

ژانره کانی روژنامه وانی

و

میژووی چاپخانه 1500-1450

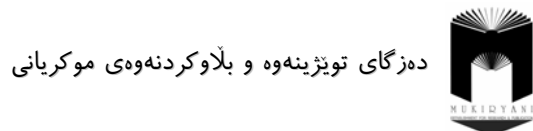

دهزگای توئزینهوه و بلاوکردنهوهی موکریانی

● ژانرهکانی روژنامهوانی و میژووی چاپخانه 1500-1450

● نویسین: د.مهغدید سهپان

● نهخشهسازی ناروهه: طسه حسین

● بهرگ: ناسۆ مامزاده

● ژمارهی سپاردن: (۱۶۵۴)

● نرخ: (۳۰۰۰) دینار

● چاپی بهکهه: ۲۰۰۸

● تیراژ: ۱۰۰۰ دانه

● چاپخانه: چاپخانهی خانی - دهۆك

زنجیرهی کتیب (۳۰۴)

هههوهو مافیکی بو دهزگای موکریانی پاریزراوه

مالپهر: www.mukiryani.com

ئیمهیل: info@mukiryani.com

ژانرهکانی روژنامهوانی

و

میژووی چاپخانه 1500-1450

د.مهغدید سهپان



ههولئیر - ۲۰۰۸

۱۲۷
۱۳۷
۱۴۹

۱۵۷
۱۵۹
۱۶۷
۱۷۳
۱۸۱
۱۸۴
۱۸۶
۱۸۷
۱۸۹
۱۹۱
۱۹۳
۱۹۴
۲۰۰
۲۰۱
۲۰۵
۲۰۸
۲۱۴
۲۲۹

راديو و تەلەفزيون
ئاژانسەكان
ميترو
بەشى سىيەم
ميتروى چاپخانه نيوي دووهمى سەدەى پانزە
سەرھەلدانى ئەلف و بى و كاغەز دروستکردن
ھەولەكانى دۆزىنەوھى چاپ
ميتروى چاپخانه لە ئەوروپا "سەدەى پازدە"
ئىتالىا
فەرەنسا
ھۆلەندا
ھەنگارىا
پۆلۇنيا
چىك و سلۇفاكىا
مۆنتىنىگرۆ
ئىسپانىا
پورتوگال
بەرىتانيا
دانمارك
سويد
جۆرەكانى چاپ
سەرچاوە

۱
۷

۱۵
۱۷
۲۷
۳۵
۵۳
۵۵
۶۷
۷۵
۸۹
۹۱
۹۷
۱۰۵
۱۰۷
۱۰۹
۱۱۱
۱۱۳

۱۱۷

پىرست

پيشەكى
پيشەكى بۆ چاپى دووهم
بەشى يەكەم
ژانرەكانى رۆژنامەوانى
ھەوال
گوتار
ئىنتەرفىو
گفتوگۆ
رېپورتاژ
نوسىن
ويتە لە رۆژنامە
فۆتوگراف
سەردىر
پيشەى رۆژنامەنوس و ئەخلاق لە راگەياندن
ھەلسەنگاندىن
پوختە
ژانرى لىكۆلېنەوھ
نامە
فليتۇن
بەشى دووهم
راگەياندىن

ئەم كتيبە بە مامۆستا گيوى موكريانى
پيشكەشە... ئەگەر ئەو نەبووايە، ئەم كتيبەش
نەدەبوو...

ههولته كانی دۆزینه وهی چاپ، میژووی چاپخانه له ئه وروپا "نیوهی دووه می سه دهی پازده" له گه ل جۆره كانی چاپ.

له سه ره به شی دووه می ئه م کتیبه به زمانی کوردی سه رچاوه زۆر که م هه ن. له سه ره چاپخانه کتیبه به ناوی: چاپکردن و نه خشه سازی هه یه. ئه و کتیبه به پێزان: عه بدولقادر عه لی مه ردان له گه ل ئه جمه د سه ید عه لی به رزنجی نووسیویانه. ده زگای برابه تی له سالی ۱۹۹۹ له سه ولیر چاپی کردوه. کاک نه ژاد عه زیز سورمی کتیبه کی به ناوی "رۆژنامه گه ری کوردی چه ند سه ره قه له مه یك له باره ی ته کنیک و هونه ره كانی" نووسیوه. کتیبه کی کاک نه ژاد، له ده زگای برابه تی له سالی ۱۹۹۹ چاپکراوه.

ئه و نووسه رانه ی تا ئیستا له سه ر تیۆری رۆژنامه نووسیان نووسیوه و به ره مه مه کانیا ن ده سته ی من که وتوون، ژماره یان زۆر که مه و کتیبه کانیش که م و کورتیا ن هه یه. ئه و کتیبانه ی له زمانی تریش وه رگێرداونه ته سه ر زمانی کوردی، زمانی وه رگێرانه که یان وشک و ره قه. خوینه ر خراب له مه به ست و ناوه رۆکی نووسه ری به که م ده گا. له گه ل ئه و چه ند تییبیانه ی سه ره وه ش نووسین و وه رگێرانی ئه و جۆره کتیبانه، هه نگاوی چاک و پێویستن. من به وردی ده یانخوینمه وه.

ئه مرۆ له کوردستان رۆژنامه و گوڤاری زۆر ده رده چن، ئیزگه ی رادیۆ و که نالی ته له فزیۆن زۆر هه ن. ئه گه ر ئه و راگه یاندنا نه هه مووشیا ن حیزبی نه بن، ئه وا حیزبه کان یارمه ته ی ده رکردنیا ن ده دن. بۆیه ش راگه یاندنی کوردی راگه یاندنیکی حیزبیه.

حیزبه کان تا ئیستا، هه موو ئه و به ره مه مانه ی که له پێشدا له خزمه ت و به رژه وه ندی سه رکرده دواتر حیزب، ئینجا گه لانی کوردستان دین بلاؤده که نه وه و بایه خی پێده دن!!! لیره دا نامه ویت ره خنه له راگه یاندنی کوردی بگرم، به لام ئه گه ر راستت ده ویت هه ندیک له ژماره کانی رۆژنامه ی "خه بات" و رۆژنامه ی "کوردستانی نوێ" زۆرتر له دوو ئه لبومی وینه ی ناشیرن و دوو ده فته ری بیره وه ری خرابی کاک مه سعود بارزانی و مام جه لال تاله بان ی ده که ن تا له دوو رۆژنامه ی سه رده م!!!

که ناله کانی ته له فزیۆنیش زۆرتر له که نالی "گۆرانی و هه لپه رکێ" ده که ن، تا له که نالی که لیک، که به ره و دروستکردنی ده ولت ده روا!!!

بۆیه راگه یاندنی کوردی پێویستی به ریفۆرم هه یه و ئه و ریفۆرمه ش هه رچه ند زووتر ده سته ی پێبکری، هیشتا دره نگه.

پیشه کی

له سالی دوو هه زار کتیبه یکم به ناوی تیۆری رۆژنامه نووسی به ۲۰۰ لاپه ره له سوید چاپکرد. کتیبه که م پێشوازی باشی لیکرا و له گوڤاری "رۆژنامه وانی" ژماره چوار هه ندیک له نووسینه کانی چاپکراوه و کاک حه مه سالخ فه ره ادیش له هه مان ژماره وتاریکی له سه ره ناوه رۆکی کتیبه که له گه ل هه ندیک ره خنه و تییبی به جی نووسیوو.

من به پێویستم زانی سه ره له نوێ به شیک له کتیبی تیۆری رۆژنامه نووسی پاش ده سته کاری کردنی زۆر و چاکردنی تییبی دۆست و براده ران له م کتیبه م چاپ بکه مه وه.

کتیبی تیۆری رۆژنامه نووسی له و بابه تانه ی خواره وه پیک هاتبوو: هه وال، گوتار، ئینته رقیو، رپپورتاژ، نووسین، نیگار له رۆژنامه، سه ردیر، پێشه ی رۆژنامه نووس و ئه خلاق له راگه یاندن دا. جگه له وانه ی سه ره وه، پاشکویه کی له گه ل بوو که دوو گوتار شوینیا ن بووبۆوه وه ک: گوڤاری دیدار له گه ل دوانزه ژماره ی "کوردستانی نوێ" به زمانی روسی.

له به شی به که می ئه م کتیبه به ناوی "ژانره کانی رۆژنامه وانی"، جگه له پاشکۆ هه موو نووسینه کانی سه ره وه ی تیدان. ئه و بابه تانه ی خواره وه شم خسته وته سه ر: فۆتوگراف، هه لسه نگاندن، پوخته، ژانری لیکۆلینه وه، نامه له گه ل ژانری فلیتۆن.

ئه و ژانرا نه ی ئه م جاره خسته ومه ته ناو ئه و کتیبه، هه موو رۆژنامه و گوڤاره کانی ئه وروپا پرن له نووسین به و ژانرا نه ی سه ره وه.

له به شی دووه می ئه م کتیبه به ناوی راگه یاندن، ئه و بابه تانه ی خواره وه ی تیدان: راگه یاندن، رادیۆ و ته له فزیۆن، ئاژانسه کان، رۆژنامه ی به لاش "میترو". له به شی سییه م به ناوی میژووی چاپخانه، ئه م بابه تانه ی خواره وه ی تیدان: سه ره له دانی ئه لف و بی و کاغه ز دروستکردن،

وهك گوتمان راگه ياندنه كانى كوردى حيزبى، به لآم له زۆربى كاته كان، شهوكه سانهى كار له ده زگاكانى راگه ياندن ده كه ن، بى فرمانى حيزب، سىنسور "ره قابه" يان له ناو ناخى خويان چاندوو و هه ر خويان بى شهوى هيچ فرمانى كيان له مه كتبه بى سياسيه وه پى بگا، وشه يان به ند كردوو.

له زۆربى كاتدا، رۆژنامه نووسان خويان برپار ده دن كه چۆن و چه ند بنووسن. بۆيه شه گه ر كه م و كورتيه ك يان ره خنه يه ك هه بى ت، چا كت ره ئاراسته ي ده سته ي نووسه ران بكريت تا سه ركرده كان.

رۆژنامه نووسانى كورد زۆر له وه ئازادىيان زياتر له لايه ن سه ركرده و حيزبه كانه وه پى دراوه له وه ي شه وان له كاتى كار كردن به كارى ده هينن. شه كه م به كار هيتانه ش له وه ده سته لاته زۆره ي كه هه يانه راگه ياندنه كانى ئىفلىج كردوو. باس له وه هه ر ناكه ين كه شه كه سانه ي راگه ياندنه كان به رتوه ده بنه ن، زياتر خويان خويان فير كردوو، نه ك كۆليژ و په يمانگا كان. خۆشه ويستى شه وان بۆ پيشه ي رۆژنامه نووسى و پيرۆزى وشه ي كوردى، هه نديك له وانى كردۆتسه پسپۆرى به توانا له م بوارد دا.

شه وانى له كۆليژ و په يمانگا كان له بوارى رۆژنامه نووسى وانه ده ليته وه له راگه ياندن پسپۆر نين. شه وان شه زمونى خويان و خۆشه ويستى بۆ پيشه ي رۆژنامه نووسى هانى دا ون، زانيارىيان له سه ر رۆژنامه وانى زۆرتى په يدا بكه ن و شه كاديره باشانه يان ليده ريچيت كه شه مپۆ هه ن.

له زانكۆى سليمانى و به شى راگه ياندن شه وى، ته نيا دكتور موه فه ق ده رگه له بى هه يه كه پسپۆرييت له بوارى رۆژنامه وانى. خويىندكاره كانى شه و به لاي كه م پاش ده رچوون ده ساليان ده وى ت، تا ده خزينه ناو ده زگاكانى راگه ياندن و شه زمون له پيشه ي خويان په يدا ده كه ن و ده توانن ده ست به ريفۆرم بكه ن، شه گه ر له كاتى كدا مرۆ هيو باه وان بخوازيت!!!

راگه ياندن له ناوه رۆكدا، يانى كۆمه ل گۆرپين، يانى چه سپاندن ديموكراتى، يانى خزمه ت كرنى جه ماوه ر، يانى نووسين و ليكۆليته وه و باس كردن له سه ر هه مو به شه كانى ژيان. يانى به رز كرنه وه ي شه و پرسيارانه ي كه خزمه ت به جه ماوه ر ده كه ن. يانى گه ياندن ئيش و نازارى گه ل به سياسيه كان. يانى ناگا دار كرنه وه ي جه ماوه ر له كارى خراپى سياسيه كان.

ئيمه جارى شه و كادير و پسپۆرانه مان له م بوارد دا له كوردستان نييه بۆ شه وى به و شه ركانه ي سه ره وه هه لى بستى.

له ولاتى سويد ۱۵۰ دكتور و پروفيسور له بوارى رۆژنامه وانى له زانكۆكان و ده زگاكانى ده ولت له سه ر به رنامه كانى راديو و ته له فزيون، ناوه رۆكى گۆفار و رۆژنامه كان خه ريكى ليكۆليته وه ن.^(۱)

ئيمه له كوردستان يه ك كه سى پسپۆرمان خه ريكى شه و جۆره ليكۆليته وه يه نييه. هه رچى ده نووسى جارى كى تر ناخويىندريته وه و باسى ليوه ناكرى، هه رچى ده بيسرى، جارى كى تر ناييسريته وه و باسى ليوه ناكرى، هه رچى ده بيسرى جارى كى تر ناييسريته وه و باسى ليوه ناكرى. بۆيه نازاين هه ل و كه م و كورتيه كان له كوئين؟ هه ل و كه م و كورتيه كان وه ك خويان دووباره و هه زاران باره ده كرينه وه. هه ر شه وه شه هه مو راگه ياندنه كانى كوردى ته واو ئىفلىج و سه قه ت كردوو. خوينه رى رۆژنامه و گۆفاره كان رۆژ له دواى رۆژ كه م ده بنه وه و بينه رانى ته له فزيونيش زۆرتى سه يرى كه ناله بيانى به كان ده كه ن، به راورد له گه ل كه ناله كانى خۆماندا!!!

له هه وليتر په يمانگاى راگه ياندن هه يه و به ته مان له سالى خويىندى ۲۰۰۵ له كۆليژى ناداب به شى راگه ياندن بكه نه وه. شه گه ر شه و به شه ي كه زۆر پيويسته، شه وسال بكريتته وه، له گه ل په يمانگاى راگه ياندن سليمانى و به شى راگه ياندن دكتور موه فه ق ده رگه له بى و په يمانگاى راگه ياندن هه وليتر، به هه رچوار لا له گه ل به رنامه و پشتيوانى ته واى حكومه تى هه ريم له سه ر راگه ياندن، وه نووسيم له داها تووه كى نزيك ده توانى راگه ياندن كوردى چاك بكرى.

كتيبي ژانره كانى رۆژنامه وانى كارى يه ك كه سه و بۆيه دوور نييه كه م و كورتي تيدا بيت. من جگه له خويىندى رۆژنامه وانى له زانكۆى سانكت- پيتربورگ، ماسته ر و دكتورا له فاكولتيتى رۆژنامه وانى، هه مان زانكۆ، شه زمونى ژيانيش فيرى زۆرى كردووم. ده سال له چاپخانه كارم كردوو هه وت سال له وه ده ساله، له چاپخانه ي كوردستان و له ويش ده مانگ له گه ل مامۆستا گيوى موكرىانى، دوو پيشانگاى فوتوگرافى، له روسيا و له سويد و له هه وليتر، دوو سال له گه ل كاك شۆرش خاليد سه عويد و ده ر كرنى رۆژنامه ي "كوردستانى نوئى" به زمانى روسى. گرتنى كورته فيلمى كى ديكومينتى، نووسينى ده يان گوتار به زمانى كوردى، روسى، سويدى. شه مانه ي سه ره وه له گه ل مامۆستاي چاك و براده رى دلسوژ و به توانا، منيان گه ياندۆتسه شه مپۆ كه بتوام و بوويرم له سه ر تيوورى رۆژنامه نووسى كتيب بنووسم.

1. Stig Hadenius, Lennart Weibull, Massmedier. Falun, 2003. p. 465.

بۆ نووسىنى ئەم كىتەپەم، سوودم لەزۆر سەرچاوە بە زمانەكانى سويىدى و روسى وەرگرتووه.
وئىنەكانى نىو ئەم كىتەپەش لەو سى سەرچاوە وەرگىراون:

1- Donald Jackson. Skrivkonstens Historia.

2- Hans Sallander. Medeltidens boktryckerihistoria.

3- Jokum Smith. Bokframställning.

سوپاسى دۆست و برادەران دەكەم كەلەگەل باسكردنى نووسىنى ئەم كىتەپە زۆرتر هانىان دام
كە زووتر تەواوى بكەم.

دكتور سەپان

هەولير ۲۰-۳-۲۰۰۵

پىزى لىناگىرى و لەلايەن بەرپرس و دەستەلاتدارانەو ھاوکارى كادرانى راگەياندىن ناكىرى، لەگەل ئەو ھەش بەبەرارورد لەگەل چەند سالىك بەر لە نىستا زۆر باشتە. ئەو ھاوکارى نەكردنە و پشت تىكردنە، لەوانەيە زياتر لە پروانگەي حيزبى و لىكدانەو ھى حيزبىيەو ھەرچاودى گرتبى. زۆر جار، كەسى بەرپرس لەگەل رۆژنامەنووس ھەردوو كيان لە يەك حيزب ئەندامىن. دەبينى، كەسى بەرپرس لە حيزب خۆى ئەندامى مەكتەبى سىياسى و رۆژنامەنووسىش كادرىكى ھەرە خوارى حيزب، بىشك جۆرىك لە ترس يان شەرم يان دىوارىكى ئەستور لەنيوانيان دروست دەبى. ھەر ئەو بىر كەردنەو ھى حيزبىيەش زۆر جار وادەكات، رۆژنامەنووس مافى تەواوى خۆى پىنەدرى، بەتايەتتەش لە كاتىكدا لە كوردستان، راگەياندىن بەگشتى حيزبىيە.

پىشەكى بۆ چاپى دوومە

چاپى يەكەمى كىبى بەردەستت "ژانرەكانى رۆژنامەوانى و مېژووى چاپخانە ۱۴۵۰ - ۱۵۰۰" لەلايەن كۆزى زانىارى كوردستان لە سالى ۲۰۰۵ لە چاپخانەى وەزارەتى پەرورەدە بەتيرازى ۱۰۰۰ دانە چاپكرا. بە ماوەيەكى كەم، كىتب لەبازار نەما و كپارىشى رۆژ لەدواى رۆژ لەزىادبووندا بوو. ھۆى كپىنى ئەو كىتبەش، جگە لەو ھى بەرپرسى مەن يەك لە كىتبە باشەكانە لەسەر تىزورى رۆژنامەنووسى، كەنووسەرىكى كورد نووسىبى، وەك وانەى "ژانرەكانى رۆژنامەوانى" لە بەشى راگەياندىن كۆلىزى ناداب، زانكۆى سەلاھەدىن بۆ ماوەى دوو سالە دەخویندرى و ھەمان كىتب بۆ ماوەى يەك سالىش لە بەشى راگەياندىن پەيمانگى تەكنىكى ھەولير دەخویندرا.

ئەگەر وردتر باس لە راگەياندىن نىستى كوردى بەكەين دەبينىن:

تەلەفزيۆنەكان راستە بەرنامەكانيان باشتە بووين، شاشە تەنيا بە ھەلپەركى و كلىپى خراب وەك پىشتەر پىناكرىتەو، بەلام ديسان ناپسپۆرىيەك لە جىبەجىكردىن كارەكان بەسەر بەرھەمەكان زالە و كەموكورتىيەكان بە ناشكرا دەبيندريين. زۆر جار ئەو پرسىيارانەى بەرز دەكرىتەو، راستە زۆر پىويستەن و لەشويتى خۆيەتى، بەلام ديسان پەلەكردنىكى زۆرى پىتوە ديارە، لە ھەمووش خراپتر، خۆ ئامادەنەكردنى رۆژنامەنووس بۆ بەرنامەكەيەتى. رويداوە، كەسى رۆژنامەنووس شەش كەسى بۆ بەرنامى خۆى بانگ كەردووە و لەسەر لاپەرەى بەردەمى شەش رەستە يان پرسىيار نەنووسراو... لەم شىوہ بەرپۆەبەردنەى زۆر لە بەرنامەكان، جگە لە كەنالەكانى تەلەفزيۆنى كوردى لە ھىچ شوپىكى دىكەى جىھان بەرچاوا ناكەوى... ئەو ھەش ھەمووى تەواو ناپسپۆرى لەو كار و پىشە نوپە پىشان دەدات. ناپسپۆرىيەك ئەو ھەندە زەقە، زۆر جار لە ھەندىك بەرنامە، رۆژنامەنووس خۆى رۆلى حاكم يان پۆلىس دەبينى، لەكاتىكدا ئەو ھىچ پەيوەندى بە پىشەى ئەو ھەو ھەو نىيە. رۆژنامەنووس لە تەلەفزيۆن ھەولەدەدات، نىشانىبەدات، كە ئەو پىشە مەرقىكى بەتوانايە و زانىارى باشى لەو بوار يان پرسىيارە لايە، لەكاتىكدا رۆژنامەنووسى پىسپۆر ھىچ پىويست ناكات، لەگەل قارەمانى بەرنامەى خۆى، بەكەويتە پىشەركىتى عەقل و ھۆش و ھزر تا بزاندري، كى لە كى ژىر يان بەتواناترە... ھەر لەبەر ئەو ھۆيانەش، لەكاتى جىبەجىكردىن كارى رۆژنامەنووسى، ئەخلاقى كار تەواو پىشتگوى دەخري و بەھىچ شىوہەك بىرى لىناكرىتەو. لە زۆر بەرنامە بە ناشكرا و بە ناھەق، ميانان ھىرشىيان لەلايەن بىژەران دەكرىتە سەر و ئەوانىش رىگايان پىنادرى بەرگرى لەخۆيان بەكەن... لىرە باس لەھەندىك بەرنامە ھەرنەكەين، كە ميان ھاتۆتە ستۆديو و درۆيەك بۆ ئەو ميانە

لە نيوان چاپى يەكەم و چاپى دوومەى ئەم كىتبە، گۆرانكارى زۆر بەسەر راگەياندىن كوردى ھاتوون. ژمارەى رۆژنامە و گۆفار لەزىادبووندىن، ژمارەى كەنالى تەلەفزيۆن و ئىزگەى رادىۆش بەھەمان شىوہ. بىنەر، بىسەر، خوینەرى نىستى كورد، وەك چەند سال بەر لەنىستا نىيە و لەبەر ھەمەرەنگى و توانىنى ھەلبىزاردن لە نيوان دەزگا و بلاوكراوكان، مەرجيان لەسەر مېديا زۆر زياتر بوو، بۆيە ئەگەر رۆژنامەيەك، بەناوەرۆك باش نەبىت، نايكرى و ئەگەر بەرنامەيەكى تەلەفزيۆن باش و سەرنجراكىش نەبى، سەبرى ناكات و زوو دەبىگۆرى. دانانى مەرج لەلايەن جەماوەر لەسەر مېديا و ناوەرۆكى رۆژنامە و گۆفار لەگەل بەرنامەكانى تەلەفزيۆن و رادىۆ، نىشانەى پىشكەوتن و تىگەيشتنى كۆمەلە و باشت تىگەيشتنى ئەوان لە مېديايە.

ئەو نازادىيەى نىستا لە كوردستان ھەيە، ديارە راستەوخۆ كاريكردۆتە سەر باشتە كوردى راگەياندىن كوردى. پىشەى رۆژنامەنووسى، ئەگەرچى لە كوردستان تا نىستا وەك پىويست

يان وهزيره ههلبهستراوه و لهلايهن بينهرتيكي خويانهوه به پلان و له ريگاي تهلهفون، كه پيشتر ناگادار كراوهتهوه و پيىگوتراوه نهو دروييه بكات و نهويش فهرمانى نهوانى له بهرنامهى زندى بهيهكه پهيوهندي تهلهفونى بهجيهتيئاوه و گوايه هاوالاتيىكي ناساييه. له ههمان كات ريگاي به وهزير نه دراوه بهرگري له خوي بكات و دروكه سپى بكاتوهه. (نهو رووداوه لهگهله د. زريان عوسمان روويدا). لهم شيوه تهلهدانانهوه بو قارهمانى بهرنامه، له هيچ شوييتيكي ريگاي پينادري و نه خلاقي هيچ پيشه به كيش ريگاي پينادات، چونكه شكاندنى ههموو داب ونهريت و ياسابهكي مردييه. لهو جوژه بهرنامه له ههنديك له تهلهفونيئه كانى كوردستان تا ئيستاش هه، نهگه چي لهوانيه ژماره يان لهگهله پيشتر زور كه متر بووييت.

وهك لهسهرهوه نووسيمان، بهرنامه كانى زوربهى تهلهفونيئه كانى كوردى زور باشتر بووين، بهلام هيشتا نه گهيشتونه ته ناستى پيوست. نهه نهگهيشتنه له ههندي شوين لهوانيه خهتاي حيزب بيت، كه بودجهى پيوست بو كه ناله كان دابن ناكا، له ههندي شويني ديكهش، خهتاي بهرپوه بهرمانى تهلهفونى بي، كه له بهر كاري زور و سهرقالى خويان و كار كردن لهگهله يهك له شكر له كادرانى كه مشاره زا، نهوانى بيئومييد كردبى و پيشكهوتنه كانى تهلهفونييان تهسليمى قهدهر كردبى.

لهراستيدا، ههنديك گورانكارى بو باشتر كردنى ههنديك بهرنامهى تهلهفونى يان راديو، نه پهيوهندي به بودجه نه پهيوهندي به دهستپوهردانى حيزب ههيه، بهلكو به كردنهوهى چهند كورسيك بو تهواوى كارمندان چارهسهر دهكردى، كه چي نهوان نهو ههنگاوه نانين. نهكردنهوهى نهو خولانه، زور جار پهيوهندي به ويستى بهرپوه بهر نييه، بهلكو روويداوه، كورس كراوهتهوه، روظنامه نووس يان كارمهندي تهلهفونى بهشدارى تيدا نهكردوهه. جگه لهو هويانهى سهرهوه، زوربهى ههره زورى كارمندانى تهلهفونى، يان له شوييتيكي ديكهش كار دهكهن، يانيش لهسهر خوئيندن بهردهوامن. نهگه كار نهكهن و نهشخوينن، كه لهوان به ئيشقهوه يان ههستكردن به بهرپرستيى كاري خويان بهرپيكي نهنجام دههه. لهوهش خراپتر ناستى وشياري زوربهى ههره زورى كارمندان زور نزمه، چونكه له خويهروهرده كردن وهستان و بهدهگمهن كتيب يان گوڤار يان روظنامه دهخويننهوه. نهوان وهك روظنامه نووس كار دهكهن، لهو پروا بهدان، زياتر پيوستيان بهرپوشن بهر كردنى خويان نييه، نه مهش تهواوى كارهكهى بهرهو ناپسپورى بردوهه و وايكردوهه نهوان له شوييني خوي وهلامى باشيان بو پرسياره كانى خويان ههبي.

وهك لهسهرهوه نووسيمان بهرنامهى كه نالانى تهلهفونى كوردى نه مپرو زور باشتر له بهرنامه كانى تهلهفونى بهر له ساليك، بهلام تا ئيستاش زورى ماوه، بگهينه ناستى بهرنامهى كه ناله كانى ولاتانى دراوسى. راگه ياندنى كوردى بهگشتى و تهلهفونى بهتاييهتى، له ناستى گورانكارى بهرمانى گهوره و سياسيهه كان نييه و نه يانتوانيوه پرسى كورد وهك خوي "مهزن" باس بكا يان له ناوه روكى بهرنامه كانيان رهنگ بداتهوهه. تا ئيستاش بينهوانى كورد كوتروليان لهدهسته و بهردهوام خهريكي گوريني كه ناله كانن. تا ئيستاش له هيچ گوڤاريك ناوه روكى بهرنامه كانى تهلهفونى نه نووسراوه و له روظنامه كانيش بهوردى باس له بهرنامه كانى روظ ناكات، جگه لهوانهش بهر زكردنهوهى پرسيار له كه ناله كان، له روظنامه و گوڤار بهدواداچوونى بو ناكردى و بهههمان شيوهش باههتى روظنامه كان بهدهگمهن دهبنه باههتى بهرنامه دروستكردنى TV نهوهش ههموى دهكاته ناپسپورى له راگه ياندنى كوردى. نا پسپوريش له بهر نهويه، هيشتا به شه كانى راگه ياندن له زانكو و په مانگاناكان نه يانتوانيوه كادري پيوست بو دهزگانى راگه ياندن په روهرده بكن و دهزگاناكانى هيچ هاوكارى نهو بهشانه وهك پيوست ناكهن. زوربهى به شه كانى راگه ياندن، له جياتى يارمهتى زور يان بدرى و هوول و ستوديو و ئيزگه بو خويناكاران يان دابن بكن، له بهر بيتهولى و بيئوييني ده نالينن، بويه شه نهو بهشانه، ناتوان به ئهركى ميژووبى خويان ههلبستن. ههر بويهش، تا ئيستاش له يهك نزيك بوونهوه له نيوان به شه كانى راگه ياندن و دهزگانى راگه ياندن نييه و ههركهسه بخوي كار دهكات، نهو كار كردنهش دياره ناپسپورى و گيانى هاوكارى نه كردن له ناومان پيشان دههات. وهك نه كاديميك شاكروى مويان گوتنهى، ئيمه كورد كولتورى هاوكارى كردنى يه كترمان نييه. جارى فير نه بووين...

روظنامه و گوڤاره كان:

له كوردستان، جگه له روظنامه كانى "كوردستانى نو" و خهبات "چهند روظنامه يهكى ديكه روظنامهش ههه. ههمويان بهيه كه وه، ههولدههه، خوئينه روظنامه زياد بكن. لهو چهند ساليه رابردو روظنامه كان به: نه خهسه سازى، ناوه روك باشتر و دهوله مهنديرتن، بهلام جارى زورى ماوه، تا بگاته ناستى پيوست. نهگه يشتنى بو ناستى پيوست، زياتر له بهر نه بوون يان بهشنه كردنى كادري به توانايه له راگه ياندن. بازارى ساغكردنهوهى روظنامه له كوردستان بهلاى كهه، ده روظنامهى روظانه ههلهه گري، چونكه كوردستان له پاش راپه رپيني ۱۹۹۱ وه مهلبه ندى روودا و گورانكارى بهرمانه كه نهك تهنيا له نارچه، بهلكو له گشت جيهان، بويه ههلهه گري نهه ههموو روظنامهى روظانهى ههبي، كه چي له بهر كه مى كادري پسپور، ناتواندري

ئەم بۆشايىبە بەر رۆژنامانى ئىستىنا ھەن، بەباشى پىرىكېتتەۋە. لەو بەشەش "رۆژنامە و گۇڭقار" سەنۋوسەران، بە دەست بى كادرى بەتوانا دەنالىنن، بەلام زۆرىش كار ناكەن و خۇيان ھىلاك ناكەن، بۇ ئەۋەي رۆژنامەكەيان كەمىك باشتر بىت. لەپاستىدا باشتر كوردنى رۆژنامەكان، لەۋانەيە ئەۋەندە گران ئەبى و زۆر لە باشتر كوردنى بەرنامەي تەلەفزيۇن ئاسانتر بى، بەلام رىفۇرم لە رۆژنامە خۇي لەخۇيدا لە تەۋاۋى جىھان كارىكى زۆر گرانە. بۇ باشتر تىگەيشتن و ئاسانى رىفۇرم لە رۆژنامە يان گۇڭقار بەپىۋىستەم زانى غومونەي يەك رۆژنامەي سوئىدې بەيئەمەۋە، كە چۆن ئەۋان رۆژنامەكەيان بەر رۆژە گەياندوۋە، كە خۇيئەرى يەك مىلپۇن و نپوۋ لە رۆژتۇكدا يان چۆن خۇي لەم ھەموو قەيرانە ئابوررىيەنە رزگار كوردوۋە. لە رۆژنامەي DN سوئىدې نىكەي ۵۰۰ كەس كار دەكات، لەو ژمارەيەش نىكەي ۱۰۰ كەس كاريان تەنيا پىنداچونەۋەي تەۋاۋى تىكستەكانە. لەم رۆژنامەيە، ھەموو نووسىنىك بەلەي كەم لەلەين ۳ كەس دەخۇيئىندىتتەۋە. لەم خۇيئىندەۋانە، ئىمىلا، ھەلەبۇئىرى، دانانى سەردىر و كۆنترۆلكردنى فاككەكان لەگەل دارىشتەۋەي سەرلەنۇي نووسىنەكانى بۇ دەكرى، بۇيە تەۋاۋى رۆژنامەكە، كە نىكەي ۷۰ لاپەرەيە، ھەرگىر و ۋەرگىر بكە، يەك ھەلەت بەرچاۋ ناكەۋى.

لە كوردستان، دەتوانىن سوود لە ھەمان ئەزمونى ئەۋان ۋەرگىر. لەجىياتى سەد كەس، دەتوانىن ۲۰ كەسى پىسپۇر لە بۋارى راگەياندن لەگەل كوردىزان داۋمەزىنن، بۇ ئەۋەي ھەموو نووسىنىك بەلەي كەم لەلەين دوو كەس بخۇيئىندىتتەۋە. بەمۇجۇرە، لە تەۋاۋى رۆژنامەكە وشەيەك نادۆزىتتەۋە، كە بەلەي خۇيئەن نامۇ بىت و تىبى نەكات. پىش ئەۋەي ئەۋگروپەش دەستبەكار بىت، دەي كۆرسىان بۇ بكرىتتەۋە، تا بزنان چۆن مامەلە لەگەل نووسىنەكان بكەن. ئەۋان بەشپەۋەيەكى زانستى فېردەكرىن: چۆن سەردىر بنووسن، چۆن نووسىن كورت بكەنەۋە، چۆن بايەخ بە خالبەندى و نووسىنى زمانى ئاسانى كوردى بدەن لەگەل ھونەرى دارىشتەۋەي نووسىن فېر دەكرىن، بىئەۋەي كار لەناۋەرۋكى نووسىنەكە بكات. ئەۋ رەچىتەي لەسەرەۋە نووسىمان، بۇ بەپىسپۇر كوردنى راگەياندى كوردى، لەم قۇناغەي ئىستىنا باشترىن و ھەرزانتىن و كورتىن رىنگايە.

زۆر لەۋ بابەت يان پىرسىارانەي لە رۆژنامەكان بەرز دەكرىنەۋە، زۆر پىۋىستەن و لەشۋىنى خۇيەتى، بەلام لەبەر ئەۋەي كەسى نووسەر، باش خۇي بۇ ئامادە نەكردوۋە، پەيامى ئەۋ زۆر بەباشى نارۋات يان ناكات. رۆژنامەنووسانى كورد تا ئىستىناش زۆرىەيان، بەدەگمەن بۇ نووسىنى راپۇرتىك، بۇ دەۋلەمەندكردنى ناۋەرۋك، يان بۇ ئەۋەي نووسىنەكەيان بەھىتر و پوختر بىت،

پەنا ۋەبەر ئىنتەرنىت، سەرچاۋى جيا، تەلەفۇن يان فاكس دەبات. ئەۋەي ئەۋ لەمىشكى ھەيە، ۋەك خۇي دايدەپىزى و لەزۇرەي كاتەكانىش ۋەك ئەزمونى راگەياندىن نىشانى داۋە پىشت بەستەن تەنيا بەر زانىيارىەي لەمىشكى خۇي ھەيە بەش ناكات. رۆژنامەنووسانى كوردى، لىپانەھاتون، يەك ھەفتە يان زياتر كار لەسەر يەك گوتار بكەن و بۇ نووسىنى پەنا ۋەبەر ئەرشىف بەرن. ئەگەر ئەۋان لەۋ جۇرە نووسىنەيان كەم بىت، لەۋانەيە خەتاكەي زياتر بۇ دەستەي نووسەران بگەرپتتەۋە، كە كادريان بۇ نووسىنى لەمۇجۇرە راپۇرتانە باش پەروەردە نەكردوۋە. ئىمە لە بازىنەك دەسۋىپىنەۋە ۋە ھەرىكەۋ خەتاي بە باشترىن شپوۋ لەسەر خۇي لا دەبات و دەپخاتەئەستۇ ھاۋپىشە، حىزب، پەرلەمان، حكومەت يان يەككى دىكە. تا ئىمەش خەتاي خۇمان لەسەر خۇمان لاپەرىن و بىخەينە ئەستۇ يەككى دىكە، ديارە بەھىچ شپوۋەيەك ناتواندىر باس لە راگەياندىكى پىسپۇرى لە كوردستان بكرى.

زمانى نووسىنى زۆرىەي رۆژنامەكانمان تا ئىستىنا باش نىيە و زياتر زمان و نووسىنى ئەدەب بەسەرىيەۋە زالە. تا ئىستىنا لەزىر زۆرىەي وئىنەكان، كۆمىنتار نىيە، سەردىرەكان لە شپوۋەي پىرسىارە و لىد بۇ نووسىنەكان نانوسرى و داناندىر. ئەگەر لە ھەندىك رۆژنامە لىد دابىنن يان بنووسن، دىسان بەر شپوۋەيە دەزانن لىد نانوسرى، چونكە لىد نابى كۆپلەيەك بىت و دووجار لە چەند دىرىك دووبارە بىتتەۋە. ئەۋ كەموكورتىانەي سەرەۋە لە رۆژنامە و گۇڭقارەكان ھەن، ئەگەرچىش ۋەك لە پىشتەر نووسىمان، رۆژنامە و گۇڭقارەكانى ئىستىنا، زۆر لەۋانەي سالى پار باشترن.

ئىزگەكانى رادىۋو:

لە كوردستان ئىزگەي زۆر ھەن، بەلام زۆرىەي ھەرە زۆرىان، دىسان حىزىن. مەبەستمان لەحىزى بوون، زياتر دابىنكردنى لاپەنە ئابوررىيەكەيە، ئەگەر حىزب يان رىكخاۋاۋىك بە پارە يارمەتسىان ئەدا، ئەۋ ئىزگانە ناتوانن خۇيان بۇيىنن، چونكە جارى لە كوردستان، رىكلام رۆلى خۇي ناگىرۋى ۋەلك باش لە گرنكى تىنەگەيشتوون. حىزىسى بوونى ئىزگەكان، زياتر لە دەنگوباس يان لەچەند بەرنامەيەك بەدىار دەكەۋىت، لەكۆي بەرنامەكانى دىكەش، گوپىگر ھەست ناكات، ئەۋ ئىزگەيەي گوپى لىپادەرگى سەرىە چ پارت يان گروپىكى سىياسىيە، چونكە زۆرىەي كات بەرنامەكانىان بە گۇرانى پىدەكەنەۋە. بەرپەۋەرانى ئىزگەكانى رادىۋوش، ۋەك دەزگانى دىكەي راگەياندىن لەبەر كەمى كادرى باش دەنالىنن، بەلام كاركردن يان دۆزىنەۋەي كادر بە بەراۋرد لەگەل بەشەكانى دىكەي مىدىيا، بۇ رادىۋو زۆر ئاسان ترە، لىرە كەسى بىزەر بە

ناره زووی خۆی ده توانی ئه وهی دهیلێ به خویندنه وه بیلێ. هه ره له به ره ئه مه هۆ به شه، زۆر له وه رۆژنامه نووسه گه نجانه، ناره زوویان زیاتر له کارکردن له رادیییه تا له که ناله کانی دیکه راکه یانندن، به تاییه تیش، که زۆریه ی بهرنامه کان زیندین و به ته له فۆنی بیسه ران ده وله مه مند یان بهرپۆه ده بردی.

له وه به شهی راکه یانده ی زۆر بهرنامه ی جددی و باش هه ن، وه کۆمه لایه تی، سیاسی، ته ندروستی ... که بهرنامه ی زۆر باش و پیویستن، به لام له به ره ئه وهی زۆر له و کادرانه، له ته و او کردنی کاره کانیان په لیه یانه، ناتوانن په یامیان وه ک پیویست به بیسه رانیان بگه یین. راکه یانده ی کوردی به گشتی تا ئیستا له ئاستی پیویست نییه، به لام باشتر بوونی پیوه دیاره. هه ولێک هه یه راکه یانده ی کوردی به ره و پسیۆری ببات، به لام ئه وه هه وله جاری زۆر لاوازه. زۆر لاوازه، چونکه به بی بوونی یاسایه کی پوختی راکه یانندن، که ته وای لایه نه کان: نووسراو، بیسترا و بیندراو و ته لیکترۆنی ناتواندێ هه نگاری باش بۆ پسیۆرکردنی بندری. ده بی له چارچۆه ی یاسا، یان یاسا، ناچارمان بکات، به جۆریکی دیکه راکه یانندن بهرپۆه بهرین، ده نا هه ول و هه نگاوه کامان زۆر سه ره که و ته و نابن.

ئه گه ره به خۆمان نه توانین ناوه رۆکی بهرنامه کانی ته له فزیۆن یان رادیۆ، رۆژنامه یان گۆقار و سایتی ئینتەرنیت چا بکه یین و له خزمه ت جه ماوه ره به کار به یین، زۆر ئاساییه له وقۆناغه ی ئیستا بۆ باشتر کردنی راکه یانده مان په نا بهر یاسا بهرین.

رۆژنامه نووسانی کورد ناتوانن به نووسین و بلاوکردنه وه یه ک گوتار، هه یچ وهزیری لایه ن، یان حکومه ت بگۆرن، به لام ئه وهی تا ئیستا سه ره که و ته وانه توانیویانه، دروستکردنی سه ره ئیسه ی زۆره بۆ حکومه ت و ده سه ته لاتداران. زۆر به داخه وه، زۆریه ی ئه وه نووسینه انه ی له وه جۆره سه ره ئیسه انه شی دروست کردوه، ئه گه ره لێ پیچیته وه ئاشکرا ده بی، له لایه ن که سه یکه وه بۆ شکانده ی یه کیتیکی دیکه نووسراوه. بۆیه ئه گه ره له ولاتانی ده ره وه راکه یانندن یه کجار ناره زوومه ندانه بی و یه ک ده ست، کار له ناوه رۆک و بهر زکردنه وه ی پرسیاره کان بکات، له کوردستان زۆر جیا یه و چه ند ده ستیک و چه ند حیزبیک راکه یانندن بهرپۆه ده به ن، به لای ئه وانیش پاراستنی بهر ژه و نه دی حیزب له سه رووی هه موو شتیکه.

چاپکردنه وهی ئه م کتیه به له لایه ن ده زگای موکریان، جیگای ریژی زۆره، جگه له وهی زۆریش پیویسته، چونکه به خویندنه وه و تیگه یشتن له ناوه رۆکی ئه م کتیه به، به وه هیوا یه یین هه نگاویک راکه یانده مان باشتر بکات، به تاییه تیش بۆ ئه وانه ی خه بات بۆ راکه یانده نیکی چاکتری کوردی ده که ن.

له چاپی دووه می ئه م کتیه به، نووسینی پیشه کی و لابرده ی چه ند کۆپله یه ک له چاپی یه که می هه یچ ده ستکاری دیکه ی ناوه رۆکی نه کراوه. بۆ ئه م چاپه ش نه خش و وینه کانی ناوه وه ی له و سی سه رچاوه ی خواره وه به زمانی سویدی وه رگیراون:

- 1- Donald Jackson. Skrivkonstens Historia
- 2- Hans Sallander. Medeltidens boktryckerihistoria
- 3- Jokum Smith. Bokframställning

د. مه غدید سه پان
هه ولێر ۲۰ - ۵ - ۲۰۰۸

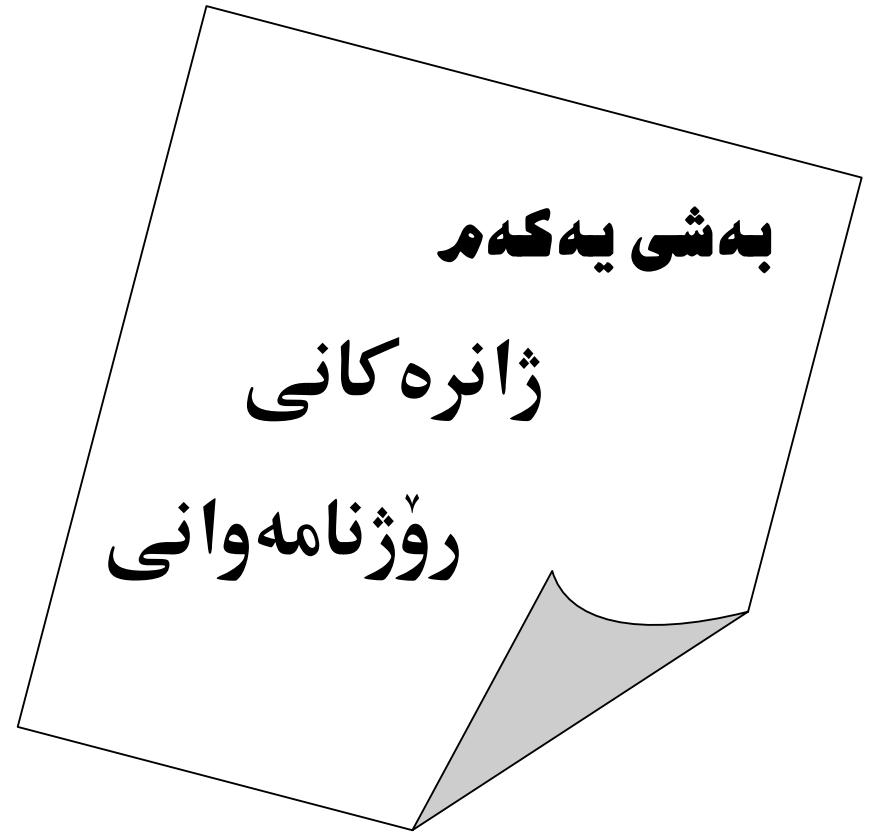

کراون! پیویست ناکا نمونه بهیتمهوه، چونکه له هه مو ژماره کان بهناسانی شم کم و کورتیانه بهرچاو دهکون!

رۆژنامه نووس له گه یاندنی هه وال و بلاوکردنه وهی ده بی زۆر وردبین بی، چاکه باش لیی بکوئیتته وه و به دواى شم پرسیارانه شدا بگه ری“ نایا شم رووداوه له راستیدا روویداوه؟ ته گه به لی، له کوئ روویداوه؟ کئ یان چهند کهس تییدا به شدارن؟ یان نایا سهرچاوهی گه یاندنی هه وال که شایه نی پروا پیکردنه؟ چونکه هه ندیک هه وال که به رۆژنامه ده گهن، له وانیه له راستی دووربن. بویه خراب نیبه ته گه رۆژنامه نووس تا بوی بکری، له راستی رووداوه که بکوئیتته وه.

هه وال له رۆژنامه کانی کوردی دوو لقی لی روون و ناشکران و پهیره ده کرین:

یهک: کورته هه وال

به گویره تیوری رۆژنامه نووسی، نووسینی کورته هه وال ده بی وهلامی سی پرسیار بداته وه: چی روویداوه؟ له کوئ روویداوه؟ کهی روویداوه؟

کورته هه وال له نووسین له چهند دیریک تیپه ناکا و رۆژنامه نووس ناتوانی بیرو بچوونی خوی تیدا باس بکا. به پروای رۆژنامه نووسی سویدی سووران لارسون کورته هه وال چاکه له ۳۰-۴۰ وشه تیپه پنه کا، به لام به بچوونی شه باشتره به ۳۰ وشه کوتایی پیبهیتری^(۱). له کورته هه وال، رۆژنامه نووس له سهری پیویسته رووداوه که به زمانیکی شه ده بی پاک بنوسیته وه.

دوو: هه والی دریز

هه والی دریز ده کری ۱۰-۱۵ خهت له شهستوونیکدا داگیر بکا. لیسه دا رۆژنامه نووس جگه له وهی راستی رووداوه که ده نووسی، ده توانی هوی رووداوه کهش له گه له شه نجامی بو خوینه ران بنوسی. شم رووداوانهش وه که له سه ره وه گوتمان ده کری له ناوه وهی ولات یان له ده ره وهی ولات روویاندا بی.

هه والی دریز بو شه وهی له کورته هه وال جیابکریتته وه، ده بی وهلامی شم پرسیارانهی خواره وه درابنه وه. چ روویداوه؟ کهی روویداوه؟ کئ تییدا به شداره؟ چوون روویداوه؟ له کوئ روویداوه؟ له بهرچی؟ دیاره له کاتی وه لامدانه وهی شه پرسیارانهی سه ره وه، رۆژنامه نووس ده توانی به دریزی وه لامه کان بنوسیته وه، به لام له وکاته دا، شه نووسینه وه که هه والی دریز

1. Söran Larsson, att skriva i tidning. Borås, 1992.- p.13.

هه وال

هه وال له ژانره کۆنه کانی رۆژنامه نووسیبه و شپوهی گه یاندنی رووداویک به شهستو ده کری که له ناوه وهی ولات یان ده ره وهی شه مرۆ یا دوینی رووی دابی.

گرنگترین مه بهست له هه وال، گه یاندنی رووداویکی فاکته (شیتیک که له راستیدا روویدا بی یان بهم نزیکانه رووبدا) که به زمانیکی شه ده بی بوخت و ناسان، رۆژنامه نووس بو خوینه ران له رۆژنامه یان گوفا ده هینوسی و بلاوی ده کاته وه. بو رۆژنامه یه بیانیان، هه وال رووداویکه که دوینی رووی دابی یان ناشکرا بو بی، بو شه وهی شه مرۆ خوینه رانی خوی له رووداوه که ناگادار بکاته وه.

هه وال به گشتی نامنجی گه یاندنی رووداویکه بو خوینه ران، بینه ران، گوهداران که بی ویستی رۆژنامه نووس خویه خو روویداوه.

یه که مین رۆژنامه ی روسی به ناوی (قیدۆمۆست ۱۷۰۲) که له سانکت - پیتربورگ ده ره ده چوو، هه وال بایه خی زۆری پیتردا.

له یه که مین رۆژنامه ی کوردی به ناوی ((کوردستان)) که له لایه ن میقداد مه دحهت به درخان له قاهره ده ره ده چوو بایه خی تایه ته به هه وال دراوه. له ژماره ی یه که می که له ۲۲ نیسانی ۱۸۹۸ له قاهره بلاو کرایه وه، باس له شه ری به یینی میسر و سودان بو خوینه رانی رۆژنامه که ی ده کا. ده توانین بلین له میژووی رۆژنامه گه ری کوردی، هه وال، له ژانره هه ره کۆنه کانه.

ته گه رچی کورد زیاد له سه د سال شه زمونی نووسینی هه والی به زمانی زگماکی هه یه، که چی تا شه مرۆش کم هه وال، به راستی و دروستی (مه بهست له دپشتنی هه وال) له رۆژنامه و گوفا ره کان بلاوه کریتته وه. له کاتی خویندنه وهی رۆژنامه کانی کوردی زورجار خوینه ر هه ندیک هه والی بو ده بیته مه ته ل و نازانی قسه کان که ی کراون و رووداوه کان له کوئ روویانداوه؟ یان

ناناسرپتتهوه، بهلكو زۆرتتر له وتاری ههوالی دهكاتن، كه نهویش ژانریكى تایبتهتی
رۆژنامه نووسیه و لیژدها پبویستی نازام لهسهری بنووسم.

چ رووداویك ده كری به ههوال

له بییری نه كهین، نووسین، رۆژنامه ده كردن، بهرنامهی رادیوی یان تهلهفزیۆن پهخش و
پیشكەش كردن، هه موویان له لایهن مرۆقهوه ناماده ده کریین و هه ر بۆ ئهوانیش بلاوده کرینهوه و
پیشكەش ده کریین. ئه وهش ده كاته ئه وهی كه مرۆقه خۆی سه رچاوهی ههواله.

له گه ل ئهوانه ی سه ره وهشدا، مرۆقه دابهش ده کریین به سه ر چه ند چین و گروویك. له وانه هه ن
كار و کرداریان بۆ كۆمه ل زۆر سه رنج راکیشه و هه شیا نه به پێچه وانه وه. بۆیه سه یر نییه كه
مرۆقه پشتاویشت فیژیکراوه بزانی سه رۆك و پاشاكان چی ده كهن و پلانیان بۆ به رزکردنه وهی
ناستی ژیا نی جه ماوه ر چیه؟ ئه مه ئه گه ر له سه ده كانی ناوه راس ت، هه یته كانی پاشا، به زۆر
جه ماوه ریان كۆکردیته وه بۆ راکه یان دن هه واله كانیان، ئه وا له م سه ره ده مه دا رۆژنامه نووس
به دوای پاشا راده كا و ده نگوباسی كۆشك و ته لاری به خوینه رانی خۆی ده گه یینی! هه ر بۆیه ش
زۆربه ی ئه و هه والانه ی لاپه ره ی رۆژنامه كانیان پێ ده کریته وه پتوه ندییان به روودای سیاس ی،
ئابووری، فه ره نگی، كۆمه لایه تی له گه ل وه رزش هه یه. ئه مانه ی سه ره وه وه ك نه ریت له
هه موو رۆژنامه كانی جه هانی كه هه ردوو رۆژنامه كانی كوردی، " كوردستانی نوێ" و
"خه بات" ده گرتیته وه سه رچاوه ی گه یان دن هه والن.

ئه گه ر رۆژنامه رۆژانه بی، ئه وا زۆرتتر له رووداوه كانی سه ره وه كه با سمان كرد خوینه ران
ده توان له رۆژی داها توه بخویننه وه. به لام ئه گه ر رۆژنامه كه هه فتانه یان مانگانه بی، ئه وا
له ناو هه واله گرنه گه كان كه له هه فته ی رابردو و یان مانگی رابردو و روویانداوه، خوینه ران
ده توان له رۆژنامه یان له گو فاره كان بیاخویننه وه.

ههوال بۆ رۆژنامه ی رۆژانه

ئه گه ر رۆژنامه كه رۆژانه بی و ه ی سه رتاسه ری ولات بی، ئه وا بێنگومان شوینی هه موو
هه والێکی تیدا جی نابیتته وه، بۆیه ته نیا ئه وانه ی سه رنج راکیشن و به لای ده سته ی نو سه رانه وه
گرنگن، چاپ و بلاوده کرینه وه. هه واله كانی تر پشتگویی ده خرین.

ئه گه ر رۆژنامه كه رۆژانه و ناوچه یی بی، وه ك ناشکرایه به لای رۆژنامه كه وه هه والی ناو شار
و ده وروپشتی گرنه گه، بۆیه ئه وه ی خویننه ر له رۆژنامه ی رۆژانه ی ده لته تی له سه ر شاره كه ی
خۆی ده سته نه كه وی، ده توانی له رۆژنامه ی شاری خۆی ده سته بکه وی و بیاخوینیتته وه.

ئه گه ر هه والێك بۆ رۆژنامه یه ك گرنه گ بی، مه رج نییه بۆ رۆژنامه یه كی ته ریش هه مان
بایه خ ی پبیدری و له لاپه ره ی یه كه م بلاؤبکریته وه. چونكه له ه یچ ده له تیک ه یچ یاسایه ك
نییه كه رووداویك وه ك هه وال هه لیسه نگی نی و له رۆژنامه كان بلاؤبکریته وه، یانیش بلاؤ
نه کریته وه. خویننه ر زۆر جار هه والێکی به سال له بیر ناچی و كه چی هه مان هه وال كه له ته ك
ئه و هه وال ه بلاؤکراوه ته وه، ئیواره ی هه مان رۆژ له بییری چۆته وه. بۆغومونه هه والێك كه له
رۆژی ۲۴-۲-۲۰۰۰ له رۆژنامه ی داگینس نیه یته ری سویدی له سه ر په تاته به م شیوه یه
بلاؤکرایه وه: ئه وه ی تا ئیستا ناشکرایه یه كه مین په تاته ی سه ده ی نو یی سویدی خړکرایه وه و
رۆژی چوارشه مه کیلوی به ۱۳۲۵ کرۆن فرۆشرا. ئه وه ش نرخیک ی خه یالییه بۆ په تاته.
(نزیکه ی ۲۲۰ دۆلاری ئه مریکی). تور مانگنسۆن په تاته كانی له ناو قوتی له خانووی
شووشه پیتش سه ری سا ل له باشووری شاری لوند چاندبوو. سه ره جه م توانی پیتنج کیلۆ
کۆبکاته وه و به نرخ ی ناوبرا و لیتی بفرۆشیت.

۱۳۲۵ کرۆن بۆ نرخ ی یه ك کیلۆ په تاته یه كجار زۆره، چونكه له سوید نرخ ی یه ك کیلۆ
په تاته ۳-۵ کرۆنه.

دیاره رووداویکی سه یرو سه رنج راکیشه! هه مان رۆژنامه له لاپه ره شه شی رۆژی سی شه مه
رپکه وتی ۹-۵-۲۰۰۰ هه والێکی تری له سه ر هه مان با به ت بلاؤکرده وه. ئه م جار ه یان به م
شیوه یه ده ست پیده كا:

په تاته ی یه كه می ئه و سا ل كه له زه وی چاندر ا دووشه م هه لکه ندر ا کیلوی به ۵۳۶ کرۆن
فرۆشرا. په یامنی ره كه له سه ر نووسینی هه واله كه ی به رده وام ده بی به قسه ی ئیان ئولسون له
هه فته ی داها توه خه لک ده توانی هه مان په تاته کیلوی به ۲۰ کرۆن له دوکانه كان بکری.
هه ره كه سیك یه ك جار ئه م هه والانه ی رۆژنامه ی ناوبرا وی خویندیته وه، باوه رناکه م به ماوه یه کی
که م له بی ری بچیتته وه!

له گه ل ئه وانه ی سه ره وهشدا، شیوه ی نووسینی هه وال به هه ردوو جۆره كه یه وه، له هه موو
رۆژنامه كان به یه ك شیوه و ده ستوور ده نووسریین وهك:

۱- ده سپیکردن به وه ی كه زۆر سه رنج راکیشه.

۲- كۆتايى بە نووسىنى ھەۋالەكە بەۋە بەھىنە كە بەلاتەۋە ئەۋەندە سەرنىچ پاكىش نىيە.

۳- ۋەلاۋى پىرسىيارەكان بەدەرەۋە.

۴- بە كورتى بىنوسە.^(۱)

ئەگەر قولتۇر باس لە ژانى ھەۋال بەكەين، دەبىنەن، لە ژيانى ھەموو كەسنىك، پۇژانە پروداۋنىك يان زياتر سەرنىچ پاكىش پرودەدا.

بۇ ھونە: جگەرەكىشىك ۋاز لە جگەرە كىشان دەھىنى. ديارە ۋاز ھىنان لە جگەرە كىشان ئاسان نىيە، بۆيە بەماۋەيەكى كەم ھەموو دۆست و برادەران بەۋاز لە جگەرە كىشانى ئەم كابرانە دەزانن. ئەمە ھەۋالى زارەكەيە، كە دەماۋ دەم بەخەلك دەگەيەنرى. بەلام ھەمان پروداۋ ئەگەر لە سەروك كۆمارنىك پرويدا، بەدور نازانى ھەمان كىشان لە ھەموو پۇژانەكانى ۋلات رەنگ بەداتەۋە و تەۋاۋى دانىشتۋان لە قارەمانىتى سەروك ئاگادار بەكەيەۋە! لە كاتىكدا، خويىنەر بە سەرنىچەۋە ۋاز لە جگەرە كىشانى سەروك كۆمار لە پۇژانە بەرچاۋ دەكەۋى و دەخويىنەۋە، ھەمان سەرنىچىش بۇ كابرانە پەش و پروت كە ۋازى لە جگەرە كىشان ھىناۋە، لە لايەن برادەران پىشۋازى لىدەكرى.

دەزگاكانى پاكەياندىن لە دەۋلەتەنى نادىمىكراتى، پۇژانە لە سەركەۋتەكانى جىزب و حكومەت و سەروك، ھارۋالاتيان ئاگادار دەكەنەۋە. ئەۋان تەنيا ئەۋ ھەۋالەكە خزمەت بە جىزب، دەۋلەت، سەروك دەكەن لە دەزگاكانى پاكەياندىن خۇيان بلاۋدەكەنەۋە. (ھەۋال لە دەۋلەتى سۆسىيالىزم، خزمەتى سەركەۋتەكانى خۇيان دەكا، ھەۋال لە سەر دەۋلەتەنى سەرمايەدار، باس لە ھەلىۋاردنى كرىكاران دەكا^(۱)).

لە پۇژانەكانى جىزبىدا، ھەۋال بەگشتى و ھەموو ناۋەرۋكى پۇژانەكەش بەتايىەتى، لە بەرژەۋەندى جىزبىدايە. (پۇژانەكانى سويديش جىزبىن، بەلام مۇرى جىزبىبەتايىان بەماناۋ لاي خۇمان پىۋە ديار نىيە) لە خزمەت و پىروپاگەندە كىردن بۇ جىزبىبەكاندايە. بۆيە ئەۋانە لە پۇژانەكانىش كاردەكەن، يان ئەندامى ئەۋ جىزبەن، يان دۆستى نىكىكى جىزبەكەن، ئەمەش لەزۇر كاتدا دەكاتە خنكاندىن وشە. ھەربۆيەش ئەۋ وتارانەۋى باس لە سىياسەت دەكەن، ئەگەر لە بەرژەۋەندى و خزمەتى پارتى دەستەلاتدار نەبى، بلاۋناكرىتەۋە.

۱. ھەمان سەرچاۋە پىشۋو ل.۱۲.

2. Жанры советской газеты. М., 1972- С.24.

ھەۋال لە دەۋلەتەنى پىشكەۋتوۋ و دىمىكرات، بەلايەن و بى لايەنى نىيە. پۇژانەنووسان باس لە پروداۋەكە دەكەن كە چۇن پرويداۋە. خەلك ناشپىرسى، ئايا دەبى كابران سەر بە چ پارت و پىكخراۋنىك بى؟ بۆيە لەم دەۋلەتەنە، ھەۋال برىتەيە لە نووسىنى چەند فاكىتىك، دىرىك، كە پۇژانەنووس دەينوسى و دەيەۋى بەھۇى پۇژانەكەيەۋە بەخويىنەرانى بەگەيەنى. ۋەك گوتىشمان، ھەۋالەكانىش پۇژانەنووسان بەپادانايان نەداۋن، بەلكو پروداۋنىك كە لە راستىدا بى وىست و ئارەزۋى پۇژانەنووسان پرويانداۋە يان پرودەدەن.

پروداۋ ھەيە يەك پۇژ لە پۇژانەكان لەسەرى دەنوسرى، ھەيە چەند مانگىك بەردەۋام لەسەرى دەنوسرى. ئەمەش بەپىي گەۋرەيى و زەقى پروداۋەكەيە. گرتى سەروكى پ. ك. ك. عەبۇلا ئۆجەلان زىاد لە مانگىك بوۋە ھەۋالى سەركەۋى پاكەياندىن زۆربە دەۋلەتەنى ئەۋروپاۋ پۇژانەۋا.

ئەگەر بلىن لافاۋىك لە چىن نابى بەھەۋال، بەلام يەكىك لەپىش كۆشكى سىپى ئەمىرىكى مان بەگى، دەبى بەھەۋال، ئەم بۇچۈنە لە پۇژانەكەرى دروست نىيە. لافاۋەكەي چىن بۇ دەۋلەتى چىن و جەماۋەرى ھەۋالىكى زۇر گىنگە و كارەساتىكى گەۋرەيە بۇيان، بۆيە بەدوروش نازانى لەلاپەردە يەكەمى پۇژانەۋى خۇيان بلاۋ بەكەيەۋە، ھەمان شتىش لە مانگرتەكەي پىش كۆشكى سىپى، بەدور نازانى، لەلايەن نەيارانى ئەمىرىكاۋ بەكرى بەگىنگرتىن ھەۋالى پۇژانەكانيان.

لە بەھارى ۱۹۸۸ كە پۇژى بەغدا ھەلەجەۋى بەچەكى كىمىۋاۋ بۇردوۋمان كىرد، كارەساتى ناۋبراۋ، بۇماۋە چەند ھەفتەيەك ۋەك گىنگرتىن و زەقتىن ھەۋال لەزۇربە دەۋلەتەنى دىمىكرات و پۇژانەۋا باسى لىدەكرا. ئىستاش لەتەك باسكردنى تاۋانەكانى پۇژىم، سەدان جارىتەر ئەم تراگىدىيە باسكراۋەتەۋە و لە كەنالەكانى تەلەفۇن نىشان دراۋە. كەچى ھەمان ھەۋال لە يەكىتى سۇقىت، ۋەك كورته ھەۋالىك لە زمانى شەفەرناچەۋى ۋەزىرى دەۋەۋى ئەۋ كاتە يەكىتى سۇقىت بەكورتى دۇى ئەم تراگىدىيە لە پۇژانەۋى ئىزفىستىيا بەم شىۋەيە نووسراۋو: "لە شەرى ئىران - ئىراق چەكى كىمىۋاۋ بەكارھاتوۋە و ئىمە دۇىن". كورد لەيەكەم پۇژەۋە دەيزانى كە ھەلەجە ھىچ پىۋەندى بە شەرى ئىران - ئىراقەۋە نەبوۋە. ئاشكراش بوۋ كە پۇژى ئىراق دۇى دانىشتۋانى بىتۋانى ھەلەجە ئەم چەكە كوشندەۋى بەكارھىتابوۋ، كەچى لە چاپەمەنى زۆربە دەۋلەتەنى سۆسىيالىستدا، ۋەك كورته ھەۋالىش بلاۋنەكرايەۋە و بايەخى پىنەدرا. ئەۋەۋى نووسراش زياتر شىۋاندىن پروداۋەكە بوۋ.

وهك لهسەرەوه نووسیمان هەواڵ بریتییە لە رووداویك كە روویدا، یان لە داھاتوو رووبدا .
ئەگەر لە سەدەى رابردوو هەواڵ بەچەند پوڤتیک بگەیشتبا رۆژنامە، ئەمڕۆ بەهۆی
تەلەفون، فاكس، ئینتەرنێت، ئى — مەیل، تەلەفزیۆن... هتد لەچەند چركەیهك زیاتر
ناخایەنى. بۆیە لە دەولتە تانی پێشكەوتوو، رۆژنامە لە گەیشتنی هەواڵ لە دواى رادیۆ و
تەلەفزیۆنە. بەهۆی پێشكەوتنی تەکنۆلۆژیا، مۆڤ پوڤستی بەردەوام بەزانیاری و هەوائى
نۆی هەیه. ئەوهی دۆینى كە مۆڤ پوڤستی بەزانینى نەبوو، ئەمۆ دەبى بیزانى! ئەگەر
سەدەى رابردوو، رۆژنامە و گۆڤار و كتیپ، بەس بوون بۆ ئەوهی مۆڤ بەزانست تیر بکەن،
ئەمۆ بەشى ناكا و برى پى ناشكى. لەتەك ئەوانەى نامان هینان، مۆڤقى سەردەم
پوڤستی بە رادیۆ، تەلەفزیۆن و ئینتەرنێت و مۆیالییش هەیه. ئەمانە تەواوگەرى یەكترن و
كەس ناتوانى لێیان رابکا. ئایا ئەمە باشە یان خراپە؟ پرسىارى ترن.

ئەو پوڤستیانە وایان کردوو، دەیان كەنالى تەلەفزیۆن كاریان تەنها باسکردن و نیشاندانى
رووداوه كانی رۆژانە بى. ئەو كەنالاڤەش وهك: CNN, BBC, EURA NEWS... هتد.

ئەگەر بگەڕینەوه سەر هەواڵ، لەبەر ئەوهی لە دویای رۆژئاوادا، خەلك زۆرتر تامەزرۆی
زانین لەسەر خەلكى بەناوبانگ، ئەمانەش دەكرى كەسانى سیاسى، نووسەر و ئەدیپ،
رۆژنامەنووسى بەناوبانگ، یاریكەر، ئەكتەر... هتد بن.

ئەوانەى سەرەوه، بوونەتە سەرچاوهى زۆریهى هەواڵەكان. خەلك ئارەزوویەتى هەموو
شتێكیان لەسەر بزانی وهك: چۆن و بە چ رێگایهك ئەو سەرکەوتنەیان بەدەست هیناوه؟ چەند
كاتژمیر لە شەو و رۆژێكدا كاردەكەن؟ ئارەزوویان لە چ خواردینكە؟ ئایا هێچ پلانى
خۆشەویستی لە ئارادایه؟ چۆن بیر لە سروشت دەكەنەوه؟ لەگەل ئەم پرسىارانەى سەرەوه، راپیان
لەسەر زۆر شتى رۆژانەش وەردەگىرى.

هەواڵ لە رۆژنامە و رادیۆ و تەلەفزیۆن

لە كوردستان رۆژنامەى "خەبات" و "كوردستانى نۆی" بوونەتە سەرچاوهى
دەنگوباسەكانى رادیۆ و زۆر جار تەلەفزیۆنىش. هەندىك جار هەواڵەكانى دەنگوباسى تەلەفزیۆن
بۆ رۆژى داھاتوو یان كەمىك درەنگتر، لە رۆژنامەكان لەسەرى دەنووسن و وتەكان بۆ خۆیتەر و
جەماوەر شیدەكەنەوه و بە دوور و درێژى لاپەرەكانى پێپرەكەنەوه.

هەواڵ لە گوندێك بۆ خەلكى گوندەكە، زۆر گرنگترە لەوهى، سەرۆكى ئەمەریكا لەگەل كى
رادەبۆرى! لە شارێشدا بۆ دانیشتوانى شارەكە بەهەمان شیوه.

هەواڵ دا بەشكردن لەسەر لاپەرەى رۆژنامە زۆر گرنگە. دەبى ئەو كەسە بزانی، چ هەوائىك
بۆ جەماوەر پوڤستە و لە چ لاپەرەیهك بلاو بکریتەوه؟ لە رۆژنامەكانى كوردى مەبەست
هەردوو رۆژنامەى رۆژانەى "كوردستانى نۆی" و "خەبات" سەردەمىك رووداوه كانی ناوخویان
پشتگوى خستبوو، بۆ خاترى هەوائى برینداربوونى مندالىكى فەلەستینى، كیتشى نىوان دوو
بەرەبابى یەمەنى، یان گرفتى دەولتە تانى باشورى كوردستان. (لیرە دا شوینى لیکۆلینەوهى
رۆژنامەكانى خۆمان نییه، مەبەست تەنیا باسکردن و روونکردنەوهى هەواڵە).

بە گشتى رووداوى ناشاز زۆر جار دەبن بەهەوائى سەرنج راکیش بۆ دەزگاكانى راکەیانندن
"مەس میدیا". دەزانن پشیلە مشك دەخوا. ئەمە قەت ناتوانى بى بەهەواڵ. بەلام ئەگەر
مشكىك پشیلەیهك بخوا! ئەوا بى سى و دوو بەیهك لە گەرەترىن رووداوى هەموو سەردەمەكان
لەقەلەم دەدرى.

هەندىك دەلین، گەر سەگ مۆڤ بگەزى، هەواڵ نییه، بەلام گەر مۆڤ سەگ بگەزى،
هەواڵ!!! ئەو بۆچوونە لەراستیدا زۆر دوورە. لە ولاتى سوید هەر چەند جارێك سەگىك
یەكێكى گەستبى، وهك هەوائى زۆر گرنگ و زەق بلاو كراوهتەوه و لە كەنالى تەلەفزیۆن
رێپۆرتاژى لەسەر نیشان دراوه، رۆژى دواتریش لە رۆژنامەكان هەمان بابەت بایهخى زۆرى
پێدراوه. ئەو بایهخە زۆرى بەو هەواڵە دەدریت، لەوانەیه لەبەر ئەوه بىت كە سەگ لە سوید
وهك ئەندامى خێران سەیر دەكریت. بۆیە لەوى ئەگەر كەسێك سەد جار سەگىك بگەزى، نابى
بەهەواڵ. چونكە سەگ ناچیتە لای پۆلیس و رووداوهكەى بۆ بگێریتەوه!!! بەلام لەوانەیه لە
كوردستان بەشێوهى تریبیت، هەرچەندە لەم هەواڵانە تا ئیستا بلاونەكراونەتەوه!!!

جگە لەوانەى كە باسمان كردن، هەواڵ دەبى راست بى و دوور بى لە درۆ. ئەگەر
رۆژنامەیهك هەوائىكى بى بەلگە و ناراستى بلاو كردهوه، بەهۆى دەستور و یاساوه، رۆژنامەكە
دەكرى بە دادگا بدرى. ئەمە رووداویكى نۆی نییه لەمىزوى رۆژنامەگەرى جیهان. بۆیە زۆر
جار لە نووسین خراپ نییه بزانی لە چ سەرچاوهیهك ئەو هەواڵە وەرگىراوه.

دوا نمونە لەسەر هەواڵ دەهینمەوه. دەزانین سالانە هەزاران فىلمى روت لەزۆریهى
دەولتە تانى جیهان دەگىرێ و لە سینەما و كەناله كانی تەلەفزیۆن نیشان دەدرى. جەماوەر لەگەل
ئەم كارە تەواو لێراها توه، لەوانەیه زۆر دژیشى بى، دیسان نامادەنییه بچى سینەماكان
بسوتینى! لە فىلمى هیندى نەك ئەكتەرەكان بەرووتى پيشان نادرین، بەلكو ماچیش بە
ناشكرا كەم پيشانى بینەران دەدرى. دیپ مېتە كە رێژیسۆرىكى بەناوبانگى هیندییه،

تانه مړو چندين خه لاتی جودای له قیستیقاله کانی سینهمای جیهانی وەرگرتووه. دوا فلیمی به ناوی " ناگر " لهم فلیمه یدا باس له خوښه ویستی بهینی دوو ژن ده کا.

" دیتینه وه یاد که هم موو فلیمیک له هیندستان پپش بلاو بوونه وهی به سینهماکان، له سانسور پیشان دهری". فلیمی ناگر ریگای پیدرا له سینهماکان پیشان بدری. شمهش بوو به نارېزاییه کی یه کجار گه وره، له لایهن به شیک کی زوری بینه رانه وه. زور له سینهماکان شوو شه و دهر گایان شکینران و وینه ی ته کتیره کان سووتینران و دراندران. جه ماوهر داوای کرد که جاریک کی تریش سانسور سهیری هم مان فلیم بکاته وه، به لآم شم جار هه چی وایان نه دوزییه وه، که بیتته هو ی قه دهغه کردنی یان نیشان نه دانی شم فلیمه له سینهماکان. شم پروداوه وه که هه وایک جگه له هیندستان له زور دهوله تی جیا جیاش بلاو کرایه وه. له سوید له پوژی یه کشم ریکه وتی ۷-۴-۱۹۹۹ له یه که له باشتین بهرنامه ی دهنگوباس به ناوی "هشت رۆژ" ریپورتاژیک کی دوور و درپنشان له سهر فلیمی ناوبراو پیشاندا. دیپ مپته لهو بروایه دابو ته گهر له جیاتی ههر دوو نه کتیره کان که هیندوس بوون، یه کیان هیندوس نه وهی تر نیسلام بوایه، کاره ساته که زور گه وره تر ده بوو. شم ژنه ریژی سوهر پاش پیشان دانی شم فلیمه ی چندين چه کدار دهیاریژن. شم پروداوه کرا به هه وال، له بهر نه وهی شم ژنه ریژی سوهر داب و نهریتی سینهمای هیندستانی تا رادده یه ک شکاند.

به کورتی بلاو کردنه وهی هه وال له رۆژنامه، له سهر ویزدان و زانین و تیگه یشتنی سهرنوسهر ده مینیتته وه. له سهر سیاست و بیر و بوچوونی رۆژنامه که ده مینیتته وه.

له بهر شم خالته ی سهره وه ناتوانری بگوتری، کامه هه وال شایه نی بلاو کردنه وه و لاپه رهی یه که من، کامه هه وال نابی بلاو بکریته وه. شمه پرسیاریک کی کراوه یه، تا رۆژنامه، رادیو له گه ل ته له فزیون مینن، شم پرسیاره ههر به کراوه یی ده مینیتته وه.

لینارت ویبول، پر فیسوری زانکوی یه ته بوری به شی رۆژنامه نوسسی له راپورتیک کی به ناوی: مبه بست چیه له هه والی نیگه تیث؟ گه یشتوته شو بروایه ی که رۆژنامه کانی سویدی که موکورتیان هه یه له زانینی نه وهی که خوینهر ثاره زووی له خویندنه وهی چ جوړه هه وایک هه یه.^(۱)

دیاره شه وهش ههر پرسیاریک کی کراوه یه، چونکه هه یچ رۆژنامه نوسیک نه یوانیوه به نووسینه کانی هه موو که سیک وه که یه کرازی بکا، باوه رناکه م که س بیریشی له م بوچوونه

کردیته وه!!! له بهر نه وهی کاریکه له دهسه لاتی مرۆف دانییه. به لکو رۆژنامه نوس هه ول ددها سهرنجی زورترین خوینهر بو نووسینه که ی خو ی رابکیشی و به شیوه ی راست و دروست له پروداوی دیارکراو ناگاداریان بکاته وه و زانیاریان له سهر فاکته کان پیددا.

1. Metro، 1999-06-24.

له ژانری گوتار، رۆژنامه نووس له نووسینیکیدا که له بهیښی ۱۵۰ تا ۲۰۰ دیر (ته گهر گوتاره که بۆ رۆژنامه بی) دهیوئ باس له گرفتیک بکا، که بهرای نهو زانیښی بۆ کۆمهله پښووسته. رۆژنامه نووس که گوتار دهنووسی، مه بهستی نهو بهر زکردنه وهی بابه تیکه، که خوښه ران له کورته ههوال و ههوالی دریت دهنستیان ناکه وی. له بهر نهو دهی بۆ نووسینی گوتار، جگه له به کارهینانی فاکته کان، رۆژنامه نووس ههول ددها بهر دهوام له سهه ر یهک بابه تی دیاریکراو بنووسی، بۆیه سهه ر نییه، ته گهر نهو بیته سپووری باش له سهه ر بابه تی دیاریکراوا.

گوتار خوئی له خویدا دهیان لقی لیده بیته وهه: گوتار له سهه ر بابه تی کۆمه لایه تی، نابووری، سیاسی، میژوویی، نه دهه ب، ره خنه، وهرزش، میڊیسن، ثابین ... هتد

نووسین و هه لسه نگانډنی هه موو نهو بابه تانه ی سهه ر وهه، ده که ویتسه سهه ر ویژدانی نووسه ر، که چۆن بیری بۆ خوښه ران ده ربیریت. رۆژنامه نووس له کاتی نووسینی گوتار ده توانی، به پیا هه لسان، یان دژ، یان بیلا یه ن رای ده ربیریت. گوتار ده کری شیوه ی پروپاگه نده ش به خو ښه وه ببینی.

به رای من بۆ نووسینی گوتار نووسه ر تا ده توانی و بۆی ده کری، هه ول بدا خوئی وهه بیلا یه نیک له نووسینه که دا حوکم بدا (لیږده دا من باس له وه ناکه م که له زۆریه ی رۆژنامه کانی جیهان ستوونیک هه یه که رۆژنامه نووس جگه له وه ی فاکته کان ده خاته روو، ده بی بۆچوونی خوئی له سهه ر ده ربیریت. که من ده لیم، بیلا یه ن بی، مه به ستم نهو چۆره ستووانه نییه).

جگه لهو شیوانه ی سهه ر وهه که ناومان هینان، گوتاری زانستی له سهه ر هه موو نهو بابه تانه ی که مرۆقه ده کری بیری بۆ بچی، دهنووسری.

له زۆر کاتدا جیاوازی نیوان گوتاری زانستی له گه ل نهو گوتارانیه ی که له رۆژنامه کانی خو مان ده یا خو ښینه وه به م شیوه یه ی خواره وهن:

- ۱- خه لکی ته کادیم یان زۆر شاره زا ده یان نووسی.
- ۲- ناوی نهو سهه ر چاوانه ی تیدا دهنووسری، که نووسه ر له کاتی نووسینی گوتاره که ییدا به کاری هینان و سوودی لیوه رگرتون.
- ۳- به قه باره زۆرتره. "گوتاری زانستی زۆر جار ۲۰- ۳۰ لاپه رده ی گۆقار ده کری."
- ۴- گوتاری زانستی زۆرتره بۆ گۆقار دهنووسری.
- ۵- زمانه ی نووسینی گوتاری زانستی، له گه ل زمانه ی رۆژنامه جیا به.

گوتار

ئه رتیکولوس Articulus وشه یه کی لاتینییه و به زمانه ی کوردی ده کاته: به شیک، به شیک له شتیک، به شیک له هه موو. نه وه ش نه وه ده که یه نیت که له رۆژنامه نووسی هه موو نووسینیکی بلاوکراوه ده کاته به شیک له ژماره ی نهو رۆزه ی رۆژنامه که. هه ربویه ش جگه له بلاوکردنه وه ی چهن ده والیکه کورت، زۆریه ی مه تر یاله کانی ناو رۆژنامه، زۆریه ی جار به گوتار ناو ده برین. گوتار نهو نووسینه نه به خو ښه وه ده گریت که باس له شتیکه نه کتوئل و پښووست ده کات و کۆمه ل لهو کاته دا پښووستی به زانیښی هه یه.

گوتار، له ژانره گرنگه کانی رۆژنامه و گۆقاره، رۆژنامه نووس یان نووسه ری گوتار، به تیری له سهه ر بابه تیکه دیاریکراو دهنووسی. له گوتار نووسیندا رۆژنامه نووس به دوور و دریت کیشه و فاکته کان ده خاته روو و به باشی شیوان ده کاته وه.

گوتار، له شیوه و دارشتندا، له هه وال و پښورتاژ ده چی. مه به ست له گوتار شه کردنه وه ی پرسیاریکه که نووسه ر ده توانی به هوئی نهو فاکتانه ی دهستی که وتوون به وردی، بۆ خوښه ران روونی بکاته وه. له گوتار به جیاوازی له گه ل ژانره کانی تری رۆژنامه دریت نووسینه که یه له گه ل ده ربیری را له سهه ر فاکته ره کان^(۱).

گوتار له ژانره به ربلاوه کانی رۆژنامه نووسییه بۆ لیکۆلینه وه و ناساندن، بهر زکردنه وه و که یانډنی پرسیاریکه دیاریکراو بۆ کۆمه ل، که له نه مجامدا زۆرجار ده بیته مشتومری زۆر. جا چ له سهه ر نهو پرسیاره ی له گوتاره که بهر ز کراوه ته وه، چ له سهه ر ناوه رۆکی گوتاره که.

1. В помощь начинающим журналистам. М., 1965, С.148.

لەوانەییە ھەندیک جیباوازی تریش ھەبن. بەلام بەرای من ئەو پینج خالەیی سەرەو، جیباوازییە گرنگەکانن کە لە نیوان گوتار بۆ رۆژنامە لەگەڵ گوتار بۆ گۆڤاردا ھەن.

(نوسەری گوتار بەھۆی نووسینەکەو ھەوڵ دەدا، باوەر بەخوینەرانی لەسەر دادپەروری یان ھەلەیی چ بیریک بێ، بەینێ. ئەو دەبێ نە تەنیا چەند فاکتییکی لایەلا و جیا بختە روو، بەلکو زانیاری تەواوی لەسەر ھەموو ئەو فاکتەنە ھەبێ، کە پێوەندییان بەروداوەکە ھەیە. لەم کاتەدا فاکتەکان خزمەتی بیری نووسەرەکە دەکەن و نووسینەکەیی بەھێزتر دەکا)^(۱).

من ناتوانم پشتگیری لە نووسەری سەرەو بەکەم، بەتایبەتی کە دەلێ (نوسەری گوتار باوەر بەخوینەرانی لەسەر دادپەروری یان ھەلەیی چ بیریک بێ، دەھینێ). رۆژنامەنووس بەھیچ شێوەیەکی نابێ رۆلێ شیخ ببینێ و خوینەرانیش وەک دەرویشی خۆی لەقەلم بەدا، بۆیە ئەو بۆچوونە خۆی لەخۆیدا بەرای من بۆنی دیکتاتۆریەت و مامۆستایەتی لێدێ! وەک لە نووسینەکانی تر باسم کردووە، لە دەولەتانی دواکەوتوو و دیکتاتۆر، رۆژنامە و گۆڤار زۆر جار رۆلێ پەرەدەکردن و چەواشەکردنی جەماوەر دەبینن! لەدەولەتانی نازاد و دیموکرات، رۆژنامەنووس بۆ نییە پرەش و سپی لێک بەدا. ئەو فاکتەکان دەداتە دەست و خوینەر خۆی بریار لەسەر ناوەرۆک دەدا.

وەک گومان وتار زۆری لەلایەن خەلکی پەسپۆر و شارەزا لەسەر بابەتیکی دیاریکراوە دەنووسێ. لەگەڵ ئەو ھەشدا ئەو گوتارانەیی رۆژنامەنووسان دەینوسن، زۆر جار لەگوتاری پەسپۆران دەکا، تەنیا جیباوازی ئەو ھەیە کە رۆژنامەنووس، زانیاری تەواوی لەسەر بابەتی دیاریکراو نییە، بەلکو لەلایەن کەسی ترەو ھیناویە و پەنجەیی بۆ سەرچاوەکان ڕاکیشاو^(۲).

ئەم بۆچوونە زیاتر پێوەندی بە گوتاری زانستی ھەیە. لەگەڵ ئەو ھەشدا ئەم جۆرە گوتارانە لە بەشی تایبەتی رۆژنامەکان خەلکی تایبەتی بۆ رۆژنامە یان گۆڤار دەیاننوسن.

گوتار لە رۆژنامە و گۆڤارە کوردییەکان

ئەگەر بە وردی رۆژنامە و گۆڤارە کوردییەکان بخویننەو، بۆمان دەردەکەوێ، کە ژانری گوتار زۆرتر لە ھەموو شێوەکانی تری رۆژنامەنووسی بەکارھاتوو. ئەزمونی زۆری نووسەرانی

کورد لەسەر ئەم ژانرەو، شێوەی بەرز کردنەو پەرسیار، دەتوانم بڵێم لە ھەموو ژانرەکانی تر، نووسەرانی زۆرتر سەرکەوتنیان تێدا بەدەست ھیناوە.

رۆژنامەنووس دەبێ لەکاتی نووسینی گوتار زۆر وشیار بێ، تا لەگەڵ شێوەکانی تری نووسین وەک: رێپۆرتاژ یان ھەوال لێی تیکەلاو نەبێ. چونکە لە رێپۆرتاژ، رۆژنامەنووس گەواھی ڕووداوەکانە، لە نووسینی گوتاریش زۆر جار رۆژنامەنووس ھەمان رۆلێ ھەیە، بەلام جیباوازی بنەرەتی لە شێوەی دەرپرینی بێر و دارشتن ھەیە. ئەگەر مەزۆ پەسپۆر نەبێ، بەدوور مەزانە زۆر جار لەنیوان ئەم دوو ژانرە لەکاتی نووسین یان خویندنەو لێی تیکەلاو دەبێ. لە گۆڤاری ڕووناکی مامۆستا حوسین حوزنی موکریانی لە ژمارە چواری ۱۹۳۵ لە نووسینێکدا لەژێر ناویشانی: "تەشریف ھینانی وەزیری داخلیە بۆ ھەولێر".

دەکرێ ئەم نووسینە وەک گوتاری ھەوالی بدریتە قەلم، چونکە لە دەستپێکردنی نووسینەکە ھەموو ئەو مەرجانەیی تێدا کە دەبێ لە ھەوالدا ھەبن وەک: وەلامدانەو پەرسیارەکان چ ڕووداوە؟ لە کوێ ڕووداوە؟ کەیی ڕووداوە؟ شایانی پێھەلدانە کە زۆر وەستایانە نووسراوە، ئەگەر چی ئەمە چوارەمین ژمارەییە لە یەکەمین گۆڤاری شاری ھەولێر. نووسینەکە لە ژێر ئیمزای (ر) نووسراوە، دیارە مامۆستا حوسین حوزنی موکریانی خۆی نووسیویەتی: رۆژی شەممە ۱۴ ی مانگی ئیستا (کانونی یەکەم) کاتژمێر ۱۱ی زەوالی، سەعادەتی مەتسەرف لیوا سەرۆکی دائیرە و ئەشرافەکان، زاناو مشایەخی شار و سەرۆکی ھێزەکانی لیوا، بۆ پێشوازی فەخامەتی وەزیر پەشید عالی بەگ گەیلانی بۆ پردی کە کۆتایی سنووری پارێزگاکەمانە، بەرێ کەوتن^(۱).

نوسەر بەدریژی باس لە سەردانەکەیی دەکا، باس لەگەرمی پێشوازیەکەیی دەکا، باس لە گرنگی پێویستی ھاتنەکەیی بۆ شاری ھەولێر دەکا. گوتار ژانریکی تاراددەییە ھەوالییە، دیارە لەسەر ئەم نووسینە دەردەکەوێ کە ئەمە گوتارە، لەبەر ئەو ھەوالی درێژتر نووسراوە. نایا دەکرێ بەرپێرتاژی لە قەلم بەدری؟ وەلام نەخیر، ناتوانین نووسینی ناوبراو بەرپێرتاژ لە قەلم بەدین، چونکە لە رێپۆرتاژدا، جگە لەو ھەوێ رۆژنامەنووس شایەدی ڕووداوەکانە، زۆر بەوردیش لەسەر چاوپێکەوتن و بینینەکانی وەزیر لەم نووسینەدا بەرچاواکەوێ. خوینەر، کە ئەم گوتارە دەخوینیتەو، ناتوانی بەتەواوی بچیتە ناو ڕووداوەکان.

۱. ھەمان سەرچاوەیی پێشوو ل. ۱۷۲.

2. Söran Larsson, att skriva i tidning. Borås, 1992.- p.123.

۱. گۆڤاری ڕووناکی، ژمارە چوار، ل. ۱۵.

لهو گوتاره دا نووسەر کۆتایی به سهردانه کی وهزیر بۆ ههولیر بهم شپوهیهی خواره وه دههینی: له بهر نه وه که موته سه ریفی لیوا پیوستیه کانی گهل له هه مو کهس چاکتر ده زانی و له هه مو شونییکا مه ستوله و چاکه و خراپه ی وه تن و میلله ت لهو ده ناسری و هه مو مه سائیلیکی لیوامان له عه هد نه و دایه، ئومیدمان وایه به ویزدانییکی خاوین و نیه تیکی پاکه وه فریزه مه تی به جی هینابی و فه خامه تی وهزیری له هه مو احتیاجاتی کمان ئاگادار کردبۆ و پیتی گوتیبی^(۱).

ئه گهر به وردی نووسینی ناوبراو بخوینینه وه، زۆر شتی نویمان بۆ روون ده بیته وه وه:

۱- خه لکی هه ولیر لهو کاته خراپ ده ژیان.

۲- پارێزگاری لیوا گه وره ترین ده سه لاتی هه یه و له هه مو شوینی ک به رپرسه .

۳- جه ماوهر لپی رازی نییه .

(له وانه یه نووسه ر خۆی لپی رازی نه بی، چونکه نه و هیواداره جه نابی پارێزگار گرفته کانی شار به جه نابی وهزیر بلی! له وانه شه هپچی پێ نه گوتیبی، به تایبه تی نه گهر جه نابی پارێزگار ویزدانی نه بی!).

ئه م نووسینه دووره له پێهه لگوتن. به لکو زۆرتر ژبانی دانیشتوانی هه ولیری نه و کاته مان بۆ روون ده کاته وه، که نووسه ر خۆشی یه کیکه له وان.

مامۆستا حوسین حوزنی موکریان، به پای زۆر له زانیان، تا نه مپۆ به یه که مین کهس داده نری، که یه که مین چاپخانه ی کوردی دامه زرانده وه، دیاره هه ر ته ویش له شاری هه ولیر و ده وره به ری، یه که مین گۆفاریشی به زمانی کوردی ده رکردوه. نه و زانیه گه وره یه وه که به درخان، له ژماره یه کی گۆفاری پروناکی، له وتاری یه که مدا، بایه خی زۆری به خویندن و ده رکردنی گۆفارو رۆژنامه داوه.

له یه که مین گوتاردا به ناوی: (مجه له ی پروناکی و مه تبه عه ی زاری کرمانجی) ده نووسی: هه مو زاناو تیگه یشتوانی میلله تی له وه گه یشتوون و زانیویانه که مایه ی سه رکه وتن و به رزبوونه وه و گه یشتنه نارزه ووی بلندی هه ر میلله تیک به مه تبه عه و مه تبوعاته، جا له پاشان مه کته ب و خویندنه .

"چونکه میلله تیک مه تبه عه و مه تبوعاتی نه بی ده ردی ده رمان ناکری و مه کته ب و خوینده واریش نه مپۆ که به مه تبوعات و مه تبه عه وه پێش ده که ویت و ده توانی خوینویی.

۱. هه مان سه رچاوه ی پێشوو. ل. ۱۶.

میلله ته سه رکه وتن وه به خته وه ره کانی جیهان، هه ر ئاره زوو یکی دلپان هه بی به هۆی مه تبوعاته وه نیشان به هاو زبان و هاو ره گه زه کانیان ده دن و هه رچه یه کی بیان هوی ده که نه کتیب و نامیلکه له چاپی ده دن و ده یخه نه به رچاو، سوودی، ئابووری کۆبوون، یه کدی ناسین و خوواندن، رابردویی، چویی، ده می هاتویی، به سه ر داها تن، و یان به رزبوون، سه رکه وتن، بۆ پێشه وه بردنی عیلم، بلن دکردنی فه ن و عیلم، بلن دکردنی فه ن و سنعه ت، زانین، تیگه یشتن، کرپن و فرۆتن، تجاره ت، کپلگه و جوت به ندی و کارو پێشه ی سه رخسته به مه تبوعات پێده گه یه ندری و هه لده ستی و به وه به راورد ده کری رۆژنامه: زبان حال و پشتیوان و یارمه تی ده ری میلله ت و ده ستگری علم و فه ن و سنعه ت و تجاره ته. له به رچاومانه و ده یبینین که رۆژنامه و کۆوار (مجه له) ه کانی میلله ته به رز و ناوداره کان به گه رمه وه بۆ بلا کردنه وه و نه شریاتی عیلم و فه ن و وشیری له خه وی ته مه بلی و ئاگادار بوونه وه له که سه اله ت جه هاله ت، رزگار بون له نه بونی و ده ست ته نگی و فه قیری چون بۆ ده وله مه ندی، ته قه لا ده دن و تی ده کۆشن.

ئیمه ش بۆ گه یشتنه نه و ئاره زوه که خزمه تی عیلم و فه ن و ئیقتیساد و کۆبوونه وه و یه کدی ناسین بکه یین. وه وه کو لیواکانی دیکه ی حکومه تی عراق له لواکه ماندا مه تبه عه یه ک و رۆژنامه یه ک دامه زرینین و به هۆ و پشتیوانی معارف په روه ری و خیر و خواهی و عمران و ئاوه دان په رستی و علم و فه ن به رز و ویستیوی سعاده ت ته حمه د سعاده ت به گه متسرف غیوری خۆشه ویستمان به یارمه تی نیشتمان خواهه و ناوداره کانی کورده وه موه فه ق بوین به وه رگرتنی ئیمتیازی نشر مجله ی روناکی و دامه زراندن ته تبه عه ی زاری کرمانجی له مه رکه زی لیوای هه ولیر (ارییل) ئومید ده که یین که نه و مه تبه عه و موچه یه زورچاک خزمه تی یه کیه تی عراق و سه رخسته نی نه ده بیات و اجتماعاتی میلله ت و ئیقتیساد و به رزبون و پیوستی لیوا خۆشه ویسته که مان بکاو نیشتمان که مان سوومه ند و به ره وه ر بی. هه مو نه ولادی نیشتمان به هۆی مه تبوعاته وه سه رکه ون و خزمه تی خا که پیرۆزه که یان بکه ن" ل. ۲ روناکی. ژماره یه ک. ۲۴ تشرینی یه که م ۱۹۳۵. ناوه رۆکی گوتاری ناوبراو ناشکرایه بۆیه به پیوستی نازانم لپی بکۆلمه وه. به لام نه وه ی له م گوتاره زۆر بایه خی پیدراوه ته مانه ی خواره وه ن:

- گرنگی ده رکردنی گۆفار و رۆژنامه له کوردستان به گشتی و له هه ولیر به تایبه تی.

- خویندن و خویندنه وه ی کتیب و گۆفار و رۆژنامه .

- بایه خدان به هه مو لایه نه کانی ژبانی کۆمه ل.

- پسته‌ی کورت و په‌یره‌وکردنی یاساکانی خالبه‌ندی.

- دانانی سه‌رگوتاریک که په‌نگدانه‌وه‌ی ناوه‌رۆکه‌که‌یه‌تی.

جگه له‌وانه‌ی سه‌ره‌وه، گرنگیسه‌کی تری ئەم گوتاره به‌کاره‌ینانی زمانێکی ئاسانه و ده‌برینی مه‌به‌سته‌کانی نووسه‌ره که هه‌موو که‌سیک به‌ئاسانی تییده‌گا.

له ده‌رکردنی ژماره یه‌کی هه‌ر گۆفاره و پۆژنامه‌یه‌ک، پێویسته بۆ خوێنه‌ران پروون بکریته‌وه، مه‌به‌ست له‌ده‌رکردنی ئەو پۆژنامه یان گۆفاره چیه‌یه؟ چ نووسینیکی تییدا جی‌ی ده‌ییته‌وه؟ شیوه‌ی ده‌رچوونی چۆنه؟ پۆژانه‌یه، هه‌فتانه‌یه، مانگانه‌یه، یان وه‌رزیه‌یه؟ ئەوانه و زۆر شتی تریش له‌سه‌ر سه‌رنووسه‌ر پێویسته خوێنه‌رانی لی‌ ئاگادار بکاته‌وه.

پۆژنامه‌نووس له‌ نووسینی وتاردا، پێش هه‌موو شتیکی ده‌بی‌ وه‌لامی ئەم پرسیاره‌ی لای خۆی هه‌بی: مه‌به‌ست له‌ نووسینی ئەو گوتاره چیه‌یه؟ ئەگه‌ر توانی له‌خۆی بگا، بۆچی ئەو گوتاره ده‌نووسی، به‌ دوور نازاندی گوتاریکی باش ده‌ربچی! له‌ کاتیکیدا ئەگه‌ر له‌ دارشتنی بیره‌که‌ی، زۆر بروای به‌خۆی نه‌بی و دوودل بی، خراب نییه به‌خه‌لکی شاره‌زای پیشان بدا. ده‌شکری نووسه‌ری گوتار له‌گه‌ل‌ رای پسیپۆریک یه‌ک نه‌گریته‌وه.

پۆژنامه‌نووس چاکه ئەو بابه‌ته‌ی له‌سه‌ری نووسیوه، زۆر باش بزانی و رای لابه‌لا کارنه‌که‌نه سه‌ر شیوه‌ی دارشتنه‌که، جا ئەو نووسینه ئەگه‌ر گوتار بی یان رپپورتاژ...هتد پێش هه‌موو شتیکی پۆژنامه‌نووس ده‌بی‌ خۆی له‌ نووسینه‌که‌ی خۆی رازی بی و له‌بیریش نه‌کا بۆ جه‌ماوه‌ر ده‌نووسی.

زۆر درەنگ لەسەر لاپەرەى گۆفار و پوژنامەکان بە دیارکەوت. (ئەو گۆفار و پوژنامانەى کوردى، کوردستان، پوژا کورد، پوژى کوردستان، بانگى کوردستان، رووناکى، گەلاوێژ، ژمارەکانى سالى ۱۹۴۳، کوردستان، هەولێر، هەتاو، کە من دەستم کەوتوون و لیکۆلینەوێم لە سەریان کردووە) ئەم ژانراڤان تەواو پشتگوى خستبوو.

ئینتەرقیو وەرگرتن بۆ پوژنامەنووس، لە نووسینی گوتار و رێپۆرتاژ و ژانرەکانى تری پوژنامەنووسى، بەرای من ئاسانتەر. لەگەڵ ئەوەشدا، ئەوانەى خەریكى دەرکردنى ئەو پوژنامە و گۆفارانە بوون کە لە سەرەو ناوم بردوون، جگە لە زانینى زمانى زگمەك، عەرەبى، فارسى یان توركى لانی کەم شارەزاییان لە زمانىكى ئەوروپى هەبوو کەم تا زۆر لەم شێو ژانرەیان بەبەرچاو کەوتوو و لەگەڵ ئەوەشدا، لەسەر لاپەرەکانى پوژنامە و گۆفاره کوردییهکان، بە تەواوى پشتگوى خراوە. یەك لە تاییەتمەندى ئینتەرقیو ئەوەیە کە بەگشتى پوژنامەنووس پرسیار دەکا و کەسى بەرامبەرىش بە گوێرەى شارەزایی و ویستی خۆى وەلام دەداتەو.

تۆ وەك پوژنامەنووس بەرامبەر خۆینەران و کابرای ئینتەرقیوى لەگەڵ دەکەى، بەرپرسیارى لە نووسین و ئەو پەيوەندییەى بەینى خۆینەران و پوژنامە، کە ئەوەندە پرسیار بکەى تا ئەو وەلامانەت دەست دەکەوى کە بەلاتەو بۆ خۆینەران گرنگن^(۱).

پوژنامەنووس بۆ ئەوێ لەکاتى ئینتەرقیو لەگەڵ کەسى دیاریکراو کە بەلای ئەو زانیارى گرنگى پێیە، بۆ ئەوێ بەرھەمى چاک بداتە خۆینەران، بێنەران یان گوینگان، چاکە تێبینى ئەم خالانەى خوارەو بەکا:

یەك: خۆ ئامادەکردن بۆ ئینتەرقیو

پوژنامەنووس لەو بابەتەى دەیهوى لەسەرى بنووسى، دەبى شارەزایی زۆرى هەبى. ئەگەر کەسەكەش نەناسى، یان لە بابەتەى ناوبراو شارەزاییشى کەم هەبى، پرس و پرا بەخەلكى شارەزاو پسپۆر بکا. بۆ ئەوێ کاتى زۆرى لەدەست نەچى، دەتوانى ئەرشیفى پوژنامە، ئەرشیفى خۆى، كىتیبخانە، تەلەفۆن، فاكس، ئینتەرنێت، ئیمەیل... هتد بەكار بهێنى. ئەگەر پوژنامەنووس بەو شێوئەیهى سەرەو کە نووسیمان، کارەکانى خۆى بکا، تارا دەیهك شارەزای کاراكتیری کابرای

چاوپێكەوتن - ئینتەرقیو

ئینتەرقیو لە ژانرە هەرە گرنگەکانى پوژنامەنووسیه. پوژنامەنووس لە شێوێ پرسیار و وەلام لەگەڵ کەسى بەرامبەرى لەسەر بابەتێكى دیاریکراو ئەکوێت دەکا. ئینتەرقیو دەکرى بۆ پوژنامە، گۆفار، رادیۆ یان بەرنامەى تەلەفزیۆن وەرېگرى. سەرنووسەر، دەستەى نووسەر یان پوژنامەنووس، خۆى کەسى دیاریکراو (قارەمانى گتوگۆكە) هەلدەبژیرى بەمەبەستى گەياندننى ئەو زانیارییه کە بەرای ئەو بۆ خۆینەران، گوینگان، بێنەران پێویستە.

ئینتەرقیو وەك ژانریكى سەربەخۆى پوژنامەنووسى، لە سەدەى هەژدە لە پوژنامەو گۆفارهکانى بەریتانیا سەرى هەلدا. ئەو ژانرە لەو کاتەدا زیاتر لە دادگاكان و پۆلیسخانەکان سوودی لێوەردەگرا. حاکم و پۆلیس پرسیاریان لە کابرای تاوانبارکراو دەکرد و وەلامى پێویستیان دەست دەکەوت. پرسیار و وەلامى حاکم و تاوانبار بۆ خۆینەران وەك خۆى بلاو دەکرایەو. لەو کاتە هیشتا پوژنامەنووسان پرسیارى خۆیان لە کابرای تاوانبار نەدەکرد بەلكو پوژنامەنووس بەوە رازى بوو کە پرسیارى حاکم لەگەڵ وەلامى تاوانبار بکاتە سەر کاغەز^(۱).

ئەم ژانرە زەقتەر لە پوژنامەکانى نیویۆرك لە ناوەراستى ۱۸۳۰ بایەخى پیدرا، بەلام وەك ژانریكى پوژنامەنووسى لە سەردەمى شەرى نییوخۆى ئەمریکا لە ۱۸۶۱- ۱۸۶۵ شوین پێى خۆى گرت. لە کیشوهرى ئەوروپا لە دەولەتەى فەرەنسا بۆ یەكەم جار لە ۱۸۷۰ - ۱۸۷۱ بایەخى تەواوى پیدرا. ئەم مێژوو بە زۆرەى دەولەتانی پێشکەوتوو ئەوروپا دەتوانین بەسەرھەلدانى ئەو ژانرەى پوژنامەنووسى لە قەلەم بدەین. ئەگەر سەیری گۆفار و پوژنامە کوردییهکان بکەین، بۆمان دەردەکەوێ کە لە مێژوو پوژنامەگەرى کوردى ئەم شێو ژانرە

۱. هەمان سەرچاوەى پێشوو ل. ۱۲۰.

1. Björn Nöljer, Så snickar du en tidningsartikel. Borås, 1994.- p.116.

ئىنتەرقىيىملىق لىتېراتۇرا دەپى و پىش ئەۋەى ئەۋ ۋەلا مى پىسىيارە كانى بىرە ۋە، بىرى بۇ ۋەلا مى كانى دەپى، خۇى ھەست دەكا چ ۋەلا مى لە پىسىيارە كانى دەست دەكەۋى.

ئەگەر پۇرۇن نامە نووس دوۋد بى لە ۋەلا مانەى كە چاۋەرىيان دەكا، دەتوانى بەھۇى ئەۋ بەلگانەى بۇ ھەمان مەبەست نامادەى كىرەۋەن لەگەل خۇى بىبا، لەكاتىكىدا ئەگەر كىبرا لە ۋەلا مى پىسىيار راپىكرد، بەھۇى دىكومىنتە كانەۋە ناچارى بىكا تا بۇى بىكىر راسىتى پىسىدىكىتى. (ئەم جۇرە ئىنتەرقىيانە زىاتر لەگەل خەلكى سىياسى، دىپلومات و دەستەلاتدارە كان دەكرى و زۇرترىش لە دەۋلەتانى پۇرۇراۋا) ئەم شىۋەىە زىاتر بەرچاۋە لە تەلەفزىۋن تا پۇرۇن نامە. دەتوانىن بىلەن زۇرترىش بۇ ۋەلا مى ئازاد دەگۈچى. مەبەست ۋەلا مىنى پىشكەۋتو و دىمۇكراتە، ئەۋ دەۋلەتانەى كە پۇرۇن نامەگەرى تىپپاندا چاۋەرەمىن دەستەلاتە.

دوۋ: مەبەست لە ئىنتەرقىيىملىق چىيە؟

پۇرۇن نامە نووس لەگەل ئەۋ كەسەى دەپەۋى ئىنتەرقىيىملىق لى ۋەرىگى، دەپى پىشتر ئاگادارى بىكاتەۋە، كە ئەۋ لە چ پۇرۇن نامەىەك، گۇقارىك كار دەكا. لە ھەمان كاتىش كىبرا ئاگادار بىكاتەۋە لەسەر چ بابەتىك دەپەۋى قەسى لەگەل بىكا. ئەم زانىيارىيانە بۇ قارەمانى ئىنتەرقىيىملىق زۇر گىنگى، چۈنكە زۇر چار ئەۋىش پىسىستى بەخۇ نامادە كىردىن ھەىە و جگە لەۋانەى سەرەۋە، پۇرۇن نامە نووس دەپى چاك بزانى بۇ ئەۋ كەسەى ھەلپۇرۇدەۋە؟ ئايا ئەۋ پىسىيارەى دەپەۋى لەپۇرۇن نامە، گۇقار، بەرنامەى رادىۋى يان تەلەفزىۋن، بەرزى بىكاتەۋە، گىنگ و سەرنج راپكىشە بۇ خۇىنەران يان نا؟ ئايا خزمەت بەخۇىنەر، بىنەر، گۇىگر، دەكا يان نا؟ ئايا جەماۋەر رازىن بەۋ ۋەلا مانە؟ ئايا جەماۋەر پىريان بەۋەلا مى كان دەشكى؟ لەگەل دەپان پىسىيارى تر كە پۇرۇن نامە نووس دەپى پىش بىبىنى كىبرا لە مىشكى خۇى دوۋبارەيان بىكاتەۋە. بەراى پۇرۇن نامە نووسى سۈىدى بىۋرەن نىلەر ئەگەر پۇرۇن نامە نووس بىتوانى، شۋىن بۇ ۋەرىگىنى ئىنتەرقىيىملىق ھەلپۇرۇى، زۇر چاكە ئەۋ دەرفەتە لە دەست خۇى نەدا، چۈنكە شۋىن رەنگدانەۋەى لەسەر نىۋەۋكى نووسىنە كە دەپى بۇ نمۇنە ئەگەر ئىنتەرقىيىملىق لەگەل كىبراىەكى سىياسى بىكەى كە ئارەزۋى لە گول و باخچەبى، باشە باخچەىەك ھەلپۇرۇى.

تۇ پۇرۇن نامە نووسى و لەگەل كىبراى پىكەتوون كە لە چ كاتىك بىبىنى. ئىۋە لەكاتى دىاركارا يەكتر دەبىنن. تۇ پىسىست ناك خۇت بىشۋىنى، پەلە بىكەى، چۈنكە دوۋرىيە كىبراى بەرامبەرت كەمىك بىشلەۋى! بۇ ئەۋەى كارەكە بەرىك و پىكى بىرا، چاكە بەرۋى خۇش لە چەند چركە و خولەكى يەكەم باسى شتى گىشتى لەگەل بىكەى. ئەۋ باسانە ھىچ مەرج نىيە

پىۋەندىيان بە بابەتى ئىنتەرقىيىملىق ھەبى. ئەگەر كىبرا بابەتىك بىكاتەۋە، چاكە زۇر بە چاكى گۇى لە بىرە بۇچۈنە كانى راپىگرى. بەم شىۋەىە ئەۋ دىۋارەى نىۋان خۇت و كىبرا دەپى، ئەۋ بىراى تەۋات پىدەكات دوۋرىش نىيە ئەۋ شتى كە نەپدەۋىسىت لىى بدۋى، لەۋ كاتەدا زۇر بە ئاسانى پىسىكەى دلى بىكاتەۋە.

لە كاتى ئىنتەرقىيىملىق ھەندى چار پۇرۇن نامە نووس پىسىستى تەنبا بە ۋەلا مى كورت ھەىە. بە بەلى يان نەخىر. ئەمەش بەراى بىۋرەن نىلەر دوۋ جۇر پىسىيار ھەن يەك: پىسىيارى داخراۋ. دوۋ: پىسىيارى كراۋە. نمۇنە:

- ئايا تۇ خانوۋت ھەىە؟ بەلى يان نەخىر ۋەلا مى كەى دەپىتن. ئەمە پىسىيارى داخراۋە.

- بۇچى ئەۋ خانوۋت كىرەۋە؟ ئەمە پىسىيارى كراۋەىە. مەبەست لە پىسىيارى كراۋە ئەۋەىە كە مۇرۇق زۇر بە دىۋى دەتوانى باس لە ھۇى، گىنگى لە گەل پىسىستى كىرىنى خانوۋەكە بۇ خۇى و خىزانەكەى بىكا. پۇرۇن نامە نووس چاكە پىلاننى ئىنتەرقىيىملىق لەگەل پىسىيارە گىنگە كان لەسەر كاغەزىك بىۋىسىتەۋە. بەلام تا بۇى بلۋى لەكاتى ئىنتەرقىيىملىق ۋەرىگىن، ۋاچاكە سەرىيان نەكا، يان زۇر كەم سەرىيان بىكا، چۈنكە بەسەرىگىدن، دوۋر نىيە، لە پىش قارەمانى نووسىنەكە سۈك بى و ئەۋ بە پۇرۇن نامە نووسىكى چاك و سەركەۋتۋى لە قەلەم نەدا. ئەۋەش دەپىتە ھۇى ئەۋەى كىبرا بىپەۋى زۋو خۇى لە دەست پۇرۇن نامە نووس پىسىيار بىكا. زۇرىش گىنگە پۇرۇن نامە نووس كىبراى بەرامبەرى بەپىسىيار كىردىن بۇرۇۋىمان نەكا. يانى كىبرا ۋەلا مى پىسىيارى يەكەمى نەداۋەتەۋە، پىسىيارى دوۋەمى لىپىكا. لەۋ كاتەدا، بەدوۋر نازانى ئەنجامەكەى بىپىتە ھۇى ئەۋەى كە پۇرۇن نامە نووس ھىچ ئەۋ ۋەلا مانەى دەست نەكەۋى كە خۇى چاۋەرىيەتى و بۇ نووسىنەكەى پىسىستىەتى. دەزانىن لەۋ كاتە ھەمۇ ماندىۋىۋنەكەى لەسەر ئەم نووسىنە بەخۇرا دەپرا.

بۇ ئەۋەى پۇرۇن نامە نووس لەكاتى دەستپىكىردىنى پىسىيار نەۋەستى و دەمى تىك نەئالى، ھەندى پىسىيارى گىشتى ھەن دەتوانى لە كىبراى بىكا ۋەك: بۇچى تۇ ئەۋەندە دلىيەى كەۋا دەپى؟ جەماۋەر چۇن ئەۋ بۇچۈنەى تۇ ھەلەسەنگىنن؟ لەبەرچى؟ ھەندى لەۋ جۇرە پىسىيارانە كە پىۋەندىيان بە بابەتى دىارىكاراۋە ھەبى. دەشكىر ھەمان ئەۋ پىسىيارانەى كە لى خۇى نووسىيەتىەۋە و پىشتر لە بەرى كىردوون، ئاراستەى قارەمانەكەى بىكا.

باشە پۇرۇن نامە نووس لە يادى بى كە ۋەك كورد گوتۋىەتى قىسە، قىسە دىنى! كەۋاتە لە كاتى پىسىيار و ۋەلام بىگومان پىسىيارى نۇى دىنە كاپەۋە، ئەۋ ھەلە لە دەست خۇى نەدا و دەتوانى ئەۋ پىسىيارە نۇىيانەشى ئاراستە بىكا.

بۇ رۆژنامە نووس زۆر گرنگە، بە وردى گوىى له قسه كانى كابر اباگرى. ئەو گويگرتنە بۇ رۆژنامە نووس گويگرتنى ەك مرقىكى ناسايى نيبه. بەلكو نيشاندانە بە گرنگى قسه و بىرو پاي كابر، بە تايبەتى كە ئيمە دەزانين، رۆژنامە نووس لە زۆرىە كاتە كاندا پيئەندى بە قارەمانى نووسينە كانى دەكا، نەك بە پيئەچە وانەو! بۇيە، دەتوام بلپيم: گويگرتن بۇ رۆژنامە نووس ەك ناويئەيك وايە، لەو ناويئەيكە پەوشتى رۆژنامە نووس پيشان دەدا. لە ەمان كاتيشدا باشە سەيرى كابر ابا كە چۆن ەلامە كان دەداتەو بۇ نمونە: ئايا دەشلە ئىيان بە پيئەچە نينەو ەلام دەداتەو. لە ەردوو شپو ەدا مرقە تپدەگا كە راستى ەلامە كان چۆنە. (لە زۆر كاتدا خراپ نيبه قارەمانى چاوپيئەكتەنە كە ئاگادار بكاتەو كە ەموو كفتوگۆكە چەند كاتى دەوى).

ئەگەر رۆژنامە نووس توانى كارەكانى خۆى بە ريك و پيئى كە نەخام بدا، لە كاتى پرسىيار ەلامە كان نە شپو، رووى دەبى لە داها توش، داوا لە ەمان كابر ابا بۇ ئينتەرقىوى نوى. ئەگەر كابر سياسىيەكى گەورەبى كە رۆژانە چەندين جار لەگەل رۆژنامە نووسان يەكتەر دەبينن و شارەزايى پەيدا كەردوو لە قسە كردن لە گەلئان، لەو كاتە رۆژنامە نووس پيويست ناك، بە قسەى زيادە دەست بە ئينتەرقىو ەكەى بكا. ئەو دەتوانى يەكسەر بكە و پتە ناو بابەتە كەو ئەو پرسىيارەى لى بكا كە مەبەستىەتى.

بەراى من چاكە رۆژنامە نووس سوود لە تەكنەلۇژيا ەربگرى بۇ بە دەست گەيشتنى ئەو زانباريانەى كە پيويستە بۇ نووسينەكەى، ئەمانەش ەك ئينتەرنىت، تەلەفون، فاكس، ريكۆردەر (تەسجىل)، كاميرا... ەتد. بەلام ريكۆردەر بە كارەينان، لەگەل ئەو ەوى زۆر كارت بۇ ئاسان دەكا، بە دوور مەزانە تووشى گرفتى گەورەشت بكات ەك: ئەگەر ئينتەرقىو ەكە دوور و دريژ بى، كاتى زۆرى دەوى، تا ەمووى بچەپتە سەر كاغەز، رووش دەدا كە ريكۆردەرەكە قسەكانى خراپ تۆمار كەردوو، بۇ نمونە: لەوانەيكە دەنگى كەم بى. ئەگەر زۆر لە نزيك كابر اش دابنىتى، بۇ ئەو ەوى قسەكان بە جوانى تۆمار بكا، ديسان بە دوور نازانرى، كابر پيئى ەيلاك بىى و ئەو قسانەى دەيوست بيكا، نەيكە لە راستيدا قسە كردن لەگەل تەكنيك و ئاسن، گرانە و ئاسان نيبه. (مەبەست لەو ەيكە قسە كردن بە رامبەر كاميرا، ريكۆردەر... ەتد). لە لايەكى تريش لەوانەيكە كابر زياتر سەيرى ريكۆردەرەكە بكا، لە جياتى تۆ، ئەو ەش دەپتە دوست نەبوونى كۆتاك (پيئەندى) نيوان تۆو قارەمانەكە! من ليئە باسى ئەو ناكەم كە بە دوور نازانرى ريكۆردەرەكە ەيچ تۆمار نەكا! لەو كاتە رۆژنامە نووس باوەر ناكەم رووى ەبى

تكا لە كابر ابا، بۇ ئەو ەوى سەر لەنوى ەلامە كان دووبارە بكاتەو... ئەو ەى لە مپشكى رۆژنامە نووسيش تۆمار كراو، ئەگەر خۆى مپشكى لى پانە ەينابى، بە پاراستنى قسەى گرنگ، باوەر ناكەم قسەكانى كابر ابا بەتەواوى بۇ بخرتتە سەر كاغەز. لە ئەخامدا نووسينىكى شەل و سەقەتى ليئەردەچى!

رۆژنامە نووسى سويدى سۆران لارسون دەلى: تۆ دەتوانى چەند نامۆزگار يەك لە رۆژنامە نووسان ەربگرى. ەندىكيان دەلپن، مرقە پيويست ناكا پروا بەيرى خۆى بكا (مەبەست ئەو ەيكە چەند مرقە ئەو قسانەى كابر لە كاتى ئينتەرقىو لەگەلئى دەكا لە مپشكى دەمپتەو ە)، ەندىكى تر لەو پروايە دان كە مرقە دەتوانى پروا بە مپشكى خۆى بكا. ئەو بەردەوام دەبى و دەلى: من لەو پروايە دام تۆ دەبى مپشكت رابەينى بۇ ئەو كارانە^(۱).

بەراى من رۆژنامە نووس دەتوانى ريكۆردەر بە كارەينى، بەلام ەك لارسون گوتى زۆر چاكە مپشكت رابەينى بۇ ئەو ەى ئەو زانباريانەى دەستت دەكەون لە مپشكت پيارىت، لە كاتى بە كارەينانى ريكۆردەريش دەبى رۆژنامە نووس لە دەفتەرەكەى خۆى ئەو شتانەى پيئى گرنگە بيان نووسيتەو. ئەوانەش زياتر ەك: ژمارە، ناو... ەتد.

ستينۆگرافى

رۆژنامە نووس زۆر گرنگە ەنەرى ستينۆگرافى بزانى. (مەبەست لە ستينۆگرافى ئەو ەيكە كە ئەو قسانەى دەكرين، كابر ابا بى ئەو ەى ەيچ پاز بدا، دەتوانى ەك رەمز بينوسيتەو) لەو كاتە رۆژنامە نووس بە سەر ەيچ شتپك باز نادا و ئەو ەى لە كاتى ئينتەرقىو بوى گرنگ بى زۆر بە ئاسانى دەبختە سەر كاغەز. ئەگەر رۆژنامە نووس ئەم ەنەرە نەزانى، با پيئى شەرمەزار نەبى، چونكە ئەم رۆر كەم لە رۆژنامە نووسان ەنەرى ئەم جۆرە نووسينە دەزانن. ئەو رۆژنامە نووسانەى لە زانكۆكان دەرسيان خويندوو، تارادەيكە شارەزان، بەلام كەميان بەتەواوى فيربوون. من ليئە زۆرتر مەبەستم لەو خويندكارانەيكە كە لە فاكولتيتى رۆژنامە نووسى سانكت- پيئربورگ خويندويانە.

ەك گوتان ئەگەر رۆژنامە نووس نەشزانى ەك ستينۆگرافىستەك قسەكان بنوسيتەو نمونە: لە جياتى نووسينى پيشمەرگە، دەكرى بنوسى پ. م. لە جياتى نووسينى يەكيتى نيشتىمانى كوردستان، بنوسرى ي. ن. ك. يان بۇ پارتى ديوكراتى كوردستان بنوسى پ. د. ك.

1. Söran Larsson, att skriva i tidning. Borås, 1992.- p. 58.

يان بۆ نووسىنى كوردستان ك.ن. رۆژنامەنوموسى كورد دەتوانى ناوى ھەموو پارتە سىياسىيە كوردىيەكان ۋەك لەسەر ھەو نووسىمان بە كورت كراۋەبى بنووسى.

(ناوى زۆرىيە پارتە سىياسىيەكانى كوردى لە بلاۋكراۋەكانى حيزبىدا بە كورتكراۋەبى دەنوسرى. من لىرەدا تەنيا ۋەك نمونە ھىناۋمەتەۋە تاكو رۆژنامەنوموس وشەى تر، بە ھەمان شىۋە كورتىيان بىكاتەۋە) بۆ نووسىنى وشەى درىژ بەھەمان شىۋە، دەتوانى كورتىيان بىكاتەۋە، لە زۆر كاتىشدا رۆژنامەنوموس دەتوانى بۆ نووسىنى وشەى درىژ رەمز "سىمبۆل" بەكار بەھىنى، ئاسايە ھەو رەمزەنە لە خۆى زياتر كەس تىي نەگا... ھتد) بۆيە چاكە لەكاتى ئىنتەرقىو ۋەدرگرتن تا بىكرى، خەرىكى نووسىنەۋەى ۋەلامەكان بى. لىرەشدا دەبى زۆر بەخىرايى ۋەلامەكان بنووسىتەۋە، بۆ ھەو قارەمانەكەى بىزار نەبى ۋەلامەكانى لى تىكەلاۋ نەبى ۋ خەو داينەگرى. (ھەو كەسانەى بەردەوام لەگەل رۆژنامەنوموسان يەكتە دەبىنن، بەردەوام قەسەكانىيان لە سەرەخۆ ۋ رەوانە، ئەمەش ھەم بۆ ھەو رۆژنامەنوموسان پىرەبگەن قەسەكان بنووسنەۋە، ھەمىش بۆ ھەو ئەو كەسانەى قەسەكانىيان ۋەردەگىرەن سەر زمانى تر، پىرەبگەن ھەمووى بەرىك ۋ پىكى، بى كەم ۋ زىاد، ۋەربگىرەن بۆ زمانى دىيارىكراۋ) ئەگەر ۋەك ھەو لە سەرەۋە باسمان كەرد، رۆژنامەنوموس ھەمووىيان بىكا، دەتوانىن ئەم جۆرە ئىنتەرقىوانە ۋەك ئىنتەرقىوى زىندو ناو بەھىن. (يانى خويئەنەر ئەگەر لەسەر لاپەرەى رۆژنامە ۋ گۆشارىش بىيان خويئەتەۋە، ھەست بە پىرەسىسى ئىنتەرقىو كە دەكاتن ۋ لەخويئەنەۋەى ھىلاك نەبى). شىۋەيەكى تى ئىنتەرقىو ئەۋەبە كە رۆژنامەنوموس دەتوانى پىرەبارەكان بنووسىتەۋە ۋ بۆ كابرە رەوانە بىكا، كابرەش لە مالەۋە بەكاۋەخۆ ۋەلامەكان دەنوسىتەۋە ۋ بۆ كابرە رۆژنامەنوموس يان رۆژنامەكە رەوانەى دەكا. (ئەم جۆرەيان تا ئىستا لە رۆژنامەگەرى كوردى بەردەوامە).

ئەو جۆرەيان دەكرى بە ھۆى تەلەفۆن، پۆست، فاكس يان ئى - مەيل جىبەجى بىكرى. بەراى من ئەو جۆرە ئىنتەرقىوانە زۆر سەرگەتوونىن ۋ زوو خويئەنەر ھىلاك دەكەن! چونكە لە كاتى ۋەلامەدانەۋەى پىرەبارەكان، ئەو شتەى بۆ قارەمانەكە روون ۋ ناشىكرايە، لەوانەيە بۆ خويئەنەر شتى نوئى بن! ديارە رۆژنامەنوموسىش لە تەك كابرە نىيە، بۆ ھەو لەسەر ۋەلامەى نوئى پىرەبارە نوئى لىبىكا. لەبەر ئەم ھۆيانەى سەرەۋەى، خويئەنەر چىژ لە ۋەلامەكان ناكا ۋ ھەست دەكا، ئىنتەرقىو كە شەل ۋ سەقەتە، بۆيە ۋەك گوتقان مەرزۆ لە خويئەنەۋەى زوو ھىلاك دەبى.

گوڭگرتن

رۆژنامەنوموس ۋەك لەسەر ھەو نووسىمان، لە كاتى ئىنتەرقىو ۋەدرگرتنسا دەبى گوڭگرتىكى زۆر چاك بى. ئەگەر لە كاتىكدا قەسەكانى كابرەشى زۆر بەدل نەبى ھەلئەچى ۋ بەلكو بەسەرئەۋە گوئ لە ھەموو قەسەكان راپىگرى. بەمەش جگە لەۋەى رىژلەنەنە بۆ كەسى بەرامبەر، رىژگرتنە بۆ خۆشى. رۆژنامەنوموس بۆ ھەو كات بەخۆرا لەدەست نەدا، چاكە لەپىش دەست پىكرەنى ئىنتەرقىو، لەسەر شىۋەى پىرەبارە ۋ ۋەلامەكە، لەگەل كابرە پىك بىن بۆ نمونە:

تەكايە قەسەكان زۆر بەپەلە مەكە! ئەگەر لە كاتىكدا سنورى بابەتى دىيارىكراۋ شىكەنرا، من رات دەگرم. ئەگەر كابرە زۆر لەسەر پىرەبارە رۆششت، دەتوانى دىسانن بەكابرە بلى، كاكلى قەسەكەم بەدەيە؟ يان مەبەستت لەم قسانە چىيە؟ زۆر جار روو دەدا كە ھەندىك قەسە بۆ ھەر دووكيان زۆر روون ۋ ناشىكران، بەلام كەسىيان نەبى لە بىرى بىكەن كە جەماۋەر گىرەكە ۋ لەوانەيە بۆ وان روون ۋ ناشىكران نەبى. پىش ھەمووشىيان دەبى قارەمانى ئىنتەرقىو ناگادار بىكرىتەۋە كە لەسەر چ بابەتەك رۆژنامەنوموس دەيەۋى گۆشگۆى لەگەل بىكا. چونكە نەك ھەر رۆژنامەنوموس پىويستى بەخۆ نامادەكەرن ھەيە، بەلكو بۆ ھەو كەرەكە بەسەر كەوتوۋى ئەنجام بەرى، كابرە ئىنتەرقىوشى لى ۋەردەگىرى ۋەك لەسەر ھەو باسمان كەرد زۆر جار پىويستى بەخۆ نامادەكەرن ھەيە.

لىرەدا رۆژنامەنوموس دەبى وشىيار بى ۋ نەكەۋىتە ناو بازنەيەك. مەبەست ئەۋەبە لەدەۋرى چەند پىرەبارەكە بۆلەتەۋە، لەئەنجامدا ئەو ۋەلامەنەى دەست ناكەۋى كە بۆ نووسىنەكەى پىويستىتە. ئىستا تۆ ئىنتەرقىو كەت تەۋاۋ بوۋە، پىويست ناكا، بە پەلەپەل خۆت كۆبەيتەۋە ۋ برۆى. زۆر جار پاش تەۋاۋ بوۋنى ئىنتەرقىو كە زۆر ۋەلامەت دەست دەكەۋى، كە لەكاتى قەسەكەرن، خەنىشى پىۋە نەبىنى. لەو كاتەدا بابەتى ناكارى رۆژنامەنوموسى دىتە گۆزى، نايە ئەو قسانەى دواى داخستنى رىكۆردەر، يان تەۋاۋ بوۋنى ئىنتەرقىو، رۆژنامەنوموس بۆيە ھەيە بلاۋيان بىكاتەۋە يان نا؟ لەسەر بۆچوۋنى سەرەۋە راي جىيا ھەن. بە راي ھەندىك رۆژنامەنوموس ۋەك سۆران لارسۆن ئەگەر ئەو قسانە خەمەتى جەماۋەر بىكەن، پىويست ناكا بىر لە داھاتوۋى كابرە بىكەيتەۋە، چاكە بلاۋى بىكەيتەۋە، چونكە ئەو چاك دەزانى تۆ رۆژنامەنوموسى ۋ ئىنتەرقىوشى لى ۋەردەگرى، بۆ بەدەست كەوتنى زانىبارى لەسەر بابەتى دىيارىكراۋ. بەلام ئەگەر كابرە پىت بلى، قەسەكەت بۆ دەكەم، بەمەرجىك تۆ لە نووسىنەكەت بلاۋى نەكەيتەۋە، چاكە

سوپاسی بکهی و به نه خیر وەلامی بدەیتەوہ. تۆ پتیویست ناکا رینگای پتبدەهی نەینییە کەت بۆ بدرکینی که نه توانی بلاوی بکهیتەوہ^(۱).

له پۆژنامە گەری کوردی تائیسیتاش له پیشه کی ئینتەرقیو چەند رستەیه کی نابە جۆ دەنوسری. یان پرسباری ناپتیوستی لیدە کری ئمونه: زۆر سوپاستان دەکەین که ئەم کاتەتان بۆ ئیمە تەرخان کرد! تکایە خۆت بەبینه ران، خۆینەر ان بناسینە؟ به خۆیندەوہی ئەم دوو رستەیی سەرەوہ، له گەل چەندین پرسبار لەم جۆرانە، پۆژنامە نووسی پسپۆر بۆی دەردە کەوی که هاو پیشه کی شارەزای له هونەر و پیشه ی پۆژنامە گەری نییە.

بەرای من ئەگەر کابرای ئینتەرقیوشی لی وەردەگری، لەناو جەماوەر ناسراو نەبی، دیسان، نابێ ئەم جۆرە پرسبارانە ی ئاراستە بکری! لەناو پۆژنامە نووسانی پسپۆر، ئەم شیۆه پرسبار کردنە، جگە لەوہی ناشارەزایی له هونەری پۆژنامە نووسی پیشان دەدا، دەتوانی بگوتری سووکردنی پیشه ی پیرۆزی پۆژنامە نووسە.

ئینتەرقیو دە کری له کاتی بە چاپ گەیانندی تەنیا وەلامە کان بنووسرینەوہ و چاپ بکری، یانیش پرسبار و وەلامە کان بنووسرینەوہ و چاپ بکری.

تائیسیتا له پۆژنامە گەری کوردی هەر یە کە میان بار بوو. شیۆه ی دوو هە میان تەنیا له گۆفاری دیدار که له ولاتی سوید دەردە چوو له ژمارە کانی دوایی بەرچاوم کەوتون.

له وەرگرتنی ئینتەرقیو له گەل هەر کە سیک بی، پۆژنامە نووس دەبی پیش هەموو شتی ک دەستپاک بی و وەلامە کان نە شیۆینی. پۆژنامە نووس ئەگەرچی مافی هەیه بە گویرە ی بیر و پتیوستی خۆی وەلامە کان گولبژیر بکا، بەلام نە کەرۆخستنه پالی و سووک کردنی قارەمانە کی! چونکە ئەوہی ئەو دەینووسی، بۆخۆی نییە و هەزاران کەسی تر دە بخۆینیتەوہ، دەبیینی یان دەبییسی.

له کاتی راستگویی، پۆژنامە نووس چاکتر برۆای خۆینەر بۆخۆی پادە کیشی. بۆنەوہی ئینتەرقیوہ کی نە کەرۆخۆی لی رازی بی، بەلکو قارەمانە کەشی رازی بی، چاکە پیش بە چاپ گەیانندی (ئەگەر بکری) نیشانی قارەمانە کی خۆشی بەدا، نەوہ کە له کاتی قسە کردندا بە تیکی گرنگی لەبیر چوو بی. بەرای من ئەو نیشاندانە زۆر گرنگە و پۆژنامە نووس لە لایەن خۆینەر ان و خەلکی شارەزا خۆشەویستەر دەکا.

لەوانەیه له کاتی ئینتەرقیو زۆرتر پرسبار بکری، بۆیه مەرج نییە هەموو پرسبارە کان بخۆینە سەر کاغەز و بۆ بلاوکردنەوہ بشین. پۆژنامە نووس بۆی هەیه پرسبارە کان پیش و پاش بکا، له هەمووش گرنگتر دەتوانی بە زمانیکی پوختی ئەدەبی دابریژریتەوہ. لەو جۆرە دەستکاریانە پۆژنامە نووس دەتوانی پسپۆری خۆی لهو شیۆازە نووسینە نیشان بەدا.

زۆر گرنگە له کاتی وەرگرتنی ئینتەرقیو دا خۆی وە کویخوا و زۆر پسپۆر لە ئاست کەسی بەرامبەری نیشان بەدا و هەول بەدا ئەو هەستە ی لا دروست نەکا که کەسی بەرامبەری هیچ نازانی و خۆی لەسەر بابەتی دیارکراو شارەزا ترە. یانیش بە پیچەوانە خۆی بە لاواز و گیل نیشان بەدا. لە هەردوو شیۆه ی سەرەوہ که باسمان کرد، کابرای بەرامبەری بیزار دەبی و لەوانەیه ئەوہی دەیویست بیدرکینی، باسی نەکا، بەمەش خۆینەر و قارەمانە کە تام لە خۆیندەوہی ناکەن و لە ئەنجامدا بەزیان بۆ پۆژنامە نووس و دەزگا کە تەواو دەبی.

لایەنکی گرنگی تری ئینتەرقیو، دانانی ناو نیشانە بۆ نووسینە کە. چاکە سەردی، پەنگدانەوہی ناوەرۆکی گفگۆکە بی. پۆژنامە نووس هەن له سەرەتادا ناو نیشان بۆ نووسینە کانیان دادەنن، ئینجا دەست بە نووسینە کە دەکەن. هەندیکیشیان هەموو نووسینە کە دەنووسن، ئینجا سەردی بۆ نووسینە کە هەل دەبژیرن. دەتوانن بلین هەردوو شیۆه ی که باسمان کرد تەواو و راستن. بەلام لیڕەدا گرنگە بلین که ناو نیشان دەبی کورت و مانا بەخش بی. من بۆخۆم رستەیه کی کورت له نووسینە کە هەل دەبژیرم، له زۆر بەی جارە کانیشدا گوتنی کابرای بەرامبەرم دەکەمە سەردی. بەلای من زۆر گرنگە بایەخ بە قارەمانی ئینتەرقیوہ کە بدری. چونکە ئەگەر ئەو لەسەر دینتە کە رازی نەبی، پۆژنامە نووس ناتوانی ئەو نووسینە ی ئەو پۆژە لهو ژمارە یەدا بلاو بکاتەوہ.

له پۆژنامە گەری یە کیتی سۆقیتی کۆن، ئینتەرقیو تەنیا له گەل خەلکی کۆمۆنیست و دلۆسۆز بۆ رژیتم دەکرا. (ئینتەرقیو له چاپە مەنی سۆقیتی له گەل ئەو کەسانە دە کری که پسپۆر و شارەزان، که زانیاری پیوستیان پییە و لەناو جەماوەردا خۆشەویست^(۱)).

لەبەر ئەوہی پراگەیانندی له سەردەمی سۆقیتی کۆن سەر بە دەوڵەت بوو، بۆیه هەموو نووسینە کان، کتیب و پرۆگرامی زانکۆکانیش، جگە لەوہی بەردەوام رەنگدانەوہی سیاسەتی دەوڵەتییان پەیرەو کردووە، له خزمەتی ئەوانیش بوون. لەو سیستیمەدا پراگەیانندی زۆرتر رۆلی

۱. هەمان سەرچاوە ی پشوو ل. ۶۶-۶۷.

1. Жанры советской газеты. М., 1972- С.68.

پەرورده کردنی بهخۆوه دهیبینی. (له ولاتی ئیمه بۆ ماوهیه کی زۆر داواکاریان له تهلەفزیۆن تهنیا رهنگدانوهی سهرکهوتنهکان بو).^(۱)

لیژدها بهپرای من نهک ههر بیر و بۆچوونی خهڵکی سیاسی و دهستهلاتدار گرننگ و سههرنج راکیشه بۆ خویتهران، بهلکو زۆر جار که خهڵکی ساکار بوونهته قارهمانی نووسینهکان، له لایهن خویتهرانوه، بۆچوونی ئهوان که متر سههرنج راکیش نهبوون. بهتایبهتی که بۆچوونی ئهوان رهنگدانوهی بۆچوونی جهماوهرن.

لهگهڵ ئهوانههی سههرهوهشدا، بهپرای نووسههرانی کتیبی رۆژنامه نووسی تهلەفزیۆن، چاوپێکهوتن وهک نهريت، له سی بهش پێک دیت:

- ۱- سیاسییهکان، کارگێرانی حکومهت، پسپۆر و خهڵکانی شارهزا.
- ۲- خهڵکی بهناوبانگ، ئهوهش بۆئهووی جهماوهر زۆرتر لهسههر ژانیان شارهزا و ناگادار بن.
- ۳- خهڵکی ساکار که ئیمه له ماڵ، سههر شهقام، لهسههر کار دهیان بینین. بۆ ئهوهی رای جهماوهرمان لهسههر رووداوی دیارکراو بۆ روون بێتهوه^(۲).

شیوهی ئاراسته کردنی پرسیار

رۆژنامه نووس وهک لهسههره نووسیمان، لهکاتی پرسیارکردن، پێش ههموو شتیکی دهبی زۆر پروای بهخۆی ههیبی و خۆی لاواز نیشان نهدا. پرسیار کردن چاکه بهدهنگیکی سروشتی بی نهک بههات و هاوار. ئهمهش بۆ ئهوهی لهکاتی ئینتەرڤیو وهرگرتندا قارهمانهکی لهبیر بکا که ئهوه قسه بۆ رۆژنامه نووس دهکا. ئهگهر بهم شیوهیه بی، ئینتەرڤیوهکه بهشیوهیهکی سروشتی دهپرواو بهدوور نازانری که رۆژنامه نووس زانیاری زۆرتری دهست بکهوی.

ئهگهر پرسیار توند بێته پێشهوه که بزانی ئهوهی بهرامبهری پێیان تووره دهبی، چاکه پرسیارهکان له شیوهی کهسی سییهمهوه بن بۆ نمونه: برادهریکم دهیگوت، تو دهستهلاتت بۆ کاری تایبهتی خۆت و خزم و کهس و کارت بهکار دهیینی، نهک بۆ خزمهت کردنی جهماوهر! نازانم ئهوه برادهردم راست دهکا یان نا؟ ئهگهر ئهوه لێره بوایه، تو چۆن وهلامت دهدايهوه؟ لهکاتی وهلامدانوهی دهتوانی لهسههر ههمان بابته بهردهوام بی و پرسیار تری لیبکری وهک: پێش ئهوهی بيمه ئییره، چوومه زانکو و لهگهڵ خویندکاران و مامۆستایان قسهم کرد،

1. A. Я. Юровский, Телевизионная журналистика. М., 1998- С.40.

۲. ههمان سههرچاوهی پێشوو ل. ۱۶۷.

کهسیان لهکارهکانی ئیوه رازی نهبوون! زۆریان پێکهنینیان بهوه دههات که ئیوه چۆن ئهوه پۆستهتان پێدراوه؟ دهبی ئهوان لهبههرچی ئهوهنده له بهرپزتان نارازی بن؟ خهڵک ئهم ههموو قسانه لهکوێ دهیینی؟

ئهم شیوه پرسیارانه لهبههر ئهوهی له شیوهی کهسی سییهمهوه دهکرین، قارهمانی ئینتەرڤیوهکه باوهرناکهم تووره بی و بهدووریش نازانری زۆر بههیواشی وهلامی پرسیارهکان بداتهوه. وهک دهزانین دهکری رۆژنامه نووس ههمان بیر و بۆچوونی رهنهگرانی ههیبی. بهم شیوهی پرسیارکردنه رۆژنامه نووس زانیاری زۆرتری دهست دهکوهی و ئینتەرڤیوهکهش بهشیوهی هیمانه بهرپوه دهچی و کهسی لهکهس تووره نابی.

ئهم شیوانهی که باسم کردن زۆرتر بۆ گوڤار و رۆژنامه بوون. ئینتەرڤیو بۆ تهلەفزیۆن، جگه لهوهی دهبی پرسیارهکان کورت و پهوان بن، نابی چۆنیتی دانیشتن و جل و بهرگیش پشتگویی بخری. لهبههر ئهوهی خهڵکیکی زۆر بهرنامهکه دهبینن و بهدووریش نازانری، بینهری وا ههبن ههر لهبههر ئهوهی کابرای رۆژنامه نووس ئهوه جلهی لهبههر نییه که زۆربهی خهڵک لهبهریهتی، کهناڵهکه بگۆری، یان لهبههر پهنگی جلهکان، سهیری بهرنامهکه نهکهن. جگه لهوهی له تهلەفزیۆن دهبی زۆر بیر له دیکوری ستۆدیۆش بکریتهوه. (ئهگهر له داهاوتو تهلەفزیۆن دروست کرا، جگه له گهیااندنی پهنگ و دهنگ، بۆنیش بگهیهنی، لهو کاته دهبی بیر لهو بۆنەش بکریتهوه، که له لایهن زۆریه جهماوهر بهیۆنیککی خۆش لهقهلم دهدری، یان چارهسهریک بۆ ئهم گرفتەش بدۆزنهوه!!!).

چاکه ئهوانهی له رادیۆ و تهلەفزیۆنیش کار دهکهن، جگه لهوهی دهبی رۆژنامه نووسی چاک بن، دهبی بیر لهدهنگیش بکریتهوه بۆ نمونه ئهگهر ژنیکی دهنگی پیاوانهی ههیبی، یان پیاویکی دهنگی ژنانه بی، چاکتره ئهوه جۆره کهسانه له رادیۆ و تهلەفزیۆن بهرنامه بهرپوه نهبن. ئهم جۆره کهسانه، زیاتر دهبی لهپشت شاشه و میکروفۆنهکانهوه کار بکهن. یانیش له رۆژنامه و گوڤارهکان کار بکهن. چونکه دهنگیان لهوانهیه ههندیک له بینهران و بیسههران بپزار بکا، ئهمهش زیاتر رپزلیتانه له جهماوهر له لایهک و له لایهکی تریش کۆکردنهوهی زۆرترین گوپیگر و بینهره بۆ کهنال و ویستگاکان. (لهم بۆچوونهم مهبهستم نییه کهس بریندار بکه، بهلکو من بیر دهکهمهوه چۆن دهزگاکانی راگهیاندن دهتوانن زۆرترین خهڵک لهدهوری خۆیان کۆبکهنهوه. چاک دهزانم مروڤ زۆر شت ناتوانی ههلبۆیتری وهک: دهنگ، جوانی، دایک و باوک، شوینی له دایک بوون... هتد).

لهو چەند شىۋەيەي ئىنتەرقىيوە كە لەسەرەوە باسەن كەرد، بۆ شەوہى خويىنەران چاكتەر لە مەبەستەم بگەن، يەك لە شىۋە نوپىكانى دەنوسمەوہ. ئەم شىۋەيەي خوارەوہ لە رۆژنامە و گوڤارەكانى رۆژتاوا بەتايىبەتى دەولەتى سويد زۆر باوہ.

پيش ئەوہى دەقى ئىنتەرقىيوەكە وەك خۆى لەم كىتبە چاپ بگەين، بەپىيوستەم زانى كەمىك بۆ خويىنەران ئىنتەرقىيوەكە روون بگەمەوہ.

ناونيشانى ئىنتەرقىيوەكە، رستەيەكە لە قسەكانى قارەمانى ئىنتەرقىيوەكە. ديارە ئاشكرام كەردوہ بەوہى كە ناوى شاكروم نووسيوە و دواتر دوو خالم داناوہ.

من بەپىيوستەم زانى كەمىك لەسەر ژيانى شاكروم بنوسم بەمەش دوو مەبەستەم ھەبوو:

يەك: بۆ ئەوہى خويىنەر بزاني ئەو كەسانەى خەرىكى لىكۆلئىنەوہن لەسەر كيشەى كورد زۆر لە پيشەكەيان شارەزا و پسپۆرن. لەگەل ناساندنى ئەو بەرھەمانەى كە خويىنەر دەتوانى پاش خويىندەوہى ئىنتەرقىيوەكە بەدوايان بگەرى، لە كاتىكدا ئەگەر ويستى شارەزاي زۆرتەر لەسەر ھەمان كەس و كيشە پەيدا بگا.

دوو: قارەمانى ئىنتەرقىيوەكە ھەست دەكا ئەوہى ئەم ھەموو سالانە ئەو خەرىكى بووہ، بەخۆرا نەبووہ و كەسانىك ھەن بايەخيان پيئەدا. جگە لەوانەش سەنگىك بە چاوپيئەكەتنەكە دەدا، كە خويىنەر ناچار دەكا قسەكان بەجددى وەرگىرى و بايەخيان پيئەدا. ئەمانەى سەرەوہ بۆ رۆژنامەنووس كەم گرنگ نين.

لەو شوپىنانەى ئەم ھىلە ھەيە(-) قسەكانى شاكروم. ئەم شىۋە نووسىنە لەبەر ئەوہى لە رۆژنامەگەرى كوردى شىۋەيەكى نوپىيە، ناھەقى خويىنەر ناگىرى، كە نەزاني لەكۆى قسە و كۆمىنتارى منە و لەكۆيش قسەو كۆمىنتارى مامۆستا شاكروم. لەم شىۋە نووسىنە ئەگەر مەزق بەوردى بىخويىنەتەوہ، ھەست دەكا رۆژنامەنووس لە شىۋەي پەخشان نووسيوپەتى. لەبەر ئەوہى بابەتەكان زۆر تەواوكەرى يەكتەين، خويىنەر لە خويىندەوہيان ھىلاك نابى، ئەگەر لەكاتىكدا بابەت گۆرابى، ئەوا لە سەردىرى نوى دەست پيئەدا و ناونيشانى نوپى بۆ دانراوہ.

ئەم چاوپيئەكەوتنە لە رۆژنامەى كوردستانى نوى- زمانى روسى- ژمارە سى، لاپەرە چوار، مارت ۱۹۹۸، سانكت-پيتربورگ، روسيا بلاوكراوہتەوہ.

شاكرومى مۇيان: مەسەلەى يەكبون ھەموومان بەپەرۆشەوہين

شاكروم خدۆپى مۇيان لە گوندىكى كوردنشىن بەناوى (ئەلەگىاز) لە ئەرمىنيا لەدايك بووہ. خويىندى سەرەتايى و ناوہندى لە گوندى خويىن تەواو كەردوہ. لەسالى ۱۹۴۸ لە كۆلپىژى

پەرودە بەشى ميژوو وەرگىرا و لە ۱۹۵۲ خويىندى تەواو كەرد. دوو سال وەك مامۆستاي ميژوو دەرسى گوتتەوہ، لەسالى ۱۹۵۵ لەكاتىكدا كە لە يەريقان سەرلەنوئ دەستيان بە دەركردنى رۆژنامەى "پياتازە" كەردەوہ، داوايان لپى كەرد كە بىتتە سەرنوسەرى رۆژنامەى ناوبراو. ئەو لە رۆژنامەى پياتازە بۆ ماوہى پىنج سال كارى كەرد. بەلام شاكرومى مۇيان ھەولتى دا بۆ بەجپيئەننى خەونى دپىنى كە پىك ھاتبوو لە لىكۆلئىنەوہى ميژوو لەسەر نەتەوہكەى.

لە سەرەتاي شەستەكان گروپى كوردناسى لە بەشى ئىنستىتوتى رۆژھەلاتناسى ئەرمىنيا كرايوہ و لپەر ئەو وەك كارناسىكى تازە دەستى بەكار كەرد. لە سالى ۱۹۶۳ دكتوراي لەسەر (بزوتنەوہى ئازادىخوآزى نەتەوہى كورد لە پاش تەواو بوونى شەرى جىھانى دووہم) تەواو كەرد و ھەرى گرت. لە ۱۹۷۷ دكتور "ناوك"ى لەسەر (كىشەى نەتەوہى كورد لە كۆمارى ئىراق) دا وەرگرت. لەسالى ۱۹۸۲ پلەى زانستى پروفىسۆرى پىئەخشا و لە ۱۹۹۰ لە ئەرمىنيا ھەلبژىردا بۆ پلەى زانستى ئەكادىمىك و لە سالى ۱۹۹۶ وە پلەى زانستى ئەكادىمىكى ئەرمىنياى پىئەخشا. لەسالى ۱۹۸۱ تا ۱۹۹۴ وەك بەرپۆبەرى بەشى كوردناسى لە ئىنستىتوتى رۆژھەلاتناسى ئەرمىنيا سەرپەرشتى گروپى كوردناسى دەكەرد. لەسالى ۱۹۹۴ سەنتەرى لىكۆلئىنەوہى زانستى لە شارى مۆسكۆ كرايوہ، زانكانى كە بەو كارە ھەلسابوون مامۆستا شاكرومىن بە بەرپۆبەرى سەنتەر ھەلبژارد و تا ئىستاش لەسەر ھەمان كار بەردەوامە. شاكرومى مۇيان لەسەر ميژووى كوردستان يەك لە كوردناس و زانا ھەرە گەورەكانى ھەموو كوردستانە. تا ئىستا ھەوت پەرتوك و دەيان گوتارى زانستى لەسەر بابەتى دياركراو بلاوكردۆتەوہ. كارەكانى ئەو زانايە لەناو رۆژھەلاتناسەكاندا شوپىنى تايبەتى مۇيان ھەيە و تا ئىستا بەزۆر زمانى جيا جياى جىھانىش وەرگىرداوان.

- من لەناكاو برپارى لىكۆلئىنەوہى ميژووى، بەتايىبەتى ميژووى باشوورى كوردستانم نەداوہ. ئەوہ بەھىزكردنى بزوتنەوہى ئازادى نەتەوہى كوردە. چالاكى كوردى ئىراق بوو ھاندەرىك بۆم بۆ ئەوہى لەسەر ميژووى ئەوان لىكۆلئىنەوہ بگەم. شاكرومى مۇيان پىمان رادەگەيىنى و لەھەمان كاتيشدا باسى پلانەكانى داھاتوومان بۆ دەكا لەسەر ھەمان بەشى كوردستان.

لەم ھەموو كاتەى ئەو خەرىكى لىكۆلئىنەوہى ميژووى نەتەوہكەى بووہ، بى شاك زۆر ناپەوايى لەسەر ميژووى گەلەكەى بىنيوہ كە دژ بەكىشە رەواكەى كراوہ. ئىستا كە بۆى رەخساوہ بۆ خويىنەرانى رۆژنامەكەمان قسە بگا، پرىسكەى دلمان بۆ دەكاتەوہ:

- كورد مافى دامەزراندنى دەولەتى خۆى بەھەموو شىۋەكانىوہ ھەيە. بەداخىكى زۆر گەورەوہ لە رىگاي بەجپيئەننى ئەو ئامانجەى نەك ھەر تەنيا دەولەتەكانى دەوروبەر كە بەشىك

له كوردستانيان له ژير دهسته دژي ټو مافه وهستاون، بهلكو مافي نازادي كورد له سهر ناستي نيونه ته ودهييش له بير كراوه. زهليزه كان چاره نووسى هه موو جيهانيان له ژير دهسته، بوجوونى ټوان له بريارى چاره نووسى كورد، له مافي فهره ننگيشه وه نيبه. كورد له سهر زوى باوك و باپراڼيه وه دهژي، به پيوهرى ميژوو ييشه وه زهليزه كان ته نيا بوجوونى كى رژانه يان: له سهر بنچينه يى سياست و ديپلوماتيه ت، نابوورى و ستراتيجى شهر، ته نها له روانگه يى بهرزه وه ندى خويانه وه سهر كردوه. بؤ مرؤف ناسانه كاراكتيري (خه سله تى) نارهاوى ټم سياسته ته به لميټي، به لام ټمه بابه تى كى تايه تيبه.

له ټمجمامى چهند فاكته رى كى ناخوش كه كورد خاوه نى دهوله مندترين ټمجمامى بهرپوه بردنى دهوله ت و فهره ننگ بووه، وهك گه لى كى گه وره، نهك له ناوچه كه دا، بهلكو له هه موو جيهاندا، بى ماف ماوه ته وه. له پروى فاكته رى ياسا، له بى دهوله تى بيبه ش كراون! يهك له كاراكتيري تايه تى ميژووى كوردستان ټه وده، كورد هه رگيز نه يتوانيوه داگير كه ر قبول بكاو به ژير دهستى رازى بى. ټوان به دريژايى ژيان خه باتيان بؤ نازادى خويان كردوه. ټمه له هوكمپانى خه ليفاتى عه ره بى، له سهرده مى سه ده كانى ناوه راسسته وه دهست پينده كا. كورده كان ټمجمامى هوكمپانى زورى خويان هه بووه. ټه مانه وهك: مه روانييه كان، بابانه كان، به درخان و زورى تريس. ټيمه تراديسيونى دهوله ت بهرپوه بردمان هه يه، كه چى زور به كه مى باسى ټه و راسستيه ميژوو ييه ده كه ين. ټه ودى راسستى بى، ټيمه به رده وامين له سهر گه رانه وه ي شيوه ي بهرپوه بردنى دهوله ت، هه نديك له ټه ميره كانى كوردستان سكه يان ليداوه. ټمه له زور دهوله تانى سهرده مى ټوان له رؤزه لائى و رؤزه لائى نزيك نه بووه. بويه بؤ كورد پرسى رى ټؤتؤنؤمى يان مافى چاره ي خؤنوسين، بؤ لى كؤلينه وه له ده زگاكانى راگه يانندن و له ناو پارته سياسيه ييه كان بؤ ماوه يه كى زور ده رگاي كراوه يه.

بؤ زياتر باسكردن و لى كؤلينه وه له سهر هه مان بابته شاكروى خويان بير و بوجوونى تايه تى خؤى هه يه:

- دروشمى ټؤتؤنؤمى بؤ كوردستان كه پارتى ديؤكراتى كوردستان له بزوتنه وه ي نازادى كورد بؤ ماوه يه كى زور هه لى گرتبوو، تا ټه مرؤش هه ر نه گؤراوه.

(ديؤكراتى بؤ ئيراق و ټؤتؤنؤمى بؤ كوردستان) ټم دروشمه رؤلى خؤى ده گيرى و به شيوه ي سياسى ره نكيته. به لام به راسستى كردنى ټم دروشمه به نده به كؤمه لى ك كؤسپ. ټه ودى راسستى بى زور مه نلقى نيبه! بؤ چى ټيمه ي كورد ده بى ټه وده نده زور خويى برپيژين بؤ

ټه ودى ديؤكراتيه ت له ئيراق بچه سپينين! له وانه يه به شه كه ي تر هيشتا بؤ هه زمكردنى ديؤكراتيه ت ناماده نه بى! ټمه ټه وه ده گه يه نى كه بؤ نمونه: كيشه ي ټيمه چاره سهر ناكرى تا شيعه كانى ئيراقى به ديؤكراتى كردنى ولات رازى ده بن! ليده دا پرسى رى ك به رز ده بيتته وه: نيا ټوان به شيوه ي گشتى به بوونى ديؤكراتيه ت رازين؟ من ټم دروشمه ره ت ناكه مه وه، ته نيا باسى لايه نه لاوازه كانى ده كه م كه برى تين له وانه يى خواره وه: ټه زمونى چيا سه لماندوويه تى كه ټؤتؤنؤمى راسسته قينه هيج شانسيكى نيبه نه له ئيراق و نه له هه موو رؤزه لائى ناوه راسست، له كاتى كدا رؤيمه كانى رؤزه لائى ناوه راسست خويان ديؤكراتى ين! چؤن ده كرى سوود له ټؤتؤنؤمى وه ربگيرى كه به شى كى گرنكى ديؤكراتيه ته!

به بوجوونى شاكروى خويان كه كورد تا ټه مرؤ نه يتوانيوه بگاته نامانجه كانى، له مه دا هه ر سهر كرده كانى بزوتنه وه ي نازادى كورد تاوانبار ين.

- ټيمه ناتوانين سهر كرده كانى خؤمان به راورد بكه ين له گه ل سهر كرده ي بزوتنه وه ي نازادى گه لانى تر. عه ره فات و ماندنلا پشتيوانى هه موو جيهانيان هه بووه. كورده كان ته نيا له گه ل به ده بختيه كه يان ده ژين!!!

كورد چ له كوردستان، چ له ده ره وه ي ولات به رده وام شاكروى خويان بؤ گيرانى سمينار و كؤنفرانسى جيا جياى تايه ت به كورد بانگ ده كه ن. ټه وه كه بوجوونى خؤى هه يه له سهر بزوتنه وه ي كوردى، له و بروايه دايه كه مه سه له ي به كگرتن هه موو كورديك به په رؤشيه وه يه تى. - مه سه له ي به كگرتن و به كبوون به هيج شيوه يه ك نابى به پارتايه تيبه وه يا له روانگه ي ژيانى سياسى له كوردستان سهر بركرى و بيه سترى ته وه، بهلكو ټمه بؤ كورد بوون و نه بوونى ده گه يه نى، يانى به رده وام بوون له سهر خه باتى چر يان هيلاك كردنى گه ل! شاكرو له سهر قسه كانى به رده وام ده بى و له و بروايه دايه كه سهر كه وتنى به شى كى له بزوتنه وه ي رزگارى كوردستان راسسته وخؤ كار ده كاته سهر به شه كانى تر.

سه نته رى كوردى

- ټيمه پيوه نديمان له گه ل سه نته ره كانى ترى كوردى هه يه. سه نته رى ټيمه جياوازى له گه ل ټه وانى تر هه يه به ودى كه ټيمه له روسيا، هه موو كورده ناسه كانمان له گه له. شه ش پرؤفيسؤر و چهند دكتورى ك له سه نته رى ټيمه كار ده كه ن. ټيمه بناغه يه كى به هيزمان له زانست هه يه، به لام له لايه ن نابوور ييه وه ټه وده نده چاك نيبه و گرفتمان هه يه. سه نته ره كانى تر پارده ي زورى ان

ههيه بهلام كادری پسیپور و شارەزایان كه مە. ئەوان ئیتمە بۆ كۆنفرانسیسی جیبا جیبا دەعوەت دەكەن و ئیتمەش هەول دەدەین هاوكاریان بكەین.

شاكرووی مۆیان داخ دەخوا كه ئەم پەيوەندیانە لە ناستی پتیویست نین كه دەبوایه ههبوایه. ئەو لەو پراویەدايه كه فەرهنگی هاوكاری كردن نەك هەر لەناو پارتە سیاسییەكاندا، بەلكو لەلایەن نوێنەری رۆشنیروانییەوه لاوازه.

سەنتەری كوردی لە مۆسكۆ چار سائە ههیه. بەدریژیایی ئەم كاتە دەولەتی روسیا یارمەتی ماددی نەداون، لەهەمان كاتیشدا كۆسپی نەخستۆتە سەر رێگای كارکردنیان.

- دەولەتی روسیا بەناشكرا رێگای كارکردنی بەئیتمە داوه. ئەوان بەشیوەیهکی چاك دەرواننە سەنتەرەكەمان.

سەنتەر لەوەتی ههیه توانیویەتی چەند كاریکی زانستی بەچاپ بگهیهنی و پلانی زۆر گەورەشی لەپیشە. یەك لەو پلانا، چاپکردنی كتیبیکی زانستییه بەناوی "(میتزوی گەلی كورد) كتیبی ناوبراو لەسالی ۲۰۰۰ چاپكرا". ئەم كتیبه لەلایەن چەند ئەندامی كی سەنتەر نووسراوه.

لە مانگی ئایاری ئەم سال پلان بۆ گێرانی سمیناری زانستی لەیادی سەد سائە رۆژنامەگەری كوردی دانراوه. بۆ ئەم سمینارە كوردناس و رۆژنامەنووسی بەناویانگی كورد لەدەولەتی جیبا جیبا جیهان و كوردستان بۆ بەشداری كردن دەعوەت دەكرێن. (سمیناری ناوبراو لە ۵-۶ مانگی دێسەمبەر گێردرا).

چارپێكەوتنی ههوالی

لەو كاتە كە نووسەر لە بەرهمەكە دەیهوی تەنیا ئاگاداری جەماوەر بكاتەوه لەوێ كە ئەو لە ئەنجامی ئینتەرفیووه بەدەستی هیناوه و ناشیەوێت كۆمیتتاری (تەعلیق) خۆی لەسەر قسەكانی كەسی بەرامبەری لێبدا. لەو كاتە دەكرێ بگوترێ كە ئەو مەتریال بۆ ههوال پەیدا دەكا. بەتایبەتیش ئەگەر پرسیارەكان، چ؟ لە كوێنەدەر؟ كە؟ تێدا بێت. بەلام ئەگەر كابر لە ئەنجامی ئەو پرسیارانە كە لێی دەكرێت وەلامی: لەبەرچی؟ بە چ جۆریك؟ مەبەست لەوێ چییە؟ تێدا بێت، ئەو ئەنجامدا مەتریالی ئەنالیستیچسکی "لێكۆڵینەوه" دەست دەكەوێت.

لەسەر ههوال زۆرجار مرۆڤ دەتوانێت بێت، ههوالی گرنگ و باسکردنی، وەك ئەوێ موستەحیل بێت وایه. چونكە ئەو كەسانە تێیدا بەشدارن، نایانەوی باسی بكەن و

نكۆلیشی لێناكەن. ئایا ههوالەكە هەر بلاوبكریتتەوه یان چاوه‌رێ بکری؟ لەو كاتەشدا، بەدوور نازانری، دەزگایەکی تر پیتش تۆ هه‌مان هه‌وال بلاو بكاتەوه. بۆیه مەرج دانان و سەیرکردن، بەچاوی رەخنەوه، زۆر ئاسانە بەلام جیبەجی كردنی لە رۆژنامەگەری زۆر گرانه.

له گفتوگۆ رۆژنامەنووس قسە لەگەڵ کەسی بەرامبەری دەکا، بەلام له ئەنجامدا لەوانەییە
هەردووک پرسیار لەیەکتەر دەکەن.
هەر ئەو بەشداربوونەشە لە پرسیار وەلام، کە گفتوگۆ لە ئینتەرقیو جیا دەکاتەو، وەك
جۆریك بۆ بەدەستخستنی ئەو هەوالانە، ئەو زانیارییانە بۆ کۆمەڵ پێویست. لەو ژانردا
وەك گوتمان هەردووکیان لە یەك ناستدان.

گفتوگۆ

ئەو ژانرە لەگەڵ ئینتەرقیو زۆر لەیەك نزیکن و شتی هاوبەشیان زۆرە وەك:
هەردووک بەدوولا دەکرین، ئەگەر نووسینیش بیت، ئەوا دیسان هەردوولا تێیدا بەشدار دەبن.
بەشیک لە نووسینە کە دەبێتە هی کەسی بەرامبەر و ئەوەی تریش هی رۆژنامەنووس.
چ ئینتەرقیو چ گفتوگۆ، لە هەردووکیان گۆرینەو هی بێر و را هەییە، کەچی لە نیوان
هەردووکیان جیاوازی زۆر گرنگ هەییە ئەویش لەناوەرۆکی نووسینە کە رەنگی داووتەو.
ئەگەر لەکاتی ئینتەرقیو رۆژنامەنووس تەنیا پرسیار بکات و وەلامەکانیش کەسی
بەرامبەری بیداتەو، ئەوا وەلامەکان دەبنە کاکلی چاویکەوتنەکان.
سیفاتی تری ژانر چاویکەوتن بۆ رۆژنامەنووس ئەوێە کە ئەو چەند پرسیاریک لە کەسی
بەرامبەری دەکات و پرسیارەکانیش تاییەتن بەو بابەتەیی بەلای رۆژنامەنووس گرنگ و سەرنج
راکێشن. وەلامەکانی ئەویش وەك نووسیمان دەبنە ناوەرۆکی نووسین و بابەتە کە.
له گفتوگۆ رۆژنامەنووس و کەسی بەرامبەر هەردووک لە یەك ناستدان و لە ئەنجامی
گفتوگۆکە، نووسینە کە لەدایک دەبێ.

کە رۆژنامەنووس ئینتەرقیو وەردەگرێ، پەوت و ناوەرۆکە کە لە دەست خۆیەتی. بەلام لە
گفتوگۆ وەك گوتمان هەردووکیان وەك یەك وان. لێرەدا رۆژنامەنووس لەگەڵ کەسی بەرامبەر
دەتوانیت لەسەر رای خۆیان بێننەو. هەربۆیەش لە گفتوگۆ، زۆر لایەنی بابەتە کە باس
دەکرین و کە دەکاتە باشتر هەلسەنگاندن. لەوێش گرنگتر هەردوو لا ریز لەبیر و بۆچوونی یەکتەر
دەگرن و نایانەوی لای تر بەزۆر بێتە سەر رای ئەوان. لە خراپترین جۆریشدا، گفتوگۆکە بێ
ئەنجام دەبێت^(۱).

1. A.A.Тертычный, Жанры периодической печати. М., 2000- С.116.

پیدا. بەلام وشەي رېپورتاژ، وشەيەکی فەرەنسییە کە دەکاتە: هەلگرتن بۆ دواوە، گەرانهو بە شتیکەو، گەیاندن، دان.

ژانری رېپورتاژ، لە مێژووی رۆژنامەگەری جیهان، زیاتر سەي رۆژنامەنووس بەرەو پێشەوایان برد. جۆن ریدی ئەمەریکی، ئیگۆن ئیروین کیشی پراگ لەگەڵ ئیرنست هەمەنگوای نووسەر. جۆن رید لە کتیبی راپەرین لە مەکسیکو کە لە سالی ۱۹۱۳ ی نووسی، بەرھەمەکەي زەقترین نمونەي رېپورتاژە^(۱).

رېپورتاژ بۆ رۆژنامە و گوڤار لە لایەن خوینەرەنەو وەك فیلمی رووداوکانە، کە لە تەلەفزیۆن بۆ بینەرەن نیشان دەدری. بە خویندەنەو رېپورتاژ، خوینەر شارەزای تەواوی رووداوکان دەبێ و لەگەڵ ئەوەشدا مەرج نییە نووسینی هەموو رېپورتاژەکان وەك یەك دەست پێبکەن و تەواو بن.

رېپورتاژی چاک و سەرنج راکێش لەسەر بنچینەي زانیاری تەواو لەسەر بابەتیکي دیاریکراو دەنووسرێ. رېپورتاژی باش، رۆژنامەنووسی خاوەن ئەزمون دەنووسن. ئەوان ماوەیەکی زۆر لە ژبانیان بۆ نووسینی ژانری ناوبراو تەرخان کردووە^(۲).

لە کاتی نووسینی رېپورتاژ زۆر گرنگە وەلامی ئەم پرسیارانەي تیدا بێ: کێ لە رووداوکە بەشدارە؟ لە کۆتیدەر پووی داوہ؟ کەي پووی داوہ؟ چ پووی داوہ؟ ئەم چوار پرسیارەي سەرەو تەنیا بۆ نووسینی رېپورتاژ گرنگ نین، بەلکو نووسەرانیشت لە کاتی نووسینی چیرۆک، رۆمان... هتد دەتوانن سوودی لێوەر بگرن. جگە لەو چوار پرسیارەي سەرەو، دوو پرسیارەي تریشت هەن کە وەك: چۆن روویداوہ؟ لەبەر چی روویداوہ؟ زۆر جار وەلامی ئەم دوو پرسیارەي دواوە بۆ بەھێز کردنی نووسینەکان گرنگن.

لە نووسینی رېپورتاژ گرنگە رۆژنامەنووس بزانی کە نووسینەکەي لەسەر چ بابەتیکە و لەوہش گرنگتر کێ دەتوانی وەلامی پرسیارەکان بداتەوہ؟ چ کەسێک دەبیتە قارەمانی رېپورتاژەکە؟ کێش رۆلێ دووہم لە رېپورتاژەکە دەبینی؟ لە وەلامی پرسیارەي دووہم رۆژنامەنووس خۆي بریار دەدا.

1. Söran Larsson, att skriva i tidning. Borås, 1992. p.106.

۲. هەمان سەرچاوەي پێشوو ل. ۹۶.

رېپورتاژ

رېپورتاژ لە بەشی یەکەمی سەدەي نۆزدەدا پەیدا بوو. ئەم ژانرە لەسەرەتادا لە دادگا و پەرلەمان و کۆبوونەوکانی پارتە سیاسییەکان سەری هەلدا و دواتر وەك ژانریکی رۆژنامەنووسی سوودی لێ وەرگێرا.

نووسینی رېپورتاژ، باسکردنی رووداوێکە کە رۆژنامەنووس لەگەڵ خەلکی تر تیبیدا بەشدارە. لێرەدا رۆژنامەنووس نابێ رووداوکە تەواو بنووسیتەوہ، بەلکو گرنگی رېپورتاژ دەگەپتەوہ سەر شێوہي نووسینی لەگەڵ باسکردنی رووداوکە.

ئەگەر رووداوێک روویدات، لە رېپورتاژدا دەبێ زۆرتر بايەخ بەو شوینە بدریت کە رووداوکەي تیدا روویدا. بەلام ئەوہش لەراستیدا، شایەنی لیکۆلینەوہ و باسکردنە. زۆرجار لەکاتی نووسیندا زۆر گرانە چۆن بنووسیت بۆ نمونە: لەکاتی داخستنی کارگەيەك، نایا زۆرتر لەسەر کرێکارەکان بنووسریت و پشتگێرییان لێبکریت، یان پشتگێری لەخاوەن کارگە بکریت؟ لەکاتیخدا خاوەنی کارگەکە، لەزبان زیاتر هیچی بۆ نامینیتەوہ! یانیش نایا دەنگوباسیکی ئەمریکا، زۆرتر شوینی پتیدریت و باس بکریت، یان رووداوێکی ناوخۆي ولات. لەم کاتەدا، کامە هەواڵ بەپیش کامە بکەویت. ئەوانە هەمووی پرسیارن و پتووستیان بە بریارانی خیرا هەيە. لەگەڵ ئەوەشدا، ئەگەر راستیت دەویت، رۆژنامەنووس نایبیت لایەنی هیچ لایەك بگریت و پرۆپاگەندەي بۆ بکات.

ژانری رېپورتاژ زیاتر لەلایەن رۆژنامەنووسانی ئەمەریکی و بەریتانی فۆرمی نوێي ئیستای بەخۆہ بینیوہ. ئەوان تەکنیکی نووسینی رېپورتاژیان بەرەو پێشەوہ برد و بايەخی زۆریان

وہلانی کھنگی روویداوہ؟ بۆ نووسینی رپیورتاژ زۆر گرنگہ، وەک لارسۆن گوتەنی فۆرمی نووسینە کەت دەداتی. وەلانی پرسیارەکان دوور نییە نووسینە کە زۆر بەھێزتر بکا، ئەگینا دەکری دەور و پشتی کاتە کە بنووسری. وەک لە جیاتی دوینی کاتژمێر ھەشتی ئیوارە، دەکری بنووسری دوینی ئیوارە، یان تەنیا دوینی. لە بەکار ھێنانی کات پۆژنامە نووسی پۆژنامە دەبی ئەوہی لەبەر نەچی کە دوینی ئەو دەکاتە پێرپی خوینەرەکان یان درەنگتریش. ئەوہ خالیتی گرنگہ بۆ پۆژنامە نووسان لە کاتی نووسین بیری لیبکەنەوہ.

لە وەلانی لە کویندەر روویداوہ؟ وەک دەزانین شوینی رووداوہ کەمان بۆ دەستنیشان دەکا. ئەوہش دەکری گوند، شارۆچکە، شار، شەقام بی. بۆ خوینەر گرنگہ بزانی ئەم رووداوہ لە کویندەر روویداوہ؟ بۆ ئەوہی چاکتر لە نووسینە کە بگەن. ئەو شوینە رووداوی رپیورتاژە کە دەبارە دەنووسری، گرنگہ بە جوانی بنووسری، بۆ ئەوہی خوینەر لە کاتی خویندەن ویدا ھەست بە بەشداریبون لە رووداوہ کە بکا. وەک نووسیشمان تۆ دەبی بە شیوہیە کە بنووسی کە جگہ لە دەستنیشان کردنی فاکت، ھەست و سۆزیش بۆ خوینەرەکان نیشان بەدی. بۆیە ئەگەر نووسەر زۆر بە وەستایانە قالبی رپیورتاژە کە دا بریژی، خوینەر خۆی وەک شایەدینکی رووداوہ کە دیتە بەرچا، ئەو ھەست دەکا خۆی ھەموو رووداوہکانی بە چاوی خۆی دەبینیت.

وەک لە سەرەوہ نووسیمان، رپیورتاژ قارەمانیتی ھەبە. پۆژنامە نووس لە کاتی نووسین لە سەری و دەربارە ئەو دەتوانی، ھەمووی بە یە کجار لە سەر نەنووسی، ئەگینا دەبیتە بیوگرافی کابرا، بەلکو وا چاکە بەش بەش لە سەری بنووسی.

کاری تۆ لە کاتی نووسینی رپیورتاژ ئەوہ نییە کە ئەو شوینە رووداوہ کە لی روو دەدا، بەوردی بۆ خوینەرەکان بنووسی. بەلکو تۆ دەتوانی سوود لە شوینە کە وەرگری بۆ ئەوہی گیان وەبەر نووسینە کەت بنی^(۱).

دیسان بۆ پۆژنامە نووس گرنگہ شوینی نووسینی رپیورتاژە کە دەستنیشان بکا. مەبەست ئەوہیە کە ھەموو رووداوہکان دەبینی، لە کویندەر بۆ پۆژنامە یان گۆفار بیخاتە سەر کاغەز (زۆر، سەرکار، پارک، چاپخانە... ھتد.).

لە نووسینی رپیورتاژ پێویستە بایخ بەشتە وردەکانی رووداوہ کەش بەدی. چاکە بێر ھەر لە چا و گوئی ئەکەیتەوہ، بەلکو باشە ھەست و بۆنیش بە کاربھیتنری. ئەگەر پۆژنامە نووس بێر

۱. ھەمان سەرچاوی پێشوو ل. ۱۰۳.

لەوانە سەرەوہ بکاتەوہ، خوینەر، نووسینە کە وەک فیلمینک، دەھینیتە بەرچاوی خۆی. ئەوہش دەکاتە رپیورتاژیکی ھەست بزۆین و زیندوو.

رپیورتاژ دەتوانی پۆلی ھەوالیش بینی. چونکە مەبەست لەم ژانرە، گەیانندنی رووداویکە بە شیوہیە کە دوور و درێژتر لە ھەوال، بۆیە دەکری رپیورتاژ وەک ژانریکی ھەوالی دەستنیشان بکری. رپیورتاژ نووسین، کاری یەک پۆژنامە نووسە و ھەر ئەویش بە تێروانی خۆی رووداوہکان دەخاتە سەر کاغەز. لە ساڵەکانی ۲۰ - ۳۰ سەدە پابردوو، لە پۆژنامە گەری یە کیتی سۆقیت، مشتومرپیکی زۆر لە سەر ئەم ژانرە روویدا، ھەندیک لە توندپەوانی ناو پارٹی کۆمۆنیست، دەیانویست ئەم ژانرە لە پۆژنامە و گۆفارەکان قەدەغە بکەن، گواہی دەری پرنسپەکانی کۆمەلگای سۆقیتە. چونکە لە کۆمەلگای سۆقیتی، ھەموو کارەکان بە کۆمەل دەکرین، رپیورتاژ نووسینیش وەک دەزانین کاری یەک کەسە، بۆیە ئەم ژانرە پۆژنامە گەرییان بە نووسینی بۆرژوا لە قەلەم دەدا و گواہی خزمەتی بیری سەرمايەداری دەکا. لە ناوہ راستی سییەکانی سەدە بیست، بۆچوونی ئەوان تەواو پشستگۆی خرا و بریاریاندا بەردەوام بن لە نووسین و بلاکردنەوہی ئەم ژانرە بۆ پۆژنامەکانی خۆیان. (بۆ زیاتر شارەزابوون، لە سەر رپیورتاژ لە پۆژنامە و گۆفاری سۆقیت، سەیری کتیبی: ژانرەکانی پۆژنامە لە چاپەمەنیەکانی سۆقیت ل ۹۶ - ۹۷ بکە). لە سەرەمی شەری دووی جیھانی، ئەم ژانرە خزمەتیکی زۆری بە حکومەتی مەرکەزی سۆقیتی کرد. لەو کاتە رپیورتاژ نووسین لە ژانرە ھەرە گرنگەکانی ئەو کاتە پراگەیانندی سۆقیت، بوون.

ئەگەر پۆژنامە نووس دەستی نووسینی چاکی ھەبی و بتوانی بە شیوہیە کە جوان نووسینە کە دا بریژی، قامک بۆ وردەکارییەکانی ناو رووداوہ کە درێژبکا، رپیورتاژ دەتوانی بۆ خوینەر ببیتە ئاوینە رووداوہکان. ئەوہش دەبیتە ھۆی ئەوہی کە رپیورتاژی باش باشترین سەرئنجی خوینەر بۆ لای خۆی پادەکیشی، ھەر بۆیەش گرنگہ پۆژنامە نووس نووسینە کە بە زمانیکی ناسک و پاک و رەوان بنووسی و مەبەستی خۆی بۆ خوینەرەکان دەرخا.

رپیورتاژ دەبی، بە زمانیکی ئەدەبی زۆر جوان و لە ھەمان کاتیشدا ئاسان، کە ھەموو خوینەرەکان تیببگەن، بنووسری. بە گشتی لە نووسین بۆ پۆژنامە، دەبی زمانیکی ئاسان بە کار بھیتنری. (لە ھەردوو پۆژنامە کوردی "خەبات" و "کوردستانی نوئی" ئەم شیوہ نووسینە تا ئیستا وەک پێویست پەپرەو ناکری).

وہک گوتمان لہ نووسینی رپیورتاژدا، رۆژنامہ نووس دەبی لہ ناو رووداوە کە بی، بۆ ئەوێ دەبی بتوانی بە شیوێ پیتیست بیری نووسینە کە لەسەر کاغەز دا بریتی. گێرانەوێ رووداوە لە زمانی کەسی سێبەمەو، گیان وەبەر رپیورتاژە کە نانی و ئەو چێژە نابی کە خوینەر چاوەروانی دەکا، (زۆر جار دەبیته هۆی مردنی مەتریاڵە کە). بەشداربوونی رۆژنامە نووس لە رووداوە کە، خوینەر بە جۆش دەهینی و لە هەمان کاتیشدا ئەو بە هەستیکێ پر لە سۆزتر رپیورتاژە کە دەنووسی. لەبەر ئەو هۆیانە سەرەو، لە رپیورتاژدا زۆر وشە یمن، یان ئیمە بە کار دەهینری. ئەوێش بەهینینەوێ یاد، رۆژنامە نووس نابی ئەوێندە ناوی خۆی دووبارە بکاتەو، کە رپیورتاژ نووسینە کە ی لئ ببی بە چیرۆک!^(۱)

گرنگی رپیورتاژ ئەوێه کە شوینی درۆ و دەلەسە تیندا نایبەتەو، چونکە لەو کاتەدا نووسینە کە نابی بە رپیورتاژ. هەموو نووسینە کە دەبی هەلێنجراوی ئەو پاستییانە بن کە رۆژنامە نووس، بە چاوی خۆی بینویەتی. بۆیە رپیورتاژ رەنگدانەوێ رووداوە کە یەک لە بەشداربوونی رۆژنامە نووس خۆیەتی. ئەگەر رۆژنامە نووسیک بە مەبەستی چەواشە کردنی خوینەرەن هەموو رووداوە کان هەلبگێرتیەو و درۆی بۆ هەلبەستی، باوەر ناکەم ئەوێندە کار بکاتە سەر خوینەر، چونکە شوینی هەست و سۆز بە درۆ پر ناکریتەو.

ئەوانە سەرەو کە لەسەر رپیورتاژ نووسیم، زیاتر مەبەستم رپیورتاژ لە رۆژنامە و گۆقارە. دەزانین رپیورتاژی رادیۆ لەگەڵ تەلەفزیۆن، لەگەڵ رپیورتاژی رۆژنامە و گۆقار لە دارشتندا تەواو لێک جیان. لە نووسینی رپیورتاژ، بۆ ئەوێ نووسینە کە بە هێزتری و خوینەرەن چاکتر بکەوێ ناو بابەتە کە، بەرایی مین باشترە وینەشی لەگەڵ بلاو بکریتەو. وینە بۆ رۆژنامە کانی سەردەم زۆر پیتیست. دەکری وینە قارەمانی رپیورتاژە کە بی. یان رووداوە کە یان ئەو وینانە لەگەڵ نووسینە کە کە هەمان بابەت بە دەستەو دەدەن بلاو بکریتەو. بۆ نمونە: کردنەوێ پێشانگایە کێ شیوێ کاری، دەکری لەگەڵ رپیورتاژە کە وینە هەندیک تابلۆ، یان ئەو کەسە پێشانگا کە دەکاتەو، وینە سەیرکەرەن، وینە هۆلە کە بە کار بەهینری و بلاو بکریتەو. بۆ نووسینی رپیورتاژ لەسەر ئەو جۆرە بابەتانە ناومان هینان، چاکە پرسیاریک لە چەند کەسیکی بەشداربوونی رووداوە کەش بکری، بۆ ئەوێ نووسینە کە زیندووتر دیار بی.

1. Жанры советской газеты. М., 1972- С.104.

لەبەر ئەکە یمن، وەرگرتنی رای خەلک، بێرکردنەو و بۆچوونی جەماوەر، بۆ رۆژنامە نووس دەبی زۆر گرنگ بی چونکە هەموو خۆ هیلاک کردنە کە هەر بۆ خاتری ئەوانە.

رپیورتاژ لە رۆژنامە و گۆقارە کوردییەکان

یە کە مین رپیورتاژ لەو رۆژنامە و گۆقارە کوردییانە یمن دەستم کەوتوون و لیکۆلینەوێم لە سەریان کردووە، تەنیا لە رۆژنامە ی رۆژی کوردستان، ژمارە هەشت، سالی ۱۹۲۲ بوو. لەم رپیورتاژە رۆژنامە نووس بە دوور و درێژی باس لە سەردانە کە ی سمکۆ ئاغای شکاک، بۆ بینینی مەلیکی کوردستان شیخ مەحمودی حەفید دەکا. نووسەر توانیویەتی وەستایانە بینینە کانی سمکۆ ئاغای بە خوینەر رابگەیهنی. خوینەر لە کاتی خویندەوێ، هەست دەکا کە خۆی بەشدارە لە بینینە کان. ئەم رپیورتاژە ئەگەر چی لە سالی ۱۹۲۲ نووسراوە، لەگەڵ ئەوێشدا، زانیارییە کێ تەواو لە سەردان و رووداوی ناوبراوە بە خوینەرەن دەدا و نووسەر زۆر بە پرۆفسانە کارە کە ی خۆی ئەنجام داو.

نووسینی رپیورتاژ لە یە کە مین رۆژنامە ی کوردی "کوردستان" شوینی نەبۆتەو. لە رۆژنامە ی "رۆژی کورد" (زۆریە نووسەرانی کورد کە لە سەر رۆژنامە کانی کوردیان نووسیوە، گۆقاری رۆژی کورد کە لە سالی ۱۹۱۳ لە ئەستەمبۆل سی ژمارە ی لی دەرچوو، بە رۆژنامە ناوی دەبەن، بە رای مین زیاتر لە گۆقار دەکاو تا رۆژنامە. ئەمەش چ لەبەر درێژی گوتارە کانی "رۆژی کورد"، چ لە زۆری ژمارە ی لاپەرە کانی و قەبارە ی یشی شوینی نەبۆتەو. بۆیە بە دوور نازانری، هاتنە کە ی سمکۆ ئاغای شکاک بۆ سلیمانی و سەردانی مەلیکی یە کە می کوردستان، بە یە کە مین رپیورتاژ لە میژووی رۆژنامە گەری کوردی لە قەلەم بدری. ئەو ژانرە لە گۆقاری هەتاهیش لە پەنجاکان بە دیار کەوت. یە ک لەو رپیورتاژانە بەو ناوینشانە ی خوارەو بوو:

تشریف هینانی پادشای خۆشەویستی عراق خاوەند شکۆ "ملک فیسل" بۆ هەولێر

لەم رپیورتاژە بە دوور و درێژی باس لە گەشتە کێ مەلیک لە کەرکوکەو بۆ هەولێر دەکری بۆ نمونە: کێ پێشوازی لە پاشا کردووە و لە کێو بەرەو هەولێر بەرێ کەوتووە. پادشا بە گوێرە ناوێرۆکی رپیورتاژە کە، پاش لافارە کە ی سلیمانی چۆتە کەرکوک لەویش هاتۆتە هەولێر. لە هەولێریشەو چۆتە هاوینە هەواری پیرمام و دوا ی پشودان چۆتە رەواندوز.

مەلیک لە ۱۱-۶-۱۹۵۷ لە شاری کەرکوک بەرەو هەولێر بەرێکەوتووە. هەتاه ژمارە ۱۳ سالی ۴، یە کەشەمە ۱۰ تشرینی دوو ۱۹۵۷ ل. ۱-۲ تەواو کردنی ل. ۲۴. هەر چەندە

نوسەرى رېپورتاژەكە ديار نىيە، لەگەل ئەو دەش وەستايانە توانىيەتتى گەشتەكەى پاشا بۆ كوردستان، بۆ خويىنەران باس بكا و بنووسى. لەم رېپورتاژە ناوى زۆر كەسىشى تىدا نوسراوه كە پيشوازيان لە مەليك كوردووه. ئەگەر نوسەر، ئەم ديتنانەى نەديبا، باوهر ناكەم، توانىباى وا وەستايانە، هەمووى بۆ خويىنەران بجاتە سەر لاپەردەى گۆقارى هەتار. لەگەل ئەو دەشدا، ئەو يەكەمىن رېپورتاژ نىيە لە گۆقارى هەتاودا بلاوكرايىتەوه.

لە گۆقارى هەتاو زۆر بابەتتى نووى هاتۆتە ناو رۆژنامەگەرى كوردى "لە دەرفەتتىكى تر باسيان لىپو دەكەم". گۆقارى ناوبراو شايەنى لىكۆلئىنەووەبەكى زانستىيە، بە داخەو تا ئەمەرىۆ وەك زۆرەى گۆقارو رۆژنامەكان، لە چەند رستەيەك يان گوتاريك زياتر لە سەريان نەنوسراوه! بۆ ئەو دەى خويىنەران، چاكتەر لەم ژانرە بگەن، بەپىيوستەم زانى رېپورتاژىك كە بۆ رۆژنامەى "كوردستانى نووى" بە زمانى روسى لەسەر كىتەبخانەى كوردى لە ستۆكھۆلم نوسىبووم، وەك خۆى بنووسمەو (هەر چەندە رېپورتاژەكەم بە زمانى روسى نوسىبووم، بەلام بەبى دەستكارى بۆ سەر زمانى كوردى گۆرەتم. دەهينمەو يادى خويىنەران، كە ئەو گوتارانەى نوسەران، رۆژنامەنوسان بە زمانانى ئەوروپى دەينوسن، زۆر جار بىركردنەو كانىشيان و شىووى دارشتيان بە زمانى رۆژنامەكە دەبى. لەوانەيە ئەگەر بۆ رۆژنامەيەكى كوردىم بنوسىبا، شتى تر هەبوو كە دەمتوانى بايەخيەن زۆرتر پىدەم. لە گەل جىاوازى زمان و داب و نەريت، باوهر ناكەم بۆ خويىنەرانى كورد بى سوود بى، بە تايىبەتەش كە مەبەستەم چۆنەتتى نوسىنى ژانرى رېپورتاژە.

كىتەبخانەى كوردى لە ستۆكھۆلم

لە ژمارەى مانگى ۱۲ رۆژنامەكەمان، هەوالىكمان لە سەر كردنەو دەى كىتەبخانەى كوردى لە سوید بلاوكردەوه. بەلام ئەو تەنيا لە فۆرمى هەوال بوو. لەسەر رووداوى كردنەو دەى كىتەبخانەى كوردى كە بۆ كورد زۆر گرنگە، دەستەى نوسەرانى رۆژنامەكەمان، پيش كردنەو دەشى لە پرۆسەيسەكە ناگادار بوون. كە چى بەداخەو لە سىرمۆنىباى كردنەو دەى نەمانتوانى بەشدار بىن و بە درىژى لەسەر كردنەو دەى كىتەبخانەى كوردى خويىنەرانى رۆژنامەكەمان ناگادار بكەينەوه. كە من چوومە ستۆكھۆلم، يەك لە كارەكانم، سەردانى كىتەبخانەى كوردى بوو. من هەر چەندە ناوئىشانى كىتەبخانەم هەبوو، بەلام بريارمدا لەگەل برادەرىك بۆ ئەوئىندەرى بچم. لە وىستگای مەترۆى "كۆنگستەرپىگۆردن" لە گەل برادەرهكەم يەكترمان بىنى. ئەو دەى سەنتەر يەكەمىن وىستگايە كە لىبى دوورە.

لە وىستگای مەترۆ دەرجووين و بە پيش هۆتىلى "گراندا" رەت بووين. پەنجامەتر دوورتر رۆيشتىن، گەيشتىنە مۆزەخانەى مىللى سوید. دواى مۆزەخانە لەسەر پردىك پەرىنەو و پىلىكمان بىنى ناوى كىتەبخانەى كوردى لەسەر نوسراوو، كە خەلكى پى ناگادار دەكرايەو كە كىتەبخانەى كوردى كەوتۆتە چ لايەك. سەد مەترى تر رۆيشتىن گەيشتىنە خانووىكى چوار نھۆمى زەرد. لەسەر هەمان خانوو بە پىتى بچووك، بە زمانى سویدى نوسراوو "كىتەبخانەى كوردى"، لە ژىرەو دەش بە پىتى بچووكتر بە زمانى كوردى "پىتى لاتىنى" نوسىنەكە دووبارە بوو بۆوه.

ئەو شتانەى يەكەم جار لە كىتەبخانە بىنىم: كىتەب، رۆژنامە، گۆقار لەگەل پيشانگايەكى وىنە. لە كوئىنەك ئىنىكى سویدى دانىشتبوو، دواى بۆم دەركەوت ئەو ژنە لەوى كار دەكا. لە ژوور كابرايەكى بالا بەرز بەرەو روومان هات، كە برادەرهكەم دەيناسى و ئىمەى بە يەكتر ناساند. من بەم شىوویە لەگەل نەدىم، كە بە بىر و هەول و تەقەلاى ئەو ئەم كىتەبخانە كرايەو و ئىستا بەرئۆبەرىتتى، ئەوم ناسى. نەدىم كوردى كوردستانى توركيايە. لەو ۱۵ خولەكەى من لە كىتەبخانەكەدا بووم، بەردەوام خەلك تەلەفۆنباى بۆ كىتەبخانە دەكرد. بۆيە كاك نەدىم زۆرتر بەو دەلام دانەو دەى تەلەفۆنەكان خەرىك بوو. من كاتىكەم لەگەل دان، بۆ ئەو دەى چاوپىكەوتنىكى بۆ رۆژنامەكەمان لەگەل بكەم.

- دووشەم كاتەمىر دوو بۆ تۆ باشە؟ نەدىم لىمى پرسى.

- بەلى، بەلى زۆر باشە. وەلام داپەوه.

نەدىم داواى لىبوردىنى كرد كە دەبى بۆ كاروبارى كىتەبخانە بچىتە شار. دواى رۆيشتى ئەو، ئىمەش كەمىك سەبرى كىتەبەكانمان كرد دواتر ئەوئىمان بەجى هىشت.

پىنج رۆژ رۆيشت، رۆژى دووشەم هات، كاتەمىر دوو لەگەل نەدىم يەكترمان بىنى و بەدوور و درىژى لە سەر ناھەنگى كردنەو دەى كىتەبخانە پرسىارم لىكرد.

- كىتەبخانە لە ۱۰ ى ئۆكتۆبەرى سالى ۱۹۹۸ بە رەسمى كرايەوه. بۆ كردنەو دەى نوسەرانى كورد، كوردناس و زانبايان بەشدارىيان تىدا كرد. زاناو نوسەران لە دەولەتى جىاجىباى جىهان بۆ ئەم كردنەو دەى هاتبوون: ئەكادىمىك شاكروى مۇيان لە روسيا، عومەر شىخ موس لە سوید، پرۆفیسۆر يوسى بلاو Jouse Blau لە پارىس، پرۆفیسۆر مارتن فان Martin von Bruinessen لە هۆلەندا، دكتور مايكل چىت Michel L. Chyet لە ئەمريكا، مېرئىلا گالىتتى Mirella Galletti لە ئىتالىا، دكتور حەسەن پوور لە كەنەدا، دكتور يوهانس

مییه ئینگفرسن Johannes Meyer-Ingwersen له ئەلمانیا له گەڵ چەندین زاناو نووسەری تر لە کردنەوێ کتیبخانە بەشدار بوون.

ئەو زانیانە سەرەو بەشدارێ زۆریان لە کردنەوێ ئەم کتیبخانە یە کرد، ئەوانە سەرەو لە گەڵ نوێنەرانی فەرھەنگ، لە ۱۰ ی ئۆکتۆبەر کتیبخانە یان بە رەسمی کردەو. حکومەتی سوید لە سالی ۱۹۹۶ مۆلەتی کردنەوێ کتیبخانە ی، لە گەڵ پشتیوانی و یارمەتی ماددی زۆری دا. دوو سالی رەبەقی ویست بۆ ئەو پلانە کە سەر کاغەز بخریتە کارەو، کە خەونی دێرینی ھەموو کوردێک بوو. بە گوێرە قسە ی نەدیم لە سالی داھاتوو کتیبخانە بودجە ی تاییبەتی بۆ تەرخان دەکری. ئەو بودجە یەش ۷۰٪ پێویستیەکان پر دەکاتەو. نەدیم ئەو قسانە ی بۆ کردم و کاغەزیکی بە زمانی سویدی پێدام، کە بە درێژی باس لە کردنەوێ کتیبخانە ی تیدا نووسرابوو.

لە کتیبخانە دا نزیکە ی ۳۰۰۰ کتیب ھەن، زۆرە یان بە زمانی کوردین. پلانی داھاتوو نەدیم پەیدا کردنی ھەموو ئەو کتیبانە ی، کە تەنانەت، یەک وشەشی لە سەر کورد تیدا نووسرابو! جگە لە کتیب، لە کتیبخانە دا چاپە مەنی و بلاوکراو کوردییەکانیش بەرچاو دەکەن. گرنگە بەینینەو یە یاد کە بەشیکی زۆر لەو کتیبانە نووسەرەکان خۆیان پێشکەشیان کردووە و ھەندێکی تر کوردەکان داویانە و ئەوانی تریش کراون.

دەبارە ی کتیب بە زمانی روسی، لە دە کتیبی زۆرتر تیدا نییە. زۆرەش لەوانە شاگرۆی مۆیان لە کتیبخانە ی تاییبەتی خۆی، لە ئاھانگی کردنەوێ پێشکەشی کردبوو. نەدیم ھیوا بە رۆژنامە ی ئێمە دەخوای، کە کتیبی کوردناسەکانی روسیای بۆ پەیدا بکەن و بەینین. ئەوێش بە ئەرکی سەرشانێ خۆمان دەزانین. (بەلێنە کەمان بەجی ھینا. نووسەر). نەدیم پلانی زۆری ھەبە بۆ کۆکردنەوێ کتیب و رۆژنامە کوردییەکان. بەلام ئایا پلانەکانی بۆ دەکرین بە راستی؟

- تا ئەمڕۆ، من کتیبخانە کەم کردەو، بەلام پاراستن و مانەوێ لەسەر ئەرک و شانێ ھەموو کوردێکە. ئاشکراشە ھەر من بە بەرپۆبەری کتیبخانە نامینم، بەلام کتیبخانە ھەر دەمینی! بێشک، پێویستمان بە یارمەتی و پشتیوانی ھەبە. ئەو پیمانێ گوت. لەم کاتە دا سێ کەس ھاتنە کتیبخانە. ئەوان داوای کتیبکیان کرد، کە نەدیم دە دانە ی لێ ھینابوو، بەلام ھیچیان نە ماوو. نەدیم بەلێنیانی پێدا کە بەم زوانە بۆیان پەیدا دەکا. لەسەر قسە کاغەز بەردەوام بووین، پێم خۆش بوو بزانم کێ سەردانی ئەم کتیبخانە یە دەکا؟

- پێش مانگی ۳۰ مندالی کورد لە کارلسکرۆنە (نزیکە ی ۵۰۰ کم لە شاری ستۆکھۆلم - دوورە)، ھاتن سەردانی کتیبخانە کە یان کردین. گرنگ ئەوێ ئەو مندالانە، بەرەنجی شان و بازووی خۆیان پارە ی گەشتە کە یان دەست کەوتبوو ئەویش لەرپێگای شت فرۆشتن. بەلام لە جیاتی ئەوێ پارە کە بۆ رابواردن بە کاربەینن، بریاریان داوو سەردانی کتیبخانە کەمان بکەن. ئەو بۆ ئێمە گەورەترین بەختەوێ.

من بە چاری خۆم بینیم کە دوو کورد ھاتنە ژوورەو لە خۆشیاندا گریان! بەرپۆبەری کتیبخانە ئەو قسانە ی بۆ دەکردین و سەر لە نوێ تەلەفۆن زەنگی لێ بەرز بوو.

- لە دووشەمە تا ھەینی، کتیبخانە کەمان لە کاتژمێر ۱۰ ی بەیانی تا ۵ ی ئێوارە، رۆژی شەمان، لە ۱۲ تا ۱۵ کراو تەو. سەردانمان بکەن لەو کاتانە ی بۆ ئێو باشە. بەلام چاکترە پێش ھاتنتان تەلەفۆنمان بۆ بکەن، بۆ ئەوێ قاوەتان بۆ ئامادە بکەن. نەدیم تەلەفۆنە کە ی دانو گەراپەو لەم و داوای بوردنی کرد کە قسە کاغەز لەبەر وەلامی تەلەفۆنە کە ی بچران. ئەو گوتی: ئەو مامۆستایەکی زمانی سویدی، دەبوو لە گەڵ قوتاییەکانی خۆی سەردانی کتیبخانە کەمان بکەن. بە دوور نازانری، لە گروپە کە ی ئەو خۆیندکاری کوردیش ھەبن.

- ئێمە ئیش بۆ ئەو دەکەین، کتیبخانە کەمان بێتە سەتەرێکی کەلتوری کوردی. ئیستا پێشانگای فۆتۆگرافی بە ناوبانگی سوید یوران بێرگی Göran Börge مان لا کراو تەو. ھونەر مەندی نابراو ئەو وینانە ی لە کوردستان گرتوو. ئەم پێشانگایە تا ۱۰ ئۆگۆست بەردەوام دەبێ. دوا ی ئەو دوو فۆتۆگرافی تریش بۆ نیشاندا ی کارەکانیان شوینیان لامان گرتوو.

لە کتیبخانە ژوورێکی بچوک بۆ مندالان تەرخان کراو، مندالان لە ژوورە کە دەتوانن وینە بکێشن، یان کتیب بخویننەو. جگە لەوانە کۆمپیوتەریشی بۆ میوانان تێدا یە. بەم زوانە لە ئینتەرنێتیش مرۆ دەتوانی لاپەرە کە ی ئەوان بکاتەو.

لە گەڵ ئەوێ نەدیم زۆر چالاکانە بۆ کتیبخانە ی کوردی لە ستۆکھۆلم کار دەکا، کوردی نارازیش لە کارەکانی ئەو ھەن. رەخنە گران لەو بروایە دان، کە نەدیم لە کاری کتیبخانە پەسپۆر نییە و ئەو پارە یەش کە حکومەتی سوید بۆی تەرخان کردوو، دەکری زۆر باشتر سوودی لێو بەرگیرێ. من لەبەر ئەوێ جاری یە کەمە لە گەڵ نەدیم ئەوێ بەیە کەو قسەمان کرد، بە پێویستە نەزانی پرسباری رەخنە گرانە ی ناراستە بکەم، لە لایەکی تریش بەرپۆبەری من شەش مانگ کەمە بۆ سەنگی مەحەک!

نەدىم شاعىر و نوسەرە. لە ۱۹۸۹ كىتەبىكى شىعەرى بە ناوى نامەد بە چاپ گەيانەد و كىتەبى دووهمى لە سالى ۱۹۹۳ چاپكرد. ئەو كىتەبى لە بىبلىوگرافيا دەچى كە ناوى ۲۶۴ كىتەبى تىدا هاتوون. نەدىم دەلى چەند چىرۆكىكى بلانە كراوئەشم هەيە.

من پەرداغىكى تر قارەم بۇ خۆم تىكرد و زۆر بە وردى سەيرى ئەو هەموو كىتەبانە، گۇقار و رۆژنامە كان، لەگەل وئەنە كام دەكرد. بىر دەكەمەو لەوئە ئەگەر ئەم كىتەبخانەيە ۳۰ سال بەر لە ئىستا كرابايەو، ئەمپۆ دوور نەبوو هەموو رۆژنامە و گۇقارە كوردىيە كانى تىدا دەبوو! من چەند وئەنەيەكى نەدىم گرت، وئەنە گۇقار و كىتەبە كام گرت، بە هەمان رىگا كە ئىستا باش شارەزاي بووم بەرەو مال بەرپەكە وئەو.

رېپورتاژەكە لىرەدا تەواو دەبى.

لەوانەيە من زۆر جار وشەي (منم) بەكار هېنابى، بەلام ديارە بە پىويستەم زانە، بۇ ئەوئەي فۆرمىكى ئەدەبى پىدەم و خويئەرانىش بۇ گەشتەكە لەگەل خۆم بىم. وەك لە سەرەوئەدا نووسىمان رېپورتاژ لە هەوا دەچى، ديارە هەوالى ئەم نووسىنەش كوردەوئەي كىتەبخانەكەيە و پاش شەش مانگ گەيشتوونەتە چ ئەنجامىك؟

من ديسان بە درىزى باسم لە چوون بۇ كىتەبخانەكە كوردىە ئەويش لەبەر ئەم هۆيانە:

۱- هەر كەسىك بەگاتە ستۆكەوئەم، بە هۆي رېپورتاژەكەي من كىتەبخانە بدۆزىتەو. (ئەوئە زۆرتر فۆرمى پروپاگەندەيە)، بەلام بەلامى من گرنەكە كە خەلك سەردانى ئەو كىتەبخانەيە بكاو بىبىنى كە چەند كىتەب بەزمانى كوردى و لە سەر كورد هەن؟

۲- نزيكى كىتەبخانەكە لە سەنتەرى شارى ستۆكەوئەم. ئەمەش نیشان دەدا كە بايەخ بە كورد وەك نەتەوئە لە ئەوروپاي رۆژناوا كەم تا زۆر دەدرى.

۳- لە بەر ئەوئەي خۆم لە سەرمۆنى كوردەوئەكەي بەشدار نەبووم، دەبوايە بە جۆرتر سەرنجى خويئەران بۇ رېپورتاژەكە رابكىشەم.

جگە لەوانەي سەرەوئە هەوئە داوئە زيانى ئەو كاتزەمىرەي لەوئە بووم بە خويئەران رابگەيەنم و لە رىگاي نووسىنەكەشەو بۇيان روون بىتەوئە، ئىشكردن لە كىتەبخانە چۆنە؟ وەك گوتم بايەخى زۆرم بە زىندوويىتى رېپورتاژەكە داوئە. دەكرا باسى هۆلى كىتەبخانەكە كەمىك بە درىتر بنوسم، بەلام نابى لە بىر بەكەين كە لە رۆژنامە گوتارى درىز بە گشتى كەمتر دەخويئەرتەوئە. من بۇ رېپورتاژى ناوبرا، سى وئەنەم بەكارهيناوئە. يەكيان وئەنەي پىلەكەي داوى پردەكەيە،

دووئەميان نەدىم سەيرى كىتەبىك بە زمانى ئىنگىلىزى لە سەر كورد دەكا، دوا وئەنەش هى هۆلى كىتەبخانەكەيە و لەوئەدا بۇ خويئەران چاكتە ناشرە دەبى كە ناو كىتەبخانەكە چۆنە؟ لە نووسىنى رېپورتاژ جگە لە نىشاندانى فاكە، بەشداربوونى رۆژنامەنووس وەك شايەديك، شوئىنى بىر كوردەوئەي رۆژنامەنووسىش دەبىتەوئە.

رۆژنامەنووس بە سى جۆر دەتوانى لە سەر رووداوەكان بنووسى:

۱- بە چاكتە هەلسەنگاندىن.

۲- بە خراپە هەلسەنگاندىن.

۳- بى لايەنى.

لە رۆژنامەكانى سۆقتى كەون رۆژنامەنووس بەردەوام بە گوئەرى پىويست، حوكمى لە سەر رووداوەكان دەدا. ئەگەر رېپورتاژ لەسەر ولئاننى سەرمایەدارى بوايە، ئەوا بىشك رەخنەگرانە سەيرى دەكرد و تا شوئىش هەبوايە دۇيان قسەي دەكرد. ئەگەر كوردەوئەي فابرىكىك بوايە لە شارىكى خويان، تا بكرابا بەچاكتە باسى دەكرد.

بەلام لە دەولەتانى پىشكەوتوو و دىموكرات، رۆژنامەنووس تەنيا فاكەكان دەخاتە سەر كاغەز. ئەگەر بە چاكتەش باسى بكا، ئەوا زۆرتر قسەي يەك لەو كەسانەي ئىنتەرفىوى لىوئەرگرتوون دەگىرايەوئە. خۆي وەك بىتلايەنيك دەمىنەتەوئە.

بەراي من نىشاندانى فاكە لە نووسىندا چاكتەين شىوئەيە. بۇ نمونە: ئەگەر بتەوئە بنووسى ئەندامىكى سەركردايەتى فلانە حىزب خۆفۆشە! دەكرى بنووسى، خەلك فلانە ئەندامى سەركردايەتییان خۆش ناوى، چونكە لەو بروايەدان تانىستاش پىوئەندى لەگەل رۆتىمى داگر كەر هەر ماوئە! لىرەدا دەبى يەكەي بىندىتەوئە كە ئەو قسەيە لە دەمى ئەو دەرىچى. لەو كاتە رۆژنامەنووس بە نووسىنەكە تاوانبار ناكرى، چونكە قسەي خۆي نىيە و هى يەك لە بەشداربووانى رووداوەكەيە. چونكە رۆژنامەنووس رەخنەگر نىيە و كارى ئەو نىيە جەماوئە فىرى زيان بكا! بۇ ئەم مەبەستە لە هەموو شارىك و دەولەتيك مرقى پىسۆر بەم كارانە هەلئەستەن. ئەوانەش پىش هەمويان سىياسىيەكان، كۆمەلئاسەكان، نابوورى زانەكان. كارى رۆژنامەنووس دەبى تەنيا ئەلقەيەك بى لە نيوان سىياسىيەكان و جەماوئە. هەر كەسىك لەو سنوورە دەرچوو چاكتە ناوى بنرى پۇلىس نەك رۆژنامەنووس!

- گۇڧارى زانستى.

- گۇڧارى رەخنە.

- گۇڧارى سپۆرت (وهرزش).

- گۇڧارى تايبەت بە: كشتوكان، جوگرافيا، كۆسمەس، سىنەما، وەرگىپران، خويندكاران، ژنان، كامپرا، كۆمپيوتەر... ھتد.

نوسىن بۇ ھەر يەك لەم جۆرە گۇڧارانەى سەرەو، دەبى ستايلى تايبەتى خۆى ھەبى ئەوھش زياتر لەلايەن دەستەى نوسەرەنەو ەپريارى لەسەر دەدرى كە چ جۆرە ستايلىك بۇ گۇڧارەكەيان بەكار دەينن. (لە زمانە زىندووەكانى جىھان و دەولتە ئازادەكان، دەمپكە نوسىن شىپوہى تايبەتى خۆى گرتووه و زمانەكەيان بۆتە زمانىكى ستاندارد، بەلام بۇ كورد و زمانى كوردى، لەبەر ئەوہى ئازاد نەبووين، زۆر لەم جۆرە گۇڧارانەمان نەبووه، خراپ نىبە ئەگەر لەكاتى دەركردنى گۇڧارتيك بۇ نمونە: لەسەر كۆمپيوتەر، دەستەى نوسەرەن لەگەل زمان زانان و پسپوران لەسەر دارشتنى وشە يان چۆنەتى بەكارھىنانى دابنىشن و بەتيرى ليكۆلئىنەوہ و باسى لەسەر بكەن. لەو كۆبوونەوہش بريار بدەن ئايا وشە لاتىنىسەكان وەك خۆى بنووسرىنەوہ يانىش ئەگەر بە كوردى بەرامبەرى ھەبى، ئەرى بۇ دابنرى. ئەوانە پرسىياري گرنگن و نابى پشنگوى بجرين).

نوسىن بۇ رۆژنامە دەبى بەجۆريك بنووسرى كە ھەموو كەسپك لەكاتى خويندەنەوہى بە ئاسانى تىپى بگا، چونكە رۆژنامەنوس مەبەستى لە نوسىن، گەياندى ھەوالتيكە، پروداويكە يان بىرو بۆچوونتيكە، بۇ خوينەرەن. ئەگەر رۆژنامەنوس نەتوانى مەبەستى خۆى بە زمانىكى ئاسان بۇ خوينەرەن دەربرى، چاكتەر وايە لاپەرەى رۆژنامەى پى رەش نەكرىتەوہ. كە دلئىن رۆژنامە مەبەستمان لەو رۆژنامانەيە كە لە بازاردا دەرۆشپىن و بەئاسانى دەست خەلك دەكەون.

نوسىن جگە لەوہى رۆژنامەنوس دەبى بە وشەى ئاسان بىروپراى بۇ خوينەرەن دەربرى، نابى ھەناسە ھەلمزىنى خوينەرەن لە بىر بكا! بۆيە رستەى كورت بۇ رۆژنامە زۆر پتويستە. نوسەر دەبى بىر بكاتەوہ، كە خوينەرەن لە مارەى يەك ھەناسە ھەلمزىن، بە ئاسانى پىرپابگا تەواى رستەكە بچوونتيتەوہ. (لە خويندەنەوہى ھەر بابەتتيك بە دنەنگى بەرز، گوپگر ھەست بە مپلۆديەك دەكا، كە ھەر زمانەو شىپوہى دەرپرىنى خۆى ھەيە. لە كوردى زۆر جار دەگوترى زمانىكى شپرىنە، يان خۆشە. ئەو خۆشە يان ئەو شپرىنە لە كاتى نوسىندا دەبى زۆر بايەخيان

نوسىن

رۆژنامە، گۇڧار، رادىو يان تەلەفزيون، شىپوہى نوسىن و قسەكردنى تايبەتى خويان ھەيە. بۇ نمونە: نوسىن بۇ رادىو، چاكتە زۆرتەر ئەو زمانە بەكاربەيتىرى كە زۆربەى خەلك تىپى دەگا. يانى زمانى ئاسان يان زمانى قسە پيكردن. ليترەدا نابى لەگەل بەرنامەى سياسى كە لە رادىو پەخش دەكرى، ليتمان تيكەل بى. لە بەرنامەكانى ئەدەبى، سياسى، ليكۆلئىنەوہ و رەخنەى ئەدەبى، ئەگەر چى ئەوانەى سەرەوہ لە بەرنامەى رادىوشن، لەگەل ئەوہشدا رۆژنامەنوسانى ئەو بەشە دەتوانن بەزمانى ئەدەبى رايان دەربرن، چونكە ئەوان گوپگرى تايبەتى خويان ھەيە. ئەوہ ھەمان شتە بۇ بەرنامەكانى تەلەفزيونيش، بەتايبەتى كە ئىستا بە ھۆى تەكنىكى نوپوہ، رۆژنامەنوس دەتوانى ھەموو تيكستەكە (نوسىنەكە) لەسەر شاشەى كامپراى بەرامبەرى بچوونتيتەوہ، نەك لەسەر كاغەزى بەردەمى.

لەگەل ئەوانەشدا بەگشتى زمانى رادىو و تەلەفزيون زياتر لە زمانى رۆژنامەى سەر شەقام دەكەن، تا لە زمانى ئەدەبى. ئەوہش زۆرتەر لەبەر ئەوہى لە زۆربەى بەرنامەكان چاوپيكتەوتنى لەگەلدايە و زۆر لەبەشداربووانى بە پتويستى نازانن، لەكاتى گفتوگو كردندا بە دوای وشەى ئەدەبى و جواندا بگەرپين. نوسىن بۇ گۇڧار يان رۆژنامە دەبى زمانى راگەياندىن بەكاربى. ليترەش نابى ليتمان تيكەلاز بى، نوسىنەكە بۇ چ گۇڧارتيك دەنوسىن؟ گۇڧار وەك ئەوہى ئىمە دەيزانين دەيان جۆرى ھەيە و چەند نمونەيەك لەو جۆرانە لەخوارەوہ دەنوسىن:

- گۇڧارى مندالان.

- گۇڧارى ئەدەبى.

- گۇڧارى سياسى.

پى بى بدرى. دياره له قسه كردن چاكتار دهرده كه وى، چونكه دهربرينه كان به شيوه سروشتي دينه سهر زمان و مرؤف بير له وشه به كارهيئان ناكاته وه. به لام نه گهر گوتار به دهنگى بهرز بخويئيرتته وه، دور نييه هم ميلؤديهى نه بى، له وپش دهرده كه وى، نياا فاريزه و خال له شوپنى خويان دانراون يان نا؟.

له زوربهى رؤژنامه گه وره كانى جيهان، جگه له رؤژنامه نووس، چند كه سيكى تريش هه، ئهركى تريان به ئهستؤويه وهك: هه له بئيرى، چاكتارنى نووسين و دارشتنه وهى، ديزاين و... هتد ئه وان له كارى خويان پسپؤرن و كه م و كورتى گوتار و نووسينه كان چاكتار له خويئهران ده بينن و به چاويكى تر ده بخويئنه وه. به هؤى هه و و ماندووبونى پسپؤرانهى نه وان، رؤژنامه كان هه له يان زور كه متر تيده كه وى.

نونه يه كه له سهر نووسين و دارشتنى هه و ال له رؤژنامهى "كوردستانى نوئ" له ژماره ۱۸۹۹ تاييهت به نيئ پيئنج شه مه ۸-۷-۱۹۹۹ ده نووسينه وه: له سهر پاسپادهى مام جه لال (سهرناوى هه و ال كه يه)، سهرى دير: كارها گه يه نرايه شيخ وه سانان (جاريكى تر سهرى دير) ساعات چوارى ئيوارى دويئى ۷-۷ بؤ يه كه مجار كارها گه يه نرايه گوندى شيخ وه سانان، ئه مهش به ره ميه هه و و ماندووبونى هه و و فهرانگه كاره باى سليئمانى و رانيه بو له سهر پاسپاردهى هه قال مام جه لال جيبه جى كرا وهك وه فاداريه كه بؤ خه لكى تيكؤشه رى شيخ وه سانان كه خاوه نى چندين شه هيدن و سالى ۱۹۸۷ يش كيمياباران كراوه. به م بؤنه يه وه هه قال مام جه لال له برووسكه يه كدا پيرؤزبايى له خه لكى تيكؤشه رى گونده كه كرد و دهستخؤشى له فهران و كريكاره ماندوونه ناسه كانى دائيره كاره باى سليئمانى و رانيهش كرد بؤ نه و كاره خزمهت گوزاريه يي پيشكهش به خه لكى شيخ وه سانان كرد.

ئه ميه سهره وه ته و او هه و ال كه بوو. من له گه ل ئه وه دام كه پيويسته له م جوړه دهنگو ياسانه زورتر بايه خيان پيئيرى و جه ماوه رى لى تاگادار بكرتته وه. به لام له نووسينى نهك هه و ال، گوتار، رپيؤرتاژ يان هه ر نووسينيك چاكه تا بكرى، وشه زور دووباره نه كرتته وه. كه ده ليين زمانى ده و له مه ند، مه به ست ئه وه يه كه مرؤفى پسپؤر هه و ل دها وشه ي نزيك له و به كار به يئى. زور جار ده كرى ته و او رسته كه به شيوه يه كى نوئ دابرئيرتته وه، ته نها بؤ نه وه له وشه دووباره كرده وه نووسه ر خؤى پيارئيرى.

له هه و الئى ناويراو، جگه له وهى يهك فاريزه و يهك خالى تيدايه، سهرديره كه شى سه قه ته. سهردير نايى له رسته يهك پيئكبى كه نيوهى به گه وه يي و نيوهى ترى له سهرى ديروه دهست

پيئبكرتته وه. نه گهر هه موو رسته كهش سهردير بى، ديسان بؤ كورته هه و ال زوره و نايى نه وه ند ه رووبه ر له رؤژنامه بگرى. له م هه و ال ه چوار جار ناوى گوندى شيخ وه سانان و سى جار ناوى مام جه لال هاتوه. دووباره له م هه و ال زوره. جگه له و تيبينيانى سهره وه، هه موو هه و ال كه پيويستى به دارشتنه وهى ته و او هه يه. نووسه رى هم هه و ال ه يان نه شاره زا بووه، يانيش زور په له ي له نووسينه كه كرده وه. له نووسينيشدا، به هيچ شيوه يه ك نايى كار به نيوه چلى به جى به يئيرى و دواتريش چاپ بكرى. زور چاكتار نووسينه كه بلاؤنه كرتته وه. من لي ره دا هه مان هه و ال به و شيوه ي خواره وه داده رپيئمه وه:

(كاره باى شيخ وه سانان)، (كاره با له شيخ وه سانان) (كاره با بؤ شيخ وه سانان) (پروناك كردنه وهى شيخ وه سانان) يهك له و سهرديرانه م ده كرده ناوينشانى هه و ال كه، يان ناوينشانى كى ترم بؤى هه لده بئارد كه بووبايه ره نگدانه وهى ناوه رؤكى هه و ال كه.

"كاتؤميتر چوارى ئيوارى دويئى ۷-۷-۱۹۹۹ له سهر داواكارى به رپير مام جه لال كاره با گه يئرايه گوندى شيخ وه سانان. گوندى ناويراو ده كه وپته دؤلى باليسان و دانيشتوانى له خه باتى رزگارى نه ته وه كه ماندا، رؤلى دياريان هه بووه. ئه وهش چ له ناندانى پيشمه رگه و چ له به شدارى كردنى راسته و خؤ به شوپشه وه. ديتينه وه ياد، گوندى ناويراو له به هارى ۱۹۸۷ رپيئى به غدا به چه كى كيميوارى توبسارانى كردن، له نه مجامدا چند كه سيكى بيتاوان شه هيد بوون. كاره با چيه كانى سليئمانى و رانيه به م ئه ركه كرنك و پيرؤزه هه لسان و دانيشتوانى شيخ وه سانان يان له تاريخى رزگار كرد".

ئه وهى من سهرله نوئ دامرشته وه كورته هه و ال كه يه و خويئنه ر ده زانى، به فهرانى كى هم كاره جيبه جى كراوه؟ چ كه سانيك به م كاره هه لسان و كاره باش بؤ چ گونديك راكيشراوه. له م نووسينه وه لامى هه رسى پرسيارى (چ روويداوه؟ كه ي روويداوه؟ له كينده ر روويداوه؟) ي تيدايه. له به ر ئه وهى رووداويكى كرنك، به راي من شايه نى نووسينى رپيؤرتاژيك بوو نهك كورته هه و ال. به لام كه بريار دراوه به كورته هه و ال بلاؤبكرتته وه، له وهى من نووسيمه زياتر پيويست ناكات، له سهرى بنوسرى.

نووسين بؤ رؤژنامه جگه له وهى ده بى به زمانى كوردى په تى و پاراو بنوسرى، چاكه تيبينى رسته ي كورتيشى بؤ بكرى. دارشتنى رسته كانيش ده بى لؤژيكيان تيداى، نهك هه ر وشه به دواى يه كتر ريز بكرين، بى ئه وهى هيچ مه به ستينك به خشن.

رۆژنامەى داگىنس نېھىتتەرى سويدى، كە گەورەترىن رۆژنامەى بەيانيانى ھەموو دەولەتانى سەكەندەناقىيە، بۆ ئەوئى رۆژنامەنوسان، لەكاتى نووسىنى ناوى دەولەتان و ناوى نامۆ، تووشى ھەلەى زمانەوانى نەبن، كىتیبى تايىبەتییان بۆ ئاسان كەردنى نووسىن بەچاپ گەياندوو. كىتیبى ناوبراوبەناوى (زمانى رۆژنامە) يەو بە ۱۴۲ لاپەرە نووسراو. زمانى رۆژنامە وەك فەرھەنگۆكىكى بچووكە و ئەم بەشانەى خوارەوئى تىدايە: وشە دەرپرین، وشە دارشت و شىوئى نووسین، ژمارە، فاریزە و پرسىيار، خال، ستایل (جۆرى نووسین)، ناو لەگەل ناز ناو و چەندىن بابەتى گرنكى تر كە پەيوەندىان بە نووسین و رۆژنامەگەرى ھەيە. رۆژنامەنوس ئەگەر لەكاتى نووسىنى پىوئىستى بەيارمەتى ھەبىت، ھانای بۆ دەبات. ئەم كىتیبە لەسالى ۱۹۹۸ چاپ كراو.

"بۆ ئەوئى رۆژنامەكانمان كەمتر ھەلەى تىبەكەوئى، خراب نىيە ھەمان ئەزمونى سويدىيەكان بەكار بەھىتین و لەلایەن شارەزايان فەرھەنگۆكىكى بۆ ھەمان مەبەست بنووسرى و بەسەر رۆژنامەنوس دا بەش بكرى".

گرنگىەكى تری نووسین لەو دایە كە ئەو رۆژنامە يان گۆفاره تا چەند توانای ماددى ھەيە؟ گوتار ھەيە رۆژنامەنوس چەندىن رۆژ خەرىكى دەبى و بۆ بەھىزكەردنى نووسىنەكەى بەدواى بەلگەى زۆر دەگەرى. ئەمەش چ لە ئەرشىقى جىا چ لەو كەسانەى لەبابەتەكە بەشدارن و شارەزان. ھەرچەندە زۆر لەم گوتارانە زىاتر بۆ گۆشار دەنووسرىن، بەلام رۆژنامەش لەم نووسىنانە بى بەش نىيە. يان روو دەدا كە رۆژنامەنوس ناچار دەبى سەردانى چەند دەولەتەك بۆ بەدەستھىنانى دەكۆمىتت و زانىبارى تەواو لەسەر بابەتى دىياركراو. بكا ئەم جۆرە گوتارانە بەپارە گران دەوئەستن.

لەگەل ئەوانەشدا، نووسین زۆرتر پەيوەندى بە رۆژنامەنوسەو ھەيە وەك: ئايا ئەم ھەموو فاكتانەى لەسەر بابەتى دىياركراو كۆى كەردوونەتەو بەسن يان نا؟ ئايا گوتارەكە شايەنى بلاكەردنەو ھەيە يان نا؟ ئايا نووسەر توانىوئى مەبەستى خۆى لەيەك گوتاردا بۆ خويىنەران دەربرى؟ رۆژنامەنوس كە زانى ئەركى پىشەيى خۆى بەجى گەياندوو و نووسىنەكەى سوودى بۆ خويىنەران دەبى، دەتوانى بۆ دواچار بە خەتەكى خۆش لەسەر يەك رووى لاپەرە بۆ رۆژنامە بنىرى يان ببا. زۆر چاكتەرە ئەگەر نووسىنەكە بە كۆمپىوتەر بنووسرى، چونكە لەوكاتە گوتارەكە تەواو بەشىوئى تر بەرچاو دەكەوئى، لە ھەلەى چاپىش دوورتر دەكەوئىتەو.

نووسىنى ناو، نازناو، شار و گوند، دەبى بەراستى بنووسرىن. شەرم نىيە ئەگەر رۆژنامەنوس لە كەسى بەرامبەرى پىرسى ناوت چۆن دەنووسرى؟ يان ناوى گوند، شارۆچكە

يان شارەكەت چۆن دەنووسرى؟ لە رۆژنامە بەھىچ شىوئەيەك بۆيان نىيە ناو بەويستى خۆيان بگۆرپن يان ناوى زيادەى بچەنە سەر.

نمونەى دىكە لە پىوئەندى نيوان رۆژنامەنوس و سەرنووسەر:

سەرنووسەر دەلى تەكايە گوتارىكى چاك دەربارەى ھەواپەيمايى بنووسە، تەواو جىايە لەوئى ئەگەر سەرنووسەر بلى رىپۆرتاژى لەسەر فلائە فرۆكەوان بنووسە. لە داواكارى دووئەم رۆژنامەنوس زۆر چاكتەرتىدەكات لەو كە سەرنووسەر چ جۆرە نووسىنەكى لى داوا دەكا.

رووداو چىيە:

يەك: دوئىنى نىو مليۆن كرىكار رژانە سەر شەقامەكان و داواى بەرزكەردنەوئى مووچەيان دەكرد.

دوو: لە كۆبوونەوئى دوئىنى حكومەت برىارى دا مووچەى دكتور و مامۆستايان بەرزبكاتەو.

سى: كرىكارەكانى چاپخانە كىتیبى نوئيان بۆ وەزارەتى پەروەردە چاپ كرد.

چوار: د. بەرھەم سالخ لە دوا گەشتى بۆ دەولەتانى ئەوروپا گەيشتە فەرەنسا.

ھەر لە بىننىنى سەرىپى جارى يەكەم بۆمان روون دەبىتەو كە رۆژنامەنوسى يەكەم باس لە كۆمەلە كەسەك دەكات كە ئامانجى دىاريان ھەيە چونكە:

يەك: بەرزكەردنەوئى مووچەيان، دەكاتە بەرز كەردنەوئى بارى ژيانيان.

دوو: باس لە گروپىكى بچووك دەكات كە حكومەتە. برىاردانى ئەوان تايبەتە بە كەسانەك. چاكتەردنى بارى ژيانى ئەوان بەدوور نازانرىت كە بىتە ھۆى باشكەردنى ئاستى فىركردن و بەرزى بارى ژيانى قوتايان.

سى: باس لە چاپكەردنى كىتیبى نوئى دەكات، ئەوئەش راستەوئە پەيوەندى بە قوتايانەو ھەيە، كە ئەو سال ھەر يەكەو كىتیبى خۆى دەدرىتتى.

چوار: پەيوەندى تەنيا بەيەك كەسەو ھەيە و كەچى ئەنجامى گرنگە، لە لايەك بۆ ئەو يانى دكتور بەرھەم لە لايەكى تر بۆ جەماوەر و گەلانى كوردستان.

لەوانەى سەرەو دەزانى كە وەلامى ئەم پرسىارانە دراوئەو وەك چ روويدا؟ كەى روويدا؟ لە كۆپىندەر روويدا؟

رۆژنامەنوس ھەلەبۆئىت: تەنيا فاكەت بنوسىت، لايەنى تر بەجى بەئىلى، يانیش رۆژنامەنوس ئەوانە ھەلەبۆئىت وەك: گرنگترىن شت، سەرخراكىشترىن شت، نامۆترىن شت،

روونترین شت. گرنګترین شت لیږدهدا شهویه که جه ماوهر ته نیا یه که لایه نی پروداوه که ده بیټیت، لهو لایه نه شهوه فاکته که حوکم له سهر دنیا و ده وروریه رده دات.

پرسیاری ټوبیه کتیف (مهوزوعیه ت) له نووسین، بهم دواپانه، وهک پرسپاری چوټایه تی پروټنامه نووس بهرز ده بیټته وه. شهوه ی زور به لایه نی پروټنامه نووس ده بی گرنګ بی، شهوا ته کنیک نووسینه که یه، که ده کاته ناشکرکردنی فاکته کانی (پاستیه کانی) ناو پروداوه که. شیوه ی پرسپارکردن، زورجار ده بیټته گرنګتر له ناوهر ټکی پرسپاره کان. وهک شهوه ی له پروداو ټکی دلته زین، زورجار یه کټک یان دوویان ده بنه قاره مانې پروداوه که و پروټنامه کان ههر باسی شهوان ده که ن. به قسه ی زانی راګه یان دن ماریانا گیږستی Marina Ghersetti چاکتر وایه، شهو پرسپارانه له بهرنامه کانی ته له فزیون بهر زبکرینه وه، که خه لک خوی له ناو پرسپاره کان، ده دټیټته وه. شهوه ش زورتر شهو چیر ټکه مان بو ده گیږیټته وه، که لایه نی باشه سهر ده که ویت و لایه نی خراپه ش ټیږده که ویت^(۱).

ههنديک زانا له وهه ش زیاتر له نووسینه کانیان قول دهنه وه، بهوه ی که پروټنامه نووسان، زیاتر چیر ټکه مان بو ده گیږنه وه. شهوه ش ده کاته سهر شیوه ی ته کنیک نووسینه که له سهر بابه تی دیارکراو.

سهر نووسه ر بو هیه سهر له نوی نووسینه که داپریټیټته وه، کورتي بکاته وه، تا رادده یه که ده ستکاری نووسینه که ش بکات، بهمه بهستی زمانه وانی یان ستایل گورین. له کوردستان له بهر شهوه ی پروټنامه نووسی چاک و پسپور که من، بټیه دهسته لاتی سهر نووسه ر له وانه یه که مینک زورتر بی.

پروټنامه نووس ههر چه ند زورتر خوی به نووسینی دروست خه ریک بکا و بایه خی پیدبا، پروټنامه که ی زورتر به ره و پیشه وه ده چی و خوینه ری زورتری ده بی. ټیمه قهت ناتوانین بیر له ده رکردنی پروټنامه یه که بی نووسین بکه یینه وه، که ده شنووسین، دیاره بو خوینه رانه. بو شهوه ی ریټ زورتر له خومان و له خوینه ران بگرین، ده بی زورتر بایه خ به نووسین و ناوهر ټکه که ی بده یین. شهوه ر بهم شیوه یه ی سهر وه کار بکه یین، بیگومان ده بینه خاوه نی پروټنامه یه که که زورترین خوینه ری ده بیټ.

1. Stig Hadenius, Lennart Weibull, Massmedier. Falun, 2003.p.378.

وینە بۆ رۆژنامە

پیش ئەوەی باس لە گرنگی وینە بۆ رۆژنامە بکەم، بە پێویستم زانی خۆینەران کەمێک لە سەر کارکردن بۆ دروستکردنی کامیرا و هونەری وینە گرتن ئاگادار بکەمەوه.

ئاورێک بۆ پاشەوه...

ژۆزێف نیسپەرۆف نیپس لە ۷ مارتی ۱۷۶۵ لە شالۆنی نا سۆنی لە فەرەنسا لەخیزانیکی دەولەمەند لەدایک بووه. لە تەمەنی ۶۸ سالییدا یانی ۵-۷-۱۸۳۳ کۆچی دوایی کرد. نیپس یەک لەو کەسانەیه کە بۆ یەکەم جار، لە ئەنجامی لیکۆلێنەهەیهکی زۆر توانی وینە بە کامیرای ئەبسکوره بگری. مانای وشە کامیرا بە کوردی دەکاتە ژوور، ئەبسکوره دەکاتە تاریک. نیپس لە نامەیهکی کە لە ۶ مایسی ۱۸۱۶ بۆ کۆلۆدی برای نووسیوه دەلی: لەسەر کاغەز کۆریتی مریشکەکان و چوارچێوهی پەنجەرەکانم دەست کەوت. ئەو لەسەر نامەکەمی بەردەوام دەبی و دەنوسی: بەلام ئەمە زۆر دووره لەو ئەنجامی کە پێویستە. وینەکە زۆر بێهێزە، لیت ناشارمەوه کە هێشتا ماندووبوونیکی زۆری ماوه، تۆش دەزانی بەهیلاکی و زۆر و پشویەکی فراوان، مرۆقە دەتوانی زۆر شت بکا^(۱).

بە گوێرە سەرچاوهی پێشوو، نیپس لە گەل کۆلۆدی برا گەورە پێوەندییان زۆر بە هیژ بوو. ئەم دوو کەسە نەک هەر وەک دوو برا بەلکو وەک دوو برادەریش لەیەک نزیك بووین. ئەوان بەردەوام لە کاتی لەیەک دایرانیان بەرپێگای نامە، هەوالی یەکتریان زانیوه و نیپس هیچ سەرکەوتنیکی لە برا گەورەکەمی خۆی نەدەشاردەوه.

1. И.А.Головня. С чего начиналась фотография. М. 1991- С.5.

له نامهیه کی تر نیپس بۆ هه مان برای له ۷-۸-۱۸۲۵ ده نووسی: ته گهر رووداویکی چاوه پری نه کراوم نهیه ته سهر پریگا، به پشتیوانی خودا، نه نجامی پیویست ده ست ده که وی و له و کاته ده تاوم وینه ی سروشت بگرم. ته مهش ده کاته گرن گترین مه بهستی ته م دۆزینه وهیه م^(۱).

پاش ههول و تهقه لای زۆر زانی به ناوبانگ، نیپس له سالئی ۱۸۲۶ توانی یه که مین وینه ی، که به کامیرای نه بسکوره ی خۆی گرتبوو، له سهر کاغه ز ده ستی بکه وی. نیپس جگه له برا گه وری بهرده وام دوو که سی تریشی له لیکۆلینه وه کانی ناگادار ده کرده وه. ئۆپتیک شیفالی له گه ل نیگار کیش لیمیتار Lemetar نیپس چند عه ده سه یه کی له لایه ن شیفالی بۆ کامیراکه ی به رادان دا. له ۱۸۲۶ شیفالی بینی کاره کانی نیپس به ره و سه ره که وتن ده رۆن، به لام له هه مان کاتیشدا دهیزانی جگه له و ده گۆریش خه ریکی دۆزینه وه ی وینه گرتن بوو. بۆیه شیفالی به پیویستی زانی به یه کترین بناسینی.

له سهر داواکاری شیفالی، ده گۆر له مانگی یه کی ۱۸۲۶ نامه یه ک بۆ نیپس ده نووسی و تینیدا ده لی: من کاتیکی زۆر له گه ل کامیرای نه بسکوره به سهر ده به م، بۆ نه وه ی بتواوم وینه بگرم و نه نجامی چاکم ده ستبکه وی. له هه مان نامه دا ده گۆر داوای زانیاری گۆرینه وه له سهر هه مان بابه ت له نیپس ده کا و نه ویش رازی ده بی.

له ۱۴-۱۲-۱۸۲۹ له نیوان ته م دوو زانییه نامه یه کی ۱۳ به ندی ئیمزا کرا. زۆر که س ته م رۆژه به له دایک بوونی وینه گرتن له قه له م ده دن!

خاله گرن گه کانی ته م نامه یه :

- ۱- نیپس و ده گۆر به هاو پریه تی له کۆمپانیای نیپس- ده گۆر کار ده که ن.
- ۲- ماوه ی کارکردنی ته م سه نه ده ده ساله .
- ۳- پاش ئیمزا کردنی ته م ده کۆمیتته، نیپس ده بی بروای به ده گۆر هه بی بۆ نه یینی پاراستن.
- ۴- ئاشکرا نه کردنی نه یینییه که یان و هیشتنه وه ی به نه یینی.
- ۵- ده گۆر ده بی بروای به نیپس هه بی بۆ پاراستنی ته م نه یینییه.

۱. هه مان سه رچاوه ی پیتشوو ل ۶۱.

بۆ نه وه ی نه یینییه که به هیه ج لایه ک بلاونه بیته وه، هه ردووکیان بریاریان دا له نامه نووسین، شفره به کار به یینن. کلیلی شفره که ش ته نها له لای ته م دوو زانییه هه بوو. هاوکاری به یینی هه ردووکیان به رده وام بوو تا مردنی نیپس له ۵-۷-۱۸۳۳. داوی مردنی نیپس ئیسیدۆری کوری له هاوکاری کردن له گه ل ده گۆر به رده وام بوو. نه وانیش دوو جار سه نه دی نویمان له نیوان خۆیان ئیمزا کرد. ده گۆر پاش مردنی نیپس، له به لینه کانی خۆی په شیمان بۆوه و بریاریدا لیکۆلینه وه کان به ناوی خۆی ئاشکرا بکا. نه وه ش وای لیکرد ناوی کۆمپانیاکه بکا به ده گۆر ته یپ. (به گویره ی سه نه دی یه که م کۆمپانیایه ده بوایه ناوی نیپس- ده گۆر بوایه) ده گۆر له نامه یه کی که له ۲-۱-۱۸۳۹ بۆ ئیسیدۆر ده نووسی: له کۆتاییدا توانیم له گه ل نه راکۆدا دا بنیشم، ته و بروای به دا هینانه که م هینا. نه راکۆ لای چاکبوو دا هینانه که م به ده وله تی فره نسی بفرۆشم. ههر نه ویش دا هینانه که م له گه ل خۆی بۆ په رله مان ده با. من تانیستا چند نه ندامیکی په رله مانم بینویه که پشتگیری ته واوله من و ته کادی میک نه راکۆ ده که ن. به رای من به م ریگایه سه ره که وتنی زۆر به ده ست دینن. له دوو شه مه ی داها توو نه راکۆ چند که سیکی ته کادی می بۆ لام ده نیری و من ده گۆر ته یپیان بۆ روون ده که مه وه و نه وانیش به ریگای خۆیان بۆ نه ندامانی په رله مان ی باس ده که ن^(۱).

ده گۆر تیپ و ته کادی میای فره نسی

له ۱۷-۱-۱۸۳۹ ده گۆر له کۆبوونه وه یه کیدا له گه ل ته کادی میکه کان باس له دا هینانی ده گۆر ته یپ بۆ ئاماده بووان ده کا. ههر له م کۆبوونه وه به شداران ناگادار ده کاته وه که وینه به ده گۆر ته یپ له ماوه ی ۸-۱۰ خوله ک ده گیری و له سهر کاغه ز چاپ ده کری. ته و ده گۆر ته یپ زۆر باش هه لده سه نگینیت و په نجه ش بۆ کاره کانی نیپس راده کیشی. (نه مرۆ زۆر که س ته م رۆژه به له دایک بوون و دۆزینه وه ی وینه گرتن له جیهان داده نین. ته وه بوو له کۆبوونه وه ی ته کادی میکه کان که له ۷-۹-۱۸۳۹ کرا، بریاردر وینه گرتن به ریگای رۆژنامه و گۆفاره کان بۆ جه ماوه ر ئاشکرا بکری. له ۱۹-۸-۱۸۳۹ ته کادی میای زانست له گه ل ته کادی میای هونه ر کۆبوونه وه یه کی تاییه تیان له سهر وینه گرتن به ست. نه راکۆی فیزیک باسی هونه ری ده گۆر ته یپی بۆ ئاماده بووان کرد. ههر له و کۆبوونه وه ش بریاریندا که ته مه گه وره ترین دۆزینه وه ی سه ده ی

۱. هه مان سه رچاوه ی پیتشوو ل ۶۰-۷۰.

نۆزدەمە و ناويشيان نا فۆتوگرافى. لەھەمان کات لوى فليپ و وەزارەتەكەى پشتگيرى تەواوى خۆيان لەم دۆزىنەوہ کرد.

پاش ئاشكرا كردنى دەگۆرەتەپ ناوى دەگۆر بەھەموو پاريس بلاؤزۆو و پوژنامە و گۆفارەكان بەردەوام لەسەريان دەنوسى. زۆرى نەخاياند، دەنگى وینەگرتن گەيشتە ھەموو ئەوروپا، ئەمەريكا دواتر زۆربەى دەولەتانی جیھان. دەگۆر ناوى وەك قارەمان دەھات و زۆربەى زانكۆكانى ئەوروپى دكتۆزای فەخريان بەدەگۆر دا. ھەر لەو کاتە پلۆساكى زانا گوتى: ئەمە كارىكى نازادە و لە ماوەیەكى كەمدا پۆلتيكى گرنگ لەناو كۆمەلدا دەگيرى. دەگۆر بۆ ئەوہى كارى وینەگرتن بۆ جەماوەر ناسان بكا، لە ۲۰ - ۸ - ۱۸۳۹ نامیلکەيەكى بچووكى لەسەر ھونەرى وینەگرتن نوسى. لەم نامیلکەيەدا باس لە وینەگرتن و شوشتنەوہى دەكاتن. ئەمە يەكەمین نامیلکەيە لە جیھان كە لەسەر وینەگرتن و شوشتنەوہى نوسرايى. ھەر زوو ھەندىك لە زانايان لەو پروايە داوون كە وینە دەتوانرى لەزۆر مەياندا سوودى ليۆرەبگيرى وەك: ميديسين، فەلەك، ئەركيۆلۆژى... ھتد.

دەگۆر لە كۆتايى سالەكانى ژيانيدا ھيچى تری نەخستە سەر ھونەرى وینەگرتن. بەلام وەك قارەمانتيكى فەرەنسى ماہوہ تا لە ۱۰-۶-۱۸۵۱ لە تەمەنى ۶۳ ساليديا كۆچى داويى كرد. لە ۱۱-۲-۱۸۵۲ پەيكەرى دەگۆريان لەسەر گۆرەكەى داناو خەرجى پەيكەرەكەش جەماوەر كۆيكرەبۆوہ. داوى پەيكەرى يەكەم، لە شارەكەى خۆشى پەيكەريان بۆ دانا.

تالبۆت و دۆزىنەوہ كانى بەكاميراي ئەبسكورە

لە بواری وینەگرتندا ھاوكات لەگەل دەگۆر و نيپس دا، زانای بەريتانى ويليام ھينرى تالبۆت خەرىكى ليكۆلینەوہ بوو بۆ بەدەست كەوتنى ھەمان مەبەست. ئەوہ بوو لە ۲۵-۱-۱۸۳۹ يانى تەنيا ۱۸ پوژ پاش پيشكەش كردنى دەگۆرەتەپ لەلایەن ئەراگۆدا لە پاريس، تالبۆت پيشانگايەكى فۆتوگرافى خۆى لە كتيبخانەى مەلەكى لەندەن كۆردەوہ. لەو پيشانگايەدا ھەموو ئەو وینەو كاميرانەى تيدا بوو كە تالبۆت لەسەر وینەگرتن ھەى بوون و بەكارى ھينابوون. لەھەمان پيشانگا چەند وینەو نيگەتيفى ۱۸۳۵ ى تيدا بوو. لەو كاتە تالبۆت نامەيەكى بۆ ئەكادىمي بەناوبانگى فەرەنسى ئەراگۆ بەرى كرد، لە نامەكەيدا داواى كرد كە دان بەداهيتانەكەى ئەو داينين. بەلام ئەراگۆ زۆر دژى داواكارى تالبۆت وەستا و لە وەلامى نامەكەيدا نوسى كە ئەو لەسالى ۱۸۳۳ وینەى دەگۆرى بينيوہ. ليۆرەدا دەرەكەوى

كە ئەراگۆ باش ئاگادارى ليكۆلینەوہكانى نيپس نەبووہ و نەيزانيوہ كەئەو لە سالى ۱۸۲۶ ئەنجامى باشى دەست كەوتووہ و توانيويتى وینە لەسەر كاغەز چاپ بكا. ديسان لەم وەلامەدا بۆمان دەرەكەوى، كە دەگۆر سەرکەوتن و ئەنجامەكانى نيپسى وەك خۆى باس نەكردووہ. نيپس پاش مردنى مافى خوراوہو لەزۆر شت بيبەش كراوہ. ئەو مووچەى كە دەولەتى فەرەنسىش بۆ ئەو دوو زانايە برييويوہو بەشى زۆرتريان دەگۆر وەرى دەگرت.

تالبۆت لە وینەگرتندا زۆر شتى نوپى داھيتا، وەك: بۆ يەكەمین جار لە ميژوووى وینەگرتندا توانى وینە گەورە بكا.

ئەنجاميتك و ھەولتى جياجيا لە سەر كاميراي ئەبسكورە

ليۆرەدا پرسيارىكى گەورە ھاتۆتە پيشەوہ وەك: بۆ يەكەمین جار لەكامە دەولەت وینە گيراوہ و كاميرا دروست كراوہ؟ لە وەلامى ئەم پرسيارەدا ھەر دەولەتتيك بۆچوونى خۆى ھەيە. بەلام ئەوہى تائيستا ئاشكرا بى، ئەوا بەراى من فەرەنساہ. بەريتانىا و ئەلمانياش ولائى خۆيان بەيەكەم ولائت لەدۆزىنەوہى ھونەرى وینەگرتن لەقەلەم دەدەن.

چەند نموونەيەك دەھيتنەوہ:

- ئەلمانيا: فرانچ فۆل لەگەل كارل سىتين ھييل، پيش مانگى ۱ ى ۱۸۳۹ توانيويانە وینە بەكاميراي ئەبسكورە بگرن و بشۆنەوہ و چاپيشى بگەن.

- سويسرا: فريديريك ھيبەر لە ۲-۲-۱۸۳۹ توانيويتى وینەى لەسەر كاغەز بەكاميراي ئەبسكورە دەست بگەوى.

- ھەنگاريا: پيچفال لەمانگى ۵ ى ۱۸۴۰ ئەنجامى باشى لە ھونەرى وینەگرتن دەستكەوتووہ.

- فەرەنسا: جگە لەو دوو زانايەى فەرەنسى كە لەسەرەوہ ناومان ھينان ئيپۆليت برياد لە ۲۰-۳-۱۸۳۹ نيگەتيفى دەست كەوتووہ.

لە روسيا و ئەمەريكا و چەندين دەولەتى تر زانايان خەرىكى ھەمان ليكۆلینەوہ بوون. ئەو زانايانەى سەرەوہ، ئاشكرايە ھەر كەسە و لاى خۆى خەرىكى بەدەست ھيتاننى ئەنجامى باش بوون لەبەرەو پيشەوہ بردنى وەك:

- كاميرا بچووك كۆردەوہ.

- كاميرا لەسەر سى پى دانان.

- خیرا کردنی پرۆسیسی وینەگرتن و شوشتنەو و چاپکردنی.
- چۆنایەتی کاغەز لە گەڵ نینگەتیف چاک کردن.
- وینە ی رەنگی چاپکردن.
- ھەولدان بۆ گرتنی وینە ی جوولینەر.

ھەولدان بۆ دۆزینەو ی کامیرای سینە مایی

لە پەنجاکانی سەدە ی نۆزدە، وینە گرتن بوو بە کاریکی ناسایی و سەدان ھەزار کامیرە لە مائەکان و ستۆدیۆکان پەیدا بوون. ھەر لە چلەکانیشەو وینە گرتنی پاشا و وەزیر و خەلکی ئەرسۆکرات و دەولەتمەند دەستی پیکرا. دواتر توانا وینە لە مەیدانی زانستیش بە کار بەیئیری، بەلام بۆ کتیب و پۆژنامە و گۆنار ھیشتا نە دەتوانا سوودی لێو بەگیری.

لە کتیب و پۆژنامە و گۆنارەکان، بەشیوەیەکی سەرەتایی و کاتی توانا سوود لە وینە بەگیری. ئەویش بەو ی کە شویینی وینە کەیان بەبۆشی دەھیشتەو و دوا ی بەچاپگە یاندنی (زۆرتر کتیب) وینە کەیان بەکەتیرە لە شویینی دیارکراو دەچەسپاند.

ئەم پرۆسیسە دیان سالی خایاند، تا توانا کلێشە ی وینە لەسەر زەنگ دروست بکەن و لە ھەمان کات لەگەڵ کتیب، گۆنار و پۆژنامە وینە کە لە شویینی پتویست چاپ بکەن.

ئەگەرچی وینە گرتن بەدەگۆرەتیپ، شۆرشیکی گەورە بوو، بەلام لەگەڵ ئەو ھەشدا، بۆ کەم و کورتی نەبوو.

لە سالی ۱۸۴۹ لە لایەن بریۆستەر Brewster و لە سالی ۱۸۵۳ لە لایەن یوھن دانسەر John Danser کامیرای ستیریۆ دروست کرا. بەھۆی ئەم کامیرایەو، بۆ یە کەم جار توانا وینە ی جوولینەر بگیری. لە سەرەتای ھەفتاکاندا، چەند زانییەکی تر توانییان وینە ی جوولینەریان دەست بکەوێ و ئەمەش یە کەم ھەنگاو بوو بۆ بیرکردنەو لە کامیرای سینە مایی.

وینە ی جوولینەر بە چەند شیوەیە ک لە لایەن چەند فۆتۆگرافییکەو گەراو. ھەر یە ک لەو فۆتۆگرافانەش رینگای تاییەتی خۆی ھەبوو. لیلاند ستانفۆرد Leland Stanford لە کالیفۆرنیا، بۆ ئەو ی وینە ی جوولینەری دەست بکەوێ، ۱۰-۱۲ کامیرای لە یە ک کاتدا بە کار ھینا. لە پیتش کامیراکان ئەسپێک غار دەدا. ئەسپە کە بە پیتش ھەر کامیرایە ک رەت دەبوو. وینە یەکی دەگرا. دواتر نینگەتیفەکان دەشواتەو و لەسە کاغەز چاپیان دەکا، لەئەنجامدا وە ک ئەو ی لەسەرەو دەا باسما کرد، ستانفۆرد تا راددە یە ک وینە ی فیلمی جوولینەری دەست کەوت.

ماریی Marey بۆ گرتنی وینە ی بەئندە لە کاتی فوینی، کامیرایەکی لە سالی ۱۸۸۲ لەشیو ی تەنگ دروست کرد. بە ھەمان کامیرا توانی وینە ی جوولینەری بەئندە فوینە کە ی بەئەنجامی زۆر باشەو دەست بکەوێ.

ھەنگاوی تری ھەمان فۆتۆگراف ئەو بوو کە ئەسپێک بەسوار غار دەدا و لە تەنیشت ئەسپە کەش ھیللی ئاسن وە ک ھیللی شەمەندەفەر دروست کراو و پەیتوونیککی لەسەر دانراو. ئەسپێکی تر پەیتوونە کە رادە کیشی و کابرای فۆتۆگرافیش لەسەر پەیتوونە کە یە و کامیرای بەدەستەو یە. لە یە ک خیرایییدا ھەردوو ئەسپە کە بەتەنیشت یە کەو و غار دەدەن و فۆتۆگرافە کەش وینە ی ئەسپ و سوارە کە دەگری. بەم شیو یە فۆتۆگرافی ناوبرا و ئەنجامی زۆر چاکی لە گرتنی ئەم فیلمی دەست دەکەوێ. "تا ئیستاش لە کاتی گرتنی فیلمی سینە مایی ھەمان پریسیپی Marey بە کار دینن. ئەو ھەش بەدرۆستکردنی ھیللی ئاسن بۆ کامیرا لەسەر دانان. بۆ ئەو ی لە کاتی فیلم گرتن کامیرا کە نە جوولێ."

سەرھەلدانی فیلمی دەکۆمپینتی

یە کە مین فیلمی سینە مایی کە تا ئەمڕۆ لە لایەن زانا و پەسپۆرانەو بەناوبانگە، لە لایەن برایان (لوئیس ئیمیری Luis Iumiere لە ۲۸-۱۲-۱۸۹۵ لە قاوہ خانە ی گراند لە پارێس لەسەر شاشە ی پەرۆک نیشان درا. دریتی فیلمە کە چەند خولە کیکە. جووتە برا فیلمی دەرووبەری خۆیان گرتبوو. ئەو شتانە ی پۆژانە ھەموو کەسیک لەو سەردەمەدا لە پارێس دەبیینی. فیلمە کە بەم شیو یە دەست پێدەکا:

- کریکارەکان لە کارگە دینە دەروو.
- شەمەندەفەریک دەگاتە ویستگا.
- چەند مندالیک نان دەخۆن.

ئەگەر لەبابەت و ناوەرۆکی فیلمە کە ورد بیینەو، بۆمان دەردەکەوێ، برایان شیو ی ژیا نی خەلکی پارێسما نیشان دەدەن. ئاشکراشە کە بابەتی ئەم فیلمە کۆمەلایەتیە. دەشزانین وینە گر چۆن جیھان و دەرووبەر دەبیینی، چاوی کامیراش وای دەگری. لە سەر ئەم فیلمە کورتە، خەلکی زۆر لەو بروایە داوون، کە ئەم جۆرە فیلمانە لە داھاتوودا سوودی زۆریان بۆ کۆمەل دەبی و جەماوەری زۆر سەیریان دەکا. یە ک لەوانە جۆرج میلیتیس Georgs Melies بوو کە گوتی، ئەم جۆرە فیلمە راستییانە (واقعی) لە داھاتوودا دەتوانی سوودی لێو بەگیری.

له سهره تاي پەيدا بونى سینه ما، له لایه ك فیلمه كان رهش و سپی بون، له لایه كى تریش بیدەنگ بون. بۆ رهنگی فیلمه كان جارئ هیچ چاره یهك نه بوو، به لآم بۆ دهنگ بهم شیوه یه خواره وه بینه یان کردبوو:

۱- نووسین (تیكست) له سهر شاشه ی په پۆك دهنوسرا. نه گهر چى له كاتى پەيدا بونى تیکست له سهر په پۆك، وینه كان ون دهبون، به لآم بۆ شهو كاته چاره سه ریکى خراب نه بوو، هه رچه نده له لایه ك فیلمه كه مردار دهبوو، له لایه كى تریش ته نیا خوینده واره كان له مهبه ستى راستى فیلمه كه ده گه یشتن.

۲- نه كتهره كان له پشت شاشه وه دهنوسان و تیکستى فیلمه كه یان ده خوینده وه.

له جۆرى دودا فیلمه كانى سینه ما زۆر له شانۆ گه ربیان ده كرد. یهك له جیباوازییه زهقه كان، له سینه ما فیلمى دهره وه ی هۆله كه شیان گرتبوو، یانى بینهر له ژورره وه داده نیشت، كه چى دهره وه ده بینى. ئەم بینینه بۆ شهو كات رووداویكى زۆر گه وه بوو.

ده رباره ی مۆسیقا شه وه، شهو چۆن له شانۆ گه ربیه كان، تیپی مۆسیقای لیبوو، به هه مان شیوه ش سینه ما كان تیپی مۆسیقای خۆیان هه بوو. ئەم مۆسیقا شه زانه به گویره ی فیلمه كه نۆته یان دهنوسى و له كاتى نیشاندانى فیلمه كه مۆسیقایان لیده دا.

له سالئى ۱۹۲۳ بۆ یه كه م جار توانرا مۆسیقا و دهنگ له گه ل فیلم پیکه وه بی. به لآم ته نهها له سالئى ۱۹۲۷ توانرا دهنگ بخریتته سهر فیلم. له م ماوه یه دا گۆرانکارییه كى زۆر به سهر سینه ما داها ت و فیلمى باشت بۆ كامیرا كان دروست کران، چۆنایه تى كامیرا باشت کرا، كادیرى چاکتر له سهر كامیرا كان کاریان کرد، سیناریستى پسپۆریش پەیدا بون، شه كتهرى تاییه ت و ریژیسۆرى تاییه ت بۆ سینه ما پەیدا بون، به كورتى سینه ما مائیکى بۆ خۆى پیکه وه نا و بوو به تۆرگانیکى سه ره خۆ. له م هه موو گۆرانکارییه شدا قاره مانى شاشه پەیدا بوو.

سیناریۆ بۆ فیلمى ده كۆمیتى

نووسینى سیناریۆ بۆ فیلمى ده كۆمیتى، له كاره مه حاله كانه. شه وه ش چ بۆ رۆژنامه نووسه گه وه و به ناویانگه كان، چ بۆ شه وانیه تازە له م مه یدانه وه ده ست به كار ده كهن. لیته دا پرسیارىك زهق ده بیته وه، شه ی ئەم هه موو فیلمانه چين كه نیمه رۆژانه له كه ناله كانى ته له فزیۆن ده یان بینین؟ پرسیارىكى به جییه و له شوینى خۆیه تى: بۆ فیلمى ده كۆمیتى، ده كۆمیتالیسته كان، هه ولده دن، بیرى فیلمه كه، گیانى فیلمه كه، دلئى فیلمه كه، له بچووكتىرین

به شیه وه تا گه وه ترینى بجه نه سهر كاغه ز. رۆمان كه رمین كه ده كۆمیتالیستى گه وه رى یه كیتى سۆقیت بوو دهنوسى: سیناریۆ بۆ فیلمى ده كۆمیتى، پیش هه موو شتیک بیره كه یه تى، بی شه وه رۆژنامه نووس ناتوانئ ده ست به گرتنى بكا. مهبه ست له كارى مه حال شه وه یه كه بۆ نمونه: رۆژنامه نووس له بیرى فیلمه كه نووسیه تى كه ئینته رفیو له گه ل فلانه كه س ده كا، به لآم خۆ وه لآمه كان جارئ نازانى؟ له وانیه بیرى بۆ وه لآمه كان چووبئ له وانه شه بىرو بۆچوونى هه له بی، یان شه وه لآمه ی ده ستى ده كه وئ، شایانى خستنه ناو فیلمى نییه. باس له وه ناکه یین كه كابر داواكارى رۆژنامه نووس ره ت ده كاته وه و نایه ویت ئینته رفیوشى له گه ل بکری!. له گه ل شه وشدا فیلمى ده كۆمیتى به سئ قۆناغ ره ت ده بی:

۱- دارشتنى بیرى فیلمه كه.

۲- پرۆسیسى فیلم گرتن.

۳- مۆنتاژ کردن و دهنگ و مۆسیقا خستنه سهرى.

بیجه گه له وانیه سهر وه ش، چاره نووسى فیلمه كه به سیناریۆ كه وه یان به بیرى فیلمه كه به نده. كابرای ده كۆمیتالیست خۆى باه ته كه هه لده بتریت و ده زانى چ ناماخیكى له گرتنى فیلمه كه هیه. زۆر جار روودهات كه بیرى فیلمه كه ش خۆى دايرشتوه. بۆیه سه یر نییه، كه خۆى گه وه ترین ده سه لائى له سهر فیلمه كه هیه. گه وه ترین ده سه لات، مهبه ستمان شه وه نییه كه به رده وام خۆى له سهر شاشه كه نیشان بدا! وهك ده زانین ده كۆمیتالیست هه ن كه خۆیان له سهر شاشه كه ههر ده رناكه ون. گه وه ترین ده سه لائى هیه، چونكه له لایه ك، خۆى بیرى فیلمه كه ی دايرشتوه و ده زانئ مهبه ستى له فیلمه كه چیه؟

بۆ شه وه ی فیلمه كه وهك پلانه كانى سهر لاپه ره، به چاكى بگری، ده كۆمیتالیست ده بی، بیرى خۆى به ته واری بۆ ریژیسۆر و كابرای فۆتۆگرافیش روون بكاته وه. دوور نییه شه وانیش بیرو بۆچوونى خۆیان هه بی، كه زۆر جار ده بیته باشکردنى فیلمه كه. له زۆر كاتدا، خراب نییه گه پرس به خه لكى شاره زاش بکری. پیش شه وه ی ده ست به پرۆسیسى فیلم گرتنه كه بکری. لیته دا ده بی، ده كۆمیتالیست وریا بی، بیر و رای خه لكى لابه لا به سهر فیلمه كه ی زال نه بی و ناوه رۆكى فیلمه كه تیک نه چی. باشى فیلمه كه و سه ركه وتنى، زۆر به نده به وه ی كه كابرای ده كۆمیتالیست، چه ند توانیویه تى له ژبانى راستى رۆژانه نزیك بیته وه؟ چونكه بینهر شه و فیلمانه یان ده وئ، كه باس له ژان و ده رده كانى شه وان ده كهن، باس له راستى ژبان، دوور له درۆ و ده له سه ده كهن.

مەبەست لە گرتنى فىلمى دەكۆمىنتى، خزمەتکردنى جەماوەرە، بەرزکردنەوهى پرسىارىكى لە بىر كراوە، كە پىويستى بەچارەسەر كردنى ھەيە. ئەم جۆرە فىلمانە بۆ كۆمەلە لەلايەن سىياسىيەكانەوه، وەك داو دەرمان پىويستە. ھەر بۆيەش پاش نيشاندانى فىلمى دەكۆمىنتى سەرکەوتوو بە گشتى، پرسىارى بەرز كراوە لە فىلمەكە، چارەسەر دەكرى و دەزانين، سىياسىيەكان ناتوانن جەماوەر بۆ ماوەيەكى زۆر پشتگوى بجن، چونكە پشتگوى خستنى جەماوەر، مەرگى ئەوانى بە دواويە. بە تايبەتى لەو دەولەتەتەى بەنازادى ھەلبۆاردن دەكرى. فىلمى دەكۆمىنتى لەسەر بابەتتىكى دياركراو بەتير و تەسەلى دەدوى. بە ۲۰ خولەك، ۴۰ خولەك يان كەمىك زۆرتەر. ئەم بابەتە، دەكرى، كۆمەلەيەتى، سىياسى بن يان ھەر بابەتتىكى كە رۆژنامەنوس بزانى، پشتگوى خراوە و پىويستى بە بەرزکردنەوه و چارەسەركردن ھەيە.

يەك لەوانەى فىلمى دەكۆمىنتى لە فىلمى يارى جيا دەكاتەوه، ئەويە كە ئەوانەى لە فىلمى دەكۆمىنتى قسە دەكەن، قسەكانيان بۆ نەنوسراوەتەوه و پىيان نەگوتراوە، دەبى وا بلىن. ئەوان وەك ئەكتەر دەور نايبن. قسەكانيان ھەلئىنجراوى بىر و بۆچوونيانە و لەزۆر كاتدا برواى تەوايان پى ھەيە. ئەوان وەلامى پرسىارەكانى دەكۆمىنتالىست بەگويرەى راددەى شارەزابى و تىگەيشتيان دەدەنەوه. بۆيەش لەم جۆرە فىلمانە كەس نالى، فلانە كەس نەكتەرىكى خراپە، بەلكو زۆرتەر دەلین، قسەكانى نابەجین، يان بۆچوونەكانى ھەلن.

ويئە لە رۆژنامە

ويئە ناويئەى رووداوەكانە. رۆژنامەنوس كە ويئە لەگەل نوسىنەكەى بەكار دەھينى، بۆ ئەوئەى فاكتهكانى بەھيتر تر بى و ھەول دەدا واقىعى رووداوەكە وەك خۆى بگەيەنيئە خوئینەران. ھەر بۆيەش لەلاپەرەى يەكەمى ھەموو رۆژنامەيەك، ويئەيەكى گەورە بلاؤكراوەتەوه. كە دەكاتە گەورەترين رووداوى ژمارەى ناوبرا. لە رۆژنامەكانى دەولەتەتەى رۆژناوا، لەژيتر ھەموو ويئەيەك، جگە لەوئەى ناوى كابرارى فۆتۆگراف يان ئاژانس دەنوسرى، كۆمىنتارى رۆژنامەنوسيش، بەقەد بلاؤكردنەوهى ويئەكە كار دەكاتە سەر خوئینەران. كۆمىنتار دەكرى، چەند وشەيەك بن، يان چەند رستەيەك.

بە گشتى ويئە لە رۆژنامەدا ھاوكارىيە لەنيوان رۆژنامەنوس و فۆتۆگراف و ئەو كەسەى رۆژنامەكە مۆنتاژ دەكا. بەراى سۆران لارسون، فۆتۆگرافيش رۆژنامەنوسە. جىاوازى نيوان

ھەردوو رۆژنامەنوسان تەنيا ئەويە كە پىيان دەلین رۆژنامەنوسى نوسەر، رۆژنامەنوسى فۆتۆگراف. ھەردووكان پيش ئەوئەى بەكارىك ھەلبست، دەبى بەيەكەوه قسە بكەن و لەسەر بابەتەكە گفتوكۆ بكەن^(۱).

ويئە لە رۆژنامەدا دەگەرپتەوه سەر ئەوئەى چەند رووبەرى پیدەدرى، بە گشتيش تارووبەرى زۆرتەر پى بدرى، ئەوا كار زۆرتەر دەكاتە سەر خوئینەران. بەراى من ئەو ويئەيەكى لەگەل نوسين لە رۆژنامە يان گۆقار بلاؤدەكریتەوه، دەبى پيش ھەموو شتەك ويئەكە بەجوانى گىرابى، ئينجا ويئەيەكى روون بى نەك ليل كە ببيئە ھۆى چا و ئيشانى بينەران و خوئینەران. جا بۆ ئەوئەى ويئەى زیندوو بۆ خوئینەران لەسەر لاپەرەى گۆقار و رۆژنامەكان بلاؤبكریتەوه، شوپى فۆتۆگراف بەردەوام سەنتەرى رووداوەكانە. چونكە دەبى ئەو ويئەى بگىرى كە بۆ خوئینەران سەرنج راكيشن، نەك ويئەى وەستاو و مردوو!!! بۆيە ويئەكان دەبى لەگەرمەى رووداوەكان بگيرين.

ھەندىك ويئە ھەن بينەر قەت ناتوانيت لەبىرى بكا، ئەو جۆرە ويئەنە ئەگەر لەكاتى شەر گىرابن، بوونەتە سيمبۆلى (رەمزى) شەرەكە. بۆ ئەوئەى مەبەستم چاكتر بۆ خوئینەران روون بكەمەوه، بەپىويستم زانى دوو نمونە بەيئەمەوه:

يەك: ھەموو تراژىدياى ھەلەبجە، يەك ويئە بۆتە رەمزى، ئەويش پىرەمىردىكە كە مندالى بە باوئەشەويە ھەردووكان لە ويئەكە ديارن وەك ئەوئەى خەويان ليكەوتى، لەم ويئەيە دوو كەس تراژىدياى پينج ھزار شەھيد نيشان دەدەن. ويئەى ناوبرا ئەوئەندە كار دەكاتە سەر بينەر، كە ناتوانى ديمەنى تراژىدياى لە بىر بچى، ئەگەر لە كاتىكدا لە بىريشى چووبى لە كاتى بينىنى ويئەكە دەزانى ھى چ تراژىدياى كە. بەراى من ئەو ويئەيە نەك ھەر سيمبۆلى تراژىدياى بۆ ھەلەبجە، بەلكو تراژىدياى ھەموو گەلانى كوردستان لە ناو ئەو ويئەى "عومەرى خاوەر" دا دەبينرى.

دوو: بەرپۆبەرى پۆليس بەناوى، نگويين نگوس لوان، ديليك لە شارى سايجون لەسالى ۱۹۶۸ دەكوژى. ھەر دوو ويئە كاربان زۆر لە جەماوەر كىردوو و لەلايەن فۆتۆگرافى پىسپۆرە گىراون، ھەردووكان بوونەتە سيمبۆلى شەر. ويئەى دوو لەلايەن فۆتۆگرافى ئاژانسى ئەى پى AP بە ناوى

1. Söran Larsson, att skriva i tidning. Borås, 1992.- p.171..

ئىدى ئادەمس Eddie Adams گېراۋە. ئەو لەسەر گرتنى وئىنەكە دەلى: ئەگەر كەسىكى ملھوپرىش لەشويىنى من بوايە، دەيتوانى ھەمان وئىنە بگىرى. "بەتايىھەتى كە بەرپۆبەرى پۆلىس ئاگادارى پۆژنامەنووسەكەى نەكردۆتەۋە كە ئەو دىلە دەكۆژى". كە دەستى بەرپۆبەرى پۆلىس بەدەمانچەكەپەۋە بەرز كرايەۋە، دەستى مېنىش بەكامپىرا بەرز كرايەۋە، بەلام من ھېشتا لەو بېروايە نەبووم كە دىلەكە دەكۆژى. ئەۋەى ئىددى گرتى ھەر ئەۋە نەبوو كە ئەو لەكات و شوئىنى پېويست لەۋى بوو، بەلكو وئىنەى ناۋبراۋ بەراى زۆر كەس، ھەموو تەرازوۋى شەرى فېتنامى گۆرى^(۱).

ئازانسى ناۋبراۋ بەم شېۋەپەى خوارەۋە لە ژىر وئىنەكە كۆمىنتارى نووسىۋە: "دەنگى ئەو دەمانچەپە، لەۋانەپە لە ھەموو دەنگ و پروداۋەكانى تى ئەو شەپە گىنگىرى، نەك لەبەر ئەۋەى لەھەموو جىھان دەنگى داپەۋە، بەلكو لەبەر ئەۋەى دەپىنرا".

ۋەك گوتمان وئىنە بۆ پۆژنامە و گۆقار زۆر گىنگىن، بەلام زۆر جار لە وئىنەكانىش گىنگىر، نووسىنى ژىر وئىنەكەن. پۆژنامەنووس چاكە بايەخى زۆر بەو تىكستە بدا كە لەژىر وئىنەكە دەپىنوسى.

ھەندىك جار، پروداۋەكە لەپەك وئىنەدا شوئىنى ئابىتتەۋە، بۆپە پۆژنامەنووس بۆ نووسىنەكەى چەند وئىنەپەك بەكار دەھىنى، ئەو وئىنەش بەگشتى سى وئىنە يان زىاتر كە بەزمانى راگەيانىدەن پىنى دەلئىن فۆتۆ پېيۇرتاژ. ديارە مەبەستمان لە فۆتۆ پېيۇرتاژ گرتنى چەند وئىنەپەكە لەسەر يەك پروداۋ، لەگەل نووسىنەكەى دەبنە تەۋاۋەكەرى يەكتى. ئەم نووسىنەش دەكرى يەك پۆژنامەنووس نووسىبىتى، يان دوو، يان سى يان زىاتر. زۆر جار پۆژنامەنووسان، فۆتۆپەنۇپاماش، بۆ نووسىنەكانىان، بەكار دەھىنن، ئەمەش دەكاتە گرتنى چەند وئىنەپەك لەسەر ھەمان بابەت نمونە: لەۋانەپە ۋەرگەرپانى شەمەندەفەرىك، لەپەك وئىنە بەتەۋارى شوئىنى نەبىتتەۋە، بۆپە كىراى فۆتۆگراف پېش گرتنى وئىنەكان، شەمەندەفەرەكە دەكاتە چەند بەشىك و ئىنجا دەست دەكا بەۋىنە گرتنى. لەكاتى مونتاز كىرندا، وئىنەكان لەتەنىشت يەكتەر دادەنرىن، كە زۆر جار بىنەر ۋادەزانى يەك وئىنەپە.

پۆژنامەنووس، لەگەل فۆتۆگراف، خۆيان بىرپار دەدەن كە وئىنەكان چۆن بگىرن! ئەمە لەكاتى پروداۋەكانە، بەلام لەكاتى ئىنتەرفىۋ، يان نووسىن لەسەر بابەتى تر، ئەو وئىنە بۆلۆدەكرىتەۋە

۱. ھەمان سەرچاۋە پېتسۋو. ل ۱۷۳.

كە زىاتر رەنگدانەۋەى نووسىنەكان بن ۋەك: ئەگەر گرتى لەنپوان دوو سەرۆك ۋەزىران ھەبى، بەھۋى لايەنى سىبەمەۋە، لەپىگى پۆژنامە و گۆقار و پادىۋ و تەلەفېزىۋنەۋە، رازى بن لەسەر لايەلاكردى كېشەكانىان، كە ھەردوۋىكىان لە دەزگاكانى راگەياندىن، رايان گەياندىبى كە لەم پۆژنامە ناخۆشپىيەكان چارەسەر دەكرىن. پۆژنامەنووس بۆ ئەۋەى چاكتى بۆ خۆپىنەران بابەتەكە پروون بىكاتەۋە، لەگەل ئەم نووسىنەدا، ئابى وئىنەپەكى سەرۆك ۋەزىران بۆلۆبىكرىتتەۋە كە بەدەست ھەرەشە دەكا، يان پەنجەى بەرز كىرېتتەۋە! ئەم جۆرە وئىنە خۆ ئامادەكردى بۆ شەپە نىشان دەدەن، نەك بۆ ناشتى. ئەگەر پۆژنامەپەكى گەۋرەى ۋادەكە بى، بەدوور نازانرى، بېتتە ھۆى سەرئىشەى زۆر بۆ سەرۆك ۋەزىران.

لە زۆرپەى پۆژنامەكانى دەۋلەتانى پۆژتاۋا، پروداۋى گەرە، زۆرتر بەۋىنە پروون دەكرىتتەۋە، تا بەنووسىن. ئەو پروبەرى بەۋىنە دەدرى، زۆر جار چوار ھىندەى پروبەرى نووسىنەكەپە. لەۋانەپە زىاتر لەبەر ئەۋەبى، كە خۆپىنەرى پۆژنامە لەبەر تەلەفېزىۋن و گىرتى پۆژنامە خۆيان ئەۋەندە سەلىقەى خۆپىندەۋەيان ۋەك جارن نەمابى. خەلك ۋەك جارن ناتوانى، گوتارىك بھوئىتتەۋە، كە زىاد لەچەند دەقىقەپەك بىخاينەنى. بەتايىبەتىش كە دەزانى، باسكردنى ھەمان پروداۋ لەپادىۋ دەنگوباسى دويىنى باس كراۋە.

پۆژنامەكان بەردەۋام تىراژيان لە كەمبونداپە. ئەگەر پىكلام نەبى، كە ھەموو پۆژنامەكان دەژىئىنى، موۋچەى كارگىرپانى لىدەدرى، جگە لەقازانچ، بەدوور نازانرى، پۆژنامەكان بەشى ھەرەزورىان ئەمپۆ دەرنەچوبانە. بۆپە لەزۆر دەۋلەت، بۆ پىشتىگىرى كىردنى چاپەمەنى، حكومەت يارمەتى ماددى چاك بەپۆژنامەكان دەدا.

پۆژنامە رۆلى زۆر گىنگ لە پىشخىستى دىمۇكراتىيەت لەكۆمەلدا دەگىرى، بۆپە وئىنە دەبى تەۋاۋەكەرى نووسىنەكە بى نەك شىۋاندىنى.

زۆر جار ئەگەر وئىنە بۆ گوتار نەبى، پۆژنامەنووسىش لەو بېروايەدەبى كە وئىنە زۆر پېويستە، دەتوانى بەھۋى نىگار كېشەۋە، وئىنە بىكىشىرى و لەگەل نووسىنەكە بۆلۆبىكرىتتەۋە. ئەۋەش دەكرى ۋەك كارىكاتۆر وئىنەكە بىكىشىرى، يان وئىنە ئاسابى بۆلۆبىكرىتتەۋە.

ئەمپۆ بەھۋى تەكىكى نوۋ ۋەك كامپرا و سىكانەر بۆ كۆمپىۋتەرەكان، بەكارھىتپانى وئىنە بۆ پۆژنامە و گۆقارەكان زۆر ھەرزان و ئاسان كىردوۋە.

فوتوگراف

فوتوگراف بەوكەسە دەلەن بەكاميرا وینە دەگریت. ئەگەر فوتوگراف لە رۆژنامە یان گۆنار کار بکات، پێی دەگوتری رۆژنامەنوسى فوتوگراف. یان "رۆژنامەنوسى وینەگر". ئەو لەجیاتى نوسین، بەوینە مەبەستى خۆى دەردەبەری. بۆیە بەرپىگای وینەکانەو کەسى فوتوگراف، ھەواڤ و روداوەکان دەگەینى.

فوتوگرافى رۆژنامەو گۆنار، زۆرتەر لەسەر فەرمانى دەستەى نوسەرەن بۆ شوینى رووداوەکان دەنیردەری. ئەگەر فوتوگراف بۆخۆى کار بکات، لەوکاتە لەگەڤ چەند رۆژنامە و گۆناریک پیکدیت و وینەکانى خۆى بەوان دەفرۆشى. بۆ ئەوەى وینەکانى بفرۆشرین، دەبى کابرای فوتوگراف پيشتر وینەى گرتبى و ئەزمونى لەم بوارەدا ھەبى. ئەوەى سەرەوہ فوتوگرافى رۆژنامە یان گۆنار بوو. چەند جۆرى ترى فوتوگراف ھەبە وەك **فوتوگرافى ریکلام** و **پۆرتریت**. ئەگەر فوتوگراف لە بوارى پۆرتریت کار بکا، شوینى زۆرتەر ناو ستۆدیویە و زیاتریش وینەى ئەو کەسانە دەگریت کە دینە ستۆدیۆ، وەك وینەى بووک و زاوا، منداڤ و جۆرى تریش. رووش دەدات کە فوتوگراف لەسەر داواى خەلك بچیتە دەرەوہى ستۆدیۆ و لەوئ ئەو وینانە بگرى کە داواى لیکراوہ.

ئەگەر لە بوارى ریکلام وینە بگریت، ئەوا شوینى ناو یان دەرەوہى ستۆدیویە. ئەوہش دەمبەینتەوہ سەر ئەوہى وینەى چى و بۆچ دەگریت.

وەك فوتوگرافى مۆدیل، وینەى جل و بەرگ دەگریت.

فوتوگرافى پۆرتریت و ریکلام رۆژنامەنوسیان پیناگوترى، چونکە کار بۆ رۆژنامە و گۆنار ناکن.

فوتۆگرافى تر ھەيە لە دەزگاكانى مېرى و كارگەكان كار دەكەن. دەزگاكانى مېرى وەك نەخۇشخانە، لەوى كابرەى فوتۆگراف وینەى نەخۇش و نەخۇشییەكە دەگریت، ھەندیک جار وینەكانى نەخۇشخانە لە كۆلیشى پزیشكى دەخویندیریت. وەك فوتۆگرافى پۆلیس، وینەى تاوانەكان و ئەو كەسانەى بەتاوانەكان بەستراونەتەو دەگریت. لەگەل ھەموو ئەو جۆرە وینانەى لەكار و بارى پۆلیس بەكار دین.

وەك فوتۆگرافى مۆزەخانە، ئەوا وینەى تابلۆ، ناو خانووە لەگەل ئەو وینانەى پەيوەندیان بەمۆزەخانەو ھەيە دەگریت.

وەك فوتۆگرافى كارگە، زیاتر وینەى پرۆسیسى بەرھەم ھینانى شتە نوپكان كە لە كارگە دروست دەكرین دەگریت. فوتۆگرافى ئەرشیف، لیرەدا ئەو وینانە دەگرین كە لە ئەرشیفەكان بەكار دەھینرین یان بۆ ئەرشیف كرنى مەتریالەكان دەگرین.

فوتۆگرافى فیلم و تەلەفزیۆن و قیدیۆ، لە ھەرسى جۆر لەگەل كامیرای جوولینەر كامیرای قیدیۆ، یان كامیرای فیلم كار دەكریت، ئەو ھەش دەكرى لەناو ستۆدیۆ بیٹ یان لەدەرەو ھى ستۆدیۆ. ئەوانەى لەگەل كامیرای قیدیۆ كار دەكەن، لەزۆر كاتدا پتوویستیان بەلای كەم بەیاریدەدەرتیک ھەيە. ئەوانەى لە تەلەفزیۆن وەك فیلمگر لەسەر كامیراكان كار دەكەن، دەكرى بەرۆژنامەنووس ناویان بەھینریت. لەھەموو ئەو جۆرانەى سەرەو، كەسى فوتۆگراف، دەبیٹ و شیار بیٹ و سەرى لە رووناكى باش دەربچیت و بزانیٹ وینە بگریٹ، بشواتەو و چاپ بكات.

سەردیڤر یان ناوی گوتار

ھەموو نووسین و بلاؤكراو ھەيەك لە رۆژنامەو گۆفارد، بە ھۆى سەردیڤرەو دەناسریتەو. سەردیڤر لە نووسیندا لەگەل وینە، لە لاپەرەى رۆژنامەى چاپكراو زۆرتین سەرنجى خوینەر بۆ خویمان رادەكیشن. لەبەر ئەو ھى رۆژنامەكانى سەردەم لاپەرەیان یەكجار زۆرە. زۆر جار لە ۶۰ - ۷۰ لاپەرە تیپەر دەكا، خوینەر بە گشتى ناتوانى ھەموو رۆژنامەكە بخوینیتەو، بەلام دوور نییە سەرى ھەموو لاپەرەكانى بكا و لە ھەر لاپەرەش ھەموو سەردیڤرەكان بخوینیتەو. سەردیڤر لە ھەر نووسینیكدا لەبەر ئەو ھى بەخەتیکى خۆش و پیتی رەش و گەورە نووسراو، زەقتەر دەكەوتتە بەر چاوى خوینەرەن.

سەردیڤر ئەگەر قسەى بكرایە، بە خوینەرەى دەگوت: تكایە گوتارەكەشم بخوینتەو! بۆیە ھەر سەردیڤریشە، خوینەر بریاری لەسەر دەدا، نایا ئەم نووسینە شایانى خویندەو ھەيە یان نا؟ سەردیڤر باشترین رەنگدانەو ھى لەسەر خوینەرەن دەبى، ئەگەر فاكەت بەرز بكاتەو و ئەو فاكەتەش كار بكاتە سەر ژيانى خەلكیكى زۆر، چ بە باشە یان بە خراپە^(۱).

كەواتە لە كاتى نووسینی سەردیڤر، رۆژنامەنووس دەبى گرنگییەكى زۆرى پیددا و پیش ئەو ھى بریاری تەواوى لەسەر دارشتنى بدا، باشە زۆر بیری لى بكاتەو. ئەو ھەش لەبەر نەكەین كە سەردیڤر دەبى رەنگدانەو ھى ناوەرۆكى نووسینەكان بى و لە درۆش دوور بى.

سەردیڤر لە گوتاردا تەنیا یەك مەبەست و نامانجى نییە، بەلكو دەبى چەند مانایەكى ھەبى. بەرپای ئەنتۆن كارلگریڤ، كە لە ۱۹۰۹ - ۱۹۲۳ سەرنووسەر و خاوەن ئیمتیازى

1. Björn Nöljer, Så snickar du en tidningsartikel. Borås, 1994.- p.16.

پۆژنامەى داگىنىس نىھىتتەرى سويدى بوو، سەردىر دەبى دوو ئامانجى ھەبى، يەكەمىيان: كار بىكاتە سەر خويىنەران كە گوتارەكە بخويىننەو ە دووھەمىيان: ئاگادارى خويىنەر لە ناوھەرۆكى گوتارەكە بىكاتەو ە. ئەو ەى سەرەو ە ناگەيەنى كە خويىنەر پاش ئەو ەى كە سەردىرەكەى خويىندەو ە، ئىتر پىنووست نەكا گوتارەكە بخويىننەو ە، ئەگەر وابى، بەراى من چاكتە ئەم جۆرە سەردىرانە نەنوسرىن. سەردىر دەبى گرنكى گوتار نىشان بدا و لە چركەى يەكەم سەرنجى خويىنەر بۆ لای خۆى رابكىشى. لە ھەمان كاتىشدا باس لە ناوھەرۆكى نوسىن يان گوتارەكە بىكا. بە كورتى سەردىر دەبى بە شىو ەيەكى ئەو ەندە سەرنج راكىش بنوسرى، لە جياتى نووسەر وەك گوتم ھاوار بىكا: من بخويىنەو ە!!!

سەردىر جگە لەو ەى دەبى بەزمانىكى شىرىن و سەرنج راكىش و كوردىيەكى پەتى بنوسرى، نابى لە چەند وشەيەكىش زۆتر بى. ئەگەر سەردىر نەكرا بە كورتى مەبەستى گوتارەكە يان نووسىنەكە دەربى، لە زۆر كاتدا لە دو ەى سەردىر كە بەخەتتىكى گەورە و پىتى رەش نووسراو ە، لە ژىرەو ەى بە پىتى كەمىك بچوكتەر دىسان رەش رستەيەك دەنوسرى، كە مەبەستى سەردىرەكەى پى بەھىز دەكرى.

لە سەردىردا مەرج نىيە رستەى تەواو پىكبەپىرى و بنوسرى، دەتوانرى لەكاتى نووسىنى سەردىر، زۆر بىر لە رىزمان نەكرىتتەو ە، لەگەل ئەو ەشدا ئەو چەند وشەيەى بەدو ەى يەك رىز كراو ە، دەبى لۆژىكى تىدا بى.

لە نووسىنى سەردىردا چاكە پۆژنامەنوس يان نووسەرى گوتار، بە شىو ەى پرسىيار نەينوسى. ئەگەر نووسەر بزانى بۆ نووسىنەكەى چەند رووبەرى پىندراو ە، لەو ەش سەردىر چەندى بەر دەكەوى و (لىد) چەندى بەر دەكەوى. (مەبەست لە لىد ئەو چەند دىرەيە كە بە كورتى و خەستى باس لە ناوھەرۆكى گوتارەكە دەكات. لە گوتاردا دەكەوتتە نىوان سەردىر و نووسىنەكە. لىد دەبى بە خەتتىكى رەش بنوسرى، لە زۆر كاتدا ھەمان خەتى گوتارەكە و ھەمان گەورەبى پىتى نىو گوتار بەكار دەھىنرى، بەلام لە جياتى بە سىبەكى كال بنوسرى، ئەوا دەبى بە رەشى چاپ بكرى، جارىش ھەيە بۆ سەرنج راكىشانى خويىنەران، بە رەشى و لارى دەنوسرى و لە پۆژنامە چاپ دەكرى). لە پۆژنامەكانى ئىستاي ئەوروپا، زۆر بايەخ بەفۆرم و قەبارەى پۆژنامە دەدەن. ھەول دەدەن، بە ھىچ شىو ەيەك ستايلى پۆژنامەكەيان نەگۆرن. بۆ ئەم مەبەستەش وەك دەزانىن پۆگرامەكانى كۆمپىوتەر، كارى دەرکردنى پۆژنامەى زۆر بۆ ئاسان كروون.

پۆژنامەنوس بۆ نىيە بەويستى خۆى، چەند گوتارەكەى پىنووستى بەرووبەر بى، پىى بدرى. (باس لەو پۆژنامەنوسانە دەكەين كە لە پۆژنامەكان كاردەكەن، نەك پۆژنامەنوسى ئازاد، كە لەوانەيە دوو ھەفتە جارىك گوتارىك بنوسى). ئەو كەسەى پۆژنامەكە مۆنتاژ دەكا، رووبەرىكى ديارىكراو بە پۆژنامەنوس دەدا، ئەو رووبەرەش لەسەر شاشەى كۆمپىوتەرەى پۆژنامەنوسەكە ديارە. پۆژنامەنوس بۆ نىيە يەك رستە زياتر لەو ەى بۆى ديارى كراو بنوسى. لە كاتىكدا ئەگەر گوتارەكە درىزتر بى، دەبى كورتى بىكاتەو ە، ئەگەر كەمىشى نووسىبى، دەبى زۆرتى بۆ بنوسى. بۆيە زۆرەى پۆژنامەكان بەرنامەى(كوارك ئىكسپرىس) بەكار دەھىنن. بەرنامەى ناوبراو يارمەتيان دەدا شىو ەى پۆژنامەكە وەك خۆى بىتتەو ە.

جگە لەوانەى سەرەو ە، ھەول دەدەن تا بۆيان بلوى، خەتەكان و شىو ەى نووسىنى سەردىرەكان نەگۆرن. لە ھىچ پۆژنامەيەكىش لە ۴ – ۵ جۆرە خەت و شىو ە زياتر بەكارناھىنرى.

لە پۆژنامە چەند جۆرىك نووسىنى سەردىر ھەن وەك: مقەسى، ناو ەراستى، لای راست، لای چەپ، خەتى پر، يەك خەتى. ئەو ناوانەى سەرەو ە لەوانەيە بە زمانى كوردى كەمىك سەير بىنە بەرچاو، بەلام من لىرە ھەول دەدەم نمونەيان بۆ بەھىنەو ە بۆ ئەو ەى خويىنەر چاكتەر تىيان بگا.

مقەسى

XXX XXXX XXX
 XXXXXXXXXXXX XX
 XXXXXXXXXXXXXXXX
 ناو ەراست
 XXXXXXXXXXXXXXXX
 XXX XX
 XXXXXXX XXX
 XXXXXXX XXX
 XXX XX
 XXXXXXX
 XXX XXXXXXX

لە نووسینی سەردێردا رۆژنامەنووس هەن، دواى نووسینی گوتارەكە ناوئیشان بۆ نووسینەكەیان دیار دەكەن، هەبە لە سەرەتادا ناو بۆ نووسینەكەى دادەنێ، ئینجا دەست بە نووسینی گوتارەكەى دەكا. بەلام ئەوەى تا ئیستا زۆرتر باوە، ئەوا شیوەى یەكەمە. گوتار دەنوسرێ ئینجا ناوئیشانی بۆ هەڵدەبژێردرێ. گرنگ نییە ئەو سەرناوەى جارى یەكەم بەمیشكتدا دێ، بنووسى و لێى پەشیمان نەببەو. رۆژنامەنووس بە گشتى چەند ناوئیشانیك دەنوسێ، پاش بێر کردنەوێ زۆر یەكیان هەڵدەبژێرێ. گرنگیشە بزانیك كە نابێ پەلە لە نووسینی سەردێر بكرێ. چونكە ئەگەر ناویك كە شایانى گوتارەكەى نەنوسرێ، بە دوور نازانرێ، هەموو هەولێ رۆژنامەنووسەكە بەخۆرا بپرا و نووسینەكەشى تێك بدا. لەو كاتەشدا وەك دەزانین كەمتر خۆینەرەن دەبۆیننەو ئەوانەى دەشى خۆیننەو، لەوانەى هەست بە كەم و كورتى دارشتنى نووسینەكە بکەن. ئەمەش دەكاتە ئیفلج بوونی نووسینەكە. بەراى زۆر لە رۆژنامەنوسانى سویدی و بە تاییەتى ئەوانەى كە لەسەر تیۆرى رۆژنامەنوسى كتیب و بلاوكرایان زۆرە، لە سەرگوتار دەبێ هەول بەردى، وشەى نینگەتیف (خراپ) بەكار نەهێنرێ. ئاشكراىە لەهەر ژمارەىەكى رۆژنامەدا، دەیان نووسین، وەك: هەوا، گوتار، رېپۆرتاژ، ئینتەرفیو... هتد. بلاوكرایانەتەو. هەموو نووسەرێك، ئاواتە خوازە، زۆرترین خۆینەر نووسینەكەى ئەو بخۆیننەو، بۆیە بێ ئەوێ رۆژنامەنوس پێى بزانی و هەستى پێ بكا، پێشپركیەك لە نیوان نووسینەكانى ناو رۆژنامەكە دەست پێ دەكا، بۆ ئەوێ خۆینەر نووسینەكەى تۆ بخۆیننەو، ئەوا سەرگوتارەكەت بریار دەدا. بۆ ئەوێ ماندوو بوونەكەت بەخۆرا نەپرا، لەسەر ئەو وەستاو، كە سەردێرەكە چەند توانیویەتى سەرنجى خۆینەرەن بۆ لای خۆى پابكیشی.

XXX XXX
 XXXXXXXX
 لای راست و لای چەپ
 XXXXX XX XXX
 XXXXX XXXX
 XX XXXX XXXX

 XXXXXXXX
 XXXX XXXXXXXX
 XX XXXX

 XXX XXXXXXXXX
 XXXXXXXX
 XXX XXXXXXXX
 خەتى پر
 XXXXXXXX XXXX
 XX XXXX XXXX
 XXXXX X XXX
 يەك خەتى
 XXXXXXXXXXXXXXX XXXX XXX
 XXXX XXX
 XXXXXXXX

جۆرەكانى نووسینی سەرگوتار كە لەسەرەو پوونمان كردهو، لە كتیبى بیۆرن نیلەر ل. ۴۰ بە زمانى سویدی وەرگیرایە. نووسەرى ناوبراو نمونەشى بۆ هێناون، بەلام لەبەر ئەوێ نمونەكان تاییەتن بەرۆژنامەى سویدی، بە پتویستەم نەزانى لێرە بیان نوسمەو.

پيشه‌ی رۆژنامه‌نووس و ئەخلاق له پراگه‌ياندن

سوید يه‌که‌م‌ين ده‌ولته‌ ته‌ له‌ جيهان‌ که‌ ياسای‌ تاييه‌ ته‌ به‌ نازادی‌ چاپه‌ مه‌ نی‌ دارشت. ئەم‌ ياسايه‌ له‌ سالی‌ ۱۷۶۶ ده‌نگی‌ له‌ سه‌ر‌ درا. ياسای‌ ناوبراو‌ چاپ‌ و‌ بلا‌ و‌ کردنه‌ وه‌ی‌ کتیبی‌ له‌ سه‌نسور (ره‌قابه‌) دوور‌ کرده‌ وه‌. پاش‌ ماوه‌ يه‌که‌، هه‌مان‌ ياسا‌ به‌ برپاریکی‌ تاييه‌ ته‌ حکومه‌ ته‌ وه‌ له‌ سالی‌ ۱۷۷۲ په‌ تکرایه‌ وه‌. به‌ لام‌ له‌ سالی‌ ۱۷۷۴ سه‌ر‌ له‌ نوێ‌ ياساکه‌ به‌ برپاریکی‌ نوێ‌ ده‌ست‌ به‌ کار‌ کرایه‌ وه‌. ئەم‌ ياسايه‌ باس‌ له‌ وه‌ ده‌کا‌ که‌ هه‌موو‌ که‌سیک‌: به‌ نووسین‌ مافی‌ ده‌ربرینی‌ بێر‌ و‌ بۆ‌چوونی‌ ته‌واوی‌ خۆی‌ هه‌يه‌.

ئهو‌ ياسايه‌ی‌ که‌ ئەم‌رۆ‌ له‌ ولاتی‌ سوید‌ هه‌يه‌، له‌ سالی‌ ۱۹۴۹ ده‌نگی‌ له‌ سه‌ر‌ دراوه‌. که‌چی‌ له‌ راستیدا‌ هه‌مان‌ پرینسیپی‌ سالی‌ ۱۷۶۶، ۱۸۱۰، ۱۸۱۲، بوون.

پرینسیپه‌کانی‌ نازادی‌ چاپخانه‌ به‌ گشتی‌ له‌و‌ خالته‌ی‌ خواره‌وه‌ خۆيان‌ ده‌بيننه‌وه‌:

۱- هه‌موو‌ هاو‌لاتیبه‌ک‌ نازاده‌ له‌ وه‌ی‌ رۆژنامه‌ ده‌ریکات، بێ‌ شه‌وه‌ی‌ له‌ لایه‌ن‌ ده‌زگاکانی‌ ده‌ولته‌ یان‌ کۆمه‌له‌و‌ ریک‌خراوه‌ جه‌ماوه‌ریبه‌کان‌ کۆسپی‌ بخریته‌ سه‌ر‌ رینگا.

هه‌موو‌ رۆژنامه‌ یان‌ بلا‌ و‌ کراوه‌یه‌که‌ ده‌بی‌ مۆله‌ ته‌ی‌ هه‌بێ‌ و‌ له‌ وه‌ی‌ نووسراوی‌ که‌ خاوه‌ن‌ ئیمتیازی‌ رۆژنامه‌ یان‌ بلا‌ و‌ کراوه‌که‌ ناوی‌ چیه‌، چونکه‌ شه‌و‌ له‌ به‌رده‌م‌ دادگا‌ به‌رپرسیاره‌ له‌ ناوه‌رۆکی‌ نووسینه‌کان.

۲- هه‌موو‌ جوۆره‌ حوکمدانیکی‌ زوو‌ له‌ سه‌ر‌ چاپ‌ و‌ بلا‌ و‌ کراوه‌ بۆ‌ هه‌موو‌ ده‌زگا‌ جه‌ماوه‌ریبه‌کان‌ قه‌ده‌غه‌يه‌. هه‌موو‌ هه‌ول‌ و‌ ته‌قه‌لایه‌که‌ بۆ‌ کۆسپ‌ خستنه‌ پيش‌ چاپ‌ و‌ بلا‌ و‌ نه‌ کردنه‌ وه‌ی‌ یان‌ بلا‌ و‌ کردنه‌ وه‌ قه‌ده‌غه‌يه‌^(۱).

1. Stig Hadenius, Lennart Weibull, Massmedier. Falun·2003.p.26..

۳- ئەو كەسەي كە ئاگادارى دەستەي نووسەران بە ھەوالېئىك دەكات، پارېزگارى دەكرېت و ئاشكرا ناكرى. ھەموو ئەو كەسانەي لە راگەياندن كار دەكەن، لەگەل كتېب نووسەكان، مافى پاراستنى ھەوال ھېنەرانىان ھەيە. بۆ ئەو ھەموو دام و دەزگا مېرىيەكان بە لېكۆلېنەو ھەول بەدواي ھەوال ھېنەرهكان، قەدەغە دەكرېن. شكاندنى نھېئى پاراستن تەنھا لەوكاتە دەبېت ئەگەر ھەوالھېنەر پېئەندى بەتاوانى گەورەو ھەبېت.

۴- بۆ ھەموو چاپكراوتىك يان بەرنامەي رادىو يان تەلەفزيوئ دەبى بەرپرستىك ھەبېت و ئەويش لەلايەن خاوەنى دەزگا كە دادەمەزرىت. بەرپۆبەر بەرپرەسە لە ناوەرۆكى بەرنامەكان، ئەك نووسەر يان دەرھېنەرى بەرنامەكە. دواي ئەوان ياسا و بنەماي تر ھەن، ئەگەر لەكاتىكدا بەرپرەسى نووسىنەكان دەست نەكەون، زۆرچار خاوەنى رۆژنامە "خاوەن ئىمتياز" بەرامبەر ياسا لە دادگا بەرپرەس دەبېت.

۵- گەياندى ئەو ھەوالئەي دژ بە ئەمن و ئاسايشى دەولەت، تېكدانى پزەكانى جەماوەرن^(۱). لە سالى ۱۹۳۹ كۆمەلەي نېودەولتەي رۆژنامەنووسان بنەمايەكى ئەخلاقيان بۆ رۆژنامەنووسان دانا. لە ھەشتاكانيش ئەنجومەنى نېودەولتەي رۆژنامەنووسان پرىنسىپە ئەخلاقيهكانيان سەرلەنوئ لەزېر ناوي: "بنەما نېونەتەو ھەيەكانى خوورەوشتى ئەخلاقي و پېشەي لە رۆژنامەوانى" دا دەرشتەو. International Principles of Professional Ethics in Journalism ئەو پرىنسىپانە باس لە ھاوالاتيان دەكەن كە مافى تەواي گەياندى ھەوالى راست و دروستيان ھەيە^(۲).

ياسا مېللىيەكان كە ئىستا باو و ديارن، لە شوپنېئىك بۆ شوپنېئىك لە دەرشتن و ناوەرۆك جىواوزن.

لە دەولتەي ئەمەرىكا، زۆرچار ياسا ئەخلاقي لە ھەندىك كۆمار كاري پېدەكرى و لە ھەندىكيش پشتگوئ دەخرى. بەلام لە ھەموويان زياتر و بلاوتر ئەوا دەزگاكاني راگەياندن خۆيان ياسا و بنەماي ئەخلاقي بۆ رۆژنامەنووسانيان دادەپزېن.

لە سوید ياساكاني ئەخلاقي رۆژنامەنووسى، لە كلوبى رۆژنامەنووسان لە سالى ۱۸۷۴ دەرچوو. كلوبى ناوبراو كاري كۆكردنەو ھەي ئەو رۆژنامەنووس و سەرنووسەرانە بوو كە

۱. ھەمان سەرچاوەي پېشوو ل. ۲۷.

۲. ھەمان سەرچاوەي پېشوو ل. ۲۹.

ئارەزوويان لە بەچاپگەياندن و راگەياندى چاك ھەبوو. ھەر لەسالى ۱۹۰۰ ھەمان كلوب ھەندى پرىنسىپى دەرشت كە پېويست نەكات ناوي مرۆفە بى پېويست بۆ تاوانەكان دەستنيشان بكرېن^(۱).

ئەو بنەمايانەي سەرەو ئەو ھەبوو كە مرۆ دەپويست، رۆژنامەنووس ئەو شتانە بگەيئىت كە راست و دروستن. لە ھەمان كاتيشدا، كەس لەرېنگاي بلاوكراوەكان، دەزگاكاني راگەياندن مافى پېشېل نەكرى.

لە ھەفتاكانەو بنەما ئەخلاقيهكان كراون بە سى بەش. بنەماي راگەياندن، بنەماي پېشە لەگەل بنەما بۆ نووسىنى تېكستى رېكلام.

لەنېو ئەو سى جۆرە بنەمايانەدا، بنەماي راگەياندن لە ھەموويان كۆنترە و ناوەرۆكەكەشى برىتېيە لە ئامۆزگارى كردنى رۆژنامەنووسان كە بەچاويكى رەخنەگرانەو ھەروانە سەرچاوەكاني ھەوال. رېز بۆ تاك دابنى و وشيار بى لە بەكارھېتاني ناو و بلاوكردنەو ھەي وئەن. مەبەست لەو جۆرە بنەمايانە ئەو ھەيە كە راگەياندەكى چاك بداتە خويئەران.

لە سوید دەزگايەك بەناوي لېئەنى بالاي راپرسى راگەياندن Pressens Opinionnämnd ھەيە. ئەو دەزگايە چاودېرى دەزگاكاني راگەياندن دەكات كە چۆن پەپرەوي ياسا و بنەماكاني ئەخلاق لە رۆژنامەگەرى دەكەن. دەزگاي ناوبراو چەندىن رېتكخراو سەرپەرشتى كارەكاني دەكات و ئەندامن تېيدا. ئەوانەش ھەك: سەنديكاي رۆژنامەنووسانى سوید، خاوەن ئىمتيازەكان، پېن كلوب لەگەل دوو ئەندام يەك لەلايەن ھەزارەتى دادەو ئەو ھەي تريش لەلايەن ئەنجومەنى پارېزەران دادەمەزرىن. دەزگاي ناوبراو دەزگايەكى ئازادە و دادگاي مېرى نېيە. دەبى بەرپۆبەر پارېزەر بى و پېشترېش ماو ھەيەك لە دادگا كاري كردبى و خاوەنى ئەزمونى دادگا بېت.

"لەماو ھەي يەك سال ۱،۵ مليار دانە رۆژنامە لە سوید چاپ دەكرى و دانىشتوانى سوید نۆ ملېون كەسە، كە دەزگاي تايبەت بە بلاوكراوەكان بۆ دەرشتنى ياسا و بنەماي نوئ ھەن، بۆ ئەو ھەي تاك لە كۆمەل مافى نەخورى.

جەماو ھە بە گشتى و رۆژنامەنووس بە تايبەتى، لەناو ھەموو كۆمەلگايەكدا چالاكى رۆژنامەي خۆيان لە چوارچېو ھەي ياسا و داب و نەرىتى ئەو كۆمەلەي تېيدا دەزىن، ئەنجام دەدەن.

۱. ھەمان سەرچاوەي پېشوو. ل. ۳۰.

بۆيە ياساكان و داب و نەرىت و دىانەتە ئاسمانىيەكان لە دەولەتتەك بۆ دەولەتتەك دەگۆرپن. ناتوانن بلىن ياساى فلائە دەولەت بۆ فلائە كۆمەل دەگۆنچى. بۆ نمونە: ياساى دەولەتتى سويد بە گشتى تايبەتە بۆ دەولەت و دانىشتوانى سويد. ھەر لە سويدىش دەتوانى دەك پىويست، سوودى لى و ھەربگىرى. ئىمە ناتوانن تەواوى ياسا و داب و نەرىتى سويد كۆپى بگەين و لە كوردستان جىبە جىبى بگەين. چونكە ئەو شتانەى بۆ سويدىيەكان گرنگن، كورد لەوانەى ھەر بايەخيان پىنەدا، يانىش تەواو بە پىچەوانەو.

لە باسكردنى ئەوانەى سەرەو، مەبەستمان ھەموو لايەتتىكى ژيان نىيە. ھەندى كارى خراپ ھەن كە لە ھەموو شوپتتەك بە تاوان لە قەلەم دەدرين. نمونە: دزى، كوشتن، سووككردنى خەلك، شەر... ھتد. ئەگەر چى ئەوانەى سەرەو ھەموويان، لە ھەموو شوپتتەك و لەنىو ھەموو كۆمەلگايەك بەتاوان سەير دەكرين، لەگەل ئەوئەدا، جۆرى سزادان جياوازە.

مەبەستمان لەو چەند دىرە ئەو بوو كە پۆژنامەنووس دەبى زۆر وريا بى لەوھى دەينووسى. نووسىنەكەى نابى لە چوارچۆھى داب و نەرىت، دىانەت و ياساى ئەو دەولەتەى تىيدا دەژى بچىتە دەرەو. ئەو دەبى لەكاتى نووسين زۆر تىبىنى ئەو خالائەى سەرەو بگا. ئەگەر پۆژنامەنووس سەرى لەو خالائەى سەرەو دەرئەچى، لەوانەى لەسەر نووسين تووشى دادگا و بەلاى گەرە بى!!!

لەسەر ئەخلاقى پۆژنامەنووسى وەك گوتمان لە دەولەتتى بۆ دەولەتتەك جيايە. لە كتيبى پۆژنامە دەرکردن نووسەرەن ئەم نمونەيان لە سەر بابەتى ناوبرا و ھىناوئەو، (ئەگەر پۆژنامەنووسىك لە سەر نانەوايەكى تەمەن ۳۶ سالى بنووسى، لەبەر ئەوھى بەسەرخۆشى ئۆتۆمبىلى لىخوريو و يەك مانگ بەند كراو، سەرنووسەرى پۆژنامە بەو ھەوالە تىك دەچى. بەلام لە ھەمان كاتدا سەرنووسەر مەدحى پۆژنامەنووس دەكا، ئەگەر بنووسى سەرۆكى شارەوانى باجى نەدايە^(۱).

دەبىنين ئەم دەنگوياسانە لە راگەياندىنى سويدى بايەخى زۆرى پىدەدرى، بەلام لە پۆژنامەگەرى كوردى تەواو پشتگوى خراون. ئەگەر پشت گوى خراون، ئەو مەبەستە ناگەيەنى، كە لە پۆژنامەگەرى كوردى بۆشايەك ھەيە، لەبەر ئەوھى باس لەو جۆرە ھەوالائە ناكړين.

1. Åke Edwardson, Kenth Andreasson, Per Andersson-EKStig, Göra tidning. Stockholm, 1998.p.136..

كۆمەلگەى كوردى لەگەل كۆمەلگەى سويدى تەواو جيايە. لەگەل ئەوانەى سەرەوئەدا، پۆژنامەنووس بە ھىچ شىوئەىك بۆ نىيە، لەسەر كەسك بنووسى و ناو و وئەى بلاؤبكاتەو، كە گوايە تاوانىكى گەرەو، لە كاتتەكدا لە دادگا ھىشتا تاوانەكەى لەسەر ساغ نەبۆتەو. زۆر جار ئەگەر كابرە لە راستيدا تاوانباريش بى، ديسان دەكرى ناو و وئەى بلاؤنەكرتتەو، چونكە دوور نىيە خزم و كەس يان منداڵەكانى بەچاوى سووك لە ناو كۆمەلدا سەير بكرين، ئەو دەكاتە ئەخلاق لە پۆژنامەنووسى. ئىمە باس لەو ناكەين ئەگەر كابرە بۆ كۆمەل بىتتە مەترسىيەكى گەرەو. ئەوھش وەك بۆ نمونە: كابرە منداڵ دەدزى و دەيانباتە دەرەوھى ولات بۆ فرۆشتن، يان نەخۆشى نايدزى ھەيە، بۆ ئەوھى جەماوەر ناگادار بكرتتەو و بە زووترين كات دەستگىر بكرى، لەو كاتانە دەكرى لە راگەياندن رەسمى كابرە بلاؤبكرتتەو. بۆ ئەوھى بە يارمەتى جەماوەر، پۆليس كابرەى تاوانبار دەستگىر بگا. يانىش ئەگەر كابرە بە پارەى دۆژمان بىو، خەلك تىرۆر بگاو ناناسايى بجاتە ناو كۆمەل. رووداويك بىتتە ھوى تىكدانى ژيانى ئاسايى جەماوەر، دەكرى لە دەزگاكاني راگەياندن باس بكرى و ئەگەر كەسك بەرووداوەكەو بەسترتتەو وئەى نىشان بدرى و بلاؤبكرتتەو. لە دەولەتانی ئازاد ئەگەر وئەى كابرەكى تاوانبار بلاؤبكرتتەو، يان گوتارىكى نا راست لەسەر يەكئە بنووسى، ئەو نووسەرى گوتار مەبەست پۆژنامەنووسەكەيە، يان ئەو كەسەى پۆژنامەنووسەكەى بە ھەوالى ناوبرا و ناگادار كۆتەو، بەرامبەر بە ياسا ھىچيان بۆ نابى، بەلكو سەرنووسەر بۆ دادگا رادەكيشرى و سزاش لە پۆژنامەكە دەستينن، نەك لە پۆژنامەنووس خۆى. چونكە سەرنووسەر نابى رىنگا بەبلاؤكردنەوھى ئەم جۆرە گوتارانە لە پۆژنامەكەى خۆى بدا. ئەوانەى سەرەو ھەرچەندە مەسەلەى ئەخلاقين، بەلام لە زۆر كاتدا دەبى سەيرى ياساى چاپەمەنىش بكرى، كە پۆژنامە بۆى ھەيە چ بلاؤبكاتەو و چ بلاؤنەكاتەو.

بە گشتى لە راگەيانندا دەبى ھەول بدرى كە تاك ھىرشى نەكرتتە سەر و لەناو كۆمەلدا ريسا نەكرى. دەبى ھەموو ئەو مافانەى مرۆ لە كۆمەلەكەيدا ھەيەتى بە تەواوى بياريزرى و ريزى لى بگىرى.

ئىمە كە برواى تەواومان بە ئازادى چاپەمەنى ھەيە، ئەو ناگەيەنى كە پۆژنامەنووس ھەموو شتتەك بلاؤبكاتەو و بە ئازادى راگەياندىنى لە قەلەم بدا. زۆر ھەوال ھەن نابى لاپەرەكانى پۆژنامەيان پى پر بكرتتەو، بە تايبەتى ئەو ھەوالائەى كە پۆژنامە روودەدن. بۆ

نمونە: كابرايەك تەلەفون بۇ سەنئەتچىسى پۈتۈنلەيەن پۈتۈنلەيەن دەكتات و دەلىق بەيئىنى يان پاش چەند رۆژىكى تر لە فلائە شوئىن، بۆمبايەك دەتەقېتتە. ئەو كارانە ھەرچەند زياتر لە ئەوروپا دەكرىن، بەلام لەگەل ئەوئەشدا لە رۆژنامەكانيان بلاؤناكەنە. كە ئەم ھەوالە بلاؤناكەنە، مەبەست ئەو نىيە، كە بىرا بە كابرا ناكەن، بەلكو بە رېنگاى خۇيان پۇلىس ئاگادار دەكەنە. كارەكە پۇلىس لە جىياتى رۆژنامەنوس پىي ھەلدەستى. ئەگەر بۆمباكە بتەقېتتە ئەو بىنگومان ھەوالى ئاوبراوا شاينى بلاؤكردەنە. ھەبەست لە بلاؤنە كەنە ئەو جۆرە ھەوالانە تەنيا نەشيواندنى كۆمەلە. ئەوان نايانەوئ خەلك نەتوانى لە مالى خۇى بە ئاسودەيى دابنىشى و بۇى. لەو جۆرە ھەوالانە سەرەو گەر خەلكى زۆر پىيى بزانن، لەوانەيە لە رۆژنامەكان بلاؤبكرىتتە. چونكە لەو كاتە رۆژنامەنوس ئەو مافەي نىيە كە نەيىنى لە جەماوەر بشارىتتە. ھەبەست لە بلاؤنە كەنە ئەو جۆرە ھەوالانە تەنيا نەشيواندنى كۆمەلە. ئەوان نايانەوئ خەلك نەتوانى لە مالى خۇى بە ئاسودەيى دابنىشى و بۇى. لەو جۆرە ھەوالانە سەرەو گەر خەلكى زۆر پىيى بزانن، لەوانەيە لە رۆژنامەكان بلاؤبكرىتتە. چونكە لەو كاتە رۆژنامەنوس ئەو مافەي نىيە كە نەيىنى لە جەماوەر بشارىتتە. ھەبەست لە بلاؤنە كەنە ئەو جۆرە ھەوالانە تەنيا نەشيواندنى كۆمەلە. ئەوان نايانەوئ خەلك نەتوانى لە مالى خۇى بە ئاسودەيى دابنىشى و بۇى. لەو جۆرە ھەوالانە سەرەو گەر خەلكى زۆر پىيى بزانن، لەوانەيە لە رۆژنامەكان بلاؤبكرىتتە. چونكە لەو كاتە رۆژنامەنوس ئەو مافەي نىيە كە نەيىنى لە جەماوەر بشارىتتە.

پىشەي رۆژنامەنوسى پىشەيەكى زۆر پىرۆزە و بەرپرسىيارەتى زۆر گرنگى لەناو كۆمەلدا لە سەر شانە. بۇ ئەوئەي رۆژنامەنوس بە خۇى بلىق من رۆژنامەنوسم و پىسولەي رۆژنامەنوسى پىيى، دەبى خاوەنى كەرامەت بى و خۇى بەم و بەو نەفرۆشى. جگە لەوانەش بە ھىچ شىئەيەك برادەرايەتى، پارە، دەسەلات كار لە ناوەرۆكى نووسىنەكانى نەكا. ئەگەر بە پىچەوانە ئەم نووسىنە بى بەراي من ئەو رۆژنامەنوس نىيە و بەلكو توتى يان بلىنگۇى ئەو دەزگايەيە كە كارى تىدا دەكا.

رۆژنامەنوس بۇ خۇى ئانوسى، بەلكو بۇ جەماوەر دەنوسى، بۇيە دەبى بىر لە ھەموو ئەو وشانە بكاكەنە، كە لە گوتارەكەي بەكارى دەھىنى. جگە لەوئەش دەبى مەسەلەي ئەخلاق بە ھىچ شىئەيەك پىشنگۇى نەخرى. ئەگەر رۆژنامەنوس لە كاتى نووسىن بىرى لەو بۇچوونانەي سەرەو كەدەو، بىنگومان نووسىنەكەي جگە لەوئەي بى كەم و كورتى دەبى، زۆر خزمەتى ئەو كۆمەلگەيەش دەكا كە خۇى لە ناويدا دەئى.

رۆژنامەنوس بۇ ئەوئەي كەرامەتى خۇى و قودسىەتى پىشەكەي بىيارىزى، نابى بە ھىچ شىئەيەك گوتارىك بنوسى، كە خۇى بىراي تەواوى بە نىئەرۆكەكەي نەبى.

جگە لەوانەي سەرەو، سەندىكاي رۆژنامەنوسانى سويد، لەگەل كۆمەلەي خاوەن ئىمىتيازى رۆژنامەكان، كۆمپانىيى رادىئو و تەلەفون، دەربارەي ئەخلاقى رۆژنامەنوسى لەسەر ئەم خالانەي خوارەو دەمىكە پىك ھاتوون:

۱- رۆلى راگەياندن لە كۆمەلدا پىيوسى بە راستى و دوستى ھەوال و نووسىنەكان ھەيە.
۲- بەرەخەنە سەبىرى سەرچاوەكانى ھەوال بکە، بە چاكى كۆنترۆلى ھوى پروداوہكە بکە و ئەگەر لە كاتىكدا پىشترىش ھەمان ھەوال بلاؤكرابىتتە. ئەو ئازادىيە بە خوينەران بەدە كە جىاوازي لە بەينى فاكەت و كۆمىنتارى خۆت بکەن.

۳- سەر دىر و چەند خەتى دواى سەردىر دەبى رەنگدانەوئ ھەوال و نووسىنەكە بن.
۴- بە وردى لە دەكۆمىنت و وىنەكان بکۆلەو، كە راستى و بۇ مەبەستى كەسانىك بەكارناھىتەن.

۵- دەنگوباس و ھەوالى ھەلە دەبى راست بكرىنەو.
۶- ئەو رەخەنەيە لە رۆژنامەكەت دەگىرى، لەسەر بلاؤكردەنەوئ ھەوالى ھەلە، بە بى درەنگ كردن، يەكسەر لە رۆژنامەي خۆت بلاؤيان بکەو.
۷- ئەو شتانە بلاؤمەكەو كە تايبەتن بە ژيانى تايبەتى كەس لە كاتى پشودانى. (كارو پشودان تىكەلاو مەكە).

۸- ئەو ھەوالانە پىئەندىيان بە خۇ كوژى و ھەولدان بۇ خۆكوشتن ھەيە بۇ رىز لىنان لە خزم و كەس و كارى كابرا، لە رۆژنامەكەتدا بلاؤى مەكەو.

۹- لە كاتى نووسىندا رىزى زۆر بەرامبەر ئەو كەسانەي تاوانيان كەدووە نىشان بەدە، تا دەكرى رەسمى تاوانبار لەگەل نارى بلاؤمەكەرەو، بۇ خاترى خزم و كەسى كابرا.

۱۰- رەگەزى كابرا، نەتەوئەي، دىانەتى، پىشەي، سەر بە چ پارتىكى سياسىيە... ھتد بلاؤمەكەو.

۱۱- بىر بکەو كە ئەو كەسە تاوانبارەي تۆ لەسەرىت نووسىو، لە روانگەي ياساوە كابرا تەنيا لەو كاتەدا تاوانبارە، پاش ئەوئەي حاكم حوكمى لە سەر دەدا.

ئەوانەي سەرەو لەسەر ئەخلاقى رۆژنامەنوسان خالى بنەرەتى بوون. نووسەرەن چەند خالىكى ترىشيان لە كىتەبەكەيان لە لاپەرە ۲۳۲-۲۳۳ كە بە زمانى سويدىە نووسىو. بەلام من بە پىيوسىم نەزانى ئەوانىش بۇ خوينەرانى كورد لەو كىتەبە بنوسمەو.

لەسەر پىشەي رۆژنامەنوسىش بەراي نووسەرەنى سەرەو، رۆژنامەنوس باشە ئەو خالانەي خوارەو پەپرەو بكا:

۱- بە داواكارى يەككە لە دەرەوئەي دەستەي نووسەرەنى رۆژنامەكەت، دەست بە نووسىنى گوتار مەكە.

۲- له لايهن خەلگى دەرهوۋى رۇژنامە كە نابى بە هيچ شېۋەيەك ديارى، بانگ كردن بۇ شوئىنى تاييەتى يان بەرتىل وەرېگىرى. ئەو خالائەى سەرەوۋە گومان دەخەنە سەر نازادى رۇژنامە نووسى.

۳- پېشەى خۆت بۇ كارى تاييەتت، بۇ بەرژەۋەندى خۆت يان كەسانى تر دوور لە كارى رۇژنامە نووسى، بۇ خەلگ پى ترساندن بە كارمەھىتە.

۴- بۇ بەرژەۋەندى خۆت، يان كەسى تر وەھوالى سىياسى يان ئابوورى بلاۋنە كراوۋ بە كارمەھىتە.

۵- رېژ لەو كەسەى ئىنتەرقىۋى لى وەردەگرى بگرە.

۶- ناوەرۇكى ئىنتەرقىۋى يان دەكۆمىتت مەشئوئىنە و تەزۋىر مەكە.

ئەوانەى سەرەوۋە بەندە گرنىگە كانى ياسا و ئەخلاقى رۇژنامە نووسى بون. ھەر چەندە ئەو خالائەى سەرەوۋە بۇ رۇژنامە نووسانى سوئدى نووساون، بەلام باوەر ناكەم، بۇ رۇژنامە نووسانى كورد بى سوود بن. ئىمە ئەگەر چى خەلگى دەولەتى جىيان، يان ئايىنى جىيامان ھەيە، وەك ئادەمىزاد، لە ھەموو شوئىتلىك ھەست ھەيە و ھەموومان بە چەند پروداۋىك دەگرىن و بە چەندى تىرىش پىدەكەنبن. بە تاييەتى بە ھۆى تەلەفۇن وئىنتەرنىت كەنالى زىندوۋە كانى تەلەفۇن، پىئەندى نىوان ئادەمىزاد قەت وەك ئەمپۆ لە يەكتر نىك نەبوۋە.

كە ئىمە باس لە ئەخلاقى رۇژنامە نووسى دەكەبن، مەبەستمان ئەوۋىيە لەكوئىندەر سنوور دابىئىن، لەنىوان كار و ژيانى تاييەتى. ئەوۋى پىئەندى بەكارەوۋە ھەيە، ھەموو كاتىك دەكرى بلاۋ بكرىتەوۋە. بەلام ئەوۋى پەيوەندى بە ژيانى تاييەتتەوۋە ھەيە، تەنبا لەكاتى زۆر پىئوست دەكرى بلاۋ بكرىتەوۋە. بەلام ئەمەش شايەنى لىكۆلئىنەوۋەيە.

رۇژنامە و رادىۆ لەگەل تەلەفۇن، رۆلى زۆر گرنىگ لە كۆمەلدا دەگىرن. پىشكەوتن يان گەرانەوۋى دواۋى پارتە سىياسىيە كان لە دەولەتانى نازاد و دىموكراتدا، راستەوخۆ بەندە بەوۋى كە چۆن پىسپارە كان لە دەزگاكانى راگەياندن بەرز دەكرىتەوۋە. بۆيەش دەزگاكانى راگەياندن پەنگدانەوۋى ژيانى رۇژانەى گەلىشن.

ۋىنە كانى تپاژىدىاي ھەلەبجە، سەدان مىليۇن كەسى لە دەرهوۋى كوردستان غەمبار كىردوۋە. ۋىنە كانى سەردەمى شەرى قىتنام و يوگسلافياش بە ھەمان شېۋە. جگە لەو خالائەى لە سەرەوۋە ناومان ھىنان، ھەموو نووسىنىك پەيوەندى بە نووسەر خۆيەوۋە ھەيە، كە چەند دەتوانى كە كاتى نووسىن بىر لە ئەخلاقى رۇژنامە نووسى بىكاتەوۋە.

ھەلئەنگاندىن

رېسېنسىۆ Resensio وشەيەكى لاتىنىيەو بەكوردى دەكاتە: ھەلئەنگاندىن، سەير كىردنەوۋە، گەياندىن، پلەدانان، نووسىن لەسەر شتتەك. دەتوانىن ھەلئەنگاندىن وەك ژانرىك كە ناوەرۇكەكى لەسەر بەرھەمىكى ئەدەبى، ھونەرى، بەرنامەى تەلەفۇن، فىلمى سىنەمايى... ھتد بنوسىن.

رېسېنسىۆ بەرھەمىك يان دوو بەرھەم سەير دەكاو لەسەر ئەوان ناوەرۇكەكە ھەلئەنگىنى^(۱).

رۇژنامە نووس ئەگەر زۆر بەوردى چوۋە ناو بايەتەكە و بەدرىئى باسى لىئەكرد، لەوكاتە نووسىنەكەى لە ھەلئەنگاندىن دەبىتتە گوتارىكى رەخنەگرانە.

ھەلئەنگاندىن دەبى راست و رەوان بى بۇ خويئەر، بىنەر، گوئىگر.

كارى گرنىگى ھەلئەنگاندىن ئەوۋىيە كە ئەو لايەنە نىشان بدا كە لە لايەن خويئەران روون و ئاشكرا نىيە. ئەو ھەلئەنگاندىنەش لە راستىدا زۆر گرانە ئەگەر رۇژنامە نووس شارەزاي تەواۋى بابەتەكەى نەبىت.

ھەرچەندە رۇژنامە نووس بەتوانا و پىسپورىيەت لە بوارەكەى خۇيدا، نووسىنەكەى ئەوۋەندەى تر باش دەردەچى.

ئامانجى سەرەكى رېسېنسىۆ ئەوۋىيە كە وا لەخويئەر بىكات كە كىتئىسى ناوبراۋ دەھىئى بۇئىرئىتەوۋە، يانى يارمەتى خويئەر دەدات كە چاكتەر لە كىتئىبەكە بگات. وەك دەزانىن نووسىن

1. А.А.Тертычный, Жанры периодической печати. М., 2000-С.142..

بەگشتى بۆ خويىنەرى تايىبەت دەنوسرى ۋەك: گەنج، پىر، مىندال... ھتد. ھەر بۆيە لەكاتى نووسىن دەبى رۇژنامەنوس زۆر مەوزوعىيانە نووسىنەكەى بنوسى. ئەو ھەش دەستىنىشان بىكا كە چ شتىك لەم كىتەبە نوئىبە و چ شتىكىش گىرنگىزىن بابەتى كىتەبەكەن. بەم دوايانەو لە راگەياندەكاندا زىاتر يەك لايەنى نووسىنەكان باس دەكرىن، ئەو ھەش ۋەك: تەنبا باسى نووسەرەكە دەكا، يان باس لە رېژىسۆرەكە... ھتد. ئەگەر نووسىنەكە، فىلمەكە باش بىت، دەلەت باشە لەبەر ئەو ھى ئەو كىتەبە باس لەو بابەتە دەكات، ئەگەر كىتەبەكەش خراپ بىت دەلەت خراپە لەبەر ئەو ھى باس لەو... ناكات. ھەلسەنگاندن لەسەر فىلم، باس لە ناوەرۆكى فىلمەكە دەكات و لېرەش ئەگەر فىلمەكە باش و سەرنج راكىش بىت، نووسەر بۆ رۇژنامە و گۇقار دەينوسى و بۆ بەرنامەى رادىو تەلەفزیون باس دەكا و دەلى فىلمەكە باشە لەبەر ئەو ھى... ئەگەر فىلمەكەش خراپ بىت، دەلى فىلمەكە خراپە لەبەر ئەو ھى... لېرە باس لە ھۆكانى دەكات.

پوختە

ژانرى پوختە لە رۇژنامەنوسى يانى: باسکردن، سەرەنجامى باسەكان، نووسىنەكان يان باسەكان دەگرىتەو. كە باس لە پوختەى راگەياندن دەكەين مەبەست لە باسکردن لەسەر ئەو بلاۋكراوانەيە ۋەك: ئەدەبى، بلاۋكراۋەكانى دەزگای چاپ و پەخش، يان بەرنامەكانى رادىو يان تەلەفزیون. نامانچ لە نووسىنى ئەو ژانرە ئەو ھى كە جەماوەر لە ناوەرۆكى بەرنامەكان يان رۇژنامەكان ئاگادار دەكرىتەو^(۱).

بەشپەيەكى مېژووئى ئەم ژانرە لە سەرەتادا ھى چاپەمەنىيەكان بوو، بەزۆربوونى رۇژنامەو گۇقار، نووسىنى ئەو ژانرە بوو رۇتېنىكى پېئوست بۆ خويىنەران بۆ ئەو ھى بزەنن لەسەر چ بابەتەك دەنوسن و بۆ چىش دەنوسن. لەو نووسىنانەش خويىنەران لە ناوەرۆكى رۇژنامە ئاگادار بکەنەو. لە سەردەمى يەكەتتى سۇقەت ژانرى ناوبراۋ بايەخى زۆرى پىدەدرا. رۇژنامەنوسەكان لە روانگەى سىياسەتى حىزبەو دەيانرۋانىيە ناوەرۆكى رۇژنامەو گۇقارەكان. لەو كاتە ژانرى پوختە يارمەتى حىزب دەدا كە چۆن چارەسەرىك بۆ فلانە كىشە دۇزراۋەتەو. نووسەرى ژانرى ناوبراۋ دەبايە سەبرى نووسىنەكان لە روانگەى سىياسەتى حىزبەو بکات. چاپەمەنى باس لە ناوەرۆكى رادىو و تەلەفزیون دەكا و رادىو و تەلەفزیونىش باس لە ناوەرۆكى رۇژنامەو گۇقارەكان دەكات.

۱. ھەمان سەرچاۋەى پېشوو. ۱۸۵ل.

ژانری لیکۆلینهوه

له ساڵی ۱۹۹۴ له سههر داواکاری کریستینا یوتتیستریم Christina Jutterström به شیککی نوێ به ناوی (رۆژنامه نووسی لیکۆلینهوه) له رۆژنامهی داگینس نیهیتسهری سویدی دامهزرا^(۱).

مه بهست له کردنهوهی ئهوه به شه، لیکۆلینهوه و راوهستان له سههر بابتهیک، نووسین به تیری له سههر بابتهی دیارکراو، ناشکرا کردنی شتی شاراه.

ئهجمامی کاری ئهوه، ناشکرابوونی کاری سیگفارد ماریاسینس Sigvard Marjansins بوو. له مانگی شوباتی ۱۹۹۶ له رۆژنامهی داگینس نیهیتسههر، گوتاریکی له سههر گهشت و پاره خهرجکردنی پارێزگاری پیتشهتر، سیگفارد ماریاسینس بلاو کردهوه^(۲).

له ناو گوتاره بلاوکراوه که، هه ندیک ناوه رۆکی پسهوله کان بردهرابوون. ئهوهش بووه هۆی ئهوهی که لیژنه ی تایبهتی هه لسا به لیکۆلینهوهی گه شته که ی پارێزگار. له ئهجمامدا، لیژنه ی ناوبراو په خنه ی توندی له پارێزگار گرت. تا هاوین چه ند گوتاریکی تر له رادیۆ و ته له فزیۆن و رۆژنامه کان بلاوکراوه. سیگفارد ماریاسینس بۆ ماوه ی چه ند مانگی که بووه گه وره ترین هه وال له راگه یاننده کانی هه موو سوید. له باسکردنه کاندای که س پشتگیری له سیگفارد ماریاسینس نه ده کرد. کابرا را کیشرایه دادگا، به لام له وی نازاد کرا. یاسازان و دادوه ره کان، له و پروایه

1. Stig Hadenius, Lennart Weibull, Massmedier. Falun, 2003.p.362..

۲. هه مان سه رچاوه ی پیتشهرو. ل. ۳۶۲.

دابوون که دهزگاکانی راگه یاندن، کابرایان تارانباب کردوو، بی شهوی بهسهر یاساکان زالتین و باش لیبی بزانت. شهوان لهو پروایه دا بوون که شهخلاق و یاسا دوو شتی جیان. سیگفارد ماریاسینس یه که لهو کهسانه بوو که رۆژنامه نووسان لیکۆلینه وهیان لهسهر کرد، چونکه لهسال ۱۹۹۰ یاسای تاییهت بۆ گهشت و گوزاری پاریزگار هکان له سوید ده رچوو. شه م یاسایه باس لهوه دهکات که چۆن له گهشت و گوزاردا پارهی دهولت خهرج بکریت. شه م جۆره گوتارانه له سههه تادا زیاتر له شاره گورهکان و رۆژنامه کانیان دهکرا. دواتر بۆ راگه یاندنی شارۆچکه کانیش په ره ی سههه نده.

نامه

ناشکرا کردنی دهسته لاتدارانی میری له شارۆچکه ی مۆتالا نمونه ی زهقی شاری بسچکۆله ن. بهرپوه بهرانی شارهوانی شاری مۆتالا، به پاره ی دهولت چهنده گهشتیکیان کردبوو. لهوه گهشتانه دا پاره ی زۆرتریان، لهوه ی که ده بوایه خهرج بکهن، خهرج کردبوو. به ناشکرا کردنی، شه م گهشتانه یان، هه موو بهرپوه بهرانی شارهوانی، دهستیان له کار کیشایه وه. هه ر شهوانیش به دادگا دران و سزای خۆیان وهرگرت.

رۆژنامه نووس و سههه نووسه رانی دهنگوباسه کان، زیاتر وهک بیلایه نیک کار دهکهن، شه گه رچی رۆژنامه کانیان، سههه به پارتیه سیاسییه کانن. رۆژنامه نووس ده بی بزانسی چ بابیه تیک بهرز بکاته وه. زۆر که سه لهوه پروایه دان، که رۆژنامه نووسان، که مته رای خۆیان له راگه یاندنه کان ده ره دپرن. شه وهش زیاتر له بهر شهوه ی که هه وال زۆرتتر و زووتر دهگه نه دهزگاکان.

نامه وهک ژانریکی رۆژنامه نووسی له شه نجامی پیویستی تاک، پیوه ندی نیوان تاک و رۆژنامه نووس پهیدا بوو. بلاوکردنه وهی نامه له رۆژنامه ناکاته گۆرینه وهی نامه له نیوان دوو که سه. شه وهش له بهر شهوه ی بلاوکردنه وهی نامه دهکاته گه یاندنی نامه بۆ کۆمه لیبکی زۆر له خوینه ران. هه ندیک جار ژماره ی خوینه ران دهکاته چهن دین هه زار و هه ندیک جاریش ژماره یان زۆر لهوه زیاتره. بۆیه له رۆژنامه و گۆقاره کان ته نیا شه و نامه نه بلاوده کرینه وه که ناوه رۆکه که ی بۆ زۆر که سه گرنگه .

بلاوکراره کانی وهک نامه زۆرجار به ناوی ئیبیستۆله Epistola که به کوردی دهکاته "گه یاندن" به ناوبانگن. بۆیه شه زۆرجار شه ژانره به گه یاندنی ئیبیستۆلیش به ناوبانگه^(۱). زۆرجار له رۆژنامه و گۆقار به ناوی نامه ی خوینه ران لاپه ره ی تاییهت هه یه. شه وهش شهوه دهگه یه نیته که نووسه ری نامه له رۆژنامه کار ناکات، به لکو نامه که به ریگای پۆسته وه یان به دهسته گه ئیتراره ته دهسته ی نووسه رانی رۆژنامه یان گۆقار.

نامه زۆرجار بۆ که سه ده نووسریته، خوینه ر، بینه ر، گوئیگر له ناوه رۆکی نامه داوا له که سه ی بهرامبه ری دهکا که کاره کان، گرفته کان چاره سههه بکات، یانیش له پرسپاری دیارکراو دهیه وهی سههه رکه دهکان ناگادار بکاته وه.

نامه باشترین سههه رچه وهی نووسینه بۆ رۆژنامه و رۆژنامه نووس. له نامه ی خوینه ران، رۆژنامه نووس بابیه تی پیویستی بۆ نووسینه که ی خۆی دهسته دهکه ویته، شه وهش دهکاته

1. A.A.Тертычный, Жанры периодической печати. М., 2000-С.212.

په یوه ندى به هیژ له نیوان رۆژنامه و جه ماوهر. نامه ی خوینهران سهرچاوه یه کی گرننگن بۆ بهر و پيشقه بردنی دیموکراتیه ت له ولاتدا.

هه موو نامه یه ک ده کومینتیکی مرۆقه. دهنگی که سیکه یان دهنگی چه ند که سانیکن، بۆیه ش کارکردن له گه ل نامه، کار کردن نییه له گه ل کاغز، به لکو کارکردنه له گه ل مرۆق^(۱). بۆ رۆژنامه نووس و خه لکی هونه رمه ند نامه سهرچاوه ی گرننگن بۆ له دایک بوونی بیرى نوى. به هۆی نامه وه دهسته ی نووسهران زۆر باشتار ه زای کومه ل ده بن. له رادیۆ و بهرنامه کانی ته له فزیۆن ئیستا رۆلی نامه که مته ره، (باس له نامه ی ته لیکترۆنی ناکه یین) زۆرتتر بینهران و بیسه ران به ته له فۆن بیر و رایان له سه ر پرسیاری دیارکراو ده رده برن. شه و راده رپرینه، جگه له وه ی بنه مای دیموکراتیه ت به هیژ ده کا، زۆر به ی جار بهرنامه کانیش زۆر زیندوتتر ده کات، به تاییه تیش شه گهر شه و که سه ی بهرنامه که به رپوه ده با، رۆژنامه نووسی چاک بى.

فلیتۆن

فلیتۆن وشه یه کی فه ره نسویه و پیى ده لئین فییولی Feuille به کوردی ده کاته په ر، لاپه ره، شه وه ش له وه هات که له سه ده ی هه ژده هه ندیک جار لاپه ره ی زیادیان ده خسته ناو رۆژنامه. به کوردی ده لئین "پاشکو". شه و پاشکو یانه ش له شه وروپا له سه ده ی هه ژده وه ده ست پیده کات^(۱).

(به زمانى روسی به فلیتۆن ده لئین "فیللیتۆن". شه م شیوه نووسینه به زمانى کوردی گران دیته سه ر زار، بۆیه من نه روسیه که و نه فه ره نسویه که به کار نه هیناوه. وه ک ده لئین کلاویکی کوردیم له سه ر ناوه و پیى ده لئیم فلیتۆن). کارى نووسه رى فلیتۆن له وه ده ست پیده کات که به ووردی بیر له بابه ته که بکاته وه و چاک له فاکته کان بکۆلئیه وه، چونکه لیکۆلئینه وه له سه ر فاکته کان ته نیا پیداچوونه وه به سه ر بابه ته که نییه، به لکو قسه کردن له گه ل خه لکی پسپۆر و لیکۆلئینه وه له سه ر ده کومینته کان، ده کاته قوول بوونه وه له سه ر بابه ته که، شه وه ش ده کاته چاکتر شاره زا بوون له سه ر پرسیاری دیارکراو، به م شیوه یه پرۆسیسى نووسینه که بۆ رۆژنامه نووس ناسانتر ده بییت.

بیری قوول، بابه تی روون، باشتار بیرکردنه وه له سه ر هه لبژاردنی بابه ته که، نووسینه که به هیژتر ده کهن. شه وانیه سه ره وه ش یارمه تی نووسه ر ده دن بۆ شه وه ی نووسینه کی چاک له دایک بییت.

له چاهه مهنی و راگه یاندى ئیستا فلیتۆن ته نیا باس له یه ک ژانر ده کات، شه ویش به ژانری فلیتۆن به ناوبانگه. سه لتیکیۆ شیدرین نووسه رى روس یه ک له وه که سانه بوو که له سه ده ی نۆزده

1. А.А.Тертычный, Жанры периодической печати. М., 2000-С.258

1. С.М.Гуревича, Работа с письмами в редакции. М., 1991- С.7.

بايه خى زۆرى بهو ژانره دا. ئەم ژانره چاپه مەنى سۆڤتتيش بايه خى زۆرى پيدا، به لام له سەردەمى ريفۆرم دەتوانى بگوتى كه ئەم ژانره تەواو پشتگوى خرا، ژانرى فليتون دەكاتە پيکهين به شتى خراپ.

له سەردەمىك كه دهيان كەس له سەر دەستەلات خەبات دەكەن، ئەم ژانره ناتوانى به گوێرهى پيوست سوودى ليوه بگيرى. بۆيه له سەردەمى ناشتى و ناسايش، ئەم ژانره شوپى له راگه ياندنه كان باشت دەبيته وه. له كاتى نووسىنى فليتون، فاكټ زۆر گرنگه، له سەر پروداوى تراژيى نايىټ فليتون بنوسرىت، فليتون تەنيا له سەر يەك فاكټ نانوسرىت، به لكو له سەر هەموو كيشه كه^(١).

كارکردن له سەر ژانرى فليتون، پيوستى به پسپورى زۆر به توانا ههيه. ئەم ژانره كه ژانرىكى ئەدەبى - راگه ياندنه، زمان شوپى تايبه تى خۆى ههيه. بۆيه له نووسىنى فليتون، ههلهى زمانه وانى به هيج شيوه يەك جيگاي نايته وه. بچوو كترين ههلهى زمانه وانى، دەبيته تىكدان و سهقه ت بوونى هەموو نووسينه كه. ئەگەر به زمانىكى راست و رهوان بنوسرىت، خوینەر به باشى ههستى پیده کا و تامى زۆرتر له خویندنه وهى ده كا.



١. هه مان سه رچاوهى پيشوو ل. ٢٥٨.

راگه ياندىن

بە گوپىرەي رېتىكخراوى يونسىكۆ، ئۆرگانى نەتەوۋە يەكگرتوۋەكان، ھەر پۇژنامەيەك ھەفتەي چوار جار دەرىچى پۇژنامەي پۇژئانەي پى دەگوتى.

لە سەردەمى پۇمەكان جەماۋەر زۆر پىئويستى بەزانىنى ھەۋال و دەنگوباس ھەبوو. ئەۋەش زياتر بۇئەۋەي مەرۇق بەناسانتەر ئاگادارى تەۋاۋى پووداۋەكانى ناۋ ئىمپراتۆرىيەت بىت. ھەربۇيەش پىش دوو ھەزار سال كارگەي نوسىن ھەبوون. (سەيرى بەشى سەرھەلدانى ئەلف و بى بىكە). لەو كارگانەش يەكىك نوسىنەكانى دەخويتىدەۋە و بەند و عەبدەكانىش دەيان نوسىيەۋە. ئەو كۆيلانە كارىيان نوسىنەۋەي ھەۋال و پووداۋە گىرنگەكان بوو. خەلكى ناۋدار و بەناۋبانگى ناۋ ئىمپراتۆرىيەت، ئەو ھەۋالانەيان دەكرىن^(۱).

زۆرى نەخاياندى بەۋەي كە بلاۋكردنەۋەي ھەۋال و دەنگوباس ۋەك پۇژنامە سەير بىكرى. بۇيەش ناۋنران ئەكتە ديورنە Acta Diurna كە بەكوردى دەكاتە ھەۋالى پۇژئانە. لە سەدەكانى ناۋەرپاست، بلاۋكردنەۋەي لەم جۇرە ھەۋالانە لەلايەن كەنىسەي كاسۇلىكەكان دەردەچوون.

لە سەرەتاي ۱۶۰۰ بلاۋكراۋەي رىك و پىك و بەردەۋام كە لە پۇژنامەيان دەكرد چاپدەكران و بۇيەش لەو كاتە زەمىنەي سىياسى و ئابوورى بۇ دەركردنى پۇژنامە لەبار بوو.

شەپى سى سالەي ۱۶۱۸-۱۶۴۸ زياتر كارى كرده سەر پىشكەۋتنى پۇژنامە. ئەۋەش لەبەر ئەۋەي كە مەرۇق پىئويستى بە ھەۋال و دەنگوباسى شەپ ھەبوو. پۇژنامەكانى ئەو كاتە

1. Stig Hadenius, Lennart Weibull, Massmedier. Falun, 2003.p.40.

ژماره‌ی فروشتنی رۆژنامه له هه‌زار کەس سالی ۲۰۰۱

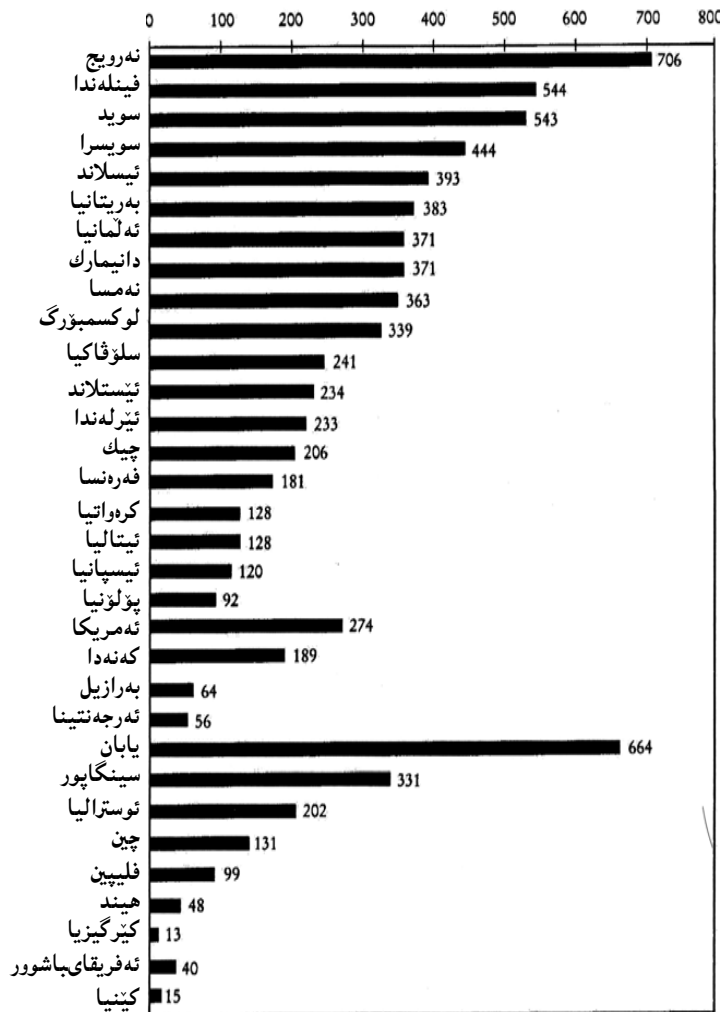

سەرچاوه: Word Press Trends 2002 Edition له کتیبی مەسئیدیام وەرگرتووه

پەیامنیریان نەبوون و خەلکیان دانەدەمەزراند بۆ کارکردن و رۆژنامه بەرپێوەبردن. گوتارەکان و نووسینەکان لەلایەن سەرنووسەر لەگەڵ هەندیک نووسەری لابەلا دەنووسران.

یەکەم رۆژنامه لە سوید بەناوی ئۆردیناری پۆست تیدیئەندەر Ordinari Post Tjidender دواتر پۆست-ئۆک ئینریکس تیدیئینگەر Post-och Inrikes Tidningar لە سالی ۱۶۴۵ دەرچوون. لەوکاتە سەرکردە سویدی Axel Oxenstierna بینی کاتی ئەوە هاتوو، پروپاگەندە خۆی بەچرپی بکات. ئەو دەبویست بۆچوونی خۆی لەسەر شەپەرەکه روونبکاتەو و پرای خۆشی لەسەر شەپەرەکه دەرپریت^(۱).
 رۆژنامە ئۆردیناری پۆست تیدیئەندەر هەفتە جارێک دەرچوو. ئابۆنە سالاڵەش دوو دال و هەشت ئۆرەبوو. زۆرکەس ئەو پارەیهی نەبوو کە رۆژنامەکه بکری.

بلاووبوونەوادی مەکیئە چاپ، بوو هۆی دەرچوونی رۆژنامە زۆر، نەک بەرزبوونەوادی تیراژی زۆر. ئەوەش زیاتر لەبەر ئەوەی چونکە لەوکاتە بەرپەستی زۆر دەخرانە بەر دەرچوونی رۆژنامە. سیاسییەکان و دەستەلاتدارانی ئەوکاتە لە بلاووبوونەوادی دەنگوباس زۆر دەترسان کە کاری نینگەتیف و خراپ بکاتە سەر جەماوەر. جگە لەوەی باسمان کرد، نرخێ رۆژنامەکان بەرز بوون و خەلکیش ئەوەندە خویندەوار نەبوون. بەکورتی بازاری رۆژنامەکان ئەوەندە گەرم نەبوو. لەگەڵ پەیدا بوونی پرینسیپەکانی ئازادی رۆژنامە لە سەدە حەفدە، رۆژنامەکان باشتر و ئاسانتر بلاو دەکرانەو، بەلام دیسان تیراژیان هەر کەم بوو.

بە پەرەسەندنی شۆرشی پیشەسازی، دەرکردنی رۆژنامە بوو کاریکی پێویست. دەرکردنی رۆژنامەکان بوونە کاریکی رۆتینی و خویندەنەوێشی بوو پێویستییهک بۆ زۆر لەوانە کە نازوویان بوو بزانتن چ لە ولاتانی دەرەو پرو دەدات. پێشکەوتنی پیشەسازی، راستەوخۆ کاری کردە سەر بەرزبوونەوادی تیراژی رۆژنامەکان.

۱. هەمان سەرچاوهی پێشوو ل. ۴۱.

یەكەم ئاممىرى خېراى چاپ، لە رۆژنامەى The Times لە لەندەن سالى ۱۸۱۴ بەكار هات. دامەزراندنى ئاممىرى نوي لەلايەن كرىكارەكانەو زۆر بەتوندى دژايەتى دەكرا^(۱).

ئەوان دەترسان كە زۆر لە كرىكارەكان كار لەدەست بەدن. تا ئەو كاتە وەك سەردەمى يوهان كوتنبيگر پىت رېكخست بەدەست بوو. پەيداىبونى ئەو جۆرە ئاممىرە كارى دەركردنى رۆژنامەى زۆر خىراتر و ئاسانتر كرد. لە ھەمان كاتدا، پەيداىبونى كاغەزىش ئاسانتر و ھەرزاتر دەست دەكەوت.

بە دروستىبونى شەمەندەفەر، دۆزىنەوئى تەلەفۆن، كارى چاپ و بلاؤكردنەوئى ھەواڤ و دەنگوباس خىراتر بوو.

لە سالى ۱۸۳۳ لە شارى نيويۆرك ۱۹ ھەزار دانە رۆژنامە لە رۆژئىكدا دەفرۆشرا^(۲).

رۆژنامەكانى ئەوكاتە قەبارەيان تەنيا چوار لاپەرە بوو و بەناوەرۆكىكى زۆر رۆد. ھەواڤ لە رۆژنامەكان لاواز بوون و زياتر گوتارى سياسى و گوتار لەسەر ئابورى ولات دەنوسران. رۆژنامە بەناوەرۆكى جددى و نرخى گران، كارى كرده سەر بەرز نەبونەوئى تىراژى رۆژنامەكان.

بە پەيداىبونى رۆژنامەى The Sun لە سالى ۱۸۳۳ لەلايەن بنىامىن ھ. دەى Benjamin H. Day، بازاى رۆژنامە تەواو گۆردرا. رۆژنامەى ئابراو لەبەر نرخ ھەرزانى كە تەنيا يەك پىنى بوو، بوو يەكەمىن رۆژنامەى جەماوەرى، كە خەلكى زۆر دەياخوئىندەو.

ستايلى (شىئەى) نووسىنى ئەم رۆژنامەى بەبەرورد لەگەڤ رۆژنامەكانى سەردەمى خۆى ئاسان و روون بوو. ئاممىجى بنىامىن لەم شىئە نووسىنە ئەو بوو كە زۆربەى ھەرە زۆرى جەماوەر لەخوئىندەوئى تىبگا. ئەم شىئە بەرئۆبەردنەى رۆژنامە و دەركردنى، تا ئەمەرۆش لە زۆربەى دەولەتانى جىهان پەيرەو دەكرى. رۆژنامەى ز سەن لە سالى ۱۸۳۶ تىراژى گەيشتە ۳۰ ھەزار دانە.

دواى دەركردنى رۆژنامەى ز سەن، لە شارى نيويۆرك رۆژنامەى دووھ بەناوى ز نيويۆرك ھىرالڤ The New York Herald دەرچوو. ئەم رۆژنامەى زياتر لەسەر كىشە

۱. ھەمان سەرچاوەى پيشوو. ل. ۴۶.

۲. ھەمان سەرچاوەى پيشوو. ل. ۴۷.

كۆمەلايەتییەكان و دەنگوباسى زەق وەك: نووسىنى رېپورتاژ لەسەر تاوان، سىنكس، لەگەڤ نووسىنى گوتار لەسەر خەلكى بەناوبانگى ئەوكاتە، رۆژنامەى زياتر بەناوبانگ كرد^(۱).

رۆژنامەى ز نيويۆرك ھىرالڤ لەلايەن جىمس گۆردان بىننىتس James Gordon Bennetts دەردەچوو. ئەو بايەخى بە ژانرى (جۆرى نووسىن) ئىنتەرفىو دا و وەك ژانرىكى سەربەخۆى رۆژنامەنووسى بۆ يەكەم جار لە ميژووئى رۆژنامەگەرى جىهان بەكارى ھىنا.

ئەو رۆژنامەنى لە سەدەى نۆزده دەردەچوون، زياتر رەنگدانەوئى كارتىكى پارتە سياسىيەكانىان پتوھ ديار بوو.

ئەگەر باس لە رۆژنامەى پارتە سياسىيەكانى ئەوكاتە بكەين، ئەوا پارتى سۆسىال ديموكراتى سوئدى كە لە ۱۸۸۹ دامەزرا، سەرەتاي سەدەى بىست، خاوەنى نزيكەى بىست رۆژنامە بوو. ئەوان جگە لە دەركردنى رۆژنامە لە شارە گەورەكان، لە شارە بچووكەكانىش، بلاؤكراو و ئۆرگانى خۆيان ھەبوو. رۆژنامەكانى ئەوكاتەى دەولەتى سوئدىش ناوەرۆكىان زۆرتر سياسى بوون، لەناو ئەوان، رۆژنامەى داگىنس نىھىتەر، وەك رۆژنامەكانى ئەمريكى و دانماركى بايەخى زۆر بەوئىنە و سەردىر دا.

لە سالى ۱۹۲۰ ژمارەى ئەو رۆژنامەنى بەلاى كەم ھەفتەى سى ژمارەيان لىدەردەچوو لە سوئد، ۱۸۹ دانە بوون و لە سالى ۱۹۹۸ ژمارەيان كەمى كردهو بۆ ۱۰۷ رۆژنامە.

لە ولاتى نەروىچ بۆ ھەر ھەزار كەس، ۷۰۶ دانە رۆژنامە بلاؤدەكرىتەو، لە سوئد و فىنلەندا، بۆ ھەر ھەزار كەس ۵۵۰ رۆژنامە بلاؤدەكرىتەو. (سەبرى وئىنەى ژمارە ۱ بگە)^(۲).

لە ئەمريكىا و بەرىتانيا، زوو بايەخ بەدەركردنى رۆژنامەى باش و بەناوەرۆك دەولەمەند درا. ئەوئەش بوو ھۆى لاوازبوونى چەندىن رۆژنامە و زۆرىش فرۆشراڤ و لەلايەن كۆمپانىيا گەورەكان دەكردان.

زنجىرە گەورەكانى رۆژنامەكانى ئەمريكىا، ئەو كۆمپانىيانەى خوارەوئە:

نايت-رايدەر Knight-Ridder تايم-مىرۆر Time-Mirror لەگەڤ گاننىت نيوسپەپەرس Gannett Newspapers. گاننىت نيوسپەپەرس، لەكۆتايى ۱۹۹۴ سەد

۱. ھەمان سەرچاوەى پيشوو. ل. ۴۷.

۲. ھەمان سەرچاوەى پيشوو. ل. ۶۸.

پۇرۇننامە ھەبۇو. ھەرئەویش خاوەنی پۇرۇننامە USA Today بوو. پۇرۇننامە ناوبراو لە سالی ۱۹۸۲ لە ۲۴ شوینی جیا جیای ئەمریکا چاپ دەکرا.

لەسالی ۲۰۰۲ لە ئەمریکا ۱۵۰۰ پۇرۇننامە پۇرۇننامە دەردەچوون. تیراژی ھەموویان دەگەیشتە نزیکیە ۵۵ ملیۆن دانە. زۆربە پۇرۇننامەکان ئیسواران و دوای نیوهرۆیان دەکەونە بازار. پۇرۇننامە یوس ئەی تودە گەرەترین پۇرۇننامە ئەمریکایە تیراژی پۇرۇننامە دەگاتە نزیکیە ۲،۲ ملیۆن دانە. پۇرۇننامە ئابووری ۆل ستریت جورنال Wall Street Journal تیراژی ۱،۸ ملیۆن دانە، پۇرۇننامە نیویۆرک تایمس ۱،۱ ملیۆن دانە، پۇرۇننامە لۆس ئەنجلس تایمس Los Angeles Times یەک ملیۆن دانە، لەگەل پۇرۇننامە واشینگتن پۆست Washington Post کە ۷۵۰ ھەزار دانە.

نزیکیە ۸۰٪ داھاتی پۇرۇننامە ئەمەریکیەکان لە ریکلامەو بەدەستیان دەگات. دەولتەکانی تری جیھان، جگە لە ئەمریکا و ئەوروپا و یابان، چین، ئوسترالیا، کەنەدا و کۆریای باشور، پۇرۇننامەوانییان تیدا کزە^(۱).

لە یابان نزیکیە ۱۰۰ پۇرۇننامە پۇرۇننامە دەردەچی کە تیراژی ھەموویان دەگاتە ۷۰ ملیۆن دانە. زۆر لەو پۇرۇننامەکانی کە مائەکان ئابۆنەیان تیییدا ھەیە، پۇرۇننامە دوو جار دەردەچن. گەرەترین پۇرۇننامەکانی پۇرۇننامە یابان سالی ۲۰۰۰ ئەوانە خوارەوون: پۇرۇننامە یومایوری شیمبون Yomiuri Shimbun تیراژی نزیکیە ۱۴ ملیۆن دانە. پۇرۇننامە ئەسابی شیمبون Asabi Shimbun تیراژی نزیکیە ۱۲ ملیۆن دانە. ماینیچی شیمبون Mainichi Shimbun تیراژی نزیکیە ۶ ملیۆن دانە.

لە ولاتی چین، وە یابان پۇرۇننامە بەتیراژی زۆر بەرز ھەن. پۇرۇننامە رینمین ریبائو Renmin Ribao (بەکوردی دەگاتە: پۇرۇننامە جەماوەر) تیراژی نزیکیە دوو ملیۆن دانە. پۇرۇننامە ناوبراو زۆرتر ھەوال و دەنگوباسی دەولتەتی تیدا بلاودە کریتتەو.

لە سالی ۲۰۰۱ نزیکیە ۹۰۰ پۇرۇننامە پۇرۇننامە لە ولاتی چین ھەبوون. ئەو ھش ژمارەییەکی زۆرە بە بەراورد لەگەل ئەو دە کە لە سالی ۱۹۸۰ لەھەمان ولات تەنیا ۲۰۰ پۇرۇننامە دەردەچوون. لەنیوان سالی ۱۹۹۶-۲۰۰۱ لەپۇرۇننامەکانی چین، ریکلام دوو جار زیادی کردییە.

۱. ھەمان سەرچاوەی پیتشو ل. ۷۸.

گەرەترین پۇرۇننامە چین بەناوی کایکەو خیاوخی Caikao Xiaoxi یە تیراژی نزیکیە ۲،۷ ملیۆن دانە لەپۇرۇننامەکاندا. ئازانسی میلیلی خینھوا خاوەنی ئەم پۇرۇننامە.

ولاتی ھیندستان لە ریزی ئەو ولاتانەییە کە لە دەرکرنی پۇرۇننامە بەناوبانگن. لەویش نزیکیە ۹۰۰ پۇرۇننامە پۇرۇننامە بەتیراژی نزیکیە ۳۰ ملیۆن دەردەچیت. لە ولاتی ھیند، ھەر ھەزار کەس ۵۰ دانە پۇرۇننامەیان بەردەکەویت. ھەندیک لەو پۇرۇننامە ھیندستان بەزمانی ئینگلیزی و ئەوانی تریش بەزمانی ناوچەکان دەردەچن.

گەرەترین دە پۇرۇننامە ھیند تیراژیان لەنیوان ۵۰۰ ھەزار و ۷۵۰ ھەزار دانە. ز تایس ئۆف ئیندی The Times of India تیراژی ۱،۹ ملیۆنە و دەینیک بشکەر Dainik Bhaskar تیراژی ۱،۳ ملیۆنە و مەلایەلا مانۆراما Malayala Manorama تیراژی نزیکیە ۱،۲ ملیۆن دانە. زۆر لەو پۇرۇننامە ناوچەییەکان بۆیەکەم جار لە سەردەمی خەباتیان دژی داگیرکەری بەریتانیا دەرچوون^(۱).

لە دەولتەکانی وە: کینیا، ئۆگەندا، کامیرون، بۆ ھەر ھەزار کەس ۱-۱۵ دانە پۇرۇننامەیان بەردەکەویت.

لە زۆر لە دەولتەکانی ئەوروپا تیراژی پۇرۇننامەکان پووو دابەزین چوون. لەسالی ۱۹۶۳ پاش داخستنی پۇرۇننامە نی تیید Ny Tid "کاتی نوئ" ی سۆسیال دیموکراتەکان بۆیەکەم جار دەستکرا بەلیکۆلینەو لەسەر ھۆی داخستنی پۇرۇننامە ناوبرا. ھەر لەو کاتەدا چواریەکی پۇرۇننامەکان لەبەر گرفتنی ئابووری ھەرەشەیی داخستنیان لیدەکرا. بۆیە لەسالی ۱۹۶۵ پەرلەمانی سویدی بریاری یارمەتیدانی ئابووری پارتە سیاسیەکانی ولاتی دا، پارتە سیاسیەکانیش بەرپێگای خۆیان یارمەتی پۇرۇننامەکانیان دەدا. دیارە ئەو جۆرە یارمەتیییە چارەسەرکی کاتی بوو. لەسالی ۱۹۷۱ حکومەتی سۆسیال دیموکرات بەرپێگای پەرلەمانەو، لەسەر بناغەیی لیکۆلینەو نی، بریاری دا کە دەولت ئەمجارەیان راستەوخۆ یارمەتی پۇرۇننامە لاوازەکان بەدا و لەھەمان کاتیش زەربە بەرپێدە ۶٪ خرایە سەر ریکلام. ئەو ھش بۆ ھۆی ئەو کە پۇرۇننامە دەولتەمەندەکان یارمەتی پۇرۇننامە کز و لاوازەکان بەدن. یارمەتی سالی یەکەم بۆ پۇرۇننامەکان گەیشتە ۳۰ ملیۆن کپۆنی سویدی. ئەو یارمەتیییە لە سالی ۲۰۰۱ بۆ ۴۱۸ ملیۆن کپۆن بەرزکرایەو.

۱. ھەمان سەرچاوەی پیتشو ل. ۷۹.

ئىستا رۇژنامە كان بەرپىزە ۳% لە سەرجم خەرجى رۇژنامە كانىيان وەردەگرن و ھەندىك رۇژنامەش وەك: قىستەربىگدن لەسالى ۲۰۰۱ نىكەى ۶۰% خەرجى رۇژنامەكەى لە دەولەت وەرگرت.

رۇژنامەى سقىنسكە داگبلادىت لەسالى ۱۹۹۵ لە رىكلام ۵۰۰ مىيۇن و لە دەولەتىش ۵۰ مىيۇن كېرنى وەرگرت.

لەئىوان ۱۹۶۰-۱۹۸۰ رۇژنامەگەرى لە سويد گۇرانكارى زۇرى بەسەردا ھات. ھىچ سەردەمىكى تر ئەوئەندەى لە رادىيۇ و تەلەفزيۇن لەسەر نەنوسراوہ و باس نەكراوہ لىرەدا زۇرتىر باس لە سىياسەت و نابورى دەكرا و زۇرتىر پىرسىارى كۇمەلايەتى پشتگوى دەخران. يەك لە ئەركە گرنگەكانى رۇژنامەنوسان، ناشكرا كىردنى سىياسىيەكان، لە بەكارھىنانى دەستەلات بۇ بەرژوئەندى خۇيان بوو. لەگەل لىكۇلەينەوہ لەسەر لايەنەكانى تىرى كۇمەل. جگە لەوانەى سەرەوہ، رۇژنامەگەرى بەشپوئەبەكى تر سەبرى جەماوہرى دەكرد.

رۇژنامەگەرى ئايدىاي ئەوئەبوو كە بىتتە دادگابەكى جەماوہرى. لەكاتى ھەلبۇئار دن سىياسەبىيەكان رىنگايان پىنەدەدرا تەنيا پىرسىارەكانى خۇيان بەرز بگەنەوہ، بەلكو رۇژنامەنوس وەك نوئەرى جەماوہر، دەبووايە پىرسىارى پەخنەگرانەيان ئاراستە بكات.

رۇژنامەنوسە لىكۇلەرەوہەكان، وەك رۇژنامەنوسى پىسپۇرى سەبر دەكران. بەپىسپۇركردنى رۇژنامەگەرىش برىتى بوو لە پىرسىس و كارتىكردنى فەرھەنگى رۇژنامەنوس لەلايەن رۇژنامەكانى ئىواران و رادىيۇ و تەلەفزيۇن.

رۇژنامەى بەخۇرا

لەسالى ۱۹۹۵ رۇژنامەبەكى بەخۇرا لە شارى ستوكھولم بەناوى مىترو دەرچوو. لە سەرەتا پىنچ جار لە ھەفتەبەك، دواتر ھەفتەى شەش جار دەردەچوو. لەگەل ئەوئەى لە سويد ۲۵۰ رۇژنامەى بەخۇرا دابەش دەكرىن كە سەرمايەيان دەكاتە ۹۰۰ ملۇن كىرۇن لە سالىكدا، زۇر لەرۇژنامەكان دۇرى دەرچوونى مىترو بوون. ئەوئەش لەبەر ئەوئەى كە مىترو پاستەوخۇ لەبەرژوئەندى نابورى ئەوانى دەدا و داھاتى رىكلامى لەوان كەم دەكردەوہ.

ئەو رۇژنامەبەكە لەلايەن ۲۳ رۇژنامەنوسەوہ دەردەچىت، بەبەرراورد لەگەل رۇژنامەى داگىنس نىھىتتەر كە ۴۳۰ كەس كارى تىدا دەكات. ھەرچەندە رۇژنامەى داگىنس نىھىتتەر

بەلاپەرہ و ناوەرۇك زۇر لە مىترو دەولەمەند ترە، لەگەل ئەوئەشدا جىاوازى زۇر لە ژمارەى كارمەندان ھەبە. بۇبەش خەرجى دەركردنى رۇژنامەى مىترو زۇر كەمتەر.

زۇر رۇژنامە سووديان لە تۇرى ئىنتەرنىت وەرگرت. يەكەم رۇژنامەى سويدى كە دەتوانرا لە رىنگاى ئىنتەرنىتەوہ بھوئىرتتەوہ، رۇژنامەى ھىلسىنگبۇرىس داگبلادىت Helsingborgs Dagbladet لەسالى ۱۹۹۵ بوو. ئەوانىش دواى نىوہرۇ رۇژنامەكەيان دەخستە سەر سايتەكەيان، بۇ ئەوئەى كار لە فرۇشتىنى رۇژنامەكە نەكاتن. لەسالى ۲۰۰۱ ھەموو رۇژنامەكانى سويدى بەشپوئەى ئەلىكترۇنى سايتيان لە ئىنتەرنىت ھەبوو. لە پايزى ۲۰۰۱ زۇربەى رۇژنامەكان سەبركردنى لاپەرى ئىنتەرنىتى رۇژنامەكەيان كىردە پارە. ئىنتەرنىت بۇ زۇر رۇژنامە پارەى زۇر دەكەوتت و بۇ ھەندىكىش سەرچاوہى چاكە بۇ پارە پەيداكردن.

لە سويد نىكەى ۲۶ ھەزار كەس لە رۇژنامە رۇژانەبىيەكان كار دەكەن، لەوانە نىكەى ۵۵۰۰ كەس رۇژنامەنوسن. رۇژنامە و گۇقارى تايبەتى لە سويد بايەخيان زۇر پىدەدەرى. لەسالى ۱۹۹۵ تىراژى ھەمويان گەيشتە ۶۰ مىيۇن دانە.

رادىئو ۋ تەلەفون

ناردنى شەپۆلەكانى رادىئو ۋەك پرۇڭ لەسالى ۱۹۱۰ دەستى يېكرد. لەكاتە مۇسىقايان لەسەر قەوان بۆ سەربازەكانى بەرەى رۇژتاۋاى جەنگى جىھانى يەكەم لىدەدا. لە سەرەتادا رادىئو لەلايەن بەشداربوۋەكانى شەر ۋەك ئامپىرىكى پروپاگەندە بەكار دەھات. پاش تەۋابوونى شەرى جىھانى يەكەم تۈنرا ۋەك پىويست سوودى لى ۋەرىگىرى. ھەرچەندە ئەم ئامپىرە نۆيىە لە نيۇيۆرك ۋەك پرۇڭ لە سالى ۱۹۱۳ ۋە بەكار دەھىنرا، بەلام لە مانگى ۱۱ ى ۱۹۲۰ لە پىتسىبۇرگ Pittsburgh لە ئەمىرىكا بۆ يەكەم جار رادىئو پەخشى بلاۋكردەۋە. ھەۋالى يەكەمى رادىئو شىرېتى بوو لە گەياندى ئەنجامى ھەلېئاردنى سەرزك كۆمار^(۱). لە سەرەتاي بىستەكانى سەدەى رابردوۋ رادىئو لە زۆربەى ۋلاتە پىشەسازىيەكان بەكارھىنراۋ سوودى لى ۋەر گىرا.

لە سوید لە سالى ۱۹۲۱ رادىئو بەرنامەكانى خۆى لە نيوان شارى بودن بۆ لولىۋ پەخش كرد. لەسەرى سالى ۱۹۲۵ بەشىۋەيەكى رېكوپىسك رادىئو سویدى بەرنامەكانى خۆى پەخش كرد.

دە سال پاش پەخشكردنى رادىئو بەشىۋەيەكى بەرفراۋان، شۇرپىشكى تىرى تەكنۆلۇژيا سەرى ھەلدا. ئەۋانەى ئەم تەكنۆلۇژيا نۆيىەيان دۆزىيەۋە، ئەياندەزانى، بەماۋەيەكى كەم لەپەنجەرى ئەۋ سندوقە مرۇڭ دەتۈانى سەيرى ھەموو جىھان بكات، يانى ھىتانە مالىۋەى ھەموو جىھان.

1. Stig Hadenius· Lennart Weibull· Massmedier. Falun·2003.p.160.

له بەرلین، پاريس له گەڤ لاندەن، سالی ۱۹۳۵ دەستکرا به پەخشکردنی بەرنامەى تەلەفزیۆنى. ئەم پەخشکردنە دەنگ و فیلم بوون، بەلام تەلەفزیۆن چاکتر له سەردەمى ئۆلۆمپیاتی ۱۹۳۶ توانی رۆلی خۆی بىنیت.

له ئەمریکا کۆمپانیاىەکی ئەهلی له سالی ۱۹۴۱ بەرنامەى تەلەفزیۆنیان بۆیەکم جار پەخش کرد. لەبەر هۆی شەرى دووهمى جیهانى، له پەنجاکان پەخشی تەلەفزیۆن توانرا بەشێوهیەکی بەرفراوان سوودی لى وەرگیری.

له ولاتی سوید له سالی ۱۹۵۶ بەبپاری پەرلەمان ستۆدیۆی تەلەفزیۆن دروستکرا. هەر لەکاتی پەیداوونی رادیۆ، بپرایهوه که کى بپرای لەسەر ناوهرۆکی بەرنامەکان بدات؟ له سەرەتا بپاردا که کۆمپانیاکان هەمان مافی پەخشیان هەبیت که رۆژنامەکان هەیانە. بۆیە له کۆتایی سال، ۵۵۰ کۆمپانیا مافی پەخشکردنی بەرنامەى رادیۆیان پیدرا. له سالی ۱۹۲۷ بنەمای فیدرالی بۆ پەخشکردنی رادیۆ دەرچوو.

له ولاتی بەریتانیا تەنیا بی.بی.سى 'BBC' British Broadcasting Corporation مافی پەخشکردنی رادیۆ پیدرا. بی بی سی دەبوایه وه کۆمپانیاىەک خزمەتى جەماوەر بکات و نەشدهبوایه له کۆمپانیاى خۆی قازانجی پارەى دەست بکەوت. بەپارەى زەربەى ئەم رادیۆیە بەرپۆه دەچوو.

له ولاتی یەکیتهى سوڤیت، له سالی ۱۹۱۸ پەخشی رادیۆ له تاقیگا دەستى پینکرد. یەکهمین پەخشی بلاویان له سالی ۱۹۲۲ بوو. رادیۆ له خزمەتى دەولەتى ناوهندى بوو، خوتبەى یەکه مى لىنینیش له رادیۆ له کۆتایی هەمان سال پەخشکرا.

له ناوهراستى ۱۹۷۰ بۆیەکم جار ئیترگەى ناوچەىی کەسەر به ئیترگەى ناوهندى بوون بەرنامەکانیان پەخش کرد. پەخشی ناوچەىیش یەکم جار له ولاتانی بەریتانیا، داغمارک و سوید بوو. له ئەوروپای رۆژتاوا، له سالی ۱۹۵۵ بۆ هەر هەزار کەس تەنیا ۱۴ تەلەفزیۆن هەبوو. له سالی ۱۹۷۵ ئەم رێژەى بەرزبووه بۆ ۲۵۰ تەلەفزیۆن و له سالی ۱۹۸۰ گەيشته نزیکەى ۳۰۰ دانە. ئەوهش دەکاتە هەر مالهو بەلای کەم یەک تەلەفزیۆن. ئەو ژمارانەى دەولەتانی ئەوروپای رۆژتاوا، زۆر کەمترن له ژمارەکانى ئەمریکا. له ئەمریکا ۶۰۰ دانە تەلەفزیۆن بۆ هەر هەزار کەس هەیه. له دەولەتانی جیهانى سيش تەلەفزیۆن زۆر بەرهو پيش چوه.

له سوید له سالی ۱۹۵۴ بۆیەکم جار بەرنامەى تەلەفزیۆن بەشێوهى ریکویتک پەخش کرا. له سەردەمى یارى ئۆلۆمپیات له سالی ۱۹۶۰ نزیکەى ۸۰۰ هەزار دانە تەلەفزیۆن له سوید هەبوو. سالیك دواى ئەوه ژمارەیان گەيشته ۱،۵ ملیۆن^(۱).

له گەڤ پەیداوونی تەلەفزیۆنى رەنگا و رەنگ، له سالی ۱۹۶۸ به بپاری پەرلەمانى سویدی، هەموو کەسێک که تەلەفزیۆنى هەبوو له مال، دەبوایه پارە بەدەولەت بدات. ئەوهش یارمەتییەکی چاک بوو بۆ باشکردنی بەرنامەکان و مووچەى رۆژنامەنووس و فەرمانبەران. ئەو پارەدانە تا ئیستاش له سوید هەر بەردەوامە. ئیستا مانگانە نزیکەى ۲۰ دۆلارى ئەمەریکی به کۆمپانیاى رادیۆ و تەلەفزیۆن دەدری.

له سەرەتای ۱۹۷۰ قیدی پەیدا بوو. له سەرەتادا وهک میدیا سەیر دەکرا. له سوید و زۆر له دەولەتانی تر قیدی وهک رادیۆ و تەلەفزیۆن بەخپاری بۆ پيشهوه نەچوو. ئەوهش زیاتر لەبەرئەوهى که لهو کاتەدا فیلمى قیدی ئەوهندە لەبازار زۆر نەبوون، که مرۆڤ بتوانیت هەلیانپێری و سەیریان بکا^(۲).

لهو دەمەدا خەلکى زۆر دەترسان لەوهى که مرۆڤ دەتوانی فیلمى خۆی بەقیدی نامادە بکا و بەناو جەماوەر بلاوی بکاتەوه. ئەوهش دەبوو هەفرکی بەهیز له گەڤ تەلەفزیۆن. زوو دەستکرا بەلێکۆلینەوه لەسەر ئەوهى که ریکلام له قیدی قەدەغە بکەن. زۆر له کۆمپانیا گەرەکان دەستیان کرد بەفیلم گرتنى ریکلام بۆ قیدی. کۆمپانیاکان لهو بروایه دابوون که قیدی بەناو خەلک بلاودەبیتەوه. تەلەفزیۆنى سویدی لهو بروایه دابوون که بازارێکی گەرە بۆ بەرەرهکی کردیان لەرێگای قیدیۆه بۆ پەیدا بوو.

ئەو بۆچوونانەى سەرەوه هەموویان هەلە بوون. بەلکو قیدیۆ زۆر بۆ تۆمارکردنی فیلمى کۆن و هەندیک جاریش بۆ بەرنامە تۆمارکردن لەتەلەفزیۆنەوه بەکار دەهینرا. بەهۆی پەیداوونی کەنالهکانى ئاسمانى، بازارى قیدیۆ کارى زۆر کرایه سەر و نەیتوانى بەرەرهکانیتی تەلەفزیۆن بکا.

۱. هەمان سەرچاوهى پيشوو. ل. ۱۷۷.

۲. هەمان سەرچاوهى پيشوو. ل. ۱۸۹.

بۇ زۆر دەولەتتى ئەوروپاي پۈتۈنلەپ ئامېرىكا، شىۋەي سىستېمى رادىئو تەلەفونى لى ۱۹۷۰ ۋە تەۋا گۇرۇھ. تا سەرەتاي ۱۹۷۵ رادىئو تەلەفونى نەتەۋەيى زۆر سەرگەتوتو بون. بەرنامە كانىيان زۆرتى بەزىمانى نەتەۋەيى خۇيان بون. ۋەك گوتمان بە پەيدا بونى كەنالى ئەسلىمىيە كان، پېشېركى بۇ كەنالى ناخۇبىيە كان دروست بو. ئەۋەش چ كەنالى دەرگوباسە كان، چ كەنالى كانى تر.

سالى ۲۰۰۲ لە ئەمىرىكا چوار كەنالى ئاسمانى كارىيان تەنيا پەخشكردنى دەرگوباس بو. ئەۋەش ۋەك: سى ئىن ئىن. CNN سى ئىن ئىن ھىدلەين نىوس CNN Headline News فۇكس نىوس چەنال Fox News Channel ئىم ئىس ئىن بى سى. MSNBC سى ئىن ئىن دەگەيشتە ۸۵ مىليۇن مال. فۇكس دەگەيشتە ۷۶ مىليۇن مال و ئىم ئىس ئىن بى سى دەگەيشتە ۷۱ مىليۇن مال^(۱).

دەربارەي رادىئوش سى كۇمپانىيى گەرە ھەبو ۋەك: ئەي بى سى. ABC سى بى ئىس CBS لەگەل ئىن بى سى. NBC لەو سى كۇمپانىيى ئەي بى سى لەۋانى تر گەرەترە. ئەۋ نىكەي ۴۵۰۰ ئىزگەي ھەيە. رادىئو كانى ئەمەرىكى زۆربەي ناۋچەين و بەھەموويان ژمارەيان دەگاتە ۷ ھەزار ئىزگە.

زۆربەي ئەۋ ئىزگانە بەھۇي رىكلامەۋە دەژىن. جگە لەۋ ئىزگانە، ئىزگەيەك بەناۋى ناشىۋنال پۇبلىك رادىئو 'National Public Radio' NPR ھەيە. بودجەي ئەۋ ئىزگەيە لەلەين دەۋلەت لەگەل سېۋنسىۋر (يارمەتيدانى ماددى) لەلەين ھەندىك كۇمپانىياۋە دەرگەيت. كەنالى كانى تەلەفونى زۆرتى سەرگە كۇمپانىيى گەرەن. ئەۋان ئىزگەي رادىئو پۈتۈنلەپ و گۇقاراشيان ھەن ۋەك: ئەي بى سى بەشىكە لە دىسنى كەپىتال سىتېس Disney Capital Cities، سى بى ئىس سەرگە ۋىستىنىگ ھاۋس Westinghouse، ئىن بى سى ىش سەرگە ئەي ئۇ ئىل تايم-ۋورنەر AOL Time-Warner. ياساكانى كارتىلى ئەمەرىكى سنوورى دانارە بۇ ھەر كۇمپانىيەكى گەرە كە چەند دەزگاي راگەياندى ھەيىت.

لەبەرىتانيا بى سى بى برىتىش پۈدۈكاستىنىگ كۆرپەرىيشن BBC لە سەرەتاي ۱۹۲۰ دامەزراۋە.

۱. ھەمان سەرچاۋە پىشۋو. ل. ۱۹۵.

رادىئو لەئەلمانىا لەناۋەرەستى ۱۹۲۰ لەسەر بناغەي ناۋچەيى (لۇكالى) دامەزرا. كە نازىيە كان لە ۱۹۳۳ بەرپىگاي ھەلپۇردنەۋە دەستەلاتيان گرتە دەست، يوسف گۇبېرلىس Joseph Goebbels ى ۋەزىرى پىروپاگەندەي ھىتلەر، زانى كە رادىئو دەتۋانرى سوودى زۆرى بۇ پىروپاگەندە لىۋە بىرى. لە ئەلمانىا، لە سالى ۱۹۳۳ رادىئو نىكەي ۴ مىليۇن گۈپىگى ھەبو، لە سالى ۱۹۳۹ ژمارەي گۈپىگىرەن گەيشتە ۹۷ مىليۇن كەس. ھەموۋ بەرنامە كانى ئەۋكاتە زۆر بەۋردى نەخشەيان بۇ دادەنرا و بۇ مەبەستى پىروپاگەندە بەرپىۋە دەچوون و سووديان لى ۋەردەگىرا^(۱).

لە ئەۋروپاي پۈتۈنلەپ بەگشتى و لە دەۋلەتى سۇقۇت بەتابىەتى، رادىئو بۇ بەرۋەندى ھىزب و چەسپاندى سىستېمى سۇسالىزم بەكار ھىنا. يوسف ستالىن لە بىستەكانەۋە سوودى لەرادىئو بۇ مەبەستى پىروپاگەندە ۋەرگرت.

دوای ئەۋروپا و ئەمىرىكا، دەۋلەتى يابان بۇ پىشكەۋتنى لە رادىئو تەلەفونى دىت. يابانىيە كان بەھۇي پىشكەۋتن و بونى تەكنۇلۇژىيى بەرز، تارادىيەكى زۆر تۋانىيانە كار لەناۋەرۋكى بەرنامە كانى ئەۋروپا و ئەمىرىكا بىكەن.

رادىئو نەتەۋەيى يابان لەگەل تەلەفونى، لە سالى ۱۹۲۵ ۋە بەسەر بازارى ناۋەۋە زالە. رادىئو يابان سەرگە كۇمپانىيى نىپون ھۆسۇ كىۋكاي 'Nippon Hoso Kyokai' NHK. يە ھەمان كۇمپانىيى لە سالى ۱۹۵۲ بۇيەكەم جار بەرنامەي تەلەفونىيان پەخش كرد. ئىن ھۇ كەي كەۋتۈتە پىشېركىيەك لەگەل سەدان رادىئو تەلەفونى لۇكالى لە يابان. خەرچى زۆرى رادىئو ناۋىراۋ لە مۇلەتدانى ئىزگە و كەنالى كانى تەلەفونىۋە دەست دەكەۋىت.

كەنالى پىرىقاتە كانىش (ئەھلىيە كان) خەرچى بەرپىۋەردىيان لە رىگاي رىكلامەۋە دەست دەكەۋىت.

لە دەۋلەتى چىن، دەزگاكانى راگەياندىيان ۋەك دەۋلەتى كۆنى يەكىتى سۇقۇت تەۋا لەژىر دەستەلاتى ھۆكۈمەتدايە. تەلەفونى ناۋەندى چىن، سى سى تى فى CCTV، لە شارى پەكىن بەرنامە كانى بۇ پىشېك كەنالى مىللى و ناۋچەيى لەگەل بۇ چەندىن كەنالى لۇكالىش بەرنامە كانى پەخش دەكات.

۱. ھەمان سەرچاۋە پىشۋو. ل. ۱۹۷.

راديو چوار بهرنامه په خش دکات. که نالیک بۆ دهنگوباس، يهک بۆ فهرهنگي، يهک بۆ کهمه نه تهاويه تيبه کان و نه و به تيريش په خش تاييهت بوو بۆ تايوان. يهک له سهر چواري گهلاني چين کابل تي في يان سه ته لاي تيان هه يه. که نالتي ستار- تيفي Star-TV له زوربه ي شوينه کاني ولاتي چين ده بېنرېت.

له دهوله تاني دواکه وتو و ديکتاتور، ده زگاکاني راگه يان دن، راسته وخۆ له ژير دهسته لاتي وده زاره تي رۆشن بېرين. ناماغي شيان زورتر بۆ توند کردني دهسته لات و پروپاگنده بۆ حيزه. نه مرۆ که ناله ناسمانيه کان بازار يکي نو ييان بۆ ته له فزيون په يدا کردوه. له نه ميريکا که نالتي تاييهت دامه زراون. نه و که ناله نش وهک: وهرزش، که نالتي مندالان، که نالتي تاييهت به موسيqa... هتد. که نالتي نيم تي في MTV که نالتي موسيqa و گورانييه، زورتر ناراسته ي گه گان ده کري. له سالي ۱۹۹۸ که نالتي ناويراو ده گه يشته ۶۰۰ ميليون مال.

به په يدا بوني که ناله ناسمانيه کان، که ناله ميللييه کان راسته وخۆ کاري کرا سهر شيويه به رپويه بر دني بهرنامه کاني. که پيشتر زورتر ميللي بون. هه نديک بهرنامه هه ن، له ولاتيک ناماده ده کرين، که چي له زوربه ي ولاتاني تر ده کدرين و پيشان ده درينه وه. نه وهش وهک بهرنامه کاني: ۶۰ مينيتس (۶۰ ده قيقه)، نو پيرا، رپيکي، دکتور فيل... هتد. کرين و لي دانده ي نه و بهرنامه که له سهره تادا له نه ميريکا ده هينرينه بهرهم، زورتر له بهر نه ويه که نه وان نه و پرسيارانه ي له بهرنامه کاني خويان به رزي ده که نه وه، هه مان کيشه و گرفتيش له دهوله تاني تر هه ن. له لايه کي تيريش، کريني نه و بهرنامه، بۆ پرکردنه وه ي بهرنامه کاني ته له فزيون هه رزانتز ده وه ستيت، له وه ي که خويان ناماده ي بکه ن. بويه ش سه ير نييه که نه و شاشه بچو که بۆته ناوينه يهک بۆ بينيني هه موو جيهان. نه مرۆ قوتاجمانه يهک له کوردستان، به هۆي بوني توړي نينته رنيتته وه، ده توانيت هه مان زانباري به ده ست به ينيته که قوتاييه کي فهره نسي ده توانيت. سنوره کان ته سک ده بنه وه و جياوازي بۆ وهرگرتني دهنگوباس له نيوان هه ژار و دهوله مند نه ماوه.

نيم تي في MTV له سالي ۱۹۸۷ له نه وروپا په يدا بوو. له وکاته بهرنامه ي تاييه تي بۆ بهر تانيا، نه لمانيا و دهوله تاني سکه نده ناقي هه بوو. له سالي ۱۹۹۸ که نالتي نيم تي في بۆ دهوله تي روسيا دامه زرا.

زورترين که نالتي نيم تي في MTV بۆ هه نديک دهوله تاني نه ميريکاي لاتيني وهک: به رازيل و دهوله تاني تري نه ميريکاي باشور، ئوستراليا و يابان و ناسيا دامه زران.

که نالتي ته له فزيوني سويد له سالي ۱۹۷۸ وه تيکستي خسته سهر شاشه که ي. نه وهش زياتر بۆ خه لکي ولاته که بوو که بتوان بهرنامه کاني ته له فزيون بخوينه وه. له کورتايي ۱۹۸۰ تيکست تي في هه موو لايه نه کاني تيدا بوو وهک: دهنگوباس، شابوري، وهرزش، گه شت و گوزار، بهرنامه کاني راديو... هتد. که نالتي "سفي ريس ته له فزيون" Sveriges Television له سالي ۲۰۰۲ له سهر لايه ردي تيکسته که ي خۆي ۷۴۵ لايه ردي که زوربه ي لايه نه کاني ژباني ده گرتوه هه بوو. نه و لايه ريه ش وهک رۆژنامه يه کي ته له فزيون که ته نيا له سهر شاشه ده خوي رايه وه. که نالتي ته له فزيوني چواري سويد، ريکلامي شي خسته سهر لايه ردي کاني و به ممش پارهي زوري ده سته که وت^(۱).

نه مرۆ زوربه ي که ناله زيندووه کاني جيهان، تيکستيان له سهره. بۆ نه وه ي له ته له فزيون تيکسته که ي کار بکات، ده بيت ته له فزيون خۆي جيهازي تيکستي له نا وه بيت.

له سهره تادا هه موو ته له فزيونه کاني سويد و دهوله تاني نه وروپاي رۆژتاوا، تيکست تيفيان تيدا نه بوو، به لام نه وه نه ده بووه گرفت، به لکو به پارهي که کم ناميري تاييه تي ده خرا سهر ته له فزيون. هه ر له سهره تاي ۱۹۹۰ ده توانري بگوتري که هه موو نه و ته له فزيونانه ي بۆ دهوله تاني رۆژتاوا دروست ده کران، تيکستيان تيدا بوو. بويه ش که بازار په يدا بوو، نه و گرفته له کومپاني ساوه چاره سهر کرا. هه مان لايه ربه به هۆي پيشکه وتني ته کنیک و په يدا بوني نينته رنيت، بووه سه رچاوه يه کي باشي هه وان گه يان دن.

له سالي ۱۹۹۵ نزیکه ي ۲۰ ميليون کهس له جيهاندا ده يتواني سوود له نينته رنيت وده رگريت. له سالي ۱۹۹۷ نه م ژماره يه گه يشته ۱۵۰ ميليون له سالي ۲۰۰۲ گه يشته ۸۰۰ ميليون، له سالي ۲۰۰۵ له ميليارديک رهي کرد. نه مرۆ ژماره ي نه و که سانه ي که سوود له توړي نينته رنيت وهرده گرن، رۆژ له دواي رۆژ له زياد بووندا يه.

له سهره تاي سالي ۲۰۰۳ له ولاتي سويد نزیکه ي ۷۰٪ ي ماله کان که مپيوته ري تيدا بوو. نه و که سانه ي که مپيوته به کار ناهينن، نه و زياتر خه لکي خانه نشينن. نه وان له بهر پيري و ته مه ن دريژي خويان نايانه ويته که مپيوتر و نينته رنيت به کار به يينن، نه گينا له بهر نرخ گراني نييه.

۱. هه مان سه رچاوه ي پيشوول. ۲۶۱.

زمانی ئىنتەرنېت بەگىشى زىمانى ئىنگىلىزچە. لە سالى ۲۰۰۰، ۷۰% سايته كان، بە زىمانى ئىنگىلىزى بوون.

ئىستا تەلەفونون وەك بۆكس (سندوق)ە كەونە كە نە ماو، بە لىكو زۆرگۆراو و پۇژانەش بەرە و پىشەو دەچىت. بە گۆرەى برىارىكى دەولتە سويد، سالى ۲۰۰۷ دەبىت ھەموو تەلەفونونە كان بە سىستىمى دىجىتال بگۆردىن.

تەلەفونونى دىجىتال: مەبەست لە تەلەفونونى دىجىتال ئەو يە، كە بىنەر دەتوانىت ھەركاتىك بىھو سەيرى ھەر بەرنامە يەك بكات، ئەوا دەتوانىت. لە تەلەفونونى دىجىتال ھەموو بەرنامە كانى تەلەفونون وەك لاپەرەى ئىنتەرنېت دەپارىزىن. بەم جۆرە بىنەر لەو كاتە دەپەيت سەيرى بەرنامەى كە خۆى مەبەستى بىت دەيكات. بەم جۆرە مرۆ بەخەستەر سەيرى تەلەفونون دەكا و بەدوور نازانرىت كەمترىش سەير بكات. بەم تەكنىكە نويىەو، وەك گوتمان پىويست ناكات بەرنامەى باش، لەسەر قىدىۆ تۆمار بكن.

سوودى ترى تەلەفونونى دىجىتال ئەو يە كە لە ناوئەندى تەلەفونونە كان دەزانرى چەند كەس سەيرى ھەر بەرنامە يەك دەكاتن. بەم شىو يە ئەگەر بەرنامەى دىاركر او بىنەرى كەم بىت، ئەوا دواى پەخشى بەرنامە پىپۇران لىي دەكۆنەو و چارە يەكى بۆ دەدۆزنەو. لە لايەكى تر وەك لەپىشتر باسما كرى، لە ئەوورواى پۇژاوا، مرۆ دەبىت ئابونەى تەلەفونون بەمىرى يان بە كۆمپانىا كان بدات، ئەگەر ئىستا بىنەر نەپەيت پارە كە بدات، ناتوانن ھىچى لىبكن، بەلام پاش پەيرەو كرىنى سىستىمى دىجىتال، ئەگەر ئابونەى مانگانە نەدات، تەلەفونونە كەى دەكۆزىنەو. بىنگومان سوودى ترىشى زۆرە، بەلام ئەوانەى سەرەو گرىگىرىنىان بوون.

كە باس لە راگەياندن دەكرى، ئەو ھەمان بىردە كەوتىتەو، كە چەند كەسىك ھەن خاوەنى زۆرەى كۆمپانىا گەرە كانى جىھانن. ئەوان وەك پاشاى راگەياندن بەناوبانگن.

۱- ئوستراليا، بەرىتانيا لەگەل ئەمىرىكا ناوى رۇپىرت مورڈوخ Rupert Murdoch.

۲- رۇبىرت ھىرسانت Robert Hersant لە فەرەنسا، ئەكسل سىپرىنگەر Axel Springer لە ئەلمانىا. جگە لەو ناوانەى سەرەو، كۆمپانىاى گەرە وەك: ئەى ئۆئىل تايم-وۆرنەر AOL Time-Warner لە ئەمىرىكا، بىرتىلسمان Bertelsmann لە ئەلمانىا. بەناوبانگىرىن كەس لە ئەووروا، سىلفىۆ بىرلوچونى Silvio Berlusconi لە ئىتالىا. وەك دەزانىن سىلفىۆ بىرلوچونى پۆستى سەرۆك وەزىرانى لە دەولتەى ئىتالىاش

ھەپە. لە ئەمىرىكا سەتەلايت و كابل تى قى بە تىد تۆرنەر Ted Turner ى خاوەنى سى ئىن ئىن CNN دەبەستىتەو.

لە نەو تەكانى سەدەى رابردو، زۆرەى كەنالىە كان بوون بە جىھانى و لەھەمان كاتدا بايەخى زۆريان بە ئىنتەرنېت دا.

لە سەرەتاي سالى ۲۰۰۰ پىنچ كۆمپانىاى گەرەى جىھان ھەبوون.

۱- ئەى ئۆئىل، تايم-وۆرنەر لە ئەمىرىكا. ئەم كۆمپانىيە خەرىكى كىتەب چاپكرن و فىلمى سىنەما و ئىنتەرنېت بوون. لەسالى ۲۰۰۱ سەرمايەى ۳۸ مىليارد دۆلار بوو.

۲- فىاكۆم ئى ئىن سى Viacom Inc لە ئەمىرىكا كارى راگەياندننى تەلەفونون، فىلم دروستكرن دەكات. ئەم كۆمپانىايە لەسالى ۲۰۰۱ نىكەى ۲۳ مىليارد دۆلار ھەبوو.

۳- فىقئىندى يونىفىرسال Vivendi Universal لە فەرەنسا. ئەم كۆمپانىايە لەسەرەتادا تايبەت بەئاو پاكرنەو بوو، بەلام دواتر چەند كەنالىكى تەلەفونون يە كان گرت و بسوۋە خاوەنىان. لەسالى ۲۰۰۱ سەرمايەى ۱۸ مىليارد دۆلار بوو.

۴- ز وۆلت دىسنى كۆمپەنى The Walt Disney Company لە ئەمىرىكا. ئەو كۆمپانىيە لەسەرەتادا خەرىكى فىلم و تەلەفونون بوو. ئەمرۆ خەرىكى پۇژانە دەركرىن و رادىۆ بەرپەردىشە. لەسالى ۲۰۰۱ سەرمايەى ۲۵ مىليارد دۆلار بوو.

۵- بىرتلسمان Bertelsmann لە ئەلمانىا. لە سەرەتادا خەرىكى كىتەب چاپكرن و پۇژانە دەركرىن بوو. لەسالى ۲۰۰۱ سەرمايەى گىشە ۱۵ مىليارد دۆلار.

۶- نىوس كۆرپەرەيشن News Corporation لەگەل رۇپەرت مورڈوش كە خاوەنى سەرەكى كۆمپانىا بوو، لەسالى ۲۰۰۱ سەرمايەيان بە ۱۳ مىليارد دۆلار دەخەملىترا. ئەو كۆمپانىا گەرەو وەك ديارە كۆنتوربان لە ئەمىرىكا يان لە ئەووروا ھەپە^(۱).

لە پۇژانە ھەوالىيە كانى سويد سەرەتاي سەدەى بىست پەيوەندىيەكى زۆر پتەو لەنىوان سىياسىيە كان و پۇژانە كان ھەبوو. پۇژانە كانى ئەوكاتەى سويد تەواو مۆركى حىزبە تىيان پىو ديار بوو.

لەسالى ۱۹۲۹ حكومەتى ئەوكاتەى سويد تووشى تەنگۆرەكى گەرە ھات. نىلس وۆھلىن Nils Wohlin وەزىرى ئابوورى حكومەتى راستە كانى ئەو كاتە بوو. وەزىرى ناوبراو ناچار كرا

۱. ھەمان سەرچاوەى پىشوو. ل. ۲۸۱.

واز له کار بهیښت، پاش ټوډی فروشتنی بانقی کشتوکالی له پېش وختدا ناشکرا بوو. له پهرله مان وهزیری ناوبراو په خنهی زور توندی له لایه نه د نامانی پهرله مانی سو سیال دیو کراته کان لی گیرا. به دواى ټوډام پهرله مانانیش، نورهی رۆژنامه نووسان هات. گوتاره کانى رۆژنامه کان، بووه هوی لادانی وهزیر له کاره کهی خوی.

بۆ چاکردنی رۆژنامه سویدییه کان و گۆرینی شیوهی نووسینی له سالی ۱۹۰۹ دوو له سهر نووسه رانی رۆژنامه دی ټین Dagens Nyheter ټوډن کارلگرین Anton Karlgren له گه له ټوسکار هیمبیری Hemberg Oscar پاش سهر دانیان بۆ ټامریکا، زور له ناوهرۆکی رۆژنامه یان گۆری. بویه ټو گۆرانکارییه ناونران به ټامریکی کردنی رۆژنامه. ټه نجامه کهشی ټوه بوو که خوینه ناسانتر له رۆژنامه بگات. ټوهش ده کاته به کارهیتانی زمانى ناسان له رۆژنامه. بۆ هه مان مه بهست کارلگرین کتیبیکى نووسی، تیایدا باسی کرد که چۆن ده بیست رۆژنامه نووسی بهر ټوه بریت. له بهشی سهرگوتار نمونهی هیئاو ټوه وهک: شه مه نده فهر ټنیکى پانکرده وه. ټو ده لی ټه بوايه بنووسرابا: بهر وه مردن ده چی بۆ ټوهی سه گه کهی رزگار بکات. دواتر ټو له و پروایه دابوو که هه موو گوتاریک ده بیست به ټینگرین (لید - پوختهی نووسین) دهست پیبکات. له سالی ۱۹۱۰ رۆژنامه دی ټین رۆژنامه نووسی تاییهت به وهرزش دامه زراند. له سالی ۱۹۲۰ لاپه په یه کی تاییهت به وهرزش ته رخانکرا.

تا سهره تاي سه دهی بیست، ټن نه یاننده توانی رۆلی باش له رۆژنامه گه ری بیینن. ته نیا له سهرده می شه ری یه که می جیهانی ټنی رۆژنامه نووس توانییان رۆلی چاکتر له م بواره دا بگپن. چهن ټنیکى ټه کادیمی داواى کاریان له رۆژنامه ی ستوکه ټم کرد. ټه وان ش وهک: ټیلین براندیل Brandell Elin، ټیلین ریدلیوس Rydelius Ellen، ټیستهر بلینده Ester Blenda و چهن ټنیکى تریش. ټیستهر بلینده یه که له و رۆژنامه نووسانه بوو که بۆ یه که م جار خه ریکى نووسینی گوتاری لیکو ټینه وه، هه لکه ندر او بوون^(۱).

۱. هه مان سه رچاوهی پيشوول. ۳۰۲.

نأژانسه کان

نأژانسه گه وره کانى جیهان هه زاران کهس کاریان تییدا ده کات و کۆمپانیان ده یان ملیارد دۆلاریان له م بواره دا خستۆته گه ر. ټه مه ش بۆته په یدا بوونی پيشپرکینی توند له سه ر بازار، وهک کامه نأژانس به خیراترین و که مترین کات روودا وه کان ده گه ټینیتته خوینه ر، بینه ر، بیسه ر. تا ټیستا سیاسیه کان، بازرگانه کان، کۆمه لئو ریخراوه جه ماوه رییه کان. سه رچاوهی هه والن بۆ نأژانسه کان هه ر ټه وانیهی سه ره وه شن که به خهستی کار ده که ن بۆ ټه وهی زالن به سه ر بلاو کردنه وهی هه واله کان و له زور کاتیشدا بریار له سه ر ناوهرۆکی هه واله کان به دن. وهک ناشکرایه هه وال هه موو کاتیک دوو مه به ستی هه بووه:

۱- په یدا کردنی پاره.

۲- نامانجی سیاسى.

رۆژنامه کانى سهره تايی که له سه رده می شه ری ۱۶۱۸ - ۱۶۴۸ (سى سالی) په یدا بوون. هه ر لایه نه و ده یویست بیرو بۆچوونی خوی له سه ر شه ره که بگه ټینیتته جه ماوه ر. چونکه وهک ده زانین، له سه رده می شه ر و قهیرانه کان هه وال و ده نگوباس گرنگیه کی تاییه تییان هه یه. نمونهی تازه ش شه ری که ندا و ۱۹۹۰ شه ری ټه فگانستان ۲۰۰۱ شه ری ټیراق ۲۰۰۳. ټه وهی ټیسه ناوی ده نیین هه وال ټه وا به دوو قوناع تیپه ر ده ی.

۱- چۆن هه وال هه لده بۆتیردیت. وهک چ هه وال ټیک بگه ټینیتته جه ماوه ر.

۲- چۆن هه واله که دابریزیت و پيشکesh بکریت.

خالى یه که م په یوه ندى به نأژانسه کان و سه رچاوهی هه واله کانه وه هه یه، دووه میش په یوه ندى به رۆژنامه نووس خوی هه یه.

هه‌والێك له رووداوه‌وه بۆ خۆیتنه‌ر و بینهر و بیسه‌ر ده‌كری زۆر كورت و ئاسان بێت وه‌ك له‌كاتی به‌ستنی كۆنگره‌ی رۆژنامه‌نووسی، سه‌رۆك وه‌زیران راسته‌وخۆ به‌رپێگای كه‌نالی ته‌له‌فزیۆنه‌وه قسه‌كانی خۆی ده‌گه‌ینێته بینهران و بیسه‌ران. رووش ده‌دات كه هه‌والێك تا ده‌گاته خۆیتنه‌ران رپێگایه‌کی زۆر دوور و درێژ ده‌بێت و كاتی زۆر ده‌وێت تا جه‌ماوه‌ری لێ ئاگادار ده‌كرێته‌وه. ئه‌گه‌ر وه‌ك نمونه باس له هه‌واله‌كانی ئی "EU" بكه‌ین، ئه‌وا زۆربه‌ی راگه‌یاننده‌كان پشت به‌و ئازانسانه ده‌به‌ستن كه كۆنتۆری (نوسینگی) له بروكسل هه‌یه. رۆژنامه گه‌وره‌كانیش هه‌والیان له رپێگای په‌یامنیته‌ره‌كانی خۆیانوه به‌ده‌ست ده‌گات. ده‌شكری به‌رپێگای ئازانسی جیا جیا له‌گه‌ڵ ئازانسی شاری بروكسل بگه‌یتریته جه‌ماوه‌ر.

بۆ هه‌موو هه‌واله‌كان له هه‌موو قوناغه‌كاندا سه‌رنوسه‌ر هه‌ن كه هه‌ركاتیك بیانده‌وێت، هه‌واله‌كه ده‌وه‌ستین یان زیاتر به‌رزی ده‌كه‌نه‌وه. هه‌ر خۆشیا ن ده‌توانن سه‌رله‌نوێ هه‌واله‌كه دا‌برێژنه‌وه له‌سه‌ر ئه‌و مه‌تریاله‌ی كه لای خۆیان ده‌ست ده‌كویت. هه‌ر ئه‌و سه‌رنوسه‌رانه‌شن كه بریار له‌سه‌ر درێژی یان كورتی بابه‌ته‌كه ده‌ده‌ن.

پێشتر هه‌والێك به‌ته‌له‌گراف، ته‌له‌فۆن، تیلی پرینته‌ر ده‌گه‌یشه‌ ده‌زگاکانی راگه‌یاندن، بۆیه تا هه‌واله‌كه چا ده‌کرا و سه‌رله‌نوێ دا‌ده‌رپێژرایه‌وه و ده‌گه‌یترایه جه‌ماوه‌ر، كاتی زۆری ده‌وێت. ئه‌م‌رۆ هه‌واله‌كان له رپێگای په‌یامنیته‌ر و ئازانسه‌كانه‌وه راسته‌وخۆ ده‌گه‌نه سه‌ر شاشه‌ی ناوه‌ندی (مه‌رکه‌زی) کۆمپیوته‌ره‌كان. جگه له‌وه‌ش رۆژنامه‌نووسان له ده‌زگاکانی راگه‌یانندی خۆیان، به‌هۆی ئینته‌رنیته‌وه ده‌توانن به‌دوای هه‌والێك بگه‌ڕێن. ئه‌وجۆره زیاتر بۆ هه‌واله‌كانی ناوه‌یه، به‌لام تا راده‌ك بۆ هه‌والی ده‌ره‌وه‌ش سوودی لێ وهرده‌گیری. بۆیه ئه‌گه‌ر په‌یامنیته‌ری له شاری بروكسل و ناو خانووی EU به‌رامبه‌ر شاشه‌ی کۆمپیوته‌ری خۆی، دا‌بنیشی و سه‌یر بکا چ له پایته‌ختی ناو ئی یو رووده‌دا. ئه‌و به‌هۆی ئینته‌رنیته‌وه هه‌ر له‌هه‌مان ژوور و به‌رامبه‌ر هه‌مان شاشه، بۆ نمونه ده‌چێته ناو سایی (لاپه‌ره) EU له سوید. یانی له‌رپێگای ده‌وله‌تی سوید، كه یاسا‌کانی ئه‌و رپێگای بلا‌تۆکرده‌وه‌ی زۆرتری له‌سه‌ر رپێکخواه‌کان تیدا‌یه، له‌سه‌ر هه‌مان بابه‌ت و له‌ناو هه‌مان خانووی زانیاری زۆرتری ده‌ست ده‌که‌وێت.

ده‌زگاکانی راگه‌یانندی هه‌واله‌كان هه‌ر باس له‌وه ناکه‌ن كه چ له‌ده‌ره‌وه‌ی ولات روو ده‌دات، به‌لكو باس له كیشه‌کانی ناوه‌وه‌ی ولاتیش ده‌که‌ن. زۆرجار بابه‌ت و كیشه زه‌قه‌کانیش له‌سه‌ر شاشه‌ی ته‌له‌فزیۆن راسته‌وخۆ نیشان ده‌درین. لی‌ره‌ش ده‌سته‌ی نووسه‌ران بریار ده‌ده‌ن كه چ

هه‌والێك به‌رزبێته‌وه و جه‌ماوه‌ری تیدا له رپێگای ئه‌وانه‌وه ئاگادار بکریته‌وه و چ هه‌والێکیش له‌نبه‌وه‌ی رپێگا بووه‌ستینداریت.

وۆلتنه‌ر لپمان Walter Lippmann رۆژنامه‌نووسی ئه‌مه‌ریکی له‌ سالی ۱۹۲۴ بۆی روون بووه‌وه كه رۆژنامه‌نووس ده‌بێت هه‌ست بکات كه جه‌ماوه‌ر تینووی زانینی ئه‌و زانیاریه‌یه. به‌رای وۆلتنه‌ر مه‌رجی هه‌والێك به‌لای ئه‌و، كه مرۆفی یه‌که‌م ده‌بێت لای مرۆفی دووهم هه‌ست بپزوینت. (۱).

بۆمونه: وهرگه‌رانی شه‌مه‌نده‌فهریک له‌ فینله‌ندا، هه‌ست لای سویدییه‌كان زۆرتتر ده‌بزوینی، تا له‌لای هیندییه‌كان له‌ هیندستان. له‌هه‌مان کاتیشدا، تراکییدیای گه‌وره هه‌ست لای زۆرکس ده‌بزوینی.

له هه‌والێك بۆ ئه‌وه‌ی چاکتر له هه‌والێك بگه‌ین، ئه‌وا هیئیک پراککی Henk Prakke بۆمان روون ده‌کاته‌وه. به‌رای ئه‌و سێ فاکته‌ر هه‌ن كه پله‌ی گرنگی هه‌والێك ده‌ده‌خه‌ن. "کات، فه‌ره‌هنگ له‌گه‌ڵ شوین". هه‌رچه‌ند دوورترین له‌و سێ خاله، هه‌واله‌كه که‌مه‌تر بایه‌خی بۆمان ده‌بێت. كه كه‌میش بایه‌خی هه‌بێ، ئه‌وا که‌مه‌تر هه‌واله‌. كه دوورتر بێت، بایه‌خی هه‌والی خۆی که‌مه‌تر ده‌بێته‌وه.

له‌گه‌ڵ ئه‌وه‌شدا رۆژنامه‌نووسان وه‌ك گروپ، کاریگه‌ری زۆریان هه‌یه له‌وه‌ی كه‌چ هه‌والێك ده‌سته‌ی نووسه‌ران هه‌لده‌بژێرن.

رۆژنامه‌نووسان شانسێ زۆریان هه‌یه كه خۆیان ئه‌و هه‌والانه هه‌لبژێرن له‌و رووداوانه‌ی كه رۆژانه‌ روو ده‌ده‌ن.

سه‌رچاوه‌کانی هه‌والێك:

له ۱۹۵۰-۱۹۶۰ ی سه‌ده‌ی رابردوو، زۆر کات به‌وه ده‌رۆیی كه له هه‌واله‌كان بکۆلدریته‌وه و بچنه‌وه سه‌ر سه‌رچاوه‌کانی بۆ راستی روودانی رووداوه‌که. ئایا هه‌والی ناوبراو بلا‌تۆکریتته‌وه یان نا؟ ئه‌م‌رۆ له‌م بواره‌دا گۆرانکاری زۆر روویداوه.

پسپۆری له‌بواری رۆژنامه‌وانی ئه‌وه ده‌گه‌ینێت كه ئه‌م‌رۆ داوا له لیکۆلینه‌وه‌و دوو‌دلی بابه‌ته‌که ده‌کا. ئه‌وه‌ش ده‌کاته ئه‌وه‌ی كه سه‌رچاوه‌کانی هه‌والێك زیاتر خۆیان له‌ گه‌یانندی

1. Stig Hadenius, Lennart Weibull, Massmedier. Falun, 2003.p.345

ھەۋالەتە كان چالاک كىردۈۋە. كۆمپانىيا و رېتېكخراۋە كان و كۆمەلەھە كان، زىياتر دەيانەۋى ھەۋالەتە كانىيان ۋەك چۆن خۇيان دەيانەۋىت بىگاتە جەماۋەر. ھەربىيەش بۆ سوود و بەرژەۋەندى تايىبەتتى خۇيان تا بۇيان بىكرى ھەۋالەتە خراپە كان بىلۋانەنەۋە و لە چاكە كانىش درىغى ناكەن.

ئەوانەى زانىيارى و ھەۋالەتە كانى كۆمپانىيا و دەزگاكان دەگەننن، ئەركيان نوپنەرايەتتى ئەۋ شويىنەيە كە كارى تىدا دەكەن. ئەۋ شويىنەش دەكرى دەزگاي مىرى بىت يان رېتېكخراۋ و كۆمەلە جەماۋەرىيە كان. ئەۋان نامانجىيان گەياندىنى ئەۋ ھەۋالەتەيە كە خۇيان دەيانەۋىت. لىرەدا كارى رۇژنامە نووسىش ئەۋەيە كە ھەۋالەتە كان بەچاۋى رەخنە و گومانەۋە سەير بىكات.

رۇژنامە نووسانى دەۋلەتتى سويد، ۋەك بىتلايەن خۇيان لەقەلەم دەدەن. ھەر ئەۋ بىتلايەنەيەش بوو كە لە سالى ۱۹۹۲ ھەۋالەتە گەينەرە كانىيان لە سەندىكاي خۇيان ۋەرنەگرت. چۈنكە ھەۋالەتە گەينەرە كان لە كاتتى گەياندىنى ھەۋالەتە كان نوپنەرايەتتى كۆمپانىيا كانى خۇيان دەكرى. (نمۇنە: كۆمپانىيا ئىركسۇن يان قۇلقۇ، ئەگەر بىيانەۋى ھەۋالەتە بىگەننە جەماۋەر، بەدوۋ رېتېگايان زىياتر ھەۋالەتتى مەبەست دەگەننن.

يەك: بەھۋى كۆنگرە رۇژنامە نووسى. لىرەدا خەلگى پىسپۇر كۆنگرە كە بەرپىۋە دەبات. ئەۋان زۆر باش راھىنارون لەسەر ئەۋەى چۆن لەگەل رۇژنامە نووسان قىسە بىكەن و چۆنىش ۋەلامى پىرسىيارە كانى ئەۋان بەدەنەۋە. لەزۆر كاتدا خۇشيان ماۋەيەكى زۆر ۋەك رۇژنامە نووس كارىان كىردۈۋە.

دوۋ: بەھۋى بىلۋانەۋە ھەۋالەتە كە لەسەر سايتتى خۇيان.

دەكرى بەھۋى چاۋبىكەۋەتن لەگەل رۇژنامە نووسىك ھەۋالەتتى مەبەست بۆ جەماۋەر بىگەيتىرت. بۆ كۆمپانىياى قۇلقۇش بەھەمان رېتېگاي و شىۋە ھەۋالەتە كانىيان بەرپىگاي ھەۋالەتەيەرانى خۇيان دەگەننن. ئەۋەش دەكاتە ئەۋەى كە ئەۋان لە گەياندىنى ھەۋالەتتى مەبەست، بىتلايەن نەبوون.

سەلمىنارۋە كە گەياندىنى ھەۋالەتە بەرپىگاي باش و سەركەۋتوۋ، لەلايەن جەماۋەرۋە چاكتىر پىشۋازى لىدەكرىت و بەھۋى تەكنۇلۇژىيائى نوپشەۋە، مرۆ دەتوانى سوود لە كەنالى جىيا جىيا بۆ ۋەرگرتن و گەياندىنى ھەۋالەتە ۋەربىگى.

ئەمىرۆ ۋەك پىش، پىۋىست ناكات جەماۋەر تەنيا بەرپىگاي كەنالى كانى راگەياندىنەۋە ھەۋالەتە ۋە دىنگوباس ۋەربىگى. بەھۋى ئىنتەرنىتەۋە، ھەمۇ كەس دەتوانىت راسستەۋخۆ بىچىتە سەر

سەرچاۋە كانى ھەۋالەت. لەگەل ئەۋ ھەمۇ توۋانايەشدا، تا ئىستى كەنالى كانى مىدىيا بەشىۋەى كلاسىك سەرچاۋەى ھەۋالەت. بۆيە سەيرىيە كە ھەردوۋ شىۋەى باسمان كىرد، تا راددەيەك جۆرە پىشپىر كىيە كىيان لەنپواندا پەيدا بىتت لەسەر ئەۋەى كامە زووتر ھەۋالەتە كان بىلۋانەۋە.

ئاۋانسانە كان:

بەھۋى پىشكەۋەتنى تەكنۇلۇژىيائى نوپ، رۇژنامە و رادىۋ و كەنالى گەۋرە كانى تەلەفون، دەزگا گەۋرە كانى راگەياندىن لەزۆر شويىندا پەيامنىرى خۇيان ھەيە. ئەۋەش دەكاتە ئەۋەى كە كەمتر پىشت بەئاۋانسانە گەۋرە كان بىسست. بەلكو بەھۋى پەيامنىرە كانى خۇيانەۋە، ۋەك ئاۋانسانى گەياندىنى ھەۋالەتە كان رۇل دەيىنن. لەگەل ئەۋەشدا، بۆ زۆرىيە رۇژنامە و گۇقارە كان، رادىۋ و تەلەفون، ھەۋالەتە نىرە كان راسستەۋخۆ يان ناراستەۋخۆ، كاردەكەنە سەر دەزگاكانىيان.

دروستىكرىنى ئاۋانسانە كان:

دوۋ ئاۋانسان، رۇبىتەرس Reuters ى بەرىتانى (۱۸۵۱)، ھافاس Havas ى فەرىنسىيە (۱۸۳۵) دامەزراون. ئەۋانەش لە سەرەتادا زىياتر بۆ گەياندىنى ھەۋالەتتى بازىگانى دامەزراون.

لە ئەنجامى پىشپىر كىيى توند، لەسەر گەياندىنى ھەۋالەت، دوۋ ئاۋانسان لە ئەمەرىكا دروست بوون. يو پى ئاى United Press International و ئاى ن س International News Service.

لە سەردەمى ھەردوۋ شەرى جىيەنى لە ئەۋروپا سى ئاۋانسان رۇللى زۆر بەرزىيان ھەبوو. ھافاس لە پارىس، رۇبىتەرس لە لەندەن، ۋولفس Wolffs لە بەرلىن.

پاش تەۋابوونى جەنگى جىيەنى دوۋەم، شەش ئاۋانسانى ھەۋالەت بەسەر زۆرىيە گەياندىنى ھەۋالەتە كانى جىيەن زالبوون. ئەۋان پەيامنىرىيان لە زۆرىيە دەۋلەتەتان ھەبوو و لەزۆرىيە دەۋلەتەتانى جىيەنىش كىپارىيان ھەبوو.

ئەى پى AP لەگەل يوپى ئاى UPI بەيەكەۋە لە سالى ۱۹۵۸ لە ئەنجامى يەكگرتنى UP ئاى ئىن ئىس INS دروست بوون. لەگەل رۇبىتەرس و ئەى ئىف پى AFP ى فەرىنسى چوار ئاۋانسانى گەۋرە بوون. لە رىزى ئاۋانسانە گەۋرە كان، دى پى ئەى DPA لەگەل تاسى TASS سۇقۇتتى بوون. يو پى ئاى لە ئەمەرىكا چەندىن جار خاۋەنى گۇپىرداۋە و تاسى سۇقۇتتىش، لە ئەنجامى پىستىرىكا و گلاسنىست، ئالگوپى زۆرى بەسەرداھات.

ناژانسی ئەسوشەیت پریس Associated Press

گەرەتەرین ناژانسی جیھانییە بۆ گەیانندی هەواڵ، ئەم ناژانسه له مانگی ۵ سالی ۱۸۴۸ دامەزراره. ناژانسی ناوبراو له سالی ۱۹۹۸ تەنیا له ئەمەریکا ۱۵۰ کۆنتۆر (نووسینگە) ی هەبوو. له دەرەوهی ئەمەریکا نزیكە ۹۰ نووسینگە هەبوو. ئەم ناژانسه ۳۵۰۰ كەس كاری تێدا دەکرد. هەر تەنیا له ئەمەریكا ۱۷۰۰ رۆژنامە و گۆنار لەگەڵ ۶۰۰۰ ئیژگە رادیۆ و كەنالی (ت.ف) ئابۆنەیان لەلای ئەم ناژانسه هەبوو. جگە لەوانە سەرەوهش ۸۵۰۰ كریاریان له ۱۱۰ دەولەتی جیای جیھاندا هەبوو. بۆ ئەی پی لەگەڵ هەموو ناژانسهكانی تری هەواڵ نامیەكانی ئەلیكترۆن رۆلی بەرچاو دەگێرێ و رۆژ له دواي رۆژی باهەخیان زۆتر پی دەدریت. (ئەی پی) سەر بە كۆمپانیای (كۆپەرانی) ی رۆژنامە ئەمەریكییە كانه كه به خۆشیان سوودی لێ وەرەگرن. (ئەی پی) له ناوهوهی ئەمەریكا وەك ناژانسی میلی رۆلی خۆی دەبینیت، ئەم ناژانسه له گەڵ هەموو بەرزی و نزمی كه به سەر ناوبروی دەزگاکانی راگەیانندن دیت، توانیوەتی له گرتەكان خۆی پزگار بکات و تەواو بەسەریان زال بێت. UPI "United Press International" ماوهیهکی زۆر له گەڵ AP له پیشبڕکی دابوو لەسەر گەورەیی و زۆری کۆنتۆر له جیھاندا. جیوازی UPI له گەڵ AP ئەوه بوو كه یەكەم سەر بەكەرتی تاییهت بوو كه بەستراپۆه بەگروپی رۆژنامەكان بەناوی سکرپس-هۆوارد Scripps-Howard. UPI هەر له حەفتاكانهوه تووشی گرتی ناوبروی گەورەبوو، بۆیه له هەواڵەكانی جیھان زیاتر نەیتوانی پیشبڕکی له گەڵ AP بکا. وەك گۆتمان له ساله كانی داویی چەندین جار خاوهنی گۆران، نموونه UPI له دەولەتەكانی سكه‌نده‌ناقی هیچ پەيامنێریکی نەمابوو كەچی AP دەیان پەيامنێری هەبوو.

رۆیتەرس Reuters

ناژانسی رۆیتەرس له سالی ۱۸۵۱ له ئەندەن دامەزراره. له ئەوروپا دوو ناژانسی گەوره هەن، رۆیتەرس له ئەندەن و فرانس- پریس له پاریس. رۆیتەرس له ۷۰- ۸۰ كانی سەدهی رابردوو سەرمايهی زۆری له كۆمپانیای خۆی خسته كار. له سالی ۱۹۹۷ رۆیتەرس ۲۱۷ كۆنتۆری هەبوو. له هەموو كۆنتۆرەكان ۱۵ هەزار كەس له ۱۶۱ دەولەت كاری تێدا دەکرد. ناژانسی رۆیتەرس بۆ زۆری دەزگاکانی راگەیانندن، برپەری پشتی هەواڵ و دەنگوباسەكانیانە. هەربۆیهش له سالی ۱۹۹۵، ۶۰% ئەو پارە له ناژانسهدا خرابوو گەر له ئەوروپا بوو. ئەوهش بەهەرورد به ۱۵% ی باكوور و باشووری ئەمەریكا.

كه هەواڵە گشتییه كانی رۆیتەرس گرنگی زۆریان پێدهدری، دەگەریتەوه بۆ ئەوهی كه له هەشتاكانی سەدهی رابردوو ناژانسی ناوبراو پیشكەوتنی زۆری بەخۆیهوه دی. ئەوهش زیاتر له بەر ئەوهی لهو كاتدا، باهەخی زۆرتی بەهەواڵە ناوبرویهكان دا.

ئەمەریكا ناژانسی رۆیتەرس هەواڵ بە: بانقەكان، كۆمپانیایكان له گەڵ قالدوتە (پارە، دۆلار، یۆرۆ)، گواستنهوهی دەریایی- ئاسن و خام دەدات.

خزمەتگوزارییهکی تاییهتی رۆیتەرس بەناوی Reuters Monitoring Service سەرکەوتنی زۆری له گەیانندی هەواڵەكانی ناوبروی بەدەست هێنا. چەندین دەولەت داواي بەشداربوونی ئابۆنە لیكرد.

له سالی ۱۹۹۷ هەواڵ و دەنگوباسەكانی ئەم ناژانسه تەنیا ۵% ی كۆمپانیایا بوو. سەرمايهی ئەو پینچ رێژهش دەیکردە ۲،۸ ملیارد پاوهنی بەریتانی^(۱).

بەر لەچەند سالیك رۆیتەرس تووشی گرتی گەورە ناوبروی هات. سالی ۲۰۰۳ زیانەكەش گەیشته ۳۹۴ ملیۆن پاوهن. ئەو زیانە بووه هۆی دەركردنی خەلكیكی زۆری كۆمپانیای ناوبراو. سەرەرای ئەوهش ئەو ۲۵۰۰ رۆژنامەنووسەي كه كاریان تێدا دەکرد دەستیان لێندەراو كەسیان دەرئەكران.

فرانس پریس Agence France-Press

ناژانسی فرانس پریس AFP له سەر بناغەي ناژانسی كۆن هاقاس دروست بوو. هاقاس له سەردهمی نیوان شەپەكان زۆر له دەستەلاتداران نزیك بوو. له سەردهمی داگیرکردنی فەرەنسایا له لایەن ئەلمانیاوه، له نازییهكان نزیك بوو. AFP دەزگایهکی ئەهلییهو سەر بەمیدیای فەرەنسییه. له ئەنجومەنهكەي جگە له نوینەرانی رادیۆ و رۆژنامە و TV ئەندامێك كه نوینەراییهتی حكومهتی فەرەنسی دەكا، له گەڵ چەند حاكمێك له ئەنجومەنی ناوبراو ئەندامن.

فرانس-پریس بۆ ماوهیهکی درێژ لەسەر بازار له گەڵ رۆیتەرس له مملاتی دابوو، بۆ ئەوهی زۆرتەری بازار بکەوتیته ژێردەستی ئەو. بەلام له بەر گرتی ناوبروی، دەكری بگوتری كه فرانس پریس بەجیما و بەدوا كهوت.

۱. هەمان سەرچاوهی پیشوول. ۳۲۹.

دى پى ئەى Deutsche Presse-Agentur

نووسىنگەى ئەم ئاژانسە لە ھامبۇرگە، بەلام وەك ھافاسى فەرەنسى پاش شەرى دووھەمى جىھانى نەما. پىشتر ئەم ئاژانسە لەژىر ناوى "DNB-Deutsches Nachrichten Bureau" كارى دەكرد. پاش رووخانى نازىيەكان لە سالى ۱۹۴۵، زۆر ئاژانسى بچووك بچووك پەيدا بوو بوون. ئەو ئاژانسە بچوكانە لەژىر دەسلەتتى دەولەتانی رۆژئاوا بوون، لە سالى ۱۹۴۹ يەكيا گرت و بەھەموويان Deutsche Presse-Agentur يان دروست كرد.

ئەم ئاژانسە لە سالى ۱۹۹۷ ھەزاركەس كارى تىدەكرد و پەيامنىرى لە نزيكەى ۵۰ دەولەت ھەبوو.

ئاژانسى تاس TASS

لە سەردەمى يەكيتى سۆفیت تاس پەيامنىرى لەنزيكەى ۱۰۰ دەولەت ھەبوو. تاس سەرىە حكومەتى مەركەزى يەكيتى سۆفیت بوو. كۆمىتەى تايبەتى سەرىەرشتى كارەكانى ئاژانسى تاسى دەكرد.

لە كاتى گۆرانكارىيەكانى ناو يەكيتى سۆفیت، تاس شىوہى كاركردى گۆرا، لەوكاتە شىوہى نووسىنى لە ئاژانسەكانى دەولەتانی ئەوروپاي رۆژئاواى دەكرد. پاش رووخانى يەكيتى سۆفیت زۆر حيزب و لايەن دەيانويست كۆنترۆلى تاس بكەن.

ئىستا ئاژانسى تاس لەژىر ناوى ئىتار-تاس Itar-Tass كار دەكات. ئەمىر ئاژانسى ئىتار-تاس لەگەل ئاژانسى ئىنتەرفاكس Interfax تووشى پىشېركىيەكى توند بوو. ئىنتەرفاكس لە مانگى نۆى ۱۹۸۹ لە مۆسكۆ دامەزرا. لەناو روسىاي فيدرالى ئاژانسىكى تر بەناوى رىا-نۆفۆستى RIA-Novosti ھەيە كە زياتر تايبەتە بە گەياندى ھەولەكانى نيو روسيا.

كورتە يەك لە مېژووى دروستبوونى ئاژانسى تاس

لە ۱-۹-۱۹۰۴ بۆ يەكەم جار لە ئىمپىراتۆرىيەتى روسيا ئاژانسىك بەناوى س پ تى ئەى SPTA سانكت-پېتېرگسكۆى تىلېگراسكۆى ئەگىنستقا "ئاژانسى تەلەگرامى سانكت-پېتېرگ" دەستى بەكار كرد.

سى وەزارەت بۆ دروستكردى ئاژانسى SPTA ھاوكارىيان كرد.

يەك: وەزارەتى دارايى.

دوو: وەزارەتى ناوخۆ.

سى: وەزارەتى دەرەوہ.

لە ۲۶-۳-۱۹۰۴ لە نامەيەكى وەزىرى دارايى قن. كۆكۆچۆق بۆ وەزىرى دەرەوہ، پىشنىيازى دروستكردى ئاژانسىكى ھەولتى بەپىويست و گرنىگ زانى. ئەويش لەبەر ئەوہى لەو كاتە ئاژانسە بيانييەكان لەسەر بلاؤكردەنەوہى ھەولت لە ناو روسيا، زال بوون. لە نامەكەى دەنووسى: (بلاؤكردەنەوہى ھەولتى درۆ لەسەر بارى ئابورى روسيا). ناوەرۆكى ئەم نامەيە بوو ھۆى لەدايك بوونى ئاژانسى SPTA.

بەھەمو لايەكيا بىريايان دا، ئاژانسى س پ تى ئەى باس لە ھەولتەكانى ناوہخۆ و دەرەوہ لەسەر بابەتەكانى: سياسى، ئابورى، دارايى، بازىرگى... ھتد بكات. ئەم پىرۆزەيە لە ۲۱-۷-۱۹۰۴ لەلايەن ئىمپىراتۆر نيكۆلاى دوو ئىمزا كرا.

لە سالى ۱۹۱۴ لەگەل گۆرپىنى ناوى شارى "سانكت-پېتېرگ" بۆ پىتېرگىراد، ناوى ئاژانسى بە پ ت ئەى PTA پىتېرگىرادسكۆى تەلەگرامىكۆى ئەگىنستقا دەكۆردىت.

لە ۱-۱۲-۱۹۱۷ ئاژانسى پ تى ئەى دەكەويتە ژىر دەسلەتتى سۆفیتەكان.

لە سالى ۱۹۱۸ ئاژانسى ناوبراوا گوازاىيەوہ شارى مۆسكۆ. لە سالى ۱۹۱۸-۱۹۳۵ بەناوى "رۆستە" ROSTA رەسىسكۆى تەلەگرافىكۆى ئەگىنستقا لەكاركردى بەردەوام بوو. لە ۱۰-۷-۱۹۲۵ بەگۆردى بىريارىك لەلايەن كۆمىتەى ناوہندى حيزبى شىوہى بىرياردرا كە ئاژانسىك بەناوى تاس TASS تەلەگرامىكۆى ئەگىنستقا سەفیتسكۆقە ساىوزە "دابەزىتىن. لە ھەمان بىريار نووسرايە كە ئاژانسى TASS زۆرىەى كارەكانى ر ت ئەى بكات.

ئاژانسى تاس ھەر لە دامەزراندنيەوہ، مافى بلاؤكردەنەوہى ھەمو ھەولتەكانى ناوہوہ و دەرەوہى بەخۆى دا. لەم ئاژانسە ۴۰۰۰ رۆژنامە و ئىزگەى رادىو و كەنالى تەلەفۆن لەگەل ۱۰۰۰ دەزگاي راگەياندى جىھانى سووديان لىوہردەگرت. تاس لە ئاژانسە گەورەكانى جىھان بوو. ئاژانسى ناوبراوا ۶۸۲ نووسىنگەى لە ناوہوہى ولات و لە ۹۴ ولات پەيامنىرى ھەبوو. نزيكەى ۲۰۰۰ رۆژنامەنوس و فۆتوگراف لە ئاژانسى تاس كاريان دەكرد.

لە كانونى دووہمى ۱۹۹۲ تاس ناوى بە ئىتار-تاس كۆردرا. ئەوہش پاش ھەلۆھاندەنەوہى دەولەتى يەكيتى سۆفیت بوو. ئەمىر ئاژانسى ئىتار-تاس يەك لەو پىنج ئاژانسەى جىھانە و

رۆلى ناوهدى خۆى له گهياندى ههوالا وهك پيشتر له دهست نه داوه. ئازانسى ئيتار-تاس نووسينگه زىاد له ۱۳۰ شوينى روسيا و دهوله تانى دهره وه ههيه.

جگه لهو ئازانسانهى سه ره وه، چهند ئازانسىكى تر ههن كه چهندين دهوله ت پشتيان پنده به ستيت. ئهو ئازانسانه وهك ئازانسى نيوده وله تى به ناويانگ نين، له گهل شه وشدا، تا راددهيهك رۆلى نيوده وله تى دهيين. ئهو دهوله تانهى پشت بهو جوړه ئازانسانه ده به ست، زياتر زمان دهورى ته واوى خۆى تيدا ده گيرى. ئازانسى مينا MENA له دهوله تى ميسر، رۆلى ئازانسى نيوده وله تى له نيو دهوله ته عه ره به كان ده گيرى.

هنسا ANSA له ئيتاليا و ئيفى Efe له ئيسپانيا، رۆلى گوره له دهوله تانى ئهمريكاي لاتين ده گيرن.

ئازانسى كيودو Kyodo ي يابانى رۆلى زور گرنگ له گهياندى ههوالا له باشورى رۆژه لائى ئاسيا ده گيرى. ئازانسى خينهوا Xinhua له دهوله تى چين له ژير دهسته لائى حكومه تى مه ركه زى چينه و ئه وانيش به رنكاي ليژنهى ناوهدى حيزب، برپار له سه ر ناوهرۆكى هه واله كان و شيوه ي دارشتنى ده ده ن و خينهوا زمانى ره سمى حكومه تى چينه. ده توانين بلين كه پرينسيپى هاو به شيان له گهل ئازانسى تاس ي يه كيتى سؤفيتى كون زور بوو.

ئهمرۆ له سايه ي پيشكه وتنى ته كنولوزيا، زور له رۆژنامه كانى جيهان نووسين له يه كتر ده كرن. له ئهمريكا چهندين رۆژنامه ي ناوچه يى نابؤنه ي گوتاريان له رۆژنامه گه وره كان وهك: نيويورك تايمس، واشنتون پوسست هه يه و نووسينيان ده كرن. ئهو خزمه تگوزارييه وهك نيوده وله تيش كار ده كات و سوودى لى وهر ده گيريت.

وينه و فيلم

ئازانسه كان له سه ره تادا ته نيا كارى نووسينيان ده كرد، به لام به هوى پيشكه وتنى ته كنولوزيا، وينه ش بو ده زگاكانى راگهياندى ره وانه كرا و بازارى بو پيدا بوو. وهك ده زانين سه ره تا وينه ي ره ش و سبى دواتر رهنگى. گه وره ترين ئازانس له جيهان بو وينه ئه وا ئازانسى (ئه ي) به AP. زياد له ۲۰۰۰ نابؤنه ي هه يه.

بو ته له فزيون وينه و فيلم زور گرنگه، به لام وهك ئاشكرايه مرؤف بو TV زياتر ئاره زويه تى سه يرى فيلم بكات. به تايبه تى ئه وانه ي زور سه رنج راكيشن و ده توان سؤزى بينه ر بچولينن. (رؤيته رس تى فى نيوز Reuters TV News گه وره ترين ئازانسى

جيهانه له فيلم گرتن و گهياندى بو ده زگاكانى راگهياندى. ئهو كؤمپانيا به پيشتر ناوى فيسنيوز Visnews بوو. كه نالى ناوبراو له ئه نجامى هاوكارى نيوان كه ناله كانى به ريتانيا دروست بوو. رؤيته رس تى فى نيوس له راستيدا په يوه ندى له گهل هه موو ته له فزيونه كانى جيهان هه يه. ئه وان فيلم بو ۱۷۰ كه نالى TV له نزيكه ي ۱۰۰ ولات ره وانه ده كهن. جگه له رؤيته رس ئهمرۆ APTN ئه ي پى تى ئين كه ده كاته ئه سؤشيت پريس تى فى نيوس 83 Associated Press Television News نووسينگه ي له ۶۷ ولات هه يه. ئه وان هه وال و ده نگو باسه كان به فيلم به رنكاي سه ته لايته وه ره وانه ده كهن و په يوه ندييان له گهل نزيكه ي ۳۵۰ كه نالى TV له جيهان هه يه.

له ئه وروپا، له پيدا بوونى ته له فزيونه وه، به رده وام ئالوگورى له نيوانيان كراوه. ئهمرۆ زور له كه ناله گه وره كانى جيهان، رۆلى بلاوكرده وه ي هه وال بو كه ناله كانى تر وه رده كرن. له وان هه ش به ناويانگ ترينيان كه نالى "CNN Cable News Network" ئهو كه ناله ئه مه ريكييه و مرؤف به هوى بوونى سه ته لايته وه، ده توانى له هه موو كوئيتى جيهان سه يرى بكات.

وهك ده زانين سه دان كه نالى ته له فزيونى جيهانى سوود له خزمه تگوزارى كه نالى ناوبراو وه رده كرن. گه وره ترين رووداو كه كه نالى CNN كه توانى رۆلى سه ره كى تيدا بينيت، ئه وا شه رى كه نداو له سالى ۱۹۹۰ بوو.

جگه له كه نالى ئاسمانى CNN چهندين كه نالى ترى ئاسمانى تايبه ت به بلاوكرده وه ي هه وال ههن. ئه وان هه ش وهك: سكاى نيوس Sky News له گهل BBC World كه هه ر دووكيان به ريتانين، له گهل كه نالى ن-تى فى N-TV ئه لمانى و فؤكس نيوس Fox News و م س ن ب س MSNBC باكوورى ئه مه ريكان. ئهو كه ناله ئاسمانيان وهك رووبار هه وال هه كانى جيهان ده رژيننه ناو كه ناله كانى ترى ته له فزيون و فيلمه كانى ئه وانيش له زور به ي كه ناله كانى ته له فزيونى جيهان نيشان ده درين.

له سه ره تاى سالى ۲۰۰۰ به هوى پيشچوونى تۆزى ئينته رنيت Internet، له سه ر لاپه رى (سايتى) ئازانسه كان مرؤف ده توانى وينه ي رووداوه كانيش بينى.

په يامنيتر به هوى كاميرا به كى بچوك و كؤمپيوته رنك، يان ته له فؤنك كه بتوانى فيلم بگرى، ده توانى راسته وخؤ په يوه ندى به ده زگاى خۆيه وه بكات و وينه و نووسين و فيلمى جويلينه ر بگه يه نيت.

ئەمىرۆ لەو ھەموو ھەوالەتەى كە بەدەست ئاژانسەكان دەگات، تەنیا سوود لە ۱۰٪ى وەردەگىرەت. ھەوالا پېش ئەو ى بگاتە جەماوەر، لە چەندىن بېژىنىنگ و سەرەد و ھېرەگ دەدرەت. بۆيە بەگوڤرەى دور و نزيكى رووداو لە ئىتمە، ئىمە بايەخ بە ھەوالا دەدەين. لەزۆر كاتىشدا، رووداو و ھەوالەكانى دەولەتانى پىشەسازى و پىشكەوتوو بە ھەوالى گرنكى ھەموو جىھان دادەنرەن. ھەر بۆيەش نزيكەى ۶۰٪ ى رۆژنامەنوسانى ھەوالى ھەموو جىھان لە ئەوروپا و رۆژئاواى ئەمريكا ھەن.

مىترۆ

رۆژنامەى مىترۆ بۆ يەكەم جار لە پىكەوتى ۱۳-۲-۱۹۹۵ لە شارى ستۆكھۆلم لە ولائى سوید دەرچوو. ديزاين و سەرپەرشتى كردنى لەلايەن پىللى ئەندرسۆنەو بوو: ("لەراستىدا بىرى دەرکردنى رۆژنامەى مىترۆ لە سالى ۱۹۷۳ دەستى پىكرد. لەوكاتە پىللى تازە لە بەشى راگەياندى زانكۆى ستۆكھۆلم وەرگىرا بوو. پىللى ئەوئەندە ئارەزووى لە موخازەرەكان نەدەكرد چونكە ژيانى ھەرە زۆرى گەنجەكانى ئەوكاتەى ھەموو ئەوروپا پىك ھاتبوو لەيەك پارچە خەبات دژ بە سەرمايەدارى. پىللىش يەك لەو كەسە چەپانە بوو، كە دەبويست كۆمەلگا بگۆرەت. بۆيە خوڤىندن بەلاى ئەو ئەوئەندە گرنگ نەبوو، بەتايبەتى كە ئەو تەواو لە پرۆگرامى خوڤىندى زانكۆ ناپازى بوو.

رۆژنىك لە وانەى ئابورى رۆژنامە مامۆستا پرسىارىك لە خوڤىندكاران دەكا: سەرچاوەى پارەى رۆژنامە لەكوپۆە دىت؟ خوڤىندكارەكان لەوئەلامدا گوڤيان لە ئابۆنەى خوڤىنەرانەو دىت! مامۆستا كە گوڤى ۳۰٪ سەرچاوەى رۆژنامە لە ئابۆنەى خوڤىنەرانەو، بەلام ئەو ى تر لەكوپۆە دىت؟ ھەمويان بىدەنگ دەبن، لەناكاو يەك لە خوڤىندكاران دەلەيت: لەوانەبە لە رىكلامەوە بىت! ديارە خوڤىندكارەكە راستى دەكرد. لەوكاتە يەك لە خوڤىندكاران پرسىارى تىرى كرد: ئەگەر ۷۰٪ پارەى رۆژنامە لە رىكلامەوە بىت، بۆ رۆژنامە بەبى پارە نەدەين بەخەلك؟ مامۆستا ھىچ وەلامى نەبوو، بەلام بىرى دەرکردنى رۆژنامەى بەخۆرا لەلايەن پىللى لەدايك بوو. چونكە زۆربەى ئەوانەى كە ئابۆنەى رۆژنامەيان ھەبوو كە ئابۆنەى خۆيان نوئى نەدەكردەو لەبەر دوو ھۆ بوو يەك: دەيانگوت پارەمان نىبە. دوو: دەيانگوت كاتمان نىبە رۆژنامەكەتان

بخوینینهوه. شهوهش وای کرد که رۆژنامهیهک دهریکریت تهواو له ناوهرۆک و دیزاین "تسهسیم" له ههموو رۆژنامهکانی تر جیا بیته.

شهو بیرانهی سهروهه بوونه هۆی له دایکبوونی رۆژنامهیهکی نوێ که له ماوهیهکی کهم توانی بیته یهک لهو بیست رۆژنامه گهوارهه که ئیستا له جیهان ههن. گرنگی بیری پینللی لیرهده شهوه بوو که دهیزانی خهلهک دهیهویت چ جۆره رۆژنامهیهک بخوینیتسهوه. (پینللی له بههر ناخۆشی بابتهکانی بهشی رۆژنامه نووسی تهواو نه کرد، سه رهتا له چاپخانه کاری کردو دواتر بۆ ماوهی نۆ سال له رۆژنامهی داگینس نیهیتتهر وهک دیزاین و سه رهبرشتی ناوهرۆکی رۆژنامهی کرد). شهوهش دهکاته شهوهی که کار و پراکتیک تهه پیاوهی فیروی رۆژنامه گههری کرد).

رۆژنامهی میترۆ زوو شوینی خۆی له نیو خوینهران کردوه و بۆیهش بوو بهیهک له رۆژنامه گهورهکانی شار. شهو رۆژنامهیه بهخۆرا له ویستگاکانی میترۆی ستۆکهۆلم دابهش دهکری. له سه رهتادا خهلهک له پیش ویستگاکانی میترۆ دابهشیان ده کرد و دواتر شوینی تاییه تیایان له ناو ویستگاکان بۆ رۆژنامه دروست کرد. بهزۆربوونی ژماره ی خوینهران شوینی تاییهت بۆ فریدانی رۆژنامهی میترۆش دروستکرا. بهم شیوهیه مرۆف که ده چیهته ناو ویستگا دانیهک لهو رۆژنامه بهیانییه هه لده گری و که دهگاته شوینی مه به سستیش، شهگهر بیهوی فره ی بدات، شهوا وهک گوتمان رۆژنامه که ده خیهته ناو بهرمیلکی سه وزی گهوره. شه مهش بۆ شهوهی رۆژنامهی میترۆ ناو ویستگاکان پیس نهکات.

تهمپرۆ میترۆ له سوید رۆژانه یهک ملیۆن و ۹۴ ههزار کهس ده بخوینیتسهوه. له ههموو جیهانیش ژماره ی خوینهرانی گهیشته ته ۱۴ ملیۆن و پینج سه ده ههزار خوینهر.

پاش سه رکهوتن و به رهو پیشچوونی میترۆ، بیرکرایه وه که ههمان رۆژنامه له شوین و ولاتی تر دهریکهن. پاش ده سال به سه ر دهرچوونی ژماره ی یه کهمی، رۆژنامه ی میترۆ به یهک له بیست رۆژنامه گهورهکانی جیهان ده ژمیردیت. دهسته ی نو سه ران پلانیان هه یه که له ماوهیهکی نزیکي دا هاتوو میترۆ بیته یهک له سی یان چوار رۆژنامه ی گه وره ی جیهان. رۆژنامه ی میترۆ له لایهن میترۆ ئینترناشوینال دهرده چیت و سه ر به هیچ پارتیکی سیاسی نییه. جگه له خویندنه وه له سه ر سیاسهت، باس له وه رزش، فه ره ننگ، ناو و ههوا، کرۆنیکا "دریژه پیدان و باسکردنی رووداو له کاتی خۆی" له گه ل بهرنامهکانی رادیۆ و ته له فزیۆنیشی تیدان. له بهر گرنگی رۆژنامه ی میترۆ، وا له خواره وه رۆژی دهرچوونی له شار و دهولهتان دهنوسین.

۱- میترۆ ستۆکهۆلم Metro Stockholm: له ۱۳-۲-۱۹۹۵ رۆژنامه ی میترۆ بۆ یه کهم جار له ستۆکهۆلم دهرچوو. ئیستا میترۆ پاش رۆژنامه ی داگینس- نیهیتتهر به گه وره ترین رۆژنامه ی بهیانیانی ستۆکهۆلم له قه له م دهر دیت.

۲- میترۆ پراگ Metro Prag: ژماره ی یهکی له هاینی ۱۹۹۷ له شاری پراگ پایته ختی چیک دهرچوو. ئیستا رۆژنامه ی میترۆ گه وره ترین رۆژنامه ی ولاتی چیکه.

۳- میترۆ یه ته بۆری Metro Göteborg: ژماره ی یهکی له ۱۶-۲-۱۹۹۸ له شاری یه ته بۆری دهرچوو. ئیستا پاش رۆژنامه ی یه ته بۆری پۆستن به گه وره ترین رۆژنامه ی بهیانیانی شار ده ژمیردیت.

۴- میترۆ بۆدایپشت Metro Budapest: ژماره ی یهکی له ۷-۹-۱۹۹۸ له شاری بۆدایپشتی پایته ختی ههنگاریا دهرچوو. رۆژنامه ی میترۆ ئیستا گه وره ترین رۆژنامه ی بۆدایپشت و ههنگاریایه و له نیسانی ۲۰۰۱ یشه وه له ههموو شاره گه ورهکانی ههنگاریا بلاوده کریتته وه.

۵- میترۆ هۆلهند Metro Holland: ژماره ی یهکی له ۲۱-۶-۱۹۹۹ به تیراژی ۲۵۰ ههزار دانه دهرچوو. ئیستا رۆژنامه ی میترۆ له ۱۶۲ ویستگای میترۆ و شه مه نده فه ر بلاو ده کریتته وه و دهسته ی نو سه رانی له شاری شه مستردام داده نیشن. میترۆ هۆلهند بووه پینجهم رۆژنامه ی هۆلهندا و له ۱۳-۹-۱۹۹۹ ۴۲ ویستگای میترۆی شاری رۆته ردامیش بلاوده کریتته وه.

۶- میترۆ شه وروپا Metro Europa: شه رۆژنامه یه له شاری هیلسینکی له سه رده می هه لبژاردن بۆ سه رۆک کۆمار و بۆ په رله مانی شه وروپا له نیوان مانگی ههوت و دواتره دهرچوو. میترۆ زیاتر له ئوتیل و فرۆکه خانه کان بلاوده کرایه وه.

۷- میترۆ هیلسینکی Metro Helsingfors: له ۷-۹-۱۹۹۹ ژماره ی یهکی به تیراژی ۱۴۰ ههزار دانه دهرچوو. شهو رۆژنامه یه له ۱۵۰۰ شوینی جیای هیلسینکی دهست ده که ویت. شهو شوینانهش وهک ویستگای میترۆ، شه مه نده فه ر، پاس له گه ل سو په رمارکیته گه وره کان.

۸- میترۆ سکۆنه Metro Skåne: ژماره ی یهکی له ۱۳-۹-۱۹۹۹ دهرچوو. شه رۆژنامه یه زیاتر تاییه ته به باشووری دهوله تی سوید. له سه نته ره ی شاره گه وره کان له گه ل سو په رمارکیته کان و ویستگای پاس و شه مه نده فه ره کان دهست ده که ویت.

۹- **میترو سانتیاگو Metro Santiago**: له ولاتی شیلی ژماره یه که می له ۱۴-۱-۲۰۰۰ دەرچوو. دادگای بهرزی ولات بلاؤکردنه وهی رۆژنامه ی میترۆی له ویستگاکانی شه مه نده فەر و میترۆ قه دهغه کرد، به لām میترۆ به یارمه تی و پشتیوانی دانیش توانی سانتیاگو بهر ده وام دهر ده چیت.

۱۰- **میترو فیله دلفیا Metro Philadelphia**: ژماره یه کی له ۲۱-۱-۲۰۰۰ دهرچوو. رۆژنامه ههر له دهرچوونی ژماره یه که وه، له لایهن خاوهن ئیمتیا زانی رۆژنامه کان و رۆژنامه ی نیۆ یۆرک تالمس درا به دادگا. به لām رۆژنامه بهر پیکو بیکی له دهرچوون ههر بهر ده وامه.

۱۱- **میترو زوریخ Metro Zurich**: له سویسرا رۆژنامه ی میترۆ له ژیر ناوی میترۆ پۆل له ۳۱-۱-۲۰۰۰ دهر ده چیت. کۆمپانیای شه مه نده فهری حکومی مافی دهر کردنی ئه و رۆژنامه یه ی به خۆی دا و له ۱۷۲ شوین بلاؤی ده کرده وه. رۆژنامه له ۱۳-۲-۲۰۰۲ له بهر ده ستنه که وتنی قازانج له دهرچوون وه ستا.

۱۲- **میترو تورینتو Metro Toronto**: دهرچوونی ئه م رۆژنامه یه له که نه دا رۆژنامه نووسانی تووشی گرفتیکه گه وه کرد، چونکه له هه مان هه فته دوو رۆژنامه ی به خۆرابی تر له هه مان شار دهرچوون. میترۆ له کیۆسک (کۆشک) و شه مه نده فهری نیو شار بلاؤ ده کرتیه وه. ههر له سه ره تا وه ئه م رۆژنامه یه به تیرازی ۱۵۰-۲۰۰ هه زار دانه دهرچوو.

۱۳- **میترو رۆم Metro Rom**: ژماره یه کی له ۳-۷-۲۰۰۰ دهرچوو. ئه م رۆژنامه یه له ویستگاکانی میترۆ، شه مه نده فهر له ده ور بهری شاری رۆما بلاؤ ده کرتیه وه.

۱۴- **میترو بوینوس ئایریس Metro Buenos Aires**: بۆ یه که م جار له ئه رگه نتینا له ۹-۱۰-۲۰۰۰ به تیرازی ۳۰۰ هه زار دهرچوو. پاش رۆژنامه ی کلارین میترۆ به دووهم رۆژنامه ی ولات ده ژمیردریت.

۱۵- **میترو میلانو Metro Milano**: ژماره یه کی میترۆ له میلانو له ۳۰-۱۰-۲۰۰۰ دهرچوو. میترۆ له میلانو له لایهن خه لکه وه له پیش ویستگاکانی میترۆ و سه نته ری شار به تیرازی ۲۰۰ هه زار دانه بلاؤ ده کرایه وه. میترۆ پاش رۆژنامه ی کۆرییرا دیلا سیرا به گه وره ترین رۆژنامه ی شار ده ژمیردریت. ئه گه ر میترۆ میلانو له گه ل میترۆی رۆم به یه که وه بۆمیردرین، ئه و تیرازیان ده گاته ۴۰۰ هه زار دانه به م جۆره میترۆ ده بیته سییه م رۆژنامه ی گه وره ی رۆژانه ی ئیتالیا.

۱۶- **میترو وارشو Metro Warszawa**: له پایته ختی پۆلۆنیا له ۶-۱۱-۲۰۰۰ له ژیر ناوی میترۆ پۆل وارشو دهر ده چیت. ژماره یه کی به تیرازی ۲۰۰ هه زار دانه دهرچوو. له وارشو له پیش ویستگای میترۆ و شه مه نده فهر بلاؤ ده کرتیه وه. میترۆ به تیرازی گه وره ترین رۆژنامه ی شاری وارشو یه.

۱۷- **میترو آتینا Metro Aten**: له گریکلاند به ناوی میترۆ رامه ژماره یه کی له ۱۳-۱۱-۲۰۰۰ دهرچوو. ههر له سه ره تای دهرچوونیه وه به وه گه وره ترین رۆژنامه ی ئه سینا. میترۆ رامه له پیش ویستگای میترۆ و شه مه نده فهر و خانوو سوپه رمارکیتته گه وره کان بلاؤ ده کرتیه وه.

۱۸- **میترو مۆنتریا Metro Montreal**: میترۆ بۆ جاری دووهم له ولاتی که نه دا دهرچوو. وه که له سه ره وه نووسیمان جاری یه که م له تویرینتو دهرچوو. میترۆ مۆنتریا له زمانی فهره نسی دهر ده چیت. له سه ره تا دا تیرازی ۱۰۰ هه زار دانه بوو. رۆژنامه ی میترۆ به ده ست له گه ل شوینی تابیه ت که بۆی کراوه بلاؤ ده کرتیه وه. میترۆ گه وره ترین رۆژنامه ی مۆنتریا له و رۆژانه ۳۵۰ هه زار که س به میترۆ هاتوچۆ ده کات.

۱۹- **میترو بهر شه لۆنه Metro Barcelona**: ژماره یه کی له ۵-۳-۲۰۰۱ دهرچوو. ناوی ره سی میترۆ له شاری بهر شه لۆنه به ناوی میترۆ دیریکتۆیه. ئه م رۆژنامه یه به تیرازی ۲۰۰ هه زار دانه به ده ست بلاؤ ده کرتیه وه. ئه وه ش ده کاته دووهمین رۆژنامه ی گه وره ی شار. (به ده ست بلاؤ ده کرتیه وه یانی چه ند که سیک له سه ر شه قام وه ستاون و هه ریبه که وه مبیژیک رۆژنامه ی پییه و هه ر که سه ی به لایان تییه ر بییت، دانه یه کی پیده ده ن).

۲۰- **میترو بۆستۆن Metro Boston**: بووه دووهمین رۆژنامه ی میترۆ له ئه مه ریکا، که ژماره یه کی له ۳-۵-۲۰۰۱ دهرچوو. تیرازی میترۆ له بۆستۆن ۱۷۵ هه زاره و جگه له میترۆ و پاس و شوینه گرنه گه کانی شار، له زانکۆش بلاؤ ده کرتیه وه.

۲۱- **میترو ئه وروپا Metro Europa**: له شاری یه ته بۆری ولاتی سوید دهرچوو. ئه م جاره یان ته نیا بۆ ماوه ی سی رۆژ و به بۆنه ی کۆبوننه وه ی گه وره ی ده لته تانی بازاری هاویه شی ئه وروپا که له ۱۴-۱۶/۱۶-۲۰۰۱ له شاری یه ته بۆری "سوید" گیر درا و رۆژنامه ی میترۆ دهرچوو. وه که ده زانین له و کاته هه زاران رۆژنامه نووس بۆ گه یانندی هه واله کانی کۆبوننه وه بۆ یه ته بۆری هاتبوون.

۲۲- **میترو مەدرید Metro Madrid**: بەناوی میترو دیریکتۆ لێ شارێ مەدریدی پایتەختی ئیسپانیا لە ۲۷-۸-۲۰۰۱ بۆیە کەم جار دەرچوو. پۆژنامەی میترو گەورەترین پۆژنامەی مەدرید و بەرشەلۆنەییە. بەدەرچوونی ژمارە یەکەم مەدرید، میترو بوو یەک لە پێنج پۆژنامە گەورانی کە بەزمانی ئیسپانی دەرەچن. میترو بە دەست لە ویستگاکانی میترو و شەمەندەفەر و پاسەکان لە گەڵ سەنتەری شار بلاو دەرکێتەوه.

۲۳- **میترو کۆپنهاگن Metro Köpenhamn**: ژمارە یەکەم لە ۳۱-۸-۲۰۰۱ لە شارێ کۆپنهاگنی پایتەختی دانمارک دەرچوو. بەدەرچوونی لە شارێ کۆپنهاگن، ژمارە یەکەم خۆپنەرانی پۆژانە لە نۆ ملیۆن رەتی کرد و بوو بیست و یەکەمین پۆژنامەی جیهان. لە کۆپنهاگن لە ژێر ناوی میترو ئیکسپریس و بە تیراژی ۱۳۰ هەزار دەرەچیت.

۲۴- **میترو هۆنگ کۆنگ Metro Hong Kong**: لە بەهاری ۲۰۰۲ بە تیراژی ۴۰۰ هەزار دانە دەرچوو. پۆژنامەی میترو پۆژانە هەوال و دەنگۆبایی نوێ دەداتە خۆپنەرانی شارێ هۆنگ کۆنگ.

باسکردنی پۆژنامەی بەخۆرا (بێ پارە) ی میتروم بۆ خۆپنەرانی کورد پێنگرنگ بوو تاكو ناگاداریان لە کار و پیشخستنی پۆژنامەی سەردەم هەبیت. لەلایەکی تریش ئەگەر کورد لەداهاتوو بیانەوی هەمان پۆژنامەیان، بەهەمان ناو بەلام بەناوەرۆکی جیا، لە شارەکانی تری کوردستانی گەورە هەبیت، دەتوانن سەربور و سوود لە پۆژنامەی میترو وەرگیرن. چونکە ئەم پۆژنامەییە بوو ناوەستیت کە هەر بە بیست و یەکەمین پۆژنامەی جیهان بێتێتەوه، بەلکو وەك لە سەرەوێش باسمان کرد، دەستە ی نووسەرانی خەبات دەکەن کە بە ماوەیەکی نزیک بێن بە سییەم یان چوارەم پۆژنامە لە جیهان. ئەگەر ئەوان ئەوەندە بەرەو پیشیش نەچن، بێگومان زۆر گەورەتر دەبن لەوەی کە ئەمڕۆ هەن.

ئەوهی ئەم پۆژنامەییە و بەرەو پیش برد، پیش هەموو شتێک دیزاینی تایبەتی پۆژنامەییە لە گەڵ ناوەرۆک و بابەتەکانە. پۆژنامەی میترو لە سوید، زۆرەیی هەرە زۆری هەوالەکانی لە ئازانسێ دەنگۆبایی سویدی بەناوی ت ت (تیدنینگەرناستەلەگرام بێرۆ) وەرەگریت. بەمەش خەرجی پۆژنامە کە زۆر کەمتر دەبیت. لەوهش گرنگتر هەوالەکان بەکورتی بلاو دەکاتەوه و خۆپنەر بە ماوەیەکی کەم پێرا دەگات زۆر هەوال بخۆپنیتەوه. وەرگرتنی هەوالەکان لە ئازانسەکان، دەبیتە هۆی ژمارە یەکەمی کارگێرانی پۆژنامە کە،

ئەوهش دەکاتە کەمی خەرجی پۆژنامە. بۆیە دەستە ی نووسەرانی میترو، ئاسانتەر بەسەر کێشە ئابوورییەکانیان زال دەبن. وەك دەزانین، هەموو داھاتی پۆژنامە ی میترو تەنیا لە رینگای ریکلامەوێیە، بۆیە هەموو ئەو شارانە ی پیشکەوتوون و ئابوورییان چاکەو ریکلام شوینی خۆی لە دەزگاکانی راگەیانندن هەییە، بەدوو نازانریت دەستە ی نووسەرانی پۆژنامە ی میترو لەدەرگایان بەن و پۆژی داھاتوو شارە کە پۆژنامەییەکی نوێی بۆ زیاد بێت.

کە باس لە دیزاینی پۆژنامە ی میترو دەکەین، باس لە هەموو ژمارەکانی دەکەین، کە هەر هەموویان بەیەك دیزاین، بەلام بەناوەرۆکی جیا و زمانی جیا جیا دەرەچن. ئەوهش گرنگە بزانین کە پۆژنامە ی میترو لە هەر شوینیێک دەرچیت، بەزمانی ئەو شوینیە و گرفت و پرسیارەکانی ئەو شوینیەش لەسەر لاپەرەکانی خۆی بەرز دەکاتەوه.

بہ شی سییہ م

میژووی چاپخانہ

نیوہی دووہمی سہدہی پازدہ

سەرھەڵدانی ئەلف و بی و

کاغەز دروستکردن

نازانین کە ی مرۆف دەستی بەچاندن و بەکارھێنانی زەوی کرد و ئاژەلی لە مائەوہ راگرت و بەختی کرد. دوور نییە لەو کاتە ئەوان زمانیکی ئاسانتریان بۆ قسەکردن بەکار ھێنابۆ، کە مرۆف فیتری چاندن بوو، ژمارەیان پتری کردو ژیانیشیان خۆشتر بوو. گۆرانکاری لە نیگار بۆ سیمبۆل لە سیمبۆل بۆ پیت دیار نییە لە چ سەردەمیەک بوویت، بەلام ئەو ی تا ئەمڕۆ لای زانایان ئاشکرایە، یەکەم جار نووسین لەلایەن سۆمەرییەکانەو بەکارھاتووہ. ئەوہش ۵۵۰۰ ساڵ لەمەوبەر بوہ.

زمانی میسماری سۆمەرییەکان ئەوہندە پێش کەوتبوو کە لەلایەن بابلییەکانیش لە سالی ۱۷۲۰ پ.ز بەکاریان ھیناوەو ھەمان زمان لەو کاتە لە ھەموو رۆژھەلاتی ناوہراست بلاویوتەوہ^(۱). ئەوان نووسینەکانیان لەسەر تابلۆی قورای دەنووسی و دواتر وشکیان دەکردوہ، تا ئەمڕۆش ھەندیک لەو تابلۆیانە ماون، نووسینی سەر تابلۆکان نیشانی دەدەن کە سۆمەرییەکان لەو سەردەم ژیانیکی ئارامیان ھەبوہ. تەنیا لە شاری بچوکی (لەگش) لە یەک کۆبوونەوہی دینی، دیارە کە ۴۸ کەس نانیاں دروستکردووہ لەگەڵ چەندین کەسی تر خەریکی کاری تری ھەمان ئاھەنگ بووبن.

ھاوکات لەگەڵ شارستانیستی سۆمەری و بابلییەکان، شارستانییەکی تریش لەسەر رووباری نیل پێش ۳۵۰۰ ساڵ پ.ز ھەبوو. ئەوانیش زۆر بایەخیان بەخویندن دەدا، بۆیە لە نامە یەک کە

1. Donald Jackson، Skrivkonstens Historia. Hongkong، 1987.p.16

کابرایه کی گه وره بۆ کوره کهی ده نووسی و دواتر له قوتابخانه کان ده خویندرا، بهم شیوهیهی خواره وه نامۆژگاری کوره کهی ده کرد: تپیه کانت خۆش بویت، چۆن تۆ دایکت خۆش دهویت، چونکه له گه له نهو زانیارییه، رزگارت ده بی له هه موو کاریکی گران و ده کریی به حاکم و خه لگ ریزی بۆت ده بی^(۱).

میسرییه کان له سۆمه رییه کان دورتر رویشتن و توانییان ئەلف و بی دابنن. ئەوان تا ۲۴ نیشانه هاتن. که تپیه کانی بزویئیشی تیدا بووه. هه ر چهنده هه ردوو شارستانییه که له یه ک سه رده م بووین، له گه له ئەوه ش هه ر یه که و به شیوه یه ک نووسینی کردوه.

ئوه ش به زمانی یۆنانی پیی ده لئین هییروگلیفی Hieroglyphi که ده کاته (نووسینی هه لکه تراوی پیروژ). یۆنانییه کان ۲۰۰۰ سال دواتر بۆ یه که م جار ئه و جوړه نووسینه یان بینیبوو. له بهر گرانی نووسینی تابلۆ قوره کان، سۆمه ری و دواتر گه لانی تری ناچار کرد که شیوه یه کی تری ئاسان بۆ نووسین بدۆزنه وه. ئه وه بوو میسرییه کان بۆ یه که م جار قه له میان بۆ نووسین به کاره یئنا. ئه وانیش پایپروژس و مه ره که بیان دۆزییه وه که تا ئه مرۆش نووسین له سه ر هه مان پرینسیپ به رپۆه ده چیت. میسرییه کان ره نگ و مه ره که بی سووریان بۆ سه ر دیر و سه ره تای نووسین به کار ده هیئنا. (سهیری وینهی ژماره ۲ بکه)

یۆنانییه کان ئەلف و بیی خۆیان له سه ره تادا له فینیقییه کان وهر گرتبوو. ئەوان له راسته وه بۆ چه پ ده یان نووسی. له سه ده ی دووی

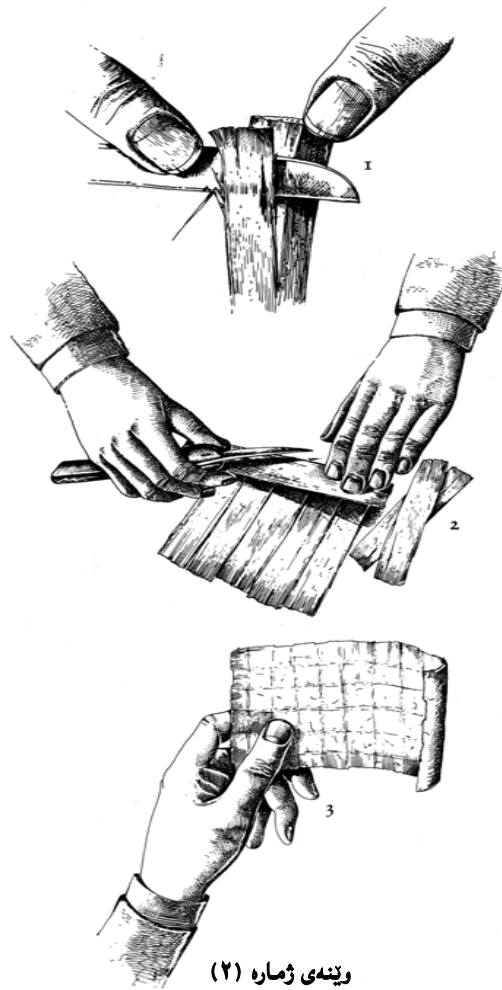

وینهی ژماره (۲)

پایپروژس بهم جوړه دروست ده کری:

- ۱- به چه قۆ پارچه ی ته نک و یه کسان ده پردریت.
- ۲- چهنه دانیه که له ته نیشته یه کتر ریز ده کری و دواتر ریزیکی تری له سه ر داده نری، ئینجا ده هۆنریتته وه.
- ۳- له ژیر شتیکی گران داده ندریت تا کو راست ببیتته وه. دوا ی وشک بوونه وه، له سه رخۆ ده رندریت و بهرز و نزمیه که ی لاده بریت و یه کسان ده کریت.

۱. هه مان سه رچاوه ی پیشو ل. ۱۸۰.

پیش زاین شیوهی نویسیان گۆزی ئەم جاره له چهپهوه بۆ راستیان دەستپێکرد^(۱)، کۆنترین نووسینی یۆنانییەکان کە تا ئەمڕۆ مابێت، لەسەر بەرد هەلگەنراوه.

وەک دەزانین لە میسر پاپیروس زۆر بۆ نووسین بە کاردهات، ئەم بەکارهێنانەش لە هەموو ناوچهکە تەشەنەى سەندو بلاو بۆوه. دروستکردنی پاپیروس ۳۰۰۰ سال پ. ز مۆنۆپۆلی پاشاکانی ئەوسای میسر بوو. هەر دەولەتێک پەيوەندی لەگەڵ میسر هەبووی ئەوا فیتری بەکارهێنانی پاپیروس بوو. بەکارهێنانی پاپیروس ۴۰۰۰ سال بەردەوام بوو. ۲۰۰ سال پ. ز. رۆمهکان لەگەڵ یۆنانییەکان لەبەر پەرەسەندنی شارستانییهتیان پێویستیان زیاتر بەبەکارهێنانی پاپیروس بوو، ئەوەش بوو هۆی بەرزبوونەوی نرخى پاپیروس. بەرزبوونەوی نرخیش وای کرد کە بەدوای چارهسەرێک بگهڕین بۆ ئەوێ نووسین لەسەر شتی تر بنوسن.

وەک دەزانین میسراییەکان جگە لە نووسین لەسەر پاپیروس، پێستەى ناژەلیشیان بەکار هێناوه. ئەوەش ۲۵۰۰ سال پ. ز. بوو. بەگشتی پێستی مەر، گا، بز بەکار دههاتن، بەلام کار دۆزراوەتەوه کە لەسەر پێستی مامز، ستراوس (وشرمخ) نووسرابن. ماوهیهکی زۆر تەنیا لەسەر یەک لای پێستە (لای بەمووهکە) دەتوانرا بنوسرێت و لاکەى تر سوودی لى وەرەدەگیرا.

پێرگەمینت Pergament یان پێستی نووسیو. بەشیوهی راست دوو سەدە پیش زاین توانرا باشتر سوودی لى وەرگیری. ئەوەش بوو هۆی ئەوێ بۆ یەكەم جار نووسینهکان لەجیاتى وەك پاپیروس لوول بدرین، وەك كتیبی ئەمڕۆ پان بووبن. لەو کاتە پێستەیان بەو جۆرەى خوارهوه خۆش دەکرد:

لە سەرەتا پێستەکە لەناو ئاوی سارد دادەنرا، دواتر مووهکەى لیدەکرایهوه و ئینجا لە چوارچێوهیهک توند دەبەسترا و رەنگیشی پێدا دەکرا. ئەو ماددەیهش چەوری زیاد لە پێستەکە دەکاتەوه. دواتر پێستەکە بەچوارچێوهکەى خۆی وشک دەکرێتەوه و ئەوسا بەچهقۆیهکی تاییەت سەرلەنوێ دەنردی و لەوکاتە پێستەکە لە چوارچێوهکە دەکرێتەوه و بەگوێرەى پێویست بۆ نووسین پارچە پارچە دەکرا. ئەگەر پێستەکە وەك ئەوێ لەسەرەوه باسمان کرد خۆشکرا، دەتوانرا لەهەردوو لای بنوسرێت. هەلگرتنی پێستە زۆر لە پاپیروس باشتر و چاکترە، لەگەڵ

۱. هەمان سەرچاوهی پێشوو ل. ۳۵.

ئەوهدا چەند سەد سالیکی خایاند تا پێرگەمینت توانی لەئیمپراتۆریهتی رۆمهکان پیشپێرکی ئەگەڵ پاپیروس بکات. پێستە لە هەموو شوێنەکان بۆ نووسین بەکاردهات، لەگەڵ ئەوهدا پاپیروس بۆ کاری هەرزان و رۆژانه لە بەکارهێنان سوودی هەر لى وەرەدەگیرا.

وەک دەزانین رۆمهکان لە سەرەتا ئەلف و بیی یۆنانییان بەکار دههینا. ئەگەر ئەوان بیانوویستایه چەند دانەیهک لە نووسینیێک کۆپی بکەن ئەوا چەند نوسەرێک لە ژوورێک کۆدەبوونەوه و یەکی تیگستەکەى بۆ دەخویندەوه و ئەوانیش لەسەر بەرد دەیان تاشی. بۆ ئەوێ لەسەر تەختەکان شوینی نووسینهکان بە جوانی بیتهوه، ئەوا لە سەرەتا رۆیهکی بەردەکەیان جوان و لووس دەکرد و بە پاپیروس لەسەر رۆی بەردەکە پێتەکەیان دەنووسی و ئەوەش وەك کۆپی لیدەهات، لەو کاتە لەسەر کۆپیهکە پێتەکەیان هەلگەنرا. لە ئیمپراتۆریهتی رۆمهکاندا هەرچەندە پیشه زۆر بووبن، بەلام گرنگتر لە هەموویان خزمەتکردن لە لەشکر بوو. خزمەتکردن لە لەشکر بایهخی زۆری پێدراوهو جیى شانازی زۆر کەس بووه، بۆیه زۆر لە گەنجانی ئەو کاتە، ئەگەر بۆ ماوهیهکی کەمیش با، لە دەرەوێ ولاتی خۆیان خزمەتی لەشکریان دەکرد. لیجۆن Legion پێک هاتبوو لە نزیکهی ۶۰۰۰ کەس، لەگەڵ سەرکردهو خەلکی ناچەکار وەك: هەواڵ نووسەر، نووسەر، قەشە، دکتۆر، ئەندازیار . . . هتد هەموو لەشکرەکە لە لایەن ئەفسەرێک کە دەسلاتی (پلهی سیناتۆری) هەبوو سەرپەرشتی دەکرا. لەو کاتە دەیکردە گەرەترین دەسلات لەناو ئیمپراتۆریهت. ئەوان هەموو رووداوهکانیان دەنووسی و جەماوەری خۆیان لە چالاکییهکان ناگادار دەکردەوه.

ئەگەر باس لە کتیب بکەین، ئەوا یەكەم کتیب ئینجیلی سەدەى چوارهمی زاینیه، هەندیک لە کتیبی رۆمهکانیش ماون بەلام بەتەواوی نەماون و بەش بەشن.

لەو کاتە دەولەتانی رۆژههلاتی ئەوروپا ئەلف و بیی خۆیان بۆ نووسین جارى نەبوو، کرهواتییهکان سالی ۷۰۰ زاینی و پۆلۆنییهکانیش سالی ۹۹۹ زاینی کاسۆلیکی رۆمایان قەبول کرد^(۱).

لە رینگای ئاینیشهوه ئەدەبیاتیان بۆ دههات و ئەوەش بوو هۆی هەزمکردنی ئەلف و بیی لاتینی. بەلام سێرپهکان و بولگار و روسەکان نەرتەدۆکسیان قەبول کرد، ئەلف و بیی کريل لە سەدەى ۸۰۰ قەبول کرا. لە سەدەى ۱۱ رۆلی کەنیسه کەمتر بوو زیاتر کۆنترۆل لەسەر زانست

۱. هەمان سەرچاوهی پێشوو ل. ۶۸.

نهما. شهوهش بووه هؤی کردنهوهی قوتابخانهو زانکۆ له پایتهختهکان که په یوهه نندیان له گهله کهنیسهکان نه بوو. له ئیتالیا قوتابخانهی یاسایی له شاری (بولوگنه Bologna) کرایهوه و قوتابخانهی میدیسین له شاری (سالیرنو Salerno) له یه کهمهکان بوون که کرانهوه. یه کهمین زانکۆی گهوره له فهره نسا له سهدهی ۱۱ کرایهوه^(۱).

خویندن لهو کاته زۆرتر به زمانی لاتینی بوو. خویندکاری شهو کاته زۆر به ناسانی دهیتوانی له ههر شوینیک بیهوی بخوینی، بخوینی، بی شهوهی گرفتی زمانی خویندنی بیته پیش.

له کۆتایی سهدهی ۱۱ زانکۆ له زۆریه شوینهکانی شهو روپا هه بوون، شهوانهش بوو بوونه سهنتهری زۆر مهزن بو خویندنی تیولۆگی (خویندنی دینی) و هونهر. پاش شهوه چه نندین زانکۆی تر وه: ئوکسفۆرد، نیپپال، پادوه Oxford, Neapel, Padua کرانهوه. له زۆر کاتیشدا قهیسهره پاشاکان دهیانپاراستن.

تا سهدهی ۱۱ بهرهم هینانی کتیب به دوو ناراسته دهرویی (دوو بازاری هه بوو) یهکیان کتیبی زۆر باش بوون که ته نیا بو پاشاکان و شهوهی تریش کتیبی ئاینی بوون بو که نیسهکان ده نووسرا نهوه.

یه کهم جار شهدهی نه ته وهی بی بایه خی پیدراو هه ندیك نوسهر وهك : دانتی Dante چاوسیر Chaucer به زمانی نه ته وهی خوینان ده ستیان به نووسین کرد^(۲).

پاش گه شه سهندنی بازرگانی و دهوله مهند بوونیان له شاره بچووک و گه وهه کانی شهو روپا، پیویستی نوی بو ژیان په یدا بوون وهك: پیشهی دهستی، نوسه رهکان، کتیب بهرگ که رهکان... هتد. بویهش ئیستا بازرگانیکی دهوله مهند دهیتوانی کتیبیک بوخوی له کلاسی پاشا بهرادان بدات. شهوهش له سهه: راو، کشتو کال، له دایک بوون، ته ندروستی، ناسمان ناسی، رۆمان... هتد به هؤی نووسرا وه کانی شهو دهه، ده زانری له وکاته شهوان چۆن ژیاون. ههر له ریگی شهوانی شهوه بو مان روون ده بیته وه که شهوان به کۆمهله یان به جووت کاریان کردوه. له هه ندیك کار ده نووسرا: نووسه ره که ی ئالانهو کاری بهرگتینیش خیرانه کهیتی. شهوان به یاره ی دیار کراو کاره کانیان شه نجام ده دا.

۱. هه مان سه چاوه ی پیشوو ل. ۷۲-۷۳.

۲. هه مان سه چاوه ی پیشوو ل. ۷۶.

ریچاد دی بوری Richard de Bury که قه شهی دورهام Durham بوو له ناوه پراستی ۱۳۰۰ له کتیبخانهی تایبهتی خو ی زیاد له ۱۵۰۰ کتیبی ده ستنوسی هه بوو.

له سالی ۱۲۹۲ له پاریس هه موو پیشه ده ستیه کان ده بوايه باج به ده وه له ت بدهن. لهو کاته زیاتر له ۱۵۰۰ کهس له پاریس زه ربیه یان ده دا. له وانه ۳۳ وینه کیش، ۲۴ نیگار کهر، ۱۳ خه ربیکی نه خشی کتیب و نووسینی بوون، ۳۵۰ پینه دۆز، ۳۵۰ بهرگدرو، ۱۰۴ کهس خه ربیکی دروست کردنی نان و کیک بوون، ۱۵۷ کهس چیشته خانه و بار ی هه بوو... هتد.

به گویره ی شهو نووسینه ی سه ره وه، دیاره بازاری پینه دۆز و بهرگدروو زۆر گه رمتر بووه له بازاری کارکردن له گهله کتیب. شهوهش له وانه یه له بهر شهو بیت که، کتیب لهو کاته له بهر که می و گرانی کاغه ز و کاری زۆر له سهری، کهم کهس له توانای دا بووه کتیب بوخوی بکری و سوودی لیوه ربگری. وهك پیشتر باسمان کرد، پیش دۆزینه وه ی هونهری چاپ له لایه ن گو تنبیرگ، کتیب زۆرتر بو پاشا و میر و که نیسه کان بهرادان ده دران.

ههولە گانی دۆزینەوهی چاپ

له كۆندا سوود له دوو شیوهی چاپ وەردهگیرا. یهکیان به ناوی مۆر شهوهی تریش به ناوی پهترۆن، له مۆر تیپهکان یان نووسینهکه بهرز بوو. له پهترۆنیش به پێچهوانهوه شوینی تیپهکان قولل دهکران. میسرپییه کۆنهکان سوودیان له پهترۆن وەردهگرت بۆ نووسینی سهر قهبر و کیلهکان. بهلام تا چ راددهیهک سوود له هونهری پهترۆن وەرگیراوه بۆ داهینانی چاپ، شهوا جارێ لای کەس ناشکرانییه.

له زوودا قهیسهرهکان له جیاتی مۆری خۆیان پهترۆنیان بهکاردههینا. شهوا بهکارهینانهش لای کەس شاراوه نهبوو. بهلام شهگهر باس له مۆر بکهین، شهوا له سهردهمی بابلیهکانهوه بهکارهاتوه. شهوان مۆریان بۆ خشت دروستکردن بهکاردههینا.

رۆمهکان وشهیان بهپێچهوانه دهنووسی و له کاتی چاپدا به راستی دهردهکهوت و دهخوینرایهوه بهم کارهشیان دهگوت تیسیرای سیگناتۆریا *Tesserae Signatoria*. یۆنانه کۆنهکانیش مۆریان بۆ کاروباری خۆیان بهکارهیناوه شهوا مۆرانه له بهرد نهک لهدار دروست دهکران. (سهیری وینهی ژماره ۴ بکه).

رۆمهکان مۆریان بۆ زۆر شت بهکار دههینا وهک: بۆ نان، کتیبفرۆشهکانیش لهو کاته مۆری خۆیان ههبوو. بهم جۆره دهزانرا کتیبی ناوبراو لای کامه کتیبفرۆش نووسراوتهوه بیان ئامادهکراوه.

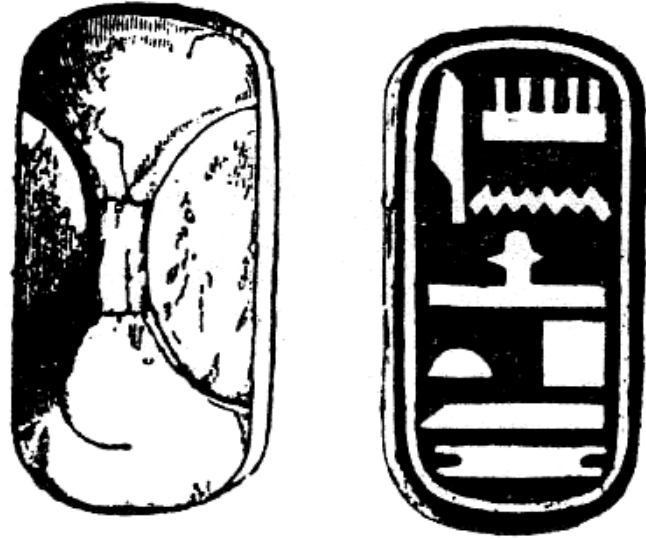

وینەى ژماره (٤)

مۆر له سەردەمی میسری کۆن

یۆنانە کۆنەکان جاریکیان له هونەری دۆزینەوێی چاپ زۆر نزیك بوون، ئەویش له ریگای مۆرەو بوو. نووسەری یۆنانی پلوتارکۆس Plutarkos سالی له دایکبوونی نزیکی ٥٠ ی زاینی و مردنی سالی ١٢٠ زاینی له شاری بۆیۆتییین Boiotien بۆمان دەگێرێتەوه که پاشایەك بهناوی ئەگسیلاوس Agésilau له کاتی ناهەنگی دانی پاداشت به سەربازەکانی خۆی، وشەى نیکه NIKH یانی "سەرکەوتن" له دەستی خۆی بهیچەوانە دەنوسى، بۆ ناهەنگەش ناژەلی دەکەن بهقوربانی، پاشا دەستی نووسراوی لهسەر جەرگی ناژەلهکه دادەنى و چەند چوکهیهك لهگەڵ سەربازەکانی قسەدەکا و دەستیشی هەر لهسەر جەرگه که ماوه، دواتر تۆقه لهگەڵ سەربازەکان دەکا و لهسەر دەستی ئەوان وشەى سەرکەوتن بهراستی چاپ دەبیت^(١). ئەوێ ناشرکرایە ئەو هەولە سوودی لی وەرنگیرا بۆ دۆزینەوێی هونەری چاپ و مۆر وەک مۆر مایهوه و نەبوو بهچاپ.

1. L.Chr. Nielsen, Boktryckerikonstens uppfinning. Malmö, 1900.p.34.

لهو کاتەى ئیسپانییهکان له سەدەکانی ناوهراست چون بۆ ئەمریکای لاتین، مەکسیکۆی ئیستا، بینیان دانیشتوانی ئەوی جلیان له پەمۆ دروستکراوه و پری بووه له رەنگی جیا جیا و لهو هەش سەیرتر رەنگەکان لهسەر جلەکانیان چاپکراون. کوک Cook له کاتی گەڕانەوێی له پۆلینیزیسیین Polynisien دەلی دانیشتوانی ناوچه جلی سپیان له بەردابوو که وینەى رەنگاو رەنگی زۆر له ناژەل و زیندەوهرانی لهسەر چاپکراوو^(١).

هەولدان بۆ دۆزینەوێی هونەری چاپ له ماوهی شەو و رۆژیک نەبووه، بەلکو پڕۆسێسیکی زۆر دوور و درێژ بووه. کتابفرۆشەکان بۆ ئەوێ پارەى زۆرتریان دەستکەوێت و دانەى زۆرتەر له کتابەکان بهشیۆیهکی ئاسانتر بنووسنەوه، ئەوا نووسینیان بهشیۆیهکی نیکگار به کار هیناوه. لهسەر کۆپەر وینەکان هەلدهکۆلدران و لهسەر داریش نووسینەکان بهرز بوون.

له کۆتایی سەدەى دوانزە کتیب بهشیۆیهکی سەرەوه دانەى لی زیاد دەکرا. وەك دەزانین ناوهرۆکی زۆریهکی کتیبەکان دینی بووین و دواتریش بهشەکانی تری ژبانی گرتۆتەوه. بەلام ئەگەر بگەرێنێنەوه سەر چاپکردن، ئەوا بۆ یەكەم جار، کارتی گەمە له چین چاپکراين و دواتریش له ریگای عەرەبهکانهوه گەیندراوهته ئەوروپا. کارتەکان لهسەر کاغەزی پەمۆ چاپ دەکران. هونەری چاپکردنی کارتی گەمە له کیشوهری ئەوروپا بۆ یەكەم جار له ولاتی ئیسپانیا بووه. ئەو هەش له سالی ١٣٨٨ له لایەن هونەرمانەند و نیگارکێش یوهاشی یەكەمی کاستیل بوو. له فەرەنسا له سالی ١٣٩٢ له لایەن هونەرمانەند یاکویمین گوینگونیتویر Jaquemin Guingoneur چاپکران. بەلام چاپکردنی کارت بهشیۆیهکی ئەمڕۆ بۆ یەكەم جار له دۆلهتی ئەلمانیا بوو. ئەویش له سالی ١٤٣٣ له لایەن کارت دروستکەر نورنبیرگەر بورگەر بوچەر Numberger Burgerbucher بوو. له شاری قینیسپاش له سالی ١٤٤١ کارتی گەمە بۆ یەكەم جار چاپکرا.

له سەرەتادا وینەیان له سەر دار و کۆپەر دهنەخشاندا، دواتر نووسینیشیان تیکهلاو کرد. وەك دەزانین زۆر پێش پەیدا بوونی هونەری چاپ، کتیب هەبوون، ئەوانەش بهشی هەرە زۆریان به دەست نووسراون یانیش له ریگای مۆر پەترۆن چاپ کرابوون. ئەو کتیبانەى که هەشیوون هەندیکیان له زانکۆکان دهنوینران و ئەوانی تریش زیاتر کتیب لهسەر دین لهگەڵ کتیبی فۆلکلۆر و ئەدەبی جەماوەر بوون. ئەو کتیبانەى که چاپکراون به پریس یانی

١. هەمان سەرچاوهی پێشوو ل.٣٥.

(پالەپەستۆ) چاپ نەكراون، بەلكو چاپەكە بە شېۋەيەكى زۆر ئاسان بوو، وەك: پىپا فۆرمەكەى دادەناو مەرەكەبى لە سەر پەرت دەكرد و كاغەزى لەسەر دادەنا و دواتر كاغەزەكەى بە تەختەيەك بە دەست پالەپەستۆى دەكرایە سەر و لە لایەكى لاپەرەكە نووسینەكە چاپدەكرا. ئەو كىتیبانە لەبەر ئەوەى پالەپەستۆى زۆر دەخرایە سەر لاپەرەكە، تەنیا دەتوانرا سوود لە يەك لای لاپەرەكە ببینریت. كاغەزى ئەو كاتە پەرەكانیان ئەستورر بوون و بەكىشانى گرامى ئەمپۆ لەنێوان ۱۵۰-۲۰۰ گرام دەخەملىنرین.

ئەو جۆرە چاپە زیاتر لە چاپى چینیەكان نزیک بوو، لەوى ئاسنگەرێك بە ناوی پى شین لە سەدەى ۱۱ یانزە توانى وشەى جیاجیا لە قوروى تەنك دروست بكە. ئەو وشانە دەكرا لە شوینێك بۆ شوینێك بگوازینەو، ئەو هونەرەش پى دەگوترى ئیدیوگرافەر "Ideografer" ئەو وشانەى زۆر جار دووبارە دەبوونەو ئەو پى شین ژمارەى زۆرتى لى دروست دەكردن و هەمووشیانى لە تەنیشت يەك رێك دەخست و نێوان خەتەكانیش جۆرێك لە "كەتیرە" یان "فاكس" (Lime, Vax, Harz) ی بەكاردەهینا. هەمووى لە ناو فۆرمیكى ئاسن دادەناو دەى بەست و توندی دەكرد بۆ ئەوەى وشەكان لە كاتى چاپ گەمە نەكەن و نەجوولین. كارەكانى ئەو هونەرەمەندە لە چاپى دار باشتەر نەبوو، لەگەڵ ئەوەشدا هەنگاویكى باش بوو بۆ دۆزینەوێ هونەرى چاپ. كە خۆى مرد كەس نەبوو لە سەر هونەرەكەى ئەو بەردەوام بێت. هونەرى چاپى پى شین تا كۆتایی سەدەى ۱۹ لە ئەوروپا و هەموو جیهان لەسەر هەمان پرىنسىپ و تەكنىكى ئەو بوون.

لە كۆندا بابلى، میسرى، یۆنانى و رۆمەكان، سوودیان لە مۆرى ئاسن وەرگرتوو بۆ ئەوەى بەندەكانیان پى نیشان بكەن، ئەو مۆرانەى ئەو كاتە وەك مۆرى قەساجانەكانى ئەمپۆ وا بوون. دۆزینەوێ هونەرى چاپ بەشېۋەى كە ئەمپۆ تىبى دەگەین، یەكەم جار لە ئەلمانیا بوو، ئەویش لە لایەن زانای بەناوبانگ یوهان گوتنبیرگ "Johan Guttenberg" بوو. میژووى لەدايكبونی دیار نییە، بەلام وا دەخەملىنریت كە لە نێوان ۱۳۹۷ - ۱۴۰۰ ی زاینى بووبیت، و گۆتنبیرگیش مندالى سێپەمیان بوو. (سەیری وێنەى ژمارە ۵ بكە)



وێنەى ژمارە (۵)

كۆنترین پۆرتریتی گوتنبیرگ

كۆبى وێنەى شارى ماينزە، تۆرگینالەكەى لە ۱۸۷۰ لە ستراسبورگ سووتا

له چ سالتیک ئەو بۆ یە کە مچار چاپی کردووه، تا ئیستا روون و ئاشکرانییه، به لأم به گوێرهی ده کۆمپینته کانی ئەو کاتهی ئەوا له سالی ۱۴۳۹ خه ریکی کارێکی نه پینی بووه و له هه مان کاتیش ویستوو یه تی خه لکیش فیر بکا. ئەوهش ئەوه ده گه یه نیت که ئەو زۆر له دۆزینه وه کان نزیک بووه، چونکه له راستیدا هونه ری چاپکردن ته نیا یه ک دۆزینه وه نه بوو، به لکو کۆمه لیک دۆزینه وه بووه، مرۆف له و باره یه وه ده لی: هونه ری دۆزینه وه ی چاپ له سترا سبۆرگ ده سته پی کردووه له شاری ماینز Mainz ته واو بووه. بۆیه سه یر نییه که ده لئین سترا سبۆرگ گۆتنبیرگی په روه رده کردووه و دانیشته وانی ماینیزیش دیارییان پیشکه ش کرد.

میژوی چاپخانه له ئەوروپا "سه ده ی پازده"

هونه ری پیت دروستکردن له ده وروبه ری ساله کانی ۱۰۵۰ له چین هه بوو. له سالی ۱۰۴۰- ۱۰۴۸ ئاسنگه ریکی چینی به ناوی پی شین پیته کانی له قور دروست ده کرد^(۱). پی شین دواتر له ناو فین پیته کانی ده سووتاند و ئینجا مه ره که بی له سه ر روو ده کرد، پاشان کاغه زی له سه ر پیته کان داده نا و به ده ست یان به شتیکی تر پاله په ستۆی ده کرده سه ر کاغه زه که، به و شیوه یه ئەو نووسینه ی بیویستبایه له سه ر قاقه زی لوولکراو چاپی ده کرد.

له سالی ۱۳۹۲ له کۆریا سه رکه وتنی زۆریان له هونه ری چاپ به ده ست هینا و ئەوان توانییان پیته کانیان له قورقوشم (کۆپه ر) دروست بکه ن. له سالی ۱۴۰۳ له سه ر فه رمانی ئیمپراتۆر تای تزونگ به ئامانجی ریفۆرمی خویندن په روه رده، فه رمانی دا کتیبی کۆری به و جۆره پیتانه چاپ بکری^(۲).

هونه ری چاپی چینی و کۆری له ئەوروپا ناسراو نه بوو. بۆیه هونه ری دۆزینه وه ی چاپی ئەوی هیچ په یوه ندی به دۆزینه وه ی هونه ری چاپ له ئەوروپا نه بووه.

له سه ره تای ساله کانی ۱۴۰۰ له ئەلمانیا و هۆله ندا کلیشه بۆ چاپ دروست ده کران. به کۆلین له سه ر دار، ده یانتوانی وینه ی پیاوچاکان و پادشاکان، به هه مان پرینسیپی چینیه کان دانه ی زۆری لی زیاد بکه ن.

ئەوان هه ندیک جار نووسینیشیان له گه ل نیگاره کان چاپ ده کرد. جگه له چاپکردنی وینه ی پیاوه ئاینیه کان، زۆر جار کارتی قوما ریشیان به هه مان شیوه چاپ ده کرد. له سه ر داره

1. Беспалова А. Г., Корнилов Е. А., Короченский А. П., Лучинский Ю. В., Станько А. И. История Мировой Журналистики. М., 2003- С.9

۲. هه مان سه رچاره ی پیشوو ل. ۹.

هەلکۆلداوه که مەرەكەبیان پروو دەکرد و کاغەزیان لەسەر مەرەكەبەكە دادەنا و بە تەختەیهك یان شتیکی تر پالەپەستۆیان دەكرده سەر كاغەزەكە و شتی مەبەست چاپ دەكرا. بەم شێوەیه هەموو نووسینەكە چاپ دەكرا و وەك كتیپ بەرھەم دەھێنرا. ئەو ئەدەبەیی بەشێوەی سەرۆهە بلاؤ دەكرایەو بە بریتی بوو لە چاپکردنی رۆژ ژمیری، ریزمان... هتد.

چاپکردنی كتیپی ئەو كاتە ئەدەخرايه قالبی هونەری كتیپ چاپکردن. ماوەیهكی زۆر لەنیوان زانای ھۆلەندی لاورینس كۆستەر Laurens Coster لەگەل زانای ئەلمانی یوھان گوتنبیرگ Johann Gutenberg مشتومر ھەبوو، كە كامەیان لەپیشدا هونەری چاپیان دۆزیووە. بەلام ئیستا ئاشكرايه كە یوھان گوتنبیرگ بۆ یەكەم جار بەپیتی جیا جیا توانی كتیپ چاپ بكات.

زۆر جار ناوی ئەو كتیپانەي كە پێش سالی ۱۵۰۱ چاپكراون بەناوی یۆنانی بانگ دەكرین و پێیان دەگوێرێ پالیتایپەر Paleotyper بە زمانی كوردی دەكاتە (كۆن).

ھانس سالاندر Hans Sallander دەلێ ھەرچەندە جیاوازی نیوان كتیپەكانی كە لە سالی ۱۴۹۹ چاپكراون و ئەوانەي كە لە سالی ۱۵۰۱ چاپكراون ئەوەندە زۆر نییە، لەگەل ئەو دەش سالی ۱۵۰۱ وەك سنوورێكی باش بۆ هونەری چاپکردن دەناسرێت^(۱).

پاش سالی ۱۵۰۰ چاپخانەكان زیاتر پیتۆستییان بەو نەدەكرد كە خۆیان پیت دروست بكەن بەلكو كارگەي تابیەت بۆ دروستکردنی پیت دامەزرابوون. ئەو كارگە تیبیان بە چاپخانەكان دەفرۆشت. لە چاپخانەكاندا لە سەرەتادا كتیپە نایینیەكان چاپ دەكران و تارادەیهك ئەدەب و بابەتەكانی تر پشنگوێ خرابوون.

ئەگەر تا دۆزینەوێ هونەری چاپ لە ئەوروپا و لەلایەن گۆتنبیرگ تەنیا ۳۰ ھەزار دانە كتیپ ھەبوون، بە ماوەی ۵۰ سال ژمارەیان گەیشتە ۹ ملیۆن كتیپ^(۲).

لە سالی ۱۵۰۰ بۆ یەكەم جار كتیپ بەمانای ئەمڕۆ كتیپ چاپكرا. ئەو دەش وەك: نووسینی ناوی نووسەر، ناوی كتیپ، شوینی چاپکردن، دەزگای بلاؤكردنەو، كاتی چاپ و سالی چاپ... هتد.

1. Hans Sallander, Medeltidens Boktryckerihistoria. Uppsala. 1959.- p.11
2. Беспалова А. Г., Корнилов Е. А., Короченский А. П., Лучинский Ю. В., Станько А. И. История Мировой Журналистики. М., 2003- С.11.

لە سالی ۱۵۰۱ ییش بۆ یەكەم جار جگە لە چاپکردن بە تیبی راست، پیتی خوار (لار) ییش بۆ چاپکردن بەكار ھێنراوە.

لە راستیدا نامیرەكانی چاپی سالی ۱۴۰۰ "سەدەي پانزە" جیاوازییەكی ئەوەندە زۆریان لەگەل نامیرەكانی سالی ۱۸۰۰ "سەدەي نۆزدە" نەبوو.

لەو كاتەي گوتنبیرگ هونەری چاپی دۆزیووە و شوینی بۆ دارشتنی پیت دەكۆلی، هیچ یاسایەك نەبوو پەیرەوی بكا دەربارەي ئەوێ كە پیتەكان چۆن دروست بكا و چۆنیان دارپێژی؟ بۆیە تا بۆی كرابا ھەولێ دەدا پیتەكانی ئەو لەشێوەي دەستخەتی سەردەمی خۆی كرابا.

یەك لە بەناوبانگترین كتیپ كە لە پەنج سالی یەكەمی دۆزینەوێ هونەری چاپ، چاپكرا، رۆمانی Hypnerotomachia Poliphili كە لەلایەن Francesco Colonnas نووسرابوو، سالی ۱۴۹۹ لە شاری فینیسای ئیتالیا لە چاپخانەي Aldus چاپكرا. ۱۶۸ كلیشەي دار رۆمانەكەیان رازاندبۆو. بەدرپێژی چەندین سەدە، چاپخانەكان لەكاتی چاپکردن، سوودیان لە دیزاینی كتیپی ناوبراو وەرگرت و تەمەرپۆش جوانی خۆی لەدەست نەداوە. (سەیری وێنەي ژمارە ۶- ۷- ۸- بکە).

لە سالی ۱۴۵۲-۱۴۵۵ گۆتنبیرگ ئینجیلێك، كە بەناوی ۴۲ خەت بەناوبانگە چاپكرد. ئەو كتیپەش نمونەي بەرزی هونەری چاپی ئەوكاتەي پتوھە دیارە.

چاپکردن بەرپەنگی جیا جیا بۆ چاپچی دەبوو دوو كار (ئیشەكەي بۆ دەبوو دەبل) ھەر جارێك رەنگێكی چاپ دەكرد، دەبوايە جاری دووھمیش ھەمان لاپەرە بەرپەنگێكی تر چاپ بكات و نامیرەكەش لە مەرەكەبەي پشتر پاك بكاتووە و بشوا.

لە سالی ۱۴۶۳ بۆ یەكەم جار سەر گوتاریك تایتل Titel كە بەگەرە لەلایەن (فوست Fust لەگەل شیفەر Schöffer لە شاری ماینز Mainz چاپكرا. لەو كتیپە ناوی كتیپەكە بەگەرەبەي چاپكرايە. كە پیتی گەرەتر لە نووسینی ناو كتیپەكە بەكارھێنرا، مەبەست ئەو بوو كە چاؤ خیراتر پیتە گەرەكە ببینی و لە ناوەرۆكی نووسینەكەي ئاگادار بكاتووە. نووسەرانێ ئەو كتیپە نەیاندەزانێ كە شۆرشێکیان لە هونەری چاپکردن بەریاكردووە و ھەرگیز بايەخی خۆی لە راگەیانندن لە دەست نادات.

ھەر لەو سەردەمەوێ ھەندێك چاپخانە و نووسەران گلەبیان دەكرد كە گوايە خەلك كتیپە چاپكراوەكان ناكړن بۆیە دەستیان بە چاپکردنی ریکلام بۆ كړینی كتیپ كړد.

سالی ۱۵۰۰ بۆ یه کهم جار کتیبیک (به مانای ئەمرۆی کتیب) له لایه ن یوهان گلۆگوفیسینسیس
 Johannes Glogoviensis چاپکرا. لهو کتیبه ئەم زانیارییهی خوارهوه: ناوی کتیب،
 ناوی نووسەر، دهزگای چاپ، چاپخانه، کارتی چاپ، سالی چاپ، هه بوون. (سهیری وینهی
 ژماره ۹ بکه).

ژماره دانان له سههه لاپههه کتیب

بۆ یه کهم جار له سالی ۱۴۷۲ له لایه ن یوهان کۆیلهۆف Johann Koelhoff له شاری
 کۆلن Köln کتیب چاپکراو له سههه لاپههه کانی نیمزا دهکرا، مه بهست له نیمزا شه وه بوو که
 له سههه ههه لاپههه یهه ک پیتیکیان ده نووسی، پیتش شه وه به ده دست له سههه لاپههه کانیان ده نووسی،
 چاپکردنیش له سههه لاپههه، بووه ههه والیکه گرنه ک چاپخانه کانی تریش زوو لاساییان کردوه^(۱).
 له ئیتالیا له وهش دوورتر رویشتن. شه وان ده ستیان کرد به پیت دانان له سههه لاپههه کانی
 له جیاتی ژماره چاپکردن. پیته کانی قه باره یان بچوو کتر بوو. که پیته کانی ته واو ده بوون، هه موو
 ئەلف و بیکه یان سههه له نووی به کار ده هیناوه به لام به قه باره ی گه وره تر.

بۆ ژماره دانان وه ک گوتمان له لایه ن تیرهۆیرنین Therhoernen بوو. شه وه له سالی ۱۴۷۰
 کتیبی چاپکرد، شه ژماره ی له ژیره وه یان سههه وه ی لاپههه چاپ نه ده کرد، به لکو له لای راست
 و ناوه راستی لاپههه که ژماره ی داده نا. (سهیری وینهی ژماره ۱۰ بکه)

یوهان گۆتنبیرگ له شاری ماینز له ده وره بهری سالی ۱۴۰۰ له دایک بووه. له سترا سبۆرگ
 له سالی ۱۴۳۰ ناوی له هه ندیک ده کۆمیتتی شه کاته بهرچاو ده که ویت که مافی گه پانه وه ی
 بۆ شاری ماینز پیده دریت، جاری



POLIPHILLO QVIVI NARRA, CHE GLI PAR VE AN-
 CORA DI DORMIRE, ET ALTRONDE IN SOMNO
 RITROVARSE IN VNA CONVALLE, LAQVALE NEL
 FINEERA SERATA DE VNA MIR ABILE CLAVSVA
 CVM VNA PORTENTOSA PYRAMIDE, DE ADMJ-
 RATIONE DIGNA, ET VNO EXCELISOBELISCO DE
 SOPR.A.LAQVALE CVM DILIGENTIA ET PIACERE
 SVBTILMENTE LA CONSIDEROE.

A SPAVENTEVOLE SILVA, ET CONSTI-
 pato Nemore cuaso, & gli primi altri lochi per el dolce
 sonno che se hauea per le fesse & prostramate membre di
 fuso relictu, me ritrouai di nouo in uno piu delectabile
 sito assai piu che el precedente. El quale non era de mon-
 ti horridi, & crepidinose rupe intorniato, ne falcato di
 strumosi iugi. Ma compositamente de grate montagniole di nontro-
 po altecia. Siluose di giouani quercioli, di roburi, fraxini & Carpi-
 ni, & di frondosi Esculi, & Ilice, & di teneri Coryli, & di Alni, & di Ti-
 lic, & di Opio, & de infructuosi Olcastri, dispositi secondo laspecto de
 gli arboriferi Colli. Et giu al piano erano grate siluule di altri siluatici

وینهی ژماره (۶)

کتیبی نووسەر Francesco Colonnas رۆمانی Hypnerotomachia Poliphili له فینسیا له چاپخانهی Aldus له سالی ۱۴۹۹ چاپکرایه.

1. Hans Sallander, Medeltidens Boktryckerihistoria. Uppsala, 1959.- p.47.

et nature hōmīnū aduersa est h̄ utilis. vicijꝰ ac las-
 sciuenti populo frenū. p̄dest em̄ eis pauor vndi-
 aīq; oriens. quippe amare misc̄s expedit timere
 nemo autē tam trux dominus ut nō trauentioꝝ
 sic voluptas. p̄speitatis comes ac filia. agentibꝰ
 quoq; nil p̄ius q̄m securitas ac libertas. Qui ei
 nichil metuit proximꝰ est tuine. Mis̄a plebs
 malū dominū patit̄. Nichi crede nullꝰ in mi-
 sera plebe miserior q̄m tirānus. Dionisiū tirānū
 Sicilie cōtemplare. Ille uir improbꝰ nec indoctꝰ
 de seipso suaq; tirānide quid sentiret populꝰ. aper-
 tissime pendentis supra amica verticē gladij cuspid̄
 declarauit. nota est histoia. Timet quidem plebs
 tirānū. h̄ et etiā tirānus plebem. sic reciprocꝰ pa-
 uore se cruciant. Vnde hoc refert: qd̄ miseria pleb̄
 apparet latetq; tirāni. non tamen mirus affligit
 purpureo velamine tactū vulnꝰ. neq; mirus gra-
 uant auree opedes q̄ ferree. est et sua ut in sordibꝰ
 vtq; in fimo. sic et in laticis et splendore miseria.
 Aurea quidē tirāni vestis extrinsecus q̄ntam-
 q; fulgida. obruere illam si posses ardētibus intꝰ
 aculeis plena est. Ita ergo nō impune vt uides so-
 uiunt tirāni q̄ntamq; splendidi. nec inulta ple-
 bs premis̄. Non intelligens dominus est.
 Nō tot passim est et dñi nec tā late furerēt si nō ī
 saniret ppli. atq; cuiq; cuiū pro se caior foret p̄uas-
 ta res q̄ publica voluptas q̄ gloia pecunia q̄ libe-

وینہی ژمارہ (۱۰)

کتیبیک کہ لہ لایہ ن Therhoernen لہ سالی ۱۴۷۱ لہ Köln چاپکرایہ. لاپہرہی
 ژمارہ ۱۲۸ لہ لای دہستہ راست ژمارہی بؤ دانراوہ.

Gratiūm

Super ōnes tractatus par-
 uorū logicaliū Petri hispani. Magistri Iohannis Blo-
 gouiensis alme florentissimeq; vniuersitatis Studij Cra-
 couiensis. maioris Collegij artistarū Collegiati. et ad san-
 ctū Florianū Canonici. ad impensas prouidi: circūspecti
 humanissimiq; vtri domini Iohannis Waller / Luis cra-
 couiensis virozū doctorū fauoris excellētissimi / q̄ optimis
 atq; correctissimis characteribꝰ: per dñm Baccalarium
 wolfgangum Steckel monacēsem / cōcluem Lipsensē
 fauste impressum Anno Jubilei. D. L. L. L. L.

Cum priuilegio Lope desuper descripte vt
 p̄sentia in detrimentū prefati Iohannis Wal-
 ler nullus cracouiensium imprimere audebit.

وینہی ژمارہ (۹)

یہ کہ م کتیب بہ زمانی ٹہرپؤ لہ سالی ۱۵۰۰ لہ لایبگ چاپکرا.

دووم له دادگای قهشه‌کان به‌وهی که له‌گه‌ل ژنه‌که‌ی جیا بۆته‌وه ناوی له ده‌کومینته‌کان به‌رچاو ده‌که‌ویت. ئه‌وه‌ش له‌سالی ۱۴۳۶ بوو. مرۆڤ له‌سه‌ر ئه‌و دادگایه‌ هه‌یج نازانیت.

چهند سالی‌ک دواتر له ده‌کومینته‌کانی دادگا له‌سالی ۱۴۳۹ سه‌رله‌نووی ناوی له هه‌مان شار به‌رچاو ده‌که‌ویت و ئه‌و دادگایه‌ش ئه‌وه بوو که له‌گه‌ل برایان یۆری Jörg، کلاؤس دریتزن Dritzen بوو. ئه‌و دوو براهه‌ پێش چهند سالی‌ک کۆمپانیایه‌کی دروستکردنی ناوینیه‌یان له‌گه‌ل گۆتنبیرگ دامه‌زراندبوو. ئه‌و کۆمپانیایه‌ ده‌ستی به‌کار نه‌کرد. کۆنتراکتیکی "سه‌نه‌د" تریان ئیمزا کرد^(۱).

به‌گوێره‌ی کۆنتراکتی دووم ده‌بوايه گۆتنبیرگ له‌هه‌موو دۆزینه‌وه‌کانی خۆی به‌شی شه‌ریکه‌کانی بدات. به‌م شیوه‌یه گۆتنبیرگ له‌کۆمپانیا ۲۵۰ زی‌ر وهرده‌گریت. به‌لام پێش ئه‌وه‌ی ئه‌م پارهییه وهریگری، ئه‌وا دریتزن کۆچی دوا‌یی ده‌کات. به‌گوێره‌ی پێکهاته‌کانی دوا جار ده‌بوايه گۆتنبیرگ ۱۰۰ زی‌ر بداته‌ خه‌زانی مردوو، به‌لام له‌به‌ر ئه‌وه‌ی دریتزن ۸۵ زی‌ر قه‌رزار بوو، گۆتنبیرگ ده‌بوايه ۱۵ زی‌ر به‌خه‌زانی دریتزن بدات. له‌جیاتنی ئه‌و ۱۵ زی‌ره، ئه‌وان ده‌یان‌ویست له‌ کۆمپانیای ئه‌و بینه‌هاوبه‌ش، که‌چی گۆتنبیرگ به‌وه‌ رازی نه‌بوو. کارگه‌یشته‌ دادگا و له‌وێ گۆتنبیرگ ده‌یویست ته‌نیا ۱۵ زی‌ره‌که‌ بداته‌وه.

به‌گوێره‌ی قسه‌ی شایه‌ده‌کان گۆتنبیرگ له‌ ستراسبۆرگ خه‌ریکی ناماده‌کردنی کتیب چاپکردن بووه. دروستکردنی ناوینیه له‌ راستیدا مه‌به‌ست له‌ دروستکردنی ناوینیه‌ی تابه‌تی نه‌بوو، به‌لکو مۆر بۆ ناوینیه‌کان بوو.

له‌ سالی ۱۴۵۷ له‌ کتیبه‌کانی ئه‌رشیفی دادگا نووسراوه که گۆتنبیرگ نه‌یتوانیوه قه‌رزه‌کانی خۆی بداته‌وه و جگه له‌وه‌ش، ئه‌و نه‌یتوانیوه فایزی ئه‌و پارهی که له‌سالی ۱۴۴۲ وهریگرته‌بوو بداته‌وه. قه‌رزه‌که‌ی له‌سه‌ر ره‌ش نه‌کراوه‌ته‌وه تا سالی ۱۴۷۴ له‌و کاته‌ گوتنبیرگ شه‌ش سال بوو له‌ژیان نه‌ما‌بوو. ئه‌و له ۲-۳-۱۴۶۸ له‌ شاری خۆی کۆچی دوا‌یی کرد.

کۆنترین چاپی گۆتنبیرگ که تانیستا مابیتسه‌وه، ئه‌وا رۆژ ژمییری تورکیه له‌سالی ۱۴۵۳ چاپکراوه. سالی ۱۴۵۳ تورکه‌کان شاری کوسته‌نتینۆپلیان داگیرکرد. پاپای رۆماش به‌یانی جه‌نگی دژی تورکه‌کان دا. له‌و ته‌قویمه گۆتنبیرگ باسی داگیرکردنی شاری کوسته‌نتینۆپلی کردوه.

۱. هه‌مان سه‌رچاوه‌ی پێشوو ل. ۲۷.

دانه‌ری هونه‌ری چاپ و چاپخانه گۆتنبیرگ سالی ۱۴۵۵ ئینجیله ۴۲ خه‌ته‌که‌ی چاپکرد. ئه‌وه به‌که‌مین په‌ژمۆرده‌ی چاپه له‌هه‌موو سه‌رده‌مه‌کان. ئینجیلی ۴۲ خه‌ته له ۳۱۷ لاپه‌ره پێکهاته‌بوو.

گۆتنبیرگ له‌سالی ۱۴۵۲ ده‌ستی به‌چاپکردنی ئینجیل کردوه سالی ۱۴۵۵ یش ته‌واو بوو. ئینجیلی ناوبراو به‌تیراژی ۱۵۰ دانه چاپکرا. ئیستا ۴۸ دانه‌ی به‌ته‌واوی له‌گه‌ل چه‌ندین لاپه‌ره‌ی ته‌نیا و جیا جیا له‌و ئینجیله ماون.

ئینجیلیکی تر به‌ناوی ۳۶ خه‌تی چاپکرا. ئه‌وه‌یان له‌وه‌ی پێش چاپه‌که‌ی جوانتر و باشتره. ئینجیلی ۳۶ خه‌تی ۸۸۴ لاپه‌ره‌یه و هه‌ر لاپه‌ره‌یه‌کیش له‌دوو سپالت (ستوون) پێکهاته‌وه. (سه‌یری وینیه‌ی ژماره ۱۱ بکه).

تیپه‌کانی ئه‌م ئینجیله نویت و جوانترن. له‌ ئینجیلی ۳۶ خه‌تی ۱۳ ژماره‌ی ماون و پارێزراون. چاپی له‌سالی ۱۴۶۰-۱۴۶۱ ته‌واو بووه. له‌سه‌ر چاپکردنی ئینجیلی دووم قسه و باسی زۆر هه‌یه، به‌لام هه‌موویان بۆچوون و به‌لگه‌یان نییه.

له‌ سه‌ده‌ی پانزه شاری ستراسبۆرگ گه‌وره‌ترین و زۆرت‌ترین چاپخانه‌ی له‌ ئه‌لمانیای تیدا بوو. پێش ئه‌وه‌ی سه‌ده ته‌واو بیت له‌ شاری ناوبراو ۲۰ چاپخانه‌ی تیدا بوو. به‌ هۆی په‌یدا‌بوونی چاپخانه، زمانه‌کانیش زیاتر بوونه ستاندارت.

میژووی چاپخانه له ئیتالیا

یه‌که‌م ده‌وله‌ت دوا‌ی ئه‌لمانیای که هونه‌ری چاپی تیدا بلا‌وکرایه‌وه ئیتالیا بوو. ئه‌وه‌ش له‌وانه‌یه له‌به‌ر ئه‌وه بیت که له‌و کاته ئه‌ده‌بی ئیتالیا زۆر به‌هێز بوو.

دوو ئه‌لمان به‌ناوی کۆنراد سقویینه‌ییم Conrad Sweynheim و ئارنۆلد په‌نارتز Arnold Pannartz که هه‌ردووکیان له‌ شاری ماینز له‌لای فۆست و شی‌فه‌ر کاریان ده‌کرد. له‌سالی ۱۴۶۰ له‌ سۆیاکۆ Subiaco که چهند میلیک له‌ رۆژه‌لائی رۆم دوور بوو به‌یه‌که‌وه یه‌که‌م چاپخانه‌یان دامه‌زراند. یه‌که‌م کاری چاپیان ئه‌وا ریزمانی دۆناتۆس Donatus بوو، که تا ئه‌م‌رۆ نمونه‌ی ئه‌و کتیبه پارێزراوه و ماوه. (سه‌یری وینیه‌ی ژماره ۱۲ بکه).

تا سالی ۱۴۷۱ توانرا ۲۸ کار چاپ بکه‌ن. کۆنراد و ئارنۆلد به‌یه‌که‌وه تا سالی ۱۴۷۳ کاریان کرد و کۆمپانیای خۆیان به‌رپۆه‌ ده‌برد. په‌نارتز به‌ته‌نیا تا سالی ۱۴۷۶ کۆمپانیای

DIGITANTI MIHI SEPNUMERO & memoria uetera repetenti per beatum fuisse. Q. frater illi uideri solent qui in optima. R.E.PV: quom & honoribus & re: gestaru gloria florent eum nitz cursum tenere potuerunt: ut uel i negotio sine periculo: uel in ocio cu dignitate esse possent: At nunc qui d mihi quoq; inicitu requiescedi atq; animu aduerti q; nostre pcedara studia referendi fore iustum et prope ab omnibus cocelsum arbitrarer: si in finibus forensiu re: labor: et ambinomis occupatio de cursu honoy ena etatis flexu cōtinuet qua spem cogitationu & consilioy meoy cu graues comitatio in re: poy: tum uariu nri casus fefellerunt: Nam qui locus quiens & tranquilitatis plenissimus fore uidebat: i eo maxime moles molestia & turbulēssime tēpestates: extiterit: Neq; uero nobis cupientibus atq; exoptantibus fructus ocidatus est: ad eas artis quibus a pueris dediti fuimus celebradas inter nosq; reolendas: Nam pma etate incidimus in ipam purbationē disciplinē ueteris: & cōsulatu deuamimus i mediū re: omniū certamē atq; dūscrimen: & hoc tps omne post cōsulatu obicimus his fluctibus: qui p nos a cōmuni peste depulsi in nos metip s redundarēt: Sed tamen i eis uel asperitatibus re: uel angustis temporis obsequar studiis nostris: & qnam mibi uel fraus inimicorum uel causa amicoy: uel res. p. tribuet oia d scribendū potissimū conferā: Tibi uero frater neq; hortant deero neq; rogāt: nā neq; auctoritate quiq; apud me plus ualere te potest: neq;



ویندی ژماره (۱۲)

بهره‌میتک به‌ناوی Cicero که له‌لایهن Conrad و Arnold له سویاکو له سالی ۱۴۶۵ چاپ‌کرایه.

به‌رپویه برد و له هه‌مان سالیس کوچی دواپی کرد. وه‌ستا و کرٚکاره‌کانی ته‌لمانی له سه‌دهی پانزه رژی زور به‌رچاویان له چاپخانه‌کان و پیش‌خستنی هونه‌ری چاپ له هه‌موو ته‌ورویا هه‌بوو. لهو ۳۸ چاپخانه‌ی که له شاری رومی ئیتالیا هه‌بوون، بیست و پینج ته‌لمان به‌رپویه ده‌برد و کاری تیدا ده‌کرد.

له شاری فینیسیا تا سالی ۱۵۰۱ نزیکه‌ی ۱۵۰ بیرژ "مه‌کته‌بی چاپ" هه‌بوو. به‌که‌مین چاپچی ته‌و شارده‌ش یوهان فون سپیه‌ر Speyer Johann von ی ته‌لمانی بوو، که له سالی ۱۴۶۹ سّ کاری گه‌وره‌ی چاپ‌کرد، دوو لهو کارانه‌نامه‌کانی سیسیژۆ "Marcus، Cicero Tullius" 106-43 پی‌ش زاین بوو. سیسیژۆ سیاسییه‌کی گه‌وره‌ی رومو نووسه‌ریکی باش بوو. ته‌و وه‌ک گه‌وره‌ترین و باش‌ترین خوتبه‌ده‌ر (ته‌راته‌ر) ی رومو به‌ناویانگ بوو. ته‌و شاعیرو نووسه‌ریکی باشیش بوو، هه‌ر ته‌ویش به‌زمانی لاتینی فه‌لسه‌فه‌ی یونانی هی‌نایه رومو. له‌گه‌ل کتیبیکی پلینیوس به‌ناوی Naturalhistoria ی چاپ‌کرد^(۱). هه‌مان سال یوهان له‌لایهن ته‌نجومه‌نی شاره‌وانییه‌وه مافی هه‌موو چاپ‌کراوه‌کانی شاری فینیسیا پی‌سپیردرا. یوهان سالی ۱۴۷۰ کوچی دواپی کرد. کونتراکتی مافی چاپی فینیسیا بۆ برای فیندلین Wendelin میراتگری پاش مردنی نوی نه‌کرایه‌وه. له سه‌ده‌ی پانزه یه‌ک له به‌ناویانگترین که‌س له هونه‌ری چاپ، نیکولاس جینسون Nicolas Jenson ی فه‌ره‌نسی بوو. ته‌و له‌سالی ۱۴۷۴ تیپی یونانیسی هه‌بوو. له سالی ۱۴۷۰ تا سالی ۱۴۸۰، ۱۵۰ کاری چاپ‌کرد. جینسون بووه ده‌وله‌مه‌ندترین که‌سی شاری فینیسیا. زوربه‌ی ته‌و کتیبانه‌ی ته‌و چاپی ده‌کردن ده‌باره‌ی: ناین، یاسا، ته‌ده‌بی کلاسیک له‌گه‌ل هه‌ندیک کاری میژوو و میدیسین بوون.

له سالی ۱۴۸۰ جونسن و یوهان هه‌ردووکیان مردبوون، دوا ته‌وان هیربورت Herbort سه‌ره‌رشتی کاری چاپی له فینیسیا کرد، به‌لام ته‌ویش سالی ۱۴۸۴ کوچی دواپی کرد. تا کوتایی سه‌ده زوربه‌ی شاره‌کانی ئیتالیا چاپخانه‌ی تیدامه‌زرا بوو.

۱. هه‌مان سه‌رچاوه‌ی پی‌شوو ل. ۶۹.

میژووی چاپخانه له فهره‌نسا

یه‌که‌م کتیبی چاپکراو له فهره‌نسا له سالی ۱۴۷۰ بوو. گرنگترین هو که هونهری چاپخانه شه‌ونده دره‌نگ گه‌یشته فهره‌نسا، شه‌وه‌بوو که شه‌وه‌سه‌انه‌ی خهریکی نووسین و نووسینه‌وه‌ی کتیب به‌ده‌ست بوون، شه‌واو به‌ره‌ره‌کانیتی شه‌وه‌نهره نو‌یه‌یان ده‌کرد. شه‌وان له‌وه‌بروایه‌دا بوون که له‌نیوان شه‌وان و چاپچییه‌کان ده‌بیته پشیرکی و به‌دووریش نازانرا خویان له‌م هونهره بیدرتین. شه‌وه‌ش له‌بیر نه‌که‌ین له‌وه‌کاته له‌ته‌لمانیا کتیبی چاپ ده‌گه‌یشته فهره‌نسا.

له‌سه‌ر داوای یوه‌ان هیینلین Johann Heynlin و گویلاومی فیچیت Guillaume Fichet پرؤفیسوری سؤربون سی چاپچی ته‌لمانی به‌ناری میکائیل فریورگر Michael Friburger، نولریش گیرینگ Ulrich Gering له‌که‌ل مارتین گراتت Martin Grantz له سؤربون نامیره‌کی چاپیان دامه‌زراند. له‌راستید چاپخانه‌یه‌کی مه‌ده‌نی بوو که کاریان بو هیینلینس و فیچیت ده‌کرد.

شه‌وان خهرجی چاپیان ده‌دا. شه‌وه‌سی که‌سه‌h

له‌نیوان ۱۴۹۰ - ۱۵۰۰ گه‌ی مارچاند Guy Marchand توانی نزیکه‌ی ۱۰۰ کتیب به‌تیکستی کلاسیکی - شه‌ده‌بی - ناین - شه‌ستیره‌ناس - زمانی فهره‌نسی - شه‌ده‌بی جه‌ماوه‌ری چاپ بکات. دووه‌م شاری فهره‌نسا که هونهری چاپی تیدا بلاؤکرایسه‌وه شاری لیون Lyon بوو. له‌سالی ۱۴۷۳ له‌سه‌ر داوای بارتلیمی بویه‌ر Barthelemy Buyer هونهری چاپ گه‌یشته شاری لیون. بویه‌ر له‌مالی خوی نامیری چاپی دامه‌زراند. بویه‌ر کابرایه‌کی زور ده‌وله‌مه‌ندی سه‌رده‌می خوی بوو. شه‌وه‌داوای له‌لی رۆی Le Roy به‌لچیکی کرد که کار له‌سه‌ر چاپخانه‌ی شه‌وه‌بکات. رۆی هونهری چاپی له‌شاری قینیسیا وه‌رگرتبوو. یه‌که‌م کار که له‌وه‌شاره‌ چاپ کرا، کاریکی لاتینی بوو. رۆی شه‌واو پشتی به‌بویه‌ر ده‌به‌ست به‌لام که بویه‌ر سالی ۱۴۸۳ مرد، چاپخانه‌کی تیک نه‌درا و له‌سه‌ر چاپکردنی کتیب به‌رده‌وام بوو.

چاپخانه‌ی دووه‌م که له‌همان شار دامه‌زرا، له‌لایه‌ن دوو شه‌لمان به‌ناوی نیکؤلوس فیلیپی Nicolaus Philippi و مارکوس رینهارد Markus Reinhard بوو.

voit ses propres et adont fut baillé le dit ciel avec dessus dit. VIII. religieus lesquels le porterent iusques a l'eglise saint Denis sur le dit corps.

Item apres l'enterrement du dit corps eut grosse alteration et ce le dit grant escuyer et les autres escuyers & escuyrie du dit roy et les religieus du dit saint Denis pour le poille qui estoit soubs la dessus dit figure pour ce que paucis escuyers estoient le dit poille leur appartenir et les dit religieus au contraire et tellement que le dit poille fut mis en la mai & mis seigneur & dunois et de mis seigneur le chancelier & France et finalement fut appointe que le dit poille qui estoit & deap du dit riche demourroit a celle eglise.

Item et au milieu de la dessus dit ce grant messe y eut une p'dication q' fist maistre thomas de courcelles docteur & theologie a laquelle avoit grant peuple pris pour le dit effuet et les Engz pleuans lequel roy fut intruse le roy Charles VII. & ce nom les vitonnieus.

Item et apres l'enterrement du dit roy fut crie Dieu ait l'ame du roy Charles septiesme comme dessus est dit. puis le roy l'oye et a de les huissiers et autres sergens gaerent leurs verges sur la fosse d'icelluy.

Item apres toutes ces choses faites alla Engz chascun s'aler en la grant salle de l'abbé d'icelle eglise ou fut court planiere et ouverte a tous vendes et de ceste heure le s'aler fait et gaans dices monseigneur de su-

noys dist a haulte voix que luy et tous les autres seruitours avoient perdu leur maistre et pourtant que Engz chascun pensast de soy pourvoir a quoy furent plusieurs moult dolens et par especial commentent les pages font a pleurer.

Cy finist le tiers volume des croniques & frades concernant Charles. VII. de France. En ordonne par tables et par chapitres Et pareillement les deux volumes prochains fait a paris en l'ostel de pasquier bon homme l'un des quatre principaux libraires de l'universite de paris ou pens pour en seigne l'image saint yves le. p. VII. Jour de janvier. Lan & grace mil. CCC. lxxvi.

وینه‌ی ژماره (۱۳)

یه‌که‌م کتیب که به‌زمانی فهره‌نسی به‌ناوی: Chroniques de France بوو.

له‌پاریس سالی ۱۴۷۶ چاپکرا.

چاپخانه له سدهی پانزه تهنیا له دوو شاری فهره نسا هه بوو، ئەو شارانهش پاریس و لیون بوون. شاره کانی تری ئەوکاتهی فهره نسا یان چاپخانه یان تیدا نه بوو یان ژماره ی زۆر کهم چاپخانه ی لیونو. له بهشی فهره نسی سویسرا به کهم چاپخانه له ژنیف له سالی ۱۴۷۸ له لایه ن کابرایه کی ئەلمان به ناوی ئاده م سفینسچا بهر Adam Sfeinschaber دامه زرا.

میژووی چاپخانه له هۆله ندا

له دهووبه ری سالی ۱۴۷۰ هونه ری چاپ گه یشته هۆله ندا، له چ مانگیك یان سالیك چاپخانه له وی دامه زرایه زۆر دیارنییه، به لام به گویره ی ئەو بلاو کراوانه ی له شاری ئوتریخت Utrecht دهووبه ری، ئەو له دهووبه ری سالی ۱۴۷۰ هونه ری چاپخانه گه یشتۆته هۆله ندا. بلاو کراوه و چاپه کان زیاتر په یوه ندیان به قوتابخانه و په روه رده له گه ل هندیك نوسینی کلاسیک هه بوو. ئەوانه ی هونه ری چاپان هینایه هۆله ندا یوهان قۆن پاده ربورن Johann von Paderborn و دیرک مارتینس Dirk Martens بوون. پاده ربورن هونه ری چاپ له ئیتالیا فیروبوو بوو. هه ردووکیان به یه که وه له ئەلۆست Alost له نیوان ۱۴۷۳-۱۴۷۴ هه ر دوو کاریان چاپکرد^(۱).

له وی نزیکه ی ۲۰ به رهه م که پیکهاتبوون له بابته ی دین و فله سفی به چاپ گه یاند. له سالی ۱۴۷۳ دووه مین مه کته ب له شاری ئوتریخت له لایه ن گیرارد لیمپت Gerard Leempt و نیکۆلاس کینه لایر Nicolas Ketelaer کرایه وه. هه ردووکیان به یه که وه به لای که م ۲۵ کتیبیان چاپ کرد. به ناوبانگترین شاری هۆله ندا که به رهه می چاپی زۆر بی، شاری دیقینتسه ر Deventer بوو. له وی نزیکه ی ۶۰۰ ئینکونابله ر Inkunabler چاپکران. هه مووش تهنیا له دوو چاپخانه. ئەوه ی بووه هۆی ئەوه ی که ئەو شاره به رهه می چاپی زۆر بی، شوینی جوگرافی شار بوو. دیقینتسه ر کهوتۆته سه ر رووباری ئیسیل Ijssel ئەوه ش ده کاته ئەوه ی که شاری ناوبراو له گه ل شاره کانی ئەلمانی په یوه ندی و هاتوچۆی ناویان زۆر به هیز بی. له وی به که م چاپخانه له لایه ن ریچار د پافرایت Richard Paffraet کرایه وه^(۲). پافرایت خه لکی شاری کینلی ئەلمانی بوو. ئەو لیسته دریزه ی که له لایه ن پافرایت و به ئیمزای چاپخانه ی ئەوه وه

۱. هه مان سه رچاوه ی پیتشو ل. ۱۳۳.

۲. هه مان سه رچاوه ی پیتشو ل. ۱۴۱.

چاپکران، زۆر دریز بوون وه: کتیب بۆ که نیسه، ریزمان، لۆژیک (مه نتق)، قوتابخانه، فله سفه، کتیبه کانی ده ستنوو سی که نیسه و زۆری تریش. زۆر به که می پافرایت کتیبی به زمانی هۆله ندی چاپ ده کرد. له وانه چوار به رهه م که سالی له سه ر نه نو سرا به پیکهاتبوون له کۆکردنه وه ی فهره نگ به زمانی هۆله ندی، لاتینی به ناوی گیمولا فۆکابولارۆم Gemmula Vocabularum که له ساله کانی ۱۴۸۹ - ۱۴۹۵ - ۱۴۹۷ - ۱۴۹۸ چاپکران.

یه که له وانه ی ناوبانگی زۆره رۆلی زۆر بهر فراوانی له میژووی چاپخانه ی هۆله ندا بینیه ئەو گیرارد لیو Gerard Leeu بوو. ئەو جگه له وه ی کتیبی زۆری به چاپ گه یاند، هونه ری چاپیشی زۆر چاک بوو.

ئەو له سالی ۱۴۷۷ چاپخانه یه کی له شاری خۆی گۆدا Gouda دانا و تا سالی ۱۴۸۴ هه ر له وی مایه وه، دواتر چوه شاری ئەنتورپین Antwerpen و لیته ش بووه باشترین چاپچی ئەو شاره. سالی ۱۴۹۳ نزیکه ی ۱۵۰ کاری به چاپ گه یاند. ئەو کتیبانه پیکهاتبوون له کتیبی دین، کتیبی مه کته ب، کتیبی دوعا و نوێژ، فله سفه، تیکستی کلاسیکی... هتد. یه که له و شارانه ی که رۆلی دیاریان له میژووی چاپخانه ی ئەوه روپا هه بوو، شاری هۆله ندی لییدن Leiden بوو. ئەو شاره تا ناوه راستی سه ده ی ۱۶ رۆلی چاک هه بوو له چاپکردنی کتیب. لیته تهنه چوار چاپخانه هه بوو. هینریسۆس هینریسی Heynricus Heynrici له سالی ۱۴۸۳-۱۴۸۴ شه ش کتیبی به چاپ گه یاند، یه که له وانه به ناوی کرۆنیکای هۆله ندا بوو.

میژووی چاپخانه له هه نگاریا

هونه ری چاپ له سه رده می پادشا ماتهییاس کۆرفینۆس Matthias Corvinus گه یشته هه نگاریا.

سکریتیری پادشای ناوبراو لادیسلاوس کارای Ladislaus Karai له سه ردانه که ی بۆرۆما دۆستایه تی له گه ل ئەندرییاس هیس Andreas Hess ی ئەلمانی په ییدا ده کا. ئەو له چاپخانه ی پانارتز و سوینه پیمس Sweynheym و Pannartz کاری ده کرد. کارای هیس ده وه ته ی بودا Buda کرد و له وی چاپخانه یه کی دامه زراند. ئەو له سالی ۱۴۷۱ گه یشته پایته ختی هه نگاریا. پاش ماندووبوونی زۆر له ۱۴۷۳/۱۵ توانی به که م کتیب چاپ بکات، ئەو کتیبه به ناوی کرۆنیکا هۆنگارۆم Chronica Hungarorum بوو. (سه یری وینه ی ژماره ۱۴ بکه).

کرونیکا هونگاروروم تهنیا ۷۰ لاپه ره بوو، به لام هونه ری به رزی چاپی پیوه دیار بوو. کتیبنیکی تریشی چاپکردوه و دوی نهوه ژیانی هیس دیار نیبه چی به سه ر هاتوه. ساله کانی ۱۴۷۷- ۱۴۸۰ چاپخانه یه کی تریش هاتوته ههنگاریا. نهه چاپخانه یه له چ شوینبیکی ههنگاریا بووه، زور ناشکرا نیبه. مروقه نازانی ناوی چاپچییه کهش چی بووه.

چهند به ره همیگی تر له ههنگاریا چاپکران. له ناو نهو سنوره ی که نهه مروقه پیسی ده لئین ههنگاریا تا ماوه یه کی زور له سه ده ی شانزه چالاکی چاپخانه کان نه ما.

میژووی چاپخانه له پۆلۆنی

یه کهم چاپخانه ی پۆلۆنی له شاری کراکوف Krakow بوو. نهو چاپخانه یه له سالی ۱۴۷۴ بیان سالیکی زوتر دامه زرایه. له سالی ۱۴۷۳ نهه له ناکه یه کی (ته قویم) یه ک لاپه ری به لاتینی چاپکراوه. هیچ لهو چوار کاره ی که له چاپخانه ی کراکوف چاپکران ناوی چاپچییان به سه ره وه نیبه. له سالی ۱۴۷۶ ناوی کاسپه ر دی باقاریه Caspar de Bavaria وه ک چاپچی دیت. یه ک له وانه ی رۆلی باشی له میژووی چاپخانه ی پۆلۆنی گپرا سیبالد فییل Sebald Feiel ی نه لمانی بوو^(۱). هه ر نهویش له کراکوف سالی ۱۴۹۰ بو یه کهم جار پیستی کرلی بو چاپ به کار هینا. نهو پیستانه که پیشتر، بو نه رته ده کسی یونانی به کاریان ده هینا. بیرۆیه که به ناوی فییل Feiel له نیوان ۱۴۸۵ - ۱۴۹۰ دامه زرایه تا کتیب بو که نیسه ی سلاقی چاپ بکا. نهوه ش وه ک دیاره چاپخانه کاری زوری ویستوه. فییل توانی چوار تا پینج کتیب بو که نیسه کانی تۆکراینی چاپ بکا. دوو له وانه سالی ۱۴۹۱ یان له سه ر نو سراوه^(۲). (سه پیری وینه ی ژماره ۱۵ بکه).

مترجمان
۲۰ پر لاپه یه لاپه یه

Questus est honorū natalibus preliis felicibus & finitris: quotiensq; eorum loca immutauerūt. uidendum nunc est quo tempore in pannoniā redierunt iterato. quicq; redeuntū fuerūt capitanei. quantus quicq; numerus armatorū in exercitū fuit: apponere in presenti opulculo dignum duxi.

Hec secunda pars coronice est de secundo ingressu hungarorū in pannoniā, & de uitā & morte regū eorundem in dicto regno hinc inde successorum.

Porro Eleud filius Vgek ex filia Ennodibela in Amagor genuit filium qui nominatur Almus ab euentu. q̄a matri eius in somnio innotuerat auis quali in forma aucturis ueniens dū eēt granda, & q̄ de utero eius egredereē torrens: ac in terra non sua multiplicaretur. ideoq; fatatū fuit: q̄ de lumbis eius gloriosi reges p̄pagarent. q̄a uero somniū in lingua nra dicit̄ alm. & illius ortus per somniū fuit p̄noscitatus ideo ipse uocatus est Almus. qui fuit Eleud. qui fuit Vgek. qui fuit Ed. qui fuit Chaba. qui fuit Atde. qui fuit Bendekar. q̄ fuit Turda. qui fuit Scemeyn. qui fuit Etbei. q̄ fuit Opus. qui fuit Calicha. qui fuit Berend. q̄ fuit Zalta. qui fuit Bulcha. qui fuit Bolag. q̄ fuit Zambur. q̄ fuit Zamur. q̄ fuit Ltel. q̄ fuit Leuite qui fuit Kulche. qui fuit Ormpud. q̄ fuit Mulke. q̄ fuit Mike. q̄ fuit Beztur. q̄ fuit Badli. qui fuit Chanad. q̄ fuit Baken. qui fuit Bodofart. q̄ fuit Farkas. qui fuit Qthmar. qui fuit Cadar. qui fuit Beler. qui fuit Kcar. q̄ fuit Keue. q̄ fuit Keled. q̄ fuit Darra qui fuit Bor. q̄ fuit Hunor. q̄ fuit Nemreth. qui fuit Thara. qui fuit Iaphet. q̄ fuit Noe. Almus aut̄ genuit Arpad. Arpad genuit Zoltan. Zoltan genuit Toxtan. Imperante igitur Ottone Cesare de suecia oriū. Jo. in italia & germania. in frācia Lotariū regis filio Ledouico. ac Antonio Duro filio Theodori. Anno octingentesimo octuagesimo octauo ab incarnatione Iesu xpi

وینه ی ژماره (۱۴)

یه کهم کتیب له ههنگاریا به ناوی Chronica Hungarorum له بودا له لایه ن Andreas Hess سالی ۱۴۷۳ چاپکرا.

۱. هه مان سه رچاره ی پیشوو ل. ۱۵۱.

۲. هه مان سه رچاره ی پیشوو ل. ۱۵۲.

كتىبەكانى ئەو بەرەنگى سوور و رەش چاپكراين و بەھەمان دەستخەتى ئەو كاتەى زمانى بولگارى. سالى ۱۵۰۰ سىيەم چاپخانە لە كراكوۋ دامەزرا. ئەويش لەلایەن يۆھان ھالەر Johann Haller ئەلمانى بوو.

مىژووى چاپخانە لە چىك و سلۆفاكىيا

دەورو بەرى سالى ۱۴۷۶ لە شارى پىلسىن Pilsen ى چىكسلۆفاكىيا يەكەم چاپخانە دامەزرا. لە ھەمان چاپخانە كۆنترىن كتىبى ئەو كاتەى چىكى، بەزمانى چىكى چاپكرا. ئەو كتىبە كتىبى ۋەرگىرپرداوى گۆيدۆ دى كۆلۇمناس Guido de Columnas بوو. لەلایەرەكانى كۆتايى ئەو كتىبە سالى ۱۴۶۸ نووسرايە. ئەوان زۆر شانازى بەو دەكەن كە ھونەرى چاپى گۆتنبىرگ لە كاتىكى ۋا زوو گەيشتۆتە بىھمىن Böhmen، ئەو مىژوۋەى كە لەسەر كتىبە كە يانى ۱۴۶۸ بەبى گومان مىژوۋى گەيشتنى كتىبە كە يە چاپەكەش ۋەك گوتمان سالى ۱۴۷۶ بوو. تا سالى ۱۴۹۸ پىنج ناوى ترى بىرۆى چاپ ئاشكران. (سەيرى ۋىنەى ژمارە ۱۶ بکە).

ھەر چاپخانە ۋ شىۋەى خەتى (فۆنتى) جىاى بەكارھىناۋە، لەو پىنج كتىبە سىي بەلاتىنى ۋ دووش كە ئىنجىلە نوورە بەزمانى چىكىن. يەك لەوانە سالى ۱۴۷۵ ى لەسەر نووسرايە ۋ ئەو تىرىش ھىچ مىژوۋى چاپكردنى لەسەر نىيە. بەلام لەو بروايەدان پىش ۱۴۸۷ چاپكرايىت. دوو بەناۋى ئىنجىلى دلاباس Dlabac بەناۋانگە. يەكەم چاپچى كە ناۋى زانرايىت ۋ گەيشتە پىلسىن نىكۆلاس بەكالەر Nicolaus Bakalar بوو. ئەو لە زانكۆى كراكاۋ Krakau دەمچۆيىد ۋ ھونەرى چاپ لە نورنبىرگ Nurnberg فىر بوو بوو^(۱). يەكەم كارى چاپى لەسالى ۱۴۹۸ بوو. ئەو تىستا ئاشكرايە نۆ بەرھەم لای ئەو چاپكراون. يەك لەوانە باس لە ولاتى پىرۆز دەكات ۋ دواترىش باس لە ئادەم ۋ ھوا دەكات.



Докончанабысмакингазвелнкодыградъоу
кравъепридержавъвелнкагокорлаполскаго
кзидира . ндокончанабыдѣцианнокраковъ
скылъшванполтодъ, фѣоль, нзиѣлцьне
длецкогогороду, франкъ . нскончашапвожнед
пароженедъ . дѣ сътъ . дѣлтъдесъ н ѣ лѣто .

ۋىنەى ژمارە (۱۵)

يەكەم كتىب كە بەپىتى كرىلى چاپكرايىت، لەلایەن Sebald Feiel بوو. ئەم كتىبە لە كراكوۋ سالى ۱۴۹۱ چاپكرا.

۱. ھەمان سەرچاۋەى پىشوو ل. ۱۵۳.

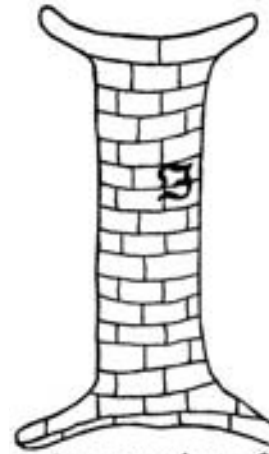

Nlezkoli dawne wiegy no
 wmy dachdy zapadagi. N
 ssał mekter wiegy dawne daw
 no gsu pominaly. Aterezto
 swu arlikosa duostopny gsu
 wzdby ziwugie pamieci. Ze
 am gich wrcchosł slepym wsey
 zemim muoz zashladi. Nlm
 minuleho gasu wrccha leta
 wfnulu mlgedliwosfa zawgiesz
 a Neb te wagi wnicz dziewe
 dalych wiegy wrcchosł of
 ta wna zpominame. Edyžo przedkow kypotomim gzeg
 bywa wietnym pismem poslana. Nldawnych s kła
 dagow wietna popsame ktemazto swym zachowanim
 minule wiegy iakozto przitomne zczymie okazugi
 Nlmuzow stategnych kterezto dluhy swieta wiek
 dawno stze smet pohlal. bedliwym knih gitanim. zi
 ar obaczy duchom nassim oznamuge. Protoz. Swoz
 yanskeho Wiesty ztasseme neme hodne by ktereho dlu
 heho gasu. wietu wrcchosł bylo zashlajeno. Nejab
 wstawignym zpominanim kurtlo namysli lidste. Nlz
 mnohych pisarzy wita wietnym pismem ge popsala
 Wnozy take s kladaqi toto przihody stalu prawdu
 obyge gem hergowym wrozliqna podobienstwie gsu
 przetwali. Take ze gsu s hledany nepawody. Nlle
 wymysllene basme sepawasse. Wezymimzto zaswoych

وینہی ژمارہ (۱۶)

کتابی Kronika Trojanska Guido de Columna دوروبہری سالی
 ۱۴۷۶ له Pilsen چاپکرایہ.

یہ کہم کتیب کہلہ پایتہخت "پراگ" میژووی له سہر بیت تہوا له سالی ۱۴۸۷ بوو. چاپچی
 بہناوی یوہان فون ہوہینماوس Johann von Hohenmauth کہ له سالی ۱۴۸۲ کتیبی
 چاپ کردوہ، تہوانہ بہرہنگی رہش و سوور چاپکراہون. ۱۱ یان ۱۲ کتیب له چاپخانہی تہو
 چاپکراون. چاپہ کونہکانی تہو ٹینجیلی یہ کہمی چیکی بوو، کہ له سالی ۱۴۸۸ چاپکرایہو
 ژمارہی لاپرہکانی گہشتہ ۶۱۰ لاپرہ. ہہمان سال کتیبی مارتیمیانی Martimaiani کہ
 دکاتہ کرۆنیکای قہیسہری رۆم چاپکرا. تہو کتیبہ لہ لایہن یاکوبوس دی قہراگینیس
 Jacobus de Voragines وەرگیژدراہوہ سہر زمانی چیکی. له باشووری پۆژہ لاتی بیہمن
 له قینتہریبرگ Winterberg، یوہان تہلاکراو Johann Alakrow ی تہلمانی سالی
 ۱۴۸۴ توانی دوو کتیب چاپ بکات، تہو له راستیدا پیشتہر وک چاپچی له پاسار Passau
 کاری دہکرد. چاپی دووہمی ٹینجیل له شاری کوتینبرگ Kuttenberg لہ لایہن مارتین ز
 تیشینوفہ Martin z Tisniova سالی ۱۴۸۹ چاپکرایہ، تہو بہ ۱۱۷ وینہی جوان کہ له
 کلیشہی له دار دروستکراہون رازاوتہ تہوہ. زۆر کہس لہو برواہدان کہ تہو کلیشانہ لہ
 تہلمانیا نامادہ کراون^(۱).

چاپخانہ له مؤنتینگرۆ

سہر کردہی مؤنتینگرۆ ٹیفان کرنۆژئیچیچ Ivan Crnojevic سالی ۱۴۸۳ له شاری
 قینتسیا بوو. تہو ہہمان سال کتیبیکی لہوی چاپکرد. ہہر تہو سال ٹیفان نامیریکی چاپی
 لہوی بۆ ولاتی خۆی بردہوہ. تہو لہو کاتہ کۆشکی لہ ٹوبۆد Obod بوو. شاری ٹوبۆد لہ ژیر
 دہسہ لاتی تورکان دابوو. ٹیفان کرنۆژئیچیچ کہ نیسہیہ کی لہ سیتینہ Cetinje دروستکرد و
 چاپخانہ کہشی گواستہوہ بۆ تہوی. ٹیفان لہ سیتینہیہ لہ کانونی دووی سالی ۱۴۹۴ یہ کہم
 کتیبی بہ زمانی سیبری کہ لہ گۆرانی پیکہاتبوو چاپ کرد. چاپچیہ کہ کابرایہ کی قہشہ
 بوو بہ ناوی ماکاریہ Makarije تہو ہونہری چاپخانہ لہ قینتسیا فیڑ بوو بوو. مہ کاریا لہ
 کتیبی ناوبراو دہنووسی کہ ہشت کہس لہ چاپکردن یارمہ تییان داوہ. (سہیری وینہی
 ژمارہ ۱۷ بکہ).

۱. ہہمان سہراہی پیتشو ل. ۱۵۵.

یه کهم کتیبی چاپکراوی مؤنتینینگرۆ چاپیکری زۆر جوانه و هونهری دهوله مهندي چاپی پیوه دیاره. ئەو کتیبه بهرهنگی سوور و رهش، به تیپی کرلی چاپکرايه. سالی ۱۴۹۴ - ۱۵۰۸ چاپخانهیه که له سینج Senj له سهه ده ریای کراواتیا دامه زرا. ئەوه له ژیری چاودیری بلاز بارۆمیک Blaz Baromic بو^(۱). ئەوهی تانیستا ناشکرايه دوو کتیب لیره به زمانی کنیسهی سلاقیانی کۆن که له ۷-۸-۱۴۹۴ چاپکرايه. ئەو دوو کهسهی یارمه تیان داوه له چاپکردنی دوو کتیبه که سیلفیستهر بیدریسیس Sylvester Bedric و گاسپهر تورجیسی Gaspar Turcic بوون. کتیبی دووه کتیبیکی وهرگێردراوه له لاتینی به ناوی سپۆید Spovid، کتیبی ناوبرای ۲۵-۴-۱۴۹۶ له چاپ تهواو بووه.

میژووی چاپخانه له ئیسپانیا

چهند شارێک له ئیسپانیا مشتومریان بوو له سهه له وهی که یه کهم جار چاپخانه له شاره کهی ئەوان دامه زرایه. به لام دهه ربهه ری ۱۸۳۰ له یه که له کتیبخانه کانی که نیسه کتیبیکی بچوک له سهه ریزمانی قوتابخانه دۆزرایه وه. لهو کتیبه بچوکه نووسرا بو که له ۷-۱۰-۱۴۶۸ له شاری بهر شه لۆنه له لایه ن یۆهان گێرلینک Johann Gherlinc چاپکرايه. گتوگۆ له سهه کتیبی ناوبراو هه بوو. هه ندیک برۆایان نه ده کرد که ئەو میژووهی له سهه نامیلکه که چاپکرايه راسته. ئەوهش له بهر ئەوهی تا ئیستا ئەو ده کومینتانهی دۆزراونه ته وه، له هیچیان نه نووسرایه که هونه ری چاپ پیش ۱۴۸۹ که یشتیبته شاری بهر شه لۆنه. بۆیه ئەوان زۆر لهو برۆایه دان له بری نووسینی سالی ۱۴۸۸، به هه له سالی ۱۴۶۸ نووسرایه.

ئوهش به گوێرهی قسهی ئەوان ده کاته هه لهی چاپی. ماوه یه کی زۆر ئیسپانییه کان لهو برۆایه دا بوون که شاری فالینسیا Valencia یه کهم چاپخانهی سالی ۱۴۷۴ تیدا دامه زراوه. پیش چهند سالی که له لایه ن زانی ئیسپانی کۆنراد هابیلر Konrad Haebler کۆنتراکتیکری چاپ به زمانی که ستیلی چاپکراوه دۆزراوه ته وه. میژووی ئەو ده کۆمینته ده گه رپته وه بۆ سالی ۱۴۷۳. ناوی چاپخانه و چاپچی له م ده کۆمینته دیار نیه. ده لێن شوینی چاپ شاری سیگۆفیا Segovia یه. له وی نوینه ری پاپا له گه ل هینریکی چواره می کاستیلیا نامه ی هه لگێرسانی

۱. هه مان سه رچاوه ی پیتشو ل. ۱۵۷.

شهر دژی تورکانیان ئیمزا کردوه. ئەو نامه یه زۆرتر له و نامه یه ده چیت که له کۆلن Köln بلاز کرایه وه. له هه مان شار نامه یه کی چاپکراو که ئەنجامی کۆبوونه وهی که نیسه بوو، چاپکراوه. میژووی ئەو چاپه ده گه رپته وه مانگی شهش سالی ۱۴۷۲. ئەوهش له که نیسه ی سیگۆفیا بوو.

له فالینسیا چهندین چاپخانه ی لیدامه زرا و چهندین کهس کاری تیدا ده کرد. یه که له وانه که چاره نووسی به تراگیدی کۆتابی هات ناوی فیراندز Fernandez بوو. ئەوهش له دوا ی کۆچی پالمارت. پالمارت Palmart سالی ۱۴۹۴ مرد. ناوی فیراندز یه که چاپی له ئینجیلی نه نتۆنیۆس فلۆره نتینۆس Antoninus Florentinus Confessionale که له سالی ۱۴۷۷ چاپکرا دیتن. ئەو له شاری فالینسیا Valencia له سالی ۱۴۸۰ راده کات و سالی ۱۴۸۳ به تۆمه تی ئەوهی که پیتی عیبری بۆ چاپخانه یه کی جووله که هی ناوه له هیجار Hajar حوکی ئیعدامی به سهه ده دریت و به رای زۆر که سیش دواتر حوکه که ی ته نفیز ده کری.

نیکۆلاوس سپیندیلر Nikolaus Spindeler ی ئەلمانی سالی ۱۴۸۹ چاپخانه یه کی له فالینسیا دامه زراند. له سهه داواکاری کتیبفرۆش هانس ریکس Hans Rix کتیبیکی بچوکی لويس ئەلکانیز Luis Alcaniz ی چاپکرد. سپیندیلر کۆنترین رۆمانی ئیسپانی به ناوی رۆمانی سوارچاک چاپکرد. له نیتوان ۱۴۹۳ - ۱۴۹۵ دوو ئەلمانی تر به ناوی لیۆنهارد هوتز Leonhard Hutz و پیتهر هاگنباخ Peter Hagenbach چهند کتیبیکیان له شاری فالینسیا چاپکرد. یه که مین بهر هه می ئەو دوو ئەلمانه به ناوی فینۆلارس ئیستۆریا دی لا پاسیۆ Fenollars Istorla de la Passio که میژووی ۱۱-۱-۱۴۹۳ له سهه نووسرایه.

له زاراگۆزه Zaragoza یه کهم کتیب به ناوی گوایدۆ دی مؤنتی رۆچینس مانیپولوس کوراتۆریۆم Guido de Monte Rochens Manipulus Curatorum میژووی ۱۵-۱۰-۱۴۷۵ له سهه چاپکرايه. ئەو کتیبه ماتهاویس قۆن فلاندیرن Matthaues von Flandern به چاپکردنی هه لسا^(۱).

شاری بهرشلۆنه نیوی وه که چواره مین شاری ئیسپانیا دیت که هونه ری چاپی تیدا سه ری هه لداوه. لیره یۆهان قۆن سالسبورگ Johann von Salzburg له گه ل پاول هوروس Paul

۱. هه مان سه رچاوه ی پیتشو ل. ۱۶۲.

Hurus له كۆتابى سالى ۱۴۷۵ كىتابى نىكولاوس پيروتوس رود مېنتا Nicolaus Perottus Rudimenta كه ريزمان بوو چاپيان كرد. (سهيرى ويتهى ژماره ۱۸ بکه).

Capitulo. xv. del fijo del rey: 7 de sus compañeros. *Es esta se de la diuina sentençia: ala qual ninguno puede baxar.*

Marauilla me ha playido saber/dixo el rey a Benobar: a que deue el rey baser mercedos 7 çias de uerra agosa mucho saber/del bombie neçio 7 bouo/pueso en otro lugar, 7 como la diuina voluntad no se puede çikular. Respufo el phyllosofho. Assi como no se pueua el bombie bien/si no por la mager, assi el fasso no se conofce: sino por el entendimetro: el q̄ tiene principal origen de dios, como se pueua en lo q̄ arabefcio al fijo al rey ço sus çopañeros



*Principio metido
7 de su dolo de su
sus sus cosas.*

Compañaron se quatro mercaderes dispuestos en un camino ocioso qual es el vno era fijo de rey: el segundo hijo de un mercader: el tercero era muy ludo/hijo de un cauallero: el quarto era un caminante/ o coçero, 7 todos quatro eran tan pobres que ninguno dellos temia otro/sus sus vestiduras, 7 andando robos por el camino: dixo el fijo del rey, verbaderamente robas las cosas çellan cobradas por la bujna bonoçio, dixo el fijo del mercader: el entç.

ويتهى ژماره (۱۸)

نهم بهره‌مه به‌ناری Johannes de Capua Exemplario contra los enganos له‌لایه‌ن Paul Hurus له Zaragoza سالی ۱۴۹۳ چاپ‌کرایه. هورپوس چهن‌دین نووسهر و وه‌رگتیر و هونه‌رمه‌ندی له چاپ‌خانه‌کمی خوی کوزکردیوره و بهره‌مه‌کانی نه‌وانی چاپ ده‌کرد. تا سالی ۱۵۳۷ له چاپ‌خانه‌ی خوی له‌سه‌رکار به‌رد‌ه‌وام بوو. ته‌نیا له‌نیوان ۱۴۹۱-۱۵۰۰ توانی نزیکه‌ی په‌نجا کتیب چاپ بکات.



ویندی ژماره (۱۹)

کۆنترین رۆمانی ئیسپانی به ناوی سوارچاکی: Tirant lo Blanch له لایهن Johannot Martorell نووسرایه و له ساڵی ۱۴۹۰ له Valencia چاپکرایه.

ساڵی ۱۴۷۷ یه کهم کتیب له سیقیلا Sevilla چاپکرا. ئەویش له لایهن سی کهسی ئیسپانی به ناوی: ئەنتۆنیۆ مارتینیز Antonio Martinez، ئەلفونسۆ دیل پورتو Alfonso del Puerto له گەڵ بارتۆلۆمی سیگوره Bartolome Segura له شاری ناوبراو هونەری چاپیان دەکرد. په یوهندی و هاوکاری هەرسێ ئیسپانییه که به یه کهوه درێژهی زۆر نه کیشا. له ساڵی ۱۴۸۰ چەند کتیبێک چاپکراون، که تهنیا ناوی دوو چاپچی دواوهی تێدايه.

چاپکردنی نۆتهی مۆسیقا له کاریک به ناوی پرۆسیسیۆناریۆم سۆردینیس پرائیدی کاتۆریۆم Processionarium ordinis Praedicatorum ساڵی ۱۴۹۴ بووه. له نێو کاره میژووییه کان ئەوا کاریکی فلاقیۆس یوسفۆس Flavius Josephus کرۆنیکای جولە که له ساڵی ۱۴۹۲ هاتووه. کتیبێکی تر به ناوی کورتیۆس پروفۆس هیستۆریا دی ئەلیکسەندەری Curtius Rufus Historia de Alexandri ساڵی ۱۴۹۶ چاپکرایه.

له شاری سالمانسا Salamanca ساڵی ۱۴۸۱ چەندین کتیب چاپکراون، به لām نێوی هیچ چاپچییه کیان له سههه نه نووسراوه.

ههروهك چۆن له ئی탈یا چەند چاپخانهیه کی جولە که هه بوین، ئەوا له ئیسپانیاش به هه مان شیوه چەند جولە که یه که خه ریکی چاپکردنی کتیبی عیبری بوون.

کۆنترین چاپخانهی جولە که که خاوه نه کهی خوان دی لوسیتنه Juan de Lucena بوو، میژووی دامهزراندنه کهی ده گهریتته وه بۆ ساڵی ۱۴۷۰ له مۆنتالبان Montalban. له سههه چاپخانهی ناوبراو هیچ ده کومینتینیک له رۆژگاری ئەمرۆ نه ماون. (سههیری ویندی ژماره ۱۹ بکه).

بەناوبانگترین چاپخانەى ئەوکاتەى جولەكە لە ھىجار بوو. ئەويش لەلایەن ئېلېسەر بېن ئەلاتتانس Elieser ben Alantans بوو. ئەو لەنۆوان ۱۴۸۵-۱۴۹۰ كىتېبى عىبرى چاپ دەکرد. پىتەكانى عىبرى لە كارە چاپكاروكان لەلایەن چاپچىيەكانى ئالىئىياو بەناوى Alfonso de Cordoba داتاشرابوون. لەو كاتە جولەكەكانى ئىسپانىا دووچارى ژيانى زۆر ناخۆش ھاتن. ئەوان لەلایەن دەولەتەو رىسوا دەكران و دەگىران و دەكوژران، تەنیا لەبەر ئەو بەرگەز جولەكە بوون. لەسالى ۱۴۹۲ لەلایەن دەولەتى ئىسپانىاوە بەرەسمى فەرمانى دەركردنى جولەكەكان لە ئىسپانىا درا. زۆر لەوان بۆ پورتوگال رايان كرد و ھەندىك لە ھەلاتووەكان پىشەيان چاپچى بوو.

مىژووى چاپخانە لە پورتوگال

يەكەم چاپخانە لە پورتوگال لە شارى لىسسەبۆن Lissabon لەلایەن رابى ئېلېسېر Rabbi Elieser لەسالى ۱۴۸۹ دامەزرا^(۱). لەوى كىتېبى پىروس ھا- تۆرە Perus ha- Tora لەلایەن مۆسىس بېن ناخمان Moses ben Nachman چاپكرا. پىتەكانى چاپخانەى ھىجار لەسەر ھەمان كىتېب بەكار ھاتوون. چاپخانەى كى تری جولەكە لە شارى لىريا Leiria لە سالى ۱۴۹۲ دامەزرا. ئەو لەلایەن ئەبرەھام دى ئورتاس Abraham de Ortas دامەزرا. ھەر ئەويش كىتېبىكى فەرھەنگى لەگەڵ چەند كىتېبىكى ناسمان ناسى چاپكرد.

بەناوبانگترین چاپچى پورتوگالى ئەو سەردەمە ئالىئىنتىن فىرناندېز Valentin Fernandez ى خەلكى مېھرن Mähren ئەلمانیا بوو. ئەو يەكەمىن چاپخانەى لەگەڵ نىكۆلاؤس دى ساكسۆنىو Nocolaus de Saxonio لە سالى ۱۴۹۵ دامەزرا. ئەوان كىتېبى زۆريان چاپكرد. بەناوبانگترین كىتېب، ئەو كىتېبىكى وەرگىردراو بۆ سەر زمانى پورتوگالى بەناوى لودۆلفۆس دى ساكسۆنىاس قىتە چرىستى Ludolphus de Saxonias Vita Christi بوو. ئەوان پىتى ق، ن V, N يان وەك كورتكرادى ناوى خۆيان لەسەر كىتېبەكان دەنووسى و چاپ دەکرد. (سەبرى وپنەى ژمارە ۲۰ بکە).

۱. ھەمان سەرچاوەى پىشوو. ل. ۱۷۷.

مىژووى چاپخانە لە بەرىتانیا

ويليەم كاكستۆن William Caxton پاش چەندىن ساڵ ژيان بەسەربردن لە ھۆلەندە، سالى ۱۴۷۶ گەرايەو بەرىتانیا. ئەو لە شارى وىستمىنىستەر Westminster، كە ئەوكاتە شارىكى بچووكى نىك لەندەن بوو بۆ يەكەم جار چاپخانەى كى دامەزرا. بۆ ئەو كاتە كارەكانى بەرىتكوپىكى بەرپۆە بچى، وىنكىن دى وردى Wynkyn de Worde ى لەگەڵ خۆى ھىنابوو. كە بارى ئابوورى چاكرت بوو. ويلیەم زیاتر خۆى بەكارى وەرگىرپان خەرىك دەکرد. وەك گوتمان لە سەرەتادا كارى چاپى دەکرد، بەلام دواتر كارى چاپى بەركىكارەكان سپارد.

ئەو خۆشەويستىەى كە ئەو بۆ ئەدەبى ئىنگلىزى ھەبوو، لە نووسىنەكانى تەواو رەنگى داڤۆە. ئەو زۆر بايەخى بەلایەنى تەكنىكى و ھونەرى چاپ و جوانى چاپ نەدەدا، بەلكو بەلای ئەو گرنگ ئەو ھەبوو كە كىتېبەكان بگەنە دەست خۆنەران.

يەكەم كارى ئىنگلىزى كە چاپكرايى، ئەو كۆنتراكىتىك بوو، ھەرچەندە مىژووى چاپكردن لەسەر سەنەدەكە نىيە، بەلام بەگوىرەى مىژووى نووسىنى نامەكە، دەبىت لەپىش ۱۲-۱۳- ۱۴۷۶ چاپكرايىت^(۱). يەكەم كىتېبى چاپكراوى ئەو، وەرگىردراوىكى فەرەنسى بەناوى: دىكتس نۆر سائىنگىس نۆف ز فىلۆسۆفەر Dictes or sayengis of the Philosopher بوو. كىتېبى ناوبراو لە ۱۸-۱۱-۱۴۷۷ چاپكردنى تەواو ھووە. جگە لە كىتېبى سەرەوہ Dictes، چەند كارىكى چاوسېر Chaucer ىشى چاپكرد.

لەسالى ۱۴۷۷ كاكستۆن دەستى بەبەكارھىتەنى ئەلف و بىيى نووى كرد. يەك لەو نووسىنانە پىشتر فۆستس و شىففرس Schöffers, Fusts بەكاريان ھىنابوو. كاكستۆن بۆ ناوونوسىن چاپى رەشى بەكار دەھىتا. ئەو نووسىنانەى زۆر زەق بوون، پىتە لاتىنىيەكانى بەكار دەھىتا. يەك لەو نووسىنانە ئۆردىنالى ساروم Ordinale Sarum بوو، كە ھەمان نووسىنى تىدا بەكار ھاتووە. (سەبرى وپنەى ژمارە ۲۱ بکە).

دوا كىتېب كە مىژووى چاپكردنى لەسەرە، لە ۱۴-۶-۱۴۸۹ بوو. ھىنرىكى ھەوت لەو كاتە چوارەمىن سالى حوكمراى بوو. ھىنرىك زۆر ئارەزووى لە كىتېب خۆپنەنەو دەکرد. يەك لەو كىتېبانەى كە لە كىتېبانەى تايبەتى خۆى ھەبىو، دەستخەتى چرىستىنا پىسان Christine

۱. ھەمان سەرچاوەى پىشوو. ل. ۱۸۰.

dōli ij^e v^e. exiit de scā maria. et sol med
 de dō. et in v^e fé dñr resp fé. **D**ñica
 in Ramis palmar. et p ebdom̄ de. tēpali
 et nīc de scō Richardo. **F**estū vero scī Am
 brolij. differat^r vsqz ad iij sem̄. post ocf
 Pasche. **I**n die Pasche et p ebdom̄. de
 sol^e festi. **D**ñica in ocf Pasche. totū
 fiat de oct. et sol meō de re^e. nichil fiet de
 nīribz. **F**eria iij. de scō Ambrosio. **F**é ij.
 et iij. de fé. resp de ij. et iij fé. **F**é v. et sa^o
 de comeōbz. **S**i fuerit iij comeōs. in iij
 fé. fiat vna comeō. **F**é vii. de scō Alptego
Inuitat dñ. et sic in oibz fest. sine regie
 chozi vsqz ad ocf diē corpis xpi. **D**ō
 pma post ocf pasche. de seruiē dōli. **F**é iij
 et vii. de fé. resp de ij. et iij fé. **F**é η. et sab^o
 de comeōbz. **S**i fuerit iij comeōs. in iij
 fé. fiat vna comeō. **D**ñica η. de lacto
 Vitale. meō de dō. et de re^e. **F**é ij. et v. de
 fé. resp de ij. et iij fé. **F**é iij. et sab^o de co
 meōbz. **D**ō iij. de seruiē dōli. resp. **S**i
 oblitus. **F**é iij. de scō Iohē Beuerlaco.

ویندی ژماره (۲۱)

یه که مکتبی نینگلیزی به نلف و بیی نوی به ناری: Ordinale secundum
 usum Sarum له Westminster له لایه ن William Caxton له سالی ۱۴۷۷
 چاپکرا.

Pisan ده باره ی شهر بوو. کتیبی ناوبرای دابوو به کاکستون بو وهر گپران و چاپکردن. کتیبه که
 به زمانی نینگلیزی ده بکرده ز فهیتتی ژوف نارمیس The fayette of armes جگه له وه زیاتر
 له بیست کتیبی تری هونه رهنده له نیوان ساله کانی ۱۴۸۹-۱۴۹۱ چاپکران. کاکستون له سالی
 ۱۴۹۱ کوچی دوابی ده کا. تاکه کتیبی خوی له سهر میدیسین به ناوی ز گوفه رنال ژوف هیلس
 The gernal of health چاپکرد.

که نهو کوچی دوابی ده کا، چاپخانه که ی ده بی به هی سهر پهرشتیاری کریکاره کان وینکین دی
 وورد تا سالی مردنی که ۱۵۳۵ بوو سهر پهرشتی چاپخانه که ی خوی ده کرد. وینکین لهو ماوه یه دا
 زیاتر له ۷۰۰ کتیبی چاپکرد^(۱). کتیبه کان له سهر بابته ی جیا جیا وهک: نه ده ب، دین، فله سه فه،
 میژوو، کتیبی مه کته ب بوون.

۱. هه مان سهر چاره ی پیتشوول. ۱۸۳.

وۆرد وەك كاكستۆن چاپخانەى بەمەبەستى ئامانجى خزمەتكردن بەرپۆە نەدەبرد، بەلكو ئەو زۆرتتر بېرى لەدەولەمەند بوون دەكردهو. بۆيش لە كتيبە چاپكراوه كاني ئەو، لايەنى هونەر و نەخش، تارادەيەك پشتگوي خراون. وۆرد لە سالى ۱۴۹۴ ئيمزاي خۆى خستە سەر كتيبە كاني كه خۆى چاپى كردوون.

لە شارى لەندەن بۆيەكەم جار لەسالى ۱۴۸۰ چاپخانە لەلايەن يوهن ليتتو John Lettou دامەزرا بوو. هەمان سال كتيبيكى بەناوى Antonius Andreaes Quaestiones super X11 libros Metaphysicae Aristotelis بەهەمان تيبە كاني بيشتەر كه لە شارى رۆما بەكارى هيتابوو. سى نامەى تۆماس والينسيس Thomas Wallensis لەسالى ۱۴۸۰-۱۴۸۱ چاپكراون. سالانى داهااتو لەگەل ويليەم دى ماچيلينيا William de Machlinia دەستى بەكاركردن كرد. بەيەكەوه شەش كتيب، كه ميژووى چاپكردن لەسەر هەموويان نيبە بەزمانى فەرەنسى چاپكرد. چاپكردى كتيبەكان لەوانەيە بۆ خوينەرانى هۆلەندى بەزمانى فەرەنسى بيت. سى لەو كتيبانە باس لە ميژووى هاوبەشى بەريتانيا و فەرەنسا لە سەر دەمى پادشاي هيتريكي شەشەم دەكەن.

ليتتو لە سالى ۱۴۸۳ خۆى لە كۆمپانياكە كيشاوتەوه، بەلام ويليەم تاسالى ۱۴۹۰ بەتەنيا لە چاپخانە بەردەوام بوو. ريجارد پينسون چاپخانەى ويليەمى وەرگرت و هەربۆيش دواتر نيوى پينسون لە كتيبە چاپكراوه كان بەرچاو دەكەويت.

لەنيوان سالە كاني ۱۴۹۰-۱۴۹۱ ريجارد پينسون Richard pynson وەك چاپچيبەك لەشارى لەندەن خەريكى چاپكردن بوو. بەماوەيەكى كەم بوو باشتريين و بەناوبانگترين چاپچى لە هەموو بەريتانيا.

لە سالى ۱۴۹۵ پينسون دەستى كرد بە چاپكردى كۆمەلەيك كتيبى كۆميدى لەسەر تيرينتيوس Terentius. لە سەرەتادا سى كتيبى چاپكرد و سى كتيبەكەى تريشى سالى ۱۴۹۷ لە چاپكردن تەواو بوون.

جگە لەو شارانەى لەسەرەوه ناومان هينان، لە شارى تريش وەك: ئوكسفۆرد و سانت ئەلباس چاپخانە هەبوون. لەشارى ئوكسفۆرد يەكەم كتيب بەناوى Hieronymus in symbolum apostolorum expositio لە سالى ۱۴۷۸ چاپكرا. ميژووى ۱۷-۱۲-۱۴۷۸ لەسەر كتيبەكە چاپكرايە، بەلام چاپچى ناوى خۆى فەرامۆش كردووه. دوو كارى تريش

بى ئيمزا لە سالە كاني ۱۴۷۹-۱۴۸۰ بەهەمان تيب هيبيرۆنيموس Hieronymus چاپكراون. ئەو تيبانە سەر بەتيبە كاني (كيلن) ي ئەلمانيا بوون. لەسالى ۱۴۸۱ وەستايەكى ئەو شارە بەناوى تيۆدريك روود Theodoric Rood وەك چاپچى لە ئوكسفۆرد رۆلى هەبووه. ئەو سى بەرهەمەى لەسەرەوه ناومان هينان لەوانەيە بەرهەمى ئەو بن، بەلام ئەو بۆ يەكەم جار ناوى خۆى لە كتيبى ئەليكسەندەر دى هيليس ئيكسپوسيتيۆ سوپەر ليبروس ئەريستوتيليس دى ئەنيمە Alexander de Hales Expositio super libros Aristotelis De anima ديت. كتيبى ناوبراو لە ۱۱-۱۰-۱۴۸۱ لە چاپكردن تەواو بووه.

رود لەنيوان سالانى ۱۴۸۱-۱۴۸۶ توانى ۱۴ كتيب چاپ بكا و زۆريەى كتيبە كانيش بەزمانى لاتينى بوون. يەك لە كتيبە جوانە كاني ئەو سەر دەم بەناوى ز بوك ئۆف هۆكينگ The book of hawking بوو. (سەيرى ويئەى ژمارە ۲۲ بکە).

كتيبى ناوبراو ۱۸۰ لاپەرە بوو كه لەسالى ۱۴۸۶ لە سانكت-ئەلبانس St-Albans چاپكرا. يەكەم كتيبە كه بەچەند رەنگينگ چاپكرايەت.

ميژووى چاپخانە لە دانمارك

سالى ۱۴۸۲ لەسەر داواى كارل ريننوف Karl Rönnov يوهان سنيل Johann Snell ي خەلكى لوييك گەيشتە شارى ئۆدېنسى Odense لەدانمارك، بۆ ئەوەى نامەيەك بۆ كەنيسە چاپ بكا. سنيل چاپخانەى خۆى لە شارى ئۆدېنسى دامەزراند و يەكەمىن كتيبى بەناوى بريقيساريۆم ئۆتونيئيسى Breviarium Ottoniense چاپكرد. تا ئەورۆش دانەيەك لەو كتيبە پاريزراوه، بەلام هەموو لاپەرە كاني لەسەر نين و نەماون. (سەيرى ويئەى ژمارە ۲۳ بکە).

كتيبى سەرەوه نزيكەى ۵۰۰ لاپەرە بوو. ئەو كتيبە بەهەمان بيت كه سنيل بيشتەر لە فييگيلس كلاكويكولا Weigels Clavicula زووتر بەكارى هيتان. سنيل لەو كاتەى كه لە ئۆدېنس بوو كتيبيكى لەسەر پارەى خۆى چاپكرد. كتيبى ناوبراو دەربارەى داگيركردى دورگەى رۆدۆسى يونانى لەسالى ۱۴۸۰ لەلايەن توركەكان بوو. دواتر سنيل دەگەریتتەوه شارەكەى خۆى لوييك و ئەو گەرانهوشى پيش سالى ۱۴۸۳ بووه. داواى دوو سال كتيبيكى تر لەناو سنوورە كاني ئەوساى دانمارك چاپ دەكرى. ئەوجارەش ئەلمانيك بەناوى ستيفان ئارنديس Stephan Arndes پاش وەرگرتن و فيربوونى هونەرى چاپ لەئيتاليا، بۆ چاپكردى كتيبى

Post dies vero quadraginta quinque filii eius occiderunt regem et reuersus Tobias in domum suam omnino facultas restituta est ei.
Post hoc vero cum esset dies festiuis domini factum est prandium bonum in domo Tobie. Dixit filio suo uade et adduc aliquos de tribu nostra timentes deum ut epulentur nobiscum. Quisq; abiisset reuersus nunciavit unum ex filiis israel iugulatum in cere in platea. Statimq; exiliens de accubitu suo relinquens prandium seiuus peruenit ad corpus: tollensq; illud portauit in domum suam occulte ut dum sol occubisset caute sepeliret eum.
Cumq; occultasset corpus manducauit panem cum luctu et tremore. Cum autem occubisset sol abiit et sepeliuit corpus. Memorans illum sermonem quem dixit dominus per amos prophetam Dies festi vestri conuertentur in lamentationem et luctum. Arguebant autem

**etiam cum officis proximi sui dicentes. Nam huius rei causa interfici iussus es: et uic effugisti mortis imperium. iterum sepelis mortuos. Sed Tobias plus timens deum quam regem rapiebat coram porta occisorum et occultabat eos in domo sua et mediis noctibus sepeliuit ea. Quod contingit autem quadam die fatigatus fuisse a sepultura ueniens domum iactasset se iuxta parietem et obdormisset ex nido hyrundinum dormienti illi stercorea inciderent super oculos eius fieretq; cecus. Tu autem domini miserece Sabbato secundo ad uesperas Benedictus. Responsorium. Benedixit te dominus. Vmptus. Turbata trinitas. Infidulus. Vesperina oratio ascendat.
Haec adonay dñe deus magister et mirabilis qui debisti salutem manu semie exaudi preces seruatorum tuorum. Ad matutinas uis. Lectio prima.
Apparat itaq; rex Amadorum subingauit rat multas gentes suo imperio et ipse edificauit**

میسالی سلٹھیسیئسی Missale Slesvicens ده گاته شاری سلٹھیگ Slesvig. کتیبی نوبراو له سالی ۱۴۸۶ له چاپ ته و او بوو. به دو وریش نازانری که نارندیس پیش شهوه خهریکی کاریکی زور گه وره له هه مان شار بووبی. کتیبی سه ره وه جوانترین کتیب بووه که تا شه کاته له دانمارک چاپکراییت. نووسینه کان په نگدانه وه و کارتیکردنی هونه ری چاپی شهوکاته ی میتالیایان پیوه دیاره. شهوهش وهک چاپچییه که ی پیش خزی

ویندی ژماره (۲۳)

کتیبی په کهم له دانمارک به ناروی: Breviarium Ottoniense له Odense له لایه Johann Snell له نیوان ۱۴۸۲-۱۴۸۳ چاپکرا.

Dialogus creaturarum optime moralizatus. omni materie morali iocundo modo applicabilis. ad laudem dei et edificationem hominum incipit feliciter.

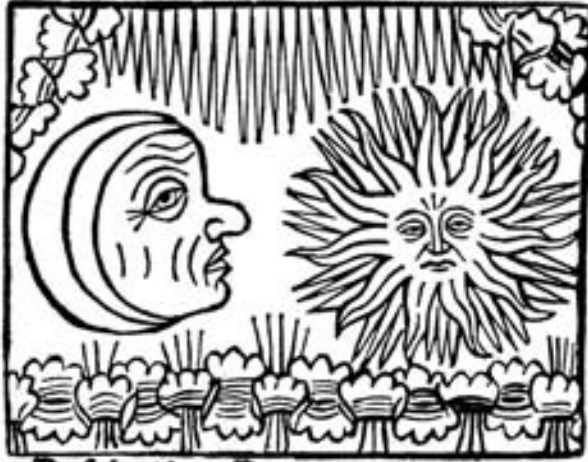

De sole et luna Dialogus primus. :-

Sol est secundum philosophum oculus mundi. iocunditas dei. pulchritudo celi. mensura temporum. virtus et origo omnium nascentium. dominus planetarum. ductor et perfectior omnium stellarum. Luna vero ut dicit Ambrosius in exameron. est decus noctis. mater totius humoris et ministra. mensura

a j

ویندهی ژماره (۲۴)

یه کهم کتیب له سوید به ناوی: Dialogus creaturarum له ستۆکھۆلم له لایهن Johann Snell له سالی ۱۴۸۳ چاپکرا.

دوو کتیبی ریمانی لاتینی ریمیگیوس Remigius له گهله کتیبیک به ناوی دیالۆگوس سالۆمۆنیس نیت مارکۆلفی Dialogus Salomonis et Marcolphi له سه ر پارهی خوئی چاپکرد. کتیبی دووهم زۆر ناشکرا نییه کئی چاپی کردووه، به لām زۆریه ی زانایان له و برۆایه دان که نارندیس چاپی کردبێ.

سییه م چاپخانه له دانمارک له لایهن گۆتفرید فان گیمین Gotfred van Ghemen هۆلهندی که ناوی گووده و لییدن هاتۆته کۆپنهاگن.

سالی ۱۴۷۹ کۆپنهاگن زانکۆی لیده کریتهوه، بۆیه دامه زانندن چاپخانه یه که بۆ شار زۆر پیتیست ده بیته. چاپخانه، له لایهن پیدر نهلبیرتسوونی Peder Albertsen جیگری سه رۆک زانکۆ، یارمه تی ده درا و ده شپاریزرا^(۱). کاتی گه یشتنی چاپخانه بۆ کۆپنهاگن زۆر دیارنییه، به لām هه ندیک له و برۆایه دان له سالی ۱۴۸۹ بوویته. یه کهم کتیب که به زمانی دانمارکی چاپ کرایته له سالی ۱۴۸۵، به ناوی دانسکه ریمکرتینیکا Danske Rimkrönike بووه. له گهله چاپکردنی کتیبی ناویراو سه ده که ته واو ده بیته و دانمارک ده که ویتته قۆناغیک تری هونه ری چاپ. گیمینس تا سالی ۱۵۱۰ له کۆپنهاگن مایه وه و تا شه و کاته ش نزیکه ی ۲۰ کاری چاپکرد^(۲). کاره کان زۆریه یان به زمانی دانمارکی بوون.

میژووی چاپخانه له سوید

یه کهم چاپخانه له سوید له سه ر داواکاری یاکوب ئۆلفسوون Jakob Ulfsson لی قه شه بوو. شه ویش وه که دانمارک هه مان چاپچی به ناوی یوهان سنیل بۆ چاپکردنی کتیبیکه ی کنیسه بۆ شاری ئۆبسالاهینا.

له ۲۰-۱۲-۱۴۸۳ یه که مین کتیبی له ولاتی سوید به ناوی دیالۆگوس کرییاتوراوم مۆرالیزاتوس Dialogus creaturarum maralizatus چاپکرد^(۳). (سهیری وینهی ژماره ۲۴ بکه).

۱. هه مان سه رچاوه ی پیتشو. ل. ۱۹۲.

۲. هه مان سه رچاوه ی پیتشو. ل. ۱۹۳.

۳. هه مان سه رچاوه ی پیتشو. ل. ۱۹۳.

ئەو كىتەبەى سونىل بۆ كنىسەى ئۆيسالاي چاپكرد، چەند دانەبەكى ماون، بەلام ھەموو لاپەرەكانى نەماون و ديارنن. لەناو لاپەرە ونبووەكان، نۆ لاپەرە ديار نېن، لە ھەمووى گرننگتر، دوا لاپەرەبە، كە مېژووى چاپكردى لەسەر دەنوسرى ديار نىبە.

سونىل چەند كارىكى تر لە سوید چاپ دەكا و پايزى ۱۴۸۴ دەگەریتەوھە لوبىك. دووھەمىن چاپچى كە دیتە ستۆكھۆلم، ئەویش ھەر خەلكى شارى لوبىك و بەناوى بارتھۆلۆمايوس گۆتان Bartholomaeus Ghotan بوو. بەگۆرەى دەكومىنتەكان، ئەو لە ئۆكتۆبەرى ۱۴۸۶ لە شارى ستۆكھۆلم بوو. يەكەمىن كىتەبى لەسەر ژيانى كاتەرىناى كچى برگىتاي بەناوى فیتە كاتىرىنە Vita Katherina بوو. كىتەبى ناوبراو سالى ۱۴۸۷ چاپكراو. لەم كىتەبە ۱۷۰ دانە چاپكرايە و تا كۆتايى سالى ۱۴۸۷ سى كىتەبى تر چاپكران، تا ئەمڕۆ ماون، بەلام چەند لاپەرەبە كيان كەمە. گۆتان ستۆكھۆلم لە سالى ۱۴۸۷ بەجى دىلى. يەكەم چاپ بەزمانى سویدی بریتى بوو لە يەك لاپەرە كە لە ۱۴۸۹-۱۰-۲۰ چاپكرايە.

يەكەم كىتەب بەزمانى سویدی بەناوى: ئەف دىئىفولسىنس فرىستىلسى Aff dyäffwlsens frästilse كە نووسرايە لەلایەن يوهانس گېرسۆن لە سالى ۱۴۹۵ چاپكرايە. فابرى چاپچى كىتەبى ناوبراوى چاپ كرديە. كە فابرى دەمىرئ خىزانەكەى لەسەر چاپكردى كىتەبەكە بەردەوام دەبى. لە ۳۰-۹-۱۴۹۶ تەواوى دەكەن() "۲۲". (سەبىرى وینەى ژمارە ۲۵ بکە) دوا كىتەب لەو پانزە كىتەبەى لە سوید چاپكرا بەناوى: ئەلانوس دى پوپس دى دىگنىتاتى نىت نوتىلىتاتى پسالتهرى ب. ماریبە فیرگىنىس Alanus de Rupes De dignitate et utilitate psalterii B. Mariae Virginis سویدى بوو. كنىسەى ماریبە فرید كىتەبى ناوبراوى چاپكرد و ئەو كىتەبە مېژووى ۲۴-۳-۱۴۹۸ ی لەسەر نووسرايە. كىتەبى ناوبراوى بەپارەى ستین ستورىس گىمۆل ئىنگەبۆرى تۆت Sten Stures gemål Ingeborg Thott چاپكرايە.

thz mik bör ath göra Aden lanneligtha mik bör mer ok mer fara thē eff thā. hka wisth swa som entogh ath en swok mennske weth ikke vm hō skal waroha hel brygoa ellr ey. Ath foroy m3 rāth gör hon thr tyl thz hēne bör Tyl ath göra en andha. tha sagthie wy ath ynthe lärar swa mennskene j fornemda frästthul fe. ok ofāgheliqtha māgh annar swa som gud3 nadh. Som faas ok forwārffwes mennskene m3 gudhe ligha bōn ok lafsnyngth som godh wāroh3 j dywpa óomywktth ok hiārthans anghr The same nadhēne m3 forskillan ok bōn alla helgha māna ok helgha qwmor werohogha sik tyl ath giffwa os/sadh3 ok son ok then helghe andhe Amen.

Char anas mester Johans gerson bok aff dyäfwl lens frästtilse Brom ephre gudh3 byroh. Ad. corcv. Ttrykte aff Johannes smcdh j Stockholm ath meen. gha almoghni genhöffthen dyäffwle m3 fyr lialskap

وینەى ژمارە (۲۵)

يەكەم كىتەب لە سوید بەزمانى سویدی بەناوى: Aff dyäffwlsens frästilse لە ستۆكھۆلم كە Johannes Gerson نووسىويەتى و لەلایەن Fabri لە سالى ۱۴۹۵ چاپكرا.

۱. ھەمان سەرچاوەى پىشوو ل. ۱۹۵.

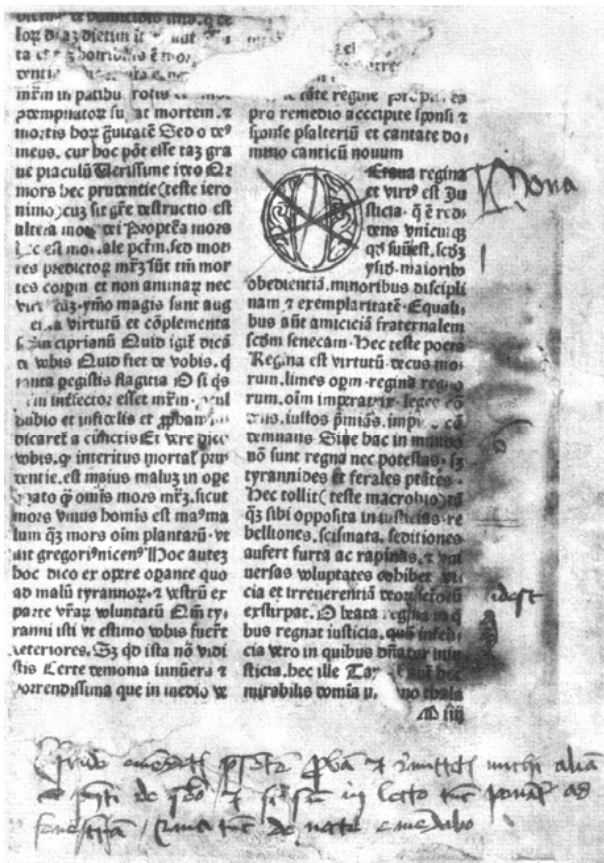

وینہی ژماره ۲۶)

لاپه‌ده‌یه‌کی هه‌له‌بژیری له کتیبی Alanus de Rupe De dignitate et utilitate psalterii B. Mariae Virginis. ۲۴ مارتی ۱۴۹۸ ی

له‌سه‌ر نووسرایه و تا نه‌مرۆش پارێزراوه و ماوه.

"سیگفرید! ئەو هه‌لانه چاکه و دانە‌ی دوو‌می هه‌له‌بژیریم له‌گه‌ل ئەو دانە‌یه بۆ به‌ینه. ئە‌گه‌ر من نووستیم، تکایه بۆم له په‌نجه‌ره‌که دابنێ، من نه‌مشه‌و لاپه‌ره‌که هه‌له‌بژیری ده‌که‌م."

ئەو کتیبه به پیتی ئینیتیاله‌ر Initialer که پیشتر فابری Fabri له ستۆکهۆلم به‌کاری هینابوو چاپکرایه. لاپه‌رده‌یه‌کی هه‌له‌بژیری ئەو سه‌رده‌م سالی ۱۴۹۸ تا نه‌مرۆش پارێزراوه و ماوه. چاپچی ناوی سیگفرید Sigfrid بوو. ئەو سویدی بووه یان ئە‌لمانی، تا ئیستا ساغ نه‌بۆته‌وه، به‌لام دیاره ئە‌گه‌ر سویدیش نه‌بووبی ئە‌وا زمانی سویدی زانیوه. به‌زمانی نه‌مرۆ له‌سه‌ر لاپه‌ره‌که‌ و نووسراوه: "سیگفرید! ئەو هه‌لانه چاکه و دانە‌ی دوو‌می هه‌له‌بژیریم له‌گه‌ل ئەو دانە‌یه بۆ به‌ینه. ئە‌گه‌ر من نووستیم، تکایه بۆم له په‌نجه‌ره‌که دابنێ، من نه‌مشه‌و لاپه‌ره‌که هه‌له‌بژیری ده‌که‌م." (سه‌یری وینە‌ی ژماره ۲۶ بکه).

ئەگەر كرىكارەكە وشەى ھەولپىر كۆ بىكاتەو بەم شىۋەىيە دەپپت: (ھە ل ى ر) يانى لەناو شەش خانە و لەھەر خانەىيە كىش تىپىك ھەلدەگرپت ئىنجا وشەى ھەولپىرى لى دروست دەپى. دواتر لەناو قالبىك دايدەنى و بەكلىل نووسىنەكە لەناو قالبەكە توند دەكات. لەپاشان قالبەكە دەخرىتە نپو مەكىنەى چاپ و چەند دانەىيەكى بۆ ھەلەبىژىرى لى چاپ دەكرى. ئەگەر نووسىنەكە ھەلەى تىدابوو، بە ماشە پىتەكە، يان وشەكە دەردەھىترىت و لەشوىنى راستىيەكەى دادەنرىت.

پاش ھەلەبىژىرى و چاپكردن، دەستدەكرىت بەچاپكردن. دواى چاپكردن، تىپەكان دەخرىتەو شوىنى خۇى (مامۇستا گىو موكرىانى بەم پرۆسەىيە دەگوت: بلاوكردنەو). ئەم تىپانە بەرزى و بە پىچەوانەش نووسراون، بەلام لەكاتى چاپ بەراستى دەكەوئىتە سەر كاغەز و بۆ خوئىنەر بەراستى دەردەچن، بۆ چاپكردى كىتپىكى ۲۰۰ لاپەرە بەتيرازى ۱۰۰۰ دانە لەلاى ئىمە لە چاپخانەى كوردستان، بەلاى كەمى شەش ھەفتەى تەنبا بۆ چاپەكە دەويست.

ئەو جۆرە چاپە تا ئەمپروژ لەزۆر چاپخانەو دەولتەى جىباى جىهان ماوہ و بە كاردىت، يانى لەسەردەمى گۆتنبىرگەوہ تائەمرۆش بۆ نووسىن و چاپكردن سوودى لى وەردەگىرى و ھەر بەردەوامە لەكاركردن پىي. پاش بەكارھىنانى ماوہىيەك يان نىكەى ۱۰۰-۲۰۰ ھەزار لاپەرە، تىپەكان كۆن دەبن و پىويستىيان بەگۆرپن دەپىت. ئەوہى لىرە گرنكە باس بكەين ئەوا تا سالى ۱۸۹۰ ھەموو ئەو چاپكراوانەى پىشتر، بەدەست پىت دواى پىت، دىر دواى دىر، لاپەرە دواى لاپەرە كۆكراونەتەوہ و پاش چاپكردىش پىتەكان بەسەر خانەكان بلاوكراونەتەوہ. ھەر بۆيەش ئىنسكلۇپىدىياى فەرەنسى بۆ چاپكردى ۳۵ بەرگ ۳۰ سالى خاياند، لە سالى ۱۷۵۱ دەستيان بەچاپكردن كرد و لە سالى ۱۷۸۰ تەواو بوو. فەرھەنگى ناوبرا و ۱۹۰۰ لاپەرە بوو^(۱). لەسەدەى نۆزدە زۆر ھەولندرا بۆ دۆزىنەوہى چارەىيەك بۆ بەخىراكردى چاپ و رىكخستىنى پىتەكان، يەك لەو گرفتانە ئەوہ بوو كەئامىرەكان دەبايە دىر دىر بنووسن و دىرەكانىش ھەر ھەموويان وەك يەك درىژ بن.

لە سالى ۱۸۹۰ يەكەم ئامىرى پىويست دروستكرا. ئەوہش لە لايەن ھاولالتى ئەلمانى و ئەمرىكى ئۆتمەر مارگىنتالەر 1854-1899 Ottmar Mergenthaler بوو. بناغەى

جۆرەكانى چاپ

سى جۆرى چاپ ھەىە:

۱- چاپى قول.

۲- چاپى بەرز.

۳- چاپى پان (ئۆفسىت).

چاپى قول: تەواو پىچەوانەى چاپى بەرزە. بەيارمەتى پرۆسىسى فۆتوكىمىك، نووسىن يان وئىنەكە بەچەقۇ دەكۆلدىر. دواتر دەخرىتە سەر پلىت لەسەر مەكىنە گەورەكان دەخرىتە سەر سلىندەرى مس - كۆپەر Copper دواترىش دەخرىتە سەر كاغەز، ئەم جۆرە چاپە لە جىهاندا زۆر بلاو نىيە.

چاپى بەرز: كۆنترىن جۆرى چاپە و بەشىۋەى گۆتنبىرگى. دەلپىن چاپى بەرز، چاپى بەرز تىپەكانى لە قورقوشم دروست دەكرىن.

چۆنىتەى كاركردن بە شىۋەى چاپى بەرز

تەختەىيەكى دار خانەى زۆرى لىدروست دەكرىت و ھەر خانەى تىپىكى تىدەكرىت. ئەم تەختەىيە ئەگەر تىپەكانى نارى بۆ كىتپ چاپكردن بن، ئەوا ژمارەى خانەكانى دەگاتە نىكەى ۳۰۰ خانە. "من تەختەىيەكم لە چاپخانەى كوردستان لاي مامۇستا كوردۆ ژمارد، ژمارەى خانەكانى گەيشتە ۳۶۱. ئەم تەختەىيە تىپى عەرەبى و كوردى تىدابوون"، بۆ نووسىنى لاتىنى، ژمارەى خانەكان كەمترن. بۆ نووسىنى كوردىش بۆ سەردىر و ناو و ناونىشان، خانەكان زۆر كەمترن و ژمارەى پىتەكانىش ئەوہندە زۆر نىن.

1. Jokum Smith, Bokframställning. Stockholm, 1970.- p.24

دروستکردنی ئىم نامپىرە ئەو بىر جاره و دېرېكى دەتاواندەو و نامادەى دەکرد. يانى ئىستا لە جياتى پىت پىت كۆبكرېتتەو، دېر دېر نووسىنەكان كۆدەكرانەو و لەمس دادەرپۇران.

مارگىنتالەر ناوى نامپىرەكەى خۆى نا لىنو تايپ Linotype. (سەيرى وىنەى ژمارە ۲۷ بگە).

دواى ئەو نامپىرەكى تر كەوتە بازار كە لەسەر ھەمان پرىنسىپ دروستكرابو بە ناوى ئىنتەرتايپ Intertype. بە ھۆى لىنو تايپ و ئىنتەرتايپ مرؤف دەيتوانى بەكاتمىرېك نزيكەى چوار لاپەرە پىت رىزىكا و دواتر چاپى بگا. لەكاتى كۆكردنەوئى نووسىن بەدەست، ھەر تىپىك ھەلەبىت، لە شوپىنى خۆى تەنيا پىتەكە دەگۆرېت و راستەكەى لە شوپىنى دادەنرېت، بەلام لەكاتى نووسىنى دېر دېر، ئەگەر لە دېرېك يەك پىت ھەلە بىت، ئەوا ھەموو دېرەكە دەبىت بگۆرېت و سەرلەنوى دابىرېرېتتەو.

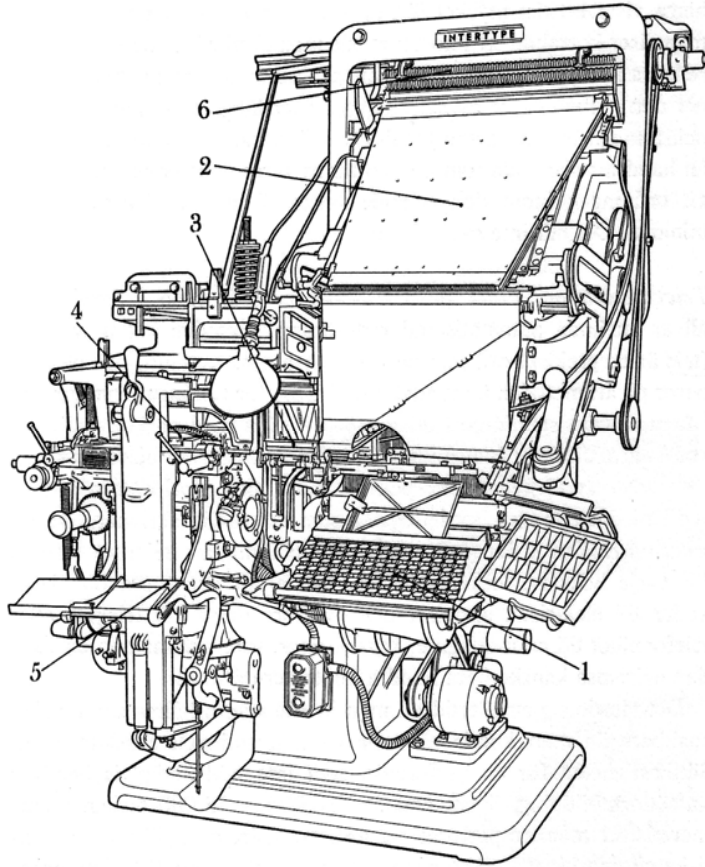

وینەى ژمارە (۲۷)

مەكینەى ئىنتەرتايپ

- ۱- تانگىت بۆرد. ۲- مەخەن. ۳- دېرەكان دىنە ئىرە. ۴- فرنەكە دەكەوئىتە پشت ئىرە. ۵- دېرە نووسراوئەكە دىتتە ئىرە. ۶- پاش تىوانەو، قالبەكان بېردەدا دەگەرېتتەو ئىنو خانەكانى خۇيان.

بۆيە پېش ئەۋەدى دېرەكان بىرئىنە ناۋ مەنخەلە مسە كولاۋەكە دەخوئىنرئىنەۋە بۆ ئەۋەدى ئەگەر ھەلئە تېدا يېت و بەرچاۋ بىكەۋىت، ھەلئەكە چاك بىكرى.

دوای ئەۋ سى جۆرەى سەرەۋە كە تا سالى ۱۹۵۰ بەردەۋام بو، ئەۋا شىۋەى نوئى پەيدا بو، ۋەك تىلەتايپ Teletype ئەۋ جۆرە نوئىيە تەۋاۋ بوۋە ئۆتۆماتىك. ئەم سىستەمە بۆ يەكەم جار لە ئەمىرىكا بەكارھات و زىاترىش بۆ چاپى رۆژنامەكان بەكار دەھىنرا. رۆژنامە ھەبوۋ دەبوايە لەچەندىن شوئىن چاپ بىكرى، بۆ ئەۋەدى كارى چاپىردىيان بۆ ئاسانتر بىكرى، سوود لەم سىستەمە ۋەردەگىرا. (سەيرى ۋىنەى ژمارە ۲۸ بىكە)

تىلەتايپ لەكاتى نووسىنى ھەر پىتتەك لەسەر كاغەز كە شىۋەى لەشرىت دەكا، كون دەكرىت، ئەۋ شرىتەش بەئامىرەكى قورقوشمى خەت دارشتەۋە بەستراۋتەۋە، بەلام دەكرى سى ئامىرى شرىتى كونىراۋ بەيەك ئامىرى قورقوشمەۋە بەسترىتەۋە ۋ رەۋانە بىكات، لەۋ كاتە لە كاتزەمىرئىك لە جىياتى ئەۋەدى ۴ لاپەرە يان ۱۰-۱۵ ھەزار زناك "خال" چاپ بىكا. لەۋ كاتە ژمارەى دەگاتە ۳۵-۴۰ ھەزار خال يانى سى جار خىراتر دەيىت. سى سال دوای ئەۋەدى ئامىرى لاینۆتايپ كەۋتە بازارەۋە، تۆلبىرت لانستون (Tolbert Lanston 1844-1913) ى ئەمىرىكى ئامىرى نوئى بەناۋى مۆنۆتايپ Monotype دروست كرد. ئەۋ ئامىرە دواتر لە بەرىتانىا گەشەى پىندراۋ رۆلى خۆى لە مەيدانى كىتەپ چاپىردن بەباشى بىنى^(۱). مۆنۆتايپ لە دوو ئامىر پىك دىت، لە سەرەتا شرىتەكە كون كون دەكات دواتر دەپخەنە سەر ئامىرى قورقوشم، ئىنجا لە بەكرەيەك (رۆلە) كۆدەكرىتەۋە ۋ دەيىبەنە سەر ئامىرى قورقوشم، لەكاتى سوورانى بەكرە تانگىتەبۆردەكە دەسوورپىت ۋ دەيىتە ھۆى نووسىنى ئەۋ تىكستە كە كابر خۆى دەيەۋىت، ئەۋ دىرانەى كە لەم ئامىرە چاپ دەكرىن، دىرئىيان ۹-۱۰ سەنتىمەترە.

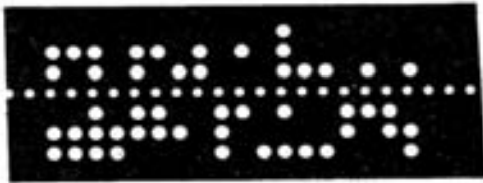
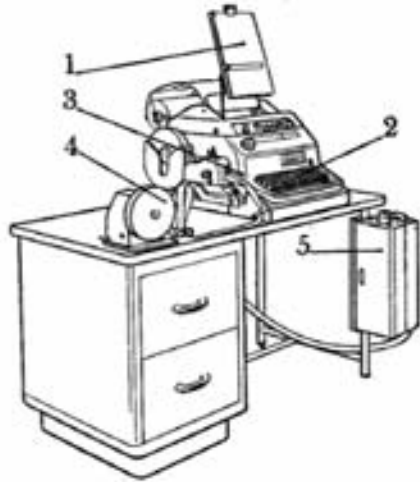

ۋىنەى ژمارە (۲۸)

تېلېتايپ، فابرىك ھىل

- ۱- نووسىنەكە. ۲- تانگىت بۆرد. ۳- رولەى كاغەز كە كون دەكرىت ۋ بۆ ژمارە ۴ دەروا. ۴- رۆلى كاغەز. ۵- ترانسىمىتەر.
- كاغەزەكە بەگۆيرەى نووسىنەكە كون كراۋە.
پاش ئەۋەدى نووسىنەكە تايپ دەكرى، بەۋ ئامىرەۋە دەبەستىتەۋە. ئەم ئامىرە بەگۆيرەى نووسىنەكە دىرەكان دەتاۋىندىرئىنەۋە ۋ لە قورقوشم دروست دەكرىن.

۱. ھەمان سەرچاۋەى پېشۋو ل. ۲۸.

بۇ چاپکردن بەھزى مۆنۆتايپ وەك چاپکردن بە لايىنۆتايپ، پىيوستى بە دووگەس ھەيە، ھەر يەكەو لەسەر نامپىرېك كار بكات. خىرايى ئەم نامپىرە ۷-۹ ھەزار خالە لەيەك كاتۆمىردا. چاپکردن ۋە ھەلەبىژىرى بە مۆنۆتايپ زۆر ئاسانترە، چونكە مەزۇ دەتوانى ھەر پىتتى بىھوئى بىگۆزى، دەتوانى بىگۆزى، نەك ھەموو دىرەكە. ئەگەر يەك بىھوئى چاپى دووھىمى كىتەبەكە بكات، يان جارى دووھىم چاپى بكات، ئەگەر كاپرا رۆلەكەى پاراستىبى سەرلەنوى دەتوانى سوودى لى ۋە بەرگىتتەو، ئەوھش دەكاتە كەمكردنەوھى خەرجى بۇ چاپکردنى جارى دووھىمى نووسىنەكە.

نامپىرى مۆنۆتايپ بۇ چاپکردنى كىتەبى ئالۆز و گران بە كاردىت، وەك چاپکردنى فەرھەنگ، ئىنسىكلۆپىدىا، كىتەبى ھەندەسى، بەلام بۇ چاپکردنى جۆرەكانى تىرى كىتەب، لەوانەيە گران و پارەى زۆر بووھستىت.

چۆنىەتى دروستىبونى كلىشە

كلىشە پىكدىت لە پارچەيەك زەنگ، قورقوشم و لەسەر يەك رووى وىنەكە، نووسىنەكە كە مەزۇ خۆى مەبەستىيەتى چاپ دەكرىت. كە وىنەكە چاپكرا، مەزۇ لەسەر دارىك يان قابىلكى تايپەتى دادەنىت و دواتر دەخرىتە نىو نامپىرى چاپ و لەسەريەوھ چاپ دەكرىت. كلىشەيەك كە لەسەر زىنگ Zink دروستكرايىت، دەتوانى ۶۰-۷۰ ھەزار دانەى پىچاپ بكرى و ئەگەر ھەمان كلىشەش لە كۆپەر دروستكرايى دەتوانى تا ۲۰۰ ھەزار دانەى پىچاپ بكرى. (سەيرى وىنەى ژمارە ۲۹-۳۰ بكة)

بۇ دروستكردنى كلىشەى رەنگى، دەبىت بەلاى كەمەوھ سى كلىشەى سى رەنگى بناغەيى ئامادە بكات. ئەو رەنگانەش: زەرد، سوور، شىن. جگە لەو سى رەنگانەى سەرەوھ زۆر جار رەنگى چوارەمىشى كە رەنگى رەشە، لىزىاد دەكرى. ئەگەر رەنگى ئەو وىنەى كە كلىشەى بۇ دروست

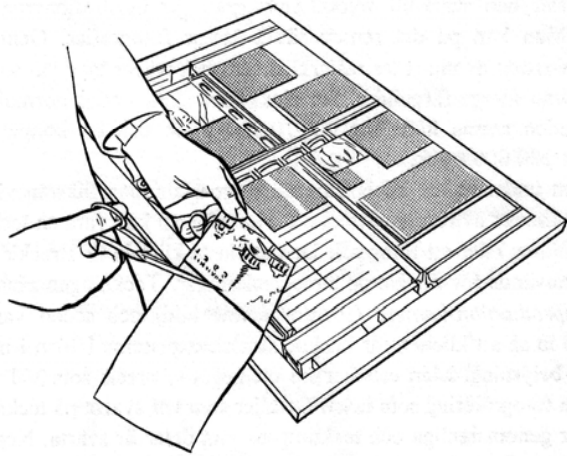
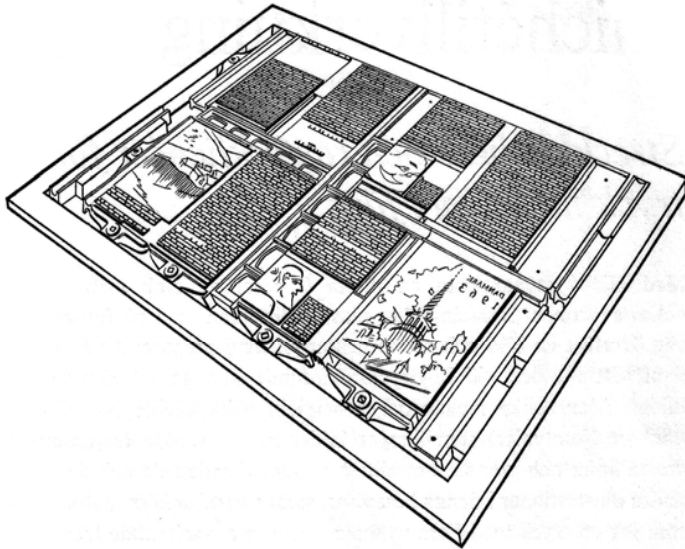

وىنەى ژمارە (۲۹)

فۆرمىكى چاپى ھەشت لاپەرەبى. لىرە كلىشە لەسەر فۆرمى خۆى دادەنرى.

دەكەن لە ئەنجامی تێكەڵاوكردن ڕەنگی مەبەست نەپەتە ئەنجام، ئەوا كلیشه بۆ ڕەنگی تاییهتی دروست دەكەن.

ڕەنگی ڕەش كلیشهی خۆی هەیه، ڕەنگی سوور كلیشهی خۆی هەیه، ڕەنگی زەردیش كلیشهی تاییهتی خۆی هەیه. بۆ جیاكردنەوەی ڕەنگەكان، كاری فیزیایۆی ئەنجام دەدریوت نمونە: ئەگەر لە شووشە قیۆلیت (شین) سەیری وینەکی ڕەنگی بکەین، دەبینین وینەكە هەموو ڕەنگی تێدایه جگە لە ڕەنگی قیۆلیت. بۆیەش ڕەنگە زەردەكان بەتەواوی ون دەبن. ئەگەر لە شووشە سەوز سەیری وینەکی ڕەنگی بکەین، ئەوا ڕەنگە سوورەكان ون دەبن. ئەگەر لەرێنگای شووشە نارنجیەوه سەیری وینەکی ڕەنگی بکەین، ئەوا ڕەنگە شینەكان ون دەبن. مرۆ لەكاتی دروستکردنی كلیشه بۆ وینەکی ڕەنگی، سوود لەو یاسایە سەرەوه وەرەگرت.

جیاكردنەوەی ڕەنگەكان لەوینە، بەشیۆدی تۆتوماتە و ئەو ئامیۆی كە كلیشهكانیش دروست دەكات، پێی دەگووتری سکانەر Scanner لە بنچینەدا وشەیهکی ئینگلیزییه وەك تو سکان To Scan كە دەكاتە گەران بەدوای، بینین لە ڕێنگای ئەوهوه، بینین لە ناوهوه. ئەو كلیشانە وەك گوتمان دەكری لەسەر زینك، ئەلەمینیۆم، مس، پلاست وینەکی بگێریت. دواتر دەخریتە نیۆ ئامیۆی چاپ و وەك پتیۆست چاپ دەكریت. بۆ چاپکردنی وینەکی ڕەنگی دەبیت كاغەزەكە زۆر باش بێت، تاكو وینەكە وەك ئەوهی خۆمان نارەزوومانە دەربچیت^(۱).

چاپی بەرز

زانای ئەلمانی فریدریخ كۆنینگ Friedrich König سالی ۱۸۱۰ بۆ یەكەم جار ئامیۆی چاپی خێرای دروست كرد. هەمان زانا سالی ۱۸۱۲ ئامیۆی چاپی سلیندەری دروست كرد. ئەو ئامیۆی ناوبراوی فرۆشته رۆژنامە ز تایمس The Times لە لەندەن. تا ئەمڕۆش لەسەر هەمان پرینسیپ ئامیۆی چاپ بۆ نووسینی بەرز بەكار دەهێنن. (سەیری وینەکی ژمارە ۳۱ بکە). لەكۆنەوه ئاشكرايه كە چەوری لەگەڵ ئاو تێكەڵ دەكری، دلۆپە ئاوی وردی لیدروست دەبی كە دەكاتە ئەوه ئاو ناگاتە مەتریالەكە. لەسەر هەمان پرینسیپ مەكینهی چاپی ئۆفسیت پەیدا بوو.

۱. هەمان سەرچاوهی پیتشوول. ۵۰.

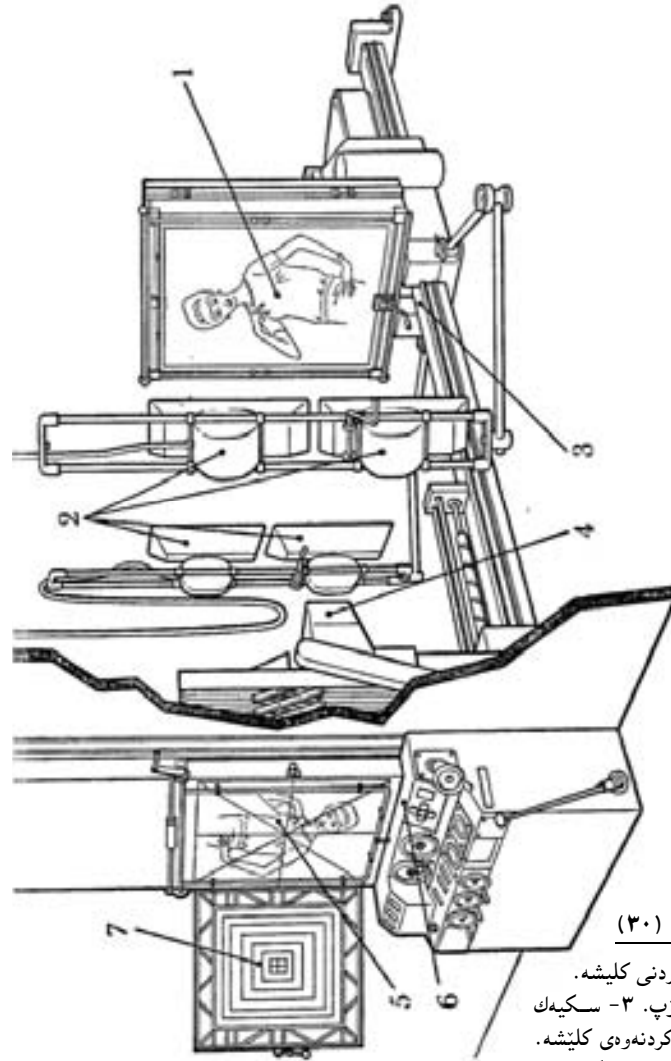

وینەکی ژمارە (۳۰)

- مەكینهی دروستکردنی كلیشه.
- ۱- ئۆرگینال. ۲- كلۆپ. ۳- سکیك
 - بۆ هینانە پیش و دوورکردنەوەی كلیشه.
 - ۴- عەدەسە. ۵- كۆنترۆل كۆردنی
 - وینەكە. ۶- تەختە. ۷- فیلم و
 - راستهكەمی دەخریتە ئاو.

زانای ئەلمانی ئەلوئیس سێننڤیلدەر 1771-1834 Alois Senefelder لە سالی 1796-1798 بۆیە کەم جار ئەو پرینسیپیە ی بۆ چاپکردن بە کار هێنا. دواتر ناوی لیتوگرافی Lithography پیدرا. ئیستا ئەو جۆرە چاپە نەماوە، ئەگەر لە هەندیک شوێن ماشیبت، ئەوا زۆرتر بۆ کاری هونەری و جوان و چاپی جوان بە کار دیت. لیتوگراف وشە یەکی یۆنانییه: لیسۆس یانی بەرد، گراف، دەکاتە: نووسین. بەیە کەو بە زمانی کوردی دەکاتە نووسین لەسەر بەرد⁽¹⁾.

سالی 1905 زانای ئەمەریکی ئیرا روبیل Ira Rubel تەکنیکی نوێ کە شوێنی لیتوگرافی گرتەو بە کار هێنا. میتۆدی ناوبراو ئیمرو پێی دەگوتری ئۆفسیبت. لە چاپی ئۆفسیبت یە کەم جار چاپە کە لەسەر سلیندەرێکی قایش چاپ دەکاو دواتر دەکەوێتە سەر کاغەز. چاپی ئۆفسیبت ئەو شتە ی مرۆف چاپی دەکات، دەبێ وێنە ی بگێری و دواتر وێنە کە لەسەر پلیت چاپ دەکری. ئەو وێنەش دەکری نووسین یان وێنە بیست. پلیتسی باش لە فافۆن دروستکراون و پاش ئامادەکردن یان دەخرێنە ناو ئامبیری چاپ و شتی مەبەست چاپ دەکری. لە کاتی چاپکردنی ئۆفسیبت بە تیراژی پتویست، دەتوانری پلیتە کە لە مەرە کەب پاک بکریتەو بە بۆ جارە کانی داهاوو هەلبگێری. ئەگەر مرۆ بیەوێت کتیبیک بۆ جاری دووهم و چاپی دووهم بەبێ دەستکاری چاپ

1. هەمان سەرچاوە ی پیشوو ل. 68.

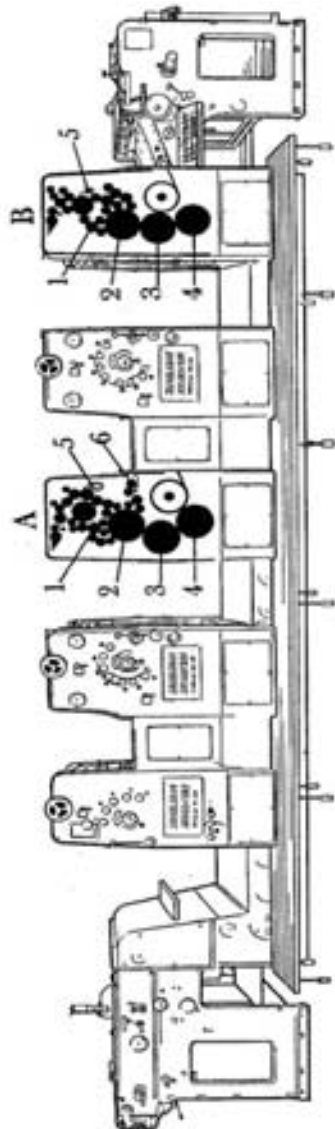

وێنە ی ژمارە (31)

ئامبیریکی Heidelberg چوار رەنگی کە لە پینج خانە بیک هاتوو. ئەم ئامبیرە دەتوانیبت بەیە کجار پینج رەنگ چاپ بکات.

بکاتهوه، پیویست ناکا هممو نووسینه کان سه رله نوی تایپ بکرینه وه، به لگو لاپه ره کانی کتیبه که وینه ی ده گیری و له سر شه وانیش پلیتی نوی دروست ده که ن. ده شکر ی فلیمه کانی جاری یه که م و چاپی یه که م بیاریزین.

کاغذ

کاغذ بۆ یه که م جار له جیهان له سه ده ی یه کی زاینی له ولاتی چین دروستکرا. سالی ۷۵۱ ی زاینی ناسنگره نیسلامه کانی شاری سه مه رقه ند چه ند دیلیکی چینییان گرت. له ناو شه دیلانن چه ند که سیک پیشتر له چین فیتری هونه ری کاغذ دروستکردن کرابوون. به گویره ی بۆچوونیک به نده کان له سه ر ره زامه ندی خو یان له شاری سه مه رقه ند خه ریکی کاغذ دروستکردن بوون. به گویره ی بۆچوونی تر، پاش لیدان و سزادانی زۆر نهیسی کاغذ دروستکردنیان ناشکرا کرد^(۱). به م شیویه هونه ری کاغذ دروستکردن له ناو ده ولته تانی نیسلامی و عه ره بی په ره ی سه ندو کاغذ شوینی پیستی گرتوته وه، له سه ده ی دوانزه عه ره به کان کاغذیان گه یاندوته نیسپانیا و له ویشه وه بۆ هممو شه وروپا بلا بوتته وه، به ریگی سیسیلیاوه کاغذ دروستکردن گه یشتوته ئیتالیا و سالی ۱۲۷۶ کاغذ له فابریانو Fabriano ی نریک شه ناکونا Ancona دروست ده کرا. له دواتریش کارگه ی کاغذ دروستکردن گه یشته باکوری ئیتالیا^(۲).

کاغذ تا سالی ۱۷۹۹ هه ر به ده ست دروست ده کرا. لویس رۆبیرت ی Louis Robert زانای فه ره نس ی بۆیه که م جار نامیری کاغذ دروستکردنی دروست کرد. سالی ۱۸۰۶-۱۸۲۰ توانا کاغذی زۆر له کارگه کانی کاغذ به ره هم بهیتریت و نامیره کان زۆرتر بن. سه ره تا کاغذ له پاشماوه ی په رۆکه کان (تیکستیل مه تریال) و پارچه په رۆک دروست ده کرا. پارچه قوماش له وکاته به هه رزانی و ناسانی ده ست نه ده که وت.

زانای شه لمانی له سالی ۱۸۴۰ توانی بۆیه که م جار کاغذ له دار دروست بکات^(۳). له شه سه ته کانی سه ده ی رابردو یه ک نامیری گه و ره له شه و رۆژیکدا ده ی توانی ۱۵ ملیون کاغذی A4 دروست بکات. (سهیری وینه ی ژماره ۳۲ بکه).

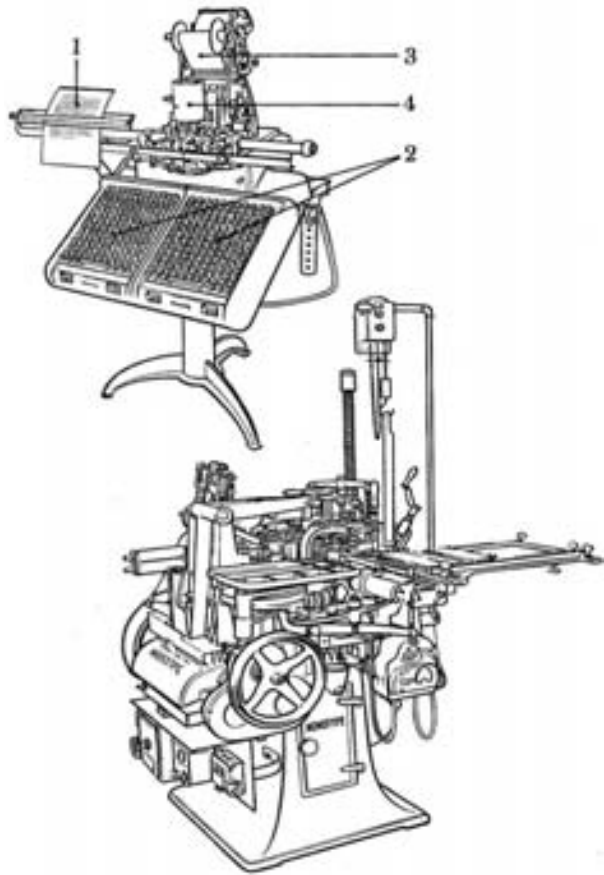

وینه ی ژماره (۳۲)

نامیری سه ره وه وینه ی مؤنۆ تایپه. ۱- نووسینه که. ۲- تانگیت

بور. ۳- کاغزه کونکراوه که. ۴- دیره کان ده ژمیری.

نامیری خواره وه دیره کان له قورقوشم دروست ده کات. ده کری

فرنیسی پیبگوتری.

1. Donald Jackson, Skrivkonstens Historia. Hongkong, 1987.- p.116.

۲. هه مان سه رچاوه ی پیشوول. ۱۱۶.

3. Jokum Smith, Bokframställning. Stockholm. 1970.- p.54.

دەگوترى كە فلانە كاغەز چەند گرامە، مەبەست لە يەك مەتر چوارگۆشەى ئەو كاغەزەيە. ئەو كاغەزانەى كە بۆ فۆتۆكۆپى بەكاردەين، ۸۰ گرامن، يانى يەك مەترى چوارگۆشەى كاغەزەكە ۸۰ گرامە بۆيە بەهەشتا گراميش بەناوبانگن. ئەستوورى يان گرانى كاغەز بۆ بەكارهيتنانى دەگەرپتەو سەر ئەوەى كە چ جۆرە بەرھەمىكى پى چاپ دەكەين نمونە: ئەگەر كتيپىكى شيعرى ۸۰ لاپەرە چاپ بكەين، ئەوا چاكە كاغەزى ئەستوور ھەلبۆتيرين وەك: ۱۳۰ گرام، بەلام ئەگەر رۆمانىكى ۶۰۰ لاپەرە چاپكەين، چاكە كاغەزىكى ۹۰ يان ۱۰۰ گرامى بۆ چاپكردنى كتيبەكە ھەلبۆتيرين.

باشە ئەو بەپنينەنە ياد، نرخى كاغەز دەكەوتتە سەر ئەوەى كە چەند كاغەزەكە ئەستوورەو چەنديش كاغەزەكە باشە.

سەرچاوە ئەگەل ئەو كتيبانەى بۆ ئەم بەرھەمەم سووم ليوەرگرتوون

بەزمانى سویدی:

- 1- Björn Nöljer. Så snickar du en tidningsartikel. Borås, 1994. – 187 s.
- 2- Catharina Grunbaum. Språkbladet. Borås, 1998. – 142 s.
- 3- Donald Jackson. Skrivkonstens Historia. Hongkong, 1987–176 s.
- 4- Eva Ram-Inghult. Svenska skriv regler. Uppsala, 1993. – 150 s.
- 5- Hans Sallander. Medeltidens boktryckerihistoria. Uppsala, 1959. – 211 s.
- 6- Janerik Larsson. Fri radio en utopi. Stockholm, 1990. – 87 s.
- 7- Jarl Backman. Att skriva och läsa vetenskapliga rapporter. Lund, 1985. – 73 s.
- 8- Jokum Smith. Bokframställning. Stockholm, 1970. – 103 s.
- 9- Lars Larsson, Bertil Ludvigsson. Nya Bilden. Falun, 1985. – 136 s.
- 10- Nielsen L. Chr., Boktryckerikonstens uppfinning. Malmö, 1900.p.203
- 11- Stig Hadenius, Lennart Weibull. Massmedier. Falun, 2003. – 505 s.
- 12- Söran Larsson. Att skriva i en tidning. Borås, 1992. – 212 s.
- 13- Trond Berg Eriksen. Budbärens övertag. Kristianstad, 1992. – 246 s.
- 14- Åke Edwardson, Kenth Andreasson, per andersson-Ek. Göra tidning. Värnamo, 1998. – 235 s.

- 19- Михайлов С. А. Мировые тенденции и национальные особенности в современной зарубежной журналистике. СПб., 2002. – 301 с.
- 20- Михайлов С. А. Современная зарубежная журналистика: Правила и парадоксы. СПб., 2002. – 446с.
- 21- Михайлов С. А. Журналистика стран северной европы. СПб., 2003. – 368 с.
- 22- Накорякова К. М. Литературное редактирование. М., 1994. – 189 с.
- 23- Орлов Ю. Я. Печать ФРГ. М., 1970. – 280 с.
- 24- Парфенов Л., Чекалова Е. Нам возвращают наш портрет. М., 1990. – 207 с.
- 25- Прохоров Е. П. Введение в теорию журналистики. М., 1995. – 294 с.
- 26- Самолетов С. А. Дизайн современной газеты. СПб., 1998. – 39 с.
- 27- Сапан М. Печать курдской диаспоры: история и современное состояние. СПб., 1998. – 140 с.
- 28- Смелкова З. С. Риторические основы журналистики. М., 2002. – 320 с.
- 29- Станько А. И. Журналистские расследования. Ростов н/д; 1997. – 222 с.
- 30- Соколов В. С., Виноградова С. М. Периодическая печать Италии. СПб., 1997. – 100 с.
- 31- Соколов В. С., Михайлов С. А. Периодическая печать соединенных штатов Америки. СПб., 1998. – 144 с.
- 32- Таказов В. Д. Журналистика и литературный процесс в Осетии. СПб., 1998. – 184 с.
- 33- Тертычный А. А. Жанры периодической печати. М., 2000. –312 с.
- 34- Тертычный А. А. Расследовательская журналистика. М., 2002. –384 с.
- 35- Шереля А. А. Радио журналистика. М., 2000. – 480 с.
- 36- Юровски А. Я. Телевизионная журналистика. М., 1964. –237 с.

بەزماني روسی:

- 1- Беспалова А. Г., Корнилов Е. А., Короченский А. П., Лучинский Ю. В., Станько А. И. История мировой журналистики. М., 2003. – 432 с.
- 2- 33- Ворошилов В. В. Журналистика и рынок. СПб., 1997. – 232 с.
- 3- Ворошилов В. В. Журналистика. СПб., 1999. – 304 с.
- 4- Головня И. А. С чего начиналась фотография. М., 1991. – 176 с.
- 5- Гуревич С. М. Работа с письмами в редакции. М., 1991. – 159 с.
- 6- Гуревич С. М. Газета и рынок. М., 1998. – 240 с.
- 7- Гуревич С. М. Номер газеты. М., 2002. – 191 с.
- 8- Есин Б. И. История русской журналистики. М., 1991.– 320 с.
- 9- Засорина Т, Федосова Н. Профессия – журналист. Ростов н/д; 1999. – 320 с.
- 10- Засурский И. И. Масс-медиа второй республики. М., 1999. –272 с.
- 11- Камиионко В. Ф. Работы и самураи: Телевидение и радио современной Японии. М., 1989. – 174 с.
- 12- Корконосенко С. Г. Основы творческой деятельности журналиста. СПб., 2000. – 272 с.
- 13- Кузнецов И. В., Овсепян Р. П., Иванова Р. А. История отечественной журналистики.(1917-1945) М., 1999. – 272 с.
- 14- Лазутина Г. В. Профессиональная этика журналиста. М., 1999. – 208 с.
- 15- Лазутина Г. В. Основы творческой деятельности журналиста. М., 2000. – 240 с.
- 16- Мельник Г. С. Mass-media: Психологические процессы и эффекты.СПб.,- 1996. 160 с.
- 17- Миньяр-белоручев Р. К. Теория и методы перевода. М., 1996. – 208 с.
- 18- Михайлов С. А. Современная зарубежная журналистика: состояние, перспективы. СПб., 1998. – 113 с.

بەزمانی ئینگلیزی:

1- Joseph T. Klapper. The effects of mass communication. New York, 1960. - 302p.

بەزمانی عەرەبی:

۱- قسطنتین سیمینوف. کنت و ابقی صحفیا. موسکو، ۱۹۸۹. ۳۷۶ ص. ترجمە سلیم توما.



وینەى ژمارە (3)

ئەم راوگەرە لەسەر بەلەمىك له ناو ئاواو دەستایە و بەلەمە كەشى له پاپیروس

Quæredo Simbalū apstolorū.
 in vnū deū Patrē omnīpotētē
 factore celi et terre visibiliū omniū
 et inuisibiliū, Et in vnū dñm nrm
 ihm xpm filiū dei vnigenitum: et ce
 pte natū ante omnia sc̄la Deū de deo
 lumē de lumie: deū verū de deo vero
 genitū nō factū cōsubstantialē patri
 per quē omnia facta sūt. Qui ppter
 nos hōmines et ppter nostrā salutē
 descendit de celis: et incarnatus est
 de spū sancto: ex maria virgine Et
 hōmo factus est Crucifixus etiam p
 nobis sub pōtio pylato passus et se
 pulcr⁹ ē. Et resurrexit tertia die sc̄dm
 scripturas: et ascendit in celū sedet ad
 dexteram patris Et iterū venturus est
 cū gl̄ia iudicare viuos et mortuos:

ویندهی ژماره (8)

سالی ۱۸۸۰ شم کتیبی به ناری Missale speciale له دوروبیری باسیل دوزرایه وه. به گویری تیبیه کانی شم چایه،
 دیاره پیتش نینجیلی ۴۲ خت چاپکرایه، بهلام کمه له کوتندهر چاپکرایه، جارج ناشکرا نیبه، له گهال نوهدش همومو
 زاناکان یه کن لهسر نوهدی که پیتش نینجیلی ۴۲ خت چاپکرایه، چونکه تیبیه کان کوتنرن. له بره نوهدی له دوروبیری باسیل
 دوزراوه نوهد، زانایان لهو بره نوهدان همر لهویش چاپکرا بیته. کوتننیرگ له نیوان ۱۴۴۴-۱۴۴۸ له ستراستنیرگ چوته
 باسیل، لیژهدش نوهر بهره همی چاپکرایه. نوهدش ده کاته نوهدی که شم پهرتووه کوتننیرگ بهره همی چاپی کوتننیرگه.

THEATUS

tunicam tuā tollere dimitte et palliū:
 et quicunq; te angariauerit mille pas
 sue uade cū illo et alia duo. Qui autē
 preit a te de te: et uolenti mutare a te
 ne auertaris. Audisti quia dictū ē:
 diliges proximiū tuū. et odio habebis
 inimicū tuū. Ego autē dico uobis dili
 gite inimicos uestros: benefacite hijs
 qui oderūt uos. et orate pro perseque
 ntibus et calūniantibus uos: ut sitis filij
 patris uestri qui in celis est. qui solem
 suū occidit facit super bonos et malos:
 et pluit super iustos et iniustos. Si enī
 diligitis eos q uos diligūt: quā me
 cedem habebitis? Nonne et publicani
 hoc faciūt? Et si saluaueritis fratres
 uros tān: qd aplius faciatis? Nonne et
 ethnici hoc faciūt? Estote ergo uos pfe
 cticuti: et pater uester celestis pfect
 us erit. **A**ntē dicitis corā hominibus ut uideami
 ni ad eis: alioquin mercedem nō habe
 bitis apud patrem uestrū qui in celis ē.
 Si uero ergo facis elemosinā noli are te tu
 ba canere: sicut hypocrite faciūt in synago
 gis et in uicijs ut honorentur ab ho
 minibus. Amen dico uobis: recipiūt
 mercedē suā. Ne autē facite elemosinā:
 nesciat sinistra tua quid faciat dexte
 ra tua: ut sit elemosina tua in abscondito: et
 pater tuus qui uidet in abscondito red
 det tibi. Et cum oratis: non etis hypo
 crite qui amāt in synagogis et in an
 gulis platearū stantes orare: ut uide
 antur ab hominibus. Amen dico uo
 bis: recipiūt mercedē suā. Tu autē cum
 orauerit intra i cubitū tuū: et clauso
 ostio ora pater tuū in abscondito: et
 pater tuus qui uidet in abscondito red
 det tibi. Et canes aut nolite multum
 loqui: sicut ethnici faciūt. putant enī:
 qd in multiloquio suo exaudiantur.

Nolite ergo assimilari eis. Sic enim
 pater uester quid opus sit uobis: an
 reguā petatis eum. Sic ergo uos ora
 bitis. Pater uester qui es in celis san
 ctificetur nomē tuū. Adueniat regnū
 tuū. fiat uoluntas tua: sicut in celo et
 in terra. Panē nostrū supsubstantiāle
 da nobis hodie. Et dimitte nobis de
 bita nostra: sicut et uos dimittimus
 debitoribus nostris. Et ne nos indu
 cas in temptationē: sed libera nos a
 malo. Si enim dimiseritis hominibus
 peccata eorū: dimitte et uobis pater
 uester celestis delicta uestra. Si autem
 non dimiseritis hominibus: nec pa
 ter uester dimittet uobis peccā uestra.
 Si autē ieiunatis: nolite fieri sicut hypo
 crite tales. Et ieiunāt enī facies sua:
 ut pareatur hominibus ieiunantes.
 Amen dico uobis: quia recipiunt
 mercedem suā. Tu autem cū ieiunas
 unge caput tuū et facie tuā laua: ne
 uidearis hominibus ieiunās sed pa
 tri tuo qui est in abscondito: et pater tu
 us qui uidet in abscondito reddet tibi.
 Nolite thesaurizare uobis thesauros
 in terra: ubi rugo et uinea deuoluitur:
 et ubi furcs effodiūt et furant. Thesau
 rizate autē uobis thesauros in celo: ubi
 aere rugo nec uinea deuoluit: et ubi fu
 res nō effodiūt nec furant. Ubi ē the
 saur⁹ tu⁹: ubi ē cor tuū. In terra comp
 ris tui ē oculus tu⁹. Si oculus tu⁹ fu
 erit simplex: totū corpus tuū lucidū erit.
 Si autē oculus tuus fuerit neq;: totū
 corpus tuū tenebrosū erit. Si ergo
 lumē qd in te est tenebre luce: ipse tene
 bre quāte erit? Nemo potest duobus
 dñis seruire. Aut enim unū odio habe
 bit et alius diliget: aut unū sustinebit
 et alius contemnet. Non potestis deo
 seruire et māmonē. Ideo dico uobis:

ویندهی ژماره (7)

لاپهردهیک له کتیبی نینجیلی بهناوبانگ: به ۴۲ خت نایه تی ۴۱-۵-۲۴. ۶. له

ماینز یوهان کوتننیرگ سالی ۱۴۵۵ چاپیکردوه

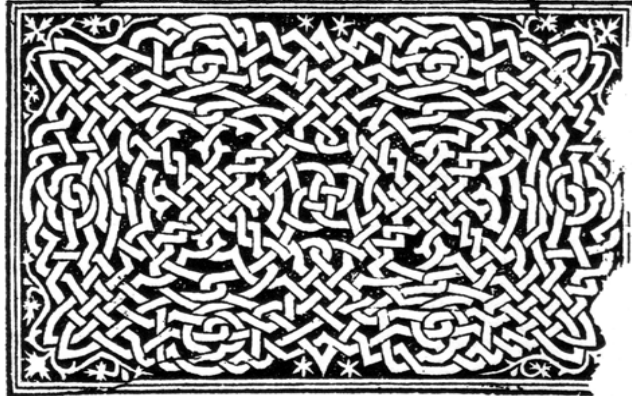

НАВЛН БУСЕРИ НАВ

ЗВАХЪ . СТЫХЕРЫ . ВСКРСНЪ . ГЛАСЪ , А .



ЕУЕРННѢ НАШЕ МЛТВЫ . ПРИН
МН СТЫН ГИ . ИПОДАЖДЪ
НАМЪ ОСТАВАННІЕ ГРѢХОВЪ .
ИКО ТД ІЕДННЪ ІВАНН ВЪМЪ
ОТ ВСКРСЕНІЕ *

ОБНДЪТЕ ЛЮДІЕ СЪМЪ НОБЪ
ИМЪТЕ ІГО . ИДАДНТЕ СЛА
ВОУ ВЪНІЕМЪ ВСКРСШОМОУ ИЗМРЪ ТВЫХЪ . ИКО ТЪ
ІЕ БЪ НАШЪ , ИЗБАВАНН НАСЪ ОБЕЗАКОНІИ НАИИХЪ *

ПРИНДЪТЕ ЛЮДІЕ ПОЕМЪ ИПОКЛОНИМСЕ ХОУ . СЛА
ВЦЕ ІГО ІЕЖЕ ИЗМРЪ ТВЫХЪ ВСКРСЕНІЕ . ИКО
ТЪ ІЕ БЪ НАШЪ . ИЗБАВАНН НАСЪ ОБЕЗАКОНІИ НАИИХЪ *

bro. Et quosdā quidē posuit de
us in ecclia. primū aplos. secū
do. pphetas. tertio doctores: de
inde virtutes. exinde gratias tu
rationū: opulaciones guber
naciones. genera linguas: inf
pretaciones sermonū. Nunquid
oēs apli: Nunquid omnes pphe
re: Nunquid omēs doctores: Nun
quid omēs virtutes: Nunquid omē
gratiā habēt curationū: Nunquid
omēs linguas loquuntur: Nun
quid omēs interpretant: Emula
mini autē carismata meliora
est adhuc excellētiore viā vobis
demonstro. **XIII**

Si linguas homin loquat et
angelos: caritate autē nō
habrā: factus sum velur es so
nās aut cimbālū tinniēs. Et si
habuero pphetiam. et nouerim
misteria omnia et omnē scienciā
et habuero omnē fidē ita ut mō
res trāseram. caritate autē non
habuero: nichil sum. Et si distri
buero in cibos pauperū omēs
facultates meas. et si tradidero
corp⁹ meū ita ut ardeā: carita
tem autē nō habuero: nichil mi
chi p̄est. Caritas patiens est: be
nigua est. Caritas nō emulat:
nō agit perperā: nō inflat: nō
est ambiciosa: nō querit q̄ sua
sūt. Nō irascit: nō cogitat ma
lū: nō gaudet sup iniquitate: con
gaudet autē ueritati. oīa sustinet.

omnia credit. omnia sperat: omni
a sustinet. Caritas nūq̄ recidit.
Sive pphetie euacuabūt: sive
lingue cessabūt: sive sciētia de
struet. Et parte tui cognoscim?
et parte pphetam? Eū autē ue
nerit qd̄ p̄fectū ē: euacuabit qd̄
re parte est. Cum essem paruu
lus loquebar ut paruulus: sa
piēbā ut paruul⁹: cogitabā ut
paruulus. Quando autē factus
sum uir: euacuauī q̄ erant par
uuli. Videm⁹ nūc p̄ speculū in
enigmatē: tunc autē facie ad fa
ciem. Nunc cognosco re parte:
tunc autē cognosca: sicut et cog
nitus sum. Nūc autē manēt si
des sp̄s caritas tria hec. Maior
autē horū est caritas. **XIII**

Sedamini caritate: emula
mini sp̄alia: magis ac
ut pphetis. Qui tū loquit lig
ua: non hominibus loquit: sed
deo. Nemo tū audit. Spiritus
autē loquit misteria. Nā qui p
phetat: hominibus loquit ad edifi
cationē et rehozationem et cō
solationem. Qui loquit lingua
semetip̄m edificat: q̄ autē pphe
rat ecclia dei edificat. Dolo ac
omēs uos loqui linguis: magis
autē pphetare. Nam maior ē q̄
prophetat q̄ qui loquit linguis
nisi forte interpretet: ut ecclia e
dificationem accipiat. Nūc au
tem scis. Si uenero ad uos ling

ویندی ژماره (11)

لاپرهديهك له تينجيلي بهناوبانگ به ۳۶ خفتی. نایهتی ۲۸-۱۲-۰۶-۱۴ له لایهین
یوهان گوتنبرگ له نیوان ۱۴۵۹-۱۴۶۱ چاپکرایه

ویندی ژماره (17)

Makarije نهم کتیبهی له Cetinje له سالی ۱۴۹۴ چاپکردووہ

In the begynnynge of the yere . And after Michelmes when par-
triches passe her daunger I haue seen them made sum to sle the pre-
sum to sle the Tele wypon the Reuer : at the Zutte sume to sle
the Wodecok and sum for the blacke brade and the thurstre .

The Wodecok is comtooue to sle : bot if thez be crafte . thez
fore when ye come to a Wode oz a quech of bushes . cast yowre
sparehalke in to a tre and wrete the bushes then and if any Wo-
decok arise she Witt be sure thezof . **T**he most first make huz
to a fowle cast vp owt of the bushes . and yowre halke most
sit on loofte as ye make huz to a partrich . Also as I saye ye
may call huz a spare halke : for an oter cause . for and thez beez
a shype fraght full of halakis . and no thynge ellis . and thez beez
re a spare halke among thapm thez shuld no custome be payd be
cause of huz . And so for the most comune name thapbe calde spa-
re halkes for thez reason a forsayd .

An hawkhe flieth to the weu . to the Beke . oz
to the Toll . No Crepe Querre Ser Jutty nē

An halke fleeth to the Ryuer dyuersie Ways . and sle ;
the the fowle dyueli . That is to say she flieth to the weu
oz to the beke . oz to the toll . and all is bot oon . as ye shall knalbe
here after She fleeth also to the quarre : to the crepe . and no mo
Ways bot thos . iij . And she Nymnyth the fowle at the sez Jut-
ty oz at the Jutty seze .

Now shall ye know what theis termes betokyn
a moo folowynge . as Hut . Jutty tery . Mounte
Raundon . Crepe . Ennewed .

ویندهی ژماره (22)

نهم کتیب به ناری The book of hawking, hunting and heraldry . له

St.Albans له سالی ۱۴۸۶ چاپکرا .



ویندهی ژماره (20)

Ludolphus de saxonias Vita : یه کهم کتیب به زمانی پورتوگالی به ناری :

Christi, Olivro da vida de Jhesu Christo ، له شاری لیسبون له لاین همدردو

چاپچی بدناوبانگ : Valentin fernandez و Nicolaus de saxonía سالی ۱۴۹۵

