

سەرەتايەك بۆ تىگەيشتنى ھونەرى شېۋەكارى

- سەرەتایەك بۆ تیگە‌یشتنی هونەری شیوە‌کاری.
- نووسینی: حەسەن سلیمان.
- وەرگێران و پیشە‌کی و پەراویز: نەژاد عزیز سورمێ.
- چاپی یەكەم: بە‌غدا 1986- تیراز 5000 دانە.
- چاپی دووهم: كوردستان-هەولێر 2005.
- چاپخانە‌ی: وەزارەتی پەروەردە‌ی حكومەتی كوردستان.

حهسه ن سلیمان

سه ره تابه ک بو تیگه یشتنی هونه ری شیوه کاری

نه ادبی ز سوری

کردوو به کوردی و
پیشه کی و پهراویزی بو نووسیوه

چاپی دوهم 2005

9	هونه ری شیوه کاری .. بو؟
21	سایکۆلۆژییه تی هیل
26	هونه ر و سرووشت و مرۆف
34	لاکیتشه و بازنه و چوار گۆشه
48	رێژهی زیرین
53	هیله ناسۆیی و شاولییه کان و ستوون بوونیان
63	مهودای سییه م
72	هیلتی چه ماوه
79	ناوازه کانی هیل
88	ناههنگ
93	گوئجیان
96	ململانیی نیوان پۆزه تیف و نیتگه تیف
111	جوولانه وه له هونه ر و ژیاندا
145	بزاڤی په ره سه ندن له زانست و هونه ر و ژیاندا
153	جوولانه وه و شیوه ئۆرگانییه کان و په یوه ندی به هونه ره وه
169	جوولانه وه ی بایۆلۆژی و کاری هونه ری

- 184 ئاهنگ و هاوسهنگبون له جوولانهوه دا
- 190 جوولانهوه و قوتابخانه هونه ریه هاوچه رخه کان
- 195 جوولانهوه وهک دهروازهیهک بو تیکه یشتنی کاری هونه ری
- 205 زمانی شیوهی هونه ری
- 211 دهروازهیهک بو رهگهزی ململانی له کاری هونه ریدا
- 223 هیل و بو شایی
- 239 ساوی بو شایی و رووه کان
- 257 گیروگرفتی بو شایی و روو له قوتابخانه هونه ریه نو پییه کاندای
- 275 رهگهزی دهسته له تدان و لیتلی له کاری هونه ریدا
- 289 په یوه ندی هونه رمه ند
- 307 هونه ر پیوستیه کی مرز فایه تیه
- 325 په راویز
- 335 پاشکوی تابلو کان

هونهری شیوه کاری.. بو؟

(1)

به جیا باسکردنی هونهری شیوه کاری، هه رگیز ئه وه ناگه یه نی که ئه م هونه ره (به گشت لقه کانیه وه)⁽¹⁾ له لقه کانی دیکه ی هونه ر لیك ده کرتنه وه..

ئه وه نده ی زیاتر په یوه ندی به وه هه یه، که بیجگه له وه ی به ر له په یدابوونی نووسینه وه هه یه، یه که مین هو ی ده رپرینی ئاده میزادی دیرینیش بووه له پیش میژووی په یدابوونی نووسینه وه ما بیه ته وه و پیمان گه یشته بی⁽²⁾ و گه لیك لایه نی ژیا نی ئه وان سه رده مه دیرینانه ی بو یه کاله کردینه وه، هه ر ئه مه ش سیما و ئادگار یکی دیکه ی به م هونه ره داوه، رۆلیکی گرنگ له شارستانییه تی مرۆقایه تیدا بیینی، به وه ی زمانی شیوه له زمانی نووسین راستگۆتره..!

خه لکی که ده ناخشن یا ده نووسن ته واو ئاگایان له زمان و قه له می خویان ده بی و ئه وه ده زانن که گو بیان لی ده گیری و ده خویندرینه وه بو یه ده بینین زۆرشت ده شارنه وه، یا به به لگه و هه نجه تی دوور له راستیه وه دای ده پۆشن.. یا هه ر به نه یینی ده به یلنه وه، به تایبه تیش

له ههندی لهو مهسه لانهی (په یوهندیان به ئایین و نه ربیتی نهو کۆمه لهوه ههیه، وهک به شیک له ئهرکی ریزلینانی خوداوهند و به هه ند هه لگرتنی (3).

به لام نیگار که به زمانی هیل و رهنگه وه بۆمان ده دوی، بواری نه وهی تیا نییه، به م جوړه (هونه ر تاقه میژووی راستگۆی مرۆقه) (4) دیسان زمانی هونه ریش زمانی که گشت مرۆقیکی نه م گۆی زه وییه تیی دهگا، وهکی دی ئاشکرایه زمانی ئاسایی باوه کو هۆبه کی پیکه یشتن و تیکه یشتن بی، هه ر سنوورداره و له بازنه یه کی دیاریکراودا ناچپسته دهره وه و (هه ر له سنووری نهو کۆمه له ده مینیته وه له زمانه که ده گا.. وه لی که بمانه وی لهو سنووره رت بکات، ده بی په نا بۆ به کاره یینانی ته کنیکی ئالۆزی وهرگی پان به یین.. چه ندی هونه ره، له گه ل نه وهی سیما نیشتمانییه که ی پپوه ده بی، به لام زمانی که هه موو مرۆقایه تیش تییده گا.. (5).

لیردها هونه ر بایه خیکی گرنگی دیکه شی ده بی، به وهی بی سنووره، نه گه ر له پال هه موو لقه کانی تری هونه ریشه وه به شداری له شارستانییه تی مرۆقایه تی کرد بی، سه باره ت به و بی سنوورییه شیه وه له لقه کانی تری (وه کو نه ده ب) جیای ده کاته وه، نه وه نه گه ر باسی جیاوازی هۆبه کانی دهر برین نه که یین، که له هونه ری شیوه کاریدا زیاتر هیل و رهنگ و هه ندیک پپوانه ی نه ندازه یی ده ور ده بینن، که چی له نه ده بدا زمان و نووسین ده وری سه ره کیان هه یه. هه ر به و هۆبه شه وه هونه ری شیوه کاری رۆلئیکی چاکی له به ره و پششبردنی هونه ری بیناسازی (ARCHITECTURE) دا دیوه، نه ک وه ک کلاورۆژنه و روانگه یه ک، به لکو هه میشه لایه نی ئیستاتیکی زانستی نه ندازه بووه، به مه ش خزمه تیکی بهرچاوی مرۆقایه تی کردوه و ده وریکی بالایشی له لایه نی سایکۆلۆژی و وه بهرنانی ههستی مرۆقایه تی له

ئادمیزاد دا دیوه و کاری له رەفتاریدا کردوو... وەک ئەو هی بەشدارى له بەرھەم ھێنان و پەرەسەندى لایەنى جوانکاری شیوهى زۆربەى زۆرى ئەو کەلوپەل و شتومەکانە ھەبوو کە مرۆف بە کاری دینى، لە جل و بگرە تا دەگاتە شیوهى ھۆبەکانى بەرھەم ھێنان و دامەزراوە پێشەسازى و بازرگانى و پەرودەبى و ھاتوچۆو.. تاد. شان بەشانی لقەکانى دیکەى داھینانى مرۆفایەتیش بەشدارى خەباتى مرۆفایى کردوو لە پیناوى ئازادى و وەدیھینانى ژيانىكى ئاسوودەبى بى چەوسانەو، وىراى ئەو هی بەدریژایى میژوویشەو شایەدیكى راستگۆى چاخەکان بوو، بەو هی ژیان و گوزەرانى و بارى مرۆفایى بۆ بەرجەستە کردوین⁽⁶⁾... مەگەر مرۆفایى ئەم سەردەمەمان بەھۆى ئەو وینە و کۆلراوانەى دیوارى ئەشکەوتان و دۆزراوە ئارکىۆلۆژىیەکان (زانستى شوپنەوارناسى) نەبواى، چى لە بارەى ئەوان شارستانىیەتە پێشکەوتوانە دەزانى کە لە دیزەمانەو ھەبوون، تەنانت ئیستاش رۆژ بە رۆژ ھەر بەھۆى بە دواچوون و پشکینى ئارکىۆلۆژى شتى تازەمان بۆ دەرکەوئى.

(2)

بە داخەو دەلیم لە لای ئیمە تاكو ئیستا کە باسى ھونەرى شیوه کاری دەکرى لەو زیاتر نییە، کۆمەلێک تابلۆیا چەند داتاشراویک لە ھۆلێک پێشان دەدرین و خەلکى دینە تەماشایان، کە دەشپینە تەماشا، یەکسەر لە روانگەبەکى ئەدەبى رووتەو سەبى کارە ھونەرییەکان دەکەن و ھەر بەو جورەش لیکى دەدەنەو، بەرادەبەک بینەران ئەوئەندەى خوێبان بە ناوونیشانى کارە ھونەرییەکانى نێو کەتەلۆکى پێشانگا کە دەبەستنەو، ئەوئەندە بە تەنگ پیکھاتە و رەنگ و لایەنى پیکھاتن و جوانکاری دیکەو نین تەنانت کار دەگاتە ئەو هی ھەندى جار داوا لە ھونەرمەند دەکەن

مانای ئەم تابلۆ یا ئەو داتاشارویان بۆ لێک بداتەو!!

ئەمەش زیاتر بە هۆی نەبوونی هۆشیاریی هونەرییەووەیە کە ئەویش بەرەنجامی چەند هۆبە کە، لە پێش هەمووشیانەووە شتیوازی تەقلیدی پەرورەدە و فێرکردنی هونەر لە قوتابخانە و خۆپێندنگاکان و بایەخ نەدان بە میژوو و دەوری هونەر لە ژیان و شارستانییهتی مەرۆقپایەتیدا. دیسان بە هەند هەلنەگرتنی هونەرمەند وەک داھینەرێک، جا ئەگەر هونەرمەند لە کۆمەلگا پێشکەوتووکاندا مەلەبەندیکی گەشی تیشکاویژی شارستانییهتی بێ و بەو چاوەوە سەیر بکری، ئەوا لە کۆمەلگای دواکەوتوودا وەک کەسێکی دواکەوتوو لە ژياندا دەژمێردری، ئەمەش لە خۆیدا کۆسپێکی ترە، هەر بەهۆی هونەرمەندەکان خۆیان (سەبارەت بە گەلێک هۆی جۆراو جۆر، دەوری پیشرەوی خۆیان لە بێر دەچیتەووە و وەک پتیویست هەست بە لێپرسینەووە ناکەن).. دەخاتە بەر بەرەو پێش چوونی هونەر، بەوێی بۆ زەوق و میزاجی چەند کەسانێک جەماوەری حەقیقی خۆیان دەدۆزین و لە بۆچوون و روانینی ئەو کەسانە نزیک دەبنەووە کە هونەر بە وەخت بردنەسەر و ئارەزوویەکی لابەلایی تێدەگەن. نەبوونی چاپکراوی بەر دەستیش کە تاییبەت بێ بە هونەر، وەک روژنامە و گوڤار بە کوردی، هەر وەها نەبوونی رەخنەیی هونەری، کۆسپێکی دیکە یە.

ئەم ۆزۆربەیی ئەوسەرچاوانەیی لەم هۆنەرە دەدوین بەزمانی بێگانەن و لە هونەری ئەو نەتەوانە دەدوین، ئەمەش بوو بە هۆی ئەوێی هونەرمەندانێ کورد بخاتە ژێر کاریگەری هەندی ریبازی هونەری ئەوروپا، کە بەهیچ شتیووەیک هونەری کوردی لە پاشەرۆژدا سیمای رەسەنی خۆی تیا نادۆزیتەووە. دەبێ ئیمە بزانی کە (هونەری جیھانی) مانای ئەو نییە هونەرمەند لە جەوھەری مەسەلە و واقعیی کۆمەلگا و کولتووری خۆی نامۆبیت و دوور بکەویتەووە.

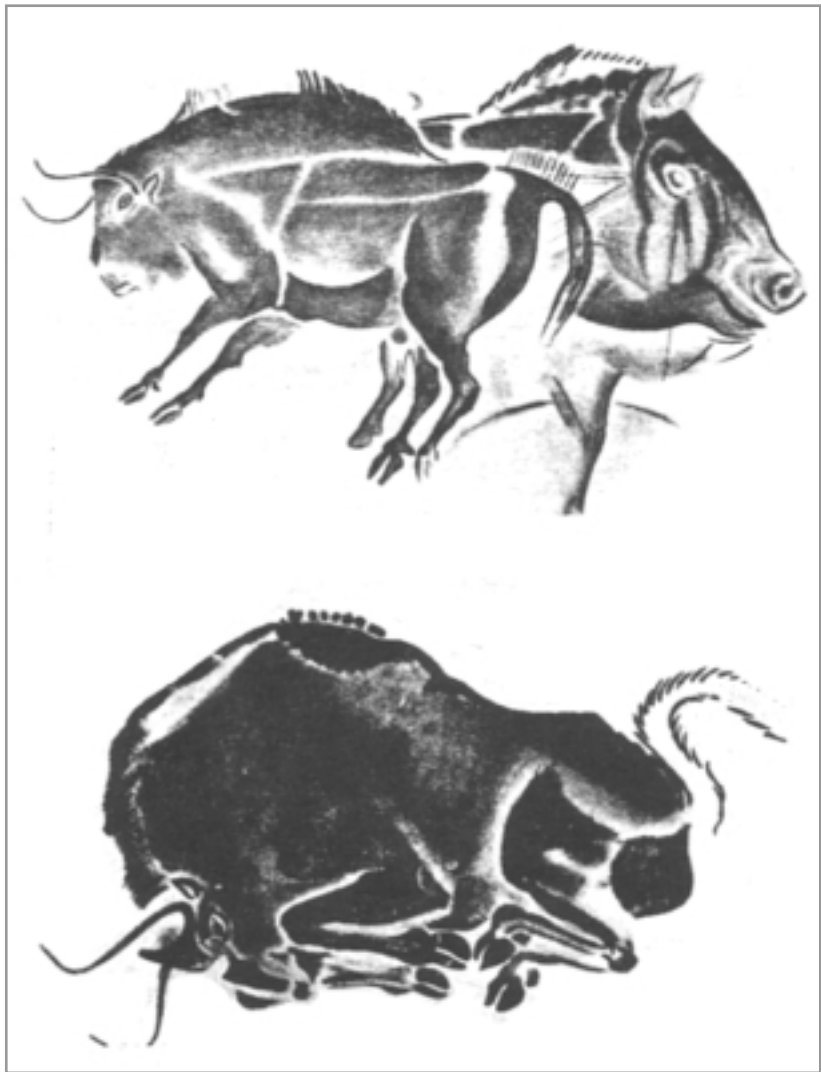

نمونه یک له دهسکردی ناده میزادی دتیرین که به سهر دیواری نه شکو و تانهوه ماوه تهوهو میژوی
 وینه کیشانی له (15-20) هزار سال له مهوهر که مترنییه.

ئەو ھەتتا گەلپىك ھونەرمەندى ئەم رۆژھەلاتتە سووديان لە رىبازە ھونەرىيەكانى ئەورووپا ۋە رىگرتوۋە، بەلام لە سەر حىسسابى رەسەنايەتى ھونەرى و مۆركى واقىيى خۇبانەو نەبوۋە، بۇ ئىمۇنە ھونەرى ھىندى و ژاپۇنى..

(ھونەرمەندى ھىندى ئەگەر سوودىشى لە ھونەرى ئەوروپايى ۋە رىگرتىبى مۆركى تايىبەتى و ناسراۋى خۆى نەدۆراندوۋە، بەلاى كەمەو لە لايەنى ئەو زمانە شىۋەيىيە پىي رۇبەروۋى جەماۋە دەپىتتەو. ھونەرمەندى ژاپۇنىش ھەر بەوجۆرە، لەگەل باروزروفى ژاپۇن و چۆكدادانى لە شەرى دوۋەمى جىھانىداۋ سەپاندنى گەلپىك روالەتى شارستانىيەتى نۆتى رۆژئاۋا و خۆپىندنى ھەزاران لاۋى ژاپۇنى لە ئامۆژگا و ئەكادىمىيى ھونەرە جوانەكانى رۆژئاۋا، لە مۆركى كەلەپوورى ناسراۋى خۇبان جىانەبوۋنەتەو) (7).

بەم جۆرە ھونەرمەندى كورد لە ھەلومەرجى ئىستادا كە زىاتر ئاۋ لە سەرچاۋەى ھونەرى رۆژئاۋا ۋە خواتەو، ئەگەر بىەۋى دىلسۆز بىت بۇ ھونەرەكەى، پىبۇبىستە ئەوۋى لە بەرچاۋىبى چۆن دەگاتە ئەوۋى سىما و مۆركى تايىبەتى ھونەرى كوردى بدۆزىتتەو كە پىيەو ۋە بناسرىتتەو (8)، ئەوۋى لە بەرچاۋ بى بۆكى رەسم دەكا و لەو ۋە رىدبىتتەو ئەو رىبازە ھونەرىيەكانى ئەوروپا چۆن و لە چ ھەلومەرجىكدا سەربان ھەلداۋ..

ھونەرمەندى كورد بە مە زىاتر سىماى رەسەنى خۆى دەدۆزىتتەو و شاىەدىكى راستگۆى سەردەمەكەشى دەبىت و مېژوۋىەكىش بۇ ھونەرى گەلەكەى دروست دەكا كە نەوەكانى دوارۆژ شانازى پىتو بەكەن ۋەك ئەوۋى ئىستاش ئەوروپاي رۆژئاۋا بگرە ھەموو مەرۆقاىەتىش شانازى بە ھونەرمەندانى سەردەمى بوۋژانەو (رىنىسانس) دەكەن.

(3)

له چاو باروزروفی
هونه رهنندی کورد و
نه بوونی ره خنه ی
هونه ری، به به راورد
له گه ل لقه کانی تری
هونه ر، بو وینه
شیعر، هونه ری
کوردی به ره و پیش
چووه، نه و به ره و
پیش چوونه شی
له سه ردهستی
کوومه لیک
هونه رهنند بووه چ له



کوردستان یا له دهره وه. وه کی دی له ته ک نه مه دا سه رچاوه یه کی
چاپکراوی نه و تۆمان نییه به کوردی دهر باره ی نه م هونه ره چ وه ک
میژوو یا یه کالاکردنه وه و تیگه یشتنی چه مکی ته کنیکی و
تویژینه وه ی ریبازه کانی.

بو به به پروای من ههر هه ولتیک له م روانگه یه وه بدری به نووسین بی
یا وه رگپران له دوو سه ره وه سوودی ده بی:

یه که میان وه کو بابه ته که (ناوه روکی بابه ته که) خو ی که کتیبخانه ی
کوردی پتویستی پتی هه یه، دووه میشیان وه ک هۆبه ک بو
چه سپاندنی گه لیک زاراوه ی وا که سبه ی روژی سوودیکی زوری بو
قامووسی کوردی و زمانه که مان به گشتی ده بی. لیره دا ده توانین له
قوناخی یه که مدا به و نه نجامه بگه یین نه ک ههر به ته نیا له ریگای
هونه ر، بگره به هۆی گه لیک لایه نی تریشه وه که رو شنبیری کوردی

پیتوبستی پیتیان ههیه، وهکوفه لسهفه و زانستی دهرووناسی و کومه لایه تی و ئابووری و زینده وهرزانی و ئەندازه و ئەستیره ناسی و.. تاد.

ئەم ههولە بچکولانهی منیش هەر لەم گوشه نیگایه وه بووه.. هەرچی چوئیکه وهرگێرانی کتیبیکی وا دهشی کاریکی ئاسان نه بی، هەرچی نه بی به هۆی ئه وهی نووسین و وهرگێرانی لەم بابته یا هەر نه بووه، یا که ههیشبووبی، به و چهشنه نه بووه زمانه کهمانی لی راهینرابی و زاروه پیتوبستییه کانی چه سپاندبی وهک ئه وهی له زمانه کانی تر چه سپینراون. له کۆتاییدا ئه وهی ده بی بگوتری، ئەمه ی بهردهستان بریتیه له کتیبیک که دهقه ئەسلییه که ی به سی بهش بلاوکراوه ته وه، هەر به شیکیان له دوو تویی کتیبیکی قهواره نیو به تال دایه.. که ئەمانه ن:

* به شی یه کهم (کتیبی یه کهم) به ناوی (سیکولوجیة الخطوط) ه و 16 ی مایسی سالی 1967 له لایهن (دار الکاتب العربی للطباعة و النشر) له میسر بلاوکراوته وه.

* کتیبی دووهم (الحركة في الفن و الحياة) سالی 1969 هەر له هه مان دهزگا بلاو بووه ته وه.

* کتیبی سییه م (لغة الشكل الفني) سالی 1970 له دهزگای (الهیئة المصرية العامة للتالیف و النشر) دا بلاوکراوته وه.

ئەم سی به ره مهش که دهکاته ئەم کتیبه ی بهردهستان گه لی کاری هونه ری و وینه ی روونکردنه و هیان تیدایه که زۆر به یان له بهر لیلی و کالییه وه له چاپ دهرنه ده چوون بو به ماوه یه کی زۆر خه ربکی په یدا کردنیان بووم که هه ندیکیان به داخه وه په یدا نه بوون و به ناچاری دامانه وه.



هونهری ژاپونی که قوتابخانه و پتیاره هونهریه تازه کان ندیانتوانی
کاری تن بکمن و مؤزکی رهسهنی بگوزن

ديسان ههولم داوه:

- 1- له بهر زوړی وینه کان چاو له هه نديکيان پپوشم، به تايبه تيش نه و وينا نهی زانيومه کار ناکه نه سهر ناوهړوکی باسه کان.
- 2- زياتر وشه ی کوردی به کار بهیتم، نه وانه ی که به راستم زانیون چونکه له و باوهړه دام نه گهر نه مړوش نامو بن ده گونجی له دواروژدا وه کو هه ر وشه یه کی دیکه ی باو و ره سهن جیی خو یان بگرن.
- 3- نه و زار او ه و ناوانه ی تی یان دابووه و نووسهر روونی نه کردوونه ته وه و من به پیویستم زانیون بو خوینه ری کورد روونیان بکه موه، له به شی په راویز (که له پاشکو ی کتیبه که دایه) روونم کردوونه ته وه. به تايبه تيش کورته ی ژياننامه ی نه و هونه رمه ندانه ی ناویان له کتیبه که دا هاتووه. بیجگه له و په راویزانه ی له شوینی خو یاندا هاتوون.
- 4- له لایه نی دهر پرینه وه، زياتر له و قابله نزیک بیمه وه که دهر پرینی کوردی به به ردا دهر پی، نه مهش هندی جار بووه به هو ی پاش و پیش خستنیک به گویره ی رسته ی تیکسته نه سللیه که. هیوادارم توانیبتم مه بهستی نووسهر بگه یه نم.

نه آدس ز سوری

حوزهیرانی 1984

- 1- مه‌به‌ست له لقه‌کانی هونه‌ری شتو‌ه‌کاری: وینه‌کیشان Painting و بیناسازی Archi- tecture و سه‌نگتراشی sculpture به‌هر سه‌ جوړه‌کانییه‌وه، هه‌روه‌ها هونه‌ری نه‌خس و نیگار Decoretive
- 2- له‌م سه‌ی چل‌ساله‌ی دواییدا له‌یه‌ک‌یک له‌ئه‌شکه‌وته‌کانی هه‌ر‌یمی باکووری ئیسپانیادا هه‌ندئ وینه‌ی ناژه‌لان د‌وزراونه‌ته‌وه که‌بو چهر‌خی به‌ردین ده‌گه‌رینه‌وه.
- 3- پروانه‌حه‌سه‌ن سلیمان - الفنان ذلك الانسان - گوڤاری (الفنون) ی میسری ژماره‌3ی هاوینی سالی 1971 ل 64.
- 4- هه‌مان سه‌رچاوه‌ی پیشوو- ل 72 .
- 5- پروانه: گروم‌وټ و کاجان - وظيفة الفن الاجتماعية- وه‌رگیتراي (عدنان مدانات) دار ابن خلدون ل 121 .
- 6- کاری هونه‌رمه‌ندان‌ی وه‌کو داڤنیشی و مایکل ئه‌نجیلو و رامبرانت و برۆژیل و گوڤا و دیلاکروا و کوربئ و قان کوخ و پیکاسو و ده‌یانی دی گه‌واهی ئه‌وه ده‌دن.
- 7- پروانه - جمال قطب- الاصاله و عناصر التذوق الفني - گوڤاری الدوحة ژماره 60 - 1980 .
- 8- ئه‌م مه‌سه‌له‌یه‌ باسیکی دوور و درت‌ژه‌ه‌لده‌گری که‌لیرده‌دا هه‌لبه‌ته‌جیگای نابیتته‌وه، به‌لام ئه‌وه‌ی پیتویسته‌بگوترئ ئه‌وه‌یه‌که‌ئیمه‌به‌هیچ جوړیک مه‌به‌ستمان له‌وه‌ نییه‌هونه‌ری کوردی له‌هونه‌ری مرۆڤایه‌تی بکه‌ینه‌وه. یا پیمان و ابئ هونه‌رمه‌ندی کورد سوود له‌تاقی‌کردنه‌وه ده‌وله‌مه‌نده‌کانی هونه‌ری روژتاوا وهرنه‌گری! ئه‌وه‌نده‌ی به‌ته‌نگ ئه‌وه‌وه‌ین هیوامان به‌وه‌بئ له‌پاشه‌روژدا هونه‌ری کوردی له‌نیو هونه‌ری روژه‌ه‌لاتدا بناسریتته‌وه و سه‌نگ و به‌های خو‌ی هه‌بئ.

تێبینی:

وینه‌کانی له‌گه‌ل ئه‌و پیشه‌کییه‌ داندارون به‌پیتی پیتویست خو‌م دامتان.

وه‌رگیتراي

بهشی به کهم

سایکۆلۆژیەتی هیڵ

نوسەر ئەم بەشە ی پێشکەش بە د. عەبدولخەمید یونس کردووە

به رای



وتنه (1)

ئه گهر هه ندی له نووسینه کانی دهوری به ری هه لبویرین، وهک
تیرامانه کانی لیناردۆ (داقنیشی) ده باره ی - ئه و به رزی و
نزمییه ی له په یوه ندی هیله جورا و جوره کان و به رزی و
نزمییه کانیه وه په یدا ده بی - ده بینین تیگه یشتن و

هه لسه نگاندى وینه له سه ده كانى رابوردوودا به چه مكى نه ده بى و
فه لسه فييه وه به سترابووه وه، به لكو ئيستاش هه ندى نووسين له
قاوخی نهو چه مكه ناچنه ده ره وه.

نه مهش سه بارهت به جيگيربوني نهو پروايه ي له هوشى خه لكيدا
بووه به وهى ههر وینه يه ك يا ده بى هه و الیک بگه يه نى يا خود
چيروکيک بگيرپته وه.

هه رچه نده نه مهش ماوهى چهند سه ده يه ك يه كيک بووه له
فه رمانه كانى وینه، به لام تاكه فه رمانى هونه ر نه بووه.
باره كه لاسه نگتریش بوو كه فه يله سووفه كان تيوره كانى خوبانيان
ده رباره ي (بوون) هوه بنيات دهن، پاشان هه و ليان ده دا ده رگا و
به رهه ليک بو نهو تيوره نه بيننه وه تا به سه ر فه لسه فه ي جوانيى
بسه پين.

هه لبهت لي ره دا نهو ماوه يه مان نييه له تيوره كانى فه لسه فه ي
جوانى و په يوه ندى به چه شه وه رگرتنى هونه رييه وه بدويين. به لام
گرنگ نه وه يه ده ستنيشاني نهو هوپانه بکه ين كه يارمه تي
گوپيني رييازي تيگه يشتن و تيرامانى خه لكي داوه به رامبه ر
به كاري هونه ري، له كاتي كدا هونه رمه ند وه ختي گرتنى رييازيك
له كيشاني وینه شتيكدا، وای ده رده خست كه "خوی وای
هه ست پیده كا". چهند هوپه كيش ريگايان له دانانى ده ستووريك
بو زماني شيوه خوش كرد، به جوړيك وای ليتهات هونه رمه ند و
نه وهى كه چيژيشى لي وهرده گري بگه رپنه وه سه ريان، به بى
نه وهى به چهند مه سه له يه كي باوه رپيكر او ي بژميرن.

ديارتريني نهو هوپانه ش نه مانه بوون:

1- نووسينه كانى ماركس - نه نگلز و لي دو انيان له ديارده و

شته‌کان به چه‌مکیکی زانستیانه، وه‌کو لیّدوان دهربارهی هۆ و تامانج و فەرمان و مادده‌ی به‌کارهینراو و به‌ستنه‌وه‌ی ئەمانه‌ش هه‌مووی به واقیعی ماتریالی و میژوووییه‌وه.

2- له‌لایه‌کی دیکه‌وه نووسینه‌کانی (رسکن) که له‌و پروایه‌دابوو شتیکی هه‌یه پیتی ده‌لّین ده‌ستخه‌له‌تدانی هه‌ست، واته ئی‌مه شته‌کان وه‌ک خۆمان به بوونه‌وه‌ری زیندوو ده‌بینین یا خۆمان ده‌قه‌به‌ریان ده‌که‌ین و وا هه‌ست ده‌که‌ین له‌ سرووشت داین و ته‌نانه‌ت خۆمان له‌ بنه‌چه‌ی کاریکی هونه‌ری رووتیشدا ده‌بینین. من دان به راستی ئەو بو‌چوونانه‌ دانه‌نیم، به‌لام ئەو نه‌یتوانیوه به‌لگه‌یه‌کی زانستی به‌ تیۆره‌که‌ی بدات.

به‌م چه‌شنه‌ ده‌ست براو په‌رده له‌سه‌ر نه‌ینی کاری داهینانی هونه‌رییه‌وه لایه‌را، تا ئەوه‌ی کۆمه‌لّیک له‌ هونه‌رمه‌نده پیشه‌نگه‌کان له‌ سالی 1919 دا ئامۆزگایه‌کیان له‌ ئەلمانیا دا کیل کرده‌وه. هاتن مشتومریان له‌سه‌ر زمانی شیوه‌دا کرد و هه‌ولیان دده‌ا بگه‌نه ئەوه‌ی گری کۆیتره‌کانی بکه‌نه‌وه‌و ده‌ستووریکی بو‌ دابنّین.

جا ئەگه‌ر ئی‌مه‌ش باسی ئەو زمانه‌ و ئەوان مه‌سه‌لانه‌ ده‌که‌ین، له‌م به‌رچاوخستنه‌دا ته‌نیا به‌ بیرورای ئەو پیشه‌نگه‌ مه‌زنانه‌ ناوه‌ستین، له‌وانیش پرۆفیسۆر ئاتان و پاشانیش هونه‌رمه‌ندان پۆل کلتی و (1) کاندنسکی و (2) نووسینه‌کانی هاربرد رید (3) له‌ ئینگلستان و ئەزنفان له‌ فه‌ره‌نساو هه‌روه‌ها هی ویلنسکی و روجر فرای.

من خۆم به‌ بیروباوه‌ری ئەوانه‌ نابه‌ستمه‌وه، من له‌ بواری ئەو بیرورایانه‌وه روانین و ئەزموونی تایبه‌تی خۆم دهرده‌بم،

به تايبه تيش ئايدىيالىزمى ئەوان پيشه نگانە ژىربىيژىتى
(مەنتىقى) لاواز كردبوون و نووسينه كانىانى له چوارچىويه كى
تەمومژاويدا گير كردبوو.



هونهرو سرووشت و مروّف

ههروهك ئەو زمانه‌ی كه ئیستا له پیکهاتووهدكانی ددهدوین پیشان خۆی لهو دیو لاسایی کردنهوه‌ی سرووشتدا دزیبووهوه، یا بهواتایه‌کی تر، خۆی له پشت لاسایی کردنهوه‌ی هونه‌رمه‌ند نابوو كه واقعی بینراوی دهرده‌خسته‌وه.

ئهم زمانه‌یش له‌لایه‌نی ئاهه‌نگ و هاوسه‌نگیه‌وه، تا راده‌یه‌کی زۆر پالی به یاسایه‌کانی سرووشته‌وه دابوو، چونکه به ههستی مروّفه‌وه دهنوسی، که ئهم ههسته‌یش ههزاران ساله به ئەزمونی بهر ههستییه‌وه پیتی راهاتوو، دیسان به‌ره‌نجامی یاسای ئاهه‌نگ و هاوسه‌نگ بوونیشه که فیسئۆلۆژیه‌تی ئاده‌میزاد و گشت بوونه‌وه‌ریکی زیندووی له‌سه‌ر بنیات دهنری و ته‌نانه‌ت به یاساکانی هاوسه‌نگبوون و ئاهه‌نگی ئەستیره‌کانی ئاسمان و په‌یوه‌ندی ناوه‌خۆی ئەوانیشه‌وه به‌ستراوه‌ته‌وه.

سه‌ره‌تایش له‌گه‌لیدا هاتنه‌وه گونجان، یا بلێین هه‌ست و نه‌ستی مروّفانه‌ی پابه‌ندی ئەو یاسایانه‌ بوو، ئینجا پاشان ئاده‌میزاد پیتی زانین و دۆزینییه‌وه، لیره‌دا پتوبسته ئەوه‌یش له‌به‌ر چاوبگرین

که جیاوازییه کی زۆر له نیتوان لیکۆلینه وهی بنه ماکانی هونه ر و شوینکه وتنی ته واو و چوونه ژیریاری چهند یاسایه کی دیاریکراوو ئەو ئاگادارکردنه وانهدا ههیه که هه میسه (کلج) بهر له وهی دهست به باسه کانی بکا دهیدرکاندن، به وهی ترسی له وهیه قوتابیه کانی بکه ونه بهر داوی ئە کادیمیه تیکی تازه وه که بیته هۆی راگرنتی بیرو هه ستیان.

که چی ئەم ئاگادارکردنه وهیه بیهووده بوو، پیشبینیه که یشی به راست ده رچوو، وای لیتهات گه لیک هونه رمه ند به م ئە کادیمیه ته تازه وه به سترانه وه.

هه رچونیک بی، با ئاشنای ئەو زمانه بین که به سرووشت و یاسا کانییه وه به ستراره ته وه، سه ره ستیشین له وهی به کارمان هینا یا خود ره تمان کرده وه.

خۆبه ستنه وهی له ئە ندازه به ده ریش به هیچ جوړیک نامانگه یه نیته ئە وهی له وینه یه ک بگه بین یا وینه یه ک بکیشین، به لام ده شی یارمه تی ئە وه بدات قوولتر له کاری هونه ری بگه بین. که سایه تی هونه رمه ندیش له وه دایه، چۆن ئەو یاسایانه هه لده بزیری و کاره هونه رییه که ی له سه ر بنیات ده نی، جیاوازی ئەو یاسایانه ش له هونه رمه ندیکه وه بۆ یه کیککی دی جیاوازییه کی به رفه رییه، به لام له نیتوان دوو کاری هونه ریدا به رته سکت ره، که هه ردوو کیش ده سکردی هه مان هونه رمه ند بن.



پنت



وتنه (2)

با له ساده‌ترین شتی ئەم سررووشته بدوئین. پنت (خال) و نوخته‌ی‌شی پێده‌گوترئ- وه‌رگێر- یا چه‌ند- په‌له‌یه‌کی بچووک.

کئ له ئیمه پنتی‌کی له‌نیو‌مدانه دیوه که به‌ره‌به‌ره گه‌وره بووه و تا بووه‌ته پیاوی‌ک یا خود ئاز‌ه‌لێک به‌ره‌و رووته‌وه دئ. - پروانه وینه-3



وینه (3)

کئی له ئیسه له و دلۆپانه ورد نه بوو ته وه که به سه ر مینای په نجه رده دا دینه خواری، یا پوله کوتری نه دیوه له شینایی ناسماندا دهن به چند پنتیکی رهش و تا به ته وای لیده چنه وه. یا له په نجه رده وه دهر واینه چند پنتیکی بزبو، دهر واینه ربواران که خه ربکی کویشن.

ئه مانه به شیکن له روانینه هه میسه بیه کلماندا به دریتزایی روژ، ده سکه وتی هونه رمه ندیش له سه رجه می ته و روانینه به رده و امانه ی ژیانمانه وه پیک دی.

جا کاتی ته و هونه رمه نده پنتیک یا په لیه ک ده خاته سه ر کاغه ز، ته و پنته یا مانایه کی هیما ییمان ده داتی، یا خود روانینیکی بیناییمان بو رهنگ ده داته وه. به لام له هه مان کاتیشدا یاسایه کی ته ندازه ییمان بو ده سه لمینتی، فه رمانیشی به گویره ی تابلوو به لای چاکه دایه، چونکه به ریکه وت نه که وتوو ده ته جیگای خوی بو ته وه ی بوونه وه ریک یا فورمییک دهر بیری که مانایه کی هه و آل تامیزی به خووه گرتبی.

هه رچی له ژیانیشماندا که له وینه ی هه مه چه شنه دا ده بیینین له هویشی ناوه وه مانی دا ده که یین (خزن)، هه رکه ده شیبینین سووک و ناسان به هیما ییه ک یا چه مکیکی ده به ستینه وه، وه لی ته و هیما و چه مکانه له وانه نین بینه دی ته گه ر ته و پنته یا ته و پنتانه یاسایه کی ته ندازه یی یا ماتماتیکی له په یوه ندیان به رووبه ری لاپه ره که وه دیاری نه کردبن، ته گه ر وا نه بی ته و پنتانه ناتوانن هیچ هه ستیکی هه سانه وه مان بده نی یا مانایه کی دیاری کراومان پی رابگه یه نن له پچر پچری و یه ک ته نواییه وه به دهر. پروانه وینه ی (4).

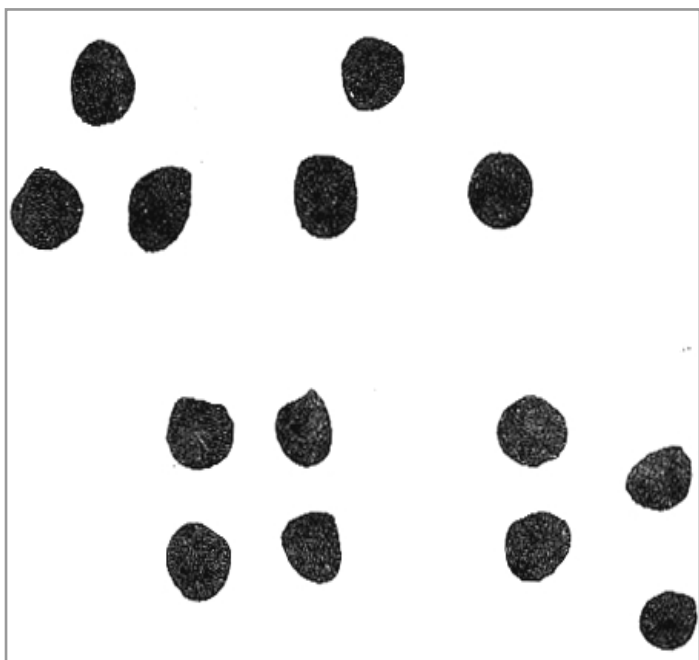

وتنه (4)



سايكۆلۇژيەتى پىنت



ۋىتە (5)

- 1- دەشى پىنت كۈنپىك بى- پروانە ۋىتە 2 .
- 2- دەشى پىنت قەبارەيەك بى- پروانە ۋىتە 5 .

- 3- له وانە یه رووبه پری بی.
- 4- ده شی منالیی شتیک بی.
- 5- ده گونجی ئاوابوونی شتیک بی.
- 6- یاخود چند هیژیک بیت، له ئەنجامی هیژی دیکه ی ناوهندی راونه ره وه لیك پچرابی.
- 7- ده شی پنت مه لبه ندیك بی و چند هیژیک تیدا کۆبیتته وه، به واتا بییت به مه لبه ندی کۆکردنه وه ی رووکاری هیله کان، له م باره یدا پنت فه رمانیکی پاشقه بری* (سلبی) ده بی، ئەو هیژ و رووکارانه ی ده ور و به ریشی رۆلیکی پیشقه بریان (ئیحابی) ده بی بروانه وینه ی (6).
- 8- له وانە یشه پنت بی به مه لبه ندیکی پرشنگدان، لی ره دا

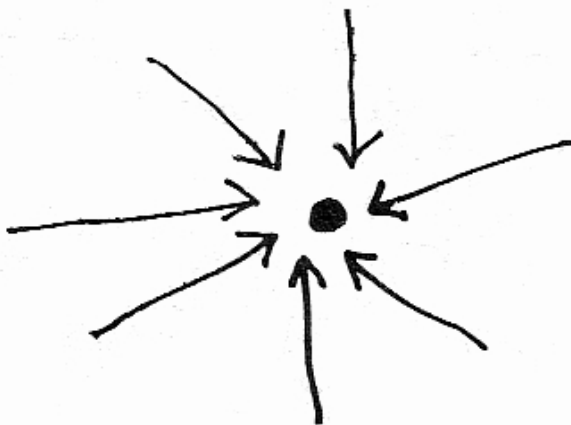

وینه 6

* (پاشقه بر به «سلبی» و پیشقه بر به «ئیحابی» به کارهێناوه به پیتی شوێن و لیوه شانه و یشه وه هه ندی جار نیگه تیف و پۆزه تیفم به کارهێناوه-وه رگێر).

به‌هایه‌کی پیششه‌بری ده‌بی، به‌لام نه‌و زه‌مین‌هی لی‌ی ده‌رده‌قولی و
هه‌روه‌ها بو‌شایی ده‌وروبه‌ری ده‌بن به‌ چند هی‌زیکی پاشقه‌بر-
پروانه وینه‌ی (7).

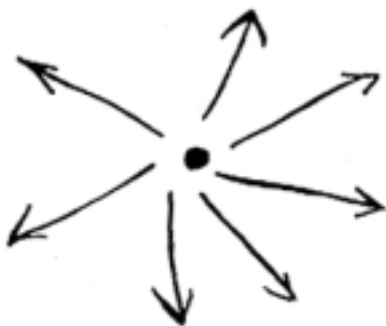

وتنه (7)
مه‌لنه‌ندی پرسنگدان
(لی‌رده‌ا پنت هی‌زیکی پاشقه‌بره)



لاکیشه و بازنه و چوارگوشه

وتمان (پنت) ده‌شی رووبه‌ریک بی یاخود منالیی شتیک، له
پاشانیش له‌وانه‌یه بازنه‌یه‌ک یا چوارگوشه یا لاکیشه‌یه‌ک بی.

چوارگۆشه

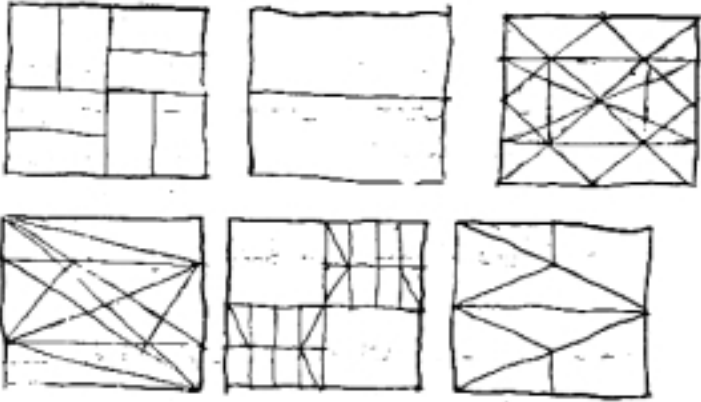

وتته (8)

زۆر جار شىۋەى جىاجىيا و ھەمەچەشن لە سروشتدا دەبينىن، لە گەل ئەو ھى ھەندى جار ئەو شىۋانە لە بارەى پىكھاتىيانە ۋە بە ئالۆزى دەردەكەون، بەلام ئىمە ھەرزوو بەزوو بەھۆى فۆرمى گشتىيانە ۋە دەتوانىن شىۋەكانىيان دىارى بكەين. ئەوجا دىين لىي دەدوئىن تا دەستنىشانى ئەو بەكەين كە تا چ رادەپەك بەدلمانە و پىي دلخۆش دەبين، ياخود چەندمان لەبەر دەبىزى و لىي دوور دەكەوينە ۋە.

لېرەدا دەبى ھەلۆستەپەكى بۆ بكەين و لەخۆمان بپرسىن:

داخۆ شىۋەى جوان بەچى را ديارە؟

بۆ ۋەلامدانە ۋەى ئەم پرسىيارەش كە گەللىك جار لەخۆمانى دەكەين، ئەو ھى دەوئى بگەرپىينە ۋە سەر شتە داكراۋەكانى مېشكمان.

کهواته با دهست پیبکه‌ین و له شتیکی ساکار بدوئین، با ئه و شته سادهیه (چوارگوشه) بی.



وتنه (9)

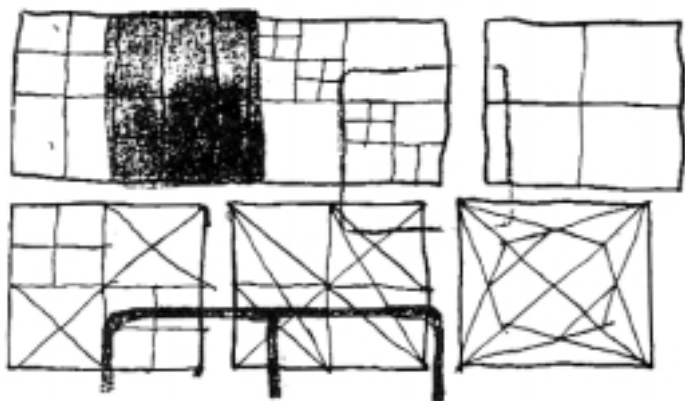

وتنه (10)

بیگومان چوارگوشه نیشانه‌ی سه‌قامگیری و ره‌خسیوییه، چونکه لایه‌کانی یه‌کسانن و گوشه‌کانیشی وه‌ستاون، چوارگوشه هم زاده‌ی بازنه‌یه و هم پیشیه‌وه‌بنده، به‌لام چه‌ندی چوارگوشه‌یه له‌گرووی (راسته‌هیل) انه.

جائگه‌رئه و په‌یوه‌ندییه هیل نامی‌زانه‌ی که‌له‌وانه‌یه وینه‌ی (8، 9، 10، 11) ی‌لی بخولق‌ینین، که‌لابخه‌ین و هه‌ردو لایشمان دریژ‌کردنه‌وه، به‌واتا چوارگوشه‌یه‌کی دیکه‌مان

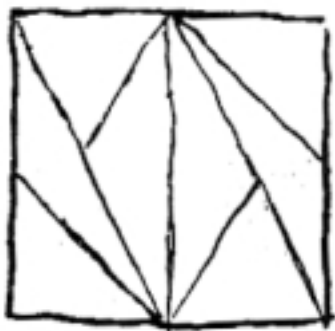

وینه (11)

له‌ته‌نیشته چوارگوشه‌که‌دانا، لاکیشه‌یه‌کی لی‌پیکدی، له‌همان کاتیشدا ده‌کری‌په‌یوه‌نده شیوه‌ی زیاتریشی لی‌په‌یدا بکه‌ین و ده‌ره‌یینین.

له‌وکاته‌دا فورمه‌که، جوانتر و ده‌وله‌مه‌ندتریش ده‌بی - بروانه وینه (12)، چونکه حه‌تمن به‌گویره‌ی په‌یوه‌ندی (به‌ش) به‌گشت) وه‌که‌رت و پارچه‌ی ده‌وله‌مه‌ندتری تیدا ده‌بی.

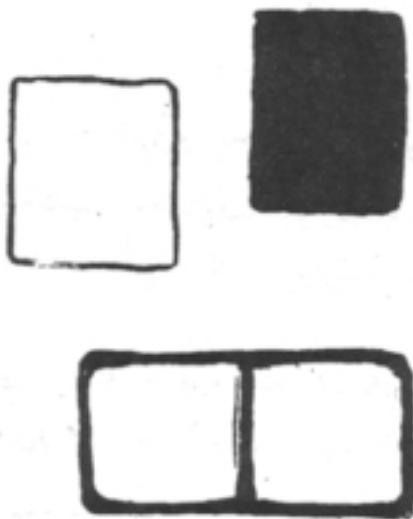

وتنه (12)

کاتیک (پانی) یش له گه لّ ده رهاورده یه کی نه ندازه یی (دریژی) دا یه کسان ده بی، وهک نیوه، یا سییهک، یا خود چواریهک، ئیدی ئیمه له و ریزگه ریبه دوور ده که وینه وه که له یه کسانبوونی دریژی و پانی شیوه دا په دابووه، به لام لاکیشه که مان راسته و خو له وینه ی دوو یا سی چوارگوشه ی تهک یهک دیته بهرچاو.

بازنه

بازنه یش وهک چوارگوشه، فورمیکي بنچینه ییه و سیفه تی ته وای خو ی هه یه، ده بی نه وه یش له بهرچاو بگرین که روو که شی ستاتیکي، ته نانه ت شیوه یشی به هو ی چپوه ی ده ورو به ریبه وه

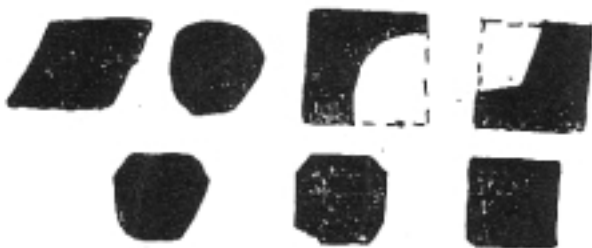

وینه (13)

کاری تیده کری. ئیمه ناتوانین بلتین، چپوه، بازنه که دیاری دهکا، چونکه ئهوی راستییه ئهوهیه، رووبه رهکانی له بوشایی دهو روبه ری جیا دهکاته وه، ئهوهیش له بهر ئهوهی هیللی دهروهی نرخیکی سه قامگرتووی نییه.



وینه (14)

به لکو هه میسه و امان لیده کا ههست به جو لانه وهی بکهین، پروانه وینه (15، 16).

بازنه له پیکهاتنی ئه ندازه بییدا هه ژاره، بۆبه ئیمه له گه لپک وینه دا ده بینین که ئه گهر هونه رمه ند ناچار بوو بازنه یه ک دابنی، ته ماشا ده که ی سه بارهت به نابه روئیکی شیوه یه وه ده یسکی نیته وه



وتنه (15)

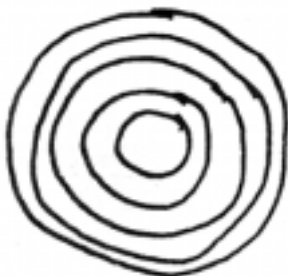

وتنه (16)



وهك ئه وهى به شىكى له پشت رووبه رىك يا خود فورمىكى دىكه ده شارىته وه، كه چى له گه ل ئه وهى رووكه شىكى هه ژارىشى هه به، به لام ده وله مهنديشه، چونكه توانستى دروست كردن و ده رهاوردنى زوره، هه ر بۆ نمونه شىوهى هيلكه يى به كىكه له ده رهاورده كانى بازنه كه نه ختيك له خووى ئالۆزتره، له بهر ئه وهى به ره نجامى گه لىك ته وه ره به - بروانه وىنه (17-18).

شىوهى هيلكه بيش له بهرچاوماندا ئاسوده ترين شىوهى بازنه بيه،

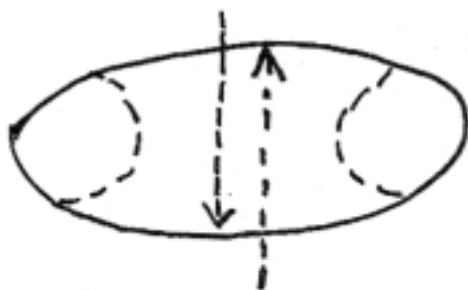

وینه (17)

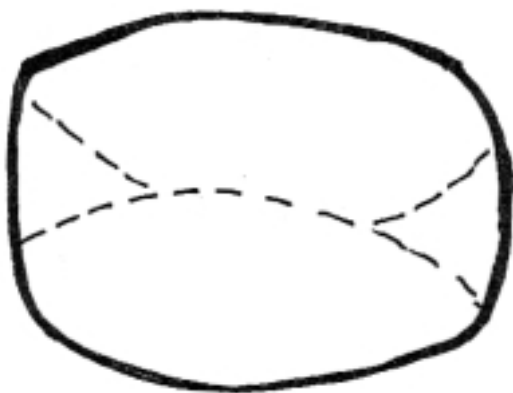

وینه (18)

چونکه له و شیوه نه اندازه ییبه به دهره که چاومان پی پی راهاتووه و په یوه ندیشی پیمانوه زیتره به وهی له شیوهی نه ندامیکی له شمان دهکا- پروانه وینه (19).

به کورتی شیوهی بازه یی و دهره اورده کانی بناغهی گشت بوونه وهریکی ئورگانی زیندووی نه م بوونه، دانه ویله و بهروبووم و گول و گولاله و هیلکه شهیتانوکه، گشتیان بوسه ر بازنه و

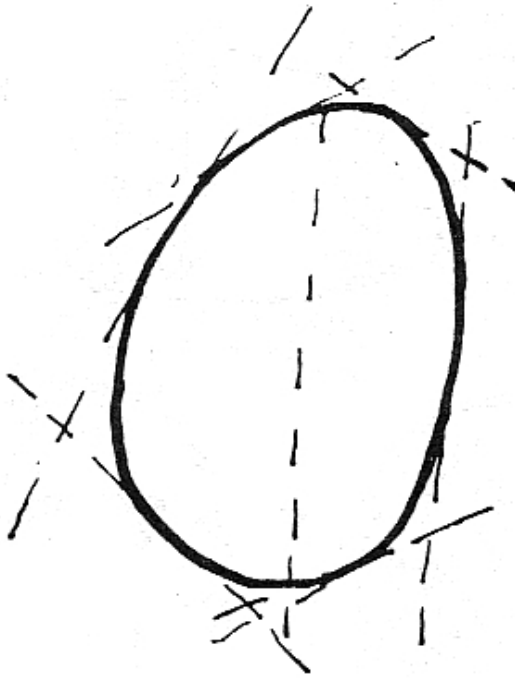

وینه (19)

دهرهاورده کانی (مشتق) دهگه پینه وه، که له وه یشدا زیاتر به خانه و ئاوله مه (جنین) و سیکسه وه مان ده به ستیته وه. پروانه وینه ی (20، 21، 22، 23، 24، 25، 26، 27).

له شیوه کانی دیکه ش زیاترمان لیخوش دیت و پیی ئاسوده ده بین، ئه وه تا به بی وه ستاندن و بی ئه وه ی سه ره تا و کوتا ییشی لیك بکه یینه وه و نیگامان به سه رچوارچی وه ی ده ره وه یدا تیده په ری - پروانه وینه (28).



وٲنه (21)



وٲنه (20)



وٲنه (23)



وٲنه (22)

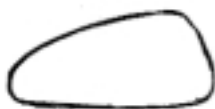

وٲنه (24)

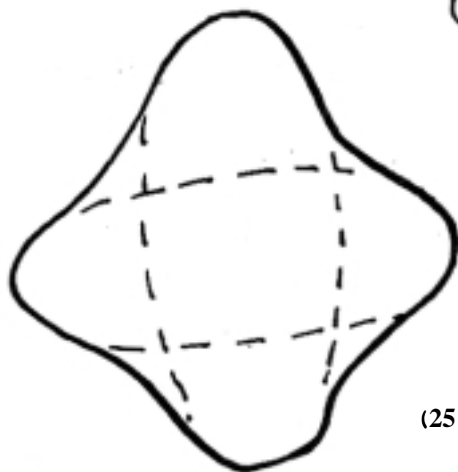

وٲنه (25)

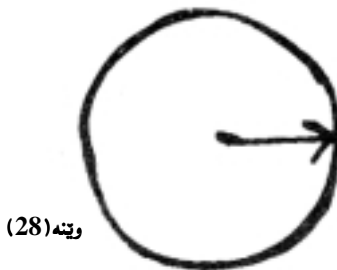
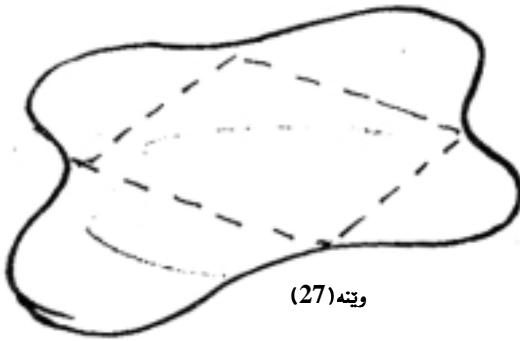
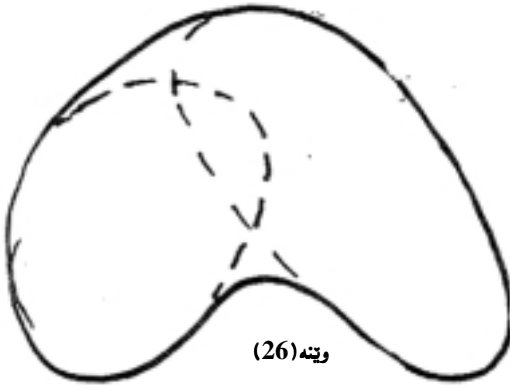

لاکیشہ

ہر کاغہ زیکی وینہ و نیگار کیشان بگری لاکیشہ یہ ، چونکہ وہ کو وتمان چوارگوشہ لہ لایہ کی بہ گویرہ ی دہرہاوردہ کانسیہ وہ سنووردارہ ، لہ لایہ کی دی ئہ و پھیوہندیانہ ی وہ بہ ریشمان دینئ سنووردار دہ بن ، وہ کی دی لہ لاکیشہ دا بؤ بہ کارہینانی رووبہر ، سہرہستیہ کی تہ و او مان ہہ یہ ، بہ درتیزی بی یا خود پانی ، چۆنمان بؤ بلوی یان چۆنی بابہ تہ کہ بیہ وی . کاتئ ئہ نڈاز یار تیکیش نہ خشہ ی خانوویہ ک دہ کیشئ ، ئہ گہر کون و کہ لہ بہری لاکیشہ ی تیا بہ کار بیتئ بہ ئاسانی دہ توانئ شان و شہ و کہ تیکی پی بدا ، چونکہ :

پہ نجرہ ی لاکیشہ ، لہ چوارگوشہ زیاتر ہاوسہ نگی بہ ہیئہ ئاسویہ کانہ وہ دہ دا ، خوئہ گہر شاید ئہ نڈاز یارہ کہ ناچار بوو چوارگوشہ یا خود شیوہ یہ کی لہ چوارگوشہ نزیک بہ کار بیتئ ، سہیر دہ کہ یں ہہ ول دہ دا ، بہ ہوی چہ نڈ ہیئیک کہ دہ یانکاتہ چہ نڈ لاکیشہ یہ ک زہقیہ کہ ی دہ مرینئ و لہ و فورمہ (کہ فورمی چوارگوشہ یہ) دووری دہ خاتہ وہ . لہ ریک خستنی ژووریشدا خوانی لاکیشہ لہ ہی چوارگوشہ

چاکتره، چونکه ده توانین به ئاسانی وا بکهین لای درپژایی (گه وره تری) له گه لّ یه کییک له چوار دیواری ژووره که ته ریب ببن. زۆریه ی هه ره زۆری کتیبانیش لاکیشه یه، ئەمه ش نه ک هه ر سوودی له هاو پێژه بووندا هه یه، به لکو له فه رمانیشدا. چونکه کتیبی لاکیشه به تایبه تیش ئە گه ر گه وره بی گرتنی ئاسانتر ده بی



وتنه (29)

ته نانه ت ئە گه ر به کراوه ییش بی. (بروانه وتنه ی (29)). دیسان نزیکترین شیوه ش که (رپژه ی زیرین Golden Section دابین ده کا لاکیشه یه، هیچ لاکیشه یه کیش نییه که پپی ئاسووده بین ئە گه ر پابه ندی ئە و رپژه یه نه بی، بروانه وتنه ی (32,31,30).

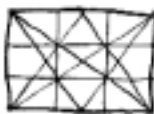
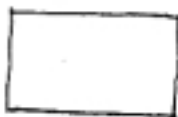

وتنه (30)

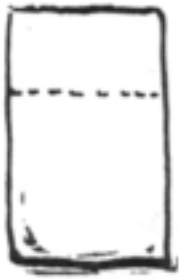

وینه (31)

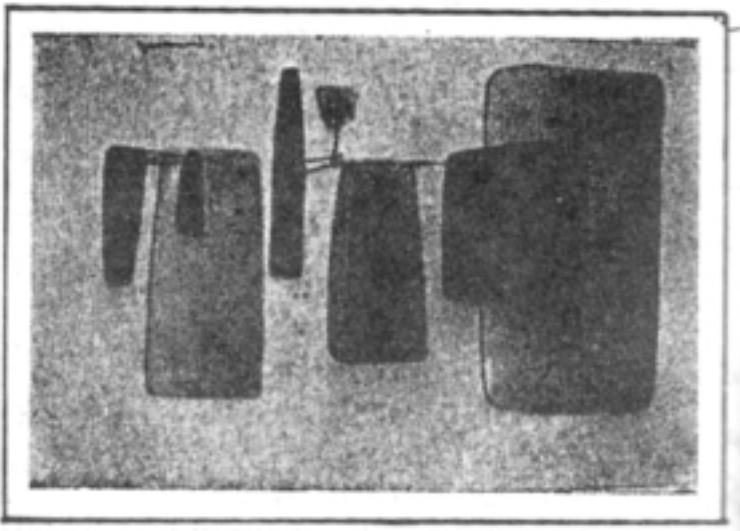

وینه (32)

وینه‌بک هونرمه‌ند هه‌ستی خۆی به‌هۆی لاکینه‌وه دره‌پروه

رِزْهَى زِیْرِن

Golden Section

که نیگارکیش دهست به وینه‌یه‌ک ده‌کا، هه‌وَلّ ده‌دا رووبه‌ره‌که بوّ
چهند رِزْه‌یه‌کی سه‌ره‌تایی دابه‌ش بکا، هه‌میشه‌ش ده‌بینین
هه‌ندی له‌و هیلا‌نه له‌گه‌لّ (لا) یه‌کی وینه‌که‌دا ته‌ریب یاخود
شاوَلّی ده‌بن.

به‌دریژایی میژووی هونه‌ر نیگارکیشه‌کان له‌ دانانی هیلّی
ئاسوویی نیوه‌راستی رووبه‌ر دوورکه‌وتوونه‌ته‌وه و په‌سندیان
نه‌کردوه و خو‌یان لی‌دزیوه‌ته‌وه.

ئه‌و شوینه‌ی هیلّه ئاسوویه‌که‌یشی لی‌ ده‌کیشیری زوّر شت له
وینه‌که‌دا دیار ده‌کا، ساکارترینیان ئه‌وه‌یه، که له‌سه‌ریه‌تی
"رووبه‌ر" بکاته دوو به‌ش، ئاسمان و زه‌وی، هه‌ریه‌وپیتیه‌وه‌ش
فه‌رمانی هه‌ر به‌شیکه‌ی ده‌ستنیشان ده‌کا و ئه‌م چه‌مکه‌یش دیاری
ده‌کا که وینه‌که‌ی پیشانی ده‌دا.

ده‌بی سه‌رنجی ئه‌وه‌یش بده‌ین که ئه‌گه‌ر هاتوو چوارگوشه‌یه‌کمان
کرد به‌ دووبه‌شی یه‌کسان، هه‌میشه‌ به‌شه‌که‌ی سه‌ره‌وه له‌ به‌شی

خواره وه گه وره تر دهرده كه وي، ههستي ئه وه يشمان وه بهر دهنی كه بهشی سه ره وه جیی له بهشی خواره وه تهنگ كردو وه. جا ئه گهر هاتوو له وه هیله ستوونی و ئاسۆییانه دواین كه رووبه ریک دابهش دهكهن، پیویسته باسی ریژه یا خود كه رتی زیرین Golden Section بكهین.

ئیمه به گوپرهی توانا تهقه لالا دهدهین به ههندی نه گرین بو ئه وهی خوینهر له وه دا به سه هو نه چئ كه له م یاسایه به دهر هیچ یاسایه کی تر نییه به راوردی جوانی چهند رووبه ریکمان بو بکا، ههر چهندی ئیمه دان به وه شدا ده نیین، له زۆریه ی کاره هونه رییه كاندا وینه بی یا بیناسازی، له ژیر رکیفی ئه م ریژه یه دان.

ریژه ی زیرینیش له ریژه ی (5/3 بو 8/5 بو 13/8) دا دهرناچئ، یانی ریژه ی ئه و په یوه ندییه کی كه له دهرهاورده ئه ندازه ییه ساده كاندا دوور ده كه ونه وه، بو نمونه (2/1 بو 4/2

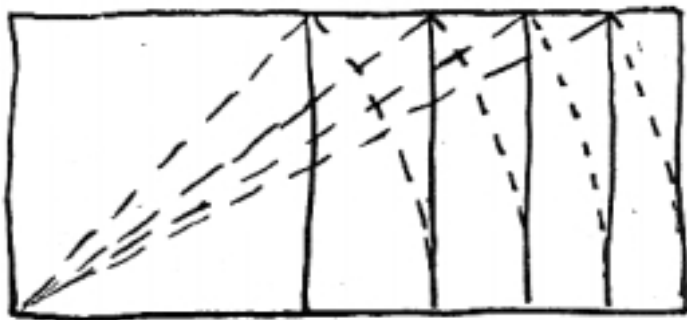

وینه (33)

بۆ 8/4 بۆ 16/8 و... تاد). پروانه وینه (33)

دیسان ریژہی زیپرین لہ شیکردنہ وہی کاری ہونہ رمہ نندہ بہ ناوبانگہ کانیشدا بہ کہ لکمان دئی، لہ گہل ئہ وہی تاکہ دہستووری نیو پە یوہندییہ یہ کخراوہ کانیش نییہ چاکتر ئہ وہیہ توپژہر یا خود قوتابی، بہ پیتی توانا لہ ہہ موو پە یوہندییہ کانی ژبانی رۆژانہی خوردبیتتہ وہ کہ تییان ہہ لڈہنگوئی، نہک ہہر بہ تہ نیا لہ کارہ ہونہ ریبیہ نہ مرہکان و دروستکراوہ بیناسازییہ مہزنہکان رامبیتتی، دہبئی لہ شتہ سادہ کانی دہور و پشتمانہ وہ بدوئی و لیتی وردبیتتہ وہ، و ہک پە یوہندی دریتی بہ پانییہ وہ، لہ زۆریہی کتیب و دەرگایان دا، ہہروہا سرنجدانی دابہ شبوونی نووسین لہ دوو توپی کتیبدا، یا ریژہی دەرگاکہ و تیگرتنی مینایہ کی لاکیشہ.

ئہم شتانہ کہ یاسای گہورہ شمان نادہنی بہ لام زہنمان روونتر دہکەن و ہیتی سرنجدانمان لہو پە یوہندیانہ دا پتر دہکەن کہ لہ پاشانیش بہ ئاسانی چیتیان لی وەر دہگرین، ئہمەش سەرہنجامی ستوون بوونی ہیلی شاولییہ بہ سەر ئاسو بییدا، ئہو پە یوہندیانہی ہونہ رمہندی ئہ بستراکتی (مۆندریان) (4).

وینہ کانی لہ سەر بنیات دہنا. پروانه وینہی (34). یا ئہو پە یوہندییہ ئہ ندازییانہی دہرہاوردہی سادہیان ہہیہ و لہ کوکردنہ وہی ہہندی تہ لیشہ داری دەرگایہ کی ئیسلامیی کۆندا دہردہ کہوئی.

بہ قوولی تیوہر امانی شتہ سادہ کانی ژبانی رۆژانہ مان، تا قہ دہروازہیہ کہ بۆ پەروہردہ کردنی ہہستی ہونہ ریمان. پروانه وینہ (35) و (36).

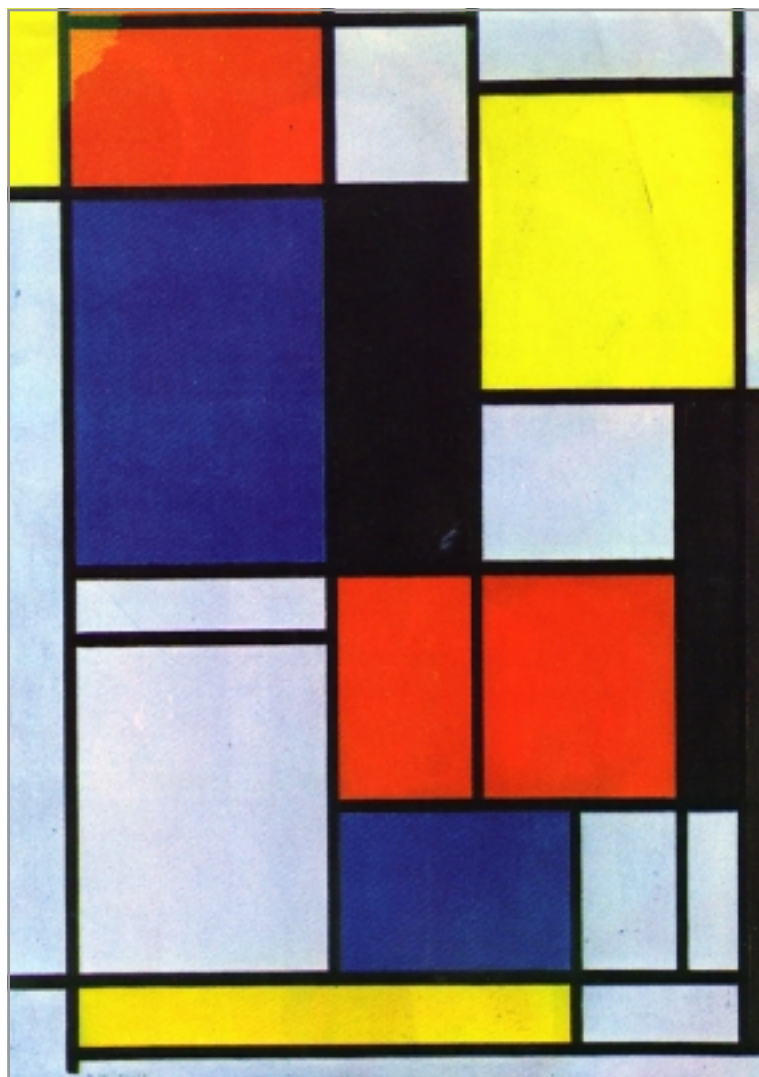

وینہ (34)

تابلویہ کی ٹہبستراکتی-ھونہرمہند پیت موندریان



چند درهختیک



وتنه (35)

کاتدرایه کی قووتی



شاندی ههنگ

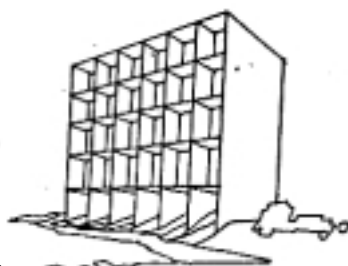

وتنه (36)

ساختمانیکي نوئ

هیلله ئاسۆیی و شاولییه کان و ستوون بوونیان

ئەو هی تاقیکردنەوێ سایکۆلۆژییەکانمان پشتی پێ دەبەستی،
هەستکردمانە بە ستوونی و ئاسۆیی - پروانە وینە (37).
هیللی ستوونی هەستی هیزی هەلکشوومان دەدات و وامان
لێدەکا هەست بە هەمان ئەو ژیان و نەشونمایە بکەین کە لە
رووکاندا دەبینین و هەست بە سەرکەشییەکان دەکەین. هیللی
ئاسۆیی سێفەتی زیندووی پتر تێدایە. لە کاتی کادا هیللی
ئاسۆیی هەمیشە لە گەڵ پالدا نەوێ و نووستن و حەسانەوێ و
مردنەوێ پیلۆز دەکری.

کاتی دوو هیللیش لە یەک کاتدا دەبینین، یەکیان ستوونی و
ئەوی دی ئاسۆیی، ستوونییە کە درێژتر دیار دەبێ.
دیسان هەر هیللیکی ئاسۆیی دەگری راکشانی خاک و ئاومان
بەخەیاڵدا دینێ، لە گەڵ ئەم لێک بەستنەوێ شدا هیللە کە کورت
دەبیتەوێ، بەلام ئیمە کە یفمان زیاتر بە هیللی ستوونی دی،

چونکه به رهو رووی یاسای کیّشی زهوییه وه راده وهستی، سه رنجیش دهدهین له دیمه نه کانی سرووشتیشدا هیله ستونیه کان له هیله ئاسوییه کان خیراترن، دیسان هه ر به هوی هیله ستونیه کانیشه وه زیتر درک به شان ده کهین، کیّشی بیناسازیش، کیّشی هیله ستونیه کان.

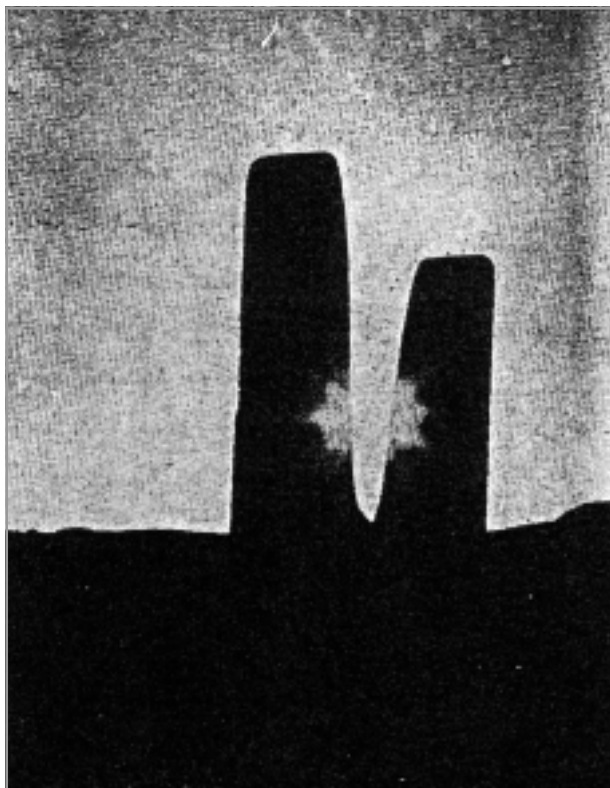

وتنه (37)

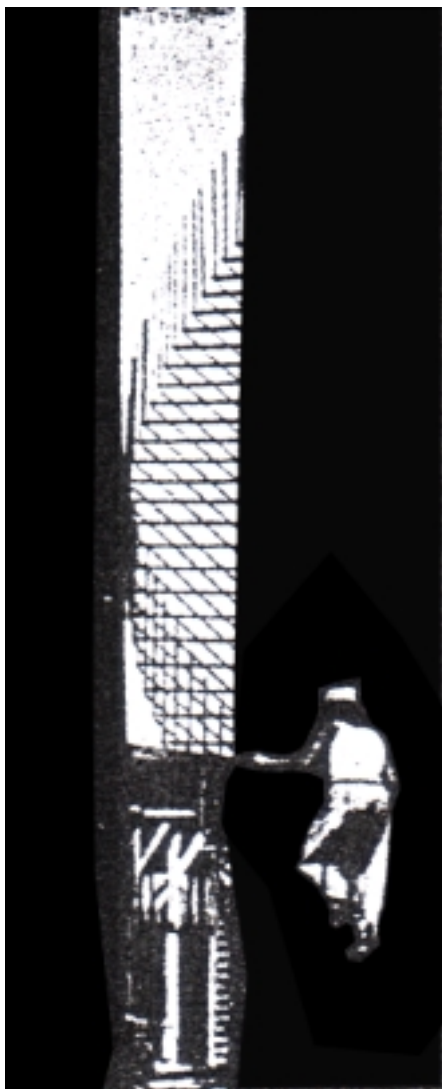

وتنه (38)

که هیلیکی ستوونی
له سه ر کاغه زیکدا
ده کیشین له ویستی
بیناسازه که زیاتره، که
ئه مهیش به درپژایی
میژوووه هه روابووه بو
گه یشتنی به
دابینکردنی
ئاره زوووه کانی، ئه ویش
ساختمانیه که بهرز
بکاته وه بی ئه وهی
گویتداته سهنگی ماده
به کارهینراوه کان و
کیشی زهوی، پروانه
وتنه (38).

جوانیی بینای ساختمانیش به‌وه به‌نده، که ئیمه تا چند هه‌ست
به هیتی ره‌گدا کوتانیبه‌وه ده‌که‌ین. پروانه وینه (39).

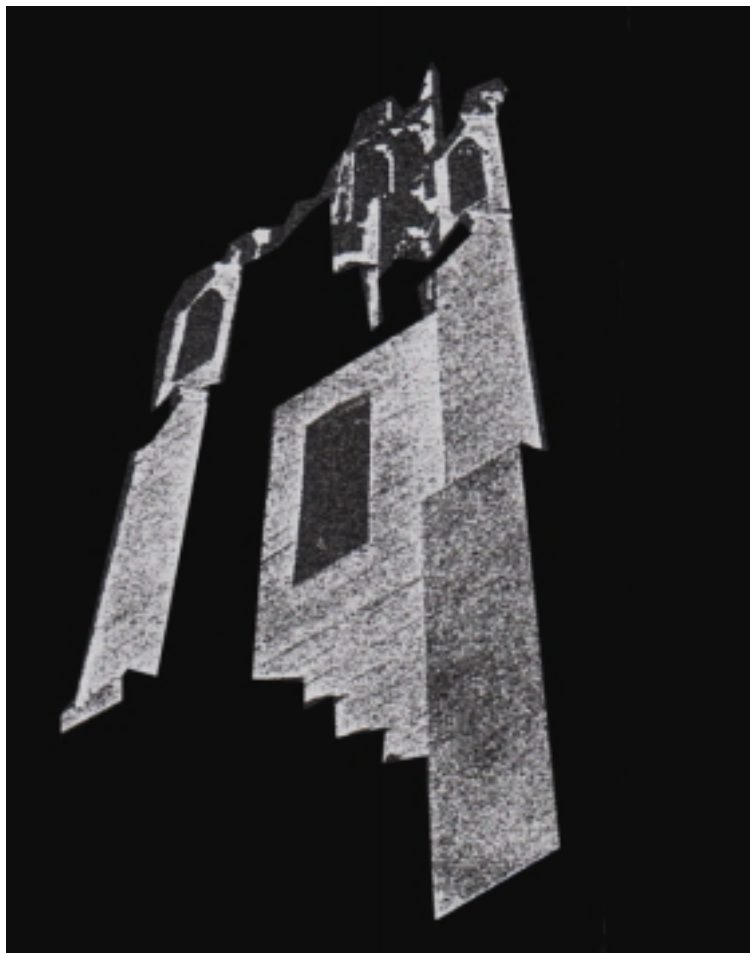

وینه (39)

بينا له ته يمانه يه کی چړی نه خشه ستوونی و ئاسو بيه کانيه وه پټک دى که يه ک له گه ل ئه وى دى ستوون دهن و به گژبه کدا ده چن ..
 ئه م هيلانه ش له گه ل چه شنيکی دیکه ی هیله ستوونيه کان جياوازن، وهک دارتیلی کاره با و ته له فون، چونکه ئه و هیلانه ئه گهر هیللی ستوونيشن و به ره و رووی هیللی (زه وى) يش راو ده ستن، به للام هه ستي ره گدا کوتانمان وه بهر ناهين، سه بارهت به ريکبوونيشيانه وه هه ست به ونبوون ناکه ين، وهک ئه و هه سته ی په له گیای په رت و بلاوی نيو پارچه زه و بيه ک وه به رمان دينی، چونکه ئه وان هیللی رووتن و هیزی مملانتيان ده به ردا نييه . پروانه ويته ی (40).

ئه گهر به اتبايه ئه و هیلانه ويته ی شووره يه کی ريک خراوو به يه که وه به ستر ابو انه وه ئه و ا به به بينينيان ئاسو وده تر ده بووين، له وه ی که دارتیلی په رش و بلاوو ليک دوور بسينين، چونکه نزیکي دارتيله کان له يه کتری و پټکه وه به سترانيان ئاهه نگیکی (ئيقاعی) به رده و امان ده داتی.

وهلی ئه و ونده ش هه يه که ئه و ئاهه نکه، ئاهه نگیکی وهرس که ره، له بهر ئه وه ی يه ک هه وایه، گرنگترین شتیش که موسیقا به نیگار ده دا، ده و له مه نديی هه مه رهنگی و جوړاو جوړی هیله کان و په يوه نديان به يه کتريه وه، هیللی ئه ستور به هی باریک و هی خاو به گویره ی هیللی پته و و هیللی توخ و په يوه ندی به هی کال و هی کورت به هی دريژه وه.

له گه ل ساکاری نه خشه ی ويته (41 و 42) سه رنج ده دهن ويته (42) له ويته (41) ده و له مه ندره، سه بارهت به وه ی هیله کانی جوړاو جوړن.

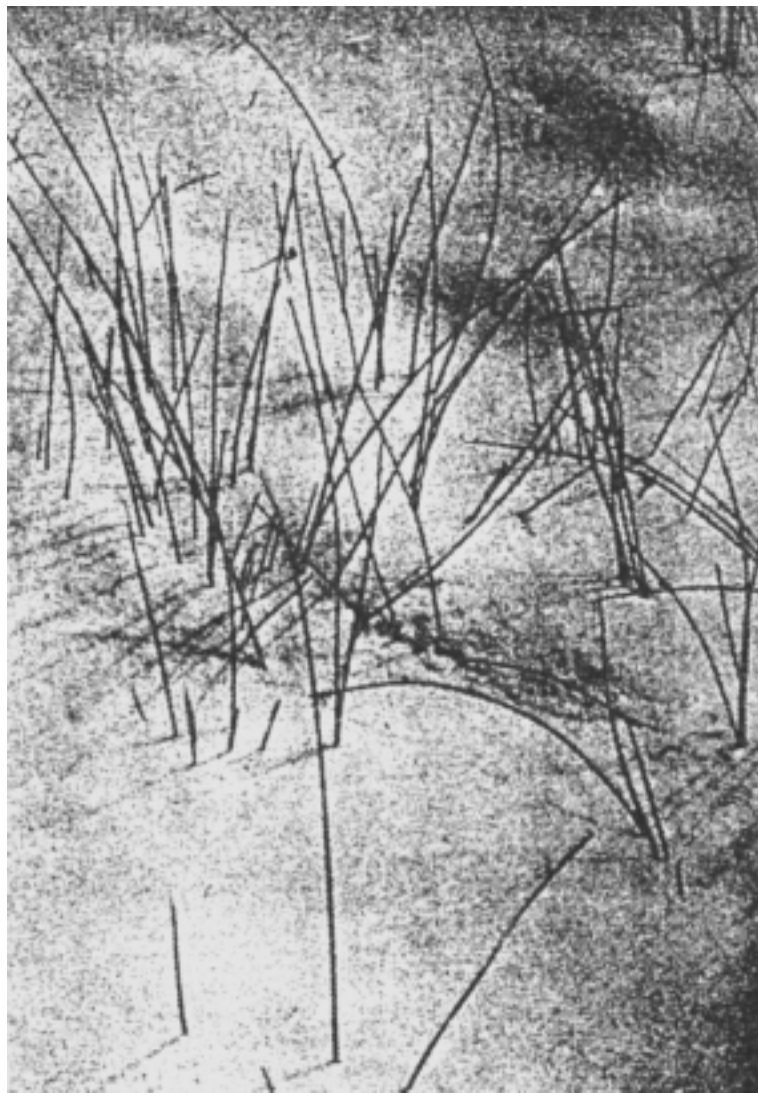

رسته (40)

ئیمه که تهماشای نیگار تیک ده که یین، نابئی چه مکی بینراوی
 تهنیا له ریگای هیله کانیه وه ببینین و باوه ری پی بکه یین، وهک
 ئه وهی دار تیلی کاره با و ته له فۆن ده بینین، به لکو پیوسته له



وتنه (41)

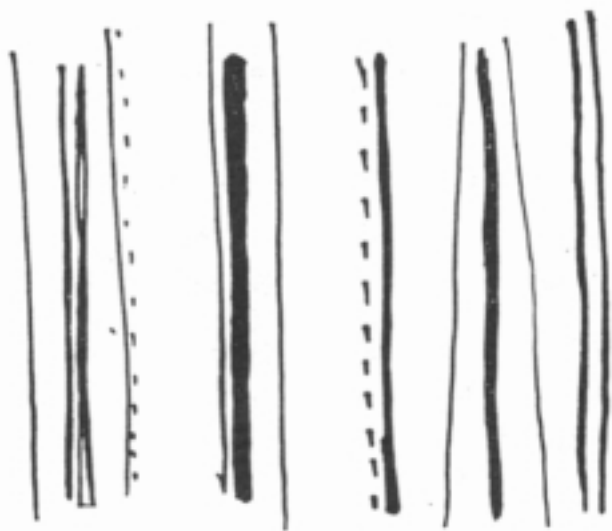

وتنه (42)

هه مانکاتیشدا ههست به بههای شیوه کاربی خودی خوشی بکه بین
 وهکو ئامرازیک له داهینانی ههیکه لیکی ئاههنگای تهبا..
 بهم جوړه ئه و خالانهی که له م بهشه و هه موو بهشه کانی دیکه ی
 ئه م کتیبه دا باسمان لیگردوه، له و مه بهسته به دهر نییه که له
 تیروان و لیدوانی کاری هونه ری یارمه تی خوینه ر ده دا.
 نه خشه و پیکه اتنی وینه ش به ته نیا پابه ندی هیله ئه ندازه نییه
 وشکه کان نییه، که چند راهینانیکی جه بری وهکو (س=ص)
 سنوریان بو داده نئ، به لکو ئه و شتانه ش ده گریته وه که به هو ی
 پشکنین و تیروانین و لی خوردبوونه وهی به رده وام ههستیان
 پیده که بین و ههستی جوانیشمان به هو ی تاقیکردنه وه و توپزینه وه
 گه شه پیده دهین. سکیچی بهرکه مالی تابلوش ته نیا پشت به
 زانینه وه نابهستی، به لکو پشت به و ههسته ش ده بهستی که
 دهره نجامی ئه و درپژئی و پانییه یه. هونه رمه ند له کاتی
 لیکولینه وهی سرووشتدا لپی خورد ده بیته وه.
 خو به ستنه وهی هونه رمه ندی دیرین به سرووشت نرخ و به هایه کی
 کلاسیکی نه مری به کاره کانی داوه، بو نمونه به های جوانی
 ههیکه له که ی وینه (43) ته نیا له و هاوسه نگبوون و جوانییه پدا
 نییه به لکو له و ههسته ناسکه دایه لوچی قوماشه شو ربووه وه که ی
 تراشیوه، که دژ به جوولانه وهی له شه هه لکشاو ده که یه. ئه وه
 ههستی ناسکی سرووشته توانیویه تی بگاته ئه وهی ناکوکی نیوان
 له شی لووسی ئافره ته که و کورنیشکی هیله ساناییه کانی که
 له زه وییه وه کیل دهنه وه و دهستی شی له ژیر لوچه نیمچه
 ریکه کانی قوماشه که بهرز کردو ته وه و نایه لی شور بیته وه،
 له کاتی کدا له دهستی به رده بیته وه.



وتنه (44)



وتنه (43)

جا ئه گهر بمانه وى بزانيں هه ستي هونه رمه ندى دىرين تا چ راده يه ك
به سرووشت گه يشتوووه و راستگويانه دهري برپوه با سه يري ويته
(44) بكه ين، ده ستيك نايه لى لوجى قوماشه كه شور بيته وه،
ئينجا بين له گه ل لوجى قوماشى هه يكه له كه ي ويته (43) ي
به راورد بكه ين.



مهودای سییه‌م

هیلتی ئاسۆیی به مهودای یه‌که‌م داده‌ندرئ، هیلتی ستونیش که له‌گه‌ڵ هیلتی ئاسۆبیدا شاول ده‌بن به مهودای دووهم. به‌لام ئه‌و هیلانه‌ی له‌نیو وینه‌که‌دا لار ده‌بنه‌وه و قه‌واره‌یان له پنتی نه‌مانی سه‌ر ره‌وتی ئاسۆلی ده‌چنه‌وه، پیتی ده‌لێن مهودای سییه‌م - پروانه وینه (45).

له‌گه‌ڵ لیچوونه‌وه‌ی قه‌باره‌ی نیو وینه‌که‌یش، ماوه‌ و قه‌باره‌ و مملانیی نیوان رووناھی و سیبه‌ری سه‌ر (ته‌ن)ه‌ کیشراوه‌کان

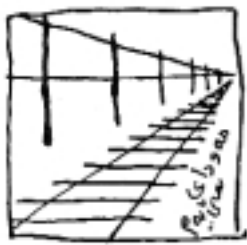
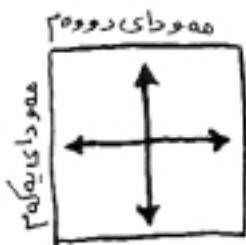

وتنه (45)

که م دهبنه وه، ههروه ها ههستکردن به (چری و کیشیش که م دهبیته وه) پروانه وینه ی (46).

فه رمان و به های مه ودای سییه م نه وهیه، په یوه ندی نیوان (کات) و (ماوه) دیاری دهکا و ده بی به پیوه ری گشتیشیان- پروانه وینه (46)، له م وینه په دا ده توانین ماوه ی کاتی و دریشی دیاری بکه یین که دالانه که برپوبه تی تا به وسه ری گوزه ره که گه یشتو وه.

سایکۆلۆژییه تی مه ودای سییه م

پله به پله له به رزییه وه بو نشیوی.

پله به پله له به هیتزییه وه بو لاوازی.

پله به پله له توندوتیژییه وه بو هیمنی.

پله به پله له قورساییه وه بو سووکی.

پله به پله له پته وییه وه بو خاوی.

پروانه وینه (46).

دهشی مه ودای سییه م ماوهیه کی ساته وه ختی بی، له وانه شه ماوهیه کی به دریتی بی یا هیتلیکی ئەندازه یی، دهشی به رده وامی بارسته یه کی رووه و ئاسۆمان بداتی، که واته ده گونجی ههستی به رده و امبوونمان به ره و نه بوون و دیماهی نه هاتن پی بدات.

یا له وانه یه ته کاندانی هیتزیک بی که به هوی به رده و امیبیه وه بیتهیز

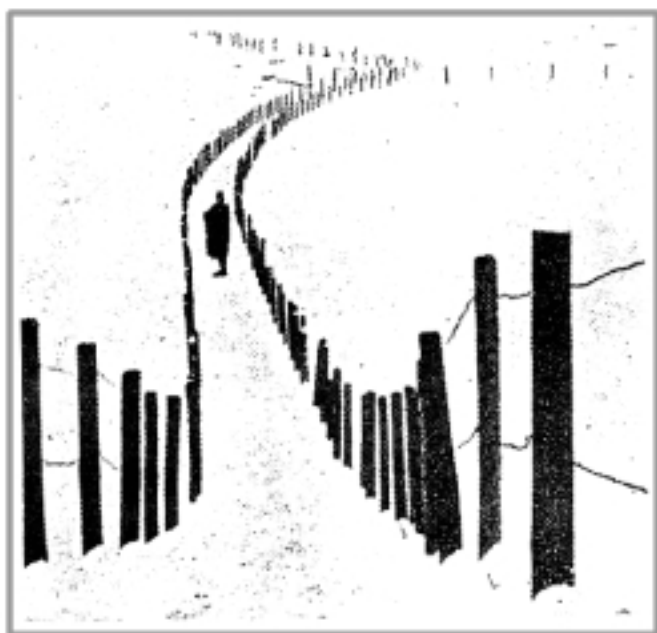

وتنه (46)

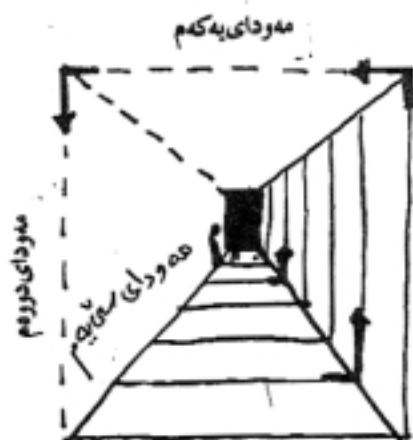

نهبستراکتی وتنه (46)

بی۔

مهودای سییہم لهوانه یه ماوه یه ک دهربری، کهواته رهگهزی ئه و مهودایه بهواته کات یان ماوه، دهگونجی لهگه ل بارس ته یه کی دووردا بن به لایه کی مملانی، لایه کی تریشی ئه و بارس ته یه یه که له پیشه وهی وینه (47) دایه، چونکه بارس تایی و ماوه هاو ریژه یه کی پیچه وانه یی پیک دین.

هیله ستونییه کانیش لهگه ل ماوه دا هه ر به و چه شنه ن- پروانه

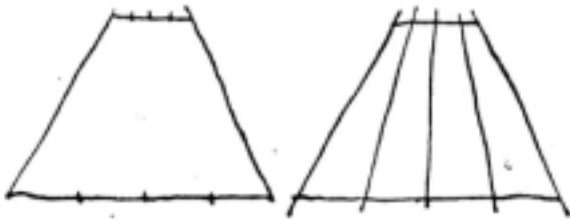

وتنه (47)

وتنه (47) و (48).

هیلی ئاسۆ به رزی و ریژه ی شته کان دیاری دهکا- پروانه وینه

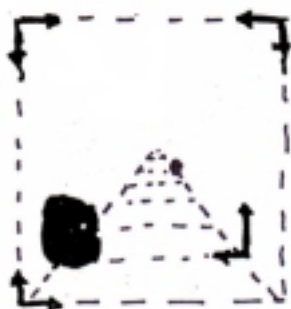

وینہ (48)

بارستہ گہورہ کھی لای دہستہ چہ پ = بہ بارستہ
بچووکہ کہ نہوی کہ لہ پاشکوی وینہ کہ دایہ ،
دہستہ راست + رہ گیزی کات و ماوہ .



وینہ (49)

ہیلی ناسنی شہ مندہ فہر

(48) و (50) . بہ رزی شتہ کانیش ماوہ دیاری دہکا - پروانہ
وینہ (46) و (48) و (50) .
مہوداکان لہ گہلّ ماوہدا ہاورپڑیہ کی پیچہ وانہ یی پیک دینن ،
ہیلّہ ئاسویہ کانیش لہ گہلّ ماوہدا ہہ ربہ و جوڑن .
مہودای سییہ م وہ کو حہ قیقہ تیکی دہسخہ لہ تدانی بینایی و
واقیعی کات و ماوہیہ .

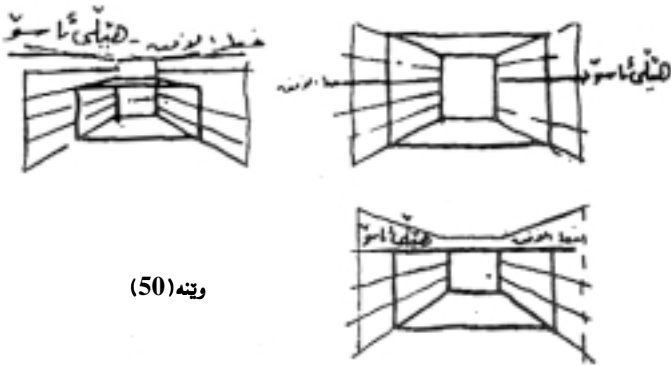

وینه (50)

سایکۆلۆژیەتی هیل

هیل هەرگیز بۆشایی دەرنابری، پروانه وینه (51).

هیل دەربری جەمسەرانه.

هیل وەک بنکەیه کە، سەرەتایە.

هیل ناکۆکانیش لیک جودا دەکاتەو، "بوون و مردن، شەو و رۆژ".

هیل دەربری لیوارانه، (دەربری کەندەلان).

هیل وەک هاوسەنگ بوونیکى سایکۆلۆژی، واتە وەک هیمایه ک

بۆ گۆرینی رەنگ "لیککردنەوێ دوو رەنگ". یا هیمایه کە،

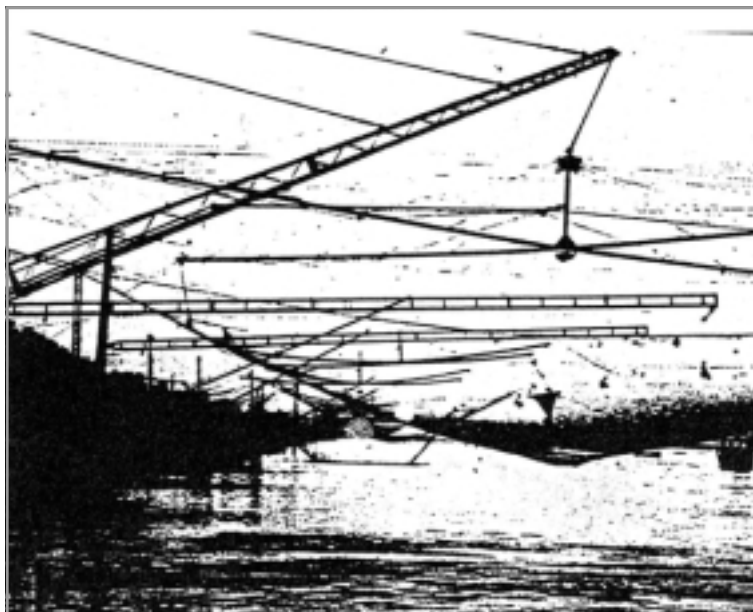

وتنه (51)

خواست و ناخواست، دیار و نادیار، بوون و نه بوون، دیماهی هاتوو و بی پایان "هیټلی ناسو" لیک ده کاتوه. هیټل رابه ری بیناییه. وهک ریژهیه کی نه اندازهیی و وهک پیناسه کردنی ساده ترین شت.

هیټل ته و او بوونی فورم Form ده چه سپینتی. هیټل ئابلوقه ی بوشایی ده دا، به و اتا بوی ده بیته چوارچیوه (روخه کانی په نجه ره).

هیټل وهک نه نجامی پالنه په ستوو ته کاندان، پروانه وینه (52) به و اتا نه نجامی شتیکه له جوولانه وه دا، یا جوولانه وه ی شتیکی



وینه (52)

- وینه (52).

هیلّ به رده و امی جوولانه وهیه به مانای رووتی جوولانه وه و
(هیلّ) به وهی له گه لّ ریچکهی جوولانه وه دا یه کسانه.

هیلّ وهک ته کاندانی وزه یه کی چالاک - وینه (52).

هیلّ وهک ده رپه رینی پنتیک - وینه (52).

ئه گهر هه موو ئه و واتا فه لسه فی و ره مزبیا نه بخه ینه لاه،
ده بینین زۆر له بنیات تراوه کانی دهستی مروّث، له رووخساردا
ناوه رپۆکیکی هیلّ ئامیزیان هه یه وه کو (ئانتینی رادیو و
ته له فزیۆن و تیلّ و تیلدر و سیمی کاره با و ژیتی ئامیّره
مۆسیقییه کان و وه کو ژیتی قانون و پیانو).

ئیمه هیلّ له هه موو شتیک، له هه موو شوینیکدا ده بینین، له

ریگه و بانان، له کارگه کاندای، له ئیستگهی شه مه نده فه ر- وینه
(49) - ته نانه ت له سه ربانی مالان وهک ته نافی جل هه ل خستن.
هه رچی چۆنیکه ده بی هیل وهک رووکاری چهند هیژیک سه یر
بکری، که له چهند پنتیکدا یه کتری ده برن، به گویره ی وینه که و
ئه و هیلانه ی به گوشه ی وه ستاو له سه ر یه کتر ستوون ده بن
بایه خی خویان هه یه، باریکی مات بوون و سه ره وتن پیک دین.
به لام ئه و هیلانه ی که به وه دا ده شکینه وه وه کو بلتی دژ به هه ر
چوارلای وینه که وه ستاون، وینه که دابه شی چهند رووبه ریکی
لیک لادراو و به رامبه ر یه ک ده کهن، هه می شه ش له ناو
رووبه ریکی پر بوودا هه سته ی جوولانه وه مان وه به ر دین.



هیللی چه ماوه

به ره وهی بچینه ناوباسه که وه، ده مانه وی خوینهر ئه وه بزانی که لیخورد بوونه وه و تیرامانی سرووشت له م قسه و باسانه گرنگترن، چونکه ئیمه هیللی چه ماوه له زور شتدا ده بینین که له ژیانی رۆژانه ماندا تیی هه لده نگوین، وه کو گه لاو گولی دره ختان- وینه (53) و (54) کاسه و پهرداخ- و مناره و گومبه زی مزگه و ته کان و ساختمانه ئیسلامیه کان یا نووسین - وینه (55) چاکتر و به سوود تریش بوو ئه گهر خوینهر چاوی خوئی لی راهینا بوایه و سه رنجی ئه و جیاوازییه ساکارانه ی بدابوایه که له نیوان چه ماوه یی هیلله کان و گشت شته کانی ده وروپشتی دان، که چۆن چه ماوه یی هیللی ده ره وهی مه سینیه که له گه ل هی چادانی کدا جیاوازه، پروانه وینه (56) و (57).

ئه وهی یارمه تی ئه وه شمان ده دا له هیللی چه ماوه بگه یین و ههستی پی بکه یین ئه وه یه: مرۆ قه له میک به دهسته وه بگری و هه ولبدا چه ند هیللی کی چه ماوه ی لی کجودا بکیشی.. یا زنجیری، په تی، فری بداته سه ر روویه کی سپی و له کورنیشکی چه ماوه کانه وه رامینتی که له ئاکامی ئه و فریدانه دا دروست ده بن. وینه (58) و (59) و (60).



وتنه (53)



وتنه (54)



هیتلی چهماوه له (نوسین) دا.

وینه (55)

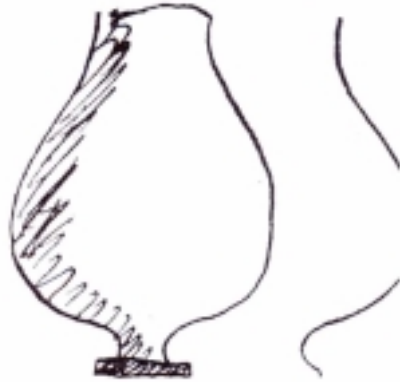

وینه (56)

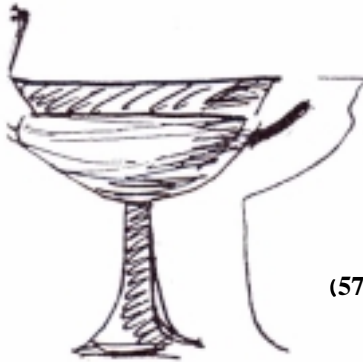

وینه (57)

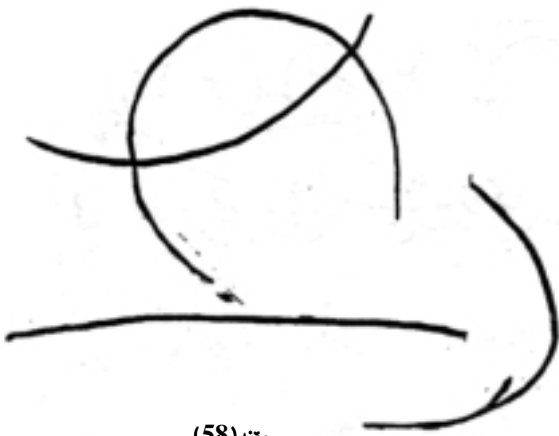

ریتنه (58)



ریتنه (59)



وتنه (60)

شیوه چهماوهکان

باشترین نمونه‌ی لیک‌کردنه‌وه‌ی چهماوه‌کان ته‌وه‌یه له سرووشتدا ده‌یبینین، بۆ نمونه: گردۆلکه لماوییه‌کان هه‌روه‌ها ئیسقان و هیلکه شه‌یتانوکه .

ئینجا مروّف بۆ په‌ره‌پیدانی روانین و حوكمه خوکاره‌کانی خۆی

لهو شتانهی سرووشت وردبیتتهوه، باشتهره لهوهی پابهندی کۆمه لێک یاسای دیاریکراو بێ. چه ماوهیش له شییوه بیناسازییهکانی مزگهوت و کلیسه کۆنهکان به چاکی دهرده کهوێ. کاتێ ئیمه باسی هیل ده کهین. راستان بێ یا چه ماوه، ههریه که و بهتهنیا، مانای ئهوه نییه لێک دا براون، چونکه ههریه کیان بایهخ و سیفه تی خۆی ههیه که وامان لیدهکا بهیهک چاو سهیربان بکهین، بههای جوانی ههریه کیکیشیان له سه ره ئهوه کهی تر بنیات نراوه. هیله راسته تیژهکان وشکه لانی و هیز و چۆلنشینی و دیهاتییه تی وهخۆ هه لده گرن. به لام که زۆر ده بن ناسازی و پچر پچری ده گه یه نن.

هیلتی چه ماوهیش واتای شیرینی و مێینه تی ده گه یه نی، به لام هیلتی چه ماوه که له راده به دهر نه رم و نۆل بێ، ئه وا ئه ویش پچر پچر دهرده کهوێ.

په ره سه نندی خه تی عه ره بیش به پیتی سه رده م و کۆمه لگا گانه وه باشته رین به لگه ی ئه مه ن، پروانه وینه (61) و (62)، وهک چهنده چه ماوه یه کی هونه ری (بارۆک)⁽⁵⁾ و (رکۆکۆ)⁽⁶⁾ ده بینین که له ئاستی پیوست دهر چوون، سه یر ده که یین وایان لیها توه نه خشه کانیان بێ هیزی نواندوه.

به کور تی جوانی نه خشه کیشان له په یوه ندی هیلتی راست به هیلتی چه ماوه وه راده ی لیک نزیک یانه وه دیت. پروانه وینه (61). ئه م دوو هیله به جوړیک پیک ده به سترینه وه، وهک پیکه وه به سترانی هیز و شووشی.

که هیلتی راستیش هیز به خۆبه وه ده گری، هیلتی چه ماوهیش له پال ریکو پیککی و شووشیه وه، نه رم و نۆلشی تیدا یه. وینه ش

چەندی لە روو پتر یان چەند رووبەریکی لە روخسار و مەودادا
 ویکچووی تێدابێ، نەخشەی وینەکە بێ هیزتر دیتە بەرچاو، بە
 پێچەوانەوێش، چەندی رووبەرەکان لێک جیاوازی، نەخشەکە
 ئەوەندە دەوڵەمەندتر دەبێ.



وتنه (62)



وتنه (61)

ئاوازهکانی هیل

چاکترین سەرەتا بو تێگەیشتنی ئاوازی هیل ئەوەیە پنتیک
 لە بەرچاوی خۆمان بگرین کە دەجوولیتەوێش و شوێنەواری لە پاش
 خۆیدا بە جێ دێلێ، کە لە ئاکامی ئەمەشدا هیلێک درێژ
 دەبێتەوێ.

ئا ئەم رېگايە، باشتىن رېگايەكە بۆ لىدوانى ھىلى كىشراو، ھەر بەمەشەو نرختىكى بزيو و زىندوو بە نىگارەكە دەدەين، كە ھىلەكە چۆن لار دەبىتەو و بە توندى تەكان دەدا. چۆن دەشكىتەو و پاشان راگىر دەبى تا جارىكى دى تەكان بداتەو. يا چۆن سووك بە ئەسپايى بەسەر رووى كاغەز تىدەپەرى. پروانە وىنە (63) و (64) و (65) و (66).



وینە (63)

ھىلىش لەسەر كاغەزدا چەندى جوولانەوھى تىدا زىندوو بى و ژيانى تىبا بى، ئەوا توانا و ھەستىارى و بەھرى ھونەرمەند بەدەردەخا ھەر چەندىش ھىل ھەستى بى تاقتى و سەرەتن و سارد و سىمان و بەر بىنى، وەكو بلىتى مردوو بى، ھەرگىز ناتوانرى بىزوينرى.

لە راستىشدا بى ئەوھى بىنەر ھەستى بى بكا چاوى لەگەل ھىلەكەدا دەگەرى و پەيوەندىيەكانى دەدۆزىتەو، بەرزى و نزمى، وەستان و جوولانەوھى، تەكاندان و پىنتى راگىر بوونى.



وینہ (64) کاریکی ہونہرمہند خوان میرزا



وینہ (65) نمونہی دہسکردی مندالن.

کورت و کرمانج چاو دہگہرپی، ئاواز و بہرزی و نزمیہ کانی
 دہدوژیتہوہ، ئینجا بریاری تہبایی و ناتہبایی پیوہندیہکان دہدا
 کہ داخوشتیک دہلئی یان ئہوہتا لالہ.



وینہ (66) «رهشہبا» دہسکردی ہونہرمہندیکی سوریالی.



وینہ (67) ہیلٹیکی چالاک کہ نازادانہ ریہ دکات.



وینہ (68) نمہ ہیلٹہش بہ ہمان شتیوہ دہرواو و لوول بہدہوری خوی دا دہخوا.



وتنه (69) همان هیل، بهلام له هیلکی دیکه دهالتی.

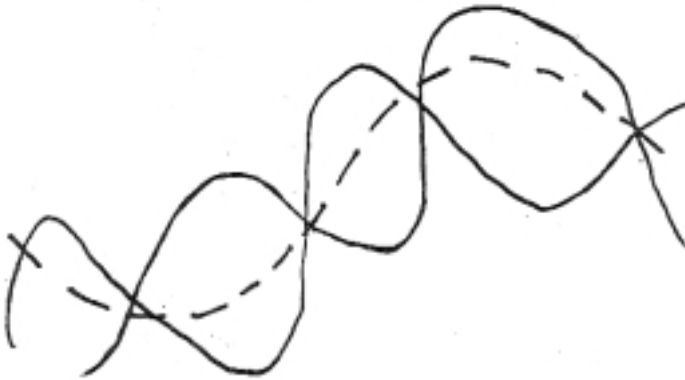

وتنه (70) دوو هیلکی ناسرهکی له تارماییه هیلکی چالاکوه دهالتی.



وتنه (71) هیلکی که ههموو سیفتهی وتنه (74) ی تیدایه، بهلام لیرهدا ههست به رووهریش دهکین.



وینه (72) لیره شدا هه مان هیتلی وینه (74) بهلام
بههژی فورمیتکی ترهوه پهیدا دهیی.

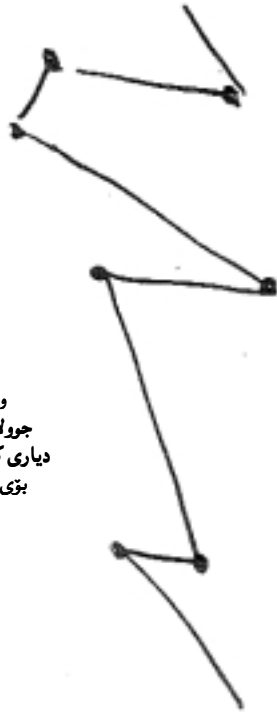

وینه (73) هیتلیکی چالاک. بهلام
جولانه وهکهی بههژی نهو پشته چه سپاوانه
دیاری کراوه، نهو پنتانه وهکو پنتی راگیر بوونن
بۆی که جارێکی تر تهکانی تیا بداتهوه.

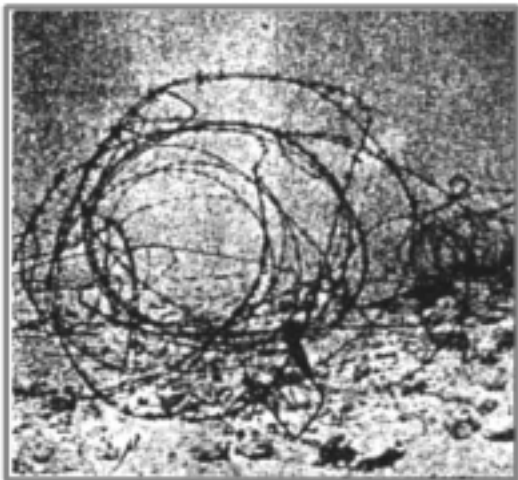

وتنه (74)

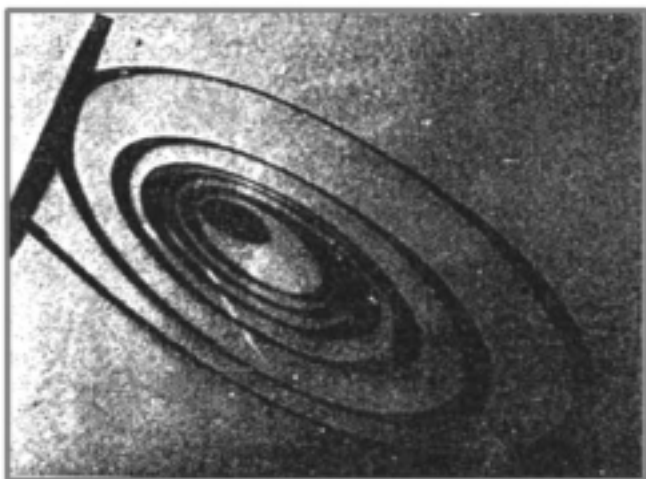

وتنه (75)



وخته (76)

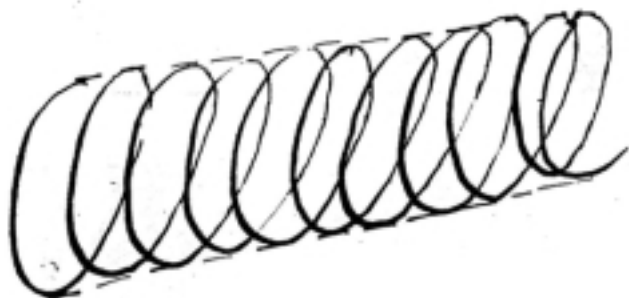

وخته (77)

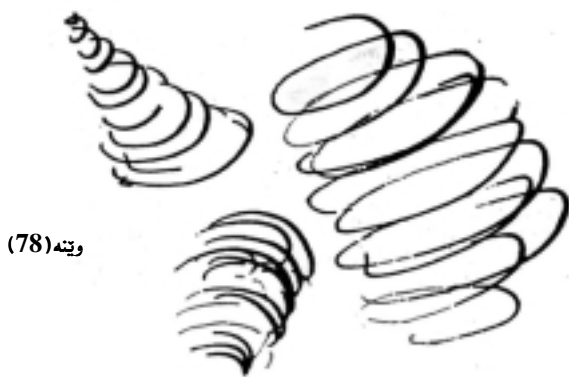

وخته (78)

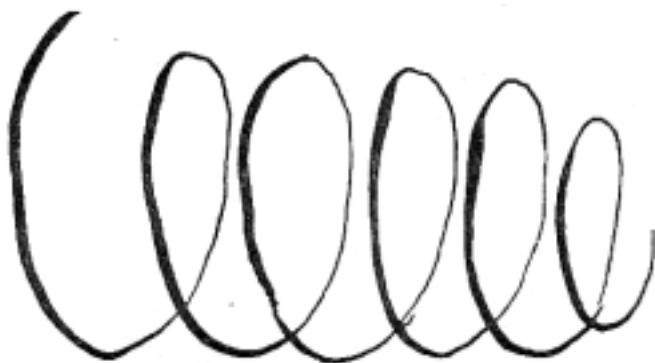

وٲنه (79) هٲتلی لول و به ٲٲٲچ هه مٲشه هه سٲی قه باره مان
وه بهر دٲٲٲی، به لام قه باره به کی ٲوش



وٲنه (80) ٲنتی راکٲرٲوون و ته کاندان،
له م باره دا ٲه که، سه ره تایش، کز تاییه.



ئاھەنگ

بەھىچ جۆر تىك لە جىيى خۆيدا نىيە ئىمە چەند ياسايەك بۆ ديارىكردى (ئاھەنگ) ى ھىل و تەبايى بەشەكانى دابنىين. چونكە ئاھەنگ لە وىنەدا پابەندى ئاھەنگى ھونەرەكانى ترەو بەپىكھاتنى گشتى فسىۆلۆژى و ئەو ئاھەنگە گشتىيەو بەندە كە بە چەشنىكى روون و ئاشكرا لە ژيانى رۆژانەماندا بەرەو روومان دەبىتەوہ.

زۆر جار بىش بى ئەوہى ھەستى پى بەكەين ياخود ھوردى بەكەينەوہ، وشەى ئاھەنگ (ئىقاع) مان بەسەر زاردا دى، بۆ نمونە بە تىپىكى ھەلپەركى دەلىين، تىپەكە رىكىكى ئاھەنگ دەپارىزى، يان گوى بۆ ئەو ئاھەنگە رىكويىكە رادەدەيرىن كە شەمەندەفەرىك بە ھەموو خىرايىبەكى دەروا و پىكى دىنى. لە سەمادا سەرنج دەدەين ئەوہى ئاھەنگ رىك دەخا ئەوہ دەردەخا كە داخۆ سەماكەران يا سەماكەر لە پى بزاوتندا ئاھەنگى سەماكە رادەگرن. يان دەنگى تەپل و بانجۆكە كە بە تاوتاووى نەگۆرەوہ دىن؟

به لām له شه مه نده فه ره که دا، له ئاکامی دووباره بوونه وهی دهنگی پیچکه کانیه تی که به بهر هیله ئاسنه کان دهکه ون و به نیو بۆشایی نیوانیان ه وه دهگه نه گوئی، جا چونکه ئه و بۆشاییانه نه گوړن و له مه ودايشدا به کسانن، که واته ئه وهی ئاههنگ دیاری دهکا ئه وهیه:

مه وداي بۆشاییه کان چه سپاوه و میله ئاسنه کانیش له یه ک کانن و دریتی بۆشاییه کانیش نه گوړه و خیرایی شه مه نده فه ره که ش، وهکی دی له باری یه که مدا، ئه وهی که ئاههنگ دیاری دهکا به رههستی نه گوړی مۆسیقاژنه که یه که به شوولیک و به کاتیکی چه سپاوه له ته پله که دهدا و نایگوړی.

له مه دا ده ره که وی (ئاههنگ) له ئه نجامی دووباره بوونه وهی شتیکی دیاری کراو دایه، به چه شنیکی چه سپاوه یا خود نیمچه چه سپاوه. هه ندی جار روون و دیاره وهکو مۆسیقای سه ما، یا نه خشی قوماش و کاغه زی دیواران، زۆر جاریش وایه له و دیو پیکهاته ی گشتی کاری هونه ری دایه، وهک له سه مفونیا دا، یا تابلوی هونه ره ندیکی نه مر، ههستی پیده کری.

ئاههنگ له گه لیک لایه نی چالاکییه کانی مرۆقدا ده ور ده بینی، وهک وه رزش و گوړانی گوتنی به کوړال یا تیپی هاژوانی به له م، یا رویشتنی سه ربازان، هه ویر شیلانی ئافره ت.

شوفیری ئۆتۆمبیلش تیکچوونی مه کینه ی ئۆتۆمبیله که ی به هوی ناسازی ئاههنگی ئه و دهنگه ههست پیده کا که له مه کینه که وه دی، سه عات سازیش هه ره به هه مان پتودانگ ههست به نه سازی سه عات دهکا.

ئاھەنگ لە ژيانيشدا، يەك بەوی دیکە بەستراوەتەو، بۆ نمونە دەگیرنەو دەنگی مەکینە ی پاپۆریک ئاھەنگی مۆسیقای شیعری (ھەوالبە خوۆشەکانیان چۆن گەیاندا) ی وەبەر (براونینگ) ی شاعیر ھینا.

پیکھاتی فسیۆلۆژی جولانەو ی لەشی ئادەمیزادیش کاریکی زۆر دەکاتە سەرئاھەنگی زۆربە ی چالاکییە جوړاوجوړەکانی، بۆ نمونە: با پیتوهری ساتەوختی ھەناسەو ھەرگرتن و ھەناسەدانەو ی پینینەو، زۆر بە ئاسانی بۆمان دەردەکەو ی کە رویشتن تەنیا بە کەلینی قاچمانەو بەند نییە بە لکو پابەندی ئەو ماوہ کاتییە ی



وێنە (81)

ئەو ی ئاھەنگ لەم ھێلەدا دیاری دەکات، ئەو ی پەیبەندی نیوان بەرزی و نزمی ییە، و اتا ماوہ کاتیەکانن کە ھەمیشە ئاھەنگ دیاری دەکەن.

نیوان ھەناسە و ھەرگرتن و ھەناسە دانەو ھیشە. کیشی شیعریش و سازکراوہ لە گەل ھەست و نەستی مرۆقدا پیتەو، ھەست و نەستی مرۆقییش بە ھەناسەدان و پیتوهرە

کاتیبه که یه وه به نده .

ئاوازه‌ی مؤسیقاش ((ریزم rhyme)) به دریشی رسته
(فریز phrase) وه دیاری ده کری، رسته‌ش به دهوری خوی



وینه (82) لهم هیلدها نهوی ناهدنگ دیاری ده‌کا،
په یوهندی نیتوان پنته‌کانی راگیربوونه.

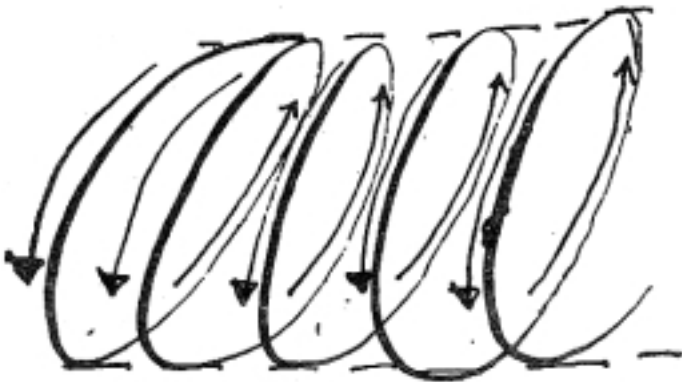

وینه (83)



ناهنگيكي ساكار



وتنه (84)

ناهنگيكي ساكارتر

به هۆي ماوهي كاتداری هه ناسه دان دیاریکراوه .
ئیمه ناتوانین داکۆکی له وه بکهین که ناهنگ چه ند پیوه ریکی
دیاریکراوی له وینه دا هه یه . به لام گومانی تیدا نییه ، هه موو
ئه مانه چ راسته و خو یا خود لابه لا په یوه ندییان به یه کتربیه وه
هه یه .

بلیخانۆف⁽⁷⁾ . پاش ئه ویش لۆقافر⁽⁸⁾ . ئه وه یان دووپات کردۆته وه که
گرنگترین به های مرۆقایه تی له هه موو کاره هونه رییه کاندای ، به
دریژایی میژووه وه ره گه زی ناهنگ و هاوسه نگ بوونه .

ئیزنیشتاینیش⁽⁹⁾ له دوا لیکوئینه وه یدا هه ولئی داوه چه ند
یاسایه کی چه سپاو بو ناهنگ و هاوسه نگبوون له چه ند کاریکی
کلاسیکی نه مر بدۆزیتته وه .

به لام له گه ل هه موو ئه مانه شدا ، هه رچۆنی بی ئه گه ر هونه رمه ند ئه م
ته رزه یاسایانه له خوړا دانه نی ناگاته هه یج .



گونجان

ناهنگ ده‌بیته هۆی به‌رده‌وامبوونی ته‌بایی و یه‌ک پارچه‌یی له کاری هونه‌ریدا، واتا به‌شه جیاجیاکانی پی‌ک ده‌به‌ستیته‌وه، به‌مه‌یش یه‌کسانبوون و گونجانی ته‌واو دابین ده‌کا. چه‌مکی گونجان له‌هه‌موو هونه‌ریکدا وه‌کویه‌که. ئەم وته‌یه بو یه‌که‌م جار له‌مۆسیقادا به‌کاره‌ینرا، پاشانیش هونه‌ره‌کانی تر خواستیانه‌وه.

گه‌لی‌ که‌س له‌ تێگه‌یشتنی گونجانی نی‌و تابلۆ به‌هه‌له‌دا ده‌چن، چونکه‌ به‌نمونه‌ زۆرجار ئەم وته‌یه بو لی‌کدانه‌وه‌ی هارمۆنیای ره‌نگ یا ته‌بایی هیلان به‌کار دین.

ئیمه‌ له‌وانه‌یه‌ تابلۆیه‌ک بیه‌نین که‌ هارمۆنیای ره‌نگ و هیلای هه‌بی، به‌لام سه‌رنج ده‌ده‌ین ته‌واو نییه‌ چونکه‌ له‌ یاسایه‌کیه‌وه که‌مه‌ که‌ به‌ش و ره‌گه‌زه‌کانی پی‌که‌وه‌ بیه‌ستێ و سنووریان بو دابنێ، یاسایه‌ک بیه‌نیته‌ چله‌پۆیه‌ی هاوسه‌نگبوون. ئیمه‌ بو ئەوه‌ی بتوانین چه‌مکی وشه‌ی هارمۆنی و فه‌رمانه‌کانی

له هونهرى شيوه كاريدا ديارى بكهين، ئاسانتره ئه گهر له پيشدا قسه له سهر چه مكي هارموني نيومؤسيقادا بكهين. ئه گهر هاتو به چاكي گويمان بو پارچه مؤسيقايه كى ساكار راديرا، با بليين سه مايه ك بي، سه رنج ده دهين چه ند دهنگي ك هه ن ده گورين و رهنگاورهنگ ده بن و لك و چليان لي ده بيتته وه، ههر له ناو ئه و دهنگانه دا هه ست به دهنگيكي نه گور ده كه ين دووباره ده بيتته وه، ده گونجى دهنگى ته پليكي بي، ئه مهش له باتى ئاههنگيه تى، به لام هه وايه كانى دى ئه گهر نه گور بن يا گوراو، ديار بن يا ناديار ئه وه ئوكتافن، ههر ئوكتافيتكيش له و ئوكتافانه ده بي له مملانييدا ته واو بي، واته (قه رار) يك و (جه واب) يكي تيدا بي.

كه واته ئاههنگ ئاوازه جيا جيا كانمان، به رز بي يا نزم بو ليك ده به ستيتته وه، به م پيك به ستنه يشى مملانييتى به ينى رهنگ و پله ي دهنگه ويكنه چوه كانمان بو ريك ده خا. به م چه شنه:

ئاههنگ + ئه و دهنگه ويك نه چوو و ليك دژانه = هارموني.

(هارموني) يش ده بي پابه ندى ياسايه ك بي كه ته واوى رهگه زه كانى پارچه مؤسيقا كه، له دهنگى جيا جياو، ماوه ي كاتداره وه پيك به ستى، تا به و (ريزم) ه بگه ين كه به رده و امبونى پارچه مؤسيقا كه ريك بخا و مانايه كى بي بيه خشى.

له م چه ند ديره دا دهگه ينه راستييه كى ئاشكرا و ساده، ئه و يش ئه وه يه، ههر كاريكى هونه رى كوك گونجانيك پيك به ينى ده بي ياسايه ك كيشه ي نيوان ناكو كه كانى ناوه وه ي ريك بخا.

له وینه شدا کیشه له ئاکامی جیاوازی رووبه ره رهش و سپییه کان و هیله ئاسۆبی و ستوونییه کانه وهیه، ههروهها هیله ئهستوور و باریکه کان و تۆخ و کال و تیژ و چهماوه کان.

به بی ئه م چهشنه یاسایهش، نه ئاوازی ده مانجوو لینی، نه له گه ل کومه له هیلیک ده گونجین، له هه مان کاتدا دانانی سنوور و مه و دای دیاریکراو بو ئه م جوړه یاسایانه هه له یه و له جیی خۆیدا نییه.



ململانی نیوان پۆزه تیف و نیگه تیف

وای لیها تووه ململانی شته ناكوكه كان بووه به راستییه ك نهك
ههر به ته نیا پیکهاتنی دهروونی و فیسسیۆلۆژیمان دهستنیشان
دهكا، بهلكو پیکهاتنی كو مه لگا و هونه ر و میژوو و تیۆره
زانستییه كانیشمان دیاری دهكا.

نیمه نه گهر و امان دانا رووی كاغه ز لای مه ند و نیگه تیقه
له کاری داهینانی هونه ریدا، كه وایی نه و هیله یا نه و هیلانیه
دهیانکی شین پۆزه تیف ده بن- بروانه وینه (83) - نه وه له
کاتی کدا وینه که له چند هیلیک پیکهاتی، به لام نه گهر چند
شیوهیه کی تلخی به خو به وه گرتبی- وه کو وینه (85) - له م
باره دا ههستی چالاکی روویه کمان وه بهر دینی به ره و پیشه وه
دهچی- بروانه وینه (86) - نه و وهخته رووی تلخی كاغه زه که
پۆزه تیقه و نه و هیله ی سنووریشی بو دادنه نیگه تیقه، چونکه
به شیکه له دیوی نیگه تیقه که، به شیکه له و بو شاییه ی ده وره ی
رووبه ری داوه.



وینه (85)



وینه (86)

هەر شیوهیه کیش له سهر رووی کاغه زدا به سی لای وینه که وه ده به ستریتته وه - وینه (87).

شیوهی سهر رووی کاغه زیش له هیچ شتیکی ژیان جیا نابیتته وه. قه وارهیه که به دهوری بۆشاییدا (هیوم) یا دهوروبه ر که له بۆشاییه که ی را دهورهی ده دا و ده بی به واقعی شته که، واقعیه تیش هه می شه نه و ململانیهیه که له نیوان شته که و دهوروبه ریه وه پهیدا بووه.

ره‌گزی سییه‌مینیش (کات) به یا مه‌ودای سییه‌م - پروانه وینه
(87) - دیتته ناویه‌وه.

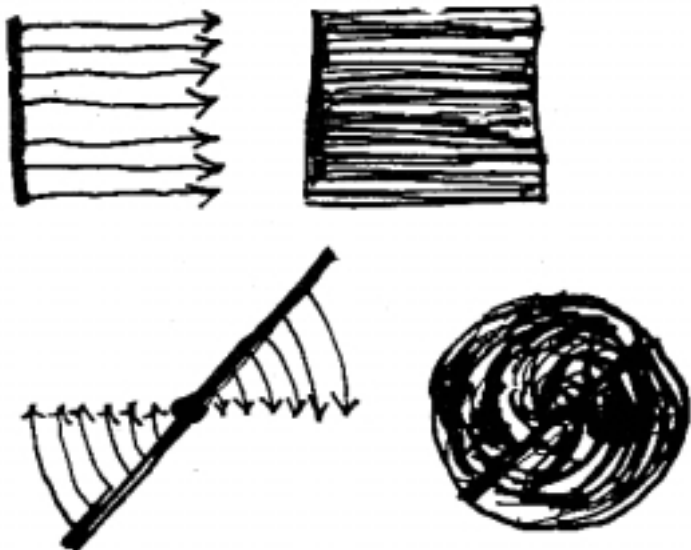

وینه (87)

سه‌نگی هونه‌رمه‌ند به‌وهیه، بتوانی نیگاره‌کانی پایه‌ندی
رووبه‌ره‌کانی ده‌وروشتی بکا، یان بو‌شاییه‌کان بخاته ژیر رکیتی
قه‌باره‌کانه‌وه.

له‌وانه‌یه هونه‌رمه‌ندیکی توانیبیتی، به خالیکی بچووک
بو‌شاییه‌کی گه‌وره داگیر بکا، یا قه‌باره‌ی زلی وا لیکردبی، له
بو‌شاییه‌کیدا ون کردبی، چی وه‌های نه‌ما بی ده‌وره‌ی بدا.

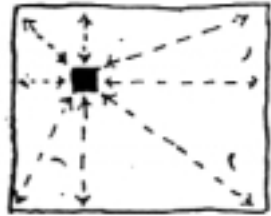
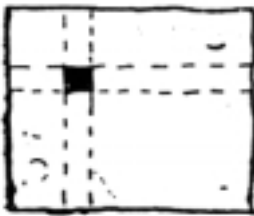

ریتہ (88)



هونەر و سرووشت و خواستی مروّف

ئیمه نامانهوی بیین ئه وهی له و چهند لاپه ره ی پیشوودا هیناومانه، به سهر کاری هونهری بسه پینین، زوریشی راقه لی ناکه یین و له سه ری نارۆین، نه بادا خوینهر و ا تیبگا ئه وهی نووسیومانه تیۆری چه سپاو و نه گۆرن. ئیمه له وه به دهر که خوینهر به ره ورووی سرووشت و هونهر و مروّف بکه یینه وه، هیچ ئامانجیکی دیکه مان نه بووه.

هونهریش هه رچه ندی په ره بسیینی و پیش بکه وی، له روانینی هه میشه نویبووه وهی رۆژانه مان دهرناچی. به های کاری هونهریش له وه وه دی که ناکۆکان له سیسته میکی دژواردا کۆ ده کاته وه، ههروه ها له ره خسینی ئه و هاوسه نگ بوونه شیه وه دی که به ره نجامی ئه و ههسته ناسکه یه، ئاکامی ده سکه وته کانی هونهرمهند و ژانه درێژخایه نه کانی پیشوویه تی.

بۆ نمونه تابلۆکه ی جاکسون (پۆلک) ⁽¹⁰⁾ وینه (89) - له یه ک کاتدا رهوانیی ئاوه که ی وینه (90) و ویکهاته وهی تیلدره کانی وینه (91) له خۆ کۆده کاته وه، ههردوو وینه که، تیلدر و ئاوه که،

ناتوانرئ به کارئکی هونهری تهواو بژمیـردرئین، چونکه نهو
ئاھهنگه بهجوش و سهمائامیزهئ نییبه که له تابلوکهئ (پولک)
دا ههیه.



وتنه (89)
هونهرمهئند
جاکسون پولک



ریتہ (90)

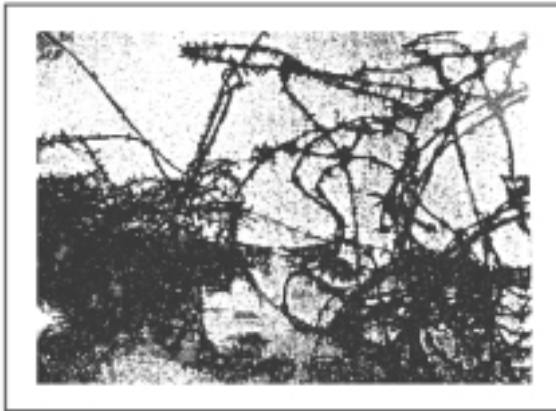

ریتہ (91)

ئەو ھیئەتلەنەي مرۆپەکی سەردەمە دێرینەکانیش لەسەر دیواری ئەشکەوتی کدا ھەلێ کۆلیون - وینە (92) - بەرادەییەکی زۆر لەگەڵ وینە (93) دا پێک دەچن، کە ئەتەمی ماسوولکەییەکی فرە گەورە کراوی ژێر زەرەبەینە، ھیلێ ھەردوو شێوھەکانیش دژوارییەکی بەخۆوھ گرتووە، بەلام نیگاری کابرای ئەشکەوت کاریکی ھونەرییە، چەندی ئەتەمی ماسوولکەییە کاریکی ھونەری نییە.



وینە (92)

نیگاریکی دەسکردی ئادەمیزادی دێرین.

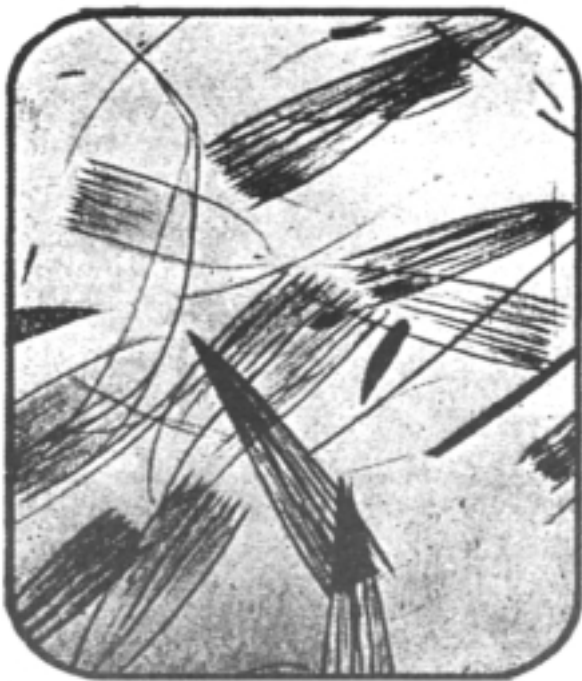

وینه (93) نه ته می ماسولکه به که به میکروسکۆب گه وره کراوه.

هیله کانی کابرای پیشین ژبانیان لی ده چکی له نه نجامی نه و جوش و خرۆشه وهیه تی که به بهرد ئاسنیک به گژ دیواری نه شکه وته که دا ده چی. نه و هیلانه روونوینی پۆزه تیئن به سه ر نه و دیواره نیگه تیقه دا. به ره لاکردنی وزه یه کی خرۆشاوان وه ک سه ما کردن.

راسته هیله کانی پیکاسۆش - وینه (94) - که له چند پنتیکی راگیربوندایه ک ده برن، ده ره برین و جوولانه وهی هیل دیاری

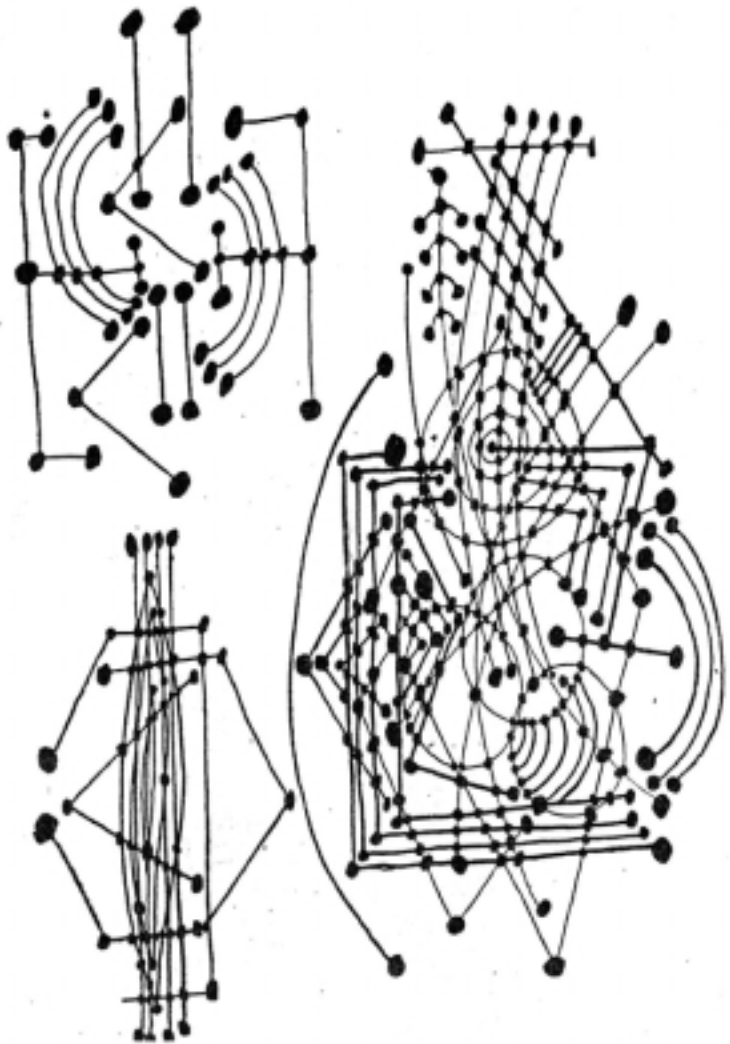

وینه (94) دهسکردی هوندرمه‌ند پیکاسو

دهكهن، به لّام ئه وهى ئه و جوانييه به ويته كه ده دا ئه و خالانهن كه له و شوينه يان داده ني هيله كاني تيا پيك ده گهن، ههروهها جوړاو جوړى خاله كانيش.

ويته كهى (پول كلن) يش - ويته (95) نهرمى و ترازانيكى وای تيدايه، به چه شنيك چى وای ناميني راسته هيله كان بشارنه وه.



ويته (95) دهسكردى هونه رهنه ند پول كلن.

به لَام وینه (96) که ئه ویش هه ر ه ی (پۆل کلێ) یه ، ئه م وینه یه هیلێ پیشقه بری سنوورداری له جوولانه وه دا به خووه گرتوو ه .
 ئاههنگ له م وینه یه دا به هو ی پنته کانی راگیروون و ئه و ناسازییه دروست ده بێ که له تیکپه رینی هیله باریک و ئه ستووره کانه وه په یدا ده بێ .

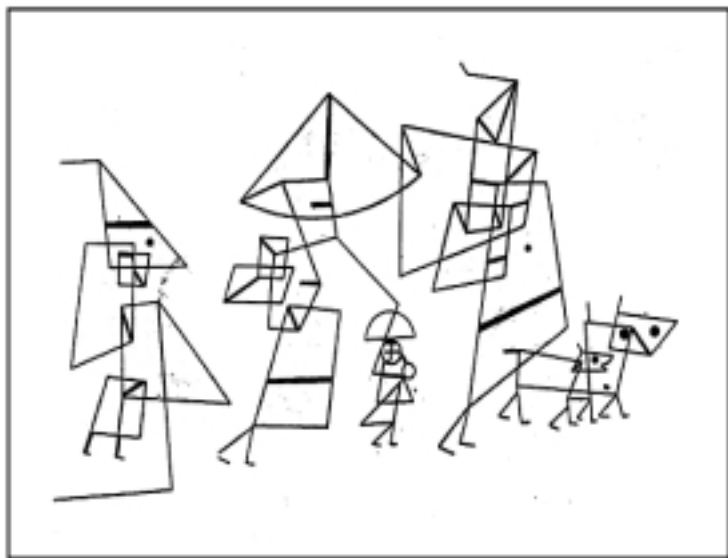

وینه (96) کارتیکی دیکه ی هونه رمه ند پۆل کلێ .

وینه که ی تریش بریتیی ه له کو مه له هیلێکی به په له کیشراوی ستوونی و ئاسۆبی خاوو و تیکپه ریو ، ئه م هیلانه مه ودا ی سییه م پییک دین و ههستی زا به له مان وه به ر دین .

به لام وینه‌کهی - کالدهر- پروانه وینه (97) - پشت به و بازنامه
 ده‌به‌ستی که شل و خاوی زیاد له پیوستی هیله‌کانی که م
 کردوته‌وه، له هه‌مان کاتدا لیک‌چوونیکی ته‌واویشی په‌یدا
 کردووه، تاکو هه‌ست به بزاف و خواربوونه‌وهی هیله‌کان بکه‌ین.

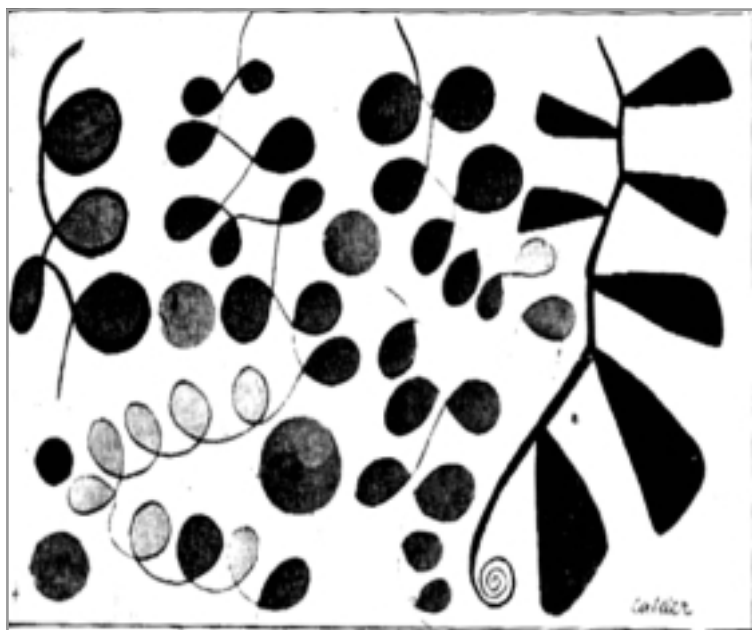

وینه (97) ده‌ستکردی هونه‌رمندی سه‌نگتراش کالدهر.

به لام ئەو بازنامه‌ی له وینه‌گریکییه کۆنه‌که‌دا دیارن- وینه
 (98)، ئەوانیش ئەو که‌وانانه پیکه‌وه ده‌به‌ستن که دەم و چاو و
 عارده تلخه‌کهی دیاری ده‌که‌ن. ئەو بازنامه فه‌رمانیکی مام

ناوہندی جیبہ جی دہکن و بہ گوپڑی کہوانہ کانی پشت گوئیہ وہ
چہشنہ لہرینہ وہیہ ک پیک دینن.
ہہروہا پیچہ رہوانہ کانیش کہ سنوریک بو دہم و چاوہ کہ
دادہنیتن ہہر بہ و جوڑن.



وتہ (98) نیگاری سہر کاسہ یہ کی گریکی.

بهشی دووهم

**جوولانهوه
له هونه رو ژياندا**



وتنه (99)

مندالّ ههرکه چاو به ژيان هه لډينى و ده گريى... (غه زالى) (11)
لاى وايه که:

"چاو شتى بى پايان نابيينى، به لکو سيفه ته کانى ته ن ده بينى،
(ته ن) یش به چه شنى ديماهى هاتوويه ک ديتته بهرچاو. عه قلیش
دهرک به زانراوه کان دهکا، زانراویش له وه ناچى ته واو ببى. به لى
نه گهر نه قل سهرنجى زانباريبه له بن نه هاتووه کانى دا، نه وا نه و

بارهی که دهیگاتی به پایان دهگا، به لام هیزی به وه دهشکی
دهرک به شته له بن نه هاتوو هکانیش بکا. لیکنانه وهی نه مهش
زوری دهوی.

نه گهر نمونه کیش و یست له شته دیاره کانه وه وهری بگره. نه قل
دهرک به ژماران دهکا و بی پایانیسه، نهک هر نه مهش به لکو
دهرک به دوو جای (دوو) و (سی) و نهوانی دیش دهکا و به
خه یالیشدا نایی ته او بی. ههروه ها دهرک به چند جوره ریژهی
نیوان ژماره کان دهکا و، لیسه شدا ته او بوونی به خه یالدا نایی،
به لکو دهزانی که شت دهزانی و زانیسی به زانیسی
زانیسه که یه تی. تواناشی له مباره یه وه له بن نایی.

*

چاو گوره به بچووک دهبینی، بویه خور به نه ندازهی قه لغانییک و
نه ستیره کانیش به وینهی چند لیره یه کی پهرش و بلاوی سه ر
ته خته به ریکی شین دهبینی.

نه قلیش نه وه دهزانی که خور و نه ستیره کان به چند جار له زهوی
گوره ترن. چاو نه ستیره کان به وه ستاوی دهبینی، سیبه ریش له نیو
دهستیدا (مت) دهبینی، منداله که ش له بری خویدا مت دهبینی،
هه رچه نده دهزانی که منداله که به ره و پیگه یشتن و به دهرکه وتن
هه میسه له بزاقدا یه و نه ستیره کانیش له چرکه یه کدا چندان میل
ده بزوون.

له (مشکاة الانوار) دوه. "

دەروازەییەك بۆ جوولانەوه



وتنه (100)

زستان درهختان رووت دهکاته وه و تهکاندانی چلهکانیان بهچاکی دردهکه وی
که بهگژ (بوشایی) و (کات) دا دهچن

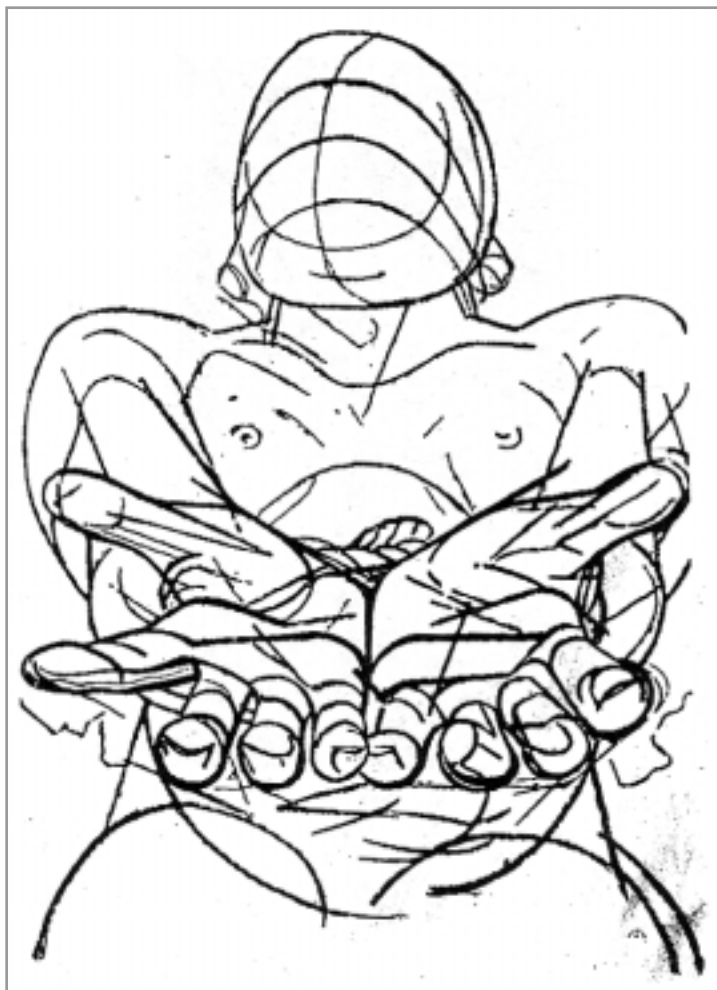

وتنه (101)

« هتله گهرم و بهجوشه کان له یاخی بوونی سیکزاسدا ناپرتنهوه »



وتنه (102)
« تهونی جالجالزکه »

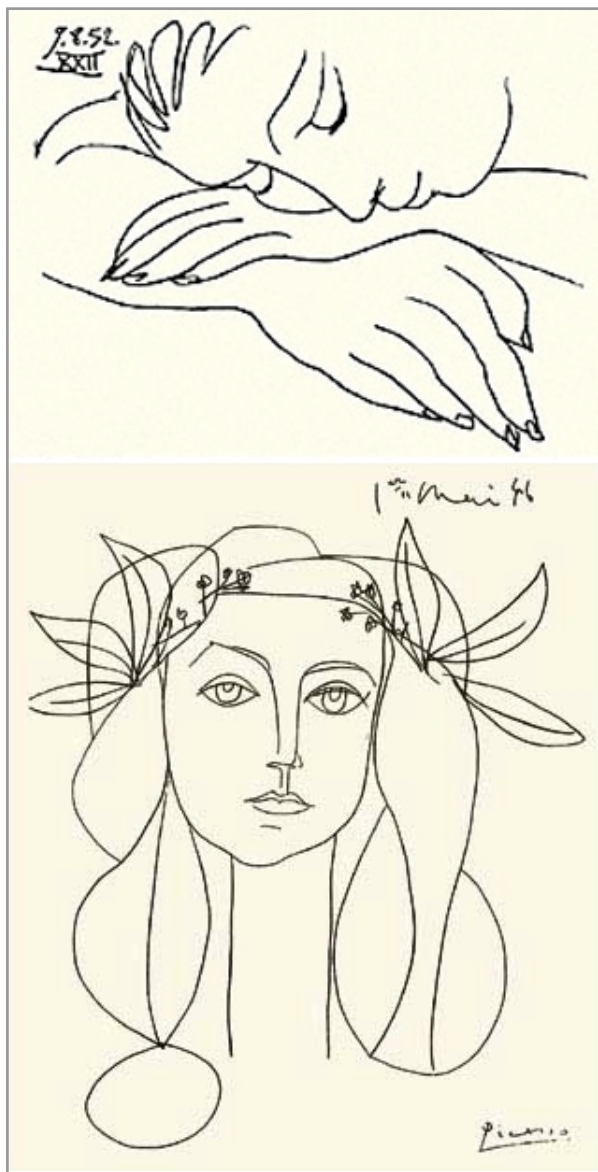

دووقله مکیتشی هوندرمه‌ند پیکاسو.

دەروازەيەك بۆ جوولانەوہ

ئەگەر جوولانەوہ بە بابەتییکی بیرکردنەوہ دابندرئ، دەبینین لە نیوان کەمترین و زۆرتترین، سادەترین و ئالۆزترین بۆچوونماندا جیتوہرئ دەکا.

نمونه لە وینە ی سادەدا: تیکچوونی سیمای مندالی لە کاتی گریبان و زەردەخەنەدا، یا وینە ی کەسئ کە باز دەدا، یا خود سەماکەرئیک کە سەما دەکا، یا خشۆکیک کە دەخشئ، یا کە تیرئیک ھەوا دەہرئ.

نمونه ی شیوہ ئالۆزەکانیشی: خوولانەوہ ی ئەستیرەبەک بە دەوری ئەستیرەبەکی دی، یا جوولانەوہ ی بەشەکانی کرۆنۆمەتر، یا سوورانەوہ ی مەکینە ی تۆرپین کە لە کایەبەکی موگناتیسیدا کاربە پەیدا دەکا، یا خود جوولانەوہ ی مەکینەکانی رۆکیٹ، یان جوولانەوہ ی ئەلکترۆن بە دەوری ناوکدا.

جوولانەوہ ش سیفەتیک نیبە تاپۆی سەر ماددە بئ و بەس. جوولانەوہ ی واتابیش ھەبە، بۆ نمونە جوولانەوہ ی شانۆبی کە دەمانگەبەنیئتە ھەلوئستیکی درامی، بزووتنەوہ ی رۆشنبیری و ھونەر لە کۆچکردن و حالیبوون و بلاوبوونەوہیدا، یا وەک بزووتنەوہ ی سیاسیی رووت.

بزووتنه وهی ئایدیایش له ئاسۆی ئه و بابه تانه ی بوونیان له سه رنجدان و حالیبوون و به راورد و شیکردنه وه پرکردووه، سه ری باسانه .

جا چونکه له وان بابه تانه شه که به بیر سپێردراوه بۆیه لایه کی بنچینه یی له بایه خدانی رۆشنبیر و فه یله سووف و زانا و هونه رمه ندانی گرتووه .



جوولانه وه له فه لسه فه دا

فه لسه فه وا له جوولانه وه ده دوێ به وه ی بابه تیکی سه ره خۆبه و قه واره یه کی میتافیزیکی و فیزیکی هه یه .

فه لسه فه به م چه شنه له جوولانه وه ده دوێ و ره گه زه کانی شی ده کاته وه و له چه مکه کانی ورد ده بیته وه .

جوولانه وه - وه ک چه مکیکی فه لسه فی - له سه ر ئه وه ده وه ستی که له گو شه ی جیا جیا وه شی ده کریته وه .

1- له گو شه ی، جوولانه وه له شو ئینیکه وه بۆ شو ئینیکی تر و له پنتیکه وه بۆ پنتیکی دی، وه ک جوولانه وه ی ئافه ریده کانی سه ر رووی ژیان، ئه مه ش پتی ده گوتری جوولانه وه ی راگو ئسته یی یان راگواستن .

2- له گۆشه‌ی، جوولانه‌وه له روانگه‌ی چهند بارو شیتوه‌یه‌کدا وهک رووهک له ره‌وگه‌یه‌که‌وه بۆیه‌کیکی دی ده‌چی، یا وهک گۆرانی شیتوه‌کانی کاربۆن له‌وه‌ی وهک سووته‌مه‌نی به‌کار ده‌بری، یا وهک مادده‌ی خاوی قه‌له‌م ره‌ش (قه‌له‌می ره‌ساس) و یاخود له‌شیتوه‌ی ئەلماسدا ده‌بی، ئا ئە‌مه‌شه‌ چه‌مکی گۆران، یا به‌پیتی زاراوه‌ی فه‌لسه‌فه "سووری پله‌یی"، له‌ جووره‌کانی ئە‌م سوورپه‌یش، گۆرانی به‌سته‌له‌ک بۆ باری شلی یا گازی یاخود بوون به‌هه‌لم، یا به‌پێچه‌وانه‌وه.

3- جوولانه‌وه له‌ گۆشه‌نیگای تیروانینی شتاندا، به‌وه‌ی ئە‌و گۆرانکاربیانه‌ی به‌سه‌ریاندا دی ته‌نیا جوولانه‌وه‌ی سه‌ر رووی ده‌ره‌ویانه‌ و کار ناکاته سه‌ر جه‌وه‌ه‌ریان. ئا ئە‌مه‌یه‌ بناغه‌ی بیرکردنه‌وه له‌ میتافیزیکیادا، هه‌ر ئە‌مه‌شه‌ چه‌مکی ئە‌و حه‌قیقه‌ته‌ مات بووه‌ی پشت هه‌موو گۆرانیک، بۆ نموونه ئە‌رستۆ وای داده‌نی که‌ گۆران و جوولانه‌وه له‌ چه‌ندیه‌تیدا که‌ مادده‌یه‌، گۆرانیشه‌ له‌ چۆنیه‌تیدا و پیتی ده‌لی "له‌ناوچوون" دیسان گۆران له‌ بیژه‌ی چه‌ندیه‌تیشدا، ژماره‌یه‌.

هه‌رئه‌مه‌شه‌ نموونه‌یه‌کی ساده‌ی ئە‌و کۆششه‌ فه‌لسه‌فیه‌ دوایی نه‌هاتوانه‌ بۆ گێردانی ره‌نگ و شیتوه‌کانی جوولانه‌وه.

*

له‌ فه‌لسه‌فه‌ی تازه‌شدا که‌ به‌ ریبازیکی فه‌لسه‌فی ده‌گوتری، ریبازیکی کراوه‌یه‌ - واته‌ ئە‌وه‌ی نه‌رمی و جوولانه‌وه‌ی تیدایه‌،

ئەگەر ھاتو لەسەر بناغەى بىرکردنە وەھىەكى بەرنامە بىيە وە لە شتان خورد بىتە وە. كە ئە وەشى بەسەردا بشكىتە وە، بىرىكى چەسپا و و دوابرا وە، پىي دەگوترى رىبازىكى داخرا و. كە لە دوایشدا لەكار دەكەوى و بەرە بەرە سات لە دواى سات تا ھەرەس دىنى.



جوولانە وە لە زانستدا

ئەمە باسىكى بنەرەتى و زىندوو، دەشتوانىن بلىين سەرەباسى زانست، برىتييە لە ليكۆلينيە وەى شيوەكانى جوولانە وە و ياساى بەرزى و نزمىيەكانى.

بۆ نمونە زانستى فيزيك لە جوولانە وەى ئەلكترۆن دەدوى كە بە دەورى ناوكدا دەخوليتە وە. يا لە خولگە يەك بۆ خولگە يەكى تر دەچى.

ديسان ئە وەى لە فيزيكى شەپۆلداردا دەبينىن ليكۆلينيە وەى جوۆرە جوولانە وە يەكە، واتە لەرینە وەى شەپۆلەكان جا چ لە شيوەى وزەى رووناكى يا دەنگ يا گەرمى يان كارەبايى بىت.

چەندى زانستى ميكانىزمى ستاتىككىيە، لەبارىكى تىۋرى
گرىمانكارىدا دەكۆلىتتەوۋە كە لە خەيالدا نەبىت نىيە، ئەوئىش
بارى راگىربوون و نەبزووتنى تەنەكانە.

تەماشىا دەكەين تىرمۆدېنامىكاش تاييەتتەيە بە گواستتەوۋەى،
ياخود جوولاندنەوۋەى گەرمائى لە تەنىكەوۋە بۆ تەنىكى تر، يا لە
ئاستىكەوۋە بۆ ئاستىكى دىكەى جىاواز.

لەسەرجه مى ئەنجامەكانى زانستىشدا بىرى ھاوچەرخ چەمكىكى
تەواو و خرگەرۋە بۆ جىهان بنىات دەنى بەوۋەى جوولانەوۋەيەكى
بەردەوام و ئەزەلىيە.

بۆيە دىمانەى نيوتن لە لىكدانەوۋەى جوولانەوۋەى گەردووندا جىيى
خۆى بۆ دىمانەى رېژەدارى (ئەنىشتاين)⁽¹²⁾ چۆل كەرد، پاشان
ئەنىشتاين ھەولى دا بەرەو لىكدانەوۋەيەكى فراوانتر و دوورپۇتر
لە پەيوەندىيە تاييەتى و گشتىيەكاندا ھەنگاۋ بنى، ئىنجا ھات
دىمانەى (بۋارى يەكخراۋى) خستە روو. بەم جۆرە مەسەلەكانى
بىرى ھاوچەرخ دەربارەى جوولانەوۋەى، مەسەلەى دۋابراۋ نىن و
ھەرگىز لىكۆلىنەوۋەيان لەسەردا تەواۋ نايىت.

لەوانەيە ئەو مەسەلانەى لە ھەموو مەسەلان زىاتر بىرمان
دەوروۋژىتن، جوولانەوۋەى بىرى مەرقايەتى خۆبەتى، كە لە
روانگەيەك ياخود فەلسەفەيەكەوۋە ھەلدەقولى، تا دەگاتە ئەوۋەى
دىاردەيەكى سەروۋشتى دەردەخا، پاشان دى تىگەىشتن و
لىكدانەوۋەى ئەو دىاردەيە دەور دەكاتەوۋە.

تىگەىشتنى مەسەلەكەيش لەسەر ئەوۋە ناوەستى كە دەورەيەكى
كورت و سادەيە چونكە ئەم جۆرە دەورانە لەنىو جوولانەوۋەى
كىشە و مەملانئىدا نەبى تەواۋ نابن.

نمونه‌ی ئەمەش دیارده‌ی (هێزنه‌بیرگ) ه له فیزیکی نوێدا، ئەو دیارده‌یه‌ی جیاوازی بنچینه‌یی پێک هێنا و ئەو ئەنجامانه‌ی لێ سه‌نگرایه‌وه که به‌ ده‌وری حه‌قیقه‌تی زانیاری و لێکدانه‌وه‌ی زانست له‌ ماده‌ و جوولانه‌وه‌دا ده‌خولینه‌وه.

هێزنه‌بیرگ ئەوه‌ی دۆزیه‌وه که: "ئه‌گه‌ر خه‌یرایی ئەلکترۆن به‌ وردی بپه‌یوێ، ئەوه مه‌حاله‌ بتوانین به‌ هه‌مان په‌یودانگ بارسته‌که‌شی بپه‌یوین، په‌چه‌وانه‌شی هه‌ر راسته‌".

ئەو کاته زانا و فه‌یله‌سووفه‌کان بوون به‌ دوو به‌شی لێکدژ:

1- هه‌ندیکیان گه‌یشتنه‌ ئەو ئەنجامه‌ی که مه‌حاله‌ زانیاری و متمانه‌ و باوه‌رپه‌یکراو هه‌بیت، ماده‌م زانست له‌ هه‌موو زانیاریه‌کانی دی وردتره‌ و به‌ هه‌لوێستیه‌کی ده‌سته‌وه‌ستان له‌ دیاریکردنیه‌کی ورددا.

2- ئەوانی دی گه‌یشتنه‌ ئەو ئەنجامه‌ی هه‌لوێستیه‌کی گه‌شبینتر وه‌ریگرن، به‌وه‌ی زانیاری متمانه‌په‌یکراو مه‌حال نییه‌ ئەگه‌ر نه‌لێین هه‌نگاویکی نوێی به‌ره‌و وردبینی هاویشته‌وه‌، بۆیه‌ بۆ ئەوه‌ چوون که مانای دیارده‌ی هێزنه‌بیرگ ئەوه‌یه‌، زانست وای لیه‌اته‌وه‌، توانای ئەوه‌ی هه‌یه‌ له‌ نه‌زیکترین و وردترین په‌یوه‌ر بۆ لادانی نیوچه‌ماوه‌ی جوولانه‌وه‌ و په‌رتبونی رێه‌وه‌کانی بگات.



جوولاننهوه و کۆمهله

کیشه زانستییه کان هه موو بیرکردنه وهی مرۆفایه تی له جوولاننهوه دا ناگرنه وه، به لکو ئه و بیرکردنه وانه له گهروگرفته کۆمه لایه تی و مه سه له ئایدیۆلۆژییه کانیش رهنگ ده ده نه وه. له هه موو ئایدیۆلۆژیایه کیش زیتر جیی مشتومر بی، تیۆری ماتریالیزمه، که بنه مای ئه م فه لسه فه یه ش جوولاننه وه یه، چونکه یاساکانی کیشه و دیالیکتیک له بنه رته دا، چه ند سیفه تیکه ی جوولاننه وه یی ناوخۆیه تی.

مه سه له که له قسه یه کی کۆنی (هیراکلیتس)⁽¹³⁾ هه وه ده ست پیده کا: "هه موو شتیک له گۆرانیکی به رده وام دایه، تو دوو جارن ناچیته نیو روو باریکه وه، چونکه به رده وام ئاوی ده چیته وه سه ر."

رێبازی ماتریالیزمیش، کۆمه لیک یاسا و چه مکه، ئه وه لیکه داته وه که چۆن جیهان له جوولاننه وه دانابری، به م جوۆره جیهان له گۆرانیکی به رده وام دایه.

بیری ماتریالیزمی بو ئه وه ش ده چی که دیالیکتیک وه ک رێبازی بیرکردنه وه - ته نیا رێبازیکه بتوانی به راستی له جوولاننه وه بکۆلیته وه.

ئه مه ش نه ده بوو ئه گه ر ژیریژیه کی ره مه کی تیدا به کارهاتبوایه چونکه وای داده نا هه تا هه تایی حوکمه کان به چه سپاوی ده مپینه وه تاکو به ره نجامه که ی راست ده ریچی.

له کۆمه‌لێشدا وه‌کو له سرووشتیش هه‌روایه‌، جوولانه‌وه سه‌ری باسه‌کانه‌، مادده‌ش جوولانه‌وه‌ی له‌نیۆ دایه‌، زانسته‌کانی سرووشتیش به‌بێ تیگه‌یشتنی ئه‌و جوولانه‌وه‌یه ناتوانن لێی بکۆلنه‌وه‌.

کۆمه‌لێش له‌ بواری جوولانه‌وه‌دا نه‌بێ، نه‌ ده‌توانین تێی بگه‌ین نه‌ ئه‌وه‌ش ده‌چێته‌ خه‌یال، کۆمه‌لگایه‌کی وه‌ستاو هه‌یه‌، ته‌نانه‌ت له‌و کۆمه‌لگایانه‌شدا که‌ تا راده‌یه‌کی زۆر خاون، ئه‌گه‌ر به‌ وردی سه‌یر بکری به‌لگه‌ و دیمه‌نی هه‌مه‌جوۆری له‌ گۆران و جوولانه‌وه تێدا ده‌بینری، بۆ نمونه‌ گوێزرانه‌وه‌ی که‌لتوور و داب و نه‌رینه‌کان له‌ نه‌وه‌یه‌که‌وه‌ بۆ نه‌وه‌یه‌کی دی و ئه‌و گۆرانکارییانه‌ی به‌ دوایاندا دێن و ئه‌وانه‌ی ده‌خرینه‌ سه‌ری.



جوولانهوه و کات

دهتوانین بلیین جوولانهوه به گویرهی کات دوو رووکاری ههیه: رووکاری یه کهم: جوولانهوه بهوهی بریتییه له گیپانهوهی کاتی رابوردوو یا کاتی ونبوو، واته گرتنی جوولانهوه له رابوردوویدا، ئا ئه ممشه کاری ههردوو زانست؛ میژوو و ئارکیۆلۆژی.

رووکاری دووهم: تیپرامانی کاتی ئایندهیه، واته ههولدان بۆ دهست به سهراگرتنی جوولانهوه له ئایندهدا، ئه و زانستانه ی بایه خ بهم رووکاره دهدهن، زانستی سیاسهت و نهخشه دانانن، بهلام لیتهدا کات به مانا عاده تییبه باوه که ی ده می نیتته وه که له هاتنی شه و و رۆژ و دابه شبوونیان بۆ بیست و چوار سه عاته وه هاتوو ه.

رۆژگاری ئاساییش له جوولانهوهی (شوین) هوه به دهر چیترنییبه، هه ر ئه ستیره یه کی گهردوونیش کاتیکی تاییهت به خو ی هه یه، ئه وه تا زهوی به دهوری خو ی له بهر خو ردا ده وره یه ک ده خولیتته وه، که ئه ممش رۆژه، خو ئه گه ر زهوی نه جوولا بوا یه وه هه ستمان به وهرچه رخان نه ده کرد و مانای (کات) یش په یدا نه ده بوو.

سه ره رای ئه وهش، کات مانایه کی دهروونیشی هه یه. کاتی دهروونی به کاتی ریزه ییه وه به نده و به خیرایی جوولانهوه ی شت و بیرکردنه وه و یادگار و به رزی و نزمیانه وه پیتوانه ده کری، به جو ریک هه ست به کاتکردن و تیپه ربوونی به پیتی جیاوازی هه لومه رج و راده ی پیخوشبوون و تیگه یشتنی مه رجه کانییبه وه ده گو رپیت.

نمونه ی باوی ئه وهش ئه و جیاوازییه یه له هه ست به کاتکردندا، کاتی له گه ل ده ستگیرانه که تدا دانیشتنووی یاخود له به رده م

موحه قیقیکدا. به ته بیعه تی حالیش ره گزی ئالۆز و گریچن دینه ناو کاتی دهروونییه وه، که هه روا به و ساده بیه تیی ناگهین. چونکه (کات)ی دهروونی پیکهاتهیه کی خودییه و له سه ر ئاههنگی تاکه که سه وه وه ستاوه که کاری دهرووبه ر و تاقیکردنه وهی هه مه جوۆر و بیره وه ری و راده ی به ره و پیتشچوونی گه شه سه ندنی هو شیا ری دینه سه ر و به ره به ره له پیکهاتهویه کی ساکاره وه به ره و پیکهاتهیه کی ئاویتته ده چی.

(کاتی دهروونی)یش یاسای راده ی ئه وه پهری یاسای، سرووشتی (یا ئاسایی) به سه ر ده سه پیت. له وه ختی ئاساییدا کات به گوۆرانی خیرایی، جوولانه وه ده گوۆری. راده ی ئه وه پهریشی ئه وه یه بگاته راده ی خیرایی رووناھی، که ئه مه ش ئه وه نده ی ئیمه بیزانین - مه حاله - به وه ش لیی ره ت ده کا. کاتی جوولانه وه ی هه ر ته نیک، یا هه ر شتیک ده گاته خیرایی رووناھی ده رحال ده بیتته رووناکییه کی رووت.

له کاتی دهروونی شدا، هه ندی راده ی دیاریکراو هه یه، کارتیکردنی تیا روونادا وه کو ئیمه بو ی ده چین، بو نمونه توندی دهنگ له له رینه وه یه کی دیاریکراوه وه زیاتر بی، له بواری بیستن ده چیته ده ره وه. تینی ئیشیش، گیلی لی پهیدا ده بی و له هه ستپیکردن دای ده بری، یا ئاده مزاد له باری هو ش دروستیدا ده باته ده ره وه.

کات لای که سیکی داماو یا که سی که دوو چاری وه رسبوون ده بی جیایه له گه ل کاتی ئه وه که سه ی خه ریکی چالاکی و رابواردنی خو یه تی.

ئه م جیاوازییه چلۆنایه تییه له کاتی دهروونی هونه رمه ندیشه وه

نزیکه، به جوړیک ته و باره خودییه له سهر ټاکاری خویدا
 وهستاوه، دهبی به هوی گورینی ټاهه نکه هونه ریه که. ټه و
 پیکهاته یا ټه و کونجوکاو ییه دهبی به چه شنه داهینانیک، کات و
 شوین له یه ک کاتدا ده داته به ری!
 بهم جوړه هونه رمه ند دهبی به به شیک له قه واره ی نهر و هه همیشه
 له برهوی میژوو. لهم داهینانه شدا کات سیفه تی شوین و
 شوینیش سیفه تی کات وهرده گری.



جوولانه وه له هونه ردا

مرؤف جوولانه وه ټامیرییه کان داده هینی و دروستی ده کا و
 دهستی شی به سه ردا ده گری و بو سوودی خوی ژیرده ستیان ده کا.
 ټه مهش له گه ل جوولانه وه ی ناو ټه ستیره کاندایا وازه، ټه م
 جوولانه وه یه، جوولانه وه یه کی مه لبه ندی راونهره و ټاهه نگی
 تایبهت به خوی هه یه و له یه کیه تیه کی ټاهه نگا ویدا پابه ندی
 ټه ستیره ی دیکه یه و ټاده میزاد دهستی به سه ردا ناشکین، له گه ل
 ټه وه شدا له ژیر رکیفیه وه یه و به هه موو توانا یه وه هه ول ددها
 خوی له یاسا کانیه وه رزگار بکا، هیچ ریگایه کیش بو ټه و

مه بهسته نییه، تیگه یشتنی نه بی، پاشانیش به کارخستنی تیگه یشتنه که ی.

له جوولانه وه همه جوره کانی ژبانیش، ته ریب بوون و په یوه ستن و چونه وه پال یه ک و هاوکیشه ههن، واته به کورت کردنه وه ئاهه نگ و یاساکان چۆنییه تی نزیکیشیان له نیوان خویمان و چه مک و مانای جوولانه وه ی نیو هونه ر لیبره دایه.

هاوسه نگبوونی ته واویش که باریکه له گونجان و هاوکیشه بوون که ئه ویش باریکی له نگه رگرتنه و له سه ر جوولانه وه یه کی به رده و امدا، له ئه نجامی لیكدانی ناكوکه كان و هاوکیشه بوونی رووکاره کانییه وه بنیات نراوه.

ئهم چه شنه هاوسه نگبوون و گونجانه ش له توانادا نییه له جیهانیکی ماددی همه شنه له بره ودا بیته دست.

ئهم گونجانه بو یه هیه له کاری هونه ریدا به دست بی چونکه کاری هونه ری هاوسه نگ بوونیک کی کات بره، داهینانیک کی ره خساوه و جوولانه وه ی بی پایانی ژبانی تیدایه.

که واته جوولانه وه له کاری هونه ریدا پابه ندی یاسایه کی چه سپاوه، یاسایه که به یاساکانی ژبانه وه به نده، همه موو هونه رمه ندیک کی ره سه ن و داهینه ر ده توانی ئهم یاسایه بدوزیتته وه و دایبرپرتی و ده ری بخا.

که هونه رمه ندیش بیرۆکه یه کی ده بی و ده سه لاتی به سه ردا ده شکنی، له مه شدا به ده وری خو ی به هو ی دانانی له چوارچیوه ی یاسایه که وه ده ستی به سه ردا ده گری، ئیتر چی وه های پی ناچی به ره مه میک ده نووسیتته وه یا تابلۆبه کی گه وره دروست ده کا یا سه مفونیایه ک..

ئەم جوۆره كارە ھونەریانە كە لە پیکھاتیاندا ئالۆزن زۆر نابا دەبن
 بە رووی لیکدانەوہی یاخستنەرۆوی ئەو بیروۆکەییە، یا ئەو
 یاسایە. کارەکانیش ھەندە ی نابا ھەر لە خوێانداندا دەبن بە
 خواشتییک لە لایەن ھونەرمەندەوہ بەھۆی ئەو بیروۆکەییە یا ئەو
 یاسایە تییدا، جا لەگەڵ ئەوہی داریشتنی کارە ھونەرییە کە
 ئەوہی بوۆدەر دەخا کە بە سەریدا زالە. بەلام ھەمیشە لەبەردەم
 ھیزی ئەو یاسا بی پایانانەوہ ھەست بە بی دەسەلاتی خوۆی دەکا.
 کەواتە بلایی بوۆمان ھەبی بلایی میژووی مرۆف کە بە میژووی
 ئایدیا و ھونەر دیاریکراوہ- لە میژووی حەقیقەتی موتڵەق بەدەر
 نییە- ئەم قسەییەش لە قسەکە ی (ئاندری ژید)⁽¹⁴⁾ نزیک
 دەبیئەوہ کە دەلی: "میژووی ئادەمیزاد، میژووی حەقیقەتە
 موتڵەقەکانە."



سايگۆلۆژيەتى جوولانەوہ

* جوولانەوہ ژيان دېنيته كايى و دەريشى دەپرى، ھەرودھا بەردەوام بوونيشە بۆى.

* جوولانەوہ خۆى نوى دەكاتەوہ و لە نوپيشەوہ دەست پيدەكا.

* جوولانەوہ خۆى لە سەرچاوەيەكەوہ ھەلدېنجى، ھەندى جارېش خۆى و سەرچاوەكە دەبنەوہيەك.

* جوولانەوہ شتتيكە دەبزوى تا ديماهى نەھاتن وەكو ئاسمان.

* جوولانەوہ دەم دەمىيە، دەكوژتتەوہو لە كار دەكەوى و دەمرى تا سەرلەنوئى لە شتتەيەكى ديكەدا پەيدا بېتتەوہ.

* لىچوونەوہى جوولانەوہ يانى لىچوونەوہى ھىزە بەيەكداچووەكان.

* جوولانەوہ لە پيشقەبرەوہ بۆ پاشقەبر: لە كاركەوتن و مردنە، بەلام لە پاشقەبرەوہ بۆ پيشقەبر: بەردەوامى ژيانە.

* كە بە خىرايى سەرنج لە كارى ھونەرى بدەين، ھىچ مانايەك نابەخشى، پىتوبستە لەگەلیدا بژبن و ھەست بەو جوولانەوہيە بكەين كە بە خۆبەوہى گرتووە، ھەست بە شتتەوہ و بىگەردىيەكەى

بکهین، چونکه له هه‌مان کاتدا هه‌م سه‌ربه‌خۆ و هه‌م ریک‌خراویشه.

* له‌کاری هونه‌ریدا جه‌مسهره‌کانی جوولانه‌وه له‌سه‌ر بۆچوونی نیو بۆشاییدا وه‌ستاوه، هونه‌ریش له‌چه‌رخ‌ی بووژانه‌وه‌دا له‌سه‌ر ئەم پێوه‌ره‌ وه‌ستابوو، تا ئەوه‌ی (سیزان) تیکی شکاند و (براک)یش له‌به‌ینی برد، چونکه ئەوه‌ واده‌گه‌یه‌نی نه‌ بارسته‌ و نه‌ شوین و کات، ته‌نانه‌ت بۆشاییش له‌خودی خۆدا هیجیان نین.

له‌وانه‌یه‌ ئەنجامه‌ رێژه‌یی و بۆچوونه‌ بیرکاریه‌ فه‌لسه‌فیه‌کان له‌ تیکه‌یشتنی راستگۆبانه‌ی شوین و جوولانه‌وه‌دا له‌گه‌ڵ تیۆری سیزان و براکدا یه‌ک بگرنه‌وه‌، چونکه (لیچوونه‌وه‌ی جوولانه‌وه‌) و بوونی سفر، بوونیکی خه‌یالییه‌، کیشه‌ی ئەو سفره‌ تاکو ئیستا ساغ نه‌کراوه‌ته‌وه‌ که‌ داخۆ به‌راستی هه‌یه‌ یان هه‌ر خه‌یاله‌ و هیچی تر. چونکه له‌ سفردا ته‌واوی به‌هاکان یه‌کسان ده‌بن و هه‌روه‌ها جوولانه‌وه‌ش له‌ سفردا چه‌سپاو ده‌بێ.

کیشه‌ی (یه‌ک)یش هه‌ر به‌و جووره‌ ماوه‌ته‌وه‌ و سه‌ره‌تای خولقاندن (یه‌ک)ه‌، له‌ (یه‌ک)یشدا جوولانه‌وه‌ هاوسه‌نگ و چه‌سپاو ده‌بێ، ئەو (یه‌ک)ه‌ له‌گه‌ڵ بۆشاییشدا به‌ره‌و دوایی نه‌هاتن یه‌ک ده‌گرنه‌وه‌ تا به‌م چه‌شنه‌ بۆشایی ده‌بێ به‌گرفتیک و دووچاری هونه‌رمه‌ند ده‌بێ، ئەویش به‌هۆی په‌یداکردنی جوولانه‌وه‌ له‌سه‌ر روویه‌کی وه‌ستاو یا بارسته‌یه‌کی سه‌قامگرتوو، به‌ره‌نگاری ئەو ترس و سام و له‌ناخه‌وه‌ هه‌ست به‌ بۆشایی کردن ده‌بیته‌وه‌ تاکو ژبانی پێ بدات.

گیروگرتی ئەو یه‌که‌ به‌ ئاشکراییش له‌ هونه‌ری (ته‌واشیح) -

ئارابىسك-دا يەكلا دەبىتتە ۋە بۆنمۇ ۋە ۋە نەخش و نىگار و
مۆسىقاي عارەبىش دەرھاوردەكان تا دىماھى نەھاتن دەرۋن،
دەلىي ژمارە (يەك) چەند جارە دەبىتتە ۋە تا بۆشايى پىر بىكاتە ۋە،
بەم چەشنى دەبىنن ئەم ھونەرە دەنگ و رەنگدانە ۋە بىرى
سۆفيايە تىيە لە نىو موسلماناندا، چونكە لە نىو سۆفيايە
موسلمانەكاندا كىشەي ئەو (يەك) ھەشتا ھەر ماو ۋە، دەق
ۋەكو كىشەي (سفرە) كەي نىو ماتماتىكىستەكانە.

* ھونەر لەسەر قوولايى و رووناكىدا دەۋەستى، ئەم دوو
بەنەمايەش جوولانە ۋە لىك دەدەنە ۋە، لە كارى ھونەر بىشدا
جوولانە ۋە نە تەۋاۋ دەبى نە دەبىتتە ۋە. بەلكو ھەمىشە خۆي نۆي
دەكاتە ۋە و لە ئاھەنگىكى جوۋاۋ جوۋرى بى سنوور پىدا دىتتە ۋە،
بەنە تايىش ھەمىشە دەبىتتە سەرە تا.

* ھەر نەخشە يەكى بگرى پشت بە جوولانە ۋە و كار كىردەيى و
مىلمانىتو ۋە دەبەستى.

* جوولانە ۋە يارىدەي ھەست بە بارستە كردن دەدا.

* جوولانە ۋە يا رووبەك دەسمى ياخود لە بال يەكى دەردىنى.

* جوولانە ۋە شىۋە بنىات دەنى.

* دەشى جوولانە ۋە لە ئەنجامى كىشەي چەند نەسازاۋىك بى،
ۋەك مىلمانىتى لەش لەگەل بۆشايى دەور و پشتىدا.

ھەندى جار كە لەش ھۆبەكى خۆگر (ايجابى) دەبى بۆشاي
دەخاتە ژىر رىكىفى خۆي كە لاي دارن-سلبى - دەگرىتتە ۋە. ھەندى
جارىش بە پىچەۋانە ۋە دەبى، ئەۋا بەبۆشايى خۆگرە ۋە دەخنى.

* ناكىرى جوولانە ۋە بى ئاھەنگ بى، دەبى ئاھەنگىكى
دىارىكرائى ھەبى.

جا چونکه جوولانه وه - له خویدا- دیماهی نییه، زهینون ئایلی
گوتوویه تی: "شتی بزواو ناکری نه له شوینی خوئی و نه له
شوینیکی دیکه وه بجوولیتته وه".
که واته جوولانه وه، باریکی خوگره، سه رکه وتنه، ئەمهش له خویدا
ئامانجه.



بزاقي پهره‌سه‌ندن
له زانست و هونه‌ر و ژياندا

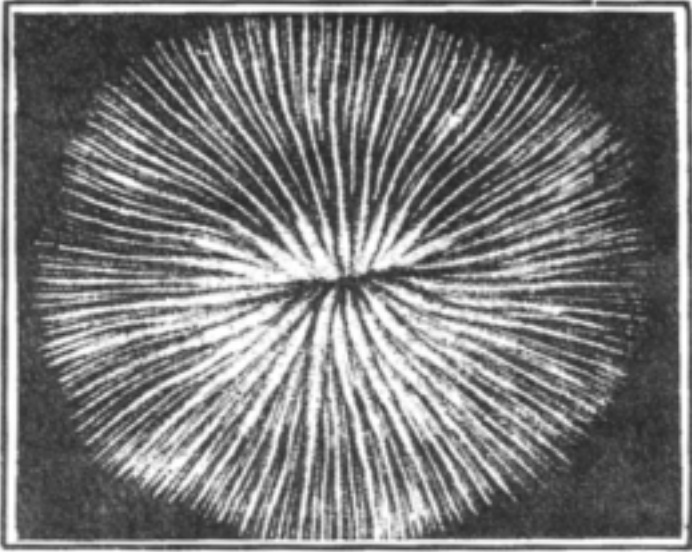

وینه (103) گوئ شہیتانوکہ بیٹیک بہ تہ کاندانیہ وہ جو لانیہ وہ دہر دہ پری.



وینه (104)
گوئ شہ تانوکہ بہ کی دی بہ لام
لہ جو لانیہ وہ بہ کی لولہ بییدا.



وینه (105)
 ههوللی بی هوده‌ی چند
 دلۆیه مه‌ره‌که‌بێک پێش
 توانه‌وه‌یان له ناو ئاودا.



وینه (106) پێکهاته‌یه‌ک که له دوکه‌لێکی خه‌ست بووه‌وه‌دا دروست بووه.



گرلیک

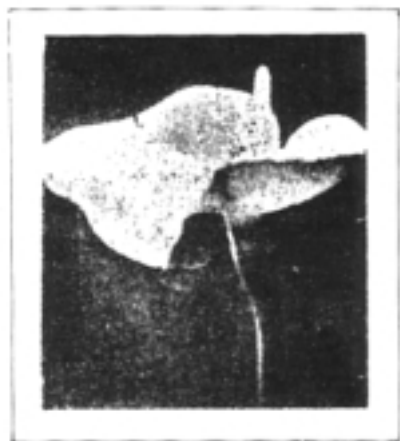

گرلیکی دیکه



وڙتھ (107) سھ ماڪھ ٽيڪي بالن.

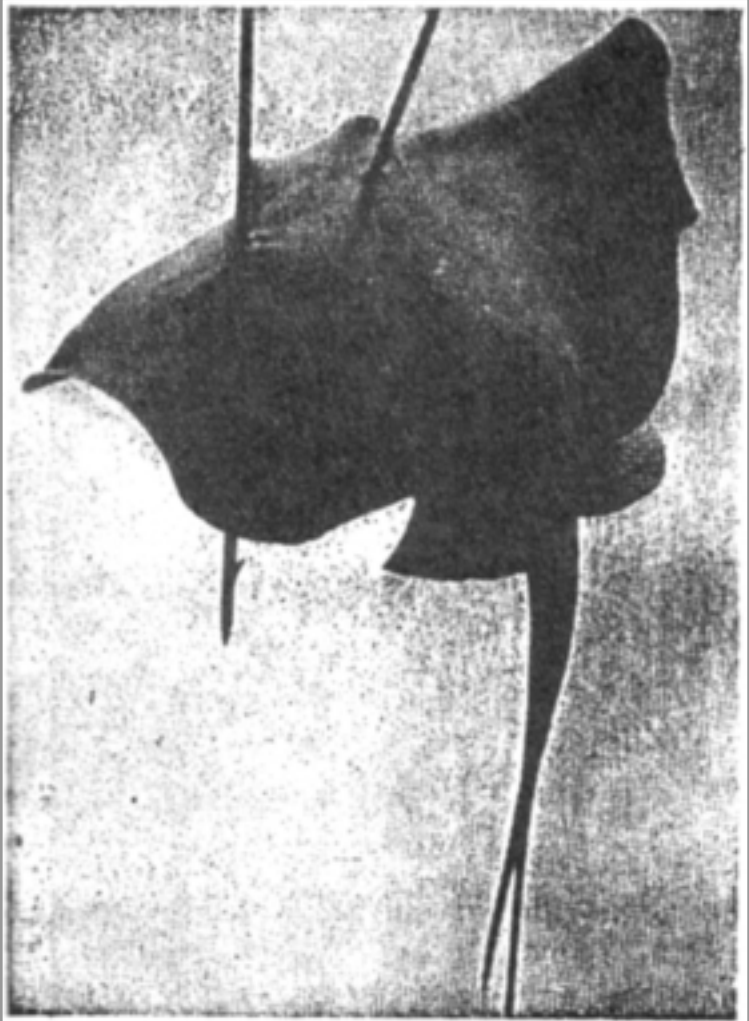

وٲنه (108)
ماسٲهك

بزاقی پهره‌سەندن له زانست و هونه‌ر و ژياندا

«وای لیهاتوو هونه‌رمەند و زانا یەک پیتوبستی بەو هەکە ی ترە،
ئەمەش پیتوبستییه که دەستی لی بەرنادری.»

ئێستاشی له گەلدا بی کێشە ی بەینی (داروین) ⁽¹⁵⁾ و
(لامارک) ⁽¹⁶⁾ هەروا ماو دەتەو ه.

ئایا سرووشت له هەموو رووکار و گشت شیو هیه ک نەشو فای
دەکرد؟ پەرە ی دەسەند و هەربە خووشی خو ی قال دەکرد تا بەم
شیو ه ی ئێستای گەیشت؟

که ئێستاش ئەو دەتا ریگای پەرەسەندنی گرتوو ه؟
ئا ئەمە بوو که داروین لەسەری سوور بوو.

چەندی لامارک بوو پیتوبستییهادی ئەو ه ی دەکرد، که کرداری
پیکهاتن هەر لەسەرەتاو ه پابەندی چەند یاسایه کی نەگۆر بوو ه و
بەریگایه کی زاندر او و دیاریکراویشەو ه دا دەروا که هەر له
پیشەو ه بۆی کیشراو ه.

بۆنموونه، ئادەمیزاد - ئێستا - پینج پەنجە ی بە دەستەو ه یه، ئەمەش
بە تەبیعه تی حال پیتوبستییه کی فیسپۆلۆژییه. هەر ئەنگوستیک
فەرمانیک بە جی دینی بۆ یارمە تیدانی فەرمانی دەست، هەر
پینج پەنجە پیکه و ه فەرمانی دەست بە جی دینن، دەستیش دەگری و

راده کیشی و دهگوشی و هه لیش دهگری و... تاد.
 داخو سرووشت ئه وهی دهزانی که ئاده مزاد ته نیا پتوبستی به
 پینج ئه نگوستانه؟ ئیتر له مه وه دهستی پیکرد دهستی پینج
 په نجه یی بو پیک هینا و بهرده وام ئه وه دهست و په نجانیهی مشت و
 مال و لووس و لیک کرد، تا وای لیتهات ئه وه ریژه گونجاوه و ئه م
 باره نهرم و شیاهه وه ریگری بو ئه نجامدانی فه رمانه کانی.
 ئه مه یان دانراویک، دانراویکی دیکه ئه وه یه: که سرووشت له
 ناچاری ژماره یه که په نجه ی پیک هینا پاشان مه رجه
 چه سپاوه کانی په ره سه نندن هات و هه رچی دهست پتوبستی پتی
 نه بو ره تکرایه وه و ئه وه ی پتوبست بو زیادکرا تا وای لیتهات
 دهست پینج په نجه ی بوو.
 ئا ئه م کیشه یه هیشتا هه ر ماوه.

دیسان هه تا ئیستاش ده رباره ی نه یینی پیکهاتنی هونه ربیه وه
 له سه ره وه لامیکی پر به پیست له نگه ر نه گیراوه:
 - ئایا هونه رمه ند له توانیدا هه یه ئامانجی خو ی ده ستنیشان
 بکا؟ ئایا ده توانی هه ره له سه ره تا وه ریگایه کی روون و دیار بو خو ی
 بکیشی؟ یا مرؤقیکه به دوای هه لچوون و خرؤشه کانی خو ی
 ده که ووی و چونی ویست گور به خو ی ده دا و ته ماتیکی ده ری
 ده بری؟ تا کو سه ره داویک ده گری و بیره په رش و بلا وه کانی کو
 ده کاته وه و پیکیان دینی، ئینجا ده ست به مشت و مالی
 فؤرمه کانی ده کا و ره گه زه کانی کاره که ی ده خو لقیینی.
 جا چ ئه م ریگا یا ئه وه ریگا، ریگای راسته قینه ی هونه رمه ند بی،
 ناتوانین کاره ته ماتیکیه که له به ره می هونه رمه ند دوور

بکهینه وه و دانی پیدان نه نین.

ته ماتیکیه تیش سیفه ته نهک نه نجام یا خود ئامانج، وه کو هندی کهس بوی ده چن، ته ماتیکیه ت نیشانه یه که سه رگه رمی و نوی بوونه وه یه که به کاری هونه ری ده دا و دیمیکی جوان و کوکی لی ده ده کا.

دوو فه یله سوف کۆله گی ته ماتیکیه تی جوولانه وه بوون، (هینری بیترگسون) «¹⁷» و (چارلز بیرس) «¹⁸»، هه له ی (بیرس) یش نه وه بوو که نه یتوانی ته ماتیکیه ت و ریکه وت لیک بکاته وه، وهک (بیرگسون) یش نه یتوانی ته ماتیکیه ت و کاری داهینان له ته واکاری و کۆکیدا پیک بیه سیته وه.

به م جوړه هه لویتسته که واکه وته وه که ئیستاش وهک پرسیاریکی ئاراسته کراو ماوه ته وه و وه لامیکی پر به خوئی بو نه ره خساوه.

فهلسه فه چاره ی ته نگ و چه له مه کانی ئاده میزادی نه کردوه، له وانیه نه مهش ئیشی فهلسه فه نه بووبی، فهلسه فه به ته نیا پرسیاری قوول یا سه یر دینیتته گۆری، بویه زۆریه ی زانایه کان سوورن له سه ر نه وه ی زانست جیگای فهلسه فه ی گرتوه ته وه:

زانستیش به ده وری خوئی گیروگرفته کانی مروقی چاره سه ر نه کردوه، ده گونجی نه و ریگایه ی گرتبیتته به ر- چه ندی زیاتریش به ره و پیش بچی، گیروگرفته کانی مروقیش نوی ده بنه وه و

نەسرەوتنیشی ھەمیشەببە و روو ھو سەرکەوتنی زیاتر پالی پتوھ دەنی، ریبازی ھونەر مەندیش لە بەرامبەر ئەم کیشەببەدا تەم و مژاوی دەبی.

داخوا ئاوتنەببە کە سەر دەمی ئیستای عەکس دەکاتەو؟ یان مژدە ی ئاینە ی پتیبە؟ ئایا شایەدی سەر دەمە کەببەتی، یان لیبی تیبەرببە؟ ئایا ھونەر رەنگدانەو ھو سەر وشتە؟ یان ئافریدەببەکی تەواو جیاوازە لیبی و شتی دەخاتە سەر، یانە خو سەر لەنو ی پتیبی دینتتەو؟ ھەر پرسیارە و دی...

ناشکری ھبچ جوولانەو ھببە ک بوەستینری، لە مردندا ژبان پەیدا دەبی و لە تاریکیشەو ھو رووناکي ھەل دەقوئی، (گاز) یش لە ژتیر پالە پەستۆبەکی بە ھبژدا چار نببە دەبی بوخوی بەدوای کە لیبی کدا بگەری. ئیمە لە سەر دەمی ترس داین، ژانە کافمان بو زالبوونە بەسەر ئەو ترسەدا، ئەمەش نابی بەبی تیبگە یشتنی راست و دروستی گشت دیار دە سەر وشتیببە کانی دەو روبەرمان و پرسیار ی زوری بی وەلام.

تەکنە لوژیا ببی فەلسەفە ی تەنگ کردوو، ھونەر ببش ئەمروکە پتر لە پتیبوو بە زانستەو بەستراو تەو.

بروا بە خو بوونی ئیمە ی ھونەر مەندیش لە ربی روانینی قوئی راستی شتە کەنەو دی. چونکە روانینی تەماتیبکی کە تا چاخە کانی نبوەر راست لەنبو پتیبەو ھەر بە ھەر دارە کاندابوو ئیستا کە نەماو.

ئەمىرۆ لە (تیشكى X) دا گول بە وينەى روپوشىيىكى ئەفسانەيى ئايىنى بەدەر دەكەويى.

بەھۆى مىكرۆسكوپ و تەلسكوپ و ئامپىرى ئالۆزى دىكەى ئەلكترۆنيىيە، نەك ھەر تەنيا ئاسمانى بەرفرە دەبينىن و دەچينە نىو دەريايە بى بنەكانە، بەلكو لە توانايشماندايە نىو بەرد و ناخى زەوى و ژىر پىستى خویشمان ببينىن چى تىدايە. واى ليھاتوو دەتوانىن بەھۆى ئامپىرە وردەكانە وە فرۆكەى لەدەنگ خىراتر و فرىو (لە وينەدا) رابگرىن و وينەى يەكەمىن تروسكايى مۆمىك يا بلىسەيى بگرىن.

ئەمىرۆ لە تواناداىە وينەى (ھەوا) مان دەست بکەويى كە لە بوشايىيە كدا بەرەللا دەكرى، يا جوولانە وەى ئا و لە بن رووبارىكى رەواندا.

ئە وەندەش سەير نىيە ئەگەر بىتو ليكچوونىك لە نىوان ئەو وينانە و ئاھەنگى ھىلەكانى لىناردۆ دافنىشى و فلچە وەشپنە تەماتىكەكانى (تۆي) دا بدۆزىنە وە.

واى ليھاتوو پەيوەندى نىوان ھونەر و پەرەسەندى ژيانى ھاوچەرخ روون و ئاشكرايە. ميكانىكا كارىكى زۆرى كرده سەر مرقى سەدەى بىستەم، ئەم كارتيكرنە ھونەرىشى گرتە وە. ئىتر وينەيەكى فوتوگرافى كەنارى دەريا چىرۆكى جوانى ئا و ھە و امان بۆ ناگىرپتە وە، ئە وەندە ھەيە بوو بە ھە و ليك بۆ گەيشتن بە وەى رىبازە تازەكانى ھونەرى گەيشتبونى، لە دەرپرېنى جوولانە وە و بەرزى و نزمىيەكانى ژياندا، يا گەيشتن بە وەى ئەو رىبازانە نەيان توانى بوو بىگەنى.

دامه زراوه بیناسازییه نوییه کانی نیو ریبازه هاوچاخه کانی هونه ری وای لیتهات لاسایی رووی کریستال و شیوه کانی سه ریوشی کوکا و پیپسی بکاته وه .
ئه وه ولانه گشتی له ئاره زووی بیناساز و هونه رمه نده وه هه لقلولون بو ئه وهی هه ر به کیکیان جیی خوئی له چه رخی ته کنه لوژبادا بگریته .

به لام به بی تیگه یشتنی فه لسه فهی شیوهی هونه ری و یاسایه کانی هاوسه نگبون له ژیاندا ، له وانیه په پی له ته خته یه کی چرووک بنیین ، هیچ ریگایه کیش له پیش هونه رمه ندادا نییه ، بیجگه له ریگای خو به ستنه وه به زانست و پته وکردنی په یوه ندی به و جیهانه ی تییدا ده ژین ، ئه و جیهانه ی زانست ده وریکی دیاری تیا ده بیننی . . دنا سنووره له ترکه که ی نیوان ئه و جوولانه وه یه ی رووبه رووی ئازاوه و شپرزهییمان ده کات و ئه وهی رژیم و سیسته میک دروست ده کات تیک ده ته پی .

له فه لسه فهی کلاسیزما گیروگرفتیک له نیوان هونه ر و زانستدا نه بوو ، تا ئه وهی له م سه د ساله ی دواییدا په ره سه نندی زانستی و پیشه سازی ئه و بازه گه وره گه ورانه ی هاویت و وای لیتهات گه لیک زانستی نوی ناوی (هونه ر) یان لی بنری . چونکه هونه رمه ند بوو به وهی هه ر که سه بیته له بواری ئه زموون و تاکیکردنه وه نوییه کانی پیشه ی خوئی تیروانینی نوی هه بی .
زانا به چاوی هونه رمه نده وه ده روانیته ژیان ، هونه رمه ندیش به خوئی ، دوزراوهی زاناکان به کار دینی ، ده گونجی پی له سه ر چه ند

شستی دابگری که ترسی ئەو هی لی دەکری رۆژی له رۆژان له
جیهاندا نەمیینی.

رۆژ له دوای رۆژیش ئەو پەلەیه زیاد دەکا که هونەرماند و زانای
تیا رووبەر و دهن و یهک ناگرنه وه، به لام له سه ریانه هه و لی
زیاتر بدن له پیناوی پیشاندان و چه سپاندنی ئەو هی هه ر یه کیان
پیبستی به وه که ی تره که ئەم پیبستییه ش دەسه ردار بوونی بو
نییه.



جوولانەوہ و شیوہ ئۆرگانییەکان و
پەییوہندیی بەھونەرەوہ



وینه (111) غماشیتکی وهرزشی



وینه (112) ریزیک نامیزی کشتوکالی

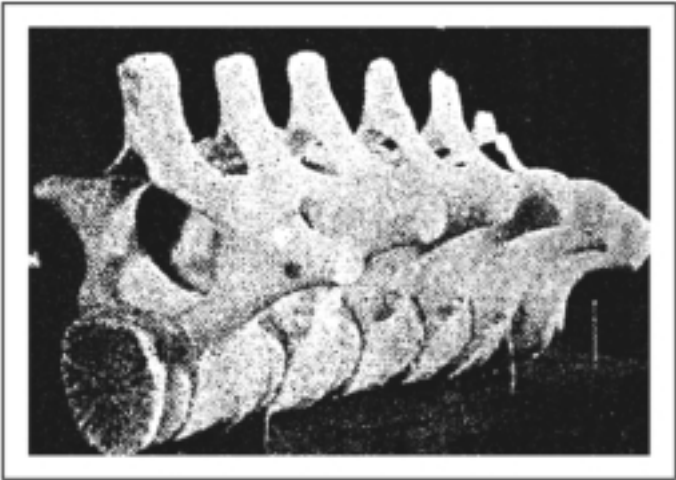

وینه (113) چندد برگه‌دهکی به‌پره‌ی پشت

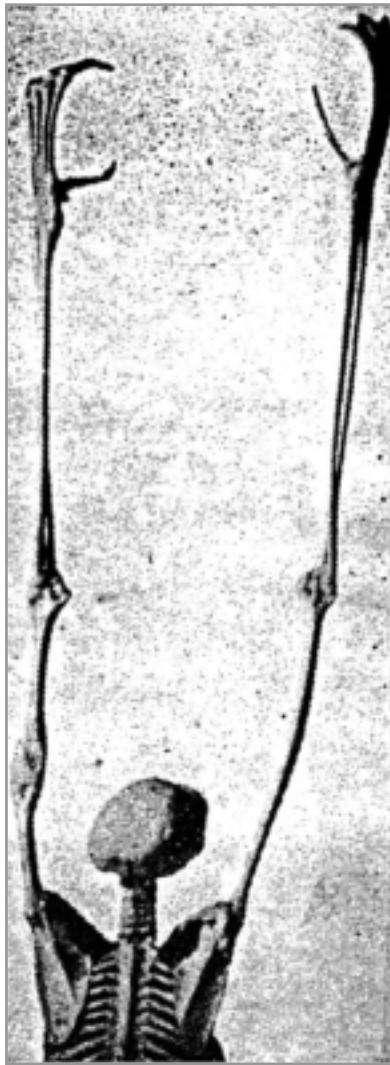

وتنه (114) پدیکه‌ری مه‌مپوونیتکی داره‌وان



ریتہ (115)

جوولانەوہ و شیوہ نۆرگانیبہ کان و پہیوہندی بہ ہونہرہوہ

کاری داہیتان دەتوانری بہ جوولانەوہی ناویہوہ بناسری. لەبارترین نمونەش، گەردوون خۆبەتی لە جوولانەوہ خرگەرہوہ بەردەوامەکی و مەلانی ئەبەدییە داہیتەرانەکەیدا کە بەھۆی ناکوکییەکانی ناویہوہ تیی دەکەوی.

گەردوون لە جوولانەوہ ناکەوی بەبی جوولانەوہش نەرابردوو نە تاینە دەبی، نە ئامانج و نە پەرەسەندن، وای لیدی ھەموو شتی بەبی مانا دەمیتیتەوہ و توانای گۆرانی نابی.

دروستکردنی بایۆلۆژی و پەرەسەندنی بەردەوامی و زنجیرەدی گۆرانکارییەکانی، توپکاری و فیزیکی و بنیاتنەری کە لە بران نایەن، ئەمانە ھەمووی تەبایی گشتی ژیان و پەییوہندی قەوارەکان بە یەکدیہوہ دەستنیشان دەکەن.

گەشەسەندنی ھونەر بەردەوامە، ئەمەش سەبارەت بە ئارەزووی لە رادەبەدەری گەیشتن بەو تەباییہ کە لە پیکەوہ بەستن و تەواوکارییەکی دەگمەندا بالی بەسەر رەگەزەکانی کاری ھونەربدا کیشاوہ. ئایا ئەو ریک و پیکییە ھونەرییە بە جوولانەوہی ژیان

بهستراوه ته وه؟ ئاشكرايه كه ئه مه ده بێ، له گه‌ل ئه وه ی نهشتوانين به ياسای دياربکراو و براوه وه، وینه ی ياسایه ماتماتیکیه کان بسه لمینین، هونه رمه‌ند ریی خۆی ده‌گریته‌به‌ر، هه‌میشه‌ش به هه‌موو هه‌یزیه وه هه‌ول ددها بیری په‌رتی خپکاته وه و گری پێ بدا، که‌سیتی له‌ناخی خۆیه وه ژه‌نگ هه‌ل‌دینێ، هه‌ول ددها هه‌موو توانا جه‌سته‌یی و هه‌ستی و هه‌شیه‌کانی وه‌ناو بینه‌ی تا بتوانی بگاته سه‌ره‌تایه‌کی راست و ره‌وانی کاره هونه‌ریه‌که‌ی.

روانینه به‌رده‌وامه‌کانی روژانه‌ی و ئه‌و وینه‌یه‌ی که له‌خه‌یا لیدا ره‌نگ ده‌ده‌نه وه و بیرو خه‌یا له‌کانی که یه‌ک به‌ دوای یه‌ک له پیتشپرکی دان، ئه‌مانه هه‌مووی وای لیده‌که‌ن زیندوو بێ و ژیان ی تیدا به‌رده‌وام بێ.

هه‌رچی هاوسه‌نگ و لاسه‌نگه .. ئاژاوه و ریکی .. مۆسیقا و هه‌راو هۆریا، هه‌موو ئه‌مانه به‌ مملانی و ناکوکیه‌کانیانه وه پاشخانی پیکهاتنی هه‌ست ئامیز و سایکۆلۆژی هونه‌رمه‌ند دروست ده‌که‌ن، ئه‌و پاشخانه‌ی هونه‌رمه‌ندی دا هینه‌ر هه‌رگیز به‌ فیرو ی نادا.. که‌س هه‌یه یه‌کی تی بوون و جوولانه وه هه‌میشه‌یه‌که‌ی ره‌ت بکاته وه؟

ئه‌و جوولانه وه ئه‌زه‌لییه‌ش که له‌کاری هونه‌رمه‌نددا به‌ جوولانه وه‌یه‌کی ده‌رپراو به‌ ئاواز و ئاهه‌نگ ره‌نگ ده‌داته وه و به‌رده‌وام له‌ نوێبوونه وه دایه و چه‌ندی تیشی وه‌را ده‌مینین زیندوو و ژیان ی لێ ده‌چکی.

هیچ ئاوازیکی بێ جوولانه وه نییه، هه‌ر جوولانه وه‌یه‌کیش - بو ئه‌وه‌ی به‌رده‌وام بێ - پێویسته ئاوازیکی دياربکراوی هه‌بێ.. چونکه ئاواز (نه‌غمه) سیفه‌تیکی دیاری ژیان و گشت

بوونه وهه رېځکې ئەم جیهانه یه، له گوڼ شه یتانوکه ی نیو ده ریاوه بگره، تا ده گاته پشتی کیسه لې راکشاوی سه ر لم و بالی میتشولوی سه ر رووه ک. بو نمونه هیله رهنگاوره نکه کانی سه ر گوڼ شه یتانوکه یه ک سه ر نجه مان راده کی شې و به (ماتیو) ی هونه ر مه نده مان په یوه نده ده کا.

هه ر (یه که) یه ک یا به شیکی پیکهاته ی بایولۆژی گه لیک جار، له یه ک کاتدا خزمه تی مه به سته ی هه مه جوړ ده کا. بو نمونه هه ر ئیسقانیک بو ئه وه پیکهاتووه به رگه ی پال په ستوی هه مه چه شن بگری، به پیتی ئه و شوینه ی له هه یکه لی گشته ی له شدا گرتووبه تی، ته ماشا ده که ی ده بی به کو له گه ی قورساییه ک و له توانای دایه بجوولیته وه و خیرا به هه ر لایه کدا بیه وی پروا، له هه مان کاتدا بو ئه وه ش پیکهاتووه که ماسوولکه ی هه مه جوړی له سه ردا توپه ل بن.

بینای بایولۆژی به دریتژی به هه زاران سال پیکهاتووه که به ری پال په ستو و کاردانه وه ی ده ماری به رده وام بگری.

ئه مانه هو ی بنه رته ی که شیوه ی ئورگانی له شیوه کانی تر جیا ده که نه وه. بو نمونه له و ئامیره ی جیا ده کاته وه که ئاده میزاد دروستی ده کا، چونکه ئامیر له فه رمان وه رگرتنی فه رماندا سنووردار و دیاریکراوه، شیوه ی ئورگانی هه ر بوونه وه رېځکی زیندووش له ئاکامی په ره سه ندنی دوورودریتژ و چوارچیوه ی کارکرده ئالۆزه کان و چه ندین مه رجی دیکه وه یه. هه ندی جار ئه و کرده وانه دووباره بوونه ته وه و پیکدی چوون، هه ندی جار بېش دژ و جیاواز بوون.

شیوه ی حالی حازری هه ر له شیکی یا ئه ندامیکی زیندووو باریکه

له دۆخه كانی هاوسه نگیبون كه له نیو (كردهی په ره سه ندنیکی) نه مر و به رده و امدا ده بی، به و اتا ئەم شیوه یه ئەلقه یه ك له ئەلقه كانی په ره سه ندن دهنوینی كه ئەلقه ی دیکه یشی له پیشدا هاتوو و وامان لیده كا بلتین له ماوه یه کی دریتژدا هی تریشی به دواوه دین. ئەم شیوه یه ش به شیکه هاوسه نگیبونی گشتی بوون، دهرده بری و کاکلی سیفه ته کانیشی وهرگرتوو به و اتایه کی دی- وهك خودی خوئی- دهربری هاوسه نگیبونی قوناخیکه چه مکی یاسای جوولانه وهی گشتی دهرده بری، بو نمونه ههر به سه برکردنی پیکهاته ی بالی میشووله یه ك ده توانین ههست به پیکهاته یه کی ئالوز بکه یین، كه پاش چند قوناخیك پی گه یشتوو، به لام نهینی هاوسه نگیبون و ئاههنگی ئەم بوونه ی تیدایه.

گشت داهینانه كانی مروث له هونه ری نیگارکیشاندا به دریتژی میترووی به ردریتژییه وه، دوو رووکاری له چه مکدا جیاواز کاربان تی دهکا:

رووکاری یه کهم:

ههول و کوششی دروستکردنه وهی ئەو شیوه و شتانه یه که مروث ناسیونی و خووی پیوه گرتوو. ئەم رووکاره دا، سه بارهت به کاری پیکهاتنی بایولۆژییه وه ههستیکی ئاشکراو به جوش ده بینین، نمونه ی ئەمهش نیگارەکانی کابرای دیرینه که به سه ر دیواری ئەشکه وتانه وه دۆزراوه ته وه. ئەم رووکاره به دریتژی قوناخه كانی هونه ر به رده وام بووه، له هه مان کاتیشدا رووکاریکی دیکه ی

جیاوازیشی له گه لدا بووه.

رووکاری دووهم:

ئهم رووکارهش بریتییه له ههولئ دروستکردنی شیوهی ئەندازهیی وهک تهرزه داهینانیتیک که ههسته هۆشییهکانی مرۆف دهنگ بدا و ئەو ئاههنگه رووتانهی به بیر بینیتهوه که له ژياندا ههستیان پیدهکا.

ئهو مه یله روون بووهوه و یه که مین ههولئ (ئه بستراکت) «¹⁹» یش به سه ره تای ئهم سه ده یه به سترایه وه. که ئهمهش له میژبوو وهک شیوهیهکی ئەندازهیی و زه خره فه ئامیز له هونه ری کۆنی گریک و هونه ری ئیسلامه تی و نه خش و نیگاری کابرای راوچی و شوانکاره و جوتیاردا هه بوو که ئامرازهکانی پێ دهنه خشاندن. به ده گمه نیش هه لده که وی هونه ری یک هه بی له م دوو رووکاره بجیتته ده ره وه.

ئهدی ئیستا...!؟.

ئهمرۆ هاوسه نگبوونیتکی دیکه ی ئهم دوو رووکاره ده بینین، نمونه ی وا دۆزراوه ته وه که ده توانین له چوارچێوه ی هونه ری ئه بستراکتی دابنیتین، له گه ل ئه وه ی جیاوازییه کی زۆری له گه ل هه موو شتیکی ئەندازهیی و میکانیکیدا هه یه، ئەو نمونه یه په یوه ندییان به نمونه بایۆلۆژییهکانی ژیانه وه هه یه، هه ره ها ئەو هاوسه نگبوونهش ده گه یه نێ که به ره نجامی تیکه لا وکردنی شیوه ی

ئەندازەیی و ئۆرگانى ژىيانە، ئەمەش گۆتراو ھەمىشە يەكانى زۆر زانای بايۆلۆژيا دەچەسپىتىنى كە دەللىن: شىۋەي ئەندازەيى و ئۆرگانىكى يەك لەو ھەكەي دى پەيدا دەيى.

* و قمان زۆر جار شىۋە ئۆرگانىيە كان لە پىكھاتىياندا ئاواز و ئاھەنگ (بەرزى و نزمى) يان ھەيە، بەلام ئاھەنگ و ئاوازي بەراستىيان لە جوولانە ۋە ياندايە، ھەر ۋەھا لە بەجىھىتىيانى فەرمانە كانىيان و پەيوەندىيان بە بەشەكانى ترى لەشەو، بۆيە دەبىنين ئىسقانى مەيمونى دارەوان، كە (جىبۆنى) ي پى دەللىن - ئەو بۆچوونە دەچەسپىتىن. دەتوانىن ئەو ھەكە يىك بەكەينەو ھە كە ئەم ئىسقانا ھە بۆيە ۋا پىك ھاتوون تا لە ھەلگە راندا يارمەتى مەيمونە كە بەدەن، دىسان لە ئەنجامى ئەو ھەلگە رانە يىشەو ۋە پىكھاتوون، ئەمەش ئەو قوئاخە يەك بەدواي يەكانە مان بۆ دەستنىشان دەكا كە پەيدا بوون تا ئەو ئىسقانا ھە پىكھاتوون.. "پروانە وىنە (114)".

لە وىنە يەكى دىكەدا تەماشا دەكەين شىۋەي ئىسقانا ھە يىزما ھە خەيالدا دىن، ئەو ھىزە لە ئەنجامى پەيوەندى ئەو ئىسقانا ھە يە بەو ماسوولكە بەھىزانەي دەورەي داون. جا لەو تەبايىي ۋە ھاوسەنگبۇنەو، كە لە جوولانە ۋە ي ماسوولكە ۋە ئىسقانا ھە پەيدا دەيى، ھەست دەكەين ھەر ئىسقانىك بۆ ئەو ھاتووە فەرمانىكى ديارىكرا ۋە جى بىنى. ئەو ئاوسان ۋە قوچان ۋە پووكانە ۋە يەش ھەمووى بەلگەي پىكھاتنى بزيوى ماسوولكە ۋە دەمار ۋە ئەوان گەيەنە رانە يە كە

ته‌واوی فه‌رمانی ئەندامه‌که جیبه‌جی ده‌که‌ن.

به‌ده‌گمەن هه‌لده‌که‌وی نه‌خشه‌ کیشراوه‌کانی ده‌ستی ئاده‌میزاد بیهین له‌و شیوانه‌ بچیت که له‌ یه‌ک کاتدا له‌ فه‌رمانیک زیاتر به‌جی دین. نمونه‌ی ئەو ده‌گمە‌نانه‌ش که له‌ شیوه‌یدا لاسایی شیوه‌ی ئۆرگانی ده‌کاته‌وه‌- جیندۆل-ه‌ ئەو به‌له‌مه‌ی له‌ که‌نداوه‌کانی شاری فینسیای ئیتالیا‌دا به‌کار دی- پروانه‌ وینه (116)- شیوه‌ی ئەو به‌له‌مه‌ له‌ هیله‌کانیه‌وه‌ پابه‌ندی هیچ هه‌یکه‌لیکی ئەندازه‌یی نییه‌، لا‌ ته‌نیشتیکی لار ده‌بیته‌وه‌ تا له‌گه‌ل سه‌نگی کابرای سه‌ری بگونجی که هه‌میشه‌ به‌لای لا‌ته‌نیشته‌که‌ی تر لار ده‌بیته‌وه‌، بۆیه‌ کابرای سه‌ری به‌ته‌واوی له‌سه‌ر هیلێ نیوه‌راستدا ناوه‌ستی، ئەمه‌ش وا ده‌کا به‌له‌مه‌که‌ له‌ شیوه‌ ئۆرگانیه‌کانی ناو پیکهاته‌ بایۆلۆژییه‌کانه‌وه‌ نزیک بیته‌وه‌. ئەم ته‌رزه‌ هیل و زیادیانه‌ش که نه‌ سنووردار ونه‌ ساده‌ و نه‌ تیژن، ئەم‌رۆ ده‌خرینه‌ سه‌ر شیوه‌ی ده‌ره‌وه‌ی نه‌خشه‌ پیشه‌سازیه‌کان تا‌کو یارمه‌تی (روو) بده‌ن خیراتر ته‌کان بدا. جا له‌گه‌ل په‌ره‌سه‌ندنی نه‌خشه‌ی پیشه‌سازیدا ده‌بیهین ئەم جو‌ره‌ زیادیانه‌ وایان لیهاتوه‌و شیوه‌ی ئامییری پیک بیهین و بیشی سه‌پیهین، تا ئەو ئامیره‌ بتوانی به‌رگه‌ی ئەو پاله‌په‌ستۆیه‌ بگری یا به‌ خیراییه‌کی ره‌وانه‌وه‌ ده‌ربه‌ری و فه‌رمانه‌کانی به‌ ئاسانی جیبه‌جی بکا.

به‌لام له‌ هونه‌ردا، ده‌بیهین له‌سه‌ره‌تای سه‌ده‌ی بیسته‌مه‌وه‌ ته‌واو به‌سه‌ر ئەوه‌دا شکایه‌وه‌، شیوه‌ی هونه‌ری به‌دوای قالی ئامییری و شیوازه‌ ئەندازه‌یه‌کان و رووی شه‌ش پالۆه‌ که‌له‌که‌بووه‌کان



وتنه (116)
له به له مه کانی شاری ډینسیا

دەكەوئى. ئەمەش ئاشكرا لە نىگارەكانى قوتابخانەى
 (تائىندەخواز) (20) و (كوپيزم) (21) و لە پەيكەرەكانى (ليبشس و
 دىكامب) دا دەبينىن، ئەوەندە ھەيە كە ئەم شىوھ كوپيزمە بئى
 گيانانە بوون بە بەشىك لە ميژووى ھونەر، وەك رووگەيەكى
 زىندووى ھەميشە لەبرەو، نەمانەوہ. ئەو دەستپيشكەرەش بۆ
 (ئارپ) (22) ى ھونەر مەند دەگەرپتەوہ كە توانى ھەست بە شىوھى
 ئۆرگانى بكات و ھىز و بايەخيومان پئى رابگەيەنئى، تا واى
 لىھات زۆر لە نەخشە و شىوھەكانى ريبازى ئەبستراكتى نوئى بۆ
 ئەو فۆرمە ئۆرگانيانە بگەرپتەوہ.

كەچى (ھىنرى مۆر) (23) شتتئىكى ترمان بۆ بەرجەستە دەكا، ئەو
 سەنگتراشە ئىنگليزە لە پەيكەرەكانيدا لە تەبيعەتى (چەگل) نزيك
 دەبیتەوہ، كە لە تىكەلا بوونى لەگەل بەردى لەخۆگەورەتر و
 توندترى نىوئاوەرۆى رووبارىك كە بە خور شۆر دەبیتەوہ
 پىكھاتوہ، ئەمەش لە شىوھيدا جيايە لەگەل ئيسقانى كە لە
 ئاكامى جولانەوہيەكى خۆگر و نەشونمايەكى ئۆرگانى پىكھاتوہ و
 پابەندى ئاھەنگىكى چەسپاوہ. چەندى (چەگلە) لە ئەنجامى
 بەرەنگار بوونەوہيەكى دارنەوہيە كە دەگونجئى ئەو
 بەرەنگار بوونەوہيەش بەرىكەوت بووبئى.
 زۆرەي شىوھ تازەكانى ھونەرىش لە نيوان شىوھەكانى ئيسقان و
 (چەگل) دان.

شىوھەيەكى دىكەش ھەيە.

گەر ئيسقانىك يا (بەردە چەگلىك) كەوتە بەر پالەپەستۆ و

تیئکه لاوبوون و جوولانهوهی ئەو هیژە پێشبینی بو کراوه و له سهختیدا بههێتر بوو، ههست به داوهشان و داخوڕائیک دهکهین، بهشیوهیهک ههستی بههێزی لهگهڵ گونجان و پتهوی رووهکهمان ناداتی.

ههندی جار پهیکههکانی (هینری مۆر) و (بهربارا هیپۆرس) و هی تر ئەو ههستهمان دهدهنی، ئەو شیوه داخوړاو و ههلوهریوانه گهلیک جار هونهرمهندان له شیوهکانیاندا ههلیدیئجن بو دهربرینی ئەو فشارهی مرقی سهدهی بیسته م دوو چاری دهبی.

دهبی لهسهه ئەوه سووربین شیوهی بایۆلۆژی پابهندی ئاواز و ئاههنگیکه که زاله بهسههری، بهسهه جوولانهوهیدا، چونکه پیکهاتنی بایۆلۆژی زۆرجار له ئهجمی هاسهنگیوونی نیوان ئەو هۆ و ههه و مهرجانهیه که شتهکهی پیدای تیپههریوه تا به شیوهی گشتی و شیوهی بهشهکانی گهیشتهوه، پاشان بهشهکانی پیکهاتوون و به دهوری خویشیان له ئاکامی بهجیهیتانی فهرمانی ههمهجوورهوه نهشوئایان کردووه.

دهگونجی ئەو فهرمانانه دژ بهیهکدی بووبن، بهلام ههسوویان پیکهوه (سههههه) هۆگری بهکترن، ئەم جووله فهرمانانهش لهگهڵ جوولانهوهی گشتی لهشدا پیک بهستراون.

وهک وتیشمان ئا ئەمه شیوهی ئۆرگانی بهدیاری دهخا و جوولانهوه و ئاواز و ئاههنگهکانی دیاری دهکا، ههه ئهههه له شیوه ئامییهکانی جیا دهکاتهوه، که تهنیا خزمهتی مهههستیک دهکهن و له فهرمانیکی دیاریکراو و سنوورداریشهوه بهدههه ههه فهرمانیکی دی بهجی نایهنن.

دیسان لهگهڵ شیوهی (چهگه) یش لیک دهکرتنهوه، ئەوهی

ههستی لهنگه رگیری بارسته مان وه به ردینی له گه لّ نه و هیزه ی
پیشیه وه دیاره .

نه و نه نجامه ی له مه شدا ده یگه یه نی نه وه یه ؛ پیکه اتنی شیوه به
سی هۆبان به ستر او ته وه :

یه که م :

هۆبه کان دامالین ، یا جوولانه وه ی جیژنیانی ده و روبه ر یا
جوولانه وه ی ده ره کی .

دوو ده م :

هۆبه کانی فه رمانی و نه شوفا ی پیکه اتن ، یا جوولانه وه ی
ناوه کی .

سییه م :

دروستکردن و نه خشه کیشانی هونه ری یان هارمۆنی و گونجان و
یه کبوون بو ئاههنگی جوولانه وه ی ههردوو جوژه که ی پیشوو .

ئه م به شان ، وهک په یوهستی مروّف به ژیان یهک به وه که ی دی
به ستر او ته وه ، ئیمهش وهک تاکه کهس کار ده که یین . . . جا بو
ئه وه ی راستیمان لی ون نه بی نابج ته نیا به بینینی نه و به شه ی
کاری تیدا ده که یین بوهستین و له و سنووره تیینه په رین ، به لکو

دهبی به دهوریدا بگه پرتین و سنوره کانی ببه زینین و نهو به شه
به گشت و به بوون ببه ستینه وه و جوولانه وه و دینامیکیه تی
ته واوی گه ردوونی تیدا بینین، بهم جوّره زانیارییه
مرؤقایه تییه کانمان دابین دهن به وهی حه قیقته له ناخی شته که
خوی دایه، قسه که ی (هیگل) یش ده سه لمی به وهی "حه قیقته
خرگرتنه وه یه".



جوولانەوہی بایۆلۆژی و کاری ھونہری



وتنه (118)
 ناوکی سدرکه زونبووقه پیدک



وتنه (117) پتیکهاتهی گهلا

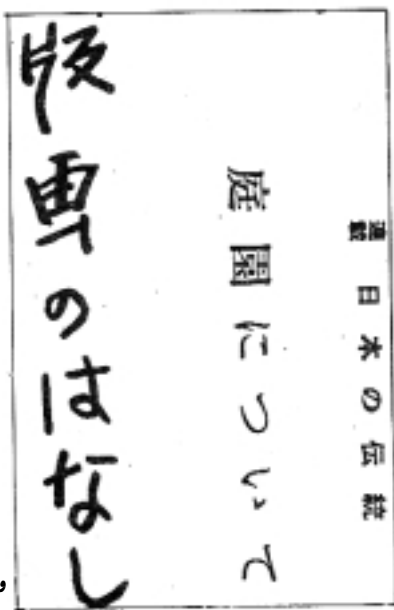

وتنه (119) نووسینی چینی و ژاپونی



وینہ (120) پدنجہ رہدک به شتوہی رکوکو

جوولانهوهی بایۆلۆژی و کاری هونهری

مندال یا هونهرمه‌ند ده‌ست ده‌داته قه‌له‌م و پینه بکیشی، ئەمه جوولانه‌وهیه‌کی خوازه‌کییه. ئاده‌میزاد هه‌ناسه‌ده‌دا، ئەمه جوولانه‌وهیه‌کی نه‌خوازه‌کییه، که هه‌ستی به‌مه‌ترسییه‌ک کرد ده‌ستی کیل ده‌کاته‌وه و به‌رگری له‌خۆی ده‌کا، ئەمه‌یان جوولانه‌وهیه‌که خوازه‌کی و نه‌خوازه‌کی تییدا هاوبه‌شن.

جوولانه‌وهی خوازه‌کی هه‌یه، هه‌ی ناخوازه‌کیش هه‌یه، جوولانه‌وه‌ش هه‌یه له‌یه‌ک کاتدا خوازه‌کی و نه‌خوازه‌کییه. له‌شی بوونه‌وه‌ری زیندوو له‌جوولانه‌وهیه‌کی هه‌میشه‌یی دایه. شانه‌له‌جوولانه‌وهیه‌کی هه‌میشه‌یی دایه، پرۆتۆپلازمیش هه‌روا، له‌جوولانه‌وهیه‌کی هه‌میشه‌یی دایه، هه‌موو شانه‌یه‌ک مه‌لبه‌ندیکی جوولانه‌وه‌یی تی‌دایه، بۆیه‌شانه‌دابه‌ش ده‌بێ و زاوژی ده‌کا، له‌پێناوی خۆراکدا ده‌جوولیته‌وه، هه‌ندی جار به‌ده‌وری خۆراکه‌وه‌یه‌وه هه‌ندی جاریش خۆراکی له‌به‌ر ده‌روا، له‌گه‌ڵ نابووتیشیدا هه‌موو نیشانه‌و پیکهاته‌ی ژیان و بوونه‌وه‌ری زیندوو تی‌دایه له‌هه‌لمه‌ژین و ده‌ردان و زاوژیوه.

جوولانەوێ خۆین و شلەش لە لەشی ئادەمیزاددا جوولانەوێیەکی
هەمیشەییە، کە ئەمەش لە ئەنجامی پێویستییه
بایۆلۆژییەکانییەوێیە.

ئەو شانانەیی لەشی ئادەمیزاد پێک دێنن ناخروۆشین، کەچی
ئادەمیزاد خۆی دەخروۆشی و وێنە دەکێشی، خروۆشینەکان یە کسان
دەبن، بەلام ئەوێ لای هەرکەسێ گەرنج بێ، توانای دەربەرینە،
ئامرازێکی تێژ بە روویەکی دادینێ بۆ ئەوێ جوولانەوێ دەربەرێ.
ئەوێ لای مندالە کە گەرنج بێ دەربەرینیکی ئامێربانەییە، هەست
کردنیەتی بەشیوێوێ بۆشایی و جوولانەوێ. رەگ و ریشەیی ئەم
هەستەشی بۆ سەرەتای مندالی دەگەریتەوێ چونکە هەر
لەسەرەتای ژیانییەوێ، هەمیشە لە کۆشش دایە بگاتە ئەوێ
بەهەستی بۆشایی دەرووبەری دەربەرێ و لەناویدا بجوولیتەوێ و
بە دەست و پێ و پێ رابی، ئەو بۆشاییە بە چەشنێک تێکەڵ بکا
وێک بلیی بەرەنگاری قەوارەییەکی نەدیو دەبیتەوێ، جا لەو
ساتەیی قەلەم لە دەست دەگرێ، لەو ساتەدا حەز دەکا خۆی خۆی
دەربەرێ، هەر وەها ئەو بۆشاییەش کە دەیهوێ نابووتی بکا.

ئەو دەیهوێ بەسەر بۆشایییدا زال بێ، سەرکەوێ بەسەریا، لە
جوولانەوێو هەراو هۆریای هەلکێشی. ئەو رنراو و هیلانەیی
پەیدایان دەکا چی دەگەیهنن؟ ئەوێ زمانیکی تاییەتە بەخۆی،
شتیک لەسەر کاغەزە کەدا دەروا، یا بەواتایەکی دی شتیک
منالە کە پالی پێوێ دەنێ، شتیک پێیەوێ هەست بەخۆی و بە
بوونی خۆی دەکا، هیلەکان لە پێشیدا دەجوولینەوێ، ئەویش
خۆزگە دەخووزێ قاجە باریکە لەکانی بیانتوانیباییە لە جیتی ئەو

به سهر کاغه زدا دهر وړا، وهک ئه وهی بالندهش له ئاسماندا دهرېږي،
يا ماسی مه له له ئاودا دهکا.

هونه رمه ندیش گه وړه دهېږي و له زور کوت و په پوهند رزگاری دهېږي
که به حوکمی سهنه تکاری و مملانیږي دژي قاو خان به سهری
سه پاوه، جاریکی دی ده بیته وه مندال و به سهر به سستی تاو ددها و
به ئازادی دهرده برې و دلخوش بوونی به ژیان ده گاته ئه وپه پری،
ئهمه ش هه مان ئه و ئه لف و بیته ی جارانیه تی..
سې شتی بنه رته تی توانای داهینان لای مندال، دوا به دوا ی ئه ویش
لای هونه رمه ند ده ستنیشان ده که ن:

1- هه ستردنی به بو شایی بی پایان، وهک ئاسمان که ده کری
ئه ستره یه کی تیدا بسو ورپته وه یا مه لیکی تیا بفری.

2- هه ستردن به هیلی درېژی و پانی که تیکده په رن و یه کتر
ده برن، به م یه کتر پرینه شیان هاوسه ننگ بوونیک په یدا ده که ن،
ئهم هاوسه ننگ بوونه ش له خویدا سه رکه وتنه به سهر تیوړی
(قورسایي).

3- ئه و هیله ی گور ددها و پیچاویچ و لووله یی له ده وری خو ی
ده ئالی، وهک سه ماکه ریک، سه ما دهکا، یا په پوله یه ک
ده خولیتته وه، گه لیک جارانیس هر به مانه واتای کاریک پیکه وه
ده لکین.

خه لکی سه رسام ده بن که له مندالیک بپرسن ئه و هیلانه ی
ده یانکی شتی چین؟ ئه ویش وه لام ددهاته وه "ئه وه ماله" یا "ئه وه
مراوییه" یا خود سه یری ئه و باز نه یه دهکا که کیشاویه تی ده لی:
"ئه وه با به یه".

جا چونکہ منداڻ ھوڻي ٻو ھوڻبه کي ماقوول ناچي ڪه پالي پيوه
 دهنن ٽه و ھيل و وينانه بکيشي، ٻوبه ھه ميسه دهيه وي چه مک و
 مانايه ک ٻو ھه ر شتي کي وينه ي ده کيشي بدوڙيته وه.
 مروڙيش به دهه وري خو ي ھوڻي ٻو ھوڻبه کي ماقوول ناچي ڪه پالي
 پيوه دهنن ھونه ري خوش بو ي، ٻوبه ھه ميسه دهيه وي مانا و
 ھه نجه تي ٻو بدوڙيته وه.

چاو ده بيني، ده ستيش ھه ست پي ده کا .. بينين و سوانيش
 يه که مين ھه ستي دوڙينه وه ي ژيانن.
 ڪه ده ست تواناي ٽه وه ي ده بي له گه ل سه رجه مي ده ماره کاندا
 بيته وه، ٽه وه ده رده که وي ڪه قورسايي شته که تا چ راده يه که، ڪه
 ده ستيش تواناي ھه لگرتني شتي کي ده بي، قورساييه که ي به ڪو
 ٽه ندامي ده ماريه وه دياري ده کا ڪه قاچيش تواناي ٽه وه ي ده بي
 قورسايي له ش له ٻوشاييدا بيليته وه. ته نيا له م سته دا پيوه ره
 چه سپاوه کاني ڪو ٽه ندامي ھه ست له لاي ٽاده ميزاده وه پيک دين،
 ٽه وه ده مه ٽاده ميزاد ده تواني جوولانه وه ي ھيلتي کي خوارو خيچ
 (زيکزاڪ) ي نيو ٻوشاييه ڪ و جوولانه وه ي چالته ي سه عات
 پيک بيه ستيته وه ٽه وه ٽه گه ر ھيلته که له گه ل جوولانه وه ي
 چالته که دا ھاوکات بن. ھه مان جوانيش له لاي ھه ر دوو کياندا
 ده به خش ي، منداڻ و ھونه رمه ند پابه ندي دلته کوته و خوين و
 ھه ناسه دانيشن.

وه ڪو وتمان منداڻ ھيلتي خوارو خيچ له سه ر کاغه زدا ده کيشي،
 ٽه مه ش وه ڪ پياسه يه که ٻوي به ناو ٻوشاييدا، ڪه بازنه يه کيش

دروست ده‌کا و دوو هیلّی ستوونیشی له‌ژێردا ده‌کیّشی، ئینجا هیلّیکی ئاسۆبیش به‌ناو بازنه‌که تیده‌په‌رینتی، ئەوه له راستیدا ده‌یه‌وی رووکاره‌کانی جوولانه‌وه بخولقینتی، له‌گه‌ڵ ئەوه‌ش لیبی پیرسین ده‌لتی (ئەوه با‌به‌یه)، به‌لام ئەوه ئاقلتی به‌ئەبستراکت و بێ‌پایان ناشکی، بۆ‌به ده‌یه‌وی به‌هه‌رچی دیار و پیش‌چا‌وو به‌قه‌واره‌ی به‌ستیت‌ه‌وه.

به‌م جوّره‌ مرۆف هه‌میشه ده‌یه‌وی وینه ئەبستراکته‌کان به‌ به‌رجه‌سته‌کان به‌ستیت‌ه‌وه. بازنه و هیلّی به‌بۆشاییه‌وه هه‌لواسراو، به‌گوێره‌ی منداڵ و هونه‌رمه‌ند، سه‌رکه‌وتنیکی راسته‌قینه‌یه به‌سه‌ر قورسایی ئەو شتانه‌ی هه‌ستیان پیده‌کا. ده‌ستی منداڵ یا هه‌ی هونه‌رمه‌ند، هیلّی رووه‌و ژوور یا سه‌ره‌و خوار ده‌کیّشی که له‌ جوولانه‌وه‌یدا له‌ ژێر رکیفی هه‌ناسه‌وه‌رگرتن و هه‌ناسه‌دانه‌وه‌یه.

منداڵ بێ‌یا هونه‌رمه‌ند، به‌هیلّه‌کانی سه‌ر‌کاغه‌ز باز ده‌دا یا ئەوه‌تا له‌گه‌ڵ هه‌ناسه‌دانیه‌وه ده‌فری، وه‌ک سه‌ماکه‌ریک که به‌ره‌و ئاسمان خۆی هه‌ل‌ده‌دا.

که‌واته ئەوه‌ی وه‌کو به‌هایه‌کی بێ‌پایان سه‌رنج‌مان راده‌کیّشی، ئەوه له‌ راستیدا منداڵه‌که خۆبه‌تی یان هونه‌رمه‌نده‌که‌یه، ئازادی و زیندوویی و سه‌رکه‌شیه‌تی، وه‌لتی پاشان سامانیکی هونه‌رمیان له‌م شیوانه‌دا ده‌ست ده‌که‌وی که هه‌میشه له‌ تیگه‌یشتنی نه‌ینتی ده‌وله‌مندی و جوانیه‌که‌یدا ده‌سته‌وه‌ستانین.

هه‌ناسه‌وه‌رگرتن و هه‌ناسه‌دانه‌وه له‌گه‌ڵ جه‌مسهری ئاوازی هیلّه‌کاندا جووت ده‌بن، که منداڵ یا هونه‌رمه‌ند ده‌یه‌وی هیلّیک به‌ره‌و بالا ببا، ئەوا ئەو به‌رزیه‌ له‌گه‌ڵ ته‌وا‌بوونی

هه ناسه وه رگرتندا ته واوده بی، به پیچه وانه یش که ویستی هیلتیک سه ره و خوار بباته وه، ئەوا قولاییه که له گه‌ل ته واو بوونی هه ناسه دانه وه ته واو ده بی، که بشیه وی هیله که دریتز بیته وه، ئەوه پیوسته په له بکا، تا کو پابه ندی مه و دایه کاتییه که ی هه ناسه وه رگرتن و هه ناسه دانه وه ی بکا، ئە گه ر بیه وی له گور و له جوشی و زیندووویی هیله کان بیاریزی. ده نا هیله که ی له گه‌ل دا خاو ده بیته وه و زیندووویی تیا نامینی و ته و ژم و گوری خوی له ده ست ده دا.

له شی هونه رمه ند یا مندال هه ناسه ده دا و ده ژی. هه ست به ده و روبه رکردنیشی، له ره قی و خاوی شته کان، هه روه ها له قورساییی و سوکییاندا. .تاد، هه موو ئەمانه ده بن به چوارچیویه کی به هیزی داهینانه هونه رییه کانی.



نَاهَنگ و هاوسه ننگبوون
له جوولانه وهدا



وتنه (121) مملاتن



وینه (122) مملاتیج له نیوان دوو یاریزاندا.



وینه (123) تن له کاتی بیریوننه و هدا هاوسهنگ دهبن



وٲنه (124)
هاوسه نكٲوونى مٲشوروله له سه مادا

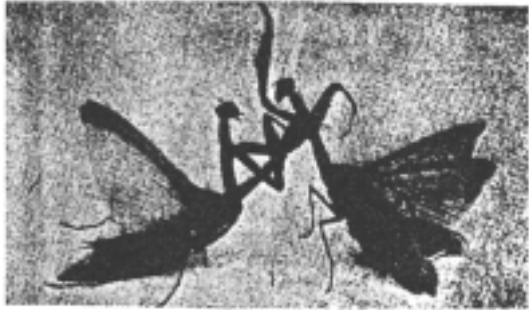

وٲنه (125) مملاتٲى نٲوان دوو مٲشوروله.



وٲنه (126)
گرٲوون و خاوبوونده



وٲنه (127)
ماسوولكهى باسك له گرٲوونده



وڙتڻه (128) چهند نمونہ يڪ له لهشي ناده ميزاد له کاتي جو لانه وهدا

ئاھەنگ و ھاوسەنگبوون لە جوولانەوهدا

شەو و رۆژ و يەك بەدوای يەك ھاتنی كژەكان و پەيوەندی ئەستێرەكەى ئىمە - زەوى - بە ئەستێرەكانى دىكەوہ ئاھەنگى ژيان ديارى دەكەن..

خولانەوہى مانگ بەدەورى زەوى و ھى زەوى بە دەورى خۆر و كيشى زەوى، ئەمانە ھەمووى ئاھەنگى گشتين و گشت بەكەرت و كەرتيش بە گشت دەبەستنهوہ.

ئەم ياسا گەردوونيانەى سرووشت و ياسا بايۆلۆژىيەكانى ئادەمىزاديش، تەنانەت رادەى قەبارەى كيش و درىژى پەيوەندی ئادەمىزاد بە قەبارەى بوونەوہر و رووہكى دەوروہەرى ديارى دەكەن.

ئا ئەمەيە جوولانەوہى نەوہستاوى ژيان كە بە دەورى خۆى، ئەویش بزاقى ئادەمىزاد ديارى دەكا، چۆن بە شەو رادەكشى بە رۆژيش لە كووششى ژياندايە، كاتى دەچىتە نيۆ خووشىيەوہ يا رادەپەرى و رى دەكا.

ئەمە بزاقىكە جوولانەوہى ئادەمىزاد ديارى دەكا و دەيخانە ژير ركىفى ياساكانى ھاوسەنگبوون و رەخسىنەوہ.

تهنى ئادەمىزاد دەجوولیتتەو، ھەرچەندى جوولانەوھى پابەندى ھەناسەو ەرگرتن و ھەناسەدانەوھى بى، ئەوئەندە جوولانەوھى نەرم و ئاھەنگاوى دەبى.

ئىسقان بۆلەش دەبىتتە كۆلگە و سىستەمىكى گشتىشى پى دەدا، بەتايبەتتەش لەكاتى جوولانەوھىدا. ماسوولكەكانى فەرمانى بەبزاقيان ھەيە و لەكاتى جوولانەوھىدا، بۆبەجىھىتتەئەو فەرمانانە پال پىك دەدەن، ماسوولكەيەك دەچىتتەو پال يەك و وىك دىتتەو، ئەوى دى لەبال يەك دەچى و درىژ دەبىتتەو. ئىسقانەكان بەچەشنىك پىك ھاتوون كە ھەر ئىسكىك دەتوانى لەبەجىھىتتەئەو فەرمانەكاندا يارىدەئەوھى تەربىدا.

دەل لىدەدا، ئەو ەرگەزىكى پىشقەبەر، خوین دەبزوئى بەلام ەرگەزىكى پاشقەبەر. سىيەكان خوین وەرەگرن و دواى پالوتتىشى ھاوبەشى لەناردنىدا دەكەن. ئەمە كۆلگەيەكى نىوہراستەيە، خوین دەبزوئى و جارىكى تر بۆ دەل دەگەرپتتەو، جارىكى دى بۆ پنتى دەستپىكردن دەگەرپتتەو.

ئاھەنگ لەسادەترىن شىوہىدا، وىنەئەللىدانى دەل جوولانەوھىكى رىك و پىكە، جوولانەوھىكە بەياسايەكى چەسپاوەو دەور دراوہ، ھەر جوولانەوھىكەش ياسايەكى چەسپاوەو دەورەئەدا، لە ئاژاوە تىناپەرى.

دەربىن دەبى جوولانەوھىكى لەگەلدابى، جوولانەوھى سەرەتەئە موسىقاىە، ھونەرىش لەسەر پەيوەندى جوولانەوھى و سەرەتەئە دەوہستى. ئاھەنگى دەنگ و شىوہكارىش پىوہستە لەژىر رىكى تەواوكارىيەكى ماتماتىكى و ئەندازەبىدا بى. لەشى ئادەمىزاد لە جوولانەوھىدا ئاھەنگىكى ئەندازەبى و ماتماتىكى ھەيە.

ئەگەر لە بى گريپى و ئاسانى جوولانەوہى دەستى ئەكتەرىك يا قاچى سەماكەرىك رامپىن، دەردەكەوى كە ئەگەر ئەو چەشنە بزاقانە پابەندى ماوہى كاتدارى ھەناسەوہرگرتن و ھەناسە دانەوہ نەبن، ئەوہ نە ئاسان دەبى و نە ئاھەنگى تيا دەبى.

جوولانەوہ لە لەشى ئادەمىزاددا لەسەر ھاوسەنگبووندا دەوہستى. ھەر جوولانەوہىەك كۆمەلەك ماسوولكەى لە دۆخى گرژبوون و كۆمەلەكى دىكەى لە دۆخى خاوبوونەوہدا پى دەوى، بۆئەوہى ھاوكيش بن و ھاوسەنگى بە جوولانەوہكە بدەن.

ياساكانى ئاھەنگ و ھاوسەنگبوونى نىو جوولانەوہى لەشى ئادەمىزاد، لە سرووشتدا و لەكارى ھونەرىشدا رەنگ دەدەنەوہ.



جوولانه وه و
قوتابخانه هونه رييه هاوچه رخه كان

وینه (129)
ناهنگی سهر روی لم



وینه (130)
دیگزری ناوهوهی ساختمانییک

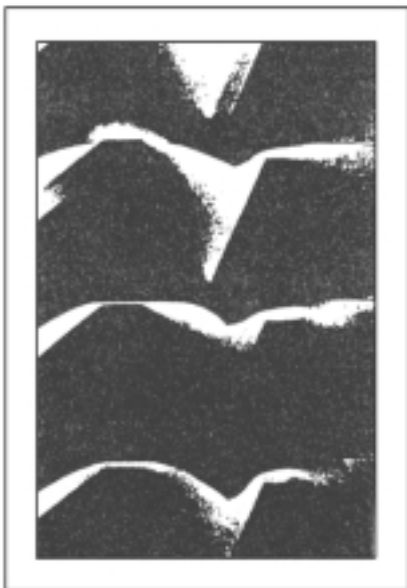



وینہ (131)
ناھەنگی ستوونی و
ناسۆیی

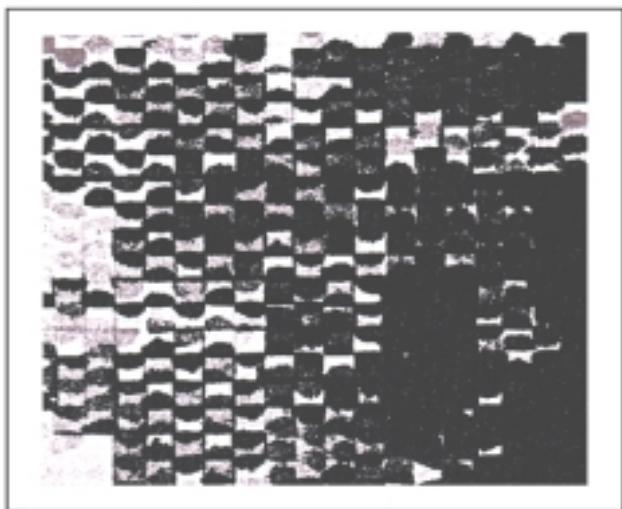

وینہ (132) تابلۆدەکی ئەبستراکتی

جوولانہوہ و قوتابخانہ ہونہرییہ هاوچہرخہکان

هه موو شتیك ده جوولیتته وه، هه موو شتیك ده گورئی، هه موو شتیك نوی ده بیتته وه، بوونه وه ری زیندوو له سهر بارودوخیكدانامینیتته وه.

ئه سپ له غار غاریندا چوار په لی نییه، بیستی هه یه. ئاین سرووشی به هونهرمه ندانی سه رده مه کانی پیشوو داوه، ئه و کاته ی هه وای بیروباوهر له که لله ی دابوون، هه ناسه یان تیا هه لده کیشا. وه کی دی هونهرمه ندی سه ده ی بیسته م خوی له به رامبه ر هویه کی دیکه دا دیتته وه که سرووشی لی وه ربگری. ئامیر، چه مک و کاکلی سه ده ی بیسته م، هیچ شتی له پولا جوانتر نییه که جوولاننه وه ی لی هه لده قولتی و به جوریک دهرده په ری لیک لیکانی له گه ل ره شه بادا ده کا.

به لای هونهرمه ندی ئاینده خوازه وه، بوونی راسته قینه ی هه ر فورمیك جوولاننه وه یه، له سه ره تای سه ده ی بیسته میشه وه داهینانی تازه هاته نیوژیانی ئاده میزاده وه ئه م هاتنه ناو هس رواله تی نویی له گه لدا هات که جوولاننه وه بوو، به مهش هه موو

روالته کانی دی پاشه کشه یان بۆ ده رکه وتنی جوولانه وه کرد
به وهی یاسایه کی بهروه پرووی ژیان و ماددهیه .

به پیشه وایه تی (رۆسیلۆ) و (مارینتی) و (بوکینی) و
(سیفرینی) یه وه تاینده خوازی په یدا بوو .

(فیلیۆ تۆماس مارینتی) شاعیری ئیتالی (که سالی 1876 له
ئهسکه نده ریه هاتۆته دونیا وه) ، نهک هه ر ته نیا دامه زرینه ری ئه و
رئبازه یه ، به لکو هیزی بزوینه ری گرووپه که هه مووی بوو . چوست و
چالاکی و له گوپ و له جوۆشی و بروای ئه و شاعیره بوون به هۆی
ئه وهی ئه و ریبازه لایه نگیری بۆ په یدا بن و بلاوبیتته وه .

رئبازی تاینده خوازی ، تا پاش جهنگی یه که می جیهانیس هه ر
به رده وام بوو ، له سه ره تای شوپشی به لشه فیشدا هونه رمه ندانی
رووس لایه نگیری بوون ، ئه و ده مه هونه ری ره سمی میری له ژیر
ده سه لاتتی ئاژاوه چیه کاندای بوو ، سه رده می فه رمان په وایی
(ترۆتسکی) که بروای به پیشکه وتنی هونه ری هه بوو . .

ئه وانهی بانگی تاینده خوازیان له رووسیادا راهیشت
مایکۆفسکی شاعیر و هونه رمه ندی ده ره یته ر مایه ره وڵد و
نیگارکیشان ، تاتالین و مالفیچ و ماکوۆف و چه ندانی تر بوون .
ئه و ریبازه که به وه له ریبازه کانی دی جیا ده کرایه وه پشت به
جوولانه وه ده به ستی و سووره له سه ری ، هاوسی له گه ل ریبازی
سوربالیزم و کوپیزم و داداییدا رۆبیوه . هه ندی جار زۆری نه ده ما
ئه و ریبازانه یه ک بگرته وه ، به وهی لای هه ندی هونه رمه ند
قه واره یه کی یه کخراو بوون .

ئەو رېبازانە لەو دەرنەچووبوون كە لە داب و نەرىتەكانەوہ ياخى بوون و ئامانج و داوايان چەشنىكى تازەى رۆمانتىكى نوئى بوو، كە رۆمانتىكى باوى ئەوسا و گۆشەگىرى تورپا، بەمەش جوۆرە شاعىرىيەتتىكى دىتەبەر كە لەگەل جوولانەوہ و نوئى بوونەوہدا بىتەوہ، ئەگەر ئەو نوئى بوونەوہىيە ئامىرىيەتتىكى لە رادەبەدەرىشى بەخۆوہ گرتبى.

مارىنتى ئەوہى راگەياندا كە جوولانەوہ و خىرايى بە خوداوہندى خۆى دەزانى و لەو پروايەدا بوو توپىكى نوئىيە و جوانى لى ھەلدەقولتى، وەكو ئەوہى ئاشكرائى بكا كە (ترومبىللىكى پىشپىركى زۆر لەسەر كەوتنى سامۆسراك) ھوہ جوانترە، دىسان ئەوہشى راگەياندا كە (كات و شوئىن لە دوئىنئىوہ مردوون و ئىمە ئەمرۆكە لە موتلەقدا دەژىن).

ئاشكرابو ئايندەخوازى - وەك بزوتنەوہىيەكى ھونەرى - لەوہ قولتەر بوو كە تەنيا ياخىبوونىك بى دژى سەرەوتنى شىوہ و بارستە، لەوہش زىاتر بوو كە دياردەيەكى سەرەوتنى ھونەر بىت و گيانى سەردەم دەربىرى.

ئايندەخوازى ھونەرى بە ژيانى سەردەم بەستەوہو چووہ ناو زۆرىيە رېبازەكان، تا بە تەواوى لەگەل رېبازى (ئەبستراك)دا يەكيان گرتەوہ، بەوہ رېبازەكانى دى وەك كوئىزىمى بوارد و سنوورى بەزاندىن.

ژيان وزەيەكى لە جوولە نەكەوتووہ، ئايندەخواز و ئەبستراك وىستەكانىش كىشەى ھونەريان بە گىروگرفتەكانى ئايدىيائى

سه‌ردهم به‌سته‌وه. ئەم په‌یوه‌ندییه توندوبه‌نده‌ش وای لێکرد ببیت
به‌مه‌لبه‌ندی گوردانی هه‌موو ریبازه هونه‌رییه هاوچه‌رخه‌کان،
وه‌کو ئەدهب و ئاکشن و کینتیی‌کس و ئەبتیی‌کس.
ئێستاشی له‌گه‌ڵدای، له‌هه‌ر کوئیه‌ک جوولانه‌وه ببی به‌و
ره‌گه‌زی گوردانی هونه‌ر له‌ پنتیکه‌وه بو پنتیکی تر دیاری ده‌کا،
ئه‌وا کاریگه‌ری ئاینده‌خوازی له‌گه‌ڵ په‌ره‌سه‌ندنی به‌رده‌وامی هونه‌ر
دایه.



جوولانہ وہ
وہ ک دہروازہ یہ ک
بو تیگہ یشتنی کاری ہونہری



وینه (133) تابلویه کی هونه رمه نندی سه نگتراش هیتری مؤر



وینه (134)
چه نند داریکی
وشکه وه بوو

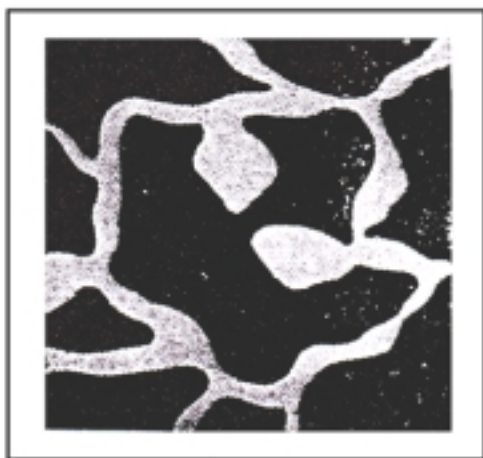

وینه (135)
وینه‌یه‌کی دهسکردی هونه‌رمه‌ند (نارپ)

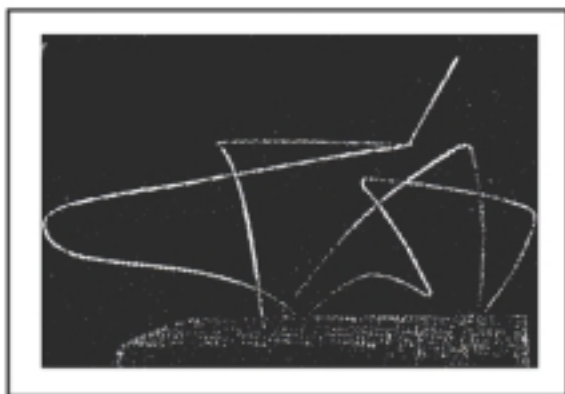

وینه (136)
داتا‌شراو‌یک‌ی دهسکردی هونه‌رمه‌ند (نادهم)

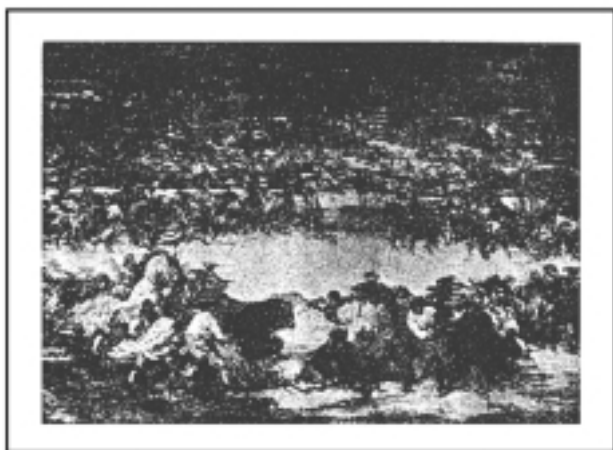

وتنه (137)
تابلۆیکى هونه رمه مند - گۆیا -



وتنه (138)
قه له مکیشیک که جوولانه وهی تابلۆیکى سه ره وه دهرده خا



وینہ (139)
تابلوئیکی هونہرمه‌ند - جیری کزل -



وینہ (140)
قہ‌لمکیشی هه‌مان تابلوئی سهره‌وه که جوولانه‌وهی تیا دهرده‌که‌وهی

جوولانه وه وهك دهروازیهك بو تیگه یشتنی کاری هونه ری

په له یه کی سپیمان له سه ره وهی وینه یه کدا بو دهرده که وی وهک
بلایی هه نگاو دهنی له چوارچیوهی تابلویه که دا بیته دهری و
رووبه پرووی خواره وهی وینه ره شه توخه که ده بیته وه.

په له سپی و ره شه کان به یه کدا ده چن و به هوئی جوولانه وه شیان
هیلی دهره وهی شیوه کان دیاری ده کن.

بو شیکردنه وهی کاری هونه ری پیوسته کاره که له و توخم و
ره گه زانه رووت بگریته وه که دایان پوشیوه، نیمه که سهیری
وینه یه ک ده که یه هه ول ده دین گشت شاره زایی و نه زمونه
بینه وه ربیه کانمان به کار بینین. بو نمونه چیرۆکیک که هونه رمه ند
سرووشی لی وهرگرتوو و دهری برپوه، هه روه ها نه و نیشانه و
هیما یانه ی بابه تیکی و به ره یناوه و نه و ورده کاریانه ی وه ستایی
پیشان ده دن نه وه ده سه لیتن که ده ستی به سه ر کاره که دا ده شکئی.
هه موو نه مانه وهک چند هوبه ک کار ده که نه سه ر حوکه کانمان
به سه ر به های هونه ری کاره که وه داشی ده پوشن.

کار ده که نه سه ر نه و حوکه مانه مان که به سه ر به های پیکه اتن و
بنیاتناییه وه ده دیده یه .. به لام نه م ته رزه هوبه بریقه دارانه که

به‌های راسته‌قینه‌ی کاره‌که‌یان پیّ داده‌پۆشریّ ده‌بیّ که لا بخرتین تا بتوانین به پیکهاتنی ئەو دیویشی بزانی.

توانای رووتکردنه‌وه‌ی کاریکیش له‌و کاریه‌گه‌ریانه، له‌پاش ئەزموون و تاقیکردنه‌وه‌ی به‌رده‌وامی شیکردنه‌وه‌ی کاری هونه‌رییه‌وه نه‌بیّ نایّ، ده‌بیّ هه‌موو ره‌گه‌زه ئەده‌بی و ئەوانه‌ش که ده‌چنه‌وه سه‌ر ره‌خه‌ی ئەده‌بی وه‌لا بنزین و بگۆردرینه سه‌ر روانگه‌یه‌کی هونه‌ری. ده‌بیّ هه‌ر ره‌نگ و رووبه‌ریک هه‌م به‌ته‌نی و به‌په‌یوه‌ندیشی له‌گه‌ل ره‌گه‌زه‌کانی دیکه‌دا ببینن. . ئا له‌م کاته‌دا ده‌توانین پیکهاتنی کاری هونه‌ری ببینن و به‌ها و نرخ‌ی راسته‌قینه‌ی هه‌لبسه‌نگینن، ئەو به‌هایه راسته‌قینه‌ش که بنیاتنه‌ری کاری هونه‌ری به‌هه‌لچوونی هونه‌رمه‌نده‌وه به‌ندن.

هه‌لچوون هه‌میشه به‌دوای هۆی ده‌رپریندا ده‌گه‌ریّ، له‌قه‌واره‌یه‌کی ماتریالی و هه‌ست پیکراودا ده‌گه‌ریّ، له‌شیوه‌و پیکهاتیه‌ک ده‌گه‌ریّ که به‌هۆبه‌وه بتوانی هه‌ستی ئەو که‌سه‌ی کاره هونه‌رییه‌که ده‌بینی، بجوولینی.

له‌هه‌موو کاریکی هونه‌ریدا دونیایه‌کی ناوه‌وه‌یی ئەه‌بستراکتی هه‌یه که له‌سه‌ر ترس و گومان و به‌ختیاری و قایل بوونه‌وه دروست بووه، دونیای ناوه‌وه‌ش ساته‌کانی سرووش و ته‌کان خواردن دروستی ده‌کا. به‌لام جیهانی ده‌روه‌ی کاری هونه‌ری له‌نیشانه‌ی دیکه‌وه پیک دیّ که وه‌ک به‌رگیک بوّ نرخ‌ی بینای راسته‌قینه‌ی هونه‌رییه‌وه به‌کار دیّ، جا ئیمه که ده‌مانه‌ویّ له‌کاریکی هونه‌ری بگه‌ین پتویسته ئەو به‌رگه‌ بدرتین.

جو‌تۆ و فرانجیلکوۆ و چیمۆواو چه‌ندانی دی له‌و نیگارکیشه‌نه‌ن که پیش سه‌ده‌ی بوژانه‌وه - رینیسانس - له‌ئیتالیادا هاتن

په لهی توخ و کالیان به کارده هیئا بو و ده دستخستنی جوولانه وه. له وانیه ئه و به کاره یئانه، له به کاره یئانیکی دیکه ی په له توخ و کاله کانه وه جیا بیت، لیره شدا مه به ست له به کاربردنیکی دراماتیکییه که له زوره ی قوتابخانه نوییه کاندای درده که وی.

راده ی ئه وه ش که هونه رمه ند له ریگای نیگارکیشانی بابه تیکه وه دابینی دهکا، سه باره ت به چند هوبه که وه، له وان هوبانه ش، سه رکه وتنی له ده برینی روانینه کانی و توانای دارشتنی وزه هه لچووه کانی له قاوخیکی شیوه کاریدا، ههروه ها توانای پیکه وه گونجاندنی به رئه نجامی شاره زایی له پیشه که و شاره زای له به کاربردنی چاوه کانییدا ماوه ی چند سالتیک.

ئایا که هونه رمه ند وینه ی بابه تیک ده کیشی داخو به باری دهروونی و هه لچوونه کانییه وه به نده؟ داخو بابه ته کانی به پیتی باری دهروونی خو ی هه لده بریتری، یان بابه ته که هه لچوونه کانی دیاری دهکا و دایده بریتری؟

به هیچ جوریک ناشی بابه ت تا قییکردنه وه و ژانگرتنی هونه رمه ندی راستگو له داهیناندا تیک بدا، چونکه له لای ئه و نه نگیزه ی داهینان ئه و یاخیبونه سرووشتییه که له نیوان هونه رمه ندی ره سه ن و کو مه لگایه کی لاده ره وه وه ستاوه.

نمونه ی ئه وه ش تابلوکه ی (گویا)یه - وینه (137) داخو ده توانین بلتین گویا که ئه و بابه ته ی هه لبرئاردوه بریتییه له (مهیدانی زورانبازی) له بهر ئه وه ی له باریکی دهروونی وادا بووه تیایا دووچاری کیشه و مملانییه کی به هیز بووه ته وه؟ یان بابه تی مهیدانی زورانبازی ئه و زینده گی و خرۆشه ی به گویا داوه. ئه و بابه ته واته (مهیدانی زورانبازی) له ده برینی کیشه

ئەزەلییە کە ی نیوان هونەرمەند (وەک مەرۆقییەک) و
کۆمەڵگایە کە یه وه زیاتر نییه .
کارەکانی تریش هەر به و چەشنه که ههولمان داوه ئه و بزاقه ی
تیایان ده گه پڕی پیشانی بدهین ، ئا ئه و بزاق و زینده گییه ی له
کاری مامۆستا مه زنه کاندایه ههستی پیده کهین و له کاری پیشه وه ره
شارهزا و بۆره نیگار کیشه کاندایه نییه .



بهشی سییهم

زمانی شیوهی هونهری

ده‌باره‌ی زمانی شیوه

(هه‌ست به ژیان ده‌که‌ین و دل‌مان پییه‌وه ده‌بی... بویه رایده‌گرین و وه‌ک شتیکی هه‌ست پیکراو له نیو ده‌ستماندا ده‌به‌یلینه‌وه.)

له سه‌ر زمانی شیوه‌کاری بی نووسین و تیگه‌یشتنی جه‌مسره‌ه ژیر بیژییه‌کانی کاریکی ئاسان نییه‌ چونکه لی‌رده‌ا کاره‌که وه‌ک هه‌موو شته‌کانی دیکه‌ په‌یوه‌ندیان به‌ حال‌بیوونی ئیمه‌وه هه‌یه‌ بۆ هونه‌ر و راستییه‌کانی، له‌پیش هه‌موو شتی‌کدا پییوستی به‌ جه‌مسره‌ری راسته‌قینه‌ی هه‌ست و پیزانین و تیگه‌یشتنیکی چاکه‌وه هه‌یه‌.

بیست سال‌ له‌مه‌وبه‌ر هاریت‌رید له‌ لیدوانه‌کانیدا که‌ بۆ ئیزگه‌ی ئینگلستانیی نووسیوو باسی ئه‌مه‌ی کردوو. شایانی باسه‌ ئه‌و بیروباوه‌رانه‌ی له‌ویتی ده‌ربهرین، بوون به‌ بناغه‌ی هه‌موو نووسینه‌کانی له‌وه‌ به‌پاشتری.

من وه‌ک ره‌خنه‌گریک و مامۆستایه‌کی گه‌وره‌ ریزی هاریت‌رید ده‌گرم و بیرورایه‌کانیشی به‌هه‌ند هه‌لده‌گرم. به‌لام من دوا‌ی رابردنی ئه‌و ماوه‌یه‌ ده‌لیم که‌ بیرورایه‌کانی هاریت‌رید به‌

گوټره‌ی میټروو و هونه‌روهه رۆلی خوټان گیټراوه و ئه‌مرو چوونه‌ته خانه‌ی کلاسیزمی سه‌ده‌ی بیستم. ئه‌مه‌ش رټی ئه‌وه‌مان لی ده‌گری که له تیگه‌یشتنی هونه‌ردا پشتی پی به‌ستین. (*)

یان بیکن به بناغه‌یه‌ک که هونه‌رمه‌ند و ره‌خنه‌گر کاره‌که‌ی له‌سه‌ر بنیات بنی.

حه‌قیقه‌تی کاری هونه‌ری و توټیڤینه‌وه‌ی ئه‌و ره‌گه‌زانه‌ی هونه‌رمه‌ند له‌ داهیتانی وینه‌کانیدا مامه‌له‌یان له‌گه‌ل ده‌کا، له‌ هه‌موو ئان و زه‌مان و شوټینی‌کدا جیگیره و ناگوټی. به‌لام شیکردنه‌وه‌ی کاری هونه‌ری و لی‌کوټیینه‌وه‌ی پیکهاتنی، تا هه‌لسه‌نگاندنی خودی هونه‌ریش له‌ چاخیکه‌وه‌ بو‌ چاخیکی تر و له‌ کاتیکه‌وه‌ بو‌ کاتیکی دی و به‌پیتی گوټرانی چه‌مکی مرو‌قاپه‌تی و گوټرانی رووکاره‌کانی بیروباوه‌ره‌وه‌ ده‌گوټی، که ئه‌مه‌ش به‌ ته‌نیا بناغه‌ی هونه‌ر نییه‌ به‌ لکو بناغه‌ی ته‌واوی کومه‌له‌.

واز له‌ هاربیتر رید دینین و به‌هه‌ندیسی هه‌لده‌گرین، ئه‌مجاره

(*) رټیازی هاربرت رید له‌ ره‌خنه‌و لی‌کوټیینه‌وه‌کانیدا ده‌باره‌ی هونه‌ر، له‌ سه‌ر شیکردنه‌وه‌ی ده‌روونی و دیالیکتیک و تیوری بی‌رگسوټن و ئیستاتیکاه‌ وه‌ستاوه‌.

ته‌بیعه‌ت و سنوورټیکی ره‌خنه‌یی ناسراویشی هه‌یه‌و شه‌فافیه‌تی خو‌ی پاراستووه‌، له‌گه‌ل ئه‌وه‌ی ئادگار هه‌سه‌ره‌کییه‌کانی به‌یارمه‌تی چه‌مک و تیوری هه‌لټینجراوی گه‌لیک باه‌تی زانینه‌وه‌یه‌.

رید به‌و جو‌زه‌ مامه‌له‌ له‌گه‌ل هونه‌ر ده‌کات، به‌وه‌ی کرده‌یه‌کی ئاده‌میان‌ه‌ی فه‌رمانداره‌، زانای بایولوژی و ده‌روونی و میټروو تییده‌گه‌ن.

به‌پیتی چه‌مکی رید، زانست روونکردنه‌وه‌ی راستییه‌کانه‌، له‌ کاتیکدا هونه‌ر ئه‌و راستییانه‌ پیشان ده‌دا.

پروانه - الاتجاهات الرئيسية في الفن الحديث في ضوء نظرية هاربرت رید -

وه‌رگیتر

دیین ره‌خنه‌گریکی دیکه وهرده‌گرین، که له‌گه‌ل ده‌ست و قه‌له‌م ره‌نگینی و توانستی یاریکردن به وشه‌وه، بوونی ئەو ره‌خنه‌گره له ئینگلستان کۆسپینکی ریگای هونه‌ر بوو.

ئەو ره‌خنه‌گره (روسیکن)⁽²⁸⁾ بوو، که بیروباوهره‌کانی ته‌واوی بی بزاقی و وه‌ستاوی سهرده‌می فیکتوری به‌خۆوه گرتبوو، جا ئە‌گه‌ر بیرورای ئەو ره‌خنه‌گره لای ئینگلیزان شتی بی، ئەوا به‌گویره‌ی هونه‌ر و مروّقایه‌تییه‌وه له‌وان شتانه بوو که ناکری وه‌ک چهند مه‌سه‌له‌یه‌کی باوهرپیتکراو یا چهند یاسایه‌کی نه‌مر وه‌ربگیرین، یاخود وه‌ک هه‌لگری به‌رنامه‌یه‌ک له به‌رنامه‌کانی ره‌خنه‌ بژمیردی.

به‌لام له فه‌ره‌نسا‌دا ده‌بینین نووسینه‌کانی ئۆزنفان و مالرو⁽²⁹⁾ که له نیوه‌ی یه‌که‌می سه‌ده‌ی بیسته‌مدا ده‌نگیان دایه‌وه، زۆربان نه‌ما‌بوو کۆن بن.

ئهم‌روکه بایه‌خدانی هونه‌رمه‌ند له و شتانه‌دا ناچیتته ده‌روه که جاران له و دیوی هه‌ولّه به‌رده‌وامه‌کانی دابوو له لاساییکردنه‌وه‌ی سرووشتا.

هه‌رچی چۆنیکه ئیمه جیاجیا له ره‌گه‌زه‌کانی پیکهاته‌ی هونه‌ری نادوین، که هاربیتر رید و هیتر وایان کرد، دیسان ئە‌وه‌نده‌ش ته‌موم‌ژاوی نابین وه‌کو ره‌خنه‌گره تازه‌کانی هونه‌ر.

... به‌لکو له پنتی مملانیی دژه‌کانی نیوکاری هونه‌رییه‌وه ده‌ست پیده‌که‌ین، ئە‌مه‌ش نه هاربیتر رید و نه هی تر باسیان کردوو، ته‌نیا ئەو وه‌خته نه‌بی که له ساوی وینه‌ دواون، ئە‌ویش هه‌ر به‌چهند دیریک و به‌س.

گرنگی ئەو هۆو کاره‌ش له هونه‌رمه‌ند خۆی و هه‌ندی ره‌خنه‌گره‌وه

بترازی که هونه‌ریان کردوو به پیشه که‌سی دی به هندی
هه‌لناگری.

با له پنتیکی ساده و له هه‌مان کاتدا قوول‌هوه ده‌ست پی بکه‌ین،
ئه‌ویش ئه‌وه‌یه هه‌ر کاریکی هونه‌ری ژیانیکی تایبته به خو‌ی
هه‌یه که له‌کاری دیکه‌ی جیا ده‌کاته‌وه، ژیانیک که له مملانیی
نیوان ره‌گه‌زه‌کانی پیکه‌اتنی یه‌ک له نیو ئه‌وی دی و نیوان ئه‌و
رووه‌ی وینه‌ی له‌سه‌ر کیشراوه.

که له‌و مملانیی‌ه‌ش ده‌دو‌یین، ئه‌وا هه‌موو ئه‌و ره‌گه‌زانه
وه‌رده‌گرین که‌وا کاری هونه‌ری بنیات ده‌نین.



دەروازەییەك بۆ رەگەزی مەملانئ
لە كاری هونەریدا



وتیه (141)



هونه رهنه ند پیته ر برؤجیل



ریتنه (142) هوندرمه‌ند فان کوخ





دەروازەییەك بۆ رەگەزی مەملانی لەگاری ھونەریدا

ھەر کاریکی ھونەری چەمکیکی دەروونی سەر بەخۆی تێدا یە ،
قەوارەییەك بە ھۆی سرووشی ھونەر مەند و نزیكبوونە وەدی لە شتی
نادیار و ، برۆا بەخۆبوونیە وە بنیات دەنری ، ھەر وەھا وەك
(مروۆقیك) ی عاشق بە ژیان ، مەملانیی ئە و ھەستە جیاوازە شە
كە لە ناخیدا دەبن بە ھۆی بەیەكدا چوونی ناكوكە كانی نیو كاری
ھونەری .

ئادەمیزادی پیشین بوچی وینە ی كیشا ؟ مندال بۆ وینە دەكیشی ؟
ئەدی ھونەر مەند لە پای چی ؟
مندال روژی لە روژان كە دەزانی بریندار كرا یا بی دلی كرا ، لە
كاغەز و قەلەم بە دەر ھیچ لە پیش خویدا نابینی .
ھونەر دەرمانی برینیكە كە بەردەوام خوینی لە بەر برۆا ، ئەدی
برینی پیاوی پیشین ھەمیشە سەبارەت بە گیانلە بەرە

شیردەرەکانەوێ خۆینی لەبەر نەرۆیو، کە دیواری ئەشکەوتانی نەخشاندوو؟ جا یا ئەوەتا راوی ناون یان راویان ناو. ئیستا ئەو گیانلەبەرە شیردەرەنەمان مەرۆف لییان بترسی، کەچی لە نیگارکیشانیشتا بەردەوامە.. مەملانیی نوێ دەبیتهو. ئیستا لە ئازەلە شیردەرەکان درێدەرەیه کە گەف لە ئازادی و ئاسوودەیی دەکا، هیشتا مەرۆف لە شتە نادیارە کە دەترسی و هیشتا کە بۆ گەیشتن بە لوتکە هەر لە مەملانی دایە، لە گەل ئەوێ شێو و فۆرمی جیا جیای وەرگرتوو، تەواو وەک جیاوازی شێوکانی هونەر.

هەر کاریک لە پیکهاتنیدا مەملانی و جوولانەوێهەکی تێدایە کە زیندەگی تایبەت بەو کارە یی بنیات دەنری، جا ئەگەر وا ریککەوت هەستمان بەو زیندەگییە نەکرد لە کاریکی هونەریدا، ئەو مانای وایە هونەر مەندە کە شارەزایی و بەهرە یایی ئەوێدە نییە بتوانی ژیانیک لەسەر رووی تابلۆکەیدا دروست بکا. ئەوێ راستیش بی زیندوویی ئەو روو لە ئەنجامی هەموو ئەو مەملانی جیا جیا یانە ی هونەر مەندە، چونکە هەلچوون هەمیشە بە دوا ی هوی دەر بربیندا دەگەری، هەر هەلچوونیشە قاوخی شێو کاریکی هونەری دەستنیشان دەکا. وەک ئەوێ ژیانیش بێهەمانی دەداتی.

کاتی ئیمە لە گەل وێنە کدا دێینەو. ئەو دەگە یەنی چاومان لە پیک بەستنی هیل و رەنگ و رووبەر و بارستە کیشراوێ کاندای سەرەرۆ نەبوو، بەو ژیانە ی بەستوتەو کە بە هەموو کیشە و

ململانییہ کی تیدا دہڑین، چونکہ ئەو شیوہیہی حەقیقە تە کە ی رەنگ دەداتەو، ئی مە لە خە یالی خۆماندا رایدەمالین و دە یخە یینەو سەر چەند بە هایە کی ئە بستراکتیەو. ئەوانە ی ئە بستراکت ئامیزیش کی شراون دە یگە پیننەو سەر ئەو حەقیقە تە ی پتی راھاتووین، بە واتایە کی تر کاری ھونەری ھەستی جیا وازمان لە ناخدا دەورووژین، وە ک دلتەنگی و ئاسوودەیی و توندوتیژی و خاوبوونەو و ئارامی. ھەر وھا ھەمان ئەو ھەستانە شمان تیدا زیندو دە کاتەو کە ھونەرمەند لە داھینانی کارە ھونەرییە کە یدا بە سەریاندا زال دە بی.

(چالاک) رۆژانە شمان پرن لەو ھەلچوونانە ی کاری ھونەرمەند دیاری دە کەن. ئی مە بە ھۆی ئەو پتوہرانە شمان توانیمان جۆر و پلە ی ئەو ھەلچوونانە دیاری بکە یین. ئەو پتوہرانە ی بەرەنجامی ژیان ی بەردریتی مرۆف و ململانیکانی بوو، ئیتر تووشی چەشنەھا ھەلچوونمان دەکا، لە توورەبوونەو تا دەگاتە نەویستی و چەپاندن، وای لی کردووین مانا و سنووریک بو ئەو ھەستە جیا جیا یانە دەستنیشان بکە یین، جا لە گەل بینینی وینە یە کدا چاوە کائمان نمونە ی ھەمان ئەو ھەستانە مان بو رەنگ دەدەنەو، بو نمونە لە بینینی چلە روو کە یکی ئەم سرووشتە لەوانە یە لە بەر ا بەریدا ھەستمان بە ور دە کاری و سیستە میکی مە حکەم کرد بی. بەلام کە ھونەرمەندی ک بیت و وینە ی ئەم چلە بکیشتی ئەو کاتە شو رشیکی توندوتیژ دیاری دەکا و لە وینە کە یدا ھەست بە ھەلچوون نە بی بە چیتراکە یین، لە گەل ئەو ی پیکھاتنی کارە ھونەرییە کە ی لە سەر چەند پە یوہندییە کی شیوہداری ورد و

سیستهمیکی ئەندازەیی پتەووە دەدەمەزرێ. بەهره و توانا و وهستاکاری هونەرماند که له ریتی ئەتەمی تابلۆکەدا تەنگ و چەلەمەمی هونەرماند بۆ رەنگ دەداتەوه که تیی کهوتوو، هەرەها ئەو هەلوێستەمی وەری دەگری. لەوانەیه چەند پەنجەگیایەکی تازە شین بوو، هەستی ئازاوەیەکی تەواومان لەلا دا دروست بکا، ئا ئەم ئازاوەیە دەبێ بە سیستەم و سەقامگیریەکی خرگەرەو لەسەر رووی ئەو تابلۆیەمی هونەرماندییک بە چاوی نوقاوەوه بۆمانی دەکیشێ. ئاپۆرەمی سەر رینگا و تەکانی ئۆتۆمبیلان شلەژانێکی زەینیمان بۆ رەنگ دەدەنەوه که بەهۆی گیروگرفته کاتمانەوه له دنیای خۆماندا پتەوی دەنالین.

بەلام ئەگەر هاتوو هونەرماندیکی بەختیار له ژياندا وینەمی ئەو دیمەنەمی بۆ کیشاین، ئەوا تابلۆکەمی گۆرانییەکی خوشئاوازه و هونەرماند بەختیاری خۆمی تیادا بەهەمووان رادەگەیهنی. کەواتە زمانی شیوه له گەل ئەوهمی بەپیتی سروشت و یاساکانی ژیانەوه بنیات دەنری، بەلام بەو پەيوەندیە ساکارەوه به دنیای بینراوهوه پەيوەند نییە که هەندی کهس لیتی بەسەهو دەچن. له گەل ئەوهمی هەستەکانیشمان کهم و دیاری کراون، بەلام ئەوهمی لهو رینگایەوه هەستی پتەوهکەین بێ سنووره.

که چاویشمان له رووبەری وینەیهک دەخشی مانای وایه بارگەیهکی هەستدار، خۆمی له پیکهاتەمی هەستداری ناوهوهمان دەخشی، تا بهوه بگهین که ئەو هەلچوونە جوړاوجۆرانه چیمان بێ دەکەن. لهو بارەدا ئیمه هەر به تەنیا هیل و رەنگەکان نابینن،

به لکو بۆن و بهرامه شی ده کهین، گویمان له دهنگیشی ده بی و ههست به بهرزی و نزمی و گهرمییشی ده کهین، ئەمەش زیندووویه تی و نهینی و فهрман و نرخى خۆی به هونهر ده دا. به بی راستگویی و دلسۆزی و قوولیی ئەزموون و تاقیکردنه وه، هونهر مه ند له گواستنه وه ی ههر ههستییک بۆمان دهسته وه ستانه، دیسان کاره هونهر بییه کهش ره گهزه ته واو کار بییه کانی له دهست ده دا، ئەوه ی که به هۆی مملانیی ناکۆکه کانه وه ده رپراوه. ئەته می تابلۆش زینده گی ئەو مملانیییه له دهست ده دا که له ئەنجامی مملانیی هونهر مه ند و ماده ده خاوه که ی په یدا بووه. چونکه ته واوی ره گهزه کانی تابلۆ له هیل و رهنگ و بارسته کانه وه، ده بی له بۆته ی داهیناندا بتوینه وه، تا کو بن به وزه یه کی خرۆشاو که ئەویش به دهوری خۆی ئاواز و ئاههنگمان بۆ ده رده خا، ئیمهش له سه ر رووبه ری وینه کیشراوه که دا به دوایدا ده چین.

هه ندی جار رووکاره کانی جوولانه وه له سه ر رووبه ره کیشراوه که دا دیار و ساده ن، هه ندی جاریش ئالۆز و تیکچرژاون، که چی جاری وا هه یه کاری هه ندی له هونهر مه نده (ئه بستراکت) ه کان، ئەوانه ی له و باوه رده ان جی فلچه یا په له ی رهنگ، رووکاری جوولانه وه که دیاری ده که ن.

ره گهزی مملانییش له نیو ئەو ره گهزانه دایه که شیوه پیک دین و بایه خیکی زۆریشی هه یه، به بی ئەو ره گهزه ش ئیمه هه رگیز له گه ل کاری هونهر یدا ناگه ینه وه یه ک، ئەو ره گهزه ئیکسیری کاری هونهر بییه، توخمه کانی شیوه له نیو یه کتردا ده توینه وه تا کو ئەو ره گهزه پیک به یین بۆ دیاری کردنی فه رمان و زینده گی

ره‌گه‌زه‌کانی شیوه بوئوه‌ی یاسا و په‌یوه‌ندییه ورده‌کان بنیات
بنی، که ئه‌ویش به‌ده‌وری خو‌ی دووباره ده‌تبه‌نه‌وه سه‌ر ژیان
کاری هونه‌ری و، هونه‌ر و ناهونه‌ریش لیک جیا ده‌که‌نه‌وه.
ئه‌مه‌ش له‌ ئاکامی خو‌تندنه‌وه و لیک‌کۆلینه‌وه‌ی به‌ردریژی
هونه‌رمه‌ند و، ژیان له‌ گه‌ل کاره هونه‌رییه‌که‌یدا دروست ده‌بی،
به‌ره‌نجامی ئه‌و ململانییه قووله و ئه‌و په‌یوه‌ندییه گشتی و
لاوه‌کیانه‌ی هونه‌رمه‌ند به‌ ژیان و به‌و کۆمه‌له‌ی تیتیدا ده‌ژی، ئه‌و
په‌یوه‌ندیانه‌ش هونه‌رمه‌ند بو‌مانی پیک دینی، ئیمه‌ش ده‌م و
ده‌ست هه‌ست به‌ په‌یوه‌ندی نیوان خو‌مان و کاره هونه‌رییه‌که
ده‌که‌ین.

جار هه‌یه هونه‌رمه‌ند ئاگاداری مه‌سه‌له‌که‌یه، جاریش وایه له
ئه‌نجامی هه‌ل‌چوونیکه‌ی ته‌ماتیکیه‌وه‌یه. به‌لام پتویسته هه‌میشه
به‌ چه‌شنیکه‌ی دروستکراو نه‌بی.



هیل و بۆشایی



وٲنه (143)



وتنه (144)
هونه رهنه هارتنج.

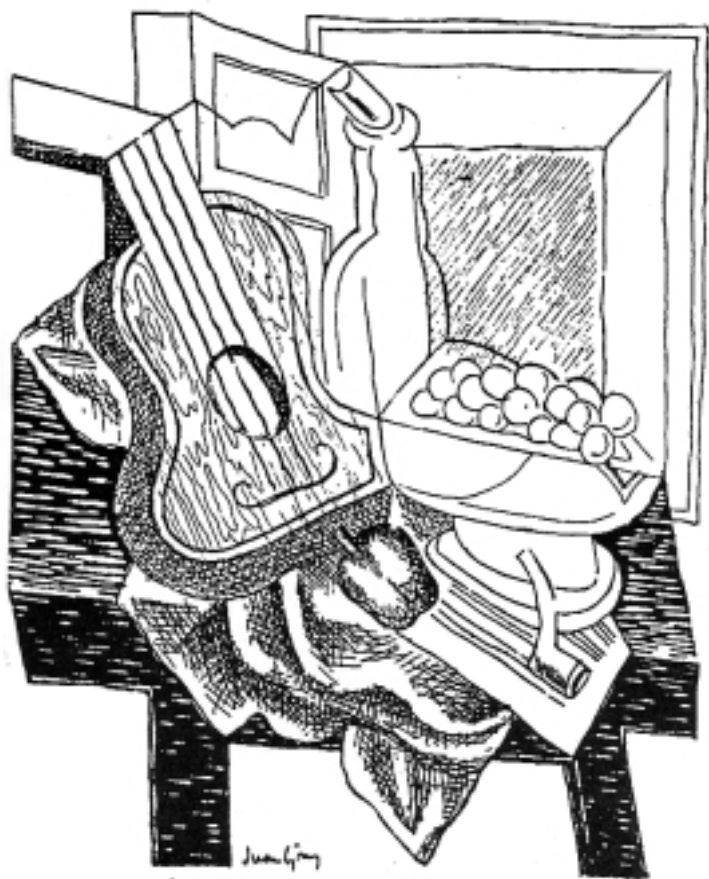

وینه (145)
وینه‌پک له دهسکردی هوندرمه‌ند جوان گرای.





هیل و بۆشایی

هه‌ندی جار هه‌ست به خۆشی و دلتیا بوونیك ده‌كه‌م به‌وه‌ی نیگار كیشم، له‌ خه‌می ئه‌وانه‌شدا ده‌بم له‌ بواره‌كانی تردا كار ده‌كه‌ن، وه‌ك مۆسیقا‌زان و ئه‌ندازیار و بیناساز و نووسه‌رانی شانۆ، له‌ خه‌می ئه‌وانه‌ دام كه‌ به‌ره‌مه‌كانیان هه‌میشه‌ پیتۆستی به‌كه‌سه‌ی هه‌یه‌ پیمانی رابگه‌یه‌نی، ئه‌وانه‌ی وشه‌كانیان به‌ زیندانی و خنكاوی ده‌مینیته‌وه‌ تا ئه‌وه‌ی یه‌كێك دی به‌ زیندوویی و بریقه‌داری وه‌ك پیتۆسته‌ رایده‌گه‌یه‌نی.

بیرم له‌و مه‌سه‌له‌یه‌ ده‌كرده‌وه‌ له‌كاتێكدا گویم بۆقه‌سیده‌كه‌ی ئیدگار ئالان پۆ - زه‌نگه‌كان - رادیو بوو كه‌ چووبوو دلی - بۆدلیر-ی شاعیر و وه‌ریگێرا بوو، ئه‌وه‌تا خاتوو (ماری مارکی) ی مه‌زنیش ده‌یخوینیتته‌وه‌.

قه‌سیده‌كه‌ له‌خۆیدا له‌شاكاره‌ مه‌زنه‌كانه‌، وه‌ستایی و ده‌ست

ره‌نگینی بۆدلییر و زالبوونی به‌سه‌ر مۆسیقای زمانی فه‌ره‌نسیش وای لیکردبوو بیی به‌ لوتکه‌یه‌کی به‌رزی نیو لوتکه‌ی تری شیعره‌ نه‌مه‌رکان، به‌لام ئەوه‌ی ماری مارکیه‌ له‌ ده‌رپینی ئەم قه‌سیده‌یه‌دا کردی هه‌ر مه‌پرسه‌. شتییک بوو ناتوانی له‌ قاوخی هه‌ونه‌ریش دابنری، پیاو له‌ به‌راه‌ریدا دۆش داده‌میئنی، شیعره‌؟ مۆسیقایه‌؟ ده‌رپینه‌؟ شیوه‌کاریه‌؟ ئیدی هه‌ر به‌و چه‌شنه‌ پرسیار به‌ دوا‌ی پرسیار و ئایا به‌ دوا‌ی ئایا دا‌دی...

و‌شه‌کان ئاهه‌نگاوی ده‌نگ ده‌ده‌نه‌وه‌ تا له‌ بۆشایی ژووره‌که‌دا کوّده‌بنه‌وه‌ و به‌سه‌رتدا زالّ ده‌بن و په‌لت ده‌گرن له‌ سنووری هه‌ونه‌ر بته‌به‌نه‌ ده‌ری، له‌ سنووری شوپنکاتدا... ئیتر هه‌ر ئەوه‌نده‌ خوۆت ده‌بینیه‌وه‌ بووی به‌ به‌شییک له‌ ده‌رپینی ماری مارکیه‌ و و‌شه‌کانیش به‌شیکن له‌ تو...

(ماری مارکیه‌) ته‌واو ده‌بی که‌چی هیشتا و‌شه‌کان له‌ بۆشایی هۆله‌که‌ دان و زایه‌له‌یان له‌ گوپت ده‌زرنگینه‌وه‌ و پیکهاتنی مۆسیقییان کار له‌ ناخ‌ت ده‌که‌ن.

ئه‌فسانه‌یه‌کی گریکی هه‌یه‌ ده‌لی: (و‌شه‌کان له‌سه‌رمان بوون به‌ شه‌خته‌ و هه‌روا به‌ راگیراوی له‌ هه‌وا‌دا مانه‌وه‌). وه‌کی دی له‌و باره‌ی که‌ باس‌مان کرد، گه‌رم و‌گوری ماری مارکیه‌ و‌شه‌کانی له‌ بۆشایی‌دا راگرتن و توانی له‌ نرخ‌ی ئەو شیعره‌ نه‌مه‌ر چه‌ند جار و چه‌ند جاری به‌های هه‌ست پیکراوی به‌ گوپه‌ی خوپنه‌ر زیاد بکات، ته‌نانه‌ت له‌به‌راه‌ر ئەم ده‌رپینه‌دا له‌ خوۆم ده‌پرس‌م داخوۆ کامه‌یان مه‌زنترن، ئیدگار ئالان پۆ؟ یان بۆدلییر؟ یاخود ماری مارکیه‌؟

ئەگەر ھەولمان دا لىيى بىكۆلىنەو ۋە بەدوۋى زانىنى ئەو ئادگارانه بىگەپپىن، كە ئەو توانايەى داىە مارى ماركىيە، بەھاي ئەو پارچە شىعەرە بەدوۋا پلەى بىگەيەنئى، ئەو ۋە دەگەينە ئەو ۋەى ئەو ئافەرەتە مەزنە بەتەنبا بەھرى نواندى درامى - شانۆبى نىبە ۋە بەس، بەلكو توانايەكى خروشاۋىشى ھەيە لە راگەياندى وشەى نووسراۋ بۆتەۋاۋى ژيان. مارى ماركىيە يارى بە پلە ۋە بەرزىيى نزمىيى دەنگىيەۋە دەكا ۋەك چۆن قوشمەچىيەك يارى بەشتان دەكا: ئەو توانايەكى ۋاى ھەيە وشەكە بە چەشنىك دەربىرى كە مۆسىقاي لەگەل چەمك ۋە واتاكەى بىتتەۋە، بە جۆرىك تواناي لە رازاندنەۋەى وشە لە دەربىرىدا بە ھەموۋ بەھايەكى شىۋەكارىبەۋە دەگاتە ئەۋپەرى. بەلام با لىرەدا بزانىن مەبەست لە (بەھاي شىۋەكارى) وشەدا چىيە؟ داخۆ دەبى وشە كىش ۋە قاوخ ۋە پلەۋ بوارىكى ھەبى تىاي بىجۋولتتەۋە، يا سنوور ۋە رووخسارىكى ھەبى؟

بەلى! مرۆ لەگەل مارى ماركىيەدا ھەست بەۋانە گشتى دەكا ۋە وشەكانىش ھەروا بە راگىراۋى لە بۆشايىدا دەمىننەۋەۋە لە گوتىدا دەزىنگىنەۋە.

دەنگ بە ناۋ بىدەنگىدا تىدەپەرى، يان دەشكىتتەۋە، تەۋاۋ ۋەك ئەۋەى ھىل بە بۆشايىدا دەروا بۆتەۋەى ۋىنەكەمان لە لا روون بىتتەۋە، ۋاز لە مارى ماركىيە دىنن ۋە دەچىنە سەر نمونەيەكى تر: ئىمە ئەۋە دەزانن، مۆسىقاژەن لە كاتى مۆسىقا لىداندا خۆى بە دەقى رستەى نووسراۋى مۆسىقاىبەۋە دەبەستىتتەۋە، بەلام لەگەل ئەۋەشدا شىۋەى دەربىرىنى مۆسىقاژەنەكان جىۋاۋاز دەبن، بەمجۆرە

ده توانين بليئين موسيقيارژهنيتك له وه كه ي دى پارچه موسيقيكاكه
باشتر لى ددهدا، يان بو ليدانى ناوازي ديكه چاكه، يا له وانى دى
زياتر تاقه تى به سهر وهرگيترانى موسيقي قوناختكى دياريكراودا
دهشكى.

با گوئى بو ئاميرىكى موسيقي رابديرين، با بليئين (چه لو) بى،
ئيمه زهين ددهدينى، ناوازه كه به نهرميه كه وه تيدده پهرى، بهرز و
نزم ده بيته وه، وهك دهربرينه كانى موسيقيازانى فهره نسى (نيشارا)
يا هه لپه دهكا و دهشكىته وه، وهك دهربرينى (ميناردى)
ئيتاليابى.

ههر به و چه شنه ش هيل ديت و نهرموكه له بوشاييدا ده چه ميته وه،
يا ته كان دهخوا و بو برينى بوشاييه كه لار ده بيته وه. جا ته گهر به
وردى گوئى راديرين، ههست ده كه ين دهربرينى (نيشارا) به هوئى
په يوه ندييه كى كاتييه وه ديارى ده كرى، نهو په يوه ندييه ي له نيوان
پله بهرز و نزمه كاندايه، نا نهو په يوه ندييه كاتداريشه ئاههنگ
لهو هيله دا ديارى دهكا كه نهرموكه و نازاد تيدده پهرى، چونكه
ئاههنگ لهم چه شنه هيلانه دا به په يوه ندى به ينى به شه بهرز و
نزمه كانيبه وه دهستنيشان ده كرى.

به لام به گويره ي (ميناردى)، نه وه ي دهربرين ديارى دهكا نهو
ساتانه يه تيايدا ده وهستى تا جارىكى تر دهست به ناوازه كه
بكاته وه، ته وا وهك نهو په يوه ندييه ي پنته كانى راگيربوون له
هيلى شكاوهدا جوئرى ئاههنگه كه ديارى دهكهن، كه واته وهك
چون ناوازه كه راده بوورئى، هيله كه يش ههر به و چه شنه

به سۆزیتکه وه لار ده بیته وه، یا به توندی و تیزییه وه ده شکیتته وه، ئینجا ده وهستی تا جارێکی دی ته کان بداته وه. جارێ له سه رخۆ و به ئه سپایی به سه ر رووی کاغه زه که وه، وینه ی ئاوازیکی ئه فسووناوی تیده په ری. جارێکیش به هه لپه و شه پۆلاوی، وه ک شه پۆلی هه لچوو ته کان ده دا، چه ندی هیله که ش له جوولانه وه یدا به گور و به جووش و زیندوو بی و ژیا نی تیدا بی، ئه وه نده له سنووری کاغه زه پانه که مان ده با ته ده ره وه، به واتا له هه ردوولای کاغه زه که - درێژی و پانی - به م جووره کاغه زه که ده بی به بۆشاییه کی دوا یی نه هاتوو، هیله کانیش جیهانیکن به ناویدا ده سوورپینه وه.

خۆی له راستیشدا بینه ر بی ئه وه ی ههستی پی بکا چاوی له گه ل هیله که دا ده سوورپینه وه و په یوه ندی و به رزی و نزمیه کانی، وه ستان و جوولانه وه ی، ته کاندان و ئه و پنته راگیربووانه ی تیا به تی، لی ده دۆزیتته وه و به کورتی چاوی پیدا ده خشین، ئاههنگ و ئاوازی تیا ده دۆزیتته وه، ئینجا ده گاته ئه وه ی برپاری ئه وه بدا داخۆ په یوه ندیه هیل ئامیژه کان ته بان یان نا؟ ئیمهش کاتیک ده لئین هیل، مانای وایه مه به ستمان له هه موو چه شنه هیلێکه، چه راست، چه ماوه، یا چه راست ری بکا یا خود تیر و شکاوه بی، ئه مهش ئه وه ناگه یه نی هیله کان له دابه شکردنی جیا جیا یاندا یه ک له وه که ی دی ده کړینه وه، چونکه په یوه ندیه جیا جیا کانی هیل له گه ل یه کتریدا پیکهاته ی شیوه کاری پیک دین و دیاری ده که ن. هه رچی چۆنیکه پیوسته وه ک رووکاری هیزه کان وه ربگیرین که

له چهند پنتییکدا تییک دهپهړن، ئەو پنتانهش نرخ و بههای
خۆبانیان ههیه.

بۆ نمونه ئەو هیلانەیی به گۆشەیی وهستاوهوه شاول دهبن، باریکی
لهنگه رگرتوو دروست دهکن، بهلام ئەو هیلانەیی لار دهبنهوه وهک
ئەوهی له بهریه کتری وهستان، یا دژ به ههر چوارلای وینه که بن،
سهیر دهکهین رووبهری نوینراومان بۆ دابهش دهکه نه سهیر چهند
رووبهریکی قیناج که له بهرامبهر و له یه کتری لاتهریک دهبن.
ئەوهش هه میسه ههستی جوولانه وهمان پێ ده به خشی، وهک بلێی
کاغهزه جیگیره که بۆشاییه ک پێ ئەو هیلانەیی تیدا بجوولیتتهوه و
هاتووچۆی تیدا بکن. پلیکانهیی هیله کانیش له بهرزیهوه بۆ
نزمی و به پێچهوانهش له ناوهوه و دهرهوهی بۆشاییه که دا-
مه به ستمان له بۆشایی کاغهزه که یه- که ههستی لیچوونهوهی
قه باره کانی نیو وینه که مان ددهات، ههروهها ته کاندانیشی
به ره وروومان، له دهرهوهی چوارچێوهی وینه که دا.

که نیگارکیش دهست له سهیر کاغهزی سپی دادهنی وینه بکیشی،
مانای وایه ئەو وهخته رووبهری سپیی کاغهزه که دهبینی. به
روانینیکی نوێ و ریگایه کی دیکه شهوه کاغهزی سپی به گوێرهی
ئەو دهبی به بۆشاییه کی سپی که دهتوانی گوزهری تیدا بکری،
له کاغهزیکی پان و پاگژهوه دهبی به بۆشاییه کی به تال.
دونیا یه ک تیشکی ته له خ که شته کانی تیدا دهجوولینهوه، به لام
ناتوانین ههچ شتیکی ئەو دیوی ببینین.

نیگارکیشیش که هیلیک لهسه ر ئەم رووبه ردا یان راستر له نیو
 ئەو بۆشاییه دا دهکیستی دهزانی ئەو بۆشاییه دهبرئ و بهناویدا
 تیده په پری، باش باش دهزانی که دهبی دهستی بهسه ر هیله که دا
 بشکی و تهنگه تاوی بکا، نهک وهک شو فیری ئوتومبیلی که ته نیا
 به چوار لایاندا لی دهخوری، به لای پیشه وه و پاشه وه و راست و
 چهپ، به لکو وهک فرۆکه وانیک که له ئاسماندا دهسوورپته وه،
 به بهرزی و نزمی و به هه موو لایه کدا، له م باره دا هیل پنتیکه له
 بواری بۆشاییه دا ده رده په پری.

ئەو نیگارانهش که ته نیا له ههستکردن به رووبه ریکی پانه وه
 زیاترمان ناداتی هه ژارتر و کهم بایه خ و کهم به هاترن له و
 نیگارانهی له پیشیاندا ههست به گوری هیله کانی نیو بۆشاییان
 ده که یین که چۆن گوزهری پیتدا ده که ن.

ههست به بۆشایی و مه و دای شتان کردنیش مه سه له یه کی گرنکه
 نهک به ته نیا بۆ هونه ری وینه کیشان به لکو بۆ هه موو جوړه
 نیگارکیشانیکیشه وه. جا ئەو وینه یه وینه یه کی ئەهستراکتی
 بی، یان راستییه کی بینراو ده ربرپری، هیچ چار نییه ده بی ههست
 به بۆشایی و ئەو رووکارانه بکه یین که له بۆشاییه دا ده خولینه وه،
 له رپی ههست به بۆشایی کردنیشمانه وه، ههست به لایه نی پته وی
 (بوون) ده که یین، ههست به قه باره و مه و دایان ده که یین، له گه ل
 زیده بوونی شاره زاییه ههستییه کانیشماندا، ههست به
 جیا وازییه کان ده که یین هه م له مانا و هه م له ژیانیشدا.

کاتی هونه رمه ند دهروانیتته پیاویکی دانیشستوی بهرامبه ری، به چاوی خویندکاریکی هونه ر سهیری ناکا که دهیه وی ریژهو جوولانه وهی پیاوه که به شیوهیه کی ههروایی بگویتزیتته وهو هیچی تر. نه خیر ئه و تیییه وه راده مینن راستییه کی ساده و له هه مانکاتیشدا قوولی له میتشکدایه، ئه ویش ئه وهیه که ئه م پیاوه قه واردهیه کی پته وه و بوشاییه ک پر ده کاته وه، ههروه ها ده جوولیتته وه و شیاوی گورانو و پابه ندی ئه و هه لومه رجه یه که ده وره یان داوه و ده ستوانن بیانگورن. به م جوره ئه و پیاوه سایی هه موو راستییه کی دیکه، له روویه ک پتری هه یه، جا چه ندی هونه رمه ند له گواستنه وهی شته کانی به رده می و خولقاندنی ژبان له سه ر رووی کاغه زه که دا راستگور دلسوز بی زیاتر له روویه کی راستییه که مان بو ده رنابرن، چاکیش ده زانن ئه وهی له بوشایی کاغه زه سپییه که دا بومانی داده هینن، به راده یه کی زور خودی خویمان بو ده رده برن- واته خودی هونه رمه ند- ته واو وه کو ئه وهی له هه مان کاتدا پیاوه وینه کیشراوه که ده رده برن، ده شزانن به ملاملانی بی بو داهینانی قه واره ی به رده می و به رجه سته کردنی له سه ر کاغه ز، به ره به ره له کاتی نیگار کیشاندا له نمونه که ی به رده می نزیک ده بیته وه- که پیاوه که- یه تا وای لیدی خوی و ئه وهی وینه شی ده کیشنن ده بنه وه یه ک.

هونه رمه ند خوشی له بواری ئه و تیشکه ته لخد- مه به ستم له سپیایی کاغه زه که یه- ده ست پیده کا، ئه وهی که ده گری و ده که ویتته گورانی و سه ما و هات و هاوار هونه رمه نده که یه، نه ک هیله کان.

هونه رمه ند له داهیناندا هه ست به کیشهی خوی ده کا، وه ک بلیی

ئەو نمونە يەي دەيخاتە سەر كاغەز لە ناخی ناخەوہی دابووہ .

ئیتەر ئەو ھیلانەش سنووری ئەو شتانە دەرنابرن کہ دەیانبینی
بەقەد ئەوہی راستی ئەو سنوورە دەردەبەرن کہ ھونەرمەند بەھۆی
ھەلچونە کانییەوہ پیتی گەیشتووہ .



ساوی بۆشایی و رووهکان



دہستیک و پھر داخیک لہودیوی میناوه - فوتوگراف.
وتنه (146)

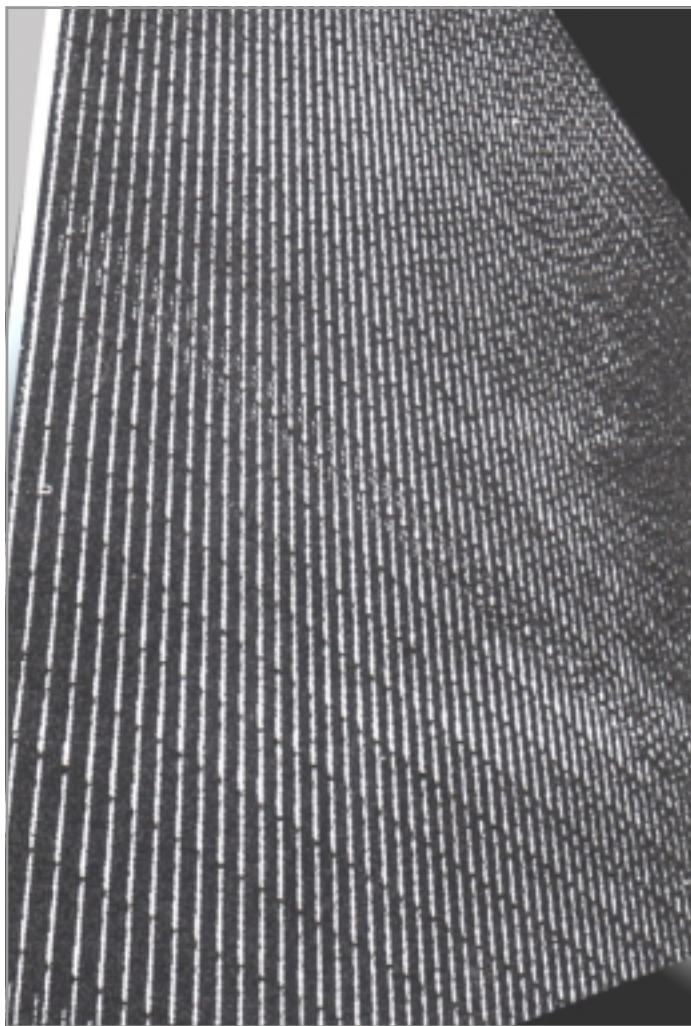

ویته (147)
رووی ساختمانیکی سدهدی بیستم.



هونه رهنه ند خوان ميرهو.



هونه رهنده ریتنوار.



هونه رهنه نئیدوارد مۆنن.

ساوی بۆسایى و رووهكان (*)

درهنگى ئىواران مرۆ به رهو مال دیتته وه، كه دهشگه پیتته وه ههست به ته نیایی دهكا، (با) بی ههست و خوسته.. ههوا گهرموكه یه، باسكان لی درپژدهكا و په نجه كانی لیک دهكشیتته وه. ههست به ههچ ناکا، دهستی به توندی ویک دیتیتته وه تا ههست به ویک هاتنه وهی په نجه كانی دهكا، ههست به لیک سووانی په نجه و به گهرمایی دهسته كانی دهكا.

له دیواری مالان نزیک ده بیته وه... به ته نیشتیاندا ده پروا.. ده پروا له بیتهنگی و رهشداگه پراوی دیواردا ههست به دلنیا بوونیک بكا. په نجهی هه لده پری و ههر دیواریکی دهیگاتی پیتی دادیتنی...

(*) (ساو) م له باتی (ملمس) به کارهیناوه، ئەم وشه یه ش له کوردیدا به کار دی، ده لێن ساوی فلانه شت زهره.. یا نه رمه.. تاد. وه رگێر.

دیواری لووس و لیک، دیواری کۆن و خوراو، دیواری سه‌رمای شه و کاری تیکردوو، دیواریکیش هیشتا گهرمایی رۆژی پیوه ماوه.. دیواری خاوو یه‌کی پتهو..

ده‌گاته مالّه‌وه، ده‌رگا به‌دوای خۆی داده‌خا.. ئیتر هه‌ست به ته‌نیایی نا‌کا، ئەو ئیستا که هه‌ست به شتیکی دی ده‌کا، هه‌ست به گهرمایی شوپنه‌که ده‌کا، میلی رادیو‌بادهدا به‌لکو شتیکی بدۆزیتته‌وه شایانی گوئی لیگرتن بی، ده‌نگی گۆرانیبیژیکی دیتته به‌ر گوئی، دلشاد ده‌بی، چونکه ساوی ده‌نگ وای لیده‌کا هه‌ست به دلنیا‌بوون بکا.

مرۆف ده‌ستی به‌ناو هه‌وادا درپژ ده‌کا، هه‌ست به بۆشاییه‌ک ده‌کا، به‌مه‌ش دلخۆش ده‌بی، دیسان به‌وه‌ش شاد ده‌بی ئە‌گه‌ر بی‌تو ده‌ستی درپژ بکا و هه‌ستی پی به شتان بکا. هه‌ست به زبری خوری و نه‌رمیی ئاوریشم، به‌ره‌قی به‌رد و شلیبی ئاو، به ساردیی به‌فر و گهرمی کویه‌چایه‌ک.

هۆشی ده‌روون هه‌موو شاره‌زاییه‌کانی پیش هه‌ستی (به‌رکه‌وتن - لمس) ده‌پاریزی و به‌شتی دیکه و شاره‌زایی هه‌ستی تری ده‌به‌ستیتته‌وه، پاشان به‌نرخه‌ رووت و ره‌هاکانیش.

ئه‌گه‌ر وا ریکه‌وت که‌سه‌ی که‌وته به‌رامبه‌ری کابرایه‌ک، سه‌یر نییه کابرا پروانیتته هه‌لسوکه‌وت و جوولانه‌وه‌ی و ته‌ماشای جل و به‌رگی بکا و گوئی بۆ‌قسه و گفتوگۆی رادیتری، ئینجا له‌به‌ر خۆیه‌وه‌ برباری ئە‌وه‌ بدا داخۆ ساوی ئە‌و کابرایه‌ی لی خۆش دی یان نا.

ئیمه وشه‌ی (به‌رکه‌وتن-لمس)مان به مه‌جاز به‌کاره‌یتناوه چونکه
ئه وه‌سته په‌یوه‌ندییه‌کی پته‌وی به‌ژیانمانه‌وه هه‌یه .

به‌م جوړه که‌ده‌روانینه وینه‌یه‌ک ده‌لین "ساوی ئه‌م وینه‌یه ته‌واوی
ململانیه‌کانی هونه‌رمه‌ندی تیدایه و گهرم وگورپی ژبانی لی
ده‌چکی" یان ده‌لین "کاری ئه‌و هونه‌رمه‌نده ساوی تیدا نییه"،
واته له‌کاره‌که‌یدا واده‌گه‌یه‌نی که هونه‌رمه‌ند له‌لا‌سای
که‌ره‌وه‌یه‌ک زیاتر نییه، یان پیشه‌وه‌ریکه شته‌ساوا و
دووباره‌بووه‌کان به‌بی ژانگرتن و کیسه و هیچ کوششیکی
نو‌پخوازی به‌دوا‌ی راستییه‌ک، یان رایه‌کی تاییه‌تی خو‌ی هه‌بی
دووپاتیان ده‌کاته‌وه.

ده‌شی ساوی رووی وینه له‌هه‌موو ره‌گه‌زیکی دیکه‌ی ئه‌و
ره‌گه‌زانه‌ی کاری هونه‌ری پیک دین گرتن بی.
له‌بازاره جیهانیه‌کانی وینه‌دا، وینه به‌سانتیمه‌تر ده‌فرۆشری،
پله‌و ئاستی هونه‌رمه‌ند به‌نرخ‌ی سانتیمه‌تر لیک ده‌دریته‌وه،
چونکه ئه‌ته‌م و ساوی وینه‌که و قوویی ژانه‌کانی هونه‌رمه‌ند بو
دۆزینه‌وه‌ی روو گرتن و به‌هیزتره له‌بابه‌ته ره‌سم‌کراوه‌که،
دیسان له‌توانایی و شاره‌زایی هونه‌رمه‌ندیش به‌هیزتره.
خه‌لکی هه‌موو هه‌ست به‌جیاوازی روو ده‌کن و ئه‌و ماددانه
ده‌ناسنه‌وه پیتی دروست ده‌کری.

له‌قه‌راخی رووباردا ته‌ماشا ده‌که‌ین مندالان ده‌ست له‌به‌رد و لم و
چه‌و و ئاو ده‌سوون، له‌لادیشدا هه‌ر به‌و جوړه هه‌ست به‌کیلگه‌ی

کیتراو و ساوی سواخی وشکه وه بووی دیواری ماله وه ده که ن. . له هونه ریشدا مملانیی هونه رمه ند و قوولیی ئەزموونه مروّقایه تی و هونه ربیه کانی به هایه ک به رووه کانی ده به خشن.

ره گه زی (کات) یش له ژیان و هۆبه کانی روونکردنه وه و هۆبه بایۆلۆژییه کان که یارمه تی پیکهاتی ماده که یان داوه، رووی شته کان ده و له مه ند ده که ن، ئیمه ش که به په نجه کانمان دهیگرین، له به رابه ریدا هه ست به به ختیاری و به مه یلیک ده که یین، مه یل و هۆگرییه ک که سه ره نجامی په یوه ندی مروّقه به ر له هه زاران ساله وه به و چه شنه ماده انه.

به لام سه ده ی بیسته م هه ر به ته بیعه تی خۆی سه قامگرتوو نییه، جا سووربوونی ملوینه ها ئاده میزاد له سه ر ژیان و پیداگرتنی بو مسۆگه رکردنی ته و او ی پتوبیستییه کانی، ئەم سه ده یه ئەوه ی به سه ردا سه پاندووه متمانه ی ته و او ی به ئامیر و ئەو ماده ده کیمیایانه بیت که دروستیان ده کا.

ئاده میزاد له دروستکردنی گه لیک ئامراز و شتی تره وه پشتی پی به ستووه که له ژبانی روژانه یدا به کاریان دینی. ئەو ئامرازانه به پیتی پیکهاتیان و هه روه ها به پیتی ئەو ماده خاوانه ی تیپاندایه و ئەو پیداویستییه نه خشه ی قالبه که ده یسه پینی، زۆر جار لووس و لیک و لال ده بن و سوۆزی بو نابزوی، چونکه نه خشه ی ئەو ماده دروستکراوانه وه ک ماده ده ی (پلاستیک) ئاگاداری و بیرکردنه وه یه کی دووروبه ردریژی ده وی تا کو مروّف ده توانی ئەو ئامرازانه ی له و ماده په یسه سازیانه دروست کراون

له باتی ئەو شتانه قبول بکا که له دار و کانزاکانه وه دروستیان دهکا. چهندی ئامپیر و بهرهمهکانی ئامپیر بهسه رژیانی ئادهمیزاددا زال ببن، مرۆف زیتتر غه ربیی ئەو شتانه دهکا که به ماده خاوهکانی سرووش و بهدهست دروست دهکرتین.

له ئەنجامی ئەو غه ربیی کردنه شهوه، سهیر دهکهین هونه رمه ند له پیشوو زیاتر بایه خ به (روو) و (ساو) ی وینه که دهدا، له مه شدا مه بهستی ئەوه یه که له ساوی ماده دروستکراوه لاله کانه وه دووری بخاته وه. ئەو ماددانه ی چی وای نه مابوو هونه رمه ند هه به یه کجاری له گه لیاندا نه گونجی.

دیسان ههستکردنی هونه رمه ند به بین تهنگی له شارهکانی سهده ی بیسته مدا وای لیکردوو ههست به پتهوی - روو- و دیواران بکا. ئیتر وای لیتهات شیوه و روخسارهکانی له - روو- شدا دی نهک ته نیا له رووبه ر که له کۆندا وای دهکرد.

هه ر له یه که مین هه ولی ئادهمیزاد بو نیگارکیشان، ئەو مرۆقه خو ی رووبه رووی ئاره زووی خو ی بووه ته وه له دروستکردنی بو شاییدا. ئاره زووی گه یشتن به ده رپرینی ئەو ههسته ی بو شایی له لاماندا دروست دهکا. هه ول ده دا بو شایی له سه ر روویه ک پیک بین ی که له دوو لای زیاتر نییه - در پتری و پانی (*) سووربوونیشی له سه ر ئەمه بوو به هو ی ئەوه ی دهستما یه یه کی

* "لیتردها مه بهستی له وه یه که مه وای سییه می نییه - وه رگیتر"

له بن نه هاتوومان له شیتوه هونه ریبیه جوراوجوره کان بو به جی بیتلی
که به پیی کات و دهورو بهر له گوراندا بووه.
به لام له گهل نه وهی هونه رمنه ند ته و او دهستی به سه ر دروستکردنی
قه واره و رووبه ر و مه و دای شیتوه کان شکاوه. خه ونی هه می شه یی
بو دروستکردنی بو شاییه ک نه هاته دی.

هه موو وینه یه ک ده توانری بکری به دوو به شه وه: وینه یه ک که
ده مانگه یه نیته نه وهی هه ست به رووبه ر بکه یین، وینه یه کی
دیکه ش تییدا هه ست به - روو - یکی قوول ده که یین که بو نیو
چوارچیوهی تابلویه که په لمان ده گری.
نم دابه شکر دنه ش ریی نه وه ناگری، به ره ه می وا هه بی سیفه تی
هه ردوو به شه که ی هه لگرتبی.

له هه ولی دلسوز و به رده و امید بو ده رپرینی بو شاییه،
هونه رمنه ندی سه دهی شازده م گه یشته نه وهی، په رده ی سه ر رووی
نه یینی و ته لسمه کانی بینراو بدرینتی، ئیتر وای لیته ات وینه به
هوی مه و دای سییه مه وه هه ستمان وه بهر بیینی به لام تا سه دهی
بیسته م نه گه یشته نه وهی بو شاییه ده ربیری.

به م جوره هه سترکردنی هونه رمنه ند به هه ناسه سواری و په یدابوونی
ئامپیر و به ره ه می له نه ندازه به دهر و ماده ده پیشه سازییه کان،
هه سستی نه وهی وه بهر هونه رمنه ند هیئا که پیویستی زیاتری به
بو شاییه هه یه و رکابه ریشی له گهل به ریه ست و رووبه ره کان زیتر
بووه.

هه‌ربه‌مجوړه، له پاش‌ئو هه‌موو رووه دوور و به‌ردرېژانه‌دا هونه‌رمه‌ند توانی به‌سه‌ر گيروگرفته‌کانی - پيشه‌ی وینه‌کيشان - زال بېت. ئەم زال‌بوونه‌شی وای لیکرد له دروستکردنی‌ئو ته‌مه‌دا سه‌رکه‌وتوو بېت که بوشاييمان بو‌ده‌رده‌پرې، ياخود رووه له بال‌يه‌کده‌ره‌اتوو‌ه‌کانی نيو‌بوشايی، يا‌ئو رووانه‌ی مملانیيان له‌گه‌ل بوشاييدا هه‌يه، ياخود بوشاييه‌ک که به نيوانياندا ده‌خولیته‌وه.

ئەم روانينه ساديه‌ش هه‌له‌يه و تارمايي و خه‌يالتي‌کی باوه، ده‌درېته به‌ر چه‌مکی ته‌مه‌ی وینه و ساوی رووی و ده‌لې: زياده‌رؤبی له زبری روو به‌شیکه له نيشانه‌کانی شپوه‌ی هونه‌ری نوئ و به‌لگه‌يه‌که گیانی سه‌رده‌م ده‌رده‌پرې. له‌ئه‌نجامی‌ئو هه‌له‌يه‌دا وای لي‌هات زؤربه‌ی هونه‌رمه‌نده لاوه‌کان و بوړه هونه‌رمه‌ند و هه‌له‌په‌رسته‌کان لاسايی رووی وینه‌ی مامؤستا مه‌زنه‌کان بکه‌نه‌وه، ته‌واو وه‌کو جاران که پيشه‌وه‌ر و هونه‌رمه‌نده بچووکه‌کان له ريبازی کيشانی وینه‌ی لؤچه‌کانی قوماش و هه‌روه‌ها له کيشانی وینه‌ی سه‌روسيما و ده‌ستدا لاسايی مامؤستا مه‌زنه‌کانيان ده‌کرده‌وه.

ویرانتریش‌ئو هه‌بوو، کتیبه‌کان بو‌به‌ده‌ست خستنی روويه‌ک بو وینه، به‌رېزکردنی چاکترین ريگاو خي‌راترينيه‌وه نه‌خشي‌تراون، ته‌واو وه‌ک‌ئو هه‌ی بېست سا‌ل له‌مه‌وه‌به‌ر کتیبیک ده‌باره‌ی چؤنبیه‌تی کيشانی وینه‌ی دم و چاو يا کيشانی وینه‌ی سه‌گيک ده‌نووسران.

له راستیشدا که هونه‌رمه‌ند ده‌ست بۆ فلچه زبره‌که‌ی یا چه‌قۆبه‌کی وینه‌کیشان ده‌با هه‌ویرتکی ئەستووریش دادەنێ، رەنگە‌کان دەچنە بالّ یەک و رادە‌ی ناکۆکیان وە‌ک یە‌ک نابێ، بە‌مە‌ش هونه‌رمه‌ند شوپۆشی کپکراوی دژ بە‌ سه‌ده‌ی بیسته‌م و له‌ترسی ده‌ست بە‌سه‌رداگرتنی ئامپیر و نه‌مانی په‌یوه‌ندیی نیوان مرۆف و شته‌ خاوه‌کانی سرووشت راده‌گه‌یه‌نێ و سوژی خۆی بۆ ساوی ئەو شته‌ خاوانه‌ی سرووشت دهرده‌پری که‌ وایان لیها‌توو هه‌ست بە‌ ساویان ناکه‌ین و هه‌روه‌ها هه‌ست به‌وه‌ش ناکه‌ین که‌ ره‌گه‌زی کات و هۆکاره‌کانی رووتکرده‌وه‌ و دامالین به‌سه‌ر روویدا ده‌یه‌یلنه‌وه‌.

هونه‌رمه‌ند له‌گشت ساوتیکی نه‌رم و نارەسه‌ن و هه‌رس بووه‌، بۆیه‌ به‌ شه‌وقه‌وه‌ رووه‌و ساوی ره‌سه‌ن و زبری ژیان ده‌چی.

هونه‌رمه‌ند که‌ ده‌ست بۆ چه‌قۆبه‌که‌ی ده‌با روویه‌کی ساف و لووسی پێ‌ بروشینێ، مه‌به‌ستی ئەوه‌ نییه‌ وه‌ستایی خۆی، یان مۆدیکێ نوێ‌ پیشان بده‌، به‌قه‌د ئەوه‌ی که‌ ئەو درپیه‌ یا له‌ بالّ یه‌ک دهرهاتنه‌ کاردانه‌وه‌یه‌کی سرووشتییه‌ و جوژه‌ نارەزایی دهربرینیکه‌ دژ به‌ هه‌موو دیوارتیکێ دیار و نادیار، که‌ ئەم وای بۆ ده‌چی له‌ تاودان و کاملکردنی خۆی ده‌یوه‌ستینێ. ئەو له‌ بالّ یه‌ک دهرهاتن و رووشانه‌ش ته‌ماتیکێ و خوکار نییه‌.

ئەو ره‌نجه‌ گه‌وره‌ی هونه‌رمه‌ند ده‌یدا، هه‌روه‌ها وردکرده‌وه‌ی له‌ خسته‌ن‌پرووی ئەو رووه‌ رووشاو و له‌بالّ یه‌ک دهرهاتووانه‌دا، له‌ پابه‌ندکردنی ئەو په‌یوه‌ندییه‌ ئەندازه‌یی و مۆسیقایایانه‌دا کۆ

دهبیته وه، بهم چه شنه ده بی به به شیک له پیکهاته ی تابلۆ که خۆیدا. ئا ئه و ژانه ش هه رگیز له ژانی هونه رمه ندی دیرین که متر نییه له کیشانی وینه ی ئه و تۆپه له ئاده میانه ی وینه که ی پی پر ده کرده وه، چونکه ژان و کیشه کانی هونه رمه ند یه که. ئای که ئه و له بال یه ک ده ره ی تانه ش بو هونه رمه ند یکی ره سه ن چه ند ئه سه مه، بو لاسایی که ره وه یه کی نار سه نیش چه ند ئاسانه.

راستگۆترین نمونه ش ئه و کاره یه که فۆنتانای نیگار کیش پاداشتی (بینیاله ی قینیسیا) (*) له سالی 1966 پی وه رگرت. هونه رمه ند له چه ند شه شپالوو یه کی سپی وینه ی دیوار یکی گه چی خاوتین پیشان نه داین، به لکو له نیوه راستی هه ر شه شپالوو یه ک درزیکی تیکردبوو. بهم جوړه چه ند روویه کی له بال یه ک ده ره اتوو و چه ند دیوار یکی درز بر دووی پیشان داین، به مه ش زوری نه مابوو له روانینی (رۆبرت فروست) ی شاعیر نزیک بیته وه له و شیعره ی به ناوی (دیوار) ه و که ده بی دیوار چۆن بیت:

(*) **biennale** - بینالی - وشه یه کی لاتینییه به مانای (له دوو سال جارێکدا) دی. (بینالی قینیسیا) یش ده توانین بلتین پیشانگایه کی سه ره کی هونه ری شیوه کارییه که له بواری نیوده وله تاندا ساز ده کړین. (بینالی) یش بریتیییه له کوپوونه وه یه کی به رفراوانی هونه رمه ندان له قینیسیا. ئه و بینالییه هه وه ل جار ته نیا هونه رمه ندانی ئه وروپای تیا کو ده بوونه وه، پاشان فراوانتر بوو تا وای لته ات هونه رمه ندی ولاتانی تریشی تیا به شدار بوون. بو یه ش پی ده لیتن (بینالی)، چونکه هه ر به دوو سال جارێک ساز ده درئ. "وه رگرت".

به لئی قه واره یه ک هه یه له گه ل دیواردا هه لئاکا و
 خاکی شه خته به ند وا لیده کا
 له ژیریدا لار بیتته وه... و
 جه مسه ری ژو ورووی به ره و خواربیا و
 درزیک پیک بینی...
 که تا دوو که سیش بتوانن
 به ناویدا تیپه پرن..

به هه رحال، گیروگرفتی بو شایی و روو، گرفتییکی نوی نییه له
 ژبانی مرؤقدا.

سه دهی بیسته مییش به بارودۆخی ئالۆز و شیواوییه وه ریگی
 ده رکه وتنی خو شترکرد و وای لیکرد ئەم شیوه دژه له
 نیگارکیشاندا وه ربگری. چونکه گیروگرفتی - روو - و بو شایی و
 هونه رمنه ند به گویره ی هونه ری بینا سازبیه وه وینه یه کن له
 شیوه کانی مرؤف له گه ل دیواردا. چهنه شیوه یه کی ئەزه لین. با
 شیعه ره که ی (جان تیلهر) به بیر خو مان بیتینه وه که ده لئی:

دیوار زۆر شته ..

پاراستن و هه سانه ویه ..

دیوار، ده شی بی دهنگ بی

یان به ره سستیک بی

یا په نه ره یه ک...

که سه ره رۆیه کی نوی تیا ببینن..

دیوار هیزه ..

ده گونجی له سه ره زه ویدا کیل بیتته وه ..

ده شی شوینه واری بی،

دیرین و خه مبار
به لام شوینه واریکی پر له شانازی،
که جیی پیی دانیشتوان و
موری رۆژگاری پیوه بی...
وهک نیشانه یه کی بار و زروفی مرۆف.



**گیروگرفتی بوشایی و روو
له قوتابخانه هونه رییه نوییه کاندای**

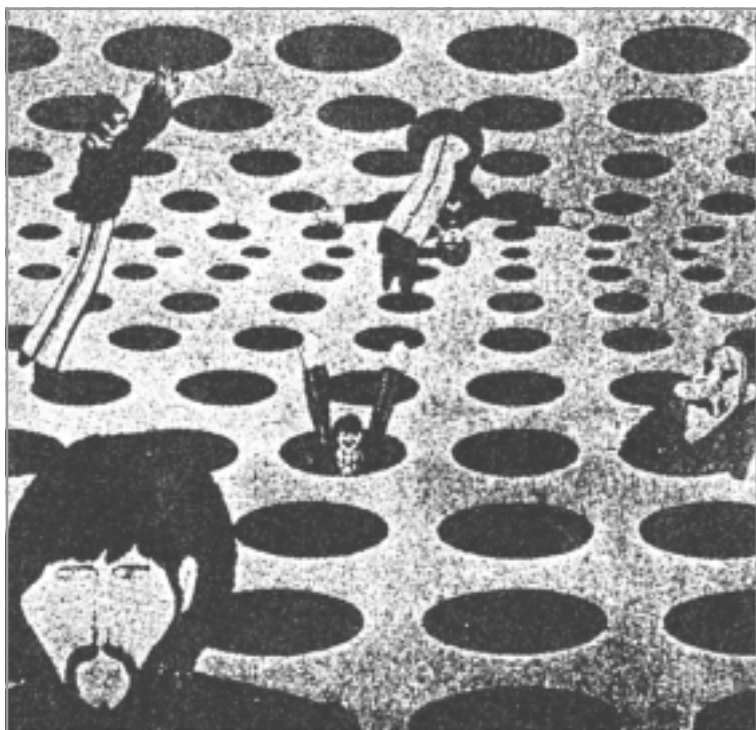

وینہ (148)

به‌کارهیتانی به‌روازی روانگه له فلیمیتکی بزاف نامیزدا



وینه (149)
دهسکردی هوندرمه‌ند پیکاسو



وٲٲه (150)



وئنه (151)
هونه رهنده پیکاسو



مردنی کاسرین
هونه رهنه ند هپتری ویلس.



گیروگرقتی بۆشایی و روو له قوتابخانه هونه ریه نوویه کاندایا

که له ریدا له بهر سینه مای ریشۆلی (*) "دا وهستای، ریبواره کان به خو و به هاش و هوشیانه وه له هه موو لایه که وه ده وره یان دای، داخۆ ده توانی به چاوه کانت وینه ی ئه و هیلانه بکیشی که په یوه ندی ماله کان به زه وییه وه دیاری ده که ن؟
چه ندی ته قه لالا بده ی سه رکه و توو نابی، چونکه ئه و ئۆتۆمبیلانه ی له هاتوچۆ دان و ئه وانه شی که راوه ستاون و به سه ر یه کدی که له که بوون و ریکا ناده ن، دیسان شه پۆلی خه لکیش چاوه چاویانه ریت لی بگرن.

به لام ئه گهر چاوت بۆ ئاسمان هه لپری، ئه واه ئاسانی رووبه ری شینی سه ر روخی مالان ده بینی، تو له شینایی ئاسمان به ده ر که

* نووسه ر باسی یه کتیک له سینه ماکانی شاری قاهره ده کا. - وه رگێر"

به بانی رووی ماله له پال یه کدییه کان دهوره دراوه هیچ نابینی، وهک بلایی لهو گوڤه پانه دا به تاقی ته نیی، ههست دهکهی حهزت لئییه دهست و قاچت به سه رهستی بجوولینه وه، حهزت لئییه پرۆی و هاوار بکهی و باسکان لی درژی بکهی و وه کوئه وه ده چیتته بهر هه تاویش بچیتته بهر سیبه ر... سیبه ر و تاوی سه ر رووی مالان. بزاقی بی پسانه وهی ئوتۆمبیل و دهنگه دهنگ و ئاپۆره ی خه لکی هه موو تیکه لاوی یه کتری ده بن و به قهواره یه ک دهوره ت ده دن و تۆش لییان ناسله مییتته وه. قهواره یه ک که پیکهاتووی چهند روویه کی یه کدیگره و ئاسمان بهرز ده که نه وه، ئه ویش به شینایی خۆی سیبه رت لیده کا.

روانینه کان به م چه شنه جیاواز ده بن ئه گه ر چاو بو ئاسمان هه لبری، له وهی چاو به دهورو پشتی خۆتدا بگیڤری، له باری دووه مدا بیر له هه موو شتیکی دهورو پشتی خۆت ده که یه وه، له وه ده ترسی له گه ل خه لکی به یه کدا بچی یا خود بهر ئوتۆمبیلێک بکه وی، تۆ له په له رووناکییه ک یا په له سیبه رتیک یا هیلتیک که رووکاری جوولانه وه دهنوینی، یا خود بارسته یه کی کپ که له سه ر ستوونیکێ رووناکیدا ده وهستی زیتتر نیت. تۆ له نیوان به یه کدا چوونی روو و ژاوه ژاوی ژیاندا ون ده بیت، به و ونبوونه شت خۆت له گه ل هه رچی دهورو به رته وه یه ده بینی دوو چاری مملانی بووی بو ئه وهی بوونی خۆت بسه پینی، هه ر له خودی خۆته وه هه ست به یه کبوون و یه کدیگری ئه ته مه که ده که ی و له نیو ئه و مملانییه ی زاله به سه ر بو شاییدا هه ست ناکه ی قهواره یه کی به ته نیای چهندی له باری به که مه وه یه، ژیان و ماله کانیش له

چەند كۆلەگە يەك زياتر نىن كە رووبەرىكى شىن رادەگرن، ئەو شىنايىەش لەناوەخۆيت دەگرى، توش بەناويدا دىيى و دەچى، لە باوەشت دەگرى و لە باوەشى دەگرى.

ليرهشدا مەبەست لە بۆشايى، ئەو رووبەرە بۆشە نىيە دامەنى كاغەزەكە يا ئەو قوماشەى نىگارى لەسەر دەكىشەرى دەستنىشەنى دەكا، دىسان مەبەستىش بۆشايى نىيە لە خودى خۆيدا كە بەهۆى مەوداى سىيەمەو دەردەپرى و كە نىيە!

بەلام ليرهدا هەز دەكەين لە تواناى دانانى سنورىك بۆ "بى پايانى بۆشايى" دابنەين، چونكە هەموو شتىك پىوبستە سنورىكى كيشراو و چەسپاوى بۆ دابنەرى، ئىنجا بە پىكەو بەستنى كيشەى بۆشايەكى ديارىكراو و ئەو هيل و رووانەى قەبارەى نىو چوارچۆپەىكى ديارىكراو دەنوین، دەگەينە ئەوەى لەو پەيوەندىيە هاوسەنگانە بگەين كە كارى هونەرى پىك دىن. پيشان رىگای رەمەكى بۆ دەست خستنى مەوداى سىيەم - مەبەست لە قوولايى نىو وینەيە - يان بەهۆى چەند هيلكى وىك هاتوووە كە لە پنتىكى لىچوونەوەى سەر هيلى ئاسۆ پىك دەگەيشتن، لەم لىچوونەوەيەشدا دژوارى مەملانىيى نىوان سىبەر و رووناكى و دەنگ و پلەكانىەو كەم دەبوووە.

روانىنى رەمەكى و ئەكادىمى ئەمەيە، بەلام ئەگەر هاوچەرخانە پروانىنە ئىستاتىكا و هونەر، ئەوا بەو لەكاربردن و تىگەيشتنە، كە زۆر جارەن وینەى پىو بەند دەبى قايل نابىن، ئەمەرو بايەخ بەو دەدرى چۆن بەكەيەكى بەگرتوى كارى هونەرى دەست

دهخه‌ین، له‌گه‌لّ ئەوه‌ی هونه‌رمه‌ند شیوه‌کانی بۆ چه‌ند روو و رووبه‌ریکی دیاریکراو دابه‌ش ده‌کات. دیسان روانینی نوێ په‌یوه‌ندی ناوه‌خۆی ئەو رووبه‌رانه‌ش به‌هه‌ند هه‌لده‌گری تا ده‌گاته ئەوه‌ی ئاهه‌نگیکی ده‌بی. به‌گوێره‌ی پیکهاتنی شیوه‌کاریشه‌وه روانینی هاوچه‌رخانه، بایه‌خدانی له‌ دۆزینه‌وه‌ی هاوسه‌نگییه‌کی گشتی سنووردار و ته‌واو یه‌کگرتوو و سفت و زالّ به‌سه‌ر تابلۆکه‌دا گیر بووه.

ئهم جوّره‌ یه‌کگرتنه‌ په‌یدا نابێ ئە‌گه‌ر بی‌ت و، به‌شیکی وینه‌که سه‌نگ و هه‌یزی له‌ به‌شه‌کانی تر زیاتر بی‌ت و له‌ به‌شه‌کانی دیش روونتر بێ. ئەم خه‌وشه‌یش به‌ ئاشکرا له‌ رپه‌وه‌ی لاسایی کردنه‌وه‌دا له‌ هونه‌ری وینه‌کیشاندا ده‌بینرێته‌وه‌ که سه‌ده‌ی شازده‌هه‌م له‌سه‌ری رویشتوون. ده‌بینین بۆ ده‌رپینی قوولایی نیو وینه‌ پتوبسته‌ شیوه‌ی پیشه‌وه‌ی هه‌یز و سه‌نگی تیا بێ و روونیش بێ.

پشت به‌ روانگه‌یه‌کی هه‌یلّ ئامی‌ز به‌ستنی‌ش بۆ دۆزینه‌وه‌ی هاوسه‌نگی و چه‌سپاوی تابلۆ، پشت پێ به‌ستنیکی چرووکه، چونکه له‌ راستیدا ئەو هاوسه‌نگییه‌ نه‌بیراوه، سه‌باره‌ت به‌وه‌ی په‌یوه‌ندی به‌وه‌ هه‌لخه‌له‌ تاندنه‌وه‌یه‌ که یاسا‌کانی بینایی له‌ بینینی شتاندا پتیه‌وه‌ به‌نده.

بۆ نمونه‌ ئە‌گه‌ر دوو هه‌یلّمان هه‌بوو رتیه‌کیان ده‌نواند و له‌ ئاسۆوه‌ پیک ده‌گه‌یشتن، له‌و باره‌دا ئەم دوو هه‌یلّه‌ سی‌گۆشه‌یه‌ک پیک دیتن، جا چونکه‌ بنکه‌ی سی‌گۆشه‌که له‌ خواره‌وه‌یه‌ و لوتکه‌که‌یشی له‌سه‌ره‌وه، ئەوه‌ گومانی تیا نییه‌ که هه‌ستی

هاوسه‌نگ بوونمان ده‌داتئ. خو که وینه‌که‌مان وەرگیتر، ئەوا هیچ
هاوسه‌نگییه‌ک نامینئ، که‌واته‌ هاوسه‌نگ بوونه‌که، هاوسه‌نگ
بوونئیکی نه‌بینراوه و هه‌ل‌خه‌له‌تانی بینایی و توانای فسیؤلۆژی
بینین ده‌ستنیسانی ده‌کا.

نموونه‌یه‌ک دینینه‌وه‌ ئەو روانینه‌نوئیه‌ بچه‌سپینئ، با ئەو نموونه‌یه
سرووشتئیکی بئ گیان بئ، پروانه‌ وینه (151)، که
نیگارکیشئیکی کۆبیزم کیشاویه‌تی، وینه‌ی رووکاریکی ساده و
ساکار، روو و رووبه‌ره‌کانی به‌چه‌شنئیکی دیاریکراو و روون تیدا
به‌ش ده‌بن.

وینه‌که‌ له‌یه‌که‌م روانیندا وا‌ده‌رده‌که‌ه‌وی پانه‌ و هیچ
شوئینه‌وارئیکی مه‌ودای سئیه‌م یا قوولاییه‌کی نیو‌تابلۆکه‌ی تیدا
نییه‌، له‌گه‌ل‌ ئەوه‌شدا سه‌یر ده‌که‌ی هاوسه‌نگی
نه‌خشه‌کیشانه‌که‌مان به‌ دل‌ ده‌بئت، ئەو هاوسه‌نگییه‌ی به‌ره‌نجامی
په‌یوه‌ندی هیل و رووبه‌ر و ره‌نگه‌کانه‌ به‌یه‌کتربه‌وه، چونکه
هیل‌ه‌کانی نیو‌تابلۆ به‌دوایی لی‌ناچنه‌وه. به‌گوئیه‌ی روو و
پله‌ی ره‌نگه‌کانیشه‌وه‌ هیچ نابینایی و هه‌ل‌خه‌له‌تانییک له‌ئارادا
نییه‌ باوه‌کو‌پله‌و ره‌نگه‌کانیش چهند جاره‌بینه‌وه، بۆئه‌وه‌یه‌که
جاریکی تر و له‌هئیزئیکی دیکه‌وه‌ بگه‌رپینه‌وه‌ سه‌ر‌هاوار و
دژواربانه‌وه، ته‌واو‌وه‌ک‌ئه‌وه‌ی له‌مۆسیقادا رووددا.

ئهم سه‌رده‌مه‌ی ئیمه‌ به‌وه‌ده‌ناسرئته‌وه، خیرا به‌ره‌و ساده‌یی و
روونییه‌وه‌ ده‌چئ بۆئه‌وه‌ی بگاته‌ئه‌وه‌ی یه‌کدیگری و توندییه‌ک
به‌رووی تابلۆ‌بدا، جا‌ئه‌گه‌ر‌ه‌ه‌ولئ به‌رایئئ کۆبیزمه‌کان له‌گه‌ل

ئەو قۇنخانەى بەدوایاندا ھاتن بەراورد کرد.

دەبىنن کارى ئىستای كۆپىزمەكان لە دەربىنى بۆشایى و روودا، لەو ھەولانە پتر كارمان تىدەكەن. نىگارەكانى ئىستایان لە پەيوەندىدا ساكارن و ھەروەھا لە چەند رووبەرىكى فراوانتر و روونترەو وىنەكىشراون و دوورن لە روو و فۆرمى بچووك و وردىلە. دىسان رەنگىش واى لىھاتوو، پەيوەندى زىاترى بەرەنگى سادە و ناسراوى وا ھەيە كە كارىكى سايكۆلۆژى بەھىزبان ھەيە، چونكە ئەو فۆرمانەى بەو رەنگە لەبەرچاوانە كىشراون پىش ئەوھى سەرەدەريان لى دەربكەين كارمان تىدەكەن.

لەمەشدا نابى بۆ ئەو بەچىن كە قەبارە و رووبەرى نىو نىگارە ھاوچەرەكان بە چەشنىكى سادە و دژوار تەمومشراوى پان بوونەتەو.

جا بۆ ئەوھى خوتنەر لە بۆچوونەكانمان بگا: واى دادەنىين سندوقىكى شەش پالووى دار لە ئاستى چاو دانراو، لەوبارەدا نىگاركىش لە چوارگۆشەيەكى بە رەنگىك بۆيە كراوھە بەدەر ناتوانى دەربىرى، پاشان بۆ ئەوھى بۆشایى دەروھى سندوقەكەشى پى دەربىرى. دى رەنگىكى دى لە دەورو پشت دادەنى. كەواتە كارامەيى و شارەزايى ھونەرماند لە ھەلبىژاردنى جۆر و پلەى رەنگى سندوقەكە و پەيوەندى ئەو رەنگە بە ھەموو رەنگەكانى دەورووبەريەوھە، ھەروەھا لە پىكھىنانى ساوى ھەردوو رەنگەكە و كارىگەريان لەسەر بىنەردا. جا ساوھكە لووس و لىك بى يا زىر و گرنى گرنى، يەكسان دەبن.

چونکه له ههر دوو باراندا هونه رمه ند خوئی بو ئه وه ماندوو ده کا به وه هسته بگات که گه ره کیه تی، له بهر ئه وه ی به وه هسته ده گاته ئه وه ی ئه وه رووخانه دیاری بکا که رووی سندوقه که بهرجه سته ده کهن و ئه بو شاییه ش دیاری ده کهن که له پشت و ههر دوو ته نیستی سندوقه که دایه .

چه مکی نوئی هونه ریش له وه دا خوئی دهنوینی، که رووی بینراو دینه سه رباری چهند روویه کی بارسته توند، جا له تیگه یشتنی رووبه ری سپی پیش نیگار کی شاندا، به وه ی رووبه ره که بو شاییه کی سنوورداره هونه رمه ند بوئی نییه وای لیبکات به ره و دوایی نه هاتن لی بچیتته وه، چونکه بو شایی تابلوکه دیاریکراوه و و چاوی پیدا ده گه ری و به م سه رو به وسه ر له جوولانه وه دا ده بی بو دۆزینه وه ی په یوه ندی شیوه و روو و هیل و رهنه گه کان به یه کتربیه وه و دۆزینه وه ی ته وه ری راگیربوون که ئاهه نگ پیک دینی، به مه ش تیگه یشتنمان به وه به ند ده بی که هه رچه ندی وینه بو شایی ده رپریت و هه وای له به ردا بی چار نییه ده بی توندی و یه کگرتووی ئه و رووانه ی هه بی که دوو روویان هه یه .

خو ئه گه ر لیچوونه وه و دیماهی نه هاتنیش له قوولایی تابلو دا دیترایه وه، وای هه ست له گه لدا ده که ین که هه ر له خویدا مه به سستیکه، نه ک هوئی ده ربړینی مه ودا ی سییه م به چه مکیکی ساده .

ئه م چه شنه خه ربیک بوونه ش به شیوه و روو، له و مامه لانه ی هونه رمه ند به هیزتره که روژگارانی پیشوو ده فی پیوه گرتبوو .

که هونهرمه ندیش بهم جوّره وینه بکیشی، پیتوبسته به ته و او ی له گیانی ئەو سهردهمه بگا که تیییدا دهژی و له باره ی پیکهاته ی فسیوّلۆژییه وهش به هه موو بنه ماکانی هونهری نوپوه بزانی.

ئیمه دووپات و سێ پاتیشی ده که یه وه، ئەم جوّره مامه له کردنه له ئەنجامی ههستیکی پیکه ییوه وه دێ و مه حاله ته نیا به هۆی حیسابییکی ریزه ییبه وه به ئەنجامییکی دلخۆشکه ر و هوشیارییه کی بێ خه وش بگه ین.

ده بی هونهرمه ند له گه ل بۆشایی و رووه کیشراوه کانیدا بژی و ریزی ته و او ی رووبه ره کانی، بێ جیا وازی وه کویه ک بگری. جا با ئەو رووبه ره له پیشه وه یا له دوا وه ی وینه دا بی. هیچ جیا وازییه کیش له نیوان بۆشایی پاشقه بر-سلبی - و ئەو نیگاره پیشه بر- ایجابی-یه ی له سه ر ده کیشری دا نییه.

کاری هونهری له سه ر کیشه ی نیوان، پیشقه بر و پاشقه بر، کال و توخ و نیوان ئەو رهنگانه ی یه کبوون و ئاههنگی کاره هونهرییه که پیک دین، بنیات ده نری.

بۆشایی پاشقه بر و ئەو شیوه پیشقه برانه ی رووبه پرووی بوونیان ده وهستن، جیا واز نین، چونکه گشتیان وه کویه ک سوورن له سه ر ئەوه ی که هه ولّی دۆزینه وه ی پیشقه برییکی خرگه وه ی کاری هونهری ده دن. هیچ جیا وازییه کیش له نیوان رووبه رییکی به بزاف و زیندوو یه کیکی دیکه ی هیمن و وه ستاودا نییه. هه ر خو ته نگا و کردن و هه لچوونییکی بۆ دۆزینه وه ی ئاههنگییکی ئاوازدار له وینه دا، ده بی به هۆی ویکهاته وه و ساردو سپری

ته‌واوی کاره‌که، بۆبه ده‌بی زیندووویی روو خوکار بیت، تاکو که سه‌یری کاریکی هونه‌ریمان کرد سه‌ربه‌ست چاوی پیدای بگه‌یرین و له پنتیکی راگیربونه‌وه بۆ پنتیکی تر، چاومان به‌نیو رووبه‌ره‌که‌دا ده‌گه‌رێ و وینه‌که ئابلووقه‌ ده‌دا و یاسا ئاهه‌نگیه ئالۆزه‌کانی دیاری ده‌کا. زۆرجاریش کاریکی هونه‌ری ره‌سه‌ن و ته‌واو، له ئه‌نجامی ده‌مارگیری و ته‌کاندان و ئازادی ده‌ستی هونه‌رمه‌نده‌وه دی به‌پیتی هه‌لچوون و تاوگیری هونه‌رمه‌ند له‌سه‌ر روودا. ئینجا ئه‌گه‌ر له کاریکی هونه‌ری نویدا رامه‌ینین، ئه‌و رووبه‌ره به‌تاله به ئاسانی دیاری ده‌که‌ین که بۆشایی ده‌رده‌برێ. دیسان له گه‌ربنگیشدا له‌و رووبه‌ره که‌متر نییه که نیگاریکی کیشراو دیاری ده‌کا. ئه‌وه لیک ده‌که‌ینه‌وه که ئاهه‌نگی گشتی وینه به ته‌نیا له گه‌رمۆکه‌یی رووبه‌ری پیشقه‌پرو زیندووویی ئه‌و رووبه‌ره وه‌به‌ر نایی، به‌لکو له ئه‌نجامی کیشه‌و ملامانیی گشت ره‌گه‌زه‌کانه‌وه‌یه، یه‌ک به‌وه‌که‌ی دی، جا چ پاشقه‌بر یا پیشقه‌بریی. تیگه‌یشتنی تازه‌ی شیوه‌و په‌یوه‌ندیی به‌ بۆشایی تابلۆوه له چه‌مکی ئه‌بستراکت (تجریده‌وه abstract نزیکمان ده‌کاته‌وه، وشه‌ی (ئه‌بستراکت) یش له ریبازه هونه‌ریه نوویه‌کاندا پتر له مانایه‌ک به‌خۆیه‌وه هه‌لده‌گرێ. به‌لام ئیمه ئه‌م واژه‌یه ده‌توانین له دوو به‌کاربردنی لیک دووردا لیک بده‌ینه‌وه.

یه‌که‌م:

ئه‌بستراکتی دیاری نه‌کراو -Non figurative- مه‌به‌ست له‌مه‌شدا ئه‌و رووتکارانه‌یه، که واقعی سرووشتی شتان وه‌ک خۆی پیشان ناده‌نه‌وه، به‌لکو ئه‌و په‌یوه‌ندییه ریژه‌دارانه پیشان

دهدهن که دستنیشانی شیوه‌کان ده‌که‌ن، بی‌ئوه‌ی ده‌قی رووه‌تی ده‌روه‌ی شیوه‌ی بپاریزن.

به‌واتا ئەم‌ جوۆره‌ کارانه‌ هه‌موو یاسا بپنراوه‌کان ده‌نوێن که‌ ده‌بن به‌هۆی هاوسه‌نگبوونی قه‌باره‌کان له‌ په‌یوه‌ندیاندا به‌ بۆشایی، نموونه‌، بۆ ئەمه‌ش کاری هونه‌رمه‌نده‌ کۆییسزمه‌ نوێیه‌کان و هونه‌رمه‌ندان (فیوۆن و خاتو‌فیرادی سیلفیا و ره‌مسیس یۆنان و مه‌حمود حلمی)ان.

به‌لام به‌کاره‌ینانی دووهم:

ئه‌بستراکتی نابابه‌تییه‌ -Non objective- ئەمه‌ش ئەو کارانه‌ ده‌گرێته‌وه‌ که‌ ده‌رپرینی ره‌های جوولانه‌وه‌ و سه‌روه‌تن، له‌ واقیعی ژبانه‌وه‌ وه‌رده‌گری، به‌بی‌هیچ په‌یوه‌ندییه‌کی رێژه‌داری رووبه‌رو هیله‌کان، ئەو ره‌گه‌زانه‌ی له‌وان وینانه‌دا کیشراون له‌ چهند هیلێک و ره‌نگرێژی و چهند تیزمالێکی ره‌نگیی پان ناچنه‌ ده‌روه‌، له‌ شیوه‌شدا چهند رووبه‌رێکی ساده‌ و ساکارن، وه‌کو کاری هونه‌رمه‌ندان - مۆندریان و پۆل کلی.

ئەم تهرزه‌ دابه‌شکردن و پیناسانه‌ش بۆ پۆلینی کاره‌ هونه‌رییه‌کان داده‌نری، تا بتوانین رێپه‌وه‌ی هونه‌ری نوێ دیاری بکه‌ین و چاوه‌دیری په‌ره‌سه‌ندنی بین، له‌ داکه‌لانی له‌ ریالیزمه‌وه‌ بۆ ئیکسپریژینیزم⁽³⁰⁾. و... تاد... وه‌کو هه‌ولێک بۆ گه‌یشتن به‌هۆیه‌کی قوولتری ده‌رپرین، له‌ خۆیه‌ستنه‌وه‌ به‌ وه‌سفێکی خه‌به‌ری تا سه‌ربه‌ستییه‌کی خرگه‌وه‌تر. ئەم سه‌ربه‌ستییه‌ش له‌ گۆرانی ئەو په‌یوه‌ندییه‌ شیوه‌کارییه‌ رووتانه‌ پیکهات، بی‌ئوه‌ی خۆی به‌ هه‌یکه‌لی بپنراوی شیوه‌ به‌ستیته‌وه‌.

به لام ئايا هونه رمه نديك ده تواني هه روا به و ئاسانييه له رباليزمه وه به لاي ئي كسپر تيز نيزم ئينجا ئه بستر اكنه وه دابكه لي، ئايا ده كرى به هه موو هه لچوون و لاسايي كردنه وه يه كي رووت بلين هونه ر؟

هونه ر مه ند كه لاسايي بكاته وه يا هه ل بچي، راستييه كه ي له خوي زياتر كه س هه ل ناخه له تيني، مه سه له كه زور له وه ش ئالوزتره. پيوسته هونه ر مه ند به حه قيقه تي ئه و كار ه ي بزاني كه ئه نجامي دده و ده كو مافي ئه وه شي هه يه له زماني راسته قينه ي شيوه بگا و هه روه ها له گياني راسته قينه ي چه مكي ئه و سه رده مه ي تييدا ده ذي و راده ي په ره سه ندي ته كنه لوژي كه به سه ري دا زاله، ئه مه ش بي ئه وه ي برواي به مرؤ قايه تي و شاعيره تي سوژه كان، يا خود شته خاوه سرووشتييه كانه وه له ق بي.

به مه ش يه كه مين هه نگاوي ده خاته سه ر ربي مه به ست بو گو راني روانينه كاني، واته به تيگه يشتنى كي شه ي روو و په يوه ندي به بو شاييه كي ديار ي كراو، دروستي ده كا. ئيتر له وه دا نه ماوه شيوه كاني هونه ر مه ند روانينه كاني بو روو ديار ي بكن، به وه ي چهنده روو به ريكن بو به رجه سته كردني ئه و بابه تانه ي له بو شاييدا



رهگزی ده‌ستخه‌له‌تدان و لیلی
له‌کاری هونه‌ریدا



“ILLUST RATION”

وینہ (152) قہلہ مکیشیکی ہونہ رمہندی سہنگتراش جیا کوزمیتی.



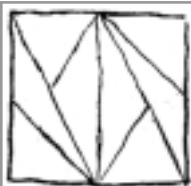



ویتنه (153) له کاره‌کانی هونه‌رمه‌ند کیسلنج

لج ده چنه وه به کاریان بیئنی.

ره گهزی ده سته له تدان و لیلی له کاری هونه ریدا

ههر که مرۆف کتیبیک یا گوڤاریک به ده سته وه ده گری، به کسه ر
ئه م دیو و ئه و دیوی پی ده کا، به دوا وینه یه ک که دپه
نوسراوه کانی دهنه خشینی، به وپه ری تاسه و ئاره زوو وه
ته ماشای ده کا. چونکه ئیستاش ئه م چه شنه وینانه خوینه ری
عاده تی به لای خو باندا راده کیشن، له گه له ئه وه ی له و وینانه ن
هه و ال و مانایه کی وه سف ئامیز لیک ده دهنه وه و سه نگ و
قوولییه کی هونه ریان نییه .

له هه مان کاتیشدا زور جاران سه پیر ده که ی ههر ئه و که سه
عاده تیان له و کتیبانه ده گوشری که به تابلوی هونه رمه نده
مه زنه کانه وه نه خشینراون.

ئیسه ناتوانین ئه و ته رزه وینانه، وه ک چه شنیک له جو ره کانی
هونه ری شیوه کاری، له خانه ی هونه ر دابنیین.

جیاوازی نیوان ئه و وینانه و جو ره کانی هونه ری راسته قینه ش
ده گه رپته وه سه ر ئه وه ی، ئه م جو ره وینانه ره گهزی ریک خراویان

نیبه که په یوه نندی ره گز و به شه کانی کاره که پیکه وه ده ستنیشان ده کا. مه گهر ده سکردی هونه رمه ندیکی به ناوبانگ بی، چونکه وهک و تمان وینه ی که سئی یا هی شتی له و نیگارانه ی بو روونکردنه وه ده کی شرتین، له وه ی زیاتر وه سفی شتیک یا هه والیک راده گه یه نن، هیچ ناگه یه نن، واته به شیوه یه کی گشتی، ته بایه کیان له په یوه ندیبه شیوه کاریبه کاندایه نیبه. بو به نامانج و ئیشی نیگارکیشی که کتیب و گوڅاران دهنه خشینتی، نه وه یه، و ابکا نیگارکه ی روون بیت و چندی پی پی بکری له سرووشت نریک بیته وه. بو وینه، پی او پیکي دانیشتووی سهر کورسیه که له وینه ی هه والیکدا له وه زیاترمان پی نالی که پی او ه که دانیشتووه و هیچی تر. چندی له کاری هونه ریبه، به های پی او ی دانیشتووی سهر کورسی له په یوه ندیبه شیوه کاریبه کاندایه به گویره ی ته وای تابلوکه.

هونه رمه ندان له گه ل نه و نه زمون و شاره زایبه شیاندا، وینه کانیان ته و اویش ده که ن بی نه وه ی پلانیکی بو دابنیتن و به چه شنیکی دیاریکراو به شوینه جوانه کانی بزانتن که دهری ده خن.

هه ندی جار که هونه رمه ند رهنگیکی نوی یا رووبه ریک ده خاته سهر وینه، ته ماشا ده که ی پیکه اته ی وینه که ده گوړی بو نه وه ی نه و ره گزه یا نه و رنگ و رووبه ره نویبه بتوانی له گه ل ره گزه کانی دی که کاره هونه ریبه که پیکدین یه ک بگرن و تیکه ل بن جا هه رچه ندی نه و لی زیادکردن و گوړانه که م بی هه میشه ده بی به هوبه ک بو دووباره کردنه وه ی پیکه اته ی

سیسته می ئەو یاسایانە ی کاری هونەری دروست دەکەن، بۆیە تەواو لەگەڵ باری پیشووی وینەکەدا جیاواز دەبێ. چەند شتیکی ورد و کەمیش کاریکی هونەری مەزن دیاری دەکەن.

کەسایەتی هونەرمەندیش چەندی مەزنتربیی و بناسریتەو، هەندە کارەکانی لێل و تەمومژاوی دەبن و بەشەکانی ئاشکرا نابن و سیفەتەکانیشی بە ئاسانی دەرناکەون، کە هەر ئەمەشە رەنج بە میتشکی کەسیکی عادی دەدا و ماندووی دەکا، بەبێ ئەوێ هونەری بزانێ. بۆیە دەبینین بێ ئەوێ هەستی پێ بکا، خوو دەداتە نیگاری سەنعەتکارە شارەزا و شیۆینەرە ساختەچییهکان، چونکە ئەوان کەمترن لەوێ بیخەنە بەردەم دۆش دامانیک، کابرای عادی دەلی بە کاریکی شیۆینەر دەکریتەو کە شیۆازی هونەرمەندیکی بە توانای بۆ دەکیشیتەو، هەروەها بریقە ی رەنگ و ساوی سەر رووی، بێ گرفت و دەمارگرژی و ژان بۆ دەکیشیتەو. واتە تەنیا لایەنە شیرینەکی بۆ دەکیشی و لایەنە تالەکی وەلا دەنی.

لەو چەند دێرە ی پیشوودا باسی چۆنیەتی جیاوازی کاری هونەری و ئەو وینانە ی گوڤار و کتیبان دەرازیینەو-مان کرد. زۆر جاریش نیگارکیشە گرگن و بەکرێگیراوه شارەزاکان دەیکیشن، یا هەندی هونەرمەند بۆ کاسبی... کە لە کاری راستەقینە ی هونەریانەو بەدووورە. ئەم وینانەش پێیان دەلێن

.illustration

ئىستا دەبىننن كە كارى ھونەرى چۆن لەگەل ئەو جوۆرە نىگارانى
بەمەبەستى روونكردنه وه دهكيشرئىن جىايە، كە پىشى دەلئىن
Diagram.

دايەگرامىش ئەو نىگارانهن بو روونكردنه وهى ئىشىك دهكيشرئىن و
لەگەل كارى ھونەرىشدا دئنه وه و پىچە وانەى ئەو نىگارانهشن كە
چاپكر او ان، دەرازئنه وه. ئىشى ئە وه يە، پنتە كانى راگىر بوون
لەكارى ھونەرى و رووكارە كانى جوولانە وه و پلەى سىبەر و
رووناھى و جىاوازيان و.. تاد لئىك دەداتە وه.

ھەر لەمەشدا دەبىننن كارى ھونەرى چۆن دەبئى بە نىگارئىك و ئەو
بنەمايانە دەچەسپئىننى كە لە رەگەزە جىا جىايە كانى شئودا ئەم
كارەى لەسەر بنىات نراو، تا ھەر رەگەزئىك لە رەگەزە كانى
فۆرمە كەدا بە روونى و چەسپاوى دەردەكە وئى.

ئەم چەشنە نىگارانه پئىيان دەگوترى Diagram تەنيا ئەو
بنەمايانە دەردەخا كە لەو دىوى ئەتەمى تابلوو شاردراونە تە وه و
چوونە تە بالئىيە وه، ياخود بە فۆرم و قەبارە و كەسە كانە وه
داپۆشراو.

ئايا دەكرئى بەو وئىنە بلئىن كارى ھونەرى؟ ئەم جوۆرە وئىنە
ھەموو بنەماكانى كارى ھونەرى بەخوئىان دئلنە وه و بگرە لئىشى
تئىدە پەرن، ئەمەش ديارترىن ئادگارى جوانى و تەواوئىن تئىدا.
ئەو كارەى لەوانە يە رەگەزە كانى تئى نەگەئىن، يا لە يەكەمئىن
ساتدا روون نەبئتە وه.

ئا ئەمەيە كارى ئەو نىگارانهى پىي دەلئىن Diagram، لەگەل ئەوهشدا بەهيج شىئوهيهك ناتوانىن بهو نىگارانه بلئىن كارى هونەرى، ياوهكو به روونكارىش لە كارى هونەرى جيا دەكرىنهوه، بەلام رهگەزى روونكارى كوڵهگهيهكى ئەوهنده قايم نىيه لە دروستكردى كارىكدا، چونكه لىكدانهوه و رىنمايى كردن ئىشى كارى هونەرى نىيه.

ديسان روونكردهوى شتىك جيايه لەگەل ئەوهى مەبهستمان لە زهين روونى بيت، چونكه زۆر جار ان لەگەل روون بينىنشدا لە نهىنى كارى هونەرى ناگهين، هونەرمەندىش وىنهكهى لەسهه ئەو رهگەزانه بنىات دەنى كه گرنگيان لەوهدايه دەستخهلهتت دەدهن و لىل و ناديارن. ئەوهى راستىش بى ئەوهيه مەلمانىيى دوور و بەردرىژى هونەرمەند لەگەل تابلۆدا، دهىگهيهنىته ئەوهى كارهكهى به وىنهى خودى ژيان، لەيهك كاتدا ساكار و لىل بيت. هونەرمەند چۆن ئەمە دهكا و بۆچى دهىكا و چى دهكا تا ئەوهى دەست بكهوى؟

با هەول بەدەين نەختىك بىرىكهينهوه، با لە كارىك رابمىن، گرمان كارىكى هونەرى (جاكسون پۆلۆكمان) لە پىشه، سهىر دهكهين كىلگهيهكى ئالۆزى لەو داوداوانهى شىئوهى ناديار دههوننهوه بۆ دروست كردووين و چىن چىن، به چرى كهوتوونهته سهىر يهك، وهك ئەوهى ئەو پنتانه دهيانهوى لە سهههه نجامىكى لىل و ناديارى ئەوتۆمان باوین، كه نه دهتوانىن لىكى بەدەينهوه و نه دهشتوانىن لىي ببينهوه!.

چەند ھیلئیکن دەست خەلەتت دەدەن و لیت دەسەنگرینەو و ناتوانی بە چاوەکانت بەدوویماندا بچی .

جا ئەگەر ئەوێ لە پیشمانە کە دەم و چاویکی (رامبرانن) (31)ی ھونەرمنەندە، دەبینن ئەوێ کە شیوەکە دیاری دەکەن ئاگاداریی تەواوی ھونەرمنەندە لە نواندنی ھیلئە دەرەو دەا . کەچی لەگەڵ ئەو ئاگاداریەشدا ھیلئە دەرەو (ئاوت لاین - out line) بە تەواوی روون و دیار نییە ، چونکە چەند بەشیکی لەگەڵ بۆشایی دەور و پشستی وینەکەدا چوونەتە بال یەک ، ئەو بەشە لە بال یەکانەش ون ناکەین و وەکو کەموکۆرییەکی بنیات نانی ھونەریش ھەستی پێ ناکەین ، بە پێچەوانەو کە پیمان زانی وا ھەست دەکەین پێوستییەکی بنیاتنەری کارەکە یە .

گەلئ جار بەشیکی لەو ھیلئە ون دەکەین کە دەم و چاویکی دیاری دەکا ، بۆیە دەبینن لایەکی دەم و چاوی لەتاریکیدان قوم دەبێ ، بەبێ ئەوێ دیماھییەکی دەستنیشان بکەین ، یاخود لە نیو رووناکیدان دەبێ ، ھەمدیس بێ ئەوێ دیماھی دەم و چاوەکە لە سەرەتای بۆشاییدا دیاری بکری . جاری واھەییە شانی پیاو کە یا شەپقەکە ی پۆپیتەکە ی ، بە ونبوونی بەشیکی ئەوانە کابرای وینەکی شراو بە بۆشایی دەور و پشستی دەبەستیتەو . بینەری تامەزرۆش سەعاتەھا لە پیش وینەدا دەووستی بێ ئەوێ بەھیچ جوۆریک ئەو بەشە نادیار و ون بووانە بناسی و دەرکیان پێ بکا .

خۆ ئەگەر لە نیگارکیشان و یەکا لاکردنەو ش بزانی ئەوا یەکسەر فیلئە کە دەدۆزیتەو ، دەگاتە ئەوێ مەحالە لای دەم و چاوی یاخود

که لله ته و او بکری، چونکه ده بی به هوئی نه وهی که موکور بیه ک له پیکه اتنی سه ره که دهرده خا و دهیشیوینئی. به لام (رامبران ت) به فلچه وه شان دنیکی زیره کانه نه و به شهی له گه ل نه وهی ته نیشتی خستوته بال یه ک و شیوه که ی بو به بو شایی به ستووینه ته وه و به سه ر گشت ناته و او بیه کدا زال بو وه. جیهان نیکی له سی به ر و رووناهی پی داوین، جیهان نیکی که سه رسامان ده کا و وامان لیده کا چه ندین سه عات له به رده میدا بمینینه وه.

له هر کاریکی مه زن رامینئی، چه شنه فیلیکی مه زن ده دوزیه وه، پروام پی ناکه ی و ده لینی نه م قسه یه م زیاده رو بیه. نه مه ش ناکری بی به راستییه کی چه سپا و یا ده ستووریک ده قه به ری هه موو هونه ر و هونه رمه ندیکی بکه یین.

ده شی کاره کانی نه م دواییه ی هونه رمه ندی هو له ندی (موندربان) م بو بیتیه وه، نه و کارانه ی له چه ند روو به ریکی لاکیشه یی به دهر نین که هونه رمه ند به هوئی چه ند هیلیک، به پانی و به درتیری دابه شی کردوونه ته سه ر چه ند چوارگوشه و لاکیشه یه ک، پیتم ده لینی نه م وینه ی وه کو نیگاریکی نه ندازه بیه. نه مه ش هه رگیز وانیه، چونکه ته نانه ت نه ستوورایی تاقه هیلیکیش له م وینانه دا، به شه کانی یه کسان نین، هیچیشیان به وه که ی تر ناچی، لای هه ر چوارگوشه یه ک یا لاکیشه یه ک له م وینه دا بیوی، له فیلیکی نه بینراو هه لده نگوی، چونکه هیچ لایه ک له گه ل لایه کانی تر ناییته وه.

ئايا (جوؤزيف ئالبريتس)ى ھونەر مەند كە كارەكانى لە چوار گۆشەى نىو چوارگۆشە يەكى دى يا لاكىشە يەك بەدەر نىيە، داخۆ بۆمان ھەيە، يا دەكرى بلىين ئەم وينا نەنگارى ئەندازەيىن ياخود بۆ روونكردەنەو ە دروست كراون؟

سەيرى روؤخى چوارگۆشە سادەكانى و گۆشەكانى بكة، ھىچيان نابىنى (90 پلە) بىت - ئىدى بەرھەست بوون و نەينى و فيلى بەھۆى ئەم جوؤرە لادانە سادانەو ەيە، كە بە ئاستەمىش لە (لا)ى چوارگۆشەكانىدا نابىنى.

لەكارەكانى (رۆنكو)شدا زەين دەدەينى ھىللىكى پچر پچر و خوراو، روو و شىو ەكانى ديارى دەكا، ئەم سنوورە پچر پچر و خورانەش خوؤ ەشار دەدەن و بە دزىيەو ە دەست ەلەتت دەدەن، تا ئەو ەى چاوت لە گرتن و پىگەيشتنىاندا ماندوو دەبن، تواناى ئەو ەت نابى رووبەرەكانى لە يەكترى جىابكە يەو ە. چونكە - روو-ەكان بۆ ئەو ە لە بەرچاوى بىنەردا دەردەكەون كە لى رابو ەستن، پاشان زۆرى پى ناچى ون دەبن و لى دەچنەو ە و وات لىدەكەن نەتوانى دياريان بكەى و بىانگرى.

بەم جوؤرە دەبينىن كە بەرھەستىي و نەينى ھونەر مەند و ھىزى دەرو ەو ەى، بە زۆرى لەسەر تواناى خو ەو ە دەو ەستى كە تارادەيەك لىل بى و دەست ەلەتت بەدا و ەلەتبخەلەتتى.

ئەو ەى لىرەشدا پى دەلین نەينى ھونەر مەند و بەرھەستىي .. راستىيەكەى لە ئەنجامى ژان و كوؤشى دلسوؤزانە يەتى لە بەر ەبەر ناديارىي واقىعى ژياندا.

هەر به و جوۆره ده‌بینین به‌های ژیان هیشتا نادیار و
سه‌رسوره‌هینه‌ره و ، سنووردار و روونیش نییه .

ئه‌م ده‌ستخه‌له‌تدانه‌ش له ره‌نگدانه‌وه‌ی چه‌په‌سانی هونه‌رمه‌ند و
ناته‌وانایی و دوودلایی نیو ناخیییه‌وه پتر نییه . ئه‌و دوودلاییه‌ی



په یوه نډی هونه رماند





وینہ (154)
بہدک گہیشتنی چہند دہستیک - فوٹوگراف

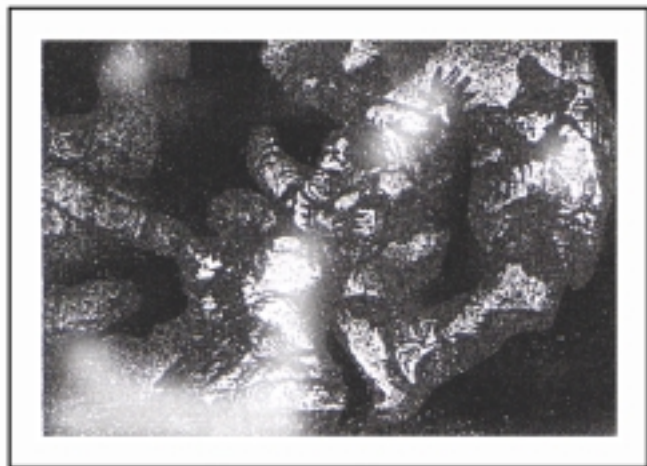

وینته (155)

بهیدک گه‌یشتی چند دستیک له‌شهردا، دسکردی هونه‌رمندی چیکی (شزیتیک)



وینته (156)

هونه‌رمند - فرنان لیچن



وینہ (157)
چہند چہ تریک

له خویدا بنه مایه کی سووتانیه تی.

په یوه نډی هونه رمانه

سپیده یه، تو له سهر ریدا چاوه پروانی، له سهر شوسته دا وه ستاوی، ده ست له شووره ی ئاسنینی سارد گرتووه، ئوتومبیله کان به ره و نه و سهری شه قامی (سلیمان پاشا) (*)
وهک نه وه ی نه ژدیهایه کی شیتی تیدا بی، ته کان ده خون و ماندوو نابن. چاویان تیده بری به دریزیی شه قامه که، که به رووناهی بی تینی سپیده شور دراوه ته وه، کوته لی - ته لعته حه رب - قیت بووه ته وه، ده لیی ها ئیستا بنکه که ی به تیشکی به تاوو زیرین ده تویتته وه. پشتیشی ساختمانی - التحریر - ه به سهر کوته له که دا لار بووه ته وه وه هه ناسه ی له بهر برپوه.
تو نه وه ده زانی که شه قامی (سلیمان پاشا) له راست کوته لی ته لعته حه ربدا دواپی نایه و ده پروا لپی رت ده بی، ساختمانی - التحریر - یش به هو ی مهیدانی - التحریر - وه له وسهری شه قام دابراوه. که واته چی وای لیکردی ساختمانه که به په نجه ره

* شه قامی که له شه قامه کانی شاری - قاهره - ی پایته ختی میسر - وه رگتیر

ریزکراوه کانییه وه بیینی نزیک بووه ته وه و بهسهر کوته له که دا لار بووه ته وه و بیینی تهنگ کردووه؟ ئایا یاساکانی بینین و مه و دای سییهم ئەمە ی لا دروست کردووی؟ چونکه هەر ماوه یه ک به پیتی که مبوونه وه ی قه باره کان و یک دینه وه و لیک ده کیشرتیه وه تا له ئاسۆدا لی ده چنه وه.

ئه بیان له میشتکت دوور ده خه یه وه، چونکه رهنگدانه وه ی رووناکی و په یژه یی شته کان له لیلا ییدا چه ندی دوور بیته وه له گه ل دهر نه که وتنی - شته ورده کان - بهسه بو ئه وه ی وات لی بکه ن درپژی ماوه کان و شوینی ئه و شتانه ی تیا یه تی به ته وای بیینی. که واته چی وای لی کردی دیمه نه که ی پشتت به و چه شنه بیینی؟ بیگومان شتییک هه بووه وای لیکردی شه قامه که به م وینه یه بهر چه سته بکه ی.

ئایا له تهنگ و چه له مه یه کی دهر وونیدا دهژی؟ هه ول دده ی به بیر خو تی بهینییه وه داخو پیشتر ئەمەت له کو ی دیوه. کوته لیکی رو شنکراوه. عاردی راکشاو و ساختمانیکی زه به للاحیش به په نجه ره ی ریزکراوه وه بهسهر کوته له که دا لار بووه ته وه.

بیرکردنه وه ماندووت دهکا، تا له دواییدا به بیرت دیته وه که هه وه لئین وینه کانی (دی کیرو) ⁽³²⁾ یه ئه وانه ی روانینی میتافیزیکی ده نوین، ئه و وینانه ی کوته لی رو شنکراوی تیا ده بینین، ساختمانی زلی وینه ی زیندانانی بهسهردا لار ده بیته وه. هه ر به مجوره، هه میشه که هونه رمه ند سهیری شتیکی

پیش خوئی ده‌کا، خوئی وا دیتته به‌رچاو که له هه‌مان کاتیشدا پابه‌ندی شتیکی تریشه. یاخود کاریکی هونه‌ری که به‌هۆی یادکردنه‌وه هه‌ستی پیده‌کا، ئەوه‌ی که هه‌ستیشی پی ده‌کا به‌هۆی باری ده‌روونییه‌وه‌یه‌تی. له ئەنجامدا داهینانی هونه‌ری له‌سه‌ر تیکه‌لاوکردنی ئەو شته‌ی ده‌یبینی و ئەوه‌ی که په‌یوه‌ندی پتوه هه‌یه‌ ده‌وه‌ستی، چونکه هونه‌رمه‌ند مامه‌له له‌گه‌ل شتیکی ده‌کا، که له‌میشکیدا پابه‌ندی شتیکی دیکه‌یه، ئیتر تیکه‌لیان ده‌کا ئەو ده‌مه‌ه‌له‌سه‌نگاندنی ئیمه‌ش بو‌ئەو کاره هونه‌رییه له‌سه‌ر راده و جووری، به‌ره‌ه‌ستییه‌تی هونه‌رمه‌ند له تیکه‌لاوکردنیان ده‌وه‌ستی که چی لی‌ره و له‌وئ وەرگرتوو. به‌لام هیچ زه‌ره‌ریکی تیدا نییه ئە‌گه‌ر ب‌گه‌رپینه‌وه و له په‌یوه‌ندی هونه‌رمه‌ند به واقیع و به‌شتانه‌وه بدوین.

گو‌قاره بیانیه‌کان ئەوه‌مان پی راده‌گه‌بین، هونه‌رمه‌ندیکی ئەبستراکتی - به‌ناوبانگ پاشگه‌ز ده‌بیتته‌وه و ده‌گه‌رپته‌وه سه‌ر کیشانی وینه‌ی بابه‌تی دیاریکراو و به واقیعی بینراوه و به‌ستراو. ئەمه‌ بی‌جگه له‌وانه‌ی هه‌ر له‌بنه‌رته‌دا مه‌سه‌له‌ی په‌یوه‌ندیان به‌ریبازی - ئەبستراکتیش - ه‌وه له‌خو‌بان دوورخستوته‌وه. ئەمانه مه‌سه‌له‌ی دوورکه‌وتنه‌وه‌ی هونه‌رمه‌ندیان له‌جیهانی بینراودا ره‌ت کردوته‌وه. ئەمه له‌به‌رچی وا ده‌بی؟

یه‌کی‌کمان وه‌لام ده‌داته‌وه: چونکه هه‌ندی هونه‌رمه‌ند گرنگی له‌وه‌دا ده‌بین که شتان چۆن ده‌بین وای به‌رجه‌سته بکه‌ن، له‌گه‌ل ئەوه‌ی وه‌کو خو‌شی نایکیشنه‌وه هه‌ست ده‌که‌ن پیوستیان به‌دابونه‌ریت و واقیعه‌وه هه‌یه. . یا ده‌لیت: ئەوانی دی خو‌بان

ئاوہا دۆزبوتەو، لە ریتی ئەوێ هونەر مەندیکی پیش خوێبان چوو تە دلەو بە قەوارەییەکی هونەری گەشتوون. ئێمە چەند هونەر مەندمان دیوە وێنە ی گولە بەرۆژە ی کیشاو، دوا ی ئەوێ وێنە ی ئەو گولە بەرۆژانە ی بە دەست کردی (قان کوخ) ⁽³³⁾ چوو تە دلەو.

با ئەم جوۆرە وەلامانە تارادەییە کیش راست بن، بەلام راستیش نییە کە بەو ئاسانییە لەم مەسەلە یە بدوین. چونکە گزنگی بابەت لە هونەردا، لە بوچوونی ئێمە فراوانترە، ئێمە لە ژیا ئاندا پابەندین و بە زۆر شت کار لیکراوین، وەکو خوۆر و شەو و درەخت و گول و بەروبووم و خاک و رووبار.. هەموو ئەمانە کارمان لێدەکن و بو ئەو دەست دەدەن بن بە بابەتی هونەر مەند، بینە ریش بە دەوری خووی لە گەل ئەم شتە دا دەژی، بو بە ئەمە ماددە یە کە هونەر مەند دەتوانن هەست و بییری خووی پێ رابگە یە نێ، لە بەر ئەوێ ئاسانییە نییە خەلکی هەموویان لە سەر تاقە شیکردنە وە یە ک بو شتە وێنە کیشراوە کە بگەنە وە یە ک، یا بەو مەبەستە بگەن کە هونەر مەند گەرەکی بوو. بو بە ئەوێ چێژی لێ وەر دەگری، هەمیشە بەو لایە دا دیتە وە کە بابەتە بینراوە کە لە بەینی هەردوو لادا قبوول بکا، چونکە دەتوانن خووی پێ قایل بکا بە وێ لە هونەر مەندە کە گەشتوو، ئای کە ئەو نیوە راست وەر گرتنە ش چەندی شەرمە زار دەکا.

دەگونجی شتە کە هێمایە ک بێ، لەوانە یە وەکو چەمکی ک بێ بو کارە کە ی و هەروەها بو پە یوە ندیشی بە ئێمە وە.

لهوانه شه وانه بئ و به تهرزی جیاواز له خه یالماندا بژی که تاقیکردنه وه کانی ناوه وه مان و هه لومه رچی جیاواز و به هۆی بئ هاوتایی و بهرکه مایی به گویره ی ئیمه وه دیاری بکری. شته که به جوریک له بیرماندا دهژی که خۆزگه ی بو ده خوازین، ئەمهش وینه یه که به هۆی خو شوستن و رق لیبوونه وه مان دهستنیشان ده کری.

ئیمه له گه ل ئە وه شدا به ده گمه ن سیو یک ده بینین ته واو سووری، که چی ره سین و شیرینی سیو به رنگی سوور به ستراره ته وه، به م جوړه چه مکی رنگی سیو به گویره ی خه لک هه میشه سووره. به لام ئیمه (ماتیس) ³⁴ یشمان دی که به هۆی پله کانی رنگی شینه وه وینه ی سیو یک ده کیشی، ماتیس وینه ی سیوی به رنگی شین کیشا، له گه ل ئە وه ی بینهر سووره له سه ر ئە وه ی که سیو سووره. به مهش (ماتیس) به بئ هاوتاییه کی دیکه ی به سته وه ئە ویش ئە وه یه که له توانا دایه په یوه ندییه ک هه بیت بیجگه له و په یوه ندییه . ئە و فیله ی (ماتیس) لیردها هینای له سه ر ئە وه وه ستاوه، توانی به و په ری باوهر به خو بوون و هیز و گرنگییه وه وینه ی بکیشی و زوری نه میننی بمانگه یه نیته ئە وه ی پروا به وه بینین (سیوی شین) یش هه یه، یا هه رچی نه بی بلین تو خوا باشتر نه بوو، یا چی تیدایه ئە گه ر سیو شین بئ؟ که واته (ماتیس) بینهری به وه قایل کرد سیو شینه، یا وای لیکرد له بیری بچیتته وه که ره نگه که ی ره نگیککی ئاسایی نییه.

ئهم گوړانهش که وا دهرده که وی ساده و ساکاره، به لام هونه ریکی

مه زنی دروست کردووه، هه ر ئه وه شه هه موو بنه ما
شيوه کاربیه کانی له سه ر بنیات نراوه و وای لی کردووین سیو به
رهنگی شینیش قبول بکه یین.

یاسای شیوه کاری دیکه ش هه ن که له وینه که دا هیناویه تی و
بوونی سیوی شین ده چه سپین. ماتیس ئه مه ی بویه پیکرا،
چونکه دهستی به سه ر پیشه ی نیگارکی شان و رهنگ کردندا
دهشکی، تا ئه وه ی زوری نه ما چه مکی بینه ر له باره ی سیوه وه
بگوری و به رهنگی شینی په یوه ند بکا که خوشی ژبانی تیدایه .
به لام داخو چی وای لی کرد وینه ی سیوه که به رهنگی شین
بکی شی، داخو ئه و روانینه ناخراره ی نیو هوشی ناوه وه ی چی بی
بتوانی ئه و سه ر که وتنه به دهست بی نی؟ رهنگه شینه که ی له کو ی
هینا؟ کی ده زانی؟ له وانیه که مندال بووه دایکی یا پووری
کراسیکی گول گویی شینیان هه بووبی، ئیتر له ناکاو په رش و
بلاوی سیوی سه ر میزه که کراسه که ی بیر خستبیتته وه، ئه ویش له
ریگای رهنگی شینه وه.

ده توانی کاره هونه ربیه که ی بنیات بنی، ئه و ره گه زانه ش که فورم
پیک دین، هه ر یه کیکی بایه خی خوی هه یه، به لام نیگارکی ش
به تیکه لاو کردنیان و به وه ش که به ههستی ناسکی دهیخاته
سه ر، هیژیکی کاریگه ری ده بی تا کو گیان به بهر ئه و کاره
هونه ربیه دا دین، نمونه ی ئه مه ش وینه ی رووبه ری زه وییه که
هونه رمه ند (پول ناش) کیشاویه تی و وه ک شکارته گه نمی دروینه
کراو و دره ختی ریزکراو ده یانبینین و به ئاسانیش ئه وه لیکی

دهكهينهوه كه هونهرمه‌ند به جه‌مسره تيزه‌كانيانهوه سنووری بۆ داناون و چه‌مكيكي وای پي داون كه له‌مانا و چه‌مكي ساكاری كیلگه و رووكه‌وه رته ده‌كهن و وینه‌كه‌ی وای لیکرد، به‌جۆریك ئیمه‌ی خسته قاوخیكي میتافیزیکی هیما ئامیزه‌وه كه ئه‌مه‌ش له‌وه‌وله زیاتر نه‌بوو به‌دوای په‌یوه‌ندییه ستاتیکییه‌كان، ئه‌وه‌ی هونهرمه‌ند له‌ کیلگه‌دا هه‌لی ئینجا‌بوون و به‌وه‌ره‌گه‌زانه‌ش فۆرم پیک دین، كه له‌ هیل و سیبه‌ر و روونا‌هییه‌وه به‌دی هینان.

ئه‌وه‌ی چیژ له‌ کاری هونه‌ری وه‌رده‌گری، كه‌راسته‌وخۆ له‌به‌رامبه‌ر کاریکی هونه‌ریدا ده‌وستی، نه‌بیر له‌ ورده‌کارییه‌كاني ده‌كاته‌وه و نه‌به‌وه‌گه‌رمییه‌ش به‌پیرییه‌وه ده‌چی. ئه‌وه‌هیزه‌ی قایلی ده‌كا ته‌نیا كار هونه‌رییه‌كه‌ی به‌راه‌ری و راده‌ی كارتیكردنیه‌تی. ئه‌گه‌ر بچینه‌سه‌ر هونه‌ریکی دی، وه‌كو هونه‌ری وشه، له‌وانه‌یه‌بتوانین روانینه‌كه‌روون بکه‌ینه‌وه، كه‌وا له‌ راده‌ و چۆنیه‌تی په‌یوه‌ندی هونه‌رمه‌ند به‌بابه‌تیكه‌وه ده‌دوی كه‌له‌هۆشی ناوه‌ییدا دای كرده‌وه و گرنگی ئه‌مه‌ش بۆ هونه‌رمه‌ند له‌ داهیتانی كار هونه‌رییه‌كه‌یدا مه‌سه‌له‌كه‌یه‌كسان ده‌بی ئه‌گه‌ر بابه‌ته‌كه‌شتیکی هه‌ست پیکراومان له‌ سرووشتا بۆ به‌رجه‌سته‌بكا، یا رووداویك بووه و هونه‌رمه‌ندی وروژاندووه و جۆشی داوه، یا کاری هونه‌رمه‌ندیکی دیکه‌ی به‌دل بووه، ئه‌مانه‌به‌ئاشكرا له‌هه‌موو کاریکی هونه‌ری مه‌زندا ده‌بینین.

پیش ئه‌وه‌ی به‌لگه‌ی ئه‌وه‌مه‌به‌سته‌ش به‌چه‌ند دپره‌شیعریکی

(T.S Eliot) ی شاعیر له قهسیده که ی (پیاوه بو شه کان) دا
 بیینه وه، ئیمه ناتوانین تیوری شاعیر وه لابنیتین که پپی گوتوه
 Objective correlative په یوه ندی بابه تی ئالوگورا کراو-
 مه به ستیشی له په یوه ندی هونه رمنه ند به شتی کی تره وه یه که
 له کاتی داهیتاندا له گه لی دابووه و لی جیانه بوو ته وه.
 دیره شیعه کانی ئیلیتی شاعیریش نه مانه ن:

Here we go round the prickly pear.
 Prickly pear, prickly pear.
 Here we go round the prickly pear
 At five 'oclock in the morning.

له هندی چاپدا سهیر ده که یین نه و دیرانه به تیپی لار له چاپ
 دراون به وه ی له قهسیده که جیاوازن (*) "
 چونکه زوری نه ماوه بی به و گورانییه میلییه ئینگلیسیه ی
 مندالی ئینگلیس نییه و یردی سهر زمانی نه بی. گورانییه که ش
 ده لی:

Here we go round the mulberry bush.
 The mulberry bush, mulberry bush.
 Here we round the mulberry bush.
 So early in the morning.

نه مه دزی نییه، چونکه ههر ئینگلیسیک نه م گورانییه ده زانی.
 خواستنیس نییه، چونکه له گه ل نه وه شدا وشه کان زور لیک
 نریکن و یه ک ئاهه نگیان هه یه، دیسان له نه غمه شدا پیک

* بۆ نمونه پروانه - selected poems چاپی نیویورک قهسیده ی
 The Hollow Men لاپه ره 79 "وهرگتیر"

دهچن.. به لām له مانادا ته واو جیاوازن. ت-س- ئیلیۆت،
 وینهیه کی میتافیزیکی بهو ئاههنگه ساده و مانا ساکاره وه داوه
 که له ژان و ماندوویه تی مرۆقه وه ده دوی چونکه prickly pear
 جوړه ههنجیریکی درکاوییه (*)" له بیابانه وشک و
 چۆله واره کانیشتا نه بی نییه، به لām mulberry bush ده رختۆکی
 ئینگلیسین و له باخچه ی هه موو مالتیکی ئینگلیسدا ده روین.

به م جوړه قالبی -کو- که له گۆرانییه میللییه کی مندالاندا
 ههستی پێ ده که یین ده باره ی دره رختۆکه که بوو، به وه ی ئه و
 ههسته مان وه بهر بیئێ که هه موو مرۆقایه تی له بیابانیکی
 وشکدا ده سوورپته وه، به ده وری دره رختیکی درکاوی- وشک
 ده خولیته وه که نه (به ر) ی هه یه، نه سوود.. هه موو مرۆقایه تی
 له سه عات پینجی به یانیدا به بی ئامانج ده خولیته وه! له کاتی کدا
 ده بی خه لکی له و وه خته دا نووستن. که واته ئیلییه ت، توانی
 شتیکی ساده بگری و به سه ره قه له میکی ساده شه وه، شتیکی
 قوول و کاریکی مه زن دابه یئێ، ته نانه ت کاره که له موجیزه
 نزیک بووه ته وه! ئا ئه مه یه په یوه ندی بابه تی، ئه مه شه که ئیمه
 ده مانه وی.

هه موو کاریکی هونه ری نوێ و مه زن سه رچاوه یه کی هه یه،
 ئه گه رنا هونه رمه ند له کوئی دینێ؟ هه ر ده بی شتیکی
 هه ستپیکراوی له ده ستدا بی ئینجا سه ره له نوێ بی پیکری

* له کوردیدا پتی ده لێن (سه رکه ته شی) یان (شه کرۆکه) - وه رگێر

بېنیتته وه .

ئەو تانن پیکاسوۆ هونەر مەندی دیکەى وهک شان کوخ و دیتلا کروا⁽³⁵⁾ یشمان دى که کارى هونەر مەندەکانى پيش خوینان ديوه و جارێکى تر به پیتی شیوه و روانینی خوینان دايدەر پترنه وه ، ئەمەش نه له کاره کهى پيشوو و نه له کارهى که هونەر مەند دايرشتوو که متر نییه .

هه ميسه سه رم له و مه سه لانه سوڤ ده ميئنێ که تايه تن به و تاقيکردنه وانەى به سه ردا بينه ردا دين کاتنێ ده روانیتته وینه هه ک .
من خۆم به و سيفه تهى نيگار کيشم ، ناکرێ هه ستى خۆم به رامبه ر کارێکى هونەرى له گه ل هى که سێ ده ست له هونەر نادا ، به لام که تيسه وه راده ميئنێ ، چيژى لى وه رده گرى ، به يه ک چا و ته ماشا بکه م .

جا ئە گەر ئەو کاره هونەرییهى بابە تیکى به خوۆه گرتوو هه روا ماوه يه کى زۆر له ريگای وه سفى ئەو بابە ته وه گفستوگۆى له سه رکرا ، باشه ده ربارەى ئەو وینانه چۆن که وا ده رده که ون په یوه ندييان به هيج شتتيک نييه ؟ باشه ئەدى ئە بستراکت چۆن ؟
ئایا ئەو جوړه وینانه په یوه ندييان به واقيع و به ژيانه وه هه يه ؟
له وه لامدا ده ليين به لئ : چونکه ياساکانى ئاههنگ و هاوسهنگ بوون و مملانیتى نيوان ته بابيى و ناکۆکه کان له ياساکانى ژيان و په یوه نديى نيوان مادده و بوونه وه ر وه رگيراوه و له سه رياندا بنيات نراوه .

ديسان وینهى ئە بستراکت هه رچه ندى نوقمى عه نتیکه يى و لیتلى

بی، کسم تا زور په یوډندی به ژبان هر هه یه، یا به وینه یه کی دیکه ی ئه بسترکتی، یا خودی بابه ته که وه هه یه. مه حالیشه ئیمه سه یری وینه یه کی ئه بسترکتی بکه ین، بی ئه وه ی به شتیکی هاوشیوه ی ببه ستینه وه.

ئیتربینه ر بیره وه ره کانی ده خاته کارو هه موو په یوډندیه ویک چوو ه کانیشی له پیشدا کو ده کاته وه که له ژباندا هه ستی پیکردووه یا له مه و پیش له وینه یه کدا بینویه تی بو ئه وه ی ئاسانتر تیی بگا. ئه و وه خته ره گه زه تا کانه که و شته نوپیه زیاد کراوه که ده دوزیتته وه که وینه که وه به ری هیناوه، جا وه ک کاریکی هونه ری یا ئه وه یه قبولی ده کا، یا خود رته ی ده کاته وه.

جیاوازی بنچینه یی نیوان وینه یه کی ئه بسترکتی و وینه یه ک که بابه تیکی بینراوی به خووه گرتووه ئه وه یه، وینه ی بینراو ئه و تاقیکردنه وه بینراوانه ی بینه ر دیوبه تی له لایدا نوی ده کاته وه، ئه و تاقیکردنه وانه ی په یوډندیان به هونه ره وه نیبه. به لام وینه ی ئه بسترکتی ته نیا ئه و تاقیکردنه وه یه له لای بینه ر نوی ده کاته وه که له گه ل هه ستی هونه ری دایه به بی ئه وه ی لیکیشی بکاته وه، یا له به ره و روو بوونی ئه و تاقیکردنه وه هونه ربیه ی به رده می دووری بخاته وه، راگیری ده کا.

ئینجا یا ئه وه یه قبولی ده کا، یا خود رته ی ده کاته وه. ئه مه ش ری ئه وه ناگری بلین ئه و وینه یه ی بابه تیکی بینراوی تیدایه له پیاوکی بازارپی نزیکتره له وینه یه کی ئه بسترکتی، له گه ل ئه وه شدا هه ندی جار به چه ند تاقیکردنه وه یه کی به ره هه ستی وای

ده به ستیتته وه که پیدایا رویشته وه، به چند مانایه کی ئه ده بی و
چند هیمایه ک. به شتی وا که په یوه ندیی نه به هونه ر و نه به کاره
هونه ریبه که ی به رده مییه وه هه یه، ترسناکیه تی وینه که ش لیتره دایه
که بابته تی کی بینراوی به خووه گرتووه. بی ئه وه ی به هایه کی
شیوه کاری ساغی هه بی. وه ک چون ترسناکیه تی وینه یه کی
ئه بستراکتیش له وه دایه که په یوه ندیی راسته و خوی هونه ر مه ندی



هونەر پيؤيستيه كي مروفايه تيه

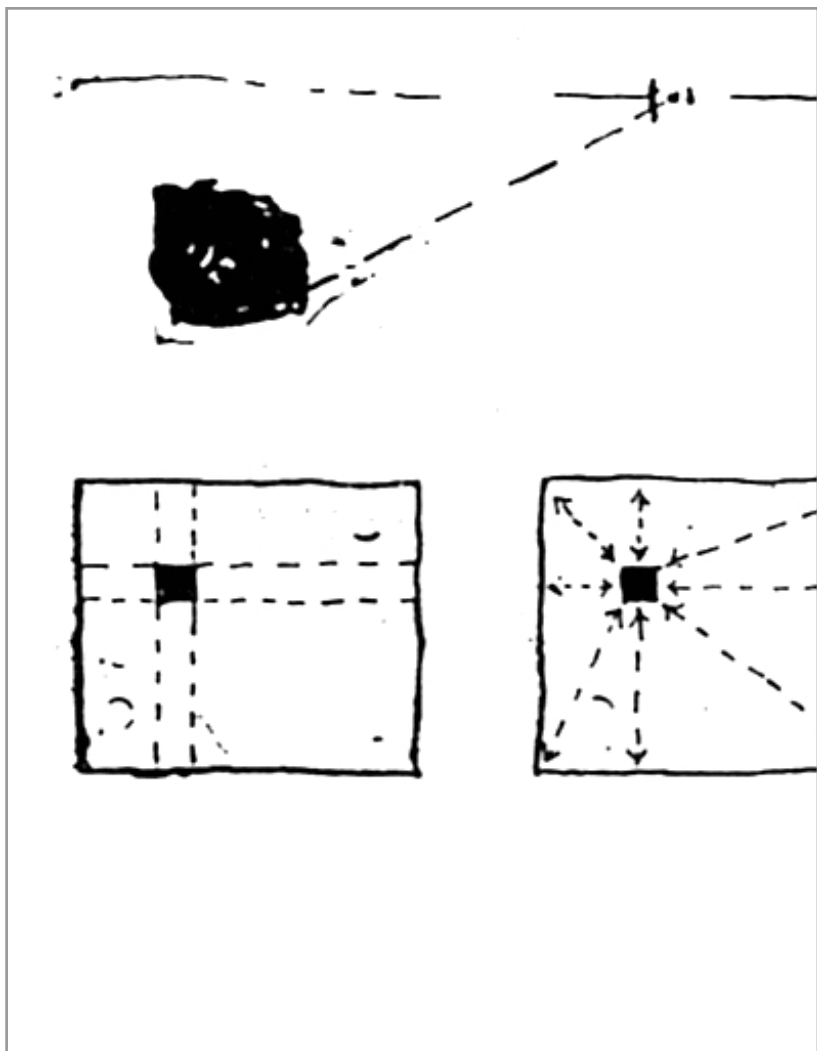

ریتہ (158)



وتنه (159)



دهسكردتيكي هونه رهنه نند ... ماتيس
ويتنه (160)



وتنه (161)

هپپیه کانش نارہ زایان ہرامبر بہ شہری فیتنام دہری



ریتھ (162)



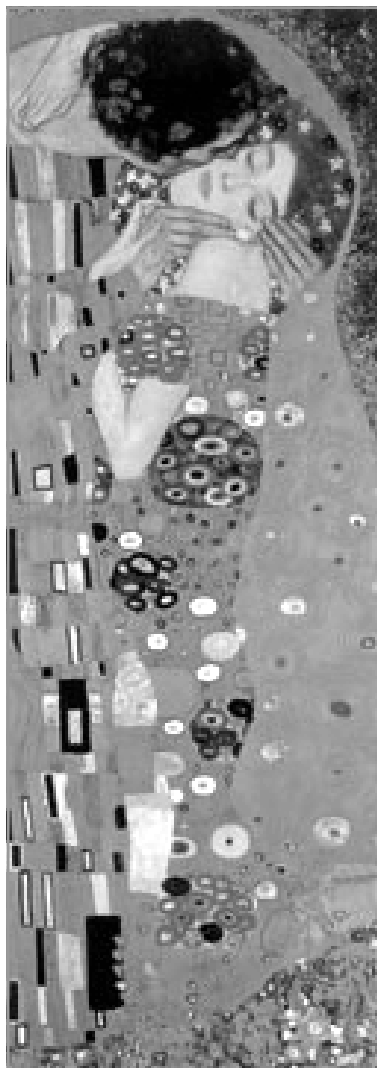

هوندرمه‌ند گوستاف كلميت

به واقع و به ژيانی تيدا نه بڼی.

هونه ر پيوستيه کی مروفايه تيه

مايه وه سه ر نه وهی له و شتانه بدوین که هه ميشه په يوه نديان به و پرسياره وه هه يه له پيشانگانگاندا به بهر گويمان ده که وی:
نه و یتنه يه مانای چييه؟ سوودی چييه؟ په يوه نديی به کومه له وه چييه؟
مه سه له که به سووربوونی بينه ر و هونه ر مه ند له سه ر (که ته لوک) توند تر بوو.

سه ير ده که ين بينه ر له گه ل په که مين هه نگا و له هوئی پيشانگاندا، هه وئی ده ست خستنی که ته لوک ددها، وه ک نه وهی که ته لوک ميکرو سکوپیک بڼی پييه وه ده توانی نه ينی و ته له سمه کانی کاره پيشاندر او ه کان بکاته وه.

زور جار نه و چاپکراوانه بڼی سوود دهن و له لايه نی تو مار کردنه وه به دهر هيچ کار يکیان نابڼی، به لام بينه ر سووره له سه ر که ته لوک که له و یتنه يه که وه بو نه وهی تر په نای بو ده با..

له راستیشدا که ته لۆک له کۆمه له ناویک زیاتر نییه که جیگای گالته جاریشه.. بۆ نمونه (قژ ره شه که) و (سرووشتیکی کپ له سه ر کراسیکی شیندا) و.. تاد.

به مهش روانینی خۆی دیاری کردوو و مانای وهسفی و نه ده بیهی به پیتی نه و ناوه بۆ دارپشتوو. وهک که سی گوی بۆ پارچه مۆسیقایه ک رابدیری و له وهدا سه ر نه که وی که و له ناوازه که بکا، بگاته ناخییه وه.

به بیری دیته وه که ناوی پارچه مۆسیقایه که شوړشی ژبان، ئیتر وای به خه یالدا دئ مۆسیقا که مستی به رووی ژبان و به رووی (با) وه کردوو ته وه، ئیدی مۆسیقا که به پیتی خه یاله کانی به ناخی دا شوړ ده بیته وه و زۆر نابا پارچه مۆسیقا که پر ده بی له مانا نه مهش هه له یه. چونکه به دل بونی کاریکی هونه ری پتوبسته به بی هیچ کارتی که ریک بی، چون هه وهک نه و زمانه ی مۆسیقا زان مامه له ی له گه ل ده کا. زمانه ی ده نگ و چۆنیه تی جیاوازی و ویکچوونی پله کانیه تی، هه ر وایش نه و زمانه ی نیگار کیش مامه له ی له گه ل دایه. زمانه ی شیوه که یه. که به ره نجامی جیاوازی و ویکچوونی هیل و رهنگ و رووبه ره کانه.

به لام له باره ی سوودی کاره که و په یوه ندیی به کۆمه له وه:
نه م پرسیاره له م سالانه ی دواییدا مه ترسییه کی زۆری هینا وه ته گوړی، چونکه زۆر له هونه رمه ندان وهک ته رزه پروپاگه نده یه ک بۆ خۆیان یا بۆ نزیک بوونه وه یان له ده سه لاتدارانه وه به ره ه مه هونه ریه کانیان به دروشمی سیاسی بۆش ده به ستنه وه که هیچ

په یوه نډیبه کې به کارې هونه ریبه وه نییه، جا له گه ل ټه و کاره دروست کراوه شدا، بومان نییه بایه خې ټه وهش وه لا بنیین. هونه ری ره سڼ به شیوه یه کی گشتی یارمه تی مروف ډدا له به ره و پیش چوونی بو دابینکردنی ټه وهی پیی ده گوتری عه داله تی کومه لایه تی.

لی مگرې هه ولی ټه وه بده م، ټه وهی لیک بده مه وه، ټه وهی که ده توانم ناوی لی بنیم به هه له داچوون له تیگه یشتنی پرسپاری، "وینه چ په یوه نډیبه کې به کومه له وه هه یه "دا. واته باسی ټه و روانینه به هه له داچووانه ی ټه م کیشه یه بکه م.

ټه من که بو پیشانگایه ک ده چم، ټه وهی چاو لیناکه م، ده چم له کوونونه وه یه کی سیاسی، یا له کوړیکې ده رباره ی گرو گرفته کانی کومه ل ټاماده ده م، له و باوره ش دانیم که سی هه بی پیش ټه وهی بچیت وینه کان بپینی ټه م جوړه پیشبپینیانه بکا. که واته ټه م پیک به ستنه وه راسته وخوږه بوچی؟ به تایبه تیش که سی نییه بتوانی بلتی، به درپژایې ټه و چند سه ده یه وینه یه ک یا په یکه ریک هو ی راسته وخو و له باربوون و ده سه لاتدارانی ناچار کردووه بو ټه می ریکردنی زه وی، یا پیشکه شکر دنی خزمه تگوزاری کومه لایه تی پتر بو تاقه که سی ناو کومه ل.

ټه وهی له باره ی گرنګی هونه ره وه به گویره ی کومه ل مه به ستمان بی، به م ریگا راسته وخوږه نایه ته دی، به لکو دوا ی تیگه یشتنیکی قوولی زمانی شیوه وه دی که کاره هونه ریبه که ی

لهسه ر داده مه زری.

ئینجا پاش ئه وهی کاره که قبول ده که یین و تییه وه راده میتین وازی لئی دینین، له کاتی کدا زور شتی تیگه یشتین که له وه وه بهر نه مانده زانی. واته بینینی ئه وه کاره شتیکی خسته سه ر ده سته که وته کاغان دهر باره ی به ها راست و جوانه کان.

ئه وه رهنگ و بو شایانه ی دل مان پیمان ده کریته وه، کاتی هونه رمه ند دی بو مانی له سه ر رووبه ریکی به تال داده نی، تیگه یشتنمان بو ته و اوکاری و یه کیتی به زری و نزمیه کانی ژبان زیتر ده بی، به واتایه کی دی و به ئاستیکی قوولتری بیر کردنه وه، مه به ستم له وه یه که ئیمه دوای به جیه یشتنی وینه که ری بازی هونه رمه ند خویمان بو بینینی جیهان له بیری خو مان هه لگرتو وه که به شیوازی خوئی (بو نمونه له کیشانی وینه ی دره ختی کدا ده ری بریوه)، چونکه شیوه و هیل و بو شایی و رووبه ره پرکرا وه کان و روونا هییی و سیبه ر، ئه مانه هه مووی هوئی ئه وه ن هونه رمه ند به ریگای تایبه تی خوئی، دهر باره ی روانینی بو جیهان و تیگه یشتنی ژبان دهریان ده بری.

ئیسنا ده گه یه پرسیاریکی دی، ئه ویش ئه وه یه ئیمه بوچی بایه خ به ری باز و روانینی تایبه تی هونه رمه ند ده ده یین له سه یرکردنی شته کاندای؟

جا ئه گه ر ئه وه روانینه به گویره ی ئیمه، ئیمه ی نیگار کیش بایه خ هه بی، باشه ئه دی بوچی مایه ی شادی هه مووانیشه؟ ئایا له بهر ئه وه یه ترسی نه زوکیمان له لا که م ده کاته وه که له ناخماندا

ههستی پێدهکهین، یان چلۆنایه تی روانینه کافمان به ریگایه کی تایبه تی پتر به ژیانمان ده به ستیته وه؟
سه نگتراشی رۆمانی ههستی بئ هواتایی و جوانی و وبقاری له شی مرقفی لا پتر کردین که ئیمه له ژیانی ئاسایی رۆژانه ماندا ههستی پیناکهین. (رامبرانت) یش له ملامانیی درامی سیبه ر و رووناھی نیو وینه کانی ههستی ئازایه تی ئه ده بیمان وه بهر دینی. (ماتیس) یش به رهنگ و هیلی دیارییه وه په ره به بایه خه ههستییه کافمان ده دا.

هه موو ئه و نمونانه بوچوونی تاقه که سن و له وه ته سکت ره حه قیقه تی ته و او ی هونه ری تیدابی، دیسان تاقه کاریک - تاراده یه ک ده توانی ههستی جیا جیای چه ند که سیک په ره پی بدا.

ئه وه ی لی ره دا گرنگ بئ ئه وه یه، هه ر کاریکی راستگۆ و سه رکه و توو، کاتی سه یری ده که یین روانینی نویمان تیا نوئ ده کاته وه. ئاره زووی ژیانمان لا نوئ ده کاته وه، ئینجا مه رجیش نییه ئه و کاره شاباش بو گه شبینی لی بدا، چونکه هونه ری ره سن به شیوه یه کی گشتی ئه و ئاره زووه مان له لا دا نوئ ده کاته وه به کاری پر کاره ساتی که سیکی تراژیدیشه وه.

بابه ته کهش ئه و ئاره زووه مان ناداتی، به لام چۆنییه تی چاره سه رکردنه که خوئ، ئه ته می کاره هونه رییه که، ریازی هونه رمه ند له بینینی بابه ته که یدا.
بو نمونه روانینی (گۆیا) ده رباره ی قه سابخانه ئاده مییه کان

ئەو ھەمان پەي دەلتى كە پىتوبستە ژيانى چاكتەر و لەبارتەر و شەرىفتەر بژىن كە ئەم قەسەبىخانەنى تىدا نەبى.

لەگەل ئەو ھەشدا ئەو كۆمەلە تابلۆيەى قەسەبىخانەى ئادەمى دەردەبەرن، بەھىچ جۆرىك ھەستى نائومىدى و خۆبەدەستە و دەئامان بۆ ھىچ زۆردارى ناداتى، بەلام داخۆ ھەموو كارتىكى ھونەرى گورى ژيانمان پەي دەدا؟

بەشىۋەھىيەكى گشتىش دەتوانىن كارى ھونەرى لە دوو جۆرە بىر كەردنە و دەا بىنىن، لەگەل ئەو ھى (و ەك و تىشمان) ھونەر بە گشتى و امان لىدەكا ھەست بە ژيان بكەين، كارى و ھەيە ھەستى زالبوونمان بەسەر واقىع دەداتى لەگەل ئەو ھى ھەرچىيەكى دىكەشمان پەي دەدا، و ەكو كارەكانى (بىرۆدى فرانشىسكا) "36" و (مۆنتانیا) "37" و (پۆسان) "38" و (دىگا) "39".

كارى ئەو ھونەرمەندانە بە چەشنىكى تەوا و امان لىدەكەن ھەست بە چەمكى مرۆف و پەيوەندىي بە جوولانەو بەكەين.

بە ھەمى دىكەش ھەيە رىگايەكى دىارىكرائى بىنىنمان بۆ بەرجەستە دەكەن، و ەكو كارە تەعبىرىيەكانى گۆيا كە چەمكى ھونەرى تىا دەبى بە دەربەرنى ياخبوونى مرۆفايەتى بەسەر ھەلومەرجى دەوروبەرىو ە. بە ھەمەكە لە چوارچىۋەيەكى تەعبىرى بى خلتدا دەردەكەوى و وا لە سەنەتسازىيەكە دەكا لە پلەى دوو دەدا بى. لەوانەيە بەدريژايى رۆژگار ھونەرمەندى تىرش بەشدارى لەمەدا بكەن، و ەكو (ئالگرىكو) "40" و (رامبرانت) و ھى تر. كە ھەريەكىكىش كەسايەتى و شىۋازى خۆيان ھەيە.

ئىمە دەتوانىن زۆر لەو ھونەرمەندانە دەستنىشان بکەين که بەرھەمەکانيان سووربوونی مرۆڤى لەسەر ئەو تىدايە که لە ھەلومەرجى دەروپشتى بەھىزترە، بەلکو لەخودى رووداوەکانىش بەھىزترە، لەوانەش ھونەرمەندان (تيتيان) و (دپلاکروا) و (فان کوخ).

ئەم دابەشکردنە لەوانەيە لە پىناسە باوەکە نزىک بىتەوہ که کارەکان دابەش دەکاتە سەر کلاسىک و رۆمانتىک، بەلام خرگروہ و فراوانترە، چونکە پابەندى قوناخىکى مېژوويى ديارىکراو نىيە، ئىمە نابى بە وىنەى رۆمانتىکىيەکى وەک دپلاکروا شويان پروانىنە ئالگريکوۆ.

دەشى يەکى بلتى لە لىکدانەوہى روانىنى خوتدا دەبارەى ئەوہى ھونەر ھەستى ژيان و ھىوامان لا دەخولقىنىى. . زياد رۆيشتى ئەمەش لە بىرو ئىستاتىکا دا شتىکى تازە نىيە.

بەلام ئايا ھەستى ئىمەش لە بەرابەر نىگارىکى (بىللىنى) "41" دا ھەمان ئەو ھەستەيە که دۆکى فەرمانرەوای ئىنىسىيا کاتى بۆ يەکەمىن جار ئەو نىگارەى بىنى و ھەستى پىکرد؟ نەخىر. . سادەترىن نمونەش ئەمە بە رىگايەکى ھەستى پىکراوہوہ دەچەسپىنى ئەوہىە. لىدانى پارچە مۆسىقايەک لە چەرخىکەوہ بۆ چەرخىکى تر دەگۆرئى، بۆ نمونە چۆنىەتى لىدانى کۆنشورتۆى کەمانى بتھۆڤن لەلايەن (ھۆرمان) ھوہ جىايە لەگەل لىدانى (داڤىد ئۆستراخ) دا.

دۆكيش كه سه يري وئنه كه ي بيلليني كرد پابه ندى نه ريت و باوه رى سه رده م و چينه كه ي خوى بوو و پشتى به بيرو باوه ر و ئايدى ليزم و شارستانى يه تى سه ده ي شازده م دابوو. به لام ئيمه به هه موو ده مارگرژى و مملانى ئى ژيانمان له م سه ده يه دا ده روانينه وئنه ي دۆك، به ريگايه كى دى اليكتىكى ديكه، روانيني ئيمه بو وئنه كه جياوازه و له سه ر چه شنى ئه و مملانى ئى يه ده وه ستى كه به رده نگارى بووينه ته وه. هه روه ها له سه ر چىنى كوومه لايه تيشمانه وه. چونكه هه ميشه له گه ل هه ر هونه ريكي ره سه ندا شتى هه يه روانين و بروامان به ژيان نوئ ده كاته وه و پئويستى يه ده روونى يه كانمان دابىن ده كا.

هه موو هونه ريكي گىانى ئه و سه رده مه و پئويستى يه كانى به خووه ده گرى تىيدا له داىك ده بى، ئه مه ش راستى يه كه و حه فت و هه شتى له سه ر ناكرى. به لام هه رچه ندى هونه ر په ره بسىنى به هاى پىكه اتنى چه سپاوه و ناگو رى، ئه وه ي ده گو رى ته نىا دىوى ده ره وه يه تى، تاكو له گه ل كات و زروفدا هاوكوف بى چونكه پئويستى يه ماددى و ده روونى يه كانى مرؤف و ئه نگىزه كانى چه سپاون.

هيشتا ئاهه نكى گشتى ي گه ردوون و ژيان وه ك هه زاران سال له مه و به ره، ئىستاش نيگارى پياوه كه ي پيشين كه به سه ر دىوارى ئه شكه و تانه وه يه ده مانجولىنى، له گه ل ئه وه ي له روا له تدا به ره مه هه ريه كانمان جياوازيه كى ته واويان له نىواندا هه يه، ئايا (پؤسان) كه وئنه كانى له سه ده ي حه قده مدا كو شكى

نه جیبزاده کانی فەرهنسای رازاندووه ته وه، دهیزانی وینه کانی هیوای ژبان به نیگار کیشیکی فەرهنسایی دیکه دهدهن له سه دهی بیسته مدا، که (فیرنان لیچی) ⁽⁴²⁾ ی مه زنه؟

لیچی ئەوهی ئاشکرا کرد و وتی: که پیکه پینراوه کانی پۆسان بروای به چینی چه وساو ه پته و تر کرد به هۆی ئەوهی (فیرنان لیچی) به ره مه کانی پۆسانی له ریتی بروای ئەوه وه به چینی چه وساو هدا دی، ئەمهش ئەوه ده چه سپینتی که هونه ری پاشقه بر- سلبی - و پیشقه بر- ایجابی - نییه."

ههروه ها هونه ری نییه هیزی نزم بچه سپینتی و هی تریش هیزی هه لچوو. مه سه له ی هونه ر مه سه له ی مرۆقایه تییه و په ره سه ن د نیشی په ره سه ن دنی کۆمه له.

ئا ئەم چه رخه ی ئیمه که به ململانیی ملیونه ها وه ده ناسریتته وه، ئیمه له م چه رخه دا ته نیا ده توانین نهینیه زۆر و زه به نده کانی هونه ری تیا بدۆزینه وه، به مجۆره ئیتر شی ده که یینه وه و ده پیا لیبین و به روانینیکی زانستیانه ی نوئی و ساغه وه لیکی ده ده یینه وه.

ئهمهش ئەوه ناگه یه نی ئیمه مه به ستمان له وه یه سرووشتی هونه ر ده گۆرپی، یاخود ره گه زه کانی فۆرم Form به به ربانه وه یه نوئی بینه وه.

دیماهی

له تاریکترین ساتدا مروّث ههست به هونه ر دهکا..
وهک ئه وهی خوْشه ویستیک دهستی بگوشی..
وینهی شاباش بوْژیان لیدان دژ به هیتزه له ناوبه رهکان..
بوْیه هه رچه ندی هونه رمه ند وا پیشان بدا له رووداوه کانی
دهوروبه ربه وه به دووره، ئه مهی هه رگیز وهک هه لویتست
وه رگرتنیکه بی لایه ن لی وه رناگیری..
چونکه هونه رمه ند که رووداوه کان رت ده کاته وه له و ئاژله دهکا
ژیانی بوْ خوْراکیتی ژاراوی دهوی..
هونه رمه ند له ره تکرده وه شیدا دهیه وی مانا فراوان و
جاویدانه که ی مروّقایه تی بچه سپینی..
ئهمه ش هه لویتستیکه له پیناوی ژیان خویدا..

پهراویز

(1) کلی - klee -

پۆل کلی - هونهرمه نديكي ئەلمانىيه، به لآم له سويسرا له داىك بووه. يه كيكه له پيشه ننگه كانى ريبازى ئەبستراكت، هونهرى كلي هونهرىكي نوپيه و دهشى بلتين چاوى پى رانهاتوو. سه بارهت به وهيشه وه له يه كه م نىگادا حيسابىكي بو ناكهين، ته نانهت له وانه به به قه له مكيشى منالىكي بزائين، به لآم كه به وردى له كاره كانى خورد دهبينه وه دونيا به كى شاراوى له پالدا دهبينين. كلي دوژمنىكي سه سه ختى نازى به كان بو، هه ر له بهر ئەوهش ئەلمانىاي به جيه پشت.

(2) كاندنسكى - kandinsky

فاسىلى كاندنسكى، پيشه واى ريبازى ئەبستراكت، له مۆسكۆ له داىك بووه، ته مهنى مندالىي له رۆما و فلۆرهنساي ولاتى ئىتالىادا به سه ر بردوو، پاشان گه راوه ته وه مۆسكۆ و چوو ته بهر خويندى ياسا و ئابورى سياسى. كاندنسكى دهيوست هونهرى خۆى له مۆسسىقاوه نزيك بكاته وه به وهى له لاسايى كردنه وهى سروشت و حه قىقه ته مادى به كان دووركه و ته وه، به مه ش پىي و ابو له ده برپى حه قىقه ته كانى ده روون و ناخه وه نزيك ده بينه وه.

(3) هاربرت رید

ره‌خنه‌گریکی هونه‌ری به‌ناوبانگی ئینگلیسیه، له 1893دا له شاری یۆرکشایری ئینگلستان هاتووته دونه‌یوه، مندالییه‌کی گوشه‌گیر و دوورپه‌ریزی به‌سه‌ر بردوو. رید هه‌وه‌ل جار به‌شیر ده‌ستی پیکرد، ته‌نانه‌ت کۆمه‌له‌ شیریکیشی له‌ وه‌ختی سه‌ریازیدا بلاوکرده‌وه، پاشان له‌ شاری لیدز سه‌ودای هونه‌ری که‌وته‌ سه‌ر، له‌وی گۆقاری (هونه‌ر و په‌یام)ی ده‌رده‌کرد و سه‌ره‌تای نووسینه‌کانیشی هه‌ر له‌ رتی ئه‌و گۆقاره‌دا بلاو بوونه‌وه. سالی 1971 کۆچی دوایی کردوو. ئه‌و ده‌مه‌ سه‌رنووسه‌ری گۆقاری (ئیس‌تاتیکا و ره‌خنه‌ی هونه‌ری) بو.

(4) مۆندریان mondrian

پیت مۆندریان mondrian یه‌کیکه‌ له‌و سنج هونه‌رمه‌نده‌ به‌ناووده‌نگه‌ی هۆله‌ندا- رامیرانت و قان کوخ و مۆندریان- سالی 1872 له‌ شاری ئامرسفورت له‌ دایک بووه: مۆندریان-یش به‌پیشه‌نگیکه‌ دیکه‌ی -رێبازی ئه‌بستراکت- ده‌ژمێردری و پیشه‌نگی (ئه‌بستراکتی ئه‌ندازه‌یی) شه‌. ئه‌م رێبازه‌ش زیاتر بایه‌خ به‌ ده‌رپه‌ینی ئه‌ندازه‌یی ده‌دات و له‌ هیتلی چه‌ماوه‌ دوور ده‌که‌وتیه‌وه. به‌رای ئه‌و تابلۆی هونه‌ری بۆشاییه‌کی پان و لووسه‌ و ئه‌و هیتل و فۆرم و ره‌نگانه‌ی به‌سه‌ریدا ده‌رۆن پیکه‌تیه‌کن له‌گه‌ل هۆشدا تیکه‌ل ده‌بن.

(5) بارۆک

شیوازیکی هونه‌ری بووه‌ له‌ ئه‌روپا له‌ نیوان سالانی (1600-1750) زاراوه‌که‌ش- بارۆک- له‌لاتینییه‌وه‌ هاتوو که‌ (دژ به‌ چه‌شه، یا غه‌ریب) ده‌گه‌یه‌نێ و ته‌نیا شیر و فه‌لسه‌فه و مۆسیقای نه‌گرتبووه‌وه، به‌لکو له‌ هه‌موو کاریکی ئه‌و چه‌رخه‌دا خۆی نواندبوو و بۆیه‌ ئه‌و چه‌رخه‌ به‌ -بارۆک- ناوئرابوو. دیارترین سیفه‌تی ئه‌و چه‌رخه‌ش ئه‌وه‌بوو که‌ ئایین به‌ دونه‌یا به‌سترا بووه‌وه.

(6) رۆکۆکۆ rococo

شیوازیکی هونه‌ری بوو له‌ نیوان سالانی (1730-1780) به‌سه‌ر هونه‌ری ئه‌ورووپادا سه‌پا بوو. وشه‌ی (رۆکۆکۆ)ش له‌ زمانی فه‌ره‌نسییه‌وه‌ وه‌رگیراوه، وه‌کو شیوازیش به‌وه‌ ده‌ناسریته‌وه‌ که‌ شیوازیکی زه‌خره‌فه‌ ئامیز بوو له‌ هونه‌ردا.

(7) پلیخانوف plekhanov

جیورجی فالنتینوویچ پلیخانوف - رووناکیبر و شورشگیتریکی روسه، دامه زرتینهری بزوتنه وهی دموکراتی سۆشیا لیستییه له روسیادا، به شداری زۆریشی له پهره پی سهندنی تیۆری زانستی کردوه.

دوابه دواى سالى 1903 بوو به لایهنگیری مەنشەفیەکان، بەلام له گەل ئەوهشدا تا دوا ژبانی دلسۆزی چینی کریکار بوو و له مهسهله راستهکان لای نه‌دا.

(8) لافرۆڤ lavrorich

نهک (لۆفافر) وهک له کتیبه کهدا هاتوه که زیاتریش له وه دهچێ ههلهی چاپ بی. ناوی تهواوی (پیتهر لافرۆڤیچ لافرۆڤ) سه و بنیانتهری قوتابخانهی خود- زات-ی رووسییه له زانستی سۆسیۆلۆژیا دا.

لافرۆڤ دهبارهی فەلسەفە و سۆسیۆلۆژیا نووسیویه تی پرواشی به تیۆری سۆشیا لیزم هه‌بوو له ولاته سه‌رمایه‌داره‌کانی ئەورووپا و گومانی له وه هه‌بوو که له روسیادا سه‌ریگری.

(9) ئیزنیشتاین

دهرهینه‌ریکی سینه‌مایی به‌توانای روسه و له ده‌رهینه‌ره به‌ناوبانگه‌کانی دونیایه و زیاتریش به‌فیلیمه‌که‌ی (زرتیپۆشی پۆتمکین) ناوبانگی ده‌رکردوه.

(10) جاکسۆن پۆلۆک

هونه‌رمه‌ندیکی ئەمه‌ریکاییه، سالی 1912 له‌دایک بووه. ئەوه‌ی پۆلۆک له هونه‌رمه‌ندانی دی جیا ده‌کاته‌وه ئەوه‌یه که پۆلۆک ره‌سمی به‌فلچه‌ نه‌ده‌کرد، به‌لکو له دوورپا بۆیه‌ی ده‌رشته سه‌ر تابلۆیان قوماش بی ئەوه‌ی ده‌ستی بدات، یا فلچه‌ی بگه‌یه‌نیت، له‌وانه‌یه هه‌بن ئەم ریگه‌یان گرتیته‌به‌ر، به‌لام هه‌یجیان وه‌کو پۆلۆک تیدا سه‌رنه‌که‌وتوون، ئەم هونه‌رمه‌نده له سالی 1956 به‌رووداویکی ئۆتۆمبیل کۆچی دوا‌یی کرد.

(11) ئیمامی غه‌زالی

مه‌به‌ست له ئەبو‌حامیدی کوری محمه‌دی کوری محمه‌دی کوری ئەحمه‌دی غه‌زالییه که فه‌یله‌سووفیکی ناسراوی موسلمانه.

(12) ئینیشتاين Einthoven

زانای به‌ناوبانگ ئه‌لبیرت ئینیشتاين - فیزیک زانیتکی ئه‌مه‌ریکاییه - سالی 1860 له ئه‌لمانیا له‌دایک بووه.
له سالی 1916 دا - تیۆری نیسیبی - تاییه‌تی و گشتی داناوه.
له سالی 1921 پاداشتی نۆبلی وه‌رگرتوووه.

(13) هیراکلیتس (Heraclitus)

فهیله‌سوفیتکی ماتریالییه و له‌دیالاکتیک خوازه‌کانی گریکه، له ده‌وروبه‌ری سالی 544 پ. ز له دایک بووه، تا ده‌وروبه‌ری 483 پ. ز ژیاوه.
هیراکلیتس له‌و باوه‌رهدا بوو که ئاگر یه‌که‌مین ماده‌ی سرووشته، چونکه له هه‌موو ماده‌دان زیاتر توانای گۆرپ و جوولانه‌وه‌ی هه‌یه. پیتی وابوو هه‌موو دنیا له ئاگر په‌یدا بووه.

(14) ئاندريّ جید

رۆمانووس و رۆشنبیریتکی فه‌ره‌نسییه، له رۆمانه به‌ناوبانگه‌کانی - ئه‌شکه‌وته‌کانی قاتیکان.

(15) چارلس رۆبیرت داروین

زینده‌وه‌رزانیتکی به‌ناوبانگی ئینگلیسه، سالی 1809 له‌دایک بووه.
داروین بنیاته‌ره‌ی تیۆری په‌ره‌سه‌ندنی میژووپی دنیای نۆرگانه، نووسراوه‌که‌ی (نه‌ژادی چه‌شنه‌کان) به‌ناوبانگترین لیکۆلینه‌وه‌یه‌تی.

(16) ژان باتیست لامارک

ژانا و سرووشتناسیتکی فه‌ره‌نسییه، له سالی (1774) دا له‌دایک بووه.
لامارک یه‌که‌مین تیۆری خرگه‌وه‌ی په‌ره‌سه‌ندنی رووه‌و بالای دنیای زینده‌وه‌رانی دانا، که داروین له تیۆره‌که‌ی خۆیدا سوودی لی وه‌رگرت.

(17) بێرگسون - bergson

فهیله‌سوفیتکی ئایدیالیزی فه‌ره‌نسییه، نوینه‌ری ریتیازی - زه‌ین روونیه، له 1859 دا هاتووته دنیاوه.

بێرگسون باوه‌کو هیچ کتیبیتکی تاییه‌تی ده‌رباره‌ی جوانی یا هونه‌ر نه‌نووسیوه، به‌لام

کاریکی دیاری کردۆته سهر هونهر و ئیستاتیکا، تهنانهت (هاریرت رید) یش شوین پیتی ئەوی هه لگرتووہ.
بیرگسۆن لای وایه که دوو بۆچوونی جیاواز بۆ شتان ههیه، بۆچوونیک ئەوهیه که پیتویسته به دەوری شتهکاندا بخولیتینهوه و بۆچوونیکیش وا پیتویست دهکا بجینه ناو ناخیانهوه.

(18) چارلز ساندرز پیترس
فیلهسووفیکی ئەمهريکاییه و دامهزێنهري ریبازی (براگماتییه).

(19) ئەبستراکت
ئەبستراکت که وهک ریبازیکی هونهري سهري هه لداوه، ریبازیکی نییه لهم دوادواییانه هاتیبته گۆرێ به لکو دهگه پیتهوه سالی 1910 ئەو ده مهی هونهرمه ندی روسی - کاندنسی که مین کاری خۆی پیشاندا، به داوی ئەویش هونهرمه ندان مالفیچ و مۆندریان. کاندنسی به داوی جوولانه وهیه کی سهر به سۆز و دراما نامیزدا ده گه را... ئەوهی راستیییه باله چه پره وه که کی کویبیزم و سربالییه کان به شدارییان له ده کره و تنی ئەم ریبازه دا کرد، له وان هه لئێ هونهرمه ندان پیکاسۆ و مارک و پۆل کلی.

(20) ئاینده خوازی Futurism
ریبازیکی هونه ریییه و له نیوان سالانی 1909 و 1911 دا له ئیتالیادا سه ری هه لدا. دامه زێنه ر و ئاگرخۆشکه ری ئەم ریبازه شاعیری ئیتالی فلیپ تۆماس مارتینتی بوو.
ئاینده خوازه کان به بۆچوونه کانیا ن که له به یان نامه که شیاندا به چاکی ده رده که وی، ویستیان نه مرییه ک به دینامیکایه تی پیشه سازی بدن و داوی ئەوه یان ده کرد که ده بی کاری هونه ری و ئەده بی گیانی سه رده م ده ربهری.
ئەم ریبازه ش زیتەر له نیو لاهه کاندا په ره ی سه ند و له به ره و دابوو، به وه ی لاهه کان به بزاف و له گور و به جۆشترن.
له وان هه بانگی ئەم ریبازه شیان له روسیادا دا، مایکۆفسکی شاعیر بوو.

(21) کۆبیزم Cobism
قوتابخانه یه کی هونه ریییه، له فه ره نسادا له سه رده ستهی هونه رمه ندان جوړج براک (1881-1972) و پاپلۆ پیکاسۆ (1881-1973) دا دامه زرا.
ئەم قوتابخانه یه به چه ند قوناخیکدا تپه پهری، له و قوناخانه ش ده توانین دوو قوناخی

سهره کی دهستنیشان بکه یین:

یه که میان: قوناخى شیکردنه وه که بریتى بوو له گه راندنه وهی شیوه بۆقه باره
بنه ره تیبیه کانی، دووه میشیان: قوناخى ناوخته کردن یان پیکه پینان، له م قوناخه دا به
پیتجه وانه ی قوناخى یه که م جار پیکى تر گه رانه وه سهر واقیعی شته کان، نه وهی له م
رتبازه دا درکه وتوو نه وه یه که کۆبیزمه کان نه وهنده ی بایه خیان به بیناکارى نه اندازه یی
ده دا، نه وهنده یان بایه خ به رهنگ و جوانکاری دیکه نه ده دا.

(22) ژان ئارپ – Jean arp (1887-1966)

شاعیر و سهرنگ تراش و نیگار کیشیتکی فه رهنسییه و یه کیتکه له دامه زرتنه رانی رتیبازی
دادیزم.

(23) هیترى مۆر Moore

سه نگر تراشیتکی - نحات - هاوچه رخی ئینگلیسه . مۆر توانی به شیوازی خوئی
له سه نگر تراشیدا ته نگ و چه له مه و کیشه کانی نه م چه رچه هونه رمه ندانه دره برپری.
له گه ل نه وه مۆرکه کاره ساتاویانه ی هونه رکه شی ههر له به رچا و خوش دیت.

(24) جیوتۆ Giotto (1266-1337)

هونه رمه ندیتکی ئیتالییه ، به رله وهی خوئی بۆ هونه ر ته رخان بکا شوان بوو، به لام دوای
نه وه چیمابۆی هونه رمه ند ده بیینی، ده بیاته لای خوئی.. تا له پاشان نه وه هونه رمه ندیه
لی درچوو که ای لی بی له باتی مامۆستاکه ی و له سه ر داوای نه ویشه وه وینه ی نیو
کلیسان بکیشن.

جیوتۆ بایه خیتکی زۆری به هونه ری کاشیکاری داوه، نه م هونه رمه ندیه زیاتر به
فریسکۆکانیه وه ناوبانگی دره کردوو که به داخوه گه لپکیان له بهر به هه ند هه لته گرتنی
بۆ به یان به سه ره وه نه ماوه و یا کال بوونه ته وه.

(25) فرنانجیلکۆ FraAnjelico

جیدۆ جیوتۆنی داخیزۆل که به فرنانجیلکۆ FraAnjelico ناسراوه . هونه رمه ندیتکی
ئیتالی سه ده ی پارده مه . سه ره تا پیاو پیکى نایینی بوو، ته نانه ت ده بیوست وه کو
مه سیح بری. فرنانجیلکۆ له کیشانی وینه ی دارو ده وه ن و گولاندا تا کو بلتی وه ستا
بوو.

(26) جیۆفانی چیمۆوا Cimabue (1240 - 1302)

یەکیکە لە ھونەرمەندە ناودارەکانی سەدەی پازدەم، ئەوەی راستیشە زۆر کەس گومانی لە بوونی ئەم ھونەرمەندە ھەبوو، تا ئەوەی مێژوونووس و رەخنەگر - جۆرج فاساری - کتیبەکی (ژیانی نیگارکێشە بەناوبانگەکان) ی بلاوکردووە.

(27) فرانچیسکو گۆیا

ھونەرمەندیکی ئیسپانییە، سالی 1746 لە ھەریمی (ساراگوزا) ھاتووەتە دنیاوە، لەسەردەستی -جۆرتی لۆزان- دا خویندوووبەتی کە لۆزانیش خۆی نیگارکێشێکی ئەکادیمی بوو.

لەنیوەی دووھمی سەدەی نۆزدەم وەکو ھونەرمەندیکی لیھاتوو و بە توانا ناسرا، یەکەمین کەسێش بایەخی بە گۆیا داو دەری خست (بۆدلییر)ی شاعیری بەناوبانگی ڤەرەنسی بوو. تابلۆی شەھیدەکانی مایس یەکیکە لە کارە بەناوبانگەکانی.

(28) رۆسکین (1819-1900):

سیسیۆلۆژیست و رەخنەگریکی ھونەری ئینگلیسە، بەو دەناسرێ کە داکۆبێکی زۆری لەو جۆلانەوہیە کرد کە پیتی دەگوتری پیتش رۆفائیل Pre Raphaelisme.

(29) ئاندری مالرۆ

جۆرج ئاندری مالرۆ، شاعیر و رۆمانووس و رۆشنییری ڤەرەنسی، سالی 1901 لە گەرەکی موڤارتهری پاریس لەدایک بوو. لە رۆمانە بەناوبانگەکانی (داگیرکەران)، شایانی باسە ماوہبەک وەزیری رۆشنییری بوو.

(30) ئیکسپریشنیزم Expressionnisme

رێباز و قوتابخانەییکی ھونەرییە لە ئەلمانیا و لەدەوروبەری سالی 1910 دا سەری ھەڵدا و ئیکسپریشنیزم (دەرپین خوازی) یش رێگایە کە خرۆشانێکی لە رادەبەدەری ھونەرمەندی پیتوہیە، دیسان ئەوەی ئەم رێبازە لە رێبازە ھونەرییەکانی دی جیا دەکاتوہ، ئەوہیە کە ئیکسپریشنیزم زیاتر پشت بەخود - زات- ھوہ دەبەستی، ھەربۆہش شیوازێکی یەکگرتوی نییە، بەلکو ئەو ھونەرمەندانە سەربەو رێبازەن ھەر یەکەو رێپوہی خۆی ھەبە کە لەگەل سۆز و خرۆشان و بێرکردنەوہی خۆیدا دەگۆنچێ.

(31) رامبرانت Rembrandt

ھونەرمەندیکی بلیمەتی ھۆلەندییە - سالی 1606 لەشاری لایدن ھاتووەتە دنیاوە،

رامبرانت له سه ره تادا کاره کانی له ژئیر کاریگه ری کارا فاجیوژدا بوو، به لآم له پاشاندا په ری به شیوازی خوژی دا.
 ئەم هونه رهنه نده بایه ختیکی زووری به تا که کهس ددها، پالنه وانی تابلوکانیسی هه میسه له نیو کۆمه لانی خه لکی ساده وه هه لده بژاردن، به ره هه مه کانیشی چه ندی روون و ناشکران نه وه ندهش قوولن.

(32) جۆرجیو دی کیرکو

نیگارکیشتیکی ئیتالیه و له یونان له دایک بووه، باوکی خه لکی سکلیا بووه، بو خوتیندی نه ندازه نیردراوه ته شاری نه سینا، به لآم کیرکو له سه ری و شوینی باوکی ناروا و خوو ددهاته نیگارکیشتان.
 بهم جوړه ده چیتته نه لمانیا و فه ره نساش، له و کاته دا که مشتومرپتیکی گهرم دهراره ری رتیازه هونه ریبه کان له گوژی بووه.
 (ئاپولینتری) شاعیری فه ره نسایی یه کییک بووه له وانه ی کاره کانی ئەم هونه رهنه نده یان په سه ند کردووه و به هونه رهنه ندیکی داهینه ریان له قه له م داوه.

(33) فانست فان کوخ - Vangogh

بلیسه تیکی دیکه ی هولهنده ایه، سالی 1843 له شاری کروت زاندرت هاتووه ته دونیاوه، ماوه یه ک بازرگانی تابلو، ماوه یه کیش واعیزی ئایینی بووه، به لآم له مانه له هیچیاندا سه رنه کهوت به تاییه تیش له هی دووه میان.
 فان کوخ له ریگای هونه ره وه، ئیش و ژان و ژایانی تالی مرؤقی دهرده خست، تا سالی (1890) یش نه و سالی خوژی تیدا کوشت هر دلسوژی نه و به ها و نرخه ئینسانییانه بوو که خوژی بروای پیتی بوو.

(34) هینری ماتیس matisse

هونه رهنه ندیکی فه ره نساییه، سالی 1869 له دایک بووه.
 ماتیس له ژئیر کاریگه ری (سیزان) دا بوو، گه لیک شیوازیسی له نیگارکیشتاندا تاقی کرده وه، تا نه وه ی له دوا ییدا له سه ری ریبازی (فؤقیزم Fauvism) سه قامی گرت.

(35) ئوجین دیتاکرو Delacroix

هونه رهنه ندیکی ناسراوی فه ره نساییه و به ره مزی رۆمانتیسیزم له قه له م دهردی. ئەم هونه رهنه نده له ژایانیدا دوو چاری گه لیک نه خوژی و سه رتیشان بوو و که بوو به هوژی نه وه ی گوشه گیر بی، له کاره به ناوبانگه کانی - سردنانبال - و ئازادی پیتشه وای گه ل

(36) بیرۆدیلای فرانچسکا (1416-1492).
نیگارکیتیشیکئی ئیتالییه- له‌کاره‌به‌ناوبانگه‌کانی فریسکۆی زه‌خره‌فه‌یی کلتیسی (سان فرانسوا)یه .

(37) ئاندریا مانتینیا
نیگارکیتیشیکئی سه‌ره‌تای سه‌رده‌می رینیسانسه . له‌شاری پادۆقایی باکوری ئیتالیادا گه‌وره‌بووه ، زۆربه‌ی کاره‌کانیشی سرووشتی باکور رهنگ ده‌ده‌نه‌وه . هونه‌ری مانتینیا له‌قاوخیکی میژوویی و ئەفسانه‌بییدا خۆی ده‌نوینێ .

(38) پۆسان Poussin
فه‌ره‌نسیاییه ، به‌لام نزیکه‌ی هه‌موو ته‌مه‌نی له‌ئیتالیادا به‌سه‌ر بردووه . هونه‌ری پۆسان به‌سۆزیکئی له‌راده‌به‌ده‌ر و شیوازیکئی ورد ده‌ناسریتته‌وه ، ته‌نانه‌ت هه‌ندێ له‌کاره‌کانی وینه‌ی کۆلراویک دینه‌ به‌رچاو .

(39) دیگا (1834-1917)
هیلیر جیرمان ئیدگار دیگا ، هونه‌رمه‌ندیکی فه‌ره‌نسیاییه و له‌شاری پاریس له‌دایک بووه .

سه‌یر له‌وه‌دایه‌ ئەم هونه‌رمه‌نده‌ چێژی له‌ژیانی پرژان و ده‌رده‌سه‌ری خۆی وه‌رده‌گرت . هه‌ر له‌مندالییه‌وه‌ش پیتشبینی ئه‌وه‌ی کرد که زۆر ناژی ، به‌لام به‌پێچه‌وانه‌وه‌ پیتشبینیه‌که‌ی راست ده‌رنه‌چوو ته‌مه‌نی له‌ (80 ساڵ) تێپه‌ری . نووسه‌ری به‌ناوبانگ گئی دو مویاسان ده‌لیت: دیگا وینه‌ی ژبانی به‌چه‌شنیک کیتشا که من ده‌مویست وینه‌ی بکیشم .

(40) ئیلگریکو - Elgrco
تیمتۆ کۆبۆلی که به‌ئیلگریکو ناوبانگی ده‌رکردووه‌ خه‌لکی (دورگه‌ی کریت)ی ولاتی گریکه . چووه‌ته‌ ئیسپانیا ، له‌کاتیکدا که بووزانه‌وه‌ی مه‌سیحیایه‌تی کاریکئی زۆری کرده‌ سه‌ر سه‌ره‌له‌دانی هونه‌ری ئیسپانی ، هه‌ر له‌و کاته‌شدا ئیلگریکو تابلۆ به‌ناوبانگه‌که‌ی (مه‌سیح جامبازه‌کان له‌په‌رستگادا ده‌رده‌کا)ی دروست کرد .

(41) جیۆفانی بیللینی (1435-1516).

هونهرمه ندىكى ئىتالى مەزنى (چەرخى رىئىسانس)ە، مامۇستايەكى مەزن بوو، گەلىك هونهرمەندى پىگە ياندوون.

(42) فېرزان لىچى

جووتيارىكى نۆرماندى بوو، لە سالى 1881 دا لە داىك بوو. لىچى بى ئەوہى توشىويەكى روشنبىرى وای پى بى ھاتە سەر رىگای سەختى هونەر، بەلام بە زەين روونى وعىشقىكى لە رادەبەدەرەوہ رىگای گرته بەر. ئەم هونهرمەندە لە پىشەوہى ئەو هونهرمەندانەيە كە ئامىر و دروستكراوہ پىشەسازىيەكانى ھىنايە نىو هونەرەوہ.

- وەرگىر -

1984

تېبىنى: لە نووسىنى ئەم پەراويزانەى سەرەوہدا، سەيرى ئەم سەرچاوانەش كراوہ

وەرگىر

- * الفن عبر التاريخ- عفيف بهنسي- چاپخانەى الجمهورىيە- دمشق.
- * الموسوعة الفلسفية- م. روزنتال و - يودين- دار الطليعة- بيروت.
- * حاضر الفن - هاربرت ريد- دارالحرية- بغداد.
- * قصة الفن الحديث- سارة نيومير- تعريب رمسيس يونان.



حسن سلیمان

بدره تائیک بو
تینگه یشتنی هونهری ته شکلی



بدره تائیک بو
تینگه یشتنی هونهری ته شکلی
بدره تائیک بو
تینگه یشتنی هونهری ته شکلی

رووپه‌ری بهرگی یه‌که‌م چاپی یه‌که‌م 1986

حسن سلیمان

مدره تائیک بو تینگه یشتنی هونهری ته شکلی



نه‌آدنه ژر سووین
کریووه به‌کوره‌دیو
بیشه‌کریو به‌راویزی
بو کوسووه

روپهری بهرگی یه‌کمی چاپی یه‌کمه 1986



هونرمند لیوناردو دافنیشی



هونه رهنده مایکل نه نجهیلو



هونه رهنه ند چيوتو



هونه رهنه ند چيوتو ديکيريکنز



هونهرمه‌ند پۆسان



هونه رهنه نند فرانه عجله كوه



هوندرمه‌ند تیتیان



هونه رمه نند نه ندری مانتینا



هنرمند رافائیل



هونەر مەند ساندرو بۆچیچیلی



هوندرمهند بلاس نیوگین



هونرمه‌ند ئۆژین دیتلا کروا



هونرمه‌ند پیۆل کلین



هونه رهنه ند پاپلوق پیکاسو



ھونەرماندى سەنگتراش ھېترى مۆر



ھونەرماند پۆل ناش



هونه رمنه نده جون ويليم



هونه رهنده موزني



هونه رمه‌ند و شوار



ھونەرمەند فریدریک لۆرد لیٹون



ھونەرمەند پۆل سیزان



هوندرمه‌ند فان کوخ



هوندرمه‌ند مارک شاگال



هونه رهنده فالتین کامیرون



هونه‌رمه‌ند ئیتدوارد دیگا



هونه‌رمه‌ند سۆفی ئەندرسن



هونه رهنده نند رامبرانت



هونه رهنه نند چژن ولیهم گژدوارد



هونه رمه‌ند جیم وارن



هونرمه‌ند ئیدوارد بۆرنی



هونرمه‌ند جۆن ولیهم وۆتیره‌هاوس



هونه‌رمه‌ند پتول روئیس



هونه‌رمه‌ند کاندنسکی



هونه‌رمه‌ند جوزج براک



هونه‌رمه‌ند خوان میرۆ



հոյներմենտ Տեֆազյանի Դալի



هونه رهنه ند جاک فیتریانو

ههوله چاپکراوهکان

1) له‌بهری لیکۆلینه‌وه‌ی رۆژنامه‌نووسیدا

- * رۆژنامه‌گه‌ریی کوردی و رۆژنامه‌نووسی کورد نامیله‌که-چاپی 1984، به‌ناوی خوازراوی (پاکزاد محمد کریم)، چاپکردن و بلا‌کردنه‌وه‌ی یه‌کیته‌ی رۆژنامه‌نووسانی کوردستان (له‌شاخ) چاپی دووهم به‌ناوی سه‌ریح، هه‌ولیر چاپخانه‌ی زانکۆی سه‌لاحه‌ددین، 1991.
- * پرۆژه‌یه‌ک بۆ ده‌رکردنی رۆژنامه‌یه‌کی رۆژانه به‌کوردی لیکۆلینه‌وه-گۆفاری (رۆشنیبری نوی) به‌غدا، پایزی 1986.
- * هه‌له‌ی چاپ، ئەم‌رۆ ناسۆی دوا رۆژ لیکۆلینه‌وه-به‌دوو‌به‌ش، رۆژنامه‌ی (هاوکاری) به‌غدا-1988.
- * وینه‌و کاریکاتۆر تایپۆگرافیاو به‌کاره‌یتانیان له رۆژنامه‌گه‌ریی کوردیدا لیکۆلینه‌وه-به‌سه‌سج به‌ش، گۆفاری (کاروان ژماره 85 و 86 و 87) ی 1990.
- * براهه‌تی: یه‌که‌م‌ین رۆژنامه‌ی رۆژانه له میژووی رۆژنامه‌گه‌ریی کوردیدا لیکۆلینه‌وه‌و بیبلۆگرافیا-چاپی یه‌که‌م گۆفاری (یه‌ک‌گرتن) که له هه‌نده‌ران ده‌رده‌چێ، چاپی دوهم چاپخانه‌ی خه‌بات 1991. چاپی سی‌یه‌م چاپخانه‌ی وه‌زاره‌تی په‌روه‌رده‌ی هه‌ولیر-1997.
- * نازانسێ ده‌نگوباسی کوردستان (ناداک-ADAK) پرۆژه‌ی دامه‌زراندن و به‌ری‌توه‌بردن لیکۆلینه‌وه-رۆژنامه‌ی (براهه‌تی) به‌سه‌ی‌زده‌ ئه‌لقه، هه‌ولیر-1993، چاپی دووهم به‌کتیبه‌ چاپخانه‌ی خه‌بات ده‌ۆک 1997.
- * دره‌ختی بنکۆلکراو: په‌نجه‌نما‌یه‌کی رۆژنامه‌نووسییانه بۆ باری رووناکیبیری و کلتووری کوردی چاپی یه‌که‌م کوردستان 1995، چاپی دووهم سوید 1996.
- * چه‌ند وتارو نووسینی تر هه‌ر له‌م بواره‌دا له شوێنی جیا جیا به‌کوردی و عه‌ره‌بی.

2) شيعر

* ئەو شەوانەى خەون نايبى:
چاپخانەى (النعمان) نەجەف-1977.
* تاڭگەى مەند

چاپخانەى (شفیق) بەغدا-1987
* چەند كۆتەلتىكى جەنازەبى:

چاپى ئىتالىا 1994

چاپى كوردستان 1995

3) لەبوارى وەرگىراندا

* نووستوى بەر باران:

شيعر- لە فارسيبەو، چاپخانەى (علاء) بەغدا-1980

* ريتگاوبان، پيئنج چيرۆكى دريژو شانۆنامەبەك لە نيكۆلاى خايتۆفەرە

چاپخانەى (الحوادث) بەغدا-1983

* سەرتايبەك بۆ تيتگەيشتنى هونەرى تەشكىلى

چاپخانەى (حسام) بەغدا 1986

* چەند نامەبەك بۆ تارانتابابو:

شيعرى نازم حيكەت، وەرگىران لە عەرەبىبەو.

چاپخانەى (الزمان) بەغدا-1990.

* داىكى كورد-دانىيل ميان

وەرگىران لە عەرەبىبەو 1996.

4

* پايزى چاوەكان

كۆلاژ لە تاراوگەى شيعردا چاپخانەى وەزارەتى رۆشنىبىرى-هەولير 1998.

* چاوەكان.. هەميشە چاوەكان...

كلاو رۆژنەبەك لە شەختەدا، چاپخانەى وەزارەتى رۆشنىبىرى 1999

* شرفە-بە زمانى عەرەبى، چاپخانەى خەبات دەوك-1998

* بيئجگە لە دەيان شيعرى وەرگىرداو و نووسىنى دىكە لەكات و شوئىنى جياجيايدا بەكوردى و عەرەبى.

