

دهزگای چاپ و بلاوکردنهوهی



زنجیره ی روشنییری

*

خاوهنی ئیمتیاز: شهوکت شیخ یهزین

سهزنووسه: بهدران شههمهدههیب

ناوونیشان: دهزگای چاپ و بلاوکردنهوهی ئاراس، گهرهکی خانزاد، ههولتیر

س. پ. ژماره: ١

www.araspublisher.com

کۆمهلهی ژیانهوهی کوردستان

کۆمەڵەى ژيانەوہى كوردستان

حامید گەوہەرى

ناوى كتيب: كۆمەڵەى ژيانەوہى كوردستان

نووسينى: حاميد گەوہەرى

بلاوكراوہى ئاراس - ژماره: ٢٤٦

دەرھيتنانى ھونەرى و بەرگ: ئاراس ئەكرەم

خۆشئووسينى بەرگ: محەمەد زادە

ھەلەگرى: دلشاد مستەفا

سەرپەرشتينى چاپ: ئاورپەحمانى حاجى مەحمود

چاپى بەكەم: ھەولتير - ٢٠٠٤

لە كتيبخانەى بەرپۆڤەبەرايەتیی گشتیی رۆشنبیری و ھونەر لە ھەولتير ژماره (١٢١) ی سالی

٢٠٠٤ ی دراوہتير

چەند رابوچوون دەربارە چاپى يەكەمى كۆمەلەى ژ. ك

كتىبى كۆمەلەى ژيانەوھى كوردستان جارى يەكەم سالى ۱۹۹۸ لە ولاتى سوید لە ستۆكھۆلم بلاوكرايهوھ. دواى بلاو بوونەوھى، ژمارەيەك نامەم لە لايەن دۆستان و خوتنەرانىيەوھ پى گەبشت. لە زۆرەي نامەكاندا دەستخوشىيان ليكر دووم و بەرتنویتی باش و بەكەلكيان هانىيانداوم كە پتر هەولتى نووسىنى بابەتى ميژوويى و ديارده و رووداوھكانى كوردستان بەدم. چەند وتارى رەخنەگرانەش لەسەر كتيبەكەم لە گوڤارەكاندا كەتە بەرچاو، كە بەتیکرا بوونە ھۆى خوشحالىم و پتر هانىيانداوم بۆ بەشوتن كەوتنى داخووزەكانيان.

لە ناو نامە و بلاو كراوھكاندا، بلاو كراوھى بەرپز ئەفراسياو ھەورامى پترلە ھەمووان بۆ من جيگەى سەرنج و دوور لە چاو پروانى بوو. ناوبراو پيشتر وەرگيترارى چەند بەلگەنامەى رووسىي بۆ ناردبووم، كە لە ئەرشيوھكانى يەكيتىي سۆڤيەتى جارن بەدەستى ھيتنابوو. لە لاپەرەى ۷ چاپى يەكەمى (ژ. ك) دا ئامازەم بۆ ئەو بەلگەنامانەى كاك ئەفراسياو كرووھ و دواى سوپاس و پتر بۆ ناوبراو رامگەياندووھ، كە بەلگەنامە رووسىيەكانى ھى كاك ئەفراسياون و لە پاشكۆى كتيبەكەدا بەناوى خۆى بلاويان دەكەمەوھ. كەچى لە بلاو كراوھكەى ئەفراسياودا وادەردەكەوئى كە ناوبراو چاو پروانى ئەوھ بووھ كە من كتيبەكەم دواى ھوت سالى ليكۆلينيەوھ بەناوى ئەو بنووسم و بلاوى بكەمەوھ. لە بەشى ميژووي چەك كردنى شارەبانى مەھاباددا كەلكم لە نووسينيكي ژەنرال ھەسەن ئەرفەح و بەلگەنامەيەكى ئەرشيوى رووسىيە وەرگرتووھ، كە دەرگەوت ھەردوو لە نووسيني ميژووي چەك كردنى شارەوانيدا ھەلەيان كرووھ. دوو تيلگرافى قەرەنى ئاغاي مامەش لە سندوس و ئەفشاريەنا لە ميانداوم، ميژووي دروستى چەك كردنى شارەبانى مەھاباد روون دەكەنەوھ. لەو چاپكراوھدا ئەم ھەلەيەم راستكرووھتەوھ.

لە كۆتاييدا سوپاسى ئەو دۆست و نووسەرە بەرپزانە دەكەم كە لەسەر چاپى يەكەمى ژ. كافيان نووسيوھ و چاپى دووھميان دەولەمەند كرد. بۆ بينيني دەقى بەلگەنامەكانى كۆمەلەى ژيانەوھى كوردستان بەزمانى توركى ئازەربايجانى پروانە پاشكۆى كتيبەكە.

حاميد گەوھەرى

۲۰۰۳/۱/۱ سوید

چەند وتەيەك دەربارەى ميژووي كۆمەلەى ژيانەوھى كوردستان

تا ئيستا دوو ناميلكە و گەليک وتار و نووسراوھى كورت بەشيوھى پچرپچر لە كتيب و گوڤاراندا دەربارەى ژيان و چۆنيەتى دامەزرانى كۆمەلەى ژيانەوھى كوردستان (ژ. ك) لە لايەن نووسەرانى خۆمالي و بيگانەوھ بلاو كراونەتەوھ. لە ناو ئەو نووسراوانەدا كە من ئەوانەى لايەنە جوړاو جوړەكانى ژيانى ئەو ريكخراوھيە، قەوارەى تەشكيلاتى، بەسەرھات و لەنيوچوونيان بەبەلگە بۆ خوتنەران روونكردبيستەوھ، يان تەنانەت ناو و ميژووي دامەزرانيان بەدروستى نوسيبى. نووسراوھى ئەو بەرپزانە جيا لە چەند دانەيان كە لەو بەشە و بەشەكانى ديكەى ئەم كتيبەدا ئامازەيان بۆ دەكەم، دواى تپپەريوونى دەيان سالى بەسەر ھەلەوشانى ژيكافدا، لە زمانى خەلك وەرگيراون و ھالەتى بيرەوھرييان ھەيە، ياخود لە نووسراوھى نووسەرانى بيگانەى وەك «ويليام ئيگلتن جوئيز» و «ئارچيف رۆزقيلت» وەرگيراون و جيا لە دووپات و چەند پاتكردنەوھى گوتنى ئەوان شتيتكى نوييان تيدا بەرچاو ناكەوئى. لەبەر ئەوھ، ھەرچەندە پتر لەنيو سەدە بەسەر ھەلەوشانى كۆمەلەى ژيانەوھى كوردستاندا تپپەريوھ، ژيان و بەسەرھاتەكانى ھەروا تەمگرتوون و لە تاريكيدا ماونەتەوھ و دوور نەبوو بەدريژەكيتشانى شەرى سارد لەنيوان رۆژھەلات و رۆژئاواى ئەوروپا يان بەوتەيەكى تر يەكيتتى سۆڤيەتى جارن و ولاتە سەرمايەدارەكان، ئەو رازە بنگل ببوايە.

بەم ھەلومەرجە سياسىيەى كە لە يەكيتتى سۆڤيەتى جارندا سەرى ھەلدا، دەرگاي ئەرشيڤى حيزبە كۆمونيستەكان كرايەوھ و گەليک بەلگەى نھيتى و شاردراوھ لەسەر بزوتنەوھى رزگاربخووزانەى نەتەوھ بندەستەكان، لەوانە نەتەوھى كورد و ئازەرى ژيتردەستى ئيران، كەوتنە دەست كەسانى وردبيني خاون تپپيني نەتەوھى. ژمارەيەك لەو بەلگانە پتيوھندى راستەوخويان بەنەتەوھى كورد، كۆمەلەى ئازادبخووزى كوردستان، كۆمەلەى ژيانەوھى كوردستان (ژ. ك)، حيزبى ديوكراتى كوردستانى ئيران و كۆمارى كوردستانەوھ ھەيە، كە من ئەم كتيبەم لەبەر رۆشنايى ئەو بەلگانە و ژمارە بەلگەيەكى تر نووسيوھ.

ئەو بەلگانە بەشيوھى جياواز و لەلايەن كەسايەتبي جياوازهوھ بەمن گەبشتوون، كە پتيويستە ليترە ئامازەيان بۆ بكەم و وپراى سوپاسى فراوانم بۆ ئەو ئازيزانە ئەوانيش لە ئامادە بوونى ئەم بەرھەمە ميژووييەدا بەشەريك و بەشدار بناسينم.

۱- بەلگە نووسراوەکان بەزمانی نازەری لەلایەن کاک حوسین بەخشی دانیشتووی ئالمان بەمن گەیشتون و بەیارمەتیی مێژوونوسی نازەری زمان کاک «جەواد موفرد» کردوومن بەکوردی. لەم بارەییەوه سوپاسی کاک حوسینی بەخشی و کاک جەواد موفرد دەکەم.

۲- بۆ نووسینی سەرچاوەکانی بەرگی ۱-۶ی گۆڤاری نیشتمان، لە کتیبی دوکتۆر جەمال نەبەز بەناوی «گۆڤاری نیشتمان- زمانی حالی کۆمەڵەی ژیکاف» کەلکم وەرگرتوو.

۳- بەرگی ۷، ۸، ۹ی گۆڤاری نیشتمان جاریک لەلایەن دوکتۆر ئەمیری حەسەنپوور و جارتیکیش لەلایەن کاک حەسەنی قازیبەوه بەمن گەیشتوو، کە بەگەرمی سوپاسیان دەکەم.

۴- پۆڕژمێرەکانی کۆمەڵەی ژ. ک و دیاریی کۆمەڵەی ژ. ک بۆ لاوان، کە بریتین لە: دیاریی مەلا محەمەدی کۆبی. گۆلبێتیریک لە دیوانی حاجی قادری کۆبی، دەستە گۆلیکی جوان و بۆنخۆش لە باغی نیشتمانپەروریدا، لەلایەن دوکتۆر ئەمیری حەسەنپوورەوه بەمن دراوان.

۵- بەلگەنامە نووسراوە پووسییهکان، لەلایەن کاک ئەفراسییاو هەورامی لە ئەرشیقی وەزارەتی دەرەوی پووسییهی فیدرال بەدەست هاتوون. کاک ئەفراسییاو بۆخۆی ئەوانەیی کردوووە کوردی و هەشت بەلگەیی بۆ گۆڤاری گزینگ و گۆڤاری رابوون ناردوو. منیش دوای خۆیندەوهی ئەو بەلگەنامانە لە گۆڤاری گزینگ ژمارە ۱۱ و ۱۳ و گۆڤاری رابوونی ژمارە ۲۲-۱۹۹۷دا، بەنامە و تەلەفۆن پێوەندیم بەکاک ئەفراسییاو هەورامی گرت و پێم راگەیاندا کە چەند سالیکی لەسەر مێژووی ژ. ک دەکۆلمەوه و گەلیک بەلگەیی بەنرخم دەست کەوتوو و خەریکم لە کتیبیکدا بلاویان دەکەمەوه. داوام لیکرد ئەگەر دەربارەیی کۆمەڵەی ژێنەوهی کوردستان بەلگەیی تری لایە و دەبەوێ بلاویان بکاتەوه، بۆ منیان بنێرێ، کە لە کتیبەکەمدا بەناوی خۆی کەلکیان لێوەرگرم. کاک ئەفراسییاو لە وەلامدا وەرگێرانی ۱۹ بەلگەیی پەشنوسی بۆ نارد. دوای سوپاس بۆ بەرێزیان و دەستەیی نووسەرانی گزینگ و رابوون، لە ژمارەییکیان کە پێوەندیان بە کۆمەڵەی ژێنەوهی کوردستانەوه هەیە بەناوی کاک ئەفراسییاو هەورامییهوه کەلک وەردهگرم.

۶- بەشیکی ئاگاداریی لەسەر ژێن و بەسەرھاتەکانی دوکتۆر عەزیزی زەندی (عەزیز

ئالمانی) و وینەکەیم لەلایەن «میدیە زەندی»، کچی خوالیخۆشبوو عەزیزی زەندییهوه پێ گەیشتون، کە جینگەیی سوپاسی فراوانە.

۷- هەر بەلگەییکی تر کە لەو کتیبەدا کەلکم لێوەرگرتین لە شوینی خۆیاندا پەراویزم بۆ کردوونەتەوه و ئاماژەم بەسەرچاوە و خواوەنەکانیان کردوو.

۸- گۆم، ئەو ژمارە کتیب و نووسراوانەیی کە تا ئیستا دەربارەیی ژیکاف بلاوکراونەتەوه، لایەنە جۆراوجۆرەکانی ژێنەویی کۆمەڵەییان بەدروستی بۆ خۆینەران پوون نەکردوووەتەوه و بگرە دەربارەیی ناوی کۆمەڵە و مێژووی دامەزرانیی بەهەڵە چون. بۆ ئەوهی لە بەشە جیاوازەکانی ئەم کتیبەدا ناچار نەبم لە مەبەستی دەستیشانکراو لابدەم و پەنجە بۆ ئەو نووسراوانە راکیشم، پێویستە لێرە لەو بەشەدا بەکورتی ئاماژە بۆ چەند نووسراوەییکیان بکەم، کە بوونەتە سەرچاوەیی نووسیینی زۆریەیی نووسەرانی دوایی، دەربارەیی ژێن و بەسەرھاتەکانی ژیکاف.

۹- دامەزرانی ژ. ک. دەربارەیی مێژووی دامەزرانی (ژ. ک) دا گەلیک زانیاریی دژ بەیەکتەر و ناراست بلاو کراوەتەوه:

۱- گۆڤاری پۆژی نوێ لە لاپەرەیی ۶ی ژمارەیی ۱۰ی سالیی یەکەمیدا کە لە ۱ی کانوونی دوومی سالی ۱۹۶۱دا بلاوکراوەتەوه دەربارەیی دامەزرانی ژ. ک نوسیویەتی: «کاتی کە لەشکری ئینگلیز هاتە (سنه) وه، لەشکری سوریش هاتە مەهاباد و ناوچەکانیکەیی کوردستانەوه... حیزبی ئازادیخوازی کوردستان بپاریدا کە بەرنامەیی خۆی بگۆرێ، وه نەک هەر ئەوه بەلکۆو ناوی خۆشی گۆرێ وه ناوی خۆی نا (ژ. ک) ژێنەوهی کورد(۱)»

دوکتۆر جەمال نەبەز دەربارەیی حیزبی ئازادیخوازی کوردستان دەلی: «حیزبی ئازادیخوازی کوردستان حیزبیکە نەهێنی بوو، زانیاریان زۆر نییه، هەر هێندە دەزانین کە ئەم حیزبە بەسەرۆکییهیی دوکتۆر عەزیزی زەندی لە دەوری سالی ۱۹۳۹دا لە نیوچەیی موکریان دامەزرینراوه. ئەم حیزبە هەتا مانگی ئابی ۱۹۴۱، واتە ئەو کاتەیی کە لەشکری سوڤیەت هاتە ئازەربایجان و پۆژھەلاتی کوردستانەوه هەر ما بوو. چونکە

۱- گۆڤاری نیشتمان زمانی حالی «کۆمەڵەیی ژیکاف» و ئیدیۆلۆژیی هورده بۆرژوازی پۆشنیبیری ناسیۆنالیست لە کوردستاندا، ل. ۳۰، نووسیینی د. جەمال نەبەز.

به‌یادنامه‌یه‌ک له و حیزبه به‌جی‌ماوه که به‌خیرهاتنی له‌شکری سوڤیه‌ت ده‌کات بو کوردستان، که ئەمەش هەر له مانگی ئابی ۱۹۴۱دا بووه. پاش ئەمه حیزبی نازادیخوای کوردستان به‌جاریک نیوی نه‌ماوه. ئەورده‌حمانی زه‌بیحی، که خۆی یه‌کیک بووه له دامه‌زرینه‌رانی کۆمه‌له‌ی ژیکاف و به‌پرتیه‌به‌ری گوڤاری «نیشتمان»، له په‌نجاکاندا پیتی گوت که گوايه عه‌زیزی زه‌ندی به‌هۆی ئەوه‌وه که هیندی له‌هاوکاره‌کانی به‌«ناپاک»یان داناوه، دوورکه‌وتوونه‌ته‌وه لیبی، و به‌وه حیزبی نازادیخوازی کوردستان تیکچووه، و ئەوجا ماوه‌یه‌ک کورد له‌پۆڤه‌لاتدا بپرتیک‌خراو ماونه‌ته‌وه، هه‌تا به‌نه‌پیتی «کۆمه‌له‌ی ژیکاف»یان له‌سالی ۱۹۴۲دا دروست کردووه، و بو ئەمەش یه‌که‌م کۆبوونه‌وه‌یان له‌باخیک کردووه له‌نزیک مه‌هاباد و له‌پۆڤه‌دا بریاریان داوه «کۆمه‌له‌ی ژیکاف» دامه‌زێنن.

۲- ویلیام ئیگلتن جۆنیز له‌لاپه‌ره‌ی ۶۵ی کتیبی «کۆماری کورد له‌ ۱۹۴۶»دا وه‌رگێراوی (سه‌ید محمه‌دی سه‌مه‌دی) ده‌لی: «کۆمه‌له‌ی ژیکاف له‌ ۲۵ی خه‌رمه‌نان (شه‌ریور)ی سالی ۱۳۲۱- ۱۶ی سپه‌ته‌مه‌به‌ری سالی ۱۹۴۲ له‌ باخی حاجی داود له‌ شاری مه‌هاباد دامه‌زراوه.»

۳- دوکتۆر عه‌بدولرهمانه‌ی قاسملو له‌لاپه‌ره‌ی ۷۶ی کتیبی «کورد و کوردستان» که سالی ۱۹۶۴ له‌ براتسلافا (چیکۆسلۆفاکیا) به‌زمانی سلاقی و سالی ۱۹۶۵ به‌زمانی ئینگلیزی بلاوی کردووه‌ته‌وه، ده‌رباره‌ی میژووی دامه‌زرانی ژ. ک ده‌لی: «پاش ئەوه‌ی دوا بنکه‌ی پۆلیسی ئێران له‌ سالی ۱۹۴۴ له‌ مه‌هاباد کۆکرایه‌وه، ئەوجا خه‌لک بوخۆی بوو به‌فه‌رمانه‌وه‌ی ئەم ناوچه‌یه. له‌ کاته‌دا پرتیک‌خراویکی ناسیۆنالیستانه‌ به‌نیوی «کۆمه‌له‌ی ژبانی کورد» ده‌ستی کرد به‌چالاکی نواندن له‌ کوردستاندا^(۲)».

دوکتۆر قاسملو له‌لاپه‌ره‌ی ۱۸ی «چل سال خه‌بات له‌ پیناوی نازادی»دا له‌ نووسینی پیتشووی خۆی په‌شیمان بووه‌ته‌وه و ئەم جاره‌ ده‌رباره‌ی میژووی دامه‌زرانی ژ. ک نووسیویه‌تی: «دامه‌زرینه‌رانی کۆمه‌له‌ ۱۱ که‌س بوون که له‌ ۲۵ی خه‌رمه‌نانی سالی ۱۳۲۱- ۱۶ی سپه‌ته‌مه‌به‌ری ۱۹۴۲ی زاینی له‌ مه‌هاباد کۆبوونه‌وه و کۆمه‌له‌یان دامه‌زراند.»

۴- که‌ریبی حسامی له‌لاپه‌ره‌ی ۴۲ی گتیبی «کۆماری کوردستان یان خودموختاری»دا

که سالی ۱۹۴۶ بلاوی کردووه‌ته‌وه ده‌رباره‌ی میژووی دامه‌زرانی ژ. ک نووسیویه‌تی: «له‌ مانگی سپه‌ته‌مه‌به‌ری سالی ۱۹۴۲ کۆمه‌لیک له‌ رووناکبیران و ورده‌ بوژووازی شاری مه‌هاباد کۆمه‌له‌ی ژ. کاف (ژبانه‌وه‌ی کورد)یان دامه‌زراند.»

حسامی له‌لاپه‌ره‌ی ۱۶۱ی کتیبی «پیداچوونه‌وه»دا که سالی ۱۹۹۶ له‌ سوید بلاوی کردووه‌ته‌وه، له‌ نووسینی پیتشووی په‌شیمان بووه‌ته‌وه و نووسیویه‌تی «وه‌ک ده‌زانین کۆمه‌له‌ی ژ. ک له‌ ۲۵ی گه‌لاویژی سالی ۱۳۲۱- ۱۶ی ئوتی سالی ۱۹۴۲ له‌ شاری مه‌هاباد دامه‌زراوه.»

۵- عه‌بدولقادر ده‌باغی له‌لاپه‌ره‌ی ۹ی «راپه‌پینی کۆمه‌له‌ی ژ. کاف»، ۱۲/۱۲/۱۳۶۱ی هه‌تاوی، که له‌لایه‌ن به‌شی ئینتشارات و ته‌بلیغاتی کۆمیتیه‌ی ناوه‌ندی حیزبی دیموکراتی کوردستانی ئێران له‌ چاپ دراوه، ده‌رباره‌ی دامه‌زرانی ژ. ک ده‌لی: «له‌ خه‌رمه‌نانی ۱۳۲۱ی هه‌تاوی چه‌ند که‌سیک له‌ باخیکدا کۆبوونه‌وه و بنچینه و بناغه‌ی کۆمه‌له‌یه‌کی ته‌واو میلی و نه‌ته‌وايه‌تییان دارژاند که له‌ دواپۆڤه‌دا به‌تیشکی رووناکی هینه‌ری، پۆڤه‌ پرشنگ هاوێژه‌که‌ی کوردستانی رووناک کرده‌وه.»

۶- سه‌ید محمه‌دی سه‌مه‌دی له‌لاپه‌ره‌ی ۱۱ی کۆکراوه‌ی خۆیدا به‌ناوی «ژ. کاف چ بوو؟ چی ده‌ویست؟ وه‌ چی لێ به‌سه‌ره‌ات؟»دا ده‌رباره‌ی میژووی دامه‌زرانی کۆمه‌له‌ی ژیکاف، په‌نجه‌ بو‌وته‌ی مه‌لا قادری موده‌ریسی راده‌کیشی و ده‌نوس: «ئهو تین و مه‌یله له‌ ۲۵ی شه‌ریوره‌ی سالی ۱۳۲۱ی هه‌تاوی پرتیکه‌وتی ۱۶ی سپه‌ته‌مه‌به‌ری ۱۹۴۲ شکلی گرت.»

۷- ئارچی رۆژقیلت له‌لاپه‌ره‌ی ۹ی کتیبی کۆماری کورد له‌ مه‌هاباد وه‌رگێرانی خالد عه‌زیزی، ده‌رباره‌ی میژووی دامه‌زرانی ژ. ک ده‌لی: «له‌ ۱۶ی مانگی ئاگۆستی^(۳) سالی ۱۹۴۳، ده‌ پازده‌ که‌س له‌ هورده‌ بوژووا و رووناکبیره‌کانی مه‌هاباد کۆمه‌له‌ی ژ. کاف، (کۆمه‌له‌ی ژبانه‌وه‌ی کورد)یان دامه‌زراند.»

۸- دوکتۆر جه‌مال نه‌به‌ز له‌لاپه‌ره‌ی ۳۲ی گوڤاری نیشتمان زمانی حالی «کۆمه‌له‌ی ژیکاف» و ئیدیلۆژی هورده‌ بوژووی رۆشنی ناسیۆنالیست له‌ کوردستاندا ده‌لی: «گوڤاری نیشتمان وه‌رامی راسته‌قینه‌ی ئەو پرسیاره‌ ده‌داته‌وه که‌ که‌ی «کۆمه‌له‌ی

۳- ۱۶ی ئه‌گۆستی سالی ۱۹۴۳ ده‌بیته‌ ۲۵ی گه‌لاویژی سالی ۱۳۲۲ی هه‌تاوی.

۲- هه‌مان سه‌رچاوه‌ لاپه‌ره‌ی ۳۱.

ژیکاف» دامه‌زراوه. له لاپه‌ره‌ی (۲) ی ژماره (۲) ی نیشتماندا هه‌والیک نووسراوه که جه‌ژنی سه‌ری سالی کۆمه‌له له ۲۵ ی گه‌لاوێژ گیراوه، که ئەمه‌ش سال‌پۆژی دامه‌زراندنی «ژیکاف» ه.

ئهمانه به‌شیکن له‌و بۆچوونانه‌ی، که ده‌رباره‌ی میژووی دامه‌زرانی کۆمه‌له‌ی ژیکاف نووسراون. وه‌ک ده‌بینین زۆریه‌یان نوسینی ویلیام ئیگلتن جۆنیزیان کردووه‌ته سه‌رچاوه‌ی نووسینه‌کانیان، که ئەویش مانگی گه‌لاوێژی به‌هه‌له کردووه‌ته (شه‌ریوه‌ر- خه‌رمانان). مانگی گه‌لاوێژی کوردی ده‌بیته مانگی «مرداد» ی ئیرانی نه‌ک مانگی شه‌ریوه‌ر. ده‌رباره‌ی میژووی دامه‌زرانی کۆمه‌له‌ی ژیکاف ده‌کرێ پهنجه بۆ ده‌یان وتاری دیکه‌ش پاکیشین، که ئەوانیش له چوارچێوه‌ی ئەم بۆچوونانه‌دان و هه‌ر به‌م جۆره ده‌رباره‌ی میژووی دامه‌زرانی ژیکاف دواون.

وه‌ک دوکتۆر جه‌مال نه‌به‌ز ده‌لی: «وه‌لامی دروست و راسته‌قیسه‌ی ئەو په‌رسیاره، که که‌نگی کۆمه‌له‌ی ژیکاف دامه‌زراوه، ده‌بی له گۆڤاری نیشتمان و به‌لگه‌نامه‌کانی تری ژیکافدا بدۆزیته‌وه.» به‌لگه‌نامه‌کانی ژیکاف له‌وه ده‌دوین که به‌ر له دامه‌زرانی کۆمه‌له‌ی ژیکاف، کۆمه‌له‌یه‌ک له مانگی یونی سالی ۱۹۳۸ له مه‌هاباد دامه‌زراوه، که ناوی کۆمه‌له‌ی ئازادیخوازی کوردستان بووه. ئەو کۆمه‌له‌یه به‌داگیرکردنی ئیران له‌لایه‌ن سوپای ولاته‌هاو په‌یمان‌کانی ئەمریکا، ئینگلیز و سوڤیه‌ت و جی‌گی‌ری‌بونی سوپای ئینگلیز و سوڤیه‌ت له کوردستاندا، تاکه‌ پێک‌خراوه‌ی سیاسی کوردی پۆژه‌لاتی کوردستان بووه. دوا‌ی ئەمه هه‌روه‌کوو مامۆستا زه‌بیحی بۆ دوکتۆر جه‌مال نه‌به‌زی گێراوه‌ته‌وه، به‌هۆی سه‌ره‌له‌دانی نا‌کوکی له‌نیوان ئەندامانی کۆمه‌له‌ی ئازادیخوازی کوردستاندا، «عه‌زیزی زه‌ندی» و غه‌فوری مه‌حمودیان کۆمه‌له‌یان به‌جێهێشتووه و کۆمه‌له له‌ناکامی نا‌کوکی له‌نیوان ئەندامانیدا هه‌له‌شاهه. به‌خۆکشاندنه‌وه‌ی عه‌زیزی زه‌ندی و مه‌حمودیان له کۆمه‌له، ئەندامه‌ به‌جیمانه‌کانی له‌گه‌ڵ ژماره‌ رووناکبیریکی تری شاری مه‌هاباد به‌کیان گرتووه و له ۲۵ ی گه‌لاوێژی سالی ۱۳۲۱ هه‌تا‌وی که ده‌بیته ۱۶ ی ناگۆستی سالی ۱۹۴۲ ی زاینی، پێک‌خراوه‌که‌یان زیندوو کردووه‌ته‌وه. له‌و گۆرانی‌کاریه‌دا ناوی کۆمه‌له‌ی ئازادیخوازی کوردستانیان هه‌له‌گرتوه و کۆمه‌له‌ی ژیکاف ده‌ی کوردستانیان له جێی داناوه و میژووی خه‌باتی کۆمه‌له‌ی ئازادیخوازی کوردستانیان به‌میژووی خه‌باتی ژیکافه‌وه لکاندووه و به‌ناوی کۆمه‌له‌ی ژ. ک ناساندوویانه.

ب- ناوی ژیکاف. ده‌رباره‌ی ناوی کۆمه‌له‌ش گه‌لیک ناگاداریی ناراست بلا‌وکراوه‌ته‌وه، که ده‌کرێ به‌کورتی ناماژه بۆ چهند دانه‌یه‌کیان بکه‌م:

۱- له به‌شی میژووی دامه‌زرانی کۆمه‌له‌ی ژ. کدا، ناگاداریی نووسینی گۆڤاری پۆژی نوێ ده‌رباره‌ی ناوی ژ. ک بووین، که ده‌لی:

«کاتی که له‌شکری ئینگلیز هاته (سه‌نه) وه، له‌شکری سو‌ریش هاته مه‌هاباد و ناوچه‌کانیکه‌ی کوردستانه‌وه... حیزبی ئازادیخوازی کوردستان بپاریدا که به‌رنامه‌ی خۆی بگۆرێ، وه نه‌ک هه‌ر ئەوه به‌ل‌کوو ناوی خۆشی گۆرێ وه ناوی خۆی نا (ژ. ک) ژیکافه‌ی کورد.»

۲- ویلیام ئیگلتن جۆنیز له لاپه‌ره‌ی ۶۷ ی کتیبی «کۆماری کورد له ۱۹۴۶» دا وه‌رگێراوی سه‌ید مه‌مه‌دی سه‌مه‌دی، ناوی «کۆمه‌له‌ی ژیکافه‌ی کوردستان» ی بۆ ژ. ک به‌کار هێناوه.

۳- دوکتۆر عه‌بدولپه‌حمانی قاسملو له لاپه‌ره‌ی ۷۶ ی کتیبی کورد و کوردستاندا کۆمه‌له‌ی ژ. ک به «کۆمه‌له‌ی ژیکاف» ده‌ناسین، به‌لام له لاپه‌ره‌ی ۱۸ ی «چل سال خه‌بات له پیناوی ئازادی» دا، ناوی کۆمه‌له‌ی ژیکافه‌ی کوردی بۆ ژ. ک به‌کار هێناوه.

۴- که‌رمی حسامی له لاپه‌ره‌ی ۲۴ ی گتیبی «کۆماری کوردستان یان خودمختاری» دا ده‌رباره‌ی ناوی ژ. ک ده‌لی: کۆمه‌لیک له رووناکبیران و ورده بورژوازی شاری مه‌هاباد کۆمه‌له‌ی ژیکاف (ژیکافه‌ی کورد) یان دامه‌زراند. «ناوبراو له لاپه‌ره‌ی ۱۶ ی کتیبی «پیداچوونه‌وه» شدا، ژ. ک به «کۆمه‌له‌ی ژیکافه‌ی کورد» ده‌ناسین و له ژێر سه‌ردێری ناوی کۆمه‌له‌ی ژیکافدا ده‌لی: - «به‌پروای من پڕ به‌پێستی بارودۆخی ئەوه‌ده‌می کوردستان و له‌گه‌ڵ ویست و نامانجی نه‌ته‌وه‌ی کورد به‌کیده‌گرته‌وه. راسته هاتنی ئۆردووی هاو‌په‌یمان و روخانی رێژی دیکتاتۆری په‌هله‌وی کوردی له ژێرده‌ستی و زۆرداری حکومه‌تی عه‌جهم رزگار کردبوو، به‌لام ژیکافه‌ی کورد بپه‌رێ و هۆشی نه‌ته‌وايه‌تی و توانای مه‌عنه‌وی و گێرانه‌وه‌ی هیزی هیوا به‌خۆبوونی کورد بوو به‌ئه‌رکی تیکۆشانی کۆمه‌له‌ی ژ. ک.»

۵- ئارچی پۆزفیلت له لاپه‌ره‌ی ۹ ی کتیبی کۆماری کورد له مه‌هاباد وه‌رگێرانی خالد عه‌زیزی، ناوی «کۆمه‌له‌ی ژیکافه‌ی کورد» ی بۆ ژ. ک به‌کار هێناوه.

۶- دوکتۆر جه‌مال نه‌به‌ز له لاپه‌ره‌ی ۳۱ ی گۆڤاری نیشتمان زمانی حالی «کۆمه‌له‌ی

ژیکافی، ژیکافی به «کۆمه‌له‌ی ژيانه‌وه‌ی کورد» ناساندووه و له به‌شێک له نووسینه‌که‌یدا ده‌لێ: ئیمه با لیڤه‌دا له‌وه بگه‌ڕێین که قاسملو نیوی ژیکافی به‌هه‌له‌ نووسیوه و به «کۆمه‌له‌ی ژيانی کورد» داناو، راستییه‌که‌ی ژ. ک- کۆمه‌له‌ی ژيانه‌وه‌ی کورده نه‌ک کۆمه‌له‌ی ژيانی کورده.....

۷- مه‌حموودی مه‌لا عیزه‌ت له لاپه‌ره‌ی ۶۳ی کتییی کۆماری میللی مه‌هاباد، لی‌کۆلێنه‌وه‌یه‌کی می‌ژوویی سیاسی، بلاوکراوه‌ی یه‌کیتی نووسه‌رانی کوردستان، که سالی ۱۹۸۴ له چاپخانه‌ی شه‌هید ئیبراهیم عه‌زۆدا چاپ کراوه، کۆمه‌له‌ی ژیکافی به‌کۆمه‌له‌ی ژيانه‌وه‌ی کوردستان ناساندووه.

۸- پرۆفیسۆر لازاریف له لاپه‌ره‌ی ۱۷۷ی کتییی «بزوتنه‌وه‌ی کورد له سه‌رده‌می هه‌ره تازه‌دا» که سالی ۱۹۸۷ له مۆسکۆ بلاوی کردووه‌ته‌وه، ناوی «ژيانه‌وه‌ی کوردستان» ی بۆ ژیکافی به‌کاره‌یناوه (۴).

۹- گۆفاری ڕیگا که له مانگی خه‌زه‌له‌ره‌ی سالی ۱۳۲۷- ئۆکتۆبه‌ر و نوڤتیمبه‌ری ۱۹۴۸، نزیکه‌ی دوو سال دوا‌ی روخانی کۆماری کوردستان، ته‌نیا ژماره‌یه‌کی له‌لایه‌ن غه‌نی بلوریان و محمه‌دی شاه‌سندی و به‌هاوکاری عه‌بدوڵه‌رحمانی زه‌بیحی و حه‌سه‌نی قه‌لجی له باشووری کوردستان له گوندی «سیتکه» ده‌رچوو، له لاپه‌ره‌ی یه‌که‌مه‌دا، له ژێر سه‌ردێری «ڕیگا» نووسیوه‌تی، «اورگانی کومه‌له‌ی ژيانی کورد». غه‌نی بلوریان ده‌رباره‌ی هه‌لێژاردنی ئه‌و ناوه بۆ گۆفاره‌که‌یان ده‌لێ: «بۆ ئه‌مه ئه‌و ناوه‌مان هه‌لێژارد و که‌لکمان له ناوی حیزبی دیموکرات و کۆمه‌له‌ی ژیکافی وهرنه‌گرت، که هه‌ڤالانی به‌ندیی‌کراو و ئه‌و که‌سانه‌ی که له ژێر چاودێری پۆلیسدا بوون، توشی چه‌رمه‌سه‌ری و لی‌دان و شکه‌نجه‌ نه‌بن. به‌ کورتی هه‌تا ئیستا ناوه‌کانی «کۆمه‌له‌ی ژيانی کورد»، «کۆمه‌له‌ی ژيانی کوردستان»، «کۆمه‌له‌ی ژيانده‌وه‌ی کورد»، «کۆمه‌له‌ی ژيانده‌وه‌ی کوردستان»، «کۆمه‌له‌ی ژيانه‌وه‌ی کورد» و «کۆمه‌له‌ی ژيانه‌وه‌ی کوردستان» بۆ ژیکافی به‌کار هێنراوه.

هه‌روه‌ک ده‌زانین، کۆمه‌له‌ی ژيانه‌وه‌ی کوردستان له‌سه‌ر بنه‌ما و بنچه‌ی نیشتمانی و بۆ ئازادکردن و تێکخستنه‌وه‌ی جه‌سته‌ی زامدار و له‌توکوتکراوی کوردستان دامه‌زراره‌وه. دامه‌زرێنه‌رانی کۆمه‌له‌ له‌م پرۆایه‌دا نه‌بوون، که کورد نه‌ماوه و ده‌بێ زیندووی بکه‌نه‌وه.

۴- له لاپه‌ره‌ی ۱۶۹ی کتییی پێداچوونه‌وه، نووسینی که‌ریم حسامی وهرگیراوه.

ئه‌وان باوه‌ریان به‌شێوازی سروشتی ژيان هه‌بووه و زبانی‌بانه کوردیش وه‌ک نه‌ته‌وه‌کانی تر ده‌مینی و ژماره‌ی ده‌چیته‌ سه‌ر. ئه‌وه‌ی له روانگه‌ی ئه‌وانه‌وه بوونی حه‌قیقی بۆ کورد نه‌بووه، نیشتمانی کورد بووه، که له ژێر پۆستالی داگیرکه‌راندان هه‌ر رۆژه‌ی کوتیکی لی خراوته‌ سه‌ر خاکی داگیرکه‌ران. له‌به‌ر ئه‌وه و به‌پیتی به‌لگه‌نامه‌کانی کۆمه‌له، ناوی ته‌واوی ژیکافی، «کۆمه‌له‌ی ژيانه‌وه‌ی کوردستان» بووه. کۆمه‌له‌ له‌م روانگه‌یه‌وه ناوی ئۆرگانه‌که‌ی خۆی ناوه‌ گۆفاری «نیشتمان» و «دایکی نیشتمانی» هیناوه‌ته‌ سه‌ر شانۆ و ناوی گۆفاری «هاواری نیشتمان» یش به‌تیکرا له ناوی کۆمه‌له‌ وهرگیران و ره‌نگدانه‌وه‌ی بێر و بۆچوونی دامه‌زرێنه‌رانی و هه‌یه‌تی ناوه‌ندی کۆمه‌له‌ی ژيانه‌وه‌ی کوردستان بووه. ته‌نانه‌ت هه‌لێژاردنی سرودی نه‌ته‌وه‌یی ئه‌ی ره‌قیبیش له‌وه سه‌رچاوه‌ی گرتووه که ڕیبه‌ران، شاعیران و نووسه‌رانی کورد له‌وه سه‌رده‌مدا نه‌ته‌وه‌که‌یان پێ زیندوو بووه.

ئه‌ی ره‌قیب هه‌رماوه قه‌ومی کورد زوبان

نا‌ی ڕمی‌تی‌ دانه‌یی تۆبی زه‌مان

که‌س نه‌لێ کورد مردوووه کورد زیندوووه

زیندوووه قه‌ت نانه‌وی ئالا‌که‌مان (۵)

جیا له‌وه هه‌له نووسینه‌یه‌ی که ده‌رباره‌ی ناو و می‌ژووی دامه‌زرانی کۆمه‌له‌ی ژيانه‌وه‌ی کوردستان بینیمان، زۆریه‌ی رووداو و چالاکییه‌کانی کۆمه‌له‌ش به‌هه‌له‌ تۆمار کراوان یان به‌مه‌به‌ستی سیاسی که‌لکیان لێ وهرگیراوه یان باسیان لێ نه‌کراوه. بۆ ئه‌مه هه‌رکه‌سه به‌شێوه‌یه‌ک ده‌رباره‌ی ده‌ستبه‌سه‌رداگرتنی ناوه‌ندی شاره‌بانی (پۆلیس) مه‌هاباد دواوه و زۆریه‌ی نووسه‌ران بۆ نووسینی ئه‌و به‌شه، کتییی کورده‌کانی «حسه‌ن ئه‌رفه‌ع»، (سه‌رۆکی نووسینگی سوپا) ی ئێرانیان کردووه‌ته‌ سه‌رچاوه‌ی نووسینه‌که‌یان، که ئه‌ویش نووسینه‌که‌ی دوور له هه‌له نییه. ژماره‌یه‌کیش، له‌وانه دوکتۆر قاسملو، سالی ۱۹۸۳ له‌نیوان کۆنگره‌کانی ۵-۶ی حیزبی دیموکراتی کوردستانی ئێراندان، که حیزبه‌که‌ی له گێژاوی به‌ره‌ره‌کانی ناوخۆیدا بوو، رۆژی ۲۶ی سه‌رماوه‌زی سالی ۱۹۴۵ی، که رۆژی

۵- ئه‌م هۆنراوه‌یه که بووه‌ته‌ سرودی نه‌ته‌وايه‌تیی کورد، یونس ره‌ئوف «دلدار» هۆندوویه‌تیه‌وه. دلدار له ۲۰ی شوباتی سالی ۱۹۱۸ له شاری کۆبه له دایکبووه. نه‌ندامی چالاکی کۆمه‌له‌ی هیوا و بۆ ماوه‌یه‌ک سکرته‌یری ئه‌و کۆمه‌له‌یه بووه. ۱۲/۱۱/۱۹۸۴ که ته‌نیا ۳۰ سالی ته‌مه‌ن هه‌بوو، چرای پرشنگداری ژینی کوژایه‌وه.

هه‌لکردنی ئالای کوردستانه له لایه‌ن پێشه‌وا قازی محه‌مه‌ده‌وه، به‌مه‌به‌ستی سیاسی کرده‌ روژی چه‌ککردنی شارهبانی مه‌هاباد. به‌م بۆنه‌یه‌وه، ئه‌و روژه به‌روژی چوککردنی شارهبانی مه‌هاباد و روژی پێشمه‌رگه‌ی حیزب ناسینرا. دیاره زۆر بابه‌تی هه‌له‌کراوی تریش هه‌ن، که له‌م کتێبه‌دا له‌گه‌ڵیان رووبه‌روو ده‌بن.

له‌ کوتاییدا پێویسته ئه‌وه‌ش بلێیم که کاک فه‌ره‌اد شاکه‌لی ئه‌م کتێبه‌ی بۆ‌بژار کردووم و هه‌له‌کانی بۆ‌راست کردوومه‌ته‌وه، که جێگه‌ی سوپاسی فراوانه.

حامید گه‌وه‌ری

ستۆکهۆلم ۱۹۹۸

سه‌ره‌تا

شه‌ری چال‌دیران له‌نیوان ئیمپراتۆریه‌ته‌کانی سه‌فه‌وی و عوسمانییدا به‌نوخته‌گۆرانیکی گرنگی میژووی نه‌ته‌وه‌ی کورد و کوردستان ده‌ژمیڕی. له‌و شه‌ره‌دا که ۲۳ی ئاگۆستی ساڵی ۱۵۱۴زاینی به‌هێرشکردنی له‌شکری سوڵتان «سه‌لیمی عوسمانی» بۆ‌سه‌ر له‌شکری شا «سمایلی سه‌فه‌وی» ده‌ستی پێکرد، کوردستان بوو به‌گۆره‌پانی شه‌ر و پێکدادانی نیوان ده‌وله‌ته‌کانی سونه‌ی عوسمانی و شیعه‌ی ئێران که دامه‌زرینه‌که‌ی شا سمایلی سه‌فه‌وی بوو. چونکه کورده‌کان له‌ لایه‌ک سونه‌ بوون و له‌ لایه‌کی تره‌وه شه‌ره‌که له‌ هه‌ریمی ئه‌واندا رووبه‌دایوو، زۆریه‌ی سه‌رۆک عه‌شیره‌ته کورده‌کان له‌و شه‌ره‌دا پشتی عوسمانیه‌کانیان گرت و له‌ ئاکامدا سوڵتان سه‌لیم توانیی له‌شکری شاسمایلی بشکینێ.

شکانی سه‌فه‌وییه‌کان له‌ شه‌ری چال‌دیراندا، سه‌ره‌تای دابه‌شبوونی خاکی کوردستان بوو به‌سه‌ر دوو ده‌وله‌تی ئێران و عوسمانیدا. ئێران هه‌رچه‌نده له‌ شه‌ری چال‌دیراندا شکا، به‌لام شه‌ری له‌گه‌ڵ عوسمانی به‌زوویی کۆتایی پێ نه‌هات و هه‌ر دوو ده‌وله‌ت بۆ سه‌قامگیرکردنی ده‌سه‌لاتی پتری خۆیان به‌سه‌ر کوردستاندا ده‌یان ساڵ به‌ریه‌ره‌کانیی به‌کتریان کرد، تا سه‌ره‌ئه‌نجام سوڵتان «موراد»ی چواره‌م توانیی به‌سه‌ر شا «سه‌فیه‌دین»ی ئه‌وله‌دا زال بیت و له‌ ساڵی ۱۶۳۹ز له‌ شارۆچکه‌ی «زوهاو» په‌یمانی دابه‌شکردنی کوردستانی پێ مۆر بکات. له‌ راستیدا سوڵتان سه‌لیمی گه‌وره ئه‌م په‌یمانه‌ی له‌ ساڵی ۱۵۵۵زاینی به‌سه‌ر شا «ته‌ه‌ماسب»ی یه‌که‌مه‌دا سه‌پاندبوو. به‌پیتی په‌یمانی زوهاو سێ له‌چواری خاکی کوردستان که‌وته ژێر ده‌ستی ده‌وله‌تی سونه‌ی عوسمانیه‌کان و یه‌ک له‌ چواریشی چوه‌ ژێر ده‌ستی ده‌وله‌تی شیعه‌ی ئێران^(۱).

هه‌ول و تیکۆشانی ده‌وله‌ته‌کانی ئێران و عوسمانی دوا‌ی شه‌ری چال‌دیران بۆ ده‌سته‌مۆکردنی سه‌رۆک عه‌شیره‌ته کورده‌کان و داسه‌پاندنی ده‌سه‌لات به‌سه‌ر کوردستاندا به‌ئاسایی ئه‌نجامی نه‌گرت و کورده‌کان ئاماده نه‌بوون به‌ئاسانی خۆ به‌ده‌سته‌وه بده‌ن و ده‌ست له‌ ژبانی ئازاد و سه‌ریه‌ستی خۆیان هه‌لگرن. له‌به‌ر ئه‌وه، بۆ به‌چۆک‌داهێنانی

۱- کورد، تورک و عه‌ره‌ب، نووسینی سیسیل ج ئیدمۆندس، وه‌رگێڕانی نووسه‌ری ئه‌م کتێبه‌.

عەشیرەتەکان توشی گەلیک شەری دژواری ناوچەیی بوون. لە هەموو ئەو شەڕانە گەرنگتر راپەڕینی «خانی لەپ زێڕینی برادۆست» بوو، کە سالی ۱۶۰۸ ز دژی دەسەڵاتدارییەتی شا «عەباسی سەفەوی» لە قەڵای دمدەم روویدا. راپەڕینی قەڵای دمدەم کە بەیتەکانی لەلایەن «ئوسکارمان»ی ئالمانی لە ناوچەیی مەهاباد کۆکراوەتەو، بەشێوەی بەربلاو و بەکنەگرتوو هەستی کوردایەتی تێدا دەبینرێ.

هەستی کوردایەتی لەناو عەشیرەتە کوردەکاندا لە سەدەیی حەفەدەیی زایینیدا سەری هەڵداوە و بووەتە هۆی بزواندنی هەستی نەتەواپەتی ژمارەیهک نووسەری کورد. لەوانە، «فەقێ تەیران» و «مەلای جەزیری» بۆ نووسینەکانیان لە زمانی زگمکی کوردی کەلکیان وەرگرتوو و «ئەحمەدی خانی»ش داستانی مەسنەویی مەموزینی نووسێوه. مەموزینی ئەحمەدی خانی یەکەم نووسراوی کوردە کە لەژێر پەردەیی بەیتی مەموزیندا هەستی ناسیۆنالیستی کورد زەق دەکاتەو. بەلام بیری پاشکەوتووی دەرەبەگایەتی لە قۆناخی فیۆدالیزمی ئەو سەردەمی کوردستاندا و بەهێزبوونی بیری ئیسلامی لەناو کوردە دەسەڵاتدارەکاندا، پێشی بەهەڵدانی دروست و بەجیتی ئەو هەستە نەتەواپەتییه دارپێژراوە گرت و نەهێشت بەشێوەی سروشتی گەشە بکات و پەرەبستیی و بگاتە ئاستی هۆشیارکردنەوێ نەتەوێ کورد لەو قۆناخدا.

کوردستان لە سەدەیی هەژدە و نۆزدەدا بەدەست سەرۆک عەشیرەتە کوردەکان هەڵدەسورا. ئەوان لە پلەیی میرەکانی «هەکاری»، «بۆتان»، «بادینان»، «سۆران»، «بابان»، «ئەردەلان» و «موکری»دا، نزیک بەهەموو کوردستانی بەدەستەو بوو. هەرکام لەو میرە کوردانە بەداب و رەسمی ئەوکاتە، خاوەنی دەزگای بەرپۆهەری حکومەتی و هێزی پارێزەر بوون، بەلام هەرگیز نەیانتوانی لەسەر دەسەڵاتی گشتی نەتەوێ یەک بگرن و دەوڵەتی کورد دامەزرێن و بچنە ژێر فەرمانی چوارچۆنداری دەوڵەتییهو. ئەوان هەمیشە بۆ رێگرتن و بەردەوامبوونی دەسەڵاتی ناوچەیی خۆیان هەولیان داوە و ئەگەر ژیان و سەربەستی ناوچەکانیان لە مەترسی کەوتی، ماوێهک دژی نەیاران بەرەبەرەکانیان کردوو، تا سەرئەنجام دەوڵەتەکانی تورک و ئێران بەکۆکردنەوێ دەسەڵات لە ناوەندی حکومەتەکانیاندا، کۆتاییان بەژبانی ئەو میرنشینانە و دەسەڵاتی بەرپۆهەرایەتی ئەوان لە کوردستاندا هێنا.

گەرنگترین بزوتنەوێ کورد بۆ ئازادی کورد و سەربەخۆیی کوردستان بەسەرۆکایەتی شیخ «عوبەیدوللای نەهری» لە کۆتایی سەدەیی نۆزدەدا ئنجامی گرت. شیخ کە رێبەریکی

تایینی و کەسایەتییهکی ناسراوی سیاسیی کورد بوو، سالی ۱۸۸۰ بەهاریکاری «بەحری بەگ بەدرخان» توانی سەرۆک عەشیرەتەکانی «زەرزا»، «گەورک»، «مامەش»، «پیران» و «مەنگور» لیکتیزیک کاتەو و بەدرۆشی ئازادکردنی کوردستان و دامەزراندنی دەوڵەتی سەربەخۆی کورد، هەریمەکانی «ماکو»، «خۆی»، «سەلماس»، «ورمی»، «شنۆ»، «مەهاباد» و «مەراغە» رێگار بکات. لەشکری شیخ بەرەو «تەوریز» دەچێ، کەچی لەوێ بەدەست دەوڵەتەکانی تورک و ئێران دەشکێ و پاشەکشەیی پێدەکری. شیخ لەلایەن تورکەکانەو دەگیرێ و لە «ئەستەمبول» دەستبەسەر دەکری و سەرئەنجام بۆ «مەکە» دوور خرایەو و لە سالی ۱۸۸۲دا لەوێ کۆچی دوایی کرد (۲).

دوای شکانی بزوتنەوێ شیخ عوبەیدوللای نەهری، کوردە رووناکیبەرەکانی ژێردەستی دەوڵەتی عوسمانی بەئەزموون وەرگرتن لە بزوتنەوێ گەلیبەکانی ولاتانی ئەوروپا، لە فیکری دامەزراندنی کۆر و کۆمەڵی سیاسی و نووسین و بلاوکردنەوێ رۆژنامه دەکەون، تا لەو رێگایەو، سەرەرای هۆشیارکردنەوێ نەتەوێ کەیان بەرەبەرەکانی داگیرکەرانی کوردستان بکەن. «مێقداد مەدحت بەدرخان» لە سالی ۱۸۹۸دا یەکەم رۆژنامهی کوردی بەناوی کوردستان لە «قاھیرە» بلاوکردەو (۳). رۆژنامهی کوردستان ئەستێرەیهکی پرشنگذار بوو لە ژبانی سیاسی، رۆشنبیری، فەرھەنگی و کۆمەڵایەتی نەتەوێ کورددا.

لە سالی ۱۹۰۰و تا کۆتایی شەری یەکەمی جیھانی و دابەشکردنی کوردستانی ژێردەستی تورکیا بەسەر سوریا و دەوڵەتی تازه دامەزراری عێراقدا، نەتەوێ کورد گەلیک چالاکیی رێکخراوێ بەشێوەی دامەزراندنی کلوب و کۆمەڵە هەبوو. سالی ۱۹۲۰، بەپێی پەیمانی «سیقر» هەلیکی لەبار بۆ کورد رەخسا کە دەوڵەتی سەربەخۆ دامەزرێن، بەلام بەدەسەڵات گەشتی «مستەفا کەمال» لە تورکیا و مۆرکردنی پەیمانی «لۆزان» لە ۱۹۲۳دا، ئەم ئاواتەیی کۆتێکردەو و بوو هۆی ئەو کە کێشەیی کورد بۆ ماوێ نزیک بە ۷۰ سال لە رێکخراوی نەتەوێ کۆتێکردەو و بوو هۆی ئەو کە کێشەیی کورد بۆ کوردستان بپێتە بازاری سەودا و مامەڵەیی نێوان دەوڵەتانی بەناو سۆسیالیستی و ولاتە سەرمایەدارەکان و هەر جارەیی لایەنێک بەقازانجی خۆی کەلک لە کێشەیی کورد وەرگری، تا سەرئەنجام رووسیه و هاوێیمانەکانی ناوی پیرۆزی سیستمی سۆسیالیستییان لەسەر

۲- کوردەکان، لاپەرەیی ۳۵، نووسینی حەسەن ئەرەفەع، وەرگیرانی نووسەری ئەم کتیبە.

۳- کوردستان یەکەم رۆژنامهی کوردی ۱۸۹۸-۱۹۰۲، کۆکردنەوێ دوکتۆر کەمال فوئاد.

خوبان هلنگرت و ناگری شه‌ری ساردی نیوان رۆژه‌ه‌لات و رۆژئاوایان کوژانده‌وه.

کوردستان به‌دوای شه‌ری یه‌که‌می جیهانیدا گه‌لیک ئالوگوژی نوئی سیاسی به‌سهردا هات. په‌زا شا له سالی ۱۹۲۱ له ئیتران به‌ده‌سه‌لات گه‌یشت و له ۲۵ ئۆکتۆبه‌ری سالی ۱۹۲۲دا بۆ تواننده‌وه‌ی کورد په‌یمانیتی هاوکاری له‌گه‌ل مسته‌فا که‌مال مۆر کرد. ناوبراو سالی ۱۹۲۵ سوپای ئیترانی نوێکرده‌وه و به‌شپه‌یه‌کی مۆدیرن ریکه‌یخت و سیستمی سه‌ربازگیری ئیجباری دامه‌زراند. فه‌رمانی چه‌که‌کردنی گشتیی عه‌شایری راگه‌یاند و عه‌شیره‌ته‌کانی چه‌که‌کرد. عه‌شیره‌تی «جه‌لال»ی له کوردستانه‌وه گواسته‌وه بۆ «قوچان» و ده‌وره‌به‌ری «مه‌شه‌هد» و له‌به‌رکردنی به‌رگی کوردیی یاساخکرد و نه‌یه‌یشت له‌ده‌زگا حکومه‌تییه‌کان، خوێندنه‌که‌کان و شوینه گشتییه‌کانی کوردستاندا کورد به‌زمانی زگماکی بدوین. بزووتنه‌وه‌کانی «سمایل ئاغای سمکۆ»، «مه‌لا خه‌لیلی گوژه‌مه‌ری»، «جافرسولتانی هه‌ورامی» و «حه‌مه‌ه‌تیو»ی سه‌رکوت کرد. مه‌لا خه‌لیل، مه‌لایه‌کی ناسراوی ناوچه‌ی مه‌نگورایه‌تی مه‌هاباد بوو، که دژی یاساخکردنی به‌رگی کوردی راپه‌ربوو.

مسته‌فا که‌مال سالی ۱۹۲۲ به‌پشتگیری کوردان ده‌وله‌تی کۆماری تورکیای دامه‌زراند. ناوبراو هه‌ر له سه‌ره‌تای دامه‌زراندنی حکومه‌ته‌که‌یه‌وه دژی کوردان راپه‌ری و عه‌شیره‌ته‌ کورده‌کانی چه‌که‌کرد و کۆمه‌لێکی زۆری له کوردستانه‌وه گواسته‌وه بۆ شاره‌ تورک نشینه‌کانی «ئانادۆل». چهند بزووتنه‌وه‌ی له ناوچه‌کانی «سیواس»، «بینگۆل» و «ساسون» سه‌رکوت کرد. سالی ۱۹۲۴ له‌به‌رکردنی به‌رگی کوردی و ئاخفتن به‌زمانی کوردیی یاساخکرد و راپه‌رینه‌ی تورکیا و لاتنی تورکانه و ته‌نیا تورکی لێ ده‌ژی. مسته‌فا که‌مال زۆر بێه‌رحمانه سه‌دان گوندی کوردانی سوتاند و بزووتنه‌وه‌کانی شیخ سه‌عید، سه‌ید په‌زا و راپه‌رینی ئاراراتی سه‌رکوت کرد. راپه‌رینی ئارارات له‌لایه‌ن کۆمه‌له‌ی «خۆبیسون» هه‌ سه‌ره‌ۆکایه‌تی ده‌کرا. خۆبیسون ریکه‌خواه‌یه‌کی سیاسی کورد بوو، که به‌ئامانجی ئازادکردنی کوردستان، به‌یه‌که‌گرتنه‌وه‌ی چهند کۆمه‌له‌ی کوردی به‌سه‌ره‌ۆکایه‌تی «ئیحسان نوری پاشا» دامه‌زرا. خۆبیسون یه‌که‌م کۆنگره‌ی خۆی له مانگی گه‌لاویژی سالی ۱۹۲۷ له «بهمدون»ی «لبنان» به‌ست. تا سالی ۱۹۳۱ خه‌باتی کرد و به‌شکانی بزووتنه‌وه‌ی ئارارات له‌ناو چوو (۴).

فه‌یسه‌لی یه‌که‌م له دووی خه‌رمانی سالی ۱۹۲۱ کرا به‌شای عێراق. ئەم وڵاته تا سالی ۱۹۳۰ له‌ژێر چاودێری و سه‌ره‌رشتی (قیم) راسته‌وخۆی ئینگلیزه‌کاندا بوو. له سالی ۱۹۳۲دا به‌وڵاتیکی سه‌ربه‌خۆ ناسرا و به‌ئهن‌دامی شوراوی وڵاته یه‌که‌گرتوه‌کان وه‌رگیرا. دوای پینکه‌هاتی وڵات و ده‌وله‌تی نوئی له عێراق، که به‌شیکێ کوردستانیش خرایه سه‌ر ئەو وڵاته، زمانی کوردی و ریزگرتن له‌داب و نه‌ریتی کوردی له‌و به‌شه‌ی کوردستان یاساخ نه‌کراو له سه‌رده‌می شوێشی شیخ مه‌حموده‌وه هه‌تا ئیستا شوێش و بزووتنه‌وه کوردیه‌کان ئەم ده‌ستکه‌وته‌یان بۆ نه‌ته‌وه‌ی ئیحه‌ پاراستوه و کوردی ژێرده‌ستی عێراق به‌هه‌موو ده‌رد و تازاری نه‌پساوه‌یانه‌وه توانیوه‌یانه‌تی له‌ بواری سیاسی و فه‌ره‌ه‌نگیدا چالاک بن و منالانیان له‌ خوێندنه‌که‌کانی کوردستاندا زمانی زگماکی بخوین. به‌ر له دامه‌زرانی ده‌وله‌تی عێراق، شیخ مه‌حمودی حه‌فید له مانگی گولانی سالی ۱۹۱۹دا ده‌وله‌تی پاشایه‌تی کوردی راگه‌یاند. ئینگلیزه‌کان دژی ده‌وله‌تی شیخ مه‌حمودی راپه‌رین و بۆ شکاندن بزووتنه‌وه‌ی شیخ «ئه‌حه‌دی بارزانی» و «مه‌لا مسته‌فای بارزانی» راسته‌وخۆ هاوکاری سوپای عێراقیان کرد.

۴- تاریخچه جنیشهای ملی کرد از قرن ۱۹ تا پایان جنگ جهانی دوم، لایه‌په‌ی ۱۰۷، نووسینی دوکتۆر سادق شه‌ره‌فکه‌ندی به‌نازناوی سه‌عید بدل.

دامه‌زرانی کۆمه‌له‌ی ژ. ک

نه‌ته‌وه‌ی کورد له‌ په‌وتی ژیا‌نیدا به‌پیتی تیکه‌لاوی په‌گه‌زی، ژیا‌نی نیسه‌ کۆچه‌ری و پیتا‌ویستییه‌کانی کاری رۆژانه‌ی زۆری گۆینه‌دا‌وه‌ته‌ سنوره‌ ده‌ستکرده‌کانی دوژمن له‌ناو خاکی کوردستاندا و سه‌ره‌رای زه‌بروزه‌نگ و توندوتیژی داگیرکه‌ران نه‌یه‌تشتوه‌ پیتوه‌ندییه‌ کۆمه‌لا‌یه‌تی و ئابوورییه‌کانی نیوان کوردی هه‌ریمه‌ جیا‌وازه‌کانی کوردستان لیک بپچری.

کۆتایی سه‌ده‌ی نۆزده و سه‌ره‌تای سه‌ده‌ی بیستی زایینی قۆناغی هۆشیاربوونه‌وه و گه‌شه‌کردنی بی‌یه‌ی نه‌ته‌وا‌یه‌تی و په‌ره‌ستاندن‌ی راپه‌رین و بزوتنه‌وه‌کانی نیشتمانی کورده‌. بزوتنه‌وه‌ی رزگاربخوازه‌ی شیخ عوبه‌یدوللای نه‌هری، بلا‌وکرده‌وه‌ی به‌که‌م رۆژنامه‌ی کوردستان له‌ لایه‌ن «میقداد مه‌دحه‌ت به‌درخان»، په‌سه‌ندکردنی په‌یانی «سیقه‌ر» بۆ سه‌ره‌خۆکردنی به‌شیک له‌ خاکی کوردستان، دامه‌زرانی ده‌وله‌تی کورد له‌ لایه‌ن شیخ مه‌حمود، بزوتنه‌وه‌کانی شیخ سه‌عید، سه‌ید رها، سمایل ئاغای سمکۆ، سه‌ره‌له‌لدانی په‌یتا‌په‌یتای بزوتنه‌وه‌کانی ناوچه‌یی و دروستبوونی ده‌یان کۆمه‌له‌ و یانه‌ی سیاسی و فه‌ره‌ه‌نگی و بلا‌بوونه‌وه‌ی کتیب و رۆژنامه‌ی جۆرا‌وجۆری کوردی له‌ به‌شه‌ جیا‌وازه‌کانی کوردستاندا، به‌لگه‌ی زیندووی ئه‌م راستییه‌ن که کورد له‌ کۆتایی سه‌ده‌ی نۆزده و سه‌ره‌تای سه‌ده‌ی بیسته‌می زاینیدا پیتی نا‌وه‌ته‌ قۆناغی هۆشیار بوونه‌وه‌ی سیاسی و بی‌یه‌ی نه‌ته‌وا‌یه‌تی په‌ره‌یستاندوه‌. رووناکبیره‌ خه‌باتگێره‌ کورده‌کان له‌م روانگه‌یه‌وه‌ هه‌میشه‌ پیتوه‌ندی راسته‌وخۆیان به‌یه‌که‌وه‌ هه‌بووه‌ و هاوکاری به‌کتریان کردوه‌ و نه‌یان‌ه‌تشتوه‌ پیتوه‌ندی سیاسی نیوان به‌شه‌کانی کوردستان لیک بپچری. ئه‌وان له‌ په‌له‌ی پیتشه‌روانی نه‌ته‌وه‌ی کۆلۆنی کوردا، دوای هه‌له‌شانه‌وه‌ی په‌یانی «سیقه‌ر» و په‌سه‌ندکردنی په‌یانی «لۆزان»، له‌نیو جهوری دیکتاتۆریه‌ت و زه‌بروزه‌نگی داگیرکه‌رانی کوردستاندا، که هیتشتا خه‌یالی توانده‌وه‌ی کورد و خاکی کوردستانیان له‌ میتشکدا‌یه، به‌چه‌شنی رووناکبیرانی ولاتانی جیهان، که به‌تایه‌ت دوای سه‌رکه‌وتنی شو‌رش‌ی ئۆکتۆبه‌ر به‌ره‌و دامه‌زراندنی ریک‌خراوه‌ی کۆمه‌لا‌یه‌تی، فه‌ره‌ه‌نگی و سیاسی چوون، به‌پیتی بارودۆخی زال به‌سه‌ر کوردستاندا بۆ دامه‌زراندنی ریک‌خراوه‌ی سیاسی جه‌ما‌وه‌ری هه‌نگا‌ویان هه‌لگرت.

ده‌وله‌ته‌ داگیرکه‌ره‌کانی ئی‌ران، عی‌راق و تورکیا به‌زانیا‌ری له‌ «بیره‌ رزگاربخوازییه‌ هه‌لقولا‌وه» له‌ناو رووناکبیرانی نه‌ته‌وه‌ی کوردا، ئی‌زیان نه‌دا‌وه‌ کورد به‌شپه‌وه‌ی دیموکراتی و به‌ناشکرا باس له‌ مافه‌ سیاسییه‌کانی خۆی بکات و بۆ به‌رگریکردن له‌وه‌، هه‌ولیان دا‌وه‌ کوردی رزگاربخوازه‌ جیا‌وازه‌ی بناسین و خه‌بات و ته‌نانه‌ت ویسته‌ سه‌ره‌تاییه‌کانی له‌ چوارچێوه‌ی نه‌رم و نیانی لا‌بدن و ئاویتسه‌ی شه‌ر و پیتک‌دانی چه‌ک‌دانه‌ی بکه‌ن و سه‌ره‌نجه‌ام به‌هتیه‌ی سه‌ریازی و به‌چه‌ک وه‌لامی دا‌وا‌کارییه‌کانی بده‌نه‌وه‌. هه‌ولێی داگیرکه‌رانی کوردستان بۆ به‌نه‌نجام گه‌یاندنی ئه‌و سیاسه‌ته‌ ته‌نیا چوارچێوه‌ی ده‌سه‌لاتدارییه‌تی خۆیانی نه‌گرتوه‌ته‌وه‌، به‌لکه‌و سه‌ره‌رای گشت نا‌کۆکیه‌کانیان، بۆ کپکردنی ده‌نگی کوردان هه‌میشه‌ به‌یه‌که‌وه‌ هاوکارییان کردوه‌. بۆ ئه‌مونه‌، ئه‌وان له‌ مانگی یونی سالی ۱۹۳۷دا، له‌گه‌له‌ ده‌وله‌تی ئه‌فغانستان په‌کیان گرت و به‌به‌شداربوونی نوینه‌ری ده‌وله‌تی ئینگلیز له‌ کۆشکی «سه‌عدئاباد»ی تاران کۆبوونه‌وه‌ و په‌یانیته‌کی ده‌ خالیان مۆر کرد، که له‌ میتشودا به‌ په‌یانی «سه‌عدئاباد» ده‌ناسری. ئه‌و ده‌وله‌تانه‌ له‌ به‌ندی حه‌وتی په‌یانی سه‌عدئابادا به‌لین ده‌ده‌ن که هه‌یج جموجۆلیته‌کی چه‌ک‌داری دژ به‌خۆیان له‌ ناوچه‌دا نه‌هتین و ئی‌زی تیکۆشانیش به‌هه‌یج ریک‌خستنیک نه‌ده‌ن، که دژی به‌رژه‌وه‌ندی ئه‌وان لیک بچ. هه‌روه‌ها بۆ ئه‌وه‌ی پیتوه‌ندی نیوان به‌شه‌کانی کوردستان لیک بپچرن، پاراستن و دا‌بینکردنی ئاسایشی سنوره‌ ده‌ستکرده‌کانیان کردبووه‌ خالی سه‌ره‌کی په‌یانه‌که‌یان^(۱).

به‌رله‌ دامه‌زرانی کۆمه‌له‌ی ژ. ک له‌ مه‌هاباد، له‌ باشووری کوردستان «کۆمه‌له‌ی لا‌وان» دامه‌زرا. ئه‌و کۆمه‌له‌یه‌ له‌ سالی ۱۹۳۴دا گۆفاری «دیاری لا‌وان»ی بلا‌وکرده‌وه‌. سالی ۱۹۳۵، کۆمه‌له‌یه‌کی نه‌یینی له‌ سلیمانی دامه‌زرا، که ناوی «کۆمه‌له‌ی پیتشه‌روانی نیشتمان» بو^(۲). هه‌رچه‌نده‌ ئه‌و دوو کۆمه‌لانه‌ نه‌یان‌توانی بۆ ما‌وه‌یه‌کی زۆر درێژه‌ به‌ژبان بده‌ن، به‌لام توانییان تا ئه‌و راده‌یه‌ شو‌پن له‌سه‌ر میتشکی کورده‌ رووناکبیره‌کانی به‌شی باشوور و رۆژه‌لات دانین که بۆ دامه‌زراندنی ریک‌خراوی سیاسی نه‌ته‌وه‌یی و نیشتمانی هه‌نگا‌و هه‌لگرن. له‌ درێژه‌ی ئه‌م په‌وته‌دا کۆمه‌له‌ی ئازادبخوازی کوردستان له‌ په‌له‌ی به‌که‌م

۱- ده‌قی په‌یانی سه‌عدئاباد.

۲- گۆرانکارییه‌ رامبارییه‌کان له‌ عی‌راق ۱۹۴۱-۱۹۵۱ نووسینی جه‌عفر عه‌باس حه‌میدی، وه‌رگێرانی فه‌هد گردوانی.

رێکخراوهی سیاسی کورد له رۆژهه‌لاتی کوردستان له دایک بوو. به‌وردبوونهوه له به‌لگه‌نامه‌کانی ژ. ک ده‌رده‌که‌وێ، ژ. ک هه‌مان کۆمه‌له‌ی ئازادبخواری کوردستان بووه، که له 25 گه‌لاوێژی ساڵی 1321-16 ئاگۆستی 1942، ناوی خۆی گۆڕیوه و بووه‌ته کۆمه‌له‌ی ژبانه‌وه‌ی کوردستان.

کۆمه‌له‌ی ئازادبخواری کوردستان له هه‌لومه‌رجێکدا پێکهات، که دیکتاتۆریه‌تی ره‌زا شا باڵی ره‌شی به‌سه‌ر کوردستاندا کیشابوو. ره‌زا شا ده‌یویست به‌پارمه‌تیی مسته‌فا که‌مال «ئاتاتورک» نه‌ته‌وه‌ی کورد و خاکی کوردستان بتوێتیه‌ته‌وه. چونکه کۆمه‌له‌ی رێکخراوه‌یه‌کی ته‌واو نه‌یتنی بووه و ده‌زگای راگه‌یانه‌نی چاپ و بلاوکردنه‌وه‌ی رۆژنامه و گۆڤاری نه‌بووه، به‌لگه‌یه‌کی له‌سه‌ر چۆنیه‌تی هه‌له‌وه‌شان یان گۆڕینی ناوی لێ به‌جینه‌ماوه، به‌لام «قاسمی ئیلخانی زاده» که رۆڵێکی گرنگی هه‌بووه، له دامه‌زراندنی پێشوه‌ندی کۆمه‌له‌ی ژبانه‌وه‌ی کوردستان له‌گه‌ڵ کاربه‌ده‌ستانی سۆڤیه‌تدا، له دانیشتیکیکدا ئه‌م دیارده‌یه‌ی بۆ هه‌سه‌نۆڤ سه‌رکۆنسۆلی سۆڤیه‌ت له ته‌وریز روونکردووه‌ته‌وه، که کۆمه‌له‌ی ژبانه‌وه‌ی کوردستان هه‌مان کۆمه‌له‌ی ئازادبخواری کوردستانه. «ماکسیمۆڤ م» بالۆیزی سۆڤیه‌ت له ئیتران له راپۆرتی رۆژی 13/11/1944-22 خه‌زه‌له‌وه‌ری 1323یدا په‌نجه بۆ راپۆرتی هه‌سه‌نۆڤ راده‌کیشی و ده‌لی:

- «به‌پێی راپۆرتی هاوێرێ هه‌سه‌نۆڤ که له‌گه‌ڵ قاسمی ئیلخانی زاده سه‌باره‌ت به‌پارتی ژیکاف هه‌بووه، وا ده‌رده‌که‌وێ که ئه‌م پارتیه‌ پێش هاتنی سوپای سۆڤیه‌ت بۆ ئیتران له دایکبووه.» ماکسیمۆڤ ئینجا له که‌وانه‌دا ده‌لی: «دیاره مه‌به‌ست له پارتی ئازادبخواری کوردستانه»⁽³⁾.

جیا له قاسمی ئیلخانی زاده که به‌شیه‌وه‌ی ره‌سمی له لای هه‌سه‌نۆڤ ئاماژه‌ی بۆ کۆمه‌له‌ی ئازادبخواری کوردستان کردووه و چۆنیه‌تیه‌که‌ی له راپۆرتی ماکسیمۆڤدا په‌نگی داوه‌ته‌وه، هه‌یه‌ته‌ی ناوه‌ندی کۆمه‌له‌ی ژ. ک له هه‌یچکام له راپۆرته‌کانیدا بۆ به‌کیتیبی سۆڤیه‌ت ئاماژه‌ی بۆ به‌م دیارده‌یه نه‌کردووه و بگه‌ر مێژووی خه‌باتی کۆمه‌له‌ی ئازادبخواری کوردستانی به‌ناوی خۆی تۆمار کردووه. ته‌نانه‌ت له راپۆرتیکیکدا بۆ «مۆلتۆڤ» وه‌زیری ده‌ره‌وه‌ی سۆڤیه‌ت، ده‌رباره‌ی هاتنی سوپای سۆڤیه‌ت بۆ ناو خاکی

کوردستان نوسیویه‌تی:

«به‌بۆنه‌ی هاتنی له‌شکری سوور بۆ مه‌هاباد، حیزبی ئیমে به‌یاننامه‌یه‌کی نووسی و ده‌ست به‌ده‌ست بلاوی کرده‌وه و رایگه‌یاند هه‌رکس ئه‌م به‌یاننامه‌یه‌ی پێده‌گات، لاپه‌ره‌یه‌کی له روو بنوسیته‌وه و بیدات به‌که‌سه‌یکی تر. حیزبی ئیमे له‌و بلاوکراره‌یه‌دا له‌شکری سووری به‌ناوی له‌شکری ئازادکه‌ری نه‌ته‌وه‌ی کورد ناساند. دوا‌ی هاتنی له‌شکری سووری سۆڤیه‌ت بۆ ئیتران ده‌رکه‌وت حیزبی ئیमे له‌ناو حیزبه‌کانی دیکه‌دا حیزبی هه‌ره پێشکه‌وتووی دژ به‌فاشیست بووه.»

کورد له قوناغی پێش شه‌ری یه‌که‌می جیهانییدا به‌ته‌واوی له شار و گونده‌کان نیشته‌جێ نه‌بووه و دوا‌ی شه‌ریش هه‌رچه‌نده ژماره‌ گونديکی زۆر سازکرا‌بون له کوردستاندا، به‌لام به‌شیک له دانیشتیوانی کوردستان به‌پێی پێدا‌وایستییه‌کانی ژبانه‌ی ئازادکاری ناچار بوون به‌ره‌و له‌وه‌رگه و کۆیستانه‌کان کۆچ بکه‌ن و چه‌ند مانگی ساڵ له‌و جیهانه‌ بژین. رۆژهه‌لاتناسی رووس «مینۆرسکی» له دائیره‌تولعاری ئیسلامی ساڵی 1925دا ده‌لی: «ژماره‌ی کورد له کوردستانی ئیتران نیو ملیۆن و له کوردستانی تورکیا یه‌ک ملیۆن و نیوه.» به‌پێی سه‌رژمێری ساڵی 23-1924 له عێراق، ژماره‌ی دانیشتیوانی پارتیزگای موسڵ 494007 که‌س بووه. له‌و ژماره‌یه 189000 که‌سیان له هه‌ریمی سلێمانی و 170650 که‌سیان دانیشتیوانی هه‌ریمی هه‌ولێر بوون. ژماره‌ی دانیشتیوانی کوردستان له سه‌رده‌می کۆمه‌له‌ی ژبانه‌وه‌ی کوردستاندا نزیک به‌نۆ ملیۆن که‌س بووه⁽⁴⁾، که له رووبه‌ری 543 هه‌زار کیلۆمه‌تری چوارگۆشه‌ی کوردستاندا ژبا‌ون. له سێ ملیۆن کوردی ژێرده‌ستی ئیتران له سه‌رده‌می کۆمه‌له‌دا، 300000 که‌سیان له شاره‌کان و 2700000 که‌سیان له گونده‌کان ژبانه‌ی نیوه کۆچه‌رییان هه‌بووه⁽⁵⁾. له کۆی ئه‌م ژماره‌یه، ته‌نیا نزیکه‌ی پێنج له‌ سه‌دی کوردان خۆبێنده‌وار بوون و ئه‌وانی تر به‌تایبه‌ت ژبانه‌کان خۆبێنده‌وارریان نه‌بووه. گونده‌کانی کوردستان خۆبێندنه‌گه و بنکه‌ی ته‌ندروستی و پزیشکیان نه‌بوو. بۆ نمونه شاریکی وه‌ک مه‌هاباد ته‌نیا خۆبێندنه‌گه‌یه‌کی هه‌بووه. کوردستان هه‌رچه‌نده خاوه‌نی گه‌لیک کانه‌زای به‌پسته، به‌لام داگیرکه‌رانی کوردستان هه‌یشتا هه‌ولیان نه‌داوه بنکه

4- گۆڤای نیشتمان ژماره 5، لاپه‌ره‌ی 3، رێبه‌دانی 1322.

5- چل ساڵ خه‌بات له پێناوی ئازادی، لاپه‌ره‌ی 10، نووسینی دوکتۆر عه‌بدوڵه‌حمانی قاسملو.

3- ئه‌رشبشی وه‌زاره‌تی ده‌ره‌وه‌ی رووسیه‌ی فیدراتیڤ، ف 094 / ئو 30 / د 66 / پ 348 / لاپه‌ره‌ی 56. له پاشکۆدا بڕوانه ده‌قی به‌لگه‌نامه‌که، که ئه‌فراسیبا و هه‌ورامی کردوویه‌ته کوردی.

و کارگای سنعه تیبی پیشکوه و تووی لی دامه زری و به شیوهی جۆراوجۆر پیشیان به گه شه کردنی کوردستان گرتوه و خه لکه که یان به هه ژاری هیتستوه ته وه.

ناوی زۆر و کیلگه و له وه رگه ی به پیتی کوردستان سه رچاوه ی ئه سلیی داها تی خه لکه که ی بووه، به لām له م باره به شه وه چونکه ده غلۆدانی کوردستان به نامراز و که ره سه ی کۆن و پاشکوه توو به ده ست ها توون! به ره مه می کوردستان ته نیا به شی خه لکی خۆجیتی کردوه. له لایه کی تره وه کوردستان ئه و کاته سه رده می ده ره به گایه تیبی پشتسه ر نه نابوو، ئابوورییه که ی به پیتی داب و نه ریتی ده ره به گایه تی به رپوه چوو و وه رزیرانی خاوه نی زه ویی خۆیان نه بوون و به ره مه می ره نج و زه حمه تیان چوه ته ناو گیرفانی ده ره به گه کانه وه و بۆ خۆیان له وه پری هه ژاری و ده سه تنگیدا ژیاون.

له و هه لومه رجه ناسکه ی کوردستاندا کۆمه لیک لای روونا کبیری به هه سستی شاری مه اباد، به پیتی داب و نه ریتی ئه و کاتی شه وانی ره مه زانی کوردستان هه ر شه وه ی له مالتیک کۆبوونه ته وه و یاریی «جۆرابین» یان کردوه. ئه وان له و کۆبوونه وانده ا به ره به ره به گویتگرتن له دنگی قه وانی سه ید «عه لی ئه سغه ری کوردستانی» و خوتندنه وه ی شیعی ری شاعیرانی کورد، به تاییه تی شیعه رکانی حاجی «قادی کۆبی» به ره و باسی سیاسی راکیشراون و سه رئه نجام به و ناکامه گه یشتوون، که به چه شنی براکانیان له باشوور و باکوری کوردستان کۆمه له یه ک دامه زریتن. هه وینی فیکری دامه زرانندی کۆمه له ی نازادبخوازی کوردستان بۆ یه که مجار له ده روونی ئه و ژماره لاوانه هه لقلۆیه وه. ئه وان هه رچه نده به ژماره که م بوون، به لām خۆراگر و به تاقه ت و له خۆبردو بوون و توانیویانه له ژیر کۆنتروۆلی توند و تیزی حکومتی ئیراندا کۆمه له ی نازادبخوازی کوردستان دامه زریتن^(۶).

هه یئه تی ناوه ندی ژ.ک له راپۆرتیکی گشتیدا، که له سه ر چۆنیه تیبی دامه زرانندی ژ.ک، میژووی خه باتی، چۆنیه تیبی دامه زرانی پیوه ندی له گه ل یه کیتی سۆقیه ت، قه واره ی ته شکیلاتی، پرۆگرام، شیوه ی ئه ندام و هه رگرتن و ژماره ی ئه ندام، پیوه ندی له گه ل کوردی به شه کانی دیکه ی کوردستان، دامه زرانندی ده وله تی سه ره به خۆی کورد و چه ند

۶- ئاله کۆک، نووسینی غه نی بلوریان. کۆکردنه وه و ناماده کردنی نووسه ری ئه م کتیبه. مامه غه نی به جیگه ی که لک و هه رگرتن له ناوی کۆمه له ی رزگاربخوازی کوردستان که لکی له ناوی کۆمه له ی ژیکاف و هه رگرتوه.

با به تی تر به نامه ی ژماره ۴۴۴ ی رۆژی ۷ ی به فرانباری سالی ۱۳۲۳ - ۲۸ ی دیسیمبه ری سالی ۱۹۴۴ بۆ «مۆلۆتۆف» وه زیری ده ره وه ی سۆقیه تی ناردوه، هه یچ ناماژه یه کی بۆ کۆمه له ی نازادبخوازی کوردستان نه کردوه و نالی چۆن کۆمه له ی نازادبخوازی کوردستان بوو به کۆمه له ی ژیانه وه ی کوردستان، به لām میژووی کۆمه له ی نازادبخوازی کوردستانی به میژووی کۆمه له ی ژیانه وه ی کوردستان گرتداوه و ده رباره ی دامه زران و میژووی ژ.ک نووسبووه تی:

- «حیزی ئیمه له مانگی یونی سالی ۱۹۳۸ دامه زراوه، به لām به هۆی کۆنتروۆلی توند و تیزی حکومتی ئیران چالاکییه کی زۆری نه بووه. تا ئه و جییه ی که سیتک به ته وای جیی متمانه ی ئیمه نه بایه ت، داوای ئه ندامه تیبی لی نه کراوه و سیاسه تی ئیمه له م باره یه دا ئیستاش هه ر به م جۆیه. له مانگی مای سالی ۱۹۳۹، کورده کانی عیراق داوای پیوه ندییان به حیزی ئیمه وه کرد. هه ر له و مانگه دا ئه ندامتیکی نویتنه ری حیزی ئیمه چوو ناوچه ی سه رسنوری عیراق و چاری به دوو ئه فسه ری کوردی عیراقی که وت. له و چاوپیکه و تنه دا بریاردا هاوکاری دوولایه نه په ره ی پێ بدری. دوو کوردی مه ده نی «سویل» یش له و کۆبوونه وه یه دا بوون. به هۆی خیانه تی یه کیتک له و ئه فسه رانه به ناوی «فایق ئه مین» حکومتی عیراق به بریاره کانی ئه و کۆبوونه وه یه ی زانی بوو. عیراق له به ر ئه وه ی که له په یمانی «سه عدئاباد» دا بوو، چۆنیه تیبی ئه م دیداره و بریاره کانی به ئیران راگه یاند و ئیرانیش کوردستانی خسته ژیر کۆنتروۆل و چاودیری توند. حکومتی ئیران به په له هیزی چه کداره کانی خۆی هۆشیار کرده وه، که کورده کانی ناو سوپاکه ی بخه نه ژیر چاودیری و شۆینی گرنگی سه ربازییان پێ نه سپیرن. له درپژه ی ئه و سیاسه ته دا زۆربه ی ئه و کوردانه ی که له کوردستانی ئیرانه وه ها توچۆی کوردستانی عیراقیان ده کرد، له ناوچه ی خۆیان دوور خرا نه وه. ژماره یه کی به رچاویان له ئه ندامانی ئیمه له گه ل ئه و که سانه دوور خسته وه. کرده وه ی زالمانه ی حکومتی ئیران هه لی بۆ ئیمه ره خساند، که به شی راگه یانه ی حیزب چالاک بکه ین و هه سستی بیزاری خه لکیش له حکومت رینگه ی بۆ ئه م بزاقه ی ئیمه ده ی حکومت خۆشکرد^(۷)».

هه ر وه کو غه نی بلوریان له لاپه ره ی ۹ ی ئاله کۆکدا ناماژه ی بۆ کردوه، حوسینی فروهه ر و محه مه دی راتیبی دوو «ئه ندامی کۆمه له ی نازادبخوازی کوردستان» له ناو دوور

۷- بۆ بینه ی ده فی به لگه نامه که به زمانی تورکی نازه ربا یجایی بروانه پاشکۆی کتیبه که.

خراوه‌کاندا بوون و بۆ ههریمی «شیراز» و «کرمان» دوور خراونه‌تیه و لایوکیش به‌ناوی «حاجی خه‌سره‌وی» گیراوه. جیا له‌وه، عه‌زیزی زه‌ندیش سالی ۱۹۳۹ چووته ئالمان و دوا‌ی جی‌گی‌ریونی سوپای ولاته هاوپه‌یمان‌کان له ئیران گه‌راوه‌تیه مه‌باد.

به‌پیتی ئەم به‌لگه‌یه‌ی هه‌یه‌تی ناوه‌ندی کۆمه‌له‌ی ژ. ک که له چۆنییه‌تی دامه‌زرانی کۆمه‌له‌ ده‌دوێ، ده‌رده‌که‌وی کۆمه‌له‌ی نازادیه‌خوازی کوردستان له مانگی یونی سالی ۱۹۳۸ زاینی دامه‌زراره. دوا‌ی گه‌راوه‌ی به‌شیک له ئەندامانی له زیندان و ته‌بعید و سه‌فه‌ری دووره ولات، ناکوکیان لی‌ په‌یدا بووه. له درێژیه‌ی ئەم ره‌ته‌دا که پیشتر په‌نجهم بۆ راکیشا و دوکتۆر جه‌مال نه‌به‌زیش ئامازه‌ی بۆ کردووه، ئەندامانی کۆمه‌له‌ بلاوه‌یان به‌پێ‌خراوه‌که‌یان کردووه و به‌کرده‌وه کۆمه‌له‌ی نازادیه‌خوازی کوردستان هه‌لوه‌شاهه. دوا‌ی تێپه‌ریبوونی نزیک به‌سالتیک به‌سه‌ر هه‌لوه‌شانی کۆمه‌له‌دا، حوسینی فروه‌هر و چهند هه‌قالتی دیکه‌ی له‌گه‌ڵ ژماره‌ پرووناکی‌تری مه‌باد یه‌کیان گرتووه‌تیه و له ۲۵ی گه‌لاوێژی سالی ۱۳۲۱- ۱۶ی ئاگۆستی سالی ۱۹۴۲ ناوی کۆمه‌له‌ی نازادیه‌خوازیان گۆربوه و کردوویانه به‌کۆمه‌له‌ی ژبان‌ه‌وه‌ی کوردستان. هه‌یه‌تی ناوه‌ندی کۆمه‌له‌ له رۆژمه‌یره تاییه‌تیه‌کانی خۆیدا بۆ سالی ۱۳۲۲هه- ۴۳- ۱۹۴۴ز و سالی ۱۳۲۳هه- ۴۴- ۱۹۴۵ی زاینیدا ئامازه‌ به‌میژووی دامه‌زرانی ژ. ک ده‌کات و ده‌لی کۆمه‌له‌ له رۆژی ۲۵ی گه‌لاوێژی دامه‌زراره.

پێه‌رانی کۆمه‌له‌ی ژ. ک له راپۆرتی هه‌یه‌تی ناوه‌ندی کۆمه‌له‌دا ئامازه‌یان به‌رۆژی دامه‌زرانی کۆمه‌له‌ی نازادیه‌خوازی کوردستان نه‌کردووه و نه‌یانگوتوه کۆمه‌له‌ی نازادیه‌خوازی کوردستان له چ رۆژیکدا دامه‌زراره و ته‌نیا په‌نجه‌یان بۆ سال و مانگی دامه‌زرانه‌که‌ی راکیشاوه. له‌به‌ر ئەوه، ده‌توانین ب‌تین کۆمه‌له‌ی نازادیه‌خوازی کوردستان له‌نیوان رۆژانی ۱۱ی جو‌زه‌ردان و ۹ی پوشپه‌ری سالی ۱۳۱۷ی هه‌تاوی واته مانگی یونیی سالی ۱۹۳۸ دامه‌زراره و میژووی خه‌باتیشی سه‌ره‌تا به‌ناوی کۆمه‌له‌ی نازادیه‌خوازی کوردستان و پاشان به‌ناوی کۆمه‌له‌ی ژ. ک تۆمار کراوه (۸).

۸- «اسفندیار بزرگهر» له کتیبی به‌سه‌ره‌ته‌کانی ژبانیدا به‌ ناوی «کاروان عومر»، که سالی ۱۳۷۲ له‌ نه‌ندن بلاوی کردووه‌تیه، له‌ فه‌سلی هه‌وته‌م، «دیدار از آذربایجان و کردستان»، لاپه‌ری ۹۷دا ئامازه‌ به‌ چالاکیه‌کانی حیزبی نازادیه‌خوازی کوردستان له مه‌باد ده‌کات و په‌نجه‌ بۆ گرتن و دوورخستنه‌وه‌ی ئەندامانی ئەو پێ‌خراوه‌یه له لایه‌ن ده‌زگا پۆلیسیه‌کانی ره‌زا شاهه‌ راده‌کیشی، به‌لام ناوی گرتووه‌کانی و دوورخراوه‌کانی نه‌نوسیه.

ناوی ته‌واوی کۆمه‌له‌ی ژ. ک

له بلاو‌کراره‌کانی ژ. کدا ناوی ته‌واوی کۆمه‌له‌ نه‌نوسراوه و ناوی کۆمه‌له‌ ته‌نیا به‌دوو پیتی ژ. ک ناسی‌راوه. ئەم نا‌روونییه هه‌لی بۆ ژماره‌یه‌ک نووسه‌ر په‌خساندووه که به‌سه‌لیقه و بۆچوونی خۆیان جو‌زه‌ ناویک بۆ ژ. ک به‌کار بێن و له ئاکامدا که‌میون ئەوانه‌ی ناوی دروست و ته‌واوی کۆمه‌له‌یان بۆ ژ. ک به‌کار هینای.

هه‌روه‌که‌ له لاپه‌ره‌کانی ۱۶- ۱۷دا گۆتم، کۆمه‌له‌ له‌سه‌ر بنه‌ما و بنچینه‌ی نیشتمانی و بۆ نازادکردن و تیک‌خستنه‌وه‌ی جه‌سته‌ی زامدار و له‌ت و کوت کراوی کوردستان دامه‌زراره.

ئه‌گه‌ر به‌وردی چاو به‌میژووی جو‌گرافیا‌ی سیاسی کوردستاندا بخشیتێی له لایه‌ک ده‌رده‌که‌وی سه‌رده‌می‌ک «هه‌گماتانه»، «مه‌نده‌لی»، «موسل»، «ئه‌ره‌رۆم»، «ئه‌ره‌نجان» و... به‌شیک بوون له خاکی کوردستان، به‌لام دۆژمن به‌په‌یره‌ویکردن له سیاسه‌تی تواندنه‌وه‌ی کورد ئەو جی‌یانیه‌ی لی‌ زه‌وت کردووه، له لایه‌کی تروه‌ به‌وردی‌بونه‌وه له نیوه‌رۆکی وتاره‌ نووسراوه‌کانی گۆفاری نیشتمانی ژماره ۱- ۹ و سه‌رنجدان به‌بار و دۆخی کوردستان دوا‌ی هه‌لوه‌شانه‌وه‌ی په‌یمانی «سیقه‌ر»، که سه‌ره‌خۆیی به‌شیک له خاکی کوردستانی تیدا گونجابه‌و و په‌سه‌ندکردنی په‌یمانی «لۆزان» له لایه‌ن «ده‌وله‌ته هاوپه‌یمان‌ه‌کانه‌وه»، شکانی یه‌ک له دوا‌ی یه‌کی راپه‌رین و بزوتنه‌وه کوردیه‌کان و یاساخکردنی زمان و فه‌ره‌نگی کوردیی له لایه‌ن ده‌وله‌ته داگیرکه‌ره‌کانی تورک و ئیرانی و به‌تورک، فارس و عه‌ره‌بکردنی کوردستان، هه‌ر جاره‌ی له لایه‌که‌وه به‌شیک له خاکی کوردستان به‌رته‌سک کراوه‌تیه‌وه و خراوه‌ته سه‌ر ولاتی داگیرکه‌رانی کوردستان. ئەم کاره‌ساتانه، پرووناکی‌یره کورده‌کانی ناچار کردووه بۆ به‌رگریکردن له تواندنه‌وه‌ی پتری کوردستان، که به‌شیک به‌هۆی کۆچ پیدانی به‌زۆره‌میلیت کوردان له شوینی ژبانیان و یاساخکردنی زمان، فه‌ره‌نگ و شوینه‌واره کوردیه‌کان و تیک‌خاندنی تورک، فارس و عه‌ره‌ب له کوردستاندا ئەنجامی گرتووه، به‌تیک‌خستنه‌وه‌ی خاکی چهند پارچه‌کراوی کوردستان، ئەو ولاته‌ بژیننه‌وه، تا کوردستان له نه‌مان رزگاری بێ و کورد بتوانی چه‌شنی گه‌لانی‌تری جیهان له ولاتی خۆیدا به‌سه‌ره‌ستی بژی.

دامه‌زرتینهران و پرتیه‌رانی کۆمه‌له به‌زانیاری له هه‌لومه‌رجی ئه‌و کاتی جیهان، که گه‌لانی کۆلۆنی هه‌ولتی ئازادکردنی نیشتمانی و دامه‌زراندنی ده‌وله‌تی نه‌ته‌وه‌یی خۆیان داوه، به‌م ئاکامه‌گه‌یشوون که ئه‌گه‌ر کورد خاکه‌که‌ی له ده‌ست بچێ، ئیتر ناتوانی پیناسه‌ی نه‌ته‌واپه‌تیی خۆی بسه‌لمێتی و داوای مافی چاره‌نوسی خۆی به‌دانانی ده‌وله‌تی ناسیونالی کوردی بکات. دامه‌زرتینهران و پرتیه‌رانی کۆمه‌له له‌م پوانه‌گه‌یه‌وه هه‌موو تیسۆری و سیاسه‌تی خۆیان له‌سه‌ر بنه‌مای نیشتمانی و له‌ چوارچۆیه‌ی ئازادکردنی خاکی کوردستاندا دامه‌زراندوه.

کۆمه‌له‌ی ئازادبخواری کوردستان به‌زانیاری له‌م ئامانجه‌ بۆ ئازادکردنی کوردستان پێک هاتبوو. کاتیکیش هه‌لوه‌شا و ناوی کرا به‌کۆمه‌له‌ی ژیانه‌وه‌ی کوردستان، هه‌ر ئه‌و ئامانجه‌ی هه‌بووه و ویستووێه‌تی به‌تیک‌خستنه‌وه‌ی خاکی کوردستانی له‌تله‌تکراو کوردستان بژینیته‌وه و ده‌وله‌تی دیموکراتی کورد دامه‌زرتی. به‌لگه‌نامه‌ بلاقراوه‌کانی به‌کیتی سۆقیه‌ت ده‌رباره‌ی ناوی ته‌واوی ژ. ک ئه‌م ناوونی و شکوگومانه‌ له‌ناو ده‌بن. هه‌سه‌نۆف سه‌رکۆنسولی سۆقیه‌ت له‌ شاری ته‌وریز که پێوه‌ندی راسته‌وخۆ و هه‌میشه‌یی به‌نۆینه‌رانی هه‌یه‌تی ناوه‌ندی ژیکافه‌وه هه‌بووه و لایه‌نی پێوه‌ندیگری سۆقیه‌ت له‌گه‌ڵ ژ. ک بووه، له‌ راپۆرتیکدا به‌روونی په‌نجه‌ بۆ ناوی ته‌واوی کۆمه‌له‌ راده‌کیشی و ده‌لی:

«زه‌بیحی و ته‌کانی ئیلخانی زاده‌ی دووپات کرده‌وه و وتی: «ئهم ریک‌خراوه‌ نزیکه‌ی دوو ساڵه‌ پێک هاتوه‌ و ناوی پارتی ژ. کاف به‌واتای پارتی ژیانه‌وه‌ی کوردستانه‌»^(۱).

دامه‌زرتینهرانی کۆمه‌له‌ی ژیانه‌وه‌ی کوردستان

ده‌رباره‌ی ناوی دامه‌زرتینهرانی کۆمه‌له‌ی ژیانه‌وه‌ی کوردستانیش پێویسته‌ رابگه‌یه‌نم که له‌ به‌لگه‌نامه‌کانی هه‌یه‌تی ناوه‌ندی کۆمه‌له‌ی ژ. کدا ئاماژه‌ بۆ ناوی دامه‌زرتینهرانی کۆمه‌له‌ نه‌کراوه، به‌لام نووسراوه‌ی نووسه‌ره‌ خۆمالی و بیانییه‌کان و وته‌ی شاهیدانی زیندوو ده‌سه‌لمین، که هه‌وینی فیکری دامه‌زراندنی کۆمه‌له‌ی ژیانه‌وه‌ی کوردستان له‌ سه‌ره‌تادا له‌ میتسکی ئه‌و که‌سانه‌ هه‌لقوولیه‌ که له‌ کۆری شه‌وانی رهمه‌زانی سالانی ۳۶- ۱۹۳۷ به‌شداربیاان کردوه^(۱) و به‌سه‌رۆکایه‌تیی عه‌زیزی زه‌ندی کۆمه‌له‌ی ئازادبخواری کوردستانیان دامه‌زراندوه. ژماره‌ی دروستی ئه‌و به‌شدارانه‌ روون نییه، به‌لام له‌ رووداوه‌کانی دوا‌ی دامه‌زرانی کۆمه‌له‌ی ئازادبخواری کوردستان ده‌رده‌که‌وێ، عه‌زیزی زه‌ندی، حوسینی فروه‌هر، حوسینی مکایلی، که‌ریمی یا‌هو، غه‌فوری مه‌حموودیان و محهمه‌دی راتی له‌ بناغه‌دانه‌ران و دامه‌زرتینه‌ سه‌ره‌کییه‌کانی کۆمه‌له‌ بوون. ئه‌وانه‌ بوون، که دوا‌ی پێوه‌ندی گرتن له‌گه‌ڵ کوردی به‌شی باشوور که‌وتونه‌ته‌ به‌ر په‌لاماری حکومه‌تی رهاشا و حاجی خه‌سه‌روی گیراوه و حوسینی فروه‌هر و محهمه‌دی راتی له‌ مه‌هاباد دوورخراونه‌ته‌وه و عه‌زیزی زه‌ندیش چوه‌ته‌ ولاتی ئالمان^(۲).

دوا‌ی داگیرکردنی ئیتران له‌لایه‌ن سوپای ولاته‌ هاوپه‌یمانه‌کانه‌وه و جیگیربوونی سوپای سۆقیه‌ت له‌ باکور و ناوه‌ندی «رۆژه‌لاتی کوردستان» له‌ ۳ی خه‌رمانی ۱۳۲۰-۲۵ی ئاوگۆستی ۱۹۴۱، حوسینی فروه‌هر و هه‌قالانی له‌ زیندان و شوینی دورخستنه‌وه و عه‌زیزی زه‌ندی له‌ ئالمان گه‌راونه‌ته‌وه مه‌هاباد. دوا‌ی گه‌راونه‌وه‌ی ئه‌و ژماره‌یه، کۆمه‌له‌ی

۱- ئاله‌کۆک نووسینی غه‌نی بلوریان. کۆکرده‌وه و ئاماده‌ کردنی نووسه‌ری ئه‌م کتیبه‌.

۲- له‌ به‌رگی به‌که‌می کتیبی «اسناد احزاب سیاسی ایران (۱۳۲۰-۱۳۳۰)»، که له‌لایه‌ن «به‌روز طیرانی» کۆکراوه‌ته‌وه و «انتشارات سازمان اسناد ملی ایران» له‌ سالی ۱۳۷۶ چاپی کردوه، راپۆرتیکی «سه‌یفوللای نانه‌وازاده (سه‌هبا)»، خۆپنڊکاری «دبیرستان نظام»ی تارانی ده‌بینی، که له‌ هاوینی ۱۳۲۱-۱۹۴۲ دژی چالاکیی حیزبی ئازادبخواری کوردستان و ئه‌ندامانی ئه‌و ریک‌خراوه‌یه، به‌ تابه‌ت خه‌باتگێری چالاک محهمه‌دی نانه‌وازاده ئاراسته‌ی ئۆرگانه‌کانی بالای سوپای ئیترانی کردوه.

۱- به‌لگه‌نامه‌ی ژماره‌ ف ۰۹۴ / ئو ۳۰ / ۶۵ پ ۳۴۸ ل ۱۴۹ له‌ ئه‌رشیقی وه‌زاره‌تی ده‌ره‌وه‌ی روسیه‌ی فیدراتیڤ. ده‌توانن ئه‌م به‌لگه‌یه‌ له‌ لاپه‌ره‌ی ۵۳ی راپوونی ژماره‌ ۲۲- ۱۹۹۷شدا بخویننه‌وه.

نازادبخواری کوردستان که وتووته بهر هه ره شهی نا کوکیی ئەندامانی و له ئاکامدا عه زیزی زهندی و غه فوری مهحموودیان کۆمهلهی به جیههتشتوو و له ئاکامدا کۆمهله هه لوه شاهه . له بهر نه وهی که مههاباد و ناوچهی موکریان نه و کاته دهسه لاتی داگیرکهرانی به سه ره وه نه بووه ، ئەندامانی کۆمهلهی نازادبخواری کوردستان دواي دوور که وتنه وهی عه زیزی زهندی و مهحموودیان له کۆمهله ، له گه ل ژماره یه کی تر له نیشتمان په ره رانی دانیشتوو ی مههاباد ، که خاوه ن بیری نه ته وه یی بوون و باوه ریان به سه ره به خو بی کورد و تیکه خستنه وه ی خاکی کوردستان و دامه زانندی ده ولته تی گه وره ی کورد هه بووه ، یه کیان گرتوو ه و ناوی کۆمهله ی نازادبخواری کوردستانیان گۆرپوه و به سه ره ژکایه تیبی حوسینی فروههر و به ناوی کۆمهله ی ژبان ه وه ی کوردستان درێژهبان به خه بات داوه . نه وانه ی له م گۆرانکاریه دا پتر ناویان به ده ره وه و له به لگه نامه کان و نووسراوه کانی ژ . ک و راپۆرتی کار به ده ستانی سۆقیه تدا ناویان هاتوو ه بریتن له :

قاسمی قادری قازی مامۆستای خۆپندنکه ، عه لی ریحانی بازرگان ، عه لی مهحموودی مامۆستای خۆپندنکه ، مسته فای سو لتانیان بازرگان ، عه بدول په رحمانی که یانی بازرگان ، ئیبراهیمی ئیبراهیمیان (نه و جه وان) بازرگان ، عه بدول په رحمانی زه بیحی گه نج ، حوسینی فروههر (حوسینی زێرینگه ران) بازرگان ، محمه دی یا هو کارمه ند ، مه لا عه بدول لای داودی (مه لای حه جو کتی) روونا کبیر ، محمه مد ئەمینی شه ره فی بازرگان ، سه دیقی حه یده ری بازرگان ، محمه دی نانه وه زاده و محمه د دلشاد په سو لی کو په بازرگان .

له بلاو کراوه کانی ژیکافدا ده ره ده کو ی ، دامه زێنه رانی کۆمهله له سه ره تادا به گشتی جیا له ده ولته ته داگیرکهره کانی کوردستان دژ به هیج کام له ده ولته تانی دنیا نه بوون و ئاماده بوون ده ست بۆ هه ره ده ولته تیک راکێشن که ئاماده ی یارمه تیکردن به کورد بی ، به لām دواي دامه زانندی پێوه ندی کۆمهله له گه ل یه کیتیبی سۆقیه ت ، چوار چێوه ی خه بات و تاکتیکی کۆمهله له باری هه لپێاردنی دۆست گۆراوه و به م مه به سه ته که ده ولته تی ئینگلیز به شپوه ی راسته وخۆ دژی بزوو تنه وه ی شیخ مهحموود هاوکاری رژی می عیراقی ده کرد و له مه په ری خستبووه بهر دامه زرانی ده ولته تی سه ره به خو ی کوردستان و نه به یه شتبووه کیانی کورد

به ره سه می بناسری ، به پالپه شتی سۆقیه ت دژی ده ولته تی ئینگلیز را وه ستاوه (٣) ، که له شوبینی خویدا ئاماژه یان بۆ ده که م .

به ره له وه ی که کۆتایی به و به شه بیتم باشتره زنجیره ی باسه که به رنه دم و ئاماژه یه کی کورت به ژبان و به سه ره اتی عه زیزی زهندی و چه ند دامه زێنه ری سه ره کیی ژ . ک بکه م که له سه ره تا وه له گه ل دامه زانندی کۆمهله ی نازادبخواری کوردستان و کۆمهله ی ژبان ه وه ی کوردستان بوون :

١- حوسینی فروههر ناسراو به «حوسینی زێرینگه ران» گه نجی کی روونا کبیر و خۆپنده وارێکی نه سه ره وتوو ی شاری مههاباد بوو . سه ره تا بۆ کپینی کوتا ل هاتو چۆی کوردستانی بنده سستی عیراقی کردوو ه و له وێوه گو قار و روژنامه ی کوردیی له گه ل خو ی هیتا وه و گه یان دووی ه ته ده ست هه فاله روونا کبیره کانی و ماوه یه کیش کارمه ندی ئیداره ی مالیه ی شاری مههاباد بووه . فروههر یه کی تیک بووه له بناغه دانه ران و دامه زێنه رانی کۆمهله ی نازادبخواری کوردستان . سالی ١٣١٧ - ١٩٣٨ ، له لایه ن پۆلیسی په زا شاهه گیراوه و بۆ شاری «کرمان» دوور خراوه ته وه و دواي داگیرکردنی ئیتران له لایه ن هیتزه هاو په یمانه کانه وه له سالی ١٣٢٠ - ١٩٤١ گه را وه ته وه مههاباد .

دواي دوور که وتنه وه ی عه زیزی زهندی له کۆمهله ی نازادبخواری کوردستان ، فروههر له گه ل چه ند که سه یکی تر که پێشتر ئاماژه م بۆ ناوه کانیان کرد ، ناوی کۆمهله ی نازادبخواری کوردستانیان گۆرپوه و کردوو یانه به کۆمهله ی ژبان ه وه ی کوردستان . هه ره کوو مامۆستا هه ژار له لاپه ره ی ٦٠ ی «چیشتی مجیور» دا ئاماژه ی بۆ کردوو ه ، حوسینی فروههر ئەندامی ژماره یه کی ژیکاف و سه ره کیی ئەو کۆمهله یه بووه . ناویرا وه ره ها له کۆماری کوردستاندا پله ی سه ره نگیبی هه بووه به لām به هو ی له ژیریت نانی دیسیپلینی سه ربازی ، ده ره جه ی لی وه رگیراوه ته . مرۆقیکی زۆر ئازا و چاونه ترس بووه ، دواي روخانی کۆماری کوردستان له گه ل ژماره یه ک له هاو رپییانی گیراوه ، به لām له و کاته دا که ویستوو یانه له گه ل «عه بدول لای روژنفیکر» ، «حامیدی مازووجی» ، «په سو لی نه غه ده یان» و «محمه دی

٣- وتاری «ئهستیره ییکی تازه له ئاسمانی چا په کانی کوردا» که دواي بریاری روژی ٢٣ ی گولانی سالی ١٣٢٢ ی قه لای سارمێ له لاپه ره ی ٢ ی گو قاری نیشتمانی ژماره ٣-٤ دا چاپ و بلاو کراوه ته وه و «جوائیری و مه ردوم دۆستی بریتانیای گه وه ی» خستوته پال ده ولته تی ئینگلیز ، پێش دامه زرانی پێوه ندی ژ . ک له گه ل یه کیتیبی سۆقیه ت نووسراون .

نازمی^(۴)» ئەفسەرانی کۆمار بېبەنەوه مەھاباد و ئیعدامی بکەن، لەبەر ئەوەی کە پێشتر لە کۆماری کوردستاندا دەرەجەى لێ ئەستاندرا بوو، لە مەرگ پزگاری بوو و دەبەر بەخشینی شای ئێران کەوتوو. دواى ماوەیەک لە گەڵ پێبەرانى تری کۆماری کوردستان لە زیندان نازاد کراوه.

حوسینی زێرینگەرەن دواى نازادبوونی لە بەندیخانە کۆلی نەدا و لە پلەى شۆرشگێرێکی نەسەرەوتوودا، دەستی لە خەبات دژی دەولەتی داگیرکەری ئێران هەلنەگرتوو. لەبەر ئەوە چەند جاری دیکەش گیراوه و پتر لە پازدە ساڵ لە زیندانەکانى تەوریز، تاران و «بەرازان» دا راگیراوه و سەرئەنجام بەهۆی نەخۆشیی دەردەباریکە «سیل» لە زیندان نازاد کراوه و لە تەمەنى پیرییدا بەم نەخۆشییە سەری ناوەتەوه و تەرمی پیرۆزی لە شاری مەھاباد بەخاکی نیشتمان سپێراوه.

۲- عەزیزی زەندی ناسراو بەعەزیز ئالمانى سالی ۱۲۷۷هه تاوی ۱۸۹۸ی زاینی لە گوندی «قالوئی زەندان» لە ناوچەى مەھاباد چاوی بەژین کردووەتەوه. لە حوجرەى فەقییان و لە لای مام رەسوڵ ناویک، کە کەسایەتییهکی موسوڵمانی خۆیندەوار بوو، قورئانی خۆیندوو و هەر لە لای ئەو مام رەسوڵە خۆیندنی سەرەتایشی تەواو کردوو. لە سەرەتای میرمندایدا لە گەڵ بێمەلەکەى چوووەتە مەھاباد و بۆتە کەوش دووروو (بېنەچی).

لە سالی ۱۳۱۷-۱۹۳۸ لە گەڵ حوسینی مکالی، کەریمی باهو، حوسینی فروهەر، غەفوری مەحمودیان و چەند کەسى تر کۆمەلەى نازادىخوای کوردستانى دامەزاندوو. سالی ۱۳۱۸-۱۹۳۹، لە گەرمەى شەرى دووهمى جیهانىدا، کە هاوڕێیانى لە لایەن پۆلیسى ئێرانەوه گیراون و دوورخراونەتەوه، لە گەڵ چەند گەردەى خاچەهەنگر چوووەتە ئالمان و یاسای خۆیندوو و بوووەتە پارێزەر. سالی ۱۳۲۰-۱۹۴۱ دواى جیگگیربوونی سوپای ولاتە هاوپیەمانەکان لە ئێران و کوردستان، گەراوەتەوه مەھاباد و ماوەیەک لە بەرپۆبەرایەتى ئیدارەى سجیل کاری کردوو. عەزیزی زەند دژی پێوەندى کۆمەلە لە گەڵ

۴- حوسینی زێرینگەرەن ویستبووی سێ تاوانبار سزا بدات، کە بە هۆی پێوەندى گرتن بە رژیمی ئێران لە لایەن کۆماری کوردستانەوه لە شارهوانى مەھاباد بەندى کرابوون. ناوی ئەو سێ کەسانە لە وتارى «عەببەى بزائن مەلعونینە» لە لاپەرەى ۳ رۆژنامەى کوردستانى ژمارە ۱۵۸ بڵاوبوووەتەوه و ئەوانە بریتین لە: مەلا عەبدولرەحمانى سرونجداغى، محەمەدى فاروقى و هەمزەى قاوهچى خەلکى نەغەدە.

یەکیتهى سۆقیهەتى جاران و سپاردنى کارى کوردستان بەرووسەکان بوو. بەم هۆبەوه لە گەڵ ئەندامانى کۆمەلەى نازادىخوای کوردستان ناکۆکى لى پەیدا بوو و بەلایەنگرى کردن لە ئالمانى نازى تاوانبار کراوه. دوکتۆر عەزیزی زەندى بەم بۆنەبەوه لە گەڵ غەفوری مەحمودیان حیزبى نازادىخوای کوردستانى بەجیهیشتوو و بۆ پارێزگارى کردن لە گیانى خۆى و بێمەلەکەى چوووەتە شاری تەوریز و لەوێ نیشتهجێ بوو. دواى چوونی عەزیز بۆ تەوریز، غەفوری مەحمودیان لە گەرەکی جولهکانى شاری مەھاباد لە بەردەرگای مالى «باباجو» ی تاجر تیرۆر کراوه. بەپێى راگەیاندرای ژمارەى ۱۹۱۲۵- ۱۳۲۶/۱/۱۰- ۱۹۴۷/۳/۳۰ ی روکنى ۲ى لەشکرى چواری سوپای ئێران لە ورمى، کە لە بەشى دواى ئەم کتیبەدا بەرچاو دەکەوێ، یەکیک لەو تاوانانەى کە دادگای سەربازبى سوپای ئێران خستووێتە پال پێشەوا قازى محەمەد، کوژرانى غەفوری مەحمودیان بوو.

عەزیزی زەندی کەسایەتیکی خۆیندەواری خاوند قەلەم بوو. ناوبرا کتیبى «ئیرشاد و لمزبنین» (رێنۆینی گوناکاران) ی، کە کتیبىکی ئایینی خاچەهەنگرانە لە زمانى ئینگلیزیهوه کردوووەتە کوردی و لە لاپەرەى ۲۴۵ى وەرگیراوەکەیدا کە لە پاشکۆى ئەم کتیبەدا بەرچاو دەکەوێ نووسیبووبەتى:

«تەواو بوو کتیب ارشاد المذنبین دە ساوجبلاغى مکریدا دە ۱۹۲۶ میلادیدا مطابقى ۷ى مانگی شوالى ۱۳۴۴ محمەدى (س) کە ترجمە کرا لە زبانی ئینگلیزى بەسەبەبى فقیر عاصى میرزا عزیز زندیه مشهور بەئالمانى.»

ئەم کتیبە ئیستاش لە کتیبخانەى کۆنگرە Library of Congress ی ئەمەریکایە. دوکتۆر عەزیزی زەندی بەر لە دامەزرانى حکومەتى نازەربایجان بەسەرۆکایەتیبى پێشەوهى، بەناچار تەوریزیشى بەجیهیشتوو و چوووەتە تاران و لە ۲۶ى رێبەندانى ۱۳۲۵-۱۹۴۷ وە وەک پارێزەر لە وەزارەتى «داد» دامەزراوه و کاری پارێزەرى لە ئەستۆ گرتوو و ئیتر نەگەرراوەتەوه کوردستان. ناوبرا پێنج کور و سێ کچی هەبە، کە لە هەمووان ناودارتر میدیه خانى زەندییه کە لە تەمەنى سێزدە ساڵەبەوه لە بەشە کوردیهکانى رادیۆ ئێران کاری وێزەرى کردوو. میدیه ماوەیەک هاوسەرى هونەرماندى ناسراوى کورد خوالیخۆشبوو حەسەن زبیرەک بوو.

عەزیزی زەندی لە ۲۴ى پوشپەرى سالی ۱۳۵۱-۱۹۷۲، لە تەمەنى ۷۴ ساڵەبیدا

به نه خویشی شیره بجه (سه ره تان) له تاران کۆچی دوایی کردوو و تهرمی پیرۆزی له گۆرستانی «به ههشتی زهرا» ی تاران به خاک سپێراوه (۵).

۳- عهبدو لپه حمانی زه بیحی سالی ۱۹۲۰ زاینی له مهباد چاوی به ژین کردوو تهوه. له سه ره تانی مندالییه وه خولبای زمانی شیرینی کوردی بووه و له و رینگایه دا به پلهی هه ره به رزی زمانه وانیبی کوردی گه بشتوو. هه ره چنده مهرگ مه و دای پینه دا، که نووسینی قاموسه که ی ته و او بکات، به لام بهم حاله ش به رگی به که می قاموسه که ی که ته نیا پیته کانی «ئا» و «ب» ی تیدا تۆمار کراوه، گرنگترین قاموسی زمانی کوردییه، که تا ئیستا له چاپ دراوه.

زه بیحی له پیشگوتنی قاموسه که یدا ده لئ: هیشتا مندال بووم گروگالی زمانه وانی سه راسوتی خاوی میتشکمی لیگرتم و دهستی کرد به سه ره تاتکی و چاوشارکی ده گه لم، هه ره دهرسیکی ده مخویند ده مکرد به کوردی، وشه سهخت و ره که کانم به کوردی مانا لی ده دایه وه.

ده گه ل «هه ژار» ی دۆستم که نه وسا «فه قی» بوو ده مانه و بست که قسه ده که بن که س تیمان نه گا، له کۆمه لگای مه هاباتا به تاییه تی له ناو ئافره تانا جۆره زمانیکی لاپره سه نی باو بوو، که دهنگی «ز» یا «سک» یان له هه موو که رتیکی وشه یه ک زیاد ده کرد و به ره وانی گفتوگۆ پی ده کرا و ناویان نابوو: «ئه زه تۆزۆ- یا- ئه سه که تۆسکۆ»، ئه مه و نووسین به حبیبی «ئه بجه د» یا به وته ی فه قیبیان «خه تی شه جهری» و ... له و کارانه بوون که به چاکی لیبان راهاتبووین و نامه مان بو یه کتری پی ده نووسی.

مامۆستا زه بیحی جیاله شاره زایی ته و او له زمانی کوردییدا، زمانه کانی فارسی، تورکی، عه ره بی، فه رانسهی و ته نانه ت رووسی و ئینگلیزی شی زانیوه. راپۆرته کانی کۆمه له ی به زمانیکی پاراوی تورکی بو کار به ده ستانی رووسی نووسیوه. دوا ی هه لوه شانی کۆمه له ی ئازادیخوازی کوردستان له سالی ۱۹۴۱ د، رۆلی به رچاوی هه بووه له زیندوو کردنه وه ی ئه و ریکخواه یه دا، که به ناوی کۆمه له ی ژبانه وه ی کوردستان دهستی به خه بات کردوو. مودیری ئیداره خانه ی نیشتمانی و لیپرسراوی پته ونندییه کانی کۆمه له له گه ل کار به ده ستانی سو قیه ت بووه و بو ما وه یه ک سه رۆکی کۆمه له بووه. ناوبرا له گه ل قاسمی

۵- ناگاداریی له سه ر کار و ژبانی عه زیزی زه ندی له میدیه ی زه ندی وه رگیراوه.

قادی قازی و محمه د دلشادی ره سولی، پینج مانگ به رله هه لوه شانی کۆمه له ی ژبانه وه ی کوردستان و دامه زرانی حیزبی دیموکراتی کوردستان له کاتی مه ئمورییه تی حیزبیدا له لایه ن هیزی ژاندارمه ری ئیرانه وه له ناوچه ی ورمی گیراوه و دوا ی هه شت مانگ راگیران له زیندان و راگه یاندنی کۆماری کوردستان له مه باد ئازاد کراوه. رۆژنامه ی کوردستان له لاپه ره ی ۳ ی ژماره ی ۱۴ رۆژی چوارشه مه ۲۴ ی رپه ندانی سالی ۱۳۲۴- ۱۳ ی فیه راری ۱۹۴۶ د، له ژیر سه ردیتری (مزگینی) رایگه یاندوو:

وه لام گه یشتوه که سی که س ئازادیخوازی ئیمه: عبدالرحمن زیحی و دلشاد و قاسم قادی که هه شت مانگ له مه وه به ر له لایه ن کار به ده سه کانی فاشیست مایی ئیرانی به ناحق به دیل گیران و یه کراست بر دنیانه تاران له حمدی خودا ده گه ل ئازادی ئیمه ئه وانیش ئازاد کراون و ئه م رۆژانه خزم و که س و برابان به وان شاد ده بن.

زه بیحی و ره سولی ده گه نه وه مه باد و قاسمی قادی به هۆی نه خویشی له ته وریر ده میتیته وه. زه بیحی و دلشاد له مه باد له لایه ن خزم و هه قالان و ئه ندامانی حیزبی دیموکراتی کوردستانه وه به گه رمیی پیشوازییان لی ده کری. زه بیحی که به هۆی مه ئمورییه تی حیزبی ناتوانی سه ردانی یه که یه که ی پیشوازییکه ران بکاته وه، رۆژنامه ی کوردستان، لاپه ره ی ۳، ژماره ی ۱۸، رۆژی شه مه ۴ ی ره شه مه ی ۱۳۲۴- ۲۳ ی فیه راری ۱۹۴۶ د، له ژیر سه ردیتری (سو یاس و معذرت) راده گه یه نی:

عه دیه ک له برابان که به تشریف هینانی خو یان مفتخریان کردبون له به ر ماموربیتیک که پیم رجوع کرا نه م توانی بچمه وه خذمتیان و حضورا سو یاسی بی پایانی خو میان پیشکه ش بکه م؛ به هوی ئه م چه ند ووشه یه داوای لی بوردن ده که م.

ئیتیر بژی کوردستانی ئازاد عبدالرحمن زیحی

مامۆستا زه بیحی که سایه تیبیه کی چالاک بووه له کۆمه له ی ژبانه وه ی کوردستان و کۆماری کوردستاندا و ده بیان وتاری به نرخه ی به نازناوی «بیژن ۲» و «ع بیژن» له نیشتماندا بلاو کردوو ته وه و خاوه نی «رۆژنامه ی مرۆ» بووه، که رۆژنامه یه کی تاییه ت به ئه ندامانی کۆمه له ی ژبانه وه ی کوردستان بووه و له نیو ئه واندا بلاو کراوه ته وه. دواتریش که له زیندان ئازاد کراوه به ناوی عبدالرحمن زیحی وتار و وه رگیتر اوه کانی له رۆژنامه ی کوردستان ئۆرگانی حیزبی دیموکراتی کوردستاندا به رچا و ده که ون. نووسینه کانی له

رۆژنامه‌ی کوردستاندا و هه‌لگرتنی دروشمی (بژی کوردستانی ئازاد) له وه‌لامی پیشوازبیکه‌رانیدا نیشانه‌ی هه‌ستی پاکێ زه‌ببیه‌یه‌ به‌کۆماری کوردستان و پیشه‌وا قازی محهمه‌د.

زه‌ببیه‌ی دوای روخانی کۆماری کوردستان رووی کرده باشووری کوردستان. ماوه‌یه‌ک له لای شیخ له‌تیفی کوری شیخ مه‌حمود له گوندی سینه‌ک گیرساوه‌ته‌وه و دوایی له‌گه‌ڵ مامۆستا هه‌ژار و مامۆستا هه‌سه‌نی قزلی دوو خه‌باتگێری تری کۆمه‌له‌ی ژبانه‌وه‌ی کوردستان یه‌کی گرتوه‌ته‌وه. بۆ ماوه‌ک به‌نازناوی «عیسا» له سوریا و «عوله‌ما» له عێراق هاوکاری پارتی دیموکراتی کوردستانی کردوه.

زه‌ببیه‌ی دوای شکانی شوێرش مه‌زنی ئه‌یلول له سالی ۱۹۷۵دا، له به‌غدا مایه‌وه و به‌ره به‌ره له به‌شیک له کاره پێوه‌ندیده‌اره‌کان به‌کورد و کوردستانه‌وه هاوکاری پرژیمی سه‌دام حوسینی کرد. پرژیمی عێراق له زستانی سالی ۱۹۸۰دا، زه‌ببیه‌ی له‌گه‌ڵ مه‌لا «جه‌لالی حوسینی» و «حامیدی حه‌مه‌ تایر به‌گی جاف»^(۶) به‌دوو ئۆتۆمبیلی «پیکاب»ی پر له چه‌ک ناربووه‌وه رۆژه‌لاتی کوردستان تا یارمه‌تی به‌مه‌لا جه‌لال نوێنه‌ری ده‌فته‌ری مه‌لا شیخ عیزه‌دینی حوسینی بکات، بۆ دامه‌زراندنی رێکخراوی خه‌بات^(۷). یه‌کیک له ئۆتۆمبیله‌کان که حامید به‌گی تیدا بوو، له‌نیوان «باشماخ» و مه‌ریوان له ۴۰-۵۰ مه‌تری

۶- حامید به‌گ به‌کرێگیروای ده‌زگای پاراستنی پرژیمی عێراق بوو. له ناوچه‌ی هه‌ورامان هاوکاری پرژیمی به‌عسی ده‌کرد. له سالی ۱۹۸۱، به‌نامه‌ی کۆمیته‌ی هه‌ورامانی حیزبی دیموکراتی کوردستانی ئێران له نه‌وسووده‌وه هاته مه‌هاباد تا به‌ده‌فته‌ری سیاسی حیزب رابگه‌یه‌نێ، که ئاماده‌یه ده‌ست له هاوکاری کردنی به‌عس هه‌لگرت و بینه‌ری پێشمه‌رگه‌کانی حیزبی دیموکراته‌وه. ناوبراو چاری به‌ستی ئه‌ندامی ده‌فته‌ری سیاسی کهوت و بریاردارا، به‌پرسانه‌یه‌ی پێشمه‌رگه‌کانی ناوچه‌ی جوانرۆی پێ بستی، به‌لام به‌ره‌وه‌ی که مه‌هاباد به‌جه‌ته‌لی، له‌لایه‌ن پێشمه‌رگه‌کانی رێکخراوی چریکه فیدایه‌یه‌کانه‌وه له هۆتیل که‌یانی مه‌هاباد دزرا و به‌بێ له‌به‌رچاگرته‌ی هۆی هاتنی بۆ مه‌هاباد کوشتیان.

۷- شیخ جه‌لال ئه‌وکاته به‌ ناوی ده‌فته‌ری مه‌لا شیخ عیزه‌دینی حوسینی خه‌باتی ده‌کرد. پرژیمی عێراق زه‌ببیه‌ی و حامیدی حه‌مه‌ تایر به‌گی جافی به‌ کۆمه‌لیک چه‌که‌وه ناردبووه ناوچه‌ی مه‌ریوان، که له دامه‌زراندنی ده‌فته‌ری مامۆستادا یارمه‌تی مه‌لا شیخ جه‌لال بکه‌ن. من ئه‌وکاته له‌لایه‌ن شواری نێزامی (پێشمه‌رگه‌ی حیزبی دیموکراته‌وه چووبوم که له رێکخراوه‌کانی سنه، دیوانده‌ره، دیکولان و مه‌ریوان هێزێکی پێشمه‌رگه‌ رێکبخه‌م و مه‌لا محهمه‌دی جوانرۆیی (بابی تارا) وه‌ک فه‌رمانده‌ی ئه‌و هێزه بناسین. ئه‌و هێزه له پێشمه‌رگه‌کانی سنه، کامیاران، و مه‌ریوان پێکهات.

بازگه‌ی «بایه‌وه» له به‌فر چه‌قیبوو و حامید به‌گ و چه‌که‌کان که‌وتبوونه ده‌ست پێشمه‌رگه‌کانی لکی مه‌ریوانی حیزبی دیموکراتی کوردستانی ئێران، که دوای پێوه‌ندی له‌گه‌ڵ ده‌فته‌ری سیاسی حیزبی دیموکرات و به‌فه‌رمانی حیزب، حامید به‌گ و چه‌که‌کان ته‌سلیمی مه‌لا جه‌لالی حوسینی کرانه‌وه.

مامۆستا زه‌ببیه‌ی له سالی ۱۹۸۲وه بێسه‌روشوینه و هێچ به‌لگه‌یه‌ک له‌سه‌ر ونبوونی به‌ده‌سته‌وه نییه. نه‌وشیروان مسته‌فا ئه‌مین له به‌رگی دووه‌می بیره‌وه‌ریه‌یه‌کانیدا به‌ناوی «په‌نجه‌کان یه‌کتر ده‌شکێنن»، راده‌گه‌یه‌نێ که زه‌ببیه‌ی له‌نیوان «سوێنی» و قه‌لاذزی ونبووه، که هێزه کوردیه‌یه‌کانی هه‌ردوو به‌شی تیدا بووه. مه‌به‌ستی نه‌وشیروان له‌وه‌ی که هێزه کوردیه‌یه‌کانی هه‌ردوو به‌شی تیدا بووه، یه‌کیته‌ی نیشتمانیی کوردستان و حیزبی دیموکراتی کوردستانه و به‌و نووسینه‌ی ده‌یه‌وی بلی، مامۆستا زه‌ببیه‌ی له‌لایه‌ن حیزبی دیموکراته‌وه بێسه‌روشوین کراره‌وه، که ئه‌مه هه‌رگیز راست نییه.

که‌رمی حسامی له بیره‌وه‌ریه‌یه‌کانیدا ئاماژه بۆ ونبوونی زه‌ببیه‌ی ده‌کات و ده‌لی: «دوو حه‌وته به‌ره‌وه‌ی که بۆ خۆم له سالی ۱۹۸۲به‌ده‌ست پرژیمی عێراق بگیریم، دۆسته کورده‌کانم له به‌غدا پێیان راگه‌یاندم، مامۆستا زه‌ببیه‌ی له ئێران گه‌راوه‌ته‌وه و نزیکه‌ی دوو حه‌وتوو ده‌بێ له به‌غدا ونه.» ناوبراو ئینجا په‌نجه‌ بۆ گوتنی یه‌کیک له زیندانه‌وه‌کانی زیندانی به‌غدا راده‌کێشی، که گوتویه‌تی عه‌بدوڵه‌رحمان مه‌عدووم و له‌به‌ر ئه‌وه رای وایه که زه‌ببیه‌ی به‌ده‌ست پرژیمی عێراق کوژراوه.

مامۆستا هه‌ژار له بیره‌وه‌ریه‌یه‌کانیدا په‌نجه بۆ بێسه‌روشوین چوونی زه‌ببیه‌ی راده‌کێشی و ده‌لی ناوبراو له ئێران و له نزیکه‌ی ته‌وریز بێسه‌روشوین کراره‌وه، به‌م جوهره تا ئیستا دیار نییه له کوێ ونبووه، به‌لام هه‌رچۆنیک بێ، ئه‌مه روونه، که زه‌ببیه‌ی له‌لایه‌ن پرژیمی عێراقه‌وه نێراوه‌ته ئێران و له‌وه ده‌چێ به‌هۆی پێوه‌ندیگرتنی به‌یه‌کیته‌ی نیشتمانیی کوردستانه‌وه وه‌ک «عه‌بدوڵلای ئیسحاقی» (ئه‌حمه‌د توفیق) و زۆر که‌سی دیکه به‌ده‌ست پرژیمی عێراق بێسه‌روشوین کرابێ. له‌به‌ر ئه‌وه و ته‌ی که‌رمی حسامی پتر له راست ده‌چێ تا هی نه‌وشیروان مسته‌فا ئه‌مین.

له‌و دوایانه‌دا، عه‌لی که‌رمی خوشکه‌زای مامۆستا زه‌ببیه‌ی، کۆکراوه‌یه‌کی به‌شیوه‌ی توێژ و چاوپێکه‌وتن له‌سه‌ر ژبانه‌ی و به‌سه‌ره‌اته‌کانی مامۆستا زه‌ببیه‌ی له قه‌واره‌ی کتێبێکدا بلاو کردوه‌ته‌وه. له‌ناو کۆکراوه‌که‌یدا ناوی چهند که‌سیکی دۆژمن به‌مافه‌کانی گه‌لی کورد و کۆماری کوردستان و ته‌نانه‌ت پیشه‌وا قازی محهمه‌د ده‌بێنێ. یه‌کیک له‌و

که سانه سه رهنگ عیسا پیمان، خزمه تکاری شا و ساواکه، که زیانیکی زوری به پرووتنه وهی کورد له هه موو پارچه کانی کوردستان و به تایبته له باشووری کوردستان گه یاندووه. که ریمی له کۆکراوه که یدا زوری هه و لداوه، که زه بیچی و پیشه و قازی محهمه له ته رازویه ک بنی و به یه که وه هه لیا نسه نگینتی و ته نانهت و به خویننه رانی کۆکراوه که ی بگه یه نی که زه بیچی دژی هه لوه شانندی کۆمه له ی ژیا نه وهی کوردستان و پیک هاتنی حیزی دیوکرات به جیتی نه و بووه، به لام تیری به خه تا رۆیشته وه، چونکه هه روه ک ناماژهم پی کرد زه بیچی پینج مانگ به رله هه لوه شاننی کۆمه له و دامه زرانی حیزی دیوکرات له تاران زیندانی بووه. هه روه ها هه ر که سیک له ژیا نی سیاسی و کۆمه لایه تی خۆیدا پله و پایه و جیگه ی له میژوودا دیاره.

عه لی که ریمی هه روه ها هه و لی داوه به که لک و هرگرتن له ناوی زه بیچی و ئاشکرا کردنی خزمایه تی خۆی له گه ل نه و، به ده سته که وتیکی سیاسی و مه عنه وی بگات، که چی به هۆی تی بی نییه ناراسته کانی، لیفه ی له سه ر هه تیو هه لگر توه و نه ک هه ر بۆخۆی قازانجی لی نایات، به لکوو کۆکراوه که ی بوو به هۆی دا به زانندی که سایه تی ماموستا زه بیچی نووسه ر و خه با تگپری سه رده می کۆمه له ی ژیا نه وهی کوردستان و کۆماری کوردستان. نه وه ی زه بیچی له دو اسالانی مه رگیدا توشی هاتبوو و به شیک له خه با تگپران ئاگاداری نه بوون، ئاشکرای کرد و لیتی له قاو دا. ته نانهت وای کرد که شاره زیا ن چه ند کتیب و نامیلکه و وتار به دژی زه بیچی بلاو بکه نه وه و راستییه کانی دوا ساله کانی ژیا نی زه بیچی بۆ خویننه ران روون بکه نه وه، که جیگه ی داخه.

۴- قاسمی قادری کوری قازی قادر کوری میرزا رحمان کوری میرزا عه بدوللای قازی، کارمه ندی ئیداره ی په روه رده ی شاری مه باد و ماموستای خویندنگه کانی نه و شاره بووه. دوا ی هه لوه شاننی کۆمه له ی ئازادیخوازی کوردستان له سالی ۱۹۴۱ دا، یه کیک بووه له که سایه تییه هه ره به ته مه نه کانی کورد، که به شداری کردوه له زیندوو کردنه وهی نه و ریکخواه یه دا. نه ندای هه یه تی ناوه ندی کۆمه له ی ژیا نه وهی کوردستان بووه و له گه ل ماموستا زه بیچی و ماموستا هه ژار به شدار بووه له کۆبوونه وهی سی سنووری له بناری دالانپه ر و چه ند کۆبوونه وهی نه ندامانی کۆمه له ی ژ. ک له گه ل کار به ده ستانی یه کیتی سوڤیه تدا. له نامه یه کدا که کۆمه له له سه ر داوای کۆنسو لی سوڤیه ت له ته ورپز ده رباره ی نه ندامانی خاوه ن بیرو با وه ر و نه مه گناس ئاراسته ی کردوه، ناوی قاسمی قادری ده بیئری. قازی له مه ئمورییه تیکی هه یه تی ناوه ندی کۆمه له دا، له گه ل زه بیچی و په سولی له

نزیک به ندی ورمی له که مینی سوپا و ژاندارمه کانی ورمی که وتوه و دوا ی هه لوه شاننی ژ. ک و دامه زرانی کۆماری کوردستان ئازاد کراوه. بۆ ماوه یه ک به هۆی نه خویشی له ته ورپز ماوه ته وه و دوا ی روخانی کۆماری کوردستان چوته ورمی و له ده زگای به رپوه به رایه تی په روه رده ی نه و شاره دا ماموستایه تی کردوه. دوکتور قادری مه محمود زاده (ئاسۆ) له بیروه ریبه کانیدا په نجه ی بۆ نه و یارمه تییا نه راده کیشا وه که قاسمی قادری له سالانی ۱۳۴۱ یان ۱۳۴۲ هه تا ویدا که ده بیته ۶۲-۱۹۶۳ زاینی له مه باد کۆچی دوا یی کردوه و ته رمی پیروزی له گۆرستانی نه و شاره به خاکی نیشتمان سپیتراره.

ستروکتوری کۆمهلهی ژيانهوهی کوردستان

کۆمهلهی ژيانهوهی کوردستان له سه رهتای دامه زرانیدا له سه ره پایه ی که تله، ئیداره ی محله ی، ئیداره ی ناوه ندی، کۆنفرانسی محله ی و کۆری بالای راویژی هه یئه تی ناوه ندی دامه زراوه. ئەم په وته هه تا سالی ۱۹۴۵ به رده وام بووه و له و سالیوه، به ره به ره قه واره که ی هه لوه شاهه و وه ک پارتیه ی که ده رگا ئاوه له ی لی هاتوه. شوینی هه یئه تی ناوه ندی کۆمه له له مه باباد بووه. هه ر کام له شاره کانی مه باباد، بۆکان، شنۆ، ورمی، سه رده شت، سه قز، سنه، تاران، کرماشان، هه ولیر و سلیمانی^(۱) ئیداره یه کی محله ی و پینج که تله یان هه بووه. هه ر کام له که تله کان په نجا و پینج ئەندامیان هه بووه، که به تیکرا بوونه ته ۲۷۵ که س و به زیادکردنی ژماره ی ئەندامانی ئیداره محله یه کان گه یشتوونه ته نزیکه ی ۳۰۰ ئەندام. هه یئه تی ناوه ندی ئیداره محله یه کان لیپرسراوی کاروباری ناوچه ی خۆیان بوون. هه یئه تی ناوه ندی ژ. ک له راپۆرتیکیدا بۆ مۆلتوتۆف نووسیوه تی:

«به پیتی نامه ی گه یشتوو له ئیداره ی محله یی کرماشانه وه، ئەو ئیداره یه نوینه ری بۆ «لورستان» دیاری کردوو و به دوا ی ئەوه دا هه والیکه تازه مان پینه گه یشتوو... بۆ دامه زرانندی پیوه ندی له گه ل کورده کانی ورمی و ده وروبه ری، ئیداره ی محله ی «شنۆ» مان به فراوان کردوو ته وه و ده سه لاتی پترمان داوه تی و ژماره یه کی زۆرمان نوینه ر بۆ ناردوو.»

هه یئه تی ناوه ندی و هه یئه ته محله یه کان و که تله کان به یه ک شیوه ریکخراون. هه ر کامیان سه رۆک، سه کرتیر، لیپرسراوی لیژنه ی راویژ، لیپرسراوی نابووری و لیژنه ی راویژیان هه بووه. کاره کانی ژ. ک به ریکه ی راویژکردن ئەنجامیان گرتوو و ئەگه ر له خه باتی ناوخی حیزبدا، ناکۆکی له نیوان ئەندامانی حیزب روویدا ب، لیژنه ی راویژ

۱- ناوی ئیداره محله یه کانی ورمی، سه قز، سنه و تاران له راپۆرتی رۆژی ۲۸-۳۰ کۆمیسارۆف سه رکۆنسولی سۆقیهت به ژماره ی ف ۰۴۹ / ئو ۳۱ / د ۷۰ / پ ۳۵۴ / ۱۲-۱۳ له ئه رشیفی وه زاره تی ده ره ی رووسییه فیدراتیفا نووسراون و ئەوانی تر له راپۆرتی ئاراسته کراوی کۆمه له به مۆلتوتۆفدا.

چاره سه ری کردوون. هه موو سالی به بۆنه ی سالی رۆژی دامه زرانی ژ. ک، ئیداره محله یه کان کۆنفرانسیان به ستوووه و نوینه رانی خۆیان به شداری کۆری بالای راویژی هه یئه تی ناوه ندی کردوووه. له و کۆنگرانه دا، له خه باتی سالی پیشوویان کۆلیوه ته وه و پلانی خه باتی سالی نویمان دارشتوووه^(۲).

به لگه نامه کانی ژ. ک پیشان ده دن کۆمه له تا ئەو کاته ی ناوی کۆمه له ی نازادیه وازی کوردستان بووه، هه یج کۆنگره یه کی پیک نه هیناوه، به لام دوا ی گۆرینی ناوی و بوونی به کۆمه له ی ژيانه وه ی کوردستان دوو کۆنگره ی به ستوووه. کۆنگره کانی ژ. ک هه موو سالی له یه ک کات و زه ماندا نه به ستراون و کۆنگره کانی به پیتی هه لومه رچی خه بات پیک هاتوون، بۆ نمونه جه ژنی سالی رۆژی دامه زرانی کۆمه له که دوا ی ته و او بوونی کۆبوونه وه ی کۆری بالای راویژی هه یئه تی ناوه ندی (کۆنگره) به رپوه چوه، جاریک له ۲۵ گه لاویژی سالی ۱۳۲۲-۱۹۴۳ له سالی رۆژی دامه زرانی کۆمه له دا پیک هاتوووه و هه والکه ی له لاپه ره ی ۲ نیشتمانی ژماره ۱۲ بلاو کراوه ته وه و سالی دوا ییش له مانگی یانوازی ۱۹۴۵ زاینی واته به فرانبار- رپه ندانی ۱۳۲۳ هه ئەنجامی گرتوووه. هه یئه تی ناوه ندی کۆمه له به م بۆنه یه وه له یه کی یانوازی ۱۹۴۵ ز بۆ سه رکۆنسولی سۆقیهت له شاری ته ورپز نووسیوه تی: «به بۆنه ی سالی رۆژی دامه زرانی حیزب پر به دل سلاوتان ئاراسته ده که یین.» هه یئه تی ناوه ندی هه وه ها له راپۆرتی خۆیدا بۆ مۆلتوتۆف ده رباره ی شیوه ی پیکه یانی کۆبوونه کانی ژ. ک ده لی:

«بۆ ئەوه ی پتر بایه خ به نه یینیبه کافمان بده یین، حیزبی ئیمه له هه وای له باردا له چیاکان و له کاتی سه رمادا له مزگه وته کان کۆبوونه وه کانی خۆی ده به ستی.»

ئهو ستروکتوره ی که کۆمه له ی له سه ر دامه زرابوو، له سالی ۱۹۴۵ وه به ره به ره هه لوه شاهه و کۆمه له وه ک پارتیه ی که ده رگا ئاوه له ی لیها تووه، که ده رگا که ی به سه ر چاک و خراپدا کراوه ته وه. ئەم کرده وه یه ریکای بۆ هه لوه شان و له ناوچه وانی کۆمه له خۆشکردوووه. کۆمه له له مانگی ماری ۱۹۴۵، دوو ئەندامی خۆی که ناوه کانیان روون نه کراوه ته وه له گه ل عومه ر خانی شه ریفی ناردوو ته ناوچه ی «سه لماس» تا ئیداره ی محله یی کۆمه له له و ناوچه یه دامه زریین. نوینه رانی کۆمه له له گوندی «زهنده شت» که

۲- به لگه نامه ی ژ. ک. بۆ بینه ی بروانه پاشکۆ.

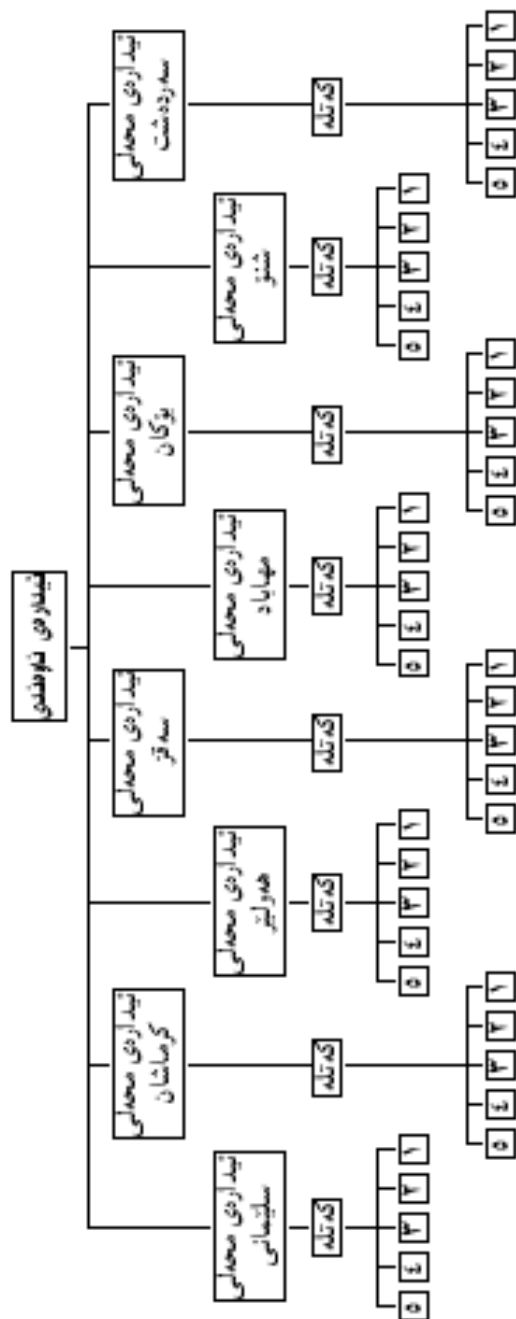

گوندی عومەر خان بووه، کۆبوونه‌وه‌یه‌کیان له‌گه‌ڵ «مه‌مه‌د قۆتاس ئا‌غا» سه‌رکرده‌ی تایفه‌ی مه‌مه‌دی، «تاهیر خانی سمکۆ» سه‌رکرده‌ی تایفه‌ی عه‌ودویی، «حه‌سه‌ن تیلۆ» سه‌رکرده‌ی تایفه‌ی دیری، «موراد برۆ» سه‌رکرده‌ی تایفه‌ی نیسانی و «شیری سمایل» سه‌رکرده‌ی تایفه‌ی پسگا پیکه‌یتناوه و به‌پیتی ئه‌و خالانه‌ی خواره‌وه که خالی یه‌که‌م و سییه‌می دژایه‌تی له‌گه‌ڵ ستروکتوری ریکه‌خواه‌یه‌ی کۆمه‌له‌ی ژیا‌نه‌وه‌ی کوردستان هه‌بووه، ئیداره‌ی محله‌ی و ریکه‌خوا‌ی کۆمه‌له‌یان له ناوچه‌ی سه‌لماس دامه‌زراندووه:

۱- ریکه‌خوا‌ی کۆمه‌له‌ ده‌بێ له‌ناو تایفه و تیره‌کاندا له‌لایه‌ن سه‌رکرده‌کان یاخود گه‌وره‌ی تایفه و تیره‌کانه‌وه به‌رپوه بجیت و به‌شپوه‌ی نه‌یتنی کار بکات.

۲- ئیداره محله‌یه‌کانی کۆمه‌له‌ ده‌بێ له‌نیوان ۶۰۰ - ۱۰۰۰ ئه‌ندامیان هه‌بێ و له‌و ژماره‌یه ئیداره محله‌یه‌کان پێک یێن. ئه‌گه‌ر له ۱۰۰۰ ئه‌ندام زیاتر یێن، ده‌بێ دوو ئیداره‌یان لێ پێک یێن.

۳- ریکه‌خواه‌یه‌ک که ژماره‌ی نه‌گاته ۶۰۰ که‌س ئیداره‌ی محله‌ی پێک نه‌یتنی و به‌رپوه‌به‌ری ئه‌م به‌شه ده‌دریتته ده‌ست گه‌وره‌ی تایفه و ئه‌ویش ده‌بێ یاریده‌ده‌ر و سه‌کرته‌رتیکی هه‌بێ.

۴- ریکه‌خواه‌ه‌کانی ژیکاف ده‌بێ له‌سه‌ر پرئسیپه‌ی ناوچه‌یه‌ی بیت و له‌ ریکه‌ی هه‌یه‌ته‌ی ناوه‌ندی کۆمه‌له و له‌ ناوه‌نده‌وه رێبه‌رایه‌تی بکری.

۵- ناوه‌ند ناوی نه‌یتنی هه‌یه و له‌ نووسینه‌کاندا ته‌نیا ناوه نه‌یتنییه‌کانی ئیداره محله‌یه‌کان ده‌نووسری.

کۆمه‌له‌ به‌م پرئسیپه‌ نوێیه‌وه له‌ به‌هاری سا‌لی ۱۹۴۵ ریکه‌خواه‌ه‌کانی خۆی به‌به‌شداربوونی گشت پیاوی هۆزه کوردیه‌یه‌کانی شاک له‌ هه‌رتیمی سه‌لماس دامه‌زراندووه (۳).

گۆرانکاری له‌ ستروکتوری کۆمه‌له‌دا به‌گۆیره‌ی هه‌ر بریاریک بووبی، دژی پرۆگرامی کۆمه‌له‌ بووه. رێبه‌رایه‌تی کۆمه‌له له‌ لایه‌ک له‌ راپۆرته‌کانیدا بۆ کاربه‌ده‌ستانی سو‌قیه‌ت، سه‌رۆک هۆزه‌کانی به‌دورژمی ریکه‌خواه‌که‌یان و گه‌لی کورد ناساندووه و له‌ لایه‌کی تریشه‌وه له‌ ناوچه‌ی سه‌لماس ده‌سه‌لاتی به‌رپوه‌به‌رایه‌تی و نووسینه‌گه‌کانی داوه‌ته ده‌ست سه‌رۆک عه‌شیره‌ته‌کان.

۳- راپۆرتی کۆئسو‌لی سو‌قیه‌ت له‌ ماکو، لاپه‌ره‌ی ۱۱۳-۱۵۲ سا‌لی ۱۹۴۵.

و بۆ تەرویحی شەریعەتی خاوینی ئیسلام و بەجی گەشتنی ھەموو ریتوشوینیکی ئیسلامەتی تێدەکوژی و لەگەڵ منافقات بەرەبەرەکانیکی بەشیدەت ئەکا.

۸- مەسلەکی کۆمەڵە دیموکراتییە و لەم پێناوەدا بۆ خۆشی ژبانی بەشەر کوششت دەکا.

۱۱- کۆمەڵە ھەموو قەبیلە و عەشیرەتەکانی کورد بەچاویک تەماشای دەکا و بۆ براوەتی ھەموان کوششت دەکا- پەرخەگری و انتقاداتی کۆمەڵە لە ئاکاری ئەوان تەنیا لە پروی دلسۆزی کورد داوە و تێوەپەیکە حەز بەلە نیوچوونی ئاکار و پەفتاری ناشیرین لەنیو کوردەواریدا دەکا.

ھەیتەتی ناوەندی ژ. ک ھەروەھا لە نیشتمانی ژمارە پینجەمیشیدا ئامازەیی بەخالیکی تری مەرامنامەکی کردوو و نووسیویەتی: بۆ وەلامی ھیندییک لە نەفام و تێنەگەیشتوان بەندیکی مەرامنامە کۆمەڵە دەنووسین:

«کۆمەڵە ژ. ک لەسەر چوار کۆلەکی ئیسلامەتی، کوردایەتی، مەدەنیەت و سولح و ناشتیخوازی دانراوە و ھەموو قانون و نیشتمانی کانی لەگەڵ شەریعەتی مقدسی ئیسلام تەطبیق ئەکری و ئینجا ئەخریتە کار.»

کۆمەڵە ژ. ک ریکخواوەکی ناشتیخواز بوو و بۆ بەجیکەیاندا پرۆگرامەکی و بەئامانج گەیانندی نەتەوێ کورد رینگای خەباتی ناشتیخوازانە ھەلبژاردوو و وێستووێتی لە و رینگایەو کورد بەئامانج بگەنێ؛ تا ئەو کاتە ناوی کۆمەڵە ئازادخوازی کوردستان بوو و ھەلومەرجی خەباتی نیو ئاشکرای بۆ نەرخساو، بەشیوازی حیزبکی نھینی توانیویەتی خۆی راگری و نەھیتلی دوزمن بەویستی خۆی زەفەری پێ بەری و دوای گۆرینی ناوی و نیو ئاشکرا بوونیشیدا ھەر دوو لایەنی خەباتی نھینی و نیو ئاشکرای پەچا کردوو و تەنانت ریکخوا و لپیرسراوانی ناوی نھیتییان ھەبوو. ھەیتەتی ناوەندی ژ. ک زۆر شیلگیرانە بۆ بەکیتی و یەکیبونی کورد و راکیشانی رووناکبیران و خۆیندەوارانی کورد بۆ ناو ریزی کۆمەڵە ھەولێ داوە و دژی تاقمگەرای و ناوچەگەرای بوو و لەم رینگایەدا گەلیک سەرکەوتنی بەدەست ھیناوە. ھەر وەکوو لە مەرامنامە ژ. ک، بابەتە نووسراوەکانی گۆفتاری نیشتمانی و بەلگەنامەکانیدا ھەردەھەوی لە ریبازی ناشتیخوازی و شارستانیەت پێوەی کردوو و وێستووێتی بەدور لە شیوازی خەباتی چەکدارانە کوردستان تیکخاتەو و دەولەتی کورد

ئامانجی کۆمەڵە ژبانی ھەوی کوردستان

کۆمەڵە ژبانی ھەوی کوردستان بەمەبەستی ئازادکردنی نەتەوێ کورد و تیکخستنی ھەریە لیکداپراوەکانی کوردستان و پیکھینانی دەولەتی سەرەخۆی کورد دامەزراوە و ریکخواوەکی نیشتمانی، نەتەوێ و دیموکراتی بوو. کۆمەڵە بەھۆی ئەو ئامانجە پیرۆزی کە بوویەتی، لە ماوەیەکی کورتدا پتر لە نیوی کوردی رۆژھەلات و باشووری کوردستانی لە دەوری خۆی کۆکردوو تەو و رووناکبیرانی باکور و رۆژئاوای کوردستانیش پشتیان گرتوو. ھەیتەتی ناوەندی ژ. ک لە یەکەم ژمارە نیشتمانی دەرباری ئامانجی کۆمەڵە نووسیویەتی و دەلی:

«کۆمەڵە ژ. ک بەپێچەوانە ھەموو بەرھەست و قۆرت و چەلەمەیکە و ھەکوو دوزمنایەتی خۆبەخۆ، دووبەرەکی و خۆخۆری، پوول پەرەستی و بیگانە دۆستی کە لە رینگای پیکھوتن و سەرکەوتنی کورددا ھەبە، بەھەموو ھیز و توانای خۆی تێدەکوژی تا زنجیر و کەلەمە دلی و ژێردەستی لە ئەستۆی نەتەوێ کورد دامالێ و لەم کوردستانە لەت و کوتە ئیستادا کوردستانیکی گەورە و ریکوپیک بێنیتە بەرھەم، کە ھەموو کوردیک بەسەرەستی تیا دا بژی.»

ھەیتەتی ناوەندی ژ. ک ھەروەھا لە راپۆرتی ئاراستەکراوی بەمۆلۆتۆف، دەرباری ئامانجی کۆمەڵە دەلی: پرۆگرامی خۆمان پیکتر ئاراستە ئیو کردوو و ئیستاش کورتە ئوتان پیکشەش دەکەین.

«ئامانجی حیزبی ئیمە تیکخستنی ھەموو پارچەکانی کوردستان و ئازادکردنی نەتەوێ کوردی ژێردەست و خزمەتکردن بەھەلدان و گەشکردنی کۆمەڵی مۆقاییەتی و شارستانیەتی گەلانی جیھانە.»

ھەیتەتی ناوەندی ژ. ک ھەروەھا لە نیشتمانی ژمارە شەمەدا پەنجە بۆ بەندەکانی ۷، ۸ و ۱۱ مەرامنامە کۆمەڵە رادەکیشی و لەم بارەبوو دەلی:

۷- بەبۆنە متدین بوونی بەشی زۆری نەتەوێ کورد بەدینی ئیسلام، کۆمەڵە لە کوردستاندا تەنیا دینی مقدسی ئیسلام بەرەسمی دەناسی

دامه‌زیرینی. هه‌یه‌تی ناوه‌ندی کۆمه‌له‌ له‌م روانگه‌وه ده‌لی:

«زۆر که‌س وا لێک ده‌ده‌نه‌وه که ئه‌بێ نه‌ته‌وه‌ی کورد به‌زۆر و نیروی چه‌ک له‌ دیلی رزگار بکری، به‌لام نه‌وانه هه‌موو به‌هه‌له‌ چوون و ریگای راستیان لێ ون بووه، چونکه چه‌ک و تفاق‌ی شه‌ر که له‌ چه‌نگ کورد دایه له‌ به‌رامبه‌ر چه‌ک و تفاق‌ی شه‌ری نه‌مانه‌ی بوونه به‌ره‌هه‌ستی سه‌ره‌ستی ئیسه کار ناکات، ئه‌بێ کورد بزانیته ئیسه تهنه‌نگ له‌ چاو گولله‌ پڕژین و توپ و تانک و فرۆکه و.....و..... توقتۆقه‌یه‌ک زیاتر نیسه، ته‌نیا ریگه‌یه‌ک ئه‌بێ کورد به‌ره‌و سه‌ره‌ستی بی‌با و پروا به‌شه‌قامی شارستانییه، ئه‌م ریگایه راست و په‌وان ئه‌چینه‌ ناو میترگی نازادی و سه‌ره‌ستی^(۱)».

کۆمه‌له‌ی ژیکاف ته‌نیا بۆ رازاندنه‌وه‌ی پرۆگرامه‌که‌ی هه‌لو‌تستی ناشتی‌خو‌ازانه‌ی نه‌گرتووه به‌ر، به‌لکه‌و به‌ئاگادار بوونی رێبه‌رانی له‌ کۆمه‌لگای کورده‌واری و راده‌ی هۆشیاری و پله‌ی فه‌ره‌هه‌نگی نه‌ته‌وه‌ی کورد، دروشمی ناشتی‌خو‌ازی کردووه‌ته ئامانج و ریگای ناشتی‌خو‌ازانه‌ی بۆ چاره‌سه‌رکردنی کیشه‌ی کورد هه‌لبه‌ژاردووه و ته‌نانه‌ت کاتیک «خه‌لیل فه‌هیمی» وه‌زیری کاری ئێران رۆژی ۱۴ یانوا‌ری ۱۹۴۴-۲۴ی به‌فرانباری ۱۳۲۲ سه‌ردانی مه‌بادی کردووه، ئیبراهیمی ئیبراهیمی (نه‌وجه‌وان) به‌نوینه‌رایه‌تی هه‌یه‌تی ناوه‌ندی کۆمه‌له‌، به‌له‌به‌ر چاوگرتنی دۆخی ئێران له‌ شه‌ری دووه‌می جیهانییدا، ئه‌م گه‌له‌ی خو‌اره‌وه‌ی به‌ناوی «ستراتیژی کاتی کۆمه‌له‌» ئاراسته‌ کردووه:

«دوای بیست ساڵ دیکتاتۆری واته‌ پاش ناگۆستی ۱۹۴۱ ده‌وله‌تی ئێران به‌دنیای راگه‌یانده‌ که له‌ ئێران کۆتایی به‌دیکتاتۆریه‌ت هاتووه و دیموکراتییه‌ت جیگیر بووه. ئه‌م راگه‌یانده‌ بۆ سێ ملیۆن گه‌لی کورد له‌ ئێران زۆر هه‌واڵیکی شادی هیننه‌ر بوو. گه‌لی کورد وا تیگه‌یشت که له‌ ئێراندا کۆتایی به‌درۆ و ده‌له‌سه‌ و چه‌وساندنه‌وه و پیلانگێڕان هاتووه و کورده‌کان ده‌توانن ئیستا له‌و نازادییه‌ که‌لک وه‌رگرن.

هه‌روه‌کو له‌ رۆژنامه‌کانی تاران ده‌رده‌که‌ویت، ئه‌م هه‌موو به‌لینانه به‌درۆ ده‌رهاتن و نه‌ ته‌نیا کورده‌کان به‌لکه‌و گه‌لانی ئێرانیش نازادی دیموکراتییان به‌ده‌ست نه‌گه‌یشت. به‌بۆنه‌ی هاتنی ئیوه‌وه و به‌که‌لک وه‌رگرتن له‌ سه‌فه‌ره‌که‌تان بۆ کوردستان داواتان لێ ده‌که‌ین ئه‌م

۱- گۆفاری نیشتمان، ژماره‌ ۱ پۆشه‌ری ۱۳۲۲، لاپه‌ری ۲.

داخو‌ازانه‌ی کوردان بگه‌یه‌نن به‌ په‌رله‌مانی ئێران:

۱- زمانی کوردی له‌ کوردستاندا بیته‌ به‌زمانی په‌سه‌می.

۲- فیترکردن له‌ قوتابخانه‌کاندا، هه‌روه‌ها نووسین له‌ داموده‌زگاکانی ده‌وله‌ت له‌ کوردستاندا به‌زمانی کوردی بیته‌.

۳- به‌لانی که‌مه‌وه له‌ شه‌و و رۆژیکدا دوو سه‌عات به‌رنامه‌ی رادیۆی تاران به‌کوردی بلاو بکریته‌وه.

۴- داواکاری خاڵی یه‌ک و دوو ده‌بێ په‌رله‌مانی ئێران بپاریان له‌سه‌ر بدات. ئه‌م داواکارییه‌ ته‌نیا تایبه‌تن به‌کاتی شه‌ر، دوای ته‌واوبوونی شه‌ری دووه‌می جیهانی ده‌بێ کیشه‌ی کورد به‌خریته به‌رده‌ست و ئیسه هه‌وادارین که له‌ کۆنفرا‌نسیکی ناشتی‌دا کیشه‌ی کورد چاره‌سه‌ر بکریته^(۲).

کاربه‌ده‌ستانی سو‌قیه‌ت له‌ ئێران، رۆژی ۱۲ی ئۆکتۆبه‌ری ساڵی ۱۹۴۵ راپۆرتیکیان ده‌رباره‌ی رووداوه‌کانی کوردستان و هه‌لومه‌رجی کۆمه‌له‌ی ژیکاف ئاراسته‌ی «گ. م. دیمیتروڤ» سکرته‌ری کۆمیته‌ی ناوه‌ندی حیزبی کۆمونیستی به‌کیتی سو‌قیه‌ت کردووه. له‌ به‌شیک ئه‌م راپۆرتهدا ئاماژه‌ بۆ پرۆگرامی کورتخایه‌نی کۆمه‌له‌ کراوه و ده‌لی، پرۆگرامی مینیمۆمی کۆمه‌له‌ی ژیکاف ئه‌م داخو‌ازانه‌ی خو‌اره‌وه‌ن:

- ریفۆرمی عه‌زی: ده‌ست به‌سه‌رداگرتنی ته‌واوی عه‌رزه‌ ده‌وله‌تییه‌کان، مه‌وقوفه‌کان و فیۆدالییه‌کان و دابه‌شکردنی به‌لاشیان به‌سه‌ر زه‌حمه‌تکێشان و جوتیاران و ئازده‌داراندا.

- گه‌راندنه‌وه‌ی زه‌وی ئه‌و جوتیارانه‌ی که له‌لایه‌ن ده‌زگا ده‌وله‌تییه‌کان و فیۆداله‌کانه‌وه به‌شێوه‌ی نایاسایانه ده‌ستیان به‌سه‌ردا گه‌راوه.

- هه‌ولدان بۆ پێشخستی بازرگانی و پێشه‌سازی له‌ ناوچه‌ کوردنشینه‌کاندا.

- دا‌بینکردنی مافی زه‌حمه‌تکێشان، جوتیاران، ئازده‌داران و پێشه‌سازان.

- خه‌بات دژی ده‌سه‌لاتی فیۆدالی و ده‌وله‌تی ناوه‌ندی.

- هه‌ولدان بۆ پێشخستی خزمه‌تگوزاری گشتی وه‌ک له‌شخا‌خی، فیترکردن و باره‌ینان.

۲- راپۆرتی ۲۶ی فیبرواری ساڵی ۱۹۴۴ی هه‌سه‌نۆف. به‌لگه‌نامه‌ی ژماره‌ ف ۰۹۴ / نو ۳۰ / د ۶۶ / پ ۳۴۸ / ل ۱۲۴-۱۲۶ له‌ ئه‌رشیفی وه‌زاره‌تی ده‌ره‌وه‌ی رووسییه‌ی فیدراتیڤ.

- هه‌وڵدانی بیوچان بۆ دیموکراتیزه‌کردنی رادیکالانه‌ی ژبانی کۆمه‌لاهه‌ی تیبی کوردان. هه‌بێته‌ی ناوه‌ندی کۆمه‌لاهه‌ی ژ. ک، ئیداره‌خانه‌ی گۆڤاری نیشتمان، ئه‌ندام و لایه‌نگره‌ نووسهر و شاعیره‌کانی کۆمه‌لاهه‌ بۆ ئه‌وه‌ی دروشمه‌ بنچینه‌یه‌کانی ژ. ک به‌رنه‌ ناو جه‌ماوه‌ر و ئه‌وان له‌ ده‌وری رێکخراوه‌که‌یان کۆ بکه‌نه‌وه‌، گه‌لێک وتار، په‌خشان، شیعهر و بانگه‌وازی جو‌راوجۆریان له‌ نیشتمانداندا بلا‌وکردوه‌ته‌وه‌ و له‌و به‌ره‌مانه‌دا له‌ ئامانجی رزگاریخوازانیه‌ی کۆمه‌لاهه‌ بۆ خه‌ڵک دواون. م. ش. هیمن (مه‌مه‌د ئه‌مینی شیخ السلامی) شاعیری به‌ توانای سه‌رده‌می کۆمه‌لاهه‌ی ژبانه‌وه‌ی کوردستان، که‌ له‌ لایه‌ن کۆماری کوردستانه‌وه‌ شه‌ره‌فی شاعیری نه‌ته‌وه‌یی پێبه‌خشرا، له‌ شیعری «کوردم و...»، له‌ لاپه‌ره‌ی ۱۹ ی نیشتمانی ژماره‌ ۲، له‌ خه‌زه‌لوه‌ری ۱۳۲۲ دهلێ:

کوردم و داوای حقووقی پایه‌مائی خۆم ده‌که‌م
مائی خۆمه‌ ملکی کورد؛ داوایی مائی خۆم ده‌که‌م
ملکی کوردستان ئیرسی بابو و باپیری منه
ئیدعای حه‌ق و میراتی حه‌لالی خۆم ده‌که‌م
هه‌ر وه‌کوو باران له‌ چاوم دێته‌ خوارێ ئه‌شکی خوین
هه‌ر زه‌مانیک به‌رژوه‌ندیکی له‌ حالی خۆم ده‌که‌م
گه‌رچی لای ئاغا خه‌یالی خاوه‌ فیکری میلییه‌ت
من له‌ لام باشه‌ هه‌تا ماوم خه‌یالی خۆم ده‌که‌م
من له‌ ده‌ست بیگانه‌ قه‌ت ناکه‌م شکایه‌ت ئه‌ی ره‌فیق
گه‌ر شکایه‌ت که‌م له‌ چه‌نگی مام و خالی خۆم ده‌که‌م
ناسحا به‌س پیم بلێ فیکری محاله‌ فیکری تۆ
نه‌سحه‌تم ناوی ئه‌من فیکری مه‌حالی خۆم ده‌که‌م
رۆژی شیخم دیت و پیم گوت هه‌تبی حیسی میلییه‌ت
پیی گوتم من چم له‌وانه‌ داوه‌ سوالی خۆم ده‌که‌م
من ئیتر ماهوت و شالی ئه‌جنه‌بی ناکه‌م له‌به‌ر
رانکوچۆغه‌ی خۆم له‌ بوزوی ره‌نگی شالی خۆم ده‌که‌م
چیدیکه‌ زه‌حمه‌ت له‌ بۆ مندالی خه‌لکی ناکیشم
علم و زانست و هونه‌ر فییری مندالی خۆم ده‌که‌م

با ده‌رێژم خوینی پاکی خۆم له‌سه‌ر ئه‌م مه‌قسه‌ده‌
یانه‌ فیکریک بۆ براری پرووت و په‌جالی خۆم ده‌که‌م
چاوه‌دێری رۆژی خۆشی جیژنی سه‌ره‌ستیم ئه‌من
گه‌ر مدارا وا ده‌گه‌ل ئه‌م رۆژی تالی خۆم ده‌که‌م

ئه‌مه‌ش بانگه‌وازی (ئه‌ی لای کورد)ه‌ که‌ ئه‌ندامیکی کۆمه‌لاهه‌ به‌نازناوی «م. ئاریا» که‌ ئالای کوردستانی به‌خه‌لاتی پێبه‌خشراوه‌، نووسیویه‌تی و له‌ لاپه‌ره‌ی ۲۲ ی نیشتمانی ژماره‌ ۱۲ دلا‌وکراوه‌ته‌وه‌.

ئه‌ی لای کورد

له‌ رێگای وه‌ده‌ست هه‌ینانه‌وه‌ی سه‌ره‌خۆیی کوردستان، له‌ پێناوی سه‌ره‌ستیی کورد، بۆ له‌ناو بردنی هه‌موو ئه‌م چه‌وتی و نا‌ره‌واپانه‌ی له‌ کورده‌واریدا هه‌یه‌ بۆ ئه‌ستاندنی حه‌قی مه‌شروعی خۆت و دوا‌یی هه‌ینان به‌م حاله‌ په‌رێشانه‌ی ئیستای قه‌ومه‌که‌ت و به‌ره‌ره‌کانی دژی ئه‌وانه‌ی حه‌ز به‌دیلی و ئیخسیریمان ئه‌که‌ن، هه‌لسته‌!

ژبان به‌یی سه‌ره‌ستی و سه‌ره‌خۆیی چیه‌؟ رابه‌! دایکی نیشتمان چاوه‌نواری قیامی تۆیه‌؛ قیامیکی وا که‌ له‌ جاده‌ی شارستانیه‌تی ده‌رنه‌که‌وت؛ قیامیکی وا هه‌موو چاره‌ره‌شی و نه‌گه‌تیه‌کی له‌سه‌ر نه‌ته‌وه‌ و هاو‌نیشتمانه‌کانت هه‌لگیریت. هه‌لسته‌، نه‌زه‌تیکی بکه‌ چونکو سه‌وره‌ی لاوه‌کان ده‌سمايه‌ و خه‌زێنه‌ی رۆژی ته‌نگانه‌ی نیشتمانه‌؛ هیوا و ئومیدی رزگار بوون چ خۆشه‌ ئه‌م رۆژه‌ که‌ ده‌نگی لاوه‌کانی کورد بۆ وه‌گیر خستنی سه‌ره‌ستی ئه‌م میلله‌ته‌ مه‌زلوم و حه‌ق‌خواره‌ دنیا بخاته‌ جو‌نبش و خولانه‌وه‌.

ئه‌ی لاوه‌کانی کورد رێککه‌ون قودره‌ت و اقتدار له‌ رێککه‌وتنا شیردراوه‌ته‌وه‌ به‌نبه‌روی یه‌کێتی و برابه‌تی به‌شه‌مشیری نیشتمانپه‌روه‌ری ئه‌م ده‌ستانه‌ی به‌ناحەق بۆ سه‌ر ولاتی ئیوه‌ درێژ کراون و ئه‌ستۆی براکانت رێکده‌کوشن به‌پێنه‌ و خاکی پاکی کوردستان بێنه‌ وینه‌ی به‌هستی خۆش و خورم.

ئه‌ی لای هه‌یزداری کورد تیبکۆشه‌ تا وه‌کو باپیره‌کانت له‌ ولاتی «نابری» «کوردنه‌ن» «کوردیه‌ن» دا به‌دنیا‌یان نشانده‌تۆش هه‌یز و توانایی خۆت

پیشانی دانیشتوکانی روی زهوی بدهی، مهگەر نازانی حهقی مهشروعی تو له ناو دهچی مهگەر نازانی چون به ناحق و زولم ئەم خاکه پیرۆزهی تو بان دابهشکردوو و هەر پارچه بهکی خراوته ژیر حوکمی دهوله تیکی بیگانه، که بهئاره زوی خو بان له هه موو ئەم نعمه تانهی خوا به خشیویتی به کوردستان که لک ئەستین و بو ئەوهی نه ته وهی کورد نه په رژیته سهر فکر و خه یالی نازادی خو ی هەر رۆژه به نه وعیک سهری گهرم ئەکن، رۆژیکی به پاره و دراو عه شیرته کامان هه لده خه له تین و ئەیانکن به به ره له ست و مانعی کاری لاوه کان؛ جاریکی تر به وه سیله ی کار به دهسته کانی خو بان تو ی نفاقیان له ناو دا ئە پرژین و به گژ به کیاندا ئەکن تا به کتر بکوژن. ناخر تا کهنگی وا بی مبالاتی ده بی بوچی مهگەر تو گویت له ئاه و ناله ی دایکی نیشتمان نییه وا به دهست بیگانه وه ئەگری و ئەنالینی، راپه ره و بکه وه فریای دایکی نیشتمان که له تو زیاتر کهسی نییه بگاته هاواری.

نوینهرانی ژ. ک کاتی دامه زانندی هه یئه تی محله ی له ههریمی سه لماس ئامانجه کانی ژ. ک به شیوه ی خواره وه بو لایه نگرانیان شی کردوو ته وه:

- مه بهستی پارتی له گه یشتنی کورد به سه ره خو یی، کوردی به شه کانی ئیران، عیراق، تورکیه و سوریه ده گریته وه.
- ژ. ک ده به وی کو تایی به را و پروت و دژایه تیی نیوخو یی بی نی.
- کوردی هه موو به شه کانی ئیران، عیراق و تورکیه ریک بخت.
- چاره سه ر کردنی کیشه ی سه ره به خو یی ده وله تی کورد به خریته به رده ستی ده وله ته هاو په یمانه کانی سو فیه ت، ئینگلیز و ئەمریکا (۳).

چونکه هەر سێ ده وله تی هاو په یمان دژی سه ره به خو یی کوردستان و دامه زانندی ده وله تی کورد بوون و به کیتی سو فیه ت ئەم داوا کاری به ی به ویستیکی پیش وهخت بو نه ته وهی کورد زانیوه، له لایه ن کونسوله کانی وه به راشکاوی دژی ئامانجی سه ره به خو یی خوازان ه ی ژ. ک پرو پاگه نده ی کردوو. له نفوزی خو ی له ناو سه روک عه شیرته ته کان و گوندی به کانداه لکی وه رگرتوو و نه یه یشتوو به بی ری رزگاری خوازان ه ی ژ. ک له ناو کومه لانی خه لکدا گه شه

۳- راپۆرتی کۆنسۆلی سوڤیهت له ماکۆ، ۱۱۳-۱۵۲ سالی ۱۹۴۵ز، له ئهرشیفی وهزارهتی دهره وهی رووسییه ی فیدراتیڤ.

بستی نی و ته نانهت هه ولی داوه کومه له له وهی که هه یه پتر به هیز بی. له م چوارچیه وه دا کونسۆلی سوڤیهت له «ماکو» له راپۆرتی سالی ۱۹۴۵ی خویدا دهنوسی:

- «عومه ر خان و هاو پتیانی بو دامه زانندی لقی کومه له ی ژ. ک و به دهست گرتنی کاروباری ئەم ناوچه یه، چندن جارن له مانگی سیپته مه ردا نوینه ری خو بان نار دو وه ته لای سه روک عه شیرته ته کورده کانی ههریمی ماکۆ، که له م باره وه کونسۆلی خو مان له ته وریز و بالوێزخانه مان له تاران ئاگادار کردوو. هه ره ها له چاویکه و تنه کاماندا له گه ل نوینه رانی کورد هه موو کاتی پیمان راگه یاندوون که کیشه ی پیکه یانی سه ره به خو یی کوردستان ریئالی نییه و پیش وهخته. ئیبه ئاموژگاریان کردوون که پیوه ندی به ریکخواه دیوکراته ئیرانی به کانه وه بگرن و به م چه شنه ده توانن به مافه دیوکراتی به کان بو گه لی کورد بگهن. ئەوان به ئینیان داوه گوێرپه لێ ئاموژگاری به کامان بن. به م چه شنه عومه ر خان نه ییتوانی له ناو کورده کانی ههریمی ماکۆ لقی کومه له ی ژ. ک دامه زینێ (۴).

۴- هه مان سه رچاوه.

- کهسانیک له حیزبی ئیمه‌دا به‌ئەندام وەرده‌گیرین که خاوەن رابردووی خاوتین بن و کار بکەن و بیکار نەبن.

- پرۆگرامی حیزبی ئیمه‌ قبوڵ بکەن.

- بریاره‌کانی حیزب به‌پێوه به‌رن.

- پێوه‌ندیان به‌پێک‌خراویکی دیکه‌وه نەبێ. «ئەگەر پێوه‌ندیان به‌پێک‌خراویکی دیکه‌وه هەبێ، پێویسته‌ پیشتر حیزب ئاگادار بکەن و دەبێ پێوه‌ندی خۆیان له‌گەڵ ئەو پێک‌خراوه‌ بپچرن، ئەگەر نا به‌ئەندام وەرناگیرین. ئەوانه‌ی دەبن به‌ئەندامی حیزب نابێ پێوه‌ندی سیاسیان به‌حیزبیکێ دیکه‌وه هەبێ.»

- بۆ ئەوه‌ی ئەندامانی تازه‌ وەرگیراو به‌ئامانجه‌کانی حیزب وەفادار بمێننه‌وه، پێویسته‌ به‌قورئان سویند بخۆن، که‌ نه‌پێویسته‌ حیزب ده‌پارێزن و لای که‌س ته‌نانه‌ت لای دایک و باوکیشیان نایاندرکێن.

- ئەندامی حیزب ده‌بێ بۆ په‌ره‌پێدانی حیزب هه‌وڵ بدات و له‌ راده‌ی توانادا په‌سه‌ندکراوه‌کانی حیزب به‌جێ بگه‌یه‌نێ و ئەوه‌ی له‌ ده‌ستی دی بۆ حیزبی ئەنجامی بدات.

- به‌بێ ئیزنی حیزب مافی پێوه‌ندی‌گرتنیان به‌حیزبیکێ سیاسی یان که‌سانی سیاسیی حیزبی تروه‌ نیه‌.

- ئەندامی حیزب به‌لێن دده‌ن له‌ هه‌ر کارێکدا به‌رژه‌وه‌ندییه‌کانی حیزب و ئەندامانی حیزب له‌ به‌رچاو بگرن.

- هه‌رکام له‌ ئەندامانی حیزب مانگێ به‌لانی که‌مه‌وه‌ ته‌نیک دده‌ن به‌حیزب. ئەوانه‌ی باری ئابووریان باشه‌ به‌راوه‌ی توانا یارمه‌تی به‌حیزب ده‌کەن و له‌ به‌رامبه‌ردا په‌سید وەرده‌گرن. هه‌یه‌تی ناوه‌ندی ژ. ک له‌ درێژه‌ی راپۆرته‌که‌یدا ده‌لێ:

«بۆ ئەوه‌ی ئەندامانی حیزب به‌پله‌ی بالای به‌رپرسایه‌تی بگەن، حیزب ته‌ماشای کار و پیشه‌ی شه‌خسی ئەوان له‌ دهره‌وه‌ی حیزب ناکا و ته‌نیا راده‌ی خه‌بات و لیوه‌شاه‌یه‌ی هه‌لسورانی ئەندامانی له‌ناو خۆی حیزبدا له‌ به‌رچاو ده‌گرێ. ئەندامانی حیزب به‌هۆی خه‌بات و تێکۆشانی شێلگیریان به‌رپرسایه‌تیان دهریتێ و به‌پله‌ی بالای حیزب ده‌گەن.»

بەم پێیه‌ ئەندامانی هه‌لسور و خاوەن بیروباوه‌ری کۆمه‌له‌ له‌ سه‌ره‌تادا هه‌میشه‌ جێگه‌یان

شێوه‌ی ئەندام وەرگرتن و ژماره‌ی ئەندامانی کۆمه‌له‌ی ژبانه‌وه‌ی کوردستان

کۆمه‌له‌ی ژبانه‌وه‌ی کوردستان به‌له‌به‌ر چاو‌گرتنی هه‌لومه‌رجی خه‌بات و ژبانی کۆمه‌لایه‌تی و پێوه‌ندییه‌ بنه‌ماله‌یه‌کان له‌ کوردستاندا و باری سایکۆلۆژیی خه‌لکی کورد له‌ قوناغی ئەوکاتی کوردستاندا، هه‌ولێ داوه‌ به‌دوو شێوه‌ ئەندام وەرگرێ. یه‌که‌م وەرگرتنی ئەندام به‌شێوه‌ی تاکه‌که‌سی و به‌ستراوه‌ به‌که‌تله‌ و ئیداره‌ محه‌لییه‌کان و دووهم ئەندامی نه‌به‌ستراوه‌ به‌که‌تله‌ و ئیداره‌ محه‌لییه‌کانی ژیکاف، که‌ ئەو به‌شه‌یان پێوه‌ندیی راسته‌وخۆی به‌هه‌یه‌تی ناوه‌ندی کۆمه‌له‌وه‌ هه‌بووه‌. ئەندامی نه‌به‌ستراوه‌ به‌پێک‌خراوه‌کانی ژ. ک پتر له‌و جێیانه‌ نیشه‌ته‌جێ بوون، که‌ پێک‌خراوه‌ی ژیکافی لێ نه‌بووه‌ یاخود ئەوانه‌ که‌سایه‌تییه‌کانی ناسراوی ناوچه‌کان بوون و له‌ دهره‌وه‌ی هه‌یه‌ته‌ محه‌لییه‌کان و که‌تله‌کان کاریان بۆ ژ. ک کردووه‌. کۆمه‌له‌ی ژ. ک هه‌روه‌ها به‌مه‌به‌ستی جێ خۆشکردن له‌ناو بنه‌ماله‌کاندا هه‌ولێ داوه‌ سه‌روکی بنه‌ماله‌کان به‌ئەندام وەرگرێ و له‌ رێگای ئەوانه‌وه‌ ئەندامانی بنه‌ماله‌کان بکیشیتته‌ ریزی کۆمه‌له‌وه‌. هه‌یه‌تی ناوه‌ندی کۆمه‌له‌ ده‌باره‌ی ئەو شێوه‌ ئەندام وەرگرتنه‌ و ژماره‌ی ئەندامانی بۆ مۆلتۆف و ه‌زیری دهره‌وه‌ی سوڤیه‌تی نووسیه‌:

- «ئەگەر هه‌لسوکه‌وتی بنه‌ماله‌ کورده‌کان له‌ به‌رچاو بگرن له‌ کوردستاندا بۆمان دهرده‌که‌وێ، به‌شدارییکردنی هه‌ر ئەندامیکێ بنه‌ماله‌ له‌ دیارده‌یه‌کدا، ئەندامانی تری بنه‌ماله‌ که‌ش تیییدا به‌شداریی ده‌کەن. به‌که‌لک وەرگرتی له‌و روه‌ته‌ هه‌ولمان داوه‌ به‌راوه‌ی توانا سه‌روکی بنه‌ماله‌کان به‌ره‌و حیزب پاکیشین.» راپۆرتی کۆمه‌له‌ هه‌روه‌ها ده‌باره‌ی ژماره‌ی ئەندامانی نه‌به‌ستراوه‌ به‌که‌تله‌ و ئیداره‌ محه‌لییه‌کانی کۆمه‌له‌ ده‌لێ:

- «له‌ به‌شه‌ جیاباوه‌کانی کوردستانی ئێران و عێراق و زۆریه‌ی گونده‌کاندا ژماره‌یه‌کی به‌رچاومان ئەندامی نه‌به‌ستراوه‌ به‌پێک‌خراوه‌کان هه‌یه‌.»

هه‌یه‌تی ناوه‌ندی له‌ کۆتایییدا ئامازه‌ بۆ یاسای ئەندام وەرگرتنی کۆمه‌له‌ له‌ پێپه‌وه‌ی نێوخۆی ژیکافدا ده‌کات و ده‌نوسی:

- ئەندامانی نوێ له‌ لایه‌ن ئەندامانی کۆنه‌وه‌ به‌حیزب دهناسرین و ئەندامانی کۆن به‌هه‌موو شێوه‌یه‌ک ئەندامی نوێ ده‌سته‌به‌ر ده‌کەن.

له ناو حیزیدا دیار بووه و پاداشی خهباتی سادقانهی خویان وەرگرتوو. بۆ نمونه دهبینین له لاپه‌ره‌ی ۱۰ ی نیشتمانی ژماره پینجدا ئاماژه به سیامه‌ک (عه‌بدولقادی ده‌باغی) ئەندامی ژماه ۵۷ کراوه، که له مانگی رێبه‌ندان‌ی سالی ۱۳۲۲-۱۹۴۴ چوووه‌ته باشووری کوردستان و ئیداره‌یه‌کی محه‌لیی دامه‌زاندوو، هه‌یه‌ته‌ی ناوه‌ندیی کۆمه‌له‌ی سوپاسی خزمه‌تی به‌نرخ‌ی به‌رێزبانی کردوو. هه‌روه‌ها مودیری به‌شی راگه‌یانندی کۆمه‌له‌ی ژیکاف عه‌بدول‌رحمانی زه‌بیحی له وه‌لامی نامه‌یه‌کی حه‌سه‌نۆف سه‌رکۆنسۆلی یه‌کیته‌یی سوڤیه‌ت له شاری ته‌ورێزدا، که ناوی ژماره‌یه‌ک ئەندامی هه‌لسۆر و به‌بیروباوه‌ری حیزبی ویستوو، ئەو نامه‌یه‌ی خواره‌وه‌ی ئاراسته‌ کردوو:

به‌رێز سه‌رکۆنسۆلی یه‌کیته‌یی سوڤیه‌ت له شاری ته‌ورێز

ناوی ژماره‌یه‌ک ئەندامی هه‌لسۆر و به‌بیروباوه‌ری حیزبی ئیমে‌تان ویستبوو، که به‌شێوه‌ی خواره‌وه‌ پێشکه‌شتان ده‌کری:

- ۱- قاسم قادری قازی، مه‌هاباد، به‌ته‌مه‌ن
- ۲- عه‌لی ریحانی، مه‌هاباد، به‌ته‌مه‌ن
- ۳- عه‌بدول‌رحمانی که‌یانی، مه‌هاباد، گه‌نج
- ۴- مه‌نافی که‌رمیی، مه‌هاباد، گه‌نج
- ۵- محه‌مه‌دی یا‌هو، مه‌هاباد، گه‌نج
- ۶- محه‌مه‌د دلشاد، مه‌هاباد، گه‌نج
- ۷- سه‌دیقی حه‌یده‌ری، مه‌هاباد، گه‌نج
- ۸- محه‌مه‌د ئەمینی شه‌ره‌فی، مه‌هاباد، گه‌نج
- ۹- ره‌حمانی ئیلخانی زاده، بۆکان، گه‌نج
- ۱۰- عه‌باسی حه‌قیقی، بۆکان، گه‌نج
- ۱۱- ره‌حمانی شه‌ره‌فکه‌ندی، بۆکان، گه‌نج
- ۱۲- مامه‌ندی قادری، نه‌غه‌ده، گه‌نج
- ۱۳- مه‌جید خه‌سه‌روی، نه‌غه‌ده، گه‌نج
- ۱۴- محه‌مه‌دی قادری، شنۆ، گه‌نج
- ۱۵- نافع، سه‌قز، گه‌نج
- ۱۶- محه‌مه‌د سه‌عید حافی، کرماشان، گه‌نج

۱۷- تاهر هاشمی، کرماشان، گه‌نج

۱۸- عوسمان دانش، سلیمانی عێراق، گه‌نج

۱۹- قادر ده‌باغی، سلیمانی عێراق، گه‌نج - سه‌قز

۲۰- محه‌مه‌د سه‌عید مه‌لا عه‌لی، هه‌ولێر، گه‌نج

۲۱- فه‌تاحی غولامی، سه‌رده‌شت، گه‌نج

۲۲- محه‌مه‌د ئەمین شیخ‌السلامی، مه‌هاباد، گه‌نج

مودیری به‌شی راگه‌یاننه‌ی ژ. ک ره‌حمانی زه‌بیحی

۱۹۴۴/۱۲/۲۳

کۆمه‌له‌ له سالی ۱۹۴۵ وه‌ شێوازیکی نوێی بۆ ئەندام وەرگرتن و رێکخستنی لقه‌کانی گرتوووه‌ته‌به‌ر و یاسا و پرئسیپی پێشوو له‌ژێر پێ ناوه. ئەم جاره له جیاتنی ئەوه‌ی که به‌هۆی سه‌رۆکی بنه‌ماله‌کانه‌وه، ئەندامی بنه‌ماله‌کان به‌ره‌و کۆمه‌له‌ راکیشتی، له‌ژێر به‌رپرسیایه‌تی سه‌رۆک عه‌شیره‌ته‌کاندا، ئەندامی عه‌شیره‌ته‌کانی رێکخستوو، که ئەو شێوه‌ ناله‌باره، یه‌کیک له‌م هۆبانه‌ بووه، که رێگای بۆ جاسوس و خۆفروشه‌کان له‌ناو کۆمه‌له‌دا کردوووه‌ته‌وه و هه‌لی بۆ ره‌خساندوون که کۆمه‌له‌ به‌چۆک‌دابێتن و رێگا بۆ هه‌له‌شانی کۆمه‌له‌ خۆشبه‌کن. کۆنسۆلی سوڤیه‌ت ده‌باره‌ی پرئسیپی ئەندام وەرگرتن و رێکخستنی هه‌یه‌ته‌ی محه‌لیی کۆمه‌له‌ له ناوچه‌ی سه‌لماس ده‌نووسی:

له‌سه‌ر وەرگرتنی ئەندام له کۆمه‌له‌ی ژیکافدا

- ژ. ک هه‌ول ده‌دات پتر خه‌لکی خوینده‌وار بێنیتسه‌ ریزی خۆی. وەرگرتنی ئەندام له ژیکافدا ده‌بێ به‌شێوه‌ی تاکه‌که‌سی بێت و داوای لێ بکری:
- به‌رامبه‌ر به‌به‌رپرسی رێکخراو سویند بخوات.
- ئەندامی وەرگیراو له ژیکافدا ده‌بێ کوردی په‌سه‌ن بێ. واته‌ هه‌م له دایک و هه‌م له باوکه‌وه.
- ئەندامی وەرگیراو له ژیکافدا ده‌بێ کوردی خۆش بوی و رێز له داب و نه‌ریتی کورده‌واری بگری.
- ئەندامی ژیکاف ده‌بێ پاره‌په‌ره‌ست نه‌بێ و خۆی به‌پاره‌ نه‌فروشی و به‌م چه‌شنه نامووسی کورد به‌پاریزیت.

- ئەندامى ژ. ك دەبىي مانگانە يەك تەن مافى ئەندامە تى بدات. دەولە مەندەكان دەتوانن جگە لە مافى ئەندامە تىبى مانگانە هیندى يارمە تى دراویش بدەن.

پرنسیپە كانى رىكخستنى رىكخراوەكانى پارتى

- رىكخراوى كۆمەلە دەبىي لە نىو تايفە و تىرەكاندا لە لایەن سەركردهكان ياخود گەورەى تايفە و تىرەكانەو بەرپۆه بچىت و بەشپۆه نەپتى كار بكات.

- ئىدارە محەلبىيەكانى كۆمەلە دەبىي لە نىوان ۶۰۰ - ۱۰۰۰ ئەنداميان هەبى و ئىدارە محەلبىيەكان لە و ژمارەبە پىك دىن. ئەگەر لە ۱۰۰۰ ئەندام زياتر بن، دەبىي دوو رىكخراويان لى پىك بى.

- رىكخراوەبەك كە ژمارەى نەگاتە ۶۰۰ كەس ئىدارەى محەلبىيە پىك نەپتى و بەرپۆه بەرى ئەم بەشە دەدرتە دەست گەورەى تايفە و ئەویش دەبىي يارىدەدەر و سكرتيرىكى هەبى.

- رىكخراوەكانى ژىكاف دەبىي لە سەر پرنسیپى ناوچەبىي بىت و لە رىگای هەيئەتى ناوئەندىي كۆمەلە و لە ناوئەندەو بەرپۆه رىبەرايەتى بكرى.

- ناوئەند ناوى نەپتىيە هەبە و لە نووسىنەكاندا تەنبا ناو نەپتىيەكانى ئىدارە محەلبىيەكان دەنوسى.

كۆمەلە بەم پرنسیپە نوپىيە لە بەهاری سالى ۱۹۴۵ رىكخراوەكانى خۆى بەبەشداربوونى گشت پىاوى هۆزە كوردىيەكانى شكاك لە هەرىمى سەلماس دامەزراندوو^(۱).

ژ. ك و دەولەتە داگیركەرەكانى كوردستان

لە ۲۵ى ئاگۆستى سالى ۱۹۴۱هەو كە سوپای دەولەتە هاوپەیمانەكان لە ئىران و رۆژھەلاتى كوردستان جىگىر بوون و كوردستان كەوتە ژىردەستى سوپای سۆڤىيەت و ئىنگلىز، دەولەتە داگیركەرەكانى ئىران و توركىيا بەتوندى دژى داوا رەواكانى گەلى كوردستان كەوتەنە جموجۆل و دەيان پىلانيان دژى نەتەوہى ئىمە گىرا، كە بەشپىكان لە دانىشتن و نامە گۆرىنەوہكانى نىوان «حەيدەر ئەكتاى» لىپرسراوى بالتوىزى توركىيا و «ئا. ى. وىشىنسكى» وەزىرى كاروبارى دەرەوہى سۆڤىيەت و «ئىدەن» وەزىرى دەرەوہى برىتانىا و «كرىس» بالتوىزى برىتانىا لە سۆڤىيەت و مۆلتوتوف وەزىرى كاروبارى دەرەوہى سۆڤىيەت رەنگ دەدەنەوہ. «ئا. ى. وىشىنسكى» لە يادداشتەكانى رۆژانەى خۆيدا بەژمارە ۴۴ رۆژى ۱۵ى يانوارى ۱۹۴۲ دەربارەى چاوپىكەوتنى لەگەل حەيدەر ئەكتاى بالتوىزى توركىيا دەنوسى:

«سەعات ۱۵،۰۰ى ئىمرو، ئەكتاى هاتە لام و لە ئەنجامى داگیركردنى بەشپىك لە خاكى ئىران لە لایەن سوپایەكانى سۆڤىيەت و ئىنگلىزەوہ، پىتى راگەيانەم كە كوردەكانى ئىران و عىراق تانوىيانە دەست بەچالاكى بكەن و بەئاراستەكردنى هیندىك داخوازی خۆيان بەدەولەتى ئىران كەوتونەتە جموجۆل. لەبەر ئەوہ دەولەتى توركىيا ناتوانىت بەرامبەر ئەم رووداوانە و چالاكىي كوردەكان بىدەنگ بى كە لە سنوورەكانى توركىيا روو دەدەن. دەولەتى توركىيا لەم بارەبەدا لە رىگای بالتوىزى ئىنگلىز لە توركىيا دەولەتى ئىنگلىزتانى ئاگادار كرددووہ.

هوكسۆن لە وەلامى ئەم بىرخستنەوہبەدا رايگەياند، هیزەكانى سوپای ئىنگلىز و سۆڤىيەت پالپشتى بزوتنەوہى كوردان نىن و ئەوان هان نادەن. دەولەتى توركىيا لەم وەلامى بالتوىزى ئىنگلىز دلتىايە و زۆر سوپاسى دەولەتى ئىنگلىز دەكات.

بالتوىزى ئىنگلىز لە ئەنقەرە هەر ئەو رۆژە رايگەياند كە لە كاتى و تووتوى بەرپۆز «و.م. مۆلتوتوف» لەگەل بەرپۆز «ئىدەن» و «هوكسۆن» لە مۆسكۆ، مۆلتوتوف هیندىك مەسەلەى دەربارەى كىشەى كورد شىكردووہ.

۱- راپۆرتى كۆنسولى سۆڤىيەت لە ماكو، لاپەرەى ۱۱۳-۱۵۲ سالى ۱۹۴۵ ز، لە ئەرشىفى وەزارەتى دەرەوہى رووسىيەى فیدراتىف.

ئەكتاي لەم بارەپەو دەوات دەكات كە بەرپز مۆلتۆتۆف ئاگادار بکریتەووە تا رابگەیاندر اووەکە ی بگەیه نیتە بالۆیزی دەولەتی خۆی لە تورکیا .

منیش لە وەلامی ئەکتایدا گوتم: داواکە دەگەبەنمە هاوری مۆلتۆتۆف و دیسان ئاگاداری دەکەمەووە . ئەم چاوپێکەوتنە دە دەقیقە ی خایاند و «نیکیتینکوفا» لەوی بوو (۱) . مۆلتۆتۆف لە وەلامی نامە ی ئا . ی . ویشینسکی ، رۆژی ۱۰/۱/۱۹۴۲ ، بەرپزگی ویشینسکیدا بیرخەرەووەی خوارەووەی بۆ ئەکتای نارەووە :

لە وەلامی داخواری بالۆیزی تورکیا ، بەرپز ئەکتای کە لە ۱۴/۱/۱۹۴۲ لەلایەن وەزیری کاروباری دەروە «ئا . ی . ویشینسکی» درابوو ، لەسەر هەوالی ئەو گفتوگۆیانە ی کە لەنیوان وەزیری کاروباری دەروە ی سۆقیەت ، کە بەداخواری «ئیدەن» سەبارەت بەکیشە ی کورد کرابوو ، دەتوانین بەم چەشنە ی خوارەووە پێیان رابگەیهنن:

پیش رۆیشتنم لە مۆسکو لە مانگی دیستیمبەری سالی رابردوودا ، بەرپز ئیدەن سەبارەت بەپەرۆشی تورکیا لەسەر رووداوەکانی کوردستانی ئێران ، بیرخەرەووەکی داوو بە «و . م . مۆلتۆتۆف .» لەو بیرخەرەووەدا گوتراوە ، دەولەتی تورکیا سەبارەت بەزۆوتنەووەی کورد لە ئێران ، دوو جار بالۆیزی دەولەتی ئینگلیستانی لە تورکیا هۆشیار کردووەتەووە . بەتایبەتی لەسەر ئەووەی کە کوردەکان بەنیازن دەولەتیکی سەرەخۆی کورد پێک بێنن ، دەستدریژی دەکەنە سەر خاکی تورکیا . گواپە هێزەکانی لەشکری سوور کە لە ئێران جێگرن ، یارمەتی کوردە راپەرپووەکان دەدەن و ئەو کارە بووەتە هۆی ئاژاوە لە ناوچەکەدا . لەو دەچێ هەوالەکانی دەولەتی تورکیا زۆر گەورە کرابن . جگە لەووە ، لە بیرخەرەووەی ئیدەندا ئاماژە بۆ نیگەرانیی تیکچوونی پێوەندییەکانی رووسییا و تورکیا و هەرەووە لەگەل ئینگلیستانی بەدوای ئەو رووداویدا کراوە .

لە یادداشتی تورکیا بۆ ئینگلیستان هەرەووە ئەووەش گوتراوە کە دەولەتی تورکیا رەنگە ناچار بیت سوپای خۆی بنیتریتە سەر سنوورەکانی . هەر لەوکاتەشدا بەرپز «ر . بولارد» لە زمانی بالۆیزی ئینگلیستانەووە لە ئێران ، لە بیرخەرەووەکەدا دەلی ، یەکیک لەو هۆیانە ی

۱- یادداشتەکانی رۆژانە ی ئا . ی . ویشینسکی بە ژمارە ۴۴ رۆژی ۱۵ یانواری ۱۹۴۲ . وەرگێراوی ئەفراسیا و هورامی . گزینگی ژمارە ۱۳ ، لاپەرە ی ۲۶ .

کە شک و گومان ی پیکهێناوە ، سەفەری ژمارەپەک رێبەر و سەرۆک عەشیرەتی کوردە بۆ باکو .

وەزیری کاروباری دەروە لە وەلامی بەرپز ئیدەن بەرپزگی لەندەن و هەرەووە بۆ بەرپز «کریسو» لە مۆسکو ئەو دەستنیشان دەكات ، کە تەنیا بەهۆی بیرخەرەووەی دەولەتی ئینگلیستان کە و تەکانی وەزیری دەروە ی تورکیا دەگێریتەووە ، ئیمە زانیومانە کوردەکان بەنیازن دەولەتی سەرەخۆی کورد پێک بێنن و هەرەووە کوردەکان هێرش دەبەنە سەر خاکی تورکیا . لە وەلامدانەووەکە ی ئیمەدا هەرەووە گوتراوە کە دامودەزگاکانی سۆقیەت هیچ پێوەندییەکیان بەنیاز و کردەووەی کوردەکانەووە نییە . هێزە جێگیرکراوەکانی لەشکری سوور لە ئێران ، نە تەنیا یارمەتی بەو کوردانە ناکات ، بەلکوو یارمەتی بەهیچ کوردیک بۆ ئاژاوەنانەووە ناکات . بەپێچەوانە بۆ چەککردنی کوردەکان هەنگاو هەلەدەگریت و ئەو چەکانەش لەو ناوچانەووە بەدەست دێن کە لە هێزەکانی ئیمە دوورن .

- هێزەکانی سۆقیەت هەولی زۆریان داوە و دەیدەن کە نەهێلن هیچ پیکدادانیک لەنیوان کوردەکان و ئێرانییەکاندا روو بدات . لە یادداشتی وەلامدانەووەکەدا هەرەووە گوتراوە و ئەمپرۆش دەکری بۆ بەرپز ئەکتای و دەولەتی تورکیا دووپات بکریتەووە ، کە نابێ هیچ پەرۆش بن بەرامبەر بەووەی کە لەلایەن هێزەکانی سۆقیەتەووە یارمەتی بەکوردەکانی ئازەربایجانی ئێران بۆ نەووەی ئاژاوە لەوی دەدریت . سەرەرای ئەووەش ، هیچ بیانوویەک بۆ ناردنی هێزەکانی سوپای تورکیا بۆ سەر سنورەکانی تورکیا لەگەل ئێران لەلایەن دەولەتی تورکیاوە نییە . بەم چەشنە دەتوانین بڵێن کە هیچ هۆبەکیش نابینری کە ببیتە هۆی تیکچوونی پێوەندییەکانی ئیمە لەگەل تورکیادا .

بەلام سەبارەت بەچوونی ژمارەپەک لە رێبەرانی کورد بۆ شاری باکو کە بەرپز ئیدەن لە بیرخەرەووەی خۆیدا باسی لێ کردووە ، دەبێ بگوتری کە ئەم دیدارە تەنیا لایەنی فەرەنگیی هەبووە و بەمەبەستی سیاسی ئەنجامی نەگرتووە .

ئەمە کورتە ی یادداشتی ئالوگۆرکراوی نیوان بەرپزان ئیدەن و مۆلتۆتۆف لەسەر کیشە ی کورد بوو ، کە بەرپز ئەکتای دەیهووت ئاگاداری بیت و بەدەولەتی خۆی رابگەیه نیت (۲) .

کۆمیساریای گەلیی کاروباری دەروە ۲۰ ی ژانویه ی ۱۹۴۲

۲- ئەرشیقی وەزارەتی دەروە ی رووسیە ی فیدراتیف . وەرگێراوی ئەفراسیا و هورامی ، گزینگی ژمارە ۱۳ ، لاپەرە ی ۲۶-۲۷ .

جیا له وه، بالۆتیزی بریتانیا له سۆقیهت په روژی خوئی و دهوله تی تورکیای له ناست بزوتنه وهی گه لی کورد به بالۆتیزی سۆقیهت را ده گه یه نی و له م باره یه وه ئیدیه ن له نامه یه کدا بۆ مۆلۆتۆف ده نووسی:

نیگه رانیی تورکیا له سه ر رووداوه کانی کوردستانی ئیران

پوژی دووی دیسیتمبه ر، وه زیری دهره وهی تورکیا له نامه یه کی سکالا که رانه دا، که بۆ بالۆتیزخانه ی خاوه نشکوئی ناردوه، دهره یه مه به سستی کوردان بۆ پیکه یینانی دهوله تی سه ره به خو شکایه تی کردوه و ده لئی هیزه داگیرکه ره کان له ئیران یارمه تی کوردان ده دن و ئه وانیش ده ستریتی بۆ سه ر خاکی تورکیا ده کن.

پینجی دیسیتمبه ر سکرته یی گشتی وه زاره تی دهره وهی تورکیا، سه به ارت به و مه سه له یه به شیوه یه کی زۆر توند رایگه یاند که دهوله تی تورکیا له وانیه ناچار بیت سوپای خوئی بۆ سه ر سنووری تورکیا راگویت.

به رتیز «ر. بولارد» گوتی که له گه ل هاوتای سۆقیه تی خوئی قسه ی کردوه و پینسینازی پین کردوه که له م باره یه دا هاوتای تورکیی خاترجه م بکات. به رای به رتیز. پ. بولارد یه کییک له هۆیه کانی دردۆنگی ده توانی دیداری ته بلیغاتی ربه رانی کورد و سه روک عه شه کانی دیکه ی کورد له باکو بی که له لایه ن ئۆرگانه کانی سۆقیه ت وه رتیز خراوه بالۆتیزی سۆقیه ت رایگه یاند که ئه و چاوپیکه وتنانه ته نیا لایه نی فه ره نگیان هه بووه به لام رایگه یاند پینستر له و باره یه دا هه یچ ناگاداریه کی پین نه گه یشتوه.

یازده ی دیسیتمبه ر، دهوله تی تورکیا به ناردنی دووه مین نامه ی سکالا ی خوئی سه به ارت به چالاکیی کورده کان رایگه یاند که له لایه ن هیزه داگیرکه ره کانی سۆقیه ته وه پشتیان ده گبرئ، پینوه ندیی تورکیا و تاران تیکچووه و بارو دۆخیکه ناارامی پر له مه ترسیی پیکه ییناوه.

هه رچه ند راپۆرته کانی دهوله تی تورکیا له و باره یه دا زۆری تیچاندنه، به لام مه ترسییه کی واقیعیش به رچاو ده که وئ و ره نگه ئه و رووداوه ببیته هۆی تیکچوونی پینوه ندیی تورکیا و رووسییا و ههروه ها ئیمه ش. له بهر ئه وه به قازانج ده بی که ئه گه ر دهوله تی سۆقیه ت کارتیک بکات که دهوله تی

تورکیا خه یالی ئاسوده بی. به بۆچوونی «ر. بولارد» گرفتیی مه زن له و باره یه دا ئه وه یه که سیاسه تی سۆقیه ت له ناوچه ی داگیرکراودا له لایه ن چه ند ئۆرگانیکه وه پیاوه ده کری که بالۆتیزی سۆقیه ت له تاران ته ئسیرتیکی که می له سه ریان هه یه (۳).

مۆلۆتۆف له وه لامی ئیده ندا بۆ کرییس ده نووسی:

- سه به ارت به نامه ی «نیگه رانیی تورکیا له سه ر رووداوه کانی کوردستانی ئیران» که له لایه ن «ئیده ن» وه له ۲۰ دیسیتمبه ری ۱۹۴۱ دراوه، ده کری به م جوړه ی خواره وه راگه یینئ:

ته نیا له نامه ی باسکراودا که نووسراوه کانی وه زاره تی دهره وهی تورکیای کردوه ته به لگه، لیمان روون بووه که کورده کان ده یانه وئ دهوله تیکی سه ره به خوئی کوردی دامه زرتین و ههروه ها سه به ارت به وه که کورده کان ده ستریتی ده که نه سه ر خاکی تورکیا. له و باره یه وه پینوست به بیرخستنه وه یه که له و به شه ی خاکی ئیران که هیزه کانی سۆقیه ت تییدا جیگیرن، پینشها تی ئه و تو راست نین و به تیکراییی له مه به ست و ئاکاری یادکراوی کورده کان، ئۆرگانه کانی سۆقیه ت هه یچ پینوه ندیه کیان به ئه وانه وه نییه.

سه به ارت به ها توهاواری نیوان هۆزه کورده کان که گوایه له لایه ن له شکری سووری جیگیر له ئیران وه رتیز خراوه و له نامه ی یادکراودا ها تووه، هه یچ چه شنه ناگاداریه کمان نییه. به پینچه وانیه نامه که ی تری تورکیا که پشتی پینده به سترئ، سوپای سۆقیه تی جیگیر له ئیران نه ته نیا به وان و هه یچ کوردیکی دیکه له پیکه یینانی نا هیمنی یارمه تی ناکات به لکوو به پینچه وانیه وه، ئاکارتیک ره چاو ده کا که چه ک له کورده کان وه رتیزه وه. دیاره چه که کانیش له ناوچه یه که وه دین که هیزه کانی سۆقیه تی لئ جیگیر نین.

یه که کانی سوپای سۆقیه ت که ره وانیه ی باکوری ئیران کراون، هه ر زۆر زوو

۳- نامه ی ئیده ن له ۱۹۴۱/۱۲/۲۰. ئه رشیقی وه زاره تی دهره وهی رووسییه ی فیدراتیث. وه رگیت ئه فراسیا و هه ورامی. گزینگی ژماره ۱۱، لاپه ری ۲۴.

بۆ پیشگیری له پیکهه لپهژانی نیوان کورد و ئیرانییه کان گه لیک ههنگاویان هه لگرتوو و تا ئیستا هیچ چهشنه کیشه و پیکدادانیک نه بینراوه، له نیو کوردهکاندا لهو شوئانهی که هیزهکانی سوڤیه تییدا جینگیرن.

پتویسته بیرتان بینینهوه که دهولته تی ئیران له ئاکار و کرداری سوپای سوڤیهت له ئاست کوردهکاندا، هیچ چهشنه نارهبه تیه کی دهرنه پرپوه و لهوباره یهوه هیچ بیرو بۆ جوونیکی به بالوتیزی سوڤیهت له ئیران پانه گه یاندوو. له پتوهندییه دا، ته نیا ده توانین ئه وه بلتین که به گویره ی راپورتی بالوتیزی ئیمه له ئیران، یازدهی دیسیمبه ری ئه مسال سه روک وه زبری ئیران به ریز «فروغی» له کن بالوتیزی سوڤیهت، بالوتیزی بریتانیای ئاگادار کردبووه که ئینگلیزه کان پشتیوانییان له کوردهکان کردوو و له هیندیک ناوچه دا دژی ئیرانییه کان هانیا داو.

که و ابو دهولته تی تورکیا ناتوانی هیچ هۆبه کی بۆ نیگه رانی خو ی له و پوه وه هه بی که گوايه کوردهکانی نازه ریا جانی ئیران له لایهن هیزهکانی سوڤیه ته وه بۆ پیکهینانی ناهیمنی هان دهرتین و بۆ ئه م مه به سته پالیان پتوه دهنری، له بهر ئه وه تورکیا هیچ به لگه یه کی نییه بۆ ناردنی هیزهکانی خو ی بۆ سه ر سنووری خو ی له گه ل ئیران. له گه ل ئه وه شدا وا دهرده که و ئی که هیچ به لگه یه ک که ببسته هۆی تیکچوونی پتوهندیمان له گه ل تورکان له ئارادا نییه.

به لام ئه وه ی چاوپیکه و تنی چه ند که سا به تیه کی کورد له باکو بگریته وه، ئه و سه فه ره ته نیا لایه نی فه ره نگیی هه بووه و بۆ هیچ جو ره مه به ستیکی سیاسی نه کراوه. قسهکانی بولارد که پیتی وایه سیاسی سوڤیهت له و ناوچانه ی که هیزهکانی سوڤیهت تیاندا جینگیرن گوايه له لایهن ئورگانیکه وه داده رپژیری که بالوتیزی ئیمه کارتیکه ری که می له سه ره هیه، به ته وای بیتجیه.

هه مووی ئه م وتانه ی سه ره وه ده توانن بینه سه رینی خاترجه می دهولته تی تورکیا ئه گه ر پتویست بی، به لام جیتی خو به تی لهوباره یه وه ده ستنیشان

بکری که تا ئیستا نه دهولته تی تورکیا و نه دهولته تی ئیران سه باره ت به و مه سه له یه که له نامه ی به ریز «ئیدهن» دا هاتوو، دهولته تی سوڤیه تیان ئاگادار نه کردوو ته وه.

مۆسکو، ۲۸ ی دیسیمبه ری ۱۹۴۱ (۴)

کۆمه له ی ژ. ک پتوهندی و نزیکایه تی به هیچ کام له دهولته ته داگیرکه رهکانی کوردستانه وه نه بووه و هه موو داگیرکه رانی کوردستانی به چاو تیک ته ماشا کردوو و ویستویه تی به تیک خستنه وه ی هه موو پارچه لیکدا براوهکانی کوردستان و ئازاد کردنی نه ته وه ی کوردی ژێرده ست، دهولته تی گه وه ری کوردستان دامه زرتینی. کۆمه له بۆ گه یشتن به و ئامانجه ی سنووری ده ستکردی به زاندوو و له سلیمانی و هه ولیر ئیداره ی محه لیی دامه زاندوو و له گه ل کۆمه له ی «هیوا» یه کی گرتوو. له مانگی ئوتی سالی ۱۹۴۴ دا، عه بدولپه رحمانی زه بیحی، مامۆستا هه ژار و قاسمی قادری قازی ناردوو ته گوندی (دزه). له نزیک ئه و گونده و له ره شمالی شیخ عوبه یدوللای زینوی له بناری چیای دالانپه ر زنجیره کۆبوونه وه یه کی له گه ل نوینه رانی حیزبی هیوا به ناوهکانی شیخ عوبه یدوللای زینوی و سه ید عه زیزی شه مزینی ریک خستوو بۆ پیکهینانی به ره یه کی نه ته وه بی و ئه وانه پیکه وه پرۆگرامی خه باتی هاوبه شیای دارشتوو (۵).

جینگه ی سه رنجه، کۆمه له بۆ گه یشتن به و ئاواتانه ریکای ئاشتیخوازانه ی گرتوو ته بهر و به پیتی ئه و سیاسه ته تاکتیک و پلانی خه باتی خو ی دارشتوو و به پیتچه وانه ی بزوتنه وهکانی پیتشوی کوردستان پشتی به چه ک و شه ری چه کدارانه نه به ستوو.

مه لا قادری موده رپسی یه کی که له ئه ندامانی هه یته تی ناوه ندی کۆمه له له لاپه ره ی ۱۲ ی نامیلکه ی سه ید محه مه دی سه مه دیدا به ناوی «ژیکاف چبوو؟ چی ده ویست؟ وه چی لی به سه رهات؟» ده باره ی هه لوتیستی ئاشتیخوازانه و نه رم نیانی کۆمه له و ده ست نه بردنی بۆ چه ک له به رامبه ر داگیرکه رانی کوردستاندا، ده لئ:

۱- «بناغه دانه رانی ژئی. کاف له پرووی ته جره به و پرووداوه میترووییه کان بۆیان دهرکه وتوو که ده ست بردن بۆ چه ک غه بره چاره ره شی و به دبه ختی بۆ

۴- نامه ی ئیدهن له ۱۹۴۱/۱۲/۲۰. ئه رشیشی وه زا ره تی دهر وه ی رووسییه ی فیدراتیف. وه رگیر ئه فراسییا و هه ورامی. گزینگی ژماره ۱۱، لاپه ره ی ۲۴.

۵- چیتستی مجتور، لاپه ره ی ۶۴-۶۵، نووسینی مامۆستا هه ژاری موکریانی.

گهلی کورد هیچ بهرهمیکی دیکه‌ی نییه، یانی دیتن به‌چاو و بوون له تاریخدا ئەو مه‌سه‌له‌یه‌ی پچ سه‌ماندبوون نه ترسه‌نوکی.»

هه‌به‌ته‌تی ناوه‌ندی کۆمه‌له‌ی ژبانه‌وه‌ی کوردستان له چه‌ند ژماره‌ی نیشتماندا به‌توندی دژی داگیرکه‌رانی کوردستان هه‌لوێستی گرتوه و ئاماژه‌ی به‌کرده‌وه‌ی نارها و زالمانه‌ی ئەوان له ئاست نه‌ته‌وه‌ی کورد کردوه و هۆشباری کردونه‌ته‌وه، که ده‌ست له ویستی پوانخوازانه‌ی خۆیان له کوردستان هه‌لگرن. گۆفاری نیشتمان له لاپه‌ره‌کانی ۳۰-۳۳ی ژماره ۳-۴یدا له ژنیر سه‌ردیتری تاران- ئەنقهره‌دا ده‌لی:

«بیگومان هه‌موو کوردیک ناوی ئەم دوو شارباژێرانه‌ی بیستوهه، به‌لام هه‌یتیکه‌ی ئەم دوو ناوه‌یه‌که‌نه‌ سه‌ر بێر و ره‌وانی نیشتمانپه‌روه‌رانی کورد گه‌لیک ده‌گه‌ل ئەم هه‌سته‌ه‌رقی هه‌یه‌ که کورده (مال و مقام) دۆسته‌کان بۆیان په‌یدا ئه‌بێ له کاتیکا که له‌م دوو شارباژێره‌ی ئێران و تورکیا ئه‌دوین. چونکو هه‌موو کوردیکه‌ی دلسۆز و تینگه‌یشتوو ئه‌زانێ که له‌م دوو شاره‌ زله‌دا چلۆن چاره‌نوسی نه‌ته‌وه‌ی بیکه‌س و که‌س بیکانه‌ی کورد وه‌کو توپی پچ (فوتبۆل)، یاری پچ ئه‌کریت و....»

چاک نییه‌ تی بگه‌ن کوردیکه‌ی زنجیر پچ‌په‌نه‌ر که چه‌ند هه‌زار ساڵه‌ زمانی خۆی راگرتوه و زۆر که‌م زمانی بیکانه‌ تیبدا نفووزی کردوه به‌ته‌نگه‌تاو کردنی ئەوان ده‌ستی لی هه‌لناگری و زمانه‌که‌ی نابێته‌ تورکی یا فارسی ئه‌گه‌ر به‌دزیبیش بیت له‌بن کێوانیشدا بیت گۆوار و رۆژنامه‌ی خۆیان ده‌رده‌هێنن.»

عه‌بدولرهمانه‌ی زه‌بیحی ئەندامی هه‌یه‌ته‌تی ناوه‌ندی کۆمه‌له‌ و لێپرسراوی ئیداره‌خانه‌ی گۆفاری نیشتمان به‌نازناوی «ع. بیژهن» له وتاری «کوردستان قووت نادری»، له لاپه‌ره‌ی ۱ی نیشتمانی ژماره ۸.۷ و ۱۵۹ نووسیه‌وه‌تی:

«... کوردن هیچ تی ناگه‌ن چه‌ند پیاویکی زرينگ، هه‌ندیک مال و دراو ده‌گه‌ل وه‌عه‌ده‌بیکه‌ی درۆ بۆ فریودانی گه‌وره‌کانیان به‌سه‌ گه‌نجه‌کانیش به‌زۆری ئەم گاوانه‌ داده‌مرکێن» ئەو رسته‌یه‌ بێر و خه‌یالی ده‌وله‌تانی تورکیا، ئێران و عێراقه‌ که چه‌ندین ساڵه‌ وه‌ک زه‌روو به‌کوردستانه‌وه‌ نووساون، خوینی ده‌مژن و بیهێزی ده‌که‌ن، به‌لی خوینه‌خۆری په‌رده‌بیکه‌ی

ئه‌ستووری ئه‌ستوور له‌نیوان عه‌قل و میتشکدا په‌یدا ده‌کا و ده‌بێته‌ هۆی تینه‌گه‌یشتن و نه‌فامین؛ جا پیاوی نه‌فامیش ئاره‌زووی سه‌یری دێته‌ میتشکی و وه‌کوو هه‌یتله‌ر ده‌که‌وێته‌ خولیا‌ی جیهانگیری و شاهه‌نشاهی- ئیتر نازانی ئەم هه‌موو دونیا‌یه‌ ناخریته‌ ده‌ست به‌کێکه‌وه‌ تا ئاغا‌یه‌تی به‌سه‌ردا بکات.

ده‌وله‌تانی تورکیا، ئێران و عێراقیش پیت و به‌ره‌که‌تی کوردستان زۆر له‌مێژه‌ چاوی سوور کردوون و خستونه‌یه‌ خولیا‌ی قوتدانی ئەم وڵاته‌ گه‌وره‌یه‌ که نیزیکه‌ی ۴۰۰.۰۰۰ کیلومه‌تره‌ی چوارگۆش پانایی و نو (۹) ملیۆنی دانیشتووی هه‌یه‌ به‌لام وشیاربوونه‌وه‌ی کورد قامچیه‌کی زۆر توند بوو که له‌ جه‌نگی رابردوودا له‌ ده‌می ئەو ده‌وله‌ته‌ ئیستعماری یانه‌ درا و حالیی کردن: کورد هه‌تا هه‌تایه‌ له‌ ژێرده‌ستی ئه‌واندا نه‌مینیته‌وه‌ و بیگومان حه‌قی خۆی داوا ده‌کا-....» هه‌ر له‌ نیشتمانی ژماره ۸.۷ و ۱۵۹، ئەندامیکه‌ی کۆمه‌له‌ به‌نازناوی «رژدی- ۳۴» له وتاری «ئاشتی»دا، که له لاپه‌ره‌ی ۱۲ چاپ کراوه، ده‌نوسی:

«... دوور نه‌چین ئەم کوردستانه‌ی خۆمان که سیاسه‌تی ئیستعمار خستویه‌ته‌ ژنیر چه‌نگالی جه‌ور و سته‌می ده‌وله‌تانی تورکیا، ئێران، عێراقی هیچ و پوچ؛ چاوی وردبینی دنیای متمدن گه‌وايه‌ که ماوه‌بیکه‌ی زۆر درێژه‌ هیچ کامیک له‌م حکومه‌تانه‌ نانی ره‌حمه‌تیان نه‌خواردوه‌ و دايمه‌ن له‌ گۆشه‌بیکه‌ی کوردستاندا ئاگری شه‌ر گری بۆ ئاسمان به‌رز بۆته‌وه‌ و گه‌لیک زبانی مالی و گیانی به‌م ده‌وله‌ته‌ نه‌گريسانه‌ داوه، بۆچی؟ له‌به‌ر ئەوه‌ی کورد هه‌ستی به‌مه‌زلوومیه‌تی خۆی کردوه‌ و ده‌یه‌وێت خۆ رزگار بکات.»

کۆمه‌له‌ی ژ. ک کیشه‌ی کوردی هه‌موو پارچه‌کانی کوردستانی به‌مه‌سه‌له‌یه‌کی نیه‌ته‌وه‌یه‌ی زانیوه‌ و زۆر جار له‌سه‌ر به‌نده‌کانی ۶۲، ۶۳ و ۶۴ی په‌یمانی سیشه‌ر پیتی داگرتوه‌ و داوا‌ی له‌ کۆمه‌لی وڵاته‌یه‌که‌رتوه‌کان کردوه، که مافی نه‌ته‌وه‌ی کورد به‌ره‌سمی بناسن و رینگا به‌دن کوردیش وه‌ک نه‌ته‌وه‌کانی تری دنیا ده‌وله‌تی خۆی هه‌بن. له‌ چوارچیه‌ی ئەم مه‌به‌سته‌دا هه‌یه‌ته‌تی ناوه‌ندی ژ. ک له لاپه‌ره‌ی ۳۲ی نیشتمانی ژماره ۳-۴یدا له ژنیر سه‌ردیتری تاران- ئەنقهره‌ ده‌لی:

پیبوسته (عهره ب، تورک و فارس) هکان چاک بپر له داوای میللی ئیمه (کوردان) بکه نه وه و چیدیکه خویمان لی گیل نه کهن و لیمان نه بنه (وشتی ناو په میو) دهستی ئیمه و داوینی ئیوه! ئه ی حکومه ته گه وره و دادپه روه ره کانی گیتی.»

«ئهمانه ههموو نه تیجه ی خوار تیگه یشتن یا له خو گوڤینی کاربه دهستانی تاران- نانکارایه که تیناگه ن یا خو باش نییه بزانه مهسه له ی کورد تا سالی ۱۹۱۹ به مهسه له بیکی (محللی) جیگایی ده زانرا، به لام له م رۆژه وه که ژهنرا ل شریف پاشای به درخانی لایحه ی مه شهوری خو ی ته سلیمی کونفرانسی ناشتی کرد و داوای میللی کوردی خسته ئیسکی به نده کانی ۶۲، ۶۳ و ۶۴ ی په یانی «سیقه ر» ئیتر مهسه له ی کورد بوته پرسیاریکی (بین المللی) و وازی لی ناهینری.»

ریبه رایه تی ژ. ک له درێژه ی نووسینه که بیدا راده گه یه نی:

گوڤیا مهسه له حهت نییه چاوێک به دهستوره که ی نه تلاتتییک که له دل و دهروونی وه کوو ناوی ئوقیانوسی تاتلاتتییک ساف و پروونی سه روک روزقیلت و میسته ر چه رچیله وه هاتوته سه ر کاغه ز و مارشال ستالین پیشه وای دلیری سوڤیه تستانیس ته سدیقی کردوه بخشین و حالی بن که حهقی ژبان دراوه به ههموو نه ته وه بیکی پچووکی گیتی و کوردی ده ملیونی وا له توکوت نامینیتته وه و حهقی خو ی داوا نه کات.»

ئه ندامتیکی تری کومه له به نازناوی «ع. مرۆ ۶۷» له لاپه ره ی ۵ ی نیشتمانی ژماره ۸، ۹، ۱۰ له ژیر سه ردیری مۆسکۆ و اشنگتون لوندوندا ده نووس:

«ئوه هاواری ههموو کوردانه بو ئه و سێ دهوله ته گه ورانه که بو رزگاری و خوشبه ختی گیتی به شه ر دین/ کور و باب و برای خو یان به کوشته ده دن تا کور و باب و برای نه ته وه پچووکه کان پیک شاد و شوکر بن، زهوی کیلدر او و پر حاسلی به سووتاندن ده دن و.....»

کوردیش که یه کیک له گه لانی به شخور او و زۆر لیکراوه له سه ر ئه و بریاره له نازادی و سه رهستی و رزگاری خو ی دلنیا یه و ده هینده ی ههموو دنیا به و بریاره دلخوشه و شانازی پیوه ده کا: چونکه هیچ میلله تی وا ژیر چه پۆکه و سووک و چرووک و به شخور او نه بووه.

دراوسیتکانی ئیمه (تورک، عهره ب و فارس) ئیمه یان له ناو خو یاندا به شکردوه و به چاوی دیلی و یه خسیری ته ماشامان ده کهن- و هیچ چاکمان پی ره و نابین و له هیچ خراپیک ده رباره مان خو ناپارینن.

كۆمەلەي ژيانەوہی كوردستان و دەولەتی داگیركەری ئێران

لەناو دەولەتە داگیركەرەكانی كوردستاندا، ئێران دوژمنی ھەرە سەرسەختی كۆمەلەي ژيانەوہی كوردستان بوو و بۆ لەناو بردنی كۆمەلە و بزوتنەوہی كورد لەو بەشەي كوردستان رۆژی سەرەكی و بەرچاوی گێراوہ. ھەرچەندە دواي داگیركردنی ئێران لەلایەن دەولەتە ھاوپەیمانەكانەوہ لە رۆژی ٣ی خەرمانانی ١٣٢٠ - ٢٥ی ئاگۆستی ١٩٤١دا، پەزا شا بۆ دوورگەي «موريس» دوور خراپەوہ و كورپەكەي «محەمەد پەزا» جیتی گرتەوہ و دەولەتی ئێران بەدنیای راگەیاندا، كە لە ئێراندا كۆتایی بەدیكتاتۆرییەت ھاتووہ و دیموکراتیی جیتیگەر بووہ، بەلام سیاسەتی شوڤنیستی دەولەتی ئێران بەرامبەر نەتەوہي كورد و نەتەوہ بئەستەكانی تر نەگۆرا.

دواي راكردنی سوپا و دەزگا پۆلیسی و پاراستنەكانی دەولەتی ئێران لە مەھاباد، شنۆ، نەغەدە، بۆكان، مەربوان، بانە، میاندوئاو و... حكومەت زۆر بەپەلە پێتەندیی بەو ژمارە دەربەگ و كۆلكە مەلا كۆنەپەرستە كوردانەوہ گرت، كە ئامادە بوون بۆ قازانجی خۆیان، بەرژەوہندی ولات و نەتەوہكەیان پێشپیل بكەن. حكومەتی ئێران ئەو ژمارەيەي بەژەنرال «ھوشمەند ئەفشار» فەرماندەي لەشكری چواری سوپای ئێران بەستەوہ، كە ئەركی پیلانگێپیی و ئازاردان و تواندەوہي كورد و كوردستانی پێ سپێردرابوو. شوینی لەشكری چوار و ژەنرال ھوشمەند ئەفشار لە سەقز بوو و كاربەدەستانی ئێران پتر لە سەقزەوہ گوشاریان دەخستە سەر بەشی رزگاركروای كوردستان.

بەپێی راپۆرتی رۆژی ٧ی پەزەبەری سالی ١٣٢٣ - ٢٩ی سێپتەمبەری ١٩٤٤ی كۆمەلە كە لە پاشكۆي ئەم كتیبەدا ھاتووہ، ھوشمەند ئەفشار لە سەقز دوو كورپی سەیف اللەخان و برازایەكی حاجی ئەمینی توجاری گرتووہ. كۆمەلە لە نامەي رۆژی ١٤ی سەرماوہزی سالی ١٣٢٣ - ٥ی ديسيمبەری ١٩٤٤یدا ئاماژە بۆ نامەي ژمارە ٣٤١ی ھەيئەتی ناوہندی دەكات، كە دەلێ:

«فەرماندەي قشونی ئێران سەرتیپ «ھوشمەند ئەفشار» چووہتە سەردەشت. لەو بابەتەوہ خەلكی سەردەشت زۆر بەپەرۆشن، چونكە سوپای ئێران پێ لە ھەر جییەك دەنێ، بۆ پێشاندانی ھێز و داسەپاندنی

دەسەلاتی، ژمارەيەك دەگری و زیندانی دەكات. ئیستا لەناو ئەوانەي كە لە سەردەشت گیراون، سێ كەسیان ئەندامی ئیمەن. یەكێك لە گیراوەكان خەلكی مەھابادە، كە پێی گوتراوہ: بۆ ئەوہی نەوتی ئێران بدەن بەسۆڤیەت دژی كابینە قسە دەكەن و ئیمەش بەو تاوانە ئێتوہ دەگیرن.»

لە راپۆرتی ٢٨ - ٣٠ یانواری كۆمیسارۆڤ دەردەكەوێ «رەحمانی غەنی پور» و ٢٠ كەسی تر لە سەردەشت بەتاوانی لایەنگرییكردن لە ژ. ك گیراون و مائەكانیان لێ زەوت كراوہ. ھەرەھا راپۆرتی كۆمەلە بۆ مۆلتوتۆڤ وەزیری دەروہی سۆڤیەت ئەمە ئاشكرا دەكات كە لە مانگی سێپتەمبەری ١٩٤٣دا سێ ئەندامی ژ. ك بەدەست سەرۆك عەشیرەتەكانی سەر بەرژیم لە مەھاباد گیراون، بەلام بەھۆی ھەولێ ئەندامانی كۆمەلە گیراوەكان دواي دوو كاتژمیر ئازاد كراون. كۆمەلە ھەرەھا لە راپۆرتی خۆیدا بۆ مۆلتوتۆڤ دەلێ:

ئیمە ھەرچەندە ئەسلی نەپتییكاریمان لەبەر چا و دەگرت، بەو حالەش بەھۆی ھەول و تیتكۆشانی مەئموڕە حكومەتیئەكە ئێران لە رۆژی ٧ی مای سالی ١٩٤١ - ١٧ی گولانی ١٣٢٠، شەش كەس گیران و لە زیندانی شارەبانیی مەھاباد زیندانی كران. لەناو گیراوەكاندا سێ كەسیان ئەندامی حیزبی ئیمە بوون. مەئموڕە حكومەتیئەكە، مائی گیراوەكانیان پشكنی، بەلام ھیچ بەلگەبەکیان دەست نەكەوت. سەرەرای ئەوہش، حكومەت تا ھاتنی لەشكری سووری پالەوانی سۆڤیەت، ئەوانی لە زیندانەكانی مەھاباد و ورمیدا راگرت و دواي ھاتنی لەشكری سوور لەگەڵ زیندانییەكانی تر ئازاد كران^(١).

دەولەتی ئێران جیا لە بەرەبەرەكانیی چەكدارانەي دژی كۆمەلەي ژیتكاف و ھاندانی دەربەگە كوردەكان دژی ئەو ریتكخراوہیە، لە ریتگای رۆژنامە و دەزگاكانی راگەیانندی بەناو ئازادیشدا بەرەبەرەكانیی ژیتكافی كردووہ و تەنانتە بەبێ ئەوہی كە گەلی كورد نوینەر بۆ خولی ١٤ی پەرلەمانی ئێران ھەلبژیرێ، كاربەدەستانی ئێران بۆخۆیان كەسێکیان بەناوی «حەبیبی موحیب» كردووہ تە نوینەری كوردان لە پەرلەمانی ئێراندا. ھەيئەتی ناوہندی ژیتكاف بەناوی دانیشتوانی كوردستانەوہ، داواي لە پەرلەمانی ئێران

١- میژووی ئەو گیراوانە دەگەریتەوہ بۆ سەردەمی كۆمەلەي ئازادبخواری كوردستان.

کردووو که نوینه رایه تیبی حه بیبی موحیب په سهند نه کات و رایگه یاندووو، گه لی کورد حه بیبی موحیبی هه لئه بژاردووو و ئەو له لایهن ئەفسه رانی سوپای ئیرانه وه به فریو فیل کراوه ته نوینه رانی گه لی کوردستان. رۆژنامه ی «که بهان» ی رۆژی ۱۹۴۵/۷/۲۱ به شیک ی له نامه ی کۆمه له چاپ کردووو و ئینجا فرمیسیکی تمساحی بۆ کورد هه لپشته و دژی داوا په واکانی نه ته وه ی کورد له وه لامی ژیکافدا نووسیویه تی:

«له وانه به بهشی نه خوینده واری کورد نه زانن واتای «سه ربه خوپی» چیبه. له سه رده می ئیستادا کاتیک ته نانه ت گه لانی گه ووه و فره نه ته وه هه ولئی یه کگرتن ئەدهن و پشتی یه کتر ده گرن، داخوا ده کری باوه ر به و شته بکریت که ژماره به ک خه لک له هۆزه په سه نه کانی ئیران ده یانه وئ جیا بنه وه. باشه ئەوانه بۆ کوئی ده چن؟ ئەگه ر ئیستا نه ته وه ی پازده ملیوئی ئیران له چاو ده و له ته زله یزه کانی جیهان ده وریکی بچووک ده بینیت، ئەگه ر بیت و ئەو هۆز و خیلانه جیا بنه وه چیبان پچ ده کری؟ کوا «بوخارا» و «خواره زم»، «گه نجه» و «تیفلیس»، «کوردستانی تورکیا» و «بلوچستانی ئینگلیز» که له ئیران جیا بو نه وه، چیبان به سه ر هات؟ که بهان ئینجا هه لده کویتته سه ر ژ. ک و ده لئ: کۆمیتته یه کی وا (ژ. ک) که به و چه شنه باسی ده کهن له کوردستاندا وجودی نییه و ئەگه ر وجودی هه بی، ئەندامانی ته نیا چه ند به کریگیروئیکی ولاتانی ده ره وەن(۲).»

کۆنسولی سۆقیه ت له ورمی له نامه یه کدا به ئیمزای «هاشموڤ» و «عه لی ئەکبه روڤ» ده رباره ی پیلانگی پیری ده و له تی ئیران سه باره ت به کۆمه له ی ژ. ک و بلا و کردنه وه ی تووی دووبه ره کی له ناو ئەندامانی ئەو ریک خراوه یه دا و ته نانه ت جیا کردنه وه ی مه باد ناوه ندی رپسه رایه تی کۆمه له ی ژ. ک له پارێزگای ورمی و خستنی سه ر پارێزگای سنه و ئیدرا ه کردنی راسته وخوی له تارانه وه دنوو سی:

«ده سه لاتدارییه تی ئیران له هه موو لایه که وه هه ول ده دات پارتی ژیکاف له ناوه وه تیک بدات. به کرینی ژماره به ک سه روک عه شیره ت و ده ره به گی

۲- به شیک له راپۆرتی ئیرا له ئیرانه وه بۆ «گ.م. دیمیتروڤ» له ۱۲ ئۆکتۆبه ری ۱۹۴۵. له ئه رشیفی ناوه ندی هه لگرتن و لیکۆلینه وه ی به لگه نامه میثرووییه کانی سه رده م، ف ۱۷ / نو ۱۲۸ / د ۴۴ ل ۷۲-۷۹.

کورد ده یه وئ جیا وازی بخاته نیوان ریزه کانی پارتی ژیکافه وه. هیندیک جار ئەو سیاسه ته یان بۆ چووه ته سه ر، بۆ نمونه ئەوانه دوژمنایه تی یان خستوو ته نیوان ره شید به گ و نوری به گ و ههروه ها نیوان ره شید به گ و ته مه رخان و قه رهنی ئاغای مامه ش و قازی محمه د و.... ههروه ها کیشه له سه ر زهوی و زار و ده ست به سه رداگرتن یاخود فرۆشتنی قه ند و شه کر له ناو سه روکه کورده کاندایه بیئری. وه ک راما نگه یاند ده سه لاتدارییه تی ئیران چاره سه رکردنی کیشه ی کورد ته نیا له چه ککردنی کورداندا ده بینتی. چونکه مه باد ناوه ندی سیاسی کوردانه و له وئ باس له کیشه ی سه ربه خوپی کوردستان و چاره سه رکردنی ده کری، ده سه لاتداریی ئیران بایه خیکی زۆر ده دن به و شاره.

ده سه لاتداریی ئیران که هیوایان به جی پچ قایکردنی خو یان له مه باد نه ماوه، ههروه ها نه یان توانیوه سوپای ئیران بنیئرنه وه ئەو شوینه، هه ول ده دن مه باد له پارێزگای چواره م (نازه ریا جانی رۆژتاوا) جیا بکه نه وه بیکه نه ناوچه یه کی تایبه ت سه ر به سنه، به لام راسته وخۆ له تارانه وه سه ره رشتی بکه ن. مه به ستی ده سه لاتداریی ئیران ئەم کرده وه یه، ئەوه یه که ئەم ناوه ندی سیاسییه ی کوردان له ژیر کارگه ریه تی سۆقیه ت بخریته ژیرده سه لاتی خو یان. زۆریه ی کورده کان دژی ئەم گۆرانکارییه ن. کاربه ده ستانی ئیران بۆ جیبه جیکردنی ئەو پیلانه به به رده وامی پپوه ندی به پیاوه ناسرا وه کانی کورد ده گرن تا له گه ل لکاندن مه باد به سنه وه ها وده نگی بکه ن. ده سه لاتدارییه تی ئیران تا ئیستا توانیویه تی به لئینی ژماره به ک سه رکرده ی کوردی وه ک: قه رهنی ئاغای مامه ش، عه لی ئاغای ئەمیر ئەسه د، غه فوری مه حموودیان، عه ولاغا و عه لی ئاغای مه نگور و ژماره به کی تر به ده ست بینتی. ده سه لاتداریی ئیران ههروه ها ئامارژیان به ناوی قازی محمه د، عومه رخان شه ریفی، نوری به گ، ته مه ر خان و... هتد کردووو و ئەوانه به هه لگی رسیئنه ری بزووتنه وه ی جیا وازیخوازانه و یاخیبوون و یاخیکردنی کوردان له ده و له تی ئیران تا ونا بار ده کهن(۳).»

۳- راپۆرتی کۆنسولی سۆقیه ت له ورمی، له ئه رشیفی وه زاره تی ده ره وه ی رووسییه ی فیدراتیف، نو ۳۰ / د ۳۲۷ / پ ۳۶۹ ل ۵۱-۵۴.

دەولەتی ئییران بۆ راکیشانی دەره بەگەکانی کوردستان بۆ لای خۆی قەند و شەکر و پارە و مانگانەیان دەدات و ئەوانیش ئەرکی سیخووری و زەبر لیدانی بزووتنەوی کورد و کۆمەڵە ئیکافیان لە ئەستۆ گرتوو. بە پیتی بەلگە نامەکانی ژ. ک، ئەوانە لەو خیاڵەدا دەستی بالایان هەبوو لە کوردستاندا و بەچەشنی ناوەندیک لە نیتوان رژیتم و ئەو ژمارە دەره بەگە خۆفرۆشانەدا هەلسوو پاون، بریتی بوون لە: «قەرەنی ئاغای مامەش» و «ئەمیر ئەسەد» (عەلی ئاغای دێبوکری) لە مهاباد و دەورو بەری، «مەحمود خانەکانی سانان» لە ناوچە مەریوان و «بابە کری سەلیم ئاغای پشدر» لە باشووری کوردستان، کە لە ژێر فەرمانی ئەفسەرە ئینگلیزەکانی جیگیڕ لە باشووری کوردستاندا دواي خیاڵەتی گەورە بە بزووتنەوی شیخ مەحمود، هەولێ شکانی بزووتنەوی کوردی پۆژەلانی کوردستانی دەدا. پۆژنامە «باختەر» لە ژمارە پۆژی ۱۹۴۵/۷/۲۵ یدا دەربارە کردووە مەحمودخانەکانی سانان لە هەریمی بانە دەنوسن:

«لە کوردستانەو هەوالی ناخۆش و دلته زین دەگات، بەلام ناگەنە گوپی نویتەرانێ پەرلەمان. کار گەشتوو تە ئەو جییهی کە تاقمەکانی مەحمودی کانێ سانان شمشیریان لە رووی براکانیاندا هەلکیشاوه و سوپای شاهەنشاهییش تۆپ و تفەنگی دژی خەلکی بێ تاوان بەکار هیناوه. ئەم پروداوه دواي ئەو هەراوهوریا به پرتووه چوو، کە حیزبی ژیکاف دروشمی سەر به خۆیی کوردستانی هەلگرتوو و هەروها داسەپاندنی حەبیبی موحیب به نویتەرایه تیبی پەرلەمان، کوردهکانی زۆر نارازی و به پەرۆش کردوو» (۴).

دواي ئەم شانۆگەریبانە، سوپای ئییران بەر لەوێ کە ناوچە مۆکریان بگرتەوه، گوشاریکی زۆر دەباتە سەر ناوچەکانی مەریوان و بانە و بۆ ئەم مەهەستەش جیا لە هێزە پرچەکانی سوپا بە سەرۆکایه تیبی سەرتیپ هوشمەند ئەفشار لە عەشیرەتەکانی سەر بە مەحمود خانەکانی سازان، تیلەکو، کلباخی و فەیزوللا بەگی دەوری سەقز یارمەتی وەر دەگری. هەبێتەتی ناوەندی کۆمەڵە لە راپۆرتی خوارەویدا کە لە پاشکۆی ئەم کتیبەدا چاپکراوه، بۆ حەسەنۆف سەركۆنسولی سۆقیهت لە شاری تهوریز لەم باره بهوه دەنوسن:

۴- بەشیک لە راپۆرتی نێردراو لە ئییرانەوه بۆ «گ.م. دیمیتروڤ» سکرتیری کۆمیتەتی ناوەندی حیزبی کۆمونیستی سۆقیهت لە ۱۲ ئۆکتۆبەری ۱۹۴۵. لە ئەرشیفی ناوەندی هەلگرتن و لیکۆلێنەوی بەلگەنامە میژوو بیهەکانی سەردەم، ف ۱۷ / نو ۱۲۸ / ۴۴ ل ۷۲-۷۹.

کۆمەڵە ژ. ک

ئیدارە ناوەندی

بەرۆاری ۷ رەزەبری ۱۳۲۳ - ۲۹ سێپتەمبەر ۱۹۴۴

بژی کورد و کوردستانی گەورە!

بۆ بەرێز سەركۆنسولی یه کیتیبی سۆقیهت لە شاری تهوریز

بە حورمەتەوه راده گەیهنم، چەند رۆژ پێش قشونی ئییران ویستی بچی بۆ «مەریوان»، کە «حەمە رەشید خان» پێشی پێ گرت. دواي ئەم رووداوه، ژەنرال «هوشمەند ئەفشار» هاتە مهاباد و ویستی قشونی ئییران بگەرێنیتەوه ئەو شارە و مهاباد وەسەر «سەقز» بخت.

سەرتیپ هوشمەند ئەفشار، «مەحمود خانەکانی سانان» ی دژی حەمە رەشیدخان هان داوه. مەحمود دواي تیکهه لچوونیکێ بچووک رایکرد.

پۆژی ۲۲ سێپتەمبەر - ۳۱ خەرمانان، پۆلیکی مەزن لە سوپای ئییران لە سنهوه هاتوون و لە «سەقز» مۆل دراون. سەرۆک عەشیرەتەکانی «تیلەکو» یی، «کلباخی» و «فەیزوللا بەگی» ی دەوری سەقز یارمەتییان بە سوپای ئییران کردوو. لە «ئەمیر ئەسەد» یشیان یارمەتی ویستوو. ناوبراو بەلێنی داوه، بەلام تا ئیستا بۆ یارمەتیکردنیان نه چوو. قشونی ئییران و هێزەکانی عەشیری بەرهو «مەریوان» دەچن و تانکی مۆدێرنیشیان پێیه.

لەناو کوردهکانی عێراقدا، عەشیرەتی جاف لەگەڵ شیخ «لەتیف» ی کوری شیخ مەحمودی ناسراو، کە چەند مانگە به ۱۵۰۰ سوارەوه لە «سەردەشت» جیبیان گرتوو، لەگەڵ گروپیکێ سەر به عەشیرەتەکانی «گەورک» و «مەنگور» بەهانای حەمە رەشید خانەوه چوون. لە ئاکامی تیکهه لچوونیکێ بچووکدا برازای حەمە رەشید خان بریندار بووه و حەمە رەشید خان لە مەریوان کشاوه تەوه و خۆی گەیاندوو تە «بانە». لەوه دەچی قشونی کۆراوهی ئییران لە سەقزەوه بچی شارەدیی بانەش داگیر بکات. لەبەر ئەوه حەمە رەشید خان بۆ ئیمە ی نووسیوه و دەلت:

«..... پولکونیک (سەرھەنگ) «سەلیم ئاتاکیشیوڤ بەلێنی پێ داوه، هەر کاتییک لە نیتوان ناوبراو و سوپای ئییراندا شەر هەلگیرسن، دەولەتی سۆقیهت یارمەتی بەحەمە رەشید خان دەکات یاخود پێش به چوونی سوپای ئییران دەگری. بەلگە ی ئەو گوتنە لە کۆنسولی سۆقیهت مەوجودە.»

ئىستا حەممە رەشىد خان داواتان لى دەكات پىش بەھىرشى سوپاى ئىران دژى ئەو بگرن، تا كوردەكان لە شوتىنى ترەو بەھانا يەو دەچن و يارمە تىبى پى دەگە يەنن. ھەرەھا ئىزن مەدەن سوپاى ئىران دژى حەممە رەشىد خان لە تانك كەلگ وەرگرن. ئىنگلىزەكان لە عىراق، تەنگ بەعەشیرە تە كوردەكان دەدەن و ویدەچى دانى ئەو تەنگانە بۆ شەر دژى عەرەبەكان بى.

ھەيئەتى ناوەندی ژ. ک ھەرەھا فۆتۆكۆپى دوو تىلگرافى رۆژى ۱۹۴۴/۹/۳۰ ھەممە رەشىد خانى بانەى بۆ لىپرسراوانى سۆقىەت ناردوو، كە حەممە رەشىد خان پىشتر بۆ كۆتايى ھىتان بەشەر و ئاژاوە لە ناوچەكانى بانە و مەريواندا بۆ كار بەدەستانى ئىرانى ناردبوون. ئەمەش دەقى تىلگرافەكانە كە وەك خۆى لە پاشكۆى كىتیبە كەدا چاپ كراون:

تىلگرافى يەكەم

لە حەممە رەشىد خانەو بۆ تاران

بۆ خاوەن شكۆ شاھەنشە فەرماندەى گشتى ھىزە چەكدارەكان، جەنابى سەرۆك وەزىر، سەرۆكى پەرلەمانى ئىران، وەزىرى نىوخۆى و لات، وەزىرى داد (عەدلىيە)، ئاغای سەيد زىا تەباتەبايى، ئاغای ئاسف نوپنەرى پەرلەمان، ئاغای سەدرى قازى نوپنەرى پەرلەمان، ئاغای ئەسەد نوپنەرى پەرلەمان، رۆژنامەى رەعد و رۆژنامەى مەردانى كار.

دواى ئاراستە كردنى تىلگرافى ژمارە ۸۹۳۵ى مانگى سىپتەمبەر، كە ھەفالىنم لە مەريوان دوورخستەو، بۆ دەركردنى «مەحمود خانى كانى سازان» لە مەريوان كە گەلپك زىانى بۆ حكوومەت و خەلكى ناوچە ھەيە، بۆ ھىمن كردنەوھى ناوچە ھەولم دا و بۆ بەجىگە ياندنى فەرمانى ئىسە ھەفالىنم لە مەريوان دوورخستەو.

لە ۲۲ى سىپتەمبەردا، كە تىلگرافى ئىسەم پىگە يشت، لە لايەن فەرماندەى لەشكرى چوارەو ھەفالىنم و بنەمالە كەم كەوتنەبەر ئاگرى چەكەكانى لەشكرى چوار و زىانىكى قورسىان پىگە يشت. فەرماندەى لەشكرى چوار دەبوايە سەبر بكات، ئەگەر لە ماوھى دوو رۆژاندا ھىزەكانم لە مەريوان دوور نەكردبايەو، ئەوجا حەقى ھەبوو دەست بۆ چەك بەرى.

چونكە كوردەوھى فەرماندەى لەشكرى چوار لە مەريوان زىانى بۆ حكوومەت و خەلك ھەبوو، حكوومەت پىويستە لە كوردەوھى ناوبرا و بكوپتەوھ. فەرماندەى لەشكرى چوار بەكوردەوھى خۆى خەلكى ئەو ناوچەيەى لە لوتف و مەرحەمەتى دەولەت سارد و ئاومىد كرووھ. خەلك لەو نزىكانەدا تەواوى ناوچەكانى سەرسنور بەجىدپلن. لەبەر ئەو، من بەسودى حكوومەت لە فەرماندەى لەشكرى چوار شكايەت دەكەم. ئەو دەيەوى خەلكى ناوچەكە بەتەواوى لە ناو بەرى.

بە پشت بەستن بە كام ياسا جوتيارانى ناوچەى مەريوانيان تالان كرد و دەستيان بۆ ناموسيان درپژ كرد؟ ئەگەر دەولەت پىش بەكوردەوھى خاينانەى فەرماندەى لەشكرى چوار نەگرى، ئەو ئاسايشى ناوچەكانى سەرسنور دەخاتە مەترسىيەو و لە ئاگرى خاينەتەكانى خۆيدا دەيانسوتىنى.

مەممەد رەشىد كورپى قادر ۱۹۴۴/۹/۳۰

تىلگرافى دووھەم

لە حەممە رەشىد خانەو بۆ تاران

بۆ جەنابى سەرۆك وەزىرى ئىران، وەزىرى دارايى، سەرۆكى دارايى، دوكتور مىللىسپو، ئاغای ئاسف نوپنەرى پەرلەمان، ئاغای سەدرى قازى نوپنەرى پەرلەمان.

ھەرەكسو دەزانن لەو رۆژەوھ كە بەرپرسايە تىبى ئاسايشى بانە لە لايەن حكوومەتەو بەمن سىپىردراو، مووچەى مەئمورە حكوومەتە تىبەكانىش ديارى كراو. من بەھەموو ھىزەوھ بۆ راگرتنى ئاسايشى بانە ھەلسوراوم و لە ھەمان كاتيشدا ھاو فىكرىم لەگەل فەرماندەكانى حكوومەت كرووھ. بەھوى شكايەتى من لە فەرماندەى لەشكرى چوار، لە لايەن ناوبراوە دژى خەلكى بانە بەرپەرەكانى سەرى ھەلداو:

۱- شەش مانگە مووچەى مەئمورانى حكوومەت لە بانە نەدراو.

۲- بانە مافى ۲۸ تن شەكر و چايى ھەيە، كە تەنيا ۲۳ تنى دراوتى. پارەى ئەو ۲۳ تنە بەبەلگەى ژمارە ۱۷۰ - ۲۱۱۶۷۵ دراوھ بەبەرپەرەبەرايەتى ئىدارەى دارايى سەقز. پىنج تن شەكر و چا ماوھتەو،

بەم بیانوووە کە بازاری بانە پارەیی نەداوە، ئەو پێنج تەنەیان نەداونەتی.

ئەو گوتنانه، ئەو دەسەلمێن کە مووچە خۆرەکانی بانە کە وتوونەتە بەر بێ لوتفی و رقبەرایەتی فەرماندەیی لەشکری چوار. «ئەگەر حکوومەت بەجەشنی دانیشستووانی ئێران ناروانییتە خەڵکی بانە، بۆچی ئەوانی خستوووە ژێردەستی فەرماندەیی لەشکری چوار، کە ئەو بۆچوونەکانی خۆی بەسەر ئەو خەڵکەدا بسەپینی.» ئەگەر حکوومەت بەباشی نەروانییتە ئەو ناوچە، من بەرپرسیارەتی ئاسایشی ناوچە کە ناگرە ئەستۆ.

محەمەد رەشید کوری قادر ۱۹۴۴/۹/۳۰

عەبدولرەحمانی زەبیبی لەو نامەییە خوارەووەدا ئاماژە بەکردهوهکانی هوشمەند ئەفشار و نۆکەراییەتی بابەکری سەلیم ئاغای پشدر دەکات و لە بەرامبەر ئەواندا لە دەوڵەتی سوڤیەتی دەوێ پشستی حەمە رەشید خانى بانە بگرن تا لەو جێیە پاشەکشەیی پێ نەکری.

کۆمەڵەى ژ. ک

ئێدارەى ناوەندی

بەرۆاری ۷ پەزەیری ۱۳۲۳ - ۱۹۴۴/۹/۲۹

بژی کورد و کوردستانی گەورە

یەکیەک لە کوردهکانی کوردستانی عێراق کە سەرۆکی عەشیرەتی پشدرە بەناوی «بابەکری سەلیم ئاغا» بەویستی ئینگلیزەکان نامەییەکی بۆ «ئەمیر ئەسەد» نووسیوە، کە پێش بەگەشەکردنی حیزبی ئێمە بگری.

سەرئێب «هوشمەند ئەفشار» لە سەقز ئەو کەسانەیی خوارەووەی بەتاوانی پێوەندی لەگەڵ «حەمە رەشید خان» زیندانی کردوووە:

دوو کوری «سەیف اللە خان» و برازاییەکی. حاجی ئەمینی توجاری.

سەرئێب هوشمەند ئەفشار بۆ تواندەووەی کوردان فەرمانی لە دەوڵەتی ئێران وەرگریووە. سەرھەنگ «درەخسانی» پارێزەری ورمی هاتوووە مەهاباد و شەو لە مالی دوکتۆر «ئەمین ئەفشار» ماووەتەووە.

لە کۆتایی ئەو نامەییەدا داوای گەباندنی یارمەتی ئێو بەحەمە رەشید خان دەکەین.

مودیری بەشی راگەباندنی ژ. ک عەبدولرەحمانی زەبیبی

یەکیکی تر لەوانەیی دژایەتی کۆمەڵەیی ژیکافی کردوووە، «قولی خانى بوزچلو» خەڵکی سندوسی ناوچەیی نەغەدە بوو، کە هاشمۆف لە راپۆرتی رۆژی ۱۸ ی ماری ۱۹۴۵ یدا پەنجەیی بۆ راگەباندنی و دەلی:

- «۶ ی ئاپریلی ۱۹۴۵ بەخشداری سندوس قولی خانى لەگەڵ خزمەکانی لەوانە پاشا خان و ئینتسابی کە موڵکداری گەورەن، هاتە لامان و شکایەتی کوردهکانی لە ئێمە کرد و گوتی لەم داوانەدا کوردهکان سوکایەتی بە «قەرەپەیاخ» دەکەن و ناچاران دەکەن بچنە ریزی پارتی ژیکافەووە و دەیانەوێ لەنیوان کورد و ئازەرییەکاندا دوژمنایەتی پێک بێن و لەو رێگایەووە دانیشستووانی ئازەری ناوچە کە تالان بکەن و ناکۆکی نیوان کورد و قەرەپەیاخەکان بەبەردەوامی بێنیتەووە. خەڵکی ناوچە لە کۆنەو گوتوویانە «بیر تەرەفندە دینیز، ئوچ تەرەفندە دۆنگوز» (لە لایەک دەریا و سێ لایەکەیی دیکەیی بەراز).

قولی خان لە کۆتایی مانگی ماری ئەمسالدا متینگێکی بەبەشداریی ۱۵۰۰ کەس رێک خست، کە ئاسوری، ئەرمەنی و ئازەری و کوردی تیدا بوو و بێجگە لە کوردهکان ئەوانی تر پشستی قولی خانیان گرتوووە. ناوبراو دەربارەیی کۆمەڵەیی ژیکاف گوتی، ئەندامانی ئەو رێکخراوەیی بەتۆبزی خەڵک لە ریزی رێکخراوەییەکاندا دەنووسن. قولی خان بەچاویکی باش دەروانییتە حیزبی تودەیی ئێران. هاشمۆف لە درێژەیی راپۆرتە کەیدا هەرەها ئاماژە بەراگەباندنی حیزبی تودە دەکات و دەنووسی:

لە راگەباندنی «ئازاد وەتەن» لێپرسراوی حیزبی تودە لە ورمی دەردەکەوێ، کوردهکان هیزی چەکداریان دامەزراندوووە و کاتێک ئەندامانی ژیکاف دەچنە گوندیک داوی پروپاگەندە بۆ هاتنە ریزی حیزبەکیان، ئەگەر کەسێک نامادە نەبێ ناوی خۆی لە ژیکافدا بنوسی، بەزۆر دەبێن و بەقورئان سوپندی دەدەن. لەناو ئەوانەدا کە بەزۆر ناچاران کردوون بچنە ریزی ژیکافەووە، ئەندامی حیزبی تودەش دەبێنرێن (۵).

هەبێتەتی ناوەندیی کۆمەڵەیی ژ. ک بۆ هۆشیار کردنەووەی دەربەگە

۵- راپۆرتی هاشمۆف ۱۸ ی ماری ۱۹۴۵. لە ئەرشیقی وەزارەتی دەرهووی روسیەیی فیدراتیڤ، ف ۰.۹۴ / ئو ۳۱ / د ۷۰ پ ۳۵۴ / ل ۸۷ - ۹۲.

كوردەكانى سەر بەرژىمى ئىيران، بەشىكى گۆڭقارى نىشتىمانى بۆ ئەم مەبەستە تەرخان كوردو و بەشىپەى جۆراوجۆر داواى لى كوردو دەست لە خىانەت بەنەتە و نىشتىمانەكەيان ھەلگرن. لەم روانگەپەو ئىدارەخانەى گۆڭقارى نىشتىمان چەند داواكارى، شىعر و پەخشانىى نووسەر و شاعىرە نىشتىمانپەرورەكانىشى بلاو كوردو و تەو كە بەشىكىيان بەم جۆرەن:

تەماع

ھۆبەكى زلى دواكەوتنى كورد تەماع و پوول پەرەستىيە. ئەم ھەستە بەتايبەت لەناو عەشىرەتەكانى كورددا زۆر بەھىزە؛ گەلى جار ھەلگەوتەو كە ھەموو ھەسالى سەرەستى كوردستان ھاتۆتە بەرھەم و لە ھىچ لايەكەو ھاو بۆ ناھەز (مخالف) ھەكان نەھاو تەو و بەجارىك ھىوا براو بوون، بەلام دەرىسان ھەرنەگرتەو بۆ چاندنى تۆوى دووبەرەكى لەناو عەشىرەتەكانى كورددا دراوتىكى زۆريان بلاو كوردو و تەو و نەتىجەى باشيان ھەرگرتەو.

ئەوانەى بەدراو ھەلخەلەتاون بىرىبەكى زۆر پەست و خراپيان ھەپە و بەئەندازەى مناللىك تىناگەن، كە ئەم دراو ھى دوژمن ئەياندا تى قوورقوشمە لە گەروويان ئەكا، ئەم دراو ئەبىتە ماپەى مالىوتىرانى و چارەپەشى دوا رۆژى خۆيان و مال و مناليان.

ئەى ئاغاوات و سەردار عەشىرەتە ھۆشەويستەكانى كورد:

تۆزى ورد بىنەو بەزان ئەم دراو ھى دوژمن ئەتاندا تى بۆ چىبە؟ بۆ بەختيارى و رىزگار كوردنى ئىوھە؟ نا! ئىوھ دەبى بزان ئەمانەى ئىمىرۆ بەبار دراوتان لە ناوا بلاو ئەكەنەو ھەكوو ئىوھ بى مىشك نىن و پارە بەفەرۆ نادەن؛ ئەوان دەزان ئەم دراو ئەبىتە ماپەى دواكەوتنى سەرەختىبى كوردستان تا چەند سالى ترەو ھىوايان ھەپە لەم ماوھەدا كارەساتىكى وا بکەن لە روى زەويدا كورد تەنبا ناوى بىنىت. ئەزان بۆ؟ چونكە خاكى پىرۆزى كوردستان ھىندە بەپىت و بەرەكەتە، دەس لى ھەلگرتنى ھەك گىيان دەرجوونە، بەلام ئىمە چ بکەن ئەم گەوھەرە ھىزا و بەنرخە لە دەس كوردى بىكەس و ھەزار داپە، كە لەبەر نفاق و دوژمنايەتى بەكتر نا پەرۆزىن كەلكى

لى بستىن و بىگانەكان بەنارەزوى خۆيان گەنم، رون و... و... و... زۆر شتى ترى بەبار لى ئەكىشەو ھە بۆ ولاتى خۆيان و برسى و رەش و پرووتى ولاتەكەيانى پى تىر ئەكەن.

ئەى ئاغاوت و سەردار عەشىرەتەكانى كورد: ئىوھ بىن و خوا ئەم تەماعە (كە بەپەقىنى رۆژىك ئەبىتە ھۆى مالىوتىرانى خۆتان) فرى بدەن تا سەرەختىبى كوردستان ھەدوا نەكەوت (٦).

ئەمەش بەشىكە لە دەردى دەروون، كە لە لاپەرەى ١٠ نىشتىمانى ژمارە شەشەمدا بلاو كراو تەو:

دەتەقەى دوو كەس

بايز: ئەدى ئاغامان خەرىكى چىبە؟

لە مپتە ئاگام لە حالى نىبە

باپىر: ئەمن چوزانم ھىچ ناسەلمىنى

خەرىكە دىسان قەندى بستىنى

بايز: جا قەندى بۆچى دەدەنئى كاكە؟

خو آغانەى بوو قەت بوو وان چاكە

باپىر: قەندى دەدەنئى، دەبەستن دەستى

ھە تاكوو نەكا بىرى سەرەستىبى

بايز: لەباتى قەندىبى چى دەدا قىمەت؟

باپىر: شەرف و ناموس و ويجدان و غىرەت

بايز: دەك ياخوا جەرگى بى پارە پارە

شەرف دەفرۆشى بەپوول و پارە؟

ھەلا ھەلا بى كەم دەولەمەندە؟

چى احتىياجى بەپوول و قەندە

باپىر: مەگەر نەتبىستەو بايزە پروت ئەتۆ؟

كەشك رەق ترە تا پتر بى دۆ

٦- گۆڭقارى نىشتىمان ژمارە بەك، پووشپەرى ١٣٢٢، لاپەرەى ٤-٥.

بایز: به خیر نه یه وه نه فامی بی هوش

نه مدی قهت پیت بی خه به ربکی خوش

هه یه ته تی ناوه ندیی کۆمه له له به ندی ۴ی داواکارییه کانی له سۆقیهت
ناماژه بۆ کرده وهی سه روک عه شیره ته کورده کان کرده وه و ده لئی:

۴- به هوی کار به ده ستانی جیگییری یه کیتی سۆقیهت له شاره کانی
کوردستاندا، به سه روک عه شیره ته کورده کان فه رمان بدهن که به کاروباری
خویان رابگهن و خو له کاری سیاسی وهر نه دهن و داوا ده که یه ژماره ی
مه ئمووره کانی خوتان زیاد بکه ن له کوردستاندا.

هه یه ته تی ناوه ندیی کۆمه له هه روه ها بۆ هوشیار کردنه وهی سه روک
عه شیره ته کانی سه ربه رژی می داگیر که ری ئیران له پیشه کبی کتیبی «دیاری
کۆمه له ی ژ. ک بۆ لاوانی کورد» نووسیه تی:

- «خوینه ره به رتیه کان: ئەم کتیبه بچووکه ی له پیش چاوتانه له م سئ
نامیلکه یه:

۱- دیاری مه لا محمدی کۆبی: به پاره ی کۆمه له ی ژ. ک بۆ
هه لسه نگاندنی ئاغا وه ت و سه ردار عه شیره ته کانی کورد له خه وی نه فامی
چاپ کرا. ۱۳۲۲

۲- گۆبژتیریک له دیوانی حاجی قادری کۆبی: بولبولی نیشتمانی کورد.
به پاره ی کۆمه له ی ژ. ک بۆ هوشیاری ئاغا وه ت و سه ردار عه شیره ته کانی
کورد له چاپ درا. ۱۳۲۲

۳- ده سه گۆلیکی جوان و بۆن خوش له باغی نیشتمانپه روه ری هاتۆته
به ره م. بۆ به هیز کردنی هه ستنی نیشتمانپه ره ستنی له ناو ئاغا وه ت و سه ردار
عه شیره ته کانی کورد له چاپ درا. ۱۳۲۲

کۆمه له ی ژ. ک بۆ پیشخستن و سه رخستنی کورد له شه قامی
شارستانیه تی (تمدن) دا به هه موو هیز و توانای خو ی تی ئه کۆشیت تا
به یارمه تیبی خوا ره گ و ریشه ی عه شیره ت و عه شیره تبازی که سه رچا وه ی
هه موو چاره ره شی و به سه رهاتی تالی و گرینگ (سخت) ه بینه ته ده ر.

ئه مه تومانیجیکی (بوختان) زۆر زله که ئیمه بلتین مه لا و شیخه کان

بوونه به ره له ستنی پیشکه وتنی کورد چونکه دیرۆک (تاریخ) بۆمان ده رئه خا
که ئەم ده سه ته یه گه لئی کاری باش و به که لکیان ئه نجام داوه و بۆ خزمه تی
کوردان تیکوشیون؛ چۆن ئه بی به زاتیکی وه ک مه لا ئیدریس بتلیسی
ببیرتیریت به ره له ستنی سه رکه وتنی کورد! باوه رمان نییه هه یج کوردیک
خزمه تی ئەم پیاوه نیشتمانپه روه ری له بیر بجیت.

له نیو شیخه کائمان جه نابی شیخ عوبه یدللا، شیخ عه بدولقادر، شیخ
سعید ئه بینه رتین که هه موو کوردیک ئه زانی ته نیا له پیتاوی کوردا یه تیدا
خویان ماندوو کرده وه و تا سه ریان داناوه.

خولاسه له نیو شیخه کانا پیاوی وه کو (شیخ یوسف شمسه دینی بورهانی)
ئه بینه رتیت که به ده ستوری ئەم زاته کتیبیکی زلی وه کو (ابن حجر) کراوه
به کوردی داخه که م وه گیر ئیمه نه که وتوووه.

ئه وانه ی که وا حاجی قادر و مه لا محمه د چون به گزیانا شیخ و کۆلکه
مه لا کانن که خو ئه نوین؛ که رامه ت به خه لک نیشان ئه دهن ئەم ده سه ته یه
به هه یج کلوجیک ریگای حه قیقه تیان نه دۆزیوه ته وه، به لکو تابۆ
(شیخ) شیان به ر چا و نه که وتوووه دنا وه کوو سعیدی شیرازی له دیباچه ی
گۆلستانه که یدا ئه لیت «کانرا که خیر شد خبری باز نیامد» بیده نگ
دائه نیشتن و وازیان له خه لک ئه هینا، به لام عه شیره ته کائمان کئی هه یه له
ده ستیان وهرز نه بوو بیت، باوه ر بکه ن کاره ساتی وایان هینا وه ته دی که
دنیا ی شارستانیت لییان بیزاره. ته نیا ئاغا وه ت و سه ردار عه شیره ته کانن
که بوونه مایه ی دووبه ره کی یا چهند به ره کی له کوردستاندا! ته نیا ئه وانن
به ره له ستن بۆ پیشکه وتنی کورد! کۆمه له ی ژ. ک هه ر ئه وان به مه سه ول
ئه زانیته .»

هه یه ته تی ناوه ندیی کۆمه له هه روه ها له راپۆرتی ئاراسته کراوی به مۆلۆتۆف
وه زیری ده ره وه ی سۆقیهت ده رباره ی کرده وه ی سه روک عه شیره ته کورده کان
ده لئی:

- «بۆ به ره سه ستر کردنی کرده وه ی ئەو سه روک عه شیره تانه، له دروشمی
«دژی میکرو ب له نیو خۆیدا یه» که لک وه رگیرا و به له به رچا و گرتنی ئەو

هه یئه تی ناوه ندیی کۆمه له به راکیشانی سه رۆک عه شیرته کورده کان بۆ نیو ریزه کانی کۆمه له نهک هه ر نه یه توانی کۆتایی به نفووزی دهوله تی داگیرکهری ئیران له کوردستاندا بیینی، به لکو له نیو کۆمه له دا ریگای خوش کرد تا هه م بۆخۆی به بینه نگه به ده ست سه رۆک عه شیرته ته کان له نیو بچی و هه م کۆماری کوردستان به چۆکدا بی و هه م پیشه وا قازی محه مه د ناچار بی به ئاسانی خۆ به ده سه ته وه بدات.

دروشمه، لاوانی عه شایرمان کیشایه نیو حیزبه که مان. دوا ی پیاده کردنی نه و پلانه، به ره به ره ده ره به گه کان لاواز بوون و ئیستا که متر ده توانن دژی حیزب بجهو لینه وه. ناوی نه وان له گه ل نه م راپۆرتنه ئاراسته ی نیوه ده کری.»

کۆمه له هه رچه نده سیستمی عه شیره تی به له مپه ری پیشکه وتنی کورد زانیوه، به م حاله ش چونکه ریک خراوه که نه بووه که سه ر به چینیکه تایه تی کورد بی و بۆ ئازا کردنی هه موو پارچه کانی کوردستان و نه ته وه ی کورد خه باتی کردوه، ره خنه و گازه نده ی له کرده وه ی سه رۆک عه شیرته ته کان به واتای دوژمنایه تی کردن له گه ل سه رۆک عه شیره تیکی تایه تی نه بووه.

له بهر نه وه له به ندی ۱۱ ی پرۆگرامه که یدا گوتوه یه تی:

۱۱- کۆمه له هه موو قه بیله و عه شیرته ته کانی کورد به چاویک ته ماشا ده کا و بۆ برایه تی هه مووان کۆششت ده کا- ره خنه گری و ئینتقاداتی کۆمه له له ئاکاری نه وان ته نیا له رووی دلسۆزی کورد دایه و تیوه یه که سه ز به له نیو چوونی ئاکار و ره فتاری ناشیرین له ناو کورده واریدا ده کا.

گوڤاری نیشتمانی ژماره ۲، خه زه لوه ری سالی ۱۳۲۲، له لاپه ره کانی ۵-۷ یدا تکای نه ندامیکه به نازناوی «زوراب ۲۷» ی به چه شنی خواره وه ده رباره ی سه ردار عه شه ره ته کان بلاو کردوه ته وه:

تعا!

ئه ی سه ردار عه شیرته و ئاغاوه ت و شارستانیه کانی کوردستان نیوه بن و خوا و پیغه مبه ر تا ئیمه رۆ هه رچه به کتان ده رباره ی برا و خزمی خۆتان کردوه له دلێ ده رکه ن، به لام: له مه و پاش ناوی عه شیرته و شارستانی جاف و پۆده ری و مه نگور و مامه ش دیبو کری و به گزاده؛ که له هۆر و سه نجابی له ناو خۆتان هه لگرن و به یه ک زمان هاوار بکه ن «کوردین و حه قی خومان نه ویت» تا به یارمه تی خوا و پیغه مبه ر نه م هاواره مان بگاته بهر گویی نه م حکومه ته گه و رانه ی ده لێن بۆ ئازا کردنی گیتی ته جه نگن تا چاویکیش به داوای مه شروعی ئیمه دا بخشین و زمانی پازده ملیۆن کوردی مه زلووم به واته ی:

«بژی نه و حکومه ته باشه ره فانه ی بۆ ئازادیی دنیا تیده کۆشن گۆیا بکه ن»

ناھیتن، مۆسیقای بەدەنگ و قەوانی لە ھەموو رەنگیان بۆ لی بدەن و بەین بەینە قەوانەکان بگۆرن.

ئیدارەخانەى گۆفارى نىشتمان

ئیدارەخانەى گۆفارى نىشتمان ھەرۆھا لە لاپەرەى ۲۶ى گۆفارى نىشتمانى ژمارە ۳- ۴يدا دەولتەى ئىنگلىز بە «جوانمىر و مەردوم دۆست و ئالاھەلگى نازادى گىتتىي» ناساندوو و پرايگەياندوو:

ئەستىرەيىكى تازە لە ئاسمانى چاپەکانى كوردیدا

جوانمىرى و مەردوم دۆستى برىتانياى گەرە

كورد ماوەبيەكى زۆر لەمىژە ھەستى بەنەجابەت و مرۆف خوڤەويستى برىتانيا كوردوو، ئەم حكومەتە گەرەبە بەدريژايى ميژووى ئىمپراتورىيەتى خوڤى ھەميشە پارىژگارى نازادى و سەرەخوڤى و پەرورەينەر و پىگھەينەرى نەتەو بەچووكەكانى گىتتىي بوو زۆر جارن و ھەكوو ئەم جارەى ئىستا لەسەر حەقى نەتەو ھەبەكى بەچووك بەرەنگارى نەتەو ھەبەكى زال و بىدادگەر و ستەمكار بوو و ئاسايشى نەتەو ھەبەكى خوڤى لە پىناو ئاسودەيى مەردوم ناو بەتايبەتى تىشكى ئەم ھەتاو داو ھەبەكى كوردى بىچارە و چارەرەش و ستەم دىتو و حكومەتى برىتانيا ھەرچارە بەچەشنىك بوو تە ھۆى پىشكەوتنى گەلى دواكەوتوو و مەزلومى كورد، بەراستى پىويستىي خزمایەتى خوڤى لە گەل ئىمە بەجى گەياندوو ئەم جارەش لە بالۆزخانەى برىتانيا تىشكى ئەستىرەبيەكى روناك درەوشا. كۆوارى دەنگى گىتتىي تازەيان بەكوردىيەكى زۆر پەتتىي بۆ دەرختىن. ژمارەى بەكەمان خوڤىدەو گەلى ھىژا و بەنرخە بەزدان يارمەتيدەرى خوڤى و خواوەنى بىت.

بەلام ھەر ھەكوو زانراو كورد تەماعبان زۆرە و بەمانە پىنايىت ئىمە لە حكومەتى برىتانياى گەرە تەكا ئەكەين ھەر ھەكوو لە «يافا» ئىستگەبيەكى رادىوى بەناوى كوردستانو ھەكوو بۆ كوردووينو ھەكوو و لە ھەموو كوردستانا دەنگى داو تەو ھەرۆھا رادىوى لەندەنىش رۆژى سەعاتىك لە بەرنامەى خوڤى بۆ زمانى شىرىنى كوردى تەرخان بەكا.

بژى ئالاھەلگى نازادىي گىتتىي برىتانياى مەزن- نىشتمان

بە وردبوونەو لە بەلگەنامەكانى ژىكاف دەرەكەوئى داواكارىيەكانى ئىدارەخانەى گۆفارى نىشتمان لە دەزگا دەولتەتەكانى برىتانيا بەر لە دامەزراندنى پىوئەندىي كۆمەلە

كۆمەلەى ژيانەو ھەى كوردستان و بەرىتانياى مەزن

كۆمەلەى ژيانەو ھەى كوردستان راي وابوو، كە بەبى ھاوكارى و يارمەتیی دەولتەتە زلھىزەكانى جىهان ناتوانى بەئامانجى نەتەو ھەبى بگات. لەبەر ئەو ھەبە سەرەراى پشت بەستن بەھىزى لەبن نەھاتووى گەلى كورد، ھەميشە لاچاوئىكى لە دەولتەتە زلھىزەكان بوو و ويستوويەتى سەرنجى ئەوان بۆ لاى خوڤى راکىشى. لەم روانگەبەو، ئىدارەخانەى گۆفارى نىشتمان لە دوو وتاراندا پىشوايى لە دوو ھەنگاوى دەولتەتى ئىنگلىز كوردوو بۆ دانانى ئىستگەى رادىوى كوردى لە فەلەستىن و بلاو كوردەو ھەبەكى گۆفارى «دەنگى گىتتىي تازە» لە بەغدا. وتارى بەكەمى لە لاپەرەى ۲ى نىشتمانى ژمارە ۳- ۴، سەرمائەز- رىبەندانى ۱۳۲۲ى ھەتاوى (۲۲ى نۆفەمبەرى ۱۹۴۳- ۱۹ى فېبرواری ۱۹۴۴) بلاو كراو تەو و ئەم چەند پىشوايەى خواو ھەبەكى ئاراستەى بەرپوئەبەرانى^(۱) ئىستگەى رادىوى كوردستان كوردوو:

ئىستگەى رادىوى كوردستان

ئەم چەند خواھىشتەمان لە گەرپنەندە و كار بەدەستانى ئىستگە ھەبە و تەكاى پىكھەينان ئەكەين:

- ۱- شەپولى ۳۷ مەترىويى رادىوى چاك كار ناكات بگۆردى باشە.
- ۲- لە بەشى زۆرى شارەكانى كوردستانا «بروسكە» بەرۆژ كار ناكە بەرنامەكان بەخريئە سەعاتىكى واكە لە ھەموو كوردستانا رۆژ ئاوا بوو بىت.
- ۳- ئەگەر ھىچ بەرھەلست پىشگرىك نەبى لەسەرەتاي ھەموو بەرنامەبەكا، دەنا ھەفتەى دوو جار مارپشى كوردستان لى بدرى.
- ۴- رۆژى نامەبەك بەناوى «رۆژنامەى ئىستگەى رادىوى كوردستان» ھەفتەى جارىك دەربھىنرى و بلاو كراو ھەبەكى ھەفتەى تىدا بنوسرى.
- ۵- مۆسىقای بىدەنگ و قەوانەكان كە لى دەدرىن ئارەزووى دللى ھەموو گۆرگەكان پىك

۱- مامۆستا عەبدوللا گۆران و رەفىق چالاك كە دوایى بوون بە ئەندامى حىزبى شىووعى عىراق، دوو بەرپوئەبەرى ئىستگەى كوردىي رادىوى كوردستان بوون. گۆفارى گەلاوئىژ، ۱۹۴۳ بەغداد.

له گه‌ل یه کیتی سۆقیهت نووسراون. دواى دامه‌زانی پتوه‌ندی کۆمه‌له له گه‌ل یه کیتی سۆقیهت هیج شۆینه‌واریک نابیری که ئه‌و ریک‌خراوه‌یه پتوه‌ندی به‌ده‌وله‌تی ئینگلیزه‌وه گرتی، یاخود داوایه‌کی لی کردی. به‌په‌چه‌وانه، دژایه‌تیی ژ. ک له گه‌ل ده‌وله‌تی ئینگلیز له چهند راپۆرتی ئه‌و ریک‌خراوه‌یه‌دا بۆ یه‌کیتی سۆقیهت و ته‌نانه‌ت له نامه‌یه‌کدا که ئاراسته‌ی سه‌رۆک بارزانی، سه‌رۆکی بزوتنه‌وی کوردی له باشووری کوردستان کردوه، به‌روونی به‌رچاو ده‌که‌وی. ئیداره‌ی ناوه‌ندی ژ. ک له به‌ندی چواری نامه‌ی رۆژی پینجی ربه‌زیه‌ری ۱۳۲۳- ۲۷ سێپتبه‌مه‌ری ۱۹۴۴دا بۆ سه‌نه‌نۆف سه‌رکۆنسۆلی یه‌کیتی سۆقیه‌تی له شاری ته‌وریز ده‌نووسی:

۴- له‌لایه‌ن سفاره‌تی ئینگلیزه‌وه له به‌غدا گۆفاریک به‌ناوی «ده‌نگی گیتی تازه» له ۴۸ په‌ر و ۹۶ لاپه‌رانددا بلاو ده‌بیته‌وه. سفاره‌تی ئینگلیز، ئه‌و گۆفاره به‌پۆست بۆ سه‌رۆک عه‌شیره‌ته کورده ئیترانییه‌کان ده‌نیی، که ژماره‌یه‌کی که‌م ده‌یخویننه‌وه. ئینگلیزه‌کان له‌م روانگه‌یه‌وه که کورده‌کانی عیراق ئۆرگانی ئیمه (نیشتمان) ده‌خویننه‌وه، ده‌ستی داوه‌ته بلاوکردنه‌وی «ده‌نگی گیتی تازه».

هه‌روه‌ها کۆمه‌له له به‌ندی ۸ی نامه‌یه‌کدا که به‌هۆی ئیداره‌ی محه‌لی شاری مه‌هاباد له مانگی خه‌زه‌له‌وه‌ری ساڵی ۱۳۲۲- ۱۹۴۳دا ئاراسته‌ی سه‌رۆک بارزانی کردوه، ده‌لی:

۸- له هه‌مووی موهمتر پتویسته به‌صوره‌تیک موسسه‌عه‌جل ئیجتیه‌ادی خۆتان به‌یان بکه‌ی به‌خصوصی رای ئینگلیز به‌رامبه‌ر ته‌وره‌ی ئیوه و گه‌له‌گه‌ل ئیوه چیه‌ چونکی ئیمه ته‌زانین به‌ته‌حقیق نابی ئینگلیز له‌م ته‌وره‌یه بی ده‌خل بی.

جیا له‌وانه، کاتیک ئینگلیزه‌کان له کۆتایی مانگی جونی ۱۹۴۵، بۆ پیشاندانی فیلمی سینه‌مایی ده‌چنه مه‌هاباد. ده‌سته‌یه‌ک کوردی مه‌هابادی له سینه‌ماچیه‌که ده‌ده‌ن و ناهیلن فیلمه‌که‌یان پیشان بده‌ن(۲).

کاربه‌ده‌ستانی به‌ریتانیاش به‌پیتی سیاسه‌تی ده‌وله‌ته‌که‌یان به‌راوه‌ی توانا دژایه‌تیی

۲- به‌شیک له راپۆرتی ئیترراو له ئیترانه‌وه بۆ «گ. م. دیمیتروڤ» سکرته‌ری کۆمیته‌ی ناوه‌ندی حیزبی کۆمۆنیستی یه‌کیتی سۆقیهت له‌سه‌ر رووداوه‌کانی کوردستان و پارتی ژیکاف له ۱۲ی ئۆکتۆبه‌ری ۱۹۴۵، ناوه‌ندی هه‌لگرتن و لیکۆلینه‌وه‌ی به‌لگه‌نامه میژووبیه‌کانی سه‌رده‌م، ف ۱۷ / نو ۱۲۸ / د ۴۴ / لاپه‌ره‌ی ۷۲-۷۹.

ژیکاف و بزوتنه‌وه‌ی رزگاربخوازانیه‌ی کوردی رۆژه‌لاتیان کردوه و هیج جیاوازییه‌کیان له‌نیوان بزوتنه‌وه‌کانی باشوور و رۆژه‌لاتی کوردستان دانه‌ناوه. نه‌گه‌ر له سه‌رده‌می بزوتنه‌وه‌ی شیخ مه‌حمود و بزوتنه‌وه‌ی بارزاند، به‌فرۆکه‌کانیان کوردستانیان بۆمباران کردوه، له سه‌رده‌می کۆمه‌له‌ی ژبانیه‌وه‌ی کوردستانیشدا له رۆژه‌لاتی کوردستان، هه‌ولی له‌ناو بردنی بزوتنه‌وه‌ی کوردیان داوه و ته‌نانه‌ت ئه‌و ژماره کوردانه‌ی باشووریان که بۆ مامه‌له و کاری تایبه‌ت به‌خۆیان هاتوچۆی رۆژه‌لاتیان کردوه، خستوه‌ته ژێر چاودێری و پشکنین. یه‌کێک له‌م شتوه پشکنینه‌وه له نامه‌ی خواره‌وه‌ی زه‌بیحیدا ره‌نگ ده‌داته‌وه:

- یه‌کێک له کورده‌کانی کوردستانی عیراق به‌ناوی محه‌مه‌د سه‌عید بۆ ئیمه ده‌نووسی، من ده‌چوممه‌وه عیراق، دوو ئه‌فسه‌ری ئینگلیز له منیان پرسى:

س- بۆچی چووبووه ئیتران؟

ج- له ئازاد بوونی ریک‌گاکان که‌لکم وه‌رگرت و بۆ گه‌ران و سه‌یاحه‌ت چوممه مه‌هاباد.

س- ته‌نیا چووبه مه‌هاباد یان شۆینی دیکه‌ش چووی؟

ج- ته‌نیا چوممه مه‌هاباد.

س- له‌وێ چاوت به‌رووسه‌کانیش که‌وت؟

ج- مه‌هاباد رووسی لی نییه.

س- کورده‌کانی ئیتران چۆن له‌گه‌ل روسه‌کان ره‌فتار ده‌که‌ن؟

ج- زۆر به‌ئیحترامه‌وه. ئه‌وان کورده‌کانیان وه‌ک نه‌ته‌وه‌یه‌ک له ژێرده‌ستی رزگار کردوه.

س- مه‌گه‌ر کوردان له‌بیریان کردوه، که رووسان له شه‌ری پیتشوودا چ به‌لایه‌کیان به‌سه‌ر هیناون؟

ج- کوردان ئه‌مه ده‌زانن، که رووسه‌کانی ئه‌مڕۆ جیاوازییان هه‌یه له‌گه‌ل رووسه‌کانی سه‌رده‌می پیتشوو. رووسه‌کانی ئه‌مڕۆ به‌پرنسیپی یه‌کیتی سۆقیهت په‌روه‌ده‌کران و گشت نه‌ته‌وه‌کان به‌جۆریک ده‌بینن و زۆر عادلانه و مرۆڤ دۆستانه ته‌ماشای گه‌لی کورد ده‌که‌ن.

س- ئه‌فسه‌ره ئینگلیزه‌کان «به‌توره‌یی و غه‌ره‌ن» گوتیان مه‌گه‌ر ئینگلیزه‌کان چ زۆلمتیکیان له کوردان کردوه؟

ج- ئینگلیزه‌کان جیا له‌وه‌ی کورده‌کانیان خستوه‌ته ده‌ست ده‌وله‌ته زالمه‌کانی ئیتران،

عیراق و تورکیا، تا ئیستا به شپوهی راسته و خو زولمیان له کوردان نه کردوو. ئەفسەرە ئینگلیزەکان له عەدالەتی حکومەتی خوێان سەبارەت بە کوردان دوان و گوتیان: لەمەودوا هەول دەدەین بۆ ئازادی کوردان تیبکۆشین.

عەبدولرەحمانی زەبیحی (٣)

کۆمەڵەی ژێانهوهی کوردستان و یه‌کێتی سۆڤیه‌ت

بەرله‌وهی که ئاماژه به‌پێوه‌ندی ژیکاف و یه‌کێتی سۆڤیه‌ت بکەم، بۆ زانیاری پتری خوێنه‌رانی به‌رێز باشتره ئاورێک له به‌لگه‌نامه‌ی ژماره ٣٠٠٨-١٣ ی دیستیمبه‌ری ١٩٤٦-٢٢ ی سه‌رمه‌وه‌زی ١٣٢٥ ی ده‌بیرخانه‌ی کۆمیته‌ی ناوه‌ندی یه‌کێتی سۆڤیه‌ت بدیه‌نه‌وه، تا بزانی ئه‌وان چۆن و به‌چ شپوهیه‌ک له میژووی پێوه‌ندی خوێان له‌گه‌ڵ کوردان ده‌دوین:

ژماره‌یه‌ک له رێبه‌ران و رێکخراوه کوردیه‌کان له چوارچێوه‌ی خه‌باتیاندا بۆ سه‌ربه‌خۆیی، گه‌لیک جار هه‌ولیان داوه به‌مه‌به‌ستی یارمه‌تی وه‌رگرتن و درێژه‌دانی خه‌باتیان، پێوه‌ندی به‌نوێنه‌رانی یه‌کێتی سۆڤیه‌ته‌وه بکەن.

یه‌که‌م هه‌ول‌دانیا‌ن ده‌گه‌رێته‌وه بۆ ساڵی ١٩٢٢ که کۆمیته‌ی ئه‌رزه‌رۆمی پارته‌ی «خۆببۆن» پراریدا، له‌و ساڵه‌دا به‌یارمه‌تی و پشتیوانیی سۆڤیه‌ت، سه‌ربه‌خۆیی کوردستان وه‌دی بێنێ. له‌م باره‌یه‌وه سه‌رۆکی کۆمیته‌ی خۆببۆن (خالید به‌گ)، مه‌رجه‌کانی کۆمیته‌ی کوردی ده‌رباره‌ی کوردستانیکه‌ی ئازاد به‌نوێنه‌رانی ئیمه‌ راگه‌یاندا. به‌داواکارییه‌کی له‌م چه‌شنه‌ش، ده‌رباره‌ی یارمه‌تیدان به‌جولانه‌وه‌ی کورد و پشتیوانی کردن له‌لایه‌ن سۆڤیه‌ته‌وه، به‌رێز «یوسف زیا»، له‌لایه‌ن کۆمیته‌ی ئه‌سته‌مبوله‌وه، رووی کردوو‌ته‌هه‌م بۆ ئۆتۆمۆبیلێکی سۆڤیه‌ت له‌ ئه‌نقهره. له‌ وه‌لامی داخوازی نوێنه‌ری ئیمه‌ له‌و باره‌یه‌وه، لیژنه‌ی کۆمیساریای گه‌لیی وه‌زاره‌تی ده‌روه له‌ رێک‌ه‌وتی ٢٨ ی مارس ١٩٢٣-٢ ی خاکه‌لیته‌وه ١٣٢٤ رایگه‌یاندا:

«نه له کورده جیاوازیخوازه‌کان دژی تورکان پشتیوانی بکری و نه له ئیمپریالیزمی تورک له ئاست کورده‌کان، به‌لکو له خه‌باتی کوردان دژی ئینگلیز هاوده‌ردی نیشان بدری.»

سه‌ره‌رای ئه‌وه‌ی که دیداره‌کانیا‌ن له‌گه‌ڵ ئیمه‌ سه‌رکه‌وتوانه نه‌بوون، کۆمیته‌ی ناوه‌ندی کوردستان درێژه‌ی به‌سیاسه‌تی لایه‌نگریکردن له یه‌کێتی سۆڤیه‌تی دا و به‌هۆی نوێنه‌ری خۆی که مال فه‌وزی به‌گ، ره‌مز و نامه‌ی بۆ کۆنسولی ئیمه‌ له ته‌ورێز هاویری دوسۆن نارد. هه‌روه‌ها که مال فه‌وزی به‌گ داوای کرد سه‌ره‌رای بۆچوونی ده‌وله‌تی سۆڤیه‌ت له به‌رامبه‌ر

٣- پروانه به‌لگه‌نامه‌ی ژ.ک به‌ زمانی تورکی ئازهربايجانیه‌ی له پاشکۆی کتیبه‌که‌دا.

کیشهی کورد، له گه‌ل سمایل ئاغای سمکۆ که له باکوری ئیران بزوتنه‌وهی کورده‌کان رتیه‌ری ده‌کا، پتیه‌ندی بگیریته و هه‌لیک بۆ کۆمیتته‌ی ناوه‌ندی پره‌خسیتی که چالاکییه‌کانی سمایل ئاغا به‌ره‌و داخوازییه‌کانی کۆمیتته‌ی ناوه‌ندی تیه‌پر بکریته. سه‌ره‌رای ئه‌وه‌ی که ئیمه له گفتوگۆ کردن له گه‌ل کوردان خۆمان بوارد، کۆمیتته‌ی کوردیی رایگه‌یانده که کۆمیتته و خه‌لکی کورد لایه‌نگری هه‌میشه‌یی خۆیان ده‌رباره‌ی سۆقیه‌ته درێژه پتیه‌ده‌ن.

له سه‌ره‌تای سالی ۱۹۲۳ کۆنسولی ئیمه نامه‌یه‌کی له لایه‌ن شیخ مه‌حموده‌وه پتیه‌گه‌شت که تیه‌یدا داوای یارمه‌تی و پشتیوانیی ئیمه‌ی کردبوو. رووداوه‌کانی داوایی کوردستانی تورکیا: له ناوچوونی ریکخواه‌ه‌کانی کوردی و دوورخستنه‌وه‌ی رتیه‌رانی کورد، ده‌ره‌تانی پتیه‌ندی رتیه‌رانی کوردانیان له گه‌ل ئیمه بته‌پرکرد. بێ ئه‌وه‌ش هیندیک دلسارد بوونه‌وه‌ش له لایه‌ن کوردانه‌وه له ئاست ئیمه روویان دا: ئیمه نه‌ته‌نیا پشتیوانیمان له خه‌باته‌که‌یان نه‌کرد، به‌لکو بزوتنه‌وه‌ی ئه‌وانیشمان له چاپه‌مه‌نییه‌کانی خۆماندا پر په‌نگ نه‌کرده‌وه.

له سالی ۱۹۲۶-۱۳۴۷ کورده راپه‌ریوه‌کان زۆر جار و بیستیان به‌هۆی نامه و ناردنی نوته‌رانی خۆیان بۆ ته‌ورێز و ماکۆ، پتیه‌ندیان پتیه‌ بکه‌ن. له سالی ۱۹۲۸، به‌نه‌یتی نامه‌یه‌ک بۆ کۆنسولی سۆقیه‌ته له ماکۆ به‌رێ کرابوو به‌م ناوه‌رۆکه‌ی خواره‌وه:

«له لایه‌ن (ده‌وله‌ت)ی ئاراراته‌وه نامه‌یه‌ک به‌ژماره‌ی ۲۴ و به‌ئیمزای من ناردراوو، به‌لام وه‌لامی‌ک وه‌رنه‌گیرایه‌وه. سه‌رباری ئه‌وه‌ش ته‌ته‌ری ئیمه هه‌ر له‌و رۆژه‌دا گیرا و هیتشتا له به‌ندیخانه‌ی ماکۆ راگیراوه. وردبوونه‌وه له باروودخی سیاسی ئه‌و راستیییه‌ی سه‌لمانده که خه‌لکی کورد بێ یارمه‌تی سۆقیه‌ته ناتوانی رزگاری نه‌ته‌وه‌یی خۆی به‌ده‌ست بیتی...»

له‌به‌ر ئه‌وه‌ی هه‌ولی کورده‌کان بۆ گفتوگۆ کردن له گه‌ل ئیمه، له ده‌ره‌وه به‌ئه‌نجام نه‌گه‌شت، کورده‌کان به‌نه‌یتی هاتنه ناو خاکی یه‌کیته‌ی سۆقیه‌ته تا لیره له گه‌ل ئیمه گفتوگۆ بکه‌ن. چوونی سوپای سۆقیه‌ته بۆ ناو خاکی ئیران له سالی ۱۹۴۱، ئه‌و هه‌له‌ی بۆ کورده‌کان ره‌خسانده که له گه‌ل کاربه‌ده‌ستانی کۆنسولخانه و یه‌که‌کانی له‌شکری سوور پتیه‌ندی بگرن^(۱).

کۆمه‌له‌ی ژبانه‌وه‌ی کوردستان به‌پیتی راپۆرتی خۆی تا رۆژی ۲۲ی گولانی سالی ۱۳۲۲هـ-۱۳ی مای ۱۹۴۳ز پتیه‌ندی به‌هیچ ده‌وله‌تیه‌کی بیگانه‌وه نه‌بووه. له‌و رۆژه‌دا، ۲۵ ئه‌ندامی ژ.ک له چیایه‌ک کۆبوونه‌ته‌وه، که له رۆژه‌لاتی شاری مه‌هاباد هه‌لکه‌وتوه و به «قه‌لای سارمی» ده‌ناسی. ئه‌ندامانی کۆمه‌له له‌و کۆبوونه‌وه‌یه‌دا پرۆگرامی حیزبه‌که‌یان له به‌رامبه‌ر پرۆگرامی یه‌کیته‌ی سۆقیه‌ته داناه و هه‌لیانسه‌نگاندوو. له ئاکامی ئه‌و هه‌لسه‌نگاندنه‌دا به‌زۆری ده‌نگه‌وه بریاران داوه گشت ئه‌ندامانی حیزب بۆ نزیکبوونه‌وه و دامه‌زراندنی پتیه‌ندی له گه‌ل یه‌کیته‌ی سۆقیه‌ته هه‌ول بدن. یه‌که‌م ژماره‌ی ئۆرگانی حیزب به‌ناوی «نیشتمان» دوو مانگ داوی ئه‌و کۆبوونه‌وه‌یه‌ بلاوکراوته‌وه. له‌و ژماره‌یه و ژماره‌کانی دواتری نیشتماندا، ئه‌ندامانی هه‌یه‌تی ناوه‌ندی کۆمه‌له بۆ به‌ئه‌نجام گه‌یاندنی بریاری قه‌لای سارمی، واته راکیشانی رای یه‌کیته‌ی سۆقیه‌ته بۆ لای کۆمه‌له و هه‌ول بۆ دامه‌زراندنی پتیه‌ندی دۆستانه له گه‌ل سۆقیه‌ته به‌روونی ده‌بینی^(۲).

له چالاکییه‌کانی کۆمه‌له داوای وه‌رگرته‌ی بریاری کۆبوونه‌وه‌ی قه‌لای سارمی ده‌رده‌که‌وی که کۆمه‌له جیا له په‌سه‌ندکردنی په‌یمانی دۆستی له گه‌ل یه‌کیته‌ی سۆقیه‌ته و ده‌رکردنی گۆقاری نیشتمان، بریاری به‌رفراوان کردنی حیزب، دامه‌زراندنی ئیداره محه‌لییه‌کان، نیوه ئاشکراکردنی حیزب و کۆکردنه‌وه‌ی که‌سایه‌تییه‌کان و لایه‌نه‌کانی له‌ناو حیزبیدا په‌سه‌ند

۱- ده‌بیرخانه‌ی کۆمیتته‌ی ناوه‌ندی حیزبی کۆمونیستی سۆقیه‌ته (بولشویک)، ژماره ۳۰۰۸، ۱۹۴۶/ ۱۲/۱۳ ۲۳۳ a - 233 Ruxidn f. 17 oL. 128 ge 988 cT له راپۆرتی جینشینی سه‌رۆکی به‌شی رۆژه‌لاتی وه‌زاره‌تی ده‌ره‌وه‌ی یه‌کیته‌ی سۆقیه‌ته، سیچپۆف وه‌رگیراوه. وه‌رگیرانی ئه‌فراسیاب هه‌ورامی. گزینگی ژماره ۱۱، لاپه‌ری ۲۱.

۲- ئه‌رشیفی وه‌زاره‌تی ده‌ره‌وه‌ی رووسییه‌ی فیدراتیف، ف ۰.۴۹ / ئو ۳۱ / د ۷۰ / پ ۳۵۴، لاپه‌ری ۱۲-۱۳.

کردووه. له چوارچیتووهی ئه و سیاسه ته دا، که هه یته تی ناوه ندی کۆمه له به راشکاوی له نیشتماندا داوای له خه لک کردووه، که له ده وری کۆمه له کۆینه وه. هه یته تی ناوه ندی ژ. ک له به شیکه راپۆرت هه که یدا ده رباره ی میژوو ی خه باتی پێش دامه زانندی پێوه ندی به سۆقیه ته وه بۆ مۆلتۆف نووسیه تی:

- «له هاوینی ساڵی ۱۹۳۹، دهنگۆ دا کهوت که له سوپای سوری سۆقیه ت له سنوری باکوری ئییران دا به زیوه و ده یه وئ به خزیته ناو خاکی ئییران. هه لئسورانی پێشگیریکه رانه ی سوپای ئییران دژی سۆقیه ت ئه م ده نگۆیه ی به هیز کرد. ئه و هه واله مرگینیه کی خۆش بوو بۆ حیزبی ئییمه، به لام ئه نجامی نه گرت.»

ئیداره ی ناوه ندی ژ. ک له درێژه ی راپۆرتی میژوو ی خه باتی کۆمه له دا نووسیه تی:

- «کارمه ندیکی خاوه ن ئه زمون له ئیداره ی مالیه (دارای) مه هاباد، ئاگا داریه کی زۆر و به نرخی ده رباره ی ده و له تی سۆقیه ت هه بوو. ناوبراو به درکاندی ئه م ئاگا داریه یانه له لای ئییمه، رای ئیمه ی بۆ لای خۆی راکیشابوو. ئه و ده یوست له نێوان ئییمه و کاربه ده ستانی سیاسیه جیگرتووی سۆقیه ت له ئییران پێوه ندی پیک بێنی، به لام حکومه ت زوو لیتی دردۆنگ بوو و له ناوچه ی مه هاباد دووری خسته وه. له و کاته دا وه زا ره تی جه نگ و وه زا ره تی نێوخۆی ئییران بۆ ئاشکرا کردنی ریکخراوه کانی حیزبی ئییمه ده ستیان کرد به هه لئسورانیکی هه مه لایه نه. لێپرسراوی به شی پاراستنی سوپای ئییران له مه هاباد به هۆی سه روکی بانکی میلیبی ئه و شاره بۆ ئاشکرا کردنی ریکخراوه کانی حیزبی ئییمه پاره ی به که سیک دا بوو، که ئه و که سه به هه لکه وت ئه ندای حیزبی ئییمه بوو. ناوبراو پیلانی لێپرسراوی به شی پاراستنی سوپا و سه روکی بانکی میلیبی به ئییمه راکه یاند و ئییمه هه و له ماندا له مه و دوا پتر بایه خ به نه نیه یه کانه مانه بدین.

به هاتنی له شکری سوور بۆ ئییران، ده و له تی ئییران له توانا کهوت و ئیتر نه یه توانی دژی ئییمه به ربه رکه کانی بکات، به لام سه روک عه شیره ته کورده کان بۆ به رژه وه ندی خۆیان که لیک قازانجیان به حکومه تی ئییران که یاند و ده رفه تیان بۆ په خساند. ده و له تی ئییران به زانیاریی له ویستی به رژه وه ندی

خوازانه ی سه روک عه شیره ته کان، به دانی پاره و قه ند، ئه وانی دژی ئییمه ریکخست. له مانگی سپه تبه مبه ری ۱۹۴۳- خه رمانان و ره زبه ری ۱۳۲۲ د سێ ئه ندای ئییمه به ده ست سه روک عه شیره ته کان له مه هاباد گیران، به لام به هۆی هه و له ئه ندامانی حیزب گیراوه کان پاش دوو کاتژمیر نازاد کران.

کۆمه له ی ژیا نه وه ی کورده ستان له رۆژی ۲۲ ی گولانی ساڵی ۱۳۲۲- ۱۳ ی مای ۱۹۴۳ به زۆریه ی ده نگ بریاری داوه که له گه له یه کیتی سۆقیه ت پێوه ندی دامه زرتنی. له به لگه نامه کانی ژ. کدا نه هاتوه، کۆمه له که نگ و له چ رۆژیکه وه پێوه ندی له گه له سۆقیه ت دامه زرانده، به لام راپۆرتی «کۆمیساریۆت» به رپوه به ری کۆنسولی سۆقیه ت له ورمی، که رۆژی ۲۸-۳۰ یانواری ساڵی ۱۹۴۴ واته ۸-۱۰ ی رپه ندانی ساڵی ۱۳۲۲ سه ردانی مه هابادی کردووه و راپۆرتی کاربه ده سته سۆقیه تیه کانی تر وه لایه ئه و پرسپاره ده ده نه وه. کۆمیساریۆت له به شیکه راپۆرت هه که یدا ده لێ:

«دوای گه ران به ناو شاری مه هابادا، له گه له به ریز «مسته فای سولتانیان» چاوپیکه وتم هه بوو. ئه و شه ست سا له ته مه نیه تی و خۆی به نوینه ری شوری شار به من ناساند. ناوبراو بازرگانه و یه کیک له ئه ندامانی سه رکرده یه تی کۆمه له یه که، که بۆ سه ربه خۆی کورده ستان خه بات ده کات. له و تووویژ له گه له سولتانیان، ناوبراو گوته: هه یته تی ناوه ندی کۆمه له له ده که س پیک هاتوه (۳).

به م جوړه مسته فای سولتانیان یه که م ئه ندای هه یته تی ناوه ندی کۆمه له بووه، که توانیوتی کاربه ده سته ی سۆقیه ت بیه ی، به لام ئه و دیداره ی سولتانیان له گه له کۆمیساریۆت به واتای دامه زرانندی پێوه ندی کۆمه له له گه له یه کیتی سۆقیه ت نییه.

به پیتی راپۆرتی حه سه نۆف، عه بدوله رحمانی زه بیحی دووه مین ئه ندای هه یته تی ناوه ندی کۆمه له بووه، که رۆژی ۲۶ ی فیه روار ی ۱۹۴۴- ۲۶ ی ره شه مه ی ۱۳۲۲ چووه ته ته وریز و چاوی به ناوبراو که وتووه. حه سه نۆف له راپۆرتی چاوپیکه وتنی له گه له زه بیحی سێ خالی زه ق کردووه ته وه:

۳- ئه رشقی وه زا ره تی ده ره وه ی رووسیه ی فیدراتیف، ف ۰۴۹ / ئو ۳۰ / د ۶۶ / پ ۳۴۸، لاپه ری ۱۲۴-۱۳۶.

- هاودهنگی کردنی ژ. ک و کوردهکان بۆ دانی ئیمتیازی نهوتی باکوری ئیران به سۆقیهت، که بهوتهی زه بیحی، پته و بوونی پیوهندی نیوان ئیران و سۆقیهت، بهرزبوونهوی پلهی فرههنگیی گهلانی ئیران و دهسته بهرکردنی نازادیی به دوواوه ده بی: - سه فهری فهیمی ئەندامی په رله مانی ئیران بۆ مه هاباد له رۆژی ۱۴ ی انواری ۱۹۴۴ - ۲۴ ی به فرانباری ۱۳۲۲ و ئاراسته کردنی گهلانه به کی پیسنباری له لایهن هه یئه تی ناوهندیی ژیکافه وه بۆ چاره سه رکردنی ئاشتیانه ی کیشه ی کورد له ئیراندا:

- داوای زه بیحی له سه رکۆنسو لی سۆقیهت له ته ور تیز بۆ کرینی چاپخانه یه ک له سۆقیهت بۆ چاپی گو فارد و نامیلکه ی ژ. ک، که حه سه نو ف رايگه یان دووه: به داخه وه ئیستا ئیمه توانای جیبه جی کردنی ئەم داواکارییه مان نییه (۴).

قاسمی ئیلخانی زاده سییه م ئەندامی ناوهندیی ژ. ک بووه، که رۆژی ۹ ی سپه تهمبه ری ۱۹۴۴ - ۱۸ ی خه رمانانی ۱۳۲۳ چوو ته کۆنسو لی سۆقیهت له ته ور تیز و چاوی به «حسه نو ف» سه رکۆنسو لی سۆقیهت که وتوو ه. حه سه نو ف له بابته ئەو چاوپیکه وتنه ی ئاماژه بۆ وته کانی ئیلخانی زاده ده کات و ده لی:

«ئیمه ده مانه وی خویندنکه و چاپه مه نیمان به زمانی خۆمان هه بیته، به لام ئیمه به بی یارمه تیی ده ره وه زه حمه ته بگه ینه مه به سته ی خۆمان. کورده کان له و باوه رده ان که دۆستی گهلانی بچووک له وان هه ش گه لی کورد یه کیتیی سۆقیه ته. له م روانگه یه وه، ئیمه نازادیی گه لی کورده مان له یه کیتیی سۆقیهت ده ویت. له بهر ئەوه داوا له کۆنسو لی سۆقیهت ده که یین، که داواکارییه کا مان بگه یه نیته ده ولته تی یه کیتیی سۆقیهت تا کوردان له ژیر بالی خۆی بگریت و بۆ نازاد کردنی کوردستان یارمه تیمان بدات.»

حسه نو ف له درێژه ی راپۆرت ه که یدا ده لی:

«منیش له وه لامدا گوتم ئیستا یه کیتیی سۆقیهت له شه ردا یه و ده رفه تی لیکۆلینه وه ی ئەم پرسیا رانه ی نییه.»

حسه نو ف پاشان ئاماژه بۆ وه لامی ئیلخانی زاده ده کات و ده لی: ئیلخانی زاده گو تی له م باره یه وه تیده گات، به لام له بهر ئەوه ی که شه ر خه ربکه کۆتایی پی دیت و به م زووانه

وتووێژی ئاشتی ده ست پیده کات، ده یه وی ده ولته تی یه کیتیی سۆقیهت له سه ر دامه زران و مه به سته ی ئەم ریک خراوه یه ئاگادار بکاته وه. چونکه گه لی کورد هیوا ی به یه کیتیی سۆقیه ته. منیش گوتم که داواکارییه که ی ده گه یه نمه ده ولته تی خۆمان. حه سه نو ف له به شیک ی تری راپۆرت ه که یدا نوو سیویه تی:

«له وه لامی پرسیا ری مندا که ئایا ئەو ریک خراوه ی ئیوه به رنامه ی هه یه؟ ئیلخانی زاده گو تی: به لی و به لی نی پیدام که به رگیکی به رنامه که یانم بۆ بی نیته. ۱۳ ی سپه تهمبه ر بوو، بۆ دووه جار ئیلخانی زاده و ئەمه جار یان له گه ل عه بدولپه رحمانی زه بیحی ها ته وه لام. به رگیک له پرۆگرامی پار تیه که ی خۆیانی به زمانی کوردی بۆ هینام (وه رگیپراوه رووسییه که ی پیشکه ش ده کریت). زه بیحی وته کانی ئیلخانی زاده ی دوویات کرده وه و گو تی: ژ. ک به ته واوی ریک خراویکی نه ی نییه و تا ئیستا شه ش ژماره گو فاردی «نیشتمان» ی ده رکرد وه. زه بیحی پینج ژماره له م گو فاردی پیدام. نیشتمان له ته واوی کوردستاندا بلا و ده بیته وه، به لام ئینگلیزه کان بلا و کردنه وه ی ئەم گو فاردیان له عیراق یاساخ کرد وه (۵).

کاربه ده ستان و تیۆری سیته کانی سۆقیهت بیرو پای جیا وازبان هه بووه ده رباره ی دامه زران دنی پیوه ندی له گه ل ژیکافدا. «کۆمیساریۆف» به رتیه به ری کۆنسو لی سۆقیهت له ورمی، له راپۆرتی سالی ۱۹۴۴ ی خۆیدا که بیگومان داوی گه رانه وه ی له سه فهری مه هاباد و چاوپیکه وتنی له گه ل «سه ریعولقه له م» فه رمانداری مه هاباد و مسته فای سو لتانیان نوینه ری شو رای شاری مه هاباد و ئەندامی هه یئه تی ناوه ندیی کۆمه له ی ژبانه وه ی کوردستان ئەنجامی گرتوه، ده لی:

«... ئەم ریک خراوه به هه موو توانای خۆیه وه ده یه ویت پشتیوانی و هاوکاریی ئیمه بۆ خۆی به ده ست بی نی. ده کری بلتین زۆریه ی سه رکرده کورده کان که باسی «سه ربه خۆی کوردستان» ده کهن، ده لی نی ئەم سه ربه خۆییه ته نیا به یارمه تیی سۆقیهت به ده ست دیت و بۆ ئەم کاره ش ئاماده ی هه موو چه شنه هاوکارییه کی یه کیتیی سۆقیهت و ده لی نی له سیاسه تی کۆلۆنالیستی ئینگلیز ته نیا ده بی چاوه رپی کۆیلا یه تیی کوردان بکریت، به لام ئەم وتانه

پێ دهچیت مه به سستیکی گلاویان به دو او به بی. کوردان به قازانجیانه ئیستا له گهڵ ئیمه به ناشتی بژین. ئەوان دهیان هوی خۆیان له پشت ئیمه بشارنهوه، بهلام هیچ کاتیک سهرکرده گه وره کانی کورد به دلسۆزییه وه له گهڵ ئیمه نابن و تا سهر هاوکاریکردنیان له گهڵ ئیمه نامینیت. سهرکرده کورده کان له سهر کیشه سهره کیهه کان و قوناغه گرنه گه کان پتر که پین و به پینان له گهڵ ئینگلیزه کان ههیه و سهر به خۆبی کوردستان لای ئەوان به واتای بهش نه کردنی ئەو سهر وهت و سامانه یه که له چهوساندنه وه ده به ده ست هاتوو ه. ئەوان دهیان هوی ئەم سهر وهت و سامانه یه پاریزن و که متر له بهر ژه وه ندییه کانی گه لی کورد بیره که نه وه. به قازانجی ئینگلیزه کانیش ه که کورده کان به دروشمی سهر به خۆبی کوردستان خۆیان به ئیمه وه هه لا وه سن و بهم چهشنه شکوگومان له سهر خۆیان لایه دن. له بهر ئەو ئەوان ئەمه به با شتر ده زانن له وهی که خۆیان بشارنه وه، له لایه کی تره وه ده یانه و ئیترانییه کان بهم چهشنه دژی ئیمه هان بدن. ئەم پرسباره جیتی سهرنج ه و پتویسته لیکۆلینه وه یه کی قولی له سهر بکرت (٦).

ههروه کوو له سهره تای ئەم به شه دا چاومان به به لگه نامه ی ده بیرخانه ی کۆمیتیه ی ناوه ندیی حیزبی کۆمۆنیستی یه کیتی سۆقیهت که وت، جیگه ی خۆبه تی که بلتین: ئەمه تیۆری و هه لوتیست و بیرو رای گشتیی کاربه ده ستانی سۆقیهت بووه ده رباره ی دامه زانندی پتوه ندی له گهڵ نه ته وه ی کورده دا. ئەوان که ناوی پیروزی سۆسیالیزمیان له سهر ده ولته ته که یان دانا بوو، به راشکاوی دژی پتوه ندیی له گهڵ گه لی کوردی کۆلۆنی بوون و پتر کیشیان بو پتوه ندیگرتن و نزیکایه تی له گهڵ نه ته وه سهر ده سه ته چه وسینه ره کان هه بووه تا نه ته وه یه کی بنده سستی کیان به ره سه می نه ناسراوی پێ ده ولته ت. هه ره له م روانگه یه شه وه بوو، که به فه رمانی ستالین کۆتاییان به خودموختاری «کوردستانی سوور» (٢٣-١٩٢٩) له هه رتیمی «لاچین» ی بنده سستی سۆقیهت هینا وه. سهره رای ئەوه رتیه رانی حیزبی کۆمۆنیستی سۆقیهت له لایه ک ده یانویست ئەو به شه ی کوردستان هیمن راگرن و بهرگری له سهره ه لدان و ئالۆزی له ئیتراندا بکه ن بو ئەوه ی ئەمریکا بتوانی که لویه لی

٦- ئه رشیفی وه زاره تی ده ره وه ی رووسییه ی فیدراتیف، ف ٤٩ / ٠ / ٢٩ / ١٩٦ د / ٣٣٢ پ / لاپه ری ١٧-١٨.

جهنگی و یارمه تییه کانی به به ره ی شه ر بگه یه نی و له لایه کی تره وه بو ناگادار بوونی له روودا وه کانی کوردستان و جموجۆلی هیزه کانی سوپا و کاربه ده ستانی ئینگلیز و سهر نه نجام بو ئەوه ی له کۆتایی شه ردا بتوانی وه ک ئاتویه ک بو به ده ست هینانی نه وتی باکوری ئیتران له بزوتنه وه ی کورد و کۆمه له ی ژیا نه وه ی کوردستان که لک وه رگری. جیا له وه، کاربه ده ستانی سۆقیهت پێ مه یل نه بوون که له دووره وه و به شه یوه ی نه ینی پتوه ندیی به ژیکافه وه بگرن. و. م. مۆلۆتۆف وه زیری کاروباری ده ره وه ی سۆقیهت له نامه ی ژماره ١٤٢م- ٣١ ی ناگۆستی ١٩٤٢- ٩ ی خه رمانانی ١٣٢١ یدا، سنووری پتوه ندیییه کانی سۆقیهت له گهڵ گه لی کورد به شه یوه ی خواره وه بو بالۆیز، کۆنسول و یه که کانی سوپای سۆقیهت له رۆژه لاتی کوردستان دیاری ده کات و ده لی:

بو بالۆیزی یه کیتی سۆقیهت له ئیتران هاو ری سیمیرنۆف
ژماره ١٤٢م- ٣١ ناگۆستی ١٩٤٢

له ناو فه رمانه کانی وه زیری کاروباری ده ره وه، که له ١٣ ی مانگی مای ئە مسال تیلگراف بو بالۆیزخانه به ری کراون، ئامازه بو نادرستی بیرو پتو جونی نوینه رانی کۆنسولخانه و فه رمانده ی یه که سهر یازییه کاغان له ئازه ریا جانی ئیتران کراوه و پتو گرتنی هیزه کانی ئیترانی له کاتی چوونیان بو ورمی هه ره له وه لوتیسته ناراستانه ی ئیوه وه سهر چاوه ده گری. ئیمه له ١٣ ی مانگی مای ئە مسال به تاییه تی ئامازه مان بو ئەو کاره کردوو ه، که کۆنسوله کاغان نابن «له به رامبه ر سوپا و بهرپرسی ئیترانی بو راگرتنی هیمنا یه تی، مه رجیتی تاییه تی دا بنین چونکه، یه که م: به هۆی ئەم کاره، ئەوان فه رمانه کانی ئیمه له و باره یه وه ده گۆرن، دو وه م: سنووردانان و مه رچی ئەو تو له لایه ن ئیمه وه، سه به ره ت به راگرتنی هیمنا یه تی و ئاسایش بو ئیترانییه کان، له لایه ن ئەوانه وه به پتو گرتنی به حیساب دی و هه موو به ره رسایه تییه کان ده رباره ی وه دا خستن و له ناو بردنی نا ئارامییه کان ده خه نه سه ر ئە ستۆی ئیمه که بو بهر ژه وه ندی یه کیتی سۆقیهت زیانبارن.»

سهره رای ئەو وریا کردنه وه یه، کارگێرانی کۆنسولگه ربی و فه رمانده کانی سوپا که فه رمانه کانی ده ولته ت به رتو ده به ن، به پتو ی ئەو به ریارانه نابن له مه پهر بخه نه سه ر رتگی هاتنی هیزه کانی ئیترانی بو ناو ورمی. له لایه کی دیکه وه به هۆی ئاکاری نادرستی ئیوه له به رامبه ر سهر یازگه ی سوپای ئیتران له ورمی، مه رجیتی

ئەوتۆتان دانا كە بەگۆتەرى ئەوانە، سەربازگە بۆ راگرتنى ھېمنايەتى و ناسايش لە ناوچەدا بەكردەو نەيتوانى كارىك بكا. ئەو كارە لەوانەيە ئاوا وەرگىرى كە كاربەدەستانى ئىمە كە گۆتپرايەلى فەرمانەكانى ناوئەندىن لە بارى سىياسىيەو ھەلەكانيان راست نەكردووەتەو و لەوان ئاكامى پىتويستيان وەرئەگرتووە، ئەركى ئىو ئەو ھەيە كە، ھەلەى كاربەدەستەكانمان شىبەكەنەو و ھەروەھا كارەكانيان تېھەلئىنەو. سەربارى ئەو ھەش لە نامەى بالتۆزخانە، رىكەوتى ۲۵ى مانگى ماى بۆ كۆنسولەكان دەربارى رووداوەكانى ورمى، ئەو ھەلەنەى لەلايەن كاربەدەستانى ئىمەو كراون، بەئاشكرا داپۆشراون. لەو نامەيەدا كە ھىندىك رىتۆتى بۆ كۆنسولەكان لەبەرچا و گىراو، گوتراو: «بەپى زانىارى لە رووداوەكانى ورمى، دەپى بەبىر كارگىرانى كۆنسولگەرى و يەكە سەربازىيەكان بخرىتەو كە چۆنەتەي ئەوانيان دەرك نەكردووە و ئىرانىيەكان وای لىحالىيەون كە ئىمە پشتيوانيمان لە كوردان كروو و لەگەل ئەواندا خەرىكى كەين و بەبنين.» ئاكارىكى ئاوا لە كاربەدەستانى ئىمە ناوھىتەو.

كار لەو ھەدا نىيە كە كروو ھى كۆنسولەى سۆقىيەت و فەرماندەكانى سويا لەلايەن ئىرانىيەكانەو بەھەلە وەرگىراو كە گوايە دەست بەسمىلى كورداندا دىنين، بەلكو لەو ھەدايە كە كاربەدەستەكانمان لە پىكەھەلپرژانەكانى ورمى دا، بەكردەو لەيەنى كوردا «زىزووھەكانيان» گرتو و لە بەرامبەر كارگىرانى ئىرانى بۆ راگرتنى ھېمنايەتى لەناو كورداندا كە بىفەرمانىيان كروو، لەمپەريان پىكەھىناو. ئەو ھەلەنە بەھەلەكەوت نين و لەو جىيەو سەرچاوە دەگرن كە كاربەدەستامان، رىبەرانى كورديان بەلايەنگرى سۆقىيەت بەحىساب ھىناو و ئەوانيان ھەك ئەمەكناسترىن و بەمتمانەترىن پالپشستى ئىمە لە ئازەربايجان قبوول كروو. بۆ دروستىيە و تەكەمان، ئىدعاى ساويلكانەى كۆنسولەى ئىمە لە ورمى، ھاورى ماكسىمۆف كە دەلى: «زىكەى بەشى ھەرە زۆريان (مەبەستى كورداكانن) لەيەنگرى سۆقىيەتن» و ھەلئوتىستى بەرگرى لە «لەيەنگرانى سۆقىيەت» كوردا «چەوساوەكان»ى نواندووە. كاربەدەستەكانمان ئالۆزى ناكۆكى نەتەوايەتییان لە ئىران و بەتايەت دوژمنايەتیی لەمىژنەى كورداكانى ئىران لەلايەك و ئىرانىيەكان و ئازەربىيەكانى ئىران لەلايەكى دىكەو كە بەھۆى سىياسەتى چەوتى شای پىشوو بەدى ھاتبوو، لەبەرچاوە نەگرتووە. كورداكان كە لە دژى ئاكارى گىرەشپۆتەنەى كاربەدەستە

خۆجىيەكانى ئىرانى راپەربون، ھەر ئەوانىش دەستيان كروو بەتالانى خەلكى بىتاوانى ئىران. خەلكى زراوچوو رژاوە ناو شار تا كارگىرانى خۆمالىي ئىران پشتيوانيان لى بكن. بەلام كاربەدەستانى خۆجىيە نەيانتوانىو ھىچ بەرگرىيەكان لى بكن، چونكە لە ئاست كوردا چەكدارەكان لاوازن. لەو كاتەدا مەسەلەى پىتويست ھاتنى ھىزە چەكدارە ئىرانىيەكان بۆ ورمى بوو، كە نۆتەرانى كۆنسولگەرى و فەرماندەكانمان بەرھەلستىيان كرد. لە ئاكامى رەوتى رووداوەكان، فەرمانبەرەكانمان لەپال كورداكان و لە دژى زۆرىيە خەلك راوھستاون، ئازەربايجانى ئىران ئازەرى و ئىرانى لەلايەن كورداوە تىرۆر و تالانىيان دەكرىن. ديارە ئەو كارە بوو بەھۆى دوورخستەو ھى بەشەك لە كەسايەتییەكانى ئازەرى و ئىرانى كە لە ئىمە نرىك بسوونەو؛ ئەو ھى بەھۆى ئازەرى بوونيان لە ئاكارى نۆتەرانمان.

ھەلەى نۆتەرەكانمان لە ئازەربايجانى ئىران دەستبەجى بوونە ھۆى كەلك لىوەرگرتنى جاسوسەكانى توركىا كە خۆيان ھەك پشتيوانى ئازەربىيەكان لە قەلەم داو و بەلنىيان پىداون كە بەگۆتەرى پىتويست، چەك و تەقەمەنىيان بەدى و سنورى توركىاشيان بۆ بكنەو. بەم جۆرە ئاكارى كارگىرەكانمان تەنيا دەتوانرا بەدەستى بەكرىگىراوانى توركىا شكلى بگرى، كە لە رووداوەكانى ورمى بۆ پەرستاندى دەسلەتتى خۆيان لە ئازەربايجان كەلكيان وەرگرتووە.

لەمپەر پىكەھىنان لە بەرامبەر بەرپرسانى ئىرانى بۆ راگرتنى ھېمنايەتى لە ناوچە كوردنشىنەكان، نۆتەرەكانمان بەوكارە كوئىخايەتى و دەستىوەردانىكى بىجىيان لە كاروبارى ئىراندا لەخۆپشاندو، كە نە قبوولدەكرى و نە ھەلامدەرەو ھى بەرژەوندىمانە. ھەلەى نۆتەرانمان دەرخەرى ئەو ھەيە كە ئەوان ھىشتا دەربارەى تىگەبىشتى پىنەندىيەكانى كۆمەلايەتى و نەتەو ھى لە ئىران لاوازن، ئەوان لە خۆيان روون نەكردووەتەو كە خەباتى كورداكانى ئىران بۆ خودموختارى و سەربەخۆى بەپى ناوەرۆكى كۆمەلايەتییەكەى، دىفاعىكى كۆنەپەرستانەيە لە دەربەگى جىباوازيخووزى كوردا دژ بەسىاسەتى سانتراىلزم لە ئىراندا. كورداكان بەچەند گروپك دابەش بوون كە زۆرجار عەشیرەتەكان لەناو خۆياندا دوژمنايەتییان ھەيە و يەكئىتى نەتەو ھىيان نىيە. جىباوازيخووزى كوردا لە ئىران ھەمىشە لە رۆژھەلاتى ناوھەستدا بوو تەبىيانوويەك بۆ سىياسەتى ئىنگلىز و توركان. ھەرچەند

خهباتی نه پساوهی کوردهکان بۆ جیابوونهوه له ئێران له رابردوو شدا ههر هه بووه، بهلام له لایه ن به کړیگیراوه کانی ئینگلیز و تورکه کانه وه بووه بۆ وهگرتنی هیندیک پشکی نابووری و سیاسی جوړاوجۆر له ئێران. سه رۆکه کوردهکان که خه لکی ناسایی کورد گوێرایه لێیان نین، زۆریه یان به کړیگیراوی دهوله ته جوړاوجۆره کانی ئیمپریالیستین و بگره له ناویشیاندا راسپاردهی دهوله ته فاشیستییه کان کم نین. ده ره به گایه تیبی کورد ده سه لاتی زه ویداری و ده سه لاتی عه شیره تیبیان لیکگر تیداوه. سه رکرده کانی کورد به گوێره ی به رژه وه ندیی خو یان، به ناسانی ئه ریا به کانی خو یان گوێپوه. له بهر ئه وه نابج ئاکاری سه رۆکه کوردهکان که وا ئیستا له گه ل نۆینه رانی ئیمه خه ریکی خو شویشین، جیبی پرواین. چونکه ئه وان کاتیک له خه باتی خو یان که لک وه رده گرن که پال به هینه کانی سوپای سو فیه ته وه بده ن. ئه و کاره له وان هیه کار به ده ستانمان توشی هه لکه بکا که له رووی بچ ئه زمونی و خو شبا وه رپی پیبیان وابی که هه موو یان به شیککی زۆر له سه رۆکه کوردهکان به راستی لایه نگری سو فیه تن. ئه و پروایه ئه گه ر نه گو ردری یان به دروستی وه رنه گیرئ، ره نگه به کرده وه ئاکامیککی زۆر زیانباری بۆ ئیمه هه بی. کوشتار و بریندارکردنی سه ریا زانی سوپای سو فیه ت له لایه ن کوردهانه وه، درنژهدان به تالان، به پیتچه وان هه ئاکاری بریار دراوی فه رمانده کانی ئیمه سه باره ت به تاو دیو کردنی مه ر و مالات بۆ تورکیا و هتد...

له لایه ن کوردهانه وه، ده بی چاوی کارگێرانیان له ئاست کورد و رتیه رانیان بکاته وه. بۆ به رگریکردن له به هه لکه دا چوونی نۆینه رانمان ده بی به لیبسراوی له هیللی نادروستی خو شویش کردن له گه ل کوردان دوو ریبی بکری و له پینا و پته وکردن و په ره پیدانی پتیه وندییه کانمان له گه ل دانیشستوانی خو جیبی، له پله ی یه که مدا نازه ریبیه کان هه نگاو بنریت. هه روه ک ئاشکرایه نازه ریا جانییه کان به شی زۆری دانیشستوانی نازه ریا جیان پیکدین و له باری ئه تنوگرافی و میژوو بییه وه پتیه وندییه کی زۆر زبکیان له گه ل یه کیتیبی سو فیه ت (نازه ریا جانی سو فیه ت) هه یه و هه میشه به شی زۆری هیزی بزوتنه وه ی دیوکراتیبی له ئێران پیکدین.

کار به ده ستانمان له نازه ریا جانی ئێراندا، نابج پروایان به سه رۆکه کۆنه په رست و خو فرۆشه کانی کورد هه بی، به لکوو ده بی حیساب بۆ ما که ی پشکه و توه له ناو دانیشستوانی نازه ریا جیاندا بکه نه وه، ئه مه به و واتایه نییه که ئیمه له ته واوی پتیه وندییه کانمان له گه ل کوردان و که لک وه رگرتن له و پتیه وندییه کان به رژه وه ندیی

خۆمان چا و پپۆشین. به لکوو له کاره سیاسییه کانمان له باکوری ئێراندا ده بی له سه ره نازه ریا جانییه کان حیساب بکه یین، به تاییه ت له ناو ئه واندا ده توانی که سانی باوه رپیکرا و لایه نگری ئیمه له جیاتی کوردان بدۆزینه وه. له پینا و ئه و مه به سه ته دا ده بی به لیبسراوی له پشتیوانیکردنی کوردان دوو ره په ریزی بکری و هه یج چه شه کو سپیک له ئاست ده سه لاتداری ئێرانی سه باره ت به را گرتی هه یمنایه تی پیک نه هینری. به پیتچه وان هه وه ده بی له نازه ریا جیاندا بۆ له ناو بردنی دزی و تالان له لایه ن کورده کانه وه ها و کاریبیان له گه ل بکری تا ناو چه یه کی هه یمن بۆ دانیشستوانی خو جیبی له ده ستریزی و په لاماری کوردان پیک به یینری. ده بی دان به ودا بنیین که پشتیوانیکردن و یارمه تیدان به کوردان له پینا و هه ول و تیکۆشانیان بۆ به دیه یانی خودموختاری و دامه زرانی کوردستانیکی نازاد دروست نییه. چونکه له هه لومه رجی ئیستای ئێراندا ئه وه دا وایه کی بچ بناخه و دو اکه و توه نه یه. به کورتی پتیه وسته له نازه ریا جیاندا گو رانکاریه کی به نه ره تی له کاروباری نۆینه ره کانمان ئه ویش له ریکه ی په ره پیدانی پیکه کانمان له ناو دانیشستوانی نازه ریا جیاندا پیک بیت.

پتیه وسته زۆریه ی کار به ده ستانی بالتویزخانه و کۆنسولگه ریبیه کان و فه رمانبه رانی سوپا و هه ره ها فه رمانده کانی سوپامان له ئێران له ناو ره رۆکی ئه و نامه یه ئا گادار بکری ن. دوا ی تیکه یشتن ده بی نامه که، بۆ وه زیری کاروباری ده ره وه بنیترنه وه.»

وه زیری کاروباری ده ره وه ی یه کیتیبی سو فیه ت
و. م. مۆلۆتۆف (۷)

۷- ئه رشیفی وه زاره تی ده ره وه ی کۆماری فیدراتیفی رووسییه، ف 094 - نو ۴ - د ۱۸۸ - پ ۱۸، ل ۱۰، ۱۱، ۱۲، ۱۳، ۱۴، وه رگێرانی ئه فراسیا و هه ورامی، له گزینگی ژماره ۱۱، لا په ری ۲۲ - ۲۳ وه رگێراوه.

بەم جۆرە، ھەرۆك رووسەكان بەراشكاوى دەلەين، ئەوان تەنیا بۆ بەرژەوھەندىيى خۆيان و ئاگاداربوونى پتريان لە دەنگوئاس و جموجۆلى دەولەتانى ئيران و ئینگليز لە ھەرىمەكانى رۆژھەلات و باشوورى كوردستاندا، پتوھەنديان لەگەڵ كۆمەلەى ژىكاف دامەزراندوو و لەو رىگاىەو دەنگوئاسى ناوچەكە و بىروبوچوونى كوردەكانيان بەھۆى بەشپىك لە ئەندامانى ژىكاف كۆكردووھەتوھە. كۆمىسارىۆف لەم روانگەىەو دەلەى:

«بە چاوخشاندىكى خىرا بەمھاباددا بەو ئاكامە دەگەى، كە ئەم ناوچەىە بايەخىكى زۆرى ھەىە. لە خۆوھ نىيە كە ئىنگليزەكان و ئىرانىيەكان بايەخى زۆرى پى دەدەن. ئىمە زۆر كەم ھاتوچۆى ئەو ناوچەىە دەكەين و فەرمانبەرى پىويستمان بۆ ئەو مەبەستە تەرخان نەكردووھە. ئىمە نە تەنیا ناتوانىن دەورپىكمان لەوئى ھەبىت، بەلكو ناشتوانىن ئاگادارى رووداوەكانى ئەوئى بىن^(۸)».

لە جىيەكى تردا، «ماكسىمۆف» م بالۆئىزى سۆقىيەت لە ئىران، لە راپۆرتى ۱۱/۱۳/۱۹۴۴-۲۲ى خەزەلۆھرى سالى ۱۳۲۳ى خۆبىدا ئەركى بالۆئىز و كۆنسولەكانى سۆقىيەت لە ئىران بەرامبەر بەژ. ك روون دەكاتەوھە و دەنووسى: «ئەركى ئىمە بەرامبەر بەو پارتە دەبى ئەوھ بىت كە بەوردى لىكۆلئىنەوھى لەسەر بكەين^(۹)».

بەر لەوھى كە ماكسىمۆف ئەو راپۆرتە بنووسى، ھەسەنۆف سەركۆنسولئى سۆقىيەت لە شارى تەورئىز يەكەم راپۆرتى ئاگادارى كۆمەلەى ژيانەوھى كوردستانى لە رۆژى ۵ى رەزىھرى سالى ۱۳۲۳-۲۷ى سىپتەمبەرى ۱۹۴۴ بەئىمزاى عەبدولرەھمانى زەبىحى بەدەست دەگات. بەپىي ئەم بەلگەىەى خوارەوھە، كۆمەلە دواى تىپەرپوونى پتر لە شانزە مانگ بەسەر پرارى كۆبوونەوھى قەلاى سارمىدا، پىوھەندىيى لەگەل سۆقىيەت دامەزراندوو و ئەو شىوھ پىوھەندىيە چەوتە تا ھەلۆھشانى كۆمەلە و دامەزرانى حىزبى دىموكراتى كوردستانى ئىران و ھەرۆھەا روخانى كۆمارى كوردستان بەردەوام بووھ:

كۆمەلەى ژ. ك
ئىدارەى ناوھەندى

بەرۆارى ۵ رەزىھرى ۱۳۲۳- ۲۷ سىپتەمبەرى ۱۹۴۴
بژى كورد و كوردستانى گەورە!

بۆ بەرئىز سەركۆنسولئى يەكئىتتى سۆقىيەت لە شارى تەورئىز

بە رىزەوھ پىستان رادەگەىەنم وھەرگىراوى پرۆگرامى حىزبى ئىمە و وھەرگىراوى ژمارەكانى «نىشتمان» بلاوكەرەوھى بىرى كۆمەلەمان ئاراستەكردوون و ئىستاش ھەوالەكانى تازەى ئىدارەى ناوھەندىيى حىزبى پى رادەگەىەن:

۱- حىزب لەو سەروھەندەدا لە كرماشان «ئىران» و سلئىمانى «عىراق» ئىدارەى محەلىيى دامەزراند.

۲- بەپىي نامەى گەىشتوو لە ئىدارەى محەلىيى سلئىمانى، چونكە حىزبى ئىمە بىرى نازادىيى ھەىە و لاىەنگرىي لە يەكئىتتى سۆقىيەت دەكات، لاوانى كوردى عىراق بەشەوھەوھ نىشتمان دەخوئىنەوھە. ھەر ژمارەى ۵۰-۶۰ دەست دەكات و نرخی نىشتمان گەىشتووھە يەك دىنارى عىراقى، كە دەبىتە ۱۳ قرانى ئىران.

۳- ئىدارەى محەلىيى سلئىمانى لە ئىمەى دەوئى لە ئۆرگانەماندا پتر پشتى يەكئىتتى سۆقىيەت بگرىن و ئاگادارىي پتريان دەربارەى يەكئىتتى سۆقىيەت لە ئىمە دەوئى.

۴- لەلايەن سفارەتى ئىنگليزەوھە لە بەغدا گۆقارتىك بەناوى «دەنگى گىتتى تازە» لە ۴۸ پەر و ۹۶ لاپەراندە بلاوھەبىتەوھە. سفارەتى ئىنگليز ئەو گۆقارە بەپۆستدا بۆ سەرۆك عەشیرەتەكانى كوردى ئىران دەنئىرى، كە ژمارەىەكى كەم دەىخوئىنەوھە. ئىنگليزەكان لەم روانگەىەوھە، كە كوردەكانى عىراق ئۆرگانى ئىمە «نىشتمان» دەخوئىنەوھە، دەستيان داوھتە بلاوكردنەوھى «دەنگى گىتتى تازە».

۵- لاوانى كوردى كوردستانى عىراق لەم دوايانەدا ھاتبوونە مەھاباد، دواى گەرآنەوھىيان بۆ عىراق ئەو ھەوالانەيان بۆ نووسىوین.

مودىرى بەشى راگەىانەنى ژ. ك
عەبدولرەھمانى زەبىحى

۸- نەرشىقى وھزارەتى دەرەوھى رووسىيەى فیدراتىف، ف ۴۹ / ۰ ئو ۳۱ / د ۷۰ / پ ۳۵۴، لاپەرەى

۱۲-۱۳.

۹- ھەمان سەرچاوھ.

ئىدارەى ناوەندىيى ژ. ك بەدوای نامەى رۆژى ۵ رەزبەرى ۱۳۲۳ یدا، بەبى ئەوہى لایەنكەى دىكە نامادە بى پىتوہندىيى لەگەل دامەزرتىيى، بەشپوہى يەك لایەنە، گەلىك نامەى جۆراوجۆرى لە پىتوہندىيى لەگەل دەنگوباس و ئالوگۆرەكانى ناوخۆى كوردستان ئاراستەى سەرکۆنسولى يەكيتىيى سۆڤىيەت لە شارى تەورىز كوردوہ و زۆر بەرپىكويپىكى ھەوالەكانى كوردستان و ئارايشى ھىزەكانى دوژمنى پىپراگەياندوہ، كە لەم بەشە و بەشەكانى تردا ئاماژەيان بۆ كراوہ.

ھەيئەتى ناوہندىيى ژ. ك جيا لەم جۆرە راپۆرتانە، گەلىك داواكارىشى لە سۆڤىيەت ھەبوہ. بۆ نمونە لە بەندى ۴ى نامەى رۆژى ۱۴ سەرماوہزى ۱۳۲۳- ۵ى دىسىمبەرى ۱۹۴۴ یدا، ئاماژە بۆ نامەى ژمارە ۳۵۱ى ھەيئەتى ناوہندىيى كوردوہ كە دەلى:

۴- لە نامەى ژمارە ۳۵۱ى ھەيئەتى ناوہندىيى نووسراوہ:

- دەولەتى يەكيتىيى سۆڤىيەت دەپوہى پىتوہندىيەكى گەشەكراو لەگەل گەلى كورد بەستى، بەم بۆنەپوہە حىزىيى ئىمە داوا لە يەكيتىيى سۆڤىيەت دەكات، ئەگەر دەكرى يەكيتىيى سۆڤىيەت لە مەھاباد، بۆكان، نەغدە و شنۆ خويئىنگە داينى. ئەگەر دەرتانى كوردنەوہى خويئىنگەى لەو شارانەدا نەبى، جىگەى سوپاس و پىزانىنە، كە لە مەھاباد خويئىنگە بكنەوہ.

داواكارىيى ترى كۆمەلە لە يەكيتىيى سۆڤىيەت بۆ بەرەسى ناسىنى كۆمەلە لە لایەن سۆڤىيەتییەكان و داواى دامەزراندنى دەولەتى كاتىيى كورد بوہ. ئىدارەى ناوہندىيى ژ. ك لەم بارەيدا نووسىوہتى: داواى حىزىيى ئىمە لە دەولەتى مەزنى يەكيتىيى سۆڤىيەت

بەپىيى مادەى ۱۲۹ى ياساى بىنەرتى يەكيتىيى سۆڤىيەت داوا دەكەين:

۱- حىزىيى ئىمە بەرەسى بناسن.

۲- بۆ پەرەستاندى حىزبەكەمان يارمەتیمان پى بكنە،

۳- ئىزن مەدەن سوپاى ئىران لە مەھاباد نرىك بىتەوہ.

۴- بەھۆى كارىدەستانى جىگىرى يەكيتىيى سۆڤىيەت لە شارەكانى كوردستاندا، بەسەرۆك عەشیرەتە كوردەكان فەرمان بەدەن كە بەكار و بارى خۆيان رابگەن و خۆ لەكارى سىياسى وەرئەدەن و داوا دەكەين ژمارەى مەئسورەكانتەن زىاد بكنە لە كوردستاندا.

۵- لە بارى كەرەسە و پىداوئىستىيەكانى فەننىيەوہ گرفتى ئىمە چارەسەر بكنە.

۶- دوای گەشە كردنى حىزىيى ئىمە لە ھەرىمەكانى سەردەشت، بۆكان، مياندوئاو، مەھاباد، شنۆ، نەغدە و ورمى دەمانەوئى كۆتايى بەدەسەلاتى ئىران لەو ھەرىمانە بەپىين، بۆ گەشەت بەو مەبەستە يارمەتییى پىوستمان بكنە.

۷- دەخوازين ئەو ھەرىمانەى ئاماژەمان بۆ كردن بە كوردستانى ئازاد بناسرىن و بەھۆى كوردە گەنج و خويئەوار و زاناکانى كوردستانى ئىران، عىراق و سورىوہ دەولەتتىكى كاتىيى كوردى دامەزرى و دەسەلاتى ئابوورى و ئىدارىيى ئەو ھەرىمانە بگرتتە دەست.

۸- بەپىيى بەندى پ مادەى ۲۴ى ياساى بىنەرتى يەكيتىيى سۆڤىيەت داوا دەكەين، ئەو دەولەتە كاتىيە بەرەسى بناسن و ئەو بەبرای كۆمارەكانى يەكيتىيى سۆڤىيەت قەبوول بكنە و بىكەن بەئەندامى يەكيتىيى سۆڤىيەتى مەزن.

۹- بۆ ئازادكردنى ھەرىمەكانى ترى كوردستان داواى دارشتنى پلان لە لایەن يەكيتىيى سۆڤىيەتەوہ دەكەين.

۱۰- بۆ بەئەنجام گەياندى خالە باسكراوہكانى سەروو، داوا دەكەين دوو يان چەند راپۆرتكارى خۆتان رەوانەى لای ئىمە بكنە.

بە ناوى مەرۆڤ دۆستىيى و شارستانىيەتەوہ داوا لە دەولەتى مەزنى يەكيتىيى سۆڤىيەت دەكەين و ھىوادارىن بەچەشنى نەتەوہ لاواز و ستەم لىكراوہكان بروانىتتە گەلى كورد و لە دىد و مەرحەمەت و عدالەتى دىباداگرى سۆڤىيەت دوور رانەگىرى.

بژى يەكيتىيى سۆڤىيەت لایەنگرى نەتەوہ چەوساوہكان

بژى مارشال ستالین سەركردهى وشيار و مېھربانى نەتەوہ چەوساوہكان

بژى پەيمانى براپەتتى نىوان كورد و كۆمارەكانى يەكيتىيى سۆڤىيەت

ئىدارەى ناوہندىيى ژ. ك

كارىدەستانى يەكيتىيى سۆڤىيەت لە تەواوى ماوہى پىتوہندىيى خوياندا لەگەل كۆمەلەى ژ. ك، ھەمىشە ھەوليان داوہ كۆمەلە دەست لە بىرى سەرەخويىخوازانەى ھەلگىرى و لەگەل حىزىيى تودەى ئىران، بۆ دىموكراتىزە كردنى ئىران ھەول بەدات. كاتىك ئەو وىستەى بۆ نەچووہتە سەر و رىبەرانى كۆمەلەى بۆ رازى نەكراوہ و زانىوہتەى ئەوان بەئامانجى حىزبەكەيان وەفادارن، شپوہى پىتوہندى خۆى لەگەل ژ. ك گۆرپوہ و ھەولى داوہ كۆمەلە ھەلوەشپىنى. كۆنسولى سۆڤىيەت لە ورمى لە راپۆرتى سالى ۱۹۴۵ یدا بەئىمزاى ھاشمۆڤ و عەلى ئەكبەرۆڤ دەنووسى:

«به دهستوری مۆسکۆ ئیمه له مانگی یونیییهوه پێوهندی خۆمان له گهڵ پارتی ژیکاف گۆربوه و له دیداره کانیاندا له گهڵ ناسراوه کانی کورد به پارێزهوه تیمانگه یاندوون، که بیروباوهری «سهربه خۆبی بۆ کوردستان» واقعگه رایانه نییه و پتر دوژمنانی گهلی کورد پشتیان بی لی دهکهن و ههر ئهوانیش که متر له هه موو لایهک بیر له نازادی و سهربه خۆبی راسته قینهی گهلی کورد دهکهنهوه. به مه بهستی باشتکردنی ژیا نی گهلی کورد، ئیمه به ئه ندامانی پیشکه و تووخوازی پارتی ژیکاف پشینیار دهکهن، بۆ مافی یه کسانیی کورد له چوارچێوهی یاسای ئیراندا له سه ره بنچینهی دیوکراتییانهی ولات هه ول بدهن. کورده کانی گه لیک جار له لایه ن سه رکرده کانی پارتی ژ.ک درۆیان له گه ل کراوه و ژیکاف به ره به ره له به رچاوی خه لک ده که وی (۱۰).

چالاکیه سه ره کییه کانی کۆمه له

کۆمه لهی ژیا نه وهی کوردستان له و کاته وه که ناوی کۆمه لهی نازادیخوازی کوردستان بووه و هه تا ده گاته رۆژی ۲۲ ی گولانی سالی ۱۳۲۲ هه - ۱۳ ی مای ۱۹۴۳ ز چالاکیه کی به رچاوی نه بووه و میژووی خه با تی به و راپۆرت هه به ستراره ته وه، که ناراسته ی مۆلۆتۆف وه زیری کاروباری ده ره وه ی یه کی تی سی سۆقیه تی کراوه. کۆمه له له سه ره تا دا به هۆی ته وا و نه ی نی بوونی زۆر له نا و خه لکدا ناوی نه بووه و ته نه ات ئه ندامانی شی ته نیا له گروپی بچووکی چه ند که سییدا یه کتریان ناسیوه.

کۆمه له دوای کۆبوونه وهی «قه لای سارمی» له ۲۲ ی گولانی سالی ۱۳۲۲ د، گه لیک چالاکیی زه ق و به رچاوی نو اندووه. هه رچه نده به شی ک له و چالاکییانه به شی وهی ناراسته و خۆ ئه نجامیان گرتووه و بۆ جه ماوه ر روون نه کراونه ته وه، به لام له راستیدا ئه وانن که میژووی خه با تی کۆمه له پرشن گدار ده کهن. کۆمه له جیا له و هه نگا وانه ی که بۆ یه کی تی کورد له هه موو پارچه کانی کوردستان هه لپی گرتووه و بۆ رزگاری کورد و تی کخسته نه وه ی خاکی لی کدا برای کوردستان و دامه زراندنی ده ول ته تی سه ره به خۆی کورد هه ولی داوه، له پله ی ریک خراوه یه کی نی شتمانی و نه ته وه یی کوردی ئه و سه ره ده می کۆمه لگای فی ودالی کوردستاندا که گه لیک کۆسپ و دژواری له پیتش هه ل سو رانی دا هه بووه، کۆمه لیک چالاکیی هه بووه، که به ش به شه له جیتی خۆ باندا ئاماژه یان بۆ ده که م.

۱۰- ئه رشیشی وه زاره تی ده ره وه ی رووسی ه ی فی دراتیف، ئو ۳۰/ ۳۲۷ د / پ ۳۶۹، لاپه ره ی ۵۱-

چه ککردنی شاره بانایی مهباد

دوای هاتنی سوپای سوڤیهت بۆ ناو خاکی کوردستان، سوپا و ژاندارمیری و شاره بانایی و دهزگا پۆلیسییه کانی ئیران له مهباد، بۆکان، نهغه ده، شنۆ و پیرانشار رایانکرد، به لام دوای ماوه یه کی کورت دهوله تی ئیران له سه ئیزنی رووسه کان شاره بانایی و فه رمانداریی مهبادی ده مه زرانده وه. ئەو دوو دهزگایه تا ۱۱/۲۶ / ۱۳۲۳ - ۲/۱۵ / ۱۹۴۵ له مهباد مانه وه، به لام ئەم جاره به شیوه ی راسته وخۆ دهستیان له کاروباری خه لک وهر نه ده دا و پیلانه کانیان به هۆی دوو به کریگیروای سه ره کیی خۆیان به ناوه کانی «قه رنه ی ئاغای مامه ش» و «عه لی ئاغای دیوکری» (ئه میر ئه سه ده) جیبه جی ده کرد. له په نای ئەو دهزگا حکومه تییا نه دا، خه لکی مهباد شورا یه کیان هه بوو که قازی محمه د سه رۆکایه تی ده کرد و مسته فا سو لتانیان، عه لی ریحانی، ئیبرا هیمی ئیبرا هیمیان (نهوجه وان)، محمه د ئه مینی شه ره فی، سه ید محمه دی سه ید نیزامی (سه ید پی ره) و چه ند که سی تر^(۱) ئەندامی بوون. شورا سه ره ره شتی کاروباری شار و ئاسایشی خه لکی شاری له ئەستۆ گرتبوو.

پنشته ره به شی ئامانجی کۆمه له ی ژ. کدا، ئاگاداری هاتنی «خه لیل فه هیمی» و ده زیری کاریی ئیران بۆ مهباد بووین. هه ره ک بینیمان ناویرا و رۆژی ۱۴ ی یانواری سا لی ۱۹۴۴ - ۲۴ ی به فرانباری ۱۳۲۲ سه ردانی مهبادی کرد و چاوی به ئیبرا هیمی ئیبرا هیمیان (نهوجه وان) نوینه ری هه یه تی ناوه ندی کۆمه له که وت. خه لیل فه هیمی جیا له دیتنی نوینه رانی ژیکاف و ژماره یه کی تر، سه ردانی گوندی «قومقه لا» له شانزده کیلۆمه تری باکوری مهبادی کردووه و له مالی که ریم ئاغای که ریمی بابی جه عفه ر ئاغای که ریمی یه کبک له چوار ژه نرا له کانی کۆماری کوردستان، ژماره یه ک سه رۆک عه شیره تی ناوچه شی دیوه. فه هیمی له و دانیشه تنه دا به لیتنی ناردنی قه ند و شه کری به سه رۆک عه شیره ته کان داوه.

دوای گه رانه وه ی فه هیمی، رژی می ئیران قه ند و شه کر ده نی ریتته مهباد و له ناو سه رۆک

۱- جیا له قازی محمه د، ئەوانی تر ئەندامی کۆمه له بوون.

عه شیره ته کانی لایه نگرییدا بلاویان ده کاته وه، که ئەمه ده بیته هۆی به رز کردنه وه ی ناره زایه تی له ناو جه ماوه ری خه لکدا. له بهر ئەوه، گو قاری نیشتمان چه ندان شیعر و وتاری جو راجۆری له سه ر بلاو ده کاته وه، تا سه ره نه نجام حکومه تی ئیران رازی ده بی ئه رکی بلاو کردنه وه ی قه ند و شه کر به ئیداره ی مالییه ی مهباد بسپیتر.

دابه شکردنی قه ند له لایه ن حوسینی فروهه ر به رپرسی جیره به ندی ئیداره ی مالییه ی مهباد بووه، له گه ل کارمه ندانی تری ئەو ئیداره یه، ده بیته خو راکی پرو پاگه نده ی فه رماندار و شاره بانایی مهباد دژی ژ. ک و ده یانه وی ئەندامانی کۆمه له به به رتیل وهر گرتن تا وانبار بکه ن، که حوسینی فروهه ر و عه زیز خانی کرمانج به نوینه رایه تی کۆمه له رۆژی ۲۶ ی رتیه ندانی ۱۳۲۳ - ۱۵ ی فیه رواری ۱۹۴۵، خه لک له مزگه وتی هه باس ئاغای شاری مهباد کۆ ده که نه وه و ده رباری به سه ره اتی نه ته وه ی کورد و زو لم سته می رژی می داگیر که ری ئیران قسه یان بۆ ده که ن و دژی گه رانه وه ی ده زگای فه رمانداریی و شاره بانایی رژی می ئیران بۆ مهباد و ده ستتیه وردانیان له کار و ژیا نی رۆژانه ی خه لک، هه لویت ده گرن و بۆ چه ککردنی شاره بانایی به ره و ئەو بنکه یه پیتش خه لکه که ده که ون. خه لک به دروشمدان ری ده پیتون و هه رکه ده گنه بهر شاره بانایی هیتش ده که نه سه ر ئەو بنکه یه و چه کی ده که ن^(۲).

له و هیتشه دا پینچ پاسه وان و هاوولا تییک به ناوی «عه بدو لالی مینه خالندی» ده کو ژتین و سه رۆکی شاره بانایی مهباد به ناوی سه رگورد قوربانی، که کوردی خه لکی کرمانشان بووه، له گه ل پاسه وانه کانی تر را ده که ن. «عه بدو لالی مینه خالندی» به ده ست پۆلیسیکی کورد به ناوی «عه بدو لالی خانه خه میر» گیانی له ده ست دا. عه بدو لالی خانه خه میر دوای ئەو جنایه ته ی په نا بۆ یه که کانی سوپای ئیران له سه قز ده بات و له شه رساریان هه رگیز ناگه ریتته وه مهباد^(۳).

هاوکات له گه ل چه ککردنی شاره بانایی، فه رمانداری مهبادیش که ناوی «سه ره عولقه له م» بووه، را ده کات و شار به ته واوی ده که ویتته ده ست شو رای شار که

۲- به شیک له راپۆرتی نیرا و بۆ سکرتری کۆمیته ی ناوه ندی حیزی کۆمونیست گ. م. دیمیترو ف له ۱۲ ی ئۆکتۆبه ری ۱۹۴۵، له ئه رشیفی ناوه ندی هه لگرتن و لیکۆلینه وه ی به لگه نامه میژووییه کانی سه رده م.

۳- ئاله کۆک، ل ۲۶-۲۷، نووسینی غه نی بلوریان، کۆکردنه وه و ئاماده کردنی نووسه ری ئەم کتیه.

زۆربه يان ئەندامى كۆمەلەى ژ.ك بوون. ئىنجا لەسەر داواى شوراي شار رووسەكان «كۆمەلەى پتوهندىبەكانى فەرھەنگىي سۆقيەت» لە مەھاباد دادەمەزرتين و ئەفسەرىكى سياسىيى تازەربايجانى رووسىيە بەناوى «ماژور عەبدوللا تۆف» دەكەنە لىپرسراوى ئەو بىكەيە.

هەوالى چەككردنى شارەبانى مەھاباد لە دوو تىلگرافاندا بەرچاودەكەوى كە قەرەنى ئاغاي مامەش لە سندوس و ئەفشار پەنا لە ميانداووه بو فەھىمى وەزىرى راويزكارى ئىيران و بەرپتووبەرايەتى شارەبانى ئىيرانىيان نارووه. ئەفشار پەنا رايگەياندوووه كە شارەبانى مەھاباد كاتزمير چواری ئىوارى رۆژى ۲۶ى رتبهندانى ۱۳۲۳- ۱۵ى فېبرواری ۱۹۴۵ بەھاندانى كەسىك بەناوى عەزىز دەستىبەسەرداگىراوه. هەردوو تىلگراف لە لاپەرەكانى ۱-۸ى رۆژنامەى كوھستانى ژمارە يەكەمدا بلاوكرانەتەوه. حوسىنى مەدەنى لە كىتیبى (كوردستان و ستراتىژىي دەولەتان، بەرگى دووھەم) و بەھزادى خوشحالى لە كىتیبى (قازى محەمەد و كومار لە ئاوتىنەى بەلگەنامەكاندا) كەلكيان لەو بەلگەنامەيە وەرگرتوووه. چونكە لە تىلگرافى قەرەنى ئاغاي مامەشدا چوونىەتى راكردنى فەرماندارى مەھابادىي تىدا تۆمار كراوه بەپتووبستەم زانى تىلگرافى ناوبرا و جارىكى تىرش بنووسمەوه:

تىلگرافى قەرەنى ئاغاي مامەش لە سندوس ۲۳/۱۲/۱

بۆ جەنابى ئاغاي فەھىمى وەزىرى مشاوير

رۆژى ۲۳/۱۱/۲۶ كابرايەك بەناوى عەزىز خانى بەگزادە ئاموزاى ئەحمەد خان كە ئەويش لە ھاوکارانى حەمە رەشىد خانى بانە بوو و ئىستا لە خاكى عىراقە، لە مەھاباد كۆمەلەيكي زۆر لە رەش و رووتى شار لە دەورى خۆى كۆدەكاتەوه و دژى دەولەت و بەرپرسانى دەولەت قسەيان بۆ دەكا و دوايى هيرش دەبەنە سەر بەرپتووبەرايەتى شارەبانى مەھاباد. پىنج پاسەوان دەكوژن و بىكەى شارەبانى تالان دەكەن. خەربىبون پەلامارى فەرماندارىي مەھاباد و سەرۆكى دەزگا دەولەتیبەكانىش بەدن. بەختەورەنە ئاموزاكەنم هەمزاغا، حەسەن ئاغاي ئىلخانى، حەمەد ئاغاي و براكانى عەولاغا سەرۆكى عىلى مەنگوپ، حوسىن ئاغاي ئاموزاى باپىراغا، براياغا بەرپتووبەرايەتى ئاغاي نەوزەرى كە ئىستا لە تارانە لەگەل حەمەدەمىن ئاغاي و قەرەنى ئاغاي سىرنى كە بۆكارى شەخسى ھاىبوونە مەھاباد،

دەستبەجى بلاوه بەعەزىرخان و ئاژاوهگىران دەكەن. ئىزن نادەن فەرماندار و دەزگا دەولەتیبەكان زىانپان پىبگات. فەرماندارىش هەر رۆژى ۲۶ داواى يارمەتى لىكردم، هەرچەندە لەلايەن دەولەتەوه فەرمان بەمن نەدراوو، بەو حالەش دەستبەجى ئەوهى لە دەستم ھاى ئەنجامدا و فەرمانم بەعەشايرى مامەش، گەورك و پىران دا لە بەرامبەرياندا راوہستن و ئەگەر جارىكى تر عەزىز خان ئەو كارانەى دووپات بكاتەوه، بەگوللە وەلامى دەدەينەوه. بەجەسارەتەوه پىتان رادەگەيەنم كە دوو سال بوو ئەمنىەتى شارى مەھاباد بەمن و ئاگانى مەنگوپ و گەورك سپىراوو، بەلام دوكتۆر (مەرزبان) كە بەپەلەى پارىزگارىي ورمى گەيشت، تەنيا بۆ قازانجى خۆى ئەو وەزەى تىكدا. كورەكەم (عەزىز) پىشەينەى منتان پى رادەگەيەنى. ئىستا وەزەى مەھاباد، ئىدارەى فەرماندارى و ئىدارەكانى دىكەى دەولەت زۆر خراپە. ئەگەر كاربەدەستانى دەولەت زۆر زوو رىگا چارەبەك بۆ ئەو وەزەى نەدۆزەنەوه، مانەوى مووچەخۆرانى دەولەت زۆر دژوار دەبى و لەوانەيە كىشە و دژوارىي دىكەشى بەدواوه بى.

قەرەنى ئاغاي مامەش (۴)

حكومەتى ئىيران لىژنەيەك لە چەند فەرماندەى سوپا و بەرپتووبەرايەتى دابەشكردنى ئازوقە لە تەورپزەوه رەوانەى مەھابادى دەكات كە لە چۆنىەتى چەككردنى شارەبانى مەھاباد بكوئەنەوه. لىژنەى حكومەت حوسىنى فروهەر بەتاوانبارى سەرەكى ئەو رووداوه دەزانى و رادەگەيەنى: حوسىن فروهەر ناسراو بەحوسىنى زىرنگەران بەرپرسىارى دابەشكردنى ئازوقە بووه لە مەھاباد. ناوبرا بەقەبلاندى سجىلى قەلب لە دابەشكردنى كۆپىنەكانى ئازوقەدا زۆرى فىل كرووه. ناوبرا بۆ ئەوهى كە پىش بەئاشكراوونى رىسوایى خۆى بگرى، لە دەرفەت كەلكى وەرگرتوووه و ژمارەبەك چەكدارىي بەپارە لە دەورى خۆى كۆ كرووهتەوه و چوار ھەزار تەنى داوه بەكەسىك كە ناوى عەزىز خانە و گوايە شەرىكى بووه و بەو شتووبە پلامارى شارەبانى داوه كە بەلگە كۆكراوهكان دەربارەى فىلكرەنەكانى لەناو بەرى(۵).

۴- رۆژنامەى كوھستان، ژمارە ۱، لاپەرەكانى ۱-۸

۵- رۆژنامەى كوھستان ژمارەى ۲، رووداوى مەھاباد لاپەرەى ۴

دەولەتی ئیتران دواى چەككرانى شارەبانىی و ڤاكردنئ «سەریعولقەلەم» لە مەهاباد، بۆ ئەوێ پێنەندى مەهاباد بەتاران و ورمی وە نەپچرئ، لەسەر داواى قەرەنى ئاغاى مامەش كە داواكارىبەكەى لە تىلگرافى سەروددا ئاشكرا دەبئ، ئەمىر ئەسەد دەكاتە فەرماندار و لە جىبى سەریعولقەلەمى دادەنئ. عەلى ئاغا بە ۳۰۰ رەعیەتى چەكدارى خۆى بەناوى «انتظاماتى عشاىرىی» لە مەهاباد جىگىر دەبئ. عەلى ئاغاى فەرماندار بۆ ئەوێ چەكدارەكانى لەناو خەلكدا بناسرئەو، قۆلبەندى سپىيان لە قۆل دەكات و لەبەر ئەو، خەلك پىيان دەلئین قۆل سپى (۶).

رژىمى ئیتران بەو هیواى عەلى ئاغاى كرده فەرماندار، كە ناوبراوتوانئ لەناو خەلكدا خۆى ڤاگرئ، بەلام چونكە ئەمىر ئەسەد پىشتەر بەپىاوى رژىم ناسرابوو و دژى بەرژەوئەندىبەكانى خەلك و كۆمەلەى ژبانەوێ كوردستان جوولابوو، زۆر زوو پەتەى كەوتە سەر ئاو و بەهۆى دەرگىریوونى لەگەل ئەندامانى سازمانى جەوانانى كورد (۷) بەسەرۆكایەتیی غەنى بلورىان، كەوتە بەر هروژمى خەلك و بەفەرمانى ماژور عەبدوللا ئۆف لىپرسراوى كۆمەلەى پێنەندىبەكانى فەرەنگى سۆڤیەت لە مەهاباد شاربەدەر كرا. دواى دەرچوونى عەلى ئاغا و چەكدارەكانى لە مەهاباد، ئەو شارە تا گەرانهوێ سوپای ئیتران و روخانى كۆمارى كوردستان بەدەست نوێنەرانى خەلكەو بوو.

گۆڤارى نىشتمان

كۆمەلەى ژبانەوێ كوردستان بايەخىكى تايبەتیی بەنوسىن و بلاوكردنەوێ گۆڤار، رۆژنامە و كتیب داو و خەباتى رۆشنىبرى و كاروبارى ڤاگەياندى گشتى وەك ڤادىو و خەباتى شانۆگەرى زۆر بۆ گرنگ بوو. كاتىك مرۆڤ دەروانىبەتە دۆخى ئەوكاتى كوردستان، بەو ئاكامە دەگات، كە ئەو هەنگاوانەى ژىكاف بۆ گەشەپىدانى بىرى نەتەوێ و هۆشياركردنەوێ خەلك زۆر گرنگ و بەجئ بوون.

یەكێك لە بلاوكراوەكانى كۆمەلە، گۆڤارى نىشتمان بوو، كە دواى تىپەرپوونى دوو مانگ بەسەر كۆبوونەوێ ۲۲ى گۆلانى سالى ۱۳۲۲-۱۳ى ماى ۱۹۴۳ز قەلای سارمىدا بلاوكراوەتەو. نىشتمان سەرەتا لە تەورئز و لە چاپخانەىك كە خاوەنەكەى ئەرمەنى بوو، چاپ كراو و لە كوردستان بلاوكراوەتەو و دواى بەدەستەپىنانى چاپخانەىكەى دەستى، لەلایەن هەبەتەى ناوەندى ژىكافەو، سى ژمارەى دواى لە مەهاباد چاپ و بلاو بوو تەو. بەم جۆرە، نىشتمان تەنیا نۆژمارەى لئ چاپ كراو. دوكتۆر جەمال نەبەز شەش ژمارەى گۆڤارى نىشتمانى كۆكردوو تەو و بەبۆنەى تىپەرپوونى چل سال بەسەر گۆڤارى نىشتماندا، لە كتیبىكدا بەناوى «گۆڤارى نىشتمان- زمانى حالى كۆمەلەى ژىكاف و ئىدىۆلۆژى هورده بورژواى رۆشنىبرى ناسیۆنالیست لە كوردستاندا» سالى ۱۹۸۳ بلاوى كرددوونەتەو. هەرەك لە پىشەكی ئەم كتیبەدا ڤامگەياندا، من سى ژمارەكەى تری گۆڤارى نىشتمانم لەلایەن دوكتۆر ئەمىرى حەسەنپور و كاك حەسەنى قازىبەو پىگەبشتوو، كە لەسەر ئىزنى خۆيان لە پاشكۆى ئەم كتیبەدا بلاوم كرددوونەو.

نىشتمان گۆڤارى هەرە دەولەمەندى سەردەمى خۆى بوو لە كوردستاندا. دەیان بابەتى بەرخى كۆمەلەلایەتى، سیاسى، ئەدەبى و رۆشنىبرى تىدا بلاوكراوەتەو. خۆى لە دووبەرەكى نەو و ئاژاوە خستنه ناو نەتەوێ كورد پاراستوو. گۆڤارىكەى هاندهرى بىرى نىشتمانى و نەتەوێ بوو و لە رىگای گەشەپىدانى بىرى نەتەوێ بىدا رۆلى بەرچاوى گىراو. بەرەلستى هەموو داگىرەرانى كوردستانى كرددو. بۆ پەرورده كردنى زمانى كوردى هەولئ داو و بۆ یەكەم جار لە مێژووى ئەدەبىاتى كوردیدا، ناوى مانگى

۶- ئالەكۆك، لاپەرەى ۲۹، نووسىنى غەنى بلورىان، كۆكردنەو و ئامادە كردنى نووسەرى ئەم كتیبە.

۷- هەمان سەرچاوە لاپەرەى ۳۱

بەیاننامەى ۱۳۲۲ى رۆزى ۲۵ى مانگى سەرماوەزى سالى ۱۳۲۲

بەناوى يەزدانى گەورە و بەرزى بى ھاوتا!

ھەمىشە بىروباوەرى تازە ئەبىتە ئامانجى تىرى بەر بەرەکانىيى خاوەندانى بىرى كۆن و مېشكە رزبەکان.

رۆژتېكى ئېمە ئەم كۆمەلەمان بنىاد نا دەمانزانى لەم دەستورە گشتى و تەبىعەيە رزگار بوغان نىيە؛ درەنگ يا زوو لە جەنگەى كارکردندا ئەبىنە نىشانەى لۆمە و تومانجى ھىندىك لە كوردە بى تعصب و كۆنەپەرستەکان، بەلام نەماندزانى لە چى رېگايەكەوہ پەلامارمان ئەدەن.

بلاوکردنەوى چاھەنەنەبەکانمان (مطبوعات) ئەم ئىشكەلەى ھەلگرت، ھىندىك لە خاوەندانى (مال و مقام)، كە پېشكەوتنى ئېمە و پاشكەوتنى خۆيان لە پىزىكدا ئەدەت دەستيان كرد بە پروپاگەندە كە كۆمەلەى ژ. ك كۆمەلەى شىووعى (بولشوبىك) يە و بەناوى كوردايەتییەوہ كار ئەكا، بۆ دروستکردنى ھەموو چەشنە بەرھەلستىك لە رېگاي پېشەوہ چوونى ئېمەدا بەھەموو ھىزى خۆيان كۆششتيان كرد، بەلام بېكەلگ و سوود بوو، چونكە مەردوم وەك ئەوان لىكيان دابووہ نەزان و نا تىگەيشتوو نەبوون و ئېمەيان زۆر چاك ئەناسى و ئەيان زانى ئامانجى ئېمە خۆشى ژيانى ھەموو كوردبەكە.

لەبەر ئەمە تىرى ئەم برا خۆشەويست و كۆنەپەرستانە لەباتى جەرگى كۆمەلەى ئېمە وەبەردى قبوول نەکردنىيى جامعە كەوت و گەراوہ بۆ سىنەى پىر كىنەى خۆيان و دەست و پىتوہندىيان، لەناو مەردومدا بى قەدر و ئىحترام بوون. ئەمەبە دوايى تالوكەكردن لە كارەكاندا، ئەمەبە نەتېجەى بى مېشكى و نەزانى. ئەم براخۆشەويستانە دەبوو بزەن كە چۆن ھەتاو ھەمىشە لەژىر ھەوردا نامىنەتەوہ، ھەروہا درۆ و دەلەسەش لە بارى دانىە كە رووى رووناكى حەقىقەت و راستىيى بپۆشەيت. ئېمە ئارەزوومانە دىسان ھەرچى لە تواناياندا ھەبە بۆ بەرپەرست کردنى پېشكەوتنى ئېمە كۆششت بکەن تا نىرووى مەعنەوى كۆمەلەيان چا و پى بکەوئیت.

بژى كورد و كوردستان بەسەرپەرستى و سەرپەرستى

ھىئەتى ناوہندىيى كۆمەلەى ژ. ك (۱)

كوردبى داناوہ. نىشتمان شوئىيى تايبەتى ھەبوہ لەسەر لاوان و ژنان و دژى ئەو ژمارە دەرەبەگانە راوہستاوہ كە بۆ قازانجى خۆيان و بەوہرگرتنى قەند و پارە لە رۆژىيى داگيركەرى ئىيران دژى بزوتنەوہى كورد پىلانيان گىراوہ. جيا لەوہ، نىشتمان دژى كارى ناحەزى وەك قومارکردن و مەپخواردنەوہى زۆر و جگەرەكىشانى لە رادە بەدەر بووہ و خەلكىيى زۆرى ھۆشياركردووہتەوہ، كە ئاگادارى سلامەتییى خۆيان و ولاتەكەيان بن. نىشتمان ھەروہا شىعەرى بەسۆزى ولاتپاريزىيى تىدا چاپ كراوہ و فېرگەى خۆتندەوارکردنى خەلك بووہ و دەيان ولاتپاريز و نىشتمانپەرودەرى وەك ھىمن، ھەژار، حەقىقى، خالەمىن، سەيد تاهىرى ھاشمى ... ھتدى پىگەياندووہ، كە ئىستا ھەرچەندە بۆخۆيان لە ژياندا نىن، بەلام نووسىنەكانيان خۆتندنگەى رۆلە نىشتمانپەرودەرىكانى كوردستانن.

نىشتمان تەنيا لە رۆژھەلاتى كوردستان بلاونەكراوہتەوہ، بەلكوو بەرپىگاي ئىدارە محەلەيىەكانى كۆمەلەوہ سنوورى دەستكردى بەزاندووہ و سەرى بەمالى ھەموو ئەو نىشتمانپەرودەرانەدا كوردووہ، كە تاسەى خۆتندەوہ و نووسىنى كوردبىيان ھەبووہ. ھەيئەتى ناوہندىيى ژ. ك لە خالى دووى نامەى رۆژى ۵ رەزبەرى ۱۳۲۳ - ۲۷ سىپتەمبەر ۱۹۴۴ىدا بۆ حەسەنوف سەركۆنسوولى يەكيتىيى سۆفەت لە شارى تەوريزى نووسىوہ:

ھەر ژمارەى نىشتمان لە كوردستانى عىراق ۵۰ - ۶۰ دەست دەكات و نرخى گەبىشتووہتە يەك دىنارى عىراقى، كە دەبىتە ۱۳ قرانى ئىيران.

نىشتمان ھەر لەو كاتەدا كە لای نىشتمانپەرودەرانى كورد خۆشەويست بووہ و لە ھەموو پارچەكانى كوردستان پىشوازيى لىكراوہ، لە ھەمان كاتىشدا دوژمنە داگيركەرەكانى كوردستان ئەويان بەنەياري خۆيان زانىوہ و دەيان پىلانيان دژى دارىشتووہ و بۆ دۆزىنەوہى چاپخانەكەى ھەوليان داوہ و ويستوويانە پىش بەچاپ و بلاوکردنەوہى بگرن. تەنيا داگيركەرەرانى كوردستان، نىشتمانيان بەدوژمنى خۆيان نەزانىوہ، بەلكوو لەم بابەتەوہ كە نىشتمان ھەولى گەشەکردنى كۆمەلەى كوردەواربى داوہ، كەوتووہتە بەر تانە و تونانجى ژمارەبەك دەرەبەگ و كۆلكە مەلای كۆنەپەرست و پروپاگەندەى ژاراوييان دژى بلاوکردووہتەوہ و كاربان گەياندووہتە جىبەك كە ھەيئەتى ناوہندىيى كۆمەلە ناچار بووہ لە ۲۵ سەرماوەزى سالى ۱۳۲۲دا، بەياننامەى خوارووہ دەرپارەى ئاكاربى ئەوان بلاوكاتەوہ و گازەندە لە رەفتارى ناپەسەندى ئەوان بكات.

۱- گۆڤارى نىشتمانى ژمارەى ۳ و ۴، لاپەرەى ۹-۱۰، سالى يەكەم سەرماوەز و رېبەندانى ۱۳۲۲.

دوژمنه داگیرکهرهکان که نه یانتوانیووو چاپخانهی نیشتمان بدوژنهوه و دهستی بهسهردا بگرن، کهوتوونه کونترۆلکردنی ریگاکان و ویستوووبانه لهم ریگایهوه پیش بهبلاوکردنهوهی نیشتمان بگرن و نههیتلن بهدهست خوینهرانی بگات. ههیهتهتی ناوهندی کۆمهله دژی ئەم کردهوهیهی دوژمن ههلویتستی گرتوو و ئەو دوو بهیانیهی خوارهوهی بلاو کردووتهوه:

بهغدا

له ژماره‌ی پیشوویدا لهژیر ناوی تاران- ئانکارا هیندیک لهم جهور و ستهمه‌ی که له لایهن تورک و ئیترانییه‌کانهوه له کورد کراوه نووسی بوو داواشمان لی‌کردبوون که له رادیۆ و رۆژنامه‌کاندا وه‌لامان بده‌نوه، به‌لام وه‌کوو ئیداراتی ئیمه پێیان راگه‌یاندووین ئەم دوو حکومه‌ته بیداد و سته‌مکارانه له جیاتی بیرکردنهوه لهم داوایهی ئیمه و پیکه‌یتانی کهوتوونه سه‌روکاری دیتنهوهی چاپخانه‌ی ژ. ک. ئیمه موژده‌یان ئەدینێ ئەگه‌ر توانیان پیشی بلاووونوه‌ی تیشکی هه‌تاو بگرن ئینجا ده‌شتوانن چاپخانه‌که‌ی ئیمه‌ش ببیننهوه چونکه کۆمه‌له‌ی ژ. ک به‌هیمه‌تی گه‌نجانی وریای خۆی ئیستا له به‌شی زۆری پارچه‌کانی کوردستان ده‌ستی ده‌روا و ده‌توانی له که‌مترین وه‌ختدا گه‌وره‌ترین شت بو‌ دوورترین جێگه‌ی کوردستان ره‌وانه‌ بگات. ئەوا ئەو جار‌ه‌ش حکومه‌تی به‌غدا هۆشیارده‌که‌ینهوه که وه‌ک ئیتران و تورکیا نه‌کا، بزانی کورد لهم بیست ساله‌ی دواییدا چه‌ندیان بو‌ حکومه‌تی عێراق که‌لک بووه. چاکه‌بیه‌کی ئیمه تا ئیستا کردوو‌مانه ئەم هه‌موو سه‌روه‌ت له به‌رامبه‌ر و سه‌رچاوه‌ی ئابووری و لات‌که‌مان داوه‌ته ده‌ستیان نه‌وتی که‌رکوک وه‌کوو له خاکی عه‌ره‌به‌کاندا بی ئیستفاده‌ی لی ده‌که‌ن خه‌راپه‌مان نه‌ده‌نهوه داوای کورده‌کان به‌چاکی ته‌ماشای بکه‌ن و بو‌یان پیک بێنن خۆیان نه‌که‌نه نیشانه‌ی تیری ئیمه ئەگه‌ر ئەوانیش بیان‌ه‌وی چاپخانه‌ی ژ. ک ببیننهوه ئەبێ و شتریک بێنن ده‌ستی به‌کلکی بگرن رای بکیشن بیگه‌به‌ننه زه‌وی ئینجا ئەگه‌نه ئامانج. دیسان ئیمه ده‌مانه‌وی تاران- ئانکارا و به‌غدا وه‌لامی ئیمه بده‌نوه به‌رادیۆ و رۆژنامه ئەو کوردانه‌ش که مه‌ئموری دیتنهوه‌ی جیگای چاپخانه‌ی ئیمه‌ن ئەگه‌ر تا ٤٨ سه‌عات دوای خویندنهوه‌ی ئەم ژماره‌یه ده‌ست لهم کاره‌ بی شه‌رفانه‌ی خۆیان هه‌لنه‌گرن وینه و تاریخی ژبانیان چاپ ئەکه‌ین^(٢).

به‌یانی دووه‌می هه‌یه‌ته‌تی ناوه‌ندی ژ. ک

ئەو ئاگایانه‌ی له عێراق و ئیتران بو‌مان هاتوو نیشان ده‌ده‌ن ئەو دوو حکومه‌ته دیکتاتۆر و ئیستعماربانانه له پیشکه‌وتنی کۆمه‌له‌ی ژ. ک و بلاووونوه‌ی گوواری نیشتمان کهوتوونه ترس و له‌رزوه؛ بو‌ پیشگیری عملیاتی ئیمه بریاریان داوه نه‌هیتلن «نیشتمان» ده‌ریچیت. له شارانی: هه‌ولێر، سلێمانی، به‌غدا، کرماشان و سنه، چاپخانه‌کانیان پشکنیوه بالۆتیزی ئیتران له «به‌غدا» راسته‌وخۆ نامه‌یه‌کی بو‌ حاکمی به‌کێک له شارانی ئیتران نووسیوه که گوايه ناوچه‌ی «ژ. ک» و ئیداره‌خانه‌ی نیشتمان لهم شاره‌یه لازمه که‌شف و پیشی بگیریت. گوواری خوشه‌ویستی گه‌لاوێژ که به‌پۆسته بو‌ ئیتران ده‌چوو له‌لایهن «پۆسته» ی ئیتران رده‌ی کرد... له مقابلی ئەم کاره په‌سته‌ی حکومه‌تی ئیتراندا ئیستا (پۆسته‌ی «ژ. ک») بو‌ زۆر شارانی کوردستانی ئیتران گه‌لاوێژ، نیشتمان، رۆژانوی و روناھی ده‌با و ئیرتباتی نیوان دوو پارچه‌ی کوردستان حیفظ ده‌کات.

ئەگه‌ر حکومه‌تانی ئیتران و عێراق به‌عملیاتی ئیمه رازی نین لازمه ده‌گه‌ل حکومه‌تی ئستعماری تورکیا بو‌ ئیجراکردنی په‌یمانی شومی (سه‌عد ئاباد) کونفرانسیک بگرن ئە‌ما لازمه له پیشدا بزانی دنیای ئازادی ئیمرو بو‌ ئەم کاره که‌وبینه‌بیکه له ریتوشینی فاشیسته نه‌گرسه‌کان ئیجازه‌یان ده‌دا!^(٣)

کۆمه‌له‌ بێجگه له گو‌قاری نیشتمان، رۆژنامه‌ی هه‌فته‌ی «مرۆ Miriv» تایبه‌تی ئەندامان له‌لایهن بێژهن ٢ (زه‌بیحی) و «دیاری کۆمه‌له‌ی ژ. ک بو‌ لاوانی کورد» و دوو رۆژ ژمیری تایبه‌تی کۆمه‌له‌ بو‌ سالی ١٣٢٢هه- ٤٣-١٩٤٤ و سالی ١٣٢٣هه- ٤٤- ١٩٤٥ از بلاوکردووته‌وه. دیاری کۆمه‌له‌ی ژ. ک بو‌ لاوانی کورد بریتیه‌یه له: «دیاری مه‌لا محمه‌دی کۆبی» که ئەم هۆنراوه‌یه‌ی خواره‌وه‌ی بێژهن ٢ (زه‌بیحی) ی له لاپه‌ره‌کانی ١٤-١٥ هه‌لکێشراوه:

سه‌یاحه‌ت که‌ن بچن بوو سووه‌تستان
بزانی چون به‌خیرائی هه‌لس‌تستان
له قه‌ومی روس چه‌ ظلمیکی ئە‌کرد (چار)
هه‌موی زه‌هری ئە‌خوارد ملت به‌ناچار

٣- گو‌قاری نیشتمانی ژماره‌ی ٧، ٨ و ٩، لاپه‌ره‌ی ١١.

٢- گو‌قاری نیشتمان ژماره‌ ٥، لاپه‌ره‌ی ٢٣-٢٤، ریتبه‌دانی ١٣٢٣.

له پر (له نین) هه‌لستا وهک دلیران بناغهی ظلمی چاری کرد ویران بنای نا ده‌وله‌تیکی سۆسیالیست له ناوی برد به‌جاریک ئیمپریالیست له‌ناو کۆمه‌ل به‌زوری ده‌رکرا (خان) به‌تیلا (به‌گ) خرایه به‌ندو زیندان به‌مه‌حضی هه‌لکرانی به‌یره‌قی سوور له‌ناو خه‌لکا نه‌ما فیتنه‌و شه‌ر و شوور ته‌له‌رزیت کاکی (ئاغا) وه‌ک بنی ئاو که‌ الای سوورو الی دیتته به‌رچاو ته‌ماشاکه‌ن له‌ مه‌یدانی هه‌راو شه‌ر چلۆن سه‌ربازی سوور؛ نازاد و دلاوه‌ر شه‌و روژ بی ووجان وا تی ته‌کوژن له‌ جه‌به‌هی شه‌ر ته‌لی شه‌ریه‌ت ته‌نوژن به‌ فه‌رمانی ستالین: پیای شه‌رکه‌ر ته‌ده‌ن به‌ریا هه‌موو نه‌یروی هی‌تله‌ر به‌یانی بلبلی سووتاو له‌بو‌گول و هه‌ها ته‌یخوینی به‌دلسوزی له‌سه‌ر چل

کۆمه‌له‌ بو‌یه‌که‌م جار له‌ میژووی نه‌ته‌وه‌ی کورددا ناوی مانگی کوردیی بو‌ روژمه‌یره‌کانی داناوه، که‌ بریتن له: خاکه‌لیوه، بانه‌مه‌ر (گولان) و جوژه‌ردان بو‌ وه‌رزی به‌هار؛ پوشپه‌ر، گه‌لاوێژ و خه‌رمانان بو‌ وه‌رزی هاوین. ره‌زه‌ر، خه‌زه‌له‌وه‌ر و سه‌رماوه‌ز بو‌ وه‌رزی پاییز؛ به‌فرانبار، رێبه‌ندان و ره‌شه‌مه‌ بو‌ وه‌رزی زستان؛ «گولبێرتیک له‌ دیوانی حاجی قادری کۆبی» بلبلی نیشتمانی کورد و «ده‌سته‌ گولتیک کی جوان و بو‌نخۆش له‌ باغی نیشتمانیه‌روه‌ری» دا، که‌ ته‌ویش بریتیه‌ له: چه‌ند پارچه‌ شیعری لاوێکی ۲۶-۲۷ ساله‌ی ناوچه‌ی موکریان، که‌ نه‌یویسته‌ ناوی بلاو‌بکرتیه‌وه، له‌ گه‌ل هۆنراوه‌یه‌کی حه‌سه‌نی سه‌یف القضا، هۆنراوه‌یه‌کی خاله‌مین و هۆنراوه‌یه‌کی سه‌ید تاهیری هاشمی ته‌ندامی

کۆمه‌له‌ له‌ کرماشان. ناوی مانگه‌ کوردیه‌ داناوه‌کانی ژ. ک رمزی خه‌بات و بزوتنه‌وه‌ی ته‌م ریک‌خراوه‌یه، که‌ به‌پیتی ئاو و هه‌وا‌ی سه‌روشتی کوردستان داناوان و بی‌جگه‌ له‌ ناوچه‌کانی دیاره‌کر، جه‌زیر، موسل، که‌رکوک، خانه‌قین، قه‌سری شیرین و نیلام به‌گشتی هه‌موو شار و گونده‌کانی کوردستان و به‌تایبه‌تی ناوه‌ندی کوردستان ده‌گرته‌وه. کۆمه‌له‌ی ژ. ک له‌سه‌ر رووبه‌رگی روژمه‌یره‌کانی په‌یامی هه‌یه‌ته‌تی ناوه‌ندیی بلاو‌کردووه‌ته‌وه و نووسیویه‌تی:

الله

به‌ یارمه‌تی و ناوی خوی به‌رز و گه‌وره‌ی بی‌ هاوتا
بژی سه‌رۆک و کورد و کوردستان و هیوا
روژ ته‌ژمه‌یری تایبه‌تی کۆمه‌له‌ی ژ. ک بو‌ سالی ۱۳۲۲
سالی ۶۳- ۱۳۶۲ هجری- سالی ۴۴- ۱۹۴۵ میلادی

په‌یامی کۆمه‌له‌ بو‌ دایکی نیشتمان

ئه‌ی دایکی نیشتمانی کورد دلنیا به‌ ته‌ندامه‌کانی کۆمه‌له‌ی ژ. ک ناله‌ی ده‌روونی و سکا‌لای تایبه‌تی تو‌ به‌هه‌موو ناوچه‌کانی کوردستانا بلاو ته‌که‌نه‌وه، لاوه‌کان بو‌ خزمه‌تی تو‌ هان ته‌دن. به‌هه‌موو کوردیکی نیشتمانیه‌روه‌ر رانه‌گه‌یه‌نین که‌ دنیا‌ی ئیمرو دنیا‌ی شارستانیتی و تمدنه‌.

ته‌وه‌ندی له‌ توانایاندا بی‌ت به‌بروسکه‌ی زانست و خوینده‌واری سه‌ره‌ریه‌ی پیشکه‌وتنی کورد روناک ته‌که‌نه‌وه په‌یامی تو‌ که‌ ته‌له‌ی سه‌رکه‌وتن له‌ ریک‌که‌وتنایه‌ به‌گویی هه‌موو دانیشتوه‌کانی کوردستان رانه‌گه‌ینین.

الله

به‌ ناوی خوی گه‌وره‌ی به‌رزی بی‌ هاوتا
بژی کورد و کوردستان و کۆمه‌له‌ی ژ. ک
روژمه‌یری تایبه‌تی کۆمه‌له‌ی ژ. ک بو‌ وه‌رزی ۱۳۲۳ ی روژی ۶۴- ۱۳۶۳ ی هيجری
و ۴۵- ۱۹۴۴ میلادی
ته‌م سالی تازه‌یه له‌ هه‌موو ته‌ندامه‌کانی ژ. ک و هیوا و هه‌موو کوردیکی که‌ له‌ پیناو سه‌ریه‌ستی نه‌ته‌وه‌ی کورد تی ته‌کوژی پیروزی بی‌ت.

په یامی کومه له بوو دایکی نیشتمان

ئهی دایکی نیشتمان! نیمه له نه ورۆزی رابردوودا وه عده مان پیدای که بو پرزگارکردنی تو له هیچ تالیی و ناخوشیکی ژین نه پرینگیینه وه به یارمه تی یه زدان و ناردراوی خوشه ویستی ئەم په یمانه شمان به جیگه یاند بو گه بشتن به نامانجی پاکي خۆمان کوششتیکی زۆرمان کرد و رۆله ناخه له ف و پاره په رهسته کانت گه لی قورت و ته گه ره ی زلیان هینایته پیش، به لām یه زدان لانی حقی به رنه دا ئەم نه یروه نه گریسه مان به ره و دوا کشانده وه ئەوان دیسان هاتوونه پیش نازانن کومه لی نیمه په نجی شیري ژیانمی میشه لانی کوردستان گالته ی بی ناکری.

ئهی دایکی نیشتمان! وا له سه ره تای ئەم ساله شدا په یمانت له گه ل ئە به ستین که زور له پار به تینوتاوتر کوششت بکه یین تا به یارمه تی یه زدان و ناردراوی گه ره ی ئیسلام حضرته تی محمد صلی الله علیه وسلم له هه موو شوینیکی نیشتمان په گوپیشه ی نفاق و دووبه ره کی دهر به یین

ئهی دایکی نیشتمان! دلنیا به کومه له ی ژ. ک هه رچی ده بی بی له پینا و رزگاری تو به هه موو هینیی که یه زدان داویتی کوششت ئەکا هه ر که سیش به ره ره کانی بکا بینگومان بزانی رسوای شار و باژیری کوردستان ئە کری و ته پلای به دناوی بو ده کوتریت ئیتر په نا بو یه زدانی مه زن نه کریته وه.

شاعیری نه ته وه یی کورد عه بدولپه حمانی شه ره فکه ندی (ماموستا هه ژاری موکریانی) ئەندامی تیکۆشه ری کومه له ی ژیانده ی کوردستان و خه باتگیتی کوماری کوردستان به مه به ستی پتر ناساندنی مانگه کوردییه کان، ئەو هه له به ستی خواره ی هۆندۆته وه:

کورد هه گیان یاخوا جیژنت پیرۆز بی
به هاری ژینت جیژنی نه ورۆز بی
چهند دلگوشایه خاکه لیوه که ت
پیرۆزه ره نگه شاخ و کیوه که ت
مانگی بانمه ره له کورده واری
به هه شت له دنیا خۆی داوه دیاری
که ژ پۆشی له گول چادره ی سوورو زهرد
هاری هه لدیوان: دهرمانه بو دهر د

ره نجبه ر با بهس بی سهیری گویتسوانان
له دهستی تو به چاوی ئەعیانان
وا جۆزه ردانه و: کۆچی به هاره
سه ره تای ره نجی مامی جوتیاره
یاخوا هه رکه سه کوردی خوش نه وی
وهک پووشی پووشپه ر به روودا که وی
به داسی مه ردی پاله ی کوردستان
بیدهن له تایه بو ساردیی زستان
گه لاویژه که ی به ختت له ئاسۆ
دهرکه وت، چابوو نه بوو ره نجبه رۆ
نرخه ئەم مانگه پاره ی گیانه
چیژنی سه ر سالی کومه له ی ژیانه
وا ره نجی سالی ت هاتۆته به ره هم
رۆژی ماو زۆرن، نه بی که تره ی خه م
ئەم سال تو نه که ی بو سالی داوی
مانگی خه رمانان ده که ی گه دایی
ره زمان هاته بهر، له خه م بووین رزگار
ره زبه ر به خیر بی بو کوردی هه ژار
پر بوو له میوه ئەم ده ور و ده شته
راستی کوردستان وینه ی به هه شته
دوژمنان بهرن به ده رد و به لا
وهک به خه زه لوه ر داده رژی: گه لا
ئاوردوو داخه کورده زستان دی
به فر به رپوه، بو کوردستان دی
سیخوار خۆی نواند له بهر په ساران
سه رما هات، درپا به رگی هه ژاران
نا، نا، تو مانگی دلخۆشی و شادی
تییدا هه لکرا: ئالای ئازادی

وا به فرانباری پروو گرژ و: تالّه
 کورده گیان وهختی خزانه مالّه
 هاوین پهیدا که، ئەمرۆ بی پۆشه
 پیاو به نیرو بی؟ زستان زۆر خۆشه
 رێبهندان گه‌رچی رێگه به‌ندانی
 گلینه‌ی چاوی گه‌لی کوردانی
 له‌نیو مانگاندا جوان و پروو سوری
 له‌تۆدا کرا جیژنی جومهوری
 ره‌شه‌مه... نامه‌ی به‌هاری هینا
 کۆچی به‌خیلتی سه‌رمای لێنا
 رنو پروو خاندن: تۆپخانه‌ی شه‌مال
 کورده دل‌خۆش به. نه‌ما ژینی تال(٤)

وه‌رگرتنی قازی محهمه‌د به‌ئهن‌دامه‌تی کۆمه‌له‌ی ژبانه‌وه‌ی کوردستان

محهمه‌دی قازی کورپی عه‌لی قازی کورپی قازی ئەبولقاسم رۆژی ١ی ئاپریلی ١٩٠٠ زاینی له‌ مه‌هاباد چاوی به‌ژین کردووه‌ته‌وه و له ٣٠ ماری ١٩٤٧ له‌گه‌ڵ ئەبولقاسمی سه‌دری قازیبی برای و محهمه‌د حوسین خانی سه‌یفی قازیبی ئامۆزای له‌لایه‌ن رۆژی دیکتاتۆریی محهمه‌د ره‌زا شای په‌هله‌وییه‌وه له‌ چوارچراوی شاری مه‌هاباد له‌ سیداره‌ درا. محهمه‌دی قازی له‌ خزمه‌ت قازی عه‌لی بابی و «ابولحسن سه‌یف القضا‌ت» ی مامی که مامۆستایه‌کی فره‌زانی سه‌رده‌می خۆی بووه له‌ زمان و ئەده‌بیاتی کوردیدا، خۆبندنی سه‌ره‌تایی ته‌واو کردووه. له‌لایه‌ن مامۆستایان میستر میلیتر و میسس میسدال فیری زمانی ئینگلیزی بووه. له‌ لای مه‌لا حوسینی مه‌جدی قورئانی خۆبندووه و هه‌ر له‌و رێگایه‌شه‌وه فیری زمانی عه‌ره‌بیی بووه. مامۆستا عه‌بدولره‌حمانی (گیو موکریان) له‌ فیربونی زمانی فره‌انسیدا یارمه‌تی داوه.

سه‌ره‌تا به‌رگی ئایینی (عه‌با و عه‌مامه‌ی عه‌ره‌بی) پۆشیوه و دوایی ته‌نبا عه‌مامه‌که‌ی هه‌یشتسووه‌ته‌وه و له‌ جیاتی عه‌با، کۆت و پانتۆلی ئەوروپیی له‌به‌ر کردووه. دوای ته‌واوکردنی خۆبندن له‌ لای باب و سه‌یف القضا‌تی مامی و مامۆستایانی ئەو سه‌رده‌مه، به‌پله‌ی قازیبه‌تی گه‌یشتسووه، به‌لام هه‌تا قازی عه‌لی بابی له‌ ژبانه‌دا بووه، به‌شیه‌وه‌ی ره‌سمیی ئەرکی قازیبه‌تی به‌رپۆه نه‌بردووه و سه‌رده‌فته‌ری، ده‌فته‌رخانه‌ی ژماره‌ دووی مه‌هاباد بووه.

سالی ١٩٢٣-١٩٢٥ سه‌رۆکی ئیداره‌ی ئەوقاف و کاروباری ئیسلامیی شاری مه‌هاباد بووه و سالی ١٣٠٥-١٩٢٦ به‌خۆکشانده‌وه‌ی سه‌یف القضا‌ت له‌ ئیداره‌ی فره‌هنگ واته ئیداره‌ی په‌روه‌رده‌ محهمه‌دی قازی کراوه به‌سه‌رۆکی ئەو ئیداره‌یه.

محهمه‌دی قازی له‌ سه‌رده‌می سه‌رۆکایه‌تی خۆیدا له‌ ئیداره‌ی په‌روه‌رده‌ دوو خۆبندنگه‌ی دامه‌زاندووه. به‌کێکیان به‌ناوی (په‌هله‌وی) که خۆبندنگه‌یه‌کی ئیجباریی بووه و ئەویتریان، خۆبندنگه‌ی (پرماس)، که دوایی ناوی کراوه به‌خۆبندنگه‌ی (په‌روانه) واته په‌پوله.

٤- رۆژمیری تابه‌تی کۆمه‌له‌ی ژ.ک بۆ سالی ١٣٢٢. پروانه رۆژمیره‌که له‌ پاشکۆی ئەم کتێبه‌دا.

سالی ۱۹۳۱، محهمه‌دی قازی به‌دوای کۆچی دوایی قازی عه‌لی بابی دا، له‌لایه‌ن حکوممه‌تی ناوه‌ندیی ئیترانه‌وه‌ کراره‌ به‌قازی ناوچه‌ی مه‌باباد، به‌لام سالی ۱۹۳۶، به‌تاوانی قسه‌کردنی به‌زمانی کوردی بۆ سه‌ریازه‌کانی سه‌ریازه‌گه‌ی مه‌باباد و ره‌خنه‌گرتنی له‌ کرده‌وی دزیوی مه‌ئموڕانی حکوممه‌ت، له‌لایه‌ن حکوممه‌تی ره‌زا شاهه، پله‌ی قازییه‌تی لی وه‌رگیرایه‌وه و دوای داگیرکردنی ئیتران و کوردستان له ۲۵ ئاگۆستی ۱۹۴۱، له‌لایه‌ن سوپای ده‌وله‌ته‌ هاوپه‌یمانه‌کانه‌وه و پراکردنی ره‌زاشا له ئیتران، قازی محهمه‌دیان گه‌راندوه سه‌ر کاره‌که‌ی.

له ۱۹۴۱دا که له‌شکری سووری سوڤیه‌ت له به‌شیک له خاکی ره‌ژه‌ه‌لاتی کوردستان جیگیر بوو، بۆ کۆنترۆلی ناوچه‌کانی ژێرده‌ستی و به‌هاوکاری سه‌رۆک عه‌شیره‌ته‌کانی کوردستان، سی (۳۰) ده‌ره‌به‌گ، خاوه‌ن مولکی گه‌وره و که‌سایه‌تییی زۆر ناسراوی کوردی بۆ «باکو» بانگه‌یشت کرد. محهمه‌دی قازی یه‌کێک بوو له‌وه‌ که‌سایه‌تییه‌کانه، که له‌گه‌ل ئه‌و گروه له دیسمبه‌ری سالی ۱۹۴۱ سه‌ردانی «باکو» پایته‌ختی ئازهریاجانی سوڤیه‌تی کرد.

محهمه‌دی قازی به‌هۆی پله‌ی چینایه‌تی و کار و به‌رپرسایه‌تییه‌که‌ی، نزیکایه‌تی زۆری له‌گه‌ل ده‌ره‌به‌گه‌کانی ناوچه‌ه‌بووه. له‌به‌ر ئه‌وه، سه‌ره‌تا به‌دل ریزی له‌ کۆمه‌له‌ نه‌گرتوه و بۆ خوڤی زۆر جیگه‌ی ریز و خوڤه‌ویستی رێبه‌رانی کۆمه‌له‌ نه‌بووه و ته‌نانه‌ت له‌لایه‌ن رێبه‌رانی کۆمه‌له‌ی ژبانه‌وه‌ی کوردستانه‌وه‌ ره‌خنه‌ی لی گیراوه. له‌م روانگه‌وه، کاتییک کۆمیساریۆف کۆنسولی سوڤیه‌ت له ورمی له ۲۸-۳۰ یانواری ۱۹۴۴-۸-۱۰ ی رێبه‌ندانی ۱۳۲۲ سه‌ردانی مه‌بابادی کردوه و چاوی به‌مسته‌فای سوڵتانیان ئه‌ندامی شواری شار و ئه‌ندامی هه‌یه‌ته‌تی ناوه‌ندیی کۆمه‌له‌ که‌وتوه و ده‌رباره‌ی قازی محهمه‌دی پرسباری لی کردوه، ناوبراو گوتویه‌تی:

«قازی محهمه‌دی سیاسه‌تیکی نارونی هه‌یه، یارمه‌تییی کۆمه‌له‌ی ژیکاف ده‌دات، هه‌ر له‌وکاته‌شدا له‌گه‌ل ئیترانییه‌کاندا هاوکاری ده‌کات، بۆ پراکیشانی کورده‌کان بۆ لای ئه‌و ده‌وله‌ته‌.»

کۆمه‌له‌ له‌ چوارچێوه‌ی ئه‌و بۆچوونه‌یدا، له‌ نامه‌یه‌کی ره‌ژی ۱۱ ره‌زه‌ری سالی ۱۳۲۳دا، به‌ئیمزای عه‌بدوڵه‌حمانی زه‌بییحی به‌رپرسی پێوه‌ندییه‌کانی کۆمه‌له‌ له‌گه‌ل کۆنسولی سوڤیه‌ت له‌ ته‌وریز بۆ حه‌سه‌نۆف ده‌نوسی:

کۆمه‌له‌ی ژ. ک

ئیداره‌ی ناوه‌ندی

به‌رواری ۱۱ ره‌زه‌ری ۱۳۲۳ - ۲/۱۰/۱۹۴۴

بژی کورد و کوردستانی گه‌وره!

گه‌شتی سه‌رۆک عه‌شیره‌ته‌کان بۆ گه‌توگۆ، که ئامانجیان بۆ ئیمه‌ روون نه‌بووه‌ته‌وه.

به‌پیتی هه‌والی گه‌یشتوو له مه‌باباده‌وه، سه‌رۆک عه‌شیره‌ته‌کانی وه‌ک «قه‌ره‌نی

ئاغای مامه‌ش»، «عه‌ولاغای مه‌نگور»، «بایزئاغای گه‌ورک» و «قازی محهمه‌دی»

ده‌چنه ورمی و له‌ویوه ده‌چنه تاران.

مودیری به‌شی مطبوعات

عه‌بدوڵه‌حمانی زه‌بییحی

به‌رله‌وه‌ی که قازی محهمه‌دی به‌ئه‌ندامه‌تی کۆمه‌له‌ ژ. ک وه‌رگیرۆ و به‌ر له‌وه‌ی که

ئیداره‌ی شاره‌بانیی بکه‌ویته‌ ده‌ست خه‌لکی مه‌باباد، له‌لایه‌ن خه‌لکی شاره‌وه‌ کرابوه

سه‌رۆکی شواری مه‌باباد و پاراستنی ئاسایشی خه‌لکی مه‌بابادیان پێ سپێرابوو.

که‌سایه‌تی به‌رز و راده‌ی ئیحترامی محهمه‌دی قازی له‌ناو خه‌لک و زۆریه‌ی ئه‌ندامانی

کۆمه‌له‌دا و زه‌قبوونه‌وه‌ی راده‌ی لیها‌توویی له‌ کاره‌کاندا بۆ خه‌لک و به‌تاییه‌تی

رووسه‌کان، هه‌یه‌ته‌تی ناوه‌ندیی کۆمه‌له‌ی ناچار کردوه، داوای ئه‌ندامه‌تی لی بکات،

ئه‌ویش وه‌لامی داخوازیی ئه‌وان ده‌داته‌وه و به‌ر له‌وه‌ی که رێبه‌رانی کۆمه‌له‌ سازمانی

جه‌وانانی کورد به‌ئه‌ندام وه‌رگرن له‌ خه‌زه‌له‌وه‌ری ۱۳۲۳ - ۱۹۴۴دا، داوای ئه‌ندامه‌تییه‌کان له

قازی محهمه‌دی کردوه و له‌ کۆتایی ئۆکتۆبه‌ر و سه‌ره‌تای نۆفیمبه‌ری ۱۹۴۴دا سه‌رۆکایه‌تی

کۆمه‌له‌ی پێ سپاردوه.

کاتییک مائۆیف کۆنسولی سوڤیه‌ت دوای تێپه‌ریبونی یازده مانگ به‌سه‌ر چوونی

کۆمیساریۆف، له‌ ره‌ژانی ۱۱-۱۲ یانواری ۱۹۴۵ - ۲۱-۲۲ ی به‌فرانباری ۱۳۲۳،

سێ مانگ دوای چوونی قازی محهمه‌دی له‌ ژیکافه‌وه، سه‌ردانی مه‌باباد ده‌کات و له‌لایه‌ن

نۆینه‌رانی کۆمه‌له‌وه‌ به‌ناوه‌کانی ئیبراهیمی ئیبراهیمیان (نه‌وجه‌وان)، مسته‌فای

سوڵتانیان، عه‌لی ریحانی، ئه‌حمه‌دی ئیلاهی، خه‌لیلی خوسره‌وی، قادری قازی و

محهمه‌دی دلشادی ره‌سولی پێشنیازی دامه‌زاندنی کۆمه‌له‌ی پێوه‌ندییه‌کانی فه‌ره‌ه‌نگیی

سوڤیه‌ت و کوردی له‌ مه‌باباد پێ ده‌کری، له‌ وه‌لامی پرسباری مائۆیفدا سه‌باره‌ت

به نه ندامی به ږتو به ربی کومه له ی فهره نگیی ده لئین:

«گونجاو ترین و باشتیرین مرؤف بوئم کاره قازی محمه ده.»

قازی محمه ده بو گویینی ناو و نامانجی کومه له و دامه زرانندی حیزی دیموکرات رؤلئیکي بهرچاوی گتپراوه. ناوبراو له رؤلئی ۲ ږتیه ندانی سالی ۱۳۲۴-۲۲ ی یانواری ۱۹۶۶، له چوارچرای مه اباد له و جییه ی که کوماری کوردستانی لی راگه یاند له لایه ن خه لکه وه نازناوی پی شه وای پی به خشرا. پی شه واه به کرده وه پی شانیدا نی شتمانپه روه رتیکي فیداکاری نه سره وتوو بووه. هه رچه نده بو ماوه یه کی زور له خه باتی سیاسیدا به شداری نه کردبو، به لام خو به ختکردنه که ی له پی ناو نه ته وه ی کوردا، نه وی گه یانده پله یه ک، که بو هه می شه له دلی کوردی هه موو به شه کانی کوردستاندا زیندوو ده می نی ته وه. جیگه ی خو به تی لی رده ا ناماره بو دوو نوسراوه ده رباره ی قازی محمه ده بکه م، که له کتیبی «کورده کان» ی حه سه ن ئه رفه ع و رؤلئنامه ی «مرد امروز» ی ۱۳۲۵/۹/۲۳ هه ئیران و ده رگیران و ئینجا په نجه بو ته ی پی شه مرگه یه ک راکیشم، که شاهیدی دیداریکی قازی محمه ده له گه ل سه رۆک بارزانی بووه. حه سه نی ئه رفه ع ده لئین:

«له و سه روو به نده دا بو، که قازی محمه ده و سه یفی قازی هاتنه تاران. رؤلئیک سه دری برای قازی محمه ده که نوینه ری په رله مانیش بو، به ته له فسون داوای لی کردم چاوپیکه و تنیکم له گه ل نه و و برا که ی هه بی. نه وان هاتنه ناوه ندی به ږتو به رایه تی سوپا و گفغوگږه کی هه مه لایه نه و دوو رو درتیرمان پیکه وه کرد. سه در و سه یف تا راده یه ک خو بان ده پاراست و هیمن بوون و به پیچ و په نا قسه یان ده کرد و ده یانگوت هیوادارین ده وله تی ئیران له تایه قه ندیبه کانیان بگات و مافی نه ته وه بی نه وان به سه لی نیچ و نه وانیش بو پی شه خستنی ته وای میله ته تی ئیران هاوکاری ده ولت ده که ن. قازی محمه ده که راستوره وانتر له و دووانه قسه ی ده کرد، له سه ره تادا گله بی له تازاره کانی پی شه و کرد و پاشان له گه نده لی بی و بیلیاقه تی بی ده زگانانی ده ولت له ناوچه کوردنشینه کان دوا و له م باره یه وه که بوجی له کورده کان بو کاری ئیداری ناوچه کوردنشینه کان که لک و ه رناگرن دوا (۱)».

۱- کورده کان، لاپه ری ۱۰۰، نووسینی حه سه نی ئه رفه ع، و ده رگتپرائی نووسه ری ئه م کتیبه.

مه لا ره حمانی پی شناماز پی شه مرگه ی سه رده می کوماری کوردستان ده لئین:

«من نه و کاته پی شه مرگه ی کومار بووم. رؤلئیک که عه شیره ته کان خه ریک بوون به ره به ره پشته کوماریان به رده دا، من و پی شه مرگه کانی تر له سه را گه راپوینه وه و من له خزمه تی پی شه وادا بووم، که مه لا مسته فای بارزانی هاته خزمه ت پی شه وای و پی پی راگه یاند: ده وله تی ئیران له تو خوش نابی و نه گه ر بو چاوترسانندی خه لکیش بی ده تکوژی. داوات لی ده که م له گه ل ئیمه بکه وه، ئیمه له سه ر چاومان رانده گرین. نه گه ر سه رکه وتین نه تو هه ر پی شه وای و سه رۆکی ئیمه و میله ته تی کوردی، نه گه ر هات و شکاین، ده توانی بلئی مه لا مسته فا منی به دلیل گرتوه. پی شه وای له وه لامی بارزانییدا گوتی هه رچه نده ده زانم که ده مکوزن، به لام پشته خه لکی هه ژار و ره ش و روتی مه اباد به رناده م! باشته ر بکوژریم و خه لک تازار نه درین (۲)».

رؤلئنامه ی «مرد امروز» له ژماره ی رؤلئی ۱۳۲۵/۹/۲۳ یدا نووسیه تی:

«قازی محمه ده له دوا یین دیفاعی خویدا به تاشکرا رایگه یاند که پی تان وا نه بی من ناگام له چاره نووسی خو م نه بووه، به لکو به چاکی ده مزانی و به ر له هاتنی سوپا و هیزه ناوه ندیبه کان بو مه اباد گوتومه که من له دار ده دن... بو چی سه ره رای نه و چو نیه تیبه هه لنه هاتوم؟ له به ر نه وه نه بووه که نه متوانیوه به لکو شه ش ده زگا ماشینی سواری و جیپم له ده ستدا بو و هه ر ده قیقه و سه عاتییک پر یارم دابا، ده متوانی له سنور تیپه رم و خو م نه جات بده م. به لام بزآن که من وه کوو پی شه وه ری تر سه نوک نه بووم که کاتی روویه روو بوونه وه له گه ل مه ترسی رابکه م؛ بو کوئی هه لاتبام؟ ئیره زوی کوردستانه و هیشتا قه بری هه شت به ره باب و نه ژدای منی تیدا ماوه، پیویست بوو که من بو مانه وه ی میله ته تی کورد نه و فیداکاریبه بکه م (۳)».

۲- گوتنی مه لا ره حمانی پی شناماز پی شه مرگه ی سه رده می کوماری کوردستان. بو خو م له سه ر شری تی قیدی تو مارم کردوه. تو مار کراوه.

۳- رؤلئنامه ی مرد امروز، رؤلئی ۱۳۲۵/۹/۲۳.

هەرچه‌نده مێژوو بەره‌وپێش دەچێ، مەزناپەتی پێشەوا قازی محەمەد پتر خۆزەق دەکاتەو. سەرۆکێکی یومەرسی سەڵح هەوالتیری گۆقاری (مەنامە) ی سوپای ئێران، کە دەردەکەوی پۆخۆی لە هۆلی دادگایی کردنی پێشەوا قازی و سەدر و سەیفی قازیدا بەشدار بوو، دەقی دادگاییکردنی پێشەوا و هەفالانی بلاوکردوو تەو. لەو بلاوکراره‌به‌دا گەلیک رازی نەیتنی دەبێنێ، کە زانیانی پتووستە. مەن ئەو بەشە ی دادگاییکردنی پێشەوا دەنووسمەو، کە پتوهندیی بەئالای کوردستانه‌وه هه‌یه و بلاوونوه‌ی ئەم هه‌واله‌ جینگه‌ی سەرسوێمان نییه. سەرەنگ عەتایی سەرۆکی دادگا لە پێشەوا دەپرسی:

- دەکرێ بۆ ئەوێندە نیگەرانی بارزانییه‌کانی؟

- پێشەوا قازی: لەبەر چەند هۆیه‌ک!

سەرەنگ عەتایی: ئەو هۆیه‌یه‌ چین؟

- پێشەوا قازی: چونکە مەلا مستەفا و بارزانییه‌کان هیوای دواڕۆژی میلیه‌تی کوردن و منیش پەرچەمی کوردستانم بەئەوان سپاردوو، ئەوان پارێزگاریی ئەو پەرچەمە بکەن تا پۆژی خۆی. ئالای کوردستان لای ئەوانه، نەک ئەوێ کە سەرەنگ نیکوزاد تەقی لێکرد و پیتی لەسەر دانای! هیوام بەو خوایه، رۆژێک بێت و ئەو ئالایه بەدەستی بەتوانا و بەهێزی بارزانی لەسەر ئەم خانووه‌ی کە منی تێدا دادگایی دەکریم و هه‌موو شوێنه‌ به‌رزه‌کانی کوردستان بشه‌کێته‌وه^(٤)!

بە ئەندام وەرگرتنی سازمانی جەوانانی کورد

دوای داگیرکردنی ئێران لە لایەن هیتلەر هاپه‌یمانەکانی سوڤیه‌ت، ئینگلیز و ئەمریکا دژی جموجۆل و دەستدریژی ئالمانی نازی لە دووی خەرمانانی ١٣٢٠-١٩٤١ و پاشه‌کشه‌ی دەسه‌لاتدارییه‌تی ئێران لە ناوچه‌ی موکریان، ژماره‌یه‌ک لە لاوانی بنه‌ماله‌ سامانداره‌کانی مه‌هاباد له‌ ژێر کارتیگری ئەفسه‌ره‌ کورد و ئازەربایجانیه‌کانی سەره‌سوڤیه‌ت لە مه‌هاباد و خۆتێندنه‌وه‌ی رۆژنامه‌ی «رێتیا تازە» کە لە لایەن کورده‌کانی دانیشتووی «ئێره‌وان» وه‌ لە ئەرمه‌نستان چاپ و بلاو ده‌کرایه‌وه، به‌کۆکردنه‌وه‌ی ٢٥٠ ناوی لاوانی مه‌هاباد له‌ کۆتایی مانگی خاکه‌لیته‌ی سالی ١٣٢١- سەرته‌ای ئاپریلی ١٩٤٢، «سازمانی جەوانانی کورد» دامه‌زرا.

دامه‌زرتنه‌رانی سازمانی جەوانان بریتی بوون له‌: غه‌نی بلوریان، سەدیقی سیاسه‌ری، عەبدوڵلای حکیم زاده، سەدیقی خاتەمی، عەلی مه‌وله‌وی، ئەحمه‌دی سەلحیان، قادری مه‌حموودزاده، سەید عەبدوڵلای زه‌کی، عەزیزی فه‌ره‌ادی و مستەفا ساوجبلاغچی. لە به‌که‌م کۆبونوه‌ی سازمانی جەوانانی کورده‌دا، عەلی مه‌وله‌وی، ئەحمه‌دی سەلحیان، قادری مه‌حموودزاده و عەزیزی فه‌ره‌ادی به‌رێبه‌رایه‌تی هه‌لبێژێران و غه‌نی بلوریان کرا به‌سه‌رۆکی سازمانی جەوانان^(١).

سازمانی جەوانان بۆ ماوه‌ی دوو سال به‌شێوه‌ی سەره‌خۆ درێژه‌ی به‌خه‌بات دا و یه‌کیک له‌ چالاکییه‌ گرنه‌گه‌کانی ئەو رێکخراوه‌یه‌ ئاماده‌کردنی زه‌مینه‌ی شاربه‌ده‌رکردنی «عەلی ئاغای دێبوکری» (ئەمیر ئەسعه‌د) فه‌رمانداری به‌کرێگیروای شای ئێران بوو له‌ مه‌هاباد. هه‌یه‌ته‌تی ناوه‌ندیی کۆمه‌له‌ی ژ. ک دوای وەرگرتنی قازی محەمەد به‌ئەندامه‌تیی کۆمه‌له‌ پتوهندیی به‌سازمانی جەوانانه‌وه‌ گرت و ئینجا له‌ کۆبونوه‌یه‌که‌دا له‌ مالی محەمەدی راتیبی (حه‌مه‌دی مه‌ولوده‌ چرچی) له‌ گه‌ره‌کی خه‌رتی شاری مه‌هاباد له‌گه‌ڵ نوێنه‌رانی سازمانی جەوانان، پێشینیازی ئەندام بوونی ئەو سازمانه‌ی له‌ ژ. کدا کردوو. محەمەد دلشاد ره‌سولی، سەدیقی هه‌یده‌ری و عەبدوڵره‌حمانی زه‌بیحی به‌نوێنه‌رایه‌تیی کۆمه‌له‌ و

٤- ویژنامه‌ی تاج کیانی، تابه‌ت به‌ ستادی ئەرتەشی ئێران. گۆقاری ماهامه‌ی ئەرتەشی ئێران. ژماره‌کانی ٤٤ و ٧٥. ئەم نووسراوه‌ له‌ گۆقاری خه‌بات وەرگیراوه‌.

١- ئاله‌کۆک، لاپه‌ره‌ی ٢٣، نووسینی غه‌نی بلوریان، کۆکردنه‌وه‌ و ئاماده‌کردنی نووسه‌ری ئەم کتێبه‌.

غەنى بلوربان، عەلى مەولەوى و قادرى مەحمودزادە بەنۆينەرايە تىببى سازمانى جەوانان بەشدارى ئەو كۆبونەوويە بوون. نۆينەرانى سازمانى جەوانانى كورد دواى ئەو كۆبونەوويە، لە كۆبونەوويە كى گشتىي ئەنداماندا ويستى كۆمەلەيان هيتاوتە بەر باس و ئەندامانى سازمانى جەوانان بە تىكرايى دەنگ نامادە بوون سازمانە كەيان بە ئەندامە تىببى ژ. ك وەرگىرئ. بەم جۆرە دواى تىپەربوونى پىنج مانگ بەسەر كۆبونەوويە قەلاى سارمىي كۆمەلەدا، سازمانى جەوانانى كورد لە كۆتايى مانگى خەزەلوهرى سالى ۱۳۲۳- نۆقېمبەرى ۱۹۴۴دا ناوى خۆى گۆرى و بوو بەرېكخراوى لاوانى كۆمەلەى ژىكاف^(۲).

شانۆى داىكى نىشتەمان

دواى چوونى سازمانى جەوانانى كورد بۆ ناو كۆمەلەى ژ. ك و گۆرىنى ناوى خۆى بەرېكخراوى لاوانى كۆمەلەى ژيانەوويە كوردستان لە كۆتايى مانگى خەزەلوهرى ۱۳۲۳- نۆقېمبەرى ۱۹۴۴دا، رېيەرايە تىببى كۆمەلە بەمەبەستى راپەراندنى هەستى نىشتەمانپەرورەرانەى خەلك و كۆكردنەوويەيان لە رېزى رېكخراو كەياندا، برپارىدا شانۆى داىكى نىشتەمانى پىشان بدا. شانۆى داىكى نىشتەمان كە گرنگايە تىببە كى تايبە تى هەيە لە ميژووى كۆمەلەى ژىكافدا، لە سەرەتاي هاوونى سالى ۱۳۲۴- ۱۹۴۵دا، بەهۆى رېكخراوى لاوانى كۆمەلەو لە مەهاباد، نەغەدە و شنۆ هيترايە سەر شانۆ و كارپكى زۆرى كرده سەر ميتشكى جەماوهر و بە تايبە تى ژنان و لاوانى كوردى ناوچەى موكرىان.

شانۆى داىكى نىشتەمان پىنج پەردەى هەبوو. پەردەى يەكەم فرىشتەبە كى سىپى بال بوو، كە شىعەرى «ئەى بېنەزىرو هەمتا»ى حاجى قادرى كۆبەى خويندووو تەو. پەردەى دووهم باسى پىلاننى هاووبەشى دەولەتە داگىركەرەكانى كردووو لە پەيمانى «سەعد ئاباد»دا. پەردەى سىپەم داىكى نىشتەمان بوو بە جلوبەرگى رەش و قژى سىپى و لەشى زنجىركراوى، كە داواى لە رۆلەكانى كردووو لە بەندى رزگار بكەن. پەردەى چوارەم، رزگار كردنى داىكى نىشتەمان بوو بە دەست رۆلەكانى بەهاوكارى سەربازانى رووسى و سەرئەنجام لە پەردەى پىنجەمدا بزاقى شۆرشگىترانەى خەلك پىشان دراو، كە چۆن و بەچ شىبەبەك سەرۆك كۆمارى كوردستانىان هەلپژاردوو. كۆرى مۆسقىقاي كۆمەلە لە نىوان پەردەكاندا مارشى لى داو و هەستى خەلكى بزواندوو. ئاكتەرەكانى شانۆى داىكى نىشتەمان برىتى بوون لە:

۱- سىروسى حەبىبى بە نازناوى «دالى»، لە نەخشى فرىشتەدا. سىروس كۆرى «حوسىينى حەبىبى» و خانمىك بوو بە ناوى «مىسدال». ناوبراو خانمىكى ئەمريكايى دانىشتووى ولاتى «نۆروىژ» بوو، كە لە گەل گروپىكى خاچەلگر هاتبوو مەهاباد و لەوى ميتردى بە حوسىينى حەبىبى كرديوو و لە مەهاباد گىرسابووو.

۲- عەبدوللاى نەهرى (شەمزىنى) لە نەخشى داىكى نىشتەماندا. ناوبراو خاوەنى دەنگىكى زولال بوو و نەخشى خۆى زۆر بە جوانى لە داىكى نىشتەماندا بەرپۆه بردوو.

۳- غەنى بلوربان لە نەخشى نۆينەرى ئىران، پىشمەرگە و سەرۆك كۆمارى كوردستاندا.

۲- هەمان سەرچاوە لاپەردى ۲۴.

۴- محیبه دینی ماوارانی له نه خشی نوینه‌ری ئه‌فغانستان و پیشمه‌رگه.

۵- عه‌بدو‌ل‌لای حه‌کیمزاده له نه خشی نوینه‌ری تورکیا و پیشمه‌رگه.

۶- قادری حامیدی له نه خشی نوینه‌ری عیراق و پیشمه‌رگه.

۷- محمه‌دی راتی بی‌رپرسی پیشمه‌رگه‌کانی چاودیری ئاکتیره‌کان.

۸- محمه‌دی سه‌لیموکه‌ی پیشمه‌رگه‌ی چاودیر.

۹- سمایلی پیروزی پیشمه‌رگه‌ی چاودیر.

۱۰- مسته‌فای جه‌نه‌تی (مسته‌فای مؤسیقاچی) شه‌بیپورژهن.

۱۱- ئه‌سکه‌نده‌ر ته‌پلژهن.

۱۲- خلیل قهره‌نی (کلارنیت) ژهن.

۱۳- محمه‌د دلشادی ره‌سولی ته‌رحی جلو به‌رگی ئه‌کتیره‌کانی دایکی نیشتمانی دارپشتووه.

۱۴- به‌رگی ره‌سمیی سوپاکانی ئیران، عیراق، تورکیا و ئه‌فغانستان، هاوپه‌یمانانی په‌یانی «سه‌عدناباد» له دایکی نیشتماندا له به‌رچا و گیرابوو.

۱۵- عه‌بدو‌ل‌لای نه‌هری بو‌خوی دارپژهری ته‌رحی به‌رگی دایکی نیشتمان بووه و له خو‌له‌میش بو‌گرم کردنی سه‌روپووی که‌لکی وه‌رگرتووه.

۱۶- مارف حه‌ته‌می دارتاش به‌پاره‌ی خو‌ی سه‌کزی شانوی دایکی نیشتمانی ئاماده کردووه^(۱).

سه‌فه‌ری ده‌سته‌ی نوینه‌رایه‌تی کورد بو‌ نازه‌ربایجان

دوای جی‌گی‌ری‌بوونی له‌شکری سووری سو‌قیه‌ت له به‌شیک له خاکی رۆژه‌لانی کوردستان له سی‌ی خه‌رمانانی سالی ۱۳۲۰-۱۹۴۱ د کاربه‌ده‌ستانی سو‌قیه‌ت به‌م مه‌به‌سته که پتر به‌سه‌ر دیارده سیاسی و کۆمه‌لایه‌تییه‌کانی ناوچه‌کانی موکریان، ورمی، خوی و سه‌لماسدا زال بن، هه‌ولیان دا رای کوردان بو‌لای خو‌بان راکیشن و له‌م ری‌گی‌په‌وه پیش به‌تی‌که‌ه‌ل‌چوونی چه‌کدارانه و خو‌لقانی رووداو و کاره‌ساتی چاوه‌روان نه‌کراو بگرن.

به‌رله‌وه‌ی که کۆمه‌له‌ی ژ. ک خوی ناشکرا بکات و بو‌کاربه‌ده‌ستانی سو‌قیه‌ت بناسری، کاربه‌ده‌ستانی سو‌قیه‌ت بو‌کۆنترۆلی ناوچه‌کانی ژێرده‌ستیان له سه‌رۆک عه‌شیره‌ته کورده‌کان که‌لک وه‌رگرن. بو‌ئهم مه‌به‌سته سی (۳۰) که‌س له‌نیوان ده‌ره‌به‌گ، خاوه‌ن مولکه‌ گه‌وره‌کان و که‌سایه‌تییه‌ زۆر ناسراوه‌کانی کورد ده‌ست‌نیشان ده‌که‌ن و ئه‌وانیان بانگه‌یشت ده‌که‌ن که بچنه باکو و سه‌ردانی سو‌قیه‌ت بکه‌ن. پیشه‌وا قازی محمه‌د یه‌کیک له‌و که‌سایه‌تییه‌نه‌ بوو، که له‌گه‌ل ئه‌و گروپه له دی‌سیمبه‌ری سالی ۱۹۴۱- به‌فرانباری ۱۳۲۰ د سهردانی «باکو» پایته‌ختی نازه‌ربایجانی سو‌قیه‌تی کرد.

سه‌فه‌ری دووه‌می ده‌سته‌ی نوینه‌رایه‌تی کورد بو‌ نازه‌ربایجان له سه‌ره‌تای مانگی په‌زه‌ری ۱۳۲۴- کۆتایی سی‌په‌ته‌مبه‌ری ۱۹۴۵، له کاتی‌که ئه‌نجامی گرت، که قازی محمه‌د سه‌رۆکی کۆمه‌له‌ی ژ. ک بوو. قازی محمه‌د له‌و سه‌فه‌ره‌یدا، که له‌سه‌ر داوای «ئاتاکشی ئو‌ف» ئه‌فسه‌ری سیاسی سو‌قیه‌ت له ته‌وریز ئه‌نجامی گرت، له‌گه‌ل عه‌لی ریحانی، محمه‌د حوسین خانی سه‌یفی قازی، مه‌نافی که‌رمی، قاسمی ئیلخانی زاده^(۱)،

۱- قاسمی ئیلخانیزاده که له سه‌فه‌ری باکو‌گه‌رپه‌وه بو‌ی ده‌رکه‌وت رووسه‌کان له‌گه‌ل ویستی ژ. ک هاوده‌نگیی ناکه‌ن و کی‌شه‌ی کورد به ئیران و ته‌نانه‌ت به نازه‌ربایجانی ژێرده‌ستی ئیرانه‌وه ده‌به‌ستنه‌وه. له‌به‌ر ئه‌وه دوای گه‌رپه‌وه له باکو‌پشتیی له ژیکاف ده‌کات و ده‌چیته‌ ته‌وریز و پیوه‌ندی به کاربه‌ده‌ستانی حکومه‌تی ئیرانه‌وه ده‌گری. مامۆستا هه‌ژاری موکریانی له «چیتستی مجبوردا ده‌لتی: «ناوبراو یه‌که‌م که‌س بوو، که تۆی خیانه‌تی له نیو ئه‌ندامانی کۆمه‌له‌دا دزی ریک‌خراوه‌که‌ی چاند.» قاسمی ئیلخانیزاده هه‌ر به‌و خیانه‌ته‌ رازی نه‌بووه، به‌لکو به‌پیتی نامه‌ی رۆژی ۱۱ سپته‌مبه‌ری ۱۹۴۶ ی سه‌فیری پاشای به‌ریتانیای مه‌زن له تاران، که که‌رمی حسامی =

۱- ئهم به‌شه له ئاله‌کۆک، نووسینی غه‌نی بلوریان، کۆکردنه‌وه و ئاماده‌کردنی نووسه‌ری ئهم کتیبه وه‌رگیراوه و هه‌روه‌ها وینه‌ی ئاکتیره‌کان له بنه‌ماله‌کانیان وه‌رگیراوه.

عهبدوئلائی قادری، همزه ناغای نه لۆس، نوری بهگی بهگژاده و قازی خدری شنۆیه که هممویان ئەندامی کۆمهله بوون، له باکو چاوی به «باقرۆف» سهروک کۆماری نازهربایجان کهوت. دهستهی نوینه رایهتیی کورد لهو سهفهردها گه لالهیهکی پیتشینیا زیان دهربارهی چاره نووسی دواڕۆژی کورد و کوردستان ناراستهی باقرۆف کرد. بهوتهی ویلیام ئیگلتن جوژ له کتیبی (کۆماری ۱۹۴۶ی کوردستان)، باقرۆف له کۆبوونهوهیه کدا دهربارهی گه لالهی پیتشینیا زکراوی نوینه رانی کورد دوا و رایگه یاند:

- «بیروباوهری یه کیتیبی سۆقیهت له بارهی مهسه لهی میلی بهم جوژهیه، خه لکیک که زمان و کلتوری تایهت به خۆی هه بێ، بیگومان ده بێ له هه موو مافیتی که ته وهی که لک وه گریت. ده بێ ریتگای بدهن کولتوری خۆی زیندوو بکاته وه و په ره ی پێ بدا. ده بێ له دیاری کردنی چاره نووسی خۆیدا نازاد و سه ریشک بێ. ئیرانیس ولاتیکی فره نه ته وه یه . نه ته وه جوژه کانه کان به زمانی جیاوازه وه، له وانه: (کوردی، تورکی، عه ره بی، گیله کی و...) له ویدا ده ژین. بخوازان یا نه خوازان ئه وانه روژتیک به گشت مافی ره وای خۆیان ده گهن. له م بواره دا تیکۆشه رانی تورکی نازه ربایجانی یه که م ئاله لگرن. له به ره ئه وه پیتویست نییه کورده کان زۆر په له بکه ن. جگه له وه سه رکه وتنی خه لکی کورد له گه ل سه رکه وتنی کورده کانی عیراق و تورکیا پیتوه ندیی راسته وخۆی هه یه. نازادی ولاتی کوردی هه موو هه ریمه کان له به ره چاومانه. دلنیاتان ده که م که هه رکاتێ نازه ربایجان خودموختار بوو، نازادی و رزگاری ئیوه شی تیدا دهسته به ره ده کری.»

بۆ قازی محمه ده ئه مه یه که م جار نه بوو، که ده بیست کیشه ی کورد له گه ل خودموختاری نازه ربایجان تیکه ل ده که ن، له به ره ئه وه له وه لامی باقرۆف دا ده لێ: «خه لکی کوردیش وه ک خه لکی نازه ربایجان بۆ به ده ست هینانی مافی سه روشتی خۆی هه ول ده دات»، باقرۆف له وه لامی قازی محمه ده و له درێژه ی قسه کاندایه لێنی دا و گوتی: تا ئه و روژه ی یه کیتیبی سۆقیهت هه بێ، نازادی و رزگاری کورد ده سه ته به ره ده کری»، باقرۆف ئینجا تیشکی خسته سه ره ئه م خاله سیاسییه و گوتی:

- «کۆمه له ی ژ. ک به م ته شکیلاته وه هه رگیز ناتوانی سو دی هه بێ.

= له لاپه ره ی ۳۱۸ - ۳۲۴ ی پیتدا چوونه وه دا بلاوی کردوه ته وه، چووته لای «ج. دو بلیو. والی» کۆنسولی گشتیی به ریتانیا له ته وریز و سه ره رای دانی به لێنی هاوکاری و داوای یارمه تی کردن، نه تیبیه کانی ژیکافی به کۆنسولی به ریتانیا راگه یاندوه.

ئه مرۆ ته وای دهرگا کان بۆ لای دیوکراسی ده کرینه وه. ته ماشای ئه مریکا، به ریتانیا و سۆقیهت بکه ن. بزوتنه وه ی خه لکی کورد ته نیا له ژیر نالای حیزبکی دیوکراتدا ده توانی پیتش بکه وی و دواڕۆژی هه بی^(۲).

ئه مه کاکلی ئه و قسه و بۆچوونه بوو که کاربه ده ستانی حیزبی کۆمونیستی سۆقیهت سه باره ت به نه ته وه ی کورد و نه ته وه ژێرده سه ته کانی دیکه هه یانبوو. له به شه جیاوازه کانی ئه م کتیبه دا زۆر جار ان چاومان به بیروبوچوونی کاربه ده ستان و ریه رانی ده وله تی سۆقیهت دهرباره ی کیشه ی رزگاری خوازان ه ی نه ته وه ی کورد که وتوه. ئه وان ته نانه ت له وه لامی هه یه ته ی ناوه ندیی ژیکافدا بۆ دامه زراندنی پیتوه ندیی هاوبه ش، ئه و داوایه یان به پیلانی ئینگلیزه کان زانیوه و سه ره خۆیی کوردیان به دژی به رژه وه ندیی ئه و نه ته وه یه و به قازانجی ده وله ته بۆ رزوازییه کان هه لسه نگاند. له به ره ئه وه بوو، هه ره ک پیتشتر ئامازم بۆ کرد، کۆمیسارۆف سه رکۆنسولی سۆقیهت له ورمی له راپۆرتی سالی ۱۹۴۴ - ۱۳۲۳ ییدا ده لێ:

«به قازانجی ئینگلیزه کانی شه که کورده کان به دروشمی سه ره به خۆیی کوردستان خۆیان به ئیمه وه هه لاهه سن و به م چه شنه شکوگومان له سه ره خۆیان لابه دن. ئه وان له جیاتنی ئه وه ی خۆیان به شارنه وه، ئه وه به باش ده زانن، له لایه کی تره وه ده یانه وی ئیرانییه کان له م ریتگایه وه دژی ئیمه هان بده ن.»

ده سه ته ی نوینه رایه تی کورد له و سه فه ره ییدا وه ک سه فه ری پیتشوی هه یج ده سه ته و تیبکی به نه ره تیبی به ده ست نه هینا، که له به رژه وه ندیی گه لی کورد دای و نه ی توانی رای باقرۆف بۆ یارمه تیدانی سۆقیهت به کوردان بۆ نازاد کردنی کوردستان و دامه زراندنی ده وله تی سه ره به خۆی کورد به ده ست بێنی و ته نانه ت داوای ئه وه شی لیکرا، که ناوی کۆمه له و ئامانجه کانی بگۆرن و هه ول بده ن چاره نووسی کورد به چاره نووسی تورکه نازه ربیه کانی نازه ربایجانی سه ره به ئیران گری بده ن، تا ئه گه ره ئه وان خودموختارییان له ئیران وه رگرت، کورده کانیس له ژیر بالی نازه ربیه کاندایه مافی فره هه نگی بگه ن.

باقرۆف له دیداره کانییدا له گه ل ریه رانی کۆمه له ی ژیکاف، ئه وانی هاندا که چیتر هیواداری سه رکه وتنی ژ. ک نه بن و باشتره به شوێن دامه زراندنی حیزبکی دیوکرات

۲- کۆماری ۱۹۴۶ی کوردستان، ویلیام ئیگلتن جوژ، لاپه ره ی ۸۹ - ۹۰، وه رگێرانی سه ید محمه ده ی سه مه دی.

بکهون، که له چوارچیتوهی سنووری ئیراندا و له گه‌گه‌گه‌لانی تری دانیشستووی ئیران بۆ دیوکراتیزه‌کردنی ئیران هه‌ول‌بدن. ئەو ویستهی باقرۆف له رێبه‌رانی ژ. ک، بۆ یه‌که‌م جار بوو له میژوووی بزوتنه‌وه‌ی کورددا، ئەم تییۆرییه‌ی بۆ کوردی به‌شه‌لێک دا‌براه‌کانی کوردستان دا‌رشت، که به‌خۆیان به‌سه‌لمین، هه‌ر به‌ش‌ه‌ی جیا‌وازی له‌گه‌گه‌ل به‌شه‌که‌ی تر هه‌یه و ده‌بێ له چوارچیتوه‌ی سنووری ده‌ستکردی دوژمندا، له‌گه‌گه‌ل نه‌ته‌وه‌کانی فارس، تورک و عه‌ره‌ب بۆ توانده‌وه‌ی هه‌ست و بی‌ری کوردا‌یه‌تی هه‌ول‌بدن و له هه‌ول‌ی خه‌بات بۆ تیک‌خستنه‌وه‌ی پارچه‌لێک دا‌براه‌کانی کوردستان واز بێن. قه‌بوول‌کردنی ویستی باقرۆف له‌لایه‌ن رێبه‌رانی ژیک‌کافه‌وه‌ زیانیکی قه‌ره‌بوو نه‌کرا‌وی گه‌یانه‌ نه‌ته‌وه‌ی کورد. به‌کرده‌وه‌ قه‌لشی خسته‌ ناو یه‌کیتی ریزه‌کانی نه‌ته‌وه‌ی کورد، به‌چه‌شنیک ئیستاش ئەم برینه ساریژ نه‌کراوه و مه‌وجودییه‌تی خاکی کوردستانی له مه‌ترسی خستوه.

باقرۆف و کاربه‌ده‌ستانی سۆقیه‌ت دوا‌ی پوخانی کۆماری کوردستان و چوونی بارزانییه‌کانیش بۆ سۆقیه‌ت، هه‌ربه‌و شیتویه‌ ده‌ژ بارزانییه‌کان راوه‌ستان. سه‌رۆک مسته‌فا بارزانییان بۆ شارۆچکه‌ی (چه‌مپای) له رۆخی که‌ندا‌وی ئۆپال دوورخستوه‌ته‌وه و به‌شیک له هه‌قالانی بارزانییان نارده‌وه‌ته‌ سه‌مه‌ره‌قند و دورگی مونیاک له ناوه‌راستی گۆلی ئۆپال و له کۆماری ئۆزبه‌کستاندا بلاویان کردونه‌وه. به‌چه‌شنیک هه‌تا سالی ۱۹۵۳ و مردنی ستالین له رهنج و مینه‌ت و ئازاردا بوون.^(۳)

کۆمه‌له‌ی پێوه‌ندییه‌کانی فه‌ره‌ه‌نگی سۆقیه‌ت

کۆمه‌له‌ی ژیا‌نه‌وه‌ی کوردستان بۆ په‌ره‌پێدان و پته‌وه‌کردنی پێوه‌ندییه‌کانی خۆی به‌یه‌کی‌تی سۆقیه‌ته‌وه و راکی‌شانی هه‌رچی زیاتری رای ئەو ده‌وله‌ته‌ بۆ لای چاره‌سه‌رکردنی کیشه‌ بنچینه‌یه‌کانی نه‌ته‌وه‌ی کورد، دا‌وا‌ی دامه‌زراندنی کۆمه‌له‌ی پێوه‌ندییه‌کانی فه‌ره‌ه‌نگی کورد و سۆقیه‌تی له مه‌هاباد کردوه. ئەم دا‌وا‌کارییه‌ی کۆمه‌له‌ بۆ یه‌که‌م جار له دیداری به‌شیک له نوینه‌رانی کۆمه‌له‌ به‌ناوه‌کانی ئیبراهیمی ئیبراهیمیان (نه‌وجه‌وان)، مسته‌فا سولتانیان، عه‌لی ریحانی، ئەحمه‌دی ئیلاهی، محمه‌د دلشادی ره‌سو‌لی، خه‌لیلی خه‌سه‌روی و قاسمی قادری له‌گه‌گه‌ل ماتۆیف کۆنسولی سۆقیه‌ت که رۆژی ۲۱ به‌فرانباری ۱۳۲۳- ۱۱ یانواری سالی ۱۹۴۵ له مالی محمه‌د ئەمینی شه‌ره‌فی له مه‌هاباد بوویانه، ئاراسته‌ی ناوبراوه‌ کراوه. ماتۆیف له به‌شیک له یاداشته‌کانی ۱۱ و ۱۲ یانواری له‌م باره‌یه‌وه‌ ده‌نووسی:

- له چاوپێکه‌وتن له‌گه‌گه‌ل نوینه‌رانی ژیک‌کافدا دا‌وا‌یان کردوه:

۱- له رێگای رۆژنامه‌که‌نه‌وه‌ ئاگادار کراوین، که کۆمه‌له‌ی پێوه‌ندییه‌ فه‌ره‌ه‌نگی سۆقیه‌ت و ئیران له شاره‌کانی تر دامه‌زراوه. ئیمه‌ش زۆر چه‌ز ده‌که‌ین ئەم ناوه‌نده‌ له مه‌هابادیش بکرتیه‌وه.

۲- بۆ په‌ره‌پێدانی کاروباری راگه‌یاندن له‌نیو دانیشتوانی کوردستاندا، پێوستیمان به‌ده‌کردنی گو‌شار و رۆژنامه‌ی کوردی هه‌یه، به‌لام ده‌ره‌تا‌مان نییه و دا‌وا ده‌که‌ن، بۆ به‌ده‌ست هێنانی ده‌زگایه‌کی چاپ یارمه‌تییان بده‌ین.

۳- دا‌وا‌ی کردنه‌وه و به‌رێخستنی به‌رنامه‌ی را‌دیۆی به‌زاراوه‌ی کوردی ده‌که‌ن، که کورده‌کانی عێراقیش لێی تیبگه‌ن و له مۆسکۆ ئەم به‌رنامه‌یه‌ بلاو بکرتیه‌وه.

۴- بۆ رزگاربوونی گه‌لی کورد له‌ژێر چه‌وسانه‌وه‌ی سێ ده‌وله‌تی ئیران، عێراق و تورکیا و هه‌روه‌ها یه‌که‌گرتنه‌وه‌یان له ده‌وله‌تیکی کوردا‌یدا یارمه‌تییان بدریت.

له‌سه‌ر پرسباری من سه‌باره‌ت به‌نوینه‌رایه‌تی رێک‌خرا‌وی پێوه‌ندییه‌کانی فه‌ره‌ه‌نگی، ناوبرا‌وان رایانگه‌یاند: «گو‌نجا‌وترین و باشترین که‌س بۆ ئەم کاره‌ قازی محمه‌ده‌، که ئیستا له تاران». من پێه‌وه‌ی کۆمه‌له‌ی پێوه‌ندییه‌کانی فه‌ره‌ه‌نگی و هیندیک

۳- بارزانی و بزوتنه‌وه‌ی رزگاریخوازی کورد، ۱۹۳۱- ۱۹۵۸، لاپه‌ری ۲۰۰- ۲۰۱، نووسینی مسعود بارزانی.

چاپه مهنی ترم پیدان و بۆ دامه زانندی کۆمه له ی پێوه ندییه کانی فرهه نگی تا گه رانه وه ی قازی محمه د ناماده مان کردن^(۱).

دوا ی ناراسته کردنی داوا ی کردنه وه ی کۆمه له ی پێوه ندییه کانی فرهه نگی سۆقیه ت له مه هاباد، عه بدولپه رحمانی زه بیحی و قاسمی ئیلخانی زاده رۆژی دووی فیبرواری ۱۹۴۵ ده چنه ته ورێز و چاویان به «شه ریفوژ» لیپرسراوی کۆمه له ی پێوه ندییه کانی فرهه نگی سۆقیه ت له نازه ربایجان ده که وئ و ئه م داوا یه دوویات ده که نه وه. شه ریفوژ له راپۆرتی ژماره ۸ ی رۆژی ۶ فیبرواری ۱۹۴۵ یدا نووسیویه تی:

له ریکه وتی دووی فیبرواری ۱۹۴۵، عه بدولپه رحمانی زه بیحی و قاسمی ئیلخانی زاده هاتنه لام و داویان لی کردم، که ئیزنیان پیدری ریکخراوی پێوه ندییه کانی فرهه نگی له گه ل سۆقیه ت له کوردستان دامه زرتین و سه ره خۆش بیت. کاتیک ئه م پرسیاره م بۆ ریزدار عه بدولپه رحمانی زه بیحی روون کرده وه و پیم گوت، ئیمه ناتوانین پیتش نیازی ئه وتۆ قه بوول بکه یین. گوتی: «ئه گه ر ئیمه لقیکی ئه م ریکخراوه دامه زرتین و ناوی بنیتین (کۆمه له ی پێوه ندییه کانی فرهه نگی له گه ل سۆقیه ت) رای ئیوه چ ده بی؟» له وه لامیدا پرسیم بۆچی ده تانه وئ ئه م ناوه ی لی بنیتین و ناوی «کۆمه له ی پێوه ندییه فرهه نگییه کانی ئیران و سۆقیه ت» ی لی نانتین؟ زه بیحی گوتی: «چونکه ئیرانییه کان ئیمه یان خۆش ناویت و ریزمان لی ناگرن و به چاوی سوک و خراب سه یرمان ده که ن، ئیمه هه ز ناکه یین ناوی به شی پێوه ندییه کانی فرهه نگی سۆقیه ت و ئیرانی له سه ر بی.»

من جارێکی تر هه ولئما بۆ زه بیحی روون بکه مه وه که بۆچی ئیمه پیتش نیازی ئه که یین ناوی پێوه ندییه کانی فرهه نگی ئیران له گه ل سۆقیه تی پێوه بیت، له بهر ئه وه یه که ئیران ده وله تیکی دۆسته و ئه مه ده بی له بهرچا و بگیری. هه ره ها ئیمه ده مانه وئ ئه و پێوه ندییه فرهه نگییه به هیتز بکری.

به کاره یێنانی وشه ی «ئیران» هه موو جارێ زه بیحی و ئیلخانی زاده ی توپه

ده کرد. زه بیحی گوتی: «ئه گه ر ولاتیکی وه ک سۆقیه ت که سوپای ئالمان ده شکینتی له ئیران بترسی، ده بی دانیشتووانی ببه ختی کورد چ بکه ن، که زۆر به زه حمه ت ده کری بلتین پیتنج له سه دیان خوتنده وار و به فرهه نگی.» زه بیحی له درێزه ی قسه کانیدا گوتی: «ئیمه چاره ره شترین گه لین، هیچ که س یارمه تیمان نادات.» منیش گوتم بۆچی وا ده لپی، مه گه ر له شکری سووری نازادی ئیمه که می قازانج بۆ گه لی کورد هه بووه.^(۲)

به دوا ی ئه وه دا که ژ. ک کوتایی به ده سه لاتداره تی ئیران له مه هاباد هینا و شاره بانیی و فه رمانداری مه هابادی خسته ژێرده ستی خۆی، کاربه ده ستانی سۆقیه ت رۆژی ۲۲ ی گولانی ۱۳۲۴-۱۲ ی ماری ۱۹۴۵، کۆمه له ی پێوه ندییه فرهه نگییه کانی سۆقیه تیان له مه هاباد دامه زراند و ئه فسه رێکی نازه ربایجانیان به ناوی «ماژور عه بدوللا توژ» کرده لیپرسراوی ئه و کۆمه له یه.

۲- یاداشته کانی شه ریفوژ له ئه رشیشی وه زاره تی ده ره وه ی رووسییه ی فیدراتیف، ف ۰۹۴ / نو ۳۱ / ۶۴ ب / ۳۵۳ / لاپه ره ی ۷۹-۸۰.

۱- ئه رشیشی وه زاره تی ده ره وه ی رووسییه ی فیدراتیف، ف ۰۹۴ / نو ۳۰ / د ۶۵ / ب ۳۴۸ / ل ۲۱-۲۲.

میتینگ و خۆپیشاندانه سیاسیهکان

کۆمهڵه‌ی ژیانه‌وه‌ی کوردستان جگه له خهباتی چه‌کدارانه، له هه‌موو شتیه‌یه‌کی خهبات به‌دژی ده‌وله‌ته داگیرکه‌ره‌کانی کوردستان و به‌تایبه‌تی ده‌وله‌تی داگیرکه‌ری ئێران که‌لکی وه‌رگرتوه. یه‌کێک له تاکتیکه‌کانی کۆمه‌له‌ پیکه‌یتانی میتینگ و کۆبوونه‌وه‌ی سیاسی و کۆکردنه‌وه‌ی ئیمزا و ناردنیان بۆ ئه‌ندامانی په‌رله‌مانی ئێران و رۆژنامه‌کانی تاران بووه.

کۆمه‌له‌ له‌و به‌شه‌ چالاکییه‌یدا گرنگایه‌تیه‌کی تایبه‌تی داوه به‌دانی ئیمتیازی نه‌وتی باکوری ئێران به‌یه‌کیتیی سۆقیه‌ت و وه‌لانانی «حه‌یبی موحیب» له پۆستی نوێنه‌رایه‌تی خه‌لکی مه‌هاباد له په‌رله‌مانی ئێراندا، که به‌بێ وه‌رگرتنی ده‌نگ له‌لایه‌ن خه‌لکی کوردوه‌وه، ویستووایه به‌فروپیل پۆستی نوێنه‌رایه‌تی خه‌لکی مه‌هابادی له په‌رله‌ماندا بپسپێرن.

ژ. ک له راکه‌بانه‌وه‌کانیدا زۆرجاران دژی سیاسه‌تی کۆنه‌په‌رستانه‌ی ده‌وله‌تی ئێران راوه‌ستاوه. بۆ نمونه له پاییزی ۱۹۴۴دا به‌ناوی کورده‌کانی ئێرانوه، داوی وه‌لانانی حکومه‌تی کۆنه‌په‌رستی «ساعید» و دانی ئیمتیازی نه‌وتی باکوری ئێرانی به‌یه‌کیتیی سۆقیه‌ت کردوه. ژ. ک له‌گه‌ڵ حیزبی توده و پیکه‌راوه‌ دیموکراتیه‌یه‌کانی تری ئێرانی دژی سیاسه‌تی کۆنه‌په‌رستان هاو‌ده‌نگیی ده‌ریپوه و له هه‌ریمه کوردنشینه‌کاندا چالاکانه له به‌رامبه‌ری کاربه‌ده‌سته کۆنه‌په‌رسته‌کانی ئێران راوه‌ستاوه. هه‌روه‌ها دژی تاقدی «سه‌ید زبانه‌دین» و لایه‌نگرانی له پیکه‌راوی «یه‌کیتیی هۆزه ئێرانیه‌کان» راوه‌ستاوه، که ژماره ده‌ربه‌گیتی کوردیشی ئه‌ندام بووه. نمونه‌یه‌ک که لیته‌دا پیتوبسته ئاماره‌ی بۆ بکری، کۆبوونه‌وه‌ی ژماره‌یه‌ک ده‌ربه‌گ و سه‌رۆک عه‌شیره‌تی کورده بووه، که رۆژانی ۱۹-۲۲ ئاپریلی ۱۹۴۵- ۳۰ی خاکه‌لیته تا ۲ی گولانی ۱۳۲۴، له ده‌وره‌یه‌ری مه‌هاباد پیکه‌راوه. پرسپاری هه‌ره‌ گرنگ له‌م کۆبوونه‌وه‌یه‌دا، لیکۆلینه‌وه له‌سه‌ر چۆنیه‌تی هه‌نگاوه‌ه‌لگرتن دژی پارتی ژیکاف و له‌مپه‌ر خسته‌نه سه‌ر پیکه‌رای گه‌شه‌ستاندن و په‌رگرتنی ئه‌و پارتیه‌ بووه^(۱).

حه‌سه‌نۆف سه‌رکۆنسه‌لی سۆقیه‌ت له ته‌وریز له راپۆرتی رۆژی ۲۶ی فیبرواری سالی ۱۹۴۴- ۲۶ی ره‌شه‌مه‌ی ۱۳۲۲یدا که له پاشکۆی ئه‌م کتیه‌دا چاپ کراوه، ده‌رباره‌ی دیداری له‌گه‌ڵ عه‌بدوله‌رحمانی زه‌بیحی ده‌نوسی:

- زه‌بیحی ئه‌ندامی کۆمه‌له‌ی ژیکاف راپه‌گه‌یاند، ژ. ک کارێکی زۆری له‌ناو کورداندا کردوه. بۆ نمونه به‌یاننامه‌یه‌کی تایبه‌تی سه‌بارته به‌دانی ئیمتیازی نه‌وتی ئێران به‌سۆقیه‌ت به‌زمانی کوردی بلا‌وکردوه‌وه‌ته‌وه و ره‌خنه‌ی له حکومه‌تی «ساعید» گرتوه و له‌لایه‌ن نۆ میلیۆن کورده‌وه داوای دانی ئیمتیازی نه‌وتی باکوری ئێرانی به‌سۆقیه‌ت کردوه. ئه‌م به‌یاننامه‌یه له ناوچه کوردنشینه‌کانی کوردستان بلا‌وکراوه‌ته‌وه.

له مه‌هاباد کاریکاتۆرێکی هیتله‌ر و ساعید سه‌رۆک وه‌زیری ئێرانیان کیشاوه‌ته‌وه و له شه‌قامی سه‌ره‌کیدا هه‌لیانواسیوه. له‌و کاریکاتۆره‌دا هیتله‌ر به‌ته‌له‌فۆن به‌ساعید فه‌رمان ده‌دا، که ئیمتیازی نه‌وتی ئێران به‌یه‌کیتیی سۆقیه‌ت نه‌دریت.

پارتی ژیکاف تیلگرافیکه‌ی به‌ئیمزای (۳۱۲) که‌س له پیاوه ماقول و ناسراوه‌کانی کورد بۆ په‌رله‌مانی ئێران و رۆژنامه‌کانی تاران ناردوه و داوای کورده‌وه ئیمتیازی نه‌وتی ئێران بدریته سۆقیه‌ت. له زۆریه‌ی گوند و ناوچه کوردنشینه‌کاندا، به‌م مه‌به‌سته میتینگیان پیکه‌یتاوه. رۆژی ۱۰ی فیبرواری ئه‌م سال له‌لایه‌ن ژیکافوه، میتینگیکه‌ی سێ هه‌زار که‌سی له شاری مه‌هاباد پیکه‌راوه. لاوتیکی کوردی ئه‌ندامی ژ. ک به‌ناوی «مه‌مه‌د» رووی له به‌شدارانی میتینگه‌که کرد و گوتی:

«برایانی خۆشه‌ویست و ئا‌غایانی به‌رپێز، به‌بۆنه‌ی به‌شداریی کردنتان له‌م میتینگه‌دا سوپاستان ده‌که‌م. من که ئیوه ده‌بینم خۆم به‌به‌خته‌وه‌ر ده‌زانم. گه‌لی کورد کیشه‌ی زۆری له پێشه و ده‌بێ ئیمه باسیان بکه‌ین. به‌لام ئیمپۆ من ته‌نیا له‌سه‌ر یه‌کێک له‌و کیشانه ده‌دویم. ئیمپۆ به‌رامبه‌ر به‌گه‌لی کورد کیشه‌یه‌کی گه‌وره له ئارادایه، که ده‌مه‌وی بۆ ئیوه‌ی روون بکه‌مه‌وه، ئه‌ویش کیشه‌ی نه‌وته. هه‌روه‌ک ده‌زانن له‌م دا‌یینه‌دا ده‌وله‌تی یه‌کیتیی سۆقیه‌ت داوای ده‌ره‌یتانی نه‌وتی باکوری ئێرانی له ده‌وله‌ت کردوه، به‌لام حکومه‌تی ساعید ئه‌م پێشنیازه‌ی په‌تکردوه‌ته‌وه و چاره‌سه‌رکردنی ئه‌م

=ئۆکتۆبهری ۱۹۴۵، له ئه‌رشیفی ناوه‌ندی هه‌لگرتن و لیکۆلینه‌وه‌ی به‌لگه‌نامه میتۆرویه‌کانی سه‌رده‌م، ف ۱۷ / ئو ۱۲۸ / د ۴۴ / لاپه‌ره‌ی ۷۲-۷۹.

۱- به‌شیک له راپۆرتی نیراوه له ئێرانوه بۆ «گ. م. ده‌یتر» سکرته‌ری کۆمیته‌ی ناوه‌ندی حیزبی کۆمۆنیستی یه‌کیتیی سۆقیه‌ت له‌سه‌ر رووداوه‌کانی کوردستان و پارتی ژیکاف له ۱۲ی =

پرسیاره‌ی بۆ دوا‌ی شه‌ر هیشته‌وه‌ته‌وه. حکومه‌تی ساعید^(۲) برپاریکی به‌په‌له و هه‌لنه‌سه‌نگیترای وه‌رگرتوه، چونکه ده‌وله‌تی یه‌کیته‌ی سۆقیه‌ت له‌ماوه‌ی ۲۶ سالی رابردودا چاکیه‌کی زۆری به‌رامبه‌ر به‌خه‌لکی ئیتران کردوه. وه‌ک ده‌زانن سێ ملیۆن کوردیش له‌م خێرو به‌ره‌که‌ته‌دا به‌شدار بوون. له‌ماوه‌ی ئەم سێ ساله‌ی دوا‌ییدا ده‌وله‌تی یه‌کیته‌ی سۆقیه‌ت هێنده‌ چاکی به‌رامبه‌ر به‌گه‌لی کورد کردوه که هیچ کوردیکی نیشتمانه‌په‌روه‌ر ناتوانی له‌بیری بکات. کێ له‌ ئیوه‌ ئه‌وه‌ی له‌بیر ده‌چێته‌وه که کورده‌کان له‌ماوه‌ی ده‌سه‌لاتداریه‌تی ر‌ه‌زا شادا له‌ژێر چه‌وسانه‌وه‌دا بوون؟ هیچ مافی‌ک به‌کورد نه‌درا و ر‌یزیان له‌ هیچ کوردیکی ناودار نه‌ده‌گرت و تازاریان ده‌دان. دوا‌ی هاتنی سوپای سۆقیه‌ت بۆ نیو ئیتران، کۆتایی به‌کوێره‌وه‌ری و هه‌ژاری گه‌لی کورد هات.

له‌ماوه‌ی ده‌سه‌لاتداریه‌تی ساعیدا ناحه‌قیه‌کی زۆر له‌ کورد کراوه. شاری بانه و گونده‌کانی ده‌وروبه‌ری سوتیتران. براکامان به‌بێ مال و خانوو مانه‌وه و ناچارکران هه‌له‌وه‌دا‌ی شاخه‌کان بن. ئەمه سه‌ره‌تای هه‌له‌وتیستی ساعید به‌رامبه‌ر به‌گه‌لی کورد بووه و ئیمه نابێ ئەمه له‌بیر بکه‌ین. ئیستا ساعید به‌نه‌دانی ئیمتیازی نه‌وتی ئیتران به‌سۆقیه‌ت ده‌یه‌وێ قه‌یرانی ئابووری له‌ ولات دروست بکا، که به‌م چه‌شنه‌ ده‌کری ب‌ل‌ت‌ین ده‌بیتته‌ هۆی خراپترکردنی بارودۆخی ئابووری خه‌لکی ئیتران و به‌تایبه‌تی سێ ملیۆن کوردی ئیترانی.

ده‌وله‌تی ئیتران ده‌ترسیت ئیمتیازی نه‌وت بدات به‌ده‌وله‌تی سۆقیه‌ت، چونکه ئەو ده‌زانێ که دوا‌ی ته‌واو‌بوونی شه‌ر دۆستایه‌تی له‌نیوان گه‌لی ئیتران و سۆقیه‌ت به‌هێزتر ده‌بیت. ئاستی فه‌ره‌ه‌نگی ئیتران گه‌شه‌ی پێ ده‌دریت و ئەوکاته گه‌لان داوا‌ی مافی خۆیان ده‌که‌ن. وه‌ک ئاشکرایه‌ دوا‌ی

هاتنی له‌شکری سوور بۆ ئیتران و دوا‌ی به‌ستنی په‌یمانی نیوان ئیتران، سۆقیه‌ت و ئینگلیز، ده‌له‌تی ئیتران نایه‌وێ دانیشته‌وانی ئیتران له‌گه‌ل ئەندامانی سوپای سۆقیه‌ت پتوه‌ندیان هه‌بێ. گه‌لی کورد به‌تایبه‌تی له‌نیو گه‌لانی ئیتراندا چیتر ده‌سه‌لاتداریه‌تی ساعید قه‌بوول ناکات و نایه‌وێ ئەو سه‌رۆکی حکومه‌تی ئیتران بێ و پتوه‌ندی ئیتران و سۆقیه‌ت تیک بچیت.

گه‌لی کورد باش ده‌زانێ که ئەگه‌ر ئیمتیازی نه‌وت بدریتته‌ یه‌کیته‌ی سۆقیه‌ت، کوردی هه‌ژار ده‌توانی بچێ له‌وێ کار بکا و زانیاری و شاره‌زایی به‌ده‌ست به‌یتنی و له‌ کاروباری فه‌ره‌ه‌نگییه‌وه‌ به‌ره‌وه‌پیش بچیت. کورده‌کان باش ده‌زانن که یه‌کیته‌ی سۆقیه‌ت دۆستی هه‌ره‌ نزیککی گه‌لانی بچوکه و بۆ گه‌یشتن به‌مافی خۆیان یارمه‌تییان ده‌دات. له‌به‌ر ئەوه، ئیمه به‌ئهرکی خۆمانی ده‌زانین که به‌هه‌موو توانا و ر‌یگایه‌که‌وه‌ له‌م باره‌یه‌دا هه‌ول بدین که ده‌وری یه‌کیته‌ی سۆقیه‌ت له‌ ئیتراندا په‌ر ده‌ستیتنی و به‌هێز بکریت، چونکه به‌هێزبوونی یه‌کیته‌ی سۆقیه‌ت له‌ به‌رزه‌وه‌ندی ئیمه‌ دایه.

سلاو بۆ نه‌به‌زی یه‌کیته‌ی سۆقیه‌ت

بژی کورد و کوردستان

نه‌مان بۆ ساعید و ساعیدییه‌کان^(۳).

ژ. ک جیا له‌و به‌شه‌ چالاکیانه، گه‌لیک چالاکی تریشی هه‌بووه، که له‌ به‌شه‌کانی پیشوودا ئاماره‌یان بۆ کراوه. بۆ نمونه‌ ده‌کری په‌نجه‌ بۆ دیداری نوێنه‌رانی ژ. ک له‌گه‌ل خه‌لیلی فه‌هیمی وه‌زیری کاری ئیتران، ناردنی تیلگرافی حه‌مه‌ ره‌شید خان بۆ په‌رله‌مانی ئیتران، پیکه‌ینانی میتینگ بۆ گرتنی شاره‌بانیه‌ی و فه‌رمانداری مه‌هاباد و..... و سه‌رئه‌نجام پیکه‌ینانی جه‌ژن به‌بۆنه‌ی سه‌رکه‌وتنی ده‌وله‌ته‌ هاوپه‌یمانه‌کان به‌سه‌ر فاشیزمدا و هه‌له‌کردنی ئالای نه‌ته‌وايه‌تی کورد راکیشین.

۲- ساعید به‌ر له‌وه‌ی ب‌ب‌یتته‌ سه‌رۆک وه‌زیر، له‌ خولی ۱۴ په‌رله‌مانی ئیتراندا، وه‌زیری کاروباری ده‌ره‌وه‌ی حکومه‌تی سه‌هیلی بووه. جاریک له‌ ۸ی خاکه‌لیوه‌ی ۱۳۲۳- ماری ۱۹۴۴ بۆ ماوه‌ی ۸ مانگ بوو به‌ سه‌رۆک وه‌زیر و جاری دووه‌میش له‌ خه‌زه‌له‌وه‌ی ۱۳۲۳- ۱۹۴۴ کابینه‌ی نوێی به‌ خولی پا‌زده‌ی په‌رله‌مانی ناساندوه. با‌زیرگان ع‌صر په‌لوی، محمود طلوعی، تاران.

۳- ئه‌رشیفی وه‌زاره‌تی ده‌ره‌وه‌ی رووسیه‌ی فیدراتیف ف ۰۹۴ / ئو ۳۰ / د ۶۶ / پ ۳۴۸ / لاپه‌ره‌ی ۱۲۶-۱۲۷. ئەم راپۆرت هه‌روه‌ها له‌ لاپه‌ره‌ی ۵۴ ی راپوونی ژماره ۲۲- ۱۹۹۷ دا بلا‌کراوه‌ته‌وه.

هه‌لکردنی ئالای کوردستان

یه‌کێک له هه‌نگاوه هه‌ره گه‌رنه‌گه‌کانی کۆمه‌له‌ی ژبانه‌وه‌ی کوردستان هه‌لکردنی ئالای کوردستان بووه، که ئه‌م‌په‌ڕۆ به‌هه‌تایه‌تی کورد ده‌ژمێری. هاشمۆف و عه‌لی ئه‌که‌به‌ڕۆف له راپۆرتی خۆیاندا، که به‌ناوی کۆنسولی سوڤیه‌ت له ورمی له ساڵی ۱۹۴۵دا ئاراسته‌یان کردووه، ده‌رباره‌ی دروستکردنی ئالای له‌لایه‌ن ژیکافه‌وه‌ ده‌لێن:

پارتی ژ. ک ئالای نه‌ته‌وايه‌تیی بۆ کوردستان دروستکردووه، که بریتیه‌یه له سێ په‌نگ و په‌نگه‌کانیشی به‌په‌نجه‌وانه‌ی ئالای ده‌وله‌تی ئێران. په‌نگی سووری له سه‌ره‌وه‌یه، له‌ژێر ئه‌و په‌نگی سه‌پیه‌یه و له خواره‌وه‌ش په‌نگی سه‌وزه و له ناوه‌نده‌که‌شی هه‌تاو کیشراوه^(۱).

راپۆرتی ۱۲ی ئۆکتۆبه‌ری ۱۹۴۵ی بالۆیزی سوڤیه‌ت له ئێرانی‌ش ئاماژه بۆ ئالای ژ. ک ده‌کات و ده‌لێ:

په‌ڕۆی ۹ مای ۱۹۴۵-۱۹ گولانی ۱۳۲۴، کۆمه‌له‌ی ژیکاف به‌بۆنه‌ی سه‌رکه‌وتن به‌سه‌ر فاشیزمدا له مه‌یدانی ناوه‌ندی شاری مه‌هاباد^(۲) جه‌ژنی گرت. له‌و جه‌ژنه‌دا ئالای سووریان هه‌لکرد و له‌سه‌ر بانی ساختمانی کۆمه‌له‌ی پێوه‌نده‌یه‌کانی فه‌ره‌ه‌نگی سوڤیه‌تیش له مه‌هاباد ئالای نه‌ته‌وايه‌تیی کورد هه‌لکرا. به‌وته‌ی ده‌سه‌لاتدارانی خۆجیتی کورد، ئه‌م کرده‌وه‌یه به‌نیشانه‌ی ئه‌وه‌یه، که کورده‌کانی مه‌هاباد چیترا ئاماده‌ نین ده‌سه‌لاتدارییه‌تی ئێران قه‌بوول بکه‌ن^(۳).

به‌رله‌وه‌ی که کۆمه‌له‌ی ژ. ک بیره‌له‌ دروستکردنی ئالای نه‌ته‌وايه‌تی بۆ گه‌لی کوردستان

۱- ئه‌رشیفی وه‌زاره‌تی ده‌ره‌وه‌ی رووسییه‌ی فیدراتیڤ، ئو ۳۰/د/۳۲۷ پ ۳۶۹/لاپه‌ره‌ی ۵۱-۵۴.

۲- مه‌به‌ست له مه‌یدانی چوارچرای شاری مه‌هاباد.

۳- به‌شیک له راپۆرتی نێردراو له ئێرانه‌وه بۆ «گ. م. ده‌یترف» سه‌کرته‌ری کۆمیته‌ی ناوه‌ندی حیزبی کۆمۆنیستی یه‌کیتی سوڤیه‌ت له‌سه‌ر رووداوه‌کانی کوردستان و پارتی ژیکاف له ۱۲ی ئۆکتۆبه‌ری ۱۹۴۵، له ئه‌رشیفی ناوه‌ندی هه‌لگرتن و لیکۆلینه‌وه‌ی به‌لگه‌نامه‌ میژووبیه‌کانی سه‌رده‌م، ف ۱۷/ ئو ۱۲۸/د ۴۴/لاپه‌ره‌ی ۷۲-۷۹.

بکاته‌وه، «جه‌معه‌تی ته‌عالی کوردستان» یه‌که‌م جار له ساڵی ۱۹۲۰دا ئالای بۆ کوردستان دروست کرد. زه‌مینه‌ی ئه‌و ئالایه له‌سه‌ر کارتی پیتاسی ئه‌و ریکخراوه‌یه کیشراوه‌ته‌وه، په‌نگی سه‌وزه و له نێوه‌راسته‌که‌یدا شکلێ هه‌تاو چاپ کراوه. ئه‌و ئالایه له‌لایه‌ن کاتب (نووسه‌ر)ی گشتیی کۆمه‌له‌ی ته‌عالی کوردستانه‌وه به‌ناوی «زه‌ینه‌ل‌عبه‌دین» دروست کراوه^(۴).

به‌وته‌ی زناز سلوی (قه‌دري جه‌مه‌یل پاشا) ئالای ئه‌م‌په‌ڕۆی کوردستان له‌لایه‌ن «ته‌شکیلاتی کۆمه‌له‌یه‌تی جه‌معه‌تی ته‌عالی کوردستان» وه‌ دروست کراوه و به‌ئالای نه‌ته‌وايه‌تی کورد راکه‌ینه‌راوه و شکه‌که‌شی به‌م جو‌ره‌ بووه: له‌سه‌ره‌وه‌ سوور، ناوه‌ند سه‌پی (له‌سه‌ر سه‌پیه‌که‌ ره‌ژ) و له خواره‌وه‌ سه‌وز^(۵). جیا له‌وه ئیحسان نوری پاشا له بیره‌وه‌رییه‌کانیدا ئاماژه‌ی به‌ئالای کوردستان کردووه و ده‌لێ: بۆ هه‌سکی تیللی له هه‌زی جه‌لالی، ساڵی ۱۹۲۶ راپه‌ری و به‌ره‌و چیا‌ی ئاگری کشایه‌وه. من ساڵی ۱۹۲۷ خۆم گه‌یانه‌ ئاگری و سه‌رۆکایه‌تیی بزوتنه‌وی ئاگریم پێ سه‌په‌را. هه‌روه‌ها له‌لایه‌ن خۆببونه‌وه‌ کۆمیته‌یه‌کی تابه‌ته‌ی سه‌ریازی هه‌ل‌بژێرا. له‌و ساڵه‌دا ئالای سێ په‌نگی سه‌ره‌خۆیی کوردستان، که ساڵی ۱۹۲۰، جه‌معه‌تی ته‌عالی کوردستان په‌سه‌ندی کردبوو، هه‌نرایه ئاگری و بۆ یه‌که‌م جار من ئه‌و ئالایم له‌سه‌ر به‌رزترین لوتکه‌ی چیا‌ی ئاگری هه‌لکرد. من پۆستی سه‌ریازیم له ره‌ژه نه‌به‌زه‌کانی کوردستان پیکه‌یتنا. پاسه‌وانه دلێره‌کانی ئاگری له دووره‌وه هورایان بۆ ئالای کوردستان ده‌کیشا. به‌م جو‌ره له ئاگری ته‌شکیلاتی سه‌ریازی و ئیداره‌یه‌کی کوردیی هه‌بوو و ئالای کوردی ده‌شه‌کایه‌وه^(۶).

هه‌روه‌ها «سوره‌بیا به‌درخان» له‌سه‌ر به‌رگی کتیبی «راپه‌رینی کورد دژی تورک»، که ساڵی ۱۹۲۸ له فیلا‌دلفیای ئه‌مریکا، به‌زمانی ئینگلیزیی بلاوی کردووه‌ته‌وه، شکلێ

۴- جیگه‌ی که‌مال فه‌وزی بتلیسی له ریکخراوی کوردیدا، نووسینی مالمیسائز به‌ زمانی تورکی، لاپه‌ره‌ی ۱۲۷-۱۲۹ و ۱۲۸. دادگای ئیستقلال ۱۹۲۷-۱۹۲۳ نووسینی د. ئه‌رگون ئای باس، ل ۱۵۲، ساڵی ۱۹۸۲ به‌ زمانی تورکی، ئانکارا. ئاکیس، گوڤاری هه‌فته‌نامه‌ی خه‌به‌ری، به‌ زمانی تورکی، ژماره ۱۱، ل ۲۴، ۲۵ دیسمبه‌ری ۱۹۶۷.

۵- ئالای کورد، نووسینی مه‌حمود له‌وه‌ندی به‌ زاواوه‌ی کرمانجی، نارمانج ژماره‌ی ۱۴۱، ل ۷-۶، ناگۆستی ۱۹۹۳، سوید.

۶- بیرهاتنی ئیحسان نوری (هه‌یوی گوڤاری کلتوری گشتیی، لاپه‌ره‌ی ۲۸-۲۱، ژماره ۲، پاريس گولانی ۱۹۸۴.

ئالای ھەلکراوی کۆمەلەئی خۆبەوونی لەسەر بەرگی کتیبەکە ی چاپ کردوو، کە ئەو ئالایەییە، ئیحسان نوری ناماژە ی بۆ کردوو. کتیبی نوری پاشا بۆ جاری دوو م سالی ١٩٩٤، لە لایەن کتیب فرۆشی سارا لە سوید لە چاپ دراووەتەو.

جیا لەو، شیخ مەحمودی حەفیدیش لە سالی ١٩٢٣دا، ئالایەکی سەلتەنەتی بۆ کوردستان دروست کرد. «سیسیل ج ئیدمۆندس» لە لایەری ٤٠٠ی کتیبی «کورد، تورک و عەرەب» دا ناماژە ی بۆ ئەو ئالایە کردوو، کە لە ھێرشى ھاویەشى ھێزەکانی ئینگلیز و عێراقییەکاندا بۆ سەر شاری سلێمانی، لە رۆژی ١٦ی مای ١٩٢٣-٢٦ی گولانی ١٣٠٢، لە ھۆدی کاری شیخ مەحمود لە خۆتەنگەى ناوەندی ئەو شارە بەدەستی ھیناوە. ناویراو لەم بارەییەو دەلی:

«..... ئالایەکی کوردستان و تاجیکی پوولە کەریزیشم دۆزییەو، کە نامادە ی پیکەو دەدان بوون و دەیانویست بیکەن بە ئالای دەولەتی شیخ مەحمود (٧). ئیدمۆندس رەنگی ئالای دەولەتی شیخ مەحمود ئاشکرا ناکات، بەلام ناماژە بۆ تاجیک دەکات، کە شیخ مەحمود ویستوووەتی وەک ھیمای دەولەتی پاشایەتی کورد لە نێو ھەستی ئالاکەدا ھەبێ.

ئەو باسانە و ئالای سەر بەرگی کتیبی سورەبیا بەدرخان پێشان دەری ئەم راستییەن، کە شکل و رەنگ و نیشانە ی ئالای ھەلکراو لە لایەن کۆمەلە ی ژێنەو دە کوردستان و کۆمەلە ی خۆبەوونەو لە ئالای «تەشکیلاتی کۆمەلە ی تە جەمعیەتی تە عالی کوردستان» وەرگیراون، کە ئەویش «زەینە لعا بدین» دروستی کردوو و بێگومان ئەویش رەنگ و نیشانە ی ئالای کوردستانی بە چەشنی ئێرانییەکان، ھیندیەکان، ئیتالیاییەکان و زۆر ولاتی تری جیھان لە رەنگ و نیشانە ی ئالای مادەکان وەرگرتوو. چونکە بەگوتنی ھیرودۆت و کتسیاس میژوونوسانی کۆنی یونانی، میتانییەکان، کاوییەکان و ئیمپراتورییەتی ماد، کە پایتەختە کە یان «ئەکباتانە» ھەمەدانی ئەمڕۆ بوو، خاوەنی ئالای سێ رەنگی سور، سپی و سەوز بوون و نیشانە ی جۆراوجۆری وەک تاج، ھەتاو و شیریان لە ناوەندی ئالاکە یاندا ھەبوو (٨).

٧- کورد، تورک و عەرەب، نووسینی ج. ئیدمۆندس. وەرگێرانی نوسەری ئەم کتیبە.

٨- ھیرودۆت بە زمانی ئینگلیزی. کتسیاس میژووزان و لیکۆلەرەو دەری یونانی کۆن بە زمانی ئینگلیزی.

دوای ھەلەوێشانی کۆمەلە ی ژیکاف، حیزبی دیموکراتی کوردستانی ئێران، دوو گولە گەنم و قەلەمێکی بەرۆژی ناو ئالای کوردستان زیاد کرد. چەند شاعیری نیشتمانپەرۆری سەر دەمی کۆماری کوردستان، وەک مامۆستایانی نەمر ھەژار، قانع و ھێمن بە دەرپرینی ھەستی خۆیان بە شێوێ شیعەرەنگ و نیشانەکانی ئالای کۆماری کوردستانیان شی کردوووەتەو. مامۆستا ھەژار لەم بارەییەو دەلی:

بێ ببینی ئەو کەسە ی پیتی وابوو کورد سەرناکەوئ
کێ بوو پیتی وا بوو تەمی نیگبەت لەسەرمان نارەوئ
داری ئالاکەم وەک چۆقڵە لەبۆ چاوی عەدو
ھەر دلێ خۆشی نەوئ، رەببی وەبەر خەنجەر کەوئ
پارچە کە ی سێ رەنگی خۆی دەنوئیت، رەنگی سور دەلی
تا تۆکیک خۆینی کورد مابێ دەبێ ھەر سەرکەوئ
سپییە کە ی مۆژدە ی بەیانی بەختی کوردی کرد بەیان
رۆژی بەختی کوردی پەیدا بوو نەما پەردە ی شەوئ
رەنگی سەوزی یانی دایکی نیشتمان لە وەرۆکەو
جوان و سەرسەوزە وەگیری کەوتەو عومری نوئ
دوو گولە گەنمی دەلی ئاگات لە رزقی خۆت بێ
خۆت کە برسبی بۆچی دۆژمن پیتی بڑی لێرە و لەوئ
پێو دەلی نووکی قەلەم گەر ژینی خۆشو پێ دەوئ
غەیری من دەست ناکەوئ بۆ ریتی تەرەققی پێرەوئ
لاوەکان نامووسی نو میلیونە ئەو ئالایەمان
گیان بەدەن بۆ حیفزی ئەو نامووسەتان لەمنو کەوئ
ریتی نەجاتە پەنا بۆ ئیتیحادی شوورەوی
سورمە یە بۆ چاوی ئیمە خاک و خۆلی مەسکەوئ
رەببی ھەرکەس دۆژمنی ئەو میللەتە خۆتێنپاکە یە
ژێرکەوئ، کۆستی کەوئ، رەببی سەعاتیک نەسەرەوئ (٩)

٩- پێداچوونەو، نووسینی کەری حسامی، لاپەرە ی ٢٣٦-٢٣٥.

ماموستا هیمن که پلهی شاعیری نه ته وه بی کوردی پی براوه، رهنگ و نیشانه کانی
نالای کوردستان بهم جوړه شی ده کاته وه:

په رچه می سوور و سپی و سه وزی ئەمه
شادیهینه لابه ری دهر د و خه مه
سووره که ی یانی ئەوی بیته بنم
خوینی خوئی برژینتی بو پاراستنم
سپیه که ی یانی که سیکه پروو سپی
هیچ شتیک نه یکرد بی مات و کپی
سه وزه که ی دینیتته به رچاوان ولات
ئەو دهمه ی فهسلتی به هاری جوانی هات
تیشکی رۆژی کورد له ژیر هه وری سیا
هاته دهر ئەنگاوتی وا لوتکه ی چیا
دوو گولّه گه فیشی یانی کشت و کال
زۆر بکه ن مشتی بکه ن عه مبار و چال
پیو ده لئ یاران قه له م، نووکی قه له م
زۆر له شیر چاتر ده پاریزی عه له م^(۱۰)

ماموستا قانع شاعیری شوڤر شگیری کوردیش ئەم پارچه ی شیعری خواره وهی دهر باره ی
رهنگه کانی نالای کوردستان هوندۆته وه:

ئە ی نالای به رزی سی رهنگی جوان
هه ر شه کاوه بیت تا تاخر زه مان
سووریت نیشانه ی شه هیدانمانه
سه وزیت نیشانه ی ده خل و دانمانه
سپیت نیشانه ی ئاشتی ولاته
رۆژت پرووناکیی ریگای نه جاته
گه نمت یانی های! کورده بزانه
نانی خووت مه نی دهستی بیگانه

قه له مت مانای تا رۆژی مردن
تیکۆشی له رتی زانین و خویندن
تا سه ر هه ر بژی نالای کوردستان
هه ر پایه دار بی تا چه رخی ده وران^(۱۱)

پێوهندیی ژ. ک به کوردی به شه کانی تری کوردستانه وه

کۆمهلهی ژبانه وهی کوردستان به پیتی ئامانجی دیاریکراوی بۆ ئازادکردنی کورد و دامهزاندنی دهولهتی گهروهی کوردستان ناچار بووه رهگاژویی بکاته ناو پارچه کانی دیکه ی کوردستانه وه. کۆمهله بۆ گهیشتن بهو ئامانجهی که لکی له دوو شیوه تاکتیکی سه رهکی وه گرته وه. یه که میان به پیتی توانا له کهسانی لایهنگری خۆی لقی ژیکافی له وه هه ریمان ه دامهزاندوو ه و دووهمیان له گه ل کۆر و کۆمه له سیاسیه کانی ئه و جیانه یه کی گرتوو ه و به هاوکاری ئه وان بۆ ئامانجه کانی خه باتی کردوو ه.

کۆمه له جیا له هه ولیر و سلیمانی که ئیداره ی محه لیه ی لێ دامهزاندوو ن، سه ره تا له گه ل کۆمه له ی هیوا به سه ره کایه تیبی ره فیق حیلمی^(۱) و دوابی له گه ل مه لا مسته فای بارزانی سه ره کۆی بزوو تنه وه ی چه کدارانه ی کورد له باشووری کوردستان و ئینجا لقی کوردستانی پارتی کۆمۆنیستی عیراق و سه ره نه نجام پارتی رزگاری کوردستان هاوکاری برایانه ی هه بووه. هه یئه تی ناوه ندیی ژیکاف له نامه ی رۆژی ۱۴ ی سه ره ما وه زی ۱۳۲۳ یدا ئاماژه ی بۆ چۆنیه تی دامهزاندنی پێوه ندی له گه ل حیزبی هیوا و ریکخراوه کانی باشووری کوردستان ده کات و ده نووسی:

کۆمه له ی ژ. ک

ئیداره ی ناوه ندی

به روا ی ۱۴ سه ره ما وه زی ۱۳۲۳ - ۵ دیسه مبه ر ۱۹۴۴

بژی کورد و کوردستانی گه وه!

بۆ به ریز سه ره کۆنسولی یه کیتی سۆقیه ت له شاری ته وریز

۱- حیزبی «هیوا» له کوردستانی عیراق بۆ دامهزاندنی پێوه ندی له گه ل حیزبی ئیمه دوو ئه ندامی خۆی بۆ لای ئیمه ناردوو ه. ئیمه و نوینه رانی حیزبی هیوا

۱- کۆمه له ی هیوا سالی ۱۹۳۹ له باشووری کوردستان دامهزرا و سالی ۱۹۴۳ به هۆی ناکوکی له ناو ئه ندامانیدا هه لوه شایه وه.

بریارماندا به هه موو هیزه وه بۆ به ره وه پیتشبردنی ئامانجه کانی ئه و دوو حیزبه یانی «نازادکردنی نه ته وه ی کورد» تیبکۆشین. ئه وان قه بو لیان کرد، هه رکاتیک بخوازن له گه ل حکومه تیک پێوه ندی بگرن، پرس به ئیمه بکه ن. ئیداره ی محه لیه ی ئیمه له هه ولیر له گه ل سه ره کۆی حیزبی هیوا گفتوگۆی کردوو ه. بۆ ئاگاداربوون له بیرو بۆ چوونی ناو براو، پرسیارمان لێ کرد. به پیتی نامه ی ۱۷ ی نوڤتیمبه ر - ۲۶ ی خه زه له وه ری ئیداره ی محه لیه ی حیزبی ئیمه له هه ولیر، هه یئه تی محه لیه ی ئیداره ی ئیمه له گه ل هه یئه تی محه لیه ی حیزبی هیوا له هه ولیر چاوپیتکه وتنیان هه بووه. له نامه یه کدا باس له پێوه ندی و لایهنگریکردنی ئه وان له ئینگلیزه کان ده کات. ئیداره ی ئیمه له هه ولیر ده یه وی رای رتبه رانی دیکه ی حیزبی هیوا له شاره کانی تر بزانی.

۲- له عیراق ریکخراوتیکی کۆمۆنیستی هه یه، که له م دوا یانه دا به نه یینی رۆژنامه یه ک بلاو ده کاته وه. ئه و ریکخراویه له رۆژنامه ی خۆیدا سلاو بۆ نیشتمان بلاو که ره وه ی بیری حیزبی ئیمه ده نیرێ. پارتی کۆمۆنیست ده یه وی له گه ل ئیمه پێوه ندیی هه بی. چونکه با وه ری به ئیداره ی محه لیه ی ئیمه له عیراق نه کردوو ه، بۆ خۆی نوینه ری ناردوو ته لامان.

۳- بلاو کرا وه ی ئیمه ده رباره ی نه خشی باکوری ئیران گه بشتوو ته عیراق و بلاو بووه ته وه.

هه یئه تی ناوه ندیی ژ. ک له نامه یه کی تریدا ده رباره ی دامهزاندنی پێوه ندی له گه ل کۆمه له ی هیوا بۆ کۆنسولی سۆقیه ت له ته وریز ده نووسی:

جیا له ریکخراوه کانی ئیمه له کوردستانی عیراق، حیزبیکی تر هه یه به ناوی هیوا، که له و به شه ی کوردستاندا بۆ به رژه وه ندیی گه لی کورد تیده کۆشی. چه ند ئه ندامی ئه و حیزبه پێوه ندییان به ئه ندامانی حیزبی ئیمه وه گرتوو ه، که دوابی ئه و پێوه ندیه شتوه ی ره سمیه ی پیدراوه. ئامانجه بنجینه ییه کانی حیزبی هیوا له گه ل ئامانجه کانی حیزبی ئیمه یه ک ده گرنه وه و ته نیا جیاوازی ئیمه له گه ل حیزبی هیوا له پێوه ندی له گه ل شتوه ی ئه ندام وه گرتن و سیستمی ئیداره کردنی حیزب دا یه.

چونکه کۆمه له ی ژیکاف و کۆمه له ی هیوا خاوه نی یه ک ئامانج بوون، ژ. ک به شیک له

راپۆرتە ناردراوه‌کانی بۆ سۆقیهت و لاپه‌ره‌کانی نیشتمانی بۆ پێشاندانی ههستی براهه‌تی
 خۆی له‌گه‌ڵ هیوا ته‌رخان کردووه. بۆ نمونه له‌سه‌ر لاپه‌ره‌ی ۲ی نیشتمانی ژماره‌ یه‌کدا
 نووسیویه‌تی «بژی سه‌رۆک و کورد و کوردستان و هیوا»^(۲). ژ. ک هه‌روه‌ها له
 لاپه‌ره‌کانی ۲۰-۲۱ی نیشتمانی ژماره‌ ۳-۴دا به‌پۆنه‌ی پێوه‌ندی به‌هیزی به‌هیوا، ئه‌و
 شیعری خواره‌وه‌ی له‌ شاعیریکی ناسراو به‌ناوی نه‌تییی «ئا- ل. ب» بلاو کردووه‌ته‌وه‌:

کۆمه‌له‌ی هیوا و هه‌رفی «ژ. ک»

ئه‌ی خدایا بوم بنیره قاصیدیکی سینه صاف
 بچته خزمه‌ت کومه‌لی هیواو هه‌رفی ژێ و کاف
 گیر نه‌بێ بروا له‌ قه‌ولی من بچی پێیان بلێ
 ئه‌ی مدیری اتحاد و ئه‌ی مه‌داری اتتلاف
 من له‌ داخی کوردی به‌د ئه‌خلاق و بێ عیلم و سه‌واد
 یا ده‌بێ بمرم وه‌یا هجره‌ت بکه‌م بۆ کیوی قاف
 عنصر و ماهیه‌تی ئه‌م قه‌ومه‌ هه‌ر کبیره و غروور
 هیچ له‌ باریاندا نییه‌ غه‌یره درۆ و لاف و گه‌زاف
 حه‌ق نه‌ناس و ناسوپاس و بێ ئه‌ساس بێ حه‌واس
 مفسد و ئه‌هلی غه‌ره‌ض مایل به‌جه‌ور و اعتساف
 گه‌ر ده‌چن که‌ر دزین و راو رووت و رێگری
 وا ده‌زانن ده‌چنه سه‌ر شایب و زه‌ماوه‌ند و زه‌فاف
 که‌س نییه‌ پێ یان بلێ ئه‌ی پۆر نیفاقی بێ ویفاق
 تا به‌که‌ی تو‌خدا هه‌تا که‌ی ئه‌و شیقاقه و اختلاف
 غه‌یره کوردی بێ تعصب میلله‌تی دنیا هه‌مو
 بونه صاحب سه‌روه‌ت و عیلم و سه‌واد و موشکاف

نوێنه‌رانی ژ. ک و هیوا سالی له‌ بناری چپای دالانپه‌ر له‌نیۆره‌شماله‌کانی شیخ زنجیره
 کۆبوونه‌یه‌کیان بۆ گرتدانی خه‌باتی هاوبه‌ش پیکه‌پێناوه. به‌پێی نووسینی مامۆستا هه‌ژار

۲- ژ. ک له‌ گۆفاری نیشتمانی ژماره‌ پێنجه‌مه‌وه‌ دروشمی «بژی کورد و کوردستانی گه‌وره‌»ی به‌رز
 کردووه‌ته‌وه‌.

له‌ چیشتی مجیۆردا، که‌ خۆی یه‌کیک له‌ ئه‌ندامانی نوێنه‌ر له‌و کۆبوونه‌وانه‌دا بووه،
 نوێنه‌ران له‌سه‌ر ۱۲ خالی پێک هاتوون. کۆمه‌له‌ی ژ. ک کاتیکی خه‌ریکی چاپی
 بپاره‌کانی ئه‌و کۆبوونه‌وه‌یه‌ له‌ نیشتمانداندا بووه، له‌لایه‌ن رێبه‌راهه‌تی کۆمه‌له‌ی هیواوه
 ئاگادار کراون، که‌ ئه‌وان خالی ۱۲ی پێک هاتنه‌که‌یان قه‌بوول نییه‌. له‌به‌ر ئه‌وه
 رێبه‌راهه‌تی ژ. ک له‌ چاپی بپاره‌کانی دالانپه‌ر پاشگه‌ز بووه‌ته‌وه‌. خالی ۱۲ی پێک
 هاتنی دالانپه‌ر که‌ به‌کۆبوونه‌وه‌ی «سێ سنوور» ناوبانگی ده‌رکردووه‌ بریتیه‌ له‌:

«ئه‌گه‌ر ئینگلیز له‌ عێراق به‌شی به‌ن به‌کورد، نا‌بێ کوردی ده‌ره‌وه‌ی عێراق
 هه‌لاوتی، چونکه‌ کوردستان یه‌کپارچه‌یه. با بلێن ئیمه‌ به‌شی کورد به‌هه‌ق
 ده‌زانین و به‌پێی توانا یاریده‌ی هه‌موو کوردیک ده‌ده‌ین. ئیمه‌ش له‌گه‌ڵ
 رووسان هه‌ر ئه‌و هه‌وله‌ ده‌ده‌ین و موکریان له‌ کوردی تورکیا و عێراق به‌جیا
 نازانین»^(۳).

به‌لگه‌نامه‌کانی ژ. ک هه‌روه‌ها باس له‌ حیزبیکه‌ی تازه‌دامه‌زراو له‌ باشووری کوردستان
 ده‌کهن. هه‌یه‌تی ناوه‌ندی لهم باره‌یه‌وه‌ بۆ کۆنسولی سۆقیه‌تی له‌ ته‌وریزی نووسیوه‌:

به‌پێی نامه‌ی گه‌یشتوو له‌ ئیداره‌ی محه‌لیی حیزب له‌ هه‌ولێر، له‌و
 دوایانه‌دا لاوانی کوردی کوردستانی عێراق حیزبیکه‌ی کۆمۆنیستیان
 دامه‌زراندووه‌ و ده‌بانه‌وی له‌گه‌ڵ حیزبی ئیمه‌ پێوه‌ندی دامه‌زرێن و نوێنه‌ر
 بنێرنه‌ لای ئیمه‌. بۆ دامه‌زراندنی پێوه‌ندی له‌گه‌ڵ ئه‌و حیزبه‌، نوێنه‌راهه‌تی
 به‌ئیداره‌ی محه‌لیی هه‌ولێر دراوه‌^(۴).

به‌شیک له‌ راپۆرتی نێراو له‌ ئێران‌وه‌ بۆ «گ. م. دیمیتروف» سکرته‌یری کۆمیته‌ی
 ناوه‌ندی حیزبی کۆمۆنیستی یه‌کیته‌ی سۆقیه‌ت، باس له‌و رێکخراوه‌ کۆمۆنیستییه‌
 ده‌کات و ده‌نوسی:

.... ده‌توانین له‌سه‌ر ئیشوکاری لقی کوردی «پارتی کۆمۆنیستی عێراق»
 بدوین. ئه‌م پارتیه‌ ماوه‌یه‌ک له‌مه‌وه‌یه‌ر دامه‌زراوه‌ و له‌ناو کرێکارانی
 کوردی دانیشتووی به‌غدا و موصل و کارگه‌ نه‌وتیه‌یه‌کانی عێراق و هه‌روه‌ها
 له‌ناو ئاژده‌لدار و جوتیاران و رۆشنبیرانی کوردی ناوچه‌کانی باکوری عێراق

۳- چیشتی مجیۆر، ل ۶۴- ۶۵، نووسینی هه‌ژار.
 ۴- به‌لگه‌نامه‌ی ژ. ک.

و ناوچه‌کانی تورکیا نزیک به سنووری عیراق چالاکه. ئەم پارتییە هەرۆهە لە هەولێر، سلێمانی، بارزان و بادینان شانە و رێکخراوی هەیه. لقی کوردیی پارتی کۆمۆنیستی عیراق گۆفاریکی هەیه بەناوی «یەکیتی تیکۆشین»، کە تا یونی ١٩٤٥، چوار ژمارە لێ بلاوکراوەتەو و هەر ژمارە یەکیشی ٢٤ لاپەرەیه... پرۆگرامی لقی کوردیی «پارتی کۆمۆنیستی عیراق» لە ژمارەکانی ٣-٤ یەکیتی تیکۆشیندا بلاوکراوەتەو، کە ئاراستەتان دەکەم... هتد (٥).

کۆمەڵەی ژ. ک هەرۆهە پێوەندی زۆر بەهیزی بەمەلا مستەفای بارزانی سەرۆکی بزوتنەوێی چەکدارانە باشووری کوردستانەو هەبوو و سەرەرای ئەو کە لە لاپەرە ١٨ ی گۆفاری نیشتمانی ژمارە ١٢ بەخەتییکی درشت نووسیویەتی: «ئەم جەنگی سەرۆکی گەرۆکی کورد (مەلا مصطفی بارزانی) هەلیایساندوووە اختالاییکی میلی کوردە». لە مانگی خەزەلۆری سالی ١٣٢٢-١٩٤٣ شدا لەلایەن ئیدارەی محەلیی شاری ئاخ «مهاباد» هە نامە ی خوارەوێ ئاراستە ی سەرۆک بارزانی کردوو و نووسیویەتی:

بۆ جەنابی زەعیمی ئازادی مەلا مصطفی بارزانی
بژی کوردو کوردستانی گەرۆ

بەناوی هەیهتی کۆمەڵەی ژ. ک لە شاری ئاخ-خ لە پاش زانیی دەنگویاسی شۆرشێ ئازادی موقەددەسی ئێو ئەم موخابەرەیه ئەکەین هیوامان وایە بەتەفصیل وەلامان بدەنەو:

- ١- لە پێش هەموو شتێک تەبریکی زەعیم و لەشکری ئازادی کوردستان دەکەین کە زال بوو بەسەر دوژمندا.
- ٢- بۆ ئەوێ کە ئیمە ئەو عاطیفە جوانە ی کە بەرامبەر ئێویمان هەیه و شعوری برایهتی، کوردایەتی، یەکیتی یارمەتییهکی عەمەلی و فیعلی بێ وایە ئەم

٥- بەشێک لە راپۆرتی نیراوی ئێرانەو بۆ «گ. م. دیمیتروف» سکریتیری کۆمیتە ی ناوەندی حیزبی کۆمۆنیستی یەکیتی سۆقیەت لەسەر رووداوەکانی کوردستان و پارتی ژیکاف لە ١٢ ی ئۆکتۆبری ١٩٤٥، لە ئەرشیفی ناوەندی هەلگرتن و لیکۆلینەوێ بەلگەنامە میژووییەکانی سەردەم، ف ١٧ / نو ١٢٨ / ٤٤ د لاپەرە ی ٧٢-٧٩.

مەعلوماتە ی خوارەوێ بزانی، چونکە خۆمان تەقدیری مەوقیفی ئەمە دەکەین بەرامبەر بەمەسئولییهتی دوول.

٣- براعتی ئەوێ ئێو چیه، ئایا ئیدیعای ئازادی کوردستانی عیراق دەکەن وە یاخود هەموو کوردستانی گیتی وە ضیمەن کوردستانی تورکیا.

٤- مەوقیفی ئێو بەرامبەر سیاسەتی ئەجنەبی لە عیراق دا چیه و ئەگەر هاتو لە طەرەف ئەم سیاسەتە تەهیدید وە یاخود ئیقناع کران ئەوێ رادەووستین وە یاخود دوام دەکەن.

٥- رەئی ئیمە ئەوێ کە ئەوێ موقەددەسی ئێو ناویکی عومومی وەرگری یەعنی ئیدیعای ئازادکردنی هەموو کوردستان بکەن وە بۆ ئەمە دەبێ کوردی گیتی بەمەشەرەت تەعاونتان لەگەڵ بکا وە لە ژێر قیادە ی ئێو لەشکری کوردی لە هەموو کوردی گیتی تنظیم بکری بۆ ئەوێش دەبێ ئامادە بن لە عقدی موئتمەریک لە حالی حازر لە ئێو و هەیهتی ئیستیشارە ی ئێو و هەیهتی ئیستیشارە ی ئیمە تەنزیم بکری و جینگە و زەمان تەعین بکری بۆ ئەم موئتمەرە چ لە ئەرزێ عیراق چ لە ئەرزێ کوردستانی ئیران لەم موئتمەرە هەموو مطالبی کورد بەشکلی پەیمانکی میلی تەعین بکری وە لە طرف هەموومان ئیمزا دکری وە لەم موئتمەرە دا میزانی عەسکەری تەعین دکری وە واجیباتی هەموو لایەک تەعین دکری.

٦- پێویستە مەوقیفی حەربی خۆتان لەگەڵ مەوقیفی حەربی دوژمن بۆمان موفەصەلەن وە بەدیققەت تەعین بفرموی لەگەڵ مەوقیفی عەشایری کوردی عیراق بەرامبەر ئێو.

٧- بۆ ئازادبوونی کوردستان دەبێ سیاسەتی یەک لە دوەلی موعەظمە لەگەڵمان بێ بەرەئی ئیمە ئەم دەوڵەتە دەوڵەتی شۆرەوییە. رای ئێو بەم خصوصە چیه چونکو نابێ علی الحیاد بین لەگەڵ هەموو دەوڵەتان.

٨- لە هەموو موهیمتر پێویستە بەسەرەتییکی موستەعجەل ئیجتیهادی خۆتان بەیان بکە ی بەخصوصی رای ئینگلیز بەرامبەر ئەوێ ئێو و گفتوگۆیان لەگەڵ ئێو چیه چونکی ئیمە ئەزانین بەتەحقیق نابێ ئینگلیز لەم ئەوێه بێ دەخل بێ.

٩- ئیوه زه عیمیکی نازادپهرستان هیج نه بی موکافه حه ی زولم ئەکه ن بۆ عه شیره تی خو تان وه کوردی ئیران به روحی برایه تی کوردایه تی زۆر ئیشتیاقی هه یه بۆ موفه ق بوونی ئیوه به هه رچ نه وعیک ببی وه ئاماده یه بۆ یارمه تی ئیوه به گوێره ی موسامه حه ی زرووفی سیاسی مه مله که تمان وه که ئەم سوئالانه ئەکه ین مه قصودمان ئەوه یه که ته ئمینی یارمه تیبه کی زۆر گه وه بۆ ئیوه بکه ین و حه ره که تی مو باره کی ئیوه بکه ینه حه ره که تی میلی عمومی تاکو له تاریخدا ئەم فه خره بۆ ئیوه ته سجیل بکری.

له لایه ن هه یئه تی شوو رای شاری ئا-خ « ٢٠ »

له به لگه نامه رووسییه کانی شدا ئاماژه بۆ پێوه ندیی ژیکاف و بارزانی له باشووری کوردستان کراوه و هاشمۆف سه رکۆنسولی سوڤیه ت له ورمی له راپۆرتی ١٨ ی ماری ١٩٤٥ یدا ده لێ:

... چالاکیی ژ. ک له کوردستانی عێراق له ژێر دهستی مه لا مسته فا دابه و به پیتی هه والی گه یشتوو ژیکاف له ویش په ره ی ستان دووه. له سه ره تای ١٩٤٥ وه کۆمه له ی ژیکاف له ناوچه کوردنشینه کانی باشوری پۆژه له لاتی تورکیا هاو سنووری ئیران و عێراق دهستی کردووه به ریکه خستنی شانه کانی.

زۆریه ئەندامانی ژ. ک له عێراق و تورکیا و ههروهک کوردستانی ئیران پۆشن بیرانی پێشکه وتوو، بازرگانی بچووک، پیشه ساز، کوردی ئاسایی و ئاژه لدار و جوتیارن. ههروه ها ژماره یه ک فیو دالی کوردیش له ریزی ژیکافدان. چالاکی ژ. ک له عێراق و تورکیا به چالاکیی پارتیه کوردیه کانی ئەو هه ریمان هه گری دراوه و هه موویان له به ره یه کدا خه بات ده که ن. بۆ نمونه له کوردستانی عێراق گروپی «رژگاری کوردستان» له سه ره تای سالی ١٩٤٥ پیک هاتوو و شان به شانی کۆمه له ی ژ. ک هه لده سوړی. گروپی رژگاری کوردستان له ناوچه کانی باکوری عێراق له ژێر دروشمی «بژی کورد و کوردستانی گه وه و نازادی و سه ره خۆبی بۆ کوردستان» خه بات ده کات (٦). سه ره کرده کانی ئەو گروپه و

٦- به شیک له لقی کوردستانی حیزبی شیوعی کوردستانی عێراق به یه کیتی تی تیکۆشین (وحدة النضال) ده ناسرا. سالح حه یده ری سکرتری یه کیتی تی تیکۆشین بوو. کۆمیته ی ناوه ندیه که ی له عه لی عه بدوللا، ره شید عه بدولقادر، عه بدولسه مه د محمه د، نافع یونس، که ریم توفیق و نوری

چالاکی تری بۆ ئیمه روون نییه و ئاگاداری پرۆگرامه که شی نیین (٧).

پێوه ندیی کۆمه له له باکور و رۆژئاوی کوردستانیش (تورکیا و سوریه) به کوردی ئەو دوو به شه ی کوردستانه وه گرتدراوه و په ره یستان دووه. به پیتی راپۆرتی کۆمه له، ئیباره محه لیه کانی کۆمه له له باشوور و حیزبی هاو په یمانی «هیاو» داوایان لێ کردووه، کۆمه له کۆتایی به پێوه ندیه هه یه ره سه مییه کانی خۆی له گه ل کوردی «سوریه» بیتی و شیوه ی ره سمی به پێوه ندیه کانی بدات (٨). هه ره ها، هاشمۆف له راپۆرتی ١٨ ی ماری ١٩٤٥ یدا ئاماژه بۆ پێوه ندیی ژ. ک به کورده کانی به شی باکوری کوردستانه وه ده کات و له به شیک راپۆرته که یدا ده نوسی:

پۆزی ٢٧ ی ماری ١٩٤٥ چاوم به که سه یه تی به ناو بانگی کورد شیخ «عه یه دوللا» که وت. گوتی ئەرکی سه ره شانی کورد و سه ره کرده ناسرا وه کان، ئیستا هه ولدان بۆ سه ره خۆبی کوردستانه، بۆ ئەم مه به سه ش له لایه ن پارتی ژیکافه وه زۆر هه ول ده درێ که کورده کان یه کتر بگرن. ئەم پۆ زۆریه ی کورده کان ئەندامی پارتی ژیکافن. هه ره ها کاریکێ زۆر بۆ دا بینه کردنی یه کیتی له گه ل کوردی به شه کانی عێراق و تورکیا ده کریت. به فه رمانی ژ. ک چه ند که س له عێراقه وه به رتگی سوره دا نیراونه تورکیا، تا کورده کانی تورکیه ریکه خه ن و چالاکیان بکه ن، به لام نیراوه کان له لایه ن کاربه ده ستانی تورکه وه گیراون و تا ئیستا هیج هه والیکیان لێ نه زانراوه.

شیخ گۆیا ناوی گیراوه کان نازانی، به لام له نینوان سه ره کرده کانی کوردی عێراقدا ناوی

= محمه د ئەمین پیکهاتبوو. ئەو به شه دژی چوون بۆ ناو حیزبی شیوعی بوو، ده یوبست هه موو هیزه پێشکه وتووخوازه کان یه کبگرن و له پیناوی دامه زراندنی ده وله تیکێ سه ره خۆی دیوکراتی کورد دژی داگیرکه ران خه بات بکه ن. ئەو حیزبه گه لیکێ هه ولدا بۆ دامه زراندنی پارتی رژگاری کوردستان و سه ره نه نجام به شیک له ئەندامانی پارتی رژگاری و ژماره خه باتگێرپیکێ تر، پارتی دیوکراتی کوردیان به سه رۆکایه تی سه رۆک مسته فا بارزانی دامه زراند. گۆرانکارییه رامیاریه کان له عێراق ١٩٤١- ١٩٥١ نووسینی جه عفه ر عه باس حه میدی، وه رگێرانی فه هد گردوانی.

٧- ئەرشیی و وه زا ره تی ده ره وه ی رووسییه ی فیدراتیو ف ٠٩٤ / نو ٣١ / د ٧٠ / پ ٣٥٤ / لاپه ره ی ٨٧- ٨٢.

٨- به لگه نامه ی ژ. ک.

«ماجید بهگ» وهزیری کشتوکالی عیراق و «ئهمین زهکی بهگ» پرۆفیسۆری زانستی میژووی برد. ههروهها ناوی میرزا «برایی حاجی قادر»، «حهسهن ناغای کوری مهحمود ناغا»ی هۆزی دییوگری که ئیستا دانیشتووی تهوڕیزه و زهیبیحی ئاشکرا کرد، که پتوهندیی لهگهڵ کۆنسولی سۆقیهت ههیه و گوتی ئهوانی تر نانسێ، چونکه رێبهراههتیی پارتی ژیکاف نهتییه.

له بارهی قازی محهمدهوه شیخ عوبهیدوللا گوتی، دواي گهراوههی له تاران چالاکانه له پارتی ژیکافدا کار دهکات. شیخ عوبهیدوللا لهو رۆژانهدا لهگهڵ قازی محهمده و پیاوه ناسراوهکانی تری کورد چاوپێکهوتنی ههبووه و دهسهلاتیان بهشیخ داوه، لهنیوان کوردهکانی سهرسنوری ئییران و تورکیا کار بکات و ههول بدات کۆتایی بهدوژمنایهتیی نیوان عهشیرهتهکان و پاوړوت له ناوچهکان بێنێ. بۆ ئهوهی کۆتایی بهدووبهههکی بێ، بپاره ههراکام له سهراکوره کوردهکان له ناوچهی خۆیاندا خهبات بکهن و عومهرا خانی شهریفیش بۆ ئهم مهبهسته ههول دهدات. شیخ گوتی، دواي تهواو بوونی ئهو ئیشوکاره، بپاره کۆبوونهوهیهکی گهوره بکریت. ئهم کۆبوونهوهیه سێ کهسه دهستنیشان دهکات، بچنه مۆسکۆ بۆ لای هاوڕێ مۆلتوۆف. ئهم دهسته نوێنهراوه بپاره داواي لیکۆلینهوهی کیشهی کورد له کۆنفرانسی «سانفراسیسکو» بکهن.

شیخ عوبهیدوللاي گهیلانی نامهي ژیکافی له کۆنسولخانه بهجیهتیهت که بههۆی ئهو نامهیه دهسهلاتی درابوو به لهناو کوردهکانی دانیشتووی ناوچهکانی نزیک سنووری ئییران و تورکیا ههلسووی... هتد⁽⁹⁾.

دامهزرانی حیزبی دیموکرات و ههلهشانی ژ. ک

پیشتر ئاگاداری هۆی ههلهشانی کۆمهلهی ئازادیخوازی کوردستان بووین. له راستیدا ناکۆکیی نیوان ئهندامانی کۆمهلهی ئازادیخوازی کوردستان، که ههلهشانی ئهو کۆمهلهیهی بهدواوه بوو، دهگهراوه سهراکوره بپارێ ئهندامانی کۆمهله سهبارته بهدهستهیهردانی کاربهدهستانی سۆقیهت له کاروباری کوردستاندا. عهزیزی زهندی و غهفوری مهحمودیان دژی دهستهیهردانی سۆقیهت بوون له کاروباری کوردستاندا. ئهو ناکۆکی و بهربههکانییهی ئهندامانی کۆمهله بهراوهیهک بهرزبووهوه، که عهزیزی زهندی و مهحمودیان بهلایهنگریکردن له ئالمانی نازی و ئییران تاوانبار کران و کۆمهلهیان بهجیهتیهت. عهزیزی زهندی چو له تاران نیشتهجێ بوو، مهحمودیان له گهراهی جولهکانی شاری مههاباد تیرۆر کران. دواي ئهم رووداوانه و جیگیربوونی سوپای ولاته هاوپهیمانهکانی ئینگلیز و سۆقیهت له رۆژههلاتی کوردستاندا، ئهندامانی کۆمهله ناوی کۆمهلهی ئازادیخوازی کوردستانیان گۆری و کردیان بهکۆمهلهی ژیانهوهی کوردستان.

کۆمهلهی ژیانهوهی کوردستان له جهویکی ئارام و لهباری سیاسیییدا چالاکیهکانی دهست پێ کرد، بهلام چونکه له بهرامبهر دهربهگه کوردهکاندا که له تارانوه پشتیان دهگیرا، دهسهلاتیان نهبوو، ههراشهی لێ دهکرا و تهناوت ئهندامانی دهگیران و ئازار دهدران. ههراچهنده کۆمهله پتیرهیهی دهستاند و گهشهی دهکرد، دهربهگه بهرهههستکارهکان هاتر و بهفروپیتلتر دهبوون، تا سهراکوره نجام بهشیکی مهزنیان تهشه نهیان کرده ناو ریزهکانی کۆمهلهوه و چهنگیان بهجهرگی داگرت. هۆی بهربههکانی کردنی دهربهگهکان دژی کۆمهله دهگهراوه سهراکوره ههولێ کۆمهلهی ژیانهوهی کوردستان بۆ گهشهپیدانی باری کۆمهلهیهتی و ئابووری گهلی کورد. بهرگریکردنی کۆمهله له مافی جوتیاران و زهحمهتکیشان و بهدهست گرتنی دهسهلات له کوردستاندا، زهبری کاری له دهسهلاتی ئابووری، کۆمهلهیهتی و کهسایهتیی دهربهگهکان دهدا و بهرزهوهندیی ئهوانی دهخسته مهترسییهوه. له بهر ئهوه بهرزهوهندیخوازانی نیوخوازی و له ریزی یهکهمدا دهربهگه کۆنه پهراستهکانی کوردستان دوژمنی سهراکوره کۆمهله بوون. رێبهراههتیی کۆمهله زۆرجاران له گۆفاری نیشتمان و بهلگهنامهکانیدا ئامازهی بۆ ئهو دیاردهیه کردووه و تهناوت له بهلگهنامه رووسییهکانیشدا پهلهجیان بۆ راکیشراوه.

9- ئهرشیقی وهزارهتی دهروهی روسیهی فیدراتیف ف 094 / نو 31 / د 70 / پ 354 / لاپهه
87-82.

جیا له دهره به گه کۆنه په رسته کانی کورد، کۆمه‌لی کورده واریش به هۆی لاوازی فه ره‌ه‌نگی، کۆمه‌لایه‌تی و سیاسی، به‌شیه‌ی ناراسته‌وخۆ له‌مپه‌ری به‌ر پێشکه‌وتن و سه‌ره‌کوتنی کۆمه‌له‌ بووه. له‌و کۆمه‌له‌ کال و نارسه‌ دوکه‌وتووێ ئه‌وکاتی کوردستاندا، که هه‌شتا سه‌رده‌می دهره‌به‌گایه‌تی پشت سه‌ر نه‌نابوو و بورژوازی بچووک له‌ شاره‌کاندا، ده‌وریکی کاربگه‌ری نه‌بوو، خه‌لک و له‌ پێشه‌وه‌ی هه‌مووان توێژی رووناکیی بورژوازی بچووک کورد خۆی بۆ ساخ نه‌ده‌کرایه‌وه و هه‌رجاره‌ی به‌لایه‌کدا ده‌که‌وت و سازیکی لی‌ ده‌دا و که‌م بوون ئه‌وانه‌ی به‌رژه‌وه‌ندییه‌کانی خۆیان فیدای به‌رژه‌وه‌ندی گه‌شتی خه‌لکی کورد بکه‌ن. هاشموڤ و عه‌لی ئه‌که‌به‌رۆڤ له‌ راپۆرتی سالی ۱۹۴۵ی کۆنسولی سۆڤیه‌ت له‌ ورمی، له‌م روانگه‌یه‌وه‌ پیاوه‌ ناوداره‌کانی کۆمه‌لگای کورده‌وارییان دابه‌شکردوه‌ به‌سه‌ر سی گروپاندا و نووسیویانه‌:

– به‌شیک له‌ پیاوه‌ ناوداره‌کانی کورد به‌م سی مه‌به‌سته‌ی خواره‌وه‌ چوونه‌ته‌ نیو‌ریزی پارتی ژیکافه‌وه‌.

۱- ژماره‌یه‌ک به‌له‌به‌رچاو گرتنی به‌رژه‌وه‌ندی تابه‌تی خۆیان، له‌ ریزی یه‌که‌مدا بۆ ئه‌وه‌ی به‌رژه‌وه‌ندییه‌ ئابوورییه‌کان و ده‌ستکه‌وته‌کانی خۆیان له‌ بواری کشتوکال و بازرگانیه‌ی ... هتد بپاریزن.

۲- ژماره‌یه‌کی تریان به‌م مه‌به‌سته‌ چوون له‌ ژیکافه‌وه‌، که‌ رای یه‌کیه‌تی سۆڤیه‌ت بۆ لای خۆیان راکێشن، چونکه‌ ئه‌وانه‌ وا بیره‌که‌ نه‌وه‌، که‌ ژیکاف به‌پیتی مه‌به‌ستی سه‌ره‌کی خۆی که‌ دابینه‌کردنی سه‌ربه‌خۆیی کوردستانه‌، هیوا و پشتیوانی سۆڤیه‌ته‌.

۳- گروپی سیه‌م که‌ ژماره‌یان زۆر که‌مه‌، ته‌نیا به‌هۆی هه‌ستی نیشتمانپه‌روه‌رانه‌یان هاتوون له‌ ریزی ژیکافه‌وه‌ و وا له‌و پارتیه‌ گه‌یشتوون، که‌ رزگاریکه‌ری ته‌واوی کوردستانه‌^(۱).

به‌پیتی ئه‌و رووداوانه‌ی که‌ له‌ به‌شه‌ جیاوازه‌کانی ئه‌و کتیه‌دا ئاماژه‌یان بۆ کراوه‌، ده‌توانین ب‌پێین دوو هۆکاری نیوخۆیی و ده‌ره‌کی ده‌ستیان دایه‌ ده‌ستی یه‌ک و هۆکاری ده‌ره‌کی له‌باری مادی و مه‌عنه‌وی و فیکرییه‌وه‌ زه‌مینه‌ی بۆ هۆکاری نیوخۆیی خۆشکرد تا پۆلی کاری خۆی بۆ هه‌له‌وه‌شاندنی کۆمه‌له‌ی ژبانه‌وه‌ی کوردستان بگێڕی.

به‌رله‌وه‌ی که‌ به‌وردی ئاماژه‌ بۆ هۆکاری نیوخۆیی بکه‌م، ده‌بێ ئه‌وه‌ روون بکه‌مه‌وه‌، که‌

۱- ئارشیفی وه‌زاره‌تی دهره‌وه‌ی رووسییه‌ی فیدراتیڤ ئو ۳۰/د/۳۲۷/پ/۳۶۹/ لاپه‌ری ۵۱- ۵۴.

هه‌رکام له‌ دوژمنه‌ داگیرکه‌ره‌کانی کوردستان و دۆست و لایه‌نگرانیان، شۆڤینیسته‌کانی فارس، تورک، عه‌ره‌ب و ئۆرگانه‌کانیان، له‌ هه‌یج هه‌ول و تیکۆشانیک بۆ له‌ناوبردنی هه‌ستی رزگاریخوازانه‌ی گه‌لی کورد و بزوتنه‌وه‌کانی، له‌ پێشه‌وه‌ی هه‌مووان کۆمه‌له‌ی ژبانه‌وه‌ی کوردستان هه‌لگری ئه‌م بیره‌ کۆتاییان نه‌کردوه‌ و به‌شیه‌ و رێگای جۆراوجۆر به‌ربه‌ره‌کانییان له‌ گه‌ل کردوه‌. هه‌شتا دوا‌ی تیه‌رپوونی پتر له‌ سه‌ده‌یه‌ک به‌سه‌ر بزوتنه‌وه‌ نه‌پساوه‌کانی گه‌لی کورد له‌ کوردستاندا، نه‌ته‌وه‌ سه‌رده‌سته‌کان ده‌رسیان له‌ رابردوو وهره‌گرتوه‌ و پروپاگه‌نده‌ی ده‌وله‌ته‌ دیکتاتۆره‌کانیان رێگای نه‌داون له‌ ته‌نگه‌ی بیی مه‌زنخوازی ده‌رچن و فیکری ئازادخوازی له‌ میتشکیاندا چه‌که‌ره‌ بکات و به‌لانی که‌مه‌وه‌ خۆ له‌ دوژمنایه‌تیه‌ی گه‌لی کوردی کۆلۆنی بپاریزن. راستی تاله‌، به‌لام گوتی پتیه‌سته‌. له‌ سه‌رده‌می ئه‌مه‌رۆشدا که‌ ده‌یان حیزب و رێکخراوی رهنگا‌وه‌نگی هه‌لگری دروشمی دیموکراتی دژ به‌دیکتاتۆره‌کانی ئه‌نقهره‌، به‌غدا، دیمه‌شق و تاران دامه‌زران و دروشمی دابینه‌کردنی مافی مۆڤ و ته‌نانه‌ت چینه‌یه‌تی، ئیسلامی و مافی به‌رامبه‌ری مۆڤیان به‌رز کردوه‌ته‌وه‌، ئه‌گه‌ر ته‌نانه‌ت بۆ تاکتیکیش پتیه‌ست بچ باسی مه‌سه‌له‌ی کورد بکه‌ن، دیموکراتیه‌یه‌که‌یان رهنگ ده‌داته‌وه‌ و له‌ به‌رامبه‌ر ویستی ره‌وا‌ی نه‌ته‌وه‌ی کوردد، هه‌یج جیاوازییه‌کیان له‌ گه‌ل ده‌وله‌ته‌ دیکتاتۆره‌کان نامیته‌ی و بگه‌ر له‌ هه‌ندیک حاله‌تدا له‌وانیش توند و تیتر ده‌بن.

له‌ هۆکارییه‌کانی نیوخۆییدا ناتوانین ره‌خنه‌ له‌ ستراتیژی کۆمه‌له‌ بگرین، چونکه‌ کۆمه‌له‌ ستراتیژیکی روونی نیشتمانی و نه‌ته‌وه‌یی هه‌بووه‌. ئامانجی کۆمه‌له‌ بۆ «تیکه‌خستنه‌وه‌ی هه‌موو پارچه‌کانی کوردستان و ئازاد کردنی نه‌ته‌وه‌ی کوردی بنده‌ست»، دروشمی ئه‌وکاتی هه‌موو کوردیکی ولاتپاریز و نیشتمانپه‌روه‌ر بووه‌ و ئه‌م دروشمه‌، کوردی له‌ ئۆرگانیکی سه‌رتاسه‌ری فیکرییدا بۆ دامه‌زراندنی ده‌وله‌تی نه‌ته‌وايه‌تی کۆکردوه‌ته‌وه‌ و هه‌لگرانی به‌کرده‌وه‌ ریه‌رایه‌تی خه‌باتی کوردی هه‌موو به‌شه‌کانی کوردستانیان کردوه‌. له‌م روانگه‌یه‌وه‌، کورده‌ نیشتمانپه‌روه‌ره‌کانی به‌حه‌ق کۆمه‌له‌ی ژبانه‌وه‌ی کوردستانیان به‌رێکخراوه‌ی خۆیان زانیوه‌. ئه‌وه‌ش ده‌بێ له‌بیره‌ نه‌که‌ین که‌ دروشمی کۆمه‌له‌، ته‌نیا دروشمی نیشتمانپه‌روه‌رانی کورد نه‌بووه‌، به‌لکه‌و دروشمی گه‌لانی کۆلۆنی و چه‌وساوه‌ی هه‌موو جیهان بووه‌ و کۆمه‌له‌ به‌زانیاری له‌ باری سایکۆلۆژیکی گه‌لی کورد، هه‌ولێ دامه‌زراندنی ده‌وله‌تی ناسیونالی کوردی داوه‌. کۆمه‌له‌ هه‌روه‌ها هه‌م بۆ سه‌رده‌می شه‌ری دووه‌می جیهانی و هه‌م بۆ دوا‌ی ته‌واو بوونی شه‌ر، تاکتیکێ تابه‌تیه‌یی هه‌بووه‌ و رێبازی

خۆی بە دروستی دەستنیشان کردوو و بۆ ھەر قوناغیک پرۆگرامی تاییبەت بەو قوناغی داریشتوو.

کە مایەسیی ڕێبەرانی کۆمەڵەی ژیاڵەوێ کوردستان پتر لەو ھەدا بوو، کە دواى کۆبوونەوێ ڕۆژی ۲۲ی گولانی ساڵی ۱۳۲۲ی قەلای سارمێ، بەبێ وەرگرتنی ھیچ چەشنە بەلێنێبێک لە کاربەدەستانی سۆڤیەت و ئاگاداربوونیان لە تییۆری و نیازی ناپاکی سیاسی ئەوان سەبارەت بەگەلی کوردی دراوسێی ئازەربایجان و ھەلسەنگاندنی دواڕۆژی ڕووداوە سیاسیەکانی ئێران لە سەردەمی شەری دووھمی جیھانیدا، ڕەمەکی خۆیان ھاویشتوو ھەتا باوەشی سۆڤیەتەو و کاریان گەپاندوو ھەتا جیبەک، کە کۆنسولەکان و فەرماندەکانی سوپای سۆڤیەت لە ژێر پەردەى لایەنگریبکردن لە بییری ئینترناسیۆنالیستیدا، راستەخۆ شوپن لەسەر ئەندامانی کۆمەڵە و تەنانت لە بەشیکیان بەقازانجی خۆیان کەلک وەرگرن. کۆمەڵە لەم بارەیدا سیاسەتیکى دروست و حیسابکراوی نەگرتوو ھەتا بەر و بەرپرسایەتیە کەشی پتر دەکەوێتە سەرشانى عەبدولرەحمانی زەبیحی کە لیپرسراوی پێوەندیی ژ. ک لەگەڵ ھەسەنۆڤ سەرکۆنسولی سۆڤیەت بوو لە تەوریتز. پێشتر لە بەشی ژ. ک و یەکییتی سۆڤیەتدا ئاگاداری بیروبۆچوون و بریاری بەرژەوندییخووانەى سۆڤیەت دەبارەى پێوەندی لەگەڵ بزووئەوکانی گەلی کورد لەوانە بزووئەوێ شێخ مەحمود و کۆمەڵەى خۆبەوون بووین. بینیمان کە ئەوان ویستووین بەچەشنی بازگانیک بۆ گەشتن بەستراتیژی خۆیان لە کورد کەلک وەرگرن و نەیانشاردوو ھەتا ھەو، کە ویستووین ھەستی کوردایەتی گەلی کورد لاواز بکەن و قەلش بخەنە ناو ڕیزی بزووئەوێ گەلییەکانی و لە ئاکامدا کورد و کوردستان بە ئازەربایجانى ژێردەستی ئێرانەو بەلکین و بەرپێگای ئازەربایجانەو ھەو ھەو ھەو سەر ئێران و ئەگەر بۆیان بکری ئەو بەباکوری ئازەربایجانەو بەلکین، ئەگەرنا لەو پێوە ھەوئى دیموکراتیزەکردنی ئێران بەدەن و ئەو ولاتە بکەنە پێگە یەکی سیاسی، سەربازی و ئابوری سەربەخۆیان و دژی ئیمپریالیزمی ئینگلیز کەلکی لێ وەرگرن.

ڕێبەراییەتی کۆمەڵە ھەروەھا دواى کۆبوونەوێ قەلای سارمیی بەمەبەستی پراکتیشانی کۆمەلانی خەلکی ڕووناکبیر بۆ ناو ژ. ک، دەرگای ڕیکخراوە کە بیان خستوو ھەتا سەرپشت و لە پرنسیپی پەسەندکراوی خۆیان بۆ وەرگرتنی ئەندام لایان داو. کۆمەڵە لە کۆتایی ساڵی ۱۳۲۴ - ۱۹۴۵ ھ، لە کاتی کە زۆری ڕووناکبیرانی کوردی ھەموو بەشەکانی کوردستان پالپشتی بوون، ڕێبەراییەتی کە لە بەر ئیبارە کردنی حیزبەو ھەوئى ئالۆژی

فیکری و سەرلێشێواوی بوو و پرۆگرام و پرنسیپەکانی حیزبی لە ژێر پێ ناو و بۆ ڕازی کردنی سەرۆک عەشیرەتە کوردەکان، ئەوانی کردوو ھەتا نوێنەری کۆمەڵە لە ناوچەى خۆیاندا و ڕیکخستەکانی ژیکافی پێ سپاردوون، کە ئەمە دەستی دەربەگە خۆبەدەستەو ھەوئەکانی لە ناو ژیکافدا کردوو ھەتا ھەو و زەمینەى ھەلوھەشانی خۆشکردوو. تەنانت شکانی کۆماری کوردستانیش لە ھەو ھەو سەرچاوەى گرتوو کە دەربەگەکان خیانەتیان پێ کردوو.

ئەو ئالۆژیە لە ناو کۆمەڵەدا پتر دواى گەرانەوێ دەستەى نوێنەرایەتیە نێرراوە کەى بۆ باکو و وەرگرتنی ئامۆژگاری و بەلێنی یارمەتیدانی سۆڤیەت بە کورد لە لایەن «باقرۆڤ» سەرۆک کۆماری ئازەربایجان بەشەرتی وازھێنان لە بییری رزگاربخووانە سەری ھەلداو و گەیشتوو ھەتا لوتکە یەک کە شیرازەى کاری کۆمەڵە بپچرپێت. ڕێبەرانی کۆمەڵە لە لایەک لە ژێر گوشاری کاربەدەستانی سۆڤیەت و لە لایەکی تر ھەو لە ژێر گوشاری پیلانگێری دەربەگەکاندا کە ھەرکامەیان لە ناوچەى خۆیاندا بەشێوە یەک پێوەندییان بە لیپرسراوانی سەربازی و کۆنسولخانەکانی سۆڤیەت ھەبوو و ڕاپۆرتی کار و خەباتی ڕۆژانەى کۆمەڵەیان داو ھەتا و ئامۆژگاری ئەوانیان بەرپێوە بردوو، ناچار بوون بۆ ئەو ھەو ھەو ھەو لە کیس نەچێ، گۆتپرایەتی کاربەدەستانی سۆڤیەت بن و لە مانگی خەزەلۆھەری ۱۳۲۴ - ئۆکتۆبەری ۱۹۴۵ بە نھیتی کۆمەڵە کەیان ھەلوھەشێن و حیزبی دیموکراتی کوردستانی لە جێ دامەزرێن. غەنی بلوریان سەرۆکی سازمانی جەوانانی کورد، کە لە کۆبوونەوێ ھەوئەتى ناو ھەندی ژیکافدا بەشداری کردوو، دەربارەى گۆرینی ناو و پرۆگرامی کۆمەڵەى ژ. ک، لە ئالە کۆکدا ئاماژە بۆ و تەکانی قازی مەمەد دەکات و دەلێ:

«دروشمی کۆمەڵەى ژ. ک بۆ ھەموومان جینگەى ڕیزە و دەزانین بەتەواوی بەرگری لە مافی گەلە کەمان دەکات، بەلام ڕۆژگار جۆرێکە کە ھیچ لایەنێکی جیھان داکوکی لە داخوژەکانی ئەم ڕۆی ژ. ک ناکات. گەیشتن بەو ئامانجە ڕیکە یەکی پر ھەو ھەو و نشێو و ئەم ڕۆ ئاسۆ یەکی ڕوون بۆ ئەو ئاواتە بەدی ناکرێ. کەواتە پێویستە ئێمە چا و بە داخوژەکانماندا بخشینین و لەگەڵ ھەلومەرج ڕیکیان بخەین و لایەنگرییان بۆ بدۆزینەو ھەو. بەرای من داوای ئەم ڕۆمان دەبێ لە چوارچێوەى خاکی ئێراندا ھەلسەنگێرتی و شتیک لە پرۆگرامی خۆماندا بگۆنجین کە لەگەڵ دەقی یاسا و دەستوری ئەم ڕۆی دەوڵەتى ئێران بگۆنجێت. بەپێی ئەو بۆچوونە پێویستە ناوی

كۆمەلەش بگۆردى و قالبىكى نوئى دانىن كە لەگەل دروشمە تازەكەمان
بېتەو (۲).

بەم جۆرە ھۆكارى دەروە كە بەلاو كوردنەو ھى پروياگەندە و دانى دەرتانى مالى،
كەلوپەل و ناموزگار بىكردن دژى ھەلگرتنى دروشمى رزگار بىخووانەى ژ. ك جولاو تەو و
بالى خودموختارىخووانى لەناو كۆمەلەدا بۆ ھەلوشانى ئەو رېكخراو ھى بەھىز كوردو،
بەكيتى سۆقىتە تى دۆست بوو، كە نازادى كورد و سەر بەخۆبى كوردستانى بەقازانجى
ئىمپىريالىزمى ئىنگلىز ھەلسەنگاندو. لەجوارچىتەو ئەم بۆچوون و پىيارەى سۆقىتەدا،
كۆنسولى سۆقىتە لە «ماكو» نووسىو ھى تى:

- عومەر خانى شەرىفى و ھاوپىيانى بۆ پىكھىتەنى لقى كۆمەلەى ژ. ك و كۆنترۆلى
ئىشوكارى خەلكى ناوچەى ماكو، لەنىوان مانگى سىپتەمبەرى ۱۹۴۵د چەند جارەن
نوئىنەرى خۆبان ناردو و تە لای سەرۆك خىلە كوردەكانى ئەم ناوچەى، كە كۆنسولى خۆمان
لە تەورىز و بالوئىخانەمان لە تاران ناگادار كوردو. لە ھەر چاوپىكەوتنىكەماندا لەگەل
نوئىنەرانى كورد، ھەموو جارەى پىمان راگەياندوون كە كىشەى پىكھىتەنى سەر بەخۆبى
كورد لەگەل دۆخى ئەمۆر ناگونجى و داواكارىبەكى پىشەختە. ئىمە ناموزگار بىمان كوردوون،
كە پىتەندى بەرېكخراو دىمۇكراتىيە ئىرانىيەكانەو بەكەن و بەم چەشەنە دەتوانن بەمافە
دىمۇكراتىيەكانى گەلى كورد بگەن. ئەوان بەلئىيان داو گوتراپەلى ناموزگار بىبەكامان بن.
بەم چەشەنە عومەر خان نەيتوانى لەناو كوردەكانى ناوچەى ماكو لقى كۆمەلە
دامەزرىنى (۳).

ھەر و ھە لە ھۆكارىيەكانى دەروەدا بۆ گۆرپىنى ستراتىژى ژ. ك و ھەلوشاندنى،
دەولەتە تانى ئىنگلىز و ئەمىرىكاش رۆلى بەرچاوبان گىپراو. ئەوانىش دژى سەر بەخۆبى كورد
بوون و وىستوويانە كىشەى كورد و كەمەنەتەو كەكانى ترى دانىشتووى ئىران لە چوارچىتەو
ئەو ولاتەدا بەچەشەنى دامەزراندنى شورا و نازاد كوردنى زمانى كەمەنەتەو كەكان چارەسەر
بكرى. كۆمىسسىيۆنىك لەو دوو دەولەتەنە و بەكيتى سۆقىتە لە ۲۵ى مانگى
دىسىمبەرى ۱۹۴۵- ۴ى بەفرانبارى ۱۳۲۶د، دەربارەى چارەنووسى ئىيران
رايگەياندو و:

۲- ئالەكۆك، لاپەرەى ۵۷، نووسىنى غەنى بلورىان، كۆكردنەو و ئامادە كوردنى نووسەرى ئەم كىتەبە.

۳- راپۆرتى كۆنسولى سۆقىتە لە ماكو، لاپەرەى ۱۱۳-۱۵۳، سالى ۱۹۴۵.

كۆمىسسىيۆنى سى لايەنە دەربارەى ئىران

۱- دەولەتە تانى بەرىتانىيە مەزن، وىلايەتە بەكگرتو ھەكانى ئەمىرىكا و بەكيتىي كۆمارە
سۆسالىستىيەكانى سۆقىتە لەسەر پىكھىتەنى كۆمىسسىيۆنىكى سى لايەنە دەربارەى
ئىران رېككەوتن.

۲- كۆمىسسىيۆن دەبى لە كاروبارى خۆيدا ئەو بەلگەنەى لە بەرچاو بىت كە لە ماو ھى
جىگىر بوونى ھىزەكانى سى ولات لە ئىراندا، ئابوورى و دامودەزگای ئىران تووشى
زەرر و زبان بوون و لەنىوان دەولەتە ناو ھەندى و دانىشتووانى ھىندى ناوچە گىرگرت
پەيدا بوو. ھەر سى ھىز دان بەو ھەدا دەنىن كە لەم بارەى ھە ھىندىك بەرپىسارن، لەبەر
ئەو ھەشە كە ئەوان دەبى ھەول بەدەن يارمەتەى ئىران بەدەن بۆ بەدەھىتەنى بارىكى ئاساى
لەو ناوچانەدا، كە رازى بوونى ھەموو لايەنەكانى دانىشتووى ئەو و راگرتنى
دۆستايەتەى نىوان ئىرانى لەگەل ولاتە تانى ترى تىدا بىت.

۳- بەم بەستە كۆتايى ھىتان بەنىگەرانىيەكانى دەولەتە تانى ئىران و نەھىشتەنى ھۆبەكانى
گىرەو كىشەى نىونەتەواپەتەى، كۆمىسسىيۆن دەبى خەرىكى خىراتر كوردنى دەرجوونى
ھىزەكانى سى ولات لە ئىران بىت، تا ئەو جىيەى كە بكرى بۆ داىبىن كوردنى ئەو ئەركە
پىشنىيازە پىتەستەكانى ئاراستەى دەولەتە تانى ئەو سى ولاتە بكات.

۴- كۆمىسسىيۆن دەبى ناگادارى:

ئا- بەلئىيەكانى بەرىتانىيە مەزن و بەكيتى سۆقىتە لە پەيمانى يانوارى ۱۹۴۲
دەربارەى رېزىلئىنانى سەر بەخۆبى سىياسى ئىران، دەسەلاتدارىيەتەى، پاراستنى
تەواو ھىتە خاكى ئىران بىت.

ب- دەبى راگەيانراوى ھاو بەشى سەرۆك رۆزفېلئەت، ژەنرال ستالېن و ئاغای چرچىل
سەبارەت بە ئىران لە كۆنفرانسى تاران لە بەرچاو بى.

۵- كۆمىسسىيۆن دەبى بۆ ئاشت كوردنەو و لا بردنى ئەو جىاوازىيانەى كە لەنىوان دەولەتە
ناو ھەندى ئىران و ھىندىك لە ھەرىمەكانى ولاتەدا ھى، رېتوئىنى بدات و بۆ رېكخستەنى
شورای ھەرىمىيەكان بەپىيە ياساى بنەرەتەى ئىران يارمەتەى دەولەتە تانى ئىران بدات.

۶- پىشنىيازەكانى كۆمىسسىيۆن- بەبى پەسەند كوردنىان لە لايەن سى دەولەتە
ھاو پەيمانەكانەو تا راگەياندىان بە دەولەتە تانى ئىران- دەبى بۆ ھەموو ئىران بى و ھەر و ھە
نازەربايجانىش بگرتتەو.

۷- ياساكانى ئىستا، لەو بەندانەى كە تەواكەرى ياساى بنەپەتەن دەربارەى شوراي ھەرىتمىيەكان دەبى سەرچاوەى كار بن، بەلام كۆمىسيۆن دەبى پىشنىياز و رىئوئىنى پىويست دەربارەى ھەرچەشە گورانكارىيەك بۆ ھەلبەئاردنى شوراي ھەرىتمىيەكان بەدات. ماف و ئەركەكانى شوراي ھەرۆھە چۆنەتەى دابىنكردنى وەزەى ئابوورىي شوراکان روون بكاتەوہ.

۸- كۆمىسيۆن ھەرۆھە دەبى نامۆژگارى و رىئوئىنى پىويست ئاراستە بكات دەربارەى بەكارھىنانى ئازادىي زمان بۆ كەمە نەتەوايەتەيەكان وەك: عەرەبەكان، توركەكان و كوردەكان بۆ مەبەستى پەرورەدەكردن و بارھىنان و مەبەستەكانى تر.

۹- لە پرۆسەى رىكخستى نامۆژگارەيەكاندا، كۆمىسيۆن دەبى بەشپوہى نەپساوہ لەگەڵ دەولەتى ئىران و نوینەرە ناسراوہكانى ھەموو چىن و توپۆھەكانى ناوچەكان لە وتووێژ و گفتوگۆدا بىت.

۱۰- سى ولاتى ھاوپەيمان دەبى بەتەواوى بۆ سەلماندى نامۆژگارەيەكانى كۆمىسيۆن ھەول بەدن، كە دەولەتى ئىران وەك ياسا ئەوان بەكار بىنى و تىبكوشى لە ژيانى رۆژانەدا بەرپوہ بچن يا جىبەجى بكرىن.

۱۱- كۆمىسيۆن نابى نامۆژگارىي وا بەدات كە ببىتە ھۆى لاوازكردنى بنچىنەى يەكيتىي دەولەتى ئىران.

۱۲- يەكەم ھەلبەئاردنەكانى ھەرىمى دەبى لەژىر چاودىرى كۆمىسيۆن بەرپوہ بچن (۴).

بەر لەوہى كە رىبەرانى كۆمەلەى ژيانەوہى كوردستان ھەلۆھەشانى رىكخراوہكەيان راگەبەن، چەند سەرۆك عەشپوہەتى ناوچەى خو، ماكو و سەلماس بەنوینەرەيەتەي خەلكى ناوچەكەيان دەچنە مەھاباد. لەوئى رىبەرانى كۆمەلە پىيان پادەگەبەن، كە خوئان بۆ دامەزراندنى حىزبى دىموكراتى كوردستان ئامادە بكەن. كۆنسولتى سۆقىيەت لە ماكو لەم بارەيەوہ لە بەشپىك لە راپۆرتى سالى ۱۹۴۵ ىدا نووسىوہەتى:

«لە نيوہى يەكەمى مانگى ئۆكتۆبەرى ئەمسالدا بەپىشنىيازى ژمارەيەك

كوردى مەھاباد، چەند گروپىكى دەستپىشخەر بۆ دامەزراندنى حىزبى دىموكراتى كوردستان ھاتنە ئەم ناوچەيە و داوايان لە خەلك كورد ناوى خوئان لەو حىزبەدا بنووسن و ئامادەى ھەلبەئاردنى نوینەرەيان بۆ بەشدارىيەكردن لە كۆنگرەى حىزبى دىموكرات لە مەھاباد بن.

ئەو نوینەرەنەى كە لە ماكووہ چوون بەشدارىي بكەن لە كۆنگرەى حىزبى دىموكراتدا برىتى بوون لە: شىخ عەبدولقادر، عومەر ئاغاي خالىدى، عەبدوللا ئاغاي حاجى قارەمان، حەسەن ئاغاي حاجى تىلو، عومەر ئاغاي ئەموى.

لە سەلماسەوہ: عومەر خانى شەرىفى، عەباس فەنەك، قۆيتاس مەمەدى، عەبدەوى عەبدول، سۆفى شىرانى، شىرۆ پس ئاغا، تاهىرخانى سەمكو، حەسەن تىلو، موراد نەپسانى و مەلا مەجىد.

ئەو ژمارەيە، دوای گەرانەوہيان لە كۆنگرە، لەناو تايفە و تىرە كوردەكاندا دەستيان كورد بەروونكردنەوہى خەلك، كە كارەكەيان زۆر چالاكانە نەبوو. ئەمە دەرىدەخات كە لەناو كورداندا خویندەوار كەمە، بەلام كوردەكان بەگشتى لە دامەزرانى ئەم پارتىيە ئاگادار بوون و ھەموو خوئان بەئەندامى ئەو حىزبە دەزانن بەبى ئەوہى حىزب وەرگرتنى ئەندامى رىكخستى.

سەرۆك عەشپوہەتەكانى كورد (نوینەرەن) كە لە كۆنگرە گەرانەتەوہ بەباوہرپىكرائى خوئان گوتوہ، كە حىزبى دىموكراتى كوردستان بەئاگادارىي و پشتىوانىي دەزگاكان و كارەدەستانى يەكيتىي سۆقىيەت پىك دى. ژمارە كوردىكى زۆر بەو ئامانجە گەيشتوون كە كورد لەگەڵ رووسەكان يەكەدەگرن. لەناو زۆرەي تايفە كوردەكانى ناوچەكانى ماكو و خو، بەپۆنەى پىكھاتنى حىزبى دىموكراتى كوردستان شايى و ھەلپەركى كراوہ. ئەوانەى كە تا ئىستا لە حىزبى دىموكراتى كوردستاندا ناوى خوئان نووسىوہ ژمارەيان دەگاتە ھەشت ھەزار كەس.

لپىرسراوان ھىشتا رىكخراوہكانى ناوچەيان دانەمەزراندوہ. كار و خەباتى رىكخستى رۆشنىبرى لاواز بەرپوہ دەچى. سەرۆكە كوردەكانى

۴- ئەرشىقى وەزارەتى دەروہى رووسىيەى فیدراتىف ئو ۱، ۸ د، ۲، لاپەردى ۷و ۸، دىسەمبەرى ۱۹۴۵، وپراى راستكردنەوہ و پىشنىارەكانى نوینەرەن سۆقىيەت لە ۲۵ى سىتەمبەرى ۱۹۴۵.

ناوچه شاره‌زای کاری پیکه‌خستن نین و هیشتا که‌سیک له ناوه‌نده‌وه نه‌هاتوونه‌ته ئیره^(۵).

بهم جوّره به‌بی ئه‌وه‌ی که هیچ باسیک له هه‌له‌وشانی کۆمه‌له‌ی ژبانه‌وه‌ی کوردستان بکری، له کادیر و ئەندامانی کۆمه‌له، حیزبی دیموکراتی کوردستان داده‌مه‌زری. گۆقاری کوردستان «بلاوکه‌ره‌وه‌ی بی‌ری حیزبی دیموکراتی کوردستان» له لاپه‌ره‌ی ۱۱ ی ژماره‌ی یه‌کی خۆیدا که رۆژی ۱۵ سه‌رماوه‌زی ۱۳۲۴- ۶ دی‌سی‌مبه‌ری ۱۹۴۵ ده‌رچوو، له‌ژێر ناو‌نیشانی حیزبی دیموکراتی کوردستاندا نووسیبه‌تی:

له‌ دوای ئه‌وه له هه‌وه‌لی مانگی خه‌زه‌له‌وه‌ر (آبان) ی ۱۳۲۴ حیزبی دیموکراتی کوردستان له مه‌باد دانرا و به‌یاننامه‌ی خۆی بلاوکرده‌وه له رۆژی ۲/۸/۱۳۲۴ هه‌وه‌ل کۆنگره‌ی خۆی که تیکه‌ل بوو له سه‌ران و نوینه‌رانی کوردان به‌ته‌رتیبی ژێروو:

۱- له ماکۆ و ئارات:

ئاغای عمر خانی جه‌لالی، ئاغای شیخ‌ه‌سه‌ن، ئاغای کی، ئاغای هه‌سه‌ن ئاغای دلالی، ئاغای عه‌بدو‌للا ئاغای ملان، ئاغای فه‌خری.

۲- له سوّما، برادۆست، ده‌شت و مه‌رگه‌وه‌ر:

ئاغای عومه‌ر خانی شه‌ریفی، ئاغای تاهیرخانی سمکۆ، ئاغای عه‌باس ئاغای فه‌نک، ئاغای قۆبتاس مه‌مه‌دی، ئاغای حاجی وتمان، ئاغای شیرو، ئاغای عه‌بده‌وی، ئاغای هه‌سه‌ن تیلو، ئاغای ته‌مه‌ر خان، ئاغای موراد، ئاغای نوورکو، زوبیید، ئاغای عه‌زۆ، ئاغای هه‌سه‌ن هه‌ناره، جه‌نابی ئاغای حاجی سه‌ید عه‌بدو‌للائی ئافه‌ندی.

۳- له شنۆ:

ئاغای مووسا خانی زه‌رزا، ئاغای قه‌ره‌نی ئاغای زه‌رزا، ئاغای میرزا سه‌عید، ئاغای قازی محه‌مه‌د، ئاغای کاک هه‌مه‌زه.

۴- سندوقس:

ئاغای ئەحمه‌دی کا خدری، ئاغای قاسم ئاغای زه‌رزا، ئاغای محه‌مه‌د ئەمین ئاغای پیروتی.

۵- راپۆرتی کۆنسولی سوڤیه‌ت له ماکۆ له ئه‌رشیکی وه‌زاره‌تی ده‌ره‌وه‌ی رووسیه‌ی فیدراتیڤ لاپه‌ره‌ی ۱۵۲- ۱۵۳ سالی ۱۹۴۵.

۵- لاجان:

ئاغای عه‌بدو‌للا ئاغای قادری، ئاغای کاک مامه‌ندی قادری، ئاغای کاک حوسین محه‌مه‌دی، ئاغای پیروتی ئاغای ئەمیر عه‌شایری، ئاغای محه‌مه‌د ئەمین ئاغای پیروتی.

۶- پیران:

ئاغای محه‌مه‌د ئەمین ئاغا، ئاغای قه‌ره‌نی ئاغا.

۷- میان‌دوتاو:

ئاغای محه‌مه‌د حوسین خانی سه‌یفی قازی.

۸- بوکان:

ئاغای عه‌بدو‌له‌رحمانی شه‌رفکه‌ندی، ئاغای په‌شید عه‌لی زاده.

۹- مه‌نگور:

ئاغای برام ئاغای ئەده‌م، ئاغای مام حوسین، ئاغای کاک سلیمان، ئاغای کاک هه‌مه‌زه، ئاغای میناغا و باقی براییانی کورد ته‌شکیل دا و له‌لایه‌ن سه‌ران و په‌وشنفکرانی حیزبه‌وه نوقتی زۆر چاک دا‌یر به‌دیموکراتی و یه‌کیته‌ی ئیراد کرا. له‌م کۆنگره‌یه‌دا هه‌موو لکه‌کانی حیزبی دیموکراتی کوردستان تصویب کرا و نوینه‌ری تایبه‌تییان بو دانرا. هه‌ر یه‌ک له جیبی خۆیان دامه‌زران و ده‌ستیان به‌کار کرد.

هه‌روه‌ها له وتاری «په‌یامی من بو میلیله‌تی کورد» که له یه‌که‌م ژماره‌ی «گۆقاری کوردستان» دا بلاوکرده‌ته، بو یه‌که‌م جار وشه‌ی خودموختاری خراوه‌ته ناو فه‌ره‌ه‌نگی سیاسی بزوتنه‌وه‌ی رزگاریخوازه‌ی نه‌ته‌وه‌ی کورد و نووسیبه‌تی:

«تشکیل حیزبی موقه‌دسی دیموکراسی و خودموختاری کوردستان به‌هه‌موو اهالی په‌شید و جانبازی کوردستان ته‌بریک عه‌رز ده‌که‌م...»

له چوارچێوه‌ی ئەو گۆرانکارییه‌ مه‌زن و پر له هه‌له‌یه‌دا، که شوپنه‌واری خراپی بزوتنه‌وه‌گه‌لییه‌کانی کوردستانی پچرپچر و تووشی قه‌یران کردوه، یه‌کیته‌ی سوڤیه‌ت به‌ره‌به‌ره به‌شیکی که‌م له داخوازه‌کانی کۆمه‌له‌ی ژبانه‌وه‌ی کوردستانی بو حیزبی دیموکرات جیبه‌جی کرد. له‌وانه ده‌زگایه‌کی چاپی ده‌ستی دا‌یه، رێگای بازرگانی له‌گه‌ل نازه‌ربایجان بو کرده‌وه، بو دانانی خوتیندنگه‌ی کوردی له شاره‌کانی مه‌باد، بوکان و شنۆ یارمه‌تی دا و له‌گه‌ل حیزبی توده و فیرقه‌ی دیموکراتی نازه‌ربایجای پێکی خست تا ئێران دیموکراتیبه‌ بکه‌ن!!؟

بەم جۆرە كۆمەلەى ژبانه‌وهى كوردستان لە يەكى خەزەلۆه‌رى ١٣٢٤ - ٢٣ ئۆكتۆبىرى ١٩٤٥ لە بىدەنگىيەكى تەواودا و بەبى هېچ چەشنە راگەياندننىك هەلۆه‌شا و حىزبى ديموكراتى ئىيران بەناو و ستراتيژى نوئ جىتى گرتەوه.

بەشېك لەو يارمەتییانە و هاتنى هېزى بارزانىيە پرچەكەكان بەسەرۆكايەتیی مستەفاى بارزانى نەمر لە لايەك و دامەزرانى كۆمارى نازەربايجان لە رۆژى ٢١ى سەرماوه‌زى ١٣٢٤ - ١٢ى دىسىمبەرى ١٩٤٥ لايەن فېرقەى ديموكراتى نازەربايجان و خۆبەدەستەوه‌دانى لەشكرى ٣ى تەوريز و چەند يەكەى لەشكرى ٤ى ورمى لە لايەكى دىكەوه، دەستيان دايه دەستى يەك و هەليان بۆ رېبەرانى حىزبى ديموكراتى كوردستان رەخساند، كە ئەوانيش بەشپۆه‌يه‌ك بەويستە نيشتمانىيە دەستنيشانكراوه‌كانى كۆمەلەى ژبانه‌وهى كوردستان بگەن. بەم مەبەستە، رۆژى ٢٤ى سەرماوه‌زى ١٣٢٤ - ١٥ى دىسىمبەرى ١٩٤٥، خەلكى مەهاباد ئالائى دەولەتى ئىيرانيان لەسەر بيئا دەولەتییەكانى رۆژى ئىيران كيشايە خوارى و حىزبى ديموكراتيش رۆژى ٢٦ى سەرماوه‌زى - ١٧ى دىسىمبەر ئالائى كوردستانى لەسەر ئەو بيئاينە و چوارچراى شارى مەهاباد هەلكرد و لە دووى رېبەندانى ١٣٢٤ - ٢٢ى يانوارى ١٩٤٦، سى مانگ دواى دامەزرانى، كۆمارى كوردستانى راگەياند. دامەزراندنى كۆمارى كوردستان لە لايەن حىزبى ديموكراتەوه، كە حىزبىكى خودموختارىخواز بوو، وەرچەرخانىكى گرنكى ئايدىۆلۆژى، سياسى، نەتەوه‌بى و نيشتمانى بوو، كە بىرى زالى كوردايەتیی رېبەرانى حىزبى ديموكرات و كۆمەلگای كوردەوارى بەسەر فيكرى بەزۆر داسەپاوى خودموختارىخوازدا زال كرد.

كۆمارى كوردستان دامەزرا و دەزگای دەولەتى، سىستى ئىدارى و بەرپۆه‌به‌رى حكومەتى، سوپای نەتەوه‌بى، دەزگای پەرورده و بارهتپان و راگەياندى گشتى دامەزراند؛ بەلام ئەويش بەپيلانى دوژمنى داگيركەرى ئىيران و يارمەتى دەرەبەگە خۆفروش و خۆبەدەستەوه‌دەرەكانى رۆژه‌لاتى كوردستان و پشتبەردانى يەكيتى سۆفیه‌ت لە رۆژى ٢٦ى سەرماوه‌زى ١٣٢٥ - ١٧ى دىسىمبەرى ١٩٤٦، دروست يەكسال دواى هەلكردنى ئالائى كوردستان، ئاشبەتالى پى كرا. بەر لەوه‌ى مەهاباد بگەوتەوه‌ دەست دوژمن، ميرزا رەحمەتى شافعى، شېخ حەسەنى شەمسى بورهانى، عەلى ئاغای ئەمير عەشایرى (ئەمير ئەسەد) و چەند كەسكى تر، رۆژى ٢٣ى سەرماوه‌زى، بۆ پيششوازيكردن لە سەرتىپ هومايونى فەرماندە سوپای هېرشكەر چوونە ميانداو.

رۆژى ٢٥ى سەرماوه‌زى، قازى محەمەد، سەيفى قازى و حاجى باباشېخ سەرۆك

و‌ه‌زيرانى كوردستان و چەند كەسى تر لە رووى ناچارىيەوه و بۆ ئەوه‌ى خەلكى مەهاباد وەك شارەكانى تەوريز و عەجەبشېر تووشى كارەسات نەبن، ئەو ديداره‌يان نوئ كرده‌وه و پەيمانى تەسليم بوونى كۆمارى و دورخستنه‌وه‌ى بارزانىيەكانيان لە مەهاباد مۆر كرد.

رۆژى ٢٦ى سەرماوه‌زى قازى محەمەد و سەركرده‌كانى ترى كۆمارى كوردستان، تا نزىك گوندى «گۆك تەپە» لە ١٣ كىلۆمەترى باكورى رۆژه‌لاتى مەهاباد، بەپيششوازيى سوپای ئىيرانەوه‌ چوون و هېزه‌كانى سوپايان بەسەرۆكايەتى سەرەه‌نگ «غەفارى» هېتايەوه مەهاباد.

پيشه‌وا قازى لەگەل محەمەد حوسپن خانى سەيفى قازى و سەدرى قازى چەند رۆژ دواى جىگىرپوونى سوپا لە مەهاباد، دەستبەسەر کران و لە شەوى ٩ لەسەر ١٠ى خاكەلتیوه‌ى ١٣٢٦ - ٣٠ى مارسى ١٩٤٧ لە دادگايەكى فەرمايشى ئىيراندا، كە لە مەهاباد پىك هات، بەفەرمانى راستەوخۆى محەمەد رەزا شا، سەرلە بەيانى رۆژى ١٠ى خاكەلتیوه، لەو جىبەى كە كۆمارى ديموكراتى كوردستانيان لى دامەزراندبوو، لە سىدارە دران. سەرلەشكر هومايونى فەرماندەى لەشكرى چوار و هېزى دەولەتى ئىيران لە كوردستان، لە سەعاتى ٨ى بەيانى ئەو رۆژە راگەيانراوى خواره‌وه‌ى دەربارەى تاوانبارى و لە سىدارەدانى پيشه‌وا و هەقالانى بلاوكرده‌وه.

سەركردايه‌تى هېزه‌كانى دەولەتى ئىيران لە ورمى «روكنى دووهم»

ژماره: ١٩١٢٥ - ١٠/١/١٣٢٦ (١٩٤٧/٣/٣٠) سەعات ٨ى بەيانى

راگەيانەن

لە كۆتايى سالى ١٣٢٠ - ١٩٤١دا، محەمەدى قازى، ئەبولقاسمى سەدرى قازى و محەمەد حوسپنى سەيفى قازى لە مەهاباد دەستيان دايه زنجيره‌يه‌ك هەلخەلەتاندن و چالاكىيەكى دژ بەئاسايش و هېتايەتى ناوچە و بەرەبەرە كارى پياوكوژانەى خۆيان پەرە پيدا، كە بوو بەهۆى هيندى رووداوى داخهتپەرى وەك هېرشكرده سەر شارەبانى مەهاباد و كوشتنى پىنج پاسەوان، تالانكردى شارەبانى و لەناوبردى بەلگە و دەستاويزى پياوكوژىيەكانى خۆيان، كوشتنى «مەحموديان» بازگانى مەهابادى و «قازى زاده» سەرۆكى ئىدارەى ئامار، كە هەمويان بوونە قوربانى زىدەخوازى ئەوان، هەرۆه‌ها تالانكردى گونده‌كان و رووداوى دىكەى ناوچەكە.

محەمەدى قازى بەهاوكارى براكەى بەناوى سەدرى قازى كە بەروالەت نوپنه‌رى

خه‌لکی مه‌باد بوو له په‌رله‌مانی ئیراندا، به‌لام له ئەسلدا ما‌که‌ی به‌رپه‌ربردنی سه‌ره‌کیی نه‌خشه‌ی گلاوی دابه‌شکردنی به‌شیک له ئیران بوو، هه‌روه‌ها سه‌یفی قازی بو به‌رپه‌ربردنی نامانجی ناپه‌رۆز و گلاوی خۆیان، سه‌رۆکی هه‌موو ئیداره ده‌وله‌تیه‌کانیان له مه‌باد ده‌رکرد و له رۆژی ۲۴ی سه‌رماوه‌زی سالی ۱۳۲۴ - ۱۵ی دی‌سیمبه‌ری ۱۹۴۵د ئالای سی‌ره‌نگی شیر و هه‌تاوی ئیرانیان له‌سه‌ر بی‌نا حکومه‌تیه‌کان دابه‌زاند و ئالایه‌کیان به‌ناوی ئالای کوردستان له‌جی هه‌لکرد.

مه‌مه‌دی قازی له رۆژی دووی ریه‌ندانی ۱۳۲۴ - ۲۲ی جانواری ۱۹۴۶د خۆی به‌سه‌رۆک کۆماری کوردستان ناساند و تا‌قمی‌ک خیا‌نه‌ت‌کاری پا‌بردو و خرای‌ی به‌ناوی وه‌زیری حکومه‌تی خودم‌ختاری کوردستان له‌سه‌ر ئیشو‌کار دانا، که هه‌موویان هاوکاری نزیک‌ی خۆی بوون و ئینجا بو به‌ره‌ره‌کانی کردنی هه‌یزی ده‌وله‌ت، تا‌قمی‌کی چه‌ک‌داری له خه‌لکی مه‌باد و بارزانیه‌کان پیکه‌یتا و ژماره‌چه‌ک و ته‌قه‌مه‌نییه‌کی به‌رچاوی له نیو دانیشتووان و عه‌شیره‌ته‌کاندا دابه‌شکرد و په‌وانه‌ی سه‌قز و سه‌رده‌شتی کردن. ئەوه‌ش بووه هۆی گه‌لی‌ک رووداوی خۆتیاوی، هه‌رچه‌نده هه‌یزی ده‌وله‌ت چه‌ند جار له کوردستان داوی فه‌رمان‌به‌رداری لێ کردن هه‌یچ سوودی نه‌به‌خشی. هه‌روه‌ها به‌رپه‌رمانی خاوه‌ن ریزی ده‌وله‌ت له تاران گه‌لی‌ک هه‌ولیان دا له‌و بیره‌نا‌ه‌جیه‌ی دووریان به‌خه‌نه‌وه، به‌لام که‌لکی نه‌بوو، هه‌مان ریه‌ازی خۆیان درێژه‌په‌ دا. دانیشتووانی شار و ئەندامی عه‌شیره‌ته‌کانیان هاندا، دژی هه‌یزه‌کانی حکومه‌تی به‌ره‌ره‌کانی بکه‌ن و به‌نووسینه‌ش، فه‌رمانی هه‌رش برده‌ سه‌ر هه‌یزه‌ سه‌ربازیه‌کانی سوپایان ده‌رکرد، به‌لام به‌خۆشیه‌وه عه‌شیره‌ته‌کان به‌بیری گلاوی ئەوانیان زانی و گو‌تیا‌ن نه‌دانی. ئینجا هه‌یزه‌ سه‌ربازیه‌کان درێژه‌یان به‌چوونه پێشی خۆیان دا و هه‌موو پیلانی خیا‌نه‌ت‌کارانیان به‌ سوود هه‌شته‌وه. له ئاکامدا ئەم خیا‌نه‌ت‌کارانه ده‌سته‌به‌سه‌ر کران و که‌وتنه‌ به‌ر په‌نجه‌ی داد‌گه‌ری. ده‌وسه‌تیان نیردرا‌یه «داد‌گای سه‌ربازیه‌ی سه‌رده‌می شه‌ر» و هه‌ر سی‌ که‌سیان به‌ئێ‌ده‌ام مه‌حکوم کران. داد‌گای پێدا‌چوونه‌وه (تجدید نظر) و هه‌روه‌ها خاوه‌نشکو‌ شاهه‌نشا حوکه‌مه‌کیان په‌سند کرد و له سه‌عاتی ۶ی به‌یانی رۆژی ۱۰ی خا‌که‌لی‌وه - ۳۰ی مارس ۱۹۴۶، حوکه‌مه‌که‌ به‌رپه‌رپه‌ر چوو.

فه‌رمانده‌ی له‌شکری چواره‌م و هه‌یزی ده‌وله‌تی ئیران له کوردستان

سه‌رله‌شکر هوما‌یونی

له کۆتایی ئەم کتێبه‌دا، بو‌ئوه‌ی که خۆتیه‌رانی به‌رپه‌رمانی پتر ناگاداری رای ده‌وله‌تی به‌کی‌تیه‌ی سو‌قیه‌ت ده‌رباره‌ی سه‌ره‌خۆی کورد و نازه‌ربایجان بن، روو ده‌که‌ینه‌ نامه‌ی رۆژی ۸ی مای ۱۹۴۶ - ۱۸ی گولانی ۱۳۲۵ی «یوسف ستالین»، که بو سه‌رکۆماری دیموکراتی نازه‌ربایجان «جه‌عه‌فری پێشه‌وه‌ری» نووسیه‌وه:

بو‌هاو‌ری پێشه‌وه‌ری

په‌یموایه ئیوه رووداوه‌کانی نی‌خۆی ئیران و هه‌روه‌ها نی‌ونه‌ته‌وايه تیه‌شتان راست هه‌له‌سه‌نگاندووه.

یه‌که‌م: ئیوه ده‌تانه‌وی ئیستا هه‌موو داخوازه شو‌رش‌گه‌یه‌کانی نازه‌ربایجان به‌ده‌ست بێن، به‌لام هه‌لومه‌رجی ئەمه‌رۆ بواری گه‌یشتن و به‌دی‌هه‌یتانی ئەو په‌رۆگرامانه نادات. لینه‌ی کاتیک داوا سه‌ره‌کییه شو‌رش‌گه‌یه‌کانی هه‌تیا‌یه گۆرێ، که به‌کرده‌وه به‌دی بکری‌ن - ده‌ست‌نیشانی ده‌که‌مه‌وه له کرده‌وه‌دا به‌دی بکری‌ن - ئەویش کاتیک که فه‌یرانیکی به‌هه‌یزی شو‌رش‌گه‌یه‌رانه له ناوه‌وه‌ی ولات و هه‌روه‌ها سه‌ر‌نه‌که‌وتنی سوپای له‌گه‌ل دۆزمنی ده‌ره‌وه‌دا هه‌بیت، له سالی ۱۹۰۵ کاتێ که شه‌ر له‌گه‌ل ژاپۆن سه‌ری نه‌گرت، هه‌رواش بوو له کاتی شه‌ری سه‌ر‌نه‌که‌وتوو له‌گه‌ل ئالمان له ۱۹۱۷د. ئیوه ده‌تانه‌وی له‌م باره‌دا لاسای لینه‌ی بکه‌نه‌وه، ئەمه زۆر باشه و جیه‌گی ریزلینه‌نیشه، به‌لام رووداوه‌کانی ئەمه‌رۆی ئیران به‌په‌چه‌وانه‌ی ئەوه‌یه. ئیستا له ئیران فه‌یرانی قوولێ شو‌رش‌گه‌یه‌رانه نییه. جو‌تیارانی ئیران هه‌تا ئیستا چالاکییه‌کی ئەوتۆیان نیشان نه‌داوه. ئیران ئیستا خه‌ریکی شه‌ر له‌گه‌ل دۆزمنی ده‌ره‌وه‌ی نییه، که بتوانیت داروده‌سته‌ی کۆنه‌په‌رستی ئیرانی ئەگه‌ر بیت و له شه‌ردا سه‌ر‌نه‌که‌ویت، لاواز بکات. دواي ئەمه له ئیراندا هه‌لومه‌رجیه‌کی وا نییه که بکری‌ت تاکتیکه‌ی لینه‌ی سالی‌کانی ۱۹۰۵ و ۱۹۱۷ی بو‌به‌کار به‌هه‌تریت.

دووه‌م: بیه‌گومان ئیوه ده‌تانتوانی بو سه‌ر‌که‌وتنی خه‌باتتان و داخوازه شو‌رش‌گه‌یه‌کانی نازه‌ربایجان هیوادار بوایه‌ن ئەگه‌ر سوپای سو‌قیه‌ت له ئیراندا مابا‌یه‌وه، به‌لام چونکه‌ مانه‌وه‌ی پتریان له ئیران سی‌اسه‌تی رزگاربخوا‌زانه‌ی ئی‌مه‌ی له ئاسیا و ئەوروپادا که‌مبا‌یه‌خ ده‌کرد، ئی‌مه

نه مانتوانی له وه زیاتر له ئیران بیانیه لاینه وه. ئەمریکایه کان و ئینگلیزه کان به ئیمه یان دهگوت، ئەگەر سوپای سوڤیهت بتوانی له ئیران بمیخته وه، بۆ ده بچ سوپای ئینگلیز نه توانی له میسر، سووریه، ئەندوئزی و یونان و سوپای ئەمریکاش له چین، ئیسله ند و دانمارک بمیخته وه. له بهر ئەوه بریارمان دا سوپاکه مان له ئیران و چین بکیشینه وه، بۆ ئەوهی ئەم بیانویه له دهستی ئەمریکا و ئینگلیزدا نه هیلین و بزوتنه وه پرگاریخواییه کان له کۆلونییه کان فراوان بکه یین و بهم چه شنه سیاسه تی پرگاریخواییه کان له مه شرووع و کاریگه تر بکه یین. ئیوه وهک شوڤشگیتیک له ئیمه تیده گن که نه مانده توانی به شتیه کی دی هه لسوکه وت بکه یین.

سپهه م: به له بهر چاو گرتنی گوتراوه کان ده کری بۆ بهم شتیه کی خواره وه له هه لومه رچی ئیران بکه یین. له ئیران قهیرانی به هیزی شوڤشگیتیکه نییه، ئیران له حاله تی شه ر له گه ل دوژمنانی ده ره ودا نییه، که سه رنه که وتنی بیته هۆی لاواز بوونی کۆنه په رستی و قوولبوونه وهی قهیران. تا ئەو کاته ی سوپای سوڤیهت له ئیراندا بو، ئیوه ده ره تانی درێژدان به خه باتتان له نازه ربایجان هه بو، ده تانتوانی بزوتنه وه یه کی دیموکراتیک به داخواییه کی دوور و درێژ و فراوان ریک بخه ن، به لām سوپای ئیمه ده بویه له ئیران بکشیته وه، که کشایه وه. ئیستاش له ئیران ئیمه به ره و پرووی چین؟ ئیمه کیشه مان ده گه ل حکومه تی «قهوام» و لایه نگرانی ئینگلیز هه یه، که کۆنه په رستترین داروده سته ن له ئیراندا. رابردووی کۆنه په رستانه ی قهوام هه رچۆنیک بووه، ئیستا ئەو ناچاره بۆ به رگری کردن له به رزه وه ندییه کانی خۆی و پاراستنی حکومه ته که ی، هیندیک ریفۆرمی دیموکراتیانه بکات و دوا ی پالپشت له ناو هیزه دیموکراته کانی ئیرانیدا بکه ریت.

تاکتیکه ئیمه له وه که یه نه یه نه دا ده بچ بچ؟ من وا بیر ده که مه وه که ئیمه ده بی له م تیکه ه لچوونه که لک وه رگرین بۆ ئەوه ی قهوام له وه بریاره ی پاشگه ز نه بیته وه. ده بی پشتی بگیری تا لایه نگرانی ئینگلیزی وه لا بخرین و بهم چه شنه هیندیک بۆ دیموکراتیزه کردنی ئیران بیک بکین. هه موو ئامۆژگارییه کانی ئیمه بۆ ئیوه له وه ئەساسه را سه رچاوه ده گری، به لām ده کری تاکتیکه کی دی بگرینه پیش: واز له هه موو شتیک به یتریت و پتیه ندی

له گه ل قهوام بچریت و بهم چه شنه سه رکه وتنی لایه نگره کۆنه په رسته کانی ئینگلیز مسۆگه ر بیت، به لām ئەوه تاکتیک نییه به لکو نه زانییه. ئەمه له راستیدا خیا نه ت به گه لی نازه ربایجان و دیموکراسی ئیرانه.

چوارهم: ئیوه له وانه یه بلین که ئیمه له سه ره تادا ئیوه مان گه یانده ئاسمان، به لām دوا یی پشتمان به ردان و ریسوامان کردن. ئەگه ر وایی، جیتی سه رسوورمانه، به لām له راستیدا چ پرووی داوه؟ ئیمه لیسه شتیه دیار کراوی شوڤشگیتیکه مان به کار هیناوه که لای هه موو شوڤشگیتیک روون و ئاشکرایه. بۆ ئەوه ی بتوانین خۆمان له گه ل ئەو هه لومه رجه ی ئیران بگوانجینین و لانی که می داخواییه کانی بزوتنه وه جیه جی بکریت، پتیه سته له داخوای که مه وه ده ست پی بکریت و پیشه وه ی بکریت و بۆ حکومه ت مه ترسی دروست بیت و پاشه کسه ی پی بکری، به لām راکردنتان بۆ پیشه وه، له بارودۆخی ئیستای ئیراندا ریکه تان پی ده گری به و داخواییه بگه ن که حکومه تی قهوام ئەمرۆکه ناچاره جیه جی بکات. ئەمه یاسای بزوتنه وه ی شوڤشگیتیکه یه، به لām قسه ی ریسواکردنی ئیوه به هیچ شتیه کی له گۆریدا نییه. جیتی سه رسوورمانه ئەگه ر ئیوه وا بیر بکه نه وه، که ئیمه ئیتر ئیوه مان ریسوا کردوه. به پتیه وانه وه ئەگه ر ئیوه ژیرانه بچوولینه وه، به پشتیوانی مه عنه وی ئیمه به و داخواییه ده گن، که ئامازه م پی کردن و زۆربه یان له هه لومه رجه ی نازه ربایجاندا هه یه. هه م نازه ربایجانیه کان و هه م ئیرانییه کان وهک پیشه وهانی بزوتنه وه ی پیشکه و توخواز- دیموکراتیک له رۆژه لاتی نیوه راستدا دوعای خیرتان بۆ ده کن.

ی. ستالین ۸ مای ۱۹۴۶ (۶)

۶- ئەرشیشی وه زارده تی ده ره وه ی پروسیه ی فیدراتیف. نو ۷، د ۵۴۴، پ ۳۴، لایه ره ی ۸ و ۹، ریکه وتی ۸ مای ۱۹۴۶. وه رگیتانی ئەفراسیا و هه ورامی. ئەم نامه یه له گزینگی ژماره ۱۳ شدا چاپ کراوه.

پاشکۆ

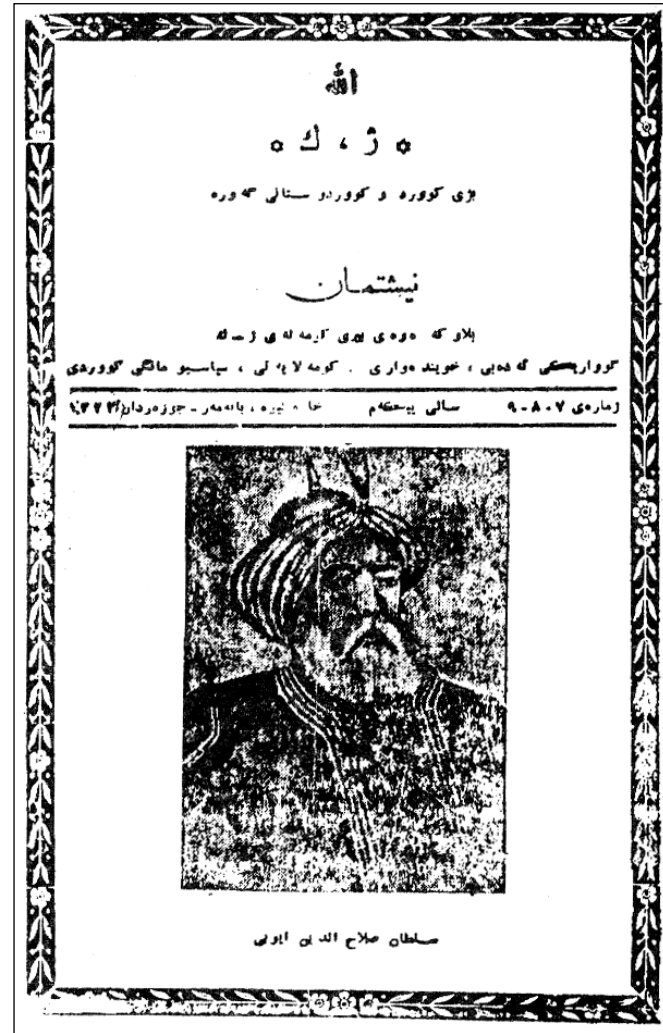

سلطان صلاح الدين ايوبي

فهرست

لوسر	لاپاره	مطلب
بېيزه	۱	۱- کوردستان فوت نادری
نادری	۴	۲- هوواری نیشتمان
هوواری هاوار	۴	۳- ووتارېسکی شیخ سعید
سرو	۵	۴- موسکو - وافتنگون - فولدون
هېمن	۶	۵- شیخ یوسف شمس الدین البرهانی
آر یا	۷	۶- له وهی سکوره لایش ژباله
آزه ر	۸	۷- هاوار
نیشتمان	۱۰	۸- دوکچه کورد له توکیه دا له هاری سلامت هران
رزدي	۱۲	۹- آشتی
له رروخ	۱۳	۱۰- برون: برون
هه زار	۱۴	۱۱- دمه تغه بیکی دوکه سی
نادری	۱۵	۱۲- یا سر به شتی یا مردن
هونه ر	۲۰	۱۳- که نجیبی له ده بیات (خواهی غه نایت بانه)
هېمن	۲۱	۱۴- خه ونم دیت
عېشې	۲۲	۱۵- وه نه ن ۱۱
هه زار	۲۳	۱۶- ده مه تغه ی د وبار پېستکه وه
نادری	۲۷	۱۷- خوشه ختی
هېمن	۲۹	۱۸- سکورد چی ده وی
مړشایې	۳۱	۱۹- مه لاعلی اندوی شیخانی
نیره ج	۳۲	۲۰- لېفوس

وه سه لک پاسی دیکه ش ده خو پندربنه وه

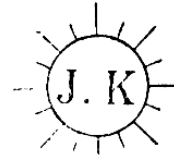

نیشتمان

پلاو که روهی بیری کومه لهی ژهک

گهواریکی گه دهی، خو بنده واری، کومه لایه تی، سپاسی و مانگی کوردیه

ژماره ۹۰۸۱۷ - سالی به گه ۶ - بههاری ۱۴۲۲

«گه کوردستان قوت نادریت»

آ . ل . ب . ع . یژه ن - ۴

گه دهی بیری کومه لهی ژهک، گه دهی بیری کومه لهی ژهک، گه دهی بیری کومه لهی ژهک، گه دهی بیری کومه لهی ژهک

گه دهی بیری کومه لهی ژهک، گه دهی بیری کومه لهی ژهک، گه دهی بیری کومه لهی ژهک، گه دهی بیری کومه لهی ژهک

«...گه کوردن هیچ تی نامن چهل پیاویکی زربنگ هه، هیندیک مال و دراو ده ۳۱ جهل چهل و نه دهی یکی درو بو فریو، دانی گه وره کالیان به سه گه نهجه کالیش به زوری لهم ۳۱ گه ورا نه داده مرکتین» لهو رسته په پیرهوخه پالی دهوله تانی تورکیا، ایران و عراقه که چه ندان سه اله وهک زه روو په کوردستانه وه فوساون، خو بینی ده مژنو بی هیزی ده گن، به ای خوینخوری په رده یکی له ستور له نیوان عه قلو هینکدا په پیدا ده کاوده - بینه هوی تی نه هه هینتو نه لاهمین! جایای نه فامیش آره ز- ووی سه یزی دینه هینکیو وه کوو هینلر ده گه وپه خویای جها کگیرو شاهه نهانی - ایتر نازانی لهم هه ووو دولیا په ناخرته دهست په کیکه وه ناآغایینی به سه ردا بگات دهوله تانی تورکسیا، ایران عراقین تیو پیره که تی

گه کوردستان زوره لهیژه جوی سور کوردو نوو خستو نیه
خویای قوت دانی له ممولاته گه وره په کالیش پسته کی
۶۰۰۰۰۰ کیلومتره ی چوارموش پانایونو (۹) میلیونی
دانیشتو هه به پلام و فیسار بوونه هوی کورد قامچیکی زور

نوندوو که له چنگی را بووردودا له دهی له ودهوله نه استعماری یانه دراو جانی کردن: گورد هه تا هه تا به نه ژیر دهستی له وان دانامینه هه وو بی هومان حه فسی خوی داوا ده کا هه ووه کو کردیش به لام نه صه الا هم «حابه به مبله» یا وه کو بو یزیکی گوردیش یونی: «گوتله که دهستی چستر هینده رسون» چاون که نه توانی بینه هوی راوه ستانی آشتی له آشتی داهه ووه ها حه قی ایبه و زو نه ناوهی ژوو کی دیکه شی خسته هوری نه مانی خاوه نه که کی خویبه وه دوروو بی، نه زو یرو حه ق گوزی له وگا رخانه ی له سادده له لایکا حه قی ایبه له مها هده نامهی (سه ور) در صدیق ده کاو له لایکی دیکه شه وه (به بیسانی لوزان) قیاسی کمال باشابه رسمیه ده ناسیو اجاره ده دا سه له نوی کوردستان له نیوان تورسیا، ایران، عراق و سوریا دا به شریک سه یزی له مرستی و حقیقه له سه یزی له وعدا شو داد په وره نه!! سه یزی لهم شه رده و ویدناه ۱۱۱
هه موو کس ده یزانی کرداری عصبه الا میکی وه ها

«وو کوردیکی بیخ سه عیدیشو لایه لایه ملی گوردیه»

له ژماره ی ۲۳ - سالی به گه کی کوروی هه ارار
دهه مرار سوکله هه اران جارا مردن! نازرس ناخوش و ناله «لا توو ژن» نه مال، وولاتو ناموسی خوی ده سو ژبو که لاکلی ای کاری داو یژنه ناریکایی و چاره ره شی .
راوه شرا با ییگانا به گولالان له هه یری لیته ماناههل بشکوت بو یساوان روهی زهردلا بیگی خویین جوا نه! راوه شرا بلا خوینی سوورو هرمان له بیگ جاری بی آه لدا می خویایو لایوک دلاو مهرسو چینه تی کرد ده شان دا له ناره بووگان جوان تر و زیاتره .
رائان اران! شهرو گوشتن هیرشو هجوم زور زور له راکردن و بی به خنی ههاسان زه
هویکرا هیرش بیهن لوانی آزادی گوردستانه
دهست به شیرو و تنگ وهک شه یی نیره شه یی فان وهک با یزانی خومان ایبه ش خویمان گه ره .
« نیشتمان بزی آزاده ۱ - آهی آرای کوردنن بلننده به کورانی راستی گوردستان رابین وا دهی شه ره رابین به معانی یزدان باری له مروی خودان ناموس وه چاونیه ژماره ی دوژمن زورو پوری بان هه چیه هجوم بگن له زیانی خو گرسوو لهی بادل خوشان
آزادی واستقلال وولات به خت باری و آسایشی گوردی داماو گه وره بانی و ناو با لگی خوان دهین سه یری مرستی آیه دایه
آیه تالای ژیردهستی و دلی، زهه راوی چاره - سیایو مردنمان زور جار نام کردوه لای ای بان تریین دایکی گه وره ، نیشتمانی آریز ، گوردستانی خوشه و ییستان
برینداره! دلیمان پر خویین وانو مان بوی به باره ای ژرس و بانوه هه له دست نهن بو دوژمن دل بان ناگه ووو ۱
پایو تره نوک مالی خو، وولاتی خو، ناموسی خو یان به با دهه دن آیه دهی وولاتی خو و مزین کس له خستر تریسو دهست له نا هه روسی خو به پیدایه که کاره شه رانو چاکی بی آزیت

له ریکای نیشتمان دا مردن! چماچی لی جوان گره!
دهست له وولات به بردن! آواره بون لهصال و مندال له باغ و یستان، له مهر سو چینه تی وه کن دور بووله وه! له فر جو ای کسه دا به ریشان بون! چماچی لی خراب گره له وانی دهست له نیشتمان ههل ده گرن: بی داکت و بیاب، بی ژن و مندال له وولاتی یگانان بی له درو خورعت ده گریین دلی که بیان بووه آگری دونه یه تی و خورش ویش دانی به هه موو کس یان، لی تیرا و دل سارده
سه رووی ای ناموس! چاره ره شی . بی به خنی له اگمت لایه دهوری ده گرن ده پرس وولاتی توکی یه تو یو بی وولاتی خوت به یی هینتووه! له ژری دوژمن له گهر تو دوژمت یوو ده یرو وولاتی خوت یار یزیت .
کالی له و پرسیرانه ی بیست دلی ده شوی ره شه ورووی ده چر ژبو به خوی دهی نوای بوشتی بی به خن چاره ره ش! لهی لاو دلی تو بی ناموسی و! قول ناگه لازمه یساوانه ای ژرس و خوت به او یژبه ژیر بیی وولات بورگاری نیشتمان و بوژبانی حوت دهست له با بنداری و خهات ههل مه گره سینی خو به یاره تی خو بو وولات وژن و مندال و خیرات بگه مه نال
[آخ شیخ سه عید سه عید دهر درانه (هین) به زمان لاو- ای گورد مخصوصا گه نهانی - ژک ههوار ده کانه وولات و نیشتمانی آری و دهستی :
له بو پارازت خوشی سوورت له به بانی ماژینو بیگم له لای لو) رائان اران! هو لاوان آماده ی جهنگ بی دلشان ست
نه بی وای بو دلی آره نوک! وای بوو زه ند و پاس گانه ی روزی هوش ست ده بو دینه له رزین
دهن زه ی ژیر بی نان و دیز من روو به روو نان له آرای آیه تریسو ست بین
دهی دلان و لایین و قایم بی بی به مه نال بولان!
وهک مندان دلشان به دو یاره نه ی مروی جوامع جار بک

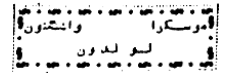

آ: ك ب م و

واژیر چه پزنگو سووكو و چروكو بهش خورائو نهره.
 دراو-بگالی ایسه (تورك ، عرب و فارس) ایسه بان
 له ناو خوباندا بهش كردمه و به چاوی دایه و بختی
 له مادامان ده گن- و هرح چاگنگان بیره وانایو له هرح
 خرایك دهر ارمان خو لاپار بن
 بو له وهی وورده وورده له ناو خوباندا بنان
 تورته له پهلې به زماني شو مان شو بن- و بووس
 له حالت له فرقه دانه گاندا دهی (احوانیتان به زمان
 وان بی ، ناپهلی خو به سو ریک دگن و به هر دو که-
 س ینگوه سکرینه وه به ناوی سیاحت دهمان گرو-
 دهمان گوون
 خهریک له لای ایوه که بریاری زیالی سر به خونا
 ن بوهموو له لوئی پجووگ داوه ره زمان بره وه
 سرخوبان به (تورك ، عرب و فارس) مان بنیان نا
 هاوار مان له سمانه بیگی عداله ای اوه
 خو ابوش دهران بزوش هوابی ده که گورد
 له له وه بی جبارو به امایکی سر به هر دو یاکه نه عه-
 ره ب ، له سووگو نه فارس نه دهش یته هرح بهك نه وان
 گور به هرح پارت له و له هوانی که ده زرسای
 ایوه دا آزاد و مستقل دهرین که هر بین تکمان وابه ایسه
 سش له قومسانی کز هل سارین و مزید له و ههموو
 له له وه همورو پجووگانه گوردان دل دکاوو به هرک
 بر او نه که نو آهو زروولهی له و ههموو زن و منداک بی
 کس و ههزارانه مهبته سر جوان له وه ده غل سران
 ، عرب و تورك و فارسه کابین ئی گه هبش که گورد
 چوایان کره و نه وه دهران ازه هوانی به خمر بو به ده هی
 نه اوه ، له و ههموو شرو مکتوتاره له یوا وونهی

له وه هاواری له موگورداله بو له وه سوی ده وه نه همورانه
 که بورزگار بو خودبهختی گیتی به ده درین زکورو بان سو
 برای خوبان به گوشت ددهن لاکورو پایز برای نه وه
 پجووگه گان یگ شادو شوگر بی زده پوزاری کبدر اوو
 بر خاصان خوبان به سووان ددهنو ده بگنه بی شیل
 و همانو مندای خوبان برسی ده که نه لاده شو گوی به پایز
 و ره فو له لای له وان بیته کینگه بی خوشت له بوکورو
 گال بان گرو تهسه لبین ! له و ههموو کارخانه همورو-
 سکوشت و باله خانه راز اووه آورده داناته ی خوبان ده که نه
 لیٹاشکی بومبو توپ آوور ، و به لیگ دانو و ایران بولی
 دهن ، به کام به هر گو ای خالووی بیله ای خوبان
 رضی دهی گاهه سما ایسولا بی- و عه که کو آشی له وان
 به آرای بگاریو جاو- و پوزوو- آردی وورد بو به هرک
 و خوار دمه له له وان ساز ناو به کوک بو پشته بی- و دل
 خوشی ده کوخ و خناوه له بو پجووگای خوبان لاپار
 له وره وو شنه لای زور ووی باوه لی- و السابت
 و پشله و ده بی بیته به رمه نشی هه وو دهن سو بو پک
 مغل و خوراز لده له وهی بانان آکاری ی چا که نه
 بگرو به رده و زبر و زبور دهمان چاگ و دل و دروو-
 ان ایس و خراپ له وه سی ده وه نه همورانه بریاریان داوه
 هر به چاوبک نه منهای گنت له له وه گان بگنه نو نه هبش
 زور داری بزور بوا ، هر داری هر زقوت ندوا آزادی
 و سر به خو بی به نه وای له له وه گان بیختن
 سکوردیش که به یاک له له له لای بهش خوراو و
 زور لی کراوه له سر له و براره له آزاد بو سر به سنی
 و زنگاری خوبی دل یا یوه بیبندهی ههموو دنیا به م
 بریاری دل خیره و شاناری بیره ده که چر ژاو هرح ملله ای

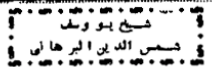

آ: ك ب م و

« چه نديك له موعيش به سرا ها يكي دورو دريزي
 أمم ذلکم نوو سبوو و پیشکشی اداره ی لاهولندیم کرد
 - بو نا یو چاپ بی لوله دایره ی چاپه گالی کومه له بلام
 عینی رساله بان یورده کرده وه نا چاوکی آری بی دا
 بدشیم ایذا خهریکی آمو گاریم به لام نا حاضر بولی
 به سترهانی مصلی شیخ چند دیریک دهر اهری زیانی
 له مذاک ده لوو سه
 که هر ی همور ی ره وان لدر له داگیر کردی وولا
 نانی (سره و برادرت) بو- وه (۱۳۳۹هـ) و یولانی لاجان
 دا ده همراوه ره وان لدر، به گوندی (فلوس) دا که گولدی بی
 زل و دارای قلاتیک بلیند، براد، برد خه کئی أمم گو ند
 که به « به سراده ی لیسان» گردیو بی وایو میر شگوه
 پوزوی (زرهاری- آزادی) یو نازنه ناچپه وه زیر باره
 آغاو لوکری هیچ که ره هر کس به له مای دامیر کرد
 - لی سکوردستان بی لازمه سرو له شی سر بازاری خووی
 سکوردان ایگانه پرده باز و سکننتی له زیر پی خوین
 خو بو گوردان پهرینه وه بری کوردستانی هموره
 سکورد گلیکی هموره ، دارای وولایکی هموره
 ی پر خیر و بهره که که به خوین کسرا مو پزیزاوه
 رستیکی گوردی چه په که ههموو گورد باوهران بی
 هه وه و ده لبین اهرین وه که لی بان کردو ته ههرا وان خوش
 نه ، هر دیش وه که لی بان کردو ته ههرا وان خوش نه
 بی داوینت (عرب، تورك و فارس) مکان چاگ
 بیر له داوای میلی ایسه (گوردان) به که له وه چی دیم حه
 خوشان لی گل نه که له لی مان له به (ووشتری ناو یه میو)
 ده سنی ایوه داوینت ایوه ! له ی حکومه نه همورو
 داک پروزه که لی مرئی

و به شیر زهی هاو له وه ده ستیان کرده مهپ بی دان و
 « قه بو، قه بو » بان لی دان او! میر رفی هه لتا سر اووه
 کوشتریکی زلی لی گردن، نه لیازیك به کوریکس ساوای
 مملک هز مده زرنگاری بوو بولی (سلاخ) خفلات له
 هوندی (عیا کنگه) جگیر بوو گوره که ی (وو سو) به خیو
 کرد لا هموره بوو کرا به مسویکه وانی (آغا) بلام
 (وو سو) که دیزبوی له مزیگه وانی، له بی- بان ده خوین
 له ویش آرمه زووی خهرین ی کرد، ههموو به پایک ده چوه
 کن مه لای آورده دای دهری ده خویند تا بیته (مه لای)
 « آغاه» که زانی «وو سو» دهری ده خویند تا بکی
 کردو لی- سی نوروه بوو کووتی: نه ههمو چاریکی دینگ
 بزائم دهرت خویند سو ده تکوژم « بلام هه ره مده ی آغا
 میانی باکی «وو سو» ی له خویندن له میاوه و اجا زهی له
 دایکی و هرگرت رو پینه شاری (سلاخ له مزیگه وانی
 «روسته به سم» ده- بی به خویندن کرد، چه نديك غلووی
 دای بی خویند بانان سه دای تصوغی که و نه پیشکی وه کو
 ده همره له وه غمو لیک ده بی بی لی- ده لبین و مره شیع
 بانکت ده کا ، نه وانی له به رساده ی غوی وا ده اربیت
 شیخ غلط نه کنه: هر سه دینه ی ده بی ده بیت ده داغه موچان
 و نوورین نان و نسلی ریگانه همریت
 نازانم له چی شاریکی کوردستانی عراق ییاو یک
 پر- یاری لی ده کا: « بو کوی ده چیی ؟ ده و له لای ده دا له وه
 ده ای ! دیم بو (مکه ای) خنده ت شیخ عثمان ، کارا اید
 ده که نیوده ای: « له لای شیخ عثمان وا له طه وینده ! آمو
 لیزیک بزوهی ریگسا دلیخنیک بو (وو سو) ساز ده
 کارگاری طه وینده ده ریگسا ایش ده خدمت حضره لی
 شیخ عثمان «سراج الدین» دا اچند سال ریاضت ده کیشیت بانان

تعمیرات (قومی) کرد: لاجقی ژبانه (۱)

آ، ل، ب، م، آر با

بیمومان یونانی نه تودی کورد له چهرخی هه ما... (transcription of the text in the image)

۵۵۵-

له لایهن لهم ذاته مظهه فرمانی ارشادی بو موکوریان... (transcription of the text in the image)



هوا و آوا

آ، ل، ب، م، آر با

زبان نالای زبردستان به همرووی داده گریت چونکو... (transcription of the text in the image)

بیمومان یونانی نه تودی کورد له چهرخی هه ما... (transcription of the text in the image)

کورد له هه ننگوردن نه سهد شه پان له کوردی ناگه وون... (transcription of the text in the image)

کورد له هه ننگوردن نه سهد شه پان له کوردی ناگه وون... (transcription of the text in the image)

❖ ❖ ❖ (ژو) آسپانه‌ی له عراق و ایران بومان هاتوه نیشان دده‌ئو دوو حکومته نه

دیکتاتور و استعماریانه له پیشته وتی. کومه‌له‌ی (ژ.ک) و بلاو بوونه‌وه‌ی کوواری نیشتمان که وتونه ژسو و لرزه‌وه؛ بو پیشگیری عملیاتی ایسه بره‌بارمان داوه نه‌هیلن « نیشتمان » دهر بچیت له شارانی: هه‌ولیز سلیمانی، به‌غدا، کرمانشان و سه، چا پخانه کانیان پشکنیوه بالیوزی ایران له « به‌غدا » راسته‌خو نامه‌ییکی بو حاکمی په‌کیک له شارانی ایران، نووسیوه که سوپا ناوچه‌ی « ژ.ک » و « ادارخانه‌ی نیشتمان له م شار » په لازمه که‌نف ویشی بگریت کو-واری خوشه‌ویستی، سه‌لاویژ که به پوسته بو ایران ده‌چوو له لایهن « پوسته » ی ایران ره‌ددی گروه، له مقابلی له کاره پسته‌ی حکومتی ایران ایستا (پوسته‌ی « ژ.ک ») بو زور شارانی حکومتانی ایران سه‌لاویژ، نیشتمان، پروژاوی ورو ناھی ده‌باو ارتباطی نیوان دوو پارچه‌ی کوردستان حیفظ ده‌کات .

له سه‌ر حکومتانی ایران و عراق به عملیاتی ایسه راضی نین لازمه ده سه‌ل حکومتانی استعماری تورکیا بو اجرا کردنی به‌یمانئ شووی. (سه‌عدآباد) و کفرانیک بگرن اصل لازمه له پشیدا بزانی دونیای آزادی ایرو بو له کاره که وینه یه‌خته له ری-و شوینی فادیسنه نه‌گریسه‌کان اجازه‌یان ده‌دان.

❖ ❖ ❖ کیندیک له نه‌ندامان ده‌سیاوی صدووفی کومه‌له‌یان کردوه نیوو مه‌بله‌غیکی

داویانه ده‌دوایی کو-واره که‌مان دا ده‌ینو بین



که‌سانکی نووسراوو هه‌له‌بستان بود نه‌یرن لازمه له سه‌ر روویکی کاغذ به نه‌ندازه‌ی لایه‌ری له‌م ژماره به پاك و خاوبنی بیئوس؛ نیوو نیشان و ژماره‌ی نه‌نداده تی، جیغای دانیشن و نه‌سه‌کیلاتی حکومتی‌یان زور چاك له سه‌زه‌وه‌ی نوو سراوه که دا دهرج بگریت سه‌رینه‌نده‌ی چاپه‌کانی کومه‌له‌ی « ژ.ک » ع. بیژنه-۳



هه‌ر که‌س جینو به‌دابه که سیک ی-ی ده‌لی برو بی غیره‌ئیت وه‌کوو ژنی دهر بیت ژنانه بی کوانی له سبتیا وه‌کوو له‌و دوو کچه کوریک بو نیشتمان له داری سببا سه‌ت نیشانه بی ا له‌و دیو نه‌مه‌ه بوون به‌ئیدای نیشتمانی کرد له‌ی خوز سه‌ه به‌و کوره‌ی وه‌کر له‌و دوو کپا نه بی

آهسته آهسته
 له سپی دا په هوی ریږو شوې سړکسې پادار لایت پوښته
 په نا بیرته پر قانونیکې بهزدانی و آسمانی

زور چاک د زمانې له روزه ووه که مینې دروست حکمونه بلوک آدم له بهر
 په خوارین فرېدرا په سر زهوی چنک و آزاده و پشوی له ناو آده میزاده نه پراوه تم
 م په کم چار «فایل» «هایل» کوشو اړخې برا کوشتنې بلو کرد هم جوړه تا ایرو و
 د پرت زور هم لکه بوت (حادثه) مان پیدان دندا که هم یکه ای چه د سلوک مینې شل زانده
 م هر دوی خپله د امارو زه پور ایوه له له نجای هر چه نیک دا پوریکو آختیکې
 همینه یی هیندیک ریږو شوین دا لدر اوه بدلام هیچ کاهه حکمان نه بیان لوانهوه تا بهر
 لهم آره ووه پک هیلې نه فانه «عصبة الامم» ی چه کسې رابردو و ش که زور که یی
 هل لیا یوه هم چه هغه ایستای بو بهر بهت نه کرا .
 له من له کم وایه هر وه کور قوانین باری تا ایرو له بیان توانه آسینت و
 خوشی له مینې دابلاو بکه نه وه له مو دواش لهو که اسکه بیان لی ودر لاسیریت ، چونکو
 ده ستوریکې سړوک (پسر) دای بې عدالت و دادی بان ته و او پیدا نایت بان تیشی دای
 به له وای اجرا ناکریت حقی په یکد ددری به په یککی دیکه اینجا مکلېی له نا واپه بدا
 ده یو چنک و شرو شووز له هه مو سیر ما هه ق هابیه ، هوور له چین لهم حکمورد
 ستانه ی خومان که سیاسه ای استعمار خستوی نه زور چه کالی جوړو ستی ده وله تانی
 نور سبیا ، لدر اوه عراقی هیچو پوچ ؛ چاوی وور هینې هو نیای تمدن هه واپه که
 ماوه یککی زور هر یوه هیچ کولک هم حکومتان فانی رسه تان نه خو هر دوه دایسا
 له سوشیکې کوردستانیا آگری هه لو غورث عمری بر آسمان بهوز بوه و مکلک
 زیانی مالی و مغانی لهم ده وله ته نه هر سیانه داوه بوچی لا له بهر له وهی کورد هه تی
 به مظلومی خوی کوردوه ده پلویت خو روزگار بکته .
 لهم چمند دیرانه ی بهر ووه چاک دهر ده کوی که هر قانونیک بشر دای بې
 بو آشتی و صلحی مینې کفایت نه ، چا بو به ده ای په نا بیرته بهر ده ستوریکې آسانو
 بهزدانی ، من لهم بابه نه وه پم وایه له نیوان ده ستوره کاند آسمانې دا بو بلاو کرنا
 وهی عدالت و خوشی له مینې دا هرچ بان نامه نه (ده ستوری اسلام) ، له ژماره کانی دیکه دا
 لهم موخوه به درېزی ددویم :

برون: برون

آه غول ب: م له رروح - ۱۱
 ایره سکوردوستانه - ایره نیشتمانی خوشه ویستی مهیه : ایره به خوبین
 هفتش و پاکې لاوانی کورد کرداوه - و له لایه ن پایرم کانی ایبه وه داکیر
 کراوه - ایره به زوری پاکې سکوردان آوه دان کراوه نه وه - ایره مالی
 کوردوه و به هیرات بوی بهی ماوه له دی له و دراوسیه ظالمانه : لهو پیگانه
 خیرین دوانه لیره داچه ده سکوردان چان له مایا به دهوی : بوده ستان لی به ساگر
 م مگر هینا چاویان کیر نه پوهه هینا هر به هه بیان وه ک چاران له و
 خاکه پر پیت او به رایزه وهی کوردوستان و له و زه ویری زار و ستانگه له به
 جرشانه ی ایبه که ک به ستین بو بو خومان له برسان بکوز - توف مگر به نمان
 له و ش زیان آر آر و جازره به مان بدن - بوچما ده یا بوی نه بیان هه مان
 خه له تین و به در و ده له وه و زهانی شیرین بیان لایه ووه و بیان که به وه په
 دیل و زیر چه بر حظه ی چوران .
 نا نا . ده بی له ی بیرانه له بهری خوبان وه ده رنې : خواهی و نه خواهی
 بزبان که دویای لورو دویای زور و استبداد یه : کوردیس له جوی نه فانی
 راپه رپوه : و چلو و مری کراوه لوه و نه وان نازه نا توانی ظلم لی به ستان
 و چه فی بخون .
 به ای رهپ و راست ای بان ده لیم - ناره روز دزواره نه وان بتوانی له سر
 کوردوستان حکمرانی او له سر کورد آتایه : برون .
 ایبه ابتر له نوکری و زیر ده ستی چارز ایرین و حاسر یی چه دیکه نوکری
 وان بکین و ده مانه وی له وه ی باش آزا . و - ربه - له نیشته اله کوی خوماندا
 بزبان له ی بیگانه خوین مزه کان : برون : برون و لیسان مهران با ایبهش وه ک به لوه .
 کانی دیکه ی مینې له آزادی و دیموکراتی بهش دار یی .
 برون برون و دلایان نازه نه وهی کوردنایه نه وه زیر باری ظلم و استبدادی
 ایوه وه هیچ کوردیک حاضر نیه چیدی زیر ده ستی بگا .

دهردی دهورون ۱

دمه تَه قه بیکی دو کەسی!

بایز - له هوی مام بایز هه راره شه
بایز - دووخانه ت لی دا جت ده وی کوره
بایز - آی له م کارایه بوج وا نووره به !
گویت لی بی قه ی حسابیم ؟
بایز - ده ها گویم لی به نوچت بیزوه ؟
بایز - جم ده کوت ، په کوو له بیرم چوه
بایز - هه ناووت رهش بی چه ووریا و زیری
جا چون بیا و قه ی ده چی له بیی ؟
بایز - ایم نووره مه ، باب و بایز م
راوه سکه له وا هانهوه بیرم
دووینی له و دهمه ی له لای آغا بوم
بایز - ده ههات چون بوو ؟ (بایز) والله دا بیا بوم
بایز - آغا که گالی وا به اجرامه !
خیزی وه کوو نو دا بیا ما مه
بایز - به کویری جاوت دا بنام له لای خوی
بو منی داننا ! که جاش هات له بوی
بایز - چاکه ، چی ده جوت - (بایز) ده بکووت ، نه تیره
بایز - لاری تو - و ته م مام بایزه
ده خه که مان و بوجی کیشاووم
بوج به خورایی بیس ده که ن ناوم

چه سوچم هه به تاوانم چیه ؟
خویم بو ایوه ز بانم لیه
وازم لی بیستی واژو لی دینم
هه لولو بی ده دم قه ندی له ستیم ؟
بایز - لاری تو له جوا با جت کوت بایز بی - ی
بایز - گوتم آغا عیمان ، سه ر راست ده لی - ی
به قه ند و کووتال شه ره ی مه فروشه
له بو آزادی کوردوو تی کوشه
به منو مام بایز بیت ده که یں دوعا
ده لین یاره بی هه ز بی آغا
که ده ست هه ل نه خری هه ره جووت ده که یں
به (دمه تَه قه) آبروت ده به یں
بایز - هه ی بارک الله آنه رین لاره
وه بال به له ستوم چاکت جواب داره
سه نم بفرشی هه یچ مه خه غمی
له و که وا شه ی خومت ده دی
بایز - خودا دوختمان ههوت وهه ناکا
له من و له تو ، آغاشمان چاکا

بیه سهو ده بهستی یامردیت!

م . قاری ۷۱

برایانی خوڤه توتیت توتیت توتیت

بیه سهو ده بهستی یامردیت!
بیه سهو ده بهستی یامردیت!
بیه سهو ده بهستی یامردیت!
بیه سهو ده بهستی یامردیت!
بیه سهو ده بهستی یامردیت!
بیه سهو ده بهستی یامردیت!
بیه سهو ده بهستی یامردیت!
بیه سهو ده بهستی یامردیت!
بیه سهو ده بهستی یامردیت!
بیه سهو ده بهستی یامردیت!
بیه سهو ده بهستی یامردیت!
بیه سهو ده بهستی یامردیت!
بیه سهو ده بهستی یامردیت!
بیه سهو ده بهستی یامردیت!
بیه سهو ده بهستی یامردیت!
بیه سهو ده بهستی یامردیت!
بیه سهو ده بهستی یامردیت!
بیه سهو ده بهستی یامردیت!
بیه سهو ده بهستی یامردیت!
بیه سهو ده بهستی یامردیت!
بیه سهو ده بهستی یامردیت!
بیه سهو ده بهستی یامردیت!
بیه سهو ده بهستی یامردیت!
بیه سهو ده بهستی یامردیت!
بیه سهو ده بهستی یامردیت!
بیه سهو ده بهستی یامردیت!
بیه سهو ده بهستی یامردیت!

عاطفانه و انسانی است. در این باره می‌توان گفت که هر چه در این باره می‌تواند بگوید...

در این باره می‌توان گفت که هر چه در این باره می‌تواند بگوید... (تکرار متن)

در این باره می‌توان گفت که هر چه در این باره می‌تواند بگوید... (تکرار متن)

در این باره می‌توان گفت که هر چه در این باره می‌تواند بگوید... (تکرار متن)

در این باره می‌توان گفت که هر چه در این باره می‌تواند بگوید... (تکرار متن)

عاشق کوردان را ببین ، هفتا له به ده نیاندا بلیسه به کی زبان ماییت بی مومان بروه -

دوست خسته و بی سر بهستی و آزادان هم دلویه خوینه و هم بلیسه زبانیش له ریگای سر به خوین نیشتمانا به حق ده کری .

برایان سحر و دلیر : بچره شیرانی زاگروس ، پک انی یانه لالی سحر بهستی کورد : سر هاتین جیدی سر به زانوی یوناره ییانه خن ، له لیه به سحر ده ریک دیرمانت و هر سونایک آریه کی هه به ، بی شک دهردی ایمنش دهر -

ماپک و سونایک بهند چهره کرد کردویه ان نوبه به کی هه به . برایان دایز : بی گرمان بن ، قاره کوردستان بی آزادی و سر به خوین بو هه مو کوردیک زینانیک هه نا هه نایو ماریکی له سره خریه ، زینانیک عرت اس پاکاوین لیدانه ، ماریکی هین یفسار و سره فی لیدا نایسری ، هم لایا به وه آبا حسن نیشتان به مریین رهوا دهینی که دایکی به آب و هوا و بیت و لهران نایک هموهی کردین دهشتی خرابکاری بو دریز بگری و ارش مل کله و کسرون بی دهسته لاتانه راوستی و سر به رده به وه آبا ویزدان قیرلی دهکا داوین یکی ربات له که دار و دارای سهر و سعادت یا به مال بگری نوش بی دهنگ دینسی و دهق نهکی آبا ده نالی له سر برین خانگی ییادا هاو خوینت به په نی ظلم و زوری بختکین و نوش دست به سزاوارده بیست چاوه لوری نرالی حوت بکی آ

بروا ناکم آفریده بهک دینو ایمان شهرف و رو دانی هه نی وخوانی زبانکی وا سهرابا له که دار را بویری . مردیکی شرافت مهندانه له ریگای پاراستن نیشتانت به شمع و به عریف به ایمان و به ویزدان زور زور را - آره له و زبانی که بی شرافت و افتخار بی ، شرافت و افتخاریکی له زبان نیشتان به روه ریا به چنتا ده سوهی هه نا هه نایه له لایره ی روژ سارا ذمیش و نهالی بو نیه . چوتکه ! هه ر که سی کوژرا له ییایو نهالی بپلله نا - نوبه سردوی لفظ مراه قایمات زیدره .

برایان خسته ویت : روانکی ژانفان و مانیک له پیش جاو ارخیکی هه به که کوردستان آزادان آوی زولال ، شنه شهنال هه گساریک شادی به خن سخته نیشتان سر به خوین آ آزادی بولبول جوانی کمال چنوک دانسد کاران که وه کن آواره له بی ، نه سوهی ملایمی به هار زمانیک دگوهایه سخته به پدانی آزادی کوردستان بختیسه وه ، له مچا له کهر وه مانیک آرادن و سهر به خوینت له دست ما

عشق و محبت لایبهری خوت واکارانه قبته زنده سات له دهنت داوه .
 سیروو و همارو کچی دویا له سهران ده که وی : روزیک دی کیر و دول
 بگرد و خان ، اییژا له لارون ، بهلام عوشه ویستی نو لهی کوردوستان
 وها له دلی لیشتیمان پرورداننا جیگیره که له یی بردی الحدیثا له دل دهر ناچی ،
 له مچا له موممه له وانی حذر به سر بهستی و سر بهرزی نو ناکه ، له وانی له
 بهرامبر کومار و لیلی مندن کوردایه ای به جی نایان ، له وانی ههول یوسر
 فراری نو له دهنت فووشن له آین و له ایمان له سهراک له ویزدن
 یسی به شسن نادری

- ■■■ -

سه ربوستی نادری دهستیندزی

یستون
 « بوله برا سه نجانای که زیگیای راستیان هه کردیه ، و به ریگیای
 جیونا لارون ، و پاشه روژی وولات و نیشتانه هزاره ای که تکیان له بهرچاو
 یه ، که تا ایسا آلائی آدکرای هه له کراوه ، »
 لهم چهند وانیهیم پیش کش له کم
 لهم کاله دا که ههغو نه تیره به کی سه زمین ، به لامار له دا و خوینی سوری
 سهشی سه لیانی له بزوت بو نه وهی بهمانه آمانجی خری ، نو له زیر سیبیری
 سه سه بستیدا ، به شادی و آزادی بزی ، که چسی داخی گرانم :
 به شیکی زور له سه نهجه کانمان به نایهتی له ماموستا کانمان و راهانان : که
 له ایواره وه له سه کورسی و میزی فماردانیشن ، کانی هه لیشن ، انومیایی آورشینه که
 که شه قامه کان آورشین له کات ، دوی له وه به لهز (خیرایی) لارون بو
 فو تابخانه جا له سه سه ویراینگه پا نا لا
 لارون ده مس بلنه وه ، سه نهچی پاشه روز یی بگه لیشن برا کانم توخوا

ییم بلین : سه ره به صکی دوازده سهعات چاوی به سهر فوهار دا زوق کردی وه ،
 آیا ، نوایت درای له وه به خیرای و چینه مکتب درس بلنه وه (آیا له مرتجی فونای
 صه لکی لی وه سرری ؟)
 به شیکی که میش دیناری شسین ییم کرده وهی له سهر بردونه نه وه ، وای لی
 کردون یی نا پاکیهنی له سهل براکاتیان بکهن ، دسه ناو براکاتیا وه به دوی
 هه ولدان بو هه لکردنی آلائی کورد ، به سلام دهنتی شگوم : نانیی دهاره سه کال
 زور به هیزه ، له پانکات به درک له ریگیای ییشتکونئی کومه له که باندا ، ونه هه سه
 نوایانیه وه ای نه کوشن بو روخاندن و له ناو چونی له کومه له
 به شیکی بچوکی تریشمان نووشی فوای داری یون و یوینی لیشتیان
 هه یییرا چو کوه ، به جوژیکی واکه سه ییشتان به یاره کانی لاشدان تیره له سه ربوستی و
 به یی و هه یی وولات و لیشتانه صه ی

هه ییوایی کولیه وه و یاس کردنیکی له سهر چاوی لال و لاله زرو فوهد نام ده
 ماره بوم بو لاله به شیکی له هه سه به نه کار که سه صه یی به پاکس و
 راستی یی ایگوشین بو رزگار کردنی وولاته که مان لهم هه زاری و که یی و
 دهنت به سه تراو به

نلمان و ایلیا به فدا سهردن و خوینی رزنی و یی هه یی له وه
 چک و فروکه و که شتی و تانک و بو مایه یی یوانی له زانی سهر به خلی بیا
 بیی ، جا ایسه چون به قومار و غرامات و جاسوس له نار بیکسره له که یی
 له و آمانجه به زره ؟

براحتیم ، دلنیا به بهم جوهره نا سه نه آمانج ، هه یی که سیک نایهت به
 زور ریگای که پت به زور یی راست کانه وه ، ییوینه خوت ییم سه نه وه ، و له و
 ریگای چو نایه ییچی هلیت و ییینه سهر ریگای راست و پانی و دهنت سه نه وه
 براکات به دلیکی پاک و خدیجیکی سهرم نیکو هه ییکی ییوانه سهر به خدیجیکی

سه بو زالین

ییدا ویسته هه سه نویین و هه به راویکی صه له لایین له ماموستا وه بو چاپ
 سهردن بو کومه له ده نیر دزی له و مادانه یی خوواره وه سه رانان مکی :
 ای به خطیکی دیار یوله لایه کی کاغذ وه سه ربک بنوسریت به له درسی : هه نه تی
 انتشاراتی کومه ای زک بنیردریت له لایین هه نه تی له هه یی کومه له نادری

گنجینه‌ی نه‌ده‌بیا

خه‌وی خه‌فلهت به‌سده

بشماوه‌ی هونه‌راوی : ع - هونه ر
 هانه آخر نه‌هسی میاندانی
 به‌مول و یاسه‌من و ریختانی
 له‌شکری لاله له پای کویستانی
 له‌تزه له‌تزه به‌له‌ی بارانی
 آبروی عه‌طری موی کاشانی
 بو به‌یانا نه‌وه‌ک چیشانی
 به‌و د چاواغه که‌وا ده‌روانی
 او له‌سیری له‌به‌دی زیندانی
 پاشی اسلاصیت و ایمانی
 له‌سر له‌و ریبه‌سری خوت دانی
 که‌چاون ده‌چسبه به‌ری مه‌بدانی
 وه‌ک ججلیکی ده‌چی بو‌ژوانی
 سه‌مله به‌کی که‌له‌ک نه‌ارانی
 لیه‌بو‌ده‌رده مه‌سره‌رمانی
 سهر ژبا نیسکی به‌آزادی و ده‌وی

پیره به‌دی «هزه‌فی زستانی
 یانگی رازانده‌وه نه‌فادسی که‌ده‌ر
 هادی مزلان چادی هه‌لانه‌چسبه‌ن
 له‌سه‌دی سینه‌ره‌ده‌و نم ده‌که‌وی
 با به‌ری بونی هه‌لانه‌و به‌په‌بون
 له‌نه‌لی دین له‌و به‌نظاره‌یه
 به‌یری خویشتر که‌وه‌به‌ده‌ی بیسیم
 له‌و له‌ده‌س سکولی له‌من زنجیره
 وه‌ره با زیت سه‌پسیم چاره‌چسبه
 که‌له‌سر لایه‌هه‌وای به‌ریزی
 بی‌ی و بت به‌پس و نارین کم
 وا به‌تا و حمله به‌ری بو‌دوزمن
 سه‌مله به‌کی که‌به‌هه‌ری دیسی
 پسیم ده‌لی هه‌کی نه‌پس له‌تکاو
 خه‌وی خه‌فلهت به‌هه‌هه‌سین له‌خه‌وی

« کورده گیان »

ا . م . ش . هیسین
 له‌غرابی خه‌پدی دوزنت بیداره کورده گیان
 هه‌لته‌لم خه‌وه‌ایمرو که‌جه‌نگه‌ی کاره‌کورده گیان

خه‌ونم دیت

هیس ۵۵

دی‌شوی هاله‌خوم دایکی وه‌نه‌ن جلیکی ره‌فسی
 بو‌وه‌له‌به‌ردا- ره‌لو‌مول وانو له‌ارووی به‌هه‌سی
 هانه‌بیتن لیم و سکولی روله‌ی من چاره‌ره‌سین
 لوله‌آزادی و سه‌ره‌بیتن جه‌بی به‌هه‌و به‌سین
 راه‌په‌ره‌له‌و خه‌وه‌بیداره‌وه‌به
 وه‌ختی خه‌فلهت به‌ووشیاره‌وه‌به
 من - دایه‌من خاوه‌به‌کی زوره‌له‌خه‌و بوم بیدار
 نه‌ت وویشل ناده‌م و به‌یوه‌سه‌ده‌کم اینی و کار
 می ده‌کوشیم به‌سه‌و و روز ده‌یک نسه‌له‌رار
 هه‌ر ته‌ریسیم که‌به‌کم خوت و کورات رزمبار
 له‌و: کرانی سهر رات ده‌که‌ی هه‌ول بده
 - دایکی خرت بی به‌سه‌رزمباری به‌سکه
 من - چم له‌ده‌س دی به‌نه‌ی اینیکه‌سولم وه‌سهری
 هه‌رچی هه‌ول ده‌ده‌م و هه‌ر به‌نظم نسه‌له‌ری
 له‌و: خویرن و چیزی له‌آز بو‌به‌وه‌سه‌کوبین ده‌به‌ری
 به‌نه‌نی کار به‌سکه‌روله‌سکه‌صاحب هه‌له‌ری
 من - دایه‌جا چت له‌من اینیکه‌ده‌وی
 له‌و - به‌کورانم بان هه‌سین له‌خه‌وی
 له‌و فله‌کی سه‌ره‌وه‌ی دایکی وه‌نه‌ن به‌رموه‌به‌پس
 به‌ک به‌به‌ک - دوواپه‌هه‌لنا به‌گری وور بو‌و لیم

که نه و هم برین منین هالیه ده‌ری مژورج له جیم
 ایسه کاله له زمان ووپه‌وه به سکوردان ده‌لیم
 نا به سکنی ایوه وه‌ها بی هوشن
 کار بکشن هه‌ول بدهن تی بکوشن
 شیره‌یین و عاره له بو ایوه له‌وه‌لده په‌ست یه
 عیه و افوربه‌سار و ده‌ره به‌ده‌رو وزیر ده‌ست یه
 له‌نگه : زور به‌نگه که وا مژور و هور و سه‌رمه‌ست یه
 ریگ که وین نا زوووه کار یکن بکن سه‌ره‌به‌ست یه
 سکورده : آخر به‌سه له‌وه‌لده عیه
 سه‌رسا زور خوشتره له و زینده عیه

وه‌طن !!

م . م . بختان

وه‌لن هیل و دلم فزربانی تو یی
 له به‌رینی جه‌فای بیگانه یا خرا
 وه‌کو کیرانی خیرت هیمن بله‌بنده
 بگورران نایه‌لن هه‌رمه‌تره که دوزمن
 شطاو و باغ و مژوراری سه‌راسر
 ده‌کوشن تا کان آلا ی سه‌ره‌خواری
 محاله خور بکا له‌وتالی گوردی
 له‌مه‌سه کوییری بکا سه‌ره‌لا بی‌بیک
 وه‌طن پارده‌یی هه‌رکس خیرخرا نه
 سه‌ر و مام به‌لا مژردانی تو پی
 هه‌مه‌سه بیگی من قه‌لفانی تو پی
 که بیگی ساکن کویستانی تو پی
 طماع کارانه جا وه‌رووانی تو پی
 به‌ه‌ست یی وانه‌یی هاوشانی تو پی
 وه‌کو چاران له‌سه‌ر کیوانی تو پی
 که بیک پاروه‌ده‌یی دامانی تو پی
 خه‌ریکی ذیلله‌ت و له‌وتانی تو پی
 نصیبی ره‌وشه‌یی ریضوانی تو پی

هه‌ر خه‌لیلی عزیریت و آسایشی تو
 خه‌یالی جه‌نت و فرده‌وسی نا کا
 مه‌قاع و مال و روح و هیمن و له‌ولاد
 هه‌لا و بستا که دوزمن سه‌ره‌فراز بوو
 له بو را فراندنی موی بی سه‌ره‌خواری
 مدار و ابتعاد و عیلم و صنعت
 ده‌یینی مورعی اقبال و سه‌عاده‌ت
 له سه‌ایه‌یی چه‌کچو و داسی روسی
 به‌هاری سه‌ره‌خواری زور تر بکسه
 لزیکه نو به‌ان سه‌یرانی تو یی

ده‌مه‌ته‌قه‌یی دوباز بیکه‌وه

ع . هه‌زار

دووین له‌وده‌مه‌یی کچی ده‌کرد نه‌و
 چورره بیره‌نه که ونه و سه‌ما
 چاری جه‌وا زوم له‌خه‌و راه‌به‌ران
 چاری بیکه‌ویت به‌زه‌رد بیکه‌وه
 بو موزده به‌یل له‌فایه‌یدا که‌و
 به‌هیز ده‌یی چیراند روزه‌شه‌و نه‌ما
 چوم بو ده‌نت و ده‌ره‌بهره‌مهران
 سه‌ره‌و سه‌ره‌بان بو دونه‌ر بیکه‌وه
 باری بیکه‌م
 براده‌ر نا که‌ی زینتی خو‌رای ی
 لروای زینت قه‌لسته‌ به‌رد جینه
 شه‌دک چلکن و له‌ن‌ام دژ و بی
 چیا و که‌ز ده‌میری ده‌فیری له‌خیره
 نه‌خوارده‌مه‌نیت بوخت و پاراوه
 و بنگه‌رد و چیل به‌ر دور له‌آوایی
 زانیره‌نه کوییری به‌ران و شه‌به
 له‌کوییری شیره‌ده‌که‌ی بی‌ده‌وه‌شه‌ی
 که‌ویک فزیت له‌ده‌یی به‌به‌ر و یروه
 نه‌هه‌رمه‌ز مالک سه‌ه‌ست دراوه

میر خلیلی عزیریت و آسایشی نو
 څه یایې جهنت و فردوسی نا کا
 مه تاع و مال و روح و میان و له‌ولاد
 هه کا وینا که دووژمن سره فریاز بوو
 له یو را فراندنی موی سر به‌خوری
 مدار و اتحاد و عیلم و صنعت
 ده پینی مورغی اقبال و سعادت
 له سابه‌ی چه‌کچو و داسی روسی
 به هاری سره خولې زور نریسکه
 لریکه نو به ان سریرانی نوی

د مه ته‌ق‌ه‌ی دوباز پیکه‌وه

دوویڼ له وده‌م‌ه‌ی کړچن ده‌کردنه‌ی
 چوورره پریسته که ونه و سه‌ما
 چاری چه‌واړوم له خو و را پهران
 چنای پیکه ووت به زهر د پیکه‌وه
 ع . هه‌زار
 یو موزده به بیان له فایده‌ پدا‌کو
 به هیز ده‌ی چیراند روزه شه‌وه نه‌ما
 چوم یو ده‌نت و دیر یو به‌م‌م‌ر
 ۳۰۰۰ و ۳۰۰۰۰ یو دوا‌نار پیکه‌وه

د بازی پیکه‌م

براده را نا که ی ژبانی خورای ی
 لوای ژین فله‌لته به‌رد جینه
 شه‌ک چاک و له‌ندام دژوبنی
 چا و که ژ ده‌م‌ری ده‌ق‌ری له‌خووه
 نه‌خوارده مه‌نت پوخت و پا راوه
 وینگره‌رد و چول به‌رر دور له‌آوایی
 زانیر له کپزایی نه‌ران و شه‌نه
 له‌کړوی شپږ ده‌که‌ی ان ده‌وه‌ش
 که‌وین قبت له‌ده‌ی به‌ب‌ر و یووه
 نه‌ه‌م‌ر ماک مه‌نت دراوه

کالی سرما و خول له به‌نا سر به
 له‌جمله‌ ه‌اوین م‌ه‌را و کووله‌ کړول
 ه‌ر ماگلی لوبک ه‌سکر بو چیه
 ه‌ر چی جه‌وی ه‌رزان و لالان

د بازی دووهم ده‌پرسی

له‌و شاری کوونک شاری بازاره
 ده‌ست و پیوه‌لدی ه‌ر سو ه‌ر بازن
 که‌وشه‌کری کوونک باز ده‌پدا به‌پاو
 ده‌رمان باز ده‌یکا ساز بو زام دایش
 که‌ختی زبر زبیری خاکي غو‌ا‌به
 باز ه‌ه‌ایده‌ که‌چرا به‌شمال
 به‌زمانی نازان ده‌مان دووین
 یو باز راو ده‌که‌ین که‌ویی او دگرین

ده‌باز پیکه‌م

که‌وه نو شینی بان وا ده‌لویڼی
 که‌ی از شای یووه‌ لا ایستایی یی
 کوا نه‌ لینه‌ بان دوروت که‌ن شاران
 چون بی‌او نه‌ خوینی ه‌ه‌ایده‌ که‌چرا
 ایبه‌ و زه‌اگی زبر ده‌لگ پدا‌ته‌وه
 نه‌لغی ده‌وی دورست که‌ی چه‌نری
 دندوکیی بازی او شم‌شال لای
 ایبه‌ و ره‌لگی زبر ده‌لگ پدا‌ته‌وه
 که‌وه یو ایبه‌ مه‌لک‌ه‌سه‌نه‌ین
 خویندلیان ه‌ه‌ به‌ریگای ده‌زان
 ه‌ه‌مو کړه‌پیک به‌راو ه‌سکره‌لی
 له‌وه‌ نا که‌چن ده‌بان راوینی
 یسرای سکرې ایچ و نه‌ختی یی
 ه‌ر بازیان کووه‌ اهل له‌واران
 به‌نت له‌کوی به‌ به‌ش خورا و بر
 بو هوش و حوش ه‌اوار و درو
 خویندلی ده‌وی کارخاک‌ه‌ی شه‌کر
 زیر له‌خاله‌ ده‌ره‌ین ده‌بی زانای
 بیم و ایبه‌ گیزی چه‌وه‌ که‌بانه‌وه
 که‌وه‌ی من ده‌لیم به‌نی آده‌من
 آرهم‌روی ه‌ه‌ر ایش بکه‌ن ده‌لوان
 له‌داوای به‌ش دا له‌مه‌پدان که‌ان

خوبیایان ده زین له ندر له رشتی رهق
 فروکیان هه ن سکه لیبی ده خورن
 سه رو سکیان هه یه خوی بسزوانی
 هه سکیان هه یه گاری کاره یه
 له له لدن ده دووین لهره سکیان لی یه
 هه ورریان ده زین پیشان لهره ده بی
 زیری خاکس هه له و ده ری دین
 کن هه بلاله گت پوره له جیوه
 ره زینی توبه له پیشتی ده به ن
 ده کاری دین به خو به خوی
 پیشتی توبه ده ی کان به آساز
 پیوسته ایمه ووشتی وان فرین
 سه د باز و بازی لیز بال و راوی
 ده ولت بو بازی چون ده ی کاکه

له ری آزادی ده کریه نه یه یه
 له وان له ایمه چار ده فرین
 بیست وه سکو ایمه به چی ده مین
 ووته ی کوستانی بو سه رمین ده با
 پاک ده نگ و هه رای سه زه می یه یه
 هوز له سه ر وایی سه ر چون ده بی
 له وکی ایسه به له و ده یوتین
 دارستانه گت خره له میوه
 خوی خاکس توبه له جیشتی ده کن
 لو که تکی کردت مرده وه کوپی
 به به نی خوت ده روون چاوی باز
 له ایس وان دا آزا و دلیر بین
 بو نه لوکه ریان توبه چی مساوی
 له وه ی من ده لیم وابسته ی چاکه
 ده بازی دووم هه

که وا یه هوش و به سته زمانین
 پینه ی وان ابومه ریگی کی نه بری
 ایله ی بو ده وی به کاری چی دین
 حورمه ت له به رچی بو خوشت وینین

— تگ بازی بیسکه م —

لو نه وره برام هوشت له کووی به
 سیمانی خاله که ت ده کیشی بو خوی
 چناووت ده به سته هه ره و بناسی
 ده ت نه ریسه راو که وی بو بگری
 باسی روسته مه لهره یان می به
 ده زالی خاوه ن که سه رای له نوی
 ریت لی ووون ده کا کوورت و بلباسی
 مه رس بو له وه ات ده بی تو بگری
 به شی خوشتری ماوه له زماره ی ده به م دا دینه به رچاوه —

له له نجاما بیچاره و سه ر لی سچاوه ، به له ندا میکی چه ماو ،
 پشینی شکاو ، شه قاسی زبانه به پایان سه بیست ، سه ری سه رسم له سه ره خو
 روانکی ژبانی دا بوشتی ، پشت شکاو ، چه رسم سرتاو و هیر به ما و ناله بیکم
 له دل ها نه دهر و گزیم : خودا یا به او میدی دینه وه ی خوشه ختی له مه تم
 به پایان سه بیست هه ر چه زنی سکرم رازی خوشه ختی ازیم لی هوره بو ،
 کوشتم کرد خوشه ختی بیسته وه لی سود بو ، آیا له رووی خاک خوشه ختی
 آفه ریده نه گراوه ؟

آوازیک له ده ر سه هه آسمانی دا ناندام ده ی گزیم : ای شک هه ر
 جیگا به ک خودای ای ی خوشه ختی له وی به له زبانه چه نده خوشه خت و
 دلشاد ده بووی له سه ره له هه مو کاریک دایت زایا بالا تر له هه مو سه رس
 چاویک هه به ده یینی ، این نیازیک هه به نیازت ره واده کا ، گزی به ک ده به
 ده بیسی ، به خشنده به ک هه به ده به ختی ! چه دن خوشه خت ده بو ی له سه ره
 هه مو کاریک دا چاوی او مروت بو آسمان بلانده سکریا ، ده سنی داوات
 بو بالا ردا و ات زایا خودا هه به لایا .

کورد چپی ده وی

○ به نا به خودای مه زن ○ هیس هه
 آگری چه تک داس کا وه : اوردووی آلمان کشاده و به شیر بو ی سه راهه
 دوواوه : هه لهری لازی نازی ای تک چو وه شسگری فرر بو : کار سه کا کی
 له رت و نونا و سه شکه کا کی خا پور کران .
 فروکه ی له بهر نه یی ای نه وت له که لک که وت : نوی بی ا رووت و
 سه ر بازی له بهر به فر و با رووت ماوه به ان : له وه به له نجاسی طم و
 زور : له وه به دووا روژی که سیک که بو خوششی ژبانی مه رولک نال بکات :

ایتر به و زووانه عینی آه هون ده ایته وه ، صلح و آشتی جیمای جه نکه و
حدین ریژی ده گرینه وه دینا به کی وه ک تباران به لکه صد چه ندان خوشتر
له جاران داده مه زربته وه .

وله و سه ربارز و نه فقه رانه ی که له و ماوه دور و در بزه دا آسایشی
خوینان له پینا و آسایشی سردیما به حد ستردووه و مهردانه له به رامبه ر
به لاماری دوزمانا رایه ستان و میا نینان له سه ر به ری ده ست دان اووه و
بو پاراستی نیشتمانی خوخته ویشی خو بار تی کرشان : چاکی ره زم فری ده دن و
به رگی به زم ده پیش : و له ره نه یه پیوک و بی ده ست لانا نه ی که بی سوچ و
ناوان له آردنی به ش براو بریو ولایبان له لایبان آلمانی فاشیسته وه دا امیر
کراوه : له به ده خنی و چاره ره شی و زیر ده ستان و نه نمانه رزگار
ده بی و دیسان ده که ونهوه فرنانه و سه ر له نوی آزاد دهنه وه به ره ر آمون
ده بته وه به صاحبی ناج و نه حد طفل و آلا .

ایمه ش له و کاته به ههل ده زانان و به و ده وله نه داد همراهه که نه
سه ر حتی میله نه پیوکه کان به گز ده ونه تنگی زل و درر و شرانی وه ک
آلمان داهانی ونه و پناوه دا خو بی هه راران لاو چاک و نهوجرانی خریبان
به رشتن دا « راده مه بین » .

که کوردش نه نه وه به کی نارنجی و له مزینه به : کوردیش خاوه نی
میزو بگی بر افتخاره سکوردیش به پیچه وانه ناوهری دوزمه کانن که به
وه حتی ده رانی له نمعددن بی به ش آبه کوردیشی فه ومیکی بی فه و ماوه و
به ش خوراوه و به به یما نه پیروزه که ی « آکلانیک » شامه بی حالی نهویته :
و ایستا ده به وی چه ندی چا و له ده ست و زیر چه پیوکی بیگمان نه بی و له
به بده گی و له سارته رزگار بیت و حتی مشروعی به فیرو نه خوری .

و پرر به ده م هاوار ده کا و ده ای : له ی حکومه نه سه وره و دل سوزه کان
به ره بینان بیم دا بیت و نه جا نسیم بده ن

سکوردی به نوبات

مه لاعلی اشوی - شیخان

به فله ای س . م . ح . گرشاسب

به حمل خردی نه م ذاته سب و به سراها نینان وا وه سیر که ونهوه : مه لا
علی کوروی شیخ حامد کوروی شیخ فتح الدین کوروی شیخ محمد کوروی شیخ
ظاهر کوروی شیخ پریمند کوری شیخ شهاب الدین کوری شیخ فتح الدین کوری شیخ
نصرااله (له ۱۵۱ هـ . ق له دانت بزوه) کوری شیخ فتح الدین کوری شیخ فجر -
الدین محمود (له ۷۴۹ هـ . ق له دایک بزوه) کوری شیخ فتح الدین کوری شیخ
فجرالدین کوری شیخ یوسف (قبری له کیریگدا هه لکونووه له روز آوای باراندیری
ووربی وه) کوری شیخ یوسف (قبری له کیریگدا هه لکونووه قبری له ندنی بی بی
ووربی به) کوری شیخ محمد مشهور به پریمند کورانی (قبری له دینانی ووربی
به) کورنی نه میر عمر شماره روری به له ۱۱۳۱ هـ . ق دا زباوه ، نارنجی
برنو سردنی به چاکی معلوم نیه وه له دین شیخان نزاراره یاز بختی رانا و
له عنقی معتول و معتدل و حسابد زور به قوهت بزوه . زبانی حوی به نایب و
تسریس له مدرسه یی (شیخان) باراندیره له نسیهانی نهوی که وه ده ست ایسه
که ونهوه دو کتیب : ۱ - تالیف مه نانی که له لایبان مه لا علی فرلخی و مه لک
له زانایانی کوورد حاشیه یی لی کراوه و له منبر به چاپ مه بشووه . ۲ - شرح
نوادلی رمجشریه له هفت غیبی بهره مشهور به ترکین شیخان به هینسا چاپ
به کراوه . مه لا علی بی نه بداره حله خویش بزوه دایب منشی نه م دوو نهوه ی
ده ریحی به و کوروه .

فن حمله فی کل قلب شهیدة حتی کان مداره الا هواء

و ائی غیب فرقه من فیه حتی کان معیبه الا فناء

چیرنگو له ههوعالی کاردا وه میله عالی به چاکی فراهم به یو . نکمان له ههوجو به ره کان
نهوه به له عیدین تیرب و اغلاط جرنی که دینه بهر چاو چاو بیوش .

دياري گومه لهي ژيکاف بو لوانی کورد

بزي ساروك و كوردو
كوردستان و هبوا!

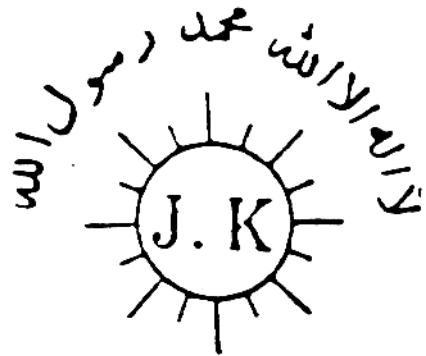

دياري گومه لهي ژيکاف

بولاوه گاني کورد

۱۹۴۲ - ۱۲۲۲

بهدي پزيشكي

توشوعی

(چون بباو له توش بون رزگاری ده بیت)

آمرل . ب . م . نهرج ۲۱۵

له ژماره ی پيشوو دا باسی نفوس (ره شه كه وتویی - سترانه تا) م بو كوردن له م ژماره به دا چهند ده سنوريك بو توش نه بون بهم نه خوشيه به بیان ده كری .

ههر وه كور ده زان نفوس به هری (نه سپی) به پيدا ده بیت بويه پاك و خاويی به به كه په وه سبهی رزگار بوون له مه ترسی نفوس ده زدير دريت - له كاتيكاهم نه خوشيه له جيتنا په ك په یدا بوو بسويسته واكيني ضدی نفوس له به دن بدریت له م واكينه نيزيكتی ساليك نا تیری ده مينت و ده بيسته هوی رزگاری له توش بوون .

خاويی نه خسته خه ف و بيسته ف ده بی زور زور به چاکی را بگری و چاره دیری بگریت به هری ده كار هبنانی « رونی خاکی » با « آلکل كامفره » پيش به نيزيك بونه دهی « نه سپی » بگرن ته توريودین له م آمانجه پيك دینت نفوس ههر وه كو ده زان له جيتاي بر دا نيشوو : سه ر باز خانه ، سزانو خانه ، كارما ، ايستگه ی ريگای آسن و كه شتی په یدا ده بیت بويه لازمه له وه تسان بلاو بونه وه ی نه م نه خوشيه له و جوړه جيتايانه و نيزيك بونه وهی نه خوشی خوبباريزن .

زوی سەروك و كوردو
سكوردستان و هیوا

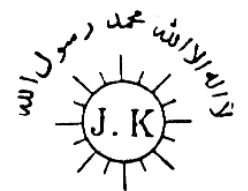

دیاری کومه‌له‌ی ژ.ك
بولاده‌کانی کورد

۱۹۶۲ - ۱۳۲۲

خوبنه ره به ززه‌کان:
نهم کتبه بچوکه‌ی له‌پیش چلوانه له‌پسی
نامیلکه‌یه:
۱- دیاری مه‌لا محمندی کوپه
۲- گول بزیزیک له‌دیوانی حاجی قادری کوپه
۳- دسه گولیکی جوانو بوئنفوش له‌باغی
نیشتمان به‌رومیری هاتوته به‌ره‌هم.
کومه‌له‌ی ژ.ك بوپیش خستن وه
سه‌رخستنی کورد له‌شقامی شلستانیتی
(نمدن) دابه‌ه‌موه‌یز و توانای خوی
تی نه‌کوشیت نابه‌بارمه‌تی خوااره‌ک وریشه‌ی
عشیره‌تو عشیره‌تیزی که‌سه‌رچاره‌ی ه‌مو
چاره‌ریشیو و به‌سه‌ر هاتیکی تله‌گریتنگ
(سخت) به‌بیننه‌ده‌ر

نهمه‌تومانجیککی (بیتان) زور زله
که‌ابه‌بلین مه‌لا و شیخه‌کان بوته‌به‌ره‌لستی
پیش که‌رتنی کورد چونکو دیریک (تاریخ)
پوهان ده‌رتنه‌خاکه‌نهم دسه‌به‌گه‌لی کاری
بایش و به‌که‌لکین نه‌نجام داوه‌بوخنده‌تی
کوردایه‌تی نیکوشیون! چون نه‌ی به‌دانیکی
وه‌که‌مه‌لا ادریس بتلیسی بی‌زویت به‌ره‌لستی
سه‌ر که‌رتنی کورد! یازمه‌رمان نه‌هیچ کوردیک
خندمه‌تی نهم بیاره‌نیشتمان به‌رومیری له‌بیرجیت
له‌نیو شیخه‌کانمانا چه‌نابی شیخ‌عبدالله
شیخ‌عبدالقادر! شیخ‌عبدله‌بندوبین که‌ه‌مو
کوردیک نه‌زانی له‌بیتانی سکوردایه‌تی
داخوبان مانده‌کردمه‌تله‌وبین له‌سه‌ر دانلوه
خلاسه‌له‌نیو شیخه‌کانا بیله‌ی وه‌سکو
(شیخ یوسف شمس‌الدین البرهانی) به‌بیرت
که‌به‌دمسوری نهم دانه‌سکتیبکی زلی‌ده‌کو
نهمه‌تومانجیککی (بیتان) زور زله
که‌ابه‌بلین مه‌لا و شیخه‌کان بوته‌به‌ره‌لستی
پیش که‌رتنی کورد چونکو دیریک (تاریخ)
پوهان ده‌رتنه‌خاکه‌نهم دسه‌به‌گه‌لی کاری
بایش و به‌که‌لکین نه‌نجام داوه‌بوخنده‌تی
کوردایه‌تی نیکوشیون! چون نه‌ی به‌دانیکی
وه‌که‌مه‌لا ادریس بتلیسی بی‌زویت به‌ره‌لستی
سه‌ر که‌رتنی کورد! یازمه‌رمان نه‌هیچ کوردیک
خندمه‌تی نهم بیاره‌نیشتمان به‌رومیری له‌بیرجیت
له‌نیو شیخه‌کانمانا چه‌نابی شیخ‌عبدالله
شیخ‌عبدالقادر! شیخ‌عبدله‌بندوبین که‌ه‌مو
کوردیک نه‌زانی له‌بیتانی سکوردایه‌تی
داخوبان مانده‌کردمه‌تله‌وبین له‌سه‌ر دانلوه
خلاسه‌له‌نیو شیخه‌کانا بیله‌ی وه‌سکو
(شیخ یوسف شمس‌الدین البرهانی) به‌بیرت
که‌به‌دمسوری نهم دانه‌سکتیبکی زلی‌ده‌کو

• سه‌زله‌کی پیت بلیم چه‌کوردی
• عقلی و چالکی و جه‌وان مه‌ردی

۱

دیاری مه‌لا محمندی کوپه

به‌یله‌ی کومه‌له‌ی ژ.ك بوپیش
آه‌وانت و سه‌ردار عشیره‌تله‌کانی کورد
له‌خواری نه‌دانی چه‌کرا

۱۳۲۲

لا‌پین مه‌بتانی لاله‌ندی سکومه‌له‌ی
ژ.ك پیشکشی ه‌مو لاره‌نیشتان
به‌رومیری کانی کورد نه‌کرت

بسم‌الله‌الرحمن‌الرحیم

آرزو

زوربووه‌به‌رخستنی له‌ر ولا‌وار
بوته‌خه‌رتیکی دوک زلام و قه‌له‌و
بیا مه‌لایکشی سیر و مره‌رخه
بوته‌یله‌یککی گورج و گول و پنه‌و
گه‌لی ملت و مه‌دا و سه‌ر کوبوت
سه‌کته‌نه‌بینه‌خه‌لله‌بووه‌م و خه‌و
بوته‌لوید نه‌سه‌کته‌له‌طالی خورا
خالقی مه‌لتک و روز و روزو شه‌ر

کورد کابتر بکته‌ساحب چه‌له
سه‌الله‌فی‌الذین‌خلوا
نه‌له‌فونی بشفاه‌نملو کوردان
بانگی به‌گتر بکانه‌به‌دوئگی ه‌له‌و
ه‌ده‌وه‌ی مه‌رووات له‌مه‌یدانا
زه‌زله‌ی دانه‌هلکی که‌بشیره‌و
بسته‌زیر دستنی ملتی کوردی
ه‌دله‌بانو مه‌وه‌ه‌نه‌تا ده‌له‌و
به‌نظر تو خدایه‌ه‌بسانه
یازو شله‌ین ه‌دلین له‌دسه‌نی که‌و
آه‌و ناله‌بوژینه‌وه‌ی ملت
ه‌ه‌له‌مه‌ره‌ی له‌ی کوردان ده‌نالم
ه‌بلاجه‌ی چون بکام ه‌وار به‌نالم
قه‌یر و جه‌قل و ناخونده‌وارت
له‌لای نه‌وه‌ی به‌شه‌ر بیقه‌رو خوارن
که‌سی قه‌وری له‌لای خزه‌ن نه‌مینی
له‌لای بیکته‌قه‌وری چه‌رله‌مینی

له گهل په ك به د رموزانو په د نهاد
 له بويه واك سدا و بيماروت
 له علم و معرفت روغن به كالي
 خه يالي خيزه لايمن فكري ملي
 ده سوردن بويه بلزايين ك سدا
 نه زانن بويه طه تين سدا
 له سره ردي نه وي كوردی زمين بي
 له لای وايه نه سوک و نه زان بي
 ده بي ده مالد گلوان و شوان بي
 ده بي زهيمال و كه نلس و سه يان بي
 ده بي هر رش در زو بانولول بي
 ده بي هر عاجز و گرز و معلول بي
 ده بي هر به نه مبي و ... و ... بي
 ده بي بيملم و بي املا و قهلم بي
 نه وند بيبوش و بيمين و نه زانه
 له لای وايه خدای وی ويحي سانه

مهلا كايش له حقان زور خه يان
 نه و انيش هر ده له ي گوجو نه زان
 له باتي باسي دين و ركني ايمان
 مهلا بويان نه خوښي مدسي شيخان
 نه لي شيخي هيه صاحب كرامت
 نكاتف بوته كا روژي قيسامت
 شه وروژي به ذكری خواخريكه
 دياره زور له خدمت خوا نزيكه
 گه لي جاران ده چينه فوقی عه رش
 نه گه هر كا له لای خوا داده نيشي
 خلاسه چند خه افا تيكی ديكه
 مهلا نه قلی ده كا بهو فاك و فيكه
 عوامی نور به سر و نه وانه زانن
 جهنایي شيخ به خزمی خوا نه زانن
 خصوصاً گه نه لين بسا ...
 جی وه ميكي نه دانه ذهنی عالم

نه وانه ی شيخان لاسان خدایه
 حسابی وان له سر توقی مهلا به
(مهلا) نو باسی خويان بو بفرمو
 و ها باشه له بودان و له بو تو
((قازانچی شيخه گانمان))
 هه نا شيخي له كوردستان بعيني
 او ميدي زنده گانيت بي نه بعيني
 طريقي و
 به بلي دا رونه تو آهه نكي كوردی
 هه مويان بونه سوغي و بيو دمويش
 به بهر مال و سه بيه و رسته و ريش
 هه مو بي ايش و بي كار و نه موزل
 وور گه يان رحل نه ستور و سه لك نزل
 له وان و نه ضرور تاحه ددی جانان
 نه و نه لا اون له عقل و علم و عرفان

به وی شول و نه وی عقل و نه بزی
 همق نه وی كورود ناپيته نه زوی
 به ريشي گرز و برچی پرله تمسي
 بناقه ی ايشي كوردان چون نه چمسي
 به كه شكولو سوال و فقر و ذلت
 مهاله كاكي خوم نه شكيلي دمره لت
 هه مو بي هوش و بي گوش و نه زانن
 اداره ی ملك و ده ولت چون نه زانن
 امید و قهط نه بي كورد بيته دمره لت
 له به ده هختی نه وريستا بونه سه لت
 نه وری زانايه نار جهرگی به لاسه
 نه وری نه دانه نل زانی چه بسه
 جهنایي شيخ نه لیت آخر زه مانه
 قيسامت را ده بي هه ربه و زروانه
 اراده ی خوا به ايوه هه ربه هان
 و نه گه هاروت و هاروت بن نه رو بن

هه موی كوتوت زيرده ستي هه رمنگن
 جينو چولان نه نون و نه بله گن
 بيان خورن جيبان چون نه كولن
 هه نا كدی ايوه هه بهر مال به كولن
 (خوری و مازو) و (كثيره) و (سوت پر) گه نوان
 و (كو سبكه) و (نشت) و (دون) و (هزون)
 ده خيلو به نه گن بيمين له دستو
 و الا و ايزانن روحو دوجو
 هه نه كور به نه خولونه ي سه نليغ
 هه مو نه مای خوا نه روا به ضايع
 نه خورايي نه جی هه رسي نه زير تان
 به هلوين و نه هلو بيليز و زستان
 هه چونه خه فاو و جایی خاناان
 او ميديم وايه يسه خانی خاناان
 نه گه خواهيش نه گن خوالو لي بي واری
 هه چونه نه كی گن بو حوقه بلزی

قلمری قطه گه گن ايوه و خدانان
 ده نا به به و له نه بی مال و مهالنان
 به جی بيمين نه و هی واجب كرايه
 به وی نه و هی كه مه طلوبی خدایه
 نه گه ر بل جاهله با كور هه لایي
 له نه حوالی امم بسا شاره زا بی
 هه با حمت گن بچن بو سووه نستان ۱
 بزانت چون به خیرانی هه لستان
 له قه موی روس چه ظليكي نه كرد (چار)
 هه موی زهري نه خوارد ملت به ناچار
 نه لیر (له نين) هه لستوهك دلیران
 هه بناقه ی ظلمي جاری كرد ویران
 هه بناي نا دمو له تيكی سوسپالست
 نه لولوی برد به چاريك ايسيرالست
 ۱- هم شره ای نه بو نه لاجا نا نوسراوت
 له لاجت بزن نوسه ری كومه مورانه و

له ناو كورمه له به زوری دهر كرا (سنان)
 به تپلا (به گ) خرايه به بندو زبندان
 به مة حنی هه ل كرائی به بره قی سوور
 له ناو خه لكه مافينه و شهرو شور
 نه له زبیت كاكي (آغا) و ك بني آو
 كه آلاي سوور و آلي دپته بهر چلو
 نه ماشا گن له مه بدانی هه راشهر
 جلون سه ربازي سوو: آزارو دلاومر
 شهرو روز بي ورجان وانې نه گوشن
 له جه به ی شهر نه له شه ربه ت نهوشن
 به فهرمانی ستالين: پياوی شهركه ر
 نه مدن به ربايه مو نه يروی هيتله ر
 به بانی بلیلی سوتا و له بوگول
 وه هانه پخويند به دلسوزی له سرچل
 له دونيا دا ده بي هه ر كوردی به د فهر
 نه بيته خارنه ده بيمم و نه فسر

وه زير كهوتوو ره زبلی كلی ملت
 به لای ليدا زبانی وا به ذلت
 نه مان خويندو نه مان دپتو نه مان بيست
 عه له مداريك له نیو كوردان هه لستيت
 نه تو نه ی مانه كورده بيم بلی جيت
 كه لاش خوارى كراس دريلو كه وا چيت
 كه يو قيج وليج نه ستورو ددان گر
 كه تو كوبرو كه رو كپرو سه لك خر
 هه مناده سري به خوارى رای ده بویری
 به به به ختپو به بی ده ستپو نه قبری
 به جان و دل له ره بی خوت نه خوارى
 زكت برسبی له نه ستورك و پيازي
 به كوردی بيت بليم ايشت شاره
 درواي جی كهو نووی بهم كور كه لوقه
 كسر بی من له بو توپه و الا
 نه ماعم بيت نه حاشا و كلا

تەتوچونىك دەزى مەن ھەر (۷۰) مە
ايتىر بىسىپىر بىر مەن خەتەنى كە لامە
مەن بىسەخەى خولەبويىپە دائەدەم
ايوۋە نابىن بە ھىچ مەن ئەمىر
دەبى مەن كە بىنى جىم بە دۇنيابى
قەوى مەن وا رەزىل و رسوابى
بى كەس و بىبەدەر و فەقىر و ھەزار
بى سەر و سەرقەراز و بى سەردار
ئەبى رىنگى ئەكوردە كان كورى
لەئەتەنى خوراي لە ئەلەدە كورى
مەننى كورد فەقىر و بەستە زەمان
بەقەدى ئەوگە سانە چوز، خەتەنە
وانە زانەن كە غەسرى كوردى
بە ذەلىلى بىزىت و نامەردى
ئەبى كوردە چى گوردەمور چى سىز
ايتىكى گویدریزی

ئەبى كوردى لە ئەسلى باب آدم
دەبى باركىشى ھەبى
قورى كام چى بگرمە وە بو تات
بو براپانى جىریرە و بو تات
خىمى دۇنيا بگە مەن بە سەر خومەن
بو ھە زىرانی ئە رىشروم و وان
ايوۋ ھەر چەند كە قومىكى زورون
فابىمى چى كە توخىمى خو خورون
وان ئەزانەن كە كورد گەلى زىندون
مەن ئە بىنەن ھەلى الموم مردون
وادىزىر كە و نوون بەبى دەسلات
رەببى ئەو قەرمە بوچى واى بەسەرات
باشى سلطان صلاح ئە بىوبى
زور لەجو بو بەدجورى مەسكوبى
چى مە شىرەت چى مەھلى شىرەتەن
لە ھەمەر طول و غەرضى كوردستەن

بولە بەغىرە نو كەرى ئەمەر ئەم
بازى خەلكى دەمەن بەروز و بەشەم
لەسەر ئە و حالە بە كترى ئە كوزن
خوبىنى بە كتر مەنالى شىر ئە مەن
دەرحەتە بەك ئەمەندە زور ئەمەن
كە لەگە بەك بە شىر و روھ ئەمەن
بە زىكە تىر بە دوزگان بىرى
ھىچ لەچەكە و خەراپە نەبىرى
چەلەل و بى كەمەل و شەرى حىزور
ئەسنى خەلكى خورا فەقىر و فەخور
خەبەتە بو غەبەنى (صلاح اللەبن)
ئەمگە سەنەتە بىلەن ئەمەتە كوردەن
ھەز ئەكەى پىت نەلم جىبە كوردى
غەقلى و جىبو كى و ھە وائەمەردى
ھەسرىكى لە فەوتى
ساحى ھەزەم و رەزم و بەزم و كەرم

لاوگان قەدرى ئەسالى خو ئە گەن
بىرە كەت بەلە ذالەتە مەن
خەسە نەو بىلەگانى مە كەبى (كو)
دە بىنە پىشت و بە نەھى مەننى خو
ايوۋ ئەولاد و چەرك و نەسەى مەن
ايوۋ نورى گەلەنە چىسارى مەن
غەمىر خوتەن مەبەت بە خورابى
ئە بگوشن بە ھەلىم و آزاىى
بو آگادارى و ووشارى لادان
ھەستە پىشكەوۋە ئەبى لادى كوردى
آگەت لە خوېى كاروان رابردى
بە بوورى ھەلىم رىنگە و دەرسە
بە زورى باسكەن بىرى وە سەرخە
بە بالى ھەلىم بىرە وەك طە بىران
بە قوودەنى ھەلىم ھە رو بىن بە حىران

ھەلىم مە بىبەت ھەلىم خەتابە
قەلەبە قولە گەننى مە واپە
ھەلىم خەكەبەت گەن كەسكى ھەبا
دە بوایە دۇنيابە ھەمى بوۋە با
ھەلىم كەبىبەت گەن ھە بوپندورە
بە خورائەننى خوراجى كەردورە
ايپە با بە ئەبى وە ھەمۇ خە بائىن
ايپە خەرىكەنى كەرىدە جەلەلەن
ھەلىم مە نەبەى لادى ايپە نەبە
گە رىشەنكە ھەبى ئە وىش ئە وەلە
بە بىر و زاز بو شىرەز و لورەك
ئە تىبەبى ھەلىم كەبىبەتە بى شەك
بە گەلەكى سەبى و بە آردى نەرى
دوشلوى شىرەت چوئە بوئە كرى
كار دەوى وەك كەرد زەبەت دە بىرى
بە تەرش و سەق زەھرى چوئە نەرى

ھەلىمكى گەردە - نەو كوردان بو
بە قەدى پەرزەت چوئە كەسەن چو
بە دەف و دەمەك بەرەقەس و سەھا
ھەلىم و مەرىبەت لادى كوردان ئەھا
بە خوروا زور ھەبەتە ھەبەت و مە خاىن
ھەلىمى كوردى ھە تاكەى واىن
چە ھەلەت بىرە دە وورى ھەبەتە
كو ئەبەب بىرى نوردى كوردانە
ئەبى لادى كوردى نوردى دوچارەم
قوودەنى دەلم چە رەگ و ھە نەم
باوانى باھەم لاوانى مە كەتەب
بە غەقلى و غەرفان بە ھەلىم و ئە دەب
بە ئە خەلقى چەك بە دىن زەبەن
بە رەك و بىكى وە كور براپان
لە گەل بە كترى وەك روھ و بە قەل
ايپەتراج بىكەن بو غەزى وە قەن

ايوۋە بوئەت ئەولادى سولەى
خەتە توفىقات بەدا بارە بىى
ھىچ قەرقو نەكەم لە گەل مە سەودى
خورا بو بىرەزى ئە چە نەكە ھەسودى
بەبەد و سەلەھ لادى مەن رەك ايومەن
ايوۋەش برازاب بىم باوۋە رەكەن

چولونى باورەى جاملاننى خەلەتەو

ئەبىن بىران بە نەمى شىخ ئەبەرى
بە نەمى «كەنەكەن» وەك ئەمىر بىرى
خەلەتە كەبە قەدى دە ورائى ھەلام
چى اۋلاك رەجى اۋلاك رەجى ئە نەبەم (بەبەم)
بە نەمى ھە خەتەنى بىرە دەوامى
خەبەت و مەبەتە تەرتىب و نەظامى
(۷۰) گەر بىتە بىلى نەبى ھەبەبى
ئەبىن ئە وەقەتە بوئەتە ھەبەبى

ئەبى ئەبى شىخە بىسى بورى چەلەن
ئەبى ئەبى وورە ھەمانەى زار بوگەن
ئەتە دە و وارى چە رەخى بىستونى
«ئەتە توفىقەنە چە شە وەبىونى»
ئەبى ئەبى شىخە كوربى خورابى مە جەنەم
ئەبى نەبى نەبى ھە نەبى چى قىوم
ئەبى ئەبى بىستە خورابى لىنەك گورابى
لە گەل دە ورائى ھەلىم نەكەلادى
ئەتە غەزەلى رەزقى مەلر دەمورى
ئەتە ئاشا كەنەندە نەلر دەمورى
بە ھەلىمى تو ئەبى غەبى گونەھان
وەكو بابابى نەسەراى خورابى غەفران
ئەبى غەبى بىكى چىكەى نەبەم
ئەبى غەبى ئەكەى مەلواى چە جەبەم
ھەمە ھەلىم لە زىر قەدەننى نوبە
چە پەننى توش بە مەشەك آردە چوبە

نه گور ملكه هه مو ملكى خدا به
نه گور شيخه نه گور قطبه هه با به
اراده و قدره منى خوارى من نه واره
چه حاجه نه مان به شيخ تايى كراوه (مفوح روا)
به نه قطب و به نه تولا و به نه بدال
نه بو به (آديسون) نهى ماردى به تلال
له علم و اختراعسا چسى و هه مرسخت
بنوره ملتى خوى ككو و مسخر سخت
به علمى كيهسا و و قوروه منى نور
به نه بياره و به نه زيبيلنو به واپور
چلون قطبى نه قوربان به نيشان كرد
ربا و نه زوربى شيخ شيطان عه بان كرد
موسلمانان له چهنگ وان كورد دليل بون
ده فاهمو شيخه شينى كيزى مه چون
بزاتم تونكو يستاجت له ده ست دى ۱۱
له به حر و نار و چول و شار ولادى

• گه راى چونه كى نه بكا اداره •
له بو كى دپته نه هداد و زمساره
به نه بى قورده منى دادارى جبار
به نه بى پادشاهى خلاق و قهار
به قطبى كى نه هيف و فاته وانا
اداره منى چون نه بى نهى ماردى دانا
نهوى لاي ايوه دارارى امورن
له به ده ستى خوا كه متر له مورن
كهسى ايوانى به خوا و قورده منى به
چلون نه اعتقادى ده چته قهلبى
تسيكت بو نه كم چاكي بزانه
قبولى كه به به منر و به هانه
له سفرزار و زمانان كه رچى سوگ
له ميزانى حه قيقه ت زور گرانه
به خپرى خوت به خه لكى راگه ايته
هه تا ظاهر به شو سرى نيبانه

هه تا كو نه علمى شار و ده ست ولادى
خه به ر دار من له نه حوالى زه مانه
بوخوت نه حوالى لادى چاك نه زانى
به كى جوتيلر به كيكى به ر خه وانه
فلان آد بيره نه بيلت عمرد نه كيلي
شورانه نم نه و بتريان سه پانه
خه ريكى كار و بار و جوتو شولن
له فيلى فيل كهران ناشاره زانه
مه لا بيكيان هه به سندانى ليدا
نه خو وينسو و نه حه ق و بوچ و نه زانه
وه كو گهر كره خوا دايم له دى دا
به ريش يان نه لهى عالمى جروانه
نه و يش بو شيخ ره كو كلنى معلم
به دم كور و يشكى بو نه كرى له لانه
نهلى توبه بى بگدن لاي شيخ به كورجى
قيامت راده به هه به و زروانه

و هرن نهى اومنى خور المربه
له بلى نه قديمى اخلاص و تحبه
به هلم و عقل و هوش و فكر و هرفان
به قهولى مصطفى و آياني قورآن
بزاتن نه و نه سانه پاكي بوچن
نه گهر خوامان هه به اقطاب بوچن
به قهولى جاهلان خوتنان مه كورن
به چاوى دله دو نيبايى بنورن
له زير نه و زى هه تا كوزور و ژنرو
له مانگ و روز هه تاكو ملر و مير
به كه مو كهيف و وضع و چه نه جو منى
به نه طوار و به نه دوار و سكونى
(كه لاويز) چه نه زه لانه چه نه دوره
(سوها) تلو بگه با خوزور به نوره
هه يا چونه له جى ته ر كيب كراوه
نطلى نهو كه روانه جوت دراره

ده زو چيشتى له بو شيخى دورست كدن
پلا و ساوار و شل كينه و كه لابه
به هان كو يخالين نه سبابى ريكابى
له بو شيخ شه و ده ميت ديوه خانه
كه نيزيك ساه منى دو بو هه تاسى
له بو پيلوان به سه نوره منى زنه
ژنى كويخو نه هالى دپته چه نه
ايتر هاوار گر ياب و فسانه
له بيش نهو ها يو هو به و نيسكوتانه
دهلى نهى قورم و گول كو كوت اعانه
مرشك و هيلكه و چويشيز و كالور
كوره و نه نديوك و ساوار و هه مانه
گوريسو سيهك و نار دو كو هه شكه
جهال و توره كور تيروك و خانه
له نه قدينى ش نه وى حاضر به دست
له روييه و جونه و و چار يك و آنه

هموى حاضر بگدن به خو خوراندن
ده خيرا بن به چوشنو عاقلابه
به هه ر نه وى كه شيخ تشرى رويى
به كى عقل هه نه ستى له و ميانه
نهلى نهى قورم و گول ايوه به نه دنين
له كه پدو فيل و به يرمنك و نه سانه
له لام هه علوم بووه به شك و شبهه
به آنر و به نه توار و نيشه
نه هه مى هه قه دى شيخى زه مانه
له تم دوره دراو نن و
نه واره بو
نور و رى كوه لهى ژ . لك به بونى
هه ندى دستكردى شمره كاسى نه م ديلر به
له حه نايى مه لاهندى كويى نكلو داواى
چلو بو شين نه كلف
كوره ستار سر كوربان - لامل ۱۲۲۲ - ۱۹۴۳

نكندان لى نه كين دواى خو ويندنه منى نه م
نمبيلكبه هه هه مستيكى (حس) به ران بهر
به شيخ و مه لاكلن له مروتنا پيلبو هه رنهو
هسته ده بفرى آغا و سرادر عه شيرمه كان
بوخونن به مياگان چونكر به يى بهر آرد به كى
زور وورد كه ايه كردمله هوى هه ره زلى
دوا كه رتنى كورد عه شيرمتو عه شيرمه تيلزبه
نهك شنه منى و مه لايه منى .

* نه‌بەلێ کاری حیزو بی خیرە *
* دەسانی ماند و لە سەرزگی نیرە *

۲

گول بژیریگ

لە دیوانی حاجی قلاری کوی
بەلبلی نیشتمانی کورد

بە بەزمی کۆمەلەی ژ. ک. بوورد شپاری
آغاوات و سەردار عەشیرە ئەگانی کورد
لە چاپ درا
۱۳۲۲

هەبێتێ ناونەندی (مرکزی) کۆمەلەی ژ. ک.
نەم سێبیریە پیشکەشی گیانی (روح) لاری
رەحەتی م. م. م. تۆس ئەدای زمار ۱۳
کۆمەلە ئەگات.

بسم الله الرحمن الرحيم

بە سەراھاتی حاجی قلاری بە کورتی

حاجی قادر کوری مەلا احمدە لە گوندی
* کورد قەرەج * لە سالی ۱۳۲۲ وی هجری
هانوونە دونیا

بە هاری زینتی حاجی بە خوێندنت و
نیشتمانی بە وەوری لەشاری (کوی)
وابراوە لە دورا بیباچو ئەستەمبول
میوانی بە درخان باشا ئەبیت کورانی
بە درخان باشا بە دەستی ئەم پیلارە
نیشتمانی پەرورمەر پەرورمەر اون.

حاجی قادر کولی شەری نیشتمانی و
غزای م. بوو بەلام لەدەس دەرجوت
* غیریەتی ملی * کتیبکی شەر بوو کە
حاجی بوخوی کویکردبوو لەگاتی مردنیا
بۆلە چاپدانی ئەم هەموو بە زور ناکەگات
داخە کەم کەم خزینە هیزا (نەفس)
بە لەدەس جە نایی (عبدالرزاق بەگی
بە درخان) دانەبیت وەک نەزانی ئەم
دانە لەلایەن حکومەتی عێسای حکوم
کراولە موصل خێکەنێن * خواڵە هەمو
بیلوکی نیشتمانی پەرورمەر خوش بیت *
حاجی قلار لە ئەمەنی (سن) هەشتا
سالیدا و اتا لە سالی ۱۳۱۲ وی هەرمیدا
لە دونیاڕوویە *

(ستایشتی خوا)

ئەبی بی‌خەلێر و هەمەتا: هەرتوی کە بەر قەزایی
بێ دارویی دیکاری! بیدار و پایە داری
بویانی مەردی باقی: دەستێکە کە ی خەزانی
بۆ مەزومەتی فەقیران: بەرێکە کە بە هەلاری
بویلاش نیشتمانی پەرورمەر وادی ئە عظیم
بێ سەر و شانشینی! بێ پەردە پەردە داری
جەبەری بێ فتوری! سولطانی بێ قسوری
رەزراقی مەر و موری! آو دیری دیکە کاری
فەرزی ئە خەشی گەردون: مە صنوعی ئەقشی توبە
بەقوت و لە عەل روزە! ئەستێرە گەن دورا وری
جە و مەگانی توبە! بێ جی و بێ کاس
لەیل و نەهاری توبە! بێ لەیل و بێ مەهاری
هەر ئەمری توبە داخە: بۆ کەر و بەری مەدام
* جە نەمەبی و مەزیر و بێ سەر و کەر و بەری

سەحراوە و مەردە: شوقی خورشید و مەلای نابان
دو جاپوین شەوروز: بێ مە جەل و مە هەلاری
مە هەلومە بوی حاجی: مە دخت ئەگابە کوردی
ناکەس ئەلی بە کوردی: ئە کراوە مەدحی بەری
پایالی بە آیتێ منزل
بە جوار پیری احمدی مرسل
بێ واپانی مولکی کوردستان
هەرلە گلوانی نادەگاتە شووان
لەخوی جە مەستی و مە فەلت
بە خە پەرگی پەنە غەبی و رحەمت
پاکی دەرجن لە کاری ناچەل
رومی و آفرینن بوو دەری ئەسەل
حاجی: بە شەرەگانی وە ک کاه
روزی دەبیین دەموشی هەلداوە

هەر کوردە لە بەینی کانی ملت
بێ: هەر لە خوێندنت و کتابت
بێگاتە بە تر جەبی زمانی
* سزای کتیبی غەبری زانی
بە کەر عەلە درشت و ووردی
نەي خوێندوو هەچدو حەرفی کوردی
نەمکن نەبە دەر بچی لەچە نکە
حەتتا رەقەم و خەطی فەرمانگی
ساحب کتیب و بە پەلە * کەس
بە: نەبی بووینە قومی جە کەس
ملتی بێ کتیب و بێ نویسن
غەبری کوردان نە: لاری زەمین
(جوو) چە قەدری مەبە لەبۆ کوردان
غەیری لیدان و جوبین و تە هەلدان
قەوبی (جوو) چاکە انفاقی هەبە
کورد بێ غەیری نفاقی * بە

(چەنگە) ی ایرە: بوجودی کەرن
مە روو کە دوس ابە دەر * دەر
لیو عاقلنن بە سەد * نەصەب
کوردە کابیان دەنیرە * کەتب
ایستیک: آمرانی کوردستان
* رە: (بوتانە) و مە: تا (بابان)
* م: ئەدوانی * کە مەن بە کەر
کوردە گان بەرە کەن وە کەو * *
واندیارە * ناگو دونیایی
کوردە گان حالین: دەبی وایی
* گاران و شووانی کوردە گان * کە
* ب: بۆلە شکرێ سەد کەرە دوادک
بە: کەردی شووانتات حاتەمی مای
بە قوربانی سە بانشارت آلی * رە: ک
مەبەسکی ابو * مە بیادی شەهینە
لەکن عونقا فروجە حاجی لەگ لەگ

شوانی میگه ایوه له شادرا
 وه کو قهسابه دوزمن میگه لی شه ک
 له هر حیزه بخوبی و فاته بابی
 له زیری چیزی حیزان بوینه دوشه ک
 ه تاوه آگری زیرکان له گهل بهک
 نه گهر توفان بی له شکرخان به پوشیک
 له گره بی گانوشوون بو به که ربوی
 له سه رایوه وه شایر گبرموه که سه ک
 سه لاجی ابوه ایستاکه سیلاجه
 طه معنی که وره بی چه که نه کن نه ک
 کراوه انتخابی ووشکه سوفی
 له دیوانی کهری بی نقطه ای شه ک
 تاریک نه که دن قه بیلی نه کراد
 هدر واده بته خه راهه : آبله
 نه نوعی ملل له گهره تا چوک
 خه ملویه ممالکی وه کو بوک

قورین بهه مو وولانی دادا
 نامولکو ره عیبه پاکی فورتا
 په کین نهی توده که ی نه یاش کرد
 نه میان نه یو « کورد » نه گهر هه مومرد
 ادبا چاکه لیم نه بن دهره کم
 لهم قه و لهم حکم تهی ده بکه م
 خانه قا و شیخ و نه کیه کان په کسر
 بیم ملین نه فینان چه آخر
 نه بری نه علیسه نه به لی کردن
 جهمی نه ملاک و پله کو کردن
 دمنه بیک امتحان ناکن
 نه مکن زمره نه تریا کن
 هه کی لی بندن نه گهر وه کوزو
 نه ده کن رگرن ویدر مبر
 ده خیالی شیخ و میخ هه بن نه جدا
 هیچ کس رزقی هیچ کس نادا

بهک بهر گن و بهک زمان و بهک رهنک
 بی غه به تو عه یو غریری دهنک
 دونیابه به همواده خون و ده بندن
 هدر جونی مفرامانه ده بکن
 هدر کوردن : گهرچی پاکی موردن
 پلمانی زمنا ته سهوی سکردن
 هدر مغه و میی نه اوو مظلوم
 و مک بومی خه راهه زار و شه نوم
 گهر بلغمی نه م دهرسی گامه
 شه طریکه که بوچه مو نه ماله
 نهو شه رطه به کلی اشق
 گهر هه رهنه و وان و گهر مرافه
 سه د شیخ و مهلا و نه میر و خانی
 پولفتی هه شو رینه گانی
 له ولاره نه وان به حیا سزی
 لهم لاره نه وان به نه قا نه مازی

نهی خه ربکی رهوز و فلز و فلز
 نه ورو بانه نهی گه بوته اهجاز
 قوله کی (ایله لی) له شه فلاکه
 هه کسی نه و گهر خوشی له زیر خا که
 کورهی نه م زه مینه بان بیوا
 خطری نوی : چونه جه ووی سه ما
 چینی بودا په رستن ایستاکه ش
 گهری بی دین و هیندوی روروش
 بوچی نه رهوی نهی نه بیسی نه مین
 (اطلبوا السلم ولو بالین)
 نه روی لهم حه دینه فخری نهی
 گهر مهلا نه هی فخر مودینه نهی
 نووره نهی فون به چینه لهوه
 (گاور) یا (جو) ره یا (هیندو)
 لازمه خول بخوبی وه کو به برداش
 هه موه قهرنیک ده گوری نه سری مهنه

له بهلی گاری حیزو بی خیره
 دهشتی مالدوله سه روزمی نوره
 نه هلی جهنات نه شان و گلوانه
 صاحبی فهنو علم و عرفانه
 فاندی گهر بدایه ذکر و دعا
 ده بووه قرون گه دابی سه ربیکا
 ههرچی بی به هره بو له که سی که دل
 بوته ده رویش و ملرگر و جه عمل
 سوفی گهر نهشت بوله ذکری هه نلو
 سه د نوویزی ده دابه کلنیک آو
 اتحادی به اتفاقی نه نام
 سوپه ره بو هه وادنی ته بیام
 کوردی ایبه نه زان ویش که وین
 بیکه وه پوش و آکرو نه وین
 خو نه گهر دهشتی په کتری بکرن
 رهک (سه کنه ندر) جیهان هه موه گرن

 نه گهر کوردیک قه ی بابی نه زانی
 محقق دایکی حیزه بلوکی زانی (زناکار)
 وه ره بابوت بازم بلسی نه پانی
 نقشن خوشه گهر چاکی بزانی
 (صلاح الدین) و (نور الدین) کوردی
 هه زیزانی (جزیری) و (موش) و (وانی)
 (مهامل) (نه رده شیر) و (ده بسم) و (شیر) ه
 (قیاده) و (باز) و (حیری) و (نه رده لانی)
 نه مانه پاکیان کوردن نه پادشاه
 له بهری ده قه ری ورن بون و فانی
 کتیب و ده قه زار و نلرخ و کاغز
 به کوردی گهر بهلوس رایه زمانی
 * یونانی نه م سکه ره کورده نه ماشا کردی
 کتیبی کوردستانی مو کوردیات «آزاد باین»
 نابلی سرلی مو کوردانی گانی دایاری به کلک
 هه دایه دستره - بیرون

هه لا و یو و شیخ و پادشاهان
 هه تا مه حه رده مانلو نیشانی
 خوده زانن سلا نه بی نه کراد
 لیره وه بکره ناده گاته (قیاده)
 هه موه عالم هه موه شیخ و میرن
 زهره ک و زبرو نه هلی ته دبیرن
 و سه طلی بان یازده روز ری به
 یرله رمش مال و خانه و دی به
 به درزی له (قیام) که را بوردن
 تا به (شیراز) و (استمهن) کوردن
 شاسوارن بیله مین آزان
 برد نیشانی وه کو لکی مه پیدان
 جود و به خشینان له لایوه
 خوئی مه پیدانیان له کن آوه
 به شجاعت هه موه وه کو (روسته م)
 به سه خلعت هه موه وه کو (حانه م)

له وه فاسوتیل و اسماعیل
 هه موه په یملین چینی قه تبدیل
 کوردی شاناهه پاکیان کورده
 کافی نه م سله گانی نه وورده
 له شهرا زور که رمت وه یوه موه
 رومیانین چلون جواب داوه
 (حاجی) ده سریت له داخ : هه لاره
 کوردی بیچره ده به آواره
سنوری کوردستان
 کورده نه زانی له کوی ساکنه خرمانی تو
 کوی گره بو تو بلیمه سه کنی قه مانی تو
 کیوی نروس و معنی جهوز می نه سه مرون
 غه ریبه تابه حره رمش سه حه دی به پدانی تو
 له حره رمش و نه رده مان آوی نه راهه بزان
 حه ددی شهاله نه م کوزی سه جولانی مو

نه لوند گولی و روسی تسلیمی آوی شراس
 سرحدی روز هلاک جوگو و کیوانی تو
 نه مواز کیوی هم مریم زمشکلو روی نویسیه بن
 بوته رفنی چه نوبه رضوی رضوانی تو
 داخلی تم سنوره دوازده ویلایت هه به
 دهلین دوازده میلونه نفوسی کوردانی تو
 حاجی) دروه اسلا نفوسین هه نوسرا
 ده گاته بیست میلیون بنوسری خزمانی تو
 خاکی جزیر و یونان یعنی وولانی کوردان
 سهده حریف و سهده خلیف منبکن به ...
 وارنگه نان ده سه سرت عیلاتی جانی بلبللی
 گهر مشرن له گهرمان سه سوهه چینه کومستن
 کاس کج و هه نیوی شیرین بی رانده کشین
 هوار نه به به به رکی به شمه ده خیل و آملین
 مسجد دهبینه دمیرو نفوسین مؤذن
 (مطران) ده به قلمی مفتی دهبینه (رمضان)

گر هج نه می به اوزن تابع به دموله نی بن
 بیگانه چا که دوزمن نه که دوزمنی له خوهران
 روسی وه کومنی مون که س پیشی بی له به سستی
 که تونه داوی خوبین بزمرده بون و چهیران
 کوا والی (سنندج) به گزاد می ره وانفوز ؟
 کوا خاکمان (بابان) عبری (جزیر) و (پوتان) ؟
 نه آبه نهی (فسیر و فی الارض) خوا که فه رموی
 اجرای ده گهن سه گانه باله لفس شامی خوبین
 کوا نه و ده می که کوردان آرادوس به خوبین ؟
 سولطانی مولک و ملت صاحبی چه پیش و عرفان
 جوشیک بدن وه کو هه نک ته دیم بکن به بیده نک
 نه سمانی شهر به یا کن: توپ و تفه نک (هاران) ؟
 پزارنه وه و توکل له م عصره پزارناکا
 تیره درعای چه روشن به یکه: حرزی مه پندان
 بوچی ؟ به شیری اینه یعنی ره سولی نه کرده
 هیچ نه دعبی نه زانی روزی که ده چه مه پندان

هیچ غیره تیک نه ماره سه دجار سه م به قورآن
 به بهایی نه یعنی به که له کوردان
 سه رتاق له قور هه لینین وهرن حالمان ببینن
 چونین له دسنی ظلمی ببیدینی دور له اجهت
 والله ثم بالله تالله ثم به لایه
 هر هینه پیده زانن اقلیمی کرده نوفان
 توفانی آونیه خو دهرچی له کیوی جودی
 به حری تفه نک و توبه انسانه به حری عوممان
 تم قسه به که کردم ناگاته چه نه دسالی تر
 نه حاله ده دهبین به که به جاری خونان
 کار ایستیکه و هابه سه که خدا به سوکی
 تیکیان بنا وهالا دوروه له قالی انسان
 ههرچی وه کو به بیان بو کردوون به نه تحقیق
 به پندا دهبین سه گاته کام قورنکه بن به سمرمان
 له به یه اتفاقی به پیدا بکن به ماردی
 فرقی نه بی شووان و جوتیلر و میروگزان

وه که (خیه) و (بخارا) به لانا روا به همت
 ده می بکن مشایخ ده می بکن حالان
 هر شیعی کورته شوبن به که دو کس ره رش و روت
 نه نشی به سکر ده زانی خری حشره نه سببات
 به که کن نه چونه که ردوش وانیده گهن له دنیا
 هر پادشاهی روه و شاه عجم له تران
 قطعی زمانه خالد آواره بوره کومن
 بی قدر و قیمت و شان بی خانمان و بی نان
 سه یف و قله م شهر بکن له م عصره دا درینا
 شیرم قله متراشه کالا نه نهی قله دمان
 هه سته لیکی مه مشوره: که قورده کی به سه رتا
 ایکسیره خاک و خوای دهر مالی که وره ملان
 نه نیا اینه وه هانین دیسا چه می (هم وزین)
 حالیت ده کاجیلو نه له حوالیان سخندان
 خوتان دهلین: که رچی مه مشوری خاس و عامه
 ههر روه به که گرابی آزاره له شیران

بنواره سه عیو غیرت ایستاه نلو نه وروپا
 خوبین خه زینه دارن خوبین ره زبرو سلطان
 ههر دهبینی نه ملی (سودان) هه ستانه بی وه کوشیر
 ایستیکه مستقان هه حدودی کلی نه دهبین
 (برنار) و (سور) و (یونان) هم (نرمین) و (نرمطاع)
 هر بی بیات به هه هه ناین به ددی بابان
 ههر بیگه مستقلن کلیکی دهوله نیکن
 ساحی چه پیش و راهت نه رکانی حه رب ولیدان
 لایقیانه (نهرمن) غیره تکاشن له بوخو
 وه که ایسه نین له که له ده معا بکن به شیران
 بو فنه نو چه ریوه نه نهت: بو سه بطوره بطی ملت
 ده بنبرنه نه وروپا به گوره و یجوکی خوبین
 (حاجی) که سیکه بیگس بو ایوه قورده بیوی
 گوهی له ده کن ظهرفه نایکن: به لاله خوتان

آیین و مه دامت و مسائل
 واکرده فیرقه و به بائل
 وه که خه لکی نه چونه مولکی نه دنا
 جی بلوکی خوبینی کرده مه نوا (ماوا)
 آری به حدیث و نسی قورآن
 (حیوه تن) ده لیلی ایملن
 حالات نه نه سلله گو قنو گوین
 هه وروته له دوری چه ددی خوبین
 استا که که واجه عامه نی وان
 نسلن به نه سه کهریم و شه جملن
 متقادی مطیح
 مه محکومی خمرات و جزو دهرن
 ره سبکی نه دبه دوری گهرودن
 خه سسی مه سیده هم دهی دون
 (حاجی) نه مینش عتلی کوردان
 کوروتومه که مهنی نس و شه بطان

نه وروزه به نه می چه بی به نفلن
 نه و عاله به پاکی یوبه نوفان
 ده بیوری نه حاله جنسی ذبوح
 نه می نه نه چونه کشتی (نوح)
 نه وروزه که شته وه قتی هه مه بود
 وه ستاره له سه جیابه گهی (جوود)
 سه رسی کوری کردانه مسکن
 نه وچی و مه کاته متلی گولشمن
 ایستاکه جزیره بی مه صابا
 مه عورده نی نه ووه له له دوتیا
 نه ولادی سه حیحین به بوره فلن
 کوردن له ده کانی چه ددی خوبین
 سو ککانی بلادی ره می مه سکون
 به بلجه ماله مه پشته مسجون
 بی نه ره مه یون مطیح و هم ده نک
 هم مه شرمه بو و هم له نیس و هم ره نک

له حایر که نه فیکری دهر چوون
 مومکین لیه نه کم نه وان دوون
 هه وقوفه به روسته می عتابت
 محتاجه به همت و هدایهت
 دهر چه له نه سیری متلی (بیزمن):
 راهی بو به قورده نی نه هه متهن
 نهی بی دمل و شه ریک و نه نیا
 هه ما اعظم شأنک تعالی هه
 نه عین بکه روسته می درایهت
 توسه ن بهه خسروی هدایهت
 نا (سورد) و نه من له دسنی دوونن
 دهر چین ههر نه توی ره جم و ره حن
 سلام الله من کل يوم
 له نه مسحابانی صاحب غیرت و دین
 له بی عاری هه موافق که و ته بادم
 قسه و ره زنی برایی و انجام

۵۷

له بهر دووری له نه قران و له نه مثل
له کوردانم ده برسی ضرب الاصل
له بویه که دم دو نه شماری رمی و روت
همتا به پدا بو روحم که به سه لوت
ده فەر موری نه م دا به بوج ده کیشی
چمه لزمه نه که چلوت نه بیسی
نوری کوی کوم به سه خوماه غیرت
خه م نابه له داخی مولکو ملت
نه که ر وک من خه به ردار بن له ده ملت
له خه پان خوده خنکین به بی بهت
دوازده میلیونه کوردستان نفوسی
به قولی نه ملی نه خیمینی که نفوسی
همه وان شیری بیته (خانم) ی جوود
لشهر دا کوی (جوود) و به حری مه محمود
وله یکن فایده چی هرج و مرجن
له ده موا داده گال به کتر به مرجن

۵۹

(وه در خانی) به سه ناچن له مهریش
له هر لاره ده تن هارن وه کو آس
له زیری دا ده جن حریف و مه خابن
که دابن ایوه: دوزمستان به شابن
به نه پیری (رومی) و (انگلیس) و (روسی)
به بی سه دده و له تن نلویف بنفوسی
له جبهی خویان هه لملتون به غیرت
له دونیا ناری خویان ناره ده ملت
سه را با صاحبی سه و سه پهن
وه کو (جهم) خاوه نی نه خت و کلاهن
له نه دیری اموری مولکی خویان
شهریکن پینه جیو بازار بی و شووان
له جوشین و خروشین وک به لنگن
به من چی کافرن یانه فره کن
وه کو بیستو مه بو ده نمی مه ساتب
نهری ته دبیر کرده فکری ساتب

۵۸

له گوویی گانو ستون هه چه ند شیرن
وه کی که ر ویشک چلو آوا و کو بزن
نهری نه علیه سه رده سهی شکاره
نهری نه دنا به به سهی زولنی باره
نهری آرایه شانامی ده خوینی
نهری مسکینه گهنم وجوده چینی
نه مانای بی شمور و کیزو ویزن
مطیمی مفتخور و هارزه بیزن
کوریکی وایه هه ستینه سه ری
بزانی چون هه م کوس هاته سه ری
بکسه بری چه ریده و حالی ملت
کنیسی نازه ور تاریخی ده ملت
بزانی تاجی قه و ملوه له نه طراف
سه را با آکره نه طراف و نه کاف
نه که ر کاریک نه کن له به پنه دازور
وولانت باکی و به زانه له ده م جو

۶۰

بکورتین ویلاعت بیته نه حباب
وه کو بیلویکی واحدین له هه ریل
له معور لاتیوش و هه ابیر بیته سه رموی
له (بوئان) تا (بهیات) و سه رحه دی (رمی)
بیته به که له ته علیم و له نویسن
جل و بهرک و زملن و رسم آیین

برا خوشه وسته کلن وانن نه گهن ایسه
به زملن خومانوما وارتان نه گهنی
به لنگونه مه دایکی بیستمانه خوی هلویشته
بلوه نی کومه له ی ژه که و نه ملی
ریککه وون تاسه کر وون
نه و او بو

کوردستان مومکوره بان لاس - خاکه برمی ۱۳۲۲-۱۳۲۳

۶۱

د هر ملتی له لاره ملتی خوی به ده سه و
د کوردیک له گه ساری مه لانی ده لاین بو له سه و بو

۳

دسته گولیگی جوان و بو نخوش
له باغی نیشتمان په روه ری

به پارمی کومه له ی ژه که بو به میز کردنی
هه ستی نیشتمان په رستی له نلو آغلوات و
سه رداره شهیره ته کانی کورد له چاپ درا

۱۳۲۲

بیشکشی لاره خونیده وارو که نجه و وره باکانی
کورد له هه م تارچه بیکی کوردستان نه کریت

۶۵

بسم الله الرحمن الرحيم

(لایکی کوردی مو کوردانی له نه من)
(۲۶ و ۲۷ سالیده خاوه نه دی دلیکی)
(که به بریکه نیشان په روه ری هه)
(به ره وروناکی نه بیته نه م هه لمانه ی)
(خوازه روی بوئاردوی به لام و بستو به نی)
(نیوی نه نویسن)

ستایشتی خوا وه گو حاجی قلار

نه یی مکت و نه بها خلاقی هه مکتی
بی بیاب و نه هل و نه ولاد بی مثل و بی نیشانی
ده رمعی ده رده داران خوشی دلی هه زاران
شوق و سه فای به هه ران ویشک و نه ری خه زانی
ره خشی که بی به به خشین به حرر و به رت هه مطابه
که ر بی نه زه جری هه بدیک هه رناره دو جیوانی

۶۶

نه روحی ملتی کورد پاک و به دین و ایمان
بوخوت چه بهر و نیشا دانسا و نه پب زانی
بودابه کانی پیشوی داپوت چه لال و عرت
بوج بی به شونه ضمیم آواره بوئ کوردانی
زیر دستی کلی ملت بی مل و حیل و با بن
تینو به خوینی به کتر که توت به ناته وانن
بو خاطر ی چه لالت صفاتی بی مشالت
ره می بگی به کوردان هه چون صلاح ده زانی

بو آغلواتی کورد

فیکسی خوش ده زانم بیته ده لیم ایرو به مزگنی
بهت ره طیکه له که ی نلان و عالی نه لک نه رفیبی
ده لیکت هل که ی ریگا که ردارن هه که ی
نورل خوت هل شمالی مانی جیج کوردیکه سینی
سه یالی که رده ی و بگری و خورشت له سه ره که ی
ده و بزار و گها و سارای را حکات سه نویسن

به خاله و مامه و کاکه و برادر بیکه و بدوین
 خدایالی خارو که لای کو نمده بیورونه درین
 لوزیر بی ملتی بیگانه نیه صدو خسته کار
 حیا و آبروی برات برزنی خوصی قدری شکستی
 سزا سزا بیستی کوردان خستراوی یک تو لولفت
 ناکسور (تکیر) لایره لم رفته مویکی بیستی
 مامان مامره روزی سعادتت ظفری کرد
 دبی که سزا که کوردی موسی کوردی خربتی
 لوزیر دستو چو کوردی خوریه ده صلابه در چن
 سدودما هر دموتی هم کوره یک بیستی

روزی سیاه روزو شهری زره چرخ بی
 دوری لوده آه نی وی همرفقه
 هم چرخه کونه منینه کی زنگی گرتووه
 جعوری کابه خوبه کی سوورانی همسومه
 لم تورنی بیستی معدمیت به خوبتی کورد
 زه کی لمسه نه هیستووه هیستاکه بی کی گمه
 بار ندراره چرخه ستم؛ سکاریه
 نو ظلم و جهوره لمانی هر شین و زاریه
 خسته به خوبتی کوردی شالی هم موزمین
 گولزاری خوبته غنچه صفت دل همو غمین
 دوری خفت له نوجی قهر مجنا مسلطه
 شالی نه بو له میج دلی دانه بی به شین
 عشر مثال دمنتی شمال کمره لاسفت
 غمناکه لم موسی به سکتی حوته عین
 اکثر له وانه سیدن و هلمتی ستم
 میرانی جدبانه نه عدالت که بی کی گمین

دواک جنگی واوردو که سوورانی
 نورکا سازو هکجه حدی هکجه
 صحره صحره داصوا حایر فتح صفا
 شمرتی و سه صدی کوردی کله صدی
 له کورد و طودارانی کورد هم هکجه
 هاکه کرا و حلیت آوسید اسما
 « فتح احدی سربل آوای » که بیویکی
 حوایسگر سوورانی هم شنی سوورانی
 و نه میجانی رنگی هم ستمی کورد کیراوه »

تم آسمانه شنه کما باهر کی مامه
 ایجلدی وا کراوه که قبهی همو تم
 برانی معرکه به فره کتن و هغه نفع سوور
 نه ورو گرانی قاضی شوواخی عالمه
 سرتیبی نیبی سووره شعلال بو سهفتی قتل
 لغزنجی کی نوز به نه تیارینی تم

فرمانی قنلی عامی که کمال بی که عالیه
 مه قصودی معجوی دینه له اعدای نه هلی دین
 واحه سردنا جرای او بیلم سکوزایه و
 نه تلی مهر می له شعایر برابره و
 « چه سنگیر » که کمال نه هلی که مال شامیدی دها
 کوانی زمان و عصری « نه غول » ظلمی و اکرا
 هر به و کوناهه دوز منی دین معجوی کرده و
 له و جی و هکانه کورد هکجه بیستی خدا کرا
 سی حدیته تر کی ایسته هکجه
 به و ظلمه خبثی باطنیات به لاکرا
 دل به حری خوبته سوونی مبرسه چه فایده
 نه عدادی ناکسری که بلیم چند خه طاکرا
 هواره قوری کورد و من روزی غیره تم
 نسبت به ایبه ظلم و آمدی چه کرا
 عضم نه و نه زوره دلم هینده پر غمه
 سه حیا با ناطقم له غه مالان و نه بیگانه

« هم قصیدی خواروه سوورانی »
 « سانی (حسن سید القضاة) »
 « که بیگانه له بیاره بیبه نیشان »
 « سوورانی سوکوربات به گهر »
 « بیبه میردی سلیمانی بیست »
 « زوزنه بیت ابه هم خانه به لین »
 « بیبه میردی سابلانج »

کوردینه تا به کی ایبه له کیوان شمالی دیو
 بیستو بیستو بو به نه بی قهر خدان و خبو
 خهلکی همو له باغ و له شانیه کیف خوش
 ایبه بلادی بی سه مایریت له دمنش و کیو
 بو آسمان دهر روز له به حرا ده گن سهر
 هر عهده نیشنگامی مه سه نعامه و مردوشبو
 ربه وانه که هکجه شانیه ربه ایبه به رده لان
 جبهی وانه تهختو بهختو جبهی ایبه بهردوشبو

رشماله مال و کشتک و به تیره مه تاغی مه
 قه سرو ساری خهلکی دیبه پر له زبوزاو
 بو وانه هر جی جوانه له جیدی لغز له مال
 نه هر شاخ و داخه بو مه کوری رهش کجی دزیو
 زیر دستنی و اطاعتی بیگانه تا به کی
 شه ربه له بومه هینده بزین بی نیشان نیو
 هغه موتی هر معامله هکجه هر که سی
 شاهان به معجوی ایبه ده به ستن گری و گریو
 کوردانی کورده گن که له تر سبان ده له رزی نه رش
 کی بوله شامی شایو له مریش بیو خدیو (صلاح الدین)
 کوردانی کورده گن به خدا روزی غیره تم
 دست دهبه خه نه بران و بیوانه بی به نیو
 بوچمانه مال و سهر که له سهر سوورانی نه چی
 کور لابی قط بشرسی له زیندان و دارو جیو
 بی هال گرت بیگانه بی که شهر بو مه شایه به
 دست بیگن در فکجه ججهیلانه بی به نیو

نهوزینی بهم ضلالتیه بوچمانه چاوه کم
 بیستین لهر بی نه جاتی ره من نامه نپرو جیو
 سهر چونتی نهخت: روینی سهر داری بیبه روی
 خوشیه: لم شهاده تی شیخانه نیوبه نیو
 هر ملتی له لاره حقی خوی به ده سه و
 کوردیکه گهر سه ری هه لینی ده لین بو ته سه رز او
 آزادی: سه ربه خونی: میری و گه روی
 دارا ده گمین به بازار و زمان و ددان و لبو
 تا کی له باغی خهلکی به بزیری و به مل که چی
 خوش له باغی عیالی چینی هه نسا و سیو
 ذکری له حالی خوکان و بگرین به حالی خو
 هر بی سه روی عداوتی خوتانه دهنه او
 لا هه دارا و چه رنگ بر او و فرادار
 رامن دهمن به جازی له هوراز بو نشبو
 « هم شمش یار کوردی سبابانی « هکجه و اسنلال »
 پر کورد له مانره

هر کس که بوی توله وحی بایی خوی نه ای
 نهوی به شه له کوردی دهری گن نه بنیه نیو
 هر جی دهمی به لایی حق و حقه حسن
 بهنه له ربهی و مننه قس دهر کردن و جیو

« خاله سین کوردی ساری فتح سلطانه »
 « سه بگر و روسی به کیکه له لاره »
 « نیشان چور سوورانی کوردی سو کوردان »
 « شمرکانی مسو کوردی جن (روت) »
 « سوورانی و دور سه و روسی »
 « بیگانه نیو میری له زبوزاو سه بیک »
 « سوورانی هم لاره سوورانی »

سیری کویستانی خوشه قلبی کیو
 بودلیکی به ختم دوجلوی به خور
 ایسته: کی و هختی بلس چلو و خور
 سه رهلینه بیسته هات و هر

همو دونیا گه بی به دلخوازی خودی
 ایسه همریسی بز و گیسک وزمو
 سهیری که ویک گهم جلون گهنیبه
 گیزی بیزینک ورا نله فقی که و
 وهخته گیزی لمناوی نم گیزه
 وهخته بیسهی لهعاتو جوی برتمو
 دنیه گونم وا صلاح نه بیوی
 بانگی خه لکی ده کابه دمنک و بهغمو:
 • بوچی رهنجی خنر به ضلیع دا
 • بوچی دا و مولکی خوبه گیتو برمو
 • دوکه سن دردی ایسه درمنا کنه
 • بیاری زور زانده واری دسته جلمو
 • ههسته شی کورده راکه (زینو) به
 • دس که به قسه زلام و توندویشمو
 • زبو یاغختر سوسرا و سیکای حلسی مل
 • صلاام

• گهرمی نم کومه که گوبه بی نه دای
 • تف که لم مجله شی ههلیوه بهشو
 سواری نمسی طهبیه تی سوارم
 قط نه لاواز ده بی نه بشنی جدمو
 ملتم درمده کاه دمس دوزمن
 ویک به نمسی به کار و قوزو قلهو
 خاله کبک شمردت آ و ده برزینی
 له گهای چاری ووستوی خهو؛ خه و اخون
 واده بیتم دو کوردی دمس تیکدا
 نم به میان دهلی شی دی به نامو:
 • به هومیدی خدا و بیغه مبر
 • به دلی گهرم و چاری سورونه
 • کورده کان چیدی سهر نهوی نابن
 • ههر نه و مند نه خنی بوخو آراین
 چند له میزه نم من که هم چاونور
 بوگلی کورده کانی بی کس و زور

کهی به دلخوازی خوده گهن داخو
 خورمه! کن له کورک و بهستن کور
 هینده ده خواخه می نهوان دله کم
 در زیت فرمیکی چاره کم چور چور
 گوبه و له آوانی من بی آغوات:
 آخ بو جهند بیاری زبرو سواری شور
 نه وره همنان بکاله توری
 نم نه جهاتمان بهاله
 گهای شیخ و مه لابه کان تاکه
 بو عوام جوان ده بیچه هره سه روپور
 ایسه مالین دمخوت به ممت و خازا
 وهختی دکنه شی لی یمن ده کن جل و چور
 دستوله و خه لکه هال نه گرت تابو:
 دین و دونیای نهوانت و خوشو کلور
 نابینن واره ذیل وه زیر که و تون
 فبرده من وانهوان ده کت هه گور!

ایستیکش بیاری چابه نه چوه بیچی
 راست و په کین درده مینی له کور
 دست به چاری خه والو دابینن
 لوکه له گوی بلیند بکن سهری شور
 نه ره بی راستی رزگوبه
 له بفض له زگه کانی واضح و همور
 (خال)ی خوو لیک ده کانه وه بوتن
 دوست و دوزمن چه زیره که و سپور
 پیاره گانمان ده لین به سه برودزی
 زن و مندا لیلان به زیر و هور
 • به امیدي خدا و بیغه مبر
 • به دلی گهرم و چاری سورونه
 • کورده کان چیدی سهر نهوی نابن
 • ههر نه و مند نه خنی بوخو آراین
 بچوه لای کورده کانی زبرو زورینک
 چونکو چی کورده دست بستی سهرینک

بی بی بلی (خاله مین) دهلی تاکه ی
 گهنو جوجین و بول چرینکه چرینک
 و واه نیو کوردان
 ههوا و کورتوته نیوی قاز و قورینک
 ههر دو خوریکده خن له به رایوه
 وه کو بو برینهوی ههری دو برانک
 ههر بینادیو به توب و بومیلان
 بوخه نه بهر هجوم و بهر شیلینک
 زور چه تونه کتی بکن تا کو
 له بنانگوبه و نه دمن به باجو قولینک
 بیاری دونیایی باخولایی بی
 سواپی شو بی باهه و اخورانی گزینک
 • سه به خونی • وه کیده خن هه ردوک
 له که به حیره بخویی و به رینکه وینک
 پیشه بی پشینه و ره جلوه کت نا
 کوری کهر و بشکو بو بیینه بلینک

شونی وان پیاره تی بو آزانی
 بو ... داندراوه گیزو گولینک
 رینکه هه وون بوخو چیدی ریک مه که وون
 چوکی زل کوله واره بی گوزینک
 بلورم بی بکن که بونگوبه
 هینده ده گرم له ایوه من به رینک
 دوینی بلبل له نیو گولان ده بکوت
 جهند به سوزینکی خوش و رینکه و رینک
 • به امیدي خدا و بیغه مبر
 • به دلی گهرم و چاری سورونه
 • کورده کان چیدی سهر نهوی نابن
 • ههر نه و مند نه خنی بوخو آراین
 •••
 • رینکه وون وانا مین بی! ریک که وون
 ویشوین به کتر مه که وون

مالی کوردی هه زاری بر کور و کل
 • قوری گرتووه هه مانه و شال
 کام هه مانه • هه مانه بی به درو
 کیه شال شالی گونگه ل و نیشال
 جی هومید نین نه واره بو هیچ کس
 هه گره م کیز گه ل و کور و مندال
 که هه مو ناره بی ده گهن! قازه
 و اخه رینک هه واده دمن بی بل
 نه و کچانهی که دسته دسته درون
 در فینن دلاب به چاری کل
 بیکنه نین واه سه ردم و لیوین
 دینو دمر واه کووه نهوشی آل
 شوش وکیل کردن و بزین بلربک
 شوخ و شنگ و له به ردل و لیو آل
 داری باریکی بلسکی بککیت
 نه گری که قیلا و روسته م ی زال

بیجکه له کورانی کورده کانی خو
 به ههمو کس ده لین سروسیبال
 نهو کورانهی که رو له مه پندان
 وورد ده کهن نویی زل به دست و زوخال
 وا به سهر دوزمنا ده گرمینن
 وه که له کهر و بشکی هه ل بکیشی ته مال
 نهو قسانهی کونم له جوی یرسه
 دس له نهستوی ده دا ده کیشی وه مال
 • به هومیدی خدا و بیغه مبر
 • به دلی گهرم و چاری سورونه
 • کورده کان چیدی سهر نهوی نابن
 • ههر نه و مند نه خنی بوخو آراین

« ۴۰ بیخ بنه، کبابه شمر تراوی قاشه له بیچه »
 نهی کوردی سه مدیده بی مه غلامی سیه چار
 و می مانی مه عصبه بی بهد به ختی گرفتار
 تاکی له سه وان انوه وو دوزمن مه مو بیدار ؟
 تاچه ندان، بی به ره سه ست بن و خهلق مه مو هوشیار ؟
 خوتنان نه گه نه سه سه که بی مه حریم و نه غیار ؟
 عالمه مه مو سه شتولی نه لاش و دس و برده
 هر مانه بو خوی ؛ خه ریکی زده و خورده
 هر کس که بو خو حاکی خویه بو که مرده
 مه حریمی مه مو حق و حقوق مانی کورده
 ماتم زده و سوک و بهریشین و گرفتار
 نهو ملت و قه و مانه له بهریش که زه بون بون
 نهو طلبه و طایفه له وساکه ؛ که دون بون
 نهو خه قه له بهر چه هل و نه بق غه قه بی خون بون
 له لسان له خهوی غه فلهت و دارای فنون بون
 ایستیکه مه مو نه گنگ لکن و شاه و حکمدار

کوردیش نه بی بهر عبید و غلامی نه و نهوین
 بی هوش و سراسیمه له دوری خه لقی بهد بوین
 روز نو کوری هیار و شمریش خه سه سه بوین
 چارمات له و له ویت نه سه سه بوین
 بی علم و جگر پاره و مه خزون و خه تیز
 بهس طایبی نالای به کو گوشتی بهک بین
 بهس جاهد بی دستتی و دس نه ستتی بهک بین
 بهس مایلی فهوتانی به کو مردنی بهک بین
 معشوقی برای به کو ریک خه ستتی بهک بین
 نو کرمال و بهک دست و بهک بین و نه کو نه غیار
 نه چه هل و نه مغروره مه مو سه سه تاکنه تاکی ؟
 نه بی شه رمفی خو خور مو سه فلهت تاکی ؟
 نه بی نفس و شتاق و سه سه نه نه تاکی ؟
 می فکری و سه سه نه نه ملته تاکی ؟
 تاکی نه نه نه سه سه مه عله می هوشیار ؟

ههلسن له خهوا خه مه دمو چاروو بشورن
 چارونکی هه لین له چه پوراست بنورن
 بر سبکی له بهک کن له چه نه موال و چه شورن ؟
 نه عالمه بوج عاجز بی که بفت و سرورن ؟
 بوجی نه کن نه کورده فه قیره مه مو هوار ؟
 نه دنگ و هه رار ناله و وشینه له چه لای ؟
 نه آهی جگر سوز و گرینه له چه لای ؟
 نه گشت جهز مهو ؛ کوشو ؛ برینه ؛ له چه لای ؟
 سه ر جلومی نه چه ستیم خویسه له چه لای ؟
 چه بی نه بی نه شور شو و نه غایه له نه قطار ؟
 نه دسکه مه مو ناله بی کورده له دستتیر
 نه شووه سه دای شیونی کور دانی له دستتیر
 نه سه زه مه مو سوزشی کور دانه له دستتیر
 نه خویسه گشته خویسه شه هیما له دستتیر
 نه نه مه مه مو نه مریمی کور دانه له دستتیر

واچا که هه مو متحدو بهک دل و چابین
 بو بهک نهوه سه کو دسته برا به بی برایین
 مردانه له بو مقصده بی بهک پشت و به نابین
 به وشه رطه هه مو نابمی نه حکمی خوارین
 تاجله ره مایین له دهسی دوزمنی خو نه خوار
 دوزمن له هه مولا ؛ چی به چه بد اچی به راسا
 بو ملتی کوردی شه و روز وان له لاسا
 دایم نه و بهان واله سه و فکر و جهواسا
 ریشه و ره کی کورد پهنه ده هر له نه لاسا
 تا کو نه مینی بهک نه فیری کورد له نه قطار
 هر کس که ووتی « نه نه به چه نه » نه نه غلامی
 نه تسلیمی نه کن مل و سه و جانی گرامی
 بوی نه نه نه نها خوان و دوعا گو بی دهوامی
 نهی ملتی بیچاره سه چه جاب جاهل و خانی
 قه و میکی نهوار بی زه و بی سیم و نه زانگر

« فلهند » ی نه و نه بر به له دمه مانی گوشه نهه
 بهس نه فزه بخون هه به قه ی خوش و به خه نهه
 نهی بی خه بهران بهس بیته چاکر و به نهه
 مه شووره که که مثر نه بووه شه نهه له نهه
 روزی نه بی بهم « فلهند » نه بن ایوه گرفتار
 ایوه بن و خوا ؛ و نه نهوه گشت گه ره و گچکن
 دمه کن له دلا جمله خه بالانی بهریشتن
 چه نه چشتی هه به واسطه بونه که نی کوردان
 و نه کبر و سه سه ؛ نه بی به کو قلتی عیرفان
 اصلاحی بکن تا کو بکشین به هوار



« نه شره ای خواروه له زه ماری به کی سالی
 جواره می گه لایزدا به نای طاهر هاشی کرمانشان
 چاب کران هوانه کی « مت و یاربک »
 بهلام ایبه نه گورین »

ماگهی دزی
 دزی نه رک بهک ؛ نهی چی به کم گه دام ؟
 نهیکوشه بوخوت ؛ نه لیل ناسزام ؟
 له بهر نهیکوشین ؛ بهالی مه عارمه ؟
 کوشش زور چاکه و خویری مه حرومه
 آسه بیسه ؛ فرضا بیستم ؟
 سه مهالی بیبکه ؛ ناخوشه و نه تم ؟
 لای کی ؛ لای آهم ؛ بوجی ؛ رقی دی ؟
 له چی ؛ له مه ی خه لک شه و راجه ات بنوی ؟
 چاروت بیاربک ؛ به کم دز نه و ؟
 هیوای به بیچه ؛ نه تار بیسه شه و ؟

داخو هه بی فکری شه بهستی ؟
 « و الله نه کاهه ره سه زبه بهستی »
 به بهستی بوجی ؛ چونکو دهه له ؟
 مه قصودی چی ؛ قته ی کومه له ؟
نه زانی مه عنای حه قیه تی کورد
به مه زاتی خوی نه زیوله سه سو برن
 نهو مر بی نه ؛ و مه ادا نهو ؟
 بوجن ایشتی تر ؛ هه بو نه کاره ؟
 داخو هه بی فکری نه شتخان ؟
 پاسه به خوبی کومه لی کوردان ؟
 « له حیر دز بارار آفته ی نهوی »
 « تا بیری مالی گه دایات شه ی »
 « تاله مالی به کتر بهد چاروین
 نهی چار بر آو لیو هه لقر چاروین
 نهو ایبه گوشتی خومان نه چاروین
 هه چه که سه بیمان ؛ نالی خراوین

« ترسم نه بی خهو ایبه مان چاک
 بهم هیوای وه ایچینه زیر خاک
 « ستر فاسم سه بو لیو تر بانی سه وریکی »
 « له سالی ۱۹۱۶ دا له سالخ کتیکه ده ستوری »
 « زمانی کوردی
 « A practical Kurdish grammar »
 « داناره ؛ به راستی گه نه به کی هیوای به نه نه »
 « واده و نه کوی به کم بیاربکی له کورد سلانی »
 « مو کور یانا به کوردی نویسیته گه نه نه نه به »
 « ستر فاسم کبه کی له سالی ۱۹۱۹ دا »
 « له ده وریکا چاب کردو سه که سه ساله و ده »
 « بو به بیانت تا و ده له سه و نه نام جورده خوی »
 « له ناسیبت »
 « by L. O. Fossum Ph. D. »
 « American Missionary »
 « Author of a Hymn »
 « Book and Editor of a monthly »
 « newspaper, also in the Kurdish »
 « language »
 « وانا نه مک دانه واره له لایین ل . او »

۹۱

« ناسوم ، ف ، د ، سپونی نه‌ریکی ۰۰۰ »
 « دانه‌ری کتیکی گورانو له‌چاپ دهری »
 « روزنامه‌یکې مانگانه به زمانی کوردی »
 « واژان نه‌کرشتم روزنامه‌ی له‌سالاغور »
 « نویسو، بوله چاپدان نارووه نه‌توریکا »
 « به‌لام نه‌م روزنامه‌یو نه‌کتیسی گورانیکی »
 « ورده‌ست اینه نه‌گوتوه »
 « نه‌توریکې گورد غنم‌تی‌لم پیاره‌گورده‌ی »
 « هه‌رگیز له‌پیرناچیت دانگه‌م ونه‌ی »
 « منتر ناسوم‌مان و‌گه‌نه‌گوت دده‌نا لهردها »
 « چاپمان نه‌کرد - منتر ناسوه له‌لاپاره‌کاسی »
 « دواس ددستور سه‌ با‌چنه‌ گورانیکی »
 « به‌گوردی نویسو اینه به‌کیکیان له‌خوارووه »
 « گوتوسین »

ونه‌نی بایبرم! گوردستانی قهدیم

کیوو شاخ و دهمتی؛ خوشن بودلم
 جوی دایک و بایبه؛ مالی خوشک و برا
 هر نوزیکې و به‌ردیکې؛ بوم مرورابه
 ونه‌نی قهدیم دل

۹۲

خداي بلریتماالی ، رحمت و رحیم
 هه‌رجی چاک و لازمه - لیته‌لمب ده‌که‌مین
 چاوت له‌وه نه‌نمی ، دایم زیلای ، سه‌که
 سلامتی ورده‌نی ، هه‌میسه ده‌له‌مین
 ونه‌نی بایبرم گوردستانی قهدیم

کیوو شاخ و دهمتی خوشن بودلم

« ههم شراعی غوارووه ساته شریکی »
 « (شان‌ساری‌ولای) شامری هرزی آندره‌یاجانی »
 « سورنه‌که غربی وطن بولوندا له‌نماره‌ی »
 « ۱۹ اکتوبری ۱۹۹۱ داجایی کردووه »
 « وله سوگورامور سو‌انه‌یجان نارووه ایندا »
 « ییزمن سووسری کوبه‌که کردوبه‌گوردی »

روز که آراووشه و نلریک داهانت
 داعیلو جانهم‌مردده‌جن بو باغانت
 ههمو گیانداریک چیکای خوی هه‌ه
 هه‌ر که‌هست مال و حالی خوی هه‌ه
 نه‌را ، زوبین‌دی ، هیچ کس ناتوانی:
 خوی له‌به‌ر راگری؛ توجیگات گوانی!

۹۳

ونه‌نی مه‌حیوی؛ گوردستانی بیند
 نه‌رشیه بر باد‌گه‌ری؛ له‌جیحیلی‌من
 هه‌روای‌وی خوش ورونک؛ آوی‌ساردوباک
 شواینن به‌هه‌زاران؛ سو‌حبه‌نمانی چاک
 ونه‌نی قهدیم دل

قولکه؛ نه‌شگه‌وت؛ دواي: هه‌روه‌بیرم‌دی
 لبره بوم بوراوی؛ له‌وی بو‌شهری
 ههمو نه‌چنانه؛ راپور‌دووت وپستا
 خه‌راپه‌م عفر بکه؛ یارمب خدای‌گه‌وره
 ونه‌نی قهدیم دل
 دهنکی زورنار دمه‌ول؛ مه‌روای برده‌کا
 زموی؛ همیشه بلیندی؛ قول ههمو‌پیکه‌وه
 ده‌خوینن بو‌وه‌توم‌ی؛ که‌له‌نیوبن دایه
 له‌پیرناچی زه‌حه‌نه‌و خه‌میلن کیشاره
 ونه‌نی قهدیم دل

۵۵۵

۹۴

ایبرو‌که‌زور که‌س به‌خوشی وشایی
 به‌که‌بف و دماغ به‌دل نیسایی
 دمه‌انو چودان؛ ده‌خون له‌دونیا
 نوش له‌به‌ر سه‌وما؛ به‌تاق و نه‌نیا
 ناله‌چاوت دا ده‌به‌ستی فرمیسک
 بگریو بناله‌ه‌زار (قهر)ی بی‌میشک
 زکت قوره‌ی دی له‌برسان سردی
 جل و برکت نیه آخو نو زیندوی؛
 روزنکی رمش و زیلف له‌وی ره‌شتر
 لاقی پیخواست وک ره‌زینت؛ ره‌شتر
 چه‌رکی له‌ت له‌نت بو‌به‌کوی زوخل
 له‌روی ناچاری دستت کرد سوال
 که‌توده گره‌بای به‌چاوی برآو
 زور که‌س راپوردن لیته‌کردن سلار
 آه و ناله‌ی تو؛ بی‌سای داروبهرد
 به‌لام هه‌ر نه‌ی بیست کاکې ده‌وله‌مه‌ند

۹۵

روزی روناکت لی بو به‌ده‌بچور
 فرمیسکی چاوت بوته‌خوبنی‌سور
 خوشلوی نا‌کن بو‌به‌رشانیت
 به‌لامن چی بکه‌م تویی نازانیت
 نه‌تونانت ریت به‌ده‌نگو هه‌وار
 شه‌پکت کراسه‌ر؛ به‌زور واجبار
 له‌م دولیا قانیه‌گه‌وادبو ده‌روا
 به‌به‌ده‌خنی بوی له‌دایکت هه‌روا؛
 هه‌زاران عه‌ت سد دمرده‌ولا
 به‌سه‌رتو داهانت بی‌بوی میتلا
 خانوم ونه‌ن بوی خوشیور وولات
 مال و حالت بو چاک بو‌جباتت
 دوزمن بی‌زانی غاری‌دا سه‌رت
 تیاک و پیکای‌دا ههمو کیشومرت
 اینستابه‌ آرزوی خوی نه‌سپی‌خوی دازوی
 باوش له‌داخت دلت هه‌ل بشکوی

۹۶

به‌روت و قوتیو هه‌نا سه‌ساردی
 هه‌رجی که‌هست بو‌لی‌لان نه‌ستاندی
 بد به‌خنی هه‌زار بناسه‌دوست
 ده‌بی بشزانی کی بو به‌گوستت
 آغا و خانه‌کان نه‌لین؛ بو‌فقه‌پیر
 نه‌من به‌عنی «توربه» و «سیلیندیر»
 نه‌من له‌به‌رتو واهوار ته‌که‌م
 بیم بلی دهرت مداوای بکه‌م
 دهن له‌دونیا توش‌دی مه‌به‌ت
 نالی و ایش و زان ته‌ندوهو جه‌سرت
 دهرت چاره‌که‌م به‌شاخن بلی
 به‌خاکی پاکې نیشتم‌بلی
 هه‌لستان خه‌لک سه‌رباک له‌خوی
 نانی هه‌زاران خه‌رلان لیسکه‌وی
 به‌بار مه‌نی‌خوارووه‌به‌مه‌به‌ر نه‌راو‌بو هیوامان
 هه‌ه ههمو گوردنک که‌گنې لی بسین

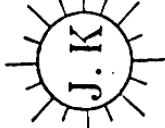

بۆی كوردو كوردستان و كوردە لە بەرزو ك

بۆی كوردە لە بەرزو كوردستان و كوردە لە بەرزو كوردستان و كوردە لە بەرزو كوردستان



بۆی كوردە لە بەرزو كوردستان و كوردە لە بەرزو كوردستان

بۆی كوردە لە بەرزو كوردستان و كوردە لە بەرزو كوردستان و كوردە لە بەرزو كوردستان

بۆی كوردە لە بەرزو كوردستان و كوردە لە بەرزو كوردستان و كوردە لە بەرزو كوردستان

بۆی كوردە لە بەرزو كوردستان و كوردە لە بەرزو كوردستان و كوردە لە بەرزو كوردستان

بۆی كوردە لە بەرزو كوردستان و كوردە لە بەرزو كوردستان و كوردە لە بەرزو كوردستان

بۆی كوردە لە بەرزو كوردستان و كوردە لە بەرزو كوردستان و كوردە لە بەرزو كوردستان

بۆی كوردە لە بەرزو كوردستان و كوردە لە بەرزو كوردستان و كوردە لە بەرزو كوردستان

بۆی كوردە لە بەرزو كوردستان و كوردە لە بەرزو كوردستان و كوردە لە بەرزو كوردستان

((روزی نه ژیر می نایبته کی ده لای ژ. ک))

روژی	خاکه لایه - (حمله) ربيع الاول - ربيع الثاني	مارس - آپریل	بیره ووری
	۱۳۳۳	۱۹۴۴	
شهمو	۲۶ ۱۹ ۱۲ ۵	۲۱ ۱۴ ۷ ۲۹	۱۵ ۸
یهک شهمو	۲۷ ۲۰ ۱۱ ۶	۲۲ ۱۵ ۸ ۳	۱۶ ۹
دوشهمو	۲۸ ۲۱ ۱۴ ۷	۲۳ (۱۱) ۹ (۳)	۱۷ ۱۰
سه شهمو	۲۹ ۲۲ ۱۵ ۸ (۹)	۲۴ ۱۷ ۱۰ ۳ ۲۵	۱۸ ۱۱
چوار	۳۰ ۲۳ ۱۶ ۹ ۲	۲۵ ۱۸ ۱۱ ۴ ۲۶	۱۹ ۱۲
پنج شهمو	۳۱ ۲۴ ۱۷ ۱۰ ۳	۲۶ ۱۹ ۱۲ ۵ ۲۷	۲۰ ۱۳
هینوو	۱ - ۲۵ ۱۸ ۱۱ ۴	۲۰ ۱۳ ۶ ۲۸	۱۴ ۷

۱- جزئی و دور رسول ۲- و ولاده بی حضرت عمر
۳- و ولاده بی حضرت ابوبکر ۴- و ولاده بی حضرت علی
۵- سیزده مهر ۶- سیزده مهر ۷- سیزده مهر ۸- سیزده مهر ۹- سیزده مهر ۱۰- سیزده مهر ۱۱- سیزده مهر ۱۲- سیزده مهر ۱۳- سیزده مهر

کومه ای ژ. ک بوختمی به نومی کوود شید از اوده به باره بی خواو بینم سو و کوشن که بجه وور باو زیره که کانی شوی مهر هورنگ بو کو در ده لایه است حوی ارماتو بجه

((روزی نه ژیر می نایبته کی ده لای ژ. ک))

روژی	بانه مهر - (نور)	ربیع الثاني - جمادی الاول	آپریل - مای	بیره ووری
	۱۳۳۳	۱۳۶۴	۱۹۴۴	
شهمو	۲۶ ۱۹ ۱۲ ۵	۲۱ ۱۴ ۷ ۲۹	۱۵ ۸	۲۰ ۱۳
یهک شهمو	۲۷ ۲۰ ۱۱ ۶	۲۲ ۱۵ ۸ ۳	۲۳ ۱۶ ۹ ۲	۲۱ ۱۴
دوشهمو	۲۸ ۲۱ ۱۴ ۷	۲۳ (۱۱) ۹ (۳)	۲۴ ۱۷ ۱۰ ۳	۲۲ ۱۵
سه شهمو	۲۹ ۲۲ ۱۵ ۸ (۹)	۲۴ ۱۷ ۱۰ ۳ ۲۵	۲۵ ۱۸ ۱۱ ۴ ۲۶	۲۳ ۱۶
چوار	۳۰ ۲۳ ۱۶ ۹ ۲	۲۵ ۱۸ ۱۱ ۴ ۲۶	۲۶ ۱۹ ۱۲ ۵ ۲۷	۲۴ ۱۷
پنج شهمو	۳۱ ۲۴ ۱۷ ۱۰ ۳	۲۶ ۱۹ ۱۲ ۵ ۲۷	۲۷ ۲۰ ۱۳ ۶ ۲۸	۲۵ ۱۸
هینوو	۱ - ۲۵ ۱۸ ۱۱ ۴	۲۰ ۱۳ ۶ ۲۸	۲۸ ۲۱ ۱۴ ۷ ۲۹	۲۶ ۱۹

۱۳- له دایک بونی حضرتی ۲۲- هجرسی له مایا بوسر
۳۰- سرسان سرورای شیمان ۳۱- شای کرمانه وچه
۱- جزیری سراج ۲- جزیری سراج ۳- جزیری سراج

علم البره ان یسی لما یه شه و لبس علی ان یاعده الدهر ۱
بیار له سری لازمه بو شیک قواشی تیایی تی بکوشیت به لام بوی نه وور کار پارمینی بدات

((روزی نه ژیر می نایبته کی ده لای ژ. ک))

روژی	جوزه ردان - (جوزا) جمادی الاول - جمادی الثاني	مای - جون	بیره ووری
	۱۳۳۳	۱۹۴۴	
شهمو	۲۷ ۲۰ ۱۳ ۶	۲۵ ۱۸ ۱۱ ۴	۱۷ ۱۰
یهک شهمو	۲۸ ۲۱ ۱۴ ۷	۲۶ ۱۹ ۱۲ ۵	۱۸ ۱۱
دوشهمو	۲۹ ۲۲ ۱۵ ۸ ۱	۲۷ (۲۰) ۱۳ ۶ ۲۸	۱۹ ۱۲
سه شهمو	۳۰ ۲۳ ۱۶ ۹ ۲	۲۸ ۲۱ ۱۴ ۷ ۲۹	۲۰ ۱۳
چوار	۳۱ ۲۴ ۱۷ ۱۰ ۳	۲۹ ۲۲ ۱۵ ۸ ۳ ج ۲۴	۲۱ ۱۴
پنج شهمو	۱ - ۲۵ ۱۸ ۱۱ ۴	۲۳ ۱۶ ۹ ۲	۱۵ ۸
هینوو	۲۶ ۱۹ ۱۲ ۵	۲۴ ۱۷ ۱۰ ۳	۱۶ ۹

۲۰- له دایک بونی حضرتی
فاطمه علیها السلام

دینه بیوت نه کور له دایک بوی
تو ده کربا بو شه لکی بیده که بین
۲۰- هزار ۲۰- هزار ۲۰- هزار

((روزی نه ژیر می نایبته کی ده لای ژ. ک))

روژی	پوش بهر - (سه رتان)	رجب - شعبان	جون - جولای	بیره ووری
	۱۳۳۳	۱۳۶۴	۱۹۴۴	
شهمو	۲۷ ۲۰ ۱۳ ۶	۲۵ ۱۸ ۱۱ ۴	۲۳ ۱۶ ۹ ۲	۲۲ ۱۵
یهک شهمو	۲۸ ۲۱ ۱۴ ۷	۲۶ ۱۹ ۱۲ ۵	۲۴ ۱۷ ۱۰ ۳	۲۱ ۱۴
دوشهمو	۲۹ ۲۲ ۱۵ ۸ ۱	۲۷ (۲۰) ۱۳ ۶ ۲۸	۲۵ ۱۸ ۱۱ ۴	۲۰ ۱۳
سه شهمو	۳۰ ۲۳ ۱۶ ۹ ۲	۲۸ ۲۱ ۱۴ ۷ ۲۹	۲۶ ۱۹ ۱۲ ۵	۱۹ ۱۲
چوار	۳۱ ۲۴ ۱۷ ۱۰ ۳	۲۹ ۲۲ ۱۵ ۸ ۳ ج ۲۴	۲۷ ۲۰ ۱۳ ۶ ۲۸	۱۸ ۱۱
پنج شهمو	۱ - ۲۵ ۱۸ ۱۱ ۴	۲۳ ۱۶ ۹ ۲	۲۸ ۲۱ ۱۴ ۷ ۲۹	۱۷ ۱۰
هینوو	۲۶ ۱۹ ۱۲ ۵	۲۴ ۱۷ ۱۰ ۳	۲۹ ۲۲ ۱۵ ۸ ۳ ج ۲۴	۱۶ ۹

۱۳- له دایک بونی حضرتی ۲۲- هجرسی له مایا بوسر
۳۰- سرسان سرورای شیمان ۳۱- شای کرمانه وچه
۱- جزیری سراج ۲- جزیری سراج ۳- جزیری سراج

شای تنییا مادی مختار و سارومو
سهر خالق می نیوروه و معصومی داومره
روح و تاهم له خالو خالی وی نه دایک کن
عاریش بوزین له نووری جهالی مناوره

روز نهز میری تاییهتی کومهلهی ژ.ک

روزی	خاکیوه - فروردین ۱۳۲۲	ربیع الاول - ربیع الثانی ۱۳۲۲	مارس - آوریل ۱۹۴۳	بوسنی چنی پیه و بست
شهو	۲۷ ۲۰ ۱۳ ۶	۱۱ ۴ ۲۷ ۲۰	۱۷ ۱۰ ۳ ۲۷	
بهك شهو	۲۸ ۲۱ ۱۴ ۷	۱۲ ۵ ۲۸ ۲۱	۱۸ ۱۱ ۴ ۲۸	
دو شهو	۲۹ ۲۲ ۱۵ ۸	۱۳ ۶ ۲۹ ۲۲	۱۹ ۱۲ ۵ ۲۹	
سه شهو	۳۰ ۲۳ ۱۶ ۹	۱۴ ۷ ۳۰ ۲۳	۲۰ ۱۳ ۶ ۳۰	
چوار شهو	۳۱ ۲۴ ۱۷ ۱۰	۱۵ ۸ ۳۱ ۲۴	۲۱ ۱۴ ۷ ۳۱	
پنج شهو	۱ ۲۵ ۱۸ ۱۱	۱۶ ۹ ۱ ۲۵	۲۲ ۱۵ ۸ ۱	
هه بنو	۲ ۲۶ ۱۹ ۱۲	۱۷ ۱۰ ۲ ۲۶	۲۳ ۱۶ ۹ ۲	
ووچان	۱۳ دی خاک لوروم - بیژده به بهر			

لهحوالی نهم زمانه له کابیه منال نهچی - دوتایه کی چه پوچه له له زهرنی بهتال نهچی
لهم باغه هر دمه که نه کامیو بهك نهلی - نهم کونه گرهه زوله دوکانی به قل نهچی

روز نهز میری تاییهتی کومهلهی ژ.ک

روزی	بانه ۹۰هه - اردی بهشت ۱۳۲۲	ربیع الثاني - جمادی الاول ۱۳۲۲	آوریل - میه ۱۹۴۳	بوسنی چنی پیه و بست
شهو	۳۱ ۲۴ ۱۷ ۱۰ ۳	۱۷ ۱۰ ۳ ۲۵ ۱۸	۲۲ ۱۵ ۸ ۳	
بهك شهو	۱ ۲۵ ۱۸ ۱۱ ۴	۱۱ ۴ ۲۶ ۱۹	۱۶ ۹ ۲ ۲۵	
دو شهو	۲ ۲۶ ۱۹ ۱۲ ۵	۱۲ ۵ ۲۷ ۲۰	۱۷ ۱۰ ۳ ۲۶	
سه شهو	۳ ۲۷ ۲۰ ۱۳ ۶	۱۳ ۶ ۲۸ ۲۱	۱۸ ۱۱ ۴ ۲۷	
چوار شهو	۴ ۲۸ ۲۱ ۱۴ ۷	۱۴ ۷ ۲۹ ۲۲	۱۹ ۱۲ ۵ ۲۸	
پنج شهو	۵ ۲۹ ۲۲ ۱۵ ۸	۱۵ ۸ ۳۰ ۲۳	۲۰ ۱۳ ۶ ۲۹	
هه بنو	۶ ۳۰ ۲۳ ۱۶ ۹	۱۶ ۹ ۱ ۲۴ ۱۷	۲۱ ۱۴ ۷ ۳۰	
ووچان				

دهقس و کمال خهلهی جهان بایهختی نه - ههردو کی بی شکه که بهدستی زهوال نهچی
که روز نهی به نهسیری نالاس شهو -- که بهدوری کاماله که بهدوردی هارل نهچی

((روز نهز میری تاییهتی کومهلهی ژ.ک))

روزی	ره شهه - (حوت) ۱۳۲۳	ربیع الاول - ربیع الثاني ۱۳۲۴	فیهر یوهه - مارس ۱۹۴۵	پیه و بست
شهو	۲۶ ۱۹ ۱۲ ۵	۱۰ ۲۴ ۱۷ ۱۰	۱۷ ۱۰ ۳ ۲۴	
بهك شهو	۲۷ ۲۰ ۱۳ ۶	۱۱ ۲۵ ۱۸ ۱۱	۱۸ ۱۱ ۴ ۲۵	
دو شهو	۲۸ ۲۱ ۱۴ ۷	۱۲ ۲۶ ۱۹ ۱۲	۱۹ ۱۲ ۵ ۲۶	
سه شهو	۲۹ ۲۲ ۱۵ ۸	۱۳ ۲۷ ۲۰ ۱۳	۲۰ ۱۳ ۶ ۲۷	
چوار شهو	۳۰ ۲۳ ۱۶ ۹	۱۴ ۲۸ ۲۱ ۱۴	۲۱ ۱۴ ۷ ۲۸	
پنج شهو	۳۱ ۲۴ ۱۷ ۱۰	۱۵ ۲۹ ۲۲ ۱۵	۲۲ ۱۵ ۸ ۲۹	
هه بنو	۱ ۲۵ ۱۸ ۱۱	۱۶ ۳۰ ۲۳ ۱۶	۲۳ ۱۶ ۹ ۳۰	
ووچان	۱۶ - روزی بنادی چایهانی ژ.ک			

۱۴۵ - جزای له دایک بوولی حهترنی محمد صلی الله علیه وسلم
له ههده ههله ان به نایهتی گورده واری حومان بیروزی
۴۵ - له دایک بوولی حهترنی هه برشی الله هه

هه چنده که بهک میلهتی مهه وولو نهجیبت نهسوس و نهسوف که بریندارو نهوشن
لهم زومری آزادیو آسایشو شای هه کورده که مهروهه مهو بهشو نوشن

روزنهز میری تایبتهی گومهلهی ژ. ک

روژی	خه راناان - شهربور ۱۳۲۲	شعبان - رمضان ۱۳۶۲	اوت - سپتامبر ۱۹۴۳	بونوسنی چنی پیه و بست
شهو	۲۶ ۱۹ ۱۲ ۵	۱۷ ۱۰ ۳ ۲۶	۱۸ ۱۱ ۴ ۲۸	
بەك شهو	۲۷ ۲۰ ۱۳ ۶	۱۸ ۱۱ ۴ ۲۷	۱۹ ۱۲ ۵ ۲۹	
دو شهو	۲۸ ۲۱ ۱۴ ۷	۱۹ ۱۲ ۵ ۲۸	۲۰ ۱۳ ۶ ۳۰	
سه شهو	۲۹ ۲۲ ۱۵ ۸	۲۰ ۱۳ ۶ ۲۹	۲۱ ۱۴ ۷ ۳۱	
چوار شهو	۳۰ ۲۳ ۱۶ ۹	۲۱ ۱۴ ۷ ۳۰	۲۲ ۱۵ ۸	پایان
پنج شهو	۳۱ ۲۴ ۱۷ ۱۰	۲۲ ۱۵ ۸	۲۳ ۱۶ ۹	رمضان
هه یوو	۲۵ ۱۸ ۱۱ ۴	۱۶ ۹ ۲ ۲۵	۱۷ ۱۰ ۳ ۲۷	

۱-ی برای کردی ماهه ارمانگر رمضان
ماه زه کاسه رنهاره، خودنه و او بده

۲-ی خه راناان هاتنی اورودی سور بو
آذربایجان و کردستان

دوینا هه ناسه بیکه نهه چوبوو انه هاتنی * خالیکه بوی نهچی که له عالم به حال نهچی
باقی سدر آره کاکه جهان تی بفکره تو * بوکس نه بو به حال ره بوکس له مال نهچی

روزنهز میری تایبتهی گومهلهی ژ. ک

روژی	ره زبهر - مهر ۱۳۲۲	رمضان - شوال ۱۳۶۲	سپتامبر - اکتبر ۱۹۴۳	بونوسنی چنی پیه و بست
شهو	۳۰ ۲۳ ۱۶ ۹ ۲	۲۳ ۱۶ ۹ ۲ ۲۴	۲۳ ۱۶ ۹ ۲ ۲۵	
بەك شهو	۲۴ ۱۷ ۱۰ ۳	۱۷ ۱۰ ۳ ۲۵	۱۷ ۱۰ ۳ ۲۶	
دو شهو	۲۵ ۱۸ ۱۱ ۴	۱۸ ۱۱ ۴ ۲۶	۱۸ ۱۱ ۴ ۲۷	
سه شهو	۲۶ ۱۹ ۱۲ ۵	۱۹ ۱۲ ۵ ۲۷	۱۹ ۱۲ ۵ ۲۸	
چوار شهو	۲۷ ۲۰ ۱۳ ۶	۲۰ ۱۳ ۶ ۲۸	۲۰ ۱۳ ۶ ۲۹	
پنج شهو	۲۸ ۲۱ ۱۴ ۷	۲۱ ۱۴ ۷ ۲۹	۲۱ ۱۴ ۷ ۳۰	
هه یوو	۲۹ ۲۲ ۱۵ ۸	۲۲ ۱۵ ۸	۲۲ ۱۵ ۸	اکتبر

یه کدی شوال چیرنی رمضان

خو لایدنه له بزی گرانی حقوئی خهلق * بنواره هه لکری که له (قیله)ی حه مال نهچی
بونه فعه خواشانی، عبادت ربایی به * نهقوای نهم زه سانه بیدرخنی وهبال نهچی

((روزنهز میری تایبتهی گومهلهی ژ. ک))

روژی	خه زه لودر - (عه قهوب) ذیحجه - ذیحجه ۱۳۶۳	اوت - نوامبر ۱۹۴۴	پیه و بست
شهو	۲۷ ۲۰ ۱۳ ۶	۱۸ ۱۱ ۴ ۲۸	
بەك شهو	۲۸ ۲۱ ۱۴ ۷	۱۹ ۱۲ ۵ ۲۹	
دو شهو	۲۹ ۲۲ ۱۵ ۸	۲۰ ۱۳ ۶ ۳۰	
سه شهو	۳۰ ۲۳ ۱۶ ۹	۲۱ ۱۴ ۷ ۳۱	
چوار	۳۱ ۲۴ ۱۷ ۱۰	۲۲ ۱۵ ۸	پایان
پنج شهو	۱ ۲۵ ۱۸ ۱۱	۲۳ ۱۶ ۹	نوامبر
هه یوو	۲ ۲۶ ۱۹ ۱۲	۲۴ ۱۷ ۱۰	

۱- ۲۵ - وهه رکه هوش یه به یار
سلیقه عیله و سلم له مه دینه
بو دهه امین حج ۱۰۰ - ۵

نهی سله نهی کردی شه منی خوده فروشن
بو بینه تی آزادی بو نه سبیل شه راهت
نا به رگ و لپاسی سه فوری مردن نه بو شن
دوسم به خیداتان له هه مو لاره بکوشن

((روزنهز میری تایبتهی گومهلهی ژ. ک))

روژی	سه رماهه ز - (قهوس) ذیحجه - محرم ۱۳۶۶ - ۱۳۶۴	نوامبر - دسامبر ۱۹۴۴	پیه و بست
شهو	۲۵ ۱۸ ۱۱ ۴	۱۸ ۱۱ ۴ ۲۸	
بەك شهو	۲۶ ۱۹ ۱۲ ۵	۱۹ ۱۲ ۵ ۲۹	
دو شهو	۲۷ ۲۰ ۱۳ ۶	۲۰ ۱۳ ۶ ۳۰	
سه شهو	۲۸ ۲۱ ۱۴ ۷	۲۱ ۱۴ ۷ ۳۱	
چوار	۲۹ ۲۲ ۱۵ ۸	۲۲ ۱۵ ۸	دسامبر
پنج شهو	۳۰ ۲۳ ۱۶ ۹	۲۳ ۱۶ ۹	ژانویه
هه یوو	۳۱ ۲۴ ۱۷ ۱۰	۲۴ ۱۷ ۱۰	

۱۰ - چیران اران ۱۹ شهاده تی حشر تی شمار رسی الله هه ۳۳۵ - ۲۵
هه لاهن حشر تی نای گرم انه وه ۳۳۵ - ۲۶ شهاده تی حشر تی
عمر رسی الله هه ۳۳۴ - ۲ شهاده تی حشر تی شمار رسی الله هه ۳۳۴

له شه ربه نه شیر به سکه آزادی نیوی
بو واسه تو آسایشو آزادیو جووری
اندامو بو فرسه ته بهك جرعه بنوشن
نهوهی به شهری دوس بهه مو نیزه بهوشن

روز نهم میری تاییه تی گومه‌له ی ژ. ک

روژی	پوش به ر - تیسر ۱۳۲۲	جمادی‌التانی - رجب ۱۳۶۲	ژوئیه - ژوئیه ۱۹۴۳	بونوسیتی چتی پیه‌ویست
شهمو	۴ ۱۱ ۱۸ ۲۵	۲۲ ۲۹ ۶ ۱۳	۲۶ ۳ ۱۰ ۱۷	
به‌ک شهمو	۵ ۱۲ ۱۹ ۲۶	۲۳ ۳۰ ۷ ۱۴	۲۷ ۴ ۱۱ ۱۸	
دو شهمو	۶ ۱۳ ۲۰ ۲۷	۲۴ رجب ۸ ۱۵	۲۸ ۵ ۱۲ ۱۹	
سه شهمو	۷ ۱۴ ۲۱ ۲۸	۲۵ ۲ ۹ ۱۶	۲۹ ۶ ۱۳ ۲۰	
چوار شهمو	۸ ۱۵ ۲۲ ۲۹	۲۶ ۱۹ ۳ ۲۶	۳۰ ۲۳ ۱۷ ۱۰	
پنج شهمو	۹ ۱۶ ۲۳ ۳۰	۲۷ ۲۰ ۴ ۲۷	۲۴ ژوئیه ۸ ۱۵ ۲۲	
هه‌ینو	۱۰ ۱۷ ۲۴ ۳۱	۲۸ ۲۱ ۵ ۲۸	۲۵ ۱۹ ۱۲ ۰	
دوچان				

نور نوره‌دمامه سیبیری دوینی له ناز نه‌کرد - ایرو له آگرایه له چیاکه و چدوال نه‌چی
بی‌ایوه نم جهانه تماشاکه (نه‌زمن) ی - بینای کویره نه‌فصه‌حی عیبتی له‌لال نه‌چی

روز نهم میری تاییه تی گومه‌له ی ژ. ک

روژی	سه‌لاویژ - مرداد ۱۳۲۲	رجب - شهبان ۱۳۶۲	ژوئیه - اوت ۱۹۴۳	بونوسیتی چتی پیه‌ویست
شهمو	۸ ۱۵ ۲۲ ۲۹	۲۰ ۲۷ ۴ ۱۱	۲۴ ۳۱ ۷ ۱۴	
به‌ک شهمو	۹ ۱۶ ۲۳ ۳۰	۲۱ ۲۸ ۵ ۱۲	۲۵ اوت ۸ ۱۵ ۲۲	
دو شهمو	۱۰ ۱۷ ۲۴ ۳۱	۲۲ ۲۹ ۶ ۱۳	۲۶ ۲۱ ۱۴ ۷ ۲۹	
سه شهمو	۱۱ ۱۸ ۲۵ ۳۱	۲۳ شهبان ۸ ۱۵	۲۷ ۱۰ ۳ ۱۷	
چوار شهمو	۱۲ ۱۹ ۲۶ ۳۰	۲۴ ۹ ۲ ۱۶	۲۸ ۱۱ ۴ ۱۸	
پنج شهمو	۱۳ ۲۰ ۲۷ ۳۱	۲۵ ۱۰ ۳ ۱۷	۲۹ ۱۲ ۵ ۱۹	
هه‌ینو	۱۴ ۲۱ ۲۸ ۳۱	۲۶ ۱۱ ۴ ۱۸	۳۰ ۱۳ ۶ ۲۰	
دوچان		۲۷ رجب جزئی میراج ۱۵ دی شهبان جزئی برات		

ههر ناله را له بورچی جه‌لااره‌کو دلال - ههر مامه و اهه کونچی مه‌لالا له‌نال نه‌چی
بازاری دهمره قیمتی نه‌شیا به چیاکه به - میشی که‌بسته روری تگاری له‌خال نه‌چی

روز نهم میری تاییه تی گومه‌له ی ژ. ک

روژی	جوزه‌ردان - خرداد ۱۳۲۲	جمادی‌الاول - جمادی‌التانی ۱۳۶۲	مه - ژوئیه ۱۹۴۳	بونوسیتی چتی پیه‌ویست
شهمو	۷ ۱۴ ۲۱ ۲۸	۲۴ ۳ ۸ ۱۵	۲۹ ۵ ۱۲ ۱۹	
به‌ک شهمو	۸ ۱۵ ۲۲ ۲۹	۲۵ ۴ ۹ ۱۶	۳۰ ۶ ۱۳ ۲۰	
دو شهمو	۹ ۱۶ ۲۳ ۳۰	۲۶ ۵ ۱۰ ۱۷	۳۱ ۷ ۱۴ ۲۱	
سه شهمو	۱۰ ۱۷ ۲۴ ۳۱	۲۷ ۶ ۱۱ ۱۸	ژوئیه ۸ ۱۵ ۲۲	
چوار شهمو	۱۱ ۱۸ ۲۵ ۳۱	۲۸ ۷ ۱۲ ۱۹		
پنج شهمو	۱۲ ۱۹ ۲۶ ۳۰	۲۹ ۸ ۱۳ ۲۰		
هه‌ینو	۱۳ ۲۰ ۲۷ ۳۱	۳۰ ۹ ۱۴ ۲۱		
دوچان				

اقبال و شوی تابع علم و جهل نیه - ری که‌وته (بازای ایرو سه‌بیتی له‌دال) نه‌چی
نویوانی (جهم) که‌هه‌دمی که‌یوان بو‌مدنی - ایرو به‌بستی خسانه‌خرابه له‌چال نه‌چی

روز نهم میری تاییه تی گومه‌له ی ژ. ک

روژی	پوش به ر - تیسر ۱۳۲۲	جمادی‌التانی - رجب ۱۳۶۲	ژوئیه - ژوئیه ۱۹۴۳	بونوسیتی چتی پیه‌ویست
شهمو	۴ ۱۱ ۱۸ ۲۵	۲۲ ۲۹ ۶ ۱۳	۲۶ ۳ ۱۰ ۱۷	
به‌ک شهمو	۵ ۱۲ ۱۹ ۲۶	۲۳ ۳۰ ۷ ۱۴	۲۷ ۴ ۱۱ ۱۸	
دو شهمو	۶ ۱۳ ۲۰ ۲۷	۲۴ رجب ۸ ۱۵	۲۸ ۵ ۱۲ ۱۹	
سه شهمو	۷ ۱۴ ۲۱ ۲۸	۲۵ ۲ ۹ ۱۶	۲۹ ۶ ۱۳ ۲۰	
چوار شهمو	۸ ۱۵ ۲۲ ۲۹	۲۶ ۱۹ ۳ ۲۶	۳۰ ۲۳ ۱۷ ۱۰	
پنج شهمو	۹ ۱۶ ۲۳ ۳۰	۲۷ ۲۰ ۴ ۲۷	۲۴ ژوئیه ۸ ۱۵ ۲۲	
هه‌ینو	۱۰ ۱۷ ۲۴ ۳۱	۲۸ ۲۱ ۵ ۲۸	۲۵ ۱۹ ۱۲ ۰	
دوچان				

نور نوره‌دمامه سیبیری دوینی له ناز نه‌کرد - ایرو له آگرایه له چیاکه و چدوال نه‌چی
بی‌ایوه نم جهانه تماشاکه (نه‌زمن) ی - بینای کویره نه‌فصه‌حی عیبتی له‌لال نه‌چی

روز نهم میری تایهتی گومهلهی ژ. ک

روژی	خهزه لوهه - آبان ۱۳۲۲	شوال - ذیقعدة ۱۳۶۲	اکتبر - نوامبر ۱۹۴۳	بوانوسئی چئی پیهویست
شهو	۲۸ ۲۱ ۱۴ ۷	۲۱ ۱۴ ۷ ۳۰	۲۰ ۱۳ ۶ ۳۰	
یهك شهو	۲۹ ۲۲ ۱۵ ۸	۲۲ ۱۵ ۸ ۳۱	۲۱ ۱۴ ۷ ۳۱	
دو شهو	۳۰ ۲۳ ۱۶ ۹	۲۳ ۱۶ ۹ ۲	۲۲ ۱۵ ۸ نوامبر ۲۵	
سه شهو	۲۴ ۱۷ ۱۰ ۳	۱۷ ۱۰ ۳ ۲۶	۱۶ ۹ ۲ ۲۶	
چوار شهو	۲۵ ۱۸ ۱۱ ۴	۱۸ ۱۱ ۴ ۲۷	۱۷ ۱۰ ۳ ۲۷	
پنج شهو	۲۶ ۱۹ ۱۲ ۵	۱۹ ۱۲ ۵ ۲۸	۱۸ ۱۱ ۴ ۲۸	
هه یئو	۲۷ ۲۰ ۱۳ ۶	۲۰ ۱۳ ۶ ۲۹	۱۹ ۱۲ ۵ ۲۹	
دوچان			۱۹ نوامبر ۲۵ ۸ نوامبر ۲۵ ۱۹۱۲ سوورنشان (رو-یه)	

بیا بانگیکی تر له غه بیهوه ایستاکه هاته گوم ۵ هینده زولاله دهنگی لدهنگی (بلا) نهچی
 ۵ آخر زهمانه ههسته بی تا بدت حساب ۵ لوقمهی حدوامی دوینی بفرخی حلال نهچی
 کوی امیه

روز نهم میری تایهتی گومهلهی ژ. ک

روژی	سه رماوهز - آذر ۱۳۲۲	ذیقعدة - ذیحجه ۱۳۶۲	نوامبر - دسامبر ۱۹۴۳	بوانوسئی چئی پیهویست
شهو	۲۶ ۱۹ ۱۲ ۵	۲۰ ۱۳ ۶ ۲۸	۱۸ ۱۱ ۴ ۲۷	
یهك شهو	۲۷ ۲۰ ۱۳ ۶	۲۱ ۱۴ ۷ ۲۹	۱۹ ۱۲ ۵ ۲۸	
دو شهو	۲۸ ۲۱ ۱۴ ۷	۲۲ ۱۵ ۸ ۳۰	۲۰ ۱۳ ۶ ۲۹	
سه شهو	۲۹ ۲۲ ۱۵ ۸	۲۳ ۱۶ ۹ ۲	۲۱ ۱۴ ۷ ۳۰	
چوار شهو	۳۰ ۲۳ ۱۶ ۹	۲۴ ۱۷ ۱۰ ۳	۲۲ ۱۵ ۸ نوامبر ۲۴	
پنج شهو	۲۴ ۱۷ ۱۰ ۳	۱۸ ۱۱ ۴ ۲۶	۱۶ ۹ ۲ ۲۵	
هه یئو	۲۵ ۱۸ ۱۱ ۴	۱۹ ۱۲ ۵ ۲۷	۱۷ ۱۰ ۳ ۲۶	
دوچان		۱۰- ذیحجه جیزئی قوربانی		

کورده نذرانی له کوی ساکنه خزمانی تو ۵ کوی کره بوتو بلیم مه سکه نی قومانی تو
 کوی ترو سو عقی حوزهبی نه سکه ندهرون ۵ غاریه تا بهجری رده سرحه دی میدانی تو

روز نهم میری تایهتی گومهلهی ژ. ک

روژی	به رانیار - دی ۱۳۲۲	ذیحجه - محرم ۱۳۶۲ - ۱۳۶۳	دسامبر - ژانویه ۱۹۴۳ - ۱۹۴۴	بوانوسئی چئی پیهویست
شهو	۲۴ ۱۷ ۱۰ ۳	۱۸ ۱۱ ۴ ۲۷	۱۵ ۸ ۱ ژانویه ۲۵	
یهك شهو	۲۵ ۱۸ ۱۱ ۴	۱۹ ۱۲ ۵ ۲۸	۱۶ ۹ ۲ ۲۶	
دو شهو	۲۶ ۱۹ ۱۲ ۵	۲۰ ۱۳ ۶ ۲۹	۱۷ ۱۰ ۳ ۲۷	
سه شهو	۲۷ ۲۰ ۱۳ ۶	۲۱ ۱۴ ۷ ۳۰	۱۸ ۱۱ ۴ ۲۸	
چوار شهو	۲۸ ۲۱ ۱۴ ۷	محرم ۲۲ ۱۵ ۸	۱۹ ۱۲ ۵ ۲۹	
پنج شهو	۲۹ ۲۲ ۱۵ ۸	۲۳ ۱۶ ۹ ۲	۲۰ ۱۳ ۶ ۳۰	
هه یئو	۳۰ ۲۳ ۱۶ ۹	۲۴ ۱۷ ۱۰ ۳	۲۱ ۱۴ ۷ ۳۱	
دوچان		۹ و ۱۰ محرم عاشورا - ناسوعا	۲۵ جی دسامبر جیزئی له دلیک بونی هه شهه دی عیسی به کوی ژانویه بونل سه رسانی بیدین	

به جری وشو نارهده هان آری ندرسه بزبان ۵ احدی شماله نهسه سهوژی بیسچولانی تو
 نه لوهه کولی ووری ناهری آری ندراسی ۵ سه رجدی روز هاله نه جوگه وور کیوانی تو

روز نهم میری تایهتی گومهلهی ژ. ک

روژی	ریبه ندان - بهمن ۱۳۲۲	محرم - صفر ۱۳۶۳	ژانویه - فوریه ۱۹۴۴	بوانوسئی چئی پیهویست
شهو	۲۹ ۲۲ ۱۵ ۸	۲۴ ۱۷ ۱۰ ۳	۱۹ ۱۲ ۵ ۲۶	
یهك شهو	۳۰ ۲۳ ۱۶ ۹	۲۵ ۱۸ ۱۱ ۴	۲۰ ۱۳ ۶ ۲۷	
دو شهو	۲۴ ۱۷ ۱۰ ۳	۲۷ ۱۹ ۱۲ ۵	۱۴ ۷ ۳۱ ۲۴	
سه شهو	۲۵ ۱۸ ۱۱ ۴	۲۸ ۲۰ ۱۳ ۶	۱۵ ۸ ۱ فوریه ۲۵	
چوار شهو	۲۶ ۱۹ ۱۲ ۵	۲۹ ۲۱ ۱۴ ۷	۱۶ ۹ ۲ ۲۶	
پنج شهو	۲۷ ۲۰ ۱۳ ۶	صفر ۲۲ ۱۵ ۸	۱۷ ۱۰ ۳ ۲۷	
هه یئو	۲۸ ۲۱ ۱۴ ۷	۲۳ ۱۶ ۹ ۲	۱۸ ۱۱ ۴ ۲۸	
دوچان		۳۰ صفر - ارجمین		

نه هوازو کیوی حه مرین زده کارو رای نوسیهین ۵ بو ناره دی جهه بیه ره شهه بی رضوانی تو
 داخلی نهسه سووره دوازه ویلا بهت هه بیه ۵ ده لیب دوازه میلیونه نفوسی کوردهانی تو

((روز نهمیری تایبتهی گوملهای ژ.ک))

روز	بهفرانبار - (جهدی) ۱۳۳۳	محرم - صفر ۱۳۶۴	دسامبر - جینوهری ۱۹۴۵ - ۱۹۴۴	پیرودوری
ههینوو	۱ ۸ ۱۵ ۲۲ ۲۹ ۶ ۱۳ ۲۰ ۲۷ ۴	۱۳ ۶ ۲۹ ۲۲ ۱۵ ۸ ۱	۲۲ ۲۹ ۵ ۱۲ ۱۹	
شه ممو	۲ ۹ ۱۶ ۲۳ ۳۰ ۷ ۱۴ ۲۱ ۲۸ ۵	۷ ۱۴ ۲۱ ۲۸ ۱۴ ۷ ۲۸ ۲۱ ۱۴ ۵	۲۳ ۳۰ ۶ ۱۳ ۲۰	
یهکشممو	۳ ۱۰ ۱۷ ۲۴ ۳۱ ۸ ۱۵ ۲۲ ۲۹ ۶	۸ ۱۵ ۲۲ ۲۹ ۱۵ ۸ ۲۹ ۲۲ ۱۵ ۸	۲۴ ۳۱ ۷ ۱۴ ۲۱	
دوشه ممو	۴ ۱۱ ۱۸ ۲۵ ۳۲ ۹ ۱۶ ۲۳ ۳۰ ۷	۹ ۱۶ ۲۳ ۳۰ ۱۶ ۹ ۳۰ ۲۳ ۱۶ ۹	۲۵ ۳۲ ۸ ۱۵ ۲۲	
سه شه ممو	۵ ۱۲ ۱۹ ۲۶ ۳۳ ۱۰ ۱۷ ۲۴ ۳۱ ۸	۱۰ ۱۷ ۲۴ ۳۱ ۱۷ ۱۰ ۳۱ ۲۴ ۱۷ ۱۰	۲۶ ۳۳ ۹ ۱۶ ۲۳	
چوار	۶ ۱۳ ۲۰ ۲۷ ۳۴ ۱۱ ۱۸ ۲۵ ۳۲ ۹	۱۱ ۱۸ ۲۵ ۳۲ ۱۸ ۱۱ ۳۲ ۲۵ ۱۸ ۱۱	۲۷ ۳۴ ۱۰ ۱۷ ۲۴	
پنج شه ممو	۷ ۱۴ ۲۱ ۲۸ ۳۵ ۱۲ ۱۹ ۲۶ ۳۳ ۱۰	۱۲ ۱۹ ۲۶ ۳۳ ۱۹ ۱۲ ۳۳ ۲۶ ۱۹ ۱۲	۲۸ ۳۵ ۱۱ ۱۸ ۲۵	
روچان	۱۳ ۱۵ ۲۲ ۲۹ ۳۶ ۱۳ ۲۰ ۲۷ ۳۴ ۱۱	۱۳ ۲۰ ۲۷ ۳۴ ۲۰ ۱۳ ۳۴ ۲۷ ۲۰ ۱۳	۲۹ ۳۶ ۱۲ ۱۹ ۲۶	

۱۰- شه عید یولی - حشری بین
عیدالایام ۵-۱۱

جینوهری - نو-الی میلادی
۱۹۴۵

حزقیل و خراشیم وشه مر باو شه نیل
تو نیکو - تملی میله لی شه نری بو غیری

دورنده صفت نهره ده کیش ده خروشت
سوزمه نهمه کو آگرو وک کوره به جوشن

((روز نهمیری تایبتهی گوملهای ژ.ک))

روز	ری بهندان - (ده او) ۱۳۳۳	صفر - ربیع الاول ۱۳۶۴	جینوهری - فیبر اوهوری ۱۹۴۵	پیرودوری
شه ممو	۷ ۱۴ ۲۱ ۲۸ ۳۵ ۱۳ ۲۰ ۲۷ ۳۴ ۱۱	۱۳ ۲۰ ۲۷ ۳۴ ۱۳ ۲۰ ۲۷ ۳۴ ۱۱	۲۷ ۳۴ ۱۰ ۱۷ ۲۴	
یهکشممو	۸ ۱۵ ۲۲ ۲۹ ۳۶ ۱۴ ۲۱ ۲۸ ۳۵ ۱۲	۱۴ ۲۱ ۲۸ ۳۵ ۱۴ ۲۱ ۲۸ ۳۵ ۱۲	۲۸ ۳۵ ۱۱ ۱۸ ۲۵	
دوشه ممو	۹ ۱۶ ۲۳ ۳۰ ۳۷ ۱۵ ۲۲ ۲۹ ۳۶ ۱۳	۱۵ ۲۲ ۲۹ ۳۶ ۱۵ ۲۲ ۲۹ ۳۶ ۱۳	۲۹ ۳۶ ۱۲ ۱۹ ۲۶	
سه شه ممو	۱۰ ۱۷ ۲۴ ۳۱ ۳۸ ۱۶ ۲۳ ۳۰ ۳۷ ۱۴	۱۶ ۲۳ ۳۰ ۳۷ ۱۶ ۲۳ ۳۰ ۳۷ ۱۴	۳۰ ۳۷ ۱۳ ۲۰ ۲۷	
چوار	۱۱ ۱۸ ۲۵ ۳۲ ۳۹ ۱۷ ۲۴ ۳۱ ۳۸ ۱۵	۱۷ ۲۴ ۳۱ ۳۸ ۱۷ ۲۴ ۳۱ ۳۸ ۱۵	۳۱ ۳۸ ۱۴ ۲۱ ۲۸	
پنج شه ممو	۱۲ ۱۹ ۲۶ ۳۳ ۴۰ ۱۸ ۲۵ ۳۲ ۳۹ ۱۶	۱۸ ۲۵ ۳۲ ۳۹ ۱۸ ۲۵ ۳۲ ۳۹ ۱۶	۳۲ ۳۹ ۱۵ ۲۲ ۲۹	
ههینوو	۱۳ ۲۰ ۲۷ ۳۴ ۴۱ ۱۹ ۲۶ ۳۳ ۴۰ ۱۷	۱۹ ۲۶ ۳۳ ۴۰ ۱۹ ۲۶ ۳۳ ۴۰ ۱۷	۳۳ ۴۰ ۱۶ ۲۳ ۳۰	
روچان	۱۴ ۲۱ ۲۸ ۳۵ ۴۲ ۲۰ ۲۷ ۳۴ ۴۱ ۱۸	۲۰ ۲۷ ۳۴ ۴۱ ۲۰ ۲۷ ۳۴ ۴۱ ۱۸	۳۴ ۴۱ ۱۷ ۲۴ ۳۱	

۳۸- شه عادهتی حشری حیر
عیدالایام

۳۰- ته تسلیم یولی اوردوی
له مان له شانز فراد ۱۹۴۴

ده سنی منودار پینی روه نیسانی شه شایر
عیالته چه واره که بی فکر شه بان؟

لای شوکه مه مو عاتل و دارنده بی هوشن؟
بیکهت چه واساکت ر بی ده نگه و شهوشن؟

روز نهمیری تایبتهی گوملهای ژ.ک

روز	ردشه ۹۰ - اسفند ۱۳۲۲	صفر - ربیع الاول ۱۳۶۳	فوریه - مارس ۱۹۴۴	بواستنی چتی پیروست
شه ممو	۶ ۱۳ ۲۰ ۲۷ ۳۴ ۱۳ ۲۰ ۲۷ ۳۴ ۱۱	۱۳ ۲۰ ۲۷ ۳۴ ۱۳ ۲۰ ۲۷ ۳۴ ۱۱	۲۶ ۳۳ ۴۰ ۱ ۸ ۱۵ ۲۲ ۲۹ ۶	
یهکشممو	۷ ۱۴ ۲۱ ۲۸ ۳۵ ۱۴ ۲۱ ۲۸ ۳۵ ۱۲	۱۴ ۲۱ ۲۸ ۳۵ ۱۴ ۲۱ ۲۸ ۳۵ ۱۲	۲۷ ۳۴ ۱ ۸ ۱۵ ۲۲ ۲۹ ۷	
دوشه ممو	۸ ۱۵ ۲۲ ۲۹ ۳۶ ۱۵ ۲۲ ۲۹ ۳۶ ۱۳	۱۵ ۲۲ ۲۹ ۳۶ ۱۵ ۲۲ ۲۹ ۳۶ ۱۳	۲۸ ۳۵ ۲ ۹ ۱۶ ۲۳ ۳۰ ۸	
سه شه ممو	۹ ۱۶ ۲۳ ۳۰ ۳۷ ۱۶ ۲۳ ۳۰ ۳۷ ۱۴	۱۶ ۲۳ ۳۰ ۳۷ ۱۶ ۲۳ ۳۰ ۳۷ ۱۴	۲۹ ۳۶ ۳ ۱۰ ۱۷ ۲۴ ۳۱ ۹	
چوار شه ممو	۱۰ ۱۷ ۲۴ ۳۱ ۳۸ ۱۷ ۲۴ ۳۱ ۳۸ ۱۵	۱۷ ۲۴ ۳۱ ۳۸ ۱۷ ۲۴ ۳۱ ۳۸ ۱۵	۳۰ ۳۷ ۴ ۱۱ ۱۸ ۲۵ ۳۲ ۱۰	
پنج شه ممو	۱۱ ۱۸ ۲۵ ۳۲ ۳۹ ۱۸ ۲۵ ۳۲ ۳۹ ۱۶	۱۸ ۲۵ ۳۲ ۳۹ ۱۸ ۲۵ ۳۲ ۳۹ ۱۶	۳۱ ۳۸ ۵ ۱۲ ۱۹ ۲۶ ۳۳ ۱۱	
ههینوو	۱۲ ۱۹ ۲۶ ۳۳ ۴۰ ۱۹ ۲۶ ۳۳ ۴۰ ۱۷	۱۹ ۲۶ ۳۳ ۴۰ ۱۹ ۲۶ ۳۳ ۴۰ ۱۷	۳۲ ۳۹ ۶ ۱۳ ۲۰ ۲۷ ۳۴ ۱۲	
روچان	۱۳ ۲۰ ۲۷ ۳۴ ۴۱ ۲۰ ۲۷ ۳۴ ۴۱ ۱۸	۲۰ ۲۷ ۳۴ ۴۱ ۲۰ ۲۷ ۳۴ ۴۱ ۱۸	۳۳ ۴۰ ۷ ۱۴ ۲۱ ۲۸ ۳۵ ۱۳	

۱۲ دی ۱- جیزی - فولادی پیشبری
۱۲ دی ۱- کوروی اسلام سان الله پایه وسلم
۲۲ فوریه جزئی سازبونی اوردوی
سوری - سوهد

حاجی درو به اسلا نفوسیات نه نوسرا ۵ ده گاته بیست میلیون بنوسری خزمانی تو
ه کونتهی حاجی قادری کو بی بلایی نیشتمانی کورد

((روژ ئه ژمیری تاییهتی کوهلهی ژ. ک))

روژی	خهرمانان - (مونیو له)	رمضان - شوال	آوسوسیت - سپتامبر	پهوهووری
شەممۆ	۱۱ ۴	۲۵ ۱۸ ۱۳ ۶	۲۷ ۲۰ ۱۳ ۶	۱۶ ۹ ۲ ۲۶
پهکشەممۆ	۱۲ ۵	۲۶ ۱۹ ۱۴ ۷	۲۸ ۲۱ ۱۴ ۷	۱۷ ۱۰ ۳ ۲۷
دوشەممۆ	۱۳ ۶	۲۷ ۲۰ ۱۵ ۸	۲۹ ۲۲ ۱۵ ۸	۱۸ ۱۱ ۴ ۲۸
سهشەممۆ	۱۴ ۷	۲۸ ۲۱ ۱۶ ۹	۳۰ ۲۳ ۱۶ ۹	۱۹ ۱۲ ۵ ۲۹
چوار »	۱۵ ۸	۲۹ ۲۲ ۱۷ ۱۰	۳۱ ۲۴ ۱۷ ۱۰	۲۰ ۱۳ ۶ ۳۰
پنجشەممۆ	۱۶ ۹	۳۰ ۲۳ ۱۸ ۱۱	۱ ۲۵ ۱۸ ۱۱	۲۱ ۱۴ ۷ ۳۱
ههینیو	۱۷ ۱۰	۳۱ ۲۴ ۱۹ ۱۲	۲ ۲۶ ۱۹ ۱۲	۲۲ ۱۵ ۸ ۱

روپان
 ۱ - عجمی له مانیایا بوسار
 ۲ - عجمی سنه له اسلام ۳ - ۱۲ - ووهلالی عجمی عهله
 ۳ - نهادهای عجمی علی
 ۴ - عجمی سنه له اسلام ۵ - ۱۲ - ووهلالی عجمی عهله
 ۶ - عجمی سنه له اسلام ۷ - ۱۲ - ووهلالی عجمی عهله
 ۸ - عجمی سنه له اسلام ۹ - ۱۲ - ووهلالی عجمی عهله
 ۱۰ - عجمی سنه له اسلام ۱۱ - ۱۲ - ووهلالی عجمی عهله
 ۱۲ - عجمی سنه له اسلام ۱۳ - ۱۲ - ووهلالی عجمی عهله

تووری، قیس له خدار تووری مه له روژ
 تووری، قیس له خدار تووری مه له روژ
 پاشان لرووت منوره ووه خنی منوره
 پاشان لرووت منوره ووه خنی منوره

((روژ ئه ژمیری تاییهتی کوهلهی ژ. ک))

روژی	رهزبه - (میزان)	شوال - ذقده	سپتامبر - اکتوبر	پهوهووری
شەممۆ	۱۱ ۴	۲۵ ۱۸ ۱۳ ۶	۲۷ ۲۰ ۱۳ ۶	۱۶ ۹ ۲ ۲۶
پهکشەممۆ	۱۲ ۵	۲۶ ۱۹ ۱۴ ۷	۲۸ ۲۱ ۱۴ ۷	۱۷ ۱۰ ۳ ۲۷
دوشەممۆ	۱۳ ۶	۲۷ ۲۰ ۱۵ ۸	۲۹ ۲۲ ۱۵ ۸	۱۸ ۱۱ ۴ ۲۸
سهشەممۆ	۱۴ ۷	۲۸ ۲۱ ۱۶ ۹	۳۰ ۲۳ ۱۶ ۹	۱۹ ۱۲ ۵ ۲۹
چوار »	۱۵ ۸	۲۹ ۲۲ ۱۷ ۱۰	۳۱ ۲۴ ۱۷ ۱۰	۲۰ ۱۳ ۶ ۳۰
پنجشەممۆ	۱۶ ۹	۳۰ ۲۳ ۱۸ ۱۱	۱ ۲۵ ۱۸ ۱۱	۲۱ ۱۴ ۷ ۳۱
ههینیو	۱۷ ۱۰	۳۱ ۲۴ ۱۹ ۱۲	۲ ۲۶ ۱۹ ۱۲	۲۲ ۱۵ ۸ ۱

روپان له «سوره» حدیشتی منوره ی
 تووری، قیس له خدار تووری مه له روژ
 پاشان لرووت منوره ووه خنی منوره
 پاشان لرووت منوره ووه خنی منوره

((روژ ئه ژمیری تاییهتی کوهلهی ژ. ک))

روژی	پوش بهر - (ساره تان)	رجب - شعبان	جون - جولای	پهوهووری
شەممۆ	۱۷ ۱۰ ۳	۱۷ ۱۰ ۳	۲۴ ۸ ۱	۲۲ ۱۵
پهکشەممۆ	۱۸ ۱۱ ۴	۱۸ ۱۱ ۴	۲۵ ۹ ۲	۱۶ ۱۰
دوشەممۆ	۱۹ ۱۲ ۵	۱۹ ۱۲ ۵	۲۶ ۱۰ ۳	۱۷ ۱۱
سهشەممۆ	۲۰ ۱۳ ۶	۲۰ ۱۳ ۶	۲۷ ۱۱ ۴	۱۸ ۱۲
چوار »	۲۱ ۱۴ ۷	۲۱ ۱۴ ۷	۲۸ ۱۲ ۵	۱۹ ۱۳
پنجشەممۆ	۲۲ ۱۵ ۸	۲۲ ۱۵ ۸	۲۹ ۱۳ ۶	۲۰ ۱۴
ههینیو	۲۳ ۱۶ ۹	۲۳ ۱۶ ۹	۳۰ ۱۴ ۷	۲۱ ۱۵

روپان
 ۱ - لداپک بوونی حشری
 ۲ - عجمی سنه له مانیایا بوسار
 ۳ - عجمی سنه له اسلام ۴ - ۱۲ - ووهلالی عجمی عهله
 ۵ - عجمی سنه له اسلام ۶ - ۱۲ - ووهلالی عجمی عهله
 ۷ - عجمی سنه له اسلام ۸ - ۱۲ - ووهلالی عجمی عهله
 ۹ - عجمی سنه له اسلام ۱۰ - ۱۲ - ووهلالی عجمی عهله
 ۱۱ - عجمی سنه له اسلام ۱۲ - ۱۲ - ووهلالی عجمی عهله
 ۱۳ - لداپک بوونی حشری
 ۱۴ - عجمی سنه له مانیایا بوسار
 ۱۵ - عجمی سنه له اسلام ۱۶ - ۱۲ - ووهلالی عجمی عهله
 ۱۷ - عجمی سنه له اسلام ۱۸ - ۱۲ - ووهلالی عجمی عهله
 ۱۹ - عجمی سنه له اسلام ۲۰ - ۱۲ - ووهلالی عجمی عهله
 ۲۱ - عجمی سنه له اسلام ۲۲ - ۱۲ - ووهلالی عجمی عهله
 ۲۳ - لداپک بوونی حشری
 ۲۴ - عجمی سنه له مانیایا بوسار
 ۲۵ - عجمی سنه له اسلام ۲۶ - ۱۲ - ووهلالی عجمی عهله
 ۲۷ - عجمی سنه له اسلام ۲۸ - ۱۲ - ووهلالی عجمی عهله
 ۲۹ - عجمی سنه له اسلام ۳۰ - ۱۲ - ووهلالی عجمی عهله
 ۳۱ - عجمی سنه له اسلام ۱ - ۱۲ - ووهلالی عجمی عهله

شای تاییهتی مختار و سهروه
 شای تاییهتی مختار و سهروه
 عرش یوین له نووری جهالی منوره
 عرش یوین له نووری جهالی منوره

((روژ ئه ژمیری تاییهتی کوهلهی ژ. ک))

روژی	سه لایز - (نه ده)	شعبان - رمضان	جولای - آوسوسیت	پهوهووری
شەممۆ	۱۴ ۷	۲۸ ۲۱ ۱۴ ۷	۲۹ ۲۲ ۱۵ ۸	۱۹ ۱۲ ۵ ۲۹
پهکشەممۆ	۱۵ ۸	۲۹ ۲۲ ۱۵ ۸	۳۰ ۲۳ ۱۶ ۹	۲۰ ۱۳ ۶ ۳۰
دوشەممۆ	۱۶ ۹	۳۰ ۲۳ ۱۶ ۹	۳۱ ۲۴ ۱۷ ۱۰	۲۱ ۱۴ ۷ ۳۱
سهشەممۆ	۱۷ ۱۰	۳۱ ۲۴ ۱۷ ۱۰	۱ ۲۵ ۱۸ ۱۱	۲۲ ۱۵ ۸ ۱
چوار »	۱۸ ۱۱	۱ ۲۵ ۱۸ ۱۱	۲ ۲۶ ۱۹ ۱۲	۲۳ ۱۶ ۹ ۲
پنجشەممۆ	۱۹ ۱۲	۲ ۲۶ ۱۹ ۱۲	۳ ۲۷ ۲۰ ۱۳	۲۴ ۱۷ ۱۰ ۳
ههینیو	۲۰ ۱۳	۳ ۲۷ ۲۰ ۱۳	۴ ۲۸ ۲۱ ۱۴	۲۵ ۱۸ ۱۱ ۴

روپان
 ۱ - عجمی سنه له مانیایا بوسار
 ۲ - عجمی سنه له اسلام ۳ - ۱۲ - ووهلالی عجمی عهله
 ۳ - نهادهای عجمی علی
 ۴ - عجمی سنه له مانیایا بوسار
 ۵ - عجمی سنه له اسلام ۶ - ۱۲ - ووهلالی عجمی عهله
 ۶ - عجمی سنه له مانیایا بوسار
 ۷ - عجمی سنه له اسلام ۸ - ۱۲ - ووهلالی عجمی عهله
 ۸ - عجمی سنه له مانیایا بوسار
 ۹ - عجمی سنه له اسلام ۱۰ - ۱۲ - ووهلالی عجمی عهله
 ۱۰ - عجمی سنه له مانیایا بوسار
 ۱۱ - عجمی سنه له اسلام ۱۲ - ۱۲ - ووهلالی عجمی عهله
 ۱۲ - عجمی سنه له مانیایا بوسار
 ۱۳ - عجمی سنه له اسلام ۱۴ - ۱۲ - ووهلالی عجمی عهله
 ۱۴ - عجمی سنه له مانیایا بوسار
 ۱۵ - عجمی سنه له اسلام ۱۶ - ۱۲ - ووهلالی عجمی عهله
 ۱۶ - عجمی سنه له مانیایا بوسار
 ۱۷ - عجمی سنه له اسلام ۱۸ - ۱۲ - ووهلالی عجمی عهله
 ۱۸ - عجمی سنه له مانیایا بوسار
 ۱۹ - عجمی سنه له اسلام ۲۰ - ۱۲ - ووهلالی عجمی عهله
 ۲۰ - عجمی سنه له مانیایا بوسار
 ۲۱ - عجمی سنه له اسلام ۲۲ - ۱۲ - ووهلالی عجمی عهله
 ۲۲ - عجمی سنه له مانیایا بوسار
 ۲۳ - عجمی سنه له اسلام ۲۴ - ۱۲ - ووهلالی عجمی عهله
 ۲۴ - عجمی سنه له مانیایا بوسار
 ۲۵ - عجمی سنه له اسلام ۲۶ - ۱۲ - ووهلالی عجمی عهله
 ۲۶ - عجمی سنه له مانیایا بوسار
 ۲۷ - عجمی سنه له اسلام ۲۸ - ۱۲ - ووهلالی عجمی عهله
 ۲۸ - عجمی سنه له مانیایا بوسار
 ۲۹ - عجمی سنه له اسلام ۳۰ - ۱۲ - ووهلالی عجمی عهله
 ۳۰ - عجمی سنه له مانیایا بوسار
 ۳۱ - عجمی سنه له اسلام ۱ - ۱۲ - ووهلالی عجمی عهله

تاییهتی پشهر شوی «اسری» مغانی تو
 تاییهتی پشهر شوی «اسری» مغانی تو
 تووری، قیس له خدار تووری مه له روژ
 تووری، قیس له خدار تووری مه له روژ

بەلگەنامەكانى كۆمەلەي ژيانەوہى كوردستان

بیزیم بارتیا تشکیل تین تاریخچه سے - بیزیم تشکیل تین اما سی ۱۹۲۸ - تھی اپلین ایون آہیندا فوہولویہ
 ایکن ایران حکومتیں مراتباتی آلتھندا جوج آز فصالت اولوردی جوئی الہیتان پتر اولماسایدی ہیہ بیزیم
 کیسہ عذبت تکلیفی اولوردی ایپتدایبشادر - ۱۹۲۸ تھی اپلین ما آہیندا عراق کودلری بیژاپلہ عازہ
 ساختلخ ایستدایفانری بیادپر دیار همان آیدا بوزیم بارتیا دان پتر نقر عراق - ایران سرحدینہ گبدہ رہ ک
 عراق کودلری ایکی اہلہ گوروشویا یکسی ارفدن فصالتین آرتھرکنہ فرار ویرلمیندر اجلاحدہ غیرت
 نظامی کودلرہ ندا ایکی نقر وارا بھیتن افسر لرین بیزیم (فایق امین) خیا تھی نتیجہ ستہ عراق حکومتی
 او اہلین دانیشیو ارفندن نخر دار اوامیندر سمد آہا د معاہدہ ستی نثرہ آرا ان ایران حکومتینہ دا بے
 بیادپرلمیندر ایران کورستان بارجا سندا ایران حکومتی لرفندان احتیالہر باخلا ندی ایران شتابی طرفیند ان
 فوشون سہ ارفندن فرمان جیندی کوردرہ عسکرا لہ استخبارات وسم حالردہ ایتر ویرماسون بواحتیا لرین تعلیمیندہ
 بوجون ایران کورستان بارجا سندا عراق ٹولکہ ستہ گپتسا غہ مائون آدامار حکومت لرفندان تمہید اولوند پسر
 اولترین آرا سندا بیزیم بارتیا عضو ارفندن ن جوج وارا بیدی - حکومتین ہوالا لہجہ وعدالتنیز عملی بارتیا بیزیم
 ایچون ککھن بیزیم اولدی تہلیتا تمیزین دایرہ ستی کنیشلڈیر دی اما سا خلعین حکومتہ نقرت پسلہ مگسری
 حکومتی چاہنہ ہر بیزیم حرکتہ امکان و ہر بیزیم

۱۹۲۸ - تھی اپلین ما یضایتہ ایران دا حکومت سو وہ حکومتین آہرانین شالی سرحدلریندہ
 بیزیمہ ایران کیلا خ خیا لہندا اولمالری تا بے سی وارا بیدی ایران حکومتین عسکری احتیالہ لری دا بو
 تا بے نہ تدقیق ایچوردی بیزیم بارتیا ایچون بوسوبوک مزودہ ایدی ایکن حیانتہ کیچریا بیدی
 مالہ ادارہ سندا عالی فکرلی بیزیم آدم سووہ اتغافلی حکومتی بارہ سندا یاخنی وگنیش معلوماتی
 وارا بیدی اویزہ بوسولماچی و ہر مکن بیزیم ایلتانیمیزی چلباشیندر - اومضی موئلردہ بیزیم سووہ ستہ
 اتغافلی تین ایرانندہ کی جاسی ملور لرایلہ مرسو نا ایتمگدان دہیردی اما حکومت و تون بارہ سندا تیز ششمین
 او او ب سہا د راپونینسندان اوزان ایاد پلر

بواتنا دہ ایرانین وزارت جنگ ووزارت داخلہ لرفندان بیزیم بارتیا تیز تشکیل تھی کف ایتمگہ
 گورنریٹلر ویرلمیندر سہا باد دا ایران فوشونی حتمین پولکو تیکی بلک ملی باجیسی واسلہ سہا باد اہالی
 سندان پتر نقرہ بوسستی اونلزا ایچون کف ایتمگ و معاہدیندہ بول آلمانی کایفایتمیندر او آدم بیزیم بارتیا
 بیزیم ضولر پندان ایدی بیزیم غیر و ہر دی اوندان سونرا بارتیا مزین احتیالہ لری باخلتدی ہوا ساعدہ اولندا
 داغلا ودا ویتندہ سمد لردہ بارتیا مزین اجلاسسی اولوردی

حکومت لرفندان بیزیم ی تہلیا ایتمگ و بیزیم احتیالہ لری بیزیم ۱۹۲۸ - تھی اپلین ما آہیندہ دہ ک
 چیکر ۱۹۲۸ تھی اپلین ما بیزیم ۷ - سندا سہا باد (شہر تاتیر) ادارہ سی لرفندان آرتی نقر حیس اولوندیندر اونلترین
 آرا سندا بارتیا مزین او عضو وارا بیدی اونلترین اہولترین تفتیش ایتمگہ ندا حکومتین ایتمہ پسر سندا کیچیدی
 بیزیم اہتالہ فریزلر اوردو ایران تہ گیا ماغنتہ دہ ک اوریسیا و سہا باد شہر ارفندنہ جسریدا دالدار نیرمان فریزل اوردو
 ایران "ہر لاریندہ ساختل نمیندر آدا لار لری ہر اچارکن اونلتردا آزاد اولدی
 ذیل اوردو سہا باد شہرینہ کیماہ سر شتابیتلہ بارتیا بیزیم لرفندنہ س "ا" ایلہ یاز بیزیم بیزیم
 بیہ نظامہ پندان ایدی او بیازنامہ دہ بارتیا سندا اوردونہ کورخا دہ آزاد ایڈہ ر سار اوردو کس تازہ پسر

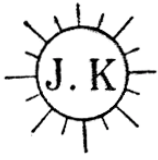
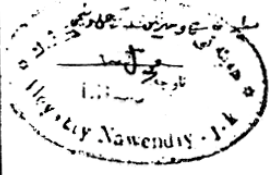
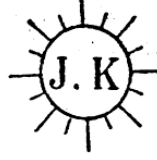
<p>KOMELHEY J. K.</p> <p>اداری _____</p> <p>Idarey _____</p> <p>Jimare _____</p> <p>Berwari _____ 1944</p>		<p>کومہ لہ ی ژ . ک .</p> <p>اداری _____</p> <p>ژمارہ _____</p> <p>پوروازی _____ ۱۳</p>
		
<p>بزی کوردو کوردستانی گورہ!</p> <p>معظم سووہ اتغافنین گنرال کونسولی - تبریز شہریندہ</p> <p>احتراماً عرض وانور بومکتوبین شمیمہ سندا بارتیا مزین لرفندان</p> <p>سووہ اتغافنین خارجی ایٹلر کومیسری جناب موآوتف بولدا اشر عنوانیتہ</p> <p>یازیلما بیزیم بیزیمکتوب تہ قدیم و اونین مقدمہ بیزیمہ سیمی خواہتر ایدیریک</p> <p>"ژ - ک" بارتیا تین مرکز ادارہ سی لرفندان</p>		
		
<p>KOMELHEY J. K.</p> <p>اداری _____</p> <p>Idarey _____</p> <p>Jimare _____</p> <p>Berwari _____ 19</p>		<p>کومہ لہ ی ژ . ک .</p> <p>اداری _____</p> <p>ژمارہ _____</p> <p>پوروازی _____ ۱۳</p>
		
<p>بزی کوردو کوردستانی گورہ!</p> <p>معظم سووہ اتغافنین گنرال کونسولی - تبریز شہریندہ</p> <p>حرمیتلہ بومکتوبین شمیمہ سندا بارتیا مزین خیندا ایستہ دینغیز معلومات</p> <p>تقدیم اولسون - "ژ - ک" بارتیا تین مرکزی ادارہ سی لرفندان</p>		

مدلم سووه تانفائین انوار کونسل بریر بریده

پارتیا مین تمام وعظیده اوغروندا جابینه ن اعشارینده بریر نیجستی تانفائین ایسته میدیز

اوتار ی آمانیدا حیزه تشدیم ایذیرام

۱ -	اسم نادر زینتیر	مها باده	موجادو
۲ -	عماد ریحانیر	"	"
۳ -	عبد الرحمن کیانی	"	گنج
۴ -	منا فکریسی	"	"
۵ -	محمد باهو	"	"
۶ -	محمد دانشاد	"	"
۷ -	مدیق حیدری	"	"
۸ -	محمد امین شرفی	"	"
۹ -	رحمن ایخانزاده	بوکان ده	"
۱۰ -	عباس رحیمی	"	"
۱۱ -	رحمن شرفکندی	"	"
۱۲ -	مامند نادی	نمده دا	مجا
۱۳ -	مجید خسروی	"	گنج
۱۴ -	محمد نادر	انقوو دا	"
۱۵ -	تافیع	سنزوا	"
۱۶ -	محمد سعید خاندان	کرمانشاه دا	"
۱۷ -	لاهر هاشمی	"	"
۱۸ -	عثمان دانش	ایمانیه دا (عراق)	"
۱۹ -	نادر دیانسی	"	سهر
۲۰ -	محمد سعید مارعلی	مه وایردا	"
۲۱ -	آقای غازی	سردشت دا	"
۲۲ -	محمد امین شهبانزاد	مها باده ده	"

" ز - ک - " پارتیا مین " ایوهات مدیر

- ۴ -

برما و ایزم اولان سعادتاری ایتمک

۷ - یومزده نسی آزاد کوردستان آداندریم - و این - عراق و سوریه کتیر و عالم کوردلریندان بریر مویشی حکومت ایینه سی تشکیل و بریر یخاریدا کی آدوریم بریرا یونانزدا یونانزه حکومتین ادار و اقتصادی بره نیسیرینی امرابه سالماغ

۸ - معام سووه تانفائی حکومتی اونستیموسا مین ۱۴ - نسی ماده نین " ب " ایستنی بیوموشی حکومت حلیفنده حیاته کچیریمسینی و اوتیم بو یونان سووه جمهوریشار انفا نین فاردلش و عضویتنه قبول ایتمک

۹ - کوردستانین آیری مارا از و دستارینی آدادا یتمک معام سووه حکومتی کتیر میلان لوج ایتمک
۱۰ - بیوتوز بو یونان حیاته کچیریمسینه اینه ده ک بو یونان سووه حکومتی ارشدان حیزه ایکی ویدل خود او فخر مستشار و سرک

انگلیت و بدنتیت آدینا معام سووه تانفائی حکومتندان خواهیشلر و امیدواردر شوکه نمیف ماتار ایکی کورد خلاقیده بویم ام حکومتدن عالم شمول عدالت و نیتندن محروم اولما سون -

باشاسین نمیف ماتارین ارفدار اولان معام سووه تانفائین حکومتی

یا تاسین نمیف ماتارین صهربان و داهیر سرکرده سی عزیز مارشالستانین

یا تاسین کورد خانم سووه جمهوریشار انفا ای فاردلش حلایتمسند

" ز - ک - " پارتیا مین مرکز ای اداره سی ارفنده ن

۱۹۴۳ - نسی ایابین مای آیینین ۱۳ - نه ده - پارتیا مین خارجی بریر حکومت ایاه مریدان دکادر اوکون " مام نامه سی " آدانان داغدا ۲۵ عضو ده ن سرک ایزمه ای اجلاسندا برورامسا مین مدلم سووه تانفائی حکومتین اونستیموسا ایاه مقابله اید و نه نسی بریر یخاریدا ریلمیشدر بوقرار دا پارتیا مین بریر سووه حکومت ایاه علاقه دار اولما سی و یومزده اید ایله مایه سی ایچون مرسیر عینیین جالبشمه سنی تاکید اولونمشدر بو قرار یخدن سونرا بیوزیم زورنا این (نیشنال) ایات نرسه سی جیشدی اونمره دا اوتدان سونرا پارتیا مین مرسیر بوراخیایتمسندا بو قرار بر حیاته کچیریمسینه سندان اوتوز پارتیا مین سون درجده مدلم سووه تانفائی حکومتین تالین جاب ایتمک جالبشما و عدالت بساه سنی آیدینجه کوردونور

KOMELHEY J. K.

Idarey *Komelhey J. K.*

Jimare _____

Berwari *1304*

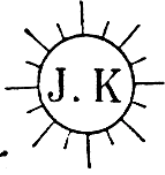

کومه له ی و ک .

اداری *Komelhey J. K.*

ژماره _____

پروردی *1304*

بزی کوردو کودستانی کوره!

سروت افغانین محترم گزالا کنسول تپیز ترمزید

امتدانا بیلدیرام : عراندان گین کتوچه گره :

۱- بیزیم پارتیانین بر اخدمتی ضرر نال چون اخصت کارا زب

ار خمیسه گرن به گرن آرتر

۲- ایمان کردستاندا بیر صوفیه یازیلدیش عرقا کرد لوی روس

سده چو غلی تاثیر واردر

۳- عواق دا ال ایله یازا دلیسه ترکیبه آلوو، آدینه اکرده

بیر نزیه جو انلیه مت زمان اولان آدلمین آشکارا آدن

یازیر - اسیر به کین بیش (۱۵) نوره برا نیلیب

ترک پارتیانین سلیماته دره - چون زهی

سید علی

عراق کورد لریندن (بیره یازیلدیش کورد :

ان حالتی مایهت ایتم اکنه اقلین اشرن لایه
مضان سوروشه یاز :

سئال - نه ایمون ایرانه گیت لیدون

جواب - بیرون آزاد لیدون ان اتمه ایله باده

سئال - ایله نیکه گیت لیدون

جواب - ایله نیکه گیت لیدون

سئال - ایردا بر سلاوی واکوردون یازین

جواب - ایله نیکه گیت لیدون

سئال - ایران کوردون بر سلاوی نه بهر با لیرار

جواب - بیرخ اترام ایله واکوردون فوات واکوردون

سئال - ایله نیکه گیت لیدون

جواب - ایله نیکه گیت لیدون

سئال - ایله نیکه گیت لیدون

جواب - ایله نیکه گیت لیدون

جواب - کورد لر برنی بیلیر لاکه اینتکلی برلار کین

سئال - ایله نیکه گیت لیدون

جواب - ایله نیکه گیت لیدون

سئال - ایله نیکه گیت لیدون

جواب - ایله نیکه گیت لیدون

سئال - ایله نیکه گیت لیدون

جواب - ایله نیکه گیت لیدون

سئال - ایله نیکه گیت لیدون

جواب - ایله نیکه گیت لیدون

سئال - ایله نیکه گیت لیدون

جواب - ایله نیکه گیت لیدون

سئال - ایله نیکه گیت لیدون

جواب - ایله نیکه گیت لیدون

سئال - ایله نیکه گیت لیدون

جواب - ایله نیکه گیت لیدون

سئال - ایله نیکه گیت لیدون

جواب - ایله نیکه گیت لیدون

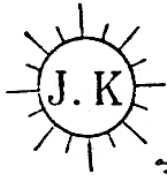

Idarey _____

ادری _____

Jimare _____

ژماره _____

Berwari _____

پرواوی _____

کابل د کومله

پزی کوردو کوردستانی کوره!

۴- شالی ایرانین نشتنه راجح بزیم بیا نامه حادته شیب ویرا شیبیر

۴- پارتیا زین مرکز کومله کی ۴۱ نژولی کومله شنه لیزیر :

سلم سوورت کومله د کوردملتی آراسندا بریک فی رابطه یارامات
ایسته برنا سبیله تقا نا ایله کان ادب مهابد ، برکان
، ننده و اشو شهر لینه سوورت کومله طرفنه ان کتبه
پرون وشه لردا کان لولاسا مهابد ا سوورت کومله ایله
چرخ چرخ خا شیش ایریک

۵- پارتیا زین مرکز کومله کی ۴۱ نژولی کومله شنه لیزیر

ایران اندرکی سرتیب هر شنه توانا سی آلتیه سرتیب

گمیب سوورت اعلی سه چوخ نارامیه لر - ایران

اردرکی هر شنه کویه فزگوبین کور سرتیب ایرون آداماره سبن

ایه ایته سوورنده اسبسن اولونان آداماره آراسندا بزیم

ایرون سرتیب سرتیب سرتیب سرتیب سرتیب سرتیب سرتیب سرتیب

ایران نشتین سوورت کومله د کوردملتی آراسندا بریک فی رابطه یارامات
ایسته برنا سبیله تقا نا ایله کان ادب مهابد ، برکان
، ننده و اشو شهر لینه سوورت کومله طرفنه ان کتبه
پرون وشه لردا کان لولاسا مهابد ا سوورت کومله ایله
چرخ چرخ خا شیش ایریک

کومله شنه لیزیر

(Remz - رمز)

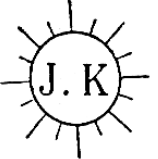

Idarey _____

ادری _____

Jimare _____

ژماره _____

Berwari _____

پرواوی _____

۱۳۲۴ - ۵ - د قیام ۱۹۱۱

پزی کوردو کوردستانی کوره!

سلم سوورت اعلی شیش گران کومله - پزی شهر لیزیر

سرتیب ایریک

۱- عراق دا اولان کوردملتین نسوا (امید) آدینه تشکیلون براه
بابطه ساغلامان ایرون اکی مضمون برلا شیه بز اولدرایه تر لیزیر
ایته تشکیلون راس بناغه کتبه (کوردملتین آراولین) ایرون توه
مزا اولان توه پالیشاق هر ایریک کورت ایله رابطه ترمات دا
اولون براه شورت ایگی در شورتیک سوزا حادته اکی شیه
مز (هر لیزیر) شونه بر تشکیلون ره بر ایله کور شوب اولون
نکون در شورتیک کتبه ایته سون کتبه (لولاسا مهابد)
هر تشکیلون (هر لیزیر) شونه بر ایله کور شون رادون
اگله سده طرف اولان براه براه ایرون اولون ایریک هر لیزیر
شونه اولدر شورتیک ران شهر لیزیر ایریک شیه لیزیر رجوع اکتبه
ایسته لیزیر

۲- حادته ایریک کور سرتیب تشکیلون رادون تازه ایله گز لیزیر

بیر شورتیک پناه دیوار اکتبه نوه سندا بزیم شورتیک (شیشاق)

سلاطین بر تشکیلون براه براه ساغلامان ایسته

آنجاق بزیم حادته شیه لیزیر ناملر ایرون اولون لیزیر و لولاسا

(Remz - رمز)

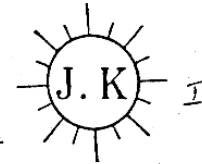

بزی کوردو کوردستان کوره!

سوروت اتمانین برتر کدال نسولی - بیز شیزه

مرستم خون ایلام زینه کله برزانه تاج ایران ترشوی دران منطقه
گیتک ایستوردی (مه رشیستان) دابراشیران طاقت ایلام
سوزا ایران گمراهی دستپه بوشنه انش ک بریا خیلو دروا با
تیلید ایران ستر منطقه سنه اتق ایله راباره ایران ترشوی
تیرکته نیالی وار ایله (کافی سندان محرومی) همه سیدخان منطقه
تیمیک ایوب شتر و درشلا لاروان سوزا برزانی تا همیشه
شنا برن « سده خیل ایران عکری (سندج) شرنده ن شتر
گیوب تله کوی - کلانی - سزا المانده ک نیلن الیکلیر دا
اذلار اماوت ایلیلار ایر احمدان را کرک ایستپلار گستانه
سوز وروب سله گیتیشتر - ایران ترشوی شایر فرایه برابر
برایه حرکت ایلیلار م دمه تا تک لاری واردر
جات نورد نرینان (جات) تیلید سین و شتر شیخ محمدن
ارنلی شیخ لطیف زینه آری برزان تاج سوروت قسه کدیشتر
١٥٠٠ آتق ایله - مکلور - کرک ایلیلان برزانی

(Remz - رمز)

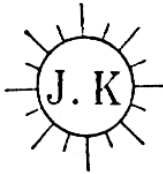

بزی کوردو کوردستان کوره!

مه رشیستان بر لینه تیلید شلار بیون شتر و دروشلا تیلید
مه رشیستان تاردا شین ادایگی یارالانان سوزا برزانی
بر راستب بانه تیلید
ملم اولان تیلید ستر و تو بونیشین ایران ترشوی
(بانه) تیلید سین دا اشغال ایکن ایچوندر بر ناسبت ایله -
مه رشیستان بیزه یازیر :
« ... پرکات تیلید - یلم آتاکیشین و ن اوانا سوز و بر میشدر لیر
سرتج ایران سکر ایله و ادوزن آراسندا دسوا ادسون سوروت
مکده می مه رشیستانه یاردم ایله یا حوز ایران ترشونین ایره لاله
ملاکت اولنور بر سوز لیر سولخانه ورسیه لیرن اواردر »
اندره سه رشیستانین سیزدان استمناسی بودر لیران ترشونین
اون ایله و وررشلا سندان مانع اولانکیز تا ادوزان لورد لیرنده
آتمیلدن ادوزن مساوتشه بوشیلار برودا قریاسیز ایران
ترشوی مه رشیستان علیونه تا تک ایستکولار
جات دا اشکدین لیر لورد شایرینه تیلید و بر لاله مسلم
اولان تیلید سرب لرایله دسوا ایکن ایچوندر

(Remz - رمز)

عده در شیوه نشان طمندان تهران نامه، ارادتی سخن سرایان،
 جناب دینار اللہ، ایران انقلابی، پادشاهان و اعیان بیخبر
 ملیہ باشند، (دکتوریہ، پادشاهان و اعیان آفرین
 پادشاهان و اعیان...)
 بیک ہیٹرز این اوگڑان کی (انہ) اعمہ...
 حکومت اور دور اور ایہ شش کہ مساعدا لطیفہ
 دور و زمان ایران...
 ایسا کہ...
 مخالفت...
 ۱۔ بانہ نین کویت...
 ۲۔ بانہ نین...
 داورون قیسی...
 (سنگری) بانہ...
 پول...
 ...

بر سر وزیر ثابت ایلی بانہ ایلی...
 ترانہ...
 اور...
 مساب ایلی...
 کرمان...
 مانہ...
 نظر...
 نام...
 ...

1944

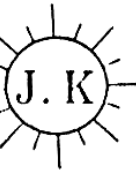

KOMELHEY J. K.

Idarey

Jimare

Berwari 1944

III

کومه لهی ژ. ک.

روی ناوه تری ن

اره

رداری ۷/۱۳۲۳

(Remiz - Remiz)

بڑی کوردو کوردستانی کوردہ!
 عراق کورد لرندان پشردرن این ر...
 انگلیس لرن...
 ...
 ...
 ...
 ...
 ...
 ...
 ...
 ...
 ...
 ...
 ...

KOMELHEY J. K.

Idarey *Naamandy*

Jimare _____

Berwari 2 1944

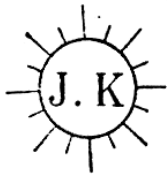

كومه له ی ژ. ك.

اداری نامونه نه یو ی

ژماره _____

یوادری (د موندنې په کورنۍ) ۱۳۶۴

پزی کوردو کوردستانی کوره!

سودوت اته شین متری تزیال لستولی - پیزه شینه

سيزوان آله نيم ابازه مرجب الله نيزم يولداش انگليس كرنسولې
 (مرشايه - مهاباد) سافرتنه ان راجبت الله نيزان سوزا كرنسولې
 عهد رشيد خان - هره اوردوس آراسنه اورر شامخ اچون دان
 انگليس كرنسولې ديشه كه سيز (ايران كوردلري) مرانداكي
 كوردلرين واقعه لرني دگشيب سودوت حركته لرني پكيسيز
 ايند ميا (بانه) نيم تاثيرم دا دگل سودوت كرنسولنه ست
 راجبت آيهان سيز

تيزان راجبت ايره ن يولداش نيزم بيره ديزه

ايران يا لراني وگل لوشنه ان بير نصيت سپوليشه كه مهاباد
 منطقه سنن شمار با شيبه لرالله براب سننغ رارنده ان

رشايه ايرانيان كوردلري منطقه سته كسي

(دود - Remz)

15

مه رشيدان لوشنه موانه خاربه اور لستولې كرنسولې

خاضعاً اوردين مالي نشاي ، پياپ رئيس ايراني ، ايران
 پارلامن ، ورائي انگلېسيزم ، عدليه پيژندون ، اكره
 سپه پيارالدين الميايط ، پاران وگيل آتاس آلف ،
 وگيل آتاس مستراني ، پاران وگيل آتاس ، ونداسر
 فرانسيس ، سردان كورنيستيس ،
 ۱۹۴۵ زوردي كواند كوره و لوزخه و ايله نيم ۴-۵
 نكرانين لقيبنده كه لوز خه يدي سريران قيه سلفه كورن
 و كان سانان) ن كورنيست ، منطقه هيدان لوزان اولانده
 حومه (ايران) دان پندروب اورا لوزان ايشيت ، اتلانده
 چينج پاليسطينا ، سيزان ايريه بانداق لوز آدادا
 (د موندنې په كورنۍ) ايشيت
 ۱۱ شاپور اكه سيزي نكران سته پيژندې دودون
 نكران ترواندان لوشنه ان نيم آوا هم و ناسيم كورن
 د موندنې په كورنۍ ايشيت آتاس ، چينج شاپور
 سته شيبه - دودون نكران ترواندان كورنك سيم
 ايشيت په ايشيتون موندنه ايشيتون سريران دان كورن سيم
 حديق مليشه ال آباراق حقيق وار ايو

سوزان دا دودون نكران ترواندان نكوست ، رفاهه سيزه
 اولانده مليشه نكوست نكرو ورت ايله باخلايه
 پرتو ايله نيم لوزان په منطقه ان نكرو نكروني موندن
 نيموس ، ناسيم ايشيت براب ايزورا ايزورا سوزان
 منطقه لرني نكران ايشيت
 نيم دودون نكران ترواندان ايشيت كورنك سيم
 ايشيت و نكروني نكران ترواندان ايشيت ايشيت
 كورنسان ايشيت ميا لوزان منطقه نكروني ايشيت
 هاشي تارون ايشيت سيزه ايران و ايشيت
 موندن ايشيت ، ايزورا نكروني ال اولانده
 ايشيت موندن ترواندان نكروني ايشيت ايشيت
 موندن ايشيتون لوزان ايشيت ، ايشيتون سيم موندن اولانده
 منطقه لوزان ايشيتون ايشيتون ايشيتون .
 موندن ايشيتون - موندن ايشيتون

KOMELHEY J. K.

Idarey Wassandiy

Jimare _____

Berwari 21. Santyeha 1944

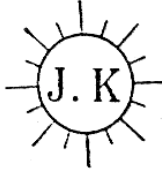

کومه له ی ژ. ک.

اداری نامونه دی ی

ژماره _____

برواری ۵ مه شهبرگه ۱۳۲۴

بزی کورده کوردستانی کوره!

سودوت آغا تین ممت گزال کنسولی - بزی شهزید

احترام ایله بیلدیریم: پارتیا تین پو غزای ترجمه و ایندیه دك برایش
خزیه تین لوسه لری تیا نجه تقدیم ایلیشم پارتیا تین مرکز کوی کوی شهزاد
گیلیش تازه خبر لری سزیه ایگه ایسته م -

۱- بزم تکلیف تین شعبه کرا شاه (ایان) سلیمانیه (برات) شهزید
تازه بکدا آپلیشور -

۲- سلیمانیه داک پارتیا تین شعبه سندان کلین آتوبه کوره خوات لورد گنباری نیم
خزیه تری (آزاد یازماننه و سودوت آغا تین لرد نزار لغنه اولدوغن
ایچون) چوخ مرا تونیر لار و لمر بریننده سنی ۵۰ - ۵۰ نفره خرد لنده سی
بیر دنیار دان (۱۳۰۰) چوخ ساتلیر

۳- سلیمانیه شعبه مزیدان خزیه تری دا عا سودوت آغا تین لرد نزار لغنه
یازمانی و سودوت تکوتین مقننه چوئل ملوات در مان خول تین ایرویر

۴- بنیاد را انگلیس سفارتخانه تین «ده گلی گیتی» تازه - تازه دنیا -
تین سسی «آدینه» ۴۸ نهمه یا خرد ۹۶ شهزاد کوردیه بو ژورنال

(Remz - رمز)

KOMELHEY J. K.

Idarey Wassandiy

Jimare _____

Berwari 2 / 4 1944

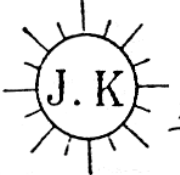

کومه له ی ژ. ک.

اداری نامونه تیرکی کلد

ژماره _____

برواری ۱۱ مه شهبرگه ۱۳۲۴

بزی کورده کوردستانی کوره!

سیاحت ایلیوب کورد عشایر باشیچی لر ایله دانیشینلار
(لطفه لنگه مقصود لری مجبول در)

مه باد دان آلدنیم خبره گره دا بر نیمه گون عی شده لاما د
عشایر باشیچیری در قردن آغا سستی - عبدالله آغا سنگور
- باز آغا گورک - تانسی لدا (رنسانیه) دارر دان تهران

کیده جنگور : ژ. ک. پارتیا تین مطبوعات دروه سیدالرضی دینی

خجندیل

(Remz - رمز)

علم سرور آنا آن توین تم کلا کونستول - بیز تریز

پرتیا زن تازه این ناسیبه سلام را امتراشی سران ایبه ندان سوزا : گپیش کتیر بیدریده حوان دا
 کرد گنبدی ط نشدان بر کتیر تشکیلاتین قدر له سنی شهر پرده ره ک اولادین تریز
 بخت ایشیم - سیانی شهرین بیزم پرتیا نیرل اداره سندن سون گنبرده میر
 آدام تمیب شرنهاری گیتیرینه ار نوین ترجمه سنی سینه قدم ایام
 هاق کرد تشکیلاتین کتیر تشکیلات ط نشدان بیزم پرتیا ترونه نما سینه گله مگر
 ار گمینه اف سوزا تشکیلاتی مدته مفسی گیش سرتا سینه قدم اوله
 .. ش. ک . . پرتیا س (ندان مطبعا میری - چین دیمی
 - بیز تریز

KOMELHEY J. K.

Idarey

Jimare

Berwari 1944

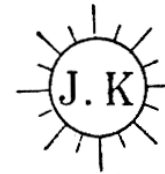

کومه له ی ژ. ک.

اداری

نمارة

۱۳۲۴

بزی کوردو کوردستانی کورد!

براخیر ایران کرد آنا لرنیه ایران پت الله تیشیر اولان ادجوستی
 آذور بیزم تریزه دیشتان - وطن ی خلق اولدو مانج ایچون -
 انگلیس لار حراقتا کورد لری دیشتان تریزه نین برانمانین دیشیلار
 ۵ - برانخیرلار دا ماباره گپیش خاق کورد گنبدینان حراقته مراهیت
 انگلیدان سوزا برکتو به ایچ سوز لری بیزه یازیر
 ش. ک . پرتیا نین مطبوعات میری سوز لری
 - بیز تریز

(Remz - Remz)

Idroby J.K.
Idroby.....
Zimaru.....
Gerwarl.....19

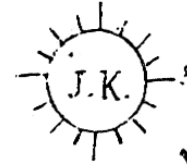

کومه له یزوک -
اداره ی - لهه
زمانه -
به روزاری -

بزی کورد و کورد ستانی کوره !

برجنای زعم آزاد ی ملامه طقی باززان -

به ناوی ده کله کی کومه له ی. که کوی آ - خ او له باشی زانین
دنکو باس شوریش. آزاد ی مقدسی ایوه ام منابره آکیده وه حمومان وابه
به تفصیل ده مولا مان به نه وه -

1 - له بهش ده موشتنه. تهریکی زعم ولشکری آزاد ی کورد ستان ده کین -
که زال یوه به سه رد وزمن دا -

2 - بوا هوه که ایبه احافنه جوانه ی که برامبری ایوه مان ده به وشموری
برایه تی کورد ایبه تی یکه تی بارمه تیکی عطلی و فسلای بی ولجه ام معلوماته ی
خواره وره بزانی - چونکه خرمان نقدیری موققی آه ده کین برامبر
به مسئولیت سیاستی دول -

3 - بولاشی نه وه ره ی ایوه جیسه آبا ادعای آزاد ی کورد ستان عراق ده کین
ویاخود آزاد ی ده موکورد ستان لکیتی وه دمننا کورد ستان تورکیا -

4 - موققی ایوه برامبر سیاستی اجنبی له عراق واجبه واکره اتوله طره ف ام
سهلده تههید ویاخود اتناع کران نه وه ره راوه وستینن ویاخود
دوام ده کین -

5 - رای ایبه آهه که نه وه ره ی مقدس ایوه نانیکی عمویی ویرکیده یخی ادعای
ازاد کورد تی ده موکورد ستان یکن وه بوا مه ده بی ده موکورد ی کیتی بیسه
مشوره رت تماونتان له که ل یکه. زهر قهاد تی ایوه لشکر یکی کورد ی له ده مو
کورد ی کیتی تنظیم بکریه بوا وشرده بی آبا ده لن بوخدریون له عقد ی
مانعیک له حالی حاضر له ایوه وهه ثلن تی استشاره ایوه وهه ثلن تی.
استشاره ی ایبه تنظیم بکریه و جهلکوزمان تعین بکریه برام مانعوه جی له

1919 - 1920

عرض عراق جی له عرض کورد ستانی ایران له م مانعوه وا ده مو مطلق کورد
به شکلی بیجانگی ملی تعین ده کریه وه له طره ده ده مومان امنیا
ده کریه - وله م مانعوه دا نصابی عسکری کورد تعین ده کریه واجباتس
ده مولا به که له نه وه ره ی ملی تعین ده کریه -

6 - بی ویسته موققی حربی خوتان له که ل موققی حربی دوزمن بومان مذملا

وهه وقت تعین بفرمین له که ل موققی عشائری کورد ی عراق برامبره ایوه -

7 - بوآزاد بزی کورد شیعاه ده بی سیاستی به که له دولی محظمه له که لمان

بی زبه رای ایبه ام دوله نه ده ولتی نسیره وهه رای ایوه بیه خصیسه

جیه چونکو نابی علی الحیاد بین له که ل ده موده ولشان -

8 - له ده موهی موهیم تری ویسته به دوره تیکی مستحل اشتهاد تی خوتان

بیان یکن به خصوصی رای انکلیمس برامبره نه وه ره ی ایوه وکوتروکیان له که ل

ایوه جیه چونکی ایبه ازانین به تملیق نابی انکلیمس له م نه وه ره به دایه ده خل

9 -

1 - ایوه زعیملی آزاد برستن هین نه بی مکافحی مظم آه کن بوخشره تی خوتان -

وه کورد ی ایران به روحی برایه تی کورد ایبه تی زور اشتیاقی ده به بوموقق بونسی

ایوه بهرحی نیعیک بیسه -

وآما ده به بویارمه اپ ایوه به کهره ی مسامحه ی ضروفی سیاستی ملکتیمان

وه که ام سوالانه اکین مقصود مان آهه که تأمین بارمه تیکی زیر که وره بوا بهره یکن -

وحرکتی مهاره کی ایوه یکه بنه حرکتی ملی عمومی تاکز له تاریخ دا ام فخره بوا بهره

تسجیل بگره له لایه ن - هه ثلن تی شواری شلری آ - خ -

تسره

بویارمه

به لگه نامه پووسییه کان

ده دلمتی نیران ده ترسیت که نیشانی سنوت به ده دلمتی سوئیسی به است که به رنده ده دلمتی
 که دعای مکرر دوستی و نیوان گدی نیران و سوئیسی زیارت به هین نوبت . خاصتی کو نوبی
 نیران که سلی پی ده درستی و نه و کاتر داوی عاقبت نیران ده کن . وه کاتر کاتر داوی
 هانتی سوئیسی سور بو نیران و داوی کاتر نیوان نیران سوئیسی و شیطلس ده ولپی
 نیران نایه ویت که دلمتی نیران که نمل سوئیسی سوئیسی نیران هینت
 که لی کورد به تاسی له نا و گدی نیران می ترده سلا تار پی ساعیه که بیول ناگات و نایه وی
 که سر پی که ده ولتی نیران سیت و پی یوه ندی نیران و پی کیری سوئیسی کتیک بوجیت .
 که لی کورد نایه دلمتی که نمل نیشانی سنوت به ریت به کیری سوئیسی کوردی هر ژارده توانی
 له وی کار کاپک و زانیاری و پیو فسیس بو خویان وه دهک سینی و له ناری کولتوریوه به ره و
 پیس سچین . کورده کان باشی ده زان که به کیری سوئیسی دوستی هر ره نیک که لانی بچو کم
 و بو نیشانی به عاقبت خویان یارده نیوان نیران که ده است . له به رنده که به نمل کیری خویان ده نیشانی
 که به همدوو توانا و رنگایه که وه له م باره وه یارده پی و همدول به پی تاکو ده در پی به کیری
 سوئیسی له نیران زیارت به هین بکرت له به رنده به هین یوه پی کیری سوئیسی به به رنده
 ندی نیشانی به

سن و پو نیشانی به کیری سوئیسی
 نیشانی کورد و کوردستان
 نه مان نوساعیه و ساعیه کان

داوی هک کوردن کان بریار نایه که لایان به رنده وه پیس نیران به باره به هانتی و هینت
 بو کوردستان بو کوردستان نه بیس راهی که به هینت به با نه وه عاقبات و میان نرو کتاو
 وله ۱۲ می نایه ره هانتی ده هار . هه هینت له سه قزهاوی به که نیشانی نیران قولی که سالی کورد
 قولی کرسی به هینت له هه هار خرد پی کورده و کولای به هینت و توره که سوئیسی بو ده هار رندی
 تن دایه له به رنده و سه کان کورده کانیا که نیشانی کوردی که نیشانی کوردی کوردستان
 کاتر هینت هه هار سه نیشانی کار و بار و جلا نودی و سه کان که کوردستان که دایه هینت
 له هه هار و پی بچو پی به همدوو سه روک هرتی کان کوردی کورده و پی و توری که ده دلمتی نیران

ده سه لانی پی دلمتی که له نیشانی و توری بیکت و پیوسته کانیا (دخواتر به کانیا) نیشانی و
 هر ره ها داوا کار به کاتی ده دلمتی نیران پی نایه بیست بو رنده وی که لی کوردی که له لانی
 نیران بو سه به خردی و زیارت نیران نیشانی و نیشانی همدول به ون
 یان نه هینت رای له نیره که له وانه ده دلمتی نیران ده وی که بو نیران جو نهم به سه کومیسیتی
 له لایان ده دلمتی نیران وه نیشانی کوردستان . له وه ده هه رکرده کورده کان را میان که نیره که که ده وانه
 خرد تان کورده و نیشانی هرتی کوردستان به رنده ولتی نیران ده پی .
 سه کورده کان کورد داویان له هه هینت کورده که ده دلمتی نیران نیشانی نیشانی به رنده که ده و پیو نیشانی
 نیشانی که کورده کان و له نیشانی که ده وانه که هوه می که کوردستان که نیشانی نیشانی
 پی نیشانی . هه هینت به نیشانی پی داوی که نیشانی سیاره له تاران عیاره به بیکت . کومیسیتی بیکت
 نایه سب به هه هینت که دایه که تیرا داوی عاقبت نیشانی کورده کان به هم و هینت عیاره وه
 کورده :

ده دلمتی سبت سال دیکتوری واته نیشانی نیشانی ۱۹ ده دلمتی نیران به دنیای له لانی که له
 نیران کوتای به دیکتوری هاتوه و دیکتوری له نیران می به یوه . نیشانی که نیشانی به نیشانی
 که له کورده له نیران فرورده و کس ساری هینت به یوه . که لی کورد وانی که نیشانی که له نیران کوتای
 به رنده له سه و سه و سه و پیلات نیران هاتوه و کورده کان ده تان نیشانی له و نیشانی که که
 وه نیشانی .

وهک له رنده نام کان تاران که رنده که ویت که هم همدوو به نیشانی به درود ره هانتی و نیشانی کورده کان
 به کورده لانی نیشانی نیشانی دیکتوری نیشانی به رنده که نیشانی به نیشانی کورده وه به
 که کورد و رنده له سه نیره که تان بو کوردستان داواتان لی ده که نیشانی نیشانی کورده کان
 که نیشانی به هینت نیران :

- ۱- زمانی کوردی له کورده کان سبت به زمانی روسی
- ۲- خردی کوردی له کوتای نیشانی و هر ره ها نیشانی له دام و ده رگا کانیه و له لی که کوردستان
 به زمانی کوردی سبت
- ۳- به کالی که هوه و سه و سه له سه و رنده به نیشانی را دیوی تاران به کوردی به و نیشانی وه .

مراپورتی شہ ریویوٹ بہریسی کولہاں پے پوہ نہیکان کولتوری سوٹیت
 لہ تہل تازہ ریابھانی ٹیوان

لہ تہل تازہ ریابھانی ٹیوان ۱۹۴۵ عہ ورہ جانی نہ بیجی وقاسیہ شلیخان زارہ ہانہ لہام ودوان
 لی کردم کہ ٹیوانہ یان ہررتی ریگڑاوی پے پوہ نہیکان کولتوری لہ تہل سوٹیت لہ کورستان درو
 بکیرن و سرہ ہوش بیت ، کاتک ٹیم پریسیام بوہ نامی عہ ورہ جانی نہ بیجی یون کردہ

وہم و ت کہ ٹیوان تانین پشٹیہا لہ و تہل یون کہ میں نہ بیجی وتی :
 تہ تہ رتیہ لہ قیلی تہم ریگڑاوی بیگ پشین و ناوی لی شین ریگڑاوی پے پوہ نہیکان کولتوری
 لہ تہل سوٹیت « لہ و لہام پریسیام من کہ پوہی تہ و انہ نایان تہون ناوی لی شین
 لہ کولہاں پے پوہ نہیکان کولتوری ٹیوان لہ تہل سوٹیت تازہ بیجی وتی : « تہ ریگڑاوی ٹیوان

ہوش ناوی و ریوان لی باگرن و ہ جاویلی خراب و سو کہ وہ سرہ یان دہ کول لہ تہ تہ
 کہ ٹیوانہ تانین ناوی لی شین پے پوہ نہیکان کولتوری سوٹیت و ٹیوان پوہ بیت
 پے لکو ناوی ہا شتہ لہ پشٹی یا لہ تہ کولہاں پے پوہ نہیکان کولتوری سوٹیت بیت ۱۱

من ہارگی تر ہولم دا پوہ بیجی رعون بکدوہ کہ پوہی ٹیوان پشٹیہا لہ کولہاں ناوی پے پوہ نہیکان
 کولتوری ٹیوان لہ تہل سوٹیت پوہ بیت لہ پے رتہ وہ پے کہ ٹیوان دہ و لہ تکی دوستہ و
 تہ نہ ناسبت شیکار بکیرت پے پوہ و انہ ٹیوان پے پوہ نہیکان کولتوری نہ کہ دروست دہ کولہاں ہررتی

بروات دہ پے پے ہی تر بکیرت
 پے کالہنیان و سہا و ٹیوان ۱۱ عہ ہر ہارگی ہم تازہ بیجی و ہم شلیخان زارہ پے لہ
 تورہ دہ کرد و وتی دہ تہ رتہ و لہ لہ تہاں واہک سوٹیت کہ سو یا کدی و کتہ پے
 لہ تہ کولہاں دہ ہینت و لہ ٹیوان پترست دہ پے دانستوان پے ہرختی کورد
 کہ زور پے ہمت دہ تانینت لہ سہ دینعی دانستوان ہر تہ و ارب کولتوری تیاسبت دہ پی
 و ج بکات تازہ بیجی وتی کہ ٹیوان ہارہ تہاں تہ لہ لہاں کہ ہیج کہ سہ ہیج یارہ تہاں
 نادات ، منشی و تہم پوہ و اداہ لی بہ نامی نہ بیجی؟ ٹیوان سوٹیت سوری ٹیوانی ٹیوان کہ کم
 قازانجی بولہ لی کورد ہینا وہ کہ شمارہ تک لہ ہوزہ کالی کوردی لہ راندہ وہ پوسر پے

سوٹیت خوزان تازہ بیجی وتی زور رات دہ لی و لہ من ناوانت شیکاری بکات بہلام
 پوہم دوانانہ یارہ تیوان نادان؟ منشی پریسیام کرد وہ کچی؟ نہ ویش وتی :
 پوہنہ ٹیوان پوہی لہاں ہاوی ہر سوٹیت و داوی تیوان تیوان لی کرد کہ زور پوہ تہا نہ بہلام
 تانینت ہیجی نہ کردہ ، ٹا ہر تہاں پے لاش / بہ ہی یارہ / ناغانہ و ہر تانینت ٹامارہ من
 نرضہ کہ سہی پے زہ پوہ من و پے لہ تانینت پے پوہن کہ کہ س لہم ناہارہ وہ ٹامارہ ناسبت

پریسیام کرد تیوان تیوان پوہی چہ؟ لہ و لہاں :
 پوہ دہ پے کہ ٹوٹا و روز تانہ و لہ تانینت تہاں پے چاہ بکیرت ، ولہ ناوانت تیوان کورد
 پوہن پے بکیرت ، تہ تہ رتہ و تیوان تیوان پے پوہن لہ جیکانکی وای دارہن بالدار
 شین بہ سرہ دانہ فرست

منشی بہ لہم ہی دارن کہ لہ سرہ تیوان تیوان و تہ پوہی ہاوی ہر سوٹیت لہم بارہ و
 لہ تہل تہ بیجی رعون بکدوہ کہ چون پوہ ، لہ و لہام پریسیام من کہ کی یان پوسر
 کولہاں پے پوہ نہیکان کولتوری لہ تہل پے لہ تہاں پے لہ تہاں سوٹیت دیا کردہ ، تازہ بیجی وتی تہاں تہ و ہر پے پوہ
 قاسیہ شلیخان زارہ ، ہیجی بہ رتی شلیخان زارہ ہر و تہاں پے کولتوری و خوزینہ و اہ ہر نامی ہرہی و
 فارسی و کوردی و خوزینہ و اہ لہ ہرہ سہی کوردی و ہر تہاں ، تہم ہارہن

لہ پے رتی شلیخان زارہ کوردی پریسیام ٹیوان ٹامارہ پے ہیجہ سہ روکی لہ تہ کولہاں پے پوہ نہیکان
 کولتوری سوٹیت لہ تہل ٹیوان لہ ہا ہا ہا؟ لہ و لہاں کہ ٹامارہ پے ہیجہ سہ روکی
 پے بیجی کولہاں پے پوہ نہیکان کولتوری سوٹیت لہ ہا ہا ہا

منشی و تہم داوات لی دہ کہ کم کہ پوہ پوہ تہاں کہن ناوی دہم ناوی پھینت ، لہ کولہاں
 جاویلی و تہ کہ دا بہ رتی تہ بیجی و شلیخان زارہ داوی تہ دہ تیاسبت پے زمانہ تازہ رتی و کوردی
 لی کردم و دہ پے پوہ کہ ٹیوان تہاں کوردہ کالی سوٹیت پے
 منشی بہ لہم ہی را کہ تہ و پریسیام ہر و لی ہر و تہم ہر پے پے پے / انجمن سراسر
 رواج نہ تہاں سہرور لہ تہاں ۷

شہ ریویوٹ تہ ورتی ۱۹۴۵ / ۲ / ۶
 شمارہ ۶۸

له نام و نه دانی که به زور ناجوانان در کمال بیخبری شیکاگو که نه نامش (تورنیشیان) تبار
 شیکاگو به بیرون کورستان با سر و بخت و بیگ بست
 ۸۱ شهریور ۱۹۴۵ سرور سرور رفیرنامه « که یوان » که شکاری له چاو و یک و تن له
 گنیا و تن که له مانگا فارسی له عراق نوشته را کورده کاران عراق سر به نه ها ها تو که کورده
 کیران و سر باره ت به بی یوه نه شیکاگو کورده کیران و عراق له کمال کاری و صدمه در چاو و یک و تن
 همه یوه . همه ها سر به نه ها چوه ته ستر و بوکان و همه یاد و لا جان و یان
 نه راه ته وه مالی . نه شکاری و تن که سر به نه ها خزیمه یه یوانی زورن له عراق هیه بیخ
 سه عید عمده و لا نه نه نه که خاله بی تنی اشخ ته وید فاصی و برای و اشخ نه فیه له کورده
 له نام و تنی کیران خردت ده کاک / به لام بی یوه نه له کمال سر به نه ها تنی و به چاو و تن
 هزار یوه ته مایه چو لاکن سوکای برای خردت ده کاک . به و تنی نه شکاری کورده کاران
 به بی شتیوانی شیطانی با یون باسی سر به جنونی کورده کاران که در و باره تنی
 سر به زیار الدین هم کاره هله که تنی . تم سیاست به شیطانی که نه وانه به
 ده و نه تنی بیچوک دیکته ده که تنی له را بود رویش را ناگشای . که شکاری و تنی
 که نامی باوه سر به برای قازیم و صدمه در و تنی قاری مگریت له بر نه وه قازیم بوجوی
 چوه ته تار و و چاو و به سر به زیار الدین که تو که و چلو مستی به ره و خراش کورده .
 که شکاری که شیطانی که ده و تنی نا فقه رستی نوشته را به مگریت شوقیت له کورده
 و تنی و تنی له شکاری به بیوی له سر زیم سوکای شیطانی له روز نامه کئی قوی به ده
 شکی و تنی و تنی له شکاری به بیوی له سر زیم سوکای شیطانی له روز نامه کئی قوی به ده
 له سر را با ت (۸) سر کورده شوقیت له ره زانی نا شوقیت .

* له سر که شکاری به وانه کیه به دوانی

* که شکاری خله له سر واره در به کورده کاران له روز نامه کئی قوی زور سر له کمال نویسی شوقیت
 به تابه تنی کورده شوقیت چاو و یک و تنی همه یوه . نا و یوانی و نه ترو با سنی که له کورده کاران
 با سو سیکان کیران و شیطانی ده به در اوره تا کویان نه نیته لای شوقیت کیران . هینه تنی
 چار باسی خراش شیطانی کاکت تا کورده تنی نه نیت و نه نیت خورشی به در شیطانی
 نه ماسینیت به شوقیت کیران . که تنی خله له سر واره کاران به شوقیت کیران که نه نیت
 که کورده کاران و همه یاد و کورده کاران کورده کاران کورده کاران کورده کاران کورده کاران
 نه هم را که نه نیت نه و نه نیت نه و نه نیت نه و نه نیت نه و نه نیت نه و نه نیت نه و نه نیت نه
 شوقیت سیچیف به ناردن نا فدی بو کورده کاران شوقیت له ته و زورن زانی و همه
 وه ها با لوری شوقیت له تارن له ۲۲ شهریور ۱۹۴۵ کورده کاران کورده کاران کورده کاران
 وه ها تم همه و الهی کورده .

که شکاری له کورده کاران و نه کاران کورده کاران کورده کاران کورده کاران کورده کاران
 و شیطانی له کورده کاران (۹)

یوسته نه ویش بلی که شکاری نه فارس نه عمده و تازه و قدردانی بلی که نام و نه ترو
 به بی یوه در کورده شکاری که سب به نه نام و نه ترو در کورده کاران که به ره ملک کورده
 به نام به نه شکاری و تنی توده یکان و غیر قیرکان هیچ تا و انی کورده کاران
 که به نه یان شکاری وه خله له کم کورده و به پروا کاسیوانه .

کوستولی سوئیت هر وه هالار ابرو کیت دانه ریگدی ۱۵ تاپری ۱۹۴۵ ده نویت کله ده ستانی
 خوشی تیران که و توتنه تیوان دوونانگی نیوان پاری توره و تیرتندوه ی کور و پوسه ری
 کوردستان . به لایم تیران زیارت لاله همدی له تیرتندوه ی کوردیه ترسی . هیندی هیزانی
 به نایاب کوه کله بی ده لایم که سیر زید الدین به ده ستوری خاوه نه که سی یارده بی به ره سندی
 بیوتنه وه ی کوردنه دات و ده بیوی ترکیات و توره دهری به کله راره ستی .

ترکیات بو به به نگاری سوادیا لیلان پاری کوتاهی هانن به سه ره مینا دودهم که لوانه به دوای ده جوی
 سوادیا سورده شی ککانه سه کوردستان بو به به نگاری دوشون خری تا ماده ده کاک ولیم
 راپورته راجه رنه که ویت .

به بی که همدان نه بی که بیان کله بیوتنه عوهرخان سه رفی ، تاهرخانی سکو ، قوتاس ناغی
 ده ده ی ، عیاس فن نه کله ، ته مرخان و شیکا ناگوانا له لایم ترکیاتنه که ستوریان
 بی دراوه که سه شی هتیر که شماره کله هر هتیریک کله سه نه نه زده بیت و یک بیسن
 قلم لوه له هر کوردیک نابود بی بی تومین وه زده کرن . کله هم همدان نه هتیرا به دوای
 روون نه کراوه نه تنده . هینا بی شیشو کاره کوه له بی ترکیات له م روزانه له بی زده بی
 که کورده چاوه ری کوتاهی هانن بکلاری کوبو نه وه ی سان فلانسکو ده کات که
 گوانا ده به کله بی کوردیش قید ایاس کله بیت (۱۰)

له راپورته کوستولی سوئیت له ماکر

له به هاری نیم سال واته ۱۹۴۵ هیندی له سهروانه هوز کله کورده نادره ی ماکر ده ستوری به ده ستوری مرکوز لایم
 سوچه بو کورده کال کورده . به نیم ریگوالی سیسی نیم تاپری ریگوالی نهیمی یاری کورده بو کله نادره ی
 شو کاک دروست کرا .

له مانی مادی تحصیل عوهرخان سه رفی له دن سهروک هوزو هینا کله کورده لایم زه نه مکه سه به نادره ی
 شاپور / توشی زون دهشت هم عوهرخان / کورده نه ده ی هه یوه و له سهرو بیوتی بیگ هینا ی ریگوالی کورده
 وتی کله ره و ناگه دارن کورده نه ده که توشی دروست لایم نیم ریگوالی بنا ریزان . له بیگ هینا ی نیم
 ریگوالی به دوونشر نه نام او ی کورده که تیره زده هتیران به سه مار یون . عوهرخان نادره ده دوو
 نه مانی سهروچه . عوهرخان و توشی / هر وه هانن شیش له تیره زده کله هم والمان کله سهروچه / کله نیم
 ریگوالی به به ناگه دارن و به بیوتی و ده کله بی کله بی سوئیت بیگ هتیره و به بیوتی نه مانی
 و تیره ی لینی و شیش لینیان و هک سیمیل و به مزی شیشو کاره یاری کورده بیان دراوان

دوای نهجه بی که به سه لایم بیگ هینا ی نیم ریگوالی داوه عوهرخان له دن لوانه که لایم نه زده
 هاترون شیشو سهروچه عوهرخان بی به سه لایم کورده . به بی نیم بو زده ده بی به سه لایم به جو
 دایان به رابعه بقورنه بی ده نه ده رانی یون :

- ۱- سهروچه که خوم بقورنه عوهرخان نیم و نه کورده تری کار تیره ی ده لایم تیره و تیره یان و غیران
 - ۲- به به زده نه بیگانه کله کورده فادار نیم
 - ۳- به بی نیم شو چون تیلوی ده ستوری یاری کورده بی بی بی بیگانه
 - به سه لایم نیم کورده بی بی یون ۱- همدان قوتاس ناغاس کورده توشی همدی /
 - ۲- تاهرخانی سکو / — — عوهرخان /
 - ۳- همدان تیلو / — — دهری /
 - ۴- موزاد سورو / — — نیشانی /
 - ۵- شیشو شیشا شیل / — — بیگانه /
- دوای نهجه عوهرخان بیان لایم که ریگوالی کورده له ناو تیره کله یان هتیران و یک بیسن که له

لايرن بر سر اراونده به سبزنگار.

ده بيت و نه رنگه گاهي ياري

ده بيت ياري كه ششج به سر بر جوي خورد كه كورده گاهي نيران و ديوان و كورده ياري بگره شده.

نور كه گاهي ياري

۱- كوتاهي هفتاد به راد و دست و در ايراني شوخو

۲- به گك هستي به تداوي كورده گاهي نيران و ديوان و توكلي

۳- كه گاهي به سر بر جوي دهوله ي كوردي خيزه به رده گاهي ها و به يانده گاهي / سويست و سيطلس نيزه گاهي

له سر و ده تر شنه كه ندام له ياري كورده

ياري هدر له دات زياره كه خوشه وار به نينته رسي خوشه . و نه رنگه ميا و گاهي بوزي

ياري ده به بتا كه نه نه رسي / انفرادي / بيت در اودي له بگره بيت :

۱- به رافير به به بر رسي رنگه اودي ناوه سويته بگوات

۲- كه ندام و نه رنگه له ياري ده به كوردي ره سون بيت / واته هم له دايك ده و هم له باوكه وه /

۳- كه ندام و نه رنگه له ياري ده به كه له كوردي خوش بويت و رزله عادات در سوماي كورده بيت

۴- كه ندام ياري ده به ياره به رست نه بيت و خوش به ياره نه شروست و به هم چو شنه ناوه كورده

۵- كه ندام ياري ده به ناپوشه كه ندامي به رهن ده رناله له مانگ دا . ده وله نه رنگه گاهي

ده توانن هله له نا بوشه هيندي يارده ي در اوش به رهن به ياري

بر سويته گاهي رنگه هستي رنگه اوده گاهي ياري

۱- رنگه اودي ياري له ناو تايف و نيزه گاهي ده به له لايرن سبزنگاهي يا كه و ره گاهي نانه به بره

بويت و به نه گاهي نيش بگه

۲- رنگه اوده گاهي ياري كه ۶۰۰ تا هه زار نه رنگه ندام هيمان ده بيت بويت به بگره گويته يان

ده بيت زياره كه هه زار نه رده به دو گوته يان هه بيت

۳- رنگه اوكس كه زماره به نه ندامي نه گاهي شس سه نه نذر كو ديه بيك تا هفت و به بره
به رسي به شس رنگه اوده به له لايرن گاهي تايف و نه بيت كه نه و شس به به ده سيزه و
بگره تي به هه بيت

۴- رنگه اودي ياري ده به له سه رسي سويته بر توريان بيت و نه رنگه ي سه رگره گاهي ياري
له ناهه نه وه ده به رسي به رسي بگره بيت

۵- ناهه نه ندامي نه نين خوي هه و له نوستيكا نيزه نيا ماهه نه نينه له ده نوست

به هم چو شنه رنگه اوده نه نين ياري گرمله له ناوه ي سه ياره له ناو كورده گاهي هوزي شكاك له ناو

ته و اودي هه سويته و تير گاهي كورده به به رسي هه مو و ياره گاهي زانه زرا

عورده رخان ده اوكه گاهي له نيران مانن كه بون - سستيا به به نديار نوسه ران هوزي ناره وه
لاي سه ركه هينكا گاهي ناوه ي ماكو بو بويك هيناني رنگه اودي ياري كورده له و كو نروي شس
و كاربان هلم ياره ده كوردي فعال له تير و با و نيزه گاهي نه مان له تاران ناگا دار كورده .

له هه رجا و بيم و تنگ مان دا له نيل نوسه ران كورده هه مو و گاهي به جان و
رانه يانده كه كه شس بيك هيناني سه ربه قري كورده ران رينال ني به و به شس وه خسته .
نيزه شمره گاهي كورده كه به ياره نه به رنگه اوده ديگره گاهي نيزه نه ده بگه و به هم چو شنه
ده توانن به نه مانگ ديگره گاهي كورده . نه وانه به نينيان را كه كورده رانله ناوه و گاهي
به هم چو شنه عورده رخان نه تواني له ناو كورده گاهي ناوه ي ماكو ياري كورده بيك بيت

له سه ر ياري ديگره گاهي كورده

له نيزه به به گاهي ماني و كوته ي نيمال به به نينيان هيندي كورده مچا باد چنه رنگه بويك ده ست به شس
بو در دست كوردي ياري ديگره گاهي كورده هان بر ناوه ي ماكو و خوشي . نيم گويانه ده ستون به روست
كوردي ياري ديگره گاهي كورده گويه به و كورده هه به به نينه داوان له خلك كورده ناوه خزان هلم
چايرتير نوسن و نا ماهه به هه ران نوسه ران خزان بو به شس به كورده ي ياري ديگره گاهي
كورده له ده ها باد بن

به شکلهای پارتی نیرد او له بیرونه و بکوشتی ماده ندی
پارسی گومبش (برگه و کمان) به بگری سوگیت هادی گوم
دیمتروف سکرتری گومبش ماده ندی له سر روداده گمانی گوردستان
و پارتی ترکیاف (۱۲ دکتوری ۱۹۲۵)

روزنامه باغچه که میگوید ۲۵ مار ۱۹۲۵ ده نرسیت که له گوردستان و همدانی پارس و دل نرسیت گوم
برلام نالند له ای نوین پارتی جلیس گورگه بیستوه ته شو حیجان که با ندره گمانی همورد گمانی سالی شیفته
به روسی بریا گمانی عزیزان هر لکته وه و سوپاریه است هت هتس توب و تفتن نرسیت هن لکی پارتی
بیکار هیانده . نه تم روداونه بدو ای شه راد هورینیه که پارتی ترکیاف دوشی سر بره خونی
گوردستان شه لکته وه همداره همداره با ندره جلیس جومبش نوین پارتی گوردستان
گورگه گمانی زور نازدی کرده .

روزنامه که به بیان که میگوید ۱۱ مار ۱۹۲۵ شمی کرده که له سر شه ناله سیک له له کلین و پارتی ترکیاف
نیرداده بوچی به نرسیت گمانی ایران بی و کرده وه و پارتی ترکیاف له کلین و ایشیتوانی گوردستان شه
داوا له جلیس ده کات که نوین پارتی جلیس جومبش جومبش پارس ندره کات له سر نه ده لکی گوردستان
کمان پارتی هم لند غز کرده وه له پارتی دی به فرو علی و دوشستی وه پارتی نه سر پارتی لکته وه
ایران له گوردستان بر ریفه جوده . له سیکاره که ترکیاف ها توه لا نه که رست و نوین پارتی
نه و کار بر و اینه جلیس جومبش پارس نه کمر است بود ایشیتوانی گوردستان ده رنه لکته وه
جلیس ایران نایه دی همین و تاه مانی له گوردستان را هت است ۱

کجهان له دوشی و تابه که را ده له ده دانه به جلیس نه نرسیت و ایشیتوانی گوردستان نه زانست
مانای د سر بره جوی ۱۱ می به له سر ده جلیس داکا شیک ته ناست که لاتی گوردستان و دزره
نه توه همدانی سیکار ش نه دهن دوشستی به لکته نه ایران نمایان داکر ی با و هوشته کمر است
که همدانی له لکته هره به ستم گمانی ایران ده دانه و له لکته و ریشی ایران جلیس بیستوه . پاره
نه دانه بو کوی ده رون ؟ نه که رست نه ای ۱۵ صلیبی ایران له دوده و له نه زاده
چیران ده ورکی بیچوک ده بیست نه که رست و نه دهور و خیلانه جلیس بیستوه و جلیس ایران له لکته
کوا چی پارتی به سر رهاست بوخارا و خوارزم و نه جلیس و تفتیس گوردستان تورگه و بلوچ
کشیلسی کله ایران جلیس نه وه ؟

پارتی روزنامه نو نیست و گومبش و (ترکیاف) که به و جوشنه باسی ده کلین له گوردستان و
هزینه های به و نه نرسیت همدانی ندره گمانی ندره جلیس و له لانی ده روه دن . نه تم کرده و با کا
نرسیت همداره ها نرسیت همدانی که سیکاره لندوه ندره (تاران) دانشتوان . همدانی سیاستمداری
پارسی و ندره نرسیت به نرسیت ندره که له تاران دانشتوان همداره و ندره و ندره که هم لکته وه
ساده وه و بوختکانه بی ندره جلیس جومبش کار کت نامه ده . کمان پارتی سر هتت یا ندره نرسیت
پارتی جلیس بو که همدانی جومبش به نوین پارتی گوردستان ندره و ندره جلیس ایران . به نه و
چی نه که رگورده کات نه تم کابل پارتی مانا و است ؟

نه ده دولت و نه جلیس ایران به روشی دانشتوانی جلیس و نه ندره نوین پارتی جومبش پارتی
نه که گوردستان به ندره جلیس که دانشتوانی گوردستان نایند و به لکته دوشستی جومبش له جلیس
ایران نرسیت و گله لندوشستی نوانی که له جلیس ایران کورده و نه وه هیچ جلیس و ایشیتوانی له کلین
جومبش نه ای .

گومبش گوردستان « ترکیاف » له ۱۹۲۲ له ایران به ده سب پیش همدانی گوردستان
دیموکرات بیدیک گرتی جلیس و نه همورد همدانی و پارتی ترکیاف له سر کمانی گوردستان بیست
ها توه . پارتی ترکیاف ایران پارتی جلیس و ترکیاف له سر کمانی گوردستان و دانشگاه
کمان جلیس به پارتی جلیس ماده لکی دور دردی سر کرد پارتی ندره دوشستی گوردستان گوردستان . و لکم
سالانه دواچی به همدانی نرسیت نه تم پارتی به نرسیت گوردستان و جلیس بیست به کلای نرسیت گوردستان
له فاشیزم و ایشیتوانی کردن له سیاست نه روه می پارتی ناسیونال - سوسیالیستی کمان
تا فترتیه نه له ده سب دوا .

جلیس پارتی ترکیاف له کلین جلیس نه که بوکه له ضیات را بو سر به جلیس گوردستان هم لکته وه
زور دوه به نرسیت (جلیس پارتی) نرسیت به روه و نه تم کمانی به ده سب پارتی همدانی له لکته وه
گورگه لکته وه و گورگه و گورگه ریفه جلیس له گوردستان له همدانی پارتی ترکیاف له سر کمانی
خونی را نه تم جلیس ده سب ندره ندره . پارتی ترکیاف همداره ها را نه تم پارتی که ضیات
دتر به نرسیت فاشیت و گورگه پارتی ندره و نه تم که پارتی سر پارتی ندره نرسیت
و لکم نرسیت پارتی پارتی را ایشیتوانی له کلین کمانی ترکیاف زاده کات .

همداره ها که نرسیت ترکیاف جلیس به پارتی را خوار کمانی سیاسی و نارسیتی و مانای گوردستانی له پارتی
خوبی جلیس نه وه .

فریاد میسکن که لایحه کرده ده نویست ژیکاف براری را بود که در آن روز سنده می گورد
 که گوردستای عراق به رده نام و به به بنیت و شنیدای لیکات به نام ده رده و هفتاد
 بود که با سوسانی شطرنج به رسیده کنی ناراسته و جو نفوذ یان کرده نام و یان ژیکاف
 و یونان ده رده است که یونان گورده کای عراق به رسیده کای بازنای و هیزه دیگر ژیکاف می گورد و یونان
 ندری همه به ...
 شطرنج کای تواری یان به رسیده کای راسته و یونان یا لکونیک کتیب که در آن روز سنی شطرنج که در کورک
 و رسیده ده ... به شطرنج دای یان ژیکاف بگردد و تواری یان بالی راستی ژیکاف که له
 ضیو دال و تا جبهه که در کای یک هاتمه در آن بانی چه می ژیکاف هان به آن هه رده ها
 بالی راستی ژیکاف داواده کن که یان ژیکاف و از له سینه در آن شطرنج هوی
 بنیت و له یان قده می یونان دور که بنیت و بالی راستی ژیکاف له ده هفتاد در آن
 بالی چه می یان ژیکاف به رسیده کای فریاد به می بر ما هه کنی کورست بلوکی کایان که له نام می یان
 لیسه کای راستی به وی نامه می یان که هه ولایان که دا هه رده که می روژی ده ست
 کور می بر و سنده می نه و یان له نامه می یان کایان سینه که گویا نا و هوی کوروی
 کایان با کور و روژ نا وای یان کایان ده رده که کورده هه هه نا هه کایان بود هه نام تا هه
 بالی راستی ژیکاف بود یک هفتاد می یان ژیکاف له نا و سوسا که کایان زه به می
 ده یونان بود که نا و هوی به نا می یان راستی به کایان نامه می به تا به یان یونان کور
 به رده ست و نا و هوی به جلسی یونان و نا ک سر تیپ زاده و خذ لغت به یونان و ژور
 نالیست که سر هوی به برتری که له ده ست که می سده در آن زه به می هه نام دار ده می توانی یان
 به یان ده می کورده به ستای یونان زه به می یونان و به تا و یان حال کنی در آن ده هه می یونان
 و یان یان کورده و کلات و هه کای می یونان ده و به که له راستی سر کورده می
 ژیکاف بود به هوی که ده که بر و سنده می کورده ستای نامه می که له میوه می دو و هوی
 کورده له
 سال ۱۹۴۵ هه لکتر سا بود به می سر کورده می به بنیت و ... (۱۴)

کای یونان و یلیف میسکن که له رسیده می سر هوی هه هه می دو و هه می له نا و هوی می کورده می بود
 له سر یان ژیکاف ده نویست : جیاد یان یان ژیکاف له له یان یان به کورده کای می کورده می
 که ششم یان ژیکاف به یونان کورده له هه مو و یان کای می کورده کای می کورده کای می کورده کای می
 می ششم یان ژیکاف به کورده می کورده می یان ژیکاف نامه می له له می و یان یان ژیکاف می ششم و کایان
 و اینه یونان و یونان و یونان به به سینه می کورده می یک هفتاد کورده کای می به می یونان
 ژیکاف که کورده می یان ژیکاف به یان کورده می هه هه می به کورده می کورده می کورده می
 له ده و له کای می کورده می به می هه هه می یان ژیکاف می کورده کای می کورده کای می کورده کای می
 و یونان و یونان و یونان کورده می له کورده می له کورده می له کورده می له کورده می
 ژیکاف ششم یان ژیکاف کورده می له کورده می له کورده می له کورده می له کورده می
 عراق به بنیت می کورده می کورده می نامه می ژیکاف له هه هه هه هه هه هه هه هه هه
 و سینه می له عراق و به تا به می له سولایان هه هه .
 له سال ۱۹۴۴ ششم یان ژیکاف به یونان ده کورده که نامه رو که له یان در آن شطرنج
 بود و بود هوی به یونان شطرنج کایان به نام شطرنج کایان توانی به شطرنج زور له بالی
 راستی ششم یان ژیکاف به یونان را لیست . له به یونان نه یونان می کورده کای می ژیکاف
 و هه رده ها تا لیستی بود می سر له نا و کورده له کورده می کورده می کورده می کورده می
 کورده می کورده می کورده می کورده می کورده می کورده می کورده می کورده می
 له روز هه لای نامه راست یونان کورده قارا هه می هه یان زه رده . که ده بود که ششم کورده می له یونان
 دو و هه می سال ۱۹۴۵ یونان هه لکتر سا بود به می کورده می ششم یان ژیکاف . ششم لکتر سا بود به
 کورده می کورده می کورده می کورده می کورده می کورده می کورده می کورده می کورده می
 کورده می کورده می کورده می کورده می کورده می کورده می کورده می کورده می کورده می
 یان ژیکاف به زه به می کورده می کورده می کورده می کورده می کورده می کورده می کورده می
 در آن ده و له می نامه می و کار به به ستای یونان ده یان می نا و یان دار کای می کورده می کورده می
 شطرنج کای می کورده می کورده می کورده می کورده می کورده می کورده می کورده می کورده می
 زه به می له یونان پولیس کورده می به کورده می بالی راستی ژیکاف به یونان به می کورده می
 به یونان بالی چه می ژیکاف نا زاده می

کومسولیتس کولک له کرمان له ریکوتی ۹۹ مایوری ۱۹۴۳ له جو ویکوتی له کرمان
 به پارتی کومه دهلی :
 کیم پارتی له لایون شهرت خانده دروست کړوه. ناولو له ۱۹۲۰ وه لایونگی کولک
 پوښه لایونگی له بیرلینه وکارو ځان لایونگی له کات . په وینه کولک کوم له ریکاف
 پستیوی له لایونگی له کات . کولک همدغه هادې له داواکاری کورده کات جوړه
 به جوی مستقیمې پې مانه و پورې (په کتاسه) (۱۵)

ما توفیق . ف کومسولیت له ویر له سره سره د فیه پې له پاری ۱۹۲۵
 پور کورستان ده نویست که فیه پې داوا له خلک کړوه کومای به ومنتیست و خویست نه لایونگی
 که ریکاف / بودان شوئی تیران به بیکتیا موفیت / رنې خسته ~~په~~ بهنیت و لایونگی
 شوه کیم کړوه دتر بدولت مانه پې تر توفیق ناکریت (۱۶)

ده وری پارتی توره له کورستان زور کیم پوه تارادیک که ویش له پسر سوئی کونلای پانور
 کورستان پوه . ستر وکتو کوم لایونگی کومسولیتو پور لایونگی کولک لایونگی کورده وای کوسیک
 پوښه پوښه کورده پ توره له وری . هوزو خید کای کورده له شتر ده سوتو پوښه لایونگی سره وک
 کای خولک بودن شیان ده هسیت پارتی توره شانه کای خوی له لورده کلان دهر زریست
 سره کړه کوشی و لایونگی ناسیونالیست کای لاکوم له ۱۱ هره هاجو و پینینې توره وای نه پوه
 و ته یا هسیت که س هدی ها و کای له لول توره وای نه کړه (۱۷)

له راپوریکې کومسولیت له وری کیمیتا ماری ۱۹۲۵ ده تورت که عوفه خان کولوا
 پارتی ریکاف له ناو خپل پوکار دانه موزریست و رانده نیست که کیم پارتی به ځان کادری و
 پستیوی موفیت دروست کړوه پوښه پې دای ریکاف عوفه ریکاف کیمیتا پوکار
 هوزو کای کورده ناو پوښه ماکور کات پیکام ده و تریست که نه مان هسیت کوش له کیم پان
 ه و ل دای مې وچانې سه کومسولیت کله ماکو کیم ه و ل دای مې عوفه خان
 سرې نه تریست (۱۸)

مشاورین بالونری بیکر کاسو موفیت له تیران کتا - یا کوروف له نامه یک پسر کورسول
 بیکر کاسو موفیت له وری ده نویست که فیه پې کورسول ۱۹۲۲
 ۱- د ستوری هادې و لاک توف کتاسه پارتی کورسول له کورسول پوښه پوښه پوښه پوښه
 (کیم ده ستوره له لوقاری لایونگی تر نامه ۱۱ وکړه ده)
 ۲- له پرتو ده کورسول و دایونگی لایونگی له وری نه رانده مانه ریکاف پوښه پوښه پوښه
 مکتبې عکار له پور دایونگی لایونگی کانه ریکاف
 ۹- له تریکوه سره پې زیتر پورته ریکاف وای کوفله (ریکاف) و زاندرای لایونگی له سره کولوا
 سره کرایتې و پستی که نه مان ماکو کیم (۱۹)

سهر چاوه کات

- ۱- تار سیدی وه زاره تی ده وده پ روسیای فدراتیف / ف / ۹۴ / ۳۰ / ۵ / ۴۸ / ۴۹
- ۲- / ف / ۹۴ / ۳۰ / ۴۶ / ۴۸ / ۴۹
- ۳- / ف / ۹۴ / ۱ / ۱۱۴ - / ۱۲۴
- ۴- / ف / ۹۴ / ۲۹ / ۱۹۶ / ۳۳۲ / ۱۷, ۱۸
- ۵- / ف / ۹۴ / ۳۱ / ۷۰ / ۳۵۴ / ۱۲, ۱۴
- ۶- / ف / ۹۴ / ۳۰ / ۶۵ / ۳۴۸ / ۲۱, ۲۲
- ۷- / ف / ۹۴ / ۳۱ / ۶۴ / ۳۵۳ / ۷۹, ۸۰
- ۸- / ف / ۹۴ / ۳۱ / ۷۰ / ۳۵۴ / ۸۷, ۹۲
- ۹- / ۱۰۱
- ۱۰- / ۱۱۹, ۱۹۷
- ۱۱- راپوریکې کومسولیت له ماکو ل ۱۵۲ - ۱۱۳ لای ۱۹۴۵
- ۱۲- تار سیدی وه زاره تی ده وده پ روسیای فدراتیف / ف / ۳۰ / ۳۲۷ / ۳۶۹ / ۵۱ - ۵۴

(۲۴۵)

آشکرادکا ❖

تواو بوکتب ارشاد المذنبین ده ساوجبلاغ مکری داده ۱۹۲۶هـ

میلا دی دامطابق ۷ مانگ شوال ۱۳۲۴هـ محمادی ۴۳

که ترجمه گراه له زبان انگلیسی بیب فقیر عامی میرزا

عزیز زنده یه مشهور به المانی هرچند ده اکثره

مطالبدا مطابق قوآه وانفیل شرح و بطلم

پی داوه له قبیل بعضی آیات قوآه فی

واشعار و غیره که مجبور بویم

به زیاد کردن وان بر اثبات

حقیقت اولکیه هتاگوموم

کنا حکاک استفاده

کلی چاک لی بکن

۱۳- کتابی که در این کتابخانه موجود است در ۱۷/۱۲۸ و ۴۴/۷۲-۷۹
 ۱۴- ... ۱۷/۱۲۸ و ۷۵/۲۰
 ... ۱۹۴۲ ل ۲۵۰
 ۱۵- کتابی که در این کتابخانه موجود است در ۲۹/۱۰۹۴ و ۴۴/۶۷ ل ۲۹
 ۱۶- ... ۳۱/۴۴ و ۳۵۳/۲۲۲
 ۱۷- ... ۱۹۹۴ ل ۱۷۲
 ۱۸- ... ۳۷/۴۵ و ۳۵۹
 ۱۹- ... ۳۱/۷۰ و ۳۵۳/۳۵۳

وینہ کان

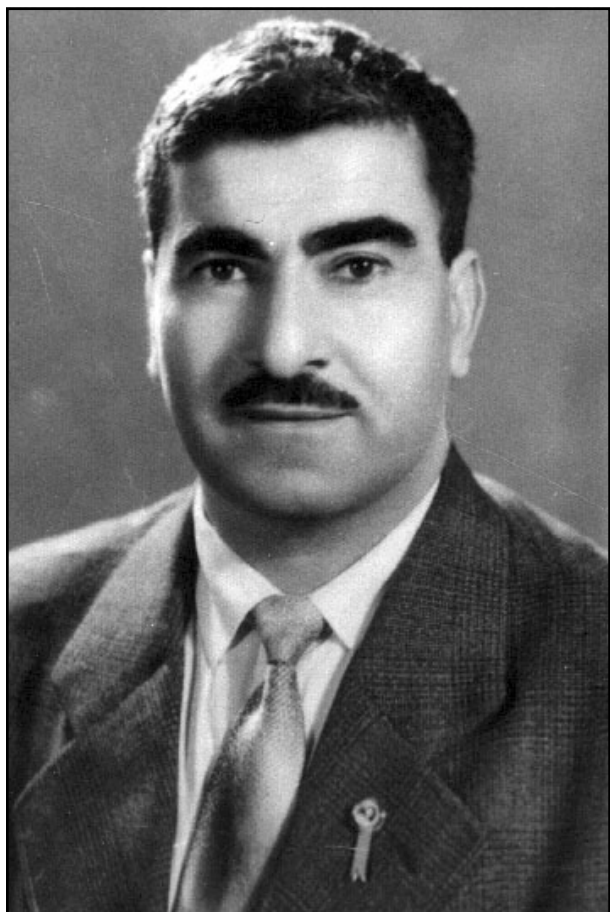

مستەفا بارزانی

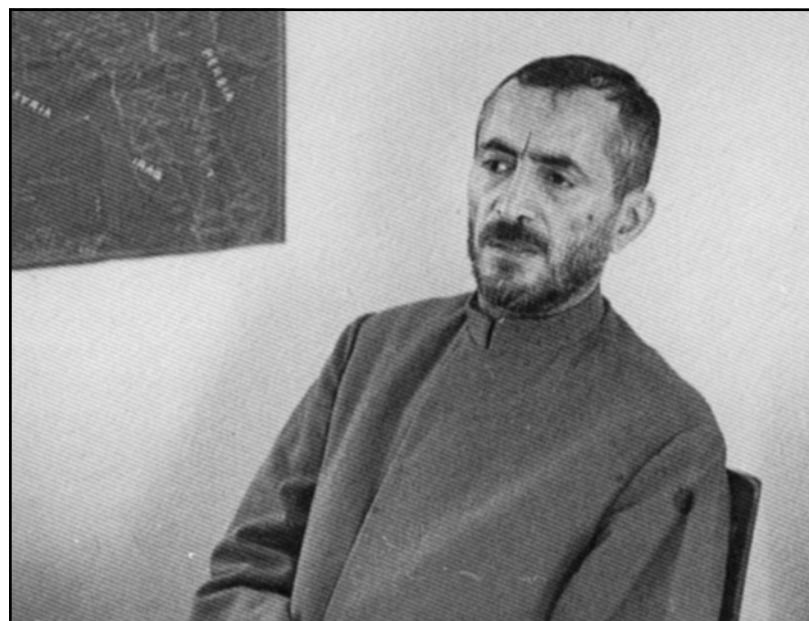

پیشه‌وا قازی محەمەد



قاسمی قادری قازی دامه‌رزینته‌ری کۆمه‌له‌ی
ژ.ک و ئەندامی لیۆه‌شاوه‌ی ژ.ک



عەبدولرحمانی زەبیحی دامه‌رزینته‌ری کۆمه‌له‌ی
ژ.ک و مودیری راگه‌یاندنێ ژ.ک و لێپه‌رسراوی
په‌یوه‌ندیه‌یه‌کانی ژ.ک له‌گه‌ڵ کاربه‌ده‌هستانێ سو‌قیه‌ت

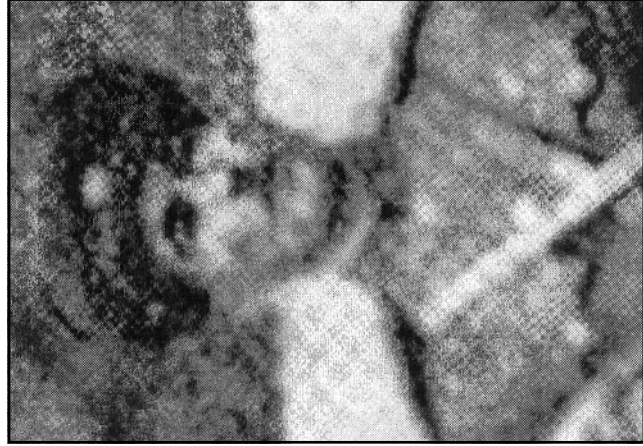

هوسینی فروه‌هر دامه‌رزینته‌ری کۆمه‌له‌ی
بۆزاڕه‌خواری کوردستان و کۆمه‌له‌ی ژ.ک و
سه‌رۆکی کۆمه‌له‌ و سه‌ره‌هنگی کۆماری کوردستان

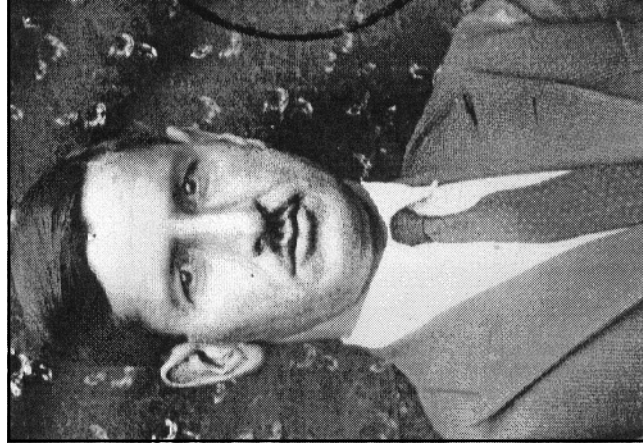

عه‌زیزی زه‌ندی دامه‌رزینته‌ری کۆمه‌له‌ی
بۆزاڕه‌خواری کوردستان

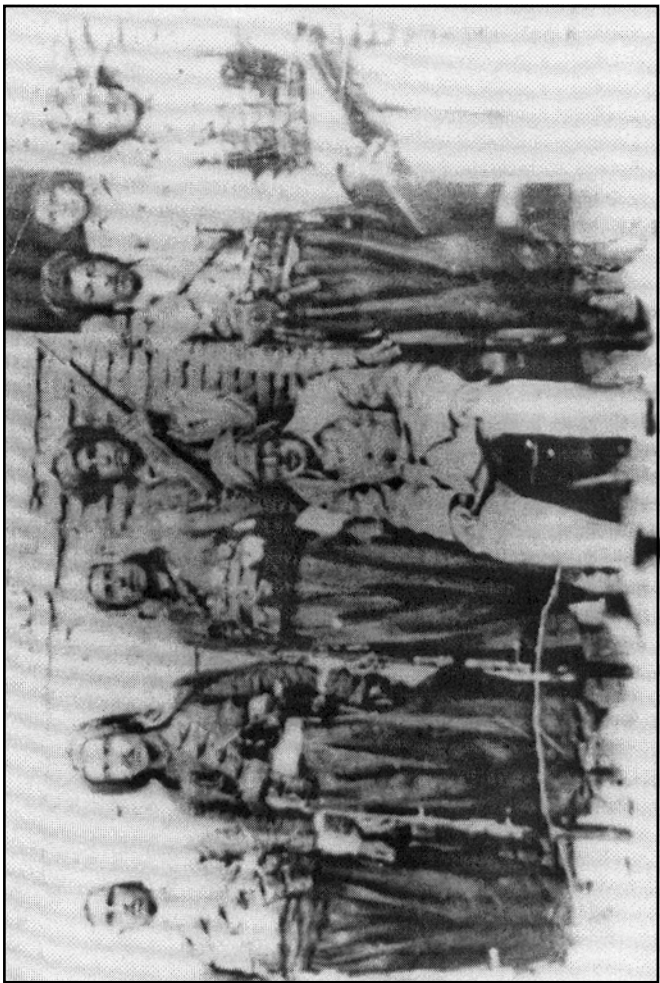

مەلا عەبدوللای داودی دامەرزینەری کۆمەڵەی ژ.ک له پێزی پێشەوه دانێشتووه و ئەندامانی کۆمەڵه له پشت سهری راوهستاون



ههژار ئەندامی لیۆهشاهە کۆمەڵەی ژ.ک و کۆماری کوردستان و نووسەر و شاعیری نەتەوێی کورد

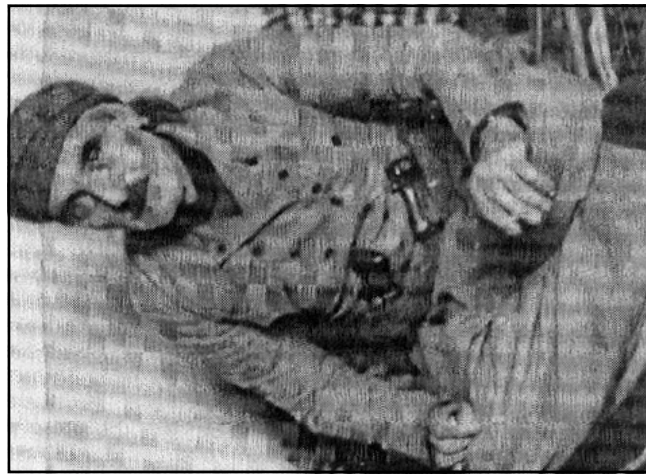

ههین ئەندامی لیۆهشاهە کۆمەڵەی ژ.ک و کۆماری کوردستان و شاعیری نەتەوێی کورد

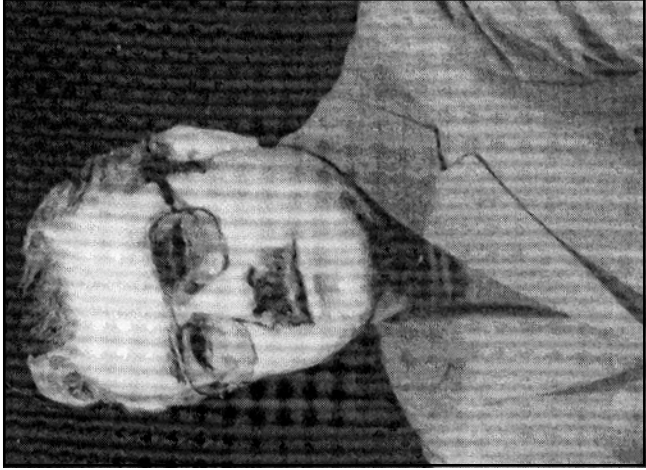

عبداللہ جکیمزادہ نەخشی نوپنەری تورکیە و
پیشمەرگەیی هەبوو لە شانۆی نیشتماندا

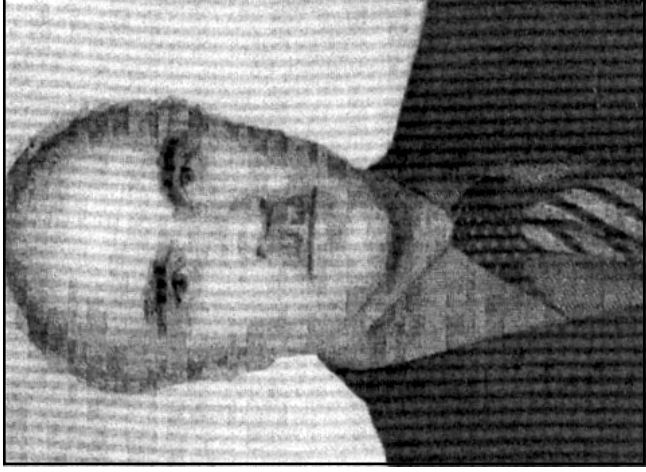

غەنی بایان سەرۆکی سازمانی چەوانانی ژێک
نەخشی سەرۆک کۆمار و پیشمەرگەیی هەبوو لە
شانۆی دایکی نیشتماندا



سەرلەشکەر فەدیرزوللا هوما یونی فەرماندەیی
لەشکرێ چواری کە کوردستانی داگیر کردووە



مەحمەدی راتی ئەندامی کۆمەڵەی ژێک و
لێپسراوی پیشمەرگەکانی چاودەتیری
شانۆی دایکی نیشتمان

ریزی ناوہکان

ثا

- ثا. ل. ب (ناوی نہینتی) 153
 ناکیشی ٹوف 74
 تارچیف پروفیٹ 6. 10. 12
 تازاد وہتہن 78
 ناسف 75. 76
 ثا. ی. ویشینسکی 58. 59
 تہبولقاسمی سہدری قازی 124. 172
 ٹوسکارمان 17
 تہحمہدی ٹیلاھی 126. 138
 تہحمہدی خانی 17. 111
 تہحمہدی سالجیان 130
 تہحمہدی کا خدری 169
 تہسعہد 72. 73. 74. 75. 77. 109. 113. 113. 130. 172
 تہسکہندہر 133
 تہسفہندیار بزرگمہر 27
 تہفشار پہنا 5. 111
 ٹینتسابی 78
 ٹیحسان نووری پاشا 19. 146. 147
 ٹیدہن 58. 59. 60. 62. 64
 ٹیبراہیمی ٹیبراہیمیان (نہوجہوان) 31. 47. 109. 126. 138

ب

- بابہکری سلیم ٹاغای پشدہر 73. 77
 باقرؤف 135. 136. 137. 164
 بایز ٹاغای گہورک 126
 براہیم ٹاغای تہدہم 170
 براہیمی حاجی قادر 159
 بہحری بہگ بہدرخان 18
 بہروز طیہرائی 30

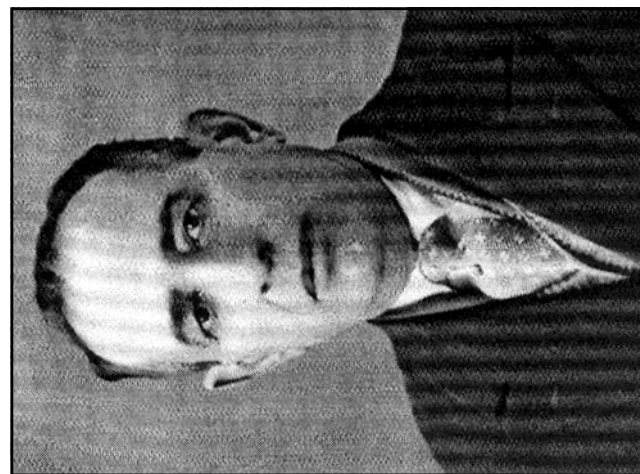

عبداللہ نھری تہندامی ژک تہخشی
 دایکی نیشتمانی ہہبوره لہ شانوی دایکی
 نیشتماندا



سیروسی جہیبی (دالی) تہخشی فریشتمی
 ہہبوره لہ شانوی دایکی نیشتماندا

حەسەنى قزلبجى 37. 13
 حەسەن ئاغاي كورى مەحمود ئاغا 159
 حەسەنى قازى 7
 حەسەنۆف 23. 29. 55. 73. 87. 94. 95. 96. 103. 115. 125. 142. 163.
 حەسەن ھەنارە 169
 حەمە ھەتپو 19
 حەيدەر ئەكتاي 58

خ

خالد عزبى 10. 12
 خاليد بەگ 90
 خانى لەپ زىرىن 17
 خەليل 19
 خەليلى خەسرەوى 126. 138
 خەليلى فەھىمى 47. 109. 144
 خالەمىن 115. 119

د

د. ئەرگون ئاي باس 146
 د. ئەفراسياب ھەورامى 5. 7
 د. ئەمىر حەسەنپور 7
 د. جەمال نەبەز 8
 د. سادق شەرفكەندى (سعيد بدل) 19
 د. عەبدولپرەحمانى قاسملوو 9. 12
 د. عزبى زەندى 7. 8. 9. 11. 27. 30. 31. 32. 33. 34. 106.
 د. كەمال فوئاد 18
 د. قادرى مەحمودزادە 40. 130. 131
 د. ميليسپو 76
 دويسون 90

ر

ر. بولارد 59. 61. 62. 63
 رەحمانى غەنى پور 70

پاشا خانى قەرەپە پاخ 78
 پېرۆت ئاغاي ئەمىر عەشائىرى 170
 پېشەوا قازى مەھمەد 15. 34. 37. 39. 84. 127. 128. 129. 134. 172.

ت

تاهير خانى سەمكۆ 43. 168. 169
 تەمەر خان 72. 169

ج

جافر سولتانى ھەورامى 19
 جەغفەر ئاغاي كەرىمى 109
 جەغفەر پېشەورەوى 174
 جەواد موفردد 7

ح

حاجى ئەمىنى توجار 69. 77
 حاجى بابا شىخ 172
 حاجى خەسرەوى 27. 30
 حاجى سەيد عەبدوللاى ئەفەندى 169
 حاجى قادرى كۆبە 7. 25. 81. 82. 119. 132
 حاجى وتمان 169
 حامبىدى حەمە تاير بەگى جاف 37
 حامبىدى مازوچى 32
 حوسىنى فروھەر (زىرىنگەرەن) 26. 27. 30. 31. 32. 33. 110. 112.
 حوسىنى بەخشى 7
 حوسىنى مكايلى 30. 33
 حەبىبى موحىب 70. 71. 73. 141
 حەسەن سەيف القضاة 119
 حەسەن ئاغاي حاجى تېلو 43. 168. 169
 حەسەنى قازى 7. 114
 حەسەنى ئەرفەع 5. 14. 118. 127

سه‌دیقی سیاسه‌ری 130
 سه‌رتیپ درخشانی 77
 سه‌رتیپ هوشمه‌ند نه‌فشار 69. 73. 74. 77
 سه‌رله‌شکر هوما‌یونی 172. 174
 سه‌ره‌نگ عه‌تاری 129
 سه‌ره‌نگ غه‌فاری 172
 سه‌لیم ئاتا‌کیشیوژ 74
 سه‌ید تاهری هاشمی 115. 119
 سه‌ید ره‌زا 19. 21
 سه‌ید عه‌زیزی شه‌مزینی 64
 سه‌ید عه‌بدوئلای زه‌کی 130
 سه‌ید محمه‌دی سه‌مه‌دی 9. 10. 12. 64. 136
 سه‌ید محمه‌دی سه‌ید نیزامی (سه‌ید پیره) 109
 سه‌ید علی نه‌سغهری کوردستانی 25
 سه‌یفوللای نانه‌وه‌زاده (سه‌هبا) 30
 سه‌یچیوژ 92
 سه‌یف الله‌خان 69. 77
 سه‌یروس حه‌بیبی (دالی) 132
 سه‌یسیل ج. ئیدموندس 16. 147

ش

شا ته‌هماسی نه‌وه‌ل 16
 شا سمایلی سه‌فه‌وی 16
 شا سه‌فه‌بییه‌دینی سه‌فه‌وی 16
 شا عه‌باسی سه‌فه‌وی 17
 شه‌ریفوژ 139
 شیخ نه‌حمه‌دی بارزانی 20
 شیخ حه‌سه‌ن 169
 شیخ حه‌سه‌نی شه‌مسی بوره‌انی 171

په‌حمانی ئیلخانی زاده 55
 په‌حمه‌تی شافعی 171
 په‌زا شای په‌هله‌وی 124
 په‌ژدی (۳۴) 66
 په‌سوئ نه‌غه‌ده‌یان 32
 په‌شید عه‌بدولقادر 157
 په‌شیدی عه‌لیزاده 170
 په‌شید به‌گی هه‌رکی 72
 په‌فییق حیلمی 151
 په‌فییق چالاک 82

ز

زنار سلویی (قه‌دری جه‌میل پاشا) 146
 زه‌ینه‌ل‌عابدین 146. 147
 زوبید 169

س

ساعید 141. 142. 143. 144
 سالح حه‌یده‌ری 157
 سه‌ریعولقه‌له‌م 96. 110. 113
 سه‌لیمان ئاغای کاک هه‌مزه 170
 سه‌مایل ئاغای سه‌مکو 19. 21. 91
 سه‌مایلی په‌یروژی 133
 سه‌وره‌بیا به‌ده‌رخان 146. 147
 سه‌ولتان سه‌لیمی عه‌سمانی 16
 سه‌ولتان مورادی چواره‌م 16
 سه‌وفی شیرانی 168
 سه‌دیقی حه‌یده‌ری 31. 55. 130
 سه‌دیقی خاته‌می 130

عبداللای نه هری 132. 133
 عبداللای قادری 170
 عبداللای خانه خه میر 110
 عبدالسه مه محه مه د 157
 عه بده وی عه بدول 168
 عه زۆ 169
 عه زیز خانی کرمانج 110
 عه زیزی فه رهادی 130
 عه لی ئه کبه رۆژ 161. 145. 106. 71
 عه لی عه بدوللا 157
 عه لی قازی 124
 عه لی ریحانی 138. 134. 126. 109. 55. 31
 عه لی که ریبی 39. 38
 عه لی مه حمودیان 31
 عه لی مه وله وی 131. 130
 عه لی ئاغای دتیبوکری (ئه میر ئه سعده) 130. 109. 73
 عه ولاتای مه نگوپ 126. 72

غ

غه فوری مه حمودیان 11. 30. 31. 33. 34. 72. 106
 غه نی بلوریان 13. 26. 113. 130. 131. 132. 164

ف

فایق ئه مین 26
 فروغی 63
 فه تاحی غوه لامی 56
 فه خری 169
 فه قی ته بیران 17
 فه هد گردوانی 158. 22

شیخ سه عیدی پیران 19. 21. 82
 شیخ عه بدولقادی گه یلانی 82. 168
 شیخ عه به یدوللای نه هری 17. 18. 21. 64. 82. 158. 159
 شیخ عه به یدوللای گه یلانی 159
 شیخ مه حمودی حه فید 20. 21. 31. 37. 73. 74. 88. 91. 147. 163
 شیرۆ پس ئاغا 168. 169
 شیریی سمایل 43

ع

عوسمانی دانش 56
 عومه ر خانی شه ریفی 42. 159. 165. 168. 169
 عومه ر جانی جه لالی 169
 عومه ر ئاغای خالیدی 168
 عومه ر ئاغای ئه موی 168
 عه باسی حه قیقی 55
 عه باس ئاغای فه نه ک 169
 عه بدولپه حمانی زه بیحی 94. 95. 96. 103. 104. 118. 125. 130. 139. 140. 142. 159. 163
 89. 88. 77. 65. 64. 56. 40. 39. 38. 37. 36. 35. 31. 29. 13. 11. 9
 عه بدولپه حمانی که یانی 31. 55
 عه بدولپه حمانی شه ره فه که ندی (مامۆستا هه ژار) 55. 64. 79. 115. 121. 134. 148. 153. 154
 39. 38. 37. 35. 32
 عه بدولقادی ده باغی 10. 55. 56
 عه بدوللای رۆشنفیکر 32
 عه بدوللای ئیسحاقی 38
 عه بدوللای قازی 135
 عه بدوللا گۆزان شاعیر 85
 عه بدوللای مینه خالندی 110
 عه بدوللا ئاغای ملان 169
 عه بدوللای حه کیمزاده 130. 133

ق

- قادرى حاميدي 133
 قازى قادر 39
 قازى خدرى شنويه 135
 قاسمى ئيلخانى زاده 139. 134. 95. 23
 قاسم ئاغاي زهرزا 169
 قاسمى قادرى قازى 138. 64. 55. 40. 39. 36. 35. 31
 قانعى شاعير 149. 148
 قوللى خانى بوزچلو 78
 قوزتاس مەمەدى 169. 168
 قەرەنى ئاغاي زهرزا 169
 قەرەنى ئاغاي مامەش 5. 72. 73. 109. 111. 112. 113. 126
 قەوام السلطنە 175. 176

ك

- كاك ھەمزەى شنويه 169. 170
 كرپىسۆ 58. 60. 62
 كۆميساريۆث 41. 70. 94. 96. 103. 125. 126. 136
 كەرىم ئاغاي كەرىمى 109
 كەرىم تۇفيق 157
 كەرىم حسامى 9. 12. 13. 38. 134. 148
 كەرىمى ياهو 30. 33
 كەمال ڧەوزى بەگى بتليسى 90
 كەيومەرس سالح 129
 كى 169

گ

- گ.م. ديميتروث 48. 71. 73. 87. 110. 141. 145. 154. 155

م

- مائۇيىث 126
 ماجيد بەگ 159
 مارف ھەتەم 133
 ماژۆر عەبدوئلائيۇث 111. 113. 140
 مالميسانژ 146
 ماكسيمۇث. م 23. 99. 103
 مام حوسپىن 170
 مام رەسوللى قالويى زەندان 33
 مامەندى قادرى 55. 170
 محيەدين ماوارانى 133
 موراد نەپسانى 168
 موسا خانى زهرزا 169
 مەحمود لەوہندى 146
 مەحمود مەلا عېززەت 13
 مەحمود خانى كانى سازان 73. 74. 75
 مەجيد خەسرەوى 55
 محەمەد 142
 محەمەد ئەمىن ئاغاي پېرۆتى 169. 170
 محەمەد ئەمىن شېخ السلامى (ھېمىن) 49. 56
 محەمەد ئەمىنى شەرەفى 55. 109. 138
 محەمەد دلشادى رەسوللى 31. 36. 55. 126. 133. 138
 محەمەد رەزا شاي پەھلەوى 124
 محەمەد رەشىد كورپى قادر (ھەمە رەشىد خانى بانە) 76. 77
 محەمەد حوسپىن خانى سەيفى قازى 124. 134. 170. 172
 محەمەدى قادرى 55
 محەمەد سەعيدى حافدى 56
 محەمەد سەعيدى مەلا عەلى 88

میسدال 124. 132
 مینۆرسکی 24

ل

لازاریتف 13
 لینین 174

ن

نافع 55
 نافع یونس 157
 نوری بهگی بهگزاده 135. 72
 نوری محهمه د ئه مین 157
 نهوشیروان مستهفا ئه مین 38
 نیکیتینکوفا 59

و

ویلیام ئیگلتن جۆنیر 6. 9. 11. 12. 135

ه

هاسمۆف 71. 78. 106. 145. 157. 161
 هوگسۆن 58
 همزه ئاغای نه ئۆسی 135
 همزه ئاغای مهنگور 111
 همزه ی قاوچه چی 33
 هیروودۆت 147

ی

یوسف ستالین 147
 یونس رهئوف (دلدار) 14

محهمه دی سه لیمۆکه 133
 محهمه دی شاپه سند 13
 محهمه دی یاھو 31. 55
 محهمه دی نازمی 32
 محهمه دی نانه وازاده 30. 31
 محهمه دی راتبی (حه مه ی مه لودی) 26. 30. 130. 133
 محهمه دی فاروقی 33
 مستهفا که مال (ناتاتورک) 18. 19. 23
 مستهفا سولتانیان 31. 94. 96. 109. 125. 126. 138
 مستهفا جه نه تی 133
 میقدات مدحت به درخان 18. 21
 مۆلۆتۆف 23. 26. 41. 45. 58. 59. 60. 61. 62. 70. 82. 93. 98. 102. 108. 159
 موراد برو 43
 مه سعود بارزانی 137
 مه لا شیخ عیزه ددینی حوسینی 37
 مه لا جه لالی حوسینی 37. 38
 مه لای جه زیری 17
 مه لا رهحمانی پیشنماز 128
 مه لا خه لیلی گۆرهمه ری 19
 مه لا عه بدوللای داودی 30
 مه لا قادری موده رسی 10. 64
 مه لا محهمه دی کۆبی 7. 81. 118
 مه لا محهمه دی جوانرۆبی (ئیبیراهیم مه حمود) 37
 مه لا مه جید 168
 مه لا مستهفا بارزانی 20. 128. 129. 151. 155. 157
 مه مه د قۆتاس ئاغا 43. 168. 169
 مه نافی که ری 55. 134
 میدیه زندی 8. 34. 35

پاشکۆ:

177 نیشتمان ژماره ۷، ۸، و ۹

206 دیاری کۆمهله بۆ لاوان

231 رۆژژمیتری تایبته کۆمهله بۆ سالی ۱۳۲۲هـ - ۴۳-۱۹۴۴ز

238 رۆژژمیتری تایبته کۆمهله بۆ سالی ۱۳۲۳هـ - ۴۴-۱۹۴۵ز

247 به لگه نامه کانی ژیکاف

271 وەرگرتراوی به لگه نامه روسیه کان

313 وینه کان

ناوه پۆک

5 چهند راویچوون دهربارهی چاپی یه که می کۆمهلهی ژ. ک

6 چهند وته به ک دهربارهی کۆمهلهی ژ. ک

16 سه ره تا

21 دامه زرانی ژ. ک

28 ناوی ته وای کۆمهلهی ژ. ک

30 دامه زرینه رانی کۆمهلهی ژبان وهی کوردستان

41 ستروکتوری کۆمهلهی ژبان وهی کوردستان

45 ئامانجی کۆمهلهی ژبان وهی کوردستان

53 شپوهی ئەندام وەرگرتن و ژماره ی ئەندامانی کۆمهله

58 ژ. ک و دهوله ته داگیرکهره کانی کوردستان

69 ژ. ک و دهوله تی داگیرکهری ئیران

85 ژ. ک و بریتانیای مه زن

90 ژ. ک و یه کیتی سۆقیه ت

108 چالاکیه سه ره کیه کانی کۆمهله

109 چه ککردنی شاره بانجی مه باد

114 گۆفاری نیشتمان

124 وەرگرتنی قازی محمه د به ئەندامه تی کۆمهله

130 به ئەندام وەرگرتنی سازمانی جه وانانی کورد

132 شانۆی دایکی نیشتمان

134 سه فه ری ده سته ی نوینه رایه تی کورد بۆ تازه ریا جان

138 کۆمهله ی پپوهه ندیه کانی فه ره نگی سۆقیه ت

141 میتینگ و خۆپیشاندانه کان

145 هه لکردنی ئالای کوردستان

151 پپوهه ندی کۆمهله به کوردی به شه کانی تری کوردستان وه

160 دامه زرانی حیزبی دیمۆکرات و هه لوه شانی ژ. ک