

دهزگای چاپ و بلاوکردنهوهی



زنجیره‌ی روشنیبری

\*

**خاوه‌نی نیمتیان: شهوکت شیخ یه‌زدین**

**سه‌رنووسه‌ر: به‌درا‌ن شه‌مه‌د شه‌یب**

\*\*\*

ناوونیشان:

دهزگای چاپ و بلاوکردنهوهی آراس، گه‌ره‌کی خانزاد، هه‌ولتیر

س. پ. ژماره: ۱

[www.araspublisher.com](http://www.araspublisher.com)

**ئاسۆیه‌کی تری زمانه‌وانی**

# ئاسۆپەكى تىرى زمانهوانى

بەرگى يەكەم

پروفېسسور وربا عومەر ئەمىن

ناوى كىتەپ: ئاسۆپەكى تىرى زمانهوانى  
نووسەر: پروفېسسور وربا عومەر ئەمىن  
بلاوكراوهى ئاراس - ژماره: ۲۳۹  
پىت لىدان و دەرھىنانى ھونەرى و بەرگ: ئاراس ئەكرەم  
خۆشئووسىيى بەرگ: محەمەد زادە  
ھەلەگى: دانەر خۆى + شىرزاد فەقىئ ئىسماعىل + لوتقى فەتاح  
سەرپەرشتىيى چاپ: ئاورپەجمانى حاجى مەحموود  
چاپى يەكەم، ھەولتەر - ۲۰۰۴  
لە كىتەپخانەى بەرتۆبەراپەتتىي گىشتىي رۆشنىبىرى و ھونەر لە ھەولتەر ژماره (۳۲۸) ى سالى  
۲۰۰۳ ى دراوھتى

## وتەيەك لە جياتى پيشەكى

زمان بە يەكئىك لە بناخە گرىنگەكانى ژيانى كۆمەلايەتى و پېويستىيەكانى ئەو ژيانە دەژمىردى. ھەر زمانە كە ماىيە بەردەمبىونى بەيەك گەيشتن و بناخە پتەوكردى ھۆيەكانى لەگەل يەكدا ھەلكردى و ھاوگوزەرانىيى تاكەكانى كۆمەلە. نەك ھەر ھىندە و بەس، بگرە زمان لە ھەموو ئەو ئەركانەى كە مرۆڤ بەجىيان دەگەيەنەى مرۆڤانىترە. تەنيا مرۆڤن كە بەزمان زانبارى و بىر و ھەست دەگۆرنەو. ئازەلان زمانىان نىيە.

زمان نەك تەنيا ئامرازى گۆرپىنەوھى بىرە بگرە ھۆى پەرەپىدانى بىر و ئەزمونىشە لەلای مرۆڤدا. ھەندىك لە زانا و فەيلەسوفان دەلەين لەو تەى بىر ھەيە زمانىش ھەيە. زمان مرۆڤ پەرورەدە دەكات و ئامادەى دەكات بۆ داھىتان و بەشدارىيى كارامە لە ژيانى شارستانە تىدا. لە رىگەى زمانەوھىيە كە مرۆڤگەل يەكتر باشتر دەناسن و پىتوھندىيى نىوان خۆيان بەھىزتر دەكەن و ئەزمون و شارەزايىيى خۆيان دەدەن بەيەكتر بۆ پەرەپىدانى ژيانەكەيان. بەھەمان شىوھىيە، چەندى مرۆڤ ئەزمون و شارەزايىيى پتر كەلەكە بكات و لەسەرەكى دابنە ھىندەش زمان گەشە دەكات و فرازىتر دەبى و، پىتوھندىيى نىوان تاكەكان پان و پۆرتر دەبى.

گرىنگى و بايەخى زمان لە ژيانى مرۆڤدا سەدان و رەنگە ھەزاران كەسى لە زانا و بىربار و فەيلەسوفان بەخۆيەو خەرىك كەردووە و ھانى داون لە ھەموو ئالىيەكەوھ لىيى بکۆلنەوھ و تاوتويى بکەن. تا گەيشتوھ تە ئەوھى لەم بوارەدا كەلەپوورپكى مەزن پەيدا بووھ كە ھەموو بەگشتى تىشك دەخاتە سەر يەكئىك لە گرىنگترىن مەرجەكانى مرۆڤايەتییى مرۆڤ كە زمانە.

زانايان بەگوترەى پسپۆرپىيان لە زمانىان كۆلپوھ تەوھ، لە كىتەبخانەكاندا چەندان لىكۆلپىنەوھەمان لەبارەى: زمان و ئابورى، زمان و راگەياندن، زمان و كۆمەلناسى، زمان و دەروونناسى و، ھتەد... بەرچاودەكەوئى. بەلام زمانەوانى (زانستى زمان) واتە لىكۆلپىنەوھى زمان بۆ خۆى، ئەم زانستەى زمان يان ئەم بوارەى لىكۆلپىنەوھى زمان، لە زانست و بوارەكانى تر جىاوازە بوھى كە بەزمان لە زمان دەكۆلپتەوھ، لىرەدا زمان خۆى ماىيە و كەرەستەى لىكۆلپىنەوھەكەيە و ھەر خۆشى مەبەست و ئامانجەكەيە.

بابەتەكانى ناو ئەم كىتەبەى پرۆفيسۆر د. وربا عومەر ئەمىن (چەند ئاسۆيەكى ترى زمانەوانى) چەندان بابەتى ھەمەجۆر و جىاجىا لە بوارى لىكۆلپىنەوھى زمان بۆ خۆى (واتە زانستى زمان) دەگرپتە خۆ كە ھەر يەكەيان تىشك دەخەنە سەر يەكئىك لە كىشە و بابەتەكانى ئەمژۆى زمانى كوردى. ئەم كىتەبە لە فرەشىوھىيى بابەتەكانى و زانستايەتییى لىكۆلپىنەوھەكانىدا، لە كىتەبخانەى كوردىدا كىتەبىكى بى وپنە يان كەم وپنەيە.

زمان وەك چۆن دياردەيەكى كۆمەلايەتییە لە ھەمان كاتدا بووھ بەبابەتییى زانستىيى پەتیش كە لە ماتماتىك دەچى، لىكۆلپىنەوھ لە رىسا و بنەماكانى و راھاتن لەسەريان، يارمەتيدەرى گرىنگ دەبن بۆ پيشوھچوون و پيشوھبردنى زمانەكە و فرەوانتركردى.

زمانى يەكگرتووى كوردى يەكئىكە لە ئامانج و داخووزەكانى ئەم قوئاغەى مپىژووى كورد، ئەمەش بەبى لىكۆلپىنەوھ لە باس و بابەتەكانى زمان و دانانى رىسا و بنەما بۆ پيشوھوھبردنىان، ناىتە دى. لىرەدا بايەخى ئەم بەرھەمەى مامۆستاي ھىژا وربا عومەر ئەمىنمان بۆ دەردەكەوئى و جىي دەسخۆشپىيە.

دان بەوھشدا دەنىم كە ئەم چەند قسە سەرىپىيىيە لىرەدا زۆر كورتن بۆ بالاي ئەم كىتەبە و داواى لىبووردن دەكەم كە نەمتوانى ھەقى ئەم بەرھەمە پوختەى برا و ھاوړپم د. وربا بەتەواوى بدەم.

بەدران ئەحمەد حەبىب

به شیکه به رهه مه زمانه وانیه کانه. هیوادارم رۆژی بی به شه کانی تریشان ناوا به کۆراوه بی بگاتتی. هه موو نه مه و هه رچییه کم له باره ی زمانی کوردیه وه پیشکەش کردی نه گهر هه ر نرخیکیان هه بی نابنه دلۆپیک له ده ریا ییکا.

له کۆتاییا زۆر سوپاسی برای به ریزم کاک به دران نه حمده حه بیب نه کم که نه وه ده میکه داوام لی نه کات وتاره کانی بو ناماده بکه م بلاویان بکاته وه. هاندان و یارمه تیی دل سۆزانه ی نه م نه با نه م کاره هه رگیز نه ته هاته نه نجام. هه روه ها سوپاسی کاک ئاراس نه کره م نه کم که نه زیه تیکی زۆری کیشا له چاپکردنی نه م کتیه و ریک خستنی خسته سرکه کانی. یاخوا نمونه یان زۆر بی.

پروفیسۆر وربا عومه ر نه مین

هه ولیتر ۴/۱/۲۰۰۳

## پیشه کی

زمانه وانى وهك هه ر لقیتی تری زانست یه كجار فره وان و ئالۆز بووه. به راده ییكى زۆر ته شه نه ی سه ندووه، به ده یان بواری ورد وردتری لی بوته وه. هه بوونی زیاتر له پینج هه زار زاراوه و هیما بو شیکردنه وه ی زمانه وانى به لگه ی نه وه یه ئیتر نه و رۆژه ئاوابوو بی خویندنی به رنامه دارى نامانجدار و بی په نابردنه به ر سه رچاوه ره سه نه کان و بی ناگادار بوون له میژووی په ره سه ندنی زمانه وانى گشتی بتوانی کاریکی و پیشکەش بکری له گه ل گیان و پیوستیه کانی سه رده م بگونجی.

له م بیست و دوو ساله ی رابورد گه لی باس و وتار و لیكۆلینه وه ی زمانه وانیم له باره ی زمانی کوردیه وه له گوشار و رۆژنامه کانا بلاو کردۆته وه. هه ولم داوه به ریباز و گیانیکی نوێ به پشت به ستن به ده سه كه وته کانی زانستی زمانی گشتی و به شیه ییکی ساده و راسته وخو پیشکەشیان بکه م. به هویانه وه گه لی زاراوه و بییر و چه مک و ته کنیکی نوێ به بواری زمانه وانى کوردییا ناسیتر. گه لی یاسای ریزمانی کوردییا ن ده ستنیشان کرد و لایه نی لیلی ریزمانی کوردییا ن لیكدایه وه و بوون به سه رچاوه و پیرو و بو قوتابیانی خویندنی بالا و زمانه وانان و ریگیان بو باس و لیكۆلینه وه ی تر پاک کرده وه. هه ر باسیک و لیكۆلینه وه ییکی زمانه وانى زاده ی سه رده م و زه مینه ی نو سه ره که یه تی. ته واو که ری نه وانى پیش خو به تی و هه نگاو یکی تره له ریگیایکی بی بندا. هه ر سه رده میکیش ریباز و پیرو و ته کنیکی تایبه تیی خو ی هه یه. به رده وام هی نویتتر و له بارتر سه ره له ده ن و په یا نه بن، زۆری پی ناچی نه مانیش کۆن نه بن و له که لک نه که ون و باویان نامینی. نه گهر ئیستا به م باس و وتارانه ی خو مدا بچه مه وه پوختیان بکه م، بی که لک و دوو باره کان لایه م، هه له کانم راست که مه وه هه مووی به سی چل لاپه ره و به شیه ییکی زۆر باشتر و ریکتر و پرونتر پیشکەش نه که مه وه. لیتره وه ک خو بان خراونه ته روو بو سوودی قوتابییا ن و نه وانى به ته نگ زمانه وانیه وه ن. نه گهر ده سکاریش کرابن نه وه زۆر به ده گمه ن بووه و په یه ندی به رینووس و هه ندی ده رپینه وه هه بووه و له دوو سی شوینیشا هه ندی هه له ی زه ق راست کراونه ته وه (نه مانه ی دوایی خراونه ته ناو که وانه وه). نه بی لیكۆله ر په چاوی میژووی نووسینیان و نه م لایه نانه بکات. نه مه ی به رده ستان

## ئىملاى كوردى و چەند تېبىنىيەك

دەخوتىرتتەو و گەلى جار دەبىستىرى كە لە زمانى كوردى دەنگى (ص) و (ط) ھەن وەك ئەوھى لە وشەى (سال) و (سەگ) و (سەد) و (تال) دا دەردەكەون، بۆيە دەبى پىستى (ص) و (ط) بخرىتە ناو سىستەمى ئەلف و بىيى كوردى.

ھەندىكىش لەسەر ئەو رايەن كە (ق) و (ع) و (ح) لە نژادا كوردى نىن و لە ئەنجامى كارتىكردنى زمانى عەرەبى - كە زمانىكى سامىيە - كە وتونەتە ناو زمانى كوردى بۆيە دەبى ئەو پىتانەى ئەم دەنگانە دەنوین لە ئەلف و بىيى زمانى كوردى لا بىرىن.

ھى واش ھەبە لەسەر ئەم رايەبە كە چونكە ھەموو (ر) يەك لە سەرەتاي وشەى كوردى (قەلەو) بۆيە پىبوست بەو ناكات نىشانەى قەلەوى بۆ دابىرتە و گەلى پراى ترى بەمانەچو لەملاو ئەولا دەبىستىرىن و بەرچا و دەكەون.

بەتېگە بىشتنى نەزەرىيەى فۆنىم و جياكردنەوھى فۆنىتىك و فۆنۆلۆجى وەك دوو لىقلى جىيى زمان و دەركردنى چەمكى گۆرىن لە زمانا ئەم لايەنانە پروون دەكرىنەو و ئەم پرسىارانە وەلام دەدرىتەوھ.

ئەلف و بىيى ھەر زمانى لەسەر بناغەى فۆنىمەكانى دادەمەزىت. ژمارەى ئەلف و بىيى ھەر زمانىكىش ژمارەى فۆنىمەكانىيەتى لەو ساتە تايبەتتەى ئەلف و بىيەكە دامەزراوھ. واتا بۆ دەستنىشانكردنى ئەلف و بىيى ھەر زمانى ئەبى فۆنىمەكانى ئەم زمانە دەستنىشان بكرىن.

ھەر قوتابخانەىكى فۆنۆلۆجى پراى تايبەتتەى خۆى ھەبە دەربارەى چەمكى فۆنىم. باسكردنى ئەو ھەموو رايە جىياوازەنە و دەرخستنى كىشەى نىوان ئەم قوتابخانە كەلكى ئىمەى نىبە لەم باسەدا. لەم قسۇناغەدا باشتىرىن و پراكتىكىتىرىن پەپرەو بۆ دەستنىشانكردنى فۆنىمەكانى ھەر زمانى ئەوھەبە كە فۆنىم بەنىشانەبەكى جىياكەرەوھ دادەنەت لەناو چوارچىوھى زمانىكى تايبەتتەى.

زانىنى دەنگەكانى زمان و لەبەكدانىيان بۆ دروستكردنى بىرگە بەشىكى زانىيارى قسەكەرە دەربارەى زمانى خۆى. گرنگترىن لايەن لە زانىنى زمانى زانىنى ئەو سىستەمە تايبەتتەىبە كە دەنگ و مانا لەبەك ئەبەستى. گەر زمانىكى بىگانە بىستى ھىچى لى تى ناگەبەت و نازانىت وشەكانى لە كوئى دەست پى دەكەن و لە كوئى تەواو دەبن. چونكە

ئەو سىستەمە تايبەتتەى نازانىت كە دەنگەكانى ئەم زمانە لە ماناكانىيەوھ دەبەستى. واتا لەھەر زمانىكا رىزە دەنگىكى تايبەتى مانايەكى تايبەتى دەبەخشىت، گۆرىنى بەسەر ئەو رىزە دەنگە بى ماناش دەگۆرى (يا نامىنى) بۆ نمونە دوو رىزە دەنگى (بەھار) و (گول) لە زمانى كوردىدا مانايان جىيايە چونكە دەنگەكانىيان وەك يەك نىن<sup>(۱)</sup> ئەم دوو وشەبە دەنگەكانىيان بەتەواوى جىيان. جووتە وشەى وا ھەبە ھەندى لە دەنگەكانىيان يەكن و ھەندى جىيان وەك لە (ھاوین) و (ھەویر)دا. (ھ)، (و) و (ى) يەكن و ئەوانى تر جىيان. جووتە وشەى واش ھەبە تەنھا لە تاكە دەنگى ئەبى ھەموو يەكن وەك لە وشەى (پىر) و (بىر)دا. لەم وشانەى دواییدا دەبىن گۆرىنى تاكە دەنگى مانای تەواوى وشەكانى گۆرى. ئەمە ئەوھ دەگەبەنى كە (پ) و (ب) لە زمانى كوردىدا دوو نرخی جىيان ھەبە چونكە ھەر دوو كە تانىيان لە ھەمان بىئەدا environment دەركەون و دوو نرخی جىيا پىشان بەن. لە (كەر) و (كەر) يا (برىن) و (برىن)دا (ر) و (ر) دوو فۆنىمى جىيان چونكە دەركەوتنىيان لە ھەمان بىئەدا مانای جىيا بەخشى بەوشەكانا چونكە لە سىستەمى فۆنۆلۆجى زمانى كوردىدا (ر) و (ر) دوو نرخی جىيان ھەبە. واتا دوو دەنگى جىياواز گەر بتوانن لە ھەمان بىئەدا دەركەون و دەركەوتنى ھەر يەكە لەم شوئە تايبەتتەى مانای جىيا بەخشى لە دەركەوتنى ئەوى تردا - لەناو چوارچىوھى زمانىكى تايبەتتەى - ئەوھ ئەم دوو دەنگە سەر بەدوو فۆنىمى جىيان و بەدوو فۆنىمى جىيا لە قەلەم دەدرىن لەم زمانەدا.

ئەو وشانەى ھەموو دەنگەكانىيان وەك يەكن تەنبا لە تاكە دەنگى ئەبى و ئەم جىيايىبە لەم تاكە دەنگەدا مانای جىيا بەوشەكانا بەخشى (جووتۆكە) minimal pair. بەبەر اوردكردنى ئەم جووتۆكانە فۆنىمەكانى زمان دەسنىشان دەكرىت.

لە ئەنجامى گەران بەشوتن ھەموو ئەو وشانەى - با بلىن - لەگەل (پىر) و (بىر)دا جووتۆكەن لە زمانى كوردىدا. ئەم ھەوت و وشانەى خوارەوھ دەس دەكەون (بەپى كۆشى خۆم).

بىر - پىر - تىر - شىر - سىر - ژىر - مىر.

بەم جوۆە توانىمان ھەوت فۆنىم (ب - پ - ت - ش - س - ژ - م) دەسنىشان كەين. نەبوونى وشەى تر رىك كەوى لەگەل ئەم كۆمەلە ئەوھ ناگەبەنى كە فۆنىمەكانى كوردى ھەر ئەم ھەوتەن. كۆمەلەكى ترى وەك ئەوانەى خوارەوھ بەراورد دەكرىن.

كەر - كەر - كەو - كەس - كەى - كەل - كەف.

ئەم ھەشت و شانە كە ھەموو جووتۆكەى يەكتەن ھەشت فۆنیمیان دەسنیشان كرد (ر - پ - و - م - س - ی - ل - ف)، دوانیان (س - م) لەگەڵ كۆمەڵی یەكەما ھاوبەشن و شەشیان تازەن. ژمارەى فۆنیمەكان بوو بەسیانزە. لیستەكەمان زیاد دەكەین بەزیاكردنى كۆمەڵی تری وەكو ئەوانەى سەرەووە تا دەگەینە رادەبەك ھیچ فۆنیمی تازە نادۆزیتەووە. وەك ئەوێ خوارەووە.

ژمارە	فۆنیمی تازە	فۆنیمەكان	جووتۆكە
۷	ب - پ - س - ش - ت - م ت - ژ - م	ب - پ - س - ش - ت - م	ببیر - پبیر - سبیر - شبیر - تبیر - ژبیر - مبیر
۶	ر - پ - و - م - س - ی - ل - ف	ر - پ - و - م - س - ی - ل - ف	كەر - پەر - وەر - مەر - سەر - یەر - لەر - فەر
۵	پ - ب - ش - ك - ز - د - ه - غ	پ - ب - ش - ك - ز - د - ه - غ	پار - بار - شار - كار - زار - دار - هار - مار - غار
۲	خ - چ	ش - خ - ك - چ	شەو - خەو - كەو - چەو
۱	ن	خ - چ - د - ن - پ - ل	خاو - چاو - داو - ناو - پاو - لاو
۱	ف	ف - ژ - ز	فیان - ژیان - زیان
۱	ح	ح - ن - ك - خ - چ	حهوت - نهوت - كهوت - خهوت - چهوت
۱	ل	ل - ل	چل - چل
۱	گ	ب - گ - پ - ل - ش - ك	بەش - گەش - رەش - لەش - شەش - كەش
-	-	ز - ژ - ن	هزار - ههزار - ههزار
۱	ج	ب - م - ج	باش - ماش - جاش

-	-	ه - چ - ج	ههور - چهور - جهور
۱	ق	ق - ش - پ - ز	رەق - رەش - رەپ - رەز
-	-	چ - ن - ر - ف - ش - ل - د - م - ت	ماچ - مان - مار - ماف - ماش - مال - ماد - مام - مات
-	-	س - ز	مازی - ماسی
۳	و - ا - ه	و - ا - ه	دوور - دار - دەر
۲	ئ - ی	ئ - ا - ی	شیر - شار - شیر
۱	ۆ	ۆ - ا - و	زۆر - زار - زوور
۱	i	i - ی - ا	ژان - ژین - ژان
۱	و	ۆ - و	کۆن - کون
-	-	ر - پ	برین - برین
-	-	ه - و - ۆ - i	کەر - کور - کۆر - کر
-	-	ن - غ - ر - پ - و - ش	بان - باغ - بار - باو - باش

ههچهندی كۆمەڵی تر زیاد كەین ههچى تری نویمان بو نادۆزیتەووە. ئەمە ئەو دەگەینى كە ژمارەى فۆنیمەكانى زمانى كوردى (۳۵)ن.

گەلی وشەى عەرەبیش كە دەنگى (ع)ى تيايه له زمانى كوردى ئيمپرومان بهكار دههينرين وهك (عيسا) و (لهعنهت) و (عومەر). هتد. دهشى (ع)ش بهفۆنيمىكى زمانى كوردى بژميرى. بهم جۆره و بهپىي ئەم ليكۆلینهووهبه زمانى كوردى (شيوهى خواروو) ۳۶ فۆنیمی ههيه.

ئەلف و بىي هەر زمانى لەسەر بناغەى فۆنیمەكانى دادەمەزريت.

هەر فۆنیمەى بۆ مەبەستى نووسین نیشانەیهكى بۆ دادەنریت پى دەوترى پیت ۳۵ Letter.

ئاشكرايه كە دەنگى (س) له وشەى (سەر) و (باس)دا جيان له دەنگى (س) كە له

وشه‌ی (سال) و (سه‌د) دا دهرده‌که‌وی. له‌م وشانه‌ی دوا‌ییدا دهنگه‌که وه‌ک بلتی شیوه‌ی (ص)‌ی وه‌رگرتی. سه‌ره‌رای ئەم جیاوازییه‌ش هه‌ردووکیان سه‌ر به‌یه‌ک فۆنیم و یه‌ک نرخیان هه‌یه له‌ سیسته‌می فۆنۆلۆجیی زمانی کوردیدا. چونکه‌ جووته‌ وشه‌ی وا نادۆزیتته‌وه له‌م زمانه‌دا که ئەم دوو دهنگه‌ جیاوازی تیا له‌ هه‌مان بیئه‌دا دهرکه‌وی و دوو مانای جیا بیه‌خشی. ئەم دوو دهنگه‌ هه‌ردووک له‌ زمانی عه‌ره‌بیشدا هه‌ن که‌چی سه‌ر به‌دوو فۆنیمی جیاوازی چونکه‌ دوو نرخ‌ی جیا‌یان هه‌یه له‌ سیسته‌می فۆنۆلۆجی زمانی عه‌ره‌بی. هه‌ردووک له‌ هه‌مان بیئه‌دا دهرده‌که‌ون و مانای جیا ده‌به‌خشن. وه‌ک له‌ (سار - رۆیشت) و (صار - بو)‌دا. (س) و (ص) له‌ بیئه‌ی [ (... )ار] دهرکه‌وتن. (ر) و (پ) له‌ زمانی کوردیدا دوو فۆنیمی جیا‌ن چونکه‌ له‌م زمانه‌دا جووته‌ وشه‌ی وا هه‌یه که ئەم دوو دهنگه‌ جیاوازیان تیا له‌ هه‌مان بیئه‌دا دهرده‌که‌وی و مانای جیا‌یان یه‌ ده‌به‌خشن وه‌ک له‌ (که‌ر - که‌ر)، (برین - برین)، (تیر - تیر)... هتد. له‌ بیئه‌ی [که (...)] و [ب (... )ین]، [ت (...)] دا دهرده‌که‌ون. ئەم دوو دهنگه‌ له‌ زمانی عه‌ره‌بیشدا هه‌ن وه‌ک له‌ وشه‌ی (کریم) و (رحیم) دا دهرده‌که‌ون. به‌لام له‌ سیسته‌می فۆنۆلۆجیی زمانی عه‌ره‌بیدا به‌دوو شیوه‌ی جیا‌ی هه‌مان فۆنیم ده‌ژمبیرین چونکه‌ ناتوانن هه‌ردووک له‌ هه‌مان بیئه‌دا دهرکه‌ون و به‌ئالۆگۆرکردنیان ماناکان بگۆرین.

واتا فۆنیم شتیکی موجه‌ررده abstract. ته‌مسیلی چه‌ند دهنگیکی جیا ئە‌کا له‌ زمانیکی تاییه‌تیدا. ئەم دهنگانه‌ شیوه‌ی جیا ده‌گرنه‌ خو به‌پیتی ئەو بیئه‌ جیاوازان‌ه‌ی تیا‌یانان دهرده‌که‌ون.

بۆ جیا‌کردنه‌وه‌ی ئەم دوو لایه‌نه‌ نیشانه‌ی فۆنیم ده‌خرتته‌ نیتوان دوو هیتلی لاره‌وه‌ی وه‌ک // و نیشانه‌ی دهنگ ده‌خرتته‌ نیتوان دوو که‌وانه‌ی وه‌ک [ ]. په‌یوه‌ندی نیتوان دهنگ و فۆنیم له‌م وینه‌به‌دا روون کراوه‌ته‌وه‌.

$$\left. \begin{array}{l} \text{[دهنگ]} \\ \text{[دهنگ]} \end{array} \right| = \text{فۆنیم}$$

وه‌ک:

$$\left. \begin{array}{l} \text{[س]} \\ \text{[ص]} \end{array} \right| = \text{/س/}$$

له‌ زمانی کوردیدا

ئەو به‌شه‌ی زانستی زمان که له‌ چۆنیه‌تی دروستکردنی دهنگه‌کانی زمان و سروشتیان ده‌کۆلیتته‌وه و هۆی جیاوازی نیتوان دهنگه‌ جیاوازه‌کانی زمان دهرده‌خا فۆنیتیکیه‌ Phonet-ics.

فۆنۆلۆجی Phonology ئەو به‌شه‌ی زانستی زمانه‌ که له‌و یاسایانه‌ ده‌کۆلیتته‌وه که به‌هۆیانه‌وه دهنگه‌کانی زمانیکی تاییه‌تی له‌ یه‌ک ده‌درتین بۆ دروستکردنی پرگه‌. یه‌ک نرخ ده‌دا به‌کۆمه‌له‌ دهنگیکی جیاوازی که هه‌مان کۆمه‌له‌ دهنگ له‌وانه‌یه له‌ زمانیکی تردا دهرکه‌ون و تیا‌یا کۆمه‌له‌ نرخیکی جیا پیتشان بدن. واتا فۆنیتیکی شتیکی گشتیه‌ و فۆنۆلۆجی تاییه‌تیه‌. فۆنه‌تیک پیمان ده‌لتی (ر) ، (پ) ، (س) ، (ص) ، (ل) و (ژ) چۆن دروست ده‌کرتین و بۆ جیاوازی بۆ ئەوه‌ی بایه‌خ بدا به‌وه‌ی ئەم دهنگانه‌ سه‌ر به‌ چ زمانیکن. که‌چی له‌ لیفتلی فۆنۆلۆجیدا (ر) و (پ) له‌ زمانی کوردیدا دوو نرخیان ده‌درتتی و له‌ زمانی عه‌ره‌بیدا یه‌ک. (س) و (ص) له‌ زمانی کوردیدا یه‌ک نرخیان ده‌درتتی و له‌ زمانی عه‌ره‌بیدا دوو... هتد.

به‌پیتی ئەم لیکۆلینه‌وه‌یه (ر) و (پ) دوو فۆنیمی جیا‌ن چونکه‌ له‌ناو سیسته‌می فۆنۆلۆجیی زمانی کوردی دوو نرخ‌ی جیاوازیان هه‌یه. جیاوازی نیتوانیان وه‌ک جیاوازی نیتوان، بۆ نمونه‌، (پ) و (ج) یا (ک) و (ش) یا هه‌ردوو فۆنیمیکی تر وایه. بۆیه‌ له‌هه‌ر شونیتی‌کا دهرکه‌ون شیوه‌یان چۆنه‌ ئەبێ وا بنوسرتین ئەو رایه‌ی که ده‌لتی له‌به‌ر ئەوه‌ی هه‌موو (پ)‌یه‌ک له‌ سه‌ره‌تای وشه‌ی کوردی دهرکه‌وی قه‌له‌وه‌، بۆیه له‌ نووسینا پیتوبست به‌وه‌ ناکات نیشانه‌ی (قه‌له‌وی)‌ی بۆ دا‌بنرتت رایه‌کی پووچه‌ و به‌تیشکی نه‌زه‌ریه‌ی فۆنیم ره‌ش ده‌بیتته‌وه. دهرنه‌که‌وتنی (ر)‌ی لاوازی له‌ سه‌ره‌تای وشه‌ی کوردی یاسایه‌کی فۆنۆلۆجیه‌یه له‌ زمانی کوردیدا په‌یوه‌ندی به‌ (پ)‌ی قه‌له‌وه‌وه نییه‌. ئەوانه‌ی ئەم رایه‌ی په‌سند ده‌که‌ن ده‌بێ ئەوه‌شیان له‌بیر نه‌چن که (زۆریه‌ی زۆری) ئەو لامانه‌ی دوا‌ی ئەلف له‌ زمانی کوردیدا قه‌له‌وه‌. وه‌ک له‌ (مال، هه‌قال، سامال، تال... هتد) له‌م حاله‌ته‌دا ئەبێ له‌م جۆره‌ وشانه‌ش نیشانه‌ی قه‌له‌وی بۆ (ل) دانه‌نرتت. نمونه‌ی تری له‌م بابته‌ زۆره‌.

له‌م سروشته‌دا هه‌موو شتیکی له‌ گۆریندا‌یه. باری ئیسته‌می هه‌ر شتی جیا‌یه له‌ هی سه‌رده‌میکی تری. زمانیش وه‌کو لایه‌نیکی ئەم سروشته‌ له‌م یاسا گشتیه‌ به‌ده‌ر نییه‌. به‌تیه‌په‌رینی کات ده‌گۆرێ. ئەو زمانانه‌ی نووسراوی قوناغه‌ رابردوو‌ه‌کانیان له‌ پاش به‌جی ده‌مینێ زۆر به‌ئاشکرایه‌ی ئەم گۆرینه‌یان تیا دهرک ده‌کری. بۆ نمونه‌ زمانی ئینگلیزی بۆ ماوه‌ی هه‌زار و پینج سه‌د سالی رابردوو به‌به‌رده‌وامی نووسراوه‌ته‌وه و شیوه‌ جیاوازه‌کانی

قوناغه جياوازهكاني ئەم زمانه پارټيزراوه. به بهراوردکردنی ئینگلیزی کۆن Old English که له دەورووبه‌ری سه‌ده‌ی یانزهم قسه‌ی پێ ده‌کرا له‌گه‌ڵ ئینگلیزی ئیمپرو، وه‌ک دوو زمانی جياواز خویان ده‌نوین. گۆرینی زمان هه‌موو لیقله‌کانی ده‌گرێته‌وه (مه‌به‌ست له‌ لیقله‌کانی لایه‌نی سینتاکسی و مۆرفۆلۆجی و فۆنۆلۆجی و فۆنه‌تیکی و سیمانتیکیه). لێره زۆر به‌کورتی ته‌نها لایه‌نیکی چه‌مکی گۆرین له‌ لیقلی فۆنۆلۆجی پێشکەش ده‌کری که په‌یوه‌ندی به‌م باسه‌مانه‌وه هه‌یه.

ئەم هۆیانە‌ی کارده‌که‌نه سه‌ر زمان و ده‌یگۆرن زۆرن. گه‌لیکیشیان هێشتا نه‌زانراون چین. یه‌کێ له‌م هۆیانە کارتیکردنی زمانیکی تره. بۆ نمونه له‌ ئینگلیزی کۆندا ده‌نگی (ژ) نه‌بوو. به‌لام له‌ ئەنجامی کارتیکردنی زمانی فره‌نسی گه‌لی وشه‌ی وه‌ک azure و measure و rough... هتد که ده‌نگی (ژ)یان تیا به‌ که‌وته‌وه ناو زمانی ئینگلیزی و بوون به‌به‌شیکی بنجیی فره‌هنگی زمانی ئینگلیزی. به‌م جووره ده‌نگی (ژ) که‌وته‌وه ناو سیسته‌می فۆنۆلۆجی زمانی ئینگلیزی. ده‌نگی (ڤ)ش هه‌مان شت.

گۆرینیکی تر به‌سه‌ر سیسته‌می فۆنۆلۆجی زمانی ئینگلیزی هاتیب و نکرده‌ی ده‌نگی (خ)یه. وشه‌ی night (نایت) و drought (دراوت) جارن به‌ (نیخت) و (درۆخت) ده‌وتران. گۆرینیکی فۆنۆلۆجی به‌سه‌ر زمانی ئینگلیزی هاتوو له‌و ماوه‌یه‌ی که‌وتۆته‌ نیوان چۆسه‌ر و شه‌کسپیردا. ئەنجامه‌که‌ی نه‌مانی ده‌نگی (خ) بووه له‌ زمانی ئینگلیزیدا. له‌ نووسینا هێشتا شوینه‌واری ماوه. چونکه‌ نووسین شتیکی جامیده و نه‌گۆرراوه به‌گۆرینی شتیه‌ی قسه‌کردن.

ئێسته هه‌یج زمانه‌وانیک نییه له‌ جیهانا دان به‌وه نه‌نی که (ژ) و (ڤ) دوو فۆنیمی زمانی ئینگلیزین، که‌چی به‌لگه‌ی میژوویی هه‌یه که ئەم دوو ده‌نگه سه‌رده‌میک له‌ زمانی ئینگلیزیدا نه‌بوون و له‌ ئەنجامی کارتیکردنی زمانی فره‌نسی که‌وتووته‌وه ناو زمانی ئینگلیزی. هه‌یج زمانه‌وانیکیش نییه بلێ ده‌نگی (خ) له‌ زمانی ئینگلیزیدا هه‌یه چونکه له‌ نژادا ئەم ده‌نگه‌ی هه‌بووه. (ع) و (ق) و (ح)ش بۆ زمانی کوردی هه‌مان شت. له‌ نژادا کوردی بووبن یا له‌ ئەنجامی کارتیکردنی زمانیکی تر که‌وتینه‌ ناوی گرنگ نییه. گرنگ ئەوه‌یه ئێسته به‌شیکی بنجیی سیسته‌می فۆنۆلۆجی زمانی کوردین. په‌یابوونی ده‌نگی تازه له‌ زمانا له‌ ئەنجامی کارتیکردنی زمانیکی تر دیارده‌یه‌کی سروشتییه و هه‌یج زمانیک نییه و نه‌بووه به‌سه‌ریا نه‌هاتیب.

باوترین گیروگرفت له‌ ئیملا‌ی کوردی پێک نه‌هاتنه له‌سه‌ر جووری نووسینی هه‌ندی له‌ پسته‌کان. بۆ نمونه ئەوه‌ی پێی ده‌لین واوی درێژ هه‌ندی وا‌ی په‌سند ده‌که‌ن به‌واوتیک نیشانه‌یه‌کی وه‌ک فه‌تخه‌ی عه‌ره‌بی بۆ دابنری (ق) هه‌ندیکیش به‌دوو وا (وو)... هتد که‌س ناتوانی بیسه‌لمینی کامه‌یان بۆ نووسین له‌وی تر باشتره. (باشترینیان ئەوه‌پانه که هه‌لده‌بژێرت به‌پیکهاتنی هه‌موو لایه‌ک.

هه‌ندی زمانه‌وان هه‌ن ئەو (وئ)یه‌ی له‌ وشه‌ی وه‌کو (شوین) و (خوین) و (سویند)دا ده‌رده‌که‌وئ به‌یه‌ک فۆنیم له‌ قه‌لم ده‌ده‌ن و وا‌ی به‌راست ده‌زانن که ده‌بی یه‌ک نیشانه‌یان بۆ دابنریت. دیسان به‌په‌نابرنه‌ به‌ر شیکردنه‌وه‌ی فۆنۆلۆجی ئەم جووره گیروگرفتانه چاره‌سه‌ر ده‌کری.

زۆر به‌کورتی: ئەو قالبه فۆنۆلۆجییه‌ی برگه‌ی کوردی تیا داده‌بژێری ئەمه‌ی خواره‌وه‌یه.

(C) (C) {V} (C) (C)

V= Vowel

C= Consonant

CCVCC Xwârd

CCVC Cwâr

CCV Xwâ

CVC gut

CV ba

V a a-xom

VC as as-tûr

VCC ârd

CVCC dast

واتا له‌ برگه‌یه‌کدا ئەبێ ڤاوتیک هه‌بی و ئەشی له‌ یه‌که‌وه تا چوار کونسونانتی له‌ گه‌لا ده‌رکه‌وئ به‌هه‌موو جوور به‌مه‌رجی له‌ دوو زیاتر نه‌که‌ونه لایین.

دوو کونسونانت (یا زیاتر) به‌یه‌که‌وه ده‌رکه‌ون له‌ برگه‌یه‌کدا بێ ئەوه‌ی ڤاوتی له‌ نیوانیانا ده‌رکه‌وئ هه‌یشووی Cluster پێ ده‌وتری. هه‌ر زمانه‌ی یاسای فۆنۆلۆجی تاییه‌تی به‌خۆی هه‌یه بۆ دروستکردنی ئەم هه‌یشووانه و شوینی ده‌رکه‌وتنیان. زمانی کوردی هه‌یشووی دوویی هه‌یه وه‌ک (-st) (-st) و (-rd) له‌ (ده‌ست) و (گه‌شت) و (به‌رد)دا.



people	(eo)
seize	(ei)
seas	(ea)

هه موو هه مان دهنگ دهنوتن (i). سه ره رای نه مهش که سهی جوړی قسهی خوئی نه گوړی له بهر نه مانه و اتا نووسین کار له جوړی قسه کردن ناکات. به لای منهوه له بهر هوئی به ستراو به سیسته می زمانه که وه به (وی) بنووسری راستره.

هه مان شت له گه ل نه و فونیمه ی له ئەلف و بیی عه ره بیدا تیپی بو نییه و اتا /i/.

نه وه چند ساله زمانی کوردی به ئەلف و بیی عه ره بی دهنووسری، که چی هیچ خوینده وارنیک ههستی به گیر و گرفتیک و نه کردووه باس بکری له بهر نه بوونی نه و فونیمه. نه و فونیمه له سیسته می فونولوجی زمانی کوردیدا پیشینه Predictable و اتا نه و بیته فونولوجییهی تیا یا دهرده که وی فهرزی دهکا تو بیلی با هیچ نیشانه یه کیشی بو دانه نرابی.

سه ر و بو ر و ژیر (الفتحة والضمة والكسرة) سی فونیمن له سیسته می فونولوجییهی زمانی عه ره بی، که چی له زوری چاپکراوه کانی هیچ سیما یه کیان له نووسینا بو نییه.

دهر باره ی (ئ)، به لای منهوه سروشتی نووسینی کوردی به ئەلف و بیی عه ره بی نه و (ئ) یه به سه ر زمانی کوردیدا سه پاندووه. هه ر وهک چون (i) ی له نووسینا له ناو بردووه. له و گوړینانه ی له لیقلی فونولوجیدا به سه ر زمانا دی نه مانه ن:

۱- گوړینی فونیمی به فونیمیک تر.

۲- گوړینی دهنگی ته نیا له هندی بیته دا به دهنگیک تر.

۳- توانه وه و نه مانی دهنگی له هندی بیته دا و بوونی به دهنگیک تر له هندی بیته ی تر.

۴- توانه وه و نه مانی دهنگ له هندی بیته دا.

بیکی له و گوړینانه ی له لیقلی فونولوجیدا به سه ر زمانی کوردی (خواروو) هاتی تیا توانه وه ی دهنگی (د) یه له هندی بیته دا، وهک (د) ی نیشانه ی هه میسه یی. نه و دهنگه تواوه ته وه و نه بوته دهنگیک تر.

daxom = axom

damxward = amxward

نه و جوړه هیشوویانه له زمانی کوردیدا هه میسه له دوا ی قاولی برکه که وه دین. زمانی ئینگلیزی هیشووی دوویی و سییی هه یه وهک (sp-) و (spr-) له (spin) و (spring) دا... هتد.

له زمانی کوردیدا فونیمی (s - s - j - c - k - x) له گه ل (w) هیشوو دروست ده که ن. نه و جوړه هیشوویانه هه میسه له سه ره تایی برکه دهرده که ون.

X	Xw	Xwar - Xwê
K	Kw	Kwâ - Kwêr
C + (W)	Cw	Cwâr
J	Jw	Jwân - Jwâmêr
S	Sw	Swend - Swân
Ş	Sw	Şwên - Şwân

که قاولی (ê) ده بی به ناوکی برکه که - له بهر سروشتی قاوله که و نه و (w) یه ئیدغام assimilation په یا ده بی و له نه نجاما نه و جوړه دهنگه دروست ده که ن که له فونیمیکه به Short - Front - rounded lips ناوده بری و له هندی زمانا (وهک فرنسی) فونیمیکه. له زمانی کوردی به فونیمیکه سه ره خو له قه له م نادرئ. چونکه نه و دهنگانه ی له نه نجامی ئیدغامه وه دروست ده بن ناخرینه ناو سیسته می فونیمه کانی زمانه وه.

گریان (وی) له زمانیا کوردیدا بوته فونیمیکه سه ره خو له نه نجامی گوړینیکه تاییه تی. سه ره رای نه مهش نووسینی به م جوړه ی سه ره وه شتیکه ناروا نییه. نووسین شتیکه دهنگه یی که اته له سه ریا له لایه ن کوومه له وه هیچ کار ناکاته سه ر جه وه هری زمانه که. هه موو میلله تی ئینگلیز که دهنووسی (night) نه و (gh) ی ده خاته ناو بی نه وه ی هیچ دهنگی له قسه کردن بنوینی.

له رسته ی

Did he believe that Caesar could see the people Seize the Sea.

له وشه ی:

he	(e)
believe	(ie)
caesar	(ae)
see	(ee)

که ئەمە بەئەلف و بیتی عەرەبی ئەنووسری:

(دەكەم) = (هكەم) و (ه) له سەرەتای وشەدا دەرناکهوی و نانوسری له سیستەمی ئەلف و بیتی عەرەبی بۆیە (ك) ی پیتو لکینراوه رای گری و بووه به (ئه).

ههروا دەرئەكەوتنی (ئ) له هیچ وشەییکی تری کوردی و بوونی به (ی) یا (و) لهو و شانە ی له (عەرەبی) یهوه وەرئەگیرین ئەمە ئەسەلمیتی:

سؤال = سوال

بش = بیر ... هتد.

کاتی باسی ئیملادەکرۆ هەر (پیت) و چۆنیەتی له یەكدانیان دیتە خەیاڵ. له ههموو زمانیکا گەلێ کەرەسە ی فۆنەتیکی تری وا ههیه (وهك intonation, stress, ... هتد) که دەوریان له گۆرینی مانادا جیاوازی نییه لهو دەوری فۆنیمە جیاوازهکان دەیگێرن. له گەل ئەو هشا گوێیان نادریتی چونکه ههموو پیتش بین Pridicable - شوینی وشەکه له رسته و شوینی رسته که له قسه کردنا بریار ددهن و دەری دهخهن. وهك:

نوستان - دوو مانای ههیه.

گەر نەبرەکه stress بخریته سەر برگی یەكەم مانای (ئەوان) نوستان - ددا.

گەر نەبرەکه بخریته سەر برگی دووم مانای نوستان (خۆشه) - ددا... هتد.

ئەم جوۆرە کەرەسانە زۆر گرنگن و هیچ زمانیک نییه نەین بەلام له نووسینا ههموو پشتگوێ خراون.

گەر ئەو ئیملایە ئیستە ههمانه بهراوردی بکهین له گەل ئیملای میلله تانی تری وهك ئینگلیزی و چینی و فرەنسی ئەوسا ههست بهوه دهكەین ئیمه له چاو ئەو میلله ته پیتشکه وتوانه گیروگرفتی ئیملاییمان چەند کەمه.

گریمان توانیمان ئیملای پیت بھینین پر به پیتستی زمانه که مان بێ... زمان ده گۆرۆ و نووسین وشکه و ناگۆرۆ... زۆری پت ناچت دیسان زمانه که و جوۆری نووسینه که ی له یهك ده ترازین و جیا دهبهوه... وهك ئەوهی بهسەر زمانی ئینگلیزی هاتوه.

زۆری زۆری ئەم گیروگرفتانه چاره سەر ده کترین تهنها به پیکهاتن له سەر دەسینشان کردنی فۆنیمەکانی کوردی و جوۆری نووسینیان. و لیکدانیان به گرتنه بهری پهیره و پیک زانستی دوور له ئاره زووی شه خسیی دامه زراو له سەر بناغه یه کی زانستی. له بریار دانیشا ئەبێ مەسەلە ی (میژوو و ئابووری) ره چاو بکرتین... جا پیک وەرن.

## پهراویز:

۱- مەسەلە ی هه مان ریزه دەنگ زیاتر له یهك مانا ده به خشی Homophony یا هه مان مانا به زیاتر له یهك ریزه دەنگ Synongmy دەر دهر پۆ کۆسپ نییه له سەر رینگه مان لیره. چونکه ژماره ی ئەم جوۆرە و شانە به گجار که من له هه موو زمانیکا و له نرخ ی ئەم نه زه ریبیه یه کهم ناکاته وه.

سه رچاوه کان:

- 1- Abercrombie, D. (1907) "Elements of General phonetics" Edinburgh.
- 2- Fromkin, V. and Rodman, R. (1978) "An introduction to Lanquage".
- 3- Fudge, E. C. (1970) "Phonology" in New Horizons in Linguistics. J. Lyons.

\* ئەم وتاره له گۆقاری کۆری زانیاری عیراق - دەستە ی کورد - بەغدا، ژماره (۹) ی سالی ۱۹۸۲، لاپه ره ۴۳۴-۴۳۹ بلاو کراوه ته وه.

## لایه‌نیکی جیاوازی

به‌راوردکردن و پیشاندانی جیاوازی نیوان دوو شیوه یا دوو زمان پیره‌وی تاییه‌تیی خوی هیه و به‌شیکه لهو ده‌ستکه‌وتانه‌ی زانست به‌گشتی و زانستی زمان به‌تاییه‌تی و سهر به‌و لقه‌یه که به‌زانستی زمانی به‌راوردی Comparative Linguistics ناسراوه.

به‌راوردکردنی دوو شیوه یا زمان و پیشاندانی لایه‌نه جیاواز و له یه‌کچوه‌کانیان هه‌نگای دوای لقیکی بنجیی تری زانستی زمانه که به‌زانستی زمانی وه‌سفی Dis-criptive Linguistics ناو ده‌بریت.

له پیش هه‌موو شتی‌کدا پیوسته لقه گرنگه‌کانی زانستی زمان که به‌کار ده‌هینرین بۆ شیکردنه‌وی زمان بزاین چین، وک سهره‌تاییک بۆ ریگا پاک‌کردنه‌وه بۆ چوه‌نه ناو باس ئینجا نمونه‌ییکی زۆر گرنگی جیاوازی نیوان کرمانجیی خواروو و ژوروو ده‌خمه‌ه پروو که زمانه‌وانامان به‌هه‌له بۆی چوون.

### لقه‌کانی زانستی زمان:

زانستی زمان بریتییه له کۆمه‌لیک باب‌ه‌تی به‌یه‌ک به‌ستراو به‌کارده‌هینرین بۆ شیکردنه‌وه و لیکۆلینه‌وی زمان. گرنگترینی ئه‌م باب‌ه‌تانه (زانستی زمانی وه‌سفی و میژوویی و به‌راوردی) یه.

### ۱- زانستی زمانی وه‌سفی: Discriptive Linguistics

ئه‌م لقه بایه‌خ به‌شیکردنه‌وه و پیشاندانی شیوه و چۆنیه‌تی کارکردنی زمان ده‌دات که له‌لایه‌ن کۆمه‌لیک خه‌لکه‌وه له کاتیکی ده‌ستنیشان‌کراوا به‌کار ده‌هینریت. کاته‌که ده‌شی ئیستا بی و ده‌شی رابردوو بی. ئه‌و زمانانه‌ی هیشتا خۆیان نه‌خستۆته ناو چوارچیه‌وی نووسین، بیگومان، ناکرئ شیوه‌ی پیشوویان پیشان بدریت [هه‌رچه‌نده هه‌ندئ پیره‌وی تاییه‌تی هه‌ن که به‌هۆبانه‌وه گویا ئه‌توانریت شیوه‌ی قۆناغه پیشووه‌کانی زمان دروست بکریته‌وه، به‌لام ئه‌نجامیکی ئه‌وتۆ به‌ده‌سته‌وه ناده‌ن].

ده‌توانریت باسی شیوه‌ی رابردوو زمانی بکرئ و لیتی بکۆلریته‌وه که‌ی نووسراوی ته‌واوی ئه‌و ساته تاییه‌تییه‌مان به‌ده‌سته‌وه بوو. بۆ نمونه زمانی لاتینی که ئیستا

زمانیکی مردووه به‌لام نووسراویکی زۆری له پاش به‌جی ماوه که به‌هۆبانه‌وه ده‌توانریت لیکۆلینه‌وه‌ییکی ته‌واوی ئه‌وسای زمانی لاتینی پیشکه‌ش بکریت. زمانی ئینگلیزی کۆن و ناوه‌راست و نوئ بۆ ماوه‌ی (۱۵۰۰) سالی به‌سه‌رچوو، نووسراوی به‌رده‌وامی هه‌بووه و ماوه، به‌هۆی ئه‌م نووسراوانه ئه‌توانرئ شیوه‌ی ته‌واوی هه‌چ قۆناغیکی ئه‌م (۱۵۰۰) سالی زمانی ئینگلیزی پیشکه‌ش بکریت.

لیکۆلینه‌وی زمان له‌سه‌ر بناغه‌ی زانستی زمانی وه‌سفی بایه‌خ به‌زمانه‌که ده‌دات ته‌نیا له‌و ساته تاییه‌تییه‌دا. وانا، نابجی باسی هیچ قۆناغیکی تری زمانه‌که بکریت چ رابردوو چ داها‌توو. هه‌روا له‌م جۆره لیکۆلینه‌وه‌یه‌دا نابجی باسی زمانیکی تر بکریت چ دوور چ نزیک. هه‌روه‌کو چۆن به‌کامیرا وینه‌ی کاراییک له ساتیکی دیاریکراوا وهرده‌گیریت و ئه‌م وینه‌یه ته‌نیا شیوه‌ی ئه‌و ساته زۆر تاییه‌تییه‌ی ژبانی ئه‌م کارایه پیشان ده‌دات؛ زانستی زمانی وه‌سفی ئاوا، ده‌بی شیوه‌ی ئه‌و ساته تاییه‌تییه‌ی زمانه‌که پیشان بدات.

زانستی زمانی وه‌سفی به‌گرنگترین لقی زانستی زمان ده‌ژمی‌ریت چونکه به‌بی به‌جیه‌ینانی ئه‌م لقه، لقه‌کانی تر به‌جی ناهینرین.

### ۲- زانستی زمانی میژوویی Historical Linguistics

لیکۆلینه‌وه‌یه له په‌ره‌سه‌ندن و گۆرینی زمان به‌تیپه‌رینی کات و ریگه و هۆی ئه‌م گۆرینه له کاتیکه‌وه بۆ کاتی و دۆزینه‌وه و ده‌سنی‌شان‌کردنی ئه‌و هۆبانه‌ی کارده‌که‌نه سهر زمان و ده‌یگۆرن.

ئه‌م جۆره لیکۆلینه‌وه‌یه ده‌بی له‌سه‌ر بناغه‌ی پیشاندانی لایه‌نه له‌یه‌کچوو و جیاوازه‌کانی هه‌مان زمان له‌ دوو یا چهند قۆناغیکی جیاوازا دامه‌زرا بی.

### ۳- زانستی زمانی به‌راوردی Comparative Linguistics

له زانستی زمانی به‌راوردیدا دوو یا چهند زمانی یا شیوه‌یی یا هه‌مان زمان یا شیوه‌ی له دوو قۆناغی جیاوازا له یه‌ک یا چهند رووبه‌که‌وه به‌راورد ده‌کرین.

زانستی زمانی به‌راورد دوو لقه، یه‌که‌م به‌راوردکردن له‌سه‌ر بناغه‌ی پیوه‌ندی میژوویی و خزمایه‌تی نیوان ئه‌م زمانانه و دووری و نزیکییان له‌یه‌ک و دۆزینه‌وی ئه‌و زمانانه‌ی سهر به‌یه‌ک بنه‌ماله‌ن. دووهم به‌راوردکردنی دوو یا چهند زمانی بۆ پیشاندانی لایه‌نه جیاواز و له‌یه‌کچوه‌کانیان بی ئه‌وه‌ی گرنگیتی بدریته پیوه‌ندی میژوویی نیوانیان. بۆ نمونه زمانه‌کانی تورکی و یابانی و سواهیلی له ئه‌نجامی ئه‌م جۆره لیکۆلینه‌وه‌یه خراونه‌ته

بئی مانا	فونیتیک	دهنگ
	فونولوژی	فونیم
بئی مانا		مورفولوژی
	مورفیم	
	سینتاکس	وشه
		فریز
		رسته

نەخشەى ژمارە (۱)

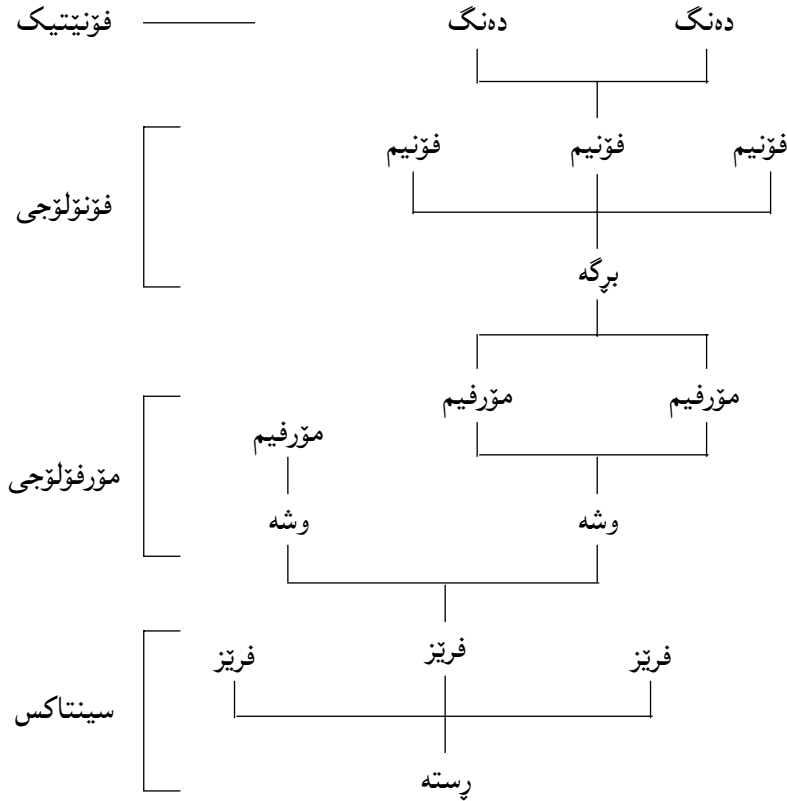

نەخشەى ژمارە (۲)

یەك گرووپهوه له لیقلی مورفولوژییدا چونکه ههـموو سهـر بهـو كۆمهـڵهـن كه به agglutinative ناو دهبرین. واتا له لیقلی مورفولوژییدا لهیهك دهكهن. ئەم جۆره لیكۆلینهوه و دابهشکردنه به Typological classification ناو دهبریت. بۆ بهراوردکردنی دوو شیوه یا زمان دهبێ ئەم دوو شیوه یا زمانه پێشتر ههـریهـكه بهـجیا شی بکریتهوه ئنجا بهراورد بکرین.

**لیقلهکانی زمان: Levels of languages**

زمان دیاردیهیکی یهـكجار ئالۆز و چوهـناویهـكه، بۆیه شیکردنهوهی شتیکی ئاسان نییه و بهجاری ناکرێ. زانایانی زمان بۆ ئهوهی بهرگیکی زانستی بکهـنه بهـر زمان شناسی، زمانیان دابهـش کردۆته سهـر چهـند لیقلی. دهـسنیشانکردن و دۆزینهوهی لیقلهکانی زمان خۆی دهـسکهـوتیکی گـرنگی زانستی زمانه. چهـند بیروباوهـریکی جیا ههـن دهـربارهی لیقلهکانی زمان و ههـر جۆره لیكۆلینهوهیهـکیش دابهـشکردنی تاییهـتی خۆی ههـیه. بۆ ئەم باسهی ئیستامان پێویسته لیقلهکان بهـم جۆره دابهـش بکرین.

وهـك زانراوه بچووكتترین كهـرهسهی زمان تاكه دهـنگهـکانیهـتی. لیكۆلینهوه له دهـنگهـکانی زمان و دهـسنیشانکردنی چۆنیهـتی دروستبوون و گواستنهوه و وهـرگرتنیان لهـلایهـن گوێگرهوه فونیتیکه Phonetics. ئەمهـیان لیقلی.

کۆمهـڵهـ دهـنگیک كه ههـموو بهـیهـکهـوه ههـمان نـرخیان ههـبێ له زمانیکی تاییهـتیدا یهـك فونیم Phoneme پێک دهـهێن. چهـند فونیمیک بهـپێی یاسا فونولوژییهـکانی تاییهـتی بهـزمانهـکهـوه لهیهـك دهـدرین و برگه Syllable دروست دهـکهن. ئەو لیقلانهی باس کران لایهـنی بێ مانای زمان دهـگرتهوه.

ههـروهـها بهیهـك یا زیاتر له یهـك فونیم، مورفیم Morpheme دروست دهـبێ. مورفیم بچووكتترین كهـرهستهی ماناداری زمانه كه له ریزمانا دهـوریکی ههـیه.

بهیهـك مورفیم یا زیاتر وشه Word دروست دهـبێ. بهیهـك وشه یا زیاتر فریز Phrase دروست دهـبێ و چهـند فریزیک رسته Sentence دروست دهـکهن. ئەم نەخشه و وینهیه لیقلهکانی زمان و پێوهندی نێوانیان پروون دهـکهنهوه.

واتا به گشتی چوار لیقل له زمانا ده سنیشان ده کړیت. گهر بمانه وئ دوو شپوه یا زمان به راورد بکه یین ده بی پتستر لیقله که ده سنیشان که یین و هردوو زمان یا شپوه که له لیقله دا شی بکه یینه و ئینجا به راورد یان بکه یین و لایه نه له یه کچوو و جیاوازه کانیان دهریخه یین. ده توانریت لایه نی له لیقلی هلبژدریت له دوو زمان یا شپوه دا و به راورد بکرتن وهک نه وهی به ته ماین له و تاره دا پیشکه شی که یین نه ویش راناوه له لیقلی سینتاکسا. نه وهی تا ئیستا و ترا ته نیا سه ره تاییک بوو بو چونه ناو باس و پیشاندانی چۆنیه تی کارکردنی لایه نیکی گرنگی زمانی کوردی له دوو شپوهی جیاوازا.

یه کئی له جیاوازییه هره دپاره کانی نیوان کرمانجی خواروو و ژووروو، له راناو و چۆنیه تی دابه شپوون و کارکردنیاندا یه.

له م و تاره باسی راناو نه کړی ته نیا له رووی سینتاکسه وه. واتا پیوهندی راناوی لکاو و جودا به به شه کانی تری رسته وه. بۆیه لیقلینه وه که له رووی لیقله کانی تری زمانه وه ساکار دپته بهرچاو.

\*\*\*

دابه شپوونی راناوه کانی جودا و لکاو له کرمانجی خواروو و ژووروو له نه خشه ی خواره وه روون کراوه ته وه.

کەس و ژماره	کرمانجی خواروو		کرمانجی ژووروو	
	راناوی جودا	راناوی لکاو	راناوی جودا	راناوی لکاو
١ ت	من	م	من	م
٢ ت	تۆ	یت	تو	ی
٣ ت	ئەو	ی، ات، یت، Ø	ئەو	Ø، ت، یت
١ ک	ئیمه	مان	ئەم	ین
٢ ک	ئپوه	تان	هون	ن
٣ ک	ئەوان	یان	ئەوان	ن

نه خشه ی ژماره (٣)

### کرمانجی خواروو:

له کرمانجی خواروودا بکه ر و فرمان له کهس و ژماره دا ریک ده که ون. واتا بکه ر له چ کهس و ژماره یه کدا بیت فرمایش راناویکی لکاو ی سه ر به هه مان کهس و ژماره وهرده گرتیت. بو نمونه گهر بکه ر له کهسی یه که می تاکدا بی، فرمایش راناویکی لکاو ی سه ر به یه که می تاک وهرده گرتیت.

گهر بکه ر له کهسی دووه می کۆبی، فرمایش راناویکی لکاو ی سه ر به دووه می کۆ وهرده گرتیت... هتد.

من خوارد - م.

ئپوه نوست - ن.

وهک له نه خشه ی ژماره (٣) دا روون کراوه ته وه کرمانجی خواروو یه ک سیته راناوی جودا و دوو سیته راناوی لکاو یه یه (بو کهسی یه که م و دووه م و سیبه می تاک و کۆ). سیته جیاوازه کانی راناوی لکاو له کرمانجی خواروودا هه مان دهریان هه یه وهک نیشانه ی ریکه وتن، به لام دهرکه وتن یان به سراوه به جووری فرمانه که (تیپه ر یا تیپه په ر) و کاتی فرمانه که (را بردوو یا داهاتوو) وه.

سیته (A) له گه ل فرمانی تیپه ری را بردوو دا دهرده که ویت بو دهر برینی ریکه وتن Agreement, Concord له گه ل بکه ری رسته له کهس و ژماره دا.

من خوارد - م.

تۆ خوارد - ت.

ئەو خوارد - ی.

ئیمه خوارد - مان.

ئپوه خوارد - تان.

ئەوان خوارد - یان.

یه کئی له تایبه تیبه کانی ئەم سیته نه وه یه که شوتنیان له رسته دا ده گۆریت به پیتی قالبی فرمانه که (ساده یا لیک دراو) و دهرکه وتن و دهرنه که وتنی به شه کانی تری رسته (به رکاری راسته وخۆ Direct object و به رکاری ناراسته وخۆ Indirect object).

گهر پریدیکه ییت Pridicate بریتی بی ته نیا له فرمان و فرمانه که و هیچ پیشگریتی له گه لا نه بی، نه وه راناوه لکاو که به ره گی فرمانه که وه ده لکی.

ئېمە نووسى - مان.

راناوى ئەم سېتتە بەيەكەم پېشىگرەو دەلكى كەي پېشىگرى يا زياتر لە پېشىگرى لەگەل  
رەگى فرمانەكە دەرکەوت.

ئېو ھەل - تان - دە - گرت.

تۆ دا - ت - نا.

گەر پرىدىكەيت برىتى بوو لە فرمان (چ سادە چ لىكدراو) و بەركارى راستەوخۆ و  
بەركارى ناراستەوخۆ، راناوى لكاوى سېتتى (A) بە بەركارى راستەوخۆ دەلكى<sup>(۱)</sup>.

ئېو گول - تان بو من دەنارد.

راناوى لكاو بە بەركارى ناراستەوخۆ دەلكى كەي بەركارى راستەوخۆ لە رستەكەدا  
دەرنەكەوت.

ئەوان بو تۆ - يان نارد.

راناو كە بە پرىپۆزىشنەو Preposition دەلكى كەي بەركارى راستەوخۆ و بەركارى  
ناراستەوخۆ لە رستەكەدا دەرنەكەوتن.

ئەو بو -ى ھېنا.

لەو ھى رابورد دەردەكەوئيت كە - راناوى لكاوى سېتتى (A) دەورى دەرپىنى رېكەوتن  
دەبىنى لە نىوان بکەر و پرىدىكەيتى رستە لەگەل فرمانى تىپەرى رابردو - بەم رېزە  
بەيەكەمى ئەم بەشانەى رستەو دەلكىت<sup>(۲)</sup>.

DO - IO - Prep - pref - VS

واتا گەر ھەموو ئەمانە لە رستەدا دەرکەوتن، DO ئەبى بەيەكەم و راناو كە بەمەو دەلكى.  
دەلكى. گەر DO دەرنەكەوت ئەو IO دەبى بەيەكەم و راناو كە بەمەو دەلكى. كە  
DO و IO دەرنەكەوتن پرىپۆزىشن دەبى بەيەكەم و راناو كە بەمەو دەلكى. گەر IO  
DO و Prep دەرنەكەوتن ئەو بە پېشىگرى بەيەكەم ئەلكى... كەي پېشىگرىش نەبوو  
ئەوسا رەگى فرمانەكە ئەبى بەيەكەم و راناو كە بەمەو دەلكى<sup>(۳)</sup>.

... ياساى ژمارە (۱)

سېتتى (B) لەگەل فرمانى تىپەرى رابردو و تىپەرى و تىپەرى داھاتوودا  
دەردەكەوئيت بو دەرپىنى رېكەوتن لە نىوان بکەر و فرمانى رستەدا.

سېتتى (B) ھەمىشە بەرەگى فرمانەو دەلكى.

..... ياساى ژمارە (۲)

ئېمە نوست - ين.

ئېو دەخۆ - ن.

تۆ دەرۆ - يت.

دەركەوتنى سېتتە جىاوازەكانى راناوى لكاو ھەك ئامرازى رېكەوتن لەم نەخشەى  
خوارەو پوون كراو تەو.

تىپەرى	تىپەرى	جۆرى فرمان
		كات
B	A	رابردو
B	B	داھاتو

نەخشەى ژمارە (۴)

تاكو ئېرە دەورى سېتتە جىاوازەكانى راناوى لكاو ھەك ئامرازى رېكەوتن لە كرمانجىى  
خواروودا پوون كراپەو. بىجگە لە دەورى رېكەوتن ئەم راناوانە چەند دەورىكى ترىشان  
ھەيە. با سەرىكى ئەم رستانەى خوارەو بەكەين كە فرمانەكانىان ھەموو لە كاتى  
رابردوودان.

۱- أ- تۆ ئەوان - ت نارد.

ب- تۆ نارد - ت-ن. (۴)

۲- أ- ئەوان تۆ - يان دەنارد.

ب- ئەوان دە - يان - نارد - يت.

۳- أ- خوا تۆ -ى بو ئەوان نارد.

ب- خوا بو ئەوان-ى نارد - يت.

ج- خوا تۆ -ى بو نارد -ن.

د- خوا بو -ى نارد -ن - يت.

۴- ۱- ئەو كۆتۈپكەنى تۆ-ى فرۆشت.

ب- ئەو كۆتۈپكەنى -ى فرۆشت - یت.

لەو رېستانەنى سەرەو (ا و ب) ھاوواتان Synonymous.

لە (ا) بەرکاری راستەوخۆ بەراناویکی جودا (ئەوان) دەرپراو. ئامرازی رېكەوتن (ت) بەمەو لكاو.

لە (ب) ھەمان بەرکار بەراناویکی لكاو (ن) دەرپراو كە سەر بە سېتى (B) ىە و ھەمان كەس و ژمارە ى ھەپە وەك راناو جودا كە. ئامرازی رېكەوتن بەرەگى فرمانەكەو ھە لكاو.

لە كۆمەلى دوو ھا وەك كۆمەلى ىەكەم (ا و ب) ھاوواتان.

لە (ا) بەرکاری راستەوخۆ بەراناویکی جودا دەرپراو (تۆ). ئامرازی رېكەوتن (یان) بەمەو لكاو.

لە (ب) ھەمان بەرکار بەراناویکی لكاو ى سەر بە ھەمان كەس و ژمارە ى سېتى (B) دەرپراو (یت) و بەرەگى فرمانەكەو لكاو. ئامرازی رېكەوتن (یان) بە پېشگى (دە) ھە لكاو.

لە كۆمەلى سېپە ما رستە ى (ا، ب، ج، د) ھەموو ھاوواتان.

لە (ا) بەرکاری راستەوخۆ و بەرکاری ناراستەوخۆ بەراناو جودا دەرپراون (تۆ، ئەوان). ئامرازی رېكەوتن (ى) بە بەرکاری راستەوخۆ (تۆ) نووسا ھە.

لە (ب) بەرکاری راستەوخۆ بەراناویکی لكاو ى سېتى (B) ى سەر بە ھەمان كەس و ژمارە ھە (یت) دەرپراو. ئامرازی رېكەوتن بە بەرکاری ناراستەوخۆ (ئەوان) لكاو.

لە (ج) بەرکاری ناراستەوخۆ بەراناویکی لكاو دەرپراو. (ن) لكاو بەرەگى فرمانەكەو.

لە (د) بەرکاری راستەوخۆ و بەرکاری ناراستەوخۆ ھەردووك بەراناو لكاو دەرپراون (ن، یت). ئامرازی رېكەوتن (ى) بە پېشگى ھە (بۆ) لكاو.

لە كۆمەلى چوارەما، ناو تملك لە (ا) بەراناویکی جودا دەرپراو (تۆ).

لە (ب) ھەمان ناو بەراناویکی لكاو ى سېتى (B) ى سەر بە ھەمان كەس و ژمارە ھە دەرپراو (یت).

[لە ھەى رابورد دەردەكەوت كە ئەو راناو لكاوانە ى دەورى رېكەوتن لە رستەدا بەجى ئەھىتن لەگەل فرمانى تېنەپەرى رابردوو و (تېپەرى و تېنەپەرى داھاتوو) -واتا سېتى (B) - ئەتوانن جېتى بەرکاری راستەوخۆ و ناراستەوخۆ و ناو تملك possessive noun بگرن لەگەل فرمانى تېپەرى رابردوو].

كە بەرکاری راستەوخۆ و ناراستەوخۆ ھەردووك بەراناو لكاو دەرپراون، رېزبونىيان لەگەل رەگى فرمانا بەم جۆرە دەپن:

رەگى فرمان - بەرکاری ناراستەوخۆ - بەرکاری راستەوخۆ.

..... ىاساى ژمارە (۳)

با سەپرىكى ئەم نمونانە ى خوارەو بەكەپن كە فرمانەكانىيان ھەموو لە كاتى داھاتوون.

۱- ۱- ئەوان ئېو دەنېر - ن.

ب- ئەوان دە - تان - نېر - ن.

۲- ۱- خوا ئەو بۆ ئېمە دەنېر - یت.

ب- خوا بۆ ئېمە - ى دەنېر - یت.

ج- خوا ئەو - مان بۆ دەنېر - یت.

د- خوا بۆ - مان - ى دەنېر - یت.

۳- ۱- تۆ كۆتۈپكەنى ئەو دەفرۆش - یت.

ب- تۆ كۆتۈپكەنى - ى دەفرۆش - یت.

لە كۆمەلى ىەكەما (ا و ب) ھاوواتان. لە (ا) بەرکاری راستەوخۆ بەراناویکی جودا دەرپراو (ئېو).

لە (ب) بەرکارە راستەوخۆكە بەراناویکی لكاو ى سەر بە ھەمان كەس و ژمارە ى سېتى (A) دەرپراو (تان) و لكاو بە پېشگى (دە) ھە بە پېتى ىاساى ژمارە (۱).

لە كۆمەلى دوو ھا (ا، ب، ج، د) ھەموو ھاوواتان. لە (ا) بەرکاری راستەوخۆ و بەرکاری ناراستەوخۆ ھەردووك بەراناو جودا دەرپراون (ئەو، ئېمە).

لە (ب) بەرکاری راستەوخۆ بەراناویکی لكاو ى سەر بە ھەمان كەس و ژمارە ى سېتى (A) دەرپراو (ى) و لكاو بە بەرکاری ناراستەوخۆ (ئېمە).

لە (ج) بەرکاری ناراستەوخۆ بە ھەمان جۆر بەراناویکی لكاو ى سېتى (A) دەرپراو (مان) و لكاو بە بەرکاری راستەوخۆ ى رستەكەو (ئەو).

له (د) بهرکاری راسته و خۆ و ناراسته و خۆ ههردوووک بهراناوی لكاو دهبراون (ی، مان) و لكاون به پریپۆزیشن هه (بۆ).

له كۆمهڵی سییه ما (أ و ب) هاوواتان. له (أ) ناوی قملک بهراناویکی جودا دهبرپراوه (ئهو). له (ب) هه مان ناو بهراناویکی لكاوی سییتی (A) ی خاوهن هه مان كهس و ژماره دهبرپراوه (ی) و لكاوه به بهرکاری راسته و خۆی رسته كه وه (كتیبه كه).

له و رستانه هه موو نامرازی ریکه وتن سه ر به سییتی (B) یه و بهرگی فرمانه كانه وه نووساون به پیتی یاسای ژماره (۲).

[له وهی رابورد ده رده كه ویت كه ئه و راناوه لكاوانه ی دهوری ریکه وتن ده بین له گه ل فرمانی تپیه ری رابردوو - واتا سییتی (A) - ده توانن جیتی بهرکاری راسته و خۆ و بهرکاری ناراسته و خۆ و ناوی قملکی رسته بگرن له کاتی داها توودا. ئه و شوپنه ی له رسته دا دهیگرن ده سنیشان ده کريت به پیتی یاسای ژماره (۱)].

گه ر بهرکاری راسته و خۆ و بهرکاری ناراسته و خۆ ههردوووک بهراناوی لكاو ده بران له گه ل کاتی داها توودا، ده كه ونه دوا ی پریپۆزیشن هه و له گه ل کاتی رابردوو دا ده كه ونه دوا ی ره گی کاره وه. ریزوونیا ن به م جو ره ده بیتو ریزوونیا ن به م جو ره ده بیت.

پریپۆزیشن، ره گی کار - بهرکاری ناراسته و خۆ - بهرکاری راسته و خۆ.

... یاسای ژ (۴)

بۆ ئه وهی بهرکاری راسته و خۆ یا بهرکاری ناراسته و خۆ یا ناوی قملکی رسته یی بهراناویکی لكاو ده بری:

۱- سهیری کاتی فرمانه كه ده کريت. گه ر رابردوو بیت راناوه لكاوه كه له سییتی (B) وه و ده رده گیریت. گه ر کاته كه داها توو بیت ئه وه له سییتی (A) وه و ده رده گیریت.

۲- راناو یا (ناو) ه جودا كه له چ كهس و ژماره یه كدا بیت راناوه لكاوه كه ش ده بی هه مان كهس و ژماره ی هه بی.

۳- جیگیراوه كه (واتا بهرکاری راسته و خۆ... هتد) لا ده بریت و به پیتی یاسا کانی ژماره (۱ - ۴) شوینی راناوه لكاوه كه له رسته دا ده سنیشان ده کريت.

بۆ نمونه گه ر بمانه وی بهرکاری راسته و خۆی ئه م رسته یه:

من تو - م بۆ ئه وان ده نارد.

بهراناویکی لكاو ده برین.

۱- کاتی فرمانه كه رابردوو - واتا راناوی لكاو له سییتی (B) و ده رده گیریت.

۲- بهرکاره كه له كه سی دووه می تاکه (تۆ) - راناوی لكاوی كه سی دووه می تاکه سییتی (B) (یت) ه.

۳- راناوی لكاوی سییتی (B) به پیتی یاسای ژماره (۲) هه می شه به ره گی فرمانه وه ده لکیت.

۴- به لبردی بهرکاری راسته و خۆ (تۆ) بهرکاری ناراسته و خۆ ئه بی به یه كه م بۆ و ده رگرتنی راناوی سییتی (A) كه له م حاله ته دا دهوری ریکه وتن ده بین به پیتی یاسای ژماره (۱).

له ئه نجا ما رسته كه وه ک ئه وهی خواره وه ی لی دی.

من بۆ ئه وانم ده ناردیت.

به هه مان رینگا، گه ر بمانه وی بهرکاره ناراسته و خۆ که ی رسته كه (ئه وان) جیگیرکه بین بهراناویکی لكاو.

۱- کات رابردوو - راناوی لكاو له سییتی (B) وه و ده رده گیریت.

۲- كه سی سییه می کۆیه - راناوه كه (ن) ه.

۳- راناوه جودا كه (ئه وان) لانه بریت.

۴- به پیتی یاسای ژماره (۲) راناوه لكاوه که ی سییتی (B) به ره گی فرمانه كه وه ده لکیت و نامرازی ریکه وتن (م) له شوینی خۆی ئه مینی به پیتی یاسای ژماره (۱).

له ئه نجا ما رسته كه وه ک ئه وهی خواره وه ی لی دی:

من تو م بۆ ده ناردن.

گه ر بمانه وی له م رسته یه بهرکاری راسته و خۆ و بهرکاری ناراسته و خۆ ههردوووک بهراناوی لكاو ده برین هه مان ریکه ده گرینه بهر و به پیتی یاسای ژماره (۴) دوو راناوه لكاوه كه به م جو ره به ره گی فرمانه كه وه ده لکیت و نامرازی ریکه وتن به پریپۆزیشن هه وه ده لکیت به پیتی یاسای ژماره (۱) چونکه لی ره ده بی به یه كه م.

من بۆ - م نارد - ن - یت.

ده رکه وتنی راناوی لكاو بۆ ده برینی بهرکار له کرمانجیی خواروودا له م نه خشه یه ی خواره وه پروون کراوه ته وه.



داهاتوو	پاڤردوو	
A	B	تټپه پړ
-	-	تټنه په پړ

نه خشه ی ژماره (۵)

له بهر نه م دیاردهیه له م پستانه ی خواره وه دهوری بکه و بهرکاری راسته وخو، بکه و بهرکاری ناراسته وخو، بکه و پانوی تملک ئالوگوړ بوون ته نیا به گوړینی کاتی فرمانه کان.

۱- ده - تان - نیتر - ین. داهاتوو

تان: بهرکاری راسته وخو به.

ین - بکه ره

ب- ده - تان - نارد - ین پاڤردوو

تان - بکه ره

ین - بهرکاری راسته وخو به

ا- بو - ین دههین - یت داهاتوو

یان: بهرکاری ناراسته وخو به

یت: بکه ره

ب- بو - ین هینا - یت پاڤردوو

یان: بکه ره

یت: بهرکاری ناراسته وخو به

ا- ئوتومبیله که - تان ده فروش - م داهاتوو

تان- پانوی تملکه

م- بکه ره

ب- ئوتومبیله که - تان فروش - م پاڤردوو

تان- بکه ره

م- ناوی تملکه

نه خشه ی ژماره ۴ و ۵ له بهک نه خشه دا کو ده کرتنه وه.

داهاتوو		پاڤردوو		
بهرکار	بکه	بهرکار	بکه	
A	B	B	A	تټپه پړ
-	B	-	B	تټنه په پړ

نه خشه ی ژماره (۶)

### کرمانجی ژوووو

وهک له نه خشه ی ژماره (۲) روون کراوه ته وه کرمانجی ژوووو به پیچه وانه ی کرمانجی خواروو دوو سپت پانوی جودا و بهک سپت پانوی لکاوی هه به.

یه کی له تاییه تیبه کانی شیوه ی کرمانجی ژوووو نه وه به که له گهل فرمانی تیبه پدا له کاتی پاڤردوو فرمان له گهل بهرکاری راسته وخو رټیک ده که ویت له کهس و ژماره دا. واتا بهرکار له چ کهس و ژماره به کدا بیت فرمانیش پانوی کی لکاوی سهر به هه مان کهس و ژماره وهرده گرتت نه م دیاردهیه له زانستی زمانا به ئیرگه تیف ناو ده بریت Ergative Case<sup>(۵)</sup>.

من هون دیت - ن.

وه نه ز دیت - م.

نه وانه ی باسی جیاوازی نیوان کرمانجی خواروو و ژوووربان کردوو و ایان له قه له م داوه گویا فرمانی تیبه پری پاڤردوو پانوی لکاو وهرناگرتت. له راستیدا فرمانی تیبه پری له پاڤردوو دا پانوی لکاو وهرده گرتت به لام وهرگرتنه که ی بهنده به ده رکه وتن و ده رنه که وتن بهرکاره وه، چونکه له تیبه پری پاڤردوو دا فرمان له گهل بهرکارا رټیک ده که ویت له کهس و ژماره دا.

واتا بهرکار (نهک بکه) له چ کهس و ژماره به کدا بیت و فرمانیش پانوی کی لکاوی سهر به هه مان کهس و ژماره وهرده گرتت. که ی رسته که بی بهرکار بوو (یا بهرکاره که له کهسی سپیه می تاک بوو)<sup>(۶)</sup> فرمان هیچ پانوی کی لکاو وهرناگرتت.

داهاتوو		ږاږدوو		
به رکار	بکه ر	به رکار	بکه ر	
A	B	B	A	تښپه ږ
-	B	-	B	تښنه په ږ

نخشه څه ژماره (۷)

نخشه څه ژماره (۷) - که دهوری ږاناوه جوداکانی کرمانجی څووروو ږوون ټه کاته وه - به که له گه ډ نه خسه څه ژماره (۶) - که دهوری ږاناوه لکاوه کانی کرمانجی خواروو ږوون ټه کاته وه.

له څیږ تیشکی ټم شیکر د نه وه په دا دهرده که ویت که ټو دهورانه سیته جیاوازه کانی ږاناوی لکاوه له کرمانجی خواروودا ده بیین، سیته جیاوازه کانی ږاناوی جودا له کرمانجی څووروودا ده بیین.

کرمانجی څووروو ته نیا به که سیت ږاناوی لکاوی هیه، دهوریشی ته نیا به جیهیتانی ږیکه وتنه له نیوان بکه ر یا به رکار و فرمانی ږسته دا.

به م جوړه ته نیا به که جیاوازی (له سیما) و له به کچوون (له بنج) دا له نیوان هردوو کرمانجیدا ده سنیشان کرا.

په راویزه کان:

۱- یا به ټو وشانه څه به Quantifier ناو ټه برین وهک (زور - هندیک - کم ... هتد) گه ر له پیش به رکاری ږاسته و خووه دهرکه وت وهک له:

ټیمه زور - مان دیاری بو ټازاد نارد.

۲- لیږه بو ټاسانی ټم کورتکراوانه به کارهیتراون:

به رکاری ږاسته و خو direct object (DO)

به رکاری نا ږاسته و خو indirect object (IO)

ږیږیزیشن preposition (Prep)

پیشگر prefix (Pref)

[لیږه مه به ست به کم پیشگره که له گه ډ ږه گی فرمانا دهرده که وئ]

ږه گی فرمان VS verb stem

۳- بو که سی سیه می تاک سیتی (B) هیچ سیمایه کی دیاری نیبه له گه ډ کاتی ږاږدوو. له گه ډ کاتی

من خار  
وان خار  
مه ټو دیت.

به لام

وه ټو دیت - م.

من هون دیت - ن.

۱- ږاناوی جودا

سیتی (A) له گه ډ ږاږدوو تښپه ږ دهرده که ویت وهک بکه ر و له کاتی داهاتوودا وهک به رکار. فرمان هه رگیز له گه ډ لیا ږیک ناکه ویت. که وهک بکه ر دهرده که ویت (واتا له کاتی ږاږدوو) فرمانه که له گه ډ به رکار ږیک ده که ویت.

من هون دیت - ن.

که وهک به رکار دهرده که ویت (واتا کاتی داهاتوو) فرمان له گه ډ بکه را ږیک ده که ویت.

ټو وه دین - م.

سیتی (B) وهک بکه ری فرمانی تښنه په ږ له ږاږدوو و بکه ری تښپه ږی کاتی داهاتوو دهرده که ویت.

ټو نفست - م. تښنه په ږی ږاږدوو

ټو دنف - م. تښنه په ږی داهاتوو

ټو دخو - بن. تښپه ږی داهاتوو

سیتی (B) وهک به رکاری تښپه ږی ږاږدووش دهرده که ویت.

ته ټو وان دیت - ن.

به ږیږه وانه ی سیتی (A)، سیتی (B) هه میسه له گه ډ فرمانا ږیک ده که ویت له که س و ژماره دا، چ وهک بکه ر چ وهک به رکار دهرده که ویت.

دهرکه وتنی سیته جیاوازه کانی ږاناوی جودا له کرمانجی څووروودا وهک بکه ر و به رکار له گه ډ فرمانی تښپه ږ و تښنه په ږ له ږاږدوو و داهاتوودا به ږی ټو شیکر د نه وه ی له سه ره وه پیشکه ش کرا له م نه خسه یه ی خواره وه ږوون کراوه ته وه.

داهاتوودا (ات - یت) دهردهکهویت. گهر رهگی فرمانهکه کوتایی به (ۆ) یا (ه) وه هاتیبی راناوی لکاو قالبی (ات) وهردهگریت. له ههموو باریکی تردا (یت)ه.

۴- له رابردوودا گهر بهرکاری راستهوخۆ به راناویکی لکاو دهربرایی و فرمان تاکه په ناگه بهک بی بۆی، ههردوو راناوه لکاو هکان و اتا - راناوی ریکهوتن و راناوی بهرکاری به رهگی فرمانهکه وه ده لکین و ریزوونیان بهم جۆره ده بی.

رهگی فرمان - نامرزی ریکهوتن - بهرکاری راستهوخۆ.

تهنیا که بکه له سییه می تاکا بی ریزوونیان بهم جۆره ده بی.

رهگی فرمان - بهرکاری راستهوخۆ - نامرزی ریکهوتن.

وهک له:

نارد - ین - ی. ئه و ئیمه - ی نارد.

بینی - م - ی. ئه و من - ی بینی.

۵- بۆ زانیاری دهریاره ی ئه م دیارده یه سهیری ئه م سه رچاوانه بکه:

1- Comrie, B. (1973) "The Ergative - Variations on a theme". *Lingua* 32. PP. 239 - 253.

2- Mathews, W. K. (1953) "The Ergative constructon in modern Indo - Aryan". *Lingua* 3. PP. 391 - 406.

3- Pireiko, L. A. (1968) "Osnovnye voprosy ergativnosti na materiale indoiranskix jazikov". Moscow. Nauka.

۶- چونکه راناوی لکاو بۆ رابردوو له کهسی سییه می تاک هیچ نیشانه بهکی دیاری نییه.

سه رچاوه کان:

1- Amin, W. O. (1976) "Some fundamental rules of Kurdish Syntax Structure" London.

2- Amin, W. O. (1979) "Aspects of the verbal Construction in Kurdish" M. Phil Thesis - University of London.

3- Robins, R. H. (1971) "General Linguistics" London.

4- Comrie, B. (1973) "The Ergative - Variations on a theme". *Lingua* 32. PP. 230 - 253.

\* ئه م وتاره له گۆفاری کۆزی زانیاری عیراق - دهسته ی کورد - به غدا، ژماره (۱۰) ی سالی ۱۹۸۳، لاپه ره ۲۵۴-۲۷۶ بلاو کراوه ته وه.

## پاشبه نده کان

له ریزمانی کوردییا کیشه بیکی زۆر له سهه ده ستنیشان کردنی پیشبه نده کان Preposition و ژماره و ئه رکبان ههیه. ئەم باسه تخون ئەم کیشه یه ناکه وئ، ته نیا ئەو پیشبه ندانه ده گرتته خو که پاشبه ندی Postposition به رامبه ریشیان ههیه<sup>(۱)</sup>.

به شیوه بیکی گشتی هه موو ئەوانه ی باسی پیشبه ندیان کردوه له سهه ئەم شه شه پیک هاتوون (بۆ، به، له، تا، وهک، بی). له مانه ئەم سبیه (بۆ، به، له) به چهند قالبیکی تر و وهک پاشبه ندیش دهرده که ون. ئەم وتاره هه ولدانه بۆ ده ستنیشان کردنی یاساکانی دهرکه وتنی ئەم پاشبه ند و قالبه جیا وازانه که ریزمانی کوردی هیشتا چاره سهه ری نه کردوون.

هه موو ئەو پیشبه ندانه ی که له گه ل ئەو جوړه فرمانانه دهرده که ون که چه مکی گوێزانه وه ده گه یه نن Dative Case (وهک چون بۆ... دان به... هتد) ده شی پیشبه ندکه به پاشبه ندی فرمانی (ه) جیگیر بکری.

ئیه هاتن بۆ سلیمانی

ئیه هاتن -ه سلیمانی

تۆ دات به ئەو

تۆ دات -ه ئەو

تۆمان نارد بۆ هه ولیر

تۆمان نارد -ه هه ولیر

گه ر کاتی فرمانه که له ئیسته ی ته واودا بی Present Perfect<sup>(۲)</sup> پاشبه نده فرمانیبه که قالبی (ته) ده گرتته خو.

هینا ومانه بۆ ئیره

هینا ومانه -ته ئیره

ناردوومه بۆ به غا

ناردوومه -ته به غا

گه ر په گی فرمانه که به کپ Consonant کو تایی هاتی... به نه مانی راناوی لکا و له گه ل

ره گی فرمانه که (وو) ده بیته (ۆ) و فرمانی بی هیز (ه) ده تویتته وه.

ئیمه ناردوومانه بۆ به غا

ئیمه ناردوومانه -ته به غا

ئیمه نازادمان ناردۆته به غا

هه مان شت گه ر فرمانه که تینه په ر بی و بکه ری رسته که له که سی سبیه می تاکدا بی - وهک باس کرا (وو) ده بیته (ۆ) و فرمانی بی هیز (ه) ده تویتته وه.

ئهو رویشتووه بۆ بازار

ئهو رویشتۆته بازار<sup>(۳)</sup>.

له پرووی پێوه ندیی نیوان پیشبه ند و بوونیان به پاشبه ند، ئەم فرمانانه ده بنه سی کۆمه ل:

۱- ئەوانه ن که پیشبه ندکه بیان (بۆ) یه و به شیوه بیکی گشتی ئاوه لکاریان له دوا دی وهک:

هاویشتم بۆ ئاسمان - هاویشتمه ئاسمان

رویشتم بۆ سلیمانی - رویشتمه سلیمانی

ده چین بۆ سه یران - ده چینه سه یران

ده بیهم بۆ بازار - ده بیهمه بازار

هینای بۆ هه ولیر - هینایه هه ولیر

فرین بۆ ئاسمان - فرینه ئاسمان

په ری بۆ چاوی - په ریبه چاوی

خزی بۆ خواره وه - خزیبه خواره وه

... هتد

۲- ئەوانه ن که پیشبه ندکه بیان (به) یه:

به خشیم به ئەو - به خشیمه ئەو

بووم به مامۆستا - بوومه مامۆستا

کردم به پیاو - کردمه پیاو

۳- ئەوانه ن که ته نیا به هۆی پاشبه ندکه وه ئەم حاله ته دهرده پر و پیشبه ندی به رامبه ریان

نییه. به شیوه یه کی گشتیش یه کی له م ئاوه لکارانه له دوا ی فرمانه که دهرده که وئ:

(ناو، نزیک، لای، سهه، ژیر، ته نیشتم، ژوور، پیش، دوا... هتد).

خستمه ناو دۆلابه کهوه  
رستمه سهر ئهرز  
کهوتمه نزیک تو  
... هتد

دهرکهوتنی پاشبهندی بهرامبهر (بۆ) و (به) له م وینه به دا پروون کراوه ته وه.

پاشبهندی	فرمانی	بهرامبهر
پیشبه ند	گهر کاتی فرمانه که ئیستهی ته وایین	له هه موو کاتیکی ریزمانی تردا
بۆ	ته	ه
به	ته	ه

له گه ل فرمانی (دان - گه یشتن... دا)<sup>(۴)</sup> ته گهر ئه و ناوه یا راناوهی له دوا ی پیشبهندی (به) دهرده که وئ به راناویتی لکا و دهر پرا<sup>(۵)</sup> پیشبهندی (به) ده بیته پاشبهندیکی فرمانی و قالبی (ئ) ده گر یته خو.

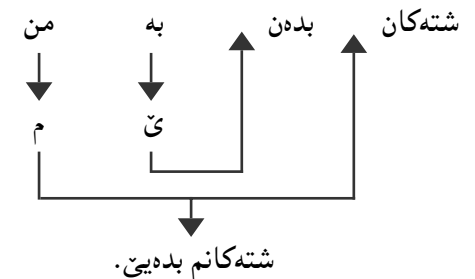
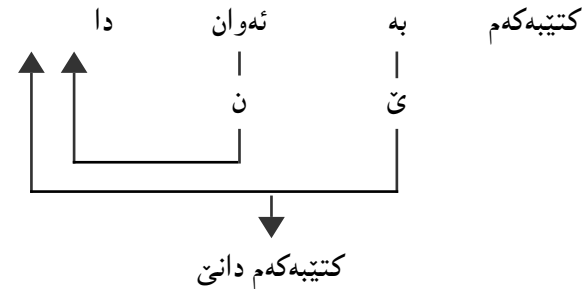

دوو بزوتنی (ه) و (ئ) هاتنه پال یه ک (ی) له نیوانیانا دهرکهوت و بوو به (بدهیی).  
له هه ندئ شیوه دا له جیاتی ئه م (ی) به (ر) دهرده که وئ و ده بیته:  
کتیبه که م بدهی<sup>(۶)</sup>.

گهر بهرکاری راسته وخۆ (کتیبه که) لایرا راناوی لکا و ده چیتته سهر پیشگری (ب) و ده بیته (بدهی).

فرمانه که داخوازی تاکه... گهر بگریته کو نامرازی کو ی داخوازی (ن) له نیوان دوو بزوتنه که دا دهرده که وئ. ئه وسا پیویست به م (ی) یا (ر) به ناکات.

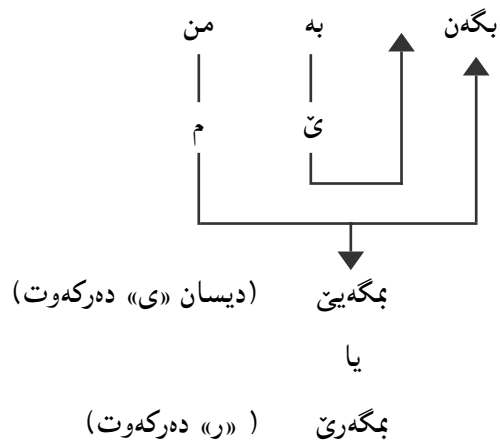
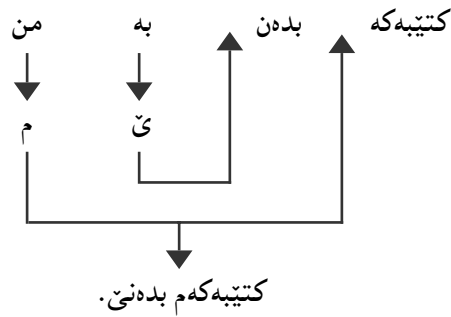

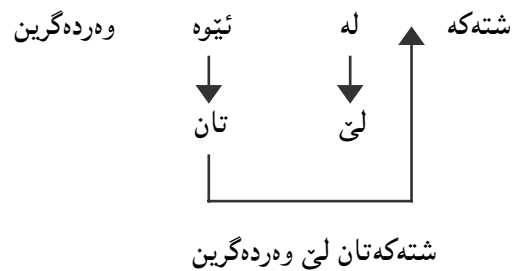
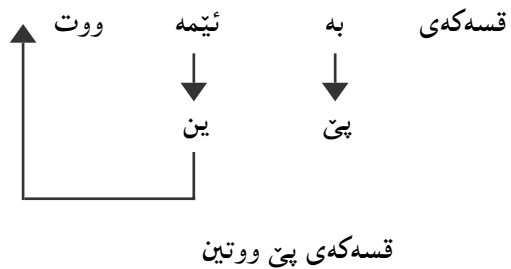

ثم یاسایه لهم وینه‌یهدا پروون کراوته‌وه

پیشبه‌ند	گه‌ناو یا راناوی دواي به‌راناویکی لکاو دهرپرا
به	پی
به	لی

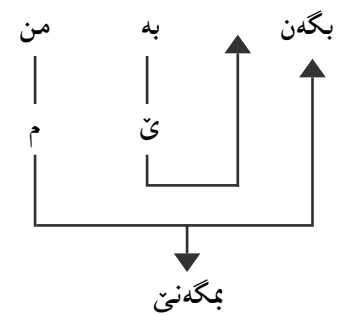

یاسای کردنی پیشبه‌ندی (به) به‌پاشبه‌ندی (نی) لهم وینه‌یهدا پروون کراوته‌وه.

پیشبه‌ند	پاشبه‌ندی به‌رامبه‌ر
به	له‌گه‌ل فه‌رمانی دان - گه‌یشتن...!
به	نی

ژ (۲)

گه‌رئو ناوه یا راناوه‌ی که له دواي پیشبه‌ندی (به) و (له) دهرده‌که‌وی به‌راناویکی لکاو دهرپرا، (به) ده‌بیته (پی) و (له) ده‌بیته (لی):

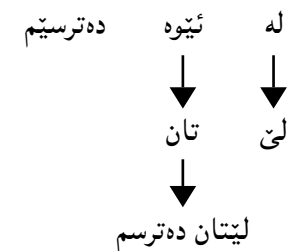
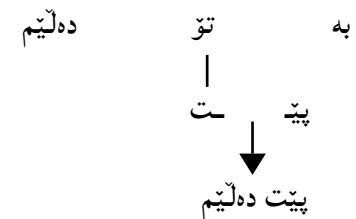

هه‌موو یاساکان له‌م وینه‌یه‌دا کۆ‌کراونه‌ت‌ه‌وه:

پیشبه‌ند Preposition		پاشبه‌ند (Verbal) Postposition	
گەر ناوه‌که‌ی دوا‌ی به	راناویتی لکاو دهرپرا	کاتی فه‌رمان له	هه‌موو کاتیکی ریتزمانی
ته	ته	ته	ته
له‌گه‌ل فه‌رمانی (دان-گه‌یشتن) گه‌ر ناوه‌که	په‌راناویتیکی لکاو دهرپرا	ئیسته‌ی ته‌واودابی	ئیسته‌ی ته‌واو نه‌بی
به	به	به	به
به‌تۆ ده‌لیم	پیت ده‌لیم	داومه‌ به‌نازاد	ده‌یدمه‌ به‌تۆ
له‌ تۆ ده‌ترسم	لیت ده‌ترسم	داومه‌ ته‌ نازاد	ده‌یدمه‌ تۆ
له	له	-	-
بۆ	-	ناردومه‌ بۆ به‌غا	ده‌چم بۆ بازار
-	-	ناردومه‌ ته‌ به‌غا	ده‌چمه‌ بازار

په‌راویزه‌کان:

۱- مه‌به‌ست له‌ پاشبه‌ند Posposition نه‌و پاشگره‌یه‌ که‌ له‌ رووی ریتزمانییه‌وه‌ هه‌مان ده‌وری پیشبه‌ند (پریپوزیشن) ده‌بینی.

۲- ئیسته‌ی ته‌واو Present Perfect نه‌و کاره‌یه‌ که‌ له‌ رابردودا رووی دا و براهه‌وه‌ به‌لام ته‌ئسیری مایه‌ ئیستا... یاسای دارشتنی نه‌م کاته‌ له‌ زمانی کوردییا به‌م جۆره‌یه‌. (په‌گی رابردوو + و + راناوی لکاو + ه‌).

له‌گه‌ل فه‌رمانی تینه‌په‌را ته‌نیا له‌ که‌سی سینه‌می تاکدا (ه‌) ده‌رده‌که‌وئ... له‌گه‌ل فه‌رمانی تینه‌په‌را له‌ که‌سی سینه‌می تاکدا مۆرفیمی بۆش empty morphem (تی) ده‌رده‌که‌وئ.

تینه‌په‌ر	تینه‌په‌ر
نوستووم	خواردوومه
نوستوویت	خواردووته
<b>نوستووه</b>	<b>خواردوویه (تی)</b>
نوستووین	خواردوومانه
نوستوون	خواردووتانه
نوستوون	خواردوویانه

بۆ زانیاری زیاتر ده‌رباره‌ی چه‌مکی کات و کاته‌کانی زمانی کوردی سه‌یری نه‌م وتاره‌م بکه‌ن.  
«چه‌ند یاسایه‌کی مۆرفۆلۆجییی دارشتنی فرمان»، گوڤاری رۆشسبیری نوێ، ژ ۱۰۹ نازاری ۱۹۸۶ ل(۲۵۸-۲۶۴).

۳- نه‌و فه‌رمانه‌ لیکدراونه‌ی به‌پاشگری (ه‌وه‌) ی وه‌ک (خواردنه‌وه‌ - بردنه‌وه‌... هتد) داده‌پێژرتین، پاشگری (ه‌وه‌)، له‌گه‌ل کاتی ئیسته‌ی ته‌واودا، قالی (ته‌وه‌) ده‌گریته‌ خۆ و به‌ر هه‌مان نه‌و یاسا فۆنۆلۆجییا نه‌ ده‌که‌وئ که‌ باس کران.

رابردووی ساده  
ئیسته‌ی ته‌واو  
که‌ راناوی لکاو له‌گه‌ل فرمانا نامینئ  
ئیمه‌ بردمانه‌وه‌.  
ئیمه‌ بردوومانه‌ته‌وه‌.  
ئیمه‌ مه‌رجه‌که‌مان بردۆته‌وه‌.

۴- له‌وانه‌یه‌ فه‌رمانی تری له‌م جۆره‌ هه‌بێ.

۵- بۆ یاساکانی جیگیرکردنی به‌رکاری راسته‌وخۆ و ناپاسته‌وخۆ به‌راناویتیکی لکاو سه‌یری سه‌رچاوه‌ی ژماره‌ (۲) بکه‌ن.

۶- وه‌ک یاسایه‌کی فۆنۆلۆجیی گشتیی ده‌رکه‌وتنی نه‌م (ر)یه‌:

له‌ فه‌رمانی داخوایی تاکا... گه‌ر په‌گی داها‌تووی فرمانه‌که‌ به‌بزوتین کۆتایی هاتیبی و دوا‌ی نه‌م بزوتنه‌ بزوتینییکی تر ده‌رکه‌وت... نه‌م (ر)یه‌ په‌یا ده‌بێ.

خستن خه‌ شته‌که‌ بخه‌ره‌ گیرفاته‌وه‌  
خواردنه‌وه‌ خۆ-ه‌وه‌ ئاوه‌که‌ بخۆره‌وه‌  
... هتد.

سه‌رچاوه‌کان:

۱- وریا عومه‌ر نه‌مین (۱۹۸۴) یاسایه‌کی فۆنۆلۆجی، گوڤاری رۆژی کوردستان ژ (۶۶).  
۲- وریا عومه‌ر نه‌مین (۱۹۸۳) ریتزمانی راناوی لکاو، گوڤاری کاروان، ژماره‌ (۸) ل(۶۸-۷۴).  
۳- ریتزمانی ئاخوتنی کوردی (۱۹۷۶) کۆری زانیاری کورد. به‌غا.  
4- Lyons, J. (1971) "Introduction to theoretical Linguistics" Cambridge.  
5- Greenberg, J. H. (ed) (1963) "Universals in language". Cambridge, Mass.,: MIT Press.  
6- Matthews (1974) "Morphology" Cambridge University Press, Cambridge.

\* نه‌م وتاره‌ له‌ گوڤاری کۆری زانیاری عیراق - ده‌سته‌ی کورد - به‌غدا، ژماره‌ (۱۵) ی سالی ۱۹۸۶، لا‌په‌ره‌ ۱۸۲-۱۹۳ بلاوکراوه‌ته‌وه‌.

## .Acoustic phonetics

۳- له پرووی وەرگرتنی ئەم دەنگانەو بەگۆی و شیکردنەو و پاراستنیان له مێشکا Au-ditory phonetics ئەمەیان میکانیزمییهت و فسیۆلۆجییهتی گۆی و مێشک دەگریتەو.

له بەر چەند هۆیک که پهیوهندییان به سروشتی ئامانجهکانی زانستی زمانهوه ههیه... زانستی زمان له بواری وهسفیدا به شێوهییک گشتی بایه خ ههر به لقی یه کهم دهدا. دوو لقه کهی تر بواری تریان لێ بۆتهوه. پهیوهندییان زیاتر به لقهکانی تری زانستهوهی وهک فیزیا و کۆمپیوتەر... هتد ههیه، یا وهک بابهتی سه ره خۆ له ناو چوارچێوهی زانستی زمانی گشتیدا باس دهکرتن. له م باسه دا به کورتی له چه مکی فۆنه تیک له روانگهی دروستکردنەو دهوین. ئینجا له گه ل فۆنۆلۆجییا به راوردیان ده که یین و جیوازیی نیوانیان روون ده که یینه وه.

فۆنه تیک ئەو لقهی زانستی زمانه که له که ره سه ههره خاوهکانی زمان ده کۆلێته وه و شییان ده کاته وه. که ره سه خاوهکانی زمان ئەو تاکه دهنگانه که به هیزی ره وتی بای له سییه کانه وه هاتوو و (۳) له ئەنجامی کۆمه له جوولانه وه بییک که له په رده ی ناوینچکه وه ده ست پێ ده کات و سوړینچک و قورگ و به شه کانی زار و لووت به شداری ده که ن، دروست ده کرتن.

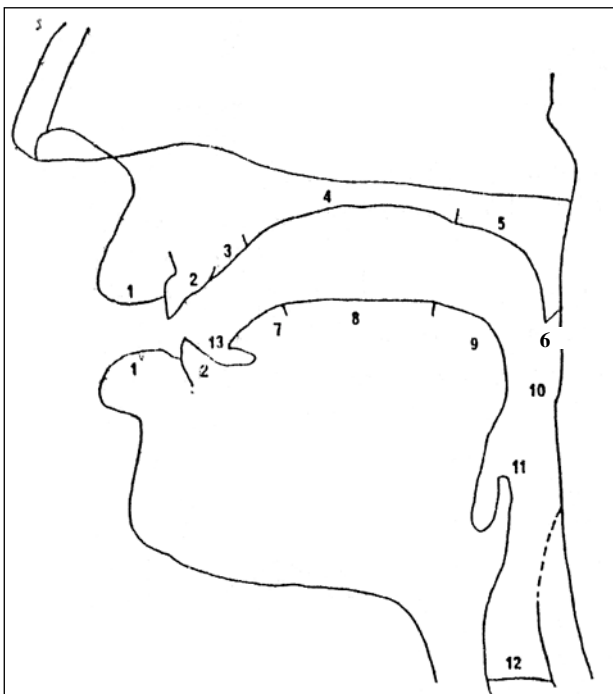

### ئەندامانی ئاخاوتن:

- ۱- لێوهکان
- ۲- ددانهکان
- ۳- پوک
- ۴- رهقه مه لاشوو
- ۵- نه رمه مه لاشوو

## فۆنه تیک و فۆنۆلۆجی

زۆریه ی ئەوانه ی باسی دهنگه کانی زمانی کوردییان کردوو فۆنه تیک و فۆنۆلۆجییا لیک جیا نه کردۆته وه. بابه ته کانی فۆنۆلۆجی به فۆنه تیک ناوده به ن و ناوی فۆنۆلۆجی ناهین (۱).

فۆنه تیک و فۆنۆلۆجی دوو بواری زۆر جیاوازن. هه ره که باسی لایه نیکی زمان ده کات و هه ره یه که ئامانج و په یه وه ی تابه تیبی خۆی له شیکردنەو هدا هه یه. هه ر باسیکی زمانه وانی له دهنگه کانی زمان بکۆلێته وه و ئەم دوو لایه نه جیا نه کاته وه تیکه لۆپیکه ل ده رده چێ و به ر په یه وه ی زانستی ناکه وی.

ئەم باسه هه لدا نه بۆ روونکردنەوه ی هه ندی جیوازی له نیوان ئەم دوو لقه ی زانستی زمان (۲).

که یه کێ قسه ده کات زانیاری (که له مێشکییا پارێزراوه) ده خاته ناو قالبی ریزه دهنگیکه وه، که به ئەندامانی ئاخاوتن دروستیان ده کات. دهنگه کان به هۆی شه پۆله کان له هه وادا ده گۆیزێنه وه. گۆی وه ریان ده گری و هه واله ی مێشکیان ده کات. مێشک شییان ده کاته وه ده یان پارێزی - واتا: قسه به لای که می سی قوناغی هه یه.

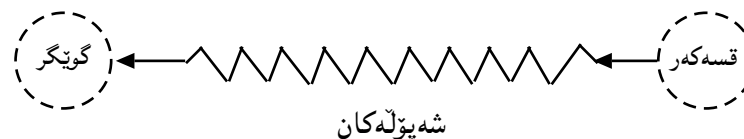

فۆنه تیک ئەو لقه زانستی زمانه یه که له دروستکردن و گواستنەوه و وەرگرتنی دهنگه کانی زمان ده کۆلێته وه وهک دیارده ییک گشتی. واتا دهنگه کانی زمان ده شی به لای که می له سی سووچه وه سه یریان بکری و لیبیان بکۆلێته وه:

۱- له پرووی دروستکردنەوه Articulatory phonetics ئەمە میکانیزمییهتی ئەندامانی ئاخاوتن ده گریتەوه.

۲- له پرووی چۆنیه تیبی گواستنەوه ی دهنگه کان له هه وادا به هۆی ئەو شه پۆلانه ی به هیزی ره وتی بای له سییه کانه وه هاتوو و جوولانه وه ی ئەندامانی ئاخاوتنەوه دروست ده بن



۶- زمانۆکه

۷- پيشهوهی زمان

۸- ناوهراستی زمان

۹- دواوهی زمان

۱۰- گهروو

۱۱- لههات

۱۲- ژييهکانی دهنگ

۱۳- سهري زمان

فۆنه تیک پروونی دهکاتهوه چۆن ههر تاکه دهنگه ی زمان دروست دهکریت... له چ بهشیکی زاردا... ههلوئستی ئەندامانی ناخوتن له کانی دروستکردنیان چۆنه، تاییه تییتهی و سیماکانی ههر دهنگه چیه و چۆن له دهنگهکانی تر جیا دهکریتهوه... هتد.

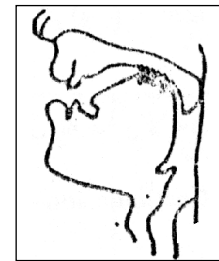

بۆ نمونه فۆنه تیک بهم جوۆره روون دهکاتهوه چۆن دهنگی (ک) دروست دهکریت، ناوهراستی زمان بهرز دهبیتهوه و خوۆی له نهرمه مهلاشوو دههات... پئی بای له سییهکانهوه هاتوو دهگری و تهوژمی دروست دهبی. له پر زمان نزم دهبیتهوه. دهنگی (ک) دروست دهبی.

گه له کاتی دروستکردنی ئەم دهنگه (ژی<sup>(٤)</sup>) کان له رینهوه دهنگه دهبیته (گ). واتا (ک) و (گ) له ههمان شوینا له زاردا دروست دهکرین، ئەوهی ئەم دوو دهنگه هاوشوینه لیک جیا دهکاتهوه ههلوئستی (ژی)کانه. له کاتی دروستکردنی (ک) دا ناله رینهوه و له (گ) دهله رینهوه.

بۆ دروستکردنی دهنگی (س). بهشی پيشهوهی زمان نزیک بهشی پيشهوهی مهلاشوو دهبیتهوه و کهلینتی پیک دههینتی. بای له سییهکانهوه هاتوو بهم کهلینته دا تیده په پری دهنگی (س) دیته بهرهم.

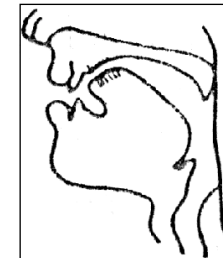

گه له کاتی دروستکردنی ئەم دهنگه ژیکان له رینهوه دهنگه که دهبیته (ز). گه دواوهی زمان بهره نهرمه مهلاشوو بهرز کرایهوه دهنگه که دهبیته (ص).

[س]، [ز] و [ص] هاوشوینن. ئەوهی لیکیان جیا دهکاتهوه ههلوئستی ژیکان و زمانه.

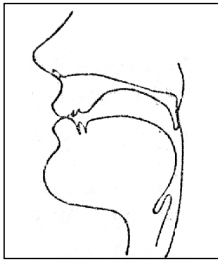

بۆ دروستکردنی دهنگی [پ] لیبوی خوارهوه و سهروهوه دینه یهک و پئی بای له سییهکانهوه هاتوو دهگرن. تهوژمی پهیا دهبی لیبوی خوارهوه له پر نزم دهبیتهوه وهک تهقینهوه بییک دهنگی [پ] دیته بهرهم.

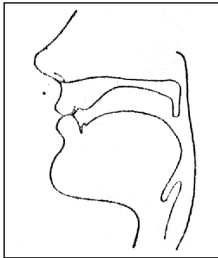

گه له کاتی وتنی ئەم دهنگه ژیکان له رینهوه دهنگه که دهبیته [ب]. گه بای له سییهکانهوه هاتوو له لووتهوه دههینرا دهبیته [م].

لهوهی رابورد دهردهکهوئی که ههر چهند دهنگیک له ههمان شوین له زاردا دروست دهکرین. ئەم دهنگانه ناو دهینن (هاوشوین). بۆ نمونه:

[ب، پ، م] هاوشوین ههموو بهلیکدانی لیبوی سهروهوه و خوارهوه دروست دهبن. پئیان دهوتری (لیبوی) bilabial.

له [ت، د، ن] سهري زمان خوۆی له ددانهکانی سهروهوه دههات. پئیان دهوتری (ددانی) dental.

له [ف، ث] دا لیبوی خوارهوه خوۆی له ددانهکانی سهروهوه دههات پئیان دهوتری لیودانی labio - dental.

له [ک، گ] دا ناوهراستی زمان خوۆی له مهلاشوو دههات، پئیان دهوتری (مهلاشوویی) palatal. ئیدی بهم جوۆره.

ئوهی دهنگه هاوشوینهکان لیک جیا دهکاتهوه ههلوئسته manne of articulation. ئەو ههلوئستانه ی ناومان هینان ئەمانه بوون.

۱- ههلوئستی ژیکانی دهنگ له کاتی دروستکردنی دهنگهکان. (له رینهوه - نهله رینهوه).

ئو دهنگانه ی که له کاتی دروستکردنیان ژیکان له رینهوه به (ژیدار) voiced ناوده برین وهک [ب، ز، گ، ث، د].

لیوی		
لووتی	زاری	
م	ب	ژتیدار
-	ب	بی ژئی

ئو دهنگانهی که له کاتی دروستکردنیان ژتیکان نه له رینه وه وهک [پ، س، ک، ف، ت]. به (بی ژئی) voiceless.

۲- هه لویتستی [زار] بهرامبه [لووت]. ئو دهنگانه له کاتی دروستکردنیان گهر بای له سبیه کانه وه هاتوو له زاره وه درچی به (زاری) oral ناوده برتین. وهک [ت، ف، ش، خ...] گهر بایه که له لووته وه درچی به (لووتی) nasal ناوده برتین وهک [م، ن].

۳- هه لویتستی دواوهی زمان [به رزی] بهرامبه [نزمی]. ئو دهنگانهی که له کاتی دروستکردنیان دواوهی زمان به ره وه نهرمه مه لاشوو به رز ده بیته وه به قه لهو (مه لاشوتراو) palatized ناوده برتین وهک [ل، ط، ص].

واتا ههر دانه دهنگهی زمان به دوو لایهن ده ستنبیشان ده کرت.

۱- شوینی دروستکردن Place of articulation

۲- هه لویتستی دروستکردن Manner of articulation ئه م لایه نانه سیماکانی فونیتیکی phonetic features دهنگه کانن.

واتا: ههر دهنگهی چه ند سیمایه کی هه یه. وهک:

سیماکانی [ب] ئه مانه ن:

۱- لیوی bilabial

۲- ژتیدار voiced

۳- زاری oral

سیماکانی [پ] ئه مانه ن:

۱- لیوی bilabial

۲- بی ژئی voiceless

۳- زاری oral

سیماکانی [م] ئه مانه ن:

۱- لیوی bilabial

۲- ژتیدار voiced

۳- لووتی nasal

جیاوازی نیوان ئه م سی دهنگه هاوشوتینه له م نه خشه یه دا روون کراوه ته وه.

لیوودانی	
ژتیدار	ف
بی ژئی	ف

سیماکانی [ف] ئه مانه ن:

۱- لیوودانی labio - dental - ۲ بی ژئی voiceless

سیماکانی [ف] ئه مانه ن:

۱- لیوودانی labio - dental - ۲ ژتیدار - voiced

دهنگه کانی ههر زمانی ده شی به م په پرده وه پۆلین بکری و هه موو له یهک نه خشه دا کو بکرتینه وه. بو نمونه دهنگه کانی زمانی کوردی به م جوړه پۆلین کراوه (۵):

ژئی	گهرووی	زمانکی	نهرمه - مه لاشویی	پورکه - مه لاشویی	پورکی	دانی	لیوودانی	لیوی	
			ک گ			ت د		پ ب	ته قیو
ه	ح ع	خ غ		ش ژ	س ز		ف ف		خشه دار
					چ ج				شه کاوه
						ن	م		که پووی
					ل ل				لازمانی
					ر ر				هه ژوک
				ی (y)				و (w)	شویه بزوین

دەنگەکانی زمان لە روویەکی ترهوه دەبنه کپ Consonants و بزۆین Vowels. له رووی چۆنیەتی دروستکردنیان فۆنەتیک بەم جوړه جیا یان دهکاتهوه.

گەر له کاتی دروستکردنی دەنگ دوو بەشی زار پیک کهوتن یا بەرادهیی لیک نزیك بوونهوه خشه دروست بکات ئەوه (کپ)ه. گەر پیک نهکهوتن ئەوه (بزۆین)ه.

[ت] دەنگیکی کپه، چونکه له دروستکردنیا پیشهوهی زمان خۆی له ددانەکانی سەر هوه دەدات. (گ) کپه، چونکه ناوهراستی زمان خۆی له نەر مه مهلاشوو دەدات. بەلام (ا، ه، و، و، ی، ئ...) هه موو بزۆین، چونکه له کاتی دروستکردنیان ههچ بەشیکی زار بهههچ بەشیکی تر ناکهوی و بای له سییهکانهوه هاتوو بی تهگهه بهزارا تیدهپهری.

دەنگە بزۆینهکانیش بههۆی چەند سیماییک لیک جیا دهکرینهوه و پۆلین دهکرتین. سیماکانی بزۆینهکان ئەمانه:

۱- هه لۆیستی زمان چۆنه. واتا چ بەشیکی بهرز دهبیتهوه و چ بەشیکی نزم دهبیتهوه. بۆ ئەمه زمان کراوهته سی بهش.

۱- پیشهوهی زمان

۲- ناوهراستی زمان

۳- دواوهی زمان

۲- هه لۆیستی لێوهکان (خرن) rounded یا بهش بوونهتهوه spread.

۳- درێژی و کورتیی دەنگهکه...

بۆ نمونه له دروستکردنی دەنگی [و] دا دواوهی زمان بهرهو نەر مه مهلاشوو بهرز دهبیتهوه. لێوهکان شیوهی (خر) دهگر نه خۆ وهک لهم وینهیهدا روون کراوهتهوه.

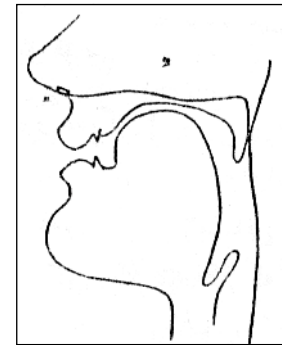

[ی] [î]

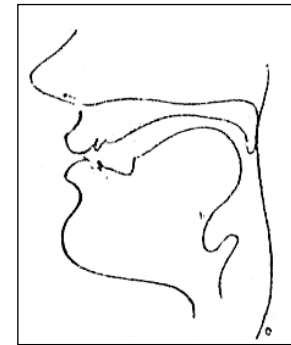

[و] [وو]

ئەگەر دەنگهکه درێژکرایهوه دهبیته [وو].

بۆ دروستکردنی دەنگی [ی] ناوهراستی زمان بهرهو نەر مه مهلاشوو بهرز دهبیتهوه. لێوهکان له باری ئاساییدا دهمینینهوه...

گەر دەنگهکه کورت کرایهوه دهبیته [î].

فۆنەتیک هەر لهو دەنگانه ناکۆلیتهوه که له نووسینا بهپیت دردهپرتن. که رهسهی (دەنگی)ی تر هه ن که زۆر گرنگن له زمانا، بهلام له نووسینی ئاساییدا ههچ نیشانهییکیان بۆ نییه. وهک:

۱- هیتز stress وزهییکی زیاتره (بهگۆیرهی بهشهکانی تر) دهخریته سهر یهکی له برههکانی وشه یا دهستهواژه. بۆ نمونه له وشه [نازاد] دا هیتز کهوتوته سهر دوا برهه. له وشه [چونکه] هیتز کهوتوته سهر برهه یه کهم. له وشه [نوستن] دا هیتز دهکهوتوته سهر برهه یه کهم گەر مه بهست (ئهوان نوستن) بوو، دهکهوتوته سهر برهه یه دووهم گەر مه بهست بابلیین (نوستن خۆشه) بوو.

۲- ئاوازه intonation. گۆرینی ئاوازی رستهیه بۆ گه یاندنی مه بهستی جیاواز. ههر رستهییکی دهیان مانا دهگهیهنێ به پیتی ئاوازه که ی. وهک لهم رستهیه دا:

نازاد دوینی دوو کتیبی چاکی بۆ هینام.

رسته که بکه ره وهلامی ئەم پرسیارانه، [کێ، که ی، چەند، چی، چۆن] دردهکهوی بۆ ههریه که ئاوازیکی ههیه جیاواز لهوانی تر.

۳- تۆن ton ئاوازی برهه یا وشه یه. له هه ندێ زمانا بهگۆرینی ئاوازی برهه یا وشه مانای وشه که دهگۆری، وهک زمانی بورمی و تایلاندى.

فۆنەتیک لهو که ره سانه هه موو دهکۆلیتهوه وهک که ره سه ی زمان به گشتی.

### فۆنۆلۆجی

ههر زمانیک دهستهییکی یاسای تایبه تی بهخۆیهوه ی هه یه:

۱- فۆنیمهکانی [له دەنگهکانییهوه] دهستنیشان دهکات.

۲- له ناو قالیبی برهه ی فۆنەتیکیدا ئەم فۆنیمانه لیک دەدات برهه ی فۆنۆلۆجی پیک دههینێ.

۳- له ئەنجامی لیکدانی فۆنیمهکان. دەنگ هه به دهگۆری. هه یه دهتوتیهوه. هه تازه پهیا دهبی... هتد.

ئەو ياسايانەى ئەو ئەركانە جىبەجى دەكەن بەياساكانى فۆنلۆجى ناودەبرىن.

واتا: فۆنلۆجى شتىكى تايىبەتايىبە بەپىچەوانەى فۆنەتىك كە گشتىيە. بۆ جياگردنەوەى جياوازىي نىوان فۆنەتىك و فۆنلۆجى ئەم بەراوردىيە دەخەينە روو:

زمانى كوردى و عەرەبى<sup>(۶)</sup> لەم شەش دەنگە بەشدارن. [ر، پ، س، ص، ل، ڭ] وەك لەم نووسىنانەدا دەردەكەوئ.

دەنگ	كوردى	عەرەبى
ر	پەرى	برد (سەرما)
پ	كپىن	حر (گەرما)
س	سەوز	سما (ئاسمان)
ص	صاڭ	صباح (بەيانى)
ل	لانك	ليل (شەو)
ڭ	گوڭ	الله (خوا)

ئەوەى سەرنج رادەكىشى ئەوۋە لە نووسىنى زمانى كوردىدا (ر) و (پ) جياكراونەتەو، كەچى لە ھى عەرەبىيا جيانەكراونەتەو و بەدووان يەك نىشانەيان ھەيە. ھۆى ئەمە ئەوۋە لە زمانى كوردىدا (ر) و (پ) دوو شتى جيان، وەك: چۆن (س) و (ل) يا (س) و (ب) جيان، چونكە ئەم دوو دەنگە واتا (ر) و (پ) دەتوانن لە ھەمان بىئەدا دەركەون و مانا بگۆرن؛ وەك لەم نمونانەدا دەردەكەوئ.

بىرىن	بىرىن
كەر	كەر
وهرىن	وهرىن
پەرى	پەرى

... ھتد.

لە زمانى عەرەبىشا ئەم دوو دەنگە جياوازە ھەن بەلام يەك نرخیان ھەيە. چونكە ھىچ وشەيىك لەم زمانەدا نادۆزىتەو تىايا (ر) و (پ) ئالگوپ بکرى کار لە مانا بکات. ھۆى جياوازىي نىوانىان ئەنجامى كارتىکردنى ئەو بىئە جياوازانەيە كە تىايا دەردەكەون. بەم جوړە (ر) و (پ) لە زمانى كوردىدا دوو فۆنىمى جيان و لە زمانى عەرەبىدا سەر بەھەمان فۆنىمىن.

فۆنىم	عەرەبى	كوردى	فۆنىم
/ر/	برد -	[ر] - برىن	/ر/
/پ/	حر -	[پ] - برىن	/پ/

[ ] نىشانەيە بۆ دەنگ  
/ / نىشانەيە بۆ فۆنىم

بەپىچەوانەو. دوو دەنگى [س] و [ص] لە زمانى كوردىيا دوو شتوۋى جياى ھەمان فۆنىمىن جياوازىي نىوانىان لە ئەنجامى ئەو بىئە جياوازانەيە كە تىايا دەردەكەون... لە زمانى كوردىيا ھىچ وشەيىك نىيە تىايا [س] و [ص] ئالگوپ بکرى و کار لە مانا بکات، كەچى لە زمانى عەرەبىدا دەتوانن لە ھەمان بىئەدا دەركەون و کار لە مانا بکەن، بۆيە لە زمانى عەرەبىدا [س] و [ص] دوو فۆنىمى جيان.

- سلب - صلب
- سار - صار
- عسىر - عصير
- عسى - عصا
- فسىح - فصيح
- مس - مص... الخ.

بەھەمان پەپرەو (ل) و (ڭ) لە زمانى عەرەبىيا دوو شتوۋى جياى ھەمان فۆنىمىن. دەركەوتنىان لە بىئەى جياوازدا ئەم جياوازىيەى پى بەخشىن. كەچى لە زمانى كوردىدا دوو فۆنىمى جيان، چونكە دەتوانن لە ھەمان بىئەدا دەركەون و کار لە مانا بکەن وەك لە:

- چل - چل
- گەل - گەل
- گول - گول
- پەلە - پەلە... ھتد.

بەبەروردکردنى زمانى كوردى و عەرەبى لە ئاستى فۆنەتىكى و فۆنلۆجى لەم شەش دەنگەدا ئەم ئەنجامەمان دەست دەكەوئ:

فۆنۆلۆجى	دەنگ	فۆنەتېك	كوردى	فۆنېم
فۆنېم	عەرەبى	فۆنەتېك	كوردى	فۆنېم
/ر/	برد	[ر]	پەرى	/ر/
/ر/	حر	[ر]	پەرى	/ر/
/ص/	صهر	[ص]	سال	/س/
/س/	سهر	[س]	سەوز	/س/
/ل/	علم	[ل]	چل	/ل/
/ل/	الله	[ل]	چل	/ل/
۴			۶	۵

واتا ئەم شەش دەنگە ھاوبەشە پېنج (فۆنېم) لە زمانى كوردیدا و چوار فۆنېم لە زمانى عەرەبیدا پېك دەھېتىن.

ئەم دەنگانە چ لە زمانى كوردیدا بن چ لە زمانى عەرەبیدا، چ لە ھەر زمانىكى تردا بن بەھمان جۆر و پەردە و دروست دەكرېتن. ئەمە لایەنە گشتىيەكەيە و ئەركى فۆنەتېكە روى كاتەو چۆن دروست دەكرېتن، بەلام وەك دەركەوت ھەر زمانەى جۆرە نرخىك بەو دەنگانە دەدات. ئەمە لایەنە تايبەتییەكەيە و ئەركى فۆنۆلۆجىيە.

بۆ دەستىنیشانكردى فۆنېمەكانى ھەر زمانى ئەو جووتە وشانە بەراورد دەكرېتن كە بەتەواوى وەك يەك وان لە تاكە دەنگى نەبى و ئەم جىاوازیبە كار لە مانا دەكات وەك [بېر، پېر، سېر، تېر، مېر، شېر، ژېر، لېر]... ھتد<sup>(۷)</sup>.

جۆرى دووھى ياسا فۆنۆلۆجىيەكان ئەوانەن كە لەناو قالې برگەى فۆنەتېكدا فۆنېمەكان لە يەك دەدەن و برگەى فۆنۆلۆجى پېك دەھېتىن.

تا ئېستا ھېچ قوتابخانە پېكى زانستى زمان نەيتوانىو پېناسىنېكى بى كە لە بەرى برگە پېشكەش بكات. بە شېوھ پېكى گشتى دوو جۆرى لى جىاكردۆتەو.

**يەكەم برگەى فۆنەتېكى:** ئەم جۆرەيان گشتىيە. ھەموو زمانانى جىھان تىايا بەشدارن. پەيوەندى بە فسىۆلۆجىيە تى ھەناسە وەرگرتن و چۆنە تى كاركردى ئەندامانى ئاخواتنەو ھەيە. لەناو چوارچىتەوى ئەم قالبە گشتىيەدا زمانەكان جىاوازی پېشان دەدەن لە چۆنە تى لىكدانى فۆنېمەكان. واتا: ھەر زمانەى ياساى تايبەتییە خۆى ھەيە بۆ لىكدانى

فۆنېمەكانى لەناو قالې برگەدا. ئەم لە يەكدا تايبەتییە برگەى فۆنۆلۆجى پېك دەھېتىن.

**دووم - برگەى فۆنۆلۆجى:** لە ھەموو زمانىكا بزوين ناووكى برگە پېك دەھېتىن. لەگەل ئەم بزوينەدا دەشى چەند فۆنېمىكى كپ دەركەوى. ژمارەى ئەو كپانە و سروشتى رېزىوون و دەركەوتىيان پېكەو لە زمانەكانا جىاوازە. بۆ نمونە: فۆنېمى (r - p - s) لە زمانى كوردى و ئىنگلىزىيا ھەن. ئەم سى فۆنېمە دەتوانن لە زمانى ئىنگلىزىدا (ھېشوو) يك cluster لەناو قالې برگەدا پېك بەھېتن، وەك لە برگەى (spring) دا... ئەم سى دەنگە ھەرگىز ناتوانن بەم شېوھە لە زمانى كوردیدا دەركەون. واتا لە زمانى ئىنگلىزىدا ياسا پېكى فۆنۆلۆجى ھەيە بەھۆبەو ئەم سى فۆنېمە يەك دەگرن و ھېشوو پېك دەھېتىن. لە زمانى كوردیدا ئەم ياسا يە نىيە...

لە زمانى عەرەبیدا ھەرگىز دوو كپ (بى بزوين لە نىوانىانا) لە سەرەتاي برگەدا دەرناكەوى.

كەچى لە زمانى كوردىيا بۆى ھەيە دوو كپ لە سەرەتاي برگە پېكەو ھېشوو دروست بكەن، وەك (برا، درا، خوا، جوان... ھتد)...

ھەندى فۆنېم ھەرگىز پېكەو دەرناكەون يا ھەرگىز يەكىيان پېش ئەوى ترناكەوى... ئەو ياسا يانەى سروشتى رېزىوونى فۆنېمەكان لەناو قالې برگەدا دەستىنیشان دەكەن. ياساى فۆنۆلۆجىن.

**جۆرى سىپەمى** ياسا فۆنۆلۆجىيەكان ئەوانەن كە بەھۆبانەو لە ئەنجامى لە يەكدانى فۆنېمەكان (لە ھەندى حالەتدا) دەنگ ھەيە دەتوتتەو، وەك تەوانەوى (ە)ى ئامرازى پېناسىن (ەكە) كە (ان)ى كۆى دەچىتە سەر:

خانوەكە - خانوەكان

ھەندى جار لە ئەنجامى لىكدانى دەنگەكان دەنگى تازە پەيا دەبى وەك دەركەوتنى (ى) لە نىوان دوو (ا)ى (مامۆستا) و (ان)ى كۆ.

لە ھەندى حالەتدا دەنگ ھەيە شېوھەى دەگۆرى. وەك گۆرىنى (ۆ) بە (و)ى كپ، وەك لە... من دەخۆم = ئەو دەخوات.

لە ھەر زمانىكدا كۆمەلە ياسا پېك ھەيە بەھۆبانەو تەوانەو و پەيا بوون و گۆرىنى دەنگەكان دەستىنیشان دەكات. بەم ياسا يانە دەوترى فۆنۆلۆجى (نەك فۆنەتېكى).

لە ئەنجاما دەردەكەوى كە ھەر دەنگىكى زمانى سەر بەھەچ زمانىك بى ھەمان سروشت

	Bi-labial	Labial-dental	Dental	Alveolar	Palatalalveolar	Palatal	Velar	Uvular	Pharyngeal	Glottal
Plosive	p b		ʃ ʒ				k g	q		
Fricative		f v		s z	ä ë			x y	h	h
Affricate				ʧ ʤ						
Nasal	m		n				ŋ			
Lateral				l ɭ						
Rolled				r ʀ						
Semi-vowel	w					y				

۶- دهشی ههردوو زمانیکی تر بۆ ئەم جۆره بهراوردییە هەلبژێری. ئیتمە زمانی عەرەبیمان هەلبژارد، چونکه زۆریەمان شارەزای ئەم زمانەین.

۷- بۆ چۆنیەتی دەستنیشانکردنی فۆنیمەکانی زمانی کوردی سەیری سەرچاوەی ژمارە (۸) بکه. سەرچاوەکان:

1- Abercrobic. D. (1967) Elements of general phonetics. Edinbrgh.  
 2- Amin, Wraia Omar (1979) Aspects of the verbal construction in Kurdish. Thesis presented to the University of London.  
 3- Fromkin. V. and Rodman. R. (1978) An introduction to Language.  
 4- Fudge. E. C. (1970) Phonology, in New Horizons in Linguistics. (ed.) J. Lyons.  
 5- Gleason. H. A. (1965) An introduction to descriptive Linguistics. Holt.  
 6- Robins. R. H. (1971) General Linguistics, Longman.

۷- وریا عومەر ئەمین (۱۹۸۴) فۆنۆلۆجی - گوڤاری کاروان ژمارە (۲۰).

۸- وریا عومەر ئەمین (۱۹۸۲) ئیملائی کوردی و چەند تیبینییهک. گوڤاری کۆری زانیاری عێراق - دەستەئە کورد. ژمارە (۹).

\* ئەم وتارە لە گوڤاری کۆری زانیاری عێراق - دەستەئە کورد - بەغدا، ژمارە (۲۰) ی سالی ۱۹۸۹، لاپەرە ۲۳۹-۲۵۹ بلاوکراوەتەوه.

و پیکهاتنی ههیه. [ههیز، ئاوازه، ت، ل، ل، ک، گ... هتد] له زمانی کوردیدا بی... ئەسکیمۆ بی... باسک بی... سەنهایی بی... هتد هەمان سروشت و پیکهاتنیان ههیه... فۆنەتیکی ئەو لقیهیه که ئەم سروشت و پیکهاتنه دەستنیشان دەکا. ئەم کەرەسانه له هەر زمانیکا بهجۆری بهکاردا و یاسای تایبهتی خۆی ههیه بۆ دەرکەوتنیان. ئەو یاسا تایبهتیانی له زمانه جیوازهکانا ههیه که چۆنیهتی دەرکەوتن و بهکارهێنانی ئەم کەرەسانه دەستنیشان دەکەن به یاساکانی (فۆنۆلۆجی) ناودەبرین.

پهراویزهکان:

۱- به پیتی ئەو سەرچاوانه ی له ژێر دەستم دان.

۲- بۆ زانیاری زیاتر له باره ی لقیهکانی زانستی زمانه وه سەیری ئەم سەرچاوهیه بکه:

وریا عومەر ئەمین (۱۹۸۱) زانستی زمان چییه؟ گوڤاری رۆشنایی نوی. ژماره (۸۸).

۳- زۆر زمان ههیه ههندی دهنگیان تیا بههیزی با ی له سییهکانه وه هاتوو دروست ناکرین، ئەمانه سی جۆرن (clicks) (ejective) (implosion).

بۆ ئەم جۆره زمانانه سەیری سەرچاوهی ژماره (۵) بکه ل (۹۶).

۴- ژێکان دوو پارچه گوشتی سروشت لاسیکین ئەرکی بایۆلۆجییان ئەوهیه ناهیتن خواردن بچیتته ناو بۆری هەناسه وه. له قسهکردنا، که دینه یهک، بههیزی با ی له سییهکانه وه هاتوو دله رنه وه و سیمای ژێداری ددهنه دهنگه که. گەر لیک دوورکوتنه وه با بی تهگه ره له نیوانیان تیده پهری.

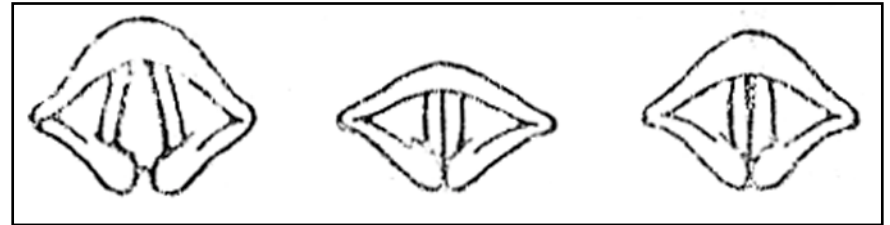

کراوه

داخراوه

له رینه وه

۵- ئەم نەخشەیه له ل ۲ ی سەرچاوهی ژماره (۲) وه وه رگیراوه، که بهم جۆرهیه:

لیژنه ی زمان له کۆری زانیاری عێراق - دەستەئە کورد. زارواکهانی کردۆته کوردی.

دهسته‌ی دووهم له‌گه‌ل تینه‌په‌ری رابردوو و تپه‌ر و تینه‌په‌ری داها‌توودا دهرده‌که‌وی. له‌م حاله‌ته‌دا فرمان راناوی لکاو وهرده‌گرئ وه‌ک:

تینه‌په‌ری داها‌توو	تپه‌ری داها‌توو	تینه‌په‌ری رابردوو
ئه‌ز دنقم	ئه‌ز دکه‌م	ئه‌ز نقشتم
تو دنقی	تو دکه‌ی	تو نقشتی
ئه‌و دنقت	ئه‌و دکه‌ت	ئه‌و نقشت
ئه‌م دنقین	ئه‌م دکه‌ین	ئه‌م نقشتین
ه‌وون دنقن	ه‌وون دکه‌ن	ه‌وون نقشتن
ئه‌و دنقن	ئه‌و دکه‌ن	ئه‌و نقشتن

شیکردنه‌وه‌ی ده‌خات که زۆر لایه‌نی تر هه‌ن له باره‌ی ئه‌رک و چۆنیه‌تیی ده‌رکه‌وتن و کارکردنی ئه‌م راناوانه‌ باس نه‌کراون. ئه‌م باسه‌ هه‌ولدانیکه‌ بۆ ده‌ستنیشانکردنی هه‌ندی له‌و لایه‌نانه‌.

بۆ روونکردنه‌وه‌ی چۆنیه‌تیی ده‌رکه‌وتن و ئه‌رک و پیتوه‌ندیی راناوه‌کان به‌به‌شه‌کانی تری رسته‌وه‌ سه‌یری ئه‌م رستانه‌ی خواره‌وه‌ بکه‌ که به‌شه‌ بنجیه‌کانیان (بکه‌ر، به‌رکاری راسته‌وخۆ، به‌رکاری ناراسته‌وخۆ... هتد) به‌راناو دهرپراون:

- ا-  
 ۱- ئه‌ز دنقم  
 ۲- تو دنقی  
 ۳- ئه‌و دنقیت  
 ۴- ئه‌م دنقین  
 ۵- ه‌وون دنقن  
 ۶- ئه‌و دنقن  
 ب-  
 ۱- ئه‌ز دبینم  
 ۲- تو دبینی  
 ۳- ئه‌و دبینیت  
 ۴- ئه‌م دبینین

## رێزمانی راناو له کرمانجیی ژوووودا

زۆربه‌ی ئه‌وانه‌ی که له رووی سینتاکسییه‌وه له راناوه‌کانی کرمانجیی ژوووویان کۆلییه‌ته‌وه، سنووری شیکردنه‌وه‌کانیان له ده‌وری بکه‌ریی ئه‌م راناوانه‌ ر‌ه‌ت نه‌بووه و سروشتی پیتوه‌ندییان به‌به‌شه‌کانی تری رسته‌وه‌ ده‌ستنیشان نه‌کردوه، بۆیه‌ که موکورییه‌کی زۆر که‌وتۆته‌ بۆچوون و ئه‌و یاسایانه‌ی دایان ر‌شتوون.

ئه‌وه‌ی له‌م باره‌یه‌وه‌ و تراپ‌ له چوارچێوه‌ی ئه‌وه‌ دهرناچێ که ده‌لێ: له کرمانجی ژوووودا دوو ده‌سته‌ راناوی جودا و یه‌ک ده‌سته‌ راناوی لکاو هه‌یه‌ وه‌ک له‌م وینه‌یه‌دا به‌پیتی که‌س و ژماره‌ روون کراوه‌ته‌وه<sup>(۱)</sup>:

راناوی لکاو	راناوی جودا		که‌س	ژماره
	۲	۱		
م	ئه‌ز	من	۱	تاک
ی	تو	ته	۲	
ت،ه‌ت	ئه‌و	وی/وئ	۳	
ین	ئه‌م	مه	۱	کۆ
ن	ه‌وون	وه	۲	
ن	ئه‌و	وان	۳	

ده‌سته‌ی یه‌که‌م له‌گه‌ل فرمانی تپه‌ر له رابردووودا دهرده‌که‌وی. له‌م حاله‌ته‌دا فرمان راناوی لکاو وهرناگرئ. نمونه‌کانیشیان له‌م باه‌ته‌یه‌:

- من کر  
 ته کر  
 وی / وئ کر  
 مه کر  
 وه کر  
 وان کر

۵- هوون دببان

۶- ئەو دببان

ج-

۱- ئەز تە دببانم

۲- تو من دببانى

۳- ئەو وى دببانيت

۴- ئەم وه دببانين

۵- هوون مه دببان

د-

۱- ئەز تە ژ بو وى دهننيرم

۲- تو من ژ بو وان دهننيرى

۳- ئەو وى ژ بو من دهننيريت

۴- ئەم وان ژ بو تە دهننيرين

۵- هوون وى ژ بو مه دهننيرن

۶- ئەو مه ژ بو وه دهننيرن

ه-

۱- ئەز تە دببانم

تو دهپپه ديتن

۲- تو من دببانى

ئەز دهپپه ديتن

۳- ئەو وى دببانيت

ئەو دهپپه ديتن

۴- ئەم وه دببانين

هوون دهپپه ديتن

۵- هوون مه دببان

ئەم دهپپه ديتن

۶- ئەو وان دببان

ئەو دهپپه ديتن

و-

۱- ئەفە كچا منە

۲- ئەفە كورپى تەپە

۳- ئەفە داىكا وپپه

۴- ئەفە خوشكا مەپه

۵- ئەفە براپى وەپه

۶- ئەفە كچا وانە

ئەم پستانەى سەرەوه فرمانەكانيان هەموو لە كاتى داهااتوودان.

لە (ا) دا فرمان تينەپەرە بکەر و فرمان لە کەس و ژمارەدا پرتک کەوتوون<sup>(۲)</sup>. واتا فرمان پاناوتىكى لكاوى سەر بەهەمان کەس و ژمارەى بکەرى وەرگرتووه.

لە (ب) دا فرمان تپپەرە. وەك (ا) بکەر و فرمان لە کەس و ژمارەدا پرتک کەوتوون.

لە (ج) دا بەرکارى راستەوخۆ دەرکەوتووه. ئەوهى سەرنج پادەکيشى ئەوهپه، ئەو پاناوانەى کە بو دەورى بەرکارى دەرکەوتن سەر بەدەستەپپىكى ترن و جيان لەوانەى کە بو دەورى بکەرى دەرکەوتوون.

لە (د) دا بەرکارى ناراستەوخۆ دەرکەوتووه. ئەو پاناوانەى کە ئەم دەوره دەببان هەر ئەوانەن کە دەورى بەرکارى راستەوخۆ دەببان.

لە (ه) دا پستانەکان کراونەتە بکەرى ناديار<sup>(۳)</sup>. ئەوهى سەرنج پادەکيشى ئەوهپه، کە پستانەکان گوتيزانەوه بکەرى ناديار ئەو پاناوانەى دەورى بەرکارى دەببان بەرکارى بەرامبەرى دەستەکەى تريان جپگيرکران.

لە (و) دا دەستەى (من، تە، وى... هتد) لە حالەتى ئيزافە و هەپپیدا دەرکەوتووه.

\*\*\*

ئپستا سەپرى ئەم پستانەى خوارەوه بکە کە کاتى فرمانەكانيان لە پابردووداپه و ئينجا لەگەل ئەوانەى سەرەوه بەراوردیان بکە.

ز-

۱- ئەز نقشتم

۲- تو نقشتى



۳- ئەو نەقست

۴- ئەم نەقستین

۵- ھوون نەقست

۶- ئەو نەقست

ح-

۱- من دیت

۲- تە دیت

۳- وی / وی دیت

۴- مە دیت

۵- وان ئەو دیت

ط-

۱- من تو دیتی

۲- تە ئەز دیتم

۳- وی ئەو دیت

۴- مە ھوون دیتن

۵- وہ ئەم دیتین

۶- وان ئەو دیتن

ی-

۱- من توژ بو وی ھنارتی

۲- تە ئەز ژ بو وان ھنارتم

۳- وی ئەو ژ بو مە ھنارت

۴- مە ھوون ژ بو وی ھنارتن

۵- وہ ئەم ژ بو وی ھنارتن

۶- وان ئەو ژ بو وہ ھنارتن

ک-

۱- من تو دیتی

تو ھاتیبە دیتن

۲- تە ئەز دیتم

ئەز ھاتمە دیتن

۳- وی ئەو دیت

ئەو ھاتمە دیتن

۴- مە ھوون دیتن

ھوون ھاتنە دیتن

۵- وہ ئەم دیتین

ئەم ھاتیبە دیتن

۶- وان ئەو دیتن

ئەو ھاتنە دیتن

ل-

۱- ئەفە خوشکا من بی

۲- ئەفە کوپۆ تە بی

۳- ئەفە دایکا وی بی

۴- ئەفە برایی مە بی

۵- ئەفە کچا وہ بی

۶- ئەفە بابی وان بی

لەم پرستانە ی سەرەوہ کە کاتی فرمانەکانیان ھەموو لە رابردوو دا یە:

لە (ز) دا فرمان تینە پەرە، بکەر لە گەڵ فرمانا لە کەس و ژمارەدا ریتیک کە وتووہ.

لە (ح) دا فرمان تپپەرە ئەو دەستە راناوہی وەک بکەر دەرکە وتووہ جیا یە لەوہی لە (ز) دا و ئەوہ یە کە بو دەوری بەرکاری لە گەڵ فرمانی کات داھاتوو دەرکەوت [سەیری (ح) بکە].

لە (ط) دا بەرکار دەرکەوتووہ... ئەو راناوانە ی بو ئەم دەورە دەرکەوتوو ئەوانەن کە بو دەوری بکەری دەرکەوتن لە گەڵ فرمانی کات داھاتوو تپپەرەدا. [سەیری (ب) و (ج) بکە].

لە (ی) دا بەرکاری ناراستە و خۆ دەرکەوتووہ. ئەو دەستە یە ی ئەم دەورە یان بینوہ ھەر

هه موو	به رکار	بکه		
حاله تیکی تر			تیپه پر	پابردوو
	۲	۱	تیپه په پر	
۱	-	۲	تیپه پر	داهاتوو
	۱	۲	تیپه په پر	
	-	۱	تیپه په پر	

### نه نجام

- ۱- ته گهر بکه و بهرکاری پرسته بهراناو دهربرابن به گوربینی کاتی فرمانی پرسته له پابردوووه به داهااتوو یا به پیچه وانوه:
- أ- ده بی دهسته ی راناوه کان ئالوگور بکری... واتا ته گهر بکه یا بهرکار سهر به دهسته ی یه کهم بی، ده بی بگورپی بهراناوی بهرامبهری دهسته ی دووهم و به پیچه وانوه.
- ب- ده بی ریکه وتن له گهل فرمانا له نیوان بکه و بهرکاردا ئالوگور بکریت. واتا ته گهر ریکه وتن له نیوان بکه و فرماندا بوو... ده بی بکریته نیوان بهرکار و فرمان به پیچه وانوه.



ریکه وتن

وهک له پرسته ی:

تهز ته دبینم

(تهز): بکه ره سهر به دهسته ی دووهمه.

(ته): بهرکاره سهر به دهسته ی یه کهمه.

ته مانه ن که هه مان دهوریان له گهل فرمانی کات داهاتوودا بینی [سهیری (د) بکه].

له (ک) دا پرسته کان کراونه ته بکه نادیار. تهو راناوانه ی دهوری بهرکاریان بینیه بهراناوی بهرامبهریان له دهسته که ی تر جیگیر نه کراون وهک تهوه ی له گهل کاتی داهاتوودا رووی دا. [سهیری (ه) بکه].

له (ل) دهسته ی (من، ته، وی... هتد) له حاله تی ئیزافه و هه بییدا دهرکه وتوه... وهک کاتی داهاتوو [سهیری (و) بکه].

\*\*\*

به بهر اوردکردنی ته م پرستانه ی سهروه که کاتی فرمانه کان بیان له پابردوودایه له گهل تهوانه ی پیشوو که کاتی فرمانه کان بیان له داهاتوودایه، دهرده که وی:

۱- ته گهر فرمان تیپه په پر بی... هه همیشه دهسته ی دووهم (تهز، تو، تهو، ته م، هوون، تهو) وهک بکه دهرده که وی.

۲- ته گهر فرمان تیپه پر بی:

أ- دهسته ی یه کهم (من، ته، وی / وی، مه، وه، وان) دهوری بکه ری له پابردوو و دهوری بهرکاری له داهاتوودا ده بینن.

ب- دهسته ی دووهم (تهز، تو، تهو، ته م، هوون، تهو) دهوری بکه ری له داهاتوودا و دهوری بهرکاری له پابردوودا ده بینن. (أ) و (ب) له م وینه یه دا روون کراونه تهوه:

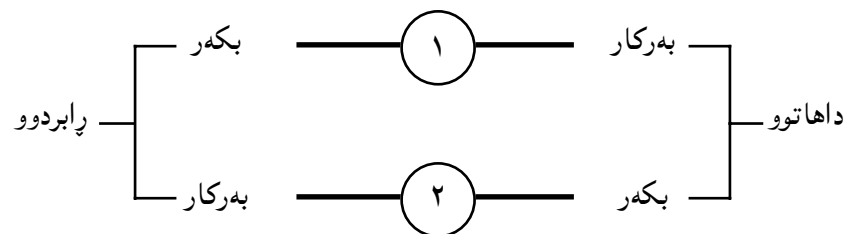

۳- هه همیشه دهسته ی یه کهم بو دهوری بهرکاری ناراسته وخو و ئیزافه و هه بی دهرده که وی.

۴- فرمان هه همیشه له گهل دهسته ی دووهم له کهس و ژماره دا ریک ده که وی. واتا ته گهر دهسته ی دووهم دهوری بکه ری بینی فرمان له گهل بکه ردا ریک ده که وی. ته گهر دهوری بهرکاری بینی فرمان له گهل بهرکارا ریک ده که وی.

دهوری راناوه جوذاکان ده شی له م وینه یه دا روون بکریته وه.

کاتی فرمانه که ی داهاتوو. له گه ل بکه ردا له کهس و ژماره دا ریکه وتوو. نه گه کاته که ی بکری به رابردوو:

ا- (ئه ز) ده بیته (من)

ب- (ته) ده بیته (تو)

ج- فرمان له گه ل بکه ردا ریک ده که وی و راناویکی لکاو ی سه ر به کهس و ژماره ی به رکار وهرده گری و ده بیته (ی). رسته که ده بیته:

من تو دیتی.

نه گه کات رابردوو ی و بکریته داهاتوو:

من هوون دیتن.

ئه ز وه دین - م.

2- نه گه ر رسته بیکی کات داهاتوو ی بکه ر دیار، کرایه بکه ر نادیار ئه و راناوه ی ده وری به رکاری ده بیته ده گوری به راناوی به رامبه ری ده سته که ی تر.

واتا (من) ده بیته (ئه ز)، (ته) ده بیته (تو)... هتد.

وه ک له م رسته یه دا.

تو من دینی.

ئه ز دیمه دیتن.

به پیچه وانه وهش نه گه ر رسته بیکی بکه ر نادیار ی کات داهاتوو کرایه بکه ر دیار ئه و راناوه ی ده وری بکه ری بینوه ده گوری به راناوی به رامبه ری ده سته که ی تر. وه ک:

ئه م دینی دیتن.

تو مه دینی.

3- دابه شکردنی ئه و دوو ده سته راناوه به پیته دۆخ هه له یه چونکه هه ردوو ده سته هه ردوو دۆخی راسته وخۆ (فاعلی) و تیان (مفعولی) له دوو کاتی ریزمانی جیاوازدا ده بین (4).

4- ئه و ئه رکانه ی راناوه جودا کانی کرمانجی ژوو روو چۆنیه تیی ئالوگۆریوونی ئه رکیان به هه لگیزی کاتی فرمانی رسته... له کرمانجی خواروودا له راناوه لکاوه کانا به رچاو ده که وی (5).

5- شیه ی کرمانجی ژوو روو سه ر به و جوژه پیروه یه که له زانستی زمانا به ئیرگه تیف Ergative. ناوده بری (6).

به راو تیزه کان:

1- کرمانجی ژوو روو شیه ی بیکی ناوه ندی گه وره یه ده یان بیجووه شیه ی گرتۆته خۆ. هه ر راناوه ی له وانه یه زیاتر له فۆرمیک پیشان بدات. بۆ ئه م باسه ئه و دوو ده سته یه هه لگیزی راناوه ی هه موو شیه که ده نیتن.

2- بۆ چه مکی ریکه وتن Concord سه یری ئه م سه رچاوه یه بکه. وریا عومه ر ئه مین (1982) ریکه وتن له زمانا - گوڤاری رۆشنیری نوێ ژ (91).

3- بۆ زانیاری زیاتر له باره ی رسته ی بکه ر نادیار له کرمانجی ژوو روودا سه یری سه رچاوه ژ (4) بکه.

4- بۆ ئه م باسه سه یری سه رچاوه ژ (7) بکه.

5- بۆ به راوردی له نیوان کرمانجی ژوو روو و خوارو له رووی راناوه سه یری سه رچاوه ژ (5) بکه.

6- نه گه ر به وردی بیس له واتا و په یوه ندی نیوان به شه بنجیه کانی رسته (بکه ر، به رکار، فرمان) بکریته وه، ده رده که وی که ئه وه ی به بکه ری فرمانی تینه یه ر له قه له م ده دری له راستیا به ر چه مکی به رکاری ده که وی چونکه هیه چ شتی له خۆ به وه روونادات و ده بی هۆیه کی هه ی، ئه و هۆیه شاراو به ی، بکه ره راسته قینه که یه. بۆ نمونه که ده لیتی (شووشه که شکا) ده بی که سی یا هیزی ئه م شووشه یه ی شکاندین. گه ر ده رکه وت ده شی ده بری و رسته که بکری به (نازاد شووشه که ی شکاند).

په یوه ندی نیوان (شووشه که) و (شکان) له هه ردوو حاله تدا هه مان شته. له هه ندی شیه ی زماندا ئه م په یوه ندییه خۆی له (سیما) دا Surface Structure ده رده خا له پتی ریکه وتندا به م جوژه زمانه یا شیه یه ده وتی ئیرگه تیف Ergative.

هه ندی زمان ئیرگه تیفی ته واوه له هه موو حاله تیکا (به رکار) و (فرمان) تیا ریک ده که ون له کهس و ژماره دا وه ک زمانی باسک Basque هه شه نیمچه ئیرگه تیفه وه ک شیه ی کرمانجی ژوو روو که ئه م لایه نه ی تیا هه ر له گه ل کاتی رابردوو دا ده رده که وی.

سه رچاوه کان:

1- ئه و ره حمانی حاجی مارف (1987) ریزمانی کوردی - به رگی به که م - به غداد.

2- جگه رخوتین (1961) ناوا و ده ستورا زمانی کوردی - به غداد.

3- صادق به اءالدین (1976) ریزمانا کرمانجی - به غداد.

4- وریا عومه ر ئه مین (1982) رسته ی بکه ر نادیار - گوڤاری رۆشنیری نوێ ژ (95).

5- وریا عومه ر ئه مین (1983) لایه نیکی جیاوازی - گوڤاری کۆری زانیاری عیراق - ده سته ی کورد - به رگی (10).

6- وریا عومه ر ئه مین (1983) په یوه ندی راناو و فرمان له کرمانجی ژوو روودا. گوڤاری کاروان ژ (2).

- ۷- وریا عومەر ئەمین (۱۹۸۵) پروونکردنەوهییتک. گۆڤاری نووسەری کود - ژ (۲) خولی (۳).
- ۸- وریا عومەر ئەمین (۱۹۸۸) ئالۆگۆپوونی پاناو لە کرمانجیی ژووڕوودا - رۆژنامەى هاوکارى ژ (۱۰.۳۲) (۱۲ - ۱۲ - ۱۹۸۸).
- ۹- وریا عومەر ئەمین (۱۹۸۹) پاناو لە بکەر نادیارى کرمانجیی ژووڕوودا. رۆژنامەى هاوکارى. ژ (۱۰.۴۶) (۱۰/۱/۱۹۸۹).

بەزمانى ئینگلیزى:

- 10- Amin, W. O. (1979) Aspects of the verbal Construction in Kurdish. Thesis presented to the University of London.
- 11- Comrie, B. (1973) The Ergative - Variations on theme. *Lingua* 32 pp. (239 - 253).
- 12- Mackenzine, D. N. (1961) *Kurdish dialect studies* London.

بەزمانى روسى:

- 13- Bakaev, Ch. (1973) *Izik Kurdiv. SSR Maskva.*
- 14- Kurdoev, K.(1978) *Gramatika Kurdska Izika. Maskva.*

\* ئەم وتارە لە گۆڤارى كۆپى زانیاری عیراق - دەستەى كورد - بەغدا، ژمارە (۲۱) ی سالى ۱۹۹۰، لاپەرە ۲۵۲-۲۶۲ بلاكراوەتەوه.

برۆین بشۆین	ب + پهگی داهاتوو + پاناوی لکاو	مهرجی ساده Simple Conditional	پانهردوو Present
هاتبین کردمان	پهگی پابردوو + ب + پاناوی لکاو	مهرجی تهواو Perfect Conditional	
بنووسه بشۆ	ب + پهگی داهاتوو + (سه تهگه پهگه به کپ کوتایی هاتیب)	داخوای imperative	

نەخشە ی ژماره (۱)

یاساکانی داپشتنی رسته ی مهرجی له م نەخشە یه دا پروون کراوه ته وه:

### یاساکانی داپشتنی رسته ی مهرجی

پابردوو ی ساده - داهاتوو ی ساده / داخوای / ئینشائی

۱- تهگه (نه) هات ] من دهردهچم / دهرناچم  
تۆپرۆ / مهرۆ  
چاوه پیم بکات / نه کات

داهاتوو ی بهره وام - داهاتوو ی بهره وام / داخوای

۲- تهگه (ده) (۷) ] من دهردهچم / دهرناچم  
خوتینیت (نا) نویت  
دەرگاگه داخه / دامه خه

۳- پابردوو ی مهرجی تهواو - پابردوو ی بهره وام

تهگه (نه) (۷) بهاتایه - وای بهسه ر (نه) دههات

۴- پابردوو ی بهره وام - پابردوو ی بهره وام

تهگه (نه) دههات - خۆم دهمزانی چیم دهکرد

## مهرج و یاساکانی له زمانی کوردیدا

رسته ی مهرجی، رسته ی یکی لیکدراوه (۱). له دوو رسته ی ساده پیک دیت. دهسته ی ییک یاسا سروشتی دهرکهوتنی جوړ و کاتی فرمانی ئەم دوو رسته یه دهستنیشان دهگه ن. له م باسه دا بهشی له م یاسایانه دهخرینه پروو. بۆ ئەمه ته بی کاته کانی فرمان بزانتین.

له باره ی ژماره ی کاته کان و زارواکهانیانه وه رای جیاجیا هیه (۲). کاتی واش هیه سه چاوه کانی ریزمانی کوردی ناویان نابهن (۳). کاته کانی فرمانی رسته ی کوردی (۴) له نه خسه ی ژ (۱) ریزکراون. زارواکهان به پیتی چه مکی سیمانتیکی پیتوانه ی زانستی زمان دهستنیشان کراون (۵).

کات Tense	جوړ Aspect	یاسا	نموونه
پابردوو Past	ساده Simple	پهگی پابردوو + پاناوی لکاو (۶)	هاتین خواردمان
	بهرده وام Continuous	ده + پهگی پابردوو + پاناوی لکاو	دههاتین دهمانخوارد
	تهواو Perfect	پهگی پابردوو + بوو + پاناوی لکاو	هاتبوین خواردبوومان
پانهردوو Present	مهرجی Conditional	ب + پهگی پابردوو + پاناوی لکاو + ایه	بهاتینایه بمانخواردایه
	ساده Simple	ده + پهگی داهاتوو + پاناوی لکاو	دهنووسین دهنووبین
Present	تهواو Perfect...	پهگی پابردوو + وو + پاناوی لکاو + سه له گه ل تینه په ردا (سه) ته نیا له گه ل کەسی ۳ تاک دهرده کهوی.	خواردوو مانه نووستووبین

ههروهه ناوی ئەم جۆره کاتهش نابهن که له ئەسپێکتدا Aspect جیوازه و تایبته به کاره تیپه پەکان. یاساکانی بهم جۆرهیه:

پاڤردوو	سهاده	کهوتمه ئیشکردن.
	بهردهوام	دهکهوتمه ئیشکردن.
	تهواو	کهوتبوومه ئیشکردن.
	مهرجی و خۆزگهیی	بکهوتمايه ئیشکردن.
داهاوتوو	سهاده	دهکهومه ئیشکردن.
	تهواو	کهوتومه ته ئیشکردن.
	مهرجی سهاده	بکهومه ئیشکردن.
	مهرجی تهواو	کهوتبمه ئیشکردن.

٤- کرمانجی خواروو.

٥- سهیری پهراویزی ژ (٢) بکه.

٦- بۆ یاساکانی راناوی لکاو سهیری ئەم کتیبه بکه:

وریا عومهر ئەمین (١٩٨٦) ریزمانی راناوی لکاو - بهغدا.

٧- [(ده) و (نا)] [(نه) و (ب)] یهکتر لادهبن Mutually Exclusive.

\* ئەم وتاره له گۆڤاری کۆری زانیاری عێراق - دهستهی کورد - بهغدا، ژماره (٢٧ و ٢٨) ی سالی ١٩٩٨، لاپهه ٢٤١-٢٤٣ بلاوکراوهتهوه.

مهرجی داهاوتوی تهواو - داهاوتوی سهاده / داخوازی

٥- ئەگەر (نه) هاوتی  
 خۆم قسهی له گهلا دهکهم / ناکهم  
 تو خۆت بشارهوه / مهشارهوه

داهاوتوی ئینشائی سهاده - داهاوتوی سهاده / داخوازی

٦- ئەگەر  
 پاداشتهکە ی دهدهمی / نادهمی  
 (نه) (٧) بچیت  
 ئاگادارم بکه / مهکه

سهرچاوه و پهراویزهکان:

١- بۆ رستهی لیکدراو Coordinated Sentence و جیوازی له رستهی ئالۆز Complex سهیری ئەم سهرچاوهیه بکه:

Waria Omar Amin (1976) Some Fundamental rules of Kurdish Syntax Structure. London.

٢- بۆ نمونه ههندی زمانهوان کاتی وهک (کردومه - هاوین... هتد) بهراپردوو له قهلهم دهدهن بهلام بهپتی چه مکی سیمانتیکی پیناسینی کاتهکان ئەمه ئیستهی تهواوه Present Perfect. بۆ پیناسینی چه مکی کاتهکان سهیری ئەم سهرچاوهیه بکه:  
 وریا عومهر ئەمین (١٩٨٦) ههندی یاسای مۆرفۆلۆجی داریشتنی فرمان - گ. رۆشنبیری نوێ ژ (١٠٩).

٣- سهرچاوهکانی ریزمانی کوردی ناوی کاتی بهردهوامی تهواو Perfect Continuous نابهن. یاساکه له زمانی کوردیدا بهم جۆرهیه:

$$له + چاوگ + \left[ \begin{array}{l} (بوو) - راپردوو \\ (ده + ب) - داهاوتوو \\ (\times) - ئیستا \end{array} \right] + راناوی لکاو$$

راپردوو - [له + خۆیندن + دا + بوو + (م، یت، ×، ین، ن، ن)]

داهاوتوو - [له + خۆیندن + دا + ده + (م، یت، یت، ین، ن، ن)]

ئیستا - [له + خۆیندن + دا + (م، یت، ه، ین، ن، ن)]

ب- ياساى دەرکەوتنى [پت]

ئەگەر رەگى داھاتوو بەھەج فونىمى جگە لە /ۆ/ و /ە/ كۆتايى ھاتىب... پاناوھ لكاوھكە قالبى [پت] ئەگرىتە خۆ.

[چون - چ] ئە + چ + پت ← ئەچپت  
[شكاندن - شكين] ئە + شكين + پت ← ئەشكينيپت

ج- ياساى لابرندى [ت] بەئارەزوو Optional

ئەشى [ت] [ات - پت] لابرى بەمەرچى بزوينى لەدوا نەبى، بى ئەوھى كار لە رىزمانىتى بكات... بەم جۆرە [ات - پت] ھەربەكە ئەلەمۆرفىكى تریان ھەبەكە [ا - ئ]، وانا [ات - ا] و [پت - ئ] ھەربەكە لەگەل ئەوى ترا لە گۆرىنى سەرەست Free variation دان.

ئەشوات - ئەشوا

ئەبات - ئەبا

ئەچپت - ئەچى

ئەوهرپت - ئەوهرى

بەلام ئەگەر بزوينى لە دواى [ات - پت] ھات [ت] كە ناشى لابرى.

ئەو ئەخواتەوھ.

ئەو ئەچپتەوھ.

ئەو ئەباتە ئەوئ.

ئەو ئەنيرىتە لات.

د- ياساى توانوھى [ئ] [پت]

ئەگەر رەگى داھاتوو بە [ئ] كۆتايى ھاتىب، [ئ] [پاناوھ] [پت] لەناو [ئ] [پەگەكە] ئەتوتتەوھ و پاناوھكە شىوھى [ت] ئەگرىتە خۆ.

ئەشكى + پت + ئەشكىپت

ئەسووتى + پت + ئەسووتىپت

ھ- ياساى توانوھى [ئ] + لابرندى (ت)

### لىكۆلىنەوھىكى مۆرفونىمى

سروشت و سىستەمى كارکردنى پاناوھ لكاو بەگشتى و ھى كەسى سىپىھى تاك بەتايىھى لەلايەنە ھەرە سرک و دژوارەكانى رىزمانى كوردىبە، چ لە ئاستى مۆرفولۇجىدا چ لە ئاستى سىنتاكسىدا. بەلاى كەمى (۱۲) ئەلەمۆرفى ھەبە. ھەبوونى ئەم ھەموو ئەلەمۆرفە بۆ كەسى سىپىھى تاك بەلگەى ئالۆزىبەتى، كە بەشىكى ئەخرىتە پال ھوى رىزمانى و بەشەكەى ترى ئەخرىتە پال ھوى فونولۇجى.

ئەم باسە لىكۆلىنەوھىكى مۆرفونىمىكى (۱) خىراى ئەو پاناوھ لكاوھبە كە لەگەل رەگى كارا دەرئەكەوئ بۆ دەرپىنى رىككەوتن (۲) لەگەل بكەرى كەسى سىپىھى تاكدا.

### بەكەم: لەگەل كارى كاتى داھاتوودا

ئەو پاناوھ لكاوھى كە لەگەل كارى كاتى داھاتوودا دەرئەكەوئ بۆ دەرپىنى رىككەوتن لەگەل بكەرى كەسى سىپىھى تاكدا گەلى شىوھى جىاوازى ھەبە. ھوى وەرگرتنى ئەو قالبە جىاوازانە ئەو بىئە فونولۇجىبە جىاوازانەبە كە تىبايانا دەرئەكەوئ.

گەورەترىن قالبى خوى بە [ات/پت] (۳) دەرئەخا.

ا- ياساى دەرکەوتنى [ات]

ئەگەر رەگى داھاتوو بە [ۆ] يا [ە] كۆتايى ھاتىب... پاناوھ لكاوھكە قالبى [ات] ئەگرىتە خۆ. كە ئەچپتە سەر رەگەكە [ۆ] ئەبىتە [و] كپ [W] consonant و [ە] ئەتوتتەوھ.

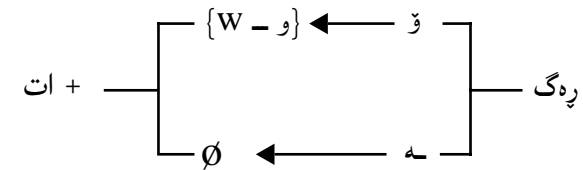

[خواردن - خۆ] ئە + خۆ + ات ← ئەخوات axwât

[بردن - بە] ئە + بە + ات ← ئەبات abât

ئەگەر ياساى لابرڧنى [ت] بەسەر ئەو جۆرە ئومونانەى سەرەوہ سەپپنرا... راناوى لكاو ھېچ سىمايىكى بىنراوى بۆ نامىنى و بەمۆرفىمى سىفر Morpheme Zero خۆى دەرئەخا .

ئەشكى + پىت ← ئەشكىت - ت ← ئەشكى  
 ئەسووتى + پىت ← ئەسووتىت - ت ← ئەسووتى

لە ئەنجاما ئەوہ دەرئەكەوئى كە راناوى لكاوى كەسى سىپەمى تاك كە لەگەل كارى كاتى داھاتوودا دەرئەكەوئى بەلاى كەمى ئەم شەش ئەلەمۆرفەى ھەپە:

ئەلەمۆرف	ياساى دەرکەوتنى
ات	ئەگەر رەگ بە {ۆ} يا {ە} كۆتايى ھاتبى
پىت	ئەگەر رەگ بە {ۆ} يا {ە} كۆتايى نەھاتبى
ا	بەياساى لابرڧنى {ت}
ئى	بەياساى لابرڧنى {ت}
ت	بەياساى تۈانەوہى {ئ}
∅	بەياساى تۈانەوہى {ئ} + لابرڧنى {ت}

**دووہم: لەگەل كارى كاتى رابرڧوو:**

راناوى لكاوى كەسى سىپەمى تاك لەگەل كارى رابرڧوو خۆى بەقالبى (ى) دەر ئەخا .  
 خواردى - بردى - ھىناى - دروى .

۱- ئەگەر رەگەكە بەكپ Consonant كۆتايى ھاتبى راناوہكە بەبزوين Vowel دەرئەكەوئى .

کردى - kird-î

رشتى - rîst-î

ب- ئەگەر رەگەكە بەبزوين كۆتايى ھاتبى (ى) راناو خۆى بەكپ [y] دەرئەخا .

ھىناى - hênâ-y

درووى - drû-y

ج- ئەگەر رەگەكە بە {ى} كۆتايى ھاتبى (ى) راناو لەناو [ى] رەگەكە ئەتوئتەوہ و راناوہكە ھېچ سىمايىكى بۆ نامىنى .

assimilation | كرى + ى ← كرى  
 زەرى + ى ← زەرى

د- ئەگەر كاتى كارەكە لە ئىستاي تەواودا Present Perfect پىت... لە ئەنجامى پروبەرووكرڧنى مۆرفۆلۆجى Morphological Identification دەرئەكەوئى كە راناوہكە قالبى (پ ... تى) ئەگرىتە خۆ .

ھىناو - پ ... ە ... تى  
 خواردوو - پ ... ە ... تى

واتا راناوى لكاوى كەسى سىپەمى تاك كە لەگەل رابرڧوو تىپەرا دەرئەكەوئى ئەم چوار ئەلەمۆرفەى ھەپە .

ئەلەمۆرف	ياساى دەرکەوتنى
{y}	ئەگەر رەگ بە بزوين كۆتايى ھاتبى
{î}	ئەگەر رەگ بە كپ كۆتايى ھاتبى
∅	ئەگەر رەگ بە {ى} كۆتايى ھاتبى
پ... تى	ئەگەر كاتەكە ئىستاي تەواوبى

ھ- لەگەل كارى تىنەپەرى رابرڧوو... كەسى سىپەمى تاك سىمايىكى بىنراوى نىپە  
 Zero morpheme (∅)

ئەو ھات + ∅

ئەو چوو + ∅



و- له گه ل رسته ی جووتینراو Copulative که ریزمانی هندی زمان به (رسته ی ناوی) ی ناوی نه بات... که سی سیپه می تاکی کاتی ئیستا Present به (ه) خوی دهرته خا... وهک له:

- من نازاد - م
- تو نازاد - یت
- ئو نازاد - ه
- ئیمه نازاد - ین
- ئیه نازاد - ن
- ئوان نازاد - ن

هه موو ئه له فۆرمه کانی راناوی که سی سیپه می تاک له م نه خشه یه دا پروون کراونه ته وه:

	کات	یاسای دهرکه وتنی
ئۆجی	ئىستا	ات - یت - ا - ئ - ت - Ø
	رابدووی تیپه ر	Ø - ã - y - (ی ... تی)
	رابدووی تیپه په ر	Ø
	رسته ی جووتینراو	ه

په راویزه کان:

- 1- شیکردنه وهی مۆرفۆلۆجی هه ر زمانئى ئه بئى به لای که می ئه م ئه رکانه به جئى به ئینئى:
- ده ستینیشان کردنی که ره سه هه ره خاوه کانی مۆرفۆلۆجی زمانه که که مۆرفیتمه کانیه تی.
- ده ستینیشان کردنی پینکه اتنی فۆنه ته کتیکى مۆرفیتمه کان.
- ده ستینیشان کردنی ئه و یاسیپه نه ی مۆرفیتمه کان لیک ئه ده ن بۆ دارپشتنی وشه کان.
- ده ستینیشان کردنی ئه رکی مۆرفۆلۆجی که ره سه نا که رتیپه کان supra segmental.
- ده ستینیشان کردنی قالبه جیا وازه کانی هه مان مۆرفیتم (ئه له مۆرفه کانی) که له ئه نجامی کارتیکردنی بیته ی فۆنۆلۆجی جیا وازه وه سه ره له ئه ده ن. ئه مه په یوه ندی مۆرفۆلۆجی به فۆنۆلۆجییه وه ئه خاته پروو و یاساکانی به مۆرفۆنیمیکى ناو ئه برین.
- به گویره ی ئامانج و سنووری باسه که، ئه شئ لایه نیکى یا به شیکى لایه نیکى زمانه که وه ربگیرى و

به پیتی (یه کئى یا هه موو) ئه و ئه رکانه ی سه ره وه شى بکرتته وه. بۆ نمونه گه ر بمانه وئى راناوه کانی زمانى کوردی له پرووی مۆرفۆلۆجییه وه شى بکه ینه وه ئه بئى ئه م هه نگاوانه بگریته بهر:

- 1- راناوه جودا و لکاوه کانی جیا که ینه وه... دوور له هه موو جۆره ئه رکی.
  - ب- پینکه اتنی مۆرفۆلۆجیپان (واتا مۆرفیتمه کانپان) ده ستینیشان که ین.
  - ج- ئه له مۆرفه کانی هه ر یه کئى له راناوه کان ده ستینیشان که ین و یاسا مۆرفۆلۆجییه کان هه لئینجین.
- باسیکم له ژماره (115) ی گوڤاری پۆشنییری نوئی سالی 1987 د بلاوکرده وه به ناوی [ریزمانی کوردی - هه ندئ شیکردنه وه ی مۆرفۆلۆجی] تیا یا ئامانج و پتیره و ته کنیکی شیکردنه وه ی مۆرفۆلۆجی راناوم خسته پروو چاوتیکی پتیدا بخشین (4):
- تیپینیک له باره ی ره خنه کانی د. ئاوه رحمانی حاجی مارفه وه که په یوه ندی به مۆرفۆلۆجییه وه هه یه، له باره ی مۆرفیتمی سیفره وه یه.

د. ئه و ره حمان وای پتیشان ئه دات که (وریا عومه ر ئه مین) مۆرفیتمی سیفری له (عه بدوللا حوسین ره سوول) ه وه وه رگرتووه (ره خنه ی نارخه - 1998 - ل 47).

ئه مه وئى ئه وه پروونکه مه وه که مۆرفیتمی سیفر زاراوه ییکی زۆر باوی بواری مۆرفۆلۆجیای رتیمازی (بونییه وی) ی بلوومفیلدییه، له سه ره تای سیپه کانی سه ده ی رابدوودا دارپتزاوه بۆ ئه و مۆرفیتمه نه ی که ده نگیان هه یه و ره نگیان نیپه و بۆ ماوه ی زیاتر له چل سال، تا سه ره له ئدانی رتیمازی چۆمسکی له کۆتایی په نجاکانا نه زه ربیه ی مۆرفیتمی سیفر بواری زمانه وانیه ی داگیر کردبوو و له کیشه دارترین خاله کانی رتیمازی بونییه و بیته بوو. له هه زاران (نه ک سه دان) وتار و باس و لیکۆلینه وه و کتیبی زمانه وانیه ی له هه موو جیهانا به گه لئى زمان ناوی هاتووه و موناقه شه و هه رای له سه ر کراوه. یه کیکه له کلبل و ری پاککه ره وه کان بۆ سه ره له ئدانی رتیمازی گوپزانه وه و به سه ری ده زووی په یوه ندی نیوان بنج deep strac- ture و سیما surface structure ئه ژمیترى و چۆته میستالانگویجی رتیمازی چۆمسکی و دوای چۆمسکیش ده ور و نرخى تایبه تی خۆی له دارپشتنی یاسا مۆرفۆلۆجییه کانا هه یه... هتد.

(جگه له نامه کاغدا... له هه فتاکاندا) له سه ره تای هه شتاکانیسه وه من زاراوه ی مۆرفیتمی سیفرم له ده یان وتار و باسدا به کاره ییناوه بۆ نمونه:

- 1- له سالی (1982) دا له ژماره (9) ی خولی (2) ی گوڤاری نووسه ری کورددا.
  - 2- له ژ (2493) ی رۆژی (11/4/1984) ی رۆژنامه ی (العراق) دا.
  - 3- له سالی (1986) دا له ژماره (45) ی گوڤاری (کاروان) دا. له لاپه ره (11) ی ئه م وتاره مدا ئه لیم.
- وهک خۆی ئه یخه مه پروو:
- «ئىستا سه یرى ئه م نمونانه بکه...»

- من چوو - م
- تۆ چوو - یت
- ئو چوو - Ø

ئىيمە چوو - يىن

ئىيوە چوو - ن

ئەوان چوو - ن

لە كەسى سىيەمى تاكدادا... مانا و دەور هەيه، بەلام قالب نىيە.

زانايانى زمان بۆ چارەسەر كوردنى ئەم گىروگرفتانه لە دابەشكردن و دەستنيشاشانكردنى جۆرى مۆرفيمەكان بابەتى (تى)يان خستۆتە خانەى مۆرفيمي بۆش empty morpheme و ئەوەى مانا و دەورى هەبى و قالبى فيزياوى نەبى خستويانەتە خانەى مۆرفيمي سيفر zero morpheme...».

قوتاييمان كاك عەبدوللا حوسين پەسوول ئەمەى خستۆتە نامەكەيهو (۱۹۹۵) و لە ليستەى سەرچاوەكانيدا ناوى ئەم وتارە و وتارى ترم ئەهينى كە تىيانيا ناوى مۆرفيمي سفر ئەهينم. د، ئەورەحمان واى بۆچووە كە عەبدوللا پەسوول دانەر و داھينەرى چەمك و زاراوہى مۆرفيمي سيفرە و من لەوم وەرگرتووہ.

۲- بۆ ريككەوتن concord سەيرى ئەم باسە بكەن: وريا عومەر ئەمىن (۱۹۸۲) ريككەوتن لە زماندا. گۆفارى رۆشنييرى نوئى، ژ (۹۲).

۳- سەيرى ئەم باسە بكەن:

وريا عومەر ئەمىن (۱۹۸۵) كەى (ات) و كەى (پت). گۆفارى رۆژى كوردستان، ژ (۷۰).

۴- هەرودەها سەيرى ئەم باسانەشم بكەن:

۱- روونكردنەوھيتىك، گۆفارى نووسەرى كورد، ژ (۵) سالى ۱۹۸۵.

ب- رەخنەى نارەخنە، گۆفارى رۆشنييرى نوئى، ژ ۱۴۰، سالى ۱۹۹۷.

ج- پاشبەندى (ئى) لە رەخنەى نارەخنەدا... گۆفارى رۆشنييرى نوئى، ژ (۱۴۲)، سالى ۱۹۹۸.

\* ئەم وتارە لە گۆفارى كۆرى زانيارى عىراق - دەستەى كورد - بەغدا، ژمارە (۲۹ و ۳۰)ى سالى

۲۰۰۲، لاپەرە ۲۹۱-۲۹۷ بلاوكراوہتەوہ.

## چەند تېيىنىيەك لە بارەى (نەرى) وه

ئەوهى لە بارەى پېناسىنى (نەرى) وه باوه ئەوهيه... نەرى چەمكىتى سىمانتىكىيە وه كه رهسه يىتى سىنتاكسى لە رسته دا دەرئەكهوئى، بهجى نههيتانى نەركى كارى رسته كه ئەگه يىتى. شىكر دنه وه دەرى ئەخا كه ئەم پېناسىنه له زۆر حاله تدا هه لئه وه شىته وه. زۆر جار دەرکهوتنى ئامرازى نەرى ئەم چەمكه ناگه يىتى و ئەم دەوره رېزمانىيە ناگيرى. وهك له:

۱- رستهى پرسىارى (به لئى - نا) yes - no question به زۆرى به شىوهى نەرى ئاراسته ئەكرى... كه چى لابرڊنى ئامرازى (نەرى) هېچ كار له واتا و رېزمانىيە رسته كه ناكات.

أ- نان ناخۆيت؟

ب- نان ئەخۆيت؟

أ- ئازاد نه هات؟

ب- ئازاد هات؟

أ- ئەم وتارەت نه خویندۆ ته وه؟

ب- ئەم وتارەت خویندۆ ته وه؟

(ب) يه كان نەرى (ا) كانن و هاوواتان.

۲- له رستهى

كه نا بېنم... رهنكى زەرد هه لگه را!

لابرڊنى ئامرازى نەرى (نا) هېچ كار له واتا و رېزمانىيە تى رسته كه ناكات... واتاكهى وهك خۆى ئەمىنىته وه.

كه بېنيم... رهنكى زەرد هه لگه را.

۳- رستهى

نهكهى ئەتكوژم.

دوو ماناى دژيه كى هه يه:

أ- ئەگەر بکهى ئەتكوژم.

ب- ئەگەر نهكهى ئەتكوژم.

له رستهى (ب) دا كه خورتىتى (الزام) كرده كه ئەگه يىتى ئامرازى (نەرى) دەرکهوتوه... (واتا ئەبى بېكا... نهك نه يكا).

۴- دەرکهوتنى ئامرازى (نەرى) له گه ل ئاوه لئاوى (پراده) دار Intensifier (زۆر جوان... گه لئى دوور... هتد) هەرگيز واتاى نەرى ناگه يىتى و تا پراده يهك چەمكى پېچەوانه ئەگه يىتى. وهك له:

ئەم كچه زۆر جوان نېيه.

واتا جوانه... به لام تا پراده يهك...

## نەرى و پېناسىنى بهركار

له رووى نەركه وه... بهركار ئەو كه سه به يا ئەو شته به كه پيشوازيى كارى بكه رى رسته كه ئەكات. يا كارى بكه ره كهى ئەكه وىته سەر. وهك له:

ئازاد رزگارى بېنيوه.

(رزگار) بهركاره چونكه كارى بېنيه كه كه ئازاد به ئەنجامى داوه كه وتۆته سەر (رزگار) كه بېنراوه. به لام كه ئەو رسته به ئەكرى به (نەرى):

ئازاد رزگارى نه بېنيوه.

لېره (رزگار) هېچ كارتىكى له ئازاده وه بۆ نه كه وتۆته سەر، بۆيه به پىتى پېناسىنى سىمانتىكى (بهركار) نابى (رزگار) بهركارى.

يهكى له ئەنجامه سه ره كىيه كانى Klima (۱۹۶۴) كه سەر به رپيازي چۆمسكىيه، ئەوهيه كه رستهى ساده ته نيا يهك ئامرازى نەرى قه بوول ئەكات. واتا رستهى ساده له يهك ئامرازى نەرى زياتر وەرناگرى.

له زمانى كوردىيا نمونهى وا هه يه كه دوو ئامرازى (نەرى) تيا بهرچاو ئەكهوئى وهك له:

من ناتوانم نه چم.

ئەم رسته به ماناى زۆر جيايه و پېچەوانهى ئەمه ناگه يىتى.

من ئەتوانم بچم.

رستهى يه كه م (خورتىتى) obligation تيايه كه چى رستهى دووم (ئاره زووبى) ي

optional تیا یه. ئەم دوو چه مکه له م نمو نانه دا پروون ئە بنه وه.

من ناتوانم نه چم (ئە بئ بچم)

من ئە توانم بچم (ئاره زووی خو مە)

به به کاره یێنانی یهک ئامرازی (نهری) جیا وازی تر له واتا کان ده رئه که وی.

من ئە توانم نه چم.

من ناتوانم بچم.

به ره چاو کردنی ریبازی گوێزان هوی چۆمسکی ئە بئ ئەم جو ره رستانه له بنجدا deep structure به لیک دراو و ئالۆز له قه له م بدرین.

واتا رسته ی (من ئە توانم بچم) له بنجدا ئە بئ له م دوو رسته یه پیک هاتی بئ:

۱- من ئە توانم.

۲- من ئە چم.

چه ن یاساییکی گوێزان هوه... ئەم دوو رسته یه لیک ئە ده ن و رسته ی سیما دیننه ئە نجام.

رسته ی (من ناتوانم نه چم) ئەم بنجه ی هه یه:

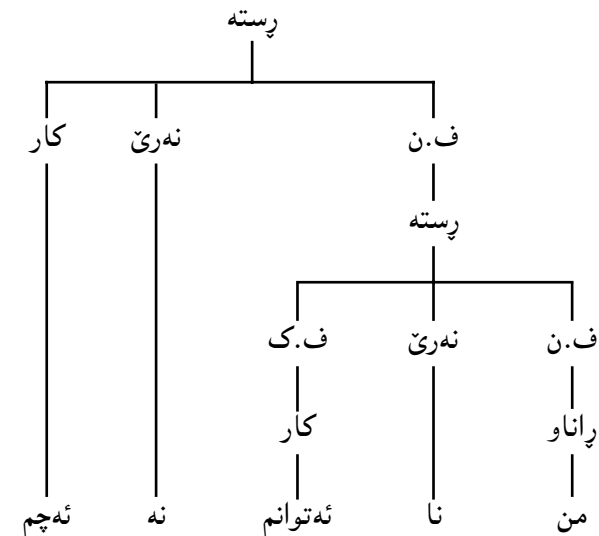

(ئەم بنجه زۆر درشته و زۆر لایه نی نه خراوه ته روو).

به یاسای (هاولابردن) Equi-Deletion (من) ی پارسته که لائه بری و زنجیره ی پیک

یاسای گوێزان هوه دوو رسته که لیک ئە دا و رسته ی سیما دینیتته ئە نجام.

له چوارچێوه ی ریبازی گوێزان هوه دا یاسای نهری له کوردیدا ئە شی به م جو ره دارپێژری.

SI:	x	-	NEG	-	Vs	x	
	1		2		3	4	
							→ obl
SC:	1		∅		2+3	4	

تیبینی: ل(۵۳-۵۹) ی سه رچاوه ژماره (۱) به فراوانی ئەم پروه ی ریبازی کوردی ئە خاته روو.

سه رچاوه کان:

1- Amin, W. O. (1979) Aspects of the verbal construction in Kurdish - London University.

2- Klima, E. S. (1964) negation in English. In Foder and Kats (eds).

3- Mackenzie, D. N (1961) Kurdish dialect studies V-1 - London.

۴- وریا عومه ئە مین (۱۹۸۳) نهری له زمانی کوردیدا، رۆژنامه ی العراق، ژ ۲۲۳۸.

۵- ریبازی ناخوتنی کوردی (۱۹۷۶)، کۆری زانیاری عیراق - بغداد.

\* ئەم وتاره له گوێاری کۆری زانیاری عیراق - دهسته ی کورد - به غدا، ژماره (۳۱) ی سالی ۲۰۰۳.

لاپه ره ۱۵۷-۱۶۱ بلاو کراوه ته وه.

## په یوه ندى راناو و فرمان له کرمانجی ژورودا

له پال باسکردنی راناو یا فرمان هندی له زمانه وانان و ایان له قه لّم داوه گویا له کرمانجی ژورودا له رابردوی تیپه را راناوی لکاو له گه ل فرمانا دهرناکوهی، نمونه کانیشیان له م بابه تن.

من خار (من خواردم)

ته خار (تو خواردت)... هتد

نهم بۆچونه راست نییه. له کرمانجی ژورودا فرمان له هممو حاله تیکا راناوی لکاوی له گه ل دهرته که وئ... به لّام له بهر ته وهی سهر بهو سیسته مه زمانه یه که به ئیرکه تیغ Ergative ناوئه برتن دهرکه وتن و دهرنه که وتنی بهرکار دهر ته گپری له دهرکه وتن و دهرنه که وتنی راناوی لکاو له هندی حاله تدا. بۆ روونکردنه وهی نهم دیاردهیه پتویسته راناوه جودا و لکاوه کانی کرمانجی ژورودا له بهر چاوا بن.

لکاو	جودا		کەس	ژماره
	۲	۱		
م	ئه ز	من	۱	تاک
ی	تو	ته	۲	
-، ت/هت	ئهو	وی/وئ	۳	
ین	نهم	مه	۱	کۆ
ن	هون	وه	۲	
ن	ئهو	وان	۳	

وینیهی ژ (۱)

راناوی لکاو له کهسی سییه می تاکدا بۆ رابردو هیچ نیشانه ییکی نییه له داهاتودا (ت/هت) دهرته که وئ.

په یوه ندی ریکه وتن له نیوان به شه بنجییه کانی رسته (بکه ر - بهرکار - فرمان)، له کرمانجی ژورودا له م وینیه دا روون کراوه ته وه.

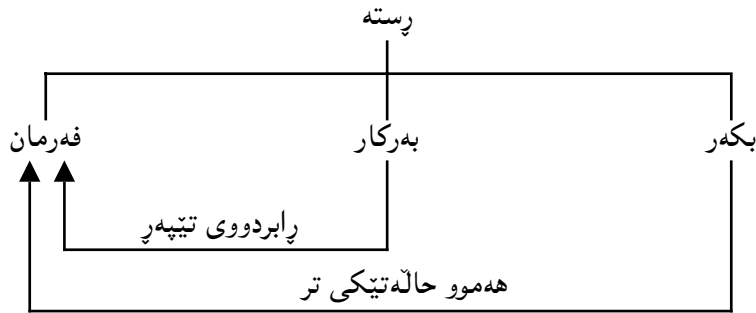

واتا له رابردوی تیپه را فرمان راناویکی لکاوی سهر به هه مان کهس و ژماره ی بهرکار وهرته گری.

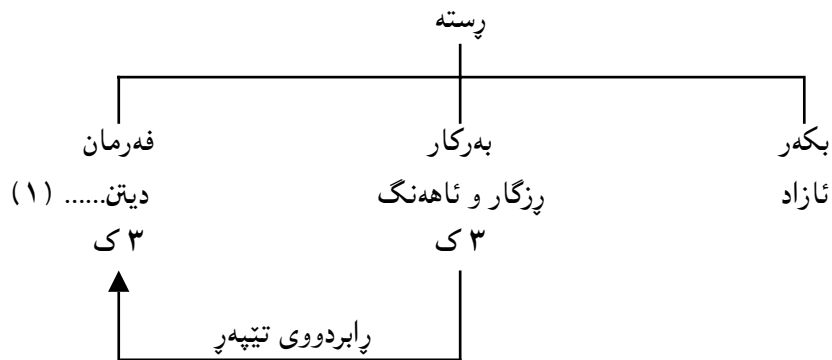

له هممو حاله تیکی تر دا فرمان راناویکی لکاوی سهر به هه مان کهس و ژماره ی بهرکار وهرته گری.

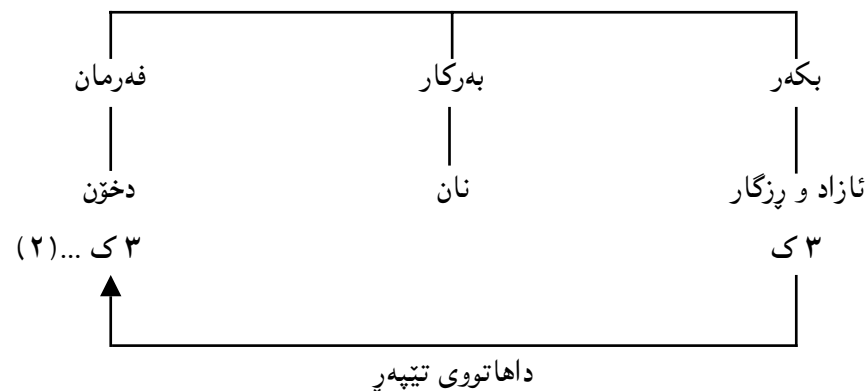

داهاتوی تیپه ر

نازاد ئەو ھنارد - (نازاد ئەوی نارد)

ت ۳ ت ۳

وھک لە وینە ی ژمارە (۱) دا دەرئەکەوئ دوو جوۆر پاناوی جودا لە کرمانجیی ژوووودا ھەییە دەرکەوتن و دەوریان لە رستەدا بەستراوە بەکات (پاڤر دوو یا داھاتوو) و جوۆری فەرمان (تییپەر یا تیننە پەر).

۱- لە رستە ی فەرمان تیپەر پەر

ا- کۆمەلئ یە کەم لە پاڤر دوو دا وھک بەکەر و لە داھاتوو دا وھک بەرکار دەرئەکەوئ.

ب- کۆمەلئ دوو ھم لە پاڤر دوو دا وھک بەرکار و لە داھاتوو دا وھک بەکەر دەرئەکەوئ.

۲- کۆمەلئ یە کەم ھەمیشە وھک بەکەر (و بەرکاری ناڤاستەوخۆ) دەرئەکەوئ.

دەوری پاناوھ جودا کان لەم ویننە پەدا روون کراو تەوھ:

	پاڤر دوو		داھاتوو	
	بەکەر	بەرکار	بەکەر	بەرکار
تیپەر پەر	۱	۲	۲	۱
تیننە پەر	۲			۲

کۆمەلئ یە کەم ھەرگیز لە گەل فەرمانا رێک ناکەوئ. کە دەوری بەکەرئ ئەبیینئ فەرمان لە گەل بەرکارا رێک ئەکەوئ:

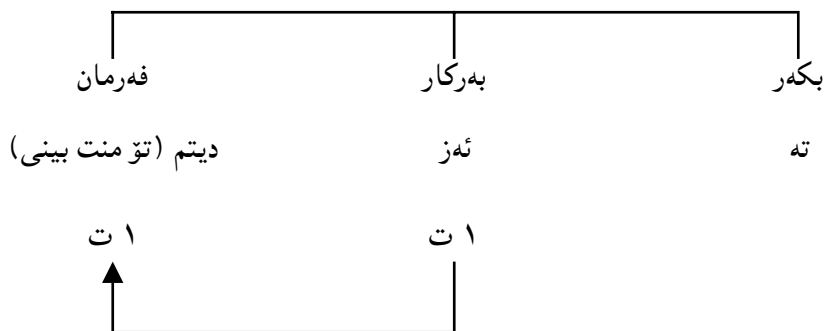

کە دەوری بەرکاری ئەبیینئ فەرمان لە گەل بەکەر رێک ئەکەوئ.

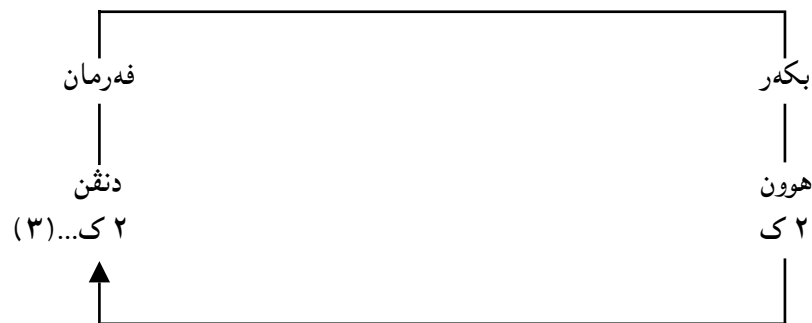

داھاتوو ی تیننە پەر

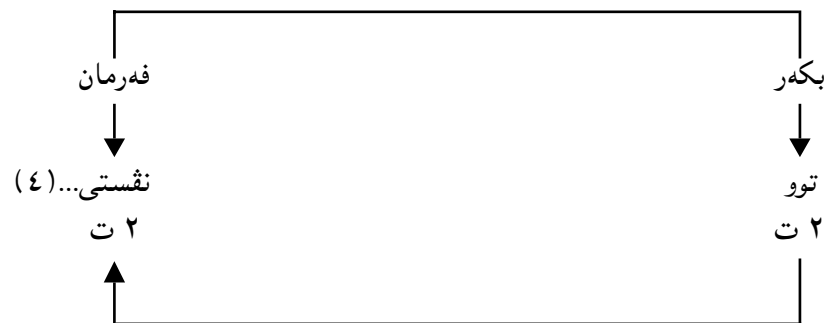

پاڤر دوو ی تیننە پەر

لە رستە ی ژ (۱) دا (ئاھەنگ و رزگار) کە بەرکارە لاڤیری پاناوی لکاویش (ن) لە گەلئیا لائەچئ و ئەبئ بە.

نازاد دیت (نازاد بیئ).

(ئەز) کە پاناویکی جودا ی سەر بەکەسی یە کەمی تاکە بخریتتە شوینی، فەرمان پاناوی لکاوی (م) وەرئەگرئ.

نازاد ئەز دیتم (نازاد منی بیئ).

ات ات

لە کەسی سیئەمی تاکدا پاناوی لکاو ھیچ نیشانە یئکی بو پاڤر دوو نییە، بوئە کە بەرکار لە کەسی سیئەمی تاکدا بیت فەرمان ھیچ پاناویکی لکاوی لە گەل دەرناکەوئ

من نازاد دیت - (من نازاد دی)

ت ۳ ت ۳

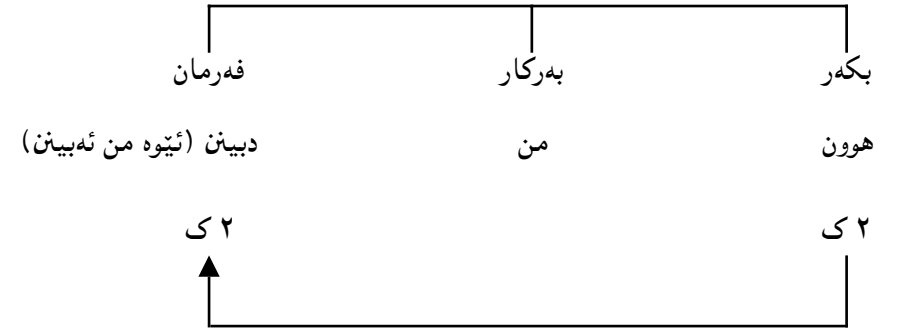

سەرچاوەکان:

۱- وریا عومەر ئەمین - راناو لە کرمانجیی ژووڕودا - هاوکاری ژ (۶۱۵) [ ۱۹۸۱/۱۲/۱۰ ].

۲- کۆزی زانیاری کوردی - رێزمانی ناخواتنی کوردی بەغدا (۱۹۷۶).

\* ئەم وتارە لە گۆڤاری کاروان - ئەمێندارتیتی گشتی بۆ رۆشنبیری و لوان - هەولێر، ژمارە (۲)ی سالی ۱۹۸۳، لاپەرە ۴۱-۴۳ بلاوکراوەتەوه.

پاناوی لکاو			جودا	کەس	ژماره
۳	۲	۱			
م	م	م	من	۱	تاک
یت	یت	ت	تۆ	۲	
ات/یت	-	ی	ئەو	۳	
ین	ین	مان	ئیمه	۱	کۆ
ن	ن	تان	ئیوه	۲	
ن	ن	یان	ئەوان	۳	

وینە ژماره (۱)

هەرچەندە جیاوازی نیوان کۆمەڵی (۲) و (۳) تەنیا لە کەسی سیتیەمی تاک دایە. بۆ مەبەستی شیکردنەوه جیا یان ئەکەینەوه<sup>(۱)</sup>.  
 جۆر و کاتی فەرمان دەور ئەگێرن لە هەلبژاردنی پاناوی لکاو. (مەبەست لە جۆری فەرمان تیبەر یا تینەپەرە. مەبەستیش لە کاتی فەرمان، پابردوو یا داها تۆوه).  
 چۆنیەتی دەرکەوتنی پاناوی لکاو لە گەڵ فرمانا بۆ دەرپرینی پیکەوتن لەم وینە یەدا پروون کراوە تەوه.

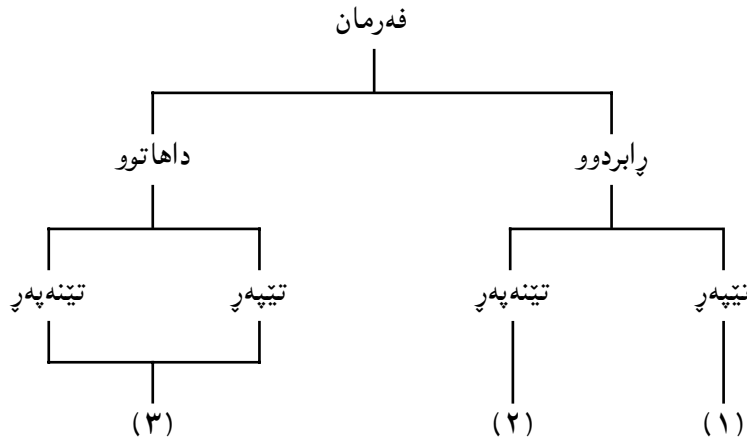

وینە ژماره (۲)

## پێزمانی پاناوی لکاو

۱- ئە - تان - نیر - ین (ئیمه ئیوه ئەنیرین)

بەرکار      بکەر

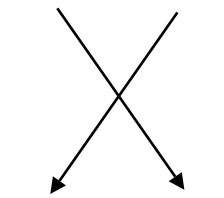

۲- ئە - تان - نارد - ین (ئیوه ئیمه تان ئەنارد)

ئەم دوو پرستەیه لە قالبی وشە یە کدا پێژراون هەردوو بریتین لە (بکەر) و (بەرکار) و (فەرمان). بکەر و بەرکار تیا یان بە پاناوی لکاو دەرپراون.  
 پرستە یە کەم - کاتە کە ی داها تۆوه  
 پرستە ی دوو م - کاتە کە ی پابردوو  
 ئەوه ی سەرنج رائە کیشخ ئەوه یە کاتی فەرمانە کە دەوری (بکەر) و (بەرکار) ی ئالوگۆر کرد.

ئەم وتارە هەول دانی کە بۆ پروونکردنەوه ی ئەم دیاردە یە ی زمانی کوردی و دا پرشتنی پێزمانە کە ی.

لە زمانی کوردیدا (خواروو) بکەر و فەرمان پیک ئەکەون لە کەس و ژمارە دا، و اتا بکەر لە چ کەس و ژمارە یە کدا بیت، فەرمانیش پاناوی لکاو ی سەر بە هەمان کەس و ژمارە وەر ئەگریت. بۆ پروونکردنەوه ی ئەم لایە نە ئەبێ پاناوه جودا و لکاو هەمان بە پیتی کەس و ژمارە لە بەر چاوا بن.



واتا: گهر فه‌رمانه‌که له رابردووی تییپه‌په‌ردا بوو کۆمه‌لی یه‌که‌م وهرئه‌گرن.

ئیمه ناسی - مان.

ک۱ ک۱

ئه‌وان خوارد - یان.

گهر فه‌رمانه‌که له رابردووی تییپه‌په‌ردا بوو بۆ دهربرینی ریکه‌وتن له‌گه‌ل بکه‌را کۆمه‌لی دووهم وهرئه‌گرن.

ئه‌وان نووست - ن.

ک۳ ک۳

ئیمه نووست - یان.

ک۱ ک۱

گهر فه‌رمانه‌که له‌کاتی داهاتوودا بوو... چ تییپه‌په‌ر کۆمه‌لی سییه‌می له‌گه‌لا دهرئه‌که‌وی بۆ دهربرینی ریکه‌وتن له‌گه‌ل بکه‌را.

ئه‌و ئه‌خو - ات.

ت۳ ت۳

ئیمه ئه‌نو - یان.

ک۱ ک۱

بۆ هه‌لبژاردنی راناوی لکاو بۆ دهربرینی ریکه‌وتن یه‌که‌م - سه‌یری وینه ژماره (۲) ئه‌که‌ین. به‌پیتی کات و جووری فه‌رمانه‌که کۆمه‌له‌که ده‌سنیشان ئه‌که‌ین ئینجا به‌پیتی که‌س و ژماره‌ی بکه‌ره‌که، به‌یارمه‌تی وینه ژماره (۱) راناوه لکاوه‌که ئه‌دۆزینه‌وه بۆ نمونه له: ئیمه نارد - .

(نارد) که ره‌گی فه‌رمانه، له رووی جووره‌وه (تییپه‌په‌ر) و له رووی کاته‌وه (رابردووه). به‌پیتی وینه ژماره (۲) راناوی لکاو ئه‌بی له کۆمه‌لی یه‌که‌مه‌وه وهرگیرئ. (ئیمه) که بکه‌ره له که‌سی (یه‌که‌می کۆ) دایه. به‌رامبه‌ره‌که‌ی به‌پیتی وینه ژماره (۱)، (مان)ه. ئه‌لکینرئ به‌ره‌گی فه‌رمانه‌که‌وه و رسته‌که ئه‌بیته:

ئیمه نارد - مان.

هه‌روا له:

ئه‌وان ئه‌نو - .

(نوو) ره‌گی داهاتووی (نوستن)ه. له رووی جووره‌وه (تییپه‌په‌ر)، له رووی کاته‌وه (داهاتوو)ه، به‌هۆی وینه ژماره (۲) راناوی لکاو ئه‌بی له کۆمه‌لی (سییه‌م)ه‌وه وهرگیرئ. (ئه‌وان) که بکه‌ره له که‌سی (سییه‌می کۆ) دایه، به‌پیتی وینه ژماره (۱) به‌رامبه‌ره‌که‌ی (ن)ه. رسته‌که ئه‌بی به:

ئه‌وان ئه‌نو - ن.

ک۳ ک۳

یه‌کن له تاییه‌تییه‌ته‌کانی کۆمه‌لی یه‌که‌می راناوه لکاوه‌کان واتا کۆمه‌لی (م - ت - ی - مان - تان - یان) ئه‌وه‌یه شوینی له رسته‌دا ئه‌گۆرئ به‌پیتی قالبی رسته‌که. ئه‌گهر رسته‌که به‌رکاری راسته‌وخۆی هه‌بوو راناوی لکاو به‌مه‌وه ئه‌لکئ وه‌ک له: ئیمه گۆل - مان بۆ ئیوه ئه‌نارد.

که‌ی رسته به‌رکاری راسته‌وخۆی نه‌بوو ئه‌وسا راناوی لکاوی کۆمه‌لی یه‌که‌م به‌به‌رکاری ناراسته‌وخۆه ئه‌لکئ.

ئیمه بۆ ئیوه - مان ئه‌نارد.

به‌لابردنی به‌رکاری ناراسته‌وخۆش، پرپیۆزیشن ئه‌بی به‌په‌ناگی.

ئیمه بۆ - مان ئه‌نارد.

به‌لابردنی پرپیۆزیشنیش پیشگر ئه‌بی به‌په‌ناگی:

ئیمه ئه - مان - نارد.

که‌ی پیشگریش نه‌بوو، ئه‌وسا به‌ره‌گی فه‌رمانه‌که‌وه ئه‌لکئ.

ئیمه نارد - مان.

به‌کورتی {کۆمه‌لی یه‌که‌می راناوه لکاوه‌کان به‌یه‌که‌می ئه‌م به‌شانه‌ی رسته‌وه ئه‌لکئ به‌م

رپزه:

۱- به‌رکاری راسته‌وخۆ (۲)

۲- به‌رکاری ناراسته‌وخۆ

۳- پرپیۆزیشن

۴- پیشگری یه‌که‌م

۵- ره‌گی فه‌رمان ... یاسا ژماره (۱)

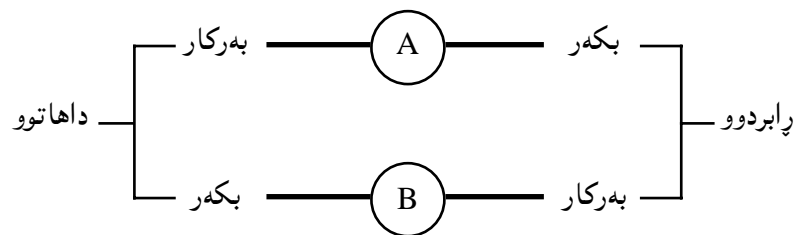

بۆ جیگێرکردنی بهرکاری راستهوخۆ یا ناراستهوخۆ یا ناوی خاوهن بهراناویکی لكاو ئەم ههنگاوانه ئهگرینه بهر:

۱- سهیری راناوه لكاوهكه ئهكهن كه دهوری بکهری بینیهوه له کامه کۆمهڵ بوو بۆ بهرکاری روو له کۆمهڵهكهى تر ئهكهن. واتا - گهر له کۆمهڵی (A) یهوه بوو بۆ (بهرکاری) روو له (B) ئهكهن و بهپێچهوانهوه.

۲- بهپیتی كهس و ژمارهى ئهوه بهشهى جیگێر ئهكری - بهیارمهتى وینه ژماره (۱)، راناویکی لكاو ههلهبژیرى.

۳- بهپیتی یاسا ژماره (۱) و (۲) شوینی راناوهكه له رستهكهدا دهسنيشان ئهكری. بۆ نمونه له رستهى:

ئیمه تۆ بۆ ئهوه ئهئیرین.

بهرکاری راستهوخۆ (تۆ) یا ناراستهوخۆ (ئهو) یا ههردووکیان بهیهكهوه ئهشى بهراناوی لكاو جیگێر بکرتین.

۱- ئهوه راناوه لكاوهى دهوری (رێکهوتن) واتا (بکهری) ی بینیهوه (ین) له کۆمهڵی (B) یهوهیه. واتا - بۆ بهرکاری روو له کۆمهڵی (A) ئهكهن.

۲- (تۆ) كه له كهسى دووهمی تاكدايه (۲ت) بهپیتی وینه ژماره (۱) له کۆمهڵی یهكهم بهرامبهرهكهى (ت) یه. ئەم (ت) یه شوینی (تۆ) ئهگرى.

۳- بهپیتی یاسا ژماره (۱). (ت) كه له کۆمهڵی یهكهمهوهیه دواى لابردنی بهرکاری راستهوخۆ به بهرکاری ناراستهوخۆه ئهلكی. بهم جوړه رستهكه ئاواى لى دى:

{کۆمهڵی دووهم و سێیهم هههمیشه بهرگی فرمانهوه ئهلكین ..... یاسا ژماره (۲)} جگه له دهوری (بکهری) ئەم راناوه لكاوانه دهوری (بهرکاری) ش ئهبینن. بهرکاری راستهوخۆ و ناراستهوخۆ و (ناوی خاوهن) ئهشى بهراناویکی لكاو جیگێر بکرتین. له بهر ئهوهی باس باسى دهوری بهرکارییه بۆیه تهنیا ئهوه رستانه ئهگریتهوه كه فرمانهکانیان تیپهپه.

وهك له سهرهوه روون کرایهوه، کۆمهڵی یهكهم له گهڵ رابدووی تیپهپه و کۆمهڵی سێیهم له گهڵ داهاتووی تیپهپه دهوری بکهری ئهبینن. کۆمهڵی دووهم و سێیهمیش وهك یهکن تهنیا له كهسى سێیهمی تاكدا نهبى.

بۆ دهوری بهرکاری، راناوه لكاوهكان دابهش ئهكهن سهر کۆمهڵی (A) و (B) بهم جوړه.

	B	A
۳	۲	۱
م	م	م
یت	یت	ت
ات/یت	-	ی
ین	ین	مان
ن	ن	تان
ن	ن	یان

کۆمهڵی (A) كه دهوری (بکهری) له رابدوودا ئهبینن... دهوری (بهرکاری) له داهاتوودا ئهبینن.

کۆمهڵی (B) كه دهوری (بکهری) له داهاتوو ئهبینن... دهوری (بهرکاری) له رابدوودا ئهبینن.

دهرکهوتنی راناوه لكاوهكان وهك دهوری (بکهری) و (بهرکاری) له گهڵ فرمانی تیپهپه له وینه بهدا روون کراوهتهوه:

ب- که بهرکاری ناراسته و خو به راناویکی لکاو دهرئه برئی.

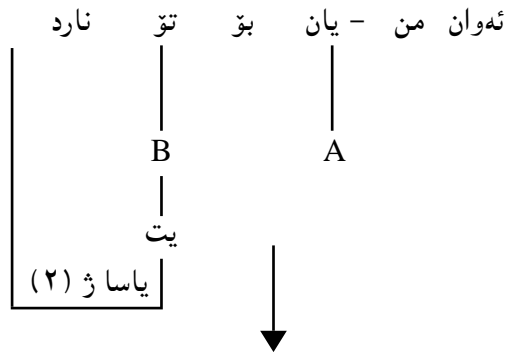

نەوان منیان بۆ نارد - یت.

بۆ جیگیرکردنی ناوی خاوهن به راناویکی لکاو سهیری ئەم رسته یه بکه:

تۆ تۆتۆمبیله که ی منت فرۆشت.

(من) که ناوی خاوهنه ئەشخ به هه مان پهیره و به راناویکی لکاو جیگیر بکری. ئەو راناوهی دهوری بکه ری بینیه (ت) له کۆمه لی (A) یه و دیه. چونکه فه رمانه که رابردوی تیپه ره.

۲- ناوی خاوهن (من) له که سی یه که می تاکدایه له کۆمه لی (B) به رامبه ره که ی (م) ه.

۳- به پیتی یاسا ژماره (۲) کۆمه لی (۱) و (۲) له راناوه لکاوه کان هه می شه به ره گی فه رمانه وه ئە لکین به م جو ره رسته که ئاوی لی دی.

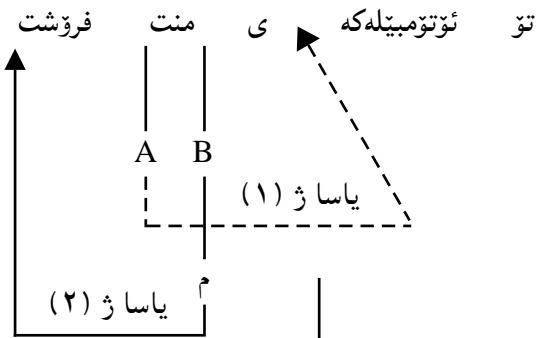

تۆ تۆتۆمبیله که ت فرۆشتم.

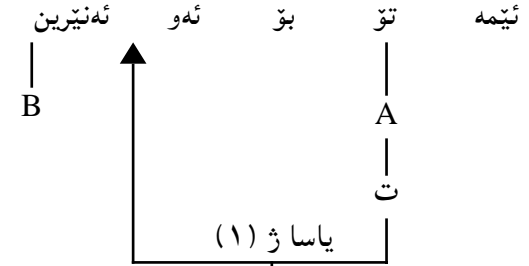

ئیمه بۆ ئەو - ت ئەنیرین.

که بهرکاره ناراسته و خو که به راناویکی لکاو جیگیر نه کری:

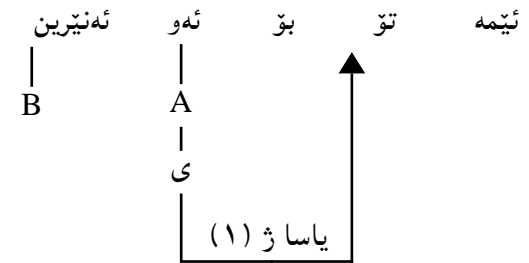

ئیمه تۆ - ی بۆ ئەنیرین.

گه فه رمانی رسته کاته که ی رابردو و بی:

ا- که بهرکاری راسته و خو به راناویکی لکاو جیگیر نه کریت.

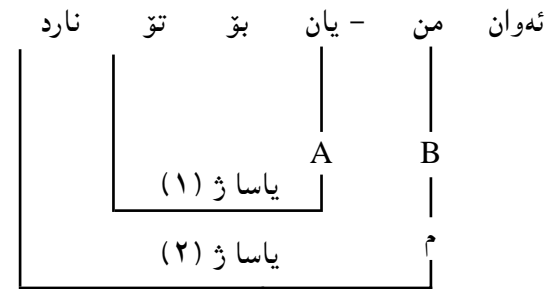

نەوان بۆ تۆ - یان نارد - م.

بهرکاری راسته و خو و ناراسته و خو نئشی ههردووک پیکه وه بهراناوی لکاو جیگیر بکرتین.

ا- گهر فرمانه که له کاتی داهاتوودا بی ههردوو راناوه لکاو که بهرپیوژیشنه وه نه لکین بهم جوړه:

پریپوژیشن - بهرکاری راسته و خو - بهرکاری ناراسته و خو ..... یاسای ژماره (۴)

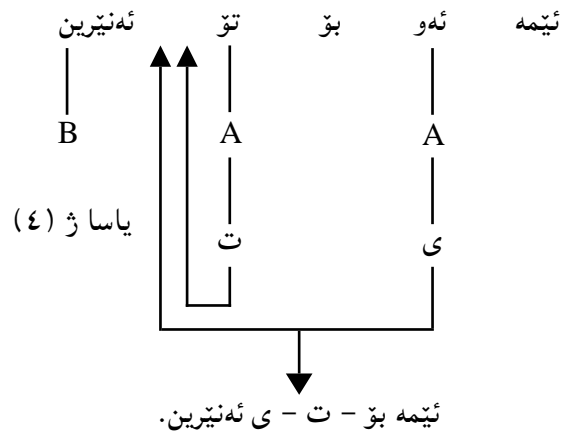

ب- گهر فرمانه که له کاتی رابردوودا بی... ههردوو راناوه لکاو که بهرپیوژیشن هه فرمانه وه نه لکین بهم جوړه:

پهگی فرمان - بهرکاری راسته و خو - بهرکاری ناراسته و خو ... یاسای ژماره (۵)

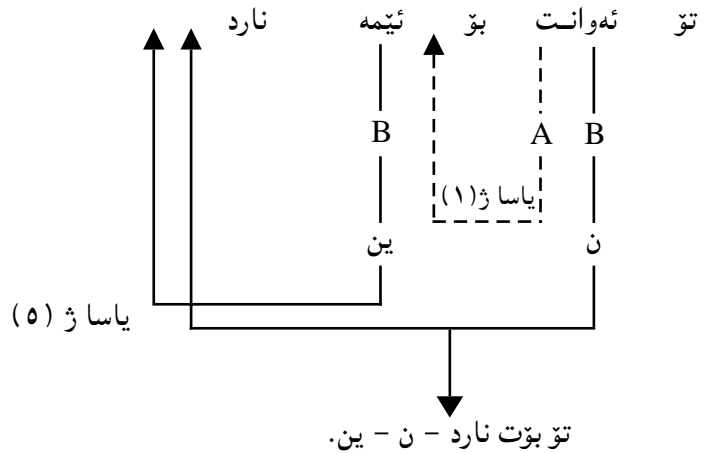

{(ی) که دهوری بهستنی ناوی خاوهن به بهرکاری راسته و خو وهی بینی دوای لاجوونی ناوی خاوهن دهوره که ی نامینی و لانه چی}.

{گهر بهرکاری ناراسته و خو بهراناویکی لکاو جیگیر کرا... پریپوژیشن (به) نه بی به (بی) و (له) نه بی به (لی)...}

یاسا ژماره (۳)

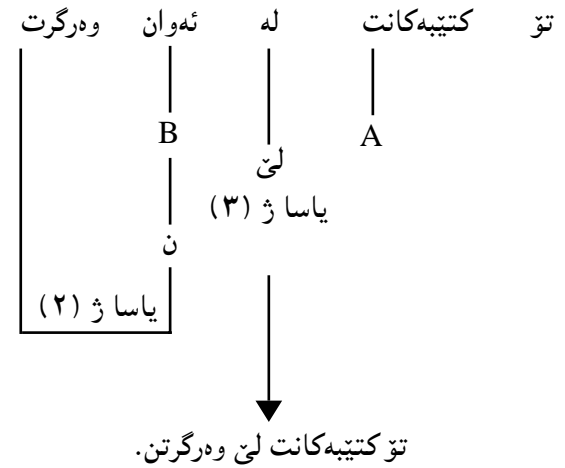
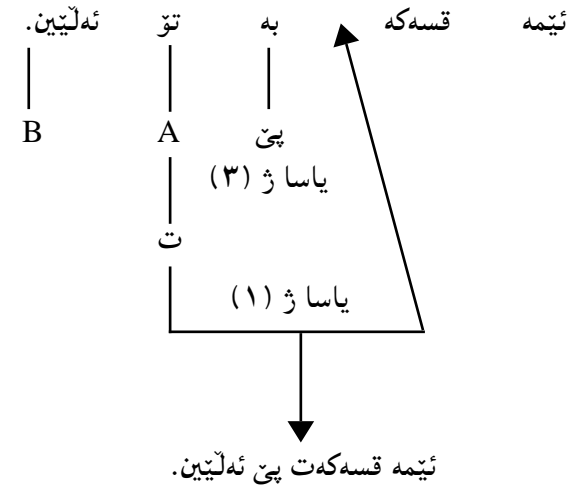

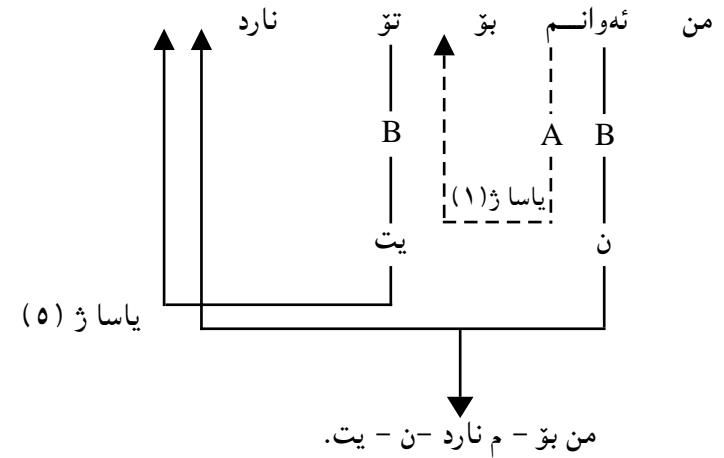
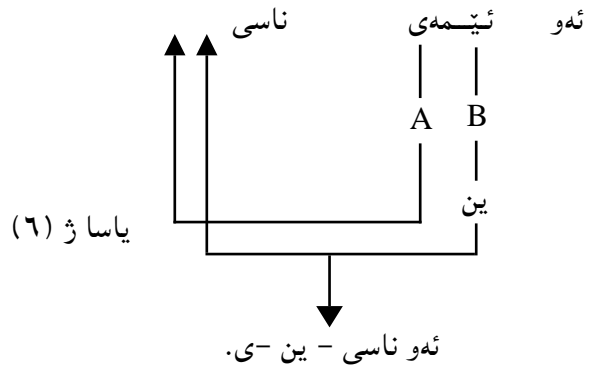

بەجیگیکردنی بەرکاری راستەوخۆی رستە ی ا و ب بە پیتی ئەو یاسایانە ی پینشکەش کران پوون ئەبیتنەو و بو و چون دەوری (بکەر) و (بەرکار) ئالۆگۆر ئەبی بە گۆرینی کاتی فرمانەکە:

(جیگیکردنی هەردوو بەرکار پیکەو بەراناوی لکاو زۆر کەمە لە قسەکردنا) کە ی دوو راناوی لکاو بەیەکەو بەرەگی فرمانەو لکان یەکیکیان دەوری (بکەری) و ئەوی تر (بەرکاری) بینی ریزوونیان بەم جۆرە ئەبی.

پەرگی فرمان - بکەر - بەرکار ..... یاسای ژمارە (۶)

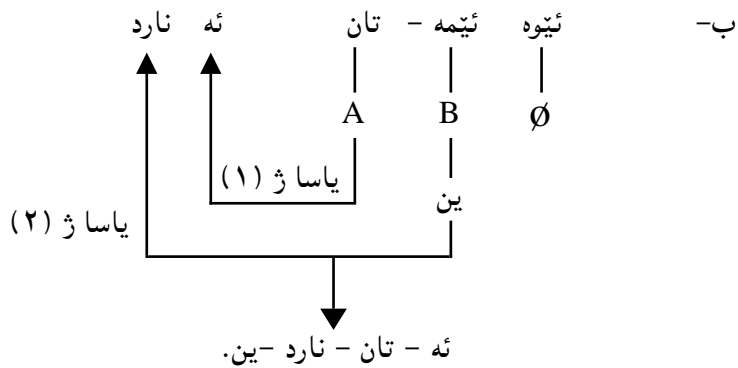
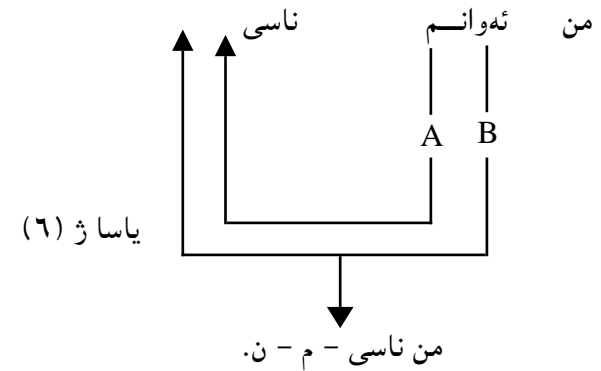
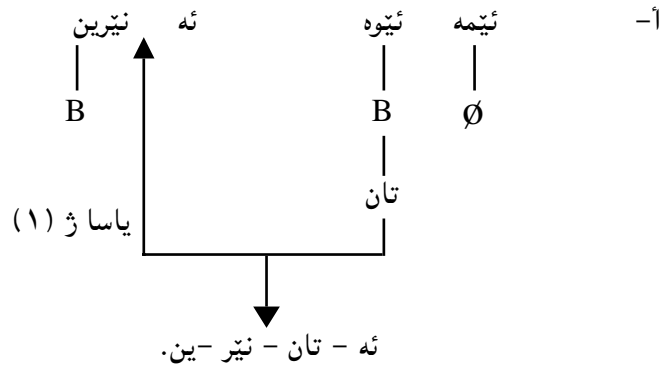

تەنیا گەر (بکەر) لە کەسی سێیەمی تاکدا بیت. لەم حالەتەدا ریزوونیان بەم جۆرە ئەبی:

پەرگی فرمان - بەرکار - بکەر ..... یاسا ژمارە (۷)

پهراویزهکان:

۱- وهک دهرئه که وهی راناوی لکاوی که سی سییه می تاکی کۆمه لئ سییه م خۆی به (ات) یا (یت) دهرئه خا. ئه گهر رهگی کاتی داهاتووی فه زمانه که به (ۆ) یا (ه) کۆتایی هاتی ئه وه راناوه لکاوه که قالبی (ات) ئه گریته خۆ، دواي ئه وهی (ۆ) ئه بی به (و)ی کونسونانت و (ه) ئه تۆیته وه.

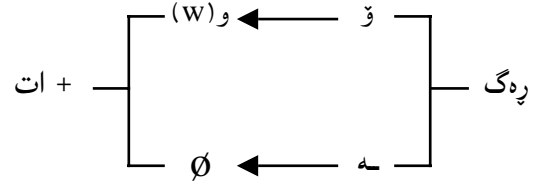

له هه موو حاله تیبکی تر داناوه که خۆی به (یت) دهرئه خات. ئه وه ئه مریت. ئه وه ئه چیت. ئه وه ئه نویت... هتد

۲- یا به و وشانهی له زانستی زمانا به Quantither ناو ئه برین وهک (زۆر، که م هه ندی... هتد) وهک: من زۆر - م قسه بی وت. ئیمه هه ندیک - مان دیاری بۆ هیتا.

سه رچاوه:

1- Amin, W. O (1979) Aspects of Verbal construction in Kurdish. London University.  
 ۲- وربا عومه ر ئه مین (۱۹۸۱) «راناو له کرمانجی خواروودا» پۆژنامه ی هاوکاری ژ ۶۱۶ و ۶۳۷.  
 ۳- کۆری زانیاری کورد (۱۹۷۶) «ریزمانی ناخواتنی کوردی».  
 سوپاس بۆ کاک عه زیز ره شید هه ریری که له م وتاره و ئه وهی له ژماره دووی کاروان بلاو کرایه وه ئه رکیتیکی زۆری کیشا...

\* ئه م وتاره له کۆقاری کۆری کاروان - نه مینداریتی گشتی بۆ پۆشنیری و لاوان - هه ولیتر، ژماره (۸) ی سالی ۱۹۸۳، لاپه ره ۶۸-۷۴ بلاو کراوه ته وه.

## فونولوژى

فونەتيك ئەو لىقە زانستى زامانە كە لە دەنگەكانى زامان ئەكوليتەو.

دەنگەكانى زامان ئەشى لە سى روو وە سەيرىيان بىرى و لىيان بىرلەتەو:

۱- لە رووى دروستكردنەو... ئەمە مېكانىزىمىيە تى ئەندامانى ئاخوتن ئەگرىتەو.

۲- لە رووى گواستەنەو دەنگەكان لە ھەوادا بەھۆى ئەو شەپۆلانەى بەرپەوتى باى لە سىيەكانەو ھاتوو و جوولانەو بەشەكانى زار دروست ئەكرىن.

۳- لە رووى ھەرگرتنى ئەم دەنگانەو بەگوئى و شىكردنەو ھەيان لە مېشكا. ئەمەيان مېكانىزىمىيەت و فسىوئۆجىيە تى گوئى و مېشك ئەگرىتەو.

بەم جۆرە فونەتيك بۆتە سى لىقە سەربەخۆ. ھەربەكە پەپرەو و ئامانجى تايبەتتى خۆى ھەيە.

لەبەر ھەندى ھۆكە پەيوەندى بەسروشت و ئامانجى زانستى زامانەو ھەيە، بەشىوہەيەكى گشتى بايەخ زياتر بەلقى يەكەم دراوہ. دوو لىقەكەى تر تازە داھاتوو و پەيوەندىيان زۆرتر بەمەيدانەكانى تى زانستەو ھەك فىزىيا و كۆمپىوتەرەو... ھتد ھەيە.

ئەم وتارە ھەولدانىكە بۆ پىنناسىنى فونەتيك و دەرختى پەيوەندى نيوان فونەتيك و فونولوژى.

فونەتيك لە كەرسە (مادى) يە ھەرە خاوەكانى زامان ئەكوليتەو كە ئەو تاكە دەنگانەن بەھۆى ئەندامانى ئاخوتنەو دروست ئەكرىن لە ئەنجامى كۆمەلە جوولانەو ھەيەك لە پەردەى ناوېنچكەو دەست پى ئەكا و سىيەكان و بۆرى ھەناسە و قورگ و بەشەكانى زار و لووت ھەموو تىيا بەشدارى ئەكەن.

تايبەتتىيە تى ھەر دەنگىك و ھەلوئىستى ئەندامانى ئاخوتن لە كاتى دروستكردنىدا دەستىشان ئەكات.

فونەتيك روونى ئەكاتەو - بۆ نمونە - دەنگى (ب) و (ك)... ھتد چۆن دروست ئەكرىن و چىن ئەو رووداوانەى ئەندامانى ئاخوتن كە وا ئەكەن ئەم دەنگانە دروست بىرىن. چىيە (ب) لە (پ) جيا ئەكاتەو؟... ھتد.

فونەتيك تەنيا لەو دەنگانە ناكوليتەو كە لە نووسىنا بەپىت دەرئەپرىن. بەلكو لەو كەرسە زامانىيانەش ئەكوليتەو كە زۆر گرنگن لە زامان بەلام لە نووسىنا ھىچ نىشانەيەكيان بۆ دانەنراو ھەك ھىز stress، ئاواز intonation تۆن Tone و Pitch... ھتد... سروشت و چۆنىيە تى دروستكردنى ئەم كەرسەنە دەستىشان ئەكات.

فونەتيك لەمانە ھەموو ئەكوليتەو بى ئەو ھەيە بايەخ بەو بەدا ئەم دەنگانە سەر بە چ زامانىكەن. واتا - فونەتيك شتىكى گشتىيە.

ئەو ياسايانەى فونىمەكانى زامان دەستىشان ئەكەن و لەناو قالبى بىرگەى فونەتيكىدا لىكيان ئەدەن بۆ پىكەيتىنانى بىرگەى فونولوژى و ھۆى پەياپوون يا توانەو ھەندى دەنگ لە ھەندى ھالەتا پىشان ئەدا، ئەمانە ھەموو بەياسا فونولوژىيەكان ناو ئەپرىن.

ھەر زامانەى كۆمەلە ياسايەكى فونولوژىيە تايبەت بەخۆيەو ھەيە.

۱- فونىمەكانى دەستىشان ئەكات.

۲- لەناو قالبى بىرگەى فونەتيكىدا ئەم فونىمانە لەبەك ئەدا بۆ پىكەيتىنانى بىرگەى فونولوژى.

۳- لە ئەنجامى لەبەكدانى ئەم فونىمانە لە ھەندى ھالەتا - ھەندى دەنگ پەيا ئەپى يا ئەتوتتەو.

واتا فونولوژى شتىكى تايبەتتىيە.

بۆ روونكردنەو ھەي جىياوازى نيوان فونەتيك و فونولوژى. ئەم بەراوردىيە ئەخەينە روو. زامانى كوردى و ھەربى<sup>(۱)</sup> لەم شەش دەنگانەدا ھاوبەشن [ر - پ - س - ص - ل - ڤ] ھەك لەم نمونانەدا دەرئەكەوئ:

كوردى	دەنگ	ھەربى
پەرى	ر	برد
رەنگ	پ	حپ
سەوز	س	سماء
صەگ	ص	صباح
لانك	ل	ليل
گول	ڤ	نضال

ئەو ھەي سەرنج رانەكيشى ئەو ھەيە لە سىستەمى نووسىنى زامانى كوردىيا (ر) و (پ) جيا

کراوه تهوه کهچی له هی عه ره بییا جیا نه کراوه تهوه و بۆ ههردووک یهک نیشانه تهرخان کراوه.

هۆی جیا کردنه وه یان له زمانی کوردییا ته وه یه ته م دوو دهنگه له م زمانه دا دوو شتی جیا و دوو نرخی جیا وازیان هه یه چونکه ته توانن له هه مان بیته دا ده رکه ون و کار له مانا بکه ن.

وهک له م نمونانه دا ده رته که وئ

برین	برین
که ر	که ر
وه رین	وه رین
په ری	په ری

واتا په یوه ندیی نیوان (ر) و (پ) وهک په یوه ندیی نیوان (س) و (ف) وایه:

که	[س]	که س
که ر	[ر]	که ر

له نووسینی عه ره بییا بۆ ته م دوو دهنگه جیا وازه (ر - پ) یهک نیشانه تهرخان کراوه. چونکه به دووان یهک نرخی تیا پیتشان ته دهن. هیهچ وشه یی له م زمانه دا نادۆزرتیه وه ته م دوو دهنگه ی تیا ئالوگۆر بکری مانا بگۆری. ته و جیا وازییه ی له نیوانیا نا هه یه ته نجامی کارتیکردنی ته و بیته جیا وازانه یه که تیا یا ده رته که ون. به م جو ره (ر) و (پ) له زمانی عه ره بییا دوو شتیه ی جیا ی هه مان فۆنیم و له زمانی کوردییا دوو فۆنیمی سه ره خۆن.

فۆنیم	کوردی	دهنگ	عه ره بی	فۆنیم
/ر/	په ری	[ر]	برد	/ر/
/پ/	په ری	[پ]	حر	/پ/

// نیشانه یه بۆ فۆنیم  
[ ] نیشانه یه بۆ دهنگ

به پیتچه وانه وه... دهنگی (س) و (ص) له زمانی کوردییا دوو شتیه ی جیا وازی هه مان فۆنیم... جیا وازی نیوان ته نجامی ته و بیته جیا وازانه یه که تیا یا ده رته که ون. چونکه

هیهچ وشه یی له زمانی کوردییا نادۆزرتیه وه به ئالوگۆر کردنی ته م دوو دهنگه ی تیا کار له مانا بکات. که چی له زمانی عه ره بییا ته توانن له هه مان بیته دا ده رکه ون و کار له مانا بکه ن. وهک له م نمونانه دا ده رته که وئ.

سلب	صلب
عسیر	عصیر
سار	صار
مس	مص
سهر	صهر

به م جو ره ته م دوو دهنگه له زمانی عه ره بییا دوو فۆنیم و له زمانی کوردییا یهک فۆنیم پیتک ته هیتن.

فۆنیم	کوردی	دهنگ	عه ره بی	فۆنیم
/س/	سه وز	[س]	سار	/س/
/ص/	صه گ	[ص]	صار	/ص/

به هه مان په یره و (ل) و (ڤ) له زمانی عه ره بییا دوو شتیه ی جیا ی هه مان فۆنیم و له زمانی کوردییا دوو فۆنیم، چونکه ته توانن له هه مان بیته دا ده رکه ون و کار له مانا بکه ن.

چل	چل
گه ل	که ل
په له	په له
گول	گول

فۆنیم	کوردی	دهنگ	عه ره بی	فۆنیم
/ل/	چل	[ل]	امل	ل
/ڤ/	چل	[ڤ]	ظلم	ل

به به راورد کردنی زمانی کوردی و عه ره بی له م شه ش دهنگانه دا له لیتلی فۆنه تیکی و فۆنۆلۆجی ته م ته نجامانه مان ده س ته که وئ.



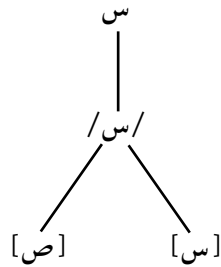

وەك لە سەرەو بەس كرا... فۆنۆلۆجى (بەلای كەمى) سى جۆر ياسا ئەنووتى. يەكەم ئەو بوو باس كرا كە بەهۆبەو فۆنیمەكانى زمان دەسنیشان ئەكرىن. جۆرى دووهمى ياسا فۆنۆلۆجىيەكان ئەوانەن كە لەناو قالىي فۆنەتيكىدا فۆنیمەكان لەبەك ئەدەن بۆ دروستكردى بىرگەى فۆنۆلۆجى.

تا ئىستا زانستى زمان بەهەموو قوتابخانەكانىيەو نەيتوانىو پىناسىنىكى بى كەلەبەرى بىرگە پىشكەش بكات. بەشپۆبەكەى گشتى دوو جۆرى لى جيا كۆتەو.

يەكەم - بىرگەى فۆنەتيكى - ئەم جۆرەيان گشتىيە. هەموو زمانانى جىهان تىبايا بەشدارن. پەيوەندىي بەفسبۆلۆجىيەتى هەناسە وەرگرتن و چۆنەتى كاركردى ئەندامانى ئاخاوتنەو هەبە. لەناو چوارچۆبەى ئەم قالىبە گشتىيەدا زمانەكان جىاوازى پىشان ئەدەن لە چۆنەتى لەبەكدانى فۆنیمەكانىيان. ئەم لەبەكدانە تايبەتيە بىرگەى فۆنۆلۆجى - كە جۆرى دووهمە - پىك ئەهينى.

لە هەموو زمانىكا ناووكى بىرگە قاولىكە لەگەل ئەم قاولەدا ئەشى چەن كۆنسوانتى دەرکەوئى. ژمارەى ئەو كۆنسوانت و جۆرى رىزبون و دەرکەوتىيان بەبەكەو لە زمانەكانا جىاوازن. بۆ نمونە لە بىرگەى زمانى كوردىيا لە يەك تا چوار كۆنسوانت ئەشى لەگەل قاولا لە بىرگەدا دەرکەوئى. هەرگىز لە دوو كۆنسوانت زىاتر ناكەويتە لايەكى قاولەكەو. لە بىرگەى زمانى ئىنگلىزىيا ئەشى پىنج كۆنسوانت دەرکەوئى گەورەترىيان ئەو بەكە سىيان ئەكەويتە پىش قاولەكە و دووانىيان ئەكەويتە دواى. لە هەر زمانەى هەندى فۆنیم هەن هەرگىز بەبەكەو دەرناكەون لە پىش يا دواى قاولى بىرگەدا... هتەد. ئەو ياسايانەى دەرکەوتن و رىزبونى كۆنسوانتەكان لەناو قالىبە بىرگەدا دەسنیشان ئەكەن ياساى فۆنۆلۆجىين.

جۆرى سىيەمى ياسا فۆنۆلۆجىيەكان ئەوانەن كە لە ئەنجامى لەبەكدانى فۆنیمەكان - لە

فۆنۆلۆجى فۆنیم	عەرەبى	فۆنەتيك دەنگ	كوردى	فۆنۆلۆجى فۆنیم
/ر/	برد	[ر]	پەرى	/ر/
	حر	[ر]	پەرى	/ر/
/س/	سار	[س]	سەوز	/س/
/ص/	صار	[ص]	صەگ	
/ل/	امل	[ل]	چل	/ل/
	ظلم	[ل]	چل	/ل/
٤		٦		٥

واتا ئەم شەش دەنگە هاوبەشە لە لىقلى فۆنەتيكىدا، (پىنج) فۆنیم لە زمانى كوردىيا و (چار) فۆنیم لە زمانى عەرەبىيا لە لىقلى فۆنۆلۆجىدا پىك ئەهين.

لەژىر تىشكى ئەوەى باسكرا... پىناسىنى فۆنیم و پەيوەندىي بەدەنگ و پىتەو بەم جۆرە دەسنیشان ئەكرى<sup>(٢)</sup>.

[كۆمەلە دەنگىكى جىاواز گەر لەناو سىستەمى زمانىكا يەك نرخ پىشان بەن، ئەم دەنگانە هەموو لەم زمانەدا يەك فۆنیم پىك ئەهين. بۆ هەر فۆنیمەى، بۆ مەبەستى نووسين، نىشانەيى دائەنرى بەپىت لە قەلەم ئەدرى. واتا پىت دەنگ نانووتى بەلكو فۆنیم ئەنووتى فۆنیمىش لەوانەيە كۆمەلە دەنگى بنووتى. ئەمە ئەو ئەگەيەنى كە فۆنیم شتىكى (مجرد)ە.]

پەيوەندىي نىوان دەنگ و فۆنیم و پىت لەم وىنەيەدا پروون كراوئەو.

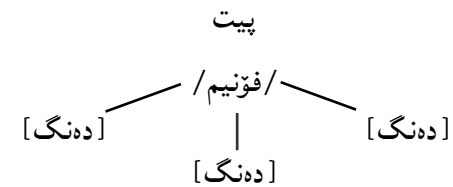

وەك فۆنیمى /س/ لە زمانى كوردىيا

هه‌ندی‌ حاله‌تا - ده‌نگ هه‌یه‌ ئه‌توتته‌وه‌ . وه‌ک توه‌وه‌ی (ه‌) ی‌ ئامرازی پیناسین (ه‌که) که (ان) ی‌ کۆی ئه‌چپته‌ سه‌ر .

کۆره‌که + ان ← کۆره‌کان

حاله‌تی واش هه‌یه‌ له‌ ئه‌نجامی له‌یه‌کدانی فۆنیمه‌کان هه‌ندی‌ ده‌نگ په‌یا ئه‌بی... وه‌ک ده‌رکه‌وتنی (ی) که‌ فه‌رمانی بی‌ هه‌یز (ه‌) ئه‌چپته‌ سه‌ر ئه‌و وشانه‌ی به‌فاوڵ کۆتاییبیان دی‌.

ئه‌و مامۆستا - ه‌ ← ئه‌و مامۆستایه‌

یا په‌یابوونی (تی) که‌ رانای هه‌یبیی که‌سی سه‌یه‌می تاک (ی) و فه‌رمانی بی‌ هه‌یز (ه‌) ده‌که‌ونه‌ پال‌ یه‌ک .

برا - م - ه‌	ئه‌و
برا - ت - ه‌	
برا - ی - ه‌ (تی) - برایه‌تی	
برا - مان - ه‌	
برا - تان - ه‌	
برا - یان - ه‌	

هه‌ر زمانه‌ی کۆمه‌له‌ یاسایه‌کی ده‌ستنیشان کراوی هه‌یه‌ بۆ په‌یابوون و له‌ناوچوونی هه‌ندی‌ ده‌نگ له‌ ئه‌نجامی له‌یه‌کدانی فۆنیمه‌کانی . ئه‌م یاسایانه‌ به‌یاسای فۆنۆلۆجی ده‌رته‌برین .

په‌راویزه‌کان:

- 1- زمانه‌ی عه‌ره‌بیمان هه‌لبژارد بۆ ئه‌م به‌راوردیه‌ چونکه‌ زۆریه‌ی خۆینه‌ران شاره‌زای ئه‌م زمانه‌ن . هه‌چ دوو زمانه‌یکی تر ئه‌شی بۆ ئه‌م جۆره‌ به‌راوردیه‌ هه‌لبژێری .
- 2- له‌ گۆفاری کۆری زانیاری عه‌یراق - ده‌سته‌ی کورد . به‌رگی نۆیه‌م - سالی ۱۹۸۲ (ل ۴۳۴ - ۴۴۹) و تاریکمان هه‌یه‌ به‌فراوانی له‌ چه‌مکی فۆنیم و چۆنیه‌تی ده‌ست نیشانکردنی له‌ زمانا ئه‌دوی . بۆ ئه‌وانه‌ی ئه‌یانه‌وی زیاتر له‌م باسه‌ بگه‌ن .

سه‌رچاوه‌کان:

- 1- وریا عومه‌ر ئه‌مین (۱۹۸۲) - ئیملائی کوردی و چه‌ن تیبیینیه‌ک - گۆفاری زانیاری عه‌یراق - ده‌سته‌ی کورد . ل (۴۳۴ - ۴۴۰)
  - 2- وریا عومه‌ر ئه‌مین (۱۹۸۲) فۆنیمه‌کانی زمانه‌ی کوردی - گۆفاری نووسه‌ری کورد ژ ۸ خولی دووه‌م .
- 3- Abercrombie, D. (1966) Elements of general Phonetics. Edinburgh.  
4- Robins, R. H. (1979) "General Linguistics. An Introductory Survey. London. Longman.

\* ئه‌م وتاره‌ له‌ گۆفاری کاروان - نه‌مینه‌داریتی گشتی بۆ پۆشنییری و لاوان - هه‌ولێر، ژماره (۲۰) ی سالی ۱۹۸۴ ، لاپه‌ره ۳۴-۳۷ بلاوکراره‌ته‌وه

## مردنی وشه

نه بوونی (مطلق) هه وینی په رهسه نندی زانست و بیره. هه چ پیناسینیک بو هه چ دیارده بییک له هه چ لقیکی بیر و زانستا به دهسته وه بگرین... گهر به قوولی شی بکهینه وه و لپی وردبینه وه که له بهر و که موکوپری تیا هه ره نه دوزینه وه. به پتی ئه م که له بهر و که موکوپریانه پیناسینیک تازهی بو دانه ریژری. ئه م پیناسین و بوچونه تازه بهش هه مان شت گهر زیاتر لپی وردبینه وه دیسان ده ره نه که وئ که پر به پیست نییه و به م جوړه. هه قوتابخانه بیکی تازه له هه بواریکدا به هه و لدا نه بو پرکردنه وهی که له بهر و که موکوپریه کانی ئه وانی پیشووی.

زانستی زمان له م رووهدا بواریکدی پر کیشه یه. ئه م وتاره هه و لدا نه بو ده رخنستی هه ندی که موکوپری و که له بهری پیناسینی وشه و مؤرفیم و دابه شکردنی زمانه کانی جیهان به پتی په یوه ندیی نیوان مؤرفیمه کان له ناو قالبی وشه دا.

## وشه

پیزمانی ته قلیدی وشه ی به بنج دانا وه بو شیکردنه وهی زمان، به لام نه یوانیوه پیناسینیک رییک بو وشه دارپژری بشی نه زه ریبه کی گشتیی له سه ر دابنری و بکری به پیوانه بو شیکردنه وهی زمان. (رسته له کو مه له وشه یه ک پیک دیت...). (به شه کانی ئاخاوتن بریتین له چن کو مه له وشه ییک)... به لام وشه خو ی چییه و چو ن له زمانا ده ستیشان ده کری... ئه مه یان ساغ نه کرا وه ته وه.

ئو پیناسین و پهیره وانه ی بو چه مکی وشه دانراون ئه نجامیکی ئه وتو به دهسته وه نادهن. گه لی ناو تیزه و که له بهریان تیا ده ره نه که وئ... یا ته نیا بو چن زمانئ ئه شین (ئه ویش به نا ته واوی).

۱- وشه بریتیه له کو مه له دنگیکدی به زار دروستکراو ماناییک ئه به خشی...

به خو بندنه وه و نووسینه وه پیوا ئه توانئ هه زاران وشه بخاته ناو میشک و لییه وه ده ربهینئ بی ئه وهی زاری بکاته وه و نقه ی لیوه بی. ئه مه ئه وه ده ره نه خا که مهرج نییه وشه بریتی بی له دنگ...

گریان و پیکه نین کو مه له دنگن به زار دروست ئه کرین و ماناش ئه به خشن (نازار، خه م، شادی، گالته... هتد) چو ن به وشه له قه له م ئه درین؟

با بلتین (گول)، (گه نم)، (ره ش)، (با)، (ده ست)، (کورت)... هتد هه ریبه که وشه یه که و به کو مه له دنگیکدی زار دروست ئه کری و ماناییک ئه به خشی. (گول هه نم)، (ره شه با) و (ده ستکورت) هه ریبه که چن وشه ن و چن مانا ئه به خشن؟

(گول)، (گول هه که)، (گول هه کان)، (گول هه کانم) هه ریبه که وشه یه که... ئیا له رووی مانا وه ش هه ریبه که ماناییک ئه به خشی؟. چ پیوانه بییک و امان لی ئه کات بلتین (گول) و (بمان خواردنا یه) هه ردووک بهر چه مکی وشه ئه که نه له کاتیکا (گول) تاکه مانایه ک ئه به خشی و (بمان خواردنا یه) مانای رسته یه کی به بکه ر و بهرکار و فه رمان و له رووی کاته وه ئالوز ئه به خشی. لیزه چو ن سنووری نیوان وشه و رسته ده ستیشان ئه کریت؟

له (گول و مول) و (نه زان و مه زان) دا، (مول مه زان) وشه ن یا نا؟. گهر وشه بن نه بن چن؟ دنگن و به زار دروست ئه کرین و له زمانا به کار ئه هینرین.

(بار) که زیاتر له ماناییک ئه به خشی وه که له (باره داریک) و (باریک ناله بار) به یه ک یا دوو وشه ئه ژمیرین؟...

گه لی پرسپاری تری له م بابه ته ئه شی ئاراسته بکرین بی ئه وهی وه لامیکدی له سه ر مه نتیق دامه زراویان بو بدوزرپته وه. جگه له مانه هه موو، چه مکی (مانا) خو ی شتیکی شاراو ده یه. (مانای مانا) خو ی ساغ نه کرا وه ته وه، ئیتر چو ن ئه شی شتی بکری به پیوانه بو پیناسینی شتیکی تر که ئه وشه خو ی شاراو بی و ساغ نه کرا بیتته وه.

هه چ هه و لدا نییک بو پیناسینی وشه به پتی مانا هیچ ئه نجامی به دهسته وه نادات.

۲- وشه هه ر دانه بیکی سه ره خو یه له زمانا بتوانئ (له هه ندی بیته دا) ده وری رسته بیکی ته واو بگریت. (من) وشه بیکه چونکه له وه لامدانه وهی (کی خواردی؟) ئه لپی (من). ئه م (من) ده وری رسته یه کی ته واوی گپرا وه و کورترکرا وهی رسته ی (من) خواردم) ه.

ئمه گوا یا له گه ل پاشگر و پیشگری وه ک (-ه وه، -ن، -دا، -ا، -ه ل، -ه ر... هتد) ناکری. بو یه ئه مانه به وشه له قه له م نادرین.

ئمه ش ناشی بکری به پیوانه بو پیناسینی وشه له بهر ئه هویانه:

۱- ئه شی پرسپاری و دارپژری وه لامه که ی پاشگر یا پیشگری وه که له (دوا پاشگری

وشه‌ی (کردنه‌وه - چیهه؟) له وه‌لاما ئەلێ (هوه)... یا بینووسه و بپرسه چی لێره نووسراوه؟

ب- ده‌یه‌ها وشه و پریپۆزیشنێ وهک (به‌لام) چونکه، که‌ی، بۆ، تا، له‌گه‌ڵ... هتد) ناشی بکرتین به‌وه‌لامی پرسیار.

۳- له هه‌ندێ زمانا به‌پێوانه‌ی فۆنۆلۆجی وشه ده‌ستنیشان ئەکریت. بۆ نمونه زمان هه‌یه له وشه‌کانیا هیتەر Stress ئەکه‌وه‌یته سه‌ر دوا برگه‌ی وشه‌وه. واتا شوێنی هیتز ئەبێ به‌سنووری وشه وهک له زمانی کوردیدا. ئەمه‌ش هه‌موو وشه‌پێک ناگرتته‌وه و گه‌لێ ناویزه‌ی تیا ده‌رئه‌که‌وێ وهک (به‌لام - چونکه -... هتد).

زمانی تورکی و هه‌نگاری له لێقلی فۆنۆلۆجیدا سه‌ر به‌سیسته‌می (قاوڵ هارمۆنی) ن Vowel Harmony. له‌م جووره زمانانه‌دا قاوڵی ره‌گ چ جوور بێ قاوڵی پێشگر و پاشگریش سه‌ر بۆ هه‌مان جوور دانه‌نوێن... واتا گۆزینی شیوه‌ی قاوڵ گۆزانه‌وه‌یه له وشه‌یه‌که‌وه بۆ وشه‌پێکی تر. له‌م جووره زمانانه‌ش گه‌لێ ناویزه ده‌ستنیشان ئەکرێ و ئەم په‌یره‌وه ناشی بکرتی به‌پێوانه بۆ پێناسین و ده‌ستنیشانکردنی وشه ته‌نانه‌ت له‌م زمانانه‌شدا.

ئه‌وه‌ی وترا ئه‌وه ئه‌سه‌لمینێ که هه‌چ پێوانه‌پێکی سیمانتیکی یا فۆنۆلۆجی نییه بۆ پێناسینی وشه بشی بکرتی به‌هه‌نج بۆ شیکردنه‌وه‌ی زمان بۆیه زانایانی زمان روویان له وشه وه‌رگێرا و له جینگیری (بدیل) تر گه‌ران. یه‌کێ له‌م جینگیرانه چه‌مکی (مۆرفیم) بوو.

## مۆرفیم

مۆرفیم بچووکترین دانه‌ی واتاداری زمانه له فۆنیمی یا زیاتر پێک دێت و ده‌ورپێکی له رێزمانا هه‌یه. به‌گۆرین و لابردنی هه‌ر فۆنیمیکی یا به‌له‌تله‌تکرده‌ی، مانا و ده‌وره ئه‌سه‌لمیه‌که‌ی تیا نه‌چێ... واتا مۆرفیم سێ رووی هه‌یه.

۱- قالبیکی فیزیای - فۆنیمه‌کانی

۲- مانا پێک

۳- ده‌ورپێک له رێزمانا

بۆ نمونه وشه‌ی (مانگ) له زمانی کوردیدا یه‌ک مۆرفیمه چونکه:

۱- قالبیکی فیزیای هه‌یه که فۆنیمه‌کانییه‌تی (م-ان-گ) ئه‌وه‌یه که له قسه‌کردنا

به‌ده‌نگ ئه‌بیسترین.

ب- مانایه‌کی هه‌یه (ئه‌و که‌ره‌سه ئاسمانییه که... هتد).

ج- ئه‌توانی ده‌ور له رێزمانی کوردیدا ببینی. بۆ نمونه ئه‌توانی له لێقلی سینتاکسیدا وهک (بکه‌ر) یا (به‌رکار) ی پرسته ده‌رکه‌وێ.

مانگ هه‌لات

من مانگ ئه‌بینم

به‌لابردنی هه‌چ فۆنیمیکی یا به‌له‌تله‌تکرده‌ی. قالب و مانا ئه‌سه‌لمیه‌که‌ی تیا نه‌چێ. (م-انگ). (ما-نگ) (مان-گ). (م-ان-گ)... هه‌چ مانا و ده‌ورپێکیان له زمانی کوردیدا بۆ نادۆزیتته‌وه په‌یوه‌ندی به‌مانا و ده‌وره ئه‌سه‌لمیه‌که‌یه‌وه هه‌بێ، بۆیه مانگ یه‌ک دانه‌ی ساغه له‌م زمانه‌دا و یه‌ک مۆرفیمه.

په‌یابوونی مانا بۆ هه‌ندێ له له‌ته‌کانی مۆرفیم په‌یوه‌ندی به‌مانا ئه‌سه‌لمیه‌که‌یه‌وه نابێ و مه‌سه‌له‌ رێکه‌وته. بۆ نمونه له ئه‌نجامی ئه‌و له‌ته‌تکرده‌کانی مۆرفیمی (مانگ) وهک له‌سه‌ره‌وه پێشکه‌ش کرا ئەم دوو له‌ته (مان-ان) مانا و ده‌وریان له رێزمانی کوردیدا هه‌یه (مان - چاووگه) و (ان - ئامرازی کۆیه).

دیاره که ئەم دوو دانه‌یه هه‌چ په‌یوه‌ندی به‌مانای (مانگ) هه‌وه نییه.

له ئه‌نجامدا مۆرفیمیش وهک وشه سه‌ری نه‌گرت و نه‌شیا ببێ به‌پێوانه بۆ شیکردنه‌وه‌ی زمان له‌به‌ر ئەم هۆیانه:

۱- ئەو زمانانه‌ی به‌تواوه Fusional ناو ئه‌بیرتین مۆرفیمه‌کان له‌ناو قالبی وشه‌کانیا له‌ناو یه‌کا ئه‌توینه‌وه و ده‌ستنیشان ناکرتین. بۆ نمونه له زمانی عه‌ره‌بیدا (-ون) مۆرفیمی کۆیه له‌گه‌ڵ هه‌ندێ ناو ده‌رئه‌که‌وێ (معلم - معلمون، قادر - قادرون... هتد) به‌لام سه‌ده‌ها وشه‌ی تیا په‌ مۆرفیمی کۆیان هه‌رگیز تیا ده‌ست نیشان ناکرت (طالب - طلاب، عالم - علماء، أمة - أمم، علم - أعلام... هتد). چۆن له‌م وشانه‌دا مۆرفیمه‌کان ده‌ستنیشان ئەکرین و چۆن ئەم زمانه به‌پیتی مۆرفیم شی ئه‌کریتته‌وه.

۲- ته‌نانه‌ت له‌و زمانانه‌شدا که مۆرفیمه‌کانی وشه‌کانیا به‌ ئاسانی ده‌ستنیشان ئەکرین حاله‌تی وا دیتته ئاروه پێناسین و چه‌مکی مۆرفیمان له‌گه‌ڵا نه‌گونجێ. بۆ نمونه له زمانی کوردیدا، که راناوی هه‌یه که‌سی سێیه‌می تاکی (ی) و فه‌رمانی کاری بوونی که‌سی سێیه‌می تاکی کاتی ئیستا (ه) پێکه‌وه ده‌رئه‌که‌ون (تی) په‌یا نه‌بێ:

تاک

کهس

۱- برا - م - ه

۲- برا - ت - ه

۳- برا - ی - ه (تی)

کۆ

۱- برا - مان - ه

۲- برا - تان - ه

۳- برا - یان - ه

ئەم (تی) یە قالبیککی فیزیایوی هەبە و لە لیقلی فۆنۆلۆجیدا ئەشی دەوریکی پی بسپیری... بەلام مانای چیبە؟  
ئێستا سەیری ئەم نمونانە بکە...

من چوو - م

تۆ چوو - یت

ئەو چوو -

ئێمە چوو - ین

ئێو چوو - ن

ئەوان چوو - ن

لە کەسی سێبەکی تاکدا... مانا و دەور هەبە بەلام قالب نیبە.

زانایانی زمان بۆ چارەسەرکردنی ئەم گیروگرفتانه لە دابەشکردن<sup>(۱)</sup> و دەستنیشان کردنی جۆری مۆرفیمەکان بابەتی (تی) یان خستۆتە خانەیی مۆرفیمی بۆش empty morpheme و ئەوەی مانا و دەوری هەبێ و قالبی فیزیایوی نەبێ خستوو یانەتە خانەیی مۆرفیمی صفرەو Zero morpheme... هەر خۆشیان ئەلێن... ئەمە هەر پۆشینە.

زمانەوانی سەدەیی هەژدەم و لیەم فۆن هامبولت و زمانەکانی جیهانی دابەش کردە سەر سێ جۆر بە پیتی پەبەندی نیوان مۆرفیمەکان لەناو قالبی وشەدا.

۱- ئەو زمانانەیی وشەکانی لە ریزە مۆرفیمیک پیکدین و مۆرفیمەکان بەئاسانی

دەستنیشان ئەکرین و لیک جیا ئەکرینەو ناوی نان agglutinative واتا (نوساو) (مۆرفیمەکان بەرێز بەیەکەو ئەنوسین) وەک زمانی کوردی، تورکی، یابانی، سواهیلی... هتد.

۲- ئەو زمانانەیی که مۆرفیمەکانی لەناو بەکا ئەتوینەو و بەئاسانی دەستنیشان ناکرین و لیک جیا ناکرینەو ناوی نان fusional واتا (تواو). وەک زمانی عەرەبی، لاتینی، گریکی... هتد.

۳- ئەو زمانانەیی که هەر وشەبیککی لە تاکە مۆرفیمیک پیکهاتوو ناوی نان Isolating واتا (دووڕەپەریز). لەم جۆرە زمانەدا هەر دانەبەکی مانا و هەر دانەبەکی ریزمانی بە مۆرفیمیک سەر بەخۆ دەرتەبری... وەک زمانی چینی.

دوایی ساغ بوووەو که هیچ زمانیک لە جیهانا نیبە بەتەواوی بەر یەکی لەم سێ جۆرە بکەوێ. لە هەموو زمانیک هەر سێ قالب بۆ دارشتنی وشە دەستنیشان ئەکرین، ئەوەندەبە جۆریکیان بەسەر دوووەکی تر زāl ئەبێ و زمانەکە بەمەو ناو ئەبری. بۆ نمونە زمانی کوردی زمانیککی نوساو چونکە مۆرفیمەکانی وشەکانی بەئاسانی دەستنیشان ئەکرین و لیک جیا ئەکرینەو.

کورەکانت ← کور - هکە - ان - ت

بماننوسینایە ← ب - مان - نووسی - ن - ایە

نمونهی دوو جۆرەکی تریشی تیا بەرێژەبیککی کەم دەرتەکەوێ.

لە زمانی کوردییا هەموو رەگیککی فەرمانی رابردوو بە (ی) کۆتایی هاتیبێ ئەم (ی) یە مۆرفیمی کاتی رابردوو.

کاتی رابردوو	کاتی داهاوو
نوسی	نوس
پرسی	پرس
دزی	دز
ناسی	ناس

... هتد

هه موو فه رمانیکی رابردوی تیپه به (أ) کۆتایی هاتی ئه م (أ) مۆرفیمی کاتی رابردوو (۲).

کاتی رابردوو	کاتی داهاتوو
کیتا	کیتل
کیشا	کیش
هینا	هین
گیپا	گیپ

له هه ندی فه رمانا مۆرفیمی کاتی رابردوو له ناو رهگی کاتی ئیستا تهاوه ته وه و ده ستیشان ناکری و جیا ناکریته وه.

کوشت	← کوژ + مۆرفیمی کاتی رابردوو
هات	← ئ + مۆرفیمی کاتی رابردوو
هیشت	← هیتل + مۆرفیمی کاتی رابردوو
	... هتد

ئه مانه نمونه ی (تواوه) ن له زمانی کوردییا.

نمونه ی (دوو ره پهریز) یش Isolating ئه و وشه یه ک مۆرفیمییا نه ن که هیچ پاشگر و پیتشگر وه رناگر و ناچنه سه ره هیچ. وه ک (چونکه، به لام، تا، بو؟، که ی... هتد).  
ژماره ی ئه م دوو جو ره ی دوایی زۆر که من به گویره ی جو ری به که م، بو یه زمانی کوردی به نووسا و agglutinative له قه له م ئه درئ.

په راویزه کان:

(۱) مۆرفیم له چه ن رووه که وه دابه ش ئه کری.

أ- مۆرفیم (سه ره سه ت) ه یا (به ند). مۆرفیمی سه ره سه ت ئه وه یه که به ته نیا وه ک دانه ییکی سه ره سه خۆ ده رئه که وئ و وشه ییکی سه ره سه خۆ پیک ئه هینئ وه ک (کچ، جیا، منال... هتد). مۆرفیمی (به ند) ئه وه یه که هه رگیز وه ک دانه ییکی سه ره سه خۆ ده رناکه وئ و ئه یه له گه ل مۆرفیمیکی تر ده رکه وئ وه ک (-که، هه ل-، نه-، -ان... هتد).

ب- مۆرفیم (ره گ) ه یا (لکاوه) affix ره گ ئه و به شه ی وشه یه که دوای لبردنی هه موو ئه فیکسه کان (پاشگر، پیتشگر، ناوگر) ئه مینیته وه. جیا کورده وه ی ئه م دوو جو ره مۆرفیمه کاریکی ئالۆزه. به شیه وه یه کی گشتی ئه شی بوتری که ره گ (ناوک) ی وشه پیک ئه هینئ و له ئه فیکس درتیزترن و

به ژماره زۆرتن له هه ر زمانیکا. ژماره ی ئه فیکسه کان (داخراوه) واتا ریگا ناداته هی تر بچیتته ناویانه وه. گو زینی ژماره یان به نده به گو زینی سیسته می (ریژمانی) ی زمانه که.

بو نمونه راناوه کانی هه بی (تملک) له زمانی کوردیدا ئه م شه شه ن (م - ت - ی - مان - تان - یان) کۆمه لکی داخراوه ریگه ناده ن به هی تر بچیتته ناویانه وه. هه ر ئه مانه ن لای هه موو قسه که ریکی ئه م شیه وه ی زمانی کوردی. که چی مۆرفیمی ره گ سنوور بو ژماره ی نبیه و ده رگای بو کراوه ته وه هه میشه هی تازه ی بیتته ناو. ژماره ی هه میشه له گو زیندا به به نه مان یا په یدا بوونی هی تازه و له قسه که ریکه وه بو قسه که ری.

ئه فیکس سی جو ره (پیتشگر، پاشگر، ناوگر) پیتشگر ئه و ئه فیکسه یه که له پیتش ره گه وه ده رئه که وئ وه ک (هه ل- هه لگرتن، را - راکردن، ئه - ئه خۆم... هتد).

پاشگر ئه و ئه فیکسه یه که له دوای ره گه وه ده رئه که وئ وه ک (هکه - کوره که، وهه - خواردنه وه، ن- کیتلان... هتد).

هه ندی دانه ی ریژمانی هه ن له هه ندی زمانا هه م پاشگر هه م پیتشگر. وه ک کۆمه له راناوی (م - ی - ت - مان - تان - یان)

وهک پاشگر	وهک پیتشگر
خوارد - م	ئه - م - خوارد
خوارد - ت	ئه - ت - خوارد
خوارد - ی	ئه - ی - خوارد
خوارد - مان	ئه - مان - خوارد
خوارد - تان	ئه - تان - خوارد
خوارد - یان	ئه - یان - خوارد

ناوگر ئه و ئه فیکسه یه که له ناو ره گدا ده رئه که وئ (به پیتی زانیاری من ئه م جو ره ئه فیکسه له زمانی کوردییا نبیه). ئه و نمونانه ی هه ندی نووسه ر ئه به یتن که گوایا ناوگر ناشئ به ناوگریان له قه له م بده ین چونکه به ر پیتناسینی ناوگر ناکه ون. پیتوانه بو ناوگر ئه مانه ن.

۱- ره گ بسمئ (واتا بچیتته ناو ره گه وه)

۲- به ره مدار (منتج) بی بچیتته سه ر ژماره ییکی زۆر ره گ و هه مان ده ور بگبیری نه ک تا قه وشه ییک... واتا وه ک یاسا ئه بی گشتی بی ده رکه وتنی ئه م ده نگانه له و نمونانه ی به ناوگری له قه له م ئه دن هزی فۆنۆلوجییا هه یه نه ک مۆرفۆلۆجی یا سینتاکسی.

۳- مۆرفیم مۆرفۆلۆجی (اشتقاقی) یه یا سینتاکسی (ریژمانی) یه.

مۆرفیمی مۆرفۆلۆجی ئه وه یه که ئه چیتته سه ر مۆرفیمی تر بو دروستکردنی وشه ی تازه ی خاوه ن مانای تازه وه ک (هه ل- را - دا - وهه -... هتد) له گرتن - هه لگرتن، کردن - راکردن، مان - دامان، کردن - کردنه وه.

مۆرفیمی (پیزمانی) ئەوەیە کە ئەچیتە سەر وشە بۆ دەریزینی پەیوەندی نیوان وشەکان لە ناو چوارچێوەی رستەدا. بۆ نمونە ئەو راناوە لکاووانە لە گەڵ فەرمانا دەرئەکەون لە زمانی کوردیدا هەموو مۆرفیمی پیزمانین چونکە پەیوەندی نیوان بکەر و فەرمان دەستنیشان ئەکەن.

من نوست - م

ئێمە نوست - ین

لە رستە (کچە جوانە زیرەکە هات) (ە) ی (کچە) و (جوانە) مۆرفیمیکی پیزمانیە دەوری لە یە کدان (ناو) و (ناوەلناو) ی لەم رستە یەدا بینی، کە دەوریکی پیزمانیە.

مۆرفیم لە ئەنجامی کارتیکردنی ئەو بیئە جیوازانە تیایا دەرئەکەون شیبوی جیوازان ئەگرنەخۆ. بۆ نمونە مۆرفیمی (ەکە) - کە نامزای پیناسینە لە زمانی کوردیدا خۆی بەم قالبانە پیشان ئەدا.

هکه	کۆر - هکه	کۆر هکه
که	مامۆستا - که	مامۆستا که
هک	کۆپ - هک - ان	کۆر هکان
ک	مامۆستا - ک - ان	مامۆستا کان

(هکه - که - هک - ک) هەموو شیبوی جیوازی هەمان مۆرفیمن... بیئە جیوازان ئەم شیبوی جیوازانە دانن. هەر شیبویەک (مۆرف) یکە شیبویەکان (ئەلەمۆرف) ی یە کترن و سەر بە هەمان مۆرفیمن.

### مۆرفیم و برگه:

مۆرفیم و برگه دوو شتی جیان. مۆرفیم سەر بە لایەنی (مانادار - سیمانتیک) ی زمانە. برگه قالب و دارپشتنە و سەر بە لایەنی بێ مانای زمانە (فونۆلۆجی). لە ناو قالبی برگه کاندای فونیمەکان لە یەک ئەدرین بۆ دروستکردنی مۆرفیمەکان. پەیوەندی برگه و مۆرفیم لە زمانی کوردیدا بەم جۆرە یە.

۱- دوو مۆرفیم لە برگه یە کدا (خۆ - ت / لا - م)

۲- یەک مۆرفیم لە برگه یە کدا (مانگ / سەوز)

۳- یەک مۆرفیم لە دوو برگه دا (بەهار / ئاسۆ)

۴- یەک مۆرفیم لە سێ برگه دا (گەلاوێژ / ئارەزوو / ئەستێرە).

(۲) - دان بەر ئەم یاسایە ناکەوێ. سەیری ئەو سەرچاوەیە بکە - (کات و رەگی فەرمان) گۆفاری رۆژی کوردستان ژ ۶۵ شوباتی ۱۹۸۴.

### سەرچاوهکان:

۱- وریا عومەر ئەمین (۱۹۸۲) (وشە) - گۆفاری نووسەری کورد ژ ۹ خولی دووهم.

۲- وریا عومەر ئەمین (۱۹۸۴) (مۆرفیم) - رۆژنامە ی العراق ژ ۲۴۹۳ (۱۱/۴/۱۹۸۴)

۳- پیزمانی ناخاوتنی کوردی (۱۹۷۶) کۆری زانیاری کورد.

4- Lyons, J. (1971) (Introduction to theoretical Linguistics Cambridge.

5- Fromkin, V and Rodman, R (1974) An Introduction to language. New York.

\* ئەم وتارە لە گۆفاری کاروان - ئەمینداریتی گشتی بۆ رۆشنبیری و لاوان - هەولێر، ژمارە

(۴۵) ی سالی ۱۹۸۶، لاپەرە ۸-۱۴ بلاوکر او تەوہ

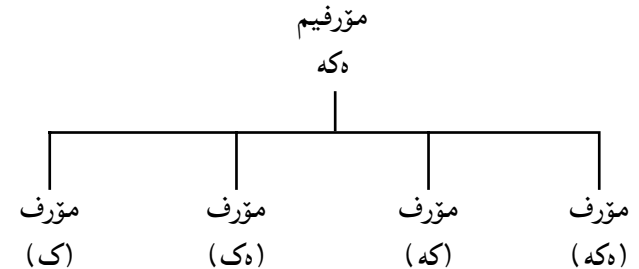

### مۆرفیم و وشه:

وشە لە زمانی کوردیدا لە مۆرفیمی یا زیاتر پیتک دیت کەم وشە ی تیا لە پینج مۆرفیم زیاترە).

۱- وشە یەک مۆرفیمی (دل / گەلاوێژ / ئارەزوو)

۲- وشە دوو مۆرفیمی (بال - دار / ئازاد - ی)

۳- وشە سێ مۆرفیمی (ئە - خۆ - م / نا - چ - ین)

۴- وشە چوار مۆرفیمی (ئە - ی - ناس - م / زام - هکه - ان - م)

۵- وشە پینج مۆرفیمی (هەل - ی - ئە - گر - م / را - یان - ئە - سپێر - م).

## نیشانه‌کانی کات له زمانی کوردیدا

رێزمانی لاسایی کهرهوهی کوردی چاووگی به‌بناغه و سه‌رچاوه داناوه لیبه‌وه رهگی فرمان به‌م پێره‌وه وهرده‌گرێ.

(به‌لابردنی (ن)ی چاووگ رهگی رابردووی فرمان وهرده‌گیرێ وهک:

هینان - هینا

کپین - کپی

بوون - بوو

کهوتن - کهوت

ناردن - نارد

بۆ وهرگرنتی رهگی وا هاتوو، فرمانه‌که ده‌خړتیه سه‌ر کاتی داهااتوو و (ده)ی نامرازی هه‌میشه‌یی و راناوی لکاو لاده‌برین، ئه‌وه‌ی ده‌مینیته‌وه رهگی داهااتوو فرمانه‌که‌یه وهک:

ده‌خۆم به‌لابردنی (ده) و (م)

(خۆ) مایه‌وه... ئه‌مه رهگی داهااتوو (خواردن)ه

ده‌نووی به‌لابردنی (ده) و (ین)

(نو) مایه‌وه... ئه‌مه رهگی داهااتوو (نوستان)ه... هتد

ئهم پێره‌وه هه‌یج لایه‌نیکی پێکهاتنی مۆرفۆلۆجیی رهگی فرمان و په‌یوه‌ندیی نیتوان به‌شه‌کانی ده‌رناخات...

ئهم باسه‌ هه‌ولدانیکه بۆ جیا‌کردنه‌وه‌ی کهره‌سه‌کانی (په‌گ) و (کات) و (ده‌ستنیشان‌کردنی نامرازه‌کانی کات له زمانی کوردیدا).

بۆ ده‌ستنیشان‌کردنی کهره‌سه‌ پێکهینه‌ره‌کانی فرمان:

۱- سه‌یری ئهم دوو رسته‌یه بکه.

أ- من نامه‌م ده‌نووسی

ب- من نامه‌م ده‌نووسم

رسته‌ی (أ) و (ب) له هه‌مان کۆمه‌له‌ کهره‌سه‌ پێک هاتوون. تاکه جیا‌وازییه‌ک له نیتوانیانا ئه‌وه‌یه کاتی فرمانی (أ) له رابردوو دایه و هی (ب) له داهااتوو دایه.

له ئه‌نجامی پروبه‌پروو‌کردنی مۆرفۆلۆجی Morphological Identification<sup>(۱)</sup>. ده‌رده‌که‌وی که ئه‌وه‌ی کاته‌که‌ی کرد به‌رابردوو ده‌رکه‌وتنی (ی)یه له‌گه‌ڵ رهگی فرمانا.

(من) به‌رامبه‌ر (من)

(نامه) به‌رامبه‌ر (نامه)

(م) به‌رامبه‌ر (م)

(ده) به‌رامبه‌ر (ده)

(نووس) به‌رامبه‌ر (نووسی)

ئهو دانه رێزمانییه‌ی کاتی فرمانه‌که‌ی له داهااتوو‌وه‌ کرد به‌رابردوو (ی)یه‌که‌یه. ئه‌مه ئه‌وه ده‌سه‌لمیتنی که ئهم (ی)یه مۆرفیمیکه و نیشانه‌ی کاتی رابردوو. ده‌چیته سه‌ر هه‌ندی رهگی وهک (کپ - فر - سپ - دز - مژ - کۆل - کۆک - ... هتد) و ده‌یانکاته رهگی رابردوو.

کپ ده‌بیتته کپی

فر ده‌بیتته فری

سپ ده‌بیتته سپی

دز ده‌بیتته دزی

مژ ده‌بیتته مژی

کۆل ده‌بیتته کۆلی

کۆک ده‌بیتته کۆکی

... هتد.

شیکردنه‌وه‌ی ده‌ری ده‌خات که هه‌موو ئهو فرمانانه‌ی رهگی رابردوو‌یان به (ی) کۆتایی دیت چ تیه‌په‌ر بن چ تینه‌په‌ر. له هه‌موویانا بی ناویزه ئهم (ی)یه نیشانه‌ی کاتی رابردوو.

بۆ داهااتوو په‌گ هه‌یج نیشانه‌ی بیک وهرناگری Unmarked<sup>(۲)</sup> ده‌شی مۆرفیمی کاتی داهااتوو ئهم په‌گانه به (سفر) Zero morphem له قه‌له‌م بدری.

۲- به‌هه‌مان پێره‌وه ئهم جووته رستانه شی بکه‌ره‌وه.

أ- ئیمه ئه‌رز ده‌کێلین.



ب- ئيمه ئەر زمان ده كيتلا.

أ- ئه وان پيگا ده پيون.

ب- ئه وان پيگايان ده پيووا.

أ- تو جگه ره ده كيشيت.

ب- تو جگه رهت ده كيشا.

له ئه نجامي پرووه پروو كردنى مؤرفؤلوجى ئه م جووته رستانه ي سهره وه درده كه وي كه (أ) و (ب) له هه موويانا له هه مان كۆمه له كه ره سه پيگ هاتون. تاكه جياوازيه ك له نيوانيانا ئه وه به له (ب) دا فه رمان له كاتى رابردوو دا به و له (أ) دا له داهاتودا دا به... ئه وه ي كاته كه ي له داهاتو وه وه كرد به رابردوو ده ركه وتنى (أ) بو له گه ل ره گى فه رمانا. ئه مه ئه وه ده سه لميئي كه ئه م (أ) ه مؤرفيميكه و نيشانه ي يا ئامرازي كاتى رابردوو له گه ل ره گى وه ك. (هين - كيش - پيو - كيتل... هتد) دا درده كه وي.

بو داهاتوو وه ك ئه وانى پيشوو له گه ل ئه م ره گانه هيچ ئامراز و نيشانه يه ك ده رناكه وي و ده شى مؤرفيمي سفرى بخريته پال.

شيكردنه وه ده رى ده خات كه ئه وه فه رمانانه ي ره گى رابردويان به (أ) كۆتايى دى ئه گه ر تيپه رين به لاردنى ئه م (أ) به ره گى داهاتوو ده ست ده كه وي. ئه گه ر تيپه رين بن نيشانه بو كاتى داهاتوو سهر هه لده دا وه ك له م رستانه دا درده كه وي.

أ- ئه وان ده گريان.

ب- ئه وان ده گريين.

أ- شيره كه ده كولا.

ب- شيره كه ده كولى.

أ- تو ده ترسايت.

ب- تو ده ترسييت.

أ- ئه وه ده رووخا.

ب- ئه وه ده رووختى (يت).

له م جووته رستانه ي سهره وه (أ) و (ب) له هه مان كۆمه له و كه ره سه پيگ هاتون. تاكه جياوازيه ك له نيوانيانا ئه وه به ره گى رسته كانى (أ) به (أ) كۆتايى ديت و هي (ب) به كان به (ب). ئه م ئالوگۆرپوونه كاتى فه رمانه كه ي له رابردوو وه وه كرد به داهاتوو و به پيچه وانه وه. شيكردنه وه ده رى ده خات كه هه موو فه رمانتيكى تيپه رين ره گى رابردوى

به (أ) كۆتايى بيت به گۆرپيني ئه م (أ) به (ب) ره گه كه ده بي به داهاتوو. ئه مه به لگه ي ئه وه به كه (أ) و (ب) دوو نيشانه ي كاتن له گه ل هه ندى ره گا درده كه ون.

ئه م دوو نيشانه به له فه رمانى بكه ر نادياريشا سهر هه لده دن. وه ك له :

أ- ئه وان ده كوژران.

ب- ئه وان ده كوژرين.

به پرووه پروو كردنى مؤرفؤلوجيى ئه م دوو رسته يه درده كه وي كه ئه وه ي كاتى فه رمانه كه ي له رابردوو وه وه كرد به داهاتوو و به پيچه وانه وه ئالوگۆرپوونى (أ) و (ب) بو. كه ئه مه به لگه ي ئه وه به (أ) نيشانه ي رابردوو و (ب) هي داهاتوو.

۳- له م جووته رستانه ي خواره وه فه رمانى (أ) و (ب) له هه مان كه ره سه ي ريزمانى پيگ هاتون.

أ- جاران گولم ده چاند.

ب- ئيستا گولم ده چينم.

أ- نامه م ده نارد.

ب- نامه ده نييرم.

أ- گه نميان ده بژارد.

ب- گه نم ده بژيرن.

له م رستانه ي سهره وه دا كاتى فه رمانى رسته كانى (أ) له رابردوو دان و (ب) له داهاتوو دان. جگه له ده ركه وتنى (د) له گه ل رابردوو دا.

(أ) له گه ل رابردوو و (ب) له گه ل داهاتوو دا له م رستانه دا سهر يان هه لدايه وه. ئه م دوو نيشانه به به م شيوه به له هه موو ئه وه فه رمانانه دا درده كه ون كه به (د) كۆتاييان دى و (أ) يان هه به. و اتا له گه ل هه ندى ره گا.

(ب) نيشانه ي كاتى داهاتوو.

(أ - د) نيشانه ي كاتى رابردوو.

ئه مه له هه موو ئه وه فه رمانانه شدا به رچاو ده كه ون چ به ره سه ن (تيپه رين) بن وه ك نارد/ نيير - چاند/ چين - بژارد/ بژير... هتد... چ ئه وانه ي له تيپه ريه وه كراون به تيپه رين وك (شكاند/ شكين - ترساند/ ترسين)... چ ئه وانه ي له ناوه سروسشييه كانه وه دارپيژراون وه ك چريكاند / چريكين - نووزاند / نووزين... هتد.

۴- به پرووه پروو كردنيكى مؤرفؤلوجيى ئه م دوو رسته به.

۱- دهچم بۆ بازار.

ب- دهچوم بۆ بازار.

دهردهكهوئى كه تاكه جياوازيبيكه له نيوانيانا ئهويه، له (ب) دا (وو) له گهه رهگى فهريمانا دهركهوتوو. ئهم (وو) ه كاتهكهى كرد به رابردوو. ئهمه به لگه ئهويه كه ئهم (وو) ه نيشانه به بۆ كاتى رابردوو له گهه هه ندى رهگا دهردهكهوئى. شى كردنه وه دهرى دهخات كه تهنيا له وه فهريمانا هى تينه پهرن (وو) له گهه رهگى داها تودا دهرناكهوئى. ئهو فهريمانا هى رهگى رابردوو يان به (وو) كوئايى ديت و تيه پهرن كه دهكرينه داها تودا... (وو) لاناچى. وهك دروون - هه نوون - گروون - سوون... هتد.

۵- لهم جووته رستانه هى خواره وه:

۱- تو دهخه وتيت.

ب- تو دهخه ويت.

۱- خانوه كه هى ده فرۆشت.

ب- خانوه كه هى ده فرۆشيت.

۱- چۆله كه يان ده گرت.

ب- چۆله كه ده گرن.

۱- قسه يان به ئيمه دهوت.

ب- قسه به ئيمه ده لين.

كاتى فهريمانى (ا) له رابردوو دا به هى (ب) له داها تودا دا به رهگى فهريمان له رسته هى (ا) دا به (ت) كوئايى ها تودا. له (ب) دا (ت) نه ماوه... (جگه له نه ماني (ت) هه ندى گوئرانى تريس به سهر هه ندى له رهگه كان ديت).

ئهمه ئه وه دهسه لميني كه هه موو ئه وه فهريمانا هى كاتيان له رابردوو دا به وه رهگه كان يان به (ت) كوئايى ديت، ئهم (ت) به نيشانه به (يا به شپكه) له نيشانه هى رابردوو به لگه ش ئهويه كه كاتى فهريمانه كه دهكرينه داها تودا (ت) ناميني.

- ئه وه ياسا يانه هى رهگى فهريمان و نيشانه هى كات ليك ده دهن و له ناو به كيان ده توينه وه به ياسا كانى موئفونيمي ناو ده برين.

گوژ + موئفيمي رابردوو ← كوشت

هين + موئفيمي رابردوو ← هينا

مر + موئفيمي رابردوو ← مرد

ئه نجام:

۱- له ئه نجاما دهردهكهوئى كه نيشانه كانى يا موئفيمه كانى كات له زمانى كورديدا ئه مانه ن.

نمونه	داها تودا	رابردوو	
كپى - كپ	∅	ى	۱-
هينا - هين	∅ (تيه پهر)	ا	۲-
سووتا - سووتى	ئى (تينه پهر)		
چاند - چين	د ← ∅	ا + د	۳-
	ا ← ئى		
چوو - چو	∅ (تينه پهر)	وو	۴-
دروو - دروو	له گهه تيه پهر هيج گوئرينى روونادات		
نيشت - نيش	∅	ت	۵-
كوشت - كوژ			

۲- له ئه نجامى دهست نيشان كردنى نيشانه كانى كات ده شى دهسته بيك ياسا دهست نيشان بكرين به هوزانه وه رهگى داها تودا له رابردوو وه وه ربيگرى. كه ئه مانه ن...

۱) ئه گهر رهگى رابردوو به (ى) كوئايى ها تودا به لابردي ئهم (ى) به رهگى داها تودا ده كهوئى بى ناويه.

كپى - كپ

سپى - سپ

پزمين - پزم... هتد.

۲) ئه گهر رهگى رابردوو به (ا) كوئايى ها تودا ئهم (ا) ه نيشانه هى كاتى رابردوو... به لابردي، رهگى داها تودا ده كهوئى گهر تيه پهر بو... ئه گهر فهريمانه كه تينه پهر بى (ئى) ده خرينه شوئى.

کیتلا - کیتلا (تیبهر)

سووتا - سووتی (تینه پهر)

تہنبا تہم پینج ناویزہہم دژیہہوہ.

دا - ده / ما - مین / (دا) نا - نی / ژیا - ژی / (هه) سا - س.

۳) تہگہر رہگی رابردوی فہرمان بہ (د) کۆتایی ہاتبی بۆ وەرگرتنی رہگی داہاتوو (د) لادہبری و (ا) ی فہرمانہ کہ دہکرتتہ (ئ)...

چاند - چین

نارد - نیر

لہ ہہموو فہرمانہ دالیہہکان تہنبا تہم چوار ناویزہہم بہرچاو کہوت (بوورد - بوور / مرد - مر / سہند - سہن، سین / خوارد - خو).

لہم ناویزانہش تہنبا (خوارد) لہ راستییا بہ ناویزہ دہژمیرئ... لہ سییہ کہی تر و ہک ہہموو فہرمانہ دالیہہکان (د) لادہبری... تہوہندہیہ لہمانہدا (ا) نییہ تا بگۆری بہ (ئ).

۴) تہگہر کاتی رابردوی فہرمانہ کہ بہ (وو) کۆتایی ہاتبی و تینہ پهر بی بہ لابردنی تہم (وو) ہ رہگی داہاتوو دہست دہکوئی.

چو - چ

بوو - ب

تہگہر تیبہر بوو رہگی داہاتوو و ہک رابردوو وایہ.

دروو - دروو

گروو - گروو

ہہنوو - ہہنوو

۵) تہگہر فہرمان بہ (ت) کۆتایی ہاتبی بہ لابردنی تہم (ت) یہ لہ بہ شیکیانا رہگی داہاتوو دہست دہکوئی.

نیشت - نیش

خہوت - خہو

کہوت - کہو

لہ بہ شیککی تہو فہرمانانہی رہگی رابردویان بہ (ت) کۆتایی دئ. جگہ لہ لابردنی (ت) گۆرینی تریشیان بہ سہرا دئ... و ہک:

خواستن - خواست - خواز / (س) بوو بہ (ز)

کوشتن - کوشت - کوژ / (ش) بوو بہ (ژ)

ناشتن - ناشت - نیژ / (ش) بوو بہ (ژ)

... ہتد

۳- لہ تہنجامی بہراورکردن و روویہ پرووکردنی (۲۴۲) فہرمانی رہسہنی و ہرنہگیراوی سادہی بی پیشگر و پاشگر لہ دوو کاتی رابردوو و داہاتوودا، بۆم دہرکہوت کہ رہگی داہاتووی لہ سہدا ۸۵,۹۵٪ یان بہ یاسا لہ رہگی رابردویانہوہ و ہردہگیری - و ہک لہم نہخشہیہدا روون کراوہتہوہ.

فہرمان	ژمارہ	بہ یاسا	ریتہ	ناویزہ	ریتہ
ا	۱۱۱	۱۰.۶	۹۵.۴۹٪	۵	۴.۵۱٪
ی	۷۶	۷۶	۱۰۰٪	-	-
ت	۳۴	۱۱	۳۲.۳۵٪	۲۳	۶۷.۶۵
د	۱۳	۹	۶۹.۲۳٪	۴	۳۰.۷۷٪
وو	۸	۸	۱۰۰٪	-	-
ہہموو	۲۴۲	۲۱۰	۸۵.۹۵٪	۳۲	۱۳.۱۵٪

تہگہر تہو فہرمانہ تیبہرمانہی لہ تینہ پهر پورہ و ہرگیراون و ہک (شکاند - برژاند) و تہوانہی لہ ناوی سروشتیہوہ و ہرگیراون و ہک (قیژاند - چریکاند) و تہو فہرمانانہی بہ ہۆی پیشگر و پاشگر و ہرگیراون و ہک (راپہری - ہہلپہری - پہرپیہوہ... ہتد) رہچاو بکرتن ریتہی و ہرگرتنی رہگی داہاتوو لہ رابردوو دہگاتہ ژوور ۹۷٪.

### ہیز و ہک نیشانہی کات

رستہی (دہختہ کہ سہوز بوو)

لہ رووی کاتہوہ دوو مانای جیای دہخریتہ پال:

۱- تہگہر ہیز کہوتہ سہر (بوو) تہمہ تہوہ دہگہ بیئنی کہ دہختہ کہ ئیستا سہوزہ و لہ رابردوودا سہوز نہبووہ.

۲- تہگہر ہیز کہوتہ سہر (سہوز) تہمہ تہوہ دہگہ بیئنی کہ دہختہ کہ ئیستا سہوز نییہ و

له رابردوودا سیفەتی سهوزی پێوه بووه.

هۆی ئەم جیاوازییە دەخریتە پال پیکهاتنی مۆرفۆلۆجیی وشەکانی رستهکه و سروشتی په یوه ندیی نیتوانیان له ناو چوارچێوهی رستهکه دا.

بۆ مانای یه کهم رسته که له دوو وشه پیک دیت (درهخته که + سهوزبوو).

وشه ی (سهوزبوو) وشه ی پیکهاتنی لیکدراوه له (سهوز + بوو) پیک هاتوووه. (بوو) لیره پاشگریکی مۆرفۆلۆجییه چۆته سهز (سهوز) که ئاوه لئاوه و فه رمانیکی لیکدراوی تینه په پری پیک هیناوه. وشه ی (سهوز) هیزی خۆی دژراندوووه و چۆته سهز (بوو) که دوا برگه ی وشه لیکدراوه که یه. چونکه له وشه ی زمانی کوردیدا هیز له سهز دوا برگه دا سهز هه لده دا. په یوه ندیی رسته یی نیتوان وشه کانێ ئەم رسته یه بۆ ئەم واتایه به م جوړه یه.

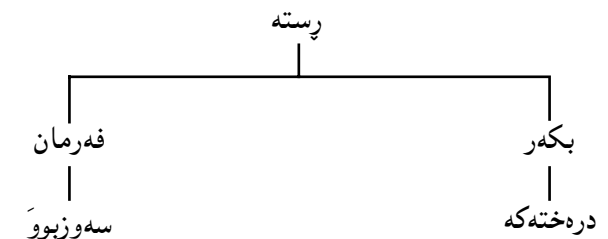

بۆ مانای دووهم رسته که له سه و شه پیک دیت (درهخته که + سهوز + بوو). په یوه ندیی رسته یی نیتوانیان به م جوړه یه.

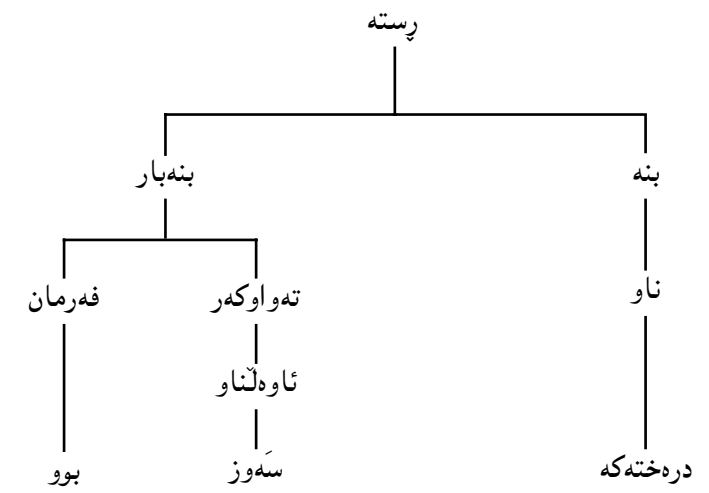

لیره (سهوز) و (بوو) هه ربه که وشه ی پیکهاتنی سهز به خۆیه و ئەرکی سینتاکسیی خۆی هه یه. (سهوز) ته واکه ری (بوو) ه بۆیه وه ک وشه ی پیکهاتنی سهز به خۆ هیزه که ی خۆی پاراستوووه.

هه مان شت له م رسته یه ی خواره وه:

کانیبه که پر بوو

ئه گه ر هیز خرایه سهز (بوو) واتای ئەوه ده گه ی پیکهاتنی که کانیه که ئیستا پره و پيشتر پر نه بووه.

کانیبه که پر بوو.

( ) نیشانه ی هیزه ئه گه ر وشه ی (پر) هیزی خۆی پاراست، واتای ئەوه ده گه ی پیکهاتنی که له کاتیکی رابردوودا کانیه که پر بووه و ئیستا (له وانه یه) به تال بی.

کانیبه که پر بوو.

په راویزه کان:

۱- بۆ زانیاری زیاتر له باره ی پێوه ی پرووه پرووکردنی مۆرفۆلۆجی سهزیری ل (۶۵-۷۷) ی سهزچاوه ژماره (۴) بکه.

۲- بۆ ئەم بابته سهزیری ل (۷۹) ی سهزچاوه ژ (۵) بکه.

سهزچاوه کان:

۱- ریزمانی ئاخاوتنی کوردی (۱۹۷۶) کوری زانیاری کورد.

۲- وریا عومەر ئەمین (۱۹۸۴) کات و رهگی فه رمان - گوڤاری رۆژی کوردستان ژ ۶۵.

۳- وریا عومەر ئەمین (۱۹۸۶) چه ند یاساییکی دارشتنی فه رمان گوڤاری رۆشنییری نوی ژ ۱۰۹.

4- Gleason H. A. (1965) An Introduction to descriptive linguistics.

5- Lyons. J. (1971) Introduction to theoretical linguistics

6- Mathews P. H. (1974) Morphology - Cambridg University

\* ئەم وتاره له گوڤاری کاروان - ئەمینداریتی گشتی بۆ رۆشنییری و لوان - ههولیر، ژماره (۹۲) ی سالی ۱۹۹۲، لاپه ره ۸۸-۹۲ بلاکراوه ته وه

## کات و رهگی فرمان

کات له پیرمانا ئه بی جیا بکریته وه له کاتی فیزیایوی چونکه له زۆر حاله تا یهک ناگره وه. گه لئ جار فرمان له رسته دا ره گه که ی به پیتی شیکردنه وه ی پیرمانی له کاتی رابردوو دایه که چی روودا وه که له کاتیکی داها توودا روو ئه دا و به پیچه وانه وه. بۆ نمونه له رسته ی: به یانی که هاتم کتیبه که ت بۆ ئه هینم.

فرمانی (هاتم) له رووی داریشتنی پیرمانییه وه کاته که ی رابردوو به لام روودا وه که واتا (هاتنه که) له کاتیکی داها توودا روو ئه دات که (به یانی) یه.

حاله تی واش هه یه فرمانه که به رهگی داها توو دائه ریژری که چی روودا وه که له کاتیکی رابردوو رووی داوه. وه که له فرمانی رسته ی بکه ر نادیاردا. له رسته ی: پیاوه که دوینی کوژرا.

فرمانی (کوژرا) به رهگی داها تووی فرمانی (کوشتن) که (کوژ) ه داریژرا وه که چی روودا وه که له کاتیکی رابردوو داوه که (دوینی) یه.

گه لئ نمونه ی تری له م بابه ته ئه شی بخرینه به رچا و بۆ ساغکردنه وه و سه لماندنی ئه وه ی که کاتی داها توو رابردوو فیزیایوی جیا یه له هی پیرمانی.

له پیرمانی کوردییا... دوو رهگی جیا واز بۆ فرمان ده سنیشان کراون ئه وانن که پیتیان ئه وتری (رهگی کاتی داها توو) و (رهگی کاتی رابردوو) هه موو کاته پیرمانییه کان به م دوو رهگه دائه ریژری.

پیرمانی ته قلیدی چا و وگی کردوو به سه رچا وه لییه وه رهگی رابردوو وه رته گری به لابرندی (ن) ی چا و وگ. (هه موو چا و گئ له زمانی کوردییا به (ن) کو تایی دیت... به لابرندی ئه م (ن) ه رهگی رابردوو فرمان ده س ئه که وئ).

چا و وگ	رهگی رابردوو
نوستان	نوست
کردن	کرد
پژمین	پژمی

به لام په یوه ندیی مؤرفۆلۆجیی نیوان رهگی رابردوو داها تووی ده سنیشان نه کردوو. واتا ئه و یاسا مؤرفۆلۆجیمانیه نه خستۆته روو که به هۆبانه وه رهگی داها تووی فرمان له رابردوو وه ربگیری.

له م و تاره دا هه ول ئه ده ین په یوه ندیی مؤرفۆلۆجیی نیوان رهگی کاتی رابردوو رهگی کاتی داها تووی فرمانی کوردی بخه ینه روو. واتا ئه و یاسایانه ی ئه شی به هۆبانه وه رهگی کاتی داها توو له هی رابردوو وه ربگیری.

### یاساکانی وه رگرتنی رهگی کاتی داها توو له رابردوو

هه موو چا و وگی که له زمانی کوردیدا به (ن) کو تایی دیت. پیش (ن) یه کئ له م پیش فۆنیمانه ده رته که وئ (ی - ا - و - د - ت).

ی	برین - پرسین - خزین
ا	سووتان - کیلان - گه ران
و	بوون - سوون - جوون
د	کردن - ناردن - خویندن
ت	گرتن - خستن - که وتن

۱- گه ر هات و چا و وگه که (یائی) بو واتا (ی) ی تیا پیش (ن) ده رکه وت رهگی داها تووی به لابرندی (ی) یه که ده س ئه که وئ.

چا و وگ	رهگی کاتی رابردوو	رهگی کاتی داها توو
نووسین	نووسی	نووس
مالین	مالی	مال
پژمین	پژمی	پژم

۲- گه ر چا و وگه که ئه لفی بو.

۱- له گه ل تیپه را رهگی داها توو به لابرندی (ا) ه که ده س ئه که وئ.

چا و وگ	رهگی رابردوو	رهگی داها توو
هینان	هینا	هین
کیلان	کیلا	کیل
کیشان	کیشا	کیش

ب- گهر فرمانه که تیپه پهر بوو رهگی داهاتوو به گۆرینی (ا) به (ی) دهس نه که وی.

چاووگ	رهگی رابردوو	رهگی داهاتوو
سووتان	سووتا	سووتی
گریان	گریا	گریی
ترسان	ترسا	ترسی

نهم چند چاووگه ئه لفییه یه ک پرگه یییا نه بهر نهم یاسایه ناکه ون.

چاووگ	رهگی رابردوو	رهگی داهاتوو
دان	دا	ده
مان	ما	مین
(دا)نان	نا	نئی
ژیان	ژیا	ژی
هه ل (سان)	سا	س

۳- گهر چاووگه که وای بوو...

ا- له فرمانی تیپه را رهگی رابردوو و داهاتوو یه کن.

چاووگ	رهگی رابردوو	رهگی داهاتوو
دروون	دروو	دروو
سوون	سوو	سوو

ب- له فرمانی تیپه پهر... رهگی داهاتوو به لابردنی (وو) دهس نه که وی.

چاووگ	رهگی رابردوو	رهگی داهاتوو
چوون	چوو	چ
بوون	بوو	ب

۴- گهر فرمانه که دالی بوو.

ا- نهم فرمانه رهگی رابردوو به (ارد) یا (اند) کو تایی دیت... بو وهرگرتنی رهگی

داهاتوو به (د) لائهری (ا) نه کری به (ی).<sup>(۱)</sup>

چاووگ	رهگی رابردوو	رهگی داهاتوو
ناردن	نارد	نییر
ژماردن	ژمارد	ژمییر
چاندن	چاند	چین

فرمانی (خواردن) ناویزه یه بهر نهم یاسایه ناکه وی. رهگی داهاتوو (خو)یه.

ب- نهم فرمانه رهگی رابردوو به (رد) کو تایی دیت و پیتش نهم (رد)ه قاولی کورتی

(i) دهرکه وی. رهگی داهاتوو به جیگیرکردنی (ه) له شوینی (رد) دهستی نه که وی.

چاووگ	رهگی رابردوو	رهگی داهاتوو
کردن	کرد	که
بردن	برد	به

فرمانی (مردن) بهر نهم یاسایه ناکه وی. (مر) رهگی داهاتوو یه تی.

بو چاووگه (دالی) یه کانی تر ناشی یاسای وا دابری به هویه وه یا به هویه وه په یوه ندیی

مۆرفۆلۆجیی نیتوان رهگی رابردوو داهاتوو دهس نیشان بکرتیت...

۵- گهر فرمانه که (تایی) بوو... بو وهرگرتنی رهگی داهاتوو له هی رابردوو نهم چهن

یاسایه نهمی دهس نیشان بکرتیت...

گهر رهگی رابردوو به (-هوت) کو تایی هاتی... رهگی داهاتوو به لابردنی (ت) دهس نه که وی.

چاووگ	رهگی رابردوو	رهگی داهاتوو
خهوتن	خهوت	خهو
سرهوتن	سرهوت	سرهو

ب- گهر رهگی رابردوو به (ست) یا (شت) کو تایی هاتی بو وهرگرتنی رهگی داهاتوو

(س) نه کری به (ز)، (ش) نه کری به (ژ) و نهم قاوله ی له پیتشیان دهرته که وی (له

هه ندی حاله تا) نه بی به (ی).

چاووگ	رهگی رابردوو	رهگی داهاتوو
ناشتن	ناشت	نیژ
رشتن	رشت	ریتژ
گواستن	گواست	گویتژ

ئەم ياسايە گەلئى ناوئىزەى تىيا دەرنەكەوئى وەك (نوستن - نوو) (شوشتن - شو) (كوشتن - كوژ)... هتد.

ج- گەر رەگى رابردوو بە (ب) يا (پ) دەستى پىي كەردبى و بە (ست) كۆتابى هاتبى... رەگى رابردوو و داھاتوو ھەمان شتن.

چاووگ	رەگى رابردوو	رەگى داھاتوو
بىستان	بىست	بىست
پەرستان	پەرست	پەرست

لە ئەنجاما دەرنەكەوئى كە ئەشى ياساى رىك و گشتى دەست نىشان بكرىت بو وەرگرتنى رەگى داھاتوو لە رابردوو ھو.

لىستەيەكى (٢٤١) (٢) چاووگىم لەبەر دەستايە. بەدابەش كەردنىيان بەسەر پىنج بەش بەپىي ئەو فونىمانەى رەگى رابردوو پىي پىي دى و بەدەستنىشان كەردنى ژمارەى ئەوانەى لە ھەر بەشىكا ئەكەونە بەر ياساكانى وەرگرتنى رەگى داھاتوو لە ھى رابردوو و ژمارەى ناوئىزەكان و رىژەيان ئەم ئەنجامانەم دەست كەوت كە ھەموو لەم نەخشەيەدا روون كراونەو.

چاووگە	ژمارە	بەر ياسا ئەكەون	رەگى	ناوئىزە	رەگى
ا	١١١	١٠٦	٪٩٥,٤٩	٥	٪٤,٥١
ى	٧٦	٧٦	٪١٠٠	-	-
ت	٣٤	١١	٪٢٣,٣٥	٢٣	٪٦٧,٦٥
د	١٣	٩	٪٦٩,٢٣	٤	٪٣٠,٧٧
وو	٧	٧	٪١٠٠	-	-
گشتى	٢٤١	٢٠٧	٪٨٦,٧٢	٣٢	٪١٣,٢٨

بەپىي ئەم لىكۆلئىنەو ھەيە ٨٦,٧٢ ى فەرمانەكانى كوردى ئەشى رەگى داھاتوو پىيان لە رابردوو ھو بەياسا وەرىگىرى. ژمارەى چاووگەكان بىگومان ئەگۆرى، لەوانەيە گەلىكى تر ھەبن نەھاتبەنە خەيالەم بىيانخەمە ناو لىستەكەى بەردەستم. بەلام بەشىو ھەيەكى گشتى گۆرىنى ژمارەكە كارىكى ئەوتۆ لە رىژەكە ناكات.

ياساكانى وەرگرتنى رەگى داھاتوو لەھى رابردوو ئەشى لەم نەخشەيەدا روون بكرىتەو.

ھەروا لىستەى فەرمانە ناوئىزەكان خراو ھەچا و بەشىو ھەيەكى گشتى ھەچ فەرمانى لە لىستەى ناوئىزەكانا نەبوو بەياساكان رەگى داھاتوو پىيان وەرنەگىرى.

ناوئىزەكان

دان - دە	بووردن - بوور
مان - مین	مردن - مر
(دا) نان - نئ	سەندن - سەن. سىن
ژيان - ژى	خواردن - خو
(ھەل)سان - س	بزووتن - بزوو
دیتن - بىن	رستن - رىس
فرۆشتن - فرۆش	گەستن - گەز
گلۆفتن - گلۆف	خواستن - خواز
گوتن - لئ	پشكووتن - پشكوئ
وتن - لئ	نىشتن - نىش
ھىشتن - ھىل	لىستن - لىس
ھاتن - ئ	كوشتن - كوژ
ھاویشتن - ھاوئ	كروشتن - كرۆژ
نوستن - نو	بزووتن - بزوو
پالائوتن - پالئو	گرتن - گر
خستن - خە	ھاژووژتن - ھاژوو

پەراوئىزەكان:

١- ئەمە ھەموو ئەو فەرمانە تىپەرانەش ئەگرىتەو لە تىنەپەرەو ھەو وەرنەگىرىن وەك (مردن - مراندن). ھەروا ئەو فەرمانانەش ئەگرىتەو كە لە دەنگە سروشتىيەكانەو بەپاشگىرى (اند) دائەرئىژرىن وەك (قىژە - قىژاندن، چرىكە - چرىكاندن) لەم لىكۆلئىنەو ھەيە ئەم جۆرە فەرمانانە نەخراونەتە رىژەو.

٢- چاووگى لىكەرداوى وەك (راکردن - ھەلکردن - كەردنەو... هتد) نەخراونەتە ناو لىستەكەو.

سەرچاوەكان:

- 1- Amin, W. O. (1979) "Aspects of the verbal construction in Kurdish" Thesis presented to/the University of London.
- 2- Mackenie, D. N. (1961) "Kurdish Dialect Studies".

٣- رىژمانى ناخاوتنى كوردى (١٩٧٦) كۆرى زانىارى كورد.

\* ئەم وتارە لە گۆفارى رۆژى كوردستان - كۆمەلەى رۆشنىرى كورد - بەغدا، ژمارە (٦٥) سالى

١٩٨٤، لاپەرە ٧٨-٨٢ بلاوكرائەتەو.

## ياسايىكى فونۇلوجى

له زمانى كوردیدا ئەو پرىپوزىشنانەى له گەل ئەو جۆره فەرمانانە دەرئەكەون كه چەمكى گویزانەوه ئەگەیهنن Dative Case وهك (چوون بۆ... دان به... هتد). ئەشى پرىپوزىشنةكه به پاشگری فەرمانى (ه) جیگیر بکرتیت.

ئیمە هاتین بۆ سلیمانی.

ئیمە هاتین - ه سلیمانی.

ئەوان دایان به نازاد.

ئەوان دایان - ه نازاد.

تۆمان نارد بۆ لای ئەو.

تۆمان نارد - ه لای ئەو.

گەر کاتی فەرمانەكه له ئیستەى تەواودا<sup>(۱)</sup> بى Present Perfect، پاشگره فەرمانییهكه قالبى (ته) ئەگریتتەخۆ.

ئیمە هیناومانە بۆ ئیرە.

ئیمە هیناومانە تە ئیرە

من ناردوومه بۆ بهغا.

من ناردوومه تە بهغا.

گەر رهگی فەرمانەكه به کۆنسونانت کۆتایی هاتبى... بەنەمانى راناوى لكاو له گەل رهگی فەرمانەكه (وو) ئەبى به (ۆ) و فەرمانى بى هیتز (ه) ئەتوتتەوه<sup>(۲)</sup>.

ئیمە ناردوومانە بۆ بهغا.

ئیمە ناردوومانە تە بهغا.

ئیمە نازاد - مان نارد ۆ تە بهغا.

هەمان شت گەر فەرمانەكه تینەپەر بوو و بکەرى رستهكه له كهسى سببیهمی تاکدا بى - وهك باس کرا (وو) ئەبى به (ۆ) و فەرمانى بى هیتز (ه) ئەتوتتەوه<sup>(۳)</sup>.

ئەو رۆیشتنووه بۆ هەولیر.

ئەو رۆیشتنۆ تە هەولیر.

بەرزۆ بووه به پیاو.

بەرزۆ بۆ تە پیاو.

له رووی پهیوهندیی نیتوان پریپوزیشن و ئەو جۆره فەرمانانە و جیگیرکردنیان به پاشگر. فەرمانەکان ئەبن به سى بهشەوه.

بهشى بهكهه: ئەوانەن كه پرىپوزیشنەكهیان (بۆ)یه و هەمیشە ئاوهلکاری له دوا دى. وهك:

هاویشتم بۆ ئاسمان ← هاویشتمە ئاسمان.

رۆیشتم بۆ سلیمانی ← رۆیشتمە سلیمانی.

بردم بۆ قوتابخانە ← بردمە قوتابخانە.

هینام بۆ هەولیر ← هینامە هەولیر.

فریم بۆ ئاسمان ← فریمە ئاسمان.

پەرى بۆ چاوم ← پەریبە چاوم.

خزى بۆ خوارەوه ← خزیبە خوارەوه.

بهشى دووهم: ئەوانەن كه پرىپوزیشنەكهیان (به)یه و ناوهكهى دواى ئەشى چەمكى (كهسى) <sup>(۳)</sup> پتوہبى.

بهخشیم به ئەو ← بهخشیمە ئەو.

بووم به مامۆستا ← بوومە مامۆستا.

کردم به پیاو ← کردمە پیاو.

بهشى سببیهم: ئەوانەن كه هەرگیز پرىپوزیشنیان له گەلا دەرناکەوى... تەنیا به هۆى پاشگری فەرمانییهوه ئەم حالتهى بى دەرئەبرى. وهك:

خستمه ناو دۆلابەكه.

رشتمه سەر ئەرز.

که و تمه ناو چاله که.

پەراوتزەکان:

۱- ئیستەى تەواو ئەو کارەبه كه له رابردوو دەست پى ئەکا و ئەبریتتەوه بەلام تەئسیری تا سەر دەمی قسەکردن ئەمینى... وهك پیت بلیم (فەرمو نان بخۆ) ئەلینى (برسیم نییه خواردوومه). خواردنەكه له رابردودا دەستی بى کردووه و پراو تەوه بەلام تەئسیری تا کاتی قسەکردن ماوه. یاسای دارشتنى ئەم کاته له زمانى کوردییا بەم جۆرهیه.



1- گەر فرمانه که تپه پری.

م	+ دهگی رابردوو + وو +
ت	
ی ..... (تی)	
+ ه	
مان	
تان	
یان	

که پاناوی لکاو کیسی سییه می تاک (ی) چ دەوری ههیی (تملک) بگپری چ ریکه وتن... له گه ل فرمانی بی هیز (ه) ده رکه وی... مورفیمی بوش empty morpheme (تی) دوا ی فرمانه بی هیزه که ده رته که وی.

**ههیی**

- ئو برا - م - ه
- ئو برا - ت - ه
- ئو برا - ی - ه (تی)**
- ئو برا - مان - ه
- ئو برا - تان - ه
- ئو برا - یان - ه

**ریکه وتن**

- من خوارد - وو - م - ه
- تۆ خوارد - وو - ت - ه
- ئو خوارد - وو - ی - ه - (ئ)**
- ئیمه خوارد - وو - مان - ه
- ئیه خوارد - وو - تان - ه
- ئوان - خوارد - وو - یان - ه
- ب- گەر فرمانه که تپه پری.

م	م		م
یت	یت		یت
ه	ه		ه
ین	ین	هات - وو	ین
ن	ن		ن
ن	ن		ن

2- ئو فرمانه لیکدراوانه ی به پاشگری (هه) ی وهک (کردنه وه - خواردنه وه... هتد) دانه پترین، له کاتی ئیسته ی ته وادا پاشگری (هه) قالبی (ته وه) نه گریته خۆ.

من هاتمه وه (رابردوی ساده)

من هاتومه ته وه (ئیهسته ی ته واو)

3- ناو چه مکی که سیی تیا بی وهک که ره سه ییکی سیمانیکی... ئو ناوانه نه گریته وه که سی بنوینی... وهک نازاد - برا - ئو... هتد.

\* نهم وتاره له گۆقاری رۆژی کوردستان - کۆمهله ی رۆشنییری کورد - به غدا، ژماره (66) سالی 1984، لاپه ره 51-52 بلاو کراوه ته وه.

## نامرزه‌گانی به‌ستن

یه‌کئی له ئامانجه‌گانی ریزمان ده‌ستنی‌شان‌کردنی په‌یوه‌ندیی نیوان به‌شه‌گانی رسته‌یه. پروویکی ئهم په‌یوه‌ندییه له چۆنییه‌تی له‌یه‌کدانی وشه‌کاندایه.

له زمانی کوردیدا... سێ نامرازی به‌ستن Conjunction هه‌یه. (ناو و ناو) و (ناو و ئاو‌لناو) له‌ناو چوارچێوه‌ی رسته‌دا له‌یه‌ک ئه‌ده‌ن که ئه‌مانه‌ن (و - ی - ه). هه‌ریه‌که ئه‌رکی تایبه‌تی خۆی هه‌یه و له‌حاله‌تیکی تایبه‌تیدا ده‌رئه‌که‌وی.

یه‌کئی له‌ یاسا‌گانی ریزمانی کوردی ئه‌وه‌یه بکه‌ر یا به‌رکار (پراسته‌وخۆ و ناراسته‌وخۆ... هتد) له‌ ناویک یا زیاتر پیک دیت. نامرازی له‌یه‌کدانی ئهم ناوانه (و) یا (ی)یه. واتا هه‌موو ناوه‌ لیک‌دراوه‌کان به‌هۆی ئهم دوو نامرازه‌ ئه‌توانن ده‌وری به‌شیتکی بنجیی رسته‌ی وه‌ک بکه‌ر و به‌رکار... هتد بیین. جی‌او‌ازی نیوان ئهم دوو جوژه‌ لیک‌دانه‌ له‌وه‌دایه، ئه‌و ناوانه‌ی به (و) له‌ یه‌ک ئه‌درین هه‌موو به‌شداری له‌ پروداوی فه‌رمانه‌که ئه‌که‌ن به‌پیتی ئه‌و ئه‌رکه‌ی له‌ناو چوارچێوه‌ی رسته‌که‌دا پێیان سپێراوه. وه‌ک له‌م نموونه‌دا ده‌رئه‌که‌وی:

ا- تازاد و رزگار و ئاواز و ئاهه‌نگ... هاتن.

ب- من تازاد و رزگار و ئاواز و ئاهه‌نگ ئه‌بینم.

ج- من نامه‌ بۆ تازاد و رزگار و ئاواز و ئاهه‌نگ ئه‌نێرم.

ئهم چوار ناوه (تازاد - رزگار - ئاواز - ئاهه‌نگ) به‌نامرازی به‌ستن (و) لیک‌دراون. له‌ رسته‌ی (ا) ده‌وری بکه‌ری رسته‌که ئه‌بین هه‌رچواریان له (هاتن)دا به‌شدارن.

له‌ رسته‌ی (ب) ده‌وری به‌رکاری پراسته‌وخۆی رسته‌که ئه‌بین. هه‌رچواریان به‌شدارن له‌وه‌ی که ئه‌بینرین.

له‌ رسته‌ی (ج) ده‌وری به‌رکاری ناراسته‌وخۆی رسته‌که ئه‌بین... هه‌رچوار به‌شدارن له‌وه‌ی که نامه‌یان بۆ ئه‌نێری.

له‌لایه‌کی تروه‌ه ئه‌و ناوانه‌ی به (ی) لیک ئه‌درین په‌یوه‌ندییان له‌گه‌ڵ یه‌کترا له‌سه‌ر بناغه‌ی هه‌بی دایه (Possessive). ته‌نیا ناوی یه‌که‌م پروداوی فه‌رمانه‌که به‌پیتی ئه‌و ئه‌رکه‌ی له‌ناو چوارچێوه‌ی رسته‌که‌دا پیتی سپێراوه به‌جی ئه‌هین. ئهم ناوه‌ش سه‌ر به‌ناوی دووه‌م ئه‌بی و ناوی دووه‌م سه‌ر به‌ناوی سییه‌م ئه‌بی و به‌م جوژه‌... وه‌ک له‌م نموونه‌دا ده‌رئه‌که‌وی:

د- برای مامۆستایی کوری خوشکم هات.

ه- من برای مامۆستای کوری خوشکم ئه‌بینم.

و- من نامه‌ بۆ برای مامۆستای کوری خوشکم ئه‌بینم.

له‌م رسته‌دا... (برا - مامۆستا - کور - خوشک) هه‌موو ناون به‌نامرازی به‌ستن (ی) له‌یه‌ک دراون. له‌ رسته‌ی (د) هه‌موو به‌یه‌که‌وه ده‌وری بکه‌ری ئه‌بین له‌ رسته‌ی (ه) ده‌وری به‌رکاری پراسته‌وخۆ و له‌ رسته‌ی (و) ده‌وری به‌رکاری ناراسته‌وخۆ ئه‌بین.

له‌ هه‌موویانا ته‌نیا (برا)یه پروداوی فه‌رمانه‌که به‌پیتی ئه‌و ئه‌رکه‌ی له‌ناو چوارچێوه‌ی رسته‌که‌دا پیتی سپێراوه به‌جی ئه‌هین. ته‌نیا (برا)یه له‌ رسته‌ی (د) هاتوو و له (ه)دا ئه‌بینرێ و له (و)دا نامه‌ی بۆ ئه‌نێری. ئهم (برا)یه هی (مامۆستا)یه و (مامۆستا) هی (کور)ه و (کور) هی (خوشکم)ه.

یاسای له‌یه‌کدانی ناوه‌کان له‌م وینه‌یه‌دا پروون کراوه‌ته‌وه:

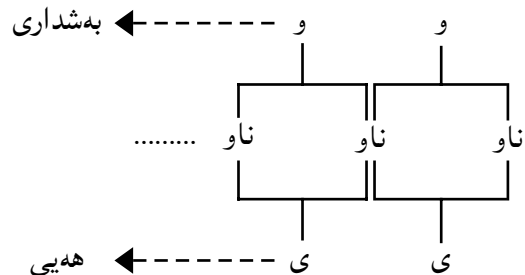

له‌ناو چوارچێوه‌ی به‌شه‌ بنجیه‌گانی رسته هه‌ر ناوه‌ی ئه‌شێ ئاو‌ه‌لناوی یا زیاتری له‌گه‌ڵا ده‌رکه‌وی. گه‌ر هات و ناوه‌که نامرازی پێناسین (ه‌که‌) ی له‌گه‌ڵا بوو. ناوه‌که به‌ئاوه‌لناوی یه‌که‌م و ئاو‌ه‌لناوه‌کان به‌یه‌که‌وه به‌نامرازی به‌ستن (ه) له‌یه‌ک ئه‌درین. نامرازی پێناسین (ه‌که‌) له‌م حاله‌ته‌دا ئه‌چیتته سه‌ر دوا ئاو‌ه‌لناوه‌وه.

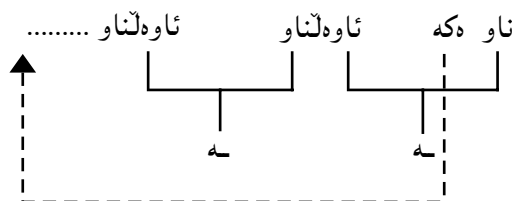

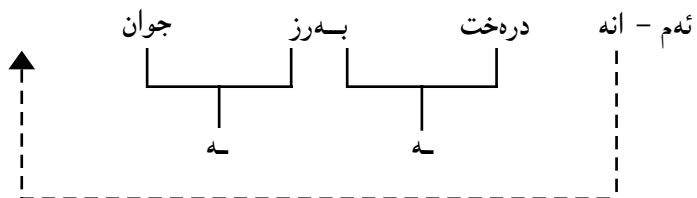

ئه م درهخته بهرزه جوانانه.

له هموو حاله تیکي تر دا ناو و ئاوه لئاو به (ی) له یهک ئه درین.

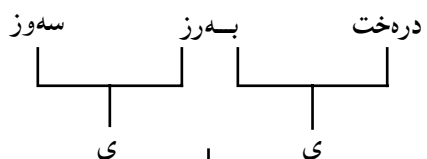

درهختی بهرزى سوز.

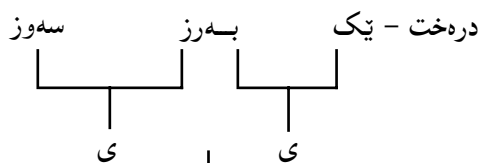

درهختیکى بهرزى سوز.

**تیبینی:** ئامرازى پیتناسین (هکه) و پین نه ناسین (یک) و (رانای نیشانان) ... هه رگیز

هیچ کامیکیان له گه ل ئه وانى ترا ده رناکه وئ.

× نیشانه ی له گه ل یه کتر ده رنه که وتنه Ø نیشانه یه بو ئه وه ی که ناو هیچ

ئامرازیکى له گه لا ده رناکه وئ.

یاساکانى له یه کدانى ناو و ئاوه لئاو هموو له م و پینه یه دا کو کراونه ته وه.

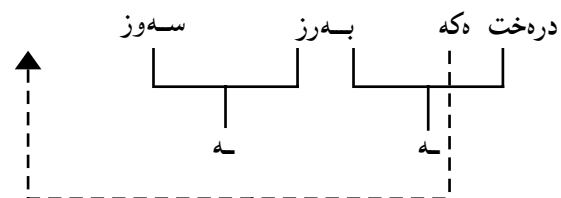

درهخته بهرزه سوزه که.

ئامرازى کو (ان) هه میسه به (هکه) ی پیتناسینه وه ئه لکی.

درهخته کان

درهخته بهرزه کان

درهخته بهرزه سوزه کان

رانای نیشانانیش (ئه مه - ئه وه - ئه مانه - ئه وانه) چه مکی ناسینیان هه یه ، چونکه به پیتی لوجیک که په نجه بو شتی رانه کیشی پیتی نه ناسینی ... بو یه گه ر له گه ل ناوا ده رکه وئ ناو و ئاوه لئاو ده کان به ئامرازى (ه) له یهک ئه درین.

که ناو یا ناو و ئاوه لئاو ئه چنه سه ر رانای نیشانان ... ئه بنه دوو به ش به م جوړه ی خواره وه:

ئه م — ه

ئه و — ه

ئه م — انه

ئه و — انه

ناو و ئاوه لئاو ده کان ئه چنه نیتوانیانه وه

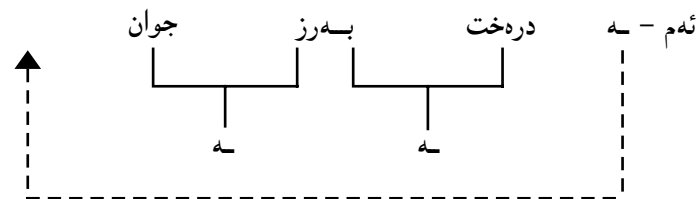

ئه م درهخته بهرزه جوانه.

گەر بەرکار لە چەند ناویکا پێک هاتیبی ئەمە ئەو ئەگەینەنی کە (بکەر) و (فەرمان) ی چەن پرستەیی هەمان شتن و بەهەمان پەپرەو لابران. وەک لە پرستەیی. من تۆ و پرگار و ئازاد ئەبینم.

بناغەکە ی ئەم پرستەییە.

من تۆ ئەبینم و من پرگار ئەبینم و من ئازاد ئەبینم.

چونکە بکەر لە زمانی کوردیدا لە سەرەتای پرستە دەرنەکەوئ... بۆیە بکەری پرستەیی بەکەم بەجی ئەهیلرئ و ئەوانی تر هەموو لائەبرئ تا لە پرستە تازەکەدا شوئینی سروشتیی خۆی بگرئ. چونکە فەرمان لە کۆتایی پرستەیی کوردیدا دەرنەکەوئ... بۆیە فەرمانی پرستەیی بەکەم و دوو لائەبرئ و هی دوا پرستە بەجی ئەهیلرئ... تا لە پرستە تازەکەدا شوئینی سروشتیی خۆی بگرئ.

من تۆ ئەبینم و من پرگار ئەبینم و من ئازاد ئەبینم.

من تۆ و پرگار و ئازاد ئەبینم.

ئامرازەکانی بەستن هەموو بەپیتی ئەرکیان لەم نەخشەییەدا ڕوون کراونەتەو.

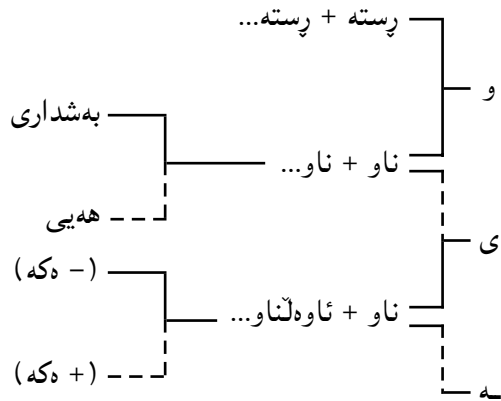

سەرچاوەکان:

1- Huddleston, R. (1976) An Introduction to English Transformatinal Syntax. London.

2-Smith, N. and Wilson, D. (1979) Modem Linguistics, London.

3- Simpson, J. M. Y. (1979) A first course in Linguistics, Edinburgh.

٤- پێژمانی ناخاوتنی کوردی (١٩٧٦) کۆری زانیاری کورد - بەغدا.

\* ئەم وتارە لە کۆتاری ڕۆژی کوردستان - کۆمەڵەی ڕۆشنیاری کورد - بەغدا، ژمارە (٦٧) سالی

١٩٨٤، لاپەرە ٢٨-٣١ بلاوکراوەتەو.

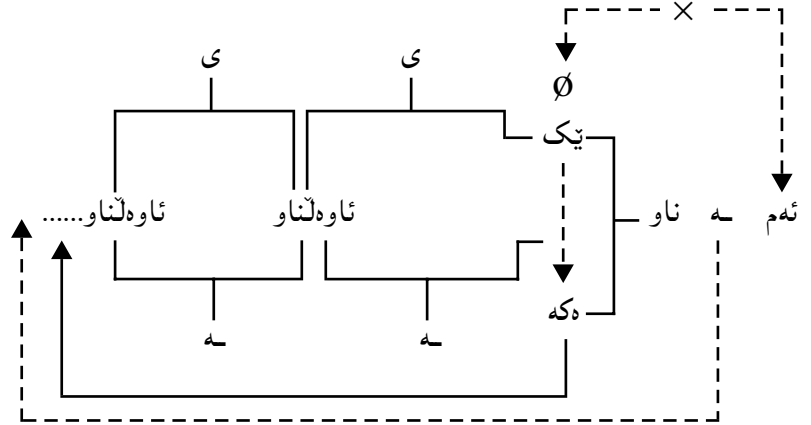

ئەو سەرئنج پراڤە کیشی ئەو هیه، ئامرازی لە یە کدانی (ناو و ناو) و (پرستە و پرستە) هەمان شتە، کە (و) یە. هۆی ئەمە ئەو هیه ئەم دوو جوۆرە لە یە کدانه یە ک بنجیان هیه. لە یە کدانی ناو و ناو ئەنجامی لابرئنی بە شە هاوئەرکە لە یە ک چوو هکانه لە چەن پرستە یەکی لە یە کدراو بە یاسا ییکی ئابووری. بە پیتی ئەم بۆ چوونه پرستەیی:

من و ئازاد و پرگار هاتین.

لە بناغەدا ئەم سئ پرستەییە.

من هاتم و ئازاد هات و پرگار هات.

ئەم سئ پرستەییە بە (و) لە یە ک دراون. فەرمانی (هاتن) لە هەر سئیکیان دوو بارە بۆتەو.

بۆ خو لادان لەم دوو بارە بوونه و هیه تەنیا یە ک یکیان بە جی ئەهیلرئ و ئەوانی تر لائەبرئ. لە بەر ئەو هیه لە زمانی کوردییا فەرمان هەمیشە لە کۆتایی پرستەدا دئ فەرمانی دوا پرستە بە جی ئەهیلرئ و ئەوانی تر لائەبرئ. تا لە پرستە تازەکەدا فەرمان لە شوئینی سروشتی خۆی بئ رانای لکاو ی دوا فەرمانیش لائەبرئ.

سئ بکەرە کە یە ک ئەگرن هەموو بە یە کەو ئەبن بە (من و ئازاد و پرگار). ئەمانە هەموو بە یە کەو شوئینی (ئیمە) ئەگرن. بۆ ریکەوتن رانایکی لکاو بە فەرمانە کەو ئەلکیتیرئ بگۆنجی لە گەل کەس و ژمارە ی بکەرە تازە کە.

من هاتم و ئازاد هات و پرگار هات.

من و ئازاد و پرگار هاتین

## رێزمان چیسێه

بچووکتترین و سادەترین کەرەسە لە زمانا ئەو تاکە دەنگانەن کە بەهۆی ئەندامانی ئاخاوتنەوه دروست ئەکرین. گەورەترین و ئالۆزترین دانەش لە (رێزمانی) زمانا رێستەیه. پەيوەندی نیوان دەنگ و رێستە لەسەر پەیرەویتیکی هەرەمیی ئەم جۆره دامەزراوه.

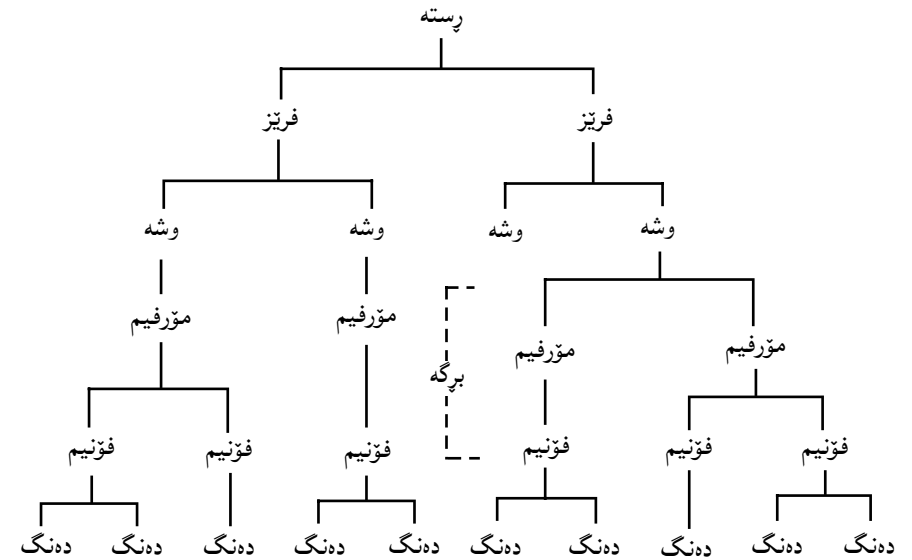

واتا: بەهۆی ئەو نرخانەى تاکە دەنگەکانی زمان لەناو چوارچێوهی زمانیکى تایبەتیدا پێشانى ئەدەن فۆنیمەکانی زمانە کە دەستنیشان ئەکەن. لەناو قالبی برگەکاندا... بەفۆنیمى یا زیاتر مۆرفیم پێک دێت (مۆرفیم بچووکتترین دانە واتاداری زمانە). بەمۆرفیمى یا زیاتر وشە پێک دێت بەوشەیی یا زیاتر فرێز پێک دێت... چەند فرێزیکیش رێستە پێک ئەهێنن. دەستنیشان کردنی سروشت و چۆنیەتی پیکهاتنی ئەم کەرەسانە (دەنگ - فۆنیم - برگە - مۆرفیم - وشە - فرێز) و پێشاندانی جۆری پەيوەندیی نیوانیان و چۆنیەتی لەیەکدانیان لەناو چوارچێوهی رێستەدا رێزمانی زمانە کەیه.

\* ئەم وتارە لە گۆفاری رۆژی کوردستان - کۆمەڵەی رۆشنییری کورد - بەغدا، ژمارە (٦٩) سالی ١٩٨٦، لاپەرە ٢٥ بڵاوکراوەتەوه.

دوو قالبی ههیه... (ات) و (یت) یا (ا) و (ی) گهر (ت) لایرا. واتا (ات) و (یت) دوو ئەله-مۆرفی هه مان مۆرفین له دوو بیئهی فۆنۆلۆجیی جیاواز دهرئهکهون. یاسای دهرکهوتنیان به م جۆرهبه.

گهر رهگی داهاوتوی فه رمان کۆتایی به (ۆ) یا (ه) ها تیبی، راناوه لکاوه که قالبی (ات) ئەگرێته خۆ... له م حالته دا (ۆ) ئەبێ به (و) ی کپ (w) و (ه) ئەتوێته وه.

چاووگ	رهگی داهاتوو	ئێستا کهسی سێبهم
خواردن	خۆ	ئهخۆ - ات ← ئەخوات
رۆیشتن	رۆ	ئهرو - ات ← ئەروات
کردن	که	ئهکه - ات ← ئەکات
بردن	به	ئهبه - ات ← ئەبات

له هه موو حالته تیککی تر دا راناوی لکاوی کهسی سێبهمی تاک له گه ل کاتی داهاوتوی فه رمانا به (یت) دهرئه که وێ...  
 له هه موو حالته تیککی تر دا راناوی لکاوی کهسی سێبهمی تاک له گه ل کاتی داهاوتوی

چاووگ	رهگی داهاتوو	سێبهمی تاک
پرسین	پرس	ئه پرسیت
چوون	چ	ئه چیت
مردن	مر	ئه مریت
شکان	شکی	ئه شکیت
نوستان	نوو	ئه نوویت

په راوێز و سه رچاوه کان:

۱- سیسته می کارکردنی راناوه لکاوه کان له لایه نه هه ره ئالۆزه کانی رێزمانی کوردیی سه بیری ئەم وتارانه م بکه ن تیا یانا هه ول ئەده م تیشکی به خه مه سه ر ئەم لایه نه ی رێزمانی کوردی:

۱- لایه نیککی جیاوازی، گوڤاری کۆزی زانیاری عێراق، ده سته ی کورد، ژماره (۱۰) سالی ۱۹۸۳ ل ۲۵۴-۲۷۶.

ب- رێزمانی راناوی لکاو، گوڤاری کاروان، ژماره (۸) سالی ۱۹۸۳.

## که ی (ات) و... که ی (یت)

راناوه کانی زمانی کوردی (کرمانجی خواروو) له م خشته یه دا روون کراونه ته وه...

ژماره	کهس	جودا	راناوی جودا		
			۱	۲	۳
تاک	۱	من	م	م	م
	۲	تۆ	ت	یت	یت
	۳	ئه و	ی	-	ات/یت
کۆ	۱	ئیمه	مان	ین	ین
	۲	ئیه	تان	ن	ن
	۳	ئه وان	یان	ن	ن

ئه رکی سه ره کیی راناوه لکاوه کان<sup>(۱)</sup> ئەوه یه له گه ل فه رمانا دهرئه که ون بۆ دهر پیرنی ریکه وتن له گه ل بکه را - واتا فه رمان راناویکی لکاوی سه ر به هه مان کهس و ژماره ی بکه ری له گه ل دهرئه که وێ و به م جۆره:

کۆمه لی یه که م له گه ل تینه په ری رابردوو.

کۆمه لی دووه م له گه ل تینه په ری رابردوو.

کۆمه لی سێبهم له گه ل تینه په ر و تینه په ری داهاتوو.

له کۆمه لی دووه م و سێبهم... ئەشی (ت) ی کهسی دووه م و سێبهمی تاک لایبری گه ر پریۆزیشن به پاشبه ندیککی فه رمانی دهر نه پرابی<sup>(۲)</sup>.

ئه چیت بۆ هه ولێر

ئه چی بۆ هه ولێر. { (ت) لایرا }

ئه چینه هه ولێر. { ناشی (ت) لایبری }

ئه وه ی سه رنج رانه کیشی ئەوه یه (راناوی لکاوی کهسی سێبهمی تاک) کۆمه لی سێبهم

٢- سهیری ئەم وتاره بکهن:

وریا عومەر ئەمین (١٩٨٤)، یاساییکی فونۆلۆجی، گۆفاری رۆژی کوردستان ژماره (٦٦).

ئەم دیاردەیهی ریزمانی کوردی شی ئەکاتهوه و یاساکهی دەستنیشان ئەکات.

٣- له ل١٣ی ئەم کتیبهه ئەم یاسایهه روون کردۆتهوه.

3- Amin, W. O. (1976) "Some Fundamental rules of Kurdish Syntax Structure" London.

\* ئەم وتاره له گۆفاری رۆژی کوردستان - کۆمهلهی رۆشنییری کورد - بهغدا، ژماره (٧٠) سالی

١٩٨٥، لاپهه ٢٠-٢١ بلاوکراوهتهوه.

فەرمانه‌که داخوایی تاکه. گهر بکریته کۆ نامزای کۆی داخوایی (ن) له دوای پهگی  
 فەرمانی (ده) ده‌ده‌که‌وی. ئه‌وسا پیتیست به‌م (ی) یا (ر) به ناکات.

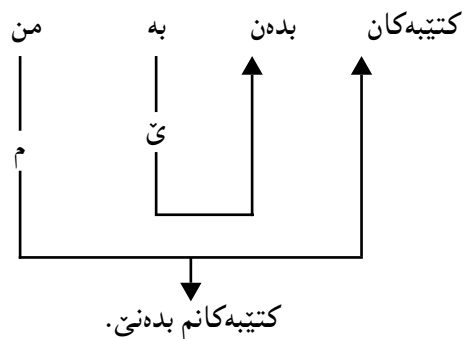

هه‌مان شت له‌گه‌ڵ فەرمانی (گه‌بشتن، خستن) بردن... هتد.

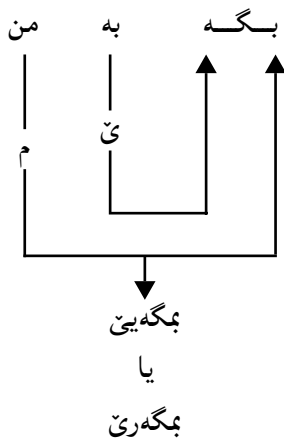

په‌راویزه‌کان:

۱- بۆ ده‌وری به‌رکاری راناوه لکاوه‌کان سه‌یری ئهم وتاره‌م بکه‌ن.  
 ریزمانی راناوی لکاو - گۆفاری کاروان ژ ۸ (۱۹۸۳). ل ۶۸-۷۴.

2- Preposition

3- Verbal Postposition.

\* ئهم وتاره له گۆفاری رۆژی کوردستان - کۆمه‌له‌ی رۆشنبیری کورد - به‌غدا، ژماره (۷۲) سالی  
 ۱۹۸۶، لاپه‌ره ۱۹-۲۰ بلاوکراوه‌ته‌وه.

## یاسای ده‌رکه‌وتنی (ر)

له‌گه‌ڵ فەرمانی (دان) دا ئه‌گهر به‌رکاری ناراسته‌وخۆ به‌راناویکی لکاو ده‌رپرا<sup>(۱)</sup>  
 پیشبه‌ندی<sup>(۲)</sup> (به) ده‌بیته پاشبه‌ندیکی فەرمانی<sup>(۳)</sup> و قالبی (ئ) ده‌گریته‌خۆ.

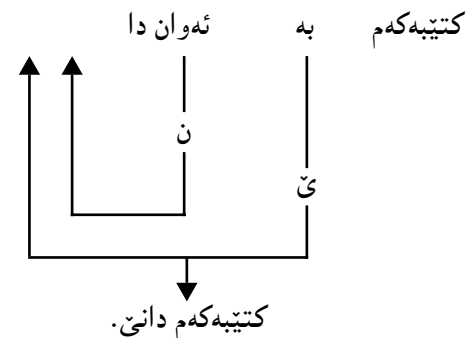

کتیبه‌که‌م دانی.

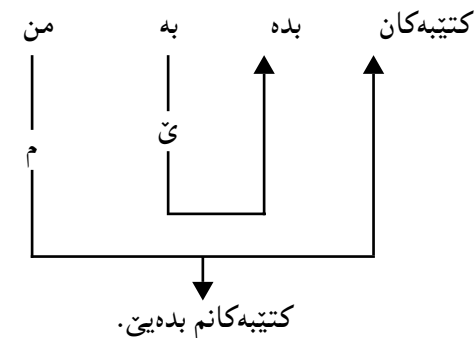

کتیبه‌کانم بده‌یی.

لیته دوو بزوینی (ه) و (ئ) هاتنه پال به‌ک (ی) ی کپ له نێوانیانا ده‌رکه‌وت و بوو  
 به‌(بده‌یی) له هه‌ندی شێوه‌دا له‌جیاتی ئهم (ی) به (ر) ده‌رته‌که‌وی و ده‌بیته:  
 کتیبه‌که‌م بده‌ری.

گهر به‌رکاری راسته‌وخۆ (کتیبه‌کان) لایرا راناوه لکاوه‌که ده‌چیتته سه‌ر پیشگری (ب) و  
 ده‌بیته:  
 بده‌ری.



ئامانچىكى دور و ناراسته و خۆى هه يه ئه و بيش هه لدا نه وهى په ردهى نه يتييه كانى سروشته و گه يشتنه وه لامى پرسىارى بوونه.

به سايهى تىكۆشانى ئاده ميزاد خۆى مليۆنه ها پرسىارى سه رسورهيته ر ده ربارهى خۆى و ئه م سروشتهى ده ورو به رى ئيمرو به ئاسانى و له سه ر بناغه يه كى مه نتىقى وه لامىان ئه دريته وه كه جار و وه لامه كانىان له سه ر بناغه يه ئه فسانه يى ئه درايه وه. چه ندى پى چو و تا مرؤف گه يشته ئه و راده يه يى توانى بزانى شتويه ئه م زه مينه ي له سه ربايه چۆنه و شويى له جيها نا و په يوه ندى له گه ل مانگ و هه تا و ئه ستيره كاندا چييه ؟ ئه مه چيرۆك يى كه يه گجار به تامه ئه وه ئه هيته هه ربه كه نه ختى خۆى به زانستى فه له ك خه ريك كا تا لا په ركه انى گه شى تىكۆشانى ئاده ميزاد له پينا و ناسينى خۆى بو ده ركه وى.

با بيته وه سه ر ئاده ميزاد كه بوونى يه كى كه له هه ره سه رسورهيته ركه انى ئه م سروشته برىتييه له سه ده ها سيسته مى ئالۆز و چووه ناويه ك. ئه و زانايانه ي خه ريكى ئه وه ن بزانه ئاده ميزاد چييه دابه ش بوونه ته سه ر گه لى كۆمه لى جيا جيا. هه ر كۆمه لى له سوو چييكه وه خه ريكى لايه نيكيه تى. به شى به ته نگ ئه وه دان بزانه ئاده ميزاد چۆن په يدا بووه. به شى ئه يانه وى ئه و قونا غانه ده سنيشانكه ن كه ئاده ميزاد له به رى به يانى په يدا بوونييه وه پيا ياندا تىپه رپوه. به شى خه ريكن له و ره گه زه جيا وازانه (ره گه زى ره ش، سپى، زه رد، سوور) ئه كۆلنه وه. به شى خه ريكن له ئاده ميزاد بگه ن وه ك هه يه ... هتد.

ئه وانه ي ئه يانه وى له ئاده ميزاد بگه ن وه ك هه يه ئه يانه وى له چۆنيه تى پىكه اتن و كار كردنى له شى بگه ن. چا و چۆن ئه بيته ؟ گوى چۆن ئه بيسته ؟ هه ناسه چۆن وه رته گيرى ؟ خوين چۆن ئه سوور پته وه ؟... هتد باره گاي هه ل سوور اندى هه موو ئه م ده زگايانه ميتشه . و اتا هه ر سيسته ميكي له ش ميتشه به شه كيه تى. جگه له وه ي ميتشه هه موو ئه ندامانى له ش به رپوه ئه بات سه رچا وه ي بير كردنه وه و شويى پاراستنى زانباريشه . هه ربه كه له ئيمه چهن شت ئه زانئى، چهن شوين و كه س ئه ناسئ، چهن كاره ساتى به سه را هاتووه ... چهن خوشى و شادى بيته هه موو له م ميتشه بچو كه دا پاريزراوه. كه ي باسى شتى كرا هه موو ئه و شتانه ي په يوه ندىيان به و شته وه هه يه يه كسه ر دينه ياد و به رچاو. ئه مه چ توانايه كه ؟ ئه م زانباريانه له رتي هه سته كانه وه ئه چيته ناو ميتشه و له رتي زمانه وه ده رته هينرى.

واتا گه ر ئيمه له سروشتى زمان بگه ين له وانه يه تا راده يه كى زۆر له سروشت و

## زانستى زمان

ئاده ميزاد له وه تى هه بووه و بىرى كردۆته وه سه رى له بوونى خۆى سوورماوه. ويستويه تى بزانه چييه و بو هه يه. ئه م سروشتهى ده ورو به رى چييه و چۆن په يدا بووه. سه ره تا چۆن بووه.

ئه م ئاره زووه به تينه ي حه ز له خۆناسين كردن پالى پيوه ناوه به شوين خۆيا بگه رى. بويه ئه بينن ئه م مه سه له يه له هه موو ئايينىك و ميسۆلۆجيا يىك و فه لسه فه يىك ده نگى داوه ته وه. هه ر يه كه چيرۆكى تايه تى خۆى ده ربارهى مه سه له ي بوون هه يه. فه يله سووفان به دريترايى ميژوو له م مه سه له يه يان كۆلپوه ته وه و ليكيان داوه ته وه و هه ولى وه لامدانه وه ي ئه م پرسىاره سه ره كيانه يان داوه.

سروشت يه گجار فراوان و ئالۆز و چووه ناويه كه. سنووردارى ته مه ن و تواناي ئاده ميزاد رتيگه ي ئه وه ي لى بريوه بتوانئ بىر له هه موو لايه نيكي ئه م سروشته بكا ته وه بويه ئاده ميزاد پشت له دواى پشت دابه ش بوته سه ر سه ده ها كۆمه لى جيا جيا. هه ر كۆمه لى خه ريكى شيكر دنه وه و تيگه يشتنى لايه نيكي يا به شيكى لايه نيكي ئه م سروشته يه - سوپاس بو نووسين و چاپه مه نى كه ته جره به و ده سكه وته كانى پشته رابردووه كان به داها تووه كان ئه گه يه نى.

هه ولدانى ئاده ميزاد بو به كارهيته نى هتيز و ديارده كانى سروشت بو به رژه وه ندى خۆى ده ورتيكي بالاي بيته وه له ئاشكر كردنى گه لى له نه يتييه كانى. بو فوونه ئه وانه ي ئه بن به پزىشك ئه يانه وى له چۆنيه تى پىكه اتن و كار كردنى له شى ئاده ميزاد بگه ن و ئه و ياسا و نيزام و په يوه ندىيانه ي له نيوان ئه ندامه كاندا هه ن بدۆزنه وه. تا ئه گه ر گيرو گرتى له ته ندروستيدا رووى دا چاره سه ر بكرى. له وانه يه مه به ستى راسته و خۆى زۆريه ي زۆرى ئه وانه ي ئه بن به پزىشك مرؤقا يه تى يا مادده بئ. به لام له پال ئه مه دا مه به ستىكى مه زنى ترى دور، له ژوور ئه مه دا هه يه. به م كارديان زانبارى ده ربارهى چۆنيه تى پىكه اتن و كار كردنى له شى ئاده ميزاد كو ئه كريتته وه ... ئه مه هه ولدانىكى ژوور هوشيه Un-conscious بو تيگه يشتن و زانينى لايه نيكي ئه م سروشته كه به شدارى ئه كات له وه ي تيشك بخاته سه ر يه كى له نه يتييه كانى. هه موو لقيكى ترى زانست به م جووره

چۆنیه تی کارکردنی میتشک بگه یین. که ی له چۆنیه تی کارکردن و سروشتی میتشک گه یشتین ئه وه له یه کئی له نه یئیییه کانی لایه نیکی هه ره گرنگی ئه م سروشته گه یشتین. لیره گرنگیتی زمان دهرئه که وه ی. ئه و به شه ی زانست که ترخان کراوه بۆ تیگه یشتنی میتشک له پئی زمانه وه به (neuro Linguistics) ناو ئه بری. باشه زمان خۆی چیبیه و چۆن په یدا بووه؟ بۆ یه ک زمان له جیهاندا نییه؟ بۆ هه موو زمانئ چهن د شپوه به کی هه یه؟ بۆ هه ندی زمان سه ره رای دووری جوغرافیایان له یه ک زۆر له یه ک ئه که ن و هه ندی زمان سه ره رای دراوسیه تیان زۆر جیاوازن؟ چۆن ئاده میزاد ئه توانئ ئه م بیر و خه یالانه ی له میتشکیا هه ن یه کسه ر بکاته ریزه دهنگیک و گوئیگر - گه ر سه ر به هه مان زمان بی- تیی ته گات بی ئه وه ی ئه و شته ی پیشتر بیستیی یا وتبیه تی یا زانیبیه تی... هتد. ئه و به شه ی زانست که شوپن وه لامی ئه م پرسیارانه که وتوووه زانستی زمانه Linguistics. و اتا زانستی زمان ئه و به شه ی زانسته که هه ول ئه دا بزانی زمان چیبیه. لیره که ئه لپین (زمان مه به ستمان زمانه به گشتی وه ک دیارده یه کی ئینسانی) نه ک زمانیکی تاییه تی. چونکه هیچ کۆمه له ئاده میزادی نییه له جیهاندا زمانئ نه بی. هه مووش هه مان ئه رک به هه مان رینگه به جئ نه هین، ئه ویش گواستنه وه ی ئه و بیر و خه یالانه ی له میتشکا هه یه به وه ی کۆمه له دهنگیکی به زار دروستکراو بۆ به رامبه ر. ئه مه ئه وه ئه سه لپین که هه موو زمانانی جیهانی له هه مان پله ی په ره سه نندان و هه موو به قه د یه ک ئالۆزن و ئه و زمانانه ی گوا یا پییان ئه وترئ بیدائی بوونیان نییه. و اتا یه ک بیناغه ی بنجی هه یه هه موو زمانانی جیهان له سه ریا دامه زراوه. یا کۆمه له یاسایه کی بنجی هه ن هه موو زمانانی جیهان تیا یاندا به شدارن و به هۆیانه وه کارئه که ن. ئه رکی زانستی زمان تیگه یشتنی سروشتی ئه م بیناغه گشتیییه یه و دۆزینه وه ی ئه و یاسا بنجیانه یه که هه موو زمانانی جیهان تیا یا به شدارن و به هۆیانه وه کارئه که ن.

هه ر دیارده یه کی سروشتی به لای که مبییه وه له چوار لایه نه وه لپیی ئه کۆلریتته وه.

۱- باری ئیستهی چۆنه و چۆن کار ئه کات. ئه مه لایه نی وه سفی ئه گریتته وه.

۲- ئه و پله و قۆناغانه ی پیا تپیه رپوه. ئه مه لایه نی میتوووی ئه گریتته وه.

۳- گه لئ سیسته می تر هه ن له سروشتا... به م چوو و جیاوازل لپیی به راورد ئه کرین ئه مه لایه نی به راوردی ئه گریتته وه.

۴- له سه ره تادا وه ک دیارده یه کی سروشتی چۆن په یدا بووه (واتا نژادی).

زمانیش له م یاسا گشتیییه به دهر نییه. له م چوار رووه وه سه یری ئه کریت و لپیی ئه کۆلریتته وه. و اتا زانستی زمان وه ک هه موو لقیکی تری زانست چوار لقی گشتی لی ئه بیته وه.

### ۱- زانستی زمانی وه سفی Discriptive Linguistics

ئه م لقه بایه خ به شیکردنه وه و پیشاندانی شپوه و چۆنیه تی کارکردنی زمان ئه دات، که له لایه ن کۆمه لیک خه لکه وه له کاتیکی ده سنیشانکراوا به کار ئه هینریت.

کاته که ئه شی ئیستا بی و ئه شی رابردووی. ئه و زمانانه ی هیشتا خۆیان نه خستۆته ناو چوارچپوه ی نووسین بیگومان ناکرئ شپوه ی پیشوویان پیشان بدری. ئه توانریت باسی شپوه ی قۆناغه رابردووه کانی زمان بکرئ و لپیی بکۆلریتته وه که ی نووسراوی ئه و قۆناغانه به دهسته وه بوون.

لیکۆلینه وه ی زمان له سه ر بناغه ی زانستی زمانی وه سفی بایه خ به زمانه که ئه دات ته نیا له و ساته تاییه تییه دا. و اتا، له م جۆره لیکۆلینه وه یه دا نابئ باسی هیچ قۆناغیکی تری زمانه که بکریت. هه روا نابئ باسی هیچ زمانیکی تر بکریت چ دوور چ نزیک. زانستی زمانی وه سفی به گرنگترین لقه کانی زانستی زمان ئه ژمیرئ، چونکه به بی به جیهانی ئه م لقه لقه کانی تر به جئ ناهینرین.

### ۲- زانستی زمانی میژوووی Historical Linguistics

لیکۆلینه وه یه له په ره سه ندن و گۆرینی زمان به تپیه رپینی کات و رینگه و هۆی ئه م گۆرینانه له کاتیکه وه بۆ کاتئ و دۆزینه وه و ده سنیشانکردنی ئه و هۆیانه ی کار ئه که نه سه ر زمان و ئه یگۆرن.

ئه م جۆره لیکۆلینه وه یه ئه بی له سه ر بناغه ی پیشاندانی لایه نه له یه که چوو و جیاوازه کانی هه مان زمان یا شپوه له دوو یا چهن د قۆناغیکی جیاوازا دامه زرابی.

### ۳- زانستی زمانی به راوردی Comparative Linguistics

له زانستی زمانی به راوردیدا یا دوو یا چهن د زمانئ یا شپوه بی یا هه مان زمان یا شپوه له دوو قۆناغی جیاوازا له یه ک یا چهن د روویه که وه به راورد ئه کرین.

زانستی زمانی بهراوردی دوو لقه:

- ۱- بهراوردکردن لهسه ر بناغهی پهپوهندی میژوویی له نیوان دوو یا کومه لیک زمان بۆ دۆزینه وهی رادهی پهپوهندی میژوویی و خزمایه تی نیوان هم زمانه و دووری و نزیکیان له یهک و دۆزینه وهی نهو زمانانهی سه ر بهیهک بنه ماله ن Genetic classification.
- ب- بهراوردکردنی دوو یا چهند زمانی بۆ پیشاندانی لایه نه جیاواز و لهیه کچوه کانیا ن بچ نه وهی گرنگیستی بدریتنه پهپوهندی میژوویی نیوانیا ن. مه بهست له م جوړه بهراوردکردنه دۆزینه وهی نهو که ره سه و یاسایانه یه که کومه له زمانی تیا یا به شدارن. هم جوړه دابه شکردنه به Typological Classification ناو نه بریت.

#### ۴- نه ژادی زمان The origin of language

هم به شهی زانستی زمان هه ول ته دا بزانی له سه ره تادا زمان چو ن په یدا بووه. لیره نه لپین (زمان) نهک (زمانیکی تاییه تی). واتا په یدا بوونی زمان به گشتی وهک دیارده یه کی سروشتی و ئینسانی، نهک زمانی کوردی یا عه ره بی... هتد. جیاوازی هه یه له نیوان (نه ژادی زمان) و (نه ژادی زمانی کوردی) ههروهک چو ن جیاوازی هه یه له نیوان (نه ژادی ئاده میزاد) و (نه ژادی من یا تو...)

زمان پهپوهندی له گه ل گه لی لایه نی هم ژیا ن و سروشته هه یه. له رووی هه موو هم لایانانه وه نه شی شی بکریتته وه و لپی بکو لرتته وه. به م جوړه زانستی زمان یه گجار فراوان بووه. جگه له م لقانه ی باس کران گه لی لقی تری وهک نه وانه ی خواره وه ده سنی شان نه کرین:

۱- زانستی زمانی نه فسی Psycholinguistics

۲- زانستی زمانی کومه لایه تی Sociolinguistics

۳- زانستی زمانی ده ماری Neurolinguistics

... هتد

به لام هم چوار لقه ی سه ره وه له هه مووان گرنگترن چونکه هه ول ته دهن له چه مکی زمان بگه ن وهک دیارده یه کی سروشتی.

\* هم وتاره له گو فاری رۆشنییری نوی، ژماره (۸۸) سالی ۱۹۸۱، لاپه ره ۹۲-۳۱ بلاو کراوه ته وه.

تاک	جووت	کۆ
ولد	ولدان	أولاد
انت	انتما	أنتم

زمانی واش ههیه کۆی له چوارهوه دهس پێ دهکات. واتا لهم جۆره زمانانه تاک و جووت و سییی و کۆ دهسنیشان دهکرتین. وهک له زمانی فیجینی Fijian و تیگری Tigre<sup>(۱)</sup>.

۳- جنس: سێ جۆر جنس له زمان دهسنیشان کراوه.

أ- نیتر Masculine ب- مێ Feminine ج- بێ لایهن Nuter

زمانه جیاوازهکانی جیهان جیاوازی پێشان ددهن له رووی ههبوون و نهبوون و چۆنیهتی دهركهوتنی جنس تێیاندا له ههندی زماندا جنس ههچ جیا ناکرێتهوه وهک له زمانی تورکی. زمانی واش ههیه له ههندی شوێنیدا جنس جیا دهکرتێتهوه وهک له زمانی ئینگلیزی که تهنیا له راناوی کهسی سییهمدایا جیا دهکرتێتهوه (he - نیتر، she - مێ، it - بێ لایهن) ههموو ئهمانه مانای (ئهو) دهگهیهن.

له کوردیی خوارووشدا له نیدادا Vocative نه بێ جنس جیا ناکرێتهوه. (کوره، مامه، بهرامبهر کچی، پورئ).

له ههندی زماندا نیتر و مێ جیا دهکرتێتهوه وهک له زمانی عهربهی.

	نێرینه	مێیینه	
هو	هی	ئهو	
کاتب	کاتبه	نوسهر	

ههندی زمانیش له رووی جنسهوه وشهکانی دابهش ئهبنه سه ر نیتر و مێ و بێ لایهن وهک زمانی روسی.

نێرینه	مێیینه	بێ لایهن
Titrâd	Knîga	Akno
دهفتهر	کتیب	په نجهره
Stol	Karta	Mesto
میز	خه رینه	شوین

## رێککهوتن له زماندا

له گهلی زماناندا... ههندی له بهشهکانی رسته له گهڵ یهک رێک دهکون له رووی یهک یا زیاتر له چه مکی گرامه ریی وهک کهس Person، ژماره Number، جنس Gender و دۆخ Case. ئهم وتاره ههولدانیکه بۆ پێشاندانی سروشتی رێککهوتن Agreement له زماندا به گشتی و شوێنی زمانی کوردی له ناو سیسته می رێککهوتندا.

۱- کهس: یه کهم و دووهم و سییه م دهسنیشان کراون.

أ- یه کهم: قسه کهر دهگرتێتهوه (من، ئیمه و، هه موو ئه و وشانه ی دهتوانن له رسته دا جێیان بگرن).

ب- دووهم: قسه بۆ کراو دهگرتێتهوه (تۆ، ئیوه و، هه موو ئه و وشانه ی دهتوانن له رسته دا جێیان بگرن).

ج- سییه م: قسه له سه رکراو دهگرتێتهوه (ئه و، ئه وان و، هه موو ئه و وشانه ی دهتوانن له رسته دا جێیان بگرن).

۲- ژماره: له ژماره دا تاک Single و جووت dual و سییی Trial و کۆ Plural دهسنیشان دهکرت.

تاک: ئه وه یه وشه که له رووی چه مکی سیمانتیکیه وه ئیشاره ت بێ بۆ تاکه شتی یا که سی. (به رد، تۆ، ئه و...). له هه ندی زماناندا کۆ له دوو هه دهس پێ دهکات وهک له زمانی کوردی و تورکی و ئینگلیزی.

	تاک	کۆ
کوردی	من	ئیمه
تورکی	ben	biz
ئینگلیزی	I	We

له هه ندی زماناندا کۆ له (سێ) وه دهس پێ دهکات وهک له زمانی عه ره بی و سه نسه کریتی و چه ند زمانیکی سلۆفانیکی. واتا له م جۆره زمانانه له رووی ژماره وه تاک و جووت و کۆ دهسنیشان دهکرتین.

This beautiful girl came.

ئەم كچه جوانه هات.

These beautiful girls came.

ئەم كچه جوانانه هاتن.

ئەم وینەیه چه مکی ریککهوتن له ناو چوارچیوهی به شه بنجییه کانی رسته روون ده کاته وه.

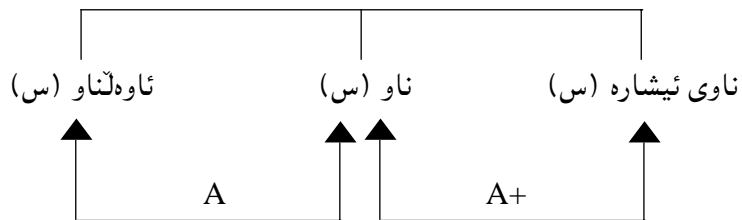

(س) ئیشاره ته بۆ یه کێ یان زیاتر له مانه (کەس، جنس، ژماره، حالت).

(+) ئیشاره ته بۆ ئەوه زمان ههیه ته نیا ناوی ئیشاره تیییدا له گه ل ناو دارێک ده که وێ.

زمانیش ههیه ناوی ئیشاره و ئاوه لئاو له گه ل ناو دارێک ده که وێ.

ئەو جۆره زمانانه ی ریککهوتن له نیا له ناو چوارچیوهی به شه بنجییه کانی رسته ی ههیه لیره به جۆری (A) له قه لهم ده ده یین. وه ک زمانی ئینگلیزی.

ئەوه ی تا ئیستا باس کرا ریککهوتن بوو له ناو چوارچیوهی به شه بنجییه کانی رسته . جۆرێکی تری ریککهوتن ههیه ، ئەویش ریککهوتنه له نیا به شه بنجییه کانی رسته دا. بۆ ئەم لیکۆلینه وه یه (بکه ر) و (به رکار) و (فرمان) وه ک سێ به شی بنجییه رسته جیا ده که ینه وه .

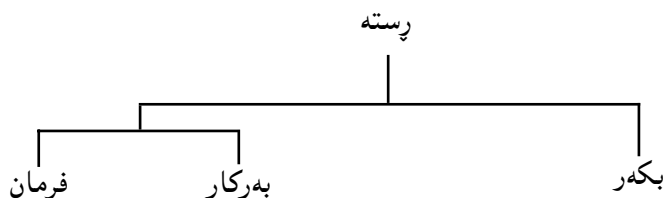

زمان ههیه تیییدا (بکه ر) و (فرمان) ریک ده که وێ. وه ک له زمانی تورکییدا بکه ر و فرمان له کەس و ژماره دا ریک ده که ون.

۴- دۆخ: له هندی زماناندا (دهور) له رسته دا شتیه یه کی تایبه تی به وشه ده به خشی پیتی دهوتری دۆخ. بۆ نمونه له زمانی عه ره بی ئەگه ر ناو دهوری فاعلیی Subjective بینی له حاله تی مه رفوو عییدا Agentive ده بی. که نیشانه که ی ئەوه یه پیتی دهوتری (ضمه). گه ر ناوه که له دهوری مه فعوولیدا بوو ئەو له دۆخی مه فعوولیدا Objective ده بی و نیشانه که ی ئەوه یه که پیتی دهوتری (فتحه) ... هتد.

زمانانی جیهان جیاوازن له رووی پیشاندانی ئەم حاله تانه. زمانی فنله ندی Finish (۱۵) حاله تی ههیه. رووسی (۶) ی ههیه له ئینگلیزدا (۳) ههیه ئەویش ته نیا له پاناو دا.

### جۆره کانی ریککهوتن:

له هندی زماناندا، له ناو چوارچیوهی به شه بنجییه کانی رسته (ناو) که به (ناووک) ی head به شه که ده ژمیردیت له چ که س، ژماره، جنس یا دۆخی کدا بی، ئەو ناوی ئیشاره و ئاوه لئاو (یا ئاوه لئاوانه) ی له گه لیشیدا ده رده که ون سه ر بۆ هه مان که س، ژماره، جنس یا دۆخ داده نویتن. بۆ نمونه له زمانی عه ره بیدا، له رسته ی:

جاء الولدُ (کوره که هات)

وشه ی (الولدُ) ناوه دهوری فاعلی بینیوه له حاله تی (مه رفوعی) دایه، نیشانه که ی ئەو (ضمه) یه یه که له دواییدا ده رکه وتوه. له رووی ژماره وه (تاک) ه و له رووی جنسه وه (نیر) یه. گه ر ناوی ئیشاره یان ئاوه لئاوی (یان زیاتر) یان هه مو ئەمانه ی به یه که وه له گه لدا ده رکه وت، ئەمانیش سه ر بۆ هه مان ژماره و جنس و حاله ت داده نویتن.

جاء هذا الولدُ الذکي.

له رسته ی:

رأيت البنيتين.

وشه ی (البنيتين) ناوه دهوری (مه فعوولی) بینیوه له رووی ژماره وه (جوت) ه له رووی جنسه وه (مخ) یه. گه ر ناوی ئیشاره یان سیفه بی (یان زیاتر) ی له گه لدا ده رکه وت. ئەمانیش سه ر بۆ هه مان ژماره و جنس و حاله ت داده نویتن.

رأيتُ هاتين البنيتين الذکيتين الجميلتين.

له هندی زماناندا ریککهوتن له ناو چوارچیوهی به شه بنجییه کانی رسته ته نیا له نیا ناو و ناوی ئیشاره دا ده رده که وێ. ئەویش ته نیا له ژماره دا. وه ک له زمانی ئینگلیزدا.

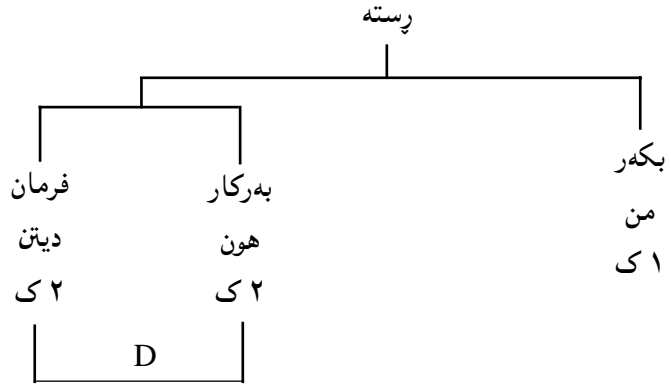

(من ئیوهم دیت)

ئەو زمانانەى رېككەوتن تىياندا لە نىوان به‌رکار و فرماندا دەر دەكه‌وى به‌جۆرى (D) له قه‌لم دەده‌ين. ئەم جۆره زمانانه. له زانستى زماندا به Ergative ناوبراون. جۆره‌كانى رېككەوتن هه‌موو له يه‌ك وىنه‌دا روون دەر كرتته‌وه.

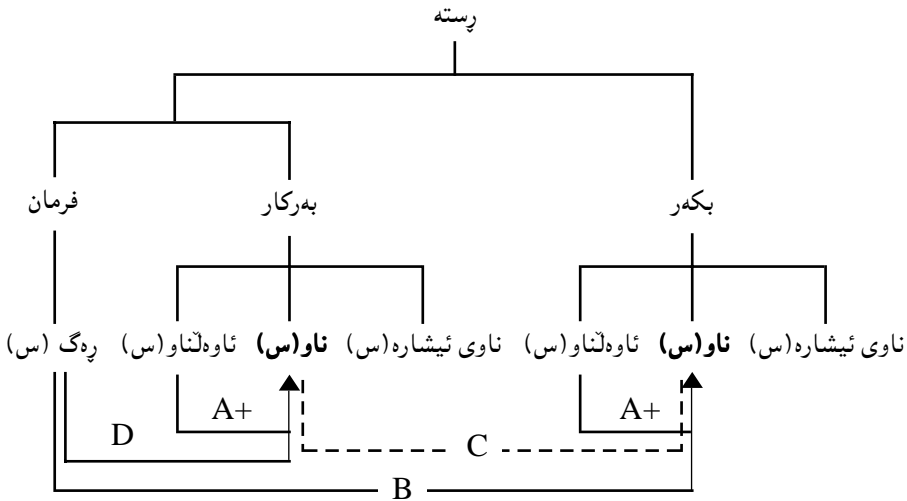

(س) ئىشاره‌ته بۆ يه‌كێ يا زياتر له‌مانه (كه‌س، ژماره، جنس، دۆخ).

له‌ گه‌لى زماناندا زياتر له يه‌ك جۆر رېككەوتن تىياندا دەر دەكه‌وى. بۆ نمونه: زمانى عه‌ره‌بى جۆرى (A) و (B) پىشان ده‌دات له هه‌موو بارىكدا واتا به‌پىتى ئەم لىكۆلینه‌وه‌يه زمانىكى (AB) يه.

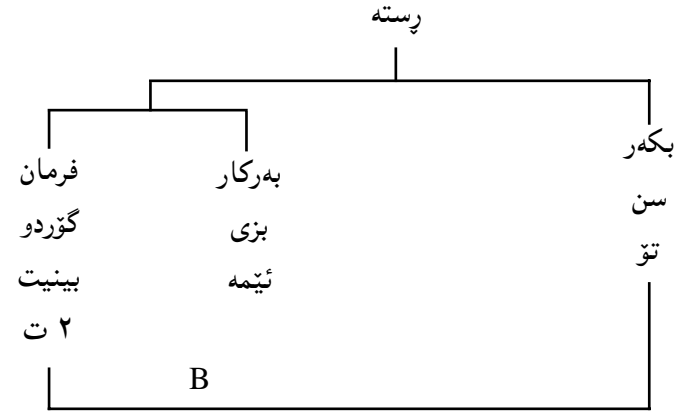

تۆ ئیمه‌ت بىنى.

ئەو زمانانەى رېككەوتن تىياندا لە نىوان به‌رکار و فرماندا دەر دەكه‌وى به‌جۆرى (B) له قه‌لم دەده‌ين.

زمان هه‌يه (به‌رکار) و (به‌رکار) تىياندا رېككەوتن. وه‌ك زمانى سنه‌الى Sin-halese<sup>(۲)</sup> كوردى (خوارووش) له رابردوودا ئەم ديارده‌يه پىشان ده‌دات.

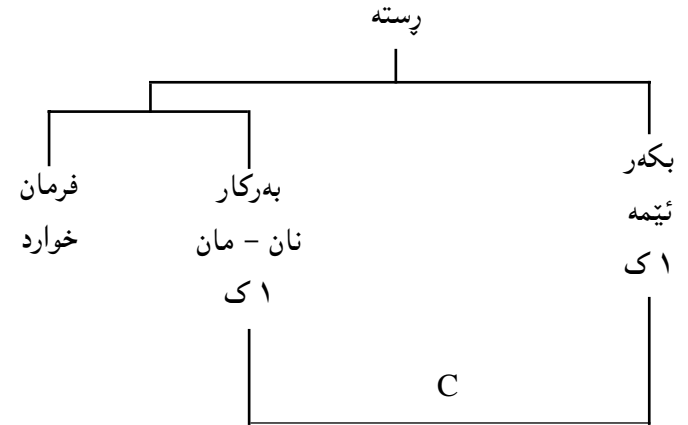

ئەو زمانانەى رېككەوتن لە نىوان (به‌رکار) و (به‌رکار)دا پىشان ده‌دات به‌جۆرى (C) له قه‌لم دەده‌ين.

زمانى وا هه‌يه رېككەوتن تىياندا لە نىوان (به‌رکار) و (فرمان)دا دەر دەكه‌وى. وه‌ك زمانى باسك. كرمانجى ژووروش له كاتى رابردوو به‌ر ئەم جۆره زمانانه ده‌كه‌وى.

له زمانى ئىنگلىزى جۆرى (A) ى ھەيە تەنيا لە نىوان ناو و ناوى ئىشارەدا دەردەكەوى  
و جۆرى (AB) لە گەل کارى بووندا (Verb to be) و كە بکەر لە كەسى سىپەمى تاكە لە  
كاتى داھاتوو.

I am a student.

من قوتابىم.

We are student.

ئىمە قوتابىن.

He goes at eight oclock

سەعات (۸) دەروات

بەم جۆرە زمانى ئىنگلىزى جۆرى (A) (B) پىشان دەدات. A و B خراونە تە ناو دوو  
كەوانە ماناى ئەو دەگەيەن بە تەواوى A و B نىبە.

بەم جۆرە و بە پىتى ئەم لىكۆلینەو ھەيە بۆمان دەردەكەوى كە كرمانجى خواروو و كرمانجى  
ژووروو دوو سىستەمى جىاواز لە پرووى رىككەوتنەو پىشان دەدەن.

كرمانجى خواروو جۆرى (B) (C) ىە.

كرمانجى ژووروو جۆرى (A) (D) ىە.

### پەراوێزەكان:

۱- زمانى فىجىنى سەر بە بنەمالەى (مەلايۆ - پۆلىنىيەن)ە. لە يەكى لە دوورگەكانى ئوقيانوسى  
پاسفىكى قسەى پى دەكرىت.

زمانى تىگرى زمانىكى سامىيە لە باكوروى ئەسىووبىيا قسەى پى دەكرى.

۲- زمانى سنھالى سەر بە گرووبى (ئىندىك)ە Indic، كە سەر بە بنەمالەى ھىند و ئەوروپىيە. لە  
دوورگەى سربلانكە قسەى پى دەكرى.

سەرچاوە:

1- Lewis (G. L. (1978) Turkish. Hodder and Stoughton.

2- Lyons, J. (1968) Introduction to theoretical Linguistics.

Gambridge University Press

3- Palmer, F(1972) Grammar. Pelican.

۴- وریا عومەر ئەمین (۱۹۸۱) نمونە پىك جىاوازی لە نىوان كرمانجى خواروو و ژووروودا. گۆڤارى  
كۆلجى ئەدەبىيات - زانستگای بەغدا ژ (۲۴).

\* ئەم وتارە لە گۆڤارى رۆشنىرى نوى، ژمارە (۹۲) سالى ۱۹۸۲، لاپەرە ۱۶-۱۹ بلاوكراو تەوہ.

## خزمایه‌تی له زماندا

هه‌بوونی ژماره‌ییکی زۆر زمانی جیاواز جیاواز و نه‌بوونی تاکه زمانی بۆ هه‌موو ئاده‌میزادانی سه‌ر پووی زه‌مین، هه‌ر له زووه‌وه سه‌رنجی مرۆقی راکیشاو و بیری خه‌ریک کردووه. ئەو نه‌زه‌رییانه‌ی هه‌زاران ساڵ پێش ئیمرو دهباره‌ی ئەم دیارده‌یه هه‌بووه، به‌لگه‌ی بایه‌خ پێدان و خه‌ریکبوونی بیری ئاده‌میزاده به‌م مه‌سه‌له‌یه‌وه. بۆ گه‌ران به‌شوپن لێکدانه‌وه‌ی ئەم جۆره دیاردانه... وه‌ک هه‌ر نه‌یه‌نیکی سروشتی تر - له‌ بێ ده‌سه‌لاتییایا په‌نا نه‌برایه به‌ر نه‌فسانه.

ته‌ورات که میژووی ئەگه‌پێته‌وه نزیکه‌ی هه‌زار ساڵ پێش زابین ئەم چیرۆکه‌ نه‌گه‌پێته‌وه: «سه‌رده‌می ئاده‌میزاد هه‌موو به‌بێک زمان ته‌دوان... گه‌بشتبوونه لووتکه‌ی شارستانییه‌ت... یه‌ک شت ما‌بوو بیکه‌ن... ته‌ویش نه‌وه‌بوو بگه‌نه‌ لای خوا... بۆ ئەم مه‌به‌سته‌ و یستیان ته‌لاریکی به‌رز دروست که‌ن... خواه، بۆ ته‌وه‌ی ئەمه‌یان بۆ نه‌کرێ، سزای دان... زمانی شپواندن، هه‌ر یه‌که‌ به‌جۆری قسه‌ی کرد. ئیتر له‌یه‌ک نه‌گه‌بشتن... ئەمه‌ بووه‌ هۆی ته‌وه‌ی نه‌توانن ئەم پرۆژه‌یه به‌جێ به‌پێن...».

ئهمه‌ یه‌کتیکه‌ له‌و چیرۆکانه‌ی هه‌ول دده‌ن ئەم دیارده‌یه لێک بده‌نه‌وه. تا سه‌ده‌ی هه‌ژده‌میش هۆی له‌یه‌کچوونی دوو یا کۆمه‌له‌ زمانی دهباره‌یه پال کار له‌یه‌که‌کردن و له‌یه‌ک وه‌رگرتن و رێکه‌وت.

سپ‌ر ولیه‌م جونس - زمانه‌وانیکی به‌ریتانی سه‌ده‌ی هه‌ژده‌مه - له‌ هیند ده‌ژیا شاره‌زاییکی ته‌واوی زمانی گریکی و لاتینی هه‌بوو. که‌ فیری زمانی سه‌نسه‌گریتی بوو، بینی ئەم سێ زمانانه‌ زۆر له‌یه‌ک ده‌که‌ن له‌ پووی داریشتنی ره‌گی فرمان و ناو و رێزمانیانه‌وه. له‌ ساڵی ۱۷۸۶ داتاریکی بلاوکرده‌وه ئەم لێکدانه‌وه‌یه‌ی تیا پینشکه‌ش کرد. «گریمان لاتینی و گریکی له‌یه‌ک ده‌که‌ن، چونکه‌ له‌ پووی جوغرافییه‌وه گه‌لی له‌میژه‌ دراوسین و کاریان له‌یه‌ک کردووه... ئەی زمانی سه‌نسه‌گریتی، که‌ هه‌زاران میل لیبانه‌وه دووره ئەم له‌یه‌کچوونه‌ی چۆن په‌یا کرد؟ به‌هیچ جۆر ناشێ ئەم دیارده‌یه بخه‌ریته پال رێکه‌وت. هه‌بێ و نه‌بێ ئەم سێ زمانانه‌ له‌ یه‌ک سه‌رچاوه‌وه هه‌لقولان...».

ئهم رایه‌ تازه‌یه دهرگاییکی فراوانی له‌ ئاسۆی زمانه‌وانیدا کردووه. وای له‌ زمانه‌وانانی

جیهان کرد له‌سه‌ر ئەم بناغه‌یه له‌ زمان بکۆلنه‌وه. که‌وتنه‌ شیکردنه‌وه و به‌راوردکردنی زمانان به‌و ئاواته‌ی په‌یوه‌ندی و جۆری خزمایه‌تی نیوان زمانه‌کانی جیهان بدۆزنه‌وه... سه‌ده‌ها زمان که‌ هیچ شتی دهباره‌ی نه‌ژاد و په‌یوه‌ندیان نه‌ده‌زانرا، له‌ نه‌نجامی ئەم جۆره لیکۆلینه‌وه‌یه، شوتیان له‌ناو زمانانی جیهان به‌ته‌واوی ده‌سنیشان کرا.

ئهم جۆره لیکۆلینه‌وه‌یه له‌ کاتیکدا با‌وبوو که‌ نه‌زه‌رییه‌ی په‌ره‌سەندنی داروین (۱۸۰۹ - ۱۸۸۲) کاری له‌ هه‌موو لایه‌نیکی زانست ده‌کرد. زانستی زمانیش له‌م کارتیکردنه‌ بێ به‌ش نه‌بوو. له‌ نه‌نجاما ئەم راستییه سه‌ری هه‌لدا (چه‌مکی گۆرینه‌ هۆی هه‌بوونی ژماره‌ییکی زۆر زمانی جیاواز جیاواز).

گۆرین یاساییکی ئەزله‌یی ئەم سروشته‌یه باری ئیسته‌ی هه‌ر شتی جیا‌یه له‌هی هه‌ر سه‌رده‌میکی تری بیئه‌ envromnt ده‌ریکی بالا‌ ته‌گه‌پێت له‌ ئاراسته‌کردنی شتیوه‌ی گۆرین... واتا گه‌ر هه‌مان سیسته‌م خرایه‌ دوو بیئه‌ی جیا‌واز، پاش ما‌وه‌بێک شتیوه‌ی جیا‌واز ته‌گه‌ر نه‌ه‌و و ته‌بێ به‌دوو سیسته‌می جیا‌واز. زمانیش وه‌ک دیارده‌ییکی سروشتی له‌م یاسا گشتییه‌ به‌ده‌ر نییه‌. ته‌گۆری به‌تپه‌رینی کات. باری جوغرافی و نابووری و کۆمه‌لایه‌تی و که‌له‌چه‌ری و په‌یوه‌ندی له‌گه‌ل زمانانی تر ده‌ور ده‌گه‌پن له‌ چۆنیه‌تی شتیوه‌گرتنی ئەم گۆرینه‌. بۆ روونکردنه‌وه‌ی ئەم لایه‌نه‌ بابلین کۆمه‌له‌ خه‌لکی به‌زمانی (ز) ده‌دان له‌ ناوچه‌ی.

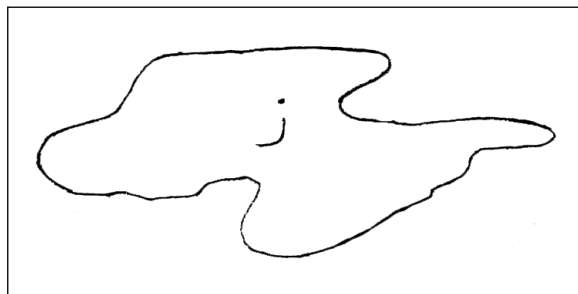

به‌تپه‌رینی کات ئەم زمانه‌ ده‌گۆری. ته‌گه‌ر قسه‌که‌ره‌کانی هه‌موو به‌یه‌که‌وه مانه‌وه و په‌یوه‌ندی جوغرافی و کۆمه‌لایه‌تی نیوانیان نه‌پچرا، ئەوه‌ گۆرینه‌که‌ له‌ هه‌موو به‌شه‌کانیا هه‌مان شتیوه‌ ده‌گرته‌ خو، چونکه‌ به‌هه‌مان بیئه‌ ئابلقه‌ دراوه. به‌لام ته‌گه‌ر هات و ئەم کۆمه‌له‌ خه‌لکه‌ له‌یه‌ک دا‌بران و بوون به‌چهند به‌شی چ له‌ نه‌نجامی کۆچکردن یا په‌یابوونی سنووریکی سروشتی یا ده‌سکرد له‌ نیوانیاندا.



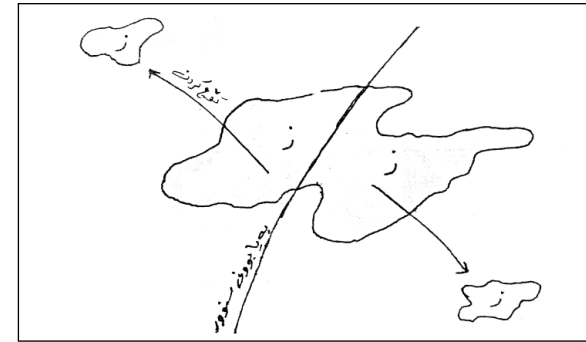

په یوه نډی نښان د پچرې له کاتی له یهک د ایرانیان، بیگومان، هم موو هه مان شپوهی قسه کردنیان ده بی. دوی جیا بونه و ه بان هه ریه که ده که ویتته بیته ی تاییه تیی تازه ی خویه وه. زمانه که ده گورې، به لام چونکه نه مجاره به شه کانی به یه که وه نین گورینه که له هه ر به شیکیدا شپوه بیکی جیا واز له وانی تر دا ده گرتته خو... هه ریه که به پیتی نه و بیته یه تازه یی که و توتته ناوی. پاش ماوه بییک ده بن به چند شپوه بی.

چند زیاتری به سه را تپه پری جیا وازی نښان زورتر ده بی تا ده گاته راده بییک نیتر له یهک ناگن. بهم جوړه زمانی (ز) دوی چند پشتی نه بی به چوار زمانی تازه.

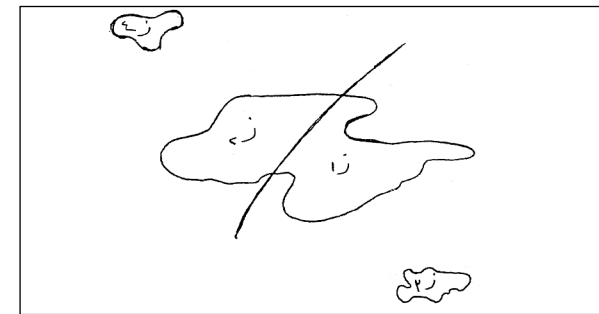

زمانی (ز) خوی وه که زمانیکی زیندو نامینی (له وانه یه له نو سینا بیاریزی). بهم جوړه زمانانه نه و تری زمانی مردو.

نه و زمانه تازانه دیسان به هه مان رپره و تپده په رنه وه و به هه مان جوړ ده بن به چند زمانیکی تر و بهم جوړه.

(ز۱)، (ز۲)، (ز۳) و (ز۴) خوشکن (ز) دایکیانه. بهری (ز۱) ده بن به پورزی بهری (ز۲)... و بهم جوړه. (ز) ده بی به بنه ماله.

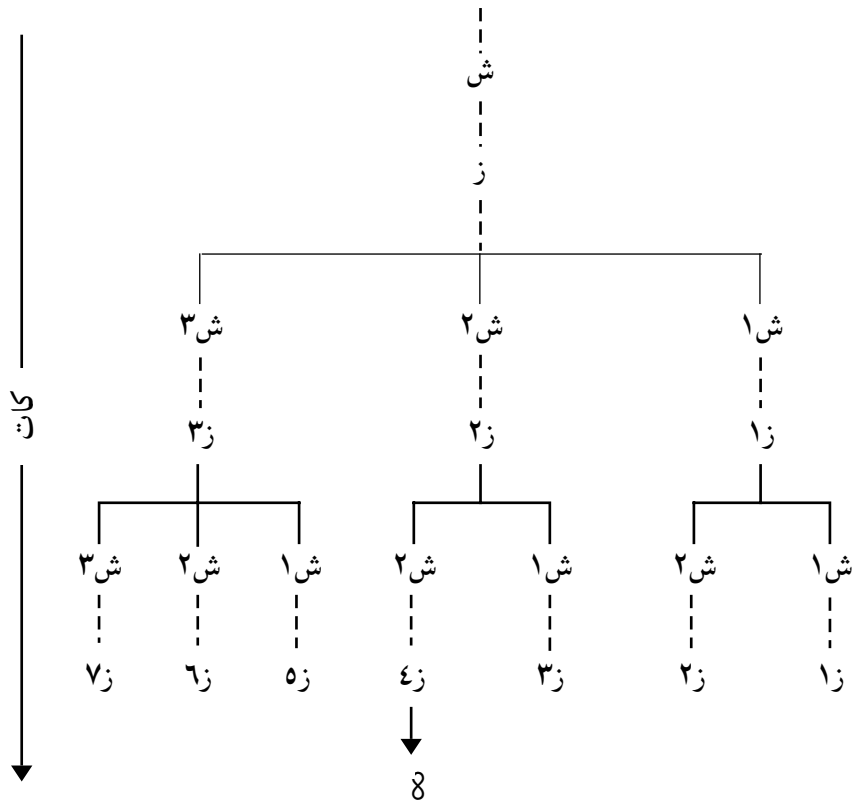

جا که ده لپین فلانه زمان و فلانه زمان سهر به هه مان بنه ماله ن. نه وه ده گه به نی که نه م دوو زمانانه - به و جوړه ی باس کرا - له یهک سه رچا وه هه اتونه ته خواره وه و په یوه نډی خزمایه تی (دوور یا نریک) له نښانیدا هه یه. بو نمونه زمانی کوردی و نینگلیزی و نوردو و پشتو. هه موو سهر به و بنه ماله ن که به هیند و - نه وروپی ناوبراوه.

کوردی و پشتو خوشکن - هه ر دوک به ریه هه مان زمانن که به (ناری) ناوبراوه. نوردو پورزیانه - واتا دایکی نوردو که (سه نسه کریتی) یه و دایکی کوردی و نوردو که (ناری) یه خوشکن. دایکی (ناری) و (سه نسه کریتی) یش به (هیند و ناری) ناوبراوه. نینگلیزی زمانیکی (جه رمه نی) ی روظناو ایبیه. جه رمه نی روظناو ایبیش له جه رمه نیبه وه هاتوته خواره وه... (جه رمه نی) و (هیند و ناری) خوشکن هه ر دوک به ریه هه مان زمانن که به (هیند و نه وروپی) ناوبراوه. په یوه نډی نښان نه و چوار زمانانه و هه نډی له زمانه کانی تری هیند و نه وروپی له م وینه یه دا روون کرا وده ته وه.

دەخولینەو. لەم وتارە جێی ئەمە نابیتەو بە فراوانی لەم مەسەلە یە بکۆلریتەو. جگە لە بنەمالە ی هیند و ئەوروپی چەند بنەمالە ییکی تر و زمانە بە ناوبانگە کانی تیا یانا پێشکەش دەکەین.

بنەمالە	هەندێ لە زمانە کانی
سامی حامی	عەرەبی، ئەمھاری، ھەوسە، عبری، سۆمالی.
ئەلتایکی	یابانی، تورکی مەنغۆلی، کۆری...
دراقیدی	تامیل، تیلەگو، مەلە یالەم، کەننادا...
ئۆرالی	فنلەندی، ھەنگاری، ئیستوانی...
قەفقاسی	ئەفار، جۆرجی...
سینۆتیبیتی	بورمی، کەنتانی، مەندەرانی، تیبینی...
ئۆسترو - ئەشیتیک	کەمبۆدی، فیتنامی...
ئۆسترو - تایی	جاوی، ئەندەنووسی، مەلەگاسی، تەلەگۆک، تایلەندی...
نایجەرکردۆفانی	سوایلی، ئیگبۆ، زولور، یورۆبا.
ھیندەمکریکی	ئەرەپاھۆ، ئۆجیبوا، ئەپاچی، سارسی، مایا، پیمما، موھافی، ھۆیی...

ئایا ئەم بنەمالانەش - لە قسۆنەغی یا چەند قسۆنەغییکی ژوورتردا دەگەنەو یەک؟ گەیشتنەو ییکیان ئەمە ئەگە یەنێ کە ھەموو زمانانی جیھان لە یەک سەرچاوەو ھەلقۆلاون. گەر ئەمە ساغ بکریتنەو گرتیەکی یەگجار ئالۆز لە نھیتیەکانی سروشتمان بۆ ئەکریتنەو. چونکە زانیینی ئەژادی زمان تیشک دەخاتە سەر زانیینی ئەژادی ئادەمیزاد. سەرچاوە:

- 1- Crystal, D. (1971) Linguistics.
- 2- Kondratov, A (1969) Sounds and signs Mir publishishers Moscow.
- 3- Gleason. H. A (1965) An Introduction Descriptive Linguistics.
- 4- Bynon, T. (1977) Historical Linguistics Cambridge.
- 5- Fromkin, V. (1974) An Introduction to language.

\* ئەم وتارە لە گوڤاری پۆشنیری نوێ، ژمارە (۹۴) سالی ۱۹۸۲، لاپەرە ۲۶-۳۱ بلاوکراوەتەو.

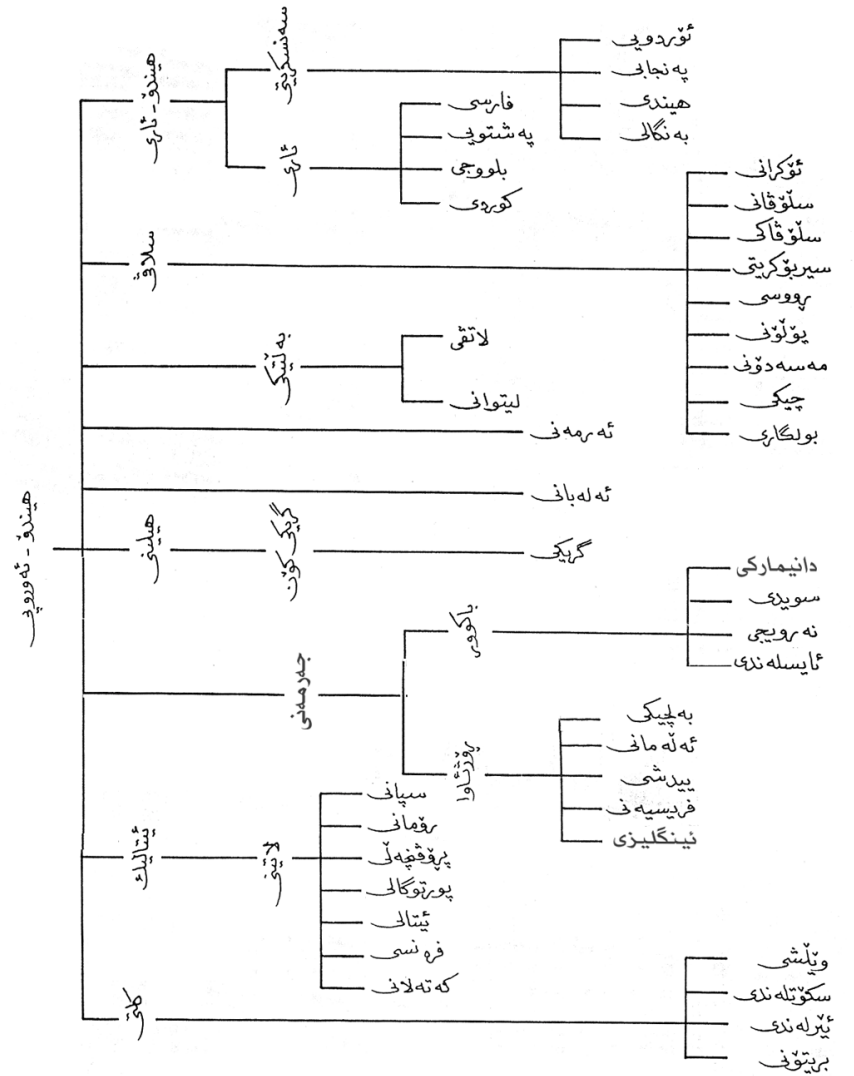

ھەموو زمانە کانی تری جیھان بەم جۆرە، لەسەر بناغە ی پە یوہندی خزمایە تی و ھارپەگەزی، ھەر کۆمەلە ی دەبیتە بنەمالە ییکی.

لەبەر جیاوازی و پیک نەھاتن لەسەر پیناسینی چەمکی و زمان و پە یوہندی زمان بەشپوہو و گوڤینی ژمارە یان بەتییەربوونی کات زۆر زەحمەتە ژمارە ی زمانانی جیھان بەتەواوی دەسنیشان بکریت. را جیاوازەکان لەنیوان سێ ھزار و چوار ھزار و پینج سەدا

جیایه له (ن) ی (نوستن) له رسته ی  
نوستن خوښه

(ن) ی یه کهم په یوه ندى نېوان بکه و فرمانی دهرېری (واتا پاشگریکی سینتاکسیه)  
(ن) ی دووهم خرایه سهر رهگی فرمان بؤ دروستکردنی ناو. (واتا پاشگریکی  
مؤرفؤلوجیه).

بهم جوړه ئه بى قالبه جیوازه کانی وشه له ناو چوارچیتوهی رسته دا دهنیشان بکریت  
چونکه هندی داریشتن و گوړین به ستراره به گوړینی په یوه ندى وشه که به به شه کانی تری  
رسته وه. یه کى له لایه نانه، له داریشتنی ئه و جوړه فرمانانه دا دهرئه که وى که به (فرمانی  
بکه ری نادیار - المبني للمجهول) ناو ئه بریت. یاسای گوړینی رسته ی بکه ری ديار بؤ بکه  
نادیار:

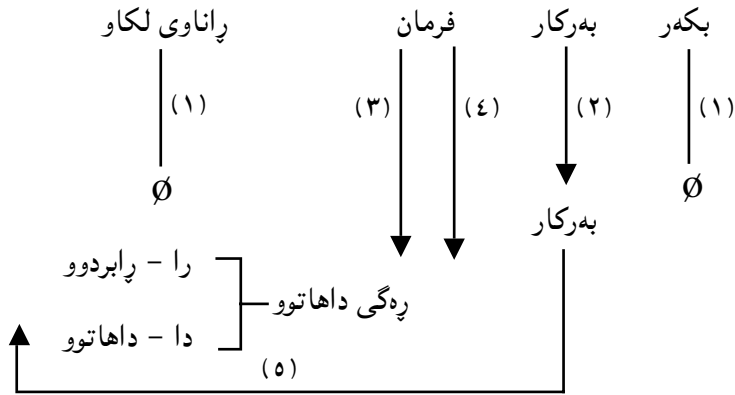

واتا:

- ۱- بکه و راناوی لکاو لائېرین.
- ۲- به رکار دېته خوار و جیې بکه ئه گری به لام چه مکی (به رکاری) ی خوځى نادوړینى.
- ۳- رهگی داهاتوی فرمانانه که وهرئه گریت و گهر کاته که له رابردوودا بوو (پا) ی وهک پاشگری ئه خرېته سهر، گهر کاته که داهاتوو بوو (ری).
- ۴- نیشانه ی جوړی کات (مه به ست له مه (ئه) ی هه میشه یی و (بوو) ی رابردووی ته واو... هتد) شوینی خوځى ئه گری.
- ۵- به پیتی کهس و ژماره ی به رکاره که راناویکی لکاو ی ئه خرېته سهر - فرمانه که وهک تینه پهر خوځى ئه نوینى.

رسته ی بکه ری نادیار

گرامه ری ته قلیدی به گشتی بایخ به وشه و داریشتنی وشه ئه دات. ههر وشه ییک له زمانا  
قالبه کانی چین و له چ رهگ و پاشگر و پېشگری پیکهاتوه و نژادی و ئه و قوناغانه ی  
پیا یا تپه ریوه و مانا کانی چین... هتد. بى ئه وهی دهوری په یوه ندى نېوان به شه  
بنجیه کانی رسته. له ده ستینشانکردنی قالبه جیوازه کانی وشه دهریخات.

یه کى له سه ختیرین و ئالوزترین لایه ن له زمانا جیاکردنه وهی لیقلی مؤرفؤلوجی  
(داریشتنی وشه) و لیقلی سینتاکسه (داریشتنی رسته). ئه م سه ختییه - له زمانی  
کور دییا - له م نمونه یه دا خوځى دهرئه خات:

نایا (ئه یانینین) رسته یه یا وشه یه ؟

۱- گهر رسته بى پیناسینی وشه چییه ؟

۲- گهر وشه بى پیناسینی رسته چییه ؟

بى ئه وهی خوځمان بخه یه گپژاوی ئه م مه سه له یه وه، له م قوناغانه دا وای له قه له م ئه ده یین  
که گوړینی قالبی وشه دوو هوځی هه یه:

۱- هوځی مؤرفؤلوجی: هندی (ئه فیکس) (پېشگر و پاشگر و ناوگر) ئه خرېته سهر رهگ  
و وشه ی زمانه که وه بؤ دروستکردنی وشه ی تازه ی تری خاوه ن مانای تازه، بى ئه وهی  
ئه م ئه فیکسانه هېچ په یوه ندى بیکی وشه که به به شیکى تری رسته وه دهرېرن وهک (هه ل-)،  
(پا-)، (هوه)، (-ن) هتد.

گرتن - هه لگرتن - راگرتن

خواردن - خواردنه وه

نوست - نوستن... هتد.

۲- هوځی سینتاکسی: هندی ئه فیکس ئه خرېته سهر رهگ و وشه وه بؤ دهرېرینی په یوه ندى  
نېوان ئه م رهگ و وشانه به به شه کانی تری رسته وه. (وهک) راناوه لکاو کانی په یوه ندى  
نېوان بکه و فرمان دهرئه برن).

بؤ جیاکردنه وهی ئه م دوو لایه نه سه یری ئه م نمونه یه بکه.

(ن) ی (نوستن) له رسته ی

ئه وان نوستن.

- ۴- (هاتن-ه) زیاد نه کړی و نه خرېته پېش فرمانه به چاووگ کراوه که.  
 ۵- کاتی فرمانه که له بهر فرمانی (هاتن) نه کړی.  
 ۶- به پپی کهس و ژماره ی بهرکاره که راناویکی لکاو به فرمانی (هاتن) هوه نه لکیتیریت.  
 وهک:

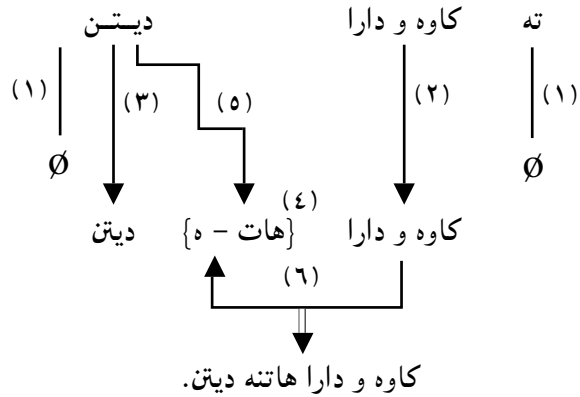

تیبینی: گهر فرمانه که له کاتی داهاتو دایی و بهرکار به راناو دهربرایی نه هوه راناوه که له کومه لی (من - ته... هتد) نه بی. که رسته که گوزایه رسته بیکی بکه ر نادیار راناوه که نه بی بگوزیت به کومه لی (نه ز - تو... هتد).

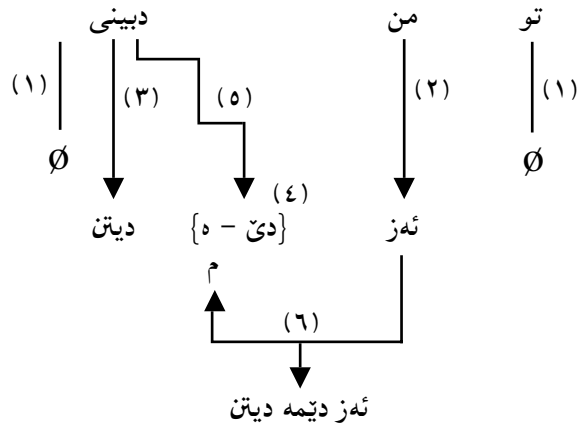

\* نم وتاره له گوزاری پژوهشیری نوی، ژماره (۹۵) سالی ۱۹۸۲، لاپره ۳۴-۳۵ بلاو کراوه ته وه.

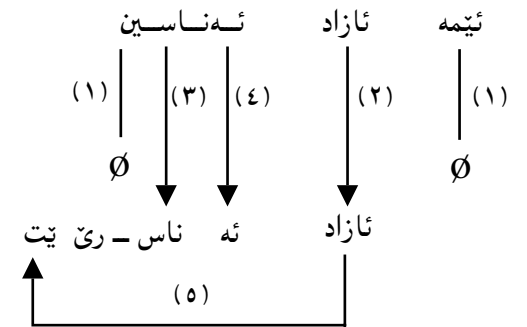
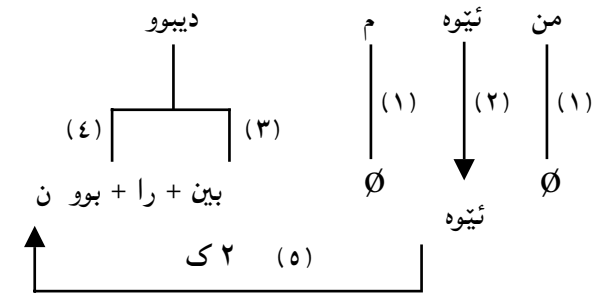

کرمانجی سه روو سیسته میکی جیاواز له م رووه وه پیشان نه دات.

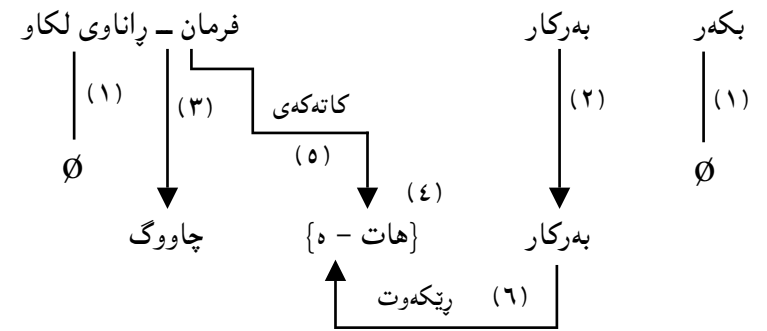

واتا:

- ۱- بکه ر و راناوی لکاو لائنه برین.
- ۲- بهرکار دیتنه خوار.
- ۳- چاووگی کاره که وه رنه گیریت.

## زمان و ماتماتیک

قسه کردن یه کیکه له سه برترین و ئالۆزترین دیارده کانی ئەم سروشته. نهختی بییری لی بکریتهوه ئەم سهیری و ئالۆزییهی دهرئه کهوئ.

«من که له گه له تو قسه ئەکهه (کهومه له زانیارییه که له میشکما هیه (چۆن پارێزراوه...؟) ئەم زانیارییهت بو ئەگوازمهوه به هۆی کهومه له دنگی که به ئەندامانی ئاخواتنهوه دروستیان ئەکهه. تو ئەم دنگانه به هۆی گوتهه ئەبیستی و میشتک شیبان ئەکاتهوه (تیبیان ئەگهیت) و تیا یا ئە پارێزیت.

تو دیسان ئەتوانی دهری برپتهوه به هه مان په پروه. و اتا زمان سچ جوړ توانینی به یه که به ستراو ئەنوین.

۱- توانینی دهر برین: ئەمه یان میکانیکیه تی ئەندامانی ئاخواتن ئەگرتهوه که به هۆیانهوه ریزه دنگی دروست ئەکری و مانا کانیان تیهه لکیش ئەکریت و به هۆیانهوه بو گوێگر ئەگوێزیتتهوه.

۲- توانینی دهرگرتن: ئەمه یان فسیۆلۆجیه تی گوێ و بیستن ئەگرتهوه.

۳- توانینی شی کردنهوه و تیگه یشتن و پاراستن: ئەمه یان فسیۆلۆجیه تی و میکانیزییه تی میشتک ئەگرتهوه.

ئەم میشتکه (که بریتیه له و پارچه گوشته) چ میکانیزییه تیکی ئالۆز و سهیری هیه که پیاو به هۆیانهوه ئەتوانی بهم خیراییه ئەم دنگانه شی کاتهوه و بیانکات به زانیاری و بیانپاریزی و دهریان برپتهوه... هه ره که له ئیمه چهند شت ئەزانئ... چهند کهس و شوین ئەناسئ چهند زمان ئەزانئ...

چهند شتی خویندۆتهوه و بیستوه... هتد هه موو ئەمانه به وینهوه له م میشتکه (بچوکه) دا پارێزراون... که ی باسی شتی کرا، هه موو ئەوانه ی په یوه ندیبان به م شتهوه هیه یه که سه ره دینه یاد و بهرچاو و قسه که ره ئەتوانئ هه مووی به پیکویتی و هک زنجیره ییتی به یه که به ستراو به ته سه لسولیتی زه منه نی و مه نتیقی بگپیتتهوه هه چ دیارده ییتک ئا به م راده یه ئالۆز و سهیری، بیگومان ئەبیتته مایه ی سه ره نجر اکتیشانی گه لی خه لک و زانیان. گه لی بیرو را و لیکنده وه ی جیاواز دهر باره ی چۆنیه تی په یدا بوون و

کارکردنی ئەبی...

یه کی له سیما هه ره سه رسورمپینه کانی زمان ئەوه یه پیاو ئەتوانئ هه میشه مانا و بییری تازه ی پیتشر نه بیستراو و نه زانراو دهر برئ و تی بگات. ئەو شتانه ی ئیسته بو ئیوه ی باس ئەکهه (له وانیه) پیتشر نه تانبیستی، و اتا مانا و چه مکه که ی بو ئیوه تازه یه به لام هه ره به و کهومه له وشانه دهر براون که هه موومان تیا یا هاو به شین و هه موو دهم له قسه کردنی رۆژانه ماندا به کاریان ئەهین.

شاعیری ک دی جوانترین ئەندیشه و مانا که کهس هه ره به خه یالییا نه ی... ئەیخاته ناو قالبی چهند وشه ییتک که ئیمه ده یه ها جار له قسه کردنی رۆژانه ماندا به کاریان ئەهین.

سه د یا هه زار کهس بینه هه موو زمانی کوردی و عه ره بی باش بزائن... ده قیتی کوردی و ده قیتی عه ره بیان به ری، کوردیه که بکه ن به عه ره بی و عه ره بییه که بکه ن به کوردی هه ره هه زاریان به راورد بکه ییت دووانیان نادۆزیتتهوه له دوو رسته دا به ته واوی و هک به ک بن. توانینی ئاده میزاد له دهر برینی ژماره ییتی بی دوایی مانا و بیرو و توانینی له دهر برینی هه مان مانا و بیرو به ژماره ییتی بی دوایی قالب و دارشتن هه ره به و کهومه له وشانه ی له فه ره نگی زمانی میشتکیا هیه (که ژماره یان سنوورداره) له سه ره بناغه ییتی ماتماتیکی لیک ئەدریتتهوه.

ماتماتیک سیسته میکی بریتی له ژماره ییتی که م و سنووردار (نیشانه) و (یاسا) یه که به هۆیانهوه ژماره ییتی بی دوایی (نرخ) دهرئه برئ. بو نمونه سهیری ئەم دوو لایه نه بکه.

۱- نیشانه (۱، ۲، ۳، ۴، ۵، ۶، ۷، ۸، ۹، سفر)

۲- یاسا - خانه ی تاکانه و ده یانه و سه دانه و هه زارانه...

هتد.

تاکانه	ده یانه	سه دانه	هه زارانه	..... ∞
--------	---------	---------	-----------	---------

ته نیا به م دوو لایه نه زۆر سنوورداره ژماره ییتی بی پایان (نرخ) دروست ئەکریت. هه ره خانه ییتی بچوکه تر که ژماره ی بوو به (ده) ئەم (ده) یه ئەکرئ به یه که وینه

خانہی ژوورتر و بہم جوړہ... ئەمہ ئەوہ ئەگہیہنئ کہ دوا ژمارہ نییہ... ژمارہ کہ ہەر چەند گہورہبئ ئەشی یه کیکی تری بخړتہ سەر.

نرخى هەر (نیشانه یهک) یش له ناو چوارچیتوی ئەم یاسایه دا به هژی شوینه کەى و جوړى په یوه ندىی له گه ل نیشانه کانی ترا دەسنیشان ئەکړئ. هه یوونى ژماره ییکی بئ دوا یی ئیحتمال بۆ ئەم جوړه په یوه ندىیبه له نیتوان ئەم نیشانه هۆیه بۆ توانینی دهر پړینی ژماره ییکی بئ پایان (نرخ).

بۆ روونکردنه وهى چه مکى ژماره ییکی بئ دوا یی ئیحتمال سه یړنیکى ئەم نمونه یه بکه:

$$3س + 2ع + 1ن = 3$$

ئەم هاوکیشیه (معادله) نرخیکى تاییه تیبى هه یه که (1ن) ه ئەم نرخه دەسنیشان کراوه به هژی جوړى په یوه ندىی هەر نیشانه یییک له گه ل نیشانه کانی تر و شوینى به گویره یان له ناو چوارچیتوی ئەم هاوکیشیه دا. گەر شوینیان بگۆړئ و ئالوگۆر بکړین نرخه که ش ئەگۆړئ وهک:

$$3س + 2ع + 1ن = 3 \text{ نرخه که گۆرا}$$

$$3ص + 2ع + 1س = 3 \text{ نرخه که گۆرا}$$

بەم جوړه ئەبیین ژماره ییکی یه کجار زۆر ئیحتمال هه یه بۆ ئالوگۆرکردنى ئەم چوار نیشانه یه (س ص ع ل). گەر شوینى ژماره کان بگۆړئ ئیحتماله که دوو ئەوه نده ی لئ دئ.

نیشانه ییکی تری وهک (م) زیاد بکړئ ئیحتماله که دهیه ها جار زیاتر ئەبئ.

ئیسستا با بهراوردیک بکه یین له نیتوان ئەم شتانه ی باس کران و زمان، نمونه کانیشمان له زمانى کوردییه وه ئەبئ.

بکه و بهرکار و فرمان سئ به شی بنجی رسته ی هەر زمانیکن. په یوه ندىی نیتوانیان له زمانى کوردیدا لهم وپینه یه دا روون کراوه ته وه.

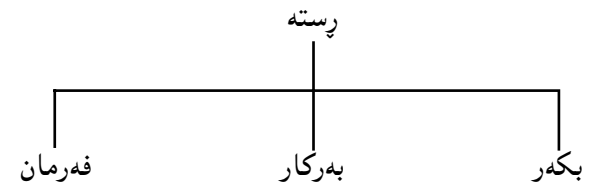

ئەو یاسایانه ی بکه ریان بئ دائه رپژریت هه مانن که بهرکاریشیان بئ دائه رپژرئ. شوینیان له رسته دا دهوره که یان دەسنیشان ئەکات. ژماره ی یاساکان گه لیکن لیتره ته نیا دووانیان ئەخه یه بهرچار بۆ مه به سستی باسه که مان. یه که م بکه ر (یا بهرکار) له وانیه له ناوی یا زیاتر پیک بیت.

$$\text{بکه ر} \leftarrow (\text{ناو} \dots \infty) \text{ یاسای ژ (1)}$$

(∞) نیشانه ی (بئ دوا یی) یه

لیتره که ئەلین (زیاتر) مه به ست ژماره ییکی بئ دوا یییه. هیچ یاساییک نییه له رپژمانى هیچ زمانیکا بلئ ئەبئ ژماره ی ئەو ناوانه ی له بکه ر یا بهرکارى رسته دا دهرئه که وئ له و نده زیاتر نه بن بئگومان ژبانى رۆژانه مان پتویستى به رسته ی و نییه ژماره ی ناوه کانی بکه ر یا بهرکار یه کجار زۆرین ئەم له رووی عه مه لییه وه به لام له رووی نه زه ریه وه رپگا هه یه بۆ ژماره ییکی بئ دوا یی ناو له بکه ر و بهرکارى رسته دا دهرکه ون (ئەمە له گه ل چه مکى دوا ژماره له ماتماتیکا بهراورد بکه)

من (تازاد و رزگار و ئاواز و ئاههنگ...) ئەبیینم.

تازاد من ئەبیینئ.

(تازاد و رزگار و ئاواز و ئاههنگ و...) من ئەبیین.

من (تازاد) ئەبیینم.

هەر ناوه ش ئەشی ئاوه لئاوی یا زیاتری له گه لا دهرکه وئ - یاسا ژماره (1) بهم جوړه فراوان ئەکړت.

$$\text{بکه ر} \leftarrow \left[ \text{ناو (ئاوه لئاو} \dots \infty \dots \infty) \dots \right] \text{ یاسا ژ (2)}$$

ئیسستا با له ناو چوارچیتوی ئەم یاسایه دا ئەم رسته یه دارپژرین و له گه ل ئەو هاوکیشیه ی پیشتر باسمان کرد بهراوردی بکه یین گەر:

کور = 3، کچ = 2، کورت = س، قژن = ص لاواز = ع، چاوشین = ل

کوردییا ههن بهم سی و شهش (۳۶) فونیمه داریژراون. بیگومان ریگه کراوه تهوه تا ژماره بیکی بی دوایی بۆ دارشتنی وشه ی نوئی. له ههر زمانه ی کۆمه له یاسایکی تایه تی به زمانه که وه هه یه که به هۆبانه وه فونیمه کانی له یه ک ئه درین بۆ دروستکردنی برگه. له ناو چوارچیه ی قالبی ئەم برگانه ژماره بیکی بی دوایی ئیحتمال هه یه بۆ ریزبوون و له یه کدانی ئەم فونیمانه. هه بوونی ئەم ژماره بی دواییه ئیحتمال. دیارده بیکی ماتماتیکیه.

سه رچاوه کان:

1- Bullock, A. and Stallybras (1977) ed.

The fontana dictionary of modern thought.

2- Bott, M. F. (1970) Computational Linguistics. in New Horizons in Linguistics ed. John Lyons.

۳- رۆزنتال. م، و. یۆدین. ی (۱۹۸۰) الموسوعة الفلسفية.

\* ئەم وتاره له گۆفاری رۆشنیری نوئی، ژماره (۹۷) سالی ۱۹۸۳، لاپه ره ۳۴-۳۷ بلاو کراوه تهوه.

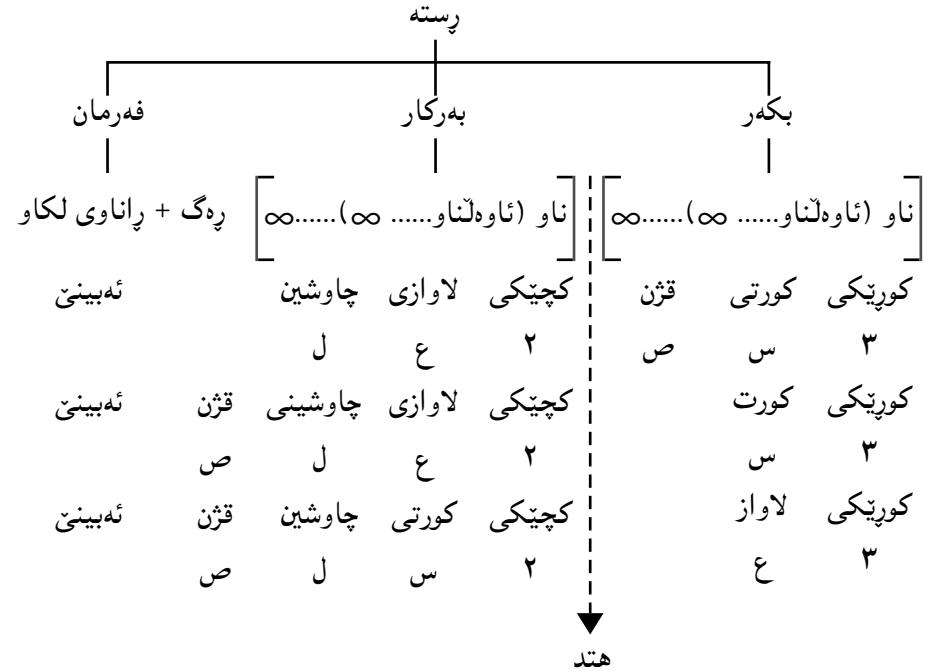

وهک هاوکیشه ماتماتیکیه که ژماره بیکی یه کجار زۆر ئیحتمال هه یه بۆ ریزبوونی ناو و ئاوه لئاوه کانی ئەم رسته یه. وهک ده ریشکه وت ههر ئیحتماله ی مانایه کی به خشی. به زیادکردنی ناوی یا ئاوه لئاوی یا زیاتر ئیحتماله که زۆرتر ئه بی و بهم جوړه. ئەمه ته نیا له ناو چوارچیه ی ئەم یاسایه دا. گهر هه موو یاسا کانی سینتاکسی تا قی بکریته وه بیگومان ژماره ی ئیحتماله کان ئه بی به (بی دوایی) و اتا له ههر زمانیکه ژماره بیکی بی دوایی ئیحتمال هه یه بۆ ریزبوونی وشه کانی له ناو چوارچیه ی یاسا سینتاکسییه کانی. ههر ریزبوونیکیش (نرخ) و اتا (مانایه ی یا چه مکی) ئه به خشی، بهم جوړه هه موو ئه و مانایانه ی ئیحتمال هه یه بیته خه یالی ئاده میزاد ئه که ونه ناو چوارچیه ی ئەم ژماره بی دواییه.

ئه وه ی تا ئیستا روون کرایه وه چه مکی ماتماتیک بوو له لیقلی سینتاکسیدا. په یوه ندی نیوان زمان و ماتماتیکدا له لیقلی فونۆلۆجیشدا ده سنیشان ئه کری.

وهک ئاشکرایه ههر زمانه ی ژماره بیکی ده سنیشان کراو فونیمی هه یه. بۆ نمونه زمانی کوردی (خوارو) سی و شهش (۳۶) فونیمی هه یه. هه موو ئه و وشانه ی له زمانی

۱- نازاد کتیبیکی له شیرکو وەرگرت.

۲- شیرکو کتیبیکی دا به نازاد.

له ههردووکیاندا په یوه نندیی سیمانتيکی نیوان (شیرکو) و (نازاد) به ته وای و هک یهک وایه... که چی له رووی په یوه نندیی ریزمانییه وه له رسته یه که مدا (نازاد) بکه ره و (شیرکو) بهرکاری ناراسته و خو به... له رسته ی دووه مدا (شیرکو) بکه ره و (نازاد) بهرکاری ناراسته و خو به...

گه لئ نمونه ی تری له م بابه ته نه دوزریتته وه له زمانا تیا یانا چه مکی بکه ره و بهرکار و په یوه نندیی سیمانتيکیان به فرمانه وه به پیچه وانه ی نه و پیناسینانه بی بزبان دانراوه.

گویا فرمانی تینه پهر نه وه یه که بکه ره وهرته گری و بهرکار وهرناگری... بو نه مهش نمونه ی له م بابه ته نه هیترتته وه:

داره که شکا.

داره که: بکه ره

شکا: فرمانه

گه بهوردی له رووی مانا وه له م رسته یه بکوئینه وه و شیی بکه یه وه نه بینن نه وه ی که تیا یا به بکه ره له قه له م نه درئ له راستیدا چه مکی بهرکاری بهرته که وی، چونکه دار یا هه چ شتیکی تر هه رگیز له خو یه وه ناشکی. نه بی هیزی کاری تیکردبی و شکان دبی تی... نه و هیزه نه بی بکه ره که بی.

بو زیاتر روونکردنه وه ی نه م لایه نه نه م رستانه ی خواره وه له رووی مانا و په یوه نندی نیوان وشه کانیانه وه بهراورد بکه.

۱- داره که شکا.

۲- با داره که ی شکان د.

۳- نازاد به تهور داره که ی شکان د.

ناشکرایه که په یوه نندی مهنیقی نیوان (داره که) و (شکان) دا له هه رسی حاله تدا یه که... (داره و شکاوه)... له کاتیکا به پیی شیکردنه وه ی ریزمانی - که باوه - داره که له رسته ی یه که ما بکه ره و له رسته ی دووه ما بهرکاری راسته و خو به و له رسته ی سییه ما بهرکاری ناراسته و خو به (چونکه نازاد یه که م دهستی له تهوره که داوه و اتا تهور نه بی بهرکاری راسته و خو بی).

## تینه پهر فرمانیکی بکه ره نادیاره

به پیی نه و پیناسینانه ی باون... فرمانی تینه پهر نه وه یه که نه توانی بهرکار وهرگری و هک له رسته ی (من نه خو م) فرمانی (نه خو م) تینه پهره، چونکه نه توانی بهرکاریکی و هک (سیو) وهرگری و رسته که بی به (من سیو نه خو م).

فرمانی تینه پهر پش نه وه یه که بهرکار وهرناگری، و هک له رسته ی (تیمه نوستین) دا. نه وه ی نه م پیناسینانه هه لئه وه شینیتته وه و که له بهریان تیا په پیدا نه کات پیناسینی (بکه ره) و (بهرکار) ه و سروشتی په یوه نندی سیمانتيکیان به فرمانا له ناو چوارچیته ی رسته دا.

بکه ره نه و که سه یه یا نه و شته یه که کاره که نه کات و بهرکار نه و که سه یه یا نه و شته یه که پیشوازی کاره که نه کات... و اتا کاره که ده که ویتته سهر. به پیی نه م پیناسینانه له رسته ی: ناههنگ گول نه چنی.

(ناههنگ) بکه ره، چونکه ئیشه که نه کات... (گول) یش بهرکاره، چونکه نه و ئیشه ی که ناههنگ نه بکات کار له گول که نه کات که (چنین) یه تی. له رووی کاته وهش بکه ره دست پیشخه ری نه کات.

ئیسته به پیی نه م پیناسین و مهنیقیه رسته ی:

ناههنگ دهنگی رزگار نه بیستی.

شی بکه ره وه و بزانه بکه ره و بهرکار کامانه؟

گه بهرکار نه وه بی که کاره که نه کات و بهرکار نه وه بی که کاره که نه که ویتته سهر و دست پیشخه ریش له لایه ن بکه ره وه بی... له م رسته دا نه بی (رزگار بکه ری و (ناههنگ) بهرکاری. چونکه یه که م (رزگار) ئیشه نه کات که (قسه کردن) ه ئینجا کار له (ناههنگ) نه کات که (بیستن) ه که یه. گه رزگار قسه نه کات ناههنگ ناییستی.

هه مان شت له گه ل فرمانی (بینن) له رسته ی (من تو نه بینم)... نه بی (من) به کار و (تو) بکه ری... چونکه (تو) ی کارت له (من) کردوه... (تو) نه بی (من) نایتم.

له ژیر تیشکی لیکدانه وه ی مانای نه م دوو رسته یه ی خواره وه (بکه ره) و (بهرکار) چو ن پی نه ناسری؟



به پیتی ئەم لیکدانە وە یە دەرنە کە وێ، کە بکەری هەموو فرمانیکی تینە پەر لە بناغە دا بەرکارە... چونکە هیچ گیانلە بەرێ یا شتی نییە بکە وێ یا بجوولیتە وە یا بخە وێ بی هۆ (دەری بی یا ناوی)... ئەم هۆیە بکەرە راستە قینە کە یە.

هەندێ دیار دە هە یە روودان بیان لە ژوور دەسە لاتێ مروث دایە... وە ک (مردن، خزین، کە و تن، پژمین... هتد)... بکەری ئەم رووداوانە (فرمانانە) لە ژێر کار تێ کردنی هێزێکی نادیار هەلسو کە و تی ئە نوێن... ئەم هیزە نادیارە بکەرە سیمانتیکیکە یە و ئە وە ی لە ریزمانا بە بکەری تینە پەر ناو ئە برێ لە راستیدا چە مکی بەرکاری بەر ئە کە وێ. کە ی هیزە کە زانرا چییە... بە یاسایە کی ریزمانی تێ پەری فرمانە کە دائە ریزێری و بکەرە راستە و خۆ کە پیشان ئە دەری<sup>(۱)</sup> وە ک:

منالە کە نوست. (لە خۆ یە وە - سروشت نواندی)

ئاواز منالە کە ی نوواند. (گەر ئاواز نە یا منالە کە لە و ساتە تایبە تیبە دا نە ئە نوست... و اتا ئاواز بوو بە هۆی نوستنی).

گەر ئەم دیار دە یە بەر او رد بکرتیت لە گە ل فرمانی (بکەر نادیار) دا... دەرنە کە وێ کە فرمانی بکەر نادیار تێ پە ر ئە کری بە تینە پەر لە بەر نە زانی نی یا شار د نە وە ی بکەرە راستە قینە کە یا ئە وە ی بە سەر بەر کارا دیت لە ژوور دەسە لاتییە ئە بی. ئە مە بە لگە ی سیمانتیکی...

بە لگە ی (ریزمانی) ی ش ئە وە یە کە فرمانی تێ پە ر ئە کری بە بکەر نادیار... خۆ ی وە ک فرمانیکی تینە پەر پیشان ئە دات لە رووی پە یوە ندی بە راناوی لکا وە وە. لە رابردو ودا کۆ مە لێ.

(م، یت، Ø، ین، ن، ن) وەر ئە گری...

من:	م
تۆ:	یت
ئە و:	نوست -
ئیمە:	کوژرا:
ئییە:	ین
ئە وان:	ن

بە مە دەر کە و ت کە فرمانی تینە پەر لە رووی پە یوە ندی سیمانتیکیکە یە وە بە بکەرە

ریزمانیە کە یە وە فرمانیکی بکەر نادیارە.

بە بەر او رد کردنی یاسای کردنی رستە ی فرمان تینە پەر بە هێ تیبە ر لە گە ل یاسای کردنی رستە ی بکەر دیار بە هێ بکەر نادیار، دەرنە کە وێ کە ئە م دوو دیار دە یە پێ چە وانە ی یە کترن...

۱- یاسای گۆرینی رستە ی فرمان تینە پەر بە هێ تیبە ر.

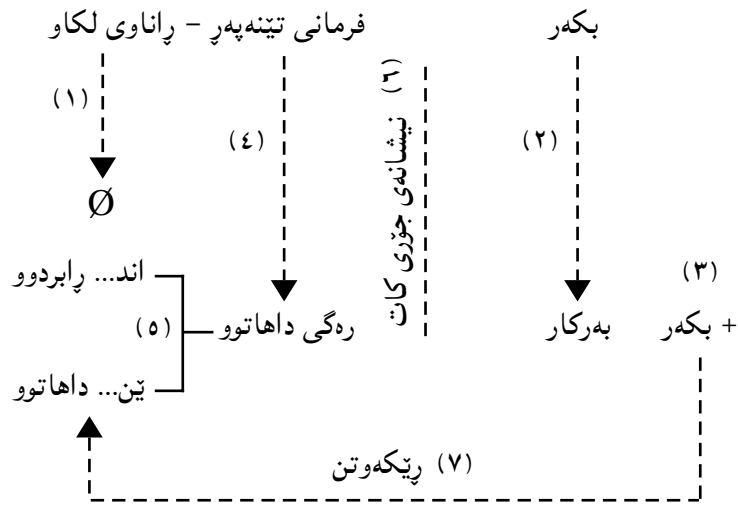

واتا:

- ۱- راناوی لکا و لائە برێ.
- ۲- بکەر شوینی بەر کار ئە گری.
- ۳- بکەر زیاد ئە کری.
- ۴- رەگی داها تووی فرمانە کە وەر ئە گیری.
- ۵- گەر کاتی فرمانە کە رابردووی (اند) و داها تووی (ین) ی دە خریتە سەر. (۲)
- ۶- نیشانە ی جۆری کات (ئە - بوو - وە... هتد) شوینی خۆ ی ئە گری.
- ۷- بە پیتی کە س و ژمارە ی بکەرە زیاد کرا وە کە راناویکی لکا و ئە خریتە سەر فرمانە کە و بە پیتی یاساکانی راناوی لکا و شوینی خۆ ی ئە گری.

نمونه: گەر بمانە وێ رستە ی:

منالە کان نوستبوون

بکھین بہرستہ یہ کی فرمانی تپپہر... بہ پیتی یاساکان تہ بی:

۱- راناوی لکاو لابیری.

منالہ کان نوستبوو

۲ و ۳ - بکھر شوینی بہرکار بگری و بکھریکی تازہی بخریتہ سہر

تہو منالہ کان نوستبوو.

۴- رہگی داہاتووی فرمانہ کہ و ہر بگری

تہو مندالہ کان نوو

۵- فرمانہ کہ راپردووہ (اند) ی بخریتہ سہر

تہو منالہ کان نوواند

۶- نیشانہی جوری کات شوینی خوی بگری، لیرہ (بوو) ہ نیشانہی راپردووہی تہ او.

تہو منالہ کان نوواندبوو

۷- بہ پیتی کہس و ژمارہی بکھرہ زیادکراوہ کہ راناویکی لکاوی تہ خریتہ سہر و بہ پیتی

یاساکانی راناوی لکاو شوینی خوی لہ رستہ دا تہ گری:

بڑ کہسی سیبہ می تاک لہ گہل فرمانی راپردووہ (ی) دہر تہ کہوئی... گہر بہرکار ہ ہی

پتپہوہ تہ لکی... رستہ کہ لہ تہ نجاما تہ بی بہ

تہو منالہ کان - ی نوواندبوو

ب- یاسای گوری رستہی بکھر دیار بہ ہی بکھر نادیار.

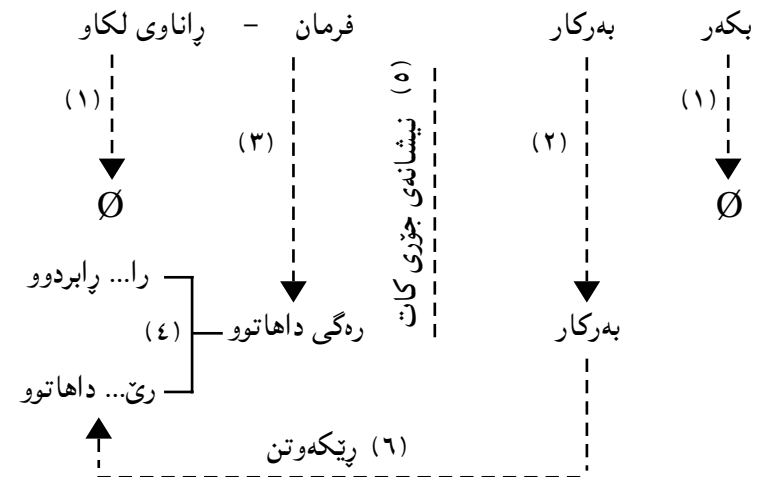

واتا:

۱- بکھر و راناوی لکاو لائہ برین.

۲- بہرکار شوینی بکھر تہ گری... (بہ لام چہمکی بہرکاری خوی لہ پرووی واتا وہ

نادوریتی).

۳- رہگی داہاتووی فرمانہ کہ و ہر تہ گری.

۴- گہر کاتی فرمانہ کہ راپردووہی (را) و داہاتووہی (ری) ی تہ خریتہ سہر. (۳)

۵- نیشانہی جوری کات (تہ - بوو -... ہتد) شوینی خوی تہ گری...

۶- بہ پیتی کہس و ژمارہی بکھرہ تازہ کہ راناویکی لکاو تہ خریتہ سہر فرمانہ کہ وہ ک

فرمانیکی تپنہ پہر.

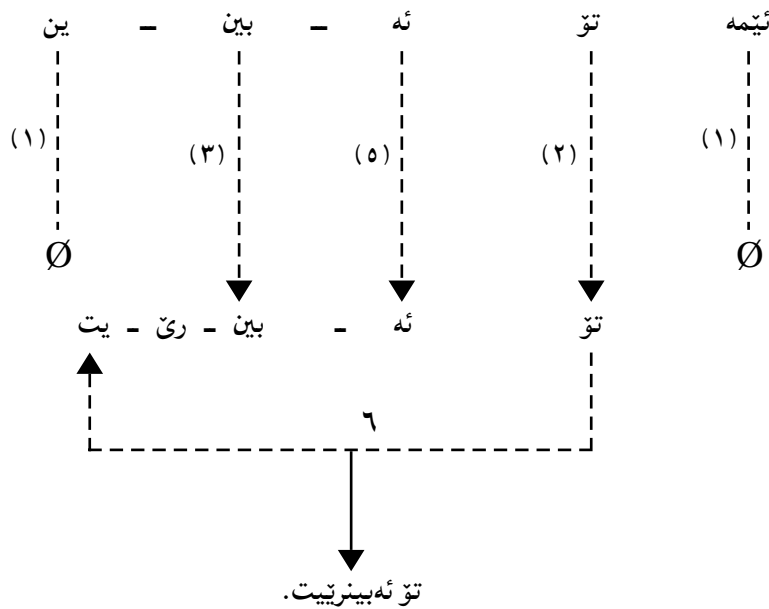

بہر اورد کردنی یاسای گوری رستہی فرمان تپنہ پہر بہ ہی تپپہر لہ گہل یاسای گوری

رستہی بکھر دیار بہ ہی بکھر نادیار دہر تہ کہوئی کہ تہو دوو دیار دہیہ پتپہ وانہی

بہ کترین...

کردنی تینه په په تیپه	کردنی بکه دیار به بکه نادیار
۱- بکه ری سیمانتیکی نیبه. نه خریته رسته که وه و به یاسایه کی مۆرفۆلۆجی فرمانه که نه کری به تیپه په.	۱- بکه ری سیمانتیکی هیه لائیه ری و به یاسایه کی مۆرفۆلۆجی فرمانه که نه کری به تیپه په.
۲- له پرووی ریککه و تنه وه فرمانه که نه کۆمه له راناوه و نه گری که تاییه ته به تیپه په.	۲- له پرووی ریککه و تنه وه فرمانه که نه کۆمه له راناوه و نه گری که تاییه ته به تیپه په.

### پهراویزه کان:

۱- فرمانه تینه په په کانی کوردی له پرووی بوونیان به تیپه په نه کری به چوار بهش.

۱- نه وانه ی ناکرین به تیپه په چونکه تیپه په بهرامبه ریان هیه وه:

که وتن - خساتن

هاتن - هینان

بوون - کردن

ب- نه وانه ی نه شتی بکرین به تیپه په سه ره پای هه بوونی تیپه په بهرامبه ریان. له حاله ته دا مانای تیپه په بهرامبه ری و به تیپه په کراوه که وه یک ناپن. وهک (مردن) تیپه په بهرامبه ری (کوشتن) ه و نه کری به (مراندن). به لام له پرووی ماناوه (مراندن) و (کوشتن) جیان.

پیاهه که خۆی کوشت - لیتره مردوه.

پیاهه که خۆی مراند - لیتره نه مردوه.

هه مان شت له گه ل (چوون) و (چوواندن) دا

نه و سکی چوو.

نه و سکی چوواند.

ح- نه وانه ی که ناکرین به تیپه په وهک (گه نین - پشکووتن - زان)... هتد (لیکدانه وه ی مه نتقی بۆ نه مه نه وه یه پروودانیان له ژووو نارزوو و دهسه لاتی مرۆقدا یه. هیچ هیزیکی دیار ده ستینشان ناکریت بکرین به بکه ری نه م جوړه فرمانا نه... داری نه شکتی منیش نه توانم بیسکینم... منالی له خۆیه وه نه نوئی منیش نه توانم بینوینم...

به لام هه رگیز ناتوانم و دهسه لاتی نه وه م نیبه گۆلی بیسکونیم... که سی بزینم... هتد. بۆیه (پشکواندن و زانندن و گه ناندن...) نیبه.

د- نه وانه ی نه کری به تیپه په هه موو نه وانه که بهر سی به شه که ی تر ناکه ون.

۲- گه ره گی داها تووی فرمانه تینه په په که به (ی) یا (ۆ) کۆتایی هاتی، به خسته سه ری (اند) و

(ین)، (ی) نه تویتسه وه و (ۆ) نه بی به (و) ی کپ. وهک (شکان و رۆیشتن) دا ره گی داها توویان (شکی) و (رۆ) یه که (اند) و (ین) یان نه چیتنه سه ره نه بن به (شکاند - شکین) و (رواند - روین).

۳- له کردنی فرمانی بکه دیار به ه ی بکه نادیار... گه ره گی داها تووی فرمانی تیپه په به (ه) یا (ۆ) کۆتایی هاتی... به خسته سه ری (را) و (ری)... (ه) نه تویتسه وه و (ۆ) نه بی به (و). وه له:

کردن - که نیشکه کرا / نه کری

خواردن - خۆ نانه که خورا / نه خوری

سه رچاوه کان:

۱- وربا عومه ره نه مین - تیپه په و تینه په په - رۆژنامه ی عیراق ژ (۲۵۳۴). م ۳۰/۵/۱۹۸۴.

۲- وربا عومه ره نه مین - رسته ی بکه ری نادیار. گۆقاری رۆشنییری نوئی ژ (۹۵) - ۱۹۸۲.

۳- نووسینه کانی د. ناو ره حمانی حاجی مارف و د. کوردستان موکریانی و مامۆستا نوری عه لی نه مین.

۴- کۆری زانیاری کورد - ریزمانی ناخاوتنی کوردی ۱۹۷۶.

5- Fillmore C. J (1968) "The case for case" in Bach and Harms.

6- Smith, N and D- wilson (1979) "Modem linglinuistics" Penguin Books.

\* نه م وتاره له گۆقاری رۆشنییری نوئی، ژماره (۱۰۷) سالی ۱۹۸۵، لاپه ره ۱۹۶-۲۰۰

بلا وکراوه ته وه.

## چەند ياسايتىكى مۇرفۇلۇجىيى دارشتنى فەرمان

فەرمان و ياساكانى دارشتنى گرنگترين لايەنى رېزىمانن. زانىنى زمانى تا پادەيەكى زۆر بەستراوه بەزاني و جياكردنەوہى چەمكە جياوازهكانى كاتەكانى ئەو زمانە و پەيوەندييان بەكاتى (فيزياوى) يەوہ.

ئالۆزىيى سىستەمى كات و چەمكى جۆرەكانى و ژمارەيان دەگۆزىيى لە زمانىكەوہ بۆ زمانى. زمان ھەيە لەم پووہوہ ئالۆزىيەكى زۆر پيشان دەدا، ھەشە زۆر سادەبى.

پلەي ئالۆزىيى سىستەمى كات پەيوەندى بەدەرپرینەوہ نىيە. ھەچ كاتىك بەھەچ زمانىكى سىستەمى ئالۆز دەرپرايى، ھەچ زمانىكى سىستەم سادەش دەتوانى بەيارمەتى ئاوەلكارەوہ دەرى بىرى. بۆ نمونە ئەم سى چەمكە لە زمانى ئىنگليزىدا يەك قالبىيان لە زمانى كوردىدا ھەيە:

دەچم

I Will go (داھاتوو)

I go (سادە)

I am going (بەردەوامى)

بۆ جياكردنەوہى ئەم سى چەمكە لە ھالەتى يەكەمدا ئاوەلكارىكى وەك (بەيانى) و لە دووہمدا (ھەموو رۆژ) و لە سىيەمدا (وا) ئەشى بەكار بەيتىرن.

بەيانى دەچمە قوتابخانە. (ئايىندە)

ھەموو رۆژ دەچمە قوتابخانە. (سادە)

وا دەچمە قوتابخانە. (بەردەوامى)

كاتى (رېزىمانى) دەبى لەكاتى (فيزياوى) جيابكرتتەوہ، چونكە لە زۆر ھالەتدا يەك ناگرنەوہ. گەلىن جار رەگى فەرمانى رستە (بەپىي شىكردنەوہى رېزىمانى) رابردووہ كەچى رپووداوەكە لە داھاتوودا رپوودەدا و بەپىچەوانەوہ. بۆ نمونە لە رستەي:

بەيانى كە ھاتم كىتیبەكەت بۆ دەھىنم.

كاتى فەرمانى (ھاتم) لە رپووى دارشتنى رېزىمانىيەوہ رابردووہ، بەلام رپووداوەكە واتا

(ھاتنەكە) لە كاتىكى داھاتووى (فيزياوى) دا رپوودەدات كە بەيانىيە.

ھالەتى واش ھەيە فەرمانەكە بەرەگى داھاتوو دادەرپىزىيى كەچى رپووداوەكە لەكاتىكى رابردوودا رپووى داوہ. وەك لە فەرمانى بکەر نادياردا لە رستەي:

پياوہكە دوپىن كوزرا.

فەرمانى (كوزرا) بەرەگى داھاتووى فەرمانى (كوشتن) كە (كوز) ھە دارپىزراوہ كەچى رپووداوەكە لەكاتىكى رابردوودا رپووى داوہ كە (دوپىن) يە.

گەلىن نمونەي ترى لەم بابەتە ئەشى بخريتتە بەرچاو بۆ سەلماندى ئەوہى كە كاتى داھاتوو و رابردوو رېزىمانى جيايە لە ھى فيزياوى و پەيوەندييى نىوانيان لە پووہ ھەرە ئالۆزەكانى رېزىمانە و ھەر زمانەش بەپىي مەنتىقى تايبەتى خۆي ئەم پەيوەندييە پيشان دەدات.

لە رېزىمانى كوردىدا دوو رەگى جياواز بۆ فەرمان دەس نيشان كراون ئەوانەن كە پىيان دەوترى رەگى داھاتوو Present Stem و رەگى رابردوو Past Stem. ھەموو كاتە رېزىمانىيەكان بەم دوو رەگە دادەرپىزىين.

چاووگ كراوہ بەسەرچاوہ لىيەوہ رەگى رابردوو بەلابردنى (ن)ى چاووگ وەرەگىرى. (ھەموو چاووگىك بە (ن) كۆتايى دىت).

چاووگ	رەگى رابردوو
خواردن	خوارد
پژمىن	پژمى
کردن	کرد

رېزىمانى كوردى پەيوەندييى مۇرفۇلۇجىيى نىوان رەگى رابردوو و داھاتووى دەسنيشان نەكردووہ. واتا ئەو ياسايانەي نەخستوتە رپو كە بەھۆيانەوہ رەگى داھاتووى فەرمان وەرەگىرى. بۆ ئەم مەبەستە پەنا دەباتە بەر سەلىقەي قسەكەر. فەرمانەكە دەخاتە كاتى ئىستا و پىشگرى (دە) و (راناوہ لكاوہكە) لادەبا... ئەوہى دەمنىتەوہ رەگە داھاتووہكەيە. بەم پەيرەوہ ناشى پەيوەندييى مۇرفۇلۇجىيى نىوان رەگى رابردوو و داھاتوو بەپىي ياساى رېزىمانى دەسنيشان بكرى. جارئ ھەول دەدەين ئەم پەيوەندييە بخەينە رپو ئىنجا ياساى دارشتنى كاتەكان رپوون دەكەينەوہ.

ياساكانى وەرگرتنى رەگى داھاتوو

چاووگ له زمانى كوردیدا به (ن) كۆتايى دیت. پيش ئەم (ن) ه يه كى لهم پينج فۆنيمانه دهردهكهوئى (ى - ا - وو - د - ت).

ى پڙمىن - سپىن - دزىن  
 ا هپنان - گهړان - ژيان  
 وو بوون - چوون - دروون  
 د كردن - چاندن - بردن  
 ت كهوتن - شوشتن - هاتن

۱- گهر چاووگهكه (يائى) بوو واتا (ى) تيدا پيش (ن) دهركهوت - رهگى داهاتووى بهلابردنى (ى) يهكه دهس دهكهوئى.

چاووگه	رهگى رابردوو	رهگى داهاتوو
پرسپن	پرسى	پرس
فپرين	فپرى	فپرى
دزىن	دزى	دزى
مالين	مالى	مال

۲- گهر چاووگهكه ئەلفى بوو.

۱- له گهڙ فهزمانى تپههرا رهگى داهاتوو بهلابردنى (ا) هكه دهست دهكهوئى.

چاووگ	رهگى رابردوو	رهگى داهاتوو
هپنان	هپنا	هپن
كيتلان	كيتلا	كيتل
كيشان	كيشا	كيش

ب- گهر تپهههرا بوو بو وهرگرتنى رهگى داهاتوو (ا) دهكرى به (ئ).

چاووگ	رهگى رابردوو	رهگى داهاتوو
سووتان	سووتا	سووتئ
گرپان	گرپا	گرپئ

ئەم پينج چاووگه يهك برهگهيبه ناوتيزهن و بهر ئەم ياسايه ناكهون:

چاووگ	رهگى رابردوو	رهگى داهاتوو
دان	دا	ده
مان	ما	مىن
(دا)نان	نا	نئى
مان	ما	مىن
(ههڙ)سان	سا	س

۳- گهر چاووگهكه (واوى) بوو:

۱- له تپههرا رهگى داهاتوو وهك هى رابردوو وايه.

چاووگ	رهگى رابردوو	رهگى داهاتوو
دروون	دروو	دروو
سوون	سوو	سوو

ب- له تپهههرا (وو) لادهبرئى.

چاووگ	رهگى رابردوو	رهگى داهاتوو
چوون	چوو	چ
بوون	بوو	ب

۴- بو چاووگه (دالى) يهكان ناشئ ياسايهكى گشتى دابنرئت. ئەم چهن ياسايه دهستنيشان كران.

۱- گهر رهگى رابردوو به (ارد) يا (اند) كۆتايى هاتبئ... (د) لادهبرئى و (ا) دهكرئ به (ئ) (۱).

چاووگ	رهگى رابردوو	رهگى داهاتوو
ناردن	نارد	نير
ژماردن	ژمارد	ژمير
سپاردن	سپارد	سپير

فهزمانى (خواردن) بهر ئەم ياسايه ناكهوئى. رهگه داهاتوو وهكى (خۆ) يه.

ب- ئەو فهزمانهه رهگى رابردوو يان به (رد) كۆتايى ديت و پيش ئەم (رد) ه فاوولئى كورتئى (i) ههئى... رهگى داهاتوو يان بهلابردنى (رد) و جيگير كردن بيههئى به (ه).

هه چ فه رمانیک له لیسته ی ناویزه کاندای نه بوو به و یاسایانه ی سه ره وه ره گی داهاتووی وهرده گیری.

**ناویزه کان**

پالوتن - پالیو	دان - ده
خستن - خه	مان - مین
رستن - ریس	نان - نی
گهستن - گهز	ژیان - ژی
پشکووتن - پشکوئی	(هه ل) سان - س
نیشتن - نیش	بووردن - بوور
گواستن - گوئز، گواز	خواردن - خو
گرتن - گر	سه نندن - سه ن - سین
نوستن - نوو	کردن - که
بیستن - بیست	بردن - به
ناشتن - نیژ	بزووتن - بزوو
رشتن - ریژ	مردن - مر
خواستن - خواز	دیتن - بین
هاژووژتن - هاژو	وتن - لی
کرۆشتن - کرۆژ	ووتن، گوتن - لی
کوشتن - کوژ	هیشتن - هیل
لیستن - لیس	هاتن - ی
کلوفتن - گلوف	هاویشتن - هاوی
گه یشتن - گه	فرۆشتن - فرۆش

کاتهکانی زمانی کوردی له خسته یه روون کراوه ته وه:

<u>چاووگ</u>	<u>ره گی رابردوو</u>	<u>ره گی داهاتوو</u>
کردن	کرد Kird	که
بردن	برد bird	به

بو چاووگه (دال) یهکانی تر ناشی یاسای و ادابنری به هۆبه وه په یوه ندیی مؤرفۆلۆجیی نیتوان ره گی رابردوو و داهاتوو پیشان بدری.

۵- گهر فه رمانه که (تائی) بوو.

۱- گهر ره گی رابردوو به (-هوت) کو تایی هاتیی. ره گی داهاتووی به لابردن (ت) ده ست ده که وی.

<u>چاووگ</u>	<u>ره گی رابردوو</u>	<u>ره گی داهاتوو</u>
کهوتن	کهوت	کهو
خهوتن	خهوت	خه و
سرهوتن	سرهوت	سره و

لیسته یه کی (۲۴۹) (۲) چاووگیم له بهر ده ستدایه. گهر ئه و یاسا لابه لایانه ی گهر ههردوو سی فه رمانیان به رده که وی پشتگوئی بخرین و ئه مانیش بخرینه ناو لیسته ی ناویزه کانه وه، ژماره ی ناویزه کان ده بیته (۳۸). به پیتی ئه م لیکۆلینه وه و بوچوونه ئه شی ره گی داهاتووی ۸۴,۳٪ فه رمانی کوردی به یاسا وهرگیری. (۳)

یاساکانی وهرگرتنی ره گی داهاتوو له م وینه یه دا روون کراوه ته وه.

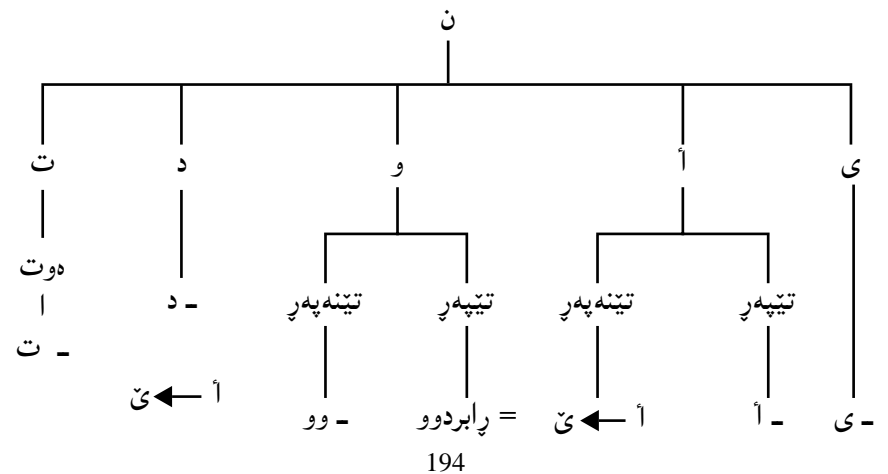

پهراویزه‌کان:

۱- هه‌موو ئەو فەرمانە بە تێپەر کرانانە وەک مراندن - گریاندن... هتد) و ئەوانە لە دەنگە سروشتییەکانە بە پاشگری (اندی وەک قیژاندن - چریکاندن... هتد) داریژراون بەر ئەم یاسایە دەکەون.

۲- ئەو فەرمانانە لە پهراویزی ژماره (۱) دا باس کرا و نەخراوە تە ئەم رێژە پەوه.

۳- سه‌یری ئەم وتارەم بکەن:

رێزمانی پاناوی لکاو - گۆڤاری کاروان ژ (۸) ئایاری ۱۹۸۳ ل ۶۸ - ۷۴. یاساکانی پاناوی لکاو دەست نیشان ئەکات.

سه‌رچاوه‌کان:

۱- رێزمانی ناخاوتنی کوردی (۱۹۷۶) کۆری زانیاری کوردی.

۲- وریا عومەر ئەمین (۱۹۸۴) کات و ره‌گی فه‌رمان. گۆڤاری رۆژی کوردستان ژ (۶۵).

۳- نووسینه‌کانی مامۆستایان نوری عه‌لی ئەمین، د. نه‌سرین فه‌خری، د. کوردستان موکریانی و د. ئاوهره‌حماتی حاجی مارف.

4- Mackenzie, D. N. (1961) Kurdish dialect Studies. London.

5- Lyons, J (1968) "Introduction to theoretical Linguistics" Cambrige uni-versity Press.

\* ئەم وتاره له گۆڤاری رۆشنییری نوێ، ژماره (۱۰۹) سالی ۱۹۸۶، لاپه‌ره ۲۵۸-۲۶۴ بلاوکراوه‌تەوه.

کات Tense	Past په‌رودوو			Present داهاتوو		
	Aspect	چەمک	یاسا	Aspect	چەمک	یاسا
په‌رودوو	Simple ساده	رۆوی دا ئین ئەوێ هه‌یج په‌یوه‌ندێه‌کی به‌هه‌یج رۆوداوه‌کی تروه‌ هه‌ین	ره‌گی په‌رودوو + (پاناوی لکاو) (۴)	Simple ساده	رۆوی دا و په‌رپه‌وه به‌لام ته‌سه‌یری مایه کاتیکی ده‌ست نیشان کرا و له په‌رودودا	ره‌گی په‌رودوو + وو + (پاناوی لکاو) (۳)
	Continuous په‌رودووه‌ی	له کاتیکی ده‌ست نیشان کراوه له په‌رودودا له رۆوداندا بوو	ده‌ + ره‌گی په‌رودوو + پاناوی لکاو	Perfect تەواو	رۆوی بدایه ته‌ه‌جام جوژێکی تر ده‌بوو	په‌ + ره‌گی په‌رودوو + (پاناوی لکاو) + ایه
	Conditional مه‌رجه‌ی و جوژێه‌ی			ده‌ + ره‌گی داهاتوو + (پاناوی لکاو)	Conditional مه‌رجه‌ی و جوژێه‌ی	
داهاتوو	Simple ساده	له رۆودانایه یا له کاتیکی داهاتودا رۆوددا	ده‌ + ره‌گی داهاتوو + (پاناوی لکاو)	Perfect تەواو	رۆوی دا و په‌رپه‌وه به‌لام ته‌سه‌یری مایه تێستا	په‌ + ره‌گی په‌رودوو + وو + (پاناوی لکاو) (۳) (له‌گه‌ڵ تێه‌په‌را ته‌نیا له‌گه‌ڵ سه‌یبه‌ی تاک (ه‌) ده‌رته‌که‌وێ)
	Conditional مه‌رجه‌ی ساده	له‌وانه‌یه رۆو بدات	په‌ + ره‌گی داهاتوو + (پاناوی لکاو)	Conditional مه‌رجه‌ی ساده		
	Conditional مه‌رجه‌ی تەواو	له‌وانه‌یه رۆوی دا ئین	په‌ + ره‌گی په‌رودوو + ب + (پاناوی لکاو)	Conditional مه‌رجه‌ی تەواو		

دهستنيشانکردنی سروشت و چۆنیه تی پیکهاتنی ئەم کەرسانه (دهنگ، فۆنیم، برگه، مۆرفیم، وشه، فریز) و چۆنیه تی لهیه کدانیان له ناو چوارچێوهی رسته دا ریزمانی زمانه کهیه.

ئەم باسه سینتاکسییه. دانهی سه ره کیی (سینتاکس) وشه یه... بۆیه توخون دهنگ و فۆنیم و برگه و مۆرفیم ناکه وین. (۲) رسته له ههر زمانیکدا له چه ند به شیکی بنجی (ریشه) پیک دیت... ههر دانه پیک ریزمانی بتوانی دهوری به شیکی بنجی رسته بگێری (فریز) پیک دههین. ساده ترین رسته له دوو فریز پیک دیت:

- ۱- فریزی ناوی Noun phrase (ف. ن. بۆ کورتکردنه وه).
- ۲- فریزی زمانی Verb phrase (ف. ف.).

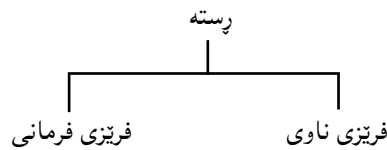

ریزبونیان له رستهی زمانی کوردیدا بهم جۆره یه:

ساده ترین فریزی ناوی له ناویک (یا راناویک) پیک دیت.

ساده ترین فریزی فرمانی له زمانی کوردیدا له ره گی فرمان و راناویکی لکا و پیک دیت، ئەرکی راناوی لکا و ده ربینی ریکه وتنه له نیوان بکه ر و فرماندا. (۳) ئەم وینه یه بناغه ی ساده ترین رسته ی زمانی کوردی روون ده کاته وه.

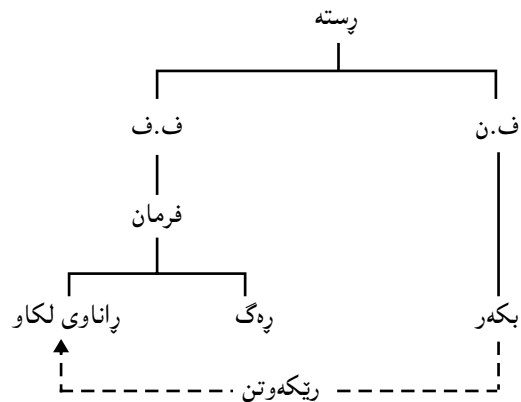

## بناغه ی ساده ترین رسته ی کوردی

رسته گه وره ترین دانه ی (ریزمانی) ی زمانه. ئامانجی ههره سه ره کیی ریزمان پیناسینی رسته یه رسته ش پێ نانسریت بێ پیناسین و دهستنیشانکردنی سروشت و چۆنیه تی هه موو ئەو کەرسانه ی دروستی ده که ن و جۆری په یوه ندیی نیوانیان له ناو چوارچێوه ی رسته دا.

ساده ترین کەرسانه کانی زمان ئەو تاکه دهنگانه ن که به هۆی ئەندامانی ئاخواتنه وه دروست ده کړین. گه وره ترین و ئالۆزترین دانه ی (ریزمانی) ش رسته یه. په یوه ندیی نیوان دهنگ و رسته له سه ر په یوه و پیک هه ره میی ئەم جۆره دامه زراوه.

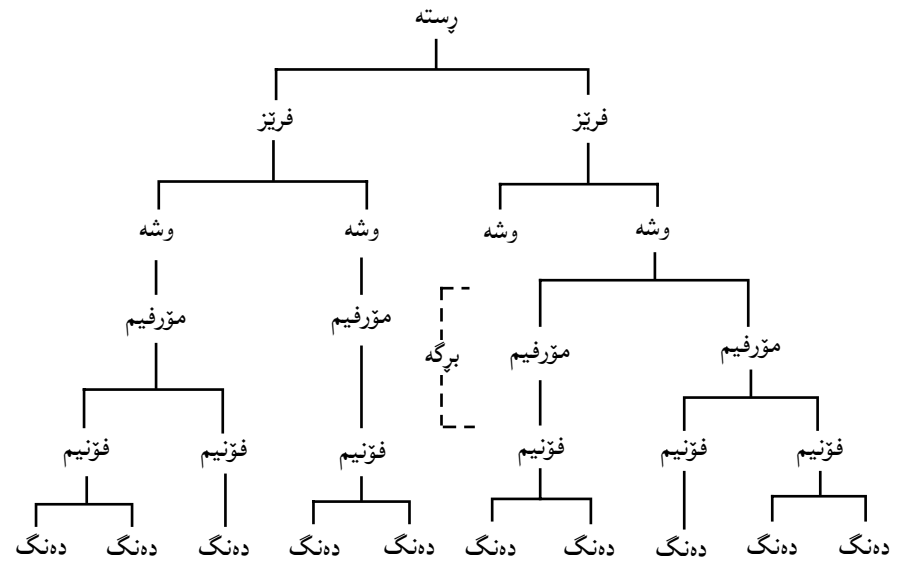

واتا: به هۆی ئەو نرخانه ی تاکه دهنگه کانی زمان له ناو چوارچێوه ی زمانیکی تایبه تیدا پيشانی ده ده ن فۆنیمه کانی زمانه که ده سنیشان ده کړین.

له ناو قالبی برگه کاندا به فۆنیمی یا زیاتر مۆرفیم پیک دیت.

به مۆرفیمی یا زیاتر وشه پیک دیت.

به وشه یی یا زیاتر فریز پیک دیت.

چه ند فریزیکیش رسته پیک دههین. (۱)



به‌دست‌نیشاندن یاساکانی دارپشتنی (فریزی ناوی) و (فریزی فرمانی) پیزمانی ساده‌ترین پرستی کوردی ده‌ست‌نیشان ده‌کری.

### ۱- فریزی ناوی

فریزی ناوی له ناوی یا زیاتر پینک دیت. (که ده‌لین زیاتر واتا ژماره‌بیک بی کوتایی).

ف.ن ← ناو + ناو ← ∞ یاسا ژماره (۱)

نم ناوانه به (و) یا (ی) له یهک ده‌درین. جی‌اوازی نیوان نم دوو جوړه له یه‌کدانه له‌وه‌دایه، نم ناوانه‌ی به (و) له یهک ده‌درین هم‌موو به‌شدار له رووداوی فرمانه‌که ده‌کن به‌پیتی نم نرکه‌ی له‌ناو چوارچپوه‌ی پرسته‌که‌دا پیتیان سپیراوه. وهک له‌م نمونانه‌دا ده‌ده‌که‌وی:

ا- نازاد و پرگار و ئاواز و ئاه‌نگ... هاتن.

ب- من نازاد و پرگار و ئاواز و ئاه‌نگ... ده‌بینم.

ج- من نامه بو نازاد و پرگار و ئاواز و ئاه‌نگ ده‌نیرم.

نم چوار ناوه (نازاد - پرگار - ئاواز - ئاه‌نگ) به‌ئامرازی (و) له یهک دراون. له (ا) دا ده‌وری بکه‌ری پرسته‌که‌ده‌بین، هر چواریان له (هاتن) دا به‌شدارن.

له (ب) دا ده‌وری به‌کاری پرسته‌وخوی پرسته‌که‌ده‌بین. هر چواریان به‌شدارن له‌وه‌ی که ده‌بینرین.

له (ج) دا ده‌وری به‌کاری ناراسته‌وخو ده‌بین، هر چواریان به‌شدارن له‌وه‌ی نامه‌یان بو ده‌نیررئ.

له‌لایه‌کی تره‌وه نم ناوانه‌ی به (ی) له یهک ده‌درین په‌یوه‌ندیان له‌گه‌ل یه‌کتردا له‌سه‌ر بناغه‌ی (ه‌بی) Possessive دایه. ته‌نیا ناوی یه‌که‌م رووداوی فرمانه‌که به‌پیتی نم نرکه‌ی له‌ناو چوارچپوه‌ی پرسته‌که‌دا پیتی سپیراوه به‌جی ده‌هینی. نم ناوه‌ش سه‌ر به‌ناوی دوو‌ده‌بی و ناوی دوو‌ده‌م سه‌ر به‌هی سی‌یه‌م ده‌بی و سی‌یه‌م سه‌ر به‌چواره‌م و به‌م جوړه. وهک له‌م نمونانه‌دا ده‌ده‌که‌وی.

د- برای ده‌زگیرانی کچی پوورم ده‌ناسم.

ه- من برای ده‌زگیرانی کچی پوورم ده‌ناسم.

و- من نامه بو برای ده‌زگیرانی کچی پوورم ده‌نیرم.

له‌م پرستانه‌دا (برا - ده‌زگیران - کچ - پوور) هم‌موو ناون به‌ئامرازی به‌ستن (ی) له یهک دراون له (د) دا ده‌وری بکه‌ری و له (ه) ده‌وری به‌کاری پرسته‌وخو و له (و) دا ده‌وری به‌کاری ناراسته‌وخو ده‌بین.

له هر سی حاله‌دا ته‌نیا (برا) یه رووداوی فرمانه‌که به‌پیتی نم نرکه‌ی له‌ناو چوارچپوه‌ی پرسته‌کاندا پیتی سپیراوه، به‌جی ده‌هینی ته‌نیا (برا) یه له (د) دا هاتووه و له (ه) دا ناسراوه و له (و) دا نامه‌ی بو ده‌نیررئ. نم (برا) یه هی (ده‌زگیران) ه و ده‌زگیران هی (کچ) ه و کچ هی (پوورم) ه.

له رووی نه‌زه‌ریه‌وه هیچ هیزی نیسه بلتی ژماره‌ی نم ناوانه‌ی له بکه‌ر و به‌کاردا ده‌ده‌که‌ون نابی له‌وه‌نده رت بی. ژماره‌ی ناوه‌کان هرچه‌ندی بی ده‌شی ناویکی تری بخریته سه‌ر.

له رووی عه‌مه‌لیشه‌وه... ژبانی رۆژانه هرگیز پیتویستی به‌م جوړه پرستانه نیسه ژماره‌ی ناوه‌کانی یه‌کجار زوری.

ناو ده‌شی نم ئامرازانه‌ی له‌گه‌ل دا ده‌رکه‌وی:

(ان) ی کۆ:

(ه‌که) ی پیناسین:

(یک) ی نه‌ناسین (یا تاکیتی singularity).

(ان) و (یک) هرگیز پیکه‌وه ده‌رناکه‌ون.

گه‌ر (ان) و (ه‌که) پیکه‌وه ده‌رکه‌وتن ریزبونیان به‌م جوړه ده‌بی:

ه‌که — ان ← ه‌کان

کور — ه‌که — ان ← کوره‌کان

یاسای لیکدانی ناوه‌کان بو پیکه‌بنانی فریز له‌م وینه‌یه‌دا روون کراوه‌ته‌وه.

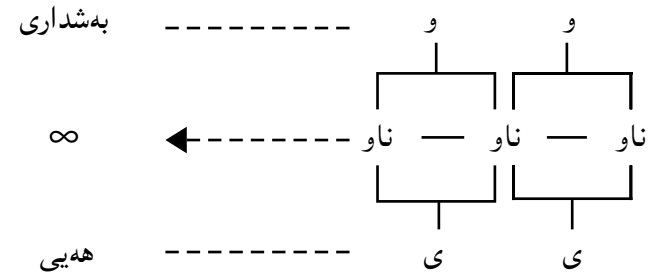

یاسای ژ (۲)

هەر ناوه‌ئێه‌ی ده‌شی ئاوه‌ئێه‌ی یا زیاتری له‌گه‌ڵدا ده‌رکه‌وێ. (دیسان ژماره‌ی ئاوه‌ئێه‌کان بێ سنووره). گه‌ر هات ناوه‌که ئامرازی پیناسینی (هکه‌) ی له‌گه‌ڵدا بوو. ئه‌وه ناوه‌که به‌ئاوه‌ئێه‌ی یه‌که‌مه‌وه و ئاوه‌ئێه‌کان به‌یه‌که‌وه به‌هۆی ئامرازی به‌ستن (ه) لێک ده‌درێن و (هکه) ده‌چێته‌ سه‌ر دوا ئاوه‌ئێه‌وه.

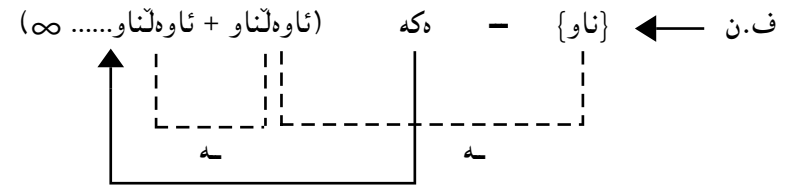

یاسا ژماره (۳)

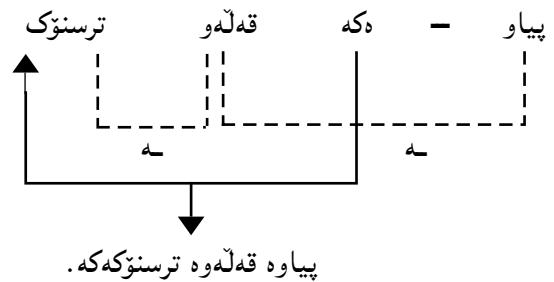

پیاوه قه‌ڵه‌وه ترسنۆکه‌که.

هەر ئاوه‌ئێه‌ه‌ش ده‌شی (پاده) یێکی intensify له‌گه‌ڵدا ده‌رکه‌وێ... (مه‌به‌ست له پاده ئه‌م جووره و شانهن: ژۆر - که‌می - هه‌ندێ - یه‌که‌جار... هتد) پاده پێش ئاوه‌ئێه‌ ده‌که‌وێ.

جوان - ژۆر جوان  
به‌رز - یه‌که‌جار به‌رز

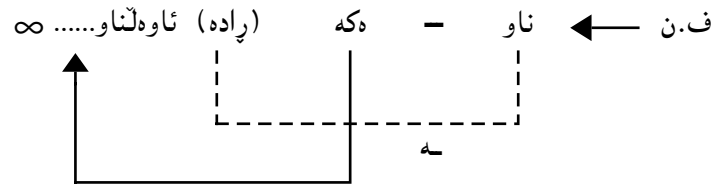

یاسا ژماره (۴)

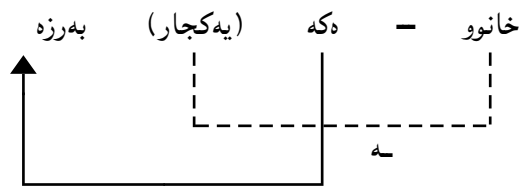

خانوه‌که یه‌که‌جار به‌رز.

گه‌ر ناو (هکه‌) ی له‌گه‌ڵدا نه‌بوو ناو و ئاوه‌ئێه‌کان به‌هۆی ئامرازی به‌ستن (ی) لێک ده‌درێن، (یک) ی له‌گه‌ڵدا بێ یا نا.

کوپی زیره‌کی ئازا - کوپێکی زیره‌کی ئازا  
پیاوی ژیری دلسۆز - پیاویکی ژیری دلسۆز

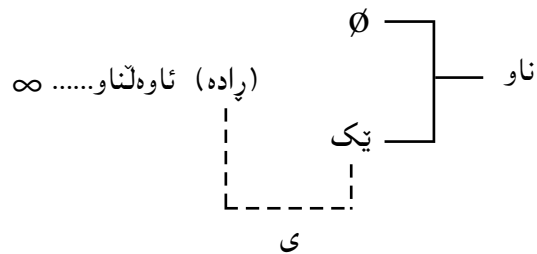

یاسا ژماره (۵)

∅ نیشانه یه بۆ (هیچ) و اتا دهرکه وتنی ناو به بی (هکه) و (یک). یاسا ژ (۴) و (۵) له یهک یاسا کۆ ده کرتنه وه.

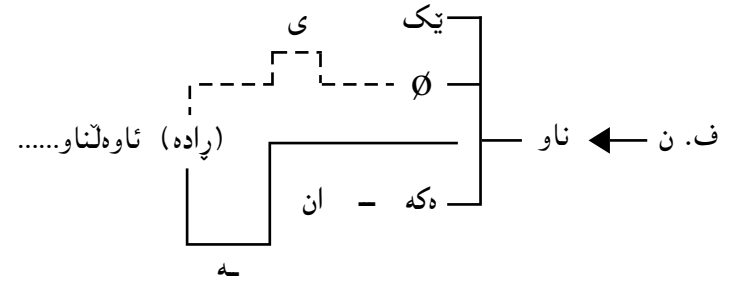

یاسا ژماره (۶)

ههر ناوه ی ده شی ناویکی ژماره ی له گه لدا دهرکه وی ناوی ژماره هه میسه پیش ناو ده که وی. پینج پیاو...

دوو سه د و بیست قوتابی.

به شیوه بیکی گشتی (ناوی ژماره) و نامرزی کۆ پیکه وه له گه ل هه مان ناو دا دهرناکه ون (×) نیشانه ی له گه ل یهک دهرنه که وتنه.

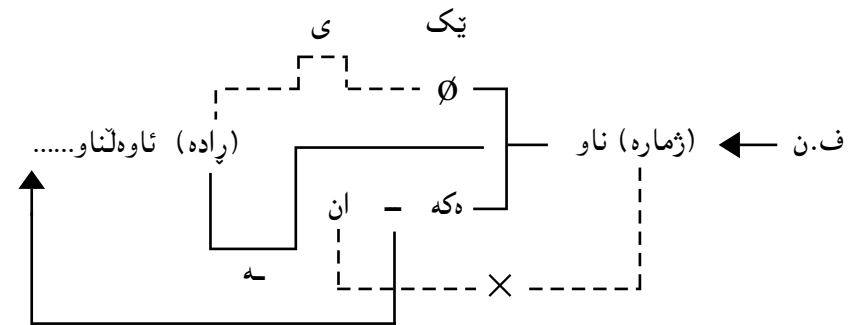

یاسا ژماره (۷)

ده منالی یه کجار ساوا (بی نامراز)

ده پیاویکی زۆر ئازا له گه ل (یک)

حه وت کتیبه زۆر کۆنه که. له گه ل (هکه).

ههر ناوه ی ده شی... ناویکی ئیشاره ی له گه لدا دهرکه وی. ناوه کانی ئیشاره ئه مانه ن:

دوور	نزیک	
ئه وه	ئه مه	تاک
ئه وانه	ئه مانه	کۆ

که له گه ل ناوا دهرده که ون ده بن به دوو له ته وه به م جوړه:

ئه م — ه — ئه م — انه

ئه و — ه — ئه و — انه

(ناو) و هه موو ئه وانه ی له گه لیدا دهرده که ون ده که ونه نیوان ئه م دوو به شان ه وه. (ناوی ئیشاره) و (هکه) و (یک) هه رگیز له گه ل یه کتر دهرناکه ون.

فریز له کوردیدا یهک جار نامرزی کۆی ده چیتته سه ر. له گه ل ناوی ئیشاره دا ناو و ئاوه لئاوه کان به هۆی نامرزی به ستن (ه) لیک دهرین (هکه) دا... چونکه ناوی ئیشاره ش چه مکی پیناسین ده گه به نی.

یاسا ژماره (۷) به م جوړه فراوان ده کری

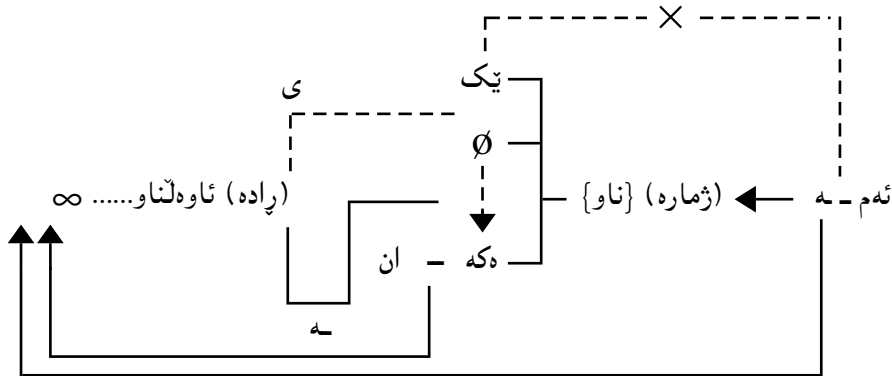

یاسا ژماره (۸)

ناو خراوته ناو دوو که وانه ی { }. و اتا ناو (ناوکی) head فریزی ناوییه و ده بی obligatory له رسته ی بناغه دا دهرکه وی. ناوی ئیشاره و ژماره و ئاوه لئاو و پراده خراوته ته ناو دوو که وانه ی ( ) و اتا ده شی دهرکه ون optional. دهرکه وتن و دهرنه که وتنیان کار له ریزمانییه تی رسته که ناکات.

## ۲- فریزی فرمانی

ناوکی فریزی فرمانی له زمانی کوردیدا له رهگی فرمان و راناویکی لکاو پیک دیت. ریزمانی کوردی دوورهگی جیاوژی بو فرمان دهستنیشان کردوهه. نهوانه که پیمان دهوتری (رهگی رابردوو) و (رهگی داهاتوو) ... هه موو کاته ریزمانیهکان بهم دوورهگه داده ریزترین.

چاووگ کراوه به سه رچاوه لیهه وه رهگ وهرده گیرئ. رهگی رابردوو به لابرندی (ن) ی چاووگ دهست ده که وئ. بو وهرگرتنی رهگی داهاتوو چهند یاساییک دهستنیشان کراوه په یوه ندیی مۆرفۆلۆجیی نیوان رهگی رابردوو و داهاتوو روون ده کاته وه<sup>(۴)</sup> نیشانه ی (ده) ده بی له گه ل رهگی داهاتوو دا ده که وئ.

له زمانی کوردیدا بکه ر و فرمان له کهس و ژماره دا ریک ده که ون. و اتا رهگی فرمان راناویکی لکاوی سه ر به هه مان کهس و ژماره ی بکه وهرده گری.

راناوه جودا و لکاوه کان به پیتی کهس و ژماره دیان له م وینه یه دا روون کراوه ته وه.

		لکاو			جودا	
ژماره	کهس	۱	۲	۳		
		۱	من	م	م	
تاک	۲	تۆ	ت	یت		
	۳	ئهو	ی	ات/یت		
کۆ	۱	ئیمه	مان	بین		
	۲	ئیهو	تان	ن		
	۳	ئهوان	یان	ن		

جوور و کاتی فرمانه که دهور ده گپن له هه لئباردنی راناوی لکاو (مه بهست له جوور، تیپه ر و تینه په ره - له کاتیش - رابردوو و داهاتوو).

دهرکه و تنی راناوه لکاوه کان له گه ل رهگی فرماندا بو دهر پینی ریکه و تن به م جووریه :

رابردوو	تیپه ر	تینه په ر
۱	۲	
داهاتوو	۳	۳

یاساکانی دارشتنی بناغهی ساده ترین رسته ی کوردی ده شی لیک بدرین و له م وینه یه دا روون بکرینه وه.

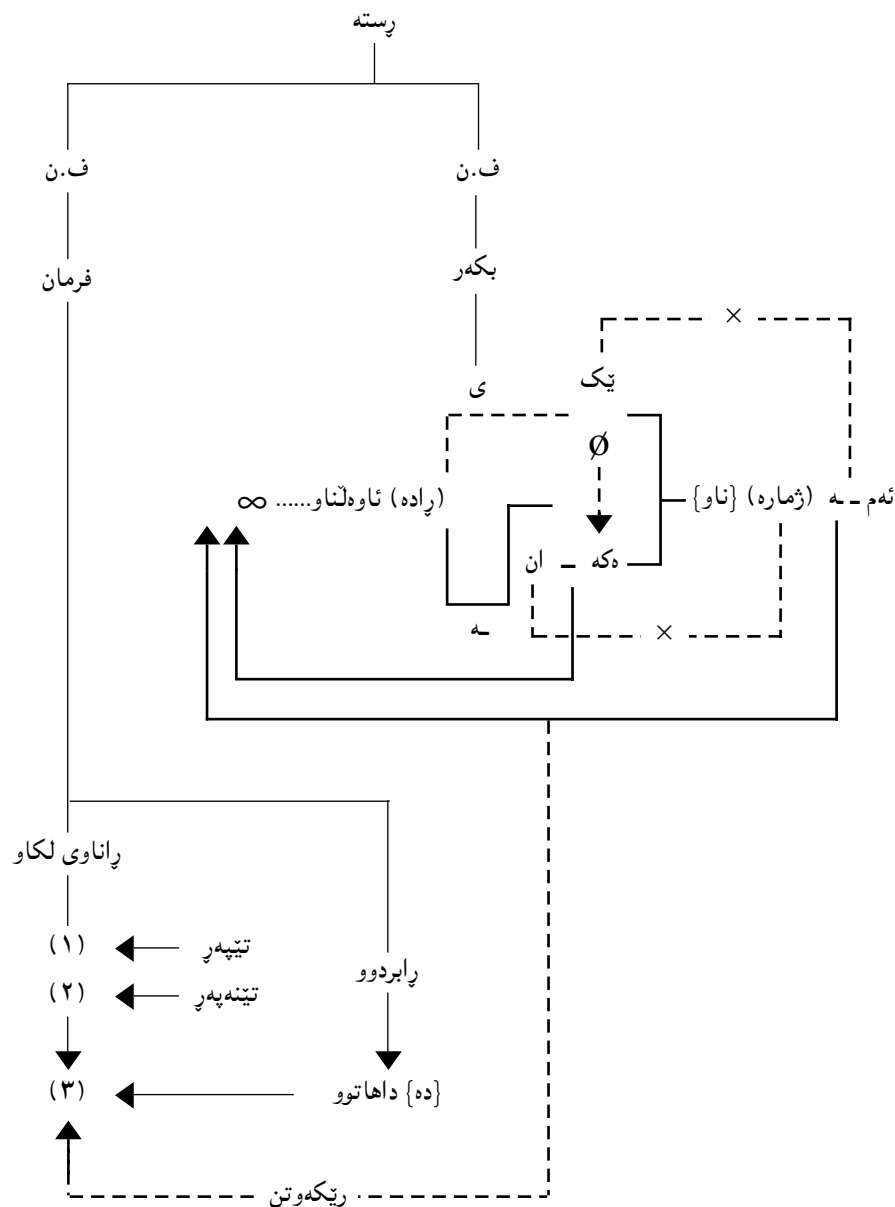

پهراویزهکان:

- ۱- (چەند رېستەيە کيښ رېستەي لیکدراو پیک دەهیتنی). ئەم باسە تەنیا دەربارەي سادەترین شپوہي رېستەي سادەيە.
- ۲- بۆ ئەمانە سەي رې ئەم وتارانە بکەن.
- ا- وریا عومەر ئەمین (۱۹۸۲) وشە، گۆڤاری نووسەري کورد. ژ (۹) خولی دووہم.
- ب- وریا عومەر ئەمین (۱۹۸۴) مۆرفیم - رۆژنامەي عیراق ژ ۲۴۹۳.
- ج- وریا عومەر ئەمین (۱۹۸۴) فۆنۆلۆجی، کاروان ژ (۲۰).
- ۳- بۆ زیاتر زانیاری دەربارەي ئەم دیاردەيەي زمان سەي رې ئەم وتارە بکە:
- وریا عومەر ئەمین (۱۹۸۲) ریکەوتن لە زماندا. گۆڤاری رۆشنییری نوێ ژ (۹۱).
- ۴- بۆ زیاتر زانیاری سەي رې ئەم وتارە بکەن وریا عومەر ئەمین ۱۹۸۴ کات و رەگي فرمان - گۆڤاری رۆژی کوردستان ژ ۶۵.

سەرچاوەکان:

- ۱- وریا عومەر ئەمین (۱۹۸۳) زمان و ماتماتیک، گۆڤاری رۆشنییری نوێ ژ ۹۷، ل ۳۴-۳۷.
- ۲- وریا عومەر ئەمین (۱۹۸۴) نامرازەکانی بەستن، گۆڤاری رۆژی کوردستان ژ ۶۷، ل ۲۸-۳۱.
- ۳- وریا عومەر ئەمین (۱۹۸۵) ریتیمان چییە، گۆڤاری رۆژی کوردستان ژ ۶۹، ل ۲۵.
- ۴- ریتیمانی ئاخاوتنی کوردی (۱۹۷۶) کۆری زانیاری کورد.

5- Radford A, (1981) Transformationl syntax. Cambridge.  
 6- Huddleston. R, (1976) An introduction to English transformational syntax Longman.

\* ئەم وتارە لە گۆڤاری رۆشنییری نوێ، ژمارە (۱۱۱) سالی ۱۹۸۶، لاپەرە ۱۸۳-۱۸۹  
 بلاوکراوەتەوہ.

## بیرکاری له زمانا

ئامانجی هه ره سه ره کیی زانستی زمانی تازه، دهستی شانشانکردنی ئه و یاسا و مه نتیقه گشتیییه، که هه موو زمانانی جیهان به هویانه وه کار ده کهن و هه لده سوورین. دهستی شانشانکردنی ئه م یاسا و مه نتیقه گشتیییه ده بیته بناغه بو تیگه یشتنی چه مکی زمان وهک دیارده بیکی گشتی و چۆنیه تی کارکردنی (عه قلی) می شک، چونکه ئه و مه نتیقه ی زمان به هویانه وه کار ده کات په یوه ندیی راسته و خۆی به مه نتیقه ی کارکردنی (عه قلی) می شکه وه هه یه. به م یاسا و مه نتیقه گشتیییه دهوتری ریزمانی گشتی Universal Grammar

تا ئیستا هیچ کۆمه لێ نه دۆزراوه ته وه زمانی نه بی. و اتا له کوو مرۆف هه بی زمانیش هه یه. ئه م زمانانه هه موو هه مان ئه رک به هه مان په پره و به جی ده هیان ئه ویش گواستنه وه ی ئه و زانیاریانه یه که له می شکا پارێزراون بو به رامبه ر به هوی ئه و ریزه ده نگانه ی به ئه ندامانی ئاخواتنه وه دروست ده کړین.

له ئه نجامی لیکۆلینه وه و به راوردکردنی سه دان سالی هه زاران زمان، ساغ بوته وه که ئه و جیا وازیانه ی له نیوان زمانه کانا به دی ده کړین دیوی ده ره وه یان ده گرتنه وه. ئه گینا له بناغه دا هه موو یه کن. (ده توانین بلتین) جیا وازی نیوان دوو زمان وهک جیا وازی نیوان دوو کهس وایه. که سه یربان ده که یه ت سه ر و سیما یان له یه ک ناکات به لام له رووی ته شریحی و بایۆلۆجی و چۆنیه تی کارکردنی ئه ندامه کانی له شیان و جوړی په یوه ندییان و دروستیو نیان... هه رگیز هیچ جیا وازی به دی ناکړیت.

به مه زمان بو به به لگه یه کی به هیز و به کجار گرنه له رتیه وه ده سه لپنری که مرۆف هه موو سه ر به هه چ ره گه ز و شارستانی به ت و ناوچه یه کی جوگرافی بن... هه موو له هه مان په ی په ره سه ندندان.

یه کی له دیارده هه ره سه یر و سه رسوریهینه رکانی زمان هه مووی ئه وه یه پیا و ده توانی هه می شه مانا و بیری تازه ی پیشتر نه بیسترا و نه زانرا و ده بری و تی بگات هه ره به و کۆمه له وشانه ی فه ره نه گی می شکی. ئه و شتانه ی ئیستا من باسیان ده که م (له وانه یه) پیشتر نه تانبیستی، و اتا - و اتا و چه مکه که ی بو ئیوه تازه یه که چی هه ره به و وشانه

ده براون که هه موومان تیایا به شدارین و هه موو ده م له قسه کردنی رۆژانه مانا به کاربان ده هیان. شاعیری که دی جوانترین و ناسکترین ئه ندیشه و مانا که کهس به خه یالییا نه بی... ده یخاته ناو قالبی چند و شه یی که هه موومان ده یه ها جار له قسه کردنی رۆژانه مانا به کاربان ده هیان. هه زار کهس بیته هه موو دوو زمان به باشی بزنان بابلتین کوردی و عه ره بی - تی کستی کی کوردی و تی کستی کی عه ره بیان به ری کوردیه که بکه ن به عه ره بی و عه ره بییه که به کوردی... هه ره هه زاریان به راورد بکه یه ت دوانیان نادۆزیه وه له یه ک رسته دا به ته وای وهک یه ک بن.

توانینی مرۆف له ده برینی ژماره بیکی بی دوایی مانا و بیرو توانینی له ده برینی هه مان مانا و بیرو به ژماره بیکی بی دوایی قالب و دارشتن هه ره به و کۆمه له وشانه ی فه ره نه گی می شکی (که سنوورداره). له سه ر بناغه بیکی بیرکاری (ماتماتیکی) لیک ده دریتنه وه.

بیرکاری سیسته میکی بریتی له ژماره یه کی که م و سنووردار (نیشانه) و (یاسا) یه که به هویانه وه ژماره یه کی بی دوایی (نرخ) ده دره بری. بو نمونه سه یری ئه م دوو لایه نه بکه.

- ۱- نیشانه ( ۱ - ۲ - ۳ - ۴ - ۵ - ۶ - ۷ - ۸ - ۹ - سفر).
- ۲- یاسا (خانه ی یه کان - ده یان - سه دان - هه زاران... هتد).

یه کان	ده یان	سه دان	هه زاران	.....	&
--------	--------	--------	----------	-------	---

ته نیا به م دوو لایه نه زۆر که م و سنوورداره ژماره یه کی بی پایان نرخ دروست ده کړیت. هه ره خانه بیکی بچوو کتر که بوو به (ده) ئه م (ده) یه ده بی به یه ک و ده که ویتنه خانه ی ژوو رتر و به م جوړه. ئه مه ئه وه ده گه یه نی که دوا ژماره نییه. ژماره چهن گه وره بی ده شی یه کی تی تری بخیریتنه سه ر. جگه له مه هه ره نرخیکیش ده شی به ژماره یه کی بی دوایی جوړ ده دره بری. بو نمونه نخی (۱) ده کاته...

$$1 = 99 - 100$$

$$1 = 2 - 3$$

$$1 = 2/1 + 2/1$$

$$1 = 6/1 + 6/2 + 6/3$$

تا .....

نرخى ھەر نىشانەيەك لەناو چوارچىۋەى ئەم ياسايانەدا بەھۆى شوپنەكەى و جوړى پەيوەندىي بەنىشانەكانى ترهوه دەست نىشان دەكرېت. ھەبوونى ژمارەيەكى بى دوایى ئىحتمال بۆ ئەم جوړە پەيوەنديانە لە نىشان ئەم نىشانانە ھۆبە بۆ توانىنى دەرپرېنى ژمارەيەكى بى پايان نرخ و دەرپرېنى ھەمان نرخ بەژمارەيىكى بى پايان قالب و دەرپرېن. ئەم دياردەيە لە ھەموو لىقلەكانى زمانىشا دەست نىشان دەكرېت.

### لىقلەكانى زمان:

يەكە لە دەسكەوتە ھەرە گرنەگەكانى زانستى زمانى تازە دەست نىشان كوردنى لىقلەكانى زمانە. چەن بىروباوەرپىكى جيا ھەن دەرپارەى ئەو لىقلانە... ھەر جوړە شىكردنەو و قوتابخانەيەكېش دابەشكردنى تايبەتېي خوۆ ھەيە. قوتابخانەى (بنيوى) كە پەيوەندىي بەم باسەو ھەيە لىقلەكان بەم جوړەى خوارەو دەست نىشان دەكات.

بى مانا	فونىتيك	دەنگ
	فونولوژى	فونىم پرگە
بە مانا	مۆرفولوژى	مۆرفىم وشە
		فرىز رستە
	سىنتاكس	

### ۱- لە لىقلە فونولوژىدا

ھەر زمانەى ژمارەيىكى دەست نىشان كرا و فونىمى ھەيە. زۆرى لە نيوان (۲۵-۴۰) داىە. بۆ نمونە زمانى كوردى ۳۶ فونىمى ھەيە<sup>(۱)</sup>. زمانى عەرەبى ۳۳ زمانى توركى ۲۹ زمانى ئىنگىلىزى ۳۳... ھتد. فونىمەكان زمان لە رووى ئەركەو ھە دوو جوړن.

۱- بزوين vowel ۲- كپ Consonant. ژمارەى بزوينەكان كەمن. بۆ نمونە لە ۳۶ فونىمى كوردى ۸ بزوين<sup>(۲)</sup> لە عەرەبىيا ۶ بزوين<sup>(۳)</sup> لە ئىنگىلىزىيا ۹ بزوين<sup>(۴)</sup> و لە توركىيا ۸<sup>(۵)</sup>.

لە ھەموو زمانىكا بزوين ناوكى پرگە پىك دىنى. لەناو قالبى پرگەى فونەتيكىدا لەگەل ئەم بزوينە فونىمىكى كپ يا زياتر دەرەكەوئ بۆ پىكھىتانى پرگەى فونولوژى<sup>(۶)</sup>. وەك لەم نمونانەى خوارەو ھە دەرەكەوئ.

بزوين	پرگە
i	kird, kic, zin
i	zîn, pîr, tîz...
ê	zêr, lêz, sêr...
a	kas, dast, gast...
â	sâl, gâz, dâw...
u	kurd, kurt, qul...
û	dûr, pûs, tûk...
o	do, bro, xos...

بەم جوړە ژمارەيەكى بى دوایى ئىحتمال ھەيە بۆ دەرکەوتنى فونىمە كپەكان لەگەل بزوينەكانا بۆ دارشتنى پرگە. وانا دەرگا كراوئەو بۆ دارشتنى ژمارەيىكى بى دوایى پرگە ھەر بەو چەند فونىمە سنووردارە.

### ۲- لە لىقلە فونولوژىدا

مۆرفىم بچووكتىن دانەى واتادارى زمانە لە فونىمى يا زياتر پىك دىت<sup>(۷)</sup>.

وەك بىنرا لەناو قالبى پرگەكانا ژمارەيەكى بى دوایى ئىحتمال ھەيە بۆ رىزبون و لىكدانى فونىمەكان. وانا ژمارەيەكى بى دوایى ئىحتمال ھەيە بۆ دارشتنى مؤرفىم لەناو قالبى پرگەكانا.

ژمارەى مؤرفىمەكانى ھەر زمانى ھەر چەند زۆرى سنووردارە. بەلام بە پىتى چەمكى شىان (احتمالات) دەرگا كراوئەو تا ژمارەيىكى بى دوایى لى دارپژرى.

بەمؤرفىمى يا زياتر وشە<sup>(۸)</sup> پىك دىت. وەرد (گرتن- ھەلگرتن- ھەلگرتنەو- نەگرتن ھەلگرتى ھەلگرتنەو- تى گرتن- تى نەگرتن- تى گرتنەو- پراگرتن - پراگرتنەو - پراگرتنەو - داگرتن- دانەگرتن- دانەگرتنەو... ھتد).

ژمارەى وشەكانى ھەر زمانى ھەر چەند زۆرى سنووردارە... بەلام رىگا كراوئەو بە پىتى چەمكى شىان (احتمالات) تا ژمارەيىكى بى دوایى لى دارپژرى.

بههه مان جوړ ژماره به کی بی دوا بی ئی احتمال هه به بو دهرکه وتن و ریزوونی وشه کان له ناو چوارچپوهی به شه بنجیبه کانی رسته دا.

بو پروونکرده وی ئەم لایه نه با ئەم ههشت وشه یه به دهسته وه بگرین (چواریان ناو و چواریان ناوه لئاو) و بزاین له ناو قالبی رسته بی له بکه و بهرکار و فرمان پیک هاتی بی چند ئی احتمال بو ریزوونیان هه به .

ناو	ناوه لئاو
کوړ	قژن
کچ	جوان
منال	پاک
ژن	قه له و

به که م: گهر کوړ بکه ری بی.

بکه	بهرکار	فرمان
	کچیک	
	ژنیک	
	منالیک	
	کچیک و ژنیک	
	کچیک و منالیک	
	کچیک و منالیک و ژنیک	
	منالیک و ژنیک	
	کچیکی جوان	
	کچیکی قژن	
کوړیک	کچیکی پاک	ده بی نی
	کچیکی قه له و	
	کچیکی جوانی قژن	
	کچیکی جوانی قه له و	
	کچیکی جوانی قه له وی قژن	
	کچیکی پاک قه له و	

کچیک و منالیک جوان

کچیکی جوان و منالیک

کچیکی جوان و منالیک قه له و

تا سه ده ها دهر و

گهر (کچ) بکرئ به بکه هه مان ژماره ئی احتمال بو ریزوونیان هه به ... گهر (کوړ و کچ) بکرین به بکه گهر (ژن) بکرئ به بکه گهر (منال) بکرئ به بکه ... هتد ئی احتمال که ده گاته هه زاران ... ئەمه ته نیا به ههشت وشه ...

به زیاد کردنی ناوی یا ناوه لئاوی ئی احتمال که سهدان جار زیاتر ده بی ...

هه زمانئ هه زاران و دهیان هه زار وشه ی تیا یا ...

واتا ژماره به کی بی دوا بی ئی احتمال هه به بو دهرکه وتن و ریزوونی وشه کان له ناو چوارچپوهی یاسا سینتاکسیانی هه زمانئ ... هه ریزوونیکیش (نرخن) و اتا (مانا بی) ده به خشی. به م جوړه هه موو ئەو مانا یانه ی ئی احتمال هه به بیته خه یالی مرؤف ده که ونه ناو چوارچپوهی ئەم ژماره بی دوا بییه دا.

به کورتی: له هه زمانیکا له کاتیکی تایبه تیدا ژماره بیکی سنوردار فونیم هه به . به پیی چند یاسا بیکی فونولوجی تایبه ت به زمانه که وه، ئەم فونیمانه له ناو قالبی برکه کانا لیک ددرین بو دارشتنی مؤرفیمه کانی زمانه که. ژماره بیکی بی دوا بی ئی احتمال هه به بو لیکدان و ریزوونی ئەم فونیمانه له ناو قالبی برکه کانا بو دارشتنی مؤرفیمه کان.

مؤرفیمانه به پیی یاسا مؤرفولوجیبه کانی تایبه ت به زمانه که وه لیک ددرین. وشه کانی زمانه که پیک ده هیئن ژماره به کی بی دوا بی ئی احتمال هه به بو لیکدان و ریزوونی ئەم مؤرفیمانه بو دارشتنی وشه کان.

له هه زمانیکا له کاتیکی تایبه تیدا ژماره به کی سنوردار وشه هه به . له ناو چوارچپوهی قالبه سینتاکسیبه کاند ژماره بیکی بی دوا بی ئی احتمال هه به بو ریزوونی وشه کان بو دارشتنی رسته و اتا ژماره ی رسته کانی هه زمانئ بی دوا بییه هه ر چه مک و مانا بیکیش بیته خه یالی مرؤف ده که ویتته ناو چوارچپوهی ئەم ژماره بی دوا بییه .



پهراویزهکان:

- ۱- بۆ فۆنیمهکانی زمانی کوردی سهیری ئەم وتارانە بکه .  
ا- وریا عومەر ئەمین (۱۹۸۲) ئیملائی کوردی و چەند تیبینییهک، گۆڤاری کۆری زانیاری عێراق، دەستەئە کورد، ژ (۹).  
ب- وریا عومەر ئەمین (۱۹۸۲) فۆنیمهکانی زمانی کوردی، گۆڤاری نووسەری کورد، ژ (۸)، خولی دووهم.

- 2- Tritton, A. S. (1978) "Arabic" teach yourself books. Hodder and Stoughton.  
3- Gleason H. A. (1965) "An Introduction to descriptive Linguistics".  
4- Lewis G. L. (1978) "Turkish" Teach yourself books. Hodder and Stoughton.  
۵- بۆ چەمکی برگه سهیری ئەم سهراوهیه بکه وریا عومەر ئەمین (۱۹۸۴) فۆنۆلۆجی - گۆڤاری کاروان ژ (۲۰).  
۶ و ۷- بۆ مۆرفیم و وشە سهیری ئەم وتارە بکهن. وریا عومەر ئەمین (۱۹۸۲) (وشە) گۆڤاری نووسەری کورد ژ (۹) خولی دووهم.  
۸- وتمان (له کاتیکی تایبه تیدا) چونکه ژماره‌ی فۆنیم و مۆرفیم و وشه‌کانی هەر زمانی له گۆریندایه .  
سه‌راوه‌کان:

- ۱- وریا عومەر ئەمین (۱۹۸۳) ماتماتیک و زمان گۆڤاری پۆشنیبری نوێ ژ (۹۷) ل ۳۴-۳۷.  
۲- وریا عومەر ئەمین (۱۹۸۳) لایه‌نیکی جیاوازی گۆڤاری کۆری زانیاری عێراق، دەستەئە کورد ژ (۱۰)، ل ۲۵ - ۲۷۶.  
زانستی زمان گۆڤاری نووسەری کورد خولی سێیه‌م ل ۴۲ - ۴۳.  
4- Lyons J. (1977) Chomsky - Fontana / Collins. Glasgow.  
5- Fromkin V. and Rodman R. (1978) "An Introduction to Language". Newyork.

**\* ئەم وتارە له گۆڤاری پۆشنیبری نوێ، ژماره (۱۱۳) سالی ۱۹۸۷، لاپه‌ره ۲۲۶-۲۲۹  
بلاوکراره‌ته‌وه.**

به supplative ناودهبرئ مۆرفیمی کهس و کۆیان تیدا لیک جیا ناکریتتهوه. کهسی سیپیه می کۆ له مۆرفیمی کهسی سیپیه می تاک (ئهو) و نیشانهی کۆ (ان) پیکهاتوه (ئهو - ان).

### راناوه لکاوکان

هەر راناویکی لکاو چەند مۆرفیکی ههیه به پیتی ئه و بیئه فۆنۆلۆجیانهی تییاندا دهرده کهوی.

بۆ روونکردنهوه و پیشکەشکردنی شیوه جیاوازهکانی هه مان مۆرفیم (واتا مۆرفهکان) ده بۆ په نا به رینه و بهر ئه لف و بیی فۆنه تیکی phonetic transcription، چونکه (ی) ی کپ (Y) consonant له هی بزوتین (i) vowel جیا ده کاته وه و نیشانهی بۆ بزوتینی (i) ی ههیه.

### کۆمهلی (A)

۱- مۆرفیمی کهسی یه کهمی تاک (م)، دوو مۆرفی ههیه.

ا- گەر ئه و دانه رێزمانیهی ئه م راناوهی پیتوه لکا به بزوتین کۆتایی هاتیبی راناوه که قالبی (m) ده گرتته خۆ.

هینام henâ-m

ناسیم nasî-m

دهمخوارد da-m-xwârd

ب- گەر ئه و دانه رێزمانیهی ئه م راناوهی پیتوه لکا به کپ کۆتایی هاتیبی و راناوه که بوو به تهواو کهری برگه قالبی (im) ده گرتته خۆ.

کردم kird-im

ههلم گرت hâl-im-girt

نانم خوارد nân-im xârd

۲- کهسی دووه می تاک (ت) بهر هه مان یاساکانی کهسی یه کهمی تاک ده کهوی... ئه مپیش دوو مۆرفی ههیه.

ا- گەر ئه و دانه رێزمانیهی لکا به بزوتین کۆتایی هاتیبی قالبی (t) ده گرتته خۆ.

هینات henâ-t

دهت خوارد da-t xwârd

## رێزمانی راناو

### هه ندی شیکردنه وهی مۆرفۆلۆجی

شیکردنه وهی تهواوی مۆرفۆلۆجی هەر زمانی ده بی ئه م سی ئه رکه به جی بهینئ:

۱- ده ستنیشانکردنی که ره سه خاوهکانی (دانه سه ره کییهکان) مۆرفۆلۆجی که مۆرفیمه کانه. (۱)

۲- ده ستنیشانکردنی چۆنیه تی ریزبوون و لیکدانی ئه م مۆرفیمان ه له دارشتنی گه وه تر دا (وشه... هتد).

۳- ده ستنیشانکردنی مۆرفهکانی (۲) هەر مۆرفیمی و اتا به ستنی مۆرفۆلۆجی به فۆنۆلۆجیه وه (۳).

ئه م وتاره هه ولدانه بۆ شیکردنه وهی هه ندی لایه نی مۆرفۆلۆجی راناوهکانی (شیوهی خوارووی) زمانی کوردی. (۴)

له زمانی کوردیدا سی تیک راناوی جودا و (بهروالهت) (۵) دوو سی ت راناوی لکاو ههیه. وهک له م وینه یه دا روون کراوه ته وه. (۶)

ژماره	کهس	جودا	لکاو	
			A	B
تاک	۱	من	م	م
	۲	تۆ	ت	یت
	۳	ئهو	ی	ات/یت
کۆ	۱	ئیمه	مان	ین
	۲	ئیه	تان	ن
	۳	ئهوان	یان	ن

راناوی جودای کهسی یه کهم و دووه م و سیپیه می تاک یه ک مۆرفیمین. کهسی یه کهم و دووه م و سیپیه می کۆ هه ریه که له دوو مۆرفیم پیکهاتوه. (۷) یه کهم و دووه م له و جۆره ن که

هینایان henâ-yân  
هینایانین henâ-yânîn

### کۆمه‌لی (B)

۱- کەسی یەکه‌می تاک (م)

و‌ه‌ک کەسی یەکه‌می تاکی کۆمه‌لی (A) دوو مۆرفی هه‌یه. (m و im) به‌پیتی ئەو بیئه  
فۆنۆلۆجییانه‌ی تییاندا دهرده‌که‌وی

nûsî-m

nust-im

۲- کەسی دووه‌می تاک (یت)

چوار مۆرفی هه‌یه (y) (i) (yt) (it)

گەر ئەوانه ریزمانییه‌ی ئەم راناوه‌ی پێوه لکا به‌بزوین کۆتایی هاتبێ شێوه‌ی (yt)  
ده‌گرێته خۆ.

سووتایت sûtâ-yt

دی‌یت de-yt

گەر به‌کپ کۆتایی هاتبێ شێوه‌ی (ît) ده‌گرێته خۆ.

ده‌نوسیت danûs-ît

ده‌چیت daç-ît

دهرکه‌وتنی (ت)‌ی ئەم راناوه له‌و جۆره‌یه که له‌ زانستی زماندا پیتی ده‌وتری optional  
واتا (اختیاری) لابردنی له‌ هه‌ندێ حاله‌تدا کار له‌ ریزمانییه‌تی و ماناکه‌ی ناکات. بۆیه

ئەم راناوه دوو مۆرفی تری هه‌یه (y) و (î)

سووتای sûtâ-y

دیتی de-y

ده‌نوسی danus-î

ده‌پرسی dapirs-î

۳- کەسی سێیه‌می تاک (ات / یت). چوار مۆرفی هه‌یه (ât) و (et) و به‌لابردنی  
(ت) (â) و (e).

ب- گەر به‌کپ کۆتایی هاتبێ به (it) دهرده‌که‌وی

خواردت xwârd-it

هه‌لت گرت hâl-it - girt

۳- کەسی سێیه‌می تاک (ی)

۱- گەر ئەو دانه ریزمانییه‌ی پێوه‌ی لکا به‌کپ کۆتایی هاتبێ. ئەم راناوه شێوه‌ی بزوين  
ده‌گرێته خۆ (î)

خواردی xwârd-î

هه‌لی گرت hal-î-girt

ب- گەر به‌بزوین کۆتایی هاتبێ شێوه‌ی کپ ده‌گرێته خۆ (y)

هینای henâ-y

ده‌ی خوارد da-y-xwârd

۴- کەسی یەکه‌می کۆ (مان).

له‌ دوو مۆرفیم (م - ان) پیکهاتووه. له‌ رووی فۆرمه‌وه یه‌ک شێوه و له‌ رووی

داریشتنی پرگه‌بیه‌وه دوو شێوه‌ی هه‌یه.

۱- گەر و‌ه‌ک پرگه‌بیه‌کی سه‌ره‌خۆ دهرکه‌وت

هینامان henâ-mân

هه‌لمان گرت hal-mân-girt

ب- له‌ هه‌ندێ بیئه‌دا (ma) ده‌بێته پرگه‌بیه‌ک و (n) ده‌بێته به‌شی یه‌که‌می پرگه‌ی  
داهاتوو

هینامانیت henâ-mâ-nît

۵- کەسی دووه‌م و سێیه‌می کۆش هه‌مان شت هه‌ربه‌که له‌ دوو مۆرفیم پیکهاتووه و له  
رووی فۆرمه‌وه یه‌ک شێوه و له‌ رووی داریشتنی پرگه‌بیه‌وه دوو شێوه پێشان ده‌ده‌ن.

tân (t-ân)

yân (y-ân)

هیناتان henâ-tân

هیناتانین henâ-tâ-nîn

ئەم راناو بەرەگی کاتی رانەبردوی فرمانەو دەلکئ ئەگەر رەگە کە بە (ۆ) یا (ە) کۆتایی هاتی راناو کە قالبی (ât) یا (â) دەگرتتە خو لەم حالەتەدا (ۆ) دەبیتتە (و) ی کپ (w) و (ە) ی دەتووتتەو. لە هەموو حالەتیکی تردا راناو کە قالبی (et) یا (e) دەگرتتە خو.

دەخوات daxw-ât da-xo-ât

دەخوا daxw-â

دەکات da-ka-ât dak-ât

دەکا dak-â

دەپرسیت dapirs-et

دەپرسی dapirs-e

٤- کەسی یە کەمی کۆ (ین). سئ مۆرفی هەیه.

١- گەر ئەو دانە ریزمانییە پێوەی لکا بە کپ کۆتایی هاتی قالبی (în) دەگرتتە خو.

هاتین hât-în

دەچین daç-în

ب- گەر بە بزوتین کۆتایی هاتی قالبی (yn) دەگرتتە خو.

سووتاین sûtâ-yn

دەخۆین daxo-yn

ج- گەر ئەو دانە ریزمانییە ئەم راناو ی پێوە لکا بە (î) کۆتایی هاتی راناو کە قالبی (n) دەگرتتە خو.

فیرین (ema) Firî-în (firîn)

لە پرووی دارشتنی پرگەیییەو، بەشی یە کەم لە هەندی حالەتدا دەبیتتە تەواو کەری پرگە و دوو دەبیتتە سەرەتای پرگە داها توو.

ناسینی nâsî-nî

دەچینە (ئەوی) daçî-na (awe)

دییە (ئەوی) dey - na (awe)

٥- کەسی دوو دەمی کۆ (ن) دوو مۆرفی هەیه

١- گەر ئەو دانە ریزمانییە ئەم راناو ی پێوە لکا بە بزوتین کۆتایی هاتی راناو کە قالبی

(n) دەگرتتە خو.

ترسان tirsâ-n

دین de-n

ب- گەر بە کپ کۆتایی هاتی و بوو بە تەواو کەری پرگە قالبی (in) دەگرتتە خو.

هاتن hât-in

دەچن daç-in

٦- کەسی سێ دەمی کۆ (ن). ئەمیش وەک هی دوو دەمی کۆ ئەم دوو مۆرفە ی هەیه (n) و (in).

هەموو مۆرفەکانی راناو کەکان و دارشتنی پرگەییان لەم وێنانەدا روون کراو تەو.

A	مۆرف	نموونه	مۆرف	نموونه
م	m	henâ - m	im	xwârd - im
ت	t	henâ - t	it	xwârd - it
ی	y	henâ - y	i	xwârd - i
مان	mân	henâ - mân	mâ-n	bînî-mâ-nît
تان	tân	henâ - tân	tâ-n	bînî-tâ-nin
یان	yân	henâ - yân	yâ-n	bînî-yâ-nîn

B	مۆرف	نموونه	مۆرف	نموونه	مۆرف	نموونه	مۆرف	نموونه
م	m	sûtâ-m	im	hât-im	-	-	-	2
یت	yt	sûtâ-yt	ît	hât-ît	î	hât-î	y	sûtâ-y
ات/یت	ât	suta-at	et	hat-et	â	daxw-â	e	daç-e
ین	yn	sûtâ-yn	în	hât-în	n	firî-n	-	-
ن	n	sûtâ-n	in	hât-in	-	-	-	-
ن	n	sûtâ-n	in	hât-in	-	-	-	-

پەراوېزەكان:

- ۱- مۆرفىم بىچوكتىن دانەى و اتادارى زمانە لە فۆنىمى يا زياتر پىك دىت و دەورتىكى لە رېزماندا ھەيە. بەگۆزىن و لا بردنى ھەر فۆنىمىكى يا بەلەت لەتكردى ماناوە دەورە ئەسلىيەكەى تىدا دەچى. بۆ زياتر زانىارى دەربارى مۆرفىم و جۆرەكانى سەيرى ئەم سەرچاوەيە بكن. وريا عومەر ئەمىن (۱۹۸۶) مردنى وشە - گۆقارى كاروان كاروان ژ ۸۷-۱۴.
- ۲- مۆرف: مۆرفىم، لە ئەجمامى كارتىكردى ئەو بىئە جىاوازانەى تىيدا دەردەكەوئ شىوھ و قالئى جىاواز دەگرتتە خۆ بۆ نمونە مۆرفىمى (كە) كە نامرازى پىناسىنە لە زمانى كوردىدا خۆى بەم چوار قالئە پىشان دەدا.

ك	مامۆستا - ك - ان	مامۆستا كە	كۆرەكە
هك	كۆر - هك - ان	مامۆستا كە	كۆرەكان
كە	كۆر - هكە	مامۆستا كە	كۆرەكە

- (كە - كە - هك - ك) ھەموو شىوھى جىاوازى ھەمان مۆرفىمىن. بىئەى جىاواز ئەم شىوھ جىاوازانەى دانئ. ھەر شىوھىيىك (مۆرف) يەك شىوھەكان ئەلەمۆرفى يەكترن و سەر بەھەمان مۆرفىمىن.
- ۳- زاراوھ ناوئىكە لە چەمكى دەنئ... ئەم تاكە وشەيە پىناسىن نىيە تا ماناى چەمكە بەتەواوى بگەيەنئ و ھەموو لايەنىكى روون كاتەوھ. گرنگترىن شت لە زاراوھدا پىكھاتتە لەسەر بەكارھىنانى. خۆى لەناو قالئە فۆنۆلۆجىيەكانى زمانەكە دەتوتتەوھ و دەسوئ و سروشتى زمانەكەى لئ دەنىشئ. فۆلت، ئەمپىر، فەرەداى و ھەزاران زاراوھى ترى مەيدانى زانست ھەموو ناوى خەلك و زاناى ئەو مەيدانەن... دەبئ چ پەيوەندىيىك لەنئوان ئەم ناوانە و ئەو چەمكە ھەبئ كە ئەم ناوانە دەيگەيەن. كردنى مەسەلەى گونجانى زاراوھ لەگەل ئەو چەمكەى دەيگەيەنئ بەمەسەلەى مەرکەزى لە رېزمان و لىكۆلئىنەوھى زمانەوانىدا خۆ بەتويكلى خەرىكردنە.
- راناو ناوھ بۆ ئەو كۆمەلە وشانەى لە كەرەسەى سىمانتىكى (كەس و ژمارە) دا ھاوبەشن. جا (راناو) بئ (جىناو) بئ... گرنگ پىكھاتتە لەسەرى.

- ۴- گرنگترىن مەرجى لىكۆلئىنەوھى زانستى خۆ بەپەپرەو بەستتەوھ و دانانى سنوورە بۆ باس. خاوەن باس دەبئ لە سەرەتاي باسەكەيدا ئەم نەخشەيە داينئ و لئى لانەدا.
- لئيرە كە دەلئم ئەم وتارە ھەولدانە بۆ شىكردەوھى راناوھەكانى زمانى كوردى (خوارو - زمانى نووسىن) لە لئىقلى مۆرفۆلۆجىدا دەبئ راناوھەكانى ئەم شىوھە بەرووتى بەدەستەوھ بگرم و ھەر لەم لئىقلەدا شىبان بگەمەوھ. گەر باسى ئەرك و بەراوردى شىوھى و مئژووى و پىداچوونەوھم كرد ئەوھ لە گرنگترىن مەرجى لىكۆلئىنەوھى زانستىم لادا.

بەم دوايىيە كىتئىيىكى د. ئاورەحمان حاجى مارف بەناوى (رېزمانى كوردى - مۆرفۆلۆجىا - جىناو) ھوھ كەوتە بەردەست ئەم كىتئىيە كەرەسەيىكى زۆرى تىدايە و مۆركى خۆ پئوھ ھىلاك كردنىكى زۆرى پئوھ ديارە. بەلام ناوھەكەى لەگەل ناوھەكەى ناگونجئ. خۆى بەناوى مۆرفۆلۆجىايە كەچى ناوھەكەى باسى راناو دەكا لە ھەموو رووتكەوھ پىداچوونەوھ، سىنئاكسى، بەراوردى شىوھى

مئژووى... ھند) ... بەدەگمەن نەبئ تخون مۆرفۆلۆجىا ناكەوئ. ئەم كىتئىيە ناوى مۆرفۆلۆجىاي لەسەر نەبا لە رووى پەپرەوى زانستىيەوھ گونجاوتر دەبوو. ھەرچۆنىكى بئ ئەمە لە نرخی ناوھەكەى كەم ناكاتەوھ و شئىنى تايبەتى خۆى لە نووسىنى رېزمانى كوردىدا داگىر دەكا.

شايانى باسە ئەوھش روون بكرتتەوھ كە لە ۲۷ ھى ئەم كىتئىيە د. ئاورەحمان راکەى خۆى لە بارى وتارىكەوھ كە بەناوى (لايەنىكى جىاوازى) يەوھە و لە گۆقارى كۆرى زانىارى كورد ژ (۱۰) سالى ۱۹۸۳ بلاوكرادەتەوھ دووبارەى كردۆتەوھ، وا بوو روونكردەنەوھىيىك دەربارەى لە گۆقارى نووسەرى كورد ژ (۲) خولى (۳) سالى ۱۹۸۵ بلاوكرادەوھ تىيدا دەرم خست كە ئەو بۆچوونەى د. ئاورەحمان لە بارى دابەشكردى راناوھ جوداكانى كرمانجى ژووورو بەپئى دۆخ ھەلەيە و دووبارەكردنەوھى ھەلەكانى كوردۆئىف و بەكايىفە... ھتد.

د. ئاورەحمان لەم كىتئىيەيدا ناوى ئەم وتارە ناھئنى و ھىچ ھەلۆئىستىك بەرامبەر بەروونكردەنەوھەكەم پىشان نادا.

۵- وتمان بەروالەت، چونكە ئەم باسە پەيوەندىيە بەئەركەوھ نىيە. كەى لە لئىقلى سىنئاكسىدا راناوھەكان شىكرانەوھ ئەوسا دابەشكردى تايبەتىيى خۆى دەبئ بەپئى سروشتى لىكۆلئىنەوھەكە ئەو پەپرەوھى كە زمانەكەى بئ شى دەكرتتەوھ.

بۆ ئەركەكانى راناوھ لكاوھەكان سەيرى ئەم سەرچاوەيە بگە.

وريا عومەر ئەمىن (۱۹۸۶) رېزمانى راناوى لكاو

۶- وا باوھ كە (ئىمە) كۆى (من) ە و (ئىوھ) كۆى (تۆ) يە... ھتد. وردبوونەوھ و شىكردەنەوھ واى دەرتەخا كە ناشئ (ئىمە) بەكۆى (من) و (ئىوھ) بەكۆى (تۆ) لە قەلەم بەرئ. چونكە (من) ھەر ئەوھم و ھەرگىز نابم بەدوو و سئ تا كۆ بكرتتەوھ لە (ئىمە) دا (من) ئەبە نوئىنەرى كۆمەلە خەلكئ (من) يەكئىك لەوان. (تۆ) دەبئتە نوئىنەرى كۆمەلە خەلكئ (تۆ) يىكئىكى لەوان... ھتد.

۷- زۆر دانەى زمانى ترى وەك (چەند، كەى، ئەمە... ھتد) بەراناو يا جىناو لە قەلەم دراون. ئەم باسە تەنيا ئەو كۆمەلە كەرەسە زمانىيانە دەگرتتە خۆ كە بەر پىناسىنى وردى راناو دەكەون، ئەوئىش بەشدارىيانە لە دوو كەرەسەى سىمانتىكى (كەس و ژمارە)

سەرچاوەكان:

- ۱- د. ئەورەحمانى حاجى مارف (۱۹۸۷) رېزمانى كوردى، وشەسازى جىناو. بەغا.
- ۲- وريا عومەر ئەمىن (۱۹۸۶) مردنى وشە، گۆقارى كاروان ژ (۴۵).
- ۳- وريا عومەر ئەمىن (۱۹۸۶) رېزمانى راناوى لكاو. بەغا.

4- Mathews (1970) "Morphology" in new Horizons in Linguistics ed. J. Lyons.

Penguin

5- Mathews P. H. (1974) "Morphology" Cambridge university Press.

\* ئەم وتارە لە گۆقارى رۆشنىرى نوئ، ژمارە (۱۱۵) سالى ۱۹۸۷، لاپەرە ۱۹۳-۱۹۸

بلاوكرادەتەوھ.

## لیکدانی وشهکان

سادهترین کهرسهی زمان ئه و تاکه دهنگانه که بههوی ئه ندامانی ئاخاوتنهوه دروست دهکرین... ئالۆزترین دانهش له زماندا رستهیه. په یوهندیی نیوان ئه دوو دانه یه لهسهه په یوهویکی هه ره میی ئه م جوژه دامه زراوه.

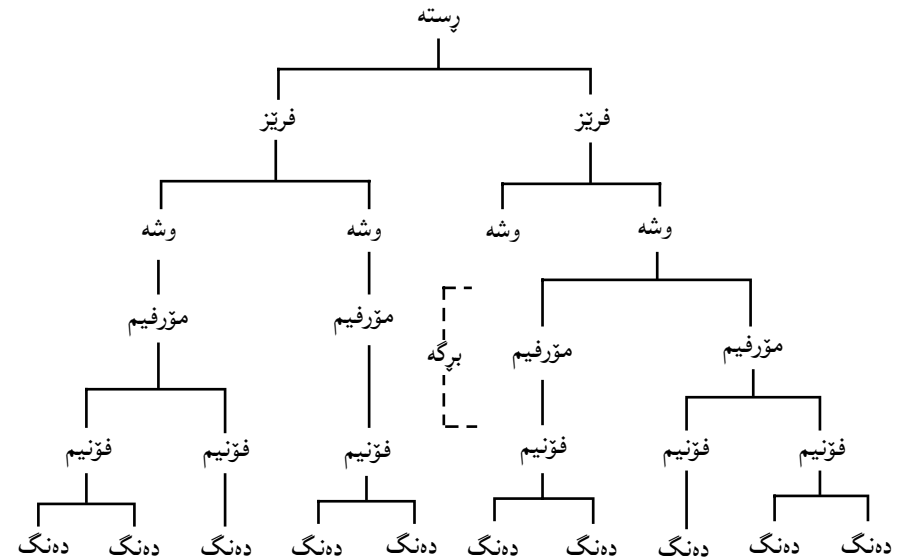

واتا له هه زمانیکدا کۆمهله دهنگی ههیه که بههوی ئه ندامانی ئاخاوتنهوه دروست دهکرین. ئه م دهنگانه سیسته می فۆنۆلۆجیی زمانه که پیک دههینن. (۱) بههوی دهسته پیک یاسای تری دیسان فۆنۆلۆجیی هه ئه م فۆنیمانه له ناو قالبی برگه ی فۆنه تیککی یه ک دهگرن برگه ی فۆنۆلۆجی پیک دههینن. (۲) له ناو قالبی برگه ی فۆنۆلۆجیدا... به فۆنیمیک یا زیاتر مۆرفیم (۳) پیک دیت. به مۆرفیمی، یا زیاتر وشه پیک دیت... به وشه پیک یا زیاتر فریز (۴) پیک دیت. چه نده فریزیکیش رسته پیک دههینن.

دهستنیشانکردنی سروشتی پیکهاتنی ئه م کهرسهه خاوانه و زانینی یاساکانی لیکدانیان له ناو ئه م پیکهاتنه هه ره مییه بۆ دارشتنی دانه ی گه وهره تر... ئینجا گه وهره تر، تا

دهگاته لوتکه ی هه ره مه که (که رسته یه) ریزمانی زمانه که یه.

له هه ر (ئاست) یکدا (۵) یاسای تاییه تی هه یه بۆ لیکدانی دانه کان. ئه م باسه هه و لدا نه بۆ دهستنیشانکردنی ئه و ئامرازانه ی وشه کان له ناو قالبی فریز و رسته کاندایک - دهه ن. (۶)

یه کئ له ئامانجه کانی ریزمان دهستنیشانکردنی په یوهندیی نیوان به شه کانی رسته یه. روویکی ئه م په یوهندییه له چۆنیه تی له یه کدانی وشه کاندایه. له زمانی کوردیدا... سی ئامراز ی به ستن Conjunction هه یه. (ناو و ناو) و (ناو و ئاو و ئاو) له ناو چوارچیه ی رسته دا له یه ک دهه ن که ئه مانه ن: (و - ی - ه). هه ره که ئه رک ی تاییه تی خۆی هه یه و له حاله تیککی تاییه تیدا ده رده که وئ.

یه کئ له یاساکانی ریزمانی کوردی ئه وه یه بکه ر، یا بهرکار (پراسته وخۆ و نارپراسته وخۆ)... هتد له ناویک، یا زیاتر، پیک دیت. ئامراز ی له یه کدانی ئه م ناوانه (و) یا (ی) یه. واتا هه موو ناوه لیکدراوه کان به هوی ئه م دوو ئامرازه ده توانن ده وری به شیککی بنجیی رسته ی وه ک بکه ر و بهرکار... هتد بیینن. جیاوازیی نیوان ئه م دوو جوژه لیکدانه له وه دایه، ئه و ناوانه ی به (و) له یه ک دهه رتین هه موو به شداری له روو داوی فرمانه که دا ده که ن به پیتی ئه و ئه رکه ی له ناو چوارچیه ی رسته که دا پیتیان سپیتراره. وه ک له م نمونانه دا ده رده که وئ:

ا- ئازاد و رزگار و ئاواز و ئاههنگ... هاتن

ب- من ئازاد و رزگار و ئاواز و ئاههنگ ده بینم.

ج- من نامه بۆ ئازاد و رزگار و ئاواز و ئاههنگ ده نیرم.

ئه م چوار ناوه (ئازاد، رزگار، ئاواز، ئاههنگ) به ئامراز ی به ستن (و) لیکدراون. له رسته ی (ا) ده وری بکه ربی رسته که ده بینن هه ر چوار یان له (هاتن) دا به شدارن. له رسته ی (ب) ده وری بهرکاری پراسته وخۆی رسته که ده بینن هه ر چوار یان به شدارن له وه ی که ده بینن. له رسته ی (ج) ده وری بهرکاری نارپراسته وخۆی رسته که ده بینن... هه ر چوار یان به شدارن له وه ی نامه یان بۆ ده نیرن.

له لاییککی تره وه ئه و ناوانه ی به (ی) لیک دهه رتین په یوهندییان له گه ل یه کتردا له سهه ر بناغه ی هه بی دایه (possessive) ته نیا ناوی یه که م روو داوی فرمانه که به پیتی ئه و ئه رکه ی له ناو چوارچیه ی رسته که دا پیتی سپیتراره به جی دههینن. ئه م ناوه ش سهه ر به ناوی

دووهم دهبی، ناوی دووهم سهر به ناوی سییهم دهبی و بهم جوړه... وهک لهم نمونانهدا دهردهکهوئ:

د- برای ماموستای کوری خوشکم هات.

ه- من برای ماموستای کوری خوشکم دهبینم.

و- من نامه بو برای ماموستای کوری خوشکم دهنیرم.

لهم رستانهدا... (برا- ماموستا- کور- خوشک) هموو ناون و به نامرازی بهستن (ی) له یهک دراون. له رستهی (د) دا هموو به یهکهوه دهوری بکهری دهبین له رستهی (ه) دهوری بهرکاری راستهوخو و له رستهی (و) دهوری بهرکاری ناراستهوخو دهبین. له هموو یاندا تهنیا (برا) به پروودای فرمانهکه به پیتی ئه و ئه رکهی له ناو چوارچیتوهی رستهکه دا پیتی سپیتراره به جی دهینئ. تهنیا (برا) یه له رستهی (د) دا هاتوه و له (ه) دا دهبینئ و له (و) دا نامه بو دهنیرئ. ئه م (برا) یه هی (ماموستا) یه (ماموستا) هی (کور) ه و (کور) هی (خوشکم) ه، یاسای له یه کدانی ناوه کدانی ناوه کان له م وینه یه دا پروون کراوه تهوه:

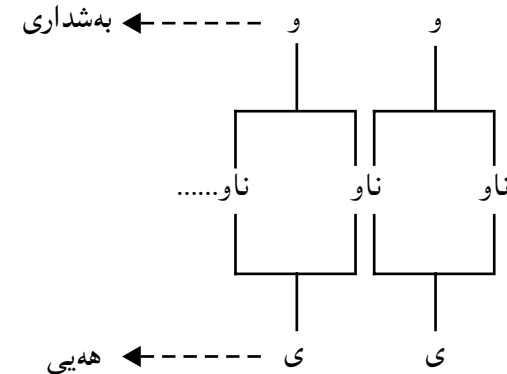

له ناو چوارچیتوهی به شه بنجییه کانی رسته ههر ناوهی ده شی ئاوه لئاوی یا زیاتری له گه لدا دهرکهوئ. گهر هات و ناوهکه نامرازی پیناسین (هکه) ی له گه ل دابوو. ناوهکه به ئاوه لئاوی یه کم و ئاوه لئاوه کان به یه کهوه به نامرازی بهستن (ه) له یهک ده درین، نامرازی پیناسین (هکه) لهم حالته دا ده چیتته سهر دوا ئاوه لئاوه وه.

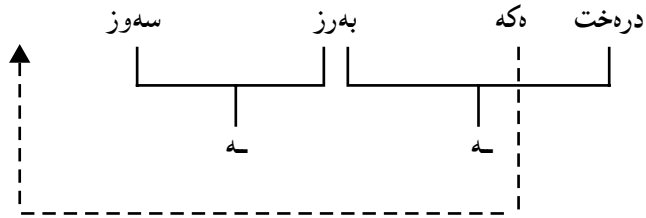
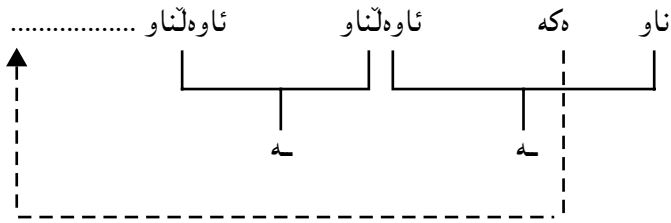

درهخته سهوز به رزه که

نامرازی کو (ان) گهر دهرکهوت همیشه به (هکه) ی پیناسینه وه ده لکی.

درهخته کان

درهخته به رزه کان

درهخته به رزه سهوزه کان

پاناوی نیشاندانیش (ئمه - ئه وه - ئه مانه - ئه وانه) چه مکی پیناسینی هه یه، چونکه که ناماژه بو شی ده کرى... پی دهناسری به پیتی لوجیک که په نجه بو شتی راده کیشی پیتی دهناسینئ... بو یه گهر له گه ل ناودا دهرکهوئ ناو و ئاوه لئاوه کان به نامرازی (ه) له یهک ده درین. که ناو، یا ناو و ئاوه لئاو ده چته سهر پاناوی نیشاندان. ده بنه دوو بهش بهم جوړه ی خواره وه

ئهم — ه

ئهو — ه

ئهم — انه

ئهو — انه

ناو و ئاوه لئاوه کان ته چنه نیوانیانه وه.

له هه‌موو حاله‌تییکی تر دا ناو و ئاو ده‌لناو به (ی) له‌یه‌ک ئه‌دریین

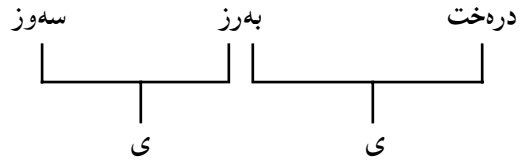

درهختی بهرز ی سهوز

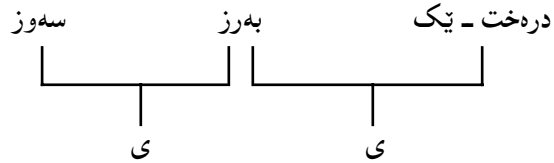

درهختییکی بهرز ی سهوز

× نیشانه‌ی له‌گه‌ل یه‌کتر ده‌رنه‌که‌وتنه (∅) نیشانه‌یه بو ئه‌وه‌ی که ناو هیچ ئامرازییکی له‌گه‌ل ده‌رنه‌که‌وئ. یاساکانی له‌یه‌کدانی ناو و ئاو ده‌لناو له‌ناو چوارچێوه‌ی (فریزی ناوی) noun phrase هه‌موو لهم وینه‌یه‌دا کوکراونه‌ته‌وه.

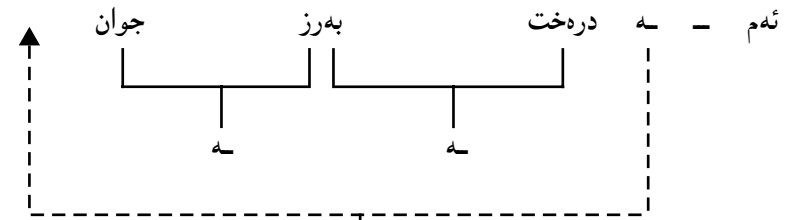
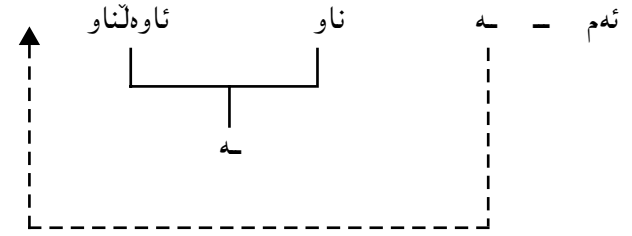
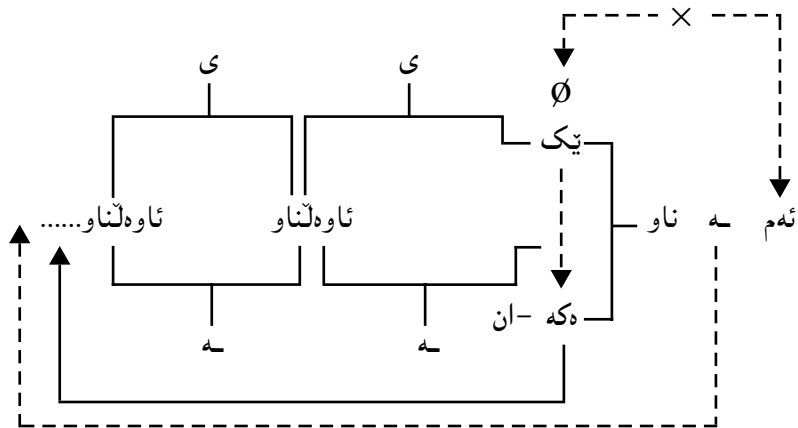

نهم درهخته سه‌وزه بهرزه جوانه.

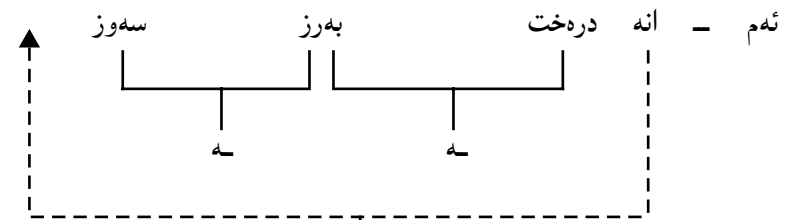

نهم درهخته بهرزه سه‌وزانه.

تیبینی: ئامرازی (ه‌که) و (یک) و (پاناوی نیشاندان)... هه‌رگیز هیچ کامیکیان له‌گه‌ل ئه‌وانی ترا ده‌رنه‌که‌وئ.



ئەوێ سەرئۆرە پادەکیشتی ئەوێ، ئامرازێ لەیەکدانێ (ناو و ناو) و (رێستە و رێستە) هەر (و)یە. هۆی ئەمە ئەوێ ئەم دوو جۆرە لەیەکدانە یەک بنجیان هەبێ، لە یەکدانێ ناو و ناو ئەنجامی لابرانی بەشە هاو ئەرکە لە یەکچۆوەکانە Equi لە چەند رێستە یەکی لەیەکدانە بەیاسایێکی ئابووری. بە پێی ئەم بۆچوونە رێستە ی:

من و ئازاد و رزگار هاتین.

لە بناغەدا ئەم سێ رێستە یە یە.

من هاتم و ئازاد هات و رزگار هات.

ئەم سێ رێستە یە بە (و) لەیەکدانە ی.

فرمانی (هاتن) لە هەر سێکیاندا دووبارە بۆتەو. بۆ خۆلادان لەم دووبارە بوونەوێ تەنیا یێکیکیان بەجێ دەهێلرێ و ئەوانی تر لادەبرێن. لەبەر ئەوێ لە زمانی کوردیدا هەمیشە فرمان لە کۆتایی رێستەدا دێ، فرمانی دوا رێستە بەجێ دەهێلرێ و ئەوانی تر لادەبرێن، تا لە رێستە تازەکە فرمان لە شوێنی سروشتی خۆی یێنی رانای لکاوێ دوا فرمانیش لادەبرێ، سێ بکەرەکە یەک دەگرن هەموو بەیەکەوێ دەبن بە (من و ئازاد و رزگار). ئەمانە هەموو بەیەکەوێ شوێنی (ئێمە) دەگرن، بۆ رێککەوتن رانایێکی لکاو بەفرمانەکەوێ دەلکێترێ بگۆنێ لەگەڵ کەس و ژمارە ی بکەرە تازەکە.

من و ئازاد و رزگار هاتین.

گەر بەرکار لە چەند ناویک پێک هاتی ئەمە ئەوێ دەگە یەنێ کە (بکەر) و (فرمان) ی چەند رێستە یی هەمان شتن و بەهەمان پەیرهو لابراون، وەک لە رێستە ی، من و تۆ و رزگار و ئازاد دەبینم.

بناغەکە ی ئەم رێستە یە یە، (من تۆ ئەبینم و من رزگار دەبینم و من ئازاد دەبینم)، چونکە بکەر لە زمانی کوردیدا لە سەرەتای رێستەدا دەر دەکەوێ... بۆیە بکەری رێستە ی یە کەم بەجێ دەهێلرێ و ئەوانی تر هەموو لادەبرێن تا لە رێستە تازەکەدا شوێنی سروشتی خۆی بگرێ. چونکە فرمان لە کۆتایی رێستە ی کوردیدا دەر دەکەوێ... بۆیە فرمانی دوا رێستە بەجێ دەهێلرێ... تا لە رێستە تازەکەدا شوێنی سروشتی خۆی بگرێ.

(من تۆ دەبینم و من رزگار دەبینم و من ئازاد دەبینم)، دەبێتە (من تۆ و رزگار و ئازاد دەبینم). ئاوێلناوەکانی (خەبەر) ی<sup>(۷)</sup> رێستە ی (کاری بوون) یش<sup>(۸)</sup> هەر بە (و) لیک دەدرێن. بۆ نموونە رێستە ی:

(ئەم درەختە چەند گەش و سهوز و بهرزە) به پێی ئەم بۆچوونە لە بنجدا رێستە یێکی

لیکدراوە و لەم سێ رێستە سادە یە پێکھاتوو:

۱- ئەم درەختە چەند گەشە.

۲- ئەم درەختە چەند سهوزە.

۳- ئەم درەختە چەند بهرزە.

لە هەر لیکچۆوە ی Equi... یەکیک دەمینێتەو و شوێنی سروشتی خۆی لە شارێستە کەدا main sentence داگیر دەکات.

ئەم درەختە (مبتداء) ی هەر سێ رێستە کە یە. لە هی دووهم و سێیەمدا لادەچن و لە هی یە کەم دەمینێ، چونکە (مبتداء) لە رێستە ی کوردیدا لە سەرەتادا دەر دەکەوێ. چەند (پادە) ی<sup>(۹)</sup> ئاوێلناوەکانە... پادە هەمیشە پێش ئاوێلناو دەکەوێت، بۆیە هی یە کەم دەمینێتەو و هی دووهم و سێیەم لادەچن.

(ه) ی یە کەم و دووهم لادەچن. هی سێیەم دەمینێتەو، چونکە فرمان لە رێستە ی کوردیدا دەکەوێتە دواوە ی رێستە کە.

۱- ئەم درەختە چەند گەشە. (ه) لادەچن.

۲- ئەم درەختە چەند سهوزە. (ئەم درەختە) و (چەند) و (ه) لادەچن.

۳- ئەم درەختە چەند بهرزە.

لە ئەنجاما رێستە کە دەبێتە

ئەم درەختە چەند گەش و سهوز و بهرزە.

نامرازەکانی بەستن هەموو لەم وێنە یەدا روون کراونەتەو.

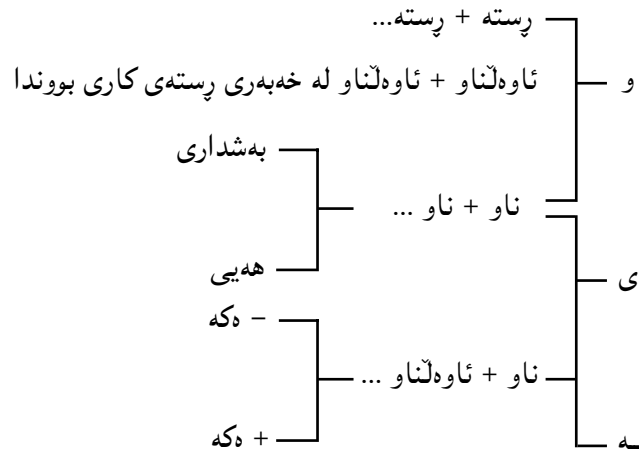

**پهراوتزهکان:**

۱- فونیم... دانه ییځی موجهده abstract چوند دهنګیک دنوینتی که ههموو پیکهوه نرخیک پیشان ددهن له زمانیکی تاییه تیدا. بیئهی جیاواز ئەم شتیوه جیاوازانەیان پین دهبهخشن. بۆ نمونه دوو دهنګی (س) و (ص) له زمانی کوردیدا سەر بهههمان فونیمن چونکه لەم زمانه دا هیچ وشه ییځی نادۆزرتیتسه وه نالوگۆرکردنی ئەم دوو دهنګه مانا بگۆرئ. کهچی له زمانی عه ره بیدا دوو فونیمی جیان، چونکه ئەم زمانه گه لئ وشه ییځی هه یه گه ر ئەم دوو دهنګه یان تیدا نالوگۆر بکری مانا دهگۆرئ وهک (سلب - صلب/ عسیر - عسیر/ سار - صار... هتد) به پیچه وانه وه دوو دهنګی (ر - ږ) له زمانی کوردیدا دوو فونیمی جیان (برین - برین/ کهر - کهږ/ وه رین - وه رین... هتد). له زمانی عه ره بیدا سەر بهههمان فونیمن، چونکه هیچ وشه ی عه ره بی نییه به نالوگۆرکردنی ئەم دوو دهنګه ی تیا مانا بگۆرئ.

بۆ زانیاری زیاتر له باره ی فونیمه وه سه یری سه رچاوه ژ (۵) بکه.

۲- برگه: تا ئیستا هیچ قوتابخانه ییځی زانستی زمان و فونۆلۆجی نه یه توانیوه پیناسینتیکی ږیځی پین که له بهری برگه پیشکesh بکات. به شتیوه ییځی گشتی دوو جوړی لئ ده ستیشان کراوه:

أ- برگه ی فونته تیځی ئەم جوړه یان گشتییبه و ههموو زمانانی جیهان تیدا به شدارن. په یوه ندیی به فسیلۆلۆجییبه تی هه ناسه وه رگرتن و سروشتی کارکردنی ئەدامانی ئاخاوتنه وه هه یه. له ناو چوارچیتوه ی ئەم قالبه گشتییبه دا زمانه کان جیاوازی پیشان ددهن له چۆنیه تی لیکدانی فونیمه کان. ئەم لیکدانه تاییه تیبه برگه ی فونۆلۆجی پینک ده هیځی.

ب- برگه ی فونۆلۆجی: له ههموو زمانیکدا بزویڼ vowel ناووی برگه پینک ده هیځی. له گه ل ئەم بزویڼه دا ده شتی چوند فونیمیځی کپ consonant ده رکه وئ. ژماره ی فونیمه که به کان و جوړی ږیزوون و ده رکه وتیان به یه که وه له زمانه کاندانا جیاوازن. بۆ نمونه له برگه ی زمانی کوردی له یهک تا چوار کپ له گه ل بزویڼدا له برگه یه کدا ده رده که وئ و هه رگیز له دوو زیاتر ناکه ویتته لایه کی بزویڼه که وه.

له زمانی ئینگلیزیدا تا پینچ کپ له برگه یه کدا ده رده که وئ... له زمانی عه ره بیدا تا دوو کپ ده توانئ له برگه یه کدا ده رکه ون... ئەم جیاوازیبه برگه ی فونۆلۆجی پینک ده هیځی. ئەو یاسایانه ی فونیمه کان له ناو قالبی برگه کاندانا لیک ددها به یاساکانی فونۆلۆجی ناو ده برین.

۳- مۆرفیم: بچووکتترین دانه ی واتاداری زمانه له فونیمیځک یا زیاتر پینک دئ و ده ورئ له ږیزماندا ده یینئ، بۆ نمونه (ده یانینیم) له م مۆرفیمانه پینکها توه.

۱- /ده/ دوو فونیمه - چه مکی به رده وامی ده گه یینئ.

۲- /یان/ سی فونیمه - ږاناوی لکاوی که سی سیبه می کۆبه.

۳- /بین/ سی فونیمه - ږهگی کاتی ئیستای (بینین) ه.

۴- /م/ یهک فونیمه - ږاناوی لکاوه... که سی یه که م تا ک ده گه یینئ.

وشه ی (گه لایڼ) مۆرفیمیځی حه وت فونیمیبه.

بۆ چه مکی وشه و په یوه ندیی به مۆرفیم و فونیمه وه سه یری سه رچاوه ژماره (۶) بکه ن.

۴- وشه ییځک یان زیاتر بتوانن ده ورئ به شتیځی بنجی له ږسته دا (بکه ر... به رکار... هتد) بیینن فریځیک پینک ده هیځن. بۆ نمونه له ږسته ی:

[نازاد له سالی هه زار و نۆ سه د و هه شتا و سپدا ئەم خانوه جوانه ی دروست کرد].

(نازاد): فریځیکه له یهک وشه پینک ها توه، چونکه به ته نیا ده ورئ بکه ری ږسته که ده یینئ.

(له سالی هه زار و نۆ سه د و هه شتا و سپدا) فریځیکه له حه وت وشه و سی نامرازی به ستن پینکها توه ههموو پینکها وه ده ورئ ئاوه لکاری کاتی له ږسته که دا ده یینن.

(ئهم خانوه): فریځیکه ناویبه له دوو وشه پینکها توه ده ورئ به رکاری له م ږسته دا ده یینئ.

(دروست کرد): فریځیکه فرمانیبه له دوو وشه پینکها توه... فرمانی ږسته که یه.

۵- ئاسته کانی شیکردنه وه Levels of analysis. زمان دیارده ییځی له ږاده به ده ر فراوان و ئالۆز و چوه ناویه که... هه رگیز ناشئ هه ر له سووچیکه وه سه یری بکری و شی بکرتیته وه. بۆیه زانیان (له بواری وه سفیدا) چوند ئاستیک بۆ شیکردنه وه ی ده ستیشان ده که ن. دۆزینه وه ی ئاسته کانی زمان له ده سه که وته هه ره گرنه کانی مه یدانی زمانه وانیبه. هه ر ئاسته ی سروشت و په یره و و ږیځه و ته کنیځی تاییه تی خو ی هه یه بۆ شیکردنه وه. هه ر قوتابخانه ش بۆ چوونی خو ی هه یه له ده ستیشان کردنی ئاسته کان و سروشتی په یوه ندیی نیوانیان و شیکردنه و یان...

هه ر کاریځی زمانه وانی وه سفی بی... به راوردی بی... میژووی بی... ئەگه ر ئاسته کان له شیکردنه وده دا ږچاو نه کات تیکه ل و پینکه ل ده رده چی... فونته یځک و فونۆلۆجی و مۆرفۆلۆجی و سینتاکسی و به راوردی و میژووی و وه سفی ههموو تیکه ل به یه کتر ده بن و کاره که هیچ ئەنجامیځی ږیکوپینک به ده سه ته وه نادات و ناکه ویتته به ر په یره ی زانستی.

۶- ئەم باسه تاییه ته به کرمانجی خوارو (زمانی نووسین).

۷- مه به ست له خه به ری ږسته (predicate) ه.

۸- ږسته ی کاری بوون به رامبه ر (الجملة الاسمية) ی عه ره بی و (verb to be) ی ئینگلیزیبه. هه ندئ زمانه وان (م، یت، ه، ین، ن، ن) به کاری بوونی کاتی ئیستا له قه لهم ددهن.

Iam	م	من
you are	یت	تۆ
he is	ه	ئهو
tird	هیلاک	
we are	ین	ئیمه
You are	ن	ئیهو
They are	ن	ئهو ان

۹- (زۆر، تەختى، تۆزى، لەرادە بەدەر، يەكجار تۆزى... هتد) ئەم وشانە سەر بەو كۆمەلەن كە لە زانستى زمانا بە intensify ناو دەبرى، اتا (رادە) و (پلە)... چونكە رادە و پلەى ئاوەلناو پيشان دەدەن... (زۆر جوان... نەختى ئال... يەكجار قورس... تۆزى تال... هتد)... من (پلە)م وەك زاراوہ بۆ بەكارهيتنا.

### سەرچاوەكان:

- ۱- عبدالرحمن معروف (۱۹۷۹) رېزىمانى كوردى - بەرگى يەكەم - بەشى يەكەم. كۆزى زانىيارى عىراق - بەغداد.
  - ۲- رېزىمانى ناخاوتنى كوردى (۱۹۷۶) كۆزى زانىيارى كورد - بەغداد.
  - ۳- وريا عومەر ئەمىن (۱۹۸۳) لاينىكى جياوازى... گۆقارى كۆزى زانىيارى عىراق - ژ (۱۰) بەغداد.
  - ۴- وريا عومەر ئەمىن (۱۹۸۴) نامرازەكانى بەستن - گۆقارى رۆژى كوردستان ژ (۶۷) بەغداد.
  - ۵- وريا عومەر ئەمىن (۱۹۸۴) فۆنۆلۆجى - گۆقارى كاروان ژ (۲۰).
  - ۶- وريا عومەر ئەمىن (۱۹۸۶) مردنى وشە - گۆقارى كاروان ژ (۴۵).
  - ۷- نورى عەلى ئەمىن (۱۹۶۰) رېزىمانى كوردى
- 8- Hudleston R. (1977) An Introduction to English transformation syntax. Longman.  
9- Lyons. J. (1968) Introduction to theoretical Linguistics.

\* ئەم وتارە لە گۆقارى رۆشنىبىرى نوێ، ژمارە (۱۱۸) سالى ۱۹۸۸، لاپەرە ۱۳۲-۱۳۷  
بلاوكراره تەوہ.

به دارپشتن. وشه که خوئی له ناو یاساکانی ئەو زمانه دا ده تویتته وه و ده سوئی و سیمای زمانه که ی لئ ده نیشی.

دوله مه ندی و هه ژاری زمان له رووی فهره هه نکه وه په یوه نندی به باری میژوویی و روژنیری و کۆمه لایه تیبه وه هه یه نه که به په ره سه ندنه وه.

۳- هیچ زمانیک له هیچ زمانیکی تر قورستر یا ئاسانتر نییه. قورسی و ئاسانی شتیکی نسبییه. بۆ کوردیک (بۆ نمونه) فیروونی زمانی بلووجی له فیروونی زمانی چینی ئاسانتره، که چی بۆ کابرایه کی چینی فیروونی زمانی بۆومی له فیروونی زمانی بلووجی ئاسانتره.

۴- قسه که ری هه زمانیک ده توانیت تا ژماره ییکی بئ دوایی رسته دارپژیت و تی بگات هه ره به و کۆمه له وشانه ی که له فهره هه نگی میتشکیدا هه یه.

۵- دانه ی رژمانیی وه که:

(ناو - ئاوه لئاو - فرمان - ئاوه لکار - نه فی - پرسیار... هتد) له هه موو زمانیکدا هه یه.

۶- ئەو په یوه نندییه هه ره مییه ی له نیوان ساده ترین که ره سه کانی زمان (که تاکه ده نکه کانییه تی) و ئالۆزترین دانه ی زمان که رسته یه له هه موو زمانانی جیهان وه که یه که وایه. ئەمه گرن گترین به لگه یه ده یسه لمینتی که یاساکانی رژمانیی هه موو زمانه کانی جیهان لیک ده که ن و هه مان شتن.

له هه موو زمانیکدا ژماره ییکی ده ستنیشانکراو (شیوه) ده نکه هه یه. به پیتی ئەو نرخانه ی ئەم تاکه ده نکه له ناو چوارچیه ی زمانیکی تایبه تیدا پیشانی ده دن، فۆنیمه کانی ئەو زمانه پیک ده هین.

له ناو قالبی پرگه ی فۆنه تیکی فۆنیمه کان یه که ده گرن پرگه ی فۆنۆلۆجی پیک ده هین.

له هه موو زمانیکدا به فۆنیمیک یا زیاتر مۆرفیم پیک دیت. به مۆرفیمی یا زیاتر وشه پیک دیت، به وشه ییک یا زیاتر دهسته واژه phrase پیک دیت، چه ند دهسته واژه به کیش رسته پیک ده هین وه که له م وینه یه دا روون کراوه ته وه:

## بنج و سیما و یاساکانی گوێزانه وه

زمانناس و فه یله سووفان ده میکه هه ول ده دن یاسا و که ره سه ی گشتیی هاوبه ش له نیوان زمانه کانی جیهاندا بدۆزنه وه. زۆربه ی زۆری زمانناسانی ئەم سه ره ده مه لایه نگییری ریازی گشتیتی universality له زماندا ده که ن.

له سه ره تای سه ده ی حه قده مدا. فه یله سووفی ئەله مانی (ئه لیستید)، بۆ یه که م جار له میژووی زانستی زماندا زاروه ی (رژمانی گشتی) به رامبه ره (رژمانی تایبه تی) به کاره یینا و روونی کرده وه که ئەرکی رژمانی گشتی ده ستنیشانکردنی ئەو یاسا و که ره سه نه یه که هه موو زمانانی جیهان تییاندا هاوبه شن.

ئه گه ره به پیتی مه نتیق سه ره بکه یین ده بی زمانانی جیهان هه موو، له گه لی یاسا و که ره سه هاوبه ش بن چونکه هه موو هه مان دیارده ن و هه مان ئەرک به هه مان په یوه جیهه جی ده که ن، ئەویش ده ره یینانی ئەو زانیاریانه یه، که له میتشکدا پارێزراون، به هۆی ئەو ده نکه نه ی که به ئەندامانی ئاخوتن دروست ده کړین.

له ئەنجامی پشکنینه وه و شیکردنه وه و به راوردکردنی هه زاران زمانی ئەمه ره و ئەوبه ری جیهان ده رکه وت که:

۱- له کوئی مرۆف هه بی... زمانیش هه یه. هیچ کۆمه لی نییه و نه دۆزراوه ته وه زمانی نه بی. هه چ مندالیک له هه چ کۆمه ل و ره گه ز و شارستانییه ت و ناوچه به کی جوغرافی ئەم جیهانه له دایک بی، زمانی ئەو کۆمه له به ته وای وه رده گری که تیبدا په روه رده ده بی. ئەمه ئەوه ده گه یینی که هه ره میتشکیک ئاماده یه بۆ وه رگرتنی هه ره زمانیکی سروشتی ئەم جیهانه و ئەوه ش ده سه لمینتی که ئەو جیاوازیانه ی له نیوان زمانه کاندا هه یه هۆی با بۆلۆجی نییه.

۲- ئەو زمانانه ی به ره مه کی primitve ناو ده برین بوونیان نییه. هه موو زمانانی جیهان به قه د یه که ئالۆزن و وه که یه که ده توانن هه چ ئەندیشه ییک و بییریکی ئەم سروشته ده برن.

هه موو زمانیک ده رگای بۆ کراوه ته وه تا بی دوایی وشه ی بچیتته ناو. که ی شتیکی تازه له کۆمه لدا په یابوو (مادی) بی یا (مه عنه وی)، ئەوه ناویکی لی ده نری چ به وه رگرتن چ

OSV - ۴

OVS - ۵

VOS - ۶

به پیتی بۆچوونی گرینبرگ Greenberg له رستهی ئاسایی هه موو زمانانی جیهاندا بکه ره هه میشه پیش بهرکار دی. و اتا له م شهش ئیحتیماله ی سه ره وه ته نیا سیتی یه که م له زماندا ده رده که وی... به م جۆره زمانانی جیهان له م رووه وه بوونه ته سی جۆر:

۱- جۆری VSO ئه وانان که فرمانیان پیش بکه ره ده که وی وه ک زمان عه ره بی.

اشتری	الولد	کتاباً
کری	کوره که	کتیبیک
فرمان	بکه ره	بهرکار VSO

۲- جۆری SVO ئه وانان که فرمانیان ده که ویته نیوان بکه ره و بهرکاره وه وه ک زمانی ئینگلیزی.

The boy bought a book

کوره که - کری - کتیبیک SVO

۳- جۆری SOV ئه وانان که فرمانیان ده که ویته دوا ی بهرکار وه ک زمانی کوردی.

کوره که کتیبیکی کری SOV

په یه ندیی سیمانتیکی نیوان (کور) و (کتیب) و (کری) له هه ره سی زماندا به ته واوی هه مان شته. ئه وه بنجه که یه که چی له سیمادا هه ره زمانه ی به جۆرتیک ئه م سی دانه یه ی ریز کرد.

۲- ناو له وانیه ئامرازی پیناسین وه رگری. (هه ره ئه و سی زمانه به ده سه ته وه ده گرین). له زمانی عه ره بیدا ئامرازی پیناسین (ال) وه ک پیشگر خۆی ده رده خا... له زمانی ئینگلیزیدا وه ک وشه ییکی سه ره بخۆ (the) و له زمانی کوردیدا وه ک پاشگر (ه که).

ال - وکدُ الولدُ

the boy

کور - ه که کوره که

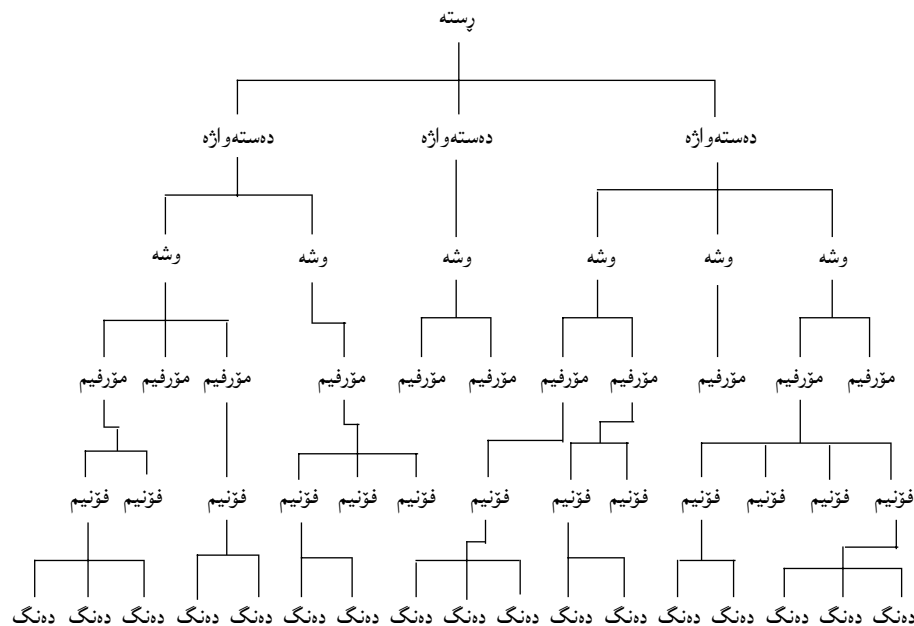

زۆر به لگه ی تری (مه نتیقی و ته جریبی) ی له م با به تانه ده شی ریز بکرتین... هه موو ده یسه لیتن که زمانی مرۆقی هه موو به پیتی هه مان په پره و کار ده که ن و هه لده سوورپین ئه م جیاوازییه ی له نیواناندا به دی ده کرت هه ره له (سیما) دایه Surface Structure ئه گینا له (بنج) دا Deep Structure هه موو یه کن و یه ک ده گرنه وه.

به چه ند فوونه ییک چه مکی (بنج) و (سیما) روون ده کرتته وه.

رسته ی هه موو زمانیک ئه م سی به شه بنجیبه ی هه یه:

بکه ره (S) Subject

بهرکار (O) Object

فرمان (V) Verb

بۆ ریزبوونی ئه م سی دانه یه ئه م شهش ئیحتیماله هه یه:

SOV - ۱

SVO - ۲

VSO - ۳

په یوه نډی سیمانتیکې نیوان نامزای پیناسین و ناو له ههر سې زماندا به ته واوی و هک یهک وان. که چی له سیمادا هره به که به جوړیکې پیشان دا.

نه گهر بو ههر که رهسه و دانه ییکې زمانی و بو ههر جوړه په یوه نډیبه کی سینتاکسی و سیمانتیکې نیشانه ییک دابری... زمانه کانی جیهان هه موو بخړینه سره نه و زمانه په مزیه هه موو یهک ده گرنه وه. نه و ناسته موجه رده دی نه په یوه نډیبه سینتاکسی و سیمانتیکې یانه ده ستیشن ده کات به (بنج) له قه له ده درې. نه مه به شیوه یه کی گشتی.

له ناو چوارچپوهی زمانیکدا نه گهر یهک ده برین (رسته) دوو مانای جیای به خشی نه وه نه م رسته یه یهک سیمای و دوو بنجی هه یه. بو نمونه رسته ی:

نازاد نازار له دل ده رویتنی.

نه م دوو واتایه ده گه یه نی:

۱- نازاد نازار له دلدا ده چیتنی. (ده خاته دل)

۲- نازاد نازار له دل ده چوینتی. (ناهیلتی)

هو ی نه م جیوازیبه نه وه یه وشه ی (ده رویتنی) که رانه بردووی (رواندن) ه دوو واتای هه یه. ۱- چاندن ۲- رواندن (تیپه ری رویشتن).

نمونه ی تری له م باه ته:

ههر ده که سم بینی.

نه م رسته یه ش دوو مانای هه یه:

۱- که سه کان (ده) بوون و هه مووم بینین.

۲- که سه کان له (ده) زیاتر بوون و ته نیا (دهم) لی بینین.

هو ی جیوازی نه وه یه وشه ی (ههر) دوو مانای هه یه. ۱- (کل - all) ۲- (فقط - only)

رسته ی (پیم ده خوری) نه م دوو واتایه ی هه یه:

۱- پیتی من ده خوری.

۲- به من ده خوری.

رسته ی یه که م سیمایه کی تری هه یه. له نه نجامی گوړینی راناوی جودا (من) ه به لکاو (پیتی من) ده بیته (پیم)

رسته ی دوو همیشه سیمایه کی تری هه یه نه ویش له نه نجامی جیگیرکردنی راناوی (من) ه

به لکاو. له م حاله ته دا (به) ده بیته (پیتی) به پیتی نه م یاسا ریزمانیبه:

(نه گهر نه و دانه ریزمانیبه ی دوا ی پیشه نډی (به) به راناویکی لکاو ده برپا (به) ده بیته (پیتی).

نه نجام رسته ی (به من ده خوری) ده بیته (پیم ده خوری). (۱)

دوو یاسای جیوازی دوو رسته ی جیوازیان له بنجه وه گو تریه سیمای و ریکه کوه ت کردنی به هاوسیمای...

هو یه کی تر بو نه وه ی رسته ی ییک زیاتر له ماناییک بیه خشی له سروشتی په یوه نډی نیوان به شه کانیبه تی له بنجدا وهک له م نمونه دا ده رده که وی:

نازاد و رزگاری برام هاتن.

نه م رسته یه دوو واتای هه یه:

۱- نازاد و رزگار هه ر دوو برام... هاتن.

۲- ههر رزگار برامه و نازادی له گه لدا... هات.

په یوه نډیبه جیوازیه کانی نیوان به شه کانی نه م رسته یه له (بنج) دا ده شی به م جوړه روون بکریته وه.

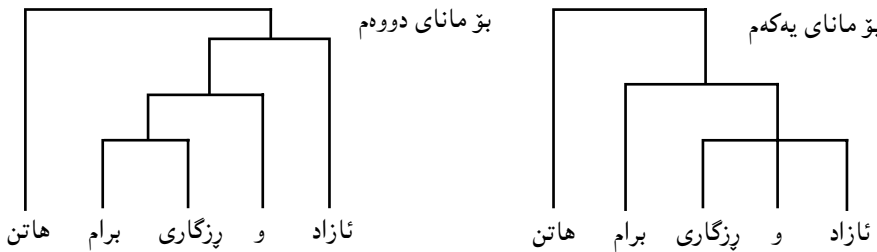

۱- (نازاد و رزگاری) برام هاتن.

۲- نازاد و (رزگاری برام) هاتن.

نه و رستانه ی زیاتر له مانایه کیان هه یه به رسته ی لیل ambiguous ناو ده برین.

له لایه کی تر نه گهر زیاتر له رسته ی ییک هه مان واتایان بوو نه وه نه م رستانه هه موو هه مان (بنج) یان هه یه. وهک له:

۱- ۱- من نه وان ده ناسم. ب- نه وان ده ناسم. ج- ده یان ناسم.

۲- ۱- نازاد کتیبیکې دا به رزگار. ب- رزگار کتیبیکې له نازاد وه رگرت.

۳- ۱- حەممە بەدەستی قالە کوژرا. ب- قالە حەممە کوشت.  
 ۴- ۱- ئاوەکە ساردبوو. ب- ئاوەکە گەرم نەبوو.

ئەم جووتە پستانەیی سەرەوه هەموو هاو واتان و اتا - لە بنجدا هاوبەشن و لە هەمان بنجەوه وەرگیراون. کەچی لە سیمادا زۆر جیاوازن. بەو نمونانەیی سەرەوه دەرکەوت کە بنج ئەو ئاستەبە level کە هەموو کەرەسەییکی سیمانتیکی و پەڕەندییەکی سینتاکسی نیتوان بەشەکانی رستەیی تیدا دەستنیشان کراوە. هەر زمانەیی دەستەبەک یاسای تایبەتی بەخۆوەی هەبە رستەکانی لە بنجەوه دەگوێزیتە سیمما، پێیان دەوتری یاساکی گۆزانهوه Transfomational rules لەم گۆزانهوهیەدا شت هەبە دەقترین... هەبە زیاد دەکری... هەبە ئالوگۆر دەکری... هەبە دەگۆری... هتد. بۆ نمونە:

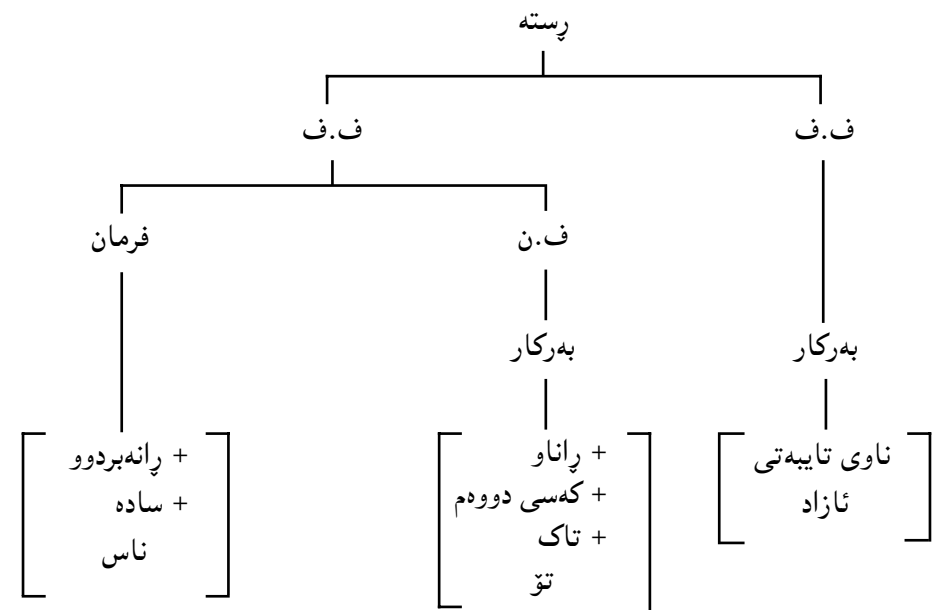

(ئازاد تۆ دەناسیت) بنجەکە شتیکە لەم بابەتە:

لە ئەنجامی سەپاندنی یاسایەکی بەخورتی obligatory لەم بنجە ئەم سیمایە سەر هەلەدا ئازاد تۆ دەناسیت

چەند یاسایەکی تری ئارەزوویی optional سیمای تری جگە لەوەی سەرەوه بەدەرەخەن وەک:

۱- یاساییک لە زمانی کوردیدا هەبە دەلی... دەشی لە سیمادا بکەر لایبری دواي وەرگرتنی راناوی لکاوی بکەری. بەسەپاندنی ئەم یاسایە:  
 ئازاد تۆ دەناسیت. ← تۆ دەناسیت.

۲- یاساییک تری لە زمانی کوردیدا هەبە بەهۆبەوه دەشی راناوی جودای بەرکاری بەراناویکی لکاوی جیگیر بگری. بەسەپاندنی ئەم یاسایە:  
 ئازاد تۆ دەناسیت. ← ئازاد دەناسیت.

بەسەپاندنی هەردوو یاساکە سەرەوه رستەکە دەبیتە (دەتاسیت) (۲). ئەم رێبازە لە شیکردنەوهدا کە بەرێزمانی گۆزانهوه ناو دەرێ لە سالی ۱۹۵۷دا لە ئەنجامی بلاوبوونەوهی کتیبەکەیی چۆمسیکی syntactic strucre سەری هەلدا.

دەرچوونی ئەم کتیبە بەگرنگترین و مەزنتترین پروداوی میژووی زانستی زمان دەژمیریت... ئەم رێبازە تازەبە هەموو قوتابخانەکانی پێش خۆی رامالی و لەو ساکەوه هەموو زمانەوان و زانایانی زمان لە هەموو جیهانا هەول ئەدەن هەلوێستی خۆیان بەرامبەر ئەم قوتابخانەییە دەرەخەن و زمانی خۆیان بەپێی ئەم پەڕەوه شی بکەنەوه. (۳)

لە سالی ۱۹۵۷هوه ئەم رێبازە لە پەڕەسەندناوە. بەچەند قونایەکی تێپەربووە و گەلی گۆرینی بەسەرا هاتوووە و پەلویزی لی بۆتەوه. (لە دەرەفەتیکە تری ئەدەم لە میژوو و لایەنەکانی ئەم رێبازە بدویم).

پەراویزەکان:

۱ و ۲- بۆ زانیاری زیاتر لە بارەیی یاساکی راناو سەری ئەم سەرچاوەیی بکەن:

وربا عومەر ئەمین ۱۹۸۶ رێزمانی راناوی لکاو، چاپخانەیی دار الجماهير، بەغداد.

کە لەسەر رێبازی گۆزانهوه یاساکی رێزمانی راناو دەستنیشان دەکات.

۳- سەرچاوەیی ژمارە (۱) و (۲) هەول دەدەن زمانی کوردی بەپێی رێبازی گۆزانهوه شی بکەنەوه.

\* ئەم وتارە لە گۆفاری رۆشنبیری نوی، ژمارە (۱۲۱) سالی ۱۹۸۹، لاپەرە ۷۲-۷۵ بلاوکرانەوه.

## ئەلەمۆرفى رېزمانى

ئەلەمۆرفى رېزمانى پېنناسىنى مۆرف morph و ئەلەمۆرفەلە allomorph باۋە ئەلەمۆرفە، ئەلەمۆرفەكان شىۋە جىياۋازەكانى ھەمان مۆرفىمىن<sup>(۱)</sup>. دەرکەۋتتى لە (بىئە)ى جىياۋازدا ئەلەمۆرفە جىياۋازانەى پى دەبەخشى. ھەربەكە لەم شىۋە جىياۋازانە (مۆرف)ىكە. چەند نمونەيىك ئەم دوو لايەنەى زمان و پەيوەندىيان بەمۆرفىمەۋە روون دەكاتەۋە.

۱- مۆرفىمى كەسى سىبەمى تاك كە لەگەل فرماندا دەرەكەۋىت بۆ دەرپرېنى رېككەۋتن لەگەل بکەردا لە كاتى داھاتوودا بەم چوار شىۋەيە دەرەكەۋىت {ات}، {پىت}، {ا} و {ئى}<sup>(۲)</sup> بەپىي ئەۋ (بىئە)يەى تىباياندا دەرەكەۋىت و بەم جۆرە:

۱- ئەگەر رەگى فرمان بە (ۆ) يا (ە) كۆتايى ھاتى، راناۋە لكاۋەكە شىۋەى {ات} دەگىرتە خۆ. ۋەك

شوشتن - شوۆ / دە - شو - ات / - (دەشوات)

رۆيشتن - رۆۆ / دە - رو - ات / - (دەرۋات)

کردن - كە / دە - كە - ات / - (دەكات)

بردن - بە / دە - بە - ات / - (دەبات)

۲- رەگى فرمان بەھەر فۆنىمىكى تر جگە لە (ۆ) و (ە) كۆتايى بى، راناۋە لكاۋەكە شىۋەى {پىت} دەگىرتە خۆ.

مالىن - مال / دە - مال - پىت - (دەمالىت)

شكاندن - شكىن / دە - شكىن - پىت - (دەشكىنىت)

چوون - چ / دە - چ - پىت / - (دەچىت)

ھىنان - ھىن / دە - ھىن - پىت / - (دەھىنىت)

۳- بەھۆى ياسايىكى بەئارەزوو optional دەشى {ت}ى {ات} و {پىت} - لە ھەندى حالتدا نەبى - لابرېئ، ۋەك لە:

ئەۋ كىتېبەكە دەدات بەتۆ.

ئەۋ كىتېبەكە دەدا بەتۆ. (ت) لابرېئ

ئەۋ كىتېبەكە دەداتە تۆ. ناشى (ت) لابرېئ.

ئەۋ دەچىت بۆ دەھۆك.

ئەۋ دەچى بۆ دەھۆك (ت) لابرېئ

ئەۋ دەچىتە دەھۆك. ناشى (ت) لابرېئ.

{ات} و {پىت} و {ا} و {ئى} كە چوار شىۋەى جىياۋ ھەمان دانەى رېزمانىن. (بىئە)ى جىيا ئەۋ شىۋە جىياۋازانەى پى بەخشى. ھەربەكە لەمانە مۆرفىكە و ئەلەمۆرفى ئەۋانى ترە.

{ات} ئەلۆمۆرفى {پىت} و {ا} و {ئى} يە.

{پىت} ئەلۆمۆرفى {ات} و {ا} و {ئى} يە.

{ا} ئەلۆمۆرفى {ات} و {پىت} و {ئى} يە.

{ئى} ئەلۆمۆرفى {ات} و {پىت} و {ا} يە.

ب- مۆرفىمى پېنناسىن / ەكە / ئەم چوار شىۋەيەى ھەبە:

۱- {ەكە} ۋەك لە -ژوور - ەكە - م / - (ژوورەكەم)

۲- {ەك} ۋەك لە - / منال - ەك - ان (منالەكان)

۳- {كە} ۋەك لە - پىئالە - كە / - (پىئالەكە)

۴- {ك} ۋەك لە - / پەنجەرە - ك - ان / - (پەنجەرەكان).

لە (۱)دا ئامرازى پېنناسىن قالبى تەۋاۋى خۆى ۋەرگىرتوۋە، چونكە ئەم بەر و ئەۋبەرى فۆنىمى (كپ) consonant.

لە (۲)دا قالبى {ەك}ى گىرتۆتە خۆ. چونكە لاي راستى فۆنىمىكى كپە (ل). لاي چەپى (ا) يە. (ە)ى دوۋەم لەناۋ ئەم (ا) يەدا تۋاۋەتەۋە.

لە (۳)دا قالبى {كە}ى گىرتۆتە خۆ، چونكە (ە)ى يەكەمى لەناۋ (ە)ى (پىئالە)دا تۋاۋەتەۋە.

لە (۴)دا قالبى {ك}ى گىرتۆتە خۆ، چونكە (ە)ى يەكەم لەناۋ (ە)ى (پەنجەرە) و (ە)ى دوۋەم لەناۋ (ا)ى (ان)دا تۋاۋەتەۋە.

بەم جۆرە، {ەكە} و {ەك} و {كە} و {ك} چوار شىۋەى جىياۋازى ھەمان دانەى رېزمانىن. ۋەك دەرکەۋت (بىئە)ى جىياۋاز ئەم شىۋە جىياۋازانەى پى بەخشى. ئەم چوار شىۋەيە سەر بەھەمان مۆرفىمىن. ھەربەكە (مۆرف)ىكە. ھەموۋ ئەلۆمۆرفى يەكترن.



ح- مۆرفیمی کهسی یه کهمی کو /ین/ (۳) بهسی شیوه دهرده کهوی، به پیتی پیکهاتنی فونه تیکییی نهو فونیمه ی رهگی فرمانه کهی پی کوتایی دی.

۱- {yn} وهک له (سوتاین / sûtâ-yn) دا، چونکه رهگی نهو فرمانه ی پیوه ی لکاو به بزوتین vowel کوتایی هاتوه. (ی) ی /ین/ شیوه ی کپی گرته خو.

۲- {în} وهک له (هاتین / hât-în)، چونکه رهگی نهو فرمانه ی پیوه ی لکاو به کپ کوتایی هاتوه، بویه (ی) ی (ین) شیوه ی بزوتینی گرته خو.

۳- {n} وهک له (ئیمه فرین / fîrîn - fîrîn) دا، چونکه رهگی فرمان به (î) کوتایی هاتوه.

بهم جوړه {yn} و {în} و {n} سین شیوه ی جیاوازی هه مان دانه ی ریزمانین. واتا سین مۆرفی هه مان مۆرفیمن.

دهرکه وتنی له (بیئه) ی جیاوازا نهو نهو شیوه جیاوازانه یان پی به خشی. هه ربه که له مانه نه لو مۆرفی نه وانی تره.

وهک له م شیکردنه و به یی سهره وه دهرده کهوی. هو ی بوونی نهو شیوه جیاوازانه ی هه مان مۆرفیم نهو (بیئه) جیاوازانه بوون که تیا یاندا دهرده کهوی.

ئیسستا سهیری نهو رستانه بکه و (۱) و (ب) بهراورد بکه:

۱- ۱- نهو له ئیمه دهرسیت.

ب- نهو لیمان دهرسیت.

۲- ۱- من شته کهم له نهوان وهرگرت.

ب- من شته کهم لی وهرگرتن.

۳- ۱- ناگری له ئیمه بهردا.

ب- ناگری تی بهرداین.

۴- ۱- نهوان قسه که یان به ئیمه وت.

ب- نهوان قسه که یان پی وتین.

۵- ۱- نهو کتیبه کهی دا به نازاد.

ب- نهو کتیبه کهی دایه نازاد.

۶- ۱- تو کتیبه کهت دا به ئیمه.

ب- تو کتیبه کهت داینی.

۷- ۱- من نازادم نارد بو هه ولیر. (ناردم بو هه ولیر)

ب- من نازادم نارد-ه هه ولیر. (ناردم ..... ه هه ولیر)

۸- ۱- نهوم نار دووه بو هه ولیر.

ب- نهوم نار دوته هه ولیر.

نهو جووته رستانه ی سهره وه هه موو هاوتان. (۱) و (ب) بریتین له هه مان که ره سه ی ریزمانی، نهو ندیه نهو دانه ریزمانییه ی دوا ی پیشبهنده رده کهوی له (۱) دا به راناوی جودا و له (ب) دا به راناوی لکاو دهرپراوه (۴).

نهو ی سهرنج راده کیشی نهو به راناوه جودا به که ده کریته لکاو شیوه ی پیشبهنده که preposition ده گورپی.

له (۱) و (۲) دا (له) بوته (لی)

له (۳) دا (له) بوته (تی)

له (۴) دا (به) بوته (پی)

له (۵) دا (به) بوته /ه/ ..... (ی) له نیوان دوو بزوتیندا دهرکه وتوه

له (۶) دا (به) بوته (ی)

له (۷) دا (بو) بوته (ه)

له (۸) دا (بو) بوته (ته).

گورینی شیوه ی نهو مۆرفیمان له م نمونانه ی سهره وه به هیج جوړ ناشی بخریته پال هو ی (بیئی)، چونکه:

۱- به جوړه ی رسته ی (۱) هوه، ده شی قالبی /مان/ (با به مانا نیکی تریش بی) له دوا ی پیشبهنده ی (له) دهرکه وی و هیج کار له شیوه ی نه کات وهک له:

نهوان له مانگرتن ناترسن.

۲- به جوړه ی رسته ی (۲) شه وه هه مان شت ده شی /له/ له نیوان (م - گرتن) دا دهرکه وی:

من نه م هم له وهرگرتنی پادا شتدا پی با شتره.

۳- به جوړه ی رسته ی (۳) ... ده شی /له/ له نیوان (ناگری - بهرد) دا دهرکه وی و شیوه ی

۴- بەجۆرەى رىستەى چوارەمەوہ... دەشتى /بە/ لەنيوان (يان - وت)دا دەرکەوئى.

پىاوەکەيان بە وتەى خۆش ھەلخەلەتاند.

۵- بەجۆرەى رىستەى ( ۵ و ۶ و ۷ و ۸) ھوہ... ھىچ نەگۆراوہ. (بىئە)کان ھەرۆک خۆيان ماونەتەوہ.

لەم نمونانەى سەرۆوہ دەرەدەکەوئى کە ھۆى ھەبوونى شىوہى جىياوازى ھەمان مۆرفىم مەرج نىيە (بىئى)بئى. بەلگەش ئەوہبوو ھەمان (بىئە)يان بۆ رەخسىتراو کارى تئى نەکردن و شىوہى نەگۆرئىن. واتا جگە لە ھۆى فونۆلۆجى ھۆى تر ھەيە کار لە ھەندئى لە مۆرفىمەکانى زماندا دەکات و شىوہيان دەگۆرئى. بەھۆى رىزمانى ناو دەبرئىن -grammat-ically conditioned. ھەر حالەتیکى ئەم بابەتەش لىکدانەوہى تايبەتئى خۆى ھەيە.

بۆ لىکدانەوہى ئەم لايەنە زمانى کوردى من وای بۆ دەچم کە زمانى کوردى لە بوارى (پىشەند) (۵)يدا لە گۆرئىن داہە. (۶)

**پەراوێزەکان:**

۱- مۆرفىم بچوکترىن دانەى زمانە کە مانايىک يا دەورئىکى رىزمانى دەدرئتە پال. لە فونىمىک يا زياتر پىنک دئت.

بۆ زانبارى زياتر لە بارەى چەمکى مۆرفىم و جۆرەکانى سەيرى ئەم باسەم بکەن (مردنى وشە - گۆقارى کاروان - ژمارە (۴۵)

۲- { } نىشانەى فۆنە لە فونۆلۆجىدا و نىشانەى مۆرفە لە مۆرفۆلۆجىدا.

// نىشانەى فونىمە لە فونۆلۆجىدا و نىشانەى مۆرفىمە لە مۆرفۆلۆجىدا.

۳- بۆ چۆنئەتى شىبکردنەوہى مۆرفۆلۆجى و دەستنىشانکردنى مۆرفەکانى راناوہ لکاوہکانى زمانى کوردى سەيرى سەرچاوہ ژمارە (۱۰) بکەن.

۴- بۆ ياساکانى گۆرئىنى راناوى جودا بەلکاو سەيرى سەرچاوہ ژمارە (۷) بکەن.

۵- بۆ پىشەندەکان و پاشبەندى بەرامبەريان و ياساکانىان سەيرى سەرچاوہ ژمارە (۹) بکەن.

۶- لە زانستى زماندا، لە بوارى بەراوردیدا لقیە ھەيە بە Typological classification (التصنيف النمطي) ناودەبرئى. ئەرکى ئەم لەقىە زانستى زمان ئەوہيە زمانەکانى جىھان پۆلئىن دەکات بەپىتى لىکچوونيان لە ناستە جىياوازەکاندا levels of analysis (سىنتاکسى - مۆرفۆلۆجى - فونۆلۆجى - فونەتیکى). بۆ نمونە لە ناستى سىنتاکسىدا زمانەکانى جىھان لە رووى رىزبوونى بەشە بنجىيەکانى رستە (بکەر - بەرکار - فرمان) کراونەتە سئى جۆر:

۱- بکەر - بەرکار - فرمان SOV

۲- بکەر - فرمان - بەرکار SVO

۳- فرمان - بکەر - بەرکار VSO

زمانەکانى جىھان لە رووى پىشەند و پاشبەندەوہ سئى جۆرن.

۱- زمانە پىشەندىيەکان prepositional languages. لەم زمانانەدا دانەيەکى رىزمانى لەپىش ناو (يا فرىزى ناو)دا دەرکەوئى بۆ دەستنىشانکردنى ئەرکى رىزمانىيى. وەک (الى / فى / من) لە عەرەبىدا و (from / in / to) لە ئىنگلىزىدا.

عەرەبى	ئىنگلىزى	ئەرک
الى البيت	to the house	Dative
فى البيت	in the house	locative
من البيت	from the house	ablative

لە ھەندئى زماندا بەرامبەر ئەم پىشەندەدانە دانەى رىزمانىيى ھاو ئەرک ھەن وەک پاشگر دواى ناو (يا ناو فرىزى)دا دەرەدەوہ. بەم جۆرە زمانانە دەوترئى پاشبەندى postpositional languages وەک زمانى تورکى. بەرامبەر ئەو نمونانەى سەرۆوہ لە زمانى تورکىدا بەم شىوہيە دەرەدەکەوئى...

ev - a	Dative	بۆ مالموہ
ev - da	locative	لە مالمدا
ev - dan	ablative	لە مالموہ (ھاتووم)

(dan - da - a) سئى پاشبەندن بەرامبەر (الى - فى - من)ى عەرەبى و (from - in - to)ى

ئىنگلىزى.

زمانى کوردى لەم لايەنەدا نەختى ئالۆز و تىکەلە لە ھەردوو جۆرى تئیدا دەرەدەکەوئى. پاشبەندەکانى بەفرمانەوہ دەلکئىن نەک بەناوہوہ. وەک لە:

دوئىنئى چووم بۆ ھەولئىر.

دوئىنئى چووم-ە ھەولئىر

لەلایەکى تردا ھەندئى پىشەند بەپاشبەندەوہ ئەرکەکەى دەستنىشان دەکرى. بۆ نمونە پىشەندى (لە) ئەرکى Locative دەبىنئى گەر پاشبەندى (دا) لەدواى ناوہوہ دەرکەوئى (لە ئاسماندا). ئەرکى -abla-tive دەبىنئى لەگەل پاشبەندى (ھوہ)دا... (لە ئاسمانەوہ).

ئەم تىکەلئىيە ئەوہ دەرەدەخا کە زمانى کوردى لە قوناقىکى تئىزى گۆرئىنداہە. دەستنىشانکردنى بەرەوہى ئەم گۆرئىنە پئوستى بەلىکۆلئىنەوہيەکى مئىژووييە. من وای بۆ چووم کە لە زمانىکى پىشەندىيەوہ بەرەو پاشبەندى دەروا.

دەشتى ئەو زمانە تىکەلانە بەجۆرى سئىيەم لە قەلەم بدريئى.

- 1- Bazell, C. E. (1958) "Linguistics Typology" - London.
- 2- Elson, B. and V. Pickett (1962) An Introduction to morphology and syntax. Santa Ana.
- 3- Lyons, J. (1968) Introduction to theoretical Linguistics. London and New York Cambridge University Press.
- 4- Matthews, P. H. (1970) "Recent developments in morphology" in New Horizons in Linguistics (ed.) J. Lyons.
- 5- Matthews, P. H. (1974) "Morphology" - Cambridge University Press.
- 6- Robins, R. H. (1971) General Linguistics. Longman.

۷- وریا عومەر ئەمین (۱۹۸۳) پێژمانی راناوی لکاو، گۆڤاری کاروان، ژماره (۸).

۸- وریا عومەر ئەمین (۱۹۸۶) مردنی وشه، گۆڤاری کاروان، ژماره (۴۵).

۹- وریا عومەر ئەمین (۱۹۸۶) پێشبه‌نده‌کان، گۆڤاری کۆپی زانیاری عیراق، ده‌سته‌ی کورد، ژماره (۱۵).

۱۰- وریا عومەر ئەمین (۱۹۸۷) پێژمانی راناوی لکاو، هه‌ندێ شیکردنه‌وه‌ی مۆرفۆلۆجی، گۆڤاری رۆشنییری نوێ، ژماره (۱۱۵).

۱۱- کۆپی زانیاری کورد (۱۹۷۶) پێژمانی ئا‌خاوتنی کوردی.

**\* ئەم وتاره له گۆڤاری رۆشنییری نوێ، ژماره (۱۲۲) سالی ۱۹۸۹، لاپه‌ره ۱۶۶-۱۶۹**

**بلا‌وکراوه‌ته‌وه.**

## شەپۆلەکانی شیعری کوردی

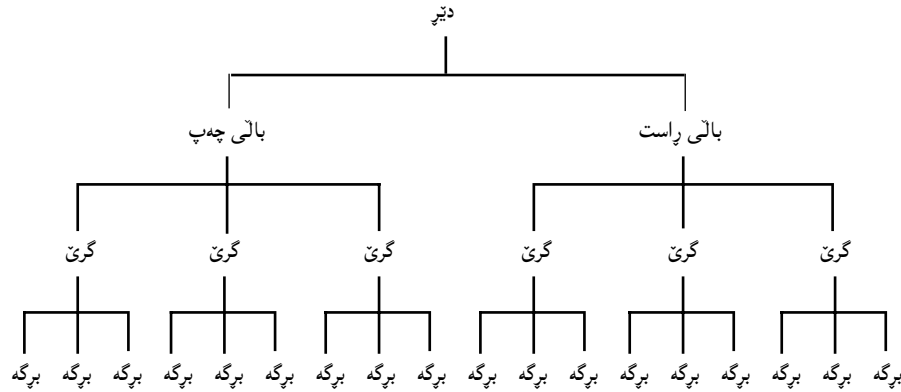

واتا (دێر) له دوو (بال) پێک دێت. هەر بالەى له چەند (گرێ) پێک و هەر گرێیەى له چەند (برگه) پێک دێت.

### مەرجە گشتییەکان:

- ۱- ژمارەى گرێیەکانى بالی چەپ دەبێ بەقەدەى بالی راست بێ. واتا گەر له بالی راستدا سێ گرێ هەبوو دەبێ له بالی چەپیشا سێ گرێ هەبێ. چوار بوو ئەبێ ئەمیش چواربێ...
  - ۲- ژمارەى برگەکانى هەر گرێیەكى بالی چەپ دەبێ بەقەد ژمارەى برگەکانى گرێ بەرامبەرى بالی راست بێ. واتا گەر گرێی یەكەمى بالی راست سێ برگەى بوو دەبێ گرێی یەكەمى بالی چەپیش سێ برگەى بێ. گرێی دووهمى بالی راست چوار برگەى بوو دەبێ گرێی دووهمى بالی چەپیش چوار برگەى بێ... و بەم جۆرە.
  - ۳- سروشتى برگەى هەر گرێیەكى بالی چەپ ئەبێ وەك هى برگەى بەرامبەرى گرێ بەرامبەرى بالی راست بێ. واتا ئەگەر برگەى یەكەمى گرێی یەكەمى بالی راست كورت بوو، ئەبێ برگەى یەكەمى گرێی یەكەمى بالی چەپیش كورت بێ. برگەى سێیەمى گرێی چوارەمى بالی راست درێژ بوو... ئەبێ برگەى سێیەمى گرێی چوارەمى بالی چەپیش درێژ بێ و بەم جۆرە.
  - ۴- شوێنى هێزى stress سەرەكى و لاوەكىی secondary هەر گرێیەكى بالی چەپ ئەبێ وەك هى گرێی بەرامبەرى بالی راست بێ.
- لەناو ئەم یاسا موجدەرەدە گشتییە سەختە هەر زمانەى تاییەتییەى خۆى هەبێ و له

تا ئیستا گەلێ باس و لیکۆلینەوێ باش و ڕەسەن له بارەى کیش له شیعری کوردیدا بلاووتەووە. هەریەكە له سووچیکەووە هەول ئەدات ئەم لایەنەى شیعری کوردی ڕوون بکاتەووە و گیروگرفتهکانى دەستنیشان بکات. ئەم باسە هەولدانە بۆ پێناسین و دەرخستنى سروشتى کیش وەك دیاردەبێكى گشتى و ڕوونکردنەوێ تاییەتییەتەکانى له شیعری کوردیدا بەرپێبازیکى سووک و ئاسان دوور له ئالتۆزى و، پێشنیاریكە بۆ بەکارهێنانى هەندێ زاراوہ كه تا ئیستا كیشەیان لهسەرە.

له میژووی شیعری کوردیدا سێ جۆر کیشى جیاواز دەستنیشان دەکری:

۱- کیشى عەرووزى.

۲- کیشى خۆمالتى.

۳- کیشى شیعری ئازاد.

هەریەكە له مانە بەپێى بارودۆخى میژوویى تاییەتییى خۆى سەرى هەلداوہ و جیاوازی له نیتوانیاندا ئاشکرایە. سەرەرای ئەو جیاوازییەى له نیتوانیاندا بەدى دەکری و سەرەرای جیاوازی نیتوان ئەمانە و کیشى شیعری ئەدەبى میللەت و زمانانى تر... شیکردنەووە دەرى دەخا که هەموو شیعری جیهان یەك بناغەى گشتى له سروشتى پێکھاتن و دارشتنى کیشى شیعریدا هەبێ.

ئەم باسە هەولدانیکە بۆ دەستنیشانکردنى ئەم بناغە گشتییە و خستنه‌رووی تاییەتییەتەکانى کیشى شیعری خۆمالتى کوردی.

کەرەسە و دانەى unite سەرەکیى کیش له شیعری ئەدەبى هەموو میللەتانى جیهان برگەى syllable. بەپێى چەند یاساییكى فۆنۆلۆجى ئەم برگانە یەك دەگرن و دانەى گەورەتر پێک دەهێنن، بە (گرێ) یان ناودەبەین. گرێیەکانیش یەك دەگرن دانەى گەورەتر پێک دەهێنن. بە (بال) ی ناودەبەین. بەدوو بال دێر پێک دێت.

واتا پێوەندی نیتوان (برگه) و (دێر) لەسەر بناغەبێكى هەرمەى دامەزراوہ وەك لەم وێنەیدا ڕوون کراوہتەووە.

لايه نيكددا و بهراده بيئيكي سنووردار نه رمي پيشان دهدا. بۆ نمونه له كيشي شيعري كوردبي خۆمالييدا كورتى و دريژى برگه ره چاو ناكريت كه چي له عهرووزى عه ره بييدا ئهم لايه نه ره چاو ده كرى، به لام بهراده بيئيكي زۆر له رپي (زحاف و علل) هوه رپى دراوه نه رمي پيشان بدرى.

له وهى رابورد ده رده كه وي كه بۆ تيگه يشتنى كيش ده بي بزائرى:

- ۱- برگه چييه و جۆره كاني چين.
- ۲- چۆن ئهم برگانه ليك ده درين و گرتيه كان پيک ده هين.
- ۳- چۆن ئهم گرتيانه ي بال پيک ده هين.

### برگه:

تا ئيستا زانستى زمان نه يتوانيوه پيناسينيكي بي كه له بهرى برگه پيشكهش بكات. به شيوه بيئيكي گشتى دوو جۆرى لى جيا ده كاته وه:

۱- برگه ي فۆنه تيكي: ئهم جۆره يان گشتييه. ئهو قالبه يه كه هه موو زمانانى جيهانى تيا به شدارن، پيوه نديى به فسيولۆجيه تى هه ناسه وه رگرتن و ميكانيزميه تى كار كردنى ئه ندامانى ئاخاوتنه وه هه يه. له ناو چوارچيويه ئهم قالبه گشتييه دا زمانه كان جيا وازى له چۆنيه تى ليكدانى فۆنيمه كانيان پيشان دهدن. و اتا هه ر زمانه ي ياساى تاييه تى به خۆ وه ي هه يه بۆ ليكدانى فۆنيمه كاني له ناو قالبى برگه ي گشتى (فۆنه تيكي). ئهم ليكدان و دارپشتنه تاييه تيبه برگه ي فۆنۆلۆجى پيک ده هينى (كه جۆرى دووه مه).

بچووكترين برگه له بزوينيک vowel پيک ديت. ئهم بزوينه ناوکی unclaus برگه پيک ده هينى. له گه ليا ده شى چهند دهنگيكي كپ consonant ده ركه وي. ژماره و چۆنه تى ريزبوون و هاو ده ركه و تنبان cooccurrence له هه ر زمانه ي جۆر يكه. بۆ نمونه له برگه ي زمانى كورديدا له يه ك تا چوار كپ ده رده كه وي و هه رگيز له دوو زياتر ناكه ويته لايه كى بزوينه كه. ياساى دارپشتنى برگه ي زمانى كوردى له م ويته يه دا روون كراو ته وه:

(C) (C) {V} (C) (C)

Vowel ..... V - بزوين

Consonant ..... C - كپ

{ } ——— ئه وهى نيوانيان ده بي ده ركه وي obligatory به خورتيبه.

( ) ——— ئه وهى نيوانيان ده شى ده ركه وي optional به ئاره زوو.

واتا - بزوين ناوکی برگه يه و برگه بي بزوين نابى و بچووكترين برگه له بزوينيک پيک ديت. له گه ليا يه ك تا چوار كپ ده شى ده ركه وي. به م جۆره نۆ ئيحتمال بۆ دارپشتنى برگه ي كوردى هه يه.

خوارد	CCVCC	Xwârd
ژوان	CCVC	^Zwân
برا	CCV	Brâ
تۆ	CV	to
شه و	CVC	şaw
ئه - خۆم	V	a-xom
ئاش	VC	âş
ئهرك	VCC	ark
دهست	CVCC	dast

له هه ندى زماندا ده شى سنوور له نيوان برگه ي كورت و دريژدا دابنرى و برگه ي كورت له دريژ جيا بگرتيه وه هك له زمانى عه ره بييدا. چونكه بزوينه كاني دوو جۆرن (كورت) و (دريژ) و ژماره ي بزوينه كورت ه كان (الفتحة - الضمة - الكسرة) به قه د بزوينه دريژه كانه (الالف - الواو - الياء) و له دوو كپ زياتر له برگه دا ده رناكه وي و له دوو ئيحتيمال زياترى نيبه بۆ دارپشتنى برگه.

هه ر كپيک بزوينيكي كورتى له گه لا ده ركه وي ئه وه برگه بيئيكي كورت پيک ده هينى. ل - س - ك... هتد. له هه موو حاله تيكي تر دا برگه دريژ ده رده چى.

كه ئهم جۆرانه ي خواره وه ده گرتيه وه:

۱- كپ + بزوينيكي دريژ / وهك (لا - فى).

۲- كپ + بزوينيكي دريژ + كپ / وهك (ناس - ريم).

۳- كپ + بزوينيكي كورت + كپ / وهك (قُل - لن).

له كيشى عه رووزيدا جيا كرده وهى برگه ي كورت و دريژ زۆر گرنگه و بناغه ي دارپشتنى ياساكانن. نيشانه ي (ب) بۆ برگه ي كورت و (-) بۆ برگه ي دريژ به كار ده هينرى. بۆ نمونه:

۱- قال/ قا + ل/ دريژ + كورت ( - ب)

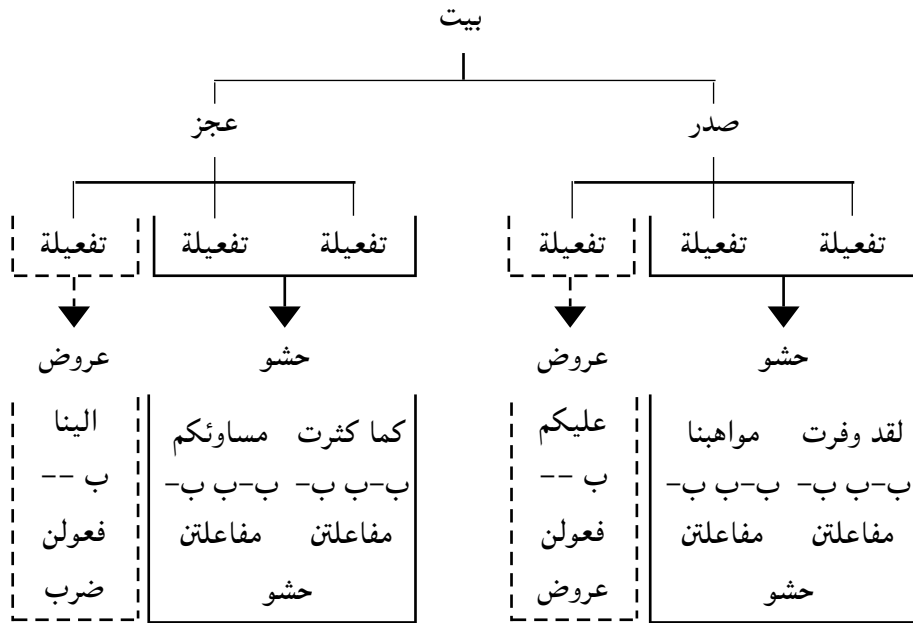

کیچی عهروزی عه رہبی (سی) گری هه یه:

- ۱- گری سیی: له سی بره پیک دیت.
- ۲- گری چواری: له چوار بره پیک دیت.
- ۳- گری پینجی: له پینج بره پیک دیت.

تفعيلة	نیشانە ی بره گە کان	پیکهاتنی بره گی بی	ژماره	گری
فعولن	ب - -	کورت - دریتز - دریتز	۱	سی بره گی بی
فاعلن	ب -	دریتز - کورت - دریتز	۲	
مفاعیلن	ب - - -	کورت - دریتز - دریتز - دریتز	۳	چوار بره گی بی
فاعلتن	ب - -	دریتز - کورت - دریتز - دریتز	۴	
مستفعلن	ب - -	دریتز - کورت - دریتز	۵	
مفعولات	ب - - - -	دریتز - دریتز - دریتز - کورت	۶	پینج بره گی بی
مفاعلتن	ب - ب - ب -	کورت - دریتز - کورت - کورت - دریتز	۷	
متفاعلن	ب - ب - ب -	کورت - دریتز - کورت - کورت - دریتز	۸	

ب- سَمَكَةٌ / سَ + مَ + كَ + تَنْ / کورت + کورت + کورت + دریتز (ب ب ب -)

ج- السماوات (اس + سَ + ما + وات) / دریتز + کورت + دریتز + دریتز (- ب - -)

له زمانی کوردیدا بره گی کورت له دریتز به یاسا جیا ناکریتته وه و ناشی سنوور له نیوانیاندا بکیتشری چونکه:

۱- کوردی ههشت بزوینی هه یه (â - a - û - u - o - e - i - î) له پرووی کورتی و دریتزیه وه ناکریتته دوو به ش.

۲- له یه ک تا چوار کپ له گه ل بزوینیکا له بره گدا ده رده که ون.

له شیعی کلاسیکی کوردی بره گی کورت و دریتز لیک جیا ده کریتته وه، چونکه پیره وی عه ره ووزی عه ره بی کردو وه له کیشا. به لام زور جار ده بی بزوینی کورت به دریتز و دریتز به کورت بخوینریتته وه تا له گه ل قالبه کانی عه رووزی عه ره بی بگونجی و ریککه وئی. بو نمونه له م دیره دا.

به سه رسامی له سه ر لووتکه ی بلندی گه نجی وه ستاوم

شه ریتی عه مری رابردووم وه کو خو دیتته به چاوم

ئه بی (ی) له (سه رسامی) دا به دریتز و له (گه نجی) دا به کورت بخوینریتته وه.

## گری:

له بهر ئه وه ی شیعی کلاسیکی کوردی له کیش و قافیهدا پیره وی عه رووزی عه ره بی کردو وه، به کورتی و به درشتی تیشکی ده خه یه سه ر سروشتی پیکهاتنی کیچی عه ره بی و له رتیه وه چه مکی گری روون ده که یه وه.

به پیتی عه رووزی عه ره بی (دیر - بیت) له دوو (بال - مصراع) پیک دیت. بالی راست (صدر) و بالی چه پ (عجز). هه ر باله ی له چه ند گرییه ک (تفعيلة) پیک دیت. دوا (تفعيله) ی بالی راست (صدر) به (عروض) و دوا (تفعيله) ی بالی چه پ (عجز) به (ضرب) ناو ده برین. به شه کانی تری دیر (حشون).

له بهر ره چا و کردنی کورتی و درېژی بېرگه له کیشی عهرووزیدا. هه ریه کچی له و گریبانهی سهروهه چوند جوړتیکی هه یه.

ههشت تفعیله کان ده بنه سبب و وتد و فاصله بهم جوړهی خواره وه:

فعالن	ب - -	ب / - - وتد مجموع + سبب خفیف
مفاعیلن	ب - - -	ب / - / - وتد مجموع + سبب خفیف + سبب خفیف
مفاعلتن	ب - ب - ب	ب / - ب - وتد مجموع + فاصله صغری
فاعلاتن	ب - -	ب / - ب / - وتد مجموع + سبب ثقیل + سبب خفیف
فاعلن	ب - -	ب / - / - وتد مفروق + سبب خفیف + سبب خفیف
مستفعلن	ب - - -	ب / - - سبب خفیف + وتد مجموع
متفاعلن	ب - ب - ب	ب / - / - سبب خفیف + وتد مفروق + سبب خفیف + وتد مجموع
مفعولات	ب - - -	ب / - / - سبب خفیف + سبب خفیف + وتد مفروق

(تفعیله) کان به (۱۶) شانزه جوړ (تشکیله) پیکه وه دهرده که ون (بحر) هکان پیک ده پتن که نه مانهن:

ژماره	پیکه اتنی بېرگه یی	ناوی بحر	ژماره ی بېرگه ی پال
۱	فعالن - مفاعیلن - فعولن - مفاعیلن	طویل	۱۴
۲	مستفعلن - فاعلن - مستفعلن - فاعلن	بسیط	۱۴
۳	فاعلاتن - فاعلن - فاعلاتن	مدید	۱۱
۴	مفاعلتن - مفاعلتن - فعولن	وافر	۱۳
۵	متفاعلن - متفاعلن - متفاعلن	کامل	۱۵
۶	فاعلاتن - فاعلاتن - فاعلن	رمل	۱۱
۷	مستفعلن - مستفعلن - مستفعلن	رجز	۱۲
۸	مفاعیلن - مفاعیلن	هزج	۸
۹	مستفعلن - مستفعلن - فاعلن	سریع	۱۱
۱۰	مستفعلن - مفعولات - متفعلن	منسرح	۱۲
۱۱	فاعلاتن - مستفعلن - فاعلاتن	خفیف	۱۲
۱۲	مستفعلن - فاعلاتن	مجث	۸
۱۳	مفعولات - مستفعلن	مقتضب	۸
۱۴	مفاعیلن - فاعلاتن	مضارع	۸
۱۵	فعالن - فعولن - فعولن - فعولن	متقارب	۱۲
۱۶	فعالن - فعولن - فعولن	متدارك	۸

نهم قالبانه بهم شیوه یی پیشکدهش کران زور سهخت و وشکن هه رگیز ناشی به ته و اوای پیتره و بیان بکری، بزیه به راده یه کی فراوان ری دراوه لییان لادری. نهم لادانانه به (زحاف) و (عله) ناو ده برین به هزیانوه ده شی هه ندی بېرگه کورت بکریته وه، درېژ بکری، بقرتیتری، زیاد بکری... هتد.

دومه زرتیه ری زانستی عهرووز خلیل بن احمد الفراهیدی<sup>(۱)</sup> (۹۴-۱۷۵ک) ۲۳ زحافی ده ستیشان کردوه. دواي خوی زوری تری خراوه ته سه ر جگه له (علل) هکان که ژماره بیان له وان که متر نای. به شیکتی نهم (زحاف و علل) انه له نه خشه یه دا پروون کراوه ته وه. نهم نه خشه ده توانی فراوانتر بکری و هه موو (زحاف و علل) یکی بخریته ناو.<sup>(۲)</sup>

علل الزيادة			الزحاف المركب				
تسبيغ	تذليل	ترفيل	نقص عصب+كف	شكل خبث+كف	خزل اضمار+طن	خبل خبث+طن	
							فَعُولُنْ --ب
							مفاعيلُنْ ---ب
			مُفَاعِلْتُ ب--ب				مفاعلتن ب-ب-ب
فاعلاتان هـ-ب-هـ				فَعَلَاتُ ب-ب-ب			فاعلاتُنْ --ب-
		فاعلاتُنْ --ب-					فاعِلُنْ -ب-
	مُسْتَفْعِلَانُ هـ-ب-هـ		مُتَفَعِّلُ ب-ب-ب		مُتَعَلِّنُ ب-ب-ب		مُسْتَفْعِلُنْ --ب-
	متفاعلان هـ/ب-ب-هـ	مُتَفَاعِلَاتُنْ ب-ب-ب		مُتَفَعِّلُنْ -ب-ب-			مُتَفَاعِلُنْ ب-ب-ب
							مَفْعُولَاتُ ب---ب

الزحاف المفرد								
كف	عقل	قبض	عصب	وقص	طي	خبث	اضمار	
		فَعُولُ ب-ب						فَعُولُنْ --ب
مفاعِلُ ب--ب		مفاعِلُنْ ب-ب-						مفاعيلُنْ ---ب
	مفاعِلُنْ ب-ب-	مُفَاعِلَتُنْ ---ب						مفاعلتن ب-ب-ب
فاعلاتُ -ب-						فَعَلَاتُنْ ب-ب-		فاعلاتُنْ --ب-
						فَعِلُنْ ب-ب-		فاعِلُنْ -ب-
مستفعل ---					مستعلن ب-ب-	مُتَفَعِّلُنْ ب-ب-		مُسْتَفْعِلُنْ --ب-
				مفاعِلُنْ ب-ب-	مُتَفَعِّلُنْ ب-ب-		مُتَفَاعِلُنْ ب--ب-	مُتَفَاعِلُنْ ب-ب-ب
					مَفْعُولَاتُ ب-	فَعُولَاتُ ب--ب		مَفْعُولَاتُ ب---ب



علیه جاریه مجری الزحاف	علل النقص									
	حذف	القطف	قطع	قصر	بتر	الحذف	الصلم	الوقف	الکتف	التشعیث
	فَعُولُنْ	فَعُو		فَعُولُ						
	--ب	-ب		-ب						
	مفاعیلُنْ	مفاعي		مفاعیلُ						
	---ب	--ب		ب--۵۱						
	مفاعلاتنْ	مَفَاعِلُ								
	ب-ب-ب	--ب								
	فاعلاتُنْ	فاعلا		فاعلاتُ	فاعلُ					فالاتُنْ
	--ب	-ب		-ب-۵۱	--					---
	فاعِلُنْ	فاعل								فا...لُنْ
	-ب	--								--
	مُسْتَفْعِلُنْ									
	--ب									
	مُتَّفَاعِلُنْ	مُتَّفَاعِلُ				متفا				
	ب-ب-ب	ب-ب--				ب-ب				
	مَفْعُولَاتُ					مَفْعُو	مَفْعُولَاتُ	مَفْعُولَا		
	---ب					--	---	---		

بۆ کیشانی هەر دپړتیک به هوډی عهرووزی عه ره بی ده بی:

۱- دپړه که بخړیته سه ر ئیملا ی عهرووزی به لابردنی (شده) و (تنوین) و (الف مقصورة) ... هتد. واتا چۆن ده خوینرتیه وه ئاوا بنووسرتیه وه.

۲- برکه کانی هه موو لیک جیا بکرتیه وه.

۳- بهرامبه ر هه ر برکه بیکی کورت نیشانه ی (ب) دابنری و بهرامبه ر هه ر برکه بیکی درپژ نیشانه ی (-).

۴- نه نجامه که دابه ش ده کړی به پیتی ژماره ی برکه کان. نه گه ر له هه ر باله ی (۸) برکه هه بوو نه وه ده کړتیه (۴ + ۴) وه ک له م دپړه دا:

صفحنا عن بنی دُهلٍ وقلنا القوم اخوان

ب-ب-ب مفاعیلن / ب-ب-ب مفاعیلن / ب-ب-ب مفاعیلن

سه یری لیسته ی به حره کان بکه ین ده رده که وئ که کیشی نه م دپړه سه ر به (به حره ی (هزج) ه. (مفاعیلن - مفاعیلن).

نه گه ر هه ر باله ی (۱۴) برکه بوو. نه وه ده کړتیه (۷ + ۷). گرتی حه وتی نییه. هه ر حه وته ی ده کړتیه دوو به ش (۳ + ۴) یا (۴ + ۳) به پیتی سه رته ی دپړه که نه گه ر به برکه بیکی کورتی ره سه ن (واتا زحاف به کار نه هینرابی) ده سته ی پئ کردبئ نه وه ده کړتیه (۳ + ۴). نه گه ر به برکه بیکی درپژری ره سه ن ده سته ی پئ کردبئ نه وه ده کړتیه (۳ + ۴) وه ک له م نمونانه دا:

اطالت بلایانا سلیمی فدیته ها

ب-ب-ب / ب-ب-ب / ب-ب-ب

فغدنا بمغناها و طالت معاذیری

ب-ب-ب / ب-ب-ب / ب-ب-ب

نه م دپړه هه ر باله ی بریتیه له (۱۴) برکه. کرایه (۷ + ۷)، هه ر به شه ی کرایه (۳ + ۴) (چونکه دپړه که به برکه بیکی کورت ده سته ی پئ کردووه. سه یری لیسته ی به حره کان بکه ین ده رده که وئ که کیشی نه م دپړه سه ر به (بحری (طویل).

ابسط لنا یا فتی اعذارکم فاذا

ب-ب-ب / ب-ب-ب / ب-ب-ب

لاقت لنا لم ندع في قومكم عوجا

--ب- / -ب- / --ب- / ب-ب-

مستفعلن - فاعلن - مستفعلن - فعلن

هەر باڵەى بریتیبه له (١٤) برگه. دهكرتته (٤ + ٣)، چونكه به برگهى درتت دهست پى دهكا. له رتت لىستهى (بحر) هكانهوه دهردهكهوتت كه كىشى ئەم دیره سەر به (بحر)ى (بسیط)ه.

ئەگەر برگه كورت و درتتەكان به تهواوى بهرامبەر دەرچوو له گەل ئەوهى له (بحر)هكاندايه، ئەوه ئەم دیره زۆر سواره و هيچ (زحاف و علل) يكي تى نه كه وتوه. ئەگەر جياواز بوو سهبرى نه خشهى (زحاف و علل) دهكەين، بهر كهوت ئەوه سواره؛ ئەگينا له ننگه. بۆ نمونه له دىرى (اطالت بلايانا سليمى فديتها...) تفعيلهى چواره مى بالى راست له جياتى (مفاعيلن) بۆته (مفاعلن). سهبرى لىستهى زحافهكان بكهين دهبينين ئەو لادانه رهوايه - و بهر زهحافى (قبض) دهكهوتت كه بههۆيهوه (مفاعيلن / ب-ب- -) دهبيتته (مفاعلن / ب-ب-).

ئىستا سهبرى ئەم ديره بکه:

كيف ذاك الحب امسى خيراً وحديثاً من احاديث الهوى

--ب- / -ب- / --ب- ب ب --ب- / --ب- / ب-ب-

فاعلاتن فاعلاتن فعلن فاعلاتن فاعلاتن فاعلن

كىشى ئەم ديره سەر به (بحر)ى (رمل)ه. تفعيلهى سببه مى بالى راست بۆته (فعلن). تفعيلهى به كه مى بالى چهپ بۆته (فاعلاتن). له رتت نه خشهى (زحاف و علل)هوه دهردهكهوتت كه ئەم دوو گۆرانه رهوان بههۆى زحافى (خب)هوه.

كملت لكم خطرات ذى وصفت

ب ب-ب- / ب-ب- / ب-ب- ب ب-

وافادنى خطران ذا وصفاً

ب ب-ب- / ب-ب- / ب-ب- ب ب-

كىشى ئەم ديره سەر به (بحر)ى (متكامل)ه. تفعيلهى سببه مى بالى راست و چهپ بوونه ته (متفا / ب-ب-) بوونى (متفاعلن) به (متفا) ئەنجامى تىكهوتنى (عله)ى (حذ) وهك له نه خشهى (زحاف و علل)دا دهردهكهوتت.

ئەم هه موو (زحاف و علل) انه كىشى عهرووزيبان وهك لاستىك لى كردووه هەر دىرتكى عه ره بى پى ده كىشىرى. ئەمه به لگه يه، ئەوه دهسه لىتى كه كىشى (عهرووزى) ئەوه نده له كىشى (برگه) بى جياواز نبهه. (٣)

### كىشهكانى شيعرى كوردى

#### ١- كىشى عهرووزى:

كورديش وهك مىلله تهكانى ترى ئىسلامى كهوته ژتير كارىگه ربى زمان و رۆشنىبرى عه ره ب و مىلله تهكانى دهووبه ربى كه ئەمانىش هەر ئىسلامن. خوئندهوار و شاعير به زۆرى مه لا بوون، مه لاش خوئندنى به عه ره بى بوو و سه رچاوهى رۆشنىبرى زمان و ئەدهبى عه ره بى و مىلله ته دراوسپه كانى بوو. بۆيه شتىكى سروشتىبه له شيعر دانانا پىرهوى قالبه كانى عه ره بى بکهن. به لام شان به شان ئەم پىره وىكر دنه له سه ر پىره وى خوئمالىش شيعر هەر دانراوه و نه پچراوه، له فۆلكلۆر و گۆرانى و ئەدهبى هه وراماندا.

شاعيرانى كلاسىكى كورد به زۆرى له سه ر (بحر)ى رمل و هزج و مضارع و سربع شيعريان هۆنىوه ته وه. دياره ئەم بحرانه زياتر له وانى تر له گەل سروشتى زمانى كوردى ئەگونجى. (٤) له هەر يه كه يانا نمونه بىتك ئەهينىنه وه:

#### ١- بحرى رمل:

با به كۆل بگريم له گەل تۆ هه ورى سوورى به همهنى

من به وهى گۆل كه وته ژتير گل، تۆ به وهى گۆل پىكه نى

ب-ب- --ب- --ب- --ب- ب-

ب-ب- --ب- --ب- --ب- ب-

فاع لاتن فاع لاتن فاع لاتن فاع لن

#### ب- بحرى هزج

له دونيادا نبهه وهك من به عه شقى ئەو گرفتارى

سه ر و مالم له رتت دانا كه چى لوتفى نه بوو جارى

فاعلاتن

ب-ب- --ب- --ب- --ب- ب-

ب-ب- --ب- --ب- --ب- ب-

مفاعيلن مفاعيلن مفاعيلن مفاعيلن

گرتی دووهم بۆته (فعالتن) لیره زحافی (خبن)ی تیکه وتووہ.

ج- بحری سریع

قوربانى تۆزى رینگه تم ئەى بادی خوش مروور  
 وهى په يکى شارهزا بهه موو شارى شاره زوور  
 ---ب- ---ب- ---ب- ---ب-  
 قور-با-ن تۆ زى رى گه تم ئەى-با-د خوش مُروور  
 مستفعلن مستفعلن مستفعلن فعول

۲- کیشی خۆمالی

کیشی خۆمالی کوردی (وهک عه ره بی) سى گرتی هه یه

۱- گرتی سییی: له سى برکه پیک دیت

۲- گرتی چواری: له چوار برکه پیک دیت

۳- گرتی پینجی: له پینج گری پیک دیت

کورتی و دریتى برکه ره چاو ناکریت، بۆه هه ر ئەم سى گرتیه پارسه نگی کیشی شیعری کوردی خۆمالی پیک دههین.

ئەم گرتیانه یهک دهگرن (بال) پیک دههین هه ر جوهره ده رکه وتنییک (شه پۆل) یک پیک دههینى که ئەمانه ن.

۱- شه پۆلی [ ۵ ]

ئەى بهر خۆله که

نه رم و نۆله که

سپى و خرپنى

وهک کولووی لۆکه

-----

( ۵ )

۲- شه پۆلی [ ۳ + ۳ ]

که سنگى کرده وه

گه لى له پشته وه

گرهوى برده وه

---

( ۳ ) ( ۳ )

۳- شه پۆلی [ ۳ + ۴ ]

ئەى فریشته ی شیعری جوان

کوستی که وتوی هه ردوو کمان

----- گۆران

( ۴ ) ( ۳ )

۴- شه پۆلی [ ۴ + ۴ ]

دونیا هه مووی چاو و راوه

فروفیل و به ند و داوه

راسته راستی هه لگیراوه

درۆ خوشه به لیشاوه

-----

( ۴ ) ( ۴ )

۵- شه پۆلی [ ۳ + ۳ + ۳ ]

بنووسه بپرسه مه ترسه

چهند دیری شیعری جوا نت به سه

-----

( ۳ ) ( ۳ ) ( ۳ )

۶- شه پۆلی [ ۵ + ۵ ]

به ئاسمانه وه ئەستیره م دیوه

له باغچه ی به هار گوتم چنیوه

-----

( ۵ ) ( ۵ )

۷- شه پۆلی [ ۳ + ۴ + ۴ ]

له پرشنگیا ههیه شیبوی چاوی کال  
له له زینیا زه ده خه نهی لیوی ئال  
-----  
(۴) (۴) (۳)

۸- شه پۆلی [ ۵ + ۳ + ۳ ]

کوردستان جیگامی جیتی هه زار ساله م  
په روه دهی ئەم دۆل و سه رلوتکه و یاله م  
-----  
(۳) (۳) (۵)

۹- شه پۆلی [ ۳ + ۳ + ۳ + ۳ ]

ئهی ئەندام وردیله ی نهرمۆله ی ئیسک سووک  
ئهی بهرگی ساکارت دلگیرتر له هی بووک  
-----  
(۳) (۳) (۳) (۳)

۱۰- شه پۆلی [ ۴ + ۴ + ۴ ]

تاله تیشکی شهوی ژینی پر زارم بووی  
خۆری ئاسۆی گولزاری بی به هارم بووی  
-----  
(۴) (۴) (۴)

۱۱- شه پۆلی [ ۵ + ۴ + ۴ ]

سه رده میک بوو دونیای گیانم تاریک و چۆل بوو  
کام به رۆچکه ی گهرمه دل م چه شننی سه هۆل بوو  
(۴) (۴) (۵)

۱۲- شه پۆلی ( ۵ + ۵ + ۵ )

ئەم لا یه ک په له ئەولا یه ک په له هه وری رهنگا ورهنگ  
له ناوه راستا به ده م ئاسۆه رۆژی شوخ و شنگ  
-----  
(۵) (۵) (۵)

شه پۆلی [ ۵ ] و [ ۳+۳ ] زۆر که م بهرچاو ده که وێ و به زۆری له و شیعرا نه بهرچاو  
ئەکهون که سه روودی مندالانن. به گۆره ی شه پۆلی [ ۳ + ۳ + ۳ ] هه ر ئەم دیره م بهرچاو  
کهوت که وه ک نمونه هیناومه ته وه. به ناوی (گۆران) هوه یه و له دیوانه که یدا نییه.  
هه موو شه پۆله کانی شیعری کوردی به پیتی ژماره ی بره که کان و دابه شبوونیان به سه ر  
گرێبه کان له م نه خشه یه دا روون کرا وه ته وه: (۴)

دابه شبوونیان به سه ر گرێبه کان	ژماره ی بره که کان	
۵	۵	۱
۳ + ۳	۶	۲
۴ + ۳ یا ۳ + ۴	۷	۳
۴ + ۴	۸	۴
۳ + ۳ + ۳	۹	۵
۵ + ۵	۱۰	۶
۳ + ۴ + ۴	۱۱	۷
۵ + ۳ + ۳	۱۱	۸
۳ + ۳ + ۳ + ۳	۱۲	۹
۴ + ۴ + ۴	۱۲	۱۰
۵ + ۴ + ۴	۱۳ (۵)	۱۱
۵ + ۵ + ۵	۱۵	۱۲

سنووری گری و وشه له بالا:

له هندی شه پۆلدا به تایبه تی [ 5 + 5 ] سنووری گری هه رگیز وشه ناسمی.

ئه مانه هه موو جوانن شیرین

پۆشنکه ره وهی شه قامی ژین

له شه پۆله کانی تر دا ده شی سنووری گری وشه بسمی وهک له [ 4 + 4 ]

له ئاسمانی ژیه نا به یان

ئه ستیره ی گه شم ئه پروان

وا در ده که وهی ئه و شیعرانه ی سنووری گری وشه کان ناسمی سوارتر و په وانترن. ئه مه ی خواره وه دیری دوا ی ئه وه ی سه ره وه یه ، تیا یا سنووری گری وشه کانی ناسمی بۆ به (وهک من بۆی بچم) په وانتر و سوارتر دیته گوئ.

ئه ستیره ی سوور وه کوو پشکو

ئه مرشته ناو گه رووی ئاسو

ئه گه ر بال له دوو گری زیاتری... هه رگیز ناشی سنووری گری له جار ی زیاتر وشه بسمی (6).

### 3- کیشی شیعی ئازاد

که ره سه ی سه ره کی کیش له شیعی (ئازاد) یشدا هه ر پرگه و گری به ، جیاوازی نیوان ئه م جو ره شیعه نه وزاده و شیعی خۆمالی و عه رووزی ئه وه یه له شیعی (ئازاد) دا چه مکی بال و دیر نه ماوه و تیک شکاوه. هه یچ په یه وه و یا سا یی کی نبیه به هۆیه وه ژماره ی گری به کانی هه ر دیره ده ستنیشان بکری. دیر هه یه له یه ک گری... هه یه له دوو هه یه له سی گری... هتد پیک دیت، له وان هه یه دیری یه که م یه ک گری بی بی دوو هه بیته سی یا دوو یا یه ک ... دوو هه بیته سی یا یه ک یا دوو... وهک له م نمونانه دا در ده که وهی.

چیای په نگین (1)...

داوینی که ژ نیرگس و گوئ (2) /----

گرنگ له ناو کۆشی چه ما نارامی گرت (3) /----

ئاسمانی شین (1)

ئه ستیره ی زیوی رووی سپی (2)

شه بوویه کی خنجیلانه (2)

له سیبه را (1)

پیکه نی سه ری هه لپری (2)

بۆ تیشکی خۆری گه رم و گوپ (2)

دلۆپی قه لبه زه ی وهک چۆر (2)

چاوی هوزار (1)

شنه ی شه مال... سه وه ی نازدار (2)

چه می بزپو (1)

کامه ران 104

### په راوتیه کان:

1- (خلیل بن احمد الفراهیدی) یاساکانی عه رووزی عه ره بیی دۆزی به وه. (15) (بحر) ی لئ ده ستنیشان کرد. هه ر له سه ره مه ی خۆیدا (ابو الحسن سعید بن مسعه الاخنش) بحریکی تری خسته سه ر به ناوی (متدارک) و بوون به (16). جگه له م شانزه یه سی بحری تر له لایه ن غه یری عه ره به وه دا هیتراون (جدید - قریب - متشاکل) بۆ ئه مه سه یری سه رچاوه ژماره 7، لاپه ره 129 بکه. 2- زاراوه کان هه ره ک خۆیان به کارهیتراون بۆ پیناسینیان سه یری سه رچاوه ژ (3) بکه ن.

3- مامۆستا علاءالدین سجادی هه ستی به مه کردوه. له لاپه ره (132) ی کتیه که ی (ئه ده بی کوردی و لیکۆلینه وه له ئه ده بی کوردی) دا ده لئ:

«که که وه ته ئه و سه ره مه ی داواییه و به تایبه تی که بازاری فۆلکلۆر زیندو و کرایه وه و گۆرانیه نه ته وه بییه کان که وتنه بره و. له سه ر رووناکی ئه وان هه جۆری هۆنراوه گۆرا و ئه و قسه یه داها ت که گوایه هۆنراوه دوور که وتۆته وه له عه رووز.

به لئ دوور که وتۆته وه؛ به لام ناتوانی بوتری به ته واوی لیبی بی به شه وه کو ناشتوانی بوتری ئه م هۆنراوه که له سه ر عه رووز ده پۆن بی به شن له ژماره ی په نجه».

4- مامۆستایان عه زیز گه ردی و عه بدولره زاق بیمار کتیبیان له باره ی ئه م لایه نه ی شیعی کوردی داناوه و به وردی و فراوانی زۆر شتیان ساغ کردۆته وه. به داخه وه. ئه م کتیه به نرخانه تا ئیستا چاپ نه کراون.

5- کاکه ی فه لاح له لاپه ره (221) ی (کاروانی شیعی نوئی کوردی) دا ئه م شیعه ی دیلان.

دیسانه وه نه ورۆزه به هاره گوئی ئاله

شه ونم به قه تیسی له سه ر ئه و که کاله

وهک چاوه چ چاوی که به فرمیسک و که ژاله

به (١٤) برگه یی له قه لهم داوه. راسته که ی ئه وه یه هه ر دێری یه که م (١٤) برگه ییسه: ئه وانی تر (١٣)ین. زۆر گه رام هه یج شهیرتکی (١٤) برگه ییم نه دۆزییه وه.

٦- به بهر اوورد کردنی شهیره کانی کامه ران موکری له گه ل ه ی شاعیرانی تری هاوچه رخی ده رده که وێ که له شهیره کانی کامه ران زۆر باوه سنووری گری و شه بسمی... له وانه یه ئه مه یه کێ بی له و هۆیانه ی وایان کردووه شهیره کانی کامه ران له پرووی ئیقاعه وه نه ختی وشک بیته گوێ.

### سه رچاوه کان:

- ١- د. ئیحسان فوئاد (١٩٧١) گو فاری کۆلیجی ئه ده بیات ژ (١٥).
  ٢. ئه حمه د هه ردی (١٩٧١) کیش له شهیری کوردیدا، گو فاری برایه تی ژ (١٠).
  - ٣- د. رشید عبدالرحمن العبیدي (١٩٨٦) معجم مصطلحات العروض والقوافي. مطبعة جامعة بغداد.
  - ٤- د. صفاء خلوصي (١٩٧٤) فن التقطیع الشعري والقافية، بیروت.
  - ٥- عه بدول په زاق بیمار (١٩٨٧) عه رووز له هه له به ستی کوردیدا گو فاری (پۆشنیبری نوێ) ژ (١١٣).
  - ٦- د. عزالدین مصطفی رسول (١٩٦٦) الواقعية في الادب الكردي، بیروت.
  - ٧- عه لانه دین سه جادی (١٩٦٧) ئه ده بی کوردی و لیتکۆلینه وه له ئه ده بی کوردی، به غدا.
  - ٨- کاکه ی فه لاح (١٩٧٨) کاروانی شهیری نوێی کوردی - کۆری زانیاری کورد، به غدا.
  - ٩- د. ماری خه زنه دار (١٩٦٢) کیش و قافیه له شهیری کوردیدا، به غدا.
  - ١٠- دیوانی گۆران (١٩٨٠) کۆکردنه وه و ئاماده کردنی محه مه دی مه لا که ریم.
  - ١١- دیوانی کامه ران (١٩٨٧) ئاماده کردنی عه بدوللا عه زیز خالده ناگرین.
- \* ئه م وتاره له گو فاری پۆشنیبری نوێ، ژماره (١٢٦) سالی ١٩٩٠، لاپه ره ٤٧-٥٨ بلاوکه راوه ته وه.

## له په یوه نندیسېه کانی بکهری نادیار

بکهر نادیار له زمانې کور دیدا به زوری هر له روانگه ی مؤرفولوجییه وه سهیری کراوه و لیتی کولراو ته وه. گه لږ لایه نی سینتاکسی و ته نانه ت مؤرفولوجیش هن له باره ی ئەم لایه نه ی زمانې کور دییه وه هیشتا باس نه کراون. له م باسه دا هندی لایه نی تری ئەم بواره ی ریزمانی کوردی ده خړتیه روو.

چه مکی بکهر نادیار له هه موو زمانیکدا هه مان شت ده گه بیینی مه به ست لیتی ئەو پرسته به یه که (بکهر) هه کی و انا ئەو که سه یا ئەو شته ی ئیشی فرمانه که به جی ده هیتی له سیمادا درناکه وی، له بهر هه چ هوییک بی.

بزه هه نگاوی یه که له هه موو زمانیکدا له گواستنه وه ی پرسته ییکی بکهر دیار بو بکهر نادیار ده بی بکهر لایبری و بهرکار جیتی بگری... ئینجا هه زمانه ی تاییه تییه تی خوی هه یه چ به گوریی قالبی فرمانه که ی به پیتی یاسا مؤرفولوجییه کانی چ به و نامراز و وشانه ی درده که ون یا به هه روو پیپه و.

له زمانې کور دیدا<sup>(۱)</sup> شان به شان ئەو گورینانه ی به سه ر په یوه ندیی نیوان به شه بنجییه کانی پرسته (بکهر - بهرکار - فرمان) دین... قالبی فرمانه که ش ده گوری... هه نگاوه کانی گواستنه وه ی پرسته ییکی بکهر دیار بو بکهر نادیار له کور دیدا ئەمانه ن:

- ۱- بکهری پرسته و راناوی ریککه وتن لاده برین.
- ۲- بهرکار جیتی بکهر ده گری، به لام چه مکی بهرکاریی خوی نادوریتنی.
- ۳- رهگی داهاتوی فرمانی پرسته که ودرده گیری<sup>(۲)</sup>.
- ۴- نامرازی بکهر نادیار ی {ر} ده خړتیه سه ر رهگی فرمانه که.
- ۵- نیشانه ی کاتی ده چیتته سه ر (ا) بو رابردوو و (ی) بو داهاتوو.
- ۶- راناویکی لکاو به پیتی که س و ژماره ی بهرکار که جیتی بکهری گرتوو ده چیتته سه ر فرمانه که. وهک تینه په ر خوی دنوتنی<sup>(۳)</sup>. بو نمونه پرسته ی:

ئیمه تۆمان بیینی

ئیمه: بکهره

تۆ: بهرکاری راسته وخویه.

مان: راناوی ریککه وتنه.

بیینی: رهگی رابردوی (بیینی) ه.

به پیتی هه نگاوی یه که م و دووهم (ئیمه) و (مان) لاده برین. (تۆ) که بهرکاره جیتی بکهر ده گری.

تۆ بیینی

له و زمانانه ی که فرمان ده که ویتته نیوان بکهر و بهرکار SVO<sup>(۴)</sup> بهرکار ده چیتته دیوه که ی تری فرمان وهک زمانی ئینگلیزی.

له و زمانانه ی که بکهر و بهرکار ده که ونه تهک یهک (VSO)، (SOV) که بکهر لاده جی به بی جیگورکی بهرکار جیتی ده گری.

به پیتی هه نگاوی سیپه م رهگی داهاتوی فرمانه که ودرده گیری (بین).

تۆ بین

به پیتی هه نگاوی چواره م نامرازی بکهری نادیار (ر) ده چیتته سه ر رهگی فرمانه که و ده بیتته

تۆ بین + ر

به پیتی هه نگاوی پینجهم نیشانه ی کاتی ده چیتته سه ر. کاتی فرمانه که (بیینی) له رابردوو دایه (ا) ی ده چیتته سه ر.

تۆ بین + ر + ا

به پیتی هه نگاوی شه شه م فرمانه که راناویکی لکاو به پیتی که س و ژماره ی بهرکار که جیتی بکهری گرتوو ودرده گیری. لیره (تۆ) یه له که سی دووهمی تاکدایه، راناوی لکاوی به رامبه ر (یت) ه. پرسته که له ئەنجامدا ده بیتته:

تۆ بین + ر + ا + یت ← تۆ بین رایت

یاسای گوتیزانه وه ی پرسته یه کی بکهری دیار بو بکهری نادیاره له م وینه یه دا روون کراوه ته وه.

لهم فرمانانہدا (ئ) و (ا) کاتہکانیان دەستنیشان کرد. بەشەکانی تر ہەر یەکە ئەرکی خۆی ھەبە ئەگەر (دە) ئامرازی ھەمیشەیی بی و (کوژ) رەگی فرمان بی و (ن) پاناوی رێککەوتن بی... دەمینیئەوہ (ر) کہ دەبی ئامرازی بکەر نادیار بی<sup>(۵)</sup>.

بەگوێرە خالی پینجەم (ا) و (ئ) لە زۆر شوێنی تر وەک نیشانە کاتی پاردوو و داھاتوو لە زمانی کوردیدا خۆدەردەخەن. وەک لە (ھین - پینو - کیش - کیل) دا کہ رەگی داھاتوو (ھینان - پینان - کیشان - کیلان) ن. ئەگەر (ا) ئەلفیان خرابە سەر دەبنە رەگی پاردوو (ھینا - پینا - کیشا - کیلا).

لە فرمانە تینەپەرە ئەلفییەکاندا رەگی پاردوو بە (ا) و داھاتوو بە (ئ) کۆتایی دێ.

چاوگ	رەگی پاردوو	رەگی داھاتوو
گریان	گریا	گریئ
سووتان	سووتا	سووتئ
برژان	برژا	برژئ
ترسان	ترسا	ترسئ

ئەو فرمانانە رەگی پاردوو یان بە (اند) کۆتایی دێ. کوردنیان بە داھاتوو (اند) دەبیتە (پین) واتا لەگەڵ لابرەنی (د) (ا) دەبیتە (ئ).

چریکاندن چریکاند  
نواندن نواند  
چریکین چریکین  
نوتین نوتین

#### ھەندئ تیبینی:

ا- ئەو فرمانانە رەگی داھاتوو یان بە (ە) یا (ئ) کۆتایی دێ کہ دەکرینە بکەر نادیار (ە) و (ئ) دەتوینەوہ:

کردن کہ کرا  
بردن بە برا  
(دا) نان (دا) نئ (دا) نرا

ب- ئەگەر رەگە بە (ۆ) کۆتایی ھاتبێ (ۆ) دەبیتە (و)

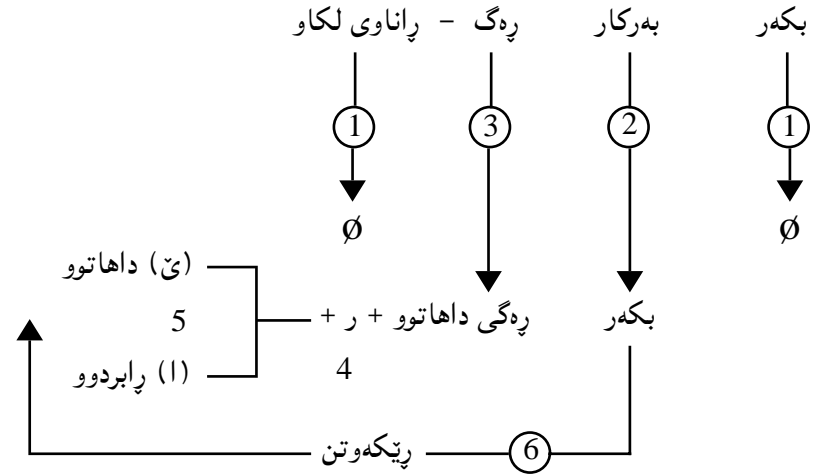

بەگوێرە خالی سییەم ھەندئ ناویژە بەرچاو دەکەوێ. فرمانی بکەر نادیار بە رەگی پاردوو دادەپێژێرێ نەک داھاتوو. وەک:

چاوگ	رەگی داھاتوو	رەگی پاردوو	فرمانی بکەری نادیار
ویستان	ھوئ	ویست	ویسترا
وتن	لئ	وت	وترا
گوتن	لئ	گوت	گوترا
لێستان	لێس	لێست	لێسترا

بەگوێرە خالی چوارەم لە ئەنجامی رووبەر و وکردنی مۆرفۆلۆجی - morphological identification زۆر ناشارکرا دەردەکەوێ کہ (ر) ئامرازی بکەری نادیار بێ نەک (پا - رێ) وەک لە بەبەر ووردکردنی ئەم دوو فرمانەدا دەردەکەوێ:

دە - کوژ - ر - ئ - ن  
دە - کوژ - ر - ا - ن



خواردن خۆ خورا  
شوشتن شو شورا

ج- (i) ی گرتن girtin ده بیته (ی)

گرتن گر گبرا

د- ئەگەر پەڕگی فرمان بە (ر) کۆتایی هاتی بە شێوەیەکی گشتی (ر) ی بکەر نادیارایی تیا ده تویتەوه:

گۆڕین گۆر گۆر - را - گۆرا

دڕین دڕ دڕ - را - درا

لیتره تینه پەڕی ئەم فرمانانە (گۆران - دران) لە گەڵ ئەم تینه پەڕە بە بکەر نادیارە کراوانە تیکەڵ دەبن و دەبنە یەک لە رووی مانا و دارشتنەوه. ئەمە بە لگەییەکە ئەوه دەسهلمیستی که بکەر نادیار فرمانیکی تیپە پە کراوه تە تینه پە.

### گۆرانی پانوا له بکەر نادیاردا

رسته ییکی بکەر نادیار ئەگەر کاتی فرمانە که ی له داها توودا بی و بەرکارە که ی بەرپانویکی لکاو دەرپراپی، پانوا لکاوه که سەر بە کۆمەڵی (م - ت - ی - مان - تان - یان) ده بی وەک له:

ا- دەمانبیتت ده - مان - بین - یت

ب- ده تاندۆزمه وه ده - تان - دۆز - م - هوه

له (ا) دا (مان) و له (ب) دا (تان) بەرکارن.

بە گواستنه وه ی رسته ی وا بۆ بکەر نادیار، ئەو پانوا لکاوه ی تیا یا ده وری بەرکار ده بییت و جیتی بکەر ده گرتی، ده گۆرپی بەرپانوا ی بەرامبەری سەر بە کۆمەڵە که ی تر (م - یت - ین - ن - ن) و جیتی خۆی ده گۆرپی و ده چیتە سەر پەگی فرمانە که:

م ← م

ت ← یت (ی)

ی ← یت<sup>(۶)</sup> (ئی)

مان ← ین

تان ← ن

یان ← ن

له رسته ی (ده یان بینم) دا

ده - یان - بین - م

ده: ئامرازی بەر ده و امییه

یان: بەرکاره. که سی سییه می کۆیه

بین: پەگی داها تووی (بینین) ه

م: بکەر

که ئەم رسته یه ده گۆتیریتتە بکەر نادیار:

۱- بکەر (م) لاده بری

۲- (ر) ی ئامرازی نادیار ی و (ئی) ی نیشانه ی کاتی داها توو ده چنه سەر پەگی فرمانە که.

۳- بەرکار (یان) ده گۆرپی بەرپانوا ی بەرامبەری سەر بە کۆمەڵە که ی تر که (ن) ه و ده چیتە سەر پەگی فرمان (وهک پاشگر).

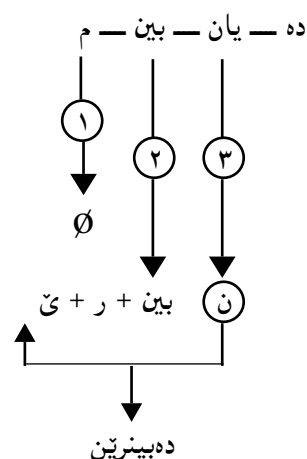
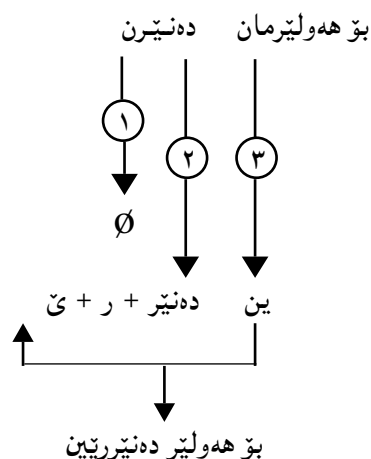

ئەگەر A کۆمەڵی یە که م و B کۆمەڵی دووهم بی یاسای گۆرینی ئەم جۆره رستانه بۆ بکەر نادیار بەم جۆره ده بی.

### سیټوهکه خورا

له یهکه ما (بکه ر) ده دؤزرتته وه و رسته که ده کړئ به بکه ر ديار.  
 له دوو ما (بکه ر) ون ده بئ و رسته که ده کړئ به بکه ر ناديار  
 واتا ئم دوو لايه نه پيچه وانه ی یه کترن ئه گه ر له یه که ما فرمان تینه په ر بئ ده کړتته تپه ر  
 ده بئ له دوو ما فرمان تپه ر بئ و ده کړئ به تینه په ر.  
 به لکه ی ریزمانی له زمانی کوریدا که ئه مه ده سه لمیټنی راناوی لکاوه.  
 که رسته ی بکه ری ناديار (فرمان تینه په ر) ده کړتته بکه ر ديار (فرمان تپه ر) فرمانه که  
 له رابردو ودا ئه و ده سته راناوه وهرده گړئ که له گه ل تپه ری ره سه ندا دهرده که وئ:

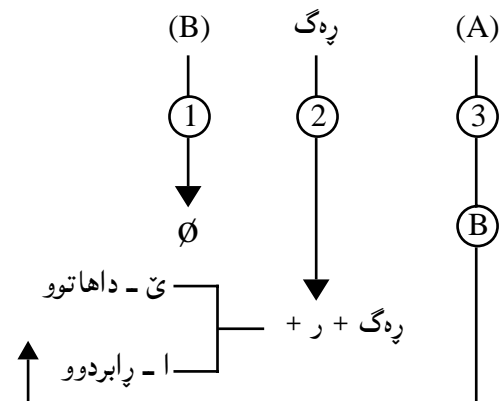

### فرمانی تینه په ر و چه مکی بکه ر نادياری

ریزمانی ئیستامان رسته بیټکی وهک (شووشه که شکا) به م جوړه شی ده کاته وه.  
 شووشه که: بکه ره.

شکا: فرمانیټکی تینه په ر... کاته که ی رابردو وه.

ئه گه ر به وردی و قوولی بیر له واتا و په یوه ندیی نیوان به شه کانی ئم رسته به بکړتته وه  
 دهرده که وئ که ئه وه ی له م رسته یه دا به (بکه ر) له قه لئم دراوه بهر چه مکی (به رکاری)  
 ده که وئ، چونکه هیچ له خوږه وه ناشکئ. ئه بئ که سئ یا هیژئ شکان دبیټی. ئه و که سه یا  
 ئه و شته یا ئه و هیژه شاراوه یه که بوته هوئ شکان دنی شووشه که بکه ری راسته قینه ی  
 رووداوه که یه ئه گه ر دهرکه وت و زانرا کتبه یا چبیه ئه وسا ده شئ به یاسا بیټکی ریزمانی  
 فرمانی رسته که بکړئ به تپه ر و بکه ره که ی بخړتته روو.

نازاد شووشه که ی شکان

واتا (شووشه که شکا) له بنه رتدا رسته یه کی بکه ر نادياره کرا به رسته بیټکی بکه ر  
 ديار. (بکه ره که ی نازاده) به رامبه ر به مه ئه و رسته یه ی که رووداوه که ی به فرمانی تپه ر  
 دهرده پړئ، ئه گه ر نه زانرا بکه ره که ی کتبه یا چبیه ده شئ رووداوه که به رسته بیټکی بئ بکه ر  
 دهرپړئ. وهک له

نازاد سیټوه که ی خوارد

ئه گه ر نه زانرا کئ سیټوه که ی خوارد ئه وسا به یاسا بیټکی ریزمانی رسته که ده کړتته بکه ر  
 ناديار.

م	م	
ت	یت	
ی	شکا Ø کردن به تپه ر ←	شکاند
مان	ین	(خوارد)
تان	ن	
یان	ن	

که رسته بیټکی بکه ر ديار (فرمان تپه ر) ده کړتته رسته بیټکی بکه ر ناديار (فرمان  
 تینه په ر) ده کړتته رسته بیټکی بکه ر ناديار (فرمان تینه په ر) فرمانه که ئه و کوومه له راناوه  
 وهرده گړئ که له گه ل تپه په ری ره سه ندا دهرده که وئ:

م	م	
یت	ت	
Ø	ینی ی ←	بینرا
ین	مان	(نوست)
ن	تان	
ن	یان	

## بکەر نادیار و دارشتنی وشه

فرمان یا چاوگه ساده‌کانی وهک (کردن - هاتن - خستن - بوون - کهوتن - دان - چون...هتد).

به‌شیتوه‌ییکی گشتی له زمانی کوردیدا زۆر نین<sup>(۷)</sup>، به‌لام ههر لهم ژماره که‌مه‌وه سه‌دان، به‌لکو هه‌زاران فرمان و چاوگی تری خاوه‌ن مانای تریان لێ وهرده‌گیری و داده‌پێژری<sup>(۸)</sup> به‌هۆی پیشگر و پاشگر و پیشبه‌ند و ناو و ئاوه‌لئاوه<sup>(۹)</sup> هتد. هه‌ریه‌که له‌مانه به‌ته‌نیا یا پیکه‌وه له‌گه‌ل چاوگی ساده‌دا دهرده‌که‌ون چاوگی لیکدراو و دارپێژراو پیک ده‌هینن. بۆ نمونه:

- ۱- پیشگر + چاوگ هه‌لکردن
  - ۲- چاوگ + پاشگر کردنه‌وه
  - ۳- ناو + چاوگ بیرکردن
  - ۴- ئاوه‌لئاو + چاوگ پرکردن
  - ۵- پیشبه‌ند + چاوگ لیککردن
  - ۶- پیشگر + چاوگ + پاشگر هه‌لکردنه‌وه
  - ۷- ناو + چاوگ + پاشگر بیرکردنه‌وه
  - ۸- پیشبه‌ند + ناو + چاوگ + پاشگر لیکدانه‌وه (له + یه‌ک + دان + وه)
  - ۹- ئاوه‌لئاو + چاوگ + پاشگر پروونکردنه‌وه
  - ۱۰- پیشبه‌ند + ناو + چاوگ به‌سکدان
  - ۱۱- (پیشگر/پیشبه‌ند) + پیشگر + چاوگ تی به‌ردان
  - ۱۲- پیشگر + پیشبه‌ند + پیشگر + چاوگ دهربه‌ده‌ربوون
  - ۱۳- پیشبه‌ند + چاوگ لیدان
  - ۱۴- پیشبه‌ند + ناو + چاوگ له‌بیرکردن
- ..... هتد

رێگایێکی تر بۆ دارشتنی فرمان یا چاوگی تر له زمانی کوردیدا له رێی قالبی بکەر نادیاره‌وه‌یه وهک خواردن - خوران (له‌ش خوران)

گرتن - گیران (مانگ گیران - به‌ند بوون)

راگیران، هه‌لگیران

کوئین - کوئران (بۆ ئاوه‌له) ..... هتد

## په‌راویزه‌کان:

۱- ئەم باسه له باره‌ی شیتوه‌ی کرمانجیی خوارووه‌یه بۆ یاسای بکەر نادیار له کرمانجیی ژووورودا سه‌یری سه‌رچاوه ژماره (۲) بکه.

۲- بۆ یاساکانی ده‌ستیشانکردنی ره‌گی داها‌تووی فرمان له زمانی کوردیدا سه‌یری ئەم باسه‌م بکه (چه‌ند یاسایێکی مۆرفۆلۆجیی دارشتنی فرمان) گو‌فاری پۆشنبیری نوێ ژماره (۱۰۹) سالی ۱۹۸۶.

۳- بۆ چه‌مکی ریکه‌وتن سه‌یری ئەم باسه‌م بکه ریکه‌وتن له زماندا - گو‌فاری پۆشنبیری نوێ ژماره (۹۱) سالی ۱۹۸۲.

۴- بۆ ریزبوونی ئەم سێ به‌شه‌ بنجییه‌ی رسته:

ا- بکەر (S) subject

ب- به‌رکار (O) object

ج- فرمان (V) verb ئەم شه‌ش ئیحتیماله‌یه‌یه (VOS - OVS - OSV - VSO - SVO - SOV) تا ئەم دواییه‌ وا ده‌زانرا که ههر ئەم سێ ئیحتیماله‌ له زماندا دهرده‌که‌وی.

۱- (SOV) بکەر - به‌رکار - فرمان وه‌ک زمانی کوردی

۲- (SVO) بکەر - فرمان - به‌رکار وه‌ک زمانی ئینگلیزی

۳- (VSO) فرمان - بکەر - به‌رکار وه‌ک زمانی عه‌ره‌بی

به‌لام زمانی تر دۆزرانه‌وه‌ سێ ئیحتیماله‌که‌ی تریش بگرته‌ خۆ. به‌مه‌ خالی یه‌که‌می نه‌زه‌رییه‌که‌ی

J. Greenberg که ده‌لێ دهرکه‌وتنی بکەر پیش به‌رکار له رسته‌ی ئاساییدا یاسایێکی زمانی

گشتییه‌ Universal به‌هه‌له‌ دهرچوو. سه‌یری لاپه‌ره (۲۰۴) ی سه‌رچاوه‌ ژ (۷) بکه.

۵- ئەم بۆچوونه‌ یه‌که‌م جار له سه‌رچاوه‌ ژماره (۴) دا پیشکه‌ش کراوه. سه‌یری لاپه‌ره (۴۴) و (۱۱۷) بکه.

۶- راناری لکاوی که‌سی سیتییه‌می تاکی کاتی داها‌توو خۆی به‌م دوو قالبه‌ (ات / یت) دهرده‌خا. ئەگه‌ر

ره‌گ فرمان به‌ (ۆ) یا (ه) کو‌تایی بی راناوه‌که‌ قالبی (ات) ده‌گرێته‌ خۆ. وه‌ک له:

شوشان - شو (ده‌شو - ات)

کردن - که (ده - ک - ات - ده‌کات)

له هه‌موو حاله‌تیکی تردا راناوه‌که‌ قالبی (یت) ده‌گرێته‌ خۆ. ره‌گی فرمانی بکەر نادیار کاتی داها‌توو هه‌میشه‌ به‌ (ئ) کو‌تایی دی. بۆیه‌ راناوه‌که‌ لکاوه‌که‌ به‌شیتوه‌ی (یت) دهرده‌که‌وی.

(ئى) نىشانەى كات و (ئى) راناوه كه له ناو يه كتردا ده توينه وه و ده بن به يهك

ده بين + ر + ئ + يت - ده بينریت

ده شو - ر + ئ + يت - ده شوریت

(ت) (ى) (ات / يت) ده شى له هه ندى حاله تدا گو نه كرى optional بى نه وهى كار له رتزمانيه تىبى رسته كه بكات.

به توانه وهى (ئى) و گو نه كرنى (ت)

ده بينریت - ده بيه ته - ده بينریت

ده شوریت - ده بيه ته - ده شوریت

۷- به پى لى كۆلئينه وه به كم كه له ژماره (۶۵) ى گوڤارى رۆژى كوردستان سالى ۱۹۸۴دا بلاوكراوه ته وه ژماره ى چاوگه ساده كانم به (۲۴۱) له قه لىم داوه له مه (۱۱۱) ى ئه لفين (۷۶) ى يائين (۳۴) ى تائين (۱۳) ى دالين (۷) ى واوين. دوايى هى ترم بۆ دۆزرايه وه و ژماره كه خۆى له (۲۹۵) ده دا.

۸- هه ره له فرمانى (دان) بۆ نمونه ئه م هه موو لى كدر او و دارپتژاوانه وه ده ده گيرين.

(لىسدان - هه لىدان - پردان - پيه ودان - لادان - بازدان - دادان - تيه وهردان - دادانه وه - تاودان - گوپردان - تىكدان - ئاودان - هه لىدانه وه - پشوودان - لىكدان - لىكدانه وه - كۆلدىان - تيه ه لىدان - به ردىان - پالدىان - لئوولدىان - پالدىانه وه - به ته فره دىان - به روو دادانه وه - گرىدىان - گاره دىان - دلىدانه وه - جارىدان - ئازاردان - به رادان دان - ده ردىان - هه ناسه دىان - وره به ردىان - به سكدان - سه ردىان - زياندىان - گياندىان - ته لاقدان - له ده سدىان - بادانه وه - بانگدىان - سزادان - له سه ردىان - تيه به ردىان - نيشاندىان - پيشاندىان - قانگدىان - هاندىان - به بادان - كلىلدىان - دانانه وه - په لاماردان - ره نجدىان - ره نگدىانه وه - ده نگدىانه وه - گوپدىان - قسووتدىان - فرپدىان - رادان - به رپيچدىانه وه - هه ولىدىان - له تردان - ...) و زۆرى تر.

۹- هه موو ئاوه لئاويك (كرن) و (بوون) ى ده چيه ته سه ر تيه به ر و تيه نه به رى لى داده رپتژى.

پى پى پى  
پووناك پووناكبوون پووناككردى  
سه وز سه وزبوون سه وزكردى

سه رچاوه:

۱- رتزمانى ئاخاوتنى كوردى (۱۹۷۶) كۆرى زانيارى كورد.

۲- وريا عومه ر ئه مبن (۱۹۸۲) رسته ى بكه ر ناديار - گوڤارى رۆشنبرى نوئى ژماره (۹۵).

۳- وريا عومه ر ئه مبن (۱۹۸۶) تيه نه به ر فرمانىكى بكه ر ناديار گوڤارى رۆشنبرى نوئى ژماره (۱۰۸).

4- Amin .W. O. (1979) Aspects Of the verbal construcion in Kurdish - University of London.

5- Huddleston. R. (1976) An Introduction to English Transformational syntax. Long man.

6- Mackenzie. D. N. (1961) Kurdish dialect studies. London.

7- smith. N. and Wilson (1979) Modern Linguistics.

\* ئه م وتاره له گوڤارى رۆشنبرى نوئى، ژماره (۱۲۹) سالى ۱۹۹۲، لاپه ره ۱۸-۲۲ بلاوكراوه ته وه.

ئەم كەرسەيە لە ئەنجامى گۆرینی خیرایی لەرینه‌وهی ژێكان دیتە دی و دەبیته هۆی (بەرزى) و (نزمى) ی رەوتى قسەکردن و بەخشینی ئاوازی جیاجا بەدەرپرینه‌كان.

\*\*\*

قسەكەرى هەر زمانى لە كاتى قسەکردندا وشە و پرستەكانى خۆى بەرەوتییكى ئاسۆیى رێك لە زارەوه دەرنه‌هێنێ. بەلكو بەرەده‌وام لە (بەرزى) و (نزمى) دا دەبن، واتا لە (هەلس) و (كەوت) دا دەبن<sup>(٣)</sup>. جۆر و رادە و پلەى خیرایی و توندی و شلیبی ئەم (هەلس) و (كەوت) انە بەپیتی (مەبەست) و (یاساكانى زمانەكە) سەرھەلده‌دن.

لە زانستى زمانا بۆ هەر جۆرە (هەلس) و (كەوت) یك نیشانه‌یێك دانراوه. بەكار دەهێنرین لە كاتى شیکردنه‌وهی زمان و دەرختنى ئەو لایه‌نانه‌ی لە نووسینی ئاساییدا پشتگۆی خراون. بۆ نمونە

( ↑ ) هەلسیێكى لە پر Sudden rise

( ⇕ ) كەوتى لە سەرەخۆ gradual Fall

( ↘ ) هەلسى لە سەرەخۆ graduall rise

( ↓ ) كەوتى لە پر sudden Fall

( | ) وەستانىێكى زۆر كورت brief pause

( || ) وەستانىێكى تەواو Pause

(٤)

... هتد.

سى جۆرە رەوت لە زمانا دەستنیشان كراوه

١- هیتز Stress

٢- ئاواز intonation

٣- تۆن Tone

(هیتز) و (ئاواز) گشتین Universal. واتا لە هەموو زمانىكا هەن... (تۆن) تاییه‌تیبه و لە بەشى لە زمانەكانى جیهاندا بەرچاو دەكەون.

١- هیتز

زیاده وزه‌بیێكى دەنگییه لە پر لەسەر به‌كێ لە برگه‌كانى وشە سەر هەلده‌دا... (واتا هیتز

## هیتز و ئاواز

زمان دیاردەبیێكى لە رادەبەدەر ئالۆز و چووەناویه‌كە. ریتزمان هەولده‌دانە بۆ روونکردنه‌وهی روویه‌كى یا لایه‌نیێكى ئەم دیاردەیه.

ئەركى سەرەكی ریتزمان دەستنیشانکردنى كەرسەكانى زمانە و روونکردنه‌وهی سروشتى په‌یوه‌ندیى نیتوان ئەم كەرسەسانه‌یه لە ئاسته‌ جیاوازه‌كاندا<sup>(١)</sup>.

بەشى لەو كەرسە گەرنه‌گانه‌ی زمان كە دەوریتی هەرە بالا لە ریتزماندا- لە هەموو ئاسته‌كاندا - دەگیتن ئەوه‌یه كە لە زانستى زمانا بە (رەوت) Pitch<sup>(٢)</sup> ناوده‌برئ. سەرەرای گەرنه‌گیتى ئەم بابەته‌ نەك هەر لە زمانى كوردیدا بەلكو لە زۆریه‌ی زمانانى جیهاندا... كەم باس كراوه. ئەم باسه‌ هەولده‌انیكە بۆ پیناسینی ئەم لایه‌نه‌ی زمان و دەرختنى هەندى لە ئەركه‌كانییه‌تى لە زمانى كوردیدا.

### پیناسین:

دەنگه‌كانى زمان لە گەلئ رووه‌وه پۆلین دەكرین. یه‌كێ لەمانه‌ ئەوه‌یه دەنگه‌كان دەپنه ژێدار Voiced و بى ژى Voicless.

مەبەست لە دەنگى ژێدار ئەوه‌یه لە كاتى دروستکردنى دەنگه‌كە ژێكان vocal cords دەلەرینه‌وه. دەنگى (بى ژى) ئەوه‌یه لە كاتى دروستکردنیدا ژێكان ناله‌رینه‌وه.

بۆ نمونە دوو دەنگى (ز) و (س). لە هەمان شوین لە زاردا دروست دەكرین. هەلوتستى زمان و هەموو بەشه‌كانى تری ئەندامانى ئاخوتن لە كاتى دروستکردنیدا هەمان جۆرن. ئەوه‌ی لێکیان جیا ده‌كاته‌وه ئەوه‌یه لە (ز) دا ژێكان دەلەرینه‌وه و لە (س) دا ناله‌رینه‌وه. هەمان شت لە گەل ئەم جووته‌ دەنگانه‌.

د - ت

ك - گ

ش - ژ

ف - ف ... هتد

جگه‌ لەمه‌ لەرینه‌وهی ژێكان كەرسەبیێكى تری یه‌كجار گەرنه‌گى (زمانى) بیێك دەهیتن.

سەر بەئاستی مۆرفۆلۆجییە و دەوری لە چوارچێوەی ئەم ئاستەدا دەرنەچێ. بۆ نمونە وشە (بەلام) لە دوو برگە پێک هاتوووە (بە + لام). لە برگە یەکەمدا هەلچوونێکی لە پری دەنگی سەرھەڵدەدا. ئەم هەلچوونە ئەنجامی خێرا لەرینەوهی ژێکانه. ئەمە لە برگە دووھەمدا بەدی ناکرێت.

لە وشە (خانوو)دا کە ئەمیش ھەر لە دوو برگە پێک هاتوووە ھێز کەوتۆتە سەر برگە دووھەم. وشە (ئەستیرە) لە سێ برگە پێک هاتوووە (ئەس + تی + رە) ھێز کەوتۆتە سەر برگە سییەم. هەلچوونێکی دیار و ئاشکرا لەسەر برگە سییەم (رە) بەدی دەکری. ھەموو خاوەن زمان بەئاسانی ھەستی پێ دەکات.

ئەگەر دوو برگەکە تر (ئەس + تی) لە رووی ھێزەو بەراورد بکری دەدەکەوێ کە ھێز لەسەر برگە (ئەس) زیاترە لەووی لەسەر (تی)دا. بەم ھێزە دەوترێ ھیزی دووھەم - Sec ondary stress.

شیکردنەو بەھۆی ئامیتری sound spectograph دەری دەخات کە ھێز لەسەر ھەموو برگەکانی وشەدا ھەن بەلام لەسەر ھەر یەکە بەراورد و پلەپلە.

ئەگەر شوێنی (ھیز) یا ئەم (ھیزانە) گۆرا وشەکان دەشێوێن و تیک دەچن بەراوردی لەوانەییە خاوەن زمان نەیاناسیتەو و بەبیانیان تی بگات.

ھەر زمانیک دەستەبێک یاسای فۆنۆلۆجیی تاییەت بەخۆوەی ھەیە بەھۆیانەو شوێنی ھیزی سەرھەکی و ھیزی دووھەم و سییەم لەسەر وشەکاندا دەستنیشان دەکری.

لە زمانی کوردیدا - بەشیوہەکی گشتی - ھیزی سەرھەکی دەکەوێتە سەر دوا برگە و وشەو. ھەندێ ناویزە بەرچاو دەکەوێ وەک (چونکە، بەلام، ھیشتا... ھتد) لەم وشانەدا ھێز کەوتۆتە سەر برگە یەکەم.

ئێستا سەیری ئەو وشانە خوارووە بکە و ببینە چۆن ئەگەر شوێنی ھیز تیا یانا گۆرا و اتاکانیان دەگۆری.

نوستان nu'stin / nusti'n

نازادی aza'dî / azadi'

برایەتی brâ'yati / brâyatî'

سەوزە Sa'wza / Sawza'

['] نیشانە ھێزە

لە (نوستان)دا کە ھێز لەسەر دوا برگەدا، واتای (چاووگی) دەگەیی وەک بلیی

(نوستان خوشە) ئەگەر ھێزە کە خرایە سەر برگە یەکەم ماناکە دەگۆری و دەبیتە (ئەوان نوستان).

لە وشە (نازادی)دا، کە لە سێ برگە پێک هاتوووە (ئا + زا + دی) ھێز لەسەر دوا برگەدا بێ واتای (سەرھەستی) دەگەیی. ئەگەر خرایە سەر برگە دووھەم ماناکە دەبیتە (تۆ نازادی) چ بەواتای (تۆ ناوت نازادە) یا (تۆ سەرھەستی).

وشە (برایەتی) کە لە سێ برگە پێک هاتوووە (برا - یە - تی) ئەگەر ھێز کەوتە سەر دوا برگە واتای (برایی) دەگەیی. ئەگەر خرایە سەر برگە یەکەم واتای (ئەو برایەتی) دەگەیی. ھەمان شت لەگەڵ وشە (سەوزە) ئەگەر ھێز خرایە سەر برگە دووھەم کە دوا برگە یا (خواردنی سەوزە) دەگەیی یا وەک ناو لە کچان دەری. ئەگەر ھێز کەوتە سەر برگە یەکەم واتای (شتە کە رەنگی سەوزە) دەگەیی.

لە ئەنجامی بەراوردکردنی ژمارەبێکی زۆر لەم جۆرە جووتە و شانە بۆم دەرکەوت کە ئەگەر مۆرفیمی خرایە سەر ھەر وشەیی و وشە تازەیی خاوەن مانای تازەیی لێ پێک ھێنا ئەو کار لە شوێنی ھێزە کە دەکات و دەگۆرێتە سەر دوا برگەو. ئەگەر کاری لە مانا نەکرد، ھێزە کە لە شوێنی خۆی دەمین و جێی ناگۆری.

لە وشە (نوستان) و (نازادی)دا (ن) و (ی) دوو مۆرفیمی مۆرفۆلۆجین. (ن) دەچیتە سەر رەگی رابردووی فرمان و (ی) دەچیتە سەر ئاوەلناو، ناویان لێ پێک دەھین. کە وشە تر و خاوەن مانای تر و سەر بەبەشە ئاخواتنی ترن. بۆیە کە چوونە سەر (نوستان) و (نازاد) کاریان لە شوێنی ھێز کرد و ھینایانە سەر دوا برگەو. (چونکە ھێز لە وشە زمانی کوردیدا لەسەر دوا برگە سەرھەڵدەدا).

ئەمە لە لاییک... لە لایەکی ترەو (ن) و (ی) جگە لەووی دوو مۆرفیمی مۆرفۆلۆجین ھاو دەنگیشن (homo phones) لەگەڵ دوو مۆرفیمی تری سینتاکسی. دەچنە سەر رەگی رابردووی فرمان و ئاوەلناو بۆ بەجێھێنای ئەرکی سینتاکسی کە کار لە مانای وشەکان ناکەن و بەشە ئاخواتنەکانیان ناگۆرن. (ن) نیشانە ریکەوتنە concord لەگەڵ رەگی رابردووی فرمان دەدەکەوێ بۆ دەری ریکەوتن لەگەڵ بکەری کەسی دووھەم و سییەمی کۆ.

ئەوان نوستان - ن

\_\_\_\_\_

ئێو نوستان - ن

\_\_\_\_\_

(ی) نیشانه‌ی رتیکه‌وتنه له‌گه‌ل که‌سی دووهمی تاکدا دهرده‌که‌وی له رسته‌ی ناویدا.

### تۆزادی

سه‌یرکه، که (ن) و (ی) چوونه سهر (نوست) و (نازاد) مانایان لیره نه‌گۆری به‌لکو په‌یوه‌ندیان پیشان دا له‌گه‌ل به‌شی تری رسته. بۆیه کاریان له شوینی هیز نه‌کرد. (ئه‌مه ئه‌وه ده‌سه‌لمینتی که هیز په‌یوه‌ندی به‌لایه‌نی مۆرفۆلۆجییه‌وه هه‌یه و له ئاستی سینتاکسیدا هه‌یچ ده‌ورتیکی نییه).

واتا ئه‌گه‌ر مۆرفیمی خرایه سهر هه‌چ وشه‌بیک یا مۆرفیمیکی تر و شوینی هیزی گۆری ئه‌وه مۆرفیمیکی مۆرفۆلۆجییه. ئه‌گه‌ر نه‌یگۆری ئه‌وه مۆرفیمیکی سینتاکسییه.

### هیز وه‌ک نیشانه‌ی کات

رسته‌ی

دره‌خته‌که سه‌وز بوو.

له رووی کاته‌وه دوو مانای جیای ده‌خرتته پال:

۱- ئه‌گه‌ر هیز که‌وته سهر (بوو) ئه‌وه ده‌گه‌بیینتی که دره‌خته‌که ئیستا سه‌وزه و له رابردوودا سه‌وز نه‌بووه.

۲- ئه‌گه‌ر هیز که‌وته سهر (سه‌وز) ئه‌وه ده‌گه‌بیینتی که دره‌خته‌که ئیستا سه‌وز نییه و له رابردوودا سیفه‌تی سه‌وزی پتوه بووه.

هۆی ئه‌م جیا‌وازییه ده‌خرتته پال پیکهاتنی مۆرفۆلۆجییه وشه‌کانی رسته‌که و سروشتی په‌یوه‌ندی نیوانیان له‌ناو چوارچێوه‌ی رسته‌که‌دا.

بۆ مانای یه‌که‌م رسته‌که له دوو وشه‌ بیک دیت (دره‌خته‌که + سه‌وز بوو).

وشه‌ی (سه‌وز بوو) لیره وشه‌بیک لیکدراوه له (سه‌وز + بوو) بیک هاتوه. (بوو) لیره پاشگریکی مۆرفۆلۆجییه چۆته سهر (سه‌وز) که ئاوه‌لناوه، فرمانیکی تینه‌په‌ری لیکدراوی پێ بیک هیناوه. وشه‌ی سه‌وز هیزی خۆی دۆراندووه و چۆته سهر (بوو) که بۆته دوا برگه‌ی وشه‌ لیکدراوه‌که. چونکه له وشه‌ی زمانی کوردیدا هیز له‌سهر دوا برگه‌دا سه‌ره‌له‌ده‌دا.

په‌یوه‌ندی رسته‌ی نیوان وشه‌کانی ئه‌م رسته‌یه بۆ ئه‌م واتایه به‌م جۆره‌یه:

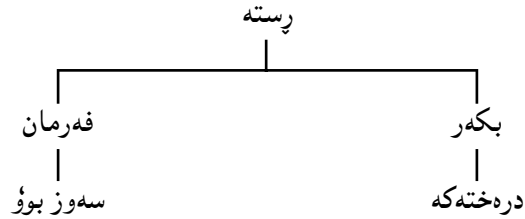

وه‌ک (نازاد کر بوو) واتا پیشتر ده‌گریا.

بۆ مانای دووهم رسته‌که له سێ وشه‌ بیک دیت (دره‌خته‌که + سه‌وز + بوو). په‌یوه‌ندی رسته‌ی نیوانیان به‌م جۆره‌یه.

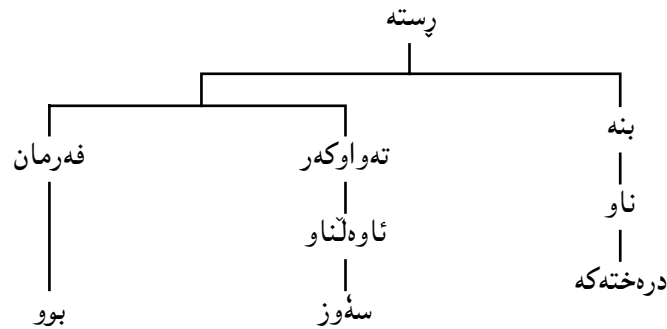

لیره (سه‌وز) و (بوو) هه‌ربه‌که وشه‌به‌کی سه‌ره‌خۆیه و ئه‌رکی سینتاکسی خۆی هه‌یه. (سه‌وز) ته‌واوکه‌ری (بوو) هه‌ بۆیه وه‌ک وشه‌به‌کی سه‌ره‌خۆ هیزه‌که‌ی خۆی پاراستوه. هه‌مان شت له‌م رسته‌یه‌ی خواره‌وه و هه‌موو ئه‌وانه‌ی ئه‌م جۆره‌ دارشتنه‌یان هه‌یه.

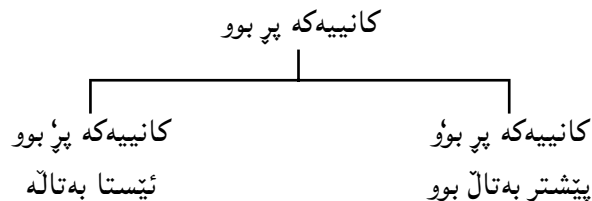

## ۲- ئاواز Intonation

گۆزینی لهرینه وهی ژیتکان دهینه هۆی گۆرانی ئاوازی رسته. ههر ئاوازهش واتایه کی جیا به رسته ده به خشی. بۆ نمونه رسته ی.

ئاواز دوینتی هات

دهیان مانای جیا ده به خشی به پیتی ئاوازه که ی نه گهر خیرایی لهرینه وهی ژیتکان له سهرتاپای ئهم رسته یه دا هه مان شت بو... رسته که مانای (خه به ری) ده گه یه نتی.

نه گهر خیرایی لهرینه وهی ژیتکان له سه ر وشه ی (ئاواز) دا زیاد کرا. رسته که ده بیته وه لامي (کی دوینتی هات)؟. که واتا و مه به ستی کی تری جیا له وهی سه ره وه ده گه یینی.

ئاواز دوینتی هات.

نه گهر خیرایی لهرینه وهی ژیتکان له سه ر وشه ی (دوینتی) دا زیاد کرا، رسته که ده بیته وه لامي (ئاواز که ی هات)؟.

ئاواز که ی هات.

ئاواز دوینتی هات.

که واتا و مه به ستی کی تره و جیاوازه له وانیه سه ره وه. نه گهر خیرایی لهرینه وهی ژیتکان له سه ر وشه ی (هات) دا زیاد کرا. رسته که ده بیته وه لامي (ئاواز دوینتی چیی کرد؟).

ئاوازا دوینتی هات.

نه گهر خیرایی به کی زیاتر له وهی سه ره وه خرابه سه ر وشه ی (ئاواز) یا (دوینتی) یا (هات) رسته که ده بیته پرسیار + دووپا تکرده وه (تاکید).

ئاواز دوینتی هات؟ به لتی ئاواز دوینتی هات لیتره مه به ست دووپا تکرده وهی له سه ر (ئاواز). واتا (ئاواز) هاتوه نه ک که سیکی تر.

ئاواز دوینتی هات؟ به لتی ئاواز دوینتی هات لیتره مه به ست دووپا تکرده وهی له سه ر (ئاواز). واتا (ئاواز) هاتوه نه ک که سیکی تر.

۲- ئاواز دوینتی هات؟ به لتی (دوینتی)

لیتره مه به ست دووپا تکرده وهی له سه ر (دوینتی) هاتوه نه ک رۆژتیکی تر.

۳- ئاواز دوینتی هات به لتی (هات).

لیتره مه به ست دووپا تکرده وهی له سه ر (هاتنه که ی)

قسه که ری ههر زمانی ده توانی به گۆزینی ئاوازی رسته که ی چه مکی سه رسورمان و تیز و گالته پیکردن و په زایی و نارده زایی و... هتد دهر پری و ده ری خا مه به ستی کامه به شی رسته که یه... واتا ههر رسته یه ی ده یان واتا و مه به ستی جیاوازه ده به خشی به پیتی ئاوازه که ی. ته نانه ت هه لوتیست و مه به ستی شاراوه و باری ده روونی قسه که ریش به هۆی ئاوازی رسته که وه ده زانری و ئاشکرا ده بی.

### ئاواز و چه مکی دژیه کی

رسته ی (نه که ی ده تکوژم) دوو واتای به ته واوی دژیه کی هه یه به پیتی ئاوازه که ی

ده سنیشان ده کترین و ده زانترین.

۱- نه گهر بکه ی ده تکوژم.

۲- نه گهر نه که ی ده تکوژم.

بۆ دهر پینی مه به ستی یه که می برگه ی یه که می (نه که ی) کورت ده کریته وه و برگه ی دووهم له پر دهوتری و وه ستانی دوا ی (نه که ی) هه یه. برگه ی سییه می ده تکوژم به رزبونه وه یه کی خیرای له پری پتوه یه.

نه که ی ده تکوژم.

بۆ دهر پینی مه به ستی دووهم... وه ستان دوا ی وشه ی (نه که ی) نیبه. برگه ی دووهمی نه که ی نزمبونه وه یه کی خیرای پتوه یه. برگه ی سییه می (ده تکوژم) ده گوشری.

ده ستینشان کردنی (نۆته ی) ههر رسته یه ک واتا ئاوازه که ی و سروشتی ههر برگه ی بیک به یی ئامیری Spectrogram ناکری. له راستییا ئهم لایه نه ی زمان ئه وه نده، سرکه، تازه ترین و پیشکه وتووترین ئامیریش ناتوانی هه موو لایه نه کانی به وردی ده ستینشان



### پهراویزهکان:

۱- مهبهست له ئاستهکان (فونۆلۆجی - مۆرفۆلۆجی - سینتاکسی - سیمانتیکی) یه.  
۲- Pitch پلهی ئاوازه (درجه النغم). له کوردییا ئاواز بۆ Intonation بهکار هینراوه. بهلای منهوه (رهوت) بۆ Pitch دهگونجی. هیوادارم وشهیهکی لهبارتر بدۆزرتیهوه بۆ Pitch تهگهر تهمه پهسند نهکرا.

۳- (ههلس) و (کهوت) بهرامبهه (Falling) و (Rising) پیتشیار دهکههه.  
۴- بۆ نیشانهکان سهیری لاپهه (ix) ی سهراچاوه ژ (5) بکهه.

- 1- Fromkin and Rodman (1979) An Introduction to language. second Edition.
- 2- Jones. D. (1979) An outline of English Phonetics. Cambridge.
- 3- Hockett. C. F. (1985) A course in modern Linguistics.
- 4- Mackenzie. D. N. (1962) Kurdish dialects studies - London.
- 5- Robins. R. H. (1971) General Linguistics. Longman.
- 6- Oconner. J. D. (1971) Advanced phonetic reader. Cambridge university press.
- 7- Oconner and Arnold. C. F. (1973) Introduction of colloquial English.

\* ئهم وتاره له گۆفاری رۆشنییری نوی، ژماره (۱۳۴) سالی ۱۹۹۴، لاپهه ۱۳-۱۶ بلاوکراوهتهوه.

کات. بۆیه له سههرهتای ئهم باسهدا وتمان ریزمان دهتوانی لایهنیکی زۆر کهمی زمان بخاتهروو.

### ۳- تۆن Ton

ژمارهیهکی زۆر له زمانانی جیهان به (تۆنی) ناو دهبرین. لهم زمانانهدا ههمان ریزه دهنگ چهند مانایهکی جیاوازه دههخشێ به پیتی (تۆن) دهکهی.

(تۆن) لهسهه وشه یهک مۆرفیمی یهک پرگهیی بهراچاوه دهکوهی و تایبهته بهوه زمانانهی به Isolating ناو دهبرین وهک زمانی (چینی) و (تایلهندن) و (نیوی) و (توی).

بۆ نمونه له زمانی چینیا ئهم ریزه دهنگه (ta) چوار مانای جیا دههخشێ به پیتی تۆنهکهی.

۱- مهزن (ta) له بهرزیهوه بۆ نزمی.

۲- لیدان (ta) نزم و له پر بهرز.

۳- سمین (ta) له نزمیهوه بۆ بهرز.

۴- بهرزکردنهوه (ta) ئاسایی ئاسویی.

له زمانی تایله ننیدا وشه پینج تۆنی ههیه... ههر تۆنه ی مانایهک دههخشێ بۆ نمونه ریزه دهنگی (naa) ئهم پینج مانایه ی ههیه.

۱- نازناو (naa) نزم.

۲- برنج (naa) ناوهراست.

۳- بچووکتترین خالی یا پوور (naa) بهرز.

۴- روومهت (naa) له بهرزیهوه بۆ نزمی.

۵- نهستوور (naa) له نزمیهوه بۆ بهرز.

## لیلی له زمانی کوردیدا...

لیلی Ambiguity له زمانا ئهوهیه دهربرینیکی زیاتر له ماناییکی بیهخشی. دوو جوړی لی دهستنیشان کراوه.

۱- لیلی مؤرفؤلوجی.

۲- لیلی سینتاکسی.

لیلی له ناستی مؤرفؤلوجیدا ئهوهیه وشهییکی یا مؤرفیمیکی (بهتهنیا) بییستری یا بخوینریتهوه گوینگر یا خوینر بهزیاتر له ماناییکی تیی بگا. وهک (پواندن، بار، لایدا، خوین، ران... هتد) که ئهه واتیانهیان دهریته پال.

چاندن

۱- پواندن

تیپهپی (ریشتن؟)

بارهداریکی

۲- بار

باریکی نالهبار

تیپهپه (نازاد لایدا)

۳- لایدا

تیپهپه (نازاد شتیکی لادا)

خوینی لهش

۴- خوین

پهگی ئیستای (خویندن)

پانی لهش

۵- پان

پانهمهپ

وشه ههیه تهنیا له نووسیندا لیلّه... بهبیستان لیلییهکهی دهریتهوه. وهک (سهوزه) له وتندا ئهگهر هیئ stress خرایه سهر برگیه یه کهم دهبیته سیفهتیکی دهریته پال شتیکی<sup>(۱)</sup>. وهک (گیا سهوزه - Sa'wza) ئهگهر هیئ خرایه سهر برگیه دووهم واتای (خواردمه نیی سهوزه - Sa'wza) دهگهیینی.

هوی ئههه ئهوهیه (ه) جاری وهک دانهییکی مؤرفؤلوجی و جاری وهک سینتاکسی له گهل (سهوز) دا دهردهکهوی و اتا (ه) دوو مؤرفیمی جیای هاودهنگن. Homophon. له حالهتی مؤرفؤلوجیدا دهچیتته سهر (سهوز) وشه و مانای تازهی لی دادهپریی. هیئزهکه دهگویتته سهر دوا برگیه (چونکه له زمانی کوردیدا هیئ لهسهر دوا برگیه وشه دا سهر ههلهدا).

له لاییکی ترهوه (ه) وهک دانهییکی سینتاکسی دهچیتته سهر (سهوز) بۆ دهرپینی (ریکهوتن و کات) لهه حالهته دا کار له شوینی هیئ ناکات<sup>(۲)</sup>. هیئ له نووسیندا دهرناکهوی بویه ئهگهر بهتهنیا بهرچاو کهوت بهلیل له قهلهم دهری. له وتندا لیلییهکهی نامینی. نمونهی تری ئهه جوړه (برایهتی - ورده... هتد)

brâyati'

برایهتی

برایهتی

brâ'yatî

ئهو برایهتی

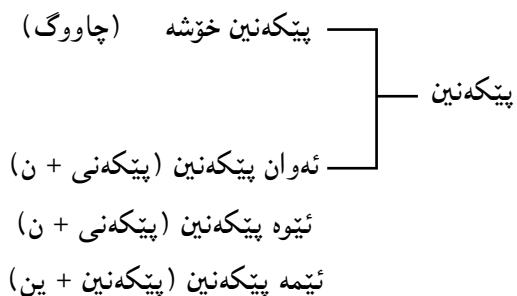

ئهم جوړه لیللیانه هه موو له رسته دا نامین.

### لیلی له رسته دا

رسته لیلله ئه گهر زیاتر له ماناییکی بوو. چهند هوپیککی هه به و به چهند جوړی لیک دهریتته وه.

یه کهم - هه بوونی وشه ی (فره واتا) Polysemous له رسته دا وهک له:

ئازاد نازار له دل دهروینتی.

ئهم دوو واتا دژیه که ی هه به:

۱- نازاد نازار دهخاته دل.

۲- نازاد نازار له دل لا ده با.

هو ی ئهمه ئه وه به وشه ی (دهروینتی) ئهم دوو مانایه ی دهخریتته پال (۱- چاندن. ۲- تیپه ری ریشتن).

دووه م: جیایی له ئاوازی رسته دا Intonation وهک له رسته ی:

ههر چواربان هاتن.

ئهم دوو واتیایه ی هه به:

۱- هه موو. چواربوون و هه موو هاتن. بو ئهم واتیایه وزه ی زیاد دهخریتته سهر (ههر).

۲- زیاتر بوون له چوار و ته نیا چواربان لی هاتن.

بو ئهم واتیایه وزه ی زیاد دهخریتته سهر (چوار).

رسته ی (ههر چواربان ئاماده بوون) ئهم چوار واتیایه ی دهخریتته پال.

۱- هه موو چوار بوون و هه موو (له رابردوودا) ئاماده بوون.

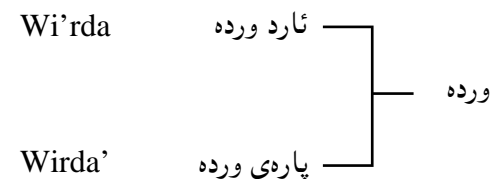

وشه هه به له نووسیندا له دوو پرووه زباتر لیلله. به وتن به شیککی لیللیه که ی دهرویتته وه. وهک (نوستن - هاتن) له م وشانه دا ئه گهر هیز خرایه سهر برکه ی دووه م چه مکی چاوگی و ناوی دهگه بیین. (نوستن خوشه). ئه گهر هیزه که خرایه سهر برکه ی یه که م چه مکی فرمانی دهگه بیین. ئهم دارشتانه له چه مکی فرمانیدا دیسان لیلن چونکه راناوی که سی دووه م و سییه می کو (ن) هاودهنگن.

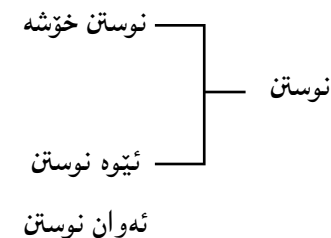

هه موو چاوگه تینه په رکان بهر ئهم جوړه لیللیه ده که ون. له (چوون - مان) دا لیلی سی پرووییه. چونکه یهک برکه بین به وتن شوینی هیز ناگوری.

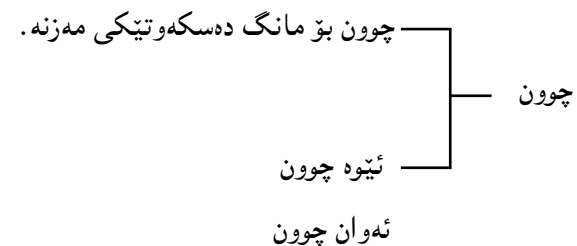

له (یائی) تینه په ردا لیللیه که ده بیته چوار رووی. وهک (پیکه نین - پزمین - خزین -) که راناوی که سی یه که می کو (ین) یان دهچیتته سهر... (ی) راناو له گهل (ی) ی په گی رابردو له ناو یه کتردا ده توینه وه دهن به یهک (ی).

۲- هه موو چوار بوون و هه موو (ئییستا) ئاماده بوون.

۳- له چوار زیاتر بوون ته نیا چواریان (له رابردوودا) ئاماده بوون.

۴- له چوار زیاتر بوون ته نیا چواریان (ئییستا) ئامادهن.

هۆی ئه مه ئه وه یه سه رباری ئه وه ی له سه ره وه له باره ی (هه رچواریان) روون کرایه وه، (ئاماده بوون) یش دوو واتا و په یوه ندی جیا ده گه یینی، به پتی شوینی هیتز. ئه گه ر هیتز خرایه سه ر (بوو) واتای کاتی ئییستا ده گه یینی. ئه گه ر خرایه سه ر (ئاماده) واتای کاتی رابردوو ده گه یینی.

۲- هه ر ئاهه نگی خوشکمه .

ئهم دوو په یوه ندیبه له بنجدا به م شیوه یه روون ده کرتته وه .

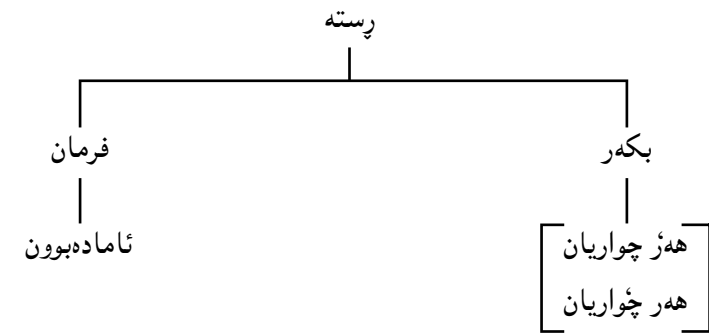
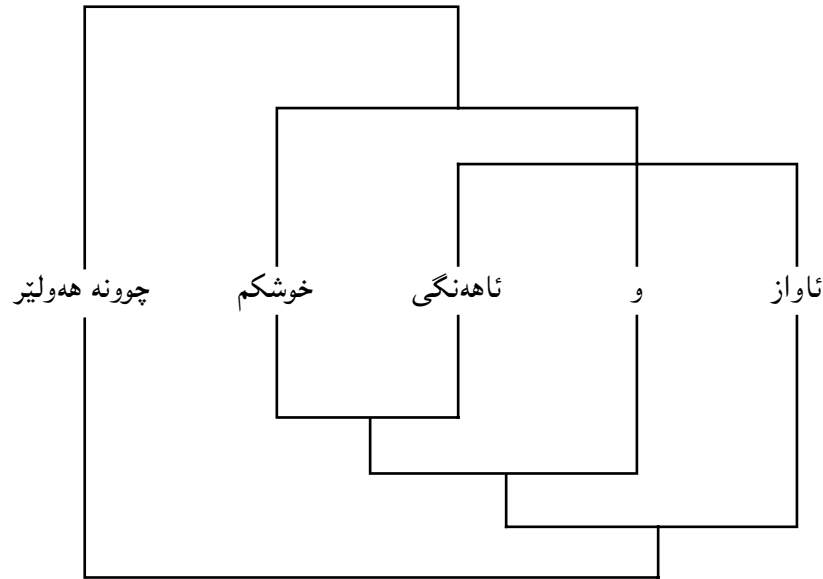

چواره م: له ئه نجامی سه پانندی هه ندی یاسای گوێزانه وه... یاسای جیا دوو رسته ی جیا (له بنجدا) ده کهن به هاوسیما. بو نمونه رسته ی (پیم ده شکتی).

ئهم دوو واتایه ی هه یه:

۱- قاچم ده شکتی.

۲- من ده توانم بیشکینم.

به گوێره ی واتای یه که م: له زمانی کوردیدا یاساییک هه یه به هۆیه وه ده شی راناوی جودای هه یی بکه ری به لکاو. به پتی ئهم یاسایه (پتی من) ده بیته (پیم). که (م) جیی (من) ده گری ده وری (ی) به ساتن نامینی و لاده چی. به م یاسایه رسته ی (پتی من ده شکتی) ده بیته (پیم ده شکتی).

به گوێره ی مانای دووهم: له زمانی کوردیدا یاساییک هه یه به هۆیه وه راناوی جودای به رکاری ده شی به راناویکی لکاو جیگیر بکه ری ئه گه ر راناوه که دوا ی (به بی) (به) ده بیته (پیم). به م یاسایه (به من) ده بیته (پیم) و رسته ی (به من ده شکتی) ده بیته (پیم)

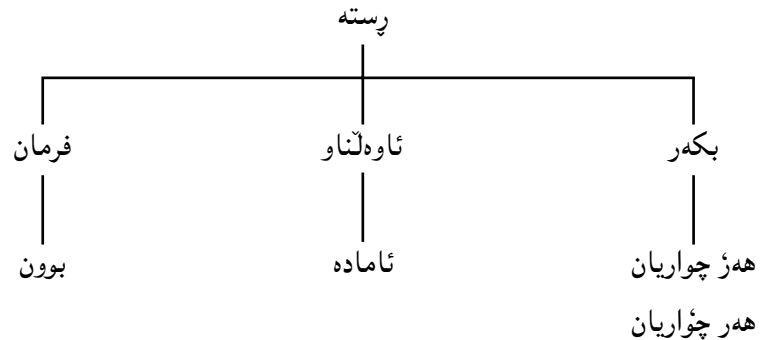

سییه م: هه بوونی دوو په یوه ندی جیا له نیوان به شه کانی رسته له بنجدا - deep struc- ture و ده رنه که وتنی ئهم جیا وازیبه له سیمادا Surface structure. وه که له:

ئاواز و ئاهه نگی خوشکم چوونه هه ولیر. دوو واتای جیا ی هه یه:

۱- ئاواز و ئاهه نگی هه ردووک خوشکمن.

دهشکێ) که له گهڵ ڕستهکهی پيشوودا دهبيتته هاوسیما<sup>(3)</sup>.

رستهی (پیتی دهخوری) ئەم سێ واتایهێ ههیه:

۱- قاچی (وهک خواردن) دهخوری.

۲- قاچی (وهک ههست و نازار) دهخوری.

۳- دهتوانی بیخوا.

بۆ ئەم لیلییه دوو هۆ دهستنیشان دهکری.

۱- (دهخوری) دوو واتای ههیه.

۲- (پیتی) سێ مانا و پهيوهندیی جیای ههیه.

(به ئەو)، که (ئەو) دهکری به (ی)

(به) دهبيتته (پیتی)

(پیتی ئەو) که (ئەو) دهکری به (ی)

پیتی (ی) به ستن لادهچی (پیتی + ی) دهبيتته (پیتی)

(ئەو پیتی دهخوری). (ی) پیتی

ئهرکی ڕیکهوتن جیبهجی دهکات

پیتی (ئەو) دهخوری

رستهی (نهرۆی دهتکوژم) ئەم دوو واتا دژبهکهی ههیه.

۱- ئەگەر نهرۆی دهتکوژم.

۲- نهرۆی ئەگینا دهتکوژم.

هۆی ئەم لیلییه ئەوهیه. ئەم ڕستهیه دوو بنجی ههیه. جاری وهک ڕستهییکێ (نهی) داخوازی و جاری وهک ڕستهییکێ (مهرجی). به پیتی یاساییکی گوتزانوه نامرازی (ئهگر) ی لێ لابراره. له وتندا بهئاوازی ڕستهکه ماناکان لیک جیا دهکرتنهوه.

له ناو چوارچێوهی زمانیکدا ئەگەر یهک ڕسته له ماناییکی زیاتر بهخشی ئەوه ئەم

رستهیه زیاتر له بنجیکی ههیه. یاسای گوتزانوهی جیا له سیمادا وهک یهکیان لێ دهکات.

ئهگر چهند ڕستهییکێ جیاواز ههمان واتایان بهخشی ئەوه ئەم ڕستانه یهک بنجیان ههیه. وهک

أ- قاله حمهه ی کوشت. [ یهک بنج  
ب- حمهه به دهستی قاله کوژرا. ] دوو سیمما

أ- من تو دهبینم [ یهک بنج  
ب- تو دهبینم ] سێ سیمما  
ج- دهتبینم

بهستنی چهند ڕستهییکێ جیاواز به ههمان بنجهوه و ههمان ڕسته به چهند بنجییکێ جیاوازهوه گرنگترین لایهن و بهردی بناغه ی پیرهوی گوتزانوهیه - Transformation Generative theory

پهراویزهکان:

(۱) و (۲) بۆ زانیاری زیاتر له باره ی ئەم لایه نانه ی زمانی کوردی سهیری سهراوه ی ژماره (۲) بکه.

(۳) بۆ یاساکانی گۆپینی راناوی جودا به لکاو له زمانی کوردیدا سهیری سهراوه ی ژ (۱) بکه.

سهراوه:

۱- وریا عومهر ئەمین (۱۹۸۶) ریتزمانی راناوی لکاو - به عداد.

۲- وریا عومهر ئەمین (۱۹۹۴) هیتز و ئاواز - گوڤاری رۆشنییری نوێ ژ (۱۳۴).

3- Amin, W. O. (1976) Some fundamental rules of Kurdish syntax structure - London. University.

4- Lyons, J (Ed) (1970) New Horizons in Linguistics.

5- Palmer, F. R. (1976) Semantics - Cambridg.

\* ئەم وتاره له گوڤاری رۆشنییری نوێ، ژماره (۱۳۶) سالی ۱۹۹۵، لاپه ره ۶۶-۶۹ بلاوکراوه ته وه.

## له یاسا دهنگییه کانی زمانى كوردی

كه دهنگه كانی زمان دهكه ونه پال يهك بو دارشتنى دانهى گه وره تر (برگه - وشه - رسته)، كار ليك دهكهن. له ئه نجامى ئه م كار ليك كردنه دهنگ هه يه دهگورئ... هه يه په يا ده بئ... هه يه دهقرتئ و ده تویتته وه... هتد...

ئهو به شه ي زانستى زمان كه ياسا كانی ئه م لایه نه ي زمان ده ستنيشان دهكات به فونولۆجى Phonology ناوده برئ. ئه م باسه هه ندئ له ياسا فونولۆجییه كانی زمانى كوردی ده خاته پروو.

### ۱- ياسای دهركه وئنى (ر)

له گه ل فرمانى (دان - گه يشتن - كردن چوون- هاتن<sup>(۱)</sup>... هتد، ئهو ناوه يا راناوه ي له دواى پيشبهندى (به) ده رده كه وئ به راناوى لكاو ده رپرا<sup>(۲)</sup>. پيشبهنده كه ده بيتته پاشبهنديكى فرانى و قالبى (ئ) ده گرتته خو.

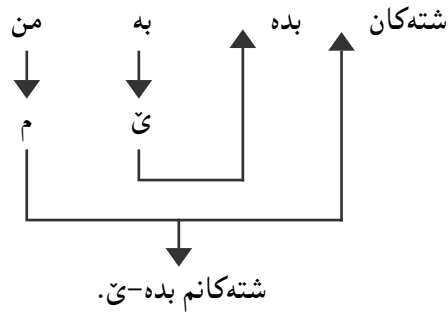
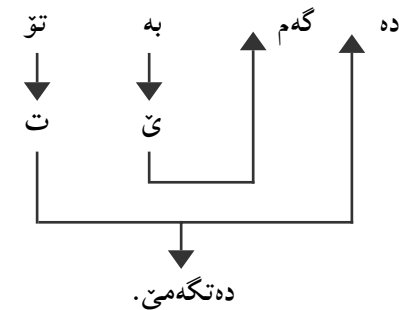
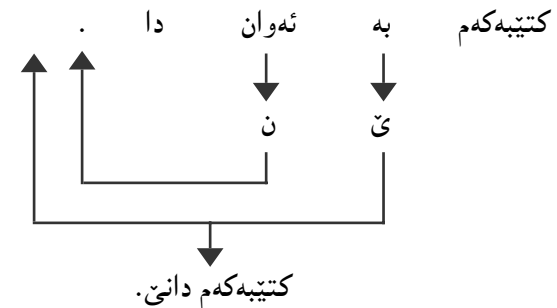

ليره دوو بزوينى (ه) و (ئ) كه وتنه پال يهك دهنگى (ى - y) كپ له نيوانيانا ده رده كه وئ و ده بيتته:

شته كانم بده بيت

هه ندئ جار له جياتى ئه م (ى) به (ر) ده رده كه وئ

شته كانم بده رئ

له (كو) دا (ن) ى كو ده كه وئ ته نيوان بزوينه كان بويه ئه م (ى) يا (ر) به ده رناكه ون.

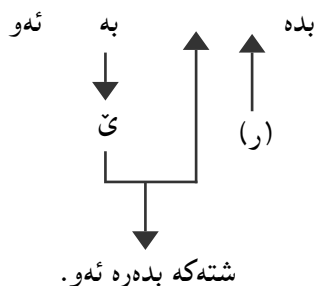
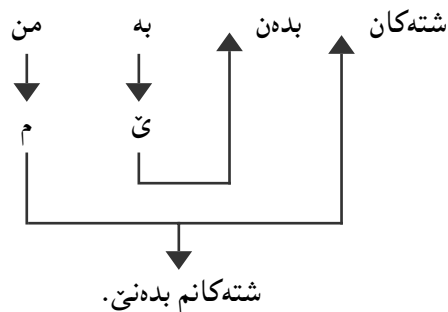

له رسته ي (شته كه بده به ئهو) دا ده شئ پيشبهندى (به) به پاشبهندى (ه) جيگير بكرئ. له م حاله ته دا دوو (ه) ده كه ونه پال يهك. ليره ناشئ (ى) له نيوانيانا ده ركه وئ و (ر) ده رده كه وئ. جار هه يه به كئ له (ه) كان دهقرتئ و پيويست به (ر) ناكات.

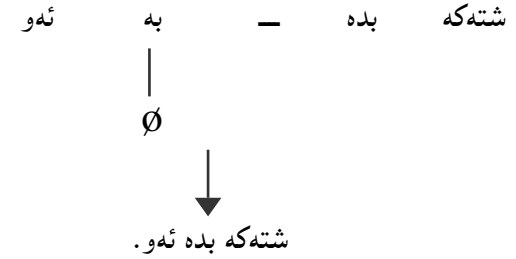

له کۆدا (ر) دهرناکهوئ چوئکه (ن) ی کهسی دووهمی کۆ له نیوان دوو (ه) کاندا دهردهکهوئ.

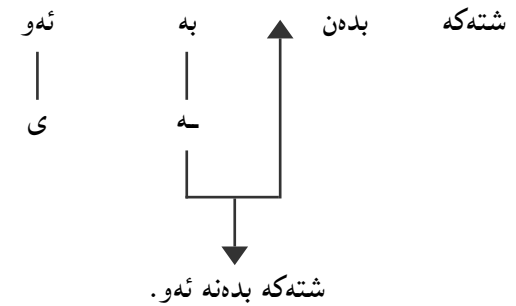

له فرمانه لیکدراوهکانی به پاشگری (هه) ی وهک (کردنهوه - خواردنهوه - چوئنهوه... هتد) له داخوازی تاکدا که دوو بزوینه دهکهونه پال یهک (ر) له نیوان دوو بزوینه کهدا دهردهکهوئ.

- دهرگا که بکه [ر] هوه ← بکه رهوه
- نهم شیره بخۆ [ر] هوه ← بخۆ رهوه
- بچۆ [ر] هوه ← بچۆ رهوه

له کۆدا (ن) دهردهکهوئ پیویست به (ر) ناکات  
دهرگا که بکه نهوه  
نهم شیره بخۆ نهوه

هه ندی جار بزوینه کان له ناو یهکا ده توئنهوه پیویست به (ر) ناکات.

- دهرگا که بکه - هوه ← دهرگا که بکه وه
- نهم شیره بخۆ - هوه ← نهم شیره بخۆ وه

۲- یاسای دهرکهوتن (ت)

یه کهم: نهو پیشبه ندانهی که له گه ل نهو جو ره فرمانانه دهرده کهون که چه مکی گوئزانه وه ده که یه نن (وهک چوون بو - ناردن بو - دان به... هتد) دهشی پیشبه نده که به پاشگری (ه) جیگیر بکری.

۱- ۱- چووم بو هه ولیتر.

ب- چومه هه ولیتر

۲- ۱- ناردیان بو ئاسمان

ب- ناردیانه ئاسمان

۳- ۱- دام به ئازاد

ب- دامه ئازاد

۴- ۱- هینایان بو ئیره

ب- هینایانه ئیره

لهم جووته رستانهی سه ره وه پیشبه ندی رسته ی (أ) له (ب) دا به پاشبه ندی (ه) جیگیر کراوه و هه مان و اتا و ئهرکی ریزمانی به جی ده هینی. ئه گه ر کاتی فرمانه که خرایه ئیسته ی ته و او Present Perfect<sup>(۳)</sup> (ت) له نیوان دوو بزوینه که دا دهرده کهوئ. {ه) ی نیشانه ی کات و (ه) ی پاشبه ند}.

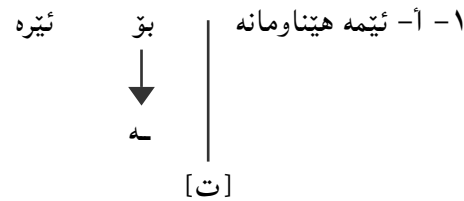

ب- ئیمه هینا ومانه ته ئیره.

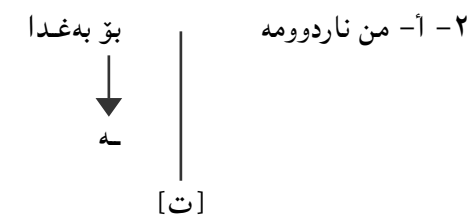

ب- من ناردوومه ته به غا.

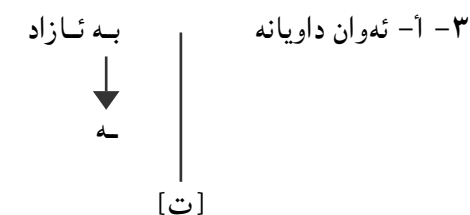

ب- ئەوان داویانه ته ئازاد.

ئەگەر رهگی فرمان به کپ Consonant کۆتایی هاتبی. به نه مانی راناوی لکاوی کهسی، [وو]ی نیشانهی کاتی ئیستای ته واد ده بیته [ۆ] و [ه] نامینی. وهک [ناردن] رهگی رابردوی به [د] کۆتایی دی [نارد]. لهم رستانه دا.

۱- ئیمه ناردوومه بۆ به غا.

ب- ئیمه ناردوومه ته به غا.

ج- ئیمه ئازادمان ناردۆته به غا.

ئەگەر رهگی فرمان به بزوتین Vowel کۆتایی هاتبی [وو]ی نیشانهی کاتی ئیستای ته واد به کپ خۆی دهرده خا و (ه) ناتوتته وهک له هینان - دان برین... هتد).

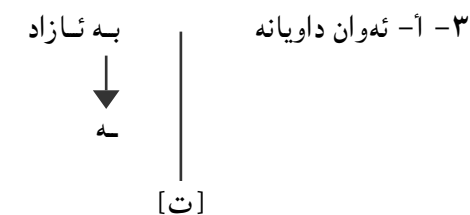

ب- ئەوان داویانه ته ئازاد.

- ۱- ئیمه هیناومهانه بۆ به غا.
  - ب- ئیمه هیناومهانه ته به غا.
  - ج- ئیمه ئازادمان هیناوه ته به غا.
- (hênâ wata)

۲- ئیوه زۆر رووتان داوه ته ئەو.

(dâwata)

۳- تو چاوت بریوه ته ئەو.

(brîwata)

له گه‌ڵ فرمانی تینه په‌ر ئەم یاسایه ته نیا له گه‌ڵ بکه‌ری کهسی سییه می تاکدا دهرده کهوی چونکه لهم حاله ته دا راناوی لکاو هیچ نیشانه یه‌کی نییه .

۱- گهر رهگ کۆتایی به کپ هاتبی وهک له (رۆیشتن) دا.

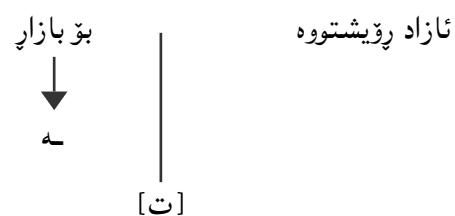

ئازاد رۆیشتۆته بازار.

ب- گهر رهگ کۆتایی به بزوتین هاتبی وهک له (په‌رین) دا:

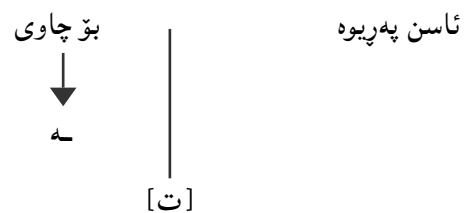

ئاسن په‌ریوه ته چاوی (Pârîwata).



دوووم: ئەگەر فرمانی لیکدراو بە پاشگری (-هوه) بخریتە کاتی ئیستە ی تەواو تەواو، [ت] لە نیوان (هە) ی نیشانە ی کات و (هە) ی (-هوه) دا دەردەکەوێ و هەمان ئەو یاسایانە ی لەسەر هوه باس کران بەسەر یا دەسە پێ.

خواردوو مە تەوه ← تاوم خواردو تەوه

**یاسای دەرکەوتنی (تی):**

کە راناوی لکاوی کەسی سیبەمی تاک (ی) لە گەڵ (هە) ی فرمانی بێ هێز دەکەونە پال بەک مۆرفیمی پووج empty morphem (تی) دەردەکەوێ:



من خویندوو مە

تۆ خویندوو تە

ئەو خویندوو یە (تی)

ئیمە خویندوو مانە

ئێو خویندوو تانە

ئەوان خویندوو یانە

**یاسای دەرکەوتنی (ی):**

لە ئەجمامی لیکدانی مۆرفیمەکان ئەگەر دوو بزوین کەوتنە پال بەک، بە شێوەی پێکی گشتی (ی) لە نیوانیاندا دەردەکەوێ.

مامۆستا + ان ← مامۆستایان

چەقۆ + هەکە ← چەقۆ بەکە

رێ + هەکە ← رێ بەکە

ئەم پەنجەرە + هە ← ئەم پەنجەرە یە

لە هەندێ حالتدا بەکە یە لە بزوینەکان دەتوێتەوه و پێویست بە (ی) ناکات:

ا- ئەگەر دوو (هە) کەوتنە پال بەک بە مەرجی (هە) ی دوو م ئەرکی ریزمانی نەبێ:

پەنجەرە + هەکە ← پەنجەرە کە

بەلام لەم نمونانە ی خوارو هە ناتوێتەوه چونکە (هە) ی دوو م ئەرکی ریزمانیان هە یە (ی) لە نیوانیاندا دەردەکەوێ:

ئەمە ئەستێرە + هە ← ئەمە ئەستێرە یە

ئەم پەنجە + هە ← ئەمە پەنجە یە

تازاد گەرە + هە ← تازاد گەرە یە

ب- ئەگەر دوو بزوین کەوتنە پال بەک و یێکیکیان کورت و ئەوێتریان درێژ کورتە کە دەتوێتەوه:

منالەکە + ان ← منالەکان

ج- ئەگەر دوو (ی) کەوتنە پال بەک... لە ناو یە کتردا دەتوێتەوه و دەبن بە بەک (ی):

ئیمە قوتابی + یین ← ئیمە قوتابین

د- ئەگەر راناوی لکاو (ین - یت) لە گەڵ رەگی فرمان (یا وشە بێ) دەرکەوت بە بزوین کۆتایی هاتبێ (ی) راناو شێوە ی کپ consonant دەگرێتە خۆ:

تۆ سووتایت sût-â-yt

ئیمە تازاین âz-â-yn

ئەگەر رەگی فرمان بە کپ کۆتایی هاتبێ (ی) راناو شێوە ی بزوین دەگرێتە خۆ:

تۆ پیاویت Pyâw-ît

ئیمە هاتین hât-în

پهراویزهکان:

۱- (ئ) رهگی داهاتووی (هاتن)ه، که (ده)ی لهگهلا دردهکهوی (سه) دهتویتهوه. (ده + ئ + م ← دیم). داخوازییهکهی (وهره) ناویزهیه له ههندی شپوهدا بهیاسا وهردهگیری.

ب + رهگی داهاتوو

ب + ئ ————— بئ

ب + ئ + ن ————— بئین (کۆ - وهرن)

لهوانهیه له بناغهدا (هیت) رهگی داهاتووی (هاتن)بئ، بۆ سووککردنهوه سواوه و تواوهتهوه (ده + هیت + م ← دههیم). له کرمانجی ژووورودا ئەم (هیت)یه ماوه.

ئەز دههیم

۲- بۆ پیشهبندهکان و پهپوهندیان بهرانوی لکاوهوه و یاسای گۆزینبان سهیری سهراوهی ژ (۳) بکه. ۳- ئیستای تهواو Present Perfect: ئەو کارهیه که پرووی دا و تهواو بوو بهلام تهئسیری مایه ئیستا. یاساکهی ئەمهیه.

[رهگی رابردوو + وو + راناوی لکاو + ه] [لهگهلا تینهپهردا (ه) تهنیا] لهگهلا کهسی سییهمی تاکدا دردهکهوی.

**لهگهلا تینهپهردا**      **لهگهلا تیهپهردا**

من خواردوومه	من نوستووم
تۆ خواردوته	تۆ نوستوویت
ئهو خواردوویهتی	ئهو نوستووه
ئیمه خواردوومانه	ئیمه نوستووین
ئیهو خواردوتانه	ئیهو نوستوون
ئهوان خواردوویانه	ئهوان نوستوون

بۆ یاساکانی کاتهکانی زمانی کوردی سهیری ئەم باسه بکهن.

وریا عومهر ئەمین (۱۹۸۶) ههندی یاسای مۆرفۆلۆجیی داریشتنی فرمان. گ. رۆشنبیری نوێ ژ (۱۰۹).

سهراوهکان:

۱- وریا عومهر ئەمین (۱۹۸۴) یاسایکی فۆنۆلۆجی، گ. رۆژی کوردستان ژ (۶۶).

۲- وریا عومهر ئەمین (۱۹۸۶) یاسای دهركهوتنی (ر)، گ. رۆژی کوردستان ژ (۷۲).

۳- وریا عومهر ئەمین (۱۹۸۶) پاشهبندهکان، گ. کۆری زانیاری، ژ (۱۵).

\* ئەم وتاره له گۆڤاری رۆشنبیری نوێ، ژماره (۱۳۶) سالی ۱۹۹۵، لاپهه ۶۶-۶۹ بلاوکراوهتهوه.

بۆمان ئەگىرپتەوه كه زۆر ديارده بۆ ههزاران ساليش بهراستىي زهق زانرابوو. له ئەنجامى بىركردنه و هدا دهركهوت وانىيه<sup>(٦)</sup>.

- ٢- دهركهوتنى مۆرفىمى كات له گهه له شهش حهوت كاردا ناكري به قىياس بۆ زمانى... ئەمه وهك ئەوه وايه بليين راناوى لكاو له زمانى كورديدا نىيه چونكه له گهه كهسى سىيه مى تاكى رابردوى تىنه په ردا راناوى لكاو هىچ سىمايىكى نىيه و دهركهوتى.
- ٣- ژماره يىكى زۆر كار له كورديدا مۆرفىمى (رابردوو) و (داهاتوو) يان به پىپهوى پرووبه رووكردنى مۆرفۆلۆجى<sup>(٧)</sup> morphological identifcation به ئاسانى له رهگ جيا ئەكرينهوه. وهك (سووتا - سووتى، برژا - برژى، زا - زى، خنكا - خنكى، گريا - گرى) و زۆرى تر... له مانه دا (سووت - برژ - ز - خنك - گر) رهگن. (أ) و (ئ) مۆرفىمى كاتى رابردوو و داهاتوون.

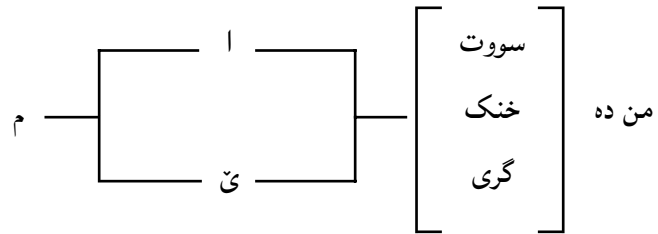

\* ئەوهى ساغى ئەكاتەوه كه (أ) و (ئ) مۆرفىمى رابردوو و داهاتوون.  
 ١- دارشتنى بكه ديار و نادياره.<sup>(٨)</sup>

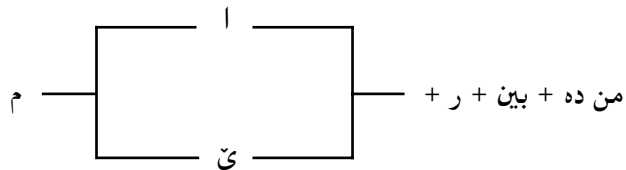

- ب- رهگى كارى (دالى) بكرى به داهاتوو (أ) ئەبىته (ئ) [چاند - چين، سپارد - سپير، نارد - نير... هتدا]<sup>(٩)</sup>.
- ج- له كردنى تىنه په ر به تىپه ر و دارشتنى كار له ناوى سروشتىيه وه (اند) بۆ رابردوو (ين) بۆ داهاتوو ئەخرىته سهر رهگ و ناوه سروشتىيه كه... له مانه شا (أ) له رابردوو دا و (ئ) له داهاتوو سهر دهركهوتى.

## رهخهه نارهخهه

\* مامۆستا محهمهد مهعروف فهتاه له باسىكىدا ئەلئى «كارى ساده له كورديدا نىيه»<sup>(١)</sup>. د، ئاوره حمانى حاجى مارق ئەمه بهراست نازانىت و له وتارىكى رهخهه ييدا<sup>(٢)</sup> به پىپى بۆچوونى خۆى ههول ئەدات پىچه وانەى ئەمه ساغ كاتهوه. له بارەى ئەم باسه يه وه چەند تىبىنىيهك پىشكهش ئەكه م.

\* به پىپى پىپه وه تازه كانى زمانه وانى و مهنتىقى په يوه ندى نىوان كه رهسه كانى زمان، كارى ساده نهك ههر له كورديدا، به لكو له هىچ زمانىكا نابى هه بى.

\* (رابردوو) و (داهاتوو) دوو چه مكى سىمانتىكى جيان و سهر به كه رهسه ي گشتى universal features<sup>(٣)</sup> زمانى. بۆيه ئەبى مۆرفىمى كاتى رابردوو و داهاتوو له هه موو زمانىكا هه بن. ئەم مۆرفىمانه له ههر زمانىكا به جوړى خۆيان له سىمادا Surface structure دهركهوتى.

\* له زمانى كورديدا به شىكى ئەم مۆرفىمانه قالبى ئاشكرايان Overt Form هه يه. به شه كهى تر كه رىزه يىكى كه مه<sup>(٤)</sup>، لهو جوړه نه كه به ضمنى suplative ناو ئەبرين. وهك [هيشت - هيل / وت - لئ / دروو / بىست / مان - مین... هتدا] ئەمانه له رىپى شىكرده وهى سىسته ماتىكى و دهستنىشان كردنى په يوه ندى سىمانتىكى نىوان كه رهسه كانى زمان له بنجدا Deep structure ساغ ئەكرينه وه. ئەمه له دهسه لاتی پىپهوى (تقليدى) دا نىيه چونكه ئەم پىپه وه ههر دىوى ده ره وهى زمان ئەبىنئ و سه يرى زمان ناكات وهك سىسته مىكى ئالۆزى فره رووى په يوه ندىدار. بۆيه ههر لىكو لىنه وه به كى زمان به پىپى ئەم پىپه وه ساكار دهركهوتى.

\* له زمانى كورديدا شهش حهوت كار هه نه كه رهگى رابردوو و داهاتوويان هاوده نكن. د، ئاوره حمان ئەمه ي كردۆته به لگه ي هه ره به هىزى بۆ سه لماندى راكه ي و ئەلئى ئەمانه «كه له يهك كاتدا رهگىش بن و قه دىش بن ئەوه بى بىركردنه وه ده زانىن له يهك مۆرفىم پىكهاتوون»<sup>(٥)</sup>... بۆ ئەمه ئەلئىم:

١- ده رىپى (بى بىركردنه وه) له زانستا نىيه و جى نى نابىته وه و نابى خاوه ن ناسناوى ئاكادىمى ئەم جوړه ده رىپىانه به كار بهىنئ و بى بىركردنه وه برىار بدات. مپژوو زانست

۴- ژماره‌ی پیکه زۆر رهگ هه‌ن که مۆرفیمی رابردوو یان ئاشکرایه بۆ کردنی ئەمانه به‌داهاتوو ئەم مۆرفیمه لادەبرئ.

- ده‌خه‌وتم / ده‌خه‌وم      ت - Ø
- ده‌خزیم / ده‌خزم          ی - Ø
- ده‌مه‌ینا / ده‌هینم        ا - Ø

\* ئەمانه به‌پێره‌وی نیشانه‌دار - بێ نیشانه - Marked Unmarked لیک جیا ئەکرینه‌وه. وه‌ک له‌ زمانی ئینگلیزیدا I walked رۆیشتم و I walk ئەرۆم کاری رسته‌ی یه‌که‌م مۆرفیمی رابردوو له‌گه‌لا ده‌رکه‌وتوو... له‌ داهاتوودا هیچ نیشانه‌یه‌کی دیاری نییه.

۵- (دروو - گروو - به‌ست - بیست... هتد) له‌و کارانه‌ی زمانی ئینگلیزی ئەکه‌ن که نه‌ له‌ رابردوو نه‌ له‌ داهاتوودا هیچ نیشانه‌ی پیکه‌ی کاتیان له‌ سیمادا له‌گه‌لا ده‌رناکه‌وئ shut, Put, cut... هتد.

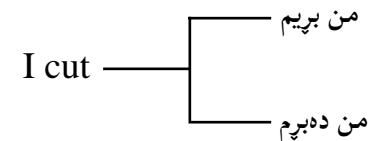

\* باری هه‌لوێست Context of situation یا په‌یوه‌ندی سیسته‌ماتیکی نیوان به‌شه‌کانی رسته (رابردوو) له‌ (داهاتوو) له‌ سیمادا جیا ئەکاته‌وه بۆ نمونه‌ ده‌رکه‌وتنی ئاو‌ه‌فرمان yesterday I cut my Finger / Often I cut my Finger.

له‌ کوردیدا سیسته‌می رانای لکاو ئەم ده‌وره‌ ئەگیرئ و رابردوو ئەم جۆره‌ فرمانانه‌ له‌ داهاتوو یان له‌ سیمادا جیا ئەکاته‌وه (ده‌ماندروو - ده‌درووین)<sup>(۱۰)</sup>.

۶- ئەگه‌ر ئەم که‌رسه‌ سیمانتیکیانه‌ بوونیان نه‌بئ چی (رابردوو) له‌ (داهاتوو) جیا ئەکاته‌وه... هه‌ر که‌رسه‌ پیکه‌ی سیمانتیکی هه‌بئ مۆرفیمیکی هه‌بئ بێنوتئ واتا ئەبئ ئەوه‌ی به‌ (قه‌د) و (ره‌گ) ناو ئەبرین هه‌ریه‌که‌ له‌ دوو مۆرفیم پیکه‌ هاتبن و نابئ ساده‌بن.

\* ئەمانه هه‌موو بۆ نه‌کرین به‌به‌لگه‌ی هه‌بوونی شتیکی (ملموس) و شه‌ش هه‌وت نمونه

بکرین به‌به‌لگه‌ی نه‌بوونی ئەم شته‌ هه‌ست پیکراوه‌ مه‌نتیقییه‌ که‌ ته‌نانه‌ت له‌ پێره‌وی ته‌قلیدیشا ئەخریته‌ خانە (ناویزه) کانه‌وه...؟

۷- ئەوه‌ی ئاگاداری دوا په‌رسه‌ندنه‌کانی قوتابخانه‌ی چۆمسکی بئ ئەزانی که‌ به‌پێی ئەم پێره‌وه‌ ساده‌ترین کار ئەبئ به‌لای که‌می له‌ سئ مۆرفیم پیکه‌ هاتبئ نه‌ک (یه‌ک) و (دوو).

۱- مۆرفیمی ره‌گ stem.

۲- مۆرفیمی کات tense.

۳- مۆرفیمی جۆری کات Aspect.

له‌ باره‌ی ئەمه‌وه‌ چی ئەلئین؟

\* د. ئاو‌ره‌حمان له‌م باسه‌یا زۆر ته‌ئکید له‌سه‌ر پێره‌وی زانستی ئەکات که‌چی نه‌یتوانیوه‌ تیا یا خۆی به‌ئاسانه‌ترین مه‌رحه‌کانی به‌سه‌تته‌وه. بئ ئەوه‌ی له‌ دوور یا نزیکه‌وه‌ هیچ په‌یوه‌ندییه‌کی به‌ناوه‌رۆکی ره‌خنه‌که‌یه‌وه‌ هه‌بئ ناوی وتاریکم (یاساییکی فۆنۆلۆجی)<sup>(۱۱)</sup> که‌ سیانزه‌ ساڵ له‌مه‌وبه‌ر بلاو‌کراوه‌ته‌وه‌ ئەخزینیته‌ ناو باسه‌که‌یه‌وه‌ و له‌گه‌لا باسیکی مامۆستا مه‌سه‌عود مه‌مه‌ددا به‌راوردی ئەکات که‌ له‌ باره‌ی کرداری (انتقالي)<sup>(۱۲)</sup> دایه‌ که‌ ئەمیش په‌یوه‌ندی به‌بسه‌که‌یه‌وه‌ نییه‌ و برپاری ئەوه‌ش ئەدات که‌ ئەوه‌که‌ی من له‌ چاو هئ وه‌ کزه‌.

۱- وه‌ک ده‌رئه‌که‌وئ د. ئاو‌ره‌حمان نه‌ختئ به‌په‌له‌ سه‌یری کردوو.

\* باسه‌که‌ی من (به‌ناو و ناوه‌رۆکه‌وه) له‌ باره‌ی ده‌نگسازیه‌وه‌یه. به‌قه‌د پێوستی سئ چوار نمونه‌م هه‌یناوه‌ته‌وه‌ که‌ چه‌مکی گوێزانه‌وه‌ ئەگه‌یه‌ن بۆ شیکردنه‌وه‌ و گه‌یشتنه‌ یاسا ده‌نگیه‌که‌ که‌ ئامانج و ئەنجامی وتاره‌که‌یه‌. به‌هیچ جۆر تخون پۆل کردن و پرووی کیشه‌داری ئەم لایه‌نه‌ ناکه‌وم.

\* باسه‌که‌ی مامۆستا مه‌سه‌عود مه‌مه‌د شتیکی تره‌ و به‌هیچ جۆره‌ خۆی له‌ ده‌نگسازي نادات.

ئهو پرسپاره‌ی ئاراسته‌ی د. ئاو‌ره‌حمان ئەکرئ لیتره‌ ئەوه‌یه... کام پێره‌وی زانستی رئ ئەدات له‌ وتاریکی ره‌خنه‌ییدا دوو باه‌تی جیاواز به‌راورد بکرین و حوکمیان له‌سه‌ر بدرئ که‌ هه‌ریه‌که‌ له‌ باره‌ی شتیکه‌وه‌ بن و هیچ په‌یوه‌ندیان به‌ناوه‌رۆکی ره‌خنه‌که‌وه‌ نه‌بئ...؟

۲- له‌م باسه‌دا من یاساییکی ده‌نگی زمانی کوردی ده‌ستنیشان ئەکه‌م و (وه‌ک من بزائم) دۆزینه‌وه‌ی خۆمه‌ و پێشتر باس نه‌کراوه‌.

۳- د. ئاورپەحمان ئەلچى لەم باسەدا سەرچاوەم بەکار نەهێناوە. لەم وتارە یەكجار كورتەمدا (لاپەرەبیتىك و نىووە) ئەنجامىكى شىكردەنەوێ خۆم ئەخەمە روو. باسى شتى ئەكەم پىشتەر باس نەكراوە، سوودم لە هېچ سەرچاوەبیتىك وەر نەگرتوو... بەكارهێنانى سەرچاوە لە بواری زانست و مەنەهەجىيەتدا هونەرى خۆى هەبە و لاپەرە رەشكردن نىبە. با د. ئاورپەحمان ئەنجامەكەم هەلسەنگىتى و بلى ئە كوئى پىشتەر باس كراوە و ئەم ياساى دەستىشان كراوە. ئەوسا من سەرچاوەكانى بۆ رىز ئەكەم.

۴- د. ئاورپەحمان لە زۆر شوێنا دەربىنى (تېر و تەسەل) بەكارهێنى. تېر و تەسەلى لە زانستا مەوزووعىيەت و راستى دەرخست و گەيشتنە ياسا و ئەنجامى تازەبە بەكورتترىن رىگا.

۵- لەم باسەمدا من (گوێزانەو)م وەك زاراوە بەرامبەر بە (انتقالى) بەكار نەهێناوە وەك د. ئاورپەحمان بۆى چوو... من ئەلیم... (لەو فرمانانەى كە چەمكى گوێزانەو ئەگەيەن... هتد). نەم و توو (فرمانى گوێزانەو)... تا وەك زاراوە بەكارى بەهێنم ئەم دوو دەربىنە زۆر جىاوازن.

۶- (گوێزانەو) و (گواستەو) هەردووك تىبەرن و (گواستەو) تىبەنەن نىبە. لە كۆتايىدا ئەلیم. ئەم جۆرە رەخنانە باويان نەماو... ئىمىرۆ لە زمان كۆلینەو فەلسەفە و بىر و پىپەر و زانست و هونەرە... هەر كارىكى زمانەوانى بى ئەساسى نەزەرى دەنگى بى رەنگە...

### پەراوێز و سەرچاوەكان:

- ۱- محەمەد مەعروف فەتاح (۱۹۸۹) كار پۆلینكردن بەپى رۆنان، گۆفارى رۆشنىبىرى نوئى ژ (۱۲۱).
- ۲- ئاورپەحمانى حاجى مارف (۱۹۹۷) وتارى كارپۆلینكردن بەپى رۆنان و چەند سەرنجىك، گ. رۆشنىبىرى نوئى ژ (۱۳۹).
- ۳- مەبەست ئەو كەرسە زمانىيانەن كە هەموو زمانانى جىهان تىبايانا بەشدارن.
- ۴- بۆ ياساكانى وەرگرتنى رەگى كار لە زمانى كار لە زمانى كوردیدا و رىژەى ئەوانەى بەياسا رەگەكانىيان دەستىشان ئەكرئ سەبىرى ئەم باسە بكن: وریا عومەر ئەمىن (۱۹۸۴) كات و رەگى فرمان، گ. رۆژى كوردستان ژ (۶۵).
- ئەم ياساىيانەم بەشپۆهەبىكى راستتر و پوختتر دووبارە لەم وتارەدا پىشكەش كردۆتەو.
- وریا عومەر ئەمىن (۱۹۹۲) نىشانەكانى كات لە زمانى كوردیدا، گۆفارى كاروان ژ (۹۲).
- ۵- پەراوێزى ژ (۲) ل ۸.

۶- بۆ ئەم جۆرە بىركردنەوێهە لە مىژوووى زانستا سەبىرى ئەم وتارەم بكن (شۆرشى كۆپىرىكى) رۆژنامەى (العراق) رۆژى ۱/۷/۱۹۸۷.

۷- بۆ ئەم پىپەرە لە مۆرفۆلۆجىدا سەبىرى ل (۶۵-۷۷)ى ئەم كىتیبە بكن:

Gleason, A. H. (1965) An Introduction to descriptive Linguistic.

۸- بۆ ئەمە سەبىرى ئەم باسەم بكن:

وریا عومەر ئەمىن (۱۹۹۲) لە پەيوەندىبەكانى بكن نادىار، گۆفارى رۆشنىبىرى نوئى ژ (۱۲۹).

۹- سەبىرى پەراوێز ژ (۴) بكن.

۱۰- ئەم گىروگرتە مۆرفۆلۆجىيانەى زمانى ئىنگلىزى و زۆر لە زمانانى ترى جىهان، لە پىپەرەى

(بنوى)یەتدا Structuralism زۆر باس كراوە و پىوانە بۆ هەر حالەتىك دانراوە... سەبىرى (۱۰۷-۱۳۴)

ی ئەم كىتیبە بكن.

Palmar. F. (1971) Grammar Pelican

۱۱- وریا عومەر ئەمىن (۱۹۸۴) ياساىكى فۆنۆلۆجى، گ. رۆژى كوردستان ژ (۶۶).

۱۲- مەسعود محەمەد (۱۹۷۶) چەند حەشارگەبىكى رىزمانى كوردى - بەغداد.

\* ئەم وتارە لە گۆفارى رۆشنىبىرى نوئى، ژمارە (۱۴۰) سالى ۱۹۹۷، لاپەرە ۲۲-۲۴ بلاوكراوەتەو.

به کۆمهلی (م-ت-ی-مان-تا-یان) ده بی و به پیتی کهس و ژماره ی ناوه جیگیرکراوه که .  
وهک له :

نازاد کتیبه کانی خۆی ده فرۆشیت .

ئهم رسته یه له بنجدا بهم جوړه یه :

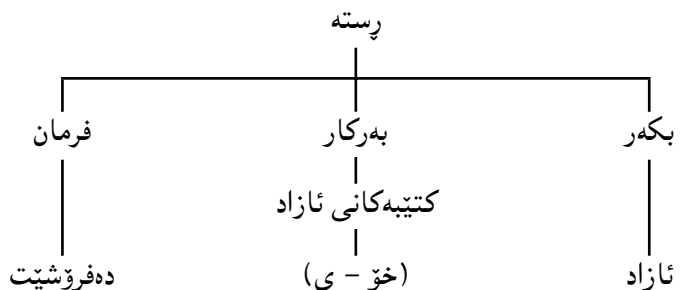

(نازاد) له فریزی دووه مدا دووباره کراوه ته وه به یاساییکی هه مان لابرډن Equi de-  
letion ناوه دووباره کراوه که لاده بری و (خۆ + پاناوی لکاو) جیی ده گری و رسته که له  
سیمادا<sup>(5)</sup> Surfac structure ده بیته .

نازاد کتیبه کانی خۆی ده فرۆشیت .

رسته ی :

نازاد کتیبه کانی خۆی دا به برای خۆی .

له بنجدا بهم جوړه یه :

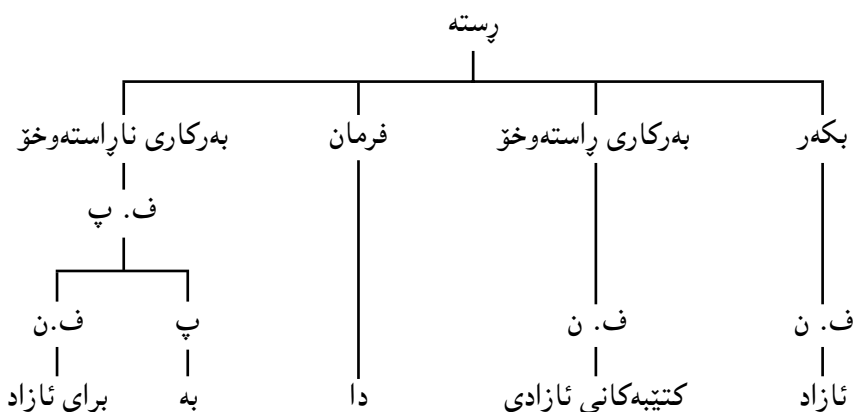

## رێزمانی ههیی له زمانی کوردیدا

\* دوو شت گهر یه کتیبکیان سهر به ئهوی تر بی... ده برینی ئهم جوړه په یوه ندییه له زمانا  
به ههیی Possessive ناو ده بری. له م باسه دا به کورتی و چری چه ند یاساییکی ئهم  
لایه نه ی زمانی کوردی<sup>(1)</sup> ده خریتته روو .

### 1- ههیی له ناو چوارچۆه ی فریزی ناویدا

\* یه کتی له یاسا کانی دارشتنی فریزی ناوی له زمانی کوردیدا ئه وه یه (فریزی له ناوی یا  
زیاتر پتیک دیت)<sup>(2)</sup>. ئه گهر په یوه نیدی نیوان ناوه کان له سهر بناغه ی (ههیی) دا بی.  
ناوه کان به ئامرازی به ستن (ی) لیک ده درین. له م حاله ته دا ناوی یه که م سهر به دووه م و  
دووه م سهر به سییه م... هتد ده بی. وهک له م رستانه دا .

1- کلیلی ده رگا که ون بوو .

2- من کلیلی ده رگای ژووره که م ون کرد .

3- نازاد ده رگا که ی به کلیلی ده رگای ژووره که ی من کرده وه .

\* له رسته ی (1) دا فریزی به کهری له دوو ناو پتیکه اتووه (کلیل و ده رگا) ناوه کان  
به ئامرازی به ستن (ی) لیک دراو ن. له رووی په یوه نیدی سیمان تیکییه وه ناوی یه که م  
سهر به هی دووه مه .

\* له رسته ی (2) دا فریزی به کهری له سێ وشه پتیکه اتووه (کلیل و ده رگا و ژوور)...  
ناوه کان به ئامرازی به ستن (ی) لیک دراو ن... له رووی په یوه نیدی سیمان تیکییه وه...  
ناوی یه که م سهر به هی دووه مه و دووه م سهر به سییه مه...

\* له رسته ی (3) دا... فریزی به کهری نا راسته وخۆ له سێ ناو و پاناویک پتیکه اتووه...  
په یوه ندی له نیوانیان وهک ئه وه ی له رسته ی (1) و (2) دایه .

### 2- ههیی له چوارچۆه ی رسته ی فرمان ته واو دا<sup>(3)</sup>

\* له رسته ی فرمان ته واو دا... ئه گهر زیاتر له ناوی په یوه ندی یان له بنجدا<sup>(4)</sup> Deep  
Structure له سهر بناغه ی (ههیی) دا بی و ههر یه که که وت بیته فریزی که وه... ناوه  
دووباره کراوه کان به جیناوی (خۆ + پاناوی لکاو) جیگیر ده کری. پاناوه لکاوه که سهر

من	تۆ	هه	ت	م	(بوو) --- رابردوو
	ئەو	نه	ی		
	ئېيمه	هه	مان		(مه) --- ئیستا
	ئیتوه	ده	تان		
	ئەوان	نا	یان		(بی) --- ئاینده

\* له گه‌ڵ كەسی سێیه‌می تا كادا له كاتی ئیستادا (تی) دەرده‌كه‌وی.

۵- وا باوه كه كۆمه‌له‌ راناوی لكاو (م، ت، ی، مان، تان، یان) راناوی هه‌یین له زمانی كوردیدا. ئەم كۆمه‌له‌ له راستیدا راناوی هه‌یی نین به‌ره‌سه‌ن، به‌لكو به‌پروۆسیزی گۆرینی راناوی جودا به‌لكاو Clitixation ئەم ئەرکه‌ ئه‌بیین وه‌ك له:

من	برا	تۆ	برای
ت		ئەو	
ی		ئېيمه	
مان		ئیتوه	
تان		ئەوان	

(نازاد) له فریزی به‌رکاری راسته‌وخۆ و ناراسته‌وخۆدا دووباره‌کراوه‌ته‌وه. به‌هه‌مان جوۆر (خۆ + راناوی لكاو) جێیان ده‌گری. رسته‌که ده‌گوبزێته‌وه سیمما.

نازاد کتێبه‌کانی (نازاد) ی دا به‌برای (نازاد)

نازاد کتێبه‌کانی خۆی دا به‌برای خۆی.

دوو (ی) که‌وتنه پال یه‌ک. بێکتیکیان ده‌قرتی.

### ۳- هه‌یی له چوارچۆیه‌ی رسته‌ی فرمان (بوون) دا Copulative

\* له‌م جوۆره‌ رستانه‌دا که ناوی خاوه‌ن له بنجدا له فریزی دووه‌مدا دووباره‌ ده‌بیته‌وه به‌یاساییکی گوتزانه‌وه ناوه‌که لاده‌بری و (ه) شوێنی ده‌گری. بۆ نمونه رسته‌ی:

ئەم خانووه‌ هه‌ی نازاد بوو.

له بنجدا به‌م جوۆره‌یه.

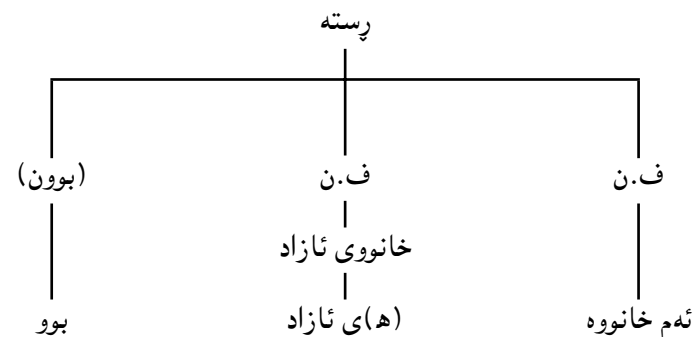

ئەم خانووه‌ هه‌ی نازاد بوو.

### ۴- چاووگی هه‌یی (هه‌بوون)

پیشگری (هه) ده‌چیته‌ سه‌ر (بوون) و ده‌بیته‌ (هه‌بوون). ئەمه له‌گه‌ڵ كۆمه‌له‌ راناوی (م، ت، ی، مان، تان، یان) دا چه‌مکی هه‌یی ده‌گه‌ییتنی.

پهراویزهکان:

- ۱- کرمانجی خواروو.
- ۲- بۆ فرتیز و یاساکانی داریشتنی له زمانی کوردیدا سهیری سهراچاوه ژ (۵) بکه.
- ۳- مهههست له پرستهی فهزمان تهواو ئهوهیه جیا بکریتهوه له پرستهی فرمان (بوون) که ههندی جار بهپرستهی ناوی Copulative ناو دهبرئ.
- ۴- بۆ بنج deep structure و سیما surface structure سهیری سهراچاوه ژ (۴) بکه.
- ۵- (ههبوون) له گهڵ راناوی (م، یت، هه، ین، ن، ن) چه مکی (وجود) existential دهگهییئنی.

من	م
تۆ	یت
ئهو	هه (بوون)ه
ئیمه	ین
ئیه	ن
ئهوان	ن

بۆ ریزمان و ئهرکهکانی سهیری سهراچاوه ژماره (۵) ل ۹۷-۱۰۸ بکه.

سهراچاوهکان:

- ۱- کۆری زانیاری کورد (۱۹۷۶) ریزمانی ئاخاوتنی کوردی.
- ۲- وریا عومهر ئهمین (۱۹۸۶) بیئاغههی سادهترین پرستهی کوردی، گوڤاری رۆشنییری نوئ، ژ (۱۱۱).
- ۳- وریا عومهر ئهمین (۱۹۸۹) ریککهوتن له زماندا، گوڤاری رۆشنییری نوئ، ژ (۹۱).
- ۴- وریا عومهر ئهمین (۱۹۸۹) بنج و سیما و یاساکانی گوێزانهوه، گوڤاری رۆشنییری نوئ، ژ (۱۲۱).

5- Waria Omar Amin (1979) Aspects of the Verbal construction in Kurdish. London university.

\* ئهم وتاره له گوڤاری رۆشنییری نوئ، ژماره (۱۴۱) سالی ۱۹۹۸، لاپهه ۷-۸ بلاوکراوهتهوه.



ژماره	كەس	جودا	لكاو	
			۱	۲
تاك	۱	من	م	م
	۲	تۆ	ت	یت
	۳	ئەو	ی	۰-پیت/ات
كۆ	۱	ئېمە	مان	ین
	۲	ئییو	تان	ن
	۳	ئەوان	یان	ن

كەسى سېپەمى تاك لە كۆمەلى (۲) دا بۆ رابردوو هیچ قالبىكى ئاشكرای overt form نىبە. لە داھاتوودا [پیت / ات] (۷) دەرئەكەوئى.

ئەم دوو دەستەپە ھەردوو دەورى بەكرى و بەركارى لە دوو كاتى دژ يەكا ئەبىنن. بەپىتى ئەم ياساپە:

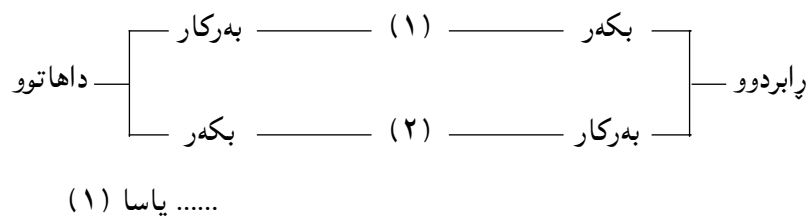

..... ياسا (۱)

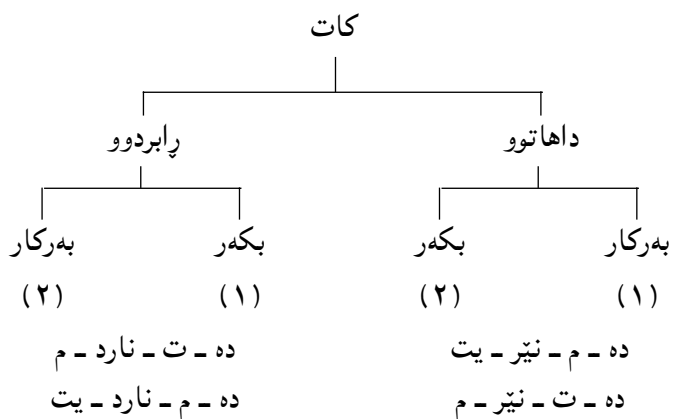

## پاشبەندى (ق) لە رەخنەى نارەخنەدا

د. ئاورپەحمانى حاجى مارف لە باسكیدا<sup>(۱)</sup> وای لە قەلەم ئەدات كە من ھەندى بابەتى زمانەوانىيى مامۆستا مەسعود مەحمەد وەرگرتوو... و ... کردوو مە مالى خۆم و ناویم وەك سەرچاوە نەھیتاوە.

وەك دەرئەكەوئى د. ئاورپەحمان لە گەل رېزىم بۆى بەوردى لە سروشت و ئەنجامى باسەكانى مامۆستا مەسعود مەحمەد و ھى من نەكۆلتەو... ئەگىنا شتى تری بۆ دەرئەكەوت. بەزنجیرەپىك وتار يەكە يەكە مونا قەشەپەكى زانستىيى ھەموو ئەو رەخنانەى د. ئاورپەحمان ئەكەم بۆ دەرختنى راستى.

يەكەم وتارمان لە بارەى پاشبەندى (ئى) وە ئەبى، كە مامۆستا مەسعود مەحمەد لە كىتیبى (چەند حەشارگەپىكى رېزىمانى كوردى) (۲) دا و من لە وتارى (پاشبەندەكان) (۳) دا، باسى ئەكەم... بەلاى د. ئاورپەحمانەو مامۆستا مەسعود يەكەم كەسە باسى ئەم پاشبەندەى كوردوو... و... من لەوم وەرگرتوو...

\*\*\*

يەكەم كەس باسى ئەو پىشەبەندەى كوردبى (ئەدمۆنس) ە لە سالى ۱۹۵۵ دا لە وتارى كىدا بەناوى (پىشەبەند و راناوى لكاو لە كوردى خواردوودا) (۴). دواى ئەم لە سالى ۱۹۶۱ دا د. مەكەزى (۵) باسى ئەم پاشبەندە ئەكات... بەلام ھىچ كامىكىيان ياسا كەيان دەستنىشان نەكردوو. لەوانەپە مامۆستا مەسعود مەحمەد ئاگادارى ئەم سەرچاوانە نەبووبى... ئەمىش لە لاى خۆپەو ھەولتى داو ئەم دياردەپە لىكداتەو... ئەمىش نەگەپشتوتە ئەنجام.

لە سالى ۱۹۸۶ لە وتارى (پاشبەندەكان) دا. ياساى دەرکەوتنى (ئى) م زۆر بەچرى پىشكەش كوردوو... لىرە بەشپەپەكى فراوانتر پىشكەشى ئەكەمەو و لە گەل بۆچوونەكەى مامۆستا مەسعود مەحمەد دا بەراوردى ئەكەم بۆ دەرختنى جىاوازی نىوان ئەم دوو باسە.

\*\*\*

دەرکەوتنى پاشبەندى (ئى) بەشپەكە لە ياساى رېزىمانى راناوى لكاو. بۆپە سەرەتا ئەبى ئەم لایەنەى رېزىمانى كوردى بخرىتە روو. زمانى كوردى (۶) دوو دەستە راناوى لكاوى ھەپە. بەپىتى كەس و ژمارە لەم نەخشەپەدا روون كراو تەو:

ده - ی - نیتر - یت  
 ده - مان - نیتر - ن  
 ده - تان - نیتر - ین  
 ده - یان - نیتر - ین

ده - ی - نارد - Ø  
 ده - تان - نارد - ین  
 ده - مان - نارد - ن  
 ده - یان - نارد - ن

دهسته‌ی (۲) هه‌میشه به‌رگی کاره‌وه ئەلکی. ... یاسا (۲)  
 دهسته‌ی (۱) به‌پیتی قالبی رسته‌که جی‌گۆرکی ئەکات... به‌بچووکترین ژماره‌ی ئەم به‌شانه‌ی رسته‌وه ئەلکی:

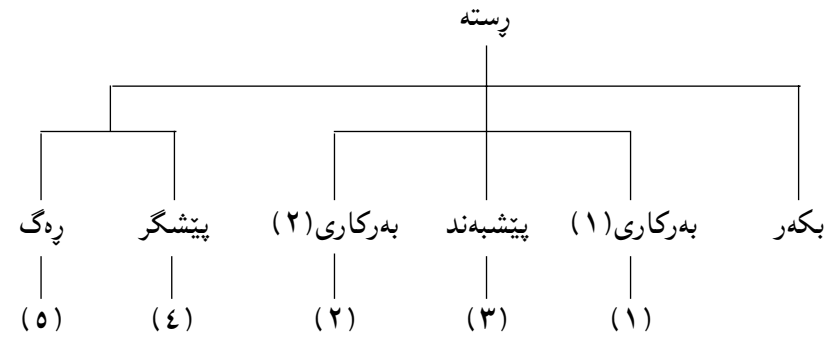

..... یاسا ژ (۳)

واتا ئەگەر به‌رکاری راسته‌وخۆ له رسته‌که‌دا ناماده‌بوو ئەم کۆمه‌له‌ی راناوه به‌مه‌وه ئەلکی... ئەگینا به‌خاوه‌ن ژماره (۲) وه ئەلکی و به‌م جۆره... له رسته‌ی:  
 ئیمه‌ بو‌تۆ - مان (۳) نارد (۲).  
 به‌رکاری راسته‌وخۆ، که ژماره (۱) ه‌لەم رسته‌یه‌دا نییه... بۆیه به‌به‌رکاری ناراسته‌وخۆوه ئەلکی، چونکه له‌م رسته‌یه‌دا ئەمیان خاوه‌ن بچووکترین و ژماره‌یه.  
 له رسته‌ی:

من بۆم نارد  
 (۳) (۵)

راناوی کۆمه‌لی (۱) به‌ژماره (۳) وه لکا... چونکه پیشبه‌ند له‌م رسته‌یه‌دا خاوه‌ن بچووکترین ژماره‌یه.

\*\*\*

بۆ گۆرینی راناوی جودای به‌رکاری به‌راناویکی لکاو:

۱- سه‌یری کاتی کاره‌که ئەکه‌ین... داهاتوویی روو له کۆمه‌لی به‌که‌م ئەکه‌ین... رابردوو بی له کۆمه‌لی دووهم.

۲- به‌پیتی که‌س و ژماره‌ی راناوه جودا‌که، لکاوه‌که هه‌لته‌ب‌ترین.

۳- به‌پیتی یاسا‌کانی شوین... شوینی راناوی لکاو له رسته‌که‌دا جی‌گیر ئەکری. له رسته‌ی (تۆ ئیمه‌ت به‌ئەوان ناساند).

بۆ گۆرینی راناوی جودای به‌رکاری راسته‌وخۆ (ئیمه) به لکاو:

۱- کاتی کاره‌که رابردوو - واتا راناوی لکاوی به‌رکاری به‌پیتی یاسا ژماره (۱) له کۆمه‌لی (۲) وه وه‌رنه‌گیری (م، یت، ×، ین، ن، ن).

۲- (ئیمه) که‌سی به‌که‌می کۆیه. راناوی لکاوی به‌رامبه‌ری له کۆمه‌لی (۲) دا... (ین) ه.

۳- (ین) جیتی (ئیمه) ئەگری و به‌پیتی یاسای شوین ژ (۲). به‌رگی کاره‌که‌وه ئەلکی له‌م حاله‌ته‌دا (ت) که راناوی لکاوی بکه‌ریبه و سه‌ر به‌کۆمه‌لی (۱) ه... به‌رله‌لا ئەبی... به‌پیتی یاسای (۳) ئەم کۆمه‌له‌ی ئەگەر به‌رکاری راسته‌وخۆ نه‌ما به‌به‌رکاری ناراسته‌وخۆوه ئەلکی... ئەم گۆزانه‌وه‌یه له‌م رسته‌یه‌دا به‌م جۆره ئەبی:

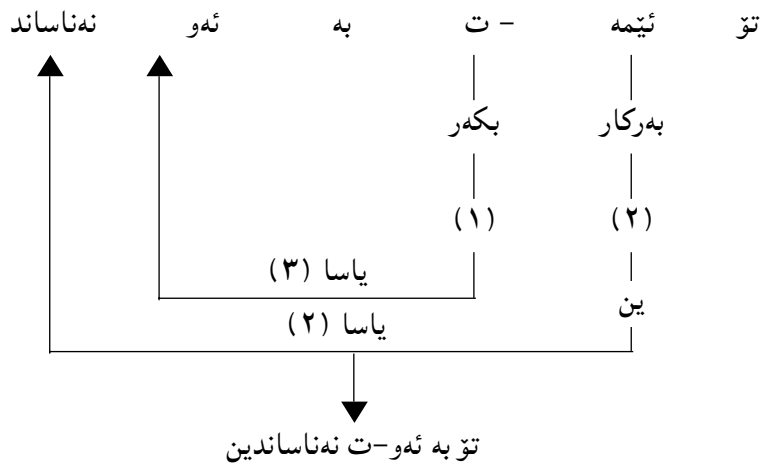

بۆ گۆرینی راناوی جودای به‌رکاری راسته‌وخۆ به لکاو له رسته‌ی:

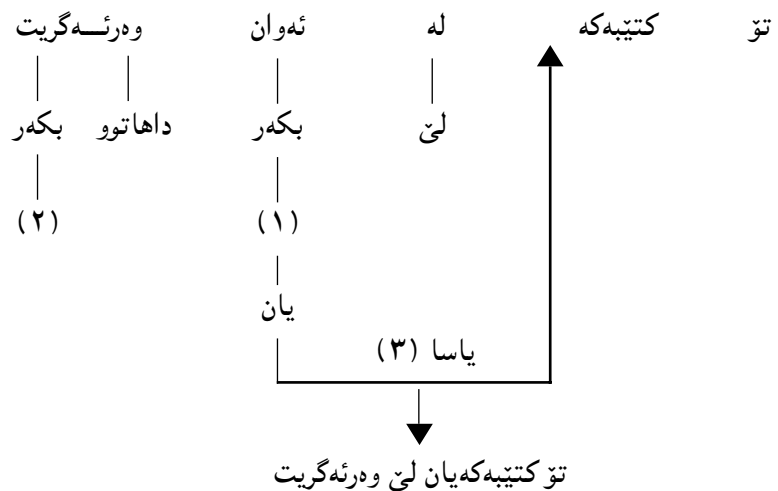

دووم: له گه‌ڵ هه‌ندێ کاردا... ئه‌گه‌ر ئه‌و ناوه یا راناوه‌ی دوا‌ی پێشبه‌ندی (له) کرا به‌لکاو... (له) ئه‌بێته (تی).

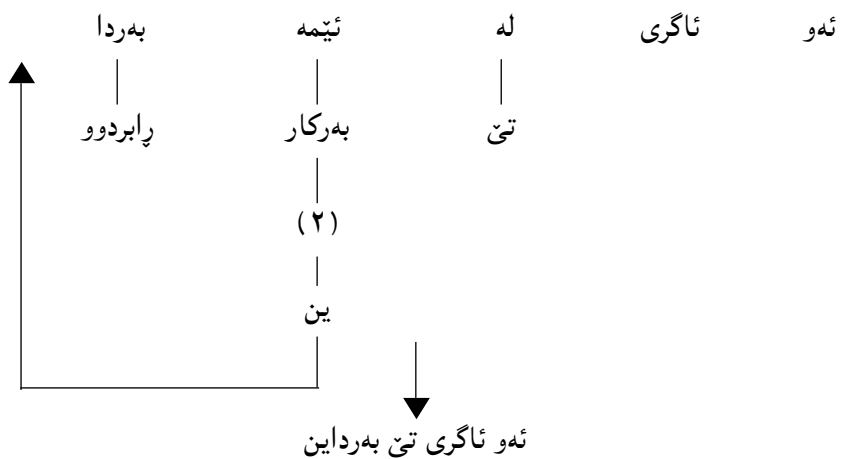

سییه‌م: له‌گه‌ڵ به‌شێ له‌و کارانه‌ی چه‌مکی گوێزانه‌وه ئه‌گه‌یه‌نن وه‌ک (دان - گه‌یشتن - له‌ گرتن... هتد) ئه‌گه‌ر ئه‌و ناوه یا راناوه‌ جو‌دا‌یه‌ی دوا‌ی پێشبه‌ندی (به - له) ئه‌م پێشبه‌ندانه ئه‌بن به‌پاشبه‌ند و قالی‌بی (ی) ئه‌گرنه‌ خۆ و به‌کو‌تایی کاره‌که‌وه ئه‌لکین:

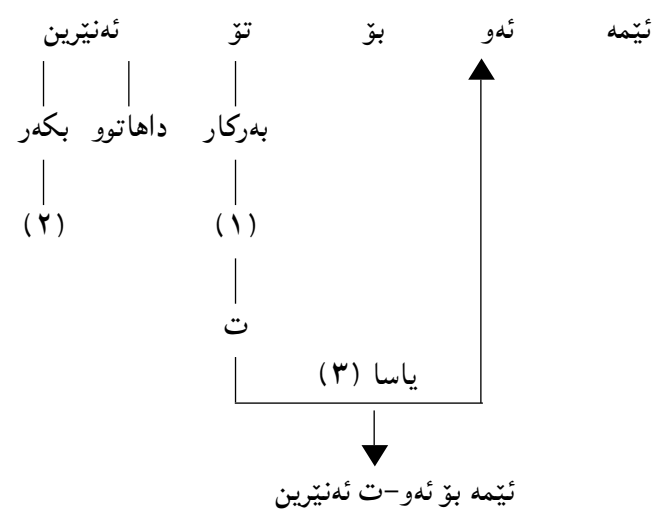

\*\*\*

له ئه‌نجامی گو‌ڕینی راناوی جو‌دا‌ی دوا‌ی پێشبه‌ندی (به - له) هه‌ندێ گو‌ڕانکاری له شێوه‌ی ئه‌م پێشبه‌ندانه روو ئه‌دات که ئه‌مانه‌ن:

یه‌که‌م: ئه‌گه‌ر ئه‌و ناوه یا راناوه‌ جو‌دا‌یه‌ی دوا‌ی پێشبه‌ندی (به - له) کرا به‌لکاو:

به ئه‌بێته پی

له ئه‌بێته لی

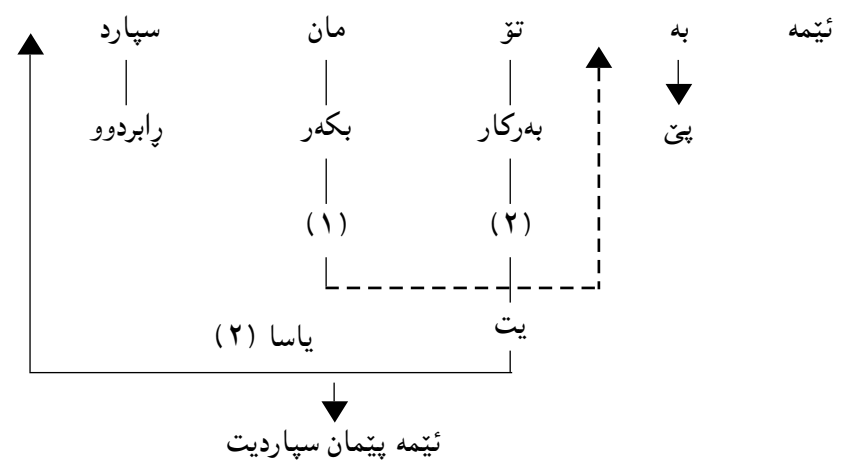

(ئى) ... [تا دېتە ل ۵۶ و ئەلئى «دەرکەوتنى مفعول لہ وینەى راناوى لكاو مەنعى هاتنى (ئى) كە ناكات» .

لەگەل رېزىم بۆ مامۆستا مەسعود ئەم بۆچونە دوورە لە راستى لەبەر ئەم ھۆيانە:

۱- بزوتنەكە نىيە ئەبىتە (ئى)، بەلكو پىشەندە بەدوو جۆر ياساى گۆزانەوہى جيا جارئ ئەبىتە (ە) (۹) و جارئ ئەبىتە (ئى). و بوونى پىشەندە بە (ئى) پەيوەندى بە سىستەمى راناوى لكاوہوہ ھەيە... بەلام بوونى بە (ە) ھىچ پەيوەندىيەكى بەراناوى لكاوہوہ نىيە:

ئەو داى بەتۆ \_\_\_\_\_ ئەو داىە تۆ

ناردم بۆ سلىمانى \_\_\_\_\_ ناردمە سلىمانى

۲- (كە زۆر گرنگە) بزربوونى مفعول نىيە ئەيكات بە (ئى)، بەلكو گۆرېنەتى بە لكاو .

وہك لە سەرەوہ پروونكرابوہ كۆمەلە راناوى (م، يت، ×، ين، ت، ن) دەورى بەركارى لەگەل رابردووى تىپەرا ئەبىنى.

لەم كۆمەلەدا كەسى سىيەم ھىچ قالبىكى ئاشكرای نىيە (ئەمەت بىرنەچى)، بۆيە ئەگەر ئەو ناوہ يا راناوہى دوای ھە چ پىشەندى لە كەسى سىيەمى تاكدا بى و بكرى بە لكاو ھىچ سىمايىكى بۆ دەرناكەوئى.

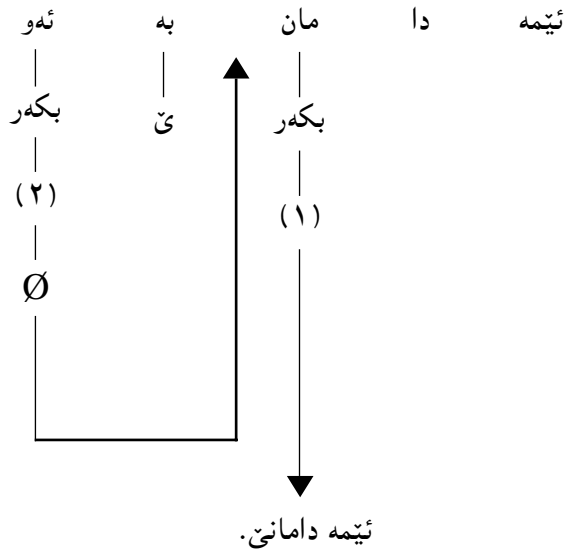

ئىمە دامانى.

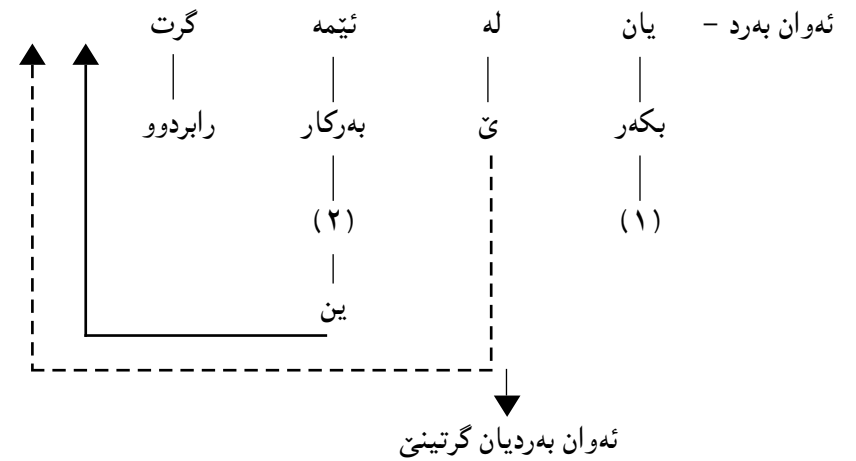
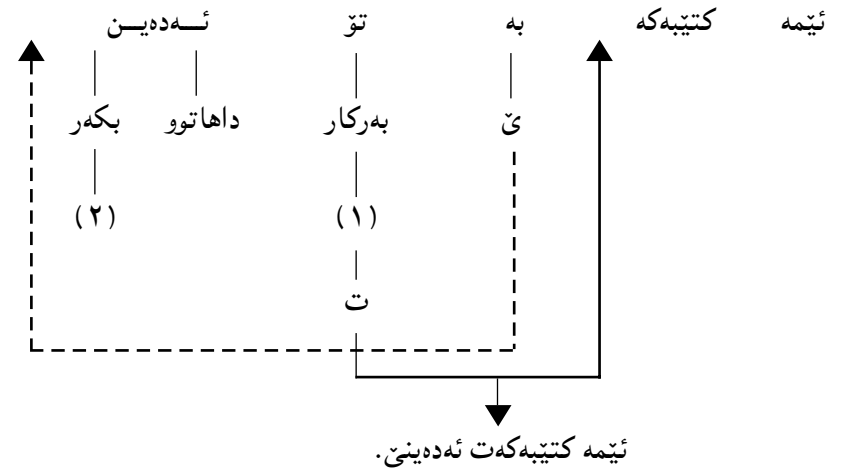

من ئەو ياسايەم لە وتارى (پىشەندەكان)دا بەم جۆرە دارشتوہ [لەگەل فرمانى (دان) - گەيشتن... ھتد] ئەگەر ئەو ناوہ يا راناوہى دوای پىشەندى (بە) دەرئەكەوئى بەراناوئىكى لكاو دەرپرا پىشەندى (بە) ئەبىتە پاشبەندىكى فرمانى و قالبى (ئى) ئەگرتەخۆ] (۸).

ئىستا دىينە سەر بۆچونەكەى مامۆستا مەسعود محەمەد و بزائىن تا چ رادەيىك تىايا سەرکەوتو بووہ.

مامۆستا مەسعود محەمەد لە (چەند حەشارگەيىكى رېزمانى كوردى)دا باسى پاشبەندى (ئى) ئەكات و ئەلئى... [لەوہدا لە حالئى بزربوونى مفعول بزوتنەكە دەبىتە

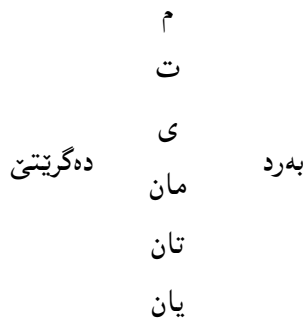
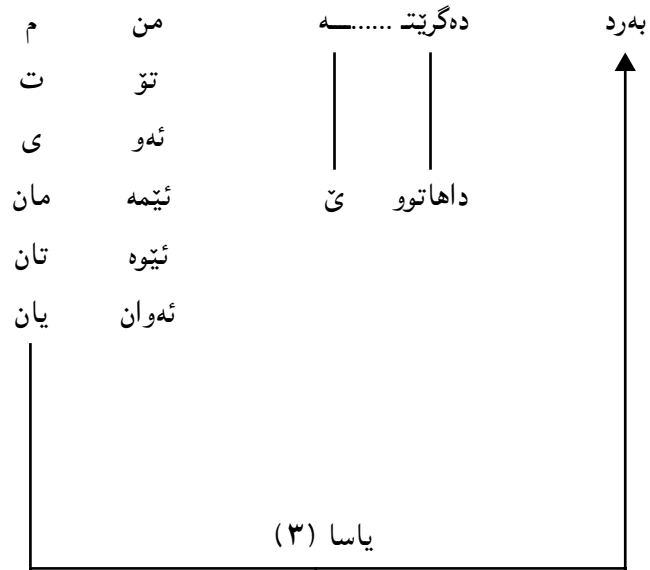

واتا نمونە کە ی مامۆستا مەسعود مەحمەد بکری بەداهاتوو پاناو لکاو کە ئەبێ دەرکەوی ئەگینا رسته کە لە ریزمانیتی ئەکەوی.

(بەرد دەگريت) رسته یەکی ناریزمانییه.

ئەمە بەلگە ی ئەو یە کە راناوی لکاو لەم جۆرە رستانە ئەبێ دەرکەوی obligatory. نمونە کە ی مامۆستا مەسعود مەحمەد بکری بە کۆ... هەموو شت ئاشکرا ئەبێ.

نمونه کە ی مامۆستا مەسعود لەم جۆرە یە:

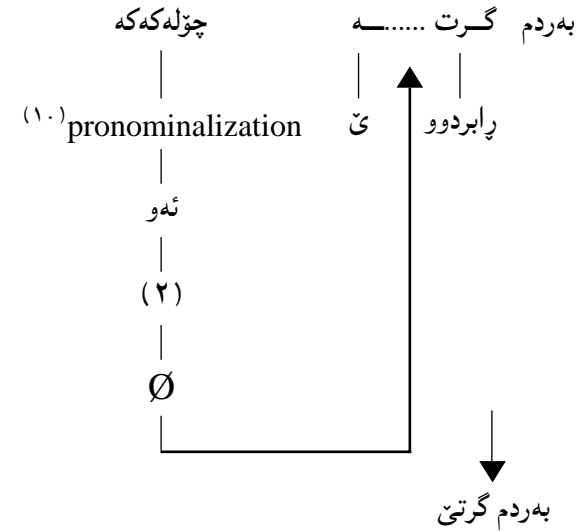

بۆ زیاتر روونکردنەوی ئەم لایەنە، سهیری هەموو ئیحتمالەکان بکە (بەپیتی نمونە کە ی مامۆستا مەسعود مەحمەد).

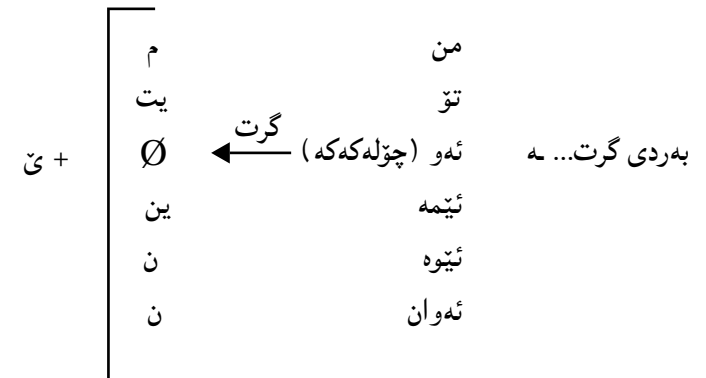

لە داها تودا دەوری پاناوکان ئالوگۆر ئەبێ و کۆمەلێ (م، ت، ی، مان، تان، یان) دەوری بەرکاری ئەبینن... لەم کۆمەلەدا پاناوی لکاوی کەسی. سییه می تاک قالبی ئاشکرای هیه (ی)

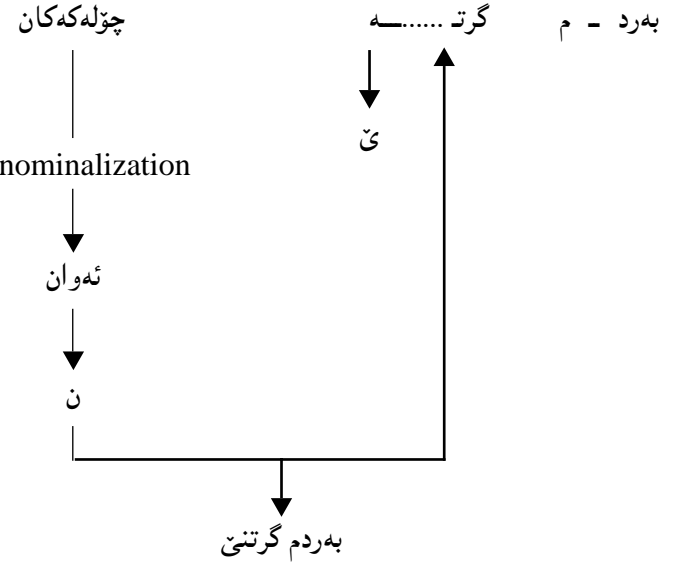

لەبەر ئەوەی مامۆستا مەسعود محەمەد رستەیی (بەردم گرتە چۆله که که) ی کردۆتە بە لگە بۆ بۆچوونە کە. بۆیە وای بۆ چوووە کە بزرپوونی مفعول (لە) ئەکا بە (ئ). بە داخەووە ئەلێم د. ئاورەحمان لەم بۆچوون و بربارەیدا نەختی پەلە ی کردوووە و بۆچوونە کە ی مامۆستا مەسعود محەمەدی بە راستییەکی مطلق لە قەلەم داووە و برباری ئەوەی داووە من لەوم وەرگرتوووە... ئەمە دژی هەموو جۆرە پێرەویتیکی زانستییه.

سەرچاوه و پەرەوێز:

- ۱- لە ژمارە ۱۴۰ ی سالی ۱۹۹۷ ی گۆڤاری رۆشنبیری نوێدا بە ناوی (پەخنە ی ناپەخنە) وە هەندی تیبینیم لە بارە ی وتاریکی د. ئاورەحمانەووە کە لە بارە ی باستیگەووە بوو خستبوووە پوو. د، ئاورەحمان بە باستیکی دوور و درێژ بە ناوی (پەخنە ی ناپەختە) وە دەلامی داووەتەووە...
- ۲- مەسعود محەمەد (۱۹۷۶) چەند حەشارگەییکی پێژمانی کوردی... بە عەداد.
- ۳- وربا عومەر ئەمین (۱۹۸۶) پاشبەندەکان - گۆڤاری کۆری زانیاری عێراق - دەستە ی کورد بەرگی ۱۵.

4- Edmonds, C. J. (1955), Prepositions and Personal affixes in southern Kurdistan BSOAS XVII 490.  
 5- Mackenzie, D. N. (1961) Kurdish dialect studies V. I. London.

۶- کرمانجی خواروو.

۷- بۆ (پت- ات) سەیری ئەم باسم بەکە. وربا عومەر ئەمین (۱۹۹۸) راناوی کەسی سێیەمی تاک - رۆژنامە ی هاوکاری ژ ۲۸۶۱ رۆژی ۱۹۹۸/۳/۸.

۸- پەرەوێز ژ (۳) ل.

۹- د. ئاورەحمان لە پەخنە کە یا لە بارە ی پاشبەندی (ه) وە ئەلێ «مامۆستا مەسعود محەمەد لە کۆتایی ل ۱۵۴ ئەوە ی یاداشت کردوووە کە بە شیک لە کردارەکان هەلناگرن (ه) (یان بگۆرێ بە پێشەبەند، هەرچی د. ورباشە ئەو دەرپەینی پاش و پێش کردوووە».

من بە پێی پێرەوی گۆتزانەووەی چۆمسکی سەیری زمان ئەکەم و لایەنەکانی زمانی کوردی شی ئەکەمەووە... ئەم پێرەووە دوو ئاست جیا ئەکاتەووە (بنج) و deep structure و (سێما) Surface struc- ture دەستەبێتکی یاسای گۆتزانەووە Transformational بنجە کە ئەگۆتزانەووە سێما... پێشەبەند سەر بە بنجە و (ه) سەر بە سێمایە... و اتا پێشەبەندە و پاشبەندی لێ وەرئەگیرێ... راکە ی مامۆستا مەسعود محەمەد پێچەوانە ی ئەو پێوانە یە من کاری پێ ئەکەم...

۱۰- Pronominolization راناواندن... لە پێرەوی چۆمسکیدا جیگەرکردنی راناو لە جیتی ناوی یا فریزیکی ناوی.

Cliticization جیگەرکردنی راناویکی لکاوە لە جیتی جودا. بۆ ئەمانە سەیری ئەم سەرچاوە یە بەکە. Waria Omar Amin (1979) Aspects of the verbal Constraction in Kurdish - London University.

خالێکی تر لە پەخنە کە ی د. ئاورەحماندا کە پە یووەندی بە مامۆستا مەسعود محەمەدەووە هە یە ئەو یە ئەلێ گوا یا من لە وتاری (پەخنە ی ناپەختە) دا قسە ی ناشیرینم بە مامۆستا مەسعود محەمەد وتوووە... ئەو گۆڤارە ی کە ئەم وتارە ی تبا بلاوگراووەتەووە هێشتا مەرە کە بە کە ی وشک نەبۆتەووە... با خۆتەری بەرێژ سەریتکی بکات و بزانی چییە.

ئەو وەندە ی من لەم وتارە دا باسی مامۆستا مەسعود محەمەد ئەکەم ناوی ئەهێنم هەر ئەو یە ئەلێم «باسە کە ی من بە ناو و ناوەرۆکەووە لە بارە ی دەنگسازییەووە یە و باسە کە ی مامۆستا مەسعود محەمەد شتیکی ترەو بە هیج جۆر خۆی لە دەنگساز ی نادات» لەمە زیاتر هیج نالێم و بە هیج جۆر ناوی ناهێنمەووە.

لە کۆتایی وتارە کە دا... وەک ئەنجامێک ئەووە دەرئەخەم کە «لەم باسە دا یاسایکی دەنگیی زمانی کوردی دەستنیشان ئەکەم و وەک من بزنام دۆزینەووەی خۆمە و پێشتر باس نەکراوە و بە شتیوازیکی زانستی دوور لە سە لە فییه تی درێژاداری بی سوود ئەنجام پێشکەش کراوە... ئەبوو د. ئاورەحمان واقیعی بوا یە و ئەمە ی دەریخستایە». لێرە من وەسفی وتارە کە ئەکەم... ئەمە چ پە یووەندی یە کە بە مامۆستا مەسعودەووە هە یە و چی مامۆستا مەسعودی هێنایە سەر ئەمە.

ئەو ی مایە ی دلخۆشییە ئەو یە د. ئاورەحمان دوا ی ئەمە هەموو دان بەو دە ئەنێ کە باسە کە ی من و مامۆستا مەسعود دوو بابە تی جیاوازن و ئەمجارە لە بارە ی ئەلێ: «ئەگەر بیوتایە تە نیا لە سلێمانی و چەند ناوچە یە کە می دی ئەم دیار دە یە دە بیترێ ئەو پەخنە ی نە دە هاتە سەر» ۳ ل.

د. ئاورەحمان چەند جارێ لە بەردەم مامۆستا و قوتابییانی خۆتندنی بالا ئەو ی دوو بارە ئەکردووە کە نامەکانی ماجستێر و دکتۆرا هەموو (وریا نامە) ن، چونکە زۆری ی زۆری سەرچاوەکانیان وتار و باس و لیکۆلینەووەکانی من... کە چی لەم پەخنە ییدا پێچەوانە ی ئەمە ی دەرخستوووە.

\* ئەم وتارە لە گۆڤاری رۆشنبیری نوێ، ژمارە (۱۴۲) سالی ۱۹۹۸، لاپەرە ۱۵-۲۰ بلاوگراووەتەووە.

	داهاتوو			رابردوو				
	B	تینه پەر	B	تیه پەر	B	تینه پەر	A	تیه پەر
من	م		م		م		م	
تۆ	یت		یت		یت		ت	
ئەو	ات	دەرۆ-	یت	دەنوس-	∅	خەوت-	ی	کرد-
ئیمه	ین		ین		ین		مان	
ئیه	ن		ن		ن		تان	
ئەوان	ن		ن		ن		یان	

دەستە ی (B) هەمیشە بەرەگی کارەوه ئەلکی... یاسا ژ (۱)

دەستە ی (A) بە پیتی قالبی رسته که جیگۆرکی ئەکات و بەخاوەن بچووکترین ژمارە ی ئەم بەشانه ی رسته وه ئەلکی:

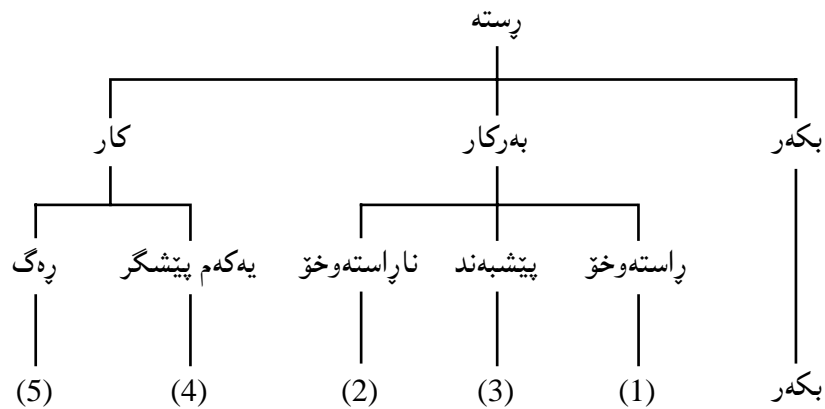

..... یاسای ژ (۲)

## بەراوردیەکی

راناوه جودا و لکاوه کانی زمانی کوردیی (خواروو) <sup>(۱)</sup> بە پیتی کەس و ژماره لەم ویتنە یەدا کۆکراونە تەوه.

ژماره	کەس	جودا		لکاو	
		B	A	B	A
تاک	۱	من	م	م	م
	۲	تۆ	ت	یت	یت
	۳	ئەو	ی	∅-یت/ات	ات
کۆ	۱	ئیمه	مان	ین	ین
	۲	ئیه	تان	ن	ن
	۳	ئەوان	یان	ن	ن

کەسی سیتیە می تاک لە دەستە ی (B) دا بۆ رابردوو هیچ قالبیکی ئاشکرای Overt from نییە (∅) بۆ داهاتوو خۆی بە (یت/ات) <sup>(۲)</sup> دەرئەخا. راناوه لکاوه کانی لە گەل کارا دەرئەکەون بۆ دەرپرینی ریککەوتن <sup>(۳)</sup> concord لە گەل بکەر لە کەس و ژمارەدا... بەم جۆرە.

تینه پەر	تیه پەر	
B	A	رابردوو
B	B	داهاتوو

۱- کار له تیپه‌ری رابردودایه بویه راناوی لکاو ی بکهری (یان) سهر به‌دهسته‌ی (A) یه.

۲- (تۆ) بهرکاری راسته‌وخویه... له دووه‌می تاکدایه بۆ جیگیرکردنی به‌راناوی لکاو پروو له دهسته‌ی (B) ئەکه‌ین. به‌رامبه‌ره‌که‌ی (یت) ه.

۳- (یت) جیی (تۆ) ئەگرئ و به‌پیتی یاسای ژ (۱) به‌ره‌گی کاره‌که‌وه ئەلکئی. (یان) به‌ره‌للا بوو... به‌پیتی یاسای ژ (۲) به‌پیشگره‌که‌وه ئەلکئی. گوتیزانه‌وه‌که به‌م جووره ئەبئی.

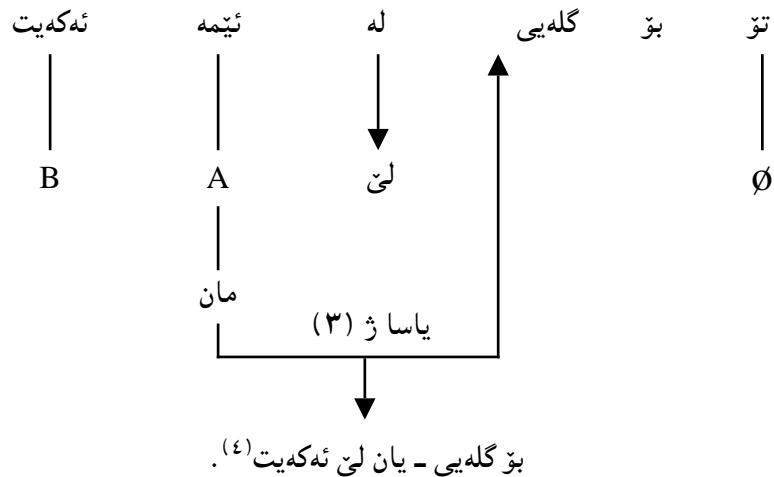
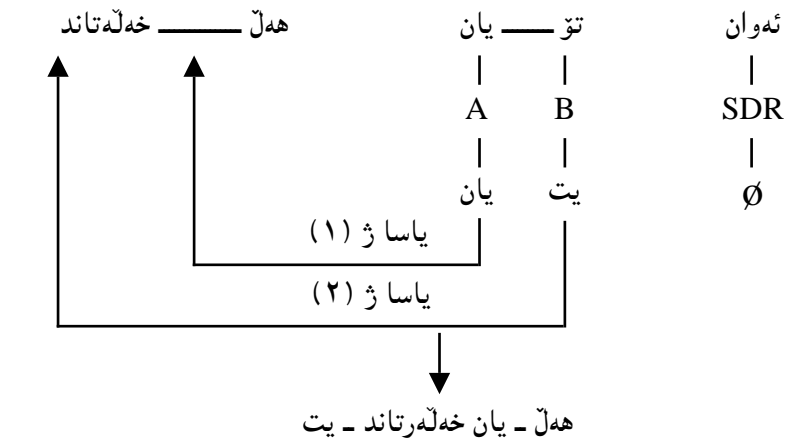

5	4	2	3	1	بکهر
ره‌گ	یه‌که‌م پیشگر	بهرکاری (۲)	پیشبه‌ند	بهرکاری (۱)	
نارد	نه - ده	ئه‌و	بۆ	تۆ - م	من
نارد	نه - ده	ئه‌و - ت	بۆ	—	تۆ
نارد	نه - ده	—	بۆ - ی	—	ئه‌و
نارد	نه - مان ده	—	—	—	ئیمه
نارد	ده - تان	—	—	—	ئیه‌وه
نارد - یان	—	—	—	—	ئه‌وان

ئهم دوو دهسته‌یه جگه له دهوری بکهریبیان... له‌گه‌ل کارئ تیپه‌ردا دهوری به‌رکاریش له دوو کاتی دژیه‌کا ئەبینن... به‌پیتی ئهم یاسایه

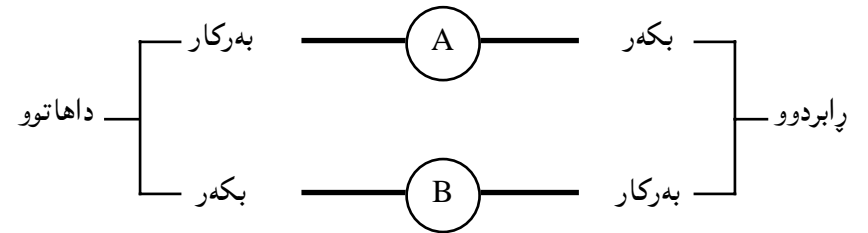

بۆ گۆرینی راناوی جودای به‌رکاری به لکاو

۱- سه‌یری کاتی کاره‌که ئەکه‌ین... رابردوو بۆ پروو له دهسته‌ی (B) ئەکه‌ین... داهاتوو بۆ له (A).

۲- به‌پیتی کهس و ژماره‌ی راناوه جوداکه لکاوکه ده‌ستیشان ئەکرئ.

۳- به‌پیتی یاساکانی ژ (۱) و (۲) شوینی راناوه لکاوکه له رسته‌که‌دا ده‌ستیشان ئەکرئ.

بۆ نمونه رسته‌ی:

ئه‌وان تۆیان هه‌ل - خه‌له‌تانند.



له شپوهی باشووری کرمانجی خواروودا (که گهرمیان به شیکیبه تی) ئەم دیاردهیه به جۆریکی تر خۆی ده رته خا. که بهم جۆره یه:

۱- دهستهی (B) دهوری بکه ری له گه ل تپه پری داهاتوودا نه بی نه... هه رگیز له گه ل تپه پری رابردوودا ده رناکه و ئی و دهوری به رکاری نابین.

۲- دهستهی (A) دهوری بکه ری له رابردوودا و به رکاری له (رابردوو و داهاتوودا) نه بی نه. ئەرکی بکه ری و به رکاری راناوه لکاوه کان له گه ل کاری تپه پره دا له م شپوه یه دا له م نه خشه یه دا پروون کراوه ته وه.

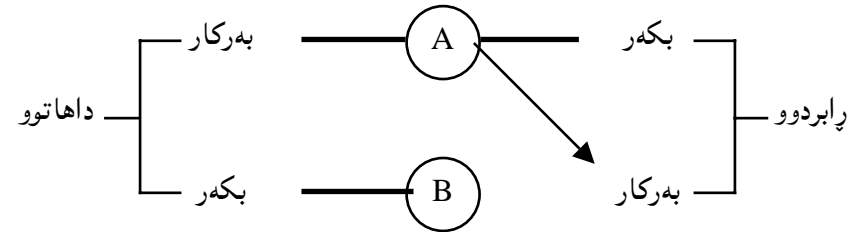

یاسا ژ (۴)

واتا له م شپوه یه دا له جیاتنی ئەوهی دهستهی (B) دهوری به رکاری له رابردوودا ببین... دهستهی (A) نه ببین. یاسا کانی تر هه موو هه مان شتن و هاو جۆرن. که راناوی جودای به رکاری له م شپوه زاره دا له رابردوودا ئە کر ئی به لکاوه... دوو راناوی لکاوه سه ر به دهستهی (A) ئە که ونه پال یه ک. ریزبوونیان به م جۆره نه بی.

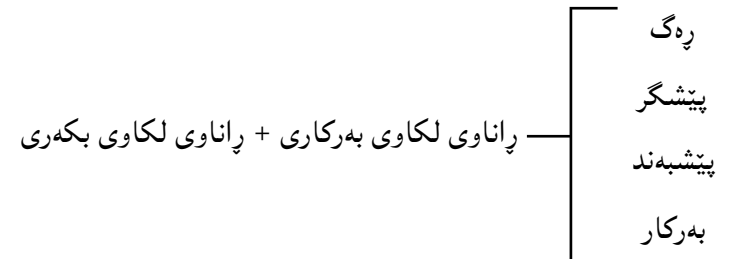

... یاسای ژ (۵)

واتا راناوی لکاوه به رکاری ئە که ویتته نیوان راناوی لکاوه بکه ری و ئەو به شهی پتوهی لکاوه (۵).

له رستهی:

ئه وان تو یان هه ل - خه له تاند.

۱- (یان) راناوی لکاوه بکه ری به.

۲- (تو) به رکاره... بو کردنی به لکاوه به پتی یاسای ژ (۴) پروو له کۆمه لی (A) ئە که بن. به رامبه ره که ی (ت) یه.

۳- (ت) جیتی (تو) ئە گر ئی.

۴- به پتی یاسا ژ (۲) راناوه لکاوه که به پیشگره که وه ئە لکی.

۵- (یان) به ره لالا بو... ئە مپیش به پتی یاسای ژ (۲) به پیشگره که وه ئە لکی...

۶- به پتی یاسای ژ (۵) ریزبوونی راناوه لکاوه کان به م ریزه به پیشگره که وه ئە لکی.

پیشه گر + راناوی به رکاری + راناوی بکه ری

گو تیزانه وه که به م جۆره نه بی:

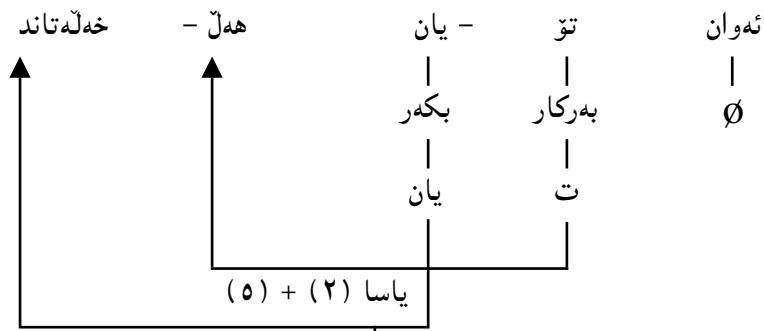

هه ل - ت - یان - خه له تاند

له رستهی (تو ئیمه ت ناسی)

۱- (ت) راناوی لکاوه بکه ری به.

۲- (ئیمه) به رکاره بو کردنی لکاوه... راناوه که لکاوه له دهستهی (A) یه وه وه ره ئه گیر ئی. (مان) به رامبه ری ته تی.

۳- (مان) جیتی (ئیمه) ئە گر ئی.

۴- دوو راناوی لکاوه سه ر به کۆمه لی (A) به ره لالا بوون به پتی یاسای ژ (۲) هه ر دوو

بهره‌گی کاره‌کوهه نه‌لکین.

۵- ریزوونیان به‌پیتی یاسای ژ (۵) بهم جۆزه نه‌بی:

ره‌گ + رانایو به‌رکاری + رانایو بکه‌ری

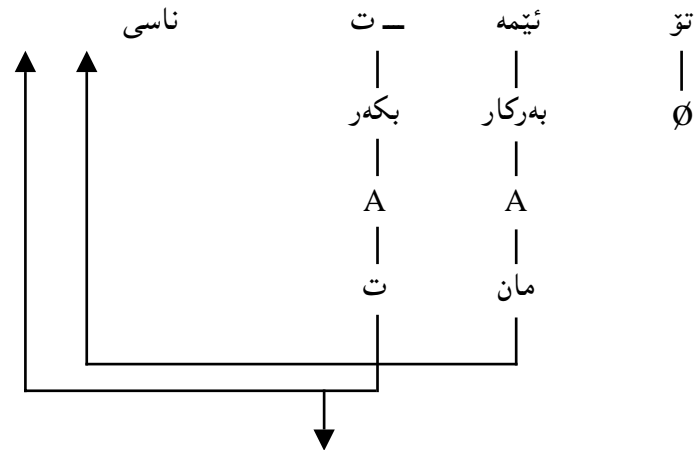

ناسی... مان... ت

که به‌رکاری ناراسته‌وخۆ نه‌کری به‌لکاو

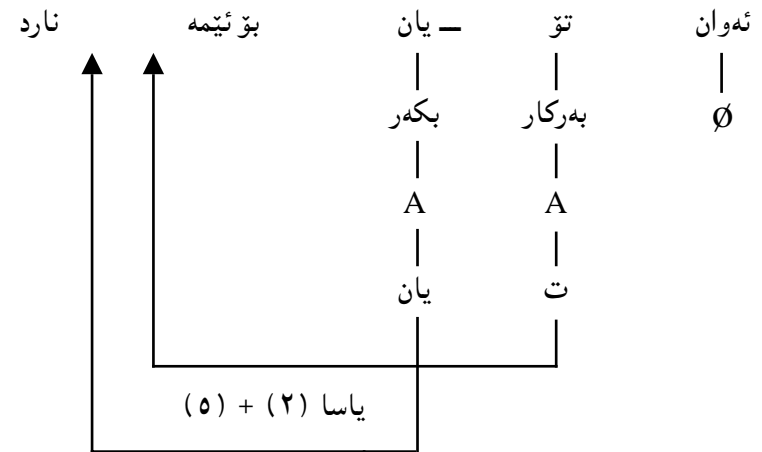

بوئ ئیمه - ت - یان نارد

339

که به‌رکاری ناراسته‌وخۆ نه‌کری به‌لکاو.

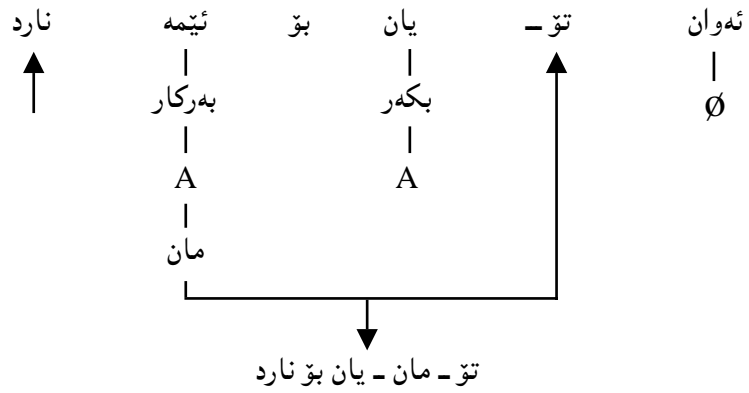

تۆ - مان - یان بوئ نارد

که هه‌ردوو به‌رکار (راسته‌وخۆ و ناراسته‌وخۆ) کران به‌لکاو لهم حاله‌ته‌دا سی رانایو لکاوی سه‌ر به‌کۆمه‌لی (A). نه‌که‌ونه ریز یه‌ک و هه‌رسیک به‌پیشبه‌نده‌وه نه‌لکین... بهم جۆزه:

پیشبه‌ند + به‌رکاری (۲) + به‌رکاری (۱) + بکه‌ر ... یاسای ژماره (۶)

واتا لهم حاله‌ته‌دا به‌رکاری ناراسته‌وخۆ ناجوولیتته‌وه هه‌ر له شوینی خویدا نه‌کری به‌لکاو... و به‌رکاری راسته‌وخۆ و ناراسته‌وخۆ به‌پیتی یاسای ژ (۵) ریز نه‌بن و پییه‌وه نه‌لکین.

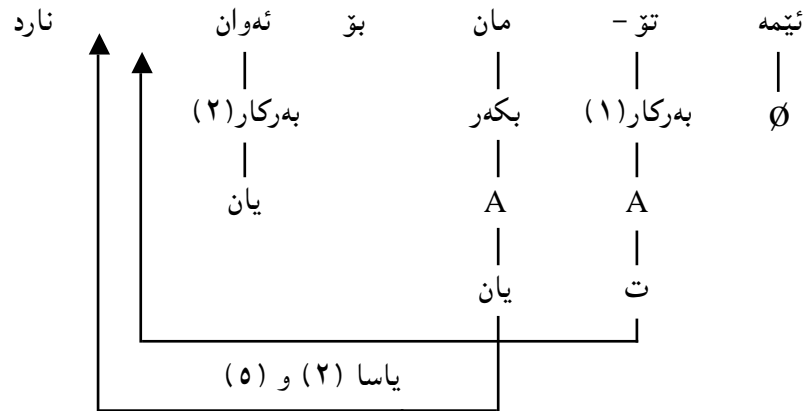

بوئ - یان - ت - مان نارد

340

ئەگەر بەرکار (پراستەوخۆ یا ناراستەوخۆ) لە کەسی سێیەمی تاکدا بێ و بکری بە لکاو... هیچ سیماییکی بۆ دەرناکەوی... یاسای ژ (۷)

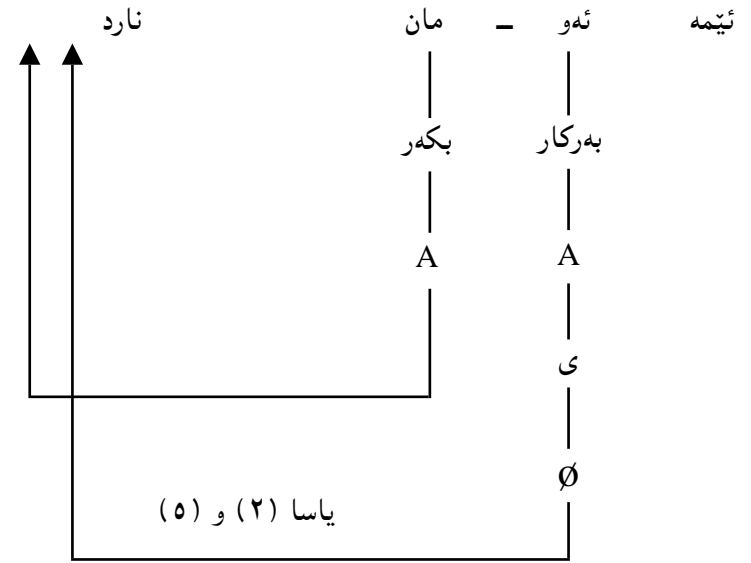

نارد + Ø + مان

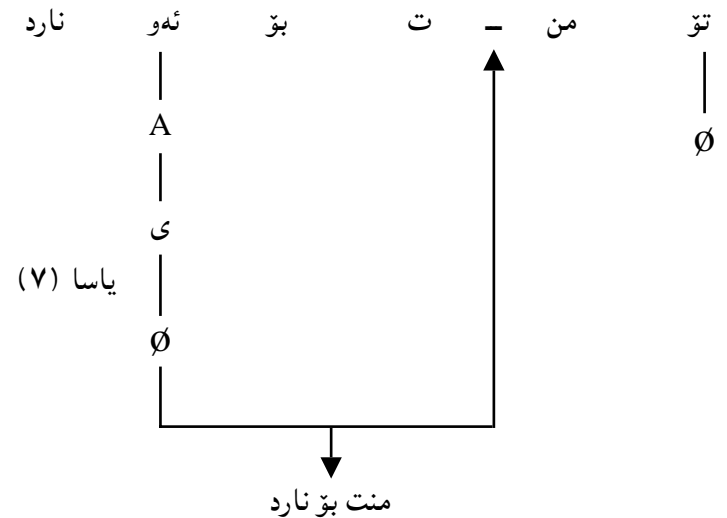

پەراوێژەکان:

۱- بۆ سیستەمی کارکردنی راناو لە کرمانجی ژووروودا سەیری ئەم باسە بکەن. وریا عومەر ئەمین (۱۹۹۰) پێژمانی راناو لە کرمانجی ژووروودا. گ. کۆری زانیاری عێراق دەستەیی کورد ژ (۲۱).

هەرۆهە سەیری سەرچاوەی ژ (۴) بکەن.

۲- بۆ یاسای [یت / ات] سەیری سەرچاوەی ژ (۴) ل ۶۳ بکەن.

۳- بۆ چەمکی پێکەوتن سەیری ئەم باسە بکەن:

وریا عومەر ئەمین (۱۹۸۲) پێککەوتن لە زمانا. گ. رۆشنییری نوێ ژ (۹۱).

۴- ئەگەر ئەو راناو جودایەیی دوا (بە - له) کرا بە لکاو (بە) ئەبێتە (پین) و (له) ئەبێتە (لین).

بۆ زانیاری زیاتر لە بارەیی ئەمەوه سەیری سەرچاوەی ژ (۲) بکە.

۵- لە بەشێکی ئەم شتیوهیدا ئەم ریزیوونە بەم جۆرەیه (بکر + بەرکار).

من تۆم نارد / نارد - م - ت.

تۆ منت نارد / نارد - ت - م.

ئیمه ئیمه - مان نارد / نارد - مان - تان.

قسەکەری واش هەیه هەردوو جۆری لێ ئەبیستری بەتایبەتی کە (بکر) و (بەرکار) لە کەسی یەکەم و دووهمی تاکدا ئەبن.

من تۆ - م نارد ← نارد - م - ت یا نارد - ت - م

تۆ منت نارد ← نارد - ت - م یا نارد - م - ت

لەم حالەتەدا بارودۆخی قسەکە Context of situation مەبەستە کە ئەگەبێت... ئەم حالەتانه لە پتی پراگماتیکیهوه Pragmatics چارهسەر ئەکرتن.

سەرچاوهکان:

۱- وریا عومەر ئەمین (۱۹۸۶) پێژمانی راناوی لکاو - بەغداد.

۲- (۱۹۹۷) پەخنی نارهخنه. گۆقاری رۆشنییری نوێ ژ (۱۴۰).

۳- شێرکۆ بابان (۱۹۹۹) نهخشەیی رۆنانی رێژی کار - هەولێر.

4- Amin. W. O. (1979) Aspects of the verbal Construction in Kardish. Thesis

Presented to the university of London.

5- Mackenzie, D. N. (1961) Kurdish dialect studies V. I. London.

\* ئەم وتارە لە گۆقاری رۆشنییری نوێ، ژمارە (۱۴۶) سالی ۲۰۰۰، لاپەرە ۱۶-۲۰ بلاوکراوەتەوه.

ئەركى راناوەكان بەم جۆرى خوارەو دابەش ئەكرىن.

دەستەى (B)				دەستەى (A)			
دەورى بەكرى لەگەڵ كارى تىپەرى و تىپەرى داهاتو و تىپەرى پاردوو.				دەورى بەكرى لەگەڵ كارى پاردوو تىپەرى			
تن - را	تن - دا	تپ - دا					
نقستم	دشم	دكەم	ئەز	من نقىسى			
نقستى	دنقى	دكەى	تو	تە نقىسى			
نقست	دنقت	دكت	ئەو	وى/وئى نقىسى			
نقسىن	دنقىن	دكەىن	ئەم	مە نقىسى			
نقسان	دنقن	دكەن	ھون	وھ نقىسى			
نقسان	دنقن	دكەن	ئەوان	وان نقىسى			
دەورى بەركارى لە پاردوودا تە ئەز دىتم. من تو دىتى. وى ئەم دىتىن. وان ھون دىتن. مە ئەوان دىتن. وھ ئەو دىت.				دەورى بەركارى لە داهاتوودا ئەز تە دىبىنم. تو من دىبىنى. ئەو وى دىبىنت. ئەم وھ دىبىنىن. ھون مە دىبىنن. ئەوان وئى دىبىنن.			
ھەمىشە لەگەڵ كارا رىك ئەكەوئى (سەبرى نموونەكانى سەرەو بەكە)				ھەرگىز لەگەڵ كارا رىك ناكەوئى (سەبرى نموونەكانى سەرەو بەكە)			
ھەرگىز دوای پىشەند دەركەوئى من ھون ژ بو وئى ھنارتن. ھون مە ژ بو وان دهنىرن.				دوای پىشەند دەركەوئى من ھون ژ بو وئى ھنارتن. ھون مە ژ بو وان دهنىرن.			
ھەرگىز لە بارى ئىزافەدا دەركەوئى ئەفە كچا مە. ئەفە براىن وەپە.				لە بارى ئىزافەدا دەركەوئى ئەفە كچا مە. ئەفە براىن وەپە.			

## سىستەمى كارکردنى راناو لە كوردىي ژووورودا

لە تايپە تىپە تەكانى سىستەمى راناو لە كوردىي ژووورودا (ك.ژ) ئەمانەن:

- ۱- دوو دەستە راناوى جودا و يەك دەستە راناوى لكاوى ھەپە.
- ۲- ھەر دەستەى لەمانە چەن ئەركىكى تايپە تىپى خۆى ھەپە كە ھەرگىز دەستەكەى تر جىپە جىپى ناكات.
- ۳- ئەگەر بەكرى يا بەركارى يا ھەردووکیان بەراناوى جودا دەرپراىن و كاتى كارى رستەكە دژتىرا... راناوەكان شىوہى خۆيان ئەگۆرن.
- ۴- كار لەگەڵ بەكرا لە كەس و ژمارەدا رىك ئەكەوئى... جارى واش ھەپە لەگەڵ بەركارا رىك ئەكەوئى.
- ۵- ئەگەر رىكەوتن لە نىوان بەكرى و كاردابى... بەگۆرىنى كاتى كارى رستەكە رىكەوتنەكە دەبىتە نىوان بەركارى و كار... و بەپىچەوانەوھش.
- ۶- بەگۆرىزانەوہى رستەىكى بەكرى ديار بو بەكرى ناديار لە ھەندى حالتەدا راناوى بەركارى شىوہى خۆى ئەگۆرى.
- ۷- بەگۆرىزانەوہى رستەىكى كار تىپەرى پىر بو تىپەرى جارى وا ھەپە راناوى بەكرى، كە ئەبىتە بەركارى شىوہى خۆى ئەگۆرى... ھتد.

ئەم باسە ھەولدانىكە بو خستە پروویەكى خىراى سىستەمى گشتىيى كارکردنى راناوەكان لەم شىوہەدا. راناو جودا و لكاوہكانى (ك.ژ) لەم خستەىدا بەپى كەس و ژمارە روون كراونەتەوہ و خراونەتە روو. ھەر دەستەى لەمانە ئەركى تايپە تىپى خۆى لەناو چوارچىوہى سىستەمى رىزمانى (ك.ژ)دا ھەپە...

راناوى لكاو	راناوى جودا		كەس	ژمارە
	B	A		
م	ئەز	من	۱	تاك
ى	تو	تە	۲	
ت/ەت	ئەو	وى/وئى	۳	
ىن	ئەم	مە	۱	كو
ن	ھون	وھ	۲	
ن	ئەوان	وان	۳	

سیماکانی Features نهرکه کانی راناوه کان نه مانهن:

		ر ا ب ر د و و		د ا ه ا ت و و	
		ت ت پ پ ه ر	ت ت پ پ ه ر	ت ت پ پ ه ر	ت ت پ پ ه ر
بکهری	A	-	+	-	-
	B	+	-	+	+
به ر ک ا ر ی	A	-	-	+	-
	B	+	+	-	-
ر پ ت ک ه و ت ن	A	-	-	-	-
	B	+	+	+	+
د و ا ی پ ت ش ب ه ن د	A	+	+	+	+
	B	-	-	-	-
ن ی ز ا ف ه	A	+	+	+	+
	B	-	-	-	-

نهم سیمایانه به پیتی نهم سیستمه مه کار نه کهن:

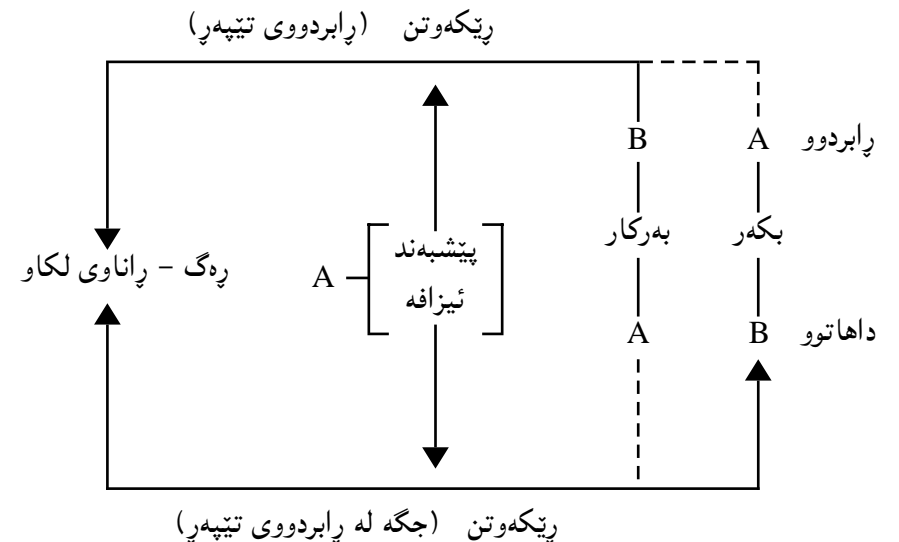

نوهی سهره وه یاسای گشتیپی کارکردنی راناوه کانی (ک. ژ. ه).  
 لهم یاسا گشتیپیهدا دهرئه کهوی که دهسته ی (A) و (B) ههمان دهور له دوو کاتی  
 دژیهکا نه بیئن و رپتکهوتن ههمیشه له نیوان کار و دهسته ی (B) دایه.

واتا... له رسته دا نه گهر (بکهر) و (به رکار) به راناوی جودا دهر پرابن و کاتی کاری  
 رسته که دژیترا...

- ۱- راناوی سهر به دهسته ی (A) نه بیته (B) و هی سهر به (B) نه بیته (A).
- ۲- رپتکهوتنی نیوان (بکهر) و (کار) نه بیته نیوان (به رکار) و (کار)... و هی نیوان  
 (به رکار) و (کار) نه بیته نیوان (بکهر) و (کار).

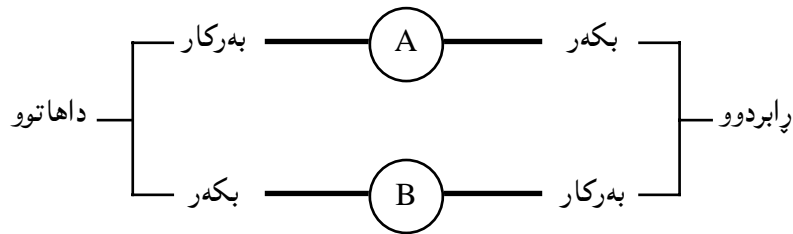

رپتکهوتن

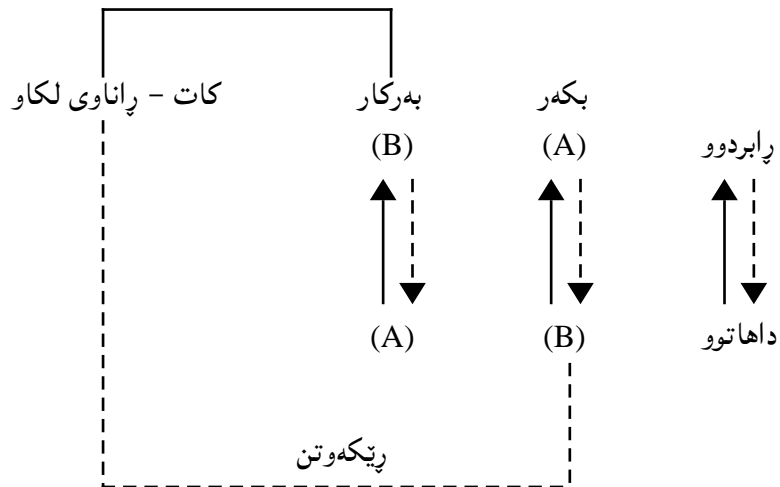

یاساکانی نالوگورپوونی (دهسته) و (رپتکهوتن) به گورپینی کات.

له رستهی

ئهز وه دبببم

(ئهز) بکهره

(وه) بهرکاره

(م) راناوی لکاوی ریکهوتنه له نیوان (بکهر) و (کار)دا...

(کات) داهاتوو... بکری بهربردوو...

(ئهز) ئه بیته (من)

(وه) ئه بیته (هون)

ریکهوتن له نیوان (بکهر) و (کار)ه، ئه بیته نیوان (بهرکار) و (کار)... راناوی لکاو

ئه بیته (ن) چونکه بهرکار له کهسی دووه می کۆدایه.

ریکهوتن

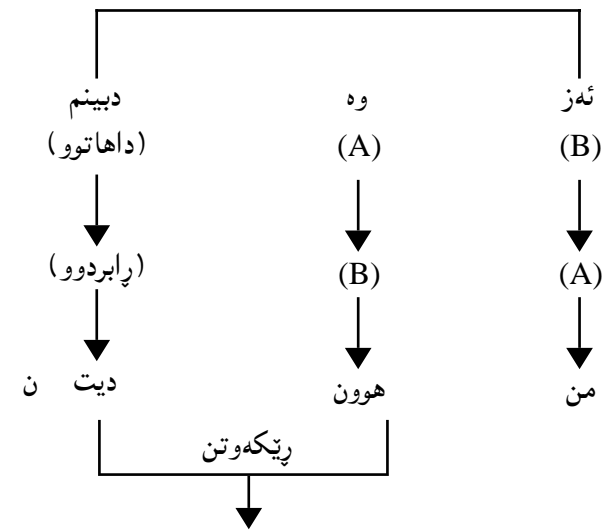

رستهی

وان تو دیتی

(وان) بکهره سهر به دهستهی (A)یه.

(تو) بهرکاره سهر به دهستهی (B)یه.

(ی) راناوی لکاوی ریکهوتنه له نیوان (بهرکار) و (کار)

(کات) رابردوو به داهاتوو

(وان) ئه بیته (ئهوان)

(تو) ئه بیته (ته)

ریکهوتن له نیوان (بهرکار) و (کار) ئه بیته نیوان (بکهر) و (کار).

ریکهوتن

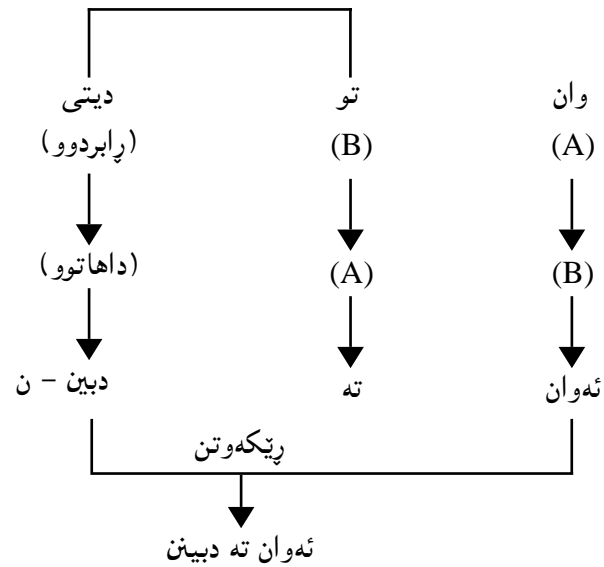

راناو له رستهی بکهر نادیاردا:

بۆ گۆزینی رستهییکی بکهر دیار به بکهر نادیار له کوردیی ژوو رودا.

۱- بکهر و راناوی لکاوی ریکهوتن لائهبترین.

۲- بهرکار جیتی بکهر ئه گری له بهر ئه وهی زمانی کوردی سهر به تایپی (SOV)یه. بۆیه له شوینی خۆی ئه مینێ.

۳- چاووگی کاری رسته که وه ئه گیری.

۴- (هات - ه) ئه خریتته پیش کاره به چاووگ کراوه که.

۵- کاتی کاری پرسته که نه کریتته بهر (کاری) (هات).

۶- به پیتی کس و ژماره ی بهر کاره به بکه به بووه که. راناویکی لکاو نه خریتته سهر (هات).

یاسای گوئزانه وهی پرسته ی بکه دیار بو بکه نادیار بهم جوړه به:

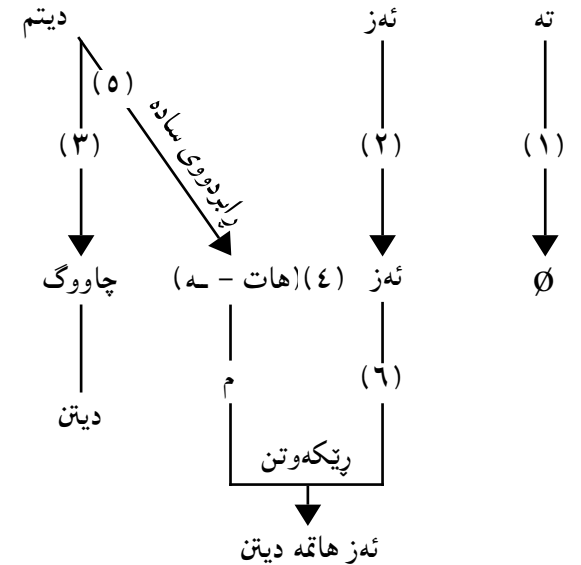
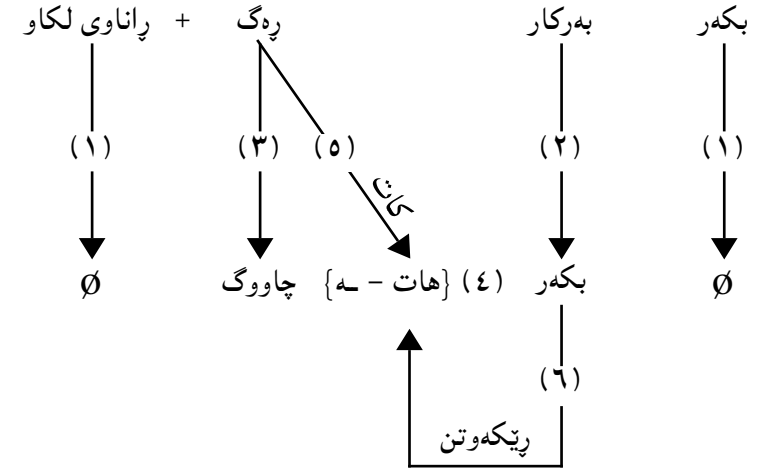

نه گهر کاتی کاره که له داهاتو د ابی... پراناوی بهر کاری له دهسته ی (A) یه وه نه بی. بکری به بکه نادیار... نه گوری به دهسته ی (B).

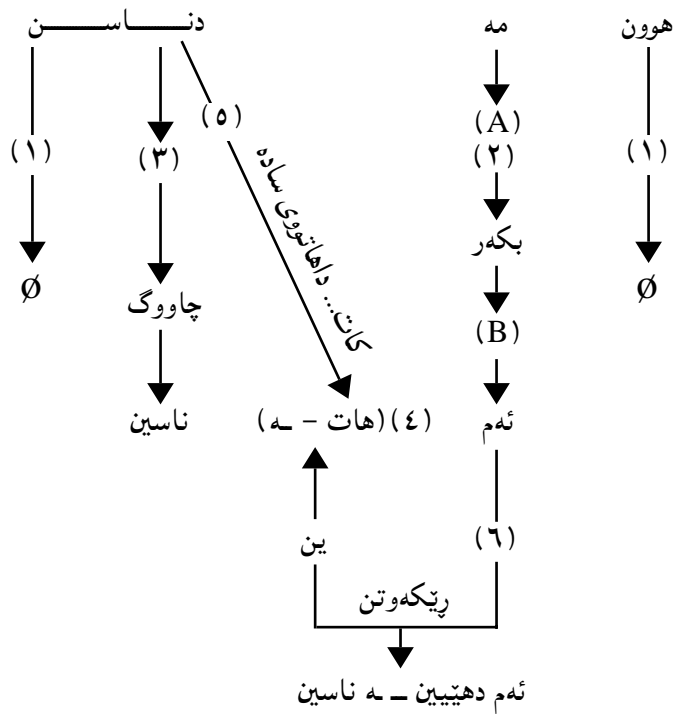

به بهر اورد کردنی نهو پرستانه ی که کاته کانیا ن رابردوون و نه کرین به بکه نادیار له گهل نه وانه ی کاته کانیا ن داهاتوون... ده رته که وی که راناوی لکاو ی پرته و تنی پرسته ی کار کات رابردوون ناگوری و ههر خوی ده مینیتته وه. ته نیا شوینه که ی نه گوئزرتته وه و نه چیتته سهر (هات - ه) چونکه پرته و تن له رابردوودا له نیوان بهر کار و کار دایه و ههر بهر کاره که خوی نه بیته بکه ری پرسته ی بکه نادیار. به لام له پرسته ی کات داهاتوودا... پرته و تن له نیوان بکه و کاردا نه بی، که نه کریتته بکه نادیار نه گوئزرتته نیوان کار و بهر کاره به بکه کراوه که بو به راناویکی لکاو ی تر جیی نه گری به پیتی کس و ژماره ی بکه تازه که وه که له پرسته ی:

نهم ده پین - م

(م) راناوی پرته و تنه له گهل (نهم) ی بکه را... که نهم پرسته ی به کریتته بکه نادیار... (وه) ی بهر کار نه بیته بکه و پرته و تنه که نه بیته نیوان کار و بهر کاری به بکه کراودا.

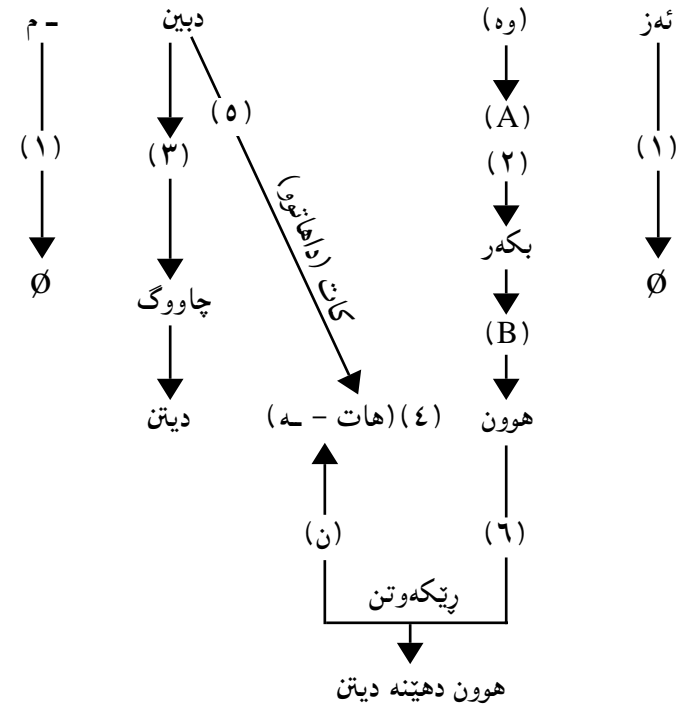

سه‌چاوه:

- ۱- بدرخان سندی (۱۹۸۳) (ئه‌ز) ئو (من) د ئه‌زمانی کوردیدا، گ. کۆری زانیاری عیراق، ده‌سته‌ی کورد، به‌رگی (۱۰)، به‌غدا.
- ۲- صادق به‌الدین (۱۹۷۶) رێزمانا کرمانجی، به‌غداد.
- ۳- وریا عومهر ئه‌مین (۱۹۸۲) رسته‌ی بکه‌ر نادیار، گ. رۆشنییری نوێ ژ (۹۵).
- ۴- وریا عومهر ئه‌مین (۱۹۸۳) په‌یه‌ندیی راناو و فه‌رمان له کرمانجی ژووودا گ. کاروان ژ (۲).
- ۵- وریا عومهر ئه‌مین (۱۹۹۰) رێزمانی راناو له کرمانجی ژووودا، گ. کۆری زانیاری عیراق، ده‌سته‌ی کورد، به‌رگ (۲۱ و ۲۲).

- 6- Bakaev, Ch (1973) Izik Kurdov SSR Maskva
- 7- Comrie, B, (1973) The Ergative, Lingua 32 PP 239-252.
- 8- Kurdoev, K. (1978) Gramatika Kurskava Izika. Maskva.
- 9- Mackkenzie, D. N (1961) Kudrish Dialect Studies - London.
- 10- Waria Omar Amin (1979) Aspets of the verbal constraction in Kurdish - Thesis presented to the Universty of London.

\* نهم وتاره له گۆڤاری رۆشنییری نوێ، ژماره (۱۴۷) سالی ۲۰۰۱، لاپه‌ره ۵۰-۵۵ بلاوکراره‌ته‌وه.



کوردييهوه نين، واتا له فولكلور و ئهدهب و...ى تۆمار كراوهوه نين، بهلكو رستهى سادهى زمانى خۆى يان ناسياويكىتى... و ههنديكى تر).

## روونكر نهوهيهى...

گهر رهخهنگر ناسناويكى ئهكاديى بهرزى نهبا ئهم روون كردهوهيهم نهئخسته روو. ئهوهى بهلامهوه زور گرنگه و بهپيتوستىي ئهزانم روونى كهمهوه ئهوه بهشهى راكانيهتى كه ئهئى:

«... بهلام ئهوهى يادداشت نهكردوه كه ئهم دوو دهستهيه بهپيتى دۆخ جيا دهنهوه». وهك دهرئهكهوى رهخهنگر له مهبهستى من حالى نهبووه. ئهم وتاره ههولدانىكه بو پيشاندانى سيستمى كاركردى راناو له زمانى كوردى يا بهگشتى و دهستنیشانكردى ياساكانيه... تيايا پيشانى ئهدهم و ساغى ئهكهمهوه كه دابهشكردى دوو دهسته جيناوى كرمانجىي ژوووه بهپيتى دۆخ ههلهيه. ئهم دوو دهستهيه ههركيز ناشى بهپيتى دۆخ جيا بكرينهوه چونكه ههردوو دهسته ههردوو دۆخى راستهوخوتيان له دوو كاتى ريزمانى جياوازا پيشان ئهدهن.

ههموو ئهوانهى ئهم دوو دهستهيهيان بهپيتى دۆخ جيا كردوتهوه لهژيتر كارتىكردى ريزمانى زمانى تر وای بوچوون كه ههبوونى فۆرمى جياى راناو بهلگهه ههبوونى دۆخى جياوازه. گهر ئهمه لهگهلا زمانى رووسى يا (بو نمونه) وای... لهگهلا شيوهى كرمانجىي ژووورودا مهسهلهكه بهتهواوى بهجۆرىكى تره.

له كرمانجىي ژووورودا دوو دهسته داناوى جودا و يهك دهسته راناوى لكاو ههيه. دابهشبوونيان بهپيتى كهس و ژماره لهم نهخشهيهدا روون كراوهتهوه.

ژماره	كهس	راناوى جودا		راناوى لكاو
		١	٢	
تاك	١	من	ئهز	م
	٢	ته	تو	ى
	٣	وى/وى	ئهو	-، ت/هت
كۆ	١	مه	ئهم	ين
	٢	وه	هوون	ن
	٣	وان	ئهو	ن

خۆبهستنهوه بهپهپهويك و دانانى سنوور بو ليكۆلینهوه سيمای كارى ئهكاديىيه. ههر باسيك ئهم لايهنانهى تيا رهاوه نهكرت سهريپىي دهرئهچى. رهخهنگر بهبى لهناو چوارچيوهى ئهم پهپهوه و سنووردا باسهكه ههلبسهنگينى و كهم و كورپيهكانى دهرخات، نهك پر بداته دهرهوهى. ئهبى باسهكه لهگهلا ئهوانهى پيشتر بلاوكرانهتهوه بهراورد بكات و پيشانى بدات چى تازهى تيا پيشكهش كراوه و گرنگيتىي ئهم شته تازهيه لهو مهيدانهدا چيه و تا چ رادهپيك نووسهركه له پيشكهشكردىا سهركهوتوو بووه... هتد...

له بهرگى (١٢)ى سالى (١٩٨٥)ى گوڤارى كۆرى زانبارى عيراق - دهستهى كورد (٤٥-٩٣)، لهژيتر ناوى - جيناوى كهسىي جودا له زمانى كورديدا - وتارىكى د. ئاورهحمانى حاجى مارق بلاوكرانهتهوه تيايا له بارهى وتارىكمهوه كه له ژماره (١٠)ى سالى (١٩٨٣)ى هه مان گوڤاردا بلاوكرانهتهوه ئهئى:

«دووهم وتار كه بهناوى (لايهنىكى جياوازى)يهوهيه و نووسهركههى د. وريا عومهه ئهمينه، بهشيتى كه مى دهر بارهى جيناوى كهسىي جودايه. باشىي ئهم ليكۆلینهوهيه بهتايبهتى لهوهدايه، كه لهسهه شيوازىكى زانستىي نوو نووسراوه، بهلام بهگشتى باسيكى قوول نيهه و كههستهى زمانى كوردى كهم تيدايه و ناتهواوى زوره.

د. وريا له نهخشهه ژماره ١٣دا (پروانه: ل ٢٦١) و لهسهه پاكى نووسينهكهيدا له دهستهى Bى جيناوى كهسىي جودا له ديالىكى كرمانجىي ژووورودا بو كهسى دووهمى كو (هون)ى نووسيهوه. وهك پيشتر لىي دوام و دواتر يش باسم كردوه، (هون) پتر له (هون) بهكاردى. سهرنج راكيش، ئهوهيه كه لهنيو نووسهرانى كورددا تهنيا مامزستا جگه رختين (هون)ى تۆمار كردوه.

دابهشكردى جيناوه كهسىيه جوداكان و چۆنيهتى بهكارهينانيان و بهراوردكرديان لهلايهن زانايانى كورد و بيگانهوه، بهزمانى كوردى و بيگانه تارادهپيك باس كراوه، كه چى د. وريا پهنجهى بو هيچ يهكىك لهو سهراوانه رانهكيشاوه.

ئهو نمونانهى نووسهه بو ئيسپاتكردى باسهكهه هيناونيهيهوه، له قوولاى زمانى

هەر ئەو دیاردەپەشە وای کردوو هەموو ئەوانە لە فەرمانی کرمانجیی ژوو و کۆلیونەتەو وای بۆ بچن کە فەرمانی تیبەر لە رابردوودا راناوی لکاو وەرناگری... دەوری ئەم راناوانە بەپیتی دۆخ لەم نەخشەپەدا روون کراوەتەو.

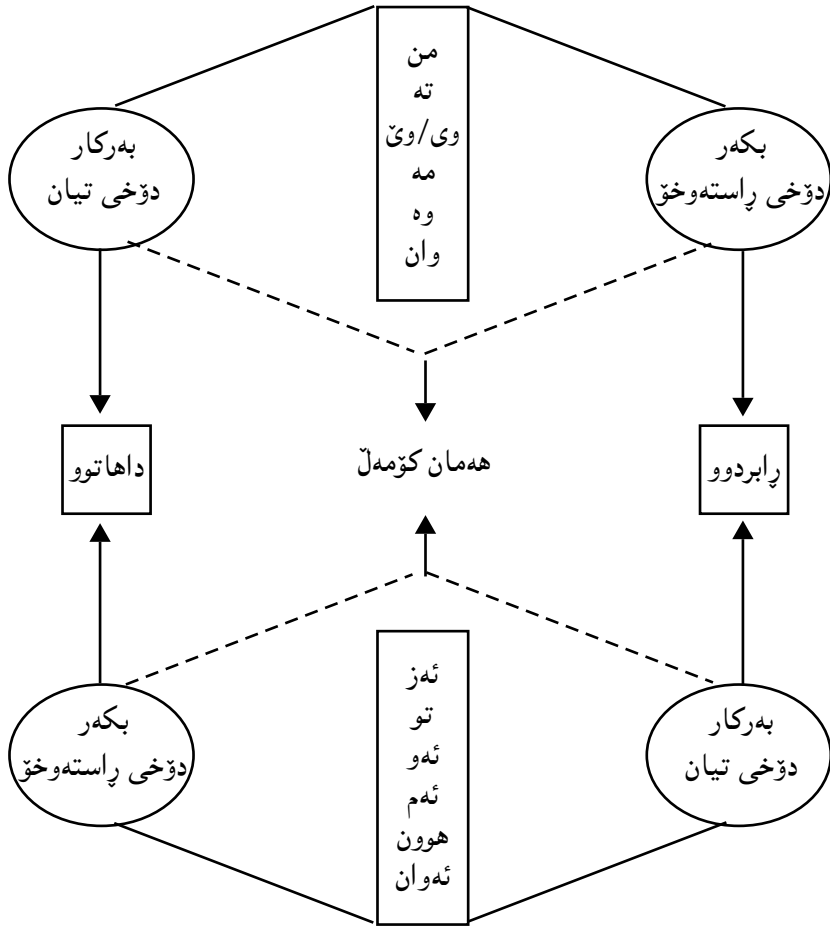

واتا هەردوو دەستە هەردوو دەوری دۆخی راستەوخۆ و تیان لە دوو کاتی پێژمانیی جیاوازدا ئەبینن... ئیتر بە چ مەنتقی ئەشی ئەم دوو دەستە بەپیتی دۆخ جیا بکریتهو هەر بەم جۆرە نەبی کە پیشکەش کرا...  
د. ئاورپەحمان ئەلی... «باشی ئەم لیکۆلینەو هەبە بەتایبەتی لەو هەداپە کە لەسەر

لەگەڵ فەرمانی تیبەر... کۆمەڵی بەکەم گەر کاتی فەرمانە کە رابردوویی دەوری (بکەری - واتا دۆخی راستەوخۆ) ئەبینی. وەک لەم نمونانەدا روون کراوەتەو.

فەرمانی رابردوو	بەرکار دۆخی دەستە دووهم	بکەر دۆخی راستەوخۆ دەستە یەكەم
دیتی	تو	من
دیتەم	ئەز	تە
دیت	ئەو	وی/وئ
دیتن	هون	مە
دیتین	ئەم	وە
دیتن	ئەو	وان

فەرمانی داهاتوو	بەرکار دۆخی تیان دەستە دووهم	بکەر دۆخی راستەوخۆ دەستە یەكەم
دبیتەم	تە	ئەز
دبیتی	من	تو
دبیتی	وی/وئ	ئەو
دبیتین	وە	ئەم
دبیتن	مە	هون
دبیتن	وان	ئەو

سەیرکە لە رابردوودا فەرمان لەگەڵ بەرکارا لە کەس و ژمارەدا رێک ئەکەوی. واتا فەرمان راناویکی لکاو وەرئەگری بەپیتی کەس و ژمارە بەرکارە کە. کە بەرکار لاچوو راناوی لکاویش لا ئەچی.

- تە ئەز دیتەم ← تە دیت
- من تو دیتی ← من دیت
- وان هون دیتن ← وان دیت

شیتوازیکی زانستی نوئ نووسراوه ته وه... به لام به گشتی باسیکی قول نییه و که ره هستی زمانی کوردی کهم تیدایه...».

ئه قسانه یهک ناگرنه وه... گهر باس و لیکۆلینه وه زانستی بی و له سه ره شیتوازیکی زانستی نوئ نووسراویته وه ئه بی شتیکی تازه به دهسته وه دایب و ههر بنیشته تاله که ی پیش خۆی نه جوو بیته وه... باس و لیکۆلینه وه زانستی ئه وه به له یه کی باوی راست کرد بیته وه... قاعیده ی بۆ دیارده بی دانای... شتیکی ساغ کرد بیته وه نووسره که له نووسینا فه لسه فه ی هه بی و خۆی به په پیره ویکه وه به سستی... سنووری بۆ باسه که ی دانای... هتد. ئیتر چۆن ئه شی بوتری له سه ره شیتوازیکی زانستی نوئ نووسراوه ته وه و ناته واوی زۆره؟.

من له م وتاره دا هه له یه کی باوم راست کردۆته وه. باسی باه تیکم کردوو و قاعیده که می دهستنیشان کردوو (وهک من بزائم) هیچ زمانه وانئ پیشتر بۆی نه چوو و نه یتوانیوه به م شیتویه لیکه بداته وه، بی ئه وه ی ناوی ئه م و ئه و به ینم و بلیم ئه وان به هه له دا چوون و من راستم...

د. ئاوره حمان ئه لئ: «ئه و نمونانه ی نووسه ر بۆ ئیسپاتکردنی باسه که ی هینا و نییه وه له قولایی زمانی کوردییه وه نین»... وا دیاره نمونه کانی من له توئیکلی زمانی کوردییه وه ن... له سه ره تای وتاره که ما (ل ۲۶۰) ئه لیم: «له م وتاره دا باسی راناو ئه کری له رووی سینتاکسه وه. اتا په یوه ندیی راناوی لکا و به به شه کانی تری رسته وه. بۆیه لیکۆلینه وه که م له رووی لیکه کانی تری زمانه وه ساکار دیتته به رچاو». من که خۆم وا بلیم ئیتر باس نه کردنی لایه نی مۆرفۆلۆجی بۆ به که موکوری له قه له م بدرئ... باسه که ی من سینتاکسییه . بۆ ئه م جووره باسانه یه ک دهسته وهک نمونه هه لئه بژیرریت. ئه م دهسته یه وهک (ستاندهرت) ته مسیلی هه موو فۆرمه جیا وازه کانی شیتوه کانی زمانه که ئه کات... جا (هون) م نووسی بی یا (هون) هیچ له مه سه له که ناگۆرئ و په یوه ندی به گه وه هری باسه که وه نییه .

د. ئاوره حمان ئه لئ: «دابشه کردنی جیناوی که سییه جودا کان و چۆنیه تی به کاره ینانیا ن و به راورد کردنیا ن له لایه ن زانایانی کورد و بیگانه وه به زمانی کوردی و بیگانه تارا ده بی تیک باس کراوه. که چی د. وربا په نجه ی بۆ هیچ یه کتیک له و سه رچاوانه رانه کیشا وه».

هۆی ئاماژه نه کردنم بۆ ئه و سه رچاوانه ئه وه یه چونکه هیچ سوودیکم لی وهر نه گرتوون...

ئه وه ی من باسی ئه که م هه موو ئه نجامی لیکدانه وه ی خۆمن و که س پیشتر به م جووره بۆی نه چوو و باسی نه کردوو. لیکۆلینه وه ی ئه کادیمی په پیره وی تایبه تی خۆی هه یه له دهستنیشان کردنی سه رچاوه کانا. له هه موو شت ئاسانتر ریزکردنی سه رچاوه یه ، به لام چۆن؟ وا کتیبیکم له ژیر ده ستایه گوایه ئه تروحه ی دکتۆرایه... نووسه ره که ی نزیکه ی دووسه د سه رچاوه ی بۆ ریز کردوو و به چهن زمانی... له و بر وا یه دام گهر نووسه ری ئه م کتیبه به چاکی ته نیا له چواری ئه م سه رچاوانه ی ریزی کردوون بگه یشتایه به ره مه که ی وا پوچ ده رنه ئه چوو...

حه زم ئه کرد د. ئاوره حمان نه ختی مه وزووعی با له هه لسه نگاندنی ئه م وتاره و ههر به و گیانه ئه کادیمییه پته وه ی من ئه یناسم سه یری بکر دایه .

له گه ل ریز و خۆشه ویستیم بۆ مامۆستا و هاوړیم د. ئاوره حمان حاجی مارف.

\* ئه م وتاره له گۆقاری نووسه ری کورد - گۆقاری یه کیه تی نووسه رانی کورد، ژماره (۲) سالی

۱۹۸۵، لاپه ره ۸۲-۸۸ بلاو کراوه ته وه.

## فۆنیمه‌کانی زمانی کوردی

زانینی دهنگه‌کانی زمان و له‌یه‌کدانیان بۆ دروستکردنی بره‌گه به‌شیکێ زانیاری قسه‌که‌ره ده‌باره‌ی زمانی خۆی. گرنگترین لایهن له زانینی زمانی زانینی ئەو سیستهمه تایبه‌تییه‌یه که دهنگ و مانا له‌یه‌ک ئەبه‌ستێ. گهر زمانیکێ بیگانه بیستی هیچی لێ تیناگه‌یت و نازانیت وشه‌کانی له‌کوێه ده‌ست پێ ئەکه‌ن و له‌ کوێ ته‌واو ئەبن. چونکه ئەو سیستهمه تایبه‌تییه نازانیت که دهنگه‌کانی ئەم زمانه له ماناکانییه‌وه ئەبه‌ستێ. و اتا له‌هر زمانی‌کا ریزه دهنگیکێ تایبه‌تی مانایه‌کی تایبه‌تی ئەبه‌خشی، گۆرینی به‌سه‌ر ئەم ریزه دهنگه بێ ماناش ئەگۆرێ. بۆ نمونه دوو ریزه دهنگی (به‌هار) و (گۆل) له زمانی کوردیدا مانایان جیا‌یه چونکه دهنگه‌کانیان وه‌ک یه‌ک نین. ئەم دوو وشه‌یه دهنگه‌کانیان به‌ته‌واوی جیان. جووته وشه‌ی وا هه‌یه هه‌ندێ له دهنگه‌کانیان یه‌کن و هه‌ندێ جیان وه‌ک له (هاوین) و (هه‌ویر)دا، (ه)، (و) و (ی) یه‌کن و ته‌وانی تر جیان. جووته وشه‌ی واش هه‌یه ته‌نها له تاکه دهنگێ نه‌بێ هه‌موو یه‌کن وه‌ک له (پیر) و (بیر)دا. له‌م وشانه‌ی دواییدا ئەببینن گۆرینی تاکه دهنگێ مانای ته‌واوی وشه‌کانی گۆرێ. ئەمه ئەوه ئەگه‌یه‌نی که (پ) و (ب) له زمانی کوردییا دوو نرخێ جیا‌یان هه‌یه. به‌م جوژه (پ) و (ب) دوو فۆنیمی جیان له زمانی کوردییا. له (که‌ر) و (که‌ر) یا (برین) و (برین)دا (ر) و (پ) دوو فۆنیمی جیان چونکه ده‌رکه‌وتنیان له‌هه‌مان بیئه‌دا مانای جیا‌یان به وشه‌کانا به‌خشی. ئەو وشانه‌ی هه‌موو دهنگه‌کانیان وه‌ک یه‌کن ته‌نیا له تاکه دهنگێ نه‌بێ و ئەم جیا‌یییه له‌م تاکه دهنگه‌دا مانای جیا‌ی به‌وشه‌کانا به‌خشی (جووته‌که)ن.

به‌به‌راوردکردنی ئەم جووته‌کانه فۆنیمه‌کانی زمان ده‌سنیشان ئەکریت.

له ئەنجامی گه‌ران به‌شوێن هه‌موو ئەو وشانه -با بلێین- له‌گه‌ڵ (پیر) و (بیر)ا رێک ئەکه‌ون، له زمانی کوردیدا ئەم هه‌وت وشانه‌ی خواره‌وه ده‌سه ئەکه‌ون (به‌پیتی کۆششی خۆم).

بیر - پیر - تیر - شیر - سیر - ژیر - میر

به‌م جوژه توانیمان هه‌وت فۆنیم (ب، پ، ت، ش، س، ژ، م) ده‌سنیشان که‌ین. نه‌بوونی وشه‌ی تر رێککه‌وی له‌گه‌ڵ ئەم کۆمه‌له‌وه ناگه‌یه‌نی که فۆنیمه‌کانی زمانی

کوردی هه‌ر ئەم هه‌وته‌ن. کۆمه‌لێکی تری وه‌کو ئەوانه‌ی خواره‌وه به‌راورد ئەکرین. که‌ر - که‌ر - که‌و - که‌م - که‌س - که‌ی - که‌ل - که‌ف. ئەم هه‌شت وشانه که هه‌موو جووته‌که‌ی یه‌کترن و وه‌ک یه‌کن ته‌نیا له دهنگی دوایینان نه‌بێ، هه‌شت فۆنیم ده‌سنیشان ئەکه‌ن، (ر، پ، و، م، س، ی، ل، ف) دوایان (س، م) له‌گه‌ڵ کۆمه‌لی یه‌که‌ما هاوبه‌شن و شه‌شیان تازهن. ژماره‌ی فۆنیمه‌کان بوو به‌سیانزه. لیسته‌که‌مان زیاد ئەکه‌ین به‌زیادکردنی کۆمه‌لی تری وه‌کو ئەوانه‌ی سه‌ره‌وه... تا ئەگه‌ینه راده‌یه‌ک هیچ فۆنیمی تازه نادۆزیته‌وه... وه‌ک ئەوه‌ی خواره‌وه.

ژماره	فۆنیمی تازه	فۆنیمه‌کان	جووته‌که
۷	پ، س، ش، ت، ژ، م	ب، پ، س، ش، ت، ژ، م	بیر، پیر، سیر، شیر، تیر، ژیر، میر
۶	ر، پ، و، ی، ل، ف	ر، پ، و، م، س، ی، ل، ف	که‌ر، کر، که‌و، که‌م، که‌س، که‌ی، که‌ل، که‌ف
۵	ک، ز، د، ه، غ	پ، ب، ش، ک، ز، د، ه، م، غ	پار، بار، شار، کار، زار، دار، هار، مار، غار
۲	خ، چ	ش، خ، ک، چ	شه‌و، خه‌و، که‌و، چه‌و
۱	ن	خ، چ، د، ن، پ، ل	خاو، چاو، داو، ناو، راو، لاو
۱	ف	ف، ژ، ز	فیان، ژیان، زیان
۱	ح	ح، ن، ک، خ، چ	حه‌وت، نه‌وت، که‌وت، خه‌وت، چه‌وت
۱	ل	ل، ل	چل، چل
۱	گ	ب، گ، پ، ل، ش، ک	به‌ش، گه‌ش، ره‌ش، له‌ش، شه‌ش، که‌ش
-	-	ز، ژ، ن	هه‌زار، هه‌ژار، هه‌نار
۱	ج	ب، م، ج	باش، ماش، جاش

جووتۆكە	فۆنیمه‌كان	فۆنیمی تازه	
ههور، چه‌ور، جه‌ور	ه، چ، ج	-	-
رەق، رەش، رەپ، رەز	ق، ش، پ، ز	ق	۱
ماچ، مان، مار، ماف، ماش، مال، ماد، مام، مات	چ، ن، ر، ف، ش، ل، د، م، ت	-	-
مازی، ماسی	س، ز	-	-
دوور، دار، دەر	و، ا، ه	و، ا، ه	۳
شیر، شار، شیر	ئ، ا، ی	ئ، ی	۲
زۆر، زار، زوور	ۆ، ا، وو	ۆ	۱
ژن، ژین، ژان	(i)، ی، ا	(i)	۱
کۆن، کون	ۆ، و	و	۱
برین، برین	ر، ڤ	-	-
که‌ر، کور، کۆر، کر	ه، و، ۆ، (i)	-	-
بان، باغ، بار، بار، باو، باش	ن، غ، ر، ڤ، و، ش	-	-

هەرچەند کۆمەڵی تر زیادکەین هیچی تری نویمان بۆ نادۆزرتتەو ئەمە ئەو ئەگەیه‌نی  
 که فۆنیمه‌کانی زمانی کوردی به‌پیتی ئەم لیکۆلینه‌وه‌یه (۳۵)ن.  
 یه‌کی له‌و گۆرپانه‌ی به‌سه‌ر سیسته‌می فۆنۆلۆجیی شیوه‌ی سلیمانی هاتیبێ توانه‌وه‌ی  
 ده‌نگی (د) به‌ له‌ هه‌ندێ بیئه‌دا. یه‌کی له‌مانه‌ توانه‌وه‌ی (د) ئامرازی هه‌میشه‌یه‌یه‌.

Daxom ————— Axom

Damxward ————— Amxward

سروشتی ئەلف و بیی عه‌ره‌بی ئەم (ئ)یه‌ی به‌سه‌ر زمانی کوردیدا سه‌پاندوه‌ له‌  
 نووسینا.

(ده‌که‌م) - (ه‌که‌م)، (ه) به‌ته‌نیا ناشێ بنووسری و کراوه به‌ (ئه).

هه‌روا ده‌رنه‌که‌وتنی (ئ) له‌ هیچ وشه‌یه‌کی کوردی و بوونی به‌ (ی) له‌و وشانه‌ی له‌

عه‌ره‌یه‌یه‌وه‌ وه‌رگیراون ئەسه‌لمیته‌ی که ئەم (ئ)یه‌ نیشانه‌ نییه‌ بۆ هیچ ده‌نگی و ناشی  
 بخه‌ریته‌ سیسته‌می فۆنۆلۆجی کوردیه‌یه‌وه‌.

گه‌لێ وشه‌ی عه‌ره‌یه‌یه‌ که ده‌نگی (ع)ی تیا به‌ له‌ زمانی کوردی ئیمپرومان به‌کار  
 ئەهێنرین وه‌ک (له‌عنه‌ت). (عیسا)، ... هه‌ند ئه‌شی (ع)ش به‌فۆنیمیه‌کی کوردی دا بنه‌رت.  
 به‌م - جووره‌ و به‌پیتی ئەم لیکۆلینه‌وه‌یه‌ زمانی کوردی (شیوه‌ی خواروو) (۳۶) فۆنیمی  
 هه‌یه‌.

ئاشکرایه‌ که ده‌نگی (س) له‌ وشه‌ی (سه‌ر و باس)دا جیا له‌ ده‌نگی (س) که له‌  
 وشه‌ی (سال و سه‌د)دا ده‌رنه‌که‌وی. له‌م وشانه‌ی دواییدا ده‌نگه‌که‌ وه‌ک بلایی شیوه‌ی  
 (ص)ی وه‌رگرتی سهره‌رای ئەم جیاوازییه‌ هه‌ردووکیان سه‌ر به‌یه‌ک فۆنیم و یه‌ک  
 نرخیان له‌ سیسته‌می فۆنۆلۆجی زمانی کوردیدا هه‌یه‌. چونکه‌ جووته‌ وشه‌ی وا نادۆزرتتەو  
 له‌م زمانه‌دا که ئەم دوو ده‌نگه‌ جیاوازه‌ی تیا له‌هه‌مان بیئه‌دا ده‌رکه‌وی و دوو مانای جیا  
 بیه‌خشی. ئەم دوو ده‌نگه‌ هه‌ردووک له‌ زمانی عه‌ره‌یه‌یه‌دا هه‌ن که‌چی سه‌ر به‌دوو فۆنیمی  
 جیا چونکه‌ دوو نرخی جیا یان هه‌یه‌. له‌ سیسته‌می فۆنۆلۆجیی زمانی عه‌ره‌یه‌یه‌دا هه‌ردووک  
 له‌ هه‌مان بیئه‌دا ده‌رنه‌که‌ون و مانای جیا ئه‌به‌خشن وه‌ک له‌ (سار: ڤۆیشت) و (صار:  
 بو) هه‌ردووک له‌ بیئه‌ی {...} {ار} ده‌رکه‌وتن و مانای جیا یان به‌خشی.

(ر) و (ڤ) له‌ زمانی کوردیدا دوو فۆنیمی جیا چونکه‌ له‌م زمانه‌دا جووته‌ وشه‌ی وا  
 هه‌یه‌ ئەم دوو ده‌نگه‌ جیاوازه‌ تیا یان له‌ هه‌مان بیئه‌دا ده‌رنه‌که‌ون و مانای جیا ئه‌به‌خشن  
 وه‌ک له‌ (برین) و (ڤرین) یا (که‌ر) و (که‌ڤ)دا له‌ بیئه‌ی (ب...ین) و (که...). ئەم دوو  
 ده‌نگه‌ له‌ زمانی عه‌ره‌یه‌یه‌دا هه‌ن وه‌ک له‌ وشه‌ی (کریم) و (رڤ)دا ده‌رنه‌که‌ون، به‌لام له‌  
 سیسته‌می فۆنۆلۆجیی زمانی عه‌ره‌یه‌یه‌دا به‌یه‌ک فۆنیم ئەژمیرین چونکه‌ وشه‌ی وا له‌ زمانی  
 عه‌ره‌یه‌یه‌دا نییه‌ تیا به‌ ئالوگۆرکردنی ئەم ده‌نگه‌ مانا بگۆری. ئەم ده‌نگه‌ شیوه‌ی جیا  
 ئه‌گرن به‌پیتی ئەو بیئه‌ جیاوازه‌ی تیا یان ده‌رنه‌که‌ون. تیا به‌ ده‌رکه‌وتنی ئەم دوو ده‌نگه‌  
 جیاوازه‌ له‌هه‌مان بیئه‌دا دوو مانای جیا بیه‌خشی. واتا فۆنیم شتیکی (مجرد).

له‌ زانستی زمانا بۆ جیاکردنه‌وه‌ی ئەم دوو لایه‌نه‌ نیشانه‌ی فۆنیم ئەخریته‌ نیتوان دوو  
 هیلێ لاره‌وه‌ی وه‌ک // و نیشای ده‌نگ ئەخریته‌ نیتوان دوو که‌وانه‌ [ ] په‌یه‌ندی نیتوان  
 ده‌نگ و فۆنیم له‌م وینه‌یه‌دا ڤوون کراوه‌ته‌وه‌.

[دهنگ]  
 /فونيم/ [دهنگ]  
 .....

وهك:

[س]  
 /س/  
 [ص] (له زمانى كوردیدا)

ئەلف و بېی هەر زمانى ئەبى بەبىي ژمارەى فونيمەکانى دەسنىشان ئەکرتىن. هەر فونيمەى نیشانەيەكى بۆ دائەنرى كە بېي ئەوترى (بېت) يا (تېپ).

\* ئەم وتارە لە گۆفارى نووسەرى كورد - گۆفارى يەكپهتەى نووسەرانى كورد، ژمارە (۸) سالى ۱۹۸۲، لاپەرە ۲۹-۳۵ بلاكراوەتەوه.

## وشه

رېژمانی ته قلیدی وشه ی به بنج دانوه بو شیکردنه وهی زمان به لام نه یوانیوه پیناسینیکی پر به پیست بو چه مکی وشه دارتژی بشی تیوریتیکی گشتیی له سهر دابنری (رسته له کومه له وشه ییک پیک دیت). (به شه کانی ناخواتن بریتین له چهن گروویک وشه) به لام وشه خوی چیبیه و چون له زمانا ده سنیشان نه کری به ته و او ی ساغ نه کراوه ته وه.

نه و پیناسین و په پره وانه ی بو چه مکی وشه دانراون نه نجامیکی نه وتو به ده سته وه نادهن و گه لی ناویزه بیان تیا ده رته که وئی، یا ته نیا بو چهن زمانی نه شین (نه ویش به ته و او ی نا). هندی له پیناسین و په پره وانه نه خه بنه به رچا و لایه نه کزه کانی ده سنیشان نه که یین.

۱- وشه بریتییه له کومه له ده نگیتیکی به زار دروستکراو مانای نه به خشی.

به پتی نه پیناسینه (گول)، (گه نم)، (ره ش)، (با) هر یه که وشه یه که چونکه هر یه که له کومه له ده نگیتیکی به زار دروستکراو دروست نه کری و ماناییک نه به خشی.

(گول گه نم) و (ره شه با) هر یه که چهن وشه یه و چهن مانا نه به خشی؟ (گول که)، (گول که کان) و (گول که کانم) هر یه که یه ک وشه یه ثایا له رووی مانا و شه هر یه که یه ک مانا نه به خشی. چ پیاونه ییک و امان لی نه کات بلتین (گول) و (مان خوار دنا یه) هر دووک بهر چه مکی وشه نه که ون له کاتیکا (گول) تاکه ماناییک نه به خشی و (مان خوار دنا یه) مانای رسته ییک ته و او ی له رووی کاته وه ئالوز نه به خشی؟

له (گول و مول) و (نه زان و مه زان) دا (مول و مه زان) وشه ن یا نا؟ گهر وشه بن چ ماناییکیان له فهره نگا بو دانه نییت. گهر وشه نه بن چین؟

(بار) که زیاتر له ماناییک نه به خشی وه که له (باره داریک) و (باریک ناله بار) به یه که یا دوو وشه له قه له م نه درتین؟

گه لی پرسیری تری له م بابه ته خو بیان راست نه که نه وه بی نه وهی وه لامیکی ریکوییکیان بو بدوزریتته وه. جگه له مه ش چه مکی (مانا) خو شتیکی شاره ویه. مانای (مانا) خو ی ساغ نه کراوه ته وه چون نه شتی شتی بکری به پیاونه بو پیناسینی شتیکی تر که نه و شته خو ی شاره و بی و ساغ نه کرایتته وه. هه چ هه ولدانیک بو پیناسینی وشه له رووی مانا وه نه نجامیکی نه وتو به ده سته وه نادات.

۲- وشه هر دانه ییک سهر به خزه له زمانا بتوانی (له هندی بیته دا) دوری رسته ییک ته و او بگریت. (من) وشه ییکه چونکه له وه لامدانه وهی (کی خواردی) نه لی (من) که دوری رسته ییک پاشگر و پیشگری وه که (هه ل-، وه، دا-، ن... هتد) ناکریت بو به نه مانه به وشه له قه له م نادرین.

لیره دیسان چهند گبروگرفتی هه یه. له گه ل پریپوزیشن و وشه ی وه که (له گه ل- تا - بو - به لام... هتد) چی نه که یین؟

۳- له هندی زمانا به پیاونه ی فونلوجی وشه ده سنیشان نه کریت. بو نمونه زمان هه یه له وشه کانی هیز (stress) نه که ویتته سهر دوا برکه. وانا شوینی هیز نه بی به سنووری وشه وه که له زمانی کوریدا نه مه ش به داخه وه هه موو وشه ییک ناگریته وه و گه لی ناویزه بیان تیا ده رته که وئی وه که (به لام - چونکه... هتد).

زمانی تورکی و هه نگاری له و جوړه زمانانه که دارشتنی وشه کانیان سهر به سیستمی قاول هارموزین Vowel Harmony له م جوړه زمانانه قاولی ره گ له وشه دا چ جوړی قاولی پیشگر و پاشگریش سهر بو هه مان جوړ دانه نوین. وانا گوړینی شیوی قاول گوړانه ویه له وشه یه که بو وشه ییک دیکه. لیره ش دیسان گه لی ناویزه بیان تیا ده رته که وئی و ناشی بکری به پیاونه بو پیناسینی وشه ته نانه ت له و زمانانه ش که سهر به و سیسته مه ن.

نه وهی و ترا نه مه نه سه لیتنی که هیچ پیاونه ییک سیمانتیکی یا فونلوجی نییه بو پیناسینی وشه له زمانا بشی بکری به بنج بو شیکردنه وهی زمان بو یه زانایانی زمان روویان له وشه وهر گتیرا وه که کهره سه ییک بنجی بو شیکردنه وهی زمان و له جیگری (بدیل) تر گه ران. یه کی له م جیگیرانه چه مکی مؤرفیم بوو.

مؤرفیم بچو وکترین دانه ی و اتاداری زمانه له فونیمی یا زیاتر پیک دیت و دوریکی له ریزمانا هه یه به گوړین و لاردنی هه فونیمیکی یا به له تله تکرندی، مانا و دوره نه سلتییه که ی تیا نه چی. وانا مؤرفیم چوار رووی هه یه:

۱- قالبیکی فیزیایی هه یه - که فونیمه کانیه تی.

۲- ماناییک هه یه.

۳- دوریکی له ریزمانا هه یه.

۴- به له تله تکرندی و جیاکردنه وهی فونیمه کانی له ییک مانا و دوره بنجییه که ی نامینتی.

بو نمونه (پیاو) مؤرفیمیکه چونکه.

۱- قالبیکی فیزیایی ههیه (پ - ی - ا - و) ئهوهیه که ئه بیستری و هک دهنگ له قسه کردنا.

۲- ماناییکی ههیه (ئاده میزادیکی نیرینهی به ته مهن ۱۸ سال و به ره و ژوور... هتد).

۳- دهور ئه گپری له پیزمانا بۆ نمونه ئه شی دهوری بکه ر بپینی له رسته دا و هک له (پیاو هات).

۴- به له تله تکرده و جیا کردنه و هی فونیمه کانی دهور و مانا بنجییه که ی نامینی (پ - یاو) (پیا - و)... هتد هیچ مانا و دهوریان له زمانی کوردیدا نییه.

له وانه یه هه ندی له ته کانی یا هه ندی له ته کانی مۆرفیم مانایان بۆ په یا بی ئه م مانایانه هیچ په یوه ندییه کیان به مانا ئه سلییه که وه نابی و مه سه له ریکه و تنه. وه ک مۆرفیمی (بازوو) به له تله تکردهی به م جوړانه (با - زوو)، (باز - وو)... هتد (با، زوو، باز) مانایان بۆ په یا بو به لام هیچ په یوه ندییان به مانا ئه سلییه که وه نییه به م جوړه (بازوو) یه ک دانهی ساغه و یه ک مۆرفیمه.

وشه ی (کوره که تان) که بریتیییه له سی مۆرفیمی (کور-هکه-تان) هه ربه که له مانه قالبیکی فیزیایی ههیه و اتا هه ر یه که له ریزه فونیمی پیک دیت. له زمانی کوردییا هه ربه که مانا و دهوریکیان پی ئه سپیتری. به جیا کردنه وه و قرتانندی هه ر فونیمیکیان مانا و دهوره بنجییه که ی تیا ئه چی.

مۆرفیم له چهن رووییکه وه دابه ش ئه کریت:

۱- مۆرفیم (سه ربه ست)ه یا (به ند)ه.

مۆرفیمی سه ربه ست ئه وهیه که به ته نیا وه ک وشه بیکی سه ربه خو دهرئه که وی، وه ک (کور - خانوو - جیا...) مۆرفیمی به ند ئه وهیه که هه رگیز وه ک دانه بیکی سه ربه خو دهرناکه وی و ئه بی له گه ل مۆرفیمیکی تر دهرکه وی وه ک (هکه، -ان، هه ل-، نه... هتد).

۲- مۆرفیم (رهگ)ه یا (ئه فیکس)ه رهگ ئه وه وشه ی وشه یه که ئه مینیته وه دوا لاهردنی هه موو ئه فیکسه کان.

جیا کردنه و هی ئه م دوو جوړه مۆرفیمه له پیک کاریکی زهحه مته و ئالوزه به شیوه بیکی گشتی ئه شی بوتری که رهگ (ناووی) وشه پیک ئه هینی (ئه فیکس) یش ئه که و پته ریزی دووه مه وه و سه ر به ره گن. رهگ له ئه فیکس درپژتره و به ژماره زۆتره له هه ر زمانیکا.

ژماره ی ئه فیکس سنوورداره (داخراوه) و اتا ریتگا نادات بۆ هی تر بچیتته ناویانه وه. گۆرینی ژماره یان به نده به گۆرینی سیسته می (پیزمانی) ی زمانه که بۆ نمونه راناوه کانی هه بی لکاو له زمانی کوردیدا (م - ت - ی - مان - تان - یان) ئه م شه شه یه و داخراوه ریتگا نادن به هی تر بیتته ناویانه وه هه ر ئه مانه ن لای هه موو قسه که ریکی ئه م (شیوه یه). که چی مۆرفیمی رهگ سنووری بۆ نییه و کراوه یه و ژماره ی هه میشه له گۆرینایه به نه مان و په یا بوونی هی تازه چ به و ده رگرتن چ به دارشتن.

ئه فیکس سی جوړه (پیشگر - ناوگر - پاشگر) پیشگر ئه و ئه فیکسه یه که له پیش ره گه وه دهرئه که وی وه ک (هه ل-، را-، نه... هتد) له (هه لگرتن - راگرتن) دا. ناوگر ئه و ئه فیکسه یه که له ناو ره گدا دهرئه که وی له زمانی کوردیدا ئه م جوړه ئه فیکسه نییه بۆ نمونه له زمانی عه ره بییا ره گی Ktb چه مکی نووسین ئه گه یه نی. ناوگری â - i ئه یکا به Kitâb (کتیب) و ناوگری â - i ئه یکا به Kâtib - نووسه ر).

پاشگری ئه و ئه فیکسه یه که له دوا ی ره گدا دهرئه که وی وه ک (وه، ان) له (هاتنه وه و کوران) دا.

۳- مۆرفیم مۆرفولۆجی (اشتقاقی)یه یا (پیزمانی).

مۆرفیمی مۆرفولۆجی ئه وهیه که ئه چیتته سه ر مۆرفیمی تر بۆ دروستکردنی وشه ی تازه ی خاوه ن مانای تازه وه ک (هه ل- را - دا - تی... هتد) له (هه لگرتن، راگرتن، داگرتن، و تی گرتن) دا.

مۆرفیمی ریزمانیش ئه وهیه که ئه چیتته سه ر وشه بۆ دهربرینی په یوه ندی نیوان ئه م وشه یه و وشه کانی تر له ناو چوارچپوه ی رسته دا. راناوه لکاوه کانی له گه ل فه رمانا دهرئه که ون له زمانی کوردیدا هه موو مۆرفیمی ریزمانین چونکه په یوه ندی نیوان بکه ر و فه رمان له رسته دا دهرئه برن.

من نوست - م.

ئیمه نوست - ین.

له م رسته یه دا.

کچه جوانه زبره که که هات.

(ه) ی (کچه) و (جوانه) مۆرفیمیکی ریزمانییه چونکه دهوری به ستنی (ناو) و (ئاوه لئاو) ی به یه که وه گپرا له ناو چوارچپوه ی ئه م رسته یه دا.



مۆرفيم و جۆرهكانى له م وینه يه دا پروون كراوه ته وه .

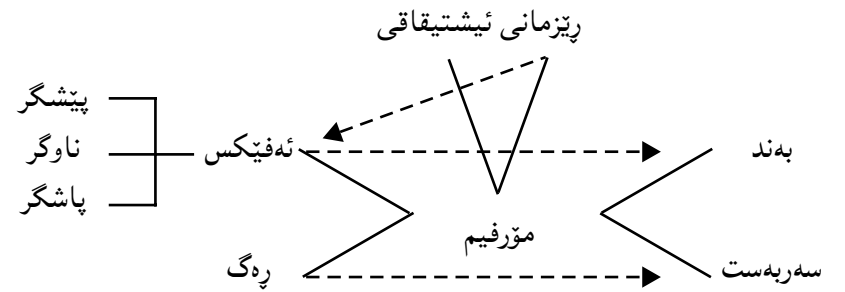

ئەو تيره خالّ خالانه ئەوه ئەگه يەنئ كه زۆربهى ئەفئىكسه كان له جۆرى مۆرفيمى (به ند) ن و ره گه كان له جۆرى مۆرفيمى (سه ربه ست) ن. مۆرفيمى رئزمانى هه موو ئەفئىكسن.

به م جۆره له م قوئاغه دا ئەتوانين بلئين (وشه) ئەو دانه (رئزمانى) يه يه له مۆرفيمى يا له چەند مۆرفيمى پئىك دئت. ئەم مۆرفيمانه به شئىكان مۆرفوئوئوجين و به شئىكان رئزمانين. مۆرفيمه (رئزمانى) يه كان سروشتى په يوه ندى ئئوان وشه كان له ناو چوارچئوهى رسته دا دەرئەپرئ بۆيه وشه له دەرەوهى رسته پئى نانسريت.

**\* ئەم وتاره له گۆفارى نووسەرى كورد - گۆفارى يه كيه تى نووسەرانى كورد، ژماره (٩) سالى ١٩٨٢، لاپه ره ٨٣-٨٩ بلاوكراوه ته وه .**

### (یت) ی شیۆینهەر

له زمانى كوردیدا<sup>(١)</sup> دوو دهسته راناوى لكاو ههن. راناوهكان و ئهركيان له گهڵ كارى تىپهرا لهم نهخشه يه دا پروون كراونه تهوه.<sup>(٢)</sup>

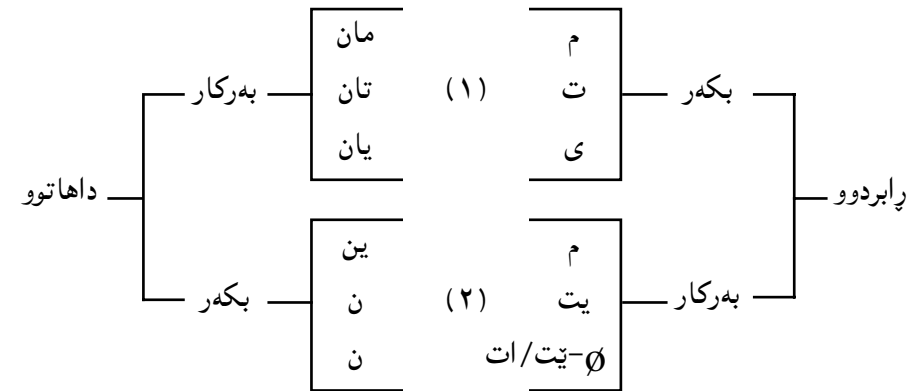

وهك لهم نموونانه دا دهرده كه وئى:

(١)

(ب)	راهردوو	بكهەر	(١)
بهركار	گرت -	را م	من توّم راگرت.
یت	گرت -	را ت	تۆ منت راگرت.
م	گرت -	را ی	ئهو ئییمه ی راگرت.
ین	گرت -	را مان	ئیمه ئه وانمان راگرت.
ن	گرت -	را تان	ئیه ئه وتان راگرت.
∅ <sup>(٣)</sup>	گرت -	را یان	ئه وان ئیه یان راگرت.

(٢)

(١)

(ب)	راهردوو	بكهەر	(١)
بهركار	دهگر -	را ت	من توّ رادهگرم.
م	دهگر -	را م	تۆ من رادهگريت.
یت	دهگر -	را مان	ئهو ئیمه رادهگريت.
ین	دهگر -	را ی	ئیمه ئهو رادهگرین.
ن	دهگر -	را یان	ئیه ئه وان رادهگرن.
ن	دهگر -	را تان	ئه وان ئیه رادهگرن.

شیکردنه وه دهري دهخات كه ئهو کارانه ی له چاوكی (ویستن) هوه<sup>(٤)</sup> وهردهگیرین لهم یاسا گشتیبه لادهههن.

بۆ پروونکردنه وه ی ئه مه و دهستنیشانکردنی یاساکانی ئه م لایه نه سهیری ئه م رستانه بکهن.

(٣)

(١)

(ب)

(ب)	راهردوو	بكهەر	(١)
بهركار	ویست -	ده م	من توّم دهویست.
یت	ویست -	ده ت	تۆ منت دهویست.
م	ویست -	ده ی	ئهو ئیمه ی دهویست.
ین	ویست -	ده مان	ئیمه ئه وانمان دهویست.
ن	ویست -	ده تان	ئیه ئه وتان دهویست.
∅	ویست -	ده یان	ئه وان ئیه یان دهویست.

(٤)

(١)

(ب)

(ب)	راهردوو	بكهەر	(١)
بهركار	هوی -	ده م	من توّم دهوی.
یت	هوی -	ده ت	تۆ منت دهوی.
م			

ئەم (ئى) يە بەشىكە لە رەگەكە و ئىشارەت نىبە بۆ كەسى سىبەمى تاك...  
 بۆ ساغکردنە دەى ئەمە سەپىرى ئەم رستە يە بكە:  
 ئىمە ئەومان دەوئى.

(ئىمە) بكەرە، (ئەو) بەرکارە، (مان) راناوى لكاوى بكەرىبە سەر بە دەستەى يەكەمە.  
 بۆ جىگىرکردنى راناوى جوداى بەركارى (ئەو) بە لكاو روو لە دەستە راناو كەى تر  
 دەكەين... لەم دەستە يە دا راناوى كەسى سىبەمى تاك (ئىت)ە.  
 ئەمە جىبى (ئەو) دەگرئى بە پىتى ياساى شوتىن بەرەگى كارەكەو دەلكى و (مان) دەچىتە  
 سەر پىتەگرى (دە)و. بەم جۆرە:

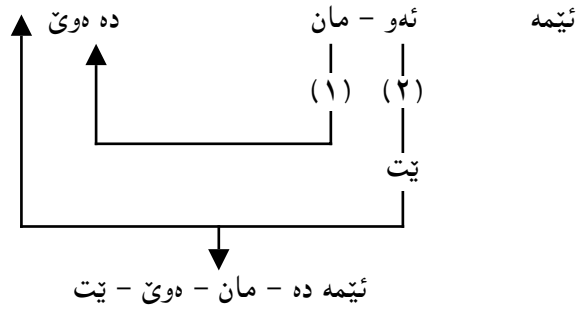

كە (ئىت) دەچىتە سەر رەگى (دەوئى) دوو (ئى) دەكەونە پال يەك... لە ناو يەكتردا  
 دەتوتنەو Reduction و دەبن بە يەك.

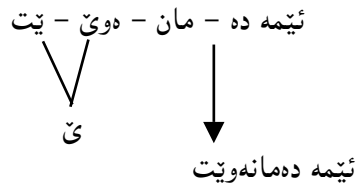

لە ئەنجامى سەپاندنى ياساى بەئارەزووى Optional لابردنى (ت)ى راناوى لكاو  
 رستەكە دەپىتە.

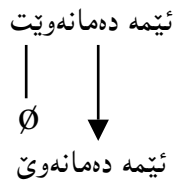

ئەو ئىمەى دەوئى.	دە	ى	دەوئى -	پىن
ئىمە ئەومان دەوئى.	دە	مان	دەوئى -	ن
ئىبە ئەوتان دەوئى.	دە	تان	دەوئى -	پىت
ئەوان ئىبەپان دەوئى.	دە	پان	دەوئى -	ن

لەو رستانەى سەرەو دە... (كار) لە چاوغى (ويستن)ەو وەرگىراون. لە (أ)ەكانا بكەر  
 و بەركار بەراناوى جودا دەرپراون. لە (ب)كانا بكەر و بەركار كراون بەراناوى لكاو.

لە (أ۳)دا كات رابردوو. بكەر و بەركار بەراناوى جودا دەرپراون. لە (ب۳) كراون  
 بە لكاو. تىبايانا كۆمەلى (۱) [م - ت - ى - مان - تان - يان] دەورى بكەرى و  
 كۆمەلى (۲) [م - یت - ∅ - ین - ن - ن] دەورى بەركارى دەبينن. ئەمە لە گەل  
 ياساى گشتىيى كارکردنى راناو لكاوەكان دەروا...<sup>(۵)</sup>

لە كۆمەلى (۴)دا كاتى كارەكە كراو تە داھاتوو، بەلام دەورى راناوەكان ئالوگۆر نەبوو.  
 بە بەراوردکردن و شىكردنە دەى ئەو رستانەى سەرەو هەموو دەرەكەوئى كە:  
 ۱- گۆرىنى كاتى كارەكە لە رابردوو دەو بۆ داھاتوو ئەركى راناو لكاوەكانى ئالوگۆر  
 نەکرد... ئەمە لادانە لە ياسا گشتىيەكە.

۲- ئەركى راناو لكاوەكان لە گەل كاری لە چاوغى (ويستن)ەو وەرگىراو، بەم جۆرە يە كە  
 لەم نەخشە بە دا روون كراو تەو.

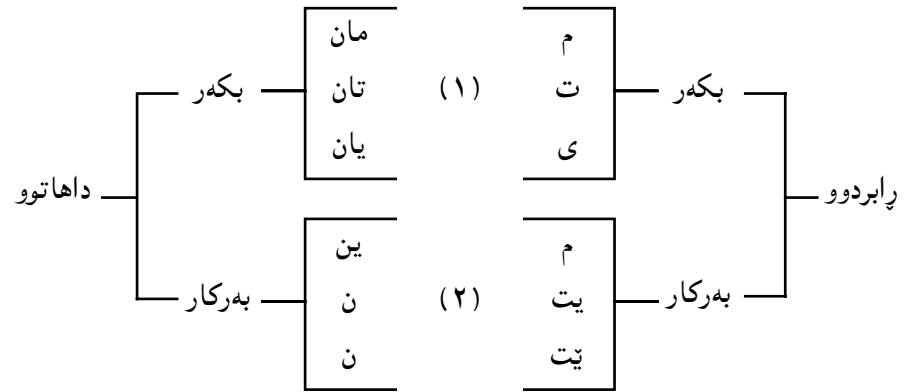

۳- لە ئەنجامى بەراوردکردنى مۆرفۆلۆجىيەو. Morphological Identification  
 دەرەكەوئى كە رەگى داھاتوو كاری لە (ويستن)ەو وەرگىرا و (دەوئى) يە نەك (ەو) و

دەرك نەكردنى ئەم پیتوهندییە ریتزمانییە نیتوان بنج و سیما Deep and surface structure لەم جوړه پستانه دا وای کردوو هەندئ زمانه وان وای بۆ بچن که (ئ)ی کاری له چاووگی (ویستان) هوه وەرگیراو له هه موو حاله تیتکا ئیشاره ته بۆ که سی سییه می تاک و ته نانه ت به پیتی قیاسیکی هه له هوه هه ندئ جار (ت) یشی پیتوه ده لکینن وه ک له م دوو پستانه یه دا. (٦)

١- من ئەوانم دەوئیت

٢- تو ئەوانت دەوئیت

له ئەنجامی شیکردنه وه و بهراوردکردنی ئەم دوو پستانه یه و به پیتی پیتوهندیی بنج و سیما دەرده که وئ که ئەم (یت) ه ی ئەم دوو پستانه یه هیچ پیتوهندییەکیان به راناوی لکاوه وه نییه... (چ بکه ری چ بهرکاری)... له بهر ئەم هۆبانه.

أ- ئیشاره ت نین بۆ بکه ری یا بهرکار، چونکه له هه ردوو پستانه که دا راناوی جودا و لکاوی بکه ری ئاماده ن و ب- بهرکار له هه ردوو پستانه که دا به راناوی جودا (ئەوان) دەرپراوه... به پیتی ئەم بۆچوون و ئەنجام و شیکردنه وه یه... لەم دوو پستانه یه دا.

١- تو خوشت دەوئیت.

٢- تو ئەوت خوش دەوئ.

(یت) ی پستانه ی یه که م راناوی لکاوی بهرکارییه له راناوی جودا وه وه به م جوړه گوئیزراوه ته لکاوه...

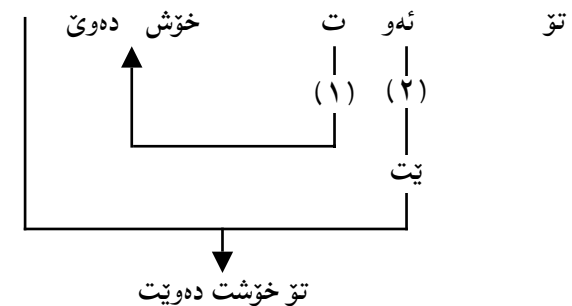

(یت) ی پستانه ی دووهم هیچ پیتوهندییەکی به راناوی لکاوه وه نییه... (ئ) یه که به شیکه له ره گ و (ت) که به پیتی قیاسیکی هه له خراوه ته سه ری. بۆه هه چ شیکردنه وه یه کی ریتزمانی کوردی ئەمه به راناو له قه له م بدات، هیچ ئەنجامی به دهسته وه نادات.

په راویزه کان:

١- کرمانجی خواروو

٢- بۆ زانیاری زیاتر له باره ی ئه رک و سروشتی کارکردنی راناوه لکاوه کان... سه بیری سه رچاوه ژ (٢) بکه.

٣- [Ø] نیشانه یه بۆ نه بوونی سیما... یا لابرندی دانه پیتیکی ریتزمانی.

له رابردوو دا راناوی لکاوی که سی سییه می تاک له گه ل کاری تینه په ردا له ده وری بکه ریدا هیچ سیما یه کی بۆ دهرناکه وئ [ئەو هات - Ø].

له داهاتوو دا [یت/ات] دەرده که وئ و به پیتی ئەم یاسایه (ئەگەر ره گی کار به (ه) یا (ۆ) کو تایی هاتیی راناوی لکاوی که سی سییه می تاک قالبی (ات) ده گریته خو (ئەو ده ورات - ئەو ده کات... تاد)، له هه موو حاله تیتکی تر دا به (یت) خو ی دەرده خا.

٤- سه بیری ل (٢٦) ی سه رچاوه ژ (٢) بکه.

٥- سه رچاوه ژ (١) ل (٦٣).

٦- سه رچاوه ژ (١) ل (٦٢ و ٦٣).

سه رچاوه کان:

١- مه سه وود محمه د (١٩٧٦) چەند حە شارگه پیتیکی ریتزمانی کوردی - به غداد.

٢- وریا عومەر ئەمین (١٩٨٦) ریتزمانی راناوی لکاو - به غدا.

3- Chomsky, N. (1965) Aspects of Theory of syntax - Cambridge, Mass. MIT Press.

\* ئەم وتاره له گوژاری رمان- ده زگای روشنبیری و راگه یاندنی گولان، ژماره (٣٩) سالی ١٩٩٩، لاپه ره ٢٣٤-٢٣٥ بلاو کراوه ته وه.

## ئینسایکلۆپیدیای کوردستان... ئاواتیکه

تا ئیستا چهن کارئ به ناوی ئینسایکلۆپیدیایه وه که وتوونه ته کتیبخانهی کوردییه وه<sup>(۱)</sup>... ئەمانه هیچ کامیکیان بهر چه مکی ئینسایکلۆپیدیایا ناکه ون و هیچ له ئامانجه کانی جیبه جی ناکه... هه موو ئه رکی دلسۆزی تاکه که سین و هه ولئ سهره تای سادهن.

ئه گهر جارن تاکه که سئ بۆ هه بوو خۆی له دانانی ئینسایکلۆپیدیای گشتی بدات... ئیستا که سهرده می ته قینه وه و لافاوی زانیارییه... تاکه که سئ هه رچه ن بلیمه ت و شاره زا و به توانین بئ، هه رچه ن کات و وزه ی بۆ ته رخا ن بکات هه رگیز ده ره قه تی نابئ.

ئینسایکلۆپیدیای گشتی پرۆژه یه کی یه کجار فراوان و گه وه و مه زنه... بۆ ده دیه پینانی ده بی داموده زگای تایبه تی بۆ ته رخا ن بکری... تییدا به سه دان شاره زا و پسپۆر به پیتی پلان و نه خشه یه کی ستراتیجی دوورخایه ن و روون و دیار و ئامانجدار کار بکه ن.

ئهم باسه هه ولدانیکه بۆ پیناسین و خستنه روویه کی خیرایی میژووی ئینسایکلۆپیدیایا و پیشنیاریکه بۆ سه رنج راکیشانی کاربه ده ستان به لکو بیه ره له پرۆژه ی دانانی (ئینسایکلۆپیدیای کوردستان) بکه نه وه. ئه مه له م سهرده مه ی ئیستا ماندا پتویستیه کی نه ته وه بی یه کجار گرنگه و به لگه و نیشانه ی قوناغیکی پیشکه وتووی روشنیه یه.

ئینسایکلۆپیدیای کتیبیکه یا زنجیره کتیبیکه زانیاری تییدا له باره ی زانست و خه لک و هونه ر و ئه ده ب و فه لسه فه و شوین و... تاد تۆمار ده کری و به پتیره و هونه ریکه تایبه تی ریز ده کرین و پیشکه ش ده کرین.

زاراوه ی ئینسایکلۆپیدیایا له نه ژاددا له م دوو وشه گرکییه وه Enkyklios Paideia وهرگیراوه و دارپتیزاوه، که واتای (زانباری ده ستا و ده ست) ده گه یه نن.

ئه وه ی بیه وئ هه ر زانیارییه کی له باره ی هه ر شتئ یا هه ر باهه تی ده سته که وئ... ده توانی په نا به رتته بهر ئینسایکلۆپیدیایا و ئه م وسته ی خۆی زۆر به ئاسانی بپنیتته دی بۆیه ئینسایکلۆپیدیایا گرنگیتیه کی یه کجار زۆری هه یه بۆ بواری ئه کادیمی و روشنیه یی گشتی. پتویسته هه ر روشنیه ی زانسته خوازیک له به کاره پینانی رایی و مامۆستایانی زانکو سوود و گرنگیتیه ی له قوتابیان بگه یه نن.

ئینسایکلۆپیدیایا گه لئ جووری هه یه... (جیهانی) (گشتی) (تایبه تی)... ئیستا

به هه زارانی لئ و به ده یان زمان له ژیر ده ستدایه... هه ر یه که له مانه ئاست و سوود و ئامانجی تایبه تی خۆی هه یه و بۆ په یه کی تایبه تی روشنیه یی و ئه کادیمی ده ست ده دا.

هه یه باهه ته کانی زۆر به قوولئ و فراوانیه وه پیشکه ش ده کات... هه شه زۆر به کورتی و ساده بی.

ئینسایکلۆپیدیایا (جیهانی) بۆ هه یه باسی هه موو شتیکه ئه م سروشته بکات. هه ی (گشتی) ته رخانه بۆ بواریک وه ک (زانست)، (ئوقیانوس و ده رباکان) (فرۆکه)... تاد. که چی (تایبه تی) یه که خۆی به لقیکی بواریکه وه ده به ستیتته وه... وه ک (فیزیا) (فه لسه فه ی یونانی) (جهنگی دووه می جیهانی)... تاد.

ئینسایکلۆپیدیایا چهن گشتی بئ... گشتیتیه ی هه یه و چهن تایبه تی بئ تایبه تیه تره هه یه.

چهن به ره و گشتیتیه ی پروا باهه ته کانی کورتر و چتر ده بن و چهن به ره و تایبه تیه تی پروا فراوانتر ده بن.

میژوو نووسانی بیرو مرقایه تی، فه یله سووفی گرکیی سهدی چواره می پیش زابین ئه ریسستۆتل Aristotle (۳۸۴ - ۳۲۲ پ. ز) به باوک و دامه زرتیه ری ئینسایکلۆپیدیایا دا ده نین.

(ئه ریسستۆتل) یه که م که س بوو هه ولئ دا ئه و زانیاری و راستییانه ی له و سهرده مه دا باو و په رشوبلاو بوون کوژیان بکاته وه و به زنجیره یه ک کتیب پیشکه شیان بکات و بیرو و بۆچوونی تایبه تی خۆشی له باره یانه وه تۆمار کرد.

دوای (ئه ریسستۆتل) به نزیکه ی دووسه د سال (مارکۆس تیرینیتس شارۆ Marcus Terentius Varro (۱۱۶-۲۷ پ. ز) که نووسه ر و زانیاری بوو کتیبیکه ی نو به رگی له سه ر هونه ر و زانست دانا به ناوی Disciplines (باره کان). هیچ دانه یه کی ئه مه و ئه وه که ی (ئه ریسستۆتل) نه ماوه و هه ر له رتیه نووسه رانی دوای خۆیا نه وه به م کارانه زانراوه.

پلینی ذی ئیلده ر Pliny the Elder (۲۳-۷۹ ز) نووسه ریکه تری رۆمانی بوو کتیبیکه ی به ناوی (میژووی سروشتیه وه Historia Naturalis دانا تییدا به هه زاران له ته زانیاری و راستی له باره ی ناژهل و رووه ک و خه لک و شته وه تۆمار کرد.

ئه مه زۆرتر باهه ی به و جوژه باهه ت و زانیارییه ده دا که به که لک ئه وانه ده هات که

دهیانوبست بن به فرمانبهری میری.

نایسیدور Isidor له سالی (۶۲۳) دا ئینسایکلۆپیدیایه کی بیست بهرگی به ناوی ئە تیمۆلۆجیاوه Etymologiarum Libri XX ناماده کرد. زانا و خویندهوار و روشنبیره ئه وروپاییه کان بۆ زیاتر له ههزار سال ئەمه یان وهک سهراچاوه به کی رهسه ن و سه ره کی به کار دهینا.

(ابن قتیبة البغدادي) له سه ده ی نۆیه می زاینیدا یه که م ئینسایکلۆپیدیای به زمانی عه ره بی به ناوی (کتاب عیون الاخبار) هوه دانا.

له ده وروبه ری سالی (۹۹۰ز) دا بوو خوارزمی (مفاتیح العلوم) ی ته واو کرد. ههر له و سه رده مه دا بوو چه ن زانا و قوتابییه ک له به سه ره (رسائل إخوان الصفا) یان ته واو کرد.

باردۆلۆمیو دی گلائقیل Bartholomew de Glanville مامۆستای زانستی ئاین له پاریس ئینسایکلۆپیدیایه کی به زمانی لاتینی به ناوی De Proprietatibus rerum له سه ره تای سه ده ی سیانزه مه مه دا (له به ره ی شته کانه وه) دانا... تییدا زیاتر بایه خی به بابه تی ئاینی و په وشتی ده... زۆری به سه ردا نه چوو وه رگتیرد رایه سه ر زۆبه ی زمانه ئه وروپاییه کان و بۆ سه دان سال وهک سهراچاوه به کی گرنه گ و سه ره کی له زانکۆکانی ئه وروپا به کار دهینرا.

له سالی (۱۲۴۴) دا (ئاوتنه ی گه وهره تر) ه که ی Speculum maius قینسینت بیاوقایسی Vincent Beauvais ده رکه وت. له سالی (۱۲۷۳) دا (ما - توان - لین) ی چینی ئینسایکلۆپیدیایه کی (۳۸۴) به رگی به ناوی (لیکۆلینه وه ی گشتیی روشنبیری) یه وه دانا...

دوای ئەمانه... به رده وام ئینسایکلۆپیدیای باشتر و ریکتر و ته واوتر و به سوودتر له ده رچووندا بوو... به تاییه تی دوای داها تنی چاپ و په ره سه نندی هونه ری بلا وکرده وه و گه شه سه نندی زانست و زۆریونی زانیاری و راستی له به ره ی سه وشته وه... گرنه گیتی و پتویستی به ئینسایکلۆپیدیای زۆتر ده بوو.

بۆ خو لادان له درێژداری و (۲) پیتشکه شکر دنی مه به سه ته کانی ئەم باسه به شیوه یه کی روون و راسته وخۆ... رووداوه هه ره گرنه گه کانی میترووی ئینسایکلۆپیدیای به کورتی ده لیستین:

سال	رووداوی میترووی ئینسایکلۆپیدیای
۱۵۰۶	(رافاییل مافی) له (زانیاری گشتی) دا بۆ یه که م جار سه رگوزشته ی ناودارانی خسته ئینسایکلۆپیدیایه.
۱۵۴۱	(رینگلیتری باسیلی) زا راوه ی ئینسایکلۆپیدیای دارشت وهک ناوی بۆ ئەوه ی به (کتیبی سهراچاوه) ناو ده برا.
۱۷۰۴	(جۆن هه ریس) له (فه ره نگی هونه ری) دا... یه که م ئینسایکلۆپیدیای (کۆکه سی) (۳) ی دانا، تییدا بۆ یه که م جار بابه ته کانی له سه ر پتیره ی ئەلفوی ریز کرد.
۱۷۳۲	(جۆهان زیدله ر) له (فه ره نگی جیهانی) دا... سه رگوزشته ی ناودارانی زیندووی خسته ئینسایکلۆپیدیایه.
۱۷۶۸	یه که م به شی ئینسایکلۆپیدیای به ریتانی ده رکه وت.
۱۸۲۹	یه که م به شی ئینسایکلۆپیدیای ئەمریکی ده رکه وت.
۱۸۶۵	(پیبیر لارووس) فه ره نگی (لوگراندی لارووس) ی ده رکرد.
۱۹۰۸	ئینسایکلۆپیدیای به ریتانی مندالان ده رکه وت.
۱۹۱۰	ئینسایکلۆپیدیای ئەمریکی مندالان ده رکه وت.
۱۹۱۷	ئینسایکلۆپیدیای کتیبی جیهانی ده رکه وت.
۱۹۴۸	ئینسایکلۆپیدیای ئۆکسفۆردی بچووک ده رکه وت.
۱۹۸۰	ئینسایکلۆپیدیای ئەکادیمی ئەمریکی ده رچوو.

ئینسایکلۆپیدیای کوردستان... کۆکرده وه ی سامانی په رشوبلاوی نه ته وه بی و میترووییمان. ده ورکی هه ره گرنه گ و بالا له پاراستنی که له پوور و میتروو ده گپری. گه شه به زمان و ئاستی روشنبیری کوردی ده دات و ناسنامه ی کوردایه تیمان پته وتر ده کات. ئیستا به سایه ی ئەم بارو دۆخه تازه یه و ئەم جموۆله گه شه پیرۆزه ی جیهانی زانست و روشنبیری کوردی که بۆ یه که م جار ه میتروو به خووه ی ده بین و به سایه ی پتیه یشتنی هه زاران روشنبیر و شاره زا و پسپۆر و زانی لیتها تووی بروا پته وه ی خوین گه رم... له گه ل

په ره سه نندنی کۆمپیوتەر و چاپه مه نیی پتیشکه وتوو... به سایه ی ئەمانه وه هه موو ئەنجامدان به ئەم کاره مه زنه گه لێ له جاران ئاسانتر و ریکتر و خیراتر و به ئەنجامتره .

بۆ وه ده به یێنانی ئەم پرۆژه یه... ده بی داموده زگایه کی تایبه تی سهر به خوێ بۆ ته رخان بکری. شاره زا و پسپۆران یاسا و پتیره وی ناوه وه ی بۆ دابنێن و به رتیه وی به ن به سوود وه رگرتن له و ئەزمونه دووردرێژه ده و له مه نده به نرخه ی میژووی ئینسایکلۆپیدیای جیهانی و به هاوکاری له گه ل زانکۆکان و کۆری زانیاری و یه کیه تی نووسه ران و هه موو داموده زگا رۆشنیری به کانا، پلان و نه خشه یه کی روون و دوورین (ستراتیجی) و ئامانجدار ی بۆ دابنێن و بکه ونه کار<sup>(۴)</sup>.

زۆر به کورتی وه ک پتیشنیاریکی سهره تاییی ساده هه یکه لی گشتیی ده زگای ئینسایکلۆپیدیای و پلانی کارکردنی ده خه یه روو هیوادارین شاره زا و پسپۆران بکه ونه موناقه شه و به تیبینی به کانیان به شداری بکه ن له ته واو کردن و پرکردنه وه ی که موکوری به کانی.

هه بکه لی گشتی ده زگای ئینسایکلۆپیدیایه شتیکی له م جوژه ی خواره وه ده بی:

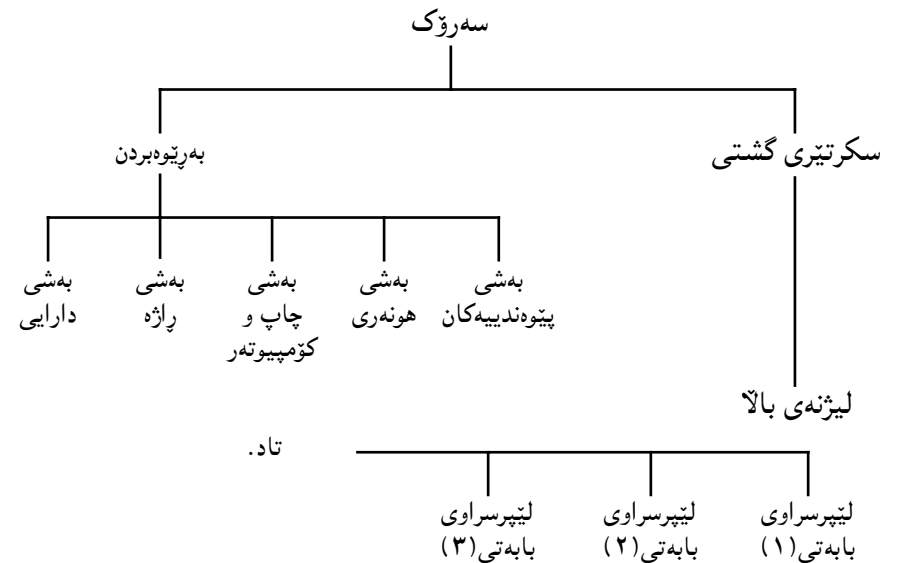

### نه‌خشه‌ی پتیره‌وی کارکردن...

لیژنه‌یه‌کی ئاماده‌کردن داده‌مه‌زینری... ئەم لیژنه‌یه سه‌ره‌تا باه‌ته‌ گشتی به‌کانی ئینسایکلۆپیدیایه ده‌ستیشان ده‌کات... که به‌شیک، ئەمانه‌ی خواره‌وه ده‌گرته‌وه...

### باه‌ته‌ گشتی به‌کانی ئینسایکلۆپیدیای کوردستان.



بۆ هه‌ر باه‌ته‌ی لێپرسراویکی شاره‌زای باه‌ته‌که‌ داده‌نری... لێپرسراوه‌کان هه‌موو کۆری بالای ئینسایکلۆپیدیایه پتیک ده‌هینن...

## ههنگاوهکانی کارکردن بهم جوړه دهبی:

- ۱- لیپرسراوی هه ر بابه تیک لیسته یه ک به ناوی شارهزا و پسیپوړانی بواره که ی خوئی ناماده دهکات.
- ۲- پیوهندیان له گه لدا دهکات و داوایان لی دهکات هه ریه که لیسته یی به ناوی بابه تهکان ناماده بکات (بو نمونه ناوی چیاکانی کوردستان).
- ۳- لیستهکان دهکرتین به یه ک و وهک فهرهنگ دهخرینه کومپیوتته ره وه.
- ۴- ناوهکان به سهر شارهزا و پسیپوړاندا دابهش دهکرتین و داوایان لی دهکرتی و تارئی له سهر هه ر بابه تی ناماده بکن و فیکره به کی گشتی له باره یه وه پیشکهش بکن.
- ۵- دوو شارهزا و تاره که هه لده سه نگیین و به پی پی پتویست بزار و دهسکاری دهکرتی و په سندی دهکن.
- ۶- دواي بریاردان له سهری له پرووی زمانه وه سهیری دهکرتی.
- ۷- جهوالهی به شی چاپ و کومپیوتته دهکرتی بو ته وهی جیتی خوئی بگری و بپاریزی. بو نه نجامدانی کارهکان... دهیان جوړ نامه و خشته و فوړمی چاپکراو ناماده دهکرتی. پرژوی ئینسایکلۆبیدیای کوردستان... ئه رکیکی نه ته وایه تی و زانستی و کومه لایه تی و میژوی بییه... ده بی هه ر روشنبیریکی کورد پشگیری بکات و به شداری تیدا بکات. ئه مه چه ن تیبینییه کی خیرا و پیشنیاریک بوو له باره ی ئاواتیکه وه... به لکو دیتته دی.

## په راویز و سهرچاوهکان:

- ۱- له مانه؛
- ا- شیخ عه بدولقادر به رزنجی (۱۹۷۱) فهرهنگی زانیاری یا ئینسایکلۆبیدیای کورد - چاپخانه ی راپه رین سلیمانی.
- ب- خوسره و جاف (۱۹۸۹) دائیره توله عاریف چاپخانه ی ئه مینداریتیبی گشتی روشنبیری و لاوان.
- ۲- بو زانیاری زورتر له باره ی میژوی ئینسایکلۆبیدیاه، سهیری بهرگی (E) ی ئینسایکلۆبیدیای (Britanica) له ژیر ناوی (Encyclopedia) بکه.
- ۳- (کۆکه سی) م بهرام بهر (تاکه که سی) به کاره پناوه.
- ۴- له ل (۲۱۸) ی بهرگی (E) ی ئینسایکلۆبیدیای (World book) ی سالی (۱۹۸۲) دا... بهرنامه و ههنگاوهکانی دانانی ئینسایکلۆبیدیای زور بهوردی روون کراوه ته وه.
- ۵- پرژوی دانانی ئینسایکلۆبیدیایه ک به کوردی - تازاد عه بدولواحید ۱۹۹۲ - به دوو بهش بلاوکراوه ته وه.
- ۶- بدرخان السندی (۱۹۸۳) القاموس الکردي الموحد حاجة قومیه ملحه. گوژاری رۆژی کوردستان ژماره (۶۰).

\* ئه م و تاره له گوژاری پامان- دهزگای روشنبیری و پاگه یانندی گولان، ژماره (۴۱) سالی ۱۹۹۹، لاپه ره ۲۷-۲۹ بلاوکراوه ته وه.



جۆری چاوگ	ياسا	نمونه	رهگی رابردوو	رهگی داهاتوو
ا	ا ← ∅	هینان	هینا	هین
	ا ← ی	سوتان	سوتا	سوتتی
ت	ت ← ∅	کهوتن	کهوت	کهو
	ا ← ی	پالوتن	پالوت	پالیتو
د	د ← ∅	چاندن	چاند	چین
	ا ← ی	مردن	مرد	مر
وو		دروون	دروو	دروو
	وو ← ∅	چوون	چوو	چو
ی	ی ← ∅	ناسین	ناسی	ناس
		وهرین	وهری	وهر

نهم (۳۲) چاوگه ناویژهن<sup>(۵)</sup>... واتا ههر چاوگیگ لهم لیسته یه دا نه بوو به یاساکان رهگی داهاتووی وهرده گیری.

(بردن - به)، (بهستن - بهست / بهس)، (بیستن - بیست / بیس)، (پشکووتن - پشکوئی)، (چیشتن - چیژ)، (خستن - خه)، (خواردن - خو)، (خواستن - خواز)، (دان - ده)، (دیتن - بین)، (رستن - ریس)، (رشتن - ریژ)، (ژیان - ژی / ژیی)، (سهندن - سین / سهن)، (کردن - که)، (ریشتن - رۆ)، (کریشتن - کرۆژ)، (کوشتن - کوژ)، (گواستن - گویز / گواز)، (گوتن - لئ)، (گهستن - گهز)، (گه بشتن - گه)، (مان - مین)، (ناشتن - نیژ)، (نان - نئ)، (نووستن - نوو)، (وتن - لئ)، (ویستن - هوئ)، (هاتن - ئی)، (هاویشتن - هاوئ / اوئ)، ([هه] لسان - س / ست)، (هیشتن - هیل)

**لهم ناویژانه دا:**

ا- [بهستن - بهس / بیستن - بیس / سهندن - سهن] یشیان هه یه وهک رهگی داهاتوو... که بهر یاساکان ده که ون.

**رهگی داهاتوو... به یهک یاسا**

\* کار له زمانی کوردیدا<sup>(۱)</sup> دوو رهگی هه یه (رابردوو) و (داهاتوو). هه موو کاته ریژمانییه کان بهم دوو رهگه داده ریژرین<sup>(۲)</sup>.

\* رهگه کان له چاووگه وه وهرده گیری. بو وه رگرتنی رهگی رابردوو، یهک یاسای گشتیی بی ناویژه هه یه که نهمه یه:

(ن) ی چاووگ ← ∅ = رهگی رابردوو

\* بو وه رگرتنی رهگی داهاتوو... چهند یاسایه کی جۆراوجۆر دهستنیشان کراون<sup>(۳)</sup> و بهشی له ناویژه کان خراونه ته روو. نه نجام نهم پینج یاسایه دهستنیشان کراون که لهم نه خشه یه دا روون کراونه ته وه<sup>(۴)</sup>

(ن) ی چاووگ

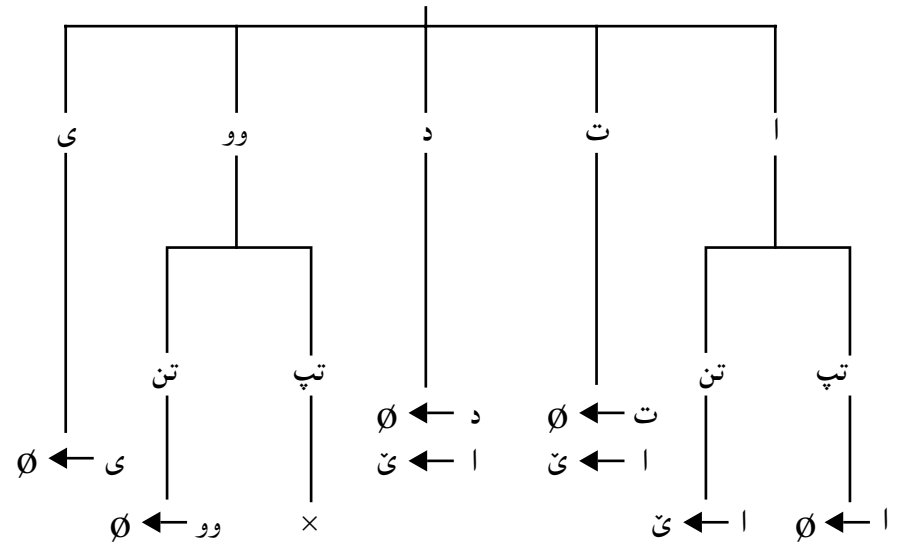

∅ ← لاده بری      تن = تیپه پهر      تپ = تیپهر

### نمونه و راهیان

چاووگ	رهگی رابردوو	ههنگای یهکه م	ههنگای دووهم	رهگی داهاتوو
سپاردن	سپارد	د ← ∅	ا ← ئ	سپتر
خویندن	خویند	ا ← ∅	(ا) نییه	خوین
توران	تورا	(ا) لانابری	ا ← ئ	توری
گروون	گروو	(وو) لانابری	(ا) نییه	گروو
کیتلان	کیتلا	ا ← ∅	-	کیتل
تاشین	تاشی	ی ← ∅	(ا) ناگوری	تاش
بوون	بوو	وو ← ∅	(ا) نییه	ب
پرسین	پرسی	ی ← ∅	(ا) نییه	پرس
سوون	سوو	(وو) لانابری	(ا) نییه	سوو
گرتن	گرت	ت ← ∅	(ا) نییه	گر
سرهوتن	سرهوت	ت ← ∅	(ا) نییه	سرهو

پهراویزهکان:

- ۱- کرمانجی خواروو.
- ۲- بۆکاتهکانی زمانی کوردی و یاساکانی دارشنتیان سهیری ئەم سهراوهیه بکه:
- وریا عومەر ئەمەین (۱۹۸۶) چەند یاسایهکی مۆرفۆلۆجی دارشنتی فهومان. گ. رۆشنیبری نوی ژ ۱۰۹ ل (۲۵۸-۲۶۳).
- ۳- سهیری سهراوه - ژ (۲) و (۵) و (۶) بکه.
- ۴- سهیری سهراوه - ژ (۳) بکه.
- ۵- لهوانهیه هی تریش ههبن.
- ۶- بهپیتی مهنتیقی (ئالۆز له سادهترهوه پیک دیت) دهبی ئەمه بهپیتچهوانهوه و بهم جوړه بیت:
- که نیشانهی کاتی رابردوو (ت) دهچیتته سهه رهگی (چیتژ - کوژ... تاد) دوا فۆنیمی رهگه که سیمای ژیداری Voiced خوژی دههژپینتی.

ب- [رستن - رشتن] شیوهی [رپستن - رپشتن]یشیان ههیه... که به یاساکان رهگی داهاتوو یان وهردهگیری.

ج- [چپشتن - کرۆشتن - کوشتن - گواستن - گهستن - ناشتن] ههموو ئەمانهش به یاساکان رهگی داهاتوو یان وهردهگیری [که لابرندی (ت) و بوونی (أ) ← ئ]یه. ئەوهندهیه دواي سهپاندنی یاساکه دوا فۆنیمی رهگی داهاتوو که (بی ژئ)ن (Voicless) سیمای ژیداری (Voiced) یان لی دهنیشی<sup>(۶)</sup>.

د- [ژیان] رهگه داهاتوو که ی له نژادا (ژیئ)یه، که بهر یاساکه دهکهوئ. له بهر قورسی و له ئەنجامی سهپاندنی یاسای فۆنۆلۆجی (assimilation) (ئ) که سواوه و تواوهتهوه. (دهژیم) بوته (دهژیم)... تاد.

ه- [هاتن] بهپیتی یاساکه دهبی (هئ) رهگه داهاتوو که ی بی. (ه) که سواوه و تواوهتهوه... (دههیم) بوته (دیم)...

\* ئەگەر ئەم تیبینیانی سههروه رهچاو بکرتن و ئەم لایه نانه به یاسای فۆنۆلۆجییهکان چارهسهه بکرتن، ژماره ی ناویزهکان له (۳۲) هوه دادهبهزیتته (۱۹).

\*\*\*

بهشیکردنهوه و تاوتوی کردن و بهراوردکردنی ئەم پینج یاسایه له گه ل یهک... دهردهکهوئ که:

۱- له ههموویاندا دوا فۆنیمی رهگی رابردوو [د.ف.ر]<sup>(۷)</sup> لادهبری [وو]ی تپهه و (أ)ی [تینههه نه بی].

۲- (ا) دهبیتته (ئ) له چاوگه یاییهکانا نه بی.

ئەم پینج یاسایه... دهشی بهپیتی پتههوی (Collapsing) ی چۆمسکی لیک بدرتین و تیک بشکیترتین و بکرتن بهیهک یاسای گشتی. بهم جوړه:

$$۱- [د.ف.ر] \leftarrow \emptyset \times \begin{bmatrix} \text{وو} \text{ی تپ} \\ \text{ا} \text{ی تن} \end{bmatrix}$$

$$۲- \text{ا} \leftarrow \text{ئ} \times [\text{چاووگی یائی}]$$

$$\times \leftarrow \text{جگه له}$$

\* ههه چاووگی بهدهستهوه بگریته... ئەگەر له لیستهی ناویزهکاندا نهبوو... بهم یاسایه رهگی داهاتوو ی کاره که ی لی وهردهگیری.

چیتژ + ت ← چیششت

کوژ + ت ← کوشت

گهز + ت ← گهست... تاد

ئهم یاسایانهی لهم باسه دا و ئهوانی پیشتر خراونه ته روو به زوری یاسای ریزمانیی پینداگوگین... Pedagogical که پیوهندیی مؤرفۆلۆجیی نیوان رهگی رابردوو و داهاتوو ههر له (سیما) دا Surface دهخه نه روو. که له زۆر حاله تدا له گه ل سروشتی پیوهندیی نیوانیان له (بنج) دا deep یهک ناگره وه... و... یاسا مؤرفۆنیمه کانیان دهستنیشان ناکه...

جگه له هه ندی تیبینی و وتاری لابه لا... تا ئیستا هیج لیکۆلینه وه به کی وا پیشکەش نه کراوه ئهم پیوهندییه له (بنج) دا بخاته روو. بۆ ئهمه سهیری ئهم باسانه بکه:

۱- محهمه مه عروف فه تاح (۱۹۸۹) کار پۆلینکردن به پیی رۆنان. گ. رۆشنییری نوئی ژ ۱۲۱.

۲- وربا عومهر ئهمین (۱۹۹۷) رهخه نی نارخه. گ. رۆشنییری نوئی ژ ۱۴۰.

۷- (د) یه کهم پیستی وشه ی (دوا) یه... (ف) یه کهم پیستی وشه ی (فۆنیم) ه... (ر) یه کهم پیستی وشه ی (رهگ) ه. هه موو پیکه وه دهین به (د. ف. ر). واتا دوا فۆنیمی رهگ.

ئهم پیوه وه له زاراوه سازیدا به Acronomy ناوده بری به هه زاران ناو و زاراوه ی زانستی وهک (لیزه ر) و (میته ر) و (رادار) و (یونسیتف)... تاد به م پیوه وه دارپژراون.

سه رچاوه کان:

۱- ریزمانی ناخواتنی کوردی (۱۹۷۶) کۆری زانیاری کورد - به غداد.

۲- نوری عه لی ئهمین (۱۹۶۰) ریزمانی کوردی - چاپخانه ی کامهران - سلیمان.

۳- وربا عومهر ئهمین (۱۹۸۲) کات و رهگی فرمان. گ. رۆژی کوردستان - ژ ۶۵.

۴- وربا عومهر ئهمین (۱۹۹۲) نیشانه کانی کات - گ. کاروان ژ ۹۲.

5- Mackenzie, D. N. (1961) Kurdish dialect Studies. V. I. London.

6- Waria Omar Amin (1979) Aspects of The Verbal construction in Kurdish. M.

Phil Thesis Presented to The University of London.

\* ئهم وتاره له گوڤاری رمان- دهزگای رۆشنییری و راگه یاندنی گولان، ژماره (۴۹) سالی ۲۰۰۰.

لاپه ره ۲۳۳-۲۳۴ بلاوکراوه ته وه.

## خصائص اللغة الكردية

السادة الحضور... ارحب بكم وأتمنى أن يروق لكم هذا اللقاء.

عنوان المحاضرة هو -خصائص اللغة الكردية- في البدء أود أن أوضح وبصورة عامة مفهوم الخصوصية في اللغة من وجهة نظر علم اللغة الحديث، بعدها أحاول أن أعرف حضراتكم على بعض خصائص اللغة الكردية ونركز على واحدة منها.

نشر جومسكي عام ١٩٥٧ كتابه الموسوم Syntactic Structure بـ(٧٥) صفحة... وكان عمره آنذاك لا يتجاوز الثامنة والعشرون. الكثير من الناشرون رفضوا في البداية نشر هذا الكتاب بحجة انه لشاب قليل الخبرة في مقتبل عمره الأكاديمي، قدراته العلمية متواضعة يحتاج إلى الكثير من العمل والمثابرة والمتابعة ليتسنى له ان ينشر كتاباً. وما ان نشر هذا الكتاب وأذا بجميع موازين علم اللغة تنقلب رأساً على عقب.

يعتبر صدور هذا الكتاب أهم حدث وأعظم خطوة ومنعطف في تاريخ علم اللغة قاطبة، حيث فجر ثورة كوبرنيكية قلب جميع الموازين وأسس مدرسة لغوية عارمة اكتسح جميع المدارس والنظريات اللغوية وفتح آفاقاً جديدة رحبة أمام الدراسات اللغوية العامة. على إثرها قامت الغالبية العظمى من علماء اللغة وفي جميع أنحاء العالم بإعادة النظر في نهجهم وكتابة قواعد لغاتهم.

خلال الأربعة والنصف من العقود الماضية تطورت وتشعبت هذه المدرسة بسرعة فائقة. ساهم في تطويرها جومسكي نفسه والمئات من علماء اللغة الفطاحل في جميع أنحاء العالم. تفرعت وتشعبت وتكاملت ونمت في ظلها العشرات من المدارس اللغوية الأخرى لتفسيرها.

من أهم مبادئ هذه المدرسة هي نظرتها الشمولية الى اللغة كسمة وظاهرة إنسانية عامة. تؤكد بان جميع اللغات الأنسانية وبالرغم من انتمائها العرقي والجغرافي والتاريخي والحضاري متطورة ومعقدة بنفس الدرجة. ليست هناك ما تسمى باللغات البدائية. فالاختلافات الموجودة بين اللغات ماهي إلا ظاهرية، أما من حيث الأساس فان جميعها تعمل وفق نفس الأسس والمبادئ ومتطورة بنفس الدرجة.

هناك الكثير من الأدلة التي تؤكد وحدة اللغة الأنسانية Universals نذكر بعضها:

١- أي طفل يلد في أي مجتمع وبالرغم من انتمائه العرقي والحضاري والجغرافي والاقتصادي، يكتسب لغة المجتمع الذي ينمو ويتعرع فيه. أي ان هناك علاقة وثيقة بين تركيب وعمل اللغة والعملية العقلية للمخ. وان القدرة اللغوية فطرية واكتساب اللغة بيئية.

٢- للمتكلم بلغة الأم القدرة على فهم وصياغة مالا نهاية له من الجمل والتعابير بلغته.

٣- لكل لغة عدد محدود من الوحدات الصوتية، منها بقوانين متشابهة في جميع اللغات تتشكل النظام الفونولوجي (أي فونيماتها) وبقوانين متشابهة ترتبط هذه الوحدات الصوتية لصياغة المقاطع Syllable والوحدات الدلالية والكلمات.

٤- العلاقة الهرمية الموجودة بين ابسط الوحدات اللغوية، وهي الأصوات المفردة التي تتولد عن طريق الجهاز الصوتي واعقد وحدة لغوية وهي الجملة متشابهة بل ومتطابقة في جميع لغات العالم.

٥- أثبتت وبرهنت هذه المدرسة بان جميع لغات العالم تحتوي على قوانين متشابهة من حيث الأساس لصياغة الكلمات والجمل.

جميع لغات العالم تحتوي على نفس العناصر (الاسم- الصفة- الفعل- الضمير- العدد- أسماء الإشارة-... الخ).

٧- توجد في جميع لغات العالم أدوات ووسائل للتعبير عن النفي والسؤال والتملك والأزمنة... الخ

الهدف الأسمى لهذه المدرسة هو تنظيم وصياغة ماتسميه بالقواعد الشمولية Uni-versal Grammar على ضوءه يفسر الظواهر اللغوية لجميع اللغات الإنسانية.

يمكن أن نستدل مما سبق بان المبدأ الأساسي لهذه المدرسة هو إن جميع لغات العالم متطابقة من حيث الأساس أما الاختلافات الموجودة ماهي إلا ظاهرية، كالاختلافات الموجودة بين بني البشر فهم يختلفون شكلاً إلا أن تركيبهم البيولوجي والفلسفي متطابقة.

يمكن توضيح هذه الفكرة ببعض الامثلة:

للجملة في جميع اللغات الإنسانية العناصر الثلاث (الفاعل S - المفعول O - الفعل V). هناك ستة احتمالات لترتيبها وكمايلي:

## ١- البنية العميقة Deep Structure

## ٢- البنية السطحية Surface Structure

البنية العميقة لجميع اللغات متطابقة. أما الاختلافات الموجودة بين اللغات تكمن في البنية السطحية. في الحقيقة أي جانب من أي لغة تعتبر خصوصية خاصة بتلك اللغة لأنه يظهر في أي لغة أخرى بشكل يختلف عما عليه في تلك اللغة. في مجال مناهج البحث اللغوي المقارن توجد نوعان من الدراسات اللغوية المقارنة. حيث تختلف أهدافهما ووسائلهما.

أولاً: مقارنة اللغات المختلفة بهدف التوصل إلى إعادة بناء الأصل المشترك الذي تفرعت منه مجموعة معينة من اللغات لرسم شجرة العوائل اللغوية وتحديد هوية وموقع كل لغة ضمن هيكل العائلة اللغوية التي تنتمي إليها Historical Comparative Linguistics.

ثانياً: مقارنة اللغات بهدف الوصول إلى مواطن الشبه والاختلاف بين اللغات في صورها الحاضرة من غير أي إشارة إلى أصولها التاريخية من أجل صياغة نظرية عامة للتركيب اللغوي في البنية السطحية. يسمى هذا الفرع من علم اللغة بالتصنيف النمطي Typological Linguistics.

أحد أهم أهداف هذا النهج هو تصنيف اللغات إلى مجموعات تتشابه أو تشترك في إحدى أو بعض خصائصها. أول تصنيف عام قام به اللغوي الألماني (1762-1835) Wilhelm Von Humboldt في بداية القرن التاسع عشر. حيث صنف لغات العالم إلى ثلاثة أنماط على أساس نظام تركيب الكلمات فيها. وهي اللاصقة Ag- glutinative والذائبة Fusional والعازله Isolating. تصنف اللغة الكردية ضمن النمط الأول.

في عام ١٩٦٣ قام غرينبيرك Greenberg بدراسة مقارنة نمطية لعدد كبير من لغات العالم توصل إلى بعض الحقائق والاستنتاجات المدهشة وتبين ان بعض الصفات تتواجد وتتلازم مع صفات أخرى. فمثلاً تبين بان اللغات التي تتشابه في قواعد النحوية تتشابه أيضاً في قواعد الصرفية.

من خلال هذا النوع من الدراسات المقارنه اكتشفت خصائص الكثير من اللغات. هناك خصائص عامة تشترك فيها مجموعة كبيرة من اللغات وخصائص تشترك فيها

الكردية	SOV	فاعل - مفعول - فعل
الإنكليزية	SVO	فاعل - فعل - مفعول
العربية	VSO	فاعل - مفعول - فعل
أپورينة	OSV	مفعول - فاعل - فعل
هاليسكاريا	OVS	مفعول - فعل - فاعل
مالاگاسي	VOS	فعل - مفعول - فاعل

فمثلاً لو ترجمنا جملة (اشترى الطالب الكتاب) إلى جميع هذه اللغات وعبرنا عن كل وحدة علاقة دلالية برمز لالتقت جميعها في نفس النقطة وتكون النتيجة واحدة كما في:

$$\begin{array}{rcl}
 2 + 3 + 4 & & 2 \times 3 \times 4 \\
 3 + 2 + 4 & & 3 \times 2 \times 4 \\
 3 + 4 + 2 & & 3 \times 4 \times 2 \\
 2 + 4 + 3 & & 2 \times 4 \times 3 \\
 4 + 2 + 3 & & 4 \times 2 \times 3 \\
 4 + 3 + 2 & & 4 \times 3 \times 2
 \end{array}$$

مثال آخر. كلمة (الشجرة - في اللغة العربية) تقابلها (درهخته كه - في اللغة الكردية) و (The tree - في اللغة الإنكليزية).

ظهر أداة التعريف في اللغة العربية (ال) كسابقة وفي اللغة الكردية (هه) كلاحقة وفي اللغة الإنكليزية The ككلمة مستقلة. لو رمزنا لمفهوم أداة التعريف A ولمفهوم الشجرة B وللعلاقة الدلالية بينهما C لالتقت جميعها في نفس النقطة وتطابقت في البنية العميقة Deep Structure أي أن الاختلافات يعزى إلى البنية السطحية Sur-face Structure.

من الناحية العملية والتطبيقية تميز المدرسة التحويلية Transformational Gram-mar بين مستويين في اللغة.

اللازم	المتعدي	
من	خويتند - م	خهوت - م
تو	خويتند - ت	خهوت - يت
ئهو	خويتند - ي	خهوت - ×
ئيمه	خويتند - مان	خهوت - ين
ئيوه	خويتند - تان	خهوت - ن
ئهان	خويتند - يان	خهوت - ن

ومن خصائص المجموعة التي تظهر مع الفعل المتعدي للزمن الماضي بان ليس لها مكانا ثابتا في الجملة فهي تتحرك وفق هذه القواعد:

المفعول المباشر	حرف جر	مفعول الغير مباشر	سابقه	جذر الفعل
١	٣	٢	٤	٥
ئيمه	تو - مان	ئهو	نه	نارد
نحن	انت	هو	لم	ارسل
ئيمه	-	ئهو - مان	نه	نارد
ئيمه	-	-	نه	نارد
ئيمه	-	-	نه - مان	نارد
ئيمه	-	-	-	نارد - مان

أي - يتصل الضمير المتصل بالمفعول المباشر أن وجد (١). بغياب المفعول المباشر يتصل بالمفعول الغير المباشر (٢). وبغياب المفعول الغير المباشر يتصل الضمير المتصل بحرف الجر (٣). وبغياب حرف الجر يتصل بالسابقة (٤) وبغياب السابقة يتصل بجذر الفعل (٥). (قاعدة رقم ١)

أما مع الزمن المضارع المتعدي واللازم فتظهر المجموعة (م - يت - ات/يت - ين -

مجموعة قليلة من اللغات وهناك خصائص نادرة تشترك فيها عدد قليل جداً من اللغات وهناك خصائص فردية. فمثلاً الصوت (ظ - ض) خاصة باللغة العربية، لذا تسمى بلغة الضاد. في الحقيقة يمكن اعتبار كل حالة أو صفة لأي لغة سمة خاصة بتلك اللغة لأنها تتمثل وتظهر بشكل يختلف عما عليه في أي لغة أخرى.

نذكر بعض خصائص اللغة الكردية ثم نركز على إحدى الخصائص النادرة جداً والمدهشة. إن لم تكن اللغة الكردية هي الوحيدة التي تمتلك هذه الخصوصية.

بعض خصائص اللغة الكردية

**أولاً:** يتفق الفعل مع الفاعل في اللغة الكردية أي أن الفعل يأخذ ضميراً متصلاً له نفس عدد وشخص الفاعل. كاللغة العربية كما في:

اللازم	المتعدي	
أنا	درست	نمت
أنت	درست	نمت
هو	درس	نام
نحن	درسنا	نمنا
انتم	درستم	نتمتم
هم	درسوا	ناموا

نرى إن الضمائر المتصلة التي تظهر مع الفعل المتعدي واللازم هي نفسها. أما في اللغة الكردية فالضمائر التي تظهر مع الفعل المتعدي تختلف عن التي تظهر مع الفعل اللازم للزمن الماضي.

ن - ن) وتتصل دائماً بجذر الفعل. (قاعدة رقم ٢)

**ثانياً:** تغير موقع النبرة على الكلمات أو التعابير تتغير معنى الكلمة كما في:

ها - تن = جاؤا (إذا كانت النبرة على المقطع الأول من الكلمة).

ها - تَن = مجيء (إذا كانت النبرة على المقطع الثاني من الكلمة).

برا - يه تي = انه أخوه

برا - يه تي = تأخي

نه يتي ليت ددهم = إن لم تأتي سوف أضربك (إذا كانت النبرة على الجزء الأول).

= لا تأتي، وإلا ضربتك (إذا كانت النبرة على الجزء الأخير).

**ثالثاً:** إذا ظهرت صفة أو أكثر مع اسم معرف بأداة التعريف (هكه) فإن أداة التعريف تتحرك وتلتصق بآخر صفة.

چيمهن - هكه      چيمهنه جوان - هكه      چيمهنه جوانه گهوره - هكه... الخ

حديقة - أل      حديقة جميلة - أل      حديقة جميل كبير - أل

الحديقة      الحديقة الجميلة      الحديقة الجميلة الكبيرة

**رابعاً:** من المؤلف في اللغات إن لكل فعل أو مصدر صيغة أو كلمة مستقلة وخاصة به. إحدى خصائص اللغة الكردية هي أن عدد الأفعال أو المصادر الأساسية قليلة. منها تشتق المئات بل الآلاف من مصادر الأفعال بإضافة السوابق واللواحق والأسماء والصفات... الخ إليها. فمثلا من الفعل أو المصدر (دان - إعطاء) يشتق أكثر من مائة

فعل ومصدر منها

دان: إعطاء

ليدان: ضرب

هه لدان: مدح

گریدان: عقد

لادان: انحراف

پردان: هجوم، توبيخ

هه لدانه وه: كشف

دادانه وه: تغطية

ريدان: موافقة، سماح

بادان: لف، دوران

دهردان: تفريغ (الماء)

لوولدان: برم

سهردان: زيارة

كليلدان: قفل

كوولدان: يأس

پالدانه وه: استلقاء

بهزگدان: الموت من الأسى

پفدان: نفخ

قسه دان: تعهد

دهنگدان: تصويت

دهنگدانه وه: صدى

رهنگدانه وه: انعكاس

پروودان: حدث

... الخ

بعض الأفعال أو المصادر غزيرة الإنتاج. مثلاً يشتق من (کردن) و (بوون) فقط الآلاف.

**خامساً:** للغة الكردية خصوصية أو ظاهرة غريبة ونادرة جداً قد تكون اللغة الكردية هي الوحيدة التي تظهر فيها وهي (عند تغير زمن الفعل في بعض الحالات ينقلب الفاعل مفعولاً والمفعول فاعلاً). كما في:

ده - تا - نير - ين. (نرسلكم)

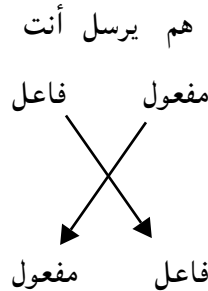

	فاعل	مفعول
ماضي	A	B
مضارع	B	A

لتحويل الضمير المفعولي المنفصل إلى متصل للجملتين الآتيتين:

ئيمه ئيوه ده ئيرين (نحن نرسلكم)

ئيوه ئيمه تان ده نارده (كنتم ترسلوننا)

١- زمن الفعل في الجملة الاولى مضارع. اذن الضمير الفاعلي هو من مجموعة B.

وحسب القاعدة يؤخذ الضمير المفعولي من مجموعة A.

٢- المفعول (ئيوه - انتم) في الثاني الجمع. يكون الضمير المتصل المقابل في المجموعة A (تان).

٣- حسب القاعدة رقم ١ يتحرك الضمير المتصل (تان) ويلتصق بالسابقة (ده).

٤- يحذف الضمير المنفصل الفاعل.

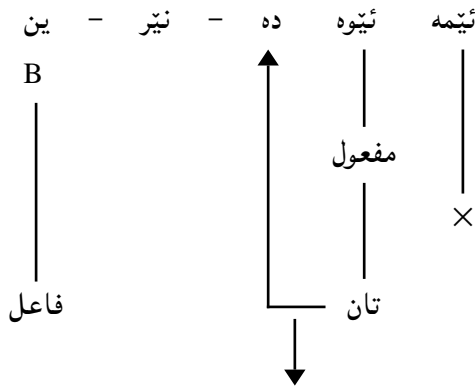

ده - تان - نير - ين

### الجملة الثانية

بتحويل الضمير المفعولي المنفصل الى متصل في الجملة الثانية:

١- زمن الفعل في الجملة الثانية ماضي. اذن الضمير الفاعلي (تان) هو من مجموعة

ده - تان - نارده - ين (كنتم ترسلوننا)

يرسل

انظر: في الجملة الأولى زمن الفعل مضارع (تان) مفعول و(ين) فاعل. بتغيير زمن الفعل إلى الماضي تبادل الفاعل والمفعول دوريهما فانقلب الفاعل مفعولاً والمفعول فاعلاً.

نحاول ان نقدم لمحضراتكم ويقدر مايسمح لنا الوقت في هذه المحاضرة تفسير هذه الظاهرة التي لم يتطرق إليها النحويون الكردي ولم يكن بمقدور النهج التقليدي من تفسيرها وتحديد قواعدها.

ذكرنا سابقا انه توجد في اللغة الكردية مجموعتان من الضمائر المتصلة التي تظهر مع الفعل وتعبّر عن التوافق مع الفاعل Concord. نرسم لهما بـ (A) و (B).

B	A
م	م
يت	ت
× - ات/يت	ى
ين	مان
ن	تان
ن	يان

ولكون موضوع محاضرتنا يخص الدور المفعولي لذا نهمل الجوانب الأخرى.

توجد في اللغة الكردية قاعدة يمكن بواسطتها إحلال الضمير المتصل محل الضمير المنفصل المفعولي.

مجموعة (A) التي تلعب الدور الفاعلي مع الماضي المتعدي تظهر كمفعول مع المضارع المتعدي.

مجموعة (B) التي تلعب الدور الفاعلي مع المضارع المتعدي تظهر كمفعول مع الماضي المتعدي.



ناوهڕۆک

- 7 ..... پێشهکی
- 9 ..... ئيملاي کوردی و چەند تيبينييهک
- 21 ..... لايه نيتکی جياوازی
- 38 ..... پاشه نده کان
- 46 ..... فۆنه تيبک و فۆنۆلۆجی
- 60 ..... ريزماني راناو له کرمانجی ژوورودا
- 71 ..... مهج و ياساکانی له زمانی کوردیدا
- 75 ..... ليکۆلینه وه بیتی مۆرفۆفۆنی
- 82 ..... چەند تيبينييهک له باره ی (نهري) وه
- 86 ..... په یوه ندي راناو و فه رمان له کرمانجی ژوورودا
- 91 ..... ريزماني راناوی لکاو
- 104 ..... فۆنۆلۆجی
- 112 ..... مردنی وشه
- 122 ..... نيشانه کانی کات له زمانی کوردیدا
- 132 ..... کات و رهگی فه رمان
- 138 ..... ياساييکی فۆنۆلۆجی
- 142 ..... نامرازه کانی به ستن
- 148 ..... ريزمان چييه
- 149 ..... که ی (ات) و... که ی (پت)
- 152 ..... ياسای ده رکه وتنی (ر)
- 154 ..... زانستی زمان
- 159 ..... ريتیکه وتن له زماندا
- 166 ..... خزمايه تی له زماندا
- 172 ..... رسته ی بکه ر ناديار
- 176 ..... زمان و ماتماتيک
- 182 ..... تينه په ر فرمانيکی بکه ر نادياره
- 190 ..... چەند ياساييکی مۆرفۆلۆجی دارشتنی فه رمان
- 198 ..... بناغه ی ساده ترين رسته ی کوردی

- A. وحسب القاعدة يؤخذ الضمير المفعولي المتصل من مجموعة B.
- ٢- المفعول (ثيمه - نحن) في الاول الجمع. يكون الضمير المتصل المقابل في المجموعة B (ين). يحل هذا محله.
- ٣- حسب القاعدة رقم ٢ يلتصق الضمير المتصل (ين) بجذر الفعل. وحسب القاعدة رقم ١ يتحرك الضمير الفاعلي (تان) ويلتصق بالسابقة (ده)
- ٤- يحذف الضمير المنفصل الفاعلي.

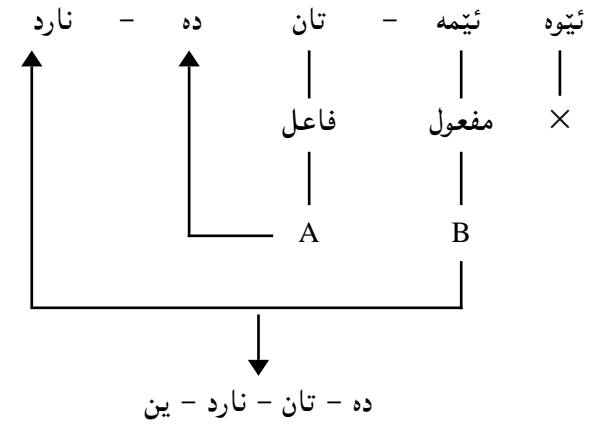

بمقارنة هذه الجملة بالجملة الأولى نرى انهما يتطابقان من حيث الصياغة والتركيب ويختلفان في الترتيب الوظيفي لاجزائهما بالطرق نفسها يمكن تفسير وتبيان سبب تبادل الفاعل والمفعول لدوريهما بتغيير زمن الفعل من الماضي إلى المضارع وبالعكس في الأمثلة الآتية:

ئهو گوڵی بۆ تۆ دههینا —> گوڵی بۆ دههینا - يت (كان يجلب لك وردا)  
 تۆ گوڵ بۆ ئهو دههینیت —> گوڵی بۆ دههین - يت (أنت تجلب له وردا)  
 من خانووه که ی ئیوه دهفرۆشت —> خانووه که م دهفرۆشتن (بعث دارکم)  
 ئیوه خانووه که ی من دهفرۆشتن —> خانووه که م دهفرۆشتن (تبیعون داری)

والسلام عليكم ورحمة الله وبركاته

محاضرة أقيمت في المجمع العلمي العراقي يوم الاثنين المصادف ٢٠٠٢/١٢/٩.

209	بیرکاری له زمانا
216	رێزمانی راناو - هه‌ندێ شیکردنه‌وه‌ی مۆرفۆلۆجی
224	لێكدانی وشه‌كان
235	بنج و سیما و یاساكانی گوێزانه‌وه
243	ئه‌له‌مۆرفی رێزمانی
250	شه‌پۆله‌كانی شیعرێ کوردی
271	له‌ په‌یوه‌ندییه‌كانی بکه‌ری نادیار
283	هه‌یتز و ئاواز
293	لێتلی له‌ زمانی کوردیدا...
301	له‌ یاسا ده‌نگییه‌كانی زمانی کوردی
310	په‌خنه‌ی نا‌په‌خنه
316	رێزمانی هه‌بی له‌ زمانی کوردیدا
321	پاشبه‌ندی (ئێ) له‌ په‌خنه‌ی نا‌په‌خنه‌دا
333	به‌راوردییه‌ک
343	سیسته‌می کارکردنی راناو له‌ کوردیی ژوو‌روودا
352	روون کردنه‌وه‌یه‌ک
358	فۆنیمه‌كانی زمانی کوردی
363	وشه
368	(ت)ی شیوتنه‌ر
374	ئینسایکلۆپیدیای کوردستان... ئاواتیکه
381	په‌گی داها‌توو... به‌یه‌ک یاسا
386	خصائص اللغة الكردية

