

دەزگای چاپ و بلاوکردنەوہی



زنجیرە ی روشنییری

*

خاوەنی ئیمتیاز: شەوکت شیخ یەزیدین

سەرئۆسەر: بەدران ئەحمەد ھەیب

ناوونیشان: دەزگای چاپ و بلاوکردنەوہی ئاراس، گەرەکی خانزاد، ھولتیر

س.پ. ژمارە: ١

www.araspublisher.com

سیسیل جۆن ئیدمۆندس

کورد تورک عەرەب

- ئەم كىتەبە لە زمانى فارسييه وه كراوه ته كوردى و له شويتنه پيويسته كانيش له نووسراوه ئينگليزييه كه كهلك وەرگيراره
- سوپاس بۆ بنه ماله ئيدمؤندس و لىپيرسراوانى چاپخانهى
ئاكسفۆرد كه ئيزنى وەرگيران و چاپى ئەم كىتەبە يان پيدام

سيپيل جۆن ئيدمؤندس

كورد تورك عه رهب

وەرگيرانى: حاميد گه وهه رى

ناوى كىتەب: كورد تورك عه رهب

نووسينى: سيپيل جۆن ئيدمؤندس

وەرگيرانى له فارسييه وه: حاميد گه وهه رى

بلاوكراوهى ئاراس- ژماره: ۲۷۱

دەرهيئانى هونه رى ناواخن و بهرگ: ئاراس ئەكره م

هه له گرى: هه ندرين شيرزاد

سه ربه رشتى چاپ: ئاوپه حمانى حاجى مه حموود

چاپى دووه م: هه وليتر- ۲۰۰۴

له كىتبخانهى بهرپوه به رايه تىي گشتىي رۆشنبيرى و هونه ر له هه وليتر ژماره (۲۰۲) ي سالى

۲۰۰۴ ي دراوه تى

سه‌دام ده‌که‌ن.

به‌رژه‌وه‌ندی داگیرکه‌رانی کوردستان، شوڤینییسته‌کانی تورک، عه‌ره‌ب، فارس و دۆست و لایه‌نگرانیان له‌وه‌ دایه‌ که شوڤینه‌واری نه‌ته‌وایه‌تی کورد کوئیر بکه‌نه‌وه و درپژه به چه‌وساندنه‌وه‌ی بده‌ن. ده‌ره‌تانی ئه‌وه نه‌ده‌ن که کوردیش وه‌ک نه‌ته‌وه‌کانی تری جیهان ناسنامه‌ی تایبه‌تی، زیدی یه‌ک پارچه و ئالا و ده‌وله‌ت و داموده‌زگای تایبه‌ت به‌خۆی هه‌بێ و بۆ زیندوو راگرتن و گه‌شه‌پیدانی کلتور و نه‌ریتی خۆی هه‌ول بدات. سه‌رده‌میکی دووردریژ هه‌ستی ئایینی و خۆبه‌که‌م زانین و بره‌وی زمانی عه‌ره‌بیی، هیئنده‌ میتشکی خه‌لکی ولاتی داگیرکراوی کوردستان و زانا و خۆینده‌واره‌ کورده‌کانی له‌خۆیدا قه‌تیس کردبوو، که زۆر که‌م ده‌پرژانه‌ سه‌ر ئه‌وه‌ی که بیر له‌ که‌سایه‌تی و زمان و فه‌ره‌نگ و ناسنامه‌ی نه‌ته‌وایه‌تی خۆیان بکه‌نه‌وه. له‌ رۆژگاری ئیمه‌شدا مه‌سه‌له‌ی خه‌باتی چینایه‌تی و سه‌رانسه‌ری و خو‌خافلان‌دن به‌ زه‌ر تیسۆری چه‌په‌رانه و هه‌ولێ دامه‌زراندنی به‌هه‌شتی خه‌یالی کۆمونیستی به‌شیک له‌ رۆله‌ هه‌ره‌ فیداکاره‌کانی کوردی له‌ راستییه‌کانی ژبانی کۆمه‌لایه‌تی و ئه‌رک و پتویستییه‌کانی نه‌ته‌وایه‌تی دوورخسته‌وه.

مامۆستا هه‌ژاری نه‌مرگوتنه‌ی، له‌وه‌ هه‌موو رۆژگار پر له‌ تازاره‌دا که کوردی زۆر لیکراوی تیدا ژباوه و به‌شوین ئه‌وه‌ هه‌موو په‌ت په‌تینه‌دا که به‌سه‌ریان هیناوه، نووسه‌ریکی و امان لێ په‌یدا نه‌بووه که ده‌ماری کوردایه‌تی ببزوی و ته‌زویکی کورده ناموسی به‌له‌شدا بیت و له‌سه‌ر به‌سه‌رهاتی ئه‌وه‌ گه‌له‌ کلۆله‌ی خۆی شتیک بخاته سه‌ر کاغه‌زو له‌مه‌ر باب و باپیهره‌ لێقه‌وماوه‌کانی که‌میگ بنوسی و ده‌میگ بدوی!^(۱)

به‌راستی ئه‌گه‌ر شه‌ره‌فخانی به‌دلیسی، ئه‌حمه‌دی خانی و له‌م دوایانه‌شدا حوسین حوزنی موکریانی، ئه‌مین زه‌کی به‌گ و... هه‌روه‌ها چه‌ند رۆژه‌ه‌لاتناسی ئه‌وروپایی وه‌ک «کلودیوس جه‌یز ریچ»^(۲)، «برزه‌زوفسکی»^(۳)، «ئوسکارمان»^(۴)، «مینورسکی»^(۵) و «سیسیل ج ئیدمۆندس»^(۶) نووسه‌ری ئه‌م کتیبه‌ نه‌بوویه، کورد له‌ به‌رامبه‌ر ئه‌وه‌ هه‌موو

۱- شه‌ره‌فنامه، لاپه‌ره‌ی ۱۰.

2-Claudius James Rich
3- C.de Korab Brzezowski
4- Oskar Mann
5- V. Minorsky
6- Cecil John Edmonds

پیشه‌کی وەرگیر

پله‌ی وریایی هه‌ر نه‌ته‌وه‌یه‌ک بۆ سه‌لمانندی په‌گه‌ز، به‌سه‌رهات و رووداوه‌ میژوووییه‌کانی، زید و نه‌ریتی نه‌ته‌وایه‌تی، په‌وابوونی ویست و داخوازه‌کانی ده‌گه‌رپه‌ته‌وه‌ سه‌ر پاده‌ی ئاگاداری و زانیاری رۆله‌کانی ئه‌وه نه‌ته‌وه‌یه له‌ دیرۆک، به‌لگه‌ میژوووییه‌کان و شوڤینه‌واره‌کانی نه‌ته‌وه‌که‌ی.

پراسته‌ که میژووی نه‌ته‌وه‌کانی نیشته‌جێ له‌ رۆژه‌لاتی نیوه‌پراست، که کوردیش یه‌کیکه‌ له‌وان، تا پاده‌یه‌ک لیل و غه‌ور گرتوه‌وه، به‌لام بۆ ئه‌وه‌ی که‌س سه‌ر له‌ ناسنامه‌ی نه‌ته‌وه‌که‌مان ده‌رنه‌کات، به‌ئه‌نقه‌ست هه‌ول ده‌دری میژووی ئیمه‌ی کورد لیلتر پیشان بدری، بۆ نمونه: یه‌کیک تۆره‌مه‌ی ئیمه‌ ده‌باته‌وه‌ سه‌ر دیو و درنجان و ئه‌ویتر ئیمه‌ به‌ نه‌وه‌ی ئه‌وه‌ که‌سه‌نه‌ دهناسینی که‌ بۆ پاراستنی گیانیان له‌ چنگ زوحاکی ماره‌شان نارداونه‌ته‌ که‌ژ و چیاکان. ژماره‌یه‌ک ته‌نانه‌ت به‌وه‌ش رازی نه‌بوون و هه‌ول ده‌ده‌ن په‌چه‌له‌کی ئیمه‌ به‌ تورکه‌ کۆچه‌ره‌ بێ ولاته‌کان و فارسه‌ شوڤینییسته‌کانه‌وه‌ بلکین.

کورد نه‌ته‌وه‌یه‌کی سه‌ره‌خۆیه و ئه‌گه‌ر ژماره‌یه‌ک نووسه‌ری خۆ به‌ ئیرانی زانی کورد، له‌ژیر کارتیکه‌ری کۆماری ئیسلامیدا گه‌لی کورد به‌ ئیرانی دهناسین، ئه‌مه‌ هیئدییک له‌ نه‌زانی و پتر به‌ هۆی ئه‌وه‌ قازانجه‌وه‌یه که له‌و رێگایه‌دا به‌ ده‌ستی دین. چونکه‌ نه‌ته‌وه‌ی فارس چ ئه‌وانه‌ی حکومه‌تیه‌ن به‌ ده‌سته و چ ئه‌وانه‌ش که له‌ حکومه‌تدا نین، باش ده‌زانن که کوردستان و نه‌ته‌وه‌ی کوردیان به‌هیزی سه‌ریازی داگیر کردوه، ئه‌گه‌رنا بۆ ته‌نیا جاریکیش بیت کوردیان له‌ به‌رپه‌ردنی ئیراندا هاوبه‌ش ده‌کرد و ته‌نانه‌ت له‌ گونده‌کانی فارس و تازه‌ریایه‌نه‌وه‌ که‌سی خۆیان نه‌ده‌هینا شه‌ره‌کانی کوردستان به‌ن به‌رپه‌وه‌.

ئهم‌رۆ بۆ هه‌موو که‌س پوونه‌ که‌ هه‌رسێ ده‌وله‌تی ئیران، تورکیا و سوریه‌ دژ به‌ سه‌دام و ده‌وله‌تی به‌عسی عیراقن و سه‌دام حوسین به‌ مه‌ترسییه‌ک له‌سه‌ر به‌رژه‌وه‌نده‌کانی خۆیان ده‌زانن، به‌لام بۆ ئه‌وه‌ی گه‌لی کورد له‌سه‌ر خاک و له‌ ناو مالی خۆیدا مافی بریاردانی له‌سه‌ر چاره‌نووسی خۆی نه‌بێ، ئه‌وه‌ سێ ده‌وله‌ته‌ پشته‌ی سه‌دام و حکومه‌ته‌که‌ی ده‌گرن و دژی رووخانی حکومه‌ته‌که‌ی و له‌ راستییدا دژی ئازادبوونی کورد له‌ عیراق هاوکاری

لافاوهی بوختان و قسه و نووسراوه پروپوچانه دا چۆن و به چ شپوهیه ک دهیتوانی ناسنامهی نه ته وه بی خۆی به جیهان بسهلمیتنی.

کتیبی کورد، تورک و عه‌ره‌ب، به‌ره‌مه‌ییکی گرنگی میژوویی، جوگرافیایی، کۆمه‌لایه‌تی و سیاسی نه ته وه که مانه. لیکۆلینه وه یه کی نیوه‌راسته وخۆی یه کییک له بزوتنه وه گرنکه‌کانی کوردستان و جیاکردنه وهی باشووری کوردستان له باکووری کوردستان (کوردستانی ژێردهستی تورکیا) و چۆنیه‌تی پیکهاتنی ده‌وله‌تی عیراقه.

نووسه‌ری ئەم کتیبه، سیسیل ج ئیدمۆندس له سالی ۱۹۱۸ وه کارگیریی سیاسی و راپۆژکاری حکومه‌تی کۆلتۆنیالیستی به‌ریتانیا له وه سوپایه‌ی ئینگلیزه‌دا بووه، که له شه‌ری یه‌که‌می جیهانییدا دهستی به‌سه‌ر کوردستاندا گرتوه. بۆ سه‌قامگیرکردنی سیاسه‌تی ده‌وله‌تی ئینگلیزه‌ له وه مه‌لئه‌نده‌ی رۆژه‌لاتی نیوه‌راستدا بی و چان هه‌لسوو‌راوه و له هیچ هه‌ولتیک بۆ خاشه‌پرکردنی بزوتنه‌وه‌ی رزگاریخوازانه‌ی نه‌ته‌وه‌ی کورد و کپکردنی ده‌نگی نازادپه‌نجوویی، له‌وه‌شه‌ی کوردستاندا نه‌وه‌ستاوه. له چهند شه‌ر و پیکدادانی سوپای ئینگلیزه‌ دژی هه‌یه‌کانی له‌شکری شیخ مه‌حمودی نه‌مر راسته‌وخۆ به‌شداری کردوه. زۆرجار، کاتی بۆمبارانی ناوچه‌کانی کوردستان له ته‌نیشته‌وه فرۆکه‌وانانه‌وه دانیشتوه که به دوا مۆدیلی بۆمی سوتینه‌ر و پرۆژۆلی ئه‌وکات خانوه قورینه‌کانی کوردیان به‌سه‌ر خاوه‌نه‌کانباندرا روخاندوه و له‌ناو ناگردا نوقمیان کردوون.

ئه‌و له‌خۆشی و شادیی ئه‌و کرده‌وه‌یه خروشاوه و ده‌لتی، به‌له‌به‌رچاوترینی بۆمبارانه‌کانی شه‌ری دووه‌می جیهانیی له ناوچه‌کانی روهیتری ئالمان و بۆمبارانی ئه‌تۆمی هیرۆشیما و ناکازاکی، به‌شداریکردنی هاوکاتی ۳۶ فرۆکه‌ی بۆمبهاویژ له سالی ۱۹۱۹ و ۱۹۲۰ و بۆمبارانی خانوو و کووخه‌ قورینه‌کانی گونده‌کانی کوردستان، بیره‌وه‌رییه‌ک نییه که بتوانی له‌میشکدا بچینه‌ته‌وه. له لایه‌کی‌تره‌وه له وه‌سفی شاکاری بۆمبارانه‌کانی خۆیدا، به‌یت و بالۆره هه‌لده‌به‌ستنی. به‌تایبه‌تی ئه‌وکاته‌ی که بۆمبه‌کانیان به‌سه‌ر گونده‌کاندا باراندوه و گری ناگر به‌رز بووه‌ته‌وه و مه‌اله قورینه‌کانی وه‌رزیره هه‌ژاره کورده‌کانی له‌ناو ناگردا سووتاندوه و له‌بان نیشانه‌کان خولاوه‌ته‌وه... به‌راسته‌یی خروشه‌ینه‌ره! ئیدمۆندس ده‌لتی: «دوای بۆمبه‌کانی فره‌ته‌قینه‌وه، بۆمی سوتینه‌ری نویمان خسته‌خوار، که من تا ئه‌وکات نه‌مدیبوو. کاتییک بۆمبه سوتینه‌ره‌کان ده‌که‌وتنه‌ خوار، دوا به‌دوایان خه‌رمانیک گری و بلێسه‌ی ناگر و هیندییک جاریش ناگر و دوکه‌ل به‌یه‌که‌وه به‌رز

ده‌بووه‌وه و (من سه‌رخۆش وه‌ک ئه‌وینداریکی جادوولیکراو ده‌مامه‌وه،) به‌لام داخه‌که‌م ئه‌و سووتانه هینده ناخایه‌نی و خانوه قورینه‌کانی گوندنشینه‌کانی کورد بۆ بۆمباران نیشانه‌یه‌کی له‌بار نین و ناگره‌که زوو ده‌کوژیته‌وه و په‌ره ناستیتنی و جۆش و خروشه‌که درێژخایه‌ن نییه.»

راپه‌ربینی شیخ مه‌حمود له‌لایه‌ن هه‌یه‌ ئینگلیزه‌کانه‌وه ده‌شکت. دوا‌ی شانۆگه‌رییه‌کی زۆر و دوا‌ی کودیتای په‌زاخان و مامه‌له‌ له‌گه‌ل ده‌وله‌تی مسته‌فا که‌مال و کوشتاری ئاشکرا و به‌کۆمه‌ل له‌ نااتۆلیدا، که ده‌کرێ له‌وه‌ بواره‌دا کوشتاری ئاشکرا و به‌کۆمه‌لی بۆمبارانی گازی ژاراویی هه‌له‌بجه و ئه‌نفالی ۱۸۴ هه‌زار که‌سی له‌ لایه‌ن حکومه‌تی به‌عسی عیراق و کوشتاری به‌کۆمه‌لی خه‌لکی سه‌نه، مه‌هاباد و گونده‌کانی قارنه، قه‌لاتان و ئیندرقاشی له‌ لایه‌ن کۆماری ئیسلامی ئیرانه‌وه له‌گه‌ل هه‌لسه‌نگینری، کیشه‌ی به‌ریتانیا و تورکیا له‌سه‌ر ویلایه‌تی مووسل ده‌دری به‌ شواری ئه‌منیه‌تی کۆمه‌لی ولاته‌یه‌که‌گرتوه‌کان و به‌ پیکهاتنی کۆمیسیۆنی مووسل، په‌یمانی «سیقه‌ر» یش به‌ ته‌واوی ده‌نێژن.

سه‌ره‌رای ئه‌وانه، ئیدمۆندس له‌به‌ر دۆستایه‌تی ده‌وله‌تی ئینگلیزه‌ له‌گه‌ل حکومه‌تی په‌زا خان و که‌لک وه‌گرتنی له‌ بیره‌ نه‌وته‌کانی ئیران، ئاماده‌ نه‌بووه په‌نجه‌ بۆ تاوانه‌کانی ده‌وله‌تی ئیران له‌ به‌رامبه‌ر نه‌ته‌وه‌ی کوردا راکیشتی و ته‌نانه‌ت هاوکاری ده‌وله‌تی ئینگلیزه‌ و ئیرانی بۆ له‌ناوبردنی بزوتنه‌وه‌ی رزگاریخوازانه‌ی نه‌ته‌وه‌ی کورد له‌وه‌شه‌ی کوردستانی داگیرکراودا و چۆنیه‌تی وه‌گرتنی مه‌حمودخانی دزلی له‌ ئیران و زیندانیکردن و دوورخستنه‌وه‌ی بۆ هیندستان له‌ژێر په‌رده‌دا هه‌شتوه‌ته‌وه.

جیا له‌وانه، نووسه‌ری کتیبی کورد، تورک و عه‌ره‌ب له‌ په‌له‌ی توێژه‌ریکی زۆر به‌ ئه‌زموندا، که نزیکه‌ی چل سال تا شو‌رسی ۱۹۵۸ی عیراق له‌ نزیکه‌وه په‌یوه‌ندیی راسته‌وخۆی له‌گه‌ل گه‌لی کورد هه‌بووه، دیتنه‌کانی خۆی به‌ راشکاوی ده‌رباره‌ی ئاکار و کردار و شوینه‌واری خراب و ناله‌باری رپه‌ره‌ ئایینییه‌کان و شیخ و مه‌لا و ئاغا‌کانی کوردستان ده‌رپه‌وه. بۆ چاره‌سه‌رکردنی کیشه‌ی کورد چهند پێشنیازی ئاراسته‌ی کاربه‌ده‌ستانی بالایی ئینگلیزه‌ کردوه. گه‌لییک وتاری به‌که‌لک و به‌کاکلی ده‌رباره‌ی دیرۆکی کورد و شوینه‌واره میژوویییه‌کانی کوردستان نووسیوه و له «بولتینی قوتابخانه‌ی لیکۆلینه‌وه ده‌رباره‌ی رۆژه‌لات و ئه‌فریقا، گو‌فاری کۆمه‌له‌ی رۆژه‌لاتی نیوه‌راست، گو‌فاری سه‌لته‌نه‌تی رۆژه‌لاتی نیوه‌راست، گو‌فاری رۆژه‌لاتی نیوه‌راست و گو‌فاری سه‌لته‌نه‌تی جوگرافیایی» دا بلاوکردوه‌ته‌وه و چهند سیمینار و کۆنفرانسیسی ده‌رباره‌ی

کیشهی کورد له ئه وروپا پینکھیناوه. فه رهه نگیکی کوردیی به ئینگلیزی بیهی به یارمه تی پرؤفیسۆر توفیق وهه بی نووسیوه.

ئه م کتیه، له باره ی بابته و باسه کانی جوگرافیا بیهه دهوله مه نده. بهوردیی ئاماژه ی به جوگرافیا ی سروشتیی ئه و به شه ی کوردستان کردوه که بابته تی کتیه که یه، به لام له بابته جوگرافیا ی سیاسی و مرؤقا یه تیهه وه دوور له ر ک و مه به ست نییه و نووسینه کانی له مه به ستییکی تاییه تیی و له سه ر بنه مای سیاسه تی ئه و کاتی دهوله تی ئینگلیز سه رچاوه یان گرتوه، که خویننه ر کاتی خویننه وه ی کتیه که بو خو ی ئه و بو چوونانه ی له دیره کاندای بو ده رده که وئ. نمونه ی زه قی ئه و شیواندنه روون و ئاشکرایه و نووسه ر به ئه نقه ست هه ولئ داوه که راده ی گشتیی کورده کان به تاییه ت له شاره گه وره کانی وه ک مووسل و که رکوک گه لیک که متر له ژماره ی راست پیشان بدات. بو نمونه نووسه ر له لاپه ره ی ۱۹۷۴ ی ئه م کتیه دا ده نووسی:

«وه زعی ناو خو ی پاریزگای مووسل جیاوازییه کی زۆر به رجاوی هه بوو له گه ل وه زعی که رکوک، هه ولیر و سلیمانی و... مووسل ته نیا دووه م شاری عیراق بوو، به لکوو له به ر ئه وه ی که که متر له ژیر کارتیکه ریی و ده سه لاتی عوسمانییدا بوو، ره نگه له باری هه ستی «عه ره بایه تیه ه وه» ته نانه ت له پایته ختیش توختر بوو و... له ۱۹۶۰ هه زار دانیشتووی ئه و پاریزگایه نزبکه ی ۲۰۰ هه زار که سیان له شار ده ژبان. کورده کان هه رچه نده نیوه ی تری کۆمه لگاکه یان پیکده هینا، به لام دوور له ناوه ند بوون.»

ئه وه له حالیکه دایه که راپۆرتی کۆمیسسیۆنی کۆمه لئ ولاته یه کگرتووه کان ده لئ: زۆربه ی دانیشتووانی مووسل کوردن و جیا له عه ره به کان ده ژین. ئه وان نه عه ره بن و نه تورک. به زمانی کوردی ده دوین و ره وت و ده راوی هه ستی نه ته وایه تی ئه وان به شیوه یه کی روون و ئاشکرا کوردا یه تیه و جیا له چه ند عه ره بیکه ی خویننه وه ار که له شاری مووسل ده ژین هیچ شویننه واریک له نه ته وه ی عه ره بی (عیراق) به رچاوا ناکه وئ. راپۆرتی کۆمیسسیۆن له دریره ی خویدا ده لئ:

«ئه گه ر تییینییه کانی نه ته وایه تی بکه یه بناخه و بنچینه، ریزگای هه ره باش بو چاره سه رکردنی کیشه که، جیا کردنه وه ی ئه و دوو نه ته ویه یه له یه کتر. چونکه کورده کان پینج له هه شتی دانیشتووان پیکدین. ئه گه ر ئه و

ریزگایه بو چاره سه رکردنی کیشه که هه لبرتیریت بیهگومان به زیاده کردنی ژماره ی کورده کانی یه زیدی که کوردی زه رده شتین و ئه و تورکانه ی که به ناسانی له ناو کۆمه لیکه ی ئاوادا ده توینه وه، ئه و ژماره یه ی ده چیته سه ر و وا مه زنده ده کری ژماره ی کورده کان بگاته هه وت له هه شتی راده ی گشتیی دانیشتووان».

نه ته وه ی کورد به دریزایی میژوو هه ولئ داوه به چه شنی نه ته وه کانی تری جیهان له سه ر زید و نیشتمانی خویدا به ئازادی و دوور له شه رو شو ر بژی، بو ئه مه ش سه دان جار داوا دیموکراتیه کانی خو ی که دژ به یاسا و ریساکانی جیهان و پرنیسییه کانی نیوده وه لته تی نین، ئاراسته کردوه، به لام دوژمنه داگیرکه ره کانی کوردستان له جیاتی جیهه جیکردنی خواسته کانی، به چه ک وه لامیان داوه ته وه، راپیان ناوه و ناچار یان کردوه بو به رگر بکردن له خو ی ده ست بداته چه ک و په نا بو چیا سه رکه شه کانی کوردستان بیات.

شوینی زۆر ناله باری جوگرافیا ی کوردستان، دابه شیوونی نه ته وه و خاکی کوردستان به سه ر چوار ده وله تی زۆردار و کۆنه په رستدا، یه ک نه گرتنی هیزه نیشتمانیه ره وه کانی کوردستان له کاتی پیوست و به گویره ی هه لومه رجی ره خساو به شیوه ی هه ریمیی و سه رتاسه ریی، نامۆیی و نه بوونی یه کپیتی و برایه تی له ناو ئیمه ی کوردا، هه لئه سه نگانندی دروستی باری سیاسی جیهان و لاوازیوونی دیپلوماسی گه لی کورد له په یوه ندیه کانی نیونه ته وه ییدا و دانه رشتنی تاکتیکی شیاو به پیتی هه لومه رج به قازانجی بزوتنه وه ی کورد و سه ره نجام بوونی که سانی وه ک باه کری سه لیم ئاغا و ده بیان شیخ و مه لا و سه رۆک عه شیره تی خو فرۆش له به رامبه ر بزوتنه وه کانی نه ته وه ی کوردا، که له م کتیه دا چاومان به ئاکار و کرده وه دژه گه لییه کان بیان ده که وئ، له مه ره ی پیش سه رکه وتنی کورد بووه له سه رده مه کانی کۆندا.

هه موو ده زانین ئه وه ی که ئه مرۆ له و به شه ی باشووری کوردستاندا به دست هاتووه، به ره مه ی خه بات و خو به ختکه ریی رۆله نه به زه کانی کوردستان و کۆره وه که ی سالی ۱۹۹۱ و راپه رینه، که دنیای شله ژاند و کاربه ده ستانی جیهانی ناچار کرد دوا ی تیه ره بوونی ۷۰ سال به سه ر په یانی «لۆزان» دا، جاریکی تر ئاو ر له کوردی ئه و به شه ی کوردستان بده نه وه، که بو خو یان به زۆر به عه ره بی عیراقیانه وه لکاندوه. ئه م ئاو ردا نه وه یه، بریاری ۱۹۸۸ ی ریک خراوی نه ته وه یه کگرتووه کانی به دوا وه بوو. بریارنامه ی نه ته وه یه کگرتووه کان

گزارشت له پاراستنی به شیک له دانیشتووانی باشووری کوردستان له چوارچیتوهی هیلی ۱۳۸ دهکات، که رژیمی به عسی عیراق خهریکی له ناو بردنی بوو. نه ته وه به کگر تووه کان به شیتوهی راسته وخو دانیشتووانی ته وه به شهی به کورد، ناشووری و تورکمانه وه له ژیر دهستی دهولته تی سه دام رزگار کرد و نیزنی پیدان، له ژیر چه تر و پاریزگاری ریچخراوی ناسایشی نه ته وه به کگر تووه کاندا داموده زگای حکومه تیبی دامه زرین و ولاتی خویمان به چه شنی ولاتیکی نیوه سه ره خو له رووی تابووری، بازرگانی، کانزاکانی ژیر زهوی، لیپه وار و دارستانه کانی، سیاسه تی دهره وه، دیپلوماسی، ناسایشی هاو ولاتییان و پاریزگار بکردن له سنووری ولاتی خویمان به ریتوه به رن به ۱۳٪ داها تی نه وتی عیراق.

یازده ساله کورد به شیک له خاکی باشووری کوردستانی به دهسته وه یه. به شیتوهی راسته وخو و به دهنگی نازاد و گشتیبی هاو ولاتییان له ۱۹۹۲/۶/۴ په رله مانی کوردستانی دامه زراندا، که یه کهم دهستکه وتی یاسایی کورده. دوا به دوا ی دامه زرانی په رله مانی کوردستان، پارتی کریکارانی کوردستان پ.ک.ک له جیاتی ریزلیگری له په رله مان، دژی راهستا و نه وه دندی ناژاوه نایه وه له باشووری کوردستاندا، که به شیک له هیزه سیاسییه کانی باشووری کوردستانی بو ما وه یه ک تووشی هیستریا کرد، که نه وانیش یه کتر به هیند نه گرن و به مه به سستی به زور داسه پاندنی دهسته لاتی به رته سکی تاقه حزبی له وه به شه نازادکراوه دا، ناراسته وخو دژی بریارنامه ی ۶۸۸ و بریاره کانی خویمان راهستن. نه وان خهریک بوون به کرده وی ناله باری دژ به دیموکراتیبی ته م جار هس کوردی لیقه وما و ناچار بکن بگه ریته وه سهر سه رده مه کانی پیشوو و دیسان به تفهنگه ژهنگاوییه کوکراوه کانی دوژمن له ناو عه مباره توژگرتوه کانیا نندا، روله نیشتمانپه رده کانی کورد بکیشنه وه سهر چیاکان و وهک هه میشه له هیچه وه دهست پی بکه نه وه. بیخه به ر له وه که نه مرژ دیپلوماسی کورد له جیهاندا پله ی به رزی به خو به وه دیوه و له ناو دهولته ته بریاره کانی جیهاندا قسه له ریتبه رانی کورد ورده گیری.

سیستمی به ریتوه به رایه تی جیهان دوا ی کوتایی هاتنی شهری سارد له نیوان روزه لات و روزه توادا و به تایبه تیبی به دوا ی کرده وه تیروربستییه که ی ۱۱ سیپته مبه ری ۲۰۰۱ ی نه مریکادا، شیتوازیکی نویی به خو به وه گرتوه. چونکه گه لی کورد به دیرتزی میژوو نامنجی تیروربستیی دوژمنه داگیرکه ره کانه، جیگه ی خو ی له و چوارچیتوه نوییه دا دیوه ته وه و ریگای بو دیپلوماسییه تی کورد له خه باتی سیاسییدا ره خساندوه. ناشتیبی و

ناشتبوونه وه ی گشتیبی له باشووری کوردستاندا و ریچکخستنه وه ی مالی کورد و به شدار بکردنه وه ی دووباره ی لیسته ی سه وزی یه کیتی نیشتمانیبی کوردستان له په رله مانی کوردستاندا و وه رگرتی بریاری هه لیزاردن له کوردستاندا، ههنگا وه کانی گه لی کورد به هیز و توندتر دهکات.

نه زمونی ده ساله ی باشووری کوردستان، نه و راستیبیه ی به جیهان سه لماند که کورد توانای به ریتوه بردنی خو ی و ولاته که ی و دابینکردنی ناشتیبی له هه ریمی روزه لاتی نیوه راستدا هه یه. نه وه ی نیمه نه مرژ له باشووری کوردستاندا دهیبین له بواره کانی چاکسازی، دیموکراسی، پاراستنی مافی مرژ و نازادییه دیموکراتیبیه کاندا نمونه ی باشی به ریتوه بردنی ولاتن له روزه لاتی نیوه راست و به تایبه ت له ئیران، عیراق، تورکیا و سوریه دا به رچا و ناکه وی.

دوژمنه داگیرکه ره کانی کوردستان سه ره رای نه وه ی که دژی هه رچه شنه نازادییه کی گه لی کوردن و بو نه و مه به سته ش جیاوازیی له نیوان کوردی ژیردهستی خویمان و به شه کانی تر دانانین، نه و شیتوه به ریتوه به رایه تیبیه ی باشووری کوردستانیشیان بو قبول ناکری و ده زانن نه مه زهر له سیستمی دیکتاتوریبیه تی نه وان ددات. له بهر نه وه به شیتوه ی راسته وخو و ناراسته وخو به هوی ژماره یه ک ریچخراوی نه ته وه یی، ئیسلامیبی و چه پر وه ده یانه وی ناژاوه بخه نه ناو کوردستان و راستیبیه کان چه واشه ده کن. نه مه ش نه رکیکی نوی ده خاته سه رشانی خه باتگیپران و دلسو زانی کورد که یه کدهنگ بن له له قوادانی دوژمندا و نه هیلن پیلان ه گلاوه کانیا ن سهر بگری.

نه مرژ پتر یه ک ملیون کوردی خوینده وار و پسپور له بواره جیاوازه کاندا، له دهره وه ی کوردستان، له نه وروپا و نه مریکا دهژین، که زوره یان دوست، دلسو ز و خه باتگیپر و لایه نگری چاره سه رکردنی کیشیه ی نه ته وه که یانن. له بهر نه وه پیوسته ریچخراوه سیاسییه کانی کوردستان به شیتوه یه کی گونجاو له م هیزه که دهسکه وتیکی گرنگی جیهانییه به قازانجی بزوتنه وه ی نه ته وه که مان که لک وه رگرن. بیگومان ته م هیزه که گهر به دروستیبی که لکی لی وه ربگیری، ده توانی له نه وروپا و نه مریکادا، رای دانیشتووان و کاربه دهستان به ره و چاره سه رکردنی کیشیه ی کورد له باشووری کوردستان و هه ریمه کانی تری کوردستان رابکیشی و ریگا چاره یه کی گشتی بو مه زنتربن نه ته وه ی بی دهولته تی جیهان بدوزنه وه. بو ناگاداریی پتری خوینده رانی به ریز دهراره ی ته م وه رگیتراوه، پیوسته په نجه بو ته م چه ند

خاله رابكيشم:

۱- ئەم كتيبهەم لە لایەن وەرگێتێری خاوەن ئەزموون و بە توانای كورد كاك برائى یونسى لە زمانى ئینگلیزییەوه كراوەتە فارسى و منیش لە فارسىیەوه كروومەتە كوردى و لە شۆپنە پێویستەكانیشدا كەلەم لە نووسراوە ئینگلیزییەكه وەرگرتوو.

۲- تا ئەو جێبەجێی كە دەره تانم هەبوو ناوى كەس و شۆپنە بەهەلە نووسراوەكانى ناو كتيبهەم راست كروووتەوه.

۳- ئەو جێبەجێی پێویستیان بە راستكردنەوه یا شىكردنەوه هەبوو، بەكردنەوهی پەراویز لە لاپەرەكاندا، سەرئىخۆپنەرم بە نیشانەى «ح» بەواتای حامید بەرهو ئەو مەبەستانە راکیشاوه.

۴- ئیدمۆندس كتيبهەكهى بەزمانىكى قورسى ئینگلیزى بۆ خۆتندكارانى زانكۆ و لێكۆلەرەكانى ئەوروپایى نووسىوه. مامۆستا برائى یونسىیش هەر بەم جۆرە لە وەرگێرانەكهیدا لە شۆپنە نووسىنىكى قورسى فارسى تىكەلاو بەوشەى عەرەبى كەلەكى وەرگرتوو. من بۆ ئەوهى زۆریەى خۆپنەرانى كورد بتوانن كەلەكى لى وەرگرن، هەولم داوه شۆپنە نووسىنىكى رەوان و سادە بۆ وەرگێراوه كوردییهكه هەلێترم.

۵- ئەم وەرگێراوه جارى یەكەم سالى ۱۹۹۷ لە لایەن كتيبهەروشى ئەرزان لە ولانى سوید چاپ و بلاوكرايهوه. چونكه ژمارهیهكى زۆر كەمى لى چاپ كرابوو، خۆپنەرىكى زۆر داواى چاپكردنەوهیان لێكردم. لەبەر ئەوه ناچاربووم جارىكى تر هەولێ چاپكردنى بدهم. بۆ ئەمەش سەرلەنوێ بە سەر نووسینهكاندا چوومەوه و برائى تازىم كاك (نەوزاد وەلى) یش بەشەكانى ۱.۳.۷.۱۴.۱۸ ی بۆ بژار كردم، كه زۆرى سوپاس دهكەم.

لە چاپى دووهمى ئەم كتيبهەدا، باشورى كوردستان پێى ناووتە ناو قوناعىكى نوێى ژبانەوه، رژیمنى بەعس روخواوه و سەدام حوسینى تاوانبار لە لایەن سوپای هاوێمانانەوه دەستگیر كراوه و ئەنجومەنىكى كاتى لە ۲۵ ئەندام بۆ بەرپۆهبردنى عىراق پێكهاوتوه لە ۱۳ شیعە، ۵ سوننە، ۵ كورد، ۱ توركمان و ۱ كلدوئاشوور. ئەنجومەن بەپیداگیرى گروپى كورد یاسای ئىدارەى دەولەتى عىراقى بۆ قوناعى گواستنهوه لە ۸ مايسى ۲۰۰۴ رۆژى ئافره تانى جیهاندا پەسەند كرد. ئەو یاسایه بەشێك لە ئاواتەكانى گەلى كوردى دەستەبەر كرد و ئەمەش بوو جیگهى خۆشحالى كوردى هەموو بەشەكانى

كوردستان. لە یاسای ئىدارەى دەولەتى عىراق بۆ قوناعى گواستنهوهدا زمانى كوردى و زمانى عەرەبى بوون بەزمانى رەسمى عىراق و كورد لە چوارچێوهى جوگرافىای خۆیدا خاوەن پەرلەمان و حكومەت و دادوەرى خۆى دەبێت و لە پەسەندكردنى یاساكاندا مافى قىتۆى دەبێت و... تد.

سەرکەوتنى كورد لە باشورى كوردستان پىگا بۆ سەرکەوتنى گەلى كوردستان خۆش دەكات، كه مافى چاره نووس خۆى لە هەموو بەشەكانى كوردستاندا بە دەست بگرێ.

لە كۆتاییدا سوپاس و پىزانىنى خۆم ئاراستهى بەرپۆهبرايەتى و هەموو كارمەندانى دەزگای ئاراس دهكەم كه ئەركى دووهمى چاپى ئەم كتيبه و كتيبى (كۆمەلەى ژبانەوهى كوردستانیان خستە ئەستۆى خۆيان.

حامید گەوهەرى

۲۰۰۳

پيشه‌کى نووسەر

چوارچينوى ئەم کتیبه، ميژووى ديپلۆماسى ئەو کيشه‌به‌يه که له نيوان به‌ريتانيای مه‌زن و تورکيادا سه‌باره‌ت به‌ مووسل هه‌لگيرسا و به‌واتای دروستى وشه راپۆرتيکه له ئەزمونى خۆم له پله‌ى مه‌ئموورتيكى سياسيدا له‌و هه‌ريمه. له‌و چوارچينوى هه‌دا هه‌ولم داوه ديمه‌نيک له ولات و خه‌لکى باشوورى کوردستان پيشان بدهم.

له کاتيکدا تورکه‌کان دۆستى باشى ئيمه‌ن، رهنه‌گه سه‌ير بيته به‌رچاو که له‌م راپۆرت هه‌دا زۆرچار به‌ دوژمن ناويان ده‌به‌م، به‌لام ئەم راپۆرت هه‌دا، داستانى هه‌وت سالى دوايى ئەو يازده ساله‌يه که نامۆبى و ليک دوربوونه‌وه که‌وته نيوان و بوو به‌هوى پچراني په‌يوه‌نديى دريژخايه‌نى سوننه‌تى دۆستانه له نيوان ئەو دوو ولاته‌دا. ئيستا په‌يوه‌نديى ئيمه له‌گه‌ل تورکيا له هه‌موو کاتيک به‌هيزتره.

کاتيک لاپه‌ره تايپ کراوه‌کانى راپۆرت هه‌دا ده‌خوئينه‌وه، له‌و چه‌شنه گوتنه به‌ فيز و له‌خويايى بوونه سه‌رم سوورده‌ميئنى که له به‌شيتكى راپۆرت هه‌دا کاغدا به‌رچاو ده‌که‌ون، به‌لام ئيتر کاتي گۆرنيان به‌سه‌ر چوه و هه‌رچۆنيک بي، چونکه به‌ گۆره‌ى ياداشت و راپۆرت هه‌دا کاني رۆژانه ناماده کراوه، بيگومان گه‌ليک باشتر له راپۆرتيکى که‌م مایه‌يه که دواى تپه‌رپوونى ئەو هه‌موو ساله ناماده بکړى و ده‌توانى بروا به‌خۆ بيئى و هه‌ست و زه‌وق بگه‌يه‌نى که زۆره‌ى مه‌ئمووره سياسيه‌کاني په‌روه‌ده‌کراوى شه‌ر، که به‌کارگيرى سياسى «ميسۆپۆتاميا»^(١) (به مه‌لبه‌ندى نيوان ديجه‌ و فورات) ناسراون، به‌ يارمه‌تى ئەو ئەرکه‌کانيان به‌جى ده‌گه‌ياند و تا راده‌يه‌ک که‌موکوپى زانست و تاقىکردنه‌وى خوڤان قه‌ره‌بوو ده‌کرده‌وه.

من ئاگادارى ئەوه‌م که باس و ليکۆلينه‌وه له‌سه‌ر خه‌لکيکى هه‌مه چه‌شنه که کۆمه‌لگای باشوورى کوردستان پيکديئن و ئەو ريگايانه‌ى که بريومن، له هينديک شويتندا دوور و دريژن و به‌دوور و دريژى باسکراون؛ به‌لام ئەگه‌ر ئەو تاقىکردنه‌وانه بو رپنوئى نرخیان هه‌بى، هه‌ر ئەو باسه دووردريژانه‌يه که سه‌رنجى گه‌رۆک و خويتندکارانى رۆژه‌لاتى

نيوه‌راست بۆلاى خۆى راده‌کيشى. من له‌و باوه‌ره‌دام که به‌درتيايى ئەو رۆژانه‌ى که له ئيران و عيراق خه‌باتم کردوه، ئەويش له سه‌رده‌ميکدا که داھيتانى ماتۆره بچووکه ده‌روون سوزه‌کان، ده‌سپيکردنى شۆرشپيکيان راگه‌ياند و به‌ خيراى له دوو شه‌رى جيهانييدا، هه‌ره‌شه‌ى نه‌مانيان له‌و سوننه‌ت و رپوره‌سمه کۆنانه ده‌کرد که له سه‌ده‌کاني پيشوو مابونه‌وه، ئاگاداريه‌کى فرهم کۆکردوه‌ته‌وه که بۆ گشت ليکۆله‌ره‌کاني ئەوروپاي تازهن.

نايشارمه‌وه، هيوادارم ئەو نووسراوانه‌ى ليته‌دا پيشکه‌شيان ده‌که‌م، بۆ ئەو چه‌شنه ليکۆلينه‌وه ورد و به‌رئى و جيبانه‌ى که ئەنجاميان له تاقه‌ت و تواناي مندا نييه به‌که‌لک بن. من له باهت هينديک باسى توئينه‌وه‌ى سه‌ره‌تايى، وه‌ک کورته‌ى ميژووى سه‌ره‌تاي ئيسلام، که له ده‌ستپيکى فه‌سلتى شه‌شه‌مدا هاتوه، رهنه‌گه به‌راى هينديک له ليکۆله‌ره‌کان باسيکى زياده بي، به‌لام به‌راى من ئەو به‌شه و به‌تايه‌ت به‌شى کۆتايى ئەو فه‌سله و فه‌سله‌کاني دوايى بۆ خوئنه‌ره ئاسايه‌که‌کان خۆشتر و په‌سه‌ندترن. له‌به‌ر ئەوه داواى ليتوردين ده‌که‌م و هيوادارم وابير نه‌که‌نه‌وه، که له په‌رئشانى و سه‌رليشيتواوى ئەو به‌شه‌م نووسيووه. هه‌ر کتیبتيک ده‌رباره‌ى رۆژه‌لاتى نيوه‌راست بنوسرى، هه‌ميشه وه‌رگرتن و نوسيني ناوى خه‌لک و شوئنه جوگرافيايه‌کاني تيدا کارتيکى دژواره. به‌تايه‌ت ئەو دژواريه پتر له‌و کتیبانه‌دا به‌رچاو ده‌که‌ون، که ده‌رباره‌ى ئەو ناوچانه ده‌نوسرين که زمانى ره‌سميان عه‌ره‌بى، فارسى و تورکيا و به‌پيتى عه‌ره‌بى ده‌نوسرين و خه‌لک به‌و زمانانه قسه ده‌که‌ن. زمانى تورکيى نوئيش که به‌پيتى رۆمى ده‌نوسرى، دراوسپيه‌کى به‌ده‌سته‌لاته و ئەويش کاره‌که پتر دژوار ده‌کات و شيوازيکى گه‌ليک گرنه‌گ به‌خۆيه‌وه ده‌گرئى. من له‌و بواره‌دا ده‌ستور و ياسايه‌کى رپنوئيم نه‌بووه، به‌لام ياسا و رپسايه‌ک بووه که هه‌ولم داوه له‌به‌ر چاويان بگرم. ده‌ستورتيک که بۆ خۆم دانابوو تا راده‌يه‌ک به‌رين و به‌ريلاو بوو، به‌لام يه‌ک دوو خال هه‌ن که ده‌بى ليته‌دا ناماژهيان بۆ بکه‌م. له‌و جيبانه‌ى که ناوى که‌سانتيک له‌نيوان دوو يا چه‌ند زماندا وه‌ک يه‌کن، له‌وانه‌يه هه‌ميشه يه‌کتيک له‌وان فارسى بي. له‌به‌ر ئەوه، من شپه‌ى گوتن و نووسيني ئەو جوهره ناوانه‌م به‌گشتى به‌پيتى ياساي په‌سه‌ندکراو له زمانى فارسيدا هه‌لپژاردوه. پيتى «ع» که له سه‌ره‌تاي ناوه‌کاندا دئى و هه‌روه‌ها پيته ده‌نگداره‌کاني ترم له ناوه‌رۆکى کتیبه‌که‌دا ديارى نه‌کردوه، به‌لام ئەو جياوازيبانه‌م له پيترستى ناوه‌کاندا پيشان داوه. ئەو وشانه‌ى که له زمانى ئينگليزدا جيه‌گه‌يان گرتوه، وه‌ک: (مه‌که‌ه، خه‌ليفه يا قورئان) له‌سه‌ر يه‌ک

هەر بهو شپوهیه نووسراون، بهلام گهلپک دۆستم ههبووه که ناویان محهمه د بوو، ئەو شپوه گوتنەم به رادهیهک بۆ پروون بوو که سه ره رای ریزم بۆ برابانی «فاولر»^(۲) نه متوانی خۆم رازی بکه م و به جیگای محهمه له وشه ی «ماحومه د» یا «محامه د» که لک وهرگرم.

له دوویات کردنه وه ی ئەو رستانه ی که له زمانه کانی عه ره بی و فارسییه وه وهرمگرتوون، رتوره سمی ناسراوی باو و په سه ندکراوی گشتیم به کار هیناوه و ناوی تورکییه کانم به پیتی رۆمی نی نووسیوه که مسته فا که مال هیناوانی. وشه و رسته کانی کوردیم به پیتی رۆمی و به پیتی داهینانی خۆم نووسیوه، که له سالانی ۱۹۳۰-۱۹۳۳ د به یارمه تی دۆست و زانای کوردیم توفیق وهه بی به گ نه نامی کۆری سه نای عیراق ریکم خستوون. دوا وینه ی ئەم پسته کوردییانه م له دوو وتاردا له ژیر ناوی: «پیشنیاز دهرباره ی که لک وهرگرتن له پیتی لاتین له نووسراوه کانی کوردیدا» (ژانویه ی ۱۹۳۱) و «چهند وته یه ک دهرباره ی که لک وهرگرتن له پیتی لاتین له نووسراوه کانی کوردیدا» له ژوئیه ۱۹۳۳ ناردووه بۆ «گۆفاری سه لته نه تی ناسیا»^(۳). لیره دا باشته ر بگوتری، گشت پسته بیده نگه کان به زیادو که مه وه پیتی هاوسه نگیان له زمانی ئینگلیزیدا هه یه، جیا له پیتی X که له گه رو دپته دهر و به شپوه ی ناسایی به دوو پیتی KH نیشان دهر دپت؛ پسته کانی C و J له (ئه لف و بی) ی نوتی زمانی تورکیدا به ریز وه ک J ئینگلیزی و J فه رانسین، تیکه لاوکردنی دوو پیتیش که یه ک دهنگ بدن، وه ک RH و IH «لام» ی گه وره و «پ» ی قه له و ده خوینرینه وه که سه ره رای «لام» و «ر» ی ناسایی له زماندا هه ن. له نیوان پسته دهنگداره کانداهه مه شپه پسته کانی a, o, ö, ê قه له ون؛ پیتی i دهنگی قه له وه و y, i کورتن که له گه ل پیتی بیده نگ جیا وازیان نییه، پیتی K ش هه مه شه دهنگ کورته. پسته کانی i و u قه له ون به ریز iy یا yi یا uw یا wu نیشان دهر دین.

لیسته یه کم له به لگه رهمییه کان له گه ل کورته یه ک له لیسته ی ناوی گۆفاره کانی لیکۆلینه وه بی یا توئینه وه بی که وه ک سه رچاوه که لکم لیوه رگرتوون له پاشکۆی «ئه لف» دا نووسیون. خۆم به قه رزداری گشت ئەو به لگه و نووسراوانه دهرانم. نموونه هینانه وه م له کتیب و وتاری ژماره یه ک له گه ریده کان، که بهر له من سه فه ری ئەو مه لبه نده یان کردووه و به شپک له نووسراوه کانیانم خویندووه ته وه، ئەوانه شم له فه سلێ

۲- Fowler هیزی واستن (۱۹۳۳-۱۸۵۸) و تف. ج. فاولر فه ره نگ نوسانی ئینگلیز. وهرگێر. ف. 3- Jornal

دووه می کتیبه که دا نووسیوه و له باسه کانی تریشدا، له دهقی کتیبه که یا ژیر نووسه که یدا ئامازهم بۆ کردووه و سوپاسی خۆم ئاراسته کردوون. بۆ ئەوه ی کتیبه که بوخت بی، زۆریه ی دۆسته کانم یارمه تیان داوم. پیتیسته بگوتری هه رگیز ئەو که سانه وه لامده ری ئەو که موکورییه نین که له دهقی کتیبه که دا ماون. سیر «ریدی بولارد»^(۴) و پرۆفیسۆر «سیدنی سمیت»^(۵) دهقی چاپکراوی کتیبه که یان له سه ره تاوه تا کۆتایی خویندووه ته وه. پرۆفیسۆر «ئا. گیوم»^(۶) فه سلته کانی شه ش، سیزده، چوارده و هه ژده ی خویندووه ته وه و به ریز سه یه توفیق وهه بی فه سلته کانی چوار، پینج، شه ش، حه وت، یازده و پانزده ی خویندووه ته وه. بیر و را و رینۆتینییه کانی ئەو گه ورانه بۆ من زۆر به که لک بوون. به م بۆنه یه وه سوپاسیان ده کم و ده بی له به رپرسی کتیبخانه ی وه زارته ی دهر وه ی ئینگلیزیش سوپاس بکه م، چونکه ئیزنی دام به لگه و نووسراوه کانی ئەو وه زارته خانه یه دهرباره ی ناکۆکیی و کیشه ی نیوان ئیران و عوسمانیی سه باره ت به سنووری ئەو دوو ولاته بخوینمه وه. سوپاسی فه رمانده ی هیزی هه وایی مارشال «جه میز راب»^(۷) ده کم، که دهرباره ی ئەفسه ر و که ره سه کانی هیزی هه وایی سه لته نه تی له ساله کانی ۱۹۱۹-۱۹۲۵ زانیاری دامی، هه روه ها سوپاسی سه ره ه نگ ۲ «جی. ئی. ویلر»^(۸) ده کم که شپوه گوتنی تورکی نوتی بۆ شیکردمه وه و له سه فه ره کان و میواندارییه کانیدا ریزی گرتم. سه ره نجام سوپاسی زۆریه ی هاوکاره کانم ده کم که ناوی هیندیکیان له م کتیبه دا نووسراوه.

پیتیسته ئەو خاله ش پروون بکه مه وه هه رچه ند به سالان ئه رکی خزمه تم له وه زارته ی دهر وه ی ده وله تی خاوه ن شکۆ و حکومه تی عیراقداهه بووه، گشت بیرورا و باس و لیکۆلینه وه کانی ناو ئەم کتیبه و به رپرسایه تی نووسراوه کان ده گه رینه وه سه ر شانی خۆم.

4- Sir Reader Bullard
5-Professor Sidney Smith
6-Professor A. Guillaume
7- Air Chief Marshal Sir James Robb
8- G.E. Wheeler.

دەرەجە دەژیان و کۆمەڵتیکى زۆرىش مەسیحى نەستووربى که له ئینگلیستان به ئاشووربى دەناسرین له پارێزگای هەکاری «تورکیا» و هەریمی دراوسێی ئەو ورمی له «ئێران» دەژیان. ئەوانەى ژێردەستی تورکیا به تەواوی بێ سەروشوین کران، بەلام چەند هەزار ئاشووربەهک له ناوچەى ئامیدی عێراق ماونەتەوه. له زنجیره شارۆچکەیهکی نیوان جادهی بەغدا و مووسلێش کۆمەڵتیک تورکمانی کۆنی جیگیرن: له قەرەتەپە، کفری، دووزخورماتوو، تۆق(ح)، کەرکوک، ئالتون کۆپری، هەولیر و ئەوبەری مووسل واتە تەلەعفەر، بەلام بەگشتیی کوردەکان زۆریەى هەرەزۆری دانیشتوانی ناوچەکهیان پیکهتیناوه. له لایەکی ترهوه، جەماوەریکی زۆری کورد له دەرەوهی سنووری کوردستان دەژین. بۆ نمونە، له پۆژئاوای ئەم ناوچەپە، له دیمەشق، له ناوچەى حەلب و تا دەگاتە ئەنقەرە؛ له پۆژهللات، له قەزوین، خۆراسان و کرمان. لەم جەماوەره سەرنج پراکتیشتەر ئەوهیە، که له هەموو چیاکانی سنجار (شەنگار) له پۆژئاوای دیجلە له هەریمی مووسل، زۆریەى دانیشتوان کوردی «بەزیدی» ن، که بەهەلە شەیتانپەرستیان پێدەلێن، له گەل کەمایەتیکى مووسلمان که لایەنگری له ئایینی گشتی ناکەن.

من ژمارەى کوردەکانی عێراق ۹۰۰.۰۰۰ کەس مەزنده دەکەم. ئەم ژمارەیه به پیتی سەرژمێری سالی ۱۹۴۷ ه و «ناحیه» کۆی سەرەکی ژمارەى دانیشتوان به دەستەوه دەدات: ئەو ژمارەیه هەرودها به پیتی بهراوردیکه که خۆم له تیکه لاوی پەگەزەکانی هەرکام له ناحیه کان بە دەستم هینان، که بچوکتیرین بەشی ئیدارین. بۆ تورکیا و ئێران تەنانەت ژمارەیهکی وهک ئەوهش به دەستەوه نییه. کۆمیسسیۆنی کۆمەڵی ولاتەیه کگرتووکان، که بۆ لیکۆلینهوه دەرپارهی کیشەى نیوان بەریتانیا و تورکیا له سەر ویلایه تی مووسل، سالی ۱۹۲۵ هاتبووه عێراق، ژمارەى کوردەکانی بهم شێوهیه مەزنده کرد: تورکیا ۱.۵۰۰.۰۰۰؛ ئێران ۷۰۰.۰۰۰؛ عێراق ۵۰۰.۰۰۰ و سوریا و شۆپنهکانی تر ۳۰۰.۰۰۰، که بهگشتیی دەبیتە ۳.۰۰۰.۰۰۰ کەس. ژمارەى کوردەکانی عێراقیان گەلیک که متر له ژمارەى دروست بهراورد کردبوو، بەلام دەبێ به شیتیک لهم ناکۆکیه به زیادبوونی سروشتی نفوس دابنێن، که له ماوهی ئەو بیست و پینج سالهى دواییدا به سەر تەواوی ئەو هەریمه دا هاتوو. ئەو پراپهرینه خۆپسکانهى که به دواى

بەشی بەکەم

۱ - سەرەتا: کوردەکان

وشەى کوردستان له مانای گشتیی خۆیدا به ولاتیک دهگوتری که کوردەکان وهک نەتەوهیهک لیتی جیگیرن. ئەم ولاتە دابەش کراوه به سەر تورکیا، عێراق و ئێراندا و به شیتیک له خاکه کهشی خزاوه ته ناو سوریا و یه کیتی سۆقیهت. له بهر ئەوه، سنوورهکانی کوردستان له گەل هێچکام له سنووره نیونه تەوه ییهکان و شپوه دابەشکردنهکانی باو له ناو خۆی ولاتیکى جیهاندا یهک ناگرتهوه. له باکور، ئەم سنووره بهگشتی هیتیکه به ئیرهوان (بهریقان)، ئەرزەرۆم و ئەرزەنجاندا تیدەپه پێ و له ویتوه لار دەبیتەوه و له مەرعهش روو له حەلب دەکات. له باشووری پۆژئاوا، به بناری چیاکاندا دهچیتە پیش تا دهگاتە دیجله و له ویتوه شان بهشانی لای پۆژهللاتی روبراری دیجله دهچیتە خوار. هیندیک باکورتر به هیتلی کیتوه سوور (جبل حمرین) دا روو له ناوچەیهکی سنووری ئێران و عێراق له نزیک مەندەلی دهکات. له پۆژهللات، واتە له ئێران سنووری کوردەکان بهروو باشووری پۆژهللات له ئیرهوانهوه دەست پیدەکات و هەریمهکانی ماکو، به شیتیک له خۆی، ورمی، مهاباد (سابلاغ)، سهقز و سنه تا کرماشان له نیو خۆی دهگری. جادهی ئەسلی کرماشان بۆ کرێند و له ویتوه به هیتلیکی ریکدا تا مەندەلی، ناوچەیهکه که کوردەکان له خزمه لهک و لورهکانیان جیا دهکاتهوه، که جارجاره به کورد دهژمێردرین^(۱).

دیاره دانیشتوانی کوردستان که بهمجۆره باسیان لیکرا هەموویان کورد نین. بۆ نمونە، بهر له سالی ۱۹۱۴ ژمارهیهکی زۆر ئەرمەنیی له ناوچەى جیگرتوو له کهوانه ی ۳۸

ح- ناوی پیتشوی ئەو شارۆچکەیه «تاوغ» (تۆوغ) بووه، که به تورکی دهبیتە مریشک. به دواى دامەزرانی دهولته تی عێراق کراوته «داقووق» و (تۆقی) شی پیدەلێن.

۱- ئەم باره رانهی که وهک دووسه د سال له مەه و پیتش باری قورس و گران به پشت هەلده گرن و هەموو پۆژی له شاری بهغدا ده بێنرین و به کورد ناوبانگیان ده کردوووه، له راستیدا کورد نین و لورن و له ناوچەى پشکۆزه هاتوون.

هپرشى ئىنگلىز و روس له پايىزى سالى ۱۹۴۱ له ئيران رووياندا و ئه و لاوازيه يه كه له ئاكاميدا به سهر ده زگا حكومه تيبه كاندا هات، سه لمانديان كه كورده كانى ئيرانى ئيستاش وهك هم ميشه به هيز و توانان. بۆ كورده كانى ئيران ۱.۱۰۰.۰۰۰ كه س به اورديكى به جيبه. به اوردي ژماره ي كورده كانى توركيه گه ليك دژوارتره، چونكه حكومه تي توركيه هم كوردانه به «توركي كيتوي» ناو ده بات و نايه وي بيسه ليتي كه ئه وان له ره گه زيكي جياوازن. له توركيه، له به ركردني به رگي كوردبي به لايه ني كه مه وه له نزيك ناوه نده كانى ئيداري ياساخه. ههروه ها ده باره ي زباني گياني و ماليي خه لك كه به هوي سه ركوتكردني زنجيره بزوتنه وديه ك و راگواستنه به زور نه نجام دراوكان له كوردستاني توركيه زانباريه كي نه وتو به دهسته وه نيه.

سه ره راي ئه وان به پيتي ليكولينه وه ي خوم كه له سنوري ئيران و عيراق كردومه و به پيتي گوتني به شيك جيهانگه ر ده باره ي هم مه سه له يه و به له به رچاوگرتني راده ي گرنگيه تي نه و بزوتنه وانه ي كه له كوردستاني توركيادا روويان داوه، له سهر نه و باوه رهم كه ژماره ي كورده كانى توركيه به ته نيا ده گاته راده ي ژماره ي كورده كانى ئيران و عيراق، واته پتر له دوو مليون كه س^(۲). هم ژماره يه، به زيادكردني ژماره ي كورده كانى سوريا و جيبه كانى تر له سنوري ۴ تا ۴/۵ مليون تيبه په ري.

كورده كان ده باره ي بنه چه و نه ژدادي خويان دوو داستان ده گيرنه وه. يه كه ميان ده گه رپته وه سهر نه فسانه يه كي ميژويي، كه ده لتي كه سيك به ناوي زوحاك بۆ ماوه به ك ته ختي سه لته نه تي داگير كردوه. له سهر شاننه كانى نه و زوحاكه دوو مار په يدا بوون كه خوراكي رۆژانه ي هه ريه كه يان ميشكي مرؤقيك بووه. وه زيري خاوه ن بييري زوحاك كه وته نه و فيكره وه كه ميشكي مرؤف له گه ل ميشكي گويلك تيكه ل بكات و بييدا به ماره كان. به مجوره نه و تواني گياني يه كييك له م دوانه رزگار بكا، كه ده بووايه رۆژانه قوربانيي بكرين. نه و، رزگار كراوه كانى به نه يتي ده نارده چيپاكان و سه ره نجام كورده كان

۲- سالنامه ي ناماري سالي ۱۹۵۱، له بلاوكراوه كانى ئيداره ي ناوه نديي نامار له نه نقه ره، له ژماره ي ۱۲۰ گؤفاري جوگرافيايي، لاپه ره ي ۳۴۷ رۆژي ۳ سيپته مبه ري ۱۹۵۴ له توركيه رايگه ياند: ژماره ي نه و كه سانه ي زمانيان كوردببه، ۱.۴۷۶.۵۶۲ كه سن. من له شويتكي شاره زام بيستوه، به هوي هينديك كاري دموكراسي كه له توركيه باسي ليده كهن، دهنگي كوردان له هلبژاردني نازادا وه زنه يه كي گوره ده ب. ئيستنا نفوسي كورد له توركيه تا چوار ميلليون مه زنده ده كرى.

له توره مه ي نه وان.

داستاني دووم ده گه رپته وه سهر سليتمان پيغه مبه ر. له كۇندا خه لكي رۆژه لاتي جيهان له و باوه ر ده ابوون كه سليتمان پيغه مبه ر حوكمي به سهر بوونه وهراني سه ير و سه مه ره ي وهك جن و ديوه زمه و په ري و شتي تري وهك نه وانه كردوه و نه وان له ژير فه رماني سليتماندا بوون. به وته ي كورده كان، رۆژييك شا سليتمان فه رمانيدا به ۵۰۰ ديوي جي باوه ري، كه به ته نوورلييدان بچن بۆ نه وروپا و ۵۰۰ كچي جواني نه و مه لبه نده بۆ حه ره مسه راكه ي بيتن. ديوه كان چوون، به لام له گه رانه وده دا ده بينن گه وره كه يان مردوه و له ئاكامدا نه وان كچه كانيان بۆ خويان راگرت و به هوي نه وانه وه بوون به نه ژدادي كوردان. لوپه كانيش هم داستان ده باره ي بنه چه ي خويان ده گيرنه وه. له سه فه ريكندا بۆ لوړستان يه كييك له پياوكوژه بپه رحمه كانى ناوچه به پيتي هم داستان و به هوي نه كه گه وره يه وه، ده يگوت خزمه يه تي له گه ل من هه يه^(۳).

كاتييك ده گه رپته وه سهر ميژويي جيدديتري كوردان، ده بينن ليكوله ره كان له مه رپ توره مه و بنه چه ي كوردان باس و گفتمگويه كي زوربان هه يه، به لام تا هم جيبه روونه: به لگه به ده ست هاتوه كان له ئيمپراتوره مه زن و شارستانيه ته كانى پيگرتوو له ده شته كاندا، واته ئيمپراتوري سوهر له نزيكي كه نداوي فارس، بابل له به شي ناوه نديي فورات نزيكي ديجه له ئاشور كه پايته خته كه ي نه ينه و بووه له ديجه له رووبه رووي مووسل گشتيان به چري باسي تالانگه ربي تيره چيانشينه كانى رۆژئاواي كوردستان ده كهن و راپورتى له شكركيشانه كانى دژ به و تيرانه رون ده كه نه وه، كه ولاته كه يان، سنوري نه و ئيمپراتوريان يان له باكوري رۆژه لات و رۆژه لات پيكدهيئا. له هه زاره ي دووه مي پيش زابين، بنه ماله ي چهند شايه ك كه له (بين النهرين) حكومه تيان كردوه، ژماره ناويكي وهك سانسكريتيا هه بووه، كه نه و ناوانه به لاني كه مه وه باس له بووني هيند و ناريايي له چيني سه رووي كو مه ل ده كهن. دواي نه وه، زنجيره يه كي تر له بنه ماله ي هيند و نه وروپايي هاتنه ده شت و زنجيره چيپاكانى زاگروس، كه ئيرانيه كانن: واته ماده كان و پارسه كان. ژماره يه ك ليكوله وهر له و باوه ر ده دان كه پارسه كان به رله ماده كان و له سه ده ي دوانزه ي پيش زابيندا هاتونه هم ناوچه يه و به رله كوچيان بۆ فارس سح سه ده يا پتر

۳- چيرۆكيك له سه لاهه دين ده گيرنه وه ده باره ي نه ژدادي كوردان، كه بۆ شواليه ي سكاتله ندي باس كراوه (به رگي سيپه م Talisman) نه و چيرۆكه شتيكي وهك نه و دوو چيرۆكانه يه.

لیتره بوون. ئەوانه، ناوی خۆیان داوه به «پارسواش» یان ئەو ناوه‌یان له‌وه‌رگرتووه. ناوی پارسواش بۆ یه‌که‌مجار له‌میترووی به‌سه‌ره‌اته‌کانی سه‌لته‌نه‌تی سه‌لمانسه‌ری سیپیه‌م پاشای ئاشوور بۆ سه‌له‌کانی ۸۳۲ و ۸۲۹ و ۸۲۸ (پ.ز) نووسراوه و له‌وه‌ده‌چی له‌گه‌ڵ ناوچه‌یه‌ک یه‌ک بگرێته‌وه که ئەمرۆ به‌بانه‌ده‌ناسرێ^(۴) به‌داخه‌وه‌ ماده‌کان به‌پێچه‌وانه‌ی سۆمه‌ره‌کان، بابلییه‌کان، ئاشووریه‌یه‌کان و پارسه‌کان شوێنه‌وارێکی کۆنیان له‌خۆیان به‌جی نه‌هێشتووه، یان ئەگه‌ر به‌جێیان هێشتبێ، تا ئیستا نه‌دۆزراوه‌ته‌وه. له‌بهر ئەوه‌ باس له‌ میترووی کۆنی ئەوان به‌بێ شک و گومان ناکرێ. دێرێک له‌میترووی به‌سه‌ره‌اته‌کانی سه‌لته‌نه‌تی سه‌لمانسه‌ری سیپیه‌م له‌سالی ۸۳۶، وه‌ک یه‌که‌م ئاماژه‌ به‌ماده‌کان له‌میتروودا نووسراوه، به‌لام هه‌ر چۆنێک بێ تا سه‌ده‌ی هه‌شته‌م هه‌یچ شپوه‌ ناویکی ئییرانیی که پادشاکانی ماد هه‌یانبوو له‌نوسراوه‌ی ئاشووریه‌یه‌کاندا به‌رچاو ناکه‌وێ. دوا‌ی ئەمه‌، ماده‌کان که له‌جێیه‌کی نادیار له‌باکووری ده‌شته‌کانی ناوه‌ندی ئییرانه‌وه‌ هاتبوون، روویان کرده‌ پۆژئاوا و باشوور و سه‌ره‌نجام له‌ده‌وره‌یه‌ری سالی ۶۵۰ له‌خۆیان گه‌یانده‌ چیاکانی زاگرووس و ده‌ستیان به‌سه‌ردا گرت. ماده‌کان و پارسه‌کان به‌رواله‌ت سه‌ر به‌گروپه‌کانی ئەشرفی بوون و حوکمیان به‌سه‌ر جه‌ماوه‌ریکی تێکه‌لا‌ودا کردووه. باسیان له‌سه‌ره‌ریشه‌ دان و له‌ناو بردنی دانیشتووانی پێشوو نه‌ده‌کرد، به‌لام زمان و دینی خۆیان به‌زۆر به‌سه‌ر ئەو گروپانه‌دا ده‌سه‌پاند. له‌سالی ۶۱۲-۶۱۷دا، «که‌ی ئەخشارشی مه‌دی»^(۵) کوری «فرائورتش»^(۶) (خشته‌ریته) به‌سه‌رۆکی گشتیی ناسرا. ئەوه‌ له‌حالی‌کدا بوو که ژماره‌ی قه‌ومه‌کانی تر له‌ماده‌کان زیاتر بوون. که‌ی ئەخشارش سالی ۶۱۲ له‌گه‌ڵ بابلییه‌کان یه‌کی گرت و نه‌ینه‌وای وێران کرد و ئیمپراتۆری ئاشووری لێ خست. هه‌واڵێک ده‌رباره‌ی به‌سه‌ره‌ات و هه‌لسوکه‌وته‌کانی هه‌یزی ماد له‌سه‌رده‌می که‌ی ئەخشارش و سالی ۵۵۰ به‌ده‌سته‌وه‌ نییه‌ و سنووری ده‌سه‌لاتدارییه‌تی ئەو نارونه‌ هه‌یروودت (کتیبی یه‌که‌م، ۷۲ و

۷۴) به‌راشکاوی ده‌لێ: سنووری پۆژئاوا‌ی ئەو روبراری «هالیس»^(۷) واته «قزل ئیرماق»^(۸) ی ئیستا بووه؛ که‌ دوا‌ی ته‌واوبوونی شه‌ر له‌گه‌ڵ «لودیه» (لیدی)^(۹)، به‌ ناوێرکه‌ریتی فه‌رمانه‌روایانی بابل (که‌ ئەوکات هه‌رانیان به‌ده‌سته‌وه‌ بوو) و کیلیکیه‌ دیاریکه‌را بوو. ئاماژه‌ به‌گیرانی پۆژ له‌سه‌رده‌مدا پێشان ده‌دات میترووی ئەم رووداوه‌ سالی ۵۸۵ بووه. له‌باسه‌کانی پێشوودا ده‌رباره‌ی ماده‌کان، باسیک له‌ئه‌کباتانه (هه‌مه‌دانی ئەمرۆ) نه‌کراوه، به‌لام ئەو شه‌ره‌ له‌دواکاته‌کانی حکومه‌تی ماد دا پایته‌خت بووه. له‌م به‌ره‌وه‌، سنووری ماده‌کان به‌مه‌ودابه‌کی زۆر له‌پۆژه‌لاتی ئەکباتانه‌ چووبووه پێشه‌وه‌ و پارسه‌کانی باشوور، ناوچه‌ی ده‌سه‌لاتداریه‌تی ئەوانیان به‌ره‌سمیی ناسبوو.

سالی ۵۵۰ یا ده‌وره‌یه‌ری، کورشی پارسی، «ئاستیاگس»^(۱۰) جینشین یا به‌وته‌ی هه‌یروودت، کوری که‌ی ئەخشارشی له‌حکومه‌ت خست و ده‌وله‌تی هه‌خامه‌نشی جینشینی ده‌سه‌لاتدارییه‌تی ماد کرد. له‌م سالی‌دا (۵۴۷)، کورش «کروئوس»^(۱۱) پاشای لودیه (لیدی) هه‌ینایه‌ ژێر فه‌رمان و بوو به‌فه‌رمانه‌روای هه‌ریمه‌کانی ناوه‌ندی و پۆژه‌لاتی ئاسیای بچووک؛ پاشان هه‌یرشی کرده‌ سه‌ر بابل، سه‌ره‌تا سووریا و دوا‌ی ئەو له‌سالی ۵۳۹ بابلیشی گرت. ئیمپراتۆری هه‌خامه‌نشی که‌ پایته‌خته‌که‌ی له‌پیرسیولیس له‌نزیك شیرازی ئەمرۆ بوو، تا سالی ۳۳۱ ده‌وامی کرد. له‌و سالی‌دا بوو که‌ دارای سیپیه‌م له‌شه‌ری گه‌وره‌ی هه‌ولیر «ئاربا»^(۱۲) به‌ده‌ست ئەسه‌که‌نده‌ری مه‌زن شکا. ئەم شه‌ره‌ له‌راستیدا له‌نزیك گوندی مه‌سیحی نشینی «که‌ره‌م له‌یس»^(۱۳) روویدا که‌ له‌مووسل نزیکتر بوو تا هه‌ولیر^(۱۴). به‌مجۆره‌ کوردستان بوو به‌به‌شێک له‌و ئیمپراتۆریانه‌ی که‌ دوا‌ی ئیمپراتۆری هه‌خامه‌نشی به‌ده‌سته‌لات گه‌یشتن: سلوکیه‌کان (۳۳۱-۱۲۹پز)؛ ئەشکانیه‌کان (۲۷۴پز-۲۲۶ز)؛ ساسانییه‌کان (۲۲۶-

- 7- Halys
- 8- Kizil Irmak
- 9- Lida
- 10- Astyages
- 11- Croesus
- 12- Arbela
- 13- Karamla

۱- Sir.A. Stein (له‌نوسراوه‌کانیدا له‌مه‌ر په‌رینه‌وه‌ی ئەسه‌که‌نده‌ره‌ له‌دیجله‌ و شه‌ری ئاربا) گۆفاری جوگرافی، گۆفاری سه‌رده‌م، ئۆکتۆبه‌ری ۱۹۴۲.

- ۴- سیدنی سمیت «پارسواش و سندوس» له‌یادنامه‌ی پروفیسۆر پورداود «به‌مه‌یه‌ی ۱۹۵۱» به‌رگی دووه‌م لایه‌یه‌ی ۶۰-۶۷ و ویلایه‌تی مسی Messi له‌گه‌ڵ ناوچه‌ی سه‌قز وه‌ک یه‌ک ده‌بینێ.
- ۵- Cyaxares ئەو ناوه‌یان به‌که‌یاکسارس و سیاگزاریش وه‌رگیراوه‌ته‌وه. (که‌ی به‌رناو بووه و واتای گه‌وره‌ و مه‌زن و شه‌ریفی داوه. وه‌ک که‌ی خه‌سه‌ره‌، که‌ی کورش و که‌ی کاوس). ئەو به‌رناوه‌ له‌گه‌ڵ کای ئیستا یه‌ک ده‌گرێته‌وه‌ وه‌ک: کا حه‌سه‌ن، کا شه‌ریف و...هه‌ند. وه‌رگێری ف.
- ۶- Phraortes (فرورنیش) وه‌رگێری ف.

٦٣٦ز)؛ حوكمداربیه تی عه ره به كان (٦٣٦-١٥٢٦ز). سه ره نجام له سه دهی شانزده دا سنووری نیوان ئیمپراتورییه کانی عوسمانی و سه فهوی، تا راده یهک جیتی گرت و سنج له چواری خاکی کوردستان که وته ناو هه ریمی ده سه لاتداریه تی عوسمانی و یهک له چواریشی چوه ژێردهستی ئیران(ح).

ههول بۆ به شوین که وتنی زنجیره به سه ره هاتی کورده کان له ناو میژووی ئالۆز و شیواوی ئاسیای رۆژئاوا له گه ل بیروبوچوونی ئەم کتیبه زۆر یهک ناگریتته وه. هه ره ئه وه نده ده بی بگوتری که له سه دهی حه فته می زاییینی واته هاوکات له گه ل سه ره که وتنی عه ره بان، ناوی کورد وهک ره گه زیک له ئیرانییه کانی رۆژئاوایی که له هه ردوو به ری زاگروس نیشته جی بوون و هه ره ها به کۆمه لیک ئیرانی بووی دراوسپی ئه وه ده گوترا. ئەم گوته له وانه یه ره نگدانه وه یهک بووی له نزیکیی ناوه کان، که نووسه رانی پیتشو له چوارچێوه یه کی به سه تراوه تر دا به کاریان هیناوه، وهک: چیاکانی «گوردوا یا» (١٥)، ریکره کانی «کورتیوی» (١٦)، «ئاتروپاتن ماد» (١٧) یا نازه ربا یجان، که «سترابوو» (١٨) نزیکه ی «٦٤ سال پیش زایین و ٢٠ سال دوا ی زایین» نامه ژه یان بۆ ده کات و «کار دو خوبی» (١٩) یه کان، که ٤٠٠ سال پیش زایین «گه زنفون» (٢٠) و ده هه زار سوپای یونانیان کاتی کشانه وه له ناوچه ی زاگروس به شیوه یه کی سه رسور هینهر په لاماردا.

ماوه یه ک جیهانگه رانی ناشاره زا فیر بسوون بلین گوته ی کوردیی شتیکی جیا له زاراوه یه کی سه رلیشیواوی پارسی نییه. ئەم گوته راست نییه، ئەو دوو زمانه (پارسی و کوردی) په یوه ندییان پیکه وه هه یه، به لام له زۆریه ی بابه ته کانی گرنگی وشه و ریزمان و «فۆنۆلۆژی» (٢١) دا له گه ل یه کتر جیا وازن. زمانی کوردیی به پینچه وانه ی زمانی پارسی

(ح) - رۆژی یه کی خه رمانانی سالی ١٥١٤ز، واته دوا ی ته و او بوونی شه ر له نیوان سولتان سه لیمی عوسمانی و شا سمایی سه فهوی، کوردستان دابه ش کرا. ئەو شه ره که له میژوودا به ناوی شه ری چالدران ده ناسرئ، له راستیدا شه ریکی پاوانخوازانه بووه له نیوان ئیمپراتۆره کانی سونی تورک و شیعه ی ئیرانی، که رهنگی ئایینی پیدرا.

15-Gorduaia
16-Kurtioi
17-Atropatian
18-Strabo
19-Kardouchoi
20-Xenoph

٢١- زانستی دهنگناسی Phonology دهنگه کانی یهک زمان.

نوئ که له گروپی زمانه کانی ئیرانیی باشووری رۆژئاوا جیتی گرتوه، له گه ل زمانه کانی باکووری رۆژئاوا یه. کوردستان ولاتی چیا ی بهرز و رینگای چر و دژواره؛ سه دان سال به بی پسانه وه هه چ چه شنه یه کگرتتیکی سیاسی نه بووه، که بتوانی ئەده بیاتیکی هاو به شی پی بدات. له بهر ئه وه جیتی سه رسورمان نییه که ئەگه ر زاراوه ی ئەم شتیوه ی کوردستان له گه ل شیوه که ی تری جیا واز بی، به لام ئەو دیارده بناخه دارانه ی که تاییه تمه ندیی زمانی کوردین له ته وای زاراوه کانییدا خو ده نوینن. یه کتیک له گه وه ترین خاوه ن رایانی سه رده می ئیمه (٢٢) پای وایه که سه ره رای بلاوی هۆزه کانی کورد ده کری ته نیا له م پروانگه یه وه پروانیه ئەم په یوه ندییه که ته وای زاراوه کانی کوردی له زمانیکی کۆن و به هینزه وه سه رچاوه یان گرتوه که ئەویش زمانی مادیی بووه.

بیگومانم ده توانین به پیتی دۆخی جوگرافیایی و زماناسیی بلتین کورده کانی ئەمرۆ نوینه ری ماده کان و سیتیهم سه لته نه تی گه وه ری رۆژه لاتن. هه ره کوله باشوور و باشووری رۆژه لات، ئیرانییه کانی ئەمرۆ نوینه ری پارسه کانی سه لته نه تی پینچه من. به م جیا وازییه که به و کۆچکردنانه ی که دوا یی له رۆژه لات ته وه بۆ رۆژئاوا کران، تۆی ئیرانیی له م ناوه دا گیانی گرت. به شی ناوه ندیی هه ره وک چاوه پروان ده کری به ره و رۆژئاوا لای داوه، به چه شنیکی که ئەمرۆ هه مه دان که وتوه ته ده ره وه ی سنووری رۆژه لاتنی کوردستان.

کورده کان بۆ ماوه ی پینچ سه د سال، له ژێر دهستی موسولمانه کاندانه خشی گرنگیان گێرا و میژوو باسی ناوی ژماره بنه ماله یه کی زۆری کورد ده کات. رهنگه له گشت ئەوانه ناودارتر سه لاهه دین (دهوره ی سالی ١١٩٣ زایینی) حه ریفه جوامیتره که ی، رپچاردی شیردل و خو به ختکه رانی شه ری خاچه لگر بی، که به قسه ی کورده کان خه لکی ناوچه ی هه ولیتر بووه (٢٣). ئیمپراتۆری سه لاهه دین پتر ئیمپراتۆرییه کی عه ره بی بوو، به لام گرته ی مووسل به رواله ت ده بی رینگای بۆ ژماره یه کی به رچاوی کورد بۆ ئەم ناوچه یه کردییته وه.

٢٢- پروفیسۆر و مینورسکی له «شار و گونده کانی رۆژئاوای ئیران» (کۆری مرۆفناسی حکومه تیی ١٩٤٩) که لکم وه رگرتوه. لێره دا له بابه ت که لک وه رگرتن له وتاری «کورده کانی رۆژه لاتنی ئیران» سوپاسی مینورسکی ده که م.

٢٣- ولاتی ئەسلی بنه ماله که ی ئەرمه نستان بووه. مینورسکی: لیکۆلینه وه له میژووی قه فقاز، له نده ن ١٩٥٣، لاپه ره ی ١١٦. دوین له ٢٣ ماییلی باشوری هه ولیتره. رهنگه شوینی سه رده می ناو ره بوونی له باشووری رۆخی دیجله بووی. سه لاهه دین له تکریت له دایک بووه.

له سهردهمی مهغۆلهکان و تورکمانهکاندا شتیکی زۆر دهربارهی کوردهکان نابیسری، بهلام ئەوان جارتیکی تر له شهري نیوان سولتانهکانی سهفهوی و عوسمانیدا گزنگ بوونهوه.

سهرهپای سیاسهتی «ناوهند»یی حکومهتهکانی عوسمانیی و ئیران، ژماره میرنشینتیکی کوردیی به شتیوهی خودموختاریی ههبوون، وهک بۆتان، ههکاری، بادینان، سۆران و بابان له عوسمانیی و موکری و ئهردهلان له ئیران که تا ۱۰۰ سال له مهوه بهر وجودیان ههبووه. تهواوی میرنشینهکانی کورد له عوسمانییدا، له نیوان سالانی ۱۸۳۷ و ۱۸۵۲ سهرکوت کران و چوونه ژێردهسهلاتی راستهوخۆی حکومهتی ناوهندیی؛ موکری و ئهردهلانی هههلهم سهروهه ندهدا بوو، که خودموختاریی خویان له دهست دا. له ئیران ناوی کوردستان به شتیوهی رهسمی به گشت ههریمه کوردنشینهکان ناگوتی و ته نیا به پارێزگایهک دهگوتی که ناوی کوردستانه و ناوچهی دهسهلاتدارییهتی ئهردهلانی کۆن بووه.

له سهردهمی نویدا، تا سالی ۱۹۱۸، ئیمپراتۆریی عوسمانیی به مه بهستی ئیداری دابهش کرا به سههه چهند ههریمی جیاوازا: یهکه م ویلایهت، که له ژێر فهرمانی والی دا بوو. دووه سنجاک یا لیوا، له ژێر فهرمانی موته سهریف. سبیه م قهزا له ژێر چاودیری قائیمقام و ناحیه له ژێر چاودیری مودیر. عیراقی ئه مپۆ به تهواوی له ویلایهتهکانی به سههه و بهغدا و مووسل پیکهاتوه، واته هه مان ههریم که به ریتانیا له گفتوگۆ رهسمیهکانیدا پیتی دهگوت عه ره بستاننی تورکیا و له ناو خه لکدا به «میزوپۆتامیا» (۲۴) (بین النهرین) ده ناسرا. دوا ی سالی ۱۹۲۱ له عیراق «ویلایهت» وهک به شتیکی ئیداری له ناوچوو و ولات دابهشکرا به سههه لیوادا، که له ژێر چاودیری راستهوخۆی وه زاره تی نیوخۆی ولاتدا بوون، به لام که لک وه رگرتن له وشه ی ویلایهت به له بهر چاودگرتنی واتای جوگرافیا یی ئه و دوور له قازانج نییه. ژماره ی لیواکان ئیستا به جیی ۹ یا ۱۰ لیوا ی پیشوو پتر له ۱۴ دانهن و قهزاکان ئیستا پتر له سهردهمی حکومه تی تورکانن (۲۵).

له و سێ ویلایهته ی که گوتمان ویلایهتی ناوچه ی باکوری ولات واته ویلایهتی مووسل له سێ سوچی کدا هه لکه وتوه، که به هۆی یه که گرتنه وه ی دوو زنجیره چیا واته درێژه ی

24- Mesopotamia

۲۵- له لایهکی تره وه گوتنی ویلایهت له تورکیا، واتای سنجاکی داوه و بهرپرسه که شی پله ی والی هه بووه. له میسر (مودیر) بهرپرساریکی پایه بهرزه، وهک موته سهریف له عیراقه.

«توروس» (۲۶) له باکور و زاگرو س له باکوری رۆژهه لات پیکهاتوه. هه رکام له م دوو زنجیره چیا یه، له ژماره ته پۆلکه یه کی کورتی ریک و شان به شان پیکهاتوون. چیاکانی توور س له رۆژهه لات ته وه بۆ رۆژئاوا ده چن و چیاکانی به ستراوه به زاگرو س له باشووری رۆژهه لات ته وه بۆ باکوری رۆژئاوا درێژ ده بنه وه. ئه م مه لبه نده، له ناوی دیجله و سێ روبرای گزنگی لای چه پی که لک وه رده گری: دیجله و زتی گه وره له توور س، زتی بچوو ک و سیروان له زاگرو سه وه سه رچاوه ده گرن.

ویلایهتی مووسل له باکوری رۆژئاوا و باکوری رۆژهه لات ته وه له ناو سێ سنووری نیونه ته وه یی هه لکه وتوه. سنووری سوریا به ناوچه یه کدا تیده په ری که ناوی «جهزیره» یه. جهزیره به ده شتی (بین النهرین) ی نیوان دیجله و فورات گوتراوه؛ هیتلی سنووری له گه ل تورکیا، به به شی ناوهندیی به رزاییه کان ی باشووری زنجیره چیا ی توور سدا تیده په ری؛ و سنووری له گه ل ئیران به گشتیی له گه ل لوتکه ی ئه سل ی زاگرو س یه ک ده گرتیه وه. سنووری ئیداری ویلایهتی مووسل له گه ل ویلایهتی پیشووی به غدا به م جوژه یه: له باشووری رۆژهه لات تا روبرای سیروان (۲۷)؛ له باشووری رۆژئاوا (له نیوان سیروان و دیجله) تا کتیه سوور (حه مرین)، که کتیه کی نزمه و به رزایی له ده شت و دوا ته پۆلکه کان ی ده ره وه ی زاگرو س له ۵۰۰ پی تینا په ری. ئه م سنوره، لیتره به هیتلیکی ریکدا روو له رۆژئاوا ده کات و له جهزیره تیده په ری و به ره و سنووری سوریا ده چینه پیش. کوردهکانی عیراق، وهک کۆمه لکی یه که ده ست و گوندنشین پتر له ویلایهتی مووسل نیشته جی بوون. ئه و ویلایه ته له سهردهمی حکومه تی عوسمانییدا دابهشکرا بوو به سههه سێ لیوا (پارێزگا) یاندا. دوا ی سالی ۱۹۱۸، ژماره ی لیواکان کران به چوار (۲۸): لیوا ی مووسل، له وه ره ی زتی گه وره و روبرایکی نزیک ی به ناوی «رو کوچوک» تا سنوره کان ی

26- Taurus

۲۷- قهزای خانه قین له شویک و له نیوان چه م و سنووری ئیران هه لکه وتوه. سنور لیتره به نیوان چین و قات و ته په و شیوهکانی ژئولوژیکی ناوچه تیده په ری.

۲۸- لیواکانی ئه سل ی بریتی بوون له مووسل، که رکوک و سلیمان ی. سالی ۱۹۱۸ سێ قهزای باکوری زتی بچوک له که رکوک جیا بوونه وه و لیوا ی سه ره خۆی هه ولیریان پیکهاتینا. تا ئه و جبه ی بتوانم له و نووسینه مدا له وشه ی لیوا که لک وه رده گرم. کاتی ده سته سههه داگرتن، ناوچه ی بهرپرسایه تی حاکمی سیاسی Division و ناوچه ی ژێر بهرپرسایه تی جیگری حاکمی سیاسی ناحیه ی (District) پیده گوترا، که هیتدیگ جار له گه ل دوو قهزای سهردهمی عوسمانی یه کیان ده گرتیه وه.

تورکیا و سوریا؛ ههولیر له نیوان سنووری مووسل و زتی بچوک؛ لیواکانی کهرکوک و سلیمانی له باشووری زتی بچوک. دوو «قهزای» خانهقین و مهندهلیش که پیشتر له گهڵ ویلایهتی بهغدا بوون، ئیستا سهر به لیوای دیاله‌ن، ئەو لیوایه دواي سالی ۱۹۱۸ پیکهات و ژماره کوردیکی زۆری لی دهژی.

لهو میرنشینانهی که پیشتر ئامازهم بو کردن و گوتم تا نیوهراستهکانی سهدهی نۆزده بهردهوام بوون، خاکی سێ دانهیان ئیستا سهر به عیراقه. «بادینان» له قهزا شاخاوییهکان و باکووری لیوای ئیستای مووسل پیکهاتوه، واته قهزاکانی «زاخۆ»، «دهۆک»، «ئاگرێ»، «ئامیدی» و «زیتار» (۲۹). سووران به گشتی له گهڵ ههولیر یهکی دهگرتوه و بابان تهواوی سلیمانی و بهشیکی کهرکوک بوو. قهزای خانهقین بهشیک بوو له پایتهختی «پاشالیق»ی «زوهاب»ی پیتشو، که سهدان سال ببوه هۆ و مایه‌ی شهڕ و تیکهه‌لچوونی نیوان ئیران و عوسمانیی و سههره‌نجام به دیاریکردنی سنوور له سالی ۱۹۱۳ و ۱۹۱۴ دا له نیوان ئەم دوو ولاتانه‌دا دابه‌ش کرا. سووران، هه‌میشه له گه‌ڵ موکری په‌یوه‌ندی هه‌بوو، که ناوه‌نده‌که‌ی مه‌باباد بوو و بابانیش له گه‌ڵ نه‌رده‌لان یه‌کی گرتبوو، که ناوه‌نده‌که‌ی سنه‌ بوو.

دابه‌شبوونی زاراوه‌کان به شپوه‌یه‌کی زۆر نزیک له‌م دابه‌شکردنه‌ سیاسییه‌ سه‌رچاوه‌ ده‌گرێ. بو‌ئاسان کردنه‌وه‌ی کار ده‌کرێ ئەو زاراوانه‌ دابه‌ش بکرتن به‌سه‌ر دوو زاراوه‌ی سه‌ره‌کی دا: زاراوه‌ی باکور، بریتییه‌ له‌ زاراوه‌کانی ناوچه‌ی باکور و رۆژئاوای هیلێک که به‌لای باشووری گۆلی ورمی‌دا تیده‌په‌رێ و ده‌گاته‌ زتی گه‌وره‌ و له‌ویوه‌ پێگا ده‌گۆرێ و له‌ باشووری رۆژه‌لاته‌وه‌ روو له‌ باشووری رۆژئاوا ده‌کات. دواي ئەوه‌ رێک له‌ گه‌ڵ ره‌وتی روبرار ده‌چیته‌پیش تا ده‌گاته‌ ئەو جیه‌ی که‌ زێ و دیجله‌ یه‌ک ده‌گرنه‌وه‌. زاراوه‌ی باشوور، له‌و زاراوانه‌ پیکهاتوه‌ که له‌ ناوچه‌کانی نیوان ئەو هیله‌ و سنووری باسکراو له‌ باشووری کوردستان قسه‌ی پیده‌که‌ن. هه‌روه‌ها، زاراوه‌ی کوردی باشوور بو‌خۆی دابه‌شکراوه‌ به‌ سه‌ر دوو گروپی سه‌ره‌کی‌دا: موکری (موکری- سووران) و سلیمانی (سلیمانی و نه‌رده‌لان)، به‌لام له‌ راستیدا جیاوازییه‌کی دیار و به‌رچاوی ئەوتۆ له‌ نیوان ئەم دوو گروپه‌دا نییه‌ و ئەم دوو زاراوانه‌ له‌ گه‌ڵ یه‌کتر تیکه‌لان. هه‌روه‌ها زاراوه‌ی سلیمانی له‌ گه‌ڵ زاراوه‌ی کرماشانی، له‌کی و باکووری لوړستان تیکه‌لاوه‌.

له‌ ناو ئەو مه‌له‌نده‌ جوگرافیاییه‌دا زمانی‌تریش هه‌ن، که له‌ تورکیا به «زازا» و له‌ عیراق و ئیران به «گۆران» یا به‌و جو‌ره‌ی که کورده‌کان خۆیان ده‌لێن به «ماچۆ ماچۆ» ده‌ناسرێ. زمانی‌ زازا، زمانی‌ قسه‌کردنی ناوچه‌کانی خوارووی باکووری رۆژئاوای نیوان دیاربه‌کر و نه‌رزه‌نجانه. زمانی‌ گۆرانی له‌ عیراق، زمانی‌ کاکه‌یه‌یه‌کانی نزیک «تۆق» و به‌شیک له‌ زمانی‌ زه‌نگه‌نه‌کانی نزیک کفری و «باجه‌لان» (۳۰) یه‌یه‌کانی نزیک خانه‌قینه. له‌ ئیران، هۆزه‌ هه‌ورامییه‌کان له‌ هه‌ردوو لای زنجیره‌ چیاي ئەسلی زاگرووس، له‌ رۆژئاوای سنه‌ ده‌ژین و له‌ گه‌ڵ به‌شیک له‌ دراوسێکانیان روو له‌ باشووری رۆژئاوا ده‌که‌ن و تا جاده‌ی خانه‌قین- کرماشان ده‌چنه‌پیش و به‌شیک له‌ ناوچه‌ی گۆرانی زمان پیکدی‌ین که به‌ نیوان سلیمانی و نه‌رده‌لاندا چۆته‌پیش. خاوه‌ن رایانی ئەوروپایی به‌گشتی له‌م باوه‌ره‌ دان که زمانی‌ گۆرانی کوردی نییه‌ و ئەوانه‌ی قسه‌ی پیده‌که‌ن کورد نین، به‌لام ئەم خه‌لکه‌ له‌ هه‌موو باریکه‌وه‌ خۆیان به‌ کورد ده‌زانن. ئەمه‌ش خالیکی سه‌یره، سه‌ره‌رای ئەوه‌ی که «بۆتانی» و موکری له‌ باکور و باشووری کوردستان نه‌ده‌بیاتیکی ده‌وله‌مه‌ند و به‌هێزبان بو‌ خۆیان پیکهاتوه‌. شاعیرانی باره‌گای والیه‌کانی نه‌رده‌لان و شاعیرانی پیتشووی باره‌گای میرانی بابانی سلیمانی له‌ ناو هه‌له‌سه‌سته‌کانیاندا له‌ زاراوه‌ی گۆرانی وه‌ک زاراوه‌یه‌کی جوان و گه‌شه‌ کردووتر له‌ زاراوه‌ی ره‌ق و تو‌ره‌ی میره‌ ناوبراوه‌کان که‌لکیان وه‌رگرتوه‌. کورده‌کانی باکور، به‌گشتی به‌ زمانی‌ خۆیان ده‌لێن کرمانجی و کورده‌کانی باشوور به‌ هی خۆیان ده‌لێن کوردیی و ژماره‌یه‌ک له‌ تو‌یژه‌رانی ئەوروپایی به‌ هه‌ردوو گروپ ده‌لێن کرمانجی. دیاره‌ ته‌گه‌ر بیانه‌وی ئەم دوو گروپه‌ له‌ گۆرانی جیا که‌نه‌وه‌، به‌بێ ئەوه‌ی که بلێن زمانی‌ گۆرانی کوردیی نییه‌، ئەو شپوه‌ گوته‌ دوور له‌ قازانجی تایبه‌تی نییه‌.

ئه‌ده‌بیاتی پیتشووی کوردیی به‌ شپوه‌ی سروشتیی له‌ چوارچێوه‌ی شیعر و فۆلکلۆردا بوو. یه‌که‌م میژووی رۆژنامه‌نووسیی نوێ به‌رواله‌ت رۆژنامه‌یه‌ک بووه‌ به‌ ناوی کوردستان که به‌ زاراوه‌ی باکووری بۆتانیی له‌ لایه‌ن بنه‌ماله‌ی میر به‌درخان بلاوکراره‌ته‌وه‌. چه‌ند ژماره‌یه‌کی ئەم رۆژنامه‌یه‌ به‌ مه‌ودایه‌کی زۆر لێک جیاواز له‌ نیوان سالی ۱۸۹۲ و ۱۹۰۲ دا له‌ چه‌ند شاری زۆر لێک دووری وه‌ک قاهیره، له‌ندن و له‌ هه‌مووان سه‌یرتر له «فۆلکستون» (۳۱) بلاوکراره‌ته‌وه‌. شو‌رشی «تورکه‌ لاوه‌کان» له‌ سالی ۱۹۰۸ دا

۳۰- Bajilan، چه‌ند گوندیکی باجه‌لان، له‌ چه‌ند مایلیی باکووری رۆژه‌لاتی مووسلن، که ئیستا به‌ زاراوه‌ی گۆرانی قسه‌ ده‌که‌ن.

۳۱- Folkestone، شاریکه‌ له‌ باکووری رۆژه‌لاتی ئینگلستان له‌ روخی باریکه‌ی داوه‌ردا. وه‌رگێت ف.

۲۹- Zebar، سالی ۱۹۴۴، زیتار له‌ نیوان مووسل و هه‌ولیر به‌شکرا.

ته‌کانیکی نوینی دا به خه‌باتی ئه‌ده‌بی کوردیی و دوا‌ی جه‌نگی ۱۹۱۴-۱۹۱۸ ژماره‌یه‌کی زۆر کتیب و گوڤار، گولبژیری ئه‌ده‌بی و شتی‌تر به هه‌ردوو زاراوه‌ی باکور و باشوور له قوسته‌ننه‌نیه بلاوکرانه‌وه.

هه‌رچه‌نده زاراوه‌ی موکریی له پله‌ی زنجیره‌یه‌کی «دوریس» (۳۲) ی کوردی باشوور هیتتا خاوه‌نی ئاپوو و ده‌سه‌لاته، به‌لام ئه‌وه زاراوه‌ی نهرم و له زارخۆش و زیندووی کوردی سلیمانییه که ئه‌م‌په‌ر له پله‌ی زاراوه‌یه‌کی جیکه‌وتووی ئه‌ده‌بی له عیتراق و ته‌نانه‌ت له‌وه‌ری سنووری ئیرانی‌شدا جیتی خۆی کردۆته‌وه. به‌شی زۆری ئه‌م پێشکه‌وتنه‌ په‌نگه به‌هۆی لایه‌نگری کردنی میرانی بابان له ئه‌ده‌بیات له سه‌ره‌تای سه‌ده‌ی نۆزده‌دا و تا پاده‌یه‌کیش دامه‌زرانی خۆپێندنه‌گی سه‌ربازی له لایه‌ن تورکان له سلیمانی بوو. خۆپێنه‌رانی ئه‌و خۆپێندنه‌گی به‌دوێژدان به‌خۆپێندنه‌ه‌چونه‌ ئاکادیمیای سه‌ربازی و زانکۆی به‌ریوه‌به‌ریه‌تی ستادی قوسته‌ننه‌نیه و په‌روه‌رده ده‌کران، که کورده‌کانی‌تر ده‌ستیان پێرانه‌ده‌گه‌یشت

سه‌ره‌رای ئه‌وه له سلیمانی بوو که بۆیه‌که‌مجار له سالی ۱۹۱۸دا زمانی کوردیی کرا به‌ زمانی په‌سمیی و حکومه‌تی و له ئاکامی ئه‌وکارانه‌دا ژماره مه‌ئمووریککی زۆری بۆ مه‌ل‌به‌نده‌کانی‌تر پێگه‌یاند.

له سالی ۱۹۱۸ و به‌ تاییه‌ت له سالی ۱۹۲۵ ژماره‌یه‌کی زۆر هه‌فته‌نامه، مانگنامه، رۆژنامه، کۆمه‌له‌ شیعری کۆن و نوێ، کتیبی میژووویی، دینی و سیاسی له چاپخانه‌کانی سلیمانی، هه‌ولێر، په‌واندز و هه‌روه‌ها به‌غدا بلاو‌بوونه‌وه. ژماره‌یه‌ک شاعیری به‌رز و لیها‌تووی کورد هه‌ن که له‌م سه‌رده‌مه‌دا به‌بێ تیکه‌ل کردنی وشه‌ی پارسی و عه‌ره‌بی شاعر ده‌لێن و به‌ره‌مه‌کانیان به‌ راستیی هۆی دلفراوانی میشک و ده‌روونی مرۆقه. له نیوان سالانی جه‌نگی دووه‌می جیهانی (۳۹-۱۹۴۵) و سالانی دوا‌یی، ده‌ره‌ینه‌ره بچووکه سه‌ربه‌خۆیه‌کان به‌ گشتی له‌به‌ر که‌مبوونی کاغه‌ز، به‌ره‌ به‌ره مه‌یدانیان چۆل‌کرد و پرویان کرده کاری راگه‌یاندنی شه‌ری ولاته‌یه‌که‌گرتووه‌کان. ئه‌م ژماره‌یه‌ توانیان تا پاده‌یه‌کی زۆر گه‌شه به‌ زمانی کوردی بده‌ن و تیکه‌لاوی ویست و داخاوزه‌کانی دنیای نوێ بن و له‌م

۳۲- Doris ناوچه‌یه‌کی بچووکه له به‌شی ناوه‌ندیی یۆنانی کۆن، گوايه ولاتی هلتیای بوو که له سه‌ده‌ی دوا‌زده‌ی پێش زاین، یونانیان داگیر کرد. کرینت(قرننه) و سپارت شاره‌کانی دوریس بوون. وه‌رگێری.ف.

رێگایه‌دا سه‌رکه‌ون(۳۳).

له کوردستان، ئه‌و گوندییانه‌ی سه‌ر به‌ عه‌شیره‌تن، له‌گه‌ل ئه‌وانه‌ی سه‌ر به‌ عه‌شیره‌ت نین، جیاوازن. له مووسل و هه‌ولێر به‌وانه ده‌لێن کرمانج؛ له که‌رکووک و سلیمانی پێیان ده‌لێن «مسکین» (۳۴)؛ له به‌شیککی که‌رکووک و سلیمانی گۆرانیشیان پێده‌گوتن. ئه‌و مسکینانه په‌شایی به‌ستراوه به‌ زه‌وی خاوه‌ن موولکی گوندن و چاوه‌روانییان لێ ده‌کرێ له به‌رامبه‌ر مله‌سوویی و سته‌می عه‌شایری ده‌وره‌ریان مل که‌چ بن. له جیاتی گوتنی مسکین به‌ گوندیه‌کانی سه‌ر به‌ عه‌شیره‌ته‌کان ده‌لێن «کورد». له‌بیرمه شه‌ویک میوانی گوندیک بووم به‌ ناوی «که‌نێسه» که له رۆخی زیتی بچووک هه‌لکه‌وتووه. گوتیان، خه‌لکی ئه‌م گونده مرۆقی تاییه‌ت و گرنگن؛ سه‌ره‌رای کرمانج بوونیان زۆر تازا و دلێرن و له به‌رامبه‌ر ده‌ستدریژی کردندا له به‌رگری له خۆیان ده‌که‌ن.

ئه‌م باسانه هه‌موویان به‌ رواله‌ت له‌وه ده‌دوین که ئه‌و ناوچه‌یه په‌نگه له رابردوویه‌کی زۆر کۆندا شوینی خه‌لکی پێشکه‌وتووی گۆرانی زمان بوویی و دوا‌یی که‌وتبێته به‌ر شه‌پۆلی په‌لاماری کورده خپل‌نشینه زاراوه په‌که‌کان، که له ناویاندا نیشته‌جی بوون و زمان و ده‌سه‌لاتی خۆیان به‌سه‌ردا سه‌پاندوون. هه‌روه‌ک هیند و ئاریاییه‌کان و ئیرانییه‌کانی پێشوو، خۆیان به‌سه‌ر خه‌لکی سه‌ده‌کانی کۆندا فه‌رز کردووه. هه‌روه‌ها نیشانه‌ی ئه‌وه‌یه که سوننه‌ت و رپوره‌سمی خۆیه‌سه‌ردا سه‌پاندن له نیوان هۆزه بچووک و پێده‌سه‌لاته‌کاندا به‌ ته‌واوی له‌بیر نه‌کراوه (۳۵).

بۆ ئاسانکردنی کار ده‌کرێ بلێین کۆمه‌لی کورده‌واری له ده‌روه‌ی شاره‌کان له‌سه‌ر

۳۳- بۆ زانیینی پتر دوو وتاری من بخۆپێنه‌وه به‌ ناوه‌کانی «کتیبی‌ناسی کوردی باکور ۱۹۳۶-۱۹۲۰. کتیبی‌ناسی کوردی باکور ۱۹۴۴-۱۹۳۷ به‌رگی ۲۴ گوڤاری کۆمه‌له‌ی سه‌لته‌نه‌تی ئاسیایی ناوه‌ندی، ۱۹۳۷ لاپه‌ره‌ی ۴۸۷ و به‌رگی ۳۲ سالی ۱۹۴۵ لاپه‌ره‌ی ۱۵۵.

۳۴- گوتنی وشه‌ی مسکین Miskin بۆ ناساندنی ئه‌و چینه کۆمه‌له‌یه‌تییه گوتنیککی به‌جییه. چونکه کرمانج و گۆران واتایه‌کی تریشیان هه‌یه و به‌ خه‌لکیک ده‌گوتن که به‌ زاراوه‌ی کرمانجی و گۆرانی قسه ده‌که‌ن.

۳۵- مینورسکی له وتاریکدا له‌ژێر سه‌ردێری «گۆرانه‌کان» له بولتینی قوتابخانه‌ی خۆپێنه‌ری رۆژه‌لات و ئه‌فریقا، له به‌رگی ۱۱، سالی ۱۹۳۴دا ده‌لی: گۆرانه‌کان له‌نیوه‌ی دووه‌می سه‌ده‌ی سێزده‌دا کورده‌کانی شاره‌زووریان له‌و ناوچه‌یه ده‌رکرد و بۆخۆیان جینگه‌ی ئه‌وانیان گرتووه یان له‌گه‌ل ئه‌وان که‌وتن.

بنه ماو بنچینهی عه شیره تییه. ههر عه شیره تیک برتییه له چهند هۆز و تایفه. هیندیک جار گشت ئەندامانی عه شیره تیک خۆیان له یهک تۆرهمه دهزانن و هیندیک جاریش تایفه و عه شیره ت یا رهنگه ته نیا بنه ماله ی حاکم له شتیکی ئاوا بدوی. هۆز پتر یه که یه کی سیاسی یا ناوچه یییه. ریکخستنێ عه شیره تێ ده کرێ له ئاسانترین شکلی خۆیدا له ناو ره شمالت نشینه کاندای بیینرێ، واته ئەو که سانه ی که ته واوی ماوه ی ژبانی خۆیان له نیو تاو و ره شمالاتدا تیپه ره ده که ن و به پتی وه رزه کانی سال له گه ل مه ر و مالاتیان، له ده شته کانی عیراق و چیاکانی ئیران و تورکیا له هاتوچۆ دان. بیینی ئەو خه لکه کاتی کۆچکردن که هه زاران سه ر مه ر و بزنیان پیش خو داوه و تاو و ره شمالت، قابله مه و مه نجه ل، جه واله گه نم، قاپ و قاچاخی ناو مالیان له پشتی گا و گویدرێژ و ژنان شه ته ک داوه، زۆر جوان و سه رنج راکیشه. پیره پیاو هه ن که پتر له سه ده وه نه جا جار سالی دوو جار له رۆژی له دایکبونه وه تا مردن ئەو ریکایانه یان بریوه. هیندیک جار ژنی جوان و خوش سیما ده بیینی که تفهنگی له سه ر شانه. مندال و به رخ و کاریه له ده بیینی که به یه که وه له جه والیان ناو و سه ریان له زارکی تیپه ره جه والیان هینا وه ته ده ر. ئەوانه هه موویان به هیلتیکی له بران نه هاتوودا به شیو و که ل و به نده نه کاندای تیپه ره پهرن، به لام زۆریه ی هۆزه کورده کان له گونده کان نیشته جی بوون و کاری وه رزیری ده که ن.

له زۆریه ی شوینه کاندای سیستمی عه شیره تیبی به هۆی چاودیری توندی حکومه ت له حالی هه لوه شان دایه؛ له گه ل ئەوه ش لیدوان و شیکردنه وه ی ریکخستنێ عه شیره تیبی به و شیوه یه زیانی نییه، که به راستی هه بووه یا له قسه دا باسی ده که ن. له ناو ههر عه شیره تیکدا بنه ماله یه ک حاکمه که به ئەندامانی ده گوتری ئاغا یا به گ. رهنگه له عه شیره تیکدا ئاغا یه ک له سه رووی ئەوانی تر بی یا له وانیه ده دوو سی که سیان ئەم داوا یه بکه ن و بلین تایفه و عه شیره تیبی جیاوازیان له پشته. له ههر گوندیکی ژیر ده سه لاتنی عه شیره تدا، رهنگه ئەندامیکی به ته مه نیان به ئاغا یا خاوه ن مو لکی دی دانای. ئاغا شیوه یه ک «بارون»⁽³⁶⁾ ی ده ره به گایه تییه که کاری به ده نی ناکات و به داهاتیکی ده ژنی که له ناوچه جیاوازه کانی ولاتدا شیوه ی جیاواز و جوړاوجۆری هه یه.

یاسای گشتی ئەوه یه که ههر وه رزیریکی ده بی یه ک له ده ی به ره مه مه که ی و ههر مه رداریک باجی سه رانه به ناوی «کو ده»⁽³⁷⁾ بدات، که به پتی ژماره ی ئازده له کان دیاری

36- Baron
37- Koda

ده کرێ. له و شوینانه ی که حکومه تی ناوه ندیی ده سه لاتنی نییه، ئاغا له پله ی حکومه تی ناوچه یی، ئەم باجانه کۆ ده کاته وه. له سه رده می ده سه لاتدارییه تی تورکاندا، که حکومه تی ناوه ندیی لاواز بوو، کاریه ده ستانی حکومه ت پاره یه کیان له ئاغا وه رده گرت، که راده که ی زۆر که متر له وه ده یه که بوو؛ ئاغا باجی ته واوی له خه لکه که کۆ ده کرده وه و زیاده که ی له گیرفانی خۆی ده خست. زۆر جار کاتیکی له مو لکی ئاغا ده کۆلیه وه، ده بیینی مالکییه تی ئەو له سه ر بناخه یه ک راوه ستاوه که له رابردوودا ئیجاره داری «باجی» ناحیه بووه. ئاغا داهاتی تریشی هه یه: ئەو ده بی له و گونده دا که بو خۆی لینی ده ژنی میوانخانه یه کی بو میوان و مسافیره کان هه بی. پروونه که ئەو میوانخانه یه خه رچی ده وی. له لایه کی تره وه ئەو به مافی خۆی ده زانی که گوندیه کان له به رامبه ر کاری ناره وادا سزا بدات و له خه لکی دبی بوئ به بی وه رگرتنی ده ستحه ق به شیک له کاره کانی ئەنجام بده ن. ئەگه ر ئاغا سه ر به بنه ماله یه کی «کور د» بی که ده سه لاتنی خۆی به سه ر گونده کانی شوینی ژبانی مسکینه کاندای سه پان دبی، له م حاله ته دا ئەو به زۆر وه رگرتانه دل هیشی و کیشه پیکدی ن.

ژماره یه ک ئاغا له رووی دوربینی و بییری پاشه رۆژه وه، به شیک له مو لکه کانیان به شیوه ی شه رعی و به گویره ی یاسا کپیوه. ئەم جوړه ئاغا یانه ده توان سه ره رپای وه رگرتنی باجی ده یه ک، وه ک خاوه ن مو لکیش، داوا ئیجاره ش بکه ن، به لام ئەگه ر ئەو کاره یان نه کردبی، له وانیه ئەوکاته ی که ده سه لاتنی حکومه تی ناوه ندیی پاره بستینی، وه رزیره کان مل بو زۆرویتی ئەوان راناکیشن و ئەم مه سه له یه به ره به ره گیروگرتنی کۆمه لایه تی لی ساز ده بی. ئاغا ده یه وی ره وه ئەسپی به قیمه ت، تفهنگ و ده مانچه، ره خت و فیشه کی زۆر، جلویه رگی نایاب و خواردنی باشی هه بی، به لام ئیتر نامراز و پاره یه کی ئەوتوی بو دا بین کردنی ئەم شتانه نییه یا ده ره تانی میواندارییه کی ئەوتوی ناب، که شیواوی پله و پایه ی ئەو بی.

له گونده کان، ژنان، به چه شنی ژنانی ولاتانی دراوسی حال و رۆژیکی خوشیان نییه و قورسای گشت کاره قورس و پیره زه حمه ته کانیان له سه ر شانه. یه کیک له و ئه رکانه هه لگرتنی مه شکه ی ئاوه، که دلۆپ دلۆپ ئاوی لی ده تکیتته وه و ده بی له به یانییه وه هه لگیرن و له کانی یا کارتیزه پری که ن و ئاو بو مالی بکیشن. ئەمه کاریکه که پیاوان هه رگیز خۆی لی ناده ن، به لام له ناو بنه ماله کانی حاکمدا ره وتیکی ئاساییه که ژنی به ته دبیر نه خشی گرنگ له سیاسه تی عه شیره تیدا بگپری. له نیوان ئەم جوړه ژنانه دا رهنگه

عاديله خانى ھەلەبجە لە ھەمووان بەناوبانگتر بێ. دەبارەى ژنى ھاوتەببات و ھاوسروشتى ئەو لە سلیمانى قسەى زۆرم ھەيە کە لە فەسلەکانى دوايیدا لە سەربان دەدوێم. لە نزیک پەواندز، خانمىکى تر ھەبوو، کە فاتمەخانیا پێدەگوت و زۆر بۆ کارگێرە سیاسییەکان ئاشنا بوو. ئەو ژنە دواى مردنى مێردەکەى کاروبارى ھەشت گوندی ھەلەدەسوران و بۆخۆى ھەموو کارەکانى لە گەل ھەلەدەسورەت بەرێدەخست و پەیتا پەیتا لە لایەن گوندییەکانەو بە نوێنەر ھەلەدەبژیرا تا بەجیبى ئەوان بۆ ھەلبژاردنى پەرلەمان دەنگ بدات، ھەرچەندە یاسا بە راشکاو دەگوت تەنیا پیاوان دەتوانن وەک ھەلبژیرەر و ئەندامى لیژنەکانى ھەلبژاردن بەشداریى بکەن لە ھەلبژاردندا. ژنى کورد بێگومان خاوەنى تێگەیشتنىکى زۆرە. دواى دامەزرانى حکومەت لە عێراق، داواى خەلک بۆ دانانى خۆبەدنگەى کچان زۆر زەخت ھێنەر بوو. لە گوندەکان و تەنانەت لە شارى گەورەى وەک «کۆبە» ش بۆ دایک و باوکە پرووناکبیرەکان کارىکى ئاسایی بوو، کە کچەکانیا تا تەمەنى ۱۲- ۱۳ سالیى لە گەل کوران بۆ خۆبەدنگە بنێرن و لە خۆبەدنگەىکى تێکەلاو دا وانه بخوێنن. مافى یەكسان و بەرامبەرى ژن و پیاو ماوەیەکی دورودرێژە، باسى خۆش و سەرنج پراکیشى رۆژنامە و بلاوکراوە کوردییەکانە. لەبەر ئالۆزى سیاسى و ھەلومەرجى نارێکى تر، کارى پەرودەدە و بارھێنانى گشتى بۆ کچان لە ھەرئیمەکانى کوردستانى عێراق دوا کەوت، بەلام ئیستا لە خۆبەدنگەى شار و شارۆچکەکاندا نەوہیەکی نوێ لە کچانى خۆبەدنگەوار پێگەیشتون، کە ئەگەر ھەست و تاییەتمەندى دایک و نەنکەکانیا نیشانەى ھەلسەنگاندنیا لەم بارەبەوہ بێ، زۆر زوو ھەلى فەوتاو و لە دەست چوو قەرەبوو دەکەنەوہ و نەخشی بە نرخ و گزنگ لە ژبانی ولاتى خۆبەدنگەوار دەگێرن.

۲- بەشیکى سەرھەتایی: جوگرافیای باشووری کوردستان

لە درێژەى ئەم راپۆرتەدا، خۆبەدنگە شەشەى کورتى ھەولێر و موسڵ دەبەم، بەلام من بۆ خۆم ھەرگیز لەم دوو «لیوا» (پاریزگا) یانەدا کارى ئیبارى نیشتەجێم نەبوو. ئەم شیکردنەوہ سەرھەتاییە، کە لە بابەت جوگرافیای باشووری کوردستان دیتەگۆرئ لە چوارچێوەى «لیوا»کانى کەرکوک و سلیمانیدا دەبێ؛ من بەرپرسی راستەوخۆى کارەکانى ئیبارى ئەم دوو لیویانە بووم و زۆریەى رووداو و بەسەرھاتەکانى ناو ئەم کتیبە کە بەرپز بە دواى یەکدا ھاتون، لەم دوو لیویانەدا روویان داوہ^(۱).

ھەرچەندە دەکرا لە دیجلە و روبارەکانى نزیکى تا مەوادیەک لە سەررووى یەکگرتنەوہیان بۆ راگواستنى کەلوپەل لە «کەلەک» کەلک وەرگرن و ھەرچەند ئالمانییەکان رێبەکی ئاسنیا بە درێژایی دیجلە دەست پێکەردبوو، سەرەرای ئەوانە رێگای سەرھەکی ھاتوچۆ و بازرگانى نیاوان شارەکانى بەغدا و موسڵ لە سەرھەمى رووداوہکانى ئەم کتیبەدا، ھەروا جادە کۆنەکانى نیاوان ئەم دوو شارانە و زنجیرە شارۆچکەبەکی تورکمان نشین بوون کە پیشتر ناماژەم بۆ کردوون. لە باشوورى رۆژئاواى ئەو رێبەوہ تا کێوہسور (ھەمرین)، زەوى رێک و ھەموارە و ھەلکیش و داکیشى زۆرى نییە، بەلام لە لایەکەى تری، لەپز زنجیرە چیاہەکی ھیندییک نارێک و بێقەوارە سەر ھەلەدەدەن کە لژگە جۆبارێکى لە ژمارە نەھاتوو لە ھەموو لایەکەوہ لیکیان دەکەن و وەک دەریاہەکی ئالۆز بە شەپۆلى مەزن ھەلەدەست و دەنیشنەوہ و لێرە و لەوئ قوت دەبنەوہ، تا سەرەنجام لە زنار و رەوہزە بۆرەکانى زنجیرە چیاى قەرەداغ دەکەون و دەشکێن. چین و قەلشەکانى زەوى، لە روانگەى ھەرد ناسییەوہ، لە تەواوى ناوچەکە، لە باشوورى رۆژھەلاتەوہ دەست پێدەکەن و بۆ باکوری رۆژئاوا دەچن. ئەم رەوتە تەنانەت لەو شوێنانەش بەرچاو دەکەوئ کە زەوى لە لم و خیز و چەو و بەردە قسڵ و گەچى سروشتى پێکھاتووہ، بە تاییەت لە شوێنە بەرزەکانى وەک «ئاجداغ»^(۲)، «سەنگاو» و «خالخالان»ى ھەلکەوتوو لە «شوان» نزیک زى بە جوانى دیارە^(۳).

۱- لە فەسلێ ۱۵۱۶ باسى رانیە دەکەم، کە لە باکوری زبى بچوک جیبى گرتووہ.

۲- ئاجداغ لە بەردە قسڵ پێکھاتووہ و دەگەریتەوہ دەورانى سیتیەمى ھەردناسى و درێژایی نزیکەى ۲۵ مایل و بەرزایی لە بەرزترین خالیدا ۴۵۰۰ پێیە.

۳- لە مەوودا گوتنى زى، بە بى دانانى تارىف (سفەت) بۆ زبى بچوک بەکار دێنم.

له وهرزی هاوین و پاییزدا، همموو جیبیه کی ناوچه که به گشتی تاه سووته و سیما و دیه نی سروشتی داهیتزینه ره، به لام له وهرزی به هاردا به سه وزه ی شلک و ناسک و گوله کتوی همه چه شنه له ژمار نه هاتوو داپوشراوه و شیو و بنده نه کانی نهک ههر بۆ هوارچیبیه کان بگره بۆ نه و گوندنشینانهش خوش و به سه فایه، که هیشتا به پیتی عادهت له م وهرزه دا له چنگ میث و مهگه زان گونده کانیان بجی دپلن و په نا بۆ نه و جیبیه ده به ن. چپای قهره داغ له بهرد و قسل پیکهاتوو و له روانگی ههردناسیبیه وه دهگه پیتته وه سهردووانی دووه می ههردناسی و له پتی ده ریاوه ۴۵۰۰ تا ۶۱۵۰ پتی بهرزیبیه تی و سنووری جوگرافیایی نیوان دوو ههریمی ته و او لیک جیاواز پیکدینی: نه م زنجیره چپایه بهرگریکی سروشتیبه و له وه ده چت همیشه تایبه تمندی گرنگی ستراتیژی سهربازی بووی. مهودای سیروان له زی، به لای درپزایی نه و هیلده دا نریک به هه شتا مایله. سه ره پای نه و باریکه ریبانه ی که له به شی ههره خوارووی ههردوو لا، به هو ی روبره کان لیتی تیده په پرن، سنی که لی به ناوبانگیش ده بیرن: که لی «په یکوئی» به بهرزیبی ۳۷۰۰ پتی، پینج مایل له گه ل سیروان مهودایه تی؛ «سه گرمه» به بهرزیبی ۵۰۰۰ پتی، نریکه ی بیست و چوار مایل له گه ل په یکوئی مهودایه تی و له سه ر جاده ی به غدا بۆ سلیمانی و ته ورپز هه لکه و ته وه؛ سه ره نجام بیست و ههوت مایل دوورتر «دهره ندی بازبان» ه که ۳۰۰۰ پتی بهرزه. له ناوچه یه ک، که نریک به ده مایل له زی دووره، دوو زنجیره ته پۆلکه ی وه ک پله کان به هیلکی ریکدا، نه و بهرگره له ت ده که ن که نیستا نیتر نزم بوته وه و نیشته وه. نه و دوو ته پۆلکانه بریتین له «قهرینه» (۴)، که بهرزرترین خالی ۲۸۰۰ پیبیه و «خاخاره» (۵)، که بهرزرترین خالی ۳۹۵۰ پیبیه و له پۆزه لاتنی «تهق تهق»، که گهرووی نیوان کۆیه و کهرکوه وه به ره و روبرا شوژ ده بیته وه.

جیا له قهره داغ، چوار زنجیره چپای گرنگی تریش هه ن که به یه که وه ریک له هیلکی کدا ده چنه پیتش و پیتیسته چۆنیه تیبیه که یان رون بکرتته وه. چین و قاته کانی هه رکام له و چوار زنجیره کتیوانه «گومبه زین» و له باشووری پۆزه لاتنه وه بۆ باکوری پۆژئاوا ده چن. له کوردستان، ناوی زنجیره چپا به ناوچه ده گوژی، زۆریه یان به ناوی لوتکه یه کی ناسراو، که لیک، گوژی پیواو چاکیک یا گوندیکی بناریان ده ناسرین. هیندییک جاریش گوتنی

ناوه کان دهگه پیتته وه سهردووانی ژبانی نه و وپۆزه که له کام لای زنجیره چپاکه ده زی (۶). به م پیبیه، ده بی بۆ باسی گشتی له سه ره نه و چپایانه یه ک دوو ناوچه ی ناشنا هه لپتردرین و شی بکرتته وه. له م روانگه یه وه من سنی زنجیره چپای جیا له قهره داغ، به مجۆزه دابهش ده که م. «به رانان- بن زهره» ۴۵۰۰- ۵۳۰۰ پتی، «نه زمه ر- قهره سهرد» ۴۹۰۰- ۵۶۰۰ پتی و «کوپکوژاو- گوچار- کوپکوژ- ناسوس». نه م زنجیره چپایه ی دوایی، ژماره لوتکه یه کی زۆری هه یه که بهرزیبیان له نیوان ۶۰۰۰- ۸۰۰۰ پیبیه. زنجیره ی چواره م، زنجیره ی نه سللی «زاگروس» ه. له هه مموان بهرزرتر «پیره مه گروون» (۷) ه که ۹۷۰۰ پتی بهرزه و لوتکه یه کی تاق و ته نیایه و له بهرده قسل و گه چی سروشتی پیکهاتوو ه. هه رچه نده له نه زمه ر- قهره سهردی جیگرتوو له باکوری سلیمانی جپایه، به لام لیتی نریکه. نه م زنجیره ی دوایی هه ر له بهرده قسل و گه چی سروشتی پیکهاتوو ه. له باسکی باشووری پۆزه لات، بهرده قسلی نه زمه ر په گاژویی کردوو ته ژیر شیوه که؛ کوپکوژاو (کوپه کاژاو) یش ون ده بی، به لام نه و دوانه ی دیکه بهرله ونبوننیان چهند دوو ملانه ی کورتیان لی پیکدی و بۆ په گاژویی کردنیان بۆ ددانه کانی نه سللی زاگروس ژماره ته پۆلکه یه کی کورتیان لی جیا ده بیته وه و جواری نیوان ناوچه کانی سیروان و زی پیکدین. زنجیره چپای زاگروس، لیتره به «هه ورامان» ده ناسری و بهرزرترین لوتکه ی ۹۸۰۰ پیبیه. به ونبوننی نه و دوو زنجیره چپایه، نه و شیوه ی که شاری سلیمانی تیدا هه لکه و ته وه، واته شیوی نیوان به رانان- نه زمه ر، به رفراوانتر ده بیت و به ره و باشووری پۆزه لات تا ده شتی «شاره زوور» (شاری زور) درپژ ده بیته وه و له باشووری پۆژئاوا وه ده گاته به رانان، به لام له باکوری پۆزه لات دیواری به شکوی هه ورامان به سه ریدا زاله و له ناوچه یه کی پۆزه لاتنی «خورمال» دا، هیشتا ۱۴۰۰ پتی نزمتر که بهرزرترین لوتکه یه تی و چوار مایل دوورتر ۶۵۰۰ پتی بهرزه و به سه ر ده شته کاندایه وانی.

ناوه کانی ناوچه ی نه و بهری قهره داغ ده رپینه نیو سیروان و زی، که ههردوو لکی ناوی دیجله ن، به و جیاوازیبه که: روبرایک که به «ته نیال» ده ناسری و به شی ناوه ندیی شیوی

۶- قهره داغ به مانای کیوی ره شه و گوتنیکی تورکیبه. نه و گوتنه له قسه کردندا له مه ر یه که م زنجیره ی نه و چپایه به درپزایی ۷۰ مایل راسته. له هیندییک شوین، نه و چپایه ناوی تری هه یه وه ک: چپای (پایکوئی) و (سه گرمه) چپای هه زنجیره، له وه بری دهره ندی بازبان قه ناسه ی پیده گوتی.

۷- سالنامه کانی کونی تورکی، ناوی نه و کتیوه یان «پیره عومه رگه ردوون» نویسه، به لام کورده کان هه میشه پیره مه گروونیان پتی گوتوو، دهره که وی «پیره مه گودروون» (Pir-i Ma Guadrin) بووه.

یه که م پارا ده کات، به سازکردنی گهروویه که «دهریه نندی باسه ره» یه له دیواری لای باشووری ئەو تیده په پری و به باشووریدا به ره تووق ده چی که له وی «توق چایی» پیده لاین. له دوایی، دوو روبرای تریش، که له بناری ته پۆلکه کانه وه هه لده ستان تیکه لای ئەو دهن: ئەو دوو روبرانه بریتین له «خاسه» له لای رۆژئاوا، که شاری که رکووی له ته نیشته و «ئاوه سپی» له رۆژه لاتی که به «دوو زخورماتوو» دا تیده په پری و ئینجا به هه مووی ئەوانه ده لاین «ئه دهیم»، که به کیتوه سوور (حه مرین) دا تیده په پری و له هه فتا مایلی به غدا به پیچه وانە ی رهوتی ئاو ده رژیته ئاو دیجله.

سیروان و زئی، ههردوو له باری ئابورییه وه گرنگن. لقی ئەسلی سیروان، مه و دایه کی زۆر به ره رۆژه لاتی، تا که لی به رزی «ئه سه د ئاو» له سه ر یتگی کرمانشان- هه مه دان ده چیته پیش و به یتگیه کی خواروخیچی نیوان چیاکاندا تیده په پری و به ناو هه ورامان و ناوچه ی خواروویدا به ره و باشووری رۆژه لاتی واته «شاهۆ» که به رزترین لوتکه ی پتر له ۱۰۷۵۷ پیته، له زنجیره ی ئەسلی زاگروس تیده په پری^(۸). له باشووری هه له بجه به مه و دای نزی که به بیست مایل، هیلای ناوه ندی سنووری نیونه ته وه بییه. هیندی که دای هاتی سیروان بۆ ناو خاکی عیراق روبرایک به ناوی «تانه رهۆ» له شیوی سلیمانی و شاره زوور تیکه لای ده بی. هه رکه له به رانان و ناوچه ی باشووری رۆژه لاتی واته «خشک» تیپه ری، به ره و باشووری رۆژئاوا لار ده بیته وه. باسکی راستی ده بیته سنووری نیوان سلیمانی و که رکووک و باسکی چه پی سنووری خانه قین پیکدین. به م روبراه، له کوردستان دار ده گۆز نه وه و له خوارووی کیتوه سوور (حه مرین) که «دیاله» ی پیده گوتری، زنجیره که نالیکی پان و به رینی ئاودیری پراو ده کات و له هه ژده مایلی به غدا یتک له گه ل رهوتی ئاو ده رژیته نیو دیجله وه.

(زئی) ش له کوردستانی ئیران، له به رانه کانی رۆژه لاتی زاگروس، له باشووری رۆژئاوا ی گۆلی ورمی هه لده ستی. نزی که به هه شتا مایل شان به شانی چیاکان ده چیته پیش، له سه ره تادا به ناوی «لاوین» و دوایی به ناوی «چه می که لوی» ده ناسری؛ چه می که لوی له پر به ره و رۆژئاوا لار ده بیته وه و سه رکه و توهان یتیه که بۆ خووی ده کاته وه. یه که م به ناوچه یه کی خوار و خیچدا چیاکانی سه رسنوور ده بری و له نزیکی «قه لادی» ده چیته نیو خاکی عیراق؛ ئینجا به «دهریه ندی ره مه کان» دا له چیاکانی کورکوو - ئاسوس و دریتیه ئەو واته «کیتوه ره ش» تیده په پری. دوایی روو له باشوور ده کات و له قه ره سه رد و

۸- هیندی که جار کورده کان به گشت ئەو زنجیره کیتوانه ده لاین شاهۆ.

دریتیه ئەو «کوسره ت» ی نزی که «دووکان» تیده په پری، تا ده گاته ناوچه یه کی شاخوویی و پر له هه وراز و نشیو له بناری چیاکاندا و دریتیه به یتگا ده دات. سه ره تا به ره و رۆژئاوا و پاشان به ره و باشووری رۆژئاوا ده چی و ناوچه ی «ئالتون کۆبری» که له دوورگه ده چی، به جیدیلای. سه ره نجام له بیست مایلی گهرووی «فه تحه» ئەو جیتییه که دیجله به کیتوه سوور (حه مرین) دا تیده په پری، واته له دوو سه د مایلی به غدا، به پیچه وانە ی رهوتی ئاو ده رژیته نیو دیجله. (زئی) ش له ناوچه کانی خواروویدا، له رۆژئاوا ی که رکووک، چه ند که نالی کۆنی ئاودیری پراو ده کات، که له م دوایانه دا هیندی که بوژاونه ته وه. ئەو روبراه هه میسه یتگیه کی گرنگی راگواستن بووه و جیا له «که له ک» ی دار که له کی سازکراو له مه شکه ی با کراویشی پیدا رۆیشته وه. ئەو که له کانه، ئیستا ئەرزانه ترین و ئاسانه ترین ئامرازی راگواستنی دانه ویتله و به ره مه کانی باکور بۆ باشوورن.

شاری سلیمانی، له حه فتا و حه وت مایلی رۆژه لاتی که رکووک هه لکه و توه. به رزایی له یتکی ده ریاوه ۲۷۵۰ پیته. سالی ۱۹۱۹، ته نیا یتگیه کی ئۆتۆمبیلی بۆ ده چوو، که ئەویش له که رکووک وه ده هات و به ته پۆلکه کاندای ده گه یشته «چه مچه مال» و له ویتیه به ده ری ندی بازباندا له قه ره داغ تیده په ری و به که لی «تاسلوجه» دا، به رانانی به جیده هیشت و ده گه یشته شیوی «تانه رهۆ». کاتی وشکایی هه و، فۆرده ژتیره رزه کانی ناسراو به «تین لیزی»^(۹) ده یانته وانی شیوه که بیرن و له شاره زوور تیپه رن و دای ۴۵ مایل بجه هه له بجه. چه ند یتگی گرنگی هاتوچی دیکه ش هه بوون که له خانه قین و کفریه وه ده هاتنه دۆلی سیروان و ده گه یشته هه له بجه. ئەو یتگیه ی که له کفریه وه ده هات و به «برایم خانچی» دا ده رۆیشت، دای تیپه ربوون له زه ویه کی پر له که ندو کو به که لی «سه گرمه» و «گله زه رده» دا قه ره داغ و به رانانی به جیده هیشت و ده چوو سلیمانی. کاروانی بچووک به یتی هه له بجه و «پینجین» یا «ماوه ت» دا هاتوچی بان ده کرد. به لای باکوردا، کاروانه یتیه که له کۆیه وه ده چیته «رانیه»، «قه لادی» و سه ره دشت له (ئیران)^(۱۰).

9- Tin-Lizzie

۱۰- له سالی ۱۹۱۹ وه جاده ی که رکووک بۆ هه له بجه قیله تاو کرا و یتگیه کیش له سلیمانییه وه به ره و باکوری رۆژئاوا بۆ زئی و دووکان کیشرا، که له و شوینه وه به سی پردانی هه له بجه دا ده چوو هه له بجه. ئەو هه نگاوه و هیندی که کاری تری وه ک کیشانی یتگی ناسن له که رکووک وه بۆ هه لیت و کۆیه، بۆ بارگواستنه وه به رچاو بوو، به لام یتگی گواستنه وه ی بار له به غداوه بۆ کوردستان و پیچه وانە ی ئالوگۆریتی ئەوتوی به سه ردا نه هات و هه ره وک پیتشو مایه وه.

ههروهك چاوه‌پروان ده‌كړي كەش و هه‌وای دوو پاريزگای كه‌ركوك و سلیمانی زور لیک جی‌وازن. له باشور، گهرمای سوتینه‌ری هاوین جی‌وازیبه‌کی زوری له‌گه‌ل گهرمای به‌غدا نیشیبه و تهنانه‌ت له ده‌شته به‌رزه‌کانی ژیر ۵۰۰۰ پيششدا رهنگه پله‌ی گهرما زور به‌رز بی. له باکور، بو‌ماوه‌ی سی مانگ له سالدا، به‌فر زوریه‌ی چیاکانی داده‌پوشی و له هیندیک جی به‌فری چیاکان هه‌رگیز ناتوته‌وه. وهرزی بارانیش هم له چیاکان و هم له ده‌شته‌کان، له نوقی‌مبه‌ره‌وه تا ناپریل ده‌خایه‌نی، به‌لام له‌وبه‌ری قه‌رده‌اغ تهنانه‌ت هاوینانیش باران ده‌باری و هه‌ور بریسکان ده‌دا. به‌گشتی ئه‌و هه‌ریمه به‌هوی کانیو و جویاری چیاکان تیر ئاوه. به‌هوی هه‌ستانی لافاو به‌دوای رپژنه بارانه‌کاندا و توه‌وه‌ی به‌فری چیاکان رپگای هاتوچو ده‌گیری. چونکه کاریک بو به‌رگری کردنیان نه‌کراوه، له‌وجوره کاتانه‌دا ده‌شته‌کانی وه‌ک «شاره‌زور» و «بتوین» ده‌بنه زه‌لکاو‌ی مه‌لاریا گرتوی زور ترسناک. پیشتر باسی وهرزی به‌هارم کرد: به‌هار، له ته‌وای شوتینه‌کانی ئه‌م هه‌ریمه‌دا، وهرزیکی جوانه. پاییز پیچه‌وانه‌یه‌تی و چونکه ته‌مه‌نی هاوینه‌کانی که‌متر و کورتر له به‌شی خواروی عیراقه، به‌روالته زور گیان سه‌ختن و جیا له‌نزیکی روباره‌کان و ناوچه شاخاوییه‌کان زه‌وی تا یه‌که‌م بارانه‌کان که تا نیوه‌راسته‌کانی ئوکتویه‌ر و (هیندیک‌جاریش تا کوتایی نوقی‌مبه‌ر و تهنانه‌ت دیسه‌مبه‌ر چاوه‌روانی لی ناکری) وشک و تینو و سوتینه‌ره. هه‌وای شاری سلیمانی، که هم به‌هوی شوین و هم له‌به‌ر به‌رز بوونی، دۆخی مامناوه‌نجی هه‌یه و (ره‌نگه به‌چه‌شنی که‌م وینه) فینک بی. من خشته‌یه‌کی ته‌واوم له‌م باره‌یه‌وه به‌ده‌سته‌وه نییه، به‌لام به‌پیی یاداشتی دیداره‌کانم له‌و جیبه له‌سالی ۱۹۲۰د، بارینی باران له‌و ساله‌دا ۲۳/۸ ئینچ بووه و پله‌ی سه‌رما ته‌نیا بو‌ماوه‌ی چه‌ند رۆژ له مانگی فیبرواریدا هاته سه‌ر سفر و دوا پله‌ی گهرماش هه‌رگیز نه‌گه‌یشته سه‌ر سه‌د ده‌ره‌جی فه‌ره‌نهایت.

تابووری ناوچه به‌گشتی کشتوکال و ئاژه‌لداریه‌یه. به‌ره‌می سه‌ره‌کی زستانی گه‌نم و جویه و له‌و سالانه‌دا که حاصل باش بی و به‌ره‌م زیاد بمیته‌وه، زیاده‌که‌ی بو‌ده‌ره‌وه‌ی ناوچه ده‌نیرن. وهرزی هاوین له‌و جی‌یانه‌ی ئاوی هه‌بی، سه‌ره‌رای پیناخوشبوونی حکومه‌ت و زبانی که به‌هوی مه‌لاریا تووشی خه‌لکی ناوچه که‌ ده‌بی و ده‌گوتی ئه‌م نه‌خوشیبه‌ش له‌ برنج جاره‌کانه‌وه بلاوده‌بیته‌وه، وهرزیه‌کان بو‌داین کردنی ژیانیان برنج ده‌چین. به‌ره‌می سه‌ره‌کی سوودی ناوچه که به‌ره‌می توتنه و حاسلی توتن ته‌نیا له ناوچه‌ی سلیمانی سالانه ۲۵۰۰-۳۰۰۰ تونه. به‌ره‌مه‌کانی تری هاوینی بریتین له

گه‌مه‌شامی، هه‌رزن و نیسک. هۆزه خیل‌نشینه‌کان له بابته مه‌ر و بزنه‌وه زور ده‌وله‌مه‌ندن. به‌ره‌مه‌کانی تری ناوچه بریتین له خوری، گوژ، مازوو، میژ و بنیشت. له‌گه‌ل ئیرانیش هیندیک سه‌ودا و مامه‌له ده‌کری: ئه‌و شته سه‌ره‌کیانه‌ی که له ئیرانه‌وه دین بریتین له فهرش، سه‌ماوه‌ر، چینی و ره‌نگی جو‌ربه‌جو‌ر^(۱۱) و هه‌روه‌ها ئه‌و به‌ره‌مانه‌ی ناوچه‌ش که پیشتر ئاماژه‌م بو‌کردن. به‌غدا بازاری سه‌ودا و مامه‌له‌ی گشت ئه‌و به‌ره‌مانه‌یه. په‌رسته‌ندنی پیشه‌ی نه‌وت، که ناوه‌نده‌که‌ی شاری که‌رکوکه چه‌ندان سال پیش ئیستا که خه‌ریکم له‌سه‌ری ده‌نوسم ده‌ستی پیکردوه‌وه.

ته‌وای ناوچه‌که له بابته شوتینه‌واری کونی ئیمپراتوره‌کانی باسکراو له فه‌سلی پیشوودا و ئه‌و خه‌لکه ده‌وله‌مه‌نده که ئه‌و ئیمپراتوره‌به سه‌ریاندا زال بوون یا له‌نیو خویاندا توندوویاننه‌وه. له‌وانه، شوتنه‌وارناسان شاری که‌رکوک به‌ شاری «ئورفه»، که له هه‌زاره‌ی دووه‌می پیش زاییندا هه‌بووه و ناحیه‌ی سلیمانی به‌ ناحیه‌ی «زاموعا»، که له نووسراوه‌کانی ئاشوریدا هه‌یه و پیره‌مه‌گروون به‌ چیا «نیسیر»^(۱۲)، که به‌گوتیه‌ی داستانی قاره‌مانه‌تی بابلی پاپوری «گگامیش»^(۱۳) به‌دوای نیشته‌وه‌ی توفان که‌وتوه‌ته سه‌ری و ده‌ره‌ندی بازیان به‌ گه‌رووی «بابیت»^(۱۴)، که «ئاشورنسیرپال»^(۱۵) له هیرشه په‌یتا په‌یتا‌کانیدا دژی زاموعا پییدا تیپه‌ریوه و هه‌روه‌ها ناوچه‌ی قه‌رده‌اغ به‌ شوتینی «لولو»^(۱۶) یه‌کان، که چونه ژیر فه‌رمانی «نه‌رامسینی ئه‌که‌دی»^(۱۷) به‌ یه‌ک جیگه ده‌ناسن. (ئه‌گه‌ر ئه‌و بو‌چونه راست بی، میراتیکی باش و به‌نرخه‌). چیا «کولار»^(۱۸) به «کولاره»^(۱۹) ده‌ناسن. ئه‌و کیوه به‌شیکه له کورکور- ناسۆس و له‌سه‌ر قورت و ئانیشکه‌ی زی هه‌لکه‌وتوه‌وه له «ده‌ره‌ندی ره‌مه‌کان» نزیکه. گوندی خورمال له هه‌ژده‌ مایلی باکوری رۆژه‌لاتی هه‌له‌بجه و ته‌پۆلکه‌ی ناسراوی «یاسین ته‌په» له قه‌راخ

۱۱- نابج ئه‌و رهنگانه هی ئیران بن. وهرگپری ف.

- 12- Nisir
- 13- Gilgemish
- 14-Babite
- 15-Ashurnasirpal
- 16- Lullu
- 17- Naransin of Akkad
- 18- Kullar
- 19- Kolara

«تاجه‌پۆ» له گه‌ڵ شاری کۆنی «نیمرا» (٢٠) له نیتوان «تیسفون» له هه‌ژده مایلی باکوری رۆژه‌لاتی به‌غدا و کوانوی ئاته‌شگای ناسراوی «شین» له «نازه‌ریایجان» و هه‌روه‌ها «شاره‌زور» پایته‌ختی زنجیره‌ی کۆنی ناوچه‌ی کوردنشین به‌م ناوه‌یه‌ک ده‌گرێته‌وه (٢١). له شیو و ده‌شته‌کاندا، ژماره‌ ته‌پۆلکه‌یه‌کی زۆر هه‌ن که هه‌شتا چاره‌روانی کۆلینه‌وه‌ن تا نه‌یتیه‌یه‌کانیان بۆ خه‌لکی جیهان بخره‌وه، من پێ به‌پیتی به‌ره‌وه‌پیشچوونی ئەم داستانە ئاماژه به شوێنه‌واره کۆن و سه‌رنج پراکیشه‌کان و به‌رده‌ بزماریه‌یه‌کان ده‌که‌م.

سالانی ناوه‌ندی سه‌ده‌ی نۆزده، سه‌رده‌می زێڕینی دۆزینه‌وه‌کانی رۆژه‌لاتی نیوه‌راسته و زۆریه‌ی دۆزه‌روه‌ مه‌زنه‌کان ئینگلیزه‌کان بوون. له سه‌رده‌می ئیهمه‌دا، که‌سانی وا هه‌ن که هه‌رکه مه‌ودایکی کورت له شوینی ئاسایی خۆیان دوور که‌وتنه‌وه، ده‌لێن یه‌که‌م ته‌روپایی بوون، که‌یشتونه‌ته‌وه جیهه‌یه. به‌هه‌تیه‌یک وردبوونه‌وه و تیروانین ده‌کرێ بزانی که‌ته‌وه گوتنه‌ تا چ راده‌یه‌ک بێ پایه و پرۆپوچن. بۆ من جیتی سه‌رسورمانه‌ کاتیک ده‌بینم بابه‌ دلیره‌کامان له دۆخی ناله‌باری سه‌د سه‌ال له‌مه‌وه‌پیش ره‌خنه‌یان کردووه‌ته‌وه ئەم ناوچه دورکه‌وتوانه. ژماره‌یه‌کیان مرۆفی خۆینه‌وه‌ار و ئاشنا به شوینه‌واره کۆنه‌کان بوون و له‌وه ده‌چی کاتی سه‌فه‌ر ته‌واوی ناوچه ئاماژه بۆ کراوه‌کانی جوگرافیایی له لایه‌ن نووسه‌رانی یونانی و رۆمییان له‌به‌ر چاو بووین. راپۆرته‌کانیان هه‌رگیز دوور له لوتف و زه‌وق و خوشیی نییه و من به‌ش به‌حالی خۆم هه‌میشه له‌وه شیوه‌ بیرکردنه‌وه‌یه خۆش‌حال ده‌بم که بلتیم پێم له جی پیتی که‌سانیکی وه‌ک «ریچ» (٢٢)، «لیارد» (٢٣) و «راولینسون» (٢٤) داده‌نیم، نه‌ک بلتیم پێم له جیهه‌یک داناوه که پیتی هه‌یج جیهانه‌گرێکی نه‌گه‌شتووه‌تی. تا سالێ ١٩١٤، هه‌رچه‌نده ژماره‌یه‌کی زۆر ئینگلیز و خه‌لکی تر، ئەو به‌شانه‌ی کوردستانیان دیوه که ئیستا سه‌ر به‌ تورکیا، ئێران و باکوری عێراقن، به‌لام ژماره‌یه‌کی که‌م توانیویانه به‌ لای باشووری رۆژئاوای سنووری ئێراندا، هه‌یلتی قه‌رده‌اغ و «هه‌یه‌ت سولتان» له باکوری رۆژه‌لات بیه‌ین. هۆی ئەم کاره‌ رهنه‌گه‌ ئەوه‌ بیت که له‌وه به‌شه‌ی ژێرده‌سه‌لاتی عوسمانیدا ژماره‌ی که‌م‌هایه‌تی مه‌سیحی که‌م بوون که به‌هۆی ئەزه‌یت و

20-Nim-Rah

٢١- ته‌ختی سلیمان له کوردستان له (نازه‌ریایجانی رۆژئاوا) ناوچه‌ی هه‌وشاره.

22- Rich

23- Layard

24- Rawlinson

نازاری خه‌لکی تر پێویستی‌یان به‌یارمه‌تی بووین. له‌به‌ر ئەوه‌ بوو که گه‌رۆکه «ئایینی» (٢٥) یه‌کان یا نوینه‌رانیان له‌م ناوچه‌یه‌دا هه‌لسوڕ نه‌بوون. له‌م راپۆرتانه‌دا، زۆرجار په‌نجه‌ بۆ ئەو هه‌نگاوه‌ گرنگانه راده‌کیشم که ئەو پیشه‌روانه‌ بریویانه و به‌رای من باشتره ئەم فه‌سله‌ به‌ناساندنی هه‌قده‌ جیهانه‌گرێ ئینگلیز ته‌واو بکه‌م که به‌شوین شوینه‌واره‌کانیان که‌وتوووم و راپۆرتیکی کورت ده‌باره‌ی دۆخ و هه‌لومه‌رجی سه‌فه‌ره‌کانیان بنوسم (٢٦).

ستوان «ویلیام هیود» (٢٧) له خۆینه‌نگه‌ی سه‌ربازی له نۆی ماری ١٨١٧، له‌گه‌ڵ ته‌تر له به‌غدا ده‌رکه‌وت و به‌ رێگای «دلی عه‌باس» و قه‌ره‌ته‌په‌دا هاته‌ کفری و له‌وتیه به‌ برام خانچی و گه‌رووی سه‌گرمه‌دا گه‌یشته‌ سلیمانی و به‌شیوی «سوورداش»، «دووکان»، کۆیه و هه‌ولێردا چووه‌ مووسل. به‌رواله‌ت پتر له شه‌ویک له‌وه جیهانه‌ نه‌ماوه‌ته‌وه، چونکه وه‌ک ده‌لێن کاتیک به‌وه هه‌ریمه‌دا چووه، بابان پاشای سلیمانی له ناوچه‌ نه‌بووه. هیود، له راپۆرتی خۆیدا باس له «مزلگه‌کانی» ناو رێگای ده‌کات و له بابه‌ت چاکی و خراپی و میوانداریه‌یه‌کان ده‌دوێ.

سیر «رۆبیرت کرپورتر» (٢٨) نېگارکیش و جیهانه‌گر، له دووی دیسه‌مه‌ری ١٨١٨ به‌غدا به‌جیه‌یشت، به‌ رێگای ئاساییدا هاته‌ کفری و له‌وتیه به‌ داقوق، که‌رکووک و ده‌ریه‌ندی بازبان دا چووه‌ سلیمانی. رۆژی ١٢ و ١٣ ی دیسه‌مه‌ر له‌وه شاره‌ مایه‌وه و دوا ی ئەو به‌ که‌لی «قه‌یوان» دا له ئەزمه‌ر- قه‌ره‌سه‌رد تیه‌په‌ری و به‌ پردی «قه‌شان» و ماوه‌ت و

٢٥- کاری گروه ئاینیه‌کان له کوردستاندا ته‌نیا کاری راگه‌یاندن له ناو مه‌سیحیه‌کان، واته‌ نه‌رمه‌نی و ئاشووریه‌کانی دانیشتووی کوردستاندا بوو و ده‌ستیان نه‌گه‌یشتووه‌ که‌سانی تر. له ناو ئەو گروه جیاوازانهدا ته‌نیا گروهی «سه‌رقه‌شه‌ کنتره‌ری» هه‌ولێ داوه له جیهانی کۆکردنه‌وه‌ی خه‌لک له‌وه‌ری ئایینی خۆی، ئەوان په‌روه‌رده‌ بکات.

٢٦- له‌وه باره‌یه‌دا قه‌رزدار یارمه‌تی «ئارنۆلد ویلسن» م. ئەو چهند سه‌ال له‌مه‌وه‌ر «کتیبناسی ئێرانی» نووسی و دوا ی ئەو کتیبنامه‌یه‌کی ده‌وله‌مه‌ندی به‌ ناوی سلیمانی له‌ دتیره‌توله‌ عاریف ئیسلام دا چاپ و بلاوکرده‌وه.

٢٧- William Heude گه‌ران به‌ پاپۆر له‌که‌نداودا و سه‌یاحه‌ت به‌ ریگادا بۆ هیندستان و ئینگلستان له ١٨١٧. له‌نده‌ن ١٨١٩.

٢٨- Sir Robert Ker Porter (گه‌ران له‌ گورجستانی ئێران، نه‌رمه‌نستان، بابل و هیندستان، له‌نده‌ن ١٨٢٢).

بواری «تهیبت» دا له زئی په‌ریوه و چووه سه‌رده‌شت، سابلخ (مه‌باد) و ته‌وریز.

به‌ریز «کلودیوس جه‌یز ریچ» (۲۹)، نوینه‌ری شه‌ریکه‌ی هیندیی رۆژه‌لات له به‌غدا، له سه‌ر بانگه‌یشتی مه‌حمود پاشای بابان له سه‌ره‌تای سالی ۱۸۲۰ له‌گه‌ل خیزانی و ژماره‌یه‌کی به‌رچاو چاودیری لیژنه‌ی نوینه‌رایه‌تی «ریزیدنسی» (۳۰) و خزمه‌تکار، به‌غدای به‌جیه‌یشت و به «دلای عه‌باس»، دووزخورماتوو، توق، «له‌یلان» و چه‌مچه‌مالدا تیپه‌ری و رۆژی ده‌ی مانگی مای گه‌یشته سلیمانی و له‌ه‌قه‌ده‌ی ژوئین بو دۆزینه‌وه‌ی جیه‌یه‌کی فیتنک‌تر چووه ناوچه شاخاوییه‌کانی باکوری رۆژه‌لات. ئەو سه‌فه‌ره، ئەوی به «سه‌روچک» دا برده پینج‌وین و له‌وتوه چووه مه‌ریوان و سنه و بانه. رۆژی پانزده‌ی سپته‌مه‌به‌ر، به «ئالان» و «شارباژیر» دا گه‌رایه‌وه سلیمانی. سه‌ره‌نجام له بیست و یه‌کی ئۆکتۆبه‌ردا مالایایی له‌خانه‌خوپییه‌که‌ی کرد و به‌ده‌ره‌ندی بازیان و «شوان» دا چووه ئالتون‌کویری و به‌جاده‌ی ئەسلی هه‌ولپیر و «ئه‌سکی که‌له‌ک» دا رۆژی سی و یه‌کی ئۆکتۆبه‌ر گه‌یشته مووسل. سی مانگی زستان و مانگیکی به‌هار له‌مه‌له‌ندی مووسل مایه‌وه و له سپته‌می ماری ۱۸۲۱ دا به‌سواری «که‌له‌ک» به‌دیج‌له‌دا گه‌رایه‌وه به‌غدا. ریچ، به‌ره‌مه‌کانی پیش‌خوی به‌وردی خویندبوونه‌وه. ئەو دۆزه‌وه‌یه‌کی ماندوونه‌ناس و سه‌رنج‌ده‌ریکی تیژبین بوو. راپۆرت‌ه‌که‌ی، سه‌رچاوه‌یه‌کی پرله‌زانیاری جوگرافیایی، میژویی و شوینه‌وارناسیی گشت ئەو ناوچانه‌یه‌که‌ بینه‌ونی.

«ئان. گروفتز» (۳۱)، راگه‌بهری کۆمه‌لی «براده‌رانی پلیمون» (۳۲)، به‌ریگای روسیا و قه‌فازدا هاته ته‌وریز و له‌نۆقی‌مه‌به‌ری سالی ۱۸۲۹ دا به‌ریگای بانه، سلیمانی و سه‌گرمه‌دا چووه کفری. راپۆرت‌ه‌که‌ی ته‌نیا سی‌چوار لاپه‌ره‌ی ده‌باره‌ی کوردستانه.

کاپیتان «ر.میگن» (۳۳)، له‌سوپای به‌مه‌بیه‌ی، له‌گه‌رانه‌وه‌ی پشودان له‌گه‌ل خیزانی له‌کو‌تایی ماری ۱۸۳۰، به‌قه‌فازدا هاته ته‌وریز. ریگای سه‌فه‌ره‌که‌ی به‌کوردستاندا، ئەوی برده میانداو، بانه، سلیمانی (۳۴) و گه‌رووی سه‌گرمه، برام خانچی و کفری. بو‌خوی له‌ده‌ره‌ندی بازیان ده‌دوی، به‌لام بیگومان مه‌به‌ستی گه‌رووی سه‌گرمه‌یه. زۆر به‌گشتی باسی ناوچه‌کان و خه‌لکی کردووه و به‌ده‌گمه‌ن له‌خه‌لک و شوینه‌کان ده‌دوی. له‌راپۆرتی ئەو سه‌فه‌ره‌یدا، باسی سه‌فه‌ریکی تری ده‌کات که‌ دوو سال به‌ر له‌و به‌ته‌نیایی کردوویه‌تی. بیگومان له‌گه‌رانه‌وه‌ی به‌ره‌و ئینگلیستان بووه و ره‌نگه‌ هه‌ر به‌و ریگایه‌شدا سه‌فه‌ری کردی.

«جه‌یز بیلی فریزر» (۳۵)، کاتی گه‌رانه‌وه‌ی له‌مه‌ئمووریه‌تی سیاسی ئیران زۆر باش ئەو مه‌له‌نده‌ی دیوه. له‌یانزده‌ی ئۆکتۆبه‌ری ۱۸۳۴ ته‌وریزی به‌جیه‌یشت؛ به‌سه‌لماس، ورمی، شنۆ، مه‌باد و سه‌رده‌شت‌دا تیپه‌ری و به‌پیتچه‌وانه‌ی ریگای «گرپوتر» له‌رۆژی ۳۱ی ئۆکتۆبه‌ردا چووه‌ته سلیمانی و به‌گوندی قه‌ره‌داغ و کاروانه‌ری سه‌گرمه‌دا گه‌یشتووه‌ته به‌غدا. ئەمرۆ فریزر به‌ته‌واوی له‌بیر کراوه و «فه‌ره‌نگی ژباننامه‌ی گه‌وره‌پیاوانی ولات» (۳۶) گالته به‌دۆزینه‌وه‌کانی ده‌کات، به‌لام ئەو جیه‌هانگه‌ریکی دنیا دیتوو بوو. بو‌بینینی که‌ندوله‌ندی جوگرافیایی وردبین و هه‌روه‌ها نووسه‌ریش بوو. نووسینه‌کانی ده‌باره‌ی خه‌لک و ناوچه‌کان هیشتا بو‌ئه‌و که‌سانه‌به‌سوودن، که‌له‌سه‌ر کوردستان ده‌کۆلنه‌وه.

سه‌ره‌نگ دووه‌م «جی. شیل» (۳۷) جیگری دووه‌می لیژنه‌ی سه‌ریازی به‌ریتانیا له‌ئیران بوو و دوایی کرا به‌وه‌زیرمۆختاری ده‌وله‌تی ئیمپراتۆری له‌تاران. ئەو به‌و به‌شه‌ی کوردستاندا تیپه‌ریوه که‌ ئەمرۆ له‌گه‌ل خاکی تورکیا‌یه. به‌«زاخو» دا چووه‌ته ئاکری،

۳۳- Captain R. Mignan (گه‌شتیکی زستانی بو‌کوردستان، له‌نده‌ن ۱۸۳۹).

۳۴- له‌چوارده‌ی ئاپریل سلیمانی به‌جی هیشتا.

۳۵- گه‌ران له‌کوردستان، بین‌النهرین و هیندستان. ۱۸۴۰. کیتوکانی هیمالایا و ولاتانی رۆژه‌لات گه‌راوه. له‌لایه‌ن لۆرد پالمسته‌وه مه‌ئموور کرا به‌نه‌ینی بجیه‌ته ئیران و له‌نزیکه‌وه له‌سه‌ر راده‌ی نفوسی رووسان له‌ئیران بکۆلیته‌وه. چند کتیب و رۆمانی له‌سه‌ر ئیران نووسیوه.

36-Dictionary of National Biography

۳۷- J. Sheil (یادداشته‌کان ده‌باره‌ی گه‌ران له‌ته‌وریز به‌کوردستاندا... به‌سلیمانی له‌ژوئین و ئوتی ۱۸۳۶) گۆفاری سه‌لته‌نه‌تی جوگرافی، به‌رگی هه‌شت سالی ۱۸۳۶.

۲۹- Claudius James Rich, The Hon (راپۆرتی سه‌فه‌ر بو‌کوردستان، له‌نده‌ن ۱۸۳۶) ئەو راپۆرت له‌لایه‌ن کۆنه‌ژنه‌که‌ی ریچ نووسراوه.

30- Residency

۳۱- A.N. Groves (ده‌فته‌ری نووسینی ژبانی رۆژانه‌ی ئانتۆنی ن. گروفتز، راگه‌بهری ئابینیی، له‌له‌نده‌نه‌وه بو‌به‌غدا و چۆنیه‌تی سه‌فه‌ره‌که‌ی، له‌نده‌ن ۱۸۳۱، گه‌رانه‌وه‌ی وه‌رگه‌راوی خوالیخوشبوو ئانتۆنی نوریس گروفتز به‌قه‌له‌می بیوه‌ژنه‌که‌ی له‌سه‌ر وه‌زع و حالی ئەو. چاپی دووه‌م، له‌نده‌ن ۱۸۵۷).

32- Plymouth Brother Missionary

«زيبار»، «به حركه»، ههولير و به كهركوكدا گهيشتهوه ته سليمانى. به وردى ئاماژه ي بهشى يه كه مى سه فهره كه ي كردووه، به لام پى به پى چوونه پيشه وهى، باسه كانى كورت كردووه ته وه و راپورته كه ي به م نووسينه كورته ته واو ده كات كه ده لى: «له سليمانيه وه به ره و باكور و باكورى رۆژه لالت چووم و به رتيه كى ناسراودا چوومه سه رده شت، لاجان، سابلاخ و له ويوه به مه راغه دا چوومه ته ور تيز.»

سه رگورد «ئىچ. سى. راولينسون» (۳۸)، له سوپاي به مبه يى، ئه وكاته ي كه فه رمانده ي ههنگيكي گوزان له سوپاي ئيران بوو، سالى ۱۸۳۶ به خانه قيندا چووه ناوچه ي شه ميران و هورتين - «شيتخان» ي بينى. دواي هه شت سال، له پله ي نوينه رى شهريكه ي هيندى رۆژه لالت و ژهنرالى بالوتيزى به ريتانيا له به غدا، سه فه رتيكى ترى كرد كه چوويه تيبه كه ي له راپورتى «فليكس جونز» (۳۹) دا له خواره وه نووسراوه. دواي جيا بوونه وه ي له جونز له سليمانى چووه قه رده داغ و له ويوه به شيوتيكدا به ره و باشوور هه لكشا و چووه قه لا رووخاوه كه ي په يكوئى بينى. دواي ئه و ديداره، به رۆخى راستى سيرواندا هاته «قه لاشيروانه» و له سيروان په ريبه وه و رتيگاي خانه قينى گرت به ر. وتاره كه ي له «گوتقارى كومه له ي سه لته نه تى جوگرافيا» (۴۰) دا، باسيكى ده وله مه نده ده رباره ي جوگرافيا و گشت خه لكى مه لبه ندى زوها ب.

«دابليو. ف. ئينزورس» (۴۱) دوكتور و هه ردناسى ليژنه ي كولونيل «چسنى» (۴۲). دواي گه رانه وه ي هاورتيبى بۆ ولا ت، له يه كى فيبرووارى ۱۸۳۷ به غدا ي به جي هيشت و به رتيگاي ناساييدا هاته كفرى و كه ركوك و له ۱۴-۱۷ فيبرووارى له سليمانى مايه وه. له ويوه، به و رتيه دا كه هيو د پييدا رۆشستبوو، چووه مووسل. ئه و پتر سه رنجى داوه ته ميژووى جوگرافيا يى ناوچه .

۳۸- H.C.Rawlinson (يادداشته كان ده رباره ي گه شتيك له زوها به وه... بۆ كوردستان... له سالى ۱۸۳۶) گوتقارى كومه له ي سه لته نه تى جوگرافى، به رگى ۹ سالى ۱۹۳۹ و (يادداشته كان ده رباره ي په يكوئى) گوتقارى كومه له ي سه لته نه تى ناسيا ۱۸۶۸.

39- Felix Jo
40- J.R.G.S - Jorna of the Royal Geographical Society
۴۱- W.F.Ainsworth راپورتى شه خسى له مه ئمووريه تى فورات. له نده ن ۱۸۸۸.
42- Golonel Dhesney

پاپوړوان دووه م «فليكس جونز» (۴۳)، كارگي رى هيزى ده ربا يى ئيمپراتورى له هيندستان، له نۆزده ي نۆگوستى ۱۸۴۴ له گه ل سه رگورد راولينسون به غدا يان به جي هيشت. به جاده ي ئه سليدا چوونه كرماشان و بيستون. له گه رانه وه دا، له هارون تاوا له رتي ئه سلى لاياندا و به رتيكه يه كدا روويان له باكورى رۆژه لالت كرد و دواي تيبه ربوون له ناوچه ي گوزان نشينه كان گه يشته زوها ب. له ويوه به شه ميراندا چوونه هه له بجه و سليمانى و له ۲۵-۲۹ ي سپته مبه ر له وي مانه وه. به هوى نه خو شى ناچار بوو له راولينسون جيا بينه وه و به سه گرمه دا كه نزيك ترين باريكه رى بوو، گه رايه وه به غدا. له راپورته كه يدا به جوانى رتيگاكان شى ده كاته وه و به وردى ده رباره ي جوگرافيا و هۆزه كانى ناوچه ده وي و ئاماژه به نووسه رانى پيشوو ده كات. هوى ئه م سه فه رى كۆكرده وه ي زانبارى بۆ كۆميسيونى دياريكردنى سنورى نيوان ئيران و عوسمانى بوو، كه ئه وكاته كۆميسيون له ئه زه رۆم كۆبووه. (بۆ زانبارى پتر پروانه فه سلى ۱۰).

كاپيتان «ف. ر. مانسل» (۴۴)، له زانكوى سه لته نه تى له وتارتيكدا، راپورتى سه فه رى خوى له ئه زه رۆمه وه به كوردستانى توركيادا بۆ جه زيردى به نى عومه ر له ۲۶ نۆگوستى ۱۸۹۲ دا و له ويوه به سواري «كه له ك» بۆ به غدا و له رتي قه سرى شيرينه وه بۆ برايم خانچى و سليمانى نووسيوه. نه خشه يه كى له گه ل وتاره كه ي خستوو كه تيبدا سه ره راي سه فه ره په يتا په يتا كانى بۆ كوردستانى توركي و ئيران، رتي سه فه ره كانى بۆ دووكان، ده ربه ندى په مه كان، قه لادزى، «شاوهر»، ره واندىز، هه رير، زيبار، ئاميدى، دهوك، مووسل، ههولير و كۆى سنجاق ده ستنيشان ده كات. راپورتى گشتى ئه و سه فه رانه ي كه سالى ۱۸۸۸ كردوونى له گوتقارى ره سمىي: «ديداره كانى بين النهرين، كوردستان، باكورى رۆژتاواي ئيران و لوړستان» (۴۵) دا بلاوكرانه ته وه.

كاپيتان مارك سايكس، له كتيبه كه يدا به ناوى «دارالاسلام» (۴۶) باسى سه فه رتيكى سالى ۱۹۰۲ خوى كردووه. ئه و سه ره تا به جاده ي مووسل، كه ركوك و به غدادا به ره و

۴۳- Felix Jones راپورتى سه فه ر بۆ سنورى عوسمانى و ئيران به به شتيك له كوردستاندا. به مبه يى ۱۸۸۴.

۴۴- F.R.Maunsell گوتقارى كومه له ي سه لته نه تى جوگرافى به رگى سى، سالى ۱۸۱۴
45- Reconnaissances in Mesopotamia, Kurdistan, North- west Persi and Luristan, 2 Vols, Simla 1890.

۴۶- Mark Syke دارالاسلام، له نده ن ۱۹۰۴

رۆژه‌هه‌لات چوو و هه‌ولتیر و کۆبه‌ی دیوه. به «جه‌زبه‌ی به‌نی عومه‌ر» و زاخۆدا چووته‌هه‌ و لاتتیک که ئەم‌پۆ عیراقی ناوه و له‌ویوه چووته‌هه‌ نامیدی، ئاکری، مووسل، شه‌رقا، مه‌خمور، ئالتون‌کۆپری، که‌رکووک و سلیمانی. نۆ رۆژ له‌ سلیمانی ماوه‌ته‌وه، به‌لام میژووی ئەو رۆژانه‌ی نه‌نوو‌سیوو. له‌ سلیمانییه‌وه چووته‌هه‌ دووکان، کۆی، رانیه، شاوهر، «گه‌رووی بیجان»، په‌واندز، «میرگه‌سوور»، بارزان، زیبار و نامیدی و له‌ویوه رینگای وان و ئاراراتی گرتووته‌هه‌ به‌ر. مه‌به‌ست و روانینی سایکس سیستمی ئیداری ئیمپراتۆری عوسمانی بووه و ئاگادارییه‌کی زۆری ده‌بارهی هه‌ژه‌کان کۆکردۆته‌وه، که‌ په‌نگه‌ ئەم‌پۆ که‌موکۆپیان هه‌بێ و سه‌ره‌تایی بیته‌ به‌رچاو، به‌لام خۆ تینگلانی عوسمانی له‌ شه‌ری ۱۹۱۵دا سه‌رچاوه‌ی ئاگاداری ئیمه‌ بوو له‌سه‌ر کوردستان. زه‌وق و تیبینییه‌کانی سه‌باره‌ت به‌ پێشان‌دانی خاله‌ سه‌رنج راکیشه‌کان پتر هه‌ست بۆلای ئەم به‌ره‌مه‌ ده‌بزوینی، که‌ له‌ کاتی خۆیدا به‌ دۆزه‌وه‌یه‌کی باش ده‌ناسرا.

کاپیتان «به‌ترام دیکسون»، جیگری بالۆیزی به‌ریتانیا له‌ وان، وتاره‌که‌ی به‌روالته‌ت به‌پیتی گه‌شتیک نووسیوه که‌ سالی ۱۹۰۹ بۆ کوردستانی کردوو. له‌م وتاره‌دا به‌وردی باسی رینگای سه‌فه‌ره‌که‌ی ناکات، به‌لام له‌سه‌ر یه‌ک راپۆرتیکی کورت و به‌که‌لکه‌ ده‌بارهی کوردستان به‌گشتی و ناوچه‌ی سلیمانی به‌ تابه‌تی.

«ئی. بی. سۆن» (۴۷)، روالته‌تی فارس زمانیکی به‌خۆیه‌وه گرتوو و سالی ۱۹۰۹ له‌ دیاریه‌که‌وه به‌ سواری «که‌لکه‌» به‌ دیجله‌دا چووته‌هه‌ مووسل. له‌ویوه چووته‌هه‌ هه‌ولتیر، که‌رکووک و سلیمانی. له‌ هه‌یچ‌کام له‌م شارانه‌ پتر له‌ یه‌ک دوو شه‌وه‌ نه‌ماوه‌ته‌وه. به‌ ده‌گمه‌ن میژووی رۆژه‌کانی نوسیوه، به‌لام بیگومان چه‌ند هه‌فته‌یه‌ک له‌ هه‌له‌بجه‌ بووه و له‌ویوه چووته‌هه‌ بیاره و هه‌ورامان. له‌ گه‌رانه‌وه‌یدا له‌ بیاره‌ نزیکه‌ی دوو هه‌فته‌ له‌ سلیمانی ماوه‌ته‌وه و دوا‌یی به‌ رینگای که‌رکووکدا چووته‌هه‌ ئالتون‌کۆپری و له‌ویوه به‌ سواری «که‌لکه‌» به‌ زۆی و دیجله‌دا گه‌یشتووته‌هه‌ به‌غدا. سۆن ئاگادارییه‌کی زۆری میژوو‌یی ده‌بارهی ئەم هه‌ریمه‌ کۆکردووته‌وه. شاره‌زایی ئەو له‌ ناوچه‌کانی کوردستانی ئێران و ئەو زمانه‌ی قسه‌ی پێده‌کردن و ئەوه‌ی که‌ خۆی به‌ موسولمان ناساندبوو، به‌گشتی ئەو هه‌له‌یان بۆ په‌خساند که‌ زانیارییه‌ کۆکراوه‌کانی بینه‌ به‌لگه‌یه‌کی باوه‌ر پیکراو.

کاپیتان «ت.س. دابلیو. فاول» (۴۸)، له‌ یه‌کانی چلی پاتانی سوپای هیندستان، به‌ رینگای ئەسلیدا چووته‌هه‌ کفری، که‌رکووک و سلیمانی و به‌ قه‌ره‌داغدا سه‌ره‌له‌نوێ گه‌راوه‌ته‌وه ئەو شارانه. ئەو سه‌فه‌ره‌ په‌نگه‌ له‌ سالی ۱۹۱۰دا ئەنجامی گرتی. ئەو جگه‌ له‌وه‌ی که‌ ده‌بارهی سلیمانی ده‌لی: «شار، له‌ چالکی گه‌وره‌دا، ون و نادپاره‌و خه‌لکه‌که‌ی جیا له‌ زمانی زگمکی کوردی به‌ زمانیکی تر قسه‌ ناکه‌ن»، له‌ راپۆرتی سه‌فه‌ره‌که‌یدا ئاماژه‌ به‌ ناوی خه‌لک و شوینه‌کان ناکا. فاول به‌ ده‌گمه‌ن توانیویه‌تی که‌سیک بدۆزیته‌وه که‌ عه‌ره‌بی بزانی و مه‌به‌ستی خۆی پێراگه‌یه‌نی. کتێبه‌که‌ی، راپۆرتیکی تیر و ته‌سه‌له‌ و بۆ خویندنه‌وه‌ خۆشه، به‌لام بۆ به‌لگه‌ نابێ.

«ج.ئی. هابرد» (۴۹)، سه‌ر به‌ ده‌زگای بالۆیزی رۆژه‌هه‌لات. ئەو ئەرکی نووسینی لیژنه‌ی نوینه‌رایه‌تی ئینگلیستانی له‌ کۆمیسیۆنی دیاریکردنی سنووری نیوان ئێران و عوسمانی به‌ ده‌ست بووه. به‌شی هه‌ره‌ زۆری ئەم سنووره‌، که‌ له‌ مه‌نده‌لییه‌وه ده‌ست پێده‌کا و تا ئارارات ده‌چن، نزیکه‌ی ۷۵۰ مایله‌ و به‌ کوردستاندا تیده‌په‌ری. نووسه‌ر سه‌ره‌رای گێرانه‌وه‌ی داستانیکی سه‌رنج راکیش ده‌بارهی هه‌ولدان بۆ چاره‌سه‌رکردنی کیشه‌ی نیوان ئێران و عوسمانی له‌ کاتی دیاریکردنی سنووردا، ئاماژه‌ به‌ جوانیی ناوچه‌ و دانیشتووانی ده‌کات (۵۰). کولۆنیل «جی. ئیچ. دی. رایدن» (۵۱)، سه‌رۆکی به‌شی نه‌خشه‌گری کۆمیسیۆن، که‌ دوا‌یی بوو به‌ سه‌رۆکی ده‌زگای نه‌خشه‌گری هیندستان، راپۆرتیکی کورتی له‌ژێر ناوی (دیاریکردنی سنووری ئێران و عوسمانی له‌ سالی ۱۹۱۳-۱۹۱۴) سه‌باره‌ت به‌ کاری کۆمیسیۆن نووسیوه. ئەو راپۆرتی سالی ۱۹۲۵ له‌ژماره‌ ۶۶ی (گۆفاری جوگرافیا)دا چاپکرا. بۆ چل و چوار سال، مه‌ودای نیوان سه‌فه‌ری راولینسۆن و جۆن له‌ سالی ۱۸۴۴ و مانسل له‌ سالی ۱۸۸۸دا روونکردنه‌وه‌یه‌کم به‌ده‌سته‌وه‌ نییه‌.

یه‌که‌م جیه‌هانگه‌ری ئەوروپایی که‌ ئەو هه‌ریمه‌ی دیوه، ته‌گه‌ر به‌راستی ئەوروپایی بووبی و من ناوی ئەوم دۆزبیته‌وه، قه‌شه‌ «فیدلیس» (۵۲) سه‌ر به‌لیژنه‌ی راگه‌یاندنی

۴۸- T.C.W. Fowle گه‌ران له‌ رۆژه‌هه‌لاتی نیوه‌راستدا. له‌نده‌ن ۱۹۱۶

۴۹- G.E. Hubbard سه‌فه‌ر له‌ که‌نداوه‌وه‌ بۆ ئارارات، ئەدینبورو. ۱۹۱۶.

۵۰- G.E. Hubbard سه‌فه‌ر له‌ بین‌النهرین و کوردستاندا به‌ شیوه‌ی به‌ده‌ل. له‌نده‌ن ۱۹۱۲

51- G.H.D. Ryder

52- Fidelis of the Carmelite Mission

۴۷- E.B. Soan گه‌ران له‌ بین‌النهرین و کوردستاندا به‌ شیوه‌ی به‌ده‌ل. له‌نده‌ن ۱۹۱۲.

که رملی له (بین النهرین) بووه، که له ژوئینی ۱۷۹۴ دوی ته واوبوونی مه ئمووربیه تیک له «فهلأچولان» (۵۳) گه رایه وه به غدا. «چهند بنه مالیه ئه رمه نی له وی دۆزییه وه که له هه مه دان رایان کردبوو. توانی بنه مالیه کیان بینیتته سه ر «تایینی» خوی، به لام ده باره ی بنه مالیه نه ستوربیه کان، سه ره رای مه یلی تاینییان هیچ سه رکه وتنیتکی ده ست نه هیتنا و له که رکوکیش به مجۆزه سه رنه که وت». (چ. جیجیک، «راپۆرتیک له که رملیه کان له ئیران» (۵۴) له ندهن، ۱۹۳۹، لاپه ره ی ۱۲۶۱).

نامه وی جیا له ئینگلیزه کان ناوی هه موو جیهانگه ره ئه وروربیه کان لیته دا بنووسم، به لام به پتووستی ده زانم یادی پینج جیهانگه ر بکه م، که هیتن دیک جار که لکم له نووسراوه کانیا ن وه رگرتووه (۵۵). به هه لکه وت سی که سی یه که میان ئه و که سانه ن که سه فه ره کانیا ن له و کاته دا بووه که جیهانگه ره ئینگلیزه کان له و شوینه بوون.

کولتۆتیل «ئا. ژ. چیریکۆف» (۵۶)، نوینه ری روسیا له کۆمیسسیۆنی دیاری کردنی سنووری ئیران و عوسمانی، بیکومان ته واوی ئه م ناوچانه ی دیوه.

«ئا. کلتمان» (۵۷)، چهند سال له به غدا بووه و له م شاره له گه ل ژماره یه کی زۆر که سایه تی کورد ئاشنا بووه، که بو بینینی دوا میری دوورخراوه ی بابان چوونه ته به غدا. ئه و له م هه لومه رجه له باره دا له ژوئینی ۱۸۵۶ چووه ته کفری و که رکوک و له ویوه گه یشتووه ته بازیان و سلیمانی. له ویوه دوو سه فه ری کردووه: یه که م، له سروچکه وه چووه ته پینجوتین و به هیتلی سنووردا بو باکوری رۆژتاوا هه لکشاه و له «شیوه که ل» وه چووه ته ئالان و به قه شان و گه رووی قه یوان و ئه زمه ردا گه راوه ته وه سلیمانی. سه فه ری دووم، له سووردا شه وه چووه ته دووکان، کۆیه، بالیسان، ره واندر، سنووری نزیک «ریات»، سیده کان، گه روو و هه ولیر، له ویوه به جاده دا چووه ته خانه قین.

«س. دوو کوراب برزه زوفسکی» (۵۸) پسپۆری دارستان، له خزمه ت مه دحه ت پاشا والی

به غدا دا بووه. سالی ۱۸۶۹ به ریگای کفری و سه گرمه دا چووه ته سلیمانی و نامیدی و دوا یی به ریسه کی نادیا ردا که زانیاری لی به ده ست نادات پیره مه گروونی دیوه و بو شارباژێر و پینجوتین و مه رگه سه فه ری کردووه.

«ئا. هه رتسفلد» (۵۹)، شوینه وارناسی ئالمانی، ئه م ناوچه یه ی دیوه: سه ره تا، له ژوئینی ۱۹۱۱، به قه سری شیریندا چووه هۆرتین و دوا ی په رینه وه له سیروان له «بانیخیلان» وه چووه ته په یکو ئلی، قه ره داغ، سلیمانی، چه مچه مال و که رکوک. له سه فه ری دووه میدا، که ژوئیه ی ۱۹۱۳ کردوویه تی، له کۆیه وه چووه ته برا یم خانچی و په یکو ئلی و بانیخیلان و قه سری شیرین.

و. مینورسکی، ئه ندامی لیژنه ی نوینه رایه تی روسیا له کۆمیسسیۆنی دیاری کردنی سنووری نیوان ئیران و عوسمانی له سالی ۱۹۱۴. هاوکاری ئا. تی. راو لینسون و پایدر بوو. وتاره په یتا په یتا کانی له «دایرة المعارف الاسلام» و گو قاره کانی جی باوه ری لیکۆلینه وه دا گشت به لگه ی زانیاریه کانی ده ستی یه که م و هه مه لایه نه ن که له باشووری کوردستان کۆی کردۆته وه و با به ته کانی به که لک و جیی باوه رن.

53- Karachaulan

54- H.G. Chigk, "A Chronicle of the Carmelites in Persia" London, 1939, P. 1261.

که رملیه کان گروپیکی عابدی هه ژار بوون، که له سه ره تا دا له سه ر چیا ی که رملی فه له ستین ده ژیان.

۵۵- ئه گه ر ئه مریکاییه کان به ر له سالی ۱۹۱۵ ئه و ناوچه یه یان بینیی، ئاگاداری کاری ئه وان نیم.

56- E.J. Chirikov. Putevoy Zhurnal 1949- 52

۵۷- A. Clement گه ران له باشووری کوردستان، له که رکوک بو ره واندر.

58- C.de Korab Brzezowski

59- E.Herzfeld, "Die Aufnahme des sasanidischen Denkmals vin Paikuli"

شہوی ۲۲ی ٹوگوستی ۱۹۱۴، دوو پاڀوری جہنگی ئالمانیی بہ ناوہکانی «گوین»^(۱) و «برسلاو»^(۲)، ہیڙی دہریایی بہریتانیایان لہ مہدیتہرانہ خافلانڈ و لہ داردانیتل تیپہرین و پری قوستہنتہنیہ (ئہستہمبول)یان گرتہبہر. ئەو پاڀورہ شہرکہرانہ، شہوی ۲۹ی ٹوگتوہر گہیشتنہ دہریایی رہش و چہند لہنگہرگای روسانیان گوللہباران کرد؛ لہ ئاکامی ئەو کردہوہیہدا، دہولتہ تی روسیا دژی حکومہتی عوسمانی شہری راگہیانڈو بہریتانیایی مہزن و فہرہنساش دواي ئەو لہ پڙژی پینجی نوقیتہمبہردا تیکہلی ئەو شہرہ بوون. لہ سہرہتای سیپتہمبہرہوہ ئاشکرا بوو کہ دہولتہ تی عوسمانی دہیہوئی یارمہ تی ئالمان بکات و دہولتہ تی خواوہنشکو پاشای ئینگلیزیش سہرہرای بی مہیل بوونی ناچار بوو ہیڙی سہریازی لہ ہیندستانہوہ رہوانہی بہحرہین و کہنداوی فارس بکات و لہوئی چاوہروانی پہرہسہندنی رووداوہکانی دوايي بی. ئەو ہیڙہ، پڙژی ۱۶ی ٹوگتوہر بہمبہیی (بؤمبہی) بہجیتہیشٹ و پڙژی ۶ی نوقیتہمبہر تیپیک لہ لہشکری شہشی «پونا»^(۳) کہ فہرماندہکھی سہرتیپ «دابلیو. س. دلامین»^(۴) بوو لہ فاو واتہ زارکی (کہنداوی عہرہب) جیتی گرت و دواي ماوہیہک بہسہرہ دووہم شاری عہرہبستانی عوسمانی داگیر کرد. سہرہنگ ۲ (کہ دوايي بوو بہ سہرلہشکر) سیپر «پرسی کاکس»^(۵)، کہ لہ سالی ۱۹۰۴وہ ہہتا سالی ۱۹۱۳ «نوینہری سیاسی نیشہجی لہ ناوچہی کہنداوی فارس»^(۶) بوو و لہ ۱۹۱۳وہ ہہتا دہسپیکردنی ئەو شہرہ ووزیری کاروباری دہرہوہی حکومہتی ہیندستان بوو، لہ پلہی «کارگیتی بالای سیاسی»^(۷) ئەو ہیڙہی سہرہرشتی کرد.

شہر لہ گہل عوسمانی چوار سالی خایاند. باسی رووداوہکانی شہر و ئەو ئامانجانہی کہ بؤ ہیڙی «D» دیاریکراہوون یا چوینہ تی ئالوگورہکانی شہر لہ (بین النہرین) تہنانت ئەگہر بہ شیتوہیہکی کورتیش بی دور لہ حال و حوسہلہی ئەم وتارہیہ. ئەوہی

- 1- Goeben
- 2-Breslau
- 3-Poona
- 4-W.S.Delanmain
- 5-Sir Percy Cox
- 6-Political President in the Persian Gulf
- 7-Chief the Polit

کہ پیوستہ بگوتری ئەوہیہ کہ پہیانی تہواوکردنی شہر پڙژی ۳۰ ٹوگتوہری سالی ۱۹۱۸ لہناو پاڀوری «ئاگامنون»^(۸) لہ مؤدریس ئیمزا کرا و شہر دوانیوہپڙی پڙژی دوايي کۆتایی پیتہات. ہیڙہ ئینگلیزہکان کہ خہریکی راوانانی ہیڙہ شکاوہکانی دووہمن لہ قہراخ دیجلہ بوون، گہیشتبونہ «قیارہ»^(۹)، لہ چل مایلی باشووری مووسل. ئەو ہیڙانہ دہستیان بہ سہر زنجیرہ شاروچکہیہکی نیوان شاری خانہقین و ئالتون کۆپری داگرت. لہ نیوان ئەو شاروچکہانہدا، کفری لہ ۲۸ ئاپریل دہستی بہسہرداگیرا و کەرکووک و شاروچکہکانی دہوروبہری لہ حہوتی مای کہ دوايي چۆل کراہونہوہ، بہلام سہرلہنوئی پینج پڙژ بہر لہ تہواوہوونی شہر داگیرکرانہوہ. بہ پیچہوانہی رہخنہی فہرماندہکانی عوسمانی شاری مووسلش لہ سبی نوقیتہمبہر، واتہ دواي ئیمزاکردنی پہیانی راگرتنی شہر، بہلام ہاودہنگ لہ گہل ماددہی شانزدہی ئەو پہسہندکراوہ، دہستی بہسہرداگیرا و داوا لہ ہیڙہکانی تورک کرا لہ ماوہی دوو پڙژدا ویلاہیہ تی مووسل بہجیتہیلن.

سیاسہ تی بہریتانیا، ئەوکاتہ بہم جۆرہ بوو کہ یہک یا چہند پارٹیزگای نیوہ خودموختاری کورد دامہزرتنی و بہ شیتوہیہکی نہ زۆر پایہدار بہ حکومہتہوہ گرتیان بدات و بہم جۆرہ خوئی لہ شہر و تیکہہلچوونی ناوچہ شاخاویہکان بیارتی. دواي داگیرکردنی کفری، کارگیتہ سیاسیہکانی ئیمہ لہ گہل کہ سایہ تیہ کوردہکانی پارٹیزگای کەرکووک و سلیمانی بہ تاییہ تی لہ گہل کہ سینک بہ ناوی شیخ مہحمودی بہرنجی سہرۆکی گرنگترین بنہمالہی ساداتی باشووری کوردستان لہ پہیوہندی نہ پچراودا بوون. ہہرکہ ریتگا ہہموار کرا، سہرگورد «ئی. دابلیو. نوئل»^(۱۰) بؤ بہرہوپیش بردنی ئەو سیاسیہ تہ و پیکہیتانی سیستمی بہریتوہبہرایہ تی ئیدارہی کاتیی کہ چاوہروان دہکرا خہلک لایہنگری لئ بکات، چوہ سلیمانی. بہ شیخ گوترا ہہرکام لہ ہۆز و عہ شیرہت و جہ ماوہری نیوان سیروان و (زتی) گہورہ کہ ئەو بہ ریتبہر قبول بکەن لہ بۆچوونی خویندا نازان، بہلام زوو دہرکەوت کہ شیخ راوہی خوٹسہویستی خوئی پتر لہ راستی ہہلسہنگاندوہ، لہ بہر ئەوہ تہواوی ناوچہی ژتیردہسہلاتی، پارٹیزگای سلیمانی و چہند ناحیہی دہوروبہری کەرکووکی گرتہوہ. شیخ مہحمود کرا بہ «حوکمدار» و کارگیتیکی سیاسی ئینگلیزیشی وک راویژکار بؤ دیاریکرا. چہند کارگیتیری تریش لہ قہزاکانی

- 8- Agamemnon
- 9- Qaiyara
- 10- E.W. Noel

چه مچمه مال، هه له بجه و رانیه کران به «جیگری کارگپری سیاسی»^(۱۱) و چهند ئه فسهری دیکه ش مه ئموور کران تا هیتیکی سهربازی پیکبیتن و ئه ندامانی فیره مه شقی سهربازی بکه و به «هیزی سلیمانی» بیناسیتن. ههروه ها بریار درا هیزی پولیسیش له سه ر بنه مای شتوازی نوئی ریک بخن.

شیخ مه حمود زوو پیشانیدا گیروگرفت پیکدیتن. چونکه ناوچه ی ژیرده سه لاتی به رته سک کرابوو و ته نیا ئه و ناوچانه ی ده گرتوه که ئاماره یان بۆ کرا، به ته وای توپه بوو. ئه و ته نانه ت له سه رده می حکومتی تورکانیشدا هه رچه نده پله و پایه ی ره سمی نه بوو، به لام به یارمه تی گروه مله وره کان ترس و خوئی له شاردا پیکهیتابوو و ئیستا که به شپوه ی ره سمی حوکمدار بوو، له تیگه یشتنی شپوه راوئێژکردنی مامناوه نجی که نوئل به رپوه به ری بوو، عاجز و توپه بوو. ئاپریلی ۱۹۱۹ بریاردر واز له سیاسه تی پیشو بیتی و ده زگایه کی ئیداری به چه شنی گشت ناوچه ده ست به سه ر داگیراوه کان له هه ریمی ئه ودا پیک بئ. کاریکی تریان دا به نوئل، که بۆ خوئی حه زی لی ده کرد: ئه و دیسان کرا به ئه ندامی کۆمیسسیۆنی گه ریده، به لام ئه م جاره له باکوری کوردستان، له و به ری سنووری ویلایه تی مووسل^(۱۲) و سه رگورد ئی. ب. سۆن له خانه قینه وه هات و جیتی ئه وی گرتوه که له باری شپوه ی کارکردندا، جیا وازی به کی زۆر به رچاوی له گه ل ئه و هه بوو.

سۆن، که له سالی ۱۹۰۷ دا به شپوه ی به ده ل وه ک که سبکی فارس زمان هاتبوه سلیمانی، گه لیک ئه زمونی به که لکی له کۆمه لگای ئه و شاره کۆ کردبوو، له به ر ئه وه کاتیک ئه رکی له ئه ستۆگرت له په یوه ندی له گه ل نه ریتی ئه و که سه ی که په یوه ندیی پییه وه هه بوو، تووشی شکوگومان نه بوو. شیخ مه حمودیش به نوئه ی خوئی هه ستی به وه ده کرد که زۆریه ده ستکه وته کانی له ده ست ده دا. له به ر ئه وه بۆ هه لگی رساندنی راپه رینیتی گشتیی هه لی قوسته وه. زۆریه ئه ندامانی بنه ماله ی به رزنجه و

11- Assistant Political Officer

۱۲- سیر نا. رایان Ryan له کتیبی خۆیدا به ناوی وه رگپرا نه کان (the last of the Drago mans) له نده ن، ۱۹۹۱، لاپه ره کانی ۲-۱۴۱ دا ده لئ کۆمیسپری عالی ئه و مه ئمووریه ته ی له قوسته نته نیه زۆر پین دژوار بوو. ده وله تی سولتان به کاربه ده سته کانی ناوچه یی فه رمان دا بوو که ریکا بۆ کاری کۆمیسسیۆن خوئ بکا، به لام مه ئمووریه تی ئه و کۆمیسسیۆنه هاوکات بوو له گه ل په ره سندن و ده سه لاتی حکومته کانی نه ته وه یی له ویلایه تی رۆژه لاتی ئاناتولی بوو.

لایه نگرانیان، ژماره یه کی زۆر و به رچاوی له هۆزه کانی هه مه وه نده، جاف و ههروه ها چه کداره هه ورامییه کانی ئه و به ری سنووری ئیران به شداری ئه و راپه رینه یان کرد. راپه رینه که هه تا رۆژی ۲۳ مای که له شکری عه شایی سلیمانی خافلگیر کرد، به ته وای نه ییتی راگیرابوو؛ ئه و هیزی حکومت که له ژیر فه رمانی سه ره هه نگ شیخ قادری برای شیخ مه حمود دا بوو (نه ک ئه فسه ره ئینگلیزه کان)، به هۆی باش په روه رده نه بوونی، به ته وای خاشه بر کرا و شیخ مه حمود له ماوه ی چهند سه عاتدا سلیمانی گرتوه و ده ستی به سه ر خه زینه دا گرت و مه ئمووره ئینگلیزه کانی زیندانی کرد و ئالای خوئی که مانگیکی سووری له ناو ته خته قوماشیکی سه وزدا بوو، به جیتی ئالای به ریتانیا له سه ر «ئیداره ی سیاسی» هه لکرد. به خوئشیه وه سۆن رۆژیک به ر له و رووداوه بۆ دیتنی ژنه که ی له به سه ره چوو بووه که رکوک. ئه گه ر له وئ بوایه، مه حمود که ئه وی به دوژمنی سه ره کی خوئی ده زانی بیگومان ده یگوست. جیگری حاکمی سیاسی له هه له بجه، ستوانی فرۆکه وان «ج.م. لیز»^(۱۳) توانی به رله داگیرکردنی شار له لایه ن سه ریزپوه کانه وه له ۲۶ ئه و مانگه، به ره و خانه قین پاشه کسه بکات.

سه ربا زگه یه کی بچووکی هیزی کانی ئینگلیز له که رکوک بوو؛ تا ئه و کاته ی که هیتیکی پتر بگاته جئ، به فه رمانده ی ئه و سه ربا زگه یه فه رمان درا یه کانیک به جاده دا بنیریتته چه مچمه مال. فه رمانده ی کاروان که تاقه ت و لیوه شاهویی جه نگیی کورده کانی به هیتند نه گرتبوو، به بی له به رچاوی گرتنی ئه و فه رمانه ی که پیتی درابوو، به ژماره یه ک سواره ی «هیزی عیراقی»^(۱۴) و چهند زرتیپۆش و چهند ئۆتۆمبیلی فۆرد که ره شاشی «لويس»^(۱۵) یان له سه ر دابه سترابوو، ده چئ سلیمانی په لامار بدات. کاروان له که لی تاسلوجه له دوانزه مایلیی شار، له هه موو لایه که وه که وته به ر په لامار و به ناچار پاشه کسه ی کرد. کورده کان هیزی شکاویان به مه ودا ی ۲۵ مایل راونا و زه بریکی قورسیان لیوه شاندا: چوار زرتیپۆش و نۆزده ئۆتۆمبیل فه وتان. ئه و کاره ساته ناخۆشه بیگومان کیشه که ی قولتر کرده وه. زۆریه ی ئه و که سانه ی له خوئه کلا کردنه وه دوو دل بوون، پالیان به شیخ مه حموده وه دا و ته نانه ت هۆزه کانی کوردی به شی ئیرانییش له و به ری سنوور دژی حکومت راپه رین و ویستیان له گه ل ولات و حکومتی کوردی

13- G.m. Lees
14- Iraq Levies
15- Lewis

سەر بە شیخ مەحمود کەون.

ئێستا ئیتر ئاشکرا بوو کە بۆ گەراندنەوهی وەزعی ئاسایی پیتیستی بە عەمەلیاتیکی پان و بەرینه و ئەرکی ئەو عەمەلیاتە درا بە سەرلەشکر سیر «تۆدۆر فریزر»^(۱۶) و لەشکری ھەژدە، کە ئەوکاتە لە مووسل جیگیر بوو. ئەو ھێزانەکی کە لە کەرکووک کۆ بوونەوه بریتی بوون لە: ھەنگی «M1/5» ی رۆژھەلاتی «ساری»^(۱۷)؛ یەکانی ۸۵ ی پیادە «بیرمە»^(۱۸)؛ گورھانی M1/87 ی «پەنجاب»^(۱۹)؛ یەکانی «M1/116» ی «مھاراتاس»^(۲۰)؛ گورھانی ۴۹ ی پیادە بەنگال؛ گورھانی ۲۳۹ لە گوردانی ۱۸ ی دۆشکە ھیندستان؛ یەکانی ۲۵ ی تۆپخانە کیوی ھیندستان؛ یەکانەکانی «B» و «D» ی تۆپخانە لە تیپی ۳۳۶ ی ھیزی ھەوایی سەلتەنەتی؛ یەکانی «A» لە سکادرانی ۶۳ ی ھیزی ھەوایی و ھەرۆھە دەستەکانی تیلگرافچی، ئەندازیاری، مین دانەر و باقی یەکانەکانی خزمەتگوزاری و پێراگە یشتنی گشتی و سۆن کرا بە کارگێری سیاسی ئەو کاروانە.

سالی ۱۹۱۰ بۆ دەستپێکردنی خزمەت لە دەزگای بالتویزی رۆژھەلات لە تاقیکردنەوهی زانکۆی دیلمانج سەرکەوتە. ئەوکاتە دەزگای بالتویزی رۆژھەلات یەکیک لە و پینج ئۆرگانانە بوو کە وەزارەتی دەرەوهی ئیستای بەسەر دابەش کرابوو. بەشدارە سەرکەوتووکانی ئەو تاقیکردنەوهی دەبوایە بچنە کمبریج و سەرەرای پەروردە بوون، سێ زمانی سەرەکی رۆژھەلاتی نیوہراست وەک عەرەبی، تورکی و فارسی فێرین. دواي تێپەرپوونی دوو سالی خوش لە «پمبرۆک»^(۲۱) لە خزمەت «ئی.ج. پراون»^(۲۲) و «ر.ئا. نیکلسن»^(۲۳)، لە سێپتەمبەر ۱۹۱۲، ئینگلیستانم بەرەو قوستەنتەنبە بە جێھێشت و کاتیکی گەیشتمە ئەو جێھێ تازە بەشی یەکەمی شەری بالکان دەستی پێکرد بوو. بەر لە گەیشتم پریار درابوو کە بچمە «بوشەھر»: نوێنەری سیاسی لە

کەنداوی فارس، سیر پرسی کاکس لەبەر کەمبوونی کارمەند وەزالە ھاتبوو. سەرەنجام، لە دێسەمبەری ئەو سالەدا گەیشتمە بوشەھر و کەفیلی جیگری بالتویزی ئەو جێھێ بووم، کە دەولەتی ئیمپراتۆری لە ئۆگوستی ۱۹۱۴ دا دژی ئالمان شەری راگەیاندا. داواي گەرانەوہم بۆ نیشتمان و چوونم بۆ خزمەتی سەربازی لە لایەن وەزارەتی کاروباری دەرەوهی ولات پەسەند نەکرا، بەلام لە مانگی ئاپریلی ئەو سالەدا بە ھەولێ زۆر سەرەنجام بە ویستی دلێ خۆم گەیشتم: سیر پرسی کاکس، لە «بەسەر» وە منی ویست و پلە ی سەروانی کاتیکی پێدام. دواي ماوەیەکی خزمەت لە پلە ی یاریدەدەری کارگێری بالایی سیاسی، کە ئەو بۆخۆی خواھنی ئەو پلە یە بوو، ھەرۆھە خزمەت لە پلە ی جیگری کارگێری سیاسیدا، لە دێسەمبەری ۱۹۱۶ لە گەڵ ھێزەکانی قەراخ دیجلە و فورات بۆ شوشتەر مەئموور کرام. شوشتەر شارێکی کۆن بوو بەرۆخی «کارون»، لە نزیک ناوچە ی بێرەنەوتەکانی شەریکە ی ئینگلیز و ئێران ھەلکەوتووہ. چاودێری لەو بێرە نەوتانە بە پیتی پلانی «لێژنە ی جەنگ» یەکیک لەو ئەرکە سەرەکییانە بوو کە بە ھێزەکانی ئینگلیز مەئموور لە (بین النھرین) سبێردرابوو. لێرە وەک ھاوکار و دراوسێ لە گەڵ دوو کەسایەتی گرنج ئاشنا بووم، کە پێشتر یادم کردوون: لە باکور لە گەڵ «ئی.ب. سۆن»، جیگری کارگێری سیاسی لە دزفول و لە باشوور لە گەڵ «ئی.دابلێو. نوێل» جیگری بالتویز و جیگری کارگێری سیاسی لە ئەھواز. لەو راپۆرتەدا زۆر جار باسی ئەو دوو کەسە دەکری، لەبەر ئەو پیتیستی بە کورتی بناسینرین.

جاری یەکەم کاتی چوونم بۆ بوشەھر نوێلم لە پاپۆری ھەلمیی «سمیرامیس»^(۲۴)، لە نیوان «پورت سەعید» و بەمبە ی دیت. ئەفسەری تازە دامەزراوی یەکانی ۴۴ ی پیادە ی «مەروارا»^(۲۵) سەر بە سوپای ھیندستان بوو. لەبیرمە تەنانەت ئەو کاتیش کە بۆ خزمەتکردن لە باشترین دەزگای ئیداری ھیندستان واتە بەشی سیاسی و کاروباری دەرەوه دیاریکرا بوو، باسی خۆکشاندنەوهی لە خزمەت و دانانی کارخانە یەکی گوشتی ماسی لە دەریای سپی نیوکەوانە ی سەھۆلبەندان دەکرد. ئەویش دواي دوو سال لە پلە ی «جیگری دووہمی نیشتمە جی»^(۲۶) ھاتە بوشەھر. لە سەرەتای بەھاری ۱۹۱۵، بە

- 16- Sir Theodore Fraser
- 17- 1/5th East Surrey Regiment
- 18- 85th Burma Rifles
- 19- 1/87th Punjabis
- 20- 1/116th Mahrattas
- 21- Pembroke
- 22-E.G. Browne
- 23-R.A.Nicholson

- 24-Austrian Lloyd S.S., Semiramis.
- 25-Merwara
- 26-Second Assistant Resident

یه که وه خه ربکی به ره بره کانی و راوانانی دهست و په یوه نده کانی ئالمان بووین که له گه ل «لیژنه یه کی خه زا» ره وانه ی ئیران کرابوون و نوپل به به دیلگرتنی «واسموس» (۲۷) جاسوسی به ناوبانگی ئالمانیی، کاریکی زور مه زن و باشی کرد: واسموسی له نریک به ندهری «ده یله» به دیل گرت که به ندهریکی بچوکه له باکوری بوشه هردا، به لام ئه و توانی به که لک وهرگرتن له تاریکی شه و له دهست کیشکچییه کانی ئیرانی رابکات. رژی دواپی نوپل به دژواری خوئی له چنگ ئه و هوزه رزگار کرد، که جاسوسه ئالمانیییه که فریوی دابوون. ماوه یه کی کورت دوی ئه و رووداوه، نوپل نه قلی به سره کرا. من ئیستاش چاکه و حه قناسی ئه ووم له چاو دایه که به یارمه تی ئه و بوو به په له نه قل کرام. ئه و کاره ی که له نه هواز پییان دابوو له پله ی ناییی بالویزی «عه ره بیستان» (۲۸) به ختیاریی، لوپرستان و پشتکۆ جیتی ئاوات و ئاره زووی هه موو ئه فسه ره لاهه کان بوو. ته نانه ت به بی له به رچاو گرتنی ئه وه ی که له دواپی باکوری خوزستان و لوپرستان و پشتکۆیان به جیگریکی تری سیاسی سپارد، ناییی بالویز هه میشه ده بویه له نیوان «ئیسفه هان» له لایه ک و گه رووی که نداوی فارس له لایه کی دیکه وه له هاتوچۆدا بی و هه میشه دهره تانی چوونی بو تاران، به سره و سه ره نجام به غدا بو راویژکردن هه بوو. نوپل، که یه ک دوو سال پیش شه ر خوئی بو گه یشتن به پله ی قاره مانیییه تی خه لاتنی «کادر» (۲۹)، واته یه که م پیشپرکیی راوه به راز به نیه له هیندستان ناماده کردبوو، سواره یه کی به تاقه ت و لیها توو بوو. زور چالاک ده شته کانی نیوان کارون و دیجله و چیاکانی به ختیاریی ده پیوا و گه لیک کاری به که لک و باشی ئه نجامدا. له کاتی کدا هیشتا به شیه ی ره سمی ئه و کاره ی هه بوو، توانی ژه نرال «دانسترویل» (۳۰) رازی بکات که ئه و بو مه ئمووریه تی تفلیس بنیری. له گه رانه وه ی تفلیس له نریک شاری ره شت له لایه ن ئه و جه نکه لیانه وه به دیل گیرا، که رینوینیان له بولشویکه کان وهرده گرت. له سه ره تاوه به توپه یی و توندیی ره فتاری له گه ل کرا و بو ماوه ی پینج مانگ به ندییان کورد و سه ره نجام هه ل ره خسا و دوی شکانی جه نکه لییه کان نازادیان کرد. چه ندجار ویستی

راکات، به لام له نه یاریی هه موو جاری رنج به خه سار ده چوو و هه رکام له و هه ولانه ی ده بوونه هوی توند و تیژییه کی زیاتر و نازاردانی پتری (۳۱). دوی رزگار بوونی له به ندیخانه گه راپه وه به غدا و چونکه سه ری له نازاوه ده خورا و نه یده توانی نارام دانیشی، هه روه ک پیشتر ناماژهم بو کرد، ناردیانه سلیمانی.

دیسان له بوشه هر بوو که بو یه که م جار ناوی سون، ئه و حسابداره سه به ری بانکی «شا» ی ئیرانم بیست. ئه و چند سال پیش وه ک ئیرانییه کان له گوندیکی بچووک به ناوی «سه نگی» له نریک تاران ژباوو و له هاموشو کردنی ئه وروپاییه کان خوئی پاراستبوو. سالی ۱۹۰۵ له «شیراز» هاتبووه سه ر دینی ئیسلام و ئایینی شیعه ی بوخوی هه لئیزارد بوو. ده یانگوت کچه مه لایه کی به ژن خواستوه. سالی دواپی له پله ی سه رۆکی یه کیکی له بانکه کانی کرماشان کاری لیکنوئینه وه ی کیشه ی کوردیی ده ست پیکرد و وازی له کاری بانک هینا. سه فه ریکی کرد که راپورت ه کی به ره مه میکی جی ساوه ره به ناوی «سه فه ر بو (بین النهرین) و کوردستان به شکلی به ده ل» (۳۲). دوی ماوه یه ک، له شه ربکه ی نه وتی ئینگلیز و ئیران دامه زرا و سالی ۱۹۱۴ به رپرسی کاری بیرلیدان له «چیای سور» (۳۳) له نریک خانه قین بوو. یه که م جار سه ره تای سالی ۱۹۱۶، له کاتی کدا له گه لی ئاشنا بووم که له گه ل ژماره یه ک ئینگلیزه کانی دانیشتووی عیراق هاتبووه به سره. ئه و ژماره یه، له سه ره تای جه نگ به ده ست تورکان به دیل گیرابوون، به لام دواپی ناردرابوونه مه دیته رانه و له وی نازادیان کردبوون. له ژوئینی ئه و ساله دا که له گه ل دوو هیزی سواره له یه کانی ۲۳ی سواره ی هیندستان ره وانه ی دزفول کرا، تا له وی له پله ی جیگری کارگیری سیاسیدا کرا بکا. دوی ماوه یه ک توانی به له ناوبردن گروپییک عه شایری به ختیاریی که له «لیژنه کانی خه زا» ی عوسمانیی و ئالماندا کاریان کرد بوو، ده سه لاتنی ئیمه به سه ر ناوچه که دا پتر به هیز بکات. ئه و گروه له باشووری رۆژه لاتنی ئیران گه راپووه و له قه لایه کدا جیگیر ببوو، که شوینه وارناسه کانی فه ره نسه وی له شاری شوش سازبان کردبوو. سون مرۆقیکی خاوه ن هه لوئیسست و به بیروباوه ر و توندوتیژ بوو. قینی له به ختیارییه کان، هیندییه کان و ئه و که سانه بوو که له به رتوبه راپه تی ستادی سه رکر دایه تی

27-Wassmuss

۲۸- دوی چند سالان، ره زاشا ناوی کۆنی خوزستانی زیندوو کرده وه و ناساندی.

29-Kader

۳۰- سه ره ل شکر ل. س. دانسترویل (L.C. Dunsterville)

۳۱- سه ره ل شکر ل. س. دانسترویل به سه ره اته کانی هیزی دانسترویل the Adventures of Dun-sterforce, له نده ن ۱۹۲۰، لاپه ره ی ۷۹.

32-Through Mesopotamia and Kurdistan in Disguise
33-Chiya Surkh

گشتیییه وه ده هاتن و به ته وای قین و نه فره تی له جیهانگه ره خۆتیهه لقتوتیه نه کان، زماناسه هه ژاره کان و ناغا و خاوهن موڵکه کان بوو. دواى ماوه یه ک سروشتی کاره که ی وای لیکرد که پتر له و کاته ی که له دزفول بوو له گه ل سهر بازه کان په یوه ندی بگری. شپوه ی کاره کانی له زۆر بابه تانه وه له شپوه کاری ئینگلیزه کان نه ده چوو، سهره پرای نه وه به هۆی کارلیها تووی و زانیاری به رفراوانی له سهر ناوچه و دانیشستوانی، له زۆریه ی نه فسه ره کانی تر که خاوهن فره هه نگ و نه ریتی ئینگلیز بوون، له لایه ن فره مانده کانه وه ریزی لی ده گیرا.

مارسی ۱۹۱۷، دواى روخانی حکومه تی به غدا، بو په یوه ندی گرتن له گه ل کورده کان بو خانه قین نه قل کرا و من جیی نه وم له دزفول گرتنه وه و له و جیییه وه چند مانگان لوپستان گه رام. له ئاپریلی سالی ۱۹۱۸ دا تیلگرافیکم پیگه یشت که ده یگوت زوو بچم بو نه هواز و جیی نوپل بگرمه وه. هه ره وک گوتم نه و له ئیران به دیل گیرابوو. نه رکى به په له ی من له نه هواز، و توویژ له گه ل ناغا کانی به ختیاریی و وه رگرتنی بریاریک بوو بو دابینکردنی نه منیه تی بیرنه وه ته کان له سهرده می جه نگدا.

ناغا کان چه ندرۆژ دواى کاتی دیاریکراو هاتن و نه نجامی سه ره که وه توه انه ی و توویژ له گه ل نه وان تا کۆتایی ئاپریلی خایاند. دواى نه و، له لایه ن وه زیرموختاری ده وه له تی ئیمپراتوری له تاران تیلگرافیکى سوپاس و پیروزیاییم پیگه یشت. له و یه ک دوو رۆژانه ی دوا ییدا، هه ستم به نه خۆشی ده کرد و ته نیا به خواردنی ژماره یه ک ئاسپرین و خواردنه وه ی هیندییک شامپانی توانیم خۆم راگرم و به شداری میوانداری شیو خواردییک بکه م که به بو نه ی نه و ریککه وه تنه پیکم هینابوو. رۆژی دوا یی توانای رابوونم نه بوو و له جیدا که وه تم و رۆژی ۲۴ مانگ گواستیا مه وه نه خۆشخانه ی سه ربازی. به توندی توشی نه خۆشی «گرانه تا» بووم. به گومانم کاتی سه فه ر کردم بو گونده کانی رۆژئاوای دزفول و خواردنه وه ی چایی له مالى یه کییک له سواره کانی چاودیرم، توشی نه و نه خۆشییه ی کردم. به م جوژه، نه و روودا وه ناخۆشه ی که بو نوپل رویدا به قازانجی من ته و او بوو، چونکه نه گه ر نه و نه خۆشییه له دزفول سه ری هه لدا، له به ر نه بوونی دوکتور له ناو ده چووم. به کورتیی، به یارمه تی دوو خوشکی په ره ستار که بو نه م مه به سته له به سه ره وه ره وانه کرابوون، توانیم قهیرانی نه خۆشییه وه پشت سه ر نییم، تا بتوانم نه م داستانه بگیرمه وه. به شپوه ی کاتی له خزمه ت دوو خرامه وه و بو چاره سه رکردنی پتری نه خۆشی ره وانه ی ئینگلستان کرامه وه. سه فه ره که م له ناوه راستی ژوتیه نه وه تا سیپته مه به ری گرت، به لام به ته وای چاره سه ر نه کرام. رۆژی ئیمزا کردنی په یمانی

ته و او کردنی شه ر به هۆی نه خۆشی «ئانفلونزا» ی سپانیایی له نه خۆشخانه ی «میل بانک» (۳۴) که وه تم. هه رچه نده دواى شانزده رۆژ هیندییک هاته مه وه سه رخۆ که نه خۆشخانه به جیهیلیم، به لام هه لماسینی شاده ماره کانم، که کاتی به جیهیلیم ته هواز سه ربان هه لدا بوو، نازاریان ده دام و له ئاکامدا به هۆی نه م نه خوشیییه ده بوا به پتر له پیشو پاریزگاری له خۆم بکه م.

سه ره نجام له سه ره تایی ئاپریلی ۱۹۱۹ دا گوتیان بگه رپوه عیراق، به لام ده بی ته نیا کاری سوک بکه م و خۆ له کاری قورس بپاریم. له کۆتایی مانگی مای دا گه رامه وه به غدا و خۆم ناساند. له حالیکدا سیزده مانگی ته و او له کار دور که وه توه مه وه، له سه ر داوای دوکتوره کانی به رپوه به رایه تی گشتی کرام به یاریده ده ری ئیداری که فیلی کومیسیری سه ربازی، کاپیتان «ئا. تی»، که دوا یی بوو به سیر «ئارنولد ویلسون» (۳۵). ناوبرا و یه کییک بوو له دۆستانی سه رده می ژبانم له بوشه هر. نه و کاره هیچ له گه ل نه ریتی من نه ده هاته وه. ته نیا شتییک، که له و سه رده مه کورته ی خزمه تم له بیره، نه وه یه که گوتیان چاودیری له «سالار ده وه له» کوره شه ی تانه که ی بنه ماله ی قاجار بکه م، که دیسان خۆی گه یانده بووه ناوچه کوردنشینه کانی سه ر سنووری ئیران و عوسمانی. نه و خۆی ته سلیمی ئیمه کردبوو و ئیمه ش نه ومان له چادریکی سه ربازیدا له ناوه راستی ژوردو و گایه کی ته پوتۆز گرتووی به تیلدرک ته نراودا زبندانی کردبوو. ده ره جه ی گه رمای نه و شوینه له سیبه ردا ده گه یشته ۱۰۵ ده ره جه ی فاهرنه یه ت.

ئیه وه ی رۆژییک، که له باشگای وه رزشی گه رامه وه، به وه زۆر خوشحال بووم، که دیتم یاداشتیک به خامه ی خوار و خییچی ویلسون به ده رزی به بالنجه که مه وه نووسا وه. نووسی بووی: «س. ج. ئا.» (۳۶)، چوارده رۆژ پشو درا به سۆن. نه و پشودانه ره نگه سی هه فته بگری. ده بی که سییک له جیی نه و دابنری و من جیا له تو که سییک شک نابه م. ئایا ده توانی سه به ی شه و به قه تار بچی بو «بایجی» (۳۷) و له و یه به ئۆتومبیل وه ری که وی؟ له م رۆژه وه ده ره جه ی «سه رگورد» یته ده بی و من دوا یی ته رتییی نه و کاره له گه ل سه رکردایه تی گشتی ده دم. ئا. تی. دابلیو. ۶/۸»

34- Millbank
35-Sir Arnold Wilson
36- Cecil John Edmonds
37- Baiji

قه تار، سه دوسی مايل پښگای نيوان غداو «بايجی» به يانزده سه عات به قه راخی راستی ديچله دا پتوا. نه وه، هیلتيک بوو که ئالمانييه کان بهرله ده ست پيکرنی شهر کيتشابوويان. ژينرال، ئوتومبيلي «واکسهال»^(۳۸) ی نايابی خوئی و وانيتيکی فوردی به پيرمه وه نارد بوو. به نيتو ته پوتوتزيکی زوردا هاتمه پرده گه مييه که ی فه تخه، نه وه جيتيهی که ديچله، کينه سوور له ت ده کات. له وپوه به نيوان ده شتيکی وشکی تاوه سووتدا گه يشتمه که رکوک، که ناوه ندی پاريزگایه کی به م ناوه بوو. ده وروبه ری نيوه روه گه يشتمه جی و له باشگای هاوبه شی کاديرانی سياسي و هيتزی هه وايی دابه زيم. بهر له وهی که سون بجيتته به سره نزيک به سه عاتيکی له کن مامه وه و دوايي خوم به ژينرال فریزر ناساند. سه رگورد «س.ج. لانگریگ»^(۳۹)، حاکم و کارگيتری سياسي که رکوک بوو. نه وه له «سه را» ی پيشوی عوسمانییدا، که باشگاش له وه سه را به دا بوو، ژوورتيکی بو کاری ئيداری دامی. سه را بينايه کی پان و به رين بوو. دوو سئ حه وشه و ژماره هؤده يه کی ژوری به ک له ناو به ک و به سه ره که وهی هه بوو. په نجهره کانی ژووری من روويان له روه هلات و رويار بوو. له راستیدا ده يانروانييه روياره که. چونکه له وه وهرزی سالدا روياری «خاسه» که م ئاوه، ئاوه که ی وه ک جوگه له يه کی باریک به نيوان خيز و چه وه کاندا ده رويشت. ديمه نی پيش هؤده که م جيا له رويار: پرديکی تازه سازکراوی په له په له ی ناشيرين، ژماره ته پۆلکه به کی چوار سوچی نارتيک، که له دووره ده بينران. ديمه نی خانويه ره ی تاوه سووتی سازکراو له به رد و قسل. سئ چوار مناره که مناره ی «پيزا»^(۴۰) له چاو نه وان ده دره وشايه وه. کومه له سه ربانتيکی له ژماره نه هاتووی به قور سواخ کراو، که هيللانیه حاجی له ق له لقبان له سه ر بوو و جوجه له ق له قه کانين گه وره ببوون و کاتی بالگرتن و هه لفرينيان هاتبوو.

هه رچه نده له وه خوشحال بووم، که له کاری نووسينگه ی به غدا دوور که وتبوومه وه، ديسانيش به ته وای له بارودوخی خوم رازی نه بووم. نرخی کارگيتريکی سياسي جيا له وهی که نه فسه ری پاراستنه و له گه ل هيتزه کانی عه مه لياتیی ده که وی، له وه دايه که زمانی خه لکی ناوچه و جوگرافياي ناوچه که ش ده زانی و به شيوه ی راسته و خو هؤزه کان و

38-Vauxhall

39- S.H. Long rigg

۴۰- Pisa ، قه لا لاره ناسراوه که ی پيزا له مه لبه ندی پيزا له پاريزگای تسکان له روه ژاواي ئيتاليا .

که سايه تيبه کانی ناوچه ی عه مه ليات ده ناسی. نه گه ر له وه جيتيه کاری کردی، (که زوره يان به م جوهرن) راده ی ناگاداریی زور به رزه. من هيجکام له وه قازانجانم له خومدا شک نه ده برد و هه ستم ده کرد به هه له له وه دوه نادروسته که وتووم. ته نيا شتيکی که من هه مبوو، نه وه بوو که به زمانی فارسی ناشنا بووم و خوتنده وارانای کوردستان ده يانزانی قسه ی پی بکه ن و پتي بنوسن. نه ویش له وانه بوو تا کوتايی عه مه ليات که لکی نه بی. هه رچه نده ژينرال فریزر له ده وروبه ری فوراته وه ده ناسی و باشی له گه ل راهاتبووم، به لام ده گوترا له گه ل کارگيتره سياسييه کان وه ک چينتيک باش نييه و به م تاريخه سه ير ده بوو که له و لاوازيانیه ی من چاو بپوشی. له م بابه ته وه، ترس و نيگه رانييه که م پی نه ساس بوو: گشت نه ندامانی ناوه ندی به رپوه به رایه تيبه که ی زور روح سووک بوون و هاوکاريی باشيان ده کردم و ژينرال بو خوشی له راده به دهر ليتوردو و ميهره بان بوو.

به يارمه تی لانگریگ و ياریده ده ره که ی، کاپيتان «ئا.ف. ميللر»^(۴۱) و ليز، که له هه له بجه وه بو به شداريکردن له عه مه ليات چووبوه ناو هيتزی هه وايی، تا نه وه جيتيه ی ده ره تانم هه بوو، بو پرکردنه وه ی بوشايی زانياريه کان له وه ماوه کورته دا کارم کرد. سه رگورد «کلوداوينکل»^(۴۲) نه فسه ری ناوه ندی به رپوه به رایه تيبی، زانياريه کانیه به شی سه ربازیی دامی و «لینز» سواری فرۆکه ی کردم و بو يه که م هه لفرينيی بردم. نه وه يه که م هه لفرينم بوو له زنجيره هه لفرينه کانی کوردستان.

سه ره رای تینی گه رما که له سيبه ردا پله ی گه يشتبوه ۱۱۲ ده ره جه ی فاهرنهايت و نه وه زور گه رمتر له پله ی هه ره گه رمی ۱۰۵ ده ره جه ی نه وکاتی سال بوو، هيتزی فریزر له نيوه ی يه که می ژوئيندا کو کرايه وه و ئاماده کرا. من روه ی پانزده ی ژوئين نه قلی باشگای نه فسه رانی به رپوه به رایه تی گشتی کرام و به ئوتومبيل چوومه چه مچه مال.

41- A.F. Miller

42- Claude Auchinleck

چه مچه مال ناوهندی «قهزا» (فهرمانداری) یهک بوو، که ههر به وناوه دهناسرا، به لام له سهردهمی تورکاندا بازيانان پیده گوت. ئەو قهزایه له و ناوچانهی خواروه پیکدههات و سهر به سلیمانی بوو: له باشوور قهره داغ، ناحیهی سهنگاو و ناحیهی ناوهندیی چه مچه مال؛ له باکور زنجیره چپای قهره داغ و ناحیهی بازيان؛ له بهشی ههره خوارووی باکوری رۆژئاوا، که به ههردوو لا نارپیک و ناهه مواره کهی قهره داغدا به رهو (زئ) لار ده بیته وه، ناحیهی «قه لاسیتوکه» یه، که ناقجه له ریشی پیده لیتن. به م جوژه، قهزای چه مچه مال ناوچه یه کی ئیداری بیتقه واره بوو که درپژایی له سیروانه وه تا (زئ) ههشتا مایل و پانایی ده تا بیست و پینج مایل بوو. دواي جیابوونه وه (ح)، چونکه عه شیرته کانی شیخ بزیهی و ساداتی جه باری له گه ل شیخ مه حموود که وتبوون، له تا کامدا قه واره ی ئەم قهزایه له راده به دهر تیکچوبوو.

هۆزی شیخ بزیهی، هۆزیتی نیشته جیبیه و ئەندامانی له کۆمه له گوندیکی ههردوو لای (زئ) ده ژین و ناوچه که بیان نزیکه ی چل مایل درپژه و له باکوری رۆژه لاتنی که رکوک (۱) هه لکه وتوو. ئاغا کانی ئەم هۆزه ده لیتن له توره مه ی چوار بران به ناوه کانی: حه سه ن ئاغا، مه حموود ئاغا، حاجی هه مزه و مه لا عه باس. له نیوان ئەو چوار برایانه دا به گومانم دوو که سی دوايیان له سهره تای سه ده ی هه ژده دا له باکوره وه هاتوونه ئەم مه لبه نده (۲). که م

ح- مه به ست له جیابوونه وه ی عیراق له ولاتی عوسمانییه.

۱- به پیتی لیسته یهک که ئەو کات نووسیومه نزیکه ی ۲۵ گوند (واته ۵۰۰ بنه ماله) له باشوور (رۆخی چه پ) و ۱۱ گوندیش (۳۵۰ بنه ماله) له باکور بوون. له سه رووی روبار و نزبکی کۆبه ش چه ند گوندی تر هه بوون که ده یانگوت له ئەسلدا شیخ بزیهی بوون و لییان پراون.

۲- شه ره فنا مه (۱۵۹۶) له باسی هۆزی ناحیه ی (جه زیه ی بنی عومه ر) دا، باسی شیخ بزیهی ده کات، به لام شی ناکاته وه. نه وه و نه وه زاکانی حه سه ن ئاغا له چه ند گوند ده ژین، که مه زنتر له هه مو ان گینج (Gayinj) له رۆخی چه پی زتی گه و ره و باکوری جاده ی هه ولیر بۆ مووسل هه لکه وتوو. جیهانگه ره کان باسی بوونی شیخ بزیهییه کان له تورکیا، باشووری رۆژه لاتنی کاستامونو (Kastamonu) له نزیک قزل ئیرماق له باشووری رۆژه لاتنی ئەنقهره و باکوری ئەرزهرۆم ده کهن. جوامیر کوری توفیق قه سرۆک که له نووسراوه که دا باسی لیکراوه، له درپژه ی داستانی ژهنگه سووره کاندای گوتی ناوی ئەو هۆزه له ئەسلدا «ده ریه ندی» بووه، به لام به گومانم بوونی ئەو چوار گوندانه ی که له فه سلتی بیست و یه که مدا ئاماژه یان بۆ ده کری، بوونه ته هۆی پیکه پتانی تارمایی له میشکدا.

هه لده که وی کوردیکی ناسایی بنه چه و ئەژدای خۆی نه ناسی. بۆ نمونه شیخ بزیهییه کان داستانی خواروه ده گپینه وه: باوک یان باپیری ئەم چوار برایانه شیخیکی زانا و خۆپاریز و رپیه ری کۆمه له ده رویشیکی له ژمارنه هاتوو بوو. رۆژیک له گه ل یه کیک له خزمه تکاره کانی به سواری ئیستر به ده شتیکدا تیده په ری، که تا قمیک رپی پیده گرن. شیخ هه ول ده دا ئیستره که ی توند باژوی و بۆ ئەم مه به سه ته به دار له ئیستره که ی ده دا. له گه ل ههر دار لیدانیکی شیخ، ژهنگه سووره یه ک له گوتی ئیستره که ده رده په ری و په لاماری رپگه ره کان ده دا و هاوار و ناله یان لپی بلند ده کات. خزمه تکاره که ی، که شاهیدی ئەم رووداوه بوو، به گوتنی فارسی «شیخ بز، شیخ بز، واته «شیخ لپی ده، شیخ لپی ده»، ئەوی پتر هانداوه.

له سه رده می ده سه ته لاتدارییه تی تورکاندا، شیخ بزیهییه کانی باشوور دابه ش بیوون به سه ر قه زاکانی کۆبه، چه مچه مال و قهزای ناوهندیی که رکوکدا، به لام چونکه ئاغا کانی ئەو سه رده مه یان به نیسه بت هۆزیتی بچوک زۆربان گه شه کردبوو، په یوه ندییان به یه که وه مابوو و به تیکرایی پشتی شیخ مه حموودیان ده گرت و یارمه تیان پیده گه یاند. دواي ماوه یه ک، به شیخ له گونده کانی رۆخی راستی (زئ) له گه ل گونده کانی سه ره به قهزای کۆبه خرانه سه ر هه ولیر، به لام له رۆخی چه پ، به شیکی باریک هه بوو که بیست مایل درپژ و پانترین شوپنی به زه حمه ت ده گه یشته چوار مایل و له نیوان روبار و ناحیه ی شوان هه لکه وتبوو. گونده کانی ئەو به شه پشتر سه ر به شوان بوون و دوايی له گه ل ناحیه یه ک به ناوی (زئ) له سالی ۱۹۲۳ دا خرانه سه ر چه مچه مال. هۆی راکیشانی سه رنجی ئیمه بۆ لای ئەو هۆزه ئەوه بوو، که گوندی ته ق ته ق و رپگای گه شتی (۳) قه ره وله کانی نیوان که رکوک و کۆبه مان به ناوچه ی شیخ بزیهییه کاندای تیده په ری. سه رۆک عه شیرته گرنگه کانی ئەم هۆزه، که ئیمه په یوه ندیمان له گه لیان هه بوو، له رۆخی باکور بریتی بوون له: مه حموود ئاغا «سارتهک» نه وه ی حاجی هه مزه که پیاویکی هۆشیار و به ئەزموون بوو. له رۆخی باشوور توفیق ئاغا «قه سرۆک» نه وه ی مه لا عه باس له گه ل برازا که ی توفیق به ناوی فارس ئاغا ی سه رچنار.

یه کیک له لایه نگره به ئەمه که کانی شیخ مه حموود، له باشووری چه مچه مال، سه ید محمه دی جه باری بوو، که ۲۰-۳۰ گوندی رۆخی راستی روباری «باسه ره» ی به ده سه ته وه

بوو. به شتیکی باریکیش که خزابووه ناو خاکی که رکوک به ناوی ناحیهی جه باری سهر به چه مچه مال بوو. ئەم سه یده له نیوان خزمه کانیدا، ئینسانیتیکی بی هاوتا بوو و کهس مملاتی نی نه ده کرد و له بهر دهسته لاتنه ئاینییه کهشی گوندییه کان به بی ئەملاوئه ولا گوئی بیسی بوون و فرمانه کانیان به رتوه دبرد. بهم جوژه ئەو له رادهی سه روک عه شیره تیکی گرنگدا بوو. ناوی ئەو سه یده به هۆی جوژاو جوژ هه میسه له لیستهی رهشی حکومه تدا بوو. ناحیه (بهش-بهخش) ی «قه لاسیوکه» دهه زار کهسی نفوس هه بوو^(٤)؛ به شیک له گونده کانی ماوه یه که سه ریه (زی) بوون، به لام دوایی گه راندیاننه وه سه ر شیه دابه شکردنی بهرله جهنگ. سنوره کانی ئەم ناحیه یه بریتین: له باکوره وه تا زئی، له رۆژهللات تا چپای بن زهره. له باشوور به هیلتی کدا شان به شانی جادهی که رکوک و سلیمانی ده چیتته پیش و تا سئ چوار مایلی باکور درێژ ده بیته وه. له رۆژتاوا ده گاته ناحیه ی شوان. ده دوانزده گوندی لای باکور که پیشتر ئامازهبان بو کرا له ژیردهسته لاتنی شیخ عه بدوللا ریه ری ئاینی خه لکی «عه سکه ر»^(٥) دا بوو، که له گه ل بزوتنه وه ی شیخ مه حمود که وتبوون. گوندییه کانی نزیک جاده زۆربه یان ئیجاره دار یا کرێکاری «کانالی ئاودیری» حکومه ت بوون. مه زنترین که نالی ئەو ناوچه یه که نالی ئاقجه له ر بوو، که هیندیک جار ناوی خۆی به گشت ناوچه که ده دا. ئەو گوندییه یانه ده کرا به شیه یه که به ره و سازان له گه ل حکومه تی ناوه ندی راکیشرتین.

ناحیه ی ناوه ندی چه مچه مال پتر له ١٢.٠٠٠ کهسی نفوسه و بازبان که ناوه ندی «قه زا» یه، به ٤٢٠٠ کهس نفوسه وه شوینی ژبانی هه مه وه نده کانه. ئەوانه هه رچه نده هۆزتیکی بچوکن، به لام له وانه یه تا سالی ١٩٢٥ هۆزی هه ره شه رکه ر و به ناوبانگی باشووری کوردستان بووبن. وابیر ده کرتیه وه که له سه ده ی هه ژده دا له ده شته کانی ئیرانه وه هاتبن و ده ستیان به سه ر ئەو ناوچه یه داگرته ی: ناوه کانیان پیشان ده دات که تازه هاتوونه ئەم ناوچه یه و ئیستاش به زار او په کی نزیک به زار او ی کوردی کرمانشانی قسه ده که ن. ئەو جه ماوه ره له به رامبه ر حکومه تی عوسمانییدا پشتی میره کانی بابانیان ده گرت و دوای شکانی حکومه تی بابانه کانی و هک درک له که له که ی تورکاندا مابوونه وه.

٤- به پێ سه ر ژمیری سالی ١٩٤٧.

٥- جه عفه ر پاشای عه سکه ری هاوکاری نزیکه یه فیه سه ل له بزوتنه وه ی عه ره به کاندان، ناوبانگی خۆی له و گونده وه رگرته بوو. بابی له م گونده دا کۆچی کردبوو.

هه مه وه نده کان به ویستی خۆیان چه ندجار هاتنه ناوچه ی زوهاب و قه سری شیرین، به لام دیسان له گه ل حکومه تی ئیران تووشی شه ر و کیشه بوون. ئەم هۆزه، به به گژیه کدا کردنی حکومه ته کانی ئیران و عوسمانییه هه رتیه کانی نیوان موسل، به غدا و که رکوک تا کرمانشانیان له مه ترسی و خۆفی خۆیان هاویشته بوو، تا سه ره نجام «زه لله ل سولتانی قاجار» کوری ناسره دین شا که ئەوکاته فه رمانه وه ی باشووری ئیران بوو، به چاکی زانی «جوامیر» ئاغا سه روکی هۆزی هه مه وه نده بکات به حاکمی زوهاب. بیروه وه ری ئەم به سه ره اته قه لایه که له قه سری شیرین که ئیستاش به «قه لای جوامیر ئاغا» ده ناسری. دوای رووخانی سولتانی قاجار له سالی ١٨٨٨، جوامیر ئاغا سه ره له نوێ راپه ری، به لام ئەم جاره به فرۆفیل، که یه کتیک بوو له تابه تیه ندییه کانی بنه ماله ی قاجار، کوژران^(٦).

هه مه وه نده کان، که به شیوه ی کاتی شکا بوون، گه رانه وه بازبان و حکومه تی عوسمانی به شتیکی لی ناردن بو باکوری «ئه فریقا»^(٧) و به شه که ی دیکه شی بو «ئادانا»^(٨) دوورخستنه وه. ئەو دوو ناوچانه له هیلتیکی رتیکدا پتر له ٥٠٠ مایل له گه ل شوینی ژبانی هه مه وه نده کان مه ودایان هه بوو. گه رانه وه ی هه مه وه نده کان له باکوری ئەفریقا وه بو بازبان به ژن و منداله وه له سالی ١٨٩٦، واته حه وت سال دوای ده رکردنیان و تیکه له چوونه کانی ناو رتیکایان به شیکن له میژوی قاره مانه تی هۆزه کانی کورد. پیوانی ئەو به شه ش که بو ئادانا دوور خرابوونه وه وه که به شه که ی تریان که له باکوری ئەفریقا وه گه رابوونه وه، چوونه وه ولاتی خۆیان و حکومه تی عوسمانییه ی بو ئەوه ی خۆی له شه ر بپاریزی، ئیزن به ژن و مندالی ئەواندا بگه رینه وه ولاتی خۆیان.

بنه مای هه مه وه نده کان بنه ماله ی حاکمی ئەم هۆزه یه که توره مه ی هاوبه شی خۆیان ده به نه وه سه ر که سیک به ناوی «خوادی»، که له وانه یه له سه ره تای سه ده ی هه ژده دا سه ری هه لدا بێ. بیروه وه ری ئەم هۆزه به رواله ت له پیاو تیک دوور ناکه ویتته وه که ناوی «حه مه» بووه و هۆزه که ی به ناو کراوه. ئەو بنه ماله یه دابه ش کراوه به سه ر چوار لقاندا. سئ لقیان

٦- کورزن له به ره مه ی خۆیدا به ناوی Persia (به رگی ٢، لاپه ره ی ٢٧٦) و روزن Rosen له نوسراوه یه کی خۆیدا به ناوی بیروه وه ریه کانی دیپلوماتیکی ئالمان (له نده ن- ١٨٣٠)، لاپه ره ی ٢٥١ باسی ئەم روداوه یان کردووه.

٧- سۆن ده لی «ترابلس له سوریا» به لام سه رچاوه کوردییه کان باسی ترابلس له باکوری ئەفریقا ده که ن. هه مه وه نده کان بو خۆیان له به سه ره اته کانی بنغازی ده دوین.

تۆرەمە نامە ئىھەمە وە ئىھەمە كان

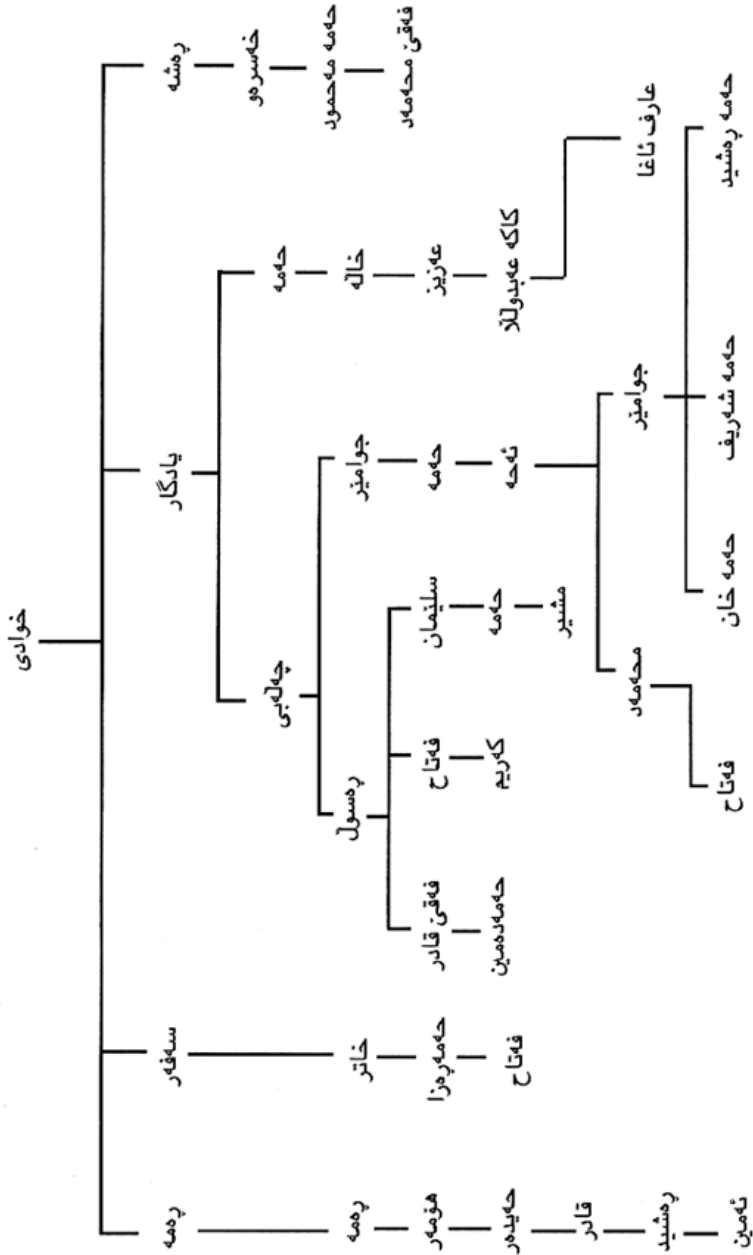

له تۆرەمە سى كور له چوار كورەكانى «خوئادى» ن: رەمە وەند له رەمەزان، سەفەر وەند له سەفەر، رەشە وەند (رەشە وەند) له رەشید. ئەو لقەى كه ژمارەى له وائى تر پتره له سىبەم كورى خوئادى به ناوى يادگار سەرچاوى گرتووه، به لام به به گزاده دهناسرى. چەند هۆزى بچوكتەر هەن، كه له هەمووان گرنگتر «سى تا بەسەر» (۹)، كه له دوورخستنهوى به كهەم له گەل هەمە وەندەكان بوو. دوو هۆزى بچوكتريان دانىشتووى بازىان بوون. ئەم دوو هۆزانە واتە «كافرۆش» پىنج گوندىان هەبوو و «شىنكى» له دوو گوندان دەژيان. شىنكىبەكان سەرەنجام بوون به رەشايى و چوونە بن دەستى هۆزى كافرۆش. كاتى دەست بەسەرداگرتنى كوردستان، ئاغاكانى هەمە وەندىبى جىيا له دووانزده گوندى شىخ مەحمود و پىنج گوندى «سى تا بەسەر» له تهواوى ئەو هەفتا گونداى ئەم دوو ناوچەيدا نىشتە جى بوون. ئەوانە، گوندىبەكانى سەرەخۆى دوور له هۆزەكەيان به «گۆران»ى خۆيان دەزانى.

ئەم ناوانەى كه به پاشگرىبى وشەى «وەند» تهواو دەبن، تايبەتمەندىبى كوردستان نبن و پتر له نىو «لور» و «لەك»ەكاندا باون. ئەم پاشگرە بنەماى «بكرى» (فعل) له كىبى و لوربى «وەندى» (۱۰) به و دەبىتە تەشەنه كردن و رەگاژۆبى كردن و بەم جۆره واتاى لق و پۆ دەبەخشى. به كهەم بەشى ناوى هۆز هەمىشه ناوى بنەچەبه و ناوى ناوچە و مەلبەند نىبە.

خالىكى تر، كه له تۆرەمەى هەمە وەندەكاندا بەرچاوى دكهوى شىبەوى پوخته كردنى ناوكانە، كه له ناو كوردهكاندا زۆر باوه و هپندىكيان به رادهبەك پوخته دكهرىنەوه كه له گەل ناوه ئەسلبىبه كه جىياوازىبى پەيدا دكهەن و وەك «دىك» و «رىچار» (۱۱)ى لى دىت. «حمە» پوخته كراوى «مەمەد»، «رەمە» پوخته كراوى «رەمەزان»، «عەبە» هى «عەبدوللا»، به «ئەحە» هى «ئەحمەد»، «بلە» هى «برايم»، «فەتە» هى «فەتاح»، «خوله» هى «مەحمود» (ح). «مچە» هى «مستەفا» به «نالە» هى «نادر»، «پىزە» هى

9- Setabasar هۆزەكانى تر، كه شوپنەوارى خۆيان راگرئووه برىتن له: حەمايل، وەتيمە وەند، قركە وەند و «بابلە وەند». هۆزى ترىش هەن به ناوى سەفى وەند كه بەشكىيان له ناوچەى هەمە وەندەكانن و بەشەكەى ترىشيان له ناوچەى جافەكان.

10- Wendin فەرەزانى ئالمان، ئەو پاشگرە له بنچىنەى (بەند) دەزانى. من ئەو بۆچوونەم له خويئنده وارپكى «خورەمئاو» بىستوووه و نموونەى ئەو له زمانەكانى ترىشدا هەن و دەبى هەر به مچۆرەش بى.

11- Rick, Dick كورتكرارهى رىچار.

ح- خله كورتكرارهى خدر و مەه هى مەحمودە.

پیرۆز»ه (ئەمەیان ناوی کچە)، «قالە» هی «قادر»، «شەفە» هی «شەریف» و «سڵە» پوختە کراوی «سلیمان»ە. دیاردەیهکی ریکویتی و یە کدەست بۆ کە لک وەرگرتن لە پوختە کردنی ناوەکان بە دەستەووە نییە. ژمارە یەک هەمیشە بە ناوی تەواوی خۆیان بانگ دەکەین و ژمارە یەکەکی دیکەش بە ناوی پوختە کراو؛ هیندیک جاریش، شیوەی گوتنی ناوەکان دەبە سترتێنەو بە رادە ی نزیکیەتی و زەوق و سەلیقە ی شەخسی رووبەرۆو لە گەڵ خاوەنی ئەو ناوانە. کە لک وەرگرتن لە ناتۆزە و لە قەبە یی ناحە زبیش لە کوردستاندا زۆر باوە؛ وەک: «ئەحە رەش»؛ «حەمە شین» و «مچە چکۆل». چونکە زۆریە ی ناوەکان لە یە کتر دەچن، هیندیک جار ناوی باب و تەنانەت ناوی باپیریش لە گەڵ ناوەکان دەخەن و پیتی «ی» بە دوا ی ناوەکان زیاد دەکەن، وەک: «کەرمی فەتاح» یا «عەزیزی شەریفی جەلیل».

لە نیوان ئەو جیھانگەرانیەدا کە من لە گەڵ بەرھەمەکانیان ناشنام بە روالەت «ج.ب.فریزر» (۱۸۳۴) یە کە م کەسە کە باسی هەمەوێندەکان دەکات.

رینمایەک (بە لێد)، کە ئیمە ی بە قەرە داغدا برد، بە سەر سوپمانەو دە بگوت: هۆزی هەمەوێندی نیشتە جی لە هیندیک شوپنی ئەم مە لێبە ندە، کە ژمارە یان لە ۵۰۰-۶۰۰ بنە مائە تینا پەرێ، هۆزێکی ۱۰-۱۲ هەزار رە شمائی جافیان بە شیوە یە ک چاوترسین کردووە کە تەنانەت یە ک جافیش توانا ی نزیکیو نەو ی لە ناوچە ی هەمەوێندەکان نییە، چونکە ئە گەر ئە وکارە بکات بیگومان دە کوژێ. ئەو لە حالێ کدا یە کە سوارە هەمەوێندەکان لە گرووی ۲۰-۳۰ کە سیدا دەچن و مائی جافە کان تالان دەکەن. لەو دە چێ ئەو گوتنە تا رادە یە ک دوور لە راستی ی، چونکە جافە کان کاتی پیتیست دە توانن هەزار سوار بۆ «پاشا» بنین. کلمان (۱۸۵۳) و برزە زوفسکیش (۱۸۶۹) بە م جۆزە لە ناوبانگی هەمەوێندە دەوین: هۆزێکی گرنگی کورد، کە لە م هە رتیمە دە ژین «ئاموان»^(۱۲)، کە لە بەر نە ترسی و دلیری و تالان کردنە کانی پەیتا پەیتای ناوبانگی دەر کردبوو و هۆزە کانی تر لیبی دە ترسان.

شەوی دوو م (دوا ی بە جیھتشتنی سلیمانی)، هیندیک جار بۆ ناسینی ناوچە کان ناچار بە مانەو دە بوین، چونکە دە ترساین کە «هەموانت»^(۱۳) بۆسە یان گرتبی: ئەوانە

تاقمیک رینگر بوون کە لەوبەری «دیالە» لە خاکی ئیران دە ژیان و هەمیشە پە لاماری ئەم ناوچانە یان دەدا و تەواوی هە رتیمە کە یان تا ئەوبەری کەرکووک و هەولیر لە مە ترسی خستبوو. زۆریە ی جیھانگەرە کانی تریش ئەم داستانە دە گێر نەو. ئینزورپۆس (۱۸۳۷) باسی «هەموان» کان^(۱۴) دەکات و دە لێ بە ئاشکرا دژی حکومە تی عوسمانیی راپەر یبوون. فلیکس جۆنز (۱۸۴۴) دە لێ کاتیک بە رینگای خانە قین و قەسری شیریندا تێدە پەری هەمەوێندەکان هیرشیان کردبوو سەر ئەم ناوچە یە، بە لام سەر کردە کە یان لە پردی زوھابەو هات و چاوی بە راولینسۆن کەوت. مانسل (۱۸۹۲) دە لێ کاتیک ویستوویە تی لە «کفری» یەو بە جیتە سلیمانی، بە دژواری توانیویە تی رینمایە ک بدۆزیتەو، چونکە دە یانگوت تاقمیک کوردی هەمەوێند رینگایان بە ستووە و خە لک بە رادە یە ک دە ترسان کە بە گشتی دوور نە بوو گوندییە کان ئیمە بە جیتی هەمەوێندەکان بگرن و بۆ بە گری کردن لە خۆیان تە قەمان لێ بکەن. دیکسن (۱۹۰۹) لەو هەمەوێندەکان دەوێ کە خە لک ترسی لیبیان هە بوو. تەنیا مارک سایکس (۱۹۰۳) بوو کە کاتی سە فەر کردنی، هەمەوێندەکان ئارام بوون و ئەو هەش لە ئاکامی هیرشی سەرکە وتووانە ی سمایل پاشا دژی ئەوان بوو. لە چە مچە مائ، یە کتیک لە ئاگاکی هەمەوێند بە ناوی حە مە رەشیدی حە بدەر (رەنگە ئە مین رە شید سەرۆکی عە شیرە تی رە شوە ند بووی) میواندارییە کی شاهانە ی لیکردبوو. سایکس دەر بارە ی ئەو سوارانە دە نووسی کە ئەو سەرۆک عە شیرە تە لە گە لێ خستبوون: ئەوان وەک «کەنتور»ە کان^(۱۵) غاریان بە ئە سپە کانیان دە کرد و بە ئسانی کە لکیان لە تە فەنگە کانیان وەر دە گرت و بۆ راست و چە پ تە قە یان دە کرد و لە بان زینی ئە سپە کانیان هە لدە گەرانیو وە و بینەرانیان لەو دە لنیا دە کرد کە سوارە ی پارتیزەن بە تەواوی دە توانی هیزی پیادە لە پاشە کشە کردندا راو نی.

سۆن (۱۹۰۸)، باسیکی خۆش لە مەر ترس و خۆفی کاروانە کە ی و لەوانە ژاندارمە ی تورکی چاودیری کاروانە کە ی لە سە فەری کەرکووک بۆ سلیمانی دە گێر تەو. پیتچە وانە ی ئەم شیوە باس و لیدوانە، لەم پارچە شیعرە سە رنج راکتیشە ی خواوە دەا دە بیترێ، کە دۆستی بە نرخم «حاجی توفیق پیرە مێرد»^(۱۶)، خاوەن و مودیری حەوتە نامە ی «ژین»،

14-Hamuana

۱۵-Centaur (لە ئەفسانە کانی یۆنانیدا) ئە سپیک، کە لە نیو قە دیرا ئینسان بوو.

16- Piyre Merd (1867- 1950)

12- Amaouans

13- Hamovantes

چەند سال لەمەو پێش لوتفی کرد و پێشکەشی کردم. ئەم پارچە شیعەرە دۆخی نالەباری سەردەمی پێشوو لەگەڵ دەورانی خۆشی سەرپەرشتی هەڵدەسەنگینێ (١٧).

WULHAT Y HEMEWEND

(Shewey zeman y Kurdiy w spas u nemekshinasiy be yady Myster Edmends)

Caran de rhoj be heche heche w bareberiyewe,
Germa w sebuwn u lezme w baran u terhiyewe,
Tirs y teriye, peshkeshiy swar, shewfrheniy diz,
Destiyaw y bar y kewtuw le cega y xeliysk u xiz,
Erk y gziyr xanebigiyr, moryane y nwen,
Bolhe y keybanuw, kifr y qetarchy, plhar y cwen,
Chengsuwteke y beaw u kerhuw y norduwe-nan y kon,
Cuwte w leqe y tewiyle w halhaw y ters u bon,
Agir y tepalhe, luks y gizgil, gefiyn y seg,
Destew yexe y qetarchy Leser ka, w shershe kutek,
Siyxurmeke y beyaniy be helh sandn u peley,
Loqe w triske y ester u bazdan y cogeley,
Laseng y bar (Were, bere parseng y xwariyekey!).
Xo, kewty, pet le xirhke chuw, lew deshte chiy ekey?
Hecgar ke afretit leteka bu, be tirewe
Her sware der kewe, delhe Ay! cerdeye ewe
Bacu piytak y Zengene, giyru girift y Caf,
Her chiy sh ke hat e rhe y Hemewend birdy saf le saf.
B em korewerhiyewe w kulemergiy w be chilhkewe,
Sebende wergerhaw, be ser u rhiysh y kulhkewe,
Inca dechuwyt e sharhewe nawmalh y Asyme.
B et u binuwsre, nabet e xo y chesht, eme keme
Esta..

شێوەی زمانی کوردی و سوپاس ئەکناسی بە یادی ئاغای ئیدمۆندس
ولاتی هەمەوهند(ح)

گەران لە پۆژدا بە هەچە هەچە و باری بەرپۆه،
گەرما و سەبوون و لە لێزمە و باران و کرپۆه،
ترسی تری پێشکەشی سوارە و شەو فرینێ دز،
هەلگرتنەوێ باری کەوتوو، لە جێگەی خلیسک و خیز
ئەرکی گزیر و خانە بگێر، موریانە ی نوین،
بۆلە ی کەبیانوو، کفری قەتارچی، پلاری جوان،
چەنگە سوتکە ی باو لە نردوو و کەرپووی نانی کۆن،
جووتە و لەقە ی تەویله و هالای ترس و بۆن،
ئاگری تەپالە و داربەرپو و گفە ی سەگ،
دەستەو یەخە ی قاترچی لەسەر کا و شەرپە کوتک،
سینخورمە کە ی بەواتە بە هەلستان و بەپەلە،
لۆقە و تریسکە ی ئیستر و بازدانی جوگەلە ی،
لاسەنگی بار «وەرە بەر پارسەنگی خواربیه کە ی!»
خۆ کەوتی، پیت لە خڕکە چوو، لەو دەشتە چی ئەکە ی؟
هیجگار کە ئافرەتت لە تەکا بوو بە ترسەو،
هەر سوارە دەرکەوئ، دەلئ، ئای! جەردەیه ئەو،
باج و پیتاکی زەنگەنە، گێروگرتی جاف،
هەرچیش کە هاتە ریتی هەمەوهند، بردی ساف لە ساف،
بەم کوێرەرپتیه و کۆلەمەرگی ی و بە چلکەو،
سپێنەندە وەرگەرا و بەسەر و ریشی کۆلکەو،
ئینجا دەچوویتە شارەو، ناو مالتی «ئاسیمە»،
بیتو بنوسری هیشتا نابیتە سەرە قامکیک خۆی کە بخریتە ناو چیشت ئەمە کەمە.
ئیبستا

ح- بۆ ئەو ی بە تەواوی کەلک لەو شیعەری مامۆستا پیرەمێرد وەرگیرئ، ئەوم بە کوردیی پیت سۆرانی
نووسییهو. بۆ تیگەیشتن لە واتای وشەکان بڕوانە هەمبانه بۆرینە ی مامۆستا هەزار.

١٧- بۆ خویندەوێ نووسراوێ کوردییەکان بڕوانە پێشەکی ئەم کتیبەن، (بۆ نمونە ئەو هەلبەستەم بەو
جۆرە نووسیوه).

چه مچمه مال له قهراخ جوگه تاوټیک و له ژټیر بناری ته پۆلکه یه کدا ساز کرابوو و گوندټیکی زور پیس بوو. کاپیتان «ل. بوند»^(۱۸) جیگری حاکمی سیاسی، له سلیمانی زبندانی بوو، به لامل چه ند کارمندی ناوهنده که ی له شوټینی مه ئمووربیه تی خوټان مابوونه وه. شهش چه کداری هه مه وه ند به بهرگی کوردی له ناو ئه و ژماره یه دا بوون که من وه ک خزمه تکار لای خوټم راگرتبوون.

رژوی دواي گه یشتنمان به چه مچمه مال که شانزدهی ژوئین بوو، به مه بهستی چون بۆ ناسینی ناوچهی عه مه لیاتی به سه عات سی و نیوی به یانی له خه وه هه ستاین و به ره وه دهره ندی بازبان وه رټکه وتین. به پیی هه وال شیخ مه محمود لای باشووری دهره ندی به چه کداره کانی عه شایری گرتبوو و هټیژیکی تټکه لاویشی له هټیزی بهرگی و ئه وه که سانهی که له لایه ن ئه فسه ره ئینگلیزه کانه وه پهروه ده کرابوون له باسکی باکور دانابوو. دواي نزیکهی هه شت مایل که له چه مچمه مال تټده په ری، ناوچه ناهه موار و تاوه سووته ناشیرینه که ته واو ده بی و ته پۆلکه کانیش به ره به ره به لای باکوری رۆژه لاتدا دهنیشن. له هه وایه کی ساف و خاوټینی به یانییدا به سه ره زه وییه سه وه کانی و ټنجه دا، دیواری درټی قهره داغمان ده بیی که له باشووری رۆژه لاته وه ده هاته پیش و به دۆلټیکی شکل «V» دا که چاره نووسی زۆریه ی شه ره کانی ناوچه ی تټدا دیاری ده کران به ره و ئیمه سۆر ده بۆوه؛ دواي سه ره له نوی به رز ده بۆوه و لووتکه ی ۱۷۰۰ پیی له رټکی که لی بازبان قیت ده کرده وه. دوو سه د سواره ی گه شتی له دووره وه ده بیران و دهنگی ته قه ش ده بیسترا. رۆژی حه قده، ته واوی هټزه که به ره و «ته کیه ی» کاک ئه حمه د که گوندټیک بوو له سی مایلی ئه و شیوه دا وه رټکه وت.

سه ره له به یانی رۆژی دواي، به ره له رووناکیونی هه وا، هټیزی پیاده زور بیده نگ به هه ردو لای به رزاییه کاندایه چه وه پیش. له به رزاییه کان نزیک بیوونه وه که تۆیه کان له گه ل رووناکیونی هه وا رټگا و ده وه به ره که یان گولله باران کرد. زۆریه ی ئه ندامانی ئه وه هټزه له هټیزی ۸۵ ی «چین»^(۱۹) و «کاچین»^(۲۰) بوون. ئه وانه وه ک مه غۆله کان کورته بالان و سه ره پای چه کی ناسایی، وه ک «گورخا»^(۲۱) یه کان که «کوگری»^(۲۲) ده به ستن،

18- L. Bond
19- Chin
20- Kachin
21- Gurkha
22- Kukri (شمشیرټیکی خوار و لټوار پانه)

شمشیرټیکی خواریشیان به خوټانه وه هه لده واسی. ئه م ژماره یه، عه شایری رووه پرویان شکاند و به پیی راپۆرت به دژواری توانرابوو پیشیان پی بگرن و نه هټیلن سه ری چل کوژراوی به جټماو له گۆره پانی شه ره که به رن.

من له گه ل ژټیرال بووم. کاتټیک له شیوه که نزیک بوینه وه نزیکه ی سه د به دیل گیراومان بیی که له به شی خوارووی دهره نده وه ده یانه ټینان. ئه وان به ره ره کانییه کی زۆریان نه کرده وو. له نیوان ئه و ژماره یه دا، چه ند ئه ندامی سوپای پیشو ده بینا که تفه نگه کانیان پیشان ده دا: ده یانویست به چاوی خوټان بیین که ته قه یان نه کرده وه. له دوو ئه فسه ره ی ئه و سوپایه به زمانی فارسی پرسیارم کرد. یه کیټک له وان شیخ مه محمودی دیوو و ده یگوت گوتزنگی برینداره و له سه ر لاقټیک ده روا؛ ئه وه ی تریان ده یگوت دوو شوټینی له شی بریندار بووه و برینه که ی قووله و ئه گه ر تا ئیستا نه مرد بی له وانیه یه رایکر دیته گوندی «داری که لی». داری که لی یه کیټک له و ۱۲ گوندانه ی شیخ مه محمود له بازبان و ئه وه به ری رټگا که بوو و نزیکه ی سه عاتټیک له و جټیه دوو بوو که ئیمه ی لی بووین. داری که لی، ئه وکات له سه ره نه خشه نه بوو و له راستیدا نزیکه ی ۲۰ مایل له که لی بازبان دوو بوو و له ناوچه یه کی زور ناهه موار هه لکه وتبوو. به لی، هه ردوو ئه فسه ره گوتیان شیخ مه محمود به چه کداره کانی له سلیمانی راگه یاندووه که ئه گه ر له م شه ره دا شکا به بی مائل بوون به ندییه کان گولله باران بکه ن. ئه وان داوایان لی کردم به ره له بلاو بوونه وه ی هه والی ئه م شه ره سلیمانی بگرن.

ژټیرال فریزر به په له فه رمانی دا به هټیزی ۳۲ ی سواره، که فه رمانده که ی ستوان «ف. پ. ج. دهنه ی»^(۲۳) بوو، که زوو به ره و سلیمانی بچټته پیش. هټیزی ناویراو، ئه و مه ئمووربیه ته ی به بی مائل بوون به رټوه برد و یه که م هه والی ئه و شه ره که خه لکی شار بیستیان، دهنگی سمی ئه سپه کانی ئه و هټزه بوو، که سه عات چوار و نیوی به یانی به چوارناله به کۆلانه کانی شاردا به ره و بیبایه ک ده چون، که به بیبای «دیو»^(۲۴) ده ناسرا و به ندیخانه ی مه ئمووره ئینگلیزه کان بوو. ئه و به ندیبانه هه رکه به چلۆنایه تی دۆخه که یان زانی، ده رگا کانیان کرده وه و جټیگه ی خوټان له گه ل زبندانوانه کان گۆرییه وه و بۆ به رټوه بردنی ئه رکی پیویست که تا هاتنی هټیزی سه ره کی دا بینکردنی هټیمنا یه تی شار بوو،

23- F.P.G. Denehy
24- Depot (عه مبار)

له گه ل ستوان دهنه ی که وتن. پژوی دوایی هیژی چاوه پروانکراو گه یشته شاری سلیمانی. ژینرال دوا ی ناردنی هیژی سواره بو سلیمانی بهندی دووه می پاپورته که ی منی خسته بهرچاو. له وه دهچوو شیخ مه محمود بریندار بووی و خوی له دوروبه ری نه شوینه حه شار دایی. له و کاته دا، ژینرال په نجه ی بو نه و شه ش سواره عه شایریه راکیتشا که له گه ل من بوون و گوتی:

- «نه م پیاوانه ت بنیره بچن شیخ مه محمود بگرن و بیهین».

سهرم سوپما، نه گهر گرتنی شیخ مه محمود ناوا ئاسان بو، بوچی له شکرکی به تیپی پیاده، سواره، زریپوش، توپخانه، نه نازیار، تیلگرافچی و... هیئاوه ته کوردستان. له بهر نه وه گوتم:

- له وانه په کارکی وایان پینه کری.

- «نه گهر وایه، بوچی ده بن»؟

- من نالیم بوچ کاریک ده بن. تا دوینتی نه وانم نه دیبوو.

- «که وایه ده سته جتی فرمانیان پی بده برۆن».

- من پیتم وایه هه رکه له م که له دابه زن راده که ن.

- «که لیک خراپه».

- نه گهر ئیوه بخوازن من بوخوم له گه لیان ده چم.

ژینرال بزه یه کی هاتی و گوتی:

- «پیتم وایه بوونی تو به نرخ تره».

- منیش له سهر نه م باوه رده م.

دوا ی پرسیار و وه لام له دیله کان سواری نه سپه که م بووم و به ته قلله کوت به دوا ی ژینرال و ناوه ندی به ریپوه به رایه تی عه مه لیاتدا به ره و شیوه که م ناژوت. ریپه کی زورم نه بریبوو که ته ته ریک گه یشته لام و یاداشتییکی «نوجینلک» ی دامی. نه و نووسیپوی کوردییکی پوخته یان به برینداری له قه راخ جاده دیوه، که بیگومان که سایه تیپه کی گرنگه و ژینرال ده یه وی گروو پیک بنیری نه و که سه بین. هیندیک نه ولاتر، نه و که سه م دی. پانتولییکی نیفه ک فشی کوردیی له به ردا بو، که درلنگه کانی له چه که مه یه کی شیوه رووسی هاویشتبوو. جبه یه کی شین کالی به سهر شانه وه بو، که قوماشییکی زهدی به نرخ له سهر

شانه کانی گیرابوو. پیچیکی سه وزی له سهر به ستبوو و موی سمیلی پر و نه ستووری له ژیر لکی پیچه که ی ده بینرا. لاسکی یه کییک له چه که مه کانی له نزبکی گوینگی پیی هه لقه له شا بوو و به لای پشتینده که شیدا خوین دهیده لاند.

گوتی ناوی عه لیبه و له هوزی سمایل عوزیریبه. له وه لامی پرسیاره کانی ترمدتا ته نیا دهینالاند. بیگومان ژانی زور بوو. برینه که ی نه ونده قوول بوو که نه ده کرا رایگوتیزین. کاتیک، وه زعه که م به م جوړه دی یه کییک له سواره کانی هه مه وه نیم نارد تا له قاوه خانه یه کی بچووک که نزبک به سه د هه نگاو له ئیمه دور بوو لیفه یه ک بینتی، دیسانیش به سهر سه ریدا خوار بوومه وه که هاواریکم بیست و سه رم به رز کرده وه. چه کداره هه مه وه نده که م بینتی که لیفه یه کی به سهر ده سته وه بوو و نه فسه ریکی ئینگلیز لوله ی ده مانچه که ی تیگرتبوو. نه فسه ره ئینگلیزه که له وه لامی مندا گوتی: «نه و ناپیاوه م کاتی تالانکردن له مهیدانی شه رگرتوه و هه ر ئیستا ده یکوژم».

دوا ی رزگارکردنی چه کداری هه مه وه ند و لیفه که ویستمان برینداره که رایگوتیزین، به لام نه وکاره به راده یه ک ژان و نازاری به دواوه بوو که به ناچار خوم لی بوارد. له م کاته دا، له ۲۰۰-۳۰۰ مه تری خومان، له ژیر ته پزله که به کدا چاوم به شتیکی که وت که له نامبولانس دهچوو. به چوارناله بولای چووم و له گه ل دوکتوری به رپرس کاری گواستنه وه ی برینداره که م جیبه جتی کرد:

بریار نه وه بوو که ته خسته یه ک بنیری و نه وی له سهر رایگوتیزین و نه گهر برینه که ی به پیچه وانه ی پیشاندانی قوول و جیتی مه ترسی نه بی به ته واری چاودیری لی بکری. خه ریکی رویشتن بووم که روخساری گرژ یا برۆی پر یا شتیکی وه ک نه وانه ی دوکتور له پر سه رنجی به ره و هولی «تنفیس» (۲۵) ی نه خوشخانه ی «کراسیت» (۲۶) راکیتشا.

- گوتم: ناوی ئیوه جنکینز نیبه؟

- «به لی، بوچی، مه گهر؟»

- ج. پ. ج. جنکینز، تاراننتا؟ (۲۷)

- «به لی. به لام ئیوه کین؟»

پانزده سال بو، ئەوم نەدیوو. ئەوکاتە ئەو پانزده سالی بو و من چوارده. ئەو زووتر له نهخوشخانه هاته دەر و چوو بۆ جێبه کی تر. له دهووبهری چوارده سالییدا میتشکم بۆ دۆزینه وهی خه لک و ناسینه وهی روخساری ئەوان چاکی کار ده کرد و زۆر جار شتی وام بۆ دهخولقا.

دیله برینداره که م بۆ جنکینز به جیتهیشت و به دهشتیکی خوشی دلرفیندا، به قهراخ چه می «تهینال» که بریاربوو شهو له رۆخی ئەودا چادر هه لدهین، وه پڕی که وتم تا بگه مه وه ئەندامانی ناوهندی به پرتوبه رایه تی. تازه له خوارنده وهی چایه کی ماندوو بر بیوممه وه که جیگری به شی پاراستنی ئۆردو وگا هاته لام و گوتی کاتیک دیله کانیان ده هیئا، کوردیکی پۆشته ی به برینداری دیوه که له قهراخی پرتگا بووه و دیله کان به دیتنی ئەو به سه رسورمانه وه گوتوو یانه: «ئاخ، شیخ!» به په له چوممه شوینی راگرتنی دیله کان و له حالیکدا ئەوان له نیوان چاودیره کاندانانیشتبوون، جیا جیا پرسیارم له دوو ئەفسه ره کانی سواره ی حکومه تی پیتشو و دوو خزمی شیخ مه حمود کرد. هه موویان ئەو هه واله خوشه یان به راست زانی. هیچ هۆبه ک نه بوو که ئەوانه درۆ بکه ن و پتر چاوه پروان ده کرا که به پیچه وانه ی ئەم راستیه ی بدوین. به په له گه رامه وه لای ژینرال و له م بابه ته وه که له یه که م هه ولتی خۆیدا شیخ مه حمودی به دیل گرتوه، پیرۆزباییم لیکرد. ئەندامانی ناوهندی به پرتوبه رایه تی عه مه لیات ده سته جی به بیستنی ئەو هه واله بوونه دوو گروپ: گروویتکیان که «ئوچینلک» یان له پیتشه وه بو، هه واله که یان به راست زانی و گرووپه که ی تریش به درۆ. تا ئەو جیه یی که له بیرمه پیتشه وای ئەم گرووپه ش ئەفسه ره تکی به شی پاراستنی ناوهندی به پرتوبه رایه تی بو. ئەو هه واله به راده یه ک خوش بوو که بۆ باوه ر پیکردن نه ده بوو، به لام من گومانم له راست بوونیدا نه بوو. به په له، به بی سیم به بنکه ی بازبانیان راگه یاند که به ته وای له م دیله برینداره چاودیری بکه ن، تا به رله ناسینی نه مرئ یان را نه کات. چونکه هه ر چه شنه ئەفسانه یه ک له مه ر پراکردنی، له وانه بوو گه لیک کۆسپ و دژاری پیکی بیتی.

به یانی رۆژی ۱۹ ی ژوئین به ره ره کانییه کی زۆر نه کرا. له چوار مایلی سلیمانی، به چه شنی که سانیک که له دهشتیکی وشکه وه هاتین، چاومان به دیتنی روبریک روون بووه، که به سه ر لم و چه وه کاندان ده رۆیشت. ئاوه که زۆر سارد و په وان بوو. چه ند لۆیچی کمان خواره وه. ئەو «سه رچنار» بوو که له نیوان ئاوه کانی تانجه رۆدا له هه مووان گه وهره تر بوو. تورکان پریدیکی نو کلییان لیره له سه ر ساز کردبوو، که به ناوی گوندیکی

نزیکی واته «قلیاسیان» ده ناسرا. ئەم روبراره له چه ند کانیای بناری «ئهمزه ر پیکدی که نزیکی به دوو مایل له وی دوور بوو. ئەو کانیوانه ئەوه نده پرتاو بوون که له په نجا مه تری خۆباندان روبریکیان پیکده هیئا».

به شی زۆری هیزه که مان له نزیکی پرده که به جیتهیشت و له گه ل چه ند سواران به ره و شار ئاژۆتمان و نزیکی نیو سه عات به ر له فراوین گه یشتینه سلیمانی. به ندیه نه ئازادکراوه کانیان به که یف بوون و من به تایبه ت به دیتنی جیگری بالای کارگیری سیاسی، سه رگورد «ف. س. گرینه اوس» (۲۸) خوشحال بووم. ئەو، سالی ۱۹۱۳ بۆ فیربوونی زمان له هیندستانه وه هاتبووه «بوشه هر» و له گه ل من بوو. سالی ۱۹۱۷ به جیگه ی من بوو به جیگری حاکمی سیاسی شاری «شوشته ر». «بۆند» (۲۹) مان له گه ل مه ئمووریک کوردی لایه نگری خۆمان به په له ناردنه بازبان تا برینداره که بیینی و راستی مه سه له که پون بکاته وه. ئەو دوا ی گه یشتنی رایگه یاند: ئەو دیله برینداره شیخ مه حموده. رۆژی ۲۳ ی ژوئین، گشت ئەو هیزانه ی که به شداریان کردبوو له ئازادکردنی سلیمانی، له شار ریتزه (خۆپیتشاندانی سه ربازی) رۆیشتن: به ندیه ئازادکراوه کان له لای ئیمه له شوینی تایبه ت بوون و پیاوه ماقووله کانی شار که له وه ره ی شه قامه که جییان پیدرابوو، به رای ژینرال زۆر که وتبوونه ژیرشوتین و کارتیکه ری ئەو ریتزه یه.

باقی داستانی هیزی فریزر به کورتی ده گیرمه وه: رۆژی ۱۶ ی ژوئین، کاروانیکی سه ربازی له خانه قینه وه هات و له شیبوی سیرواندا تپیه ری و له گه ل کاروانیکی دیکه که له سلیمانییه وه چوو بوو، هه له بجه یان گرتوه و «لین» یان سه رله نوی له شوینی خوی داناوه.

له مانگی ژوئیندا چه ند کاروانی گه شتی تریش ناوچه کانی سوورداش، شارباژێر، به رزنجه، پینجوتین و خورمالیان ئازادکرد. کاروانیکی دیکه کرا به مه ئمووری قه ره داغ و «سه نگاو»؛ ئەو گوندانه یان پشکنی و شیخه سه ربزیوه کان و سه ربزیوه کانی تریان گرت و ژماره چه کیکی زۆریشیان کۆکرده وه و گه لیک که لویه لی تالانکراویشیان وه رگرتوه. گرینه اوس و مه ئمووره کانی تر که شاره زای ئەو ناوچه یه بوون، کاروانه که یان رینویتی کرد و منیش بۆ دامه زراندنی ده زگای به رتوبه رایه تی ئیداری له سلیمانی مامه وه.

دوای گرتنه‌وی سه‌رله‌نویتی هه‌له‌بجه پرووداویتی خوش خولقا. هه‌له‌بجه شاری پی راگه‌یشتن به کاروباری ئیداری و بازاری سه‌ودا و مامه‌له‌یه و له دوا خالی باشووری رۆژه‌لاتی شاره‌زور، له‌بن به‌رزترین خالی هه‌ورامان و له دلی ولاتی جافاندا هه‌لکه‌وتوه. جافه‌کان ره‌نگه‌گرتترین عه‌شیره‌تی باشووری کوردستان بن. حکومه‌تی عوسمانی هیندیک به‌ر له روخانی نه‌یویستبو مه‌ئمووری ره‌سمی وه‌ک قایمه‌قام له‌و شاره دانئ و یه‌کیتک له‌ نه‌ندامانی بنه‌ماله‌ی حاکمی جافی به‌ناوی مه‌حمود پاشا له‌و جییه دانا بوو. وه‌ک ده‌گوترا ئه‌و مه‌حمود پاشایه‌ پی‌اویتی هیتمن و له‌سه‌ره‌خۆ بووه و هه‌رگیز خۆی له‌ کار وهرنه‌ده‌دا و زۆر چه‌زی له‌ سه‌فه‌ر کردوه. له‌ ژیانیدا به‌ره‌به‌ره‌ ته‌واوی ده‌سته‌لاتی که‌وتبووه ده‌ست عاديله‌خانی ژنی. کاتی ده‌سته‌سه‌رداگرتن، ئه‌و خانمه‌ هه‌روا بیوه‌ژن مابۆوه و مه‌له‌که‌ی بی‌تاج و ته‌ختی شاره‌زور بوو. له‌ ماوه‌ی سه‌ریزیویدا لایه‌نگری له‌ حکومه‌ت ده‌کرد و هیندیک خزمه‌تی کردبوو که‌ دواپی به‌ چاکه‌ی خزمه‌ته‌کانی له‌ لایه‌ن جیگری فه‌رمانه‌وای هیندستانه‌وه، پله‌ی به‌رزی «خان به‌هادر»ی پی‌ درا.

له‌ دووا رۆژه‌کانی مانگی ژوئین، ژینرال فریزر بریاریدا بو‌خۆی بچیتته هه‌له‌بجه و سوپاسی فه‌رمانده‌ی گشتی به‌ «خانم» بگه‌یه‌نی (به‌ یای عاديله‌یان ده‌گوت خانم). له‌و سه‌فه‌رده‌دا، گرینه‌هاوس و دوو کوری خانم به‌ ناوه‌کانی ئه‌حمده‌ و عیزه‌ت که‌ هه‌رکام ده‌سته لیباسیکی به‌نرخ‌ی خاوتین و میزه‌ری پان و زلی تایبه‌ت به‌ به‌گزاده‌کانی جافیان له‌سه‌ر بوو و بو‌ پيش‌سوازیکردن له‌ ژینرال و گه‌یاندنی په‌یامی ئه‌مه‌گناسی خانم هاتبوونه‌ سلیمانی، له‌گه‌ل ژینرال سوار بوون و به‌ره‌و هه‌له‌بجه‌ گه‌رانه‌وه. ئه‌وکاته، ریتگا خوش نه‌کراوو. کاتیک ده‌گه‌نه‌ باسکی رۆژه‌لاتی زه‌وییه‌کی ئاو گرتوو، ری و ن ده‌که‌ن و ئۆتۆمبیله‌که‌یان له‌ قور ده‌چه‌قی. ژینرال له‌ ئۆتۆمبیل داده‌به‌زی و ده‌چیتته‌ پشتی و پالی پتوه‌ دهنی که‌ تایه‌کانی ده‌سوورین و قور و چلپاویتی زۆری به‌سه‌ر و له‌شیدا ده‌پرژین. ژینرال هاوکات له‌گه‌ل پاک‌کردنه‌وه‌ی قور و لیته‌ی سه‌ر ده‌موچاوی، ده‌بینی به‌گزاده‌کان راوه‌ستان و خه‌ریکی ته‌مasha کردن و هه‌ول ناده‌ن ئۆتۆمبیله‌که‌ ده‌ره‌ینه‌وه. ئه‌م کرده‌وه‌یه‌ی کوره‌کانی خانم هه‌رگیز له‌گه‌ل یاسای «یونیورسیتی کالیج سکول» (۳۰) «کلر» (۳۱) به‌کی نه‌ده‌گرتوه‌وه. ژینرال به‌

گرینه‌هاوس ده‌لی: زۆر به‌توندی ره‌خنه‌یان لی بگره‌ و نارازی بوونی منیان پی را‌بگه‌یه‌نه‌ و بلتی نه‌گه‌ر ده‌یانه‌وی له‌گه‌ل ده‌وله‌تی به‌ریتانیا کار بکه‌ن، ده‌بی فیر بن و زۆر به‌ جوانی و به‌ کرده‌وه‌ شان بده‌نه‌ به‌ر کار. یه‌کیتک له‌ به‌گزاده‌کان، که‌ له‌ ئه‌وی‌ترین به‌ته‌مه‌نتر بوو به‌ شینه‌یی و به‌بی‌ ترس وه‌لامی ژینرال ده‌داته‌وه‌ و ده‌لی: «به‌لی، فه‌رمایشی جه‌نابی ژینرال دروسته‌، به‌لام به‌و بلتی ته‌ماشای لیباسه‌کانی ئیمه‌ بکات. به‌لی، ئه‌م که‌وايه ۳۰۰ روپییه‌ی هه‌لگرتوه، تازه‌ عه‌با و میزه‌ره‌که‌ش هه‌یج، له‌ حالیکدا گشت لیباسه‌کانی ئه‌و (به‌ ده‌ست ئامازه‌ به‌ لیباسه‌کانی ژینرال ده‌کات) بیست روپییه‌ ناهین!».

گرینه‌هاوس که‌ ئه‌و داستانه‌ی بو‌گیترامه‌وه، سه‌رده‌می خوتندنه‌گم بیر هاته‌وه‌ و ئه‌م جاره‌ فیکر به‌ره‌و خوتندنه‌گی «لیتل ئراسموس» (۳۲)ی هه‌لگرتم و ده‌تگوت ده‌نگی خۆم ده‌بیسم که‌ وه‌لامی پرسیری وانه‌کانم ده‌ده‌مه‌وه:

- به‌ تایبه‌ت جاریک گه‌یشتینه‌ زه‌وییه‌کی ته‌نگه‌به‌ری زه‌لگرتوو، که‌ ده‌رچوونی تایه‌ی عارابه‌ی لی دژوار بوو. «کورش» له‌گه‌ل کۆمه‌لێک کارگێر و پیاوه‌ ره‌سه‌ن و ئه‌شرافیه‌کان راوه‌ستابوو، به‌ «گلو» (۳۳) «پیگریس» (۳۴)ی فه‌رمان دا ژماره‌یه‌ک له‌ هه‌تزه‌کانی بیتگانه‌ به‌رن و عارابه‌کان له‌ قور ده‌رخه‌ن، به‌لام ئه‌و بیینی ئه‌وان وه‌ک پیویست هه‌ول ناده‌ن؛ به‌ دیتنی ئه‌و دیمه‌نه‌ توپه‌ بوو و فه‌رمانی به‌ پیاوه‌ ماقوله‌کانی پارسیی هاوړتی دا، که‌ بو‌ ده‌ره‌ینه‌وه‌ی عارابه‌کان یارمه‌تی به‌ بیتگانه‌کان بکه‌ن. پیاو ده‌یتوانی لیره‌دا وینه‌یه‌ک له‌ دیسیپلین به‌ چاو بیینی: ئه‌شراف، که‌وا شو‌ره‌ ره‌وشه‌نه‌کانیان له‌ شان کرده‌وه‌ و وه‌ک که‌سانیک که‌ بو‌ له‌ باوه‌ش گرتنی قاره‌مانیک هه‌ول بده‌ن له‌ ته‌پۆلکه‌ رۆده‌که‌ دابه‌زین و له‌ حالیکدا لیباسی ره‌نگاو‌ره‌نگی به‌نرخیان له‌به‌ر داوو و ژماره‌یه‌کیشیان ملوانکه‌ و قۆلبه‌ندی زێریان له‌ مل و باسکدا بوو، به‌بی‌ سلکردن چوونه‌ ناو قوره‌که‌ و تایه‌ی عارابه‌کانیان به‌ده‌ست به‌رز کرده‌وه‌ و له‌ ماوه‌یه‌کی باوه‌ر پینه‌کراودا عه‌راپه‌کانیان له‌ قور ده‌رکیشا (۳۵).

ئیمه‌ش دياره‌ له‌گه‌ل ژینرال هاوده‌نگ بووین که‌ به‌گزاده‌کانی جاف له‌ راستیدا ئه‌و

32- Little Erasmus

33- Glus

34- Pigres

۳۵- گه‌زنه‌فون ئانا‌باسیس، په‌لاماری سه‌رنه‌که‌وتوو (Anabasis I. V. 8)

30- University College School

31- Clare

په یوه نډیبه کونډه ئیرانییه کانیان به ته وای له بیر کردووه.

سۆن، له یه کی مانگی ژوئیندا گه راپه وه سلیمانی و من ئه رکی خۆم له هیزی فریزر، که کارگیری سیاسی بوو، به و سپارده وه و رۆژی سیتی ته وگوستی، نووسراوه یه ک بلا و کرایه وه، که له ودا گوترا بوو: ته وای خاکی باشووری کوردستان ئارام بوته وه. شیخ مه محمود هه رکه توانی خۆ له سه ر پێ راگری و له دادگا ئاماده بێ له لایه ن دادگای سه ربازییه وه مو حاکه مه کرا و حوکمی مه رگی درا، به لام حوکمی ئیعدامه که ی کرا به ده سال زیندان و بردیان بو هیندستان.

۵- بابانه کان

ده کری بلتین میژووی نوپی هه ریمی سلیمانی به سه ره لئدانی بابا سلیمان له نیوه ی دووه می سه ده ی سه قده وه ده ست پی ده کات. بابا سلیمان دامه زینه ری دوا ده سه لآ تداریه تی می ره کانی بابان بوو که له وه هه ریمه دا حوکمی کردووه. وشه ی «بابا»^(۱)، به رناوی هه رکام له وه سه رکردانه بووه که حوکومه تیان کردووه. ئەم تۆره مه نامه یه ی که ده رباره ی می ره کانی بابان له م کتیبه دا ها تووه، تا ئە و جیه ی که ده گه رتته وه سه ر بابانه کانی پیشوو له کتیبی «میژووی حوکومه تی می ره کانی بابان له شاره زوور و ئه رده لان»^(۲) نووسراوه ی «سه ید حوسینی حوزنی موکریانی» وه رگیراوه. ئەم کتیبه میژووییه جیا له ناوی می ره گرنه کان و تا راده یه ک ریزی جینشینیی ئە وان له حوکومه تدا ئاگاداریه کی پتری تیدا نییه. سه رچاوه کانی به رده ست نه ته نیا ده رباره ی تۆره مه ی ئەم می رانه ئاگاداریه کی دروست به ده سه ته وه ناده ن، به لکو ده رباره ی میژووی حوکومه ته کانیشیان ناکۆکن. ئە وه ش ده گه رتته وه سه ر ناکۆکی نیوان ئە ندامانیان، که ئاگه که ی پتر له لایه ن تورک و ئیرانییه کانه وه خۆش ده کرا و ئە وان له مه ودا ی حوکومه ته کانیاندا هیندییک جار پتر له یه ک جار له حوکومه ت ده که وتن. (بو نمونه عه بدولپه حمان پاشای گه وره له نیوان سالی ۱۷۸۹ و ۱۸۱۳دا به لانی که مه وه پینج جار حوکومه تی لی ئە سه تی تراوه ته وه.) به م جوړه هیندییک جار حوکومه تیک له ناو حوکومه تیک دیکه دا بووه. له بهر ئە وه له سه ر کاتی رووخانی حوکومه ته کان و سه رله نوی به ده سه تله ت گه یشتنه وه یان گه لیک بیرو پای جیاواز ده بینری. «نالی» شاعیر، میژووی دامه زرانی حوکومه تی ئە حمه د پاشا دوا میری سه ربه خۆی بابان به م جوړه پروون ده کاته وه. شا جمجا، نالیا، «تاریخی جم» تاریخیه^(۳) ئە م میژوویه، به حسابی ئە بجه د ده بیته ۱۲۵۴ ی کۆچی (۹-۱۸۳۸ ی زاینی).

یه که م ناوه ندی حوکومه تی بابان «قه لآچوالان»^(۴) بووه، که بینا رووخاوه کانی ئە و

۱- ئە م وشه یه له ئە سلدا به به بووه، و بابان له گوته ی تورکی وه رگیری ف.

2- History of the Baban Rulers in Shahrizur and Ardelan

۳- شا جمجا، نالیا، میژووی جم میژووی ئە وه.

۴- له فه سلی دوو، دیداری فی دلیس قه شه ی کره ملی له سالی ۱۷۴۹، باسی ئە و جیه م کردووه. چون بو کتیبخانه ی واتیکان ره نغه ئاگاداریکی پتر به ده سه ته وه بدات.

تۆرەنامەى بنەمالەى بابان

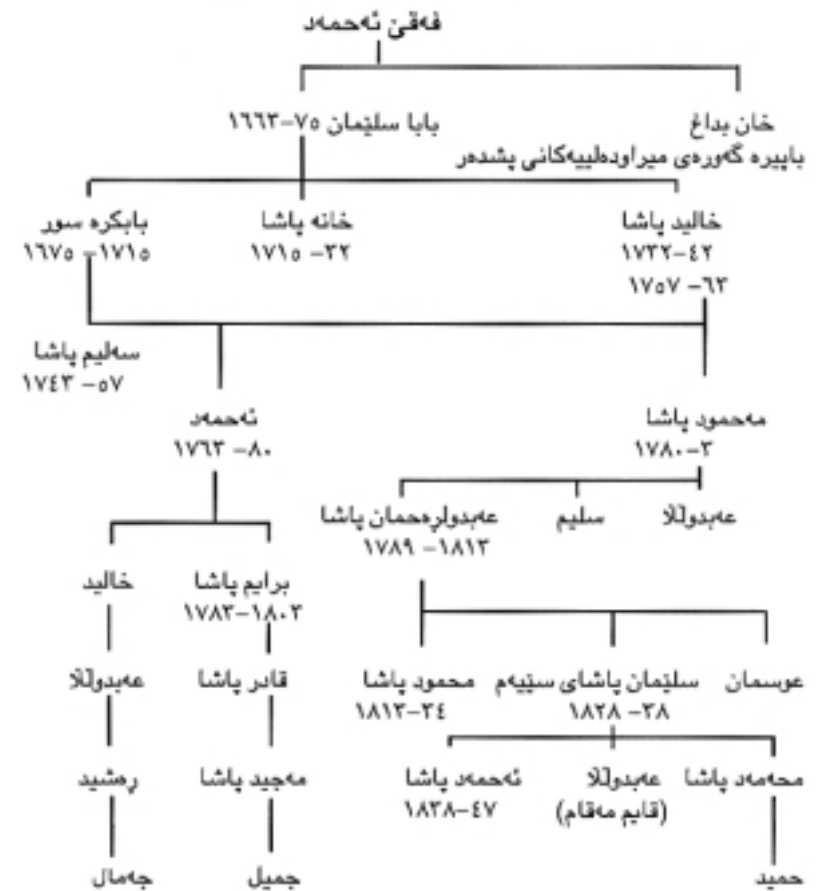

ناوەندە هێشتا بە پۆخی باکورى رۆبارىكى بەم ناوہ لە خواریوى شارۆچكەى «چوارتا» ناوەندى ئىستای قەزای شارەزور دەبینرێ. ئىبراهیم پاشا كاتىك سالى ۱۷۸۳ حكومەتى بەدەستەوہ گرت، پایتەختى حكومەتەكەى بۆ دوانزە ماىلىبى باشوورى رۆژئاواى ئەو بەرى زنجیرە چىای ئەزمەر واتە بۆ گوندى «ملكەندى» گواستەوہ، كە شارۆچكەى كە تازە سازكراو بوو و دەیانگوت ناوى سلیمان پاشا حاكمى ئەوكاتى بەغداى لەسەر ئەو شارۆچكەى داناوہ. بەلام بۆچوونىكى تریش هەبە كە دەلێن شوێنى ئەم شارە نوێیە شارى سلیمانى كۆن بوو، كە بابا سلیمان سازى كردووہ. سەیرتر لەوہ «كۆى

مێژووى بەسەرھاتەكانى مێژووى كوردستانە» (۵) كە رېچ وەرېگىراوہ تەوہ و لەگەڵ پاشكۆى ژمارە سێى بەرگى بەكەمى كتیبەكەى خستووہ. لە بەشى پەيوەندىدار بە رووداوى سالى ۱۱۹۹ى كۆچیدا (۵-۱۷۸۴ز) باسى بینای دووہى سلیمانى دەكات. سنوورى دەستەلاتداریەتى بابانەكان لە پانتربىن شكلى خۆیدا بریتى بوو لە: كۆبە و بانە لە باكور، كفرى و قەرەتەپە لە باشوور. هێندىك جارېش دەگوترا بەلای باشووردا، «مەندەلى» و «بەدرە» شى گرتۆتەوہ. رېچ سالى ۱۸۲۰، نفوسى ئەم شارەى دەهەزار كەس مەزندە كردووہ.

رپۆرتىك دەربارەى هەرىمى دەستەلاتداریەتى بابانەكان، لەو كاتەدا كە قەلاچولان ناوەندى حكومەتەكەيان بووہ یا تەنانەت لە سەر دەمى حكومەتى عەبدولرەحمان پاشا، ئامۆزا و جىگرى دامەزرىنەرى شارى سلیمانى بەدەستەوہ نىبە. حكومەتى عەبدولرەحمان پاشا بە روالەت تا سەر دەمى ئىمەش بەردەوام بووہ و سەرەراى ئەو هەموو چەرەسەرىبەى كە بەسەرى هاتووہ، هێشتا كات و دەورانى ئەو حكومەتە لە مێشكى خەلكى كوردا وەك سەر دەمى سەربەخۆبى نەتەوہى كورد یادى لى دەكرێ. بەرھەمە كوردبەى كەنى بەردەست لەم بارەدا نرخ و بايەخىكى زۆریان نىبە. سەرچاوەى مێژوونووسانى كورد پتر دەگەرێنەوہ سەر نووسراوہكانى رېچ و نووسەرانى تری ئەوروپایى تا رووداو و بەلگە و شەھىدەكانى ناوچەبى. لە نووسراوہى ئەواندا دوو بۆچوونى وەك يەك لەسەر رووداوىكى بەرلە سالى ۱۸۰۰ نابىنرێ و نووسراوہكانیان جىاوازییان لەگەڵ يەكتر هەبە. نمونەى باشى ئەم جىاوازییانە داستان و دەنگۆى بەناوبانگى «۱۲ سوارەى مەربوانە» كە پەلامارى لەشكرىكى ۱۰ ھەزار كەسى ئىرانىيان داوہ و شكاندوویان. سێ داستانى تریشم لەم بارەبەدا بىستووہ، ھەرچەندە رووداوہكە بە دووردرىژبى دەگىرنەوہ و ناوى تەواوى قارەمانەكان و شوێنى رووداوہكەى تىدا باس دەكەن، بەلام باسەكان لەگەڵ يەكتر ناگونجىن. يەكێك لەم داستانانە بە وتەى «رېچ» لە سەر دەمى حكومەتى بابا سلیماندا روویداوہ و كەسى دووہم رووداوہكە دەباتەوہ سەر دەورانى حكومەتى ئەحمەد پاشا (۸۰-۱۷۶۳) و سەبەبە كەسىيان لە حكومەتى ئىبراهیم پاشا دەدوێ كە سەد سال لەگەڵ حكومەتى بابا سلیمان مەوداى ھەبووہ.

دواى عەبدولرەحمان پاشای بابان، بناخەى حكومەت بەرەبەرە لەرزۆك بوو، بەلام

سهره‌رای نه‌وه‌ش چۆنیه‌تی کاروباری ئیداریی هه‌روا له‌سه‌ر بانه‌مای کوردیی مایه‌وه‌و سوپای ریکویتی و هیمایه‌کانی تری حکومت راگیران.

ریچ، که بۆ ماوه‌ی چوارمانگ میوانی مه‌حموود پاشای (۳۴-۱۸۱۳)، کوری عه‌بدو‌لرحمان پاشا بوو له‌ سلیمانی، راپۆرتیکی چر و زیندووی نه‌وه‌سه‌رده‌می ده‌بارهی باره‌گای میره‌کانی بابان نووسیوه: «پیلانه‌کانی عوسمان پاشای به‌غدا و شازاده‌ی ئیرانی حاکمی کرمان، ناکۆکییه‌کانی بانه‌ماله‌یی که له‌و پیلانانه‌وه‌ سه‌رچاوه‌یان گرتوه، که سایه‌تیه‌کان و کارگێره‌ جو‌راو جو‌ره‌کانی حکومتی، شای و زه‌ماوه‌ند و هه‌له‌په‌رکیکان، شین و پرسه‌کان، یارییه‌ وه‌رزشییه‌کان، نه‌سپسواری، تیره‌ندازی، شمشیربازی، زۆرانبازی، شه‌ره‌ سه‌گ و شه‌ره‌ که‌و.»

میگن له‌ به‌هاری ۱۸۳۰دا سلیمان پاشای (۳۸-۱۸۲۸) برای مه‌حموود پاشای له‌سه‌ر ته‌ختی حکومت دیووه و له‌ راپۆرتیکی کورتدا ده‌لتی: «پاشای کورد بۆخۆی حکومتی به‌رپه‌وه‌ ده‌برد، سه‌ر به‌ عوسمانی و ئیران نه‌بوو. حاکم پیاوکی بی پیچ و په‌نا و نه‌مین و دروستکار بوو.» فریزر له‌ به‌هاری ۱۸۳۴دا «حکومه‌تی چکۆله‌ی» سلیمانی له‌ گێژاوی به‌رپه‌ره‌کانی توندوتیژی ناوخوایدا بینی، که به‌رپه‌وه‌رانی نه‌ویان تووشی سه‌رلێشیاوی و چاره‌په‌شی کردوه و سلیمان پاشا به‌ «پیاوکی به‌ زه‌وق و خۆش مه‌شه‌رف» ده‌ناسین و ده‌لت له‌ ده‌ست داواکارییه‌کانی حکومتی ئیران وه‌زاله‌ هاتبوو.

ئینزرووس (۱۸۳۷) ده‌لتی: «پاشا (که‌ بنگومان سلیمان پاشایه‌) به‌و په‌ری رووخواشییه‌وه‌ وه‌رگرتوه‌ و میوانی کردوه. پاشا گوردانیک سه‌ربازی (کیشکچی تاییه‌ت و ژماره‌یه‌ک سواری کورد و «کاوه‌یس»^(۶)ی هه‌بوو). ده‌سته‌لاتی ئیرانییه‌کان به‌ ئاشکرا به‌ره‌و په‌ره‌سه‌ندن ده‌چوو و چونکه‌ ئینزرووس که‌ بۆیه‌که‌م جار چوه‌ خزمه‌ت پاشا لێژنه‌یه‌کی ئیرانی بینی که‌ له‌ ده‌ستی راستی پاشا جیگه‌ی پی دراوو؛ هه‌روه‌ها، له‌وه‌ی که‌ حکومتی عوسمانی نوێنه‌ری له‌ شاردرا هه‌بێ، هه‌یچ به‌رپه‌ره‌کانی نه‌ده‌کرا، به‌لام ئیرانییه‌کانیش خۆشه‌ویست نه‌بوون، چونکه‌ دوا‌ی تپه‌رپه‌رونی ماوه‌یه‌ک، له‌وه‌ی که‌ ئینزرووسی ئینگلیز که‌ له‌ ده‌ستی چه‌پی پاشا دانیشتبوو و به‌ لایه‌نگری کردن له‌ تورکان ئیرانییه‌کانی داخدار کردبوو، پاشا سوپاسی لیکرد. سالی ۱۸۴۴، فلیکس جۆنر وه‌سفی نه‌حمه‌د پاشا حاکمی نه‌وکاته‌ ده‌کات و ده‌لتی: «دوا‌ی سالییک به‌ حکومت گه‌یشتنی

«هه‌یتکی باشی به‌ شپه‌وه‌ی نه‌وروو پاییه‌کان ری کخست و فیره‌ مه‌شقی کردن و نه‌وه‌ هه‌تزه‌ ئیستا پتر له‌ هه‌شت سه‌د که‌سه.»

نه‌حمه‌د پاشا، سه‌ره‌نجام سالی ۱۸۴۷، له‌ شه‌رتیکی نزیکی کۆیه‌ به‌ده‌ست نه‌جیب پاشای به‌غدا شکا و کۆتایی به‌ ته‌مه‌نی حکومتی بابان هات. عه‌بدو‌للا پاشا، برای نه‌حمه‌د پاشا کرا به‌ حاکمی سلیمانی، به‌لام له‌ په‌له‌ی قایمقام و مه‌ئمووری عوسمانییدا. سه‌ره‌نجام سالی ۱۸۵۱ کاری لێوه‌گیرایه‌وه‌ و تورکیک جیتی گرتوه‌.

له‌ ده‌ورانی حکومتی بابانه‌کاندا، دانی په‌له‌ی به‌رپه‌رسایه‌تی گشتیی شپه‌وه‌ی میرانگه‌ری هه‌بوو، به‌لام نه‌وه‌ دیاره‌یه‌ په‌یوه‌ندی به‌ بانه‌ماله‌یه‌کی تاییه‌ته‌وه‌ نه‌بوو، چونکه‌ له‌ ته‌واوی ولاته‌کانی رۆژه‌لاتدا بانه‌ماله‌ حاکمه‌کان به‌ شپه‌وه‌ی ئاسایی له‌ناو گرووی لیک جیاوازا کۆده‌بانه‌وه‌. له‌ سلیمانییش بنگومان به‌نده‌ به‌وه‌ی حاکم بۆ هه‌رکام له‌ حکومتی ته‌کانی ئیران یا عوسمانی کیشی بوايه‌ یا له‌ژێر ده‌سه‌لاتی هه‌رکام له‌وانه‌ی قبول کردبا، نه‌وه‌ په‌یوه‌ندییه‌ به‌ که‌سانی لایه‌نگری نه‌وه‌ حکومتانه‌ ده‌سپێردا. دۆستیکی ریچ به‌ ناوی مه‌حموود مه‌شه‌رف، هاوکات سه‌رۆک وه‌زیر و به‌م جو‌ره‌ی که‌ له‌ ناوه‌که‌ی ده‌رده‌که‌وی وه‌زیری خه‌زینه‌داریش بوو. سه‌ره‌رای نه‌وانه‌ش ریکخستنی گشت یارییه‌ وه‌رزشییه‌کانی له‌ ده‌ستدا بوو، که‌ نه‌وه‌ یارییه‌ بۆ ریزگرتن له‌ مېوانه‌ ماقووله‌کان پیکده‌هاتن. یه‌کیک له‌ نه‌وه‌کانی نه‌وه‌ پیاوه‌ به‌ناوی حه‌مه‌ی عه‌بدو‌لرحمان ئاغا له‌ بانه‌ماله‌ی عه‌زیز ئاغا یه‌ که‌ به‌ناوی عه‌زیز کوره‌ گه‌وره‌ی مه‌حموود کراوه. ریچ ده‌بارهی نه‌وه‌ کوره‌، له‌ زمانی بابی ده‌گه‌رتنه‌وه‌، که‌ گوتویه‌تی: «کورکی باشه‌ و له‌ هه‌موو باریکه‌وه‌ له‌ خۆم ده‌چی». بانه‌ماله‌یه‌کی گرنگی تر، بانه‌ماله‌ی «ساحه‌بقران»ه، که‌ یه‌کیک له‌ سواریه‌کانی داستانی «۱۲ سواری مه‌ریوان» نه‌دامی نه‌وه‌ بانه‌ماله‌یه‌ بووه؛ کوری نه‌وه‌ ساحه‌بقرانه‌ به‌ ناوی مه‌حموود «باش چاوه‌ش» واته‌ فه‌رمانده‌ی گشتیی هه‌تزه‌ چه‌کداره‌کانی بابانه‌کانی دوا‌یی بوو. نه‌دامه‌ ناو‌داره‌کانی نه‌وه‌ بانه‌ماله‌یه‌ بریتی بوون له‌: دوو شاعیر، به‌ ناوه‌کانی مسته‌فا ناسراو به‌ کوردیی و عه‌بدو‌لرحمان ناسراو به‌ سه‌لیم، که‌ «بازاو نه‌وه‌ی نه‌حمه‌د بوون». هه‌روه‌ها دوو نه‌وه‌ی دوا‌یی واته‌ سه‌رده‌می ئیتمه‌ نه‌حمه‌د به‌گی فه‌تاح به‌گی شاعیر و سالی زه‌کی بوو، که‌ به‌ په‌له‌ی هه‌ره‌باشی حکومت گه‌یشت. عادیله‌خانی هه‌له‌بجه‌ نه‌وه‌ی نه‌حمه‌د به‌گی یه‌که‌مه‌ که‌ له‌ شاری سنه‌ نیشته‌جێ ببوو. له‌ راده‌ی په‌یوه‌ندی بانه‌ماله‌ی سییه‌م له‌گه‌ل بابانه‌کان ناگادار نیم. نه‌وه‌ بانه‌ماله‌یه‌ به‌ناوی بانه‌ماله‌ی نه‌حمه‌د ئاغا ده‌ناسرا. یه‌کیک له‌ نه‌دامانی نه‌وه‌ بانه‌ماله‌یه‌ شه‌ریف پاشا بوو، که‌ له‌

کۆنفرانسی ئاشتی «وهرسا» (فیرسا) یدا به شداری کرد و نووسینی خالّه کانی پیمانی «سیفهر» (۷) دهرباره‌ی دامه‌زاندنی ده‌لته‌ی کوردستان قه‌رزدارێ هه‌ول و تیکۆشانی ئه‌و پیاوه‌یه. ئه‌ندامه‌ گرنه‌گه‌کانی ئه‌و بنه‌ماله‌یه ئیستا بریتین له: ئه‌حمده‌ به‌گی توفیق به‌گ، «تابورئاغاسی»، که ماوه‌یه‌کی دوورودریژ موته‌سه‌ریفی سلیمانی و هه‌ولتیر بوو و له لاپه‌ره‌کانی دوا‌ییدا زۆر جار یادێ ده‌کری؛ همه‌ی ساله‌ به‌گیش چه‌ند سال «نوینه‌ری» خه‌لکی سلیمانی و ئه‌ندامی په‌رله‌مانی عێراق بوو. ئه‌و سه‌ره‌رای ته‌مه‌نی که‌م و بێده‌نگ بوونی له‌گفتوگۆ و باسه‌کانی په‌رله‌ماندا به‌ سه‌رۆکایه‌تی په‌رله‌مانی عێراق هه‌لبژێردرا. بنه‌ماله‌یه‌کی تر که‌ له‌ گشت ئه‌وانه‌ گرنه‌گتره‌ بنه‌ماله‌ی شیخه‌کانی به‌رزنجیه‌یه، که‌ له‌ فه‌سلێ دوا‌ییدا به‌ جیا ئاماژه‌یان بۆ ده‌که‌م.

سالی ۱۹۱۹، چه‌ند نه‌وه‌ی بابانه‌ حاکمه‌کان هێشتا له‌ سلیمانی بوون، به‌لام هێچ کامیان سه‌روه‌ت و ده‌سته‌لاتیکه‌ی ئه‌وتۆیان نه‌بوو. له‌ناو ئه‌واندا حامید به‌گ نه‌وه‌ی سلیمان پاشا مولکیتیکه‌ی زۆری له‌ ده‌وره‌یه‌ری به‌غدا به‌ میرات پێ گه‌یشتبوو (۸)؛ جه‌میل به‌گ نه‌وه‌ی ئیبراهیم پاشاش زه‌ویداریکی به‌ده‌سته‌لاتی ناوچه‌ی کفری بوو و ژماره‌یه‌کیشیان موچه‌خۆری ده‌لته‌ بوون و له‌ عێراق تا په‌له‌ی وه‌زاره‌ت رۆیشتن.

کاتیکی به‌ریتانیا ده‌ستی به‌سه‌ر ئه‌م هه‌ریمه‌دا گرت، مه‌ودای رووخانی حکومه‌تی میره‌کانی بابان نه‌ده‌گه‌یشته‌ چه‌فتا سال، له‌به‌ر ئه‌وه‌ بێگومان زۆریه‌ی خه‌لکی کوردستان ده‌ورانی خۆشبه‌ی رۆژگاری گه‌رم و دل چه‌سب و خۆشه‌ویستی سه‌ریه‌خۆیی کوردستانیان له‌ دایک و باوکانیان بیه‌ستوو.

ئه‌م پارچه‌ شیعه‌ری خواره‌وه‌ به‌ره‌می شیخ ره‌زای تاله‌بانی (نزیکه‌ی ۱۹۱۰- ۱۸۴۲) شاعیری ناوداری کورده‌. ئه‌م شیعه‌ری شیخ ره‌زا له‌ هه‌ستیک ده‌وی که‌ بێگومان ژماره‌یه‌کی زۆر له‌ خه‌لکی کوردستان تیدا هاوبه‌شن.

ولاتی بابان

له‌ بیهرم دێ سلیمانی که‌ دارولمولکی بابان بوو؛
نه‌ مه‌حکومی عه‌جه‌م نه‌ سوخره‌کیشی ئالی عوسمان بوو.

له‌به‌ر قاپی سه‌را، سه‌فیان ده‌به‌ست شیخ و مه‌لا و زاهد؛
مه‌تافی که‌عه‌ بۆ ئه‌ربابی حاجه‌ت «گردی سیوان» بوو.
له‌به‌ر تابووری عه‌سکه‌ر ری نه‌بوو بۆ مه‌جلیسی پاشا؛
سه‌دای مؤزیک و نه‌فقاره‌ هه‌تا ئه‌یوانی که‌یوان بوو.
دریغ بۆ ئه‌و زه‌مانه‌، ئه‌و ده‌مه‌، ئه‌و عه‌سه‌ره‌، ئه‌و رۆژه‌؛
که‌ مه‌یدانی جرید بازی، له‌ ده‌شتی «کانی ئاسکان» بوو.
به‌ زه‌بری حه‌مله‌یی، به‌غدا‌ی ته‌سخیری کرد و تییه‌ه‌لدا،
سلیمانی زه‌مان، راستت ده‌وی، باوکی سلیمان بوو.
عه‌ره‌ب! ئینکاری فه‌زلی ئیوه‌ ناکه‌م، ئه‌فه‌زلن، ئه‌ما
«سه‌لاحه‌دین» که‌ دنیای گرت له‌ نه‌سلێ کوردی بابان بوو.
قبووری پرله‌ نووری ئالی بابان و پرله‌ ره‌حمه‌ت بی؛
که‌ بارانی که‌فی ئیحسانیان وه‌ک هه‌وری نیسان بوو.
که‌ عه‌بدوللا پاشا له‌شکری والی سنه‌ی شر کرد
ره‌زا ئه‌و وه‌خته‌ عومری پینج و شه‌ش، تغلی ده‌بستان بوو.

نووسینی میژوو یا رووداوکی تایبه‌تی، که‌ ده‌ستپیکردن یا وه‌رچه‌رخانیک بۆ بییری ناسیونالیستی کورد به‌ واتای نوێی وشه‌ بی، کاریکی ئاسان نییه‌. ناسیونالیستی نوێی کورد به‌ پێچه‌وانه‌ی دیاره‌کانی پێشوی به‌ رواله‌ت بایه‌خیکه‌ی فره‌ زۆر به‌ زمان ده‌دات. له‌به‌ر ئه‌وه‌ ده‌توانین بلتین سالی ۱۸۹۲ که‌ له‌و ساله‌دا (هه‌روه‌ک ئاماژه‌م بۆ کرد) یه‌که‌م ژماره‌ی رۆژنامه‌ی کوردیی بلاوکرایه‌وه‌، قۆناخیکه‌ی پر بایه‌خی کورده‌، به‌لام حاجی قادری کۆبی (ده‌وره‌یه‌ری ۱۸۱۷- ۱۸۹۴)، که‌ شیعه‌ر نه‌یشتمانییه‌کانی هێشتا به‌هه‌ست و خۆشه‌ویستی له‌ناو خه‌لکدا وه‌رده‌گیران ۷۵ سالی بوو و به‌م جووره‌ ئه‌و ئالقه‌یه‌کی نه‌پساوه‌ی ئه‌ده‌بی له‌گه‌ل ده‌ورانی حکومه‌تی بابان پیکده‌هینا، که‌ به‌ وته‌ی شیخ ره‌زا نه‌ سه‌ر به‌ ئێران و نه‌ له‌ژێر فه‌رمانی بنه‌ماله‌ی عوسمانیدا بوو. بلاوبوونه‌وه‌ی رۆژنامه‌ی کوردستان له‌ سالی ۱۸۹۲دا، په‌ره‌سه‌ندنی دووباره‌ی تیکۆشانی ئه‌ده‌بی کوردی له‌و مه‌ودا خۆشه‌ کورته‌ی دوا‌ی شوێشی تورکه‌ لاوه‌کان له‌ سالی ۱۹۰۹ (۹)دا و هه‌روه‌ها ئه‌و

۹- یه‌که‌م کۆمه‌له‌ی سیاسیی کورد له‌ لایه‌ن شه‌ریف پاشا و ئه‌مین به‌درخان له‌ سالی ۱۹۰۸دا له‌ قوسته‌ته‌نیه‌ پیکهات.

۸- له‌وانه‌ زه‌وی هراتیه‌ که‌ فه‌یسه‌ل یه‌که‌م کۆشکی ده‌روه‌ی شاری بۆ خۆی لێ ساز کرد.

گړې و تینهی که بۆچوونی «تیزی» مافی دیاربگردنی چاره‌نووسی نه‌ته‌وه‌یی (پریزیدنت ویلسون) له کوتایی شهرې په‌که‌می جیهانی ۱۹۱۴-۱۹۱۸ له میټسکی گه‌لی کورد و به تاییه‌ت تا‌ق‌می خوینده‌واری هاویش‌ت، قوناخه‌کانی ره‌وتیکی فیکری درپ‌خایه‌ن بوون. ئەم پ‌ش‌نیاز‌ه‌ی که سلیمانی و ناوچه‌کانی ده‌وروبه‌ری بۆ جاریکی تر بینه ناوچه‌یه‌کی خودموختار، سیاسه‌تیک بوو که پ‌تر تیبینییه‌کانی سه‌ربازی به‌سه‌ر ده‌وله‌تی خاوه‌نشکو پاشای ئینگلیستانی داسه‌پاندبوو نه‌ک تیبینییه‌ سیاسیه‌کان. ئەوه‌ش بۆ گه‌لی کورد هیچ دیارده‌یه‌کی سه‌یر و سه‌مه‌ره و نوێ نه‌بوو.

هیندی‌ک جار له‌وانه‌یه بی‌ری ناسیونالیستی بۆ شار‌دنه‌وه‌ی ده‌سته‌لات‌خوازی پ‌ب‌ه‌ریکی خو به زلزان و سه‌ره‌رۆ یا قین و توره‌یی عه‌شایر له سیستمی حکومه‌تیی که‌لکی لئ وه‌رگیرئ. من گومانم له‌وه‌دا نییه که شیخ مه‌حمود خوئی له پله‌ی عه‌بدول‌رحمان پاشایه‌کی‌تردا ده‌بینئ و به‌م هیوایه بوو که ده‌وله‌تی به‌ریتانیا نه‌ک هه‌ر چاودیری به‌سه‌ردا ناکات و ده‌ست له حکومه‌ته‌که‌ی وه‌رنادا، به‌لکو ناهیلئ حکومه‌ته‌کانی داهاتووی عه‌ره‌ب و ئیرانیش به‌هۆی پاشاکانی به‌غدا و حاکمه‌کانی کرمانشان ده‌ست له کاره‌کانی وه‌رده‌ن، به‌لام له سلیمانی که‌سانی وا هه‌بوون که به ته‌واوی باوه‌ریان به‌و بی‌ره ناسیونالیستییه هه‌بوو و ئەو بی‌ره‌یان ته‌شه‌نه‌ی کردبووه نیو میټروویان و ده‌یانگوت ئەم شاره‌تووی حکومه‌تی کوردیی لئ چانراوه و پایته‌ختی حکومه‌تی کوردستانی له چاره‌نوسراوه. ئەم بی‌ره به‌رواله‌ت له‌گه‌ل شکل و سیمای شار و بایه‌خ و گرنگایه‌تی ئابووری و ده‌سته‌کو‌تی زانستی و ئەزمونه‌کانی سیاسی خه‌لکه‌که‌ی یه‌کی نه‌ده‌گرتوه، به‌لام ئەم شیوه‌ی بی‌رکردنه‌وه‌یه هه‌میشه هه‌بوو و وا ده‌زانرا سلیمانی که هیندی‌ک له شارۆچکه‌یه‌کی ژێرده‌ستی گه‌وره‌تر بوو، خاوه‌ن تاییه‌تمه‌ندیکی وه‌هایه، که من ته‌نیا ده‌توانم وشه‌ی «که‌سایه‌تی» بۆ له‌به‌ر چاوه‌بگرم. ئەو «که‌سایه‌تییه» به‌را‌ده‌یه‌ک مه‌زن و به‌هیز بوو، که ژماره‌یه‌کی که‌م کورد و بی‌گانگه‌ یا له سه‌فه‌رگه‌راوه‌یه‌ک بۆ نیشتمان ده‌یتوانی ماوه‌یه‌ک تیی‌دا بمی‌نیت‌ه‌وه و خوئی راگری و ته‌سلیمی ده‌سته‌لاتی نه‌شه‌ بزوینی نه‌بی.

۶- شیخه‌کان و سادات

نه‌خشی شیخ، سادات و ته‌ریقه‌ته‌کانی ده‌رویشی به‌را‌ده‌یه‌ک له ژبانی پ‌ژژانه‌ی خه‌لکی کوردستاندا مه‌زنن، که ده‌بج داوا له خوینده‌ره‌ خاوه‌ن پ‌ایه‌کان بکه‌م، که ئەگه‌ر لی‌ره‌ ماوه‌یه‌ک بۆ ئاگاداری ئه‌وانی‌تر ماته‌ل ده‌بم و ده‌گه‌ر پ‌تمه‌وه سه‌ر سه‌رده‌می ده‌ست پ‌یکردنی میټرووی ئیسلام که ئەم به‌شه له چوارچێوه‌ی ئەو دایه و به‌کورتی ئاماژه‌ی بۆ ده‌که‌م، بمبوورن.

حه‌زهرتی محمه‌د(س)، سالی ۵۷۱ی زایینی، له «مه‌که‌که» له دایک بوو و په‌یامی (په‌ساله‌ت) خوئی هیندی‌ک به‌ر له‌گه‌بشتن به‌ته‌مه‌نی چل سال پ‌اگه‌یاندا. سالی ۶۲۲، له «مه‌که‌که» وه‌چوو «مه‌دینه». سه‌ره‌تای میټرووی موسولمانه‌کان له‌و کۆچه‌وه‌ ده‌ست پ‌ی‌ده‌کات. ئەو، کاتی کۆچی دوابی له سالی ۶۳۲دا، جیا له‌وه‌ی که دینیکی دامه‌زاند بوو، فه‌رمانه‌روای به‌شیکی گه‌وره‌ی دوگه‌ی عه‌ره‌بستانیش بوو. ئەم توره‌مه‌نامه‌یه‌ی خواره‌وه‌ نزیکیه‌تی ئەو که‌سایه‌تییه سه‌ره‌کیبانه له‌گه‌ل محمه‌د(س) پ‌یشان ده‌دات که له‌ رووداوه‌کانی دوابیدا نه‌خشیان هه‌بووه.

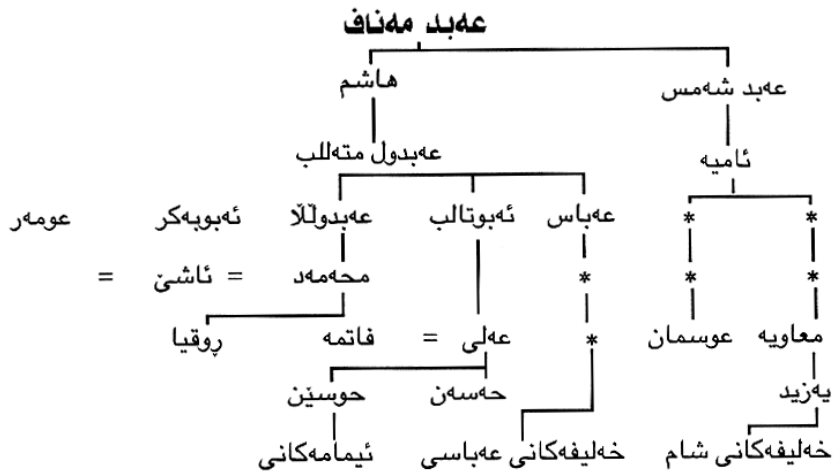

دوابی مه‌رگی محمه‌د(س) دۆستی نزیک و خه‌زوری به‌ناوی «ئه‌بو‌به‌کر» سالی ۶۳۲ له جیبی دانیش‌ت. دوابی بابی ژنه‌که‌ی‌تری به‌ناوی «عومه‌ر» له سالی ۶۳۴ و زاواکه‌ی «عوسمان» له سالی ۶۴۴ و دوابی ئه‌ویش زاواکه‌ی‌تری «ع‌لی» له سالی ۶۵۶-۶۶۱دا

جتيان گرتوه. ئەم چوار كەسه به ناوی خەلیفه كانی راشدين دەناسرین. تا سالی ٦٥٠، لەشكری عەرەبان، سوربایان لە بیزانس جیا كردهوه و بنه ماله ی ساسانییه كانیان لە ئیران لە حكومەت خست و لە ئەنجامدا ئیران و ناوچه عەرەب نشینه كانی عیراقیان تیکه لهی ئیمپراتۆری ئیسلام كرد، به لأم مه سه له ی جینشینی بی كیشه و به ربه ركه كانی و خوین رشتان نه بوو:

عومەر، عوسمان و عهلی هه رسی كۆژان. دوا ی عهلی، «معاویه» حاكمی شام (سوریا) كه ته نانەت له كاتی فه رمانه روهایی عه لیشدا فه رمانه كانی ئەوی به رپوه نه ده برد، له جیتی ئەو دانیشت. معاویه، شامی كرد به پایته ختی خۆی و زنجیره ی حكومه ته كه ی به ناوی باپیره گه و رهی خۆی دامه زراند، كه به «ئه مه وی» ده ناسرا. حوسین كوپه چكۆله كه ی عهلی، له فاتم كچی پیغه مبه ر رۆژی ١٠ ی مانگی محه رهمی سالی ٦١ ی كۆچی (٦٨٠ ز)، له شه ری «كه ربه لا» ی عیراق به ده سستی «یه زید» ی كوپری معاویه كۆژا. ئەو رووداوه بوو به هۆی دابه شبوونی جیهانی ئیسلام به سه ر دوو گروهی سه ره كیدا. كه ئەم دوو گروهی هه تا ئیستاش هه ن: زۆربه به ناوی سوننه، واته ئەهلی سوننه ت و حه دیس له گه ل سه ركه وتوه كانی شه ری كه ربه لا كه وتن و كه مایه تیکیش به ناوی شیعه یا گروهی عهلی سازبوو كه ده یانگوت خه لیفه ده بی له مندا له كانی عهلی و فاتم بی.

زنجیره ی ئەمه ویه به هۆی راپه رینیک كه شیعه كان به شدارییان تیدا كردبوو سالی ٧٥٠ رووخا، به لأم به جیاتی منالانی عهلی، زنجیره یه کی تر له ئاموزا كانی به ناوی عه باس ده سته لاتیان به ده سته وه گرت و پایته ختی حكومه ته كه یان بو به غدا گواسته وه. له سه ره تای سه ده ی نۆیه می زاییه وه به م لاوه خه لیفه كان به ره به ره به كرده وه ده سته لاتیان له ده سته دا و وهك ئامراز تکیان لیته ات له ده ست چاودیره كانی شه خسی خۆیاندا و سه ره نجام ئەم زنجیره یه ش سالی ١٢٥٨ به ده ست مه غۆله كان رووخا.

فه رمانه كانی خودا (وهی ئیلاهی)، به شتیه یه ك كه محه مه د (س) باسی لی كردبوو بیست سا ل دوا ی كۆچی دوا ی ئەو، له سه رده می عوسماندا كۆ کرانه وه و له كتیپیدا به ناوی قورئان ریکوپیک کران. شه رع یا شه ریه ت كه سه رچاوه یه کی تیکه لا و بوو له ئیلاهیات، فیق و عورف، له سه ر بنه مای قورئان و هه وآ و ئەم وتانه ی كه له پیغه مبه ریان ده گتراه، به شینه بی نووسران و ریکوپیک کران و له چوار ئایینی جینگه ی ریزی كۆمه لی موسولماناندا به ناوی دامه زرینه ری «حه نه فی، مالکی، شافعی و

حه نه له ی» شكلی گرت. دوا فه قیتی ئەم ئایینه، ئەحه مه د كوپری حه نه به ل بوو كه سالی ٨٥٥ زایینی كۆچی دوا یی كرد. زۆربه ی هه ره زۆری كورده كان شافعی.

خۆپارتیزی (ته قوا) و ساكار بوونی پیشه واکانی ئیسلام و له وه پتر ئەو ئایینانه ی كه له لایه ن زانایانی سه ده ی نۆیه مه وه دامه زران، له وه هه ست و عاتیفه پتیه سته بییه ری بوون كه تاییه تمه ندی هه ر ئایینیكه، كه بخوازی هیز و ده سته لاتنی خۆی به سه ر خه لک و به تاییه ت له ناو ئیمپراتۆری له حالی گه شه كردندا و خه لکی جیا له عه ره ب رابگری. ئەو كه موکورییه له ژیر کار تیکردنی مه سیحیه تی رۆژه لاتدا سه ره تا به خۆپارتیزی و دوا یی به خوداناسی (عیرفان) دابین کرا. کاتیک راده ی پتیه سته یه كان په ریه ان ستاند، وتاری وایان له قورئاندا دۆزیه وه كه خالی یه كه می ده سه لماند و بو سه لماندنی خالی دوو هه میش ده ییتوانی سه ره تاهه ك بی. بیری عیرفانیی له په یوه ندیی راسته وخۆ له گه ل خودا و توانه وه به رتگی هه ست و ئازار و جه زره به له ودا، بیگومان به لیکدانه وه ی قورئان په یوه ندیی به خودا وه نییه. سه ره رای ئەوه عیرفانه كان ده یانگوت بیری ئەوان له سه ر بنه مای په روه رده بوونیکه نه ییتیدا شكلی گرتوه، كه له محه مه ده وه (س) به ئەبویه كر و عه لی گه یشتوه. له سه ده ی چواره م، دوا ی خه بات و هه لسه و رانیکی دژواری درتخایه ن، بیروبوچوونی په ره گرتووی ئەم ژماره یه له چوارچیه ی ئایینی سوننه دا وه رگیرا. عارفانی پتیه سوو، به سو فی ناسران. سو ف واتای خوری ده دات. هۆی ئەوه ی كه به ئەوانه یان ده گوت سو فی ئەوه بوو كه جبه یه کی په شمیی ئەستووربان له سه ر ده كرد. ئەم ناوه هیشتا ماوه. دوا ی بیری سو فیگه ری، بیرتکی به رزتر له سه روت سه ری هه لدا، كه له ژیر کار تیکردنه كانی بیری نو تی ئەفلاتوونیدا هیندیك جار ده گاته ئایینه تیکه لا وه كانی كه سی (وحدت وجودی) و به پیچه وانه ی ئەخلاق خۆی ده نویتن.

دیارده ی سو فیگه ری بوو به ئایینی جه ماوه ر و مرید و مامۆستا پایه به رزه كانی كه به هۆی خۆپارتیزی و زانیاری له ناو كۆمه لدا ریزان لی ده گیرا، له چوارچیه ی ته ریه ته كانی ده رویشیدا كۆیونه وه، كه ئەم رۆ له گشت ولاتانی ئیسلامیدا ده بینرین. شیخ یان پیریک له سه ر ئەو ته ریه تانه یا به شه كانی خواروویدا جتیان گرتوه. ئەو شیخ یا پیره، رتیه ری ئایینییه و ئەو كه سانه ش كه لایه نگر یان لی ده كه ن مریدی ئەوان و شیوه ی په روه رده كردنه كانیش ته ریه تن. ئەو جتیه ی كه شیخ یا پیر بوو کاری راگه یاندن و تیکۆشانی خۆیان سازی ده كه ن «ته كیه» یا «خانه قا» ی پیده لیتن. مرید دوا ی تۆیه كردنی، له مورشید ته ریه ت وه رده گری و له لایه ن مورشیده وه په روه رده ده کری. کاتیک به راده ی

پتویست، به کردهوه راهات و ئەزمونی کۆ کردهوه، رەنگە شیخ باوهری پتی بکات و پلە ی خەلیفە یا جیگر یا نوینەری خۆی بداتی. ئەم جارە، مرید دەتوانی خەلکی دیکە رابینتی و ئەگەر بە پلە بەرزی زانیاری و ئەزمون بگات رەنگە پلە شیخایەتی وەرگری و بییتە شیخ و بەرەری نوینی مریدان رینوینی بکات. مرید دەبێت بۆ گەشتن بەم پلە یە ناوی گشت شیخەکان تا دەگاتە ئەبویەکر و عەلی بزانی که پیشەوای سەرەکی تەواوی تەریقەتەکان. «تەکیە» بە کردهوه لە باوکەوه بە کور دەگات؛ بە کورە شیخەکان دەلین شیخ؛ بەلام ئەوان ناتوانن بەهۆی شیخ بوونی باوکیانەوه مرید بۆ لای تەریقەت رینوینی بکەن. ئەوان دەبێت سەرەتا بۆ خۆیان بە شیوەی ئاسایی تەریقەت وەرگرن. ئەو کەسانە ی که خۆیان بە ئەولادی عەلی دەزانن «سەید» یان پیندەگوتری و لەناو سوننە و شیخەکاندا هەزاران مەزۆفی ئاوا لە پۆژەهلاتی نێوهراست دەژین. وەک چاوه‌ڕوان دەکرێت سەیدەکان پتر لە تەریقەتیکدا کۆ دەبنەوه که بە شیخایەتی بگەن. ئەو شیخانە ی که سەید نین لە کوردستاندا «شیخ بەرمال»^(۱) یان پیندەلین.

خەلک، نە تەنیا دامەزرینەری تەریقەتەکان بەلکو شیخە پایە بەرزەکانیش بە خاوەن کەرەمەت دەناسن و ئەم ژمارە یە لەو رینگایەوه مریدە نەزانەکان بۆ لای پەرەستنی خۆیان و بە دوا ی مردنیشیاندا بۆ لای پەرەستنی جیگرەکانیان رادەکیشن. لە ئاکامدا، هەم ئەوان و هەم جیگرەکانیان لە رینگای دینەوه سەرەوت و سامان کۆ دەکەنەوه و دەبنە خاوەن مال و دارایی و دەستەلانی زۆر. ئەو تەریقەتەکانە ی، که پتر لایەنگرییان لێ دەکرێت لە کوردستاندا تەریقەتی قادری و نەقشبەندی.

تەریقەتی قادری، لە لایەن پیاوچاکتکی ئایینی بە ناوی شیخ عەبدولقادری گەیلانی (۱۱۶۶-۱۰۷۷) دامەزراوه و ئەمە نمونە ی باشی تەریقەتیکە که لە ئاییندا جیکەوتووه. ناوی پیشەوا و ریبەری ئەو تەریقەتە و ریبەری تەکیەکانی، تا ئیستا لە سەر ئەو شیخە و کورەکانی ماوه و ریبەری ئیستای ئەو تەریقەتە لە بەغدا دەژی. لە حکومەتی عوسمانیدا، بە جیگرانی ئەم تەریقەتە یان دەگوت «نقیب الاشرف» و نەقیبی ئەوکاتە سەید عەبدولرەحمان ریبەری موسولمانە سوننەکانی عیراق بوو، که لە لایەن کاربەدەستە ئینگلیزەکانەوه بە سەرۆکی شورای حکومەت دیاری کرا.

۱- بەرمال = ئەو یە که نوێزی لەسەر دەکەن. شیخ بەرمال: بەم شیخە دەگوتری که بە رینگای نوێژ و عیبادەتەوه بەم پلە یە گەشتی. وەرگری ف.

دامەزرینەری زنجیرە ی نەقشبەندی، «محەمەد بەهائەدینی بوخاری» (۸۹-۱۳۱۷) بوو. تەریقەتی ئەویش لە لایەن ئایینەکانەوه وەرگیرا، بەلام بەهۆی نەبوونی کەسایەتیکە وەک نەقیب لەو مەلەبەندە و دەوروبەریدا یان بەهۆی مەسەلە یەک که لە بواری پەرودەردە کردندا هەبوو، ژمارە یەک مریدی نەخویندەواریان هیندیک جار کاری سەیر و دوور لە رەوشت دەکەن.

لە باشووری کوردستان، بە مریدی تەریقەتی قادری دەلین دەرویش و مریدی تەریقەتی نەقشبەندی بە سوفی^(۲) دەناسن. هەرچەندە پتر بەرەو باکور بچین ئەو جیاوازییە که مەتر دەبیتهوه.

«جیاپونەوهی» شیخە لە سەرەتادا بە گشتیبی بزوتنەوه یەکی سیاسی بوو. عەلی و جیگرەکانی، لە لایەن میراتگرانیان بە ئیمام دەناسران نەک خەلیفە. سالانی دوا یی، چەند جار لە سەر جینشین لەناو شیخەکاندا ناکۆکی و دووبەرەکی سەری هەلدا و لیک جیا بوونەوه. لە نیوان ئەو لەتوونانەدا، جیاپونەوه ی «سمایلییەکان» لە گشت ئەوانی تر گرنگترە. سمایلییەکان کورە گەرەکی جەعفەر، ئیمامی شەشەمیان بە سەر برا چکۆلەکی واتە «موسا» دا فەرز کرد. ئەو لە حالیکدا بوو که موسا پتر لەو، جیگە ی ریزی زۆریە ی لایەنگران بوو. ئەو ژمارە یە تەنیا حەوت ئیمامیان قبوڵە و لە میتوودا بە «حەشاشین» دەناسرین و لە سوریا ریبەرهکانە یان لە لایەن خاج هەلگرە خۆبەختەرەکانەوه بە «پیری چیا» دەناسرا. لێرەدا، رووی ئیمە لە بەشە سەرەکییەکی ئەو ئایینە یە که دوازدە ئیمامیان هە یە. ئەو ئیمامانە لە عەلی و حەسەن و حوسینی کوربیهوه دەست پیندەکات و بەلای حوسین دا و بەهۆی جەعفەر و موساوه دەگاتە ئیمامی دوازدە که لە دەوروبەری سالی (۸۳۷) دا ون بووه.

یەکەم بەرەمی هەوال و روونکردنەوه ی ئایینی (اخبار واحادیس) که رەنگی شیخە ی تیکەلاو بوو لە سەده ی دوازدە و لە دەورانی حکومەتی «ئالبوویە» (۱۰۵۵-۹۳۲)، که خەلکی باکوری ئێران بوو، کەوتە ناو کۆمەلە و بناخە و بنچینە یەکی جیاوازی بۆ داریژرا. زۆریە ی هەوال و ئاگادارییە بلاوکرانە یان دەگەراندەوه سەر جەعفەر ئیمامی شەشەمیان (۵۶۵-۷۰۲). جەعفەر، حوجرە یەکی لە مەدینە هەبوو. بابی حەنیفە و مالکی کوری ئەنس که ناویان لە سەر دوو لقی ئایینی سوننە یە، قوتابی ئەو بوون. لە

۲- لە ئاماژە کردن بە مریدەکانی ئەو تەریقەتەدا، هەمیشە لەم وشە یە کەلک وەر دەگرم.

سه‌رده‌می ئیمامه‌تی ئه‌ودا بوو که جیتشینیی له کورپی ئه‌مه‌ویه‌وه به کورپی عه‌باس گه‌یشت، به‌لام ئه‌و بۆ خۆی به پڕواله‌ت داوای سه‌ره‌ۆکایه‌تی نه‌کرد. نووسینی بۆچوونی جی‌اوازیی ئایینی به ناوی ئه‌و بیگومان ده‌یتوانی ئه‌و دۆزمنایه‌تییه سیاسییه پهره پی بدات و بۆ هه‌میشه زیندووی راگری. ده‌لێن له سه‌ره‌تای سه‌ده‌ی یانزده‌دا خه‌ریک بوو ئه‌م ناکوکییه له‌ناو بچێ. بریار وابوو شیعه له‌ناو موسولمانه‌کاندا به پینجه‌مین ئاین وه‌رگیری و وه‌ک چوار ئایینه‌کانی تر چاوی لی بکه‌ن، به‌لام گه‌فتوگۆ له سه‌ر ئه‌و پارویه راوه‌ستا، که ده‌بوایه له به‌رامبه‌ر رازی بوونی خه‌لیفه‌ی ئه‌وکات به‌و بدری.

به هاتنی شا سماییلی سه‌فه‌وی، دامه‌زێنه‌ری زنجیره‌ی بنه‌ماله‌ی سه‌فه‌وی بۆ سه‌ر ته‌ختی سه‌لته‌نه‌تی ئێران له سالی ۱۵۰۲، ئه‌م کیشه و دوویه‌که‌ییه پهره‌ی سه‌ند و سه‌قامگیر بوو. ئایینی شیعه وه‌ک دیارده‌یه‌کی ره‌سمی حکومه‌تییه به‌سه‌ر خه‌لکی ئه‌و ولاته‌دا زال بوو و پێوره‌سمی محه‌رم که «ئالبویه» له به‌غدا به‌رتویه‌ی بردوو، زیندوو کرایه‌وه و په‌روه‌ده کرا و جنیو و قسه‌ی سوک و ناشیرین گوتن به خه‌لیفه‌کانی راشدین واته ئه‌بویه‌کر، عومه‌ر، عوسمان و ئایشیی هاهوسه‌ری پیغه‌مبه‌ر شکللی باوی به‌خۆوه گرت. ته‌واوی ئه‌و کارانه بیگومان به‌شیتک بوون له خه‌بات بۆ بزواندنی هه‌ستی ئایینی خه‌لک دژی دۆزمنی نه‌ته‌وایه‌تی واته حکومه‌تی عوسمانیی، که بۆ لاوازکردنی بیروباوه‌ر و ئیمانی تاقمه جی‌اوازه‌کان له ولاتی عوسمانیدا به‌رتوه‌ چوو. سالی ۱۷۶۴، داوی پروخانی زنجیره‌ی سه‌فه‌وی، نادر شا، که بۆخۆی سوننه‌ بوو حکومه‌تی به‌ده‌ست گرت و به‌پیتی په‌یمانیتک له کۆمه‌له‌ په‌یمانیه‌کانی له‌گه‌ڵ حکومه‌تی عوسمانی کیشه‌ی له‌میتزینه‌ی نیوان ده‌وله‌تانی ئێران و عوسمانی به‌شیتوه‌ی کاتی چاره‌سه‌رکرد و جنیودانی به‌ ئاشکرای به خه‌لیفه‌کان و هاهوسه‌ری پیغه‌مبه‌ر یاساخ کرد و ئایینی سوننه‌ی کرد به ئایینی ره‌سمی ئێران، به‌لام هه‌روه‌ک له پینشه‌کی په‌یمانیه‌که ده‌رده‌که‌وی، ئه‌و کاتی وتووێژ هه‌وللی بی سوودی داوه، که سولتان رازی بکات ئایینی جه‌عفه‌ری له نیوان ئایینه‌کانی دیکه‌دا به ره‌سمی بناسن. یاسای بنه‌ره‌تی سالی ۱۹۲۴ی عی‌راق ده‌لی: هه‌رچه‌شنه مه‌حکه‌مه‌یه‌کی شه‌رعی ده‌بی به‌پیتی یاسا و ئایینی خۆی نه‌نجام بدری و ئایینی قازی ده‌بی ئایینی زۆربه‌ی دانیشتووانی ناوچه‌که بی و قازییه‌کان له به‌غدا و به‌سه‌ر ده‌بی به‌پیتی هه‌ر دوو شه‌رعی سوننه و جه‌عفه‌ری بن. سه‌ره‌رای ئه‌وه‌ش که مافی شیعه‌کان به مافی به‌رامبه‌ر و ره‌سمی ناسرا، هه‌ول بۆ ده‌ستخستنی په‌له‌کانی سیاسی و ئیداری له که‌می نه‌داوه.

رێبه‌ره شیعه‌کان له ره‌وتی په‌ره‌پیدانی ئایینی خۆیاندا تووشی ئه‌و کارتیکردنه هاتن،

که سوننه هاهوچه‌رخه‌کانیان کاتی ده‌سته‌لانداریه‌تی تووشی ببوون، به‌لام له‌وه ده‌چی بۆ وه‌رگرتنی به‌شیتک له بیروباوه‌ری کۆن و ناوچه‌یی له ناسیای رۆژئاوا و پتر له کارتیکردنه‌کانی نوێی ئه‌فلاتوونیی که سوفییه سوننه‌کانی خسته‌بووه ژێر شوتن و کارتیکه‌ری خۆی، ناماده‌بیان هه‌بووه. به‌شیتک له‌و بیروبوچوونانه له گه‌شه‌پیدانی ئایینی جه‌عفه‌رییدا جیتی خۆیان کرده‌وه و له ئاکامدا ئه‌ویان له ئایینه‌کانی دیکه جیا ده‌کرده‌وه: به‌پیتی ئایینی ئیمامه‌ت، دوازه ئیمامه‌کان به پاک و لێهاتوو ده‌ژمێردرین و ده‌چنه‌ریزی ئه‌ولیاکانه‌وه، به‌لام له ناو ئایینی ئیمامه‌تدا که‌سانی واش هه‌بوون که ئه‌و شتیه بۆچوونه رازی نه‌ده‌کردن. له‌به‌ر ئه‌وه بیروباوه‌ریکی تریان هینایه‌ گۆزی یا په‌روه‌رده‌یان کرد، که زۆر له دید و روانگه‌ی سوفییزم نزیک بوو. شیعه‌کان، به‌و که‌سانه‌یان ده‌گوت غلاته و ئه‌وانیان به لادهر ناساند. سوننه‌کان لیبواردنیتکی زیاتریان هه‌یه و له تاوانبار کردنی که‌سانیتک خۆ ده‌پارێزن که بۆ خۆیان به ئاشکرا له ئایینی خۆیان دوور نه‌که‌وتینه‌وه.

به‌م جۆره ده‌گه‌رتینه‌وه سه‌ر خالیتک که له‌ودا جیا کردنه‌وی سوننه له باسکی راست و شیعه له باسکی چه‌پدا دژواره. ئه‌گه‌ر گرووپیکی تایبه‌ت بۆ سه‌لماندنی شیعه بوونی خۆی تاریفی عه‌لی بکات و بلتی عه‌لی جیا له‌وه‌ی که ئیمامی یه‌که‌می شیعه‌یه له خه‌لیفه‌ی راشدینیش به ئابرووتر بووه و یه‌کیتک له‌و دوو که‌سانه‌ش بووه که به وته‌ی سوفییه‌کان، وه‌حی وه‌رگرتوه. ئه‌م بۆچوونه، شیعه‌ بوونی ئه‌و ناسه‌لمینتی. ساداتیش هه‌م له‌ناو لایه‌نگرانی سوننه و هه‌م له ناو لایه‌نگرانی شیعه‌دا خاوه‌ن ریزی تایبه‌ته و هه‌رچه‌نده هه‌یج کام له شیعه‌کان^(۳) ناوی ئه‌بویه‌کر، عومه‌ر، عوسمان و یه‌زید له سه‌ر منداله‌کانیان دانائین، ناوی وه‌ک عه‌لی، حه‌سه‌ن، حوسین و جه‌عفه‌ر له ناو خه‌لکی سوننه‌دا به فراوانی ده‌بینی، له‌به‌ر ئه‌وه، له‌وه ده‌چی لاریوونه‌وه له راسته‌وه بۆ چه‌پ له لاریوونه‌وه له چه‌په‌وه بۆ راست به‌هه‌ت‌تر بی. ئه‌گه‌ر له هه‌لومه‌رجیتکی تایبه‌تدا به له‌به‌ر چا و گرتنی دۆخی سیاسی یا هه‌ر ره‌وتیتکی تر بۆ یه‌کیتک له‌و گرووپانه دژوار بی، هه‌لوتستی بیتلایه‌نی بگری، ئه‌گه‌ر یه‌کیتک له‌وان له ده‌ستپیکدا به‌شان و بالی دوازه ئیمامه‌کان هه‌ل بلتی،

۳- له‌م دوا‌ییانه‌دا تووشی تایبه‌تمه‌ندیتکی سه‌رنج راکیش بووم، دوو برا هه‌بوون به ناوه‌کانی عومه‌ر و عوسمان. بابی ئه‌و دوو کورانه گوتی پینشته ته‌واوی کوره‌کانی به مندالی مردوون، به‌لام کچه‌کانی ماون. له‌به‌ر ئه‌وه نه‌زری کردوو که ئه‌گه‌ر جارتیکه‌ی تر کوربان بی جۆره ناوتیکی لی بنی که چاوی بیس کاری لی نه‌کا.

دهکری ئەو وهک شیعهی بناسین. ئەم وێنەیهی که له خوارهوه هیناومه ڕهنگه بتوانی پتر یارمهتی روونکردنهوهی ئەم مهسهلهیه بدات.

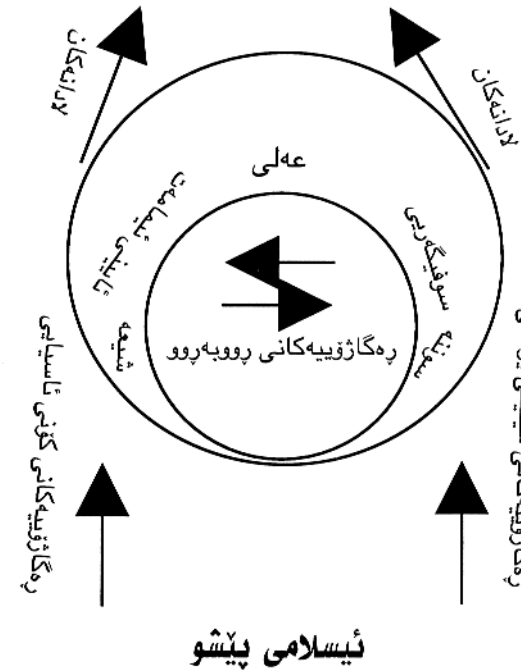

سهفهوییهکان نمونهیهکی بهرچاوی بهشیک لهو بۆچوونانن که ئیستا پهنجهم بۆ پاكيشا. شیخ سهفیه دین، شه شه مین با پیره گه وری شا سمایل سالی ۱۲۵۲ له دایک بووه. دواى ماوه یهک خۆتندن له لای شیخ زاهیدی گهیلانی و دواى ئەوهی که به شیوهی ئاسایی به پلهی مورشییدی گه یشت، له ده وروبهری سالی ۱۳۰۰ تهریقه تیکى سه ره به خۆی به ناوی تهریقه تی سه فهوی له «ئه رده ویل» دامه زانند. به پیتی به لنگه و شاهیدی مه وجود بۆخۆی و کوره که ی سوننه بوون و تهریقه ته که شیان تهریقه تیکى سوننه بووه. خواجه عهلی نه وهی، که سالی ۱۳۹۲ جیگه ی ئەوی گرت هوه، یه که م که سی بنه مال ه که بوو که بیرو بۆچوونی شیعه گه ری له خۆ پیشاندا.

جنید، نه وهی خواجه عهلی (به م جوړه ی که نوو سیویانه) توانیویه تی ده هه زار شه رکه ر له مریده کانی خۆی ئاماده بکات. سالی ۱۵۰۲، سمایل نه وهی جنید به راده یهک هیزی

گرتبوو، که توانی ده سه تبه سه ر حکوومه تی ئیراندا بگری. هه رچه نده له ئیراندا گه لیک ده رویشی کۆچه ر هه ن، به لام هه روه ک گوترا ریگا بۆ هه لسه وړان و په ره سه ندنی تهریقه ته کانی سوننه ریکتر بوو تا تهریقه ته کانی شیعه. سه ره رای ئەوانه تهریقه تی سه فهوی توانی به راده یهک له بزوتنه وهی خۆی که لک وهرگری که دواى خواجه عهلی، تا سه ده یهک واته تا سه رده می شا سمایل، له نیوان تهریقه ته کانی سوفیگری باو له نیوان لایه نگرانی سوننه دا ده وام بیتی و گه شه بکات. کاربه ده ستانی سوپای شا سمایل، ئەویان پتر به چاوی سوفی ده بینی تا شاو له ئە وروو پاش ئەو پتر به «سوفی گه وره» ده ناسرا. له وه ده چی بکاتاشیه کانی ئانا تۆلی میراتگرانی ئەو تهریقه ته بووبن که له فه سلێکی تردا په نجه یان بۆ راده کیشم.

له نیوان ئەو شاخ و به نده نه مه زن و سه رنج راکیش سه رانه دا که بیره وه ریه کانیان بۆ ماوه یهکی زۆر له میشکی گه ریده کانی ناوچه ی سه ر سنووری ئیران و عوسمانیی (ئیران و عیراقی ئیستا) دا ده میتیته وه، دوو لوتکه ی وهک یهک یا باشته ر بلتین دووانه ی «کوره کاژاو» به بهرزایی ۷۲۵۰ و ۷۳۰۰ پی ده بینری. له نیوان چینه ناهه مواره کانی باشووری ئەم زنجیره چیا یه دا و له سی مایی لوتکه ی نه زم تریان و چوار مایی لوی رۆژ ه لاتی سلیمانی گوندیکی هیندیگ گه وری «به رزنجه» هه لکه وه توه که ناوی له سه ر بنه مال ه ی هه ره به ده سه تله تی باشووری کوردستان واته ساداته.

ده لێن دامه زینه ری ئەو بنه مال ه یه پیاو تیک بووه به ناوی «عیسای نوو ره خش» کوری بابا عهلی هه مه دانی و برازای بابا تاهیری عوریانی شاعیر و عارفی ناوداری ئیرانی. تۆره مه نامه ی ئەم بنه مال ه یه (۴)، عیسا ده بات ه وه سه ر سه یدیگ که حه وه مین نه وه ی موسا کازم (۵)، ئیمامی هه شته می شیعه کانه. ده لێن سه ید عیسا له گه ل سه ید موسای برای بۆ زیاره تی «مه ککه» چوون. له «مه دینه» له خه ونیکی هاو به ش و وهک یه کدا پییان

۴- به ئه رکی خۆمی ده زانم که له دۆسه کانم شیخ بابا عهلی که کورته ی تۆره مه ی بنه مال ه که ی دامی و من به که لک وه درگرتن لهو توانیم زانیارییه کۆکرا وه کانم له به رامبه ر یه کتر دانیم و چاکیان بکه م و هه روه ها له به رپز محمه د سه عید قه زاز (وه زیری نیو خۆی ولات) سوپاس بکه م که ده زیاره ی بنه چه ی حاجی شیخ مافی سه رگه لو و شیخ عه بدولکه ریمی شه ده له زانیاری دامی.

۵- نه وه کانی ناوه ندیی له خواره وه بۆ سه ره وه بریتین له: سه ید بابا عهلی، سه ید یوسف، سه ید مه نسور، سه ید عه بدولعه زیز، سه ید عه بدوللا و سمایل.

گوتراوه، که له رینگادا تووشی بهردیکی رهشی گهوره دهبن. ئەوان دەبێ ئەو بهرده هه‌لگرن و له‌گه‌ل خۆیان ببیهن، تا له‌ خه‌وێکی دیکه‌دا پێیان ده‌گوترێ له‌ کوێ بمینه‌وه و مزگه‌وتیک دروست بکه‌ن. ئەو به‌سه‌رهاته هه‌روهک گوترا له‌ گه‌رانه‌وه‌دا له‌ شوێنی ئیستا واته به‌رزنجه‌ روویدا: دوا‌ی رۆژیک رێ برین، لێره له‌ ژیر سیبه‌ری که‌ پری شوانیک نووستن و ئینجا بۆ به‌جیگه‌یاندنی فه‌رمانی خودا له‌و جێیه‌ مانه‌وه و مزگه‌وتیکیان له‌ جێی که‌ پره‌که‌ دروست کرد، که‌ هه‌شتا ماوه و به‌رده‌ ره‌شه‌که‌شیان بۆ بیره‌وه‌ری له‌ یه‌کیک له‌ دیواره‌کانی خست و هه‌موو لایه‌ک می‌ژووی ئەم رووداوه به‌ ساڵی ٦٥٦ی کۆچی (١٢٥٨ز) ده‌زانن که‌ به‌ هه‌لکه‌وت می‌ژووی رووخانی خه‌لیفه‌ی به‌غدا به‌ ده‌ست مه‌غۆله‌کانه.

له‌ دووه‌مین دیدارم له‌ به‌رزنجه‌ له‌ ساڵی ١٩٢٩دا، ساداته‌کان داستانیکی له‌وه‌ درێژترین بۆ گێڕامه‌وه، که‌ هه‌رچه‌نده‌ له‌ باری کات و زه‌مانه‌وه‌ هه‌له‌یه‌کی مه‌زنی سه‌باره‌ت به‌ نزیکایه‌تی زنجیره‌ی سه‌ید موسا له‌گه‌ل تۆره‌مه‌ی ئیمامی حه‌وته‌م تیدا به‌رچاو ده‌که‌وێ، به‌لام سه‌رنج راکێشه‌ و بۆ گێڕانه‌وه‌ ده‌بێ. داستانه‌که‌ ده‌لێ: خه‌لیفه «هارون ره‌شید» له‌ یه‌کیک له‌ گه‌شته‌کانی شه‌وانه‌یدا که‌ به‌ گۆڕینی جلوه‌رگ، خۆی ده‌گۆڕی، له‌ به‌غدا تووشی پیاویک بووه، که‌ خه‌ریکی خواردنی گوشتی که‌ری تۆپیو بووه. هارون ره‌خنه‌ی له‌ کرده‌وه‌ی ناشیرینی ئەو پیاوه‌ گرتوه. ئەو له‌ وه‌لامی هاروندا گوتویه‌تی هه‌موو گوشتیک له‌ پیاوی برسی هه‌لاله‌. خه‌لیفه به‌ بیستنی ئەم قسه‌یه‌ ده‌سحییکی به‌ نرخێ داوه‌تی و پێی گوتوه‌ ئەوه‌ به‌رۆشه‌ و خۆراکی هه‌لالی پێ بکړه. کابرا ده‌سحیبه‌که‌ی ده‌باته‌ لای جوله‌که‌یه‌کی زێرنگه‌ر. جوله‌که‌ به‌ دیتنی ئەو ده‌سحیبه‌ به‌نرخه‌ به‌ده‌ست ئەو کابرا هه‌ژاره‌وه، ده‌که‌وێته‌ ته‌شقه‌له‌ کردن و ده‌لێ ئەوه‌ ده‌سحیبه‌ی منه‌ و ماوه‌یه‌ک له‌مه‌وبه‌ر له‌ ماله‌که‌م دزراوه. جوله‌که‌ ده‌چێته‌ لای قازی و شکایه‌ت ده‌کات و بۆ سه‌لماندی قسه‌کانی دوو شاهید له‌گه‌ل خۆی ده‌با، که‌ ئەوانیش جوله‌که‌ بوون. جوله‌که‌ی زێرنگه‌ر به‌ چه‌شنی ساداته‌کان می‌زه‌ری سه‌وز له‌سه‌ر شاهیده‌کانی ده‌نێ. قازی باوه‌ر به‌ قسه‌ی ئەو دوو «سه‌یده» ده‌کات و فه‌رمان ده‌دات ده‌ستی کابرای هه‌ژار بپرن. دوا‌ی چه‌ند رۆژ، دیسان کابرای هه‌ژار تووشی هارون ده‌بێته‌وه‌ و داوا‌ی یارمه‌تی لێ ده‌کات. خه‌لیفه، کابرا ده‌ناسیته‌وه‌ و له‌ بابته‌ ئەم ده‌ست بلاوییه‌ی سه‌رکۆنه‌ی ده‌کات و ده‌لێ به‌ پاره‌ی ده‌سحیبه‌که‌ ده‌توانی چه‌ند ساڵ به‌خۆشی و کامه‌رانی بژی، به‌لام کاتیکی به‌سه‌رهاتی کابرای هه‌ژاری بیست له‌ راده‌ به‌ده‌ر تووره‌ بوو. زێرنگه‌ر و دوو شاهیده‌کان کوشته‌ و

به‌بێ ئەوه‌ی که‌ له‌ فیلی جوله‌که‌ی زێرنگه‌ر بگات فه‌رماندا سادات بکوژن. له‌به‌ر ئەوه‌، سه‌ید عیسا و سه‌ید موسا راده‌که‌ن و ده‌چن بۆ هه‌مه‌دان و تووشی ئەو به‌سه‌رهاته ده‌بن که‌ پێشتر په‌نجهم بۆ راکیشا.

میژووی دامه‌زرانی بنه‌مائه‌ی ساداتی به‌رزنجه‌ له‌ لیکۆلینه‌وه‌ی سیاسی و کۆمه‌لایه‌تی باشووری کوردستاندا گرنگه‌ و پێوسته‌ ناماژه‌یه‌کی کورتی پێ بکړی.

به‌ پێی تۆره‌مه‌نامه‌، رابردووی بنه‌مائه‌ی سه‌ید موسا نادیاره‌ و گشت ئەندامانی به‌رزنجه‌ که‌ ئیستا له‌ کوردستانی عێراق، تورکیا و سوریا یا هیندستان و جێی تر ده‌ژین به‌ رواله‌ت ده‌چنه‌وه‌ سه‌ر که‌سێک به‌ ناوی «بابا ره‌سول» که‌ به‌ بابا ره‌سولی گه‌وره‌ ده‌ناسرێ و تۆبه‌م نه‌وه‌ی سه‌ید عیسا^(٦). بابا ره‌سول هه‌ژده‌ کور و نوکچی هه‌بووه، به‌لام ته‌نیا شه‌ش کوری خاوه‌نی کور بوون. ئەم تۆره‌مه‌نامه‌یه‌ی لاپه‌ره‌ی دوا‌یی که‌سانی گرنگی سادات پێشان ده‌دات که‌ له‌م کتێبه‌دا ناماژه‌یان بۆ ده‌کړی.

دوا‌ی بابا ره‌سول، کورپه‌که‌ی به‌ ناوی سمایل له‌ گوندی به‌رزنجه‌ که‌ ناوه‌ندیان بوو له‌ جێی دانیشته‌: خزم و جیگره‌کانی سمایل ئیستاش له‌ گونده‌کانی ده‌وروبه‌ری به‌رزنجه‌ن. لق و پۆی ئەم بنه‌مائه‌یه‌ به‌ ناوی ئەو گوندانه‌ ده‌ناسرین که‌ پێنج کور و خزمه‌ گرنگه‌کانی «ته‌کیه»، یان تیدا ساز کردووه، وه‌ک: «سه‌رگه‌لوو»، «گله‌زه‌رده»، «قازان قایه»، «دۆل په‌مۆ»، «نۆدی» و....

ده‌رباره‌ی لیکۆلینه‌وه‌ و هه‌لسه‌نگاندنی می‌ژووی ئەو بنه‌مائه‌یه‌، ساڵی ١٠٢٧ی کۆچی (٣-١٧٩٢ز) تاییه‌مه‌ندیکی گرنگی هه‌یه‌، چونکه‌ له‌و ساڵه‌دا بوو که‌ سولتان سه‌لیمی سێیه‌م ژماره‌یه‌ک موڵک و زه‌وی بۆ خزمه‌ت به‌ مزگه‌وت به‌ سه‌ید ته‌ها نه‌وه‌ی شیخ سمایل به‌خشی. ئەگه‌ر ساڵی ١٧٩٢ ساڵی به‌ده‌سته‌لات گه‌یشته‌ی سه‌ید ته‌ها بووبێ و له‌و ساڵه‌دا رای سولتانی بۆ لای خۆ راکیشا بێ، له‌وانه‌یه‌ ئەو له‌ ده‌وروبه‌ری ساڵی ١٧٤٥ی زایینی له‌ دایک بووبێ.

میژوویه‌کی تر که‌ بێگومان ده‌کړی له‌به‌ر چاو بگێرێ می‌ژووی ژبانی شیخ مارفی نۆدی باپیره‌ گه‌وره‌ی شیخ مه‌حموده. ئەو کاتی دیداری پێچ له‌ سلیمانی له‌ ساڵی ١٨٢٠دا تازه

٦- ئەژدای ناوه‌ندی له‌ خواره‌وه‌ بۆ سه‌روه‌ بریتین له‌: سه‌ید عه‌بدول سه‌عید، سه‌ید ره‌سول، سه‌ید قه‌له‌نده‌ر، سه‌ید عه‌بدولسه‌عید، سه‌ید عیسا‌ی ئەحده‌ب، سه‌ید حوسین، سه‌ید بایز، سه‌ید عه‌بدولکه‌ریم «قوتبی ئەعزه‌م»

خهریک بووه پله و پایه کی بالا بۆ خوژی دهست بیتی. به گوێره ی نووسراوه ی پیشه کی کتییی «کوردی- عه ره بی» نه حمه دی که سالی ۱۹۳۶ له سلیمانی بلاوکراره ته وه، شیخ سالی ۱۱۶۶ کۆچی (۳-۱۷۵۲ز) له دایک بووه و سالی ۱۲۵۲ی کۆچی (۷- ۱۸۳۶ز) کۆچی دوایی کردوه. به گوێره ی نووسراوه ی کتیییکی تر به ناوی «مناقب کاک نه حمه دی شیخ» که سالی ۱۹۳۹ له سلیمانی بلاوکرابه وه، کاک نه حمه دی کوری شیخ مارف سالی ۱۲۰۷ی کۆچی (۳-۱۷۹۲ز) له دایک بووه، واته نه وکاته ی، که بابی چل سالی ته مه ن بووه و سالی ۱۳۰۵ی کۆچی (۸-۱۸۸۷ز) له ته مه نی نه وده و پێنج سالی دا کۆچی دوایی کردوه.

به م جوړه، سه ید ته های به رزنجه یی و شیخ مارفی نوډی ته له سه رده میتکی نزیک به یه کتر ژباون: سه ید ته ها چواره مین و شیخ مارف پێنجه مین نه وه ی بابا ره سول بوون. له م ولاتانه دا، که ژن هی تانی زۆر باو بووه، کوری بنه ماله ده وله مه نده کان زوو ژنیان هیتاوه؛ به لام را ده ی مردن و له ناوچونی مندالی ش زۆر بووه و پیاهه کانی ته مه ن سه روو ژنی لاوی که م ته مه نتر له خو یان ماره کردوه. له م پروانگه یه وه، نه گهر ۳۰-۴۰ سال بۆ به ره بابیتک له بهر چاوبگرین کاریکی نادره ستمان نه کردوه. من، ته مه نی دروستی ساداتی ته م سه رده مه ی بنه ماله ی نوډی نازانم، به لام به له بهر چاوبگرنتی سالی ۱۸۸۰ بۆ له دایکبوونی شیخ مه حموود (۷) و سالی ۱۹۱۵ بۆ له دایکبوونی کوری بابا عه لی زۆر له راستی دوور ناکه وینه وه. به م جوړه بۆ نه وه کانی دوا ی شیخ مارفیش سنووری مامناوه نجی ته مه نه کان له نیوان ۳۲-۳۳ سال پیشان ده دا. به له بهر چاوبگرنتی ۳۳ سال سنووری مامناوه نجی بۆ زنجیره ی نوډییه کان و ۴۰ سال بۆ زنجیره ی به رزنجه کان له ده وره ی سالی ۱۵۸۵ بۆ له دایکبوونی بابا ره سول نزیک ده بینه وه و به م هه لسه نگاننده به بی مه ترسی ده کری بلی تین سه ره تای سه ده ی حه فده سه رده می هه لدان و گه شه کردن و ناو ده رکردنی بابا ره سول بووه.

نه گهر نه و مزگه وته ی که با سمان لی کرد له سالی ۱۲۵۸ دا ساز کرای، ده کری ده وره ی سالی ۱۲۲۵ به میژووی له دایکبوونی سه ید عیسا ی نوربه خش بزاین، که

۷- شیخ مه حموود له ۹ی ئوکتۆبه ری سالی ۱۹۵۶ کۆچی دوایی کرد. بلاوکراره کانی سلیمانی له گه ل بلاوکردنه وه ی هه والی کۆچی دوایی نه و، میژووی له دایکبوونیان ۱۲۹۸ هیجری واته ۱- ۱۸۸۰ زاینی راگه یاند.

تۆرهمه نامه ی به رزنجه بابا ره سول گه وه

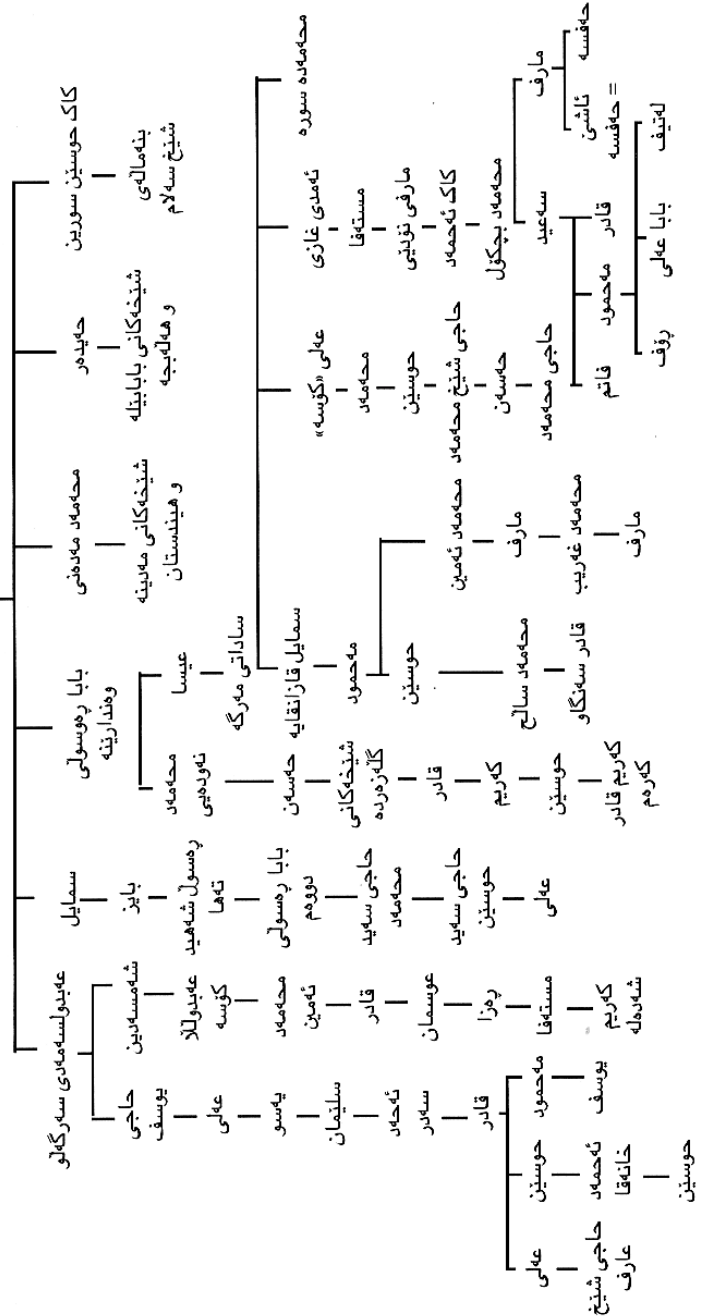

ئەو مېژوو بە تەواوی رادەى مامناوەنجى تەمەنىكە (چل سال) كە بۆ نۆ نەوى دواى ئەو تا دەگاتە بابا رەسول بە دەست دەدات.

لێرە تووشى كۆمەلە دژوارىبەك دەبین. تۆرەمەنامەى ئەو بنەمالەى بە ٤٨٠ سال واته لە سەید عیساو تا ئىمام موسا، تەنیا باسى حەوت بەرە باب دەكات. ئىمام موسا لە دەوروبەرى سالى ٧٤٥ زایینی لە داىك بوو. هەرچەندە بابا تاهیر كەسایەتییكى ناودارە، بەلام ئاگادارییەكى زۆر لە چۆنیەتى ژيان و بەسەرھاتى ئەو بە دەستەوہ نییە. بەلام، وەك «پراون»^(٨) دەلى كاتىك «توغرول بەگى سەلجوقى» لەنیوان سالى ١٠٦٠ و ١١٠٥ چووہتە هەمەدان، ئەو لاوتىكى تازه پىگەىشتوو و بالغ بوو و لەو شارە ژیاوہ. شەش نەوہ لە ئىمام موساوە تا بابا تاهیر سنوورىكى مامناوەنجى و پەسەندە كە هیندىك جار كەمتر لە ٤٠ سالە؛ بەلام ئەگەر بابا عەلى براى بابا تاهیر بووبى، بەم جۆرە هیندىك پتر لە دوو سەد سال واته نزىك بە شەش بەرە باب لەگەل سەید عیسا مەوداىان هەبوو.

شەرمەزارى شىخەكانى زنجىرەى نۆدىیى لە بنەمالەى بەرزنجە بە راكردنى مەولانا خالىد لە سالى ١٨٢٠دا لە سلیمانى دەستى پىكرد. مەولانا خالىد شىخىكى بەناوبانگى نەقشبەندییە و زۆرەى شىخەكانى ئەو تەرىقەتە لە تەواوى جىهانى ئىسلامدا مېژوو ئایینی خویان بەو دەبەستەوہ. رىچ لە راپۆرتىكدا ئاماژە بە رادەى خوشەویستى مەولانا خالىد لەناو خەلكدا و لەناو چوونى ئەو خوشەویستىیە بە دواى راكردنى دەكات.

بىست و چوارى ژونىن: پىاوئىكى مەزنى ئایینی لە سلیمانى دەژى. ناوى شىخ خالىدە، بەلام كوردەكان جىا لە «حەزرتى مەولانا» هەر ناوتىكى تری بۆ بە كفر و حەرام دەزانن و قسەكانى وەك حەدىس دەگىرنەوہ. ئەو لە هۆزى جاف و دەرویشى نەقشبەندییە. شىخ خالىد ئەم تەرىقەتەى لە دىھلى لە سوفى بەناوبانگى سولتان عەبدوللا وەرگرتووہ. دوازە هەزار مەرىدى لە ناوچە و مەلبەندە جىاوازەكانى عوسمانى و عەرەبستان هەبە. كوردەكان ئەو بە «ئەولیا» دەزانن و تەنانەت ژمارەبەگىش ھاوسەنگ لەگەل پىغەمبەرى هەلدەسەنگین. عوسمان بەگ (برا چكۆلەكەى پاشا)، كە لەگەل پاشا و نزىك بە

تەواوى پىساو ماقوولە و ناسراوہكانى كورد مەرىد و لاىنەنگرى ئەوہ، دەبىگوت بەلانى كەمەوہ مەولانا لەگەل پىساو چاكى ناسراوى موسولمانان واته «شىخ عەبدولقادر»^(٩) بەرامبەرى دەكات.

بىستەمى ئۆكتۆبەر: ئەمرو بەیانى شىخ خالىدى گەورە راپكرد. روون نبیە بۆچ جىبەك چووہ.... راكردنەكەى زۆر لە ناكاو و بە نەهینى ئەنجامى گرت. تا ماوہبەك لەمەوبەر كوردەكان ئەویان لە رىزى شىخ عەبدولقادر دادەنا و پاشا لە پىشى رادەوہستا و قەنەى بۆ هەلدەبەست؛ بەلام ئەمرو دەلین كافر بوو و داستانى فیزو لەخۆباى بوون و گاوربەتى لى دەگىرنەوہ. بە مردنى كورپى پاشا لە دوازەى ئۆكتۆبەر لەبەر چاو كەوت: گوتبووى دەربارەى كورپى پاشا وەحى بۆ نازل بوو و لە مەرگ رزگارى دەكات. هۆى راكردنى، بە شىوہى جۆراوچۆر دەگىرنەوہ. ژمارەبەك دەلین لە نیوان پاشا و براكانى ئازاوہى گىراوہ و براكانى پاشا وىستوووانە لەگەل پاشا رووبەرووى كەنەوہ. ژمارەبەكى دىكە دەلین خەيالى سازكردنى ئایىنىكى تری لە مېشكدایە و دەبەوئ رىبەرى دىنى و حكومەتى ولات بى.... گشت شىخ و زانایانى سادات كە شىخ مارفیان رىبەر بوو، چونكە شىخ خالىد كاتى دەستەلاتدارىبەتیبى ئەوانى بىدەستەلات كردبوو، لى توورە و بە قىن بوون.

ئىستاش لە سلیمانى باسى چۆنەتى راكردنى مەولانا دەكەن. من تەنانەت بىستم، دەیانگوت هۆى راكردنى دەگەرنەوہ سەر سەرنەكەوتنى لە پىشاندانى مۆجزەدا. دوور نبیە مەبەست لەو مۆجزەبە رزگاركردنى كورپى پاشا لە مەرگ بووبى، كە لە بەرامبەر شىخ مارفدا شكا و لە شەرمەزارىیان بۆى دەرچووہ.

شىخ مارف نووسەرىكى بە بەرھەم بوو. ئەو چەند كتیبى ئایینی نووسىوہ، بەلام جىا لە رووداوى راكردنى شىخ خالىد، بەگشتى لە پەبەندى لەگەل كتیبى «ئەحمەدى»^(١٠)دا باسى دەكەن، كە پىشتەر ئاماژەم بۆ كرد. ئەو كتیبە لە «عەرەبى بەبى فرمىسكى چاو دەچى، واته بە عەرەبى سادە نووسراوہ.» نوسەر لە پىشەكى ئەو كتیبەدا، دواى دوعا و سلاوات دەربارەى چۆنەتى نووسىنەكەى دەلى: «ئەم پەرتووكەى كە بە كوردىم نووسىوہ، لەبەر ئەوہ بە عەرەبىم شى كردۆتەوہ، كە كورەكەم ئەحمەد بتوانى بەبى رەنج و دژوارى وشەكانى لىك بكاتەوہ و هەر لەبەر ئەوہش ناوى ئەحمەدىم لى ناوہ.» ئەم وتەبەى

٩- شىخ عەبدولقادرى گەيلانى «غەوسى ئەعزەم» وەرگىرى ف.

١٠- ئەم كتیبە دوو جار لە چاپخانەكانى شارى رەواندز ١٩٢٦ و سلیمانى ١٩٣٦ چاپ كراوہ.

٨- مېژوو ئەدەبىياتى ئىران. كمبرىچ ١٩٢٦، بەرگى دوو لاپەرەكانى ١١٧-٢٦٠.

نوسهر که دهلی هم ناوی کتیب و هم له دایکبونی کوره‌که‌ی مؤجزه بووه به دل ناچه‌سپن، چونکه کتیبه‌که‌ی سی سال به‌رله له دایکبونی کوره‌که‌ی نووسراوه. واته نه کاته‌ی دایک و باوک (به‌چه‌شنی ئیبراهیم و سارا) له تمه‌نیکدا نه‌بوون که چاوه‌روانی مندال بکن. هه‌روه‌ک گوتم هه‌لسه‌نگاندنی میژووی له دایکبونی باب و کور پیشان دهن، تمه‌نی باب ۳۹ - ۴۰ سال بووه.

شیخ مارف له تمه‌نی ۶۸ سالییدا بیگومان له هه‌لومه‌رجیکی ده‌رجه دوهمدا بووه و پاده‌ی تمه‌نه پتر له‌وه بووه که خاوه‌نه‌که‌ی بتوانی نه‌و عه‌بایه له‌بهر بکات، که هاوتا سه‌ره‌کییه‌که‌ی له گوره‌پاندا به‌جیی هیشتبوو. نه‌نجامی تمه‌نه‌که‌ی بۆ کاک نه‌حمه‌دی کوری مایه‌وه. نه‌و توانی تمه‌نه‌ی زیاده له پاده‌یه‌ی که کورده‌کان به شیوه‌ی ئاسایی له پیواچاکانی ده‌گرن بۆلای خۆی راکیشی. ناوبانگی به‌تیپه‌روونی زه‌مان یا به‌هۆی ره‌فتار و کرده‌وه‌ی ناله‌باریی ژماره‌یه‌ک له مریده‌کانی له ناو نه‌چوو (۱۱). مناقبی کاک نه‌حمه‌د که به کوردی بلاوکرایه‌وه، حاجی توفیقی ناسراو به پیره‌میرد (۱۸۶۷-۱۹۵۰) پیشه‌کی بۆ نووسیوه. نووسه‌ری پیشه‌کی نووس بۆ سه‌لمانندی ئاوازه‌ی جیهانی نووسه‌ر ده‌لی: «راجه‌یه‌کی هیندستانی» توشی هه‌له‌ بسوو، کاک نه‌حمه‌د نامه‌یه‌کی بۆ «مه‌له‌که‌ ویکتوریا» نووسی و مه‌له‌که‌ نه‌ک هه‌ر راجه‌ی به‌خشی به‌لکو وه‌لامی نامه‌ی شیخیشی دایه‌وه. پیشه‌کی نووس، هه‌شتا لاپه‌ره‌ی بۆ نووسینی ژباننامه و کۆمه‌له‌ داستانیکی ته‌رخان کردوه، که عه‌زیزی عوسمان ئاغای ناسراو به خواجه نه‌فه‌ندی قوتابی و یاریده‌در و چاودیری ئابوری شیخ بۆی گه‌راوه‌ته‌وه. ژباننامه‌که‌ به زمانی فارسی و له سه‌ر شیوازی نووسینی ژباننامه‌ی پیواچاکه مه‌زنه‌کان ئاماده‌ کراوه.

له نه‌سلدا، به‌رای ژماره‌یه‌ک مؤجزه کردن نه‌رکی پیوست و کاری شیخ نییه، به‌لام ریزگرتن له شیخه‌کانیش تا پاده‌یه‌کی زۆر ده‌گه‌ریته‌وه سه‌ر پاده‌ی سه‌رکه‌وتنی نه‌و شیخانه له نه‌نجامی کاری «که‌رامات» کردندا، که بتوانی لیها‌توویی نه‌وان به‌سه‌لمینی. جیی سه‌رسورمان نییه که نه‌گه‌ر گرنگترین شیه‌ی لیها‌توویی له کوردستاندا دلنیایی دان به خه‌لک به‌ریگای نووسینی نوشته‌ی گولله‌به‌ند دژی گولله‌ی تفه‌نگ بی. خاوه‌نی نه‌و گولله‌به‌نده، نوشته‌که له قوماشیکی ره‌نگ جوان ده‌خات و له باسکی خۆی ده‌به‌ستنی یا به‌لیباسه‌که‌یه‌وه ده‌درووی. له کتیبی (مناقب) دا شونییکی به‌رچاو بۆ تمه‌نه‌به‌سته‌ دانراوه:

۱۱- پاش ناوی بنه‌ماله، حه‌فید زاده‌یه.

شیخ مارف به‌ر له مردنی وه‌سیه‌تی بۆ کوره‌که‌ی کردبوو، که بچی مالی خودا زیاره‌ت بکات و له‌وی چاوه‌روانی پیواچاکیک بی که نووسراوه‌ی نه‌سلیی ده‌باره‌ی ناگاداریون له بایه‌خی پیت و واتای ژماره و کارتیکه‌ریی و هه‌ست پیکردنی (خواص) هیندیک به‌شی قورناتی که‌ریه‌ی لایه. کاک نه‌حمه‌د به‌پیی وه‌سیه‌تی بابی سی سال له مه‌که‌ مایه‌وه تا سه‌ره‌نجام خوی مه‌زن نه‌و پیواچاکه‌ی له «مه‌راکش» وه‌نارده‌ لای. نووسراوه‌که‌ی وه‌رگرت و به‌ر له‌وه‌ی که نوشته‌ بۆ خه‌لک بنوسی، نه‌و رووداوه‌ی خواره‌وه‌ی له‌سه‌ر خۆی تاقی کرده‌وه:

کچیک، که نه‌رکی دابه‌شکردنی چیشتی رۆژانه‌ی فه‌قییه‌کانی مزگه‌وتی گه‌وره‌ی سلیمانی له نه‌ستۆ بوو، عاشقی روخساری جوان و ده‌نگی خۆشی یه‌کیک له فه‌قی‌کان ده‌بی و هه‌ول دده‌ا به‌چه‌شنی ژنی «بوتیفار» (۱۲) فه‌قی فریو بدات. هه‌رکه به‌کامی دل ده‌گات، یووسفی لای تاوانبار ده‌کات و ده‌لی داوینی پیس کردوه. رواله‌تی کاره‌که جیی شکوگومان نه‌بوو و پاشای بابان هه‌ولتی کاک نه‌حمه‌د که ئاگای له چۆنیه‌تی رووداوه‌که بووه، بۆ که‌مکردنه‌وه‌ی حوکمی په‌سه‌ندکراو ده‌باره‌ی نه‌و لاه له‌بهر چاو ناگری. کاتیک چاودیره‌کان فه‌قی به‌ده‌ست و چاوی به‌ستراو ده‌به‌نه‌ بناری گردیکی قه‌راخ شار گولله‌بارانی بکن، کاک نه‌حمه‌د به‌په‌له‌ خۆ ده‌گه‌یه‌نیته‌وه مال و عه‌باکه‌ی بابی ده‌خاته سه‌ر شانی خۆی و «گولله‌به‌نده‌که‌ی» له باسکی خۆی ده‌به‌ستنی و به‌غار ده‌گه‌ریته‌وه. کاتی گه‌یشتنه‌وه ته‌نیا نه‌وه‌نده‌ی بۆ ده‌مینتی که فه‌قی بکیشیته‌ ژیر عه‌باکه‌ی. تفه‌نگچییه‌کان په‌لاپیتکه‌ی تفه‌نگه‌کانیان ترازاند. هه‌ر دوو به‌سه‌ر یه‌کدا که‌وتن و ناله و ماتهم ته‌واوی شاری داگرت و کچه به‌په‌له‌ ده‌چیته‌وه لای پاشا و راستیی مه‌سه‌له‌که‌ی بۆ روون ده‌کاته‌وه. پاشا که به‌ته‌واوی ترس هه‌لیده‌گری، به‌په‌له‌ خۆی ده‌گه‌یه‌نیته‌ شوینی کاره‌ساته‌که. دروست له‌و کاته‌دا ده‌گاتی که کاک نه‌حمه‌د و لاه‌که به‌سلامه‌ت له زه‌وی هه‌لده‌ستنه‌وه. به‌م جوژه‌ ناوازه‌ی شیخ به‌رز بۆوه. نامیق پاشا چۆنیه‌تی رووداوه‌که‌ی بۆ سولتان عه‌بدو‌لحه‌مید نووسی و سولتان کاک نه‌حمه‌دی بۆ نه‌سته‌مبوول بانگه‌یشت کرد. کاک نه‌حمه‌د داوای لیباردنی لیکرد و له جیاتی چوونی بۆ نه‌سته‌مبوول، «گولله‌به‌ندیک» و نامه‌یه‌کی بۆ نارد که شیه‌ی که‌لک لی وه‌رگرتنی تیدا نووسراوو. راسپارده‌ی کاک نه‌حمه‌د زۆر به‌ریزه‌وه وه‌رگیرا، به‌لام چونکه تاقمیک له کارگه‌رانی نزیک سولتان رایان

۱۲- ئامازه‌یه به‌داستانی یووسف و زوله‌یخا. زوله‌یخا ژنی بوتیفار بوو. وه‌رگه‌یری ف.

له گه‌ل ته‌ریقته‌تی قادری باش نه‌بوو، داوایان له سولتان کرد «دوعا» که سه‌ره‌تا له سه‌ر گایه‌ک تاقی بکه‌نه‌وه. به ویستی خودا، گولله‌کان نه‌یان‌توانی زه‌فر به‌ گایه‌که به‌رن؛ به‌لام هه‌رکه سولتان گه‌رایه‌وه ژووره‌که‌ی، که بیگانه‌ مافی چوونی بو‌نه‌وه به‌شهی کوشک نه‌بوو، نامه‌یه‌کی کاک نه‌حمه‌دی له‌سه‌ر می‌زه‌که‌ی دی: نامه‌که، له‌م باب‌ه‌توه‌ه ره‌خنه‌ی له‌ سولتان گرتبوو، که ریتونیتییه‌کانی له‌به‌ر چاو نه‌گرتوه‌ه و بو‌مه‌به‌ستیکی پوچ و بی‌ واتا که‌لکی له‌ نوشته‌که‌ی وه‌رگرتوه‌ه. نه‌و نامه‌یه‌ له‌ مۆجزه‌ ده‌چوو و هه‌رچه‌شنه‌ شکوگومانی سر‌بیه‌وه، که له‌ باب‌ه‌ت گه‌وره‌بی نه‌و پیاوچاکه‌ له‌ می‌شکی سولتاندا هه‌بوو. سولتان له‌ جیاتی نه‌م دره‌نگ باوه‌پرکردنه‌ی داهاتی پینج‌گوندی ناوچه‌ی شارباژێری به‌ شیخ‌به‌خشی: نه‌م پینج‌گوندانه‌ بریتی بوون له: نۆدی، «بزه‌بیا»، «عازهبان»، «خه‌راجیان» و «ویله‌دار». پیتشه‌کی نووسی مناقبی کاک نه‌حمه‌د له‌ پیتشه‌کییه‌که‌یدا ده‌لێ «گولله‌به‌ندی» کاک نه‌حمه‌د به‌لانی که‌مه‌وه سولتان عه‌بدولحه‌میدی له‌ مه‌رگ‌ر‌زگار کرد:

رۆژتیک نه‌رمه‌نییه‌کان بو‌مبایه‌کیان له‌ژێر به‌ردیتیکی پیتش مزگه‌وتی حه‌میدیه‌ دانا‌بوو. سولتان هه‌میشه‌ که‌ سواری گالیسکه‌ ده‌بوو پیتی له‌سه‌ر نه‌و به‌رده‌ داد‌ه‌نا. نه‌رمه‌نییه‌کان، بو‌مبه‌که‌یان به‌ شیوه‌یه‌که‌ ئاماده‌ کردبوو، که نه‌گه‌ر سولتان پین‌بخاته‌ سه‌ر به‌رده‌که‌ بته‌قیته‌وه. بو‌مبه‌که‌ ته‌قییه‌وه و حه‌فتا هه‌شتا گالیسکه‌ و نزیکه‌ی سه‌د دووسه‌د که‌س کوژران، به‌لام خوین له‌ لوتی نه‌سپه‌کانی گالیسکه‌ی سولتان نه‌هات. حه‌مید (که نه‌وه‌ی بیینی) هاواری کرد و گوتی «من گولله‌به‌ندی کاک نه‌حمه‌د به‌ باسکه‌وه‌یه، بو‌مب چۆن ده‌توانی کارم لێ بکات؟» (۱۳).

نه‌و مۆجزانه‌ی که له‌ مناقبدا نووسراون به‌گشتی نمونه‌یه‌کی ئاسایین: تۆله‌ (هه‌روه‌ک له‌ رووداوی مه‌لای ئایین جه‌عفه‌ری ئییرانیدا ده‌بین، نه‌و دوا‌ی مه‌رگی شیخ‌مارف له‌ کوژی پرسه‌ و سه‌ره‌خۆشی نه‌ودا پرسیاریتیکی له‌مه‌ر چۆنیه‌تی سزادانی دوا‌ی مه‌رگ له‌ کاک نه‌حمه‌د کرد، که پیتی گوترا نه‌و بو‌خۆی به‌ر له‌ بیانی بۆی رۆن ده‌بیته‌وه). ئاشکرا بوون له‌ مریده‌کان له‌ کاتی ترس و په‌ژاره‌ و نارحه‌تیدا؛ شاردراوه‌ بیینی وه‌ک دۆزینه‌وه‌ی نه‌مه‌ که‌ به‌می‌شکی خانه‌خویدا دی که بو‌راگرتنی میوان‌پاره‌ وه‌رناگری یا ئاژه‌لێک که به‌ شیوه‌ی

۱۳- نه‌م رووداوه‌ ده‌بی نه‌و په‌لاماردا نه‌ه‌ بی که له‌ دابوره‌سمی رۆژی هه‌ینی ۲۱ی ژوینی ۱۹۰۵ بو‌سه‌ر گیانی عه‌بدولحه‌مید کرا. بروه‌ کتیبی «تورکیا: دینی نه‌م‌رۆ، سه‌بینی»، نووسینی ئا. ت. و. له‌نده‌ن ۱۹۳۰، لاپه‌ره‌کانی ۱۰۵ و ۴۱.

شه‌رعی سه‌ری نه‌برای بی؛ ئاگادار بوون له‌ رووداوه‌کانی داهاتوو؛ **دروست کردنی** سکه‌ی زێر به‌ شیوه‌ی ئاسایی بو‌نه‌و لیپرسراوانه‌ی نابووری که توانای دانی خه‌رجی ناغا و ته‌خشان په‌خشان کردنه‌کانی نه‌ویان نییه‌ و نازانن نه‌و خه‌رجانه‌ له‌ چ ریتگایه‌که‌وه‌ دابین بکه‌ن. زۆریه‌ی نه‌م داستانه‌ خۆش و سه‌رنج‌راکیتشن، به‌لام به‌هۆی ته‌نگی جیگا و نه‌بوونی کات ته‌نیا یه‌ک دانه‌یان ده‌گێرمه‌وه‌ که نه‌نجامه‌که‌ی ده‌گه‌ریته‌وه‌ سه‌ر رووداو‌تیک که له‌ فه‌سله‌کانی پیتشودا نووسیومه‌. نه‌و داستانه‌ بو‌خۆی نمونه‌ی شیوه‌ بیرکردنه‌وه‌یه‌کی ساویلکانه‌یه‌، که پیتشانداده‌ت هه‌موو کوردتیک ده‌توانی چاره‌پروانی نه‌وه‌بی که شیخه‌که‌ی له‌ کاتی لیتقه‌وماندا به‌ فریای بی و یارمه‌تی پین بکات.

هۆزی هه‌مه‌وه‌ند، که زۆر ئازا و دلیر بوو، به‌ته‌واوی ئییران و عوسمانیی له‌ مه‌ترس هاویشته‌بوو. سه‌ر نه‌نجام، حکومه‌ت نه‌ندامانی نه‌و هۆزه‌ی به‌ فیل کیتشایه‌ سلیمانی و به‌ تیکرایی به‌ ژن، مندال، گه‌وره‌، بچوک و خزمه‌تکاره‌وه‌ ده‌ری کردن. ژماره‌یه‌کی لێ ناردن بو‌ دوورگه‌ی «رودس» (۱۴) و به‌شیکیشی بو‌ «ترابلس» له‌ ته‌فریقا گواسته‌وه‌ و نه‌وانی تری ره‌وانه‌ی جیتیکی تر کرد. دوا‌ی چه‌ند سال هه‌موویان له‌ ته‌بعید هه‌لاتن. نه‌وانه‌ی که له‌ ترابلس رایانکردبوو، هیزیتیکی عه‌ره‌ب به‌شوینیا نه‌وه‌ بوو و له‌ ریتگادا شه‌ریان له‌ گه‌ل کردبوون. ئیواره‌ی رۆژتیک ده‌گه‌نه‌ روبراری فورات و ده‌یانه‌وی له‌ روبراره‌که‌ بپه‌رنه‌وه‌، به‌لام هه‌یچ لۆتکه‌ و لۆتکه‌وانتیک نابین و دوژمن به‌په‌له‌ لیتیان نزیک ده‌بیته‌وه‌. له‌م کاته‌ ناسک و قه‌یرانییه‌دا ده‌نگی کاک نه‌حمه‌د ده‌بیسن، که ده‌لێ: «به‌شوینمدا وه‌رن». به‌ دوا‌ی ده‌نگه‌که‌دا ده‌چن و ده‌بین لۆتکه‌یه‌ک له‌ قه‌راخ ئاوه‌که‌ به‌ستراوه‌ته‌وه‌. گروپ‌گروپ له‌ روبرار ده‌په‌رنه‌وه‌. کاتیک دوژمن ده‌گاته‌ فورات ده‌بینی لۆتکه‌که‌ له‌ وه‌بری ئاوه‌که‌یه‌ و به‌ به‌په‌رۆشه‌وه‌ ده‌گه‌ریته‌وه‌. هه‌مه‌وه‌نده‌کان به‌گه‌وره‌ و بچوکه‌وه‌ نه‌م داستانه‌ ده‌گێرنه‌وه‌.

مه‌ولانا خالید له‌ میژووی ته‌ریقته‌تی ده‌رویشیدا که‌سایه‌تیک گرنکه‌ و نه‌بوو که بو‌یه‌که‌م جار ته‌ریقته‌تی نه‌قشبه‌ندی له‌ باشووری کوردستان بلا‌وکرده‌وه‌ و سه‌ر به‌ هۆزی جاف و عه‌شیره‌تی مکالیلی بوو. سالی ۱۷۷۹ له‌ گوندی قه‌رده‌اغ له‌ دایک بوو. دوا‌ی خویندنی سه‌ره‌تایی لای باوکی و مامۆستاکانی جیا‌واز له‌ سنه‌، سلیمانی، به‌غدا و جیتی‌تر، له‌ ته‌مه‌نی ۲۶ سالییدا چووه‌ته‌ زیاره‌تی مالی خودا. له‌ مه‌که‌که‌وه‌ چوو بو‌ هیندستان و به‌مجۆره‌ی که ریح ده‌لێ خویندنی خۆی له‌ لای «شا عه‌بدوللای دپه‌له‌وی»

دریژه پیدا. ئەو ماموستایە بوو کە مەولانا خالیدی کیشایە ناو تەریقەت و ئیزنی پیدا کە تەریقەت بە خەلک بدات. ئەو دواى گەرانەوێى ماوێهەک لە سنه مایهوه و ماموستاکه‌ی پیتشووێى خۆی خسته ناو تەریقەت و دواى گەرانەوێشى بۆ عیراق، کە رەنگه سالی ١٨٠٨ بێ، ماوێهەک لە سلیمانی و هیندییک جاریش لە بەغدا ژیا و لە پله‌ی شیخییک لە ناو چینه جیاوازه‌کانی کۆمه‌لدا زۆری ریز لێ گیراوه.

مەولانا دواى پروداوی سالی ١٨٢٠ نه‌گه‌رایه‌وه سلیمانی، به‌لام مریده‌کانی هه‌رگیز باسی شکانی ئەویان لە به‌رامبه‌ر قادریه‌کاندا نه‌کرد، یه‌کیک لە مریده‌کانی نه‌قشبه‌ندی به‌ راشکاوی پیتی گوتم: «دەبێ بزانی پروداوه‌که به‌ته‌واوی به‌ پیتچه‌وانه‌ی ئەوه بووه. شیخ مارف دوژمنی شیخ مەولانا خالید بوو. ئەو دوو قوتابی هه‌بوو، یه‌کیک له‌وان کاک ئەحمەدی کوری بووه و ئەویتریان شیخ «عه‌بدولپه‌حمانی تاله‌بانی» (١٥) بوو. شیخ مارف رۆژنیک به‌ قوتابییه‌کانی ده‌لتی بچن ئەو پیاوچاکه مه‌زنه بکوژن. قوتابییه‌کانی چون، به‌لام هه‌رکە لە شیخ نزیك بوونه‌وه لاقیان له‌ کار کهوت و کاتیک چاک بوونه‌وه، که بریاری گه‌رانه‌ویاندا. ئەوان گشت ئەو دو‌عیایانه‌یان خوتند که شیخه‌که‌یان فی‌ری کردبوون، به‌لام چاره‌ی نه‌کردن و گه‌رانه‌وه تا شکانی مه‌ئمووریه‌ته‌که‌یان رابگه‌یه‌نن. شیخ مارف بۆ جاری دووهم ئەوانی نارده‌وه، به‌لام ئەم جاره‌ش به‌شیوه‌ی کاتی کوێر بوون. به‌و ئاکامه‌گه‌یشتن که به‌ ریتگای زیاره‌ت و دو‌ستایه‌تیه‌وه لێی نزیك بنه‌وه. کاتیک به‌م جو‌زه‌ چوونه‌ لای، کاک ئەحمەد پیاوێکی ته‌واو سپی پۆشی له‌ تارمایی ژوره‌که‌دا بینی. ده‌مانچه‌که‌ی هه‌لکیشا که لێی بدات؛ به‌لام ده‌ستی له‌ کار کهوت. سه‌ره‌نجام ئەو دوو راسپاردیه‌ خویان خسته ژیریکی که‌سیک و لاقیان ماچ کرد که ده‌بوايه بیکوژن و داویان لیکرد ئیزنیان بدات بچنه‌ ناو تەریقەتی نه‌قشبه‌ندی. مەولانا داوی ئەوانی به‌جێ گه‌یاند، به‌لام چونکه شیخ عه‌بدولقادری گه‌یلانی له‌ خه‌ودا پیتی راگه‌یاندبوو که پاشه‌رۆژی له‌ سووریه ده‌سته‌به‌ر ده‌کری، به‌م پیتییه‌ بریاری رۆیشتنی دا (١٦). به‌گشتی ناوه‌رۆکی پروداوه‌که به‌هه‌ر

١٥- پروانه فه‌سلی ١٨.

١٦- له‌م گوته‌دا شتیکی دژ به‌ یه‌کتر به‌رچاو ناکه‌وێ. ئەو ریزی که له‌ پیاوچاکیکی وه‌ک شیخ عه‌بدولقادری ده‌گیری ته‌نیا و تاییه‌ت به‌ ئەندامانی ئەم تەریقەتە نییه. که‌سی وا هه‌یه دوو تەریقەت وه‌رده‌گری. نووسه‌ری کتیبی مناقبی کاک ئەحمەد ده‌لتی له‌ دوا‌رۆژه‌کانی عومریدا باشتترین په‌یوه‌ندی له‌گه‌ل جینشینی بالای شیخ خالید واته شیخ عوسمانی بیاره هه‌بووه و پیکه‌وه تەریقەتیان گۆرپه‌ته‌وه.

شیوه‌یه‌ک بووبێ، ئەوه نه‌بوو که شوێن بخاته سه‌ر لایه‌نگرانی له‌ سلیمانی و پله و پایه‌ی ئەو له‌ مه‌ترسی هاوێژی. سه‌ره‌نجام ئەستیره‌ی به‌ختی سه‌ره‌تا له‌ به‌غدا و دوا‌یی تا سالی ١٨٢٦ که ٤٧ سالی ته‌مه‌ن بوو له‌ دیه‌شق کۆچی دوا‌یی کرد.

ئەو کاته‌ی من له‌ کوردستان بووم، گرنگترین شیخی نه‌قشبه‌ندی سین که‌س بوون: سه‌ید ئەحمەدی خانه‌قا له‌ که‌رکووک، شیخ حسامه‌دین و شیخ عه‌لئه‌دین له‌ هه‌ورامان. له‌ یه‌کیک له‌ فه‌سله‌کانی داها‌توودا، ئاماژه‌ به‌و سین که‌سه ده‌که‌م. سه‌ید ئەحمەد له‌ زنجیره‌ی «سه‌رگه‌لوو» ی به‌رزنجه‌ بوو؛ ناوی له‌ لای چه‌پی تۆره‌مه‌نامه‌ی ئەو بنه‌ماله‌یه نووسراوه. دوو که‌سه‌کانی تر، شیخ «به‌رمال» و نه‌وه‌ی شیخ عوسمانی سیراجه‌دین و یه‌کیک له‌ «ئاغاکانی» گوندی ته‌ویله (١٧) بوون. ته‌ویله گوندیکی هیندییک گه‌وره‌یه، که کاروباری ئیداری ناویه‌ی تیدا هه‌لده‌سوورا. ده‌سته‌لاتی ئەم بنه‌ماله‌یه رەنگه له‌ ئیران پتر بێ تا عیراق.

زنجیره‌یه‌کی گرنگی تری سادات، که زۆریه‌یان له‌ ئیران و له‌ نزیك هه‌له‌بجه ده‌ژین، ده‌لێن له‌ بنه‌چه‌ی شیخییک به‌ ناوی «پیر خدر» ی شاهۆن. ده‌لێن ئەو شیخه‌ له‌ هه‌ر شوێنیک داده‌نیشته سه‌وزه و گۆلی له‌ ده‌ور شین ده‌بوو، ته‌نانه‌ت ئەگه‌ر چه‌لی زستانیش بایه. جاریک بیستم گوتیان ناوی ئەسلیمی ئەو «شه‌هاه‌دین» بوو و قه‌بره‌که‌ی له‌ سه‌ر چیای «به‌مۆ» له‌ سه‌ر سنووری ئیران و عیراقه. مریده‌کانی ده‌لێن کاتیک شا عه‌باس (١٦٢٩-١٥٨٧ز) هاته ئەو ناوچه‌یه شانازی به‌وه ده‌کرد که که‌چه‌که‌ی له‌ شیخ ماره‌ بکات. میژووی ژبانی ده‌گه‌رپته‌وه سه‌ر ٢٥ ساله‌ی یه‌که‌می سه‌ده‌ی هه‌فده‌؛ واته سه‌رده‌می بابا په‌سۆلی به‌رزنجه. له‌ باشووری کوردستان، بنه‌ماله‌ی ساداتی تریش هه‌ن، وه‌ک شیخه‌کانی «گۆل» و «نه‌عیم»، که له‌ قه‌راخ ناوچه‌ عه‌ره‌ب نشینه‌کان ده‌ژین. ئەوانه له‌ باری سیاسیه‌وه زۆر گرنگ نین. نه‌خشی «شیخ به‌رمال» ده‌کانی تاله‌بانی پتر نه‌خشیکی عه‌شیره‌تییه‌ تا ئایینی و به‌ رای من باشتتر ئەوه‌یه که باسی ئەو شیخانه‌ بۆ فه‌سلیک رابگرم که باسه‌که ده‌گه‌رپته‌وه سه‌ر وه‌زعی ئیداری و عه‌شیره‌تی پارێزگای که‌رکووک.

١٧- ئەو تۆره‌مه‌نامه‌یه‌ی که قادر ئاغای «ته‌ویله» پیتی داوم ته‌نیا ئەندامه‌ گرنگه‌کانی بنه‌ماله‌ پیتشان ده‌دا.

۷- ژيان له سلیمانی

له سهرده می حکومتی تورکدا، پاریزگای سلیمانی له م پینج قهزایانهی خوارهوه پیکهاتبوو: له رۆژئاوا، چه مچه مال (که پیشتر ناماژم بۆ کرد)؛ له باشووری رۆژنهلات، هه له بجه؛ قهزای ناوهندی، له ناوهند و باشوور؛ شارباژێر له باکووری رۆژنهلات، «پشدر» یا (معموره الحمید) له دوا خالهکانی باکور. له نیوان قهزاکانی ههولیردا که سالی ۱۹۱۸ بیوون به بهشیک له ناوچهی ژێردهستهلاتی شیخ مهحمود، دواي سالی ۱۹۱۹ ته نیارانیه له رۆژئاوای پشدر له گه ل پاریزگای سلیمانی مایه وه. به برسیه تی هه ر کام له م قهزایانه جیا له پشدر به جیگریکی حاکمی سیاسی ئینگلیز بوو. پشدر له ژێر چاودێری گشتیی جیگری حاکمی سیاسی رانیه دا بوو و قایمقامیک به سهری راده گه یشت: بابه کرناغا سه روکی عه شیره تی پشدر قایمقامی پشدر بوو. ئەو پیاویکی زۆر لیهاتوو و لیهوشاوه بوو، له جیتی خۆیدا ناماژهی بۆ ده کم.

نفوسی ناسایی سلیمانی ۱۰،۰۰۰ کهس بوو. له م ژماره یه، ۹۰۰۰ بیان کوردی موسولمان، ۷۵۰ کهس جوله که و ۱۲۰ که سیشی کلدانی (مه سیحی) بوون^(۱). شار دابه ش کرا بوو به سه ر هه وت «گه رکه» دا: «گۆیژه»، «مه لکه ندی»، «کانی ناسکان»، «ده رگه زین»، «سه رشه قام»، «چوارباخ» و «جوله کان». گه رکه کی ده رگه زین له و بابه ته یه وه سه رنج راکیشه که به گۆیژهی ته ی خه لکی ناوچه له لایه ن شه ش بنه ماله ی سونه وه سازکراوه که له گه رکه کیکی به م ناوه له هه مه دان له بهر ده رد و نازاری شیعه کانی ئەو گه رکه رایانکردبوو.

به رله ده ست پیکردنی شه ر، سلیمانی به هۆی ئەو تفه نگانه وه ناوبانگی ده رکرد بوو، که ژماره یه کی زۆر له خه لکی هه ردوولای سنوری نیوان ئیران و عیراقی پی چه کدار بیوون. مارکس سایکس (۱۹۰۲) ده لێ کاتی دیدارم له سلیمانی به لانی که مه وه سه دو په نجا تفه نگ ساز له م شاره دا به لاسایی کردنه وه له تفه نگی «مارتینی - پیبادی»^(۲) تفه نگی زۆر باشیان ساز ده کرد. دواي ئەوه ی که ئیمه ده ستمان به سه ر ئەم شاره دا گرت پیشه ی تفه نگسازی به ره به ره له ناو چوو، به لام تا ماوه یه ک به جیتی به ردی ته رازوو که لکیان له



۱- ئەم ناماره به گۆیژهی ژماردنی که سالی ۱۹۲۵ شاره وانی به پێوهی برد، ئەو کاته ی که نفوسی دانیشتوانی شار دواي ئالۆزیبه کانی سالی ۱۹۱۹-۱۹۱۸ شیه ی ناسایی به خۆ گرتنه وه.

فیسه که کانیان وهرده گرت. بازرگانه گه وره کان پتر خریکی سهودا و مامه لهی فورش و توتن بوون و چه رچییه دهست کورته کانیش هم له گه له بغدا، کهرکوک و مووسل و هم له گه له بانه، سهقز و سنه سهودا و مامه له یان هه بوو.

هیچ کام له نووسه ره ئینگلیزه کان، که من نساوم بردوون نووسراویکی سه رنج پراکیشیان دهریاره دیه نی شاری سلیمانی نییه و ئەم نووسراوانه ش که من له دهفته ری یاداشتی رۆژانه مدا نووسیومن شتیکی بهرچاوتریان تیدا نییه: شوتنیکی زۆر خووش و دلگیره، هه موو جییه کی ویرانه و به گشتی شتیکی پتر له کۆمایه ک خانووی به قور سازکراو نییه... ههستی گشتی من له م شاره ئهویه که زه وییه کی پان و بهرینه، هیندی ک جار دیوارتیکی رووخواو پیشی ده گرت، له گه له کۆمه لیک خانووی رووخواوی ویران بوو که تا سه ر چۆک گیا له سه ر بانه کانیان شین بوو... به گشتی ته نیا بینایه ک که به رواله ت وه زعیکی باشی هه یه مزگه وتی کاک ئه حمه ده، که له به شی رۆژتاوا و نزیک ریگی هاتنه ناو سلیمانی هه لکه وتوو: «مناره ی جوانی به نه خشی گه ش و دره وشینه ری کاشی سهوز و سپی رازاوه ته وه، هه ر به م جوژه گومه زی مزگه وته که و شیوه ی رازاندنه وه ی زۆر جوانه». به لام، ههروهک له دواییدا بۆم ده رکهوت ئه و دیتنانه به گشتی راست نه بوون: له پشت قه لشی ئه و دیواره قورانه دا دیواری خشتی سوور سه رنجی مرۆقیان بۆلای خوین راده کیشا که به شیوه ی ئیرانی ساز کرابوون، له گه له باخچه و بیستانی دلگوشا و داربه ست و ئاوی خورین و حهوزی جوان که کاشی فیروزه بیان تیگرته بوون.

جیی سه رسورمان نه بوو که ئه گه ر سلیمانی له و سه رده مه دا دیه من و رواله تیکی توک لیکراوی نازار دیوی هه بوو. له دوا سالی شه ردا هه موو کاره کانی ئه م شاره به ته وای راره ستابوون، وهرزیره کان زه وییه کانیان به جیه هتته بوو. گوشار و چه وساندنه وه ی تورکان له راده تیپه ریپوو و برسییه تی ژماره یه ک خه لک و ئاژه لێ قی کردبوو. سالی ۱۹۱۸ کاتی ک نوئل هاته سلیمانی هتته ته رمی خه لک له ناو کۆلان و خانووه ویران بووه کانداه بینرا و دیوویان خه لک له برسان یه کترین خوارد بوو. شار چۆل کرابوو و که متر له یه ک له سیی دانیشته وانی شار مابوونه وه. هه ر به م جوژه ش مه زنده ده کرا دوو له سیی خه لکی گونده کانیش مرد بن یا ئاواره بووین. یه که م ئه رکی نوئل ئه وه بوو که بۆ برسی و رووته کان خوړاک و جلو به رگ و بۆ وهرزیره کان تووی چاندن و ئامرازی کشتوکال دابین بکات. ئه م یارمه تییه مرۆف دوستانه یه هه رگیز له بی نه کرا و سالانی دوایی زۆر جار باسیان لێ ده کرد و ئه م ره وشته حه ق ناسییه قهت به راده ی ئه وه هه ست و

خۆشه ویستییه نه بوو که له دوا دیدارم له و مه له بنده، دوا تیپه ری بوونی ۲۷ سال لئی دوان.

کار بۆ خاوتین کردنه وه ی شار له به ر ئاژاوه و سه ربزیوی به ناچار په کی کهوت و تا ماوه یه ک دوا ئازادکردنی شاریش ئه نجامی نه گرت و ئیجه له نیو زیل و پیسیدا ده ژیاين. باره گای فه رمانده ی گشتی له شوتنی پیشووی ئیداره ی سیاسی بوو، که له ئه سلدا ئه و جییه خوتندنگه یه کی ناوه ندی بوو، که خه لکه که بۆ خوین سازبان کردبوو و هه میشه بۆ چۆلکردنی گوشاریان بۆ دیناين. باشگا و ئیداره ی سیاسی له «دپۆ» دا بوو. ههروهک پیشته گوتم ئه و جییه کاتی شوړش به ندیخانه ی مه ئموور و کاربه دهسته ئینگلیزه کان بوو. «دپۆ» خانووبه رییه کی توو و خوڵگرتوو بوو، که به چه شنی کاروانسه راکانی ئیرانی زنجیره ژوورپکی بچوک دهوریان ته نیسوو. ئیجه له گه له کورده خزمه تکاره کان، نه خسه کیشه هیندییه کان، چاودیره کان، مه یته ره کان، عه مبارداره کان و ژماره یه کی تر که ئه رکی تایبه تیان نه بوو، له م جییه ده ژیاين و کارمان ده کرد. که لویه له ژووره که ی من بریتی بوون له: ته ختیکی نوستنی سه فه ری و سه تلکی برزینتی که له ناو ژووره که که وتبوو. شه وقی فانوسه که م (له نته ر) به راده یه ک لاوز بوو، که نووسین و خوتندنه وه ی له به ر دژوار بوو. رۆژانه میس و شه وانه ش ته پۆ و میسشوله نازاریان ده داين و من هه رگیز له ته وای ماوه ی خزمه تمدا ئه و دوو شه و و رۆژه له بی نه که م که به هوی نه خووشی «گرانه تا» له سه ر هه یوانی سه ر ئاوه له ی «دپۆ» له جیدا که وتبووم. ئه م نه خووشیه به ژانه سه ری توند و تای زۆر به رز خویشان ده دا. له حالیکه له گه له تا و له رز و ژانه سه ری توند دهسته ویه خه بووم «ره شه با» ی کوردستان مه لافه و بالنجه که می به ورده کا و توو و خوڵ داده پووشی، که تایبه تمه ندیی ته ویله کانی رۆژه له لاتن و دم و چا و گوچکه کانیشمی به و شتانه ده ناخنی.

«ره شه با» له زۆریه ی ناوچه کانی کوردستان دئ و یه کی که له و تایبه تمه ندیا نه یه که ده بی له هه لسه نگانندی که ش و هه وای ئه م هه ریمه دا له به ر چا و بگیری. له هاویندا وه ک هه وای شه رقی (شه رجی) میسر یا به شی خواری عیراق گه رم و داهیتنه ره و زستانیش له راده به ده ر سارد و به نازاره. هه رکام له جیهانگه ره کان به شیوه یه ک ئه و دیارده یه هه لده سه نگیین. تاقیکردنه وه ی من له م باره یه دا ئه ویه، کاتی هاتنی ره شه با جیی هه ره ناخووش ژیر ته پۆلکه درتیره کان له به شی باشووری رۆژتاوا ناوچه که ن. ئه و بایه ی له باکوری رۆژه له لاتنه وه دئ، به توندی له لوتکه ی ته پۆلکه که ده که وئ و به بناره که یدا شوړ

دهبیتنه وه و ماوه یهک به ناو شیوه که دا دهچیتنه پیش. ئەمه به تهواوی له سلیمانی و کۆبه دهبنیری. زۆر جار که له سهربان دهنوستم، با لێفه که می دهبرد، کاتیک بۆ هینانه وهی دهچوم، تهخته که شمی وهک دهنکه شقارتیهک هه لدهگرت و دهیهاویشته ناو حه وشه. هه چه نده هه وای ژووری گهرم و خه فیه، به لام کاتی هاتنی ره شه با باشتره مرۆف له ژووری بنووی.

دوو ههفته یه که می پاش گرتنه وهی سلیمانی، کاتی من پتر له مه حکه مه و لێپرسینه وهی سهربازیدا تیپه ری، که له هۆی سه ره له دانی سه ریزبویی ده کۆلییه وه. له بیرم نییه به چ ناکامیک گه یشتین؛ به لام ئەوه م له بیره، که جیا له تازار دیتنمان له بابته فه وتانی کات، هه وای زۆر گهرم و خراب بوو و ئیمه له سه عات شه ش و نیوی به یانییه وه تا پینجی ئیواره داده نیشتین و به چه ند پشوودانیک کورتی لای نیوه رۆ، به کاری دادگا تیده په ری. سه رۆکی دادگا سه ری له ناو دهسته کانی دهن و لاقی به میتزه که یه وه دهنوساندو خه وی لی ده که وت و منیش به زمانی فارسی له شاهیده کانم پرسیار ده کرد و وه لامه کانم بۆ سه ره نگ «ب» وهرده گپرا و ئەویش پیت به پیت یاداشتی ده کردن.

یه کیک له کاره کانی ئیمه دامه زرانده وهی سه ره له نویتی «هه نگ» له خه لکی ناوچه و ریکخستنه وهی پۆلیس بوو. له بهر ئەوه ده بویه ئیواران به دوا ی ته و او بوونی کاری داگا بچم و چاودیری له دابوره سمی سویند خواردنی سه ره له نویتی ئەندامه وه رگه یاره و هه کان بکه م که ژینرال بۆی دانا بوون. هه یچ کام له و دوو هه یزانه به شیوه ی راسته و خو به شداری و لایه نگری شوپشیان نه کردبوو؛ ته نانه ت سه ره نگ شیخ قادری برای شیخ مه حمود که فه رمانده ی گشتیی «هه یزه کانی ناوچه یی» بوو، بۆ ماوه ی چه ند رۆژ سه رگورد «ئا.م. دانیل»^(۳) مامۆستای زمانی ئینگلیزی له ماله که یدا شار دبووه و ده یانگوت «حه پسه خان» ی ژنی شیخ قادر، که شیخه ژنیکی لیهاتوو بوو و چه ندان سال نه خشی گرنگی له سیاسه تی ناوچه که دا گپرا، له ترسی ئەوه ی که نه کات برای میتزه که ی که سانیک بنیری و زه فه ری پیبه رن له بهر ده رگای هۆده که ی دهنوست. سه ره رای ئەوانه ش کاتیک سوپا هاته سلیمانی، شیخ قادر و ژنه که ی رایان کرد و له وهرگرتنی په نا که من مه ئمووری ئەماندانی بووم به ته وای ده ترسان.

«بین باشی» رهزا بهگ ئەفسه ری بلندپایه ی کوردی ئەم هه یزه بوو، که به شداری زۆریه ی

3- A.M.Daniels

شه ره کانی دژی عوسمانیی کردبوو. بریار بوو به هۆی خزمه ته کانی شمشیریک به خه لات له ژینرال «جۆرج مه که من»^(۴) فه رمانده ی گشتیی وهرگری. شه وانه دانیشتن لای خو شیوو. چه رۆک بیژیککی به توانا و پیاویکی قسه زلی خو هه لکیش بوو. به پیچه وانه ی ئەو گه یروگرتانه ی که شوپش بۆ پیکه یینا بووین ئیمه له بابته سپاردنی کاری ئیباری به کارگه یانی ناوچه یی و هه پتیش مه لبه نده کانی تر که وتبووین و هه رکه رهزا بهگ خزمه تی سه ربازی ته وای کرد به پله ی جیگری حاکمی سیاسی شارباژێر کاری درایه.

ژماره ئەفسه ریک زۆری دیکه شمان هه بوو که له بواری په یوه ندیی کردن به خه لکه وه و بواره کانی سه ربازیدا لیهاتوو و ئاشنا به ئەده بیاتی تورکی و فارسی بوون. له ناو ئەواندا ده بی به تابه تی په نجه بۆ یه کیک راکیشم که سالانیک دۆستی نزیک و خو شه ویستم بوو و من له بابته درێژدان به لیکۆلینه وه کانم ده رباره ی کوردستان هه میشه قه رزدار ی یارمه تییه کان و رینویتییه کانی ئەوم. رۆژیک، سه ره وه ندی ته و او بوونی خزمه تم له سلیمانی بیگانه یه ک هاته لام، که تازه له تورکیا وه گه رابوو. به شداری ئەو پرودا وانه ی نه کردبوو، که پیشتر ئاماژه م بۆ کردن. به زارا وه یه کی ته وای تورکی خو ی به توفیق وه هبی سه رگوردی ستاد (روکن) ناساند. من له یه که م دیداردا که وتمه ژیر کارتیکردنی و توانای ئەو و پینشیا زم کرد به جیگه ی کاپیتان «ری. بارکه»^(۵) که به یارمه تی بابه کر ئاغا توانیبوو سه رکه وتوانه ناوچه که ی بپاریزی و خه ربیک بوو خزمه تی ته وای بی، بیکه ن به جیگری حاکمی سیاسی رانیه. به گومانم دوا ی رۆبشتم ئەو کاره یان پێ سپارد. جاری دوا یی که دیمه وه سه رۆکی زانکۆی ئەفسه ربی بوو و به گوێره ی شیوازی «سند هه رست»^(۶) ئەفسه ری بۆ سوپای تازه دامه زراوی عیراق په روه رده ده کرد. ئیستا ئەندامی کۆری سه نای عیراقه.

زۆریه ی ئیواران، سه ربازه کورده کان له بهر ده رگای «دیو» هه لده په رین. من زۆر سه رم له مۆسیقا و هه لپه رکی دهنرا چی تا به شیوه یه کی له بار بتوانم وه سفی «چۆپی» سلیمانی بکه م. به گشتیی ده مبینی هه لپه رینه که یان له شیوه هه لپه رینی گوندییه کان و ناوچه کانی تری کوردستان و رۆژئا وای ئیران و به شی ئاسیای تورکیا ده چی یان به ته وای

4- Ma cMunn
5- R.E.Barke
6- Sandhurst

هەر ئەو شتیوهیه بوو. ئەم هه‌لپه‌رینه شتیوهی جۆراوجۆری هه‌یه و من به ته‌واوی نازانم که ئەو جیاوازییه له جوله‌ی پتیه‌کان دایه یا له مۆسیقا و گوتنی گۆرانییه‌کان، که له‌گه‌ڵ هه‌لپه‌رینه‌که ده‌گۆران، به‌لام ره‌وتیکی هاوبه‌شیان نه‌وه‌یه که له گشت هه‌لپه‌رینه‌کاندا به‌ریز ده‌ستی یه‌کتر ده‌گرن. مۆسیقای هه‌لپه‌رینه‌کان هیندی‌ک جار له یه‌ک و هیندی‌ک جاریش له چهند ده‌هۆلکوت و «زۆرنا ژهن» پیکدی. که‌سی یه‌که‌می ده‌ستی راستی ریزه‌که «سه‌رچۆبی کیش» له‌گه‌ڵ که‌سی دوایی ریزه‌که به‌هه‌وای هه‌لپه‌رینه‌که ده‌سه‌رکانیان هه‌لده‌سوورپین. هه‌لپه‌رین له‌گه‌ڵ زنجیره‌ خۆیادانیک تیکه‌لاوه که ده‌بیتته‌ هۆی چه‌پ و راست و پاش و پیتشکردنی هه‌لپه‌رینه‌که. ئەو که‌سانه‌ی که تازه ده‌ست به‌ هه‌لپه‌رین ده‌که‌ن یا ئەو که‌سانه‌ی هه‌لپه‌رینه‌که به‌جیدیلتن، نابنه‌ هۆی پیکه‌پینانی گیروگرفتی هه‌لپه‌رین. «رۆینه» ئاسایترین شتیوه‌ی هه‌لپه‌رینه. که‌سانی به‌شدار له‌و هه‌لپه‌رینه‌دا ریزیکی نیوکه‌وانه‌یی پیکدی‌ن که ریزه‌که به‌ره‌ به‌ره‌ پینچ ده‌خواته‌وه تا به‌شدار بن ده‌وریک یا چهند ده‌ور هه‌لپه‌رن. هه‌لپه‌رینه‌کانی تر، که له کات و شۆینی جۆراوجۆردا دیومن بریتین له: «سی پیتی»؛ «میلانه»، که له‌ودا به‌شدارانی شان له شانی یه‌کتر ده‌خه‌ن؛ «شیخانی» که هه‌لپه‌رینیکی توند و هیندی‌ک به‌جوله‌ و جار جار به‌جوله‌ی توند ته‌واو ده‌بێ؛ «تایشۆک» که له‌ودا به‌شدارانی ئالقه‌یه‌کی ته‌واو پیکدی‌ن و به‌هه‌وا و شیعری عاشقانه له وه‌سفی «ئاشی چکۆل» هه‌لده‌په‌رن. ئە‌گه‌ر ژن له هه‌لپه‌رینی چۆبیدا به‌شداریی بکات، که له زۆریه‌ی گونده‌کاندا شتیوه‌ی ئاساییه، له‌م حاله‌ته‌دا پیتی ده‌لین «ره‌ش به‌له‌ک»، که واتای ره‌ش و سپی یا ره‌نگاوپه‌نگ ده‌دات.

هه‌روه‌ک له راپۆرتی ریچ ده‌رده‌که‌وی له جه‌ژنه‌کاندا و چون بو‌سه‌یرانگای ده‌شت و بناری چیاکان و سه‌ر کانیاه‌کان له سلیمانی باوه و من گه‌لیک داستانم ده‌باره‌ی جه‌ژنی به‌هاران بیستوهه که بنه‌ما و بنچینه‌ی کۆنیان هه‌یه و شتیوه‌یه‌کن له «ساتورنالی» (٧)، که کاتی جه‌نگ یا هیندی‌ک به‌ر له ده‌ست پیکردنی وازیان لی هینا. له جه‌ژنی ده‌ست پیکردنی به‌هاردا واته له نه‌ورۆزدا که له‌گه‌ڵ سالی نوێ ئیرانی کۆن یه‌ک ده‌گرتیه‌وه، هه‌موو خه‌لکی شار ده‌چوونه سه‌ر کانیاه‌کانی سه‌رچنار. له‌م جه‌ژنه‌دا، که‌سیکیان ده‌کرد به «پاشای ئاژاوه». ئەم فه‌رمانه‌وه‌ییه ده‌سته‌لاتیکی پان و به‌رینی

۷- Saturnalia (له رۆمی کۆن) جه‌ژنی پالنه‌وانان له مانگی دیسامبردا.

هه‌بوو. به شتیوه‌ی کاتی زۆریه‌ی یاسا و داب و نه‌ریته‌کانی پتیه‌وانه ده‌کردن و کار باری ئاسایی راده‌گرت. سه‌ناتۆر توفیق وه‌هیبی له وتاریکدا که ده‌باره‌ی کلتوری کوردی نووسیبوو و له گۆفاری «سۆمه‌ر» سه‌ر به‌ ئیداره‌ی گشتی شۆینه‌وارناسی عێراق (٨) بلاوکرایه‌وه، ئەو دابه‌ی به کورتی شی کردۆته‌وه:

سه‌رله به‌یانی رۆژیکی دیاریکراو، خه‌لک ماله‌کانیان به‌جیدیلتن و له شۆینی جه‌ژنه‌که کۆ ده‌بنه‌وه. پاشایه‌ک هه‌لده‌بژێرن و کارگێر و چاودێر بو‌باره‌گاکه‌ی دیاری ده‌که‌ن. پاشا به‌ سواری گایه‌ک دیت و کارگێران له پشت سه‌ری به‌ناو خه‌لکه‌که‌دا دینه شۆینی جه‌ژنه‌که و خیهوت هه‌لده‌ده‌ن. ئیداره و مه‌حکه‌مه داده‌مه‌زیتن و مه‌نجه‌لان وه‌سه‌ر ده‌نیتن. ژماره‌یه‌ک که‌ولی بز و مه‌ر له‌به‌ر ده‌که‌ن و ده‌چن له شکلی مه‌ر و مالاته‌وه. خه‌لکه‌که به‌بێ هیچ چه‌شنه به‌ره‌ره‌کانییه‌ک فه‌رمانه‌کانی پاشا به‌رپوه ده‌بن. پاشا بو‌ئه‌وه خه‌لکانه (چ له ئاهه‌نگه‌که‌دا بن یان نا) باج دیاری ده‌کات. ئەو که‌سه تا جه‌ژنیک دیکه له پله‌ی شایه‌تیدا ده‌میتیتته‌وه. به‌ رای من ئەو جه‌ژنه‌ بیره‌وه‌ری شۆیشی فه‌ره‌یدوون دژی زوحاکی مار به‌ شانی زالم و سته‌مکاره، که له شانامه‌ی فه‌ره‌یدوسیدا ده‌بیینن، فه‌ره‌یدوون زوحاکی لی خست و تاج و ته‌ختی سه‌لته‌نه‌تی ئیرانی هه‌ستانده‌وه. کورده‌کان ده‌لین فه‌ره‌یدوون به‌ سواری گا له‌شکره‌کانی خۆی له شه‌ری زوحاکیا ریه‌ری کردوه (ح).

من بیگومان په‌یوه‌ندی زۆرم له‌گه‌ڵ سه‌رۆکی شاره‌وانیی سلیمانی هه‌بوو، چونکه له پتیه‌ندی له‌گه‌ڵ ئە‌ودا بوو که نرخی ئازوقه‌ دیاری ده‌کرا و خۆراک بو‌شار دابین ده‌کرا. غه‌فوور ئاغا یه‌کیک له پیاوه‌ ناسراوه‌کانی گه‌ره‌کی ده‌رگه‌زین بوو. ئەو ده‌یگوت له بنه‌چه‌ی هه‌مه‌دانیه‌کانی په‌نابه‌ره و بو‌سه‌لمانندی ئیرانی بوونی ناوی «ئاغا ته‌ها» ی

٨- گۆفاری سۆمه‌ر، به‌رگی ٤ ژماره‌ی ٢، سالی ١٩٤٨ به‌ناوی «به‌رده تاشراوه‌کانی ته‌شکه‌وتی گوندۆک».

ح- نه‌ورۆز له کوردستان سه‌ری هه‌لداوه و به‌ره‌می کشتوکالییه و به‌ گوندی (زاوبته‌ی) شانده‌ری به‌ستراوه‌ته‌وه که به‌پیتی به‌لگه‌نامه سه‌لمانداوه‌کان دوانزده هه‌زار سال پیتش ئیستا ژبانی تیدا کراوه و ئامیتری کشتوکال و به‌ره‌م هینانی زه‌وی لی به‌کار هینراوه. دانیشتوانی ئەو ناوچه‌یه له کۆتایی مانگی ره‌شه‌مه‌دا به‌ گۆرانی که‌ش و هه‌وا، له‌ناوچوونی سه‌رما و سۆل، گه‌رانه‌وه‌ی پالنده‌ کۆچه‌ره‌کان بو‌هه‌ریم، داکشانی تیشکی خۆر و کورت بوونه‌وه‌ی شه‌وانی تاریک، به‌ زه‌وی و چیاکاندا بلاوبوونه‌ته‌وه، ژبانی نوێ و رۆژی نوێ و کاری نوێیان ده‌ست پیکردوه‌ته‌وه، گیا و سه‌وزه‌ی=

باپیری به شاهدید دههینایهوه و له سهه ره گوتهه ی رادهوستا که له ئیران به پینچهوانه ی کوردستان، وشه ی ناغا هه میسه بهر له ناو دیت. له بیرمه مشیر ناغا ناویک له به گزاده کانی هه مه وه ندیی هه بوو، که ئیمه به پیتی نه و سه سله که ده بی دز به دزی بگری، نه ومان کرده بهر پرسی چاودیره کانی جاده ی که رکوک و سلیمانی. نه و زوری پی خویش بوو خوازینی کچی غه فور ناغا بکات و هه میسه زهختی لی ده کردم که به خه زووری داهاتوی «دهستور» بدهم که شیربایی کچه که ی که م بکاته وه. من له سهه ره نه و باوه ره نه بووم که ریگا بو کچیتی گه وره بووی شار دیاری بگری، که میرد به پیویتی ناوا ناراست و سهه ره ره بکات و راستیه که ی نه وه بوو که من به دل شوین کاره که ی نه که وتم، به لام سهه ره نجام نه وان بوونه ژن و میرد و به گومانم ژبانیکی خویش و سهه ره ستیان هه بوو.

یه کیکی تر له که سایه تییه گرنگه کان که به راستی که سایه تیکی سهه رنج راکیش بوو، رابی خان سهه ره کی نانکه ره کانی شار بوو. له شاره کانی ره ژه لاتدا هه میسه نه و مه ترسییه هیه که به ره له ستکاره کان له مه سه له ی نان دژی کاره دهستان که لک وه رگن، به لام رابی یه کیکی له و شیره ژنانه بوو که نمونه ی له کوردستاندا که م نین. نه و به دژی شیخ مه حموود لایه نگرپی له حکومت ده کرد. به هو ی رینوتینییه کانی و په یه ندیی

= به هاریبان چنیوه، عه رزبان کیتلاوه و به و بونه به وهش جه ژنیا ن گرتووه و خواردنی خویش مه زه یان له به ره مه کانی به هاری و گوشتی حه یوان دروست کردووه.

له و سالانه ی دوا پیدا شوینه وار و به لگی (خولیه کان) له کوردستان دوزرایه وه، هه رچه ند هه تا ئیستا به تیروته سه لی لیکۆلینه وه یان له سهه ره کراوه، به لام روس و ئالمانییه کان له هه شتاکاندا نه وه ندیان له سهه ره کۆلپه وه که خولیه کان دووی خاکه لپه یان به سهه ری سالی تازه و ره ژنی نه وره ژ زانیوه، خولیه کان له هه زاره ی دووه می پیش زایندا له ناوچه ی پشدر و گۆلی وان و نه یه وه نیشته چی بوون و به ده یان له وحه ی ئاسه واریبیان له گاسوری یورغان ته په و قه لای که رکوک لی دوزراوه ته وه.

ساسانییه کان له کوردی ناوچه ی خانه قین و کرماشان بوون ۴۱۶ سال له ئیراندا حکومته بیان کرد، بو یه که م جار رپوره سمی نه وره یان له ئیراندا کرده باو. بو نه مهش چند ره ژ بهر له دهست پیکردنی نه وره به دهه ول و زورنا خه لکیان ئاگادار کرده وه ته وه که ده رگای کوشکی پاشا له نه وره ژدا بو پیراگه یشتن به داواکارییه کانی خه لک کراوه یه. پاشاکانی ساسانی، ره ژنی نه وره به به رگی ره سمی له سهه ره تهخت داده نیشتن و خه لک ده جووه لایان و دیارییان بو دهردن و داواکارییه کانیان پیرا ده گه یانندن.» فیرده وه سی شاعیری ئیرانی ۴۰۰ سال دوا ی رووخانی ده وه ته ی زنجیره ی ساسانییه کان له شانامه دا ئامازه ی به نه وره ژ کردووه، که دووره له راستیه.

نزیکی به هاوکاره کانی له م باره دا هیچ چه شنه گیروگرفتمان نه بوو.

یه کیکی له و که سانه ی که له سهه ره تای دهست به کار کردندا هاته لام قه شه یه کی کلدانی بوو. نه و ریشتیکی رهش و بالایه کی به رزی هه بوو. عه بایه کی ره شی به سهه شانیه وه بوو و میزه ریتیکی ره شی توندی له دهوری کلاویکی سسور ئالاند بوو. گوته ی نزیکی ۳۰ بنه ماله ن و هه موویان له گه ره کی «گوپه» ده ژین و زوره شیان «مووتایچی» کارن. موو باه ره کسان، موویان بو جه والی توتن باده دا. له نیوان که لدانیه کاندایا پیویتی که به «که ریم نه لکه» ده ناسرا. رینوتینییه کانی زور به قازانچی ئیمه بوون. دوو کوری که ریم نه لکه کارمندی زور باوه رپیکراوی ئیداره ی ئیمه بوون. یه کیکی له کوره کانی، دوا ی ماوه یه ک چووه زانکو و بوو به دوکتور و بو خزمهت به هاو نیشتمانانی گه رایه وه شه ره که ی.

جوله که کان هه ره وه ک پیشتر گوتم نزیکی ۷۵۰ که س بوون و له گه ره کیکی هاوناوی خو یان ده ژیان. گه ره که یان له به شی خوارووی شار و له نزیکی روبا ره له لکه وتبوو و ناوی ته واوی ناوه ره ی گه ره که کانی دیکه ی لی کو ده بووه. هه ره وه ک له کوردستاندا باو بوو، نه وان لیره کاری ناخوشی وه ک ره نگرپی، ده باغی و عاره ق فره شیبان هه بوو.

دوا ی ته واو بوونی گیروگرفته کانی نه و دوا ییانه، ژماره یه ک له عه شیره ته کان له ته واوی به شه کانی پاریزگاوه هاتنه سلیمانی تا نه مه گناسییه تی خو یان رابگیه نن. «وینه ی ژماره ۱» له پاشکۆی نه م کتیه ده دا، وینه ی باهه کر ناغا سهه ره کی عه شیره تی پشدر و مه حموود پاشا دوا سهه ره کی گه وره ی جافه کان و برای عوسمان پاشای میردی عادیله خانه. نه م وینه یه، کاتی به رپه بوردنی رپوره سمی شانوی ته قه کردنی یه کانی توپخانه هه لگیراوه، که سهه رتیپ «مؤربس»^(۹) بو چاوترساندن خه لک به گشتیی و سهه ره ک عه شیره ته کان به تاییهت له «قلیاسان» پیکه یینا بوو. له م وینه یه دا دوو شیوه دوختی لیباسی کوردی به رچاو ده کون، هه لپکی باشه بو لادان له باسه نه سلیه که و دوان له لیباسی پیانوه ی کوردی.

ناوی به شه سهه ره کیه کانی لیباسی کوردی به م جو ره یه: پیتلاو، که ره نگه که وش بی. که هوشی چه رمی بی پاژنه، لاسکیکی چه رمی لسه پشت پاژنه یه و نوکی هه لگه پراوه ته وه، یا که لاش که شتیکی وه ک گیوه ی ئیرانییه و تهختی ژیری له په ره

کۆنه یه و سه‌ری قه‌یتانه؛ گۆره‌وی یا گۆره‌وی درێژ؛ ده‌ریی ژێر پانتۆلی درێژ له قوماشی که تانی سپی، که ژماره‌یه‌ک به‌ی پانتۆل له‌به‌ری ده‌که‌ن؛ رانک چنراوی ناوچه یا پانتۆل له قوماشی بیگانه؛ به‌ن خوتین، دۆخین بۆ راگرتنی ده‌ریی و رانک؛ بن کراس، ژێر کراس؛ کراس، کراس به شپوهی ئاسایی له قوماشی که تانی سپی ده‌دروون؛ فه‌قیانه هیندییک جار سۆرانییه‌کان ئه‌وه‌نده درێژ ساز ده‌که‌ن که له زه‌وی ده‌خشی و به شپوهی ئاسایی سه‌ری سۆرانییه‌کان لیک ده‌به‌ستن و ده‌یخه‌نه پشت ملیان یا له قۆلی ده‌ئالین؛ سوخمه نیوته‌نه‌یه که له ژێر چۆغه له‌به‌ری ده‌که‌ن؛ چۆغه‌ش نیوته‌نه‌یه و ئاته‌گه‌کانی له نیو رانک ده‌نێن. پشتین (۱۰) به شپوهی ئاسایی له چیتی گۆلدار ساز ده‌کری و چهند مه‌تر درێژه؛ په‌سته‌ک نیوته‌نه‌یه‌کی لبادیه که له سه‌ر که‌وا له‌به‌ر ده‌کری؛ کلاو یا ئاره‌قچن یا ته‌پله که کلاوی لبادیه؛ میزه‌ر له‌گه‌ل کلاو له‌سه‌ر ده‌کری و جامانه یا مشککی یا چفته‌ی لی ده‌به‌ستن هیندییک جار هه‌رسی به‌یه‌که‌وه له‌سه‌ر کلاو ده‌به‌ستن. جامانه، مشککی یان چفته ته‌گه‌ر له ئیران ساز کرابن په‌نگیان بۆر و پری پیه و ته‌گه‌ر له به‌غدا ساز کرا بن په‌نگه‌کانیان شاد و په‌وشه‌نه؛ سه‌ره‌نجام فه‌ره‌نجی که نیو پالتویه‌کی لباده‌یا قاپوت که پالتوی لباده یا عه‌بای ئیرانی و عه‌ره‌بی.

کورده‌کان به شپوهی ئاسایی خه‌نجه‌ریش هه‌لده‌گرن. ده‌سکی خه‌نجه‌ر په‌نگه له عاج یا شاخ بی. درێژیی خه‌نجه‌ر نزیکه‌ی شازده ئینچه و نوکه‌که‌یان هیندییک هه‌ستاوه‌ته‌وه. کالانیی خه‌نجه‌ر داره و چه‌رمی تیده‌گرن، به‌لام له‌وانه‌یه له زیو و به‌ده‌گمه‌ن له زی‌پیشی ساز که‌ن. خه‌نجه‌ر له‌به‌ر پشتین (پشتین) ده‌نێن و هیندییک جار ته‌سه‌حییی له ده‌سکه‌که‌ی ده‌ئالین و خاوه‌نه‌که‌ی خۆی پی ده‌خافلین. ژماره‌یه‌ک گوندیی سه‌بیله‌یه‌کی درێژیش له‌به‌ر پشتین ده‌نێن یا له نزیک پشت ملیان به چۆغه‌کانیانه‌وه هه‌ل‌داده‌واسن.

۱۰- پشتین Pishten له لایه‌که‌وه له پشت نابه‌ستن، به‌لکو ئه‌وه‌ل لایه‌کی به درێژیی نزیکه‌ی ۷۰ سانتیمه‌یتر له پیش زگ راده‌گرن، پاشان له‌یه‌که‌ی تری له راست بۆ چه‌پ له ده‌وری که‌مه‌ری ده‌هالین، کاتییک ئه‌م لایه‌گه‌ پشته‌ پشته‌وه به ده‌وری لایه‌که‌ی دیکه‌دا ده‌گه‌ریته‌و لای هه‌ره‌که‌ته‌که‌ی ده‌گۆری (بانی له چه‌پ بۆ راست ده‌چی و به‌مجۆزه تا ئاخه‌ر). له ئاخه‌ردا، هه‌ر دوو لاسکی له‌سه‌ر و ژیری چینه به‌ستراوه‌کان ده‌نێن. هیندییک جاریش پشتین هه‌ر به لایه‌که‌دا له ده‌وری که‌مه‌ر ده‌هالین و دوای لاسکه‌که‌ی له ژێر چینه به‌ستراوه‌کان ده‌نێن.

له باشوور عه‌ره‌به‌کان «زه‌بون» (۱۱) له‌به‌ر ده‌که‌ن که شکلی که‌وه‌ای هه‌یه، شاقه‌لیان درێژه و تا گۆیزنگیان دی و لیوا‌ره‌کانیان له پیشه‌وه ده‌گاته یه‌ک و دوگمه ده‌کری. له گۆیزنگه‌وه تا ئه‌ژنۆ هه‌لقه‌له‌شان و بوونه‌ته دووبه‌ش. پشتینییکی ناسک و قۆله‌ی له‌سه‌ر ده‌به‌ستن. که‌وا په‌نگه له قوماشی که‌تانی ساده بی یا له ئاوربشمی په‌نگی. ئه‌وه ده‌گه‌ریته‌وه سه‌ر راده‌ی توانای مالی و را و سه‌لیقه‌ی خاوه‌نه‌که‌ی. چۆغه له‌گه‌ل که‌وه‌ای درێژ له‌به‌ر ناکری و به‌جیتی ئه‌و له سه‌لته‌که‌لک وهرده‌گرن، که له کراسی په‌شمی به‌رئاوه‌له یا چاکه‌تی ئینگلیز «ئیتون» (۱۲) ده‌چی. په‌نگی په‌سه‌ند و دلگیری سه‌لته په‌نگی شینی سورمه‌ین. له هیندییک شوین به جیتی چۆغه و چاکه‌تی ئه‌ورووپایی له پالتوی کورت که‌لک وهرده‌گرن و له‌و ناوچانه‌ش که له ئیران نزیک شتیکی وه‌ک ئه‌وانه له قوماشی کشمیر له‌به‌ر ده‌که‌ن. پانتۆلی ده‌رلنگ ته‌نگ له‌گه‌ل که‌وه‌ای درێژ له‌به‌ر ده‌کری، به‌لام به‌م حاله‌ش ده‌بی «ده‌ریی» له‌به‌ر که‌ن. له‌سه‌ر هه‌مووی ئه‌وانه‌ش عه‌با له‌به‌ر ده‌که‌ن. هه‌موو چین و توپه‌کانی باشوور جیا له چینی هه‌ژار و که‌م داها‌ت ئه‌م شپوهیه په‌چاو ده‌که‌ن. جافه‌کان و هۆزه‌کانی تری وه‌ک هه‌مه‌وه‌نده‌کان که له باشووری ناوچه‌ی به‌رانان- بن‌زه‌رد ده‌ژین به‌م جۆزه لیباس له‌به‌ر ده‌که‌ن و شپه‌خه‌کانیش له هه‌موو جیبه‌ک به‌م جۆره‌ن. خه‌لکی هه‌ژاری شار و گونده‌کانی باشوور له رانک و چۆغه‌ی سازکراو له بووزو که‌لک وهرده‌گرن. په‌نگی ئه‌و لیباسانه بۆر یا خه‌نه‌یی سوور گۆیزین.

له‌به‌رکردنی شپوه لیباسییک که له به‌شی ناوه‌ندیی باوه، له ناوچه‌ی ئه‌زمه‌ر- قه‌ره‌سه‌رده‌وه ده‌ست پیده‌کات و به‌ره‌و باکور ده‌چیته‌پیش تا ده‌گاته ده‌وروپه‌ری په‌واندز، به وتنیکی‌تر له قه‌زاکانی باکوری سلیمانی و به‌شی هه‌ره زۆری پارێزگای هه‌ولێر و مه‌له‌ندی رووبه‌رووی مه‌هاباد له ئیران واته و لاتتی موکریان یه‌ک شپوه‌یه. لیره‌دا، ده‌رلنگی پانتۆله‌کان فراوانتر له ده‌رلنگی پانتۆله‌کانی باشووره و ته‌گه‌ر چۆغه له قوماشی بیگانه ساز کرابی، په‌نگه نیوئاخنی لۆکه‌شی هه‌بی و پشتینه‌کان زۆر درێژ و پیاو کاتییک له بان ئه‌و هه‌مووه لیباسه‌وه په‌سته‌کیش له‌به‌ر بکات و چۆغه‌که‌شی لۆکه‌ی تیدا دروا بی، هیندییک کۆم دیار ده‌کات. مرۆف که ده‌بینی کوردییک له هه‌وه‌ای گه‌رمدا ئه‌و هه‌موو لیباسه‌ی له‌به‌ر کردووه تووشی سه‌رسورمان ده‌بی. په‌نگی قوماشی چۆغه و پانتۆل

11- Zabun
12- Eton

(چ رانک بی یا پانتۆل) یهک جوړه. هه رچه نده که شهرت نییه هه میسه به م جوړه بی و رهنگی نه و قوماشانه ی که له دهرهوه دپن به پتی بازار فرقه ده کهن، به لام تا نه و جیبه ی که من ناگادار بم له هه مووان په سهندتر نه و رهنگانه بوون: ماشی، سورگو تزی، رهنگی زهردی نوکی که رهنگیکه ناشیرینه. رهنگی ناسایی بوز و رهنگی سپات یا شینکی ری پیه.

له روه اندزهوه به رهو باکور، هه روه ها له زوریه ی ناوچه کانی پاریزگای مووسل پانتۆلی دهرلنگ فش و هیندیک جار نیفه ک شوړ له بهر ده کهن. نه وان به گشتی رانک و چوغه له بوزووی خو مالتی ساز ده کهن، که پیشتر جوله که و نه رمه نیه کانی زاخو جوړی باشی بوزوویان به تهرح و رهنگی جوان ده تنی. رانک و چوغه له دوو ته خته بوزوو ساز ده کړی که پانایی هه رکامیان نریک به یهک پی ده بی. یهک ته خته بو رانک و ته خته که ی تر بو چوغه. رهنگی بوزووه کان زهردی نریک به قاوه بی یان شین کالن. شینه کاله که له ریشه ی سو سن ده گرن و ریشالی به رنک و پانایی جیاواز تیده گرن. له نیوان ته خته به رینه کانیدا وینه ی جوړاوجوړ و شکلی بادامی ساز ده کهن. ته خته ی تایبه تی بو چوغه وینه و رهمی پتره و سه ره رای نه وان هس ناوریسم له دوری یه خه و سه رده سته کانی چوغه و لیواری دهرلنگه کانی رانک ده دورن.

له هه موو هه ریمه کاندا، جیا له و ناوچانه ی که که وای دریز له بهر ده کهن به شپوه ی ناسایی کاتی سه فهرکردن دهرلنگی پانتۆله کانیا ن له پوزه وان یه گوره وی دریز ده خه ن، که رهنگی سروشتی نه وانیش رهنگی سپاته. له م جوړه کاتانه دا، پانتۆل شکل و شپوه ی جوان و خوش فورمی پانتۆلی «گولف» به خو به وه ده گری. هیندیک جار له ژیر شوین و کارتیکردنی رووساندا دهرلنگی پانتۆله کانیا ن له چه کمه ده خه ن.

میتزه ره کان، له هه موو جیبه ک شپوه ی زور لیک جیاوازیان هه یه و ته نانه ت نه گهر قوماشه که شیان یه ک بی، مرؤف به بینینی شپوه ی به ستنه که ی زور جار ده زانی خاوه نه که ی خه لکی کام ناوچه یه و له چ هوژیکه. میتزه له دوری کلاو ده به ستری و له هیندیک جی له دوری ته پله شی ده به ستن. میتزه له به شی خوارووی باشوور، جامانه یه کی (ئاغابانو) ناساییه. ئاغابانو قوماشیکی ری پی سپی و شین مؤزه که له «مانچستر» هوه بو چه فیه ی عه ره بان دی (۱۳). هه رچه نده پتر به رهو باکور بچین میتزه ر شل

ده بیته وه و چفته یا مشکی یا هه ر دووی نه وان به جامانه وه زیاد ده کړین و سه ری پیچی کی گه وره و ناله بار و ده ست و پی گریان لی دروست ده بی، که تایبه تمه ندی زوریه ی به گزاده کانی جاف و شپخه سامانداره کان و ده وله مه نده کانی شارن. له هه ورمان، میتزه له دوری ته پله یه کی قوله ده به ستن. له پشده ر و موکریان، چه شنی ناسایی میتزه دوو دانه مشکین (شه ده) که له دوری کلاوی ده به ستن. کلاوه کان، ئارچجی ناسایی نین و ئاره قچنیکی شق و ره قن که له مه خمه ری سه وز، نه رخه وانیی یا نارنجیی ساز ده کړین و گولینگه یه کی له سه ر ده دورن. شه ده زور گه وره و قورس و ناله باره. به جی شه ده له قوماشی رهنگا ورهنگی ناسایی که لک وه رده گرن. له ناوچه کانی سه رووی باکور، ته پله شپوه ی جوړاوجوړ هه یه؛ له هیندیک جیگه دا بو نه وه ی میتزه هه میسه به یه ک فورم راده وه ستنی، له کلاوی ده دورن (۱۴).

له سه ره تای مانگی ژوین، من و گرینه اوس مالتی بچوکمان له کارمه ندی کی به ریزی خو مان به ناوی سه عید نه فهندی به کړی گرت. نه و، پیره پیویتی به ریز بوو. به شپوه یه ک فارسی دنووسی و قسه ی پیده کرد، که سه عدی شه رمی له بوونی نه ده کرد. نه و ماله، باخچه یه کی دلگوشا، هه وزی کی کاشی جوان و جوگه له یه کی خورینی له ژیر سیبه ری داره میوان هه بوو. ماله که نمونه یه کی باش له شپوه ی کاری نه ندازباری ناوچه که بوو و من پیتم خوشه باسیکی گشتی لی بکه م.

باخچه و بینا به هو ی دیواریک له کولان جیا کراونه ته وه. هیندیک شوینی دیواره کانی به خشتی کال داندراون و بو پیشگیری له به رامبه ر به فر و باراندا سه رسوانه بیان بو داناون و به هه لاش و گه لا سه ریان گرتوون و سواخیان کردوون. به ده رگایه کی بچوک و دالانیکدا دین بو باخ یا باخچه. هیندیک جار له بهر ده رگای ماله کان دوو دانه سه کو بو دانیشن و هه سانه وه له به رد و قسل و خو له میتش ساز ده کهن، که جی کورسی ده گرنه وه و خواجه نشینان پیده لین. دوا ی نه و، له دالانه که دا حه یات خه لوه ته که ته نوور و چیشته خانه و ئاوخانه ی لیبه. رهنکه سه کزیه ک له ته نیشت هه وزه که بی و ئیواران فه رشی بکه ن و له سه ری دانیشن. ریگای چوون بو ژووری ماله که به باخچه که دایه و ماله که له به رد و گه چ یا خشتی سوور ساز کراوه. خانووه که دوو قاته و ژیرخانی هه یه. ژیرخانه کان رهنکه چه ند هو ده بیان هه بی وه ک ژووری «کاردار»،

کادین و تهنانهت تهویلهش. قاتی سهروو یا سهرخان. ریگیای چوونه سهرخان به پلهکان دایه و پلهکانهکان یا ریک له باخچهکهوه جیا بۆتهوه یا له کۆتایی پارهوهکان. مرۆف دهتوانی بهلای سهرووی پارهوه که ژیرخانهکهی دوو بهش کردووه بۆ سهرخان بچی. ههر جوړیک بی به پلهکاندا دهچن بۆ پارهوی قاتی سهروو که هۆدهکانی سهرخان دووبهش دهکات: له پاناییدا سځ و له درێژاییدا دوو و له درێژاییدا دوو و له لایهکی سځ ژوور. لهوانهیه ئهم هۆدانه شپوهی جیاوازیان هه بی، بهلام ههرچوئیک بن له لایهکی پارهوهکه له جیاتی هۆده هه یوانی بهر ئاوهلهی لێیه که له لای پێشهوهی سهرخان وهک پارهوه که لکی لێ وهردهگرن و شانشین پیده لێن. میچی هه یوان له سهر کۆله که پارهوه ستاوه و به کۆتره پازاوه تهوه که دیاردهیهکی باوی زۆر کۆنه. ئهگهر هۆده له لای تری پارهوه و له پێش بیا بی، لایهکهی تری هه یوان دیوه خانیکه که سځ ده ری، چوار ده ری یا پینج ده ری پیده لێن. ئهو ناوانه دهگه رینهوه سهر ژماره ی په نجه ره ی ناو دیواری لای پێشه وه ی دیوه خانه که. ئهگهر هۆده یه کی سییه م له به شی پێشوه ی خانوبه ره که بی، که لله گی ناوه و په نجه ره کانی ئوروسین و کاتی کردنه وه هه لده کیشرتین.. ئهم جوړه هۆدانه له پشت هه یوان یا له کولانه یه که وه رووناکیی وهرده گرن و لهوانه یه بۆ نوسان که لکیان لێ وهریگیرئ. له گشت هۆدهکان و تهنانهت هیندیک جار له هه یوانه کان و پارهوه کانییدا موغاری (سۆیه ی دیواری) هه یه. بیا یه کی چکۆله ی ئاوا، به شپوه ی ئاسایی هۆده یه کی بچوکی دانیشتنی له پشت هه یوانه که هه یه که هۆده و هه یوانی ناوه. له پشت سځ ده ری و که لله گی، هۆده ی بچوک هه ن که گه نجه یه یان پیده گوترئ و ره نگی به هۆی په نجه ره کانی نزیک ی کولانه یه کی بچوک رووناکی وهرگرن، که کولانه که بۆ ئهم مه به سته له به شی ده ره وه ی دیواره که دا ساز ده کریئ. دیواره کانی لای ژوورئ گه چکاریی کراون و تاقه و په فعه یان تیدا ساز کراوه. میچی ماله کان سه ربان، داره رایه که به سپیدار، که به کاریته ی سپیدار پاده وه سته ی و په له دار به رۆ، گه لا، چیلو، جه گه ن و زه لی له سه ر پخراوه و به ئه ستوورایی نزیک هه ژده ئینچ قوره بان و گه له بان کراون و به ئه ستوورایی سځ ئینچ سواخ دراون. به لیواری بانه کان ده لێن گوئ سوانه. هه موو بانیک، باگردینی هه یه، تا له دوای بارینی باران بۆ پێشگیریی له دلۆپه ی بانه کان که لکی لیوه رگرن و سه ربانی پێ بگین. له سلیمانی رپوره سمیککی خیرخوازان هه یسه، به پێ ئهو دابه، بنه ماله دست رۆیشتووه کانی خاوه ن ئهم جوړه خانوبه رانه، ژیرخانیک ده دن به بنه ماله یه کی هه ژارو ده ست کورت و به جیی وهرگرتنی کرئ له کاتی پیتوستدا باگردانی پیده گین و به م جوړه

کریگرتانه ده لێن ژیرماله. هیندیک جار ته نیا یه که هۆده له قاتی سه ر خانوبه ره ساز ده که ن که بالاخانه ی پیده گوترئ و وهک هۆده ی خه و که لکی لێ وهرده گرن. له هاویناندا، چینی ناوه نجی و که م داها ته کان له سه ربانی خانوبه کان ده نوون. ئیواران کاتی رۆژئاوا، نوین و پێخه فه کان ده ردین و له سه ر کورسی وهک کورسی چاپخانه به ناوی «ته خته به ند» یا داربه ندی سوک و بانپژه یا له سه ر ئهو فه رشانه پان ده که نه وه، که له سه ر بانه کان رایانخستوون و به م جوړه جموجو لیککی به رچاو له ماله کاندا هه ست پیده کریئ. ده وری جی خه وه کان به «چیخ» و توپی ناسک ده گرن. ئهو چیخ و توپانه به پرا ده یه ک ورد چنراون که تهنانهت پێشی شه با ی زۆر ئارام و له سه ره خۆ ده گرن.

سه ربانه به رزه کانی سلیمانی، دیمه نی ههر چوار لایان لێ دیاره؛ به لام ئهو دیمه نه ی که شپونه واری له میتشکی مندا ماوه دیمه نی شیوی باکوری رۆژئاوا و زنجیره چیای گه وره ی پیره مه گروونه که ۱۰۰۰۰ پێ به رزاییه تی. هه روهک پێشتر گوتم له ناو ئهو شیوه دا زنجیره چیای ئه زمه ر- قه رهداغ جیا بووه ته وه. کاتیک له باشووری رۆژه لانه وه ته ماشام ده کرد، لوتکه ی ناریک و ناهه موار و قه لشه کانی، هه میشه لاپرووی پیره پیاو یکی به سالد اچووی برۆ ئه ستوور و لووت و چه نه درێژی له میتشکدا زیندوو ده کرده وه، که به به ژنی ئارامی دووه بووه وه له ناوچه ده پروانیه ئاسمان. سالانی دوایی، زۆر جار له م رۆانگیه وه پیره مه گروونم وهک دیوه زمه نه ده ها ته به رچاو، که سه ره رای ئهو هه مووه هیمنا یه تییه ی، شه ربکی کاره ساتی له ژمار نه ها توو بۆ شاریک بوو، که بینگومان ده بوایه چاودیری لێ بکات.

خزمه تکاره که م «عه بود»، که ده رباره ی شپوه ی باش ژبانی حاکی سیاسی گه لیک بیرو رای له من به رفراوانتر بوو، له وه ی که خانوبه ره یه کمان به کری گرتبوو و له «دپۆ» ده رۆیشتین زۆر به که یف و خۆش حال بوو. عه بود لاپوکی نۆزده، بیست ساله ی زۆر ساکار و بی فروفیل بوو؛ پێشتر له «به سه ره» له سه ر لۆتکه یه ک کاری ده کرد. له پێشوه ی بیه کانی سالی ۱۹۱۵ له فوراته وه بۆ کوت، له گه ل برا که ی به له می کار به ده سته ی یه که می سیاسی یان به ده ست بوو. به له می ئه ومان له پشتی گه میی موتو رپی ده به ست و من دیبووم له هه لمه رچی زۆر دژوار و ئاسته مدا زه رده خه نه ی له سه ر لیوی لا نه ده چوو و کراسه سپییه درێژ و شو رکه ی هه میشه خاوین بوو. ئهو تاییه قه ندییانه بوون که کاتی چوونم بۆ به سه ره پیرام دا داوا که ی به جی بگه ینم و له جیاتی خزمه تکاره «بوشه هر» بیه که می دامه زرتیم که ده یوبست بگه رپته وه ولاته که ی.

چەند رۆژ دواى گواستنه و هەمان، بە هاتنى شىعە يەكى تر كۆرە كەم لە ناو هەندى وشكە سوننە كاندا دەستە بەر بوو. ئەم تازە هاتوو «قوربانەلى» مەيتەرى ئەسپە كەم «نوترا مەس» (١٥) بوو، كە لە بە غداو هەتتا بوو. ئەو يەش بە هاتنە كەى خۆش حال بوو: هەركە گە يەشتى بە غار هاتە لام و دەستى ماچ كردم. رەنج و ماتەل بوونە كانى ناو رینگاى بۆ گەتيرامە و گوتى گوتى نە داو هەتە فەرمانى چاوديرە كان و خۆى گە ياندوو هەتە ئيرە. ئەو خەلىكى «شوشتەر» و بەختيارى بوو و دوو سال بوو مەيتەرى بۆ دە كردم. لوپ بوو، بە لام لە ناو كورده كانى خزميدا گە لىك پتر لە عەبۇد ئازارى دە كيشا. عەبۇد، «غەربون» (١٦) ي بە شتىكى سەير دە زانى و بە قوربانەلى دە گوت غەربون. قوربانەلى پياو يەكى بە تەمەن و سادە و ساكار بوو و هەندىك جار كە تورە دە بوو زمانى دە گيراو دە يگوت: ئەو ئەو كو كوردانە چ چە نە دە و حەشەن... و چ چ لىبەسەك لە بەر دە كەن، لە گەل ئەو هەش دە بوورى جۆرەك بە قامك مەن بە يە كتر پيشان دە دەن ك كە دە لىتى م مە و جودىكى س سە يرم س سوننە ن نە زان لە مەن دە پرسن ئا ئايا شىعە موسولمانە! بە لام ئا ئاغا لە خەلىكى كە بە ئەسپ دە لىن «و هەلاخ» چ چاوه روانىكت دە بى لىيان هە بى؟

قوربانەلى كاتىكى باش هات چونكە نزيكەى دوو هەفتە بوو كە سۆن گە رابوو و مەن بۆ هەلىك بە تاسە بووم كە بە كە مەبۆنە وەى كارە كانم گە شتىكى دە و رۆبەر بكەم.

لە سەرەتاي مانگى ئەو گوستيدا، گرینهاوس چووە پشوو دان و كاپيتان «ج. س. د. فيتزرگيبون» (١٧) سەر بە هيزى سيز دەى سواره هات تا ئەركى فەرمان دە بى «هيزى ناوچە بى» لە ئەستۆ بگرى و لە گەل مەن بوو هەم ئاكامە گە يەشتەن كە هەندىك پتر بە ژيانى خۆمان رابگەين و بۆ گە يەشتەن بەم چەمكە برىارمان دا ئەو لە مەئموورى بە تى خۆى بۆ بە غدا كە خەرىكى چوونى بوو، كە لىك وەرگرى و چىشت لىنەرىكى باش و بە ئەزمون دامەزرىنى و هەندىكيش كە لوپەل و خوار دە مەنى خۆش و شەرابى باشتر لە شەرابى سوورى ناوچە بكرى، كە بە راستى شەرابى ناوچە بۆ خوار دە نە دە بوو، بە لام ئيمە بە ناچار تا ئىستا لە گە لى رەها تىبووین. چىشت لىنەرىكە مان بە پىتى بە لىنى لە كۆتايى مانگدا گە يەشتە جى. پياو يەكى كورته بالاي رەش پىست بوو. چاكە تىكى سپۆرت و پانتۆلىكى بۆرى كورت و كۆنەى لە بەر دابوو و لاقە كانى وەك دوو لاسكە تەشى لە

15- No Trumps
16- Girbun
17- H.G.D. Ftzigibon

دەرلنگە كانى هاتبوونە دەر. كلاو يەكى شىرى بى قەوارەى لە سەر بوو. چونكە گوتنى ناو هەكەى زۆر دژوار بوو، ناوى «رۆستەم» قارەمانى ئەفسانە بى ئيرانمان بۆ ديارى كرد و بەو ناو هە بانگمان دە كرد.

چىشت لىنەرى كورده كە مان، لە تەواوى ئەو ماو هەدا بە شەو و رۆژ گۆشتى چىرى مەر و بزى و بامىيە و تەماتەى دابوونى و واى لىكرد بووین كە بە بىنىنى ئەو شىو هە بىزمان دە كردەو. خودا، رۆستەمى بۆ ناردىن تا ئە قلمان لە دەست نە چى. كاتىك يە كەم دە ستاوى ئەو چىشت لىنەرىيان هەتتا، لە بەر چاوه روانيان دلە كوتە مان گرتبوو. سەرى ديزە كەم بە بزاقىكى نومايشى هە لگرت، «گىبون» رەنگى پەرى و چاوى لە سەر ديزە كە هە لئە دە گرت و دە تگوت «مە دوسا» (١٨) لە ناو چىشتە كە دا يە: سەر لە نوئى هەر خۆراكە كەى جار ان لە گۆشتى بزى و بامىيە و تەماتە بوو! دواى پرسىن بۆ مان روون بوو هەو، عەبۇد كە لە سەر دە مى چىشت لىنەرى كورده كە دا لەو ساو يلكە تر بوو، لە چىشتە خانە ئەو كە سا يە تىيە «گوا» (١٩) يە پرسىارى لىكردوو و ئەو يەش رىنوونى كردوو، كە ديسان چىشتە كۆنە كە دروست بكە. بە راي عەبۇد هەچ شىو يەك بە بى تەماتە تام و لە زەتى نە بوو (٢٠). دواى چەند شەو كاتىك رۆستەم سەر لە عارەق فرۆشە كانى گەرە كى جوله كان دە داد و چەند پىالە يەك دە خواتەو، خۆراكىكى بى تام و ناخۆشمان بۆ دە نىر تە سەر و عەبۇد بە هەست و تىنى لە بن نە هاتوو لايە نگرى لى دە كرد و دە يگوت، بە لى بە هە لئە كەوت ئەو رۆژە تەماتە لە بازار نە بوو و پىاو ناتوانى بە بى كە لوپەل كارە كانى بە جوانى ئە نجام بدات! هەر چە نە رۆستەم وەك هاوشانە كانى جار جاره لوشكى دە هاو يەشت، بە لام لە راستيدا چىشت لىنەرىكى باش بوو و دواى تەواو بوونى گىرو گرتە كانى سەر تايى توانيمان بەر لە نە قەل بوونم هاو كارە ئىنگلەيز و كورده كانم ميوان بكەم و شىو و فراو ينىكى باشيان بە دە مى. لەم ماو هەدا بە پىچە وانەى چاوه روانىيە كانم كارى ئاسايى ئىدارە كەم نە بوو، بە لام سەرەراى ئەو هەش توانيم دوو سى قوئە سە فەرى كورت بۆ ئە زمەر و شار بازىر بكەم.

١٨ - Medusa - ئەفسانەى يونانى، ديوە زمە يەك بوو، كە لە جياتى موو مارى لە سەر شىن بوو.

١٩ - مە لئە ندىكە لە رۆخى باشوورى رۆژ ئاواى هيندا.

٢٠ - تەماتە يە كىك لە بە شە كانى ئە سلى خۆراكى عەر بە نە. لە شەرى ١٩٤٢ دا لە بەر كە مەبۆنى تەماتە لە بازار كە هۆ يە كەى دە گە رابە وە سەر چاوديرە كردنى نر خە كان لە لايەن دەوئە تە وە، كە مى مابوو پەر لە مان پرووخى.

کاتیک به سهر نه زمه ږدا سهرکه وتم دیمه نیکم بینی که بویه کم جار جیاوازیبه کی گشتی هه بو له گه ل شیو و دۆله ږیک و پان و به رینه کانی «کاسی»^(۱). نهو سنی زنجیره چیاپه یی که پیشتر نامازهم بۆ کردن نهویان له ناو خوځیان گرتبوو: کومه لیک شاخ و ته پۆلکه له لوتکه بهرز و چړه کان جیا بپوونه وه و به هه موو لایه کدا داکشابوون، کومه له شاخیک وهک دیوار سهریان بهرز کردبووه و ژماره یه کیان که پکه لی جیا ببووه، ترۆپک و لوتکه یی خړ و دږیڅی شکل بادامی ږیکو پیک و هه لدرگه یی لیژی ترسناک و نهو لوتکانه یی که سهریان له ناسمان دهسوا و شکل و قهواره یی نادیاریان هه بوو، جیا له لوتکه یی هه موو و ۷۰۰۰ پښ بهرزیی زنجیره یی نه سللی زاگرووس که لیتره «سورکیو» یی پیده گوترا و له دووره وه ده بیئرا که له باشووری ږوژئاواوه داده کشی، هه موویان پیکه پینه ری نهو دیمه نه بوون.

ږیک له رووبه رووی نهو شوینه یی که نیمه یی لی ږاوه ستا بووین، بهره و باکووری ږوژه لالت، سنی رووباری بچوک به ناوه کانی «شلیسر»، قزلجه و «گوگه سوور» له ږوژه لالت نه وه دین به راده یی نریک بیست مایل چیا و سنور له ت ده کهن: نهو سنی رووباره به ریز له ۳۰ مایل و بیست و چوار مایل و شانزده مایلی سهرووی نهو جییه هه لده قولیین. لهو جییه یی که سوورکیو ده گاته شیویک که شلیسر پیکه پینه ناوه، هیلی سنور لار ده بیته وه و بهره ږوژه لالت و دوا یی سهرچاوه یی رووبار ده که وی. هوی نهو ږیگا گوږینه یی که پکه یه که نریک سی مایل چوته ناو خاکی ئیرانه وه. له هه شت مایلی باکووری «شاروچکه یی بازار» واته پینجوین، سنور له گه ږانه وه دا باسکی باشووری نهو که پکه یه بهر ددات و نریکه یی دوازه مایل به ناوچه یه کی نارپکدا بهره و باشوور ده چیتته پیتش، سهره تا قزلجه و دوا یی گوگه سوور له ت ده کات. نهو جییه یی که هیلی نهو دوو رووباره له ت ده کهن به ریز چواره مایل و هه شت مایل له گه ل سهرچاوه یی رووباره کان مه و دایان هه یه. نهو ناوچه یه دوا یی تیکه لی زنجیره یی نه سللی زاگرووس ده بی، که هه ورامانی پیده گوتری و هه شت مایل له گه ل شیوی گوگه سوور مه و دایه تی. به شیکی نهو زنجیره چیاپه، که له نیوان شلیسر و قزلجه جی گرتووه ناوی «لاره» یه و به شی نیوان گوگه سوور و

۱- Syno Linal، مه به ست له شیوه کانی کاسی نهو شیوانه، که به هه موو لایه کدا شوږ ده بڼه وه تا له خواره وه یه کتر بگرنه وه. ودرگپری ف.

قزلجه به «تاریهر» ده ناسری. نهو دوو کیوانه به ته وای له خاکی عیراق دان. تاریخ به دارستانیکی چړ و پږ داپوشراوه و سهری ږیک و هه مواره و بهرترین خالی ۶۰۰۰ پییه^(۲).

رووباره کانی شلیسر و قزلجه هه رکه له م له مپه ره تیپه پین، یه کتر ده گرنه وه و رووباری «سیوهیل» پیکدین که به ږیگایه کی زور پږ پیچدا بهره و ږوژئاوا ده چیت. گوگه سوور له ږوژه لالت و باشووری ږوژه لالت نه وه دیت و ناوی قه لاچوالان به خووه ده گری، که یایته ختی کونی بابان بووه و له ږوخی راستی نهو رووباره جی گرتووه. ده ستبه جی به دوا یی نه ودا، رووباری «ئالاسیو» یی تیکه ل ده بی، که پیو بیسته هیندیکی له سهر بدویم، دیاره نهک له بهر نه وه یی که رووباریکی گرنه بی، به لکوو له م باه ته وه که له ره وتی نهو گه شتانه یی که له م فه سلده نامازه یان بۆ ده که م چند جاری لی تیپه پیروم. سهره نجام، کاتیک هه وت مایل له گه ل ره وتی ناوه که چونه پیتش، هه ژده مایل به هیلیکی ږیکدا به دوا یی یه کگرته وه یی دوونای شلیسر و قزلجه، رووباری سیوهیل تیکه لی قه لاچوالان ده بی، به لام ناوی چه سپاویان له م ناوچه یه دا هه ر قه لاچوالان^(۳). نهو رووبارانه یی که به م شیوه یه یه کیان گرتوته وه له پږ بهره و باکوور ږی ده گوږن و به ناو شیو و دۆلی زور ته ننگ و باربکی چاوه پروان نه کراودا، واته به ته وای لهو جییه یی که (زی) قه ف ده خوا و به ژیر زنجیره چیاکانی سهر سنوردا ږیگا ده کاته وه، بهره و زی ده چن. لادانی رووباری قه لاچوالان بهره و باکوور و شیوه یی ناو لیئانی ناوچه که به راده یه ک دوور له چاوه پروانی و ږی ونکه رانه یه که

۲- نه گه ر نه منیه ت هه بی، بۆ سازکردنی بنکه یه کی هاوینی جییه کی خو شه. ریچ کاتیک ده بو یست له ده ست گه رمای هاوینی سلیمانی رابکات، پنیان گوت بچیتته گوندی نه حمده کولوان به بناری ږوژه لالتی تاریخ ره وه.

۳- ناوی رووباره کان وهک ناوی چیاکان زور دژوارن. ژماره ناویکی وهک (زی)، سیروان و تانجه رو ته نیا ناوی رووبارن و به شی زوری ږیگا که یان ده گرتته وه، به لام به شه کانی تری ږیگای نهو رووبارانه به ناوی ناو، چوم یا چه م و شتی تری وهک ناوی گوند یا ناوچه یا بواری یا تاننه ت مروث ده ناسری. من بۆ خوم به دوونای رووباره کانی شلیسر قزلجه دا تیده په پیم که (چه می ره شید) یان پیده گوت. له به شی سهروی «لاره» ناوه کانی گوتراو به ریچ ناوی بیستان و ناوی تاتان بوو، که له گونده کانی نریکیان ودرگیرابوون. ناوی پیتشووی قزلجه، پیرانه بوو، که گوندیکه له خاکی ئیراندا. من خوم له گوگه سوور تیپه پیروم، نهو ناوه ته نیا کاتیک دروسته که رووبار دیته نیو خاکی عیراق؛ له هیندیکی جیگه به ناوه کانی سیووران و ته ننگه بوو و زه لان که ناوی گوندیکه، ده ناسری. قه لاچوالان ئیتر جی خوی هه یه. ریچ کاتی چوونی بۆ نه حمده کولوان له «ته نگزی» په ریه وه.

سهير نيبه نه گهر جيهانگهړه وردبينيې کاني وهک مانسل و دیکس توشی هه له بېن و به سالان نه خشه یی نهو روباره جوړتیک پيشان بدن که گوايه له رهوتی دريژهی بهشی باکوری نه زمهړ- قهره سهر ددا بهره و باشووری رۆژتاوا دهچی و به هوی دۆله قوله که یی «په لکۆ» (۴)، له باکوری دوکان واته دروست له شهست مایلی شوینی په کگرتنه وه یان تیکه لئی زئی بې. دريژهدان بهم هه له یه سهير بوو، چونکه کهسانی وهک کرپورتر، ریچ، فریزر، برزه زوفسکی و چیریکف ریگای دروستی نهویان روون کردبووه. نه هه له یه تا تۆکتۆبه ری سالی ۱۹۲۱ چاره سهر نه کرا، واته تا نه وکاته یی که دوکتۆر «ف.م. هالی» (۵) پزیشکی گشتی که له سلیمانی کاری ده کرد، سهر له نوی شوینی دروستی په کگرتنه وه یانی دۆبه وه (۶).

له باس دهر باره یی جوگرافیای باکوری کوردستان، سهره تا بۆ ناسان کردنه وه یی پتری کار ناوی چوار زنجیره چیای نیوان نه زمهړ- قهره سهر د و زنجیره یی نه سللی زاگروسم هینا، که نه وه بۆچوونیکی له راده به دهر ساکارانه بوو. له وه دهچی کاتیک نه و کیتوانه له حالی شکل گرتندا بوون، گوشاری زۆر نهوانی ناهه موار کردبې و تهرح و قه واره یی ریکویکی پيشووی تیکدایې: نه و ناهه مواریبه له باشووره وه دست پیده کات و بهره و باکور دهروا و «دارۆ» به ۷۰۰۰ پې بهرزیای، «سهرشیو» به ۷۰۰۰ پې، «هه زار کانیان» به ۷۴۰۰ پې و «گه مو» به ۷۷۵۰ پې نمونه یی روون و دروستی نه م بۆچوونه ن. رهوتی داسه پواوی پیکهاته یی جوگرافیای هه روا له باشووری رۆژه له تته وه بهره و باکوری رۆژتاوا یه، به لام کوره کاژاو چی تر له گه ل کۆچار- کورکور له مسهری دريژ پیک ناهینن. روباره کانی گوگه سوور و سیوهیل که له سهره تادا هه رکام به جیا له رۆژه له تته وه بۆ رۆژتاوا دهچن و له خوارووی په کگرتنه وه یان واته قه لاچوالان، به و هیله دا تیده په رن و ده گه رینه وه سهر هیلی پيشوو، دیسان لئی تیده په رنه وه و شان به شانی چیاکانی دارۆ- گه مو بهره و رۆژتاوا

4- Palko
5- F.M. Halley

۶- بروانه یاداشتی نووسراوه له «گۆفاری جوگرافیا» بهرگی ۵۹ سالی ۱۹۲۲ لاپه ری ۱۴۶ و وتاری هالی له ژیر ناوینشانی «گهرووی قه لاچوالان و تیکه ل بونی له گه ل ژبی بچوک» بکه ن که له «گۆفاری جوگرافیا» بهرگی ۶۸ سالی ۱۹۳۵ لاپه ری ۱۵۸ نووسراوه. هه رچه نده که پیچ و چیریکف هه ر دوو له شیکردنه وه یی خو باندا هه له یان نه کردووه، به لام له نه خشه یه کدا که بۆ کۆمیسوونی سنووری سالی ۵۲-۱۸۹۴ کیشاویانه توشی هه مان هه له بوون.

دهچنه پيش. چیا له رۆژتاوا یی قه لاچوالانه وه ریگای ناسایی خوی ده گرتته وه بهر و به نیوان کۆمه له بهرزیایه کی هیندییک هاوقه د له شیویکی تهنگ و باریکدا خو کۆ ده کاته وه و بهره و لوتکه ی ناوه ندی کۆچار- کورکور بهرز ده بیته وه. کۆچار- کورکور روو له باکوری رۆژتاوا ده کات و له ناو لوتکه ی رییک و هه مواری ناسوسدا ون ده بی و ده شته پان و بهرینه که ی «مه رگه» و «بیوتین» له ده شتی قه لا دزی جیا ده کاته وه. هه رکام له و شیوانه جوپار و ناودری تاییه ت به خو یان هه یه، که ناوه کانیان بهره و رۆژه له تات بۆ قه لاچوالان ده بهن و له و شیوانه جیا ده بنه وه که ناوه کانی رۆژتاوا له سه رووی دوکانان ده رژیته ناو (زی).

گشت ناوچه ی قه لاچوالان له رۆژتاوا یی لاره-تاریه ر، سه ربه شارباژیرن (۷) و سنوره کانی به م جوړه یه: له باشووری رۆژتاوا تا نه زمه ر، له رۆژتاوا تا نه و جوپارانیه کی نیستا ناماژهیان بۆ کرا، له باکور تا زئی و روباری بانه، له و جییه ی که سنوریش پیکدینن؛ له باکوری رۆژه له تات تا زنجیره چیای نه سللی زاگروسم و له باشووری رۆژه له تات تا نه و ناوچه یه یی که ته پۆلکه نزمه کانی ده شتی شاره زوور به دوا ی ونبوونی نه زمه ر له ناو خو ده گرن.

سی کاروانه پتی سلیمانی بۆ تیران له شارباژیر تیده په رن. نه گهر له رۆژه له تته وه بۆ رۆژتاوا شوین هیلی نه و ریگایانه بکه وین، ریگاکان به م جوړه ن: ریگای یه که م، له که لی گۆبه روه دهچی بۆ «چنگیان» و به دهوری کوره کاژاودا ده گاته پینجوین. له و تیه ده چیته سنه؛ ریگای دووه م، له که لی نه زمه ر تیده په ری و به «هه رمین» و «شیوه که ل» دا ده چیته بانه؛ ریگای سییه م، روو له باکور ده کات، که لی «قه یوان» به چی دیلی و به پردی «قه شان» دا له قه لاچوالان تیده په ری و ده چیته شارۆچکه ی «ماوه ت»، دوا ی په رینه وه له زئی به پردی «ته ی ت» دا روو له سه رده شت ده کات.

له و حهوت جیهانگهړه ینگیلزانیه کی پيشتر ناماژهم بۆ کردن، شه ش که سیان له شارباژیر تیه په ریون، به لام هیچ کام له جیهانگه رانی دوا یی به و ناوچه یه دا نه ریشتون. کۆمیسوونی دیار بکردنی سنور سالی ۱۹۱۴ به ته وایی له خاکی تیراندا کاری ده کرد. له بهر نه وه راپورتی سالی ۱۸۳۴ ی فریزیر دهر باره ی گه شت له م هه ریمه دا سه رچاوه ی

۷- که پکه ی شلیر بهره و رۆژه له تات و ده مایل بهره و قزلجه، له نیوان تاربار و سنور له ناوچه ی پینجوین که سهر به هه له بجه یه.

نوتی مه وجوده که به زمانی ئینگلیزی نوسراوه. «گینه»، کاتیک به ره مه به که لکه که ی چاپ کرد به روالهت ناگای له و به ره مه ئینگلیزانه و راپۆرت به که لکه که ی «کلمان» (۱۸۵۶) نه بووه. برزه زوفیسکیش (۱۸۶۹)، تا سالی ۱۸۹۲ یاداشته کانی خوئی بلاونه کردبووه. له بهر نه وه به که «گینه» دواى نه وه که ژماره ی دانیشستوانی نه وه قه زایه ۶۶۰۰ که س راده گه یه نئ، له ئامازه به جیگه ی وه ک «شیوه که ل» ده لئ: «نه وه قه زایه زۆر نه ناسراوه، جیا له وه ی که ده لئین زۆریه ی دانیشستوانی ره زه وان و توتنه وانن یا برنجکارن و باخداریی ده که ن».

ئه م ژماره جیهانگه رانه ی که وردتر باسی رتگای سه فه ره کانیان کردووه به تیکرایی ده یاره ی جوانیی سروشتی ناوچه که هاویرن. میگن وه ک شاعیرتیک شیدا به سه ر ئه م ناوچه به دا هه لده لئ: «به بی هیچ چه شنه تاییه تمه ندیبه ک، به دلنباایی ده لیم که له ته واوی ژیا نمدا ولاتتیک وه ک کوردستان جوانم نه دیوه... «که ل» و چیاکانی به راستیی خو ش و ئارامن و میتشکی مرۆفیان لئ ده حه سیته وه و سه رنجی مرۆف بۆ لای خو بان راده کیشن:» سروشتی جوانی ئه م ناوچه به و تاقه ت و تیکۆشان و وه زعی باشی خه لکی ناوچه ی ماوه تیش شوینی له سه ر «کرپورن» داناوه و ناوچه که به جیبه کی «دلرفین، خه یال بزوین داده نئ و گوندی ماوه ت به نمونه ی گوندتیک جوان ده ناسینئ» که له ماوه ی هاتنی بۆ رۆژه لات دیوه تی. دواى شانزده سال، فریزیر نه وه مه لبه نده ی له به ر ده ستردیژی حکومه تی ئیران و بلا بوونه وه ی نه خو شیی تاعوون به چۆلی دیت، به لام به م حاله ش زمانی له ده وری وه سف و تاریفی «سروشتی جوان و هه ست بزوینی نه وه ولاته» و گوله پایزیه کانی ده گه ری و ده لئ: «زۆر که م سوئسنه ی ئاوا جوانم دیوه و ده بی بلیم له وانه جوانترم نه ببینوه».

ئه م قه زایه له باشووری رۆژه لات تا باکوری رۆژئاوا نزیکه ی ۵۰ مایل درێژ و ۲۰ مایل پانه و دابه ش کراوه به سه ر سئ ناحیه دا: ناحیه ی ماوه ت له باکوری رۆژئاوا، چوارتا له ناوه ند و سروچک له باشووری رۆژه لات^(۸). ماوه ت عه شیره ت نشینه و له ژیر ده ست

بنه ماله ی به هیزی پشده ر دایه که له فه سلئ داهاتوودا له به شی قه زایه کی به م ناوه وه په نجیه ی بۆ راده کیشم. ناحیه ی چوارتا به ۱۸۰۰۰ که س نفوس به هۆی لوتکه ی به رزی دارۆ- گه مۆ له ماوه ت و هیتلیکی نارپک له سروچک که ۹۵۰۰ که س نفوسیه تی جیا ده بیته وه. ئه م هیله له تاریه ر تیده په ری و له به رزترین خالی کوره کاژاو واته «که چه ل باراو» دا ده گاته نه زمه ر که له شه ش مایلی باشووری رۆژه لاتنی سلیمانی جیتی گرتوه. نه وه به شه ی چوارتا که له باکوری سیوهیل دایه بۆ ماوه یه کی کورت ناحیه به کی سه ره خۆ بوو و هیتدیگ جار به ناوی روباوی سیوهیل ده ناسرا و هیتدیگ جاریش شیوه که لی پیده لئین، که ناوی گوندی بنه ماله حاکمی نه وه جیبه بوو.

زۆریه ی دانیشستوانی شارباژتیر له گونده سه ره خۆکانی نه به ستراره به عه شیره ته کان پیکهاتوون، به لام لیره ش وه ک زۆریه ی ناوچه کانی دیکه ی کوردستان هه ر گوندتیک به شیوه ی ئاسایی ئاغایه کی هه یه، که یا خاوه ن مولکتیک گرنگی ناوچه که یه یا «ئاغایه کی» سه ره عه شیره تیکه و به زۆر خوئی به سه ر خه لکی ناوچه که داسه پاندووه. ئاغا به پتی داب و نه ریت و به مه به ستی باوه ر پته یانی جه ماوه ر میوانخانه یا «دیوه خانیک» هه یه، که هه مه جو ره میوانتیک لئ ده مینیتته وه. ئاغا بۆ نه وه خزمه ته ی هیچ له میوان وه ر ناگرئ و هه ر وه ک پیشتر له شوینی شیکردنه وه ی بارودۆخی «ئاغا» کاندایه گوتم نه وه به شیوه ی جو رواجۆر خه رجی میوانخانه که ی به گوندیه کان دابین ده کات. «ئاغا» جیاوازی له گه ل موختار یا کوئخای ره سمی دئ هه یه و نه وه له به رامبه ر حکومه تدا به رپرس نییه. کوئخا ره نگه له نزیکانی ئاغا بئ یان به پتی هه لومه رج دو ژمنایه تی ئاغای گوند بکات. کاتیک ئاغا له گوند نه بی کوئخا به سه ر کاره کانی دئ راده گا و له مزگه وت خزمه ت به میوانه کان ده کات. بۆ چوونه مزگه وت جیاوازی له نیوان موسولمان و نا موسولماندا نییه. میوانخانه یا دیوه خانی ئاغا وه ک هۆلیکی کۆبوونه وه ده چئ، که زۆر جار خزم و میوان و ریبوار و دراوسیه کانی

= سه ر تیبینییه جوگرافییه کاندایه زال بوو، گروویتیک له گونده کان که ژماره یان ۹ گوند بوو، به ناوی گه وره ترینیان که به «به سراو» ده ناسرا و له نیوان داو- سه رشوو و روباوی قه لچاولان جیتی گرتبوو و له ژیر ده سته لاتنی پشده ره کاندایه نه بوو، هاتنه سه ر چوارتا. له حالیکدا ۹ گوندی نزیک سنوور له قه راخ سیوهیل و به زایه کانی گه مۆ که له ژیر ده سته لاتنی پشده ره کاندایه بوون له ماوه ته وه ئیداره ده کران.

۸- ئیستا به م جو ره ئیداره ده کرئ. گینه و سالنامه ی عوسمانی بۆ سالی ۱۸۹۵، که ئیستا له لاهه، سه روچکیان سه ره به «کولمباز» (هه له بجه) داناوه؛ له سالی ۱۹۱۹ وه به م لایه، نه وه ناوچه به هیتدیگ جار سه ره به شارباژتیر بووه و هیتدیگ جاریش سه ره به هه له بجه و به پتی دۆخی سیاسی هیتدیگ جاریش راسته وخۆ سه ره به سلیمانی بووه. له رۆژانی یه که م ده سته سه رداگرتندا (مه به ست داگیرکردنی کوردستانه له لایه ن ئینگلیزه وه. وه رگیت) نه وکاته ی که تیبینییه کانی عه شیره تیی به =

ئاغاي لى كۆدەبنەو و باسى تىدا دەكەن و دەربارەى كارى رۆژانە بربار دەدەن. ئەو كەسانەى كە دەچنە دىوہخانەى ئاغا ھەموو بەپىتى تەمەن و دۆخى كۆمەلايە تىيان لە يەك رىز دادەنىشەن و پال بە دىوارەكانەو دەدەن؛ دوورترىن جىگا لە دەركەى دىوہخانە ماقولترىن شوپىنى دىوہخانە. جوگرافىازانانى ناوچە، ناحىەى سىوہپىل دووبەش دەكەن: سىوہپىلى سەروو يا سىوہپىلى ئاغا (مارف ئاغا) يا شىوہكەل، كە لە دە دوازە گوندى بنارى باشوورى رۆژئاواى «سوركىتو» پىكھاتوہ؛ سىوہپىلى خواروو يا سىوہپىلى سلىمان ئاغا يا سىوہپىلى «كە ناروئ»، كە باقى گوندىكانى ناحىە پىكھان ھىنابوو و زۆربەيان بە بنارەكانى دارۆ- گەمۆوہن. ناوى «ئالان» بەتەواوى گوندىكانى ھەردوو لای سنوورى زى دەگوتى، واتە ئەو جىيەى كە زى و قەلاچوالان يەك دەگرنەوہ. شوپىنىكى تى ئەو جىيە كە زۆر ناوى دەبىستى ناوچەى «بەركىتو»^۹، كە لە رۆژئاواى لارە-تارىرو لە نىوان شلىر لە باكور و گوگەسوور لە باشوور جىيە گرتوہ.

ئاغاكانى شىوہكەل، كە ئەوكاتە چوارەم نەوہيان بوون، دەلىن نەوہى دوو كورى سلىمان ئاغان. سلىمان ئاغا بۆخۆى نەوہى عوسمان ئاغا يەكىك لە سەرۆك عەشىرەتەكانى بەناوبانگى «پىران»^(۹) بوو، كە لە بەشى باكورتى ناحىە ژياوہ. يەكىك لە مىرەكانى بابان، سلىمان ئاغاي ناردبوو ئەم ناوچەى بە پىتى داب و نەرىتى دەربەگايەتى سنوورەكانى پى سپاردبوو. من لەم باوہردا نىم كە بەشىكى زۆرى ئەو ئاغايانە بە گوتىرەى ياسا خاوەنى ئەو گوندىانە بوون، بەلام چ بە ھۆى دانانىان لە لايەن مىرەكانى بابانەو و چ بە لىزانى و كارلىھاتووى خۆيان لە رىگاي پاراستنى دەستكەوتەكانىيان، گوندىيەكان سكالايان لى نەدەكردن. لەو ناوہدا سىوہپىل بەتەواوى لەگەل ماوہت جىاواز بوو. لە ماوہت، ئاغاكانى پشدر بە زۆر خۆيان بەسەر خەلكەكەدا سەپاند بوو.

لە چوارتا، لە باشوورى روبارى سىوہپىل، شىخ مەحمود ياخزمە نىكەكانى چەند گوندىان ھەبوون، بەلام بەشى ھەرزۆرى زەوييەكانى ئەو جىيە بە ناوى گوندىيەكان كرابوون.

جىا لە دوو سى گوندى، گوندىكانى تى «سروچك» مولكى بنەمالەى سادات و

كۆرەكانى بەرزنجە بوون. لای باشوور بە پىچەوانەى بەشەكانى تى شارباژىر بەگشتى لە دوو ھەرزى ھاوین و پايزدا كەم ئاون. لەبەر ئەو كارى كشتوكالى ناوچەكە رەزەوانى و پەروەردە كردنى سپىدارە و توتنىشى لى دەكرى؛ ھەروہا چاندنى گەنم و جۆى دىمەكارىشى لى باوہ كە شىن بوونىيان بە ئاوى باران دەبەستىتەوہ.

سوچى باشوورى رۆژھەلاتى ناحىە، لە بەشى ناوہند و دەوروبەرى «دۆلەگەلا»، كە ئاوەكانى ناحىە بەرەو باشوور و شارەزور و تانجەرۆ دەبات و ھەروہا بەشىك لە «بەركىتو» جىيە ژيانى ھۆزىكى بچوكى بىگانە و نىوہ كۆچەرە بە ناوى «ناودەر»^(۱۰) يا «غەوارە»^(ح). ئەوانە بەشىك لە دانىشتووانى شارەزور كە بە ھانتى جافەكانى مورادى لە سەدەى ھەژدەدا بۆ ئەم ناحىەى لە شوپىنى خۆيان دەركران^(۱۱). ناوى شەرم ھىنەرى «غەوارە» و داستانى خۆنەشوشتىيان لە لايەن ئەو كەسانەوہ دروستكرائە، كە بەزۆر بەسەر ئەم خەلكەدا زال بوون و لە ولاتى خۆيان دەربان كر دوون.

يەكەم سەفەرم بۆ شارباژىر بە مەبەستى لىكۆلبنەوہ لەسەر ناوچەيەك بوو، كە بەلكوو بتوانم ناوہندى ئىدارى قەزاي لە سىتەكەوہ بۆ بگوازينەوہ. سىتەك چونكە لە سلىمانى نىك بوو، مەئموورەكان بە بيانوى جۆراوجۆر لى دوور دەكەوتنەوہ و دەھاتنە شار. كارى ئىدارى ئىستاش وەك پىشوو قورس و تاقەتېر بوو و من تەنيا رۆژانى شەمە تا سەعات ھەشتى بەيانى رۆژى دوو شەمە دەمتوانى ئەو جىيانە بىنم. لەبەرئەوہ دوا نىوہرۆى رۆژى بىست و چوارى ژوئىن وەرپىكەوتم و بەم جۆرەى كە پىشتر گوتم لە كەلى ئەزەم پىپەرىم. بەنىوان دارستانىكى پرلق و پۆدا رۆزىشتم كە لەگەل بنارەكانى رووبەرووى سلىمانى زۆر جىاواز بوون و دواى سى سەعات رى پىوانى ئارام گەيشتمە سىتەك. بەپىتى داب و شوپىن، لە لايەن كارمەندانى ئىدارى و پۆلىسەكان و خەلكى ناسراوى ناوچەكە، لە دەروہى گوندى پىشوازم لىكرا. سىتەك گوندىكى خۆش و دلگىر

۱۰ - Nawdar (ناودەر) عەشىرەتەكانى ئەم ھۆزە برىتى بوون لە: بىسە و (حەوت گوندى، شىست بنەمالە)؛ چۆجانى (چار گوندى، پەنجە بنەمالە)؛ عەشىرەتى حەسەنى (دوو گوندى، سى و پىنج بنەمالە)؛ پەرخى (گوندىك و سى بنەمالە) و «قەوتلەبى» (سەد بنەمالە، كە دواى برسەبەتى و قاتى و قرى سالى ۱۹۱۸ بلاو بوونەوہ).

ح- ئەو ناوہ لە غەبەوہ دىت بە واتاى ئەوانە لەخۆيان نىن.

۱۱- لە يەكىك لە فەسلەكانى داھاتوودا، باسى ئەم مەسەلەى دەكەم.

بوو: بیست بنه ماله‌ی نفوس هه‌بوو. سپیدار، بناو و داره بی له‌ناو خۆیان گرتبوو و زه‌وی گه‌نم، جو و توتنی له ده‌وروبه‌ری چینه‌رابوون. شیخ محه‌مه‌د غه‌ریب ژن برای شیخ مه‌حمود ناغا و مالکیکی دئی بوو. ئەو له حکومه‌تی شیخ مه‌حموددا پله‌ی قائمقامی هه‌بوو و ئیمه له بازبان به دیلمان گرتبوو.

به‌یانی زوو، به‌رله سه‌عات شه‌ش سوار بووین و به‌ره‌و روبراری «ئالسه‌سیو» (ح) نزیکه‌ی نیو مایل بۆلای رۆژه‌لات داکشاین و به‌کن روبراره‌که‌دا ریتگی‌ای «گوگه‌سوور» مان گرتبه‌ر. هیندی‌ک سه‌رت‌ر له ژیر یایته‌ختی پیتشووی بابانه‌کان واته قه‌لاچوالان له یه‌کاوی ئەو دوو روبراره له بواریک په‌رینه‌وه، که نزیکه‌ی دوو پین قول بوو. دوا‌ی سه‌عاته ریتیک به بناره داپۆشراوه‌کان به یۆنجه و پنجه‌که درک و ریتگی‌ه‌کی پرله که‌ندوکۆ و به‌رده‌لاندا گه‌یشتینه چوارتا، که بۆ ناوه‌ندی «قه‌زا» پیتشیا‌ز کرابوو.

له قه‌راخ گونده‌که، کویتخا ئیمه‌ی به‌ره‌و سه‌ریانی مزگه‌وتی‌کی گه‌وره ریتوینی کرد، که ریتیک خه‌لک بۆ پیتشوازی‌کردن له ئیمه ده‌ست له‌سه‌ر سنگ راوه‌ستا بوون. فه‌ریکه گویتز، بادام، تری‌ی ترشی نه‌گه‌یشتوو، ده‌فری پر له شیری تازه، ماست و «ماستاو» یان که که‌وچکی داره هه‌رمیی له‌ناو دابوو له پیتش داناین. کاتیک سه‌ماوه‌ر وه‌جو‌ش هات له ئیستکانی نیوقه‌د باریکی ئیترانیدا چایان به ده‌ور گیترا. دوا‌ی ئەو پیتشوازییه بۆ درتزه‌دان به وتووێژ له‌سه‌ر مه‌به‌ستی دیاریکراو چووینه ناو دئی و له‌کن کانی‌او‌یک له‌ژیر سیبه‌ری فیتکی دوو سڀ داره چناری ئەستور دانیشتین.

چوارتا به بناری لای باشووری رۆژئاوای کیتوئیکه‌وه که به «سه‌رسیر» ده‌ناسرئ و چوار هه‌زار پین به‌رزه و ده‌روانیتته سه‌ر دۆلی گوگه‌سوور و هه‌تا ئەزمه‌ری لئ دیاره. جیتیه‌کی زۆر خو‌ش و دلگیر بوو و باخی بادام و داره توو له‌نیو خۆیان گرتبوو، له‌ژیر سیبه‌ری دار گویتز و بناوی ئەستور و سپیداری به‌رزه‌دا پان ببۆوه. کوردان زۆر به‌ر له ئیستا زانیویانه ئەو گوندانه‌ی که به بناری چیاکانه‌وه ساز ده‌کرین قازانجی گه‌وره‌یان هه‌یه: ئەم جو‌ره گوندانه یه‌ک هه‌وان و وه‌ک گوندی نیو ده‌شته‌کان پله‌ی گه‌رما و سه‌رمایان زۆر سه‌رو ژیر ناکات. چوارتا گوندیکی گه‌وره‌یه و نمونه‌ی له‌م ناوه‌نده‌دا که‌م نییه؛ له‌به‌ر ئەوه، وه‌سفی ئەو ده‌توانی جیتی ئەوانی دیکه‌ش بگریته‌وه.

ح- ئاله سیکه‌شی پینه‌لین.

خانوه‌کان، له سڀ یا چوار ریز به بناری چیاوه ساز کراون. قاتی خواروو یا ژیرخانی ماله‌کان به‌هۆی لیژ بوونی جیتیه‌که پالیان به چیاوه داوه، کادین یا ته‌ویله‌کان له سه‌کوئیه‌ک ده‌چن که به‌شیک یا ته‌واوی خانوه‌که‌یان له‌سه‌ره. بانی قاتی سه‌روو له‌وانه‌یه شان به شانی باریکه ریتیک بی که خانووی ریزی خواره‌وه له خانووی ریزی سه‌روو جیا بکاته‌وه یا په‌نگه بۆخۆی ریتگی ده‌رگای خانووی سه‌روو بی. له‌به‌ر ئەوه ده‌کرئ تا ئەو شوینه‌ی که کۆلانیک ئەو ریزه خانووانه له ریتیکی تر جیا ده‌کاته‌وه، بۆ رابواردن له سه‌ریانه‌کان که‌لک وه‌رگرن. ئەو دیوارانه‌ی که به‌بی هه‌لکه‌ندنی بناخه له‌سه‌ر بناری چیا داده‌نرتین به شتیه‌ی ئاسایی به‌رد و قسل یا مۆره و چینه‌ی قوربین، به‌لام بۆ قایم بوونیان دار له‌نیو دیواره‌کان ده‌کیشن. هۆده‌کانی خه‌و شتیه‌ی که په‌رهبه‌ندی جیاواز له ماله‌کانیان هه‌بوو: ئەم هۆدانه، چوار کۆله‌که‌یان هه‌یه و ده‌وریان به «جیج» گیراوه. لافاوه‌کانی زستان و به‌هار، گونده‌کان له‌ت ده‌که‌ن و ماله‌کان له دوولای شوینی لافاوه‌که ده‌میننه‌وه.

مزگه‌وت، که به شتیه‌ی ئاسایی له لای خوارووی دئی ساز ده‌کرین، شکلی هۆده‌و هه‌یوانیان هه‌یه، واته هۆده‌یه‌کن و هه‌یوانی‌کی دوو سڀ پین به‌رزیان له پیتشه. هه‌وشه‌یه‌ک پیتشی ئەم هۆده و هه‌یوانه ده‌گرئ که له‌وانه‌یه سه‌نگ فه‌رش کرابی. هه‌وشه‌که، هه‌وزیکی تیتدایه که هه‌میشه ئاوی لئ ده‌رژئ. دابی جوانی میوان راگرتن له مزگه‌وت ته‌نیا ئەو که‌موکورییه گه‌وره‌یه‌ی هه‌یه که به هۆی نزیکبوونی ئاو، دراوسێکانی مزگه‌وت ده‌که‌نه شوینی ئاو هه‌لینجانی خۆیان.

ناوه‌ندی‌کی تری ژبانی کۆمه‌لایه‌تی گونده‌کان که دیمه‌نیکی خو‌شتی هه‌یه، کانیی گونده که به شتیه‌ی ئاسایی له لای سه‌رووی گونده‌کانن. له‌ژیر سیبه‌ری یه‌ک یا چهند سپیداری پیر، سه‌کوئیه‌ک ساز ده‌که‌ن و که‌سانی بیکار له‌سه‌ری داده‌نیشن، قسه ده‌که‌ن، باس و هه‌وال ده‌گیرنه‌وه و چایخانه‌ی لیتیه و چای لئ ده‌خۆنه‌وه. کانی‌اوه‌که هه‌وزیکی له نزیکه که ده‌وریان به به‌رد هه‌لچنیوه و گوندییه‌کان ده‌ستنوێژی لئ هه‌لگرن و نوێژی نیوه‌رۆ و ئیوارانی لئ ده‌که‌ن. که‌میک ئەولاتر، هه‌وز یا جوگه‌له ئاویکی لیتیه که ده‌وریان به جوانی ته‌نیوه، ژنان ده‌چن لیبایی لئ ده‌شۆن و قسه ده‌که‌ن و گه‌پی تیتدا لئ ده‌ده‌ن. ئەگه‌ر ئاو زۆر بی گوندییه‌کان به لیتاتوویی ئاوه‌که به جوگه‌لاندا ده‌به‌ن بۆ مه‌زرای توتن و باخچه‌کانیان. له‌وه ده‌چئ ناو باخه‌کانی دئی ئاشی ئاوی لئ بی.

چوارتا، بۆ ناوه‌ندی «قه‌زا» جیتیه‌کی زۆر باش بوو: له ناوه‌ندی قه‌زا هه‌لکه‌وتبوو.

هەرچه نده به هۆی گوشاری برسپییه تی ئەو دواییانه نفوسی هاتبووه سەر بیست بنه ماله، به لام بهر له جهنگ سه د بنه ماله ی لی ده ژیا، له بهر ئەوه جیتی په رهستاندن بوو. «سه رسیر» ئەلقه یه که له زنجیره چیای کوره کاژاو- کۆچار بوو، به لام به روالهت له زنجیره ی ئەسلی خۆی جیا ببۆوه و به سهر شیوه کانی گوگه سوور له باشوور و سپوهیل له باکوردا زال بوو و لوتکه خری گومبه زبی ۵۲۵۰ پچ بهرز بوو و بو دانانی ده زگای تیلگراف زۆر به که لک بوو. ئەم مه سه له یه له و سهرده مدا زۆر گرنگ بوو. ئەو ریتیانه ی که به ره و رۆژه لاتی و باکور و رۆژئاوا ده چوون تا راده یه ک باش و راحت بوون و له وه ده چوو دۆزینه وه ی هیلتیک بو کیشانی جاده ی ئۆتۆمبیل له سلیمانی بو چوارتا زۆر دژوار نه بی. کورده کان له بابته ناسینی ئای خوارده وه شاره زان، له ناو ئیمه دا چهند مه ئمووری ئاسایی هه بوو که له «سیتکه» کاریان ده کرد و دژی گواستنوه بو چوارتا بوون: به رای ئەوان گشت ئەو بهر ژه وه ندییا نه له به رامبه ر ئای «گران» و قورسی چوارتا که بو مه عبده ی مرۆف زیانی هه یه، شتیکی که م بایه خ و بی به هره یه. سه ره رای ئەوانه له گه رانه وه دا بو سلیمانی رای خۆم راگه یاندو گوتم دوا ی گه رانه وه ی ره زابه گ، که تازه کرابوو قایقام، ناوه ندی ناحیه بگوێزنه وه چوارتا. ره زا به گ بو وه رگرتنی شمشیری سه ره به رزی به خه لاتی له ژیترا ل «مکه من» چوو بووه به غدا.

هه ر ئەوشه وه، به رتیسه کی لای رۆژئاوا ی ئەو ریتیگایه دا که پیتی دا هاتبووین گه راینه وه «سیتکه»؛ به قه برستانی کۆنی بابانه کاندای تیپه رین. له وئ چاوم به به رده قه برتیک که وت که ئەم دیره ی له سه ره له که نرابوو! «خاوه نی گه وره ی سه رده م، سلیمان خان». له ژتیر یه کاوی ئاله سیو له بواریک په رینه وه. سه عات سین و نیوی به یانی رۆژی دوو شه مه سوار بووین و به چیایه کدا که که مته ر هاتوو چۆی به سه ره وه بوو و له یه ک مایلی باشووری رۆژه لاتی «هاروته» هه لکه وتبوو له ماوه ی که مته ر له سین سه عات گه یشتینه وه سلیمانی. حه مامم کرد و سه عات هه شتی به یانی له شوینی کاره که م ئاماده بووم.

کۆتایی هه فته، گه شتیکی دۆزینه وه بییم کرد. ئەم جاره به که لی گوێژه دا چووین که له هه مووان بو سلیمانی نزیکتر بوو و له هه شت مایلی باشووری رۆژه لاتی ئەزمه ر هه لکه وتوو. چیایه کی زۆر سه خت و نا هه مواره و سه رکه وتنمان یه ک سه عات و چهند خوله کی خایاند؛ شوپوونه وه مان ئاسایی بوو، به لام سازکردنی جاده ی ئۆتۆمبیل به م رتیبه دا به روالهت دوور له باس بوو. ریتیگه به دوا ی تیپه ربوون له «ئاله سیو» له دوو

مایلی سه رووی سیتکه و نزیک سی ریتیانه ی «ئاله سیو» و «شۆکه» که له کوره کاژاوه وه ده هات، دوو زنجیره ی لی دروست ده بی: زنجیره ی لای چه پ ده چوو «هه رمین» و کاروانه ریتی بانه ی لی ساز ده بوو و زنجیره ی باسکی راست ده چوو په ننجوین. شوینی ئەم جیا بوونه وه یه، کانیایکی سه رنج راکیش بوو به ناوی «سازنده»، که له نیوه راستی ریتیگه هه لده قوولی. ئیمه ریتیگای لای په ننجوینمان گرت به ر. ئیستا ده مان توانی له و زه و بیبه رتیکه دا ئەسپ باژوین. له ولاتی شیخ ماری ئۆدییش تیپه رین که له شیویکی دهستی راستدا بوو؛ دوا ی پیتوانی دوو مایل لاماندا و چووینه «چنگیان» و شه و له وئ ماینه وه. چنگیان گوندیکی خۆش ساخته و له بابته ره زه وانیی و به ره مه کانی تره وه ده وه له مه نده و ئاوه که شی زۆر خۆش و ره وان و به ناوبانگه. چنگیان مولکی شیخ مه حموده.

به یانی رۆژی دوا یی، له یه ک مایلی چنگیانه وه به دۆلیکی ته نگدا رۆیشتین. ئیستا زنجیره ی ئەسلی چیای کوره کاژاو له شانی راستی ئیمه بوو؛ ته پۆلکه ی «که توو» که قه واره یه کی سه یری هه بوو، ده تگوت شه پۆلی شکاوه له شانی چه پی ئیمه بوو. ئەم دۆله به «دۆله توو» ده ناسری و بو نه خشه کیشه کانی ناوچه ناسراو بوو و ئەو ریتیگایه کی که له دۆله که وه دیت روو له رۆژه لاتی و زنجیره چیای ئەسلی ده کات. فراوینمان له گوندی بچووک و جوانی «هه رمیله» خوارد. «هه رمیله» ناویکی به نیوه رۆکه بو ئەو گونده. روبرای روون و روشنی گوگه سوور، که لی ره به «ته نکه بوور» ده ناسری له ژتیر پیمان بوو. هاتین و گه یشتینه گوندی «وه لیاوا» که مه نزلگه ی کاروانه کانه و له وئوه رتیبه ک که به «کانی دزان» ده ناسری و له باکووری که پکه ی شلیتر جیتی گرتوو روو له بانه ده کات. گوندیبه کان ده یانگوت سالی پیتشوو به گه یشتنی هه والی شکانی تورکان، ساداتی به رزنجه سه د باری یستریان چه ک و ته قه مه نی له عه مباری «وه لیاوا» تالان کرد.

ئاوی «ته نکه بوور»، یه ک پچ بوو. راوچیبه کان به تو ر خه ریکی راوه ماسی بوون. دوا ی په رینه وه مان له م بواره کاروانه رتیبه که مان به جیهیشت و رومان له رۆژئاوا کرد و به به رزاییه کی توند و ناخۆشدا و به نیتوان دارستانیکی پرله دار به رواندا تیپه رین و سه ره نجام دیسان گه یشتینه ناوچه یه کی خۆشی داپۆشراو به دره ختی هه رمی و پنجه ترشه سماق. بناره کسان به ره ز داپۆشرا بوون. ئاژهل له بهر تینی گه رما په نایان بو سیتبه ری داره کان بردبوو. گوندی بچوکی «پلنگه» هیندییک له سه رووی ئەم جییه، سه ری له نیتوان ریزه سپیداریک به رز کرد بووه. هه رکه دابه زین گوندیبه کان له ته نیشته هه وز و کانیای دئ فهرشیان بو پان کردینه وه و به ده فری پرله ماستاو و چایی پیتشواریان لی کردین.

«پلنگه» پتر له ۹-۱۰ بنه مالله نفوس نه بوو، به لام زهوبه کانی هی خه لکی گونده که بوون و له م بابه ته وه خوشحال بوون که مالیک و ناغایان له سهر نه بوو.

سه عات چوارو نیوی ئیوارئ، هرکه تینی گهرما شکا، سوار بووین و ریگای باشووری رۆژئاوا مان گرتته بهر؛ به گردیکدا سهرکه وتین و به باریکه ریبه کی لیژدا که به نیتوان زنا و گاشه بهر دانداندا تییده په ری گه راینه وه گوگه سوور. له گه ل هیللی روبره که به ره و رۆژئاوا چووین و نزیک به دوو مایل به رۆخی گۆم و گۆلوی خوشدا رۆیشتین. ئینجا له ئاوه که په ریبه وه و به رۆخی باشووری روبره که دا ریگمان درپژه پیداو دواي به جیهیشتنی ریبه کی کورت به میترگوزاریکدا چووینه سهر کاروانه ری شیوه که ل و گه یشتینه گوندی هر میتن که ئه ویش ناوی خۆی له هر مئی زاره کانی ده ور و پشتی وه رگرتوه. شهو، له «هر میتن» ماینه وه، سه عاتی چواری به یانی سوار بووین و به ری سیته ک و که لی هاروته دا هاتینه وه سلیمانی.

سپیه م سه فیری دوا هه فتم، سه فه ریکی کورت و سه رنج راکیش بوو، که رۆژی ۱۴- ۱۶ی ئه وگوستی ئه نجامی گرت و چومه «سروچک». مه به ست له و سه فه ره ئه وه بوو پیشان بده بن حکومه ت لیتره له و ناوه نده ی ئاژاوه دا وجودی هه یه و مودی ریکی نوئ بو ناوچه که دانین. مودی ری نوئ عه بدولر ه حمان ناغا له بنه مالله یه کی ناسراوی سلیمانی بوو. بو دابین کردنی ئه منبه تی پتری ئه و، ئی زنی پیدرا بوو، بوخۆی چاوه دپره کانی خۆی دامه زینتی. له که لی گۆیژه وه به ره و رۆژه لات چووین، ری سیته مان به جیهیشت و شو ربووینه وه خواری؛ له گوندیکی چوک به ناوی «والده نه» تیپه رین. دوو مایل دورتر له و جیهی که سه فه ری پیتشو پیتیدا چوو بووین، له روبری «ئاله سیو» په ریبه وه. به پیچه وانه ی ره وتی ئا، ری باشووری رۆژه لاتمان گرتته بهر. چه ندجار، ئه و بهر و ئه مبه ری روبره که مان کرد تا گه یشتینه گوندی «کاژاو» که ناوی خۆی دابوو به زنجیره چیای «کاژاو». له م گونده دا بوو که شیخ عیسای هه مه دانی ژنی خواست و بوو به بنه چه ی زنجیره ی پرله ئه ولادی ساداتی به رزنجه. روبره که مان به جیهیشت و هاتینه ناو ده شتیکی و سه ره نجام گه یشتینه گوندی «گیلده ره» که مه به ستی ئه و سه فه ره م بوو. هه وا تاریک ببوو، که ئیمه گه یشتینه جی و هاتنی ئیمه له سلیمانییه وه پینج سه عاتی خایاند. ره شه بایه کی ترسناک تا به یانی ده وامی کردو خو ل و زیل و پوش و په لاشیتیکی زوری به سه رماندا باراند. «گیلده ره» گوندیکی خو ش ساخت و ده وله مه ند بوو. نزیکه ی چل په نجا مائی به بناری لای ژوره وه ی به رزایه که وه هه بوو. «که لی گیلده ره» شکلی «نالی

ئه سپ» ی هه بوو. توتنیان له ده ور و بناری ئه و ته پۆلکه یه چاندبوو و له خواره وه ی له ناو ده شته که یدا به رو بوومی زستانی و هاوینی بهرچاو ده که وت. ئه م گونده پیتشر ناوه ندی ئیداری ناحیه ی سروچک بوو. سه رایه کی باشی حکومه تی به هۆده ی جیاواز بو مه ئمووره کان و عه مبار و جیتی بنه مالله ی مودی ری هه بوو. پاره ی پیوستم بو چاک کردنه وه ی ته رخان کرد و مائی شیخیتی راکردووم بو سواره چاودپره کانی عه بدولر ه حمان ناغا زه وت کرد.

دواي ئه نجامی ئه و کارانه و هیندیکی کاری تر سوار بووین و به باسکی رۆژه لاتنی «نالله ئه سپه که دا» ده ورمان لی دا و روومان له ده شتی «زه لین» یا «زه ری» کرد. سنووری ئه م ده شته باشووری رۆژه لاتنی «مۆریاس» ه که لیتره وه چوار مایل دوره و وه ک ده لین شوینی هه ره باشی ناحیه یه (۱۲). ئه م جاره به ره و کوره کاژاو چووین (۱۳) که لیتره

۱۲- دواي چه ند سال، جاده ی ئوتومبیل، له به رزنجه وه بو ده شت کیشره که ئیستاش سه ره به قه لاقوالانه. ئه و ریبه به به شی هه ره خواری روبره که دا که ۴۰۰۰ پین به رزاییه تی تییده په ری و له نزیک «مان» تیکه لی جاده ی سلیمانی- هه له بجه ده بی.

۱۳- سه ره رای پرسپاری زۆرم له و سه فه ره و سه فه ره کانی دیکه مدا، بو زاینی ناوی دروستی به شه کانی زنجیره چیای کوره کاژاو توشی دژواری بووم. دوا نه خسه ی سه رزایی که له ده ی مانگی ئاپریلی ۱۹۴۲، به ئه ندازه ی یه ک له ۱۰۰.۰۰۰ هه لگیراوه ته وه، ئه و به شانیه پیشان ده دا: (۱) زنجیره ی ناوه ندی که له باشووری رۆژه لاتنه وه بو باکور ده چی، ده گه ل سنج لوتکه ی که به رزاییان به ریز ۵۶۱۴ پین، ۷۲۵۴ پین و ۷۳۴۷ پیتیه. ته نیا لوتکه ی دواي ناوی هه یه که ئه ویش «کولی» یه. (۲) زنجیره ی ریکی رووبه روو له باکوری رۆژه لاتنی زنجیره ی ناوبراو، له گه ل سنج لوتکه ی که به رزاییان به ریز ۵۳۷۰ پین، ۶۲۴۰ پین و ۶۵۱۵ پیتیه. ته وای زنجیره ی کوره کاژاو و لوتکه یه ک که ۲۴۰ پین به رزاییه تی به «به رده کونتی» ده ناسری؛ (۳) لوتکه یه کی ته نیا ۶۶۹۳ پین به سه ره به رزایی باشووری رۆژئاوا دا ده روانی و ناوی Woshkasheo. دیاره که نه خسه گره کان ناوی دوو زنجیره ی ریکی رووبه روویان به هه له نووسیوه. راستیه که ی ئه وه یه که: لوتکه ی ۷۲۵۴ له زنجیره ی یه که م به لیکنۆلینه وه کوره کاژاو، به لام ئه و ناوه به گشتی به ته وای زنجیره چیاکه ش ده گوتری، لوتکه ی ۷۳۴۷ (که له هموان به رزتره) پیتشر به ناوی گوندی «به راو» جیگرتوو له به شی باشووری ئه و «که چه ل به راو» و هیندیکی جاریش «که چه لی» پیده گوترا؛ لوتکه ی ۵۶۱۴ میراو (یا په نگه پشتی چناره) بی. له زنجیره ی تر لوتکه ی ۵۳۷۰ به ناوی پشتی حاجی مه مه ند ده ناسری که ناوی له گوندیکی ژیر خۆی وه رگرتوه؛ لوتکه ی ۶۲۴۰ ناوی «گولی» و لوتکه ی ۶۵۱۵ «کانی سپر» ه. لوتکه ی تاق ماوه ی ۶۳۹۳ «که لی سارم» ه. به گومانم له وانیه Woshkasheo هه مان «وشکه شیو» بی، که به هه موو ئاودریک ده گوتری.

۴۰۰۰ پښ بهرزيابه تي و لوتکه يه کی پروت و بهد سيمایه و به دريژایي چوار مايل پالی به ناسمانی شينهوه داوه.

هيشتا سه عاتهریبهک نه هاتبوین و من ئیستاش بیرم له نزیکی ریگا نه کردبووه، که له پر ریگا پیچی خوارد و ئیمه ی گه یانده نزیک بهرنجه. بهرنجه گوندیکی مه زنه و نزیکه ی سه د و په نجا تا دو سه د بنه ماله ی نفوسه. ماله کانی، له ۹-۱۰ ریزدا به بناری لای باشووری کوره کاژاودا ساز کراون. گونده که، له دووره وه له نیگار یکی رهش قه له م ده چوو که جیا له خالی رهنگینی بهرگی ژن و پیوا و مناله کانی دئ که له سه ربانی ماله کان راوه ستابوون، هیچ شتی که رهنگی قاوه یی موری گونده که ی تیک نه ده دا.

چوینه مزگه و ته ناسراوه که ی. مزگه وت له چاو مزگه وتی دئ مزگه وتی یکی گه و ره یه؛ رهنگی ده رگا و میچ و قورژنه کانی سه ره رای تیپه ربوونی زه مان خاوین و روشن بوون. نه و به رده ره شه ی که شیخ موسا و شیخ عیسا له گه ل خو یان هینا بوویان نزیکه ی پا زده به دوا زده ئینچ ده بو و له لای ژووری مزگه وت له ته نیشتی ده رگا، له دیواربان نابوو. خه لک به را ده یه ک نه و به رده یان ماچ کرد بوو که ساف و لوس ده دره وشایه وه. نه لقه ناسنیکی گه و ره به ده رگای مزگه و ته که وه هه لواسرا بوو. ده یانگوت له شتیه ی نه لقه ی «کابه» یه. مه لای مزگه وت سکالای هه بوو و ده یگوت هه رچه نده که به پیی فرمانی سالی ۱۷۹۲ ی سولتان سه لیم نیوه ی داهاتی بهرنجه وه قفی مزگه وت کراوه، به لام چند سالی که میراتگرانی سه ید ته ها، نه م داهاته بو خو یان هه لده رگن. به لئیم پیدا له داهاتوودا یاسای نه و به لگه یه له بهرچاوبگی ری. دوا یی چند سال، خو م له حالیکدا دیته وه که له بهرام بهر وه زاره تی دارایی عیراقدا، له مافی نه وان پشتیوانیم ده کرد: وه زاره تی دارایی وه ک گشت وه زاره تخانه کانی تری وه ک خو یی ده یوست داهاتی نه م گونده به داهاتی ناسایی ده ولت دانئ.

هه رچه نده من بو خو م نه م شوینم نه دیوه که ئیستا باسی لی ده که م، به لام به رای کورده کان، نه و جیبه له دوا ی کوره کاژاو و مزگه وتی بهرنجه سیبه م شوینی بهرچاوی نه م ناحیه یه. نه و جیبه، قه لای «سروچک» ی نزیک موریاسه. وه ک ده لئین سه ید قه له نده ری بهرنجه بابی بابا ره سولی گه و ره شوینی نه م قه لایه ی له سه لیم شاخدار وه رگرتوه. که وابوو میژووی نه و وه رگرتنه ده بی له ده ورو به ری سالی ۱۵۰۰ دا بی. سه لیم شاخدار، که ناوی نه سه کنده ری مه قوونی له داستانه کانی روزه لاتدا به بیر دینیت، سه روکی هوزی «قوتله» (قه ویله) بووه، که پیشتر پاشه به ره هه ژاره کانیمان له گرووی «غه واره» دا دیت.

هاوکاره ئینگلیزه که م، کاپیتان «س. چ. گاون»^(۱۴) ده یگوت قه لا له چاو ته مه نی باش ماوه و بو دین ده بی. به وته ی یه کیک له جیهانگه رانی نه م دوا ییانه، که خو یی کورده^(۱۵)، نه و قه لایه له بان ته پو لکه یه ک سازکراوه و دوو لای هه لدی رگه یه و نزیک به سی سه د بی بهر زتر له شیوه که یه. ته نیا ریگای چوون بو ناو قه لاکه باریکه ریبه کی لای باشووری روزه اوایه تی که به پله کان بو یی ده چی. قه لاکه بو خو یی خره و شهش گومبه زی له ده و ر ساز کراوه و ژووری دانیشن، چیشته خانه، شوینی هیزی پاراستن له دوو یا سی قاتیدا سازکراوه و حه وشه ی ناوه ندی قه لا جی نزیکه ی دوو هه زار که س ده بی و کانیاویک له سوچی باشووری روزه اوای حه وشه که یه، که ناوه که ی به را ده یه ک ره وان و «سازگاره» که نه گه ر که سیک به یانی بگاته نه م جیبه تا ئیواره به ناچار چوار پیچ جار نان ده خوا. من نه مویست میوانی که سانیک بم که گومانی نه وه یان لی بکه م که له راپه ری نی نه م دوا ییانه دا به شداری بیان کرد بی، له بهر نه وه دوا ی هه رده شه له شیخه گرنگه کانی حازر له م کو یوونه وه یه دا گوتم نه گه ر را کردووه کی دژ به حکوممه ت که ناوی له لیسته ی که سانی دژ به حکوممه ت له لای خو یان راگرتی، ناوه ندی ناحیه له گیلده ره وه ده گو یزینه وه بهرنجه. دوا ی نه وه له گه ل عه بدولر حمان ناغا ریگا که مان درتزه پیدا. له چیا سه رکه وتین، ده وری قه لاکه مان لیدا و هاتینه کوخی «هونه ری نه»، نه و جیبه ی که ته که یی بابا عه لی دووم، کوری بابا ره سولی لی بوو. دوا ی فراوین به ره و باشووری روزه اوای چوین: سه رتا به ناو دریکی نیوان دوو لوتکه ی بهرزی کوره کاژاو و «که چه ل باراو» دا شو ر بوینه وه، له دوا یی به که لیکی نیوان که چه ل به راو له باسکی راست و «که لی سارم» له باسکی چه پ تیپه رین و گه یشتینه گوندی باراو. گوندی به راو له بان دو لیکی درتزه جی گرتوه که له باکوری روزه اوای به ره و چنگیان و ریگای پینجوین ده چی ت. دوا ی هیندیپک دوا که وتن، گه راپینه وه شوینی نه و ناودره وشک و بی ناوه ی که سه رتا به ره و باشووری روزه اوای ده چوو و له دوا یی پیچی ده خوارد و ده گه راپیه وه و «که لی سارم» ی ده و ر لی ده دا و سه ره نجام ده چووه ناو «ناله سیو»، که له سه فه ری پیشوومدا له دوو مایلی سیته ک لی تی تیپه ری بووم.

به ناودره که دا ریشترین تا گه یشتینه کانیاویکی زل و پر ناو که ناوه که ی به سه ر لم و

زیخاندا ده خوشی. ئەم جارە بەرەو گوندی «شوکە» چووین، کە رەز و باخ و سپیدار دەوریان تەنیو و زەوییه توتنەکانی لە زەوییهکانی چوارتا دەچن. خانووبەرە شێخیکتی راکردوو لەم گوندەبوو، کە دەرگایەکی زۆر گەورە تیندابوو؛ ئەو خانووە شەش حەوت ھۆدە و حەمام و باخچەیی گۆلی زۆر جوانی ھەبوو. ناوی جوگەلەیی گوند لە خوار مائەکان ژێر عەرز دەبوو. بۆ ماوەی پتر لە سەعاتیک بەناو ئاودرێکی بەردەلانیی خوار و خێچدا چووینەپیش. لە دێیک تێپەرین، ئاوەکە دیسان لەنیو خیزەلانیکی سەری ھەلداوەو و سەرەنجام بە دەشتیکدا گەیشتی «بزنیان»، کە لە شوینە و یران بوو پان و بەرینەکانی دەرەگەوت سەرەمێک گوندیکی دەولەمەند بوو و سەدان خیزانی تێدا ژیاو، بەلام ئەمڕۆ ژمارەیی دانیشتوانی نەدەگەبشتە دە بنەمالە. شێخ مەحمود و خیزانی، باخی رەزیان لەم گوندەدا ھەبوو.

لە سەریانی مژگەوت دانیشتبووین، مەلایەکی چەنە سوک و زۆربلیی خەلکی سلیمانی ھات و خۆی تیکەلێ کۆرەگەمان کرد. دەتوانم بڵیم کاتیک ئەو لەنیوان قسەکاندا لەپر بە بێدەنگ ھەستا و چوو عەباکەیی لە سوچیکی بانەکە راخست و ھەردوو دەستی لەسەر گۆتیەکانی دانا و بەدەنگی نەزۆر ناخۆش بانگییدا، خۆشحالی بووم. دواي خواردنی شیو ھەولم دا «کۆرێکی ئاھەنگ گێران» وەرێ خەم. سێ کەس لە سوارەکانی عەبدولرەحمان ئاغا دانیشتن و بە سەر و سیمایەکی گرژ و ناخەز دەستیان کرد بە قام و گۆرانی گوتن. ھەرچەندە کە من داوام لیکردن بە کوردی گۆرانی بڵین، بەلام ئەوان دەچوونەو سەر گۆرانی فارسی. سەرەنجام گۆرانیبێژی دێیکەیان دۆزیو، کە بەبێ شەرم کردن پر بەدل گۆرانیی دەگوت. بەداخەو، من قەت نەمتوانی مۆسیقای رۆژھەلات ھەلسەنگیتن و لێی تێ بگەم، ئەو گۆرانیبیانە بە لای منەو زۆر لە یەکتەر دەچوون، ھەر بەیتیک گێرانەو سەرلەنویتی بەیتی پیش خۆی بوو و تا دواي بەم جۆرە دەچوو پێش. لە کۆتاییدا گۆرانیبێژەکە بە شیوہیەک لە ھەناسەپرکە کەوتبوو کە دەتگوت دوا ھەناسەکانی دەکیشی.

سەعات پێنجی بەیانی سوار بووین؛ لە عەبدولرەحمان ئاغا کە دەبوایە بچیتەو گێلدەرە جیابوومەو و بە دەشتی ئالەسێودا چووینە پیش و لەو جێیەکی کە کاتی ھاوتمان لە روبار پەریبووینەو ئەم جارەش لە ئاومان دا، بەلام لە «وہلدنە» دیسان بۆ رابواردن باریکە رێی گۆژەمان گرتە بەر، کە چۆنیەتی ئەو بە نەسبەت چبای گۆژە وەک ھارووتە لەگەڵ ئەزمەرە.

ویستم وەسفی جوانیی ئەو ولاتە خۆشە بە راپۆرتی دوو دیداری دوورودرێژترم تەواو

بکەم کە سالانی دواي لە باکوری شارباژێرەو کەردبووم، بەلام لەبەر تەنگبونی جێ چاوم لێ پۆشی. لەجیاتی ئەو، چەند بەشیک لە راپۆرتی ریح دەگێرمەو، کە دەربارەیی گەرانەو خۆی لە سنەو بە کۆپەر رێگاکانی ئەو قەزایە نووسیویەتی و رێگاگەیی لە باکوورەو بۆ باشوور بوو. ئەم راپۆرتە پێشان دەری ئەو راستیەییە کە ھەم لە وەسفی جوانیی ئەو ولاتەدا زیادەرۆییم نەکردوو و ھەم ژبانی گوندییەکان لەو سەد سالەدا ۱۸۲۰- ۱۹۲۰ ئالوگۆرێکی زۆری بە سەردا نەھاتوو.

دوازدەیی سێپتەمبەر: زوو گەیشتی لێژاییەک کە ئیمەیی بردە ناوچەیی «بەبە». لێرەو دیمەنیکی سەرنج راکیش لەبەر چاوە؛ رێگا سەرەتا دەچوو ناو دۆلیکی زۆر قوول، کە بنی نەدەبینرا. لە رۆوبەرۆو، زەویەکی پان و بەرین قیت ببوو کە بەرزایی پتر لەو شوینە بوو، کە ئیمەیی لەسەر راوہستابووین. ئەم بەرزاییە دوو لوتکەیی ھەبوو (۱۶).

دووملانیەکی باریک ئەم لوتکانەیی لێک دەبەست. لوتکەیی باکوری لە تەپۆلکەییەک دەچوو، کە ئیمە لە «سوێراو» وە دیبوومان. دیمەنی ناوچەکە خۆش و دلرڤیتن بوو؛ دارستانی پرلق و پۆ ناوچەکەیی داپۆشیبوو و لەگەڵ گوند و کیلگە سەوزەکانی دیمەنیکی جوانیان ھەبوو. خەت و سیمای چیا و دۆل و شیوہکانی زۆر جوان بوون... شۆربوونەو ھەمان بەناو دارستانیکی جواندا بە چەند پشوووانی کورت و قولە دوو سەعاتی گرت. رێگا زۆر لێژ بوو، بەلام بەو رادەییەش کە پیاو لەم ناوچە شاخاویەدا چاوەروانی لێ دەکرد زۆر خراب نەبوو. کاتیک لەم جێیەو تەماشای ناوچەکە دەکەیی، دەبینی کوردستانی «ئیمە» لەگەڵ کوردستانی ئێران بۆ ھەلسەنگاندن نابێ. وایر دەکریتەو کە تەنانەت سروشت و رەنگی خاک و خۆلەکەشی گۆرراو. تەماشای ھەر لایەکت دەکرد تیکەلاویک لە شکۆ و جەلال و جوانی بوو. سەعات دوازدە و نیو گەیشتی ژێر لێژاییەکە و لە روباری «بەرۆژە» یا بانە پەرینەو کە ناوی جۆبارەکانی تری تێدا کۆ دەبنەو. ئەم روبارە، ئێران و عوسمانی لێک جیا دەکەردەو و بەرەو باکور دەچێ و ھیندیکی رویی لە رۆژئاوایە و لەبان «کەرچولان» (۱۷) دەچیتە نیو ئالتون سوو... وام ھەست دەکرد ھاوومەتەو مائی خۆم. وەسەر بناری چیا کەوتین و بە تەنیشت بەرزایی رۆوبەرۆودا رێگامان گرتەبەر، تا

۱۶- ئەوانە لە بەشی سیویدیل جێیان گرتوو.

۱۷- Karatcholan (قەلاچولان): روباری قەلاچولان لە نزیک شینک دەرژیتە نیو ئالتون سو.

ئالتون سو Altoon Soo ھەمان زبێ بچووکە.

گه یشتینه گوندی «مهروئ» له ناوچهی ئالان. لیتره، کورده ئەسلییه کان پیشوازبیا
لیکردین و ئیستا بۆ ئەوه ده‌بوو که هیواداربین ئاسایشمان هه‌بێ. گونده‌که له جیه‌کی
جوان، له قه‌راغ چیا و له‌سه‌ر ته‌پۆلکه‌یه‌کی روو له روبرار هه‌لکه‌وتیبوو. له ده‌رووبه‌ری،
توتنیکی زۆریان چاندبوو و گوندیه‌کان خه‌ریک بوون گه‌لا توتنیا بۆ وشک‌کردن به‌هن و
شیشانه‌وه ده‌کرد....

سێزده‌ی سێپته‌مه‌به‌ر: سه‌عات هه‌وتی به‌یانی که‌وتینه‌ی پێ و بێ دو‌اکه‌وتن به‌ره‌و چیاکه
و لوتکه‌ی «گه‌مۆ» چووینه‌ پێش. هه‌روه‌ک پێشتر گوتم ئەو لوتکه‌یه‌ی شکل و سیمایه‌کی
سه‌یری هه‌بوو. چیاکه‌ پرپوو له‌ کانیاو؛ وه‌رزتیه‌کان ئاوی ئەو کانیاوانه‌یان به‌ جوگه‌له‌ی
باریکدا برده‌بوو بناری ته‌پۆلکه‌کان و جیی پێوست. سه‌عات هه‌شت و پانزده‌ خوله‌ک
گه‌یشتینه‌ گوندی جوان و دلگه‌یری «دێره» (دێری) که‌ له‌ نامیزی گوتیه‌لانیکی
ئه‌وه‌نده‌ جواندا خه‌م‌لی بوو و من تا ئەو‌کاته‌ نه‌مبینی بوو. داره‌کان پرلق و پۆ بوون.
باخچه‌ و بێستان، رزه‌کان، زه‌وییه‌ چینه‌راوه‌کانی گوند له‌ هه‌موو لایه‌که‌وه‌ له‌ نامیزبان
گرتبوو. له‌ زۆر جێدا، دار میوه‌کان بالیان به‌سه‌ر داره‌کانی تردا کێشابوو و پێیان
هه‌لچوو‌بوون و تویان به‌سه‌ر په‌له‌کاندا شو‌ر کردبووه‌ و دارستانه‌که‌یان رازاندبووه‌.
کانیاویکی زۆر له‌ بناری ته‌پۆلکه‌که‌ هه‌لده‌قولین و ئاوی روونیا و هه‌ک تاقگه‌ی بچووک
بچووک به‌سه‌ر ریشه‌ی دار و دره‌خته‌کاندا به‌ر ده‌بووه‌. جیا له‌ خوره‌ی ئاو، ده‌نگی تر
نه‌ده‌بێسترا. تێپه‌رپوون به‌ جیه‌کی ئاوا جوان و رازاوه‌دا، به‌بێ پشوودان و رابواردن و
که‌لک وه‌گرتن له‌ جوانیه‌کانی کارێکی ئاسان نه‌بوو. له‌به‌ر ئەوه‌، له‌گه‌ل عومه‌ر ئاغا
له‌ ژێر سێبه‌ری بنه‌ گوتیزیک له‌ ته‌نیشته‌ جوگه‌له‌ ئاویکی باریک دابه‌زین؛ گوندیه‌کان به
په‌له‌ هه‌نگوبنی شانوه‌ رۆنی که‌ره‌ی تازه‌ و ماستا و قو‌خ و ترییان بۆ هێناین. تا سه‌عات
نۆ و ده‌ خوله‌ک لیتره‌ ماینه‌وه‌ و له‌ دوای به‌داخه‌وه‌ ئەم شو‌ینه‌ خو‌شه‌مان به‌جیه‌یشت و
به‌ره‌و لوتکه‌ی چیاکه‌ چووین و به‌ نیو سه‌عات گه‌یشتینه‌ به‌رزترین خالی، که‌ له‌ بابته
ته‌رح و دیداره‌وه‌ زۆر له‌ «ئالپ» (ح) ده‌چوو. کانیاویکی له‌ ژماره‌ نه‌هاتوو لێ بوو...
داری لێ نه‌بوو، به‌لام له‌به‌ر ئاوی زۆری به‌ ته‌واوی سه‌وز و دل‌فین بوو، ئەم جیه‌یه‌ به
«هه‌زارکانیان» ده‌ناسرا. گه‌یشتبووینه‌ به‌رزترین خالی رینگه‌که‌مان؛ به‌لام دیسان

ح- زنجیره‌ چیاکه‌کی با سه‌فایه‌، له‌ نیوان سنووری ئوتیش و ئالمان هه‌لکه‌وتوووه‌ و جیه‌کی گه‌رانی
توربست و جیه‌هه‌نگه‌رانه‌.

«گه‌مۆ» و لوتکه‌یه‌کی نزیکه‌ به‌ سه‌رماندا زال بوون. ئەم دوو لوتکه‌نه‌ رووت و
به‌رده‌لانیین. ماوه‌یه‌ک به‌ ژێر سێبه‌ری ئەم لوتکه‌یه‌دا چووینه‌ پێش. گوند و شیناوه‌ردی
سه‌ر به‌رزایی و ته‌پۆلکه‌کان له‌وه‌ ده‌چوون که‌ به‌ چیاکه‌وه‌ هه‌ل‌واسراوین، زۆر جوان
ناوچه‌که‌یان رازاندبووه‌. له‌ هه‌ر سه‌د هه‌نگاویکدا کانیاویک ده‌بینرا که‌ ئاوه‌که‌ی به
را‌ده‌یه‌ک سارد بوو، که‌ ددانی مرۆقی ده‌ته‌زانده‌.... رینگه‌ به‌ناو دارستاندا ده‌رۆیشت،
هه‌رچه‌نده‌ خاکه‌که‌ی شل و پرله‌ چه‌و و به‌رد بوو، به‌لام له‌ چاو ئەم شاخ و کێوانه‌، رێبه‌کی
دژوار و ناخۆش نه‌بوو... سه‌عات دووی پاش نیوه‌رۆ گه‌یشتینه‌ گوندی «که‌ناره‌» له
ناوچه‌ی «سیوه‌یل».

چوارده‌ی سێپته‌مه‌به‌ر: سه‌عات شه‌ش و نیوی به‌یانی سوار بووین.... و به‌ره‌و روبروی
سیوه‌یل داگه‌راین که‌ له‌ ژێر «سه‌رسی» به‌ دوای هێندیک لاریونه‌وه‌ به‌ره‌و رۆژئاوا، بۆ
باکور ده‌چێ. سیوه‌یل له‌ ماوه‌ت تیکه‌لی روبروی «که‌راچوالان» (قه‌لاچوالان) ده‌بێ و
ئه‌و دووانه‌ به‌یه‌که‌وه‌ ده‌چنه‌ نیو ئالتون سوو. کاتی په‌رینه‌وه‌، ئاو ده‌گه‌یشته‌ رکیفی
ئه‌سه‌په‌کان و له‌ دوایی که‌م ده‌بووه‌.... زۆریه‌ی رۆژانی وه‌رزنی زستان، ئاوه‌که‌ بوار نادات و
ده‌بێ به‌ سواری «که‌له‌ک» لێی بپه‌رینه‌وه‌.... گه‌یشتینه‌ ده‌شتی «شاری
بازار» (شاربازێر).... و تووشی شیویکی قوول بووین که‌ روبروی «که‌راچوالان»
(قه‌لاچوالان) سازی کردبوو و به‌ره‌و ناوچه‌یه‌ک چووینه‌ پێش که‌ شاری «که‌راچوالان»
(قه‌لاچوالان)، یایته‌ختی کۆنی ئەو به‌شه‌ی کوردستانی لێ بوو. ئیستا، جیا له‌ چه‌ند کۆخ
شو‌ینه‌واریکی تر له‌م شاره‌ به‌رچاو ناکه‌وی.

پازده‌ی سێپته‌مه‌به‌ر: سه‌عات شه‌ش و ده‌ خوله‌ک سوار بووین؛ له‌به‌ر ئەوه‌ی که‌ چه‌ند
سه‌عاتی تر ده‌گه‌یشتینه‌وه‌ سلیمانی خو‌شحال بووین. هه‌ستمان له‌ هه‌ستی که‌سێک ده‌چوو
که‌ خه‌ریکی گه‌رانه‌وه‌ بوو بۆ مالی خۆی و له‌ راستیدا دل‌فراوانیی و میوانداریه‌تی
خه‌لکی سلیمانی ببوو هۆی پیکهاتنی ئەو هه‌سته‌ که‌ به‌چاوی مالی خۆم ته‌ماشای بکه‌م.
کاتی گه‌رانه‌وه‌م له‌ به‌رنجه‌وه‌ بۆ سلیمانی بروسکه‌یه‌ک چاوه‌روانی ده‌کردم: بروسکه‌که‌
هی. ئا.ت. ویلسۆن بوو که‌ پێش‌نیزی کاری «ئه‌فسه‌ری سیاسی هێزه‌کانی ئینگلیز له
باکوری رۆژئاوای ئێران» ی پێده‌کردم. ناوه‌ندی ئەم هێزانه‌ له‌ شاری قه‌زوین بوو. له‌م
پله‌یه‌دا، جیی سه‌ره‌هه‌نگ «تام ویکه‌م»^(١٨) م ده‌گرته‌وه‌. ئەو ده‌بووایه‌ له‌گه‌ل شا بچی

١٨- Tom Wickham دوا‌ی ماوه‌یه‌ک له‌ تانقن به‌ نو‌ینه‌رایه‌تی په‌رله‌مان هه‌ل‌بێتیا.

بۆ سەفەری ئەورووپا. لە زۆر بابە تانەوه، که کوردستانم بە جی دەهیشت و بە پەرۆش بووم، چونکه کوردهکان ههستیان به ویست و هاودهدیبی من کردبوو و من به تهواوی بۆ گه راندنهوی نهم و هیمنایه تی بۆ ئەم ولاته رهنج دیتوه ههولم دابوو. سه ره رای ئەوانه خزمه تکردن له ئیران ته نانهت له ناوچه ئالۆزه کانی باشووریشدا بۆ من شتییک بوو که هه ره یه کهم رۆژانی ئەوینداری بووم و ئیستا خۆشیی خزمه تکردن له باکوری ئیران گیان و له شمی له چاوه روانی خۆیدا قه تییس کردبوو.

سه ره له به یانی رۆژی بیست و هه شتی ئەوگوستی، له گه ل کاروانیکی پیکهاتوو له سی فۆردی «تین لیزی» سلیمانیم به جیهیشت. سه رۆکی شاره وانی، گروویپیک له خه لکی ناسراوی شار، هاوکاره ئینگلیزه کانم و کارمه نده کانی ئیداری به رییان کردم. ئۆتۆمبیله کهم له «قلیاسان» له چوار مایلی سلیمانی گیروگرفتی بۆ په یداوو و ئەو گرفته له تهواوی رینگاکه دا به ردهوام بوو. ئۆتۆمبیله کانی دیکه ش له و باشتر نه بوون و سه عات و نیویکی ته ووا به نۆره پالمان پیوه نان تا سه ره نجام وه سه ره که لی رۆژئاوای چه مچه مال که وتن. کاتییک له ژیر خۆری گهرم و سوتینه ری هه تاو له که رکوک نزیک ده بوینه وه، ته پۆلکه بۆر و تاوه سوتنه کان له هه میشه ناشیرینتر ده هاتنه به رچاو. تازه له چه نگ ئۆتۆمبیله که ی من رزگار ببوین که ئۆتۆمبیلی دووهم شو فی ریکی «بیرمه» یی له سه ره بوو له رینگا ده رچوو و که وته ناو شیویکه وه. به خۆشییه وه شو فی ره که ی و «عه بود» که له لای دانیشتبوو، به سلامهت رزگاریان بوو. ناچار بووم عه بود له لای ئۆتۆمبیل و که لویه له کانم به جیهیلم و دوا یی بۆ هینانه وه یان هه ول بدهم.

به یانی رۆژی دوا یی چوومه فه تحه و له و رۆژه وه تا هاتنی قه تاری بیجی - به غدا میوانی سه رگورد «سلود» (۱۹) فه رمانده ی یه کانی راگواستن بووم. چادر له راده به دهر گهرم بوو و سه رگورد بۆ ئەوه ی که ژوره که ی فی نک کاته وه، چند سه تل ئاوی له لای خۆی داناوو و جار جاره دیواره کان و عهرزی چادره که و هیندییک جاریش که ده مانویست له دوا نیوه رۆدا سه رخه ویک بشکینین، پیخه فانه ی ئاوپرژین ده کرد.

شورا به پیتویست بزانی که ئەو مافه‌یان بداتی، تورکیا به پیتی ئەو په‌یمانە قبوڵ دەکات که ئەو راسپاردەیه به‌رپۆه‌به‌ری و دەست له هه‌موو ماف و به‌رژه‌وه‌ندییه‌کانی خۆی له‌م هه‌ر تێمه هه‌لده‌گرێ. ئەگه‌ر شتیکی وا رووبدات ده‌وله‌ ته‌ هاوپه‌یمانە‌کان دژی یه‌ک‌گرتنه‌وه‌ی ئەو به‌شه‌ی کوردستان (که تا ئیستا سه‌ر به‌ویلایه‌تی مووسل بووه) له‌گه‌ڵ حکومه‌تی سه‌ریه‌خۆی کورد راناوه‌ستان.

په‌یمانی سیقه‌ر به‌ر له‌وه‌ی که له‌ دایک بێن، مرد، به‌لام خه‌ونی کوردستانی سه‌ریه‌خۆ هه‌روا له‌ به‌لگه‌نامه‌ی نه‌ته‌وه‌ یه‌ک‌گرتوه‌کاندا زیندوو مایه‌وه و له‌بیر نه‌کراو شه‌ش سالی تریشی گرت تا سه‌ره‌نجام چاره‌نوسی ویلایه‌تی مووسل به‌ یه‌ک‌جاری دیار بکرا. له‌م ماوه‌یه‌دا دردۆنگی وه‌ک مۆته‌ خۆی به‌سه‌ر په‌وتی سیاسه‌تدا کیشابوو و هه‌رچه‌ش نه‌ه‌وڵ و تیکۆشانیکی بۆ جیگیرکردنی سیستمیکی به‌هێز و خۆراگری ئیداری، تووشی شکه‌ست و فه‌وتان ده‌کرد.

ماده‌ی بیست و دووی په‌یمانامه‌ی کۆمه‌لی نه‌ته‌وه‌ یه‌ک‌گرتوه‌کان که وه‌ک به‌شیک له‌ ریککه‌وتنامه‌ی ناشتی «فیرسای» له‌ ژوینی ۱۹۱۹ ئیمزاکرا، گوتبوی جه‌ماوه‌ریک که پێشتر سه‌ر به‌ ئیمپراتۆری عوسمانی بوون، به‌ شیه‌ی کاتی وه‌ک نه‌ته‌وه‌یه‌کی سه‌ریه‌خۆ بناسرین و «تا ئەو کاته‌ی خۆ له‌سه‌ر پێ راده‌گرن، ده‌وله‌تیک که‌ فیلیان بێ و له‌باری ئیدارییه‌وه‌ سه‌ریه‌رشتی و رینۆینی و یارمه‌تیان بکات». ده‌وله‌تی خاوه‌نشکو پاشای ئینگلیزان، له‌ ئاپریلی ۱۹۲۰ واته‌ ئەو کاته‌ی خه‌لکی دانیشتوی ناوچه‌کانی ناوه‌ندی و باشووری (عه‌ره‌ب نشین) ولات راپه‌ریبوون و بزوتنه‌وه‌ی توندوتیژی عه‌شیره‌تی تیپاندا سه‌ری هه‌لده‌بوو و له‌ناو هه‌ست و په‌نجه‌ و کۆلی ناسیۆنالیستیدا ده‌یاناناندا، سه‌ریه‌رشتی عیراکی له‌ ئەستۆگرت. بزوتنه‌وه‌ تا سه‌ره‌تای وه‌رزی پاییز خامۆش کرا، به‌لام ئەم کاره‌ دورله‌ دژواری نه‌بوو. حکومه‌تی سه‌ریازی، کاتیکی هه‌لگیرا که سیر پرسی کاکس، «کۆمیسیری مه‌ده‌نی» پێشوو، له‌ پله‌ی کۆمیسیری بالادا گه‌رایه‌وه‌ به‌غدا و به‌ریسایه‌تی کاره‌کانی مه‌ده‌نی له‌ سیر ئارنۆلد ویلسۆن وه‌رگرت. له‌م ماوه‌یه‌دا، سیر پرسی کاکس وه‌زیرمۆختاری ئینگلیز بوو له‌ تاران و سیر ئارنۆلد ئەرکی ئەوی له‌ عیراق به‌رپۆه‌ ده‌برد. رۆژی یازده‌ی نوڤتیمبه‌ر، حکومه‌تی میلی کاتیکی به‌ سه‌رۆکیه‌تی سه‌ید عه‌بدوله‌رحمانی گه‌یلانی، نه‌قیبی به‌غدا^(۲) پیکهات، که پێشتر له‌ په‌یوه‌ندی له‌گه‌ڵ

۲- لایه‌ن ده‌وله‌تی عوسمانییه‌وه‌ له‌ چهند شاران نازناوی نه‌قیب دراوه‌ به‌ سه‌رۆکی به‌مه‌اله‌کانی سادات.

به‌ش دووهم

۹- سلیمانی دوا‌ی دوو سال

نزیکه‌ی دوو سالی گرت تا گه‌رامه‌وه‌ عیراق. له‌م ماوه‌یه‌دا گه‌لیک ئالوگۆری سیاسی روویان داوو، که ده‌بێ ئاورپکیان لی بده‌مه‌وه‌ تا زه‌مه‌ینه‌یه‌کی له‌بار بۆ داستانه‌که‌ بپه‌خسینم.

۲۸ی یانواری ۱۹۲۰، په‌رله‌مانی نوێ و زۆر ناسیۆنالیستی تورکیا، له‌ رایگه‌یاند ماده‌ی یه‌که‌می «په‌یمانی نه‌ته‌وه‌یی» که مافی چاره‌نوسی نه‌ته‌وه‌یی بۆ عه‌ره‌به‌کانی ده‌ورو به‌ری هێلی ناوچه‌ی ئاگره‌سه‌ی سالی ۱۹۱۸ به‌ په‌سه‌می ده‌ناسی، واته‌ جیا بوونه‌وه‌ی ویلایه‌تی مووسلی له‌هه‌ر تێمه‌ی ژێر ده‌سته‌لاتی حکومه‌تی عوسمانی پهد کرده‌وه‌.

ده‌وله‌ته‌ هاوپه‌یمانە‌کان به‌ پێچه‌وانه‌ی ئەم «په‌یمانە»، په‌یمانیکی ناشتیان نوسی که به‌گۆیه‌ی ئەو ئیمپراتۆری عوسمانی به‌ یه‌ک‌جاری هه‌لده‌وه‌شا. په‌یمانی ناوبراو، له‌ ده‌ی مانگی ئەوگوستی له‌ لایه‌ن به‌شداران کۆبوونه‌وه‌ی «سیقه‌ر»^(۱) ئیمزاکرا، به‌لام به‌ هۆی سه‌رکه‌وتنه‌ سه‌ریازییه‌کانی «مسته‌فا که‌مال» و به‌ حکومه‌ت گه‌یشتنی ئەو له‌ ئاناتۆلی به‌رپۆه‌ نه‌چوو. دوو ماده‌ی ئەم په‌یمانە کیشه‌ی گه‌لی کوردی ده‌گرتوه‌ و ویستی ئەوانی ده‌سته‌به‌ر ده‌کرد: ماده‌ی ۶۲ خودمۆختاری نیوخۆیی بۆ رۆژه‌لاتی ئاناتۆلی پێشبینی ده‌کرد، که زۆریه‌ی دانیشتوانی کوردن و ماده‌ی ۶۴ یشی به‌م جۆره‌ بوو:

ئەگه‌ر له‌ ماوه‌ی یه‌ک سال دوا‌ی به‌رپۆه‌ چوونی ئەم په‌یمانە گه‌لی کوردی دانیشتوی ناوچه‌ دیار بکراوه‌کان له‌ ماده‌ی ۶۲دا به‌ شورای کۆمه‌لی نه‌ته‌وه‌یه‌ کگرتوه‌کان سه‌لمیتن که زۆریه‌ی دانیشتوانی ئەم ناوچه‌ ده‌یانه‌وه‌ی له‌ تورکیا جیا بنه‌وه‌ و ئەگه‌ر

۱- Sevres یه‌کیک له‌ شاره‌کانی فه‌رانسه‌یه‌.

تەرىقەتەكانى دەرويشى ئامازەم بۆكرد. راوئىژكاران و پىسپۆرانى ئىنگلىز لە وەزارەتخانەكان و ئىدارە تازە پىكھاتوو دامەزران. ئەندامانى ئىدارەى سياسى پىشوو كە ژمارەيان بەتەواوى دابەزىبوو، بەسەر «لېژنەى نوئىنەرايەتى نىشتەجىبى ئىنگلىز لە عىراق»^(۳) و وەزارەتى ناوخۆى ولات دابەش کران: لە ناو ئەم ژمارەيەدا «ب.ج. بوردلين»^(۴) كرا بە جىگىرى كۆمىسىرى بالا و «چ. سنت.ج.ب. فىلېبى»^(۵) بوو بە راوئىژكارى وەزارەتى ناوخۆى ولات و يارىدەدەرتىكىشى بۆ ديارىكر. ئەوانى تر بوون بە «موتەسەرىفەكان» و راوئىژكار و ژمارەيەكى كەمىشيان کران بە راوئىژكارى قايمقامەكان.

لە ئىنگلىستان، ئىدارەيەكى جىاواز بەناوى ئىدارەى رۆژھەلاتى نىوەرپاست لەناو وەزارەتى كۆلۆنئىلیدا پىكھات و ئەركى عىراقى لە «ئىندىا ئافىس»^(۶) وەرگرت. لە مانگى مارسى ۱۹۲۰، بەرپۆز وىنستون چرچىلل وەزىرى كۆلۆنئىلېستى، كۆنفرانسىكى لە قاهىرە پىكھىنا و لەودا چوارچىوہى سەرەكى سياسەتى بەرىتانىا لەسەر رۆژھەلاتى نىوەرپاست دەستنىشان كرا.

لە نىوان پەسەندكراوہەكانى ئەم كۆنفرانسەدا برىارى دانانى «ئەمىر فەيسەل»، كورە دووہەمەكى حوسىن شەرىفى «مەككە» بە شای عىراق بوو، كە دەباوہ پىشتگىرى لى بكرى. بە پىتى ئەم برىارە، فەيسەل لە مانگى ژوئىندا، بە پاپۆرتىكى ئىنگلىز ھاتە «بەسەر» و لە بېست و سېتى ئەوگوستى و لە ھەلبژاردنىكى گىشتىي خەلكدا كە دەنگى لەگەل (موافىق) بە شىوہى رەسمى ۹۶ لەسەد راگەينرا، وەك پاشای عىراق ناسىنرا. «پارتىزگا»ى سلىمانى بەشدارىي ھەلبژاردنى نەكردو چوار لەسەدى دەنگى دژ بە شىوہى سەرەكى ھى كەركوك بوو، چونكە توركەكانى ئەو جىبىە حكومەتتىكىيان دەويست كە لە بنەمالەى عوسمانى بى و كوردەكانىش داواى حكومەتى سەرەخۆى كوردىيان دەكرد. نوئىنەرى ئەم دوو پارتىزگايە بەشدارىي رىپورەسمى تاجگوزارىيان نەكرد. برىارىكى تى كۆنفرانسى قاهىرە ئەو بوو كە لە پايىزى سالى ۱۹۳۲ ھەيزەكانى ھەوايى سەلتەنەتى بەرپرسايەتى بەرگرى كوردن لە عىراق و پاراستن و داين كوردنى نەزم و ئاسايشى ئەو ولاتەى لە سويا وەرگرن.

3- British Residency

۴- B. H. Bourdillon، دوايى سىر برنارد بورلېن بوو بە حوكمرانى نىجىرە.

5- H.St.J.B.Philby

۶- India Office، ئىدارەى كاروبارى ھىندستان.

گواستەنەوہى دەستەلاتى ئىدارى لە كۆمىسىرى بالاوہ بۆ دەولەتى كاتىبى، بىگومان مەسەلەى داھاتوى ناوچە كوردنشىنەكانى بە شىوہەكى بەرچاو زەق دەكردەوہ. دواى ئىمزاى پەيمانى سىفەر توركان ھەولتىكى پترىيان دا كە بە دانىشتوانى وىلايەتى مووسل بسەلمىن كە ئەو پەيمانە تەنانەت نرخى ئەو لاپەرە كاغەزەش نىبە كە لە سەرى نووسراوہ: ھەرەشەيان دەكرد كە ھىرش دەكەن. بەنھىتى لەگەل عەشیرەتە نارازىبەكان پەيوەندىيان دەگرت و بە ئاشكرا خەلكيان بۆ راپەرېن ھان دەدا. ھەرەشەيان لە «خايىنەكان» دەكرد و لە خەلكيان دەويست پىشتى سولتان خەلىفەى ئىسلام بگرن و پىتى وەفادار بن. كوردەكان كە ئامانجى سەرەكى ئەم راگەياندەنە بوون، ئىستا تووشى گەلپىك ھەست و بۆچوونى لىك جىاوازي دژ بەيەكتر بىوون وەك: ئەمەگناسىيەتى بە تايىن، ھەستى رىز و خۆشەويستى ئەربابەكانى پىشوو و ترس لە دەستەلاتى ئەوان، خەونى سەرەخۆى كە تەنيا بە پىشتىوانى بەرىتانىا بە ئەنجام دەگەيشت و بەرىتانىاش بە روالەت راي لەسەر نەبوو، پەژارەى كۆت و زەنجىرىك، كە دەستەلاتدارىيەتى حكومەتى لە دەست و پىتى دەكردن، زانىنى دروستى ئەم واتايە كە لە بارى ئابورىيەوہ بە بەغدا دەبەستىرئەوہ و سەرەنجام قىن و توورەيى و بىزار بوونىيان لە قىبوول كوردنى حكومەتى عەرەب تەنانەت بە ھىندىك خودموختارىشەوہ. بەگۆرەى برىارىكى تر كە لە كۆنفرانسى قاهىرە پەسەند كرابوو، كۆمىسىرى بالاوہ چەند ھەنگاوتىكى بۆ داىبن كوردنى داواكانىيان ھەلتىنايەوہ و رىگەچارەيەكى مامناوہنجى پىشنىياز كورد و رۆژى شەشى مانگى ماى واتە ھەوت ھەفتە دواى ھاتنى فەيسەل بۆ عىراق بلاوى كوردەوہ. دەكرى شكلى پىشنىيازكراو بۆ دوو پارتىزگاي باشور بەم جۆرە كورت بكرىتەوہ:

ئا- ناوچە كوردنشىنەكانى لىواى مووسل بەچەشنى لىوايەكى فەرعى لە ژىر بەرپرسايەتى مەئموورىكى ئىنگلىز بە پلەى جىگىرى موتەسەرىفدا دەبن. كارمەندانى لىواى فەرعى مووسل بە تىكرابى كورد يا عەرەبى كورد دەبن؛ دانانى كارمەند بۆ ئەو ناوچانە لەژىر چاودىرىي كۆمىسىرى بالاوہ دەبى؛ دەربارەى دياردەكانى تى لىواى فەرعى مووسل بە تەواوى سەر بەعىراق دەمىنەوہ.

ب- ھەولتېر، كۆيە و رەواندز لە لايەن كارگىرە ئىنگلىزەكانەوہ سەرپەرشتى دەكرىن، بەلام بۆ دانانى مەئموورى حكومەتىيى ھەول دەدرى وىستى خەلك لەبەر چاو بگىرى.

خا- پىشنىيازكراوہكان بۆ سلىمانى پان و بەرىنتەر لەوانە بوو و

ناوه‌ڕۆکه‌که‌یان به‌م جۆره‌یه:

سلیمانی ناوچه‌یه‌کی مۆته‌سه‌ریف نشینه و مۆته‌سه‌ریف له‌گه‌ڵ «شورا» یه‌ک کاره‌کان به‌رپۆه‌ ده‌بات. مۆته‌سه‌ریف له‌ لایه‌ن کۆمیسێری بالاوه‌ دیاریی ده‌کری و پراویژکارێکی ئینگلیزیی له‌گه‌ڵ ده‌بی. تا دانانی مۆته‌سه‌ریف حاکمێکی سیاسی ئینگلیزی ئه‌رکه‌کانی به‌جێ ده‌گه‌یه‌نی. مۆته‌سه‌ریفی به‌ستراوه‌ به‌شورا دوا‌ی پارێزگای کۆمیسێری بالا و له‌سه‌ر ئیزنی شو‌رای حاکمی عێراق هێندیک مافی زیاده‌ی ده‌دریتتی و ئه‌و ده‌توانی بۆ جێبه‌جێ کردنی کاره‌کانی بچێته‌ لای کۆمیسێری بالا. تا دیاریکردنی که‌سانی لێهاتووی کورد، مه‌ئمووره‌ ئینگلیزه‌کان ئه‌رکی قائیمه‌کان به‌رپۆه‌ ده‌بن. پلانی به‌رچاو بۆ مووسل، که‌ ناسیۆنالیزمی کوردی زۆر لێ به‌هێز نه‌بوو هه‌رگیز به‌جێ نه‌گه‌یشت و هه‌رچه‌نده‌ دابه‌شکردنی ئه‌م ویلايه‌ ته‌ رام نه‌کراوه‌ به‌سه‌ر دوو پارێزگادا زۆر جار به‌تایبه‌تی له‌ ساڵی ۱۹۴۴ (۷)دا راسپێرا، ده‌سته‌لاتی بنه‌ماله‌ گرنه‌گه‌کانی شاری مووسل هه‌میشه‌ کۆسپ و له‌مپه‌ری سه‌ر ئه‌م دابه‌شکردنه‌ بوون.

بۆ سه‌لماندنی پێشینیازی هه‌ولێر، هه‌رچه‌نده‌ ئه‌و شاره‌ له‌ژێر ده‌سته‌لاتی سوپای به‌ریتانیا‌دا بوو، به‌لام حکومه‌تی کاتی عێراق دا‌وای کردبوو رێکخه‌ستنی ئیداری پێشووی عوسمانیی لێ دامه‌زرێته‌وه‌، که‌ به‌پیتی ئه‌و پێشینیازه‌ هه‌ولێر، کۆبه‌ و ره‌واندز «قه‌زای» جیا‌و‌ازی سه‌ر به‌ که‌رکوک بوون، به‌لام به‌ هۆی ده‌سته‌به‌ردانی کۆمیسێری بالا ئه‌م هه‌ر تێمه‌ وه‌ک پارێزگایه‌کی فه‌رعی لێهات و کوردیک بوو به‌ جیگری مۆته‌سه‌ریف و کاری تێدا‌کرد. ئه‌م جیگره‌ زۆر زوو، له‌ هه‌موو باریکه‌وه‌ به‌ کرده‌وه‌ له‌ که‌رکوک بر‌ا. دا‌وای هه‌لبژاردنی گه‌شتی وه‌زعیکی سه‌یر پێکهات: جیگری مۆته‌سه‌ریف له‌ هه‌ولێر ئالای عێراقی له‌سه‌ر ده‌رگای سه‌رای حکومه‌ت هه‌ڵکرد، به‌لام سه‌رۆکه‌که‌ی که‌ مۆته‌سه‌ریفی که‌رکوک بوو و ژێرده‌سته‌که‌ی که‌ قائیمای ره‌واندز بوو، ئه‌م کاره‌یان نه‌کرد و ئالای عێراقیان هه‌ڵنه‌کرد.

سه‌ره‌رای ئه‌وه‌ی که‌ به‌شپۆه‌ی ره‌سمی ئه‌م دوو پێشینیازانه‌ی که‌ ئاماژه‌م بۆ کردن له‌به‌ر چاو نه‌گیران، له‌ لایه‌کی دیکه‌شه‌وه‌ کۆمیسێری بالا تا دا‌وای به‌ستنی په‌یمانی سا‌لی ۱۹۲۶ له‌گه‌ڵ تورکیا و به‌گه‌شتی تا ته‌وا‌بوونی ده‌ورانی سه‌ره‌رشته‌یی له‌ سا‌لی ۱۹۳۲دا، ده‌ستی له‌ کاره‌کانی کوردستان هه‌ڵنه‌گرت. دا‌وای هه‌لبژاردن، حاکمی سیاسی

سلیمانی له‌ ته‌نێشت شورا به‌لام له‌ ژێر چا‌ودێری راسته‌وخۆی کۆمیسێری بالا کاره‌کانی پارێزگای به‌رپۆه‌ برد.

مارسی ۱۹۲۱ له‌ قه‌زوبین بووم که‌ بروسکه‌یه‌کم له‌ به‌غداوه‌ پێگه‌یشت، که‌ ده‌یگوت له‌ رێکخه‌ستنی نوێی حکومه‌تی عێراقدا به‌ «پراویژکاری ناوچه‌یی»^(۸) هه‌لبژێردراوم و پله‌ی جیگری پراویژکاری وه‌زاره‌تی ناوخوا‌ی و لاتم درا‌وته‌تی. گوتبوویان به‌ پله‌ ئه‌رکه‌کانم به‌ جیگری یه‌که‌می کارگێری سیاسی بسپێرم و زوو بچمه‌ به‌غدا. یه‌ک دوو رۆژ به‌و له‌ چوونم سه‌ید «زبانه‌دین» و «ره‌زاخان» له‌ تاران کودیتایان کرد. ئۆتۆمبێله‌که‌م به‌ ناچار له‌ رێگا به‌ جێهێشت و به‌ سواری حوشتر به‌ناو به‌فرێکی قورسدا هاتمه‌ هه‌مه‌دان. له‌ هه‌مه‌دان بروسکه‌یه‌کیان پێدام، که‌ تێیدا نووسرا‌بوو، بگه‌رپێمه‌وه‌ قه‌زوبین و «تا ئه‌وکاته‌ی هێزه‌کانی به‌ریتانیا له‌ ئێران بوون»، منیش له‌ قه‌زوبین مامه‌وه‌.

کاتی، له‌ ناوه‌راسته‌کانی مانگی مايدا خۆم له‌ به‌غدا ناساند «فیلی» دا‌وای لێکردم زوو ئه‌رکی یاریده‌ده‌ری پراویژکار وه‌رگرم، به‌لام چونکه‌ جیا له‌و ما‌وه‌یه‌ی که‌ له‌به‌ر نه‌خۆشی گرانه‌تا چو‌وبوومه‌ پشوو‌دان، له‌ راستیدا له‌ سا‌لی ۱۹۱۲وه‌ که‌ هاتبوومه‌ که‌ندا‌وای فارس پشوم نه‌دا‌بوو و هه‌ستم ده‌کرد مافی خۆمه‌ ئه‌گه‌ر به‌رله‌ ده‌سته‌پێکردنی کاری نوێ له‌م ناوچه‌ پر له‌ ئا‌ژاوه‌یه‌دا و قبو‌لکردنی دژواریه‌کان و گوشاری گه‌رمای هاوینێکی تر له‌ باشوور، ما‌وه‌یه‌ک بچمه‌وه‌ ئینگلیستان و بچه‌سپێمه‌وه‌. ئه‌و به‌شه‌ی ده‌فته‌ری یاداشتی رۆژانه‌م که‌ ده‌گه‌رپایه‌وه‌ سه‌ر مانگی ئاپریلی ۱۹۲۰ تا ئه‌وگوستیی ۱۹۲۲ له‌ دۆخێکدا که‌ له‌ فه‌سله‌کانی داها‌تو‌ودا ئاماژه‌یان بۆ ده‌که‌م، ون بوو، به‌لام وینه‌کانی ئه‌و سه‌رده‌م به‌ بیرم دینه‌وه‌ که‌ چۆن پا‌پۆره‌که‌مان بۆ ما‌وه‌ی نو‌ رۆژ له‌ناو تینی گه‌رمایه‌کی زۆر و تا‌قه‌تیر له‌ زارکی که‌ندا‌وای عه‌ره‌ب له‌ قسور گه‌یرا و پا‌پۆری «هاردینگ»^(۹) سه‌ر به‌ ده‌زگای بازرگانی سه‌لته‌نه‌تی هیندستان به‌ نزیکي ئیتمه‌دا چو‌وه‌ به‌سه‌ره‌. ئه‌میر فه‌یسه‌ل له‌و پا‌پۆره‌دا بوو، هه‌رچه‌نده‌ که‌ ئه‌م مه‌سه‌له‌یه‌ پازیکي ئاشکرا بوو.

دا‌وای گه‌رانه‌وه‌م له‌ پشوو‌دان بۆ به‌غدا له‌ ئاپریلی ۱۹۲۲دا، کۆلۆنیل کورنوالیس (سیر کیناهانی ئیستا)^(۱۰) به‌ جێی فیلی بیبوو به‌ پراویژکاری وه‌زاره‌تی نێخوا‌ی و لات. سیر

8- Divisional Adviser

9- Harding

۱۰- Cornwallis سیر کیناهانی Kinahan ئیستا.

۷- له‌وانه‌یه‌ سا‌لی ۱۹۲۴ بوو ی، وه‌رگێری ف.

کیناهان له راستیدا وهک ئەفسەری پەيوەندیگر و راوێژکاری تايبەت له گەڵ ئەمير فەيسەل هاتبوو. له کارهکاندا، جيا له وانهی که برياربان له سەر درابوو، ئالوگۆرپێکی تریش بهرچاو دهکەوت و کاتیک بیستم ئەو کارهی که منی بۆ پالێتورام نامدریتتی و تەنانەت نایب بەجیبی ئەو ناوچهیەکم له عێراق له ژێر فەرماندا بی و کرابووم به جیگری حاکمی سیاسی هەلەبجە، واقم و رما و نارهەت بووم. هەلەبجە سەر به سلیمانی بوو و هەر وهک پیشتر گوتم دەنگی بۆ جیابوونەوه له دهولەتی نوێی عێراق دابوو. ئەم کاره به رای من که متر له هەموو ئەو کارانه بوو که له پێنج سالی رابردوودا ئەنجام دابوون و له گەڵ دواکارم له پلهی کارگێری سیاسی «هێزهکانی بهریتانیا له باکوری ئێران»، که پێنج جیگری سیاسیم له ژێر فەرماندا بوو و بهرپرسی پەيوەندیی هێزهکانی بهریتانیا له گەڵ حکومهتی ئێران و خەلکی سنوورهکانی رووسیا و تورکیا له باکور و رۆژئاوا تا تاران و هەمه‌دان له رۆژهەلات و باشور له بهرامبەر فەرماندهی گشتیی دابووم، له زهوی تا ئاسمان فەرقی هەبوو، بهم حاله‌ش هەستم ده‌کرد کاره‌که‌م به‌باشی ئەنجام دابوو. گوتنی ئەوهی که سلیمانی ناآرامه و پتیوستی به کارگێرپێکی به ئەزمون ههیه یا ئەوهی که ئەوه کارپێکی پراکتیکیه و کاری راوێژکاری نییه، یا ئەوهی که ئەرکیکی ئاسایی نییه و به‌لکوو تايبه‌تییه، مینان رازی نه‌ده‌کرد. هەستم ده‌کرد دواي پێنج سال دوورکه‌وتنه‌وه‌م له عێران و چوونم بۆ پشوو‌دان ئەویش له‌وه‌ سه‌رده‌مه‌دا که گەلێک گۆرانکاری و بریاری گزنگ ئەنجامیان گرتبوو، بۆ ولاتیک گه‌راومه‌وه‌ که «یوسف» نا ناسریتته‌وه^(۱۱) و باشتره‌ بگه‌ریمه‌وه‌ بۆ ده‌زگای ئەسلی خۆم که ماوه‌ی حه‌وت سالی لی دوور بووم. له‌سه‌ر داوای من کۆمیسیری بالا بروسکه‌یه‌کی بۆ سیر «پرسی لۆرن»^(۱۲) وه‌زیرموختاری ده‌ولەتی خاوه‌ن شکۆ له تاران نارد و پرسیری لیکرد، که له ئێران پتیوستییان به‌من هه‌یه‌؟ وه‌رگرتنی وه‌لام بیگومان ماوه‌یه‌کی ده‌خایاند؛ له‌به‌ر ئەوه‌ بریار درا تا گه‌رانه‌وه‌ی نوێل له مه‌ئموورییه‌تی باکوری کوردستان که رایگه‌یاند بوو بۆ ئەنجامی هەموو کارپیک له‌ژێر فەرمانی کۆمیسیری بالا‌دا ئاماده‌یه‌ و نایه‌وی بگه‌ریتته‌وه‌ هیندستان، به شتیوه‌ی کاتی سه‌رپه‌رشتیی هەلەبجە بکه‌م.

له سلیمانییش کۆمه‌لێک ئالوگۆر پیکهاتبوو. ئەم ناوچه‌یه‌ له ته‌واوی ئەو ماوه‌یه‌دا که

۱۱- ناماژه‌یه‌ به‌ داستانی یوسف.

گوتنی دروستی ئەم ناوه‌ لورینه 12- Sir Percy Lorain

شۆرشێ عه‌ره‌بان به‌رده‌وام بوو له سایه‌ی سه‌ری سۆن و زه‌بر و زه‌نگه‌کانی ئارام بوو، به‌لام چونکه ئالوگۆره‌کانی ئەم دوا‌ییانه‌ به‌ که‌یفی سۆن نه‌بوو، داوای نه‌قلی کردبوو. جیگره‌که‌ی، «گۆلداسمیت»^(۱۳) پیاویکی سه‌ر و روو خۆش و به‌ زمان بوو و له‌ باشوور و ناوچه‌ی خانه‌قین باشی کار کردبوو، به‌لام له‌شی ساخ به‌ توانا نه‌بوو. ئەو باروودۆخه‌ی که له‌ گه‌رانه‌وه‌دا له‌گه‌لی رووبه‌روو بووم به‌ وته‌ی خه‌لکی ئەمرۆ، «زۆر خراپ و ناله‌بار بوو». حاکمی سیاسی هەلەبجە، که ده‌بوا‌یه‌ من جیبی بگرمه‌وه‌ به‌ته‌واوی وه‌ی له‌ ده‌ستدا و خه‌ریک بوو میشتکی تیک بچێ. عه‌شایری رام نه‌بووی چیاکانی هه‌ورامان به‌ سه‌رۆکایه‌تی «مه‌حموود خانی دزلی»، له‌ کوردستانی ئێران‌وه‌ په‌لاماری ده‌شتی شاره‌زووریان ده‌دا و ئەم ژماره‌ گوندانه‌ش که له‌م به‌ره‌ی سنوور و له‌ خاکی عێراقدا بوون، رێگه‌یان به‌ مه‌ئمووره‌کانی ده‌ولەت نه‌ده‌دا، که بۆ کۆکردنه‌وه‌ی باج و تەنانەت هه‌لسه‌نگاندنی راده‌ی باجی به‌ره‌مه‌کانی سروشتیش بچنه‌ گونده‌کانیان. مه‌حموود خانی دزلی دواي به‌شداریکردنی چالاکانه له‌ شۆرشێ شیخ مه‌حموود له‌ سالی ۱۹۱۹دا، له‌ لایه‌ن حکومه‌تی ئێران‌وه‌ به‌ ئیمه‌ ته‌سلیم کرا که دووری خه‌ینه‌وه‌. دواي چه‌ند مانگ دوورخستنه‌وه‌ی به‌ی ئەوه‌ی که باش بیری لی بکرتته‌وه‌، ئیزنی گه‌رانه‌وه‌ی پیدرایه‌وه‌. له‌ ئاکامی ئەو کرده‌وه‌یه‌ی ئیمه‌دا به‌ په‌له‌ په‌یوه‌ندی به‌ داروده‌سته‌ی که‌مالیه‌کان گرت. له‌ نیوه‌راسته‌کانی یانواریدا، «فیتر گیون» له‌ راپه‌رینپێکی نزیک خورمال کۆژا و ته‌نیا گه‌یشتنی هێزی هه‌وا‌یی بوو، که په‌لاماری سه‌ر هه‌لەبجە تیک شکاند. وه‌زع و حالی جیگری حاکمی سیاسی له‌ هه‌لەبجە به‌هۆی کۆمه‌له‌ پیلانپیک که له‌ خودی هه‌لەبجە و له‌ نیوان جافه‌کانی سه‌ر به‌عادیله‌ خان داده‌رێژرا، رۆژ به‌ رۆژ به‌ره‌و خراپی ده‌چوو. عادیله‌ خان له‌گه‌ڵ ئەوه‌ش که ده‌یگوت ئیستاش به‌ ده‌ولەتی خاوه‌ن شکۆ، «دیاره‌ به‌ سۆن و لیز» وه‌فاداره‌، له‌گه‌ڵ دوا نوێنه‌ری حکومه‌تی لیک لالوت بوون و ئەو تیکه‌ه‌ل‌چوونه‌ش به‌رای ئەو نوێنه‌ره‌ بیگومان له‌وه‌ سه‌رچاوه‌ی ده‌گرت که به‌شیک له‌ هیوا و ئاواته‌کانی عادیله‌ خان له‌گه‌ڵ دۆخی سه‌رده‌می ئاشتی و هێمنایه‌تی به‌کیان نه‌گرتته‌وه‌.

رانیه‌ به‌ شتیوه‌ی راسته‌وخۆ ئامانجی پیلان و ئاژاوه‌گێرپی تورکان بوو، ته‌نانەت وه‌زعی له‌وه‌ش له‌ هه‌لەبجەش ناله‌بارتر بوو. به‌شیک له‌ عه‌شایری پشده‌ر، «بلباس» و «ئاکۆ» راپه‌رپبوون. له‌ مانگی ئەوگوستی ۱۹۲۱، رانیه‌ که‌وته‌ به‌رپه‌لاماری هێزی عه‌شایری

و ژماره سهربازیکي تورک. هه‌رچه‌نده ئه‌م په‌لاماره به هۆی عه‌مه‌لیاتی هه‌وایی تیک شکا و پاشه‌کشی پیکرا، به‌لام جیگری حاکمی سیاسی به‌ناچار پتر خه‌ریکی کاره‌کانی پۆلیس و راگرتنی هیمنایه‌تی بوو. سه‌ره‌پای ئه‌وانه، له‌به‌ر کوشتنی به‌کێک له‌ئاگاکانی ناوچه له‌ده‌فته‌ری کاره‌که‌یدا که به‌خه‌نجه‌ر په‌لاریدا بوو، کیشه‌که‌ دوژمنایه‌تی شه‌خسی پیکه‌یتابوو و ده‌بوایه جیگری حاکمی سیاسی به‌زوویی له‌رانیه‌ دوور بکریته‌وه.

ساداتی به‌رزنج له‌ژێر په‌رده‌ی بیرو ناسیۆنالیستی کوردا، له‌به‌شه‌کانی ناوه‌ندی و باشوری ناوچه و هه‌روه‌ها له‌ناوچه‌کانی رووبه‌رووی پارێزگای که‌رکوک، هه‌موو ئه‌و که‌سانه‌ی به‌ره‌و خۆراکیشابوو، که‌دلیان به‌حکومه‌تی یاسا خۆش نه‌بوو و به‌مه‌به‌ستی رێگا خۆشکردن بو‌گه‌راندنه‌وه‌ی شیخ مه‌حمود و دامه‌زراندنه‌وه‌ی ئه‌و خه‌ریکی شه‌رێکی توند و تیژی ده‌رونی بوو. شیخ مه‌حمودیان له‌هیندستانه‌وه‌هه‌یتابوو «که‌وێت». له‌ناو ئه‌و بگه‌ر و به‌ره‌یه‌دا، که‌سه‌تیک که‌پشتی به‌رواله‌تی ئارام و عقلی سه‌لیمی ئه‌ستور بوو، نه‌خشی گرنگی گێرا. ئه‌و که‌سه‌ شیخ عه‌بدولکه‌ریم بوو، که‌ته‌کیه‌که‌ی له‌قادرکه‌رم له‌رۆخی چه‌پی رووباری باسره‌داناوو.

وه‌زه‌که‌ به‌گشتی له‌به‌رته‌وه‌ نادرست بوو. کۆمیسیری بالا ده‌ستی له‌هه‌موو ده‌ستکه‌وتیکی مادبی خۆی به‌قازانجی عێراق هه‌لگرتبوو و نوسینگه‌ی به‌رپه‌به‌رایه‌تی فه‌رمانده‌ی گشتی بریتانیا و هه‌ک هه‌میشه له‌به‌شداریی کردنی هه‌یه‌کانی سه‌لته‌نه‌تی له‌ناوچه‌ دورکه‌وتوه‌کان که‌بۆی گرنگ نه‌بوون، خۆی ده‌بوارد؛ دا‌بین کردنی خه‌رجی «هه‌یه‌کانی ناوچه‌یی» ش له‌ژێر ده‌سه‌لاتی ئه‌فسه‌ره ئینگلیزه‌کاندا هه‌ریه‌م راده‌یه‌ دژوار بوو، داهاته‌کانی راسته‌وخۆی ناوچه له‌وانه بوو به‌توانی خه‌رجی کاره‌کانی ئیبداری و پۆلیس دا‌بین بکات، به‌لام به‌بێ به‌شیک له‌داهاتی گومرگ و داهاته‌کانی ناوه‌ندی دا‌بین کردنی خه‌رج بۆ ژیا‌نیکی ئاسایی و هه‌ژارانه‌ش دوربوو له‌چاوه‌روانی. زۆریه‌ی مه‌ئموه ئینگلیزه‌کان له‌وه‌زاره‌تخانه‌کان و ئیبداره‌کانی به‌غدا ده‌یانگوت، کورده‌کان که‌له‌روی لیکۆلینه‌وه و به‌زانیا‌ری خۆیان له‌حکومه‌ت کیشاوه‌ته‌وه‌ حه‌ق نیه‌ یارمه‌تیان پێ بکری و شیلگسیرانه‌ لایه‌نی عه‌ره‌به‌کانیان ده‌گرت. راسته، ئه‌گه‌ر کورده‌کان لایه‌نگریان له‌یاسا کردبا، ده‌کرا شیوه‌حکومه‌تیکی لێ به‌رپه‌و بچن، به‌لام له‌ولایتیکدا که‌نۆ له‌ده‌ی خه‌لکه‌که‌ی ئه‌رکی ئاسایی به‌ستراوه‌یی به‌ولایتیان (تابعیت) به‌چاوی زۆر و داسه‌پینراو ده‌بینی؛ له‌به‌ر ئه‌وه‌ ئه‌رکی حاکمی

سیاسی شیوه‌یه‌کی ناله‌باری به‌خۆوه‌ ده‌گرت.

له‌کاتی‌دا ئینگلیستان رای له‌گه‌ل حکومه‌ت کردن به‌سه‌ر ناوچه‌که‌دا نه‌بوو، به‌رواله‌ت ده‌ره‌تان بۆ دا‌بین کردنی دوو شیوه‌سیاسه‌ت به‌رچاو بوو. سیاسه‌تی یه‌که‌م ئه‌وه‌ بوو، به‌بریا‌ریکی یه‌کلایه‌نه‌ سلیمانی و که‌رکوک، چ خه‌لکه‌کانی پیتیان خۆش بێ یا نا، به‌خرینه‌ سه‌ر حکومه‌تی عێراق، به‌لام ئه‌م کاره‌ پیتیلکردنی ئه‌و به‌لینه‌ راشکاوانه‌ بوو که‌له‌ په‌رله‌مانی ئینگلیز ده‌ریاره‌ی کورده‌کان را‌گه‌یانرابوو، که‌ ئه‌وان به‌زۆره‌ملی به‌ولایتی عه‌ره‌بییه‌وه‌ ناچه‌سه‌پین. رێگای دووهم، رێگای گۆرینی حکومه‌تیکی راسته‌وخۆ له‌گه‌ل حکومه‌تی ناراسته‌وخۆ به‌هۆی که‌سه‌به‌تیک گرنگی کورد بوو، که‌ به‌توانی پیتیا‌نی گشتی بۆلای خۆی را‌کیش و له‌به‌رامبه‌ر پروپا‌گه‌نده‌ی خه‌لیفه‌ی تورکاندا تا‌قه‌ت بینێ که‌به‌تایبه‌ت گوندیه‌کان و عه‌شایری ساویلکه‌ پیتیان ده‌گرت. ئه‌گه‌ر که‌سیک له‌بنه‌ماله‌ی بابان خاوه‌نی ئه‌و تایبه‌ته‌ندییه‌ پیتیا‌سته‌ بوایه، له‌وانه‌بوو ناوی ئه‌و به‌توانی جیا‌له‌ شیخه‌کان، کۆمه‌لانی نیشتیما‌نپه‌روه‌ر له‌ده‌وری خۆی کۆ بکاته‌وه، به‌لام ده‌رکه‌وت ئه‌و که‌سه‌ی که‌بۆ ئه‌م مه‌به‌سته له‌به‌غداوه‌ ره‌وانه‌ کرا، ته‌نانه‌ت زمانی کوردیش نازانی و پتر له‌وه‌ی که‌لایه‌نگری له‌سیاسه‌ته‌کانی رۆژ بکات، له‌گه‌ل میترووی رابردووی بنه‌ماله‌که‌ی ده‌ژیا.

گلداسمیت بێگومان به‌له‌به‌ر چاو گرتنی بارودۆخی ناوچه‌که‌ ده‌یوست داوا له‌شیخ مه‌حمود بکات، بگه‌رپه‌ته‌وه‌ سه‌ر شوینی پیتیا‌سووی خۆی. من ده‌مگوت شیخ مه‌حمود پیاویکی سه‌ره‌رۆیه و ئیمه‌ ده‌بێ روو له‌جییه‌کی دیکه و که‌سه‌یکی دیکه‌ی وه‌ک سه‌ید ته‌های کوری شیخ مه‌مه‌د سه‌دیق، نه‌وه‌ی شیخ عه‌بدوللای ناسراوی شه‌مدینان بکه‌ین. من بۆ خۆم ئه‌وم نه‌دیوو، به‌لام کارگه‌یرانی ئیمه له‌ره‌واندن، له‌راپۆرتی خۆیاندا ئه‌ویان وه‌ک مرۆفیتیکی ریکوپیک و خاوه‌نی بیروباوه‌ری نوێ ناساند بوو. نوێلیش کاتیک گه‌یشتی، که‌ده‌ریاره‌ی گه‌راندنه‌وه‌ی شیخ مه‌حمود که‌پیتیا‌سه‌ر په‌رپۆ بوو، دوو دلێ پیتیا‌ندا و گوتی به‌رای من به‌و شه‌رته‌ بگه‌رپه‌ته‌وه، که‌قسه‌کانی له‌گه‌ل ئیمه پیتیا‌ن به‌دنه‌وانه‌که‌ی فیرپوه. سه‌رئه‌نجام روداوه‌ یه‌ک به‌دوای یه‌ک و به‌په‌له‌کان ئیمه‌یان به‌پیتیا‌نه‌وه‌ی ویستی خۆمان توش کرد.

جیگری حاکمی سیاسی هه‌له‌بجه، خانووی حامید به‌گی جاف نه‌وه‌ی عوسمان پاشای (له‌ژنی یه‌که‌می، نه‌ک له‌عادیه‌خان) بۆ کار و ژیا‌ن له‌ده‌ستدا بوو. ئه‌و خانووه‌ دوا‌ی به‌شداریی کردنی خاوه‌نه‌که‌ی له‌شۆرشێ سالی ۱۹۱۹ دا‌گیر کرابوو. خانووه‌که‌ له‌لای

رۆژئاوای شار بوو و ده‌رگای بۆ کۆلانیکی ته‌نگ و باریک ده‌کرایه‌وه. له هه‌یوانی لای پشت‌وه‌ی قاتی سه‌رووی، هه‌موو ئه‌و ته‌پۆلکه‌ شوینه‌وارییانه‌ی لێ ديار بوو که ده‌شتی شاره‌زووریان په‌له‌ په‌له‌ کردبوو. که چووم ئه‌و کاره‌ وه‌رگرم یه‌که‌م شت که جیگری نه‌قل کراو پیتی نیشاندام په‌هه‌ندیک بوو که جیگره‌که‌ی به‌ر له‌و، واته‌ جیگری لیز بۆ راکردن له‌ کاتی هێرشی له‌شکری شیخ مه‌حمود له‌ به‌رزاییه‌کانی هه‌ورامان هه‌لی که‌ندبوو. شار هه‌میشه‌ له‌ لای رۆژه‌لاته‌وه‌ و پشت دیواری ماله‌که‌ی به‌هۆی له‌شکری شیخ مه‌حمود هه‌ره‌شه‌ی لێ کرابوو.

۱۰- سنووری ئییران و عوسمانی: ۱۶۳۹- ۱۹۱۴

سنووری کۆنی ئییران و عوسمانی له‌ که‌ندای فارسه‌وه‌ تا ئارات نزیکه‌ی ۱۱۸۰ مایله‌ که‌ نزیکه‌ی ۷۰۰ مایلی به‌ خاکی کوردستاندا تێده‌په‌ری. له‌ هه‌تله‌ی سنوور، عێراق نزیکه‌ی ۹۲۰ مایلی له‌ ئیمپراتۆری عوسمانی پێ بره‌وه‌، که‌ ۴۴۰ مایلی له‌ خاکی کوردستان دایه‌. باری سیاسی و ئابووری کورده‌کان به‌ پیتی ئه‌م راستییی که‌ کوردستان که‌وتووته‌ ئه‌مبه‌ر و ئه‌وبه‌ری سنووری نیونه‌ته‌وه‌یی، به‌ قوڵی کاری لیکراوه‌و ئاگاداریبوون له‌و کیشانه‌ی که‌ له‌م باره‌یه‌وه‌، له‌نیوان دوو ولات روویان داوه‌ بۆ هه‌ست پیکردن و تێگه‌یشتن پێویسته‌ و شیایو گێڕانه‌وه‌ی هه‌یه‌ و له‌ هه‌ندیک جیگه‌شدا نه‌شه‌ بزویته‌.

به‌لگه‌ی هه‌ره‌ کۆن، که‌ سنوور دیاری ده‌کا، په‌یمانیکه‌ له‌ خه‌باتی سه‌رکه‌وتوانه‌ی له‌شکری سوڵتان مورادی چواره‌م دژی شا سه‌فییهدینی یه‌که‌م سالی ۱۶۳۹ له‌ نیوان ئه‌م دوو ولاته‌دا له‌ زوهاب ئیمزا کرا. ئه‌م ناشتی و سازانه‌ بۆ خۆی به‌ هه‌لومه‌رجیک به‌سه‌ترابووه‌وه‌ که‌ نزیکه‌ی سه‌ده‌یه‌ک به‌رله‌ و، واته‌ سالی ۱۵۵۵ له‌ لایه‌ن سوڵتان سه‌لیمی گه‌وره‌وه‌ به‌سه‌ر شا ته‌هماسبی یه‌که‌مه‌دا سه‌پابوو. لاپه‌ره‌ ئه‌سلییه‌کانی په‌یمانی زوهاب به‌زمانی تورکی و فارسی به‌ر له‌ سالی ۱۸۴۳ له‌ میژوووه‌کی نادیاردا له‌ ناو چوون، به‌لام ئه‌مونه‌یه‌ک له‌ نووسراوه‌ تورکییه‌که‌ له‌ کتیبخانه‌ی سه‌لته‌نه‌تی «قیه‌ن» ماوه‌. ئه‌م نووسراوه‌یه‌ به‌ ئیمزای مسته‌فا واته‌ وه‌زیری گه‌وره‌یه‌ و شیوه‌ی نووسینه‌که‌شی پتر له‌ فه‌رمانیکی یه‌کلایه‌نه‌ ده‌چێ تا په‌یمانیکه‌ی ناشتی که‌ له‌سه‌ری سازابن. «کۆمه‌له‌ په‌یماننامه‌ی ئییران له‌گه‌ڵ ده‌وله‌تانی بیگانه‌» کۆراوه‌ی (موئته‌مه‌ن و ئه‌لمولک، تاران، ۱۹۰۸) ده‌قی په‌یماننامه‌ تورکییه‌که‌ی له‌گه‌ڵ وه‌رگیروای فارسی و یاداشتیکه‌ی روونکه‌ره‌وه‌ نووسیوه‌ و ده‌لی چونکه‌ په‌یماننامه‌ به‌ زمانی فارسی چه‌نگ نه‌که‌وت، نووسراوه‌ تورکییه‌که‌ی کردووه‌ته‌ فارسی، به‌لام ئه‌م نووسراوه‌ له‌ «پروانامه‌»ی په‌یمان که‌ میژووویه‌که‌ی ده‌گه‌ریتته‌وه‌ بۆ سالی ۱۶۴۰ وه‌رگیرواوه‌.

شیوه‌ی دارشتنی سه‌ره‌تای ئه‌م به‌لگه‌یه‌ ئه‌مونه‌یه‌که‌ له‌ شیوه‌ نویسینی پر ته‌نته‌نه‌ی نووسه‌ره‌ سیاسییه‌کانی رۆژه‌لاتی نیوه‌پراست له‌ سه‌رده‌می چارلزی یه‌که‌می ئیمه‌ و زۆر سه‌رنج راکیشه‌. ئه‌گه‌ر له‌ حنی په‌یمانه‌که‌ش له‌ حنی «پروانامه‌که‌» بچێ له‌م حاله‌ته‌دا ئاماژه‌ به‌ ره‌عییه‌ته‌کانی لایه‌نی مه‌زنتری په‌یمان به‌ناوی «کۆمه‌لی قزلباش»^(۱) به‌

۱- له‌ نووسراوه‌ی پیرنیادا «تایفه‌ی قزلباش» هاتووه‌.

ته‌واوی سوکایه‌تی کردنه. وێرای ئەمەش، ئەو تاریفە‌ی که له سنوور‌کراوه له‌م به‌لگه‌نامه‌یه‌دا له زۆر باره‌وه روونتر له خودی په‌یمان‌که‌یه و من وه‌رگێراوی ئەم به‌شه‌ی خواره‌وهم ده‌رباره‌ی دیاریکردنی سنوور له «کۆمه‌له‌ په‌یمان‌نامه‌ی» ناوبراو وه‌رگرتوه‌:

- وه‌ پرپاریان دا، ئەم شوێنانه‌ی ده‌ورووبه‌ری سنووره‌کانی به‌غدا و ئازهربايجان که به «جه‌سان» (٢) و «بادرایي» (٣) ناسراون بێن به‌ هی ئيمه و گوندی «مه‌نده‌لیج» (٤) تا «ده‌رتنه‌نگ» (٥) ناوچه‌ی ناسراو به «سه‌رمیل» (٦) وه‌ک سنووری ده‌رتنه‌نگ دیاریکراوه له‌گه‌ل ده‌شته‌کانی نیوانیان هی ئيمه‌ن و چيای نزیکیان بۆ ئەوان ده‌میتیتته‌وه؛ سه‌ری میل که بووه‌ته سنووری ده‌رتنه‌نگ و «ده‌رنه» (٧) ده‌بنه‌ هی ئيمه و عه‌شیره‌تی جافی تیره‌ی ناسراو به‌ زبانه‌دینی و هارونی ده‌بن به‌ هی خاوه‌ن شکۆی ئيمه و «بی‌ره» (٨) و «زه‌ردۆلی» (٩) بۆ لایه‌نه‌که‌ی تر ده‌میتنه‌وه. قه‌لا‌ی زنجیر که له بان چیا سازکراوه ده‌رووختی‌تر و گونده‌کانی لای رۆژئاوای بۆ ئيمه‌ ده‌بن و گونده‌کانی سه‌ر به‌ رۆژهه‌لاتی بۆ ئەوان. چیا‌یه‌ک که له‌وبه‌ری قه‌لا‌ی «زه‌لم» (١٠) له نزیکي شاره‌زوور و ناوچه‌کانی رووبه‌رووی هه‌لکه‌وتوه، هی لایه‌نی به‌شکۆی ئيمه‌ ده‌بی و قه‌لا‌ی هه‌ورامان و گونده‌کانی سه‌ربه‌و، بۆ لایه‌نه‌که‌ی تر ده‌میتنه‌وه. «چۆغان» (١١) (ح) بوو به‌ سنووری شاره‌زوور، قزنج و به‌شه‌کانی سه‌ر به‌و بۆ خاوه‌ن شکۆی ئيمه‌ ده‌بی و «می‌هه‌بان» (١٢) و به‌شه‌کانی سه‌ر به‌و بۆ لایه‌نه‌که‌ی تر ده‌میتنه‌وه (١٣).

ئەو شوێنانه‌ی که له پروانامه‌که‌دا نووسراون و له سنووری کاری ئيمه‌ دان، له‌و

- 2- Jassan
- 3- Badray
- 4- Mandalij
- 5- Dartang
- 6- Sar-imil
- 7- Darna
- 8- Bera
- 9- Zarduli
- 10- Zalm
- 11- Chughan

ح- مه‌به‌ست له‌ مله‌کتوی چۆغانه.

١٢- می‌هه‌بان = مه‌ریوان. وه‌رگێری ف.

١٣- «کۆمه‌لی په‌یمان‌کانی ئێران له‌گه‌ل ده‌وله‌تانی بی‌گانه» موغن الملک پیرنیا.

نه‌خشه‌یه‌دا ده‌بیرین که له کۆتایی ئەم به‌شه‌دا هاتوه‌: به‌دری یا (به‌دره) و جه‌سان دوو شارۆچکه‌ن که ئیستا سه‌ر به‌ خاکی عێراقن و دراوستی پشتکۆی لورستانن. به‌ گۆتیره‌ی وته‌ی چیریکف (له‌م به‌شه‌دا) ناوچه‌ی «ده‌رنه» و «ده‌رتنه‌نگ» له‌م ناوه‌ نزیکن که له‌ دوایی به‌ پاشانیشینی «پاشالیق» (زه‌هاب) ناسرا. سنووری ئەم هه‌ریمه‌ به‌ گشتی له‌ باکووری رۆژئاوا ده‌گاته‌ سیروان، له‌ باکووری رۆژهه‌لات ده‌گاته‌ روبا‌ری «زمکان»، له‌ باشووری رۆژئاوا ده‌گاته‌ روبا‌ریکی تر به‌ ناوی حه‌لوان و له‌ باشووری رۆژهه‌لاته‌وه‌ به‌ هیلێکدا تیده‌په‌ری که به‌باکووری رۆژهه‌لاتی «سه‌رمیل» دا ده‌پوا و نزیکه‌ی حه‌وت مایل له‌گه‌ل کرێند مه‌ودایه‌تی و له‌ سه‌رحاده‌ی کرماشان هه‌لکه‌وتوه‌. «ده‌رتنه‌نگ» له‌ نزیکي گوندی تازه سازکراوی ره‌جه‌ب له‌ دۆلیکدا هه‌لکه‌وتوه، که روبا‌ری حه‌لوان له‌ وێرا به‌ره‌ ده‌شت شو‌ر ده‌بیتته‌وه. له‌ نه‌خشه‌یه‌که‌دا که راولینسۆن و فلیکس جۆنز ناماده‌یان کردوه و له‌گه‌ل پاشکۆی نوسراوه‌ی فلیکس جۆنز خراوه، «ده‌رنه» له‌ باسکی چه‌پ و رۆخی زمکان و له‌ بیست‌وشه‌ش مایلی باکووری رۆژهه‌لاتی «سه‌رمیل» جیی گرتوه. له‌و دوو تیرانه‌ی جاف که له‌ سه‌ره‌وه‌ ناویان هات، تیره‌ی هارونی ئیستاش له‌ پله‌ی چواره‌مین تیره‌ی گه‌وره‌ی عه‌شیره‌تی جاف له‌ عێراقن، به‌لام هێچ ناویک له‌ تیره‌ی زبانه‌دینی نایستری. گری پوچکه‌یه‌ک ده‌رباره‌ی «بی‌ره» و «زه‌ردۆلی» هه‌یه. به‌شیک له‌ په‌یمان‌که‌، که له‌ نوسراوه‌ی کۆنی ئێرانیدا هاتوه‌ باسی «دێره» و «زه‌ردویی» ده‌کا. ده‌شتی دێره‌ له‌ ده‌ مایلی باشووری پردی زه‌هاب له‌ سه‌ر جاده‌ هه‌لکه‌وتوه. به‌م جۆره، دێره‌ له‌ ده‌ره‌وه‌ی ناوچه‌ی پاشانیشینی زه‌هابه. چیریکف ده‌لی و گوتنه‌که‌شی راسته، که زه‌ردویی ناوی تری «قه‌لا‌شاهین» بووه. قه‌لا‌شاهین، قه‌لا‌یه‌ک بووه به‌ رۆخی چه‌پی روبا‌ری حه‌لوان له‌ نزیک ده‌شتی دێره. «قه‌لا‌ زنجیر» له‌ سه‌ر هیلێکی ریک جیی گرتوه که «سه‌رمیل» ده‌گه‌یه‌نیتته جییه‌ک که فلیکس جۆنز «ده‌رنه» ی پێ ده‌لی. قه‌لا‌ی زه‌لم و گوندیک که ئیستا «شاری هه‌ورامان» ی پێ ده‌گوتری به‌ ریز له‌ سه‌ر و بناره‌کانی رۆژئاوا و رۆژهه‌لاتی ئەو به‌شه‌ی زنجیره‌ چیا‌ی ئەسلی زاگروسن که به‌ هه‌ورامان ده‌ناسری و له‌ باکووری رۆژهه‌لاتی هه‌له‌بجه‌ جیی گرتوه. تا هه‌ره‌س هینانی حکومه‌تی عوسمانی، ناوی قزنج که پێشتر به‌ ناوی روبا‌ریک نامازه‌ی بۆ کرابوو، به‌ ناحیه‌یه‌ک ده‌گوترا که له‌ سه‌رده‌می ئيمه‌دا به‌ شارۆچکه‌ی بازار (پینجوتین) ده‌گوتری. «می‌هه‌بان» وشه‌ی فارسی کۆنی ناوچه‌یه‌ که کورده‌کان «مه‌ریوانی» پێده‌لین. «چوخان» م نه‌دۆزیه‌وه؛ له‌ نه‌خشه‌یه‌کی کۆندا که کۆلۆنیل ویلیامز کیشاوبه‌تی شوینی ئەم جیی به‌ نیوان پینجوتین و سلیمانی پێشان دراوه

که نایب دروست بی؛ «چوخان» ده بی له جیبه ک له سهر هیللی سنووری نیوان پینجویین و که پکه ی شلیتر و مهربوان بی. په یماننامه ی کتیبخانه ی سه لته نه تی «قیهن» به م دیرانه ته واو ده بی:

«به م جوړه به پیتی ده سه لاتی ته واو که پیم درا بوو، ئەم په یماننامه م نووسی و بو خاوه دن شکو شا و پاشای گه وره ی خو م نارد. مادام که شا له بهر رو شنایی ثایه ی پیروزی «اوفو بعد الله اذا عاهدتم»^(۱۴) ریزی له په یمانه که گرت، که ده بویه هه رواش بی، خاوه نشکو پاشای گه وره ی نیمه ش به له بهر چا و گرتنی که لامی خودا «ولاتنقضا الایمان بعد توکیدها»^(۱۵) ریزی لی ده گری. ئەم ناشتیه پیروزه به یارمه تی خوی مه زن تا روژی قیامت ده مینیتته وه. هه ر لایه نییک، دوا ی نیمزای په یماننامه ئالوگوری تیدا پیک بین، گوناحی ئەم کاره ی له نه ستویه.»

به پینچه وانه ی ئەم هه سه ته پاک و شه ریفه ی که باسی لیکرا و ئەو ثایه تانه ی که له قورثانی که ریم هینرانه وه، هه رکه به کیک له م دوو لایه نانه هیزی له خویدا شک ده برد، بو ئالوگور کردن له م په یمانه دا سنگی ددها پیش و سه رله نوئی کیشه که ی هه لده گیرسانده وه و به په سه ندکردنی په یمانیکی نوئی کیشه که به شیوه ی کاتی راده وه ستا، وه ک «په یمانی سالی ۱۷۲۷ی هه مه دان، په یمانی سالی ۱۷۳۶ی قوسته نته نیه، سالی ۱۷۴۶ی موغان و سالی ۱۸۲۳ی نه رزه رو م». په یمانی سالی ۱۷۴۶، سنوره دیاریکراوه کانی په یمانی ۱۶۳۹ی «سه رده می به شکوی سولتانی به ده سه لات، سولتان مورادی چواره می که نیستا له کن کانی او هه کانی به هه شت نووستوه» به ته واوی سه مانده وه. (دیاره، ئامازه به وه زعی خوالی خوشبوو سه فیه دین له و دنبادا نه کراوه). په یمانی سالی ۱۸۲۳ش ده قی په یمانی سالی ۱۷۴۶ی ده رباره ی سنوره کانی کوئی ئەم دوو ولاته په سه ند کردوه ته وه. پیکه اتنی زنجیره رووداو پیک له نیوان سالانی ۱۸۳۳ و ۱۸۴۲د، ئەم دوو ولاته ی له پیک هه لپه رزان نریک کرده وه: سالی ۱۸۳۳، ئیران هیرشی کرده سهر

عوسمانی و تا بایه زید چوه پیتش؛ سالی ۱۸۳۵، کورده کانی وان هیرشیان کرده سهر قوتور و محمه د پاشای ره واندر «میرگه سوور» ی له خاکی ئیراندا سوتاند؛ سالی ۱۸۳۷ پاشای به غدا محمه دی سووتاند و خه لکه که ی خاشه بر کرد؛ سالی ۱۸۴۰، سوپای ئیرانی شاری سلیمانی داگیر کرد و سالی ۱۸۴۲ هیزیک له سلیمانی ویلایه تی نه رده لانی په لاماردا. ئەم جوړه په لاماردا نه هه رچه نده له چوارچیه یه کی بچووکدا بوون، به لام گه لیک جار روی ددها.

میژووی نوئی کیشه ی نیوان ئەم دوو ولاته به په سه ندکردنی پیتشینازی ناویزیکه رانه ی به ریتانیا و رووسیا ده ست پیده کات. بالویزی به ریتانیا له قوسته نته نیه سیر «ستراتفورده که نینگ»^(۱۸) بوو. سالی ۱۸۴۲، لیژنه یه ک له نوینه رانی چوار ده ولته له نه رزه رو م کو بویه: میرزا ته قی خان به نوینه رایه تی ئیران، نه نوهر نه فنه ندی به نوینه رایه تی عوسمانی، کوئوتیل «فین ویک ویلیامز»^(۱۹)، که دوا ی شه ره کانی کریمه وه ک پارته ری قارس ناوبانگی ده رکرد به نوینه رایه تی به ریتانیای مه زن و کوئوتیل «دینس»^(۲۰) به نوینه رایه تی رووسیا. به ریز «رابیرت کورزون»^(۲۱) که به هو ی به ره مه ناسراوه که ی به ناوی «دیدار له دیره کانی روژه لات»^(۲۲ و ۲۳) زور ناسراوه له چه ند مانگی هه وه لدا وه ک سه رنوسه ری لیژنه ی هاوبه ش، له گه ل ویلیامز هاوکاری کرد. رابیرت کورزون نه زمونه کانی خو ی له کتیبیکی ترده به ناوی: نه رمه نستان، یه ک سال له نه رزه رو م و سنوره کانی رووسیا، عوسمانی و ئیران^(۲۴) بلاو کرده وه. وه رگیزی ئینگلیزی لیژنه که «رود هاوس»^(۲۵) قاموسیکی تورکی ئینگلیزی نووسی که تا کاتی گوینی رینوسی تورکی له لایه ن مسته فا که ماله وه، شوئینیکی به رچاوی هه بوو.

کورزون ئامازه به شیوه ی وتووژه کان ناکات، به لام له باس و نووسراوه و لیسته ی

18- Sir Stratford Canning

19- Fenwick Williams

20- Daines

21- The Hon. Robert Curzon

22- Visits to the Monastries in the levant

۲۳- Levant مهدیته رانه ی روژه لات واته ولاتانی روخی مهدیته رانه له نیوان میسر و یونان.

24- Armenia: A year at Erzeroom and on the Frontiers of Russia, Turkey-and Persia, London, 1854.

25- Rodhouse

۱۴- نه گه ر له گه ل خودا و ره سول و بنده کانی په یمانت به ست وه فای پی بکه. (سوره ی نه حل، ثایه ی ۹۰).

۱۵- هه رگیز سویند و په یمانه کانت مه شکینه (سوره ی نه حل، ثایه ی ۹۰)

۱۶- خو رده شاری نیستا.

۱۷- بیگومان نه وه هه مان رووداوه که له به ره می شیخ ره زای تاله بانای دا ئامازه ی بو کراوه.

وتووێژەکانی پەسەمی ئەواندا دەردەکەوێت کە لیژنەی ناوێژیکەر تووشی دژوارییەکی سەخت بوو. وتووێژ هەر لە پۆژانی دەست پێکردنیدا بە گەشتنی هەوالتی کۆشتاری بە کۆمەڵی شیعەکان لە کەرەلا پراوەستا، کە دەگوترا بیست و دوو هەزار ئێرانیی تێدا کۆژاوه. گفتوگۆکان بە هۆی کۆمەڵە گیروگرفتیک کە زۆربەیان لە لایەن تورکانەوه پێکدەهاتن و دەخرانە سەر پێگای کاری لیژنەی نوێنەراییەتی، درێژەیان کێشا. سەرەرای ئەوانەش هەلئۆستی لایەنەکەوتر کە دەگوت سنووری نێوان ئەو دوو ولاتە لە سەر دەمی «ئەفراسیاب» ەوه پوون و ئاشکرایە، هەمەچەشنە هەلسۆرانیکی توشی کۆسپ و دژواریی دەکرد. هەولتی دەستەکانی ناوێژیکەر بە شێوەیەکی نەپساوه بۆ پاراستنی ناشتی و دۆزینەوهی پێگای هەرە سادەیی سازان لە گەڵ هاوکارەکانمان باس کراوه. دواي پێکھاتنی سی کۆبوونەوه لە مانگی مای دەرکەوت کە نوێنەرانی ئێران و عوسمانیی دەستەلاتی ئەوێان نێبە کە بتوانن کارەکان بەرەوپێش بەرن. لەبەر ئەوه وتووێژ بۆ ماوهی پێنج مانگ بۆ دارشتنی پێنۆینی نوێ راگیرا. دەرکەوت پێنۆینیەکانی تازەش جیاوازییەکی زۆریان لە گەڵ هی رابردوو نێبە: لیژنەکانی نوێنەراییەتی «بەرپرس کرا بوون کە لە لایەنەکەوتری بوی بەبێ مەرج دەست لە مافەکانی خۆی هەلگرێت... سەرەرای ئەوه هیچ کامیان مافی ئیمزای پەیماننامەیی نوێیان نەبوو». هەرەوه حکوومەتی ئێران پێی داچەقاندبوو و دەگوت چارەسەرکردنی ئەم مەسەلەیه دەبەسترتیتەوه بەدانی غەرامەت و قەرەبوو کردنەوهی کارەساتی «کەرەلا» بە چەشنێک کە شیاوی رووداوه کە بێ.

لیژنە سەرەرای ئەوانە، شێلگیرانە درێژە بەکارەکانی دا. لە هاوینی ئەو سالەدا، تورکان شیخ سامیر، عەرەبی سەرەهۆزی «کەعب» (چەعب= کەعب) ی نیشتهجێ لە رۆخی «کەندای عەرەب» یان هێنایە ئەرزەرۆم تا بە قازانجی ئەوان شاھیدی بدات. میرزا تەقی رەخنە لەم کردەوهیە گرت و گوتی: «ئەم هۆزە لە سەر دەمی نوحەوه هەتا ئیستا رەعیەت و نۆکەری ئێران بوو و هەرگیز سەر بە عوسمانیی نەبوو». بە پێداگرتنی ئەندامانی لیژنەی ناوێژیکەر شیخ سامیر بەشداریی هەشتەمین کۆبوونەوهی لیژنەی کرد، کە لە مانگی دیسەمبەر بەسترا، بەلام بە هۆی رازی نەبوونی سەرۆکی لیژنەی نوێنەراییەتی ئێران بۆ دیتنی شیخ سامیر و نووسەری مەحکەمی بەسەر بە ناوی عەبدولقادر ئەفەندی لە پەيوەندی لە گەڵ هات و هاواری عەرەبەکانی سەر بەم شیخە خەباتی لیژنە توشی گیروگرفت بوو. داوا و داواکاری رەوتی بەرەوپێش چوونی وتووێژەکانی راگرت و ئەم راولەستان و دەست پێکردنەوانە لەمپەریان خستە سەر پێگای درێژەدان بەوتووێژەکان...».

جاریک، کارگێرانی ناوچە، کۆمەڵە سوونییەکی چەند هەزار کەسیی میتشک و شکیان هاندابوو کە شوینی ژبانی نوێنەرانی ئێران پەلامار بەدن. شوینی لیژنەی نوێنەراییەتی ئێران سەرەرای هەولتی شێلگیرانە و ویلامز و مەترسییەک کە بە هۆی دەستپێکردنی لەم کارە بۆ رازیکردنی حاکمی شار هەرەشەیی لێ دەکرد، بۆ ماوهی چەند کاتر مێر لە گەمارۆی پەلامار دەراندا بوو. هەر لەم رۆژەدا، لە بەشێکی دیکەیی شار، قەسبێک میرزا تەقی نووسەری لیژنەی ئێرانیی بە شێوەیەکی دلتهزین کوشت. سەرەرای ئەم پچران و دەستپێکردنە یەک بەدواي یەکانەدا و بەپێچەوانەیی گەلێک رووداوتر کە دەیان توانی مایە سەرەهەلدانی شەرێک بن کە لیژنە کە بۆ بەرگیرکردن لەو پێکھاتبوو، وتووێژ لە ئەرزەرۆم و ئەوروپا بەرەوام بوو و سەرئەنجام پەیمانە دوو مە ئەر زەرۆم لە ۳۱ مانگی مای سالی ۱۸۴۷ ئیمزا کرا. خالە پەسەند کراوهکان دەربارەیی سنوور بەم جۆرە بوون: بەشی دوو مە: دەولتەیی ئێران بەلێن دەدات تەواوی زەویەکانی ویلائیەتی زوهاب و اتە زەویەکانی لای رۆژئاوای ئەم ویلائیەتە بدات بە دەولتەیی عوسمانی و دەولتەیی عوسمانییش بەلێن دەدات بە قازانجی ئێران دەست لە زەویەکانی لای رۆژھەلاتی ویلائیەتی زوهاب و اتە تەواوی ناوچە شاخاویەکانی ئەم بەشە تا شیبوی کرێند هەلگرێت؛ هەرەوه دەولتەیی ئێران بە تەواوی بەلێن دەدات کە دەست لە هەرچەشنە و یست و داخاوتیک دەربارەیی شار و ویلائیەتی سلیمانی هەلگرێت و مالیکیهتی عوسمانیی لەم ویلائیەتەدا کە لە کۆنەوه بوویەتی ئەو دەولتەیی عوسمانی بە رەسەمی بناسن؛ دەولتەیی عوسمانییش بە تەواوی بەلێن دەدات کە شار و بەندەری «محمەد جەزیرەیی خضر» (۲۶) و لەنگەرگا و زەویەکانی بەشی رۆژھەلاتی ئەو و اتە باسکی چەبی کەندای عەرەب کە مولکی عەشیرەتەکانی ناسراوی ئێرانین، بە مولکی ئێران بناسن؛ سەرەرای ئەوانە پاپۆرەکانی ئێران مافیان دەبێ لەو شوینەوه کە دەریا دەست پێدەکات تا ئەو شوینەیی سنووری دوو ولات بەیەکتەر دەگەنەوه بە روبرادا هاتووچۆ بکەن.

بەشی سێبەم: هەردوو لایەنی پەیمان، بە گوێرەیی ئەم بەلێننامەیه، پەیمان دەن دەست لە داواکارییەکانی دیکەیی خۆیان دەربارەیی مافی زەوی هەلگرن و دەستبەجێ هەر دوولا بۆ دیاریکردنی هێلتی سنووری نێوانیان بەپێی بەشی پێشووئی ئەم پەیمانە، ئەندازیار و مەئموور دیاری بکەن.

به‌شی نۆبەم: فەسل و مادەى پەیمانەکانى پێشوو بە تايبەت ئەو پەیمانەى كە سالى ۱۲۳۸ لە ئەرزەرۆم مۆركراوه لە پەيمانى نوێدا دەمىنیتەوه گۆرانىيان بەسەردا نەهیتراوه و لەوه دەچى وشە بە وشە لەم لاپەرەپەدا نووسرابنەوه و هەموویان وەك خۆيان دەمىننەوه. ئەم دوو دەولەتە برىباريان دا دواى گۆربنەوهى ئەم پەیمانامەى بە لە ماوهى دوو مانگ يا كەمتردا بڕوانامەى ئىمزاكراوى پەیمانەكە لەگەڵ يەكتر بگۆرنەوه....

دەولەتى عوسمانى تا دواكات، واتە تا ئەوكاتەى لە ناوەرۆك و واتاى هیندیک لە بەشەكانى ئەم پەیمانە دلتيا نەكرا، رێگای بە نوینەرى خۆى نەدا كە پەیمانەكە ئىمزا بكات. شىوهى دلتيا كەردنەكە بەم جۆرە بوو، كە بالۆتۆهەكانى بەرىتانیا و روىسىا لە قوستەنتەنبه «یاداشتىكى رۆنكەرەهەیان» دەربارەى سنوورەكانى ئاوى بۆ بارەگای گەرە ناردو سنورى ئاوى روبريان بۆ روىن كەردەوه و گوتيان «لەنگەرگای محمره» لەنگەرگای سەر روبرارى كارونە و لە سەرروى شوىنى يەكگرتنەوهى كارون و كەندواى عەرەب هەلگەوتوو، نەك لە خودى كەندواى عەرەبدا. ئەم یاداشتە تا چەند مانگى دواى تەسلىمى ئىران نەكرا.

لەم گەفتوگۆيانەدا، مەسەلەى دەستەلا تدارىبەتى بەسەر روبرادا نەكەوتە بەرىاس و رێگای چاره سەركردنى ئەم مەسەلەى، پەسەندكردنى يەكێك لەم سى هیتلانە بوو:

۱- كەنالى كۆنى كارون كە هەتا «خۆرموسا» درێژەى هەيه، لە سى چل مايلی بەرەو رۆژەهەلات.

۲- هیتلیك كە جەزیرەى خضر لەت دەكات.

۳- سنورى ئىستا بە درێژایى رۆخى رۆژەهەلات.

«ئا. ئىچ. ليارد»^(۲۷) لە دواى بوو بە بالۆتۆزى بەرىتانیا لە بارەگای سولتانى عوسمانى^(۲۸) دا لە ژيانامەى خۆیدا باسى كۆمەلە گەشتىكى سەرنج راکيش لە سەر دەمى لاوبىهەتى خۆیدا كەردوو و بە ناوى «روداوه سەرەتاييهەكان»^(۲۹) بلاوى كەردۆتەوه. سىر ستراتفۆرد كەنىنگ، ئەوى وەك كارمەند لە لاى خۆى دامەزاند تا راپۆرتىكى تايبهەتى دەربارەى ئەو بەشەى سنورى بۆ ئامادە بكات. ناوبرا دووهم رێگا چارهى باسكراوى سەرەوهى پێشنياز كەرد و كەنىنگ پێشنيازەكەى پەسەند كەرد: ئەم هیتلە، هەم لەگەڵ

مىژووى مالکيهەتى رابوردوو و هەم لەگەڵ بنچينهەكانى دادگەرى و ئىنساف پتر يەكى دەگرتەوه، بەلام بە پەژارەوه «لۆرد ئابىردىن»^(۳۰) كە بە دەستەهينانى دلى دەولەتە ناوبزىكەرەكەى تری مەبەست بوو، تەسلىمى پىداگرتنى روىسەكان بوو و بەم جۆرە سىبەم رێگا چاره پەسەندكرا، كە قازانج و بەرژەوهەندى ئىرانى تىدا بەرچاو گىرابوو. سالى ۱۶۳۹، گۆرانكارىبەكى دىكەش لەم هیتلەدا پىكەهات كە دىسان بە قازانجى ئىران تەواو بوو: زوهاب، لە جياتى ئەوهى تا سەر پردهكەى بدرى بە عوسمانى بەسەر هیتلیك دا بەشكرا كە بە مەودايەكى زۆر بۆ رۆژتاوا چوو. لەم ناوهدا، دەولەتە ناوبزىكەرەكانىش دوور لە گىروگرت نەبوون. گوشارى زۆرى دىيلۆماسى پىوست بوو هەتا نوینەرى ئىران لە پاریس دواى چەنگ خستنى ئەو دەستكەوتە گرنگانە بۆ دەولەتەكەى ئىزن درا بچیتە قوستەنتەنبه. سەرەنجام بەجىتى دوومانگى دىبارىكراو، دەمانگ دواى ئىمزاى پەیمان، بڕوانامەكان لە بىست و يەكەمى ماریسى ۱۸۴۸ گۆرانەوه.

ئەندامانى كۆمىسىۆنى دىبارىكردنى سنور بەپىتى مادەى سىبى پەیمانامەكە برىتى بوون لە: كۆلۆنىل وىليامز نوینەرى بەرىتانىاي مەزن؛ مىرزا جەعفەر خان نوینەرى ئىران، دەرۆيش پاشا نوینەرى عوسمانى و كۆلۆنىل چىربكف نوینەرى روىسىا. ئەم نامەىبەى كە سىر ستراتفۆرد كەنىنگ بۆ وىليامزى ناردبوو، رەنگدانەوهىبەكى ئەمپۆبى هەيه:

ئەم كەردەوهى... لە سەر پەپوهەندىبى كۆمەلێكى زۆرى خەلك، كە لە ناوچە پان و بەرىن و دەشت و چىكانى سەر هیتلى سنوور دەژىن، شوىن دادەنى و لەوانەىبە بنەمايهەك بى بۆ پىشخستن و بەرفراوان كەردنەوهى گەشەى كۆمەلایەتى خەلكى دوور لە شارستانىهەتى ئەو ناوچانە و بەم جۆرە يارمەتى بە سەقامگىركردنى ئاشتى دەكات. نامەكە لەپر بە شىوهەبەكى تانەلیدەرەنە كۆتايى بى دى:

من لپردەدا واز لە مەسەلەكە دىنم، بەم هىوايهەروەك و توىبى ئەرزەرۆم سەرکەوت، پەيمانى ئىستاش دوور لە رووداوى ئەوتۆ بى كە ببیتە هوى درێژ بوونەوهى. لە ئەنجامى ئەركەكانى ئەمپۆدا سەرکەون.

كارى كۆمىسىۆن تەنانەت بەرلە دەستپىكردنى يەكەم كۆبوونەوه بە توندى لە مەترسى كەوت. دەرۆيش پاشا بەروالەت لە قوستەنتەنبهوه دەچووە مووسل تا لەگەڵ هاوكارەكانى

27, 28- Sir A.H.Layard:Autobiography and Letters,London 1903.

29- Early Adventures in Persia,Susiana and Babylonia,London,1887.

بکه وئ، به لّام به جیبی ئه وکاره له ږیگا لایدا و چووه «قوتور» و له گه‌ل له شکرکیکی چه کداری تورک، مه‌ئمووره ئیرانییه‌کانی له‌م ناوچه‌یه ږاونا و سه‌ربازگه‌یه‌کی به‌هیز و ږیکوپینکی لّی دامه‌زراند و تا شه‌ش هه‌وت مایلیی شاری «خوی»، هیلّی سنووری به «به‌رد و قسل و خۆله‌میش» نیشان کرد و نووسی ئه‌و ناحیه‌یه له‌م‌ږه‌ تیکه‌لّی خاکی عوسمانی کراوه. ئه‌وه یه‌که‌م بابه‌ت له‌و زنجیره‌ کرده‌وه نادرستانه بوو، که نوینه‌ری تورک له‌ ماوه‌ی چند سال‌ مه‌ئمووریه‌یه‌تی خۆیدا به‌ شیوه‌ی یه‌کلایه‌نه‌ ئه‌نجامی دده‌ا و بۆ سه‌قامگیر کردنی‌شی هه‌ولّی دده‌ا.

نوینه‌ران له‌ ژوینی سالی ۱۸۴۹ له‌ به‌غدا کۆبوونه‌وه، به‌ لّام تا یانواری ۱۸۵۰ (ح) کار له‌ سه‌ر مه‌سه‌له‌ی «محمه‌» ده‌ستی پچ‌ نه‌کرد. دیسانیش درۆ، فریودان، ئاژاوه و ده‌ستدریژی ږیگی به‌ هه‌وله‌کان گرت و به‌ گویره‌ی حسابیک که سیر ستراتفورد که‌نینگ کردبووی له‌ ماوه‌ی دوو سالی یه‌که‌مدا ته‌نیا سّ هه‌فته‌ بۆ دیاریکردنی سنوور ته‌رخان کرا. لیژنه‌کانی نوینه‌رایه‌تی به‌ریتانیا، رووسیا و ئیران هاوینی سالی ۱۸۵۰، له‌ شیوه‌کانی «منگه‌ږه‌»^(۳۱) ی لورستان مانه‌وه، هه‌ر چه‌نده‌ ده‌کرا ئه‌وان شوینی خۆشته‌ر له‌ ناوچه‌کانی سه‌ر سنوور هه‌لبژیرن. ده‌رویش پاشا بۆ خوی به‌ جیا له‌م نوینه‌رانه‌ له‌ ده‌شتیکی ناوچه‌ی «به‌دره‌»، له‌ سه‌ر سنور مایه‌وه. لیژنه‌کانی نوینه‌رایه‌تی به‌ریتانیا و رووسیا له‌ ئاپریلی ۱۹۵۱ (ح)* چوونه‌ کریند و وه‌زی هاوین چوونه‌ سه‌نه. «دابلویو.کی. لافتن»^(۳۲) هه‌ردناس، که سه‌ر به‌ لیژنه‌ی ئینگلیز بوو ته‌واوی زستانی ئه‌و ساله‌ له‌ به‌شی خوارووی فورات و «شوش» خه‌ریکی کاری لیکۆلینه‌وه‌ی شوینه‌واره‌ کۆنه‌کان بوو. ئه‌و له‌ کتیبه‌که‌یدا به‌ناوی «گه‌شته‌کان و لیکۆلینه‌وه‌کان له‌ که‌لده‌ و شوش»^(۳۳) ئاماژه‌ به‌وه‌ ده‌کات که چۆن ویلیامز بۆ ماوه‌ی مانگیکی ته‌واو و به‌شیوه‌ی راسته‌وخۆ خه‌ریکی کاری هه‌لکه‌ندن و کۆلینه‌وه‌ی ته‌پۆلکه‌ گه‌وره‌کانی شوش بووه. بچ‌ ده‌سته‌لاتی نوینه‌ره‌ ناوږیکه‌ره‌کان بۆ نزیک‌کردنه‌وه‌ی لایه‌نه‌کانی ئه‌م کیشه‌یه‌ بۆ وه‌رگرتنی پیتشنیازه‌کانیان، پلانی کاری ئیمه‌ی هه‌لوه‌شانده‌ و له‌ کۆمیسسیۆن داوا کرا له‌

ح- له‌ نووسراوه‌ ئینگلیزی و وه‌رگێږاوه‌ فارسییه‌که‌دا به‌هه‌له‌ سالی ۱۹۵۰ نووسراوه‌.

31- Mungarra

ح*- له‌ نووسراوه‌ ئینگلیزی و وه‌رگێږاوه‌ فارسییه‌که‌دا به‌هه‌له‌ سالی ۱۹۵۱ نووسراوه‌.

32- W.K. Loftus

33- Trevels and Researches in Chaldaea and Susiana, London, 1857.

پیتشینه‌یه‌که‌ نه‌خشه‌ هه‌لگرن، که هیلّی سنووری لّی تیده‌په‌ږی، به‌ لّام هیلّی سنوور دیاری نه‌که‌ن. بۆ تیکه‌یشتنی باشته‌ر له‌ چۆنیه‌تی کیشه‌کانی دوا‌یی باشته‌ر بزانتن که ئیرانییه‌کان له‌ دۆخیکدا به‌ مه‌رح هیلّیکیان بۆ سنوور قبوول کرد، که له‌ باسکی چه‌پی که‌نداوی عه‌ره‌ب له‌ ده‌ریادا به‌ سه‌رووی که‌نداو و سه‌رووی یه‌کاوی که‌نداو و ږوباری کاروندا تیده‌په‌ږی. ئه‌وان به‌م جۆره‌ ته‌واوی ږوباره‌که‌یان ده‌خسته‌ ژێرده‌سته‌لات و حاکمیه‌تی تورکان، به‌ لّام عوسمانیه‌یه‌کان ئه‌م پیتشنیازه‌یان قبوول نه‌کرد. شه‌ری کریمه‌ (۶- ۱۸۵۴) و جه‌نگی ئیران و ئینگلیز (۷- ۱۸۵۶) بوونه‌ هۆی هه‌لوه‌شانی کار و خه‌باتی کۆمیسسیۆن. له‌ نه‌یاری ږۆژگار، یاداشته‌کانی کۆلۆنیل ویلیامزیش کاتی گه‌رانه‌وه‌ بۆ ولات له‌ ږوباری تایمز (تیمز) که‌وت و له‌ ناو چوو.

دوا‌ی ته‌واو بوونی ئه‌و شه‌رانه‌ نه‌خشه‌ کیشه‌کانی ږووس و ئینگلیز سالی ۱۸۵۷ له‌ پیترسبۆرگ کۆبوونه‌وه‌ و به‌ که‌لک وه‌رگرتن له‌ به‌ره‌مه‌ کۆکراوه‌کانی سالی ۲- ۱۸۵۰ ده‌ستیان به‌ ئاماده‌کردنی نه‌خشه‌کان کرد؛ نه‌خشه‌کان سالی ۱۸۵۶ ئاماده‌ کران، به‌ لّام کاتیک ئه‌و دوو به‌ره‌مانه‌یان له‌ لای یه‌کتر دانا، به‌ ږاده‌یه‌که‌ جیاوازییان له‌ گه‌ل یه‌کتر هه‌بوو، ناچار بوون سه‌رله‌نوئ خه‌ریکی نزیک‌کردنه‌وه‌یان. چوار سالی تری خایاند تا سه‌ره‌نجام نه‌خشه‌ی نوئ به‌ ناوی «نه‌خشه‌ی هاو چه‌شن»^(۳۴) ئاماده‌ و ته‌سلیمی لایه‌نه‌کانی ناو‌براو کرا. ئیران به‌بچ‌ هیچ مه‌رجیک قبوولّی کرد، که هیلّی سنووری مه‌لّه‌ندی نه‌خشه‌ کیشراو له‌ ږیگی داوه‌رییه‌وه‌ دیاری بکری، به‌ لّام عوسمانیه‌ی تا سالی ۱۸۵۷ ده‌نگی به‌م پیتشنیازه‌ نه‌دا و کاتیکیش هاو‌ده‌نگی له‌ گه‌ل کرد، مه‌رجی بۆ دانا. له‌م نیوه‌دا، هه‌لگێرسانی کیشه‌یه‌کی ته‌ر هه‌ردوو لایه‌نی ئه‌م مه‌سه‌له‌یه‌ی ناچار کرد له‌ سبیه‌می ئه‌و‌گوستییی ۱۸۶۹ وه‌ به‌ره‌و پیکه‌یتانی کونفرانسیتی تر بچن و له‌ودا «وه‌ذعی مه‌وجود»^(۳۵) ی ئه‌و سه‌رده‌م له‌ به‌ر چاو بگرن، که نوینه‌رانی چوار ده‌وله‌ت وه‌ک پایه‌ی کۆنفرانس خه‌ریکی لیکۆلینه‌وه‌ی بوون. ئه‌م کۆنفرانسه‌ش سه‌رکه‌وتوتر له‌ ئه‌وانی پیتشو نه‌بوو؛ له‌ راستیدا باسیتی تر له‌ «نه‌سازان» کیشراوه‌ ناو ږه‌وتی کاره‌کانه‌وه‌، چونکه‌ هه‌رکام له‌م دوو لایه‌نانه‌ بیترکی جیاوازیان له‌ «وه‌ذعی مه‌وجود» هه‌بوو. سالی ۱۸۷۴، دوو لیژنه‌ی ئیران و عوسمانیه‌ی له‌ قوسته‌نته‌نیه‌ کۆبوونه‌وه‌، به‌ لّام دوا به‌ دوا‌ی پیکه‌هاتی،

34- Carte Identique

35- Status quo

کۆبوونه‌وه‌که ده‌ستبه‌جێ له کار وه‌ستا: ئێرانییه‌کان بۆ روونکردنه‌وه‌ی «وه‌زعی مه‌وجود» ی سالی ۱۸۴۷ داوایان ده‌کرد گشت ناوچه‌کانی سه‌رسنوور که له ماده‌ی دووه‌دا ئاماژه‌یان بۆ نه‌کرا بوو به‌پیتی ماده‌ی سییه‌می په‌یمانی ئه‌رزهرۆم روون بکریته‌وه، له حالیکه‌دا تورکه‌کان بۆ به‌جیگه‌یاندنی ده‌قی په‌یمانی سالی ۱۸۲۳ و هیتلی سنووری دیاریکراوی سالی ۱۶۳۹ ی سه‌رده‌می سولتان موراد ئاماژه‌یان به‌ ماده‌ی نوێمه‌ ده‌کرد و تا سالی ۱۹۲۲ چه‌ندجار په‌نجه‌یان بۆ ئه‌م ماده‌یه‌ راکیشا. سیر «ئا. کیمبهل» (۳۶) و کۆلۆنیل «زېلموی» (۳۷) وه‌ک ناوېژیکه‌ له‌گه‌ڵ کۆمیسسیۆن که‌وتن. ئه‌م دووانه، بریاری سالی ۱۸۵۰ یان که به‌ قازانجی ئێران بوو به‌ راست زانی. ئه‌وان گوێیان ناوه‌رۆکی ماده‌ی سێ ده‌باره‌ی کیسه‌ی سنووره و ماده‌ی نوێمه‌ چه‌مکه‌ ناگریته‌وه. سه‌ره‌رای کۆسپ و به‌رگریه‌کی زۆر له سه‌ر ڕینگای ناشتی له‌وه‌ ده‌چوو سه‌رکه‌وتنیک له‌ کاره‌کاندا به‌دی بێ، به‌لام ئه‌م چاره‌ش هه‌لگێرسانی جه‌نگی ۱۸۷۶ ی رووسیا و عوسمانی ڕینگای به‌ په‌وتی کاره‌کان گرت.

له ته‌واوی ئه‌م سالانه‌دا، ئێران په‌یتا په‌یتا له ده‌وله‌ته‌ ناوېژیکه‌ره‌کانی ده‌ویست که ڕینگا به‌ پیشیلکردنه‌کانی په‌یمان بگرن. به‌ تایبه‌ت، داگیرکردنی قوتور له لایه‌ن تورکه‌نه‌وه ڕینگای سازان و ڕیککه‌وتنی گرتبوو. له سه‌ره‌تای سالی ۱۸۶۷، ئه‌فسه‌ری ئینگلیز «میجهر فریدریک میلینگن» (۳۸)، نوسه‌ری کتیبی «ژبانی درنده‌ له‌ناو کورده‌کاندا» (۳۹) که‌وته به‌ر له‌شکری داگیرکه‌ری تورک. ئه‌و نه‌خشه‌یه‌کی له‌گه‌ڵ پێشه‌کی کتیبه‌که‌ی خستوه که له‌ودا هیتلی سنووری تورکانی گه‌یاندۆته‌ نزیک شاری «خۆی»، که بێگومان ده‌بێ ئه‌و هیتله‌ بێ که ده‌رویش پاشا سالی ۱۸۴۹ ڕایگه‌یاند. هاوپه‌یمانی «سان ستفانو» (۴۰) و هاوپه‌یمانی به‌رلین که جیگه‌ی ئه‌وی گرتوه، له سالی ۱۸۷۸ دا چه‌ند ماده‌ی پێ زیاد کرا، که به‌گوێه‌ی ئه‌وان له عوسمانییه‌کانی ده‌ویست که قوتور چۆل بکات. سالی ۱۸۸۰ کۆمیسسیۆنیکه‌ تیکه‌لاو له نوێنه‌رانی ئینگلیز و رووس له پڕۆتۆکۆلیکدا هیتلی دروستی سنووریان دیاریکرد، به‌لام نیشانه‌یان نه‌کرد و

36- Sir A. Kemball

37- Zelmoi

38- Major Frederic Millingen.

39- Wild Life among the Kurds, London, 1870.

40- San Stefano

سه‌ربازگه‌ی تورکان هه‌روا له شوێنی خۆی مایه‌وه. له‌وه‌ سه‌یرتر ئه‌وه‌ بوو که ئێران ده‌ستدریژییه‌کی ته‌نانه‌ت مه‌زنتر له‌وه‌ی کرد، به‌لام له‌ گه‌فتوگۆکانی دیپلۆماسیدا گه‌لیک بچوکه‌تر له‌ داگیرکردنی قوتور باسی لیکرا: ئێرانییه‌کان به‌ پێچه‌وانه‌ی ناوه‌رۆکی په‌یمانی سالی ۱۸۲۳ که به‌شی رۆژئاوای زوها‌یی ده‌دا به‌ عوسمانی، ئه‌م ناوچه‌یه‌ی له‌ ده‌ستی خۆیدا راگرتبوو. محه‌مه‌د عه‌لی میرزا (ده‌وله‌ت شا) شازاده‌ی حاکمی کرماشان به‌بێ راگه‌یاندنی شه‌ر و به‌بێ ئیزنی فه‌تح عه‌لی شای باوکی سالی ۱۸۲۱، ئه‌م به‌شه‌ی داگیر کردبوو و به‌م‌چۆره‌ ئیستاسا روبروی سیروان هیتلی سنور بوو.

رووداوی گرنگی دواتر په‌سه‌ندکردنی پڕۆتۆکۆلی تاران بوو، که له ئاکامی وتووێژیکدا له نیوان ئه‌م دوو لایه‌نه‌ له‌ رۆژی بیست و یه‌کی دیسه‌مه‌ری ۱۹۱۱ ئه‌نجامی گرت و کۆمیسسیۆنیکه‌ هاوبه‌شیان بۆ له‌به‌ر چاو گرت. بریار ئه‌وه‌ بوو که کاری ئه‌م کۆمیسسیۆنه‌ له سه‌ر بنه‌ما و ناوه‌رۆکی په‌یمانیک بێ که به‌ په‌یمانی سالی ۱۲۶۳ (۱۸۴۷ ز) ئه‌رزهرۆم ده‌ناسرێ و هه‌روه‌ها خاله‌کانی جیی ناکوکی بۆ لیکۆلینه‌وه‌ بده‌ن به‌ «دادگای لاهه». له مارس‌ی ۱۹۱۲ وه‌ تا ئه‌وگوستی ئه‌و ساله، هه‌ژده‌ جار له قوسته‌نته‌نیه‌ کۆبوونه‌وه، به‌لام هه‌موو کوبوونه‌وه‌کان بێ ئاکام بوون؛ جارتیکی تر به‌ یاداشتیکه‌ی رووسیا که له‌ودا ڕای ده‌وله‌ته‌که‌ی ده‌باره‌ی به‌شی زۆری ڕینگای دروستی هیتلی سنوور تیدا نووسرابوو، باڵۆزی ده‌وله‌ته‌کانی ناوېژیکه‌ر هاتنه‌وه‌ مه‌یدان و داوای پیاده‌ کردنی به‌ په‌له‌ی بریاره‌کانی په‌یمانی ئه‌رزهرۆمیان کرد، که حوکمی گه‌رانه‌وه‌ی وه‌زعی مه‌وجودی سالی ۱۸۴۸ ی به‌ تایبه‌ت له‌ تورکان ده‌ویست. له ژوینی ۱۹۱۳، سیر «ئیدوارد گره‌ی» (۴۱)، حه‌قی پاشای که وه‌ک نوێنه‌ری بابی گه‌وره‌ بۆ وتووێژ ده‌باره‌ی به‌شه‌ کاریکه‌ی دوا خراوه، هاتبووه‌ له‌نده‌ن، ڕازی کرد له‌گه‌ڵ هیتلیک هاوده‌نگی بکات که له به‌شی هه‌ره‌ خوارووی باشوور هه‌لکه‌وتبوو. ئه‌و هیتله‌ بۆ ئێرانییه‌کان گونجواتر له‌و هیتلانه‌ بوو، که ده‌وله‌تی عوسمانی تا ئه‌وکاته‌ ناماده‌ی سه‌لماندنی بوو.

ئه‌نجامی ئه‌و وتووێژه‌ چوار قۆلییه‌ی رۆژی چواری نوێمه‌به‌ر له قوسته‌نته‌نیه، په‌یمانیک بوو که به‌ دوور و درێژی باسی هیتلی سنوری ده‌کرد. ده‌باره‌ی قوتور سه‌رله‌نوێ په‌یمانی سالی ۱۸۸۰ نوێ کرایه‌وه. ده‌باره‌ی به‌شیک له هیتلی سنور واته مه‌لبه‌ندی هه‌ورامان لای رۆژه‌لاتی هه‌له‌بجه، «وه‌زعی مه‌وجود» ی سالی ۱۸۴۸ به

41- Sir Edward Grey

ناشکرا پیتشیل کرابوو، له بهر نه وه ده بوايه نالوگوږي نه نجام گرتوی سالی ۱۹۰۵، له م ههریمه دا له بهر چاو بگیری، که نه وانه هه موویان به قازانجی ئیران بوون. له باشوور ریککه و تنی «حقی» سملیترا. له محمره به پیچه وانه ی نه و دلنیا کړنده و په ی که له (یاداشتی پروونکه ره وه) به ده ولته تی عوسمانی درابوو، به گوږه ی په یانی نه رزه دروم، له ننگه رگایه کی نوږی له که نداوی عه رب به ئیران درا که به شپک له سه روژوری په کاوی کارون و که نداوی عه ربی ده گرتوه. بریار درا کومیسسیونیک بۆ دیاریکردنی سنوور له نوږه ری چوار ده ولته پیک بچ و سه ره رای دیاریکردنی سنوور نه رکی جینگیرکردنی «وه زعی مه وجود» ی سالی ۱۸۴۸ بۆ نه و به شانیه ی سنوور ده ستنیشان بکات که به باشی له په سه ندکراوه که دا پروون نه کراونه ته وه (۴۲). ده سته لاتی ته و او درا به نوږه رانی به ریتانیا و پرووسیا تا له سه ر ته و او ی گیروگرفت و کیشی نه م دوو ولاته بریار بدن و ده ستبه جی دوا دیاریکردنی سنوور و نیشانه کړدنی هه ر به شپک، هیللی دیاریکراو هه میسه بی بچ و که س مافی نالوگوږکردنی نه بی.

«هوبارد» له کتیبکیدا ناماژه به داستانی نه م کومیسسیونه ی ده کات (۴۳). له یانوازی ۱۹۱۴، کار له سه ر که نداوی عه رب ده ستی پیکرد و له نوکتوبه ر واته چنه ده هغه دوا ده ستپیکردنی جه نگی په که می جیهانی له نارارات کوتایی پیهات. ده فی و تووږه کانی کومیسسیون وپرای باسی گشت ورده کاریبه کانی سنوور، باسی تایبه تمه ندیبه کانی جوگرافیایی و ناساندنی هه ر کام له ستونه کانی سنوور ده کا؛ له زوربه ی جیبه کاندایه تایبه ت له و جینگیانیه ی که کیشه و داو اکاریبه کان له سه ر زوی سه ر که و توو نه بوو، مافی ناو و له وه رگه ی به پروونی ده ستنیشان کړدبوو. به گشتی ده رکه وت تورک له

۴۲- کومیسسیون سه ره رای لیکولینه وه کانی ناوچه یی هیندیک جاریش سه رنجی ده دا به یاداشته کانی چیریکف، ده رویش پاشا و نو سه ره که ی نه و واته خورشید نه فه ندی. به هوی کاره ساته داخه یتنه ره که ی که پیشتر باس م لئ کرد (به پروالته دوا ی ونوونی یاداشته کانی کولونیتیل ویلیامز، لایه نی ئینگلیز هیچ نو سه راو ده یه کی له م باره دا به ده ستوه نه بوو)

۴۳- نوږه ری ئینگلیز نا. س. وراتیسلاو Wratislav نه ندای بالای ده زگای بالوږی روزه لاته Le-vant Gonsulaer Service کاتی ئیش نه خوښ که وت و یاریده ده ره که ی نا. ت. ویلسون جیی گرتوه؛ نه و له کتیبی خوږدا به ناوی: بالوږ له روزه لاته، له نده ن ۱۹۲۴، باسی کاری کومیسسیون ناکات. نوږه ری پرووسیا «و. مینورسکی» نه ندای وه زاره تی کاروباری ده ره وه ی ئیمپراتوری پرووسیا The Imprial Russian Diplomatie بوو که گه لیک جار له م کتیبه دا یادی ده کړی.

باکور و ئیران له باشوور ده ستدریژکه ر بوون؛ به م جوړه ده توانین بلتین هیللی سنووری نوږی له باکور به قازانجی ئیران و له باشوور به سوودی عوسمانی و بیکگومان به سوودی جینشینه که ی نه و واته عیراق ته و او بوو. ده رباره ی قوتور، لیژنه ی نوږه رایه تی عوسمانی پیی داگرتبوو و ده یگوت به هوی سه ره له لدانی نالوژی له نه و رووپا، کاری دانانی ستونه کانی نه و به شه ی سنوور بۆ هه لیکي له بارتر رابگیری.

دوا ی سالی ۱۹۱۵، نه و کاته ی سوپای به ریتانیا له به سه روه به ره و باکور پیشپه ی کرد، کارگیترا نی ده ولته تی داگیرکه ر به رپرسایه تی ئیداره یی نه و زه ویبانه یان تا هیللی نوږی سنوور له نه ستوگرت. له لایه کی تره وه، دوا ی جه ننگ، کوماری نوږی تورکیا پتر له وانی پیشووی سازگاری پیشان نه دا. له به رامبه ر داو اکاریبه کانی ئیران ده رباره ی ریزگرتن له پروتوکولی سالی ۱۹۱۳، به راشکاوی رایگه یاند که «ناکری پروتوکولی ناوبراو وه ک به لگه یه کی جی باوه ری سیاسی ته ماشا بکری، چونکه نه کوری نوږه رایه تی ده نگی بۆ داوه و نه سولستان موری کړدوه». ده ولته تی ئیران که خوږی له به رامبه ر داها توو په کدا ده بینی که له وانه بوو دنیا و قیامه تی تیدا بچن، بریاریدا له هه لویتستی کونی خوږی به رامبه ر به ریککه و تنه کانی پیشوو واز بینی و له و نه زمونانه په پره ی بکات که پیشتر له تورکانیان به ده ست هینا بوو.

هوبارد، له باس ده رباره ی نه م رووداوه، دانانی ستونی ژماره ۱۳۷ له بان که لی نیوان ناراراتی بچووک و گه ورده دا، به لوتکه ی نه و هه نگانوه داده نی که له ناکامی حه فتا سال و تووږی سیاسی و کونفرانسی نیونه ته وه یی و کونفرانسی تایبه تی به ده ست ها تووه. نه و هه ره ها نه م داستانه به «مونه یه ک له خوږافلاندن و وه ستان ده زانجی که له میژروی دیپلوماسی روزه لاته نمونه ی نییه». ئیتر، نه و نه یده زانی که بیست سال به سه ر نه م پیکه اتنه دا تینا په ری، که دوو لایه نی کیشه که ته و او ی سازان و بریار و په یانه کانیان ده خه نه ژیر پی و سه ره رای ها تووچویه کی زور بۆ کومه لی نه ته وه په کگرتوه کان و به ستنی دوو په یان و دانیشتنی چنه ندان کومیسسیونی تر، سه ده مین سال روزه ی په سه ندکردنی په یانی نه رزه دروم دی و تپه ر ده بی، به لام ۸۸۰ مایل له ۹۲۰ مایل سنووری نیوان عیراق و ئیران وه ک پیشوو بچ نیشان ده میتیتته وه.

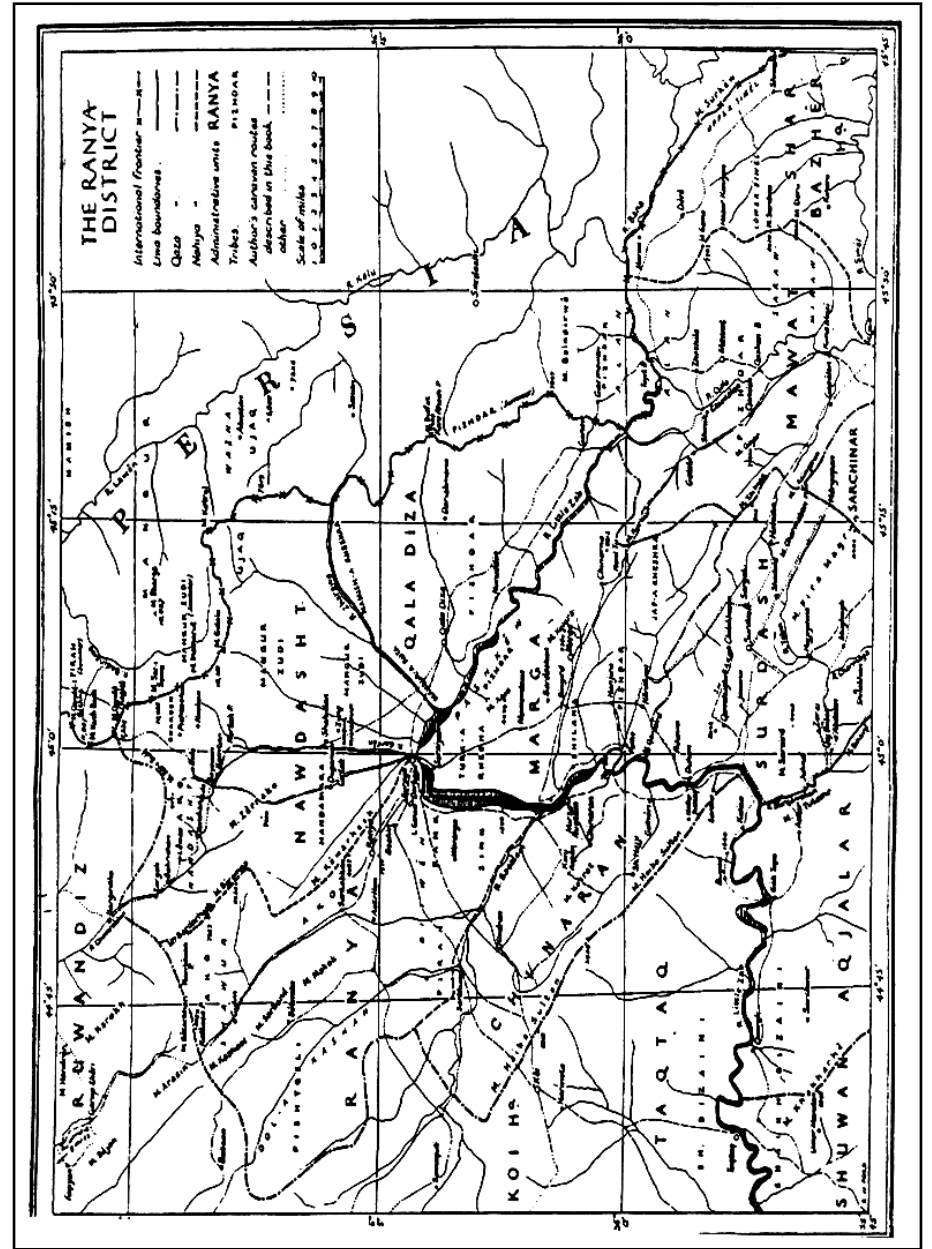
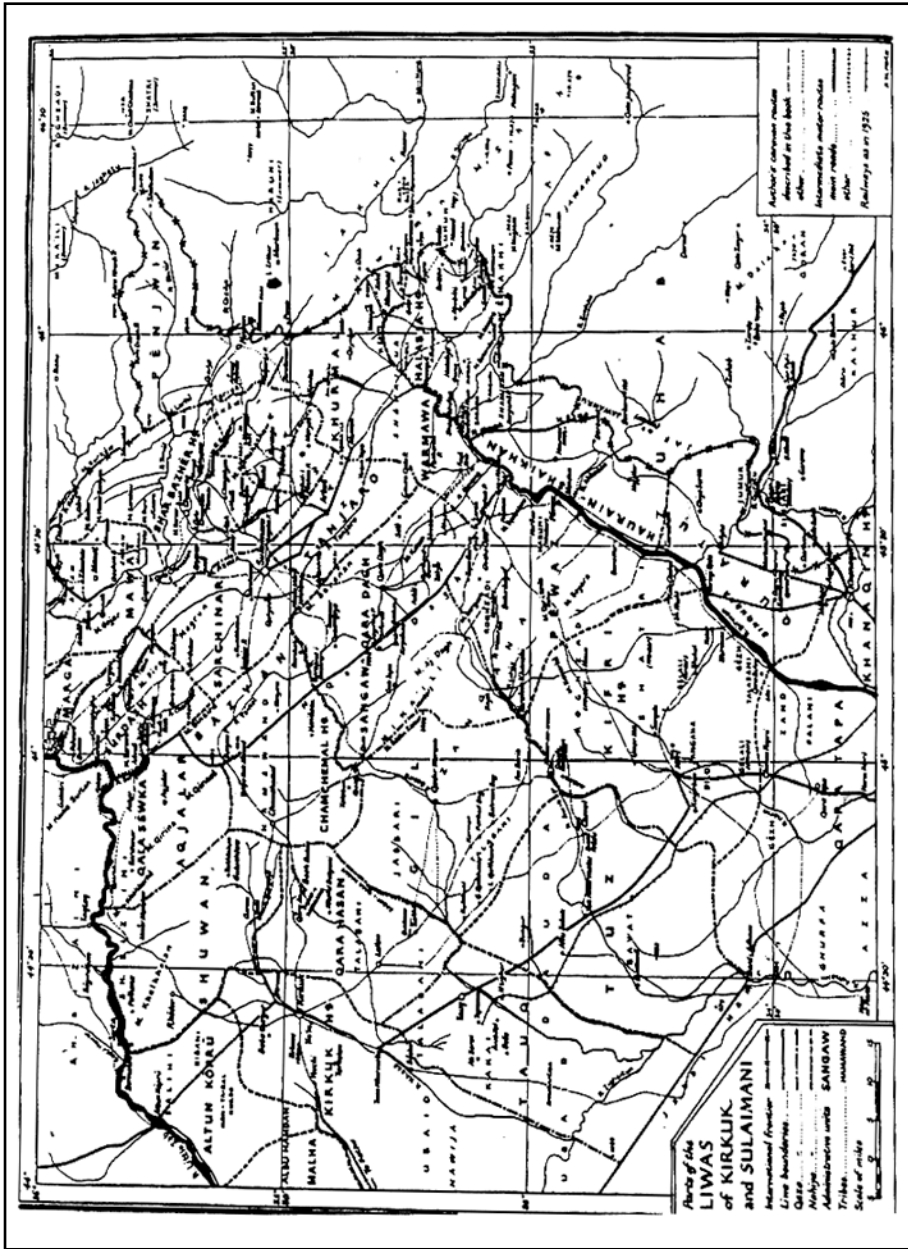

پاڤه‌پین قه‌زای هه‌له‌بجه له باکوروهه بو باشوور، پتر له شه‌ست مایل درێژه و پانایی له ده‌ووبه‌ری هه‌له‌بجه نزیکه‌ی سی و پینج مایله (ح) و له نزیک پینج‌وین ده‌گاته نزیکه‌ی هه‌شت مایل. له باکوور و رۆژه‌لات نزیک به سه‌د و حه‌فتا مایل سنووری له‌گه‌ل ئی‌ران هه‌یه و له رۆژئاوا و باشوور به قه‌زاکانی شارباژێر، سلیمانی، چه‌مچه‌مال و خانه‌قینه‌وه نووساوه. ئەو قه‌زایه دابه‌ش کراوه به‌سه‌ر چوار ناحیه‌دا، که بریتین له: پینج‌وین، خورمال، ناحیه‌ی ناوه‌ندیی هه‌له‌بجه و وه‌رماوا. پینج‌وین به ۲۲۰۰۰ که‌س نفوس^(۱)، لهو به‌ش‌ه‌ی قه‌لاچوالان پیکهاتوه که له نیوان زنجیره چپای لاره- تاربار و سنووردا جیی گرتوه. خورمال به ۱۹۵۰۰ که‌س نفوس بریتیه لهو به‌ش‌ه‌ی ده‌شتی شاره‌زوور که له رۆژه‌لاتی روباری تانجه‌رۆ و زنجیره‌ی ئەو به‌ناوی «زه‌لم» هه‌لکه‌وتوه. ئەو روباره، ناوی له قه‌لایه‌کی ناسراو وه‌رگرتوه که له په‌یمانی زوها‌بدا باسی لیکراوه. ناحیه‌ی ناوه‌ندیی هه‌له‌بجه به ۲۳۰۰۰ که‌س نفوس زه‌وییه‌کانی باشووری زه‌لم و لای رۆژه‌لاتی تانجه‌رۆ و شیوه‌ی سێ سوچه‌که‌ی شه‌میران ده‌گریته‌وه، که سیروان له باکوور و هیللی سنوور له رۆژه‌لات و سنووری خانه‌قین له رۆژئاوا ده‌وریان گرتوه. وه‌رماوا به ۷۰۰۰ که‌س نفوس له که‌وانه‌یه‌که‌دا هه‌لکه‌وتوه، که زه‌وییه‌کانی ده‌شتی شاره‌زوور واته تانجه‌رۆ له باشوور، خورمال له رۆژئاوا و ناحیه‌ی ناوه‌ندی هه‌له‌بجه پیکیان هیناوه. ئەو ناحیه‌یه هه‌روه‌ها تا زه‌وییه به‌رته‌سکه‌کانی «دزی‌نایش» له رۆخی راستی سیروان ده‌چیته‌پیش تا سه‌ره‌نجام به‌شه‌کانی سه‌رووی رۆژه‌لاتی شیوی قه‌رده‌داغ و ناحیه‌یه‌کی به‌و ناوه له‌روبار جیا ده‌کاته‌وه^(۲).

ح- له وه‌رگێراوه فارسییه‌که‌دا به هه‌له پینج مایل نووسراوه.

۱- ژماره‌ی نفوسی جافه خیل نیشینه‌کان له سه‌رژمیری سالی ۱۹۴۷دا هاتبوه سه‌ر ۶۰۰ بنه‌ماله، من نازانم ئەوانه له کام ناوچه‌دا سه‌رژمیری کراون.

۲- سنووری ئەم زه‌وییه به‌رته‌سکانه، سه‌ره‌له‌نوێ سالی ۱۹۲۲ به‌ره‌و رۆخی راستی سیروان گواستراوه تا زه‌وییه‌کانی به‌شی سه‌رووی رۆژه‌لاتی سه‌نگا‌ویش له باشووری زنجیره‌ی قه‌رده‌داغ له ناوخۆ بگرن. قه‌واره‌ی نارێکی ئەم ناحیه‌یه، نمونه‌یه‌کی زیندووتره له راده‌ی کارتی‌کردنی عه‌شیره‌ته‌کان له سه‌ر ده‌زگای دابه‌شکردنی حکومه‌ت‌دا. گونده‌کای جیگیر له‌م ناوچه‌یه مه‌یراته‌مولکی مه‌حموود پاشای جاف بوون که له هه‌له‌بجه ژباوه و دزگای ئیداری به شیوه‌یه‌ک ریکخرا بوو که قازانجی خاوه‌ن مولکه‌کان بپاریژێ.

هه‌له‌بجه ولاتی جافانه؛ نزیک به ته‌واوی خاکی ئەم قه‌زایه «تاپۆی»^(۳) بنه‌ماله حاکمه‌کانه و جافه‌کان به لانی که‌مه‌وه سێ له چواری نفوسی ئەم قه‌زایه پیکدیتن. جاف کوردن و بینگومان گرنگترین هۆزی باشووری کوردستانن. که‌سانیک هه‌ن که به ئەندامانی ئەو هۆزه ده‌لین «کورد» و ده‌یان‌ه‌وێ ئەوان له عه‌شیره‌ته‌کانی تر و ئەو گوندییانه جیا که‌نه‌وه، که به‌سه‌راوه‌یی عه‌شیره‌تییان نییه. جافه‌کان، له پله‌ی عه‌شیره‌تیکی کورده‌دا، پترله عه‌شیره‌ته‌کانی دیکه خزمه‌ت و فیداکارییان کردوه و هه‌روه‌ک پیشتر تام‌ژه‌م بو‌کرد له سه‌ره‌تای سه‌ده‌ی حه‌قه‌ده‌وه مایه‌ی شه‌ر و پیکه‌له‌پێژانی نیوان ده‌وله‌ته‌کانی ئی‌ران و عوسمانیی بوون. له‌وه ده‌چێ ئەوکاته له ناوچه‌ی جوانرۆ له‌نیوان کرماشان، هه‌له‌بجه و باشووری رۆژئاوا‌ی سه‌نه‌ نیشته‌جێ بووبن. ئەم‌رۆ به‌هۆی جوگرافیای ناوچه‌که‌یان سێ گروپی گرنگیان لێ ساز بووه. گروپی یه‌که‌م، که مه‌زنترین گروپی جافه، له رۆژئاوا‌ی سیروان له‌ناو خاکی عیراقدا جییگرتوه و به «مورادی» ده‌ناسرێ. گروپی دووه‌م، ئیستاش به‌ ناوی «جوانرۆی» یان له‌سه‌ره و گروپی سێیه‌م «کرماشانی» یان پیده‌لین، که له چه‌ند تیره‌ی چوک پیکهاتوه. کرماشانی، له نیوه‌راسته‌کانی سه‌ده‌ی نۆزده له گروپی دووه‌م جیا بووه‌وه و سه‌ره‌رای ئایینی جیا‌وازیان له‌گه‌ل گۆزانه‌کان تیکه‌لاون^(۴).

میژووی جافه‌کانی مورادی، به‌م‌جۆره‌ی که خه‌لکی ناوچه‌که له‌بیربانه، به‌ کۆچ یا راکردنی که‌سیک به‌ ناوی زاهیر به‌گ له‌گه‌ل نزیکه‌ی سه‌د ره‌شمال له جوانرۆوه بو «بان‌خیلان» له رۆخی رۆژئاوا‌ی سیروان ده‌ست پیده‌کات. ئەم شوپنه‌ دروست ئەو جییه‌یه که چپای قه‌رده‌داغی لێ به‌ره‌و روبار شو‌ر ده‌بیته‌وه و له‌به‌ر ئەوه ناوچه‌ی ژێرده‌سته‌لاتی بابانه‌کانه. سه‌رچاوه میژوویی جیا‌وازه‌کان به شیوه‌ی جو‌راوجۆر باسی میژووی ئەو

۳- به پێ یاسای دابه‌شکردنی زه‌وی له حکومه‌تی عوسمانیدا، ته‌واوی زه‌وییه‌کانی ولات جیا له مولکی شه‌خسی مولکی حکومه‌ت بوون و به «میری» ی ناسراون. میری دوو به‌شه: به‌ش‌کیان کرپن و فرۆش کراون و به‌شه‌که‌ی تر رینگای کرپن و فرۆشتنی نه‌بووه و سه‌ر به میری بووه. خاوه‌نی مولکی میری له تیب‌ریدا هه‌ر حکومه‌ت بووه، به‌لام به‌کرده‌وه وه‌ک مولکی شه‌خسی ئالوگۆر کراون و مه‌یرانگیشی هه‌بووه.

۴- به‌لگه‌ی ئی‌رانی بونی ئەندامانی گروپی ۲ و ۳ له راستیدا بیره‌وه‌یی سه‌رده‌می (۱۹۱۴-۱۹۲۱)ن که سیروان سنووری «ئه‌وکاته» بوو، به‌لام نه‌ک به‌شیوه‌ی یاسایی. دیاریکردنی سنوور له سالی ۱۹۱۴ به‌شیک له ئەندامانی ئەو دوو گروپه‌ی خسته ناو قه‌زاکانی خانه‌قین له خاکی عیراقدا.

به سه راهه ده کهن و که ریم بهگ که سه چاره‌ی زانیارییه کانی من له م باره دایه، میژووی
 ئەو به سه راهه‌ی به شوین و جیگه ده گۆرێ. ژماره‌یهک نووسەر، که خه‌ریکی
 لیکۆلینه‌وه‌ی شوینی جافه‌کانن ده‌لێن ئەوان له سه‌رده‌می حکومه‌تی سولتان مورادی
 چواره‌م له ۴۰-۱۶۲۳ دا هاتوونه‌ته مه‌لبه‌ندی ده‌سته‌لاتداریه‌تی عوسمانییه‌کان.
 میژووی دروستی ئەم به سه راهه‌ته به‌رای من ده‌بیته‌ سالی ۱۷۷۲ (۱۱۸۶ کۆچی) (۵)،
 واته‌ ئەوکاته‌ی که ئەحمه‌دپاشا حاکمی قه‌لاجوالان بوو. پاشا به دلفراوانییه‌وه پینشوایی
 له زاهیر بهگ ده‌کات؛ دوا‌ی ماوه‌یهک به راست یا به‌درۆ، ئەوی به به‌ریسی کۆمه‌له‌ دزی
 و تالانکردنیکی ناسی که گروویپتیکی چل که‌سی رینگر له‌و ناوچه‌یه و ناوچه‌کانی
 ده‌وربه‌ریدا ئەنجامیان دده‌ا. پاشا بۆ ئەوه‌ی که ئەو ژماره‌یه بین و خۆیان ته‌سلیم بکه‌ن،
 زاهیر بهگی به بارمه‌ته گرت. قادر بهگی کوری زاهیره‌گ ئەو رینگرانه‌ی ده‌ستگیرکرد، که
 ئاسایشی ولاتیان پینشیل کردبوو و ئەوانی کوشت، به‌لام ئیترکات بۆ رزگارکردنی بابی به
 سه‌ر چووبوو و پاشای هه‌له‌که‌ر، زاهیر بهگی کوشت بوو. شوینی کوشتنی ئەو چل رینگره،
 له نزیک بانخیلان بووه، که ئەم‌رۆ به گۆری «که‌ره‌گه‌ل» ده‌ناسرێ. قه‌بری زاهیر
 به‌گیش، له نزیک «دزی‌تایش» ۵: پاشا له جیاتی ئەو سته‌مه‌ی که له زاهیر بهگی کردبوو
 دزی‌تایشی به قادر بهگ به‌خشی. بنه‌ماله‌ سته‌م لیکراوه‌که‌ی زاهیر بهگ، سه‌رۆکی
 جافه‌کانی مورادین و به به‌گ‌زاده ده‌ناسرین. که‌رهم و به‌خشینی پاشا، رینگای بۆ
 کۆچیکی به‌رفراوانتر کرده‌وه و سه‌ره‌نجام هۆزی مورادی بوو به یه‌ک‌تیک له هه‌بزه
 سه‌ره‌کییه‌کانی ئەو مه‌لبه‌نده. ده‌هه‌زار ره‌شمال ژماره‌یه‌که، که به گشتی هه‌موو لایه‌ک

۵- ئەم میژوو له‌گه‌ل کیشه‌ی سالی ۱۶۳۹ و ساله‌کانی پینشووی دیته‌وه، چونکه ئەو سنووره‌ی که
 سولتان مورادی چواره‌م به‌لای رۆژه‌لاتدا، به‌سه‌ر ئیترانی دابری گه‌لیک پتر له سنووری سالانی‌تر
 بوو. ئەمین زه‌کی بهگ، میژووناسی کورد، له به‌ره‌می خۆیدا به ناوی میژووی سلیمانی و ولاتی
 (به‌غدا ۱۹۳۹)، به وته‌ی ئەو که‌ریم به‌گه سالی ۱۷۳۷ (۱۱۵۰ هه‌جری) به دروست زانیوه و
 ئەوه‌ش سالتیکه که خالید پاشای بابان حاکم بووه. باستیکی‌تر که جارجاره به گۆی ده‌گات، ئەوه‌یه،
 که جافه‌کان له بنجینه‌وه عه‌ره‌ین و له زنجیره‌ی مورادی سوریه‌ن. هۆزی وا هه‌ن له کوردستاندا که
 خۆیان به عه‌ره‌به‌کانه‌وه بلکینن و بنه‌مایه‌کی عه‌ره‌بی بۆ خۆیان بدۆزنه‌وه و ئەم ویسته‌ تایه‌تیه‌ پتر
 له‌نیو ساداته‌کاندا (!) به‌رچاوه و ته‌نانه‌ت ره‌گاژۆیشی کردبووه ناو ئەندامانی ئەو عه‌شیره‌ته، دیاره
 ئەم جۆره ویست و بۆچوونه‌ش ده‌گه‌رپته‌وه سه‌ر ده‌سته‌لاتی عه‌ره‌بان که پتغه‌مبه‌ری ئیسلامیان له
 ئامیژی خۆیاندا گه‌وره کرده‌وه، به‌لام ئەم گوتنه‌ه له‌گه‌ل ئەو زانیارییه‌ی که له سه‌ر جافه‌کان هه‌یه
 هه‌رگیز به‌ک ناگرپته‌وه.

بۆ ئەم هۆزه‌ی له‌به‌ر چاوی ده‌گرن. به‌رله هاتنی زاهیر بهگ بۆ ئەم ناوچه‌یه، شاره‌زور
 ناوچه‌ی ژبانی چهند هۆزی‌تر بوو که له فه‌سله‌کانی پینشودا په‌نجهم بۆ زۆربه‌یان راکیشاوه
 یا دوا‌یی ئاماژه‌یان بۆ ده‌که‌م. بۆ نمونه، ئەم ناوچه‌یه پینشتر شوینی ئەو هۆزانه‌بوو:
 گه‌لالی، شیخ سمایلی، بیسه‌ری، چوچانی، قه‌وینله‌یی، سمایل عوزیری، «شینکی»،
 کافرۆش، بلباس، که‌له‌ور، تیله‌کو، گلباخی و «مه‌نده‌می». ده‌لێن چوار هۆزی
 یه‌که‌میان، ئەو جافانه‌بوون که ۵۰ سال زووتر له‌وانی‌تر هاتوونه ئەم ناوچه‌یه. چهند
 لقی مه‌رداری ئەم هۆزه، زستانان ده‌چوونه باشووری قه‌ره‌داغ و له «گۆل» و «سه‌نگاو»
 ده‌مانه‌وه و هاوینانیش بۆ به‌رزاییه‌کانی ئیتران له نیوان سنه و سه‌قز هه‌لده‌کشان.

له‌به‌ر ئەوه‌ی که ژماره‌ی ئازده‌لی تازه هاتووه‌کان به‌ره‌و زیادبوون ده‌چوو، ئەوان به‌ره‌به‌ره
 شوینی ژبانی خۆیان له هاویناندا به‌ره‌و باکور گواسته‌وه، سه‌ره‌رای ئەوه‌ش مه‌ودای
 دووربوونه‌وه‌یان له‌به‌ر چاو ده‌گرت و له پیننجوتین زیاتر هه‌لده‌ده‌کشان و پاییزانیش زووتر
 له‌وانیتر ده‌گه‌رانه‌وه ده‌شته‌کان. قادر بهگ، که له‌م کۆچکردنه‌وه توورپه‌بوو، ئەوکاره‌ی به
 به‌ره‌به‌رکانی و ناحه‌زیی دژ به‌خۆی هه‌لده‌سه‌نگاند، له‌به‌ر ئەوه‌ رایگه‌یاندا ناوی
 سه‌گه‌که‌ی کردووه‌ته «شیره». شیر ئاغا، سه‌رۆک عه‌شیره‌تی گه‌لالییه‌کان بوو.
 گه‌لالییه‌کان، به‌تۆله‌ی ئەوکاره، کلکی سه‌گی خزمیکی قادر به‌گیان بری. سه‌ره‌رای
 ئەوه‌ی که، کوشتنی مرۆفیک له‌ناو کورده‌کاندا شه‌ری خورتناوی هه‌لده‌گیرسینی و بۆ
 کۆژاندنه‌وه‌ی ده‌بی دابونه‌ریتی ناوچه‌ له‌به‌ر چاو بگیری، له‌ناو کورد و عه‌ره‌باندا کوشتن
 یا سه‌قه‌ت کردنی به‌ئه‌نقه‌ستی ئازده‌ل و حه‌یوانی خه‌لک به‌راوه‌یه‌ک به سوکایه‌تی
 ده‌ژمیتردی که له‌بیرکردنی جیا به شه‌ر و کوشتن چاره‌ی نایه‌ت. به‌لێ، قادر بهگ ئەو
 بیانووه‌ی چه‌نگ که‌وت که لێی ده‌گه‌را. له «حه‌سه‌ن شه‌هید»، له دوا خاله‌کانی شیوی
 شلیتر، په‌لاماری شاره‌زورییه‌کانی دا و چوارسه‌د که‌سی لێ کوشتن و ئەوانی دیکه‌شی
 تارانده‌. له‌ناو گرووپ و کۆمه‌لی شکاودا، گه‌لالییه‌کان سه‌ریان بۆ قادر بهگ شوێر کرد و له
 په‌لی چواره‌مین هۆزی مه‌زندا تیکه‌لی مورادییه‌کان بوون؛ به‌لام ئەوان ئیستاش بنه‌ماله‌ی
 حاکمی خۆیان هه‌یه که «ئاغا» ی پیدده‌لێن و به‌گ‌زاده‌کان هه‌میشه به‌چاوی ریزه‌وه‌ ده‌روانه
 ئاغا‌کانیان و به‌و چه‌شنه‌ ریز له سه‌رۆک هۆزه‌کانی‌تر ناگرن. «شیخ سمایلی» یه‌کان (۶)، له

۶- گلمان، باسی دهم و لووتی خێ و ناحه‌زی شیخ سمایلییه‌کان ده‌کات که له نزیک تاربار دیونی و به
 پیچه‌وانه دهم و لووتی دریزی خه‌لکی سیوه‌یلی سه‌رووی پێ جوان بووه.

شه‌ش گوندی سهر به‌رزاییه‌کانی لای باکوری شاره‌زور ده‌ژین و ئیستاش هاوینان له‌گه‌ل جافه‌کان بۆ ئیران کوچ ده‌که‌ن. شوینی «بیره‌ی» یه‌کان، «چوچانی» یه‌کان و «قه‌ویله‌ی» یه‌کانم له‌ فه‌سلتی هه‌شته‌مدا روون کردۆته‌وه. سمایل عوزت‌رییه‌کان به‌ره‌و رۆژئاوا کۆچیان کردووه و له‌ سه‌رچنار، سوورداش، بازبان و قه‌لاسیوکه‌ نیشته‌جی بوون. شینکییه‌کان و کافرۆشه‌کان چونه‌ بازبان و ئیستاش له‌ لای هه‌مه‌وه‌نده‌کانن. بلباسه‌کان، له‌ گوندی هیندیک دوور له‌ یه‌کتری وه‌ک قهرته‌په‌ له‌ نزیک کیه‌سه‌سوور و «قاینجه» له‌ باکوری خورمال ب‌لا‌بوونه‌ته‌وه. به‌شیک له‌ که‌له‌وره‌کان، په‌نگه‌ له‌م شوینه رایان کردبۆ و چووبن و تیکه‌لی ئه‌و هۆزه مه‌زنه‌ بووبن، که‌ ئیستا له‌ باشووری جاده‌ی خانه‌قین-کرماشان نیشته‌جین و سه‌د و په‌نجا په‌شمالیشیان چووته‌ ناو هۆزی ته‌رخانی جاف. ژماره‌یه‌ک له‌ تیله‌کۆیه‌کان چونه «خورخوره» له‌ باشووری رۆژه‌لاتی سه‌قز و ئه‌وانی تر تیکه‌لی هۆزی مکایلی و روخزادی (روغزادی) جاف بوون. گلباخییه‌کان و مه‌نده‌مییه‌کانیش رایان کردووه‌ته‌ ناوچه‌ی سه‌قز و سه‌نه و کۆمه‌لیکیشیان ئیستاش له‌ گونده‌کانی سوورداش و بازبانن^(۷).

سالانی دوایی، به‌گه‌زاده‌کان به‌ داگیرکردن یا به‌ خه‌لات وه‌رگرتن یاخۆ کپینی زه‌وییه‌کانی ناوچه، به‌ چه‌شنی تاپۆ، بوونه‌ خاوه‌نی زه‌وییه‌ پان و به‌رینه‌کانی ئه‌و ناوچه‌یه‌ و قزل‌ه‌باتی ئه‌و به‌ری کیه‌سه‌سوور له‌ باشوور تا پینجوتین له‌ باکوربان له‌ ده‌ست دایه. یه‌کێک له‌ نه‌وه‌کانی زاهیر به‌گ به‌ ناوی قادر به‌گ که‌ له‌ سالی ۱۸۴۸ کۆژرا، که‌سێک بوو که‌ به‌ ده‌رکردنی عه‌شیره‌ته‌کانی کۆنی «گیتژ» و «رۆژه‌یانی» و زه‌ند له‌ ناوچه‌کانی «سه‌رقه‌لا» و «شیره‌وانه» له‌ رۆژه‌لاتی کفری، بارودۆخی جافه‌کانی له‌ باشووردا قایم کرد.

له‌ تۆره‌مه‌نامه‌ی لاپه‌ره‌ی دواییدا، هه‌ولم داوه‌ به‌که‌لک وه‌رگرتن له‌ یاداشته‌کانم و ژماره‌یه‌ک سه‌رچاوه‌ی لیک جیاواز، تۆره‌مه‌ی ئه‌و بنه‌ماله‌ حاکمه‌ ساخ که‌مه‌وه و

۷- بلباس یه‌کیه‌تیه‌که‌ له‌ هۆزه‌کان (پروانه‌ فه‌سلتی ۱۵). جارتیک، له‌ بابکر ئاغای پشده‌رم بیست که‌ ده‌بگوت بلباسه‌کانی شاره‌زور «سین» و «په‌مه‌ک» بوون که‌ سواره‌ گورج و چالاکه‌کانی نادر شایان پینکه‌یتنا بوو و سلیمان پاشای بابان ئه‌وانی له‌ ناوچه‌ ده‌رکرد (۵۷-۱۷۴۳). ریچ له‌ (به‌رگی ۱ لاپه‌ره‌ی ۱۸۳) له‌ پینجوتین، له‌ ده‌فته‌ری یادداشتی رۆژانه‌یدا نووسیه‌تی: «ئه‌و په‌شمالانه‌ی که‌ ئیستا له‌ ده‌شتی رووبه‌روودا ده‌یانبینم، په‌شمالی گه‌لالیه‌کان، که‌له‌وره‌کان و پاشماوه‌ی هۆزی ترن که‌ له‌ چیاکان شوپ بوونه‌ته‌وه‌ خوارێ و جافی ئه‌سلی نین».

نزیکیه‌تی و خزمایه‌تی به‌گه‌زاده‌کان که‌ له‌م کتیه‌دا ئاماژه‌یان بۆ ده‌کری پيشان بده‌م. که‌سێک، که‌ هه‌موو لایه‌ک باسی لێ ده‌که‌ن باپیره‌ گه‌وره‌ی زاهیر به‌گ واته‌ سه‌ید ئه‌حمه‌د بووه، که‌ ده‌بۆ له‌ نیه‌وه‌پاسته‌کانی سه‌ده‌ی حه‌فده‌دا خاوه‌ن ده‌سته‌لات بووی. جافه‌کان، وه‌ک زۆریه‌ی عه‌شیره‌ته‌کانی تری کورد ده‌لێن به‌ هۆی سه‌ید ئه‌حمه‌ده‌وه‌ ده‌چنه‌وه‌ سه‌ر پیتغه‌مبه‌ری عه‌ره‌ب. دوور نییه‌ که‌ ئه‌و سه‌یده‌ وه‌ک رتیه‌ریکی ئایینی جیتی خۆی له‌ ناو جافه‌کاندا کردبیته‌وه‌ و به‌که‌لک وه‌رگرتن له‌ شپوه‌ی ناسراو واته‌ ده‌سته‌لاتی ئایینی، ئه‌و بنه‌ماله‌ حاکمانه‌ی که‌ به‌ستراوه‌یی ئایینیان نه‌بوو، له‌ ناوچه‌ دووری خسته‌بیته‌وه‌. ئیستا، دوو زنجیره‌ی به‌رامبه‌ر و جیاواز له‌و هۆزه، له‌ عێراق ده‌بینرین: قادر به‌گ، سه‌رۆکه‌ سه‌رکه‌وتوه‌که‌ی شه‌ری حه‌سه‌ن شه‌هید به‌ رواله‌ت وه‌جاخ کۆتر بووه‌ و کۆری له‌ دوا به‌جی نه‌ماوه‌. سلیمانی برای دوو کۆری هه‌بووه‌ به‌ ناوی که‌یخه‌سه‌ره‌ و قادر. زنجیره‌یه‌کی ئه‌و هۆزه‌ ده‌گه‌رتنه‌وه‌ سه‌ر که‌یخه‌سه‌ره‌ به‌گی و ئه‌وی تریشی به‌ ناوی «بارام به‌گی»^(۸) به‌ نه‌وه‌زای قادر به‌گ ده‌ناسرێ.

کاتیک هه‌ژه‌کانی ئیمه‌ ده‌ستیان به‌سه‌ر عێراقدا گرت، هه‌یشتا جافه‌کان به‌ شپوه‌ی کۆنی کورده‌واری ده‌ژیان. ئه‌وان له‌ لایه‌ک بنه‌ماله‌ ئه‌شرفییه‌کانیان حاکم بوو و له‌ لایه‌کی تریشه‌وه «په‌عیه‌ت» یان هه‌بوو و «کوێخا» یه‌کیان له‌سه‌ر بوو. به‌شیک له‌و تیرانه، ماوه‌یه‌ک له‌مه‌وپیش نیشته‌جی ببوون و کشتوکالیان ده‌کرد. ئه‌وانی تر، واته‌ زۆریه‌یان هه‌یشتا خیل نشین مابوونه‌وه. له‌م سالانه‌ی دواییدا، ژماره‌یه‌کی تریان ژبانی نیشته‌جیان هه‌لبژارد، به‌لام ئه‌مه‌یان پتر له‌ رووی ناچاریه‌وه‌ بوو: یا به‌هۆی کاره‌ساتی سروشتی ئاژه‌له‌کانیان له‌ ده‌ستدابه‌و یا به‌هۆی شه‌ری عه‌شیره‌تی و په‌لاماری حکومه‌ت مه‌ر و مالاتیان تالان کرابوو و بۆ دابین کردنی ژبانیان ناچار بوون رینگای کشتوکال هه‌لبژیرن.

۸- دووپات کردنه‌وه‌ی ناوی قادر سه‌ر له‌ مرۆف ده‌شپوتینی و پیم وانییه‌ ناوه‌کانم دروست نووسین. زنجیره‌ی سییه‌م به‌ ناوی وه‌له‌ده‌گی له‌ ئیراندان و ده‌لێن پاشماوه‌ی خان به‌گ برای زاهیر به‌گن. سه‌ید عه‌باسی عه‌زه‌وی، لوتفی کرد و به‌رگیتی کتیه‌که‌ی به‌ ناوی هۆزه‌کانی کوردی عێراقی (به‌غدا ۱۹۴۷) بۆ ناردم. سه‌ید ئه‌حمه‌د، به‌ نه‌وه‌ی پیر خدری شاهۆ ده‌ناسیتێ که‌ هه‌روه‌ک گوتم، ده‌لێن له‌ سه‌رده‌می سه‌لته‌نه‌تی شا عه‌باسی مه‌زندا (۱۶۲۹-۱۵۸۷) کاره‌کانی په‌واجی هه‌بووه. ئه‌م مه‌سه‌له‌یه‌ سه‌یر نییه‌، به‌لام هه‌یج کام له‌ وه‌له‌ده‌گییه‌کان باسی شتیکی ئاوابان نه‌کردووه. ئه‌وه‌م له‌ هۆزی باباجانی و وه‌له‌ده‌گی هۆزی یه‌ناخی (فه‌سلتی ۱۵) بیستوه. ده‌لێن یه‌ناخییه‌کان له‌ تۆره‌مه‌ی به‌گه‌زاده‌کانن.

ئەگەر ھەليان بۆ پرەخسى، دوور نىيە تەنەت دوای تىپەرىپونى چەندان سال سەرلەنۇي ژيانى كۆچەرى دەست پى بكنەنەو. ھۆي گىرىگى روو لە كۆچكىردنى ئەم خەلكە رەنگە دەستپورەدنى حكومەت لە ژيان و دابونەرىتى كۆنى تىرەكان پى.

لە ھۆزى مورادى، ئەم دوانزەدە عەشیرەتانەي خواروۋە بە كۆچەر دەناسران^(۹): مكايلى ۱.۱۰۰ رەشمال، شاترى ۱.۰۰۰ رەشمال، گەلالى ۱.۰۰۰ رەشمال، روخزادى ۷۵۰ رەشمال، ترخانى ۵۰۰ رەشمال، ھارونى (۴۰۰ رەشمال)، كەمالەيى ۲۰۰ رەشمال، ئەمەلە ۱۵۰ رەشمال، سادانى ۱۵۰ رەشمال، بداخى ۸۰ رەشمال و ياروۋەيسى ۷۰ رەشمال^(۱۰). ژمارەي نفوسى ئەم ھۆزە خىل نشىنەنە ئىستا بە رادەي نىشتەجى بوۋەكان مەزىندە دەكەن. بەم جۆرە، ژمارەي ۵.۴۰۰ رەشمال بە ۱۰.۰۰۰ بىنەمالە، كە بە پىي عادەت بۆ گشت مورادى كۆچەرەكانىيان داناۋە، كە ئەو ژمارەيەكى بە جىبە^(۱۱).

ھەوارگەي شەش تىرەي مەزنى جاف لە رۆژتاۋاۋە بۆ رۆژھەلات و لە باكورەۋە بۆ باشور، بە شىۋەي ئاسايى لەو ناۋچانەدا بوو: مكايلى لە سەنگاۋ، لە روبارى باسەرپەۋە تا ئاۋە

۹- ژمارەي ناۋ كەوانەكان، ژمارەي ئەم رەشمالانە پىشان دەن كە ئىستانش لە سالى ۱۹۲۲دا گەرمىن و كوستانىيان دەكرد.

۱۰- زۆرەي ھۆزەكان دابەش كرابوون بە سەر چەند لقى فەرەيدا و چونكە ژمارەيەك لەم لقە فەرەيانە زۆر پان و بەرىن بوون جىھانگەرەكانىيان توشى ھەلە كىردوۋە كە ۋەك ھۆزى سەرەخۆ بىناسن. لىستەي خواروۋە، شىۋەي دابەشكىردنەكانى شەش لقى فەرەي ھۆزە سەرەكبەكان پىشان دەدات. مكايلى: ھەمەئەلى ۋەيسى، ئەلى بەگى، رەشە بۆرى، شوانكارە و بەشىكى چوكتىر كە نىشتەجى بوون. شاترى: مېر ۋەيسى، ۋرە شاترى، يوسف جانى، برايم. گەلالى: بەگزادە، بۆرە، خدر ۋەيسى، پشدرى، سەرەكەج، كەرموانى. روخزادى: ھەمەجان، سمايل، روخزاد، شىخ ئەلى ۋەيسى، سەرەد. ترخانى: ئەلىق، قادر ھەسەن، قەچۆل. ھارونى: سەلىم، نادر شايى، قارەمانى، ھارونى.

۱۱- كاتى دىيارىكردنى سنوور لە سالى ۱۹۱۴دا باس لە مېترگوزارى جافەكان لە دىۋى ئىران نەكرا، لە لىستەي وتوۋىژى كۆمىسسۆنېشدا ناۋى لى نەھات. حكومەتى ئىران لە سالى ۱۹۳۱دا، سنوورى چوونى جافەكانى بەست و سالەكانى دوايىش لەمپەرى دەخستە سەر رېنگەيان و سەرەنجام رېنگاي كۆچى ئەۋانى بۆ ئىران گرت. لە ئاكامدا، خىل نشىنەكانى جاف ناچار بوون ھاۋىنى ئەو سالە بچن بۆ دەشتى شارەزور و ئەم مەسەلەيە بوو بە ھۆي مەرگ و مېر و لەناۋ چوونىكى زۆر لە نىۋان مندال و ئازەلانىياندا و ئەو كارەساتە رېنگاي چارەسەر كىردنى مەسەلەكەي خۆش كىرد.

تۆرەمەنامەي بەگزادەكانى جاف

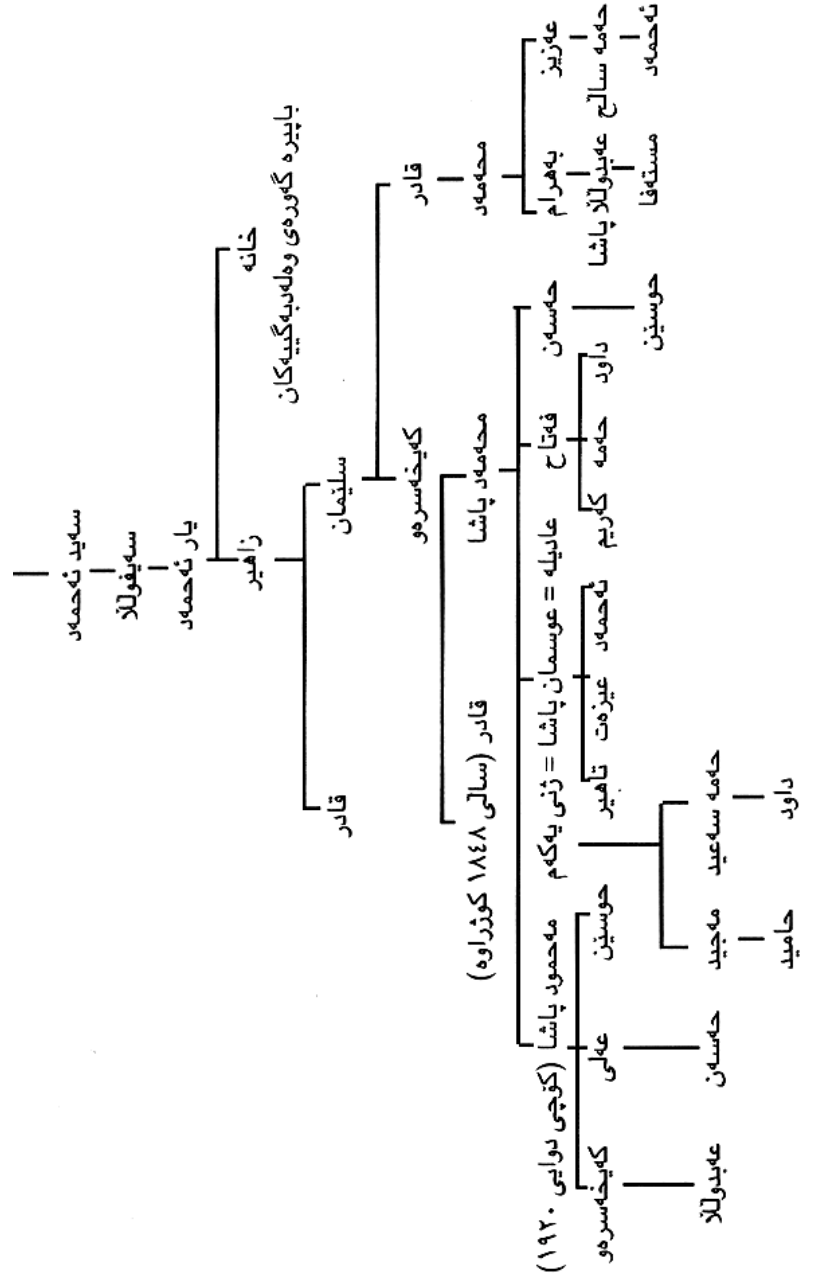

سپى؛ روخزادى و ترخانى له چياكانى رۆژه‌لاتى ناوه‌سپى؛ هارونى له رۆخى سيروان نزيكى «پيتوان»؛ شاترى له ناوچهى باشوورى روخزادى و هارونى؛ گه‌لالى له رۆژه‌لات و باشوورى كفرى.

كۆچ بۆ لاي باكوريش، به شويتىكى وهك يه كدا بوو. بۆ تپيه‌ر بوون له قهره‌داغ له كه‌لى سه‌گرمه و په‌يكۆلى و شيوى بانىختلان و رۆخى سيروان كه‌لك وهرده‌گيرا؛ بۆ تپيه‌ر بوون له زنجيره چياى به‌رانان به‌رپگاي ته‌سلى به‌رانان له باشوورى سليتمانى و رپگاي «گه‌وره قه‌لا» و «پاشه‌رئى» ي رووبه‌رووى په‌يكۆلى و شيوى دهره‌نديخان به لاي سيرواندا ده‌چوون. عه‌شيره‌تى مكايلى به كه‌لى سه‌گرمه، به‌رانان، «ئه‌ربه‌ت»، دۆلى تانجه‌رۆ و سه‌ر «كه‌لى بيتجان» له زنجيره چياى ته‌زمه‌ر تپنده‌په‌رين و به «هه‌رميله» دا له رۆژئاوا يا رۆژه‌لات يا «كوپه‌كاژاو» دا له به‌رزنجه و حاجى مامه‌ن تپنده‌په‌رين و شارباژتريان به‌جئده‌هيشت و به كه‌لى «كانى دزان» و «كوتره‌ره‌ش» دا به باشوورى كه‌پكه‌ى شليتردا ده‌چوونه هاوينه هه‌وارى خويان له رۆژه‌لاتى بانه. ته‌وانى تر له «كه‌لوئس»، له وه كه‌پكه‌ى ناوچه‌ى شاره‌زور كه له رۆژه‌لاتى چياكانى سروچك به‌ره و پيننجوتين چوو كه‌ دهبوونه‌وه؛ روخزادى و ترخانى به په‌يكۆلى، «گه‌وره قه‌لا» و «موان» دا ده‌چوونه شاره‌زور؛ گه‌لالى به په‌يكۆلى، پاشه‌رئى و هينديك سه‌رووتر به رۆژه‌لاتى ناوچه‌ى روخزاديدا ده‌رؤيشتن؛ به‌شيكى شاترييه‌كان له گه‌ل روخزادى و به‌شه‌كه‌ى تريان له گه‌ل هارونيه‌كان ده‌كه‌وتن؛ هارونيه‌كان به رپگاي بانىختلان و دهره‌نديخاندا به‌ره و پردى «توه قوت» ي سه‌ر به‌تانجه‌رۆ له حه‌وت هه‌شت مايلى باكوورى رۆژه‌لاتى دووناوى سيروان تپنده‌په‌رين و له‌وتوه به خورمالدا روويان له باكور ده‌كرد. له «كه‌لوئس» به هۆى يه‌كيتك له و سئ رپگايانه واته «كانى سپيلكه»، «نالپارتيز» و «ته‌ره‌توان» به‌ره و قزله ده‌چوون و سه‌ره‌نجام هه‌موويان جيا له هارونيه‌كان له نزيك پيننجوتين له سنوور تپنده‌په‌رين به كه‌پكه‌ى شليتردا، كه‌لى «ناوخوان» يان ده‌پرى و ده‌چوونه ئيران. عه‌شيره‌ته بچووكه‌كانى وهك كه‌مالي له گه‌ل مكايلىيه‌كان ده‌كه‌وت و ته‌مه‌له، بداخى و سادانى له گه‌ل هارونيه‌كان بوون. كاتيتك ده‌گه‌يشتنه سه‌ر سنوور، ته‌واوى هۆزه‌كان له كه‌وانه يه‌كدا له بناره‌كانى چياى چل كانياندا بلاو دهبوونه‌وه كه ۱۰.۴۰۰ پئ به‌رزاييه‌تى: مكايلىيه‌كان له نزيكى بانه، روخزاديه‌كان له رۆژه‌لاتى ته‌وان له «خوپ‌خوپه» و به‌م جوژه تا

۱۲- سمايل عوزبرى له باكوورى رۆژئاواى مكايلى، واته به‌ره و بانه تاوئيان هه‌لده‌دان.

ده‌گه‌يشته هارونيه‌كان كه له چياكانى رۆژه‌لاتى مه‌ريوان، تاوئيان هه‌ل ده‌دا (۱۲). قهره‌ته‌په سنورى لاي باشورى هاوينه هه‌وارى موراديه‌كانى گه‌لالى بوو. به‌م جوژه، مه‌يدانى كۆچى سالانه‌يان له هه‌ر لايه‌كه‌وه نزيكه‌ى ۱۴۰ ماييل بوو.

گوندى هۆزه كۆچه‌ره‌كانى ته‌م عه‌شيره‌ته له گه‌رمين و كوئستاندا، به هه‌ردوو لاي رپگاي كۆچه‌كه‌يانه‌وه بوو. كۆچه‌ره‌كان، تاوئى گه‌وره‌ى زستانى و كه‌لوپه‌لى زياده و ده‌ست و پيگيريان له گه‌ل خويان نه‌ده‌برد و ته‌وانيان لاي ته‌و كه‌سانه جئده‌هيشت كه له گونده‌كان ده‌مانه‌وه و ته‌نيا ته‌و تاوئانه‌يان ده‌برد كه له ناوچه شاخاوبيه‌كاندا كه‌لكيان لئ وهرده‌گيرا. زۆربه‌ى سه‌رۆك عه‌شيره‌ته ده‌وله‌مه‌نده‌كان، له ئيران گونديان كسپبوو يا به رپگاي تر به ده‌ستيان هينابوو؛ گه‌لاليه‌كان به رواله‌ت ئيرانيان له عيراق پئ باشتر بوو. سه‌روه‌ت و سامانى جافه كۆچه‌ره‌كان ئازله‌كانيانه. ليسته‌يه‌كى دووردرپژم له سه‌ره‌زميرى سالى ۱۹۲۲ى هۆزى هارونى راگرتوو كه سه‌رحه‌مى مه‌ره‌كانيان ۱۰.۰۰۰ سه‌ر پيشان ده‌دات. كۆى گشتى بۆ گشت هۆزه‌كانى جاف ۱۲۵.۰۰۰ سه‌ره. له ليسته‌ى ته‌م سه‌ره‌زميريه‌دا، به‌رخه‌كان نه‌نووسراون و ژماره‌ى مه‌رى ته‌و سه‌ره‌كانه‌ش حساب نه‌كراوه، كه له ژماردى مه‌ره‌كان هاوكاريان كردووين. سه‌ره‌راى ته‌وانه‌ش، عه‌شيره‌ته‌كان شاره‌زاي شارده‌وه‌ى مه‌ر و مالات له‌ناو شيو و دۆل و ته‌شكه‌وتى چياكانن. به‌م جوژه، ژماره‌ى ته‌سلى ته‌و مه‌رانه گه‌لنيك پتر له‌م ژماره راگه‌ينراوه‌يه. هه‌ر بنه‌ماله‌يه‌ك جيا له مه‌ر ژماره‌يه‌كى ته‌سپى سواريى و گاي باركيشانى هه‌بوو.

دوو تيره‌ى گرنگى جاف، كه به ته‌واوى له گونده‌كاندا نيشته‌جئ ببوون، تيره‌ى نه‌ورۆلى و يه‌زدانه‌خشى بوون. نه‌ورۆلى (تيره‌ى ده‌شت و پرچه)، له شه‌ش سه‌د بنه‌ماله پيگه‌تابوو و له شازده گوندى نزيك هه‌له‌بجه ده‌ژيان؛ يه‌زدانه‌خشيه‌كان هه‌شت گونديان له سئ سوچه‌كه‌ى شه‌ميران (۱۳) هه‌بوو. ته‌م دوانه، له ته‌سلدا له موراديه‌كانى خيئ نشين بوون.

محهمه‌د پاشا، دوا سه‌ره‌ۆكى جاف ته‌واوى ته‌و هۆزانه‌ى له ژئير فه‌رماندا بوو. دواى

۱۳- هۆزه نيشته‌جئيه‌كان يا نيوه‌كۆچه‌ره‌كان كه له گه‌ل موراديه‌كانن برينين له: پشت ماله، كه زۆربه‌ى سه‌ره‌ۆكه‌كانيان ته‌ندامى ته‌و هۆزن؛ مه‌سعودى له پيننجوتين، عيسايى له ناو شاترييه‌كاندا. گروويى بچووكى تر كه به مورادى ده‌ناسرين، بروانه لاپه‌ره‌ى دووى دوا لاپه‌ره‌ى فه‌سلى ۱۳.

۱۴- كۆچى دوايى، سالى ۱۹۲۰.

مهرگی محمهد پاشا یه کیتک له کوره‌کانی به ناوی مه‌حموود پاشا^(۱۴) به گوته‌ی دابی کۆن له‌گه‌ل کۆچه‌ره‌کان گهرمیتن و کویتستانی ده‌کرد، له‌ حالیکدا کوره‌که‌ی تری واته عوسمان پاشا^(۱۵) ی میتردی نه‌وسودخان له‌ هه‌له‌بجه ده‌مایه‌وه و له‌ لایهن تورکانه‌وه کرابووه قایقامی قه‌زاو چوار کوری تری محمهد پاشا له‌سه‌ر مولکی خۆیان ده‌ژیان. به‌گزاده‌کان، مه‌حموودپاشایان به‌پیاویکی ته‌ماحکار ده‌زانی و نه‌ویان به‌ چاونه‌زیری تاوانبار ده‌کرد و ده‌یانگوت له‌به‌ر نه‌و په‌وشته‌ی خزم و برا و په‌عیه‌ته‌کانی له‌ خۆی بیگانه کردبوو و یه‌کیه‌تی جافه‌کانی تیکدا‌بوو. سالی ۱۹۱۹، هه‌رچه‌نده به‌گزاده‌کان وه‌ک خاوه‌ن مولک ده‌سته‌لاتیان مابوو و له‌ لایهن خاوه‌ن مولکه‌کانی تره‌وه ریزیان لێ ده‌گیرا، به‌لام جیا له‌ کاتی به‌رپه‌بردنی مه‌ئمووریه‌تی حکومه‌تی، ده‌سته‌لاتیان به‌سه‌ر خیتله کۆچه‌ره‌کاندا نه‌بوو.

له‌ ناو جیهانگه‌ره‌ کۆنه‌کاندا، ریح ده‌لتی که‌یخه‌سه‌ره‌ به‌گ، سه‌رۆکی جافه‌کان له‌ سلیمانی له‌ لای پاشا بووه و دواییش نه‌وی له‌ باره‌گای هاوینی پاشا له‌ مه‌ریوان بینیه‌وه: سێ کوره‌کانی^(۱۶) و محمهدبه‌گی برازای و کوری ئاوال زاواکه‌ی به‌ ناوی قادر له‌گه‌ل هاتبوون. ریح هه‌روه‌ها ده‌لتی ژماره‌ی هیتی شه‌رکه‌ری نه‌م تیره‌یه‌ نزیکه‌ی ۲،۰۰۰ سوار و ۴،۰۰۰ تفه‌نگچی بوو. سالانی دوایی، له‌ نزیکه‌ی بانه‌ په‌خنه‌ی زۆریان له‌و هۆزه‌ ده‌گرت و له‌ ناوچه‌که‌یاندا به‌ دزی و رینگرییان تاوانبار ده‌کرد. فریزر، له‌ داستانی‌کدا که‌ پێشتر ئاماره‌م بۆ کرد و جیتی شانازی نه‌م هۆزه‌ نییه‌، باسی په‌یوه‌ندی جافه‌کان و هه‌مه‌وه‌نده‌کان ده‌کات. فلیکس جۆنز، ده‌باره‌ی رینگریی هه‌مه‌وه‌ند و جافه‌کان ده‌لتی: نه‌وان رینگای نیوان خانه‌قین و قه‌سری شیرینیان له‌ مه‌ترسی خستبوو، به‌ چه‌شنیک که‌س نه‌یده‌توانی به‌ بێ چاودێر به‌و ناوچه‌یه‌دا تپه‌رێ. گرووپیک سواره‌ی جاف له‌گه‌ل سه‌رۆکه‌که‌یان مه‌حموود به‌گ (محمهد؟) له‌ نزیک پردی زوهاب به‌ مه‌ودای چه‌ند مایل له‌گه‌ل نه‌و و راولینسۆن چوون تا له‌و ناوچه‌یه‌ تپه‌رن.

په‌نگه‌ سه‌رنج راکێشترین لاپه‌ره‌ی کتێبه‌ دل‌رفینه‌که‌ی «سۆن» نه‌و لاپه‌رانه‌ بن که‌ له‌واندا باسی شوینی ژێانی خۆی له‌ هه‌له‌بجه‌ ده‌کات. سۆن دوا‌ی چوونی بۆ هه‌له‌بجه‌ به‌بێ

مه‌ترسی و سل کردن چوو بۆ مالی تاهیر به‌گ^(۱۷)، کوره‌گه‌وره‌که‌ی عادیله‌خان و خۆی وه‌ک «میرزا» و بازرگانی تیرانی ناساند. به‌ فه‌رمانی عادیله‌خان هۆده‌یه‌کیان له‌ قاتی سه‌رووی مالی تاهیر به‌گ دایه‌ و دوا‌ی بردیانه‌ مالی عادیله‌خان و له‌ قاتی ژێره‌وه‌ی خانووبه‌ره‌که‌دا جێیان بۆ کرده‌وه‌ و نه‌رکی نووسینه‌کانی عادیله‌خانی به‌ زمانی فارسی له‌ نه‌ستۆگرت. تاهیر به‌گ شاعیریکی ناسراو بوو. نه‌و پێشه‌کییه‌ ده‌نووسمه‌وه‌ که‌ له‌ کتێبه‌ شیعره‌که‌یدا نووسراوه‌ و له‌ سالی ۱۹۳۶ له‌ سلیمانی چاپ و بلا‌وکراوه‌ته‌وه‌:

تاهیر به‌گ، شاعیری شیرین زمان و خۆش راویژ و به‌ ناوبانگ، کوری عوسمان پاشا، کوری محمهد پاشا بوو. تایفه‌ی به‌گزاده‌کان یه‌کیتک له‌و میره‌ مه‌زن و ناسراوانه‌ی کورد بوون که‌ سه‌د و په‌نج سالی به‌رله‌ ئیستا سه‌رۆکایه‌تی خیتلی جافیان ده‌کرد. سالانی دوایی له‌ سه‌ر داوای حکومه‌تی بابان هاتنه‌ شاره‌زور و له‌ سه‌رده‌می حکومه‌تی بابانه‌کانه‌وه‌ تا پیکهاتنی حکومه‌تی عیراق سه‌رۆک و رپه‌ری خیتلی جاف بوون.

تاهیر به‌گ سالی ۱۲۹۵ی کۆچی (۱۸۷۸ز) پیتی ناوه‌ته‌ کۆری ژێانه‌وه‌ و له‌ سالی (۱۳۳۷ کۆچی) کۆچی دوا‌ی کردوه‌؛ ته‌رمه‌که‌یان برده‌وه‌ته‌وه‌ هه‌له‌بجه‌ و له‌ گوندی «ته‌یره‌ل نه‌بابیله» ناوی یه‌کیتک له‌ نه‌سحابه‌کانی پیغه‌مه‌ریان له‌سه‌ر داناوه‌ و سه‌عاته‌ رپیه‌ک له‌ هه‌له‌بجه‌ دووره‌، به‌خاکیان سپاردوه‌وه‌. تاهیر به‌گ له‌ زانکۆ و خۆتندنه‌گی ناوه‌ندی وانه‌ی نه‌خۆتندوه‌ و ته‌نیا به‌شی سه‌ره‌تایی خۆتندوه‌، به‌لام ده‌رک و تپه‌گه‌یشتووویی و پله‌ی زانیاری گشتیی نه‌و له‌گه‌ل راده‌ی خۆتندنه‌که‌ی یه‌کیان نه‌گرتۆته‌وه‌ و پتر له‌ ده‌ قاتی نه‌و بوو.

تاهیر به‌گ به‌ چوار زمانی کوردی، فارسی، تورکی و عه‌ره‌بی شیعری گوتوه‌وه‌. فه‌ره‌ه‌نگیکی به‌م چوار زمانانه‌ نووسیوه‌. ئیمه‌ بۆ به‌ده‌سته‌هینانی نه‌و به‌ره‌مه‌ به‌نرخه‌ زۆرمان هه‌ولدا به‌لام به‌داخه‌وه‌ چه‌نگمان نه‌که‌وت. له‌ بابته‌ نووسینی نه‌م به‌شه‌، سوپاسی ناهیده‌خانی خۆشکی تاهیر به‌گ ده‌که‌ین که‌ بۆ ئیمه‌ی نارد. له‌و که‌سانه‌ی که‌ هه‌له‌به‌ست و هۆنراوه‌کانی تری نه‌و گه‌وره‌ پیاوه‌یان لایه‌، داوا ده‌که‌ین بۆ بلا‌وکردنه‌وه‌ له‌ چاپی دووه‌می نه‌و کتێبه‌دا بۆمان بنێرن.

نمونه‌ی زه‌ره‌کی و هۆشیاری تاهیر به‌گ له‌وه‌ دایه‌: له‌ سه‌رده‌می

۱۵- کۆچی دوا‌ی، سالی ۱۹۰۹.

۱۶- ناوی کوره‌کان ناهینێ.

۱۷- نه‌وه‌ سه‌یره‌ که‌ سۆن، تاهیر به‌ک به‌ زکوری عادیله‌خان ده‌ناسینێ. دپاره‌، که‌ عادیله‌خان زکوریکی به‌ ناوی مه‌جید هه‌بووه‌، به‌لام نه‌و سێ کوریشی هه‌بوون که‌ تاهیر به‌گ کوره‌گه‌وره‌ی بووه‌.

ح- مه‌به‌ست له‌ شه‌ری یه‌که‌می جیهانییه‌.

دهسته لاتتارییه تی تورکاندا، پازده سال بهرله شه ری گه وره (ح) میجه رسونی ناسراو سه فیری بۆ کوردستانی عیراق کردوه. دواي چند سال مانه وه له وه مه لبه نده چوه ته مائی عوسمان پاشای بابی تاهیر به گ. به نۆکه ره رگیرا و چند مانگ له خزمه تی نه واندا مایه وه. نه وه خوی به ناوی غولام حوسین ناساندبوو. نه م غولام حوسینه، که هه مان میجه رسون بوو، چه شنی نۆکه ریکی چالاک به گورجی کارو نه رکی خوی راده په راند. له بهر نه وه تاهیر به گ زوری لا به ریز بوو و خوشی ده ویست، به لام به هوی هیندیگ تاکار و کرده وه، تاهیر به گ شکی لی ده کا؛ نه وه ده بین شپوازی کار و گوئی له مستی نه وه له ره فتاری نۆکه ره ناچی.

رۆژتیک تاهیر به گ، کتیبیکی فه رانسه یی ته ماشا ده کا. غولام حوسین (میجه رسون) پیی ده لی: «ئاغا، له وه ده چی ئیوه زمانی فه رانسه ویش بزانت؟» تاهیر به گ وه لامی ده داته وه و ده لی:

«به لی هیندیکی لی ده زانم، ئیوه چی، هیچی لی تیده گن؟» غولام حوسین ده لی:

«به لی، شه ش هه وت سال پیش نۆکه ری کابرایه کی فه رانسی بووم له ئیران و هیندیکی لی فیر بووم».

تاهیر به گ، کاتیک به م مه سه له ی زانی هه میسه ده رباره ی کاره نه یینییه کان به زمانی فه رانسه یی قسه ی له گه ل ده کرد. رۆژتیک کاتی قسه کردن، غولام حوسین (میجه رسون) به جیبی وشه ی «نا» وشه ی نۆ «New» «No» ی به سه ر زماندا هات. تاهیر به گ، سه رسام بوو و ههستی کرد که بیگومان غولام حوسین ده بی ئینگلیز بی، چونکه وشه ی New گوتنیکی ئینگلیزییه که به نا ده لیتن.

بانگی هیشت و پرسی: «ناوت چیه؟»

غولام حوسین گوتی: «له سه رت گه ریم، له رای ئیوه ناگه م؟ ناوی من هه ره نه و ناوه یه که ئیوه منی پی بانگ ده که ن».

تاهیر به گ گوتی: «نا، تو ناوی خۆت گۆرییه وه. تو ئینگلیزی».

غولام حوسین گوتی: «چۆن ده زانی؟»

تاهیر به گ گوتی: «له شپوه ی راوریز و قسه کردنت ده رده که وی».

غولام حوسین گوتی: «راست ده فه رموون. من ئینگلیزم و ناوم میجه رسونه (!) چند

ساله له ولاتی عیراق و ئیران و عوسمانییدا ده گه ریم».

تاهیر به گ، هه رکه بۆی ساخ بووه وه، به میجه رسونی گوت: که وایه پیویسته چیت ره لیره نه مینی، چونکه له وانیه په یوه ندیی ئیمه له گه ل حکومه ت سارد بیته وه (ح).

سون له کتیبه که یدا، نامازه به ناسینی خوی له لایه ن تاهیر به گه وه ناکات. تاهیر به گ نه ته نیا سونی ده رنه کردوه، به لکوو به م جۆره ی که بۆ خوی ده لی کاتی رۆیشتنی گه لیک کۆسپیان خستوه ته سه ر پتی و ته نانه ت عادیله خان ویستویه تی نه و بکاته مامۆستای زمانی فارسی دوو کوره چکۆله کانی و له لای خوی رایگری، گه رچی که مانه وه شی دوو له کۆسپ و مه ترسی نه بووه. یه کییک له م کۆسپانه، نه مین نه فه ندی ناویک بوو. نه و جوله که یه کی نوئی موسولمانی ره گه ز ئالمانی بوو، که به ناوی راوریزکار له لای عادیله خان جیبی خوی کردبووه وه. نه مین نه فه ندی که له بوونی نه و میوانه به وه تی خوی ئیرانییه که چند سال له نه وروپا ماوه ته وه، ههستی به مه ترسی ده کرد. له به ره نه وه هه ولی ده دا تووی گومان و دوو ده لی بخاته ناو میشکی تاهیر به گ، به لام ده رکه وت که نه و هه ولدانه ی پتر له په یوه ندیی به کار و نه رکی رۆژانه ی سونه وه هه بووه نه ک به ره گه ز و ئایینییه وه. هۆیه که ی تری، هاتنی که سپک بوو، که خوی به شیخ سه لامی سنه ده ناساند و پیشتر سونی له قوسته نته نیه دیوو و ئیستاش له «بیاره» لیی ده گه را. شیخ، که پیشتر باوه ری به ئینگلیز بوونی نه و نه ده کرد، ئیستا له موسولمان بوونی شی به شک بوو. له راستیدا کاتیک نه و له سلیمانی گه رایه وه، شیخ چوو بووه هه له به جه و به تاوانبار کردنی نه و به «مه سیحیه ت» له کۆریکی عادیله خاندا کیشه یه کی گه وره ی نابوه وه، به لام به وه تی «حه مه» ی به ردهستی سون، عادیله خان و کوره که ی شیلگیرانه پشتی سونیان گرتبوو و قسه کردنی نه ویان به زاراره ی شیرازی به شاهید هینابوه وه و گوتبوویان دیویانه که سون نوژی کردوه.

سون ده لی، ته نیا که سیتی که نه و له که رکوک باسی خوی بۆ کردوه، فه له یه کی خه لکی مووسل بووه که له سلیمانی په یوه ندیی دۆستانه ی له گه ل په یدا کردبوو. من خۆم رۆژتیک له عادیله خانم پرسی، کاتی سون له مالیان بوو هه رگیز شکی لی کردوه؟ گوتی:

ح- له پیشه کی دیوانی شیعی تاهیر به گدا نه نووسراوه (چونکه له وانیه په یوه ندی ئیمه له گه ل حکومه ت سارد بیته وه)، به لکو ده لی (نه وه کو به ده ست تورکانه وه تووشی بازار بیت).

«راستییه‌که‌ی، له بیرمه رۆژتیک تاهیری کورم هاته لام و گوتی لام وایه ئەو غولام حوسیتنه ئەوروو پایی بی؛ بەلام من گوتم هەرچۆنیک بی ئەو میوانی ئیمه‌یه و نابج ئیمه خۆمان له کاریک وەرده‌ین که په‌یوه‌ندی به ئیمه‌وه نییه». سۆن رەنگه دواى ئەو رووداوه پتر ناگای له‌خۆی بووی. هەرچۆنیک بی قسه‌ی کورده‌کان به‌گشتی راده‌ی لیزانی سۆن ده‌گه‌به‌نن، سه‌ره‌رای ئەوه‌ش زیهره‌کی هۆشیارى تاهیر به‌گیش (ح) به‌لگه‌ی ئەو بۆچونه‌یه، چونکه تاهیر به‌گ دواى شه‌ش حه‌وت مانگ مانه‌وه‌ی سۆن له لای، تازه‌شکی لی کردوه.

هۆزتیکی تری ناوچه که نه‌خشی سه‌ره‌کی هه‌یه له سیاسه‌تی هه‌له‌بجهدا هه‌ورامانییه‌کانن، که له دوو به‌شی زنجیره‌ چپای ئەسلای زاگرۆس نیشته‌جین و ناوی خۆیان به‌و مه‌له‌بنده داوه. ئەم مه‌له‌بنده، به‌شیکى بچووک له ولاتی زاراه گۆرانى که له نیوان کۆمه‌له «کورديکی» زاراه سلیمانی و ئەرده‌لاندا ده‌چیته‌پیتش و ده‌بیته دوو به‌شی سه‌ره‌کی: «لهۆن» و «ته‌خت». ته‌خت، بۆ خۆی بووه‌ته: «حه‌سه‌ن سانى» (١٨)، بارام به‌گی و مسته‌فا سانى که ناوی خۆیان له نه‌وه‌کانى پیتشوی حاکمه‌کانى ئەو هۆزه وەرگرتوه.

هه‌ژده گوندى به‌شی ئەسلای لهۆن، ناوچه‌یه‌کی به‌رته‌سکیان له سوچیکدا به‌ده‌سته که زنجیره‌ چپای هه‌ورامان له باکورى رۆژه‌ه‌لات و سېروان له باشووردا پتیکیان هیناوه. سنووری نیونه‌ته‌وه‌ی به‌لوتکه‌ی چپا و نزیکى باکورى گوندى ئەم جه‌ماوه‌ره به‌ ناوی «بێده‌روان» شوڤ ده‌بیته‌وه: هېتلی سنور گه‌لیک خوار و نارپکه و هۆی هه‌له‌بژاردنی ئەو هېله‌ش له لایه‌ن کۆمیسسیونی دیاریکردنی سنور له سالى ١٩١٤دا ئەوه بوو که ته‌واوی ئەو گوندانه له خاکی عوسمانی بکه‌نه‌وه و بیانخه‌نه ژێرده‌ستی ئێران. بۆ زانیاری پتر، ئەمه ئەو به‌شه‌یه که به‌ر له سالى ١٩٠٥ به‌گۆیره‌ی «وه‌زعی مه‌وجود» ی سالى ١٨٤٨ ئالوگۆری به‌سه‌ردا هات و ده‌بوايه هېتلی نوێی بۆ په‌سه‌ند بکری. به‌ر له سالى ١٩١٤، بۆ ماوه‌ی چهند سال شه‌ر و پتیکدانی توندوتیژ له‌نیوان لهۆن و پتیکه‌کانى سه‌ر سنووری عوسمانیدا هه‌بوو و سه‌ره‌نجامی ئەو شه‌رانه سوتاندنی نه‌وسودی به‌ دواوه بوو، که

ح- گیبوی موکریانی له‌م باره‌یه‌وه ده‌لێ: من ئەو که‌سه به‌ زیهره‌ک نازانم که وشه‌ی نای له (نۆ) جوێ کردۆته‌وه، به‌لکو کاتی به‌ زیهره‌ک و هۆشیارم ده‌زانی که وه‌کو به‌هه‌شتی ئەحمه‌د موختار به‌گی برای ئاوریکى له‌نیشتمانه دابه‌شکراوه‌که‌ی خۆی داباوه.

١٨- سان، کورتکراوه‌ی سولتانه. له سه‌رده‌می سه‌فه‌ویه‌کاندا به‌ سه‌رۆکه مه‌زنه‌کانیان گوتوه.

گونديکی مەزنی ناوچه و پتیکه‌ی جافرسولتانه سه‌رۆکی ئەو هۆزه بوو. له‌هۆنییه‌کان توانیان به‌ په‌لاماری توند و یه‌ک به‌ دواى یه‌کیان له‌وبه‌ری سنوره‌وه تۆله‌ی خۆیان بکه‌نه‌وه. له‌و ناوه‌دا، به‌ هۆی شه‌ری ئیتالییا و بالکان و گه‌لیک گیروگرفتى تر، ده‌سته‌لاتى عوسمانییه‌کان به‌ راده‌یه‌ک دابه‌زی، که خه‌لکی ناشتیخوازی «ته‌ویله»، که گونديکی وه‌ک «بیاره‌یه» و له رۆخی سنور سازکراوه، ناچار بوون بۆ هېمن راگرتن و پاراستنی گونده‌که‌یان له به‌رامبه‌ر په‌لاماری له‌هۆنییه‌کاندا، داوا له قادر به‌گی کورى جه‌عفه‌ر به‌گ بکه‌ن، بېته ته‌ویله. پاشه‌رۆژی ئەم کاره روون بوو، چونکه قادر به‌گ سه‌ره‌تا مالتیک و له دواى باختیکى داگیر کرد و دواى ئەویش بوو به‌ خاوه‌نی ته‌نیا حه‌مامی گونده‌که و سه‌ره‌نجام ده‌ستی به‌سه‌ر باخ و زه‌ویه‌کاندا گرت. ئەندامانى تری بنه‌ماله‌ی قادر به‌گ، له نیوان شه‌ری ١٤-١٩١٨دا که‌لکیان له لاوازی و له ناوچوونی ده‌سته‌لاتداریه‌تی عوسمانی وەرگرت و شازده گوندى تریان له کوردستانی عێراق داگیرکرد. خه‌لکی زۆریه‌ی ئەم گوندانه، هه‌رچه‌نده وه‌ک هه‌ورامانییه‌کان به‌ زاراه‌ی گۆرانى قسه‌یان ده‌کرد، گونده‌کان مولکی یاسایی جافه‌کان بوون. هه‌ر به‌م جۆره‌ش له ئێراندا، له‌و کاتانه‌دا که حکومه‌تی ئێرانیان لاواز و بی ده‌سته‌لات ده‌بینی له هه‌ل که‌لکیان وەرگرت و سه‌ره‌نجام ده‌سه‌لاتى خۆیان به‌ سه‌ر به‌شیک له گونده‌کانى ناوچه‌ی «پاوه» له باشووری رۆژه‌ه‌لاتدا سه‌پاند. به‌شیک له خه‌لکی ئەو گوندانه‌ش به‌ زاراه‌ی گۆرانى قسه‌یان ده‌کرد.

سنووری لای باکورى گونده‌کانى لهۆن له خاکی عێراقدا، چوار گوندى بارام به‌گی و له باکورى ئەواندا هه‌شت گوندى حه‌سه‌ن سانیه‌کانه. هه‌رکام له‌و دوو هۆزانه نزیک به‌ چوار گونديان له ئێران هه‌یه، به‌لام گونده‌کانیان هیندیک لیک بلاون و له هېلیکدا نین. گوندى گرنگی هۆزی یه‌که‌م «دزلی» و گوندى گرنگی هۆزی دووه‌م «شارى هه‌ورامان» ه که ناوی له په‌یمانى زوها‌بدا هاتوه. مسته‌فا سانیه‌کان، له ئەسلدا چوارده گونديان له به‌ری رۆژه‌ه‌لاتدا هه‌بوو، که ناوه‌نده‌که‌یان «ره‌زاو» بوو و مولکیان له عێراقدا نه‌بوو. له سه‌رده‌مه‌دا که ئێران لاواز و بی ده‌سته‌لات بوو، ئەندامانى ئەو هۆزه به‌ره‌و رۆژه‌ه‌لات چوون: مسته‌فا سانیه‌کان ده‌ستیان خسته سه‌ر نزیک به‌ چل گوندى ناوچه‌ی «ژاوه‌رۆ» له به‌شی سه‌رووی سېروان له باشووری رۆژئاواى سنه‌دا.

به‌گزاده‌کانى هه‌ورامان به‌پێچه‌وانه‌ی زۆریه‌ی عه‌شایری کوردستان، که تۆره‌مه‌ی خۆیان ده‌به‌نه‌وه سه‌ر پێغه‌مبه‌ری ئیسلام، ده‌لێن له نه‌وه‌کانى «ته‌موره‌سى کیانی» فه‌رمانه‌ی وای

ئەفسانەیی ئیران، که دواى مەرگی ئەسکەندەر بەگ (ئەسکەندەرى مەزن) که له لایەن بەهمەن کورپی دارا کورپی ئیسفەندیار (!) (۱۹) هوه کرا به حاکمی ههورامان. دەسه‌لاتداریه‌تی ئه‌و بنه‌ماله‌یه جیا له ماوه‌یه‌کی کورت له نیوه‌ی یه‌که‌می سه‌ده‌ی هه‌فده‌ی زاینییدا، تا ئیستا نه‌پچراوه و به‌هه‌رده‌وامی درپژێهه‌بووه.

ده‌لێن، یه‌کیک له‌میره‌ کورده‌کان که «هه‌لۆ» خانی ئه‌رده‌لانی ناو بووه، دژی «شا عه‌باسی مەزن» (۲۰) راپه‌ریوه و ناوچه‌ی «ژاوه‌رۆ» ی له‌ رۆخی سیروان و رۆژه‌لاتی ههورامان خستووته‌ ژێرده‌سه‌لات و چاوه‌دیری خۆی. کورپی هه‌لۆ خان ناسراو به‌ خان ئەحمەد خان، که سالانی دوا‌یی به‌ خانی کورد ناویانگی ده‌رکرد له‌گه‌ڵ کرده‌وه‌ی بابی هاوده‌نگ نه‌بوو و یارمه‌تی به‌ راپه‌ربنه‌که‌ی نه‌کرد. چونکه‌ هه‌ترشه‌ په‌یتا په‌یتاکانی

۱۹- به‌گه‌زاده‌کان، به‌تیکرا په‌نچه‌ بۆ میژوویه‌کی ده‌ستنوس راده‌کێشن که له‌ لای هه‌سه‌ن به‌گی کورپی حوسین به‌گی رده‌زاوه. هه‌سه‌ن به‌گ هه‌رگیز ئه‌م نووسراویه‌ له‌خۆ دوور ناکاته‌وه. ته‌حسین به‌گ خۆیندکاری زانکۆی ئابووری له‌ندن، سالی ۱۹۵۵، کورته‌ی ئه‌م به‌لگه‌به‌ی دامی که‌ پرووی نووسراوه‌ی هه‌سه‌ن به‌گی نوسیووه، له‌م بابه‌ته‌وه‌ سوپاسی ده‌کهم. نووسراوه‌که‌ به‌ خه‌تی شکه‌سته‌ و تیکه‌ڵ و پیکه‌ڵه‌ و له‌ زۆر جی‌ی ناخۆترینه‌وه. من توانیم چه‌ند خالی سه‌رنج راکێشی لێ ده‌رکێشم. ئه‌و بنه‌ماله‌یه‌ له‌ ئەسفه‌ندیاره‌وه‌ ده‌ست پێده‌کات و دوا‌ی ژماره‌یه‌ک ناوی ئاسایی ده‌گاته‌ که‌ یومه‌رسی یه‌که‌م پاشای زنجیره‌ی پێشدا‌ی، که‌ به‌رله‌ که‌ یانبیه‌کان بوون. ناوی والی لورستان که‌ له‌شکری ئاماده‌ کرد، شاوریدی خان نووسراوه. ده‌یانگوت کال مه‌جنون پاله‌وانیک بووه‌ که‌ له‌ سوپای سولتان مورا‌دی چواره‌مدا خزمه‌تی کردووه (سولتان مورا‌د سالی ۱۶۲۳-۱۶۴۰ حکومه‌تی کردووه). میژووی جینگیر بوونی عه‌باسقی له‌ حکومه‌تدا ۱۶۴۱ نووسراوه.

ئهو میژووی که‌ من له‌و نووسراوه‌دا هه‌تاومه‌ به‌گوێه‌ی وته‌ی زاوه‌کی بووه‌ که‌ سالی ۱۹۴۲ بیستومه‌ و هه‌روه‌ها به‌پێ میژووی ههورامان و سه‌رۆکه‌کانی ئه‌و نووسراون که‌ له‌و ساله‌دا زۆراب به‌گی کورپی ئەسفه‌ندیار به‌گی له‌وون بۆی نووسیوم. میژووی شۆرش (هه‌لۆ) خان سالی ۱۶۰۶ و میژووی قه‌تل و عام سالی ۱۶۱۵ نووسراون. ئه‌وه‌ سه‌یره‌ که‌ ناوی شا له‌ هه‌موو جیه‌یه‌ک «حوسین» نووسراوه (میژووی سه‌لته‌نه‌ت ۱۷۲۲-۱۶۹۴).

شاوریدی خان، که‌ ناوی لێرده‌دا هاتووه، بێگومان دوا باپیره‌ گه‌وره‌ی لوری بچوک نییه، که‌ شا عه‌باس له‌ سالی ۱۵۹۷دا له‌ سه‌لته‌نه‌تی خستوووه و کوشتییه‌تی، به‌لکو کورپی حوسین به‌گ باپیره‌ گه‌وره‌ی والیه‌کانی پشتکۆبه. میژووی حکومه‌تی شاوریدی خان رهنکه‌ له‌ ده‌روبه‌ری ساله‌کانی ۱۶۳۰-۱۶۶۰دا بوو بێ. بڕوانه‌ وتاری من، به‌رگی ۱۶ ی گوڤاری سه‌لته‌نه‌تی ئاسیای ناوه‌ندی، ۱۹۲۹، لاپه‌ره‌ی ۳۵۰.

۲۰- ده‌ورانی سه‌لته‌نه‌ت ۱۶۲۹-۱۵۸۷.

شا عه‌باس بۆ سه‌ر ناوچه‌ی «ژاوه‌رۆ» ئاکامی نه‌ده‌به‌خشی، شا عه‌باس له‌گه‌ڵ خان ئەحمەد خان له‌ وتوێژ که‌وت و پێشنیازی پیکرد، که‌ ئەگه‌ر بابی ته‌سلیم به‌و بکات، ئه‌و «کلارزیتی» ی کچی ده‌دات و له‌ کوشتنی بابیشی خۆش ده‌بێ. به‌م جۆره، خان ئەحمەد خان به‌ پیلانی پاشا، بابی خۆی تووشی کۆت و زنجیر کرد و ده‌سته‌سته‌ بۆ ئیسفه‌هانی نارد. شا به‌ ده‌ره‌ینانی چاوه‌کانی هه‌لۆ خان و نه‌کوشتنی به‌لێنی دووه‌می برده‌ سه‌ر، به‌لام ئه‌و کاره‌ی به‌ راده‌یه‌ک توند و بێ به‌زه‌بیانه‌ بوو که‌ هه‌لۆ خان دوا‌ی ماوه‌یه‌ک مرد. خان ئەحمەد خان له‌ په‌رۆشی مەرگی بابی و به‌تۆله‌ی به‌جێ نه‌گه‌یشتنی یه‌که‌م به‌لێنی شا له‌ بابه‌ت دانی کچه‌که‌ی به‌و، دژی پاشا راپه‌ری و ده‌سته‌لاتی خۆی له‌ ناوچه‌ شاخاوییه‌کاندا به‌رفراوان کرد: زستانان له‌ «زه‌لم» و هاوینانیش له‌ «هه‌وارگه‌ی پیره‌ رۆسته‌م» له‌ باکوری شاری ههورامان ده‌مايه‌وه. خان ئەحمەد خان به‌ پێچه‌وانه‌ی ئەمه‌گناسیه‌تی سه‌رۆکی تایفه‌ و پشتگیری ته‌واوی پیاوانی بنه‌ماله‌که‌ی، ئه‌وانی بانگه‌شست کرد و هه‌موویانی کوشت و دوا‌یی به‌شوین منداله‌ بێ ده‌سته‌لاته‌کانیان که‌وت.

به‌لام، ژنی یه‌کیک له‌ به‌گه‌زاده‌کان که‌ مندالی له‌ سگدا بوو به‌ هه‌لکه‌وت بۆ سه‌ردانی مالی بابی که‌ والی لورستان بوو، چوو بووه‌ ئه‌و جیه‌یه. مندال له‌ دایک بوو و ناوی «عه‌باسقولی» یان لینا. عه‌باسقولی له‌ ژیر سیتبه‌ری خالیدا پیتی گرت و گه‌وره‌ بوو. له‌وه‌ ناوه‌دا، خان ئەحمەد خانیش شیت بوو و مرد. عه‌باسقولی له‌ پله‌ی سه‌رۆکی له‌شکرێکدا، سه‌ریزۆتیکی ناوداری به‌ناوی «کال مه‌جنون» گرت و به‌و کاره‌ی خزمه‌تیکی گرنگی به‌حکومه‌ت کرد. حکومه‌ت به‌ پاداشی ئه‌و خزمه‌ته‌ جیه‌گی باه‌کانیان پێ سپاردوه‌وه.

تۆرهمه‌نامه‌یه‌ی لاپه‌ره‌ی دوا‌یی په‌لوپۆی گرنگی ئه‌و بنه‌ماله‌یه‌ پێشان ده‌دا. نه‌وه‌ی نوێی ئه‌و بنه‌ماله‌یه‌ گه‌لێک پرپار بووه. تۆرهمه‌نامه‌که‌ سالی ۱۹۴۲ نووسراوه‌ و ده‌زانم دوور له‌ که‌موکوری نییه‌ و هه‌فتا مندالی کور پێشان ده‌دات، که‌ به‌گشتی له‌ پیاوانی نه‌وه‌ی هه‌وته‌من. له‌ نه‌وه‌ی هه‌شته‌مدا ژماره‌ی کورده‌کان ده‌گه‌نه‌ ۱۱۹ که‌س. جافرسولتان به‌ ته‌نیایی نۆزده‌ کورپی هه‌بووه.

سالی ۱۹۱۵، ناوی ههورامان به‌ دۆزینه‌وه‌ی سێ نووسراوه‌ی میژوویی بۆ فره‌زانان ئاشکرا بوو. دوو نووسراوه‌یان، به‌ زمانی یۆنانی و ئه‌ویتیریان به‌ زمانی په‌هله‌وی ئەشکانیه‌یه، که‌ له‌ یه‌کیک له‌ فه‌سله‌کانی داها‌توودا ئاماژه‌یان بۆ ده‌کهم.

پێشتر باسی شێخه‌کانی نه‌قشه‌ندی ههورامانم کرد. دوو شێخی گرنگی ئه‌و ناوچه‌یه‌

تۆرهمه نامه‌ی به‌گزاده‌کانی جاف

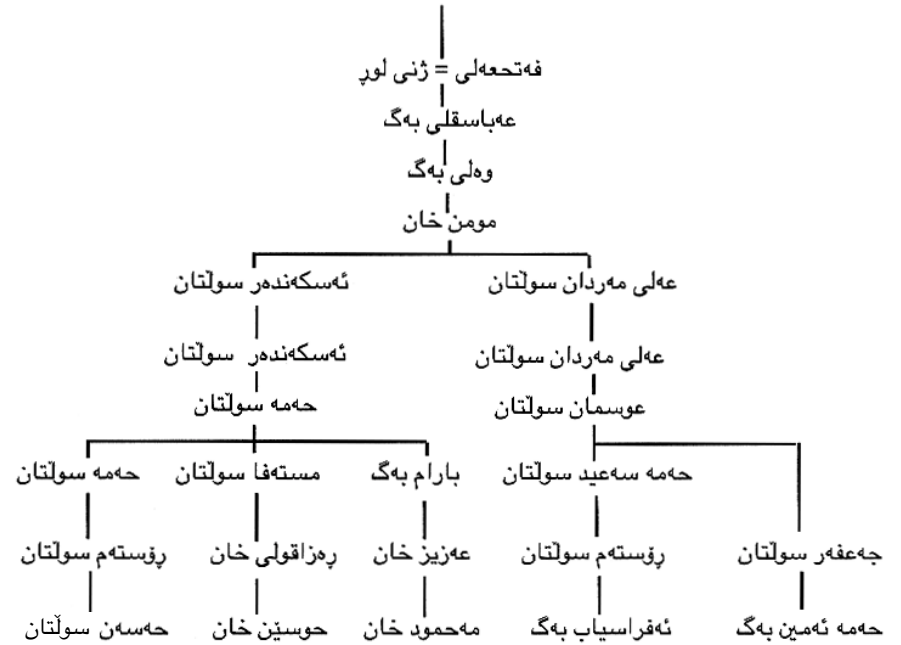

به‌ئێ، ناوچه‌ی هه‌ورامانی له‌هۆن له‌گه‌ڵ به‌شیک له ناوچه‌ی شاره‌زور که دراو سییه‌تی، ئەو ده‌ستکه‌وته‌شیا‌ن هه‌یه که شوینی له دایکبوونی ئایینیکه، که رۆژه‌لات ناسی فه‌رانسه‌وی (۲۲) نزیک به سه‌د سال له‌مه‌وبه‌ر ده‌باره‌ی ده‌ئێ:

– «ئایینی به‌ راستی گرنگی ئی‌یران، هه‌م له‌ پروانگه‌ی فه‌رمان و ژماره‌ی لایه‌نگرانی و هه‌م له‌ پروانگه‌ی که‌یفیه‌ته‌وه». ئایینی «کاکه‌یی» یه. ئەو ئایینه به‌ راده‌یه‌ک به‌رچاوه که فه‌سلێکی جیا‌واز و تاییه‌ت به‌ خۆبه‌وه بگری.

له‌ سالی ۱۹۲۱دا، عه‌لی حسامه‌دینی ته‌وی‌ئه و شیخ عه‌لاه‌دینی بیاره، دوو نه‌وه‌ی شیخ عوسمان بوون. دیاره ئەو دوو که‌سه‌سانه به‌رادە‌ی ئەو دوو بنه‌ماله‌یه ده‌سته‌لاتیان نه‌بوو، که په‌نجه‌م بو‌ راکیشان، به‌لام ئەوانیش له‌ هه‌لسوورانندی سیاسه‌تی ناوچه‌ی خۆباندای نه‌خش نه‌بوون. من ریزی زۆرم بو‌ شیخ حسامه‌دین داده‌نا، چونکه ئەو هه‌میشه ته‌واوی هیژی مه‌عنه‌وی خۆی سه‌رفی به‌هیز کردنی حکومه‌ت و دابین‌کردنی یاسا ده‌کرد و هیچ چه‌شنه‌ پاره‌یه‌کی بو‌ خزمه‌ته‌کانی له‌ حکومه‌ت وه‌رنه‌ده‌گرت. به‌ پیچ‌ه‌وانه، پورزایه‌که‌ی پیره‌پیاویکی به‌ جو‌له به‌ئازار بوو و له‌ ژێر په‌رده‌ی خزمه‌ت‌کردنیدا به‌ حکومه‌ت له‌ ده‌سته‌لاتی خۆی له‌ ناو ده‌زگا‌کانی حکومه‌تدا بو‌ پرووتاندنه‌وی خه‌لک و داگیرکردنی مو‌لکی ئەو جوتیارانه هه‌ولێ ده‌دا، که له‌ باب و با‌پیرانیان بو‌یان ما‌بووه‌وه؛ موچه‌یه‌کی که‌میان ده‌دایه، به‌لام به‌وپه‌ری بی‌ شه‌رمیه‌وه هه‌میشه دا‌وای زیاد

۲۱- ره‌شیدی عالی گه‌یلانی و شیخ عه‌لاه‌دین به‌ دانی فتوای پشتیوانی له‌ سه‌ربزوی سالی ۱۹۴۱ پتر خۆیان شه‌رمه‌زار کرد.

۲۲- کنت ئا دوو گوینو، (فه‌سلێ سێزده)

له بهر ئه وهی که دهفتهری یاداشتی دیدارێکی چهند ههفتهی سه ره تای به هاری سالی ۱۹۲۲ی هه له بجه م لئ ونبوه، ناچارم داستانی کرده وه کانم له و جیبه به پیتی نووسراوه کان ساخ که مه وه و به گوێره ی ئه و یاداشتانه ئاماده ی بکه م، که له دیداره کانی دوایمدا له و «قه زایه» نووسیومن^(۱).

که سایه تی سیاسی ناوچه، ئیستاش عادیله خان بوو. ئه و به هۆی ئه حمه د به گی کوری که به شیوه ی ره سمی قائمقام بوو، دهسته لاتی خۆی دابین ده کرد، به لام «مودیر» و مه ئمووره کانی ئاسایی حکومه ت فه رمانی کاره کانیان له جیگری حاکمی سیاسی وهرده گرت و ئه ویش پرپاره گرنگه کانی له ناوه ندی قه زاوه بو ده هات. داود به گ، نوپنه ری لقیک له بنه ماله ی که یخه سره و به گی، سه ره وکی شاره وانی بوو. دوا ی مه رگی مه حموود پاشا له سالی ۱۹۲۰د، یه کیک له کوره کانی به ناوی عه لی به گ ببوه سه ره وکی جافه خیل نشینه کان؛ به لام جیگری حاکمی سیاسی پیشوو، ئه و له بهر کار لینه هاتوویی وه لا نابوو و که ریم به گی برازی مه حموود پاشا و عوسمان پاشای له پله یه کی نرمتردا به جیتی ئه و کردبووه «کارگوزار». که ریم به گ، له به شی خواروو له باشوور له نزیک سیروان له ره ژه لاتی کفری ده ژیا. عادیله خان و به گزاده کانی هه له بجه دانی ئه و پله یان به ئه نداسی لقیکی بچووکی بنه ماله به دل نه بوو و ئه م گۆرانکارییه نارازی کردبوون.

وه رزی به هار محه کی راده ی لیته اتوویی سه ره وک یا کارگوزار بوو؛ چونکه له م وهرزه دا، ئه وان ده بویه مه ری دوا زده هۆزی خیل نشین بیه ژیرن و باجی دیاریکراو بو هه ر سه ره ی هه شت «ئانه»^(۲) کو بکه نه وه. بو شارده وه ی میگه لی گه وره هیه چ ولاتیکی ناگاته ناوچه ناهه مواره کانی باشووری قه ره داغ؛ کو یخای خیل نشینه کان که هه رگیز چاوی دیتنی مه ئمووره کانی حکومه تیان نییه، بو دوا خستنی باج به ته واوی هه ول ده دن کاتی کوچ بگات و له سنوور ئاودیو بن و بو ماوه یه ک خۆیان له کیشه ی مه ئمووره کان رزگار که ن. به

۱- ناوه ره وکی قسه خو شه کانی جی. م. لیز یه که م جیگری حاکمی سیاسی هه له بجه له ماری ۱۹۱۹وه تا یانوازی ۱۹۲۱ به ناوی «دوو سال له کوردستاندا» به رگی ۱۵ی گو قاری کۆمه له ی سه لته نه تی ئاسیای ناوه ندی، سالی ۱۹۲۸. قسه کانی نوئل و مارشال هیگینز له م باره یه دا و ته کانی ئه ویان خو ش کردوه.

۲- Anna، به ک له شانزده ی روپییه.

هۆی ئه م سه ره نه که وتنه بوو که جیگری حاکمی سیاسی پیشوو پارسال عه لی به گی وه لانا و گو تی که ریم به گیش له کاره کانییدا سه ره که وتوو نه بووه. جافه کان هه رچه نده له ده ره وه ی ناوچه ی سلیمانی بوون و له خاکی که رکوک تا ولیان هه لدا بوو، به لام جیگری حاکمی سیاسی سه ره ره شتی ده کردن. پرپارم دا به زووترین کات له «که لار» چاوم به که ریم به گ بکه وئ و ژبانی ئه و هۆزانه له گه رمین ببینم.

به یانیی ره ژێک له گه ل ده سه ته یه کی بچووکی چاودیر، هه له بجه مان به جیه یشت و له سی مایلی شار تووشی ده شتیکی سه وزی جوان و به رته سک بووین که نزیکه ی دوو مایل درێژ و مایلیک پان بوو. گوندی «گۆنه» له ناوه راستی ئه و ده شته بوو؛ چهند گوندی دیکه ی سه ره به «نه ورۆلی» یه کانییش له باوه شی ته پۆلکه کانی ده وره بریدا پان ببوونه وه. من ده سه ته جی ناوی «شیوی خو شه خت» م له سه ره ئه و ده شته دانا، چونکه سه ره ره یای دیمه نی جوانی، به زوی و میهرگوزار و تودرکه چره کانی و ته نانه ت کو گکا به ردی ناو کیلگه کانییه وه پتر له هه ر شو تینیکی ره ژه لاتی نیوه راست له ولاته که م ده چوو و له و کاته وه که ئینگلیستانم به جی هیشتبوو، شو تینیکی ئاوام نه دیووو. ئاهه نگی ره یشتنه که مان توند کرد و دوا ی سی سه عات له که لیک تیپه رین و گه یشتینه گوندی «شه کمه یدان»، که له نزیک دوو ئاوی تانجه ره و و سیروان هه لکه وتبوو. ئاوی روباره که یان هه لبه ستبووه ناو ده شتیکی و زوی گه رم و قوره شیل بوو. چهند بنه ماله ی که له وانی عه ره ب ره ژگارێک له م ناوچه یه بوون. ئه وان ته نیا عه ره بی نیشته جیتی ئه م پارێزگایه بوون، که ئه گه ر تا سالی ۱۹۲۲ له وئ مابن، دوا یی ون بوون.

له بیرم نییه، توانیمان له بواری روباره که بده یان یا به سواری که له ک له ئا و په رینه وه. ره یگا، به ره وخی راستی سیرواندا به زنجیره ته پۆلکه یه کی ناریکدا ده چوه پیتش؛ له پیتج مایلی «شه کمه یدان» گه یشتینه زارکی دوو ئاوی ده ره ندیخان، که به هۆی ئه و زارکه وه روبار به نیوان به رانان و «خۆشک» له باشووری ره ژه لاته تدا ره یگا ده کاته وه. «خۆشک» سنووری نیوان خانه قین و شه میترانه. ره یگا لیتره باریک و سه خته و له پله کانی لوس و خلیسکی به ردیی ده چی و ره یگای باسکه که ی تریش که به چا و ده ببینرا زۆر سه خت و ناهه موار بوو. نزیکه ی سه عاتیکی گرت تا یه که م شیومان به جیه یشت و گه یشتینه ده شتی «دزی ئایش». دزی ئایش یه که م شو پنه که جافه کان له خاکی بابانه کاندا ده ستیان که وتوووه. هیندیکی به ره له وه ی که روبار له گه رووی دوو ئاوان سه ره ده ربینی و پان بیته وه، بناخه ی پردیکی رووخوا ی لییه. له وه ده چی کاتیکی ئه و دوو مه لبه نده له ژیر ده سه ته لاتی

حکومته تیکدا بووه، ریگای سلیمانی بو کرماشان بهم شوینه دا تیپه ریپی. شه و له «بانخیلان»، شه و جییه کی چای قهره داغ دهنیشی و ریگا بو روبر خوش دهکات تا بی پیچ خواردن تیپه ری، بواریکه خه لک لپی ده په ریته وه، له چایخانه یه ک ماینه وه که به قور و قامیش ساز کرابوو.

شه و، نامه یه کی پرله ناخ و ناله کی که ریم به گم پیگه بشت که نووسی بووی: لایه نگرانی «خانم» له نیو خه لکدا دهنگوان داکوتاه که نیو بو وه لانانی من دینه ئیره. شه و روداه شویتیکی خرابی له سهر هیمنا یه تی و وه زعی گشتی عه شایری پام نه کراو داناوه و شه وان ناماده نین باج بدهن. وه لامیکی به جیم بو نووسییه وه و ههر بهم ته ته رده دا بوم نارده وه، که نامه ی شه وی بو هینابووم. داوام لیکرد شه وان له هیچ جییه ک نه مینیتته وه. نامه که م بدهست و خه تی خوم و به زمانی فارسی نوی، که زمانی شه ده بی خه لکی باشوری کوردستانه. شه و کاره ی من واته نووسینی نامه به زمانی فارسی نه ک به عه ره بی و تورکی کارتیکه ری باشی هه بوو و زور جار له سه فهره کانددا جافه کان ناماژیه یان بو ده کرد.

نوکتیه کی خوشی شه و شه وه ی «بانخیلان» م له بیره: چایچی، له مشتته ریبه کی ده ویست که حسابی چایه کانی بدات و ههر له و کاته شدا نه یده یویست من به و مه سه له یه بزائم. له بهر شه وه له سه ره خو گوتی: «فلوسه که گیاتر». بهم جوژه بو شه و کاره ی له سی زمانی جیاواز که لکی وه رگرت: گوتنی فلوس به زمانی عه ره بی واتای پاره ددهات، «هکه» له زمانی کوریدا وشه ی «دیاره» که به دوا ی ناودا دیت و «گیاتر» گوتنی تورکیبه و واتای «بینه» ددهات.

ناوچه ی شاخوایی رۆژئاوای سیروان، له بیست مایلی باشوری رۆژئاوای «بانخیلان» و سیزده مایلی نزدیکترین پیچ خوارنده کانی روبر سهر به رز ده کاته وه و ۳۶۰۰ پی بلنده. به رزایی به شی ناوه ند که به «داره خیلّه» دهناسری، په لی بو ته وای ناوچه کانی ده وره ری هایشته وه و لافاوه کانی لای باشوری رۆژه لات بو سیروان و باشوری رۆژئاوا بو «نارین» و باکوری رۆژئاوا تیکه لی «ئاوه سپی» ده کات. نارین روبریکی بچوکه و له نزدیک کیتوه سوور تیکه لی سیروان ده بی. ریگا ههر گیز زور له روبر دور ناکه ویتته وه. له چند جوگه له ئاو تیک تیپه رین، که لافاوه کانی «داره خیلّه» بو ده شته کان ده بن. له نزدیک زارکی زوره ی شه و جو بارانه شوینی پیگه ی تورکان ده بینراو له «پتوان» و «باوه نوور» جی بی دوو سه ربا زگه ی گوره مابوون، که بیرخه ره وه ی

سه رده می بهر له سالی ۱۹۱۴ و رۆژگاریک بوون که روبر سنوری نیوان دوو ده وله تی ئیران و عوسمانی بوو. هیندییک جار، شیوه که شه و نده پان ده بووه که ریگای له ته پۆلکه ناخوشه کان ده کرده وه و ده بیته ناو می رگوزاری جوان که پنجه در و ده وربان ته نیبوو. کاتی رۆیشتن هیندییک جار پشت سهری خومان ته ماشا ده کرد و ده مانروانیسه به رزاییه کانی ناو خاکی ئیران. ناوی خوش و سه ییر و سه مه ره یان هه بوو: «شاهو» به بهرگی سپی و رۆشنی به فری، له ریگایه کی دووره وه به باکوری رۆژه لاتندا ده جووه پیش؛ «به مو»، که شیو و دۆلکی قول و دریز له پشت «شیخان» وه قه لافه تیان دابردا بر کردبوو؛ «دالاهو» ی چین چین، له ناو دلای ولاتی گوزان و شه ولاترداو گه لیک زنجیره ی قات قاتی تر که به سهر یه کدا که وتبوون و هاو ریپانم ناویان نه ده زانین.

که ریم به گ و براکانی له گه ل ژماره یه کی زور کویتخا، که له باکور و باشور کو ی کردبوونه وه، چندان مایل به ره و بیهرمه وه هاتبوون: نیستاش له م جوژه کاتانه دا رپوره سمی پیشوازیکردن به ته وای ره چاو ده کرا. پیکه وه چوینه «که لار». بوچوونی شه و له م کاره ی شه وه بوو که گشت کویتخا و نه ندای هوزه خیل نشینه کان به چای خویان بیین که جیگری حاکمی سیاسی میوانی ده بی و ره نگه شه و چاره وروانییه ی که حکومت له وانی هه یه، راسته و خو له زمانی کارگریکی به رزتری بیسن، که بیستیان.

بهرگی پیوانی جاف به پیچه وانه ی په یوه ندییان به مودی بهرگی باکور کاتی کوچکردن بو کویتستان، له ژیر کارتیکه ری بهرگی باشور دایه و ته نانه ت پیاهه ده سکتورت و هه ژاره کانیش هه میسه که وا و سه لته له سه ر پانتول و ده ریپی گولدار له بهر ده که ن. ژماره یه کی که م له کویتخا ده وله مه ند و لوت به رزه کان به چه شنی به گزاده کان که وای دریزی ئاوریشمی له بهر ده که ن و میزه ری زل و گه وره له سه ر ده به ستن. زوره یان ریشی کویره و جوان داده نین و هیندییک جاریش بن لیوی خواره وه یان ده تاشن که لاهه کان به شیوه ی سروشتی شه و شوینه ی ریشیان ته نکتره.

له م کویره دا، پیره پیایکی به رواله ت ماقول که که وایه کی دریزی ئاوریشمی و سه لته یه کی قوماش ئیرانی له بهر دا بوو، سه رنجی بولای خوی راکیشام، که ده رکوت شیخ هه سه ن سه رۆکی لقی به رزنجه کانی «دۆل په مو» بوو. هه رچه ند که شه و سونه بوو، به لام به ریبه ری ئایینی ناوچه ی قزلباشی دوزخورماتوو و گونده کانی تورکمان نشینی نزدیک جاده ی که رکوک و هر گیرابوو. ده رباره ی خه لکی شه م گوندانه، له یه کییک له فه سله کانی داهاتوودا ده دویم. به بهر که تی شه و دیاریبانه ی که مریده بی میتشکه کانی

دهياندايه، نهوهنده‌ی مه‌رومالات هه‌بوو كه به ناچار خو‌ی به هۆزی شاترییه‌كانه‌وه هه‌لاوه‌سیبوو و وهك نه‌ندامیكی نه‌و هۆزه هه‌موو سالی گه‌رمین و كوێستانی له‌گه‌ل ده‌کردن.

كورده خیله‌کییه‌كان وه‌كوو عه‌ره‌به ده‌شته‌کییه‌كان له‌ژێر تاو‌لی گه‌وره‌ی به‌ كوین سازكراو له‌ مو‌ی بزنی ده‌ژین. لی‌واری لای خواره‌وه و پشتی تاو‌له‌كان له‌ زه‌وی بزمار (گولمییخ) ده‌كهن، یان بۆ فیئك راگرتنیان به‌نده به‌ ریگای هاتنی «با» هه‌لیان ده‌ده‌نه‌وه. بۆ جیا‌کردنه‌وه‌ی لی‌واری خواره‌وه‌ی تاو‌له‌كان له‌ زه‌وی و پیشگیری له‌ دران و شر بوونیان چیخ له‌ ده‌وری تاو‌له‌كان ده‌به‌ستن. مرۆف ده‌توانی به‌ شیوه‌ی ئاسایی به‌ پیتی گه‌وره و بچووكی تاو‌له‌كان را‌ده‌ی مال و دارایی خاوه‌نه‌كه‌ی هه‌لسه‌نگی: را‌ده‌ی نه‌ستونی تاو‌له‌كان پیتوانه‌ی هه‌لسه‌نگاندن. هه‌روه‌ك پیشتر گوتم جافه‌كان دوو جو‌ره تاو‌لیان هه‌یه: تاو‌لیكی گه‌وره بۆ گه‌رمین و یه‌كی چكو‌له‌ش بۆ ناو ریگا و كوێستان. له‌ ناو جه‌ماوه‌ری خیله‌کی و تاو‌ل نشیندا، خزمه‌ت‌كردن به‌ میوان به‌ ئه‌رك ده‌زانری و ژووری زۆریه‌ی تاو‌له‌كان چیخ ده‌كهن و به‌م جو‌ره له‌ ناو تاو‌له‌كاندا دیوه‌خان جیا ده‌كه‌نه‌وه. له‌ به‌شی تری تاو‌له‌كه‌دا ژنان ده‌توانن به‌ سه‌ره‌ستی كاری ناو مالیان نه‌نجام بدن. پێخه‌ف، لانگی مندال، گه‌می زستان، برنج و رۆن له‌ به‌شی تایبه‌ت به‌ ژنان دا‌ده‌ن. له‌ تاو‌لی زۆر گه‌وره‌دا، رهنگه‌ بۆ به‌شكردنی نه‌و دوو جیتییه‌ له‌ په‌رده‌ كه‌لك وه‌رگرن. ژن و پیاو لێك جیا نابنه‌وه، به‌لام ژنان ناچنه‌ ژووری میوانان و له‌ هوده‌ی نه‌وان دانانیشن، به‌لام له‌ ژووری خۆیاندا زۆر نازاد و به‌ دلی فراوان و پا‌كه‌وه خزمه‌ت به‌ دۆست و ناسیاوانیان ده‌كهن.

دوای یه‌ك دوو رۆژ مانه‌وه‌م له «كه‌لار» له‌ گه‌ل كه‌ریم به‌گ چووین بۆ «چیمه‌ن كو‌پری»، كه‌ له‌ دوا‌زه‌ ما‌یلیی باشووری كفری له‌ سه‌ر ریگای «قه‌ره‌ته‌یه» هه‌لكه‌وتوه‌وه. گه‌لا‌لییه‌كان، له‌ وێ تاو‌لیان هه‌لدا بوو. نه‌و شوینه، چه‌ند جو‌گه‌له‌ئاوی سویری پیتا ده‌رۆیشت كه‌ ده‌یانگوت ئاوه‌كه‌ی به‌ر له‌ كو‌چی به‌هاران به‌ره‌و باشوور بۆ مه‌ره‌كان قازانجی هه‌یه. كه‌ریم به‌گ به‌م را‌ده‌یه‌ی كه‌ له‌ گه‌ل كو‌یخاكان گرژ و نیو‌چاویان تال بوو، له‌ گه‌ل ئا‌غا‌كانی گه‌لا‌لی كه‌ به‌ره‌و پیرمانه‌وه هاتبوون زۆر رووخۆش و گه‌رم بوو: كاتیك، له‌ نه‌سه‌په‌كان دا‌به‌زین ده‌سته‌ و ملی یه‌كتر بوون و شانی یه‌كتریان ماچ كرد.

له‌ نیوان نه‌و جه‌ماوه‌ره‌دا كه‌ بۆ پیش‌سوازی كردنم هاتبوون و له‌ ریگای چوونمان بۆ دیوه‌خان، چاو‌م به‌ توفیق ئا‌غا سه‌رۆکی بنه‌ماله‌ی حاكم نه‌كه‌وت. نه‌و دوای ماوه‌یه‌ك

هات و داوای لی‌بوورنی كرد و گوتی كاتی هاتنی ئیمه‌ خیزانی زاوه و كچیكی بووه و به‌ پیتی دا‌بوشوین وه‌ك میوانیكی به‌رێز داوای لی‌كردم ناو له‌ كچه‌كه‌ی بنیم. نه‌وكات، به‌ هه‌لكه‌وت می‌شكم به «گلا‌دیس» وه‌ خه‌ریك بوو. شی‌عری شاعیریكی بی‌ ناوی جافم به‌ خه‌یالدا هات كه‌ ده‌لی:

هاتم به‌بۆنه‌ی خالت؛ تووشی داوی زولفت بووم؛

ته‌یریكی نابه‌له‌د بووم، نه‌مزانی دانه‌ی داوه‌.

له‌به‌ر نه‌وه «گولده‌سته» م بۆ پیش‌نیاز كرد. رووداوه‌كه‌، نه‌نجامیكی خو‌شی نه‌بوو؛ نه‌گه‌ر رۆژتیک دلی «گلا‌دیس» له‌ ئینگلیستان له‌ گو‌ره‌پانی یاری تینیسدا چو‌كترین له‌رزی له‌ خو‌یدا دیبێ، كه‌ من هۆیه‌کی دروستم بۆ نه‌م خه‌یاله‌ نه‌بوو، به‌رله‌ گه‌رانه‌وه‌م بۆ ولات دلی نه‌ویش وه‌ك دلی من هیمن و له‌ سه‌ره‌خۆ شیوه‌ی ئاسایی و سروشتی خو‌ی گرتبووه‌به‌ر. به‌لی، گولده‌سته‌ی گه‌لا‌لی به‌م ریگایه‌دا چوو كه‌ زۆریه‌ی منالانی نه‌و ولاته‌ی پیتا‌چوون و له‌ودا به‌ شیوه‌ی سه‌رسوره‌ینه‌ر مه‌رگ و میری منالی تیتا‌یه و كاتیك دوای سێ سال وه‌زعی گولده‌سته‌م له‌ بابی پرسى به‌زه‌حمه‌ت ده‌هاته‌وه‌ بیری كه‌ نه‌و خاوه‌نی كچیك بووه‌.

ئێواره‌ دوای زه‌رده‌په‌ر چووم كه‌ چاو‌م به‌ ئا‌غایه‌کی گرنگتری ناوچه‌ بكه‌وێ. له‌ كاتیكدا له‌ ژێر شو‌قی دوو فانۆس له‌ سه‌ر فه‌رش دانیش‌تووین و قسه‌مان ده‌كرد، دوو ده‌ست له‌ پشت چیخی لای ژنانه‌وه‌ كو‌رپكی ۵-۶ ساله‌ی ده‌ست و روو پیس و سگ زلی كه‌ سگی له‌ قه‌لشی كراسه‌ پیسه‌كه‌یه‌وه‌ ده‌رپه‌ریبوو، ناروده‌ لای ئیمه‌. نه‌و مه‌سه‌له‌یه‌ هه‌میشه‌ بۆمن جیگای سه‌رسورمان بوو، له‌ كاتیكدا له‌ ناو كو‌رد و عه‌ره‌باندا دا‌یك و باو‌كه‌كان به‌و‌یه‌ری جوانی و خا‌وینییه‌وه‌ به‌رگ ده‌پۆشن، چۆن به‌ مناله‌كانیان ئیزن ده‌دن به‌م سه‌روسیمه‌ پیسه‌وه‌ بخو‌لینه‌وه‌ه. زۆر جار می‌ش ده‌وری لوت و چاویان ده‌گرتن و كه‌س نه‌بوو هه‌ولێ ده‌ركردنیان بدات. بابی، منداله‌كه‌ی له‌ سه‌ر كو‌شی دانا و ده‌یلا‌وانده‌وه‌ و بۆ بزواندن و پیش‌اندانی را‌ده‌ی هۆش و تیگه‌بیش‌تووینی پرسیا‌ری لی‌ ده‌كرد. منداله‌ نۆیه‌ره‌كه‌شیان به‌بی سل‌كردن له‌ سه‌ره‌خۆ نه‌خشی خو‌ی ده‌گێرا و وه‌لامی ده‌دا‌یه‌وه‌ه. زۆری پینه‌چوو كه‌ دا‌یك و نه‌نکی منداله‌كه‌ به‌ كه‌لینی چیخه‌كه‌دا سه‌ر و سنگیان هینا ژوور و له‌م كو‌په‌ی شادی و پیه‌ه‌لا‌گوتنی كو‌ره‌كه‌یاندا به‌شداریان كرد. پیره‌ژنه‌كه‌، كه‌ روو‌كراوه‌تر له‌ نه‌و‌یتریان بوو. رووی له‌ من كرد و به‌ راشكاوی گوتی: «به‌لی جه‌نابی حاكم، به‌ راستی مندالیكی به‌ هۆشه؛ ماشه‌للا به‌ لوتفی خودا و له‌ ژێر سایه‌ و عه‌داله‌تی ده‌وله‌تی به‌ریتانیای مه‌زن له‌ ئیستاوه‌ دوای تاریكبوونی هه‌وا ده‌چیته‌ تاو‌له‌كانی‌تر و شتی بچووك

دهدزی و دهگه پیتنه وه». له وه لامیدا گوتم: شوکر بۆ خوا. دوایی ئەم وتە ناسراوه نادیارەم گیرایه وه: ئینشاللا گه وره ده بێ و وهک بابی ده بیهته پیاویتی به که لک. گه لالییه کان، ته نانه ت له ناو جافه کانیشدا به دز ده ناسران. «پریچ، سه د سال له مه وه بهر په نهجه ی بۆ ئەم دیارده یه راکیشاوه. که ریم بهگ، له مه به سستی من گه یشت و من له ژیر شوقی کزی تاوله که دا ئەو تیگه یشتنهم له چاوه کانیدا خوینده وه.

به رۆخی سیروان و پریگای گوندی قه رده داغ و ته پۆلکه ی شیروانه دا گه راینه وه که لار. له قه رده داغ، میوانی شیخ وه بابی تاله بانی بووین. شیخ وه هاب، شیخ به رمالیکی به ده سته لاتتی ته ریه ته قادی بوو. گوتی هه رچه نده زۆریه ی مولکی تاله بانیه کان له نزیکه که رکوکن، به لام چونکه شیخ حامیدی بابی ویستوبه تی ده سته لاتتی بنه ماله که ی به رفراوانتر بێ، ژماره مولکیکی له وه بهری روبرار له «بنقه دره» بۆ ئەو و مسته فای برای کرپوه. هه روه ها، به گزاده کانی جافیش لیتره مولکیان هه بوو.

گردی شیروانه، له نزیک روبرار و دوو مایلی باشووری که لار هه لکه وتوه. ته پۆلکه یه کی به رز و به رچاوه و فیلیکس جۆنز، چیری کۆف و مانسل باسیان کردوه. گردیکی چه ماوه یه وهک هیلکه خه و درێژایی ۱۵۰ یارد و پانایی نزیکه ی ۱۰۰ یارده. من، ژماره یه کی زۆرم خستی سووری شیوه «بابلی» له سه ره ئەو گرده بینی. مه حمود پاشا، باپیره گه وره ی که ریم بهگ ئەم خستانه ی بۆ ساز کردنی که پریک بردبوه سه ر گرده که، تا کاتی راوکردن که لکیان لێ وه رگری. ئەو که پره ئیستا نه ماوه و روخواه. چیری کۆف به م جیه یه گوتوه «نه وشیروانه»، په نگه گوتنی راستیش هه ره ئەو بێ. نزیکبونی ناوی ئەم گرده له گه ل روبراره که بووه ته هۆی به هه له چوونی جیهانگه ران و زۆریه یان به روبراره که یان گوتوه «شیروان».

سه ره له به یانی رۆژیک، له گه ل که ریم بهگ و براکانی دانیشته بووین که له پر کابرایه ک که ده تگوت «حاجی بابا»^(۳) یه لیتمان وه ژوور که وت. کراسیکی چینداری سه ربازی و پانتۆلیکی ده رلنگ ته نگی «سه ربازی روسی یا گورجی» له به ردا بوو. چه پ و راست فیشه کی له سنگ و پشتی هالاندبوو و ده رلنگه کانی له چه که مه ی پرووسی هاویشته بوو و کلاویکی پیستی له سه ر کاردبوو؛ ریشی درێژ و لولو بوو و ده رده که وت تازه ی رهنگ کردوه. له ناوه ندی کۆزه که دا جیه گی بۆ خۆی کرده وه و به شداران بۆ ریز گرتنی هیندی ک

۳- مه به ست حاجی بابای ئیسفه هانی، نووسراوه ی جیمز موریه، له نده ن ۱۸۲۴.

خۆیان به رز کرده وه. به زنجیره «سلاو، سلاو» گوتنی ک به په له له میوانه کانی پرسى. به بێ ئەوه ی که پرسیا ری لێ بکه ن گفستوگۆکان رتیگای ناسایی خۆیان گرتوه وه و دوو سی ده وری تریان چا هیتنا. له دوایی، که ریم بهگ به بێ ئەوه ی که راسته خۆ پرسیا ری لێ بکات، قسه کانی به شیوه یه ک ده ست پیکرد که کابرای بیگانه تیگه یشت پیوسته مه به سستی خۆی له هاتن بۆ ئەم کۆزه روون بکاته وه. ئەو، که زۆر به جوانی فارسی ده گوت، قسه کانی به ئایاتیکی قورئان و چه ند به یته شیعر و په ندی سه عدی و مامۆستایانی تر سه باره ت به ده سترتن و خزمه تکردن به میوان و لێ قه و ماوان ده ست پیکرد. باسی وه زع و حالی خۆی کرد و داستانیکی بێ ناوه رۆکی سه ریه ک خست که گوایه شه پۆلی شه ر ئەو و عه شیره ته که ی له ولاته که یان له نزیک کرماشان هه لکه ندووه و بۆ قه فقازی فری داوون، به چه شنیک که تا ئیستا نه یان توانیوه بگه رینه وه شوینی خۆیان و داوای له که ریم بهگ کرد که نان و پیخۆریان بداتی و منبش نامه یه کی بۆ مودیری پینجوتین بده مێ و پیتی رابگه یه نم که له سه ر خه رجی ده ولته ت به خپویان بکا. ئەم داوایه، له گه ل داستانه که ی یه کی نه ده گرتوه. شک هه لگرتم؛ پیم گوت نزیکترین رتیگا بۆ ولاته که یان ئەوه یه که له سنور بپه رنه وه که پترله دوازه مایل نابێ، به لام ئەگه ر ده یانه وێ به رتیگایه کی سه ر راستردا بچنه وه ئیران بۆ حاکمی سیاسی خانه قین ده نووسم و داوای لێ ده کم بۆ په راندنه وه یان له سنور یارمه تیان پتی بکا. له ده ره وه ی دیوه خانه که، ئەسه پی کابرای بیگانه م بینی که به ئاخو رتیکه وه به سترابووه. ئەسه پیکی ره ش و جوان بوو و زینیکی سه ربازی پرووسی له سه ر بوو. کاتی ک چووم و شوینه که یانم بینی گومانم پتر بوو: هیه چ کۆمه لیک له وانه شه ر پۆشتر و بیسه ره و به ره تر نه بوو. ئەم خه لکه ی که له و جیه یه کۆببونه وه بیگومان له و قه ره جیه یه گه ریدانه بوون که من پیشت له لورستان دیبووم. له و شه ر پۆشانه بوون که له م سه ره ی سنووری عوسمانیی، قه فقاز، ئیران و..... بۆ ئەو سه ری ده چوون. چه ند سال دوای تیپه ر بوونی ئەم روداوه راپۆرتیکی «سوق الشیوخ» ی رۆخی سه رووی فوراتم پیتگه یشت که ده یگوت عه شیره تیکی ئیرانی له قه فقازه وه هاتوون و ده یانه وێ بگه رینه وه ئیران. ئەو راپۆرت، بیره وه ری ئەو رۆژدی له میتشکما زیندو کرده وه. ئەو به لگانه ی که ده گوترا ئەم تا قمه لایانه و ده یانه وێ بۆ لیکۆلینه وه بینیرنه به غدا، لیم ویستن. به لگه کان، نزیکه ی چل په نجا لاپه ره بوون که له لایه ن سه رۆکی عه شیره ت و شاره وانی شارۆچکه کانی عیراق و شوینه کانی تره وه نووسرابوون. له م به لگانه دا و تراوو، ئەو گروپه ئاواره و دوور له نیشتمانه یان بۆ ماوه ی

دوو سڼی رۆژ به خپو کردوو و داوایان کوردبوو ته گهر رښیان له گوند و شاروچکه کان کهوت یارمه تیان پتی بکهن. من نازانم له سالا نهی پيشوودا ته وانه له کوی بوون و چه ندجار هاتبوونه عیراق، به لام هم جار ه بۆ ماوهی چند ههفته له شاروچکه کانى دهووبه رى فورات له سهر خه رجى دهولت له وه ران. به لى، نووسين و ناردنى فه رمانى تىک بۆ ناوچه کان کوژتاى به کارى ته دهغه لبا زانه هینا.

له گه رانه وه مدا بۆ هه له بجه به رښگایه کدا هاتم که له چند ماى لى رۆژئاواى روبا ر به نى وان ناوچه یه کى شاخا ویدا ده رۆشست و بۆ تپه رپه رپه بون له قه رداغ به مه به ستى دى تنى بى نایه کى کوژى مېژووى به ناوى په یکوژى که له نه خشه ی ئیمه دا «قه لای کوژ» ی پتی ده گوترا که لى په یکوژیم هه ل سبژارد. کورده کان به م جییه ده لئین «بو تخانه». بو تخانه له به شى باشوورى ژیر که لى «په یکوژى» له ناو ده شتىک و سه ر ته پۆلکه یه کى سه روشتى و نزیکی کویره رښه ک هه لکه وتوو و جافه کان کاتى کوچکردن که لکى لى وه رده گرن. بى نای ته سلئ ویران بووه و ته وه ی که لى ماوه کوژه لئىک به رد و قسلى به شى باکو ربه تى و به رزترین خالى نزیک به دوا زده پتیه. بى نارى ته پۆلکه که سه پر ه له ته خته به ردی تا شرا و که شکلى زۆربه یان لاکیشین؛ ده وری ژماره یه کى ان خر کردوو؛ له سه ر زۆربه ی به رده لاکیشیه کان و هم به ردا نه ی که ده وریان خر کراوه به زمانى په هله وى، خه تى بزما رى بى ان لى هه لکه نراوه. له نى وان هم به ردا نه دا چند نه خشى که له سه ر و سنگم بى نى: که له سه ره کان زۆر گه و ره بوون و شکل و وینه ی کلای لبا دى بى ان ده خسته ناو مېشکى مرۆف که سه رده مېتک لوره کان (۴) له سه ر بى ان ده نا. نه خشه کان رېشى پرو پانى ان هه بو و مووى رېش بى ان به هه ر دوو لای چه نه یاندا شو ر بى ووه وه. دوو وینه ی نى و ته نه له دیواره رووخوا وه که لى لای رۆژئاوا دان و یه کى تىک له باشوور و یه کى تریش له دیواره رۆژه لاتى دا. به رزایى وینه ی به ردی لای رۆژه لات له گه ل یه کى تىک له وینه کانى رۆژئاوا له نووکى سه ره وه تا دوا خالى رېش بى ان نزیکه ی سڼی پتی بوو؛ وینه ی به ردی لای باکو ر هیند تىک چوکتره، به لام نى و ته نه ی دوو هم واته وینه ی لای رۆژئاوا، شتىکى بچووک و بى که لکه (۵).

تا نه و جییه ی بزانه یه که م جیهانگه ر که له و بى نایه دوا بى، جى بى. فریزر بووه. نه و، له باسى به شه کانى شاره زووردا، له ژیر سه ر دى تری یه کى نو قى تمبه رى ۱۸۳۴ د لى: «شېخ تىک باسى بو تخانه یه کى کرد و گوتى له شو ئى تىکى ده شته که دا دۆزرا وه ته وه و ژماره به رد تىکى بزما رى هه یه که هه تا ئى ستا که س له م ناوچه یه دا نه ی تى وانى وه بى ان خو ئى تى ته وه». راولى نسون کاتى چوون بۆ شه مې ران له سالى ۱۸۳۶ د به «بو تخانه» یه کى زانى که له «سڼی فه رسخى» ته و جییه بوو: به م جو ره ی که ده یان گوت به ردی بزما رى و جو ره په یکه ر تىکى لئیه که بۆ ته وه ده بى جیهانگه رانى دوا بى بى بى ن. ته و بۆ خو ی دوا ی هه شت سال، له گه رانه وه ی سه فه ر تىکى در یژدا که فیلکس جو نر باسى لى ده کات، هم شو ئى نه ی دیوه و وینه ی ۳۲ نه خش و نوو سرا وه ی بزما رى له گه ل خو ی هینا وه ته وه و کورته یه کى شى له سه ر ناوچه که نوو سى وه. ته و نوو سرا وه یه له «گو فارى کوژه لئى سه لته نه تى لى کوژ لینه وه ی ئاسیا» ژماره ی سالى ۱۸۶۸، له گه ل و تارى تى خرابوو که به ریز «ئى دوارد توماس» (۶) سه باره ت خه ته بزما رى به کانى نوو سى بوو.

جیهانگه ر تىکى تری ته و رووى که ده ر باره ی هم قه لا ویرانه ی نوو سى وه، شو ئى نه وار ناس تىکى ئالمانى به ناوى «ئه رنست هه رتسفلد» (۷۰)، دوو سه فه رى کور تى له سالى ۱۹۱۱ و ۱۹۱۳ بۆ ته و ناوچه یه کردوو و وینه و قالى له سه د دانه نه خش و به ردی بزما رى هه لگرتوو و ئاکامى لى کوژ لینه وه کانى به زمانى ئى نگلیزى نوو سى وه و له گه ل ژماره یه کى زۆر وینه و نى گارى قه له مى له به ره مه به نه رخه که یدا به ناوى «په یکوژى» سالى ۱۹۲۵ له به رلین بلا وکرا به وه. ته و له پېشه کى کتیبه که یدا، داستانى تىک ده گېر تیه وه که سى ر تامس ئارنۆلد باسى بۆ کردوو (۸): هه رتسفلد بۆ ته و او کردنى ئاکامى دۆزینه وه کانى زۆر تاسه ی ده ستخستنى ده فته رى یادا شته کانى راولى نسون بووه و بۆ گه یشتنى به م ئا واته موزه خانه کان و کتیبخانه کانى برى تانىا گه را، به لام ئا واته که ی به دى نه هات. رۆژ تىک له گه ل ئارنۆلد بۆ نه نجامى کار تىک ده چیته کوژه لئى سه لته نه تى جو گرافى بى «کنزى گتون گو ر» (۹) و کات تىک له هۆ لئى نا وه ندیدا خه رى کى ته ماشا ی (مجرى) ئا و تینه کان ده بى له پر چا وى به و کتیبه ده که وى که له و لاپه رده دا کرا بووه، که ته و

6- Rev. Edward Thomas

7- Ernst Herzfeld

۸- ههروهه ها پروانه بهرگی ۶۵ لاپه رده ی ۲۷۳ ی «گو فارى جوگراف».

9- Kensington Gore

۴- شکاکه کان ئى ستاش له و جو ره کلآ وانه له سه ر ده نین. وه رگې رى ف.

۵- همم به گویره ی یادا شتىک نوو سى وه، که له دیدارى دوو هم له ۱۶ ی نوکوتبه رى ۱۹۲۳ د له و جییه کردوو. پروانه دوو یادا شتى نوو سه ر له «گو فارى جوگراف» (به رگى ۶۵، سالى ۱۹۲۵، لاپه رده ی ۱۵۶) به ناوى «شو ئى نه وارى کوژ له باشوورى کورده ستاندا».

به شویتیه وه بوو: ئەم ویتیه له نیوان به شیکدابوو که بهیج له دهستدابوونی نووسراوه که ی دهره تانی باش ساخکردنه وه ی نه بوو. تارمایی ویتیه کی دیکه شی تیدا بوو که له سهرده می پاولینسوئندا ساخ ببوووه، به لام دواپی خراپیان کردبوو.

سالی ۱۹۲۳، له سهر داوا ی میس «گرترودیل» (۱۰) که به پریرس و دامه زیتیه ی ئیداره ی شویتیه وارناسی بوو، به هاوکاری جافه کان سه فهریکم بو ههرتسفلد ریکخست. ئەوه کاتی سهره لدان شیخ محموود بوو، که سلیمانی به دهسته وه بوو. تسفلد له کاتی خۆیدا راپورتی سه فهره که ی نارد:

– «بو دیتنی په یکوئی چووم و توانیم به بی هیج دژوارییه ک لئی بمینمه وه. ههشت رۆژ دهوری قه لا روخواوه که م دایه وه و سێ دانه به ردی بزماری دیکه م دیته وه و ئیستا ۱۳۰ دانه به ردم له دهست دایه، واته هه موو ته وانه ی که ماون. ئەم به ردا نه نووسراوه کان ده وله مه ندر له پیشوو ده که ن.» ئاکامی ئەو لیکۆلینه وه یه له کتیبی ههرتسفلددا (که ئەوکات له ژیر چاپدا بوو) تۆمار نه کراو ئیستاش ههرتسفلد نه ماوه و به ته وای نازانم ئاکامی لیکۆلینه وه کانی چاپ کران یا نا. ههرچۆنیک بی ئیستا لیکۆله ره وه کان ته نیا ده ستیان به سێ له چواری دۆزینه وه کانی مه جوود ده گات.

به م جوړه ی که تسفلد ده لئی ئەو قه لایه بینایه کی نیوپر بووه و به ردی ههرچار دیواری ده ره وه ی بزماری و تاشراو بوون. ئەو سه ره رای دۆزینه وه ی به ردی لاکیشی که ویتیه و نووسراوه یان له سه ر بووه، به ردی تریشی دۆزیوه ته وه که له وانه یه پاساره و گومبه ز و به ردی سه رلیواری ده رگا و په نجه ره کانی قه لاکه بوون. ههر تسفلد ده لئی ویتیه ی چوارم له لای باشووری قه لاکه دا بوو، که بیگومان من بیرم لی نه کردبووه. ئەو هه ره ها ده لئی که ویتیه ی دووه می لای رۆژئاوای بیناکه بو تاقیکردنه وه به کار هیتراوه و چونکه چکۆله بووه دلێ به رد تاشه که ی رازی نه کردوووه. که و ابوو ئەو بینایه کۆشک یا په رستگا نه بووه، به لکوو ته نیا بینایه ک بووه که ویتیه و نووسراوه ی پاشایه کی پتیه بووه. ریزکی کورت له به شی سه رووی بیناکه نووسراوه و سه وت ریزیش به درێژایی قه راخه کانی له لای رۆژه لالت و رۆژئاوای بوون. یه کیک له وان به زمانی په هله وی و ئەو یتیران به زمانی ئەشکانی نووسرا بوون. ویتیه نیوته نه کان به رواله ت بوو ئەوه ی زه ق بنوین له به شی

سه رووی نووسراوه کورته کان له ته نیشته و شان به شانی نووسراوه کانی ریزی سه روو دانرا بوون. ویتیه نیوته نه کان به به فر و بارانی زۆر سوا بوون، به لام ئیستاش نیشانه ی پاشا بوون واته ملوانه که و گواره کان یان لیک ده کرانه وه. شکل و بارستای تاجی پاشا کانی ساسانی هه ره که له کلاره کان یان ده بینری بو هه رکام له پاشا کان یان جیاواز بووه. له م نووسراونه ده ره که وه ی که ئەم بینایه به ده ست نه رسه (نرسی) هه فته مین پاشای زنجیره ی ساسانی که سالی ۲۹۳ ی زایینی نه وه ی برا که ی به ناوی بارامی سیه م له سه لته نه ت خست، بو ریزگرتن له چوونی بو سه رته ختی شایه تی ساز کردوووه. ناوی فه رمانپه واکان، سه رکرده کان و هه ره ها نووسه ران، که ده گو ترا به هه ردوو زمانی په هله وی ساسانی و ئەشکانی تۆمارکراون، به لگه ی هه ره گرنگی شویتیه وارناسی یان که له دهستی ئیمه دایه.

پروفیسور «دابلیو. بی. هنینگ» (۱۱)، له م دوا ییانه دا وتاریکی بلا وکرده وه و چه ند تیروانینیکی به ئاکامی لیکۆلینه وه کانی ههرتسفلد زیاد کرد و به شیک له بوچوونه کانی راست کرده وه و له مه ر سازکردنی ئەو بینا مه زنه ی له م شویتیه چۆل و دوورکه و تووه دا ده لئی: شازاده بارامی سیه م کاتیک به دوا ی مه رگی بابی واته بارامی دووه مدا له سه ر ته ختی شایه تی دانیشته مندال بوو. کۆمه لیک له گه وره پیاوه ره سه نه کانی ولات، که ده یانویست که سایه تییکی به هیتر له و له سه ر ته ختی سه لته نه ت بیین، تاج و ته ختی پاشایه تی یان به نه رسه بچوکتیرین کوری «شاپوری ئەوه ل» (۱۲) پاشای ئەو کاتی نه رمه نستانی مه زن به خشی. ئەو، به رینگای «گه نزکه» (۱۳) له نازه ربایجان و شاره زووردا به ره و تیسفون ریکه وت. پیاوه ره سه نه کانی ولات له «بنقه دره» ی جیگرتوو له ۱۲۵ مایلی یایتیه خت کو بوونه وه و چاوه پروانی هه والی هاتنیان کرد. ئینجا بو پیشواز بکردن و دیتنی پاشا دوو رۆژی دیکه رۆیشتن و له بناری دوا چیا دا که ده بوا یه بو گه یشتن بو ناوده شه ت بیسرن، تووشی نه رسه بوون. بینای په یکوئی، به فه رمانی نه رسه ساز کرا تا پیشان بدات له و جیبه وه ک پاشا به خه لک ناسیترا.

۱۱- W.B. Henning «مالتاوا ی له خاقان ئەق- ئاگا تاران» A. Farewell to The khagan of Agq- agataran, بولتنی زانکۆی لیکۆلینه وه ی رۆژه لالت و نه فریقایی زانکۆی له نندن، به گی ۱۴، به شی ۳، سالی ۱۹۵۲، لاپه ره ی ۵۰۱.

۱۲- سه رده می سه لته نه تی شاپوری ئەوه ل، ۷۲-۲۴۱ زایینی

دوای دیداری په یكڅلې، به ړنگای «پاشه ړتی» دا بهرانام به جیته پشست و به چنه ند مایلی باكوری جاده ی ته سلې به ړیچكه په كدا چووم و به «توقوت» دا تانجه ړوم به جیته پشست. له بهر د هروازه ی هه له بجه تووشی تیلگرافچی ئینگلیزی- هیندی و ژماره یه ك پښلیس بووم. نه و گوتی چونكه ناگادار كراوین عه شایرېكی ژور له ړنگادا بوسه یان بډاناوی، گروو پیتیكي به هیزی پښلیسیان له سلیمانییه وه بډ نارووی تا چاود پیریت لی بكنه؛ نه و به هه سته وه درېزه ی به قسه كانی دا گوتی به بروسكه ناگاداری كرددون و گوتوویه تی: «چ ده بی، بلا بی، نه و تالا له سهر دهرگای سه رای هه له بجه دانا به زینتی». گومانم له وه دا نه بوو كه نه گهر شتیكي وا پرویدا با به لینه كه ی دهرده سهر، چونكه له چینتیكي ژور به وه فا و نه مه گناس و به وه ی ناسراو، هیندی كیش نازا بوو. نه م پروداوه پیشان دده ات كه ناوچه كه تا چ راده یه ك تالوز و شله ژاو بوو. سه فهره كه م گه لېك هیمن و سهر كه وتوو بوو، به لام جافه كان وه ك پتوبست له ژیر فهراندا نه بوون و نه وه ش دهیتوانی ژور زبان بگه ینی و دژواری پیک بینی كه له م بابه توه تالوز و به په رښ بووم.

له ناو نه و كه سانه دا، كه له سهره تای هاتم بډ هه له بجه منیان بینی دوو لیژنه ی نوینه رایه تی شیخه كانی نه قشبه ندی واته شیخ حسامه دینی «ته وپلّه» و شیخ عه لاته دینی «بیاره» بوون كه بډ «دهر پینی خو شحالیی له هاتنی من» هاتبوون. ههر كامیان، هیندیك هه لوی گه ز و جوتیک گوره وی ژور جوان و جوتیکیان كه لاش بډ نار دبووم. دیاربییه كانیان له دهره یه کی ناو ریشمی دهستكردی ناوچه كه یان پیچا بوو. كاتیک، له ناو لیژنه ی شیخ حسامه دیندا چاوم به سواره یه کی میری به دهره سته لات خانی مه زنی «تالش» كه هوت ژورم پین سه یر بوو. تالش ناوچه یه کی ئیرانه و له نزیك سنووری رووسیا و له سوچی باشووری رډژتاوای دهریای خه زهر هه لكه وتوو. نه و كاته ی كه من له قه زوین بووم له گه ل نه و میره به دهره سته لات په یوه ندی دډستانه م هه بوو. نه و دژی كوچك خان ړیبه ری جه ننگه لیبه كانی سهر به رووسیا بوو. كوچك خان دژی ئیران راپه ړیبوو. هاتنی نه و سواره بډ نه م ناوچه یه راده ی دهره سته لاتی شیخه كانی ده گه یاند، چونكه بړینی چوار سه د مایل ړیگا بډ ماچكردنی دهستی شیخ كاریکی ناسایی نه بوو. منیش ده بوايه وه لامی دیداری نه و دوو لیژنه یه بده مه وه. سیمای گشتی ناوچه ی له وڼ له هردوو لای سنوور (ههروهك پشتر گوتم) هیلتیكي نارپك و خوارو خپچه و بریتییه له كومه له كه پكه یه کی تیژ كه به گشتی له لوتكه ی هه ورامانه وه به ره و باشووری رډژتاو شور

بوونه توه؛ كه پكه كان شیو و قه لشتی جیاوازیان هه یه. له نیوان شیوه گه و ره كاندا چنه ند گوند و گویزه لان و باخ دهبینرین و له قه لشته بچو كه كانیشدا ژماره كانیاویکی سارد و كوڅ ههن، كه ههر كامیان سڼ چوار بنه ماله یان تیدا جی بډته وه. بناری چیا و كه پكه كانیان ژور جوان دپراودپراو كرددوه، كه دهرده كه وی نه وه ئیشو كاری كو نیانه. په كیتك له نه ندازیاره به نه زمونه كانی ناودپیری دهیگوت هیچ له وه زیاتر دهریاری جوگه له هه لبه ستن و دپراوكیشان له ناوچه شاخاوییه كاندا نازانی، كه فیری هه ورامانییه كانی بكات.

ته وپلّه نمونه ی گوندیكي مه زن و جوانی هه ورامانه. به نیوان گویزه لان و باخه پړلقویو په سازكراوه كانی به سهر كه پكه و ته پډلكه كاندا لیتی نزیك بوومه وه. دپراو و ته لانی بناره كان له ژماره نه ده هاتن و له هیندیك جیگه دا ژماره یان ده گه یشته بیست و پانایی هیندیكیان له بنه داریك تینه ده په ری. جوگه له كان لیژ و مه ودا یان جیاوازی بوو؛ ناوی جوگه له كان وه ك تاشگه له دپراوپكه وه ده كه وتنه نیو دپراویکی تر و ههر جوگه له یه ك دوو یا سڼ دپراو یا ته لانی ناو ددها. ناو به گویزه ی سه عات له هه فته دا به سهر باخه وانه كاندا به ش كرابوو؛ مافی ههر كام له باخه وانه كان له كونه وه دیار بوو و ههر گیز له م بابه توه كیشه و ناكوکی پیک نه ده هات. گوندی ته وپلّه له سهر به رزترین خالی «دوومالنه» په كدا سازكرا بوو، كه سڼ مایل له لوتكه ی چیاكه دوور بوو. پتر له هه شت سه د نو سه د ماله. خانووه كانی به شپوه ی ناسایی دوو قاتن و له شوینی جیاوازی گونده كه دا تا بیست ریز به بناری چیاكه وه هه لچوون. دوای تاریكبونی هه وا، كاتیک چرای ماله كانی رووبه ړوو هه لكران، له نیو چادره كه مدا وه كه نه وه بوو كه له قاتی ناوه ندی خانووبه ره یه کی به رزه وه ته ماشای خانووبه ره یه کی ژور به رزی رووبه ړوو ده كه م. ته كیه ی بڼ ته رح و نه خشه به لام جوانی شیخ حسامه دین له ژیر ماله كانی گونده دا بوو. نه و پیره پیاوه نهیتوانیبوو مل بډ خانیتی هه ورامانی راکیشی و هاتبوو له گوندی تازه سازكراوی «باخه كوڼ» ده ژیا. دوای چنه د سال، شیخ حسامه دینم دیته وه كه خه ربکی دروستكردنی باختیكي جوان و رازاوه له و گونده دا بوو. له ته نیشته ته كیه كه ی، گورستانی بنه ماله كه ی بوو كه له دیداریکی ترمدا بډ نه و گونده له مانگی مای گورستانه كه ژور جوان بوو. قه بره كان به گوله زه نه بق داپوشرابوون، به لام وینه ی ناشیرینی سهر گوره كان كه ژماره یه كیان ته نه كه ی نه وتیان له سهر دانرابوو، به شپك له جوانییه كه ی فه وتاندوه.

زۆریه‌ی خه‌لکی ناوچه‌که سه‌ره‌رای باخه‌وانی، پیشه‌سازن. «که‌لاشی» ته‌ویله‌ به‌ناوبانگه‌ و من له‌ نزیکه‌وه‌ کاری یه‌کیک له‌ که‌لاشکه‌رانهم‌ بینی. ته‌ختی ژئیر که‌لاش له‌ ریشالی په‌رۆ کۆن ساز ده‌که‌ن. په‌رۆکان به‌ نه‌ندازه‌ی پیوست ده‌برن؛ پانایی په‌رۆکان هه‌ر نه‌وه‌نده‌یه‌ که‌ دوو سێ قه‌د بخۆن و نه‌ستوریشیان بگاته‌ راده‌ی پیوست. که‌لاشکه‌ر، له‌ کولکه‌ دارێکی قوله‌ی نزیک به‌یه‌ک یه‌ بۆ سندان که‌لکی وه‌رده‌گرت؛ کاتیکی په‌رۆکانی قه‌د ده‌کرد دوو سێ مشتیه‌ی به‌ چه‌کوچ لێ ده‌دان و دوایی په‌رۆ کوتراوه‌که‌ی به‌ دره‌وشیک که‌ «پیکه‌نه‌»ی پینده‌گوترا له‌ درێژایی ته‌خته‌ی که‌لاش ده‌کیشا؛ به‌ «دره‌وش» که‌ له‌ پینچ بادهر ده‌چی چوار کونی له‌ لای درێژایی ته‌خته‌ی که‌لاشکه‌ کرد و چوار لاسکه‌ چه‌رمی تێپاگرد. هیندیک چه‌رمی گا یا شاخ له‌ «لوت»ی په‌نجه‌ و پانییه‌ی ناسراو به‌ «چه‌ک»ی که‌لاش ده‌نیتن. به‌ ته‌واوی به‌شه‌کانی ئەم پیتاوه‌ ده‌لین که‌لاش؛ «سه‌ری که‌لاش» قه‌یتانه‌. کار و پیشه‌کانی تری ئەم گونده‌ بریتی بوون له‌ که‌وش درو، ئاسنگه‌ر، دارتاش و جۆلا. گونده‌که‌ چه‌ند دوکانی خواره‌مه‌نی، عه‌تتاری، ورده‌ فرۆشی و ده‌لالی که‌لویه‌لی بازرگانیی له‌گه‌ل ئێران هه‌بوو. یه‌کیک له‌ به‌ره‌مه‌ گرنه‌گه‌کانی ناوچه‌ «بنیشته» که‌ له‌دار «قه‌زوان» ده‌گیرێ. دار قه‌زوان (داره‌به‌ن) خۆرسکه‌ و به‌ده‌ست نایچیته‌ن. باشترین چه‌شنی بنیشت، بنیشتی سپییه‌ که‌ له‌ بریندارکردنی جاری یه‌که‌می دار قه‌زوان ده‌گیرێ و دوای ئەو چۆنیه‌تیه‌که‌ی داده‌به‌زی و له‌گه‌ل هه‌ر جار بریندارکردنیکدا شیله‌که‌ی پتر زه‌رد ده‌بێ. زۆریه‌ی گوندییه‌کانی ئەم مه‌له‌به‌نده‌ ژبانی خۆیان به‌ رێگای به‌ره‌مه‌ی بنیشت و گۆرینه‌وه‌ی گویز و «تووی وشک» به‌ گه‌نم دا‌بین ده‌که‌ن و بۆ ته‌نجامی ئەو کاره‌ش رێگای ناوچه‌ ده‌شتاییه‌کان ده‌گرته‌ به‌ر(١٤).

هیتلی سنور نزیکه‌ی یه‌ک مایله‌ به‌ سه‌رووی ئەم دوومالانه‌یه‌دا تیده‌په‌رێ. به‌ سواری تا شیبوی به‌شی رۆژئاوای ناوچه‌که‌ و باخه‌کانی به‌شی هه‌ره‌خوارووی نزیک ستونی ژماره‌ ٧٦ چووم. له‌و جێیه‌، دوو کانیوای سارد له‌ بناری چیا هه‌لده‌قولێن. بۆ پیشگیری له‌ پیس بوونی ئەو کانیوانه‌ دوو ژووری به‌ردیان له‌سه‌ر ساز کردبوون. ئەو کانیوانه‌، شوێنی کۆبوونه‌وه‌ی که‌سانی بێکاری گوند بوون که‌ له‌به‌ر تینی گه‌رما په‌نایان بۆ ده‌بردن. له‌ شیوه‌کانی دیکه‌دا، باخه‌کانی ته‌ویله‌ تیکه‌لی باخه‌کانی «دزاوه‌ر» له‌ به‌شی ئێران

١٤- توو ته‌کاندن، به‌ناوی گه‌سکدان له‌گه‌ل شایی و هه‌له‌په‌رین تیکه‌له‌وه‌. ژئیر داره‌که‌ گه‌سک ده‌ده‌ن، مندالان ده‌چنه‌ سه‌ر دره‌خته‌کان و توه‌کان ده‌ه‌رتین و ژن و کچه‌کانیش توه‌کان کۆ ده‌که‌نه‌وه‌.

ده‌بن. هیتلیک که‌ ئەو باخانه‌ لیک جیا ده‌کاته‌وه‌ به‌ باشی روون کراوه‌ته‌وه‌ و هیتلی سنور درێژه‌ی ئەو هیتله‌یه‌ که‌ کۆسپ و دژواری تایبه‌ت ناخولقیته‌ی.

بیاره‌ش گوندیکی وه‌ک ته‌ویله‌یه‌، به‌لام هیتلی سنور له‌و جێیه‌ هیتلیکی زۆر بێ پایه‌ و ئالۆزه‌. گونده‌که‌ له‌ ناو شیویکی مه‌زندا ساز کراوه‌ و سێ گوندی سه‌ربه‌ ئێرانیش واته‌ «هانیکه‌رمه‌له‌»، «کیتمه‌» و «بێه‌ره‌واز» له‌ به‌شی سه‌رووی ئەو جێیه‌ن. دارستان و باخه‌کانی ئەم چوار گونده‌ تیکه‌لی یه‌کن. دوو جۆگه‌ له‌ ناوی به‌رین که‌ سه‌رچاوه‌کانیان له‌ به‌شی سه‌روو و له‌ پشتی ته‌پۆلکه‌یه‌که‌، ده‌وری ته‌پۆلکه‌که‌ لێ ده‌ده‌ن و به‌شه‌ باخیک پاراو ده‌که‌ن که‌ له‌ ژئیر کۆمه‌له‌ باخیکی تر دا جێیان گرتوه‌، که‌ به‌ جۆگه‌ ناوی ئەسلیی نزیک بیاره‌ ئاو ده‌درێن. کۆمیسسیۆنی دیاریکردنی سنور له‌ سالی ١٩١٤، له‌به‌ر ئەوه‌ی که‌ زۆریه‌ی باخداره‌کان دوو ژنیان هه‌بوو و یه‌کیک له‌ ژنه‌کانیان له‌ بیاره‌ و ئەویتریان له‌ هانیکه‌رمه‌له‌ ده‌ژیا و کاتی خۆیان له‌ نێوان ئەو دوو مالانه‌دا به‌شکردبوو، له‌ لیکۆلینه‌وه‌ی خۆیدا تووشی گیروگرفتییکی گه‌وره‌ ببوو. سه‌ره‌رای ئەوه‌ش، خه‌لکه‌که‌ له‌ ژماره‌ مولکیکی ئەو دوو به‌شه‌ شه‌ریک بوون و له‌ هه‌ردوو لای سنور ده‌ژیان. به‌گشتی ئەو باخانه‌ی که‌ به‌ جۆگه‌ ناوی به‌شی سه‌روو ئاو ده‌دران سه‌ر به‌ ئێران بوون و ئەوانی تر که‌ به‌ جۆگه‌ ناوی لای خوارو و پاراو ده‌کران له‌ خاکی عوسمانیدا بوون و به‌م جۆره‌ سنوری نێوان ئەم دوو ولاته‌ به‌ نێوان جۆگه‌ له‌ ئاوه‌کاندا ده‌رۆیشت و له‌ باخه‌ پر له‌ دره‌خته‌کانیشدا به‌ زه‌حمه‌ت له‌ سێ پێ تیده‌په‌رێ: جۆگه‌له‌یه‌ک له‌ خاکی عوسمانیدا بوو و رێگای ته‌نیشتی سه‌ر به‌ ئێران بوو. ئەگه‌ر حکومه‌ت به‌ کرده‌وه‌ ده‌ستی له‌ کاروباری ئەم گوندانه‌ وه‌رنه‌دا، ئەوان ده‌یانته‌وانی پیکه‌وه‌ بسازین و کاره‌کانیان سه‌روسامان بدن، به‌لام هاتنی مه‌ئمووری ئەو دوو حکومه‌تانه‌ بۆ ئەو گوندانه‌، گوندییه‌کان ناچار ده‌بوون لایه‌نی ده‌وله‌تی خۆیان بگرن، له‌به‌ر ئەوه‌ تووشی دژواری ده‌بوون و ناکوکییان بۆ ده‌خولقا.

له‌ بیاره‌وه‌ به‌ نێوان گوتزه‌لانیکدا چوومه‌ هانیکه‌رمه‌له‌ تا شه‌و میوانی ئەفراسیاب به‌گ، خانی مه‌زنی له‌وێنیم. له‌بیرمه‌ به‌ شیوه‌یه‌کی ئەوه‌نده‌ جوان و خاوین ناوچه‌که‌ی پاراستبوو که‌ تا ئەو کاته‌ و دوای ئەویش ئەو ته‌رتیباته‌م له‌ ئێران و عێراق و ده‌ره‌وه‌ی هه‌وراماندا نه‌بینی و له‌و بابه‌ته‌وه‌ سه‌رم سوپما. ئەنجامی ئەو پیتاویستییه‌ ته‌نانه‌ت ده‌بووه‌ هۆی سه‌ره‌ری پیاوکی وه‌ک «وه‌سپازین»^(١٥): له‌ رووبه‌رووی

١٥- Vespasian تیتوس فلاویوس سابینوس و سپاسیانوس، ئیمپراتۆری رۆم له‌ سالی ٩ی زایینی له‌ دایک بووه‌ و له‌ سالی ٧٩ زایینی کۆچی دوایی کردوه‌.

مزگهوت، به بناری ته پۆلكه يه كه وه ريزه ژوورتيكي ده رگا ته خته ي ساز كردبوو. له ناو ژووره كاندا دوو ريز پله كانى ساز كردبوو كه ناويان به سه ردا ده رۆيشت: پله كانى سه روو كه سه رى ناوه له بوو جيتگاي تارهت گرتن بوو و پله كانى خواره وه ناوه رۆ بوو، كه لپتر ساز كرابوو و به توندى ناوى پيدا ده رۆيشت.

هه ورامان، له نيوه ي دووه مى سه ده ي نۆزده دا كه متر له سه مه لبه نده كانى ترى ئيران و عوسمانىي، له ژير كارتيت كردنى چاك سازى به كانى راسته وخۆ و ناراسته وخۆي ئيدارىي ئه ورووپادا بوو. ئه م هه لبه ستانه ي خواره وه، به ره سه مى شاعيرى سه رده م ميرزا عه بدوللا گۆرانه. شيعره كانى هه رچه نده هيتديك ناويتته ي خه يال كراون و له پاوانى فيودالى و ئيسلامى دوور خراونه ته وه، به لام ته نانه ت له م وه رگيپرانه وشه به وشه و دوور له پازانه وه شدا باشتر له هه رتاريفيكت، داب و نه ريتى خه لكى ئه م ناوچه يه پروون ده كه نه وه.

گهشت له هه ورامان

١

دیمه نی رینگاو بان

كۆمه له شاخيتك سه خت و گه ردن كه ش
 ناسمانى شينى گرتۆته باوه ش
 سه رپۆشى لووتكه ي به فرى زۆر سپى
 به دارستان رش ناو دۆلى كپى
 جوگه ي ناوه كان تيايا قه تيس ماو
 هه ر ئه پۆن ناكه ن پيچى شاخ ته واو
 هاوارو هاژه ي كه ه ف چرپينى چه م
 بۆ ته نيابى شه و لايه لايه ي خه م
 تووله رپى بارىك، توونا و توون پشكن
 ريبوار ئه خاته ئه نديشه ي بى بن
 ناوله گه ليگاي ته ق ته ق، لاري به ردى زل
 كه هيشتا گه ر دوون پيى نه داوه تل
 گا سه ره و ژووره، گا سه ره و خواره
 تالى و شيرينى دنياى له گه ليبواره

٢

رینگای ناو باخ

پيش ئه وه ي بگه ي به ئاواتى دى
 ئه كشيته ناو باخ تووله ماري رى
 شنه ي سيپه رى دارى گويزو توو
 ئه سري تاره قى ريبوارى ماندوو
 ته سكينى رینگاي باخه و باخى ويل
 «مانوو نه ي»: له م كپيل، بۆ ئه و كپيل
 «سه لامون عه له يك، مامه ي بن دار گويز»
 سه لامى مانوو له پيرى بى هيز
 مه رحه با سه ر چاو، به چكه ي كاكوئل قيت
 سمۆره ي سه ر دار، رۆله ي زرنگ و زيت
 ئه رۆي، هه ر ئه رۆي... ته لانه و ته لان
 ئه مجا ئه گه يتته پيچى به ر مالان

٣

دى

كام به ربه رپۆچكه ي زۆر باسه فايه
 چه شنى دلى شاد ديبه، ئاوايه!
 خانوى به گزاده له ساي دره ختا
 نارامى بووكه له كووشى به ختا
 خانوى ئه هاليش زوريان دوو نهۆم
 هه ندى قنج و قيت، هه ندى لارو كوۆم
 يه ك له سه ر يه كتر، به ره و لووتكه ي كيو
 بۆ ناسمان ده چن وه ك پى پيلكه ي ديو
 له ديدا كام جيت گه و ره به ر چاو كه وت
 مالى ئاغايه و خانه قاو مزگه وت

ژینى دیوه خان

که گه یشتیتته بهر دهرگای گه وره
 ههر خزمه تکاره و لیت تهدا ده وره
 ریت پیشان تهدهن تاکو دیوه خان
 ئیتر دیوانه و مهرحه بای میوان
 دهستهی خزمه تکار فیشه کدان له مل
 به چهفته و مشکى سهرو تهپله زل
 دهست له سهرخه نجهر، چاوه پیتی فه رمان
 چ بۆ سهر برین، چ بۆ سهر دانان
 ههر که سیک تازه بیتته دیوه خان
 کړنووشی تهکا به سهر دانه وان
 گه رمه دیوانی شهوی به گزاده
 تیکه ل و پیکه ل بابهت و ماده

مه لای دیوه خان

له ژیر میزه را مه لای نووشتاوه
 ریشی بۆ سهر سنگ پرش و بلاوه
 قیافهت په رپووت وهک کتیبی کۆن
 زمانی شیرین، سیمای نهختن مۆن
 بازی رۆحی چهش به شیعر و تهدهب
 بهلام شیتوهی زوی عهجه م و عه ره ب
 بۆ میوان بیی مایه ی تهسه لا
 له کۆری شهوا: مه لایه و مه لا!
 تۆ و مه لا و شیعر و فهلسه فهی ئیسلام
 گوئی راگرتنی تاو تاوی عهوام
 به بی زیاد و که م دینیتته پیش چاو:
 سه رنجی کویران له نامه ی نوسراو

که دیوان چۆل بوو، چوویتته ناو جینگا
 دهست ته که یته مل خهوی پاش رینگا

به بیان

«الله اکبر!» مه لا بانگانه
 تاریک و لیتلی بهری به یانه
 مانگی به جی ماو له سه فه ری شهو
 زهرده له ترسی قاسپه قاسپی کهو
 تهستیره ی مه غریب وهک قه تره ی ته مه ل
 کز کز ته تکیتته ناو به فری سهر کهل
 له ریتی تهو بهری شاخ دهنگی زهنگ دی
 له شوینی راوکه ر ته قه ی تفهنگ دی
 وا به تهواوی دنییا رونا کهه
 ههر سیحری روته، سروشت ئیستا که!
 له درهخت تهدا شنه ی بای سهحه ر:
 جم و جۆلیه تی چه شنی سهودای سهر!
 له سهر جوگه ی ناش قاز و مراوی
 چاوه پیتی رۆژن هه ل ب ی نی چاوی
 به لام تا خو لقی نه کا چی شته نگاو
 نایه ته ناو دی پرشنگی هه تاو...

مزگهوت

بنچینه ی مزگهوت نیشته تۆته ناو چه م
 روو به ره و قیبله، پشت له جه هه نه م
 مزگهوتی کاتی چی شته نگاوی چۆل
 وهک مردوو کفنی بیدهنگی به کۆل
 سهوره چناری لق و پۆپ درپژ
 سیبه ر ته کا بۆ خهوی به رده نوپژ

جار جار ئىمامى تەنياي گۆشەى حەوز
سەر سنگ ماچ ئەكا ريشى بە وەنەوز
كەسىك بانگ ئەدا، ئەشلە قىنى گۆم
ئىمام ھەلدەستى، دار بە دەست، پشت كۆم
تا تەواو ئەبى (اللە اكبر...)
پەنگ ئەخواتەو لافاوى نوپۆكەر
نوپۆ بە تال ئەبى، جەماعەت بلاو
چەند پىرىك ئەبن بە خلتەى لافا
سوچىك گەرم ئەكەن بە رازى جوانى
ئاخ بەبا ئەدەن بۆ دنيای فانى...

۸

كانىي ژنان

سەرچاوەى ئاويك: كەلەكەك لەسەر
ژنىك تىي ئەچى، ژنىك دىتە دەر
ئەمەش لە دىدا كانى ژنانە
قىبلەى دلدارى ھەرزەكارانە
ئىواران پۆل پۆل لوى كاكۆل لوول
سەرەپى ئەگرن، سەرگەرم و عەجوول
ھەر چەن ھارەى دى ھەياسەى جوانىك
لە ھىلانەى دەم ئەفرى، ئامانى

۹

ژن

ژنى ھەورامان سەرتاپاي خشل
سەرچاوەى بۆنى مېخەك و سمل
تا بلەي تەر پۆش، ئال و والا جل
بەژن و بالا جوان، بەدەن نەرم و شل

نيو نيگاي خەندەى ئەستىرەى ئەمەل
نەغمەى گفتوگۆى وەك جريوہى مەل
ژىنى بەھارى عەشق و جوانى
جیلوہگاي حوسنى، لەگەلەي باخ و كانى

۱۰

گۆزانی

عەشقى ئىوارەى سەر پىي كانى
بەر ئەداتە چەم كەلپەى گۆزانی
رۆژ ئاوا ئەبى، چەم تارىك دايبە
دەنگى «كنا لەيل» ھەر دوایی نايبە
مانگ بە تريفەى ناو دى ئەكا كەيل
ھىشتا ھەر گەرمە نالەى «كنا لەيل»
«سيا چەمانە! سيا چەمانە!»
بەھەشتى عەشقه ئەم ھەورامانە
ئەوئەندەى دار و بەردى ھەورامان
رەحمەت لە ژنى بەژن و بالا جوان
«سيا چەمانە! سيا چەمانە!»
ھەورامان جيگاي سيا چەمانە!

تا گەرانەوہى وەلامى تىلگرافەکانى كۆمىسىرى بالا لە وەزارەتى كاروبارى دەرەوہى
ولات لەمەر گەرانەوہم بۆ ئۆزگانی ئەسلىم، نوپل ھات تا بەرپرسايەتى ھەلەبجە لە من
وەرگرى و بەمنيشيان گوت بچمە رانيە و بە شىوہى كاتىي سەرپەرشتى ئەو ناوچەيە
بکەم. بەر لە چوونم بۆ رانيە دوو سەفەرم لەگەل نوپل کرد كە ئىستاش بىرەوہر بيان لە
ميشکمد زىندوون.

سەفەرى يەكەم، لە ھەلەبجەوہ بە رىنگاي شارەزوردا چووين بۆ «موان». ئەو
ئۆتۆمبىلانەى كە لەم وەرزدەدا، لە سلىمانىيەوہ دىن لە «موان» تىناپەرن. ھۆى ئەو
سەفەرەمان، دىدار و وتووێژ لەگەل گلداسمىت بوو دەربارەى وەزعى سياسى ناوچەكە. بە
رىگايەكى دىكەدا گەراينەوہ كە لە «تانجەرۆ» نزيك بوو. لە بەھارى كەم تەمەندا،

دهوروهی سیتیهم ههوتی مانگی ئاپریل رهنگه خوشتترین کاتی وهرزی شارهزور بی: راسته که گوله کیوی نه پشکوتون، بهلام چه مه نزاره کان شلک و تازهن و میتره لانه کان جوانن. ههوا خوشه و ته پۆلکه کان چونکه هه وریان به سهردا تیده په ری همیشه رهنگ دهگۆرن. دهشته کان به گوله شلیتره و گوله میلاقه و نیسانی ئه رغه وانی، ئابی و سپی داپۆشراون و دیمه نه کان به رهنگی گهش رازاونه ته وه. چونکه ریگی هاتن و گه رانه وه که مان په نجا مایل بوو، ده بوایه توندو چالاک بین. من که متر سه فهری خوئی وهک ئه و جارهم له بیره که به سواری، چوارناله به قهراخی ته پۆلکه شوینه وارییه کانی داپۆشراو به چیمه نی شلک و نه رم تیده په پین. له نیوان ئه و ته پۆلکه نه دا، گردی «به کراوی» له نزیکه هه له بجه خری لا که ته، گردی «یاسین ته په» گردیکی مه زنی چوار سوچه و له ژیر تانجه رۆ دایه، گردی «بنگرد» خری گومبه زییه و گردی «موان» به رچاوتر له وانی تره (۱۶). دوا لیکنۆلینه وی زۆر به و ئاکامه گه یشتین، که له م باره به دا پیکه وه رایه کاغان ئاراسته ی سیر پرسی کاکس بکه بین و بۆ به رگری کردن له پیکهاتی ئالۆزی که خه ریکی په ره سه نندن له ناوچه که دا بوو، ریگا چاره به کی سیاسی بدۆزیته وه و بۆ به ریوه بردنی سیاسه تیکی روون له و ناوچه به دا پتر له وه چاوه پروانی به ستنی په پمانی ناشتی له گه ل تورکیا نه بین. سه ره نجام بۆ ئیداره کردنی ناراسته و خوئی کوردستان له و دوو پالیئوراوانه که لک وهرگیری که هیک کامیان زۆر به دل نین، به لام سه ید ته ها به روالهت باشتر له شیخ مه حموده. به م جۆره ی که ده یانگوت سه ید ته ها ئه و کات له ده ورو به ری ورمی له خاکی ئیران بوو. هه ره ها پیتش نیازمان کرد ئیزن به من بدری دوا ی چوونم بۆ رانیه ده ست به جی له گه ل سه ید ته ها په یوه ندی بگرم.

سه فهره که ی ترم به مه به ستی و توویژ له گه ل مه حموده خانی دزلی سه رۆکی تایفه ی بارام به گییه کان بوو، که له مانگی ئاپریل بۆ گوندی «یلان پین» له بناره کانی هه ورامان ئه نجامی گرت. هه ره وک ده زانین مه حموده خان دوا ی نازاد بوون و گه رانه وه ی له به ندیخانه ی هیندستان جاریکی دیکه ش ناژاوه ی گیترا و دوا ی زنجیره بۆ مبارانیتیکی

۱۶- به گومانم ئیستا ته وای خواهن رایان قبوولیا نه که یاسین ته په شوینی پایته ختی کوردی شاره زوره. به وته ی سپایزر دریزی ئه و ته په یه ۶۶۰ و پانایی ۶۰۰ و به زرای ۶۰ پییه. سپایزر هه ره ها «به کراوی» و «بنگرد» به ئاتیلا Athla و ئارکادی Arkadi ده زانی که له له شکر کیشانه کانی ئاشور نه سیرپال دزی زاموعا Zamua ناویان هاتوه.

هه وایی گونده کانی له مانگی مارس له خاکی عیراقدا، ناچار بوو داوای به خشین و لیبووردن بکات. له بیرمه له نیوان ژماره یه ک عه شایری میتزه ر زلی چه کدار دانیشتیووم که چه پ و راست فیسه کدانیان له خوین هالاندبوو: هه یوانیتیکی بهر ئاوه له ده پروانیه بناریکی داپۆشراو به داربه پروان و دهشتی شاره زور و تا ئه و جیتییه ی چا و هه ته ره ی ده کرد دیمه نی ناوچه که به ره و رۆژتاوا به ته نیشتی چیاکاندا ده بینرا. قسه و باسه کانی ئه و رۆژه م به وردی له بیر نییه، به لام به روالهت سه رکه توو بوون یا ریگیان بۆ سه رکه و تن خو شکرد. راپۆرتی ره سمی کۆمیسیری بالا ده رباره ی ساله کانی ۱۹۲۲-۱۹۲۳ ی عیراق ده لی: «له مانگی مای، له گه ل مه حموده خانی دزلی به یه ک گه یشتین» و له عه مه لیاتیکی هاویه شی «هه یزه کانی ناوچه یی» دژی عه شیره ته کانی هه ورامان له مانگی مای و ژوئیندا، که فه رمانده که ی ژنیرال «نایتینگل» (۱۷) بوو، مه حموده خانی دزلی دژی ئیمه رانه وه ستا.

من، که ئیستا بیر له رابردو ده که مه وه، دیداری «یلان پین» ئه م پرسیاره م بۆ زه ق ده کاته وه: «له ولاتیکیدا، که کوره کانی هه رکه خوین ناسی تفه نگییک ده خه نه سه رشانیان و ژیان وهک گشت ناوچه کانی تری کوردستان بی بایه خه، کارگیتریکی سیاسی تا چ راده یه ک ده توانی خوئی به ئه ندای سه ر به عه شیره تییک یا که سیک بسپیژی که ئاکار و کرده وه یه کی دروست و حسابی نه بووه یا بۆ خوئی پیتی وایه که ناوی له لیسته ی ره شی حکومهت دایه؟» دوا ی تیپه ر بوونی ئه و رۆژگاره دریزه نامه وی بلیم ئه وه ی که ئیمه کردوومه نه سامناک بووه؛ هیچ کام له ئیمه تازه کار نه بووین و ده مانزانی مه ترسی هه ره شه مان لی ناکات. له پیتشدا گوتم، کۆمیسیری بالا بۆ ئیداره کردنی کوردستان سه رچاوه و ده ره تانیتیکی ته وای له ده ستدا نه بوو و کارگیتره سیاسییه کان ده بوایه پتر له سه ر لیزانی و لیته اتووی خوین حساب بکه ن. ئه وان، ئه گه ر ده یانویست ده زگای ئیداری بیئین، به ناچار ده بوایه خو له بی خه یالی بدن و به ژماره چاودیریکی که مه وه له ناوچه ی مه ئموورییه ته که یاندا بخولیتنه وه. له لایه کی تره وه، سه ره رای گشت لایه نه داخه یته ره کانی تر، مه زترین هه له ی کارگیتریکی سیاسی ئه وه یه که په لامار بکه نه سه ر گیانی: به خولقانی ئه م رووداوه ده زگای ئیداری هه لده وه شی و به پیتی ئه و ئه سله «ئاو که له سه ر تیپه ری چ بستیک بی و چ هه زار» ته وای ناوچه ی ته وای عه شایر

پاده پهرن و تا گه پاندنه وهی هیمنایه تی بۆ ولات، زۆر کهس گیانیان له دهست دهن و گه لیک ویرانی پیکدی. به رای من وهلامی ئهو پرسیاره ئه وهیه که کارگێری سیاسی ده بێ توانای هه لسه نگانندی ئهو دوو خالانهی هه بێ: به کهم وه زعی دهروونی ئه ندامانی ئهو عه شیره تهی که په یه نندیان پیتوه ده گری: داخوا به تهی لوره کان که مه به ست له پاده به دهر چوک و ئاسایی ده که نه وه، ئهو که سه «هیوا و ئومیدی به ژیان ماوه یا نا ئومیده و دهستی له گیانی خۆی شووشته؟» دووهم، که گرن گتر له مه سه لهی په که مه، کارگێری سیاسی ده بێ پادهی ئابرووی حکومهت به گشتی و ئابروی خۆی به تاییه تی له بهر چا و بێ. ئه وانه مه سه له یه کن که هیندیگ جار ده بێ له سه ر ئهو که سه ی که ده ته وی و توویتی له گه ل بکه ی، له بهر چاوی بگری و پیتوسته له سه ر ناوه ندی ناحیه بۆ و توویتی کردن بێ دابگری، (هه رچه نده له وانه یه کاتی رازی نه بوونی ئهو که سه بۆ هاتن بۆ ناوه ندی ناحیه، ئهو هیزه به ده سه ته وه نه بێ که ئهم رایه به سه پینێ و له م بابه ته وه تووشی گومان بێ.) کاتی تریش هه ن، به تاییهت ئهو کاته ی که سه جیتی باس له وانه یه له رووی نه زانییه وه نه ک به ئه نه سه ست ده ست له کاریک هه لئه سه نگا و بدات. له م جوړه کاتانه دا، سه فه ری کارگێریکی سیاسی ده توانی تووی ئازا وه یه کی به خه بالدا هاتوو وشک بکات. سه ره رای ئه وانه ش ده بێ قبوول بکه ین که شانس و به ختیش به پاده ی هه لسه نگانندی دروست شوینی هه به، به لام به گشتی ئه و کاته ی که شک و گومان له گوړیدابن، کارگێری سیاسی ده بێ خۆی به قه زاو قه دهر بسپیری و بێ باکترین ریگا هه لبیری.

۱۳- کاکه ییبه کان

وشه ی کاکه یی له کوردستانی عیراقدا به گرووی پیک ئایینی ده گوتری که له رۆژئاوای ئیران «عه لی ئه ل لایی»، «عه لی ئه ل لایی» یا «عه لی ئه ل لایی» پیده لاین و زۆربه ی جیهانگه ر و نوسه ره ئه ورووپاییه کان ئاماره یان بۆ کردوون. زانایانی ئهم ئایینه خۆیان پتر به ئه هلی حه ق و حه قیقهت واته پیاوی «خودا» و خوداناس ده ناسن. ئهم ناوانه هه یج کامیان وه ک پتوبست ناوی به نیوه رۆک بۆ ئه و گرووپه نین، چونکه گرووی ئایینی و ته ریه تی دیکه ش هه ن که خۆیان به ئه هلی حه ق ده زانن و شوینیکی به رزیان له میژووی «ئه ولیا» دا بۆ عه لی ئاموزا و زاوای پتیه مبه ر داناه. له لایه کی تره وه، ناوی کاکه یی له ئه فسانه یه که وه سه رچاوه ی گرتوه که ده گه ر پتیه وه سه ر دامه زرتیه ری ئهم گرووپه و له م باره یه وه هه یج شکوگ و مانیک نا هیلتیه وه. له نووسراوه ی «جی. مه کدونالد کینر»^(۱) دا به ناوی «راپورتی جوگرافیایی ده رباره ی ئیمپراتوری ئیران»^(۲) (۱۸۱۳) و به ره مه می جی. کتیل، به ناوی «راپورتی شه خسی ده رباره ی سه فه ریک له هیندستانه وه بۆ ئینگلیستان»^(۳) (۱۸۱۷) هیندیگ ئاماره ی به عه لیوللاهیه کانی رۆژئاوای ئیران کردووه، به لام له وه ده چی به که م راپورتی ریکویک له م باره یه دا هی راولینسون بێ. ئه وه، ئهم راپورتیه به که من پتیشتر به نجه م بۆ راکیشا: «یاداشته کانی سه فه ر له زوها به وه بۆ خوزستان»^(۴). هه ره ک ده زانین راولینسون بۆ ماوه یه کی دوورودرێژ فه رمانده ی هه نگیک له سوای ئیران بوو که زۆریه ی ئه ندامانی ئه و هه نگه عه لیوللاهیه کانی سه ره به عه شیره تی گوړان بوون. ئه و هه رچه نده زۆر حه زی ده کرد ده رباره ی ئهم گرووپه ئایینییه پتر بزانی و کاتی بیهه وتاشی بۆ لیکۆلینه وه هه بوو، به لام نه یه توانی له چوارچێوه ی رواله تی ئه ندامانی سه ر به و هیزه پتر هه نگا و باویتی و به وردی له ده روونیان بگات. له دۆزینه وه ی راستیه کانه دا و تیکه لایی له گه ل ئه و گرووپه ده بێ شوینی سه ره کی بۆ «کنت ئا. دوگوبینو»^(۵) دابنری که سالی ۱۸۵۵

1- J. Macdonald Kinneir

2- Geographical Memoir of the Persian Empire

3- G. Keppel: Personal Narrative of a Journey From India to England

۴- گوڤاری کۆمهلهی سه لته نه تی ناسیا، ۱۹۳۹.

۵- کتیبی گوینو به ناوی سی سال له ناسیا، ۱۸۵۹ له پاریس چاپ و بلاوکرابه وه.

ئەركى نووسىنەكانى لىژنەى ناپلېۋنى سىيەمى لە بارەگای قاجاردا لە ئەستۆ بوو. ئەو دیتى و بیستەنەكانى لە كىتیبىكى بەنرخدا كۆكردوووتەووە كە ئىستاش بۆكەلك لى وەرگرتن دەپى. لە نووسراوەى جیهانگەرانى دوايشدا ئاماژە بەم گرووپە ئایىنبیە كراوە. تا ئەو جىيەى ئاگادارىم دەولەمەندترین راپۆرت لەم بارەپەدا مینورسكى نووسىووەتى بە ناوى «كۆمەلە ياداشتىك دەربارەى گرووپى ئەهلى حەق»^(۶) و وتارىك بەناوى «ئەهلى حەق» و «سولتان ئىسحاق» لە (دايرە المعارف اسلام) دا.

زانبارىيەكانى مینورسكى بەگشتى وەك زۆرىەى زانبارىيەكانى تر كە تا ئىستا دەربارەى ئەم گرووپە لە ئەوروپا بلاوكراونەتەووە لە ئىران كۆپتەووە، بەلام ئەمانەى كە لە لاپەرەكانى دوايشدا دىن جىيا لەوانەى كە ئاماژەم بۆكردوون، دەگەرپىنەووە سەر ئەو زانبارىيە بابەتییانەى كە بۆجارى يەكەم لە لایەنگرانى ئەو گرووپە وەرگىراوە. ئەو كەسانە زۆرىەيان دانىشتووى عىراق بوون و يەك دوو كەسىشىيان لە گوندەكانى سەر سنوورى ئىران دەژيان. باسەكان لە زۆر لایەنەووە راپۆرتى مینورسكى بەهێت دەكەن و لام وایە كە توانىومە بەشێك لەو مەبەستانە روون بكەمەووە كە تا ئىستا بە لىلى مابوون. لە هیندىك جىگەدا، رەنگە بۆچوونەكانم لەگەل نووسىنەكانى مینورسكى يەكتر نەگرنەووە و جىيا وازىيان بەیەكەووە هەيە. بۆ ئەمەش لەو هەلە كەلك وەردەگرم و خۆم بە قەرزدارى لىكۆلىنەووەكانى ئەو دەزانم، چونكە لىكۆلىنەووە سەرەتایىيەكانى مینورسكى هەليان بۆ رەخساندم، كە تا ئەم رادەيە هەنگا و هەلگرم.

ئەوهم پى چاكە كە لەم باسەدا بە قوولایى نەچمە ناو بىروباوەرى كاكەيىەكان و لە پىورەسمى دىنبى ئەوان نەكۆلمەووە، بەلكو پتر ئاماژە بۆمىثروو، رىكخستن، دابەشکردنى جوگرافىيى و جىيى ئەوان لە باشوورى كوردستاندا بكەم؛ سەرەراى ئەوانەش دەپى لەسەرەتادا بلىم كە هىچ گومانم لەوهدا نىيە كە ئەو چىرۆكانەى كە دەربارەى خۆش راباردنى شەوانە و چرا كورژاندنەووە و ئەم جۆرە شتەنەى كە بە گرووپە ئایىنبیەكان و

۶- Revue du monde Mu - Notes Sur la Secte des Ahle - Haqq - Suliman (۱۹۲۰-۲۱)، ئەم كىتیبە سالى ۱۹۲۲ لە لایەن ئەرنست لورۆ چاپ كرايەووە. بە داخەووە، زانبارىيەكى پترم دەربارەى نووسىنەكانى مینورسكى بە زمانى روسى نىيە. ئەم فەسڵەم ئەواو كرد بوو كە نووسراوەى و. ئەوانف بە ناوى حەق پەرەستانى كوردستان لە «بەمبەي» بلاوكرايەووە. ئەم كىتیبە شتى زۆر بەكەلك و سەرنج راکىشى تىدا تۆمار كراوە كە لە «ئانەش بەگىيە» كانى ئىران وەرگىراوە.

لەوانە بە مەسىحىيەكانى پىشوووان گوتووە^(۷) تا ئەو جىيەى دەگەرپىتەووە سەر كاكەيىەكان بە ئەواوى درۆن.

بۆ ئەم لىكۆلىنەووەيە، كەلكم لەم سەرچاوانەى خوارەووە وەرگرتووە: پەرتووكىكى بچوك بەناوى «تذکره»، نووسىنى يەكێك لە زانبارىيە كاكەيى كە لە دەزگای ئىدارى عوسمانىدا بووە^(۸). تذکره بە نووسىنى كۆنى توركى و بەتایبەتى بۆ من نووسراوە. كۆمەلە شىعەرىك بە زاراوەى گۆرانى و كۆمەلە ياداشتىكى روون لە گفتوگۆ لەگەل ژمارەيەك لە شارەزايانى لایەنگرى ئەم ئایىنە. سەرەتا باشتەرە چۆنەتى دامەزران و پىكەتاتنى ئەو گرووپە ئایىنبیە لە زمانى «تذکره» بگىتەمەووە:

شىخ و پىيەرى ئەم «ئایىنە دەروونىيە» سەيد ئىسحاق كورە چكۆلەكەى شىخ عىسا^(۹)ى بەرنجەبى گۆرانە. شىخ عىسا، لە تۆرەمەنامەدا بە «قطب الاعظم» دەناسرى. ئەو لەگەل شىخ موسای براى لە «هەمەدان» وە هاتووە و گوندى بەرنجەى لە رۆژەهەلاتى سلیمانى بەرەو هەورامان ساز كرده. شىخ موسا مندالى نەبوو. شىخ عىسا، كە كورى «بابا عەلى» هەمەدانى بوو..... يەكەم ژنى لە هۆزى «كاژاو» هینا و لەو ژنەى سى كورى بە ناوەكانى عەبدوسەتار، سەيد عەبدولكەرىم و سەيد عەبدولقادر بوو.

رۆژتىك كە شىخ عىسا تەمەنى زۆر چووبوووە سەر و پىر ببوو، سى دەرويشى پىاوچاكى «ئەرەنلەر»^(۱۰) هاتنە لای و داوايان لى كرد ژنىكى دىكەش بخوازى. شىخ هەولىدا لەبەر پىرى خۆى لەم كارە پىارىزى، بەلام سەرەنجام رازى كرا و خۆشحالى خۆى بۆ مەرەكردنى «دايرەك»^(۱۱) كچى مىرمحەمەد سەرۆكى جافەكان دەرپرى كە بە پاكيى و باشىيى ناوبانگى دەركرد بوو. مىر محەمەد كە پىاوچاكى لوت بەرز و روالەت بىن بوو، بە كوشتن و لەت لەت كردنى ئەو سى خوازىنبىكەرەنەى شىخ لە بەرامبەر ئەو داوايەدا هەلۆتىستى گرت. دەرويشەكان دەستبەجى زىندوو بوونەووە. ئەم كارە دووپات و سى پات

۷- بڕوانە فەسلى شانزە (رووخان و لەناوچوونى ئىمپراتۆرى رۆم نووسىنى گىبون).

۸- تذکره بە خامەيەكى رەش و ورد نووسراوە؛ لە زۆر جىگەدا كەلكم لە وەرگىراوى كوردى وەرگرت، كە لەگەل ئەو بوو، لەو شوتنەش كە پىتووست بوو، تەماشای نووسراوە توركەم كرد.

۹- كاكەيىەكان هەمىشە بە ناوەكانى موسا و عىسا دەلین موسە و عىسە.

10- Erenler

۱۱- بە گوتن «دايرە» خاتونيان پىدەگوت.

کرایه‌وه. ئەمه روونی کردووه، دەرۆشەکان «خاوەن کەرەمەت» بوون. میرمەحمەد بە قەسە ی ڕدین سپییەکانی عەشیرەتەکە ی و بۆ ئەوەی کە خۆی لە کیشە ی ئەو خوازیبێکەرە پزگار بکات، بەم مەرجە داواکە یانی قبوڵ کرد، کە لە ماوە ی سێ ڕۆژدا تەواوی ڕینگای نیتوان نوێژگە ی شیخ و بەر دەرگای مالتی ئەو بە فەرشی بەنرخ پرازیننەوه و ھەزار بارە ھێستەر ئالتون و دە ھەزار حوشتەر و بەم ڕادە یەش ئەسپ و بارگین و مەری بۆ بیتن. دەرۆشەکان، ھەر ئەوشەوه گە ڕانەوه و تا بە یانی واتە لە ماوە ی بەک شەودا تەواوی ئەو کارانە یان جیبە جێ کرد. میر مەحمەد کە پەلپ و بیانوی لێبێرا، بە ناچار کچە کە ی لە شیخ عیسا مارە کرد. نزیک بە سالتیک دوا ی ئەو ڕۆژە لە ٦٧١ ھێجری قەمەری (٣-١٢٧٢ زایینی) دا بەرک خاتوون زا و سەید ئیسحاقی ھیناسەر ئەم دنیا یە.

سالەکان تێپەڕین. سەید ئیسحاق گەورە بوو. نوێژگە کۆنە کە ی سەید عیسا پتیبستی بە نۆژە نکردهوه ھەبوو. کاتیک کاریتە یان بۆ دارە ڕا کردن بردە سەر دیوار، کاریتە قولە بوو و نە گە یشتە سەر دوو لای دیوارەکان. ئیسحاق دیتی بابی نارەحەتە، لە بەر ئەو بە پەلە چوو سەر دیوارە کە و سەرتیکی کاریتە کە ی گرت و بە بابی یا کاکای گوت: «کاکە بیکیشە!» بەم جۆرە کاریتە قولە کە یان کیشا و خستیانە سەر دیوارە کە (١٢).

ئیسحاق چونکە لاوتیکی جوان و خۆش سیمابوو، بابی زۆری خۆش دەویست و ئەو کەسانەش کە مۆجە ی ئەویان دیبوو، ڕێزیان لێ دەگرت. بە پێچە وانە، براکانی بە تەواوی ڕەژدیان پێدە برد و لە قوا یان دەدا کە داستانی ژن ھێنانی بابیان لە تەمەنی پیری و بە سالتچوویدا ساختە ی دەستی دەرۆشەکانە و ئیسحاق لەو دەرۆشەکانە یە و برا ی ئەوان نییە. ئیسحاق لە تاکامی ئەو کردووه قین لە دلانە یەدا. براکانی بە جیبە یشت و چوو ھەورامان و بە جیگە ی نوێژگە «نیازگە» بەکی ساز کرد. ئەم ئایینە دەرۆنیە ی کە سەید ئیسحاق بناخە ی دارشت..... لە دەورۆبەری سالتی ٧١٦ ھێجری قەمەری (١٧-١٣١٦ ز) لەم جیبە دامەزرا.

سەید ئیسحاق یان بە گۆرە ی ناویانگی دوا یی، سولتان ئیسحاق لە «پردیوەر» لە ڕۆخی سیروان نزیک گوندی شیخان لە ھەورامانی لەھۆن دەژیا. ئەم جیبە لە دوو مایلی سەرۆی شوئینیک ھەلکەوتوو کە ھیلێ سنووری لێ بەرەو ڕوبار شوڕ دەبیتەوه. سەردەمی شێخایەتی ئەو بە ناوی سەردەمی «پردیوەر» دەناسرێ.

١٢- دەلین کاریتە ی مزگەوتی بەرزنجە ئەو کاریتە سەر سوپ ھیتە رە یە.

ئەو کەسانە ی ھا تۆچۆ ی سولتان ئیسحاقیان دە کرد لە «پردیوەر» سێ گروپی حەوت کەسی بوون، کە «حەوت تەن»، «حەوتە وانە» (١٣) و «حەوت خەلیفە» یان پێدە گوترا. گروپی تریش ھەن کە من لێرە دا تەنیا باسی «ھفتا و دوو پیری» دەکەم.

«حەوت تەن» حەوت ئەسحابە ی سولتان لە «پردیوەر» بوون بە ناوەکانی: داود، بنیامین، مستەفای داودانی، پیر موسا، «پیر ڕەزبەر»، «یارزە دە بان» و «ئاوات». باس دەربارە ی چۆنیەتی ئەرک و کەردە وەکانی ئەو ئەسحابانە ئیسمە دەباتە نیتو سنووری بێ کردنەوه ی ئایینی و عبادەت و دابوشوینی کاکە بیەکان و من لەم سنوورە تێدە پەرتینی کە بۆ خۆم دانابوو. لە بەر ئەو من ناوی ئەوانەم گوت چونکە ناوی دوو کەس لە ئەولیاکان لە خۆو مێشکی ژمارە یە کە لە جیھانگە ڕی پێشوویان تووشی ھەلە کردووه، بە چەشنیک کە ئەوان و ابیر بکەنەوه کە جۆرە پە یوئەندیە کە لە نیتوان ئەم ئایینە و ئایینی جولە کە دا ھە یە، ھەر وہا لە بەر پە یوئەندی گروپی سیتیەم واتە «ھپتاد» ەکان (١٤) یا «حەوت خەلیفە» لە گەل داود لە گروپی حەوت تەندا.

حەوتە وانە یا «حەوت پزگار بوو» حەوت کوری سولتان ئیسحاقن: سەید ئەحمەدی «میرە سوور»، سەید مستەفای سپی پۆش، سەید مەحمەد، سەید عەبدولوەفا، سەید «باوہ عیسا»، عەلەمدار، سەید شەھابە دین و سەید ساحب شا. لە ناو ئەو حەوت کەسانە دا، دوو کەسی دوا یی و ھجاخ کوئیر بوون و ئەولادی نێرینە یان نە بوو. پێنج کەسەکانی تر، ئەو بنە مالانە ی خوارو وە یان دامە زران: میری یا میرە سووری، مستەفای، ئیبراھیمی، کە بە ناوی شا ئیبراھیم نەوه ی سەید مەحمەد. مەرقەدی شا ئیبراھیم لە بەغدا یە. خامۆشی کە بە ناوی خامۆش کوری سەید عەبدولوەفایە و باوہ یسە یی. ئەوانە پێنج بنە مالە ی گرنگی ساداتن کە پەنجە بۆ نەخشی ئەوان لە کۆمەلێ کاکە بیەکاندا ڕادە کیشم.

سولتان ئیسحاق، ئەو حەوت خەلیفە ی لە نیتوان ھفتا و دوو پیری و پیاوچاگاندا ھەلبژاردووه. ئەوان دەبوایە لە ژێر چاودێری داود «لە حەوت تەن» دا وە ک شیخ و رینوئینی کەری تەواوی کۆمەل و ھەر وہا بنە مالە ی سادات کار بکەن. «تذکرە» ناوی ئەو

١٣- Haftawana تذکرە، حەوت کەسی یە کەم بە «حەوت نەم» و حەوت کەسی دوو دەم بە «حەوت

پزگار کەر» دەناسی.

حهوت خه لیلیفانه بهم جوړه ده ناسیتنی: پیر مه خی، پیر نهریمان، پیر عه بدولعهزیز، خه لیلیفه محه مه د، خه لیلیفه شه هابه دین، خه لیلیفه با پیر و خه لیلیفه جه بار^(۱۵). ئه مرؤ، نویتنه ری ئه و ههوت ریتونیتیکه رانه ههوت بنه مالئنه که راسته و خو له و ههوت خه لیلیفانه ریشه یان وه رگرتووه.

کاکه بیسه کان و ئه ندامانی بنه مالئهی سادات بوخویان ریتونیتیکه رن و ده بی سهر به شیخیکی سهد بن و به ریتونیتیکه ریکه وه به سترابنه وه. له پردیوه، ههوت ههوت وانه دوو دوو به کترین به شیخی خویان هه لبرژاردوه: سهد ئه حمه دی میره سور له گه ل سهد مسته فا. سهد شه هابه دین له گه ل سهد عه بدولوه فا. سهد ساحه ب شا له گه ل سهد باوه عیسا. سهد محه مه د، که له گشت ئه وانی تر گه وره تر و به ئه زمونترین ئه ندامی ههوت ههوت وانه بو، سهد ئه حمه دی به شیخی خوی هه لبرژارد بو، به لام بوخوی نه بو به شیخی هیچ کام له براکانی^(۱۶). شیخ و ریتونیتیکه ره کان له ئاست ئه ندامانی سهر به خویان خاوه ن ئه رکن و له وان موچه وه رده گرن؛ له کوپونه وه ئایینه کانیشدا هیندیک ئه رکی تایبه تیان له ئه ستویه، به لام پیوست ناکا شاره زایی زوریان له سهر دین هه بی: ئه رکی په روه رده کردنی ئایینی به که ساتیک دراوه که «که لامخوان» یان پیده گوتی و به یه کیچک له م سنی گروپانه به سترانه وه. مرؤقی کاکه بی (به گومانم جیا له سادات) له دیار بکردن و هه لبرژاردنی شیخ و ریتونیتیکه ری خوی تازه، به لام له وانه یه به کرده وه بابی شوینی له سهر دانی و دوی مهرگی شیخ یا ریتونیتیکه ره به رای بابی یه کیچک له منالانی ئه و که سه به ریتونیتیکه ری خوی هه لبرژی. له ئایینی کاکه بی دا، شیخ یا ریتونیتیکه ره مرید بو په یوه ندیی ژن و میردایه تی پیک ناشین.

به تپه رپوونی زه مان یا به هوئی شوینی جوگرافیایی یا ههر شتیکی دیکه پینج بنه مالئهی خزمی ههوت ههوت وانه خزاونه ته ناو ئه و بنه مالئه ئه سللیه. ئه و پینج بنه مالئیه پینج که سایه تی پاریزکاری ناودار که لیوه شاره یی و مؤجزه کانیان ئه وانی له ریزی

۱۵- لیسته یه کی دیکه، که کابرایه کی زور شاره زا پتی داوم «ئه میر» و «جیهانی» یان به جیتی دوو که سه کان یه که م داناوه.

۱۶- چونکه دوو کور له ههوت کوره کان و جاخ کوپر بوون و ئه ولادی تیرینه یان لی به جیتی نه ما و ته رتیباتیکی نویمان لی به دی هات. ریکه خستنی نوئی پیوست بو بهم جوړه بی: میره سوریه کان له گه ل مسته فایسه کان، پیچه وانه دی وهک پیتشو؛ برامیه کان له گه ل خاموشییه کان و پیچه وانه؛ باوه یسیه کان له گه ل میره سوریه کان (به لام نهک گه رانه وه دی دوو باره).

دامه زرتینه رانی ئه و ئایینه نزیک کرده ته وه. تذکره بو ذراپه تی له سهر پیداکرتنی ئه وان له سهر پله و پایه ی به رامبه ر، ته نیا ناوی دوو که سیان دینتی: بابا حه یده ر و شیخ هه یاس، به لام له په یوه ندییه کان ی ناو خه لکدا، زوریه ی خه لکه که جیا له ناوی ئه و دوو که سه ناوی سنی که سی دیکه شیان ده بر د: باوه یادگار، میر هه مزه و ئاته ش به گ^(۱۷). توره مه ی ئه و پینج بنه مالئیه ده چیته وه سهر چوار بنه مالئه له پینج بنه مالئه ئه سللیه که ی ههوت ههوت وانه واته: حه یده ر ده گه ریته وه سهر مسته فا، هه یاس بو خاموشی، یادگار و هه مزه بو ئیبراهیم و ئاته ش به گ بو میره سور.

به و ته ی تذکره، باوه حه یده ر له ئه سلدا ریتونیتیکه ره بووه (ناوی بنه چه ی خه لیلیفه ئه و نه نووسراوه) و ئه ندامانی بنه مالئیه هیشتا له ئاست مریده کانیا ندا ئه رکی شیخ و ریتونیتیکه ره به یه که وه به رپوه ده بن. ته وای ئه و که سانه ی که من پرسیارم لی کردوون، له سهر ئه و باوه رهن که ئه و بنه مالئیه نه خو شی گه شکوه گپری و مارانگاز چاک ده که نه وه. یه کیچک له وانه ی که «ریتونیتیکه ره» بو، ئه و بنه مالئیه دابه ش ده کرد به سهر دوو گروپاندا: گروپی یه که م بنه مالئیه باوه حه یده ر و بنه مالئیه عومه رهنندان^(۱۸) که وشه ی «باوه» پیتش ناوه یان بو. گروپی دووه م پینج بنه مالئیه «پیرمه خو»، پیر نهریمان، پیر محه مه د، پیر ئیبراهیم^(۱۹) و یار پیروژ بوون که ئه ندامانیان وشه ی به رناوی

۱۷- ده لین سهدی کانی باوه حه یده ر کوری دوو برا به ناوه کان ی باوه دانیا ل و باوه خوبیار بوون، هه یاسییه کان ی دزاوره Dasawar خزمه تکارانی شیخ (یا رهنگه مریدی ئه و) بوون و یادگاریه کان کوره کان ی دوو خزمه تکار به ناوه کان ی خه یال و وه سالتن. له لایه کی تره وه میر هه مزه، خزمه تکاری عه لی قه له نده ر بوو (میژووی ژیان و هه لومهرجی عه لی قه له نده ر نادیاره) و له به ر ئه و یه که هیندیک جار «عه لی» وهک گه وره ی ئه و بنه مالئیه دناسن. مینوریسکی (یاداشته کان، لاپه ره ی ۲۳) ده لین کاتیک له سالی ۱۹۱۴ چومه سهر مهرقه دی باوه یادگار له زوهاب، مهرقه دیکان پی نیشان دام که ناوی سهد وه سالی له سهر بوو. سهد وه سال، رهنگه «زیکوری» یادگار بوو بی و سالی ۱۰۰۵ هجری قه مری (۷- ۱۵۹۶ ز) زهق بوو بیته وه.

۱۸- ئه و ناوه، سهرنج راکتیشه. له نزیک رتیکای که رکووک بو تهق تهق، نه زور دور له زئی، گوندیکه به ناوی ئومان مهندان Uman Mandan. ههر چند جاره ی که من به لایدا تپیه ریم، بیستم ده یانگوت خه لکی ئه و گونده ساداتن و مارگازان چاک ده که نه وه. له م بابه ته وه که ئه وان کاکه بی بن، شتیچک نه بیستراوه. ههر چنیتیک بی بو سهر سورمانه وه نابی که نه گه ر بلین له سهدی کانی کاکه بی و له بنه مالئیه شیخ هه یاسن.

۱۹- ئه م دوانه ی دوابی نابی له گه ل هاوناوه کانیا ن که ئه ندامی ههوت ههوت وانه به هه ل ه بگرن.

(مام) یان له گه لدايه .

زۆریه ی نوسه ره ئه وروپاییه کان، ده لاین کاکه ییه کان دوو به شن و دوا ی نوسینی ناوی به ک یا چهنه بنه ماله راده گه یه نن و دوا یی ده لاین که مریده کانیا ن ده بی شیخی خو یان له نیوان ئه وانده دا هه لئیرن. به بوچوونی من ئه و شیوه گوته ری له مرۆف ون ده کات، چونکه دیان له تیوریدا هه موو کاکه ییه کان له هه لئیردنی شیخ یا رینونینی خو یاندا به ته وای نازان، به شیوه یه ک که دانیشتوانی «گوندیک یا ته نانه ت ئه ندامانی بنه ماله یه ک ده توانن له بابه ت «په یوه ندی دینی» په وه له گه ل یه کتر جیا واز بن. وته و بیروبوچوونی کاکه ییه کان، که به زاراهدی گۆرانی یا زمانی تورکی نوسراون به ئاسانی له میتشکدا راده گیتن. ناکۆکی بیروبوچوون له ناو کاکه ییه کاندا به وواله ت پتر ده گه رپته وه سه ر ئاکامی جیا کردنه وه ی شوینی جوگرافیایی و ئه و نو ی کردنه وانیه که سه یده کان یا رینونینی که ره کانی خو به زلزان که «که لامخوان» یش بوون هیتاویانه ته ناو ئه م ئایینه وه، نه ک دابه شکردنی «ئه رکه کان». ئه و دیارده یه شتیتیکه که به سه ر گروپی ئاته ش به گیه کاندا هاتوه و به گشتی سیمای گروپیتی جیا وازی کاکه یی پیداون. به رای من ئایینی کاکه یی له کوردستانی عیراق پتر سروشت و ناوه رۆکی پیتشوی خو ی پاراستوه تا کوردستانی ئیران.

له م راپۆرتده که ده رباره ی ریکخستنی ئایینی کاکه ییه کان که وته به رچا و باسپک له گروپی داودی ناکات، که به و چه شنیه «گوینۆ» و ئه وانی تر گوتوو یانه . یه کپک له کاربه ده ستانی که رکوک که بوخۆی کاکه یی نه بوو ده یگوت هه رچه نده به گشت ئه ندامانی ئه و ئایینه ده لاین کاکه یی، به لām له راستیدا ئه و ناوه تاییه تمه ندی سه یده کانه و ناوی دروستی ئه وانی دیکه «داودی» یه . ئه م لیکدانه وه یه ، له وه ده چی راست بی، چونکه داودی هه وت مامۆستا و پالپشتی ته وای رینونینی که ره کان بووه، به لām ئه مه ته نیا جارپک بوو که بیستم، ده یانگوت وشه ی داودی به گشت کاکه ییه کان ده گوتری و تاییه تمه ندی گروپیتی کاکه یی نیه .

گرنگترین زنجیره ی ساداتی کاکه یی له عیراق، ساداتی ئیبراهیمین که زنجیره ی سه ره کی بنه ماله ن. له و سه ره ده مه دا که من له عیراق بووم سی کوره مام نوینه رایه تی ئه وانیا ن ده کرد: سه یده له ی کوری رۆسته م؛ سه یده فته تاح کوری خه لیل و سه یده سلیمان کوری وه له د. ئه وان هه موو نه وه ی سه یده مه مه د بوون. سالی ۱۹۳۱، تۆره مه نامه ی

خو یان پیتشان دام. تۆره مه نامه که له سه ر لاپه ره کاغه زیک نووسرا بوو که درپژایی هه وت و پانایی نو ئینچ بوو. دوا ی دوعا و پارانه وه و سوپاس له خودا، پیتشه کیسه کی درپژی هه بوو. دوا ی پینچ دپری یه که م که به خامه ی ره ش نووسرا بوون ره نگی دپره کانی دیکه به ره به ره ده گۆران و رۆشن ده بوون. سه ره نجام نووسرا وه کان به ریز ره نگیا ن ئابی، سوور، زهرد و سه وز بوو. ریزی ره نگه کان به وردی له بهر چا و گیرا بوو. تۆره مه نامه که به و چهنه دپرانیه ی سه ره وه و ناوی سه یده مه مه د ته و او ده بی و میژووی ده گه رپته وه بو سالی ۱۲۱۵ ی رۆمی (۲۰) (۱۸۰۰ - ۱۷۹۹ ز) و چهنه د مامۆستای ئایینی دروستبوونی ئه و تۆره مه نامه یان ئیمزا کردوه و کاک ئه حمه دی سلیمانیش مۆری کرد بوو.

سه یده مه مه د هه ژده مین نه وه ی سولتان ئیسحاقه، واته بیست و یه که مین نه وه ی سه یده عیسا نووربه خش تا سه یده عه لی و سه یده فته تاحه. به رای من میژووی له دایکبوونی ئه و دوو که سانه له نیوان ۱۸۹۵ و ۱۹۰۰ دا بووه. به حسابکردنی سی و دوو سال ته مه ن بو هه ر نه وه یه ک، ناوی ئه و که سانه ی که له تۆره مه نامه که دا نووسراون ره نگه له دیار بیکردنی میژووی ئه م ئایینه دا گرنگ بن و من ئه و ناوانه م له ژیرنوسی ئه م لاپه ره یه دا نووسیوه (۲۱). هه روه ک ده بینین ناوی کوری سه یده ئیسحاقیا ن «زبانه دین» نووسیوه نه ک مه مه ده د. ئه و ده ستیوه ردا نه زۆر گرنگ نییه، چونکه زۆریه ی شیخه کان سه ره رای ناوی ئه سلی نازناویکیشیان هه بووه که وشه ی «دین» ی له پاشکۆدا هاتوه. ناوی دایکی سولتان ئیسحاق نیازی به روونکردنه وه هه یه. به پیتی نووسرا وه ی تذکره دایکی سولتان ئیسحاق کچی میرمه مه دی جاف بووه، به لām زۆر له و که سانه ی که من

۲۰- سالی رۆمی، سالی مالی و حسابکردنی دارایی بوو که له سه رده می سولتان سه لیمی سییه م له سالی ۱۷۸۹ کرا به بنه مای حسابکردن. ئه و ساله، له گه ل رۆژژمیری ئاسایی یه کی ده گرتوه و جیا له وه ی که له دو انزده ی مارس ده ستی پیده کرد و سالی پایه ی ئه و ۱۲۰۵ بوو.

۲۱- ناوه کان له خواره وه بو سه ری (وشه ی سه یده هه لده گرم) بریتین له: مه مه ده، ئیبراهیم، رۆسته م، ئیبراهیم، عه لی، مه مه ده، خه لیل، عه لی خان، ره زا، ئیبراهیم، میره، شا عه لیخان، چرا، جه عفه ر خان، میره، ئیبراهیم پاشا، زبانه دین، ئیسحاق؛ هیندیک بو پیشتر که له گه ل تۆره مه نامه ی بنه ماله ی به رزه نجه یه ک ده گرتیوه: هه شت نه وه ی تر تا ناوی ئیمام موسا کازم، شه ش نه وه تا ئیمام عه لی و سه ره نجام چل و پینچ نه وه ی تر (له گه ل ئیبراهیم و سمایل و نه وه کانی ۲۷ و ۲۸) تا ده گاته ئاده م ابوالبشر.

قسم له گهڻ ڪردوون، حهسن به گيان به بابي ڙني سولتان نيسحاق دهناساند. ناوي جاف له شهره فنامه دا (۱۵۹۳) نه هاتووه، به لام ههروهڪ ديمان له پهيماني سالي ۱۶۳۹ ي زوهاپدا واته كه متر له په نجا سال دواي نووسيني شهره فنامه ناماڙه به ناوي عه شيره تي جاف ڪراوه. ٽهوه پيشان ده دات كه ٽهوه عه شيره ته بو ماويه كي زور بووه ته هو ي گيروگرفت و شهر و پيڪداداني نيوان دهوله تي ٽيران و عوسمانبي. ٽهوه جافه كان له پله ي عه شيره تيڪدا، له سهره تاي سده ي چوارده وجوديان بووي، له وانه به له ناوچه ي جوانڙو بووي. ڪوچي هو ي جافي مورادي بولا ي ڙوڙاوا و ناوچه کاني ٽهوه بيري سيروان تا چوار سده ي دواي ده دست پي نه ڪرا. بهم جوڙه بو پي به ريه ريكي به ده سه لاتي ٽايني دانيشتوي به رزنجه، ناوچه ي جوانڙو جيگايه كي زور دوور نه بووه كه بو كي خو ي لي بدوڙيته وه. مير محمه د يا (حهسن به گ) به رواله ت ده پي سهر به بنه ماله يه كي حاكم بووي، كه بوخو ي يا ڪوره كي له نيوه ي دووه مي سده ي حه فده و نيوه راس ته کاني سده ي ههڙدها به دههستي به گزاده كان يا خودي سهد ٽهوه، كه ٽوره مه ي بنه ماله كه يان به ناوي ٽهوه ده دست پي ده هڪات، له حڪومته كه وتبي.

ڪاڪه ييه كان بهم جوڙه له ٽهوه سلدا بنه ماي ريڪخستينيكي ته ريه ته ي ده روپيشيان هه يه و له بابه ت بوچونه کاني ده روونيشدا له گهڻ بوچووني سوفيگه ربي شهر يڪن، به لام ده رباري شه خسي دامه زرينهري ٽهوه ته ريه ته و به شيڪ له بوچونه کاني تايه ت به خو يان سهاره ت به دوڙينه وه ي دروستي خودا له گهڻ ٽهوه واني تر جياوازن. ٽهوه ده لئين ٽهوه دوڙينه وه يه گه ليڪ پيشڪه و ٽهوه تر له و دوڙينه وه يه كه له ده دست كه سانتيڪ دا پي كه هيشتا له سهرده مي ته ريه ته يا ده دست پي ڪردني سهره تايي تر واته شه ريه ته دان. پله يه كي تري دوڙينه وه هه يه كه «مه عريفه تي» پي ده لئين، به رواله ت گه يشتن به و مه عريفه ته له چوارچيه ي زانايان و پياوچاڪان دا يه و بهم جوڙه ده ڪري خه لڪي ٽاساي به ناوي ٽهوه ي ته ريه ته يا حه قيه ته ناو به رين نه ك ٽهوه مه عريفه ت. ڪاڪه ييه كان ده رباري ٽهوه مه سه له يه نمونه ي باشيان هه يه كه ده مويست له فه سه لاه کاني پيشوودا و له چوارچيه ي سادات و شيخه كاندا باسي بڪه م: هه رچه نده ٽهوه وانه عه لي له پله ي ڪه سيڪدا ده بين كه ٽهوه نه ينيان ه ي پيگه يشتووه كه بنه ما و بنچينه ي عيرفاني نيسلاميين و گه ليڪ ريز له مناله كان و نه وه کاني داده نين و وهڪ زولم ليڪراو و قورياني ده زگاي سته مڪاريان ده بين، ٽهوه ده لئين كه ناي ده دست له ڪاري خودا وهر دن. له بهر ٽهوه (به پيچه وانه ي دراوس قه زلباشه کانيان) له عيراق، هيشتا

سوننه ماون؛ رپوره سم ي ڙن هينانيان به گوڙه ي دابوشو يني حه نه فييه ڪانه (له گهڻ رپوره سم يڪ كه دواي ٽهوه نجامي ده دن)؛ له وشڪه سوننه کان ڙن ده خوازن و به بي هيج ڪو سپيڪ ناوي «ٽايشي» له سهر ڪچه کانيان ده نين و له سهرده مي ده سه لانه تدار ييه تي عوسمان ييه كاندا زور جيگاي سهرنجي حڪومته بوون.

ته ريه ته ڪاڪه يي به رواله ت له ريڪخستينيكي ڪو ٽنره وه سهرچاوه ي گرتووه. ٽهوه ته ريه ته سهره تا له لورستاندا پي گرتووه و به هو ي ڪه سيڪه وه كه ناوي موباره ڪ شا واته «باوه خوشين» بووه له ناوچه ي هه ورامان بلاو ڪراوه ته وه. موباره ڪ شا به چه شني سولتان نيسحاق حهوت ٽهوه سحابه ي هه بووه: «ڪاڪه ردها»، «خواده» سهد فه له ڪه دين، «بافه قي»، «فاتمه له رده»، بابي گه وره و ميرزا هانان. گرنگترين ٽهوه نامي ٽهوه گروويه فاتمه له رده بووه. ٽهوه هه مان بي بي فاتمه ي خوشڪ و هه ٽالي بابا تاهير (۲۲) بووه. ڪه واپو ٽهوه خوشڪي بابا عه لي نيه ڪه ساداتي به رزنجه و ساداتي ڪاڪه يي به نه وه ي خو ياني ده زانن. به رواله ت له وه ده چي ته ريه ته تيڪ كه ناوه نده ڪه له لورستان بووه و بابا تاهيريش ٽهوه نامي بووه له نيوه راس ته کاني سده ي يازده دا ره گاڙوي ڪرديته هه ورامان و دواي نزيڪه ي دوو سه ده و په نجا سال گه يشتبيته سولتان نيسحاق، ڪه ٽهوه سه رو ڪا يه تيه ڪه ي ڪرڊو ته ميراتي بنه ماله ڪه ي و راستي ڪرڊو ته وه (۲۳).

ٽهوه ناماني ٽاساي ٽهوه ته ريه ته دوو گرووين: گوران يا ٽهوه وانه ي ڪه خزم و هاويبراني پيشووي «شمشير هينهران»، يا ٽهوه ڪه سانن ڪه به زوري شمشير رويان له م ٽايني ڪرڊووه. ٽهوه شيوه بوچونه له سهره تادا يارمه تي به شيڪرڊنه وه ي تذڪره ده رباري شيخ عيسا ده هڪات، ڪه ٽهوه به «به رزنجه و گوران» ناساندووه، به لام سهاره ت به لکاندي خه لڪ به زوري شمشير به و ٽايني، تا ٽهوه جيهه ي ڪه ده رباري ڪاڪه ييه کان بيستراوه له راستي به دووره. ٽهوه جياوازيان و حه قيه ته تيڪ ڪه ده رباري ٽايني ڪاڪه يي له سهرده م کاني پيشودا به زاروه ي گوراني نووسراون، له گهڻ ليڪدانه وه يه ڪه له يه ڪيڪ

۲۲- مينورسڪي (له و تاريخيدا به ناوي دايره المعارف نيسلام، له ڙير ناو نيشاني: «بابا تاهير») ده لئ: بابا تاهير چواره مين ڪه س له حهوت ٽهوه سحابه ي باوه خوشين بووه، به لام ناوي له هيج ڪام له و ليستانه دا نه نووسراوه ڪه زاناياني جياواز به منيان داوه. تذڪره ناماڙه به سهرده مي باوه خوشين ناکات.

۲۳- بو ٽهوه مڪور ييه ڪه له ميڙوي ڙياني بابا تاهيردا ده بينري، پروانه لاهه رده ي ۷۲ هه مان و تار.

له فەسلەکانی پێشودا لەسەر ئەساسیکی تر کردوومه و گوتوومه شارەزور و ناوچەکانی دەورووبەری له سەرەتادا شوتینی ژبانی عەشیرەتی گۆران بوو و دوایی بەر هێرشێ خێل نیشینەکانی کورد کەوتووه و جافەکانی مورادیش شەپۆلی دوایی ئەو هێرشە بوون، بە تەواوی یەک دەگرێووه. زۆری ئەو کەسانە رەنگە ئەندامی ئەو تەریقەتە بووبن و ژمارە ی گۆر و چاکەکانی ئەو ناوچە یە کەم نین کە ناوی پیاوێ ئایینیەکانی کۆنیان لەسەرە.

هۆزی گۆران، کە ژمارە یەکی زۆر له گوندەکانی نیوان جادە ی خانەقین، کرماشان و باکور و دەورووبەری ئەوانە له کرێند دەژین، رەنگە بە ناوبانگترین کۆمەڵی کاکەییەکانی دانیشتووی ئێران بن (٢٤). هەر وەها، جەماوە ریتیکی بەرچاویشیان بە درتێایی ئەو شارێتییە بەرەو رۆژە لاتی و بە تاییەتی له کرماشان، سەحنە و هەمەدان دەژین. له بەشی خوارووتیشدا، زۆری هۆزی له کی پشتکۆ واتە ئەو بەشە ی لورستان کە له نیوان «سیمەر» له رۆژئاوا و روبارەکانی «کشغان» و «خوڕەم ئاوا» له رۆژە لاتی جێی گرتو، بە تاییەتی «دێلفان» بێهەکان ئەندامی ئەو ئایینەن. هەر وەک دەلێن: ژمارە یەکی بۆ خۆیان دیویانە و بۆ مینان گیراوتەو، ئەوانە کاتی سەر خۆش بوون یا جەزم بوونی ئایینی، بە تاییەت له جەژن و بۆنە گەورەکانی سەرەتای پاییزدا دەچنە ناو گری ئاگر و چیان لی نایە. له یانواریی ١٩١٨، له گەل «نەزەر عەلی» خان والی پشتکۆ، له «خوڕەم ئاوا» وە بەرپێگای پشتکۆدا دەچووینە کرماشان. ژمارە یەکی دێلفان له گەل هێزی نەزەر عەلیخان بوون. من خۆشحالی خۆم بۆ دیتنی ئەو رێو رەسمە دەر بری. نەزەر عەلیخان بەو مەرجه داواکەمی قبوول کرد، کە: چونکە ئەو خەلکە مەسە لەکە زۆر بە جیدی دەگرن نابێ پی بکەنم. بە داخەو، دۆخە کە پێشی بە وکارە گرت و مەرجه کە ی سەری نەگرت. لەم جۆرە کارانەدا جیا لەو بابەتە تاییەتیییە و گومان هەلگەری خوارەو، شتییکم دەر بارە ی کاکەییەکانی عێراق نە بیستووه.

راولینسۆن گۆری شازادە ئەحمەد له «بالە گریو» وەک چاکیتیکی زۆر پیرۆزی عەلیو لاهیبیەکان ناو دەبات و دەلێ ئەو پیاوچاکە برای بابی گەورە یە. (پیشتر ناوی ئەو کەسە مان وەک یەکیک له گرن گرتین کە سایە تیبەکانی حەوت ئەسحابە ی باوێ خۆشین بیست). ئەم چاکە له بان چیا یەکی خری گومبە زبیبە بە ناوی «کوس»، کە نزیکە ی ٤٥

٢٤- عەشیرەتە گرن گەکانی ئەم هۆزە بریتین له: گۆران له گەل تۆفانگەیی، قەلخانی و قەلا زنجیرەیی. ئەو هۆزانە ی جاف کە بە مەبەستییک خۆیان بە گۆزانەکانەو هەلاو هەسیو و ئیستاش سوننە ماونە (بروانە ئەو فەسلە کە لەمەر جافەکان نووسراو).

مایل له باکوری دزفول له ناوچە ی قەلاو هەند شوتینی ژبانی هۆزی «دێرە کوهەند» بێهەکان هەلکەوتووه. کاتییک سالی ١٩١٧ له دزفول بووم هیندییک جار جینشینەکانی ئەو چاکە م له بازاری دزفول دەبینی کە میتزەری سوور و پر رەنگیان دەپۆشی، ئەوانی له خەلکی تر جیا دەکردهووه. رۆژتییک له «مەنگرە» وە بەرەو باکور دەچووم، چوار کەسیان بۆ ماوہی چەند رۆژ خۆیان له گەل گرووپە کە ی من خست و لەو مێواندارییانەدا بە شدار بێیان کرد کە بۆ من پێکدەهاتن. ئەوانە کە لکیان له داها ت و دەسکەوتەکانی سادات وەر دەگرت و هێچ کەسیش کۆسپی بۆ نە دەخو لقا ندن و «پایی» یان پێدەگوتن. ئەوان بە روالەت له گەل هۆزتییک بوون، کە له بەشی سەر ووی روباری «دز» له باکوری «قەلاو هەند» و «چارلنگ» ی بەختیاری «برو جرد» بەو ناو هەناسران، بەلام هێچ چەشنە پە یو هەندییەکیان بە ئەوانە نەبوو. قەلاو هەندییەکان و «دێرە ک و هەند» بێهەکان کە زۆریان ریز لەو چاکە دەگرت، عەلیو لاهی نەبوون. دیارە ئەم مەسە لە یە گرن گ نیبە چونکە له تەواوی ئاسیای رۆژئاوا دا بەشی زۆری چاک و پیرە کۆنەکان جیگای ریزی خەلک و ئایینی جیاوازەکانن. من هەرگیز نەم بیست کە ئەم جینشینە پایییانە جیا له موسولمانی شیعە شتیکی تر بووبن و هەرگیز ئەو هەش بە میتشکی ساوامدا نەهات. خۆش دەبوو کە ئەگەر زانرا با ئەوانە ئاگادارییان لە سیستمی ئایینی «پردیو» هە یە و ئایا ئەوان پاشماوہی ریکخستنه کۆنە کە ی «باوێ خۆشین» بوون؟.

بەر لەو هە ی کە واز له لورستان بێنین، سەرنجدان بە خالکی دیکە پێویستە. بە شتیوہی ئاسایی، بابا تاهیر بە «هەمەدانی» دەناسیتن و گومان لەو هەدا نیبە کە زۆریە ی ماوہی تەمەنی خۆی له دەرەوہی لورستان و هەمەدان تیبە رکردووه. سەرەرای ئەو هەش دەلێن ئەو «لور» بووه و «لۆر» یان پێگوتووه. وشە ی «لۆر» بە ئاماژە ی کۆن بە پیتی «واوی» قەلەوی دەنگدار دەنووسری، له حالیکدا بۆ ناساندنی خەلکی سەر بە هۆزی «لور» له پیتی «واوی» کورت و بێدەنگ کە لک وەر دەگرن و پیتی «ی» ی بە پاشگری زیاد دەکەن (٢٥). لور ناوی نوینی دەشتی نیوان دیزفول و یە کە م زنجیرە چیا ی باکوری ئەو دەشتە یە و بە «واوی» بێدەنگ دەنووسری و له گەل وشە ی لۆر جیاوازە. ئەو دەشتە هاوینە هەواری هۆزی دێرە کوهەند و هۆزە خێل نیشینەکانی لور (٢٦). بەم جۆرە دوور نیبە کە

٢٥- وتاری مینورسکی له ژیر سەردیری «بابا تاهیر» له دايرة المعارفی ئیسلام.

٢٦- جوگرافیا زانەکانی عەرەبیش ئاماژە یان بە شاری کۆنی «لور» له نزیک دزفول کردووه.

نازناوی بابا تاهیر «لۆر» نەبێ و بە لکۆو لە «لۆر» وەرگیرایێ کە بە لە بەرچا و گرتنی مەرقەدی شازادە ئەحمەد پەنگە ناوەندی تەریقە تیک بووێ کە ئەو ئەندامی بوو و بە هەلکەوت لە سنووری لۆرستان هەلکەوتوو.

هێندیک جار دەگوترا و گوتنە کە شیان بۆ باوەر کردن دەبێ کە بەشی زۆری سەنجاییەکانی ناسراو بە ئیبراھیمی و بەشیک لە ھۆزی «کەلھور»ی دانیشتووی ناوچە ی نێوان گۆران و لۆرستان کاکەیین، بەلام من هیچ پەیوەندیی راستەوخۆم لەگەڵیان نەبوو. راپۆرتەکانی «گوینو»، مینورسکی و جیھانگەرانی دیکە پێشان دەدەن کە ئەو تەریقە تە لە سەدە ی چوارە لە ھەورامان دامەزراوە و لە شوپێنی ئەسلی ئەو زاگرووس بوو و پەگاژویی کردۆتە ناوچەکانی تر و جەماوەریکی مەزنی لە زۆری ناوچەکانی باکوری رۆژئاوای ئێران بە تاییبەت نازەربایجان، قەزوین، گیلان، مازندەران و تەنانەت تاران لە خۆیدا کۆ کردۆتەو (۲۷).

لە عێراق، ئیستا گرتگرتین و ناسراوترین ناوەندی کاکەییەکان کۆمەلە گوندیکن کە ژمارەیان دەگاتە نزیکە ی ھەژدە گوند (۲۸) و لە ناوەندی ناحیە ی تۆق لە رۆژئاوای

۲۷- لە ناوەندیەکانی سەدە ی پانزدە، ئەم ناوچە ی ھەمووی سەر بە حکومەتی تورکمانەکانی «قەرە قۆبونلو» دووھەمین پاشای ئەو زنجیرە یە بوو کە سالی ۱۴۳۷ تا ۱۴۶۷ لە تەوریز و بەغدا حکومەتیان کردوو. مینورسکی لە وتاریکدا بە ناوی: «جھانشا قەرە قۆبونلو و دروشمەکانی» کە لە «پولتنی خوتندنگە ی لیکۆلینە وەکانی رۆژھەلات و ئەفریقا (بەرگی شانزە، ۱۹۵۴ بلاوۆتەو) سەرنج دەداتە پەیوەندیەکان لەگەڵ ئەھلی حەق، بەلام بۆ سەلمانندی میتروویەکی نزیکی بۆ شێو ی ریکخستنی گشتی ئەو تەریقە تە لە لایەن سولتان ئیسحاقەو دەلی: «ئەگەر ئایینی ئەھلی حەق، ئایینی پەسەمی تورکمانەکانی قەرە قۆبونلو نەبوو، ئەو ناوەندیە ئەم ئایینە لە بارووخیکی ریک و ئاسایی سەردەمی فەرمانرەوایی ئەو زنجیرە حاکمەدا گەشە ی کردبێ». کۆنترین میتروو کە لە «تذکرە»دا نووسراوە سالی ۱۳۱۶ - ۱۳۱۷ یە کە ھەر چەشە کەموکۆرپیک لەمەر زەمانەو لە ناو دەبات: ھەروھا ئەو میتروویە لەگەڵ بەلگە یەکی تر پێشان دەدەن ئەو ئایینە لە لۆرستانەو ھاتووتە کوردستان و لەوێو پەگاژوی کردوو، تە نازەربایجان نەکی پێچەوانە ی.

۲۸- گەورەترین گوند لە نێوان ئەم گوندانە: البوسراج (۵۰ بنەمالە)، عەلی سەرای (۶۰ بنەمالە)، المحمد لەگەڵ دەلیسی گەرە (۹۰ بنەمالە)، عەرەب کۆی (۱۰۰ بنەمالە)، لاسین لەگەڵ تۆزاوا (۱۲۰ بنەمالە)، متیک (۴۰ بنەمالە). گوندە بچوو کەکان بریتی بوون لە: بن شاخ، دەلیسی بچوو، محمەد حاجی؛ پێدە، سێ کانیا، سۆھیل، تەرەبا، زنجیر، زەعلاو. دیارە ژمارە یەکیش کاکەیی لە تۆق دەژین. بەلانی زۆرەو، ئیجارەداری مالیکەکانی کاکەیی ھەموویان کاکەیی نین.

جادە ی کەرکوک جێیان گرتوو. ئەمە بە گشتی ناوەندیکی نوێ کاکەییەکانە؛ کە سەید رۆستەم و سەید خەلیل و سەید وەلەد زەویەکانیان کربون. بەم پێیە میترووی دامەزرانی دەگەرپتەو سەر نیوہکانی دووھەمی سەدە ی نۆزدە. خاوەن مولکە نوێیەکان، مریدانی خۆیان لە گوندەکانی ئەوبەری شار و نزیک ی بەرزاییەکان (۲۹) واتە لە گوندەکانی ناحیە ی «قەرەحەسەن» و «گۆل» و تۆق ھیناوەتە ئەم جێیە و لەوێ کۆیان کردوونەو. ژمارە یەکی چاک و مەرقەدیان لەم جێیە کە ئیستاش بەشە مولکیکیان بە ناو. چاک ی باوہ قەتار (بابە قەتار) لە نزیکی گوندی تالەبانی «کۆرمۆز» ئیستاش قیبلە ی مارگازانە (۳۰). کاکەییەکانی ئەو ناوچە نوێیە لەگەڵ خاوەن مولکە دەولەمەند و بەدەستەلاتەکانیان ئیستا لە ھەموو باریکەوہ یەکیک لە سێ ھۆزی گرتگی تۆق. دوو ھۆزەکانی تر، تالەبانی و داودەن. زۆری گوندییەکان لە باری جیتگرتنی ئاینیدا ئیبراھیمین.

گروویکی گرتگی تر لە ھەر دوو لای سنووری نێوان عێراق و ئێران دەژین و دە دوازدە گوندیان لە قەزای خانەقین و ناوچە ی قەسری شیرین (۳۱) ھە یە. زۆری گوندییەکانی بەشی عێراق ئیبراھیمین و میرەییەکان و باوہیسییەکانیش ھەرکام دوو گوندیان بەدەستەو. تەنیا یادداشتی من دەبارە ی گوندەکانی بەشی ئێران ئەوہ یە کە تەوای دانیشتووانی گوندی سەید داود «خامۆشی» ن. جاریک بیستەم کە خەلکی گوندی «باریکە» دەچنە ناو ناگر، بەلام بە داخەوہ سەبارەت بە شێو ی بیرکردنەوہ یان بەلگەم بەدەست نییە.

۲۹- ئەو گوندانە ی، کە زۆر جار ناویان دەھێنان، ئەوانە بوون: بادەوہر، حەسار، کەلەکانی، تەپلۆی گەرە و بچوک، چۆرکە زیارەت، شۆراوا و سەنگور.

۳۰- مەرقەدی خەلیفە باپیر لە نزیکی ئەو گوندە یە. من نازانم ئەو بە «باپیر» ی حەوت خەلیفە دەناسن یان نا. ئەگەر وابێ باوہ حەیدەرییەکان نوێنەرەکانی نوێ ئەوان دەکن.

۳۱- من بۆ خۆم ئەو گوندانەم نەدیوہ، بەلام بە پێی لیستە یەکی کە پێیان داوم، گوندەکانی جیتگرتوو لە عێراق بریتین لە: ئەمین، باپیر، باوہ سمایل، باریکە، چەم چەقەل، دارە خورما، گایتە، کانی شاباز، مێکاس، Mekhas، مەرکەز حدود، قەلەمە، قەرە پوڵە و تەپە قەیسەر. ئەوانە ی ئێران، نوسرەت ئاوا (بریتییە لە کۆخەکانی، سەید ئەحمەد، سەید خەلیل، سەید زۆراب و سەید شەریف) سەید عەبدوللا، سەید داود، سەید لوفتە، دەرە پنچەک، گاراوا، قەلا سەبزی، مامە موراد، یاقوب، تەپە قورسان و تەنگاو. دوو نییە کە ناوی گوندەکانی ئێران دوو جار نووسرابن: یەکی ناوی گوند و ئەویتریان ناوی سەید.

له هردوو ږوخی زڼی گه ووره له نژبک په کاوی «خازر»، حهوت گوندی کاکه یی هه ن، که سڼی گوندیان له ږوخی چه پ و چواریشیان له باسکی راستن (۳۲). لیره، به وانه ده لپڼ «سه رلی»، به لām من باش نازانم که به څوڅیان هم ناوه یان قبوله یان نا. کوردیک، که پای باشی به رامبه ر به وانه نه بوو، جاریک به نه نقه ست به و ناوه ی ناساندن که بی و اتاتر له وه نابڼ: نه و ده یگوت نه و ناوه یان له «ساریلماق» ی تورکی به و اتای پتچاندنه وه وه رگرتووه و ناماز ه به به کوری «مولجه م» قاتلی ئیمام عه لی له مزگه وتی کوفه دا، که هه ولای داوه بو پیشگیری کردن له ناشکرا بوون و له داو که وتنی، څو ی له نپو حه سپره کانی مزگه وت پتچاوه! سه رلیبه کان جیا و ازبیا ن له گه ل که مایه تیبیه کانی کوردی سوننه ی پاریزگای مووسل هیه که به «شه به ک» ده ناسرین و کوردی قزلباشن.

له شاروچکه ی «ته له عفر» له چل مایلی ږوژتاوای مووسل، که زوره ی دانیشتووانی تورکمان، بنه مالیه و ههاب ناغا یه کیتک له بنه مالیه به ده سته لاته کانی ناوچه که بوو، که به شپوه ی ناسایی له سه رده می حکومتی عوسمانیبه کانه سه روکایه تی شاره وانی نه و شاروچکه له نه دمانی بنه مالیه که ی دیاری ده کرا. نه و بنه مالیه، سه ید کاکه یی ئیبراهیمین. ده لپڼ ژماره ی کاکه یبه کانی نه و شاروچکه یه ۴۰- ۳۰۰ که سن، به لām ژماره ی دروستی نه و ان شتیکه له نیوان نه و دوو ژماره یه دا. به م جوړه ی که یه کیتک له نه دمانی نه و بنه مالیه په یتا په یتا هاتوچو ی به غدای ده کرد، بو من ده رکه وت برای نه و کابرایه که سه روکای شاره وانی بوو، به راده یه ک تاسه ی پاراستنی سه روه ت و ده سته لاتی مادی و معنه و ی څو ی بوو، که ناماده ن بو پاراستنیا ن له ژیر په رده ی گشتی شیعیه گه ریدا، له جیا و ازبیه کانی نیوان کاکه یی و قزلباش که ژماره یان له و شاروچکه یه دا پتر بوو له بوچوونی ئاینی څو یان چا و پوښن. سه ره پای ئیبراهیمیه کان ژماره یه کیش ناته ش به گی له «ته له عفر» ن. له ده روه ی نه و کومه له یه شدا بیتگومان گوند و بنه مالیه کاکه یی هه ن که له به غدا و شاره گه وره کانی مووسل، که رکوک، خانه قین و سلیمانی ده ژین. بنه مالیه «قولبه زاده» جیه کی به رزبان له ناو بنه مالیه ره سه ن و ده وله مه نده کانی شاری سلیمانیدا هیه. نه و بنه مالیه له نه سلدا «شمشیر هینه رن» و له بواری جیگرتنی ئاینیدا مسته فایین. باسی

۳۲- نه و گوندانه بریتین له: له باسکی چه پ: سوفیه، مه تره ت. له باسکی راست: ته له لیویان، گه زه کان، وردک، رقه شه.

جه ماوه ریکي کاکه ییش له «به دره» و «زه رباتیه» ده کن، به لām من بو څوم هیچ لیکولینه وه په کم ده رباره ی نه وانه نه بووه.

بو ته و او کردنی نه و فسله باشته باسی سه فهریکي کورتم بکه م که له سالانی دوا یی و اته سالی ۱۹۴۱ بو گوندی «هه وار» م کرد. هه وار، ره نگه څو شترین شوینی نه و ناوچه یه بی. نه و گونده له شپوکی چه په ک و به لاره دایه و هشت مایل له گه ل هه له بجه مه و دایه تی و به هیلکی ریکدا پینج مایل له «پر دیور» دووره. نه و دوا گوند و ته نیا کومه لی کاکه یین که هیشتا لیره ماون. هم شوینه که دامه زرتنه ری نه و ئاینه قسه ی تیدا کردوه، بیتگومان پتر له شه ش سه ده به شپوه ی نه پساه شوینی شیخ و پیواچاکانی کاکه یی بووه و ده کړی وه ک «خاکی پیروژ» ی کاکه یبه کان ناوی به یین.

ږوژی هه ژده ی مای، له گه ل چه ند پولیسی چاودیر و ته تریکي شاره زا به لām چه نه باز، له هه له بجه وه ریکه وتم. نه و ته تره بیري خسته مه وه که له سه فهریکي نوژده سالی پتسوومدا بو که لار له گه لم بووه. ریکای ئیمه به گشتی به ره و باشوری ږوژه لات بوو. له گوندیکي زور پیسی جافه کان به ناوی «به موک» (باموک) تپه رین. توتن هیشتا گه لای نه کرد بوو. گوله هیروی زور جوان له زه و بیه کانی گه نم و له ده ورو به ری ماله کان ده بینرا. خه لک بو راکردن له چه نگ میث و مه گه س له ده روه ی ماله کانیا ن سه کو یان ساز کردبو و به «چیخ» ده وریان ته نیوون و لیکیان جیا کردبوونه وه. ریکا له دوو مایلی هه له بجه وه به ره به ره به رز ده بووه و به ره و ته پو لکه روت و بی دار و ده وه نه کان هه لده کشا. چیاکانی «بالامبو» به به رزایی ۵۲۰۰ پی و «مه گرگ» به به رزایی ۵۵۰۰ پی له باسکی راستی ئیمه بوون و چیا ی «شیندرو ی» (شینروی) ش به به رزایی ۶۷۰۰ پی له باسکی چه په مان بوو. دوا ی برینی دوو مایلی تر له که لیکي کورت به ناوی «مله هومله» (مله هومر) تپه رین و دوا یی څومان له چین و قه لشتی نه و لک و پوزاندا دپته وه که له هه ورامانه وه به ره و سیروان، له ږوژتاوای نه و شوینه ی که روبرار زنجیره چیا ی سه ره کی زاگروس له ت ده کات، درتیه یان هیه. ته پو لکه کان به پنچه دروی «که نگر دپک» داپو شرابوو. که نگر تا نه و کاته ی شلک و تازه یه، خه لک ده یخون و نه گه ر پیریش بوون کو یان ده که نه وه و ده یانده ن به تازه له کانیا ن.

هیشتا سه عاتیکي بو نیوه ر مابوو. دوا ی ریکا ږویشتنیکي نارام و له سه ره خو له هه وایه کی فینک و خوشدا له نژبک بازگه ی ژاندارمهری له بان ته پو لکه یه ک که ده پروانیه گوندی «سازان» و «کو ساوا» دابه زین. سازان و کو ساوا نژبکه ی مایل و نیوکیان تا

سیروان مهودایه و له چوار مایلی رۆژهه‌لاتی «مۆردین» هه‌لکه‌وتوون. گوندی مۆردین له نووسراوه‌کانی کۆنی کاکه‌بی‌دا باس کراوه و له‌وبه‌ری «مه‌گرگ» جیتی گرتووه (٣٣).

گروبانیک و پینج شه‌ش ژاندارمه‌ی خه‌لکی ناوچه له و پاسگایه بوون. ئەوان به پانتۆلی سوور که وه‌ک پانتۆلی «گۆلف» ده‌چوو و ده‌رلنگه‌کانیان له گۆره‌وی درێژ نابوو، زۆر چالاک و ریکوویک بوون. که‌لاشیان له پین دابوو، که له هه‌وای وشکدا بۆ رۆبیشن به شاخاندا زۆر به‌که‌لکه. گروبان نمونه‌یه‌کی سه‌رنج پراکتیسی چینیک بوو، که هه‌میشه له رینگای خزمه‌ت و نۆکه‌رایه‌تی کردن بۆ حکومه‌ت ژبانی خۆیان دابین ده‌که‌ن و به‌پیتی سوننه‌تی خۆیان له خزمه‌تکردندا راستگۆ و سادقن و ئەوه‌ش بۆ ئەوه‌یه که له به‌رامبه‌ر ته‌نیایی و موچه‌یه‌کی که‌م و نامیهره‌بانی و نه‌روانین و له به‌رچاو نه‌گرتنی ژبان و ئاسایشیان له لایه‌ن فه‌رمانده‌کانیا نه‌وه، خۆیان بپارێزن. ئەم گرووبانه سێ برای له شه‌ره جیاوازه‌کاندا کوژرابوو و بۆ خۆشی له پله‌ی سه‌ربازی «هیزی ناوچه‌ی سلیمانی» دا له کاره‌ساته تاله‌که‌ی کاروانی رانیه، سالی ١٩٢٢ (٣٤) ملی به تونسی بریندار ببوو. ژاندارمه‌کانیش که‌سانی بی‌ئه‌زموون نه‌بوون و زۆریه‌یان له لایه‌ن ئەفسه‌ره ئینگلیزه‌کانه‌وه په‌روه‌رده کرابوو و بیره‌وه‌ری خۆشیان له «دانیلز»، «فیتز گیسون»، «مکنت» و ئەفسه‌رانی تری ئینگلیز هه‌بوو.

له‌گه‌شته‌کانی کوردستاندا هه‌میشه به‌دیتنی ئەو گوندانه‌ی که له شوینی سه‌خت و ناهه‌موار ساز ده‌کران سه‌رم سوورده‌ما. خه‌لکی «سازان» خۆیان به سه‌ید و نه‌وه‌ی شیخ موقین ده‌زانی. به‌نزیک قه‌بری ئەو شیخه‌دا تیپه‌ریوم، که له قه‌راخی رینگا بوو. ئەو شیخه له ولاتی گۆرانه‌کانه‌وه هاتبوو و چونکه ئاوی ئەم شوینه‌ی به‌دل بوو، لیره‌ مابۆه. «کۆساوا» ش په‌نج سال پینش له لایه‌ن کۆچه‌رانی گوندی «ته‌شار» (٣٥) ی هه‌ورامان ئاوه‌دان کراوه‌ته‌وه. ئەم کۆچه‌رانه ئیستا نیوه‌ی دانیشتووانی ئەو گونده پیکدیتن و نیوه‌که‌ی تریش «یه‌ناخی» ن. یه‌ناخی یه‌کیک له هه‌شت هۆزه بچوکه‌ن که هیندیک جار به جافیان ناو ده‌به‌ن و کۆمه‌له‌ گوندیکیان له‌و ناوچه‌یه‌دا هه‌یه که له دوولای سیروان

و هیندیک ئەولاتر له به‌شی باشووری ئەوبه‌ری سنوور له خاکی ئیران جییان گرتووه (٣٦). یه‌ناخییه‌کان، بنه‌ماله‌ی به‌گزاده‌ی حاکمی خۆیان هه‌یه، به‌لام گوندیه‌کان خۆیان به‌خزمی سه‌یدیکی ناسراو به‌ناوی پیرخدری شاهۆ ده‌زانن.

ده‌شتیکی پان و به‌رین له‌ژێر گونده‌کانی سازان و کۆساوا دایه که برنجی لی ده‌چین. له پاسگای ژاندارمه‌ریه‌وه، که تورکان پینشتر لیره‌ سازبان کردووه، چوار کلی پردیکی رووخاوم دی که له‌ژێر گوندی یه‌ناخی «لانیوان» به‌رۆخی روباو به‌لای ئیراندا سازکراوو. له‌نزیکی ئەو، به‌ردیکی جوانیان پینشاندام که بیتیگومان به‌ده‌ست ساز کرابوو. له‌وه‌ ده‌چوو به‌ردی میحراب یا پایه‌ی پیکه‌ر یا به‌بۆچوونی خه‌یالیی خه‌لکی ناوچه‌که پایه‌ی ته‌ختیک بووین. ئەو ئەفسانه‌یه، باس له‌وه‌ ده‌کا که شازاده «زیرین که‌وش» ژنی یه‌کیک له پیاره‌ گرنگ و په‌سه‌نه‌کانی به‌رله ئیسلام به‌ناوی میره‌بدو لالاخان بووه. ئەو هاتوچۆی ئەم شوینه‌ی کردووه و لیره‌ دانیشتووه و دیمه‌نی جوانی روباو و گه‌وه و پینج خوارده‌نه‌کانی ته‌ماشاکردووه، که به‌ره‌و قولله و لوتکه به‌رزه‌کانی جوانرۆ خوشیوه (٣٧). ئەو په‌نگه‌ بوخۆی خه‌لکی ناوچه‌ی جوانرۆ بووین.

چونکه ده‌مانزانی رۆژتکی ناخۆش و دژوارمان له‌پیشه، سه‌عات شه‌شی به‌بانی رۆژی دوایی سوار بووین. رینگای ئیستامان به‌گشتی به‌ره‌و رۆژه‌لات بوو: قاته‌کانی به‌شی باشووری «شبندرۆی» مان ده‌ور لیدا، ئاوی شینی سیروان که به‌نیوان شیو و دۆله ته‌نگه‌کاندا خوار و پینچه‌که‌ی ده‌کرد، له باسکی راستمان بوو و بیست مایل هه‌ورازتر لوتکه‌ی ده‌هه‌زار پین به‌رزبی شاهۆمان له‌به‌ر چاو بوو، که مژتکی خه‌ست سه‌ری داپۆشیبوو. به‌باریکه‌ ریبه‌کی به‌رده‌لانی وه‌ک پله‌کاندا، له گوندی «کۆکۆبی» نشینی «بۆین» نزیک بووینه‌وه. نزیکه‌ی چاره‌گه سه‌عاتیک، لیره‌ ماتل بووین تا توانیمان سمی ئەسپی ژاندارمه‌یه‌ک رزگار بکه‌ین که له قه‌لشتی به‌ردیکی تیژ چه‌قیبوو.

٣٦- خسته‌ی خواره‌وه، ئەم ژمارانه ده‌ستنیشان ده‌کات که له عیراق یا هه‌ردوو ولاتی عیراق و ئیران نوینه‌ریان هه‌یه، ژماره‌کانی نیتوکه‌وانه ژماره‌ی گونده‌کان له هه‌رکام له‌وه‌ دوو ولاتانه پینشان ده‌دات. به‌شی یه‌که‌م ژماره‌ی سه‌ر به‌ عیراقن: ئیمامی (١٤و٤)، کۆکۆبی (٣-٠)، نیازی (١٢و٤)، زه‌ردویی (٦و٤). ئەوانه، ته‌نیا له ئیران گوندیان هه‌یه: بایه‌نگانی، میراوه‌لی، ساتیاری و که‌لاشی.

٣٧- ناوی زۆریه‌ی چیپاکی ئەو مه‌لێه‌نده به‌ وشه‌ی «ما» ده‌ست پینده‌که‌ن، وه‌ک: ماگانان، ماسان، ماکوان، ماگارو و.... وه‌ک ده‌لێن گوتنی «ما» له زاراوه‌ی جوانرۆییدا ناماژه به‌رووی پینشه‌وه‌ی زنار و گابه‌ردانه.

٣٣- مینوریسکی، (یاداشته‌کان لاپه‌ره‌ی ٢٥). ئەو گونده ئیستا سه‌ر به‌ هۆزی کۆکۆبییه.

٣٤- پروانه فه‌سلی ١٦.

٣٥- Teshar ناوی ئەو دێیه له نووسراوه‌کانی پینشووی کاکه‌ییه‌کاندا هاتووه (مینوریسکی، یاداشته‌کان، لاپه‌ره‌ی ٢٤).

گوندیبه کان ماوه بهک بهر له ئیستا چووونو هه واری نزیکی شیندروئ. ریگامان درێژه پيدا و ئه سپه کافمان به هه ورازتیکی تیرتی باریکدا به ناوی «داله ری» سه رخست، که ناوی به رواهت نه وهی له میسکی مرۆفدا زهق ده کرده وه که شوینی هیللانهی دالان بی. له بهرزایی ۵۰۰۰ پیدایا گه یشتینه که لی «مله چه لان». ریگاکه زۆر ناخۆش و پشوپر بوو. تینوتی و ماندوویی تینی بۆ هینابووین. راوهستانی په تیتا په تیتا و پشو تازه کردنه وه کافمان به ناچار بیری خستمه وه که ئیستا بیست سال به ته مه نتر له و رۆژگارم که هه له بجه ناوچهی بهر پر سایه تیم بوو.

شیوتیکی قول و گوندیکی بچووک به ناوی «گریانه»، ۲۵۰۰ پین له ژیر ته م بهرزاییدا بوون. خه لکی ناوچه که دهیانگوت کوچه ره جوانرۆبیه کان ۵۰ سال پیش ته و گوندهیان ساز کردوه. بۆ دیتنی پاسگای ژاندارمهری به پین له چیا داگه رام. رینوتینه که مان ریگای ون کرد. دواي ماوه بهک خولانه وه و کات به فیردان پر یارمدا واز له دیتنی ته و پاسگایه له نزیکه وه بینم و بگه ریمه وه سه بهرزاییه که و له بان ریچکه که وه ته ماشای بکه م. رینوتینه که مان «بارام» لاوتیکی زۆر گورج و چالاک بوو. ئه ومان له «هه واره» وه له گه ل خۆمان هینابوو: له حالیکدا تووشی بووین که له که ویتکی دابوو و خه ربکی هه لگرتنه وهی بوو.

دواي نیو سه عات ری گه یشتینه کوخی «هه واره کۆن»، که کوخیکی بچووک بوو. بۆ ریژگرتن له «میرئه حمه ده سووری حه وته وانه» و «ئه حمه ده هه واری» دوو گومبه زیان له سه ره گۆری ته و دووانه ساز کردبوو: ئه حمه ده هه واری که سایه تیبیه کی مه زن بووه و زۆریان باس ده کرد، به لام من نه متوانی جیتی دروستی ته و له ناو زنجیره ی ته ولیاکانی ته و ئاینه دا بدۆزمه وه. دوو سی بنه ماله لیره ده ژیان که وه ک خه لکانی تر چووونو هه واری بناری شیندروئ. بۆ ریپواریکی زار وشک بووی ماندوو هیچ شتیک خۆشتر له ناوی ساردی کانی دی نییه، که به خوره ده رژیته خوار و ده چیته ناو حه وزی روونی ده ور به رد تیگیرا. تیرمان ئاو خواره وه و ئه سپ و هیستره کافمان له خوار کانیه که ئاو دان و بهر له درێژدان به ریگا نیو سه عاتیک له ژیر سیبه ری داره توویه ک له قه راخی کانیه که دانیشترین و دواي به له شی گران و داهیتزاو بۆ برینی دوا به شی ریگا که دوو مایل بوو به ره و بهرزاییه کان هه لکشاین. دواي نزیکه ی نیو سه عات ری و دواي ده ور لیسانی ته پۆلکه به ک گوندیکمان له ژیر پیتی خۆمان له نیو شیوه که دا بین. گوندیکی گه وره و نزیکه ی په نجا مالی ده بوو و خانووه کانی به به ردی تاشراو ساز کرابوون. گونده که له

باوه شی کۆمه لیک باخ و دارستاندا بوو.

له بان ته پۆلکه به ک که ده پروانیه گونده که که نزیکه ی نیو مایلی لی دوور بوو، چادرمان هه لدا. چایخانه به کی سه ره ئاوه له له و نزیکانه بوو. دواي ماوه به کی کورت، کوخای گوند به ناوی که یخه سه ره له گه ل کۆنه سه ربازتیکی عوسمانی به ناوی حه مه ده مین که له جهنگی به که می جیهانی له سوپای عوسمانی جیا ببۆه و له گه ل عه ره به راپه ریوه کانی سه ره به شه ریف حوسین که وتبوو و ماوه به کیش چایچی جه عفه ره پاشا بوو، هه ره ها له گه ل پیسه پیساوتیکی ریش ئالۆزی سپی به رواهت به ریز که کاتی قسه کردن سه رکلاوه شی ده چنی به ناوی ره شید هاتنه لامان. ئه وان ده یانگوت سه رچاوه ی سه ره کی داهاتیان بنیشته که له داره به نی ده گرن و به شیکی ژیانیشیان له ریگای کاروان چیتیبیه وه دابین ده کری: تووی وشک بار ده که ن و ده بیبه بۆ «گه رمین» و له کفری و هه ولیر له گه ل گه نم و جو ده یگۆرینه وه.

«هه وار» به بهرزایی نزیکه ی ۲۵۰۰ پین له بناری رۆژئاوای شیوتیک هه لکه وتوووه که دوو باسکی زنجیره چپای هه ورامان له نزیکتین بهرزایی خۆیدا (۹۸۰۰ پین) لیتی جیا بۆته وه و له نیو خۆیان گرتوووه. دوو باسکه کانی سه ره تا به ره و باشووری رۆژئاوا ده چن و دواي به ره و باشووری رۆژه لات خوار ده بنه وه و به م جوژه دوو شیوی ریکی وه ک به ک پیکدین. ئیمه به «مله چه لان» دا رۆیشترین، که باسکی لای شیوی رۆژئاوای شیندروئ ناویه تی و باسکی لای شیوی رۆژه لاتی که هیللی سنووری پیدایا ده روا به «قه لاگه» ده ناسرئ. «ته ویله» له به شی سه رووی ته و شیوه جیتی گرتوووه و روباری «ته ویله» ش دواي ته وه له نزیکی هه وار که روباری بچووک «به لچه» ی تیکه ل ده بی، ده چیته ناو دۆلکی ته نگ به ناوی «گریانه» و سه ره نجام تیکه لی سیروان ده بی. له پشت «هه وار» شیوتیکی قول له بن «شیندروئ» زار ده کاته وه و لوتکه ی ئه سللی شیندروئ به بهرزایی ۶۷۰۰ پین له باسکی باشوور و لوتکه ی «به فری میره» به بهرزایی ۶۱۰۰ پین له باکووری رۆژئاوایدا سه ره به رز ده کاته وه. ته و شیوه هیللی ناوه ندیی ته م شیوه پیکدین.

شیندروئ به رواهت هه میسه کۆمه لگای خۆشی هاوینی خه لکی گونده کانی ته م ناوچه یه بووه و دۆسته کاکه بیبه کان له پیشاندانی شوینه ئایینیبه کانی خۆیان به تاشکرا دلشاد و به که یف بوون: «وه زیار» شوینی هه واری سولتان ئیسحاق؛ سق قه لاتان به گشتی شوینی نه زرکردن بۆ حه وته وانه؛ «کانی پیروژه» نه زری بنیامین کراوه و پاکی پاکان له «قه مه ره که لام». به م جوژه ی که ده یانگوت نه زرگه ی شاخوشین له بان که لیک و له

باسکی راستی شیوی باسکراو دایه. نه زرگه ی پیر موسا به ته وای له دهره وهی گونده که له سهر ریگای ته ویتله یه. پیره مه گروون یه کیتک له ههفتا و دوو پیر بوو؛ نه زرگه یه کی دیکه ش هه بوو به ناوی نه زرگه ی میره سور که له شاره زوور و له باکوری رۆژتاوای خورماله. خه لکه که زۆر به یان لایه نگری میره سور بوون و ریتونیکه ره که شیان پیر نه ریمان بوو.

به یانی رۆژی دواپی، شوپ بوینه وه خواری و له گوندیکی زۆر پیس و باخه کانی ده و روبه ری تیپه رین و گه یشتینه روباره ئه سلویه که و به پردیکی نۆژهن کراوه دا، که له نزیکی مه رقه دی پیر ئه سکه ندهر کوری سهد خاموش و پیر سمایل له ههفتا و دوو پیران تیپه رین. سوپی ره شید ده یگوت به بیست و ههشت پشتان ده گاته وه سهر ئه و پیره. ریگا به ره به ره لیژتر ده بوو و دوا ی سه عاته ریپه ک گه یشتینه گوتیه لانی «ده رتو» و نه زرگه ی سهد باوه عیسای حه و ته وانه. هه ر به م ئاهه نگه رۆیشتنه، گه یشتینه باخیکی چکۆله و خاوین که حه مه ده مین دۆستی را کردووی را بردووم سازی کردبوو؛ به ویرانه یه کدا تیپه رین که سهر ده میتک «کانی هه رمیله» یان پیده گوت. له کانیکی روون، ئاومان خوارده وه و سهره نجام گه یشتینه سهر به رزایی «قه لاگه» که «ملی گا کوژه» یان پیده گوت و له سهر هیلی سنور جیتی گرتوه. هه ر دوو به شی بنا ره کان به ره ز داپوشرا بوون. له به شی رۆژه لاتدا دارستانی داره گوتیز و دره ختی تر گونده کانی سهر به «له وئی» یان له ناو خو بان گرتبوو و به رواله ت له سی شیوی ریگی «شو شمی»، «نه و سوود» و «دزلی» پیکه اتبوون، که له ژیر سنگی زنجیره چیا یه کی به هه یبه تدا بوون. جاده یه کی سهر بازیی سوپای ئیران که له پاوه وه ده هاته نه و سوود، به داوینی چیا ی لای باکوری روباره که وه بوو و وه ک شوینی چرنوک لیدان به روونی ده بینرا، که دیمه نی ناوچه که ی ناشیرین کردبوو. هیندیک نزیکتر دروست له ژیر پیماندا، به رزاییه ک گوندی شیخانی له دیدی ئیمه شار دبووه، به لام من پینج کللی «پردی کوران» م دی که ئیستا «پردیوار» ی پیده لین.

له و حاله ته دا، «شیندروئی» له پشت سهر و «پردیوهر» له پیش رووم سوو و له راستیدا له دلی خاکی پیروزی کاکه بیبه کاندای بووم (۳۸). را په رینی کورده کان به دوا ی ده ست به سهر داگرتنی ئیران له لایه ن به ریتانیا و سو قیه ته وه له ئه و گوستی ۱۹۴۱ دا دوا

۳۸- مینورسکی له سالی ۱۹۱۴ دا چوه ته پردیوهر و له نزیکی ئه و شوینه مه رقه دی پیر ره زبه ر و مسته فا داو دیبان پیشان داوه.

پاشماوه ی ده سه لاتداریه تی ئیرانی له ناوچه ی سهر سنوردا کۆ کردبووه و من زۆرم پی خو شبوو بچم و مه رقه دی دامه زرتنه ری ئه و نایینه ببینم و زیاره ته که م ته و او بکه م، به لام به هو ی به رپرسایه تیم نه متوانی ئه و قۆماره سیاسییه بکه م و له حالیکدا به پی پسانه وه له سهر زینی ئه سپه که م ده سوورامه وه و پشت سهرم ته ماشا ده کرد و سنورم له در ژا بییدا ده بری، که و تمه ناو سیبه ری فینکی گوتیه لانه کانی ته ویتله.

دوای به جیهیشتنی هه له بجه و بهرله وهی که بچمه رانییه چهند رۆژتیک له سلیمانی مامه وه. رهنهگه ئه وه هه لیککی باش بی بۆ ئه وهی ئامازه بۆ به شه کانی ناوه ندیی بکه م که هیشتا له سه ریان نه دوام، هه رچه نده بۆ ئه نجامی ئه م کاره به ناچار بی باسی رووداوه کان له ریز و ته رتیبی میژوویی ده رده چن.

شیوی سلیمانی، که «ئه زمه ر- قه ره سه رد» له باکوری رۆژه لاته و «به رانان- بن زه رد» له باشووری رۆژئاوا له ناو خۆیان گرتوه، به شکاره به سه ر سنج ناحیه دا: ناحیه ی تانجه رۆ به ۱۰.۰۰۰ که س دانیشتوو له سنووری هه له بجه (که له وه بی هه له بجه وه شیوه که پان ده بیته وه و ده شتی شاره زور پیکدیتنی) تا نزیک شاری سلیمانی؛ ناحیه ی سه رچنار به ۴۱.۱۰۰ که س دانیشتوو له گه ل شار و له شاره وه تا ئه و جیه ی که شیوه که ده بری تا له لوتکه ی «پیره مه گروون» تیه پرئ؛ و ناحیه ی سوورداش به ۱۲.۱۰۰ که س دانیشتوو له م هیله وه تا روبرای زئی^(۱).

له یازده مایلی باکوری رۆژئاوا سلیمانی، جۆباریک له ناحیه ی سه رچنار تیده په بری و ناوچه ی تانجه رۆ له و جۆگه له ئاوانه ی ناحیه جیا ده کاته وه که له باکوری رۆژه لاته کۆ ده بنه وه و تیکه لئی زئی ده بن. ئه م جۆگه له ئاوانه ده چنه ناو دوو روبرای گرنگی «تابین» و «چه ره گا»: تابین له باکوری پیره مه گروونه وه دیت و له گه ل چه ره گا که له باشووره وه سه رچاوه ده گری به کتر ده گرنه وه. ئه م دوو روبرا که به م شیوه یه یه کبان گرتوه، ده گه نه له مه بری به سستی «سه رسار» که لیته پان ده بیته وه و شیوه که ی خه ده کاته وه؛ روبرا که له و تیده په رن و شه ش مایل به ره و رۆژئاوا ده چنه پیش و دوای ئه و به ره و باکور ده گه رینه وه و هه وت مایلی تر درتیه به ریگا ده دن و ده چنه ناو شیویکی قوول که ناوی

۱- له سه ره ده می حکومه تی تورکاندا، تانجه رۆ به سه رچناری رۆژه لاته ده ناسراو و به سه رچناریشیان ده گوت سه رچناری رۆژئاوا. ئه و دوو ناحیه یه هه میشه راسته وخۆ سه ره مه مته سه ریف یا قایمقامی قه زای ناوه ندی سلیمانی بوون.

سوورداش سه ره ده میک له گه ل قه زای مه رگه بوو، به لام ماوه یه ک به ر له ساتی ۱۹۱۸ له گه ل قه زای ناوه ندیی سلیمانی کرا بوو. ناحیه ی چاره م واته قه ره داغ سه ر به قه زای ناوه ندی بوو. ماوه یه کی زۆریش که ده گه ریته وه سه ر ئه م راپۆرته قه زابه کی سه ره خۆیان له گه ل سه نگا و پیکده هیئا. له فه سله کانی دواییدا باسی ئه م مه سه له یه ده کم.

له سوورداش، شیوه که به ره به ره به لای باکوری رۆژئاوا تهنه گ ده بیته وه و دیمه نیکی به رته سک تر ده دات و چیاکان به داریه رو داپۆشراون. زنجیره چیا ی ئه زمه ر (که لیته چه ره مه بانی پیده لاین) هه رکه له پشت ته پۆلکه کانی باکوری رۆژئاوا ی پیره مه گروون تیده په بری، دوو که پکه ی رووتی گرینیگرینی قسلیی لئی جیا ده بیته وه و به زنجیره چیا و شیویکی ئه م جۆره دا له زئی نزیک ده بیته وه. ژماره رتیچه که یه کی زۆر به نیوان شیوی پشت گوندی «قه مه چۆغه» و «جاسنه» دا ده چنه ناو زه وییه کی به رز و به رته سک که ره زه کانی «شیخ باخ» یان پیکه یئاوه. له هه شت مایلی روبرا، شیوه گرینیگرینییه کان ته واد و ده بن و چیا لوتی به رز و پانی به ره و روبرا ده کیشتن: شه ویلگه ی خواره وه ی ده چیتته ژیر ئاوی روبرا که و شه ویلگه ی سه ره وه ی له ناو شیویکی قوول و زۆر جواندا ده بریتته وه. ناوی «قه ره سه رد» بۆ شه ویلگه ی باکور ناویکی به نیوه رۆکه. ئه و شه ویلگه یه له وه بری روبرا که دا، به رزایی «کوهرت» پیکدیتنی که ناحیه ی رانییه یه. له نیوان چه ره مه بان و پیره مه گرووندا، له و جیه ی که جۆباریک له سه رووی شیوی ئه سلئی و هیلی لوتکه ی چیا دایه، «میرگه پان» ه که چاله به فریکی چکۆله شی لییه. کورده کان زۆر جار هاوینان له م شوینه کۆ ده بنه وه. رهنه گه هۆی چوون بۆ ئه م جیه یه ئه وه بیت که به درتیا یی رۆژ و ته نانه ت به چله ی هاوینیش خۆر له م جیه ی نادات. له پشت «شیخ باخ» و «قه ره سه رد» شیویکی تهنه گ ده خزیتته ناو شیویکی گه وره تره وه و «مانسل» به هه له ئه م شیوه ی به زارکی قه لاجوالان ناسیبوو. چهند کۆخ و گوندی «سه رگه لوو» که گوندیکی گرنگه له م شیوه دان. به رزایی ته نیشتی ئه م شیوه، سنووری نیوان سوورداش و ناحیه ی «مه رگه» له قه زای «پشده ر» پیکدیتنی.

ناحیه ی تانجه رۆ و سه رچنار، له بابته ئاو گیروگرفتیا ن نییه و هه ره وه ک چاوه روان ده کرا به شیکی زۆری زه وییه کانیان مو لکی شیخ مه حمود و به گزاده کانی جاف و بنه ماله ده وله مه نده کانی شارن. که سایه تی سه ره کی سوورداش حاجی عارفی سه رگه لوو بوو، له گه ل خزه مه کانی دا، نزیکه ی شازده گوندی قانونی یا داگیرکراویان هه بوو. ده سه لاتی ئایینیان له شیوی ئه سلئی و شیوه تهنه گه دوورکه وتوه کاندایه گه لیک

۲- Surqawshan، سه ره رای ئه وه ی که دانیشتوانی ئه م ناوچه یه به ته وای کورده ن، به لام ناوی تورکی له ناوچه که دا زۆر وه به رچاوه ده که وئ.

پتر له م سنوورهش تیده پیری . ئەندامانی ئەو بنه ماله یه لایه نگرى تهریقه تی نه قشبه ندیی بوون و له گه ل شیخ مه محمود و سنگ پیشخه رانی زنجیره ی «نۆدی» له بنه ماله ی به رزنجه ناکۆک بوو .

گونده کانی ئەم سی ناحیه یه پتر «گۆران» هکانی سه ره به خو و نه به ستراوه به عه شیرهن ، له گه ل ژماره یه ک که پاشماوه ی دانیشتوانی پیشووی شاره زوورن و کۆچی جافه کان له سه ده ی هه ژده دا^(۳) له شوینی ژبانی خو بان دووری خستبوونه وه . له تانجه رۆ ، جافه کانی تیره ی مکاییلی ، روخزادی و که ماییلی له سنووری رۆژئاوای رینگای کۆچی خو باندا ده دوازه گوندیان ساز کردبوو ، بیگومان له وه سه رده مه وه تا ئیستا ژماره ی ئەو گوندانه زیادیان کردوه . ئەم جافانه ، له زۆریه ی گونده کانی تردا له گه ل گۆرانه کان تیکه ل بوون .

سمایل عوزتیریه کان ، یه کیتکن له وه هۆزانه ی شاره زوور که به رله هاتنی جافه کان له م جتیه بوون و ئیستاش کۆچهر ماونه ته وه و ژماره ی ره شماله کانیا ن له ۶۰۰ تیده په ری . له چوار تیره ی ئەم عه شیرته ، «میره لای» یه کان به شیه ی ئاسایی زستانان ده گه رینه وه ژیر «بن زهر» و «قه لاسیوکه» ؛ خیلێ «فیزه» (که ناوی ته واوی هۆزی سمایل عوزتیریه کانه) و «گۆمه یی» له سه رچنار و قه ره وه بسییه کان له بازیان ، سه رچنار و شاریا ژیر بلاوده بنه وه . ئەم ژماره به سه ره رای ده رکردنیا ن له هاوینه هه واری کۆنی خو بان ، ئیستاش بو له وه راندنی ناژه له کانیا ن هاوینان بو ئیران کۆچ ده که ن : به شاریا ژیر یا شاره زووردا رینگای شیوی شلیتر ده گرنه به ر و له ویه به کانی دزانی سه ر سنووردا ده چنه ناوچه ی «که لیخان» له دوازه ماییلی بانه له سه ر رینگای سه قز و بانه و به م جوژه له باکووری رۆژئاوای مکاییلییه کان داده به زن . ئەوانه به کۆمه لێکی یاسا شکین و دز ده ناسرین . ئەوانیش وه ک جافه کان هه زیان له نیشته جی بوونه و سی چوار گوندیان له سه رچنار بو خو بان ساز کردوه^(۴) .

ههروهک له یه کیتک له فه سله کانی پیشوودا گوتم ، نه قشبه ندییه کانی کوردستان ، دیاره نه ک ئەوانه ی که له شار ده ژین و خوینده وارن ، به لکو دانیشتوانی گونده

دوورکه وتوه کان ، هیندیک جار کاری سه یر و عه جاییب ده که ن . گومانم له وه دا نییه که ئەو کرده وه یه و رتوره سمه له و گونده په رت و دوورکه وتوانه ی نیوان چیاکان له سنووری سوورداش و مه رگه که په یوه ندیبیا ن به دنیای ده ره وه نییه و که متر له گه ل مه نمووره کانی حکومه تی رووبه روو ده بن ، دابیتی ناوچه یی بووه . سالانی دوا یی ، واته سالی ۱۹۳۲ ، من بو یه که م جار به و کاره م زانی . گروو پیتی ژاندارم بو پیرا گه یانندی فه رمانی حکومه ت به ژماره یه ک له گوندییه کان چووبوونه گوندی «هه له دین»^(۵) ، که مولکی شیخ مه محمود بوو . دوا ی گه رانه وه یان گو تیا ن ژماره یه کیا ن ژن و پیا و دیوه که به یه که وه له هه وزی مزگه وتدا مه له یان کردوه ، له گه ل هیندیک کاری سه یری تر . لپه رسراوانی پارێزگا گومانیا ن به راستبوونی ئەو راپۆرت هه بوو ، تا چه ند که س له چه رچییه کانی توتن هاتن و گو تیا ن که شتیکی وه ک ئەوه یان له گوندی «سه رگه لوو» دیوه . ئەوان له راپۆرت هه کیا ندا گو تیبو یان چونکه له و کاره ی گوندییه کان ره خنه یان گرتوه ، شه ریا ن له گه ل کراوه و لپه یان دا ون . لیکۆلینه وه په رده ی له سه ر داستانیکی سه یر و سه مه ره هه لگرت : که سیک به ناوی شیخ عه بدولکه ریم دانیشتووی «شه ده له» ی نزیک سه رگه لوو ، خزمی حاجی شیخ عارف ، ته ریه تییکی به ناوی «حه قه» دامه زانده بوو یا به رفراوانی کردبووه وه . دامه زاندنی ئەم ته ریه ته به پتی نوو سراوه یه ک به ناوی «الر قسه الصوفیه» ئەنجامی گرتبوو ، که له یه کیتک له با پیرانی بو ی ما بووه وه . حاجی بوخۆی له پله ی که سایه تیه کی گرنگی ناوچه که دا که له ئاستی حکومه تدا به رپرس بوو به نه یینی بو ئەو ته ریه ته هه لده سوورا . ئەم ته ریه ته نه یینییه گه لیک رتوره سمی له ژیر پی نابوو : سو فیان دیسوو تا مل سه ری له ریخ و شیا که ناوه و زکری خوا ی کردوه ؛ شیوه مالکیه تییکی گشتییا ن هه بوو ، له وانه مالکیه تی گشتی به سه ر ژاندا . گرووی تیکه لای ژن و پیاویان به یه که وه دیسوو ؛ پیاویان دیوه به رگی ژنانی له به ردا بووه و زیر و ئالتونی به خو وه کردوه و دوا ی خو رئاوا بوون له ده وری ته پۆلکه کانی نزیک دی خو لاره ته وه ؛ له کاتی کدا ژن و پیاو به یه که وه له هه وزی مزگه وتدا مه له یان کردوه و هیندیک جار سه گیشیا ن له گه ل خو بان برده وه ته نیو ناوه که وه ، که له روانگه ی موسولمانانه وه ، سه گی ته ر گلاوه . قاپ و ده فری پرله میزیا ن ده ست به ده ست گپراوه . دوا ی هیرشی تا قمییک سو فی جه زم بوو بو سه ر مزگه وتی سه رگه لوو و سووتاندنی

۵ - Haladid ، ئەو گونده له چوار ماییلی سه رگه لوویه .

۳- شیخ سماییلی ، مه نده می ، گل باخی ، شینکی . هۆزی چوکی گاوانیی و که لوی هه وت گوندیا ن له م ناحیه یه دا هیه که من ئاگاداریکی زۆرم له سه ریا ن نییه . گوندیکیش سه ره سه فی وه ند و یه کدانه ش سه ره جافه ره شکه کانه .

۴- له سالی ۱۹۵۷ بیستم که سمایل عوزتیریه کانیش نیشته جی بوون .

لاپه‌په‌یه‌کی قورئان، شیخه‌کانی به‌رنج‌ه بانگ کرانه سلیمانی تا وه‌لامی نه‌وکاره بده‌نوه. گوتیان بۆ خویان نه‌م کرده‌وه ناشایسته مه‌حکوم ده‌کهن و سه‌ره‌رای نه‌مه‌ش گوتیان نه‌گهر مریدیک له‌حالی جه‌زم بوونیدا له‌هۆش بچیی و کاریکی ناحه‌زو دژبه‌ن تا بین و نه‌خلاق لی روو بدات، تاوان نییه و به‌م جه‌زه به‌تاوانباریان نه‌زانیی. دیاره‌من ناتوانم زامنی دروستبوونی نه‌م راپه‌رتانه‌بم، به‌لام بیگومان نه‌م راپه‌رتانه‌ دوور له‌راستی نه‌بوون. شیوه‌ی هه‌ره‌باشی به‌رگریکردن له‌م ئاکار و کرده‌وانه‌ دانانی خوتندنه‌گه له‌و جیپانه‌ بوو، به‌لام نه‌م جه‌زه کارانه له‌ده‌سه‌لاتی کارگه‌یرانی ناوچه‌دا نه‌بوو و تا چه‌ند سال نه‌و مه‌ترسییه‌یان بیر ده‌خستینه‌وه که‌تایینی «حه‌قه» هاوبیری نوتی په‌یدا کرده‌وه و ته‌شه‌نه‌ی کرده‌وه‌ته‌ خاکی دراوستیکانی.

نه‌وگوستی ۱۹۳۶، که‌تایینی حه‌قه له‌خرۆش که‌وتبوو، شه‌ویک میوانی شیخ عه‌بدولکه‌رمیی شه‌ده‌له‌بووم. شه‌ده‌له له‌شیوکی ته‌نگی به‌شی سه‌رووی روبرای تا بین له‌نیوان چه‌رمه‌بان و پیره‌مه‌گروون هه‌لکه‌وتوو. ده‌رده‌که‌وتی که‌شیخه‌گرنه‌گان له‌هه‌لبه‌زاندنی شوینی گوند له‌بابه‌ت ستراتیژی سه‌ربازی یا دیمه‌نه‌وه سه‌لیقه‌ی تایه‌تیان هه‌یه و شیخ عه‌بدولکه‌رمیی له‌م باره‌یه‌وه له‌گه‌ل نه‌وانی تر جیاوازی نه‌بوو. خانه‌قاکه‌ی له‌بان زه‌وییه‌کی ریک و به‌رز به‌بناری چیادا ساز کردبوو. له‌به‌شی سه‌رووی لای ره‌ژئاوای نه‌م به‌رزاییه‌دا ریزیک سپیداری جوان به‌سیبه‌ری خویان نه‌خش و نیگاری فه‌رشه‌ی جوانی ئیرانیان پتر رازاندبووه. نه‌و فه‌رشانه‌یان بۆ له‌سه‌ر دانیشتنی میوان له‌قه‌راغ حه‌وزتیک به‌رچه‌نی گه‌وره راخستبوو که‌ناوی جوگه‌له‌یه‌کی له‌چیاوه بۆ ده‌هات. میتزه‌ر و عه‌بای سه‌رتاپا سپی و خاوتنی خانه‌خوتیه‌که‌مان له‌گه‌ل ریشی ره‌ش و دریتی که‌سه‌رنوکه‌کان و ده‌وره‌به‌ری لوول بوو و دیاربوو که‌تازه‌ی ره‌نگ کرده‌وه، جیاوازییه‌کی زۆریان له‌گه‌ل به‌کتر هه‌بوو. وه‌ک پیاوچاکان نارام و له‌سه‌رخۆ قسه‌ی ده‌کرد و به‌رواله‌ت که‌س له‌و پاکتر نه‌بوو، به‌لام چاوه‌کانی زیتیه‌ی شادیان لی ده‌باری و له‌گه‌ل جی ددانیکی شه‌ویلکه‌ی خوارووی که‌زاری کردبووه، دوو دیارده‌ی ته‌واو لیک جیاوازیان له‌سه‌ر و روویدا پیشان ده‌دا. قسه‌کانی دوور له‌پاکیی و دینداری نه‌بوون و من له‌و حاله‌دا که‌دانیشتبووم و بناره‌به‌رز ده‌په‌رشاوه‌کانی نه‌وبه‌ری شیوه‌که‌م به‌لای پیره‌مه‌گرووندا ته‌ماشا ده‌کرد، قه‌بوولکردنی نه‌و مه‌سه‌له‌یه‌م بۆ دژوار بوو، که‌نه‌م که‌سه ئیمام و ربه‌ری نه‌و کرده‌وه ناحه‌ز و ناله‌باره‌بی که‌تا چه‌ند مانگ له‌مه‌وبه‌ر فیکری حکومه‌تی به‌خۆیه‌وه خه‌ریک کردبوو.

سالی ۱۹۴۴، له‌نیوان شه‌ری دووه‌می جیهانیی، رووداوتیکی ناخۆش له‌ناوچه‌که‌دا روویدا: موته‌سه‌ریفی گه‌نج به‌لام کارامه‌ی هه‌ولیر به‌بی ناگاداری به‌غدا یا راپه‌رت کردن له‌گه‌ل هاوکارانی له‌سلیمانی و که‌رکووک که‌زۆریه‌ی نه‌دامانی تایینی «حه‌قه» له‌ناوچه‌ی نه‌واندا بوون له‌په‌ر «مامه‌ره‌زا» جینشینی شیخ عه‌بدولکه‌رمیی که‌له‌گوندی «کلکه‌سماق» له‌ره‌خی روبرا به‌لای هه‌ولیرداو له‌رووبه‌رووی «دوکان» ده‌ژیا، ده‌سته‌سته‌نارده‌به‌ندیخانه‌ی گومان لیکراوه‌سیاسیه‌کانی «عیماره» له‌به‌شی خوارووی دیجله. له‌ئاگامی نه‌و کرده‌وه‌یه‌دا چه‌ندسه‌د مریدی ناوبرا به‌ژن و منداله‌وه‌گونده‌کانیان به‌جیه‌تشت و بۆ نزیکبوونه‌وه له‌شیخه‌ده‌رکه‌راوه‌که‌یان سه‌فه‌ریکی پینج سه‌د مایلیان ده‌ست پیکرد. به‌زه‌حه‌تی زۆر له‌که‌رکووک پیشان پیکرتن، به‌لام سه‌ره‌رای نه‌وه‌ی که‌ره‌نج و ناربه‌حه‌تی و سه‌غله‌تیه‌کی زۆریان دیبوو، هیچ شتیک توانای گه‌راندنه‌وه‌یانی نه‌بوو، تا سه‌ره‌نجام مامه‌ره‌زایان هه‌تایه‌وه‌سلیمانی که‌جیگایه‌کی باش و ئاسایی تر بوو بۆ زیاره‌ت و چه‌ونه‌لای. دوا‌ی گه‌رانه‌وه‌ی چاوم پیتی که‌وت، پیره‌پیاوتیکی نارام و له‌سه‌رخۆ بوو. هه‌رچه‌نده‌رینوینییه‌کانی جیی ره‌خنه‌بوون، به‌لام بۆخۆی هیچ مه‌ترسییه‌کی بۆ حکومه‌ت نه‌بوو.

نه‌م سه‌ ناحیه‌یه‌ش وه‌ک شوینه‌کانی تر په‌ر له‌ته‌پۆلکه‌ی کۆنی شوینه‌واریی. سالی ۱۹۲۷، دوکتۆر (ئی. ئا. سپایزد)^(۶)، له‌عه‌ره‌ت، «بیستان سوور» و «یاسین ته‌په» کاری گه‌ران و لیکۆلینه‌وه‌ی ده‌ست پیکرد، به‌لام تا نه‌و جیه‌یه‌ی من ناگادار به‌هه‌لکه‌ندنه‌کانی له‌سه‌ر بنه‌ما بنچینه‌یه‌کی دروست نه‌بوون. له‌لایه‌کی تره‌وه، ژماره‌نه‌شکه‌وتیکی زۆر له‌سه‌ره‌مه‌ جیاوازه‌کاندا، چ به‌ریگای خوتندنه‌وه‌ی به‌ره‌مه‌کانی به‌رله‌میژوو یا که‌لک وه‌رگرتنیان له‌حه‌شارکه‌له‌به‌رامبه‌ر هه‌رشه‌هه‌وایه‌کاندا رای زۆر که‌سیان بۆلای خویان راکیشاوه. ژماره‌یه‌ک له‌نه‌شکه‌وتانه‌به‌بناری به‌رانان و سه‌ر گونده‌کانی «جیشه‌نه» و «هه‌زارمیرد» له‌باشووری شاری سلیمانین که‌له‌شاره‌وه‌وه‌ک قولکه‌به‌بناری چیاکانه‌وه‌ره‌ش ده‌بینرین. نه‌شکه‌وتیکی ناسراوی دیکه‌ش له‌نزیکی «عه‌ودالان» له‌باکوری ره‌ژئاوای سوورداشه. ده‌لین، نه‌و نه‌شکه‌وته‌به‌راده‌یه‌ک قوله‌و نه‌وه‌نده‌چه‌وه‌ته‌ناو دلێ چیاکه‌وه‌که‌تا ئیستا هیچ که‌سه نه‌یتوانیوه‌بنی ببینی. «میس دۆرتی گارود»^(۷) کارناسی دیارده‌کانی به‌رله‌میژوو، نه‌و

6- E. A. Speiser
7- Miss Dorothy Garrod

ئەشكەوتەي بىنى و ھىندىك كەلپەلى بەرلە مېژووى لى دىتەو، بەلام پەيكەر و بەردى زەقى بزمارى و ئەو شتە سەيرو سەمەرەيەي كە لە داستانەكاندا باسيان لى دەكرى، بەرچا نەكەوت. لەبان چىن وقتەكانى جاسنە و قەمچۆغەشدا، كە پىشتر نامازەم بۆ كە ئەشكەوتىكى گەورەي ناسراو ھەيە.

ھاوینی ۱۹۳۱، سەرەراي ئەركى سەرەكسىم چەند مانگىش بەرپرسى ئىدارەي شۆينەوارناسىي عىراق بووم. ئەحمەدبەگى توفىق بەگ يەكەم مۆتەسەرىفى سلىمانى پايگەيان بەردىكى بزمارى لە ناحىەي سوورداش دىووتەو و راى واىە كە پارسىي بوو. ھەوالەكە سەرسورھىنەر بوو. سالى ۱۹۱۸-۱۹۲۲ كە بەرپرساىەتى راستەوخۆ ئەم پارىزگايە ئەستۆي ئىمە بوو، زۆرەي كارگىرە سىاسىيەكان و ئەفسەرى ھىزەكان بۆ ئەفجامى مەئموورىيەت و جىبەجىكردى ئەركى پى سپىردراو يان بۆ راوكردن، ئەو ناوچەيەيان لەژىر پىدا بوو، دواى سالى ۱۹۲۴ یش واتە دواى گەرانەوئە دەستەلات بۆ دەولەتى عىراق ئەو دىدارانە كۆتاييان پى نەھات. من بۆخۆم دوو سى جار ئەو ناوچەيەم دىبوو، بەلام ھەرگىز شتىكم دەربارەي بىنايەكى مېژووى لى نەبىستبوو. برىارمدا لە يەكەم ھەلدا بچمە ئەو جىيە، بەلام لەبەر نەيارىي و زەختى كارى زۆر تا سى سال، واتە تا ئاپرىلى ۱۹۳۴ نەمتوانى ئەوكارە بكەم. لەو مانگەدا بوو كە بە كەلك وەرگرتن لە پشوى جەژنى قورىان ھەلى ئەو سەفەرەم بۆرەخسا.

ئەحمەدبەگ ھىشتا مۆتەسەرىف بوو. لە سلىمانى، بەئۆتۆمبىل چووينە «موغاغ». دواى پشودانىكى كورت بۆ چا خوارنەو لە رەشماللىكى دەروەي گوندەكە، سوار بووین و دواى برىنى دوو مايل لە روبرارى «تابىن» كە شۆينى تىكەل بوونى لەگەل «چەرمەگا» بوو، پەرىنەو و بە باسكى راستىدا لەم جىيە كە دووئاوى پىدەلین، رىگامان بەرەو رۆژتاوا درىژە پىدا و چوار مايلى تر رۆبىشتىن و گەبىشتىنە گوندى «زەرزى». لەم جىيە، بە «سەرسارد» دەگوتى «گىچەل» كە لە لای باشوورىدا دىوارىكى لىژى بەردىن پىكدىنى و پرە لە ئەشكەوت و قەلش و قاتى سروشتىي. ئەشكەوتى «قىز قەپان» لە پشت ئەو گوندە بە زنارىكەوئەيە كە نزىكەي بىست و پىنج پى لە زەوى بەرزترە. مەوداى نىوان ئەشكەوت و زەوييەكەيان برىو و كەس ناتوانى بە ئاسانى بچىتە ناوى. ئىمە بە كەلك وەرگرتن لە چەند گورىس و دوو نەردىوانى لەق و لۆق سەرکەوتىن. شىخ عەبدولكەرىمى عەودالان كور و جىنشىنى شىخ قادر بەناوى حسامەدىن كە پىاوىكى ناسراو بوو و لە سەرەتاي راپەرىنى يەكەمدا لایەنگىرى ھەرە بەئەمەكى شىخ مەحمود بوو، بەرلە

ھاتنمان نەردىوان و گورىسەكانى بۆ نامادە كەردبووین. چونكە دوا پلەي نەردىوانەكە نزىكەي سى پى لەگەل لىواری ئەشكەوتەكە مەوداى ھەبوو، گورىسەكان بەتايىەتیی بۆ ھاتنەخوارى زۆر بەكەلك بوون.

ھەرکە سەرکەوتم لە زاركى ئەشكەوتەكەدا بىنىم كە ئەشكەوت پىشى ئاوەلە و سەرى نرم و زاركى پىشەوئەي سىماي لىواری كۆشكى ھەيە. دەرگايەكى كورتى ھەبوو كە بۆ لای ژوورەوئەدا دەكرایەو. درىژايى ئەشكەوتى دەروە بىست و سى پى، پانايى نو و بەرزايى سىترە پى و نىو. دوو كۆلەكە دىواری پشتەوئەي ناو كۆشكەكە پىكدىن، كە نزىكەي دوو سىيەمى ئەستورىيان لە دىوارەكە ھاتووتە دەروە. كۆلەكەكان سى بەشن، پایەي كۆلەكەكان رىپى كەوانەيىن؛ كۆلەكەكان سافن و سەريان زل و شكلى «ھەيوان» ین و بەنەخشى ھەك شەيتانوكە (حلزون) رازاوانەتەو و گەلا خورمايان لەسەر ھەلكەنراو. نەخشى سەرووى كۆلەكەكان ئەلغەرىز و دوولايىن. ھەركام لە كۆلەكەكان سى كارىتەيان لەسەرە و سەرى كارىتەكان لە لىواری كۆشكەكە ھاتووتە دەروە. ئەو سى كارىتە بە لای پانىيدا تەختە بەردىك و بە لای درىژىيدا دوو تەختە بەردىان لە سەرە و لىواری كۆشكەكە لەو دوو بەردانە پىكھاتووە. پایەي كۆلەكەي دەستى راست زۆرى زبان دىو و كارىتەي لای چەپىش ورد بوو. بۆشايى نىوان كۆلەكەكان لە خواروئە تا سەرەو بەتەختە بەردىكى نىوئەق دوو بەشكراو. دەرگايەكى چوك لە بەشى خواروويەتى و بەودا دەچنە لای قەبرىك كە لە پشت دەرگايەيە؛ دەرگايەكە بە تەواوى خراب بوو، بەلام كارىتە و بەردى سەر دەرگايەكە بە شىوئەي نىوئەق لە قوزبىنى چەپى بەشى سەروویدا دەبىرنىن.

ئاورگىكى مەيلەو زەق لە بەشى سەروو لەسەر تەختە بەردىكە، كە دوو كەس لە دوولايەو راولەستان. ئەو دووكەسە روىان لە ئاورگەكەيە. ئاورگەكە، لەسە پلەكان و كۆلەكەيەك سازكراو و سى تەختە بەردى و ھەك بەردى پلەكانىيان سەراوین لەسەر كۆلەكەكە داناو. سەر تەختە بەردى سەروو جىي ئاگر بوو كە لە لاپەرەي دواييدا ھەك كەوان نىشان دراو. بەرزايى ھەركام لەم پەيكەرانە چوار پى و پىنج ئىنچن واتە سى لە چواری بالاي ئىنسانىكى زىندوو؛ دەستى راستىان لە ھەواو بەرەو ئاگرەكە درىژ كەردوو و بە دەستى چەپ سەرى كەوانىكىيان^(۸) گرتوو كە لە نىوان بۆشايى لاق و ئاورگەكەدا

۸- لەبەر ئەو ناوى كەوانم لى ناو كە ناوىكى باشترم بۆ نەدۆزىو. كاتى چوونم بۆ ئەم جىيە ناوى «چەنگ» م بۆ دانا بوو.

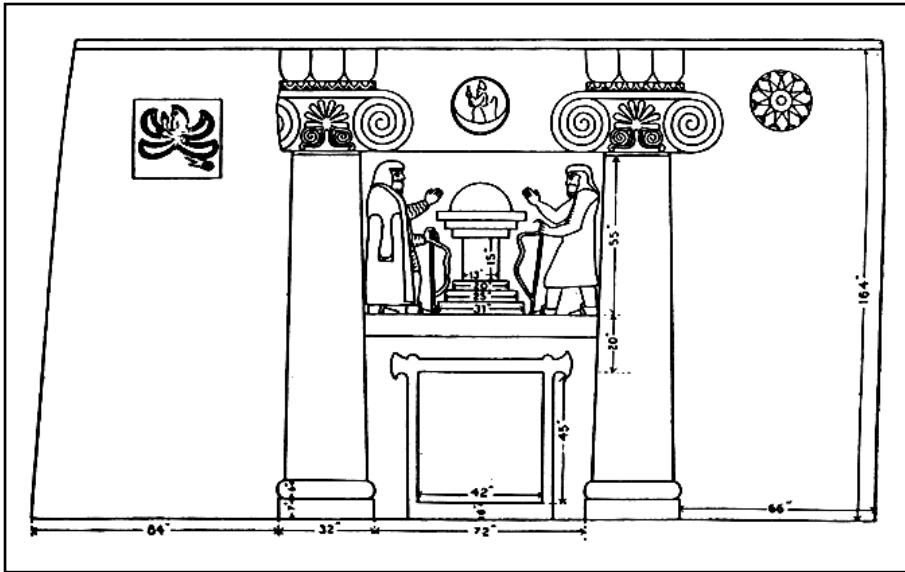

رووی پیشه‌وهی نه‌شکه‌وتی قیرقه‌پان

به‌شی ژیره‌وهی نه‌خشه‌که به‌تیکرایی دیارن. رووی نه‌خشه‌که باش به‌چاو نابینری، به‌لام له‌وینه‌یه‌کدا که‌گرتومه‌رووناکتره.

تاقه‌نه‌خشی روکاری لای راستی کوشکه‌که، به‌گشتیی له‌گه‌ل نه‌خشی روکاری لای چه‌پ ته‌رازه. ئەم نه‌خشه له‌سێ که‌وانه‌ی هاوناوه‌ند پیکهاتوه. ئەستورایی که‌وانه‌ی دهره‌وه هه‌ژده‌ئینجه و که‌وانه‌ی یه‌که‌م و سێبیه‌م به‌رێژه‌ی که‌وانه‌ی ناوه‌ند نیوه‌زه‌قن. روکاری که‌وانه‌ی دهره‌وه یازده‌په‌رێ نیوه‌زه‌قی تیدایه‌که له‌پیا‌له شه‌رابی ناوه‌د خرده‌چن. روکاری که‌وانه‌ی سێبیه‌م به‌رێژه‌ی به‌رده‌کانی دهوروبه‌ری سوور ده‌نووتینی و له‌وانه‌یه له‌ئه‌سلدا ره‌نگی بووبی.

قه‌بری ژیر به‌رده‌که له‌گه‌ل لیواری دهره‌وه‌ی کوشکه‌که ته‌رازه و ده‌پین و نیوله‌ناو به‌رده‌که دایه. به‌رزایی ناگاته‌حه‌وت پین. بو‌شایی ته‌نیشتی قه‌بره‌که دابه‌ش کراوه به‌سه‌ر سێ ژووردا و به‌ردی زه‌وی هه‌ریه‌که‌یه‌یان نه‌یکه‌ی دووپی هه‌لکه‌نراوه. درێژایی زه‌وی ژووری ناوه‌ندی پتر له‌شه‌ش پین ده‌بی. دوو ژووره‌که‌ی تر سێ چوار ئینچ له‌و چوکتزن. هه‌رکام له‌ژووره‌کان قولکه‌یه‌کی سێ ئینجیان تیدایه و توانیویانه به‌ته‌خته به‌ردیکی پان

جیی گرتوه؛ ئاغبانه‌کانیان قوله‌یه و لاسکیان به‌پشت سه‌ریاندا شو‌ر بووه‌ته‌وه؛ پارچه‌قوماشیک یا نه‌واریک دهم و لوتی گرتون؛ ریشیان به‌ژیر نه‌واره‌که‌دا هاتوه‌ته‌ دهره‌وه؛ پیا‌له‌کانیان له‌پشته‌وه ئه‌لقه‌زونه‌ی هه‌یه. لیباسه‌کانیان لیک ناچن. په‌یکه‌ری لای راست به‌رواله‌ت شتیکی درێژی وه‌ک کراسی له‌به‌ر دایه‌که تا گو‌یزینگی لاتی هاتوه و باسکی چه‌پی تا نه‌یک شانی ده‌بینری. چۆکی په‌یکه‌ره‌که به‌گولله‌ی تفه‌نگ شکاوه و زبانی زۆری لیکه‌وتوه. په‌یکه‌ری لای چه‌پ به‌رواله‌ت که‌وایه‌کی ریکویتیکی له‌به‌ر دایه‌که تا سه‌ر گو‌یزینگی هاتوه. لیواری که‌واکه‌ی کۆیه‌ی تیکیراوه، که‌واکه‌ی به‌سه‌رشانی داداوه و قوله‌کانی ئازادن؛ باسک و شان‌ه‌کانی به‌ژیر که‌واکه‌دا هاتوه‌نه‌ دهره‌وه. له‌پان و ده‌ستی دهره‌که‌وه‌ی که‌قوماشی که‌واکه‌ی ئەستوروه و به‌ده‌ست دووراوه؛ به‌له‌کیان ساف و ریک و لوسه و له‌وه ده‌چی چه‌که‌یه‌یان له‌پین دابی یا زه‌نگالیان هه‌لکیشایی.

له‌ناوه‌ندی روکاری به‌شی سه‌روو، له‌نیوان سه‌ری کاربته‌کان و ژیر لیواری کوشکه‌که‌دا ته‌خته به‌ردیکی جوان ده‌بینری که‌لای ژیره‌وه‌ی ئەستوروه و شکلی که‌وانه‌یه‌کی پیکه‌یناوه. نه‌خشیکی چوک له‌سه‌ر ئەم ته‌خته به‌رده هه‌لکه‌نراوه که‌رووی له‌باسکی چه‌په‌ی کردوه؛ کلاویکی وه‌ک ئاره‌ق چنی له‌سه‌ره. ریشی هه‌یه و موی سه‌ری کۆ کردوه‌ته‌وه و خستویه‌ته‌پشت سه‌ری؛ شتیکی به‌ده‌سته‌وه‌یه که‌له «داری حکومه‌ت»^(۹) یا پیا‌له ده‌چی. له‌وه ده‌چی دانیشتی و که‌واکه‌ی له‌خۆی پینچایی.

روکاری قوژینی لای چه‌پی کوشکه‌که نه‌یکه‌ی ده‌پین له‌گه‌ل زه‌وی ناو کوشکه‌که مه‌ودای هه‌یه و پانایی بیست و هه‌شت ئینجه و به‌گشتیی چوار سوچه. نه‌خشی بال‌داریکی له‌سه‌ره که‌رووی له‌باسکی چه‌پ کردوه و له‌نه‌خشه‌کانی «بیستون» و به‌ردکارییه‌کانی سه‌رده‌می هه‌خامه‌نشی له «ئه‌وره‌مه‌زدا» ده‌چی، به‌لام له‌م بابه‌ته‌وه که‌باله‌کانی سه‌ره‌وه‌ی بو‌قوژینی لای سه‌رووی روکاره‌که پان بووه‌ته‌وه و باله‌کانی خواره‌وه‌شی قوله و ریکن، له‌گه‌ل ئەوان جیاوازه. نه‌خشه‌که سه‌ری زله و سنگ و له‌شی نییه. ئەم روکاره به‌هۆی ئالگو‌ری که‌ش و هه‌وا به‌توندی زبانی دیوه و خراب بووه، به‌لام دوو بالی سه‌رووی و ده‌ستیکی که‌به‌نیوان بالی سه‌رووی باسکی چه‌پ و سه‌ریدا بو‌سه‌روه‌وه چووه و ده‌ستیکی تری له‌ناوه‌ندی بالی سه‌رووی دایه و بالی راست و کلک و

9- Truncheon، داری قانون، ئەم داری پۆلیس هه‌لیده‌گری، گۆجان.

سهری قولکه کان داپوشن تا له گه ل زهوی ژوره کانی ته راز بکه ن. له ژووری ناوه نده وه به ده رگایه کی کورت و قوله دا چوونه ته ژووره کان تر، تاقی سهر ده رگاکان به ردکاری نیوه زه قن. دوولایه کی به ردی له ناو دیواری لای ده رگا نه سلایه که دایه و کونیک له دیواره کورته که هه لکه نراوه، که پیشان ده دن میله ی پیدا چوه. نه لقه ریز و لاولاوه یه کی دیکه ش له پیش ژووری لای راسته ی ده بیری، که واتای نه وه یه، میله که به لای نازادیدا قفل کراوه، به لام نه گه ر ده رگاکه به میله راوه ستای، دژواره بگوتری چو ن ده رگاکه یان له لای ده روه قفل کردوه، مه گه ر که سیک له ژووره وه قفلی کردی.

نه شکه وته که پروی له دولی «دوئاوانه» و دیمه نی جوان و ته وای پیره مه گرونی له پیشه. شه و له گوندی «که له باش» میوانی برای شیخ عه بدولکه ریمی عه ودالان بوین. به یانی رژی دواپی بو بینینی نه شکه وتیکی دیکه چوین که ناوی «کوروکچ» بو. نه شکه وته له پشت گوندی «شورناخ» و له و جییه بو که هه لدرگیه ی بن زرد له چهرمه گاوه بو پیره مه گرونی له رووبه پروی رژه ه لاتی هه لکه وتوه. مرژ ده توانی به بی که لک وهرگرتن له نه ردیوان بچیتته ناو نه و نه شکه وته و نه مه بو خوی باس له م وه زعه ناخوشه ده کات که به سهر نه شکه وته که هاتوه. درپژایی لیواری ده روه ی به راده ی نه شکه وته که ی تره، به لام پانایی له شه ش پی تینا په ری. دوو کوله که که ی له ناو دیواردا نین و دوو پی له دیواره که دوورن. ته نیا شوینه واری یه کی که له و کوله کانه واته کوله که ی باسکی چه پ نه وه یه که دوو ئینج له پایه که ی ماوه ته وه. دوو کاربته ی چوار سوچی درپژ که زور نه ستوورتر له کاربته کانی «قیزقه پان» ن له پیش بینا که هاتوونه دهر و ته وای پانایی میچه که یان داپوشیوه و به کوله که کانه وه نووساون. سهری کوله که ی لای راست ئیستاش به کاربته که وه نووساوه. روکاره کانی نه گه ر نه خشی زه قیان له سهر بوپی، له ناوچوون و شوینه واریان نه ماوه.

نه شکه وته ته نیا ژووریک هه یه، که حوت پی درپژو پینج پی پان و چوار پی به رزاییه تی. به ده رگایه کی کورت و قوله دا ده چنه ژوور و ژووره که به هژی زهوی لای راستی بووه ته دوو به شی نریک به یه ک، که درپژایی نه م له پینج پی تینا په ری. نه شکه وته ش دولی پیره مه گرونی له پیشه و نه گه ر قه بره که چند پی دورتر دانرا، دیمه نی پیشه وه ی به ربنتر و به رفراوانتر ده بو، له م حاله ته دا پیره مه گرونی به ته وایی ده هاتسه پیشی و به شیوی سلیمانیدا شاره زوور و شاخه به رزه که ی هه ورامانی لی ده بینرا که له هه شتا مایی له ودا حوت هه زار پی به سهر ده شته کاندایه وانی (۱۰).

له هیچ کام له م دوو قه برانه دا به ردی بزماریم نه بینینی. کارناسه کان تا نه وکاته میژووی نه و قه برانه یان دیار نه کرد بوو. دوکتور هه رتسفلد له و باوه رده دایه که دوو قه بری وه ک نه وانه له باکوری رژه وای ئیران، که کوله که کانیان له ده روه ی دیواره کانه و قه بری «ماد» هکانن و قه بریکی دیکه ش له نیوان «پرسپولیس» و «شوش» دایه و کوله که کانی له دیوار دان و «پارسی» به ر له هه خامه نشی (۱۱)ن.

دوکتور جی. جی. کامهرون (۱۲) له زانکوی شیکاگو ده لی: نه شکه وتی «کوروکچ» هی سه رده می ماده کانه و دوور نییه قه بری «فرانورتش» (فرورتیش کوری «دئیکس» بابی که ی نه خشارش) بی، چونکه به گوتنی «هیرودوت» فرانورتش له هیرش بو سهر ئاشووریه کان کوژراوه که شوینه که ی زور له سوورداش دوور نییه. نه و، میژووی نه شکه وتی «قیزقه پان» کونتر له و میژووه ده زانی.

هه روه ک له ناوه کانیان ده رده که وی کورده کان ژماره یه کیان نه فسانه بو نه و نه شکه وتانه هه یه. له ناوچه ی زاگرودسا به شیوه ی ئاسایی باسی چوینه تی نه م جوړه نه فسانه یه له په یوه ندی له گه ل پرده رووخاوه کان ده کری (۱۳). به پیی نه فسانه یه ک له نه شکه وتی کوروکچ، پاشایه ک عاشقی شازاده خانمی قیزقه پان بووه و نه و شه وانه شازاده خانمی دیوه. شازاده خانم بو نه وه ی ریگای هاتوچوی خوشه ویسته که ی ئاسان بی و به ریه ماندوو بوون و ره نجی ریگای نه وینداره که ی بگری، پردیکی بو دروست کردوه له سه ر روباره که، به لام کاتیک دهرکه وت کاره که ی ئاکامی پیچه وانه ی لی وهرگیراوه فه رمانی رووخانی پرده که ی داوه.

۱۰- بز زانیی پتر له مهر نه و قه برانه و نه ندازه ی دروستیان و ته رجه کانیان، پروانه و تاریک به قه له می نه م نووسه ره، به ناوی: «مه رقه دیک له کوردستان»، بلاوکراوه ی عیراق، به رگی ۱، سالی ۱۹۳۴.

۱۱- پروانه نووسراوه ی هه رتسفلد، میژووی ئیران له روانگه ی شوینه واراناسییه وه At-chaological History of Iran، له نندن، ۱۹۳۱، لاپه ره کانی ۲۲-۳۰.

۱۲- G. G. Cameron. هه روه ها پروانه میژووی سه ره تایی ئیران، چاپی زانکوی شیکاگو، ۱۹۳۶، لاپه ره ی ۱۸۲.

۱۳- داستانی وه ک نه وه م دهریاری پردی ته یته به سهر زئی بچووک له نریک دوئاوی قه لچولان، پردی کناچان به سهر سیروان له باشووری هه له بجه، پردی کوروکچ له که شغانی لوپرستان و به رزاییه کانی فیلیفیله و سرود له رخی دیجله له خوارووی علی غه رب واته نه و جییه ی که روبار له چیکانی لوپرستان نریکتره و زور جیگه ی دیکه ش بیستوه.

دیداره که مان کۆتایی پێهات؛ زناره که مان ده ور لیدا و بۆ خوار دنی فراوین له خانه قای شیخ عه بدولکه ریم به ره و عه ودالان به ریکه وتین. خانه خویه کائمان حوکمیان ده کرد قه لایه کی کۆنی دیکه به ناوی «جولندی» ببینن، که به رای نه وان گه لیک سه رنج پراکتیستر بوو له و دووانه ی تر. به م جوژه که دوایی بۆم ده رکه وت، هه رچه نده له ریکای پرسیار کردنه وه زانیارییه کی پێویست و دروستم له و قه لایه چه ننگ که وتبوو، به لام خوژش حال بووم، که به بیانووی دینتی نه و نه شکه وته وه بتوانم گه شتیکی لای خوارووی «سورقاوشان» بکه م، که پینج سال پیش پیدایه چوو بووم. به م لیکدانه وه به سوار بووین و له گوندی «قوجبلاخ» تپه پرین و گه یشتینه «چه می ریزان» که له باشووره وه ده هات و ده یانگوت ده رگای نه شکه وته ناسراوه که ی عه ودالان له سه رووی نه و دایه. له دووانه و پهرینه وه و به رۆخی چه پی «سورقاوشان» دا هه لکشاین که له رۆژئاوا وه به ره و باشوور ده چوو. دوای نزیکه ی مایلیک ریکا، روبار به شیوکی ته نگ و قولدا درێژه به ریکا ده دات و سێ پینچی توندی یه ک به دوای یه ک ده بری و به شیوکی زۆر ته نگ و لیژدا تپده په ری. به سه ر لوتکه ی نزیک هه لدیگره به کدا، دوو به رازم ببینی که له ته قه ی تفه نگ ترسابوون و وه ک بزنه کیوی به هه نگاوی توند و به هیز هه لده هاتن. ته پۆلکه کان به گوله شلیزه رازابونه وه و جباله «داریه رو» که له هه موو شویتیک ده بینرا، گه لیک دارو ده وه نی تریشی لی بوو که من نه مده ناسین، هه ره ها پنجه دروی «زی» و دره ختی «گپوژ» (گوژ)یشی لی ده بینرا.

قه لای جولندی به بناری پینچی سییه م له قه راغ روباره که هه لکه وته وه. قه لایه کی سه روشتییه که له لورستان پیدیه لێن «دز»: سێ لای هه لدیگره یه و به ره و روبار شوژ ده بنه وه. هیندیکی جیتی به به رد و قسل دانراوه. سه ربانی قه لاکه ساف و ریکه و شوینه واری خانووی رووخاوی لی ده بینری و له وه ده چن هه وز و پینگی سه ربازی و ته ویله ی لی بووین. من له ناو نه م قه لایه دا کانییم نه ببینی. هاوسه فه ره کانم ده یانگوت نه و هه موو قسله پێویستی به ناو هه بووه و به پیتی داستانیکی گوايه ناویان به لوله ی زۆر درێژ له زه وییه دووره کانه وه هیناوه. میژووی قه لاکه یان نه ده زانی. «ئوسکارمان» (۱۴) که سالی ۱۹۰۲ - ۱۹۰۳ هیندیکی نمونه و به سه ره هاتی کوردی موکریانی له

14- Oskar Mann Kurdisch- Persische Forschungen Die der Mukri- Kurden, Berlin, 1906, Teil I, pp. 228-46

سابلاخ (مههاباد) کۆ کردوه ته وه، رووداویکیشی له سه ر جولندی چنگ که وته وه: جولندی پاشایه کی بێ دین و خودانه ناس بووه و له په ره سه ندنی ئایینی ئیسلام ترساوه و له گه ل شه یتمان ریکه که وته و په یانی به ستوه. خوژ نه وه یه، که له یه کیکی له به یته خوژه کانی پاله وانیتی شه یتاندا ده لی: شه یتمان خوژی به شکلی کچیکی جوان ده ره یناوه و عه لی شیری خودای فریو داوه. به لی، جولندی هیرش ده کاته سه ر مه دینه و ویرانی ده کات و ده بیته جیتی مه ترسی خه لک و سه ره نجام دوای شه ر و پیکدا دانیکی زۆر به ده ست عه لی ده کوژی. روونه که دهستی دینداریکی کورد له سازکردنی نه م به سه ره اته دا بووه و دلیری و قاره مانیتی کوردی به حسابی عه لی کوره مام و زاوی پیغه مبه ر داناوه و شوینی نه م به سه ره اته شی له چیکانی کوردستانه وه گواستوه ته وه عه ره بستان و به م جوژه ته نیا ناوی «تاوانباری» نه م چیرۆکه ی بۆ کوردستان هیشته وه ته وه. بۆ لکاندنی نه م داستانه به قه لای جولندی له سوورداش هه یج شاهید و به لگه یه کی جوگرافیایی به ده سه ته وه نیه.

رۆژ خه ربکی مالتا وایی کردن بوو، که بریارمدا له جیاتی گه رانه وه بۆ عه ودالان هه ر له و جیتییه چادر هه لده یین. خزمه تکاره کان شویتیکی خاوتینیان له نزیک روبار له ناو شیویتیکی له ره هه ند چوو دۆزه وه؛ رون بوو نه و جیتییه کاتی بارین و هه ستانی ناو دوور له مه ترسی نابن. له به ر نه وه، هه رکه هه ور به ری ئاسمانی گرت، به رله حه سانه وه مان هیندیکی چوینه سه رتر که جیتییه کی زۆر خوژ نه بوو. نه سپه کائمان نارده وه قوجبلاخ. دوای تاریکبوون ده نگی زرينگه زرينگی زه نگو له، هاتنی کاروانیکی چوکی له عه ودالان راده گه یاند که «نوتین» و خواردنیان بۆ ده هینانین. ئیمه له نه سلدا چوارکه س بووین، به لام له ماوه ی رۆژدا ژماره یه کی زۆرمان پێ زیاد بوو. له رووناکی گر و بلیسه ی ناگردا که به په لپوژی داربه رو داگیرسا و گرشه گرشه ده هات و شه وقی شه پۆلی مانگی نزیک به ته واو خر که جارجاره هه ور دایده پۆشی، نانیتی زۆر خوژمان خوارد. ناله بندی عه ودالان هه ره ک بۆمان ده رکه وت چیرۆکی کورمانه بوو؛ به قسه کانی «کوری پاشا» و «کچی وه زبیر» و که سایه تیبه کانی دیکه ی ناو چیرۆکه که خه وم لی که وت بوو، که له پر به گرمه ی هه ور و ده نگدانه وه ی له ناو شیوه کاندا له خه و راپه ریم. تۆفانیکی توند و به ته وژم نزیک به سه عاتیکی خه وی لی ره واندین.

به یانی رۆژی دوایی، له خه و هه ستاین و به پین ریکه وتین. به رپینتی کویتخای گوندی شیخان که پیاویکی گورجوگۆل و به کار و خوژ مه شرف بوو، ریکه یه کی باریکمان به

سەر هه‌لدێرگه‌ی باسکی راستدا گرت‌ه‌به‌ر که له هیندی‌ک جینگه‌دا پتر له چه‌ند ئینج پان نه‌بوو. هه‌رکه، له «زه‌زی» نزیک بووینه‌وه لیژاییه‌که که‌متر بووه‌وه و دوای تێپه‌رپوون له «قیزقه‌پان» که‌ کۆله‌ که و لیواکه‌کانی له خواره‌وه به‌ روونی ده‌بینرا، له روبرای «تابین» په‌رینه‌وه و به‌ره‌و «موغاغ» چووینه‌پیش. له «موغاغ»، خواردنیککی زۆر خۆشی گۆشتی که‌و، بزنه‌کیوی و که‌نگرمان خوارد و دوایی سواری ئۆتۆمبیله‌کامان بووین. ده‌مانویست سه‌رئیکیش له‌ گوندی «قه‌ره‌چه‌تان» بده‌ین: ئه‌حمه‌د به‌گ ئاگاداری کردبووین، ریزه‌ پله‌کانیک له‌ زنا‌ر و گاشه‌ به‌رده‌کان دایه‌ و گوتبووی له‌وه ده‌چێ میحراب یا قه‌سابخانه‌ بووین. چونکه، هه‌وا له‌ راده‌ به‌ده‌ر خراب و ئالۆز بوو، بریارماندا به‌په‌له‌ بگه‌رێینه‌وه، ده‌رکه‌وت کاری باشمان کردووه، چونکه‌ تازه‌گه‌بشتبووینه‌وه سلیمانی که‌ هه‌وا شیواو بارانیککی به‌ ته‌وژم باری و پۆژی دوایی جاده‌ی سلیمانی بۆ که‌رکووک گیرا.

١٥- رانیه‌ و پشده‌ر

کاپیتان دابلیو.ر.ه (سیررۆپرتی ئیستا) یه‌که‌م جینگری حاکمی سیاسی هه‌ولێر، واته‌ ئه‌وکاته‌ی که‌ هه‌ولێر سه‌ربه‌ مووسل بوو، له‌ کتیبه‌ی «دوو ساڵ له‌ کوردستان»^(١) باس له‌ چۆنیه‌تی دامه‌زراندنی ده‌زگای ئیداری سه‌رده‌می ده‌سته‌سه‌رداگرنتی کوردستان له‌ ١٩١٨، له‌ قه‌زاکانی کۆبه‌، رانیه‌ و پشده‌ر ده‌کات. ئه‌و سێ قه‌زایه‌ له‌ ناوچه‌ی ژێرده‌سته‌لاتی شیخ مه‌حموددا بوون و دوای شۆرشێ شیخ مه‌حمود کۆبه‌ له‌گه‌ڵ هه‌ریمی ئیداری تازه‌ پیکه‌اتووی هه‌ولێر که‌وت و دوو قه‌زاکانی دیکه‌ به‌ ناوی ناوچه‌ی رانیه‌ له‌گه‌ڵ سلیمانی مانه‌وه. له‌ناو ئه‌و سێ قه‌زایانه‌دا، کۆبه‌ و رانیه‌ له‌ سه‌رده‌می حکومه‌تی تورکاندا سه‌ربه‌ پارێزگای که‌رکووک و پشده‌ر له‌گه‌ڵ سلیمانی بوو.

ناوچه‌ به‌رز و بلندانه‌کانی قه‌زای کۆبه‌ و رانیه‌ له‌ باری جوگرافیای سروشتیه‌وه به‌م جۆره‌ن: یه‌که‌م زنجیره‌ چیا، که‌ سنووری ئێران پیکدیت، له‌ نزیک شیوی زێ ٧٨٠٠ پێ به‌رز و له‌ باکور به‌رزایی ده‌گاته ١١٨٠٠ پێ. دووهم زنجیره‌ چیا به‌رزێ کورکۆر- ئاسۆس-کیوه‌ره‌ش، که‌ په‌یوه‌سته‌ به‌ زنجیره‌ چیا «کوره‌کاژاو»- کوجار- کورکۆری شارباژێر. سێبهم پێچه‌ توندوتیژه‌کانی (زێ)یه‌ که‌ دوای چوونی بۆ عێراق ٣٠ مایل به‌ره‌و باکوری رۆژئاوا ده‌چێ و دوایی کاتیک له‌ «ده‌ربه‌ندی په‌مه‌کان»، که‌ ئاسۆس له‌ کیوه‌ره‌ش جیا ده‌کاته‌وه، له‌م زنجیره‌ چیا به‌ تێپه‌ری. به‌ شوینیکی پان و خیزه‌لاند به‌ره‌و باشوور رێ ده‌پیتوێ و سه‌ره‌نجام جارێکی تریش له‌ناو دۆلی قه‌ره‌سه‌رددا باریک ده‌بیته‌وه. زنجیره‌ چیا سه‌رسنوور، زۆربه‌ی کاتی ساڵ له‌ژێر به‌فر دایه‌ و له‌ نێوان لوتکه‌ بریقه‌داره‌کانیدا «قه‌ندیل» به‌ به‌رزایی ١١٣٢٤ پێ (هه‌رچه‌نده‌ ئه‌وه به‌رزترین خالی نییه‌) به‌ سیمای جوان وه‌ک دۆستیکی باش له‌ دووره‌وه سه‌رده‌ردیتن و چۆنیه‌تی وه‌زعی رێگا له‌ ناو ئه‌و شیوه‌ ئالۆز و پر پێچه‌دا بۆ رێبواران روون ده‌کاته‌وه. زنجیره‌ چیا ئاسۆس- کیوه‌ره‌ش هه‌رکه‌ له‌ ناوچه‌ی کورکۆر خۆی له‌و کۆمه‌له‌ شاخانه‌ جیا کرده‌وه، باریک ده‌بیته‌وه و ده‌شتی قه‌لادزی له‌ باکوری رۆژه‌لات له‌ ده‌شته‌کانی مه‌رگه‌ و بتوین له‌ باشووری رۆژئاوا جیا ده‌کاته‌وه؛ دوای ئه‌مه‌ جارێکی تریش به‌ره‌و په‌واندز له‌ناو چیاکاندا ون ده‌بی. له‌ ناوچه‌ی قه‌لادزی یا «ده‌ربه‌ند»، روبرا به‌ لای ته‌پۆلکه‌کاندا ده‌روا

1- Two Years in Kurdistan, London, 1921: Hay (Sir Rupert)

و جییه کی باریک بۆ گونده کانی «پاش کیو» ده هیلایته وه. له باسکی راست ژماره روبرایکی لافاوگیر، ده شته که ده برن. له ناو ئەم روبرانه دا «ژاراو» و «گارفین» گرن گتر له ئەوانە ی ترن. ژاراو له خاکی ئیران له نزیک ی ۱۹ مایلی سنوور سەرچاوه ده گری و گارفین له قه ندیلوه وه دی. به لایه که ی دیکه ی ئەم چیا یه دا، زی، مه رگه له بتوین جیا ده کاته وه و به لای باسکی راستیدا «باسه لام»^(۲) ی تیکه ل ده ی، که جو باریکی گرن گه . ژاراو له و سنووره وه تا شوینی به کگرتنه وه ی له گه ل زی هیلای کۆنی نیوان ئەم دوو قه زایه یه و دوایی زی تا قه ره سه رد^(۳) هیلای سنووریه تی.

رانیه به شیوه ی سروشتی دابه ش بووه به سه ر سنج ناحیه دا: ناوده شت به ۸۶۵۰ که س نفوس له نیوان ژاراو و کیوه ره شدا؛ ناحیه ی ناوه ندیی رانیه به ۱۲۰۰۰ که س نفوس له ناوه ند و چناران به ۴۸۰۰ که س نفوس له باشووری «باسه لام». ده کری شکل و قه واره ی گشتیی ئەم قه زایه وه ک باوه شتیکی ناریک له به ر چاو بگرین. دوو ناحیه ی یه که م واته ناحیه ی ناوده شت و ناحیه ی ناوه ندیی رانیه، که له زنجیره چیا ی باریک و شیوی ته نگ پیکه اتوون و له باکووری رۆژه لات و باکور و باکووری رۆژئاوا وه به ره وه ده شته کانی زی ده چن، وه ک جه سه ته و ناحیه ی چناران وه ک باسکی ئەو ببینین. پشه در، له دوو ناحیه پیکه اتووه: قه لادزی یا ناحیه ی ناوه ندیی به ۲۲۵۰۰ که س نفوس، که به گشتی سنج سوچیکی هاو باسکه که به لای سه روویدا هیندیک که ته و له ژاراو و زیوه وه به ره و زنجیره چیا ی سه ر سنوور خوار بووه ته وه؛ مه رگه به ۱۳۱۰۰ که س نفوس، زی و سنووری «سوورداش» و «ماوه ت» ده وریان گرتووه و ئاسۆس به لای درێژاییدا دووبه شی ناریکی لئ پیکه یتناوه. هه رکام له و قه زایانه نزیکه ی ۳۰ مایل سنووری نیونه ته وه یین.

له ناو جیهانگه ره ئینگلیزه کاندا که پێشتر ئاماژه م بۆ کردن هیچ کامیان به و

رینگایه دا نه هاتوون. له نیوان جیهانگه رانی دیکه دا، چیری کف له گه ل کۆمیسییۆنی سنووری سالی ۱۸۴۹ - ۱۸۵۲ لیره بووه و من له جیی خویدا ناماژه به هه لسه نگانده سه رنج راکیشه کانی ده که م که له نووسراوه کانی کلمان (۱۸۵۶) و برزه زوفیسکی (۱۸۶۶) دا هاتوون. مانسل (۱۸۸۸) یه که م جیهانگه ری ئینگلیز بووه که له م ناوچه یه دواوه و به دوا ی ئەویشدا تا سالی ۱۹۱۴ ته نیا مارک سایکس له سالی ۱۹۰۵ دا هاتووه ته ئەم جییه . کۆمیسییۆنی دیاری کردنی سنوور سالی ۱۹۱۴، له و ناوچه نه مایه وه و له ته وای ماوه ی هه لسه ورا نییدا بنکه که ی له خاکی ئیران بووه و ته نیا «ها برد» دوو جار به کورتی په نجه ی بۆ ناوچه کانی ژێرده سستی عوسمانی راکیشه وه.

شیوه ی ریکه خسته کانی سالی ۱۹۲۲، هیندیک جیا وازیان له گه ل ئەو باسانه ی سه روو هه بوو: جیگری حاکمی سیاسی بوخۆی راسته وخۆ ناحیه کانی رانیه، مه رگه و به شیک له «ناوده شت» ی تا روبرای «گارفین» سه په رشتی ده کرد: دوو ناحیه کانی یه که م به هۆی مه ئمووری حکومه ت هه لده سووران و ناحیه ی سیتیهم به هۆی که سانی «زیدی گولله»^(ح) چاودیری ده کران که سه ر به عه شیره تی ناوچه که بوون. قه لادزی و ناوچه کانی ناوده شت ناراسته وخۆ له لایه ن بابه کری سه لیم ئاغای سه روکی عه شیره ته مه زنه که ی پشه در سه ره رشتی ده کران، که به شیوه ی ره سمی قایقامی قه لادزی بوو و له کاره گرن گه سیاسییه کانی عه شیره ته کانی ئەو به ری سنووریش که ده زگای ئیداری ئیرانی لئ نه بوو و شوینه کانی دیکه ی وه ک مه رگه و ماوه ت که ده سه تله لانی پشه دریه کانی تیدا به هیتز بوو، په لای راپێژکاری جیگری حاکمی سیاسی هه بوو. «هی» گه لیک وه سفی ده رک و تیگه یشتن و ئەمه گناسییبه تی بابه کر ده کات و ده لئ له و سه رده مه پرله ئاژاوه یه دا که نزیک به دوو سال له کوردستان بووم، بابه کرد له هه مووان تیگه یشتووتر و به ده سه تله لات تر بووه. ئەو له ئەسلدا له لایه ن شیخ مه حموده وه کرابوه قایقام، به لام له سه ربزوییه که ی سالی ۱۹۱۹ دا پالی به حکومه ته وه دا و ئەمه گناسییبه تی خو ی سه لماند و دوا ی شکانی سه ربزویه کان وه ک قایقام رایانگرت.

له یه کیک له فه سه لته کانی پێشوودا، که باسی جافه کانم وه ک گرن گترین عه شیره تی باشووری کوردستان کرد، گوته ی «به هیتز تر» م بۆ به کار نه هینا. ئەو په لیه ده گه رپته وه سه ر

ح- مه به ست له به رپرسیانی ناوچه یی وه ک بابه کری سه لیم ئاغا و که سانی تره که دزی شیخ مه حمود یارمه تی ئینگلیزه کانیان داوه.

۲- ئەو ناوه م له نه خشه وه رگرتووه. به شیوه ی ئاسایی پیتی ده لئین «ناوی خدران» به لام باشت ته وه یه که ئەو ناوه بۆ چهند جو باریک دانئین که ئەم روبره یان پیکه یتناوه.

۳- له سه رده می تورکاندا، ته نگ قه ره سه رد سنووری نیوان دوو پارێزگای سلیمان و که رکوک بوو، هه ر وه ک ئەوه ی که له دوایی بوو به سنووری نیوان دوو پارێزگای سلیمان و هه ولیر. کینه و سالنامه ی تورکی، که پێشتر باسم لیکرد، مه رگه وه ک ناوه ندی قه زای پشه در و قه لادزی ده زانی و سوورداش به ناوچه ی ئەو داده نی.

پشده ریبیه کان و به گومانم ئیستاش بهم جوړهن. پشده واته «پشت دهرگا»، واته پشتی دهره ندی په مه کان- دیاره بو که سیک که له روژئاواوه دهر وانیته ناوچه که. عه شیرته که ناوی «نورهدین» بییه و ناوی بنه ماله حاکمه که شی «میراوده لی» ه. ناگانای میراوده لی تا راده یهک توانیویانه هیزو دهسته لات و نابرووی خویمان له ناو عه شیرته که یاندا بپارتین. ئەوان به ته وای له زیاده بون دان. سالانی بهر له ۱۹۱۸، سالانی خیرا هه لدان و گه شه کردنی ئەو بنه ماله یه بووه و له و سالانه دا که وانه ی گونده کانی ژیرده ستیان بهر فراوان کردووه و له ژماره یهک له و گونده دا که چوکترین مافیان تیدا نه بوو، ناغایه کی پروته یان داناوه. بهم جوړه، جیگای خو به تی بارودوخ و نالگوگوره سیاسی و کومه لایه تیبه کانی ئەم عه شیرته ته وهک نمونه ی عه شیرته تیکی گه وره شی بکریته وه. ئەوانه ش سهرده می هه لدان و گه شه کردنی خویمان تیپه ر کردووه، به لام وهک جافه کان هیشتا کاتی پچکران و بلا بوونه وه یان نه هاتووه. له نمونه یه دا که باسی ده که ژماره یهک هوزی کهم دهسته لات ده بیزین، به لام به گشتی باس له عه شیرته تی نورهدینی نییه و باسه که ده گه پرتیه وه سهر بنه ماله حاکم و دهسته لات دهره که ی. میراوده لیبیه کان ده لاین توژه مه یان ده چیتته وه سهر بابانه کان: واته فهقی ئەحمده دی «داریشمانه» (۴). باهکر ناغا، داستانه که ی بهم جوړه بو گپرامه وه: روژگاریک دوو برا له مهرگه ده ژیان: کاکه میر و کاکه شیخ. ههر دوو برا کوژران. بیوه ژنی کاکه میر که مندالی له زگدا بووه، رایکردووه ته گوندی تازه سازکراوی «خدران» له ناوچه ی چناران و له وئی کورپیکی بوو، که ناوی «ئه حمده» یان له سهر دانا. دایک و کور دوا ی ماوه یهک چوونه «داریشمانه» له حهوت مایلیی روژه ه لاتی قه لادزی. فهقی ئەحمده گه وره بوو. ئەو پیاویکی نازاو نه ترس و تیگه یشتوو بوو. له شه ری موسلمانان دژی کافرندا، که شه ریکی دهسته و یه خه بوو، توانی «که یغان» کچه پاله وانه که ی ئیمپراتوری فرانکها بشکینن که تا ئەوکاته ته وای پاله وانه موسولمانه کانی شکانندوو. له وکاته دا، که فهقی ئەحمده خه ریکی بردنه وهی که یغانی بو ماله خو ی بووه، شیریک دیتته سهر ریبیان و برینداری ده کات و که یغانیش راده کات. فهقی ئەحمده دوا ی ساریژوونی برینه کانی به شونین که یغان ده که وئی و چونکه که یغان عاشقی ئەو ته نیا پیاوه بووه، که له شه ردا شکانندوو،

۴- Darishmana داریشمانه یا داریشمنه، فهقی. ریچ ئەو داستانه ی به دور و دریتی له سلیمانی بیستوهه (به رگی ۱، لاپه رده کانی ۶-۲۹۲). (داریشمانه، ناوی گونده)

ده چیتته ژیرفه رمانی و له گه ل ئەو ده چیتته داریشمانه. به لئ، ئەم دووانه ده بنه خاوه نی سی کور: بابا سلیمان، باپیره گه وره ی بابانه کان؛ خانبداغ، باپیره گه وره ی میراوده لیبیه کان و بنه ماله ی موکریبه کانیش کوره که ی تریان به باپیره گه وره ی خویمان ده زانن. هیتندیک جار ده لاین کاکه میر له خزمه کانی سه لاهه دینی ئە یوی مه زن بووه و بنه ماله که ی بهر له هاتن بو مهرگه و گیرسانه وه یان له م جیبیه له سوریاوه چوونه ته «جهزیره ی به نی عومه ر».

نه وه یه کی تر، که ده بی باسی لئ بکه یین «میراوده ل» ه، که ناوی له سهر ئەو بنه ماله یه و یه کیک له م سئ برایانه بووه که له خان بداعه وه سهر چاوه ی گرتوو. میراوده ل له گوندی نورهدین له چوار مایلیی باشووری روژه ه لاتی قه لادزی گیرسایه وه؛ میر زینه دین چوو بو «ئه شکه وتی سه قا» له هه ژده مایلیی روژه ه لاتی هه ولیر و بنه ماله ی حاکمی هوزی «گه ردی» له و ناوچه پیکه یینا و میر «شه مزهدین» چووه باکور واته شه مسدینان یا بهم جوړه ی که کورده کان ده لاین «شه مدینان»، که ئیستا سهر ده و له تی تورکیا یه.

نه وه ی نزیکتی میراوده لیبیه کان که تایبه تمه ندیبیه کی گرنگی هه یه (۵) حه مه ناغای ناسراو به گه وره بووه که بیگومان له نیوان سالی ۱۷۹۰-۱۸۵۰ د ژیاوه و له حهوت ژن ژماره یه کی زوری کوری له دوا به جی ماوه. چوارده کوری حه مه ناغای گه وره کورپیان هه بووه و له پله ی سه روکی تایفه ی پشده ردا باهکر ناغایان جیشین بووه. «کلتمان» (۶)، سالی ۱۸۵۶ باهکر ناغای له نزیک سنووری نیوان ئالانی ئیران و قه لادزی دیوه و ده لئ باهکر ئەوکات نزیکه ی ۳۰ سالی بووه و هه ژده براو بیست خوشکی زیندووی هه بووه و توانیویه تی دوو هه زار کهس پرچه ک بکات. حهوت زنجیره ی ئەو بنه ماله یه که ده گه پرتیه وه سهر حه مه ناغای گه وره به ناوی کوره گه وره کانی ئەو حهوت ژنانه ده ناسرین، به لام به گشتی به بنه ماله ی عه زیز ناغا ده گوتری به گزاره و گوتنی ئەو ناو ده ش له بهر ئەوه

۵- له وانی تر، ته نیا زنجیره ی عومه ر ناغام بینی که سئ گوندیان له ناوچه ی قه لادزی هه یه.
۶- کلتمان، بو به شی سنووری نزیک سوورکیتو و شیوه که ل چوو و له زئ په ریبیه وه و ئالانی ئیرانی دی و هاته ناوچه ی قه لادزی و بهرله گه رانه وه بو سلیمانی له گه ناو تا ماوه ت به یهک مایل و نیوی سنوردا رویشت. دهره رده ی ئەم عه شیرته ده لئ: «له و ناوچه یه دا ره شمالی هوزی به هیز و سامه یته رئ نورهدینی بوو که تا کوی سنجاق لییان ده ترسان». ئەو، هه رچه نده که له به شی خوارووی قه لاجولان نزیک بووه و لینی تیپه ری، به لام به رواله ت نه یده توانی بیناسیته وه.

نه بووه که نه و بنه مالنه په ره سه نتر له نه وانی تر بوون، به لکو به و ته ی خو بیان نه و
 ناماژه په کی تانه لیدره رانه په که به هژی ناسازگاری و به دخوویی زیاده له راده ی نه و
 سه رچاوه ی گرتوه. خشته ی خواره وه توژه مه ی ناغا گرنگه کانی نه و سه رده مه یان پیشان
 ددهات، که ناویان له باسه کانی نه و کتیبه دا دی.

حه مه ناغای گه وړه

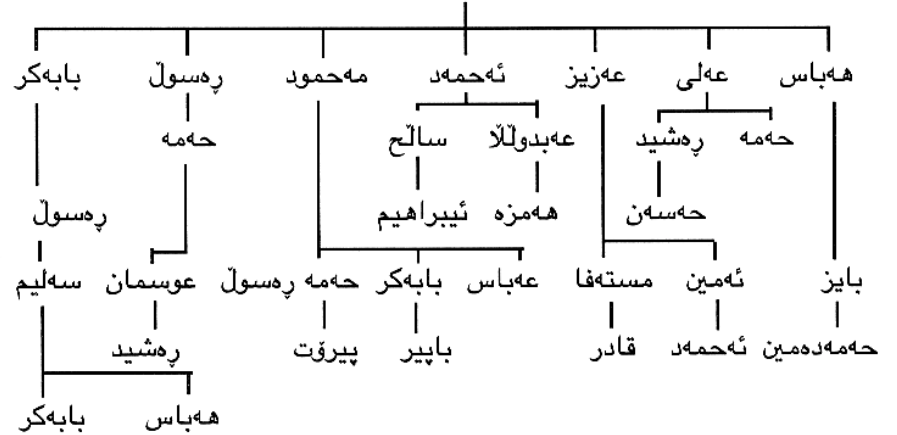

سه روکی نه م زنجیره په له ناحیه ی قه لادزی که ولاتیانه، به راده ی گرنگه یه تیان بریتی
 بوون له: نه حمده ناغا، با به کر ناغا و مه حمود ناغا. زنجیره ی مه حمود ناغا، له مهرگه
 زور به هیز بوون و دوو عه شیرته ی گرنگی «شیلانته» و «جافه ره شکه» ی چیا و
 «که مه خره» ی ناوچه ی سوورداشیان له ژیر فه رماندا بووه. بنه مالنه ی با به کر ناغا و
 عه لی ناغا دهستی بالایان له ماوه تدا هه بوو. به گزاده کان له دوروبه ری زنجیره چیا ی
 نه سلئی کورکور و اته له هه رسن ناحیه ی قه لادزی، ماوهت و مهرگه دا نیشته جی بوون،
 به لام زنجیره ی با به کر ناغا سنوریان به زانده بوو و له و به ری سنوری لای ئیرانیشدا
 به هیز تر له نه وانه ی تر بوون.

هه روک له توژه مه نامه ی نه م بنه مالنه یه دا ده بیری با به کری سه لیم ناغا سه ره رای
 ناکاره په سه نده کانی، نه ندای بالای نه و زنجیره و سه روکی سروشتی عه شیرته ی
 پشده ریش بووه و هه موو که س نه و ی به م جوړه ناسیوه، به لام چونکه بابی با به کر له
 سه ره تای لاوییه تیدا مردوو و مه حمودی برای با به کر بو ماوه یه کی کورت سه روکیه تی

عه شیرته که ی له نه ستو بووه. هه باس کوره چکو له که ی مه حمود هه رگیز نه و مه سه له یه ی
 له بیر نه ده کردو بو وه لانانی با به کر پیلانی ده گپراو فروفیلی با به کریش بو پاراستنی
 هه لومه رجی خو ی و کومه له ریککه وتن و سازانیک که له و ریکگایه وه ده کران و
 نالوگر پیک که له دهسته به ندیبه سیاسییه کانی لقه جیا وازه کانی نه و بنه مالنه یه دا
 پیکده هاتن و نزیکایه تی و یه کگر تنیان که له گه ل عه شیرته که ی دراوسن، به تیکرایی
 دهستیان ده دایه دهستی یه کتر و وه زعی سیاسی ناوچه که یان نالوز ده کرد. به لام
 به ربه ره کانیبه توند و دژاره کانی نه و عه شیرته تایبه تمندی گرنگی هه بوو که
 میراوده لیه کانی له زوری عه شیرته که ی تری کورد جیا ده کرده وه، نه ویش به م جوړه
 بوو، که کیشو دوو به ره کی نیوان نه م بنه مالنه یه هه رگیز نه ده ده گه بشته راده ی براکوژی؛
 لایه نیک که ده بیبی یاریه که ی دژراندووو چاوه پروان نه ده مه یه وه که به ته وای له ناو بچی
 و سیاسی تیکی تری گرتوه ته به ر و به هیوا یه کی نو ی سه ره له نو ی یاریه که ی ده ست
 پیکردوو ته وه.

نوسینی نه م دیرانه له وانه یه هیندیک ماندو که رانه بیته به رچاو، به لام بو درک و
 زانیاری پتر له بابته هوی نه سلئی روخانی ده زگای ئیداری به بریتانیا و پاشه کشه کردنی
 له ناوچه ی سلیمانی که له فه سلنه کانی داهاتوودا ناماژه یان بو ده کم و زانین و ناشنا بوون
 له گه ل به هیز ترین ریکخستنی عه شیرته ی باشووری کوردستان گرنگه و ده کری باسی
 ریزه کانی تری خه لکی ناوچه کورت بکریته وه.

کومه لی بلباسه کان بریتین له پینج عه شیرته ی «مه نگو»، «مامه ش»، «پیران»،
 «سین» و «ره مک». مه نگو په چپان شینه کان یه کیک له عه شیرته گرنگه کانی ئیران که
 له به شی باکوری روزه لاتنی ناوچه ی سه ر سنور له هه ردو لای «لاوین» ده ژین. لاوین
 ناوی به شی سه رووی زی به لای ئیران دایه. دوو گروپی مه نگو ری ده شت نشین له عیراق
 ده ژین: مه نگو ری «زودی» له ۲۶ گوندی روزه لاتنی رواری ژاراه نیشته جین و به شیک
 که میشیان به ناوی «مه نگو په روته» له چوار گوند له روه لاتنی زارکی ژاراهن.
 ده شت نشینه کان له لایه ن نه و بنه مالانه وه سه روکیه تی ده کران که له گونده کانی نیوان
 چیاکاندان ده ژیان و سه روکی گشتی نه م هوزه هه موو سالی به پی دابوشوین یه کیک
 له نه ندامانی نه و دوو بنه مالنه سه ره کییه چپان شینه (نه ک له بنه مالنه ی خو ی)
 ده کاته سه روکی مه نگو په ده شت نشینه کان. «مامه ش» دکانیش یه کیک تر له م چوار هوزه
 گرنگه ی ئیران که ولاته که یان له روزه لاتنی لاوین و باکوری ناوچه ی

مەنگۆرەکان ھەلکەوتوو. ئەوانەش گرووپیکی چکۆلەیان ھەبە بە مامەشە پەشکە دەناسرین و لە چوار گوندی عێراق لە رۆخی ژاراو ھە لە سەرۆکی مەنگۆرە رووتەکان دەژین. پیران لقی چیانشینە لە ئێران ھەبە. لقی دەشت نشینیان لە باکووری مەنگۆرەکان و رۆژئاوای لاوین لە دە دوازە گوندی بتوین نیشته جین. ئەوان بە تەواوی سەر بە خۆن و لە ژێر فەرمانی چیانشینەکاندا نین. سەرۆکی دەشت نشینەکان سوار ئاغا بوو، کە لە سەر دەمی لاویبە تیدا بەم پلەبە گەبشتبوو و خەلکە بە تەواوی باوەریان پیتی ھەبوو و فەرمانیان بە جی دەگەیاندا. سین و رەمەک (کە سەر دەمیک سەرگۆلی سوپای نادرشا بوون)، تووشی رۆژگارێکی رەش ببوون. ھەر کام پینج گوندی فەقیر و ھەژاریان لە ناوچە بۆتوین لە نزیک زێ ھەبە. «رەمەک» ھەکان دوو لقن، ناوی یەکتێکیان زۆر سەبەر: کەچەل و کلاوسپی. ناوی لقە کە تریان فەقی و ھەبەبە.

دوایی، کۆمەل یا یە کگرتنی «ئاکو» کە یە کگرتنی بەربلاو و ئاناساییە. لقەکانی ئەو کۆمەلە، چینیەکانی ناو ندیی ئەو باوەشینە پیکدین کە ئامازەم بۆ کرد. بۆ ئاسان کردنە ھە کار دەتوانین عەشیرە تەکانی سەر بەو ریکخستەنە لە باری جوگرافیاییە وە دابەش بەکەین بەسەر گرووپەکانی ناو دەشت، شاوەر و رانیەدا. گرووپی ناو دەشت لە دوو عەشیرە تی گرنکی «شاروشی» و «رەژیکەری» پیکھاتوو. شاروشییەکان ھەشت گوندیان بە بناری قەندیلەو ھەبە. رەژیکەر لە سێ تیرە مەزن پیکھاتوو، کە بریتین لە: «باوی» خاوەنی دوو گوند لە سەرۆکی شاروشییەکان و چوار گوندیش لە زارکی شیوی دوایی بەرەو رۆژئاوا؛ «خیلە» خاوەنی ھوت گوند لە نیوان شاروشییەکان و باویبەکانە و «مەندەمەر» خاوەنی نۆ گوند لە باشووری خیلە. ئەم گوندانە جیا لە یەک دانەیان بە تیکرا لە دەشتدا سازکراون و دەشتە کە رووی لە باشووری زنجیرە چیا ی گەورە (زێرناکو) یە و لە باشوور شیوی ناو دەشتی سەرۆ لە ناو خۆی گرتوو. گرووپی شاوەر لە چوار گوند لە شیوی سەرۆکی دۆلی شاوەر نیشته جین و گرووپی رانیە ھەژدە گوندیان لە بەشەکانی خوارووی روباری شاوەر تا رانیە لە دەست دا. یەکتیک لە تاییبە ئەندیبەکانی گرووپی رانیە و ھۆزی مەندەمەر ئەو ھەبە کە ھەر کام لەو گوندانە ناوی ھۆزی خۆیان لە سەرە و بۆچوونی جیاوازی خۆیان ھەبە. دوو ھۆزی خیل نشینی دیکەش بە ناوەکانی «بۆلە» و «بابۆلە» بە گشتی ۱۵۰ رەشمالیان ھەبە و سەر بەو گرووپەن. ئەم دوو ھۆزانە، ھاوینان لە ھەردوو بەشی سنووری رۆژھەلاتی رەواندز دەمێننەو و زستانانیش دەگەرتنەو و رانیە، کۆبە، ھەولیر و ھەر شوینتیکی تر کە

«پوش» ی ھەبە و بتوانن ئیجارە ی بەکەن.

گەورە پیای ئاکۆکان «باش ئاغا» یە کە لە پلە ی براگەورە ی ئەو بنەمالە یەدا و بەرۆالەت لە نیوان براکانیدا خاوەنی رێزە. وەشە ی باش ئاغاش ئەو واتایە دەبەخشێ و تە ئەو جیتیە ی کە من ئاگادار بە ئەو قەت باسی سەرۆکیە تی گشت کۆمەلی ئاکۆکانی نە دە کرد. ئەو کاتە ی کە من لەو ناوچە یە بووم ھەمیشە مامەند ئاغا ی ئاکۆیان بە سەرۆکی بنەمالە ی دەناسی. ئەوانە، گوندیکیان ھەبە بە ناوی سەرکە پکان، کە لە چوار مایلی باکووری رۆژئاوای رانیە ھەلکەوتوو و دوو گوندیشیان بە ناوەکانی «زارگەلی» و «بۆکرێسکان» لە بەشی سەرۆکی باکووری ناو دەشتی سەرۆ و لەو بەری روباری زێ ھەبوو (۷).

بۆ تەوا کردنی ئەم باسە دەبە ئە دوو ھۆزی بچوکی دیکەش بدویم کە لەو بەری کۆبە رەش دەژین. ئەم دوو ھۆزانە بریتین لە: ھۆزی ئوجاق، کە ھیندیک جار سەر بە بلباسەکان دەژمێرین و لە دووبەشی سنووردا جێیان گرتوو و ھەشت گوندیان لە بەشی سەرۆکی ناوچە ی مەنگۆری زودی لە عێراق ھەبە و ھۆزی «خدر مامەسینان» لە سێ گوندی بەشی خوارووی روباری «گارفین» نیشته جین.

رانیە لە زۆر بابە تانەو لە ژێر کارتیکەری دۆزی پارێزگای ھەولیردا بوو و چۆنیەتی وەزعی سلیمانی زۆر شوینی لە سەر نە دە کرد. ھەر ھە پتویستە ھیندیکیش باسی وەزعی بنەمالە ی «مونتاقیو و کاپولت» (۸) ی شاری کۆبە بەکەم. ئەو دوو بنەمالە یە ھەمیشە لە شانۆگەریبە دراماتیکیەکانی سیاسەتی رانیەدا دەربیان ھەبوو. ئەوانە بنەمالەکانی غەفوری و ھەوێزین و مولکیکی زۆریان لە قەزای کۆبە و ناوچە ی چناران ھەبە. «ھی» لە کتیبە کە ی، راپۆرتیکی سەرنج راکیشی لە مەر دۆژمانیەتی و پیلانگێپی و بەر بەرەکانییەکانی ئەم دوو بنەمالە یە نوسیوو و ئەو ھەوێزین دەکاتەو کە چۆن لە سەرەتای چوونی بۆ کۆبە و بەر لەو ھەبە کە لە ئەسپ دابەزی تیکەلی ئەو مەسە لەیە بوو. ھەر کام لەم دوو بنەمالانە پەبەندی و کیشە ی تاییبەت بە خۆیان لە گەل ھۆزە جیاوازیەکانی رانیە ھەبوو و لە راستیدا ھۆی یە کە می چوونی «ھی» بۆ ئەو ناوچە یەش

۷- دوو گوندی باو بی، بە ناوەکانی لیوژە و یاندزەش لە سەرۆکی روباری بی-ن

۸- Montague and Capulet ناوی بنەمالەکانی رۆمیو و ژولیت، لە رۆمانی رۆمیو و ژولیت، بەرھەمی شکسپیر.

زنجیره هیرشیتیکی چه کدارانه‌ی سوارئاغای پیران بوو، که به پیلانی غه فوریه‌کان بۆ سه‌ر مولکی حه‌ویتییه‌کانیان کردبوو و ئه‌و هیرشانه‌ش به په‌لاماریک بۆ سه‌ر گه‌ره‌کی حه‌ویتییه‌کان له‌ناو شاردا به‌وپه‌ری خۆی گه‌یشتبوو. سه‌ره‌رای ئه‌م شتیوه‌ په‌یوه‌ندی و به‌ره‌ره‌کانتییه، گوشاری پاوانخوازانه‌ی میراوده‌لییه‌کانی پشده‌ر له‌ لایه‌ک و ئاگاکانی کۆبه‌ له‌ لایه‌کی‌تره‌وه‌ هه‌میشه‌ هۆزه‌کانی رانیه‌یان ناچار به‌ به‌رگری و به‌ره‌ره‌کانی کردبوو: رانیه‌ ئه‌گه‌ر ده‌خراپه‌ سه‌ر سلیمانی، تایه‌ی ته‌رازووه‌که‌ به‌ قازانجی پشده‌رییه‌کان ده‌که‌وت و ئه‌وکاته‌ش که‌ سه‌ریه‌ که‌رکووک یا هه‌ولپه‌ر بوو وه‌زعه‌که‌ به‌ره‌و ئاگاکانی کۆبه‌ بایدده‌دایه‌وه‌.

گشت یا ژماره‌یه‌ک ئه‌ندامی ئه‌و هۆزانه‌ به‌ ئاغا و په‌عیه‌ت و مه‌ر و مالاته‌وه‌ هه‌وینیان له‌ هه‌ردوو لای سنوور تیپه‌ر ده‌کرد: پشده‌رییه‌کان له‌ نیوان زئی و ژاراوه‌؛ ئوجاقیییه‌کان له‌ باکووری ئه‌وان، به‌ دوا‌ی ئه‌واندا مه‌نگوره‌کانی زودی و له‌ دوا‌یی ئاکۆکانی نیشته‌جێ له‌ ده‌وربه‌ری قه‌ندیل؛ له‌ دوا‌یی پیرانه‌کان؛ سه‌ره‌نجام ئاکۆ خیل نشینه‌کان. ئاگاکانی کۆبه‌ به‌ راده‌یه‌ک ده‌وله‌ مه‌ندن و ئاژه‌لیان هه‌یه‌ که‌ شوانه‌کانیان هۆزه‌تیکی نیوه‌ خیل نشینی «شوانکاره‌» یان پیکه‌یتناوه‌. ئه‌م هۆزه‌ چوار لقه‌: «باب په‌سو» له‌ هۆزی مه‌نگور، بن زپه‌ری له‌ سێ گوندی هه‌نده‌مه‌ر، مه‌روان له‌ گوندی «سیله‌» ی سه‌ریه‌ ئاکۆ له‌ به‌شی سه‌رووی ناوده‌شت و «کورد» له‌ جافه‌ ره‌شکه‌کان.

وشه‌ی «ئاغا» له‌ ئه‌سلدا وشه‌یه‌کی تورکییه‌ و به‌ دوا‌ی ناودا دپت و وه‌ک وشه‌ی به‌گ که‌ ئه‌ویش گوتنی تورکییه‌ و پتر بۆ جیاکردنه‌وه‌ی بنه‌ماله‌ حاکمه‌کانی وه‌ک «پاشا» له‌ خه‌لکی‌تر به‌کار ده‌هێنرێ، به‌لام به‌رواله‌ت که‌لک وه‌رگرتن له‌م ناوه‌ میتروویه‌کی درپه‌زی نییه‌؛ من له‌ هه‌یج جیتییه‌کی شه‌رفنامه‌دا (١٥٩٦) تووشی ئه‌م وشه‌یه‌ نه‌بووم. له‌م کتیبه‌دا، شتیوه‌ی ئاسایی دواناوی بنه‌ماله‌ حاکمه‌کان به‌گ و هه‌یندیک جاریش «خانی» فارسییه‌. ئه‌مه‌یان په‌نگه‌ دوا‌ی ده‌ست به‌سه‌رداگرنتی به‌غدا له‌ لایه‌ن سولتان مورادی چواره‌م له‌ ساڵی ١٦٣٧دا به‌ره‌به‌ره‌ ته‌شه‌نه‌ی کردبیتته‌ باشووری کوردستان. هه‌رچۆنیک بێ من له‌سه‌ر ئه‌و باوه‌رهم که‌ ئاگاکان له‌ راستیدا نوپنه‌ری بنه‌ماله‌ ده‌وله‌ مه‌ند و ئه‌شرفیییه‌کانن که‌ دۆخی به‌رزبان قه‌رزدارێ ئه‌و کارانه‌یه‌ که‌ میره‌ سه‌ریه‌خۆیه‌کانی کورد بۆیان په‌خساندوون و په‌نگه‌ له‌به‌ر ئه‌و به‌ج که‌ میترووی زۆریه‌ی هۆزه‌ کورده‌کان، که‌ میترووی بنه‌ماله‌ حاکمه‌کانه‌ به‌ رواله‌ت له‌ سه‌ره‌تای سه‌ده‌ی هه‌ژده‌ یا ئه‌وپه‌ری له‌

نیو‌راسته‌کانی سه‌ده‌ی هه‌ژده‌ تینا په‌رێ. سه‌ره‌تا دیتمان که‌ شتیخه‌کان له‌ سه‌رده‌می شتیخایه‌تیدا چۆن ده‌ستیان گه‌یاند هه‌له‌ سه‌ره‌زکایه‌تی تیره‌ و هۆزه‌کانی کورد، واته‌ له‌ راستیدا ده‌سته‌لاتی تاینی خۆیان وه‌لانا و به‌ ده‌سته‌لاتی دوور تاینیه‌وه‌ نووسان.

کاتیکی تورکان به‌سه‌ر میری ناوچه‌کاندا زال بوون، ئاگاکانیا‌ن کرده‌ ناوه‌ندی په‌یوه‌ندی گرتنی نیوان خویان و په‌عیه‌ته‌کان و ئاکامی سروشتی ئه‌م کاره‌ش یارمه‌تی به‌ سه‌قامگیر کردن و به‌رزبوونه‌وه‌ی په‌له‌ی ئاغا و ئه‌شرفیه‌ت کرد. داستانیکی که‌ شتیخ محه‌مه‌د ئاغای «باله‌ک» له‌ قه‌زای په‌واندز بۆی گه‌یامه‌وه‌، پیتشان ده‌دات که‌ په‌عیه‌ته‌کان تا چ راده‌یه‌ک ئه‌و خۆبه‌سه‌رداسه‌پاندن و به‌رز بوونه‌وه‌ی ده‌سته‌لاتی ئاگاکانیا‌ن به‌ دیارده‌یه‌کی سروشتی زانیوه‌. شتیخ گوتی بابی بۆ چاوترساندن و سزادانی په‌کیکی له‌ گوندیییه‌کان ده‌ستی ئه‌و بریوه‌ و بۆ به‌ره‌رچدانه‌وه‌ی تاوانیتیکی مه‌زنی‌تر چاوی په‌عیه‌تیکی دیکه‌ی ده‌ره‌یتناوه‌. هه‌والی ئه‌م کاره‌ساتانه‌ به‌ گوتی قائمقامی عوسمانی ده‌گا، قائمقام ئه‌و دوو که‌سه‌ی هه‌یتناوه‌ته‌ په‌واندز، به‌لام ئه‌وان له‌ به‌رامبه‌ر پاداش و هه‌ره‌شه‌ی قائمقامدا راوه‌ستان و هه‌رچه‌شنه‌ په‌یوه‌ندییه‌کی شتیخان به‌و مه‌سه‌لانه‌وه‌ به‌درو‌ خستوه‌ته‌وه‌ و به‌م کاره‌یان خزمه‌کانیا‌ن له‌ دانی باج به‌ ئاغا و به‌شداربکردنیا‌ن له‌ بیگاری گشتییی به‌ ناوی «ئاغایه‌تی» که‌ ئاغا له‌ په‌عیه‌تی ده‌وی‌رزگار کردوه‌.

باجی سه‌ره‌کی، که‌ به‌م ناوه‌ له‌ په‌عیه‌ت وه‌رده‌گیرێ زه‌کات یا یه‌ک له‌ ده‌ی به‌ره‌می گه‌نم و جۆیه‌. سه‌ره‌رای ئه‌م باجه‌، باجی‌تریش له‌ په‌عیه‌ت وه‌رده‌گیرێ: «مه‌رانه‌» له‌ هه‌ر په‌نج سه‌ر مه‌ر، مه‌ریکی یان پاره‌که‌ی؛ پوشانه‌ یا باجی له‌ وه‌رگا و به‌شیک له‌ به‌ره‌مه‌کانی کشتوکال و ئاژه‌ل که‌ راده‌ی به‌ پیتی دۆخی زه‌مان فه‌رقی ده‌کرد. باجی پاشگری وشه‌ی «ئانه‌» که‌ به‌ ناوی به‌ره‌م دیاریی ده‌کرا وه‌ک: «پۆنانه‌» باجی پۆن؛ «هه‌رمیتیا‌نه‌» باجی هه‌رمی؛ «هه‌یلکانه‌» باجی هه‌یلکه‌ و جه‌زایانه‌. سه‌ره‌رای ئه‌و باجانه‌ «مه‌جبورانه‌»ش واته‌ ناچارکردنی په‌عیه‌ت بۆ به‌شداربکردن له‌ خه‌رجی مالی ئاغا. ئه‌رکیکی که‌ له‌ کۆنه‌وه‌ له‌ ئاگاکانی ده‌ویست ئه‌وه‌ بوو، که‌ میوانه‌کانی گوند پابگری و هه‌یندیک جار په‌عیه‌ته‌کانیش له‌ سه‌ر سفه‌ری میوانه‌کان کۆبینه‌وه‌، دیاره‌ خه‌رجی مالی ئاغا ناکرێ له‌م خه‌رجانه‌ جیا بکریته‌وه‌. باجی نه‌غدی بێ واتاتر له‌م باجانه‌ی سه‌روویه‌: سزا یا به‌ گوتنی خه‌لکی به‌شه‌کانی باکو‌تر «دراو» به‌ واتای سزای کاری ناپه‌سه‌نده‌ و به‌ گوتنیکی‌تر پاره‌یه‌که‌ که‌ بۆ کوژاندنه‌وه‌ی ئاکۆکییه‌کانی

خه لک، لییان وهرده گیرئ؛ «سوارانه» پاره یه که له بنه مالله ی بوک و زاوا وهرده گیرئ و راده که شی ده گهریتته وه سهر شیتوهی به شدار بگردنی خه لک له روو داوه که دا له چند تمه ن تا چند سهد تمه ن. (ئه گهر زاوا بوکی له ماللی بابی هه لگرتیی، سوارانه شیتوهی سزا به خویبه وه ده گهرئ و بۆ نزیک کردنه وه یان و کوژاندنه وهی کیشه که یان پاره وهرده گیرئ؛) «پسته ک» پاره یه که که ره عیه ته کان ده بی بۆ به شدار بگردنیان له خه رچی ژن هینانی بنه مالله ی ناغا و جه ژنه کاندای بیده ن.

له گشت ئه وانه ناخوشترو ناله بارتر بیتگاری و «ههره وه زه»، ئه م شیتوهیه هه مه جوهره بیتگارییه ک ده گهریتته وه و ناغا ده توانی و یستی خوئی به سهر ره عیه ته کانی دابری: دوو سئ رۆژ له سالدا زه وییه کانی بۆ بکیتلن، به وه ده لئین «ههره وه زی جووت» یا دروینیه ی بۆ بکه ن و خه رمانی بۆ به با بکه ن، ئه وه ده بیتته ههره وه زی «دروینه و گیره»؛ رۆژتیک دار و سوته مه نی زستان و گه لا بۆ ئاژه له کانی کوکه نه وه «ههره وه زی گه لا و دار»؛ بۆ سازکردنی خانوو خستی بۆ بپرن، ئاوه رۆیه کانی بۆ خاوین که نه وه، بۆ جیتییه جی کردنی کاره کانی بچنه شار و گونده کانی پتیویست. دیاره ده بی ته واوی ئه و کارانه به ئامراز و که ره سه و ئاژه لئی خویمان ئه نجام بده ن^(۹).

له و جیتیانه ی که ناغا په یوه ندیی عه شیره تی له گه ل ره عیه ت نییه و پشت به لایه نگیری کردنی چه کدارانه ی ره عیه ت نابه سستی، «دابلی ناغایه تی» ههره وک گوتم روخساریکی ناحه ز و پر له ئازار به خویبه وه ده گهرئ. له عیراقی نویدا، ئه و ره وشته ی که کاربه ده ستانی ناوچه کوردنشینه کان کورد بن یا به لانی که مه وه زمانی کوردی بزنان، جیتی ره زامه ندیی ژماره یه ک عهری ناسیۆنالیستی به عدا نییه، ئه م مه سه له یه پتر له وهی که بیری لئ کرابیتته وه هه لومه رچی ناغاکانی له مه ترسی خستوه و وه زعی حکومه تی به هیتز کردوه، چونکه ئیتر پتیویست ناکات ناغا وه ک ناوه ندیکی په یوه ندیگرتن له نیوان ره عیه ت و مه ئمووره کانی بیتگانه ی حکومه تدا بیتیته وه، که ره عیه ت ناتوانی له گه لیان رووبه روو بی. به هۆی په ره سه ندنی کاری په روهرده ی گشتیی و

۹- له ناوچه ی باکورتر، واته له زیبار به بیتگاری ده لئین «زیتبار» که به واتای «یارمه تی» دانه. رۆژنامه کانی ئه مرۆی کوردستان به جیتی ئه وه که له وشه ی «ههره وه ز» که لک وهرده گرن که واتای «هاوکاری» دده ات. له باکوری نامیدی بۆ گوته ی بیتگاری له وشه ی عهره ی «ته عه دی» که لک وهرده گرن.

دابینکردنی په یوه ندییبه کان، «دابلی ناغایه تی» روخساریکی به دو ناشیرینی به خویبه وه گرتوه و گه لیک کوئسپ و دژواری خستوه ته سهر رپی حکومه ت: مه ئمووری ناسایی که خه لک ده چنه لای به توپزی تیده گات که ده بی ئه و داخوازه نااسایانه به جی بگه ن و که م بوون ئه و مودیر و قایقمانه ی که خاوه ن که سایه تی و ده سته لات بن و بتوانن له و سیستمه کومه لایه تیبیه دا، که رپوره سمیتی له میژینه ی به دو اوه یه، به لām له گه ل یاساکانی حکومه تی جیاوازیان هه یه، به پیتی بیرکردنه وه ی دروستی خویمان بریار بده ن و نه هیتلن یاسا زۆر بخرتته ژیرپین. له بیرمه رۆژتیک له گه ل هه باسی سه لیم ناغای (برای بابه کر ناغا) که پیاویکی خوئش مه شره ف و زمان خوئش بوو، ده رباره ی کیشه ی مولکه کانی قسه م ده کرد. گوتم ده بی بیر له دوارۆژ بکاته وه و خوئی له گه ل دۆخی زه مان ریک بخت و مولکه کانی له به شیک له گونده کان بفرۆشی و له ژماره یه کی دیکه به شه مولکی ئه وانێ تر بکرتته وه و مولکه کانی یه کلا بکات و به م جوهره وه زعی یاسایی خوئی سه قامگیر بکات. ئه و له ساویلکه بوونی من واقی وپما، گوته ی: ئه گهر بیت و گوندیک بکری و یه کلا ی بکاته وه، ئه وکات ره عیه ته کانی په یوه ندیی پتیوه ناگرن و ئازاد ده بن و بۆ ههر شونیک پتیان خوئش بی ده چن؛ ته نیا ریگی ژبانی ئه وه یه که تا ده توانی له گونده کاندای جی پین بکاته وه و ئه گهر کرا بۆخوی و ئه گهرنا کور یا کوئخایه ک له و جیتی داننی و به م جوهره له «ده ست ره نجی» هه موو خه لکی گونده که سوود به ری.

وه ک ده لئین ژنی «بلباس» و «ناکو» زۆر دلته ر و سهر به هه وان: «ژن هه لگرتن» و «ره واکه وتن» ی کچ له گه ل پیاوی دلخواز له ناو ئه م دوو عه شیره ته دا باوه و زۆریه ی کچه دلته ره کان جیا له وه خه ونی تریان بۆ میرد کردن له میتشکدا نییه. هه رچه نده که ئه و شیتوه ژن خواستنه له ناو ئه م عه شیره تانه دا باوه، به لām کاریکی ئاسان نییه. له ولاتیکدا که ههر باب و برابه ک کاتی نووستن تفه نگی له ژیر سه ردایه، هه لگرتنی کچ له ماللی باب ره نگه نامۆزایه ک له گه یشتن به کچه مام بیته ش بکات یا ئومیدی بابیک له وه رگرتنی شیربایی به ته واوی کوئربکاته وه. ئه وکاره له سه ره تادا گه لیک مه ترسی بۆ زاوا هه یه. سه ره رای ئه وانه ش گیانی مرۆقه کان قه در و قیمه تیکی زۆریان نییه. به م جوهره هه رکه کچ و کور له بهر چاوان ونبوون و دوور که و تنه وه، ده چنه ماللی ناغای کوره که یا ماللی سه رۆکی بنه مالله ی که بیتلایه ن یا په نا بۆ ماللی شیک ده بن و به پیتی نایینی ئیسلام کور، کچه که ماره ده کات. له دواپی ئه گهر پتیویست بوو ناغاکانی ههر دووبه شی کیشه که له گه ل ناغا یا شیک ناویژیکه ره په یوه ندیی ده گرن و کاره که یان بۆ جیتییه جی ده که ن. دیاره،

ئەم دووانە بە پیتی وەزعی ئابووریان «سزا» دەدرتین و بە پیتی وەزعیان دەبی «سوارانەش» بدەن. کاتیک ئەو کارانە تەواو بوون، بوک و زاوا دەتوانن بە خەیاڵی راحەت بگەرێنەووە مائلی زاوا. بە پێچەوانە خەلکی سلیمانی، لە ناو عەشیرە تەکاندا بە «شیربایی» دەلێن «خوین» واتە پارە یەک کە لە بەرامبەر بێبەشکردنی بێنەمالە لە ئەندامیکی دەدری بە بێنەمالە کە، جا ئەو بێبەش کردنە بە ھۆی قەتل بی یا مێرد کردن.

لە سەرەتای مانگی مایدا سلیمانیم بەرەو شوینی مەئموورییەتی نوێ بە جێھێشت. تا ئەو جێیە ی کە لە بیرمە چەند «فۆردی تین لیزی» منیان بۆ «دوکان» برد. لەوێ، بۆ ئەو ی کە لە زۆی بپەرەمەووە و بچمە لای چاودێرەکانم، کە لەو بەرەو رۆبارە کە چاودەرۆانم بوون، سواری کەلەک بووم. دووای دورکەوتنەووە لە رۆبار، رینگا بە ھەورازتیک توند بە لای «کۆسەرەت» دا بەرەو بەرزاییەکان ھەلکش و من بۆ یەکەم جار لە نیوان گوندەکانی «گۆل نیری» و «تۆرە» دیەنی جوانی ناوچە ی مەئموورییەتی نوێ خۆم بینی: لە ژێر پیماندا رەنگی شینی زۆی دەبینرا کە بە نیوان دۆلی قەرەسەرددا خوار و پێچەکە ی دەکرد. ھەورازتر لەو دۆلی لیل و بۆری «پەلکۆ» بوو، کە تا ماوە یەک زۆر بە زارکی قە لاچوالان دەناسرا و لە دوایی دەشتە سەوزەکانی مەرگە و بتوین و خیزەلانی رۆباری نیوان ئەو دەشتە بوو کە دەشتە کە ی برگە برگە کرد بوو؛ دوایی زنجیرە چیا ی کور کور- ئاسۆس بوو کە ئارام و ھێمن بەرەو دۆلی دەربەند شوێ دەبوووە و سەرلەنوێ بە ناوی «کیوەرەش» بەرز دەبوووە تا لە ناو تەپ و مژگی گەرما ی سەر چیاکانی لای باکوری رۆژئاوا ی و ناو شیو و دۆلەکانی و ھیندیک سەرۆتر لە سەر بەرزاییەکانی «شاوەر» و «ناو دەشت» پان ببوووە. ھەر بەم جۆرە ی کە ئەو رینگا ناخۆشەمان بە پێ دەبری و دەچووبنە پێش، توشی کوریک ی ۷-۸ سالە بووین کە لە رۆوبەرۆوی ئیمەووە دەھات. وەک گەوران لیباسی لە بەر کرد بوو: رانکیکی نیفەک فشی لە بەردا بوو، پشستینیکی ئەستووری لە پشت و پێچیک ی زلی لە سەر ھالاند بوو، کە لە چەند دەسروکە پیکھاتیو. گوتی: «ماندوو نەبی». لینی تینە گەیشتم و راوہستام کە بزەم چی گوت. ئەم منالە مەزلومە بە دیتنی بەرگی سەیر و عەجایی من و سواردەکانم کە راوہستابوون و لغاوی ئەسپەکانیان بە دەستەووە بوو، ترسا و چاوەکانی لە سەر بەک دانان و گریا. کاتیک دیتم ئەو کردووە جوانی ئاوا ی لێھات، نارەحەت بووم، رۆوبەرۆکم لە ناو دەستی نا و ھیوادار بووم بتوانم دلی بە جی بێنمەووە.

باریکە رێبە کە، ئیستا بەرەو رۆبار شوێ دەبوو؛ لە میرزا رۆستەم تێپەرین، کە بێکە ی

«کەلەک وانەکان» بوو. لەم جێیە، کەلەک سازە خاوەن ئەزمونەکانی ناوچە کەلەکی ۵۰-۱۰۰ مەشکە یی بۆ گواستەنەووە بەرھەمەکانی ناوچە ساز دەکەن و ھەرودەھا جۆرە کەلەکیکیان بە سپیدار ساز دەکرد کە تا ئالتون کۆپری و تەنانەت بەغداسی پێ دەچوون. دوو مایل بانتر نزیک ی زارکی «باسەلام» لە بوارتیک پەرینەووە و لە چەند گوندی ھەژاری «سین و رەمەک» تێپەرین. لە گەل نزیکبوونەووەمان لە «دەربەند»، کە جیگری حاکی سیاسی پیشو ناوہندی ناحیە کە ی بۆ ئەم جێیە گواستەبوو، ژمارە یەک زۆر سواردەمان بینی کە بابەر ئاغا بە چوار نال پیشیان کەوتبوو و بۆ پیشواز بکردنم دەھاتن. بابەر بە شێو ی ئاسایی پانتۆلیکی نیفەک فشی لە بەردا بوو و پشستینیکی ئەستووری لە پشت و پێچیک ی گەورە ی لە قوماشی ئاوریشمی رێ رێ لە دەوری کلاویکی مەخمەری گولینگەدار ھالاندبوو. دوای ناساندنی کارمەند و سەرۆک عەشیرە تەکانی ناوچە، کە لە بیرم نیبە چ کەسیک ئەوانی ناساند، (چونکە «سی») (۱۰) جیگری پیشو بەر لە ھاتنی من رۆیشتبوو. پیشوازیکەران چوونەووە گوندەکانیان و من ھەلم بۆ رەخسا تا ئەو جێیە ی کە دەبوا یە چەند مانگی لێ بەم لە نزیکەووە بینی.

بە گومانم چونکە «دەربەند» لە باری جوگرافیاییەووە لە ناوہندی دوو «قەزا» دا ھەلکەوتبوو، ئەویان کردبوو ناوہندی ناحیە. ھەرودەھا رانیبە بە ھۆی برنججاری زۆر پرپوو لە مەلاریا. بینای حکومەت لەم جێیە خانووبەرە یەک یەک قاتی سێ ژوورە بوو، کە جیگری حاکی سیاسی لینی دەژیا لە گەل مدبە قیتک و ژمارە کە پرتیک کە بۆ مەئموورە کوردەکانیان سازکردبوو. سەد مەتر ئەولاتر لە بان لێژایەک لە رۆوبەرۆوی رۆبار ساختمانی شوینی کار بوو. ئەو خانووبەرە یە، چوار پینچ ھۆدە و میوانخانە یەکی بۆ چاوپیکەوتنی میوانە کوردەکان ھەبوو. خانووبەرەکان بە گشتی بە سپیدار دارەرا و قورەبان و گلەبان کرابوون و شێو ی سازکردنیشان زۆر ئاسایی و ناوچە یی بوو. ھیچ کام لە خانووەکان ھەوشە یا دیواریان بە دەورەووە نەبوو، کە پێش بە ھاتنی گوللە ی بناری کیوەرەش و ئەو بەرەو رۆبار و ئاسۆس بگری. کاتیک بۆ دیتنی شوینی کارە کەم چووم، بەرلە ھەموو شتیک ئەم نووسراو یە سەرنجی راکیشام، کە بە پیتی کتیبیی لە سەر کۆلە کە ی ناوہندی ژوورە کە نووسرابوو، لە مانگی مایدا فیل لە ھەوا دەکەن؟! (ح)

باسی رووداوه کانی ناوچهی رووبه روو واته ههولتیر و شاره نیوه کوردنشینه که ی مووسل له چوارچیتوهی ئەم کتیبه دا نییه. ده توانن رووداوه کانی ئەو دوو ناوچهیه، به دواى شهیری به که می جیهانیدا تا ئۆکتۆبەری ۱۹۲۰ بە درتیزی له کتیبی «هی» دا بخۆتینهوه. ئەو هی تا ئەو جیهیه شوینی له سەر وه زعی من له رانییه دادەنا، ئەو بوو که له کۆتایی سالی ۱۹۲۰ وه سنووری ئیداریی که و ته ژیر ته پۆلکه کانی ئەو بهر و بهم جۆره چاره نووسی «قه زای» رهواندز له باکور و ناحیهی «شه قلاوه» له رۆژتاوا پروو نه کرابوونهوه و تورکه تیکدهر و ئازاوه گێره کان و ته نانهت سه ربا زانی سوپای تورکیاش له گروپی چوکدا، به ئاشکرا له م ناوچانه دا هه لده سووران. دواى پاشه کشه، که لیتک پرووداوی گرنک و یه ک به دواى یه ک له م ناوچانه دا روویاندا. یه کیتک له وانه ده سترتیزی سوپای تورکیا بوو بۆ سه ر «شاوهر» و گوندی رانییه، که له ئەو گوستی ۱۹۲۱ دا ئەنجامی گرت و وه لایمی ئەو ده سترتیزی به هێرشى هاو به شى «هیتزه کانی ناوچه یی» و هیتزی هه وایی درایه وه، به لām کۆیه له ژیر فه رمانی قائمقامه که یدا واته جه میل ئاغا، که ئەندامی به رز و گرنکی بنه ماله ی هه ویتزی و زاوای حه مه ئاغاى غه فوری بوو، خۆی راگرت. حه مه ئاغا ئەو که سه یه که «هی» به ناوی «بیره پیاوی مه زنی کۆیه» باسی ده کا.

یه کیتک له و نامانه ی که دواى هاتنم بۆ ده ربه ند پیم گه یشت، نامه ی ژماره یه کی زۆر له ئاغا کانی میراوده لی یا به وته ی پشده ربه یه کان، له لایه ن دوژمن ئیمزا کرابوو. ئەوان نووسی بوویان، چونکه حکومه ت به ته وای پرووی کردووه ته با به کر ئاغا و هه رگیز پرووی خۆشی به ئەوان نیشان نه داوه، به داخه وه نه یان تانویه بێن پیشوازیم لی بکه ن و ریزی خۆیان به جێ بگه ین. ئەو نامه یه، هه رله سه ره تای به رپرسایه تیمدا له ده ربه ند کۆسپیتکی دیار و گرنکی خسته سه ر ریتگام.

جیتگری کارگێری سیاسی پیشووی ده ربه ند «سی»، دواى ته و او بوونی ماوه ی پیشووانی نه گه راپه وه عیراق و من هه رگیز ئەوم نه دییه وه. ئەو بێگومان پیاویکی خاوه ن که سایه تی بوو. له ناوچه ی به رپرسایه تی خۆیدا، جلو به رگی کوردیی له بهر ده کرد و په یوه ندییه کی زۆر نزیکیی له گه ل ئاغا و کوپخا و ئەو که سانه پیکه یینابوو، که له ره وتی کاره کاندای سه رنجی ئەویان بۆ لای خۆیان راکیشابوو. بارودۆخی ده ربه ند، بۆ گه شه پیدانی په یوه ندییه کانی شه خسیی زۆر ریتک بوو: چونکه ده ربه ند شار و شارۆچکه نه بوو، ئەو که سانه ی که له

دوور و نزیکه وه ده هاتنه ئەو جیهیه، له میوانخانه ی حکومه ت ده مانه وه و خۆراکی خۆیان و تفاقیی ئەسپه کانیان له وێ و ده رده گرت. له بهر ئەوه کاتی زۆریان هه بوو تا له گه یروگرت و داوا چوکه کانیان بدوین. له ولایتییکی ئالۆزی وه کو کوردستاندا ره نگه ئەو تاییه تمه ندییه له زۆر با به تانه وه به که لک بی، به لām ئەمه بۆ کارگێریکی لای بی ئەزموون دوور له مه ترسی نییه: تا به خۆ بیه ته وه، خۆی له حالیکدا ده بینیی که که و تووه ته ریزی یه کیتک له و گروپه شه رخوا زانه وه. هه روه ک پیشتر گوتم کیشه و ناکۆکی رابردوی هۆزه کان ته نانه ت ته شه نه ی کردبووه ناو گونده کان و بنه ماله کانه وه. له م حاله ته دا، کار ده گاته جیهیه ک که ئەندام و لایه نگرانی گرووپه تر توپه بن و ئەو توپه بوونه ش به چه شنیک خۆده نوینیی که هه رچی بۆ خۆیان به راستی بزائن ئەنجامی ده دن و به م جۆره رابردوی خۆیان له بهر چاوی حکومه ت ره شتر ده که ن و سه ره نجم «هیا» یان نامینیی و راسته و خۆ تووشی شه ر و به ربه ره کانییی دژ به حکومه ت ده بن.

هۆی گوتمی ئەمانه پاشمله گوتم له «سی» نییه. رووداو یا ئەنجامی سیاسه تی خراب، ره نگه خه لک به ره و راپه رین بکیشیی، به لām له زۆریه ی کاته کاندای گوئی له مستیی یا به گوئی نه کردن و وه لām نه دانه وه ده گه رتبه وه سه ر خووپه وشتی خودی مرۆف: که سانیک، که پتر له که سانی تر ببوونه هۆی ئازاری ئیمه و کۆسپیان بۆ ده خولقاندین، به گشتی ئەو که سانه بوون که هه میشه دژی تورکان راوه ستابوون و دوايي کاتیک له لایه ن ئیمه وه حکومه ت به عیراق سپیتردا، دژی عیراق راپه رین، که ئەوه بۆخۆی جیتگای سه رسورمانی حکومه تی عیراق بوو. رووداوی شتیخ مه حمود به ته وای کوردستانی ئالۆز کردبوو؛ گروپی با به کر ئاغا له پشده ر له گه ل خزمه کانی له ناحیه، له گه ل حکومه ت ما بوونه وه و بنه ماله ی مه حمود ئاغا و لایه نگرانیان به لای دوژمندا که و تبه ون. له هه لومه رجیتکی ئاودا، دواى گه رانه وه ی نه زم ده بوايه «ئه مه گناسه کان» خه لات بکرتن و سه ربزیه کانیس سزا بدرتین، به لām رازیکردنی ئەمه گناسه کان به وه ی که حکومه ت ده بی به زووترین کات هه لوتیستی بیتلایه نیی بگری کارتیکی ئاسان نیه. چونکه ئەندامی هیچ عه شیره تیک یا با شتر بلتین هیچ کوردیک ئەوه قبوول ناکات که پاداشی خۆپارتیزی، خودی خۆپاراستنه، هه روه ها هه تا ناکۆکی و دووبه ره کی به زه قی بیه نی، ده ره تانی دووربوونه وه له که سایه تی عه شیره تیی که پله و پایه ی حوکی پیده کات باج بستینیی و به دکاران سزا بدات، زیاتر له هۆکاره کانی نزیکبوونه وه له و که سایه تیه سه ر به رز ده کاته وه. حکومه ت نه گه ر هیتز و ده سه لاتی هه بی، مودیرتیکی تیکه یشتووی

جی باوهر ده توانی به بی دژواری زور هه لوئستی بیلایه نی بگری، به لام نه گهر حکومت هیزی نه بی و نه مودیره ناچار بی به بیر و بوچوونی خوئی کار بکات، که زوربهی نه فسه ره سیاسییه کانی ناوچهی سلیمانی به م جوهره بوون، له م جوهره کاتاندا نایج به دهستیهوردان له یارییه کی ناوا، مه ترسی له دهستدانی دوست و لایه نگرانی بوخوئی پیک بینی. جیگری کارگریه سیاسییه کان له رانیه، به یارمه تی بابه کرناغا، دهستلانی حکومتی بیان راگرتبوو، له بهر نه وه وشه ی «له گه ل» و «دژ» به بابه کر به ره واتای موافیق و موخالیفی حکومتی ده دا.

به م جوهره، کاربه دهستانی تورک له ره واندز له ناو ژماره یه ک له بنه ماله کانی میراوده لیه کاندایه سه ره کایه تی هه باسی مه محمود ناغای، که دژمنی بابه کر بوون، دوست و لایه نگرانیان و بیگومان ته وای نه وه که سانه ی که گه رانه وهی وه زعی ناسیایان به دل نه بوو، گوره پانیک پان و به رینیان بو پروپاگنده کردن چنگ که وت. بو کورده ساویلکه کان، رتبه ریه تی «خه لافه ت» هه میشه وه سیله یه کی به هیز بووه و ته نانه ت نه وه که سانه ی که بیره وه ری تالیان له حکومتی عوسمانی هه بوو، هه میشه له وه نیگه ران بوون که نه کا تورکان دوی ماوه یه ک بگه رینه وه. له مانگی مای ۱۹۲۲ له ته وای ناوچه شه ژابوو و ناژاوه ولاتی داگرتبوو و جی سه رسورمان نه بوو که نه گهر «سی» و ابزانی له بان چیا ی گرکان دانیشتوو و کاتی رویشتن له خوشی به جیهیشتنی ناوچه که نه وه په یامه سهیره ی که له کوتایی فسلتی پیشوودا ناماژم بو کرد، بو جینشینه که ی دانی.

نه وه ئینگلیزانه ی، که هیندیگ جار، له به شی خوارووی عیراقه وه ده هاتن و به تاییه تی نه وه که سانه ی که قولایی ماسی گرتنیان له گه ل خوئیان ده هینا، دهره ندیان به شوینیکی خوش و دل فراوان ده زانی و بیگومان روخی گومه کان، نه وه جیایانه ی که ناوی روون و خاوین به سه ره گاشه به ره سپیه کاندایه دهری و ده چوره ناو شیو و دۆله کانه وه و لوتکه به فر گرتوو کانی قه ندیل جوان و دلرفین بوون و له دوروه ده دهره وشانه وه، به لام بوژیان جیهی کی ترسناک بوو. کاتیک، بیرله رابردوو ده که مه وه سه رم سور ده مینی که چۆن به ریرسان تا چوار سال دوی ته وای بوونی شه ر، له ئیمه جیگری کارگریه سیاسییه کان و کارمنده کورده کانیان ویستبوو، که له ناو نه وه هه مووه چلک و پیسییه دا بژین. دیاره من نه وکاته به م جوهره بیر نه ده کرده وه. ئیره، گوندیکی ته نانه ت وه که هه له بجه ش نه بوو و بیر ته نیایی، نه گهر هه لیکم بو بیر کرده وه بایه گه لیک پتر و توندوتیژتر بوو. گوتم، خانوه کان دیواریان به دوروه نه بوو. ناومان بو خوارده وه و پیدایسته کانی تر به

هینستر له روباره که وه ده هینا. له بهر بی ناوی هیز باخ و بیستامان به دوروه نه بوو و چالوک هه موو شوینیکی داگرتبوو و بهر ده رگا و په نجه ره کانی داپوشیبوو. هه لمدایه ترومپایه کمان بو بنیرن له شیوه که ی دانین، به لام نه وه ترومپایه هه رگیز نه گه یشت. بو رووناکایی، جیا له فانوس شتیکی ترم شک نه ده برد و نه وتی چراکه ش نه وه ندده خراب بوو که مرؤف له ژیر رووناکایه ویشدا پتر له چهند خوله کیچ توانای خویندنه وه ی نه بوو. خوئی و رابواردنم له کاتی شیوخواردن و نوستندا، راوه دوویشک بوو، که به سه ره دیواره کان و به تاییه تی به پشت په رده ی سی هۆده کاندایه هه لده چوون. شه ویک ۳۳ دوویشکم کوشت و شه وی دواییش ۳۲ دانه. پترله جاریکیان پیوه نه دام: له ژوروه که مدایه عه بایه کی ئیرانیم له بهر ده کرد و شه وانه ش له سه ره لیفه که م به خوم داده دا، نه وه شه وه له دهره وه و له ژیر دیواری ژوروه که نوستبووم، که عه بایه که م خزبووه خواری. به یانی کاتیک عه بایه که م هه لگرت و هاویشتمه سه ر شانم، وه که نه وه بوو که دهرزیه کی گهرم له رانم راکه ن و هه ستم به ژانیکی قورس کرد. دوویشک له سه ره دهرییه که مه وه پیوه ی دابوو. شوینی پیوه دانه که م بری و به رینوینی خزمه تکاره که م که کاکه بی و خه لکی کریندی ئیران بوو، هیندیکیان نو شتر (له باتری تیلگرفخانه هینا) و له سه ره ییم رو کرد. به یانی هیندیکم «تا» هه بوو، به لام شه و جیا له چلدانی شوینی برینه که شتیکی تری نه مابوو، که رووداوه که م بیر بیینته وه.

له و ته نیاییه دا، خوشترین دنگ هاره ی ماتوری فرۆکه بوو، که نزیک ده بووه وه. به روخی رووبه رووی روباره که وه، له نزیک گوندی «سه رسیان» له بان لوتکه ی سه رووی پیچی توندی روبار، فرۆکه خانه یه کمان هه بوو، که فرۆکه شه رکه ره کانی «بريستول»^(۱) و بومبهاویژکانی «دی. ئیچ ۹»^(۲) لیتی ده نیشتن، که نه وکاته که لکیان لیوه ده گیرا. لیپرسراوی نه وه فرۆکه خانه یه، ناغایه کی پیری نیوچوان گرژ بوو به ناوی ره سول، له عه شیره تیکی بچووک به ناوی «ترکه ره شه» که پینج شه ش گوندیان هه بوو. نه وه ره سول، له دست و په یوه ندده کانی بابه کر ناغا بوو. چه کداره کانی ره سول ناغایان فیر کردبوو هه رکه هاره ی ته یاره یان بیست، ده سته جی ناگر هه لکه ن، تا فرۆکه وانه کان هیللی هاتنی با بدۆزنه وه. نه گهر، چاوه روانی که سیک بایه م، به سواری که له کیچ که

1- Bristol
2- D.H.9

په سول ئاغا سه ره پر شتی ده کرد و به کار پیکردنی بی ئیجازه شی پاره یه کی باشی چه نگ ده کهوت و باجی ته و اویشی به حکومت نه ددها، له روبره که ده پرمه وه و به پیتشوازی فرۆکه وان و میوانه کان ده چووم و نه وانم بۆ خوار دهنه وهی بیرهی سارد ده هینا یه وه مال.

کارمهنده کورده کانی ناوه ندی کاره کهم بریتی بوون له: جهلال سایب نووسهر و دیلمانج. نه و لاویکی زور به هوش بوو و زمانی ئینگلیزیش باش فیر بیوو؛ مودیری داها ته کان، حسابدار، تیلگرافچی، کارمهندی گومرک و چاودیری میوانخانه هه موویان کارمهندی پیتشوی عوسمانی بوون. سه ره پای نه وانه نزیکه ی بیست سواره ی ناوچه بیشم هه بوو که نه رکی پولیس و ته ته ریان به یه که وه به رتوه ده برد. له قه لادزی، باه کر سه ره پای کارمهندی نووسینگه، ۳۰ چه کداریشی له پیوانی خوئی له گه ل بوو: نه وانی به که لک وه رگرتن له هه لومه رج و پله ی ره سمیی خوئی دامه زرانده بوو. له ناحیه کاندایا، هه رکام له مودیره کان دوو کارمهنده و ده پولیس و ته ته ریکیان هه بوو. یه کیک له کارمهنده کان لپرسراوی داها ته کانی ناحیه بوو. کاربه دهسته خاوه ن «گولله به ند» هکانی وه ک باه کر ده یان توانی له کاتی ته نگانه دا پشت به ده ره تانی خوئیان به ستن و نه و چاوه روانیسه شیان لئ ده کرا. بیگومان کاتی پیتوست، له سه روک عه شیره ته کانی ناحیه داوا ده کرا تا بۆ پشتگرتنی حکومت چه کدار کۆ بکه نه وه. به و چه کدارانه پاره نه دده را، به لام نه رزاقی وه ک برنج، گهنم، رۆن، تفاق، نان و بزما ریان ده دانی. قازانجی له شکری عه شاییری هه ره وه کو فه رمانبه ره کانی عه شاییری حاله تی به رگریکردنی هه بوو: به چه شنیتیک که هیزی دوژمن له ترسی پیکه اتنی کیشه ی خوینی، له هیرشکردن بۆ سه ره مه ئمووره کانی حکومت دوو دل ده بوون، به لام به پیتی نه و نه زمونه ی که من بووم، پتر له دوو هه فته نه دده کرا له م چه کدارانه که لک وه رگیری، چونکه دوا ی ته و او بوونی نه و ماوه یه، تاسه ی گه رانه وه بۆ لای ژن و مندال و کیلگه کانیان زه ختی بۆ ده هینان. له بهر نه وه، به ره هه می نه م «شپوه» یه له قه رانه کانی درپژ خایاندا زور لاواز و چوارچه وهدار بوو.

له نیوان نه و میوانانه ی، که ده هاتنه میوانخانه کهم، باه کر ئاغا له هه موان گرنگتر بوو. نه و هه میسه ده سه ریه کی ئاوریشمیی له سه ره پیچ و کلاوه که ی له چاویکی ده هالاند. قه ت باسی چۆنیه تی کویر بوونی چاوی نه کرد و من تا نه مپوش نه مزانی چۆن نه و چاوه ی له ده ستدا بوو. له چاوه که ی تریدا هه میسه شوخ و شه نگی ده باری، به چه شنیتیک ته نانه ت کاتیک به جیددیش قسه ده کرا، نه و شته ی لئ ده بینرا و سه بر نه وه بوو که ده مه بی ددانه که ی که نه و ی گه لیک پیرتر له ته مه نی پیشان ده دا، هه رگیز له قسه ی خویش و

پیکه نین نه ده کهوت. نه گهر وه زعی سیاسی ئالۆز ده بوو، به م جوړه ی که له فه سلئی داها تودا ده بیین و گومان کرابا ده ره بند ده که ویته بهر په لامار، بۆ ماوه ی یه ک دوو رۆژ ده هات، تا دلنیا بی که پشه ره بیه کان پال به دوژمنه وه ناده ن و ناکوکی خوینی له گه ل بنه ماله ی حاکم، که هه میسه خوئیان لئ ده پاراست، پیک نایه ت. له م جوړه کاتانه دا، من بۆ خویشم له میوانخانه که نام ده خوارد. له سه ره دۆشه گ داده نیشته ی و قسه مان ده کرد. به دژواری وه لامی پرسپاره کانیم ده دۆزینه وه: ده پرسی بۆچی کاربه ده ستانی به غدا، له سه ره تایی ترین کار بۆ پاراستنی هه لومه رج و به رزه وه ندیی خوئیان له ناست پیلان به یه تا په ی تاکانی تورکاندا بیوازی پیشان ده دن. له م روانگه یه وه که بیگومان زور دوور بین نه بوو، به رزه وه ندیی حکومتی به راده یه ک له گه ل ئابرو و هیز و ده سته لاتنی شه خسی خوئی تیکه لاو کردبوو، که هیندیک جار له و باه ته وه پیتی سه بر بوو، که من له ناوچه که دا بووم و له وه ش ده گه بیستم، بۆچی نه مده توانی به شپیک له داواکانی جیه جی بکه م. بۆ نمونه، بۆچی ئیزنم نه ددها که س یا که سانیتیک له «کوره گو» دانی، که نزیکترین گوندی «ره مه ک» بۆ رانیبه و مولکی ئاغا یه کی زورناحه زی سه ره وه هۆزه بوو. باه کر ده یگوت پارچه زه ویبه کی له وی ده ستکه و توه، به لام سه ره پای نه وانه ش، نه و سادقانه له و رتیبه ی که هه لپیژارد بوو، هه رگیز تووشی شکوگومان نه بوو.

گروپیکی چوکی له گه ل خوئی ده هینا، که یه ک دوو قۆله ئاغاشی تیدا بوو. یه کیان ناوی «ره سولی پیرۆتی» بوو، که نزیکه ی چل سالی ته مه ن بوو. سمیلتیکی زبری سووری هه بوو. رۆژتیک به ویستی خوئی، فرۆکه یه کی بۆ عه مه لیاتی «شناسایی» ریتوینی کرد: فرۆکه که ده بوایه په یامیک به سه ره چیاکاندا بخاته خوار. به توژی توانیم به ره سول به سه لمینم، نه گهر ته نانه ت پیچ و کلاوه که شی توند له سه ری هالینن، بیگومان دیسانیش له کورسی پشته وه ی فرۆکه ی سه رئاوه له دا، له سه ری ده بیته وه و پیتوسته به جیه گی کلاو و پیچ، کلاوی تابه ت به هه لفرین له سه ر بکا. کاتیک، پیچ و کلاوه که ی له سه ر کرده وه، سه ری بی مووی له کوله کی سه رئاو ده چوو و هۆی هه لنه گرتنی پیچ و کلاوه که ی روون بووه وه، به لام سه ره پای نه وه ی که هه گیز سواری فرۆکه نه ببوو، فرۆکه وانه که ی زور جوان و به بی هه له ریتوینی کرد.

دوستیکی باشی ترمان، حه مه ئاغای رانیبه بوو. نه و هه رچه نده ده سته لاتنی زوری نه بوو، به لام پیاویتی ساده و دلپاک و خاوین بوو. هه رگیز له کاتی خویشی و ناخویشیدا بیرو پای خوئی نه ده شارده وه. جاریک خوئی کردبووه مه تالی «سی» و پیتشی زبری

خه نجهری په لامارده ریتیکی گرتبوو که خه ریک بوو «سی» بکوژی و بهم جوړه سهره پرای
 رزگارکردنی «سی» له مهرگ، دهرفته تی نه و هشی بو په خساندبوو که له ده مانچه که ی
 که لک و هرگری. گولله ده مانچه ی «سی» کابرای په لامارده ری کوش و کیشه یه کی
 خوینی پیکه پینا. له بهر نه و هبوو که «سی» یان به په له و به بیانوی پشودان له ناوچه که
 دوورخسته وه.

میوانیکی سهرنج پاکیشی تریش جارچاره ده هاته لام. نه و شیرنه ژنیکی بوو، که پتیا
 ده گوت «ئاغا ژن». ئاغا ژن خیزانی «سوره ک ئاغا» ناویک بوو، که دوو سین گوندی له
 شاهه ره هه بوو. زور له میترده که ی گه نجر بوو؛ میترده که ی، پیاویکی هیندیکی روونه رم و
 گیل بوو. نه و ژنه، بو پیراگه یشتن به کاره کانی و راگرتنی راده ی په یوه ندیبه کان و
 دهسته لاتی سیاسی له و شیوه دورکه و توه دا هاتوچوی نیمه ی ده کردو جارچاره ش
 «سوره ک» ی له گه ل خوی ده هینا، به لام هه میسه به قورسیی له سهروی داده نیش و
 زورکه م نیزی قسه کردنی پیده دا و ده ترسا کاره کانی لی خراپ بکات. نه و پیره پیاوه
 مه زلومه له کیشه یه کی چند مانگی دوا پیدا کوژرا، به لام ئاغا ژن زور به جیددی به شوین
 مه سه له که کهوت و سهره نجام بو راگرتنی تابرووی عه شیرنه ته که ی، توله ی میترده که ی
 ستانده وه.

که سیکی سهر و عه جایبی تریش هه بوو که «فه قی مارف» یان پیده گوت. نه و له
 راستیدا کچیکی بیست و پینج ساله بوو، که له سهره تای مندالیبه وه بهرگی پیاوانه ی
 له بهر ده کرد. مرؤقیکی سهریو، روژانه له م میوانخانه یه بو میوانخانه یه کی تر ده چوو، به
 ئاشکرا هاموشوی پیاوانی ده کرد و شه وان هس بو حه سانه وه ده گه رایه وه هژده ی ژنان و هر
 شتیکی ده ست ده کت، له نه سپه وه بگره تا پانتو لیک به ناوی دیاری
 وهریده گرت. نه سپیکی چکو له ی هه بوو. سواری ده بوو و له گه ل سواره کانی تر ده چوو
 به شداری کوره کانی ده کرد؛ تفهنگی له شان ده کرد و قه تاری فیسه کی له سنگی
 ده هالاند. هیندیکی جار، که بو دیتنم ده هاته دهر به ند ده یگوت «پیاوی توم».
 گروه په کانی دوزمن له م بابه ته وه که له گه ل حکومت بوو، زوری لی تووره بوون و له بهر
 نه وه دوزمنیکی زوری بوخوی دروست کردبوو. یه که م جار که بینیم روژیک بوو که بو
 دیتنی بابه کرئاغا چوو بوومه قه لادزی: کورپکی منالکاره ی جوان، چایه کی له دهستم نا،
 له حالیکدا، بابه کس ئاغا له و بهری رووبه رووم به چاویکی به سترای زه رده خه نه ی
 ده هاتن، له کوره که ی پرسى: «پتی بلیم»؟ دوا یی به ده ست ئاماژه ی بو کردم و گوتی:

«نه وه، نه م جوړه نییبه که پيشان ده دات؛ ژنه؛ به لی ژنه... و هه رواش
 ماوه ته وه». روژیک، لیم پرسى: بوچی میترد ناکه ی؟ راست و په وان گوتی له گه ل
 سروشتم نایه ته وه. زوربه ی میوانه کان، رووخوش و دل فراوان ده هاتنه بهرچاو:
 گوندیبه به هیز و چالا که کان، که به شهرم و حه یاهه، باسی ویست و داخوازه
 ئاساییه کانیان ده کرد، نه گه ر له سه فهره کائما، نانم له گه ل خواردبان یا شه ویکم له گه ل
 تپه ر کردبان، به سهر و رووی خوش ده هاتنه وه لام و هه ولی نزیکیه تی پتربان ده دا،
 به لام ژماره یه که هه لپه رست و ناشیرنیش هه بوون، که هه میسه خه ریکى خوشیرین کردن
 و زمان لوسی و راپورت دان له و که سانه بوون، که گومان ده کرا له بهر ی دوزمندا بن و
 به م جوړه بهر ژه وندیی خو بان ده پاراست: من به ته وای هه ولیم ده دا خو له و جوړه که سانه
 دوور راگرم.

من نه و نه ندیم نه زمون هه بوو، که نه و مه ترسیبه هه لسه نگینم که له سهره تای نه م
 فه سله دا ئاماژه م بو کرد. له بهر نه وه بریارمدا له کاتیکى زودا گه شتیکی ته وای
 ناوچه که م بکه م و له گه لیان ئاشنابم. هه روه ها بریارمدا سهره پرای پشتیوانی کردن له گشت
 کرده وه باشه کانی بابه کر، له هه مو هه لیکیش که لک و هرگرم و به نه وانی تریش بسه لیم
 که به خشین، به خشینه و به گویره ی نه و وانانه ی که به نیمه دراوه، به مه رجی کرده وه ی
 باش، رابردو له بیر ده کرتین. به تایبه تی به و ناکامه گه یشتم که سهرنجی سوارا غای پیران
 بو لای خوم راکیشم. به پرای من نه گه ر نه و خاوه نی تایبه تمه ندیی زه ق و بهرچاوی نه با، تا
 نه و راده یه لای عه شیرنه ته که ی خوشه ویست نه ده بوو. به م جوړه، شه ش هه فته ی یه که می
 کاره که م به گه شت له ناوچه که دا تپه ر ی، به لام ئالوزبی سیاسی به دوا ی مانگی
 ژوئیندا رینگای دوورکه و تنه وه ی له شوینی کار و هیلی تیلگراف پی گرتم. له
 مانگی مای رابردوودا، کاتیک له قه زوینه وه گه یشتم به غدا بریار درابوو نه سپی
 شه خسی نه فسه ره کان ته سلیمی ئیداره ی ناژه لدارى بکرتین. «نوترامپس» م ته سلیمی نه و
 ئیداره یه کردبوو و دوا ی گه رانه وم له پشودان چاوم پتی نه که و ته وه. له بهر نه وه، دوو
 نه سپی «سی» که له رانیه به جی ما بوون، هینامنه لای خوم: یه کیک له دوو نه سپانه،
 نه سپیکی شپی زور چالاک و سهرکیش بوو، که ناوی سمکو سهرؤکی عه شیرنه تی
 شکاکیان لی نابوو. سمکو عومریک دژی حکومتی ئیران خه باتی کردبوو.
 نه وه ی تریان، بارگینیکى بوری هیدی و ئارام بوو به ناوی قازی، که یال و کلکی زور
 جوان بوون: ناوی قازیبه ردین و میزهره سپیه که ی قه لادزییان له سهر دانا بوو. له

سەفەرەكائىدا بەگىشى سوارى سىمكۆ دەبووم، چونكى ھەرچەندە كە ئانارام و جىگەى مەترسى بوو، بەلام ئەسپىكى تىژ و گورج و چالاك بوو.

چناران دەسكى ئەو باۋەشىپنەيە كە گوتىم. ناۋچە يەكى بەرتەسكە، لە باكورى رۆژھەلاتتە ۋە دەگاتە زى و جۆبارى «باسەلام» و لە باشوورى رۆژئاۋاۋە دەگاتە بەرزايىبە كانى «ھەببەت سولتان». بەلاى درىژايى دا، كۆسەرت كە تەپۆلكە يەكى بە تەنيا و پر لە درەختە و بەرزترىن خالى لە پىنج ھەزار پى تىناپەرى، ئەوى دوو لەت كىردوۋە. حكومەت، بە دانانى مودىرىتىكى سەرىبە بىنەمالەى ئاغاكانى كۆپە لەم ناحىيە بەدا رەنگى شەرى دابو بە مولكى ئەو كەسانەى كە زەبىيەكى زۆرىان بەچەشنى «تاپى» لە بىن دەستدا ھەبوو. ئەو مودىرە، سىمىل ئاغا ناۋىك بوو، كە ھەرچەندە مەئموورىتىكى زۆر رىكويىتىك نەبوو، بەلام مەۋقەيتىكى دروستكار و دلپاك بوو. ئىزىيان دابو ناۋەندى ناحىيەكەى لە گوندەكەى خۇيدا بەناۋى خدران دامەزىنى، كە پىشتر لە داستانى فەقى ئەحمەددا ئامازەم بۆ كىرد. گوندى چناران ۋەك شۆپىنىكى زۆر جوان نەخشى لە مېشكەم داىە. كۆمەلە جۆگە و جۆبارىكى زۆر جوان بەناۋ باخە پرلە درەختەكانى بنارى كۆسەرتدا تىدەپەرن. گوندەكە دەروانىتە زى و دەشتەكانى مەرگە. شۆپىنىكى تر كە چەند جارم دىبوو، دەشتى پان و بەرىنى «كانى ئەسپان» بوو، كە چوار ھەزار پى بەرزتر لە كۆسەرتە. ژمارە ئەشكەوتىكى زۆرى بە سەرەۋە بوو، كە «چلورە» ى دوو سى دانەيان زۆر جوان بوون. ئەشكەوتىكى دىكەشى ھەبوو كە دەيانگوت ئەۋەندە قوۋلە كە تا ئىستا كەس نەيتوانىۋە بچىتە بنى. مەۋداى ئەو بەرزايىبە تا درەبەند نەدەگەيشتە ۱۵ ماىل و شۆپىنىكى زۆر باش بوو بۆ دانانى دەزگای تىلگراف. لەۋ فىكرەدا بووم كە بەلكوۋ بىتوانم بىنكە يەكى ھاۋىنى لى دانىم. لە ھەلىكى رەخساۋدا، بەرپىچكە يەكدا چومە سەر لوتكەى كۆسەرت و شەۋ لەۋبەرى ئەو واتە لە گوندى «شىخ حاجى» مامەۋە. جۆبارەكانى شىۋە تەنگەكانى نىوان كۆسەرت و ھەببەت سولتان بەتەۋاۋى بە گولە ژالە داپۆشراۋون و من ھەرگىز يەكىتە لەۋ جۆگە ئاۋانە لەبىر ناكەم كە بەمەۋداى دووسەد يىسارد دەۋرى بە گولى سۈور داپۆشراۋو. بە شىۋىتىكى تەنگدا، كە ئاۋەكانى دىۋى كۆسەرتى تىكەلى «باسەلام» دەكرد، ھاتمە خدران. چەند تاقىگەى جوان لەناۋ ئەو شىۋە دان كە ئاۋى يەكىكىيان چل تا پەنجا پى دورتر لە زىنارەكە دەكەۋىتە خوار و لەۋى تىدەپەرى.

ناحىيەى رانىيە، لە بەشى شاخاۋى لای باكور و چوار بالى ئەو باۋەشىپنەى كە گوتىم و دۆلى بتوۋىن لە باشوور پىكەتاتوۋە. بە گۆرەى پلانى كىشاندەۋەى سنوورى ئىدارى لە

ھەۋلىر، ئىمە ھەرگىز دەستمان لە كاروبارى سى بالى رۆژئاۋاۋى باۋەشىپنەكە نەدا كە شۆپىنى ژيانى «پىشتىگەلى» يەكانە. پىشتىگەلى، يەكىتە لەۋ سى ھۆزانەى «خۇشناۋەتى» يە. دوو دانەكەى تىرىان مېرىۋوسى مېرىمەھمەلېن. ناۋى «شاۋەر»، بە تايىبەتى بە دۆلەكانى شىۋى دۋاۋى دەگوتىن، كە بەرەۋ رۆژھەلات دەچن. ئەو دۆل و شىۋانە بە ھۆى دوو لوتكەى تىژى «بايرەمگە» بە بەرزايى ۸۲۵۰ پى و «بەردەرەش» لە بەرزايى ۸۰۰۰ پى، كە درىژەى كىتوەرەش لە ناۋدەشت جىا دەبىنەۋە. شاۋەر، توتنى باش و بەناۋبانگى ھەيە و توتنە باشەكانى عىراق بە توتنى شاۋەر دەناسرىن. ناۋى شىۋەكانى بەشى سەرۋو لە دوو ماىلى باكورى رۆژئاۋاۋى رانىيە يەك دەگرنەۋە و روبارىك پىكەتاتىن و بە دۆلىتىكى بارىكدا دەپۆن. گوندەكانى «ئاكۆ» ى سەر بە رانىيە ھەردوۋ لای ئەو روبارەيان گرتوۋە. ئەو روبارە سەرەنجام بە دىۋارى لای باشوورى رۆژئاۋاۋا تىدەپەرى و دەگاتە ناۋ دەشتىك (۳) و لېرە كە «بەستى ىستىران» ى پىدەگوتىن، دەشتى بتوۋىن لە باكورەۋە بۆ باشوور دوو لەت دەكات و بەرلەۋەى كە تىكەلى جۆبارەكانى باسكى رۆژئاۋا بىن واتە بەرلە پىكەتاتى «باسەلام» گوندى پىران لەرۆخى رۆژئاۋا لە گوندەكانى «سېن و رەمەك» لە رۆژھەلات جىا دەكاتەۋە.

گوندى رانىيە لە يەك ماىلى ژىر كىتوەرەش ھەلكەوتوۋە و بەشىكى بە بنارى تەپۆلكە يەكى تۈرەكە پىژەۋە ساز كراۋە و بەشەكەى تىرىشى لە دەشتىكى ساف و رىك داىە و ئەۋكاتە نىزىك بە شەست بىنەمالەى نفوس ھەبوو. ھەرچەندە بازارىكى دە، دواز دە دوكانى و مزگەوت و كانىيەكى پىرناۋى ھەبوو و ئاۋى كانىيەكەى دەچوۋە نىۋەۋىتىكى بەردى لە ژىر سىبەرى چنارە پرلق و پۆپەكانەۋە و دىمەنىكى جوانى پىكەتاتىبوو، بەلام جىيەكى خۆش و دلگىر نەبوو. ئاۋى كانىيەكە لە كۆتايى ھاۋىندا وشك دەبوو. ھەموو شۆپىنىكى رانىيە ئاۋە و چەند زەلكاۋى حكومە تىشى لى بوو، كە سالانە بە ئىجارەيان دەدان و چونكە بۆ چاندى بىرچ سوۋدى باشى ھەبوو، ژمارە يەكى زۆر ھەۋلى ئىجارە كىردىيان دەدا. لە ئاكامى چاندى بىرچ لەۋ جىيە، ئاۋ بەشىكى زۆرى دەشتى بتوۋىنى داگرتىبوو و ھەۋا گەرم و پر لە مەلاربا بوو. لە چوار ماىلى باكورى رۆژئاۋا،

۳- كارى زۆر، پىشى پىگرتىم، كە لەۋكاتەدا شاۋەر بىنىم. سالى ۱۹۲۷ چومە رانىيە: لە چوۋندا، رىگايەكە ھەلپىژارد كە ساىكس پىدا چوۋ بوو و لە ھاتنەۋەشدا بەۋ رىگايەدا رۆبىشتم كە مانسل پىدا ھاتىبوو.

به‌رله‌وهی که رویاری شاور بگاته ناوده‌شت، گوندی «سه‌رکه‌پکان» ی‌ئاکوکان به‌رۆخی روباره‌که‌وه بوو: له‌مانگی ژوئیندا، هه‌وا فینک ده‌بوو و به‌رای من، بۆ‌ناوه‌ند گه‌لپک له‌رانیه و ده‌ربه‌ند باشر بوو.

گونده‌کانی ده‌شتی مه‌رگه به‌شپوه‌یه‌کی ماقول دابه‌شکرابوون به‌سه‌ر هۆزه‌کانی «ترکه‌ره‌شه» له‌باکور، شیلانه له‌ناوه‌ند و مبراو‌ده‌لییه‌کانی بنه‌ماله‌ی هه‌باس ئاغا له‌باشوور. بنه‌ماله‌ی مه‌حمود ئاغا گونده‌کانی «پاش کیتی» ی‌ئه‌وه‌ری ئاسۆسیان به‌ده‌ست بوو و شیلانه‌یه‌کانی ناوده‌شت په‌شایی ئه‌وان بوون. ئه‌وان هه‌روه‌ها له‌نیوان «جافه‌ره‌شکه» کانی ناوچه شاخاوییه‌کانی باشووریشدا خاوه‌ن ده‌سته‌لات بوون. به‌رای من گوندی مه‌رگه له‌ته‌واوی گونده‌کانی ئه‌و ناوچه جوانتر بوو. هه‌روه‌ک گوتم سه‌رده‌می‌ک ناوه‌ندی «قه‌زای» پشده‌ر بوو. ماله‌کانیان به‌شپوه‌یه‌کی جوان به‌بناری چیا و ناو باخ و جۆگه‌له‌پرله‌ئاوه‌کاندا ساز کردبوو، که به‌بناره‌کاندا ده‌رژانه خوار. من هه‌میشه دلم به‌دیتنی ده‌گه‌شایه‌وه. به‌تایبه‌تی له‌بیرمه که شه‌ویک کۆمه‌لپیک ده‌رویش له‌مزگه‌وت زکریان ده‌کرد و ده‌نگی «لااله‌الاالله» ی‌ئه‌وان به‌ئارامی له‌ناو باخه‌کاندا ده‌بیسرا. ئه‌وکاته شپه‌خانی قادری، له‌زۆریه‌ی به‌شه‌کانی پارێزگای سلیمانی هه‌لده‌سوور و چالاک بوون. هیندی‌ک جار، دوا‌ی تاریک‌بوونی هه‌وا، تۆبه‌کاریکی نویت ده‌بینی که به‌ناو گونده‌که‌دا وه‌رپه‌ده‌که‌وت و شیتانه ده‌یقیژاند و زکری ده‌کرد. من بۆخۆم زۆرجار دیومه، که‌سی ناله‌بار و نار‌ه‌سه‌ن تۆبه‌ی کردوو و ده‌ستی له‌ئاکاری پیشووی کیشاوه‌ته‌وه.

مودیر سه‌عدی ئه‌فه‌ندی غه‌فور یه‌کپک له‌فه‌رمانبه‌ره باش و دروستکاره‌کانی پیشووی عوسمانیی و پیاویکی سه‌رراست و زۆر دروستکار بوو. له‌هه‌لسه‌نگاندنی به‌ره‌می زه‌وی و باقی به‌شه‌کانی داها‌تدا کارناسپکی به‌ئه‌زموون بوو. به‌کورتی، نمونه‌یه‌کی هه‌ره‌باشی چینیک بوو، که به‌په‌چه‌وانه‌ی داها‌تی که‌م و ریز لێ‌نه‌گرتنیان له‌لایه‌ن به‌رپرسیانی بالاوه، ژماره‌یان که‌م نه‌بوو، که داستانی ئاسایی پووله‌کی بوونی مه‌ئمووره‌کانی رۆژه‌لات بیته‌هۆی ئه‌وه‌ی که خۆینه‌ری رۆژئاوایی به‌م جۆره‌بیر بکاته‌وه. هه‌واله‌کانی ناوچه ئیستاش له‌وه‌ده‌وین که له‌سه‌رده‌می کۆندا ئاوی که‌نالی سه‌ره‌کی رانیسه به‌هۆی لوله‌ی «هه‌ل‌واسراو» له‌ (زی) وه‌برداوه‌ته‌ده‌شتی مه‌رگه و ده‌ربه‌ند. کورده‌کان ژماره‌قوله‌که‌یه‌ک پیشان ده‌دن، که به‌سه‌ر زنا‌ر و گابه‌رده‌کانی رۆخی راسته‌وه‌ن و ده‌لێن ئه‌وانه زنجیره‌ی ئه‌و چالا‌وانه‌ن که لوله‌ی ئاویان له‌هه‌وادا راگرتوو. له‌ماوه‌ی

ژبانم له‌و ناوچه‌یه‌دا هه‌رگیز ناوی به‌ردی بزما‌ری یا به‌ردی نه‌خش کراوم نه‌بیست. له‌به‌ر ئه‌وه، کاتیک دوا‌ی چه‌ند سا‌ل، له‌سه‌ر نه‌خشه‌یه‌ک له‌کتیپی «میژووی دورودریژی ئیتران»⁽⁴⁾، نووسراوه‌ی سپرپرسی سایکس، چاوم به‌نیشانه‌یه‌کی لپکدان (x) که‌وت که دروست له‌سه‌ر نوکی پیتی ده‌ربه‌ند به‌م مه‌به‌سته لیدرا‌بوو، سه‌رنجی راکیشام و به‌ته‌واوی هه‌ستی بزواندم. ئه‌و ناوچه‌یه، وه‌ک شوینی یه‌کپک له‌گرنگترین به‌ردکاریه‌کانی ئاشوور ناسینرا بوو. یه‌کپک له‌و دوو خالانه له‌ناو خاکی عیراقدا بوو. دپاره له‌عیراق، ژماره‌یه‌ک شوینه‌واری گرنگی وه‌ک ئه‌و هه‌ن. ئه‌و مه‌سه‌له‌یه‌م له‌گه‌ل مینورسکی هینایه‌گۆر، که ئه‌وکات مامۆستای زمانه‌کانی رۆژه‌لات له‌خویندنگه‌کانی پاریس بوو. من له‌سه‌ر دپاره‌کانی ها‌وبه‌شمان په‌یوه‌ندیم پتوه‌ده‌گرت و ناوی «زاگرۆلۆژی» م بۆ زیندوو کردبوونه‌وه؛ مینورسکی گوتی راپۆرتی کلمان و برزه‌زوفسکی جیهانگه‌ر بخوینه‌وه. من ئه‌وکاره‌م کرد و تا ئیستا زۆرجار ئاماژه‌م به‌و نوسرا‌وانه‌ کردوو.

کلمان له‌سه‌فه‌ری کۆیه بۆ په‌واندز به‌مه‌به‌ستی دیتنی ده‌ربه‌ند، له‌رێگای لا داوه و به‌ریتی پشت‌گه‌لی و به‌رۆژئا‌وای شاره‌دا چووه‌ته‌ئو جیتییه. دوو لاپه‌ره‌ی له‌سه‌ر ئه‌و دیداره‌ی نووسیوه، به‌لام باسی هیچ شوینه‌وارتیکی کۆنی نه‌کردوو. راپۆرتی برزه‌زوفسکی ئه‌وه بوو که من لێ ده‌گه‌رام. ئه‌و له‌باسی دیمه‌نی‌کدا، که له‌لوتکه‌ی پیره‌مه‌گروونه‌وه دیوبه‌تی، ده‌لی:

له‌بان لوتکه‌ی پیره‌مه‌گروونه‌وه زنجیره‌چیا‌یه‌کی تیکه‌لا‌وی تا راده‌یه‌ک به‌رز ده‌بینی که دیوارتیکی ریکیان پیکه‌یتاوه و له‌باشووری رۆژه‌لاته‌وه به‌ره‌و باکوری رۆژئا‌وا ده‌چن. ئه‌وه جیا له‌دریژه‌ی ئه‌و زنجیره‌کی‌وانه نییه، که له‌کۆنه‌وه به‌«ئه‌زمه‌رداغ» و «گۆیژه‌داغ» یان ده‌ناسین. هه‌روه‌ها ده‌بینی له‌رۆژه‌لاتی پیره‌مه‌گروونه‌وه زنجیره‌چیا‌یه‌کی تر جیا ده‌بیته‌وه. ئه‌و زنجیره‌چیا‌یه، له‌سه‌ره‌تادا شان به‌شانی پیره‌مه‌گروون ده‌چیته‌پیش و ئه‌و له‌ت ده‌که‌ن و به‌ره‌و رۆژئا‌وا لار ده‌بنه‌وه. ئه‌و ئا‌وانه‌ی که له‌سوچی پیکه‌اتوو له‌یه‌ک‌گرتنه‌وه‌ی ئه‌و دوو زنجیره‌چیا‌یه‌دا کۆ ده‌بنه‌وه له‌گه‌ل ئا‌وه‌کانی لای باشوور که چیا‌ی پیره‌مه‌گروون ده‌ور لیده‌ده‌ن وه‌ک رویاری تانجه، شاشه و بیستانسو بۆ ده‌رباز بوون رپگی دیجله ده‌دۆزنه‌وه، که ئه‌و رپگیه‌ دۆلی نیوان چیا‌ی ده‌ربه‌ند و چیا‌ی که‌لاره‌یه،

4- Larger History of persia, London, 1915

که به هیلیتیکی ریکدا ۳۵ کیلومتر له گه لوتکه ی پیره مه گروون مه و دایه تی. زنار و گاشه به ردی راست و قیت له سهر نه و دۆلن: قه لایه کی تورکانیش له لای راستی زئی بچوک هه لکه وتوو. گاشه به ردیکی تاشراو له رۆخی نه و روباره به زارکی دۆله که وهیه، که له و بهرده تاشراوه ده چتی که له بهشی سهرووی روباری «سهگ» له نزیک «بهیروت» ده بیبری. نه و بهرده به پتچه وانیه قایم و پته و بوونی، هیندیکی خراب بووه، به لام ئیستاش وینه ی پاشایه کی له سهره. زناره که نوسراوه ی له سهر نیه. ناوچه به کی به رزی شاخاوی، که له نیوان بین النهرین (عیراق) و ئیران هه لکه وتوو، لیره زۆر پان و به رین نیه و چیاکان به هیلیتیکی راست و به باری درتیبیدا برگه برگه یه. به م جوژه ده بی شیوی ده ربه ند نزیکترین رینگای نیوان نه یه و ئیران بووی. ناوی نه و رینگایه دیار نیه له رۆژگارانی کۆندا چی بووه؟

له ههر هه لیک بۆ پرسین و رونه کردنه و ی نه م مه سه له یه که لکم وهرگرت. له و مه نمورو مسافیرانه ی که له رانیه وه ده هاتنه به غدا پرسیارم کرد، وه لامی هه موو لایه ک به گشتی نه وه بوو که ده ربه ند شوینه واری کۆنی لی نیه و نه وگوتنه له نه فسانه ده چتی. سه ره رای نه وه که گوتنی برزه زوفسکی له م باره یه وه راسته که چۆمه کانی شارباژێر له سه رووی ده ربه ند تیکه لی زئی دهن، به لام وه سفه کانی تری ده باره ی نه م ناوچه یه دور له ره خنه نین. من له وتاریکدا که له گوڤاری جوگرافیا (۵) دا بلا و بووه ته وه، به و گومانه وه نوسام، که برزه زوفسکی که له پله ی مه ئموریکی دارستان له خزمه ت حکومه تدا بووه، بیگومان نه و جیا له و سه فه ره ی که له وتاره که یدا نوسیویه تی، سه فه ری تریشی کردوه و ره نگه نه و نه خشه زه قه ی له نزیک «به تاس» له سه ره رینگای شه قلاوه و بۆ ره واندز دیبی و چونکه دوا ی تیپه رپوونی بیست سال دانسانی نه و به رده ی نوسیویه، له وانیه توشی هه له بووی.

دوا ی نوسینی نه و وتاره له گوڤاری جوگرافیا دا، نامه یه کی کلۆنیل مانسل له لایه ن «هینکس» (۶) ده بییری کۆمه له ی سه لته نه تی جوگرافیا یی پیگه یشت، (مانسل، نه وکات ۷۰ سالی بوو):

۵- «یادداشتی سبیه م زنارکاریه کانی باشوری کوردستان» گوڤاری جوگرافیا به رگی ۷۷، ژماره ی ۴ ئاپریلی ۱۹۳۱.

6- Mr. Hinks

ههروهک نوسراوه ی کوراب برزه زوفسکی ده لتی: له شیوی ده ربه ند ده بی وهک نزیکترین رینگای نه یه و بۆ ئیران که لک وهرگیرایی. ده بی هه رواش بووی، چونکه نه وه رینگای هه ره ناسانی نه یه و (مووسل) بۆ ئیرانی نه مریزه. زنجیره چیا به ک، که روباری پیتا ده روا... له باکووری رۆژئاواوه بۆ باشووری رۆژهه لات، به هیلیتیکی زۆر دیار و هیندیکی راسته ده چیته پیتش و له به ردیکی ره ش و پته و پیکهاتوه و له هیلتی سنوردا به مه و دای چه ند مایل ده شتی بتوین له ده شتی پشده ر جیا ده کاته وه. نه و شیوی که روباری پیتا ده روا، شیویکی قوله یه و درتیبایی پترله ۴۰۰-۵۰۰ یارد نایی. رینگاکه به رۆخی راستی روبار که وه نوساوه و هه ره به م جوژه ش ده چیته پیتش و له نیوان روبار و دیواری سه خت و پته و ی زناره که دا شویتیکی زۆری بۆ تیپه رین نیه. گه لاله یه کی روونکه ره وه له گه ل نامه که بوو، که ده لتی زناره که زۆر سه خت و قایمه و بۆ به رگری کردن له هه لخلیسکانی تایه ی عارابه و که وتنیان بۆ ناو روبار، شه رکه ره تاشووره کان له سه ره رینگای خۆیان له نه یه و بۆ ئیران و که م کردنه وه ی راده ی مه ترسی هه لخلیسکان، رینگایه کیان به قولای دوو پی و پانایی هه شت پی و درتیبایی سه د یارد له ژێر زناره که بریبوو. نه وه م که بینی، واتیکه یشتم که له سه رده می کۆندا بۆ نه و مه به سته که لکی لی وهرگیراوه، کورده کانی سه رده می ئیستا هه رگیز زه حمه ت به خۆیان ناده ن تا رینگایه کی ئاوا به و زناره قایمه وه بپرن. دوا ی نه وه، نزیک به چل پی به رزایی له بان سه رمان به سه ره زناره که وه نوسراوه یه کم به خه تی بزما ریی بینی. «له وحه که» نزیک به چوار پیی چوارگۆشه ده بوو. له به ر به رزیوونی جیتییه که ی نه متوانی نوسراوه که بخوینمه وه یا نمونه ی لی هه لگرم. ده بوایه داربه ستی بۆ هه لبه ستم بۆ نه وه ش پیوستیم به چه ند نه ردیوان هه بوو، که به ده سته وه نه بوو. جیا له وان، نه وکات نه خوشیی «چاوقۆلکه» (وه با) ته وای ناوچه که ی داگرتیوو و کورده کان له ناو ره شماله کانیاندا ده مردن و له ترسی گیرانی رینگا ده بوایه په له بکه م، به لام کاتی نه وه م هه بوو، که سه رنج بده مه نه و شتانه ی که با سم لی کردن. نه خشی زه قم نه دی، ته نیا له وحه یه کی چوار سوچم به زناره که وه بینی که نوسراوه ی له سه ره نه بوو. نه گه ر پتر بگه رین له وانیه له سه رووی نه و به ردیتیش بدۆزنه وه، به لام نه گه ر شتیکی وا بوایه له سه ره رینگاکه وه ده بیبرا و من پیموانییی چی تری لی بی.

مه سه له که هه رده هات و سه رنج راکیشتر ده بوو. کلتمان، به روا له ت هه یچ بینایه کی کۆنی نه دیبوو و شتیکیشی لی نه بیستبوو؛ برزه زوفسکی نه خشی زه قی روخساری مرۆقیکی

دیبوو، به لّام به راشکاوای گوتبوی: «هیچ نوسراوهیهک له سهر بهرده که نییه»: مانسل نووسراوهی بزماریی له سهر شویتیکی بهرزی زناره که دیبوو، که دهره تانی لی نزدیک بوونه وهی نه بووه، به لّام نه خشی زهقی نه دیبوو. من خۆم، که کاتیکی پترم له و سنی که سانه هه بوو، هیچ شویتنه واریکی ناوام له دهره ند نه بینیبوو و شتیکیشم لی نه بیستبوو. سهر له نوئی، دهستم کرده وه به پرسیار و لیکۆلینه وه به چه ند دۆستی کۆن و نزیکم راسپارد که له و جیتییهی مانسل گوتبوی بکۆلنه وه. سهره نجام، پیداگرتن و وه شوین که وتنه که کم تا کامی به خشی و په یامیتکم له حه مه ئاغای رانییه و مامه ند ئاغای ئاکۆ و سمایل ئاغای خدران پیگه یشت. ئه وان گوتبویان «عه نتیکه که یان» دۆزیوه ته وه. له هاوینی ئه و ساله دا (۱۹۳۱) هه لم بۆ ره خسا و چوممه دهره ند. سهره رای ئه وهی که پشتم ژانی ده کرد، به رینۆتینی ئه وان چوممه ئه و جیتییه، که به ته وای به م جوۆره بوو که مانسل له گه لّاله روونکه ره وه که بیدا پیشانییدا بوو. به سهر زناره که وه له وحه یه کی سافکراوم بینی که نزیکه ی سنی پی درێژو دوو پی و نیو بهرز بوو. که چاوت لی ده کرد، نیوهی به شی لای چه په ی هیندیک زهق بوو. جیا له وه نه ده که ناویکی دیکه ی لی بنیی. له وانه بوو ئه و زه قایه سهرده میتک وینه ی روخساری مرۆقتیک بووی، به لّام شویتنه واری خه تی بزماریی لی نه ده بینرا. له روویه رووه وه دهره تانی وینه گرتنی نه بوو؛ به لّام وینه یه ک که له مامه ند ئاغای گیراوه، هیندیک له به شی لای چه په ی، به لای راست و بان سهری مامه ند ئاغاه هاتبوو. که هاتمه خوارئ، زانیم له کویتوه ده بی ته ماشای بکه م. ئه و کاته قه راخی سهر ووی له وحه که م به زهقی و روونی بینی.

به لّام با بگه رپینه وه ساله ۱۹۲۲، رهنکه سه فه ری هه ره سهرنج راکیشم ئه و سه فه ره بی که له ماوه ته وه ده چوممه سلیمانی. له رۆژه لاتی قه لادزی، وه زعی ناوچه که به شیوه یه که، که ده کری بلتین «شه پۆلاییه»، به لّام نه ک شه پۆلی ئاوی دهریا، به لکو شه پۆلی داربه پروان که به ره به ره له ناو ده شته کاندای سهر دهر دین. رینگای ئاسایی، ئه و رینگایه بوو که له ئالانی ئیرانه وه تیده په ری و زنجیره چیا یه کی بهرز و زۆر لیژ به ناوی «بایندروئی» ئه و له دۆلی «که لۆئی» جیا ده کاته وه. ئه و کات، ته وای ئالانی ئیران له ده ست «میراوده لی» یه کاندای بوو، که زۆریه یان سهر به بنه ماله ی بابه کر ئاغای بوون. هه یاسی سه لیم ئاغای، برای بابه کر ئاغای، له گه ل ژماره یه ک سواره هاتنه لام و شه و له «گه رماوان» میوانی بووین. گه رماوان نمونه یه کی باشی ئه و شته بوو که من زۆر جار له سه فه ره کانی سهر سنوورمدا دیبوو: ته نانه ت له و جیبانه ی که سنوور وه ک ئیره جیا له

هیندیکه خه یالیی شتیکی تر نه بوو و خه لک به بی گیروگرت و ئیزن وه رگرتن له هه ردوو لا لیتی ده په رنه وه، به گشتی هه ست به که یفیه تی به شی ئیرانیی ئه و ناوچه یه ده کرا، ئه ویش نیشانه ی په یه ونه ی ئه و خه لکه له گه ل شارستانیه تیکی بهرز تر له و به شه ی سهر به تورکان بوو. وه ستاکاری لیزان و شارهزا خانووه کانیان ساز کردبوو. باخه وانه کان پتر شارهزای کاری خۆیان بوون و رازاندنه وه ی ناو ماله کانیان، جوانترو ریکوپتیک تر بوو... و هتد.

به یانی رۆژی دوایی، له زئی په رینه وه و له «ته ییت» له دوو مایلی سهر ووی دوو ئاوی قه لّاچوالان به چه په ریکدا (پردی دار) که هه باس ئاغای له به ردی بناخه ی کۆنه پردیکی روخاوی به ستبوو، هاتینه وه عیراق. له و نزیکانه، بناخه ی پردیکی کۆنتری لیتی، که هاوسه فه ره کانم، ئه فسانه ئاشناکه ی دوو دلداره که یان لی ده گیراوه. ئیستا، له ولاتی سه وز و شاخاوی و نزاری ماوه ت بووین. ئه و ولاته دیمه ن جوان و رازاوه یه، سهرنجی جیهانگه ره ئینگلیزه کانی بۆلای خۆی راکیشا بوو. رینگای، دوای تپه ره بوون له گوندیک که ناوی له سهر ناحیه که بوو، شوپ ده بیته وه و دیتته ناو کینگه پان و به رینه که ی «قه شان». لیره، روبرای قه لّاچوالان که به ره و باکور ده چی، له پر به بی هیچ چه شنه کۆسپ و هۆیه کی دیار، رینگای سروشتی خۆی ده گۆرئ و به لای رۆژئاوی چیا دا ده روا؛ دوایی به دۆلیکی ته نگی لای راستیدا دیسان روو له باکور ده کاته وه. له راستیدا، ته نیسا به شیکی چیا که ده بری و ده گه رپته وه سهر ئه و شویتنه ی که به جیتی هیشته بوو. له «قه شان»، پردیکی جوان و دوو سنی پردی رووخاوم دی، که ده یانگوت یه کی که له و پرده له ژیر زهختی هیزی سوپای نادر شادا رووخاوه.

ئه و سوپایه، دوای گه مارۆ سه رنه که وتوه که ی به غدا، به که رکوکدا گه رابووه وه. هیندیک دوای په رینه وه له روبرا که و هاتنمان بۆ رۆخی چه پی، گه یشتینه ناو کوچه باخیکی درێژو پرله داری بهرز و ئه ستووری به پروان، که لق و پۆیه کانیان له هه وادا لیک هالا بوون و به شیوه یه ک بوون که کۆشکی هه ر خاوه ن مولکیک له ئینگلیستان شانازیان به بوونیان ده کرد. رینگای له چوار مایلی سهر ووی دوو ئاوی «سیوهیل»، له شویتنیک به ناوی «کونه ماسی»، به ره و روبرا که ده گه رپته وه. کونه ماسی ژماره کانیایه کی جوانه، که به سهر دیمه نی جوانی ده شته کاندای ده روانی. دوای به جیته یشتنی ئه و ناوچه سه خته، ئیتر ئیره خۆش و ماندووگر بوو. جیتی سهر سوورمان نییه که ئه گه ر بیست مایلی دوایی رینگاکه تا سلیمانی به گه رووی «قه یوان» دا سهخت و شوپر بی.

له گه پراڼه وماندا بیست و پینج مایلمان پیتوا و له جیاتی قه لاجولان، به پردی قه شاندا بهره و باشووری رۆژتاوا و گوندی «قامیش» ی سهر به شینکی (۷) یه کاندای رۆیشتین. ناغای نه و دپیته به ناوی نه مین بهگ، که سهر به به گزاده کانی میراوده لی بوو میوانی کردین. به یانی رۆژی دوایی، ههوساری نه سپ و هیتستره کالمان گرت و به رپچکه یه کی زۆر به رزدا و هسهر کور کور (۸۰۰۰ پتی) که وتین. له بیرمه، له لوتکه ی چپاکه دا گه یشتینه جیبه ک که له زارکی چپای گرکان ده چوو: نیو نه و زارکه، وهک ده ریا به کی قور بوو که رۆژگار یک له خرۆشدا بووی و به شکل و وینه ی خه یالپی نه خشیان به ستبوو و وشک بیوون. شوپوبونه وه مان به ره و گونده کانی «کانی توو» و چناران، له ناحیه ی مه رگه ته نانه ت دژوارتر له سهر که وتنمان بوو. نه وانه گوندی به گزاده کان بوون. له «کانی توو»، که جیبه کی خوشه شه ویتک مایینه وه. نه و رپچکه به به گومانم لیترترین رپگا بوو، که له ته وای سهره کاندای پیتدا هاتمه خواری.

دیدار یکی به په له م له ناودهشت کرد. رپگای ناسایی بو ناودهشت به سهر گار فیندا تیده په پری و ده گاته گونده کانی «گرتک» و شه هیدان. شه هیدان به شپوه یه کی تایه تی سهر به عه شیره تی ناودهشت نیبه، به لکوو هی «ناکو په کانی بن زپری» رانیه یه. رپگا به گه روویه کدا ده چپته ناو ته پۆلکه کانه وه. لیتره گوستانیکی گه وره م بینو و له نیوان به ردی قه به ره کاندای چاوم به کیلی قه بریک کهوت که سی که وانه و خاچیکی له سهر هه لکه نرابوو. رپگا زۆرجار سهر و خوار ده کات و له روبا ده په رپتسه وه و به ره و به رزایی هه لده کشی و سهره نجام هیندی ک له سهر ووی یه که گرتنه وه و دوو شیوی چوکی ناودهشتی نه سللی و «شاروش»، سهره تا به هوی زنجیره په کانیکی به ردی و دوایی به رپگایه کی پر له هه لدیتر ده چپته سهر به رزاییه ک به ناوی «زینوی گرتک».

له گرتک گوندی «کومتان» ی سهر به مهنده مه ر، له «بایه وان» سهر به خپله دیمه نیکی شاخوای جوانان له پیش بوو. دوو کوپخای ساده، به گه رمی پیشواز بیان لی کردین. دوای دیتنی حه مه ناغای خپله له گونده که پدا به ناوی «بۆله»، بو پیشوودانی شه و گه پراینه وه یه کییک له و گوندانه ی که ناوم هینان. له به رزاییه کانی «بۆله» وه ده مانته وانی ناو دۆلی شاروش و نه و به ری سنور ببینین. گوندیبه کانی نه و ناوچه یه، زۆر ساده و سهره تایی بوون و له و باوه رده دا نیم که له ته وای نه و ناوچه یه دا دوو خوینده وار هه بی. جیگری حاکمی

۷- ده لپن، نه و شینکیبانه په بوهندیبان به شینکیبه کانی بازبانه وه نیبه.

سیاسی پیتشو، که من جپی نه ووم گرتبووه وه، گیروگرتی زۆری له گه ل «باوی» یه کان هه بوو؛ نه و، سهرۆکی نه و عه شیره ته ی به ناوی غه فور خان له ناو قه لاکه پدا له «لیژوه» گه مارۆ دابوو و من وام به چاک زانی که که سیکی «دژی گولله» بکه مه مودیری ناحیه. به لۆل ناغا، سهرۆکی «مهنده مه ر» یبه کانم، بو نه م مه به ستسه هه لپژارد، به لام به شپوه ی ره سمی کوره گه وره که ی واته «کانه بی» دیار بکرا. به لۆل ناغا پیاویکی خوش مه شرف و به گوئی و به خووه بوو و له تاقیکردنه وه دا دروستبوونی نه و هه لپژاردنه پیشان درا. چونکه بوخۆی و کوره که ی نه خوینده وار بوون، ره شیدی سدقی برای مودیری مه رگم کرد به جیگری. نه وه سهره تای سهرده میکی درپژ له خزمه تی به که لکی نه و که سه بوو له و ناوچه سهخت و دژواره ی کوردستاندا.

وهک هه میسه، چاوم به دوای شوپنه واره کۆنه کانه وه بوو. گوتیان دوو که نیسه ی کاوول بووی مه سیحیه کان هه ن که بایه خی دیتیان هیه: یه کیکیان به ناوی «مازون» له پشت بۆله و نه وی تریان «سالوت» له نزیک «پشت ناشان» له شاروش، به لام کاتی دیتنی نه وانم نه بوو. چهند چیرۆکم ده رباره ی بالنده یه کی به ردی بیست، که ده یانگوت شوینی گه نجی خاککراوه له خاکی مهنده مه ر یبه کاندای. بریارمدا، له گه پراڼه وه مدا ببینم. له «کومتان» وه یه کراست به رپچکه یه کدا، له «زپرناکو» سهر که وتین، که دیواری به شی باشووری رۆژتاوای دۆلی ناودهشت پیکدین. خۆره تاویکی خوشبوو؛ کاتییک له بان نه و که له وه، که پین جهه زار پین به رزاییه تی، پشت سهرت ته ماشا ده که ی، دیمه نیکی به راستی جوان به سهر شیو و دۆله پان و به رینه کانی داپوشراو به دار و ده وهن ده بینو، که به ره و قه ندیل هه لده کشین و تۆله ی ره نجی رپگا ده که نه وه (۸). دوایی به ناو دره ره ش و

۸- نووسینی ناوی دروستی به شه جیاوازه کانی زنجیره چپای سهر سنور کاریکی دژواره. نووسراوه ی خواره وه، به ره مه ی لیکنۆلینه وه ی سهره ریکی دیکه مه، که له کاتی چونه سهر «کوگژ» له ناوچه که دا کردومه. هه ره ها، هیتلی سنوریشم به پیتی بریاری دیار بکردنی سنور له سالی ۱۹۱۴، له نیوان ستونه کانی ۱۱۷ و ۱۱۸ نووسیوه، که له نه خشه ی یه کییک له سه د هزاری وه زاره تی جه نگدا هاتوه: لوتکه ی ۹۳۳۷ (له و جیبه وه که هیتلی سنور، له باشووره وه هاتوه و روو له رۆژتاوا ده کات) کرتله؛ لوتکه ی ۱۰۱۵۱ گه لاله یه (دروست نووسراوه)؛ مارموتیش دروست نووسراوه له نه خشه دا؛ لوتکه ی ۱۰۴۶۵، سهری ساوه یه؛ لوتکه یه کی تر که دوو و یه ک چواره می مایل به لای باشوور و دوای شیخ شاوهره؛ لوتکه ی ۱۱۳۲۴ کوگزه؛ لوتکه ی ۱۱۸۰۷، کوچ باشه، نه حاجی برام؛ لوتکه ی سهر سنور، له دوو و یه ک چواره می مایلی باشووری رۆژه لاتتی دوا لوتکه ی قه ندیله =

۱۷- کاروانی رانیه - رانیگول^(۱)

شکافی کاروانی رانیه، له راستیدا رووداوێکی چوک بوو و له میژه له بیر کراوه؛ بهلام وهک به سه رهاتیک له ژبانی کارگێرکی سیاسیدا، که به بیروبوچوونی خۆی حکومهت دهکات، هه چهنده رووداوه که ناسایی نه بوو، له بابته پان و به رین بوونییه وه سه رنج راکیش بوو. رهنه گه بتوانم به سه رهاتی ئه و رووداوه به هیتانه وهی چهنده به شیک له راپۆرتی کۆمیسێری بالا بۆ وه زاره تی کلتۆنیالیستی ده باره ی وه زعی ئیداری و حکومه تی عیراق له سالی ۱۹۲۲-۱۹۲۳ بگێرمه وه و دوایی به وردی و دووردریژی باسی به شه جیاوازه کانی بکه م. ئه گه ره هیندیک جار، نووسینه کانم واپیشان ده ده ن که هیرش ده به مه سه ر نووسینگه ی فه رمانده ی گشتی به غدا، ئه و کرده وه یه له م کاته دا که ماوه یه کی زۆر به سه ر کاره ساته که دا تپه رپوه، له سه ر بنه مایه کی تایبه تی نیه و به و مه به سته ش نییه، که چاکه و خراپه کانی ش دابه ش بکه م. تا ئه و جیه ی بۆم بلوی به سه رهاته که له چوارچیه ی ئه و یاداشتانه دا ده گێرمه وه که له و سه رده مدا نووسیومن و ده مه وی وینه یه کی دروست له رووداوه کان بلاوکه مه وه، که که وتوه ته به رچاوی یاریکه ریک، که بۆخۆی له مه یداندا بووه. نووسراوه ی خواره وه، راپۆرتی ره سمی ئه و رووداوه یه:

له ژوئیه ی ۱۹۲۱ دا، ئازاوه گێرانی سوپای تورک له گروهی بچوکی سه ربازیدا له سنوری رۆژه لاتی عیراق عه شیرته کانیان بۆ سه ربزیوی هاندا. ئه و کرده وه یه له باشور تیکه لای «په لامارو ده ست وه شاندن» بوو. له ناو عه شیرته کانی شدا بۆ ئه م مه به سته پروپاگهنده ده کرا..... گومان و دوودلی سه باره ت به داها توو، تیشک و ره و اجی دابوو به بازاری «گیره شیتینه کان» و ژماره یه کی زۆری له ده ربینی بیرو را دوور خسته بۆ وه، که گه راننده وه ی حکومه تی عوسمانییان بۆ ئه و ولاته به به لایه کی مه زن ده زانی....

رۆژی ۱۷ی ماری ۱۹۲۲، حکومه تی ئه نقه ره ئه رکی قائمی ره واندزی به یه کی له له پیاوه کانی خۆی به ناوی «ره مزی به ی»^(۲) سپارد و ئه وی نارده ئه و ناوچه یه. ئه و کابراه، هه رکه له کۆتایی مانگی مایدا پیتی گه یشته ناوچه که، له ناو عه شیرته کانی دا رایگه یانده که له کاتیکی زودا هیزیکه مه زنی یاریده ده ر له تورکیا وه دیت و سلیمانی،

1- Ranicol
2- Ramzi Bey

بۆر به رز و دلگه ره که ی «دوگۆمان» دا ها تینه خوار. ژماره یه کی زۆر ئه شکه وت به زناری لای رۆژه لاته وه ن. له جیه یه کی به رز له سه ر یه کی له م ئه شکه وتانه وه گاشه به ردیک ده بیهری که له جه سته ی هه لۆ ده چی. باله کانی کراوه و سه ری شو ر کرده وه ته وه. به رای من ئه وه شپوه یه کی سه ر شتیبه، به لام خه ت و خالی له ش و جه سته ی زۆر رون و شپوه ی لور بوونه وه که شی زۆر روونه. سه ری هه لۆ رووی له ئه شکه وتیکه ژیریتی، که ده لێن گه نجی لێ چاله کراوه. ته خته به ردیکه لاکیشی گه وره به زارکی ئه شکه وته که وه نووساوه. له و ته خته به رده سه رکه وتم و چومه نیو ئه شکه وته که. ئه شکه وتیکه بچووه. باش نه مزانی به شیک له دیواره که ی سه ر شتیبه یا به وته ی خه لکی ناوچه که «به ردکاری» یه و به به رد و قسل دانراوه، که وه ستاکاره ئیترانییه کان ئیستاش له و کاره دا شاره زا و به ئه زمونن.

ئه و رووداوه ی که له فه سلی داها توودا ئامازه یان بۆ ده که م، به رنامه ی دیداریکی تری ئه و ئه شکه وته یان لێ هه لوه شاندمه وه، که ده موبست به پاچ و پیمه ره و ته قه مه نی بۆی بچم.

= گچکه یه. ناوی قه ندیل به گشتی ته وای زنجیره چیا که ده گرتیه وه، له سه ری ساوه وه تا قه ندیله گچکه و به تایبه تی کۆگزه که به رچاوترین لوتکه ی قه ندیله، به لام به رزترینان نییه. لوتکه ی ۱۰۳۰۴، که له ئیران و باشووری رۆژه لاتی کۆچ باشه، به سه ری گابه له ک ده ناسری و ناویکی به ناوه رۆکه. به لام زنجیره ی جیگرتوو له نیوان لوتکه ی ۱۰۳۰۴ و لوتکه ی ۹۲۴۰، کیوی حاجی براییشی پیده لێن. ئه و ناوه، له قه بریکی ناو شپوه که وه رگه یاره.

که رکوک و ههولیر له چهنگ ئینگلیزهکان رزگاردکات. دواى ئهوه، له نیوهراستهکانی مانگی ژوئیندا، سه رههنگیک به ناوی عهلی شه فیق ناسراو به «ئۆزدهمیر» (۳) هات... که ده بوویه له پلهی ناژاوه گیتیرکی سه ربازیدا، نه خشی گرنگ بۆ هاندانی خه لک له ناوچهی سه رسنوردا بگیتیر. ئه وه که سه رایگه یاندبوو، ئه رکی گرتنه وهی سه ره له نوئی ته وای پارێزگای مووسلی له ئه ستۆیه.

له کۆتایی مانگی مایدا کرده وهی هانده رانهی تورکان له ناو سه ربیزو و هه لگه راوه کاندای ده ستکه وتی هه بوو. سه رۆکی کورده کانی جه باری له نزیک چه مچه مال، هیتیری کرده سه ر مودیری ناحیه و ئه وی بریندار کرد و دواى ئه وه ژماره یه ک چه کداری له ده وری خۆی کۆ کرده وه. نازایه تیی ئه و، بۆ هه مه وه نده یاخیه کان به سه رۆکایه تی که ریمی فه تاح به گ، که سالی ۱۹۱۹ له گه ل شوژی شیخ محموود که وتبوو، به نیشانهی ده ست پیکردنیکی نوئ بوو. ئه وه که سه دواى ناردنی چه ند نامه ی هه ره شه که رانه بۆ جیتگری حاکمی سیاسی ناوچه، وای پیشاندا بوو که ده یه وئ له گه لی ریکه وئ و دواى کردبوو کاپیتان «بۆند» و کاپیتان «مکنت» فه رمانده کانی هیتیری «ریکوپیکى ناوچه یی» رۆژی ۱۸ ی ژوئین له که لی رازیان ببینی. هه رچه نده، سه رۆک عه شیره ته کانی لایه نگری حکومه ت به و دوو ئه فسه ره راده گه یین که پیلانییک له ئارا دایه، به لام ئه وان گوئ ناده نه قسه کانیان و به ئه رکی خۆیان ده زانن که هه ر هه لیک بۆ چاره سه رکردنی کیشه که به رینگای ناشتییه وه بقۆزنه وه و دواى که ریمی فه تاح به گ به جیده گه یه نن. پیشسوازیکردنی که ریمی له م دووانه جیتگای شکوگومانی نه هیتشتبووه، به لام هاوړیبانی له پشته وه ته قه یان لیکردن. له ئاکامی ئه و کرده وه یه دا، سه رۆکی هه مه وه نده کان له گه ل جه باریه کان که وت و شه ری چه کدارانه هه لگیرسا.

بۆ ماوه ی پتر له مانگیک، «هیتزه کانی ریکوپیکى ناوچه یی» به یارمه تی هیتیری هه وایی، له ناو چیا و به نده نه چه کاندای به شوین دوژمنه وه بوون... له کۆتایی مانگی ژوئیندا ناگادار کراین که که ریم چوه ته باکور تا په نا بۆ تورکان به ر. «هیتزه کانی ناوچه یی»، که به شوین دوژمنه وه بوو، له زى په ریه وه و چوه ناحیه ی رانیه و پشده ر و باه کرى له حالیکدا دیته وه که به ته وای له ژیر گوشاری عه شیره ته که ییدا بوو. تورکان گوشاریان خستبووه سه ر عه شایری سه ر به باه کر ئاغا له وه به ری سنووری ئیران، که

هیترش بکه نه سه ر باه کر. ژماره یه ک بۆ ئه نجامی ئه م مه به سه ته ها تبوون، به لام چوونی «هیتزه کانی ناوچه یی» هه لی بۆ باه کر ره خساند که سه ره له نوئ خۆ بگرتیه وه.

پتویست بوو به و کاروانه ی هیتیری ناوچه یی رینگا بدری ئه ئه ندامانی که به وه ی هه وئى زۆر له گه رمای پشوپری هاویندا شه که ت ببوون، ماوه یه ک به سه سینه وه و خۆیان ریک به خه نه وه. بۆ ئه نجامی ئه م مه به سه ته، کاروانه که یان رۆژی ۹ ی ئه وگوستی نارد سلیمانی. ئه و پاشه کشه یه هاوکات له گه ل زنجیره رووداوکی تر وه زعه که یان پتر ئالۆز کرد. هاتنی که ریمی فه تاح به گ بۆ ئه م گوړه پانه، «که مالی» یه کانی بۆ هاوکاری عه شیره تیی هاندا. گروویه بچووه کانی تورک، له باشووره وه به ره و سنووری رانیه که وته رى و له وئ پشده ریه کانی دژ به حکومه تیان له گه ل که وتن و هه رچه نده که هیتزه کانی هیندی رۆژی ۲۱ ی ئه وگوستی گه یشتنه رانیه و هیتزه کانی ناوچه ییان به هیتز کرد، به لام ئه وکاره نه ییتوانی پیش به هه لگه رانه وهی عه شیره ته نه یاره کانی حکومه ت بگری. ئه وه که سانه ی که فریوی ده نگوی هاتنی هیتیری یاریده دهری تورکانیان خوارد بوو، هه ر ده هاتن پشتیان به تورکانسه وه گه رمتر ده بوو. هیتزه ئینگلیزه کان رۆژی یه کی سیپته مبه ر له رانیه پاشه کشه یان کرد.

ده زگای پاراستنی ره واندز زۆرباش ریکخرابوو، من ده متوانی رووداوه کان له گه ل ده ستپیکردن راگه ییم: یه که م هاتنی «په مزی» و دووم هاتنی گرووپیک ئه فسه ر به توپیکى سه حرابی و ژماره یه ک فیشه کی چه کی سوک بۆ بلاو کردنه وه. چه ند نامه یه کم ده ستکه وت که «فه رمانده ی به ره ی جه زیره» بۆ که سایه تیه گرنه گه کانی ناوچه ی نارد بوو. له و نامانه دا گوترابوو، ویلایه تی مووسل ناچیتسه سه ر خاکی عیراق و له و که سانه ی که نامه یان بۆ چوو بوو، داوا کرابوو که له گه ل «خه زا» که ون. روونوسیکم له دوا به ندی یه کیک له و نامانه راگرتوه:

ته وای هاودینه کان پتویسته بۆ گه یشتن به و یه کیتییه هه ول بده ن که حکومه تی عوسمانی بیی لیکردوه ته وه... بۆ ئه وهی دینداره راسته قینه کان بتوانن دیسان نه فه سیکی راحه ت بکیشن. که م بوونی ته قه مه نی و پیدایسته کانی تر له به ر چاون و له داها توویه کی نزیکدا جیبه جی ده کرتن. خودا سه رکه وتن به نسیب ئیوه خه باتگیرانی دینییک بکات که خوینی خۆتانی پیشکesh ده که ن. نه عله تی خودا له ته وای ئه و که سانه بی که دینی خۆیان به ئینگلیزه کان فرۆشتووه و هه روه ها نه عله تی خودا له فه یسه ل و

هاتوچۆی په یینا په یینای جاسوس و ناردراوه کانی نهیینی له نیتوان په واندز و پشدهر و هه وارگه کانی سه رسنور له خاکی ئیراندا درپژدهی هه بوو. بهر بهر کانی دژی ناژاوه گپیری کاریکی زۆر دژوار نه بوو، به لّام کوشتنی «بۆند» و «مه کنت» له ۱۸ مانگی ژوئیندا، زه بریکی قورسی له ئابرووی ده زگای حکوممه تدا بوو و ئه و کرده و په له هه لیککی نارپیکدا پروویدا بوو. له ۲۰ی ئه و مانگه دا، بروسکه په کم نارد:

به هوی ئالۆزیی ناوچهی چه مچه مال و جموجۆلی ناژاوه گپیرانه له په واندز، که من هیشتا به دروستی چۆنیه تییه که م بۆ روون نه بووه ته وه، هه لّسورانی پشده ریبیه کانی دوزمن گرنگیی به خو په وه گرتوه و په ننگه ئه و پروو داوانه پارسه نگی وه زعی ناوچه که تیک بدهن. لیره دا باسی چوارچیوهی گشتیی ئه و کارانه م کرد، که ده بوايه ئه نجام بدرین و داوای پشتیوانیی پتری نه یینیم کرد.

هاتنی ئۆزده میر له ۲۳ی مانگی ژوئین، له پلهی «فه رماندهی راپه رینی نه ته وه یی» نیشانه ی توندوتیژ بوونی هه لّسورانی دوزمنکارانه بوو و مه به سستی ئه و هه لّسورانه ش ته نیا رانییه نه بوو، به لّکو کویه و ناوچهی خو شناوه تی و هه ولیریشی ده گرتوه. له بهر ئه وه له ۲ی مانگی ژوئیندا، یاداشتی خواره وه م بۆ گلدسمیت و کۆمیسیری بالا نارد و وه زعی ناوچه که م به کورتی بۆ روون کردنه وه:

نزیکه ی دوو ههفته له مه وه بهر، ئاغا نارازیبیه کانی پشدهر لیژنه یه کی چوار که سیان نارده و ته په وه اندز تا رای تورکان سه بارهت یارمه تی کردنیان بۆ خه بات دژی ئینگلیز رابکیشن. له ده وروبه ری ۲۸ی مانگی ژوئین، سی ئه ندای ئه و لیژنه یه، هه رکام به ۵۰۰ دانه فیشه کی ده مانچه گه رانه وه، که به دیاربیان وه درگرتبوو و نامه یه کیشیان له سه ر کاغه زی په سمی یی بوو، که تییدا نووسرابوو «فه رمانده ی ئومه تی ئیسلامی له سه ستین و سوریا» و «فه رمانده ی ئومه تی ئیسلامی عیراق و کوردستان» ژیریان ئیمزا کردبوو. له و نامه به دا گو ترا بوو، خزمه تی ئاغا کانی پشدهر بۆ شه خسی مسته فا که مال و جه ودهت رونه و ئه وان تا ئیستا له بهر سه رقال بوونیان به شه ری رۆژه هلات و رۆژئاواوه نه یان توانیوه یارمه تیان بکه ن، به لّام ئیستا ده ستیان ئاواله یه و بۆ یارمه تی کردنیان به زووترین کات ئه حمه د ته قی «نۆینه ری کوردستان» به ۵۰ سه ربازه وه نه یترنه «وه زنی» له خاکی ئیران، نزیک ستونی ژماره ۱۱۶ی

سنور. بابه کر ئاغا، له م باوه ره دایه، کاتیک ئه حمه د ته قی بی، ئاغا نارازیبیه کان بۆ ئه وه ی که خو زه ق بکه نه وه، کاریک ئه نجام ده دن و ئه و «کاره ش» په ننگه په لاماردانی ده ربه ند بی. داستانی ئه و ۵۰ سه ربازه بیگومان گو تپیککی خه یالییه، به لّام ئه و راستیبیه ش له جیبی خو ی ده میتیته وه، که تورکه کان ئیستا له گه ل به شه نارازیبیه که ی پشدهر له په یوه ندی دان و ئه و ژماره یه ش بۆ ئاشکر اکردنی دژایه تی خو یان پتوبستییان به دلگه رمیی پتر هه یه. پرووادیکی ئاوا نیشانه ی کیشانه مه ی دانی نارازیبیه کانی تره، که ئیستا ئارامن. تا ئه و کاته ی، که ئه و پشده ریبیانه بی سزا بپننه وه، ناوچه که هه روا بی سه روه به ره ده میتیته وه. ئه و ژماره یه، ئیستا له چیاکانی ئه وه به ری سنور و به پتی هه لومه رج باشتره ئه گه ر بتوانین زو و ده ست به کار نه بین، به لّام له پاییزدا عه مه لیاتیک دژی ئه وان پتوبسته. به م جوژه، ئه وان بۆ ناژاوه گپیران و گپه شه یوتینی له هاویندا و داوای هه لگرتنه وه ی به ره هم به هپزو توانان. له و حاله دایه که ته واوی نارازیبیه کان بۆ راپه رین و سه ربزیویی چاوه پروانی هه لیککی گونجاو ده بن. له بهر ئه وه، ئالۆز بوونی وه زع له «شاوهر»، «ناوده شت» و پشدهر پتوبستی به ئاماده کردنی به په له ی هپز هه یه.

چه ند رۆژ داوای ناردنی ئه م یاداشته و گه یشتنی کۆمه لّه هه والیککی تر له هه لّسورانی ئۆزده میر، داوام کرد شاری په واندز بۆ مباران بکری و عه مه لیاتی ترساند نیش له سه ر ناوچه ی پشده ریبیه کان ئه نجام بده ن و به زووترین کاتیش هپزی پیاده بنیترنه ده ربه ند؛ هه روه ها گو تم ئیستا کاتی ئه وه هاتوه که سیاسه تی بیده نگی وه لا نین. هاوکاره که م له هه ولیر، کاپیتان «دابلو. ئا. لاین»^(۴)، که وه ک من هه سستی به ئالۆزیی وه زعه که ده کرد، تیروانین و داواکانی خو ی خسته سه ر داواکارییه کانی من^(۵). کۆمیسیری بالا، به ته واوی ئاگای له راده ی ناسک بوونی وه زعه که هه بوو، گلداسمیت له سلیمانی و بوردلین له «لیژنه ی نۆینه رایه تی به ربیتانیا له به غدا»^(۶) شیلگی رانه پشتی

4- W.A. Lyon

۵- هه رچه نده به گویره ی پله ی به رپرسایه تییم کاتیک نامه م بۆ کارگپیری سیاسی سلیمانی دهنووسی روونوسی نامه که شم دهنارد بۆ کۆمیسیری بالا، ئه و به چه شنیک له گه ل ئه و راپۆرتانه په فتاری ده کرد، که ده تگوت راسته وخو پروی قسه کانم له و بووه.

6- Residency

ههولنه كانی منیان دهگرت، بهلام کاتیک باسی راگواستنی هیزهکان و عه مهلیاتی ههوابی دهکرا، دواقسه به نوسینگهی فرماندهی گشتی بوو که بزواندن و جولاندنی زۆر دژوار بوو. سه رهنجام فرماندهی گشتی له گهله بۆمبارانی رهواندز هاودهنگی کرد، بهلام سه بارهت به ناردنی هیزی پیاده و عه مهلیاتی ترساندن له ناوچهی دوورتدا بیدهنگ مایهوه. هیزشی ههوابی رۆژی ده و یازده به هیزیک نهنجامی گرت، که نهوکات به هیزی گهوره دهژمیردرا و لهوه دهچوو دوو سکادران بهشادارییان تیدا کردبێ. من بیخه بهر له رادهی شوین دانانی بۆمبارانی ههوابی له ناوچه شاخاوییهکاندا، ههوابیهکی زۆرم بهو عه مهلیاته ههبوو، بهلام کاتیک یهکهه راپۆرتی زهویی بۆمبارانهکهه مبینی، زۆری پێ تیکچوووم. نهوکات شتیکی بهناوی «نیشانهبین» (دووربین) له فرۆکه بۆمبهاوییهکاندا نهبوو یا نهگهه شتیکی وا بوو، نه یاندا بوو به سکادرانیهکانی عیراق. بهلێ، زۆریه ی بۆمهکان دوور له نیشانهکان، بهسهه چیاکاندا کهوتیوون؛ هیچ شونیتیک ناگری نهگرتبوو، دیواری چوار خانووی قورینی زیانیان دیوو و سه ربازیکی تورکیش بریندار ببوو.

به گههه ی بارودۆخی ناوچهکه، وهک پیتشو خه ربیکی ههلسوران و بهرگری کردن بووم و له وهلامه گومان هه لگهه کانی بهغدا، که دهکرا چۆنیه تییبه که یان له نامه کانی من ده رکیشریت، له وانم دهویست وهزعهکه هیندیک جیددیتتر بگرن.

بروسکه : ۱۶ ی ژوئیه، ده ربارهی نه ناردنی فرۆکه زۆر به داخه. نه گهه پتویست نه با داوام نه ده کرد. خه ربیکی کۆکردنه وهی «له شکری» عه شایریم، بهلام دلنیا نیم که به بێ پشتگرتن له لایهن حکومه ته وه بتوانم پیتش به په ره سه نندی سه ربزیویی بگرم. نه گهه ده ره تانی هه لفرین به سهه هیللی ساوان- گه رماوان واته به سهه هه وارگهی پشده ربیه کان له وه بهری هیللی سنووردا نه بێ، هه لفرینی ترساندن به سهه ده شته کاندایه که لکه. مه ترسی نه وهی نیه که عه شایر فرۆکه ی ئیمه به جیگه ی فرۆکه کانی تورک بگرن.

بروسکه : ۱۷ ی ژوئیه، به رپه زه وه پیتان راده گه یه نم، به مه سه له حهت نییه که دژواریه کانی ئیستای رانییه به چه شنی شانویهک هه لسه نگیتن... ئۆزده میر، به وه مه ئمووریه ته ئاشکرایه وه هاتوه، که عه شایر بۆ «راپه رینی نه ته وه یی» ریک بخات،. راده ی سه ره که وتنی نه وه ده گه رپه ته وه سهه راده ی خه بات و تیکۆشانی ئیمه دژی هه لسه سورانی نه وه. ناوچه ی هه ره لاوازی ئیمه... پشده ربیه کانن که ئیستا وره یان به رزه و پتویستیان به رینوتینی کردن نییه.

من هه میسه له وه نیگه رانم که نه کات دانیشتوانی نه و ناوچه لاوازه راپه رن و لافاو وه رپی خه ن. هه رکه یه کهه راپه رین سه ره هه ل بدات، دیار نییه تا چ راده یه ک بلاو ده بیته وه و ولات داده گری. خۆشحال ده بم که نه گه ر بزانه کاریه ده سه ستانی به رپرس ئاماده ن بۆ پوچه لکردنه وه ی مه ئمووریه ته ی ئۆزده میر هه نگاو هه لگرن؟ نه گه ر له سهه نه و باوه رهن... رپگیای هه ره باش بۆ نه م کاره نه وه یه، که به نه نجام دانی مانۆری به کات، به هیز و تواناوه نه هیللین عه شایر پردی پشت سهه ری خۆیان پرووختن و به ختی خۆیان له به ختی تورکان هالین.

هه ر نه و رۆژه، له نامه یه کدا، نیوه رۆکی بروسکه کهه به درتییی نویسی.

یاداشت : ۱۷ ی ژوئیه، وه زعی سیاسی ئیستاش نادیاره و روون نییه چۆن گه شه ده کات... هه رچۆنیک بێ ناکری ده ست له سهه ره ده ست دانین و پشده ربیه کانی دژ به ئیمه ش بێ باکانه درپه زه به مله پوری بدن و دۆخی ناوچه که بشیوتن. پیتش نیاز ده کهه ده ستبه جی ده رباره ی نه م وه زعه رپار بدن و کاروانیک بۆ سزادانیان بنیرن. بێگومان نابێ نه و کاروانه چوکتتر له و کاروانه بێ، که له ناوچه ی هه لسه بجه عه مه لیاتی کرد. پشده ربیه کان نه گه ر ده ستپیشخه ر نه بن، هه لی هه ره باش بۆ عه مه لیات مانگی سیپه ته مبه ره، بهلام دوور نییه ناچار بێن زووتر ده ست به کار بێن.

له وه لامی نامه یه کدا که وتبووی پیتش نیاز ده کانه به درتییی ئاراسته بکهه، نویسیم:

بروسکه : ۱۹ ی مانگی ژوئیه... پیتش نیاز ده کهه هیزیک ۶۰۰ سه ربازی یا پتر به ژماره یه ک دۆشکه بنیرنه ناوچه. بۆ شکاندنی به ره ره کانی گوندی ناوچه شاخاوییه کان، تۆپخانه زۆر به سو ده. دوا یی به ره وه پشده ره ده چینه پیتش. نه گه ر له به رامبه رماندا را وه ستن به توندی سزایان ده ده بێن، نه گه ر له سنوور ده رچن، گونده کانیان گه مارۆ ده ده بێن و ده ست به سهه ره که لوه لی ئاغاگان داده گرین. لایه نگرانی با به کر ئاغا له وه هیز شه دا یارمه تیمان ده ده ن. سزادانی سه ره کرده کان به جوانی شوین له سهه ره شیره ته کانی تر داده ن. به م مه رجه، به ره له وهی که نه وانێ تریش راپه رن ده بێ پیتش به گه شه کردنیان بگرین و بلاوه یان پێ بکه ین. عه مه لیاته کهه، تا راده یه ک ئاسایی ده بێ... هه لگه رانه وه و به ره ره کانی به ره به ره په ره ی سه نه دووه و گروو پیک هاتوه ته

مه‌رگه و گوتوویانه ده‌یانسه‌وی مودیری ناحیه بکوژن..... خه‌ریکم نه‌و ژماره‌یه بگرم.

له وه‌لامی هۆشیارکردنه‌وه و پارانه‌وه‌کامدا، «ده‌سته‌یه‌کی» سواره‌یان له (هیزی ریکویتیکی ناوچه) ناره‌ده‌ریه‌ند و یه‌ک دوو جاریش ره‌واندزیان بۆمباران کرد، که بۆمبارانه‌کان زۆرکاری نه‌بوو، به‌لام نه‌متوانی نوسینگه‌ی گشتی رازی بکه‌م ساوان له حه‌وت مایلیی ناو خاکی ئییران بۆمباران بکه‌ن، که لیژنه‌ی تورک و سه‌رۆک عه‌شیره‌ته‌کانی هه‌ردوو به‌شی سنووری لی کۆ بیونه‌وه.

له ۲۳ی ژوئین، کلۆنیل «ئی. سی. تی. مینت»^(۷)، فه‌رمانده‌ی هیزی ریکویتیکی ناوچه‌ی سلیمانی، کاتی عه‌مه‌لیات دژی قاتله‌کانی «بۆند» و «مکنت»، راپۆرتیکی پیگه‌یشت، له‌و راپۆرت‌ه‌دا هاتبوو که که‌ریم به‌گی فه‌تاح به‌گ له‌ نزیک دوو‌کان له‌ زنی په‌ریوه‌ته‌وه و خه‌ریکه‌ ده‌چیته‌ ره‌واندز، (نه‌و راپۆرت‌ه‌ ده‌ رۆژ به‌رله‌ رووداوه‌که‌ گه‌یشتبوو). مینت به‌ به‌شی هه‌ره‌ زۆری هه‌یزه‌که‌یه‌وه به‌شوین که‌ریم به‌گ که‌وت و رۆژی ۲۷ی ژوئین گه‌یشته‌ ده‌ریه‌ند. نه‌و مه‌سه‌له‌یه‌ پیتی دوو به‌کرێگیروای گرینگ‌ی دیکه‌شی کیشایه‌ ناو نه‌و گۆره‌پانه‌: «نه‌گه‌ر راست بی» هاتنی پترله ۱۰۰ شه‌رکه‌ری نازای کورد به‌سه‌رۆکایه‌تی رپیه‌ریکی فیداکاری له‌خۆبوردوو، بۆ ئۆزده‌میر سه‌رکه‌وتنییک بوو، که ئاواتی بۆ ده‌خواست و شانسی نه‌وی بۆ هان‌دان و به‌هه‌یز کردن و راپه‌راندنی عه‌شایر ده‌بزووان دوو عه‌شیره‌ته‌کانی زووتر و به‌هه‌یزتر به‌ره‌و ئاژاوه‌ راده‌کیشا. له‌ لایه‌کی دیکه‌وه، کاروانی مینت پێشانده‌ری نه‌م چه‌شنه‌ نومایشته‌ بوو که من نه‌و هه‌مووه‌ هاواره‌م بۆ ده‌کرد و نه‌و ره‌وته‌ به‌هیندیک هیزی زیاتر ده‌یتوانی له‌ کاتی پیتویستدا عه‌مه‌لیاتی سزادان ده‌ست پێ بکات، که به‌ ته‌واوی پیتویست بوو. دروست له‌و کاته‌دا بوو که په‌یامیتکم له‌ سه‌ید ته‌ها پیگه‌یشت، نه‌وه‌ له‌ وه‌لامی په‌یامیتکدا بوو که من دوا‌ی نه‌قل بوونم له‌ هه‌له‌بجه‌ بۆ رانییه‌، به‌ پیتی ده‌ستور بۆم ناردبوو. نه‌و ده‌یگوت له‌ ۱۰ی نه‌وگوستی، له‌ بنکه‌ی بابه‌کر ئاغا چاوی به‌ من ده‌که‌وی.

مینت، که به‌رله‌ جه‌نگ، جوتیار بوو به‌ هه‌ست و شه‌وقیتیکی زۆره‌وه‌ هاتبووه‌ مه‌یدان. دوا‌ی راپۆرتکردن له‌گه‌ل بابه‌کر، به‌ یه‌که‌وه‌ نامه‌یه‌کمان بۆ فه‌رمانده‌کامان نارد و گوتمان بۆ ترساندنی سه‌رۆک عه‌شیره‌ته‌کانی دژ پیتویسته‌ نه‌و کاروانه‌ به‌ په‌له‌ به‌ره‌و قه‌لادزی بچی و

هه‌روه‌ها به‌ رینگ‌ی دیپلۆماسی و کۆمه‌له‌ عه‌مه‌لیاتیکی به‌رته‌سکی هه‌وا‌ی چاودیری به‌سه‌ر وه‌زعه‌که‌دا بکری و به‌م‌جۆره‌ هه‌ول‌ بدری خۆ له‌ شه‌ری چه‌کدارانه‌ دوور راگرین. یه‌که‌م، تا من سه‌ید ته‌ها ده‌بینم و دوو‌ه‌م تا پاییز، که پشده‌رییه‌کان به‌ ره‌شمال و ئاژله‌وه‌، له‌ چیاکان ده‌گه‌رینه‌وه‌ بنکه‌کانیان ده‌ست راگرین، که له‌و‌ حاله‌دا پتر زبان ده‌بینن. هه‌روه‌ها روونمان کرده‌وه‌ و گوتمان ره‌نگه‌ به‌ناچار عه‌مه‌لیات بکه‌ین و داوامان کرد به‌ پیتی نه‌و بروسکانه‌ی که ئاماژه‌یان بۆ کراوه‌ ئییران بده‌ن عه‌مه‌لیاتی سزادان ده‌ست پیتی بکه‌ین، به‌م جیاوازییه‌ که نه‌گه‌ر ناچار نه‌بین، تا بۆمان بکری خۆی لی ده‌پاریزین.

ته‌نیا نه‌وخاله‌ی گه‌لله‌ی ئیمه‌ په‌سه‌ندکرا که له‌ چوون بۆ قه‌لادزی ده‌دا و به‌م‌جۆره‌ رۆژی ۲۹ی ژوئین به‌ره‌و قه‌لادزی ریکه‌وتین. هه‌رله‌و رۆژ‌ه‌دا، ئاگادار کراین که تورکان پلانی هه‌یرشی خۆیان له‌ ره‌واندزه‌وه‌ بۆ «شاوهر» و «ناوده‌شت» پیتش خستوووه‌ و حه‌فتا سه‌ربازیان به‌ دۆشکه‌ و کاروانییک ته‌قه‌مه‌نی بۆ به‌هه‌یزکردنی نه‌و تا‌قمه‌ تورکانه‌ ناردوووه‌ته «ساوان». من به‌ دل ده‌مویست ساوان و «کانی ره‌ش» له‌ سنی هه‌زار یاردی^(۸) نه‌وبه‌ری سنوور بۆمباران بکرتین. نه‌و دوو شوینه‌ بنکه‌ی دوو نه‌فسه‌ری تورک بوون. بروسکه‌ی خواره‌وه‌م نارد، که ئاکامی نه‌بوو:

به‌ عه‌رزتان ده‌گه‌به‌نم که سنووری ئییران له‌و ناوچه‌یه‌دا، به‌ ته‌واوی هه‌یلتیکی نه‌زه‌رییه‌ و «کانی ره‌ش» هاوینه‌هه‌واری پشده‌رییه‌کانی نه‌م به‌ره‌ی سنووره‌ و خه‌لک و گوندی ئییرانیی لی نییه‌؛ هه‌روه‌ها تا مه‌ودای هه‌فتا مایلیی نه‌و جیییه‌، شوینه‌وارتییک له‌ حکومه‌تی ئییران نابینری و وه‌ک ناوه‌ندی خه‌بات و تیکۆشانی دژ به‌ ئیمه‌ که‌لکی لی وه‌رده‌گیری.

چوونی به‌ په‌له‌ی ئیمه‌ بۆ قه‌لادزی به‌ ته‌واوی نه‌و شته‌ بوو، که چاوه‌روانی بووین. راپۆرتییکم، به‌م چه‌شنه‌ ئاراسته‌ کرد:

بروسکه: ۴ی نه‌وگوستی، هاتنی کاروانی مینت ته‌واوی ناوچه‌که‌ی ئارام کرده‌وه. پلانی تورکان بۆ هه‌یرشکردن بۆ سه‌ر ناوده‌شت و شاوهر پوچه‌ل کرایه‌وه و نه‌و ژماره‌یه‌ش که ده‌بوایه‌ بچن بۆ ساوان له «پایات»^(۹) گیرسانه‌وه. له‌و بابه‌ته‌وه‌ که پشده‌رییه‌کان به‌ ئاشکرا رای خۆیان سه‌باره‌ت به‌ رووخاندنی

۸- یه‌ک یارد ده‌بیته‌ سنی فوت، واته ۹۱۴۴٪ مه‌تر. وه‌رگه‌یری ف.

حکومەت دەربرپوه، لیدانیان جیتی باس و گفتوگۆ نییه. به‌پای من وه‌رزى پاییز کاتی هه‌ره باشه بۆ ئەم کاره، که ده‌توانین به شتیوه‌یه‌کی کاریی زه‌بربان لێ ده‌ین. له‌بهر ئەوه، فه‌رمانده‌ی کاروان و باه‌که‌ر و من به‌و ناکامه‌ گه‌یشتووین، که باه‌که‌ر خۆ له‌ گرووپه‌ دژه‌کان نزیک کاته‌وه و به‌که‌لگ وه‌رگرتن له‌ ئاماده‌ بوونی هه‌یزه‌کان هه‌ول به‌دات بریارێکی کاتییان له‌گه‌ڵ مۆر بکار، تا به‌م‌جۆره‌ بتوانین له‌ ئەنجامی کارى به‌ په‌له‌ خۆ بپاریزین.

رۆژی ٦ی ئەو‌گوستی: باه‌که‌ر دوینی گه‌رایه‌وه‌ قه‌لا‌دزی و رایگه‌یان‌د گرووپه‌کانی دژمن مه‌رجی ئه‌ویان قبو‌ل کردووه و بریاریان داوه که ئەو دوو ئەفسه‌ره‌ تورکانه‌ش که دهرکه‌وت دۆسته‌ کۆنه‌کامان عی‌رفان و حه‌سه‌ن له‌ کانی ره‌ش دهریکه‌ن و خۆیان تیکه‌لی هه‌لسورانى تورکان له‌ ره‌واندز نه‌که‌ن. باه‌که‌ر به‌ ئەوانی سه‌لماندووه، که ناکرێ داها‌تووی ئی‌مپراتۆری به‌ریتانیا و عوسمانی به‌ کیشه‌ی نیوان پشه‌ده‌ریسه‌کان سامان بدرێ و پیتی گوتوون: ئە‌گه‌ر به‌م‌جۆره‌ی که ئیوه‌ ده‌لێن ئە‌مه‌گناسی عوسمانییه‌کان، ده‌توانن ئە‌مه‌گناسییه‌تی خۆتان کاتییک به‌سه‌لمێن که تورکان به‌غدا بگه‌رنه‌وه. باه‌که‌ر له‌سه‌ر ئە‌م باوه‌ریه‌ که ئە‌گه‌ر رووداویکی بیره‌لیته‌کراوی تر نه‌خولقی، ئە‌وانه‌ تا چه‌ند هه‌فته‌ی تر پشتی ئە‌و پیکهاتنه‌ بنه‌ماله‌یه‌یه‌ ده‌گرن. ئە‌و پیکهاتنه‌ نه‌ینییه‌ ته‌نیا به‌ پيشاندانی هه‌یز سه‌ری گرت. من بۆ ئە‌وه له‌و وتووێژه‌ راسته‌وخۆبه‌دا به‌شداریم نه‌کرد، که نه‌کات قسه‌یه‌ک بکه‌م یا کرده‌وه‌یه‌کم لێ روو به‌دات که فیکر بکه‌نه‌وه‌ حکومەت له‌ تاوانه‌کانیان خۆش بووه و ئە‌وانی به‌خشیوه.

٢٧ی ئە‌و‌گوستی، چه‌ندسه‌عات به‌رله‌وه‌ی که بۆ دیتنی سه‌یدته‌ها بچم، په‌یامێکی ئە‌وم پینگه‌یشت، که گوتبووی چونکه‌ سمکۆی دۆستی، ئە‌وی بۆ کارێکی به‌په‌له‌ و یستوه، دا‌وای دواخستنی دیداره‌که‌مانی کردبوو. سمکۆ ماوه‌یه‌ک سه‌رکه‌وتوانه‌ دژی حکومەتی تیران خه‌باتی ده‌کرد، به‌لام ئیستا له‌ لایه‌ن هه‌یزه‌کانی تیرانه‌وه‌ هه‌ره‌شهی لێ ده‌کرێ. له‌و هه‌لومه‌رجه‌دا، له‌ناو شه‌پۆلیک گه‌رمای سامناک و بلا‌وبوونه‌وه‌ی مه‌لاریابه‌کی زۆر گیرمان کردبوو. چوار له‌ پینج ئە‌ندامانی هه‌یزی مینت له‌ پینج که‌وتبوون؛ ژماره‌یه‌ک، له‌وانه‌ ئە‌فسه‌ریکی ئینگلیز له‌ناو چووبوو. مینت به‌و ناکامه‌ گه‌یشتبوو که هه‌یزه‌که‌ی بۆ ریکه‌خستنی سه‌رله‌نوێ بگه‌رێته‌وه‌ سه‌لمانی و گرووپێکی تیکه‌لاو له‌ سه‌د سه‌رباز و

چوار دۆشکه‌ له‌ دهربه‌ند بیلایته‌وه. ئە‌و دلیا بوو ئە‌گه‌ر ئاگاداری بکه‌ن، له‌ ماوه‌ی دوو‌رۆژدا به‌هه‌یزی پیتوست ده‌گه‌رێته‌وه. ئە‌نجامی ئە‌و بریاره‌ جیگه‌ی گومان نه‌بوو و من ته‌نیا ده‌متوانی هیوادار بم ئە‌و هه‌یمنايه‌تیه‌ کاتییه‌ نه‌شپۆی، به‌لام به‌هاتنی که‌ریی فه‌تاح به‌گ و سه‌ریزه‌یه‌ هه‌مه‌وه‌نده‌کان بۆ ره‌واندز، که ئە‌م‌جاره‌ ئیتر هاتنیان ده‌نگۆ نه‌بوو، به‌ته‌واوی بی ئومیدی کردم. رۆژی ١٢ی ئە‌و‌گوستی دهرکه‌وت که به‌ ته‌واوی گه‌راوینه‌وه‌ ئە‌و جیه‌ی که پینستر و به‌ر له‌ هاتنی کاروانه‌که‌ لێی بووین و سه‌رله‌نوێ قه‌یران سه‌ری به‌رز کرده‌وه. لاین و من راپۆرتیکمان نارد و گومان ئالوگۆری به‌په‌له‌ی رووداوه‌کان به‌شپۆیه‌ک نییه‌ که ته‌شريفاتی ده‌ست و پینگیری بۆ له‌به‌رچاو بگیری. له‌و چوارجیه‌یه‌دا دا‌وای عه‌مه‌لیاتی هه‌وايي له‌ کارگیری سیاسیه‌وه‌ ئاراسته‌ی کۆمیسێری بالا بکری و کۆمیسێری بالا مه‌سه‌له‌که‌ بۆ به‌ریزه‌یه‌رایه‌تی ستادی فه‌رمانده‌ی گشتی بنیتری و ستادی فه‌رمانده‌ی گشتیش به‌ سکا‌درا‌نه‌کانی مووسل و که‌رکوک فه‌رمان به‌دات که شوینییک بۆمباران بکه‌ن؛ دا‌وامان کرد به‌ فه‌رمانده‌ی سکا‌درا‌نه‌کان ئیزن به‌دن که بۆ خۆیان راسته‌وخۆ دهرباره‌ی بۆمبارانی ئە‌و ناوچانه‌ی که ئیبه‌م بۆیان دیاری ده‌که‌ین بریار به‌دن. هه‌روه‌ها دا‌وای ده‌زگایه‌کی بی سیمیشمان کرد و چه‌ند بروسه‌شمان رۆژی ١٦ی ئە‌و‌گوستی ئالوگۆر کرد.

له‌ جیگه‌ی کارگیری سیاسیه‌وه‌ بۆ کارگیری سیاسی و کۆمیسێری بالا، ١٦ی ئە‌و‌گوستی: ئۆزده‌میر نامه‌ی بۆ ته‌واوی کویخاکانی ناوده‌شت ناردووه‌ و دا‌وای لیکردوون له‌گه‌ڵ هه‌یزی په‌لامارده‌ر بکه‌ون. ئە‌م‌پۆ به‌یانی ٤٠ سه‌ربازی تورک و ٢ دۆشکه‌ و ١٥٠ چه‌کداری عه‌شایری هاتنه‌ «لیوزه». دا‌وا ده‌که‌ین کاروانی مینت واته‌ «کاروانی رانیه» به‌په‌له‌ بگه‌رێته‌وه‌ و به‌ هه‌یزی هه‌وايي که‌رکوکیش ئیزن به‌دن به‌ گوێره‌ی ئاگادار کردنی له‌ لایه‌ن منه‌وه‌ بۆمباران ده‌ست پین بکات.

هه‌رئه‌و رۆژه‌ هه‌والی گه‌یشتنی تورکان بۆ «یانده» (١٠) و «لیوزه» به‌راست گه‌را؛ زۆریه‌ی گونديه‌کان، له‌گه‌ڵ تورکان که‌وتوون. تکایه‌ به‌په‌له‌ بۆمباران ده‌ست پین بکه‌ن. ئە‌گه‌ر پیتوست بی ده‌توانم کوردیکتان بۆ پيشاندانی نيشانه‌کان له‌گه‌ڵ به‌خه‌م، به‌لام هه‌وا بۆ نيشان تۆفانییه‌.

له کارگيری سياسییه وه بۆ جیگری کارگيری سياسی: چونکه ئەندامانی «هیزی ریکوپیتکی ناوچهیی» ماندوون و له توانا کهوتوون، تەنیا رینگا چاره‌ی ئەوه‌یه، که داوای ناردنی هیزمان لێ نه‌کن. ئەگەر ئەو کارەش بکەن، دەتوانین تەنیا ٤ رەشاش و ٢٠٠ سەربازتان بۆ بنێرین. بېنگومان، بۆ پیشگیری له پەرسەندنی بزوتنەوه، هەر ئەو‌ئەندە پێویستە که تورکه‌کان له ناودەشت بۆمباران بکړین.

له جیگری کارگيری سياسی، بۆ کارگيری سياسی: تورکه‌کان داوای دوو مانگ خۆ تەیارکردن ئیستا عەمەلیاتیان دەست پێکردووه و هەلە‌یه ئەگەر وایر بکەینەوه مەبەستی ئەوان لەو هیزشە تەنیا ناودەشتە. دەبێ چاوەروان بین هاوکات بۆ سەر ناوچه‌کانی تریش هیزش بکەن، لەبەر ئەوه پێویستە دەستبەجێ تەواوی هیزی مەوجود بنێرنەوه ئەو ناوچه‌یه. دەبێ رانییه و دەرپەند پیاوتزین و بابەکریش دەبێ قەلادزی رابگرێ. فەرماندە‌ی هیزی نێردراو پتی باش نیی، ه‌ئەو سەربازگە چوکه‌ی ئیستا، لەت لەت بکړی.

گۆرپەنه‌وه‌ی بروسکه رۆژی ١٧ی ئەوگوستیش درێژە‌ی هەبوو.

له کۆمیسیری بالاوه بۆ جیگری کارگيری سياسی: نوسینگە‌ی فەرماندە‌ی گشتی له‌گەڵ داوای ئیوه بۆ ناردنی دەزگای تیلگراف و عەمەلیاتی راستە‌وخۆی هەوايي به راپۆت کردن له‌گەڵ که‌رکووک و هەروەها ناردنی «هیزی ریکوپیتکی ناوچه‌یی» هاودەنگ نییه.

له جیگری کارگيری سياسی، بۆ کارگيری سياسی و کۆمیسیری بالا: له‌وکاتەوه که تورکان ناودەشتیان پەلامار داوه، ٤٨ سەعات تێدە‌پەڕی، بێدەنگی و وه‌لام ئەدانه‌وه‌ی ئیمه به‌و دەستدێژیه شوینی خرابی له‌سەر خە‌لکی ناوچه‌ داناه‌... تورکه‌کان به‌ چه‌کداری عەشایرییه‌وه که به‌ پتی هەوالی گە‌یشتوو ژماره‌یان له ٤٠٠ که‌س تێدە‌پە‌ڕی، دوینی به‌ که‌لی «ناوکێوان» دا هاتنه‌ شاوه‌رو خە‌ریکن به‌رو رانیه‌ دین، که له‌وئ «له‌شکرکی» باوه‌ر پێنه‌کراوی عەشایری هه‌یه. هیزی تورکان پێویستە به‌رله‌ گە‌یشتن بۆ رانیه‌ بلاوه‌یان پێ بکړی. ئەندامانی «هیزی ریکوپیتکی ناوچه‌یی» له‌ دەرپەند دە‌مێننه‌وه و هەردوو به‌ره‌ی جه‌نگ ده‌خه‌نه‌ ژیر

چاودێری. ئەگەر ده‌تانه‌وی ناوچه‌که رابگرن، ده‌بێ له‌و هەلومه‌رجه‌دا تا گە‌یشتنی هیزی پەلامارده‌ر، ئەوان به‌توندی و په‌یتا په‌یتا له‌ شاوه‌ر و ناودەشت بۆمباران بکړین... رەنگه‌ هیللی تیلگراف تا به‌یانی بپچرێ. من به‌بێ زه‌خت خستنه‌ سەر ئیوه به‌رپرسیایه‌تی داوایی کاره‌کان له‌سەر خۆم لا ده‌بەم و به‌ ئیوه‌ی ده‌سپێرم.

شەو دره‌نگایه‌ک، بروسکه‌یه‌کم پێگه‌یشت. له‌ودا گوترابوو، نوسینگە‌ی فەرماندە‌ی گشتی بریاری کۆکردنه‌وه‌ی هیزیکی به‌ ناوی «کاروانی رانیه» داوه، که بریتیه‌ له: دوو یه‌کانی پیاده‌و ده‌سته‌یه‌ک دۆشکه‌ له‌ هیزی پاژده‌ی سیک؛ یه‌کانیکی تۆپخانه‌ی سه‌حرایی له‌ هیزی تۆپخانه‌ی په‌نجاب؛ دوو یه‌کانی سواره‌ له‌ «هیزی ناوچه‌یی»؛ سه‌ربازه‌ به‌جیماوه‌کانی گوردانی چواری «هیزی ناوچه‌ی سلیمانی»، له‌گە‌ڵ سه‌د سه‌رباز له‌و گوردانه‌ و ده‌سته‌ی رەشاشی ئاشوریه‌کان که ئەوکات له‌ دەرپەند بوون. فەرماندراوو هیندیک پێداویستی به‌ تاییه‌ت ژماره‌یه‌ک «کوور» بکړم که پیموایه‌ تەنیا گۆشتیک بوو که سیکه‌کان ده‌یانخوارد.

ئەگەر کاری پێویست و تاییه‌ت ئەنجام نه‌درا، کۆکردنه‌وه‌ی تەنانه‌ت هیزیکی بچوکی ئاماده‌ به‌ شه‌ریش کاتی ده‌وی. چونکه‌ رۆژه‌کان تێپه‌رین و شوینه‌واریک له‌ کاروانی رانیه‌ نه‌بوو. بالۆل ئاغای پیر و به‌ ئەمه‌گ وه‌ک پالە‌وان له‌ ناودەشت پیش دوژمنی گرت، به‌لام فرۆکه‌کانی ئیمه به‌هه‌له‌ بۆمبارانیان کرد و زیانیکی قورسیان پێگه‌یاندا و تەنانه‌ت کوره‌ سییه‌مه‌که‌یان بۆ هه‌میشه‌ سه‌قه‌ت کرد. ئەو، که له‌ نزیک قەندیل له‌ گە‌مارۆ که‌وتبوو، «له‌شکر» یک که فەرماندە‌که‌ی بابە‌کر ئاغا بوو، به‌ دژواری توانیبوو به‌ خاکی ئێراندا بچێ و ئەو له‌ گە‌مارۆ رزگار بکات. رۆژی ٢٦ی ئەوگوستی، دوژمن ده‌ستیان به‌سەر مه‌رگه‌دا گرت، که ناوه‌ندی هه‌ره‌ گرنگی ئاماده‌ کردنی که‌لویه‌لی ناوچه‌ی ئیمه‌ بوو و مودیریان به‌دیل گرت. ئەندامانی «له‌شکر» ی من که له‌ عەشیره‌تی بلباس و ئاکۆ پێکهاتبوو، ئەو‌ئەندە مابونه‌وه‌ که ئیتر بۆ باوه‌ر پێکردن نه‌ده‌بوون. چنارمان له‌ ده‌ستدا و قەلادزی له‌ چه‌پ و راسته‌وه‌ پستی له‌ بابە‌کر کرد. ئیمه‌ ناچار بووین کووره‌کان له‌ نیو مایلی ده‌رپەند به‌وه‌پێنین، که له‌وه‌رگه‌یه‌کی ئەمێن نه‌بوو و تەنانه‌ت بۆ ئەوه‌ی نه‌دزین، کیشکچی چه‌کدارمان بۆ دانان. هیزی هەوايي به‌ چەند فرۆکه‌ له‌و ناوچه‌ سه‌خته‌دا به‌ راستی مۆجزه‌ی ده‌کرد، به‌لام بۆ راکرتنی شه‌پۆلی راپه‌رین به‌ تەنیا به‌ بۆمبارانی هەوايي ئیتر شتیکی خە‌یالیی بوو.

سەرەنجام «كلۆنیل ئیچ» فەرماندەى «كاروانى رانیه» (رانیکۆل)، رۆژى ۲۷ ئەوگوستى بە فرۆكه هات من ببینى. ههستم كرد پیتیان گوتبوو هۆشيار بى پیتشنيازی شه رخوازانەى من كارى تیتنهكات. بەلام سەرەراى ئەوه، ئەو بۆخۆى بەو ئاكامه گەيشت كه چى تر ناكړى وهك پيشوو بىر بكا تهوه و تا كۆكردنه وهى گشت هيزه كان له كۆبه دانيشى و دەست له سەر دەست دانى. نوسينگهى فەرماندەى كاروان رۆژى ۲۹ى ئەوگوستى له گەل ژماره يهك له سيكه كان و يه كانىكى تۆپخانهى سه حرايى و سواره كانى «هيزه كانى ناوچه يى» گەيشتنه دەر به ند. يه كانىكى پياده و يه كانىكى پياده سواره، كه فەرماندە كهى كاپيتان «ئىچ. ئى. دى. ئورئونىك»^(۱۱) بو، بۆ به رگرى كردن له رانیه، له و جيتيه مانه وه. ساختمانى شوپنى كاره كه م دا به فەرماندەى كاروان و ماله كه شم كرا به هۆلى شيو خواردنى ئەفسه ران؛ سەربانه كانيش بۆ نوسن تەرخان کران. ئەم جارەش، پشوبه كم هاته وه بهر. دوو مانگ بوو ئۆزده ميرم به بيانوى و تووويژ و به فيل و ته له كهى عەشاييرى دوور له ناوچه كه راگرتبوو، ئيستتا دروست له وكاته دا كه گوته كانمان رهنگان نه مابوو، هيز گەيشتبوه جى و وه زعه كه خەريك بوو به روه باشى ده جوو. چونكه به فەرمانى نوسينگهى فەرماندەى گشتى له لايه ك مافى پيشره وى كردمان به روه و پشدهر نه بوو و له لايه كى تره وه با به كر له مانگى ژوئيه وه، هاوينه هه وارى خزى نه ديوو و ئەگەر گە لاله يه كيش بۆ هيرش كردن به دەست بايه بۆخۆى ده هاته لام، پيم راگه ياند به رادهى تواناي پاريزگارى له قه لادزى و به شه كانى «قه زا» بكات و منيش له هه ل كه ل كم وه رگرت و منه تم له سەر ئەندامانى «له شكره كه م» دانا و ئيزنم دان بگه رپينه وه ماله كانيان.

به يانى رۆژى ۳۱ى ئەوگوستى، سه عاتيك بهرله رووناكبونى هه وا، دهنگى گوله يهك ئيمى له خه و راپه راند و به دوواى ئەودا دهنگيك و سه رله نوئى دهنگيكى تر هات. به په له خۆم كۆكردوه و بۆم دەر كهوت كه كۆمه لىك له ئەندامانى هيزى ۱۵ى سيك، كه له بان يه كه م به رزايى ناسۆس كيشكيان ده دا، له و به رى روباره كه وه په لامار دران. ته قه هه رده هات و گه رمتر ده بوو. زۆرى پينه چوو دهنگى ته قينه وهى نارنجۆكى دهستى له كيشكچيه كان نزىك ده بووه و دوايى ولات بپدنه نگ بوو و چه ند كه س له سەر لوتكهى به رزاييه كهى ناسۆس، له ناو تارمايى رهنك په رپوى به يانبيدا دەر كه وتن... نو، ده، يازده، دوازده، سيزده... چوارده... به م جوړه! گولله كان به ويزه ويز به بن گويماندا تپه پرين و

خۆيان گه يانده «كه مه ند» ي هيستره كان و يه كه م زيانى نامرازى راگواستنى كاروانه كه يان لى داين. چونكه ساختمانى شوپنى ژيانم بى له مپهر و به رگر بوو، به ناچار به جيمان هيشت. ساختمانى شوپنى كاره كه مان تا راده يه ك دا پوشرابوون، به لام بۆ پاراستنى ئەسپ و هيستره كان باش نه بوون. دوو سيكى بريندار توانيان خۆيان بگه پينه وه روباره كه و لىي بپه رنه وه؛ ئەوان گوتيان هه فالانبيان كوژراون.

سەرەراى هيرشى هه وايى و توپيارانى يه كانى تۆپخانهى سه حرايى، ته ووى رۆژ له چياكانه وه به ره و ئيمه ته قه كرا و ئەوانه ي بۆ هينانى ئاو ده چوونه روبار هيج چه شنه به رگر بيان نه بوو. دوايه رۆژى ئەو رۆژه كۆلۆنيل ئىچ كه هه ر له سەر هه تادا به و ئاكامه گەيشتبوو، لاوازتر له وه يه كه بتوانى پۆستى كيشكچيه كان له چه نگ راپه رپوه كان دهرپيتته وه. ئەو بۆ به هيز كردنى دهر به ند «ئورئونىك» ي له رانيه وه ناردبووه دهر به ند، كه چى له و هه لوتپسته شى په شيمان بووه وه و رايگه ياند كاروان شه و دهر به ند به جيتيلى، به لام چونكه ئورئونىك پيشتر رانيه ي به جيتيشتبوو، رانيه زۆر زوو له لاي شاوهره وه كه وته بهر په لامار و دوژمن دهستى به سه ردا گرت و «ئورئونىك» له گوندى «بۆسكين» له نزىكه ي دوو مايلى باشورى رۆژه لالت گيسايه وه، كه ته پۆلكه يه كى كۆنى هينديك گه وريه و ئاويكى زۆرىشى هه بوو. به داگير كردنى رانيه له لايه ن دوژمنه وه، كۆلۆنيل ئىچ بپاريدا بۆ كۆبه بكشيتته وه.

ته قه ي لاي رۆژئاوا ته و او بوو و كاروانىك بۆ به جيتيشتنى دهر به ند پيكهات. من گه رامه وه خانوه كه م و به په له بارى هيسترىك م له كه لوپه لى خه و و شتى به نرخی وهك دهفته رى يادا شتى رۆژانه م، كه رووداوه كانى دوو سالى و نيوم له ئاپريلى ۱۹۲۰ وه تيدا نوسيبوو، له گەل ليسته ي حسابه كانى حكومهت و هينديك پاره كه چه نده زار روپيه ده بوو، تيك پيچا. هه روه ها شوپنىك م له ناوه ندى كاروان به دواى به شى دا بين كردنى ئازوقه بۆ كارمه ندانى ئيدارىي و ته تهره كانى پوليس ديارىكرد، كه به رگى يه ك شكليان له به ردا نه بوو و قۆلبه نديان له قۆل ده به ست. خه رىك بووين وه رپكه وين، كه جه لال ئەفه ندى گەيشتى و گوتى: ئەفسه رپكى ئينگليز به هۆى په رۆشيبى بۆ كاروان، «كورده ئاواره كانى» نيشته جى كراوى له شوپنى خۆيان دهر كردوه. له گەل ئەندامانى نوسينگه ي كاروان، ئەوانمان له جيتى خۆيان داناه و بپيار درا چۆنيه تى وه زعى ئەو كوردانه بۆ ئەفسه رى هيزه كانى نزىكى كاروان روون بكرتته وه. له گەل يه كانى پاشقه ره و ل دهرپيشتم، به لام «سمكو»، كه هه ميشه توند و چالاک بوو و توندتر له هيزه كان رپگاي

دهپتوا، به په له منی گه یانده ناوهدندی کاروانه که. لیره، کارمهنده کانم بینی که وه زعی باشیان هه بوو. دوايي گه یشتمه هیزه کانی پیشقه ره ول؛ له سهری کاروانه که وه، گه رامه وه تا له کارمهنده کانم نریک بمه وه. خه ریک بووم له یه کانی توپخانه ی سه حرایی و به شی تدارکات تیپه رم، که دهنگی چوار پینج گولله له لای گوندی «کوره گۆ» وه له هه وادا دهنگیان دایه وه. کوره گۆ له دهستی راستی نیمه و له دوو مایلی دهریه ند بوو.

به دهنگی ویزه ی گولله کان، ته وای کاروانه که یا نه و به شه ی که من ده مبینی، به زاویه ی ۲۲۵ دهرجه به پیچه وانه ی ریگا که یان به ره و پاشه وه گه رانه وه و به شله ژاوی به دهستی چه په دا به ره و گولتیکی چوک که گوگردی تیکلاو بوو به ناوی «گه ناو» هه لاتن. ئیستاش له وه ده چوو که من له ناو روودای شه وی پیشوودا بم. زبلچییه هیندییه که م ده بینی، که به لاقی باریکی وه ک دهنگه شه قارته، له حالیکدا فانوسیکی به دهسته وه بوو، وه ک که رویشک رایده کرد. سه بر نه وه یه، که مرؤف له کاتی وادا چه نده گه و جانه ده وی. به خه یاللم، به هوی ناشابوونم له گه ل نه و نه سلنه که کارگیتری سیاسی نابج خوی تیکه لاوی کاری سه ربازی بکات، له بیرمه به دهنگی به رزله «برود» (۱۲) واته نه فسه ری توپخانه م پرسى: «دهته وی بو راکرتنی نه ندامانی کاروان یارمه تیت بکه م؟» نه و خوشحالیی دهربری و سمکزیه ک دوو خوله ک به ناواتی دلنی گه یشت، به للام ته وای هه ول و تیکوشانه کان بی سوود بوون و من هه رگیز هه سستی خه م و دهردی تالیی نه و کاته له بیر ناکه م که هه موو له شی داگرتبووم. خوم له حالیکدا دیتنه وه که به ته نیا له ژیر شوقی مانگه شه ودا راوه ستا بووم و ته وای کاروان و گشت نه و هیزانه ی که نه و هه مووه هیوام پییان بوو، تا نه و جیتییه ی که چاوم هه ته ری ده کرد بو هه میشه له دلنی تاریکی شه ودا ون ببوون (۱۳).

دواي چه ند خوله کیچک، فه رمانده ی کاروان و کاپیتان «ئی. فوسدیچک» (۱۴)

12- Broad

۱۳- دوايي بومان دهرکه وت که نه و ته قه یه له لایه ن هه شت که سی شیلانه یی کراوه. نه وان، شه و له گوندی بیتوته بوون. خه لکی رهمه ک، نه و گونده یان چولکردبوو. نه وانه له دهنگی کاروان دهرتسین و دواي هیندیچک بیبرکدنه وه بریار ده دن به ر له راکردن، چه ند گولله یه ک بو لای دهنگه که بته قیننه وه. نه وان بیربان له ناکامی نه و کاره نه کرد بووه وه.

14- S. Fosdick

نه فسه ری یه کانی سواره ی «هیزی ناوچه یی» و دوو سی سه ربازی هیندییه که یه کیچک له وان شه پیورچی بوو، له پروناکی مانگه شه وه که دهرکه وتن. شه پیوری کۆ لیدرا. یه کانی پیشقه ره ول، که بریتی بوون له نه ندامانی «هیزه کانی ناوچه یی» و سیکه کان به شپوه یه کی باش و ریکویچک به لای راسته دا تیکه لئی نیمه بوونه وه. دوايي به لای چه په دا، گروویچکی په شوکا و له توپچییه کان، نه ندامانی یه کانی راگواستن، کارمهنده مه ده نییه کان دهرکه وتن. دواي نه و چه ند ته قه یه ی «کوره گۆ»، چی تر ته قه نه کرا. به زه حمه تیچی زور، کاروانه که مان سه رله نوئی ریکخسته وه و به ره و «بوسکین» وه ریکه وتین. ئورئونیکیان له وی دیتنه وه که به خه یالی راحت چاودیری له ناوچه که ی ده کرد، به للام له لای دهریه ند گری ناگر و بلیسه بو ئاسمان ده چوو.

هیچ کام له هیزه کان، له ماوه ی نه و روژده دا به ته وایان نایان نه خوارد بوو و کاتی ته قه که، کوره کانیش له گه ل شوانه کانیان ون بوون. بریار درا به یانی روژی یه کی سیپته مبه ر، به رله وه ریکه وتن به هیزه کان شیو بدری، به للام لیتانی شیو کاریچی زوری ده ویست. دهرروبه ری سه عات ده، فه رمانی حه ره که ت درا، نه وه له حالیکدا بوو که هیشتا هیزه کان یا نه ندامانی «هیزه کانی ناوچه یی» که من له لایان بووم، شیوبان وه رنه گرتبوو و هیشتا فرۆکه بو پاریزگاری له کاروان نه هاتبوو. نه مه نه و کاته بوو که دوزمن بو پیشوودانی شه و له گونده کاندا بلاو بسووه وه و له هه موو لایه که وه به په له ده گه یشتنه سه رمان. من نه م جاره له گه ل هیزی پیشقه ره ول که وتم، که نه ندامانی له «هیزی ناوچه یی» بوون. کاتیک خه ریک بووین له سه د مه تری گونده که دا بو سه بگرین، واته ده خوله ک به ر له وه ریکه وتنی کاروان، له سی لاوه به توندی ته قه مان لیکرا. گروویچک له پولیسه کانی رانیه و کارمهنده کورده کان و نه ندامه شله ژاوه کانی یه کانی راگواستن به چوارناله له «بوسکین» هاتنه دهر و به نیوان پیشقه ره وله کاندا تیپه رین و ری ته پولکه به رزه که ی «وه رانگه» یان گرت به ر. بو پیشگیری کردن له م کاره، یه کانه کانی پیاده ی «هیزی ناوچه یی» یان هینایه پیشه وه، به للام ته وای هه ول و تیکوشانه کان بو راکرتنی یه کانی راگواستن که بریتی بوون له نه ندامانی «هیزی ناوچه یی»، ئاشوورییه کان و هیندییه کان، بی ناکام مایه وه. هیستره کان زوربه یان هیستره وانیان نه بوو، کاتیک کاپیتان «گریفیس» فه رمانده ی یه کانی پیشقه ره ول ده ویست پیش به هه لاتنی یه کانی پیاده بگری و له مه ته ریزدا رایانگری، سه رله نوئی یه کانی راگواستن تووشیان ده بوون، یا به په شوکاوی له نیویان ده مانه وه. من له ته وای نه و ماوه یه دا، نیشانه یه کم له ترس و

خۆ دۆراندنی ئەندامانی «هیزی ناوچهیی» (ح) نهیبینی. گرووپیتیک سوارهی «هیزی ناوچهیی» که بۆ باسکی چهپی پیش کاروانه که پهوانه کرابوون، ونبوون: (فرمانده که بیان ئەفسه ریتی کورد بوو، که چوو له گهڵ تورکان کهوت) (۱۵).

له تهواوی ئەو ماوه یه دا، له چهپ و راست و پشت سه زمانه وه به توندی تهقه بیان لیکردین. گرووپیتیک دوزمن که وه زعی ناله باری ئیمه بیان دیبوو، به خرۆش هاتبوو و به پادهیهک لیمان نزیک ببوووه، که سیکه کان ناچار بوون به سهرنیتزه شهریان له گهڵ بکهن و به پیتچه وانهی ویستی خۆیان زیانیان پت بگه یه نن، هیتندیتیک زیانیان لی دان و ژمارهیهک لهو سیکانه به هۆی ئەو پالنه وانه تیبیه خهلات کران.

له دوو مایلی رانیه، پتی هه ره پتیک و باش، بۆ کۆیه به سه ره ته پۆلکه یه کی چوکدا ده رۆیشت که دوا زنجیره ی باشووری رۆژئاوای چپای شاهه ره بوو و به رۆژه لاتنی «بهستی ئەستیران» دا چوو بووه ناو دۆلی بتوتین. فرمانده ی کاروان، که چاوی دیتنی ئەو به رگه ره ی نه بوو، پتی داچه قاند، که به رتیکای باشوورتردا واته به ناو ده شته کاندای بچیته پیش. ئەو دلنیا بوو هه رکه بگاته ئەو چه لتوک جارانه ی که به ناوی کاناله کانی رانیه ئاو ده درتین، رتیکایه که به ته نیشته ئەواندا ده دۆزیتته وه. لهو حاله ته دا، که خه ریکی شناسایی رتیکای بووین، کاروانه که لیک بالا بووه و فرمانی راهه ستانی به جی نه گه یاند و له زه لکاو چه قی. ناگری چه کی دوزمن هه روا به توندی دریتزه ی هه بوو. لهو جیبه بوو، که تۆیخانه و تهواوی لیباس و که لوپه له کان و له وانه پاره ی سندوو قی حکومهت و باری به نرخه ی هیتستری من له ده ست چوون.

لهو وه زعه ناخۆشه دا بووین که سه ره نجام دهنگی خۆشی هاره ی ماتۆری فرۆکه مان بیست و به دوا ی ئەودا دهنگی دۆشکه ی فرۆکه کان به رز بوونه وه. ئەوانه دروست لهو سه عاته دا هاتبوون، که به گومانم رۆژی پیتشر به رله گۆرینی به رنامه به لاهیتنه ره که ی، سه ره له به یانی پتییان راگه یه نرابوو. ویزه ی گولله کانی دوزمن به ره به ره نیشته وه و ئەوه ی له کاروانه که مایه وه، له وه به ری چه لتوک جار ه کان ده رکه وت. کاروان سه ره له نوێ رتیک خرابه وه و به پت ته نگوچه له مه رتیکای شویتیتیک گرت به ره که ناوی «بۆریش» بوو. له «بۆریش» وه،

ح- رهنگه مه بهستی نو سه ره له یه کانی پباده ی هیتزه کانی ناوچه یی پت.

۱۵- ئەوم له راپۆرتیتیک وه رگرت، که له سه ره داوای نووسینگه ی فرمانده ی گشتی ده رباره ی کرده وه ی «هیتزه کانی رتیکو پتیک ناوچه یی» نووسیبووم.

له گه ل گرووپیتیک چوک له چاودیتزه کانم، دوو مایلی تر چووین تا گه یشتینه گوندی «سه رخمه»، که گوندی سوار ئاغا بوو: ده مویست چۆنیه تی بیرو هه ستی پیرانه کان هه لسه نگیتیم. سوار ئاغا، به تهواوی به سه ره عه شیره ته که یدا زال بوو و ئیزنی نه ده دان خۆ تیکه لی ئەو گپه و کیشه بکهن؛ ئەو ناماده نه بوو کاریتیک و ابکات که پشده ریبه کان ماری به ده ست بگرن. هه ره ها، یه کانتیک له هیزی پازده ی سیک و به شتیک له سواره کانی هیزی ناوچه یی، که هاتبوون تیکه لی «کاروانی رانیه» بن، نه گه یشتبوونه ده ره نندو ئیستا لهو نزیکانه واته له کۆیه بوون. سه ره رای ئەوانه ش ژیریبه تی و باش لیکدانه وه ی ئەو پت سه ره نه بوو و من ئیستاش کاتیک بیره وه ده که مه وه دل م ده له رزی، که ئەگه ر پیرانه کان له لای رۆژئاوای چه لتوک جار و زه لکاوه که دا بۆسه یان له ئیمه گرتبا، چی ده قه وما؟

به خۆش حالیی لهو مه سه له یه، گه رامه وه «بۆریش»، تا به رله وه رتیکه وتنی سه ره له نوپتی کاروان، یه ک دوو سه عات پشو بده م. کاتیک کلاوه ئاسنه کم، که کلاوی باش سازکراوی «کانپور» (۱۶) بوو، له سه رم کرده وه، دوو کونی به لای راسته وه بوو. ئەو دوو کونه له هیتلکدا بوون و یه ک چواره می ئینچ له گه ل سه رم مه ودا یان هه بوو. بیرم هاته وه که له نیوان «بوسکین» و زه لکاوه که دا دهنگی «زه برتیک بچوکم» بیست که کلاوه ئاسنه که می هیتندیتیک بۆلای چاوی چه پم برد. به خۆش ییه وه ده متوانی شه وانه به راحت و به پت له به ر چاوگرتنی زه ختی رۆژانه بنووم، به لام جاریتیک به خه یالی ئەوه ی که دهنگی «ته قوتۆقی» دۆشکه م بیستوه، له خه و راپه ریم، که ده رکه وت ئەو دهنگه، دهنگی پرخه ی ئەو سه ربازه به دیل گیراوه ی تورک بوو. لای نیوه شه و، سوار بووین؛ له م رتیکای رۆیشتنه دا، که له ژیر شه وقی مانگه شه و به ره و کۆیه ده چووین، ئەوه ی که باشم له بیر پت تاکار و کرده وه ی ناپه سه ندی سمکۆ بوو، که له کاتیکدا له گه روی «هه بیهت سولتان» به ره و کۆیه شوێر ده بووینه وه، ده گه یشته هه ر ئەسپ و بارگینیتیک نامبازیان ده بوو و شه ری له گه ل ده کردو ده په ریبه سه ر ماینه کان.

دوا نیوه رۆی رۆژی دوا یی، فرمان گه یشت سیکه کان بچنه هه ولیر و یه که کانی «هیزی ناوچه یی» ش به په له به ره و که رکوک وه رتیکه ون. ئەم مه سه له یه ش به داخه وه جو ره

۱۶- Cawnpore یا Kanpur یه کیک له شاره کانی هیندستان، به رۆخی گنگ (ئوتار پرادش).

راکردنیک بوو، که دیسانیش پتر ئابرووی بهریتانیای له مه ترسی ده خست. من له گه ل «هیزه کانی ناوچه یی» چوم. هه ر ئه و شه وه گه یشتینه ته ق ته ق، له روخی زیدا و بهرله رووناکیوونی هه وا، له ناو په رینه وه. کاتی گه رمای روژ له «پیدار»^(۱۷) ناوه ندی ناحیه ی «شوان»، بو پشوودان ماینه وه. شه وی دوایی، له ژیر شه وقی مانگه شه ودا ریمان داگرت و سه ره رای سی سه عات ماتل بوون له پنگادا، نزیکه ی سه عات هه شتی به یانی روژی چواره می سپته مبه ر گه یشتینه که رکوک. لیره بیستمان گشت ئینگلیز و هیندییه کانیان روژی پیشوو به فرۆکه له سلیمانی راگوستوه و گلداسمیت و ئه فسه ره کانیسی چونه ته به غدا. ئه م کرده وه یه بهر له وه ی که بزانی چ بارودوختیک بووه ته هوی پیکه اتنی، له ئینگلیستان سه رنجی رای گشتی راکیشابوو، چونکه به رای من گه وره ترین عه مه لیاتی هه وایی بوو که تا ئه وکاته له میژوووی فرۆکه وانیدا ئه نجامی گرتبوو. روژنامه ی «هه والی به وینه رازاوه ی له نده ن»^(۱۸) دوو لاپه ره ی له گه ل چه ند وینه ی خه یال بزوینی بو ئه و عه مه لیاته ته رخان کردبوو.

گلداسمیت بهرله به جیه یشتنی سلیمانی، پاره ی خه زینه ی حکومه تی و بهرپرسایه تی ئیداری و پیراگه یشتن به کاری ئه و ژماره ئه ندامانه ی «هیزی ناوچه یی» که له شار مابوونه وه، به شورای هه لبژیردراوی شار سپارد بوو، که به پیتی بلاوکراره ی روژی ۶ مای سالی ۱۹۲۱ی کومیسیری بالا ئه و شورایه له ژیر چاودیری ئه ودا بوو؛ شورا شیخ قادری برای شیخ مه محمودی به سه روکی خو ی هه لبژارد، که چه ند روژ بهر له م روژه ئیزنی گه رانه وه ی بو سلیمانی پیدرابوو. شیخ مه محمودیان له هیندستانه وه گه راندبووه وه کویت. پاشه روژی دروست و به جیتی ئه و کرده وه یه که بو لواندنه وه و راکیشانی دلی شیخه کان ئه نجامی گرتبوو و که مته رخنه میی سه یید ته ها سه باره ت به ناماده نه بوونی بو و توویژ له گه ل من له ۱۰ی ئه وگوستیدا هوی په سه نکردنی بریاری گه راندنه وه ی مه محمود بو سلیمانی بوو؛ دیاره، شیخ مه محمود به م مه به سه ته ده گه راپه وه که به جیتی براکه ی بیته سه روکی شورای ئیداری. ئه ویش له جیاتی به لیتی دابوو که پیشی هاتنی تورکان بو شار بگری و ههروه ها ئه وان له به شه کانی تری «ناوچه»^(۱۹) دوور بکاته وه. جیا له وه، ئه م

17- Rhedar
18- Illustrated- London News
19- Division

مه رجه شی قبول کردبوو که به هیچ شیوه یه ک ده ست له کاروباری که رکوک و هه ولیر وه رنه دات. بریار ئه وه بوو که نوئل وه ک نوینه ری کومیسیری بالا و راپوژکار له گه ل ئه و بی.

نزیکه ی مانگیک یا مانگ و نیویک دوا ی وه رگرتنی بهرپرسایه تی ده ره بند، پیشنیازی دوو کاریان پیکردم: پیشنیازی یه که م، له لایه ن کومیسیری بالا وه بوو، بو ئه ندامی بالای ئیداره ی داها تی عیراق و ئه ویتریان له لایه ن وه زرموختاری بهریتانیا له تاران بوو، که له وه لامی پرسیاری مانگی ئاپرلی سیر پرسی کاکس دوا ی ماوه یه ک چاوه روانیی رایگه ند، ئیزن دراوه ئه رکی که فیلی کونسولی بهریتانیا له شیراز به من پیشنیاز بکات، به م مه رجه ی که دوا ی به جیه یتنانی یاسای وه زاره تخانه ئه وکاره به من بسپیرن. من به بی هه لسه نگاندن، ئه م دوو پیشنیازم رد کردبووه وه. پیم وایه به راستی خوینم به جوش هاتبوو و ده مویست دوا روژی کاری رانیه به چاو خوم ببینم. به و ئاکامه گه یشتبووم که کاری یه که میان له ئیداره ی داها ت له چوارچیه ی زانینی مندا نییه و بو کار له نوسینگه ش بار نه هینرابووم، به لام دووه می به له بهرچاو گرتنی کوپتیک که له سه ر پتگی ده رجه وه رگرتنم له ده زگای ئه وکاتی کاری کونسولی روژه لاتدا بوو، ده بوایه تا خیز گو ل ده کا بمینمه وه، تا به لیتی دانی ده رجه م به جتی بگات. ئیستا، مه سه له ی چو لکردنی ناوچه، داها تووی منی سه ره له نوی زه ق ده کرده وه. کاری ریکه خستن و دابه شکردنی ئیداره ی پیشووی سیاسی، له نیوان ئیداره ی سه ره رشتیی و وه زاره تی ناوخوی ولات ئه نجامی گرتبوو و ئه ندامانی هه ردوولا ده ستنیشان کرابوون. ئیمه چه ند که سیک که ره وانیه سلیمانی کرابوون، له گه ل هیچ کام له و دوو به شانیه ان نه خستبوون و به گوتنی ئه وانیه ئه مرۆبی «زیاده له پتوبست» بوون. ئورگانی کومیسیری بالا، ئورگانیکی چوک بوو و شوپتیکیی بو ئیمه نه بوو. راپوژکاری نوئی وه زاره تی ناوخوی ولات «کورنوالیس»^(۲۰)، له ده ره وه را هاتبوو و ئیمه ی نه ده ناسی و ئه وه ش کاریکی دوور له سه روست نه بوو، که ئه گه ر فه یسه ل و وه زیره کانی به که سانیک به دگومان بن و ئه وان به هه لسه روپنه رانی کاریک بناسن که به شیکی ویلایه تی مووسلیان له ولاتی تازه پیکه اتووی عیراق جیا کردبووه وه. ههروه ها قزانج و بهرزه ونندی ژماره یه ک هاوکاری پیشووشمان حوکمی ده کرد، بو ئه وه ی نه کا ئیمه پله و بهرزه ونندی ئه وان له مه ترسی

20- Cornwallis

وہزارہتخانہیہ کرا بہ پینج بہش. راستہ کہ شوینی کارہکہم لہ ناوچہیہکی چوکی ئاسیادا بوو، بہلام لہم مہلبہندہ بہرتہسکہشدا گہلیک تہزمونم کوکردهوہ و فیربوونیش ہہرچی بی دور لہ خویشی و حہقدہست نییہ.

ہاوٹین، بو تہوان باشتر تہوہ بوو کہ ئیمہ دور لہ مہیدان بین. تہوکاتہی کہ کارہکان دیاربکران دہرفہتیان بہ ئیمہ نہدا و تہوہش لہ بہختی رہشی ئیمہ بوو. دہربارہی خوتم، ہہرچہندہ من بہ ویستی خوتم نہاتہوومہ کوردستان، بہلام قبول نہکردنی پیشنیازی کار لہ ئیدارہی داہاتدا ویستی منی بو وەرگرتنی کار لہ عیراق بہہیز نہدہکرد و نہمدہتوانی چاوہروان بم کہ وہزارہتی دہرہوہی ولات دوا ی پەدکردنہوہی تہو دوو پیشنیازانہی، کہ بیگومان بہلانی کہمہوہ نہک بہرای من، بہلکو بہ رای تہوان بو کہسپیک کہ ماوہی حہوت سال لہ ئوزگانی خوئی دور کہوتہوہوہ، کاریکی باش بوو و داوای تری من بو کار لہ ماوہیہکی نزیکدا بہ شتیکی جیا لہ بی سہبری وەر نہدہگیرا.

ہہرچوٹیک بی، چونکہ نہدہزانرا چی روو دہدات، کویمیسیری بالا بہ پاریزہوہ ئیمہی بو خزمہت لہ ئوزگانی خویدا وەرگرت و لہ بہغدا تہرکی کاتییان پین سپاردین؛ موچہی مانگانہشمان لہو داہاتہ وەر دہگرت کہ لہ سلیمانی دہیاندا بہ دہزگای سہرپہرشتی. لہوکاتہدا، بہہلکہوت سہرگورد «سی. سی. مارشال»^(۲۱)، راپوٹکاری ناوچہیی^(۲۲) خہریکی پشودان بوو. یاریدہدہری یہکہمی لاین بہہوئی کارتیکہریی شکانی کاروانی رانیہ (رانیکول) لہ سہر ناوچہی مہئورہتہکہی نہیدہتوانی لہ ہہولپتر بہگشت کارہکانی ناوچہکہی رابگات. لہ بہر تہوہ، زوری پینہچوو برباردرا من بچمہ کہرکووک و تہرکی بہرپوہردنی کاروباری کہرکووک لہ تہستو بگرم، بہلام سہبارہت بہ ہہولپتر بہرپرسایہ تیم نہبی. لہو ناوہدا، مارشالیس کاتی گہرانہوہ لہ پشودان بو عیراق نہخوش کہوت و ہہرگیز تہو تہرکہی وەر نہگرتہوہ. بہ وەرگرتنی تہرکی راپوٹکاری ناوچہ، لہ وہزارہتی ناوخوی ولاتدا، بو ہہمیشہ پشتم لہ خزمہتکردن لہ وہزارہتی دہرہوہی ولات کرد و چارہنووس وای لیکردم کہ ۲۳ سالی تر واتہ لہسہر یہک ۳۰ سال لہو وہزارہتخانہیہ دورکہومہوہ. کاتیک فیکر لہ رابردوو دہکہمہوہ و دہبینم تیکہل بوونی پینج بہشی وہزارہتی دہرہوہی ولات بہ قازانچی یہک دوو کہس تہواو بوو، کہ لہگہل من دامہزرا بوون، خہفہت ناخوتم. کاتیک لہ وہزارہتی دہرہوہی ولات دامہزرا، تہو

21- C.C. Marsakall

۲۲- Divisional Adviser تہواوی تہو ناوچانہی کہ سالی ۱۹۲۲ بہ ناوی چہمچہمال پیشاندراون، سہرہ سلیمانی بوون و لہ جیتی تر باسیان کراوہ. «قہزا» یہک بہ ناوی توٹ لہ ئارادا نہبوو: ناحیہی دہورویہری توٹ سہرہ کہرکووک بوو و «دووز» یش لہگہل کفری بوو.

قادرکه ره دابهش کرابوو به سهر سى ناحیه ی عه شایریددا:

۱- گۆل، بهرپر سایه تی له ئاست کهرکووک، به یه کییک له شیخه کانی بنه ماله ی تاله بانیی سپیتر درابوو.

۲- زهنگه نه، بهرپر سایه تی به یه کییک له ناغاکانی هۆزه که ی درابوو و سهر به کفری بوو.

۳- جه باریی، ههروهک وتمان سهر به چه مچه ماله بوو. سهره رای ئه وانه، ناوچه یه کی بچوو کیش که له چهند گوندی شیخه کانی بهر زنجه پیکهاتبوو، له ژیر سهر په رشتیی سهنگاودا بوو. قه لای شیروانه له گه ل ناحیه ی ناوه ندی کفری بوو، پیواز سهر به وهرماوا له قه زای هه له بجه بوو.

به شیکی شاری کهرکووک، له سهر ته پۆلکه یه کی لاکیشی دروست کراوه، که ئه ته پۆلکه یه ۱۲۰ پی بهر زتر له ده شته و به شه که ی تریشی به سهر ههردوو پۆخی روباره خیزه لانه که ی «خاسه چای» سازکراوه.

زۆریه ی خانووه کانی لای رۆژئاوای ته پۆلکه که رووخابوون و بنه ماله موسولمانه ناسراوه کانی شار له و به شه خانووبه ره نوپیا نه دا ده ژیان، که له ژیر ته پۆلکه که هه لکه وتوون؛ به لام گه ره کی عیسیایه کان، به سهر به شی رۆژه لاتی ته پۆلکه که وه ئیستاش بۆ ژیان ده بوو و خانووبه ره بهرزه کانیان له دیواری شار ده چوو و قه لا و دیواره کانیان به سهر لیژیای ته پۆلکه که وه سهر یان به ره و ئاسمان بهرزه کردبووه وه. له نیوان مزگه وت، ته کیه، خانه قاو بیناکانی ئه و شاره دا پیویسته ئاماژه به دوو دانیه یان بکه م: یه که م، گۆری دانیال و ئه وی تریان کۆشکیکی هه شت سوچه، که میژووی سازکردنه که ی ده گه ریته وه سهر ده می سه لجوقییه کان. ههروهک ده زانین هه وال و ده نگویاسه کان ده رباره ی بینای یه که م ده گه ریته وه سهر «تونخانه ی ئاگر»^(۱). ئه م تونخانه نه، ئاگری نه کوزاوه ی گازی نه وتن، که له جییه کی قول به ناوی «باباگورگور»^(۲)، له دوو مایلی باشووری رۆژئاوای نزیک بیره ته نکه کاندایه ده ست هه لکه نراون و بیره وه ری ده ست پیکردنی

۱- ئاماژه یه به داستانی نه بوو که ده نه سر... تو ئه ی پاشا فه رمانت دا، هه ره کس ده نگه شه پیور، زورنا، عود، که مانچه، سه نتور و هه رکام له سازه کانی موسیقا بیسی، ده بی له ئاست وینه ی زیریندا کرئوش به ری و هه ره کس خۆی به سهر دا نه خات و کرئوشی بۆ نه کات، به خریته ناو تونخانه ی ئاگر... ئایه کانی ۱۰، ۱۱ و ۱۲ له فه سلای ۳، کتیپی دانیال نه بی.

2- Baba Gurgur

به شای سییه م

۱۸- کهرکووک

پیشتر له فه سلای دووه مدا، به گشتیی جوگرافیای ئه و مه له بنده م شیکرده وه. چوارچێوه ی سنووری ئیداری پارێزگای کهرکووک هه م له و سهر ده مدا که رووداوه کانی ئه م کتیبه ی ده گه ریته وه سهر و هه م دوا ی ئه و، چه ندجار ئالوگۆری به سهره ات؛ به لام بۆ ئه وه ی که راپۆرتیک ده رباره ی ره گه زه جوړاوجۆره کان و تیره و هۆزه کانی دانیشته ووی روون بکرتیه وه، ره نگه باشته یی که سهره تا شیوه ی ریکخستنی ئیداری ناوچه به چه شییک که سهره نجام شکلی گرت ئاراسته بکه م و دوا ی ئه گه ر پیویست بی ئاماژه به و جیاوازییانه بکه م که له گه ل ریکخستنی سالی ۱۹۲۲ بوویان.

قهزا	ناحیه	قهزا	ناحیه
چه مچه ماله	ناحیه ی ناوه ندی ئاقچه له بهر سهنگاو	قهزای ناوه ندی	ناحیه ی ناوه ندی مه لحه ئالتون کۆپری شوان قه ره حه سه ن
کفری	ناحیه ی ناوه ندی قه ره ته په قه لا شیروانه شیواز	تۆق (داقووق)	ناحیه ی ناوه ندی قادرکه ره م دوو زخور ماتوو

ته واوی ئه و ناوچانه ی که سالی ۱۹۲۲ به ناوی چه مچه ماله پیشاندران، سهر به سلیمانی بوون و له جیی تر دا ئاماژه یان بۆ کراوه. «قهزا» یه ک به ناوی تۆق وجودی نه بوو: ناحیه ی ده وروبه ری تۆق سهر به کهرکووک بوو و «دوو» له گه ل کفری بوو؛

پیشه‌سازی نهوت پیشان ددهن، که له سهردهمی هیروډوټ و تنانته بهرلهو، لهو ناوچه‌یه‌دا سازکراون و ده‌سووتین. بینای دووهم، به پیتی نووسراویهک که له‌سهریه‌تی له ئەسلدا به شانازی ژنیکی ناسراو به‌ناوی «بوغدی خانم»^(۳) سازکراوه، به‌لام ئیستا له روانگهی ماله‌کانی دراوسیدیا، نرخ سهره‌کی ئەو بینایه له‌وه دایه که ته‌پاله‌ی پیوه بنووسین و وشکی که‌نه‌وه. که‌رکوک به پیتی به‌که‌م په‌یانی دیاریکردنی سنور له سالی ۱۵۵۵دا، به‌ی ئەملا و ئەولا له‌گه‌ل خاکی عوسمانی خرا، به‌لام له دوو سه‌ده‌ی دوایدا هیچ نه‌بی دوو جار ئیرانییه‌کان بۆ ماوه‌ی کورت له سالی ۲۳-۱۶۳۰ به‌هۆی شاعه‌باس و سالی ۳- ۱۷۶۶ به‌هۆی نادرشا ده‌ستی به‌سهردا گیرا.

ژماره‌ی دانیشتووانی شاری که‌رکوک له‌م سهرده‌مه‌دا که باسی له‌ده‌که‌ین، نزیکه‌ی ۲۵ هه‌زار که‌س بوو^(۴). زۆریه‌ی دانیشتووانی تورکمان بوو و یه‌ک له چواریشی کوردان پیکیان ده‌هینا. جه‌ماوه‌ریکی بچوکی عه‌ره‌ب، مه‌سیحی و جوله‌که‌شی له‌ی بوون. که‌رکوک، له سه‌ده‌ی هه‌ژده‌دا، ناوه‌ندی مه‌له‌ندی شاره‌زور بوو، له پارێزگا‌کانی نوێی که‌رکوک، واته هه‌ولیر و «به‌ناو» سلیمانی پیکهاتبوو و له لایه‌ن که‌سیکه‌وه سه‌ریه‌رشتی ده‌کرا، که له به‌غدا دیاریکرا‌بوو. به پیتی ئەو گۆرانکاریانه‌ی که مه‌دحت پاشای والی به‌غدا سالی ۱۸۶۹- ۱۸۷۲ ئەنجامی دان، ناوی شاره‌زور کرا به «سنجاق»ی که‌رکوک (به‌رامبه‌ر له‌گه‌ل پارێزگا‌کانی ئیستای که‌رکوک و هه‌ولیر)، هه‌رچه‌نده شاره‌زوری میژوویی له‌گه‌ل «سنجاقی» تازه پیکهاتووی سلیمانی مایه‌وه. ویلایه‌تی مووسل، سالی ۱۸۷۹ پیکهات. که‌رکوک به‌هۆی تیکه‌لاویی زمان و ره‌گه‌زی دانیشتووانی، وه‌ک شاریکی گرنگی سه‌ریازی و ناوه‌ندیک بۆ دابینکردنی کارمه‌ندی ده‌وله‌ت و ژاندارمه‌یی بوو و ده‌زگای عوسمانی ده‌یتوانی حسابی له‌سه‌ر بکا.

بنه‌ماله‌ گرنگ و ده‌وله‌ مه‌نده‌کانی شار یا تورک‌بوون یان ئە‌گه‌ر کوردیش بوویا، خۆیان به‌ تورک ده‌ناساند. له‌و ناوه‌دا له هه‌مووان گرنگتر، ئەو بنه‌مالانه‌ بوون: بنه‌ماله‌ی

3- Bughday Khanum

۴- ئەم ژماره‌یه ده‌گه‌رپته‌وه سهرده‌می به‌رله تیکۆشانی شه‌ریکه‌ی نه‌وتی عیراق. ژماره‌ی به‌رله‌ جه‌نگ ره‌نگه هیندیک پتر بچ، به‌لام قه‌ت ۷۰.۰۰۰ که‌س نییه، که مارک سایکس گوتیه‌تی. به‌پیتی سه‌رژمی‌ری سالی ۱۹۴۸، نفوسی پارێزگا ۶۹.۰۰۰ که‌سه. من گوتنی تورکمانم له زاراوه‌ی خه‌لکی شارۆچکه و گونده‌کانی تورک نشین وه‌گرتوه، که به‌زمانی تورکی قسه‌ ده‌که‌ن و له باس له‌گه‌ل فه‌رمانبه‌ره‌کانی پیشوی عوسمانییدا «تورک»م به‌کار هیناوه.

نه‌وتچی‌زاده، هه‌روه‌ک له ناویان ده‌رده‌که‌وی خاوه‌نی بیسه‌ کۆنه‌کانی نه‌وت بوون و له‌و به‌ره‌مه‌ سه‌روشتییه قازانجی باشی ده‌کرد؛ بنه‌ماله‌ی یاقوبزاده، خاوه‌ن مولک بوون و ده‌گوترا کوردی زه‌نگه‌نه‌ن؛ بنه‌ماله‌ی «قیردار»^(۵)، هه‌م خاوه‌ن مولک بوون و هه‌م تاجر. سه‌ره‌پای ئەوانه، ژماره‌یه‌کیش ئەفسه‌ر و کارمه‌ند هه‌بوون که هه‌رچه‌نده سه‌ریه بنه‌ماله‌ کۆن و ده‌وله‌ مه‌نده‌کان نه‌بوون، به‌لام له ده‌زگای عوسمانییدا به‌ پله و پایه‌ی به‌ری کار و خۆندن گه‌یشتبوون و دوا‌ی له‌ تبوونی ئیمپراتۆری گه‌رابوونه‌وه ولاتی خۆیان. له‌ نیوان کورده‌کاندا، سه‌ید ئەحمه‌دی خانه‌قا، له بنه‌ماله‌ی به‌رنجه‌ ناسراوتر له ئەوانی‌تر بوو، به‌لام به‌ پینچه‌وانه‌ی زۆریه‌ی ئەندامانی ئەو بنه‌ماله‌یه، ئەو نه‌قشبه‌ندی بوو. ده‌رگای خانه‌قا‌که‌ی، که مولکیکی زۆری هه‌بوو، بۆ هه‌موو که‌س کراوه‌ بوو و بیگومان ده‌سته‌لاتی زۆری به‌ سه‌ر هۆزه‌که‌یدا هه‌بوو، به‌گشتی گه‌وره‌ترین هۆزی پارێزگای پیکه‌هینا.

له سه‌رده‌می ساسانییه‌کاندا، که‌رکوک ناوه‌ندیکی گرنگی نه‌ستوریه‌کان و پیکه‌ی سه‌رقه‌شه «بیستگره»^(۶) بوو. نوێنه‌ری ئەو کۆمه‌له‌ کۆنه، ئیستا ۱۵۰ بنه‌ماله‌ی «که‌لدانی»^(۷) و هه‌روه‌ک گوتم زۆریه‌یان له گه‌ره‌کیکی کۆنی شار، به‌سه‌ر ئەو ته‌پۆله‌که‌وه ده‌ژیان که په‌نجه‌م بۆ راکیشا. سه‌رقه‌شه «ستیفان جه‌بری» ربه‌رايه‌تی ئەم گرووپه‌ی ده‌کرد و باره‌گا‌که‌ی ئیستاش به‌ناوی کۆن ده‌ناسرا. هه‌روه‌ها، سێ بازرگان و خاوه‌ن مولکی ده‌وله‌ مه‌ندیش هه‌بوون به‌ ناوه‌ی «میناس غه‌ریب»، «کۆنستانین» و «تۆمه‌ هیندی» که ریزیکی زۆریان له‌ ده‌گیرا. میناس غه‌ریب ئەندامی هه‌لبێترای شوری ئیداری بوو. ئەم شورا به‌ له سه‌رده‌می تورکاندا ئەرکی گرنگی له ئەستۆ بوو، به‌لام له حکومه‌تی ناوه‌ندگه‌رای عیراقدا، که ده‌سته‌لات پتر به‌ده‌ست ناوه‌نده‌وه بوو، که‌م که‌م سه‌ریه‌خۆی خۆی له ده‌ستدا. کۆمه‌لی عیسیاییه‌کان، تا جه‌نگی یه‌که‌می جیهانی ده‌یان‌توانی له‌م باب‌ه‌ته‌وه شانازی به‌خۆیان بکه‌ن که توانی‌بوویان که‌نیه‌ی هه‌ره‌ کۆنی جیهان بپارێزن، که له سه‌ده‌ی پینجه‌مدا به‌یاد و بیسه‌وه‌ری له ده‌ستچووانی په‌لاماری

5- Qirdar

6- Beth Garne

۷- «که‌نیه‌ی که‌لدانی رۆژه‌لات»، نه‌ستوریه‌کانی کۆنی له‌خۆ کۆ کردۆته‌وه، که به‌ زمانی سربانی قسه‌ ده‌که‌ن. سه‌ره‌پای ئەوه‌ی که کلتوری پیشووی خۆیان تا راده‌یه‌کی زۆر راکرتوه، له‌گه‌ل که‌نیه‌کانی رۆم یه‌کیان گرتوه و سه‌رۆکا‌به‌تی پاپیان قبوڵ کردوه.

«په زدگوردی» دووهم (۳۸-۴۵۷ز) ساز کرابوو. تورکان له ماوهی شه‌ری یه که‌مدا له جیاتی عه‌مباری ته‌قمه‌نی، که‌لکیان له‌م که‌نیسه‌یه وهرده‌گرت و له پاشه‌کشه‌ی سالی ۱۹۱۸شدا ته‌قاندیانه‌وه و له‌ناویان برد.

جوله‌که‌کان، هه‌ژار و ده‌ست ته‌نگتر بوون له عیسا‌ییه‌کان و به‌گشتی ورده‌ فرۆشیان ده‌کرد. «رایی» و بازگانی‌ک به‌ ناوی ئیسحاق ته‌فرایم، به‌سه‌ر ته‌و جه‌ماوه‌ره‌وه راده‌گه‌ن و ئیسحاق بو‌ماوه‌یه‌ک نوینه‌ری جوله‌که‌کانی مووسل بوو له‌ په‌رله‌ماندا. سه‌رۆکی ئیداره‌ی داها‌ت بوو؛ عه‌زیر ته‌فه‌ندی جوله‌که‌ش، پیاویتیکی زۆر ته‌مین و دروستکاری ناوچه‌که‌ بوو.

له‌ فه‌سله‌کانی پیتشودا، زۆرجار باسی شارۆچکه‌ تورک زمانه‌کانی قه‌راخ جاده‌ کراوه. (دایره‌ المعارف اسلام) له‌ به‌شی «که‌رکووک» دا‌ده‌لج، ره‌نگه‌ ته‌و تورکانه‌ به‌رله‌ داگیرکردنی ته‌و مه‌ل‌به‌نده‌ له‌ لایه‌ن عوسمانییه‌کانه‌وه له‌و جییه‌ بووین، به‌لام به‌ته‌واوی پوون نییه، که‌ ته‌وانه‌ به‌ پاشماوه‌ی پیته‌گی سه‌ربازانی تورک بزاترین که‌ خه‌لیفه‌کان له‌ سه‌ده‌ی نو‌به‌می هیج‌ریدا له‌و شو‌ینه‌یان دانان یا پاشماوه‌ی ئاواره‌کانی سه‌رده‌می سه‌لجوقی، واته‌ (سه‌لجوقی گه‌وره‌ ۱۰۳۷-۱۱۱۷، سه‌لجوقی عیراق و کوردستان ۱۷-۱۱۹۴) و باب‌ه‌ گه‌وره‌ی بیگتگینی «هه‌ولیر» (۱۱۴۴-۱۲۳۲) که‌ بو‌ته‌م مه‌ل‌به‌نده‌ کۆچیان کردووه. نووسه‌ری وتار، ئاماژه‌ به‌ئایینی ته‌وان ناکات. ئیستنا، زۆربه‌ی دانیش‌توانی به‌شیتی ته‌و ناوچانه‌ به‌تایبه‌تی که‌رکووک و کفری، که‌ ناوه‌ندی ئیداری عوسمانی بوون و هه‌روه‌ها ئالتون کۆپری که‌ له‌ هه‌ولیر نزیک‌تره‌ سوننه‌ن؛ به‌لام زۆربه‌ی خه‌لکی شو‌ینه‌کانی دیکه‌ سوننه‌ نین و باس له‌ ئایینی خو‌یان ناکه‌ن. له‌ ناوچه‌دا، به‌م خه‌لکه‌ ده‌لین «قزلباش» و گرووی مه‌زنیان له‌ «تازه‌ خورماتوو»، تووق، دووزخورماتوو و قه‌ره‌ته‌په‌ ده‌ژین، که‌ هه‌موویان له‌ قه‌راخ جاده‌ن، هه‌روه‌ها له‌ گوندی «تسعین» له‌ نزیک که‌رکووک به‌لای «تازه» و «له‌یلان» و له‌ قه‌ره‌حه‌سه‌نیشدا هه‌ن.

ته‌و که‌سانه‌ی، که‌ له‌ میثرووی عیراق ده‌کو‌لنه‌وه و من‌ده‌باره‌ی ناوه‌ند و چۆنیه‌تی شو‌ینی ژیان و په‌روه‌رده‌ بوونی ته‌و خه‌لکه‌، قسه‌م له‌گه‌ل کردوون، له‌سه‌ر ته‌و باوه‌ره‌ن که‌:

۱- سه‌لجوقی گه‌وره‌، ته‌وانی له‌ ئاناتۆلییه‌وه هیتاوه.

۲- ته‌وانه‌ نه‌وه‌ی ته‌و ۱۰۰.۰۰۰ تورکه‌ن که‌ ته‌یموره‌شه‌له (ته‌یموری له‌نگ) به‌ دیلی گرتوون و به‌ تکای «خواجه‌ عه‌لی»، شیخی (ئه‌رده‌ویل)، له‌ کوش‌تنیان خو‌ش بووه. پیشت‌ر له‌گه‌ل خواجه‌ عه‌لی ئاشنا بووین، ته‌و یه‌که‌م که‌سی سه‌فه‌وی بوو که‌ هه‌ستی

شیعه‌گه‌ری له‌خۆ پیتشاندا. به‌م پیته‌هاتنی ته‌وانه‌ ده‌بی له‌ نیوان سالی ۱۳۹۲ و ۱۴۰۵ بووی.

۳- سولتان سه‌لیمی یه‌که‌م و سولتان سلیمانی یه‌که‌م (۱۲-۱۵۶۶) ته‌و تورکانه‌یان بو پاراستنی ریگا، له‌ ئاناتۆلییه‌وه هیتاوه‌ته‌ ئیره.

۴- ته‌وانه‌ خزم و که‌سوکاری تازه‌ربایجانییه‌کانی «مه‌راغه‌»ن که‌ شاعه‌باسی سه‌فه‌وی (۲-۱۵۲۴) کاتی داگیرکردنی عیراق ته‌وانه‌ی له‌ پیته‌گه‌کانی سه‌ربازی ته‌و جییه‌ داناوه.

۵- ته‌وانه‌ ده‌بی خزم و که‌سانی ته‌ندامانی ته‌و پیته‌گه‌ سه‌ربازییه‌ بن، که‌ نادر شا (۴۷-۱۷۳۰) لیته‌ دایان.

ناوی قزلباش، له‌ ته‌سلدا به‌ نو‌هۆزی تازه‌ربایجان گوتراوه، که‌ سه‌رگولی ته‌و سوپایه‌ بوون، که‌ شاسمایلیان گه‌یانه‌ سه‌رته‌ختی شایه‌تی ئیران، چونکه‌ میزه‌ری سووریان له‌سه‌ر ده‌به‌ست، به‌م ناوه‌ ده‌ناسران. دوا‌یی، ته‌م ناوه‌ به‌ گه‌لیک کۆز و کۆمه‌لی تر ده‌گوترا که‌ له‌ ئاسیای یچووکدا، ئایینی جیا له‌ ئایینی گشتی خه‌لکیان هه‌بووه و وا‌بیر ده‌کرایه‌وه که‌ زۆریه‌ی ته‌وانه‌ له‌گه‌ل گرووی «به‌کتاش» یه‌ بن^(۸). وشه‌ی قزلباش له‌ به‌لگه‌نامه‌کانی په‌یمانی زوها‌دا به‌گشتی بو‌ ئیرانییه‌کان به‌کار هیتراوه و وشه‌یه‌کی سوکه‌ و واتای بی‌کاره‌ و به‌ره‌للا ده‌گه‌ین و مه‌به‌ست له‌ به‌کاره‌ینانی ته‌م وشه‌یه‌ش بو گه‌یاندنی ته‌م مه‌به‌سته‌ بووه.

ده‌باره‌ی گرووی به‌کتاشیه‌، گه‌لیک نووسراوه‌ به‌ زمانی ته‌وروپایی^(۹) هه‌ن و به‌ دوا‌ی ئالوگۆره‌کانی مسته‌فا که‌مالدا به‌ زمانی تورکیش ده‌ست ده‌که‌ون، که‌ به‌ خامه‌ی کارناس و خاوه‌ن رایه‌کانی پیتشوو ته‌م ته‌ریقه‌ته‌ نووسراون. بو‌ پروونکردنه‌وه‌ی دیارده‌یه‌ک، هه‌رته‌وه‌نده‌ پیتبسته‌ که‌ په‌نجه‌ بو‌ته‌م سی‌خاله‌ راکیشم که‌ په‌یوه‌ندیان به‌ میثرووی ته‌و گرووی هه‌یه‌:

۸- مه‌سیحه‌ت و ئیسلام، له‌ سه‌رده‌می حکومه‌تی عوسمانییدا. نووسراوه‌ی ئف. دابلیو هاسلک، ئاکسفورد، ۱۹۲۹ فه‌سلی ۱۲.

۹- به‌تایبه‌تی، بروانه‌ ته‌ریقه‌تی به‌کتاشی. نووسراوه‌ی جی. کی. برج Birge، له‌ندن، ۱۹۳۷.

۱- دامه‌زرتینره ئه و گرووپه، که ناوی خوئی له‌سه‌ر گرووپه‌که‌ی داناوه، پیره پیاویکی خه‌لکی خوراسان بووه به ناوی «حاجی به‌کتاش وه‌لی»، که له نیوه‌ی دووه‌می سه‌ده‌ی سی‌ده، له «شاری کیر» له ناناتۆلی نیشته‌جی بووه. حاجی به‌کتاش وه‌لی، به‌شپوه‌ی ئاسایی ده‌سته‌لاتی خوئی پهره‌پیداوه؛ به‌لام وجودی ریکوپیتیک کراوی ئه و گرووپه ده‌به‌نوه سه‌ر «بالییم سولتان»، که له سه‌ره‌تای سه‌ده‌ی حه‌فده‌دا ژیاوه،

۲- سوپای ناسراوی «یه‌نی چری»، که بۆ ماوه‌ی چوار سه‌ده زنجیره‌ی سه‌ره‌کی سوپای سولتان بوو، له ئەسلدا له و مندالانه پیکهاتبوو که بنه‌ماله مه‌سیحیه‌کانی سه‌ریه ئیمپراتۆری به‌زۆر وه‌ریان ده‌گرتن و ده‌یانه‌پینانه سه‌ر دینی خو‌یان. ئه و سوپایه، که «ئیرخان» (۱۲) (۲۶-۱۳۵۹)، دووه‌م سولتانی بنه‌ماله‌ی عوسمانی پیکهاتینا، سه‌ره‌تا په‌یوه‌ندییه‌کی نزیکه له‌گه‌ل ئه و گرووپه هه‌بوو. به‌دریژایی میژووی ژیاوی ئه‌م سوپایه، حاجی به‌کتاش پیر و پارێزه‌ری بوو و تا شکانی له‌ سالی ۱۸۲۶دا، «بابا» کانی به‌کتاشیی پیش نوێژییان بۆ ده‌کردن. ئه‌وه بۆخوئی پیشان ده‌دات سه‌ره‌رای نوێکردنه‌وه‌یه‌ک که له‌ کاره‌کاندا پیکیان هینابوو و ریزگرتنی ته‌واویان له‌ دوازه ئیمامه‌کان، به‌کتاشیه له‌م قه‌لشه‌ سیاسییه مه‌زنه‌ی که له‌ دیندا پیکهاتبوو، له‌ جیاتی ئه‌وه‌ی به‌لای شیعه‌کاندا بکه‌وئ، زیاتر لایه‌نی سونه‌کانی ده‌گرت.

۳- له‌ میژوویه‌کدا که سنوره‌که‌ی به‌ ته‌واویی رۆن نییه، گه‌لێک بیروبوچوونی جیاواز سه‌ریان هه‌لدا و ته‌نانه‌ت لایه‌نگرانی گرووپیکه‌ی سه‌ره‌رپۆ و توندوتیژ به‌ناوی «حروفیه» سه‌ری هه‌لدا، که دامه‌زرتینه‌وه‌که‌ی «فه‌زلولا سترنابادی» سالی ۱۳۹۸ داوای خودایه‌تی کرد و له‌به‌ر ئه‌وه به‌ده‌ست «ته‌پوره‌شه‌له» کوژرا. ئه‌وه گرووپه که له‌ حالی گه‌شه‌کردندا بوو، له‌ لایه‌ن به‌کتاشیه‌کانه‌وه پیشوازی لیکرا.

من قزلباشه‌کانی مه‌لبه‌ندی که‌رکوکم نه‌ینی پارێزتر له‌ کاکه‌بییه‌کان بیینی، به‌لام له‌ ئه‌نجامی لیکۆلینه‌وه‌یه‌کدا بۆم ده‌رکه‌وت که ئه‌م ژماره‌یه دابه‌شکراوه به‌ سه‌ر دوو گروویی ده‌رویش و سوفایدا. گروویی یه‌که‌م له‌ تۆق، دووز و «له‌یلان» ده‌ژین و گروویی دووه‌م له «تازه‌خورماتوو»، «به‌شیر» و تسعین نیشته‌جین. نووسراویکم ده‌ریاره‌ی قه‌ره‌ته‌په به‌ ده‌سته‌وه نییه، به‌لام له‌وانه‌یه، ئه‌وان له‌ گروویی ده‌رویشه‌کان بن. داوی ئه‌وه که بۆخۆم به‌م ئاکامه‌ گه‌یشتم که گروویی سوفایه‌کان ده‌بێ نوێنه‌ری سه‌رده‌می داوی ته‌ریقه‌تی کۆنی «سه‌فه‌وی» واته‌ قزلباشه‌کانی پیشوو بن، دوو که‌سی لیزان و شاره‌زا دلنیا‌یان کردم که بۆچونه‌که‌م راسته. ئه‌م میژووه، له‌گه‌ل میژووی خالی دووه‌م و چواره‌م یه‌ک ده‌گریته‌وه

که ده‌ریاره‌ی شوینی کۆنی پیگرتنیان گوتراوه. به‌م جۆره، ده‌رویشه‌کان په‌نگه‌ نوێنه‌ری گرووپیکه‌تری قزلباشه‌کانی ناناتۆلی و نزیکتر به‌ به‌کتاشه‌کانی یه‌که‌م بن، که به‌ هۆی بالیم سولتانه‌وه ریکخراوه، ئه‌وه‌ش له‌گه‌ل سییه‌م میژوو له‌و میژووانه‌یه‌ک ده‌گریته‌وه که له‌ سه‌روودا ئاماره‌یان بۆ کراوه. دیاره، ئه‌و تورکانه‌ی که زووتر له‌ کۆچه‌ره‌کان لیره‌ نیشته‌جی بوون، په‌نگه له‌وئ به‌هۆی پروپاگه‌نده‌ی به‌کتاشی له‌گه‌ل ئه‌و ته‌ریقه‌ته‌ که‌وت بن، به‌لام به‌رواله‌ت میژووی نیشته‌جی بوونی تورکمانه‌ن ئاین جیاوازه‌کان، که لایه‌نگری ئایینی گه‌شتی نه‌بوون، ده‌بێ داوی ئه‌م میژووه‌ بێ که «دایره‌المعارف اسلام» باسی لی کردووه.

میژووی ئه‌و «به‌کتاش قزلباشانه» هه‌رچی بێ به‌پیتچه‌وانه‌ی کاکه‌بییه‌کان به‌ شیعه‌ ده‌ناسرین و رتبه‌رانی ئایینی «که‌ریه‌لا و نه‌جه‌ف» ئه‌م مه‌سه‌له‌یان بۆ گرنه‌گه و بۆ له‌ناو بردنی هه‌له‌کانیان و گه‌راندنه‌وه‌یان بۆ ئایینی جه‌عه‌ری ته‌بلیغاتچیان له‌ناودا بلاوکردبوونه‌وه. ئه‌م شیوه هه‌لسوورانه، بۆ تورکه سونه ناسراوه‌کانی که‌رکوک و ته‌نانه‌ت ژماره‌یه‌ک لایه‌نگری ئه‌م ئایینه‌ گه‌لێک ناخۆش و ناپه‌سه‌ند بوو؛ ئه‌وکات که من له‌ ناوچه‌ بووم، حکومه‌ت بۆ پاراستنی نه‌زم و هینمایه‌تی چه‌ندجار ناچاربوو ئه‌و ته‌بلیغاتچیان له‌و جییه‌ ده‌ریکات. سه‌ره‌رای ئه‌وانه‌ش، هه‌لسوورانی ئه‌وان بێده‌سته‌که‌وت نه‌بوو و به‌ سه‌رسوورمانه‌وه پتر له‌ناو ده‌رویشه‌کاندا سه‌رکه‌وتن تا سوفایه‌کان.

بنه‌ماله‌ی هه‌ره‌ گرنگی ئه‌م پارێزگایه، په‌نگه بنه‌ماله‌ی تاله‌ بانیه‌کان بێ، که له‌ فه‌سلی پینجه‌مدا په‌نجه‌م بۆ یه‌کیک له‌ ئه‌ندامه ناسراوه‌کانی واته شیخ ره‌زای که‌رکوک‌ی شاعیری سه‌رده‌می بنه‌ماله‌ی بابان راکیشا. ئه‌م بنه‌ماله‌یه، کوردن و له‌م بابه‌ته‌وه به‌لگه و نمونه‌ی زیندوو پیشان ده‌ده‌ن که چۆن له‌ سه‌رده‌می نویدا، بنه‌ماله‌یه‌ک ده‌توانی به‌هۆی کارتیکه‌رییه‌کانی ئایینی و ده‌رویشی به‌ده‌سته‌لات بگات. شیخ ره‌زا بۆخوئی، له‌م پارچه شیعه‌دا شیوه‌ی پیکهاتنی ئه‌م بنه‌ماله‌یه‌ی روون کردووه‌ته‌وه.

خودا وه‌ختی که‌ حه‌زکا بنه‌نده‌یه‌کی خوئی بکا خوشنود له‌رپه‌گه‌ی دووره‌وه‌ بۆی دی به‌ پیتی خوئی شاهی مه‌قصود له‌ هیندستانه‌وه شه‌ش مانگه‌ رتیه، تا خاکی کوردستان خودا شیخ ته‌حمه‌دی هیندی ره‌وانه‌ کرد بۆ مه‌لا مه‌حمود مه‌لا مه‌حمودی زه‌نگه‌نه‌ یه‌عنی قوطبی دائره‌ی ارشاد...

شاعیر، دیسان درپښه به گوتنه که ی ددات و نه و دیارده یه شی دهکاته وه که چوڼ هیشتا دهنگی زکری «یا هو و یا نه لالی» دهرویشان له سهر گوری شیخ مه محمود بهرز ده بیته وه و چوڼ جبهی دهرویشی، که له شیخ نه حمده دی وهرگرتیوو، له باب به کور و سهره نجام به براکه ی واته شیخ عه لی گه یشت. شاعیر، ښینجا له م بابه ته وه داوای لیبورن دهکات که به هو ی لی نه هاتوی نه ی تانویوه له ناو نه و بڼه مال له خاوتین و خو پاریزه دا جی بکاته وه، شیعه که ی به م جوړه ته واو دهکات.

ره زاش له و نه سله به بیبه خسه یارېب ، چونکه قهت نابی

گولی بی خار و به حری بی بوخار و ناگری بی دو

خسته ی لاپه ری دوا یی راده ی په یوه ندی نه ندامه سهره کیبه کانی نه و بڼه مال له یه پیشان ددات که له م کتبه دا باسیان لیکراوه.

مه لا مه محمود = میړدی کچ یا نه وهی کچه زای میر سمایل

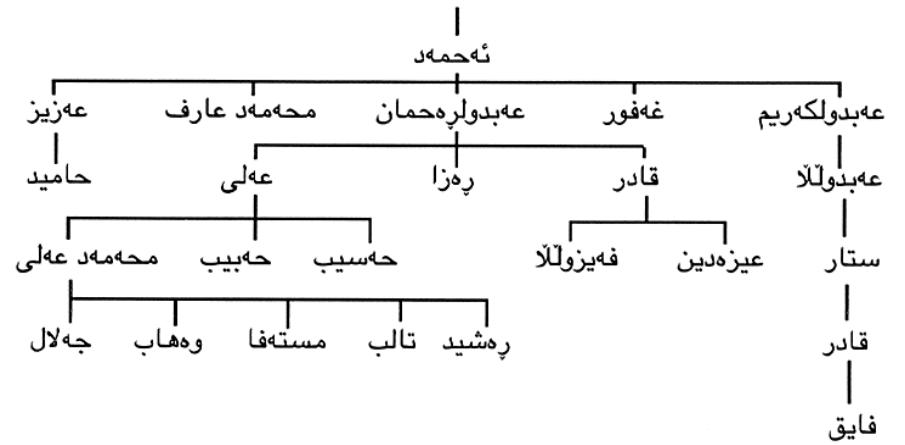

نه گهر دیسان بو ههر نه وه یه ک ۳۳ سال له بهرچا و بگرین، رهنگه مه لا مه محمود له سالانی کوتایی سده ی ههژده دا پتی گرتی و خاوه نی هیز بووی و کچ یا نه وهی کچی میرسمایی زهنگه نه ی ماره کردی، که سه روک هوژ بووه و له «قه يتول» ژیاوه. شیخ نه حمده دی کوربان چوه ته گوندی تاله بان، نه و گونده ی که ناوی خو ی له و بڼه مال له یه وهرگرتوه و له وه ری روبری «باسره» له ناوچه ی چه مچه مال هه لکه وتوه. نه و شیخ نه حمده نو کوری هه بووه که هه موویان خاوه نی کور بوون و کوربان له دوا به جی ماوه.

کورده کانی شی به نوره ی خو بان به راده یه ک به بار بوون، که نه وهی دوا ییان گه یشتوه ته دهیان که س و له نه وه کانی دواتردا له سهدان که س تیپه رین. له نیوان کوره کانی نه حمده دا، غه فور زنجیره ی کوی دامه زراند و محمه مد عارف له زوهاب نیشته جی بووه. نه و به پیاوچا کیکی موجه گهر ناویانگی ده کرد و به پتی داستانی ک کارگه ری نه و له یه کیک له شه ره کانی نیوان ښیران و عوسمانی له سنوری زوهاب به راده یه ک بووه که عوسمانیبه کانی له شکان رزگار کردووه و ته نانه ت نه وانی سهرخستوه. پاشای به غدا به چاکه ی نه وکاره ی چند گوندیکی له ناحیه ی «بنقه دره» له باکوری خانه قین خه لات کردووه. سپیه مین توره مه ی دوا ی مه لا مه محمود، شیخ حه مید کوری عه زیز، نه وهی نه حمده هو شیارتر له هه مووان بووه. نه و سهره تا بوو به خاوه نی ژماره یه ک مولکی «گول» و کاتی داگیرکردنی عیراق له لایه ن سوپای به ریتانیا وه له سالی ۱۸۱۸د، گرن گترین که سایه تی پاریزگا بوو. نه و که دوژمنی له ناشتی نه هاتوی تورک بوو، ته واوی هیز و دهسته لاتی خو ی بو یشتگرتنی ښمه ته رخان کرد. بو ریزگرتن له خزمه ته کانی، ښینی پیدرا گونده کانی خو ی به یی ده ستیوه ردانی مودیری ناحیه، راسته وخو له «گول» وه سهره رشتی بکات و له بیر نه و ته کونه کانی ناحیه ش به سوودی خو ی که لک وهرگری. نه و پیره پیاوه سالی ۱۹۳۱ کوچی دوا یی کرد و من هه رگیز چاوم پتی نه که وت. یه کیک له کوره گه نجه کانی به ناوی «تالب» هه موو میرات و ده سته که و ته کانی بابی پیگه یشت. ته واوی کوره کانی حه مید جوان چاک و ریکوییک بوون و به گشتی په یوه ندیبه کی دوستانه یان له گه ل حکومت هه بوو، هه رچه نده بی مه یل نه بوون له م په یوه ندیبه ی که به هو ی هه لسورانی با ییان له گه ل حکومت پیکه اتیوو، به قازانجی خو بان که لکی لی وهرگرن. بڼه مال له ی تاله بانی له ناحیه کانی قهره حه سن و توقیشدا خرم و که سیان هه بوو.

له شه ره فنا مه دا (۱۵۹۶) ناماژه کراوه به ره گه ز و ولاتی پیشووی هو زی زهنگه نه، به لام ته نیامه خاله ی روون کردووه ته وه که نه ندامه حاکمه کانی نه و بڼه مال له سهرده می شا سمایلدا به پله و پایه ی بهرز گه یشت (۲-۱۵۲۴)، به لام، چونکه دوا یی سهرکرده یه کی لیوه شاوه یان نه بووه، بلا و بوونه وه و که وتنه ژیر فه رمانی میره جیاوازه کانی شیعه وه. نه م مه سه له یه به هه ر شپوه یه ک بووی، بیگومان نه وه ده گه یه نی که هو زی زهنگه نه له سهرده می قاجاره کاندا، هو زیکی یه گرتوو بووه و له «ما هیده شت» و ناوچه ی تری کرماشان، له ژیر ده سته ی بڼه مال له یه کی به ده سته لاتدا ژیاون، که توره مه ی خو بان بردووه ته وه سهر شیخ عه لی ناویک که له سهرده می یه کیک له پاشا کانی

سه‌فەوی و بەرله سالی ۱۷۳۶ سەرۆک وەزیر بووه. زەنگەنەکانی عێراق سوننەن و ئیستاش لە شوێنێک دەژین کە بە ولاتی ئەسلی خۆیان دەزانن: مەبەست لە بەشی سەرۆکی «ئاو سپی» و بەشێک لە گوندەکانی نزیک کفری لە باشووری ڕۆژھەڵاتە و دەلێن شیخ عەلی خان لێرەو چوو و ڕینگای خزمەتی شای ئێرانی گرتوووە بەر. شیوەی ئاخافتنی ئەو خەڵکە، لە شیوە زاراوێ کوردیی ئاسایی ناچتی، بەلکۆ یەکیک لە زاراوکانی گروپی ماچو ماچو واتە زاراوێ گۆرانییە.

بە ئەندامە حاکمەکانی بنەمالە ی نوێ لە عێراق دەلێن ئاغا و ئەوان تۆرەمە ی خۆیان دەبەنەو سەر کەسێک بە ناوی بڕایم خانچی:

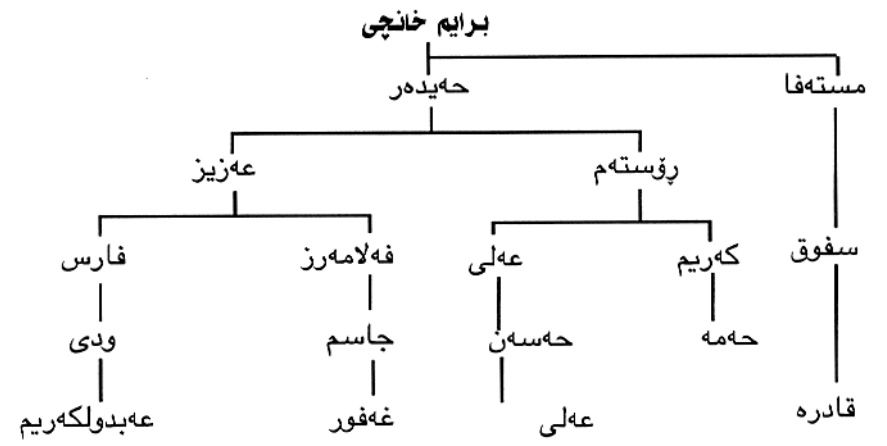

ئەمانە هیندیک جار باسی میرسمایل ناویکیان دەکرد، کە لەو دەچوو باپیرە گەورەیان بووین. بەلام گوتنی ئاغا بە ڕوای ئەت قەسە ی ناحەزەکانیان دەبارە ی ئەم دیار دەبە ی دەسەلمانە کە بڕایم خانچی لە راستیدا پیاوێکی تازە پێگە یشتوو بوو و بابانە کان چاودێری گوندیکی گرنگ و کاروان سەرایە کیان پێ سپاردوو، کە ئیستاش ناوی بڕایم خانچیان لەسەرە. ئەو گوند و کاروان سەرایە، لەسەر جادە ی کفری بۆ قەلاچوالان و سلیمانی هەلکە و تووو. حەمە ی کەریم ئاغا، کە لە بڕایم خانچی دەژیا سالی ۱۹۲۲ کرا بە مودیر و بەریرسی نزیکە ی ۳۵ گوند. لەو ژمارە یە نزیکە ی ۲۰ گوندیان بە دەست ئاغاکانی زەنگەنەو بوون. ئەو و ئاغاکانی زەنگەنە دەستە لاتیان بە سەر تالە بانیبە کان و مولکی دراوسێکانی ڕووبەر و نەبوو: زۆریە دانیشتوانی گوندەکانی دراوسێی

ئەندامی هۆزی زەنگەنە بوون.

تالە بانیبەکانی گۆل و تۆق، هەمیشە لە گەل هۆزە دراوسێکانیان، کە جەباریبە کان، کاکەیبە کان و دودەیبە کان بوون و لە شیعەرەکانی شیخ رەزادا بە توندی زەم دەکرین، لە شەر و کێشە دا بوون. پێشتر باسی کاکەیبە کان و جەباریبە کانم کردوو. دودەیبە کان (داو دە) یەکیک لە هۆزە نیشتە جێ و سەرنج ڕاکێشەکانی باشووری کوردستانە، کە مێژوویەکی تاییە تیان نییە، کە بتوانم باسی بکەم. بنەمالە ی حاکمی ئەم هۆزە، دەلێ تۆرەمە ی دەگاتەو سەر کەسێک بە ناوی حەقی بەگ. نەو ی پێنجەم لە حەقی بەگەو بەم لایە، لە ناحیەکانی تۆق و دوزخورماتوودا، مولک و زەویەکی زۆریان هەبوو یا داگیریان کردبوو. خشتە ی خوارووە ڕادە ی خزمایەتی سی کەس لە سەر کردە گرنگەکانیان پێشان دەدات، کە حکومەت لە سالی ۱۹۲۲ پە یوەندی لە گە لیان هەبوو:

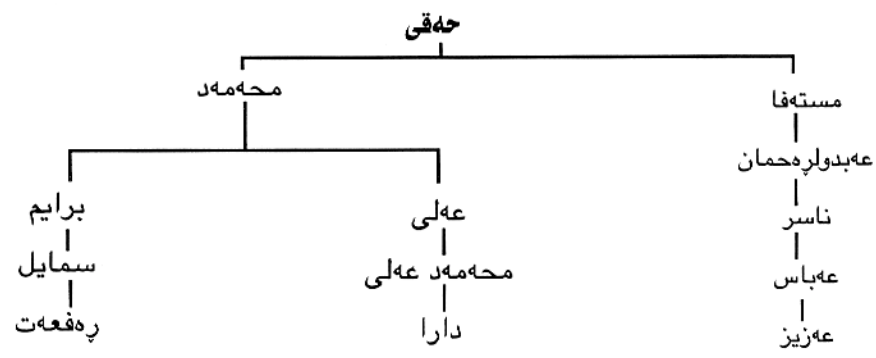

لە نیوان ئەو ژمارە یە دا، دارا بەگ لە هەمووان دەوڵە مەندتر بوو و لە گەل خزمە نزیکەکانی دە دوازدە گوندیان لە ناحیە ی تۆق هەبوو. پیاوێکی هیمن و لەسەر خو و هەمیشە جێی سەرنجی کاربە دەستانی حکومەت بوو. رەفەعت بەگ و خزمەکانی و ژمارە یە ک ئەندامی هۆزە کە ی، مولکیکی زۆری «میر» بیان بە ناوی «ابوالصباح»، لە نزیک ناحیە لە دووز هەبوو. ئەم بە مرۆقیکی ناتارام دەناسرا و هەرگیز پە یوەندی بە حکومەتەو نە دە کردو هەمیشە هەولێ دەدا لە بزوتنەو هەکانی دژ بە حکومەتدا بە شدار بێ. عەزیز عەباس لەوانە ی تر بە تەمە نتر بوو. بە پیاو کوژیکی بێ رەزا دەناسرا و هەمیشە هەولێ دەدا لە پە یوەندی گرتن لە گەل مە ئمورەکانی حکومەتی خۆپارێزی.

شوتین و هه لومهرجی ئه و گوندانهی که له دهشتی بچووکى «پاته کى» به ههردوو لای ئاوه سپیییه وه بوون، رینگایان بۆ بهرپهوه بردنی ئه م سیاسه ته خوڤش کردبوو. راسته، که ئه وه دهشته زۆر له دووزخورماتوو دور نه بوو، بهلام زنجیره بهرزاییهک، ئه وى له جاده جیا کردبووه، له بهر ئه وه، به ئاسانى نه ده کرا به ئۆتۆمبیل بۆى بچى.

ئىستا، که باسى هۆزه گرنگه کانى کورد و که مایه تیبیه ئایینییه کانم کرد، پهنگه به لیدوان له به شه جیا وازه کانى ئیداری و هیندییک بابه تی سه رنج راکیشی تر، که په یوه ندىیان به م داستانه وه هه یه، بتوانم چوارچیتوى ناوچه که باشتروون که مه وه.

ناحیه ی ناوه ندىی به ۲۴.۵۰۰ که س نفوس، سه ره پای ئه و باسانه ی که ده رباره ی شار و گونده کانى «تازه خورماتوو» و «تسعين» م کرد، شتیکی زۆرم بۆ گوتن نییه. ده دوازه گوندی له باکورى رۆژه لاتى هیلتیکی ریکدا، که له ئالتون کوپرى تیده په رى، تیکرا به بى که م و زیاد کوردن. گونده کانى لای باشوورى رۆژئاوا، زۆر تیکه لاون و له زۆربه یاندا هه ر سى په گه ز ده ژین، له به شى ده شته بى دار و ده وه نه که ی «حه وىجه» شدا چهن د جیتی تازه ئاوه دان کراوه ته وه، که دانیشتوانی به ته وایى عه ره به حوشتره وانه کانى عوه ی دین. زۆره ی گونده کان، مولکی بنه ماله ده و له مهنده کانى شاره کانن و مه سه له ی عه شیره تیبیان بۆ زه ق و به رچاو نییه. بۆ نمونه، چهن د مودیریکیان بۆ ماوه یه که له سه ر گونده بچوکه کانى عوه ی دى و باقى هۆزه کانى عه ره بى نزیک کیتوه سور دانا، که ته مه نى ئه م ریکخستنه کورت بوو.

مه له به ۱۵.۰۰۰ که س نفوس، له رۆخى چه پى زى و باشوورى رۆژئاواى ئالتون کوپرى جیتی گرتوو و دوازه مایل له گه ل یه کاوى زى و دیجله مه ودايه تی و دریژایی نزیک به چل و پینج مایل ده بى.

سنوورى ناوه وه ی، که زۆر له و روباړه دور نییه، هیلتیکی نادیاړه (۱۰) و هه واره گى

پیشووی چهن د هۆزی بچووکى عه ره ب و دوو گروپى بچووکى چه چه نه کان له ده شتى «حه وىجه» جیا ده کاته وه. ئه م چه چه نانه، له نیوه راسته کانى سه ده ی نۆزده دا و دواى ئه وه ی که ولاته که یان تیکه لى خاکی رووسیا کرا، هاتن بۆ ئه و ناوچه یه. زۆربه ی عه ره به کان، له هۆزی «جه بور» بوون، که له ناوچه کانى نزیکى رۆخى خوارووی هه ردوو زبى گه وره و بچووک و به شه کانى ده وروبه رى دیجله نیشته جین (۱۱).

ته وای جه بوړه کان مه له وانن، به لام ئه و کاته ی که ئاوى روباړه کان هه لده ستى، به چه شتییک که له نه خشه هه لکه نه راوه زه که کانى ئاشووردا ده بینى له مه شکه ی باکراو که لک وه رده گرن. ئه و خه لکه، ناویانگیکی تریشیان هه بوو، که جیتی داخه: به وه ده ناسرین که گشت ژن، پیاو و مناله کانیان نه خوڤیه کی پیسیان هه یه به ناوی «بجل»، که زۆر له سفلیس ده چى و نه خوڤیه کی گیرۆیه. به شتییک له منالییه وه تووشى ده بن و دواى بالغ بوون که متر.

ناحیه ی ئالتون کوپرى به ۱۵.۰۰۰ که س نفوس له قه راخى چه پى هه ردوو لای جاده ی که رکوک و هه ولپىر جیتی گرتوو. به شى ئه سلپی شارۆچکه که، که ناوی خوڤى به و ناحیه یه داوه له ناو دور گه یه کی ناو روباړ سازکراوه. ئالتون کوپرى، واتای «پردى زپى» ده به خشى. به گوپرى داستانیک، ئه م شارۆچکه یه، ناوی خوڤى له ناوی ژنییک به ناوی ئالتون وه رگرتوو، که دوو پرد به فه رمان یا سه باره ت به و سازکراون؛ به پیتی داستانیکی دیکه، ناوی ئه و پرده یان بۆ ته وس لیدان سه باره ت به پارهیه ک کردوو ته «زپى»، که له رینگای سازکردنى ئه و پرده دا فه وتاوه. عه ره ب پیتی ده لپین «القنطره» و کورده کانیش «پردى» ی پیده لپین و هه ردوو واتایه کیان هه یه. ئه و جیتییه، یه کییک له ناوه نده کانى

۱- به و ته ی شیخ تاهیر سه رۆکی جه بوړیه کانى زومار Zummar له باکورى مووسل، ئه م هۆزه دابه ش کراوه به سه ر پینج لقدا: (۱) الجاموس، به رۆخى دیجله له باکورى مووسل، به لای زومار و حه مید، له گه ل چه ن د گوندی تر به رۆخى چه پ له قه راخى ده وک. (۲) ابوتومه، لقپیک له عه شیره تی الجاموسه که به ره و که ناله کانى باشورى به غدا کوچیان کردوو. (۳) ابولجد به سه ر هه ر دوو به شه کانى خوارووی هه ردوو زبى گه وره و بچوک و هه ردوو رۆخى دیجله ی نپوان یه کاوى ئه و روباړانه دابه. (۴) الهیچل به رۆخى رۆژئاواى خابور له خاکی سوریه. (۵) گه ده له نزیک خانه قینه. له م ناوچه یه دا به جبور ده ناسرین و له نپوان کورده کانى هۆزی باجلان توانه ته وه و له باره وه له کورد ناچن. هه رکام له و هۆزانه سه ره له نوڤى دابه ش کراون به سه ر چه ن د لقی فه رعى دا: بۆ نمونه، ابولجدی که رکوک دابه ش کراوه به سه ر ابوجیار، السفر، ابولجهاش و...

۱- له سالى ۱۹۲۲ دا، سنوورى له حه وت مایلیی ئالتون کوپرى بوو، به لام دواى سى چوار سال نزیکه ی ۲۵ گوند نیوه یان کورد و نیوه ی تریان عه ره بى «البو حمدان» به ئالتون کوپرى زیاد کران و ناوه ندى ئیدارى له مه له وه که له به شى هه ره باکورى رۆژه لاتدا بوو، گواسترایه وه تلعه لى که ناوه ندى تر بوو، به لام ناوی پیشوو وه ک خوڤى مایه وه. دواى سالى ۱۹۴۰، ژماره که نالپیک که ئیداره ی ناودیرى به ناوی «گه لاله ی حه وىجه» سازى کرد بوو، له گه ل مه له خران و به م کاره باس و دیا ریکردنى سنوورى نوڤى ناحیه پتر زه ق بۆوه.

«که له ک» ئاژۆبییه. جیا له بنه ماله ی به گزاده کانی کورد، که ده لێن له «شنۆ» ی نزیك ورمی وه هاتوونه ئالتون کۆپری، نزیکه ی چل بنه ماله ی کوردی سالجی و چهند بنه ماله ی عه رهب و تورکمانی سوننه شی لێ ده ژین. وهک ده لێن هه ژاری زۆره. جیا له چهند گوندی عه رهب نشین که دوا ی ته و او بوونی خزمه تی من، له مه لحه نیشته جیپیان کردن، گونده کانی تری ئه و ناحیه یه کوردنشین؛ سالجیه کانی، له نزیك روبرار و «بیبانی» یه کانی دوورتر له وان، له باشووری رۆژهه لاتن، به لام زۆریه ی مولکه کانی ئه و جیپیه هی ده وله مهنده کانی شارن که هه یچ په یوه ندیبه کی عه شیره تیپیان نییه. دوو کهس له سه ره که کانی سالجی، به ناوی ته ها و توفیق به شیوه ی ئاسایی له که رکوک یا له گونده کانیان له قه راخی قه ره حه سه ن و جه باری ده ژیان.

شوان به ۱۱.۰۰۰ کهس نفوس له باسکی چه پی زێ له رۆژهه لاتنی ئالتون کۆپری جیتی گرتوه. ته پۆلکه کانی لای باشووری زۆر چر و ترسناکن. ناوچه ی لای دۆلی زێ هیندیك به رز ده بیته وه و ده گاته ناو ده شتیکی به رزی بێ دار و ده وه نی چر، که به رزایی له ته پۆلکه ی خالخالاندا ده گاته نزیك به ۳۰۰۰ پێ و سه ره ئه نجام دیسان به ره و دۆلی «خاسه» و ده شتی که رکوک شوڤر ده بیته وه. جیپیه کی پر ئاوه و بو ئاژه ل راگرتن زۆر باشه. به ته و او ی له نزیك روبراره که، زنجیره گوندیکی لیپیه، که مولکی شیخ به زه نیپیه کانی و پیشتر ئامازه م بۆ کردوون. ئه و گوندانه، بۆ ماوه یه ک خرا نه سه ر سلیمانی. له شوینه کانی تری ناحیه شوانه کان ده ژین. هه موو ئه و خه لکه ره عیه تن، به لام ئاغان له سه ر نیپیه و ره شایی عه شیره ته ده وله مهنده کانی نی. پتر له ژیر ده سته لاتنی خاوه ن مولکه شارنشینیه کانی وهک نه و تچی زاده کان و ئه وانی تر دا بوون، به لام سه ره رای ئه وه ش بییری عه شیره تیپیان نه بوو؛ له باری سیاسه تی عه شیره تیپیه وه، له هه مه وه نده کانی دراوسیتی باشووری رۆژهه لاتیان زۆر نزیك بوون. شوان دابه ش کرابوو به سه ره سی گروو پدا:

۱- که شک، له ۴۵ گوند ده ژیان، به لام له ئه وانی تر، هه ژار و ده سته نگتر بوون.

۲- «سه رخاسه گولون کیتو» شه ش گوند.

۳- «سه رخاسه یه خته کان»، پا زده گونسد. ئه م دووانه ی دواتر، هه ره وک له ناوه کانیان ده رده که وی، له باشوور و نزیکی روبرارن. له ناو ئه و جه ماوه ره دا، که سایه تیه کی گرنگ که بۆ حکومه ت یا با شتر بلیم بۆ پۆلیس ناسراو بێ، «عه زیزی شه ریفی جه لیل» له

«یه خته کان» بوو. پیره پیاوێکی ریشنی به جو له بوو، که به چه ته ناوبانگی ده رکردبوو و ته نانه ت له نیوان هه مه وه نده کانی شدا که سی نه ده گه یشتی.

قه ره حه سه ن به ۱۴.۰۰۰ کهس نفوس، له باشووری شوان و رۆژهه لاتنی قه زای ناوه ندیی که رکوک. له نیوان په نجا و پینج گوندی ئه و ناحیه یه دا، هه وت گوند مولکی بنه ماله ی ناسراوی ساداتی قه ره حه سه نه و پینج گوند مولکی ساداتی به رزنجیه ی «کانی کۆ» و نزیکه ی بیست گوندیش مولکی تاله بانیه کانه. گونده کانی تریا مولکی ئه و که سانه ن که له و جیپیه ناژین یا مولکی گوندیه کانی سه ره به خۆی دوور له به ستراوه یی عه شیره تین. چوار گوندیش، تورکمان نشین: له له یلان ۳۰۰ بنه ماله، له یه حیا ئاوا ۱۵۰ بنه ماله، له ته رجه ل ۱۵۰ بنه ماله و له قه ره لو ۷۰ بنه ماله ده ژین. پینشتر باسی له یلانم وهک یه کیك له ناوه نده کانی قزلباش کرد. ژماره یه کی زۆر له خه لکی سی گونده کانی تریش بیگومان هه ر ئه و بیرو بو چونه یان هه یه. له سه ره تای داگیرکردنی عیتراقدا، باش زانرا بوو که ئه وه شه له ژیر چا و دیری تاله بانیه کاندای بێ، به لام له سالی ۱۹۲۲ شیخ حه بیب مو دیری ئه و جیپیه یه کیك له برازا کانی شیخ ره زا ئیزن درا که ناوه ندی ناحیه که ی له گونده که ی خۆی واته «خالیدبه زینی» دا بنی.

ناحیه ی تۆق یا (داقوق) (ح) له هه ردوو لای ئه و جاده یه هه لکه وتوه که له باشووری قه زای ناوه ندیی که رکوک تیده په ری. تۆق ناوی له شارێکی کۆنه وه وه رگرتوه، که له وانیه له سه رده می حکومه تی خه لیفه کاندا، ناوه ندیکی گرنگتر له شاری که رکوک (۱۲) بوو بێ. بناخه ی مناره یه کی جوانی لیپیه. شارۆچکه ی نوێ، که بازارێکی

(ح) - ناوی پیشووی «تاوغ» (تووغ) بووه، که به تورکی ده بیته مامر (مربشک). دوا ی پیکه اتنی عیتراق ناوی کرایه داقوق و تۆقیشی پیده لێن.

۱۲- له نه هالقلوبی حه مداله مستوفی قه زوینیدا، ناوی که رکوک نه هاتووه و بیره کانی نه وتیش له په یوه ندی له گه ل توق باس ده کات: «شارێکی ده سته یه، به ئاو و هه وایه ک که خۆشتر له و له عیتراقی عه ره بدا نیپیه» روبراره که شی، وه کو سی روبراری بچوکی عیتراقی عه ره ب ده ژمیری (ئه وی تر روبراری به یاته، که بیگومان ده بێ ئاوه سی بی) و ده لێ له ده ورویه ری شوینیك سه رچاره ده گری که ناوی ده ربه ندی خه لیفه یه (که ده بێ بازیان بێ). یه که م ئامازه یه ک، که میژوو نووسه کانی ئیسلامی به که رکوکیان کردووه، له میژووی ته به موری له نگ دایه، به ناوی ظفرنامه، نووسراوه ی عه لی به زدی، که له سه ده ی پا زده دا نووسراوه. (بروانه نووسراوه ی لسترنج به ناوی ولاته کانی خلاقه تی رۆژهه لات، لاپه ره ۹۲).

چوکی هه یه، له قهراخی جاده له نزیک روبراری باسه په یا «توق چایی» هه لکه وتوو. روبرار، لیره پان و خیزه لانییه و ته نیا له کاتی بارانی زوردا پړناو ده بی. پینج مایل له سه رووی نه و جییه ی که روبرار له ژیر ته پۆلکه کانداسه در دینتی، تورکه کان پردیکی به خشت سازبان له سه ره هه لکه ستبوو، که یه کهم لافاو چهند کلتی بردبوو و هه لاسورانی نیمه ش بۆ چاک کردنه وهی، سه رکه وتوو تر له تورکان نه بوو، به لام ژماره ی نه و رۆژانه کهم بوون که روبرار به راستی بواری نه ده دا. هه روه ها، ژماره ی نه و رۆژانه ش کهم بوون که ده بووایه له پرد که لک و هرگیری. جیا له وه ژماره ی نه و ئوتومبیلانه ش به و رادیه نه بوون که ناماده بن ده مایل ریگا بپرن تا له پرد بپه رنه وه. دانیشستوانی توق به گشتیی تورکمانی قزلباشن. دانیشستوانی زۆریه ی گونده کان کورد و عه ره بن و چهند بنه مالله ی تورکمانیش له دوو کوخی نزیک توق ده ژین. له به شی رۆژه لاتدا ژماره گوندیک هه ن، که دانیشستوانی به ته وایی کوردن و له به شی رۆژئاواشدا سی چوار گوندی عه ره ب نشینی لییه. زه و بیه کان به گشتیی مولکی سی بنه مالله ی گرنگی کوردن: سه رۆک عه شیره ته کانی ساداتی کاکه یی هه ژده گوندیان هه به. شیخ فه یزوللا و شیخ عیزه دینی تاله بانی، ناموزاکانی شیخ حه بیب حه وت گوند و دارا به گی دوده یازده گوندی هه یه. هه موو سالتی له کوئی به هار و سه ره تای هاویندا، که ئوی روبرار کهم ده بیته وه، نه گه ر حکومت بهر له و کاته به ئینسافه وه شیوه ی دابه شکردنی ئوی روون نه کرد بیته وه، له سه ره شیوه ی دابه شکردنی ئاو شه ر ساز ده بی.

قادر که ره م به ۱۵،۰۰۰ کهس نفوس به گشتیی وه ک ناحیه ی «گۆل» ی سه رده ی حکومتی عوسمانیی دیته وه. نه و ناحیه یه له سالی ۱۹۲۲ دا دابه ش کرابوو به سه ره سی ناوچه ی عه شایریدا که پیشتر له شوینیکی دیکه ناماژم بۆ کردوو.

ناحیه ی دوزخورماتوو به ۳۰،۰۰۰ کهس نفوس به لای باشووری رۆژه لاتدا تیکه لئی توق ده بی. نه و ناحیه یه سالی ۱۹۲۲ سه ره به «قه زای» کفری بوو و وه ک توق له هه ردوولای جاده وه هه لکه وتوو. روبراری ئاوه سپی یا به وته ی خه لکی ناوچه «ناق سو» له باکووری رۆژه لاته وه بۆ باشووری رۆژئاوا دوو له تی ده کات. هه روه ک پیشتر گوتم شارۆچکه ی دوزخورماتوو که ناوی ناحیه ی له سه ره، یه کییکه له ناوه نده گرنکه کان یا ره نگه ناوه ندی هه ره گرنگی تورکمانه قزلباشه کانی «لیوا» بی. ناوی نه و ناحیه یه له ژماره کانگایه کی خوئی و هرگیراوه، که له شیوکی ته نگدان و ئاوه سپی به هۆی نه و شیوه وه له یه کهم زنجیره ی به رزاییه کان دهرده چن و ده گاته ده شتایی. گوئی دوو به زمانی

تورکی، ده بیته خوئی. سی له چواری دانیشستوانی گونده کانی نه و ناحیه یه له «دوده» هکان پیکهاتوون و دوو له سیتی گونده کانی به سه ره ته پۆلکه کانه وه ساز کراون و یه ک له سی شیان له ده شتایی دان. ته نیا هۆزی گرنگی دیکه ی نه م ناحیه یه، «به یات» هکانن، که عه شیره تیکی تیکه لای سه یرن. وه ک ده لپن بنه که ی نه سلئی نه وانه له «خوراسان» وه هاتوو. بیست و چهند گوندیان هه یه، که له به شی هه ره باشووری ناحیه و نزیک کیوه سوور و ناحیه ی قه ره ته په دان: پتر په یوه ندییان به عه ره به وه هه یه تا کورد. من جیا له وه ی که به هه لکه وت دوو سی سه رۆکی نه وانه بینی، هه یچ په یوه ندییه کی راسته وخوم به م هۆزه وه نه بووه و شتیکی نویشیان لی نازانم، به لام به پتی یاداشتیک که له لام ماوه، نه و هۆزه دابه شکراوه به سه ره حه وت گروپ. یه کییک له وانه «البوحسین» سوننه و عه ره ب زمانن، دوو دانه یان به ناوه ی «العمار» و «البولی» تورکمانی سوننه؛ سی دانه یان به ناوه کانی «بیرئه حمه د و قزه دالی و یلانچی» قزلباشی تورکمانن و نه وه ی تریان به ناوی «نه مرلی» قزلباشی تورکمان بووه و بووه ته کورد. حکومت بۆ نه نجامی کاره کانی له و جییه، فارس به گی له نه مرلی کردوو ته سه رۆک هۆز.

کفری به نزیکه ی ۲۰۰۰ کهس نفوس، دووهم شاری پارتیزگا و قایمقام نشینه. نه و شاره له زارکی شیوکی دیکه سازکراوه، که شیوه که ده چیتنه ناو یه کهم زنجیره چیا کانه وه و له و جییه ی جاده هه لکه وتوو که نزیکترین کاروانه رتی سلیمانی بۆ برابیم خانچی و سه گرمه ی لی جیا ده بیته وه. به م جوړه، بازاری سروشتیی هۆزه کانی دهره و به ربه تی و بهرله کیشانی ریگای ناسن بۆ کهرکووک، ناوه ندیکی گرنگی بازرگانی و سه ودا و مامه له ی کورده کان بوو. کانگایه کی خه لوز له به شی باکووری شیوه که یه، که له راستیدا بووه ته قیر و ره ق بووه. به ره مه ی سالانه ی نه و کانگایه، بهر له سالی ۱۹۱۵، سالانه په نجا تۆن بوو و له ماوه ی جهنگدا (۱۳)، کاربه ده ستانی سوپای تورک گه یان دیا نه هه زار تۆن له سالدا. رهنگی روون و رۆشنی نه و به رده ی که له کانگای کویتستانه کانی کفری ده ست که وتوون، سیمایه کی جوان و خاوتنی به و شاره به خشیه وه من له دیداره کاندای له و شاره، نه و چۆنیه تییه م به پروونی ده بینی، که «هیود» و جیهانگه رانی تریش سه رنجیان داوه تی. بنه مالله گرنکه کانی شار خوئیان به تورک ده زانن. دانیشستوانی شار به گشتیی له کورد

و تورکمان پیکهاتون. له سهردهمی حکومتی تورکاندا، به شپوهی رهسمی بهو شار و «قهزایه» دهگوترا «سالحیه».

ناحیهی پيشووی کفری، که دوايي کرا به دوو بهش: ناحیهی ناوهندیی له شار و دهوروبهري پیکهاتبوو، ۵۰۰۰ کهسی نفوس ههبوو، قهلائی شپروانهش ۱۶۰۰۰ کهس. باشتره بهم جوړهه که من ئه و دووانه دهناسم، ئهوان بهیهکهوه بژمیترین. دانیشتونانی دهروهی شار بهتهواویی کوردن: جافهکان، تاله بانیهکان، «دوده» بیهکانی سهر به عهزعهباس و «دیلو» هکان و «گیتز» هکان. شوپنی ئه و دوده یانه، ناوچهیهکی چوکه بهناوی «دوده کوردستان» که له گه ل به شپیک له زهنگه نهکان له و ناوچهیه هاتوونه پیش و له ئهوانی تر جیابوونه تهوه؛ چهند سال بهرله پروخانی دهوله تی عوسمانیی، زهنگه نهکان، دیلوهکانیان له ولاتی خویمان دهرکرد و ئهوانیان بو به شهکانی باکور کشاندبووه و ئه و جه ماوهره له چهند گوندیکدا خویمان گرتبووه که ریک له گه ل گه رانی گیتی سهعات له باکوری روزههلاتهوه بو روزهاتاوا، دهوری کفرییان گرتبوو. ژمارهیهکی دیکه یان، له زهوییه پیشکه شکراوهکانی خانهقین به «شهریکه ی نهوتی ئینگلیز و ئیران» دهژیان. ئهوانه ی که له دهوروبهري کفری بوون، ههروا ناآرام و بی نهزم مابوونهوه و له هیرش کردن بو سهر کفری و کوشتنی مهئمووره سیاسیییهکانی بهریتانیا له ناژاوهکانی سالی ۱۹۲۰ دا دهستی بالایان ههبوو. گروهه که ی تر که له خانهقین جیگیر ببوو، له ژیر کارتیکردن و پهروهده کردنی شهریکه ی نهوت، که وهک کیشکچی که لکیان لی وهردهگرتن، بهر بهره ببوون به ئه ندامی به که لکی کومه ل. «گیتز» رهنکه ئه و «گاج» ه بی که شهرنامه به بی پروونکردنهوهی لایه نهکانی له ریزی هوزهکانی کوردی سهر به ئیران ناوی بردووه. گوتنی گیتز له زمانی کوردیدا، واتای «حوئل» ده دات و نه یارانی ئه و تایفه یه، ئه م ناوه یان بو ئهوان به ناویکی به ناوه رۆک دهزانن. ئهوانه، له دوو سی گوندی قهراخی سیروان و نزیک قهلائی شپروانه و هیندیک سهرووتر بو لای روزهاتاوا له دوو گوندی قهراخی روبراری «نارین» دهژین، وهرزیریکي نارامن و وهک ده لاین کاکه یین.

پیواز به ۵۰۵۰۰ کهس نفوسهوه له گه ل هیندیک شوپنی پیوه لکاو له خوارووی ناحیهی وارماوا جیی گرتوه، که له ریکخستننی کوئی سلیمانیدا، ناحیهی نیوان سهنگاو و سیروان بوو، به لام کاتیک زنجیره چیای قه رده داغ وهک هیللی سنور دیاریکرا، خرایه سهر که رکوک. دانیشتونانی ناحیهی پیواز به گشتیی جافن و ژمارهیهکی که می

زهنگه نهش له روزههلات و نزیک ناوه سپی دهژین.

ناحیهی قه رته په به ۲۱۰۰۰ کهس نفوس، دوا سوچی باشووری روزههلاتی پاریزگا دهگرتتهوه، که به لیککهوتنی سیروان له کیوه سوور پیکدی. دانیشتونانی شاروچکه ی قه رته په له تورکمان، کورد و عه رهب پیکهاتوه، به لام له زوره ی گوندهکاندا عه رهب دهژین. هوزی هه ره گرنگ و یهک شکلی ناحیه، «که روی» کانن، که له نوکی سوچه که دا جییان گرتوه. به شپیک له زهوییهکانی ناحیه به ناوی سیروان و نارین ئا و ده درین، به لام به رزه وهندی قه رته په هه میشه له چوارچیوهی ویستی بنه ماله خاوهن مولکه به دهسته لاته کان و هوزهکانی باشووری کیوه سوور دایه. دوو هوزی چوکی «زه ند» و «پالانی»، که له قه راخی سیروان و له باکوری «که روی» نیشته جین، نوپنه رایه تی کوردهکانی ئه و ناحیه یه یان له ئه ستویه. ههروه ها گیتزه کان ههروه ک پیشتر گوتم به رۆخی نارینه وهن. پالانیهکان حهوت یا ههشت گوندن، خه لکیکی هیمن و له سه رخن و زور سه رنج راکیش نین. زهندهکان ده گوندن، ئهوان سونهن و ده لاین له گه ل که ریم خان (پاشای عادل) ئیران (۵۰-۱۷۷۹)، هاوهوزن و وهک ده گیتز نهوه خه لکی پایته خته که ی واته شاری شیراز، ئیستاش یادی ئه مه کناسیی ئه و ده کهن.

نیواری رۆژی ۲۰ سیپتەمبەری ۱۹۲۲ له بەغداوه به سواری قەتار چوومه که رکوک. شیخ مەحمود و نوێل لەم قەتارەدا بوون. کاتیک بەیانی رۆژی دوایی له کنگرەبان، له چوار مایلی کفری گەشتینە کۆتایی هێلی قەتار، سەدان سواری عەشاییری که بۆ پیشووازیبکردن هاتبوون، به دروشمان و پراوەشاندنی ئالای شالوویان بۆ ویستگە قەتار هینا. ئەم جەماوەره له دەوری شیخ کۆبوونهوه و کاتی قسە کردنیان به لیژنە نوێنەرایەتی رەسمیی نەدا که له سلیمانیەوه بۆ پیشووازیبکردن هاتبوو. شیخیان بەشادمانی له قەتار هینا، سێ رۆژ له کفری ماینهوه و رۆژی بیست و چوارەم دوای بەرێکردنی نوێل و شیخ مەحمود، به سواری فرۆکە یەکی سکاډرانی ۳۰ M، که فرۆکەوانەکی ستوان «س.م. کین هید»^(۱) بوو، بەرەو که رکوک هەلفریم.

بارودۆخی ئیداری که رکوک له گەڵ سلیمانی جیاوازی هه‌بوو: هه‌رچه‌نده ئەم پارێزگایه هیشتا نه‌چوووه ژێرفه‌رمانی ده‌وله‌تی پاشایه‌تی فه‌یسه‌ڵ، به‌چه‌شێک به‌رپه‌وه ده‌چوو، که ده‌تگوت له‌گەڵ ده‌وله‌ت که‌وتوه، به‌و جیاوازییه‌ که زمانی تورکی بۆ کاره‌کانی ناوچه و په‌یوه‌ندی گرتن له‌گەڵ به‌غدا که‌لکی لێوه‌رده‌گیرا و گشت کارمه‌ندان ئیداری خه‌لکی ناوچه بوون. چونکه ئەو جیتییه لانکی په‌روه‌رده‌کردن و باره‌یتانی مه‌ئموور بۆ ده‌وله‌تی عوسمانی بوو، له‌م باره‌یه‌وه که‌موکۆری نه‌ده‌بینرا و به‌ کورتی هیشتا ئالای عیراق له سه‌ربانی سه‌رای حکومه‌ت هه‌لنه‌کرا بوو. له‌به‌ر ئەوه مۆته‌سه‌ریف لێپرسراوی به‌رزی ئیداری و نوێنەری بالای وه‌زاره‌تخانه‌کانی حکومه‌تی بوو و قایمقام، مودیر و کاربه‌ده‌سته‌کانی حکومه‌تی له‌ژێر فه‌رمانی ئەودا بوون. ر‌اویژکاری ناوچه‌ ئه‌رکی به‌رپه‌وه‌رایه‌تی نه‌بوو، به‌لام تا ماوه‌یه‌ک دوای دابه‌شکردنی ده‌سه‌لات و تا ئه‌وکاته‌ی که وه‌زیر و مۆته‌سه‌ریفه‌کان نه‌زموینی زۆریان نه‌بوو، دابی باکور و باشوور ئەوه بوو که نامه‌ گرنه‌گانی ئیداری له‌ دوو ریزی به‌رامبه‌ردا به‌دوو زمانی ئینگلیزی و عه‌ره‌بی بنوسن. زمانی ئینگلیزی پایه‌ بوو. له‌ که‌رکوک، زمانی تورکی به‌جیتی زمانی عه‌ره‌بی به‌کار

ده‌هینرا. مه‌سه‌له‌ د‌ژواره‌کان، که پێوستییان به‌ لیکۆلینه‌وه و گۆڕینه‌وه‌ی بیرورا هه‌بوو، به‌ر له‌ پراگه‌یاندنیان به‌ ئیمزای مۆته‌سه‌ریف یا وه‌زیری به‌ش، له‌ نیوان ر‌اویژکارانی ناوچه و ر‌اویژکارانی ئینگلیز و وه‌زاره‌تخانه‌ی سه‌ر به‌و به‌شه‌ ده‌که‌وتنه‌ به‌رباس. بۆ سه‌ماندنی دروست نه‌بوونی ئەم کرده‌وه‌یه، چەند مانگ دوای هاتنم بۆ که‌رکوک، ناوی «ر‌اویژکاری ناوچه» بیان کرده «بازره‌سی ناوچه‌یی»، به‌لام تا چەند سالی دواییش و له‌ راستیدا تا نزیک به‌ ته‌واو بوونی ماوه‌ی سه‌ره‌رشتیی، کۆمیسیری بالا ده‌ستی ده‌خسته‌ ناو گشت ئەو کارانه‌وه که له‌وانه‌ بوو شوێن له‌سه‌ر وه‌زعی سیاسی کوردستان دانێو ئەوانی ده‌خسته‌ ژێرچاودێری راسته‌وخۆ. له‌به‌ر ئەوه بارودۆخی ئیمه‌ گه‌لیک به‌ هێزتر له‌ بارودۆخی هاوکاره‌کامان له‌ باشوور بوو.

فه‌تاح ناغا مۆته‌سه‌ریفی که‌رکوک یه‌کێک بوو له‌ ئەفسه‌رانی بالای سوپای سه‌رده‌می عوسمانیی و بنه‌ماله‌که‌شی له‌ ئەسه‌لدا خه‌لکی دووزخورماتوو بوو. پیره‌ پیاویکی شه‌ریف بوو و له‌ خودای ده‌ویست به‌شی زۆری کاره‌کانی به‌ بازره‌سی ناوچه‌که‌ی بسپێری. هۆده‌کامان، له‌ قاتی یه‌که‌می سه‌رادا، ر‌یگایان بۆ یه‌کتر هه‌بوو وه‌یندیک جار به‌شێوه‌ی غه‌یره‌ ر‌ه‌سمی پێکه‌وه له‌سه‌ر مه‌سه‌له‌کان ده‌دواین. ئەو وه‌ک زۆریه‌ی کاربه‌ده‌ستانی پێشوی عوسمانی ئەه‌لی میوانداری و به‌زم و خو‌ش ر‌ابواردن بوو. له‌به‌ر ئەوه په‌یوه‌ندی ئیمه‌ ته‌نیا کاتی ئیداری نه‌ده‌گرتوه و به‌ره‌به‌ره‌ پتر له‌گەڵ یه‌کتر ر‌اهاتین و سه‌رئه‌نجام به‌ ته‌واوی خووم پێگرت.

یه‌کێکتر له‌ دۆسته‌ باشه‌کانم، مه‌جیدبه‌گ، له‌ بنه‌ماله‌ ده‌سه‌لاته‌که‌ی یاقوبزاده بوو. ئەو پیاویکی خاوه‌ن که‌سایه‌تی و مودیریکی به‌کار و لێهاتوو بوو. له‌ باری فیکری و شێوه‌ی بیرکردنه‌وه‌شدا، گه‌لیک پێشکه‌وتووتر له‌ هاوکاره‌کانی خۆی له‌ شوێنه‌کانی عیراق بوو.

یه‌کێک له‌ کاربه‌ده‌سته‌ گرنه‌گه‌کان به‌ر‌ای من مو‌راد به‌گ «سه‌رۆکی پۆلیس» بوو. ئەویش کاربه‌ده‌ستی پێشوی عوسمانی بوو و ئەگه‌ر به‌شێوه‌ی راسته‌وخۆ ئەندامی هۆزی «گیش» نه‌بوو، به‌لام به‌هۆی دایکی یا ژنه‌که‌یه‌وه په‌یوه‌ندی به‌ هۆزه‌ هه‌بوو. پۆلیسی عیراق لقی پیاوه‌ و لقی سواره‌ی هه‌بوو. لقی پیاوه‌ به‌ شێوه‌ی ئاسایی ته‌واوی کاره‌کانی پۆلیسی ئەنجامده‌داو لقی سواره‌ش پتر رۆلی ژاندارمه‌ی هه‌بوو. مو‌راد به‌گ، سه‌ره‌ر‌ای به‌رپه‌وه‌ردنی ئه‌رکی دیاریکراوی له‌پله‌ی سه‌رۆکی پۆلیسدا، به‌کرده‌وه ئه‌رکی مودیری ناحیه‌ی ناوه‌ندی پارێزگاشی به‌رپه‌وه‌ ده‌برد. له‌ حکومه‌تی سه‌یروسه‌مه‌ره‌ی عوسمانییدا،

۱- S.M. Kinhead، یه‌کێک بوو له‌ ئەندامانی ده‌سته‌ی هه‌وایی سه‌لته‌نه‌تی، که له‌ پێشبرکیتی سالی ۱۹۲۷ ی یارییه‌کانی خه‌لاتی شنیدر له‌ شاری «قینین» یه‌که‌م هاته‌وه و سالی دوایی له‌ پێشبرکیتی توند‌ناژویدا، گیانی له‌ ده‌ستدا.

که پیشتر ناماژم بۆکرد، ئەو ئەرکە لە چوارچێوەی بەرپرسیارەتی راستەوخۆی شەخسی مۆتەسەرئەفەندەبوو و قایمقام و مدیریان نەبوو. مۆراد بەگ بۆ چارەسەرکردنی کێشە و گێڕوگرێتەکانی عەشیرەتیی، لە تەواوی پارێزگادا، هەم بەپێی «یاسا و فەرھەنگی عەشیرەتی» و هەم بە کەلک وەرگرتن لە شێوەی غەیرە رەسمیتر بەنۆتەرایەتی مۆتەسەرئەفەندەسۆرا. پیاویکی قسە خۆش بوو و هەمیشە لە سەفەرەکانی ھاوبەشماندا لەزەتم لە قسەکانی دەبرد.

ناودارتر لە سەرۆکی دادگای بالا، جێگری ئەو واتە عومەری نەزمی بەگ خەلکی کفری بوو، کە بەھۆی نەخشی گرنگ و شەرافەتمەندانەیی لە خەبات بۆ گرتنی موصل، بەپەلە بەرزای ئیداری گەیشت: سەرەتا بوو بە مۆتەسەرئەفەندە و دوایی کرا بە وەزیری ناوخوازی ولات و سەرئەنجام پۆستی جێگری سەرۆک وەزیرانی عێراقی پێسپێرا.

لە نێوان کەسانی ناودارتردا، کە دەسەڵاتیان بە سەر بیروپرای گشتی خەلکدا هەبوو، دەکرێ ناوی ئەم چەند کەسانە بەرین: عەزەت پاشا، ئەویش ئەفسەری پیشووی سوپای عوسمانی بوو و لە یەکەم کابینەی عێراقدا پۆستی وەزیری کار و پەڕوێندییەکانی وەرگرت؛ نازم بەگ، سەرۆکی بنەمەڵەی نەوتچیزادە، کە پیشتر نۆتەری کەرکووک بوو لە پەرلەمانی قۆستەنتەنەیدا. ئەو لەو دێنیا بوو، کە پلەیی مۆتەسەرئەفەندی کەرکووکی پێ دەسپێرن و لەم بابەتەو کە فەتاح پاشایان لەو جێیە دانا، بە تەواوی دلی شکا و نارهەت بوو؛ سەرئەنجام، عەبدوڵلا ئەفەندی، برای مەجید «سەرۆکی بنەمەڵەی یاقوزادە»، ئەویش نۆتەری پیشووی پەرلەمانی عێراق بوو. لە نێوان رێبەرانێ ئایینییدا، کە بە شێوەی رەسمی بەم ناو دەناسران، پیشتر باسی سەید ئەحمەدی خانەقا و قەشەیی کەلدانییەکانم کرد. ھەرەھا کۆمەڵێکی تر ھەبوون کە لە ناو ئەواندا کەسیکم لەبیرە کە بە «خادم السجاده» دەناسرا و کوتە بەرماڵێکی پیغەمبەری وەک میراتی بنەمەڵە لا بوو؛ یەکێکیتر ھەبوو کە شیخ محەمەد عەلی تالەبانیمان پێدەگوت. برا گەورەکەیی شیخ حەبیبی قەرە حەسەن بوو، بەلام بەگومانم لە داکیکی نەبوون. ئەو شیخ عەلییە، پیاویکی زۆربڵی چەنەباز بوو و سەردەمی دووھەمی مندالیی تێدەپەراند و یەکێک لەوانە بوو کە هەمیشە ھاوخوازی سەرئەفەندی دەکرد: زۆرجار سواری کەرێکی سپی و زلی بەحەرینی دەبوو. لە حالیکدا «با» شاقەلەکانی پادەوہشاندا، بۆ ئەوێ خۆر زەختی لێ نەکا، چەترێکی گەورەیی لەسەر خۆی ھەلەدەدا و بە شەقام و کۆلانەکاندا تێدەپەری.

ھاوکارە ئینگلیزەکانی نزیکم، بریتی بوون لە: کاپیتان «ئا.ف.میلەر» (۲) یاریدەدەری بازەرەسی ئیداری. کاپیتان «ف. ریبو» (۳) ئەفسەری بازەرەسی پۆلیس و دوکتۆر «ویلیام کۆرنر» (۴)، پزیشکی مەدەنی. ئەندازبازیکیش ھەبوو کە بە کارە گشتییەکان یا باشتەر بلتیم ئەرکی قازانجە گشتییەکانی بەرپۆ دەبرد و شۆتینی مەئموربەتەکەیی ھەولێریشی دەگرتەو. میلەر باش زمانی تورکی دەزانی، بەلام ھەرگیز نەیتوانی کوردیی و عەرەبیی فێرێ. سەرەرای ئەو، ئەوئەندە قورس و قەلەو بوو کە نەیدەتوانی سواری بکات، لەبەر ئەو بەرھەمی کارەکەیی ناوچەیکەیی چوک و بەرتەسکی دەگرتەو، بەلام یاریدەدەریکی زۆر ئەمێن و ئەرکناس بوو و کاربەدەستان و کەسانی ناسراوی تورک خۆشیان دەویست و قسەیان لێوئەدەگرت. کۆرنر، سەرەرای شارەزایی لە کارەکانییدا، کە جیتی باوێری گشت چینیەکان بوو، جیھانگەرێکی ماندوویی نەناسیش بوو و توانیبووی لە ناو ئەو ولاتە شاخاویییەدا جێگای وەھا بچێ کە ئۆتۆمبیلی پێدا نەچوو بوو. لەبەرئەمەش ناوایانگی دەکرەبوو. کۆرنر، لە بەشی ناوہو و من لە بەشی دەرہووی خانووبەرەیکە کۆندا دەژیاین و بەپێی ریکخستنی کارگێری پێشوو، کە ئیمەش رەچاومان کرد، لە حەوشەیی دەرہووی وەکباشگا (نادی) کەلکمان وەرگرت. ژمارەیی ئەندامانی باشگا، ھەمیشە سەرخوازی دەکردو کۆرنر ئەرکی نووسینگەیی باشگای بەرپۆ دەبرد.

ھەرچەندە، ھەولێر بەروالەت سەرەبە فەتاح پاشا بوو، بەلام بە کردەو سەرەبەخۆ بوو و کارە ئیدارییەکانی بە دوور لە دەستیوئەردانی کەرکووک بەرپۆ دەچوو. جیا لەو، ئەم دوو پارێزگایانە، گەلیک بەرژەوئەندی ھاوبەشیان پێکەوہهھبوو و من ھەمیشە پەڕوێندیی نزیک و دۆستانەم لەگەڵ ئەحمەد بەگ یاریدەدەری مۆتەسەرئەفەندی ھەبوو. ئەحمەد بەگ لە سەردەمی حکومەتی تورکاندا سەرۆکی شارەوانی بوو. ئەو ھەرەھا ئەندامی یەکێک لە بنەمەڵە بەدەسەڵاتەکانی ناوچەش بوو. دیارە لەگەڵ ھاوکارەکانم، لاین، کاپیتان «س. لیتل ھید» (۵) و ئەفسەری بازەرەسی پۆلیسی پەڕوئەندی ھەبوو.

نۆتەری ھێزی ھەوایی سەلتەنەتی، ئەفسەرێکی یەکانی خزمەتگوزاری تاییەت بوو، کە بە مەبەستی کۆکردنەوہی ھەوآل و دەنگوباس لە ناو شار دەژیا. ئەو، ھەرەھا بەپێی

2- A.F. Miller
3- F. Reeve
4- William Corner
5- C. Littlehead

هه لومهرجی سیاسی، تیپ یا «سکادران» یکیشی لهم جیبه هه بوو، که فرۆکه وانه کانی له باخی میناس غه رب له نزیک فرۆکه خانه له باشووری شار ده ژیان. یه کانی ۵۵ یه پیاوهی «گوک» (۶) له سوپای هیندستان و ههنگی سواری «هیزی ناوچهیی» له سه ربا زگهی نزیک سه رای حکومت بوون.

له وکاته دا ژماره دوکاندارتیکی بهرچاوی هیندی، له بازاری شار بوون، که به دوا ی سوپای داگیرکه ردا هاتبوون و به هوی نه بوونی کونسولی بهریتانیا له کهرکووک، بۆ پاراستنی بهرزه و هندییه کانیان، چاویان له یارمه تیی بازرسه ی ئیداری بوو. نامه یه کم راگرتوه که رۆژتیکی یه کیتک له دوکاندارانه پییدا بووم. دهقی نامه که بهم جوړه یه:

به ریزه وه، ئەم چەند دێرە خوارە وەتان، بۆ لیکۆلینە وە ی دووباره ئاراسته ده کم، تکایه له م باره یه دا یارمه تیبم بدن: رۆژی ۱۱/۷/۱۹۲۳، جهژنیکی گه وری هیندییه کان بوو به ناوی «دیوالی» (۷). هیندییه کان له م رۆژه دا ده ست له کار ده کیشنه وه و جهژنه که پیرۆز ده کهن. له ده وری یه کتر کوډه بنه وه بوونه وه و رۆژه که به یاریکردن و شتی دیکه ده ربا ز ده کهن. یه کیتک له یارییه به ناوبانگه کانی جهژنی دیوالی له گشت هیندستاندا، قوماری په ران له سه ر پاره ی که مه. ده و له تیش رهنکه، له بهر با بوونی ئەم یارییه له و جهژنه دا، په خه یه کی زۆر له یاریکه ران نه گری، له بهر نه وه له جهژنی دیوالیدا، به ئاشکرا له بازاره کان، دوکانه کان، ماله کان و شوینه کانی دیکه دا یاری ده کری.

منیش که هیندییم له جهژنی دیوالیدا بۆ ریزگرتن له و جهژنه چەند دۆستی خۆم بۆ خواردنی فراوین له چیشخانه کهم میوان کرد. به له بهرچا و گرتنی داب و نه ربیتی باسکراو، هیچ بیرم له وه نه کرد بووه که له دوا ییدا نه و کاره به قوما ر داده نین. چەند خوله کیتک دوا ی ده سپیکردنی یاری، گرو بانیتیکی پۆلیس هات و یارییه که ی راگرت و گوتی به یانی رۆژی دوا یی خۆم به ئیداره ی پۆلیس بناسینم. فه رمانی ئەوم به جی گه یاند و بۆ لیکۆلینە و هه له گه ل چاودیران ره وانه ی دادگا کرام و دادگاش به تاوانی قوما رکردن بیست و پینج روپیه ی سزا دام.

به ریزتیکی زۆره وه، له به ریزتان داوا ده کم، به له بهرچا و گرتنی ئەم راپۆرته ئا وریک له وه زعی من بدنه وه و بزنان تا چ راده یه ک ده کری ناوی ئەم یارییه به قوما ر دا بری. باش

ده زانم که قوما رکردن تاوانه و بهم وه زعه چۆن ده توانم قوما ر بکه م و به که سانی دیکه ش ئیزن بده م که به ئاشکرا له شوینتیکی گشتی وه ک چیشخانه دا قوما ر بکه ن. هیچ که س، نه و کاره ناکات. هوی نه نجامی نه و کاره ی ئیمه ش، قوما رکردن نه بووه، به لکوو ته نیا ریزگرتن له و رۆژه و داب و نه ربیتی هیندییه کان بووه، که حکومت پیکه تینه که ی ئازاد کردووه. بۆ ئاگاداری له راستبوونی داواکارییه که م، داوا ده کم ئەم مه سه له یه له هیندییه کان بپرسن.

هيوادارم ئەم دیارده یه روون بیسته وه و ئەو پارهیهم بدنه وه که به ناوی سزا له من وه رگیراوه. له م با به ته وه که به کاری من راده گهن، سوپاستان ده کم.

فه رمانه بری ئیوه ها ولی رام (۸)، خاوه نی چیشخانه ی ویکتوریا.

به سکا لاکه ره که م گوت، ناتوانم ده ست له بریارانی دادگا بده م، ئەگه ر جارتیکتر ویستت ئەو رۆژه جهژن بگری، بۆ پیشگیری له هه رچه شنه هه له یه ک باشتره پیشتره له پۆلیس ئیزن وه رگری.

ئەم مه سه له یه، رووداویکی خۆشی بیهی نامه وه. هه رچه نده وه زعی ژیا نمان له کهرکووک، باشتر له ژیا نی ده ربه ند، هه له به جه و سلیمانی بوو، به لام له راستیدا ژیا نیکی زۆر ئاساییمان هه بوو. رۆژتیکی بیستم دوکانیکیان له نزیک پردی شار کردووه ته وه و که لویه لی نه و روپایی لی ده فرۆشن. بۆ دیتنی ئەو دوکانه چووم و خۆم توشی هیندییک خه رجی زیاده کردو گه لیک شتی بی که لکم کری. له وانه شوشه یه کی هیندییک به نرخم کری که تۆزتیکی بۆنخۆشی تیدا بوو، که پییان ده گوت شاپه سه ند و له کارخانه یه کی جوانیی و رازاندنه وه ی ئینگلیستان ساز کرابوو. من پیشتر که لکم له شتی ژنانه وه رنه گرتبوو و نه مده زانی چۆنی که لک وه رگرم. ئیواره ی ئەو رۆژه، کاتیکی ده مویست لیباس بگۆرم و بۆ شیو خواردن بچمه باشگا، نیوه ی شوشه که م له ناوی شیله و گه رمی حه وزی حه مامه که م کرد، که له ژووری هۆده ی خه وه که مدا بوو. له پر، بۆنی عه تریکی توند و هه ناسه بری لی هه ستا، سه ره تا ژووری خه وه که می پرکرد و دوا یی به حه وشه که دا چووه باشگا: ئەندامانی باشگا و میوانه کانی هیزی هه وایی تازه بۆ شیو خواردن ده هاتن. ئەوان گه لیک ته وس و پلاری توندیان پییدا دام و کاتیکی بهم بۆنه تونده وه چوومه ژووری باشگا ته وسه کان زیاتر و توندتر بوون. ئەو قسا نه چاوترسینیان نه کسردم و رۆژانیتربیش (تا ته و او بوونی تۆزه که)

که لکم لیتی وەرگرت، به لām که متر له رادهی پیتشو. شتیکیتر ئه وه بو، که شتیوهی ناسایی ناو کیشان لهو به شهی شار، بریتی بو له دوو جوگه له ناوی سه رئاوه له، که له مالتیکه وه بۆ مالتیکی دیکه ده چوون: ناوی یه کتیک لهو دوو جوگه لانه، له وه ده چوو خاوپن بی و بۆ خواردنه وه که لکی لی وهرده گیرا و ئه ویتریان بۆ شیوو کوک و پیتداو یستییه کانی رۆژانه. ئیمه ناوی خواردنه وه مان له کانی ده هینا. رۆژتیک دواي ته و او بوونی شوشه تۆزه که، کۆرنر بۆ دیتنی نه خۆشیک چوو بووه مالتی یه کتیک له دراوسپکان. له گه رانه و هدا په یامپکی به ئه ده پانه ی له دراوسپی خوار ماله مان بۆ هینام، که ده یگوت ئه گه ر به ئه ندامانی باشگا بفرمبون و یسکی له ناوی جوگه له کان نه کهن، سوپاستان ده که م. زۆر باشم ده زانی که ئه لکۆل بۆ ئه و که سانه حه رامه که بۆ ره ستگاریی دوا رۆژیان هه ولده دن. روون بووه وه به هۆی گوینه دانی خاوه نی ئه و دوو مالا نه به وه زعی جوگه له کانیا ن و پی رانه گه یشتنیا ن به وه ی، که ئه و دوو جوگه له ئاوانه لیک جیا راکرن، به شیک له ناوی جوگه له ی دووهم ده چوه ناو جوگه له ی یه که م و له ئاکامدا ئه و دراوسپ خۆشه و یسته مان ماوه یه که له ناوی حه وزی حه مامی من و ئه و که سه ی خوار دبووه وه که به ر له من لیتره له و ماله دا بو.

کاره که م له که رکوک، دوو سال و نیوی خایاند و له ئاکامدا توانیم له ته وای وهرزه کانی سال نمونه هه لگرم. ره نگه ده ره جه ی گه رمای که رکوک بگاته راده ی گه رمای به غدا، به لām ماوه ی رۆژه گه رمه کانی قولهن و زستانه کانیشی زۆر سارد ترن. سه ره رای ئه وه ش هه وای که رکوک زۆر سارد نیه. خۆشیی و رابواردنی ئیمه له پاییز و زستاندا ئه وه بو که رۆژانه دواي ته و او بوونی کاری ئیداریی، تفه نگییک هه لگه رین و به هیوای رای پینج شه ش قه تی، سۆنه و پۆر بچینه ناو کینلگه کان و قه راخی روبرار و جوگه له ئاوه کان. بۆ رای سۆسکه یا به ته ی ئینگلیزه کان که وه ره شه ده بوایه ریگایه کی دوورتر به رین و رۆژیکی بۆ ته رخان به کین. چون بۆ جیتی ئه و راه ئاسان بو، ده بوایه بچین بۆ گوندی دارا به گ به ناوی «حه وته غار» له قه راخی تۆق چایی. دارا به گ و پیاهه کانی سواری ئه سپ و ماین ده بوون و له ری زی کدا ده چوونه پیتش و سۆسکه کانیا ن هه لده فراندو له گه ل ئیمه له و ده وه نه بۆ ده وه نیکی تر ده هاتن و کاتیک بالنده یه کمان ده خسته خوارئ، ده یانگوراند و شادیان ده کرد: ئه م جوژه ته قه کردنه یان پیتستر به ر له هاتنی سوپای به ریتانیا بۆ ناوچه که یان نه دیبوو. دواي ته و او بوونی کریسمه س ده کرا له ده وروبه ری گوندی کفری و دارستانه کانی نزیک سیروان چهند قاز بدۆزیته وه. بۆ راه

مراوی، «قه ره ته په» شوتینیکی باش بو. لیتره، به هۆی چهند گۆل و زه لکاو ی گه وه، هاوکات ده کرا ۱۰-۲۰ راوکه ر پای لی به کهن. ناوچه ی «که روی» له نزیک سیروان، ژماره یه کی زۆری (پۆر) هه بوو، به لām من له به ر گیرو گرتی زۆر له به شه کانی پارێزگا دا، له ته وای ئه و ماوه یه دا نه متوانی پتر له یه ک دوو جار بچمه ئه و ناوچه یه.

یه که م پاییزی ژیا ن له که رکوک بۆ وهرزش کردن، هه موو به یانییه ک سوارییم ده کرد، به لām زۆر زوو بۆم ده رکه وت سوارییکردن به «سمکۆ» به ر له ناشتا به چه شنیک ماندووی ده کردم که نزیک سه عات یازده له ئیداره خه و ده ییردمه وه و به ناچار ده ستم له م وهرزشه هه لگرت. خۆشیی و رابواردنی رۆژانه م ئه وه بو که ئیواران بچمه رۆژئاوای شار. هیندیک جار به ته پۆلکه یه کدا تیده په ریم که ناوی «بیلاوه» بوو و ژماره یه کی زۆری به رده کۆن و سه رده مه کانی نویتی به ردناسی لی ده بینرا. کۆرنر، له ژیر کارتیکردنی په رتوکیک به ناوی «له شوتنه وارناسیدا چون ده بی ببینرئ»، که مۆزه خانه ی به ریتانیا له ناو ئه فسهر و مه ئموره ئینگلیزه کاندایا کردبووه، تایلیکۆلینه وه ی شوتنه وارناسیی هه لیگرتبوو و کۆمایه کی گه وه ی به رد کۆکردبووه و بۆ ئه م کاره ش به ته نیسا خۆی له گه ل بیلاوه ماندوو نه کردبوو، به لکوو به ردی ئه و شاخ و کیوانه شی کۆکردبووه که له سه فهره کانی پزیشکییدا پیاندا چوو بوو. ئه و کۆما به ردیکی نارده موزه خانه یه کی ئینگلیستان، به لām به رده کانی سه رنج راکیتش نه بوون.

کۆرنر، دۆزینه وه یه کی گرنگی دیکه شی کرد: ئه و توانی به که لک وهرگرتن له زانیاریی نه خۆشیک ئه مه گناس، سه رچاوه ی ئه سلیی به شیک به ردی بزما ریی بدۆزیته وه، که به «له وحه ی که رکوک» ده ناسران و ژماره یه کی که میان گه یشتبووه موزه خانه کانی رۆژئاوا. دواي بارانیکی توند له سالی ۱۹۲۲ یا ۱۹۲۳ دا به شیک له قه لای که رکوک خزیبوو و ژماره یه کی «له وحه» له گه ل خۆی هینابوو. کاتی کۆلینه وه ی خا که خزیوه کان، ئه م له وحانه یان دۆزیبووه وه. راپۆرتی ئه م دۆزینه وه یه نه درا، به لām هه شت له وحه یان به ریگای کرین و فرۆشتندا گه یشتنه به غدا و کرپاره که ی ده یگوت له که رکوک هینا ونی. کۆرنر، که ئه و له وحانه ی له مۆزه خانه دا دیبوو، دواي گه رانه وه ی توانی دۆزه وه که یان بدۆزیته وه. ئه م که سه پیاهیک باش و به ئیمان بوو و کۆرنر بیست و پینج به ردیتری بۆ مۆزه خانه و هه ژده به ردیشی بۆخۆی لی کری. مۆزه دواي ماوه یه که ئه و له وحانه شی له کۆرنر کری. له وحه کان له جیتییه که ی چهند ئینچ قولدا بوون و شتیکی وه که خه لوزیان به ده وروبوو، که بیگومان هۆی مانه وه یان هه رئه وه بوو. له سه ر داوا و پیتدا گرتنی کۆرنر،

«گرتروبدل» ۵۰۰ روپیهیدا به دوکتور «ئیدوارد چهیرا»^(۹) ئەندامی خویندنگەى ئەمریکایی لیکۆلینەوهی رۆژەهلاتناسیی بەغدا و ئەوی لە فیبرواری ۱۹۲۵دا ناردە کەرکووک تا لیکۆلینەوهیەکی پتر دەربارەى ئەو لەوحانە بکات. لە یەکەم چاپپیکەوتندا دەرکەوت کە بەبێ زبانی گەیاندن بە خانووبەرەکانی سەرقلە، رینگایەکیتر بۆ هەلکەندن و دانەوهی ئەو جێبەجێیە.

کۆرنر، هەر وها کۆمەلە داستانیکی دەربارەى پیاویکی خەلکی «ترکەلان» لە ۹ مایلی باشووری رۆژئاوای کەرکووک بیستبوو. ئەو کابرایە، نزیکەى سی و پینج سالی پیش بۆ دۆزینەوهی خشتی خانووبەرە، تەپۆلکەى «ویرانشار» هەلەدەداتەوه، کە بەهەلکەوت دەگاتە چەند لەوحان. ویرانشار لە باکووری تەپۆلکەیهکی گەورە ساز کراوە، کە بە «یۆرغان تەپە» دەناسرێ. ئەو پیاو گوندییە کە «عەتیە» ی ناو بوو، چەند مانگ بەنهیینی زەوی کۆلیو تەوهو چەند رەهەندی بە دەست هەلکەندوو و چەند بارى ولاخیشى بردووە تە بەغدا؛ سەرئەنجام بەیانیی رۆژتیک، «عەتیە» بە خنکاو لەناو یەکیک لەو رەهەندانە بینراوە تەوه کە بە دەستی خوێ کۆلیبووی. ئەم جێبەجێ، ئیستاش بە «عەتیە خرابەسى» دەناسرا و هیشتا شوینەواری هەلکۆلینەکانی عەتیەى لێ دەبینرا. کۆرنر کاتییک دوکتور چهیرای برده ئەو جێبەجێ و بۆ دانەوهی تەپۆلکە کە ئیزنی لە «حوسین بەگى نەوتچی زاده» مامی نازم خاوەن مولکی ئەوئ وەرگرت، دواى چوارهفته، من کە چهیرام دی ئەو شوینییکی بە خشت فەرشکراوی خاوتین کردبوو، کە خۆلەمیشییکی تەنکی لەسەر بوو و شەست دانە بەردی بزماریی لێ دۆزبوو. ئەو لەوه نیگەرانی بوو، کە ۵۰۰ روپیه کەى تەواو بێ و منیش خوشحال بووم کە لەو رینگایەدا خزمەتیک بکەم. لەبەر ئەوه، بروسکەیهکم بۆ خانمی «بل» نارد و داوام لیکرد یارمەتییه کەى ئەوهندە زیاد بکەن کە بەشى وەرزییک بکات، کە داواکەم پەسەند کرا. بە گومانم جیا لەو ۵۱ لەوحانەى کە پیشتر پەنجەم بۆ راکیشان، لەوحەیهکیتر بە لەوحەى کەرکووک نەناسران و بیگومان تەواوی ئەو لەوحانەش کە بەرله سالی ۱۹۲۵ گەیشتبوونە موزەخانەکانی ئەوروپا و بە «لەوحەکانی کەرکووک» دەناسران و بەرهمەى کۆلینەوهکانی نەهینی و دژ بە یاسای عەتیە بوون.

ناکامی لیکۆلینەوهی ۵۱ لەوحەى کەرکووک و ۳۱ لەوحەى یۆرغان تەپە لە گوشاری

9- Edward Chiera

سالی ۱۹۲۶ی «ناشوورناسی و شوینەوارناسیی رۆژەهلات»^(۱۰) دا بە قەلەمی «س. ج. گد»^(۱۱) بلاو بوو تەوه. نووسەر بە لیکۆلینەوه لەسەر ئەو لەوحانە توانی بە دلنایی بلی شاری کەرکووک، کە لەو سەرەمدا جیگای باس بوو، شاری کۆنی «ئورفە» یە و عەتیە خرابەسى، شارێک بوو بەناوی «نوزو»^(۱۲). زۆریەى ناو تەیبەتییهکان نە بابلی بوون و نە ئاشوری و ئەم داب و شوینانەى کە لە پەیمان و دادنامەکاندا باسکراون، زۆریەى بەردە نووسراوەکان دەگرنەوه و پەنجە بۆ بوونی کۆمەلێک رادەکیشن، کە لەگەڵ خەلکی «ولایتەکانی» دەوربەرانی جیاواز بوون.

سالانی دواى، چەند گروپی ریکوییتی ئەمریکایی کاری دانەوه و هەلکەندنی زەوییهکانی «نوزو» یان دەستپیکرد و لە ئاکامدا هەزاران بەردی بزماریان دیتەوه، کە گەلێک نووسراوەى بەکەلکیان لەسەر هەلکەنرابوو. من لە بابەت ئەم یاداشتەى خوارەوه زۆر سوپاسی پرۆفیسۆر «سیدنی سمیت»^(۱۳) دەکەم.

کۆنترین زمان و نووسراوەى سەر ئەم لەوحانە دەگەریتەوه بۆ سەرەدەى پاشاکانی زنجیرەى «ناکد»^(۱۴)، کە میژووی ژانیان نزیکەى سەدەى بیست و دووی پیش زابین بوو، واتە ئەوکاتەى کە ئەو جێبەجێ بە ناوی «گاسور»^(۱۵) لەژێر فرمانی ئەواندا بوو. شوینی حکومەتە کەیان، تا ماو بەک عیلامیشی گرتووە تەوه. لە سەدەى نۆزدەیهەمدا، لە نامە و نووسراوەکانی بازرگانیی نیتوان بازرگانەکانی ناوچەى «قەیسەرە»^(۱۶) (مازاکا)^(۱۷) کە سەرە ئاشور بوون، باسی بەرهمە دەستچنەکانی «گاسور» دەکەن. لە سەرەدەى حەمورابی لە نیوهدی یەکەمى سەدەى هەژدەدا، شاری «یۆرغان تەپە» بوو، کە «نوزو» ی پێ گوتراوە. لەناو ئەو نامانەدا کە لە شاری کۆنی «مەعیس»^(۱۸) دۆزراونە تەوهو

10- Revue d, Assyriologie et d, Archologie Orientale
11- C.J. Gadd
12- Nuzu
13- Sidney Smith
14- Agade
15- Gasur
16- Caesarea
17- Mazaca
18- Ma,er

ناشووریه‌کان په‌نجه‌یان بۆ راکیشاوه، یه‌که‌م پاشای زنجیره‌ی «کاسیت» (۱۹)، که ده‌ستی به‌سه‌ر بابلدا گرت، باسی ده‌سه‌لاتی خۆی به‌سه‌ر «گوتیوم» (۲۰) و «ئه‌لام» (حه‌لوان) و ولاتی کاسیته‌کان ده‌کات و وا پیشان ده‌دات که له ده‌ور و به‌ری سالی ۱۶۰۰دا که‌رکوکی له‌ژێر فه‌رماندا بووه. هه‌لکه‌ندنه‌کانی «نوزو» بۆ مه‌ودای نیوان نامه‌ی بازرگانه‌کان واته‌ سه‌ده‌ی نۆزده و کۆتایی سه‌ده‌ی شازده یا سه‌ره‌تای سه‌ده‌ی پازده به‌لگه‌یه‌ک به‌ده‌سته‌وه‌ نادا. له‌وحه‌ دۆزراوه‌کان ئاماژه‌ به‌ «نوزو» وه‌ک دوا شوینی ژیان و ئیشوکارو تیکۆشانی چوارپشتی خاوه‌ن موڵکه‌ ئه‌شرافیه‌یه‌کانی «هوری» (۲۱) ده‌که‌ن. ئه‌و خه‌لکه‌ی که له «وه‌سه‌یتنامه‌ کۆنه‌کاندا» به‌ «هوریان» ده‌ناسرین، به‌ زمانیک قسه‌یان کردووه که بیگومان له‌گه‌ڵ زمانی «ئوراتویی» (۲۲) که له دوااییدا هاته‌ ناو کۆمه‌ڵ په‌یوه‌ندیی هه‌بووه و له‌ نووسینیشدا هه‌م له‌ نووسراوه بزمارییه‌کانی بابل و هه‌م له‌ نووسراوه‌کانی بزماریی ئه‌لف و بیی «راس السمه» (۲۳) دا تووشی ده‌بین. دروشم و ئه‌فسانه‌کانی ئه‌م جه‌ماوه‌ره، تا راده‌یه‌ک له‌ نووسراوه‌ دۆزراوه‌کانی «بوگاژکوئی» (۲۴) دا ده‌بینرین. له‌وه‌ ده‌چی ئه‌وانه‌ خه‌لکی ناوچه‌ی «تۆرۆس» (۲۵) بووین، که له‌ سه‌ره‌تای سه‌ده‌ی ۱۸دا به‌ره‌به‌ره له‌ بینالنهرین بڵاوبوونه‌ته‌وه و تا شیوی «ئورونتس» (۲۶) هاتونه‌ته‌ پیش و به‌پیتی لیکۆلینه‌وه‌ی «وولی» (۲۷) رهنه‌گه‌ ئه‌ندامی گرنگیی کۆمه‌لی «ئاته‌شانه» (۲۸) بووین. له‌ سه‌ره‌تای سه‌ده‌ی پازده‌دا، یه‌که‌تیه‌یه‌کی

- 19- Kassite
- 20- Gutium
- 21- Hurri
- 22- Urartaeon
- 23- Ras as Samra

۲۴- بوغازکوی، گوندیکه له به‌شی باکوری ناوه‌ندی ئاسیای تورکیه، له ۱۵۰ کیلومه‌تری رۆژه‌لاتی ئه‌نقهره‌را. به‌پێی ژماره له‌وحه‌یه‌ک که له‌م جێیه‌ دۆزراوه‌ته‌وه، ده‌رده‌که‌وێ که ئه‌م گونده له‌ سه‌ده‌کانی سیزده و چوارده‌ی پیش زاین پایته‌ختی ئیمپراتۆری «حه‌تی» بووه. وه‌رگێری ف.

- 25- Taurus
- 26- Orontes
- 27- Woolley
- 28- Atshanah

سه‌لته‌نه‌تیی پیکهات، له‌ناو ئه‌و یه‌که‌تیه‌یه‌دا ژماره‌ناویک هه‌بوون که شیوه‌ ناوی پیشووی سانسکریتیان هه‌بوو، که باشتره به «هیند و ئیرانی» یان بناسین. یه‌کیک له‌ پاشاکانی «سائوستر» (۲۹) پاشاییمتانی (۳۰) و سه‌رۆکی گشتیی یه‌که‌تیه‌یه‌ بوو، که شاری ناشووری داگیر کرد. نامه‌یه‌کی ئه‌و له «نوزو» ده‌ست که‌وت، که میژووی ئه‌وکاته پیشان ده‌دا، که له‌وێ به‌و پله‌یه ناسراوه و میژووه‌که‌ی ده‌گه‌رپته‌وه بۆ سالی ۱۴۲۰-۱۴۴۰. ئه‌و نامه‌یه، هی نیوه‌ی دووه‌می سه‌رده‌میکه، که نوینه‌رانی ئه‌و چوار پینچ پشته پینکدین، که له‌ به‌لگه‌ دۆزراوه‌کانی «نوزو» دا ئاماژه‌یان بۆ ده‌کری. ناشوور هه‌رکه‌ دوا‌ی زه‌بری پاشای «میتانی» خۆی گرت‌وه، یه‌که‌م کاری ئه‌وه‌ بوو، که که‌رکووک په‌لامار بدا. به‌گشتی دوا به‌لگه‌ی ده‌ستکه‌وتووی «نوزو» باسی تالانی گوندیک به‌ ده‌ست ناشووریه‌یه‌کان ده‌کات له‌ ده‌ور و به‌ری ۱۴۰۰دا. گشت ئه‌و پارێزگایه «ئورفه» ی پێ گوتراوه. رهنه‌گه‌ بتوانین به‌ پایته‌ختی ئه‌و جێیه، واته که‌رکووک بڵین ئورفه، به‌لام به‌تایبه‌تی به‌شاری خودایان ناسراوه. ژماره‌یه‌ک لیکۆله‌وه‌ر له‌م باوه‌ر ده‌دان که باره‌گای هۆژیک بووه و ژماره‌یه‌کیتر ده‌لین باره‌گای پاشاکانی بینالنهرین بووه. بیگومان شا‌قه‌لایه‌کی له‌ نوزو هه‌بووه جێیه‌کیشی بۆژنه‌کان و منداله‌کانی له‌و شوینه ساز کردبوو. جێگه‌ی سه‌رنجه، کاتیک «که‌ی ئه‌خشارش» پاشای ماد له‌ دوا شه‌رپیدا دژی نه‌ینه‌وا ۶۱۲-۶۱۷ له‌گه‌ڵ «نه‌بو پولاستس» (۳۱) یه‌کی گرت، یه‌که‌م هێرش بۆ سه‌ر ئورفه بوو. میژووی پیشووی پارێزگای که‌رکووک، له‌ زۆر لایه‌نه‌وه ئه‌م رۆله‌ی هه‌بووه که له‌ کیشه‌ی نیوان زنجیره‌عوسمانیی و پاشاکانی ئیراندا بوویه‌تی.

دۆزینه‌وه‌یه‌کی سه‌یری دیکه‌ش، سالی ۱۹۲۳ ئه‌نجامی گرت. ئه‌وه له‌ کاتیکدا بوو که سه‌ربازه‌ ناشووریه‌یه‌کان خه‌ریکی ته‌ختکردنی زه‌وییه‌ک بۆ مه‌یدانی مه‌شق بوون له‌ رووبه‌رووی سه‌ربازگه‌که‌یاندا. ئه‌وان کوه‌یه‌یه‌کی سه‌ر به‌ستراویان دیت‌وه که پر بوو له‌ سکه. ئه‌و کوه‌یه‌یه‌ پترله‌ دووه‌زار سکه‌ی سه‌رده‌می ساسانییه‌کانی تیدا بوو. به‌ زۆر به‌مان ژماره

- 29- Saussatar
- 30- Mitani
- 31- Nabolassar

سکه‌یک گه‌یشت. به‌پیتی راپورتی مؤزخانه‌ی به‌ریتانیا، کۆی سکه‌کانی کۆرتنر سه‌ری له سکه‌ی پینچ پاشا ده‌دا: قوبادی یه‌که‌م (۵۳۱-۴۹۹ز)، خه‌سه‌روی یه‌که‌م (۷۹-۵۳۱ز)، هۆرموزی چوارم (۹۰-۵۷۹ز)، بارامی شه‌شه‌م (۱-۵۹۰ز) و خه‌سه‌روی دووم (۶۲۸-۵۹۰ز)، دوا میتووی سکه‌کانی ده‌گه‌ریتته‌وه بۆ سالی ۶۰۱. هیچ دوور نییه که ئەم گه‌نجینه‌یه دوا‌ی سه‌رکه‌وتنی عه‌ره‌به په‌لامارده‌ره‌کان له شه‌ری «قادسیه» و هیرشکردنیان بۆ سه‌ر که‌رکووک و له مه‌ترسی خستنی ئەو له سالی ۶۳۹دا ژیرخاک کرابێ. سه‌رکه‌وتنی قادسیه، عه‌ره‌بی به‌سه‌ر پایته‌ختی زستانی ئیبران واته «تیسفون»دا زال کرد و له ئەنجامدا سه‌ره‌تای روخانی زنجیره‌ی ساسانییه‌کانی له سالی ۶۵۱دا ده‌سته‌به‌ر کرد.

که‌سایه‌تی هه‌ره ناوداری سه‌رده‌می نوێ که که‌رکووک له ئامیزی خۆبیدا په‌روه‌رده‌ی کردووه، بێگومان شیخ ره‌زای تاله‌بانییه، واته ئەو شاعیره‌ی که به مه‌به‌ست باسی چهند دیر له شیعره‌کانی ده‌که‌م. جیا له حاجی قادری کۆبه، که یه‌که‌م پیشه‌وای ناسیۆنالیستی کورد بووه، ره‌نگه ئیستاش شیخ ره‌زا، سه‌ره‌رای زمانه ره‌نگرتوه‌که‌ی کۆنی که وشه‌ی عه‌ره‌بی زۆرتیکه‌لاوه، شاعیری هه‌ره به‌ناو و ده‌نگی باشووری کوردستان بێ. په‌وتی سه‌ره‌تای ژبانی، لهو ریتگایه جیاوازه‌بووه که کورده‌کان به‌تایبه‌تی لاوانی کوردی بنه‌ماله ئاینیییه‌کان له سه‌رده‌می ده‌سه‌لاتداریه‌تی سولتان عه‌بدوڵحه‌میددا بوویانه. شیعره‌کانی چونکه باسی به‌شیک له هه‌لومه‌رجی ژبانی ئەو کوردانه ده‌کات که من له ناویاندا ژباوم سه‌رنج راکێشن. له‌به‌ر ئەوه، هیوادارم زۆر نابه‌جێ نه‌بێ که ئەگه‌ر لایه‌نیکی ساده‌ی ژبانی که‌رکووک، به راپورتیکی کورت له ژبانی ئەو مرۆقه سه‌رنج راکێشه ته‌واو بکه‌م (۳۲).

شیخ ره‌زا، نه‌وه‌زای مه‌لا ئەحمه‌د، بناخه‌دانه‌ری بنه‌ماله و کوره مامی شیخ حه‌مید، له ده‌وره‌یه‌ری ۱۸۴۰ له دایکه‌بووه و سالی ۱۹۰۹ کۆچی دوا‌یی کردووه. له سه‌رده‌می لایه‌نیکی ساددا، ولاته‌کانی ژێرده‌ستی عوسمانی گه‌راوه: هه‌شت سال له قوسته‌نته‌نیه له‌ژێر

۳۲- زۆریه‌ی نووسراوه‌کانی خواروو، له وتاریکدا به‌قه‌له‌می نووسه‌ر، له ژیر ناوی: «شیخ ره‌زای تاله‌بانی شاعیری جینو فرۆشی کورد»، له گو‌قاری کۆمه‌له‌ی سه‌لته‌نه‌تی ناسیای ناوه‌ندی (به‌رگی ۲۲، ژانویه‌ی ۱۹۳۵)دا نووسراون. له‌م ساله‌دا بوو که دیوانی ئەم شاعیره به زمانه‌کانی کوردی، فارسی و تورکی له به‌رگیکدا، له لایه‌ن «چاپخانه‌ی مه‌ریوانی» له به‌غدا بلا‌وکرایه‌وه.

بالی پاشای مه‌زندا بووه؛ بۆ ماوه‌ی دوو سال، مامۆستای زمانی فارسی کوره‌کانی خه‌دیوی میسر بوو؛ بۆ ماوه‌یه‌ک گه‌راوه‌ته‌وه ئەسته‌نبول و له‌ویوه چوه‌ته «حه‌ج» و زیاره‌تی مالی خودای کردووه؛ دیسان ماوه‌یه‌ک له که‌رکووک ژباوه و سه‌ره‌نجام له به‌غدا نیشته‌جێ بووه؟! هونه‌ری شیخ ره‌زا له‌وه دایه که ره‌خنه‌گره‌کانی پارسیی ئەو به «قه‌له‌م تیژ» ده‌ناسن. هیوادارم سایه‌ی شیعره‌کانی له‌م وه‌رگیرانه وشه‌به‌وشه‌یه‌ی خواره‌وه‌ی مندا ببینرین (ح). زۆریه‌ی هه‌لبه‌سته‌کانی پێشانده‌ده‌ن که ئەو باج وه‌رگریکی به‌ جه‌رگ و به‌ زۆره‌سه‌پن بووه. زۆریه‌ی سه‌فه‌ره‌کانی، به‌رواله‌ت به‌هۆی ناکوکی له‌گه‌ڵ ئەندامانی بنه‌ماله‌که‌ی ئەنجامی گرتووه‌و جیتی سه‌رسورمان نیه که ئەگه‌ر هه‌لبه‌سته‌ی خواره‌وه‌ی نمونه‌یه‌ک بێ له‌مجۆره‌ نامانه‌ی که خزمه‌کانی به‌ شپوه‌ی ئاسایی به‌ ده‌ستیان گه‌یشتوه.

به‌رخه‌ نییر

قه‌ومه‌کان به‌و زاته‌ وا حوکمی له سه‌ر به‌حرو به‌ره
به‌رخه‌ نییری گه‌ر نه‌نییری هه‌ر که‌سه‌ی خاوه‌ن مه‌ره
دیم به‌ گژیا ده‌ی درم گه‌ر فیالمه‌ئه‌ل شپیری نه‌ره
با نه‌قه‌ومیت و نه‌زانن ئەم هه‌موو شوور و شه‌ره
گشت له سه‌ر به‌رخه‌ی شه‌ل و کاوری له‌ر و بزنی گه‌ره (۳۳)

هه‌لبه‌سته‌ی خواره‌وه، پارچه‌ شیعریکه، که ئەمجاره سه‌باره‌ت به‌ رووداویک بۆ شه‌خسی خۆی داناوه:

برازا ئەزیزه‌که‌م

پرووم کرده به‌زمی خاسی برازا ئەزیزه‌که‌م
ئهمشه‌وه به‌ سه‌د ته‌وازع و ئەخلاس و سه‌ر کزی
پروانیم له‌ درزی قاپیه‌وه خۆی و تابعان
دانیشتبوون دوو ریزه له‌ ده‌وری خله‌ی که‌زی
ده‌تووت ته‌می کرا بوو به‌ مه‌خصوصی قاپیه‌وان
خۆی کرد به‌نییره‌ تورک و وتی: «کیم بیلیر سیزی؟»

ح- بۆ که‌لک لێ وه‌رگرتنی دروست له شیعره‌کانی شیخ ره‌زا، ئەوانم له‌ رووی دیوانه‌که‌ی نووسیییه‌وه.
۳۳- به‌شی دووه‌می ئەو دێره به‌مجۆره‌یه: گشت له‌سه‌ر بزنی شه‌ل و کاوری گه‌ر و به‌رخه‌ی له‌ره.

پېم ووت: «منم، فلانه كه سم»، مامه شېخ په زام؛
 تاغز ميسن خومه بيس نه فنه ندى، مه گهر بيزى؟
 ئەم سه ددهى بابه بو منه؟ ازهار كه تا بړوم
 يان مهرحه مهت كه، خېره «له سه رما گونم ته زى»
 وهختى كه له م موعامه له زانيم غه رزه چيه
 دهر حال گه رامه پاشه وه، ئەمما به عاجزى

خدر، يه كېك له چيرۆك بېره ناسراوه كان بووه و گهلېك چيرۆكى خوش و سه رنج
 پاكيشى گېراوه ته وه. ئەو هه روه ها نمونه يه كى باشى ئەو پياوانه بووه، كه له جياتى نه وهى
 به ناوى بابيه وه بناسرئ، به ناوى داىكى ناسراوه. به مجوروى كه شېخ په زاناسين،
 ده كړئ بلين خه م و په زارهى ئەو پتر له م بابه ته وه بووه كه له بيستنى چيرۆكه كانى خدر
 بېسه ش كراوه، نه ك له بهر بې نه ده بى برازا نازينه كه ي. شېخ حه بيبى تاله بانى، به
 پاشكاوى و تورپى ده يگوت قاره مانى ئەم به سه رها ته (برازا خوشه ويسته كه ي) نه بوو،
 به لكوو برا گه وره كه ي، واته شېخ محمه د عه لى، خاوه نى چه تره به ناو بانگه كه بوو. له
 لايه كېتره وه، ئەوه ته نيا خزمه كانى نه بوون كه ده بوايه به بې هيچ چه شنه پرسى اريك
 ويسته كانى به جې بگه يه نن. ده لېن، ئەم دوو نامانهى خواره وهى بو سه يد نورى نه قيب
 نه ندامى بنه ماله ي به رزه نجه ي دانيشتوى سليمانى و حاجى نه سه د تاغاي حه ويزى
 نووسيوه:

كه له شېر

كه له شېرى به په زان لازمه، كرماشانى
 زېره ك و چابوك و دهم گهرم و در و شه رانى
 كه له شېرى كه قه پى گرت له بناگوى كه له شېر
 پر به دهم بېپچرئ وه ك سه گى هه ورامانى
 كه له شېرى كه نه گهر شېرى نه پى بېته مه ساف
 راي رفېتنى به شه قى ميسلى كه رى تالانى
 به در پى و هكو مه ولان به گه كه ي ميري به يات
 به جه سامه ت وهكو كو پخا زله كه ي بيبانى
 ئەى نه قيب زاده، بنېره كه له شېرى كى و هها
 بو په زاكه ي، سه گه كه ي قاپيه كه ي گه يلانى

توتن

تۆ كه م نه زه رى ده رحه قى من ئيستكه تاغا
 من ماوه هه واي صوحبه تى توم هه رله ده ماغا
 بو توتنىكى بېشه مه و شاور و شېتنه
 شېت بووم و نه هات وهخته دلّم دهرچى له داخا
 جار ان چ به چاغ و چ به بار بوّت نه هه ناردم
 نا نېرى ئەمىستا نه به بار و نه له چاغا
 پى نه وته كه، باجگيرى نه گهر زوره ده فه رموى
 پى خاسه به شه و خالىه، بابى به بلاغا

به شېكر نه وهى ئەم فه سلّه و فه سلّه كانى پېشو، په ننگه زوره ي هېما و ئامازّه كان
 روونكرابنه وه. له هه لبه ستى يه كه مدا، مه به ست له كه رى تالانى، كه رېكه كه بزواندى
 دژواره، هه روه ك هه موو مناله خوئندكارىكى كورد ده زانئ، كه رزگار بوون له چنگ
 په لامارده ران به كه رى تالانى پيوستى به هه ول و تېكوشانى پتره. له هه لبه ستى
 دووه مدا «شېتنه» ناوى گونديك و بېشه ماش به توتنىك ده گوترى كه بوئىكى تايه ت و
 خوشى هه يه؛ رېگاي نه وت، له رۆژئاواوه دېته ناو كه ركوك و به جېبه كدا تېده په رى كه
 ئيستامه لبه ندى شه ريكه ي نه وتى عېراقه. «رېگاي خاسه» له باكورى رۆژه لات و به
 رۆخى روباردا دېته ناو كه ركوك؛ «بلاغ» ناوى ئەو كانيا وه يه، كه له ژير ته پۆلكه
 گه وره كه ي نزيك كه نيسه كۆن و ويران بووه كه ي «شه هيدان» دېته دهر. به لام،
 جېبه جېكردى ئەو داواكار بېانه ي به و واتايه نه بووه كه ئەو كه سه ي كه نامه ي پېنگه يشتوه
 ئيتر له مه ترسى رزگارى بووه. هېرشى خواره وه بو سه ر ميران خدر به گ، له هۆزى
 خوشناوه تى نيشانه ي ئەم بوچوونه به.

هېستى ديارى

مير به سه د منه ت هه ناردى هېستى رىكى رووت و قوت
 چوارپه لى سست و سه قه ت، ئەندامى هه روه ك عه نكه بووت
 خاوه نى الېكى ناليم پى نه داوه مـوتله قـا
 داويه تى، ئەمما وهكو بيسستومه، قوتى لايوت

پشتی ریش و شانی زامدار و جهدهوبو، ناعلاج
چهند قروشیکم هه‌بوو بۆمدا به نهوت و نه‌زهرپوت
سه‌ی فه‌تاحتی مه‌یتهرم رۆژئ به حججه‌ت لیتی نه‌وی
کلکی ده‌رهینا له بن، نه‌نجا به‌ئاستهم گویتی بزوت
گهرچی ناتوانی بیزوی هیند له‌ر و کم قووه‌ته
ده‌نکه جو‌یه‌کی نیشاندی تا قه‌یامه‌ت دئ له دووت
پوش له لای حه‌لوایه، حه‌تتا گهر په‌لوشی چنگ که‌وی
بای ئەدا، لولی ئەدا، قوتی ئەدا مانندی حوت
گهر قه‌له‌و بئ ئەم نه‌جنه‌ نیره، لیره چاری ناکرئ، مه‌گهر
شیخی رفاعی عیلاجی کا به‌اسمی جه‌لجه‌لوت
مه‌صله‌حەت وایه هه‌تا نه‌ی خواردووم بینیرمه‌وه
زۆر ده‌ترسیم ده‌فعه‌ی قوتم بیدا، بکا به قوت

مه‌به‌ست له دیری یه‌که‌می ئەم هه‌له‌سته نه‌وه‌یه، که هیس‌تره‌که لغاو و جلی پێوه
نه‌بووه؛ «نه‌زهرپوت»، وه‌ک ده‌لێن گیایه‌کی گول زهردی دپکاوییه، که له باه‌ت شکله‌وه
له گوله‌ توتن ده‌چئ و بۆ نه‌وکاره‌ ده‌بئ، که لیره‌دا ئاماژه‌ی بۆ‌کراوه. ته‌ریقه‌تی رفاعی،
هاریو مارانگازان چاک ده‌کاته‌وه. جه‌لجه‌لوت، گوايه گیاندارێکی ناسروشتیه‌ که
ئه‌ندامانی ئەو ته‌ریقه‌ته له‌ فیله‌کانی خۆیاندا یارمه‌تی لئ وهرده‌گرن. به‌شیک له
شيعره هه‌ره باشه‌کانی شیخ ره‌زا، کۆمه‌له هه‌له‌سته‌تیکن که شاعیر له‌واندا هێرش ده‌کاته
سه‌ر نه‌یارانی بنه‌ماله‌ی تاله‌بانی، واته جه‌باریه‌کان، داوده‌کان (دوده‌کان) و کاکه‌یه‌کان؛
به‌لام به‌شی زۆری ئەو هه‌له‌سته‌نه‌ی شاعیر، وه‌ک زۆریه‌ی هه‌له‌سته‌کانی تری رویان
له‌خه‌لکیکی تایبه‌تیه و شيعره‌کانی زۆر توندوتیژ و ناحه‌زن و بۆ وهرگێران نابن.

گیبون (٣٤)، له‌ نیوان ئەفسانه‌ ناشرینه‌کانی سه‌ره‌تای دامه‌زرانی که‌نیه‌دا، ئەفسانه‌ی
ناسراو به «حه‌وت له‌ خه‌و‌کراوی به‌داخ» (٣٥)، سه‌رنج راکیشتر له‌وانیتر ده‌بینئ. ئەو
حه‌وت لاوه مه‌سیحیانه‌ رایان کردووه‌ په‌نایان بۆ نه‌شکه‌وتیک بردووه. که‌چی به
فه‌رمانی ئیمپراتۆر «دسیوس» (٣٦) دیواریان له‌ناو ده‌رگای نه‌شکه‌وته‌که هه‌لچنیه‌وه و

٣٤- روخانی ئیمپراتۆری رۆم، فه‌سلای سی و سێیه‌م.

35- Seven Sleepers Of Ephesus
36- Decius

ده‌رگاکه‌یان گرتوه. ئەو حه‌وت گه‌نجانە تا سه‌رده‌می حکومه‌تی «تئودوسیوس» (٣٧)
واته بۆ‌ماوه‌ی ١٨٧ ساڵ له‌و نه‌شکه‌وته‌دا نووستوون. ئەو ئەفسانه‌یه، به‌ناوی
«نه‌شکه‌وت» به‌ دووردریژی له‌ سوپه‌ی هه‌ژده‌ی قورئاندا نووسراوه‌ته‌وه، به‌لام ماوه‌ی
خه‌وه‌که‌ کراوه به ٣٠٩ ساڵ. یه‌کیک له‌و به‌شه‌ خۆشانه‌ی، که به‌و ئەفسانه‌یه زیاد
کراوه، ئەوه‌یه که سه‌گی ئەو نه‌سحابانه له‌ حالیکدا سه‌ری له‌ناو ده‌سته‌کانی ناوه،
له‌به‌رده‌رگای نه‌شکه‌وته‌که نوستووه. قورئان ده‌رباره‌ی ژماره‌ی نوستووه‌کان یا به‌ وته‌ی ئەو
«نه‌سحابه‌کانی نه‌شکه‌وت» ده‌لئ:

ژماره‌یه‌ک ده‌لێن «سئ که‌س بوون، به‌ سه‌گه‌که‌یانه‌وه بوونه چوار».

به‌شیکێ دیکه‌ ده‌لێن «پینج که‌س بوون، به‌ سه‌گه‌که‌یانه‌وه بوونه شه‌ش».

ژماره‌یه‌کی دیکه‌ش ده‌لێن «حه‌وت که‌س بوون، به‌ سه‌گه‌که‌یانه‌وه بوونه هه‌شت».

لێکدانه‌وه‌ی رێبه‌رانی ئیسلام سه‌باره‌ت به‌م وته‌یه نه‌وه‌یه که سه‌گه‌که‌ش به
«نه‌سحابه» ژمیراوه و خودا به‌لێنی به‌هه‌شتی پێداوه.

شیخ ره‌زای تاله‌بانی، له‌ به‌غدا کۆچی دوایی کرد و له‌ لای مه‌زاری شیخ عه‌بدولقادی
گه‌یلانی به‌خاک سپێراوه. نووسراوه‌ی سه‌ر کێلی قه‌بره‌که‌ی یه‌کیک له‌ شيعره‌کانی خۆیه‌تی
که به‌رله‌ مردنی به‌زمانی فارسی بۆ ئەم مه‌به‌سته‌ی داناوه.

یا رسوالله! چه‌ باشد چون سگ اصحاب کهف

داخل جنت شوم در زمهره اصحاب تو؟

او رود در جنت و من در جهنم کی رواست؟

او سگ اصحاب کهف و من سگ اصحاب تو

وه‌رگێراو:

یا ره‌سول الله! چ ده‌بئ گهر وه‌ک سه‌گی نه‌سحابه‌ی نه‌شکه‌وت (نه‌سحابولکه‌ف)

بچمه به‌هه‌شت وه‌ک نه‌سحابه‌ی تو؟

ئهو ده‌چیتته به‌هه‌شت و من بۆ جه‌ه‌نهم، که‌ی ره‌وايه؟

ئهو سه‌گی نه‌سحابه‌ی نه‌شکه‌وت و من سه‌گی نه‌سحابه‌ی تو

ئیسنا ده توانم پاشماوهی رووداوه سیاسییه کان، لهو جیبه وه دهست پئی بکه مه وه که له سه ره تایی فهسلئی پیشودا خۆم لئ کیشابوو وه.

له ماوهی سئ پوژ مانه وه م له کفری له چون بۆلای شیخ مه محمود خۆم پاراست، به لام ریبه رانی لیژنه ی نوینه رایه تی سلیمانی واته ئەحمه دبه گی توفیق به گ، حه مه ی عه بدولر حمان ئاغا، عه زیز به گی جاف و مسته فا پاشام بینی، که ئەویش ئەفسه ری پیشووی سوپای عوسمانی بوو. له وهی که ئەوان به هۆی ئەندام بوونیان له لیژنه ی حکومه تی میلی کاتیی کوردستاندا تا ئەو پاده یه بادیه وه ببوون، سه رم سوپما. سه روک عه شیره ته کان، له ئیسنا وه باسی کوردستانیکیان ده کرد که سنووری باشووری ده گه یشته کتوه سوور.

کاتییک گه یشته که رکوک له یه که م هه نگا ودا سه رقائی هه ره شه ی تورکان بووم. ئۆزده میر، به هیزیکی که م کۆیه ی داگیر کردبوو و هه ولئ گرتنی رانیه شی ده دا. هه ره وه ها هه باسی مه محمود ئاغا، سه روکی پشه دریه پاپه پوه کانی له سه ر «لهشکر» یکی عه شایریی دانابوو، که به ژماره یه ک سه ربازی تورک به هیزی کرابوو و بو گرتنی سلیمانی ره وانه ی ئەوناوچه یه ی کردبوو، به لام گه وه پیاوانی شار رازییان کردبوو، که تا گه رانه وه ی شیخ مه محمود، له سوورداش بمیپیتته وه. یه که کانی گه شتی کۆیه بۆ زئ، له ته ق ته ق مابونه وه و فرۆکه کان راگه یناو یکیان به سه ر کۆیه دا خسته بووه خوار و سئ پوژبان ماوه به خه لکی شار دابوو، که بۆخویان تورکه کان له کۆیه ده رکهن، ئەگه رنا شار بۆمباران ده که ن. من ئیسنا لیم روون بووه ته وه که ئەوه کاریکی دروست نه بوو؛ له وه لامدا خه لک گوتبوویان بوونی عه شایر له به ره ی دوژمندا ریگای ئەم کاره یان پینادات و له ئەنجامدا ماوه یان ویستبوو.

له گه ل «مینت»، که فه رمانده ی گشتییه هیزه کانی ناوچه ی که رکوک بوو، به م ئاکامه گه یشتین که پیشنیازی دانانی سه ربازه یه ک له ئالتون کۆپری بکه ین تا سه ره رای چاودیری کردنی له ته نیا پردی زئ لهو جیبه، په یوه ندی ئیمه ش له گه ل هه ولیر و موسل راگری؛ هه ره ها زۆر به جیدی داوامان له نووسینگه ی فه رمانده ی گشتی کرد که دژی

لهشکری عه شایری به ره وسوورداش بچیتته پیتش. پیشنیازه کانمان په سه ند نه کران و مینت له بیست و حه وتی سیپته مه به ردا وه لامی ره دی وه رگرتته وه، به لام هه ر لهو پوژده دا، ئەفسه ریکی بالائی به رپوه به رایه تی هیزی هه وایی، له لایهن «نیرویس. مارشال سپر جان سالموند»^(۲) وه هات و ده رباره ی وه زعی ناوچه گفوتگۆی کرد و سه ردانی منیشی کرد. به پیتی بریاری کۆنفرانسی قاهیره ده بووایه ئەرکی فه رمانده ی هیزه کانی عیراق له پوژی یه که می ئوکتۆیه ره وه به و ئەفسه ره بدرئ. هاتنی ناوبراو له شنه بایه کی تازه ده چوو و سه ره تاهه ک بوو بۆ هاوکاریی نزیک و دۆستانه له نیتوان به رپوه به رایه تی ئیداره ی سیاسی و هیزی هه وایی له دوا پوژدا. من به جیدی له سه ر ئەو باوه ره بووم که دانی به رپرسایه تی به سپر جان سالموند، عیراقی رزگار کرد: ئیمه خه ریکی راکردن بووین و ئەگه ر پارێزگای موسلمان له ده ست چووبا، به غدا و به سه ره به دژواری حکومه تییان بۆ ده کرا. پوژتیک دوا ی دیداری سپر جان سالموند و ته نانه ت به رله وه ی که ئەرکی فه رمانده یی وه رگری، فرۆکه کان به سه ر سوورداشه وه به شوین لهشکری عه شایر پیدا ده گه ران و هه رچه نده له م ولاته شاخاوییه پرله دارستانه دا نه یانتوانی ئەو لهشکره بدۆزنه وه، به لام ئەو خۆپیشاندانه بۆخۆی کاریکی به نرخ بوو.

له یه که م پوژده وه که من هاتمه که رکوک نه خوش بووم و له جیگه دا که وتم و ته وای ئەو کارانه م له ناو جیگادا ئەنجام دابوون. پوژی بیست و نۆیه م، ئەوه نده به خۆهاتبوو مه وه که هه ستمه سه ری. هه ستمه وه و به بی ئەوه ی که بچمه «سه را» ی حکومه ت، سواری ئۆتۆمبیل بووم و چومه ئالتون کۆپری. دوو سه عات لهو ریگا ناخۆشه دا بووم. چوو بووم تا له نزیکه وه ریگا چاره یه ک بۆ به ره ره کانی دژی تورکان بدۆزمه وه و سه رسامانیکیش به وه زعی به شی پاراستنی ناوچه چۆلکراوه کان بده م. هه ره ها، سئ کاروانسه رای ئەو جیبه ش بۆ هیزی پۆلیس و دوو یه کانی سواره ی «هیزی ناوچه یی» وه رگرم. بریاربوو هیزی پۆلیس بۆ ئەو ناوچه یه بنیرین و دلنیاش بووم له یه کی مانگی ئوکتۆیه ریشدا بریاری ناردنی دوو یه کانی سواره ی «هیزی ناوچه یی» بۆ ئەو جیبه په سه ند ده که ن.

هه ره ک گوتم شارۆچکه ی ئالتون کۆپری به سه ر دوگه یه ک له نیتوان روباردا سازکراوه. ئەو شارۆچکه یه نزیکه ی ۴۰۰ مال و شه قامیتی چکۆله ی هه بوو. شه قامه که ی بازاری شارۆچکه که ی پیکه ده هیتناو هه رکه عارابه یه کی پیدا تیده په ری، له که لویه لی به ردوکانه کان

و چۆكى ئەوخەلكانە دەخشا كە لەسەر كورسى چايخانە پان دەبوونەو. كارى خانووبەرە سازىي ئالتون كۆپرى ئىستا نەپەرىبووئەو بۆ دوو رۆخى لای دەرەوئەو روبرا كە. توركان لە پاشەكشەى سالى ۱۹۱۸د، دوو پردى سەر ئەو روبراەيان تەقاندبووئەو و چەند ئاسنى بەدسىمايان لە جىگە دانابوون، كە تەنانت لەم وەرەشدا كە ئاو كەمبوو، ديمەنى لای باشووربان لەوئەو كە بوو پتر ناشىرىن نەدەكرد: ديمەنى لای باشوور برىتى بوو لە سەرايەكى كۆن و روخاوى حكومەت كە بەسەر پىگاكەدا قوت ببووئەو و پەهەندىك بە قاتى خوارويدا دەرۆيشت؛ ئاوى شىن و پرونى روبرا، لە سەرەو بە پىگايەكى تەنگ و بارىكدا كە لەناو زنار و گابەردەكاندا پىكهاىتسو، دەهاتە خوارى و بەناو كۆمەلە بىستانىتكدا تىدەپەرى كە لەژىر زنارەكان و ديوارىكى بەردچندا چاندبوويان. زنارەكان تا نزيك ديوارى كۆن و قەلشىوى مالەكان دەچوونەپىش.

چونكە دەزگايەكى پاراستنى رىكويىكمان نەبوو، هەوال و باسىكى زۆرم چنگ نەكەوت. بەوتەى كەلەكوانەكانى مىرزارۆستەم، ئۆزدەمىر ئاغايەكى نارازىي كۆيەى كردبوو مودىرى «تەق تەق». بەپىي خەبەرئىكىتر ھۆزى شىخ بزىنى، كە لە سەر پىگاي جادەى كەركوك بۆ كۆيە، لە رۆخى زى نىشتەجى بوو، بەتەواوى لەگەل دوژمن كەوتبوو. دواى دوو رۆژ، لە كاتىكدا ھىشتارۆژىكمان بۆ يەكى ئۆكتۆبەر ماوو، مینت لەگەل بەشى ھەرە زۆرى «ھىزى ناوچەيى» چوو ئالتون كۆپرى و ھاوكات لەگەل ئەو سەربازگەى كۆيە و گوندە گرنگەكانى شىخ بزىنى بە توندى بۆمباران كران. رۆژى پىنجى ئۆكتۆبەر، سىر جان سالموند، بۆخۆي بە فرۆكە ھات و شەو مىوانى من بوو. پىاوتىكى بالا بەزى خوش سىماى رىكويىك و خوش رەفتار بوو؛ بە تەواوى ھەست بەھىز و تواناى دەكرا و بە پرونى پىشانى دەدا كە سىاسەتى دوارۆژى ئىمە سىاسەتتىكى ھىرشكەرانە دەبى. شەوتىكى لەبىر نەكراو بوو. دواى خواردنى شىو، لەژىر شوقى مانگە شەوتىكى خوش و سەرنج پاكىش دانىشتبووين. ئارام و ھىمن گوتى دابوو پەخنە و گازندەكانم كە دەربارەى ھەلەكانى رابردو لىيان دەوام و بۆچوونى خۆم دەربارەى وەزعى سىياسىي و عەشىرەتى ناوچە بۆ پرون دەكردەو. ئەفسەرتىكى گەراو و ھىندىك بە تەمەنى نووسىنگە، بەناوى «دى»^(۳)، بەروالەت و تەكانى منى ياداشت دەكرد، بەلام لەنىوان قسەكاندا پەيتاپەيتا لەسەر سەندەلىيەكەى خەوى لى دەكەوت. فەرماندەكەى، كە ئاگاي لەم وەزەو بوو، ھىندىك جار بە گالته پىي دەگوت: «دى، ئەو مەسەلەيەت نووسى؟» «دى» لە خەو

رادەپەرى و زۆر بەجىدىي وەلامى دەدايەو و دەيگوت: «بەلئى قوربان!» و بە پەلە خەرىكى نووسىن دەبوو. من ناو دژوارەكانى خەلك و ھۆزەكانم بۆ دووپات دەكردەو، بەلام زۆرى نەدەخاياند كە سەرلەنوئى خەونوچكە دەبىردەو. ئاكامى گفتوگۆكان ئەو بوو كە فەرماندەى عەمەلىياتى ھەوايى رازى كرد، ھىرشى سەربازىي «ھىزەكانى ناوچەيى» لەژىر چەترى ھىرشى ھەوايىدا ئەنجام بەردى؛ ھەرەھا گوتى ئەگەر بۆمباران نەتوانى دوژمن لە كۆيە دەرگا، بە زووبى كاروانىكى بەھىز بۆ ئەو جىيە دەنئىرى. ئەوانەى ھاتبوون، رۆژى دوايى گەرانەو بەغدا، بەلام دەفتەرە ياداشتە بەناوبانگەكەى «دى» بەجىما و ھەفتەيەك لە باشگاي ئەفسەرانى كەركوك ماىو. ئاكامى كار بەپەلە خۆي ئواند: دەستبەجى دواى دەسپىكردى عەمەلىيات، چەند ئاغاي شىخ بزىنيەكان ھاتن و دەربارەى خۆ تەسلىم كردىيان گفتوگۆيان لەگەل كردين؛ چەندكەسىتريان بەم ئاكامە گەشىتبوون كە ئەگەر بچنە لای نوئىل و شىخ مەحمود بۆيان باشتر دەبى. بە لەبەرچاوتى ئەم وەزەو، مینت بەرەردەكانىكى زۆرى لە بەرامبەر خۆيدا نەبىنى. توركەكان كە لە سەربازگەى كۆيە دەمانەو، بەھوى توندوتىزبوونى بەرەردەكانىي خەلك بە ناچار رۆژى ھەوتى ئۆكتۆبەر لەو جىيە رۆيشتن. رۆژى يازدەى ئۆكتۆبەر من و لاین بە سوارى ئۆتۆمبىل چووبىن ھەولئىر. رۆژى دوايى، لاین و «لىتل دىل»^(۴) لەگەل كاروانىكى پىكهاىتو لە پۆلىسەكانى شار بۆ گرتنەوئەى سەرلەنوئىي كۆيە چوون و شار لە رۆژى چواردەى ئۆكتۆبەردا بەبى ھىچ چەشنە بەرەردەكانىيەك كەوتەو دەست ئىمە.

ھەولئىر شارىكى خوش و سەرنج پاكىشە؛ لە بان تەپۆلكەيەكى چوار سوچى درئىزى زۆر لىژ سازكراو و لە ناو دەشتىكدا سەرى بەرز كرووئەو. «داراى سىيەم» دواى شكانى لە بەرامبەر ئەسكەندەردا لە شەرىك كە بە «ئارىلا»^(۵) دەناسرى، بەلام لە راستىدا شەرەكە لە دەشتى «گەوگەملە»^(۶) لە نزيك گوندى تازە سازكراوى مەسىحىنىشىنى «كەرەم لەيس»^(۷) لە سازدە ماىلىي رۆژھەلاتى موسل روويدا بوو، رايكردوئەو تە ئىرە. بئەمالە

4- Littledale

5- Arbela

6- Gaugamela

۷- Karamlais بڕوانە «ياداشتەكان دەربارەى پەرىنەوئەى ئەسكەندەر لە دىجلە و جەنگى ئارىلا»، كە سىر ئەرل ستاين لە «گۆقارى جوگرافىي، بەرگى C، ژمارەى ۴، ئۆكتۆبەرى ۱۹۴۲ نووسىوئەتى، پروفىسۆر سىدىنى سمىت دەلئى شوئىنى شار ديار نىيە و بىگومان ئەو تەپۆلكەيە نەبوو. سەير ئەوئەيە كە تا ئىستا بەردىكى بزمارىي لە ھەولئىر بەدەست نەكەوتوئەو.

رەسەن و ناودارەکانی شار بە کورد و تورکەو، بە پێچەوانەی کەرکوک ئیستاش لە خانووبەرە گەرەکانی سەرقلای شار دەژین، کە لە بابەکانیانەووە بۆیان ماوئەتەو. ئەو مالانە لە دەوری قەلاکە سازکراون و وەک دیوار دەوری شاریان گرتووە. چون بۆ ناو ئەو بازنیە، تەنیا بەهۆی سێ چوار باریکەرتی لێژ و هەلدێردا دەکرا. کارگەری گشتی ئەو شارە لەسەر بینەرانی گەلیک بەرچاوترە لە «قەلا»^(۸) وێران بوو کە کەرکوک. هێشتا، بینایەکی زۆر لە ژێر قەلاکەدا ساز نەکرا بوو. گزنگی شاری هەولێر لەو دەدا بوو کە ناوئەندی ناحیەییەکی پرله گەنم بوو لە نیوان جادە کەرکوک و موسڵدا و بەهۆی بارودۆخی سروسشتیی، بازاریی هۆزەکانی جێگرتوو لە چیاکانی رۆژھەلات و باکور بوو.

لە کاتی کدا ئەو عەمەلیاتە لە زەوی بەرپۆە دەچوو، هێرشێ هەوایی دژی گروپەکانی دۆژمن بەبێ پسانەو لە رانیەو مەرگە درێژە هەبوو. رادە کاتی کردن و ئاکامی ئەو بۆمبارانە دەستبەجێ نەبوون، بەلام بەرەبەرە کەسانیک لە لایەن سەرۆک عەشیرەتەکانەووە هاتتە کەرکوک، هەولێر و سلیمانی تا ئاگاداریی بیرورای حکوومەت دەربارە «بەخشین و ئەماندان» بن. جێگە سەرئەجە، زۆربە سەرۆک عەشیرەتەکان لە ترسان لەگەڵ ئەو رووداوە کەوتبوون. من بەبێ پسانەو لە نیوان کەرکوک، هەولێر، کۆبە، کفری و بەغدادا لە هەولێریندا بووم یا فرۆکەکانم بەرەو نیشانەکان ریتوینێ دەکرد. یەکەم جار، لە بیست و حەوتی ئۆکتۆبەر، بەشداریی بۆمبارانم کرد، کە ئاکامەکی لە دەفتەری یاداشتەکەمدا، بەم جۆرە نووسراوە:

ئەمڕۆ بەتوندی مەرگە بۆمباران کرا. من بۆ پێشاناندانی نیشانەکان لە فرۆکە «مەکلارن-راید»^(۹) دا بووم. ئەو چەند بۆمبێ زۆر بەباشی خستە خوار: یەکیک لە «کۆپ»^(۱۰) هەکان لە بەردەرگای «سەرا» تەقییەو و دەبێ زیانی گەیاندبێ. هەستیک، کە لە کاتی بۆمباران کردندا خۆدەنوینێ سەرئەجە راکیشە. ئەوکاتە کە بەسەر نیشانەدا دەسورپتەو و بە دواي خستنی هەربۆمبێ کدا لار دەبێووە تا بەرله دووپات کردنەووی هێرش، ئاکامی کارەکەت بیینی، زۆر هەست بە تیزژۆبی ناکە و فرۆکەکانیتر دەبینی، کە وەک زەردەوالتە هەژاو بەتوندی هەول دەدەن.

بە نێبەت وێرانییەکانی «رۆهیر»^(۱۱) و تۆکیو، کە هێشتا بیرەوهریبەکانیان زیندوون، لەبیر کردنی بۆمبارانەکانی سالی ۱۹۲۲ دژوار نیە. «کۆپ»، بۆمبێکی ئاساییە و تا ئەو جێیە کە لەبیرمە، بۆمبێ «پرژۆل»^(۱۲) ی بیست و پینج «پۆند»^(۱۳) ی بوو. هەرەها، بەرله دەستپێکردنی بۆمبارانەکان هەمیشە خەلکی ناوچەکەمان هۆشیار دەکردەو. هاتنی بۆمبەکانی سەد پۆندی و دواي دووسەد و بیست پۆندی هەست و زەوقی مرۆقیان دەبزواند. بۆمبەکانی ئاگر پڕزینمان، بۆ یەکەم جار لە یەکی ئۆکتۆبەر دا خستە خوار.

دواي گەشتنی بۆمبەکانی ئاگرپڕزینی نوێ، حەوت فرۆکە «نیناک»^(۱۴) لە بەغدا هەستان و مەرگەیان بۆمباران کرد؛ تەوای فرۆکەکانی مەوجود لەو ناوچەیدا، بە بۆمبای ئاسایی لەم هێرشەدا بەشدارییان کرد. چوار ئاگری مەزن، سەرلەبەیان دەبینران، بەلام ئەو ئاگرانە، دەوامیکی زۆریان نەبوو و تا نیوئەرۆ کۆابوونەو: خانووە قورپنەکان، بۆ بۆمباران نیشانەییەکی باش نین.

ئەو بۆمبارانانە بێ زینایش نەبوون: رۆژی شەشی ئۆکتۆبەر، فرۆکەوانیکی جوان چاکی خەلکی ئەفریقای باشوور بە ناوی «لاکواترن»^(۱۵)، سەرلەبەیان سکاڤرانی ژمارە ۸، کە ماوئەیک لای من بوو، لە نزیک «ترکەلان» کەوتە خوار و مرد؛ لە بیست و چواری ئۆکتۆبەر دا، ئەفسەرێکی فرۆکەوان بەناوی «هاریکس»^(۱۶) سەرلەبە «سنایپ»^(۱۷) هەکان، لە هێرشێ رانیە نەگەراییەو؛ یەک دوو کەسبتریش کۆژران کە من نەمدەناسین. لە دوو سالی دوايیشدا، هیندیک جار داوای هێرشێ هەواییم دەکرد، بەلام هەمیشە تا گەرانیەووی فرۆکەکان دەپەشۆکام و نارەحەت دەبووم. هەرکە کاتی گەرانیەووی فرۆکەکان دەهات، دەچوومە سەربانی «سەرا» و چاوم لە ئاسمان و لای نیشانەکان دەبری. هەرچەندە رادە زیانی گەیانندیان زۆر نەبوو، بەلام لە بەرامبەر دا کارگەری دەروینی

۱۱- Ruhr مەلبەندیکی پیشەسازی لە ئالمەن.

12- Shrapnel Bomb

۱۳- Pound، هەر پۆندیک دەبێتە ۴۵۳/۵۹ گرم یا ۱۶ ئونس. وەرگێری ف.

14- Ninak
15- Lockwaters
16- Horricks
17- Snipe

8- Acr opolis
9- McLaren- Reid
10- Cooper

کاره که زۆر به زبۆو. «بريستول» (۱۸) هکان و سنایپهکان بۆ ماوهی چهند ههفته هه موو رۆژێ ناوچهکانیان بۆمباران کرد و بهر بهره ناوچهی عه مه ليات له مه رگه وه به ره و گوندهکانی پشدر و دۆلی شاور واته هیللی سه ره کی په یوه ندی دوزمن له گه ل په واندر گواسترایه وه.

له کاتیکدا ئەم عه مه لياته دژی په لامارده ران و عه شایری هاوده ستیان درێژهی هه بوو، سلیمانی به ره و ئالۆزی ده چوو. شیخ مه حمود په نگه سه باره ت به و به لینییهی که به رله به جیهیشتنی به غدا دابووی سه باره ت به وه که ته نیا له ناوچهی سلیمانییدا هه ل سوړی، راست و سادق بوو بۆ، به لام پیشواز یی کردنی گه رمی خه لک له و له ویستگه ی قه تاری کنگریان و بارودۆخی شیتوای کوردستان له کاتی گه رانه وهیدا بۆ باره گاهه ی، به په له هه موو په میان و به لاین و سنووریککی که بۆی دانرابوو له میتشکی برده ده ر. چهند سه ره وک عه شیره تی که رکوک و ته نانه ت به یاته کانیشی له گه ل که وتبوو. زۆری پینه چوو چهند سکالامان له لایهن شیخهکانی تاله بانی و چهند که سیتر پینگه یشت، که ده یانگوت شیخ مه حمود کاتی گه رانه وهی بۆ سلیمانی گوشاری بۆ هیناون و ناچاری کردوون نامه یه ک ئیمزا بکه ن که ولاته که یان له گه ل ده ولته تی کوردستان به سه ره وکایه تی نه و بکه وئ. شیخ مه حمود، رۆژی ۳۱ی ئۆکتۆبه ر گه یشته وه سلیمانی و له په لی «حوکمدار» یا فه رمانه وهی کوردستان پیشوازی لیکرا. رۆژنامه ی ناوچه نووسی نوپل وهک ئەفسه ری په یوه ندیگر هاتوو و له راستیدا هه ر به م جوړه ش بوو. نه و شیوه کۆنسولیک بوو، له نیوان کوردستان و کۆمیسییری بالادا. رۆژی ۱۰ی ئۆکتۆبه ر، فه رمانیک، له سلیمانی «پایته ختی کوردستان» بلاو کرایه وه و پیکهاتنی کابینه ی کوردستانی به هه شت ئەندام راگه یاند و له مانگی نۆقیمه ردا «حوکمدار» ناوی پاشای له سه ر خۆی دانا. مه سه له ی کورد به مجۆره ی که ناسیۆنالیستهکانی سلیمانی لپی ده وان، په نگه به گێرانه وهی چهند به شیک له رۆژنامه ی ناوچه به ناوی «رۆژی کوردستان» (۱۹) باشتر روون بکریته وه. به شی یه که می نه و وتاره له رۆژنامه ی ژماره یه کی رۆژی پازده ی دیسه مبه ر و به شی دووه می له ژماره ی رۆژی ۲۷ی دیسه مبه ری

18- Bristol

۱۹- Rhozhi Kurdistan بروانه وتاری من، له ژیر ناو نیشانی «رۆژنامه یه کی کوردی: رۆژی کوردستان» له «گۆقاری کۆمه له ی سه لته نه تی ناسیای ناوه ندی» دا، به رگی دوازه، سالی ۱۹۲۵.

سالی ۱۹۲۲ وه رگیراوه:

(رۆژنامه ی عه ره بیی به غدا)، به شیوه یه ک ده رباره ی کوردستان ده وئ، که ده لپی کوردستان به شیکه له خاکی عیراق و به و ده لپی لیوای سلیمانی، چونکه کوردستان په یوه ندی نزیککی ئابوریو بازارگانیی له گه ل به غدا هه یه، ناوی «شوراییدار یپارێزگا» ی له سه رحکومه تی کوردستان داناوه. نه و قسانه زۆر جیهگی داخن. باوه ر ناکرئ که سیکی رۆشنبیر و تیگه یشتوو بتوانی تا ئەم راده یه بۆ ئینساف و بۆ تیبینی بۆ. ئیمه هه رگیز چاره وروانی نه وه ناکه ین که دراوسی و دۆستی گه وره ی ئیمه ته وای مافی هه زار ساله و په یوه ندییهکانی باشی نه و دوو ده ولته ت و نه ته وه یه له ژیر پی نی و... سنوورهکانی ئیمه پیشیل بکا... پیکهاتنی ده ولته تی کوردستان بۆ عیراق سه ده ه زار قازانجی هه یه: نه ک هه رنه وه، به لکوو بوون و مانه وهی عیراق ته نیا به درێژه دانی ده ولته تی کوردستان به ستراوه ته وه... نه ته وهی کورد به شاهیدی یه ک به دوا ی یه کی میژوو و جوگرافیا، هه میشه ژیانیککی جیاوازی له م جیهانه دا بووه و میلییه تی خۆی هه میشه به کرده وه سه لماندوو. نه گه ر له باری په ورده کردن، پیشه سازی، بازارگانی، مافی مرۆف، شارستانیته ت، خاک، ژماره ی دانیشتوانی و... هتد له وانه ی وه ک خۆی گه وره تر نه بۆ، چوکت نه یه... یاسای دابین کردنی مافی چاره نوی نه ته وه یی به سه ر روح و میتشکی هه رکام له ئەندامانی ئەم نه ته وه یه چه سپاوه. له سایه ی نه و مافانه ی که کۆمه لانی ولاتانی یه کگرتوو به حه ق ده ستنیشانی کردوون، ئیمه ش به شی خۆمان هه یه و بۆ پارێزگاریی ئەم به شه له هیه چه شنه له خۆبوردووییه کی مادی و مه عنه وی کۆتایی ناکه ین... من به راشکاوی راده گه یه نم که ئیمه مرۆقیکی پاک و بیباکین، ئیمه کۆبیه نین و مرۆقی نازاد و نازایخواین...

ئێستا، هه زاران سوپاس بۆ خودا، که شه وی لیکردوین به رۆژ و... سه رکرده و ریه ریککی مه زنی وه ک پاشای کوردستان، مه لیک مه حمودی یه که م، که ده لپی به که رامه تی مه سیح ژیانی دووباره ی دراوه ته وه به ئیمه به خشیوه... ئامانجی پاکی خاوه نشکو پاشای کوردستان هه میشه پارێزگاریی له ماف و سنوورهکانی کوردستان و دابین کردن و پارێزگاری کردن له یه کیتی و برایه تی له گه ل دراوسییهکانی ئیمه یه...

کوردستان: کاتیک مروّقی خوێندهوار ئەو ناو دەیتیتە سەر زمان، مەبەستی تەنیا لە ناوچەى سلیمانی نیە، بەلکۆو بێر لە مەلەندیکى پان و بەرىنى جوگرافىی دەکاتەووە کە کۆمەڵیکى مەزن و یەکگرتوی کورد تییدا هاوپیەیان. سنوورەکانى سروشتى ئەم ولاتە... دیارن... کاتیک خەلکى موسڵ کوردن، لەم حالەتەدا بۆچى دەبێ کۆمەڵیکى دیکە داواى گەراندهوێ موسڵ یا حاکمى تى بکەن... تورک و عەرەب و ئاشووربەکان سەبارەت بە کۆمەڵیکى چوک، ئەم شەرپ و شوۆرە دەخولقین... داواى ئیمە لە کۆنفرانسى لۆزان ئەووە نیە، کە لایەنى کە مایەتیکى کورد بگرێ، بەلکۆو داواى ئیمە ئەووە کە لە مافى نەتەووەیکى مەزن و دەولەتى سەرەخوێ ئەوان پشتیوانى بکات.

ئەو زیادە خاویبەکانى کە لە لایەن کەسانى ئالۆزەو لە سلیمانى دەهاتنە گۆرێ، بێگومان کۆسپ و دژواریان لە پارێزگاکانى دراوسێداپێکدەهێنا. مروّقه ناسراوەکان، واتە ئەوانەى لە بنەمالەى حاکمەکان بوون و لایەنگرانیان بیریان لە بەشوین کەوتنى دەولەتى عەرەب لە بەغدا و دەولەتى کورد لە سلیمانى نەدەکردهووە و زۆریەى کوردهکانیش لە پشتگرتنى دەولەتى کوردستان بە سەرۆکایەتى شیخ مەحمود لە گوماندا بوون. ئەمانە تا ئەوکاتەى کیشەى موسڵ چارەسەر نەکرابوو، کیشیان بۆلای «شیوێ ئیدارى» تايه تیبى لە ژێر چاودیرى کۆمیسیرى بالادا بوو: شتیکی وەک ئەم شیوێ نازادییە نیوچلەى کە لە سلیمانى درابوو و چاودیرى کردنى ناوچەکانى تری ولات لە لایەن بەغداوە.

لە کەرکوک، ئیمە بەروالەت دوور لەو گیروگرت و دژواریانە بووین کە کۆر و کۆمەلە سیاسییەکانى پایتەخت و باشوورى شلەژاند بوو. وشەى سەرپەرشتى، لە میتشکى ئەو ژمارە خەلکەى عێراقدا کە هەستى سیاسییان هەبوو، پترلە بیریکی بەرتەسک دەچوو، کە بەپیتى لیکدانەوکانى پیتشو لە مافى نیوونەتەووی پێگای بە دەولەتى سەرپەرشتکەر دەدا کە بە پشت ئەستوربوون بە سەرکەوتنەکانى، داواى سەرپەرشتى بکات. دژایەتى لەگەڵ بیری سەرپەرشتى، بەگشتى زۆر بە پەلە هەلیدا و گەشەى کرد؛ دەولەتى خاوەنشکو پاشای ئینگلیستان زۆر زوو، واتە دواپێکھێنانى دەولەتى کاتیبى عێراق، بۆ دیاریکردنى پەيوەندییەکانى خۆى لەگەڵ ئەو دەولەتەى کە بۆخۆى دايمەزاند بوو، هاتە سەرئەو باوهرە کە پەیمانیکى هاوکارى بە جیگای پەیمانى سەرپەرشتى لەگەڵ بیهستى و زنجیره رێککەوتنیکى فەرى لەگەڵ ئەم پەیمانە بخات، کە

شیوێ بەرپەرشتى ئەرکى سەرپەرشتى و دەزگاکانى بەرپەرشتى ئەمکارانە دیار بکات. داواى ئیمزکردنى ئەو پەیمانە، هەنگاوى داوى بەرەو پێکھێنانى حکومەتیکى گەلی لە عێراق و هەلبژاردنى کۆری دامەزرتنەران (موتەسسان) دەچوو، کە دەبواپە ئەمکارە سەرەکیانەى وەک پەسەند کردنى پەیمان، نووسینى یاسای بنەرەتى و پەسەندکردنى یاسای هەلبژاردنى نوێ ئەنجام بدات.

ئیمزای پەیمان لە ۱۰ رۆژى ۱۰ ئۆکتۆبەر، واتە سێ هەفتە داواى هاتنى من بۆ «پارێزگا» (۲۰) و فەرمانیک کە هیندیک دواتر بە موتەسەرىفى کەرکوک و جیگرى موتەسەرىفى هەولێر درابوو تا کارە سەرەتایییەکانى هەلبژاردن جیبەجى بکات، گیروگرتەکانى بەوپەرى خۆى گەیانە. بە منیان گوتبوو هەول بەم کەرکوک لە بیتلایەنى و تەریکبوون رزگار بکەم و بەرەو حکومەتى عێراقى پالى پێو نیم. زۆر زوو، بۆگەرە پیاوان و دەولەتمەندەکانى «پارێزگا» دەرکەوت کە بەشداریى کردنیان لە هەلبژاردندا بە واتای پشتگیرى کردن لەو بریارەیه، کە دژی راوستان و دەیانەوى هەلبژاردنە کە دوا بخەن.

پێکھاتن و گەشەکردنى ناکۆکى بیروبووچوون دەربارەى سیاسەتیک کە دەبواپە بەرپەرشتى لە نیوان من و نوێلدا گەرانەوێ نەبوو. لە روانگەى منەو، ئەو بە ئاشکرا دەبووست گیروگرتەکان لە پشت چاویلکەى سلیمانیدا بپین (۲۱). ئیمە نەمانتوانیبوو بە پشتبەستن بە دەرەتانى خۆمان، تورکان لە ناوچە دوور بکەینەووە و بۆ داپینکردنى هەست و

۲۰- ماوێ ۲۰ سال کە بۆ ئەم پەیمانە لەبەرچاوی گێرا بوو، بە شیوێیکى وەها توندوتیژ هێرشى بۆکرا، کە زۆر زوو دەرکەوت ئەگەر ئالوگۆرێکی تییدا پێک نەیه، ئومیدی پەسەندکردن لە دەست دەدا. لەبەر ئەوە لە سەر گەلەلە کە قسەکرا و بە هیندیک ئالوگۆر ئیمزاکرا. لە گەلەلە ئیمزاکراوەدا گوتراوو، تەمەنى ئەو پەیمانە داواى چوونى عێراق بۆ ناو کۆمەلەى نەتەوویە کگرتوکان تەواو دەبێ. بەم جۆرە تەمەنى پترلە چوار سال داواى ریککەوتن لەگەڵ تورکیا تەواو دەبێ (ئەوکاتە، بە هەلە بێر لەو دەکرایەووە کە تورکیا بەپیتى پەیمانیک دەست لە کیشەى خۆى لەگەڵ عێراق هەلەدەگرێ). ریککەوتن لەگەڵ تورکیا تا ماری ۱۹۲۴ ئیمزاکرا.

۲۱- بێگومان، ئەویش هەر بەم جۆرە دەربارەى من فیکرى دەکردهووە. من، ئەو باسەم بۆ ئەو نەکرد، کە بلیم ماف بە من بوو و ئەو هەلەى کردوو، بەلکۆمەبەست ئەووە کە باشتەر لەم وەزەعە دژوارە بگەین، کە بەرلە چارەسەرکردنى مەسەلەى موسڵ لەگەلێ رووبەر وو بووین. دوو سال داوى، من پتر لە هەمووان بۆ جیبەجى کردنى گەلەلە نزیکیم پێشان دەدا، بەلام زۆریە ئەم کارانەى کە باسیان لى دەکری ناکامیکى زۆریان نەبەخشی.

په یوه نندییه کانی نه ته وایه تی خه لکی کوردیش، ته نیا کاری ئیمه گه راندنه وهی شیخ مه محمود له ته بعید بوو؛ به رای من، نه گهر نه مانده ویست سیاستمان بشکی و رهنګ و کارتیکه ریبی و باوه رپی خوی له ده ست بدات، ده بویه ناکام و په یوه نندییه کانی دروستی نه و له بهرچاو بگرین و ویستی شیخ مه محمود که جتی ریز و پشتیوانی کورده کانی هه ر سی پاریزگا بوو به ته وای قبول بکه یین. له ۱۷ ی ئوکتۆبه ردا، نه م نامه یه م بو کۆمیسری بالا نویسی:

نه وه و الانه ی که له سلیمانی ده گهن، به ته وای نیگه رانیان کردووم نه و سیاسته ش که ئیمه به رواله ت له م جییه پشتیوانی لی ده که یین... له سه ر بناخه و بنچینه ی زنجیره ده ست پیکردنیکی نادرست راوه ستاوه و گه لیک ناکامی ترسناکی به داوه یه. داوای هه لبراردنی کتور نه م گومانه ی له گه له که زۆریه ی خه لکی پاریزگای که رکوک به قازانجی شیخ مه محمود دنگ بدن. من له نامه یه کی دیکه دا پیشانم دا که ناکامیکی به مجوره به ته وای جتی گومانه. سه ره رای نه وانه ش ئیمه نابج ده رتانی زۆریه ی دنگی «نا» واته دژ به و له بهرچاو نه گرین. به ئیمه ده لئین نه گهر ده ست له کاری هه لبراردن وهرده یین، مه محمود به ره له ستمان ده بی. نه گهر دلنیا بی سی له چواری پاریزگا پشتی ده گرن به ناچار کاتیکی له هه لبراردندا سه ر نه که وئ به و ناکامه ده گات که دستیان خستوو ته ناو کاری هه لبراردن و ناکامی کاره که ش هه ر نه وه ده بی. (به شی دوایی نه م نامه یه، باسی گیروگرفتییکی دیکه ده کات که به گوته ی چوارچیه ی دیاریکراو بو هه لبراردنی کۆری دامه زینه ران رایان سپارد بوو.)

له کاتیکیدا، شیخ مه محمود هات و هاواری دانابوووه و ده یویست وه ک سه رۆک و ریبه ری ده ولته تی کورد بناسری، بارودۆخی سلیمانی رۆژ به رۆژ ئالۆزتر ده بوو. نه و پاره بهرچاوه ی که کاتی چۆلکردنی هیزه کان له سلیمانی له (خه زینه) دا مابوووه، له ماوه ی سی هه فته ی یه که مدا پتر به کرینی دیاریی بو سه رۆکی نه و عه شیره تانه ی که ده هاتن له شار کۆده بوونه وه و میوانداریی هاوسه فه ره کانیان خه رج کرابوو. نه و نه فسه ره کوردانه ی، که سوپای عیراق به وپه ری بهرز روانییه وه بو پیکه یینانی ناوه ندیک له کوردستاندا په وانه ی سلیمانی کردبوون، چونکه شیخه نه خوینده واره کانیان له وان پین گرن گتر بوو و به سه ر نه واندا زالیان کردبوون، به ته وای دلشکاو به په رۆش بوون و یه کیکی له م

نه فسه ره زۆر تیگه یشتوانه به ناوی جه مال به گ، که له سلیمانی ده ژیا به هۆی ره خنه ی له شیوه کاری شیخ مه محمود، ناچو امیرانه کوشتیان. نه وه جتی داخی ئیمه بوو، که پاره ی خه زینه هاوکات له گه ل ته حویلدانی به ره مه می توتنی سال به عه مباره کانی گومرکی سلیمانی ته وای بوو. توتن، سه ره کیترین به ره مه می پاره سازی ناوچه که بوو و مه محمود ده ییتوانی به وهرگرتنی باجی یه ک له ده ی توتن که یاسا داینا بوو، پاره ی پتویست کۆیکاته وه. هیندیک جار کاتی پتویست، ناچار ده بووم شیوه کاری ده ست و پیگیری ئیداریی وه لا نیم. رامگه یاند، نه و به لگانه ی که له سلیمانی بو وهرگرتنی ده له یه ک ده درتین، وه ک داها تی ناوچه حساب ناکرتین و داها تی ناوه ندن و نه و باجانه ش له سلیمانی ده درتین له روانگه ی حکومه ته وه بی بایه خن و به حساب نایه ن. چونکه بهرپرسانی دارایی، له بهر هیندیک هۆ و مه به ست پتر له لیپرسراوانی دیکه به یاسای وشکی ئیدارییه وه ده نویسن، زۆری نه خایاند که به رپتوه به رایه تی گشتی گومرک به م هۆبه وه که ده ست له کاری نه وان وهردا بوو، به توندی ره خنه ی لیگرتم و ماوه یه کی زۆری خایاند تا توانیم به و به رپتوه به رایه تبیه به سلیمانی که نه و پارانه ی که له سلیمانی کۆده کرینه وه له رپتوه یه کی ناحه ز و به مه به ستی به ره ره کانی به کار ده هینری و نه و به رپتوه به رایه تبیه ش به شیکی گرنگی داها ته که ی له ده ست ده دا. به لام، نه و کاره ته نیا بو ماوه ی چند هه فته مه حمودی تووشی گیروگرفت کرد، چونکه بازرگانه کان ناماده بوون دووقات باج بدن و نه هیلن توجاره ته که بیان راوه ستی.

ها تنی له ناکاو و کتوری سمایل ناغای سمکو بو «دیره» له ۱۸ مایلی باکوریی هه ولیر له کۆتایی مانگی ئوکتۆبه ردا، وهرچه رخناییکی نوئی له ره وتی رووداوه کاندا پیکه یینا. سمایل ناغا، سه رۆکی به سامی هۆزی شکاک، له ناوچه ی سه ر سنووری نیوان ئیران و عوسمانی، له ناوچه ی قوتور نیشته جی بوو. نه و له ره وتی شو رشیکیدا، که ده یویست ره نگی نه ته وایه تی کوردیی لی بدات له ئیران برابوو و ته وای ناوچه کانی سه ر سنووری له «دیلمان» وه تا بانه له ناکاو به هۆی هیرشی به کگرتوی سوپای تورک له رۆژتاوا و سوپای ئیران که ره زا خان زیندوی کردبووه، له رۆژه لات لی گیرابوو. سمکو ته نیا توپ، ره شاش، قه تاری فیشه ک و ته قه مه نییه کانی له ده ست نه چوو بوو، به لکو و سه ره رای نه وانه ژنه که ی کۆژا بوو و کوره شه ش ساله خو شه ویسته که شی به دیل گیرابوو. نه و بو وهرگرتنی یارمه تی ها تبوه عیراق و له وه ی که ئیمه ئیزمان پینه دا یه کراست بیته هه ولیر زۆر ناره حه ت و به په رۆش بوو.

مهسه لهی هاوکاره سه ره کییه که ی واته سهید تهها، که دوو رۆژ دواى ئەو هات، هیندیک جیاواز بوو: سه ره رای ئەوه که ئەو خه لکی تورکیا بوو، تیکه لایوی مولک و عه شیره تیشی له قه زای ره واندزدا هه بوو و له بیهرمانه که ئەومان بۆ پله یه کی بالا له بهر چاو گرتوو، به لām ره وتی رووداوه کان ناچاری کردین که ئەم پله یه به شیخ مهحمود بسپیرین. له بهر ئەوه پتی گوترا رۆژی ۳۰ مانگ بیته که رکوک و من رۆژی سی و یه کهم له که رکوک چاوم پتی که وت.

سه یده تهها، پیاویکی چوارشانه ی به خۆوه بوو و نزیکه ی سه دو بیست کیلو ده بوو. بهرگی کوردی باکورپی له بهردا بوو. پانتۆلیکی نیفه ک شوپی له قوماشیکی بۆری رپیری و پهسته کیکی له سه ره کهواکه ی له بهر کردبوو. سه رکلاوه یه کی دهستچنی له سه ره بوو، که له کلاوی جهنگیی ده چوو. به شیوه ی خه لکی ئاسیا، گولینگه یه کی له سه ره قیستکه ی سه رکلاوه که ی چنرابوو. سه یده تهها به نیشانه ی نزیکایه تی تایفه که ی به بزوو تنه وه ی ناسیونالیستی کورد سه رکلاوه ی له سه ره کردبوو. پیاویکی زۆر به هۆش و خاوه ن ریز بوو. سه ره رای قورس بوونی له شی زۆر چالاک و ماندوویی نه ناس و تهقه که ریکی لیها توو بوو. کاتیک بیستی کۆمیسیری بالا هیچ پیتش نیازیک بۆ هه لسه وران له ده ره وه ی خاکی عیراق په سه ند ناکات، به توندی ناره حه ت بوو، به لām سه ره رای ئەوه ش ناماده بوو بۆ گه راندنه وه ی حاکمیته تی ئیمه له ره واندز هاوکاریمان بکا. به رای ئەو ده رکردنی تورکان له ناوچه کاریکی ئاسان بوو: تورکه کان ته نیا ۱۳۰ که سیان له ناحیه ی رانیسه و ۱۲۰ که سیان له ره واندز و ۵۰ که سیان له زبیار له به شی رۆژئاواتری ناوچه که هه بوو. گوتی بۆ ئەمکاره له عه شیره ته که ی، واته هۆزی هه رکی، که ۳۰۰ بنه ماله یان له عیراق ده ژیان و له م وه رزه شدا خه ریکی گه رانه وه بۆ بنکه کانی زستانیی خۆیان له ده ور به ری ئاکری بوون و ههروه ها سه رۆک عه شیره ته کانی نزیک به خۆی که لک وه رده گری؛ ته نیا داخوای ئەو له ئیمه هیندیک پشتیوانی هه وایی و تفهنگ و فیشهک و پاره بۆ دابین کردنی خوراکی «له شکر» که ی بوو. ده رباره ی خه لاتنی ئەمکاره، هیچ داوایه کی ئاشکرای له ئیمه نه کرد، به لām به ئیما و ئیشاره رایگه یاند که هیواداره ههروهک بهرپرسایه تی سلیمانیتان به شیخ مهحمود سپاردوو، بهرپرسایه تی قه زاکانی ره واندز، ئاکری و نامیدییش به و بسپیری ت.

په سه ندردنی بریاریکی سیاسی نازایمانه ده رباره ی ره واندز له سه ره ئەم بنچینه یه، بۆ دابین کردنی حاکمیته ت به سه ره سنوره کانی پارێزگای موسل و ههروه ها چاره سه رکردنی

مهسه له ی سلیمانی به پچراندنی په یوه ندیی شیخ مهحمود له گه ل تورکان به ته وای جیتی ره زامه ندی من بوو. ئەم پیتش نیازه م، به به غدا راسپارد. بوردلین به گه رمی پیتشوازی لیکرد و سهید تهها به سواری فرۆکه ناره به غدا تا به شداریی بکات له گه تگۆیه کی سی قۆلی نیوان مهلیک فهیسه ل و کۆمیسیری بالا و لیژنه ی نوینه رایه تی سلیمانیدا، که ده رباره ی په یوه ندیه کانی داهاتووی ئەو پارێزگا خودموختاره و ده ولته تی عیراق ئەنجام ده درا. سه ره رای ئەوه، گوتیان من بچم و چاوم به سمکۆ بکه وی.

به مجۆره، رۆژی چواری نوقتیم بهر بۆ گه تگۆ له گه ل «لاین» به سواری فرۆکه چوومه کۆیه و رۆژی پینجی نوقتیم بهر به ره وه ولیر وه ریکه وتم. رۆژی شه شه م، له گه ل لاین که له کۆیه وه به ئۆتۆمبیل گه رابوو وه و ئەحمه د ئەفه ندی و لیتل دیل سواری ئۆتۆمبیل بووین و بۆ دیتنی سمکۆ چووینه گوندی «به حرکه» ی سه ره به هۆزی «گه ردی» له ده مایلی قه راخ رینگای «دیره». سمکۆ له گه ل ئەحمه دی برای و دوو سی خزمی رپین سپی و نزیکه ی بیست هاو رپتی ها توو. ئاگاگان، بهرگی فاسونیا ی بۆری یه ک شکلی ئینگلیزیان له بهردا بوو، چه که م ی لاسک درپتی رووسیان هه لکیشابوو و کلاوی تایه تیی شکاکیان له سه ره بوو و پیتچیکی توندیان له ده وری هالاند بوو. که واکانیان، له هه ردوولا دوگمه ی هه بوو؛ یه خه ی کراسه کانیان عه ره بیی بوو و شاقه له کانیان وه ک که وای سوارچاکان فراوان بوو؛ پانتۆلی سواره کانیان به شیوه یه ک بوو که ده تگوت له فرۆشگای «ساویلرو» ی له ندن دووراون. دیاره، هه موویان قه تاری فیشه کیان پتوه بوو و یه ک دوو که سیشیان دوربینی چاویان به خۆبانه وه هه لواسی بوو. سمکۆ پیاویکی باریک ئەندام و بالا بهرز و خۆش سیما بوو؛ روخساری زۆر له ئەوروپاییان ده چوو، سمیلتی قاوه یی و زبری ده بوونه هۆ و مایه ی جوانیی ئەفسه ره ئینگلیزه کان، زه رده خه نه یه کی دلگوشا و هیندیک به شه رمه وه ی زنجیره ی دانه ریکو پیکه که ی ده ره ده خست.

شیوه ی ره فتاری هیندیک له شیوه ره فتاری سهید تهها ده چوو: گوتی ناره حه تیه کی تایه تی له ئیرانییه کان نیه. ئەوه ندی که لییان داوه، ئەوه ندی له لای داون، به لām ده یه وی له تورکان توله بستینیته وه، چونکه به لئینیان پیدابوو یارمه تیی بکه ن، که چی پشتیان تیکردوه. له وه ی که دیتی ئیمه به پارێزه وه سه باره ت به وروژاندنی هه ستی دژایه تی ئیرانییه کان ده دویتن سه ری سوپما، چونکه هه موو که س به درپژایی سنووری ئیران و تورکیا ده یانزانی که تورک ئیمه ی له ره واندز و رانیه ده رکردوو و ئیستاش به یارمه تی ئیران شه رمان له گه ل ده کا. گوتی: به م هیوایه وه هاتووم که ئیوه بۆ نازا کردنی گه لی کورد له ژیر

سته می نه و دوو دهوله تهی که دوزمنایه تی ئیوه ده کهن، پشتم بگرن و نه گهر له م باره دا به هه له چووم، داوای په نابه ربی له ئیوه ناکهم، به لککوو ده گهریمه وه ناو عه شیرته ته که م و به ته نیایی نه و په ربی هه ولی خوم دده م.

له م دیداره دا توشی مه سه له یه کی سه رنج راکیش بووم: هوی چیه که به ئاسانی ده کړی له هه رچه شنه پیلانی عه شیرته تی ئاگادار بی؟ دیداری ئیمه له پشت ده رگای به ستراو له دیوه خانی خانه خوئییه که مان جه میل ئاغای گهردی نه نجامی گرت. «چایچی» نه و ماله، هه رچه ند جاره ی که ده هاته ژوور به شیوه ی عه ره بان سی ده وری قاوه ده هیتا و هه موو جاریش وه که نه ووی که گوئی له قسه کاغان نه گری، له ژووری پالی به چوارچیوه ی ده رگا که وه ددا و راده وه ستا. به رواله ت له وه ده چوو نه و کوردانه ی که له ژووره که دا بوون، نه زانن نه و چایچییه به وردی گوئی له قسه ی ئیمه ده گری و ته نیا من و لاین بووین که کاتی پیویست، نه و مان ده نارده ده روه یان قسه کاغان راده گرت.

ناکامی کووونه وه که ی به غدا، به هیچ شیوه یه که جتی ره زامه ندیی من نه بوو: بریاربان دابوو سه ره رای نه و چه کوچوئل و پاره یه ی که سه ید ته ها داوای کرد بوو، ۱۵۰ چه کداری کوردی سه ره به «هیزی ناوچه یی» ش به ره زامه ندیی خویمان بو به هیتز کردنی هیتزه کانی عه شایری بو ماوه ی مانگیک له گهل سه ید ته ها بخرین؛ گوئیوویان نوئل که له گهل لیژنه ی نوینه رایه تی سلیمانی له به غدا بوو، نه رکی سیاسی عه مه لیات وه ربگری و منیش بچه هه ولیتر و داوی بچه ئاکری و له وپوه کاره کان سه ره رشتی بکه م؛ بریار نه وه بوو به زووترین کات داوای په سه ند کردنی ناوه رۆکی که لاله به کی نووسراو له لایه ن هه ردوو ده وله تی به ریتانیا و عیراق، به یان نامه یه که ده رباره ی مافی گه لی کورد بلا و بکریته وه.

به لئی، من چاوه روان بووم هیتزیک ری کوییک له خه لکی ناوچه که پیک بی و حکومت ئیمه له ناوچه یه که دانی که به هوی هیتزه کانی عه شایری له تورکان پاک کرابیته وه، به للام نه و هیان نه کرد. به رای من بوونی ۱۵۰ سه رباز به بی هیتزیک پشتیوان نه ته نیا سوودی ناب، به لککوو کاتی عه مه لیاتی ئازاردانی دوزمن، که من چاوه روانی بووم کو سپ ده خولقینی. هه ستم ده کرد به جتی نه ووی که من و نوئل له ده روه ی نه و ناوچه یه وه بیتن، با شتر بوو سه ید نه حمده نه فهندی و لاین که به رپرسی پاریزگای هه ولیتر بوون له سه ر نه مکاره دانین: هه ولیتر له نه سلدا به رواله ت له گهل که رکوک خرابوو و له کو تایی سالدا سه ره خوئی خوئی وه رده گرت. به مجوره، هه رچه نده که منالی له دایکبوو نه وه نه بوو که من چاوه روانییم لی ده کرد، به للام ئیستا ئیتر نه مده توانی له ژیر باری نه رکی باوکایه تی

بیمه ده ر، له به رنه وه له بیستو یه کی مانگدا به ره وه هه ولیتر ری که وتم.

له سه ره تایی ده ست پیکردندا، «له شگری ره واندن» توشی نه هاتیییه کی ره ش بوو. ئاسمان، له هه فده ی مانگه وه کونی تی که هوت و بز ماوه ی سی هه فته له سه ره بک و بی پسانه وه به توندی باران باری. نه و که سانه ی که به ویستی خویمان ئاماده بیوون له موسل و به غدا وه بیتن و له م عه مه لیاته دا به شداری بکه ن به زه حمه تیکی زور له ناو سه رما و قور و چلپاو و بارانی قورس و ناخوشدا به بی به رگی سه فهر رۆژی ۲۶ و ۲۸ ی مانگ گه یشتنه جی و زور نارحمت بوون. که له وپه لیکیش که داوای چه ند رۆژ گه یشت روون بووه وه که زوره بیان کوئن و له لایه ن به رپوه به رایه تی دابین کردنی پیدا ویستییه کانی سوپاوه بی که لک (ئیسقات) کراون. سه ید ته هاش، جتی ئومید نه بوو: پتر له ده رته تانی، خوئی هه لکی شابوو؛ هه رکیییه کان، که جتی هیوا و ئومیدی سه ره کی نه و بوون، روی خوشیان بو ویسته کانی پیشان نه دا. نه و به رواله ت که لاله یه کی بو هه لئسوراندنی کاره کی نه بوو و پشتی به بو مبارانی پان و به رینی هه وایی به ستبوو، بو نه مکاره ش ته نیا داوای بو مبارانی دوزمنی نه ده کرد، به لککوو ده یویست ناوچه ی نه و سه رۆک عه شیرته تانه ش بو مباران بکرتن که ئاماده نه بوون هاوکاری بکه ن. رۆژه کان به په له تی ده په رین و هیچ روناکیی بو به ره وپیش چوونی کاره کان نه ده بینرا. نه و که سانه ی که به ویستی خویمان به شداری عه مه لیاتیان کرد بوو، به ره به ره له م فیکره که وتبوون که نه گهر داوای ته واو بوونی مانگه مه ئموره ته که یان نه گه رپنه وه ناو هیتزه کانیان چی؟ دواکه وتنی بلا و کردنه وه ی به یان نامه ی سیاسی به لئین دراویش نا ئارامیی له ناو نه فسه ره کاندای به رز کردبووه وه.

هه فته ی یه که می دیسه مبه ر، له حالیکدا ده ستی پیکرد، که «له شگری ره واندن» هیتستا له قوری ده شتی هه ولیتر رزگاری نه بیسو و چاوه روانی نه وه شی لی نه ده کرا که به م زوانه بجولیتته وه و له م دۆخه دا من هیچ کاریکم له ده ست نه ده هات. له به ر نه وه گوئیان سه ردانیکی «کو به» بکه م و نه گهر له وپوه کاریکم بو ئازاردانی گروه کانی دوزمن بو کرا که هیتستا له ناحیه ی رانیه بوون نه نجامی بده م و داوی بکه رپیمه وه که رکوک.

بابه کر ئاغا هاته هه ولیتر تا چاوی به ئیمه بکه وئ و له هه شتی دیسه مبه ردا له گهل نه و و هه فتا چه کداری پشده ربی هاو ربی، هه ولیترمان به جیه یشت. داوای سی هه فته، خور بو یه که م جار روی تی کردین. هه شت مایل به ده شتیکی پرله که ندو کو دا، رۆبشتین و گه یشتینه ناوچه یه کی ناریک، که جوگه له و جو باریکی زور سنگی خیزه لانه سوور و بو ره کانی پچراند بوو. له ره شمالی هوی «بو له» تی په رین، که خه ربکی گه رانه وه بو

شوتنی زستانی خویان له دهشتی ههولیر بوون. ههتا نزیک خۆرپه‌پین که گه‌یشتینه گوندیکی سه‌د ماله به‌ناوی «شاخه پيسکه»، توشی هیچ گوندیک نه‌بوین. له نیوان جه‌ماوه‌ریکدا، که ده‌یانروانییه ئیمه، کۆنه سه‌ربازیکی تورکی خه‌لکی «نادریانویل» (۲۲) ده‌بیرا، که به توزه‌له‌ی هه‌نبانه‌ی ده‌ستکردی ئه‌و جیتییه‌هیندیک توزه‌له‌ی بۆ لیداین. ئه‌م توزه‌له‌یه، کاتیک هه‌نبانه‌که‌ی با ده‌کرا، ئه‌وه‌نده زل بوو که توزه‌له‌ژنه‌که ده‌یتوانی کاتی توزه‌له‌ ژهنین لیبوی له قامیشه‌که‌ی هه‌لگری و به‌رله‌وه‌ی که بای هه‌نبانه‌ی توزه‌له‌که ته‌واو بی‌چهند به‌یتانیش بلتی.

له کۆیه، جه‌میل ئاغای حه‌ویزی قایمقام میوانی کردین. به‌مجۆره‌ی که له ده‌فته‌ری یاداشته‌که‌مدا نووسیومه، خیزانی خۆراکیکی ئه‌وه‌نده خوشی ساز کردبوو، که له‌وم خوشتر له کوردستاندا نه‌خوارد بوو. له نیوان ئه‌و که‌سانه‌دا که بۆ دیتنی من هاتن، زیاد ئاغای کوری حه‌مه ئاغای غه‌فووری و ره‌شید به‌گ، سه‌رۆکی عه‌شیره‌تی پشتگه‌لیسه‌کان ده‌بیران. ره‌شید به‌گ گوتی دوو شه‌و له‌مه‌وبه‌ر تورکه‌کانی رانییه که له ترسی بۆمبارانی ئیمه ته‌نیا به‌شه‌و هاتووچۆیان ده‌کرد، له حالی پاشه‌کشه‌کردن به‌ره‌و ره‌واندن، له گوندی ئه‌و واته «بیتواته» له شیوی رانییه و رۆژئاوای شاه‌ره‌ تیتپه‌پین. بۆمبارانی نه‌پساوه‌ی مه‌رگه و پشده‌ر سه‌رئه‌نجام کاریکی وایکرد، که عه‌باسی مه‌حموودئاغا هاو‌په‌مانی هه‌ره‌ نزیکی تورکان پشتی له‌وان کرد. هه‌روه‌ها، ده‌نگۆی به‌هیتزکردنی هه‌ولیر، تورکی له ترسی پچرانی هیلتی په‌یوه‌ندی گرتنیان له مه‌ترسی خست بوو. ئه‌م دیارده‌ خوشه، نیشانه‌ی ئه‌وه بوو که فیکر و بۆچوونی به‌هیتزکردنی «له‌شکری ره‌واندن» هه‌رچه‌نده به‌جێ نه‌گه‌یشت و ناخۆش بوونی هه‌وا ریگای سه‌رکه‌وتنی ته‌واوی پیگرت، له بنه‌ره‌ته‌وه‌ کاریکی دروستبوو. نوێل هه‌روا هه‌ولتی ده‌دا تا به‌لکوه‌ بتوانی سه‌ید ته‌هاو سمکۆ و شیخ مه‌حموود بۆ کاریکی هاو‌به‌ش و یه‌کگرتوو لیکنه‌ر نزیک بکاته‌وه، به‌لام سه‌رنه‌که‌وت. ئه‌مه‌ش له‌به‌ر ئه‌وه بوو، که هه‌رچه‌نده که سه‌ید ته‌ها و سمکۆ نا‌ئومید بوون و هیوایان به‌ به‌خشینی تورکان نه‌بوو، مه‌حموود تیده‌کۆشا بۆ دا‌بهنکردنی ویست و ئاواته‌کانی وه‌ک پشتگریک له تورکان که‌لک وه‌رگری.

له‌گه‌ل با‌به‌کر دوو شه‌و له کۆیه ماینه‌وه، له‌وه‌ی که نه‌متوانی به‌لینی گرتنه‌وه‌ی کتویری رانییه و پشده‌ری پیبده‌م، ناره‌حه‌ت بوو. ماله‌ئاواییم لیکنه‌ر و له کۆیه ده‌رکه‌وتین.

خۆره‌تاویکی خۆشبوو؛ به‌ ناوچه‌یه‌کی زۆر ناریکدا تیتپه‌پین، که ته‌واوی ئاوده‌کانی به‌ گوله‌ژاله‌ دا‌پۆشرا بوون. به‌ر له فراوین، له سی مایلی زی‌ دابه‌زین. لیسه، ئاوی جوگه‌له‌یه‌کی روون به‌سه‌ر خیزه‌لانیکدا ده‌رۆیشت و له‌وه‌به‌ریش خاله‌خالان و گرده سه‌رسه‌وزه‌کانی شوان ده‌بیران. له رۆژه‌لات، چیا ناریک و به‌د سیماکانی جاسنه و قه‌مچۆغه له پشتی لای سه‌رووی هه‌بیه‌ت سولتان سه‌ریان به‌رز کردبووه‌وه و لوتکه به‌فر گرتوه‌که‌ی پیره‌مه‌گرون هه‌رچه‌نده چل مایل له ئیمه دوور بوو، به‌لام چونکه به‌سه‌ر قه‌ره‌سه‌رددا ده‌پروانی، زۆر نزیک ده‌هاته به‌رچاو. شه‌و له «ته‌ق ته‌ق» ماینه‌وه و به‌یانی به‌ سواری لوتکه له روبرار په‌رینه‌وه. ریگا، سه‌ره‌تا به‌ نیوان میترگوزاریکی نه‌رم و ته‌ردا تیده‌په‌ری و دوابی سه‌روخواری ده‌کرد و چهند جوگه‌له‌ ئاو و شیوی سیلا‌وگری ده‌په‌ری، که مه‌زنتریان «به‌ستی هومه‌رمه‌ندان» بوو. جیتییه‌ک که ریگا به‌ ۲۵۰۰ پی‌به‌رزایی له خاله‌خالاندا تیده‌په‌ری، دیمه‌نیکی زۆر جوانی چیاکانی باکور و رۆژه‌لات ده‌خاته به‌رچاو و سالانی دوابی کاتیک جاده‌ی ئۆتۆمبیلی پیندا کیشرا، بوو به‌ سه‌یرانگای ئه‌و جیهانگه‌رانه‌ی که له باشووره‌وه ده‌هاتنه‌که‌رکوک.

کاتیک گه‌رامه‌وه‌ ناوه‌ندی کاره‌کم، له‌گه‌ل دوو دیارده‌ی دژ به‌ یه‌کتر رووبه‌پوو بووم: شیخ عه‌بدولکه‌رمی قادرکه‌رم و به‌گزاده‌کانی جاف و ژماره‌یه‌ک له میانه‌ره‌وه‌کان نووسیوبان، چونکه شیخ مه‌حموود له‌گه‌ل تورکان په‌یوه‌ندی هه‌یه لینی کشاونه‌ته‌وه. له لایه‌کی دیکه‌وه، ئیستا که شکانی «له‌شکری ره‌واندن» ئاشکرا ببوو، خۆپاراستنی شیخ مه‌حموود بۆ هاو‌کاری کردن له‌گه‌ل ته‌ها و چکۆله‌ دیتنی ئه‌و بۆ ئه‌مکاره‌ ریتیکی زۆری له‌ناو خه‌لک و به‌تایبه‌ت له‌ناو سه‌رۆک عه‌شیره‌ته‌کانی کفری به‌شی سه‌رووی ناوچه‌ی مه‌ئوره‌تی من و خۆیدا به‌ده‌ست هینابوو. تاله‌بانیه‌کانیش ته‌نانه‌ت به‌ناچار بۆ ئه‌وه‌ی مه‌ترسی له‌خۆیان دوور که‌نه‌وه، خه‌ریک بوون بچنه‌ سلیمانی و شیخ مه‌حموود ببین. له‌به‌ر ئه‌وه، بۆ بلا‌وکردنه‌وه‌ی به‌په‌له‌ی ئه‌و به‌یاننامه‌یه‌ی که ده‌بویه‌ ده‌ریای مافی گه‌لی کورد رابگه‌یهری گوشارم خسته‌ سه‌ر کۆمیسیری بالا و پیتشنیازم کرد، به‌یاننامه‌که به‌په‌له و به‌ شیوه‌ی ره‌سمی نه‌ک له لایه‌ن شیخ مه‌حمووده‌وه، به‌ میانه‌ره‌وه‌کانی سلیمانی رابگه‌ینرئ. ئه‌و پیتشنیازمه‌ په‌سه‌ندکرا و سه‌ره‌رای ئه‌وه به‌ کاپیتان «ئا. ج. چاپمه‌ن» (۲۳) چاودیری قه‌لای سلیمانیشیان گوت، تا گه‌رانه‌وه‌ی نوێل له ژیر

به‌پر سیاہی من دابی، که نوئل هه‌رگیز نه‌گه‌رایه‌وه.

به‌م‌جۆره رۆژی بیست و دووی دیسه‌مبه‌ر، له‌ حالیکدا به‌یاننامه‌که‌م له‌ گیرفاندا بوو، له‌ گه‌ل کۆرنر و «ریو» (٢٤)، به‌ سواری ئۆتۆمبیل که‌رکۆو کمان به‌جیه‌یشت و چووینه‌ گوندی «دارابه‌گ» به‌ناوی «حه‌وته‌غار». دوانیوه‌رۆی ئه‌و رۆژه‌مان به‌ راویکی خوش‌تیپه‌ر کرد و شه‌ویشمان له‌و گونده‌ برده‌ سه‌ر. به‌یانی رۆژی دوایی، به‌ ناوچه‌یه‌کی شاخاوی پرله‌ قولکه‌ی ناهه‌مواردا هاتینه‌ گوندی «بارام به‌گ»، که‌ شوینی ژبانی شیخ‌تالبی تاله‌بانی سه‌رۆکی عه‌شیره‌تی به‌شی «گۆل» بوو.

سێ برای شیخ‌اته‌ جه‌لال (ه‌راگه‌وره) و غالب و ره‌شید، هه‌رکام به‌ گوێره‌ی که‌سایه‌تی ئایینی خۆیان بالته‌ویه‌کی تیره‌ی دوختی ئه‌ورو پاییان له‌به‌ردا بوو و خامیکی شینی تاریکی رپرتیپیان له‌سه‌ر کردبوو و به‌چه‌شنی دانیشته‌وانی باشووری عیراق عه‌گالیکێ سازکراو له‌ توکی حوشتیان لیه‌الاندبوو. شه‌رمه‌نده‌ی ئه‌و دیداره‌ی سلیمانی بوون و زۆریان داوای لیبوردن کرد و به‌لینی هاوکاریمان پیداین. بارام به‌گی، ناوی گوندیکێ چوکی پێشه‌سازیی نه‌وتی وه‌ک ناوه‌ندی پێشه‌سازی نه‌وتی که‌رکۆک بوو. به‌یانی رۆژی دوایی، به‌رله‌ به‌جیه‌یشتنی ئه‌و گونده‌ چاومان به‌ سێ ده‌زگای پالاوته‌نی نه‌وت که‌وت که‌ له‌و گونده‌ دامه‌زراوون و ده‌ بییری ته‌نکی نه‌وتیشمان له‌ دوو مایلیی گونده‌که‌دا بینی.

رینگای قادرکه‌رم به‌ ناوچه‌یه‌کی زۆر ناخۆشی قورده‌سوورگرتووی خیز و به‌رده‌لان و ئاودری قولدا تیده‌په‌ری. باران ئه‌و باریکه‌رتیه‌ی لوس و ترسناک کرد بوو. ئیمه‌ دوای تاریکبوونی هه‌وا به‌ له‌شی ساردی ته‌ر و قوراوی گه‌یشتینه‌جێ. کوری شیخ، که‌ به‌ سواری هاتبوو پێشوازیان لێ بکات، ئیمه‌ی له‌ دوا لێژایه‌ خزه‌که‌نه‌وه‌ برده‌ میوانخانه‌ی دووقاتی ته‌کیه‌که‌یان. پیره‌ پیاو به‌ دلفراوانی له‌ ژوواریکی فه‌رشکراوی گه‌رم به‌ ناگری سۆبه‌ی دیواری پێشوازیی لێ کردین.

دوو سالی دوایی هاتوچۆی زۆرم له‌گه‌ل شیخ عه‌بدوڵکه‌ریم هه‌بوو. هه‌روه‌ک پێشتر گۆتم ئاواتی سه‌ره‌کی ئه‌و دامه‌زرانی حکومه‌تیک به‌سه‌رۆکایه‌تی شیخه‌کانی به‌رزه‌نجه‌ بوو، به‌لام تا ئه‌و راده‌یه‌ش زه‌به‌ک بوو، که‌ بزانی شیخ مه‌حمود ته‌نیا پالایه‌راوی ئه‌و په‌له‌یه

نه‌یاریتی. شیخ عه‌بدوڵکه‌ریم دژی کرده‌وه‌ سه‌رسوهره‌ینه‌ره‌کانی شیخ مه‌حمود بوو، ئه‌ویش نه‌ک له‌به‌ر ئه‌وه‌ی که‌ له‌ بنه‌ره‌ته‌وه‌ پتی دروست نه‌بن، به‌لکۆ له‌به‌ر ئه‌وه‌ بوو، که‌ نه‌کا رای ئیمه‌ له‌ ده‌ست بدات و به‌م‌جۆره ئاواته‌کانی کوێر بنه‌وه‌. سه‌ره‌رای ئه‌وانه، ئه‌و له‌ هه‌لسوورانیکی که‌ ئیمه‌ بۆ یه‌کگرتنه‌وه‌ی بییری میانه‌ره‌وه‌کان ده‌مانکرد، هاوپه‌یمانیکێ به‌که‌لک بوو. ناوه‌رۆکی ئه‌و راگه‌یانراوه‌ی که‌ من ده‌بوا به‌ بلاوی بکه‌مه‌وه، به‌م چه‌شنه‌ بوو: ده‌وله‌ته‌کانی به‌ریتانیا و عیراق مافی ئه‌و کوردانه‌ی که‌ له‌ناو سنووری عیراقدا ده‌ژین، به‌ دانانی ده‌وله‌تی کوردیی، له‌ناو سنووری جوگرافیای باسکراویدا به‌رهمی ده‌ناسن و هیوادارن کۆرۆ کۆمه‌له‌ جیاوازه‌کانی کورد به‌ زووترین کات له‌ناو خۆیاندا شکل و شیوه‌ی ئه‌و ده‌وله‌ته‌ دیاریی بکه‌ن، که‌ ده‌یانه‌وی تیدا بژین و له‌سه‌ر سنووره‌کانی پیک بێن و نوینه‌رانی به‌ررسی خۆیان بۆ گفتوگۆ ده‌رساره‌ی په‌یوه‌ندییه‌کانی ئابوری و سیاسی له‌گه‌ل ده‌وله‌تانی به‌ریتانیا و عیراق بنێرنه‌ به‌غدا.

ئه‌وه‌ به‌تایبه‌تی نووسینی وشه‌ی «ده‌وله‌تی کوردستان» به‌جیی «ده‌زگای ئیداری» و پروون نه‌کردنه‌وه‌ی هه‌ریمی جوگرافیایی گه‌لێک پتر له‌و چاوه‌روانبیه‌ بوو که‌ ده‌وله‌تی عیراق و کۆمیسیری بالا پێشتر له‌ میشکی مندا زه‌قیان کردبووه‌وه. نووسراوه‌که‌م به‌ هیندیک گومانه‌وه‌ به‌ زمان بۆ شیخ عه‌بدوڵکه‌ریم وه‌رگێراوه، به‌لام له‌ به‌غدا هه‌ست به‌و ترس و دوو دلێیه‌ نه‌کراوو و ئه‌ویان بلاوکردبووه‌وه.

رۆژی کریمه‌سم له‌گه‌ل کوره‌کانی شیخ به‌ «راوه‌ که‌رویشک به‌ تاجی» له‌وبه‌ری روبا‌ر تپه‌په‌رکرد. له‌ قادرکه‌رمه‌وه‌ به‌ دوو مه‌نزلان هاتینه‌وه‌ دووزخورماتوو و دوای دیداریکی کورت له‌ کفری و تۆق گه‌راینه‌وه‌ که‌رکۆک. گه‌رانه‌وه‌که‌م به‌جی بوو، چونکه‌ توانیم جیبه‌ک له‌ پشت فرۆکه‌ی «نیناک» ی کین هید که‌ ده‌چوو به‌غدا بۆخۆم بکه‌مه‌وه. له‌ به‌غدا میوانی بووردلین بووم و له‌ ناو جلوهرگی رهنگاو‌ره‌نگی ده‌ستچنی وه‌ک پێژامه‌ و ده‌سه‌رۆکه‌ی ئاوریشم و په‌رده‌ی رازاوه‌ به‌ سیمای «کرجی بانان» ی ناشتیخواری «قینیز» سالی نویمان پیرۆز کرد.

وه لانی باسی موسل له بهرنامهی کاری وتووێژ، سه ره تایی مانگی فیبرواری به ئیمه گه یشت و روون نه کردنه وهی داها تووی ئه و ویلا یه ته نائه منی گشتیی پهره پیتا.

له بارودۆخیک ئاوادا، رهوتی به ره و پیتش چوونی چاره سه رکردنی کیشهی کورد هیچ جیگهی چاره وروانی نه بوو. سمایل ئاغای سمکۆ یا به وتهی رۆژنامه کانی ناوچهیی، قاره مانی لیها تووی کوردستان به ریز سمایل ئاغای سمکۆ، له هه شتی یانواریدا هاته سلیمانی و به سان و رانی هیزه کان و ته قاندنی ههوت گولله تۆپ و راگه یاندنی پشوو دانی ره سمی پیتشوازی لیکرد، هه رچه نده له و چاوپیکه وته نده هه یچ ریککه وتنی که له نیوان سمکۆ و شیخ مه حموددا مۆر نه کرا، به لام هاتنی سمکۆ به لایه نی که مه وه توانی ههستی نه ته وایه تی خه لک بیزوینی و گه شهی پیتا ت. شیخ مه حمود دوو جاری راسپارد که چاوم پیتی بکه وی. جاری یه که م له قادرکه ره م و جاری دووهم له که رکوک، به لام هه ردوو جار له دو اکاته کاند به لینه کانی هه لوشانده وه. ئه م جار، رۆژی بیستی مانگ که ریم به گی جاف و پیاویکیتری نارده لام، به لام ئه و داواکارییه نی که به و دوو که سه دا راسپارد بوون، هینده ساویلکانه بوون، که ئه نجامی هه رچه شنه گفتوگۆ به کی جیددییان دژوار ده کرد. سه ره رای ئه وهش، مه حمود له سه ره تایی یانواریدا ئالای خۆی له رانیه هه لکرد بوو، به لام چونکه ئه و قه زایه له و کاتدا سه ره به پارێزگای سلیمانی بوو، کرده وه که ی به کاریکی شه رعی و له چوارچێوهی په سه ندرکراویکدا ده بیئرا که کاتی گه رانه وهی برباری له سه ر درابوو. به لام، ئه و کرده وه به راسته وخۆ ئه وی تیکه لئ مه سه له ی ره واندر ده کرد؛ جیاله وه، دوا ی تپسه ره بوونی ماوه یه ک دوو ئه فسه ره ی تورک چو بوونه سلیمانی و گفتوگۆ بان له گه ل کرد بوو. فه تاح ئه فه ندی ژن براشی که پیتشتر ئه فسه ره ی سوپای عوسمانی بوو، به وه رگرتنی به لینی پشتیوانی له ئه نقه ره له سه ره تایی فیبرواریدا گه رابوه وه. سه ره رای ئه وانه ئیمه چند نامه ی ئالوگۆرکرای نیوان شیخ مه حمود و نووسینگه ی له شکر ی تورک له جه زبیره مان ده ست که وتبوو. له ناوه رۆکی نامه کانی ئۆزده میر ده رده که وت، که ئه و زبیره کانه له دانی هه رچه شنه به لینییک ده رباره ی مافی گه لی کورد خۆی پاراستبوو. مه حمود سه ره ئه نجام هیمنا یه تی وه لانا و دهستی کرد به ئاژاوه نانه وه له ناوچه کوردنشینه کانی پارێزگای که رکوکدا.

له بهرامبه ره هه ره شه ی گروه کانی لایه نگر ی تورکیا و شیخ مه حموددا به ته واری هه ولما و ره ی موته سه ریف و مه ئموره کان را گرم و به نوێکردنه وهی دیداره ی په یتا په یتا، وه ی شیخ عه بدولکه ریمی قادرکه ره م و سه رۆک عه شیره ته کانی تاله بان ی و جاف و ئه وانیتتر له

به وه ی پیکه اتنی کۆنفرانسی ناشتی له لۆزان له بیستی نو قیلمبه ردا هه موو چاوه کان برابونه ئه و جیبه. «لۆرد کۆرزون» و «عیسمهت ئینونۆ» نوینه رانی به ریتانیای مه زن و تورکیا بوون. تورکیا داوای گه راندنه وهی گشت ویلا یه تی موسلی تا کتیه سوور ده کرد، له حالیکدا ده وله تی خاوشکۆ پاشای ئینگلستان خاوباری دا بینکردنی سنووریک بوو، که له گه ل سنووری باکوری ئه و ویلا یه ته یه کی ده گرتنه وه. له بهر ئه وهی که هه یچکامیان له هه لوتیستی خۆیان دانه به زین، کۆنفرانس ته گه ره ی تیکه وت و سه رکه وتنی به ده ست نه هینا. سه ره ئه نجام له چواری فیبرواری بریارباند کیشهی موسل له بهرنامه ی کاری وتووێژ ده رخن و بیده ن به و دوو ده وله تانه که بو خۆیان له سه ری بدوین و ئه گه ر له ماوه ی سالتیکدا به یه ک نه گه یشتن، ئه م جار هه کیشه که به کۆمه لئ ولاته یه کگرتوه کان بسپین. بریاردا هه ردوو لایه ن له و ماوه یه دا مل بو «وه زعی مه وجود» را کیشن.

به وه رگرتنی ئه و بریاره نیگاتیقه، په یمانه نه زۆکه که ی سیقه ره و به لینی ده وله تی به ریتانیا بو رینگه دان به کوردی عیراق بو یه کگرتنه وه یان له گه ل ده وله تیکی کوردیی که ده بویه له پارێزگاکانی رۆژه لاتی تورکیه دا پیک بیت، چالکرا.

سه ره تایی یانواری ۱۹۲۳، له حالیکدا وتووێژه کان هه روا له لۆزان درێژه یان هه بوو، ده رکه وت تورک له جه زبیره ی بنی عومه ره له چند مایلی زاخۆ، هه یز داده به زین. خه لک زوو به م جموجۆله پرله هه ره شه و ئالوگۆره سه ربازییه ی زانی که دوا ی ئه و هه یزه کانی به ریتانیا ئه نجامیاندا: له که رکوک ترس و په رۆشی به و په ری خۆی گه یشتبوو. هاوکاره کانی ئیمه له ناوچه دا ترسان ره نگیان به روخساره وه نه ما بوو و ئه گه ر له بیست و هه وتی یانواریدا، چه کداره کانی «گوک» له جیاتی جاده ی هه ولیر به جاده ی کفریدا له شار ده رچو بان، دوو نه بوو تیکه هه لچوونیتیکی توند روویدات. تاقمه نه یینییه کانی لایه نگر ی تورکیا وه ک کارگ به یه ک شه و له زه ی هه لتۆقین. زۆریه ی بنه ماله به ده سه لاته کان هه ولیاندا بوو به لانی که مه وه یه ک دوو که سی خۆیان له و گروهانه بخزین. سه ره ئه وه بوو که سه یه ئه حمه دی خانه قا یه کییک له پیتشه وانی ئه و ئاژاوه یه بوو. هه والی

بهرامبهر پروپاگنده‌ی نئو دوولایه‌نه هیرشکه‌رانه به‌هیز بکه‌م. نئدامانی به‌شی پاراستنی من و به‌شی پاراستنی «لاین» هه‌والی شۆرشیکیان راگه‌یاند، که بریاربوو له سه‌ره‌تای مانگی مارسدا ده‌ست پت بکات، که به‌که‌م نامانجی کۆبه و که‌رکووک بوو. له چواری فیبرواریدا، «بوردلین» بۆ گفوتوگۆ له‌گه‌ل ئیمه به‌ فرۆکه هات: به‌و ناکامه‌ گه‌یشتین، که نئ‌گه‌ر بتوانین تورکان له‌ ره‌واندز دوورکه‌ینه‌وه، نیوه‌ی کۆسپه‌کانی سلیمانی چاره‌سه‌ر ده‌کرین، به‌لام چونکه‌ پلانیک و امان بۆ داها‌توویه‌کی نزیک نه‌بوو، ده‌بوايه پلانیک دژی شیخ مه‌حمود دابرتین.

بۆ نئ‌نجامی نئو مه‌به‌سته رۆژی شازده‌ی فیبرواری سواری فرۆکه بووم و چوومه به‌غدا و به‌شدارای کۆبوونه‌وه‌یه‌کم کرد، که لایه‌نیک سیر «هنری دابز»^(۲)، بوردیلین و من بووین و لایه‌نه‌که‌یتربیشی سه‌رتیپی هه‌وایی «ئا. ئی. بۆرتن»^(۳) و فه‌رمانده‌ی گروپ، «دابلینو. ف. مه‌کنیس»^(۴) نۆینه‌رانی نووسینگه‌ی فه‌رمانده‌ی گشتی بوون. له‌و کۆبوونه‌وه‌یه‌دا بریار درا:

۱- رۆژی ۲۱ی فیبرواری، کۆمیسیری بالا به‌ بروسکه له‌ شیخ مه‌حمودی بو، بێته به‌غدا؛

۲- نئ‌گه‌ر له‌ به‌جیگه‌یاندنی نئو فه‌رمانه‌ خۆی پاراست، هیزی هه‌وایی به‌جیته سه‌ر سلیمانی و سه‌ره‌رای چهند مانۆریکی بۆ ترساندن، فه‌رمانی وه‌لانی شیخ مه‌حمود به‌سه‌ر شاردا بلاویکاته‌وه و پینج رۆژی ماوه‌ی بداتی له‌گه‌ل نئ‌دامانی شواری ئیداری بچنه به‌غدا؛

۳- بۆ پیشگیری‌کردن له‌ هه‌رچه‌شنه‌ هیرشیک کتوپرو به‌هیزکردنی «هیزه‌کانی ناوچه‌یی»، دوو یه‌کان له‌ هیزی چوارده‌ی سیک به‌قه‌تار به‌جیته‌ کنگریان و له‌ویوه به‌ فرۆکه ره‌وانه‌ی که‌رکووک بکرین، (نئ‌وه‌ کرده‌وه‌یه‌کی نوێ بوو له‌وکاتدا)؛

۲- Sir Henrey Dobbs. سیر پرسی سایکس ئیستاش له‌ عیراق بوو و به‌شی هه‌ره‌ زۆری بییری نئو به‌مه‌سه‌له‌ نئ‌ساسییه‌کانی حکومه‌ته‌ تازه‌ پت هه‌لگرتوه‌که‌ی عیراق به‌سه‌رابووه‌وه. راپۆژکار و جیگره‌که‌ی، سیر هنری دابز، به‌ مه‌سه‌له‌ نئ‌ساسییه‌کانی ولات را‌ده‌گه‌یشت. بوردیلین نووسه‌ری کۆمیسیری بالا بوو و کاتیک دابز به‌ پله‌ی کۆمیسیری بالا گه‌یشت، نئ‌ویش پله‌ی چوه‌ سه‌رو بوو به‌ «راپۆژکار».

3- Air Commodore A.E.Borton
4- W.F.McNeece

۴- مه‌حمود نئ‌گه‌ر شار به‌جیته‌هیلێ بنکه‌کانی بۆمباران بکرین. به‌ منیان گوت به‌ سمکۆ رابگه‌یه‌نم که له‌سه‌ر داوای کۆمیسیری بالا، ده‌ولته‌تی ئیران لێ خۆشبووه و هانی بده‌م شاری سلیمانی به‌جیته‌یلێ. ئیمه‌ ریمان وابوو مه‌حمود له‌ جیاتی هاتن بۆ به‌غدا په‌نا بۆ یه‌کیک له‌ گونده‌کانی خۆی ده‌بات و له‌ویوه هه‌ولده‌دات شار نالۆز بکات، یان را‌ده‌کاته ئیران. به‌م جۆره هه‌نگاهه‌کانی دوابی نئ‌م دیارده‌یه‌ ده‌گه‌رانه‌وه سه‌ر را‌ده‌ی په‌ره‌سه‌ندنی رووداوه‌کان. نئ‌گه‌ر را‌ده‌ی ده‌سه‌لاتی حکومه‌تی ناوه‌ندییمان له‌ سلیمانی به‌چه‌شنیک جیگیر کردبا، که هه‌موو پارێزگای هینابایه‌ ژیرفه‌رمان و چاودیری خۆی، نئ‌وه‌ رووداوه‌کان به‌ قازانجی ئیمه‌ ته‌واو ده‌بوون. نه‌خشه‌ی من نئ‌وه‌ بوو قه‌زاکانی رانیه، چه‌مچه‌مال و هه‌له‌بجه له‌ سلیمانی بکه‌مه‌وه. رانیه له‌ هه‌ولیر و نئ‌و دوانه‌یتر له‌ که‌رکووک‌وه سه‌ره‌به‌رشتی بکه‌م. بریار درا چاپمه‌ن له‌ سلیمانی بگه‌رپته‌وه و کاپیتان «ئی. ج. داگلس»^(۵)، که پیشتر نئ‌فسه‌ری ده‌زگای ئیداری پیشووی سلیمانی بوو، به‌شی ئیداری من به‌هیز بکه‌ن. رۆژی نۆزده، که من گه‌رامه‌وه که‌رکووک، رێژنه‌ بارانیک توند ته‌واوی فرۆکه‌خانه‌ی ژیر ئاو کردبوو و هه‌ر چوار فرۆکه‌مان له‌ قورچه‌قی بوون، به‌لام به‌خۆشییه‌وه هه‌یچکامیان به‌سه‌ر سه‌ردا نه‌که‌وتبوون.

به‌پتی بریار، ئیواره‌ی رۆژی بیستی فیبرواری، په‌یامی کۆمیسیری بالا به‌ بروسکه را‌گه‌یاند. شیخ مه‌حمود له‌ منی ویست بچمه‌ تیلگرافخانه و مه‌به‌ستی کۆمیسیری بالای پتر بۆ روون بکه‌مه‌وه؛ وه‌لام دا‌یه‌وه و گوتم من ناتوانم له‌سه‌ر بریاری سه‌ره‌رۆکه‌که‌م بدویم. تۆ ده‌بی به‌پتی نئ‌و فه‌رمانه‌ بجولیتته‌وه که پیت دراوه. گواستنه‌وه‌ی سیکه‌کان رۆژی بیست و دووهم کۆتایی پیهات. هاتنی نئ‌و پۆله مه‌زنه به‌ بیست فرۆکه‌ی شه‌رکه‌ره‌وه و خولانه‌وه‌یان به‌سه‌ر شاردا و چوونیان به‌ره‌و رۆژه‌لات هه‌ستی له‌ شاردا بزواند، به‌لام داخی گرانم بۆ نئ‌و پلانه‌ ریکوپیته‌ دارپێژاوه. شانۆی گه‌وره به‌ته‌واوی تیکشکا. فه‌رمانده‌ی عه‌مه‌لیات، که نه‌خۆشیی مه‌لاریای گرتبوو، له‌ ئاسمان بورایه‌وه؛ میکانیک فرۆکه‌که‌ی، کاتیک له‌ سه‌نده‌لی پشته‌وه‌ی فرۆکه‌که‌وه خۆی به‌ره‌وپیشه‌وه لار ده‌کاته‌وه، له‌نگه‌ری فرۆکه‌ تیکده‌دا. رهنه‌گه‌ دل بورانه‌وه‌ی فه‌رمانده‌ی عه‌مه‌لیات پتر له‌ چرکه‌یه‌کی نه‌خایاندی، به‌لام نئ‌و ئیتر نه‌یتوانی عه‌مه‌لیات ریه‌ری بکات و گه‌راپه‌وه دواوه. دیتن

5- E.J.Douglas

له و بهری قهراغهوه بههوی ئالۆزیی ههوا زۆر دژواربوو. چهند فرۆکهوان وا تێدهگهه فەرماندهکهیان عه مهلیاتی هه لوه شان دووه تهوه و به هه له دهگه رینهوه. ئهوانیتر رینگا ون دهکهن و فرۆکهوان «ئا. ت. ک. شیرایت»^(٦) به ته نیا خۆی له سه ر سلیمانی ده بیینیته وه و به شه راگه یانراوه که ی به سه ر شه قام و کۆلانه کاندای ده خاته خوارئ و له گه رانه ودا له دوا زده مایلیی شار توشی ئه فسه ری فرۆکهوان «د. دابلیو. ف. بنهام کارتر»^(٧) ده بی و ده بی نی فرۆکه که ی له ناو کۆمه له مژیککی قورسدا ده چیتسه پیش و به شه راگه یانراوه کانی به ده ست له هه وادا را ده وه شپینی تا پیشان بدات هیشتا کاره که ی ئه نجام نه داوه. ئه و دوو که سه به رله گه رانه و هیا ن بۆ که رکوک، جار یکیت ریش ده چنه وه سه ر سلیمانی.

رۆژی دوا یی، عه مه لیا ت به دوا زده فرۆکه ی جهنگی بریستول و چوار فرۆکه ی دوو ماتۆر ه ی «ویکر- ویرنون»^(٨) دوو پات کرایه وه، به لام ئه م جار هه له دلّه کوته بی به ری نه بووین. به ری به یانی، هه وائ گه یشت که لانی که م حه وت فرۆکه له ده ره ندی با زیان نیشتوون: یه کیک له فرۆکه کانی بریستول به هوی تیکچوونی ماتۆر ه که ی ناچار بوو بنیشت؛ ستوانی هه وایی «ئا. مکلا رید» که له فرۆکه یه کیتردا بوو، بۆ یار مه تیدان به و فرۆکه یه ده نیشتی و سه ره رای هوشیار کرد نه وه ی، یه کیک له فرۆکه قورسه کانی تریش له نزیک ئه وان ده نیشتی و له قور ده چه قی. دوا ی ئه وانه چهند بریستولیت ریش هه رله و شو یته نیشتن. دوا یی جیا له فرۆکه یه کی «ویرنون» هه موویان هه لفرینه وه. گوتم چهند په یامیک به سه ر ئه و گوندانه دا بخه نه خوارئ که سی ئاغای هه مه وه ندیی دۆستی ئیمه ی لی بوو تا کیشکچی بۆ ئه و فرۆکه یه دانین. ئه و کیشکچی به بۆ ما وه ی چهند هه فته له و جییه مایه وه و سه ر ئه نجام فرۆکه که به سلامه ت له مه ترسی ده رباز بوو.

نیوه شه ی بیست و چواری فیبرواری، بۆ ما وه ی چهند سه عات شیخ مه حموود و شیخ قادری برای و گه وه ره پیا وه کانی سلیمانی له لایه ک و من له م لایه برو سه که مان ئالو گو ر کرد. شیخ مه حموود خۆی له مه سه له که ده بوارد و گه وه ره پیا وه کانی شاریش کاتی پتریان ده ویست و منیش دوو پاتم ده کرده وه که ده بی فەرمانی کۆمیسیری بالا به بی ئه ملا و ئه ولا جییه جی بکری. له دووی ماریسدا چهند فرۆکه مان نارد که چهند بۆمب بخه نه خوار و

6- A.T.K.Shipwright
7-D.W.F. Bonham Carter
8- Wicker - Vernon

به مجۆره پیشان بدهین که له سه ر بریاری خۆمان سورین، به لام به هوی خراپوونی هه و فرۆکه کان گه رانه وه و رۆژی سیی ماریس چونه وه و بۆمبه کانیان به سه ر نیشانه کاندای خسته خوار. هه ر ئه و رۆژه لیژنه یه ک که شیخ قادرو مسته فا پاشا ئه ندای بوون، هاتنه که رکوک. چونکه گشتو گوگردن له و باره یه دا بی سوود بوو، مسته فا پاشا ته وای شه و له تیلگرافخانه مایه وه و له گه ل شیخ مه حموود و گه وه ره پیا وانی شار قسه ی کردو سه ر ئه نجام له سه عات چوار و نیوی به یانی منی له خه و هه ستاند و گو تی شیخ مه حموود دوو سه عات پیش شاری به جییه یشتوه و بۆ شو ی نیکی نادیار کشا وه ته وه و پارهی خه زینه و زۆره ی ئه ندامانی هیزی ناوچه یشی له گه ل خۆی بردو وه.

سه ره رای ئه وه، من و موته سه ریف به یه که وه داوامان کرد، ئیزمان بدهن که دژی پرو پاگه نده ی تورکان له که رکوک، سه ید ئه حمه دی خانه قا بگرین و دووری خه ینه وه. ئه م کاره له بهر ده سه لاتی ئایینی و ناویانگی سه ید کارتیکی زه ق و دژوار بوو و ده بوایه پلانیکی زۆر وردی بۆ دار ئیزین. بۆ ئه نجامی ئه م مه به سه ته، بریارماندا موته سه ریف بانگی بکات و ئه وانه ی که ده رباره ی هه ل سو رانیی ده زانین پیتی بلتی، دوا یی چونکه مو راد له سه فهر بوو، له «ریو» بخوازی ئه و زیندانی بکا. هه یوانه کانی «سه را» به شپوه ی ئاسایی هاتو چۆیه کی زۆریان به سه ره وه بوو و پر بوون له داخواز که ر و سکا لاکه ر. له بهر ئه وه بریارماندا ژماره یه ک پۆلیسی پتویست له بهر ده ستدا بن، تا کاتیکی سواری ئۆتۆمبیلی پۆلیسی ده که ن بهر به هه رچه شنه هه ل سو رانییک بۆ رزگار کردنی بگیری و ئۆتۆمبیله کان بیسه نه فرۆکه خانه و سواری فرۆکه یه کی بکه ن که بۆ ئه م مه به سه ته چا وه رو انیی ه تی. بریارماندا ئه گه ر ده ره تانمان هه بی من خۆم تیکه لی ئه و مه سه له یه نه که م، به لام چونکه له وانه بوو، بوونم له جیتی کاره که مدا پتویست بی له ژووری کاره که م بپنمه وه که ده رگای بۆ ژووری موته سه ریف هه بوو.

به یانی رۆژی دیاریبکراو، واته رۆژی شه شه م، ده رکه وان هه وائی هاتنی سه ید ئه حمه دی پتداین و من له ژوره که مدا چا وه روان بووم که موته سه ریف بیت و بلتی کاره که ی ته واکر دووه. پینج خوله ک تیپه ری، هه وائییک نه بوو. دوا یی ده خوله ک، پا زده خوله ک و سه ر ئه نجام یه ک سه عات به سه ر چوو دیسان هه وائ نه بوو. بریارمدا بچمه ژووری موته سه ریف و بزائم چی بووه. که چووم، فه تاح پاشام زۆر به نار هه تی له پشت میزی کاره که ی بینی و سه ید ئه حمه دیش زۆر شاد و به که یف له سه ر سه نده لی پان بیو وه وه. وا ده رده که وت که هیشتا ئاگای له هوی بانگ کردنی بۆ «سه را» نیه. پاشای به ته مه ن

به شپوهیه کی تکا که رانه وه سهیری کردم. من جیا له وهی که به لیسته یه کی پرله تاوان له گه‌ل‌ئو پیاوه نایینییه رووبه پروو بم ریگایه کیترم نه بوو. هه‌لویتستی سهید ئه‌حمده له ناست ئه‌و تاواناندا هیندیک جار توند و تهوس لیده‌رانه و هیندیک جاریش قه‌لسانه بوو. ئه‌و قسه‌کانی به‌و رسته یه ته‌واو کرد: «ئو به‌دبینی و گومانه کردنه قبول ناکری. به‌راستی ئه‌گه‌ر ئیوه باوه‌رتان به‌م جوژه تاوانانه هه‌یه، من چیترا ناتوانم له که‌رکوک بینه‌وه.» منیش هه‌ر ئه‌وه‌م ده‌ویست. له وه‌لامدا گوتم، من و موته‌سه‌ریف به‌ناکامیتی ئاوا گه‌یشتوبن و باشتره که‌رکوک به‌جیه‌یلی. کاری پیویست بۆ سه‌فه‌ری تو به‌ره‌و به‌غدا کراوه و ئه‌گه‌ر به‌ته‌وی هه‌رتیستا ده‌توانی سواری ئه‌و ئوتومبیله بی که له ده‌ره‌وه چاوه‌روانته. هه‌ستا سه‌ری و به‌توره‌یی گوتی به‌هیچ شپوهیه‌ک ناتوانی به‌بی خو ئاماده‌کردن ئه‌و کاره‌ بکا؛ به‌لام «پیو» که به‌ دوا‌ی ده‌نگی زه‌نگی ژووره‌که‌وه هاتبوو، به‌شپوهیه‌کی زۆر لیزانانه، له سه‌رخو ده‌ستی له‌سه‌ر شانی دا و ئامازه‌ی به‌ ده‌رگا که کرد. سه‌ید ئه‌حمده که‌وای دی به‌ بزافیتی زۆر جوان شاقه‌لی عه‌باکه‌ی تا سه‌ر سنگی خپ کرده‌وه و سه‌ری هه‌لیتا و به‌هه‌نگاوی ورد و له‌سه‌رخو له‌ ده‌رگا چوو ده‌ر.

به‌راستی له‌و باب‌ه‌ته‌وه که پیویست بوو ئه‌و سه‌یده له‌ ناوچه دوورخه‌ینه‌وه به‌داخ بووم. خو‌شم ده‌ویست؛ له‌بیرم بوو کاتیک له‌سه‌رده‌می «لانگریگ»^(۹) واته ئه‌وکاته‌ی که من له‌گه‌ل هیزی فریزر بووم و به‌و ناوچه‌یه‌دا تیپه‌ریم، ئه‌و به‌ ته‌واوی لایه‌نگری له‌ حکومه‌ت ده‌کرد، به‌لام په‌نگه له‌ نیوان سالی ۱۹۱۹ و ۱۹۲۲دا شتتیک پرووی دابی؛ من نه‌مده‌زانی چی بووه؛ ئایا پروپاگه‌نده‌ی خه‌لیفه‌گه‌ری شوینی له‌سه‌ر دانابوو یا بی‌ری له‌وه ده‌کرده‌وه که ئه‌گه‌ر هاتوو تورکان شیخ مه‌حمودیان کرده‌ پاشا، ده‌ستکه‌وتی لای ئیمه‌ی بۆ که‌م بی، یاله‌وانه بوو داوایه‌کی به‌جی نه‌هاتبی. به‌مجۆره هه‌رچی بوو من ناگام لیتی نه‌بوو و ته‌نانه‌ت پیشتریش که پروپاگه‌نده‌ی نایینی ده‌کرد، بۆ ئه‌وه‌ی رای خه‌لک بۆلای خو‌ی راکیشین، روخساری ناشتی نه‌خوازانه‌ی به‌خۆبه‌وه گرتبوو. دوا‌ی کاتیک له‌هه‌لیتی خو‌شتردا چاوم پیتی که‌وت، نه‌ ئه‌وه بوو که تاوانه‌کان قبول بکات و نه‌ ئه‌وانی رده‌ ده‌کرده‌وه. ته‌نیا رهنه‌ی ئه‌و له‌ ئیمه‌ ئه‌وه بوو، که کاتی سه‌فه‌ر کردنی به‌ فرۆکه‌ زۆری سه‌رمای بووه و شتتیکیان نه‌داوه‌تی له‌خۆبه‌وه پیچی. دوا‌ی گرتنی سه‌ید ئه‌حمده ده‌ستبه‌جی ژماره‌یه‌ک که تاوانیان له‌ خۆباندای شک ده‌برد رایانکرده‌ تورکیا؛ نازم به‌گی

نه‌و تچه‌زاده پیاوه ناوداره‌که‌ی که‌رکوک یه‌کیک له‌وان بوو.

پیشتر گوتم له‌و هه‌لاوبگره‌دا شانسیتی سه‌یر پرووی له‌ئیمه‌ کرد. مه‌به‌ست له‌و شانسه‌، به‌ ده‌سته‌یتانی راپورتیتی دووردریژوو به‌ پاشکویه‌کی زۆره‌وه، که له‌ نزیک موس‌ل ده‌ستمان که‌وت. راپورته‌که له‌ ئۆزده‌میره‌وه بۆ نه‌رالیتیکی تورکی فه‌رمانده‌ی ناوچه‌ی جه‌زیره‌ی نووسرابوو. راپورت ته‌نیا باسی هیتراکردنی بۆ سه‌ر که‌رکوک و کۆبه‌ نه‌ده‌کرد، به‌لکوو راده‌ی نزیکایه‌تی شیخ مه‌حمودی له‌گه‌ل تورکان پیشانده‌دا. پلانی ئۆزده‌میره‌ ئه‌وه‌بوو که به‌ هیتراکردن بۆ سه‌ر هه‌ولیر عه‌مه‌لیاته‌که ته‌واو بکات. بۆ ئه‌نجامی ئه‌و مه‌به‌سته ده‌ویست هیتراکانی به‌ خاکی ئیراندا راکوژی و ته‌نانه‌ت بۆ به‌هیتراکردنی هیتراکانی له‌ عه‌شایری ئیران، شه‌رکه‌ر وه‌رگری و بۆ ئه‌مه‌ش په‌یوه‌ندی به‌ دوو فه‌رمانده‌ی سوپای ئیران له‌وبه‌ری سنوور گرتبوو.

سیر جان سالوند به‌ته‌واوی هه‌لویتستی گرت. ئه‌و بۆ ناگاداربوونی پتر له‌ دوا هه‌واله‌کان و ئاشنا‌بوونی له‌گه‌ل وه‌زعی سیاسی ناوچه له‌ حه‌وتی مارس هاته‌ که‌رکوک. رۆژی دوا‌ی به‌ مه‌به‌ستی دینتی لاین به‌ره‌و هه‌ولیر هه‌لفری و دوا‌ی ئه‌وه چوو موس‌ل و کۆمه‌لیتی ده‌ستوری عه‌مه‌لیاتی راکه‌یاند، که س‌ه‌ه‌فته پیشتر منو بوردیلن باس‌مان لیک‌کردبوو، به‌لام له‌ پرووی ناچاریه‌وه وه‌ک «عه‌مه‌لیاتیکی باشی دوور له‌ باس» وه‌لامان نابوو. بریار ئه‌وه بوو دوو کاروان پیک بی. کاروانی یه‌که‌م به‌ناوی کاروانی کۆبه‌ به‌ سه‌رۆکایه‌تی سه‌ره‌نگ «بی. وینسنت»^(۱۰) له‌و هیترا نه‌ پیک بی: ئه‌ندامانی سه‌ریه هیزی ئیمپراتۆری وه‌ک (یه‌که‌کانی کامه‌رون، هه‌نگی «ویست یورکشایر»^(۱۱))، یه‌کانی ۱/۱۳ (یه‌کانی ۱۵ پی‌شوی سیک)، یه‌کانی توپخانه‌ی سه‌حرایی په‌نجاب و ده‌سته‌یه‌کی ئه‌ندازیاری مه‌ته‌یز ساز له‌ موس‌له‌وه بیته هه‌ولیر و له‌ویته‌ بچه‌ کۆبه‌ کاروانی دووه‌م که‌ ناوی کاروانی سه‌رسنوور^(۱۲) بوو. به‌ سه‌رۆکایه‌تی سه‌ره‌نگ «ج. تی. دابین»^(۱۳) له‌ یه‌که‌کانی هیزی ناوچه‌یی (یه‌کانی دووه‌م و سییه‌م و چواره‌می پیاده‌ و یه‌که‌ی توپخانه‌ی سه‌حرایی) و پۆلیس، دوا‌ی وه‌رپه‌که‌وتی کاروانی کۆبه له‌ هه‌ولیر جی‌گی‌ری و دوا‌ی به‌ ریگایه‌کدا که ئه‌وکات کاروانه‌ ریبه‌کی گرنگ بوو، له «دیره» و

10- B.Vincent
11- West Yorkshire
12- Frontiercol Haqq
13- H.T.Dobbin

«دۆینقه‌لا» و کهلی «سپیلک» تپه‌ری و به‌ره‌و ره‌واندز بچی. چوار پینج هه‌فته‌ی ده‌کیشا تا ئەو دوو کاروانه بۆ دوا هیترش ناماده بن. بریار درا سهره‌رای جیبه‌جیکردنی ئەو کارانه، بۆ راگرتنی که‌رکووک و سلیمانی و هه‌ولیر وه‌ک پیتشوو هه‌لسوپین.

دوای کشانه‌وه‌ی شیخ مه‌حموود له سلیمانی له به‌یانی چواری مارسدا، تا یه‌ک دوو رۆژ پاپورتی دژ به‌یه‌کمان ده‌رباره‌ی ئەو پیتده‌گه‌یشت، به‌لام زۆری پینه‌چوو که شۆینی ئەومان له باکووری رۆژئاوای سوورداش دیته‌وه: ناوه‌ندی باره‌گاکه‌ی له‌ناو ئەشکه‌وتیتی گه‌وره له جاسنه‌داناوو و ئەندامی یه‌که‌کانی هیتزی ناوچه‌یی و عه‌شایری و لایه‌نگرانیسی له گونده‌کانی ده‌وربه‌ری جیگیر کردبوو و خه‌ریکی کۆکردنه‌وه‌ی باج یا به‌وته‌یه‌کیتر خه‌ریکی ده‌سه‌لاتداریه‌تی له ناحیه‌کانی سوورداش، سه‌رچنار و شارباژێردا بوو. به‌داخه‌وه‌ تاگادار کرام دۆسته‌ کۆنه‌کانم واته‌ په‌زا به‌گ و عه‌بدولره‌حمان ئاغا سه‌رکرده‌ی چه‌ند گروپ له نزیک سلیمانی مابوونه‌وه و ترس و خۆفیان خستبووه‌ ناو شار و باجیان له بازرگانه‌کان و ئەو که‌سانه‌ ده‌ستاند که له‌گه‌ل شیخ مه‌حموود نه‌بوون. شیخ ته‌نانه‌ت چاپخانه‌ی شاره‌وانیسی له‌گه‌ل خۆی بردبوو و رۆژی هه‌شتی مارس یه‌که‌م ژماره‌ی ئۆرگانی نوێی خۆی به‌ناوی «بانگی حه‌ق» بلاوکرده‌وه. ئەو ئۆرگانه، له‌سه‌ر لاپه‌ره‌ کاغه‌زێک چاپ ده‌کرا و له راستیدا له جیاتی رۆژی کوردستان بلاوده‌کرایه‌وه‌و گوڤاریکی په‌سمیو سیاسی، ئەده‌بی و کۆمه‌لایه‌تی بوو، به‌لام له سه‌رکرده‌یه‌تی گشتیی له‌شکری کوردستاندا چاپ ده‌کرا. ناوی بلاوکرده‌وه‌که پیتشوازی له بیروباوه‌ری خه‌لک ده‌کرد، چونکه هه‌روه‌ک ده‌زانین گوته‌ی حه‌ق له زمانی عیرفاندا واتای خودا ده‌گه‌یه‌نێ. ته‌نیا وتاری ئەو بلاوکرده‌یه‌ راگه‌یاندنی خه‌زا بوو. ئەو کارانه و هه‌لسورانی په‌زا به‌گ که دوای راگردنی شیخ مه‌حموود ده‌سته‌جی هه‌لوه‌شانی شواری په‌سه‌ندکراوی کۆمیسیری بالای به‌ دواوه‌ بوو، پیتشانیدا که شیخ مه‌حموود هه‌رگیز له کرده‌وه‌ی خۆی په‌شیمان نیه. له‌به‌ر ئەوه، چه‌ند هه‌لفرینی شناسایی به‌سه‌ر سلیمانی و سوورداشدا ئەنجامی گرت و هیتدییک جاریش جاسنه و کاروانه‌کانی ناواریگی جاسنه بۆمباران کران. داوایان لیکردم به‌رپرسایه‌تی چه‌مچه‌مال و هه‌رگرم و بۆ سه‌ره‌رشته‌ی کردنیسی قائمقامیتی «دژی گوله‌»ی بۆ دانیم. ئەو قائمقامه‌ ئەمینێ په‌شید ئاغا سه‌ر به‌ تایفه‌ی په‌مه‌وه‌ند له هۆزی هه‌مه‌وه‌ند و دۆژمنی که‌ریی فه‌تاح به‌گ بوو. به‌ هه‌موو توانامه‌وه‌ هه‌ولمدا دۆستان و میانه‌په‌وه‌کان دژی دانی باج به‌ نوێنه‌ره حاکمه‌ وه‌لانراوه‌کان راپه‌رینم.

که‌رکووک به‌ رواله‌ت، به‌هۆی ده‌رکردنی سه‌ید ئەحمه‌د و هه‌لاتنی نازم به‌گ تاسابوو

و له‌وه‌ ده‌چوو که ته‌واوی نازاوه‌و گه‌یره و کیشه‌کان به‌ سیح‌ر و جادوو له‌ناو چووبن. له نیوه‌راسته‌کانی مانگدا، به‌ره‌و کفری هه‌لفریم و له‌گه‌ل «داگلاس» بریارماندا چه‌ند ئاغای زه‌نگه‌نه و جافی گه‌لالی بگرین (له ناو گه‌راوه‌کاندا من بۆ توفیق ئاغا بابی گولده‌سته به‌داخ بووم) و به‌ده‌ست پیکردنی سه‌رژمیری مه‌ری جافه‌کان و کۆکردنه‌وه‌ی باجی سه‌رانه، هه‌ول به‌دیه‌ن ده‌سه‌لاتی حکومه‌ت بۆ ئەو ناوچه‌یه‌ بگه‌رینینه‌وه. کاتیک ئەو‌کاره ئاساییه‌مان کرد وه‌ک سیلاو له لایه‌ن زۆریه‌ی ئەو که‌سانه‌وه‌ داوای به‌خشیمان لیکرا که وێژانیان نازاری ده‌دان و ئیستا له تۆله‌ سه‌ندنه‌وه‌ی شیخ مه‌حموود دوور ببوونه‌وه.

رۆژی ۲۳ی مانگ، سی‌ه‌ری دابز به‌ سواری فرۆکه‌ هاته که‌رکووک و رۆژی دوایی له‌گه‌ل ئەو بۆ به‌شدارییکردن له کۆبوونه‌وه‌یه‌ک چوینه‌ هه‌ولیر، که «ئه‌میر زه‌ید» برا چکۆله‌ی فه‌یسه‌ل، بازه‌سی ئیداری موس‌ل و لاین به‌شدار بوون تیتیدا. ئەمیر زه‌ید، له سه‌ره‌تای مانگدا هاتبووه‌ موس‌ل تا عه‌ره‌به‌کان دژی هیتشی تورکان ریکبخت. خالی سه‌ره‌کی ده‌ستوری کاری کۆبوونه‌وه‌که واته‌ ئەو دیاردانه‌ی که ده‌گه‌رانه‌وه‌ سه‌ر ئیمه، هه‌لوتیستیکی سیاسی بوو، که ده‌بوایه‌ دوای گرتنه‌وه‌ی ره‌واندز له‌به‌رچاوی بگرین، به‌لام من به‌رله‌وه‌ی که بگه‌ریمه‌وه‌ که‌رکووک، له هه‌ل که‌لکم وه‌رگرت و له‌سه‌ر ئەو خاله‌ پیتداگرت، که ده‌بی ئەو‌کاره به‌ گرتنه‌وه‌ی سه‌رله‌نوێی سلیمانی ته‌واو بکری.

کاروانی کۆیه‌ رۆژی چواری ئاپریل گه‌یشته‌جی. من به‌ته‌واوی تاسه‌ی دینتی سه‌ره‌نگ «وینسنت» و «لاین»م ده‌کرد. لاین ئەفسه‌ری سیاسی کاروانه‌که بوو. بریارمدا داوای فرۆکه‌ نه‌که‌م و به‌ ریتیگای زه‌وی و به‌ ناوچه‌ی شوان و گونده‌کانی شیخ بزینیییدا که هه‌ردوولای زینیان گرتبوو و له‌م دواپانه‌دا خه‌لکه‌که‌ی هیتدییکمان لی سارد ببوونه‌وه، تپه‌رم و خۆم پیتشان بده‌م. به‌ سواری ئۆتۆمبیل و به‌ جاده‌ی ته‌فته‌قدا چوومه‌ جیبه‌ک که چوارده‌ مایل له که‌رکووک دوور بوو. له‌وی چاودێره‌کانم به‌ ئەسپه‌وه‌ چاوه‌روانم بوون. یه‌که‌م شه‌وی سه‌فه‌ر له گوندییک بووم به‌ ناوی «حاجی بیخان» که له حه‌وت مایلی ئەو جیبه‌ هه‌لکه‌وتبوو. ئەو جیبه‌ له ناوچه‌یه‌کی قول‌ دایه و کانسزای به‌رد و دارستانی داربه‌روی لی نیه. خه‌لکی حاجی بیخان خانوبه‌ره‌کانیان به‌چه‌شنی خانووی عه‌ره‌بان له قور‌ ساز ده‌کهن و بۆ گه‌رم راگرتنیشیان له ته‌پاله‌ که‌لک وه‌رده‌گرن. ته‌پاله‌کان له ته‌نوریک ده‌خه‌ن که له نیوه‌راستی ژووره‌که هه‌لکه‌نراوه و ده‌یانسویتین. زۆریه‌ی ماله‌کان دوکه‌لکیش یا کولانه‌یان نیه. کویتخا به‌ راده‌یه‌ک له میوانداریکردنی ئیمه‌ خۆشحال بوو، که به‌په‌له‌ میوانخانه‌که‌ی پرکرد له دوکه‌ل و ئیمه‌ی به‌ توندی وه‌کوئین خست؛ فرمیسک به‌

سدهی ههشتهمی هیجری (چواردهی زاینی) دا هه بووه، چونکه مستهوفی دهلی
۱۴۰۰ دیناری ددها به خهزینهی ئیلخانیهکان.

لهو ماوهیهدا، عهمهلیاتی سهریازی بهی بهنامه دهچوهپیش. کاتیکی رۆژی پازدهی
ئاپریل گه پامهوه که رکوک، «کاروانی سهرسنور» گه یشتبووه دهشتی ههریر له نیوان ههولیر
و پهواندز، بهلام دهیانگوت دوژمن کهلی «سپیلکی» گرتوه. کاروان دهباویه بو تیپه ریوون
له زنجیره چیا بهک، که له باکوری رۆژه لاتهوه له مپهری پیش ئهوه دهشته بو، لهو که له
که لک وهرگرت. «کاروانی کۆبه» ش به نۆرهی خۆی چهند عهمالیاتی باشی له بتوین
ئه نجام دابوو. دوو توپی گیراوی کاروانی رانییهی (جیا له دهراگی توپهکان که دواپی
ئهوانیش له پهواندز گیرانهوه) ههستاندبووهوه و بو ئهوهی که خۆی بو عهمهلیاتی پتر
ئاماده بکات، گه پابووه «سهرخمه». لهو رۆژهدا فهرماندهی عهمهلیات بوخۆی
هه لفرینیکی شناسایی کرد. قایم بوونی سروشتیی کهلی سپیلک، بهتهواوی شوینی
لهسهر ئهوه دانابوو. بهوناکامه گه یشتبووه که بهی عهمالیاتیکی چهند قۆلی و هاوبهش و
هاوکات دژواره بتوانن بهی زبانی قورس لهو ریگایه دهچن. به سههرهنگ وینسنتی
دهستور دا دههتانی دهورلیدانی کاروان تا «دۆلی کهشان» واته دووهم شیوی رۆژئاوای
شاوهر له «باوه شینه کهی» رانییه و لهو یوه به ناوچهی «پشتگه لی» دا تا «باليسان» و
شیوی ئالانهی جیگرتوو له رۆژه لاتتی زنجیره چیا «ههریر» هه لسه نگینتی. وینسننت که
عهمالیاتیکی ئاوی پیشبینی کردبووه له دیداری پیشوویدا له گه ل من له کۆبه، داوای له
من و لاین کرد تا زانیاری تهواوی دهبارهی ئهوه ریگایه بو کۆ بکهینهوه. ئه م ریبه به چهند
شویندا دهرویشنت، که تا ئهوکاته لهسهر نهخشه دیاری نه کرابوون. ئهوه سههرهتا
پیداویستیهکانی راگواستن و گه یاندنی جیبه جی کردبووه. سروشتی وهحشیی، نانارامیی
ناوچه که، قین و تورهبی دانیشستوان و پلانی باوه ریپنه کراوی کاروانهکانی گه یاندن که
بهتهواوی له یستری ئیجاره کراو پیکهاتبوون، له بهرامبهری ئهوه دا له مپه نه بوون.
ئهوه فهرماندهیهکی بهدهسه لات و پایه دار بو؛ چونکه بهتهواوی ئامادهی ئه نجامی ئهوه
کاره بو، بهی پراوهستان و سلکردن له گه ل پلانی پیشنیازکراو هاودهنگی کرد.

رۆژی ۱۷ی ئاپریل، فهرماندهی سکادرانی ههواپی «ئی. پی. منینگ»^(۲۱)، منی به
سواری فرۆکه برده «سهرخمه» تا چاوم به وینسننت بکهوئ و له دوا کاتهکاندا له گه ل لاین

ئاگاداری کارهکان بین. بتوین دوا ریپنه بارانی پیشوو وهک دهراپی قورینی لیها تبوو.
ئیمه به شیوهیهکی سهرسورهینهر و کهس نه دیودا لهسهر زهوییهکی بهرتهسکی
پیشینیان و تهنی به رادهی بهری دهست دابهزین. تا تیپه ریوونی دوا نه فه رهکانی کاروان
لهو جیبه ماینهوه و دواپی بهرهو که رکوک هه لفرین.

عهمهلیات بهتهواوی سهرکهوت. ههروهک چاوه پروان دهکرا کاروانی کۆبه رۆژی یه کهم و
نۆزدهیهمی عهمهلیات لهوبهری باليسان توشی بهریه رهکانیهکی توند بیوو، بهلام به
هاوکاری کاریهگرانهی هیزی ههواپی، تهنییا پینج سهریازی لی بریندار بوو و
زبانیکترمان پی نه گه یشت، بهلام دوژمن دوا زبانی قورس پاشه کسهی کرد. نۆزدهمیر
بهی ئهوهی که فیشه کیکی بته قینتی، شهوی ۱۹ لهسهر ۲۰ی مانگ مه تهریزی سپیلکی
به جیه یشت. دواپی بو مان ده رکهوت دهبارهی قایم بوونی پیکهکانی ئهوه جیبه درۆ
نه کراوه. پهواندز بهی بهریه رهکانی دوانیوه رۆی بیست و دووهم کهوته دهست ئیمه.

چۆنیهتی شیوهی بهریه بردنی پهواندز گیروگرتی پیکه پینا. دهولهتی عیراق واته شا و
سهرۆک وهزیر و موته سه ریفی ههولیر به یشتیوانیی کورنوالیس و بوردیلن و لاین
دهیانویست کارمه ندیکی ئاسایی بکه نه قایمقامی ئهوه شاره، بهلام سیر هنری دابز به
پشتیوانی فهرماندهی هیزی ههواپی پیی دادهگرت که سهید تهها بکات به قایمقام، چونکه
قایمقامیکی «دژی گولله» باشر دهیتوانی بهی وهرگرتی یارمهتی له حکومهت، له گه ل
دۆخیک رووبهروو بیتهوه که لهوانه بوو بههاتنی ژماره یهک تیکدهر سه ره لدا. به پیی
ههوالیکی باوه ریپیکراو، تورکان دهیانویست دوا به جیه یشتنی ناوچه ژماره یهک تیکدهر
بو ئاژاوه گیپان و راگرتی به خرۆشی ناوچهکان بنیرنه ئهوه مه لبه نده. ته نانهت به له بهر چاو
گرتنی رووداوهکانی دوا بییش مرۆف ناتوانی بلتی حهق به کام لا بوو، بهلام ناکوکی
بیروبوچوونی ئهوان شوینی خراپی لهسهر پلانی من بو سلیمانی دانا.

له به‌غدا، له‌گه‌ل سهرتییی هه‌وایی «ل . ئی . ئو . چارلتن، هیرسون^(۱) و مه‌کنیس» فه‌رمانده‌کانی هیزی هه‌وایی و بوردلین شیومان ده‌خوارد، که بروسکه‌ی گرتنه‌وه‌ی سه‌رله‌نوویی ره‌واندزم پینگه‌یشت. رۆژتیک پینشتر بۆ گفتوگۆ له‌سه‌ر په‌سه‌ندکردنی پلانیتیک بۆ به‌رپۆه‌بردنی سلیمانی و به‌شداریی کردن له‌ میواندارییه‌کی شیوخواردندا که به‌پۆنه‌ی ته‌واو بوونی خزمه‌تی سیرپرسیو خانه‌نشین بوونی و رۆیشتنی بنه‌ماله‌ی کاکس له‌ عیراق پیکهاتیبوو، به‌ فرۆکه هاتبوومه به‌غدا. ئەو میواندارییه، بۆ من زۆر خه‌مه‌یتنه‌ر بوو: ته‌واوی خزمه‌تی ده‌ ساله‌م، له‌و رۆژه‌وه‌ که بۆ یه‌که‌مجار له‌ سالی ۱۹۱۲، وه‌ک لاویکی تازه‌کار هاتبوومه «بوشه‌ر» له‌ ئۆرگانی سه‌ریه سیرپرسی یا له‌ ژتیر فه‌رمانی راسته‌وه‌خۆی ئەودا تیبیه‌رکردبوو. من هه‌میشه ئەوه‌په‌ری ریز و نه‌وازشم له‌و و له‌ «لیدی کاکس» دیبوو. ته‌نانه‌ت ئیستاش ناتوانم ئەو راپۆرته نه‌ینیه‌یه‌ی که ئەو وه‌ک بایکی دلسۆزکاتی رۆیشتنی له‌ عیراق له‌سه‌ر منی نووسیوو، به‌بێ هه‌ستی فرزه‌ندی بیلمه‌وه^(۲).

ناکامی گشتییی گفتوگۆکانی به‌غدا ئەوه بوو، که تا ئەوکاته‌ی شیخ مه‌حموود له‌ ده‌وربه‌ری سوورداش له‌ناو نه‌چیت، هیوایه‌ک به‌دی ناکرێ که دوا‌ی ده‌رکردنی تورکه‌کانیش له‌ ره‌واندز بتوانین که‌رکووک به‌بێ ده‌ستپوه‌ردان و گیره‌شیوتینی ئیداره‌ بکه‌ین. دوو گوردانی ئینگلیز له‌ کاروانی کۆیه، که به‌گشتی له‌ سه‌ربازی نوێ پیکهاتیبوو و دوا‌ی ته‌واو بوونی شه‌ر هاتبوونه ریزی سوپاوه، له‌و عه‌مه‌لیاته‌ی که له‌ فه‌سلتی پیشووودا ئاماژه‌م بۆ کرد، پاله‌وانییه‌تی به‌رچاویان نواند، به‌لام له‌ گه‌رانه‌وه‌دا به‌هۆی نه‌خۆشی زگچوون و به‌له‌فیه‌ی خوتناوی و نه‌خۆشییه‌کانیتری ناوچه‌یی، که‌پتر سه‌ربازه‌ نوێیه‌کان ده‌یگرن، وه‌ک گه‌لای پاییز وه‌ربوونه سه‌رزه‌وی. له‌به‌ر ئەوه‌ به‌رپاردرا ئەو دوو گوردانه له‌گه‌ل دوو گوردانی خاوه‌ن ئەزمونی سوپای هیندستان (گوردانی ۱۳/۱ ی پیاوه له‌ هیزی سه‌رسنور واته‌ گوردانی ۵۵ ی پیشووی گوک و یه‌کانی ۳/۱۶ ی په‌نجاو واته‌ یه‌کانی ۳۳ ی پیشووی په‌نجاو) بگۆرینه‌وه و هه‌ولتی

1- L.E.O.Charlton, Hearson

۲- به‌پیتی یاسا، راپۆرتییکی وایان به‌ر له‌ناردنی بۆ به‌رپرسیانی بالا، سه‌ره‌تا به‌خاوه‌ن مه‌به‌سته‌که پیشان ده‌دا.

رۆژی ۲۷ ئاپریل گه‌رامه‌وه که‌رکووک و به‌یانی رۆژی دوا‌یی به‌ فرۆکه‌ی ستوان «ئا. ئو. د.»^(۳) چوومه کۆیه. کاتیک له‌ شار نزیک بووینه‌وه توشی ره‌شه بایه‌کی توند و به‌هیز بووین، که به‌ شپوه‌یه‌کی ترسناک به‌ بناری هه‌یه‌تسولتانداندا ده‌هاته خوارێ و فرۆکه‌ی ئیمه‌ی به‌شپوه‌یه‌کی مه‌خۆف به‌سه‌ر ته‌نیشته‌کانیدا لار ده‌کرده‌وه. کاتی نیشتن چی نه‌ماوو ته‌ورژمی ره‌شه‌با ئیمه‌ له‌جێ هه‌لکه‌نی. هۆی ئەو چاوپیکه‌وتنه و چاوپیکه‌وتنیکی تر له‌ چواری مانگی مایدا، درێژه‌دانی په‌یوه‌ندی به‌ بزوتنه‌وه‌کانی عه‌شایری له‌ ناوچه‌ی رانیه و دیداری سه‌رۆکی عه‌شیره‌ته‌کانی دۆست و نوینه‌رانیان، به‌تایبه‌تی نوینه‌ری باه‌کر ئاغا بوو، که به‌شپوه‌ی ئاسایی درێژه‌ی به‌و هه‌لسو‌رانه دیپلۆماتییانه ده‌دا، که تیکه‌لاوی ژبانی ببوون. یه‌کتیک له‌ سه‌رکه‌وتنه‌کانی، که کوره‌که‌ی بۆ ئیمه‌ی نووسی و من ئەوکات گرنگییه‌کی زۆرم پینده‌دا، جیاکردنه‌وه‌ی بايزئاغا له‌ به‌ره‌ی دژبه ئیمه‌ بوو. بايزئاغا سه‌رۆکی بنه‌ماله‌ی هه‌باس ئاغا و له‌ خانه‌دانی میراوده‌لی بوو. بايزئاغا و کوره‌کانی له‌ «هه‌نجیره» و دوو سێ گوندی رووبه‌رووی لای هه‌ره‌ باشووری ده‌شتی مه‌رگه‌ ده‌ژبان.

له‌ پینجی مای، فه‌رمانده‌ی عه‌مه‌لیات ده‌ستوری عه‌مه‌لیاتی راگه‌یاندا. خالی یه‌که‌می ئەو ده‌ستوره که‌ چۆنیه‌تی عه‌مه‌لیاته‌که‌ی روون ده‌کرده‌وه به‌م جۆره بوو:

به‌مه‌به‌ستی سه‌قامگیرکردنی ده‌سه‌لاتی حکومه‌ت له‌و ناوچه‌یه‌دا، کاروانی کۆیه به‌پیتی ئەو خالانه‌ی خواره‌وه ریکخراو بۆ ده‌سته‌سه‌ردا گرتنی سلیمانی ده‌چێ و به‌مجۆره‌ی که تا ئیستا برباری له‌سه‌ر دراوه، رۆژی ۱۴ ی مانگی مای که‌رکووک به‌جیدیلێ. دوا‌ی داگیرکردنی سلیمانی وه‌ک پتویست بۆ تیکشکاندن هیزه‌کانی شیخ مه‌حموود و له‌ناو‌بردنی داموده‌زگاکه‌ی و سزادانی ئەو ژماره عه‌شیره‌تانه‌ی که دژایه‌تی ئیمه‌یان کردوه، عه‌مه‌لیاتی فه‌رعی ئەنجام ده‌درێ. چونکه ئیستا ناکرێ شکل و راده و مه‌ودای ئەو عه‌مه‌لیاتانه روونبکرتنه‌وه، ئەو چه‌شنه عه‌مه‌لیاتانه ده‌بێ له‌ چوارچێوه‌ی ئەو ئامانجانه‌دا بن که بۆ گه‌یشتن به‌ ئامانجی سه‌ره‌کی پتویستن و له‌ خۆتیوه‌ردان له‌ عه‌مه‌لیاتی دوور له‌ ناوه‌ندی ئەسلتی واته‌ سلیمانی پارێز

دهكړئ، چونكه ټوكاره له وانه يه ته گهړه بخاته سهر پټي كاروان و ماته لي بكات و دهره تاني ناردني ده سته جيتي هيزه كان بؤ عمه مالياتيكي تر نه هيلټي.

دواي راگه ياندني ټو فهرمانه، رږڅي هه شتي مانگ به يان نامه يه ك نووسرا كه به فرږوكه، به سهر شاري سليماني و ناو ونده كاني تر دا بلا و بركرېته وه. ټو به يان نامه يه هه لوتېستي دهوله تي بؤ ده سته سهر دا گرتنه وه ي سهر له نوپي سليماني، بټي ديار بېي كړدني ميژوو را ده گه ياند و ده يگوت ته نيا ټو كه سانه سزا ده درين كه له به رامېهر هيزه كاني حكومه تدا راوه ستن.

له پېنچ تا ده ي مانگ، ديسان له به غدا بووم و هه ول مده دا به نامه يه كي پروني سياسي بؤ ئيداره كړدني سليماني و هر گرم تا دواي گرتنه وه ي ټو شاره و جيتي گېر بويوني سهر له نوپي هيزه كاني حكومه ت له وي، شپوه ي به رپوه بر دنه كه ي ديار بټي، به لام هه لسورانه كه م ده سته كوت ي به رچاوي نه بوو. هيتا دلنيا نه بووم كه كارواني كوږه وهرزي هاوېن له و ناوچه يه بټي ته وه. به ئينگليستان پيشنياز كرابوو كه كارواني سهر سنوور سهر بازگه يه ك له (هيزه كاني رېكوپټي) له و جيتي ساز بكات و تا پېنچ سه د ژاندارمه به پارهي خه زينه ي حكومه تي ناو وندي دامه زريني و فېري مه شقيان بكات و سهر بازگه تازه كه يان پټي بسپيري و هيزه كاني دهوله تي سهر په رشتي كه ر بگه رينه وه و ټو وان بارود و خه كه راگرن. دهر باره ي شپوه ي دامه زراندي شكل و شپوه ي ده زگاي ئيدار يش ناكوكي قول له نيوان كو ميسيري بالا و دهوله تي عير اقاد هه بوو. سېر هنري دابز ده يگوت تا ټو كاته ي كه شېخ مه حمود نازاد بټي هېچ رږڅميك ناتواني دهوام بېنټي. ټه گهر ټو نه كوژري يا به ديل نه گيري، باشته له گه لي رېك كه وين. له لايه كېتره وه، پار له ماني عيراق به بټي له به رچا و گرتني راستييه كان و ناوهر وكي ټو به لټينه ي كه بؤخوي له به يان نامه ي كريس مه سي ۱۹۲۲د را يگه يان دبوو، ده يو بست به ره و دامه زراندي شپوه ده زگايه كي ئيداره كړدني ناو وندي بچي، كه به ته واوي به به غدا بيه سترېته وه، كه ټو هه ش بيگومان به هېچ جوړيكي جيتاي په سه ندي رېبه راني كورد نه بوو.

من له پله ي حاكمي سياسي ناوچه دا، هېچ كام له و دوو شپوه بؤچو نانه م به دل نه بوو. له حالټيكا له گرنگي بيرو بؤچووني دابز ده گه يشتم، به دواي ټه زموني سالي ۱۹۱۹ و ۱۹۲۲د به و ناكامه گه يشتم بووم كه هه رچه شنه مامه له يه ك له گه ل شېخ مه حمود به واتاي نوئ كړدنه وه ي ټو بارود و خه يه، كه كو تايي پټي هيناني نامنجي سهره كي ټو عمه ليا ته

بوو. من به راستي به بټي ټوه ي كه تا ټو را ده يه بچمه پيش كه له راگه ينراوي كريس مه سدا به لټين درا بوو، داواي شپوه چاره سهر كړدنيكي به رفر او انترم ده كړد، كه له ودا هه ستي گشتيبي كورده ميانه رپوه كان به ره و حكومه تيكي نيوه خودموختار بېزو پټي. به و حكومه ته نيوه خودموختاره رېگا بدرئ به هينديك پشتگرتن له لايه ن حكومه تي سهر په رشتكه ر و دوايي له لايه ن حكومه تي ناو وندييه وه خوي له سهر پټي راگري. دابز له وه لامي ويستي مندا را يگه ياند، هه رچه نده له سهر را ي خوي ده مينټي ته وه، به لام به هوي ناكوكي له سهر داناني سه يد ته ها له پله ي قايمقامي رپه وان دزدا، كه به پېدا گرتني ټو سهر ي هه لدا بوو، نايه وي بيرو بؤچووني من و خوي به سهر دهوله تي عير اقادا سه پټي كه ناماده ي پيشووازي لټي كړدني نيه.

كاتيكي له گه ل چاپه من (جيتري حاكمي سياسي) و «گراون»^(۴) (ټه فسه ري پشكيني پوليس، كه سي (۳۰) پوليسي سواره ي كه ركوكي سهر په رشتي ده كړد) هاتينه باشگاي باره گاي وينسنت، دؤخه كه به مجوره بوو كه ناماز هم بؤ كړد. ټه نداماني تري ټو بنكه يه تا ټه وجيتي ه ي له بيرمه برتي بوون له: سهر گوردي هه وا يي «ئا. ف. باستو»^(۵)، سهر واني ستاد (روكن) «دابلينو. ئا. لوت»^(۶) و ستواني فرږو كه وان «جټ. ئي. گينز»^(۷)، كه په يوه ندييگري هه وا يي بوو. من ته نيا ده متواني به وه ئوميدده وار بم كه كاتيكي به نامانج ده گه ين دؤخه كه به شپوه يه ك بټي كه ټم جاره ش بتوانم وهك ټه فسه ري سياسي له گه ل هيزه كان له گورپاني خه باتدا بم. ټه و كاره بؤ من ټه ونده خوش و دلرفين بوو كه له تالي چاوه روا نييه كه ي كه م ده كړد وه: ماوه ي چوار سال بوو كه به ورد ي ټو كارم ده كړد، به لام سهره را ي ټه وهش به زحمه ت ده متواني چاوه روا ني دووپات بوونه وه ي ټو شانسه بم كه له هيرشه كاني پيشوودا رويان تيكرد بووين.

ټو راپورته ي خواره وم دهر باره ي دؤخي سياسي و سياسي هه شيره تي بټي بؤ فهرمانده ي كاروان نووسي: دواي دهر كړدني شېخ مه حمود له سليماني و هه لوه شانده وه ي ده زگاي ئيداري ټو شاره، ناوچه يه كي بچوك له گونده كاني شېخ بزيني

4- Growden
5- A.F.Bastow
6-W.A.Lovatt
7- G.E. Gibbs

که ناحیه‌ی شوان له زئی جیا ده‌کاته‌وه به ناروونی مابوونه‌وه؛ به‌هۆی قه‌تلیک و کۆمه‌له‌ ناژاوه‌یه‌ک که له‌و ناوچه‌یه‌دا روویاندا بوو، ناچار بووم موذیرتیکی «دژی گولله» به‌ناوی وه‌هاب به‌گ له‌گه‌ل ژماره‌ پۆلیسیکی که‌م، که‌ خه‌رجیان له‌ داها‌تی ناوچه‌ دا‌بن ده‌کرا، له‌ که‌رکوکه‌وه به‌رمه‌ ئه‌و ناوچه‌یه‌ و گونده‌کانی باکوری «قه‌لاسیوکه»^(۸) شی له‌گه‌ل به‌خه‌م و ناحیه‌ی پیشو ئاوه‌دان که‌مه‌وه. به‌م جۆره، عه‌شیره‌تی شیخ بزینی ده‌که‌وته ژیر فه‌رمان. ئه‌مینی ره‌شید ئاغا، چه‌مچه‌مائی بو‌ئیمه‌ راگرتبوو و زۆریه‌ی ئه‌ندامانی هۆزی به‌گزا‌ده‌ش، که‌ هۆزی هه‌ره‌ به‌ هیزی ناوچه‌ بوون، له‌م دوا‌ییانه‌دا ها‌تبوونه‌ ژیر فه‌رمان. له‌ به‌ر ئه‌وه، چاوه‌روان نه‌ده‌کرا که‌ ئه‌م هۆزه‌ را‌منه‌کراوه‌ کۆسپ و دژواری بخو‌لقینی، به‌لام ژماره‌یه‌ک له‌ پی‌اوه‌ ناسراوه‌کانی که‌رکووک له‌گه‌ل سه‌ید محمه‌دی جه‌باری بوون، له‌ به‌ر ئه‌وه‌ ده‌ره‌تانی بو‌سه‌ دانان و ته‌قه‌کردن له‌ لای باشووری ریگا چاوه‌روان ده‌کرا؛ به‌لام نه‌جولانی سادات له‌و روو‌داوه‌ی دوا‌ییدا و ده‌ستو‌برد کردن له‌ کۆکردنه‌وه‌ی کاروان له‌ که‌رکووک، ئه‌نجامی شتیکی ئا‌وای له‌ ناو ده‌برد. شیخ مه‌حمود، ماوه‌یه‌ک له‌مه‌وه‌ به‌ر له‌ پشده‌ر گه‌رابووه‌وه: با‌به‌ر ئا‌غاهه‌ولی شیخ مه‌حمودی بو‌را‌په‌راندنی خه‌لکی ناوچه‌ له‌ پشت سه‌ری کاروانی کۆیه، له‌ کاتی‌کدا کاروان به‌ره‌و ره‌واندز ده‌رۆیشت، پو‌چه‌ل کردبووه‌وه. ئه‌و هیزانه‌ی که‌ له‌نیوان گونده‌کانی ده‌وربه‌ری شاری سلیمانی و زئی جیبیان گرتبوو، له‌ ئه‌ندامانی «هیزی ری‌کویتیکی ناوچه‌یی» و گوندیه‌کان پیکه‌اتبوو و ژماره‌یان له‌ شه‌ش سه‌د که‌س تیده‌په‌ری و سالت‌حی ساحتیقران فه‌رمانده‌یان بوو. بنکه‌ی شیخ مه‌حمود هیشتا له‌ جاسنه‌ بوو و عه‌شیره‌تیکی زۆری له‌گه‌ل نه‌که‌وتبوو و بیگومان ده‌بو‌یست له‌ بازبان یا له‌ تاسلوجه‌ پی‌شمان بگری و شه‌رمان له‌گه‌ل بکا، به‌لام داخوا و‌ره‌ی چه‌کداره‌کانی ئه‌وه‌نده‌ به‌رزبوو، که‌ ئه‌و هه‌له‌ی بو‌ به‌خسین. بو‌ هه‌لسه‌نگاندنی ئه‌و بی‌ره‌ به‌لگه‌یه‌که‌مان به‌ ده‌سته‌وه‌ نه‌بوو.

شه‌و ریژنه‌ بارانیتیکی توند باریبوو. سه‌عاتی شه‌ش و نیوی به‌یانی رۆژی دوا‌زده‌ی مانگ که‌ له‌ که‌رکووک ده‌رکه‌وتین، تۆزوخۆل نیشته‌بوو و هه‌واش زۆر فینک و خو‌شبوو. ریگای

رۆژی یه‌که‌مان کورت بوو و ته‌نیا هه‌وت مایل رۆیشتین: له‌ «چیمه‌نه‌گه‌وره» دا‌به‌زین، که‌ بو‌ تۆردوی سه‌ربازی جیه‌کی خو‌ش و روبریتیکی پرتاوی هه‌بوو. رۆژی سیزده‌ی مانگ گه‌یشتینه «پاشبلاغ» و له‌ جیه‌گه‌یه‌کی خو‌ش و دل‌رفین له‌ قه‌راخ جو‌گه‌ئاوتیکی خو‌رتین، که‌ به‌لای باشووری ریگا که‌وه‌ بوو، له‌ دوا‌زده‌ مایلی چه‌مچه‌مال و بیست و سی مایلی ده‌ره‌ندی بازبان چادرمان هه‌ل‌دان. رۆژی دوا‌یی، له‌ چه‌مچه‌مال، ئه‌مینی ره‌شید ئاغا له‌ تایفه‌ی به‌گزا‌ده‌کان و دۆستی سالی ۱۹۱۹م له‌گه‌ل مشیر ئا‌غای به‌گزا‌ده‌ را‌پۆرتی هه‌وایی ئیمه‌یان ده‌ریاره‌ی نه‌گرتنی ده‌ره‌ندی بازبان به‌راست گه‌راند. به‌م جۆره‌ وینسنت هه‌رئه‌وکاته‌ بریاریدا به‌ره‌و خانه‌قای کاک ئه‌حمه‌د بچیته‌پیش، که‌ گوندیک بوو له‌ دوو مایلی ده‌ره‌ندی ئاوتیکی زۆری هه‌بوو؛ هیشتا شه‌و نه‌ها‌تبوو، که‌ سیکه‌کان له‌ به‌رزایه‌کانی هه‌ردوو لای گونده‌که‌ کیشکیان ده‌دا. من له‌گه‌ل کاروانه‌که‌ به‌شیکی ریگا گه‌رام، به‌لام که‌سم نه‌دی. رۆژی پا‌زده، توند و به‌یه‌له‌ له‌ ده‌ره‌ندی بازبان و که‌لی تاسلوجه‌ تپه‌رین و گه‌یشتینه «که‌ندیکه‌وه» له‌ دوا‌زده‌ مایلی سلیمانی. له‌ ماوه‌ی دوو رۆژدا، چل و سی مایل ریگامان بریبوو. چالاک و ده‌ستو‌برد له‌ کۆکردنه‌وه‌ی کاروان و بزواندن، به‌ته‌وا‌وی شیخ مه‌حمودی خا‌فلگی‌ر کردبوو. ئه‌و نامانه‌ی که‌ دوا‌یی به‌ده‌ست ئیمه‌ گه‌یشتن، به‌ی هه‌یج شو‌گومانیک، پی‌شاندهری ئه‌وه‌ بوون که‌ چه‌کداره‌کانی شیخ مه‌حمود له‌ فیکری گرتنی تاسلوجه‌دا بوون: شیخ مه‌حمود له‌ نامه‌یه‌کدا که‌ رۆژی چوارده‌ی مانگ بو‌ فه‌رمانده‌ی کاروانی نووسیبوو، را‌ده‌گه‌یه‌نی هه‌ول مه‌ده‌ به‌ره‌و چه‌مچه‌مال بیی. ئه‌و نامه‌یه‌ له‌ «که‌ندیکه‌وه» گه‌یشته‌ ده‌ست فه‌رمانده‌ی کاروان. سه‌رله‌به‌یانی ئه‌و رۆژه، شیخ مه‌حمود بو‌خۆی له‌ جاسنه‌وه‌ به‌ره‌و سلیمانی دیت، تا به‌لکوو بتوانی له‌مپه‌ر بخاته‌ سه‌ر ریگای کاروان، به‌لام ئا‌گاداریان کردبوو یا بو‌خۆی دیبووی که‌ هیزه‌کانی ئیمه‌ دوا کۆسپه‌کانی سه‌ر ریگایان بریوه، له‌ به‌ر ئه‌وه‌ گه‌رابووه‌وه و گوتبووی له‌ «شیخ باخ» وه‌ بو‌ ماوه‌ت و شاربا‌ژیر پاشه‌کشه‌ بکه‌ن. ئه‌و کرده‌وه‌یه‌ پی‌شانی ده‌دا که‌ خه‌ریکی چوون بو‌ ئیرانه‌.

رۆژی شازده، له‌ توفانیتیکی سه‌خت و به‌ ته‌وژمدا، به‌ره‌و سه‌رچنار چو‌ینه‌پیش: له‌ په‌یامی‌کدا که‌ رۆژی پیشوو به‌فرو‌که‌ به‌سه‌ر شاری سلیمانی‌دا بلا‌ومان کردبووه‌وه، له‌ گه‌وره‌ پی‌اوانی شارمان دا‌وا کردبوو، بی‌نه‌ سه‌رچنار. به‌یانی ئه‌و رۆژه‌ وینسنت له‌ با‌به‌تیک دوا، که‌ منی نیگه‌ران کرد: گوتی چونکه‌ خه‌لکی سوورداش، مه‌رگه‌ و شیلانه‌ رۆلی به‌رچا‌ویان هه‌بووه‌ له‌ هه‌یرشکردن بو‌ سه‌ر کاروانی رانیه‌ و هه‌روه‌ها له‌ مانگی ئا‌پرلیشدا له‌وبه‌ری

۸- گوندی گزنگی ئه‌و گروپه «عه‌سکه‌ر»ی ناو بوو، که‌ شوینی زاده‌ وه‌له‌دی بنه‌مائه‌ی جه‌عفه‌ر پاشای عه‌سکه‌ری، ها‌وکاری فه‌یسه‌ل له‌ را‌په‌ربینی عه‌ره‌به‌کان دژی تورکان و می‌ردی خوشکی نوری سه‌عید پاشا بوو. هه‌روه‌ها خوشکی جه‌عفه‌ر پاشا ژنی نوری سه‌عید بوو. له‌ سالی ۱۹۲۴، ناحیه‌یه‌کی کاتی به‌ناوی (زئی) پیکه‌ات؛ ناوچه‌ی شیخ به‌زینی درایه‌وه‌ به‌شوان و قه‌لاسیوکه‌ تیکه‌لی چه‌مچه‌مال کرا.

روبار تەقەیان لە کاروانی کۆبە کردوو، تەنیا شەویەک لە سەرچنار دەمییەتەوه و دواى ئەو، بە تەواوی کاروانەوه دەچى خەلکی ئەو گوندانە سزا بدات. گومان ناکرێ کە ئەو کارێکی بەجێ بوو و لە راستیدا ئەوکارە لە پلانی عەمەلیاتی تۆلەسەندنەوهی من بۆ کاروانی کۆبە، لە کاتی جێگیربوونی لە ناوچەى رانیە یەكەم هەنگاو بوو، بەلام گۆزینی رێگای کاروان و چوونی بۆ رەواندز پێشوی بەوکارە گرت. سەرەرای ئەوانە هیوادار بووم ئەوکارە دواى گرتنەوهی سلیمانی لە بارودۆخێکی گونجاودا ئەنجام بدری، بەلام کارێکی ئاوا، لەوکاتە ناسکەدا و بە دوور لەو رێگایەى کە شیخ مەحمود گرتبوو بەر، لەوهی کە بەکردهه هەنگاوێک بۆ دامەزراندنەوهی سەرلەنوێی دەزگای ئیداریی لە ناوهندی پارێزگا ئەنجام درا، هێچ لەگەڵ بۆچوونی من نەدەهاتەوه. چی دەکرا؟ فەرمان دەبی بەرپۆهەبچى. لەبەر ئەوه، لەگەڵ گەورەپیاوانی شار بۆ جێبەجێکردنی هیندیک کار پێویست تا گەرانەوهی کاروان چوومە سلیمانی. بەرپۆهەرایەتی پۆلیسم سەرلەنوێ خستەوه ژێرفەرمانی سەرۆکی پێشوی پۆلیس. بە لێپرسراوی شارەوانیم گوت لەسەر ئەرکی خۆی بی. ئەحمەد بەگی توفیق بەگم لەسەر هەموو دەزگا ئیدارییەکان داناو شیخ قادری برای شیخ مەحمودم کردە بەرپرسی ئاسایشی گشتی. بە پەیمانکارەکانم گوت بەرلە ئاوابوونی خۆر، تازوقە و پێداویستیهکانی کاروان بەرنە سەرچنار.

تەواوی ئەوکارانەم لە خۆتێندنگەى ناوهندییدا ئەنجام دان، کە سالی ۱۹۱۹ ناوهندی بەرپۆهەرایەتی سیاسی ئێمە بوو و شیخ مەحمود کەردبوو نووسینگەى خۆی. لە پشت سەندەلییەکەى وێنەى کى قاپکراوی خۆی بوو، کە لەسەر تەختەیهک کە کاغەزی قاوہی تێگرابوو، هەلواسرابوو. ئالایەکی کوردستان و تاجیکی پۆلەکە رێزیشم دۆزیووه کە نامادەى پێکەوهدان بوون و دەیانویست بیکەن بەئالای دەولەتی شیخ مەحمود^(۹). دوو گروپی چەکدار، رۆژی هەفدە هاتنە سەرچنار و خۆیان تەسلیم کرد؛ من زۆریە کاتی ئەو رۆژەم بۆ تەواکردنی کارەکانی رۆژی پێشوو تەرخان کرد و هەروەها نوێنەری خەلکی ئەو گوند و عەشیرەتانەشم بینی، کە هاتبوونە لامان و قسەم لەگەڵ کردن.

رۆژی دواى بەرەو باکووری رۆژئاوا چوینەپێش و رۆژی سێیەم گەیشتیە زى و لە

۹- ئەو دەستکەوتانەم ئیستاش ماون؛ رەنگیکیشم هەبوو، کە لە سەرەوهى حکومەتى شیخ مەحموددا بۆ چاپکردنی تەمر (پول) کەلکیان لى وەرەگرت. ئەو رەنگەم دا بە نا.چ. میسن. ئەو وەستاکاری دەولەت و تەمریازیکی شیلگیر بوو.

«گردهبۆر»، «حاجیئاوا» و دوکان نۆزدومان لێدا. رێگاکەمان بەژێر پیرەمەگروندا تێدەپەری، کە بالای جوانی لەوبەری شیوی دەستی راست ۶۰۰ پى سەری بەرز کردبووه. لە سوورداش بناڕەکان بە داربەر و دەوهن داپۆشراوون و هیندیک شوێنیش داری زل و ئەستوری لى بوو، کە گۆرستانی کۆن و چاک و پیر بوون و سێبەری فیتک و خوشیان بۆ رێیواران پێکھێناوو. تەواوی ناوڤەرەکان بەگولە ژالە داپۆشراوون و گولەکان لەو پەری جوانییدا دەدرەوشانەوه؛ رۆباری تابین بەتایبەتی لە حاجی ئاوا لەو جێیەى کە جادەى لى دەپەریتەوه بەتەواوی سوور دەبینرا. تۆتۆمبیلی شیخ مەحمودمان لەناو ئاوی رۆبارەکەدا دۆزیبەوه.

لە سێیەم رۆژدا، لەگەڵ گروپێک سەربازی هێزی گوک لە جادە لاماندا و چوینە جاسنە. لەوتێوە رێچکەیهک بە شیوی پشت گوندەکەدا تێدەپەریو دەچووہ شیخ باخ. جوگەلەئاویکی زۆر روون و سارد بەسەر گاشەبەردیکی سپیدا دەرژایە خوارو بەنیوان پۆلیک گولەژالەى سووردا دەرپۆشت. بەر لەوهی کە درێژە بە رێگا بدەین، تیر ئاومان خواردەوه. دیوارێکیان لە بەشى باشووری ئەو ئەشکەوتە بە ناوبانگە هەلچنیبوو و ئەو بەشەیان بەتەواوی لەبەر چاوان شاردبووه. تەختی ئاسنی خەوی شیخ مەحمود و چەند کورسی چایخانە و چەند تەرسی ئەسپ لەو جێیە بوون؛ لە هۆدەیهکی نزیکى ئەودا دوو ئالای سەلتەنەتی و دەزگایەکی تەلەفۆن دەبینران، کە بۆ پەییوەندی گرتن لەگەڵ شیخ باخ و دوکان کەلکی لێوەرەگیرا. هەروەها دەزگایەکی چاپ و عەمبارێکی ئاردی لیبوو، کە ئێمە بیست بارمان ئارد لەو عەمبارە برد.

ئەو شەوه نوێنەری گشت گوندەکانی باکووری رۆژئاواى سوورداش و گوندەکانی شیوی قەرەسەردو ناوچەکانی ئەولانتر هاتنە لامان. ئێمە زۆر شارەزای ئەو رێگایە نەبووین، کە بە قەرەسەرددا تێدەپەری، جیا لەوهی کە دەمانزانی رێگایەکی زۆر سەخت و پرلە کۆسپە. نەماندەویست بە پرسین لە خەلک، کە دۆژمن رێگای گرتوو، هەلۆیستی خۆمان ئاشکرا بکەین، بەلام دیسان لێوہشاوہی کاروانەکە و توند و چالاکبوونیوتیکەلاوی لێژنەکانی نوێنەرایەتی خەلکی گوندەکان و ئاگادار بوونمان لە پاشەکشەى شیخ مەحمود بەرەو رۆژھەلات لەگەڵ ژمارەیهکی کەمی هەفتا کەسیی و سەرئەنجام هاتن و تیکەلبوونی بايز ئاغای هەنجیرە بە گروپی بابەکر ئاغا لەوبەری رێگای مەرگەدا، بەتیکرا دەبوونە هۆی دلنیا بوونمان، کە بەخۆمان بسەلمێنین لەم رێگایەدا توشی هێچ چەشنە بەرەبرەکانیەک نابین.

رۆژی بیست و یه‌که‌م، به‌ر له‌وه‌ی که خۆر ده‌ری، ئۆتۆمبیله‌کانمان له دوکان به‌جیه‌یشت. به‌رێگایه‌کدا که شیوی چوکی «دۆله‌روت»ی ده‌بری و له‌یه‌که‌م به‌رزایه‌کان تیده‌په‌ری و ده‌چوه‌ ناو باخه‌کانی «تۆزاوا» و «رێکئاوا»، چوونه‌پیشو سه‌رئه‌نجام به‌رێچکه‌یه‌کدا دوو هه‌زار پێ سه‌رکه‌وتین. سه‌ره‌تا به‌ناو ره‌زاند و دوا‌یی به‌ دارستانیکی داربه‌رواندا که هه‌ردوو لای هه‌شارگه‌ی باشبوو بۆ چه‌کداری دۆژمن گه‌یشتینه سه‌ر لوتکه‌ی چیا. رێگا پشوو بوو، به‌لام کزه‌ بای فینکی ژیر سه‌یبه‌ری دره‌خته‌کان مرۆقیان ده‌سه‌سانده‌وه. دیمه‌نیکی به‌راستی جوان و دل‌رفین له‌به‌رچاومان بوو: دارستانی داربه‌رو، داره‌ هه‌نجیره‌کیوی و ده‌وه‌نی جو‌راو جو‌ر ده‌وریان ته‌نیه‌بووین؛ ته‌پۆله‌که داپۆشراوه‌کان به‌ره‌زی «کویره‌کانی» و «پالکۆ» له‌رووبه‌روومان بوون. ئه‌و ته‌پۆله‌که ده‌خزینه‌ ناو شیویکی گه‌وره‌وه. ماوه‌یه‌ک بیر له‌وه‌ ده‌کرایه‌وه که ئه‌و شیوه‌ زارکی چه‌مچه‌مال‌ بێ، به‌لام له‌ لای زێ، له‌ دۆلی ده‌ریه‌ند سه‌ری ده‌هینا‌یه‌ده‌ر و به‌شیوه‌ی زنجیره‌یه‌کی بادراوی وه‌ک تیل، لولی ده‌خوارد و رێگای ده‌شته‌ پان و به‌ریه‌که‌ی بتوین و مه‌رگه‌ی ده‌گرت‌ه‌به‌ر و سه‌رئه‌نجام له‌ به‌شی خواروی ئه‌ودا ته‌واو خه‌ ده‌بووه‌وه و ده‌چوه‌ ناو شیوی باکوری دوکان. له‌ باسکی چه‌پی ئیمه، دوندی هه‌یه‌ت سولتان و کۆسه‌رت بوو، که له‌ کۆتاییدا پێکه‌وه‌ ده‌نوسان، له‌گه‌ڵ سه‌ گوند که به‌سه‌ر بناری رۆژه‌لا‌تیدا پان به‌وونه‌وه؛ دوا‌یی لوتکه‌ بۆره‌کانی شاور و ناوده‌شت له‌ دووره‌وه، له‌وبه‌ری ده‌شته‌که‌ شان به‌ شانی هه‌یلی ده‌ریه‌ند، به‌فره‌ ورشه‌داره‌که‌ی قه‌ندیل بوو، که به‌ره‌و رێگای گه‌لا‌له‌ و «کۆتره‌ل» ده‌هاته‌ خوار. له‌و نزیکانه، له‌ لای راست، چیا «کۆلاره» جیی گرتووه‌ به‌ره‌و «کۆرکۆر» به‌رز بووه‌ته‌وه و هه‌یشتا په‌له‌ به‌فری به‌سه‌ره‌وه‌ بوو. سه‌رئه‌نجام بنا‌ره‌ روتنه‌کانی باشووری به‌رزایه‌کانی جافه‌ره‌شکه‌ ده‌بیران.

له‌ هه‌لیکی باشدا گه‌یشتبوونه‌جێ و نه‌ده‌کرا چۆنیه‌تی رای خۆمان له‌واتنه‌ به‌شارینه‌وه. وینسنت بریاریدا ده‌ستبه‌جێ عه‌مه‌لیاتی تۆله‌ و ئازار ده‌ست پێ بکا. فرۆکه‌ شه‌رکه‌ره‌کان و بۆمبه‌او‌پێزه‌کانی عێراق، تا ئیستا ده‌زگای بیسیمیان له‌سه‌ر دانه‌مه‌زابه‌و و هه‌یزه‌کانی زه‌ویش بیسیمی باریمان پێنه‌بوو. په‌یه‌ه‌ندیگرتن له‌گه‌ڵ فرۆکه‌وانه‌کان به‌ شتیکی ئه‌نجامی ده‌گرت که به‌ له‌وه‌ی «پوپام»^(١٠)ی ده‌ناسرا. پوپام قوماشیکی ئه‌ستوری لاکیشی گه‌وره‌ بوو له‌گه‌ڵ چه‌ند ریشالی ره‌ش و سپی که له‌ دووره‌وه‌ باش

ده‌بیران. شیوه‌ی ناردنی په‌یامه‌کان، به‌ گۆرینی جیه‌ی ریشاله‌ سپیه‌یه‌کان ئه‌نجام ده‌دا، که به‌پێی بریاری پیشوو بۆ فرۆکه‌وانه‌کان داده‌نرا. په‌یامه‌ درێژه‌کانیش له‌نیو توره‌که‌یه‌ک ده‌خراو ریشالی ره‌نگا‌وره‌نگیان پێ هه‌لداوه‌سیو به‌ ته‌نافیتیکی درێژ هه‌ردوو سه‌ریان له‌ دارتیکی درێژ ده‌به‌ست و هه‌لیانداوه‌سی. فرۆکه‌وانه‌کان به‌ قولا‌پێک، که به‌ ته‌نیشتی فرۆکه‌کانیان‌وه‌ بوو، توره‌که‌که‌یان هه‌لده‌گرت و په‌یامی خۆشیان به‌ توره‌که‌ ده‌خستنه‌ خوار. هه‌یزی په‌یه‌ندی هه‌وا‌یی هه‌یشتا له‌ رێگادا بوو و هه‌ولی ده‌دا به‌شیویکدا بیه‌سه‌ر و هه‌ندیک دوا که‌وتبوو، به‌لام «گه‌بزه‌» دوو سه‌ره‌داری قۆله‌ی له‌ دوو سه‌ره‌ دره‌خت به‌ست و فرۆکه‌وانی بریستول هات و به‌ جاریک په‌یامه‌که‌ی له‌ نیوان ئه‌و دوو دارانه‌ هه‌لگرت.

شۆپوونه‌وه‌مان به‌ره‌و هه‌نجیره‌ واتسه‌ ئه‌و جیه‌ی که با‌یز ئاغای پشه‌ده‌ری هاتبووه‌ تا له‌و پێشوو‌از‌ییمان لێ بکات و ئاماده‌بوونی خۆی بۆ به‌جیه‌یتانی فه‌رمانی ئیمه‌ رابگه‌ینێ زۆر دوور و لیژ بوو. دوا‌ی پشودانیکی کورت، کاروان دابه‌شکرا. من له‌گه‌ڵ په‌نجابیه‌کان چومه‌ گونده‌کانی «بنگرد» و «به‌رده‌شان»ی سه‌ر به‌ هۆزی شیلانه‌: لێره، ئیمه‌ که‌وتینه‌ ژیر ناگری چه‌کی دۆژمن، به‌لام زیانمان پێنه‌گه‌یشت. ته‌نیا سزایه‌ک، که فه‌رمانده‌ی کاروانیکی سزادان ده‌توانی له‌و بارو‌دۆخدا ئه‌نجامی بدات، ئه‌وه‌ بوو که ئاژه‌لی دوورنه‌خراوه‌ی گونده‌که‌ کۆیکاته‌وه‌و مال و گونده‌که‌ بسوتین. ئه‌وکاره‌، به‌م جو‌ره‌ی که پێشانداده‌ت هه‌ینه‌ توند و کاری نیه‌، چونکه‌ مالی ئه‌و گوندیانه‌ کۆمایه‌ک که‌پری قورینییه‌، به‌لام دیسانیش په‌یدا‌کردنی دار بۆ داره‌ی میچه‌کان پاره‌ و کار و زه‌حمه‌تی ده‌وێ. ئیمه‌ ده‌چوینه‌ هه‌ر گوندیک بۆ ئه‌وه‌ی مزگه‌وت تالان نه‌کرێ، به‌ ئه‌فسه‌ری به‌رپرسی عه‌مه‌لیاتم ده‌گوت کیشکچی بۆ مزگه‌وت دانێ، چونکه‌ جیا‌کردنه‌وه‌ی مزگه‌وت له‌ ماله‌کان بۆ که‌سیکی ناشاره‌زا کاریکی دژواره‌. کرده‌وه‌ و هه‌لسوکه‌وتی په‌نجابیه‌کان و ئه‌ندامانی هه‌یزی کوک، که من رۆژی دوا‌یی له‌گه‌ڵیان چومه‌ چوار گوندی شیلانه‌ به‌رۆخی روبره‌که‌وه‌ له‌گه‌ڵ به‌سالدا‌چوانی به‌جیمه‌و له‌ گونده‌کاندا زۆر باشبوو: چه‌کدارانی ئه‌و دوو هه‌نگه‌ موسولمان بوون، به‌لام چاپمه‌ن که له‌گه‌ڵ سیکه‌کان چووبوه‌ مه‌رگه‌ و دوو کۆخی رووبه‌رووی، که توشی کۆسپ و دژواری ببوو. کرده‌وه‌ی سیکه‌کان بێگومان به‌هۆی نا‌کۆکی ئایینی یا بیره‌وه‌ریه‌ تاله‌که‌ی «کاروانی رانیه‌» بوو.

له‌ هه‌نجیره‌وه‌ په‌یامی‌کم به‌ فرۆکه‌ نارد بۆ با‌به‌کر ئاغا بۆ گونده‌که‌ی خۆی له‌ نزیکي قه‌لا‌دزی و داوام لیکرد بیه‌ته‌ فرۆکه‌خانه‌ی «سه‌رسیان» چاوم پێی بکه‌وێ. دیداری ئیمه‌ مه‌ترسی بۆ ئه‌و عه‌مه‌لیاته‌ کتوپره‌ نه‌بوو، که به‌م زوانه‌ ئه‌نجامی ده‌گرت. ئه‌و هاته‌ شوینی

دیاریکراو؛ من له گه لئی چوومه گوندی «مامه ند ناوا»، که گوندی خۆی بوو و سێ مايل له «بنگرد» واته شوینی ئۆردوگا که مان دوور بوو. لهوئ، دواي وهگرنتی دوا ههواله کان و ئاگاداربوون له چۆنییهتی دۆخی عهشایی ناوچه، بابه کرم برده ئۆدوگا که مان که چاوی به فهرماندهی کاروان بکهوئ. فهرماندهی کاروان به دیتنی ئه و پیاوه ناوداره، پێز و سوپاسی فهرماندهی گشتی پێ راگه یاند و له بابهت ئه و زهحمه تهی که بۆ تیکشکاندنی پلانی شیخ مهحمود له کاتی هێرشکردنی بۆ سه ر پانیه کیشابووی، خۆشحالی خۆی دهبریی.

پۆژی بیست و چواره م، سه ره له نوێ له روبرای قه ره سه رد په رینه وه و چوینه وه دوکان و کاروان له سه رخۆ گه رپایه وه سلیمانی. چونکه راگه ینا بوو ژماره یه ک گولله توپیان له جیبه ک به ناوی «چاله خانه» له به رزاییه کانی شیخ باخ شاردووه ته وه، له گه ل گروپیک له هیزی ئه ندازیار که فه رمانده که یان سه روان «هامیلتون»^(۱۱) به رپرسی دۆزینه وه و ته قاننده وه بوو، چوینه ئه و جیبه. رینگای قه مچۆغه مان گرت به ر، که ده یانگوت له و رینگایه خۆشتره که به جاسنه دا بۆی ده چی. قه مچۆغه به پێچه وانیه جاسنه له زارکی شیوه که دایه و له لای خواره وهی شوینه واری قه لا و سه نگه ر و مه ته ریزی جهنگی ده بیئری و شوینیکی قایه. ده گوترا بابانه کان ئه و به رگرانه یان له به رامبه ر قه لایه کدا ساز کردووه که پاشا گه وهی په وانده له رۆخی روه ره رویدا زئی سازی کردبوو. زارکی وه ک زارکی شیوه که یتر جوان بوو. دواي نیو سه عات گه یشتینه دارستانیکی داربه روان. له وێوه، به ره و به رزایی هه لکشاین و دواي تپه ره یبوون له گوندی «سه ره مه رد» چوینه ناو ده شتیکی به رزی پرله که ندوکۆ، که له نیوان دوو زنجیره چیای قسلی روتی بی دار و ده وهی تیغه تیغه له مشار چو هه لکه وتووه. ده تگوت ئه و دوو زنجیره چیایه لول دراوه تا ئه و شیوهی که ئیمه ی پنده اها تبه وین دروست بکات. له و چیایه تپه ره یین، له ناو شیوه که دا دیمه نیکی جوان به رچاو ده که وئ که تا زارکی زئی و ئه و به ری قه ره سه رد و درێه ی ئه و واته هه بیته سولتان ده چیته پیش. له و جیبه، روبرا له باشووره وه به ره و رۆژئاوا ری ده گۆرئ. به ناو په زاندا چوینه پیش و دروست دوو سه عات دواي به جیه تیشتنی ئۆردوگا، به نیوان دره خته کانی ژیر قه مچۆغه دا گه یشتینه کۆخی «وره چای»، که له بان ملی شیوی جاسنه دا جیبی گرتووه. دیه نی ئه و ناوچه یه جوان و دلر فیه: دۆلی سوورداش و روبرای قه ره سه رد، به رزاییه کانی

عه ودا لآن و قه ره داغ، نزیکه ده ره ندی بازبان به جوانی به سه ر کۆمه له مژیکدا ده بیئران، که بناری ته پۆلکه به رز و نزمه کانی دا پۆشیبوو. سێ ما یلیترمان ما بوو تا بگه ینه ئه شکه وت؛ من هه نگا وه کانم شل کرده وه و له وانیت به جیمام، تاهیندیک باس و هه وال له و کوردانه بیسم که له ناو په زه کاندای کاربان ده کرد. سه ره نه نجام کاتیک گه یشتمه چاله خانه گیانیکی نویم پێ درایه وه: ئه گه ر خوله کیک دوا که وتبایه م، راست ده که وتمه ناو یه کیک له و چالانه ی که گولله توپی ۷۵ میلیمه تری ئالمانیان تیدا شاردرابووه وه. هامیلتون خه ریکی ئاگردانی پلسته بوو. من هه ر ئه وه نده م ده ره تان هه بوو، که به ره له ته قینه وهی گولله توپه کان هاوکات له گه ل ئه و خۆ حه شار ده م.

دواي گه رانه وه م بۆ ئۆردوگا، هه والیکی کورتم ده رباره ی عه مه لیاتی رۆژی ۱۲ تا ۲۷ ی مای ۱۹۲۳ ی کاروانی کۆیه نووسی. چونکه بیرم له وه نه ده کرده وه که داهاتو چ خه ونیکی بۆ دیوین، به داخه وه راپۆرته که م به و خاله (رینوینیکه ره) ته واو کرد.

ئه گه ر به ره ره کانی نه کردن له گه ل کاروان ئه و گومانه هه له یه له میشکدا پیکبیتنی که کۆنترۆل کردنی کوردان دژواره، ئیستا که به تایبه تی پرپاره چۆنیه تی ئیداره کردنی پارێزگای سلیمانی بخه رتته به رباس، په نگه هۆشیار کردنه وه یه ک له م باره یه دا پتیبست بئ. نووسه ری ئه وم راپۆرته ئه وه نده ی به سه که سالی ۱۹۱۹ له پله ی ئه فسه ری سیاسیی له هیزی فریزر و سالی ۱۹۲۳ له کاروانی کۆیه دا خزمه تی کردووه و له نزیکه وه ش له گه ل ئه و رووداوانه ئاشنا بووه که بوونه هۆی پیکه له پڕزانی سالی ۱۹۲۲؛ هه ره ها له شکانی رانیه شدا له و جیبه بووه. کورده کانی باشوور ده کړی به ئاسانی له گیانی یه کتر به درتین؛ ئه وانه له ئاست هیزیکی به هیزتر له خۆیان راده که ن یا ته سلیم ده بن. له لایه کیتره وه، ئه گه ر ئه و هیزی شه ریان له گه ل ده کا لاواز بئ یا به ته واوی به ره ره کانیان له گه ل نه کا، وهی په لاماردانیان به رز ده بیسته وه، که نابئ ئه و شیوه یه به که م بگیری؛ هه ره وک چاره نووسی تورکان له پاشه کسه ی سالی ۱۹۱۸ و شکانی سالی ۱۹۱۹ و ۱۹۲۲ ی ئیمه پیشانیدا. کورد جیا له هیز شتیکیتر نانس و ده بی به زۆر رامی بکه ی... دیاره ئه گه ر بگۆجئ باشتره به نه رمیی ئه نجام بدرئ، به لام سه ره نه نجام ده بی به هیز له گه لئ رووبه روو بی. هیمنکردنه وهی راپه رینه کانی عه شیره تیبی به شیوه ی ئاسایی ماوه یه کی ده وئ؛ بۆ ئه م مه به سته گورجوگۆل بوون و زوو جولانه وه شه رتی سه ره کی سه ره که وتنه. ئه گه ر له سه ره تادا به بی سلکردن به گورجی به ره ره کانی له گه ل بکړئ، هیزیکی چوک ده توانئ هیمنا یه تی راگری. ئه گه ر نا بۆ به چۆکد اهینانی راپه رین زۆر جار پتیبستی به هیزیکی وه ک

هیزی فریزر و کاروانی کۆبه دهی.

رۆژی بیست و ههشتهم ههركه گه یشتینهوه سلیمانی بۆمان دهرکهوت که شیخ مهحمود بۆ پیران پاشهکشه کردوه. پیران گوندیک بوو له خاکی ئیراندا، له نزیکه مهربوان و نزیکه ی دوو مایلیی سنور و ده مایلیی باشووری پینجوبین هه لکه وتبوو. چهند لایهنگری هاتبوون و خۆیان تهسلیم کردبووهوه و دهیانگوت ژمارهیهکیتریش له رینگادان.

رۆژی دوایی، سهروک وهزیر عبدالمحسن السعدون و سهروکی شارهوانی بهغداو ساحب نهشنت، که کوردی ههولیر بوو، لهگه ل کورنوالیس به فرۆکه هاتنه سلیمانی و لهسهه شیوهی ئیدارهکردنی ئهو شاره گفتوگۆیان کرد. من له بابته ههوالیکهوه که کورنوالیس پیتی راگه یاندام سهرم سورما. گوتی: کاروانی کۆبه له نیوهی مانگی ژوئیندا دهگه ریتتهوهوه رهنگه هیزی «پیکوپیتی ناوچهیی سهربه کاروانی سهرسنور» جینگای بگرهوه. دهولهتی خاوهنشکو پاشای ئینگلیستان گوشاری بۆ هیناوینو دهلی بهزوترین کات دهبی ژماره ی هیزهکانی ئیمپراتۆری لهعیراق کهم بکرتتهوهوه ئهو ژمارهیهش نابێ له شهش گوردان تپهه ری. ساردیی و لیل بوونی په یوهندی نیوان ئیمه و تورکیا ئهو مهترسییه ی پیکهینابوو، که نهکات تورکان له ناکاو له «جزیره ی بنی عومه» ده په لاماری عیراق بدن؛ دهولهتی ئینگلیستان نهتهنیا دژی ئهو پینشیازه بوو که کاروانی کۆبه تا تهواو بوونی هاوین له سلیمانی بی، به لکوو دهیگوت تهواوی هیزهکان دهبی به په له و به بی بهک رۆژ دواکهوتن بگه ریتتهوه بکهکانی ئاسایی خۆیان؛ سهره رای ئهو کۆمیسیری بالا بهو ئاکامه گه یشتبوو که ئه گه ر تهنانهت سهید تههاش قایقامی رهواندز بی، بۆ دلنیا بوون لهوهی کۆسپیک بۆ ئهو شاره نهخولقی، بوونی بکهیهکی سهربازی لهو جیهه پیتوسته.

رۆژی دووی ژوئین، سیر هنری دابزیش هات و لهگه ل سهروک وهزیر و هاوپتیانی کهوت. گه لاله بهک به ریهه ری کوردهکان پینشیازکرا، که له ئه سلدا بهگوتیه ی پینشیازهکانی پیتشوی من ئاماده کرابوو، بهلام بهشیک لهو داواپانهیان لی دهرهاویشته بوو، که لهگه ل ههستی کوردایهتی بهکیان دهگرتسهوه و هیچ خه رجیشیان بۆ حکومهتی عیراق نهبوو. کۆمیسیری بالا چونکه نهیتوانی بهلینیان پیتی بدات تا سهقامگیربوونی هیمنایهتی و دامهزاندنی دهزگای ئیداری نوی، هیزهکانی بهریتانیا لهو جیهه دهمینیتتهوه، وتووێژهکان راگیران. کۆمیسیری بالا ئهوپه ری دهیتوانی لهسهرمهسهلهی دواخستنی رۆژی چۆلکردنی هیزهکان لهگه لیان ریک بکهوی و ئهو مهسهلهیه جاریکی تر بۆ بهریتانیا بنوسی. بهشدارانی ئهو وتووێژه رۆژی چواری ژوئین گه رانهوه بهغدا.

بۆ ماوهی ده رۆژ بهسهه ئهو مهسهلهیهدا، دوایی کابووسیکی راستهقینه بوو. بهم جۆرهی که له دهفتهری یاداشتی رۆژانهمدانوسیموه، له ماوهی ئهو ده رۆژهدا ههوت رۆژ به فرۆکه له نیوان سلیمانی، کهرکووک و بهغدادا له هاتوچۆدا بووم. ههولمهدها کاریک بکهم به لکوو شتییک له روخان و ویرانبوون رزگار بکهم. سهره نهجم رۆژی چواره، کۆبوونهوهیهکی خه مبارم لهگه ل شواری کاتبی شار پیکهینا؛ کاتیک گوتم هیزهکانی ئیمه لیره دهروون و دهبی له ماوهی سی رۆژدا ناوچه بهجیهیلن، نهدامانی شورا به کۆمه ل دهستیان له کار کیشایهوه. ئهو له حالیکدا بوو، که ههنگاوێک بۆ ئاساییکردنهوهی دۆخهکه و پیکهینانی دهزگای ئیداری به یارمهتی ئهفسه ره ئینگلیزهکان هه لته گیرابوو یا ههروهک بهلین درابوو تهنانهت ژاندارمه بهکیان دانهمه زاندهبوو.

سی رۆژی دوایی، پهروشی و دلکهوته بهوپه ری خو ی گه یشت. ئهو کهسانه ی په یوهندیان به ئیمه وه هه بوو و خزمهتی زۆریان پین کردبووین، له ترسی گیانیان وهک سیلاو دهرژانه نوسینگه کهم و ئهویان گه مارۆ ددها و دهیانپرسی: چی بکهین؟ یا بۆ دهرچوون و راکردن له شار ولاخیان دهویست. لهگه ل چاپمه ن و داگلس، که لهگه ل گه رانهوهی ئیمه له عه مهلیاتی شیلانه به فرۆکه هاتبوون، له ترسی خه لک توانای چوونمان بۆ شهقامهکانی شار نهبوو. ژنان بهدیتنی ئیمه دهوریان دهگرتین و سکالایان دهکردو دهیانگوت چه ندمانگه موچهیان وهرنهگرتوه و ئهوانهش که ترسیان له خۆیان هه بوو، ریکه چارهیان له ئیمه دهویست.

له دوا دیدارهکانم له بهغدا، ههولمهدا رای بهرپرسان بۆ په سه ندردنی گه لاله بهک راکیشم که ماوهیهک پیتشتر (به رهلهوهی که باسیک له کاروانی کۆبه کرابی) نوسیمووم و له ودا پینشیازم کردبوو له کاتی پیتوستدا ناوچهکانی نزیک به کهرکووک و ههولیر له لایه ن ئهو دوو ناوهندهوه سه ره پرشتی بکرتین و سلیمانی چکۆله بکرتتهوه و بیهته قه زایهکی ناوهندی، که گه لاله کهم په سه ند کرا. لهگه ل ئهحمده بهگی توفیق بهگ و شیخ قادر قسه م کرد، ئهوان گوتیان ئهو کاری هه ره باشه که دهتوانن بیکه ن و تهنانهت گوتیان ئه گه ر پاره ی پیتوست بۆ دامهزاندنی ۳۵۰ موچه خۆر دابین بکری و بیده ن به ئهوان و ئهفسه ره یا دهرهجه داریکی ئینگلیز له ناوچه دا بیلتهوه، ئهوان بهرپرسایهتی «قهزای» ناوهندی له ئهستۆ دهگرن. چاپمه ن و داگلس ئاماده بوون بمیننهوه، بهلام دابز پیتشتر رایگه یاندهبوو له هیچ حالیکدا ئیزنی مانهوهیان پین نادات. له هه لومه رجیکی ئاوادا، کاری هه ره گرنگ که من بۆم دهکرا ئهوه بوو، که له گه وره پیاوانی شار داوا بکه م

گه ره که کانی خوبان بپاريزن و پيش به دستدریژی و کاری تیکده رانه و نهو پیلانانه بگرن که له دهره وهی شار داده ریژرین. شیخ قادر به لینییدا بۆ نه وهی پيش به تالان و سوتاندنی هیندیکی شوینی چاوه روانکراو له نه بوونی دهسه لاتی حکوممه تدا بگری، دوا ی رویشتنی هیزه کان چهند رۆژ له شار ده مینیتته وه.

جه ماوه ری په ناخواز، که ژماره بیان ده گه بیشته ۲۰۰۰ کهس له پيش و پاشی کاروانه که له سلیمانی دهرکه وتن و کۆمه لیکي زۆربش چوونه گونده کان. کاروان رۆژی هه فده، سلیمانی به جیته پيشت. له ریگادا جار جاره ته قه بیان له کاروانه که ده کرد و هه مه وهنده کانیش چهند که سیکیان که له کاروانه که جیا بوونه وه، رووت کرد. هه ر نهو رۆژه، چاپمه نم وه که نه فسه ری سیاسی له گه ل وینسنت نارد و بۆ خو شم به بی فه وتاندنی کات بۆ ناماده کردنی پلانی «پشتینه ی تهندروستی» (۱۲) ح، به فرۆکه گه رامه وه که رکوک. نهو پلانه، له م رۆژدها به م ناوه دناسرا. فرۆکه کاتیک نارام و له سه رخۆ له زهوی به رزبووه وه، بیره وه ری نهو چوار سالانه ی دوا یی، که به شیکیان خو ش و زۆربه بیان تال و ناخو ش بوون، هیرشیان کرده سه ر میتشکم و ههستی داماوی ته واوی له شی داگرتم. هه ستم ده کرد پیره مه گروونی پیریش که له رووبه پرووی نیمه بوو، به روخساری پتر له هه میسه تانه لیده رانه ی چاومان لی ده کات. من به سه رسورمانه وه بیرم له وه ده کرده وه که پیره مه گروون چهندان نالۆژی و راپه رینی تری له م پاریزگا سه ربزیوه دا له بن سه ر دایه.

۲۲- پشتینه ی ناسایش

کاتیک گه رامه وه که رکوک به راده یه ک له ژبان بیزار بووم، که بریارمدا بۆ به که م جار له مافیک که لک وه رگرم، که له په میانی دامه زانمدا بۆ خزمهت نووسرابوو. به پیتی نهو په یانه ده متوانی سالانه له سی هه فته پشوودانی ناوچه یی که لک وه رگرم. نیزنی ناوچه یی له و ماوه پشوودانه ی که م نه ده کرده وه، که ده بوویه له ئینگلیستان که لکی لی وه رگرم. داوا که م به و مه رجه په سه ندکرا که به ر له پشوودان گه لاله ی چۆنیه تی پیراگه یشتن به «پشتینه ی ناسایش» ناماده بکه م. بریاردره یه یه ونیدی خۆم به شیوه ی پيشو له گه ل موته سه ریفی پاریزگی که رکوک دریزه پی بده م؛ به لام بۆ پیراگه یشتن به کاری نهو هیزانه ی که له سلیمانی جیا ده بنه وه (جیا له قه زای رانیه، که ده بوو تیکه لی هه ولیر بکری) له گه ل وه زاره تی ناوخی ولات هاوکاری بکه م و بۆ کاروباری قه زای سلیمانیش که چۆلکرا بوو له گه ل کۆمیسیری بالا په یه ونیدیم هه بی و کارم به شیخ مه محمود نه بی، به لام نه گه ر پیتی له سنووری خۆی دریزتر کرد هیندیکی بشیلم.

هه روه ک پيشتر گوتم چه مچه مال به ر له عه مه لیاتی کاروانی کۆیه، به کرده وه له پاریزگی سلیمانی جیا ببووه وه. له بهر نهو نه مینی ره شید ناغا کرا به قایقام و مه جید نه فهدیش که یه کیک بوو له پیاوه ده وله مند و ناو داره کانی سلیمانی و له و ماوه کورته دا که سلیمانی گیرابووه وه سه رۆکی پۆلیسی شار بوو، کرا به جیگری قایقام: کۆمه له داستانیکی ناخو شم دهرباره ی کرده وه نهو دووانه بیستبوو که له ماوه ی نهو سی رۆژه ی دوا یی، واته له نیوان راگه یاندنی هه والی چۆلکردنی له شکر و رویشتنی هیزه کان له سلیمانی نه نجامیان دابوو، به تایبه تی ده ستریزیی و تالانکردنی گه ره کی جوله کان. من نه وکاته نه مده توانی زۆر به وردی له سه ر نهو مه سه له یه برۆم، به لام زۆری پینه چوو که ریگری و رووتکردنه وه ی خه لک له و ریگایانه دا که له شاری که رکوک جیا ده بوونه وه شیوه ی گشتیی و ناسایی به خو وه گرت و کاتیک شوین نه م دیارده یه که وتین، سه ری کاره که گه یشته قایقام. له سه ره تای مانگی ژوئیه دا، ناچار بووم قایقام و جیگره که ی و هه ژده کهس له داروده سه ته کانی بگرم و وه هاب به گ که له ناحیه ی (زی) باشی کار کردبوو، له جتی نهو دانیم.

وه هاب به گ پيشتر کارمه ندی بالای ده زگی عوسمانیی نه بوو، به لام له کاری چکۆله ی وه ک به راوردکردنی کشتوکال و کۆکردنه وه ی داها ت و شتی له و با به تانه، به شیوه کاری

۱۲- ناماژیه به و «پشتینه» که بۆ پاریزگار بکردن له پان و به رین بوونه وه ی ده سه لانی شوړی ئوکتویه ر، دوا ی شه ری به که م و کۆنفرانسی ناشتی فیرسای به ده وری یه کیتی سو قیه تدا کیشرا.
(ح) - له مه و دوا به جیگه ی «پشتینه ی تهندروستی» له وشه ی «پشتینه ی ناسایش» که لک وه رده گرم که روونتر مه به سه ته که ده گه یه نی.

دهزگانانی حکومەتی عوسمانیی شارەزا بوو. هۆی دانانی ئەو لەو پلەبەدا، سەختگیری و نەترسی و ئاگاداری گشتیی ئەو لە بارودۆخی ناوچە بوو. ئەسەندنەوهی زۆری ئەو کەلپەلانی ئەو کە بەلوتفی قایقیمی پیتشوو تالان کرابوو و هەروەها سزادانی هەمەوهندەکان بەو نەیسبەتە، دروستی دانانی ئەو لە پلە قایقیمی پیتشاندا. ئەو قارەمانی بەکێک لەو چیرۆکانە بوو، کە «نوری سەعید پاشا» و سیاسەتمەدارە پایە بەرزەکانی بەغدا لە خەباتی ناسیۆنالیستی بەکەم رۆژانی سەرپەرشتیدا بەشدار بوون و لەو سالانە دوا بیدا زۆر زیاتر لە سەر حسابی خۆیان دەبێژن. (ئەو نمونە یەکە لە زهوق و خوش ئیشتیایی عەرەب، کە تەنانتە بۆخۆشیان قسە و قسەلۆک ساز دەکەن.) هەرکە دەزگای ئیداری حکومەت جێگیر بوو و پێگای ئاسایی خۆی گرتەبەر، کاتی ئەو هات و هەاب بەگ کە شێوەکارەکی وەک پیتووست لە گەڵ یاسا یەکی نەدەگرتەوه، جێگای خۆی بدات بە کارمەندیکی پسیپۆر. من ئەوکاتە لە کەرکووک بووم و بێگومان زۆرم هەلدا لە بەر خزمەتی پیتشووی، وەلانا ئەکە ی گوشاری بۆ نەهێنێ. بۆخۆم ئەو رووداو لە بیر نییە و لە جێبەجێبەجێ یاداشتم نەکردوو، بەلام بیستم پەيامی خوارەوهی بەزمانی تورکی بۆ نارد بووم:

Admonsa seule, beni ayer bir daha tayin etmezse vatani olaurim

«بە ئیدمۆندس بلێ ئەگەر کارێک بە من نەسپێرێ، دەبێ نیشتمانپەرۆر».

لە قەرەداغ و سەنگاو، کە دوو ناحیەیی باشوور بوون، ساداتی بەرزنجە دەسلالانی فراوانیان هەبوو، قەزایەکی نوێ پیکهات و یەکیک لە ئەندامانی ئەو بنەمالە بە ناوی شێخ عەبدولقادر لە زنجیرە قازانقایە، کە نامۆزای شێخ عەبدولکەریمی قادرکەرەم بوو و بە شێخ «ئەوول» ی سەنگاو دەناسرا، کرا بە لێپرسراوی. شێخ «ئەوول» لە «گۆک تەپە» دەژیا، کە گوندی هەرە گرنگی ناحیە بوو و شوێنیکی لەبار بوو بۆ هەرچەشە مەبەستیکی چاک و خراپ: لە مەلەبەندیکی گرنگی سەربازی و لە خوار دەریەندی سەگرە و نزیکي جادەیی کفری بۆ سلیمانی هەلکەوتبوو. لە تەنیا باریکەرتیەک نزیکبوو کە بە شیبوی نیوان ئاجداغ و قەرەداغ تێدەپەری. چاوی پر لە خۆین و سمیلی پر و ئەستوری روخسارێکی بێ پەزای لێ سازکردبوو، کە کاتی خۆی لە گەڵ ناوبانگی بێ بزەیی ئەو باش یەکیان دەگرتەوه. بەرگی ئاوریشمی و پر زەرق و بەرقی لەبەر دەکرد و بۆ ئەو خەلک بزانی پلەیی ئایینی هەیه، لە جیتی میتزەر بەچەشنی عەرەب چەفیه و عەگالی لە سەری دەبەست. عەگالەکی لە توکی حوشتر چنرابوو، زۆر ئەستور بوو. ئەو تاییبەتەندییەکی ئەویان گەیاندبوو ئەم پلەیه، ئەو بوو کە لە بابەت سیاسیەتی ناوچەدا، لە ژیر شوین و

کارتیکەری شێخ عەبدولکەریمدا بوو و لە پیزی کەسانی نەرم و میانەپەر دەژمێرا؛ «دژی گوللە» بوو؛ سەرەرای ئەوانە دەیتوانی، جیا لە خۆی، بەر بە دزی و رێگری خەلکی تر بگری؛ هەروەها زۆری پیتخۆش بووبلە ئیداری هەبێ. بۆ دلتیا بووم لە بەرەپیتش چوونی کارەکانی حکومەتی بەرپێگای دروستدا، کارمەندیکی خاوەن ئەزموون بۆ دانا، کە بەشی داھاتی هەلسورێتی.

بەلام هەلەبجە، بەرلە چۆلکردنی سلیمانی کاری جۆراوجۆرم لە ناو بەگزادە گزنگەکانی جافدا دا بەشکردبوو: ئەحمەد بەگ، کوری خانم، قایقیم و حامید بەگ، جێگری قایقیم و کەریم بەگ کارگوزاری عەشیرەتی جاف. هەروەها پەیمانیکیشم پێ ئیمزا کردبوون، کە دژی یەکتەر نەجولیتنەوه و بۆ تەریککردنی ئەو کەسانەکی کە لە لایەن شێخ مەحمودەو دادنەرتین، هاوکاری یەکتەر بکەن. مووچەیی پازدە رۆژ و هیندیک پارەیی زیادەم بۆ بەرپێوەردنی کاری ناوەندیکی چوک دابوون و پیتم گوتیون بەرلە تەواو بوونی مانگ بۆ گتوگۆ دەریارەیی دامەزراندنی مووچەخۆر و پیتووستیەکانیان پیتە کەرکوک.

بۆ بەرگری کردن لە داسەپاندنی هەرچەشە دەسلالاتیکی شێخ مەحمود لە ناوچەکانی پشدر و ماوەتدا، وەک پیتشو بە بابەکر ئاغاوە بەسترابوومەوه، کە لە حکومەت پارەیی وەرەگرت. بۆ یەوێندیگرتن لە گەڵ ئەو، بە فرۆکە دەچومە کۆبە و سەرسیان، بەلام بۆ ناوچەکانی نزیک کەرکوک، کەلکم لە پێگای زەوی وەرەگرت و شەوانەش لە گوندەکان و رەشمالی هۆزەکان دەمامەوه. سروشت و ئەرکی زۆر و پان و بەرینی کارەکانم حوکمیان دەکرد تەنانتە پتر لە سەردەمی بەر لە «ناکامیی» سلیمانی، لە هاتوچۆدا بێ. کاتیکی ژمارەیی سەفەرەکان و هەلفرینەکانی هەوایی یادداشت کراوم کۆ دەکەمەوه، کە لەوانە یە چەند دانە یەکیشم نەنووسین، دەبینم لە بیستی سیتەمبەری ۱۹۲۲ وە کە بوومە بەرپرسی کەرکووک هەتا ۲۶ ی ئاپریلی ۱۹۲۴ واتە ئەو رۆژەکی کە چومە پشودان، لە ۵۸۵ شەو ۲۲۵ شەو لە دەرهەوی شوێنی کارەکەم تێپەر کردبوو. ۴۳ رۆژ، بە فرۆکە هاتوچۆم کردبوو. ناوی گشت فرۆکەوانەکانم نەدەنووسی کە لە گەلیان هەلەدەفریم، بەلام ئەو کەسە ی کە پتر ناویم هیناوه «کین هید» لە سکادرانی ژمارە ۳۰، مینینگ و مەکلارین رید و شیب رایت لە سکادرانی ژمارە ۶ مەودایەکی زۆریان لە گەڵ کین هید نییە.

هەرچەندە بە گوێرەیی سروشتی رێکخستنیکی کە خەریکی کارەکانی بووین، هەلومەرج حوکمی پیتەکردین، کە ئەرکی گرنگی کارگێری بە کەسانی «دژی گوللە» بسپێرین، من ئیستا لە بارودۆخیکیدا بووم، کە دەتوانی بۆ زۆریەیی فەرمانبەرە

پسپۆره‌کانی ئیداریی که له ئاکامی چۆلکردنی سلیمانییدا بیکار بوون، وهک یاریده‌ده‌ر یا کارمه‌ندی به‌شی داهاات کار بدۆزمه‌وه، ئه‌ویش نه‌ک له (پشتینه‌ی ئاساییش) دا که بۆخۆم سه‌ره‌رشتی بووم، به‌لکو له پارتیزگای که‌رکووکیشدا به یارمه‌تی موته‌سه‌ریف توانای کار دۆزینه‌وه‌م هه‌بوو. به‌لام ته‌نیا به‌دوای گێره و کیشه‌یه‌کی زۆر توند له‌گه‌ڵ وه‌زاره‌تی دارایی توانیم بریاره‌یک وه‌رگرم که خزمه‌ت له پارتیزگای سلیمانی نه‌ته‌نیا پیش چۆلکردنی هێزه‌کانی ئینگلیز له سالی 1921دا به‌لکو له ماوه‌ی حکومه‌ته‌تی شیخ مه‌حمودیشدا که به‌ فه‌رمان یا راگه‌یانراوی کۆمیسێری بالا له ده‌زگا ئیدارییه‌کاندا خزمه‌تیان کردبوو، بۆیان به‌ خزمه‌تی یاسایی به‌ حساب بێ. دیاره حوکمی به‌رپۆه‌بردنی ئه‌و بریاره‌ دوای دوو سال له کاتیگدا راگه‌یانرا که من بۆ به‌غدا نه‌قل کرابووم و له‌وێ باشتر ده‌متوانی پشتی کاره‌کانی پیشووم بگرم و ئه‌نجامیان بده‌م. به‌لێ، به‌شیک به‌رچاوی ئه‌و کارمه‌ندانه‌ مرۆفی خۆنده‌واری ئه‌و کۆمه‌لگایه‌ بوون؛ جیا له‌وه، له بنه‌ماله شه‌ریف و ناو‌دا‌ره‌کانی ولات بوون: ئاگایان له هه‌لسورانی من به‌ قازانجی خۆیان هه‌بوو، به‌ گومانم ئه‌و کارم زه‌مینه‌یه‌کی باشی بۆ نزیک‌کردنه‌وه‌ی چینه‌کان له کاتی هاتنی کۆمیسێونی لیکۆلینه‌وه‌ی کۆمه‌لی ولاته‌یه‌که‌گرتوه‌کان بۆ عێراق بۆ چاره‌سه‌رکردنی «کیشه‌ی موسل» پیکه‌ینا و رهنگدانه‌وه‌یه‌کی زۆر باش و گرنگی بۆ ئه‌و ولاته هه‌بوو.

«پشتینه‌ی ئاساییش» ته‌نیا دیاره‌یه‌کی گرنگ نه‌بوو که ده‌بوایه به‌ر له چوونم بۆ پشودان کاری له‌سه‌ر بکه‌م. له‌گه‌رانه‌وه‌ی عه‌مه‌لیاتی سلیمانیی بۆ که‌رکووک، نامه‌یه‌کی کورنوالیسم پیکه‌یشت، که تیییدا نووسرابوو: چونکه پڕۆتۆکۆلی په‌یمانی ئینگلیستان و عێراق ئیمزاکراوه، شاو کۆری وه‌زیران ده‌یان‌ه‌وێ به‌ جیدی خه‌ریکی کاری هه‌لبژاردنی کۆری دامه‌زرینه‌ران (مه‌جلیسی موئه‌سسان) بن بۆ په‌سه‌ندکردنی ئه‌و په‌یمانه (1). نامه‌که هه‌روه‌ها ده‌یگوت شا و کۆری وه‌زیران به‌ جیدی خه‌ریکی لیکۆلینه‌وه‌ن له‌سه‌ر شیه‌وه‌ی سزادانی رێبه‌رانی شیعه که دژی هه‌لبژاردن راوه‌ستاوان.

دوای پا‌کردنی نازم به‌گی نه‌وتچی زاده، براده‌رانی یاقوبزاده که‌سانی هه‌ره‌ ده‌سه‌له‌اتی شار بوون. میللر، که به‌کاره‌کانی شار و له‌وانه‌ شاره‌وانیی راده‌گه‌یشت و هه‌روه‌ک پیشتر گوتم باش تورکیی قسه‌ ده‌کرد، په‌یوه‌ندیی نزیک و دۆستانه‌ی له‌گه‌ڵ مه‌جید، سه‌رۆکی

1- فه‌رمانی هه‌لبژاردن، له ئۆکتۆبه‌ری پارسه‌له‌وه‌ ده‌رچوو بوو، به‌لام دژایه‌تی مه‌لاکانی باشوور پیشی به‌ئه‌نجامدانی گرتبوو.

شاره‌وانی هه‌بوو. مه‌جید له‌ ماوه‌ی دوورکه‌وتنه‌وه‌که‌ماندا له‌ که‌رکووک به‌پیتی نیازگه‌لیک خزمه‌تی به‌که‌لکی ئه‌نجام دا‌بوو، به‌ ته‌واویی رینگای بۆ کارکردن ئاماده‌ کردبوو. له‌گه‌ڵ موته‌سه‌ریف چاوم به‌ براده‌رانی یاقوبزاده و که‌سایه‌تییه‌ ناو‌دا‌ره‌کانی شار که‌وت. له ئاکامی ئه‌و چاوپیکه‌وتنه‌دا توانیمان له‌ کۆتایی مانگدا راگه‌یه‌نین، هه‌رکاتیک به‌غدا و پارتیزگا عه‌ره‌بنشینه‌کان، (که‌ دیاربوو ده‌ولت گه‌یروگرتی له‌گه‌ڵیان هه‌یه) کاری هه‌لبژاردنیان ده‌ستپیکرد، ئیمه‌ش ئاماده‌ ده‌بین ئه‌و کاره‌ بکه‌ین، به‌لام به‌و مه‌رجه‌ی که پیشتر ده‌ولت له‌ به‌یاننامه‌یه‌که‌دا رایگه‌یه‌نی که‌ زمانی ره‌سمیی پارتیزگا وه‌ک پیشوو زمانی تورکیی ده‌بی و کاربه‌ده‌ستانی ده‌ولت له‌ خه‌لکی ناوچه‌ هه‌لده‌بژیرین. ئه‌مه‌ پیشانده‌ری به‌ره‌وپیش چوونیک به‌رچاوی بوو که بۆ چاره‌سه‌رکردنی کیشه‌ی که‌رکووک به‌ده‌ست هاتبوو، چونکه پیاوه‌ ده‌وله‌مه‌ند و ناو‌دا‌ره‌کانی شار له شه‌رتی پیشووی خۆیان دا‌به‌زیبوون. به‌کێک له‌م شه‌رتانه‌ ئه‌وه‌ بوو که سه‌ره‌تا په‌یمانی ناشتی له‌گه‌ڵ تورکیا مۆر بکری. له‌و چاوپیکه‌وتنه‌دا هه‌روه‌ها رای به‌شدارانم ده‌رباره‌ی سه‌فه‌ری شا بۆ که‌رکووک وه‌رگرت. گوتیان چونکه پیشنیا‌زه‌کانی پیشووی شایان بۆ وتووێژ قبول نه‌کردوه، هۆیه‌ک نابین که به‌گۆره‌ی ئه‌و دا‌وای هاتنی شا بکه‌ن؛ به‌لام ئه‌گه‌ر ئه‌و بۆخۆی خوازیاری هاتن بێ، به‌ رێزه‌وه‌ پیشوازیی لێ ده‌که‌ن. به‌گشتیی به‌و ئاکامه‌ گه‌یشتن، که باشتره به‌ هیمنی و به‌بێ شه‌ر و شو‌ر و ده‌نگ به‌رزکردنه‌وه‌ درێژه‌ به‌ کاره‌کامان بده‌ین و دیداری شا له که‌رکووک بۆ داها‌توو راگرن. رای به‌شداران ده‌رباره‌ی هه‌لبژاردن له‌ چوارچێوه‌ی بریاره‌یکدا کۆیوه‌وه‌ که له‌ لایه‌ن شو‌رای ئیداریی پارتیزگاوه‌ له‌گه‌ڵه‌ کرابوو. ئه‌و بریاره‌ به‌ شیه‌وه‌ی ره‌سمیی له‌ لایه‌ن موته‌سه‌ریفه‌وه‌ به‌ به‌غدا راگه‌ینرا. به‌پیتی بروسه‌کی رۆژی یازده‌ی ژوئیه‌، ئه‌و بریاره‌ی خواره‌وه‌ له‌ لایه‌ن سه‌رۆک وه‌زیره‌وه‌ په‌سه‌ندکرا:

تکایه به‌ شو‌رای ئیداریی بلێن پیشنیا‌زه‌کانیان په‌سه‌ندکرا و ده‌ولت رازییه کاروباری ئیداریی ته‌نیا له‌ لایه‌ن لێپرسراوانی ناوچه‌یه‌وه‌ به‌رپۆه‌ بجێ و زمانی ناوچه‌ش زمانی ره‌سمیی به‌حساب دێ... ده‌توانن ئه‌و بریاره‌ به‌ شو‌رای ئیداریی را‌بگه‌ین و به‌لێنی ئه‌نجامی ئه‌و مه‌رجانه‌یان به‌شیه‌وه‌ی ره‌سمی بده‌ن.

وه‌زیران و کاربه‌ده‌ستانی به‌رزی به‌غدا، که بێگومان هیشتا خاوه‌ن ئه‌زمون نه‌بوون، له‌وه‌ نه‌ده‌گه‌یشتن که ته‌نانه‌ت ئه‌گه‌ر «تۆوی» که‌رکووک چه‌که‌ره‌ بکات، ئه‌و به‌ره‌مه‌ ناسکه پیشووستیی به‌ چاودێری هه‌یه. موته‌سه‌ریف و سه‌رۆکی شاره‌وانیی که‌ ئه‌رکی ناو‌نووسکردنی ده‌نگه‌ران و ئه‌نجامی باقی کاره‌کانی هه‌لبژاردنیان له‌ ئه‌ستۆ بوو، به

ته‌واوی له‌و بریاره فه‌رمانده‌رانه‌یه ره‌نجا بوون که به ده‌ستیان گه‌یشتبوو. ئەو بریاره به‌بی له‌به‌راچا‌گرتنی مه‌رحه پتو‌یسته‌کان، که ده‌سپتکردنی هه‌لبژاردنی که‌رکوکیان به ده‌سپتکردنی هه‌لبژاردن له به‌غدا و پارێزگا عه‌ره‌بنشینه‌کان ده‌به‌سته‌وه، حوکمی پتیده‌کردن له که‌رکووک هه‌لبژاردن بکه‌ن. مه‌لایه‌کی وشکی نه‌خوتنده‌وار به ناوی مه‌لا «ره‌زا» که پتیشتر به‌نام‌ژۆگاری توندوتیژ، خه‌لکی دژی به شداریبیکردن له حکومه‌تی عه‌ره‌به‌کاندا هانده‌دا و دوا‌ی جی‌گی‌بوونی له پله‌ی مودیری ته‌وقافی ناوچه، چهند مانگی‌یک پتیده‌نگ ببوو، به‌بی‌راوێژکردن له‌گه‌ل موه‌سه‌ریف، به بروسکه‌یه‌ک له‌سه‌ر کاریان لا‌برد تا جی‌گا بو‌یه‌ک‌یک له‌ نزیکانی وه‌زیری ئەو به‌شه بکه‌نه‌وه. نه‌زانیه‌کی هه‌ره‌گرنگتر ئەو بوو، له کاتی‌کدا هه‌لسورانی سه‌رکه‌وتوانه‌ی کاروباری شاره‌وانی که هیشتا به‌پتی یاسای عوسمانی به‌رتیوه‌ ده‌چوو، له ته‌ستۆی سه‌رۆکی شاره‌وانی بوو، ناو‌ی‌او پتر له‌و راده‌یه‌ش سه‌ره‌خۆ بوو که وه‌زیری ناو‌خۆی ولات ده‌یوست، هه‌میشه ره‌خنه‌ی لی ده‌گیرا. دیاره‌نامه‌یه‌کی شه‌خسی من بو‌ کورنوالیس توانی کۆتایی به‌و ره‌خنه و بۆله‌ بۆله‌ بیتی؛ کاتی‌ک ده‌مبینی ئیمه‌ به‌ خه‌لکی‌ک بو‌ ئەنجامی کاره‌کانیان یارمه‌تی ده‌که‌بن و ته‌وانیش تا ئەو راده‌یه‌ کورت بین و ته‌نگ نه‌زرن، ره‌نجم ده‌برد. هه‌رچۆنێک بوو ئەو گیرو‌گرفته‌مان وه‌پشت سه‌رنا و له نیوه‌ی دووه‌می مانگی ئەو‌گوستیدا کاری نووسینی لیسته‌کانی هه‌لبژاردمان ده‌ست پتیکرد.

سه‌ره‌رای ئەوانه، بریار بوو هه‌ول به‌دین ناوچه‌ی سه‌ره‌خۆی «پشتینه‌ی ئاساییش» بو‌ به‌شداریبیکردن له هه‌لبژاردندا هان به‌دین. بو‌ ئەنجامی ئەو مه‌به‌سته‌ شورای وه‌زیران هاوکات له‌گه‌ل ناردنی وه‌لامی که‌رکووک، به‌یاننامه‌ی خواره‌وه‌شی ده‌رباره‌ی شیوه‌ی هه‌لسوکه‌وتی ده‌وله‌ت له‌گه‌ل کورد بلا‌کرده‌وه:

ده‌وله‌تی عی‌راق له‌و باوه‌رده‌دا نیه جیا له کارمه‌ندی پ‌سپۆر، کارمه‌ندی عه‌ره‌ب له ناوچه کوردنشینه‌کان جی‌گی‌ر بکا، له‌سه‌ر ئەو باوه‌ره‌ش نیه خه‌لکی ناوچه کوردنشینه‌کان ناچار بکات له په‌یوه‌ندییه‌کانی ره‌سمیدا، له زمانی عه‌ره‌بیی که‌لک وه‌رگرن. مافی خه‌لک و جه‌ماوه‌ری ئایینی و مه‌ده‌نی ئەو هه‌ریمه به‌ته‌واویی ده‌پارێزیت.

کورده ناسیۆنالیسته‌کان ده‌یان‌توانی له‌و را‌گه‌یانراوه‌ ره‌خنه بگرن و بلین ئەو بلا‌وکراوه‌یه په‌یوه‌ندییه‌کی زۆری به مافه دیاریبیکراوه‌کانی بلا‌وکراوه‌ی کرسمه‌وه نییه. به‌لام، ئیستا بو‌ هه‌موو ئەو که‌سانه‌ی چاوی دیتنیان هه‌بوو، ئاشکرا بوو که هاوده‌نگی کردن له‌گه‌ل

عی‌راق ته‌نیا داها‌تووه‌که که ریتی‌گای بو‌ ئەو ولاته‌تو ک لیکراوه‌ کردوه‌ته‌وه. هه‌رچه‌نده مافی ئەوه‌یان هه‌بوو، هیواداربن ده‌وله‌تی ناوه‌ندیی ریتی‌گای عه‌قل و لیزانی بگریته‌به‌ر و به ناسینی کورد وه‌ک کورد، نه‌ک ته‌نیا وه‌ک مرۆفیتیک که مافی یه‌کسانی له‌گه‌ل عه‌ره‌ب هه‌ب، بو‌ پتسه‌وکردنی په‌یوه‌ندیی و ئەمه‌کدارییه‌تی ئەوان هه‌ول ب‌دات و سیاسه‌تیکی له‌بار له به‌رامبه‌ر ئامانجه فه‌ره‌ه‌نگییه‌کان و لایه‌نه‌کانی تری نه‌ته‌وه‌یی کوردان، له پله‌ی یه‌ک‌یک له ره‌گه‌زه ئەسلییه‌کانی ئاسیای رۆژئاوا بگریته‌به‌ر. به‌م پتیه، ئاماده‌کردنی کاری هه‌لبژاردن له‌و ناوچه‌یه‌دا هاوکات له‌گه‌ل ئاماده‌بوونی که‌رکووک ده‌چووه‌پیش و ته‌نانه‌ت خه‌لکی «ناوچه‌گواستراوه‌کانیش» ئیزن دران بو‌ ناو‌نووسکردن، بچنه‌ نزیکترین ناوه‌ندی ئیداریی پارێزگای که‌رکووک.

له‌و ناوه‌دا دژایه‌تی مه‌لا شیعه‌کان له‌گه‌ل دیارده‌ی هه‌لبژاردن و په‌یمانی ئینگلیز و عی‌راق به‌وپه‌ری خۆی گه‌یشتبوو. کوری «مه‌هدی الخالصی»، مه‌لای گه‌وره‌ی «کازمین» یان کاتی چه‌سپاندنی «به‌یاننامه‌ی فتاوی به‌شداریی نه‌کردن له هه‌لبژاردن» به دیواری بازار گرتبوو و مه‌هدیشیان بو‌ «حجاز» دوور خستبووه‌وه. مه‌لا گه‌وره‌کانی «که‌ربه‌لا و نه‌جف» دژی ئەو کرده‌وه‌یه به‌چهند ئۆتۆمبیلی‌یک به‌ره‌و ئێران ریکه‌وتن، به‌لام حکومه‌ت ریتی‌گای پتیکرتبوون و بو‌ به‌ره‌رچ دانوه‌ی ئەو کرده‌وه‌یه، بردبوونی سنووری خانه‌قین و له ئێرانی ک‌ردبوون.

شیخ مه‌حمودیش، بیکار دانه‌نیشتبوو. لایه‌نگرانی ده‌ستبه‌جی دوا‌ی پاشه‌ک‌شه‌ی هیزه‌کانی ئینگلیز له سلیتمانی گه‌رابونه‌وه ناو شار، به‌لام بو‌خۆی تا یازده‌ی ژوئیه نه‌گه‌راپه‌وه. مه‌جید به‌گی مسته‌فا که ئەفسه‌ری پتیشووی عوسمانی و پیاویکی زۆر پرکار و به‌توانا بوو، سالانی دوا‌ی موه‌سه‌ریفی‌کی سه‌رکه‌وتوو بوو، دوا‌ی ئەوه کرابوو وه‌زیر له کابینه‌ی حکومه‌تی عی‌راقدا، له‌جیاتی س‌ال‌ح زه‌کی پله‌ی فه‌رمانده‌ی «سو‌یای میلی کوردستانی» پتیدرابوو. به‌هۆی سه‌ره‌له‌دانه‌وه‌ی شیخ مه‌حمود پتیبست بوو ئیمه‌ له بلا‌وکراوه‌یه‌کدا وه‌زعی ئەو روون بکه‌ینه‌وه، به‌لام کاتی‌ک له هه‌فده‌ی ژوئیه‌دا چومه‌ به‌غدا دیتم به‌سه‌ره‌اتی مه‌لاکان کیشه‌ی کوردستانی وه‌بن خۆی داوه‌و ئالوزییه‌کی گه‌وره‌ی فیکریی له‌ناو کاربه‌ده‌ستانی ده‌وله‌تدا سازکردوه‌و می‌شکی هه‌مووانی به‌خۆیه‌وه خه‌ریک کرد بوو. ده‌رکردنی مه‌لا شیعه‌کان له عی‌راق به‌زه‌قی وه‌رنه‌گیرابوو و پتیبان وابوو هیمینی بو‌ خولقاندوون، به‌لام له راستییدا قین و توره‌یی له ئێرندا بو‌ به‌رزکردبوونه‌وه و فرۆکه‌یه‌ک له سکا‌درانی ژماره ۸ بو‌ هیتانی «سیر پرسی لۆرن» وه‌زیرموختاری بریتانیا له ئێران، بو‌

راویژکردن، چوو بووه تاران. له م بارودوخه دا، سنی رۆژم کات هه بوو که رای به پرسانی بالا بۆ ناردنی نامه یه ک بۆ شیخ مه محمود وهرگرم. من بۆخۆم نامه که م نووسی. نامه که به م جوژه بوو:

جه نابی کۆمیسیری بالا بیستوو یانه که ئیوه گه راونه وه سلیمانی. به پیربان فه رموی که پیتان رابگه یه نم که ئه و بۆخۆی ره وتی پیراگه یشتن به کاری قه زاکانی رانییه، قه لادزی، چه مچه مال، هه له بجه، قه رده داغ، سه نگاوو ناحیه ی ماوه تی روونکردوه ته وه و ئیوه به هیچ شتیه یه ک نابی ده ست له کاروباری ئه و ناوچانه و گونده کانی سه ربه ساداتی سه رگه لئو وهرده ن. ئه گه ر «خوا نه کرده» به پپچه وانهی ئه و ئه مره بجولینه وه و ده ست له کاری ئه م ناوچانه وهرده ن و به هه ر شتیه یه ک کۆسپ بخه نه سه ر رتگای حکومه ت، زۆر به توندیی دژی ئیوه کار ده کری. ئیستا که خۆتان له کاروباری ئه و ناوچانه وهرنه داوه، جه نابی کۆمیسیر له سه ر ئه و باوه ره نیه، که به ره ه لستکاری ئیوه بکات.

دوای ئه نجامی ئه و کارانه، رۆژی بیست و سییه م له که رکوکه وه چوومه خانه قین تا به یانی رۆژی دوایی بگه مه کریند له خاکی ئیراندا. به هۆی کۆمه له گیروگرفتییکی چاوه روانه کراو، سه ره تا له سه ر سنوور و دوایی له قه سری شیرین، ناچار بووم شه و له قه سری شیرین بچینه وه که به که م شاری سه ر سنووری ئیران بوو. له ته واوی ئه و جیگا ناخۆش و تۆز و خۆلگرتوانه دا که بیینی بووم، قه سری شیرین له سه ر دوو ته پۆلکه که «قه لای جوامیر» سه رۆکه ناو داره که ی هه مه وه نده کانی له سه ر به رزیبووه وه، له هه مووان تا وه سوت و خه فه تر بوو. تا ئه وه ی که له پر به شتیه یه کی چاوه روانه کراو له ژیر لیژاییه کدا که وه مه سه ر روبرایی گه وه و به ته وژم: روبرای ئه لوه ند یا حه لوان بوو، که خانه قین له ته نیشتی جیتی گرتوه. قه راخ و ته نیشته کانی لای سه رووی به جه گه ن و قامیش داپۆشرا بوو، که من هه تا ئه وکات نه مدیوو. به هۆی پچرانی په یوه ندیی بازرگانیی ئیران و رووسییا و په ره سه ندنی ئه و رتگایه، ژماره ی نفوسی خه لکی ئه و ناوچه یه له دوو سالی پاربدوودا له سنووری هه زار و چوار سه د که س تیپه رپیوو، له به ر ئه وه کاری خانووبه ره سازکردن زۆر به رچاوبوو.

سه رۆکی گومرگ، فه له یه کی عیراقی بوو به ناوی «ناوم»^(۲). به دلفراوانی له

چایخانه یه کی چوکی سه ر روبراه که پيشووازی لیکردم. من، ناوم له سالانی پیشووه وه، له «بوشهر» وه دهناسی. ده یگوت عومریک له خزمه ت حکومه تی ئیراندا بووه ئیستا به پپی یاسای نوئی که دژی راگرتنی بیگانه له ده زگا حکومه تییه کان، کۆتاییان به خزمه تی هیناوه و ده ری ده که ن. دوای ماوه یه کی کورت، کابرایه ک که ئۆتۆمبیلی به کری ده دا، ها ته لامان: پیاویکی کورته بالا و خۆش مه شره ف بوو. گوتی ناوی (مه هدی) یه. سه ره تا ماوه یه ک به شتیه ی ئیرانییه کان ئاماژه ی به ویرانیه کانی ولات و (بی خاوه ن) بوونی کرد و دوایی باسی ئه مریکا یه کانی هینایه گۆرئ، که تازه جیپیی خۆیان له ئیراندا کردبووه وه و (کاتی مه ئموره تی مایلیسپو بوو). مه هدی، ئه وانێ تاوانبار ده کرد و ده یگوت ئه وان به له هه موو شتیکی خه ربکی به ده سه ته یینانی «ده سه تکه وتن». مه هدی ئینجا به شتیه یه کی حه کیمانه ئاکامی له قسه کانی وهرگرت و گوتی: «به لام باشه، له م دنیا به دا هه رکه س له فیکری خۆی دایه، ته نانه ت خوداش پیغه مبه ری (س) بۆ ئه نجامی مه به سه ته کانی خۆی نارد». کاتیکی کاروباری گومرگ و پاسپۆرت ته وا بوو، کاتی رۆیشتن به سه ر چووبوو. له به ر ئه وه ناوم منی برده مالی دوکتۆریکی رووسی که شه و میوانی بم. ئه و دوکتۆره دوای روخانی سوپای ئیمپراتۆری له و جییه ما بووه وه. هه ولئێ دامه زانندی ناوه ندییکی پزیشکی دا بوو له قه سری شیرین، به لام سه رنه که وتبوو و ده یویست بچینه سنه و له وئێ به ختی خۆی تا قی بکاته وه.

له و سه فه ره دا، شتیکی خۆش رویدا که هۆبه که ی ده گه رایه وه سه رجیاوازی نیوان و اتا کردنه وه ی وشه یه کی عه ره ب له زمانه کانی فارسیی و تورکیی دا. من پیمخۆش بوو هه موو لایه ک بزائن که من ده چمه پشوودان و رهنگی سیاسی به دیداری من له ئیران نه دریت. چونکه هیشتا له ناو زمانه کانی رۆژه لانداندا فارسییم باشتر له ئه وانیتتر ده زانی، به هاوکاره کان و دۆسته عیراقییه کانم گوتیوو، ده چمه «مه ره خه سی». ئه و وته به نیسه بت نارپیکه، له زمانی فارسییدا بۆ ئه م چه مکه به کار ده هینئ، به لام له زمانی عه ره بیدا «ره خصه» به واتای «ئیزن دانه»: ئاوالناوی (مفعول) ی ئه و «مه ره خه س»، له زمانی فارسییدا به و واتایه جیکه وتوو: «ئه مر به رۆیشتن» و تینیکه، که بالا ده سه ته کان بۆ ئیزندانی ژێرده سه ته کانیان به کاری دین: «ده توانی برۆی». ئه وه ی که من به کارم هینا، ناویکی به واتایه که له ئاوالناو سازکراوه، به لام گوتنی مه ره خه سی له زمانی تورکییدا بۆ «مه ئموره بت چوون» یا «نۆینه رایه تی کردن» به کار ده هینئ. به م جوژه کاتیکی گوتم «ده چمه مه ره خه سی» له که رکوک وایان زانیوو بۆ ئه نجامی مه ئموره تییک ده چم، دروست

به پیچده واندهی ئەو شتهی که من ویستبووم رایبگه یه نم.

له ریگای کریند گفتوگۆیه کی سیاسیشم هه بوو. له پشت یه کیتک له و بازگانهی راهه ستابووم، که له زارکی چوونه ژووری زۆریه ی گونده کاندای بۆ پشکنینی مسافیر و دینتی پاسپۆرته کانیان و وهگرنتی باجی دلره نجینتی «هاتوچۆ» ساز کرابوون. سه ربازیک، که پاسپۆرته که ی لێ وهگرنتبووم گوتی جه نابیی سه روان ئیوهی دهوێ. ئەفسه ربی ناوبراو به پیچده واندهی دوو سال له مه وه ربی، که یاسای سه ربازیی حوکمی پێ ده کرد، بۆ وهگرنتم له جیتی هه لئه ستا، به للام شتیوهی قسه کردنی دروست به پیچده واندهی فیز و ده عیهی ئەو له کاتی هاتنه ژووره وه م بوو. ئەو ده یویست رای من ده رباره ی مه سه له یه کی نه یینی بزانی: بریار وابوو بانکی شاهی ئیران یه ک ملیۆن تمه ن پاره له قه سرب شیری نه وه بنیڕی. ریگابه هۆی بوونی شیخ مه حموود له نزیک «قۆره توو»، که گوندیکی سه رسنوره نائامنه و نه یده زانی چی بکات. دلئیام کرد که شیخ مه حموود له و ناوچه یه نییه، به للام گوتم باشته ره له و سه ربازانه ی ژیر فه رمانی چه ند که سه یکیان له گه ل پاره که بنیڕی. له بابه ت ئەم ریئوتینییه خیرخوازانه ی، که من پیم کرد، گه لیتک سوپاسی کردو به مجۆره به پیچده وانده ی ئەو سفه ته ی که ئیرانییه کان به شتیوه ی ئاسایی به ی خو یانی ده زانن و خو یان به «خۆش پیشووازی بکه ره و به د ره وانه که ره» ده ناسن، ره فتاری کرد.

له هه مه دان، سی هه فته میوانی «سی. تی. بیل» (۳) بووم. له ۱۹۱۸-۱۹۲۰ جیگری حاکمی سیاسی بوو، له کوردستان خزمه تی ده کرد و ئیستاش مودیر و کارزانی بانکی عوسمانیی بوو. ئەو سی هه فته یه زۆر به خو شیی تیپه ری. مال یا به و ته یه کی باشتی ئیرانییه کان «باخیکی» زۆر خو شی هه بوو، که له به رزایی ۷۰۰۰ پییدا ده یروانیه شار. باس ده رباره ی سفه ره کانی ده و روبه رمان (له وانه چوون بۆ سه ر لوتکه ی ۱۱۶۰۰ پیی ئە له وند) یا چاوی تیکه و تن له گه ل فه رماندار، فه رمانده ی له شکری رۆژئاوا، کار به ده ستان، که سایه تییه کان، دوکاندار و کاسبکارانی بازار دوور له حال و حه وسه له ی ئەم نووسینه یه. قسه کردن به زمانی فارسی ئە سلایی به راستی بۆ من خو شبوو، چونکه له نیوان زمانه کانی رۆژه لاتدا، زمانی فارسیی زمانی دلخوازم بوو. هه رچه نه که خو ینده واران ی سلیمانی فارسییان به دروستیی قسه ده کرد، به للام شتیوه ی قسه کردنیان وشک و دوور له وشه و زاراوه ی نوێ بوو، له گوێ خو ش نه ده هات.

میژووی دیپلۆماسیی کیشه ی موسلم پیشتر تا ئەوجیه گتیرایه وه، که له چواری فیه ربواری ۱۹۲۳ دا بریار درا مه سه له ی موسل له په یمانی لۆزان بیته ده ره و به هه ردوو لای نه ی وتووێژکه ره سالتیک ماوه درا که بۆ خو یان به ریگای وتووێژی راسته وخۆی دۆستانه به یه ک بگه ن. ئەو گفتوگۆ یانه له بیست و دووی ئاپریل واته سی رۆژ دوا ی ده ستبه سه ردا گرته وه ی سه ره له نو تی ره وان دز ده ستی پیکرابوه وه و له بیست و چواری ژوویه پینج هه فته دوا ی چۆ لکردنی سلیمانی له لایه ن ئیمه وه، به وجۆره ی که له فه سلێ پیشوودا ئاماژه ی بۆ کرا، گه یشته په سه ندرکنی په یمانی لۆزان، که ماده ی ۳ ی په یمانه که به م جو ره بوو:

سنووری نیوان عیراق و تورکیا، له په یمانیکدا دیاری ده کری که له ماوه ی نو مانگدا له نیوان تورکیا و به ربیتانیای مه زندا ده به ستری. ئەگه ره ئەو دوو ده وله ته نه توانن له ماوه ی دیاری بکه راوندا به یه ک بگه ن، کیشه که یان ده چیته شو رای ولاته یه که گرتوه کان. ده وله تی تورکیا و به ربیتانیا به لئین ده دن تا راگه یان دنی بریار ده رباره ی کیشه ی سنوور، خو له عه مه لیاتی سه ربازی یا کاریکی تر بپاریزن که بیته هۆی ئالوگۆرکردن و تیکدانی دۆزی ئیستای ئەو ناوچه یه ی که داها تووی ئەوان ده گه ریته وه سه ره ئەو برپاره.

ئوه ی که هه ردوولا ده بانگوت وه زعی داها تووی ویلا یه تی موسل هیشه تا نادیاره، یارمه تی به ئیمه بۆ چاره سه رکردنی گیروگرفته کان نه کرد و به پیچده وانده کاره کانی دژوار تر کرد.

دوا ی گه رانه وه م بۆ که رکوک له شازده ی ئەو گو ستیدا، به که م گرفتم مه سه له ی هه لئێژاردن بوو، که کاره کانی هیچ به ره و پیش نه چوو بوو و دیاره ئەمه ش سه یه ر و جیگای سه رسورمان نه بوو. رۆژی ۲۱ ئەو گو سستی، من و موته سه ریف کۆیونه وه یه کی دژوارمان له گه ل لیژنه ی نوینه رایه تی شار کرد، به للام دوا ی هیندییک توند گو تیژی و تاوانبارکردنی به کتر، عه بدوللا سه فی که وته نیوان قسه کاغان و توانی له تیکه له چوونی پتر به رگری بکات و سه ره نه نجام ده رباره ی دیاری بکردنی ئەندام بۆ لیژنه یه کی باز ره سیی، که ئەرکی چاودیری کردنی به که م هه نگا وه کانی کاری هه لئێژاردنی له ئەستۆ بوو، هاوده نگیمان کرد. ئەو شه وه چه ند نامه یه ک دژی هه لئێژاردن و ئینگلیستان له شار بلاو کرابوه وه، به للام لیژنه ی ناوبراو رۆژی دوا یی به گوێره ی بریاری شه ی پیشوو دیاری کرا و ئەوه هه نگا وه به ره به ره جیتی گرت. راپۆرتی ئەو کاره مان ئاراسته ی به غدا کرد، بروسکه یه ک و دوا ی ئەو نامه یه کی کورنوالیس

لهو هيمنايه تيبه ددوا كه له نهجمای نهو كاراندا له دلای نهوان نيشتبوو. كورنواليس نووسيبووی: «پالپتوه نانی كه ركوك به رهو هه لباردن كاریکی زور چاك بوو. من پيرزبایی له تيوه و ميللر ده كم كه تيوه نهونده له كاره كانی تاريخ ده كم؛ ليره وهك پتويست له سهر نهو هه نگاهيان حساب كردهو». سهير نهو بوو كه له هه نگاهه كانی دوا بيدا، كه ليسته كانی نوتی هه لباردنمان دنووسی پترله هه مووان له گه ل هوزی عهره بی عوبه بدی تووشی قره بووین. سهروکی نهو هوزه پیره پیاویك بوو به ناوی شیخ حوسین علی. نهو شیخه به دگومانه ته نیا دواي ناردنی «قوسته ننتین نه فهندي» له گه ل موراد رازی بوو به نه ندامانی هوزه كه ی ئیزن بدات، كه ناوی خوین بو هه لباردن بنووسن. نهو نمونه یه کی به رچا بوو له راده ی دهسه لاتای فهله و جوله كه تاجر هه كان، كه له سه رده می حكوممه تی عوسمانیبه كاندا به هوی سه داقه ت و دروستكار بیان له ناو خه لکی ناسایی هوزه كاندا نه خشی نوینه رایه تی بازار و بانکیان له به رامبه ر نهو خه لکه دا ده گپرا (۴).

به لام شیخ مه حمود له ناکامی ده ستیوه ردان له کاروباری ناوچه قه دهغه کراوه كان و به تاییه تی له ماوت، لهو روزه دا كه من گه رامه وه كه ركوك، بنكه كه ی له شاری سلیمانی به بومی ۲۲۰ پوندی، كه بو یه كه م جار به كار ده هینرا، بومباران كرابوو. بو هاو ده نگیی و هاو به شییكردن له گه ل ده ستدری تیه كانی شیخ مه حمود كو مه له رتگر بیه کی زور له جاده ی كه ركوك روویدا بوو و میللر وای به چاك زانیبوو كه بو چاودیری كردن له جاده ی نیوان كه ركوك و كفری، له زرتپوشی هیزی هه وایی كه لك و هر گری. ماوه یه ك دواي نهو بومبارانه بیستم شیخ محمه مد غهرب، كه ژن برای شیخ مه حمود بوو، روزه بومبارانه كه چووبوو هه له بجه، به لام دواي بومباران لییان ویستبوو به په له بگه ریته وه. به گزاده كانی جاف سه ره رای به لینی پتشیویان، به هوی ناکوکی ناو خویی هه روا به بلاوی ماپونه وه و هیچ چه شنه به ره ره كانیبه کیان دژی پیلانه كانی شیخ مه حمود نه كرده وو. به مجوره نهوان پتشیانیاندا چه ند بو باوه ر پت كردن ده بن، به لام خه لکی گوندی «نه ورزلی» به لیکدانه وه ی خوین هیرشیان كرده وو سه ر «له شكریک» له حالی پاشه كشه ی شیخ مه حمود و كه سیکیان لی كوشت بوو، چه ند نه سپ و تفه نگیشیان لی گرتبوو. هه له بجه

۴- به کیکی تر له بنه ماله جوله كه كان، بنه ماله ی «خلا سچی» نه وه ی بازرگانه كانی ناسراوی به شی ناو هندی فورات بوو.

دوو بوو له پتگه كانی كه ركوك و ئیمه جیا له به شیکي «وارماوا» كه له باشووری زنجیره چیاي به رانان هه لكه وتوو، تا چه ند مانگ كاریکی جیدیمان بو گه راندنه وه ی نه زم و جتگر كرده وه ی دهسه لاتای حكوممه ت لهو جتیه نه كرد.

به کیك له خاله لاوازه كانی «پشتینه ی ناساییش» بوونی به شیک له خاکی هوزی تاله بانای و زهنگه نه له ناو پاریزگای كه ركوكدا بوو، هه رچه نه دهوان دراوسی تی چه مچه مال و سه نگاو بوون. له بهر نهوه، من و موته سه ریف له وه به داخ نه بووین، كه نهو دوو بنه ماله یه تووشی هه له یه ك بن و ئیمه بتوانین كو تایی به بارودوخی زور باشیان بینین و ناحیه ی پتشیوی گول «قادر كه ره می نه مر» ببورژینینه وه. شیخ ره شیدی برای شیخ تالب به چهك هیرشی كرده وو سه ر گوندی «داره سه ر» له روهی روباری باسه رده دا. مه وداي گوندی داره سه ر بو توو نه ده گه یشته یازده مایل. شیخ ره شید نهو گونده ی به مو لکی خوی ده زانی و گوندیبه كانیش دژی نهو داخوازه بوون و ملیان بو ویستی نهو رانه ده كیشا. دهوله تیش هه رگیز ویستی شیخ ره شیدی به ره سمیی نه ناسیبوو. لهو تیکه هه لچونه دا رانی شیخ ره شید به توندی بریندار ببوو (۵). فه تاح پاشا، زه مانه تی له برا كانی شیخ و هر گرتبوو كه كاتی پتویست نهو بناسین و بو نه وه ی سزادانه كه ی به گو تیره ی تاوانه كه ی بی، گو تیبوی شیخ ده بی به كه ره سه ی خوی و پلانی ئیمه بنكه یه ك بو نهو پو لیسانه ساز بكات كه ده مانویست لهو شو تینه یان دانین. عه بدو لكه ریم ناغا و حه مه ناغای زهنگه نه ش به یه كه وه كیشه یان هه بوو، به هوی شه ر و پتكدانیان كو سپ و دژواریان بو ئیداره ی پولیس پتكه ینا بوو. نهوانیش به دانی سزای خوینی كو ژراوه كان مه حكوم كران و دواي ماوه یه ك به ومه رجه له به ندیخانه نازاد كران، كه تا نه و كاته ی ده زگای به رتیه به رایه تی راسته و خوی ناوچه داده مه زری، نابج لهو ناوچه یه دوو بكه ونه وه (۶).

به پتشیو از بیكردنی كاریه ده ستانی به غدا له به كو رآگرتنی هیتزه كان و رق و توره بیان له دانی مووچه ی تاییه ت به عه شایر، چاوه روان ده كرا بو دانانی به رتیه به رایه تی

۵- چه ند روزه دواي نهو رووداوه، كوژنر چووبوو نهو گونده و دیبوی كه برینه كه ی له ژیر پیسته بزنیكدا چلكی كرده وه؛ نهو به كات گه یشتوو نه گه رنا گیانی له ده ست ده دا.

۶- ناوچه ی جهاربی كه دواي راویژ كردنی نوئل له گه ل كورده كان، له كه ركوك پچرا بوو و خرابوو سه ر سلیمانی، له فیترواری ۱۹۲۴ سه رله نوئ تیکه لی كه ركوك كرایه وه.

راسته و خو به جیتی به پرتوه به رایه تی عه شاییری لهو ناوچه ناوه ندییبه دا خو شحال بن، به لام سه ره رای نه وانه به زحمه تیکی زور توانیمان نهو پیتش نیازه مان به سه لمینین و لهو ریگایه دا توشی گه لیک دژواری بووین. هوی نهو کارهش بوونی کابرایه کی خو تیهه لقوو تین له باره گای شادا بوو، که وای ده نواند ناگای له وه زعی کوردستانه و به ته وایی تاسه ی دامه زانندی حیزبکی له پاریزگا دوور که وتوه کانی باشوور له میتشکدا بوو، که ناوی «حیزی شا» ی لی بنی و به مجوره قسه ی خو ی سه لمینتی. به رای نهو چونکه له وانه بوو که سانی ره سه ن و خاوه ن ده سه لاتی ثابینی و عه شیرته ته کان له هه لوتستی کار به ده ستانی ناوچه یی رازی نه بن، باشتره کار به ده ستانی به غدا به پیچه وانه ی پر یاری کار به ده ستانی ناوچه یی بچولینه وه. شا هه رکه بوخوی راستیه کانی بو دهر که وت، ئیتر گویی به وته کانی نهو کابرایه نه دا؛ موته سه ریفیش به نۆره ی خو ی توانی به زهخت هینان و پیدا گرتن بو نه سه ندنی باجی زهوی سالانی رابردو له گه ل نهو وه زعه به ره ره کانی بکا. نهو ده یگوت چونکه نه وانه ده توانن بو چوون بو وه زاره تخانه کان و په بوه ندیی له گه ل کوشکی سه لته نه تی ماوه یه کی دوورودریژ له هۆتیه له پر خه رجه کانی پایته خت میننه وه، بیگومان ده بی نه و نه ده شبان پاره هه بی که باجه کانیشیان بدن. نهو بوچوونه، پشتگری و هاوده نگیی شیلگیرانه ی وه زاره تی دارایی له پشت بوو. یه که م مودیری دیار بیگراوی «گۆل» عه زیز نه فه ندی یه کی که له خاوه ن پله کانی تور کمان بوو، که له ده زگای تورکانیشدا پله ی مودیری هه بوو. عه زیز نه فه ندی زور به جیدی کاره کی ده ستی کرد و له ماوه ی دوو هه فته دا (له سه ره تای نۆقیمه ر) باجه دو اکه وتوه کانی دوو سالی پییشووی کو کرده وه.

پیدا گرتن بو کو کرده وه ی باج پیوستی به روون کرده وه هه یه: بهر له رۆژگاری نهوت، داها تی ولات به هوی دوو سه رچاوه ی گرنگ دابین ده کرا. یه کیکیان گومرگو نه ویتربان باجی به ره مه کانی کشتوکال بوو که به گویره ی ده ستبه سه ردا گرتنی زهوی ده به یه ک یا پتر وه ده گیرا. نهو باجانه راسته و خو کو ده کرانه وه. جیا له دابین کردنی نیازی خه زینه، راده ی سه رکه وتنی حکومه ت و لیوه شاهه یی ده زگا ئیدار بیه کان به کو کرده وه ی نهو باجانه هه لده سه نگیترا؛ باجه دان خو ی له خویدا به واتای گوینه دان به حکومه ت بوو. نه گه ر به شیوه یه کی جیدی به ره ره کانی له گه ل نه کرابا، ده ی توانی شوینی خراب له سه ر نه زم و ئاساییشی گشتی ولات دانن. وه رگرتنی باج نه م شوینه واره زور ناله باره شی هه بوو که زۆریه ی فرمان به رانی ئاسایی بهو ئاکامه ده گه یشتن که کو کرده وه ی داها ت ته نیا به بوونی

نهوان به ستراوه ته وه و نه گه ر له ده وله مه نده کان و زۆرداران ترسیان هه بوو، له جیاتی گوشاریان بو هه ژار و بیده سه لاتان ده هینا و هه یج تیبینییه کیان بو نهو که سانه نه بوو که به راستیی توانای دانی باجیان نه بوو. کار به ده ستانی دارایی ناوه ندیییش، کاتی روودانی کاره ساتی سروشتی یا زیاد کردنی نرخه کان ئاماده نه بوون بو به خشین و که م کرده وه ی راده ی باجه کان هه نگاو هه لگرن. به مجوره، مه ئموره سه ختگیر و پیدا گره کان زهختیان بو قه رزداره کان ده هینا و نهوانیان ناچار ده کرد بو دانی باج، ئازه له کانیان به نخه هه رزان بفرۆشن. بو ئیمهش که له پاریزگا دوور که وتوه کان بووین، دژوار بوو بتوانین وه زاره تخانه کان تیبگه یه نین و بلتین کاتیک داوای باج ده کهن، ده بی له به رامبه ر نه ودا به لانی که مه وه جیا له دانانی پیگه ی پۆلیس و یاسای سزادان، به شیک نه رکی کۆمه لایه تی، هه یج نه بی ناوه ندیکی ته ندروستی له سنووری په نجا مایلیی ده ره وه ی شار بو خه لک دانین.

دهستبه جى، دواى چۆلكردنى سليمانى له يهكى ژوئندا، ئىزنى دامه زاندى چەند هيزىكى چەكداريان پىدام كه بوونيان له «پشتينهى ئاسايش» دا پىويست بوو. ئىزنىكىشم بۆ دامه زاندى هيزىكى پۆلىسى تاييهت وهرگرت كه له سهء و بيست سواره پىكدههات بۆ كه لكوهرگرتن له كاتى پىويست له پاريزگاكاني كهركوك و سليمانيدا. راهيتان و ئاماده كردنى ئەو هيزه بۆ عه مه ليات، له كۆتايى مانگى سىپته مبهردا كۆتايى پى هات. له سهره تاي ئۆكتۆبهردا، بۆ به سهركردنه وهى ناوچه كان زنجيره گه شتىكم له گه ل ئەو هيزه كرد، كه دوو گه شتى يه كه ميان ههردوو به شى سنورى نىوان ئەو دوو پاريزگايه ي دهگرتوه، واته ناوچه ي نىوان زنجيره چىاي بنزهرد- بهراران له باكورى رۆژهه لات و جاده ي كهركوك كفرى له باشورى رۆژئاوا. (چوارچىوه ي گه شتى ئەو ناوچه يه م له فهسلتى دووه مدا روون كردوه ته وه.) ئەو ناوچه يه بۆ جيهانگه ره ئىنگليزه كان، ناوچه يه كى ناسراو نه بوو. له و يازده جيهانگه رانه ي كه ناوم بردوون، هه شت كه سىيان به و رىنگايه دا رۆيشتون، به لام راولىنسۆن و مانسل به جاده ي به غدا، ته ورىز، برايم خانچى، دهره ندى سه گرمه و سليمانيدا تىپه ر نه بوون و رىنگايه كىترىان هه لىژاردوه.

هيزى هه وايى له و گه شتانه دا هاوكارى نزيكى كردىن؛ له گه شته كه ماندا بىسىمان پى بوو. ئەو نهىنيىانه ي كه بۆ په يوه ندىگرتن دانرابوون، له گه ل دهنگى هاره ي ماتورى فرۆكه كه بۆ هه لگرتنى توره كه ي په يامه كان لورده بووه وه و ههروه ها رهنكى جوانى رىشاله به ستراره كان به ژىر توره كه ي په يامه كانه وه، به تىكرابى ده ستيان ده دايه ده ستى يه كتر و پتر شوئىيان له سه ر ئەم ره وته داده نا: ئەمه، نهك هه ر له وجىيه، به لكوو له ناوچه دوورده سته كانىشدا شوئى باشيان هه بوو و ژماره ي هيزى زه مىنى و هه واييان چەندقات پيشانده دا. كۆسپ و دژوارىيه كى تاييه تىمان له و گه شتانه دا نه بوو، چونكه لانى كه م تفاق و گوشتىمان له گونده گه و ره كان ده كرى و پارهمان ده دانى يا له جياتى قه رزه كانى ده ولت له بابەت داها تى باج بۆمان ده نووسىن.

هيزى گه شتى واته پۆلىسى سواره، بۆ ئەنجامى يه كه م گه شتى خۆى له حه وتى ئۆكتۆبه ر كهركوكى به جىهتت. موراد، گراودن، گروبان «برجيس»^(۱)، من و پۆلىسه كان

پىكه يته رانى هيزى پۆلىسى سواره ي گه شتى بووين. كاروانه كه مان به جلويه رگى نوتى سه ربا زى و ئەسپى تىروه سه ل و باش تىماركراو رواله تىكى جوانى هه بوو. هه ركه به دهنگ و ئاههنگى سمى ئەسپه كان و شهقه و زرنگه ي له غاوه كانىيان له شار ده چووينه دهر، دلّم پر له فىز و هه وا بوو.

ئەندامىكى گرنگترى ئەو گىروپه، كه جىنگه ي خۆبه تى لىتره بىناسىنم، خزمه تكاره كه م حه مه عه لى كورپه كوردىكى خه لكى كفرى بوو، كه «داگلس» كاتى رۆيشتنى به منى سپارد بوو. حه مه عه لى بيست و دوو سى سالى دوايى له لاي من مايه وه و له ته ووى سه فه ره كانمدا له گه لم بوو، ئەو كاتەش كه ژنم هيتا ئالوگۆرپىك له وه زعى ئەودا پىك نه هات: به خه رجى مالمان راده گه يشت و سه ر خزمه تكار و به رپرسى كه لوپه لى ماله كه م بوو. شىوه ي چىنى سفره و ميواندارى باش فىر بىوو. ده توانم به راشكاوى بلتم له ماوه ي ئەو بيست و دوو سى ساله دا هه رگىز شتىك له مالى من ون نه بوو و له و گومانه شدا نىم كه له خه رجى بازارىشدا شتىكى پتر له خه رجه كان نووسىبىن. ئەو باشتەر له من ده يزانى چم هه يه و ته ووى كه لوپه لى ماله كه م و ته نانه ت ئەو شتانه شى ده ناسى كه له سه رده مى ره به نىيدا كرىبووم و ده يزانى چۆن و له كوتوه هاتوون. له په يوه ندى له گه ل ئاغا و خزمه تكاردا هيندىك رپوره سمى جوان، له ولا تانى رۆژهه لاتى نىوه راستدا به رچاو ده كه وى: جيا له و رىزه ي كه برا چكو له به شىوه ي ئاسايى له براگه و ره ي ده گرى، يا لاوه كان بۆ به ته مه نه كانى داده نىن، ژماره يهك له سه رو ك عه شىره ته گرنگه كان، يا پىوانى ده وله مه ند له ناو بنه ماله كاندا، خزمىكى كه م ته مه نى خۆيان له بهر ده سته هه يه، كه كاره كانىيان پى راده په رپىن. ئەوه به و واتايه نيه، كه له نىوان چىنى ئاغا و خزمه تكاردا مه ودا و جيا وازى كۆمه لايه تى نيه، هه رچه نده به و حاله ش له كاتى نه بوونى ئاغا دا به چه شنى ميوان له خزمه تكارى پيشوو رىز ده گرن و ئىحترامى بۆ داده نىن. حه مه عه لى كه سىكى وابوو. بوونى بۆ من غه نىمه ت بوو. چونكه سه رو ك عه شىره ته كان باوه رىيان پىي هه بوو و رىزىيان ده گرت، ده متوانى به شىوه يهك كه به دلنى نه گرى، هه وال و ده نگو باسه كانى لى وه رگرم و هيندىك شتى دلخوازىش به شىوه ي ناراسته و خۆ به ئەوان بگه يه نم.

يه كه م شوئى سه فه ره كه مان چه مچه مال بوو. ئىمه له جياتى كه لك وه رگرتن له جاده ي ئۆتۆمبىل به كاروانه رىبه كدا رۆيشتىن، كه چه ند مايل دورتر به ره و باكور، رىك له گه ل ره وتى روبا رى خاسه به نىوان زنا ره قورگرتوه كاندا ده چه و پيش واته ئەو رىنگايه ي، كه

شیخ رها له هه‌لبه‌ستیکیدا به قاچاخچیه‌کانی توتنی راده‌سپێری که پتیدا برۆن. روبار، له چاو ئەم وەرزی ساڵ پڕناو بوو. له پیتش هەر گوندیک له‌سەر لم و خیزه‌لانی روباره‌که بیستانی کاله‌ک و شووتی ده‌بیرنا. به‌رله‌ نیوه‌رۆ، له‌کن گوندیکی چوکی عه‌شیره‌تی گۆزان (سه‌ربه‌ هۆزی شوان- سه‌رخاسه) له‌ رۆخی یه‌کاوی روباره‌ ته‌سلیه‌که و روباریکی چوکتربه‌ ناوی «شیوه‌تخت» که له‌ باشووره‌وه ده‌هات چادرمان هه‌لدا.

به‌یانی رۆژی دوایی، به‌ رۆخی شیوه‌تختدا گه‌یشتییه‌ گونده‌ پر نفوسه‌که‌ی «ساتی»، که ته‌ویش سه‌ربه‌ سه‌رخاسه‌به‌. گوندی ساتی له‌ جیه‌که‌ هه‌لکه‌وتوه‌ که ده‌روانیته‌ دارستانیکی پر له‌ دره‌ختی هه‌نجیر و سپیداری پرلق و پۆ و له‌ باوه‌شی زنار و گابه‌دی خز و گیا مه‌خمه‌ر گرتوه‌کانی به‌هاری دایه‌. به‌ سه‌ر ده‌شتایه‌کی به‌رزدا درێژه‌مان به‌ پێگادا و ناوچه‌ی شوانمان به‌جیه‌تشت: ده‌شتیکی پان و به‌رین له‌گه‌ڵ به‌رزایی چه‌مچه‌مال ئیستا له‌ژێر پیماندا بوو و به‌رزاییه‌کانی قه‌رده‌اغ و ده‌ربه‌نده‌کانی بازبان و باسه‌ره‌ش به‌ روونی ده‌بیران.

هیندیک کاری سیاسی و پۆلیس هه‌بوو، که ده‌بویه له‌ ناوه‌ندی قه‌زا ئه‌نجامیان بده‌م. وه‌هاب به‌گ له‌ دواییانه‌دا کرابوو قایمقام. دوو شه‌وه له‌ چه‌مچه‌مال مایه‌وه. رۆژی دووهم، دوو فرۆکه‌ی چکۆله‌ هاتن و له‌و نزیکانه‌ نیشتن؛ فرۆکه‌یه‌کیان کاتی نیشتن خۆی له‌ داری تیلگراف دا؛ به‌لام به‌خۆشییه‌وه گیروگرتی بۆ پیتک نه‌هات.

ره‌وتی ئاسایی سه‌فه‌ره‌که‌مان ئه‌وه‌بوو، به‌یانی سواربێن و چونکه‌ هه‌وا زۆر گه‌رم بوو، هه‌تا نیوه‌رۆیه‌ برۆین و دوای ئه‌و چادر هه‌لده‌ین. له‌به‌ر ئه‌وه، به‌رله‌ سه‌عات شه‌شی به‌یانی له‌ حالیکدا گروپه‌که‌مان به‌هاتنی سواره‌ هه‌مه‌وه‌نده‌کان، که ژماره‌یان له‌ دوو سه‌د که‌س تیده‌په‌ری و هه‌موویان چه‌کیان پێ بوو و په‌خت و فیشه‌کیان له‌ خۆیان به‌ستبوو، سوار بووین و به‌ره‌و باشوور چووین: سه‌ره‌تا به‌ ده‌شتیکی ریکدا و دوای ئه‌و به‌ ناوچه‌یه‌کی پر که‌ند و کۆدا تیه‌په‌رین و سه‌ره‌ئه‌نجام به‌ ئاودریکی به‌ریندا به‌ناوی «شیوه‌سوور» شوپ بووینه‌وه. گوندی تاله‌بان که‌ ناوی خۆی داوه‌ به‌بنه‌ماله‌ی ناسراوی تاله‌بانی له‌ باسکی راست به‌جیه‌تشت و گه‌یشتییه‌ روباری «ته‌ینال»، که لێره‌ باسه‌ره‌ی پیده‌گوتراو سنووری نیتوان چه‌مچه‌مال و سه‌نگاو بوو، هه‌تا ئیستا سه‌عاتی ته‌واو هاتبووین. له‌ سه‌رووی گوندی قه‌راغ که‌ سه‌ربه‌ هه‌مه‌وه‌ندی سه‌ تا به‌سه‌ره‌ له‌ روباریکی چوک په‌رینه‌وه‌ دوای سه‌عات و چاره‌گیتک گه‌یشتییه‌ چند کانه‌زای خوی به‌ ناوی «قوم مه‌له‌حه» (خویلین) که له‌ بناری باشووری ئاجداغ هه‌لکه‌وتوه‌.

ئه‌و کانه‌زایانه‌ چند کانیای سۆپه‌ر بوون، که به‌ بناری چیاکه‌دا ده‌رژانه‌ خوار. ناوی سۆپه‌ری ئه‌و کانیایانه‌یان کیشابوو نه‌او چه‌ند گۆلی ته‌نک و به‌رته‌سک. عه‌مباریکی گه‌وره‌ش له‌و جیه‌یه‌ بوو، که مه‌ئمووری به‌رپرس یا ئیجاره‌داری کانه‌زاکانی لێ ده‌ژیا. چونکه له‌ سه‌رده‌می عوسمانیه‌کاندا خوی به‌ مولکی ده‌وله‌ت ده‌ژمیرا ئه‌و عه‌مباریه‌یان ساز کردبوو. له‌و جیه‌یانه‌ی حکومه‌ت زۆری ده‌سه‌لات نه‌بوو، ئیجاره‌دانی مولک و کانه‌زاکانی ده‌وله‌ت کاریکی ئاسایی بوو. کاتیکی من به‌رپرسی سه‌نگاو بووم، شیخ مه‌حمود ئه‌و جیه‌گیاهی به‌ پارهی‌که‌ی که‌م به‌ خزمیکی به‌ته‌مه‌نی خۆی به‌ ئیجاره‌ دا‌بوو و من ئیجاره‌نامه‌که‌م بۆ مۆرکرد. مه‌رجی مۆرکردنی ئه‌وه‌ بوو که له‌مه‌ودوا قه‌رز و کرێکه‌ی بدری به‌ خه‌زینه‌ی که‌رکووک، به‌لام ئه‌و تا ئیستا کرێی ئه‌و جیه‌گیاهی نه‌دا‌بوو و هه‌میشه‌ له‌ وه‌لامی داواکردنی ئیجاره‌دا گوتبووی ئه‌و جیه‌یه‌ پارهی ئیجاره‌که‌ی ده‌رناهیته‌ی و زه‌ره‌ر ده‌کات و ناتوانی ته‌نانه‌ت دیناریکی کرێ بدات. ئیستا، لێره‌ شیخ «ئه‌وول» قایمقامی نویی قه‌رده‌اغ به‌ شه‌ست سواره‌وه‌ تیکه‌لی ئیمه‌ بوو. پۆلیسه‌کان ئه‌گه‌ر پارهی خوراک و تفاقیان ده‌دا، هه‌مه‌وه‌نده‌کان و عه‌شایری قه‌رده‌اغ ئه‌و کاره‌یان نه‌ده‌کرد. میوانکردنی گروپیکی ئاوا گه‌وره‌ بۆ شه‌ویک زۆر قورسایی نه‌ده‌خسته‌ سه‌ر ئیجاره‌داری کانه‌زاکانی خوی، به‌لام مانه‌وه‌ی پترمان گران ته‌واو ده‌بوو. له‌به‌ر ئه‌وه، کابرای ئیجاره‌دار یه‌که‌م کرێی مانگانه‌ی خۆی، که ده‌بووه‌ ۲۵۰۰ روپیه‌ دا و به‌لێنیشیدا که له‌ مه‌ودوا ئیجاره‌که‌ی به‌ ریکویکی بدات.

رۆژی دوایی، سه‌عاتیک به‌ره‌و رۆژه‌لات چووین: نیتوان ئاجداغ و چیاپه‌کمان، به‌ ناوی «باسکی زانور» بری، که سنووری نیتوان گۆل و سه‌نگاو بوو؛ له‌ویوه‌ به‌ره‌و باکوری رۆژه‌لات لاریبوینه‌وه‌ و به‌باریکه‌ رتیه‌کی سه‌خت و دژواردا سه‌ر لوتکه‌ی ۳۰۰ پیتی ئاجداغ که‌وتین: سه‌نگاو له‌ژێر پیماندا‌بوو. سه‌نگاو ناویکی به‌ ناوه‌رۆکه‌: به‌رد و ئاو. له‌ویوه‌ چیاکانی قه‌رده‌اغ پتر له‌ هه‌شت مایل مه‌ودایان له‌گه‌ڵ ئیمه‌ نه‌بوو. سه‌عاتیکتری گرت تا گه‌یشتییه‌ «گۆکتبه‌» که ناوه‌ندی ناحیه‌ بوو. له‌وێ، نانی نیوه‌رۆمان خوارد و دوای په‌یوه‌ندی به‌هۆی په‌رده‌ی تیلگراف به‌و فرۆکه‌یه‌ که هه‌موو رۆژی ده‌هات، شه‌ش مایلیتر به‌ شیویکدا رۆشتین و گه‌یشتییه‌ گوندیکی گه‌وره‌ و ده‌وله‌مه‌ند که ناوی «کرپچه‌» بوو. شیخ عه‌بدولکه‌ریم له‌وێ چاوه‌روانی ئیمه‌ی ده‌کرد که ته‌ویش له‌گه‌ڵ ئیمه‌ که‌وێ.

کرپچه‌ شوینی ژبانی شیخ عه‌بدولقادر یه‌کێک له‌ شیخه‌ گه‌وره‌کانی به‌رنجه‌ بوو. شیخ

عهبدو لکه‌ریم، دهرباره‌ی شیوه‌ی مهرگی ئەو شیخه که پارساڵ روویدا بوو، داستانیکی خوشی بۆ گێڕاینه‌وه. گوتی شیخ له دیداری هه‌ورامان گه‌رابوووه و به‌ته‌واوی له‌شی ساخ و به‌که‌یف بوو. شه‌ویک له‌په‌ر له‌کوهره‌کانی ده‌گێڕایته‌وه که بچنه‌ لای و وه‌سیه‌تیان بۆ ده‌کات و دوا‌ی ئەوه‌ میزه‌ره‌که‌ی له‌سه‌ر سه‌ری یه‌کیک له‌کوهره‌کانی داده‌نی و ده‌یکا به‌جینشینی خۆی و سه‌ره‌به‌هشتی خانه‌قاکه‌یانی پێ ده‌سه‌پێری. ئەو له‌وه‌لامی پرسباری په‌رله‌ شکوگومانی کوهره‌کانیدا، هه‌رئه‌وه‌نده‌ له‌نی، که رۆژیک ده‌بێ مه‌رگ به‌ره‌وپه‌ری مرۆف بی و ئەمه‌ی به‌دلدا هاتوووه که هیچ شتیکی له‌ می‌شکیدا نه‌هێلایته‌وه. دوا‌ی ئەوقسانه سه‌عاتیک نوست و هه‌ستا، ده‌ستتوێژی شوش و نوێژی به‌یانی کرد. چوووه سه‌رمینه‌ری ئەو مزگه‌وته‌ی که لێی ده‌ژیا، شاده ئیمانی هێنا: «شه‌دان لاله‌ الاله، شه‌دان محمد رسولاله» و له‌ حالیکدا ناوی خودای له‌سه‌ر زار بوو، که‌وته سه‌ر هه‌رد و مه‌رد. ئەم داستانه‌ی که خزم و که‌س و ها‌وپه‌شه‌که‌ی له‌و په‌ره‌ پیاوه‌یان ده‌گێڕایه‌وه، هه‌رگیز له‌گه‌ڵ ئەو ناوبانگه‌ خراپ و دزی و تیکه‌ده‌رانه‌یه‌ی که لای ئی‌مه هه‌ببوو یه‌کی نه‌ده‌گه‌رته‌وه، به‌لام دیسانیش خودا ده‌زانێ.

له‌ کرپه‌نه، به‌خت به‌ره‌و په‌رمانه‌وه هات و کابرایه‌کی تاوانباری هه‌لا‌تومان گرت که پۆلیس به‌تاوانی سوتمان وه‌ریخستن به‌شوێنیه‌وه بوو؛ ئەوله‌گه‌ڵ کۆمه‌لیک تاوانباری دیکه بوو، که ئەوانیشمان کۆکرده‌وه: ئی‌مه به‌ ناچار ده‌بوو ئەو ژماره‌یه تا ئەوکاته‌ی ده‌یانه‌ین به‌ زبندان له‌گه‌ڵ خۆمان بگێڕین.

په‌رله‌ کرپه‌نه، به‌ ده‌ره‌ندی سه‌گرمه‌دا نزیکه، به‌لام دژوارتر له‌و په‌رمانه‌سه‌یه‌، که له‌ گوکته‌په‌وه‌ بۆی ده‌چێ. سه‌عات و نیوێکی خایاند تا سه‌ر ئەو چیا ۵۰۰ پێ به‌رزه که‌وتین. چیا به‌ دارستانیکی چر دا‌پۆشرا‌بوو. دانیشن و حه‌سانه‌وه‌ له‌ژێر سیبه‌ری دره‌ختان، له‌ حالیکدا پیاوه‌کانی شیخ سه‌ماوه‌ر و قه‌ند و چایان له‌ یستریکی گورجوگۆڵ داده‌گرت، خوش و به‌له‌زه‌ت بوو. په‌رمانه‌کان هه‌میشه‌ یستریکی ئاویان له‌ سه‌فه‌ره‌کاندا پێیه‌.

ناحیه‌ی قه‌ره‌داغ، که ئی‌مه ئیستا ده‌یگه‌یشتین، ئەو به‌شه‌ی شیوی نیوان زنجیره‌ چیاکانی قه‌ره‌داغ و به‌راران^(۲) ده‌گه‌رته‌وه، که له‌ باشووری رۆژه‌لاتی شیوی باسه‌ره هه‌لکه‌وتوووه؛ له‌ باکووری رۆژئاوا‌دا به‌ بازبانه‌وه‌ نوساوه‌ و «ساق» و ارما‌واش که پێشتر

ئاماژه‌م بۆ کرد، ئەو له‌ سیروانجیا ده‌کاته‌وه. ئاو‌په‌رمانه‌ی ناوه‌وه که به‌رزترین لوتکه‌ی ۴۰۰ پێیه، شیوه‌که له‌ رووبه‌رووی ده‌ره‌نده‌ی سه‌گرمه‌ ده‌بێ و به‌شی ته‌ینال «باسه‌ره» له‌ به‌شی «دیوانه» که به‌هۆی لافاوی توند و له‌ نا‌کاوی به‌م ناوه‌ ده‌ناسری جیا‌ده‌کاته‌وه و تیکه‌لی سیروان ده‌بێ. شیوی لای باکووری رۆژه‌لاتی ئاو‌په‌رمانه‌که‌ به‌هۆی ته‌پۆلکه‌یه‌کی به‌رته‌سک به‌ ناوی «که‌لۆش» که له‌ به‌رده‌قسل پیکه‌هاته‌وه و ۶۰۰ پێ به‌رزایه‌تی، به‌ لای پانا‌یدا دوو له‌ت بووه. له‌ سه‌گرمه‌وه تا زه‌رده، که جیه‌کی زه‌قی ۵۹۰ پێ به‌رزه و له‌ ده‌ مایلی سیروان هه‌لکه‌وتوووه، زنجیره‌ چیا‌ی قه‌ره‌داغیش وه‌ک چه‌رمه‌بان له‌ سو‌رداش، به‌لام مه‌زنته‌ر له‌و، ده‌بێته‌ دوو زنجیره‌ و له‌ لای باکووری رۆژه‌لاتی دیواریکی پر چین و قه‌لشت و شیوی ته‌نگ پیکه‌تینی، که یه‌کیک له‌و شیوانه‌ رینگا بۆ سه‌ر به‌رزایه‌ک به‌ ناوی «قۆبی» ده‌کاته‌وه، یا دیمه‌نیک ده‌خاته به‌رچا‌و، که ئەو ده‌بێ و له‌به‌ر چا‌وی ون ده‌کات. شیوه‌ گرنگه‌کان له‌ رۆژئا‌وا‌وه به‌ره‌و رۆژه‌لات ده‌چن و به‌ «ده‌ره‌نده‌کانی» سه‌گرمه، جافه‌ران، گو‌شان، داری زه‌رد، وشک، ئەستیل، «گا‌ور»، ته‌کیه، بارا‌وله، مامه‌شه و «ماسۆره» ده‌ناسرین. نمونه‌ی ئەو کۆمه‌له‌ شیوانه‌ ژماره‌ رینگه‌که‌یه‌کن که وه‌ک ده‌می کێرد و چه‌قۆ له‌ قۆبیه‌وه ده‌چنه سه‌نگا‌و. چهند گوندیک، که ژماره‌یان زۆر نیه به‌ بناری هه‌ردوو لای شیوه‌کانه‌وه‌ن و شیویکی شین و دلگه‌ریشیان له‌نا‌و دا‌یه که تاکه‌ داره به‌رووی تێدا‌یه و جو‌گه‌له‌ ناوی روونی چیا‌شی پێدا ده‌روا.

دوا‌ی چل خوله‌ک رینگا، که چوینه سه‌ر ده‌ره‌ندی سه‌گرمه، شو‌ر بوونه‌وه‌مان به‌ شیویکی هه‌لکه‌وتینه‌ردا ئاسایی بوو، تا گه‌یشتینه شیوی چیا‌ی لای باکووری رۆژه‌لات که ئاو‌دێکی زۆر باریک و لیژ بوو و له‌ دوو جییان پردی داریان (چه‌په‌ر) له‌ سه‌ر هه‌لبه‌ستبوو^(۳). په‌نجا خوله‌کیتر رۆشترین تا گه‌یشتینه گوندی جافه‌ران. سه‌عید ئا‌غا، کو‌یخای دێ، یه‌کیک له‌ دۆسته‌ کۆنه‌کانی ئی‌مه بوو ئیستا سه‌عاتی زێر و تا‌پری دوا‌ده‌ی کۆمیسیتری بالای مه‌ده‌نی لایه‌وه که به‌هۆی خزمه‌تی باش و به‌ره‌ره‌کانیی دژی سه‌ره‌یزویه‌کانی سا‌لی ۱۹۱۹ به‌ خه‌لات وه‌ریگرتیوو. ناوی گونده‌که‌ی، له‌ «جاف» و «ران» وه‌رگیرابوو، که واتای می‌گه‌ل ده‌دا، به‌لام ماوه‌یه‌ک بوو که ئەو په‌یوه‌ندی به‌ جافه ره‌شکه‌کانی مه‌رگه‌وه نه‌ما‌بوو. گوندیه‌کان هێشتا نه‌گه‌رابوو نه‌وه خانووه‌ قورینه‌کانیان و

۳- جی.بی. فریزر له‌ نووسینیکیدا، به‌دریژی له‌ چوونی بۆ سه‌گرمه‌ ده‌دوێ. به‌رگی ۱، لا‌په‌ره‌کانی ۷۰- ۱۶۷.

۲- لیتره‌ له‌ نا‌وجه‌که‌دا «گه‌وره‌ قه‌لا» و «دارما‌زه‌له» ی پێ ده‌گوتی.

وهك زۆرىه كوردەكان له به هاردا ئەوانيان بۆ مېشومەگەسان بەجێهێشت بوو. ئاغا له كه پریكدا پیتشوازیی كردین، كه میچهكهى به گهلای داربهرو داپۆشراپوو. سینى پر له ترئى و میوهیتريان له پیتش داناین. خانه خویتییه كه مان رهزوانیتیكى پەسپۆر بوو؛ له نیوان ئەو ناوانهى كه ئەو گوتى من ناوى بیست جوړه تریم نوسی، یازده جوړیان تری سپی و نو جوړیشیان تری ئەرخهوانى و سوور بوون. له كوردی گوتندا، راویژی هیچ كه سیتكم به رادهى گوتنى ئەو پېخۆش نه بوو: قسه كانی زیندوو، به كاكل و پر له وشهى جوان بوون و وشهى بېگانه یان تیدا نه بوو.

له گوندی قهره داغوه، كه ناوهندی ناحیه بوو و چوار مايل له گهل ئەو گونده مهوادی هه بوو، تهوای خهلكهكهى بۆ پیتشوازییمان، له دئ هاتبوونه دەر. له ناو ئەو جه ماوه رهدا، گروپیتی شەش كه سییم بینی، كه چاوی ساف و رون و رهنگی تیره ی لیباسه كانیان و ریشی لولوی دوو پیاویان پیتشانی دهدا كه جوله كه بن. ئەوان نه وهى كۆمه لیتیكى مهزنتر بوون و له وه ده چوو دواى كۆچی بابل و روخانى یه كه م هه كهل به دهست «نه بو خود نه سیر» (به ختی نه سر) له ۵۸۶ پزدا بۆ ئەو ناوچه یه هاتبن و تا ئەو دوايانه لیتره و له جییتتر ما بنه وه (۴).

رۆژی دواى، سه عیدئاغا راوه به رازی بۆ سازكردین. سه گى تهوای گونده كانی دهووبه رى، كه وهك سه گى مه رى پشدهر و بلباسه كانی ناوچه ی سه رووتر زل نین، به لام نازا و به هیتز و درن، كۆ كرده وه و سه رله به یانى له گهل راوچه چالاكه كان گه یشتنه جی. ئەوان بۆ بانگ كردنى سه گه كانیان له ته پلیتیكى چكۆله كه لكیان وه رده گرت. سوار بووین و دواى سه عاته رتیبهك دابه زین و زۆر به دژواری به رتیچه كه كدا و به سه ر گاشه به رده زاراندا چووینه پیتش تا گه یشتینه دارستانه كانی قۆبى. رتیگا كه به راده به ك ناخۆش بوو كه هاوړی كورده كانییش ته نانهت ماندوو ده هاتنه به رچاو. دواى پشوو دانیتیكى كورت، سه عیدئاغا ئیمه ی برده شویتیتیكى به رئاوه له، كه له وه ده چوو سه گه كان نیچیر به ره وه ئەو شویتینه راوینین، به لام سه رته نجام چیمان چنگ نه كه وت: سه گه كان كوده له به رازیكیان خنكاندبوو، به لام هیچ راویترمان نه كرد. فراوینمان لای «كانیعه مارهت» خوارد: ناوی ئەو كانیاهو یان له خانوبه ره یه كه كۆنى نزیكى وه رگرتبوو، كه هیتشتا

۴- جى.بى. فریزر ده لئ له ۱۵۰-۲۰۰ بنه مالهى ئەو گونده، دوو سیتیبه میان جوله كه بوون. به رگی ۱ لاپه ره ی ۱۶۳. وه رده گبیری. وه رگبیری ف.

پاشماوه ی دیواره روخواه كانی ما بووه وه. له رووبه رووی كانیه كه دا گاشه به ردیك له چیدا بوو و هاوړیتیان ده یانگوت هیتشتا دیواره كانی قه لایه كى كۆن به سه ر ئەو گاشه به رده وه ماوه كه هه شت نو پیت به رزایه تی و چالا ویتكیشی لیتیبه.

كانى عه مارهت یه كیتك له و چند كانیاهوانه بوو كه له دیدار تیکمدا له ئەو گوستیتی ۱۹۳۶ ناویم نووسیوه: له و سه فه ردا، له ده ره ندى جافه رانه وه چوو بوومه قۆبى، به دواى چند شویتیتیكه وه بووم كه پاسگایه كى ده ولته تیبى لئ دانیم. كانی زهرد به به رزایی ۴۸۵۰ پیت، كانی هه ره باشوو؛ سه عیدئاغا، به سازكردنى ریزه كه پریك له و جییه، ئەوى پتر رازاندبووه وه. خواردنیتیكى خویش و به له زه تی گوشتی مریشكى برژاو، دۆلمه ی باینجانی رهش و ته ماته ی داينت. تریخ تازه لیتكراوه یان بۆ هیتیان، كه جوړه تریبه كى ئەرخهوانى زۆر خویشیان له گهل بوو. سه ره رای ئەوانه، به و تا كامه گه یشتم كه ئەو جییه بۆ پاسگا باش نیه: چونكه كانییه كانی زۆر پر ئساو نه بوون و ته نیا به شی كیتلگه كانی توتنى ده كرد، هه رچه نده له وانه بوو به كۆلینیان بتوانین هیتدیك ئاوه كه ی زۆر كه یین. سه ره رای ئەوه ی كه هه ور و ته م ئاسمانى داپۆشیبوو، هه وا زۆر گه رم و وشك بوو. ئەو كاته ی خوړ ده هاته دهر و تیشكى له به رده قسله كانی سه ر چیا دهدا، تینی گه رما دوو هیتنده ده بوو. شه و كاتیتك له ژیر شوقی ئەستیره كاندا چووم له جیگا كه مه وه نه متوانی له یه ك پۆیه شمین (مه لافه) پتر شتیكیتتر به خوّم دادهم، به لام به ره به یانى لیفیه كه تهنكم له خوّم پیتجا.

زۆرىه ئەو كه سانه ی كه له گهل ئیمه هاتبوون له كانی عه ماره ته وه، كه كورتترین رتیگه بوو، گه رانه وه قهره داغ. سه عیدئاغا و یه ك دوو كه سیترم رازی كرد تا له گهل من به «ده ره ندى گاور» دا بگه رتیبه وه. وشه ی گاور له زمانى كوردیدا به ئەوانه ده گوتری كه به ر له ئیسلام و له ده ورائى كفر و خودانه ناسیدا هه بوون. ئیرانییه كانی ئەمرو به زه رده شتیبه كان ده لئین گاور. چند را پۆرتی یه ك به دواى یه ك دلنیا یان كردم، كه نه خش و نوو سراوه ی بزما ریبی له و شویتینه بدۆزمه وه.

ره نجم به خه سار نه چوو. نه خشیتیكى زهق له ناو دۆلیتكدا به قه دی هه لدیترگه كه وه بوو، كه به هیچ شتیبه یه ك نزیك بوونه وه وینه گرتنى ئاسایی نیه. ئەو نه خشه وینه ی شه ركه ریتیكى ریشنه كه رووی له لای چه په یه و به م جوړه ی كه من هه لمسه نگانده رزایی ده پیت ده بوو. كلاویتكى جهنگی یا خری توند به سه ربیبه وه نوو ساوه. ریشی له نزیك چه نه گه ی لولویه و دواى وهك شه پۆلی ئاو دیتته خواری تا ده گاته قۆلی چه پی و له ویتوه به ره و پشتی چوو و له سه ر هیتلی پشتیتی كانی گرتوو. یه خه ی كه واكه ی كورته. پیتچی ده ماری

سنگ و شان و باسکه‌کانی راده‌ی هیز و توانای ده‌گه‌یه‌نن. پشتینه‌که‌ی چوار قه‌دی ریتکه و وه‌ک داوینتی کراس شۆرپووه‌ته‌وه. به‌دهستی راستی، ده‌سکی شی‌ریا گورزیتیکی گرتووه. جومگه‌ی ده‌سته‌کانی جومگه‌به‌ند یا سۆرانیبیان پیوه. لاقی راسته‌ی شه‌قه. لاقی چه‌په‌ی له‌ئه‌ژنۆوه خوار بووه‌ته‌وه و ده‌لینی سهر به‌رزاییه‌ک ده‌که‌وو. گاشه به‌ردی ژیر داوینتی کراسه‌که‌ی به‌ناو سواوه، به‌لام له‌ژیر ههر لاقیتکیدا له‌شی که‌سیتک ده‌بیرنی که‌ه‌وتووه‌ته‌ ژیری. ئەندازه‌ی ئەو که‌سانه، یه‌ک له‌چواری نه‌خشه‌که‌ن و ده‌ست و لاقیان ئاوه‌له‌یه و قژی هۆنراوه‌یان شۆرپووه‌ته‌وه. هیزیتک که‌ په‌یکه‌رسازکه‌ بو‌دروستکردنی ئەو په‌یکه‌ره‌ی داناوه، شوینتی زۆری خستووه‌ته‌ سهر وینه‌که‌ه. من هیچ شوینه‌واریتیکی خه‌تی بزمارییم نه‌دی. ئەو وینانه‌ی، که‌ له‌و په‌یکه‌ره‌یان هه‌لگرتبوو به‌گشتی باشبوون. سیدنی سمیت سهر به‌موزه‌ی بریتانیا، که‌ ئەوکات مودیری ئیداره‌ی شوینه‌وارناسی عیراق بوو، ئەوی به‌ویننه‌ی ئەسلێ په‌یکه‌ری سهرکه‌وتن ده‌زانی، که‌ (ههر وه‌ک له‌ نووسراوه‌کان ده‌رده‌که‌وو) «نهرامسین پاشای ئاکد»^(۵) ئەوی به‌یادی سهرکه‌وتنی خو‌ی به‌سهر «ساتونی»^(۶) پاشای خه‌لکی «لولو»^(۷) له‌ ده‌روبه‌ری ۲۴۰۰ زاینی سازی کردبوو. ئەو دۆزینه‌وه‌یه، جیاله‌رخه‌ی په‌یکه‌ره‌که‌ شوینتی ژبانی «قه‌ومی لولو» شی روون کرده‌وه و باسیکی گهرمی لیکۆله‌وه‌ری هه‌لگیرسانده‌وه و تیشکی خسته‌ سهر به‌شیتک له‌ سهرکه‌وتنه‌کانی ئەو سهرکه‌وتووه^(۸). باسی «قۆپی»، من ده‌باته‌وه‌ سهر «نووسراوه‌کانی سهر پیست»ی هه‌ورامان که‌ له‌ یه‌کیتک له‌ فه‌سله‌کانی پیشودا ئاماژه‌م بو‌کردوو.

5- Naram- sin of Akkad

6 - Satuni

7- Lullu

۸- یه‌که‌م راپۆرت له‌و نه‌خشه‌یه، له‌ به‌رگی ۶۵، ژماره‌ی ۱، گۆڤاری جوگرافیایی دا چاپ کراوه و له‌ لاپه‌ره‌ی ۹۶ کتیبی «میژووی ئاشوری کۆن» نووسراوه‌ی سیدنی سمیت دایه. نه‌خشی په‌یکه‌ری «بیره‌وه‌ری سهرکه‌وتنی» نهرامسین، له‌ لایه‌ن شوینه‌وارناسانی فه‌رانسه‌وی، له‌ شوش دۆزراوه‌ته‌وه. له‌ ئەسلدا ده‌بێت ئەو نه‌خشه‌ وه‌ک ده‌سته‌که‌وتیکی جه‌نگی بره‌دراپه‌ته‌ ئەو جیبه‌ه. وینه‌یه‌کی ئەو نه‌خشه‌یه به‌ به‌رگی کتیبی «ل. دابلیو کینگ» هه‌ویه، که‌ به‌ناوی «میژووی سۆمه‌ر و ئاکد» (له‌نده‌ن، ۱۹۱۰) چاپ کراوه و وه‌ک یه‌کیتک له‌ جوانترین به‌رده‌ تاشراوه‌کانی بابلی باسی لێ ده‌کری، که‌ تا ئیستا دۆزراوه‌ته‌وه. ئەو نه‌خشه‌ له‌گه‌ڵ نه‌خشی «مجمع‌القوانینی حمورابی» له‌ به‌شیتکی ئەو جیبه‌ه‌ده‌ست که‌ه‌وتوون که‌ عه‌نتیبه‌ک و شوینه‌واره‌کانی تری بابلی لێ دۆزراوه‌ته‌وه. ژماره‌یه‌کیان، نووسراوه‌ی تریشیان له‌ سهر بوو، که‌ پاشای عیلام واته‌ ئەو که‌سه‌ی که‌ ئەو عه‌نتیکانه‌ی ده‌سته‌که‌وتبوون، لێی زیاد کردبوو (جی.جی. کامه‌رون، لاپه‌ره‌ی ۱۰۹).

سێ دانه‌ قه‌باله‌ی نووسراوه‌ له‌ سهر پیست، که‌ دوو دانه‌یان به‌ زمانی یۆنانی و ئەویتریان به‌ زمانی پارسی بوو، دوکتۆر سه‌عید خانی کوردستانی سالی ۱۹۱۳ هینانی بو‌ ئینگلیستان و دوا‌ی ماوه‌یه‌ک موزه‌ی بریتانیای^(۹) کرینی. به‌م جو‌ره‌ی که‌ دوکتۆر سه‌عید خان ده‌یگوت قه‌باله‌کان له‌ ئەشکه‌وتیتیکی چپای «سالان» له‌ نزیکه‌ی شاری «هه‌ورامان» دۆزرا‌بوونه‌وه؛ له‌ گۆزه‌یه‌کی سهر به‌ستراودا پاراستبوویان و دوورنیه‌ ئه‌وانه‌ به‌شیتک بن له‌ ژماره‌یه‌کی زیاده‌تر و به‌شه‌که‌یتریان له‌ناو چووبی. یه‌کیتک له‌ نووسراوه‌ یۆنانیه‌کان، پشت نووسیتی کورتی به‌ زمانی پارسی هه‌یه، که‌ ناخوینتیته‌وه و له‌وه‌ ده‌چێ کورته‌یه‌ک له‌ نووسراوه‌ یۆنانیه‌که‌ بێ. هه‌رکام له‌و سێ قه‌بالانه‌، قه‌باله‌ی فرۆشی نیوه‌ ره‌زیتکن. ره‌زی فرۆشراوی هه‌رسێ قه‌باله‌ به‌ پاره‌ت له‌وه‌ ده‌چێ یه‌ک ره‌ز بن. نووسراوه‌ی دوو قه‌باله‌ یۆنانیه‌کان به‌ شیوه‌ و رپۆره‌سمی کۆن، هه‌رکام دووبه‌ش بوون: یه‌که‌م نووسراوه‌ی (ئا)، که‌ نیوه‌ی به‌شی سه‌رووی قه‌باله‌که‌، لول کراوه و به‌ ریشالیتک که‌ به‌ناو دوو کونی لیتواری سه‌روویدا رۆیشتوه، به‌ستویانه‌ و مۆریان کردوو. (ب) به‌شی دووه‌می نووسراوه‌که‌، واته‌ نیوه‌ی به‌شی خوارووی کراوه‌یه‌ و مۆرۆت ده‌توانی ببینی. له‌ به‌شه‌کانی سه‌روو و خوارووی ئەو دوو قه‌بالانه‌دا هیندیک جیاوازی ده‌بینرا. میژووی قه‌باله‌ی یه‌که‌م (I) سالی ۲۲۵ سلوکی (۸۷-۸۸ پز) واته‌ دوا‌ ساله‌کانی حکومه‌تی میهدادی دووه‌می ئەشکانیه‌^(۱۰). میژووی قه‌باله‌ی دووه‌م (II) ده‌گه‌رپه‌ته‌وه‌ سهر سالی ۲۹۱ی سلوکی (۲۲-۲۱ پز) و سه‌رده‌می حکومه‌تی فرانتس (فه‌ره‌اد)ی چواره‌م. قه‌باله‌ی پارسی، واته‌ قه‌باله‌ی (III)

۹- ئەو باسه‌ی که‌ لێره‌ و شوینه‌کانی ترادا دی، له‌ سهر ئەساسی وتاریکی پروفیسۆر ئی.ج. مینس مامۆستای پمبروکی کالیجی کیمبریج نووسراوه، له‌ ژیر ناو و نیشانی «قه‌باله‌کانی ده‌ورانی ئەشکانی ده‌سته‌که‌وتوو له‌ وتاری دوکتۆر ج.س. نیبرگدا له‌ژیر ناو نیشانی «به‌لگه‌کانی په‌هله‌وی له‌ هه‌وراماندا» له‌ گۆڤاری «دنیای هه‌ورامان کوردستاندا». ئەو وتاره‌ له‌ «گۆڤاری زانیارییه‌کانی هلنی»، ۱۹۱۵دا بلا‌بووته‌وه؛ هه‌روها له‌ «پۆڤه‌لات»ی ۱۹۲۳دا چاپ کراوه. نووسراوه‌ی یۆنانی، که‌ لیتک خالی میژوویی، یاسایی و زمانناسی روون کرده‌وه؛ تا ئەوکاته‌، باوه‌ر نه‌ده‌کرا که‌ زمانی یۆنانی له‌سه‌ده‌ی یه‌که‌می پیش زایندا له‌ به‌لگه‌کانی یاسایی دا له‌و ناوچه‌یه‌ به‌کار هینرای. دوکتۆر سه‌عیدخان ئەندامی بنه‌ماله‌یه‌کی ده‌وله‌مندی کوردستان بوو. ئەو چووبوه‌ سهر دینی مه‌سیح و له‌ تاران کاری پزیشکی ده‌کرد. یه‌کیتک له‌ کورده‌کانی ئەندامی به‌شی ئەندازیاری سه‌لته‌نه‌تی بوو و له‌گه‌ڵ ئیبه‌ له‌ هیزه‌کانی بریتانیایی دا له‌ باکووری ئیران کاری ده‌کرد.

۱۰- به‌پێن لیکدانه‌وه‌ی مینس.

زۆر کورتتر له دووانه‌یتره و له‌وانیش خراپتر بووه و ئه‌گه‌ر نووسراوه‌ی ئه‌ویش دووبه‌ش بووب، نووسراوه‌ی به‌شی دووه‌می فه‌وتاو؛ مێژووی ئه‌و قه‌باله‌یه‌ سالی ۳۰۰ی سلوکییه (۱۳-۱۲پز) و ده‌گه‌رپه‌ته‌وه‌ سه‌ر سه‌رده‌می حکومه‌تی ئه‌و پاشایه‌.

له‌ناو نووسراوه‌ی هه‌رکام له‌ قه‌باله‌ یونانییه‌کاندا، ناوی چوار جێ نووسراون: ناوی باخی رەز، ناوی گوند «کۆمه‌» (۱۱)، ناوی «هوپارخی» (۱۲) یا به‌شیئیداریبو ناوی «ستاس موس» (۱۳) یا ئه‌و پۆستخانه‌یه‌ی که‌ به‌ ئاگاداری شاهیده‌کان قه‌باله‌که‌ی لێ ئیمزا کراوه‌. قه‌باله‌ی پارسی، ته‌نیا ناوی باخی رەزی تیدا واژۆ ده‌کرا.

دوا پسته‌کان واته ras و bag به‌ریز واتای رەز و باخ ده‌ده‌ن و له‌ فارسی نویدا رز و باغ و له‌ کوردیدا رەز و باخ و ده‌کرێ به‌جیتی به‌کتر به‌کار بێن و وه‌ک ناوی ئه‌سلی نازمیررین. ناوی رەز له‌ قه‌باله‌ی IIIدا جیاوازی نیوان قه‌باله‌کانی IA و IB پوون ده‌کاته‌وه‌. له‌ کوردیی نویدا گه‌نجینه‌ واتای زێ و به‌ردی به‌ نرخ ده‌دات، به‌ تایبه‌تی ئه‌و گه‌نجانه‌ی ژێرخاک کراون. ناوی ئه‌و جیبانه‌ی که‌ وشه‌ی گه‌نجیان له‌گه‌ڵه‌، له‌ومه‌ل‌به‌ندانده‌دا که‌ به‌ کوردی و فارسی قسه‌ ده‌که‌ن، زۆر ده‌بیسرێ. ته‌واوی ناوه‌کانیتر، جیا له‌ (دساکدیس) له‌ ژماره‌ی IIAدا نووسراون. (گه‌نزه‌که‌) به‌چه‌شنی ئاوال ناوی ته‌نیا (مه‌فعول) و Kophanis و Kopanis (کۆپهانیس و کویانیس) ئاوال ناوی ته‌ک و ئه‌وانیتر ئاوال ناوی کۆن (جمع).

بوونی ناوی دوو جینگه‌ واته قۆبی و باسه‌ره‌ که‌ زۆر له‌ کۆپهانیس و کۆپانیس، باسیئیرا و باسییرا ده‌چن، له‌ قه‌رده‌داغ که‌ ناوچه‌یه‌کی زۆر ده‌وله‌مه‌نده‌ له‌ بابته‌ شوینه‌وار و په‌یوه‌ندییه‌کانی مێژوویییدا زۆر جینگای سه‌رنجه‌. ئه‌و دیارده‌یه‌و گه‌لیک را و بۆچوونیتتر هانمه‌ده‌ن، وا بیریکه‌مه‌وه‌ ئه‌و مولکه‌ مامه‌له‌ کراوه‌ لی‌ره‌یه‌، نه‌ک له‌ هه‌ورامان، که‌ قه‌باله‌کانیان لێ دۆزراوه‌ته‌وه‌.

۱- دوکتۆر سه‌عید خان، له‌ ناوچه‌ی دۆزینه‌وه‌ی ئه‌و قه‌بالانه‌دا، جینگایه‌کی نه‌ده‌ناسی که‌ ناوی له‌ ناوه‌ نووسراوه‌کانی ناو قه‌باله‌کان بچن، منیش له‌ لیسته‌ی ناوی گونده‌کان و سه‌رژمیرییه‌کانی سالی ۱۹۴۲دا توشی ئه‌وجۆره‌ ناوانه‌ نه‌بووم.

- 11- Kome
- 12- Hyparchy
- 13- Stathmos

۲- له‌ نووسراوه‌ یونانییه‌کاندا، ناوی Kop(H)anis هاتوو، هه‌رچه‌نده‌ ئه‌و ناوه‌ به‌ شتیه‌یه‌کیتر گوتراوه‌، به‌لام له‌گه‌ڵ ئه‌وه‌ش وه‌ک ناوه‌ ناسراوه‌کانی جوگرافیایی که‌ به‌ ane و ene ته‌واو ده‌بن، باسیان لیکراوه‌. گوتنی (ane) له‌و نووسراوانه‌ی یونانیدا، به‌مجۆره‌ زانراوه‌ که‌ گوايه‌ ئامازهن به‌شیه‌ دابه‌شکردنه‌کانی ئیداری، که‌ له‌ سه‌رده‌می حکومه‌تی سلوکییه‌وه‌ ده‌ستی پیکراوه‌ و تا حکومه‌تی ئه‌شکانیان درێژه‌ی هه‌بووه‌ (۱۴). به‌مجۆره‌ پیتی an له‌ بنچینه‌وه‌ ناویکی ناوچه‌یی نیه‌.

۳- سه‌گرمه‌ ناوچه‌یه‌که‌، که‌ رینگای گرنگی باکور و باشووری نیوان به‌غدا و ته‌وریزی پیتدا ده‌روا و چیا قه‌رده‌داغ له‌ت ده‌کات. ئه‌و مسافیرانه‌ی که‌ له‌ باشووره‌وه‌ دین لی‌ره‌وه‌ ده‌چنه‌ قۆبی که‌ له‌ په‌نجا و پینج مایلی چیا «سالان» هه‌لکه‌وتوو. لوتکه‌ی ئه‌و چیا به‌ ۸۵۰۰ پین به‌رزه‌، له‌ ۵-۶ مایلی رۆژه‌لات و باکوری رۆژه‌لاتیدا به‌رزترین لوتکه‌ی هه‌ورامان که‌ ۹۸۰۰ پین به‌رزیه‌تی، سیروان جیتی گرتوو. سیروان له‌و جیبه‌به‌هۆی پینجیتی توند، سالان ده‌ور لێ ده‌دا و له‌ باکوری رۆژئاواوه‌ بۆ باشووری رۆژه‌لات رینگا ده‌گۆرێ، به‌لام دیسان به‌لای رۆژه‌لاتی زنجیره‌ چیا زاگرۆسدا ده‌چینه‌پیش. هه‌ورامانی ئه‌مپۆ، وه‌ک هه‌میشه‌ جیتی په‌نابه‌رانی شاره‌زور و ناوچه‌ی قه‌رده‌داغ بووه‌.

۴- حکومه‌ته‌کان بێگومان پۆستخانه‌یه‌کیان له‌ یه‌ک یا هه‌ردوو لای ئه‌و ده‌ریه‌نده‌ سه‌خت و دژوارانه‌ هه‌بووه‌، که‌ له‌ نیوان رینگا گرنگه‌کاندا جیبان گرتوو. دوور نیه‌ جینگای ئه‌و پۆستخانه‌یه‌ ناوه‌نده‌کانی ئیداره‌ی نوێ گۆکته‌په‌ و قه‌رده‌داغ بووب.

	رەز	گوند	به‌شی ئیداری	پۆستخانه
1A	Dadbakanras	Kophanis	Baiseira	Baithbarta
1B	Ganzaka	Kopanis	Baiseira	Baithabarta
11A	Dadbakabag	Kopanis	Basiraora	Desakids
11B	Dadbakabag	Kophanis	Basiraora	Desakdids
111	Dadbakan			

belonging to Ganjaak

۱۴- دابلیو. دابلیو. تارن «لیکۆلینه‌وه‌کانی سلوکی و پارسی» له‌ لیسته‌ی وتووێژکانی ئاکادیمی بریتادا، به‌رگی شازده‌.

جیاوازی نیوان ناوه‌کان، له قه‌باله‌کانی I و II دا گیروگرفت پیکناهیته، چونکه له‌وانه‌یه ناوی ناوه‌ندی ئیداری له ماوه‌ی شه‌ست و شه‌ش سالی نیوان میژووی ئیمزای ئەو دوو قه‌باله‌دا گۆزایی یا دوور نیه‌ بازگانه‌کان له دوو جیگای لیک جیاواز، ئەو مامه‌له‌یان کردبێ.

۵- سه‌گرمه له ده‌شته‌وه که‌متر له په‌نجا مایل مه‌ودای بۆ کفری هه‌یه. رێگایه‌ک که له باکووه‌وه دێ، له‌و شوینه‌ تیکه‌لی ئەو جاده‌یه ده‌بێ که له موسل، هه‌ولێر، که‌رکووک و تۆقه‌وه دیت. به‌مجۆره‌ نزیکه‌ی سه‌د و په‌نجا مایله بۆ به‌غدا. ئەومه‌له‌بهنده بۆ هاتوچۆی یۆنانییه‌کان که له سلوکییه (له هه‌ژده مایلی باشووری به‌غدا) پێگه‌یان هه‌بووه گه‌لێک ئاساییتر بووه له ناوچه‌یه‌کی سه‌خت و شاخاوی که له نیوان به‌رگری سروشتیی مه‌زنی هه‌ورامان هه‌لکه‌وتوه.

ئه‌گه‌ر ناوی ناحیه‌ی ئیداری «هوپارخی» له‌سه‌ر باسه‌ره مابیته‌وه، له‌و حاله‌ته‌دا بۆچوونی من کاتی نه‌بوونی به‌لگه و شاهیدیتەر، پتر پشت به تایبه‌تمه‌ندییه‌کانی جوگرافیایی ناوچه‌که و ئەو ئەزمونه‌ ده‌به‌ستێ که‌به‌هۆی کارکردنم له‌و ناوچه‌یه‌دا به‌ده‌ستم هینان) و ئەویش ئەوه‌یه که ئەو ناحیه‌یه به‌لانی که‌مه‌وه قه‌زای بازیانیشی گرتوه‌ته‌وه، که له سه‌رده‌می حکومه‌تی عوسمانییه‌کاندا هه‌بووه و ناحیه‌کانی ئیستای ئاغه‌جه‌له‌ر، ناوه‌ندی چه‌مچه‌مال، سه‌نگاو و بازیانیشی له‌گه‌ڵ بووه. هه‌روها ناحیه‌ی قه‌رده‌اغ و گونده‌کانی ده‌ورو به‌ری و ارماوا، که ناحیه‌ی ئیدارییان په‌نجا مایل درێژ و بیست و پینج مایل پان بووه، به هۆی زنجیره چیا‌ی قه‌رده‌اغ به‌لای درێژاییدا دوولت بووه و شیوی باسه‌ره‌ش ئەو زنجیره چیا‌یه به‌لای درێژاییدا به‌سه‌ر دوو به‌شی نزیک به‌یه‌کتر له‌ت ده‌کات. به‌پیتی به‌لگه‌ی مه‌وجود ده‌کرێ قبول بکه‌ین که دابه‌شکردنه‌ گرنه‌گه‌کانی فه‌رعی ساتراپنشین له‌سه‌رده‌می سلوکیو ئەشکانییه‌کاندا ئە پارخی بوون^(۱۵) و هوپارخییه‌کان دابه‌شکردنی ده‌ره‌جه دووهم بوون، به‌لام له‌و حاله‌شدا هیندیک چوک دیته به‌رچاو. له‌به‌ر ئەوه ده‌مه‌وی بلتیم ره‌نگه «هوپارخی» ته‌واوی پارێزگای ئەمرۆی که‌رکووک و هه‌روه‌ها یه‌که‌م دۆلی ئه‌ویه‌ری قه‌رده‌اغی تا زنجیره چیا‌ی بنزه‌رد- به‌رانانی گرتبیته‌وه، واته به‌ دروستی ته‌واوی ئەو ناحیه‌یه‌ی که ئیمه له که‌رکووک‌وه سه‌ره‌ره‌شتیمان ده‌کرد و تۆق که حاله‌تیک

ناوه‌ندیتری له که‌رکووک هه‌یه و له سه‌رده‌می حکومه‌تی موسولمانه‌کاندا پێگه‌یه‌کی گرنه‌گ بووه و دوور نیه‌ بنکه و ناوه‌ندی به‌رپه‌به‌رایه‌تی ئیداری بووی^(۱۶).

له قه‌رده‌اغ‌وه، به میتره‌لانیکی باسکی باشووری «که‌لوش» دا لیمانخووی و چوینه‌ گونده تیروته‌سه‌له‌که‌ی «سه‌یوسینان». کوپخا نه‌جم که دۆستی سالی ۱۹۱۹ ی ئیمه‌و هاوپه‌یمانی سه‌عیدئاغا بوو، به‌رله‌ رۆبشتنمان میواندارییه‌کی باشی کردین. سێ مایلی دیکه‌ رۆبشتین و گه‌یشتییه «عه‌لیاوا» که بۆ چادرلێدان جیگه‌یه‌کی باش بوو. هه‌ر وه‌ک پێشتر گوتم کورده‌کان هه‌رگیز له تیکه‌له‌کردنی ناوه‌کاندا نامینه‌وه. ناوی گوندی کوپخا نه‌جم، «سه‌ی» و سێ نان (سه‌ید و سێ نان) بوو. داستانی ئەو ناوه‌ ده‌به‌نه‌وه سه‌ر پیاوچاکیک، که هه‌رگیز پترله‌ سێ نانی نه‌بووه، به‌لام سه‌ره‌رای ئەوه‌ش به‌ شیوه‌ی (مۆجزه‌)ی نان و ماسییه‌کان^(۱۷) توانیویه‌تی به‌و سێ نانه هه‌ر ژماره‌ میوانتیک راگرێ و به‌شیک له نانه‌کانیشی بمینیته‌وه. نمونه‌یه‌کیتری تیکه‌له‌کردنی وشه «باسه‌ره» بوو: «با» به‌ واتای بزوتنه‌وی توندی هه‌وا و «سه‌ره»ش ئاوال ناوه‌ له سه‌رچاوه‌ی (مصدر)ی «سه‌رین» دیت، که واتای وشک‌کردن و پاک‌کردنه‌وه ده‌دات! به‌گشتی چه‌ند سه‌عاتیک له‌گه‌ڵ شیخه‌کان گفتوگۆم کرد. قسه‌گامان ته‌نیا ده‌رباره‌ی پێراگه‌یشتن به‌ کاره‌کانی قه‌زای نوێ نه‌بوو، به‌لکو مه‌سه‌له‌ی شیخ مه‌حموود و سیاسه‌تی گشتی کوردستانیشی گرته‌وه. له‌ نیوه‌ی دووه‌می مانگی ژوئینه‌وه، له‌و ناوچه‌دا که خه‌ریکی پیکه‌یتان و به‌هیزکردنی «پشتینه‌ی ئاسایش» بووم، شیخ مه‌حموود بیکار نه‌وه‌ستابوو. هیندیک جار، ده‌ورو به‌ری ئەوه‌نده چۆل ده‌بوو که به‌ خه‌یالم گوشاریک ده‌یتوانی بیروخینێ.

۱۶- وتاری نووسه‌ر له‌ژێر سه‌رده‌ری: «ناوی جیگاکان له قه‌باله‌کانی هه‌وراماندا»، که له «بۆلتنی خوتیندنگه‌ی زانیارییه‌کانی رۆژه‌لات و ئەفریقا»، به‌رگی ۱۴/۳- سالی ۱۹۲۵ دا بلاو کراوه‌ته‌وه، له چاپ کردنیدا هیندیک په‌له‌ی کرا بوو، تا بتوانرێ له‌گه‌ڵ کۆمه‌له‌ زانیارییه‌ک که ده‌بوا به‌ بۆ ریز گرتن له هه‌فتاوی پینجه‌مین سالی له دایک بوونی مینوربسکی بلاو بکرتنه‌وه. لیکۆلینه‌وه ده‌رباره‌ی پان و به‌رین بوونی هیبارخی Basiraora به‌شینه‌یی ئەجماعی گرت.

۱۷- ئاماژه‌یه به «مۆجزه‌ی عیسا... گوتیان ئیمه جیا له پینج نان و دوو ماسی مان نیه، مه‌گه‌ر بچن بۆ ئەو کۆمه‌له‌ خه‌لکه‌ خواردن بکرن... هه‌موویان دانیشاندن، دوا‌یی پینج نان و دوو ماسیه‌که‌ی به‌ ده‌سته‌وه گرت و روی له ئاسمان کرد، به‌ره‌که‌تیان تیکه‌وت. نانه‌کانی ورد کرد و دانی به‌ خوتیندکاره‌کانی تا له پیتش خه‌لکه‌که‌ی دانی... هه‌موو خواردیان و تیر بوون و دوا‌زه‌ زمبیلی پریش مایه‌وه و هه‌لیان گرته‌وه... ئینجیلی لۆقا، فه‌سلی ۹.

کاته کانیتر، به مجۆره‌ی که من ده‌مبینه‌ی به‌هۆی که‌مه‌ترخه‌می ئیمه، وه‌زعی تی هه‌لده‌چوووه‌وه. من په‌یتا‌په‌یتا داوای ئه‌نجامی عه‌مه‌لیاتی هه‌وایی یا گرتنه‌وه‌ی سلیمانیم له‌ لایه‌ن سوپای عیراقه‌وه ده‌کرد، چونکه ده‌مزانێ ئه‌وه ته‌نیا هه‌یژیکه که ئه‌گه‌ر بیه‌تو جیگیر بی، ئیتر به‌ په‌له‌ فه‌رمانی پاشه‌کشه‌ی پی ناده‌ن. ده‌مویست زه‌برتیکی کاری لی بده‌م یا پیتی ته‌شه‌نه‌ی ئه‌وه لوه‌ پیس و پر له‌ کیمه‌ بگرم، به‌لام کۆمیسیری بالا تاکتیکه‌کانی «فابینه‌ی»^(۱۸) خۆی به‌لاوه‌ په‌سه‌ندبوو. ئه‌وه تیبینه‌یانه‌ی که ئه‌ویان به‌ره‌وه ئه‌وه پرێبازه‌ ده‌برد بۆمن نه‌ناسراو بوون و یاداشته‌کانم پێشانده‌ری ئۆقره‌ نه‌گرتنیکی گه‌نجانان که من ئه‌وانم به‌ «بیاوایی دابز» ده‌زانی. شیخ مه‌حمود له‌ ته‌واوی ئه‌وه ماوه‌یه‌دا کۆمیسیری بالا و منی نامه‌باران کردبوو. له‌و نامه‌ناده‌دا ده‌یگوت نه‌ له‌ رابردوودا و نه‌ ئیستا مه‌به‌ستیکی خراپی نه‌بووه و له‌ داها‌تووشدا ناییی و له‌و باب‌ه‌ته‌وه‌ش به‌ داخه‌ که‌به‌هه‌له‌ ناکۆکی پیکه‌تاوه‌وه. شیخ مه‌حمود به‌ ئه‌وانی ده‌ورویه‌ری خۆی ده‌گوت، ئه‌وه به‌یاننامه‌ی که دژی ئه‌وه بلاو‌کراوه‌ته‌وه و ئه‌وه کارانه‌ی دژیه‌وه ئه‌نجام دراو‌ن هه‌لسورانیکی تاکتیکی بوون و له‌روانگه‌ی سیاسه‌تی ده‌روه‌ه نووسراو‌ن و به‌وه‌ زوانه‌ ده‌گه‌ریته‌وه سه‌ر کاری خۆی. به‌م پێیه هه‌ستم ده‌کرد که کاربه‌ده‌ستانی ئینگلیز و عیراق به‌ قبول‌کردنی دوو لیژنه‌ی نوینه‌رایه‌تی ئه‌وه توشی ئه‌ویه‌ری ناپارتیزی بیوون. له‌به‌ر ئه‌وه، من ئاماده‌ نه‌بووم له‌گه‌ل نوینه‌رانی دانیشم و ده‌مگوت وه‌رگرتنیان له‌م بارودۆخه‌دا به‌ قازانجی پروپاگه‌نده‌ی ئه‌وه ته‌واو ده‌بی و وه‌ی خه‌لکی دانیشتوی ناوچه‌کانی «پشتینه‌ی ئاسایش» و که‌رکووک کز ده‌کات. دانیشتن و باس و گفتوگۆ له‌گه‌ل شیخه‌کانی «لایه‌نگری حکومه‌ت» رای منی ده‌رباره‌ی ئه‌وه سه‌فه‌ره و هه‌لبژاردنی گۆل و قه‌رده‌داغ بۆ ئه‌وه گه‌شته وه‌راست گه‌راند: به‌وه واتایه، چونکه دلنیا بیوون که شیخ مه‌حمود ده‌گه‌ریته‌وه سه‌ر کاری خۆی، تیده‌کۆشان ناو‌بژی ئیمه بکه‌ن تا به‌لکوه‌ له‌م رێگایه‌وه جی پیتی خۆیان له‌ داها‌توودا قایم بکه‌ن؛ به‌تایبه‌تی شیخ عه‌بدو‌لکه‌ریم هه‌ولی ده‌دا روخساریکی عاقلانه و رازپارتیز بگه‌ریته‌به‌ر و به‌وه‌ گوتنه که رووسه‌کان خه‌ریکن به‌هۆی سمکۆوه‌ خۆتیکه‌لی ئه‌وه قومه‌ره بکه‌ن و ئیمه ده‌بی عاقلانه په‌فتار بکه‌ین و شیخ مه‌حمود بکه‌ینه مه‌تالی هه‌لسورانه‌کامان، منی وه‌غیره‌ت خست.

۱۸-Fabian (کینتوس فابوس ماگزیوس و روکوسوس، ۲۰۳؟ پ ز) سه‌ردار و کاربه‌ده‌ستی رۆمی، که له‌ دوومه‌ جه‌نگی رۆم له‌گه‌ل کارتاژ، به‌ تاکتیکی له‌سه‌ره‌خۆ به‌ هیمنی و دوور له‌ تیکه‌له‌چونی راسته‌وخۆ هانیالی شکاند. فابینی: له‌ سه‌ره‌خۆ به‌ئارامی.

له‌ قه‌رده‌داغ، دوو نامه‌ی شیخ مه‌حمود و ره‌زا به‌گم پیکه‌یشت، که بیه‌گومان به‌ ئامازه‌ی خانه‌خوتیه‌کانم نووسراوون و له‌واندا داوای چاوپیکه‌وتنیان له‌گه‌ل ده‌کردم. ره‌زا به‌گ دۆستی کۆن و له‌مه‌یژنه‌م بوو. ئه‌وه، سالی ۱۹۱۹ زۆر له‌ من نزیکبوو، له‌به‌ر ئه‌وه هه‌لبژاردنی ئه‌وه بۆ چاوپیکه‌وتن له‌گه‌ل من کاریکی ژیرانه‌ بوو، به‌لام دیسانیش من وام به‌ قازانج زانی، که ئه‌وه دیداره‌ش پاشگۆی خه‌م.

له‌ لایه‌کیتره‌وه، به‌ رووخۆشی له‌ چادره‌کاماندا پێشوازییم له‌ شیخ قادری برای شیخ مه‌حمود کرد. سه‌ره‌رای ئه‌وه پیلانگه‌ییه‌یانه‌ی که پێشتر په‌نجه‌م بۆ راکێشان، کاری نووسینی لیسته‌کانی هه‌لبژاردن به‌ شیه‌یه‌کی به‌رچاوه‌ ئه‌نجامیان ده‌گرت؛ لیسته‌ی ناحیه‌ی قه‌رده‌داغ به‌ناو‌نوسکردنی چوار هه‌زار که‌س ئاماده‌ کرابوو؛ له‌ سه‌نگاو، کاره‌کان به‌جوانی ده‌چوونه‌ پێش و ته‌نانه‌ت چه‌ند سه‌د که‌سیش له‌ ناوچه‌ جوړبه‌جوړه‌کانی دوور له‌ ناوچه‌ی ئیداری ئیمه، داوایان کردبوو ناویان بنووسری. داوای هه‌یندیک پێهه‌لاگوتن و هاندان، شیخ قادر قبولی کرد خۆی بۆ هه‌لبژاردن بپالێوی. سه‌ره‌ئه‌نجام نوینه‌رایه‌تی ئه‌وه له‌ کۆری دامه‌زێنه‌رانی عیراق به‌لگه‌یه‌کی زیندوو بوو له‌ گۆره‌پانی جیهانییدا بۆ پوچه‌ل کردنه‌وه‌ی ئه‌م بۆچوونه‌ که «پاشای» نافه‌رمان نوینه‌ری راسته‌قینه‌ی بیرورای گه‌شتی خه‌لکی کورده‌(ح).

شیخه‌کان، له‌ سه‌یوسینه‌وه‌ گه‌رانه‌وه‌ گونده‌کانی خۆیان و ئیمه‌ش له‌ عه‌لیاوا شه‌ویکی خۆشمان برده‌سه‌ر: ژماره‌یه‌کی زۆر له‌ پۆلیسه‌کان خۆیان به‌ گۆرانیه‌ی و موسیقاژن و شانۆگه‌ر ده‌زانی و شه‌ویکی زۆر خۆشمان بوو. ئه‌م جوړه‌ یاریانه‌ی قه‌راغی ناگر، که هه‌میشه‌ به‌نامه‌کانی پان و به‌رین ده‌بنه‌وه، بیوون به‌ یه‌کیک له‌ کاره‌ ئه‌سلیه‌کانی سه‌فه‌ره‌که‌مان و یارمه‌تیکی زۆریان به‌ نزیک بوونه‌وه‌ی ئه‌ندامانی هه‌یژی گه‌شتی و به‌رزبوونه‌وه‌ی وره‌یان کرد. که‌لک وه‌رگرتن له‌ زانیارییه‌کانی ناوچه‌یی له‌ گونده‌کان و ئۆردوگا‌کاندا یارمه‌تیکی زۆری به‌ نزیک‌کردنه‌وه‌ی ئه‌وه که‌سانه‌ ده‌کرد که زۆرجار لایه‌نی ناخۆشی هه‌لسورانه‌کانی ئیداریان بینی بوو و چاویان به‌ لایه‌نه‌ جوانه‌کان نه‌که‌وتبوو.

له‌ عه‌لیاواوه به‌ رێگایه‌کی به‌رده‌لاندنا به‌ داوینی قه‌رده‌داغ و ژیر لوتکه‌ی به‌رزی «زه‌رده» دا چوینه‌ سه‌ر ده‌ره‌ندی په‌یکۆلی. کاتیک لی‌ره‌وه به‌سه‌ر رو‌باری

ح- مه‌به‌ستی نووسه‌ر له‌ شیخ مه‌حموده‌.

«دیوانه» دا، بهرهو باکور ئهوبه‌ری شیوه‌که ته‌ماش‌ا ده‌که‌ی سی‌ ده‌به‌ندی «سۆله» و «گه‌وره قه‌لا» و «پاشه‌ری» به‌سه‌ر زنجیره‌ چیا‌ی به‌رانانه‌وه‌ ده‌بینی. به‌که‌م گروپی جافی گه‌لالی خه‌ریکی کۆچ به‌رهو باشور له‌ په‌یکۆلی تیده‌په‌رین: ره‌شماله‌کان، دیره‌که‌کان، چیغه‌کان، مه‌نجه‌له‌ گه‌وره‌کان و مه‌شکه‌کانی رۆن و لانکی منالانیان له‌سه‌ر پشتی‌گا و ولاخه‌کانیان بار کردبوو. ئیمه‌ هه‌شتا له‌ویویین که‌ ره‌شماله‌کانیان له‌ به‌شی باکوری چیا له‌ نزیک‌ی بینای نیرسی هه‌لدا، که له‌ سالی ۱۹۱۹وه «هه‌رتسفلد» گه‌لیک له‌ ته‌خته به‌رده‌کانی ئه‌و جییه‌ی هه‌لگه‌په‌راوه‌وه. ماوه‌یه‌ک خه‌ریکی وینه‌گرتن و نووسینی ئه‌و یاداشتانهم بووم، که له‌ فه‌سلتی دوازه‌دا که‌لکم لی وه‌رگرتوون. دواپی به‌ رێچکه‌یه‌کی سه‌خت و دژواری بناری «زه‌رده» دا سه‌رکه‌وتین و گه‌بش‌تینه «چه‌قه‌لا» (ح)، که ناوه‌ندیکی ده‌رویشانه. له‌وئ دوا‌ی په‌یوه‌ندیی له‌گه‌ل فرۆکه‌ به‌رهو «ته‌په‌گه‌روس» لیمانخوری، که گوندیکی جافه‌کانی روخزادی نیشته‌جی بوو.

به‌یانی رۆژی دواپی، له‌ دۆلی سه‌نگاوه‌وه به‌رهو رۆژئاوا چووین و گه‌یش‌تینه شیویکی چکۆله‌ که له‌ نیوان ئاجداغ و درێژه‌ی ئه‌و «برگه‌چ» که له‌ باشووری رۆژه‌لات هه‌لکه‌وتوه. کاتیکی له‌ زارکی ئه‌و شیوه‌ نزیکه‌بوینه‌وه، به‌ سه‌رسوپانه‌وه زه‌وی له‌ژێر سمی ئه‌سپه‌کاندا ده‌نگی بۆشایی ده‌دا و بۆنی توندی گۆگرد له‌ قولکه‌ و چالاییه‌کان ده‌هات. له‌ناو شیوه‌که‌دا، دوو جوگه‌له‌ئاوی زستانه‌زێ یه‌کیان ده‌گرتوه: یه‌کیان له‌ باشووری رۆژئاواوه ده‌هات و ئه‌ویتریان که ناوی «تف‌تف» بوو له‌ رۆژه‌لاته‌وه. ئه‌و دوو جوگه‌لانه، ئه‌وکات (هه‌فده‌ی ئۆکتۆبه‌ر) وشک بوون و دوو کانیایتر له‌ ژێر گاشه به‌ردیکی زل و قیت له‌ هه‌ردوو لای شیوه‌که هه‌لده‌قولی. کانییه‌کان، نزیکه‌ی ۱۲۰ یارد لیکدوربوون و له‌ ئه‌سلدا ده‌بی سه‌رچاوه‌ی ناوه‌سپی بن. ناوی شیریی رهنگی ئه‌و دوو کانیایانه به‌ توندی بۆنی گۆگرد ده‌ده‌ن و چونکه ئه‌و رۆژه‌ ناسمان سامال بوو، ژێریان شین ده‌چوووه. کاتیکیتر به‌ناوی «ترشاو» له‌ نزیکه‌مان بوو، که به‌گومانم جه‌وه‌ری گۆگردی تیکه‌له. کانیکی گۆگرداوی له‌ قه‌راغی ئاجداغ، له‌ پرگۆلیکی مه‌زن هه‌لده‌به‌ستی، پیویست بوو له‌و ناوه‌دا، که ده‌مزان‌ی بۆ سلامه‌تی له‌ش قازانجی هه‌یه‌ مه‌له‌ بکه‌ین. مه‌له‌ خۆشبوو، به‌لام ئه‌و خۆشیی به‌ چه‌وراییه‌ک که له‌سه‌ر له‌ش ده‌نیش‌ت تامی نه‌ده‌ما.

ح- له‌ ناوچه‌دا (چه‌قه‌لا) شی پیده‌گوتی.

ئه‌و ناوچه‌یه، رۆژگارێک شوینی ژبانی هۆزی دیلو بوو. میژووی ده‌رکردنیان به‌ گوتیه‌ی وته‌ی شاره‌زایانی جیاوازه‌گه‌رینه‌وه بۆ چل تا سه‌د سالی رابردوو و داستانه‌که‌ی به‌مجۆره بوو: عه‌شیره‌تی زه‌نگه‌نه‌ دوژمنایه‌تی کۆنی له‌گه‌ل ئه‌م هۆزه هه‌بوو، له‌به‌رته‌وه له‌ شه‌ویکی تاریکدا په‌لاماریان ده‌ده‌ن و به‌وپه‌ری بی بزه‌بیه‌وه، که له‌ شه‌ره‌کانی عه‌شیره‌تیدا باو نییه، ده‌ستیان کرد به‌ کوشتنی ئه‌ندامانی ئه‌و عه‌شیره‌ته. دیلوکان دوا‌ی ئه‌و کاره‌ساته، کوژراوه‌کانیان له‌ گۆرێکی به‌ کۆمه‌لدا شارده‌وه و تیکرا هاواریان بۆ که‌رکووک برد تا به‌لکوو به‌ رێگای شکایه‌ته‌وه زیان و خه‌ساره‌ته‌کانیان قه‌ره‌بوو بکه‌نه‌وه. زه‌نگه‌نه‌کان، که‌لک له‌ نه‌بوونی ئه‌وان وه‌رده‌گرن و ته‌رمی کوژراوه‌کانیان له‌ گۆر دینه‌ده‌ر و له‌ جیاتی ئه‌وان تا ئه‌و جییه‌ی ده‌توانن و بۆیان ده‌کرێ که‌لاکی سه‌گی توپیو، یستر و حوشتری مردوو له‌ گۆره به‌ کۆمه‌له‌که‌ ده‌خه‌ن و به‌په‌له‌ به‌دوا‌ی دیلوکاندا ده‌چنه‌ که‌رکووک و داوا له‌ کاربه‌ده‌ستانی ئه‌وئ ده‌که‌ن به‌و تاوانه‌ رابگه‌ن، که دوژمنانی باب و باپیریان به‌ سه‌ریان هه‌یناون. چونکه بینینی گۆره به‌ کۆمه‌له‌که‌ و هه‌لسه‌نگاندنی به‌ قازانجی زه‌نگه‌نه‌کان ته‌واو بوو، دیلوکانیان به‌ زۆره‌ملی بردوه‌ته‌ کفری و ناوچه‌کانی ئه‌وبه‌رتی و به‌م جۆره وشه‌ی «زه‌نگه‌نه‌ بازی» به‌واتای فیلبازی له‌ کاره‌کاندا هاته‌ ناو فه‌ره‌هنگی زمانه‌وه.

رۆژی دواپی به‌ باسکی چه‌پی ئاوه‌ سپیدا، به‌رهو باشووری رۆژئاوا درێژه‌مان به‌ رێگادا و به‌سه‌ر لم و خیزه‌لانی سی جوگه‌له‌ئاوی گه‌وره و خۆرتنی «مامان» لاهیز و میرده‌وله‌ت» دا تپه‌رین و له‌ گره‌گا «داری خیله» وه‌ به‌ره و رۆژئاوا شوپوینه‌وه و گه‌یش‌تینه کاروانسه‌را به‌ناوبانگه‌که‌ی برام خانچی. لیسه، له‌ جیگایه‌کی زۆر روونی روبا‌ره‌که، که هه‌یج شوتنه‌واری گۆگرد و چه‌ورایی لی نه‌ده‌بینرا، تیر مه‌له‌مان کرد. دوو گوند لیسه له‌ نیومایلیی یه‌کتر بوون. خاوه‌نی ئه‌و دوو گوندانه‌ حه‌مه‌ که‌ریم ئاغا و عه‌بدولکه‌ریم ئاغای زه‌نگه‌نه‌به‌هۆی دووژمنایه‌تیان له‌گه‌ل یه‌کتر به‌دانی زامن له‌ که‌رکووک له‌ ژێر چاودێرییدا بوون، به‌لام کوپه‌کانیان له‌و گوندانه‌دا ناماده‌ی خزمه‌تکردن بوون و هه‌رکامیان بۆ میوانکردنی ئیمه له‌گه‌ل ئه‌ویتر پیتشپرکیی ده‌کرد. له‌به‌ر ته‌وه، ئیمه له‌نیوان ئه‌و گوندانه‌دا چادرمان هه‌لدان و نانی نیوه‌رۆمان له‌ یه‌کیان قبولکرد و نانی شه‌ویش له‌ویتریان.

له‌ برام خانچییه‌وه به‌رێگای گوندی زه‌نگه‌نه‌ی «ئاوباریک» دا چووینه فه‌ره‌هاد به‌گ، که گوندی شیخ جه‌لالی تاله‌بانی بوو. شیخ له‌و دواپیانه‌دا بۆ سکالا دژی پیتکهاتنی ناحیه‌ی گۆل چوووه‌وه به‌غدا. ئه‌و هه‌روه‌ها به‌که‌لک وه‌رگرتن له‌وه‌له‌ چوووه‌وه لای ددانسازێکی فیلباز. ئه‌و ژماره‌ ددانسازانه، سه‌رۆک عه‌شیره‌ته‌ پولداره‌کانیان فریوده‌دا و ئه‌وانیان

رازی ده کرد که روکیشی زېر بخنه سهر ددانه کانیان و لهو ریگایه وه پاره یه کی زوربان چنگ ده خست. دیاره نه وکاره بو سلامتې له ش و ددان ناکامی کی زور خرابی به دواوه هه بو. دژایه تی شیخ له گه ل پلانی په سه ندرکراوی من، دهر باره ی پیراگه یشتن و چاک کردنی وه زعی ئیداری، به هیچ شیوه یه ک بهرگری له تین و گهرمی ئه و چاوپیکه وتنه ی نه کرد. زور به گهرمی پیشوازی لی کردم و ههردوو شان کانی ماچ کرد. له هه لیکې ئاوا ده ئیدیک جار په یوه ندی باب و فرزندانه م ده دیت، که باب هه رچه نده بوخوی رنج ده بات، به لام ناچار ده بی مناله که ی سزا بدات. تاقیکردنه وه ی من له ناو کورد، ئیرانی و عه ره به کاندانده وه یه، کاتیک که سیک به دل بو ی ده رکه وی هه له ی کردوه، له به رامهر کار به ده ستیکدا که سزای داوه، غه رزی لی به دل ناگرئ، هه رچه نده رهنکه له ناست خزمیکې خویدا، و ابیر بکاته وه که توشی کیشه و چه رمه سه ری کردوه و گیروگری بو خو لقانده، به م جوړه نه بی. له لایه کیتره وه، نه گهر به راستی بزانی له رووی زانیاریه وه غه دری لیکراوه، رهنکه بو رازی کردنی ههستی دهر ووبی خو ی و توله ی زولمی لیکراوی، خو ی به ناو و ئاگردا بدات.

شه و دوا ی خواردنی شیو، شیخ جه لال داستانی کی دوور و درتیزی دهر باره ی نه شکه وتی گه وره ی ئاجداغ بو گپرامه وه و گوتی: به ره هولیکې سهر خه رپشته ی داپوشراودا، له نزیک خو ئیلین، ده چنه ناو نه و نه شکه وته؛ شاریک له ناو نه شکه وته که دایه، که شه قام، حهوز و که فاره و مال و بازاری هه یه؛ ته نانه ت دار و دره ختیشی هه بووه. یه کیک له به شداران له وه ش پتر چوه پیشو گوتی له دوکانیکې ناو نه و نه شکه وته دا دهستی له سه ر شتیک داناوه که به رای نه و له تویه قوماش چوه، به لام هه رکه دهستی لیکه وتوه، قوماشه که له به ربه ک چوه و ورد بووه. له ناوه ندی نه و شاره دا کاییکې دیوه که سی روبرای ناوه سپی له باشور، جوگه له ی سویری «مه ملیحه» له باکوری روظئاوا «ناوی قه یتول» له باشوری روظئاوا لیجیاده بنه وه و به دانانی ته نیا خشتیک ده کړئ نه و روبرانه تیکه لی یه کتر بکه ن. یه کیکتر ده یگوت چی پتی دیو یک له سه ر عه رزی ناو نه شکه وته که یه. سه ر نه نجام ته وسیکې شیخ کوتای بی به و پیشبرکیه هینا. هه رچه نده نه و داستانه سه یر و سه رسوپه ینه رن، به لام سه ره رای نه وانه ش ژماره یه ک نه شکه وت له ئاجداغ هه ن که له وانه یه بو نه شکه وت ناسان زور گرنه بن. پیمخوش بوو ماوه یه ک لیره بئیمه وه نه و نه شکه وته بییم، به لام ناسمان ناوچاوانی تیکنا بوو و له وانه بوو یه که م بارانی قورسی پاییزی له ریگادا بی، له بهر نه وه هه ولما د بهر له وه ی که ریگای له یلان بو که رکوک بگری، روظی

دوا بی بگه مه وه که رکوک. ئوتومبیله که م له له یلان چاوه روانم بوو.

له ریگای فه رهاد به گه وه بو له یلان، شتیکې سه رنج راکیش رووی نه دا که شایانی باس بی، به لام بو نه وه ی که باسی «گول» بپر مه وه، قسه کانم به چه ند وشه یه ک دهر باره ی چاوپیکه وتنی نه و جتیه له نیوراسته کانی مانگی نوظیمه ردا ته واو ده که م.

له قادر که ره م، شتیکې سه یرم بی نی: له گه ل شیخ عه بدولکه یریم، له هه یوانی خانه قاکه ی دانیشتبوین، که له دووره وه دنگی ته پل و زکرم بیست. دنه گه که هه ر ده هاتوو نزیکتر ده بووه وه، تا نه وه ی که گروپیکې تیکه لاوی دهر ویش و گوندی له سه ر ته پۆلکه ی نزیک گونده که دهر که وتن. سیمای ئالوز و قژی ژاکاو، دهر ویشه کانی له گوندیبه کان جیا ده کرده وه. دوو ته پلژن له پیش جه ماوه ره که ده ریشتن. یه کیک له وان ته پلی چکۆله ی لیده دا و نه ویتریان ته پلکې گه وره که به سه ر پشتی یه کیک له گوندیبه کانه وه بوو. له پیش مه رقه دی شیخ موحه یه دین، بابی خانه خو تیه که م، نه لقه یه کیان لیدا و درتیزه یان به زکره که یاندا: سه ریان به شیوه یه ک راده وه شانده که ده تگوت هه ر ئیستا میشکیان بلاو ده بیته وه. نه وان مریدی نه و شیخ عه بدولقادره بوون، که له وه فه سلده ا ئماژم به شیوه ی مردنه که ی کرد. بنه ماله ی شیخ عه بدولقادر تازه له هه ورامان گه رابوونه وه و نه و جه ماوه ره ش بو دبتنی کوړ و جیگره که ی ده چونه کرپچه.

دوا ی یه ک دوو روظ، دیسان له «ئاو باریک» له چواره مایلی باشور بووم، که که لکم له هه ل وه رگرت و چومه جتیه ک به ناوی «خورنه وزان»، که هیندیکم شت لی بیستبو و هه رگیز خوړ نه و جتیه ناگرئ. دۆلکی ته نگی باریکی چکۆله له چوار مایلی باشوری گونده که بوو، که له باکوره وه ده چیته سه ر «ئاوه سپی». روبرا لیره وه به نیوان زنا و گاشه به راندا به ره و روظئاوا ده چیت و له ته پۆلکه یه کی چکۆله به ناوی «مازوخ» تیده په ری، که له باکوره وه بو باشور چوه. له رۆخی روبرا که وه، به نیوان پوله دره ختیکې تیکه لاو له هه نار، هه نجیر و پنچه دار سماقدا سه رکه وتین و گه یشتینه ناو گه رویه ک که ته واوی دهر ووبه ری به خه ز و قه وزه داپوشرا بوو. نه و گه رویه ده گه یشته دیواریکی به رزی به ردینی قام، که ناوی کانییه کی به سه ردا ده هات و وه ک تاقه که به سه ر خیزی رهنه سوروی ژیر دیواره که دا ده که وته خواری. سواری به رده کان، به روا له ت به هو ی تیکه لاوی ئاسن و به رده کان بوو. بونی خو شی نه عنا و گیا بؤنداره خو شه کانیتر هه وایان داگرتبوو. جتیه کی ناوا به زه حمه ت ده کړئ له به رزایه کانی باکورترا ببینری، به لام لیره له ناو نه و

ته پۆلكه سوتاو و بى دار و دهه نانه دا زۆر دلپىن و خوشبوو و دوورنیه له سهردهمى كفر و نه زانبيدا وهك كۆشكى ناو ئەشكهوت (١٩) كهلكى لى وهرگيرابى.

رۆژتيك له گوندهكانى سهربه «دودهكان» (داوده) مامهوه. به سهرسورمانهوه ليره «دودهى كوردستان» يان پييدهگوتن. لهوئى، به كارى شهريك راگهيشتم، كه له نيوان خهلكى ناوچهكه و جافهكانى پوخزادى (كه ماوهيهك له مهوه بهر هاتبونه ئهوه ناوچهيه) روى دابوو و دوايى بهرهو رۆژئاوا گه پامهوه و سه رهله نوئى له چوار مایليى باشوورى «خۆرنه وهزان» له مازوخ تپيه پریم. لوتكهى ئهوه جيبه ٢٠٠٠ پى بهرز بوو، واته ٨٠٠ پى بهرزتر له روبرهكه و هه رچهنده چاو كارى ده كرد بهرى ئاوه له بوو: بهرهو باكوورى رۆژهلالتى قهره داغ و چياكانى ئيران ده چووينه پيش؛ ئاوه سپى له باسكى رۆژئاوا بوو و ده شته پان و بهرينه كهى «پاتاكى» له ناو خۆى گرتبوو و تا يه كهم قاتى بهرزايهكانى نزيك جادهى دوزخورماتوو ده چوه پيش. لهو نزيكانه، توشى دوو كهس بووم كه تازه كونه رتيويه كيان قانگ دابوو و رتيويه كيان گرتبوو. ئهوه شهوه و شهوى دوايى له «چهورى» مامهوه، كه له دهشت و نزيك روبره هه لكه وتوو. لهوئى ميوانى عهزىز عهباس يه كيك له ئاغا گرنگهكانى دوده بووين و رۆژتيكى خوشمان برده سهرو بو فراوين گۆشتى كه ومان خوارد. دواى دیدارى ئهوه رۆژه، ناوبراو له هاتن بو ئيداره دهوله تيبه كان نه ده پرينگايهوه و خۆى نه ده پاراست.

له «چهورى» يهوه به رتيگايهكى ئاساييدا كه به دهشتايه كدا تپيده پهرى، چووينه ناو شيوتيكى پرله كانباوى سويز، كه ناويان له سهرو دوزخورماتوو بوو و گرنگى بهرچاويان دابوو بهو شارۆچكه به. بهرله گه رانه وهم بو كه ركوك به ئوتۆمبيل چومه كفرى تا سهرگورد «ئالک هۆلت» (٢٠) ئەندازيارى ناحيه بينم. هۆلت تازه بو كار له سهرو رتيگاي ئاسنى كنگريان هاتبوو كه ركوك. ئهوه، كاره كهى سى ههفته بهر له كاتى ديارىكارا به گوپهرى بهرنامه تهواو كرد و بهم كارى نه ته نيا خزمه تى به بارى ئابورى عيراق كرد، بهلكوو ههروهك له جيبى خويدا په نجهى بو راده كيشم، كارى ئهوه له بارى سياسيشه وه، خزمه تيكى گهوره به خهبات و ههول و تيكوشانى پاشه رۆژمان كرد.

٢٥- جارتىگيريش جافهكان و هه له بجه

ئىستا دهبايه پتر سهرنج بدرتته ناوچهى باشوورى رۆژههلالتى «پشتينى ئاسايش». ئه مه ئامانجيكى ديارىكارا بوو بو پته وكردنى دهسته لالتى حكومهت به سهرو ئه م ناوچه يه دا هه تا ده گاته زنجيره چياى بهر انان له درتبهى سيرواندا. ئه وپيش به وه به سترابوووه كه سه ره تا ده زگا ئيدارىيه كانى حكومهت سه ره له نوئى له «وارماوا» دامه زريننه وه، باجى سه رانهى دواكه وتوو بستينى، بو كۆكردنه و هى باجى ئه مساليش مه ره كان بپترين و ژماره يه كيش بگرين كه پۆليس به شويتيانه وه بوو. تا به مجوره حوكم و دهسته لالتى حكومهت به سهرو جافه كۆچه ره كاندا به سپينى، كه تازه له هاوينه هه وار گه رابوونه وه ماله كانيان. بو مونه سه ريفى وارماوا حوسين به گى حه سه ن به گمان له بهرچاو گرتبوو. حوسين به گ سه رو كى لقى هه ره نوئى زنجيره ي كهى خه سه ره وه بگيى بوو. چونكه مولكى له ناوچه كه دا هه بوو، خه لكى ناوچه پشتيان ده گرت. سه ره راي ئه وان هه ش، ئه و ته نيا كه ستيك بوو له ناو به گزاده كانى جافدا، كه له رو داوى شازده ي ئه وگوستيدا ليوه شاوويى پيشاندا و جوان دره وشايه وه. بو پله ي كارگوزارى جافه كان هيشتا كه ريم به گ وهك گه وره پياوى به گزاده كانى ناوچه ي باشوور هه لبارده يه كى هه ره باش بوو. له هه له بجه، سه ره راي پاشه كشه په شو كا وه كهى له شكرى شيخ مه حمود له مانگى ئه وگوستيدا، وه زع ئىستا ش زۆر جيگه ي ره زامه ندى ئيمه نه بوو، به جو رتيك كه له كاتيكا من پلانى كاره كانم رتيكوييك ده كرد، به گزاده ناسراوه كانى جاف له وان هه ئه حمه د به گ، عيزهت به گ و حاميد به گ چونه سليمانى و ئه مه گناسييه تى خويان به «پاشا» را گه ياند.

له بهر ئه وه، رۆژى حه وتى ديسه مبه ر له گه ل گشت پۆليس سه راره كان كه ركوكم به جيه تيشت. موراد و برجيس وهك جارى پيشوو له گه ل ئه وه گروه بوون، به لام كاپيتان «س. وايت» (١) سى، «ئوستراليا» يى كرابوو جيجرى «گراون» و ببوو به بازرسى پۆليس. كاپيتان «ى. سى. ج. ئالبان» (٢) يشم له گه ل خۆم برد. ئه وه له جياتى چاپمهن، كه له پشودان بوو، له كفرى خزمه تى ده كرد. له بهر نامه دا بوو كه كفرى بيته بنكه ي پيشه نكي ئيمه؛ له جياتى كه لك وهرگرتن له جاده ي ئوتۆمبيل، سواربووين و به يه كه م

1- S.White
2- E.C.H.Alban

١٩- كۆشكى ناو ئەشكهوت، ژيخان، ئەشكهوت.

زنجیره چپاکاندا، به نیتوان «لهیلان» و «چهوری» دا، به سی مه نزلان ریگایه کی وشک و بیدار و دهوه نمان بری و چووینه کفری. ئەو ریگایه ی که جاری پیتشو پیتیدا هاتبووین، ئەمجارهش پیتیدا چووینهوه و به گشتی هه رئهو خه لکانه شمان بیینی، که جاری پیتشو چاومان پیتیان که وتبوو.

له کفری، بروسکه یه کی کۆمیسیتی بالام پینگه یشت، که ده یگوت، چونکه شیخ مه حمود زۆرجار مه رجه کانی ئیمه ی شکاندوه و به لگه و شاهیدیکی زۆرمان هه یه که خه ریکی ئاژاوه نانه وه و ده سد ریژی کردنه، پیتش نیاز ده کات له فه رمانده ی هیز به خوازم دوا ی هوشیار کردنه ی ئاسایی بنکه ی شیخ مه حمود له سلیمانی بۆمباران بکات. من، بیگومان به ته وای له گه ل ئەو برپاره بووم و پیمو ابو ماوه یه کیشی له تیپه ریوه؛ به لام سه ره رای ئەوه، هۆبه کم نه ده بیینی که به گویره ی ئەو ئالوگۆر له سه فه ره که مدا پینک بینم، که خۆم بۆ ئاماده کردبوو.

دوا ی چاره سه ره کردنی که موکوپیی ئازوقه له دوا ویتستگه ی قه تار، له دوا زده ی دیسه مبه ر وه ریگه وتین. له باکوری شاره وه، به شیوی ناو زنجیره چپاکاندا تیپه رین و دوا یی به ره و باشووری رۆژه لالت گه رای نه وه و له «شاکه ل» که به هۆی کیتلگه پان و به رینه چانراوه کانی ده ور به ری قه ره ته په هیتشتا به سنووری لای باشووری هه واری جافه کان دیاری کرابوو، ئۆردومان لیتدا. فرۆکه کانی هیزی هه وایی به پیتی به رنامه به رله کاتی دیاری کرابوو، له ریگادا ده هاتنه سه رمان و به شپوه ی ئاسایی په یوه ندییان پتیه ده گرتین. رۆژی دوا یی، له «که لار»، ستوانی فرۆکه وان «ئیریک رۆس» (۳)، له سکاندرانی ژماره ۳۰ به شپوه یه کی لیزانانه، له زه ویه کی تازه کیتلدرای نزیک مائی که ریم به گ نیشته. ئەوکات، فرۆکه کانی «دی.چ. ۹ا» (۴) «سلف ستارت» (۵) یان نه بوو. ئیمه هه موو لایه کمان، که پیتشتر سواری فرۆکه ببووین و هاتوچۆمان پیکردبوو، له کاری سوپاندنی فرپه ری فرۆکه بۆ هه لکردنی ماتۆره کی شاره زا ببووین: له وچۆره کاتانه دا، که سیتک که پتری لیده زانی، فرپه ری فرۆکه که ی به توندی ده سوپاند و سی چوار که سیش له پشت سه ری راده وه ستان، تا هه م بۆ سوپاندنی فرپه ره یارمه تی بکه ن و هه م کاتیک که فرپه ره که وه گه ر که وت ئاگیان لیتی بیی که فرپه ره کی له نه که وئ و زوو بیکیشنه دواوه.

3- Eric Routh
4- D.H.9A
5- Self- Starter

هیتشتا له که لار بووین که چهند نامه له هه له بجه وه پینگه یشت. له وه ده چوو ئەوکاته ی ئەحمه ده بگ و عیزه ت به گ له سلیمانی کر نۆشیان بۆ شیخ مه حمود ده برد، هه وایی سه فه ری منیان دابن، له به ر ئەوه به په له گه رابو نه وه تا بلین ته نیا بۆ ئەوه چو نه ته سلیمانی، که بیستبو یانه من له ویم. عادیله خانیش، نامه یه کی بۆ نووسی بووم و گو تبووی بۆ دیتنی من دیتنه «فه قی جنه» له بناری لای باشووری ریگای «پاشاری» ی له به رانان، که ناوه ندی ناحیه ی وارماوا بوو.

له که لاره وه، به سی مه نزلان ناوچه یه کی ناهه موارمان له رۆژئاوای سیروان به ره و باکوری رۆژئاوام بری. ریگاکه مان، هه رئه و ریگایه یا نزیکی ئەو ریگایه بوو که سالی ۱۹۲۲ پیتیدا چوو بووم. ناوی شوینه کانی ئەو ناوچه یه، له سه ر نه خشه نه بوون، به لام دروست به رله وه ریگه وتتمان، هیزی هه وایی چهند وینه ی باشی له ناوچه که گرتبوو و ئیمه ش ناوی چپاکان، روپاره کان و گونده کافمان له سه ر نووسی.

یه که م شه و لای شاتریه کانی «کانی چه قه ل»، له نزیکی زارکی روپاریکی به رینی لافا وگیر ماینه وه، که له «داره خیلته» وه ده هات؛ شه وی دووم، له گه ل هارونییه کان له ده شته پان و به رینه که ی «پبواز» رۆژمان کرده وه، که ئەوکات سه ر به وارماوا بوو. شه وی سیتییه میش له «کارپزه» لای هارونییه کان ماینه وه. هه و خۆشبوو و تا ئەوکاته ی که به ده شته به رز و پرله هه وراز و نشپوه کاندای ده ریشته ی، دیمه نه کان جوان و دلرفین بوون و له دووره وه سه رنجی ئیمه یان به ره و خۆیان راده کیشا: شیوی ده ره ندیخان، ئەوجییه ی که سیروان به نیتوان به رانان و درپژه ی ئەودا تیده په ری؛ گردی مه زنی «خۆشک» و «به مۆ»، که گه رمای زۆر له شی دابره کرابوو؛ دوا یی چیای سه ر ته خت و بی لوتکه که ی «باوه یادگار» و «دالاهو» و ته پۆلکه کانی که له هۆر، که به هۆی خۆری ئیواره سور هه لگه رابوون. به مجۆزه که ده چووینه پیتش، ئەو دیمه نانه له باکوری رۆژه لاله وه به ره و رۆژه لالت و باشووری رۆژه لالت ده سوپان، هه رچه نه ده باسکی راستمان روپار بوو، به لام پنجه دار بی و گه زه زه ره هه لگه راره کانی پاییزیان ده هیتنا به رچاو.

رۆژانه کاتی کۆکردنه وه ی چادره کافمان، ژن و منال ده رژانه ئۆردوگا که مانه وه. هاتنی ئەوان بۆ ئەوه نه بوو که قاپ، قابله مه، ده فر، مه شکه و شته کانیتریان به رنه وه که لیمان به قه رز وه رگرتبوون، به لکوو بۆ ئەوه ده هاتن، که قوتوو یا شوشه یه کی به تال یا شتیکی ئاوا بدۆزنه وه که هه میشه بۆ خیلنشینه کان به که لک بوون. به رگی ژنه کان به گشتی بریتی بوون: له ئاوالکراسیتیکی فش و فراوان له قوماشی خامی شین یا بۆر و تیره، که

دەرلنگه كانيان له نزيكى گوتيزنگ تنگ ده بونه وه و چينه كانيان به سهر گوتيزنگياندا ده كه وتنه خوار؛ يهك دوو كراسى دريژ هه رله و قوماشه و كولونجه (كه وا) و چهند ده سمالي ناو ريشم كه وهك چارشيشوشان (چارۆكه) به سهر شانيان داده دا. ده سماليكي رهنگي كه رهنگه كه ي به گوتيره ي ته مه ني خاوه نه كه ي دياربي ده كرا و پشتينيكي، كه قوبه يه كي گه وره ي زبوي له سهر بوو^(٦). كچه كان له جياتي ده سمالي، كوچكه يان له سهر دنا كه پاره ي زبويان له دور دروا بوو.

زۆرم پي سهر بوو كه ديتم ر ه شمالي جافه كان زۆر له ناو دوره، به لام له بهر پي بايه خ بووني كات ده كرى به سوارى يا به پي ناژله كانيان به رنه سهر روبار يا كانيا ويكي نزيكيان. ژنه كانيش له رۆژگاراني كو نه وه له گه ل هه لگرتني مه شكه ي پر له ناو بو خوار دنه وه، ده ستنويز شوتن، چيشت ليتان و قاپ و قاساخ شوشتن، له مه و دايه كي دوره وه راهاتون، به لام نه و هاتوچوبه بو ئيمه زۆر دژوار بوو و ناره حه تي ده كردين و زۆر جار ناچار ده بوين له شوپني ناو بو چادر ليدان خو مان بپاريزين و جتي نزيك له روبار هه لبريژين.

كاره كه مان به هيچ شي وه بهك به دل نه بوو. هارونييه كان ناماده نه بوون باجه دواكه وتوه كانيان بدن، تا له رووي ناچار بيه وه چهند كوئخاي پيدا گرمان گرت و بردمان. بهر له گه رانه وه بو پيگه كانمان، ته و او ي باجه كان ي پيشوويان دا يان رازي به داني بوون.

ئيواره ي رۆژي سيبه م، هه وا تيكچوو. به ياني، كاتيكي به «توني باوه عومه ره» دا تيده په رين، ته م و مژ تا چاو كاري ده كرد ديمه نه كان ي دا پو شيبوو. «توني باوه عومه ره» كيويكي كورته و بهر زترين خالي له ۳۶۵۰ پي تينا په ئ و له گه ل قه ره داغ له هيلتيك دايه. ده مويست تا «فه قى جنه» واته ناوه ندى ناحيه باژوم، به لام پييان راگه ياندين كه شيخ مه محمود له باشووري شاره زوره. بو نه وه ي نه كات نه و به يتته «پاشاري» و من ببيني، به و تا كامه گه يشتم كه به ره و باكوري ريگاي په يكو لي نه چم. چونكه پيشتر وه لامي «نا» م دابوو و ئيستاش كه ده مزاني له وانه يه له هه ر چاو تروكان دنيكدا بو مباراني بكن، كاريكي وا له دوو لايه نه وه داخه يتنه ر بوو. له بهر نه وه به بروسكه عاديله خانم تاگادار كرد و گوتم له وه ي كه ناتوانم ببينم به داخم، به لام نه و كه سيك نه بوو كه پياو بتواني به ناساني له ده ستى رزگار بي. سهره راي خراپي و ئالوزبوني هه وا، به شه ست و

٦- به و پشتيندانه ده ليتن هه ياسه. وه رگيري ف.

شه ش سال ته مه ني، هه ردوو كه لي پاشاري په يكو لي بري و كاتي نيوه رۆ له گه ل كوره كان ي و ژماره يه كيتر گه يشتنه «پيسه كان»^(ح) له دوو سي مايلي باشووري بيناي بيه ره ي نرسه. نه و له بي ري نه كرد بووه، كه بهر له گه يشتنى، ده ست به سهر و رويدا بيتي.

كوره كان ي، كه بو گوپيني بهرگي قوراويي له گه ل ليباسي ناو ريشم يي كاتيان به خه سار نه دابوو، به ئاشكرا ناره حه ت بوونو هه و لتيان ده دا بيانويه ك بو كرده وه كان ي نه م دواييانه يان بدۆزنه وه و چوك و كه م بايخيان پيشان بدن. دايكيان هيتديك جار به شه رمه وه وه يتديك جاريش له رووي زيره كييه وه نه واني ده خسته ناو باس و جار جاره ش به گوتمى «نه رتوه لالا و به خواويه» قسه ي نه واني ده سه لماند، تا به ره به ره باسه كان به داواي ليتوردين له بابته رابردوو كي شرايه سهر خو هه لگيشان و له خو تاريك كردني نه و كاره سهر سوپه يتنه رانه ي كه ده يان تواني له مه و دوا بيكهن و ده يان كرد. پييان داگرتوو و ده يانگوت كاتي به جيه يشتنى سليمان ي بپار بووه كاريكي باشيان به موچه يه كي باش بده مي و ئيستاش داواي نه و كارهيان لي ده كردم، به لام كاتيكي هاوده نگيم له گه ل نه كردن، پييان سه ير نه بوو: بو م روونكر دنه وه و گوتم موديري وارماوا، كه ده مويست بو به يتن كردني ده ره تاني عه شاييري ده دوازه پولي سي به بهرگي ره سميه وه بده مي، ده چيته سهر كفري نه ك هه ل به جه.

به ياني زوو، دوا ديدارم له گه ل عاديله خان و كوره كان ي كرد و پيسه كانم به ره و «به كر بايف»^(٧) به جيه يشتن: نه و ناوچه يه بري تي بوو له هه شت گوندي سهر به شيخه كان ي سو له. ته مومژ هيشتا شاخ و به نده نه كان ي دا پو شيبوو و باران ده باري و مرؤف نه يده تواني پترله چنده نگا و ببيني. به له بهر چاوگرتني وه زعي جوگرافيايي ده ره تاني چوونه سهر و دابه زين له باريكه رتيه لوسه كان نه بوو. كاري له وه ناخوشترم كه م پي شك ده هات كه له ژير ريژنه ي باراندا، كاتيكي زه وي و هك ده ربا ناوي تيدا كوئبو وه وه، چادر هه لده ين. ئيمه بو خو مان له چادره كاندا ماينه وه و پوليس و نه سپه كانيشمان نارده ناو گوند.

هه ركه كاره كانمان سه روساماني گرت، بپارماندا تيتر «گروگ»^(٨) ي گه رم بخوتنه وه.

ح- ناوي نه سلتي بته كان بووه و له به رده كان ي بيناي نرسه وه رگيراوه. له ناوچه كه دا «پساكان» يشي پينه ليتن.

٨- Grog، نارده ق له گه ل ناو.

چونکه دوا شوشه‌ی ویسکیمان، که له کهرکووک هینابوو، شه‌وی پیشوو ته‌واو ببوو، به همه‌ه‌لییم گوت سندوقیتیکی تازه بکاته‌وه که له «کانتین»^(۹) ی ویستگه‌مان کرپبوو. همه‌ه‌لی چوو و دوا‌ی چهن‌دخوله‌کینک گه‌راپه‌وه وهک نه‌وه‌ی که جندوکه‌ی دیبئی چاوی زیت دهرپه‌ریبوو و گوتی: «ویسکی نیه، پۆرتته!»^(۱۰). کاری ناسایی کانتین به‌مجوره بوو، که له‌ویله‌ی راسپارده‌ی باشگاکانی له سندوقه به‌تاله‌کانی به‌رده‌ست ده‌خست؛ شه‌رابی سووری راسپارده‌ی به‌ریه‌رسی باشگای نیمه‌یان بۆ شه‌وی کریمه‌س، له سندوقیتیکی به‌تالی ویسکی نابوو و نه‌ویان به جینگای ویسکی به‌هله به نیمه‌دا بوو. خواردنه‌وه‌ی «پۆرت» بیگومان له‌کات و جیتی خۆیدا شه‌رابیتیکی زۆرخۆشه، به‌لام بۆ ریبواریکی وهک نیمه له‌و بارودۆخه‌دا نه‌یده‌توانی جینگه‌ی «جان هیگ» و «بلاک نه‌ند وایت»^(۱۱) بگریته‌وه.

هه‌روهک پیشتر گوتم، کاربه‌ده‌ستانی پیشوو عوسمانیی مه‌یخۆر بوون و شویتندان و کارتیتیکه‌ری و که‌یفی سه‌رخۆشبوونی مه‌یه‌یان پترپۆ گرنگ بوو تا تام و بۆنی. له‌به‌ر نه‌وه یه‌که‌م و دووهم پیاله که بنچینه‌ی کاره‌که‌یان داده‌رشت، نه‌گه‌ر پیاله‌یتری به‌ دواوه نه‌هاتبا به‌شتیتیکی زیاده و بئی که‌لک ده‌ژمییرا. مورادیش نه‌وکاته به‌مجوره‌ی بییر ده‌کرده‌وه، به‌لام له‌ دوا‌یی راهات و نه‌وه عاده‌ته‌ی نه‌ما. نیمه‌ه‌نگه له‌ رووی زیره‌کیسه‌وه هیندیگمان عاره‌قی ده‌ست سازی ناوچه له‌گه‌ل خۆمان هینابوو، تا نه‌گه‌رکه‌سیک که زۆر ورد نه‌بئی و تام و بۆنی بۆ گرنگ نه‌بئی، له‌و بخواته‌وه و به‌مکاره ته‌مه‌نی شه‌رابه باشه‌کامان له‌و سه‌فه‌رده‌دا درپۆتر بکه‌ین، چونکه جیتی وای لئ نه‌بوو که بتوانین شه‌رابی لئ بک‌رین. هه‌تا ئیستا سه‌رکه‌وتنیتیکی زۆرمان ده‌ست نه‌که‌وتبوو، له‌به‌ر نه‌وه له‌ رووی ناچاربه‌وه پیم گوت بۆ که‌سیک که فیری خواردنه‌وه‌ی ئاره‌قی توند بئی، شه‌راب که‌لکی نیه، به‌لام نه‌وه هه‌روا پیتی داده‌گرت و ده‌یویست وهک نیمه له‌و «لیوه سووره به‌بزه‌یه»^(۱۲) هه‌لم‌ئئ. من هه‌رچه‌نده زۆرم خۆشده‌ویست، به‌لام کاتیک بینیم نه‌وه شه‌رابه باشه‌ی که ده‌بوايه هه‌فته‌یه‌کیتتر، شیبوی کریمه‌سی پئی پرازیته‌وه، له‌ گه‌روی که‌سیک ده‌چپته‌خوار که چاک و خرابی مه‌ی لیک ناکاته‌وه، بیده‌سته‌لات له‌ژیر لیوه‌کامندا بۆلاندم.

۹- Canteen، فروشگا له سه‌ربازخانه یا نۆردوگا یا ناوه‌نده گشتیه‌کان.

۱۰- پۆرت (Port) شه‌رابی سووری پرتغالی.

۱۱- دوو جوړه ویسکی

ته‌واوی نه‌وه شه‌وه به‌ توندی و بئی پسانه‌وه باران باری و هه‌ر نه‌وه‌نده‌ی که چادر هه‌لدانی شه‌وی پیشوو سه‌خت و دژوار بوو، ئیستاش کۆکردنه‌وه‌یان به‌و راده‌یه ناخۆش بوو، به‌لام هه‌رکه به‌ره‌و باکووری رۆژئاوا وه‌رێکه‌وتین، ناسمان په‌له‌هه‌وری پیتوه نه‌ما. فراوینمان، له‌ ره‌شماله‌کانی «روخزادی» (روخزایی) خوارد. کاتیک گه‌یشتینه‌جی، کویتخا «نه‌حمه‌دی شاسوار» به‌ته‌واوی خۆی دۆراند، به‌لام زوو خۆی گرت‌وه. پیره‌پیاویتیکی باشوو، له‌ خپوه‌ته‌که‌یدا میوانی کردین؛ خواردنیتیکی باشی دا به‌ پۆلیسه‌کان و به‌لئینیدا که له‌ ماوه‌ی دوو هه‌فته‌دا باجه‌ دوکه‌وتوه‌کانی بدات. به‌ ناوچه‌یه‌کی نارێک و ناهه‌موار و پرله‌قولکه و به‌رده‌لاندا چووینه‌پیش، که له‌ نیوان چهن‌د له‌وه‌رگه‌ی چوک هه‌لکه‌وتبوو. رینگامان به‌ره‌و ره‌شمالی مکالییه‌کان له‌ باشووری به‌رزاییه‌کانی «برگه‌ج» درپۆته‌ پیدای و له‌ نزیک ناوه‌سپی گه‌راپه‌وه سه‌نگاو. رۆژی دوا‌یی هه‌ر به‌و رینگایه‌دا چووین بۆ دیتنی ره‌شمالی مکالییه‌کان له‌ بناری ئاجداغدا؛ دوا‌یی به‌ره‌و باشووری رۆژئاوا بامانداوه و شه‌وه له‌ نزیک گوندی «کۆیک» (قه‌ره‌گۆل) له‌ رۆخی ناوه‌ سپی، له‌ ره‌شمالی «رۆسته‌می سه‌سه‌نی حاجی قادر» دابه‌زین، که کویتخای هه‌ره‌ گرنگ و ده‌وله‌م‌هن‌دی مکالییه‌کان بوو. نه‌وه، که پیاویتیکی خۆش سیما بوو و به‌شپوه‌ی به‌گزاده‌کان به‌رگی ده‌پۆشی، به‌لام ژیرچه‌نه‌ی ده‌تاشی و تیغیشی له‌ ده‌وری لیوه‌کانی دده‌ا. ریشی، وهک ریشی پیاوانی عه‌شیره‌ته‌که‌ی که بایه‌خی زۆریان به‌ سه‌ر و روویان دده‌ا، هه‌یشتبووه‌وه و به‌ جوانی ده‌پرازانده‌وه. له‌و جیبیه، فرۆکه‌ی په‌یوه‌ندیگه‌ر له‌سه‌ر داوا‌ی به‌ په‌له‌ی نیمه، دوو شوشه‌ی ویسکی بۆ هاویشتینه‌ خوارئ: ویسکیه‌کانیان له‌ناو توره‌که‌به‌ک گیا پیتچابوو. شوشه‌به‌کیان به‌ ساخی گه‌یشته‌ خوارئ و نه‌ویتریان به‌ زه‌ختی سندوقیتیکی ناسنی جگه‌ره‌ شکا.

رینگای دوا‌یییمان، به‌ لای باشوور و به‌ «کیسه‌ره‌ش» دا رینگایه‌کی دووردرپۆ بوو. کیسه‌ره‌ش زنجیره‌یه‌کی به‌رزه‌ که له‌ گرگا (داره‌خیله‌) وه‌ به‌ره‌و رۆژئاوا ده‌چن. به‌ نیوان ده‌شتیتیکی پرله‌قولکه‌ی زۆر ناخۆشدا به‌ره‌و «ناوه» (نه‌وی) چووینه‌پیش. هه‌وا دیسان کرایه‌وه و خۆر ده‌رکه‌وت، به‌لام سه‌ره‌رای دووردرپۆبوونی کاروانه‌که‌مان، جینگای سه‌رسورمان نه‌بوو، که له‌و رینگا ناهه‌موار و پرله‌هه‌راز و نشپوه‌دا فرۆکه‌ ومان بکات.

هیندیگ دوا‌ی به‌جیه‌یشتنی «ناوه» بۆ دیتنی که‌سایه‌تیه‌کیتتر به‌ ناوی سلیمان خان چووین، که یه‌کێک له‌ کویتخاکانی روخزادی بوو. نه‌وه، چهن‌د سال له‌مه‌وه‌پیش، له‌ نزیک هه‌وینه‌هه‌واری هۆزه‌که‌ی له‌ خاکی ئیران نیشته‌جی ببوو، به‌لام له‌و دوا‌یانه‌دا چونکه له‌گه‌ل کاربه‌ده‌ستانی ئیران قه‌ری لئ په‌یدا ببوو، سه‌ره‌له‌نۆی گه‌راپه‌وه سه‌رژبانی

کۆچەریی. پێشتر گوتم له ناوچه کانی سهرسنووردا، فه رههنگی کۆنی ئێران چۆن و به چ شتیه بهک له پێگای ئه ده بیات، بیناسازی یا شتیهی ژیان، کار ده کاته سه ره ئه و که سانه که په یوه ندییان به ئه وانه وه هه یه و ئه و جوژه هه ستان و دانیشتنه له و که سانه دوور بوو که په یوه ندییان به فه رههنگی عوسمانیه وه هه بوو. سلیمان خان نمونه په که کی باشی ئه و شوین هه لگرتنه بوو: ناو ختیه ته که پدا به به ره و فه رشیه هه ره باشی ئێرانیی فه رش که رده بوو؛ قوماشی ئاوریشمی به سه ره دۆشه که له و بالئجه کانی دادابوو؛ سه ماوه ریکی زۆرباش له سوچیکدا ده کوئی؛ پیا له کانی چایی شکل و بارستایه کیتریان هه بوو و جی پیا له کانی زیوکاریی ئیسفه هان بوون.

ئه و شه وه، که دوا شه وی سه فه ره که مان بوو، له په شمالی شاترییه کانی نزیک «هۆمه رمل» ماینه وه که نزیکه ی ده مایلی بۆ کفری مه ودا هه بوو. بیست و دووی دیسه مه بهر بوو، به لām خۆر و تینی خۆشی هه تاوی ئه و دوو رۆژهی دوا یی، ئازاری پێشوی له بیه ر بده بو یه نه وه. ده رباره ی ئامانج و ئاکامه کانی ئه و سه فه ره، به کورتی بۆ به شدارانی سه فه ره که دوام. پۆلیسه کان وره یان زۆر به رز بوو، ئه وان له ده ره وه ی تا و له کان له هه وای ئازاددا ئاههنگیکی خۆشیان گێرا. ته نانه ت به ندیهه کانی ش، که له ریزی پێشه وه له جیتی میوانان دانیشتبوون، به روا له ت ئازاد نه بوونی خۆیان و دوا که وتنی باجه کانیان که بێگومان له ئه ندامی هۆزه که یان وه رگرتبوو و ده یانویست بیه خۆن له بیه ر کده بوو.

له کفری بووم که زانیم رۆژی کریسمه سیان بۆ بۆمبارانی شیخ مه حمود دباریی کردوه. به په له سواری ئۆتۆمبیل بووم و چوومه که رکوک. نه ئییهه کان به ته واوی پارێزرا بوون^(۱۳). بریار ئه وه بوو فرۆکه کان به جیگای که رکوک له هه ولیره وه بۆ عه مه لیات هه ستن. ئه مجاره ش، به یانیی ئه و رۆژه مان ئاویته ی نیگه رانییو دله کوته و چاوه روایی و ترس بوو: دوو فرۆکه ونیوون. فرۆکه ی یه که م به ناچار دروست له ده ره وه ی شاری سلیمانی نیشتبوو. سیر جان سا لوموند که بۆخۆی له گه ل فرۆکه وان «جونز- ویلیامن»^(۱۴) فه رمانده ی سکا دران سواریبوو، له کن ئه و فرۆکه یه نیشتبوو «پۆس» و مکانیکه که ی له کیشه رزگار کده بوو. فرۆکه ی دووم، له ژیر که لی تاس لوجه به لای سلیمانیدا که وتبوو. له و روودا وه شدا، فرۆکه وان و مکانیکه که ی رزگار کران. یه ک دوو

فرۆکه یتریش به هۆی خراب بونیان، له نیوه ی رێگادا گه رانه وه و سه ره ئه نجام ته نیا نیوه ی بۆمه دیاریی که راوه کان به سه ره شیخ مه حموددا رژانه خوارئ؛ به لām «کین هید» ده یگوت توانیوه تی بۆمبا یه ک له ده رگای باره گاکه ی بدات. کاتی گه رانه وه فه رمانده ی هیزم بیانی، بریاربوو ده ستبه جی راگه ی نراویک بۆ شیخ مه حمود بخره نه خوار و به ره په رسایه تی راگرتن و چاودێری فرۆکه کانیان تا کاتی گواستنه وه لێی بوئ. شیخ مه حمود ئه و کاره ی کرد، به لām فه تاحی هه مه وه ندیبی که له و ده ور به ره بوو، به ره له گه یشتنی ئه و راگه ی نراوه، فرۆکه یه کی ته قانده بوه وه.

ئه و شه وه، «کادیرانی سیاسی» و ئه فسهرانی هیزی هه وایی، به به رگی غه یره په سمی، به یه که وه له باشگای فرۆکه خانه شیومان خوارد و تا سه عات سیی به یانی به یه که وه رامان بوارد. روداویکی ناخۆش به بن گویماندا تپه پری: ئه ویش له حالیکدا بوو، که یه کیک له دۆستان بۆگالته ریشی به لۆکه سازکراوی دۆستیکیتری به ناگری شه مچه سوتانند. لۆکه ناگری گرت، به لām چه ند هاوړی به په له گری ناگه ره که یان کوژانده وه و رووداوه که به هه لپه روزانی برۆ و مژۆله کانی ئه و دۆسته ته واو بوو. ئیمه (کادیره سیاسییه کان) بۆ ئه وه ها تبه وین که شه و له وی بمیینه وه. دوا ی خواردنی به یانیی که هیلکه ی نه کولاو بوو، بۆ تا قیکردنه وه چه ند دانه یه کمان هاویشتن: ده مانویست دلنیا بین خوارکی قه له مونه و «پودینگ»^(ح) هه لۆچه ی دوینی شه و، شوینه واری خراپیان له سه ره چاومان دانه ناوه!

یانواری، فیهرواری و ماری ۱۹۲۴ به گشتی دوور له رووداو بوون. بۆمبارانی هه وایی رۆژی کریسمه س، هه رچه نده ئاکامیکتری به دی نه هینا، به لانی که مه وه، درۆکانی شیخ مه حمود ی ئاشکرا کرد، که ده یگوت له حالی پیکهاتن له گه ل ده ولته دایه و شوینه واری ئه و کاره ش به شتیه یه ک بوو که ژماره یه ک له لایه نگرانی، له وانه په زا به گ و عه بدول په حمان ئاغای لئ بوونه وه. چونکه له وه ده چوو شوین دانانی بۆمبارانه که به ره و له بیه ر کردن چووبی، مانۆری هه وایی ده ست پیکرایه وه. به مجۆره ی که ده فته ری بیه ره وه ریهه کانی رۆژانه م پێشان ده دات، به شتیک ئه و ماوه یه له ئاسمان و زه وی خه ریکی هه لسویران بووم: سه ردانی به شه جیا وازه کانی پارێزگا و «پشتینه ی ئاسایش» م ده کرد، به لām ته نیا یه ک دوو رووداو هه ن که بۆ گێرانه وه ده بن:

ح- Pudding خواردنیککی سوکه. پتر له میوه دروستی ده کن و دوا ی شیو ده بخۆن.

۱۳- له فه سلی پێشهودا گوترا، به ر له بۆمباران، هه ره شه یان له خه لک ده کرد. وه رگێری ف.

شهوپیک له کۆتایی مانگی فیهرواریدا، زوو پازام و لهسەر هه‌یوان خه‌وم لێ کهوت، که له‌په‌ر به‌ ده‌نگی گولله له‌ خه‌و راپه‌ریم. سه‌ره‌تا ده‌نگی گولله‌یه‌ک و دوا‌یی ده‌نگی گولله‌یه‌کیتر و سه‌ره‌نجم ده‌نگی ته‌قوتۆقم بیست. وام هه‌ست پینکرد که چه‌کداره‌کانی شیخ مه‌حمود به‌ که‌لک وهرگرتن له‌ تاریکی شه‌و خۆبان گه‌یانده‌وه‌ته‌ شار. به‌که‌م به‌ره‌هه‌لستکاریم له‌ به‌رامبه‌ر شه‌و رووداوه‌دا هه‌ستیکی خه‌مه‌ینه‌ر بوو، که ته‌واوی له‌شی داگرتم، له‌وه‌ی که شه‌وان توانیبویان ناوا سه‌رکه‌وتوانه‌ زه‌برم لێ به‌دن. من هه‌میشه‌ شانازییم به‌وه‌ ده‌کرد، که سیستمیکی پاراستنی چاکم دامه‌زراندوه‌، به‌لام باشبوو زوو به‌خۆ هاته‌وه‌: ده‌نگی ته‌قه ته‌قی سینی و قاپ و قاچاخی مسم له‌ نیوان ده‌نگه‌کاندا ناسیبه‌وه‌. رووم له‌ ناسمان کرد، دیتم ناسمان ساماله‌، به‌لام مانگ گیراوه‌ و خه‌لکی شار به‌شیه‌وی کۆن بۆ نازادکردنی مانگ به‌ریه‌ره‌کانی ده‌که‌ن و هه‌ول ده‌ده‌ن شه‌ژدیه‌ها ناچار بکه‌ن، شه‌و مانگه‌ خه‌ نوره‌انبیه‌ی که خه‌ریکی قوتدانی بوو، بخاته‌خواری. دوا‌ی چه‌ند رۆژ کاتیکی بیستم شیخ مه‌حمودیش وه‌ک منی لێ به‌سه‌ر هاتوه‌، خوشحال بووم. شه‌و، به‌ر له‌وه‌ی که ناگاداری مانگ گیران بێ، شه‌سه‌که‌ی ویستبوو تا به‌ره‌و گۆیژه‌ رابکا.

هه‌ر له‌وه‌ سه‌روه‌بهنده‌دا، رووداویکی چکۆله‌ روویدا، که قسه‌ و باسیکی زۆری وه‌رپه‌خت. پینکه‌ینه‌ری رووداوه‌که شه‌و کابرا خۆتیه‌هه‌لقوتینه‌ی سه‌ربه‌ باره‌گای شاری به‌غدا بوو، که پینشته‌ر ناماژه‌م بۆ کرد. له‌په‌ر کۆمه‌لیکم نامه‌ی کورت و درێژ به‌ ئیمزاو مۆر و جێ په‌نجه‌ پیگه‌یشت، که ره‌خه‌یان له‌ دانانی جه‌عفهر سوڵتان سه‌رۆکی هۆزی هه‌ورامانی «له‌هۆن» له‌په‌ی قایقامی هه‌له‌بجه‌هه‌بوو. له‌م بابه‌ته‌وه‌ سه‌رم سوپما، چونکه‌ به‌ له‌به‌ر چاوغرتنی خۆش بوونه‌وه‌ی وه‌زعیکی که دوا‌ی عه‌مه‌لیاتی هه‌وا‌یی رۆژی کریسمه‌س و چوونی هه‌یزه‌کانی پۆلیس بۆ ناو جافه‌کان و شه‌نجمی سه‌ره‌ژمییری ناژه‌له‌کانیان، له‌گه‌ل پینشینیازی من بۆ گه‌راندنه‌وه‌ی کاروباری حکومه‌ت بۆ ناوچه‌ هاوده‌نگیان کردبوو و خه‌ریک بووم چه‌ند کارمه‌ند و ژماره‌یه‌ک پۆلیس بنیره‌ شه‌و ناوچه‌یه‌، تا له‌ژێر ده‌ستی شه‌حمه‌د به‌گدا کار بکه‌ن. شه‌حمه‌د به‌گ سه‌ره‌رای پینشاندانی ترس و لاوازی پینشووی ئیستاش ته‌نیا هه‌له‌پژاردی ئیمه‌ بۆ شه‌و په‌یه‌ بوو. به‌رواله‌ت، مه‌لایه‌کی خۆتیه‌هه‌لقوتینه‌ی ناوچه‌ی هه‌ورامان، به‌ ناوی مه‌لا حه‌سه‌ن ده‌چپته‌ به‌غداو له‌ هاوتایه‌کی وه‌ک خۆی له‌ کۆشکی شا حوکمیکی له‌سه‌ر کاغه‌زی ره‌سمی بۆخۆی به‌ ناوی مفتی و حوکمیکی بۆ جه‌عفهر سوڵتان له‌ په‌ی قایقامدا وه‌رده‌گری. بێ سه‌ره‌وه‌به‌ره‌بی له‌وه‌ پتر به‌می‌شکدا نه‌ده‌هات، چونکه‌ دانانی سه‌رۆک هۆزیکی هه‌ورامیی بۆ حکومه‌ت

کردن به‌ سه‌ر خه‌لکیکدا که به‌گشتی جاف بوون، جیاله‌ شه‌ر و خۆین رێژی تاکامی دیکه‌ی نه‌ده‌بوو. له‌به‌ر شه‌وه‌ کاتیکی راستیه‌کان روون بوونه‌وه‌ کاری شه‌و دوو که‌سانه‌ش پوچه‌ل کرایه‌وه‌.

له‌ نیوه‌راسته‌کانی ماسدا، سین فرۆکه‌ به‌سه‌ر ناوچه‌ی شه‌میران به‌ لای رۆخی چه‌پێ زێ، له‌ باشووری رۆژئاوای هه‌له‌بجه‌، که شه‌وکات سه‌ر به‌ ناحیه‌ی وارماوا بوو، مانۆریان ده‌دا، که گولله‌یه‌ک له‌ عه‌مباری به‌نزیی یه‌کیکی له‌ فرۆکه‌کان که‌وت و ناچار بوو له‌ قوڵکه‌یه‌کی قه‌راخ روبره‌که‌ بنیشت. کین هی‌دو «و.مانکی شرلاک»^(١٥) سه‌رکه‌وتوانه‌ له‌کن شه‌و فرۆکه‌یه‌ نیشتن و فرۆکه‌وان «ر. دی. ویلن»^(١٦) و میکانیکه‌که‌یان به‌ سلامت هه‌ینایه‌وه‌. بریار شه‌و بوو که من له‌گه‌ل یه‌کیکی له‌و فرۆکه‌کانه‌ بم، به‌لام هاتنی «هه‌یرسون»^(١٧) له‌ لایه‌ن فه‌رمانده‌ی هه‌یزه‌وه‌ بۆ وتووێژ ده‌رباره‌ی وه‌زعی ناوچه‌، به‌رگری له‌ چوونم کرد.

کۆتایی مانگی ماس، وه‌زعی ناوچه‌ کوردن‌نشینه‌کانی پارێزگای من به‌ رواله‌ت شه‌وه‌نده‌ جیکه‌وتبوو، که بتوانم پلانیک بۆ دیتنی هۆزی عوبه‌یدی و باقی هۆزه‌ عه‌ره‌به‌کانی به‌شی شارێ و کپوه‌سوور دارپێژم. وه‌زاره‌تی ناوخی ولاتیش بریاریدا له‌وه‌هه‌له‌ و له‌ وجودی هه‌یزکی ریکوییک و به‌رچاوی پۆلیس بۆ چاره‌سه‌رکردنی کیشه‌یه‌ک، که ماوه‌یه‌کی دووردرێژ له‌ نیوان هۆزه‌کانی عوبه‌یدی و عه‌زه‌دا به‌رده‌وام بوو که‌لک وهرگری. هۆزی عه‌زه‌، سه‌ربه‌ پارێزگای دیاله‌ له‌وبه‌ری کپوه‌سوور نیشته‌جێ بوو. وه‌سفی شه‌و سه‌فه‌ره‌ زۆرخۆشه‌ی که سین هه‌فته‌ی خایاند، له‌ چوارچێوه‌ی شه‌م کتیه‌دا ناگونجی. ته‌نیا، شه‌م خاله‌ ده‌گه‌رمه‌وه‌ که رۆژی سییه‌م له‌ «هاویالمیته‌» له‌ قه‌راخی روبرای «شه‌هیم»، له‌ نیوان کپوه‌سوور و دیجله‌ له‌ دیتنی فرۆکه‌ی فه‌رمانده‌ی هه‌یز سه‌رم سوپما. ره‌نگی شه‌و فرۆکه‌یه‌ سوور بوو، له‌به‌ر شه‌وه‌ ده‌کرا له‌ ناو شه‌وانیتردا بناسریتته‌وه‌. فرۆکه‌ چه‌ند خولی لێدا و نیشته‌. سیرجان سالموند، به‌رله‌ به‌جیه‌تیشتنی شه‌رکی فه‌رمانده‌یی سه‌ری له‌ بنکه‌کانی هه‌یزی هه‌وا‌یی دابوو و جیگای ئیمه‌ی له‌ کین هی‌د پرسیبوو که رۆژی پینشوو چاوی به‌ ئیمه‌ که‌وتبوو و ئیستاش به‌بێ ناگاداریی که یه‌کیکی له‌ تاییه‌ته‌ندییه‌کانی بوو، هاتبوو مالاوایمان لێ بکات. هه‌رکه‌ گه‌راینه‌وه‌، زانیم وه‌زعی هه‌له‌بجه‌ شیاوه‌. شیخ مه‌حمود له‌

15- W (Monkey) Sherlock
16- R.D. Wheelan
17- Hearson

بهرامبهر چوونی کارمه‌نده ئیداریه‌کان و پۆلیس بۆ هه‌له‌بجه راوه‌ستاوه و هه‌رشه کردبووه سهر قه‌زا و گروهه‌یه‌کی سواره‌ی جافی راوانابوو، که نه‌حمه‌د به‌گ، بۆ به‌ره‌ره‌کانی ناردبوونی. به روا‌له‌ت، جیه‌گی کاری گشت نوینه‌ره ره‌سمیه‌کانی حکومه‌ت (جیا له‌وانه‌ی که له وارماوا بوون، ته‌نیا ناو شاری ده‌گرت‌ه‌وه و جیا له‌وه هه‌یچ ناگاداریکیترمان نه‌بوو). بریاربوو له بیست و شه‌شی ئاپریلدا بچمه‌ پشوودان، چونکه‌ سالی ۱۹۲۴ سیه‌مین هاوین بوو که به‌ی پسانه‌وه لیره‌ خزمه‌تم ده‌کرد. سهره‌رای نه‌وه‌ش به‌ پتویستم زانی به‌رله‌ چوونم بۆ پشوودان بچمه‌ هه‌له‌بجه و وه‌زعه‌که له‌ نزیکه‌وه به‌بینم. رۆژی بیست و یه‌که‌م، به‌سواری فرۆکه‌ چوومه‌ نه‌وجیه‌یه. هه‌له‌فرینه‌که‌م دروست سه‌عاتیه‌کی خایاند و چونکه‌ ئیستا ناوچه‌که‌م باش ده‌ناسی زۆر خۆش و دل‌فرین بوو. سهره‌تا ته‌پۆلکه‌ پرله‌ شیوه‌کانی جه‌باریی بوون، چونکه‌ سهریان به‌ گیای به‌هاریی داپۆشرا‌بوو له‌ هه‌واوه‌ زۆر ناشیرین نه‌ده‌بینران؛ دووه‌م «باسکی زانور»، ئاجداغ و سهرچاوه‌ی ئاوه‌ سپی و به‌دوای نه‌واندا ده‌شتی سه‌نگاو، شاخی زه‌رده، چپای قه‌ره‌داغ و که‌لی په‌یکۆلی؛ نه‌مجاره‌ دزی تایش و ده‌شته‌ پان و به‌رینه‌که‌ی شاره‌زور که‌ تا دیواره‌ به‌رز و قامه‌که‌ی هه‌ورامان ده‌چوه‌ پێش و په‌گه‌ په‌گه‌ی به‌فر ری پتیی کردبوو.

بریارماندا سهره‌تا من و کینه‌یه‌د بنیشین و دوو فرۆکه‌که‌یتر له‌ هه‌وا بخولینه‌وه، تا دلنیا‌بین هه‌له‌بجه‌ هه‌یشتا له‌ ده‌ستی دۆستانی ئیمه‌دایه. کاتیه‌ک له‌ هه‌واوه‌ ته‌ماشای شارمان کرد، هاتوچۆیه‌کی زۆرمان نه‌بینی، چونکه‌ مانگی په‌مه‌زان بوو و بیه‌گومان خه‌لک به‌دوای نه‌خه‌وتنی شه‌و، له‌ خه‌ودا بوون، به‌لام چه‌ند خوله‌کیه‌ک دوا‌ی نیشتمان، سیلاوی خه‌لک به‌ره‌و فرۆکه‌خانه‌ شۆر بووه‌وه. له‌ ناو خه‌لکه‌که‌دا، عادیله‌خان قۆزتر له‌وانیتر بوو. له‌ حالیه‌کدا خۆی جوان رازاندبووه‌وه و کراسی به‌هاریی پتۆک پتۆکی سه‌وزی له‌به‌ر کردبوو، به‌ سواری نه‌سپ نزیک ده‌بووه‌وه. ئیستا، که‌ دلنیا بووین به‌ دوو فرۆکه‌کانیترمان راگه‌یاند بنیشن. فرۆکه‌خانه‌که‌ زۆر چکۆله‌ بوو و به‌جیه‌گیه‌کی لیه‌زی نیه‌کی چیاوه‌ بوو، له‌به‌ر نه‌وه‌ هه‌میشه‌ نیشتمانی لی ئاسان نه‌بوو. فرۆکه‌ی دووه‌م زۆر به‌ توند لور بووه‌وه و ئیمه‌ به‌وپه‌ری سه‌رسورمانه‌وه‌ چاومان له‌ که‌وتنی بوو: فرۆکه‌که‌ توند له‌ زه‌وی که‌وت و سو‌را و چوه‌ سهر کلک و له‌ ناکاو به‌ ده‌نگیه‌کی به‌رز ته‌قییه‌وه و دوو له‌ت بوو. ئیمه‌، بۆ نه‌وه‌ی که‌ گری ئاگر قوتی نه‌دا، بۆلای هه‌لاتین، به‌لام به‌ خۆشیه‌یه‌وه‌ ئاگری نه‌گرت. فرۆکه‌وان و میکانیکه‌که‌مان له‌ فرۆکه‌که‌ ده‌ره‌ینا: له‌ش و گیانی «شرلاک» هه‌یندی‌ک کو‌ترابوو و شانی میکانیکه‌که‌شی ئازاری دیبوو. له‌و هاتوچۆیه‌دا، فرۆکه‌ی سیه‌یه‌میش له‌وبه‌ری

فرۆکه‌خانه‌که‌ نیشتمانی. خه‌لکه‌که‌ زۆر به‌ ریکویه‌کی و دوور له‌ فرۆکه‌کان راوه‌ستا‌بوون. باسکی میکانیکه‌که‌مان به‌ست و چوبه‌ مالی «خانم». دوا‌ی شکانی رۆژی نۆزده‌ مانگی رابردوو، نه‌وه‌ یه‌که‌م جار بوو که‌ نه‌فسه‌رانی ئینگلیز له‌و شاره‌ ده‌بینران و کاتیه‌ک به‌ کۆلان و بازاردا تیده‌په‌رین خه‌لک به‌ شادمانیه‌یه‌وه‌ پێشووا‌زیان لی ده‌کردین: پیاوه‌کان تیه‌کرا له‌ناو دو‌کانه‌کاندا هه‌له‌ده‌ستانه‌ سه‌رپه‌ و سلاویان ده‌کرد و ژن و مناله‌کانیش له‌سه‌ر بانه‌کان راوه‌ستا‌بوون و به‌ ده‌نگی تاییه‌تی جه‌ژنه‌کان هه‌ستی شادمانیه‌یان ده‌رده‌په‌ری. کاتیه‌ک له‌ مالی عادیله‌خان بۆ چوونه‌ ژوری فراوین به‌ دالانیه‌کدا تیه‌په‌رین، کچ و ژنه‌ خزمه‌تکاره‌کان له‌نیو جلوبه‌رگی خۆشه‌رنگ و به‌ سیمای رازاوه‌ به‌ په‌نگی ده‌سمالی که‌تانی سپی که‌ به‌سه‌ر سه‌ر و شانیه‌کانی‌اندا شۆر بسووه‌وه، جوان بوون و خۆیان له‌به‌رچاوه‌ نه‌ده‌شارده‌وه. گه‌لیک به‌لێنی چیشته‌ و خۆراکی خۆش و به‌تامی چیشته‌خانه‌ به‌ناو‌بانگه‌که‌ی مالی عادیله‌ خانم به‌ هاو‌رتیانم دا‌بوو که‌ به‌لێنیه‌کان به‌ ته‌واوی هاته‌ندی.

له‌ باری سیاسیه‌وه، وه‌زعه‌ به‌مجۆره‌ بوو: نه‌حمه‌د به‌گ، دوا‌ی شکانی دوو هه‌فته‌ له‌مه‌وبه‌ری به‌ده‌ست «له‌شکری» شیخ مه‌حمود، له‌گه‌ل ته‌واوی کارمه‌ندو پۆلیسه‌کان، که‌ مانگی مارس بۆمان ناردبوو، له‌ هه‌له‌بجه‌ مابوووه‌ و زۆربه‌ی «نه‌ورۆلی»ه‌کان پشتیان ده‌گرت. گونده‌کانی نه‌ورۆلی له‌ سه‌ی لاره‌ و ه‌ک زنجیر هه‌له‌بجه‌یان له‌ناو خۆیان گرتبوو و به‌رگه‌یه‌کی سه‌روشتیه‌یان له‌ ده‌وری شارپه‌که‌هه‌ینابوو. دوژمن سه‌ره‌تابه‌هۆی ته‌واوکردنی ته‌قه‌مه‌نی و دوا‌ی به‌هۆی هاتنی جه‌عفه‌ر سو‌لتان، که‌ له‌سه‌ر داواکردنی به‌په‌له‌ی خانم له‌گه‌ل ژماره‌یه‌کی زۆرله‌ کو‌رو خزم و چه‌کداره‌کانی هاتبوو، خۆی بۆ رانه‌گیرابوو و نه‌یتوانیبوو له‌و سه‌رکه‌وتنه‌ که‌لک وه‌رگرێ. ترس له‌ پێکه‌ه‌له‌په‌رانه‌کانی عه‌شیره‌تیه‌ی له‌گه‌ل هه‌ورامانی له‌هۆن، هه‌روا پێشگریه‌کی گه‌نگ بوو له‌ به‌رامبهر هه‌رشکردندا. «سو‌لتان»، له‌ فرۆکه‌خانه‌ و میوانیه‌ی فراوین بوو. نه‌و گوتی هه‌یچ ناگای له‌و کاره‌ هه‌له‌سه‌نگاوه‌ی مه‌لا حه‌سه‌ن نیه‌ که‌ به‌ نوینه‌رایه‌تی نه‌و نه‌نجامی داوه‌و هه‌رگیز به‌خۆی ریتگا نادات خه‌یال هه‌لی بگرێ و جیه‌ی نوینه‌ره‌کانی عوسمان پاشا بگرته‌وه، که‌ مافی به‌حه‌قی خۆیا‌نه‌ له‌ شاره‌زوردا و ئاماده‌یه‌ تا نه‌وکاته‌ی ده‌وله‌ت بخوازی لیره‌ مینیه‌ته‌وه‌ و پشتی عادیله‌خان بگرێ. به‌مجۆره‌، هه‌له‌بجه‌ ئیستا دوور له‌ مه‌ترسی بوو؛ به‌لام له‌شکری شیخ مه‌حمود ئیستا‌ش خورمال و وارماوا‌یان له‌ باکو‌ری به‌رانان به‌ده‌سته‌وه‌ بوو و کاری ده‌زگای ئیداریی نه‌و جیه‌یه‌ راوه‌ستا‌بوو. عادیله‌خان و کو‌ره‌که‌ی، که‌ به‌ چوونی ئیمه‌ و به‌لێنیه‌ جه‌عفه‌ر

سولتان هیتزبان گرتبوو، لهو پروایه دا بوون که ده توان هه تا مانگییک وه زعی مه وجود پباریزن، به للام هیوادار بوون ده ولت پتر له وه خو له کاری ئەساسی و کۆتایی هیتان به و هه زعه ناله باره دوور رانه گری.

له گه رانه ودا، دوو دوو له کورسی پشته وهی فرۆکه کان دانیشتبووین. شراک و من که ههردوو قورس و قهله و بووین، کلکی فرۆکهی کین هیدمان به ته واری قورس کردبوو. به شیتوهی ئاسایی، هه وای پشت فرۆکه که پرله چال و قولکهی هه وایی بوو، له بهر نه وه هه لته کان و بزوتنی په یتا په یتهای فرۆکه که ئیمه ی پتر نازار ددا. چونکه خه م و خه فه تی خو م له کاتی چوونه سه ربانی «سه را» و چاوهروانیی گه رانه وهی فرۆکه کانم له بهر بوو، کاتییک له دووره وه شاری کهرکووک ده رکه وت، به خو م گوت ئیستا که ته نیا دوو فرۆکه به سه ر ته پۆلکه کانه وه ده بیترین، هاوړپیان هه ست به چی ده کهن و له دلئی خو م دا له وه خو شحال بووم که ده مزانی هۆبه ک بو ناره حه ت بوون و په رو شی نابینری. دیاره نه و پینج که سه یتربیش، له م با به ته وه له گه ل من شه ربیک بوون. له و ناوه دا، که مه سه له ی جافه کان فیکری منیان به ته واری به دا گرتبوو، دوو دیارده ی ئەساسی و گرنگیتربیش له کایه دا بوون:

روژی دوازه ی مارس، هه لپژاردن به بهرنامه ئەنجامی گرت. به پیتی یاسا، ته واری پیاهه بالغه کان ده بان توانی له پله ی هه لپژیری ده ره جه یه که م دا به شداریی بکه ن و پالیتوراوانی ده ره جه دووه م هه لپژیرن. نه وه هه لپژیرانی ده ره جه دووه م بوون که نوینه رانیان دیاری ده کرد. نه م شیتوه هه لپژاردنه بو نه و ولاته که له باری ده زگای په یوه ندی گرتندا هه ژار و زۆریه ی ده نگده ره کانیشی نه خوینده وار بوون، شیتوه یه کی باشبوو. بو هه ر پاریزگایه ک، به پیتی ژماره ی دانیش توانی، نوینه ر دیارییکرا. چونکه هچ حیزب و سیاسه تییکی راگه یانراو له ئارادا نه بوو، زۆریه ی هه لپژیراوه ده ره جه دووه مه کان، به تاییه تی نوینه رانی عه شایر که له گه ل نه و ژماره یه بوون، بو وهرگرتنی رینوینی ده رباره ی چۆنیه تی بهرپوه بردنی مافی تازه یان ده هاتنه لای بهرپرس و کاربه دهستان. ئاکامه که وای لیتهات که هه م کهرکووک و هه م سلیمانی نوینه ری باشیان ره وانه ی په رله مان کرد. سالح به گی نه وتچیزا ده ده وله مه ندی ناوداری کهرکووک، جه مال به گی بابان ده وله مه ندی ناوداری کفری، شیخ حه بیبی تاله بانی و داود به گی دوده سه روک عه شایر، ئیسحاق نه فرایم جوله که له سلیمانی؛ شیخ قادر برای شیخ مه حمود له شیتخه کانی بهرزنجه؛ نه حمه د به گ توفیق به گ ده وله مه ندی ناوداری سلیمانی، له په یوه ندی له گه ل پشده ر؛ عیزه ت کوری عادیله خان عه شیره تی سه ربه جاف و میرزا فه تاح بازرگانانی شار نوینه ره هه لپژیراوه کان

بوون. زهخت له هه لپژیره کانی ده ره جه دووه م نه کرا، به للام له دوا یی نه و بنه مایه ی که به مجۆره یان دامه زراندبوو گه لیکجار، هه رساله ی پتر له سالی پیتشو لئی دابه زین، سا سه رنه نجام هه لپژاردن شکل و شیتوه ی داسه پاندنی بیتشه رمانه ی به خو وه گرت و کۆتایی به نه نجامی هه لپژاردن به بی نه وه ی که دلئی که س بشکی به قیমে تی پله و پایه ی موته سه ریف ته و او ده بوو.

دیسان، له نیوه راسته کانی مانگی مارسدا بوو، که به سه رسورمانه وه بیستم پارله مانی میلیلی مه زنی تورکیه له سیتییه می مارسدا یاسایه کی په سه ند کردوو و کۆتایی به دیارده ی خه لافه ت هیتاوه. پرویاگه نده یه ک که تا نه وکاته توانیبوو کوردستان وه ک چیای گرکان له جو ش و حاله تی ته قینه وه دا راگری. به گشتیی ده گه راپه وه بو پیزدانانی دانیش توانی له پیتشه وای نییه کان، واته له خه لیفه کانیان. نه وه ی که تورکان به مجۆره ژیری پی خۆیان به تال کرد، هه وائیکی نه وه نده خو ش بوو، که بو باوه ر پیکردن نه ده بوو. دیاره ئیمه بو که لک وهرگرتن له و وه زعه نوئییه خافل نه بووین، به للام ماوه یه کی خایاندا تا واتای نه و دیارده یه بچیته نیو میتشکی لیتلی زۆریه ی خه لکی گونده کانه وه. هه رجوړتیک بوو، بیتده سه لاتی له میتزینه ی تورکیه، وه ک ناوه ندی خه لافه تی موسولمانان زۆر گیان سه خت بوو.

بو گه رانه وه ی ئینگلیستان به به غدادا تیپه ریم، حال و هه وای نه وی به گشتی تارو خه مبار هاته بهرچاو. وتووژ ده رباره ی «په یان» به چه شنییکی خراب له په رله ماندا ده چه پیتش، زۆریه ی سیاسیکاره به ده سه لاته ته کان و پاریزره ناسراوه کانی دادگا دژی په سه ندکردنی په یان بوون؛ له ده وروبه ری ساختمانی په رله مان، دژی په یان خو پیتشاندان کرا؛ یه کتیک له نوینه رانی عه شایری فورات، که زۆر لایه نگریی په سه ندکردنی په یان بوو، ته قه ی لیکرا و بو هه میشه سه قه ت کرا؛ گه لیک کاری دیکه شیان کرد. له ناو جه ماوه ری بریتانیادا، په ره ستانیدن و سه رکه وتنی نه و دژایه تییه یان به زه بر لیدان له ئاپروی شا هه لده سه نگاندا، که پشتی نه و سیاسه ته ی ده گرت، که له په یمانی ناویراودا هاتبوو، به للام که سانی واش هه بوون، په چه پچیان ده کرد و ده یانگوت شا پی خۆشه له به شیتیک له مه رجه کانی په یماندا ئالوگۆر بکری و له ئاست نه و هاتووه اواره دا بیتلایه ن نیسه. له ناو هه لسوړپینه ره سه ره کییه کانی سیاسه تی بریتانیادا، که فه یسه لیان هیتنا بووه عیراق، روخساری «کورنوالیس» به ته واری تیک شکابوو و گرتو دبل به راستی

نه خوۆش كه وتبوو و دهووری چاوی رهش هه لگه را بوو. له لایه كیتره وه، «سپهره نری دابن» كه بیگومان گوناخی شكانی سیاسه تی بریتانیای دهگه رایه وه سه ر زۆر به كه یف و خوۆش حال دههاته بهرچاوا. له قه لافه تی «ئیرله ند» یی ئه ودا، رهگه یه کی زۆلی ده بینرا و له گه فتوگۆیه كدا كه به یه كه وه بوومان حاله تی سه ر و رووی جوۆریك بوو، كه ده تگوت بو چاره ره شیبی ئه وانیتر شادی دهكات و له و فیه كه ده دا بوو، كه ئه گه ر هاتوو په یمان په سه ند نه كرا و دهوله تی ئینگلیستان بریاری دا هپزه كانی له عیراق بكیشیته وه، ئهرك و بهرپرسایه تیه كه ی به كی بسپیری، به شا یا ژینرالیکی تورك؟ ئه و دیارده یه ی كه پتر سه رنجی منی بۆلای خوۆی را ده كیشا، ئه وه بوو كه بو په سه ندكردنی په یمان هه موو لایه ك چاوی هیوایان له و هه فده نوینه ره بریبوو كه به گشتی سه ره به پارێزگا كوردنشینه كانی سلیمانی، هه ولیر و كهركووك بوون و ئه وان بوون، كه زۆریه ی دهنگی پیوستیان بو په سه ندكردنی په یمان دهسته بهر ده كرد.

پشتیوانی سوپای بریتانیا، که هیشتا له رۆژئاوای ئێران بوو، نزیکهی ۳۵۰۰۰ کهسیان (که زۆریه بیان له هه‌کاری و چهند سهد کهسیشیان له ناوچهی ئامیدی سهر به موسل و چهند ههزار کهسیش سهر به ئێران و خه‌لکی دهشتی ورمی بوون) بۆ کۆمه‌لگایه‌کی گه‌وره له به‌عقوبه له سی مایلی باکوری به‌غدا گواسترانه‌وه. له نیوان سالی ۱۹۱۹ و ۱۹۲۳دا، زۆریه ئه‌و که‌سانه‌ی که هاوولاتی تورکیا بوون، سهر له‌نوێ گه‌رانه‌وه ناوچه‌کانی خۆیان: ۷-

۸ هه‌زار کهسیان له‌وبه‌ری سنوور له باشووری هه‌کاری جیگیر بوون، که حکومهت هه‌یج ده‌سه‌لاتی به‌سه‌روهه نه‌بوو. ئه‌وانیتر له خاکی عێراق مانه‌وه. ژماره لاویکی زۆریشیان چون له «هه‌یه‌کانی ناوچه‌یی عێراقدا دامه‌زران و له ژێرده‌ستی ئه‌فسه‌ره ئینگلیزه‌کاندا خزمه‌تیان ده‌کرد. کاتی پێکهاتنی کۆنفرانس، نوێنهری تورکیا داوای گه‌رانه‌وه‌ی هه‌موو ویلایه‌تی موسلی بۆ ولاته‌که‌ی دوویات کرده‌وه. له لای دیکه‌شه‌وه سهر پرسی کاکس داوای هه‌یلتیکی کرد، که به به‌شی باکوورتی سنووری ئه‌و ویلایه‌ته‌دا تیده‌په‌ری و له راستیدا ئه‌و هه‌یله نه‌تیه‌یا ویلایه‌تی کۆنی ئاشورییه‌کانی ده‌گه‌رانه‌وه سهر عێراق، به‌لکو به‌شیک له‌و ناوچه‌کانی ده‌خسته سهر خاکی عێراق که ئاشورییه‌کان لێی جیگیر بوون و ده‌بێ بگوترێ ئه‌و داوایه له هه‌یچکام له‌و پێش‌نیازانه‌دا نه‌بوو، که ئاراسته‌ی کۆنفرانسی لۆزان کرابوون. ئه‌م جاره‌ش لایه‌نه و تووپیژکه‌ره‌کان توو‌ق‌لایک له هه‌لو‌ب‌ستی خۆیان دانه‌به‌زین و کۆنفرانس له پینجی ژوئیندا هه‌لو‌ه‌شا. له شه‌شی ئه‌و‌گوستی دروست مانگیک داوای نۆ مانگه دیاریکراوه‌که، ده‌وله‌تی بریتانیا چاره‌سه‌رکردنی کیشه‌که‌ی به‌کۆمه‌لی ولاته‌یه‌که‌گرتوه‌کان سپارد.

له‌و ناوه‌دا به‌هۆی پێکهاتنی باره‌و‌خ‌یکی تاقه‌ت‌بر که به‌هۆی سیاسه‌تی ده‌ستی‌وه‌ردانی چالاکانه‌ی شیخ مه‌حمود له کاروباری ناوچه‌ قه‌ده‌خه‌کراوه‌کاندا سهری هه‌لدابوو، کۆمیسیری بالا به‌و ئاکامه‌ گه‌یشت بوو، که جارێکی دیکه‌ش به‌ هۆی هه‌یه‌ چه‌کداره‌کانی سلیمانی بگه‌یه‌ته‌وه. ئه‌مه به‌ کاروانیکی پێکهاتوو له ئه‌ندامانی سوپای عێراق و به‌پشتیوانی هه‌یزی پۆلیس و هه‌یزیکی ئاشووری له ناوه‌راسته‌کانی مانگی ژوئیندا به‌رپه‌وه چوو. چاپمه‌ن کرا به‌ پارێزگار و به‌رپرسایه‌تی ئیداره‌کرانی ئه‌و شاره‌ی درایه، به‌لام ده‌بوایه‌ راپه‌رتنه‌کانی خۆی بۆ کۆمیسیری بالا بنه‌یڕێ و له‌ویش فه‌رمان وه‌رگرێ.

سهره‌تای مانگی ئه‌و‌گوستی، تورک که زۆرجار دژی بۆمبارانی هه‌وایی و له‌شکرکێشان بۆ سهر په‌واندز و سلیمانی په‌خه‌یان له کۆمه‌لی ولاته‌یه‌که‌گرتوه‌کان گرتبوو، بۆخۆیان هه‌ولێ گرتنه‌وه‌ی باشووری هه‌کاریاندا، به‌لام شکان و ناکام مانه‌وه: ئاشوورییه‌کانی جیگیرکراو له‌و ناوچه‌یه، له نیوان «جوله‌میرگ» و «چال» که ناوه‌ندیکی چوکی ئیدارییه،

به‌شی چواره‌م

۲۶- کۆمیسۆنی موسل

له‌بیرمانه‌ به‌پیتی په‌یمانی لۆزان که رۆژی بیست و چواری ژوئیه‌ی ۱۹۲۳ مۆرکرا، نۆ مانگ کات درا به‌ ئیمزاکه‌رانی ئه‌و په‌یمان که له‌و ماوه‌یه‌دا بۆخۆیان «به‌شیه‌ی دۆستانه» کیشه‌که‌یان چاره‌سه‌ر بکه‌ن. بۆ ئه‌نجامی ئه‌و مه‌به‌سته، گه‌فتوگۆی ئه‌و دوو ده‌وله‌تانه به‌ یاداشتییکی ده‌وله‌تی بریتانیا بۆ تورکیه له رۆژی پینجی ئوکتۆبه‌ردا ده‌ستی پێکرد و ئه‌و رۆژه به‌ سه‌ره‌تای و تووپیژێ نۆ مانگه دیاریکرا، به‌لام له‌به‌ر چهند هه‌یه‌کی جیاواز تا رۆژی نۆزده‌ی مانگی مای و تووپیژ ده‌ست پینه‌کرا. له‌و رۆژه‌دا بوو، که لیژنه‌ی ئینگلیزه به سه‌رۆکایه‌تی سهر پرسی کاکس گه‌یشته قوسته‌نته‌نیه. هه‌روه‌ها کاپیتان «ر.ف. جاردین»^(۱)، جیگری بازه‌سی ئیداری پارێزگای موسل ئه‌ندامی ئه‌و لیژنه‌یه بوو. کاپیتان جاردین له سالی ۱۹۱۹وه له موسل خزمه‌تی ده‌کرد و ده‌باره‌ی جوگرافیا و دانیشه‌توانی ناحیه‌ی سهر سنوور لیکۆلینه‌وه‌یه‌کی تایبه‌تی ئه‌نجامدا بوو.

په‌رۆشی کاربه‌ده‌ستانی بریتانیا له‌و سه‌رده‌مدا، کیشه و چاره‌نووسی داو‌ر‌و‌ژی مه‌سیحیه‌ نه‌ستورییه‌کان بوو، که به‌ ئاشووری ده‌ناسرین و له جیاکانی هه‌کاری له ویلایه‌ته‌کانی باکوری کوردستان ده‌ژین. ئه‌و خه‌لکه‌ چیه‌نشینه شه‌رکه‌رانه به‌هاری ۱۹۱۶ به‌هۆی هاندانی فه‌رمانده‌ی هه‌یه‌کانی رووسییه، که ده‌ستیان به‌سه‌ر ناوچه‌که‌دا گرتبوو، دژی تورکان راپه‌ریبوون؛ پاشه‌کشه‌ی رووسان، ئه‌و خه‌لکه‌ی له به‌رامبه‌ر تۆله‌ستاندنه‌وه‌ی تورکاندا راکرتبوو و ئه‌وان جیا له شه‌ر و پاشه‌کشه‌ به‌مال و منداله‌وه بۆ ئێران، چاره‌یه‌کی دیکه‌یان نه‌بوو. ئه‌وان تا هه‌لو‌ه‌شانی سوپای ئیمپراتۆری رووسییه له‌ژێر فه‌رمانی فه‌رمانده‌کانی رووسدا شه‌ریان کرد و سه‌رئه‌نجام له هه‌موو چه‌شنه دیاره‌یه‌کی ژبان بیه‌ری بوون. به

«والی» یان گرت. بۆ نازادکردنی دهستبه جی ههول درا، بهلام تورک به کۆکردنهوهی هیتز له جهزبهی بنی عومهر بهرپه رچی ئه وکاره یان دایه وه. ئه وان له روباری «هیزل» په رینه وه و له باشووری زاخۆ چهند مایل هاتنه ناو خاکی عیراق. سه ره پای بهرگر بکردنی هیتزی هه وایی، ئه وان توانیان چهند رۆژ به چپاکانی ئه وه بهی سنووری پارێزگای موسلدا بچنه پیتش و دوا بی به ره و ناوچه ی چال گه رانه وه و هه شت هه زار ئاشووری جیگرتوو له و ناوچه یه یان راونا و به مجۆره جارێکی دیکه ش ئاشووری به کان په نایان بۆ عیراق هینایه وه.

ئهو کرده وه یه و په خنه ی هه ردوو لایه ن به ده ستدرێژی چه کدارانه ی لایه نه که یتر، که ئاراسته ی کۆمه لێ ولاته یه کگرتوه کانیا ن کردبوو له کۆبوونه وه ی وه رزی پاییزی شورا دا له «ژنیف» خرایه به ریاس. شورا رۆژی سی دیسه مبه ر گه لاله یه کی په سه ند کرد. له ودا گوترا بوو هه ردوو لایه نی کیشه که پیتش به لیتیا ن داوه، که له م باره یه دا برپاری شورا به جی بگه یه ن و له کرده وه ی سه ربازی به مه به ستی تیکدانی «وه زعی مه وجود» خۆپارێز. شورا هه ره وها بۆ چاره سه رکردنی ئه و کۆسپه، برپاریدا کۆمیسسیۆنیکی تایبه ت بنیترته ناوچه کان و له نزیکه وه له و مه سه له یه بکۆلیته وه. به لیتنی راگرتنی جموجۆلی چه کدارانه ی سه ربازی، به شیتوه ی ئاسایی ئه و باسه نویتیه ی هینایه گۆرێ، که ده بی «وه زعی مه وجود» له بهر چا و بگیری: ئه وه ی که له بیست و چواری ژوئیه ی ۱۹۲۳ (ئینگلیستان له سه ری داوه) یا ئه و وه زعه مه وجوده ی که تورک رۆژی سی سیتته مبه ری ۱۹۲۴ باسیان لیکردوه؛ هه ره وها، ده ستبه سه رداگرتنه وه ی سه ره له نویتی ره واندز و سلیمانی به هۆی لایه نیکه وه و گرتنه وه ی سه ره له نویتی هه کاری به هۆی لایه نه که یتر ئالوگۆری ئه و تو پینک نا هیتنی، که زه بر له مافی هه ردوو لا بدات، یا ئه وانه به کرده وه ی نه زم پیدانی ناو خۆبی ده ژمی رتین. بۆ باس و لیکۆلینه وه له سه ره ئه و ره خانه، شورا رۆژی بیست و نۆی ئۆکتۆبه ر کۆبوونه وه یه کی تایبه تی له «بروکسل» پیکه ینا و له ودا هه ردوو ده ولت قبولیا ن کرد، بگه رینه وه سه ر دوولای هیتلی نوێ، که کارناسی «بلژیک» بی شورا به ریتز «برانتینگ» (۲) پیتش نیازی کردبوو. ئه و، له جیاتنی شان و لوتکه ی چپاکان پتر جوگه له ئاوه کانی له بهر چا و گرتبوو، به لام له ناستی با به ته کانیتروه به گشتی له گه ل هیتلی کۆنی سنووری نیوان دوو ویلا یه تی موسل و هه کاری به کی ده گرتوه. به په سه ندکردنی ئه و برپاره، ریتگا بۆ ده ستپیتکردنی کاری لیتز نه ی لیکۆلینه وه هه موار کرا.

له و ناوه دا، به عداش هاوینیتی که پرله کۆسپ و گیروگرتی له پشت سه رنا. باسه کانی کۆری دامه زرتنه ران ده رباره ی په سه ندکردنی په یما ن به دریتایی مانگی مای له هه مان دۆخی پرله مه ترسی شار دراوه و خۆپیتشاندانی نه یارانه ی ئاشکرا له لایه ن ئاژاوه گیترا نی به ره لالی شار دریتوه ی هه بوو. ده ولته ی خاوه نشکۆ پاشای ئینگلیستان رایگه یاند، ئه گه ر تا رۆژی ده ی ژوئین په یما نی نوێ په سه ند نه کرێ، بۆ جیتبه جیتکردنی برپاره کانی کۆری گشتی کۆمه لێ ولاته یه کگرتوه کان ده رباره ی عیراق به شیتوه یه کی تر هه نگا و هه لده گری. له ودا کاته کاندای شه ست و نۆ نوینه ره له سه د نوینه ره ی کۆری دامه زرتنه ران رازی بوون له ودا کۆبوونه وه ی برپار وه گرتندا به شدار بن و چهند خوله کیچ که به ره له کاتی نیوه شه و، که ده هات ماوه ی دیارییکرا و ته وای بی، به سی و سه وت ده نگی «ئا» له به رامبه ر بیست و چوار ده نگی «نا» و هه شت ده نگی «سپی» برپاری پیتوست وه رگیرا. نوینه رانی سی پارێزگا به پشتیوانی دوو پارێزگای ناوچه کوردنشینه کانی موسل ته سلیمی گوشار و هه ره شه نه بوون. ئه و ژماره یه زۆریه ی ده نگه کانیان هه بوو. ئه و ماده یاساییه پاشکۆیه کی له گه ل بوو، که ده یگوت: ئه گه ر ده ولته ی بریتانیا پارێزگاری له مافی عیراق نه کات له ته وای ویلا یه تی موسلدا، په یما ن هه لده وه شیتته وه. کۆری دامه زرتنه ران دوا ی ئه وه یاسای به ره تی و یاسای هه لئشاردنی په سه ندکرد و دوا ی به جیتگه یاندنی ئه رکه کانی هه لوه شایه وه. په یما ن وه ک پیتوست له ده ی نۆقیمه به ر و دوا زده ی دیسه مبه ری ۱۹۲۴ دا ئاراسته ی خاوه ن شکۆبان «جۆرج» وه یسه ل کرا.

له نه بووی مندا کاره ساتیکی ناخۆش له که رکوک رویدا بوو. له چواری مای، به دوا ی شه ری دوو سی که س له سه ر نرخی شتیکی که م با یه خ له نا و بازاری شادا، دوو یه کانی ئاشووری که پاییزی را بردوو له جیاتنی سیکه کان له که رکوک جیتگیر کرابوون، به ره شاشه کانیان ته قه بان له خه لک کردبوو و تا ئه فه سه ره ئینگلیزه کان ویستبووان ئه وان بخه نه وه ژیرفه رمان، په نجا که سیان له خه لکی شار کوش و ژماره یه کی زۆریشیا ن بریندار کردبوو. موسولمانه وشک میتشکه کانی شار که به و رووداوه تو ره ببوون، رۆژی دوا بی به تو له ی ئه و کاره را په رین و ویترا ی تالانکردنی که لدانییه کان چهند که سی بی نازاریشیا ن لێ کوشتن. جیتی داخ ئه وه بوو، که دادگای لیکۆلینه وه ی ئه و کاره ساته نه یوانی تا وانباران ی کوشتاریی رۆژی یه که می کاره ساته که بناسیتن و ده ولته ی عیراق و زۆریه ی خه لک له م با وه رده ا بوون، که «کاربه ده ستان» پشتی ئاشوری به تا وانباره کان ده گرن. بۆ رو به رو بوون له گه ل ئه و دیارده کتوپره، گوردانی یه که می تفه نگچیه کانی «ینیسکیلینگ» (۳) یان له

به غداوه به فرۆکه هینا کهرکوک. ههروهک له بیرمانه سیکه کافمان له یانواریی سالی ۱۹۲۳ له کفریهوه به فرۆکه هینابووه کهرکوک، بهلام سه رهه رای نه وهش ده یانگوت نه و گوردانه یه کهم هینز بووه له میژوودا که دواي گه یشتنی بۆ شوینی کیشه، دهسته به جی خۆی توشی شه ره کردووه. به ته ته هری مو تو پری، که تازه دهستی به کار کردبوو و له «بهیروت» هوه ده چوووه دیمه شق و «ره مادی» له پشودان گه رامه وه (هه ره به و ته ته رهش چوو بووم) و له پازدهی نوقیمبه ره گه یشتمه به غدا. له گومرگ بووم که یادداشتیکی «لیدی دابن» (۴) م پیگه یشت. داواي لیکر دبووم بچمه باره گای کۆمیسیری بالا. سیر پرسی لۆرن، وه زیر موختاری بریتانیا له ئیران و لیدی لۆرن به شداری نه و کۆره میوانیه بوون. سیر پرسی لۆرن بوئه وه هاتبووه باشور تا بریاریک ده رباره ی رهزا خان» سه روک وه زیری ئیرانو شیخی «محهمه ره» رابگه یه نی. رهزا خان بریاربوو تا مانگیکه تر ده وه له تی پاشایه تی رابگه یه نی و شیخی محهمه ره سه روک عه شیره تیکی نیوه سه ره خۆی عه ره ب بوو، که ده زگای نه وت پالا وتنی شه ریکه ی نه وتی ئیران و ئینگلیز و چهند مایلیکیش بۆری نه وت له ناوچه ی ژێرده سه لاتی نه ودا بوون. سیر پرسی لۆرن دواي دینتی شیخ و گفتوگو له گه ل نه و ده رباره ی په یوه ندییه کانی سه رسنور و دیارده کانی تری نیوان دوو ولاتی ئیران و عیراق و نه و یارمه تییانه ی بریتانیا ده یوانی بۆ چاره سه رکردنی وه زعی نه وان بیکات، هاتبووه به غدا.

دواي ههفته یه کهی خو ش له گه ل بنه ماله ی دابن، چوو مه وه کهرکوک: حه وت مانگی ته واو له ناوچه دور که وتبوومه وه. ئیستا، قه تاره کان ده هاتنه دوزخو رماتوو و به هۆی لیوه شاو بی و کارگێری «ئالک هۆلت» هیلتی نو تی قه تار له کهرکوک نزیک ببوه وه، به لام به باشم زانی له دوور تییانه ی «قه ره غان» له سنوری پارێزگا که مه وه سواری ئوتۆمبیله که م بم، که چاوه پروانم بوو. سه فه ره به و رێگا یه دا، که هیشتا خو ش نه کرابوو، له تۆفانیکه خۆلدا به شیوه یه کهی ترسناک نه نجامی گرت. باي توندی پشت سه رمان خه ریک بوو ئیسه له ناو نه و تۆزو خو له دا بخنکینی؛ پینج شه ش هه نگاو پتر پیتش خو مان نه ده بینی و هه رچه نده نارامتر ده چووینه پیتش ته پ و تۆز پتر ده بوو. باران هیشتا نه بار ببوو و ئیسه فرسه خ به دواي فرسه خدا به ده شتیکدا چووینه پیتش، که ته نانه ت په له ره نگیکه لی نه بوو، که دلێ پیتخۆش بی. جیاوازی نه و ده شته له گه ل ده شته خه ندان و رازاوه کانی ئینگلیستان هه لته ده سه نگیترا، که تازه لیبیان دور که وتبوومه وه و هه ره نه مه ش ههستی من ژاکاندبوو.

به لام، زۆر زوو به تینی گه رمیی نه وانیه به درێژی رێگا به پیتشوازمه وه هاتبوون، هیمن بوومه وه. رپوره سمی پیتشوازی بکردن به شیوه ی کۆن و سونه تی، ماوه یه کهی زۆر به ره له ئیستا له ناو خه لکی چا و گوێ کراوه ی باشوردا له با و که وتبوو، که چی هیشتا له پارێزگا کانی باکور له به ره چا و ده گیرا: کاربه ده ستانی کفری، دوزخو رماتوو و تۆق هه موویان به بی له به ره چا و گر تنی نه و تۆفانه به ره وه پیرمه وه هاتبوونه سه ر سنوری ناوچه که یان؛ له «تازه» واته دوا زده مایلی کهرکوک، مه جیدی یاقوبی که به جیکه ی فه تاح پاشا ببوووه پارێزگار به سه روکایه تی گروپیک له کاربه ده ستانی ئینگلیز و عیراق و خه لکی شار پیتشوازیان لیکردم.

ته واوی سکا درانی ژماره سی (۳۰) هیشتا له کهرکوک و له ژێر فه رمانده بی «راب» (ئیرجیف مارشال، سیر جیمز رابی نه مرۆ) دا بوو. من ماوه یه که به ره له ئیستا رابم ده ناسی، واته له و کاته وه که بۆ مه ئموره تی تایبه ت و به هینز کردنی هینزی هه وایی هاتبووه کهرکوک و له گه لیشی سواری فرۆکه ببووم. دیاره ئیسه له مه ودا په یوه ندییه کی پتر و نزیک ترمان به یه که وه هه بوو. زۆر زوو نه و په یوه ندییه و خو شه ویستییه ی له گه ل کین هیدم هه بوو، له گه ل ئه ویش پیتکه ات و به مجۆره نزیکایه تی نیوان هینزی هه وایی و گروپی سیاسی گه شه ی ستاند.

چاپه من که دواي بوونی به پارێزگاری سلیمانی به کۆمیسیری بالاوه په یوه ندی ده گرت، سه ره له نو ی گه رابه وه ژێر چاودیری و فه رمانی من. له به ره نه وه، بۆ دینتی ناوچه که ی له نزیکه وه کاتم به خه سار نه دا و به ره و سلیمانی هه لفریم. سی و شه ش سه عات دواي گه رانه وه م هه ستیکی سه ره روی تیکردم و هه موو شتیکم به نیسه بت خو م ناریک و نادروست ده بینی؛ به لام سه ره له به یانیی رۆژی دووه می گه رانه وه بۆ کهرکوک، کاتیک له فرۆکه دا بووم و به سه ره شارد دا ده سواری نه وه و چاوه پروانی هه ستانی پینج فرۆکه یترمان ده کرد و کاتیک به رز بووینه وه و به ره و رۆژ هه لات چووینه پیتش و به سه ره ده شت و به رزاییه کانی چه مچه مال و قه ره داغدا تپه پرین و ده ره ندی بازبان له باسکی چه پ و شیوه بۆره که ی با سه ره مان له باسکی راست به جیکه یشت و کۆمه لگای یه که ی ئاشورییه کافمان له قه راخ ته ینال و کۆمه لگای سوپای عیراقمان له سه ر تاسلوجه له ژێر پیتدا بوو و به ره و سه رچار ده چووینه پیتش، جو ریک بووم که ده تگوت قه ت له و ناوچه دور نه بوومه وه. سیرهنری دابن دوو رۆژی هه فته ی رابردوو له سلیمانی بوو و له و ی به و ئاکامه گه یشتبوو، که ده بی کاریک دژی شیخ مه حمود بکری: شیخ مه حمود له وه ری نه زمه ر، له «سیتکه» له شارباژێر له بۆسه دا بوو. شوینی شیخ ئامانجی بۆمباران کردنی نه و شه ش فرۆکانه بوو. دیمه نی جوانی شیوی قه لاجوالان ته نانه ت له هه واوه

گهلیک جوانتر له زهوی ده‌بینرا و من لهو هه‌وا سافه‌ی ئاسمانه‌وه ده‌متوانی زۆریه‌ی ئه‌و جیگایانه بناسمه‌وه، که له گه‌شتی سالی ۱۹۱۹دا دی‌بوومن و نه‌خشیان له می‌شک‌مدا ما‌بووه‌وه. بۆ‌مبارانی سیته‌ک به‌باشی به‌رپه‌وه‌وه چوو: دوا‌ی بۆ‌مه‌کانی فره‌ته‌قینه‌وه، بۆ‌می سوتینه‌ری نو‌یمان خسته‌خواری، که من تا ئه‌وکاته نه‌مدی‌بوو. کاتی‌ک بۆ‌مه‌ سوتینه‌ره‌کان ده‌که‌وتن، به‌ دوا‌ی‌اندا خه‌رمانیک گ‌ر و هیندی‌ک جاریش ئاگر و دو‌که‌ل به‌به‌که‌وه به‌رز ده‌بوونه‌وه و من مه‌ست و سه‌رخۆش وه‌ک ئه‌وینداریکی جادوولیکراو ده‌مامه‌وه. دوا‌ی ته‌وا‌بوونی بۆ‌مباران له سلیمانی نیشتین.

هه‌رچه‌نده شار سه‌رله‌نو‌ی ده‌ستی به‌سه‌ر داگیرابووه‌وه و بۆ پیکه‌یتانی سیمای ر‌واله‌تی له ده‌زگا ئیداریه‌کانی ناحیه‌کانی ده‌وروبه‌ری شیوی سلیمانی له مودیری «گولله‌به‌ند» به‌ پله و ر‌اده‌ی لیته‌تویی و باوه‌ر پیکردنی جیا‌واز که‌لک وه‌رگیرابوو، بۆ نمونه‌ یه‌کی‌ک له‌وانه، سلیمان خانی ر‌وخزادی له تانجه‌رۆ بوو، به‌مجۆره‌ی که له ر‌اپۆرتی چاپمه‌ن ده‌رده‌که‌و‌ی وه‌زعی سیاسی له زۆر باه‌تانه‌وه ئالۆزتر له به‌هاری ئه‌و ساله‌ بوو: تا‌قمه سه‌ربزه‌کانی شیخ مه‌حمود له بنکه‌کانیانه‌وه له شارباژێرو پینج‌وین بيشه‌رمانه تا ده‌وروبه‌ری سلیمانیان په‌لامار ده‌دا؛ وه‌زعی ئیداری ده‌زگای هه‌له‌بجه له‌به‌ر کیشه‌ی ناخۆیی به‌گزاده‌کان زۆر شپه‌زه و بیسه‌ره‌به‌ره بوو؛ له قه‌رده‌اغ «شیخ ئه‌وول» سه‌ری به‌ کاریکه‌وه قال بوو، که من به‌رله به‌جیه‌یشتنی عیراق پینج‌بینیم ده‌کردو ئه‌و به ئاشکرا باجی له کاروانجیه‌کان ده‌ستاند؛ جافه‌کان کاتی گه‌رانه‌وه له کویتستان بۆ ئه‌م به‌ره‌ی سنوور، له مه‌یدانیکی پان و به‌رینی ر‌یگای گه‌رانه‌وه‌یاندا خه‌لکیان ر‌وت کردبوو؛ سوپای عیراق له چه‌ند تیکه‌له‌چوندا دژی تا‌قمه شه‌رکه‌ره‌کان شکابوو و هیزی هه‌وایی مه‌ئموور به سلیمانی که یه‌که‌یه‌کی فرۆکه‌ی جه‌نگی تاکه که‌سیی سنایپ بوو، هه‌میشه له هه‌لسوراندای بوو.

به‌مجۆره دو‌ومانگی یه‌که‌می دوا‌ی گه‌رانه‌وه‌م به‌ شیه‌ی ئاشنا تیبه‌ری: لهو شه‌ست شه‌وه، پتر له سی (۳۰) شه‌وه له ده‌ره‌وی که‌رکووک بووم. هه‌میشه له هه‌له‌فریندا بووم، پتر له‌گه‌ل «پان» و هیندی‌ک جاریش له‌گه‌ل «ئیری» ده‌چوممه سلیمانی و هه‌له‌بجه یا له بۆ‌مبارانی ناوچه‌کان و یاله مانۆری هه‌واییدا به‌شدارییم ده‌کرد. زۆر جار ده‌مویست چه‌ند ر‌ۆژیک له کفری مینمه‌وه، چونکه کفری نزیکترین پیکه‌ی ئیمه‌ بوو، که مه‌ترسی جیددی جافه‌کانی «گۆل»، «پیوان» و وارما‌وای له‌سه‌ر بوو. لیته‌ره، له زۆریه‌ی ئه‌و‌کاره ئاساییه ئیداریانه دو‌وربووم که له ناوه‌نده‌کانیتر و له لایه‌ن ئه‌فسه‌رانی هیزی هه‌وایی له‌سه‌رم بارده‌کران. زری‌پۆشمان له کنگریان جیگیر کردن و له‌به‌ر ئه‌وه توانیم چه‌ند ر‌ۆژ له باخه‌کانی ده‌وروبه‌ر ر‌او

بکه‌م: سه‌ره‌رای پۆر، قه‌تی و ژماره‌یه‌کی زۆریشی سۆنه لی بوو.

ته‌نیا ر‌وودا‌وی ئه‌و ما‌وه‌یه، که بۆ گیت‌پانه‌وه ده‌بین، هاتنی مه‌لیک فه‌یسه‌ل بۆ که‌رکووک بوو، که دوا‌ی تیبه‌رپوونی نزیک به‌ چوار سال دوا‌ی هاتنی بۆ عیراق ئه‌نجامی ده‌گرت: ئه‌و به‌رله هاتنی کۆمیسوونی کۆمه‌لی ولاته‌یه‌که‌گرتوه‌کان، بۆ ر‌اکیشانی رای خه‌لک، پارێزگاکانی باکوور ده‌گه‌را. له نۆزه‌ی دیسه‌مه‌به‌ر واتسه ر‌ۆژیک به‌رله هاتنی خاوه‌ن شکۆ بۆ ئه‌م ناوچه‌یه، نزیکه‌ی چوار ئینچ باران باری. له ته‌وا‌وی ولاتانی ر‌ۆژه‌لاتی نیوه‌راست دا که باران که‌م ده‌باری، بارینی هاوکات له‌گه‌ل هاتنی که‌سایه‌تیکی گ‌رنگ بۆ ناوچه‌کان ده‌گه‌رینه‌وه سه‌ر «قه‌ده‌م خیر» بوونی ئه‌و که‌سه و ر‌وودا‌ویکی وا جیگه‌ی بۆ ئه‌و ده‌کاته‌وه. به‌شیه‌ی ئاسایی نزیک به‌ دوو مانگ له کاتی «په‌له» تیبه‌رپسوو و ئه‌و دیارده‌یه به‌ ته‌وا‌وی خه‌لکی به‌ په‌رۆش کردبوو و هاتنی خاوه‌ن شکۆ له‌و کاته‌دا زۆر به‌کات و به‌جی بوو.

«فریشته‌ی مه‌ئمووری هه‌وا» به‌ر‌واله‌ت له‌وه ده‌چوو کاره‌که‌ی به‌نیوه‌چلی نه‌هیل‌یته‌وه و ده‌یه‌وی ته‌وا‌وی بکات. به‌یانی ر‌ۆژی بیسته‌م له‌گه‌ل میللر و چه‌ند که‌سیتر له کاربه‌ده‌ستان سواری ئۆتۆمبیل بووین و چوین بۆ دیتنی شا له ئالتون کۆپری، که له سنووری پارێزگای ژیر به‌رپرسایه‌تیی هه‌لکه‌وتبوو. له گوندی «یاروله‌ی» له چوار مایلی شاری که‌رکووک له‌و جیه‌ی که جاده‌ی ئۆتۆمبیل له ر‌وباری خاسه تی‌ده‌په‌ری، ر‌وباره‌که به‌ بارینی باران هه‌ستا‌بوو و که‌ف سه‌ری گرتبوو. شۆفیره‌که‌م (خه‌لیل) په‌له‌ی کرد و ویستی به جیگای هه‌میشه‌ییدا له ئاو بپه‌ریته‌وه، به‌لام ئۆتۆمبیله‌که تا نیوه‌راستی ته‌گه‌ره‌کانی له لم چه‌قی و ئاو وه‌سه‌ر کاپوته‌که‌ی که‌وت و ماتۆره‌که‌ی کوژایه‌وه و من ناچار بووم له کاتی‌کدا ئاو تا سه‌ر چۆکان ده‌هات، له ئاو بده‌م. ئۆتۆمبیله‌کانیتر به‌ دیتنی ئه‌و ر‌وودا‌وه له قه‌راخی ر‌وباره‌که مانه‌وه؛ چه‌ند که‌سی‌کمان نارده که‌رکووک تا تاکسیه‌کانی شار کۆیکه‌نه‌وه له‌گه‌ل خۆیان بیانیه‌ین، تائه‌گه‌ر بۆردنی هاوسه‌فه‌رانی شا نیازمان پێیان هه‌بوو، که‌لکیان لێ وه‌رگ‌رین. ئه‌وان تا دوو سی سه‌عاتیتر ده‌گه‌یشتنه‌جی، له‌به‌ر ئه‌وه له «یاروله‌ی» ماینه‌وه؛ جار‌جاره ئه‌سپیکمان له هاوری هه‌مه‌وه‌نده‌کانمان وه‌رده‌گرت و بۆ ئه‌وه‌ی بزاین ئاوه‌که نیشتوه‌ته‌وه، ده‌چوینه سه‌ر ر‌وباره‌که. به‌دوا‌ی بواریکدا ده‌گه‌راین، که ژیره‌که‌ی قایم و ره‌ق بی و ئۆتۆمبیله‌کان تی‌نه‌چه‌قن. دروست نیو سه‌عات به‌رله ده‌رکه‌وتنی ئۆتۆمبیله‌کانی شا و هاوسه‌فه‌ره‌کانی جیگه‌یه‌کی باشمان دۆزیه‌وه و بۆ ر‌یتوینی کردنی شۆفیری ئۆتۆمبیله‌کان به‌ سواری پێشوازییمان لیکردن. میللر بی‌گومان قاره‌مانی ئه‌و ر‌وودا‌وه بوو. هه‌روه‌ک پێشتر گوتم ئه‌وه‌نده قورس بوو، که نه‌یده‌توانی له‌سه‌ر زینی ئه‌سپ دانیشی: له نیوه‌راستی ر‌وباره

سیتلاوگرتوه که دا پراوه ستابوو و ریځگای به شوډفیره کان پیشانده دا. ئەو دیارده به شوینی له سهه شا دانابوو. دیمه نه که یه به که یف بوو و سالانی دواپیش باسی لیده کرد. تازه شا و هاوسه فهره کانیمان له روبرار په راندبووه، که ریژنه بارانیکی توند دهستی پیکرد، به لام سهه رپای ئەوانهش ژماره یه کی زۆر له که سایه تیبیه ناسراوه کان، پیاوه ماقوله کان و خه لکی شار بو پیشوازیبیکردن له شا له قه راح شار کوډبوونه وه و له گه ل هیزه کانی ناوچه یی و ئەندامانی پۆلیس و سواره کانی عه شایری کۆیه کی به رچاویان پیکه یینابوو و شکوی هاتنی شایان بو که رکوکو به رزتر کردبوو. تالای عیتراق بو به که م جار به شانازی هاتنی شا له سهه درگای سهه را هه لکرا و چونکه دواي گه رانه وهی شا شتیک له و باره دا نه گو ترا، تالاکه وه ک خوژی مایه وه.

ئەو شهوه و تهواوی رۆژی دوايي و تا تهواو بوونی بهرنامه ی پیشوازیبیکردن و میوانداریبیکردن له شا به توندی باران باری. توق چایی و ئاوه سپی و ههروه ها «قوروجایی» که له و دوانه تر چو کتر، به لام سهه رکیش و یاخیتر بوو، هه ستابوو و لافاو گرتبوونی. ریځگای باشوور به سترا بوو و بارانی نه پساوه ی رۆژی دوايي ریځگای گه رانه وهی شا و هاوسه فهرانی به ست، به لام مانه وه یان هیچ چه شنه به به ره کانی به دواوه نه بوو و تا رۆژی کرېسمه س که چه ند راپورتی دلگه رمکه رانه ی پیگه یشت مایه وه و ئینجا بریاری گه رانه ویدا. کاتی به جیه یشتنی شار به فر ده باری، به لام به که لک و درگرتن له پردیکی نیوه کاره که بو ریځگای ئاسنی توق چایی لیدرابوو له روبرار په رینه وه و بهرله توندبوونی باران که هه موو دیمه نه کانی وه ک که ندا و لیکردبوو، بو په رینه وه له ئاوه سپی بواریکی باشمان دۆزیبه وه.

شه و لای یه کانی زریڅوژی سه ره هیزی هه وایی مامه وه. ئەو جیه هیشتا به شپوهی په سمی به دوا ویستگه ی کنگریان ده ناسرا؛ به یانی که له خه وه هه ستام نزیکه ی سی ئینچ به فر باربوو و ده وره ی ویستگه و قه تاری تاییه تیبی دا پو شیبوو. شا و که سانی پیویستی و کاره ده ستانی عیتراقی شه و له مالی ده و له مه نده کانی کفری ما بو نه وه و نزیکه ی سه عات هه شتی به یانی هاتنه لای ئیمه. من و پاریزگار له ناو قه تاردا گفتوگۆیه کی دوور و درێژمان له گه لێ کرد. خاوه ن شکۆ له ئاکامی دیداره که ی پاریبوو. به لینییدا گوشار بو وه زیره کان بیتی، که له ریځگای به هیز کردنی ده زگای ئیداری و پاریزکردنی خه لک بو ئه نجامی ئەو خالانه ی که ئیمه پیشنیازمان کردبوو، جورج بن. بارینی به فر له ده شتی بینا لنهرین و تانانته له کفریش به هه لکه وت بوو و هه رچه نده نووسراوه که م له م باره یه دا به ده ست نیه، به لام له بیرمه

که ده یانگوت دواي ده سال، ئەوه یه که م جار له به غدا به فر ده باری. دواي ئەو به فره بو ماوه ی چه ند رۆژ سهه وۆل به ندانیکی سارد بوو و روبراری خاسه به هو ی سه رمای زۆر سهه وۆلی به ستبوو.

دیاره وه زعی سلیمانی هیشتا ئەوه نده ئارام و جیه گه ی ره زامه ندیی نه بوو، که شا بتوانی بجیه ته ئەو شاره. له راستیدا به پیتی چه ند برو سه که یه کی ناخۆش و نیگه رانه کانه ی چاپمه ن، ناچار بووم له به شداریبیکردن له جه ژنی ده سپیکردنی سالی نو ی چاوپوشیی بکه م و چونکه فرۆکه خانه بو که لک لیوه رگرتن نه ده بوو، بریارمدا به ریځگای زه ویدا بچه سلیمانی. به یانی رۆژی سی و یه که م له گه ل ئەفسه ریکی ئینگلیز که فه رمانده ی یه کانی سهه رازه ئاشوورییه کان بوو، به سواری ئۆتۆمبیلی فۆرد ریکه وتین. سهه رما هیندیک ته شقی شکابوو، به فره کان توایو نه وه و ریگا زۆر ناخۆش بوو. به دژواری ئۆتۆمبیله کافان له دوو که لی سه خت سهه رخست و له که لی سییه م له قورچه قین و به فر دیسان دهستی کرده وه به بارین. به سه عاتیک ده مایل هاتبووین و چونکه به هیوا نه بووین ئەوشه وه ته نانه ت بگه یه چه مچه مالیش، بریاری گه رانه وه ماندا. دواي پالپتوه نان و له قور چه قینی په یتا په یتا، ئیواره لای خوژئاوا له کاتیکیا نزیکه ی سی ئینچ به فر له سهه ر زه وی که وتبوو و ئیستاش ده باری، گه یشتینه وه که رکوک. تازه خه ریک بووم له خو شترین پیاله ی چای ژبانم له زه ت به رم، که گولله یه ک شوشه ی په نجره ی کون کرد و له نزیکه ئەژنۆم چو له پایه ی میتزه وه چیتری به دوا دا نه هات. زۆر ناره حه ت بووم. دواي لیکۆلینه وه ده رکه وت ئەو گولله یه هی مالی رووبه روو بووه و کوری پاریزگار ته قاندویه تی. ئەو لویکی نۆیه ی بی نه زم بوو. به دزیی ده مانچه ی بابی له سندوقی میزی کاره که ی ده ره یینابوو و ده ستکاری کردبوو.

له سهه رتای مانگی یانواریدا، جافه کانی روخزادی به تالانکردنی کاروانیک له ریځگای برابیم خانچی، ئازاوه یه کی گه وره یان نایه وه. هیرشی سهه رکه وتوانه ی هه وایی به تو له ی ئەو کرده وه یه ئه نجامی گرت و من چوومه کفری تا خو به ده سه ته وه ده رانی ئەو گروپه تاوانباره وهرگرم و که لویه له تالانکاره کان بده مه وه به خاوه نه کانیان، که شه و دره نگایه ک ئەو برو سه که کورته ی کورنوالیسم پیگه یشت:

«تکایه به یانی به فرۆکه وهره. هه رشتیکت پیویسته له گه ل خو تی بینه، چونکه له وانیه له گه ل ئەندامانی «کۆمیسیۆن» به ره و موسل بچی.» بو ئەوه ی که کو تاییم به و مه سه له یه هینای کۆمه له فه رمانی نویم بو که ریم به گ و مه ئموره کانیتر نووسی و له سزایه کی به نیسه بت توند که بو تالانکه ره تاوانباره کانم له به رچا و گرتبوو، هیندیک دابه زیم و به یانی

بەرلە روناكبونى ھەوا بۆكۆكردنەو ھە و جىببەجى كىردنى كەلوپەلەكانم بە سواری ئۆتۆمبىل چوومە كەركووك و رۆژى بىست و دووم بە فرۆكە چوومە بەغدا.

كۆمىسىيۆنى رەوانەكراوى كۆمەلى ولاتەيەكگرتوكان رۆژى شازدە گەيشتبووه جى. ئەندامانى ئەو كۆمىسىيۆنە برىتى بوون لە: «ئا. ف. وىرسۆن»^(۵) لە ولاتى سوید، «كوند پاول تلکى»^(۶) لە ولاتى مەجارستان، سەرھەنگ «ئا. پاولس»^(۷) لە ولاتى بلژىك، «سىنيۆر رودولفو»^(۸) لە ولاتى ئىتالىا و «كونت ھۆراس دوپرتالس»^(۹) لە ولاتى سويس نووسەرانى كۆمىسىيۆن بوون. وىرسۆن يەككىك لە كاربەدەستە بەرزەكانى وەزارەتى كاروبارى دەرەوى سوید بوو و بە گومانم چونكە نوپنەرى ولاتىكى بىتلايەن بوو لە شەردا، ھاوکارانى بە سەرۆكى كۆمىسىيۆنەيان ھەلبژارد بوو. كەسايەتى ئەو وەك كەسايەتى دوو كەسەكەى تر بەھىز نەبوو و بە چەشنى زۆرەى ئەو كەسانەى «خاوەنى بىرى نىونەتەوھىين» وەك چاوەروان دەكرا چارەسەرکردنى بنەماى كىشەكەى بۆ گىرنگ نەبوو، بەلكو بۆ چارەسەرکردنى كىشەكە پتر بەرپىگای سازاندا دەگەرا. بەپىچەوانەى وىرسۆن، تلکى مرۆڤىكى نەسەرەوتوبوو؛ لە ولاتى خۇيدا يەككىك بوو لە رىبەرانى بزوتنەوى دژ بە شۆرش و لە سالى ۱۹۱۹دا، حكومەتى كۆمۆنىستى «بلاكون»^(۱۰) ى روخاندبوو؛ لە ژوئىيە ۱۹۲۰و تا ئاپرېلى ۱۹۲۱ سەرۆك وەزىرى ولات بوو و ئىستاش سەرۆكى رىكخراوى پىشاهەنگى^(۱۱) مەجارستان بوو.

- 5- A.Af.Wirsén
- 6- Count Paul Teleki
- 7- A. Pauli
- 8- Signor Roddolo
- 9- Count Horace de Portales

۱۰- Bela Kun (۱۹۳۷-۱۸۵۵) جولەكەيەكى كۆمۆنىستى مەجارستانى. لە ترانسىلوانىا لە داىكبوو. ماوئەك رۆژنامەنووس بوو. لە جەنگى يەكەمى جىھانىدا لە سوپاى ئوترىشدا شەرى كرد. سالى ۱۹۱۵ لە لاين رووسەكانەو بەدیل گىراو چوو سەر مەرامى بولشویكەكان و سالى ۱۹۱۸ لە لاين رىبەرانى كۆمۆنىستەو رەوانەى مەجارستان كرا. سەرنووسەرى بلاوكرادى «ھەوالەكانى سوور» بوو. لە بوداپست شۆرشى كۆمۆنىستىيە وەپىخست؛ سالى ۱۹۱۹بە يارمەتى رۆمانىيەكان لە حكومەت كەوت، لە سەرەتادا رايكردە قىيەن و لەوئىشەو چوو رووسيا.

۱۱- لە فېبرواری ۱۹۳۹دا ديسان گەرايەو مەجارستان و پۆستى سەرۆك وەزىرانى پىدرا. لە بەرامبەر گوشارى ھىتلەردا بۆ كەلك وەرگرتن لە خاكى مەجارستان بۆ ھىرشە سەربازىيەكان بەرەركانى كرد و لە ئاپرېلى سالى ۱۹۴۱دا خۆى كوشت.

بەگشتى ھۆگرى لایەنەكانى جوگرافىيى و رەگەزناسى موسل بوو و بەرلە ھاتنى بۆ موسل دەنگۆيەك داكەوتبوو كە ھەرچەندە ئەو سەرۆك نى، بەلام يەككىكە لە ئەندامە سەرەكىيەكانى كۆمەلگای مەجارە، كە بۆ ھىزکردنى پەيوەندى دۆستانەى تورك و «مەگيار»^(۱۲) ھەولى دەدا، كە لە ئەسلىدا نەتەوئەيەكن و لە يەك جىگەو ھاتوون. من نازانم ئەو داستانە بنەما و بنچىنەيەكى ھەبوو يان نا. داستانى ئەو خزمایەتییە رەگەزىيە لەگەڵ دۆژمى پىشسووى، عىراقىيەكانى بە تەواوى نىگەران كەردبوو، بەتايبەتى كاتىك ناوئەكەيان بەپىتى عەرەبى دەنووسى و لە زمانى توركى دا واتاى «پىوى» دەدا، ئەو بۆچوونەى زەقتەر دەكردو ھە و نىگەرانىيەكانى پتر. پاولس شەرىكەيەكى لە ولاتى كۆنگۆ ھەبوو و خاوەنى ئەزمونىكى زۆرى بازىگانىيە و موڤىرەت و بەرپۆبەرايەتى بوو. ئەو پتر كىشى بۆ لاى باسى لىكۆلنەوئەى ئابورى ھەبوو. رودولفو رايۆككار يا كاربەدەستى ئاساى وەزارەتى دەرەوى ئىتالىا بوو، كە بە كۆمەلى ولاتەيەكگرتوكان مەئموور كرابوو. پرتالس لە زنجىرەى ئەو بنەمالە مەزەبوو، كە لە سويس زۆر ناسراون؛ زمانى ئىنگلىزىيە زۆرباش دەزانى. بەگومانم گوتى خويئندى سەرەتايى لە ئىنگلستان تەواو كەردو ھە و بەپىتى دابى لەمىژنەى بنەمالەكەى بەرلە ھەلگىرسانى شەرى لە يەككىك لە ھىزە كارامەكانى «پروس» دا خزمەتى كەردبوو. ئەندامى رەسمى دەبىرخانەى كۆمەلى ولاتەيەكگرتوكان نەبوو، بەلام «سىر ئىبرىك دروموند»^(۱۳) سەرۆكى ئەوكاتى كۆمەلى ولاتەيەكگرتوكان لەم جۆرە مەئمورىەتەندا كەلكى لى وەردەگرت. نووسەر و ژمىربار كە ھەردوو سويسى بوون، يارمەتى ئەو دوو كەسەيان دەكرد. ھەرەھا خزمەتكارى تلکى بەرپرسايەتى چىشتلىيان و دابىن كردن و ئامادەكردنى خۆراكى لىژنەكەى لە ئەستۆبوو. لەو دوايانەدا رۆژھەلاتناسىكى گەنجىش بەناوى «ج. ئىيچ. كرامرن»^(۱۴) لە ھۆلەندەو ھەك دىلمانج بەو لىژنەيە زيادبوو، كە زمانى سەرەكى ئەو توركىيە بوو، بەلام ئەگەر زانىارىيە دىكەشى بوايە، نەيدەگوت كە بە زمانى عەرەبىيە و فارسىيە باش قسە دەكات. جىا لە پرتالس، تلکى زمانى ئىنگلىزى باش دەزانى و وىرسۆن ھىندىكى دەزانى، بەلام واى پىن باش بوو كە بە زمانى فەرانسىيە قسە بكا؛ پاولس و رودولفو ئىنگلىزىيان نەدەزانى.

- 12- Magyar
- 13- Sir Eric Drumond
- 14- J.H. Kramers

لیژنه‌ی تورکانیش له‌گه‌ل کۆمیسسیۆن کهوت؛ ژینرال جه‌واد پاشا له پله‌ی راویژکاریدا ئهرکی سه‌رۆکایه‌تی لیژنه‌ی تورکانی له ئه‌ستۆ بوو. جه‌وادپاشا بازه‌سی ته‌واوی به‌ره‌ی شه‌ری جه‌زیره‌ بوو و هه‌روه‌ک دوا‌یی بۆمان ده‌رکه‌وت ئه‌گه‌ر دژی عی‌راق شه‌ریان ده‌ست پێک‌دبا‌یه‌وه، ده‌بووه‌ فه‌رمانده‌ی گه‌شتی ئه‌و به‌ره‌یه. ئه‌و، یه‌که‌یک له‌و پێبه‌رانه‌ی نه‌ته‌وه‌یی بوو، که‌ سا‌لی ۱۹۲۰ له‌ لایه‌ن فه‌رمانده‌ی بالا‌ی و‌لاتانی ها‌وپه‌یانه‌وه‌ له‌ قوس‌ته‌ننه‌یه‌ گیرابوو و بۆ و‌لاتی ما‌لت دوور خرابوو‌وه. جه‌واد پاشا، سه‌رگورد کامیل به‌گی بۆ موس‌ل و نازم به‌گی نه‌وتچی زاده‌ی بۆ که‌رکوک و فه‌تاح ئه‌فه‌ندی بۆ سلیمان‌ی وه‌ک کارناس هه‌ینابوو. به‌رده‌ست کاره‌که‌شی ستوان به‌دری به‌گ بوو. سه‌رگورد کامیل ئه‌فسه‌رێکی باشبوو، زمانی کوردیی باکوریی باش ده‌زانی و تا ئه‌و جێیه‌ی ئیمه‌ ئاگادار بووین ئهرکی دژواری خۆی به‌شپه‌یه‌کی زۆر پێک‌وێتیک و سادقانه‌ به‌په‌توه‌ ده‌برد. نازم ئه‌و که‌سه‌ بوو، که‌ دوو سا‌ل پێش له‌ که‌رکوک راپێک‌دبوو و فه‌تاح که‌ ژن برای شێخ مه‌حمود بوو له‌ بلا‌وک‌ردنه‌وی پر‌وپاگه‌نده‌ی شه‌ری ساردی به‌رله‌ هاتنی ئه‌و لیژنه‌یه‌دا هه‌لسۆر بوو. نازم به‌ ک‌رده‌وه‌ ئه‌فسه‌ری سیاسی ئه‌و هه‌یزدی تورکیابوو که‌ کاتی پێش‌سه‌وی کردن له‌ جه‌زیره‌وه‌ بۆ چا‌ل به‌ ناو خاکی عی‌راقدا هاتبوو.

راویژکاری لیژنه‌ له‌ لایه‌ن بریتانیاوه «جاردین» بوو، که‌ هه‌روه‌ک له‌بیرمانه‌ له‌ مانگی ما‌یدا له‌گه‌ل سێر پرسی کاکس چو‌بووه‌ قوس‌ته‌ننه‌یه‌. بریاربوو که‌ سێک به‌نۆینه‌رایه‌تی حکومه‌تی عی‌راق له‌ کاره‌کانیدا یارمه‌تی بکات، که‌ ساحیب به‌گی نه‌شئه‌ت بۆ ئه‌م مه‌به‌سته‌ دیاریبک‌را. ساحیب به‌گ نه‌قائێکی باشبوو. ئه‌و هه‌میشه‌و له‌هه‌موو حا‌له‌تێکدا کۆمه‌لێک نوکته‌ی خۆشی بۆ گوتن هه‌بوو. زمانی فه‌رانسی زۆرباشتر له‌وه‌ ده‌زانی که‌ له‌ناو کاربه‌ده‌ستانی عوسمانییدا بۆ کاری دیپلۆماسی که‌لکیان لێ و‌رده‌گرت. له‌ هه‌ر گروپێکدا کاری ده‌کرد زوو جێی خۆی له‌ناو ئه‌ندامانی گروپه‌که‌دا ده‌کرده‌وه‌.

دوا‌ی دیتنی کورنوالیس ده‌سته‌جێ خۆم به‌ کۆمیسسێری بالا‌ ناساند. ئه‌و گوتی رو‌وبه‌رووی وه‌زه‌عێکی دژواره‌: راسته‌، جاردین ته‌واوی لێکۆلینه‌وه‌کانی نا‌وجه‌یی ئه‌نجام داوه‌ و وه‌ک راویژکاری بریتانیا به‌ کۆمه‌لی و‌لاتیه‌که‌گرتوه‌کان ناسینراوه‌، به‌لام له‌ لایه‌که‌یتره‌وه‌ ئه‌و گه‌نجه‌ و وه‌ک ئه‌ندامانی کۆمیسسیۆن و راویژکاری تورک ئه‌زمونی زۆری له‌ تێکه‌لا‌وی که‌سانی بێگانه‌ نیه‌ و دوور له‌ ئینسافه‌ ئه‌گه‌ر ئیمه‌ چاوه‌روان بین ئه‌و بتوانی ته‌نیا به‌هاوکاری ساحیب به‌گ ئه‌و ئه‌رکه‌ دژواره‌ به‌جێ بگه‌یه‌نێ؛ من هه‌رچه‌نده‌ پترله‌ سێ چوارسا‌ل له‌و به‌ته‌مه‌نتر نیم، له‌ ئه‌وروپا ده‌رسم خۆتێنده‌وه‌ و زمانه‌کانی فه‌رانسی، ئالمانی، ئیتالیایی و که‌میکیش تورکی ده‌زانم؛ سه‌ره‌رای ئه‌وانه‌ش له‌ ئێران په‌یوه‌ندییم به‌ کاروباری نی‌ونه‌ته‌وه‌ییه‌وه‌

هه‌بووه‌، که‌ ئه‌وانه‌ی له‌ عی‌راق و هه‌یندستان خزمه‌ت ده‌که‌ن، زۆربه‌یان خاوه‌نی ئه‌و ئه‌زمونه‌ نه‌بوون؛ ئه‌و ده‌یوست منیش له‌گه‌ل لیژنه‌ی ئینگلیزو عی‌راق که‌وم، به‌لام مه‌سه‌له‌ی سه‌رۆکایه‌تی فیکری ئالۆز ک‌ردبوو.

له‌ و‌لامیدا گوتم جاردین یه‌که‌یک له‌ دۆسته‌ باشه‌کانه‌ و من هه‌رگیز نامه‌وی ر‌ه‌خنه‌ له‌ پله‌ و پایه‌ی ئه‌و بگرم که‌ به‌هۆی لێکۆلینه‌وه‌کانی به‌ده‌ستی هه‌یناوه‌ و ئاماده‌م به‌هه‌ر شپه‌یه‌که‌ ئه‌و واته‌ کۆمیسسێری بالا‌ بیری لێ ده‌کاته‌وه‌و ر‌ه‌نگه‌ بۆی به‌که‌لک بم، یارمه‌تی بکه‌م. دوا‌ی هه‌یندیک گه‌فتوگۆ په‌سه‌ندک‌را من وه‌ک «لێپرسراوی په‌یوه‌ندیگر» بچمه‌ ناو کۆمیسسیۆن. له‌و پله‌یه‌دا، من هه‌میشه‌ ده‌متوانی له‌ به‌رده‌ست دا‌بم و ده‌رباره‌ی دیارده‌کان له‌گه‌ل جاردین و ساحیب بدویم. هه‌رله‌و کاته‌شدا چونکه‌ په‌یوه‌ندی لێپرسراوی په‌یوه‌ندییه‌کان له‌گه‌ل ئه‌ندامانی کۆمیسسیۆن و لیژنه‌ی نۆینه‌رایه‌تی تورکیه‌ حا‌له‌تێکی ته‌واو ر‌ه‌سمی بۆ تێکه‌لا‌وی له‌گه‌ل دیارده‌کان و ده‌رپرینی بیرو‌را و بۆچوونه‌کان نابێ، له‌ راویژکارو یاریده‌ده‌ره‌کان ده‌ستی ئاوه‌له‌تره‌. ئه‌وان ده‌بێ به‌وپه‌ری هه‌یز و تواناوه‌ له‌ به‌رژوه‌ندیی حکومه‌ته‌کانیان پارێزگاری بکه‌ن، ر‌ه‌نگه‌ من بتوانم کۆمیسسیۆن له‌ باب‌ه‌ت ئهرکی زۆر ناسک و دژواریدا یارمه‌تی بده‌م.

ئیمه‌ ئیستا له‌ گه‌روا‌وی خه‌باتێکدا بووین که‌ بۆ عی‌راق له‌ حوکمی مه‌رگ و ژیا‌ندا بوو. هه‌یچکام له‌ ئیمه‌ له‌مه‌ر سه‌رکه‌وتن له‌و خه‌باته‌دا تۆسقا‌لێک شکوگومانان نه‌بوو، چونکه‌ دلتیا بووین به‌هۆی لێک‌دانه‌وه‌ی ئابوری و سه‌ربازی، به‌غدا و به‌سه‌ره‌گیز ناتوانن به‌بێ موس‌ل و‌لاتێکی به‌رده‌وام بێک بێن. هه‌رچه‌نده‌ بلا‌وک‌راوه‌کانی جیهانیی به‌پێی دۆخی ئاسایی خۆیان ئه‌و دیارده‌یه‌یان به‌ به‌شێک له‌ خه‌باتی مه‌زن بۆ خۆگه‌یا‌ندن و چا‌ودێری کردن به‌سه‌ر چا‌له‌ نه‌وته‌کان دادنا، به‌لام گ‌رنگ ئه‌وه‌یه‌، ئیستا که‌ ر‌ابردوو هه‌لده‌سه‌نگینم ده‌بینم له‌ هه‌لسه‌نگانه‌کانی ئیمه‌دا نه‌وت نه‌خشی تاییه‌تی نه‌بووه‌. من ته‌نانه‌ت یه‌ک به‌لگه‌شم له‌بیر نایه‌ت که‌ باسی نه‌وتی وه‌ک دیارده‌یه‌کی گ‌رنگ و دیار له‌ پلانی بازرگانیی گه‌شتیدا کرابێ، که‌ له‌ بواری ئابورییه‌وه‌ ئه‌و سێ ویلایه‌تانه‌ی وه‌ک یه‌که‌یه‌کی یه‌که‌گرتوی ئابوری پێشان ده‌دا. پێش هاتنی کۆمیسسیۆن و دوا‌ی ئه‌و بۆ لێکۆلینه‌وه‌ گه‌لێک یاداشتی پسپۆزانه‌ ئالوگۆر کران، به‌لام کاک‌ل و ناوه‌رۆکی مه‌سه‌له‌که‌ له‌ یاداشتی روونی مه‌لیک فه‌یسه‌ل بۆ کۆمیسسیۆن ئامازهی بۆ کرابوو. مه‌لیک فه‌یسه‌ل له‌و یاداشته‌دا ده‌یگوت: «... که‌وا‌یه‌ من موس‌ل بۆ عی‌راق وه‌ک سه‌ر بۆ له‌ش ده‌بینم و به‌ ته‌واوییش له‌و باوه‌رهدام که‌ هه‌رچه‌نده‌ مه‌سه‌له‌که‌ ته‌نیا دیاریک‌ردنی سنووری نی‌وان عی‌راق و تورکیایه‌، به‌لام له‌ راستیدا مه‌سه‌له‌ی مه‌وجودیه‌تی هه‌موو عی‌راقیشه‌. به‌مجۆره‌ خۆشه‌ختی و چاره‌ر‌ه‌شیی چوار

مليون مرؤف له دست نهو كوميسيونه بهريزه دايه.»^(۱۵) شتيكيتريش، كه بو نيمه كاره دهستاني پلهي خواروي نينگليز كه له دوروهه ده مانروانيه مهسه له كان و گرنگ بو، نهو بو كه: نيمه به گومانم به حقه وامان بير ده كردهوه كه له نيوان په يوه ندييه كاني دريخا پهنه عيراق و بهرزه وه ندييه كاني كاتيبي و نابروي ولاتي نيمه دا فرق و جياوازي نيه: به راي نيمه، دروست نه بو كه دانيشين و چاو له فهوتاني مافتيك بكهين كه له ئلف و بيتي ليكوليه وه گاماندا به نيمه ده گوت، نيتستاش نهو مافه له حقوقي نيونه ته وه بيدا جتي ريزه وه نويش مافي سهركه وتن و زال بوونه. جيا له وه هر چه نده باسي نهو مهسه له مان نده كرده، به لام به گومانم هه موومان له ژير كارتيكه ربي نهو بير كرده وه خه يالاييه دا بووين كه پيش هه شتا سال «ليبارد» به چه شني پيغه مبه ران پيشبيني كردبوو:

شوين و بارودوخ و كانزاكان و دهره تاني بي وينه نهو هه ريمه ي نيوان روزه هلات و روزه تاوا، به چه م و روبا ربي گه وره وه كه بو پاپورنا ژويي ده بن و به گشتي مه ديتنه رانه به كه نداوي فارس و دهر ياي هيئند ده به ستيتته وه، به تيه په ربوني زه مان ده كه بن به ولاتيكي ده وله مه ندي به بيت و به ره كه ت و پرله نفوس، وهك نهو سه رده مانه ي كه به شيك بوو له نيمپراتوريه كاني بابل، ئاشور، ئيران و مولكي ده سه لاتداران بوو. به لام بو ئاوه دان كرده وه ي و له ناو بردني ويرانيه كاني كه به هوي ستمه ي حكومه تيه و پيرانه گه يشتن به سه ريدا سه پاوه ده بي ماوه يه كي زور تيه په ربي و گه ليك ئالوگوري مه زن روو بدن. من هيوادرم نه نجامي ئالوگوريكي ئاوا گرنگ كه بو دابين كردني ئاشتبي و بازرگاني و شارستانيه ت له راده به دهر گرنگن به نه سبي ئينگلستان بي^(۱۶).

ههركه كوميسيون گه يشته به غدا، كيشه سازبوو: ده وله تي عيراق به ته واوي له گه رانه وه ي كتوري نام و فه تاح له ناو ليژنه ي مه ئموره سياسييه كاندا نار ه حه ت بوو و نهواني به خايين و راكردو ده ناسي. سه ره راي نهو هه روهك من له سه فه ري خومدا بو به غدا دي بووم، هاتنه وه يان قين و توره ييه كي زوري پيكه پينا بوو. نهو قينه له دلي مرؤفي تر سه نو كدا دور له

۱۵- نهو باسه له لاپه ري ۷ي «راپورت دهر ياره ي كيشه ي سنوري نيوان تورك و عيراق» دا گونجاوه. (به لگه ي ژماره ۴۰۰. 1925/ VII, M. 147.C. له لاپه ره كاني دواييدا له گه ل راپورتي و يرسون باسي لي ده كرى.

۱۶- بهرگي ۱ لاپه ري ۳۴۷.

مه ترسي و خو ف نه بوو. كوميسيوري بالا به هوي راپورتيكاره وه ياداشتيكي ره خه گرانه ي توندي ته سليمي و يرسون كرد؛ هه ره وها له حاليكدا نه داماني كوميسيون و جه واد پاشا له پله ي ميوانه كاني خاوه ن ريز له شويي كوميسيوري بالا ميواندار بيان لي ده كرا، نهو سي كارناسه يان بردبووه دهره وه ي شار و له پيگه يه كي سه ربازي يا به وته ي جه واد پاشا له «كومه لگه يه كدا كه ده وري سه نگره ر كرابوو» رايان گرتبوون. دياره نهو گوتنه تا راده په ك راست نه بوو. له سه ر داواي و يرسون نه وانيان هينا ماليكي نزيك شويي كوميسيوري بالا. له كاتيكا، نه داماني كوميسيون له و باوه ردا بوون كه داوي گه يشتن به ناوچه ي كيشه له سه ر ده بي ته واوي نه داماني ليژنه ي توركان به ته واوي ئازاد بن، گوتيان تا نه و كاته ي هه موو نه چونه ته موسل، كارناسه كاني تورك له شويي ديار بكر او دا ميينه وه.

گشت نه داماني كوميسيونم چه ند جار كاتي كونفرانسه كان، چاو پيكه و تنه كاني ره سمى، فراوين و شيو خوار دندا دي؛ روزه ي بيست و شه شه م بهرله سه فه ر به قه تاري شه وانه هه موو پيكه وه له بنكه ي كوميسيوري بالا شيومان خوار دو نام و فه تاحيش له و كوره دا بوون. نام بهرگي نه وروپايي له به ردا بوو، به لام كه واو پانتوله كه ي بو چكوله و نارتيك بوو. كاتيكا پيتمگوت به داوي نهو هه مووه گفتمگو دو ستانه يه ي كه له كه ركوك بوومان، به راكردنت زور به داخ بووم، بزده يه كي شيتانه ي هاتي و به ئارامي له ژير ليوه كانيدا شتيكي دهر ياره ي «دهنگي نيشتمان» گوت. فه تاحم پيشتر نه دي بوو. پياويكي سارد و به خو وه بوو و شتيكي بهر چاو تر م لي نه ديت.

ته واوي ولات ئيستا له ناو ته وژمي زستانه يي هه ره سه خت و دژوار دا بوو و من يه كه م جار بوو زستاني وا ساردم له و چه ند سالانه ي دوييدا ده بيني. پله ي سه رما شه وانه چه ند دهره جه ده چوه ژير سفر. چونكه قه تار ده زگاي گه رم كردني نه بوو، زور سارد بوو و من و «ليتل ديلا» بازره سي پولييسي شاره كاني كه ركوك، هه وليرو سليماني كه له ژور يكا بووين شه و ساتيكا خه و به چاوانماندا نه هات. كاتي نيوه روه گه يشتينه دوا ويستگه ي نوي شه رققات له په نجا و پينج مايليي نه و به ري بايجي و له وي ته پوله كه يه كي مه زمان بيني، كه شويي شاره كوون و ويران بووه كه ي ئاشور بوو. له و جيه، پاريزگار عه بدولعه ريز به گي قه ساب كه سه روكي بنه ماله يه كي ناوداري به غدا بوو و چه ندان سال له ده زگاي ئيداري پيشووي عوسمانيه يدا كاري كردبوو، له گه ل سه رگورد «ئيج. ئاي. لويد»^(۱۷)، بازره سي ئيداري

پیشوازیان لیکردین. دواى ناشنا بوون، شهست مایلیتری جاده که مان تا موسل به ئوتۆمبیل به نیتو به فردا بری. لهو شوینه خانویه ره به کی کۆنیان داینی، که به «کۆشکی سه لته نه تی» ده ناسرا، ئەو ناو هه شه له بهر ئەو بوو که مه لیک فه یسه ل له دیداره کانیدا لهو جییه مابوه وه.

ماوه به کی کورت دواى هاتمان بۆ موسل، لوید ته له فۆنی کرد و گوتی شار جۆش و خرۆشی تیکه وتوه و له گه ل عه بدولعه زیز ده خوازن ده باره ی فه رمانیک که له وه زاره تی ناوخۆی ولاته وه هاتوه بۆ ئاسانکردنی کاری کۆمیسسیۆن و دابینکردنی ئەمنیه تی گیانی ئەندامانی لیژنه ی نوینه رایه تی تورکیه له گه ل سه رهۆکی کۆمیسسیۆن قسه بکه ن. ویرسۆن له سه ره داواى من بۆ دیتنی ئەو دوو که سه گوتی به رله دیتنی که سایه تیه کانی ناوچه پیتی خو شه سه ره تا له گه ل هاوکاره کانی خو ی بدو ی، به لام چونکه نیگه رانیی پیکه اتوه به جه واد ده لێ جار ی نه چیتته ناو شار.

تازه گه یشتبوومه هۆده که م له قاتی خواروودا، که عه بدولعه زیز به شوکاو یی هات و گوتی جه واد و تلکی چونه ته شار و له شه قامه کاندئا ئاژاوه ساز بووه. به په له سواری ئوتۆمبیل بووم و چوومه ناو شار. ئەو راستی گوتبوو، زۆر زوو توشی جه واد و تلکی بووم: جه واد به رگه ژینرالییه که ی له به ردا بوو و ئارام و له سه ره خو به رهو «کۆشک» هه نگاوی هه لده هیتا یه وه. ژماره یه ک ده وریان گرتبوو و چه پله یان بۆ لیده دا و کۆمه لیکیش دروشمیان به قازانجی عیراق و مه لیک فه یسه ل ده دا و به ره به ره لیبی نزیک ده بوونه وه. دوو سێ پۆلیسیش هه لوبیان ده دا هیتما یه تی بیارتین، به لام سه ره که وتوو نه بوون (۱۸).

ئەو هه که م تیر بوو، که لهو کیشه یه دا بۆ به ده سه ته ینانی دۆخی له بار له که مان ده رچوو. ئەو دیارده یه کاری کۆمیسسیۆنی بۆ ماوه ی دوو هه فته راگرت و به رای من له هه لگی رساندن ی ئەو مه سه له یه دا هه ردوو لایه ن به یه ک را ده تا وانبار بوون.

ئەو هه که م لیکۆلینه وه بوو لهو زنجیره لیکۆلینه وانه ی کۆمه لێ ولاته یه کگرتوه کان که له نیتوان سالی ۱۹۲۵ و ۱۹۳۵ ده باره ی عیراق ئەنجام ده درا و له منیان ده ویست ده وری تیدا بگێرم. له هه ر کام لهو لیکۆلینه وانه دا من زۆرم هه ست به را ده ی جیا وازی قولی فیکری ده کرد، که ئیمه ی دوورگه نشینی له سیاسیی کار و مه ئموره ئەوروپاییه کان به تاییه تی

سیاسیی کار و مه ئموری ولاتانی چوکی ئەوروپایی جیا ده کرده وه. ئەو جه ماوه ره ئەگه ر پیشتر په یوه ندییان به ئیمه وه نه بوایه، هه میشه به گومانه وه کاره کانیان ده ست پیده کرد: ده باره ی ئەخلاق و داخوازییه کانی ئیمه به ته وای شکیان ده کرد و بریاریان ئەو بوو، نه هیتن ئەو مله ورانه ی ئەوه ری کانال فریویان بدن و بیرو رای خو یانیا ن به سه ردابسه پیتن. ئەو ژماره یه به گشتی ئەزمونیان له رۆژه لاتی نیتوه راستدا نه بوو و سه ره تای ده سپیکردنی هه ر کام لهو مه ئمورییه تانه قۆناخیک بوو، بۆ له ناو بردنی هه لسه نگاننده کانی به په له ی پیشوویان، که به هۆی تینگه یشتنی نادرست له میشکیاندا کۆ ده بووه وه. ئەو کاته ماوه ی ده ویست تا بگه رپینه وه سه ر خالیک که ده بوایه له سه ره تا دا ده ستی پت بکه ین. دوا یی کاتی ک یه کترمان ناسی و پتر لیک نزیک بوینه وه، کاره کان به توندی به ره و پیتشه وه ده چوون و هاوکاره کانیان له م با به ته وه ره خنه یان لێ ده گرتین و ده یانگوت بۆچی له سه ره تا دا راستییه کان و بیرو بۆ چوونی خو مان که ئیستا با وه ریان به دروستبوونیان هه یه بۆ روون نه کردووه.

لهو با به ته تاییه تیه دا گومان نا کر ی، که له روو به روو بوونی لیژنه ی تورک و ئیمه واته نوینه رانی بریتانیا و عیراق، که ده وری هاو به شمان هه بوو له زۆر به تانه وه دۆخه که به قازانجی ئیمه بوو: ده زگای ئیداری ناوچه، له وان ه پۆلیس، له ژیر چاودیری ئیمه دا بوو و به مه جۆره ئیمه له هه لومه رجیکدا بووین، که ده مان توانی کار بکه ینه سه ر هه ر کام له ئەندامانی کۆمه له؛ زانیاری دروست و نو ی، که ده یان توانی له لیکۆلینه وه کاندئا تاییه ته رازو به لای ئیمه دا بشکینن به ده ست پیتن. ئەو که سانه ی که یادا شته کانی ئیمه یان له با به ت کیشه که وه ئاماده کردبوو یا له ئاماده کردنیاندا رۆلیان گێرابوو یا وه لامی پرسیارنامه کانیان ئاماده کردبوو، هه موویان له ژێرده ستی راوێژکار و لیپرسراوانی ئیداره ی ناوچه که دا بوون. له لیژنه ی نوینه رایه تی تورکدا که س نه بوو ده ستی هه بی له ئاماده کردنی دۆسیه که دا؛ دۆسیه که بۆخی زۆر لاواز بوو و به گوێره ی دۆسیه کۆن و نادرسته کانی مه وجود له «ئه سه ته مه بول» (۱۹) و بیرو تار و شیواوی ئەو تا قمه ئەفسه ر و کارمه ندانه ئاماده کرابوو، که چه ندان سال به رله ئیستا لهو پارێزگایه دا خزمه تیان کردبوو و هه یچ کام له راوێژکار و کارناسه کان زانیارییه کی ئەو تو یان نه بوو، که بتوانن ویست و داخوازی لایه نه که ی دیکه ره د بکه نه وه.

له لایه کی تره وه ئەو با به تانه ی که پیشتر له م کتیبه دا ئاماره یان پیکرا وه، پیتشان ده دن، که وه زعی ده زگای ئیداری تاج را ده یه ک لهو ولاته دا له رزۆک و خو رانه گر بوو. ئابرو و ده سه لاتی

۱۸- راپۆرتی تلکی ده باره ی ئەو روودا وه، له لاپه ره ی ۹ ی راپۆرتی ویرسۆندا نووسرا وه. هه ره وه ها قسه ی ئەندامانی کۆمیسسیۆن له سه ر چۆنیه تی روودا وه کان، له گه ل نووسرا وه کان دین.

ئەو حكومەتەي كە سەدان سالّ حوكمى كەردبوو، سەرەراي ئەو ئالوگۆرانیەي كە بەهۆي سەرکەوتنە بەرچاوەكانى مستەفا كەمال گەشەي ستاندىبوو، هېشتا زۆر بەرچاوە بوو. پروپاگەندەي توركان بۆ گەرانەوئەي سەرلەنوويان بۆ ئەو ولاتە لە داها تووئەي كى نەزىكدار سزادانى خايىنەكان بە شىئەي نەپساوئە دريژەي هەبوو و سەري لە خەلك شىئەبوو: ژمارەپەكيان هيوادار كەردبوو و ميشكى كۆمەلتيكى زۆريشيان لەرزۆك كەردبوو. ئاژاوەگيپي بەوپەري خۆي گەيشتيوو و تەنيا دەنكە شەمچەپەكي دەويست ولات بەكاتە گر و بليئەسە و بۆ هەواي بەري و شانسي هەرەباشي راويژكاري تورك تەنيا لەو خالەدا بوو. لە پلانى بلاوكەرنەوئەي هەزاران ئالاي توركييا ئاگادار بووين، كە دەيانويست بە شەو لە پەنجەرەي مالهەكانى موسل و مالي ئەو شارانەي هەلواسن كە شويني ديتنى ئەندامانى كۆميسسيون بوون و هەلئەردنى نازم و فەتاحيش لەو سياسەتە سەرچاوەي دەگرت، كە توركان لە جياتى ئەوئەي باوەرپان بە بەلگە هەي، پتر بە شوين پروپاگەندە كەردندا بوون. پيداگرتنى دەولەتەي توركييا بۆ ريفراندۆم دەگەرپاوە سەر ئەو ئەسلە، چونكە بە رينگاي ريفراندۆمەوئەي دەيتوانى بەتەواوي ژيريپي دەزگاي ئيداريي بەتال بەكن: ئەويش لە كۆمەلتيكى ئاوادا كە زۆرەي دانيشتوانى نەخويئەندەوار بوون و شەو كە دەنوستن تەفەنگەكانيان لەژيئە سەريان دەنا و ريزيان لە ژيان و مەرفە ئەدەگرت. لە بارودۆخيكي ئاوادا بۆ بەتال كەردنى ژيريپي حكومەتەي مەوجود هېچ شتيك لەو خراپتر نەي كە ليزنەپەكي بەرزتر لە نەتەوئە بيت و لەوان پەرس، داخوا لە حكومەتەي ئيستايان رازين يا دەيانەوئەي ئەو حكومەتە جيبى خۆي بە حكومەتتيكى ديكە بدات، ئەويش حكومەتتيك كە لەوانەپە بۆ وەرگرتنى باج گوشاري بۆ هينابن و بە تاوانى قەتل و رينگي كەسوكاري سزا دابن!

دەولەتەي توركييا بە مەبەستى كارتتيكەردن لەسەر خەلكى ئەو ولاتە چكۆلانەي كە ئەركى خويان لەژيئە ئالاي كۆمەلەي مەزنى جيهاننييدا بەجى دەگەياندا، داواكاريبەكەي بەم وتنانە تەواو كەردبوو:

دواي پيئەهاتنى كۆمەلەي ولاتەپەكەرتوئەكان، ئەوئەي بەكەم جارە كيشەپەكي بەرچاوە لە نيوان هيزتيكى مەزنى رۆژئاوايى و ولاتيكي رۆژھەلاتى نيئەراست دەريارەي چارەنوسى دوارۆژى بەشتيك لە دانيشتوانى رۆژھەلات دەدرئ بە شوراي كۆمەلەي ولاتەپەكەرتوئەكان. هەستى چاكەويستن و باوەرپيئەكەردنى دوو لايەنى رۆژھەلات و رۆژئاوا و ئيمانى نەتەوئەكانى دانيشتووي رۆژھەلات بە سەردەمى نوئى كە كۆمەلەي ولاتەپەكەرتوئەكانى نوئەراپەتەي دەكات، بە رادەپەكي زۆر

دەگەرپيتەوئە سەر رينگاچارەپەك كە كۆميسسيون دواي ليكۆلينيەوئەي دروست و هەمەلايەنە بريارى لەسەر دەدات. دەولەتەي «كۆمار» يى بە تەواوي لەم باوەرپەداپە كە ئەو كۆميسسيونە دلسۆزە دەپەوئەي پەرە بە هەستى بروا بەپەكتر كەردنى ئەو دوو بەشەي جيهان بدات، كە گەلتيك ئاكامى مەزنى بەدواوئە دەي. بۆ ئەمەش پيويستە شورا ئيزن بە دانيشتوانى پارتيگاي موسل بدات كە بەشپەپەكي ئازاد چارەنوسى خويان دياريي بەكن، تا بەمجۆرە سەرکەوتنى حەق و عەدالەت دابن بكرى.

مەئموربەتەي كۆميسسيون كاريكي زۆر دژوار بوو. كۆميسسيون بەحەق دەويست بەو هيزەي كە دەسەلاتى ناوچەي كيشە لەسەري بەدەستەوئە بوو، ئيزن نەدات پيش بە هەلسوراني ئەندامانى كۆميسسيون و ليزنەكانى نوئەراپەتەي ديئەركەر بەگري، بەلام هېچكاميان ئەزموونيان لە رۆژھەلاتى نيئەراستە نەبوو؛ رەخنەي توندى ئيمە لە شتيكى وەك وەرگرتنى دەنگى گشتى و هەرەها نيگەرانى دەولەت و كاربەدەستەي حكومەت لە ناوچەكاندا بۆ راگرتنى ئەمەنيەت و بەرگرپەكەردن لە پيئەهاتنى كۆسپ و دژواري بۆ ليزنەي توركان بە بەلگە دانران، كە لە بۆچوونە سەرەتاييەكانى ئەندامانى كۆميسسيون سەرچاوەپان دەگرت و وياي زانى ئيمە بە كەلك وەرگرتن لەو ديئەراپەتەي دەمانەوئەي كۆميسسيون لە گەيشتن بە راستيبەكان دوور راگري و نەهينلن ليزنەي تورك دەستى بەكاتە هەوالەكان و لە پشتيواني خەلكيان بي بەري بەكين. دوو كەردەوئەي هەلەكەرانەي عيراقيبەكان بوون بەهۆي رەنجاندنى ئەندامانى كۆميسسيون و ئەوان ئەو كارانەپان بە كەردەوئەي كى بەرگرپەكەرانەي چوارچيئەداری دەولەتەي خانەخوئەي دانا: يەكيك لەوان، كەردەوئەي كى هەلنەسەنگيئەراوي گەوجانە بوو و ئەويتريان بەهۆي نەزانى و كەم ئەزموونى روويدابوو.

وئەزى ناوخۆي پارتيگاي موسل جياوازيبەكي زۆر بەرچاوي هەبوو لەگەل وئەزى كەركوك، هەولير و سليمانى و كاري پارتيگار و بازرسى ئيداري و پوليسي ئەو ناوچەپە گەلتيك دژوارتر بوو لە كاري ئيمە لەو سى پارتيگايانەدا. موسل نەتەنيا دووئە شاري عيراق بوو، بەلكو لەبەر ئەوئەي كە كەمتر لەژيئە كارتتيكەري و دەسەلاتى عوسماننييدا بوو، رەنگە لە باري هەستى «عەرەباپەتييەوئە» تەنانەت لە پايتەختيش توختر بوو: گەلتيك بەمالەي پەسەن و ئەشرافي لى دەژيا، كە بەسەر سياسەتەي ناوچەكەدا زال بوون و نوئەريشيان لە دەولەت و دەزگاكاني بالاي حكومەتدا پەلەي بەرزيان هەبوو. بەشتيكيان رەنگە هەستيان بەوئە دەكەرد، كە بەرژەوئەندى ئابووريبان بەرلەوئەي كە بەبەغدا بەستراپيتەوئە، بەحەلەب

به ستراره توه. له ۶۰۰،۰۰۰ دانشتونوی ئه پارتیزگایه نریکه ی ۲۰۰،۰۰۰ که سیان له شار ده ژیان. کورده کان هه رچه نده نیوه یتری کومه لگا که یان پینکه ده یینا، به لام دوور له ناوه ند بوون و به پیچه وانه ی براکانیان له به شه کانی باشووردا پیشه نگی سیاسیان نه بوو. ماوه یه ک بهر له هانتی کومیسسیون له به غداوه راسپیررابوو که بۆ هاندانی ههستی نه ته وابه تی خه لک له ریگی ئه نجامی خویشاندان، پیکه یینانی متینگ و کوبونه وه نارونی نامه و بروسکه، «لیژنه کانی بهرگری نه ته وه یی» له هه موو ناوچه کان دامه زریین و به ریگی ئه لیژنه وه بریاری پاشگزه نه بوونه وه ی گهل تا دوا هه ناسه بۆ بهرگریکردن له ولات به کومیسسیون رابگه یین. له موسل که قین و تورهبی خه لک له م بابه ته وه که سروشتی عه ره بیی شار که وتبوه بهر پرسیار که م نه بوو. ئه وان داوای به غدایان به هه ست و زه وقی زۆره وه له بهر چاو گرتیوو و موسلییه ناسراوه کان له به غداوه گه رابوونه وه که یارمه تی به خه لکی ناوچه که بکه ن، به لام خو ئه ندامانی کومیسسیونیش گه وچ نه بوون و هه رکه کاریان ده ستپیکرد زوو بۆیان ده رکه وت که لیژنه ی بهرگری نه ته وه یی و «نیشتمانپه رستانی راسته قینه ی عیراق» پیکه ی ژماره یه کی زۆرله کهسانی نارحه ته، که نمونه یان له ولاتانی رۆژه لاتنی نیوه راستدا زۆره و سه رچاوه که شیان قین و تورهبی له ئه وروپاییه کان و لایه نگریبیکردنیان له ههستی توندرویانیه ی ئایینییه. هیندیگ جار که به نه یینی له وه که سانه پرسیار ده کرا، راتان به رامبه ر به دوو ولاتی عیراق و تورکیا چیه؟ نه به قازانچی عیراق که به و گه رم و گوربیه ی به ردی ئه ویان له سنگیان ده دا، به لکوو به قازانچی تورکیا هه لوتیستیان ده گرت. دوو ئه ندامی کومیسسیون به چاوی خوین لایکی عه ره بیی خه لکی به غدایان به ناوی ئیبراهیم که مال که نیشتمانپهروه ریکی نه سه ره وتوو بوو، له گه ل عه ره بیکی ناسراوی موسل ده ست به خه نجه ر دیسو. ئیبراهیم که مال دوا ی ماوه یه ک کرا به وه زیری مالیی و له و پله یه دا لیوه شاوه بیی پیشاندا و ئه گه ر مه رگی له ناکو ریگه ی پینه گرتبا له وانه بوو تا سه رۆک وه زیری بیجیت.

ناکامی کاره که به و جیه گه یشت که هه ر گوتتیک به ناوی لیژنه ی بهرگری ده ستبه جی رده ده کرایه وه و ئه وه نده ی که ئه و لیژنه یه زبانی ده گه یاند، سو دی نه بوو. له یه که م هه فته ی کاری کومیسسیون له موسل، لیژنه ی بهرگری نه ته وه یی عیراقی که له چوونی جه واد و تلکی بۆ شار تورهبوو، بریاریدا چیت خافلگیر نه بی. کومه لیک خویندکار و خه لکی شاری کۆ کردبووه وه و پتی گوتبوون که له ده وری «کو شک» بخولینه وه و ئه گه ر ئه ندامانی کومیسسیون له ده رگا هاتنه ده ر، ده وریان بگرن و به هه موو هیزه وه ههستی نیشتمانپهروه رانه ده برن. دیاره منیش وه ک ئه وانیتر له موسل نه ده ناسرام و جاریک ژماره یه ک گه نجی قوله چوماغ ده وریان

گرتم و ده ستیان کرد به دروشمدان و بهر زکردنه وه ی ئالای عیراق، به لام کاتیک به زمانی عه ره بی خه لکی ره شوکی ده نگمدان، خوین کۆکرده وه و مات و بیده سه لات مانه وه. پارتیزگار له بارو دۆخیک دیواردا بوو: کاتیک پتییان گوت ئه و کرده وه ساویلکانه زبان به قازانچی عیراق ده گه یه نی هه ولیدا له مه وودا خویشاندانه کان یاساخ بکات، به لام ئه و کرده وه به شوخی بوو به هوی پیکه یینانی خویشاندانیک دژی یاساخکردنی نازادیی به یان له سه ر مه سه له یه ک که یه کیتی و داها تووی ئه و ولاته ی ده گرته وه.

هه لئێ دووم ده گه راپه وه سه ر ئه وه که ده زگای پۆلیسی عیراق له و کاته دا پتر به شیوازی ژاندارم ریکه رابوو، تا هیزی پۆلیسی شار، که له ئه وروپادا بهرچاو ده که وی. ئه ندامانی بۆ کاری ورد و زه رفی وه ک چاودتیریکردنی تیکه لاه له گه ل نه رمونیانی به مه به ستی چاودتیری یا پشتیوانیی، زۆر په روره ده نه کرابوون. ئه وشیه ریکه خسته شه که ئیمه له ناو کۆشکه که دا پیکمان هینابوو، به رووبومی له وه خراب و نابه جیتر بوو: له کن ده رگا که چادریکیان هه لدا بوو و ته له فونیکیان لی دانابوو؛ له گه ل هه ر جو له یه ک له ده ره وه ی کۆشک، ته له فون زه نگی لیته داو به رواله ت راپورتی رووداوه که به نریکترین بنکه ی پۆلیس راده گه یینرا. له هه مووان ناخوشتتر ئه وه بوو سه رۆکی کومیسسیون مرۆقتیکی به دخه و بوو و سکالای ده کرد و ده یگوت شه وانه له بهر قسه و سرتوخورتی ناو چادری کیشکچییه کان خه وی لی ناکه وی: چادره که له ژیر په نجه ره ی هۆده ی ئه ودا بوو، له حالیکدا پۆلیس ده یگوت ئه و سرتوخورته له راستیدا هی یه کیک له نو سه رانی خو به تی که له «ژنیث» وه هیناویه تی و شه و درنگایه ک به سه رخوشتی له یه کیک له گه رکه به دناوه کانی شار ده گه رپته وه. که سیککی گومان هه لگربش له هۆده ی ژیر پله کانی هۆده ی ئه ودا ده ژیا، که هه میشه له بهر چاو شین ده بووه وه. رۆژتیک خزمه تکاری تلکی به منی گوت، چونکه جیگه یه کی له بارت ر له م هۆده یه ی ژیر پله کانه کان له و کۆشکه دا نیه، که بیکاته عه مبار و که لوپه لی چیشخانه ی لی دان، داوا ده کات ئیزنی بدن له و هۆده یه ی ژیر پله کانی سه رۆکی کومیسسیون که لک وه رگری. من که لام و ابوو کابرای ژیر هۆده که، خزمه تی کۆشکه که ده کات، داوام لیکرد تا ئه و کاته ی کومیسسیون لیره یه جیگه یه کیتر بۆخوی بدۆزیته وه. ئه و به چاوتروکانندی په یته په یته ی که هه موو جاری که له لله شی له گه ل هه لده تله کاند، به قسه ی کردم و ئه وپی به جیه یشت: مرۆقی هه ره گیتژ ئه گه ر سه رنجی به کرده وه کانی ئه و کابراه دبا، ده یزانی ئه و خه ریکی چیه و چی ده کات. چادره کائمان گواسته وه جیه کی دیکه و جاسوسه لیژنه که ی ژیر پله کانه که مان سه ره رای چاوتروکاننده کانی له و جیه ده رکرد، به لام نه ده کرا کارتیکه ربی ناپه سه ندی داسه پینراوی به ته وای کویر که یینه وه.

ئەندامانى كۆمىسيونىڭ تا ئەوكاتەي لەسەر شىۋەي «پارتىزگارى» كىرىپ كەتكەن، دەستىيان بەكار نەكرد: ئەو شىۋەگومانەي كە پىششىق لە مېشكىياندا كۆيان كىرەپ، دەپۈنە ھۆي بەجىدىي نەگرتنى پىششىقەكانى ئىمە و بە روالەت لەۋە دەچۈ بە رېككەوتن لەگەل جەۋاد پىششىقەچاۋدىرىي كىرىپ و پاراستنى ئەمنىيەتەي ئەندامانى كۆمىسيونىيان لەگەل ئەنقەرە ھىتابوۋە بەرباس و ئىستىش چاۋەرۋانى ۋەلام بوون. بەلام، ۋەلامى گەيشتوۋ يارمەتەي زۆرى بە چارەسەرىي مەسەلەكە نەكرد، چۈنكە لەۋە دەۋا كە دەۋلەتەي تۈركىيا، دەۋلەتەي بىرتانىيا بە بەرپىسى گىيانى ئەندامى لىژنەكەي دەناسى. لە رۆژى ۳۱ى يانۋارىيەۋە ئەندامانى كۆمىسيون بەرەبەرە نەرم بوۈنەۋە و ئەندامى لىژنەكانى نۆپنەرايەتبان قىۋول كىرد: شوراي ئىدارى پارىزگا، ئەنجۈمەنى شار، كەسايەتتەيە ناسراۋەكانى ئايىنى ئىسلام و مەسىحى، ئەندامى لىژنەكانى بازىرگانىي، دوكتۇرەكان، ياسازانان و سەرتەنجام ئەۋ كەسانەي كە پراۋىزگارەكان دەياناساندن.

بەگومانم پۇلىس يەكەم دەزگاۋو، كە بەلىكۆلىنەۋە لەسەر كارتىكەرىيەكانى ئابورىي بەۋ ئاكامە گەيشت، كە بە راستى لەۋانەيە ھەستى لايەنگىرىي كىرىپ لە عىراق لە ئارادا بىن. ئەۋانىتەر ھەروا لەۋ بەلگانە بەشك بوون كە لىپىرسراۋانى رەسمى لىي دەۋان و ھەستىيان دەكرد ئەگەر ئەم «پەردە تەم گرتۈەي» كە دەۋرى تەنىون، لا بەدن و دەستىيان بگاۋە روناكى رۆژ، شتىك دەبىنن كە لەگەل گشت ئەۋانەي كە تا ئىستىا دىۋانە جىاۋازە. ئەۋ دىاردەيە كىشرايە سەر زنجىرە «يارىيەكى نەپنى» و لە ئاكامدا ئەۋىش كۆمەلە گومانىكى پىكەپىنا: بەرلە دىتنى كەسايەتتەيە ناسراۋەكانى موسل كە زۆرەيان ئەندامى دەزگاكانى رەسمى بوون، كۆمەلە دىدارىكى نەپنى لەگەل كەسانى بىن ناۋ و بەدناۋ ئەنجامى گرت؛ بەرلەۋەي كە بچن بۆ دىتنى پارىزگار، چۈن نۆپنەرى «پاپا» (ح)يان لە موسل دى، كە قەشەيەكى فەرانسەۋى بوو، لە ھالىكدا پارىزگار نۆپنەرى بالاي شا و ھكۈومەت بوو و بۆخۇشى تا شەرقات بە پىشۋازىي ئەندامانى كۆمىسيونەۋە چۈۋبوو، تا ئەۋەي كە من ئەۋ كەمتەرخەمىيانەم بە سەرۋكى كۆمىسيون پراگەياند.

بىرى ۋەرگرتنى راي گشتى زۆر دژوار بوو و تەنانەت جارىك تلىكىش پىششىقەچاۋدىرى كىرد كە بۆ تاقىكرنەۋە سەربازگەكان لە بەشىك لە ناۋچەكان كۆ بىكرتەۋە، بەلام زوو بۆيان دەرەكەوت

ح- رېتەرى ئايىنى كاتولىكەكانى جىهان.

كە ئەۋ كارە جىبەجى ناكى. لەپىر رۆژى شەشى فېبىروارى سەرۋكى كۆمىسيون پراگەياند، كۆمىسيون لە رۆژى ھەشتەمەۋە دابەش دەكرى بەسەر سىن كۆمىسيونى فەرعىدا و ھەركام لەۋ كۆمىسيونانە دەچنە شۆپنىك كە جارى ناۋ و رېگاي چۈننىان ئاشكرا ناكى. فەرمانىياندا دوازە ئۆتۆمبىل ئامادە بىن تا سەرلەبەيانى رۆژى دىبارىكراۋ ۋەرپىكەون.

سەرەراي ئەۋ ھەموو گوشار و ئازارە، پەيۋەندى ئىمە بە ئەندامانى كۆمىسيون و لىژنەي نۆپنەرايەتەي تۈركان (جىيا لە نازم و فەتاح كە زۆر تىكەلەۋى ئىمە نەدەبوون) زۆر باشبوو و ھۆي ئەم كارەش ئەۋە بوو، كە فراۋىن و شىۋمان بە يەكەۋە دەخوارد. رودولۋ كاتى سەفەرە شىۋدارەكەي بەرلە جەنگى ئىمپىراتورىيەتەي ئالمان بۆ سورىبە و فەلەستىن، لە «بەروت» چىشتلىتەرتىكى زۆر باش كە لەۋ سەفەرەدا شىۋى بۆ لىتابو، لە لاي خۆي دامەزىراندبوو و ھەرۋەھا لەۋە گىرگىر شەراپىكى زۆر و زۆر باشىشى لەگەل خۆي ھىتابو. سىن ئەندامى كۆمىسيون بەرۋالەت ھەزبان دەكرد بەسەرھاتى رۆژانەي خۆيان بۆ ئەۋانىتەر بگىرپەنەۋە و بەمچۆرە روداۋەكانى رۆژىيان دەگىرۋاۋە و شەۋەكانمان بەشىۋەي ئاسايى لە ھال و ھەۋايەكى دۆستانەدا تىپەر دەكرد.

ژورى من لە «كۆشك»دا، بەپىچەۋانەي ژورورى فراۋىن لە قاتى سەرۋودا جىگەبەكى زۆر پراحت نەبوو. ھۆدەپەكى گەۋرەم لە قاتى يەكەمدا ھەبوو، كە خەرىكەۋ بەرەبەرە دەبوۋە ژورورى كۆنفرانسى لىژنەكەمان و پىگەي دىدارى كارەدەستانى ناۋچە و خەلكى شار. ئەۋ ژورورە ۋەك ھۆدەكانىتەر بە سۆپەبەكى گەۋرەي دار گەرم دەكرا، بەلام دوگەل كىشەكەي خراب بىۋو و چۈنكە سۆپەسازى ناۋچەكە بۆي چاك نەدەكرايەۋە، كارى نەدەكرد. شەۋانە پىشامە و پالتوكەم دەخستە سەر لىفەكەم و دەنوستم، بەلام رۆژانە ھەۋا زۆر سارد بوو و بەبى سۆپە كار نەدەكرا. تىبىنىيەكانى ئەمنىيەتتەي شۈكەمىيان دەكرد، كە لەسەرەخۇ قسە بىكەين و بەمچۆرەي كە گروپى ئىمە خۆمان لە ناۋ پالتو پىچاۋو و دەم و چاۋمان لەنىۋ شەۋقى لاۋاز و تەم گرتۈرى كارەباي موسل لىك نىزىك كىردىۋەۋە، لەۋ ۋىنەيە دەچۈۋىن كە «كاتسبى» (۲۰) و

۲۰- Robert Catesby، ۱۶۰۵-۱۵۷۳، پىلانگىرىي ئىنگلىز، كە لە سەربىزۋىي سالى ۱۶۰۱ى ئىرل وىسۋكس Eart of Vessoxدا بەشدارىيىكرد، لە پىلانى Rye بەھاۋكار ناسرا (ھۆي ئەۋكارە گوشار خستە سەر جەمىزى يەكەم شلگرتنى دىدارە ئايىنىيەكان بوو؛) نەخشەي پىلانى باروت (بۆ تەقاندنەۋەي پەرلەمان) بوو، كە لە لايەن يەكەي كە ھاۋدەستەكانى فرانسىس ترسام ئاشكرا كرا؛ كاتى گىراني، خۆي بەدەستەۋە نەداۋ كۆژا. ۋەرگىرى ف.

هاودهستانی له «پیلانی باروت» دا پیتشانیان ددها و نه گهر نه ندامتیکی کۆمسیسیۆمان لی وهژور کهوتبا، مافی خۆی بوو که نهوه به بهلگه‌ی به‌دگومانی دابنێ.

هیتشتا ته‌واوی باکوری عیراق له ژێر به‌فردا بوو و شه‌وانه سه‌هۆل ده‌یه‌ست. نه‌گهر له ژووره‌کان و سیبه‌ره‌کاندا هه‌وا زۆر ساردبوو، له ده‌روهه و له‌به‌ر خۆردا سۆزی سه‌رما له شه‌ریه‌تیکی هیتزده‌ر ده‌چوو. ناردبووم نه‌سه‌په‌کانیان له که‌رکوکه‌وه بو هیتنا‌بووم و هیتندیک جار له‌گه‌ل رودولتو له باخه‌کانی قه‌راخ شار سواربیمان ده‌کرد.

جاردين له پله‌ی راویژکاری ئینگلیز و من له پله‌یه‌کی نزم‌تردا هه‌میشه به‌هۆی نه‌و گیروگرفتانه‌ی که له ره‌وتی کاره‌کاندا رویان ددها، له‌گه‌ل ویرسوون له په‌یه‌ندیدا بووین. له‌و کاتانه‌دا که ده‌بوايه له‌سه‌ر مه‌سه‌له‌یه‌ک پیندا‌بگیرئ یا بیروبوچوون یا سکالا‌یه‌ک بخه‌رتنه ناو دۆسیه‌وه، هه‌ردوو به جیا داوای خۆمان ئاراسته ده‌کرد، که له زمانی دیپلۆماسیدا به Notes Verbales ده‌ناسرئ. له کاره گشتیه‌کانیشدا گه‌لێک په‌یه‌ندیمان له‌گه‌ل تلکی و پاولس هه‌بوو. بوونی رودولتو هه‌میشه به‌که‌لک بوو. نه‌و مرۆڤتیکی هۆشیار و خاوه‌ن نه‌زموون بوو و له راده‌به‌ده‌ر پێزی له «سپێر ئیریک دروموند» ی سه‌رۆکی ده‌گرت؛ هه‌روه‌ها له‌وه به دوور بوو، که به رواله‌ت داوهری و هه‌لوێستی سه‌رۆکه کاتییه‌کانی ئالۆز کردبوو. من وام هه‌ست پینده‌کرد که نه‌و له‌گه‌ل نه‌و شپوه کاره نه‌بوو، که له هه‌لبه‌زودابه‌زکردنی هه‌سته‌وه سه‌رچاوه‌یان ده‌گرت و به له‌به‌رچاوگرتنی نه‌و هه‌سته‌ی زۆرجار به په‌رۆشه‌وه و به گوێره‌ی بیروبوچوونی خۆی پیتش‌نیازی ساخکه‌ره‌وه‌ی ئاراسته ده‌کرد، که دور بوون له هه‌رچه‌شنه شکوگومانیکی، به‌لام لیژنه‌ی ئیمه هه‌میشه گومانی ئاویته‌ی پیتش‌نیازه‌کانی ده‌کرد. گومان له‌وه‌دا نه‌، که نه‌و له په‌یه‌ندیی له‌گه‌ل لیژنه‌ی تورکانیش هه‌ر به‌مجۆره خه‌مه‌تی ئیمه‌ی ده‌کرد. زۆرجار ته‌نیا نه‌وه‌نده‌ی ده‌ویست پێی بلتی کارتیکی چوکی وه‌ک ئاماده‌کردنی که‌سانی پیتویست راپه‌رینئ.

له روانگه‌ی ئیمه‌وه نه‌و پیتش‌نیازه‌ی کۆمسیسیۆن که له نا‌کاوه‌ ندامانی خۆی بلا‌وبکاته‌وه و بو شوینی رانه‌گه‌ینراویان بنیئرئ، نه‌ویش له ولات‌تیکدا که هه‌یج هۆتیل و سه‌روه‌یه‌یه‌کی به‌شپوه‌ی نه‌ورویا نه‌بوو، له نیوه‌راستی زستان‌تیکی ساردی که‌م وینه‌دا، که نه‌و ناوچه‌چهندان سال بوو سه‌رمای ئاوی به‌خۆیه‌وه نه‌دیوو، نه‌و واتایه‌ی ده‌به‌خشی که نه‌دامانی کۆمسیسیۆن ده‌یانویست له‌بان سه‌ری ده‌زگای ئیداریه‌وه به‌جولینه‌وه، که نه‌مه قبول نه‌ده‌کرا. جیا له په‌خنه له‌وه‌که‌وه‌یه، نه‌و کاره ده‌بووه هۆی تیکدانی گشت نه‌وکارانه‌ی که من بو باش به‌په‌یه‌چوونی کاری کۆمسیسیۆن و به‌رگری کردن له دووپات نه‌بوونه‌وه‌ی رووداوی موسل نه‌نجامم دا‌بوون. له‌به‌ر نه‌وه، له‌گه‌ل جاردين پیراماندا یاداشت‌تیکی په‌خنه‌گرانه ده‌رباره‌ی نه‌و کرده‌وه‌یه ئاراسته

بکه‌ین و بو کۆمسییری بالاش که گوتبووی نه‌گهر وجودی پیتویست بئ ئاماده‌یه بو‌خۆی بیته موسل، بروسکه‌یه‌ک بنیئر و بلین هه‌ست به‌وه ده‌که‌ین کاتی نه‌وه هاتووه هیتزی خۆی ده‌کار بخات تا کۆمسیسیۆن به‌شپوه‌یه‌کی عاقلانه‌تر و دوور له شانۆگه‌ری هه‌لسوړئ.

نه‌و شه‌وه، هه‌وا خراب بوو و به‌یانی کاتیکی بیستمان سپهر هنری دا‌بز له‌وه‌که‌په‌وه تونده‌دا به‌ره‌و ئیمه هه‌لفه‌یه‌وه، دوو سه‌عات له نیگه‌رانی و دل‌ه‌کوته‌دا بووین. هه‌م فرۆکه‌ی هنری دا‌بز و هه‌م نه‌و فرۆکه‌یه‌ی که له‌گه‌ل فرۆکه‌یه‌ی نه‌و هاتبوو، له راستیدا هه‌ردوو که‌وتن، به‌لام به‌خۆشیه‌وه مسافیره‌کانیان ته‌نیا هیتدیکی له‌شیان دا‌روش. ته‌نانه‌ت به‌رله هاتنی نا‌براو، ئالوگۆرتیک له دۆخه‌که پیکه‌اتبوو: جه‌واد پاشا نامه‌یه‌کی بو سه‌رۆکی کۆمسیسیۆن ناردبوو و بو‌خۆی به‌پرسایه‌تی نه‌منیه‌تی نه‌دامانی لیژنه‌ی تورکیای له به‌رامبه‌ر هه‌رچه‌شنه ده‌ستدریژی کردنی‌تیکدا له نه‌ستو گرتبوو. له‌گه‌ل نه‌و تیبینیانه‌وه‌وه‌نگی کوردبوو، که پیتش‌تر کۆمسییری بالا ده‌رباره‌ی نه‌منیه‌ت پیتش‌نیازی کردبوو و گوتبووی: (نه‌گهر به‌چاکی جیه‌جی بکرتن زبان له ئابرو و هه‌ستی لیژنه‌ی تورک نادریت.) نه‌دامانی کۆمسیسیۆن به‌هۆی بیرکردنه‌وه‌ی خۆیان یا له ئاکامی روونکردنه‌وه‌کانی ئیمه‌دا له چوون بو شویته رانه‌گه‌یانراوه‌کان خۆیان پاراست و به‌جیه‌ی نه‌وه باسیکتیربان کیشایه پیتشه‌وه‌و رایانگه‌یاندا بو هه‌رجیه‌یه‌ک بچن ده‌بی سه‌ربازی چاودیریان له‌گه‌ل بئ، به‌لام نه‌و پلانه‌ش سه‌رنه‌که‌وت.

سپهرهنری دا‌بز، به‌یانی نه‌و رۆژه له‌گه‌ل نه‌دامانی کۆمسیسیۆن و راویژکاران بوو. ئیواره بو ماوه‌ی دوو سه‌عات به شپوه‌ی تاییه‌تی له‌گه‌ل سه‌رۆکی کۆمسیسیۆن گه‌توگۆی کرد. دا‌وی ماوه‌یه‌ک گه‌توگۆی روون و بئ پیتج و په‌نا هه‌ردوو لا به‌ته‌واوی له‌سه‌ر پلان‌تیک ریکه‌ه‌وتن. پریار درا کۆمسیسیۆن رۆژی یازده‌ی فیبرواری دا‌به‌ش بکرت به‌سه‌ر چوار کۆمسیسیۆنی فه‌رعیدا: سه‌رۆکی کۆمسیسیۆن و راویژکاران له موسل بچینه‌وه و له ناوچه ده‌شتایه‌کاندا کاری لیکۆلینه‌وه ده‌ست پێ بکه‌ن؛ تلکی و کرامرز له‌گه‌ل نازم بچن بو هه‌ولتیر و لاینش له پله‌ی کارناسی ئینگلیز له‌وئ له‌گه‌ل نه‌و گروپه بکه‌وئ؛ پاولس، ساحیب و کامیل له باکوری که‌رکووک بن. پرتالس له‌گه‌ل فه‌تاح و کارناسیک که ئیمه دیاریی ده‌که‌ین بچن بو ناحیه‌ی کفری. پریار درا دا‌وی ته‌وا‌بوونی نه‌و لیکۆلینه‌وانه هه‌موو له که‌رکووک کۆ بنه‌وه و به له‌به‌ر چاوگرتنی راده‌ی گرنگایه‌تی سلیمانی وه‌ک ناوه‌ندیکی ناسیۆنالیستی کورد به‌یه‌که‌وه بچنه نه‌و شاره؛ له سلیمانی بگه‌رینه‌وه موسل و سه‌رله‌نوئ به‌یه‌که‌وه له ناوچه شاخاوییه کوردنشینه‌کانی پارێزگای موسل له نزیک سنووری نه‌و پارێزگایه درێژه به لیکۆلینه‌وه بده‌ن.

پرتالس ھەرۈەك گوتم بارودۇخى سى پارىزگاي باشور بە تەواوى لەگەل مۇسۇل جىاواز بوو. گشت كاربه دەستانى بالاي ئەو سى پارىزگايە خەلكى ناوچەكە بوون و عەرەبىيان لە ناودا نەبوو؛ ئەوانىش ۋەك ئىمە ئىنگىلىزەكان دەيانزانى خەلكى ناوچە لە بنەرەتەو نايانەوى لەگەل ئەو ولاتە تازە دامەزراو بەكون و لەم دوايانەشدا بە داوا و لاواندەو نامادە بىبون ئالا ھەلەكەن و لە ھەلەبئاردندا بەشدار بن. ھەلەبەكى مەزن دەبوو، كە ئەگەر شىپو بەرگرى كردمان لەسەر ھاندانى بنەماى ھەستى بە درۆى خەلەك دامەزرىن. لەبەر ئەو، بەو ئاكامە گەيشتىن كە پتر ھىوا بە دياردە ئابورىبەكان بەستىن، كە لە راستىدا بو حاشا لىكردن نەدەبوو و بەپىي دەرتانىش ھەولئى پارىبىكردى خەلەك لە دامودەزگاكان و ھەلسوراندنى كارەكان لە لايەن كاربه دەستانى ناوچەبى بدرئ و بە رەگاژۆبى كردنى بەھىزى برىتانىا كە بە سازان لەگەل بىرەوھرى ئەو گەلانەى كە لە دەولەتى عوسمانىيى بوويان بەتەواوى كەلەك ۋەرگىن. ئاشكرابە لەو ھەلومەرجانەدا تەنانەت خۆپىشاندانە تازادەكانىش دەبوونە ھۆى شىواندنى نەزمى گشتىي و دەرتانىان بو نارازىبەكان دەرخساند كە ئەوانىش كارىك ئەنجام بدەن و ھەرۈەك دىتمان، دەكرا دوژمنەكانمان سۇدى لى ۋەرگىن. لەبەر ئەو لە تەواوى ئەو سى پارىزگايانەدا دژى پىكھىتەنى لىژنەكانى بەرگرى راوەستىن و كاتىك لە بەغداوە دوو كەسىيان بو پىكھىتەنى ئەمجۆرە لىژنە ناردبوو كەركوك، ئەوانمان لە دوا وىستگەى قەتارەو بە بەكەم قەتار رەوانەى بەغدا كرددەو.

بەيانى رۆژى يازدەى فېبىروارى، لە مۇسۇلەو بە سواری فرۆكە چوومە ھەولتەر و توانىم بەرلەوھى كە «لاىن» خۆى بە ئەندامانى كۆمىسىۆنى فەرعى بناسىنئى، لە سنورى پارىزگا لە رۆخى زىي گەورە چاوم پىي بەكەوئ و گفتوگۆبەكى كورتى لەگەل بەكەم. گفتوگۆبەكى دوور و درىشتم لەگەل ئەحمەد ئەفەندى پارىزگار كرد. ئەزمونى مۇسۇل بەلگەبەكى دروستى ئەو بپارە بوو، كە ئىمە لەسەر ئەو سى پارىزگايانە دابوومان و دلنىا بووين لەگەل ئەو رىكخستە سازگار دەبئ، كە كۆمىسىۆن دواى ۋەپشت سەرنانى ھەلە و تاقىكردەوھەبەكى زۆر دەستنىشانى كردبوو. بربار درا شىپوھەكارىي پىشوو كە ئەنجامى ھەرچەشە خۆپىشاندانىكى بەتەواوى ياساخ دەكرد، بە وردى لەبەر چاوم بگىرئ و بەشىپوھى مۇسۇل ناوى ئەو كەسانەى كە بو شاھىدبىدان ناراستە دەكرىن تەنبا بەپىي بارودۇخى كۆمەلەبەتەى ئەوان

بئى؛ دەباو بە كۆمىسىۆن بگوتىرئ كاربه دەستانى ئەو سى پارىزگايە بەپىي رادەى پەلە كۆمەلەبەتەبىيان ھەلەبئىراون و ناپئ تەنبا ۋەك موچەخۆرىكى ناسايى حكومەت چاوم لەبىر و بوچوونىيان بكرئ؛ سەرەراى ئەوانەش ناپئ بە ھىچ شىپوھەبەك ھەستى لايەنگرىي كردن لە توركىشاش پوشبەسەر بكرئ، بەلام دەبئ بو ئەندامانى كۆمىسىۆن روون بكرتتەو، كە چ دياردەبەك پتر بوو تە ھۆى پىشاندانى ئەم ھەستە لە لايەن ئەوانەو و پۆلىس لەو روانگەبەو دەور رابگىرئ.

شوپىن دانانى كارەكانى پارىزگارى ھەولتەر لەم بارەبەو بەرادەبەك بوو، كە كاتىك دوانىپوھرۆ لەگەل پاولس و پرتالس بە بازارو گەرەكى سەرقلەى ھەولتەردا دەروىشتىن لەگەل بىتەنگىبەكى ناسايى رووبەروو بووين: دوكاندار و ۋەستاكارەكان بە رادەبەك سەريان بە كارەكانىانەو قالد بوو، كە كاتى ئەوھىيان نەبوو سەر بەرز كەنەو و نرخی ئەو شتەنە رابگەبەن كە سەرنجى مېوانەكانىان رادەكىشابوو و بە دژوارىي چاويان لەسەر كار و پىشە و قوماشەكانىان ھەلدەگرت.

لەگەل لاىن و لىتەل دىل و چوار ئەندامى كۆمىسىۆنى بىلەين لە جىگاي ئەوان لە دەروھى شار بەبەكەو شىومان خوارد؛ توركەكان مېوانى ئەحمەد ئەفەندى بوون. بە تەواوى نازانم لاىن بەراستى خەلەكى ولانئى «ئىرلەند»ە يان نا، بەلام دەزانم ئەو لە تەكەبەبەكى ئىرلەندىدا گەورە بوو و سەرەراى زانىنى ھىندىك زاراوھى ئىرلەندىي، گەلەك تايەتەندى بەرچاوى ئەو كەسانەشى ھەبە كە «بلازنى»^(۱) زيارەت دەكەن: ئەو و ھاوکارەكانى زۆر دەربەستى مېوانەكان نەبوون و ديار بوو مېوانەكان گىژ و مات مابوونەو و نەياندەزانى لەگەل ئەو دوو مرۆقە ھەست بە بەرپرسايەتى نەكەرانە چ بەكن و چۆن كرددەو ئەوان ھەلسەنگىن. لاىن و تلەكى زۆرەبى كاتەكانى دوو ھەفتەى دوايى بەبەكەو بوون و پىكەو ناوچەكانى پارىزگا دەگەرەن و زۆريان خووم بەبەك گرتبوو. تلەكى، كە ھىماي^(۲) بئەمالەكەى بزنەكىبىبەكى پالەوتوو لەبن تاجىكدا بوو، زۆرى ھەز دەكرد سەرى ئاسكەكىبىبەكى ناسايى لەگەل خۆى

۱- Blarney ناوى شارۆچكەبەكى باشورى رۆژئاواى ئىرلەندە. رەنگە مەبەستى نووسەر «بلازنى كاسل» قەسرى بلازنى بئ، كە بەردىكى تىدايە، ھەر كەس ماچى بكات، شىپو تايەتەندىبەك بەخۆبەو دەگرئ، كە رەنگە لاسايى كردن و زمان لووسىبە. ۋەرگىرئ ف.

۲- بە نىشانەى نەجىب بوونى بئەمالە، بەسەر مەتال و سەر دەرگاى خانوبەرە و شتى لەم بابەتەنى ھەلدەوسن.

بهرتتهوه ولاتتهكهی. بۆ گه یشتن بهو مه بهسته له نیوه راستی کارهکاندا چوهه چپای «سهفین» که ۶۵۰۰ پی بهرزوه له ناوچهی خوشناوتهی و بیست و پینج مایلی ههولیر ههلهکهوتوه. بۆ ماوهی بیست چوار سهعات کارهکانی دواخست، بهلام داخهکهه «کونت» نهیتوانی خو بگهیهنیتته نهو حه یوانه جوانه ی که لاین بردهویه سهری. تلکی مرۆقیکی بهتاقهت نهبوو؛ بههۆی نهو سهفههوی و زستانی کوردستان نهخۆش کهوت و نهچوهه رهواندز.

رۆژی دوازه ی مانگ له گهله کۆمیسسیۆنی فهرعی کهرکووک چوینه ئالتون کۆپری. بیتدهنگیکی تهواو بالی بهسهر نهو شارۆچکهیهدا کیشابوو. کاتییک به بازاردا تیپه پین و چوینه سهرای حکومهت، هیچ سهرفجی خهلهکمان بۆلای خۆمان رانه کیشا. له سهرای حکومهت پرسیار له شاهیدهکان کرا. نهوه یه کهم جار بوو، که من بهشداریی کۆری پرسیارکردم دهکرد. به رای من پاولس به شپوهیهکی باش که له گهله راده ی هۆش تیگه یشتنی شاهیدهکان دههاتهوه، پرسیار ی لیده کردن. تورکهکان ناوی کهسیان پینه بوو، که وهک شاهید پرسیاربان لی بکری، له بهر نهوه له ناو لیسته ی عیراقیهییهکاندا ههوت کهسیان بهههلهکهوت ههلبژارد. داویان له ساحیب و کامیل کرد تا بهنۆره وتهی شاهیدهکان وهرگپرن و کاتی پیوستیش ههله ی بهکتر راست بکه نهوه. پاولس دوا ی راگه یاندنی هۆی دیداری کۆمیسسیۆن لهو ههریمه و ئهرک و مهئوره بهتی نهو کهسانه ی که له هۆده کهدا بوون، زنجیره پرسیاریکی له شاهیدهکان کرد: رهگهز، دین، کار، نامیری راگواستن و بازار ی سهو دا و مامه له ی بهره مهکان و شتیتری له مابه تانه. سه ره نهجام کاتییک هه موو کهس له وانه دیلمانه کانییش هۆده که یان به جیه یشتت، له وهلامده رهکانی پرس ی: ده تانه وئ له گهله دهوله تی تورکیا برین یا دهوله تی عیراق؟ ههر نه وهندهش پیوست بوو بلین تورکیا یا عیراق. نهو پرسیاره، که له ناو نه دمانه ی کۆمیسسیۆندا به «پرسیاری کورت» ده ناسرا، لهو جیگایانه ی که له خهلهکی ئاسایی گوندهکان پرسیار دهکرا، ههروهک له سه ره تادا ده ره که وئ به ئاسانی ته ماشای نه دهکرا و پرسیار که ره ده ره تانی به وهلامده رهکان ده دا، که ده ره باره ی نزیکایه تی و په یوه ندیبه کانی عاتفیی خۆی بدوی (که ته نیا په کییک لهو دیاردانه بوو، که له سه ره ی حساب دهکرا) یا وته ی خۆیان به مه رجیک به سهسته وه. چونکه ئالتون کۆپری تورکمان نشین و ناوه ندی مامه له و ئالویر به که لهک له گهله به غدا بوو، وهلامه کانیان پتر له چوارچیه به کهدا بوو و جیاوازی به که بهرچاویان به یه که وه نه بوو. له شپوه ی ههله سوکه وتهی شاهیدهکان و ناسینه کانی دوا یی و تاییه ته ندیبه کانی و سه ره روپیان وام بۆ ده ره کهوت که پینج کهسیان به قازانجی عیراق و دوو که سهیسیان به قازانجی تورکیا رایان ده ره پرسیو، که نهوه بۆخۆی

رهنگدانه وه یه کی به ئینساف له بیرو بۆچوونی خهلهک بوو و به له بهر چاو گرته ی رهگهزی دانیشتوانی نهو ناوچه یه ئاکامیکی باشی بۆ عیراق هه بوو.

دوا ی خواردی فراوین له گهله پرتالس چوینه کهرکووک و پاولس و کارناسه کافمان لهو جیه به جیه یشتت تا درێژه به لیکۆلینه وه له سه ره خهلهکی گوندهکانی نزیک جاده بدهن. بهههلهکهوت ئۆتۆمبیلی کامیل و فه تاح په نچه ره ببوو و له ئۆتۆمبیلی پاولس و ساحیب جیا ببوه وه. کاتی راوهستان له دوو شوین، گوندیه تورک زمانهکان وایان زانی بوو ساحیب نوینه ری تورکیا یه (دیاره ساحیب وهک نه سه ته مبولیه کان به تورکی قسه ی ده کرد) و نهوان به ته وای هه سه ته وه یشتی تورکیایان گرته بوو و بۆ گیانی «پاشا» (سولتان) و خه لیفه به کیان دوعا کردبوو، که شپینه واریان له سه ره زوی نه مابوو. پاولس سه داقه تی ساحیبی به دل بوو و هه ره چنده به ته نیا بوو، به لام راپۆرتیکی جوانی لهو تیگه لاییه نووسیوو: پاولس شهو به منی گوت له راده ی بیسی و هه ژاری گوندهکان و نزم بوونی په لی تیگه یشتنی دانیشتوانی که ته نانه ت له گهله گونده نشینه کانی «کۆنگۆ» (ح) هه له ناسه نگیتریین، به راستی ترساوه و به ناچار بهو ئاکامه گه یشتوه که نهو شپوه لیپرسیانانه ی گوند به گوند سو دیان نیه و بۆچوونی دروستی ئیمه ی له بابه ت وهرگرته ی دهنگی گه لاله کراوی گشتیی جه ماوه ره سه لماندوه. به لام، گوتی سه ره رای نه وانه ش ته نانه ت نه گه ره بۆ راز بکردنی ده وله تی تورکیا ش بێ، کۆمیسسیۆن جگه له چوونی بۆلای خهلهک هه رچی له توانای دا بووه کردو یه تی و پیوسته نه و کاره ش درێژه ی پیبدری.

رۆژی ۱۷ ی مانگ بۆ گفوتگۆ له گهله چاپمه ن به فرۆکه چومه سلیمانی. ناوچه ی ئاشنا لهو ههوا خاوتنه دا به راستی جوان بوو: په له به فره کان وهک نه سپی سپی به سه ره ته پۆلکه و شپوه کانی شوان و چه مچه ماله دا بلاو بسوونه وه؛ قه ره داغ، به رانان، پیره مه گرون و نه زمه ره به به فر دا پۆشرابوون و به فره داناره کان وهک هه زاران له ته نه لماس ده ره وه شان وه؛ دیواری به هه بیبه ت و سپی هه ورامان له رو به رو مان بوو و له باکوری رۆژه له لاتدا لوتکه کانی قه ندیل به سه ره کۆما به فره ئالۆزه کاندای سه ریان به ره ز کردبو وه وه.

چاپمه نم به که یف دی. چنه ده هه فته له مه وه به ره یه که وه به جیددی له حکومه تمان ویستبوو، به ره له هاتنی کۆمیسسیۆن بۆ سلیمانی نه حمه د به گی توفیق به گ بکریته پارێزگار، به لام وه زه ره کان بۆخۆیان پالیئوراویکیتریان بۆ نهو په لیه هه بوو، که ئیمه دژی نهو راوه ستابووین و

ح- کۆنگۆ ولاتیکی نه فریقایی یه. له گهله نه فریقایی ناوه ندیی، کامه رون، گابون و زه بییر دراوسییه. له سالی ۱۹۶۰ سه ره خۆیی به ده ست هیتاوه و نه دمانی ریکخراوی کۆمه لای ته ته وه یه که گرته وه کانه.

هیشتا فرمانیک له مباره‌ده دا نه‌گه‌یشتیوو. گوتمان نه‌گه‌ر ئیستا (واته سه‌عات یازده‌ی شه‌و) ئالۆگۆرێک له وه‌زعه‌که‌دا پیک بێنن، رهنکه‌ گومان و گیروگرفت ساز بکات، له‌به‌ر ئه‌وه پێشنیازم به‌ به‌غدا کرد، که تا ته‌واوبوونی دیداری کۆمیسسیۆن، چاپمه‌ن درێژه به‌ به‌رپرسیاره‌تییه‌که‌ی له‌ پارتیزگای سلیمانی بدات. سێ پیاوی ناسراو، که توانیم چاوم پێیان بکه‌وی (واته ئه‌حمده‌ به‌گ، شیخ قادری برای شیخ مه‌حمود و حه‌مه‌ی عه‌بدوڵه‌حمان ئاغای)، هه‌موویان هه‌ستی شه‌رخوازه‌یان هه‌بوو: ئه‌وان ئه‌هلی سازان و ته‌سلیم یا وه‌لام دانه‌وه به «پرسیاری کورت» نه‌بوون؛ ده‌یانویست له‌ کۆرێکی گشتیی کۆمیسسیۆندا سیاسه‌تی چه‌وتی حکومه‌تی عوسمانیی مه‌حکوم بکه‌ن و جه‌واد پاشا که ده‌یوست دیسان پارتیزگای ئه‌وان بگه‌رێنێته‌وه سه‌ر تورکیا موحاکمه‌ بکه‌ن و بریاری خۆیان له‌مه‌ر ئه‌وه‌ی که هه‌رگیز ئاماده نابن له‌گه‌ڵ ئاغاکانی پێشووین بسازین که ئه‌و هه‌موو سته‌مه‌ی پێ ره‌وا دیون به‌ کۆمیسسیۆن راگه‌یه‌نن.

پاولس نزیک به‌ دوو هه‌فته له‌ که‌رکوک مایه‌وه. هه‌رچه‌نده‌ ساحب کارناسی ئیمه‌ بوو، به‌لام چونکه‌ که‌رکوک ناوچه‌ی به‌رپرسیاره‌تی من بوو، ده‌بوايه له‌ کاتی نه‌بوونی میلله‌ له‌و جێیه‌، یارمه‌تی پێ بکه‌م. کامیلیش به‌ نۆزه‌ی خۆی له‌ لایه‌ن نه‌وتچی زاده‌کان (که‌ دوا‌ی نازم براکه‌ی سه‌رۆکیان بوو) و لایه‌نگرانتری تورکیا یارمه‌تی پێ ده‌کرا. له‌گه‌ڵ ئه‌و ئه‌ندامه‌ی کۆمیسسیۆن واته‌ پاولس زۆر جار به‌ دوور و درێژی گه‌فتوگۆم کرد. چونکه‌ بۆ یه‌که‌م جار هاتبووه‌ رۆژه‌لاتی نیوه‌راست، هه‌میشه‌ تووشی سه‌رسورمان ده‌بوو و بۆچونه‌کانی گورینیان به‌سه‌ردا ده‌هات، تا سه‌رئه‌نجام له‌ چوارچێوه‌یه‌که‌دا شکلیان گرت و له‌وپه‌ری سه‌داقه‌ته‌وه ئه‌وانی له‌ راپۆرتیکدا ئاراسته‌ی کۆبوونه‌وه‌ی کۆمیسسیۆن کرد. من واتیده‌گه‌یشتم که ئه‌و بۆ وه‌رگرتنی زانیاری پتر و هه‌لسه‌نگاندنی بیروبو‌چوونی خۆی، من ده‌کیشیتته‌ ناو باس. دلنیام هه‌ر به‌مجۆره‌ش له‌گه‌ڵ کامیل ده‌جولایه‌وه، چونکه‌ هیندییک جار له‌گه‌ڵ ئه‌ویش به‌ درێژی قسه‌ی ده‌کرد.

ئه‌و سه‌ره‌تا رای وابوو، که کیشه‌که به‌ ته‌واوی کیشه‌یه‌کی ئابورییه‌ (دیاره ئه‌وه به‌ قازانجی ئیمه‌ بوو) و به‌ بۆچوونی ئه‌و، ئه‌م لایه‌نه‌ ئابورییه‌ به‌ وریایی ئاراسته‌ نه‌کراوه. ده‌یگوت سه‌یره که هیتلی ئاسنی کفری بۆ که‌رکوک ئه‌وه‌نده‌ هاتووه‌ته‌ پێش و وای بیه‌ر ده‌کرده‌وه ئیمه‌ ویستمانه‌ له‌م دیارده‌یه‌ سود به‌رین. به‌ رای ئه‌و ئیمه‌ به‌هه‌له‌ هه‌ولمان داوه، پێیان به‌سه‌لمینین پارتیزگای به‌سه‌ره‌ و به‌غدا (که‌ له‌ به‌رنامه‌ی کاری کۆمیسسیۆندا نه‌بوون) ناتوان به‌بێ موسڵ ده‌رێژه به‌ ژیان و مانه‌وه‌یان بده‌ن. عاقلانه‌تر ئه‌وه‌ بوو، که له‌سه‌ر ئه‌و خاله‌

پیداگیرین، که پارتیزگای موسڵ به‌بێ ئه‌و دوانه‌ ناتوانی بژی... و ره‌خنه‌یتر له‌و بابه‌تانه‌. به‌لام، کاتییک موسڵی به‌جیه‌یشتم، زۆری نه‌خایاند، که تیکه‌یشت مه‌سه‌له‌ی حکومه‌تی به‌غدا ته‌نانه‌ت بۆ که‌سانی دژ به‌ تورکه‌ تۆسن و له‌ ناشتی نه‌هاتوکه‌نایش زه‌ق و به‌رچاوی نییه‌ و ئه‌وان ئه‌م دیارده‌یه‌ به‌هه‌نگاوێک بۆ گه‌یشتن به‌ ئۆتۆنۆمی داها‌توو هه‌لده‌سه‌نگین و به‌ سیستمی مه‌وجوده‌لخۆشن، به‌لام له‌مه‌ ناره‌حه‌تن که ئه‌گه‌ر هاتوو دوا‌ی نزیک به‌ چوار ساڵ به‌پێی پرۆتۆکۆلی په‌یمان، به‌ریتانیا په‌یوه‌ندی خۆی بپه‌چرێتی چ ده‌خولقی. هه‌رچه‌نده‌ ویستی لایه‌نگرانی تورکیا ویستیکی ده‌روونی بوو و کاتییک پرساریان لێ ده‌کرا چ شتییک بووه‌ته‌ هۆی ئه‌وه که تورکیا له‌ عێراق به‌ هیندتر بگرن و لایه‌نگری لێ بکه‌ن، ژماره‌یه‌کی زۆر دژی تورکیا قسه‌یان ده‌کرد، به‌لام به‌ پرا‌ده‌یه‌ک له‌ پرۆتۆکۆلی په‌یمان ده‌ترسان که سه‌ره‌رای ئه‌و هه‌مووه‌ که‌م کاری و کاره‌ نابه‌جیه‌ی که ده‌یانخسته‌ پال ده‌زگاکانی به‌رپه‌یه‌رايه‌تی عوسمانیی، ئاسایشی ژێانی ژێرده‌ستی حکومه‌تیکی وه‌ک ئه‌ویان پێ باشتربوو، هه‌تا یاری کردن له‌سه‌ر عێراق و ده‌ره‌تانی ئالۆزی و ئاژاوه‌گیران و شپه‌زه‌بوونی. ده‌رپینی بیرو و شکی ناسیۆنالیستی له‌ لایه‌ن سه‌رۆک وه‌زیر (یاسین پاشا) و که‌سایه‌تییه‌کانی به‌غدا، سه‌ره‌رای بیسودبوونی بۆ عێراق، راده‌ی شکوگومانی پاولسی ده‌رباره‌ی جیا‌بوونه‌وه‌ی پارتیزگای موسڵ به‌ شپه‌یه‌کی ماقول له‌ تورکیا پتر کردبوو. هه‌رچه‌نده‌ پتر به‌ شوین لیکۆلینه‌وه‌کانی ده‌که‌وت پتر هه‌ستی به‌ به‌رپرسیاره‌تی ده‌کرد؛ ده‌بگوت: ساتیک جو‌رێک و ساتیکتر جو‌رێکی دیکه‌ بیر ده‌کاته‌وه. راسته‌، تووشی شه‌وه‌خوونی نه‌بوو، به‌لام ئیستا زانیویه‌تی که پێراگه‌یشتم به‌ره‌وتی ئه‌و دیارده‌یه‌ کاریکی ویژدانیه‌یه‌. گوتبوویان ئه‌رکی کۆمیسسیۆن نیه‌ که بپرسن، دوا‌ی ته‌واوبوونی په‌یمانی ئینگلیس و عێراق چی پێشده‌ی، به‌لام به‌رای ئه‌و، ئه‌م دیارده‌یه‌ په‌یوه‌ندییه‌کی قوڵی به‌ کۆمیسسیۆنه‌وه‌ هه‌بوو، چونکه‌ ناماقولانه‌ ده‌بوو، که ئه‌گه‌ر راسپاردنه‌کانی کۆمیسسیۆن دوا‌ی تپه‌ره‌بوونی سێ ساڵ ئه‌و پارتیزگایه‌ی تووشی ئاژاوه‌ و ئالۆزی کردبایه‌.

دیاره من هه‌ولێکی زۆرمدا، که نیگه‌رانیه‌یه‌کانی ئه‌و (له‌ بابه‌ت وه‌رگرتنی بریار به‌ قازانجی عێراق) که‌م بکه‌مه‌وه. گوتم هۆشیاربوونه‌وه‌ی رۆژه‌لاتی نیوه‌راست بۆ له‌بیرکردن نایی و چه‌وساندنه‌وه‌ و داگیرکردنی «ئاسیا»ش به‌شپه‌یه‌ی کۆنگۆ ئیتر دوور له‌ باسه‌؛ هه‌روه‌ها گوتم به‌ رای من ئه‌و ماوه‌ کورته‌ی که له‌ پرۆتۆکۆلی په‌یماندا له‌به‌رچاویگه‌راوه، پاشه‌کشه‌ له‌ به‌رامبه‌ر بۆچوونی وشکدایه‌، که هه‌م له‌ ئینگلیستان و هه‌م له‌ عێراق باسی لێ ده‌کرا و به‌راسته‌ی هیچ که‌س بیه‌ر له‌وه‌ ناکاته‌وه‌ که ئه‌و په‌یمانه‌ دوا‌ی ته‌واوبوونی چوار ساڵی

دیاریبکراو بۆ ماوه‌یه‌کی دیکه‌ش درێژ نه‌کریتته‌وه.

ئهو گفتوگۆ دۆستانه‌یه و هه‌له‌سه‌سورانی به‌ ئاشکرای پۆلیس و دووپات نه‌بوونه‌وه‌ی ئهو و رووداوه‌ی که‌ یه‌که‌م رۆژ بۆ ساحیب هاته‌پیش و به‌ ئاکام گه‌یشتنی ئهو له‌ لیکۆلینه‌وه‌کانیدا، راستی پێشبینیه‌کانی منیان ده‌رخستبوو... به‌لێ، ته‌واوی ئهو شتانه‌ی یارمه‌تیان به‌له‌ناوهردنی ئهو شکوگومانانه کرد، که له‌ سه‌ هه‌فته‌ی یه‌که‌می ده‌ستپێکردنی کار له‌ موسڵ پیکهاتیبوون. نه‌وتچی زاده‌کان به‌ ناچارکردنی کامیل بۆ شکایه‌ت و په‌خنه‌گرتن به‌ته‌واوی هه‌ولیان ده‌دا ئهو بارودۆخه پرله‌ په‌شبینیه‌ رابگرن. به‌لام له‌ هه‌موو بارپیکه‌وه سه‌لماندنی ئهو دیاره‌یه که ئهو که‌سانه‌ی شکایه‌ت ده‌که‌ن، که‌سانه‌ی خاوه‌ن رابردووی خراپ و مه‌به‌ستیان له‌و کاره هاندا و ئاژاوه‌گیرانه، کاریکی ئاسان بوو. له‌وه‌ی که ئیزمان نه‌دابوو هیچ خۆپیشاندانیه‌ک به‌ سودی عیراق بکری، کرده‌وه‌مان دژی خۆپیشاندانه‌کانی تر بنه‌مایه‌کی قورس و پته‌وی هه‌بوو و له‌ وه‌لامی یه‌کیک له‌و شکایه‌تانه‌دا که ده‌ریاره‌ی ئهو مه‌سه‌له‌یه ئاراسته‌ی کۆمیسسیونم کردبوو، نامه‌یه‌کم له‌ کۆمیسسیون پێگه‌یشت که دۆخه‌ی له‌باری بۆ په‌سه‌ندین و ئه‌ویش له‌ کاتیکدا بوو، که ده‌وله‌تی تورکیا سکالای کردبوو و گوتیوی ئه‌ندامانی لیژنه‌ی نوێنه‌رایه‌تی تورکیامان زیندانی کردووه. ده‌قی نامه‌که به‌مجۆره بوو:

به‌رێزه‌وه له‌ وه‌لامی نامه‌ی ئێوه‌دا که هێندیک زانیاریتان ده‌ریاره‌ی قسه و باسی رۆژی ۱۴ مانگ نووسیوه، پیتان راده‌گه‌یه‌نم، روونکردنه‌وه‌ی ئێوه به‌ته‌واوی جیگای په‌زاهه‌ندییه. من باش ئاگاداری کاریگه‌ریبونی ئهو هه‌نگاوه‌یه‌م، که ده‌زگای ئیداری شاری که‌رکوک بۆ به‌رگریکردن له‌ هه‌رچه‌شنه خۆپیشاندانیه‌ک له‌ لایه‌ن ئه‌م یا ئهو گروپ له‌ شه‌قامه‌کاندا هه‌لیگرتووه و خۆشحاله‌م له‌و شاره‌دا ئازادیی ته‌واو به‌و که‌سانه دراوه که ویستوبانه رای خۆیان به‌من رابگه‌یه‌نن.

له‌ راستیدا، له‌ قوناخی یاداشت گۆزپه‌وه‌کانی دوو لایه‌نه‌ی رۆژانی ده‌ستپێکردنی کار له‌ موسڵ رینگایه‌کی دووردرێژمان پێوابوو.

کامیلش پتر له‌ پیشوو ده‌بینی؛ به‌ره‌به‌ره خۆشم لێی ده‌هات و پترم لێ ده‌گرت. بۆ که‌لک وهرگرتن له‌ که‌سانی به‌که‌لک له‌ که‌رکوک له‌ راده‌به‌ده‌ر زه‌حمه‌تی ده‌کیشا؛ به‌لام هه‌رچه‌نده نه‌وتچی زاده‌کان ساتیک لێی خافل نه‌ده‌بوون، هه‌رگیز له‌ کرده‌وه‌ی په‌سه‌ند و دروستی خۆی، که له‌ سروشتیدا بوو، لای نه‌ده‌دا. من زۆرم پێخۆشبوو به‌و به‌سه‌لمیتم، که ئهو کیشه‌یه‌ی که ئێمه له‌گه‌لی تیکه‌لین به‌ هیچ جوړیک له‌ ریزی من به‌و که‌م ناکاته‌وه و «راب» کاریکی زۆر

باشی کردبوو، که ئه‌وی له‌گه‌ل پاولس بۆ کۆری سویندخواردن له‌ باشگای هیزی هه‌واپی بانگه‌یشت کردبوو.

هه‌ستمان ده‌کرد په‌وتی کاره‌کان له‌ که‌رکوک واته له‌و ناوه‌نده کۆنه‌ده‌سه‌لانه‌ی پارێزگای موسڵی عوسمانیه‌کان به‌گه‌شتی زۆرباشتر له‌وه ده‌چیته‌پیش که چاوه‌روانی بووین. پاولس ئیستا ده‌بینی هه‌رچه‌نده زۆربه‌ی دانیشتوانی شار تورک زمانن، به‌لام کوردان زۆربه‌ی هه‌ره‌زۆری پارێزگایه‌یان پیکه‌یتناوه. ئهو هه‌روه‌ها ده‌یزانی که ته‌نانه‌ت ژماره‌ی ئه‌ندامی هۆزه‌کانی عه‌ره‌بی عوبیدی، مه‌لحه و قه‌ره‌ته‌په له‌ ژماره‌ی تورکان پتره. له‌ به‌ره‌که‌تی تیکۆشانی بنه‌ماله‌ی یاقوبی ده‌نگی شاهیده‌کانی تورک نیوه‌ بوو. له‌ ناو کورده‌کانیشدا، هه‌رچه‌نده خه‌لکی ئاسایی ئالتون کۆری، شان و گونده‌کانی نزیکه‌ی شار له‌ ژێر شونیی خاوه‌ن مولکه‌کان و بێرکردنه‌وه‌ی هه‌ستی ئایینی به‌ سودی تورکیا ده‌نگیاندا بوو، قه‌ره‌سه‌ن و تۆق و ژماره‌یه‌کی زۆر سه‌رۆک و که‌سایه‌تییه‌کانی عه‌شایری لایه‌نی عیراقیان گرتبوو. رای مه‌سیحیه‌ی کان و جوله‌که‌کانیش، که له‌ وانه‌بوو گرنگیه‌کی پتریان به‌ نیسه‌بت ژماره‌یان هه‌بێ، بێگومان به‌ قازانجی ئێمه بوو.

بۆ راپه‌راندنی بیری گه‌شتی خه‌لکی کفری که بنه‌ماله‌ ده‌وله‌مه‌نده‌کانی به‌چه‌شنی که‌رکوک تورک‌زمانبوون، به‌ نه‌زمی به‌گ به‌سه‌را بوونه‌وه، که بۆخۆی خه‌لکی کفری بوو و هه‌روه‌ک پێشترگۆم له‌ سالی ۱۹۲۲دا قازی ئێمه بوو و وه‌زاره‌تی داد به‌ شێوه‌ی کاتی به‌ ئێمه‌ی مه‌ئموڕ کردبوو، به‌لام چونکه‌ زمانی فه‌رانسی و ئینگلیزی نه‌ده‌زانی، بۆ کارناس نه‌ده‌بوو، که له‌گه‌ل پرتالس بکه‌وی و من به‌ ناچار له‌ په‌یوه‌ندیی دۆستانه‌ی خۆم له‌گه‌ل کۆرر که‌لکم وهرگرت و ئهو مه‌ئموڕیه‌ته‌ی که له‌گه‌ل په‌وشتی ئهو یه‌کی نه‌ده‌گرتووه، به‌سه‌رم داسه‌پاند. له‌گه‌ل ئهو چوومه‌ کفری و دوا‌ی دیتنی پرتالس و فه‌تاح، ئه‌وان له‌سه‌ر پلانیه‌ک به‌یه‌ک گه‌یشتن، که کۆمیسسیۆنی فه‌رعی ده‌بوا‌یه بریاری له‌سه‌ر بدات و دلنیا‌م کرد و گۆتم ئێمه چاوه‌روانی هیچ چه‌شنه کاریکی سیاسی له‌و نین و هه‌روه‌ها گۆتم دلنیا‌م به‌هۆی ئاشابوونی له‌گه‌ل ناوچه و راده‌ی خۆشه‌ویستی له‌ لایه‌ن خه‌لکی ناوچه‌که‌وه، بێگومان ده‌توانی رای کۆمیسسیۆن بۆلای خۆی راکیشی و بوونی له‌ لایه‌ک پێش به‌ سه‌ره‌رۆیی فه‌تاح ده‌گری و له‌ لایه‌کیتریشه‌وه ئهو خزمه‌ته‌ی که ده‌زگای ئیداری «حکومه‌تی سه‌ره‌پرشت» ته‌نجامی داوه بۆ سه‌رۆکی عه‌شایر و ئه‌وانیتر روون ده‌کاته‌وه و بیریان دینیتته‌وه، که چون به‌بێ ئه‌وه‌ی پرسبیری نارێکی لێ کردب و گوتیی بۆچی بریندار بوون، بۆ چاککردنه‌وه‌یان هه‌ولی داوه. سیاسه‌تی ئێمه ئه‌وه نه‌بوو، که یاریکه‌رانی تورک له‌ نزیکه‌وه بخه‌ینه ژێر چاوه‌دیری خۆمان، به‌لام به

کۆرنم گوت ئەگەر فەتاح لە کاروباری راگەیاندا پیتی لە سنووری خۆی پتر پراکتیسا، یاداشتییکی ڕەخنەگرانه بدات بە پرتالس.

کۆمیسسیۆنی فەری بەشییکی پان و بەرینی ناوچەکە دی. بە ئۆتۆمبیل چوو کێوھسور، شەویک لە قەرەتەپە مایەو. بە سواری ئەسپ کفری بەجێھێشت و لە ھەژدە تا بیست و دووی فیبرواری لە دەرەوی ئەو جێیە بوو: شەوھەکانی لە برایم خانچی (لە لای ھۆزی زەنگەنە)، قادرکەرەم (لەکن شیخ عەبدولکەریم)، «چەوری» (لەمالی عەزیز عەباسی داوود)، دوزخورماتوو و بوستامالی (لەلای ھۆزی بەیات) تێپەر کرد. کۆرنر، کە ئەھلی سیاسەت نەبوو، کارەکی لە ھیندیک بەتەو گەلیک دژوارتر لە کاری کارناسەکانیتر بوو. نازم لە ھەولێر و کامیل لە کەرکووک بە دوور لە ناوچەیی خۆیان بوون، بەلام فەتاح لە ناو ھۆزەکاندا، لەو جێیە کە من سەر دەمێک ناوی «عەمباری باروت» م لێنا، لە راستیدا لە مالتی خۆی بوو. ھەر ھەوا ئەو تەنیا کەسی گروپەکیان بوو، کە شەوانە لە دەرەوی ناوھەندە ئیدارییەکان و لە دیوھەکانی سەرۆک عەشیرەتەکاندا دەمایەو: لەو جێیانە، بە باشی میوانداری پرتالس و کۆرنریان دەکرد و فەتاحیش بەھۆی خزمایەتی لە گەل ژنی سەرۆک عەشیرەتەکان دەیتوانی بچیتە مالتەکان و بەنھیتی لە گەل خەلک بدوێ. شیوھەکاری فەتاح بلاوکردنەوێ دەنگۆ و لە قاودان بە زمان و نووسینی نامە بوو. من یەکیک لەو نامانەم چەنگ خست. لەو دا دەگوت مەسەلە کە لە سەرەتاوە چارەسەرکراو و «رەمزی» کە سالی ۱۹۲۲ قایمقامی ڕەواندزو رانیە بوو، بەم زوانە دەگەریتەو کفری و ئەو جێیە وەردەگرتەو. لە کۆری لیکۆلینەوێ شاییدەکانیشدا ھەرچی دەگوترا بەپۆزتیکی پرلە و اتاوە یاداشتیی دەکرد.

کۆرنر بێگومان بەھەست تر لەو بوو، کە ئەمجۆرە متمانە ھێمنکەرانیەوێە بتوانی دنیای بکا: کاتییک گەراپەو کەرکووک وەک کەسێک دەچوو کە تازە لە بەندیخانە رزگار کرابێ و لە ئاکامی مەئموریەتەکە زۆر بەدبەین بوو، بەلام لە راستیدا زۆر باشی کار کردبوو: لە کەلار، کەریم بەگ و جافەکان بەئاشکرا لایەنی عێراقیان گرتبوو؛ لەناو داوھەکانی کفریدا، عەزیز عەباس (بەویەری سەر سوپمانەو) ھەر بەمجۆرە ھەلۆتستی گرتبوو. تەنانەت گومان دەکرا ڕەفەتیش دەنگی بە عێراق دا بێ. تالە بانییەکانی «گۆل» بە گومان پێشاندا ئیتمەیان ھیندیک تال کردبوو، بەلام کاتییک گوتیان لە گەل عەبدوللا سەفی ئەفەندی و تالە بانییەکانی کەرکووک، ھەر جۆرێک بێ دەنگی ئەوانیش کۆی دەنگەکانی ئیتمەیان بەرز کردبوو. «دو» جێگە پەزنامەندی بوو. تورکەکان ئەگەر لە شارۆچکەکانی کفری، قەرەتەپە و لە ناو ھۆزی

دیو سەرکەوتتییان دەست خستبوو، سەرکەوتنەکیان بە رادەبەک نەبوو، کە بتوانی کارتیکەری بەرگری کردنی جافەکان و داوھەکان پوچەل بکاتەو.

رۆژی بیست و یەکم بە فرۆکە چوومە موسڵ. ویرسۆن، جار دین و جەواد لە بەشی باشووری پارێزگادا خەریکی کاری لیکۆلینەوێ بوون. باروودۆخی ناوچەکە، فەرقتییکی زۆری لە گەل پێشوو نەکرد بوو، بەلام بەھۆی سەرھەلانی کۆمەلە ڕووداویک کە ھەرچەندە بۆ پێکەنین دەبوون، ئەوھەشیان شۆین داھنا، کە شکی سەرۆکی کۆمیسسیۆن زیندوو کەنەو. لە «تەلە عەفەر» (کە شاریکی تورکماننشینە لە چل مایلی ڕۆژئاوای کەرکووکدا)، تیکدەرێک قایمقام بەھەلە دەبات و متینگیک لە ھەرزەکارانی شەقام و کۆلانەکان بەلایەنگری لە تورکیا لە قەراخ شار پێکدینێ و بەشیوھەکی سەر سوپمانە دەنگی شاییدە نووسراوھەکان لە لیستەیی ھەر دوولا ڕەد دەکاتەو: ئەو شاییدانە یا بە قازانجی عێراق قسەیان کردبوو یا ئەوی گوتبوویان دەیانەوێ سەریە شاری موسڵ بن و ڕای خەلکی ئەو شارە بەرپۆتە بێرن. لە شارۆچکە کوردنشینەکی «ئاکری» ش، شتیکی وەک ئەو ڕوویدا بوو. لە «سنجار» (شەنگار)، دەرکەوانییک پال بە دەرگای ژووری لیکۆلینەوێ کە دەدات و خەو دەبیاتەو، کاتییک لە لای ژوورەو دەرگاکە دەکەنەو بەسەر سەردا دەکەوێتە ناو ھۆدەکە و بێگومان وایر دەکەنەو، کە ئەو دەرکەوانە گوتی بۆ قسەکان راکرتوو. بە ھەلکەوت ڕوون بوو ھەو کە ئەو کەسە کەرە و گوتییەکانی نابیسن، بەلام کەس باوەری بەکەرپوونی نەکرد. لە گشت ئەوانە ناخۆشتر بۆ سەرۆک، بوونی ئەندامییکی بالایی لێژنەیی بەرگری شار بوو. ئەو چونکە ریشی ھەبوو، لە ھەموو کۆرەکاندا بەزەقی دەبینرا. ئەو ریشدارە ڕەزبە، بەرلە چوونی کۆمیسسیۆن بۆ شۆپتییک بە پەلە خۆی دەگەیاندا شۆپتەکە و کاتییک ویرسۆن دەگەیشتە زارکی ھۆدەکانی لیکۆلینەوێ لەبەر چاوی شین دەبوو. بەمجۆرە، بۆ نیوھە بەشی باشووری پارێزگا بە دژواری دەمانتوانی ھیوادار بێن زۆری دەنگەکان بێنەو.

بیست و چواری مانگ، کاتییک گەرامەو کەرکووک تلکی بەتوندی نەخۆش بوو و لە جێگەدا کەوتبوو. بە پێشینیازی کۆرنر رۆژی دوایی بە فرۆکە بردیانە بەغدا. پرتالس لەبەر ژانی زۆری مل و گەرووی لە کفری گەراپەو. ویرسۆن دەستبەجی دوای ھاتنی بۆ ئەو شارە لە بیست و پینجەمی مانگدا نەخۆشیی مەلاریای گرت و ئەویش پالکەوت. بەمجۆرە، ئەو کۆمیسسیۆنەیی کە دەبوا ھەوای رۆژی بیست و ھەفتی مانگ بچێ بۆ سلیمانی، لە باری ژمارەیی ئەندامەو بە تەوای زەبری لێ کەوت، بەلام جیا لە تلکی ئەوانەیی بەجێما بوون دوای یەک دوو رۆژ ھەموویان خۆیان گەیاندا لە لای ئیتمە.

چوکتترین گومان له وهدا نه بوو، که ئیستا ئیمه گه یشتیوینه شوینی هه ره ئاسته می قوئاخی خه باتمان. نه وه پارێزگایه ک بوو، که عه ره ب و تورکی تیدا نه بوو؛ دانیشتوانی پێنج سالی ته واو دژی ده سه لاندارییه تی ئینگلیز و عیراق راپه ریبوو؛ ریه ری به ده سه لات و جیی ریزی بزوتنه وه هه میسه له گه ل ئه ربا به کانی پێشووی ولات له په یوه ندییدا بوو و یارمه تی لی ده یستان و نه وانی له نه مه گناسییه تی خۆی دلنیا کردبوو. به مجۆزه، جیگای سه رسورمان نه بوو، که نه گه ر جه واد به دوای مملاتی له به رامبه ر ئیمه له موسل، هه ولیر و که رکوکدا ئیستا به ته وای هیوای به سه رکه وتنی به رچاو هه بی. جیگای گومانی نه دامانی کۆمیسسیۆنیش نه بوو، که به ویستیکی فراوانه وه چاو له لیکۆلینه وه ی نه و ناوچه یه بیرن و هیوادار بن بیروپرای دروستی خه لک بیسن، که پێشانیان داوه بیروپرای سه ره خۆیان هه یه. ئیمه ش به شبه حالی خۆمان دلنیا بوین نه و لیکۆلینه وه یه ئاکامیکی زۆر جیاوازی له گه ل ئاکامی چاوه روان لیکراوی کۆمیسسیۆن ده بی، (هه رچه نه ده پاولس و پرتالس چیتر متمانه ی پێشویان نه ما بوو) و جه وادیش له گه ل یه کیک له رو وداوه سه رسورپه نه ره کانی ژیا نی رو و به روو ده بی.

شه ویک به رله چوون بو سلیمانی گفتوگۆیه کی دوو رو درێژم له گه ل ویرسو ن هه بوو و ریک نه و رینگایه م له گه ل گرت به ره که له گه ل پاولس و پورتا ولس له به ر چاوم گرتبوو. ده رباره ی دۆزیک دوام که له وانه بوو له گه لی رو و به روو بی: ژماره یه ک ناسیۆنالیستی توندپۆ، زۆربه ی ناسیۆنالیسته کانی مامنا ونجی و رادیکال به و مه رجه ده یانویست سه ره به عیراق بن، که کار به ده ستانی به رپرس کورد بن و زمانی کوردیی زمانی ئیداری و باره یانی ناوچه که بی؛ نه مجاره، بازرگانه کان جیا بوونه وه له عیراقیان به لاره به مالتویرانی ده زانی. نه وانه به راشکاو و به بی هه یچ مه رجیک لایه نگریی عیراق بوون و له ده ره وه ی نه وانی شه دا گروپی چوکی موچه خۆزه کانن که ته نه انه ت یه ک که سیشیان لایه نگریی له تورکیا ناکات.

جه واد ته نه انه ت به رله چوون بو سلیمانی که م که م وه ده ست و پێ که وتبوو. وه ک بیستم نامه یه کیان دا بوویه و له ودا هه ره شه یان لیکردبوو، که له سلیمانی ده یکوژن و گوایه چه ند راپۆرتیکیشی ده رباره ی ناردنی پا زده ئاشوریی بو سلیمانی پێگه یشتبوو، که نه و و کارنا سه هاوکاره کانی بکوژن. به ئینیم به سه رۆکی کۆمیسسیۆن و پاولس دا و گوتم شکم له ناراست بوونی نه و داستانه نییه که ده رباره ی ئاشوریه کان گوتراوه، (نه گه ر نه وانه چووبانه سلیمانی که ناوچه ی سروشتی خۆیان نیه هه موو که س قامکی بو راده داشت). من به راده یه ک نه و جییه ده ناسم که دلنیا م ده ستریزی بو سه ر نه دامانی لێژنه ی تورکان ناکه ن، جیا له فه تاح

که بوخۆی خه لکی سلیمانی بوو و خه لک به خایه نی ده ناسن و به پیتی راپۆرتی چاپمه ن گروپیک لاری ناسیۆنالیستی کورد ناماده بیوون، که نه و سزا به دن. داوام له سه رۆکی کۆمیسسیۆن کرد، که تا نه وکاته ی من بوخۆم وه زعی شار له نزیکه وه ده بینم و نه و مه سه له یه م بو روون ده بیته وه، له فه تاح و هه ره ها بو دلنیا بوونی پتر له نازم بخوازی، ها توچۆی شار نه که ن. رۆژی دوایی سواری ئۆتۆمبیلی پاولس بووم. نه و ته نیا نه دامی ساخی لێژنه که بوو، که ده یتوانی سه فه ر بکات. له رینگادا لیسته یه کی له ناوی که سانی ئاژاوه گپری سوک و چروک دامی و گو تی جه واد پیتی گو توه نه و که سانه یان بو هاندان و بلا و کردنه وه ی پرو پاگه نده و ئاژاوه گپران به نه یینی نار دووه ته سلیمانی و له منی ویست نه وان له و شاره ده رکه م. ناوه کان بریتی بوون له بابه کـر ئاغا، شیخ نه وولی سه نگا و، حاجی شیخ عارفی سه رگه لو، نه حمه د به گی کوری عادیله خانی هه له بجه و که ریم به گی جاف. دیاره نه وانه (جیا له دوا که سیان، که پرتالس پێشتر دوای چوونی بو کفری، راپۆرتیکیی باشی ده رباره ی هه لومه رج و فام و بیر کردنه وه و راده ی زانیاری نه و نووسیوو) هه موویان گه وره پیا وانی پارێزگا بوون و ناویان له لیسته ی نه و شاهیدانه دا بوو، که ئیمه ئاراسته ی کۆمیسسیۆنمان کردبوو و شوین و پله یه کی بالا یان هه بوو. نه و هه وله ی جه واد (که بیگومان له و په ری دلپاکییدا و له ژیر کارتیکه ری فه تاح نه نجامی گرتبوو) له وه ی که نه و ژماره یه ی به هه یج و پوچ و ئاژاوه گپر ناساندبوو، له گه ل شیوه کاری ئاسایی ئیمه زۆر جیاوازی بوو. ئیمه به بی نه وه ی که شیوه ی بیر کردنه وه ی که سایه تییه ناو داره کافمان له به رچاو گرتیب، ناوی نه وانمان ئاراسته ی کۆمیسسیۆن کـردبوو. پرتالس به روا له ت له وه ی که هه لیکیی ئاوا ره خسابوو تا نه و چیرۆکه بی بناخانه ی بو روون بیته وه، که راپۆرتکاری تورک له سه ره تای هاتنی بو موسل به گویره ی نه وانه وه کۆمیسسیۆنی یاداشت باران کردبوو، به داخ نه بوو.

هاتنی کاروانی ئیمه به پتر له بیست ئۆتۆمبیل هه سته دانیشتوانی له شاردا به رز کرده وه. پاولس و کرامرز دوای دابه زین له ئۆتۆمبیل چوونه ناو شار و جه وادیش به دوای نه واندا چوو. نه و دووانه تووشی جه واد ده بن و به یه که وه ده چنه ناو بازار و سه ر له دوکانداره کان ده دن و پرسیاربان لی ده که ن، به لام هه ره وک له هه ولیر رو ویدا بوو، لیره ش له گه ل گرژی و ساردیی خه لک رو و به روو ده بن و خه لکیان لی کو نابیتنه وه. جه وادو کامیل چیتر ها توچۆی شاریان نه کرد. فه تاح و نازمیش، که رینگای په یوه ندیی و وه رگرتنی ئاگاداری خۆیان هه بوو، ده ترسان رو وداویکی تال روو بدات. له به ر نه وه، له ته وای ما وه ی مانه وه یان له سلیمانی هه رگیز هه ولتی چوونیان بو ناو شار نه دا. دوا نیوه رۆی نه م رۆژه، بابه کر له گه ل نزیکه ی سه د

سوارهی پشدهری، به بهرگی پر زهرق و بهرقی جوان و چهکی باش له شاندا به ئەسپی باش هاتنه سلیمانی. پاولس هاتنی ئەم سواره سهرنج راکیشهره بههیبهتانه به چاوی خۆی بینی و لهوهی که زانی ئەوه ههر ئەو کهسهیه که راپۆزکاری تورک به قسهی کارناسهکهی به ههچ و پوچی ناساندوهه، گالتهی دهکرد.

بهروالته لهوه دهچوو جهواد پاشا لهم بارهیهوه که فهتاح بتوانی یارمهتی پی بکات، باوهپی لهدهست دایی و داوای له من کرد به رهزا بهگ بلیم لهگهلی دانیشی و لهسهر شیوهی تیکهلاوی پی رهگهزهکانی دانیشستوی پارێزگا هیندییک روونی بکاتهوه، چونکه ئیمه له راپۆزکاری تورکمان ویستبوو، که ئەو ۳۲.۹۰۰ تورکهی که له یادداشتی دهولهتی تورکیادا نووسرابوو لهو پارێزگایه دهژین، به کۆمیسسیون بناسینی. (رهزابهگ سالی ۱۹۱۹ دۆستی به ئەمهگی ئیمه بوو و ههروهک لهبیرمانه دهیانگوت له سهبرتییهکانی سالی ۲۴-۱۹۲۳دا سهروکی گرویتیکی لایهنگری تورکیا بووه.) رهزا بهگ پهیتا پهیتا به منی دهگوت که ناماده نیه جهواد پاشا بینی. من گوتم ئەوه کاریکی دروست نیه و داوام لیکرد، که بهتهنیا یا لهگهلی یهکیک له ئەندامانی کۆمیسسیون ئەو بینی. گوتم ئەو نازاده بیروبوچوونی خۆی پیتراپهگهیهتی و ئیمه دیداری ئەو لهگهلی جهواد بهحسابی دژایهتی لهگهلی خۆمان دانانیین و ئەگهر (ههروهک له کردهوهکانی ئیستای دردهکهوئی) ئەزموونی له ههلهکانی پیتشووی وهرگرتوهه، دهتوانی بهدیتنی ئەو خزمهت به کۆمیسسیون بکات، بهلام سههرای گشت داواکاری و پیتراگرتنهکانم ئەو لهسهر بریاری خۆی مایهوه و کاتیک ئەو مهسهلهیهم به جهواد گوت، داوای لیکردم چیتر خۆم لهو بابتهوه زهحمهت نهدهم.

مهسهلهی تیکهلاوی رهگهزی دانیشتوانی پارێزگای سلیمانی نمونهیهکی زۆر باشی ئەو شته بی بناخهیه بوو، که دهولهتی تورکیا باسی دهکرد و دژواری ئەرکی پیتسپیتراو به جهواد پاشای ههژار ئەمهی به روونی دهسهلماند. بریتانیا له وهلامدا دهیگوت له تهوای ئەم پارێزگایه تهنانهت تورکیک نابینری. کاتیک گه بهشتینه سلیمانی گالتهیهکیشمان کرد: یاداشتیکمان ئاراستهی کۆمیسسیون کرد و لهودا له بابته ههلهیهک که له یادداشتی دهولهتی خاوهن شکو پاشای ئینگلیستاندا روویدا بوو، داوای لیبوردنمان کرد. تورکیکمان دۆزییهوه که له یهکیک له سهربازگهکانی بهر له جهنگدا دوکانی ههبوو و کچه کوردیکی ماره کردبوو و لهو شاره گیرسابوهوه و ئیستا گهسکلیدهری شارهوانی بوو.

لیکۆلینهوه له سلیمانی سن رۆژی خایاند؛ ویرسون رۆژی دوهم یا سیهیم لهگهلی پاولس کهوت. تهوای شاهیده گرنگهکان بهلینی خۆیان بردهسهر و ههروهک گوتبوویان ههرچی له

دلیانداوو له کۆبوونهوهی ناشکرادا باسیان کردو لینههاتوویی و نزم بوونی دهزگای دهولهتی عوسمانیی و به زهوقهوه ناماژهیان به چهند دیاردان کرد (بهتایبهتی پاشهکشهی سالی ۱۹۱۸) که کوردهکان هیزه سهروکتکهرهکانیان چهک کردبوون. ههروهها وهک بهلگهی دۆزمنایهتی لهمپێژینهی نیوان ئەو دوو رهگهزه باسی گرتن و له سیدارهدانی شیخ سهعهیدی بایی شیخ مهحمودیان له سالی ۱۹۰۸ له موسل بهدهست تورکان کرد. وتهی شاهیدهکانی دههجه دووهمیش (وهک دۆسته جوتیارهکامان سهعهید ناغای جافهراڤان و کویتخا نهجمی «سهی و سینان» زۆر شویندانهر بوون. ئەوان به راشکاوی و به بهلگه وهلامی تهوای پرسپارهکانیان دابوووه.

ههولمدهدا خۆم تیکهلی ئەو مهسهلانه نهکهم و دوور له رووداوهکان بمینمهوه، بهلام بابهر بهگزادهکانی جاف و ژمارهیهکی دیکه پیتیانداگرت ویستیان له یهکیک له کۆبوونهوهکانی ناشکرا و گشت کۆره تابهتیهکاندا قسهکانیان وهرگیتمهوه. دههبینی ئەندامانی کۆمیسسیون بهتهوای لهژیر شوین و کارتیکردنی وهلامی زیرهکانی ئەو شاهیدانه و بهتایبهتی بابهرکراغا دان، که له بهرامبهر پرسپاری ئابووری، سیاسی یا پلهی شیخ مهحمود له رهوتی رووداوهکانی ناوچهدا دهیداوه(۳). سههرکهوتنی تهوای له سلیمانی له ناماژه جوراجورهکانی راپۆرتی ویرسوندا دهبارهی ئەم پارێزگایه به روونی رهنگیداوووه.

جیا له پارێزگای سلیمانی دژواره ناوچهیهک به چهند ناحیهوه دهستنیشان بکری، که بۆچوونی نزیکیان دهبارهی یهکیک لهم دوو لایهنانه تیدا بینری... له پارێزگای سلیمانی بوو که بۆچوونهکان بهروونی و بهراشکاوی راگهینران... جیا له ژمارهیهکی زۆر کهم که پرسپاریان لیکرا، ههموو لایهنگری حکومهتی عیراق بوون... کۆمیسسیون بهتهوای لهسهر ئەو باوهربه که خهلیک بهتهوای له ویست و داخوازهکانی خۆیان داوان... ئیمه تووشی ناسیونالیستی کورد بووین، که هههچنده دهیانگوت به ئاواتی گهیشتن به سههرهخۆیی تهووان، له دهستهکوتی لایهنی باشی «سههرهشتی» یهکی ژیر و تیکهیشتوو و نازادبیر دهگهیشتن. گومان

۳- شیخ مهحمود له کاتی دیداری کۆمیسسیوندا ژیرانه خۆی دوور لهو مهسهلهیه راگرتبوو و کۆمیسسیونیش بهچاکی نهزانی له کهسێک داوای شکایهت بکات، که به ناشکرا راپهڕیبوو. دواي رۆیشتنی کۆمیسسیون هیزهکانی خۆی دهست پیکردهوه، بهلام به سهقامگیر بوون و خۆراگری دهزگای حکومهتی، رایکرده سههر سنوور و سههرههنجام له ژوینی سالی ۱۹۲۷دا خۆی بهدهستهوه دا و تهسلیم بوو.

ناکری که لیتهاتویبی و زانیاری دهزگای ئیداری بریتانیا له و ناوچهیه دا شوینی زۆری له سهر بیرو میسکی خه لک داناوه.

به لئی، ئەو نانە (۴) که سالانی پیتشو نوپل له مەئوریه تی هاوکاری سالی ۱۹۱۸ و سۆن له سهردهمی حکومه تی دژوار به لām عادیلانهیدا به ئاویاندا دابوو، له م ساته دا، که له ژبانی حکومه تی تازه پیگرتوی عیراقدا ساتیکی گسنگ بوو، به چند قات گه پرايه وه لای خۆمان.

پۆژی سیی ماریس به سواری ئۆتۆمبیل گه پراينه وه که رکوک. له وه خۆشحال بووم، که سه روکی کۆمیسسیون داوی لیکردم له گه ل ئەو سواری ئۆتۆمبیل بم، چونکه تا ئیستا که متر له ئەندا مانیتری لێژنه ی بێلایه ن، هه لسوکه وتم له گه لئ هه بوو. دیاربوو، له وه ی که له سلیمانی دیسوی سهری سوپ ما بوو. گوتی، کاتیگ جهواد زانی دیارده که به پیچه وانه ی لیکدانه وه ی ئەو چوه ته پیتش، رایگه یاند، خه لکیان ترساندوه یا کرپویانن؛ ههروه ها گوتی ئەوه سه یر دپته به رچاو، چونکه ده کرئ یه ک دوو که س بکرن، به لām دانیشتوانی پارێزگایه ک ناکردین. راسته یه ک دوو که س له شاهیده کان نارازی بوون، به لām خه لک نه ک هه ر ترسیان نه بوو، به لکوو هێرشیان ده کرده سهر شوینی کۆمیسسیون و به راشکاو ی بیرو رای خۆیان ده رده پری.

شه ویک له که رکوک مایه وه؛ پاولس دوا و توویتی له گه ل کۆمه لیک لایه نگرپی تورکیا ته و او کرد. دوا یی به ره وه هه ولیر لیمانخوری و بو ته و او کردنی لیکۆلینه وه یه ک که پاولس سئ هه فته پیتش به نیوه چلی به جیی هیشته بوو، دوو سه عات له ئالتون کوپری مایه وه. لیره، رووداویکی چوک و ناخۆش روویدا: گه یشتنمان بو ئەو جییه هه ر به و ساردیی و گرژیی به وه الیه یبه وهر نه گیرا، که له تایبه تمه ندییبه کانی کۆمیسسیون له سئ پارێزگای که رکوک، هه ولیر و سلیمانی بوو. کومه لیک گه نج (که دیاره هه موویان تورک بوون) له ده وری راوێژکاری تورک کۆبوونه وه و ئەویش له ناو ئۆتۆمبیلدا وه ک با ییک که به شوپن کوپه ده ست بلاوه «وتل خه رج»^(۵) هه کە ی که وتیبی، قسه ی بو کردن و یه کیک له گه نجه کان به

۴- په نگه ئاماژه به و شیعره ی سه عدی بئ:

تۆ چاکه بکه و له دیجله ی هاوی

که خودا له چۆلای پیت دهداته وه

وه رگپری ف

۵- ئاماژه به چیرۆکی کوپری مه سرف له ئینجیلی لۆقا، فه سلێ پازده، ئایه کانی ۱۵-۳۲. و. ف.

نیشانه ی هاو ده رده ی پتر (که به پیتی راپۆرتی کۆمیسسیون له ناو خه لکی عه ره بدا هیندیک جار شتی وا له په یوه ندی له گه ل چینی هه ژاردا به رچاو ده که وی) وه گریان که وت. ئەوه ش ده بی بلیم که ئەو خه لکه هه ژاره هیشتا تورکیای مسته فا که مالیان له گه ل حکومه تی عوسمانی به هه ل ده گرت. چند که س له شاهیده کان کاتی به جیه هیشتنی هۆلی شورا، به زه قی مالئا وایان له نازم کرد و من واتیکه ی شتم که ئاکامی دیداری پیتشو و بئ گیروگرت بوونی به شه کانیتری پارێزگا، کاربه ده ستانی به رپرسی له خه و کرده وه و نه وتچی زاده کانی که رکوکیش بیکار دانه نیشتون و به هه مان چه کی ناسراو به قازانجی تورکیا خه لکیان فریودا بوو.

دوانیوه رۆ گه یشتینه هه ولیر و جهواد داوی لیکردم به یه که وه گه شتیکی ناو شار بکه ین. به و گوتنانه ی که پیتشتر شکم بو یان ده چوو، قسه کانی ده ست پیکرد و گوتی ئەو مه ئوریه ته ناله بارترین ئه رکی ده ورانی خزمه تی بووه و داوی گوپینی خۆی کردوه، به لām به گوپیان نه کرده وه؛ ئەو ههروه ها گوتی جیی داخه که ئەو گرتیه راسته وخۆ و به بئ سپاردنی به کۆمه لی ولاته یه کگرتوه کان له نیوان ئەو دوو ده وله تانه دا چاره سه ر نه کراوه: ده وله تی خاوه ن شکۆ پاشای ئینگلیستان به م بو نه یه وه که داوی و توویتی له عیراق و تورکیا نه کرد و بوخۆی نه بوو به ناو بئ بکه ربان به شیوه یه ک که هه م پارێزگاری له مافی تورکیا بکری و هه م ئاواته کانی عیراق به دی بێن و هه م ئابرویی بریتانیا رابگری، هه لیکه مه زنی له ده ست داوه؛ بئگومان له وان هه بوو رێگایه ک بدۆزیته وه، که خه لکی تورکیا بگه رپنه وه بو تورکیا و بو له به ر چاو گرتنی هه ستی خه لکی کوردیش رێگایه ک بدۆزیته وه؛ له جیاتی ئیمه ته نانه ت به شتیکی پارێزگای هه کاریان ویست و کاره که مان ئەوه ند ه ژوار کردبوو، که ئەنجامی دژوار بوو. گوتی هه ژده مانگ له مه و پیتش دوو له شکر پیاده و دوو له شکر سواره ی له جه زیره له ژیر فه رماندا بووه و خه لک دروشمی جه نگ جه نگیان بو هه لگرتوه. هه رچه ند ه له وان هه بوو هیزی هه وای بریتانیا بتوانی زه بریان لی بدات، به لām له راستیدا هه یج شتیکی نه یده توانی پیتشیان بئ بگری و ئەوان ده یان توانی هه تا به غدا بچه پیتش و داگیری بکه ن، به لām حکومه ته که ی رێگا چاره سه ری دۆستانه ی بئ باشبوو. دوا بپش مه سه له ی به دیل گرتنی والی هه کاری و کوشتنی فه رمانده ی ژاندارم به ده ست ئاشووربیه کان روویدا. ئەو ههروه ها گوتی راسته که والی ئازادکرا، به لām ته و او ی ئەو ئاژاوانه به پشتگیری ئیوه ئینگلیزه کان روویانداوه؛ جیا له وان هه و وپرای ئەو ئاژاوه گپریه، ئەو چوارچپوه ی کرده وه ی خۆی له گه ل ئەوه ی که ئیمه له و کاتانه دا ئەنجامان ده دا به رته سک

کردبووه: عه‌شایری تاوانبار که نه‌و کاره‌یان کردبوو، سزای دابوون. له درېژه‌ی قسه‌کانیدا گوتی تورکیای نوی دوژمنایه‌تی زاتیی له‌گه‌ل بریتانیا نیه؛ له‌بیریه‌تی له شوپړشی تورکه گه‌نجه‌کاندا له سالی ۱۹۰۹ خه‌لک چو‌ن نه‌سپی فایتونی بالو‌یزی بریتانیا‌یان له فایتونه‌که‌ی کرده‌وه و به‌ویستی خو‌یان له کاتیکدا کونسولی بریتانیا له فایتونه‌که‌دا بووه نه‌ویان به شه‌قامه‌کانی شاردان گه‌راند. گوتی دیپلوماسی بریتانیا نه‌یتوانی به‌سهر نه‌و بارودوخه‌دا زال بچ و تورکیای له باوه‌شی نالمان هاو‌یشت. دوا‌ی جه‌نگ، نه‌و بو‌خوی ناچار بوو له‌ژیر گوشاری بریتانیا‌دا له وه‌زاره‌تی جه‌نگ واز بیتی؛ دوا‌ی نه‌وه له‌خو‌وه به‌وپه‌ری سوکایه‌تی پیکردن ده‌ستبه‌سهرکرا و بو‌ولاتی «مالت» یان دورخسته‌وه. سه‌ره‌پای نه‌وانه، نه‌و هینشتا له‌م باوه‌رده‌ا بوو که دو‌ستایه‌تی و هاوکاریی باشترین سیاسه‌ته، که ده‌بچ نه‌و دوو ولاته له په‌یوه‌ندی نیوان خو‌یاندان له‌به‌رچاوی بگرن، نه‌ویش وه‌ک زوره‌ی هاو‌ولاتیانی چاوه‌روانی روژتیکه، که نه‌و په‌یوه‌ندیی کونه له‌سهر بنه‌ما و بنچینه‌ی ریزگرتن و پاراستنی ریزی به‌کتر ده‌ست یچ بکاته‌وه.

کو‌میسیونه‌کان روژی پینجی مارس بو‌ نه‌نجامی دوا قوتاخی لیکولینه‌وه گه‌رانه‌وه موسل. چونکه کاریکی تایبه‌تم نه‌بوو، سواری فرۆکه بووم و چوومه به‌غدا و بو‌ماوه‌یه‌ک میوانی کو‌میسیوری بالا بووم و له‌وی تلکیم دیته‌وه. نه‌و سه‌فه‌ره، جیا له گه‌شتی قه‌راخ روبرار و چوون بو‌ کوری ره‌قس و هه‌لپه‌رکی له باشگا، چهند بانگه‌یشتن و میوانداریی فراوین و شیو خواردنیشی له‌گه‌ل بوو. ماوه‌یه‌ک له وه‌رزی به‌هاریی باشوور تپه‌ریبوو، به‌لام نه‌رکی دلته‌زینی به‌شداریبیکردن له به‌خاک سپاردن و پرسه‌ی سه‌رگورد «ج. س. پولی»^(۶)، جیگری راویژکاری وه‌زاره‌تی ناوخوی ولات، نه‌و خو‌شییی تیکه‌لاوی خه‌م و په‌ژاره‌ کرد. سه‌رگورد پولی هاوکاریکی به‌ریز و تا راده‌یه‌ک به‌ته‌مه‌نتر له هه‌مووی نی‌مه بوو. له‌و ماوه‌یه‌دا بیگومان زور جار چاوم به‌ تلکی که‌وت. مرؤفیکی که‌مدوی بوو، به‌لام نه‌وه‌ی ده‌سه‌لمانند که به‌رله ناسینی بارودوخی ولات، نه‌و کارانه‌ی نه‌و و هاوکاره‌کانی نه‌نجامیان داوه، بیکه‌لک بوون. له‌ باب‌ه‌ت درېژ خایاندنی ماوه‌ی دوورکه‌وته‌که‌ی زور نیگه‌ران بوو، روونوسی تیلگرافیکی پيشاندام که له‌ودا داوا‌ی له سه‌روکی کو‌میسیون کردبوو نه‌رکی کو‌میسیونی لی وه‌ریگرنه‌وه، به‌لام پتیا‌ن راگه‌یاندبوو، ده‌توانی روژی یازده بگه‌ریته‌وه. له‌به‌ر نه‌وه به‌یه‌که‌وه سواری فرۆکه بووین و گه‌راینه‌وه موسل. له‌ ناو

فرۆکه‌که‌دا به‌ته‌واوی بورایه‌وه و حالی تیکچوو.

نیستا هه‌موو ده‌رسیان له هه‌له‌کانی روژی یه‌که‌م وه‌رگرتبوو؛ هیچ پولیسیتیک له ده‌ره‌وه‌ی کوشک نه‌ده‌بینرا؛ هه‌وا خو‌ش و دل‌رفین بوو و نزیکایه‌تی و هاوکاریی ته‌واو له‌ناو نه‌ندامانی کو‌میسیون‌دا به‌رچاو ده‌که‌وت. نه‌وان که تاسه‌ی ته‌واو‌بوونی کاره‌کانیان له قه‌زا شاخاوییه‌کاندا هه‌بوو، بریاراندان ته‌نیا زاخو و «ده‌وک» ببین و له‌ویوه‌ داوا له شاهیده‌کانی ئامیدی و زتیار بکن، بینه ده‌وک. بو‌ دلنیا بوون له نه‌نجامی به‌ کاتی کاروباری میوانداریی له‌و گروه و ریتونیکردنی لیترسراون بو‌ به‌ریتوه‌بردی نه‌رکیک که ده‌ویاوه له ره‌وتی کاره‌کاندا له‌به‌رچاوی بگرن، دوو روژ به‌ر له وه‌ریتکه‌وتنی لیژنه‌ چوومه نه‌و دوو جییه.

له سه‌ره‌تای گه‌یشتنم بو‌ زاخو، حال و هه‌وا‌ی نه‌و شاروچکه‌یهم به‌دل بوو. ژماره‌ی دانیش‌توانی ۴،۰۰۰ که‌س مه‌زنده‌ ده‌کن، که نیوه‌یان جوله‌که و یه‌ک له چواری مه‌سیحی و ته‌نیا یه‌ک له چواره‌که‌بتری کوردن. به‌شی کون و قه‌دییمی شاروچکه‌که به‌سهر دوورگه‌یه‌که‌وه، که ۱،۴۵۰ یچ به‌رزه و له‌به‌شی روژه‌لاتی روبراری «خابور» و له‌حه‌وت مایلیی به‌شی سه‌رووی یه‌کاوی دیجله هه‌لکه‌وتووه. پینج مایل له‌گه‌ل «سنووری کاتی» مه‌ودایه‌تی. نه‌و سنوره سه‌ره‌نه‌نجام به‌سنووری ره‌سمی ولات ناسرا. هاتوچو به‌ روخی راستدا به‌ پردیکی که‌وانه‌بی نه‌نجام ده‌دری، که نه‌خشه‌ی سازکردنی له‌تیران ده‌گه‌ریننه‌وه سه‌رده‌می حکومه‌تی شا‌عه‌باس. په‌یوه‌ندیی له‌گه‌ل روخی چه‌پی به‌سهر پردیکی چه‌په‌ری «راهیلراو» دا نه‌نجام ده‌دری، که دوو سال پيش ئیداره‌ی خزمه‌تگوزاریی گشتی نی‌مه سازی کردبوو. شه‌قامیکی که به‌ میترگوزاریکدا ده‌گه‌بشته نه‌و پرده، به دار بادمی جوان و سپیدار داپوشرا‌بوو و داره‌کان تازه خونچه‌و گه‌لایان کردبوو. شه‌مه بوو، بنه‌ماله‌کان که زوره‌یان جوله‌که و تاک تاکه‌ش مه‌سیحی و موسولمان بوون، هاتبوونه سه‌یران: که‌چه‌کان به‌ به‌رگی ره‌نگین و زیر و زیو خو‌یان رازاندبووه‌وه. کوره‌کان به‌ رانکوچو‌غی رپری، که زاخو ناوبانگی یچ ده‌رکردبوو، به‌سهر چیمه‌نی بناری روبراره‌که‌دا شو‌ر ده‌بونه‌وه و خه‌ریکی راباردن بوون. قایمقام «مه‌حمود فه‌خری» لاویکی بارهاتووی موسل بوو. نه‌و به‌رله گه‌یشتن به‌ پله‌ی به‌ریرسایه‌تی قه‌زا گشت پله‌کانی بارهاتنی له ده‌بیرخانه‌ی پاریزگادا وه‌پشت سه‌رنا‌بوو و به‌پای من له‌گه‌ل جیگری پولیس که‌ ناوی «یونس» بوو زورباش و ریک بوون: مرؤفی به‌نه‌زم و کارلیتهاتوو بوون و په‌یوه‌ندیی‌کی زورباش و ده‌توانم بلیم دو‌ستانه‌یان له‌گه‌ل گه‌وره‌ پیوانی شار به‌ موسولمان، جوله‌که و

زاخۆ ناوهندی بازگانایی به سواری «کهلهک» ه. خه لکی باسکی باکوری دوورگه که به ته وای له ههول و تیکۆشاندا بوون: ده کهلهکیان له دار بار کردبوو و ئامادهی چوون بۆ موسل بوون؛ جیا له وه خه ریکی دروست کردنی کهله کیتیریش بوون. ئه وانه هه موویان نیشانهی زنجیره په یوه ندییه کی بازگانایی بوون که له گه ل باشووریان هه بوو. هه وائی شوپشی کورده کان به سه رهۆکایه تی شیخ سه عید له ناوچهی «خارپوت و راگه یاندنی حکومه تی سه ربازیی له پارێزگاگانی باشووری رۆژه لاتی تورکیا ده گه یشتن و رپیه رانی کوردی ناوچه به راشکاوی دژی تازاری نه ته وه که بیان به ده ست تورکان ده و ان. دهنگی جوله که و مه سیحیییه کانیش هه رگیز جیگه ی شکوگومان نه بوو. له لایه کیتیره وه عه شیرته گه رنکه گانی قه زاهک «گولی و سندی» له هه لومه رچیکی ناخۆشدا بوون. هاوینه هه واره که بیان، که سه رچاوهی ژبانیا ن بوو، له خاکی تورکیادا بوو و چونکه پتر له ئیمه، ترسیان له حکومه تی تورکیا هه بوو، دوور نه بوو ئه گه ر پیتشتر له نه یینی بوونی دهنگه کان دلنیا نه کرابان، دهنگه کانیا ن له ده ست بچن. ئه وانیتر که به هۆی نزیک بوونیا ن له سنوور ده ترسان، ئاماده بوون بلین له باری ئابوورییه وه به موسل به ستراونه ته وه له بواری سیاسیشه وه ده یانه وئ له چاره نویسی براکانیا ن له سلیمانیا هاوبه ش بن. له بهر ئه وه به دلنیا یی چاوه روانی هاتنی کۆمیسسیۆمان ده کرد.

زاخۆ شوپن و جیگه ی قه شه ی که لدانییه کانه. دوو خانووبه ره له و شارۆچکه یه دا بۆ ئه وه ده بوون میوانه گانی لی بمتنه وه: یه کیک له وان مائی قه شه بوو و ئه ویتریان ئه و ماله بوو، که «یونس» تپیدا ده ژیا. چۆلکردنی مال بۆ جیکردنه وه ی کاتیی میوانی خاوه ن که سایه تی له ولاتانی رۆژه لاتی رده وتیکی ئاسایی هه یه. یونس چۆلکردنی ماله که ی وه ک دیارده یه کی ئاسایی قبولکرد، به لام رازیکردنی قه شه ی به سالداچوو هیندیکی خایاند. مه حموود فه خری به یارمه تی پیتشویژی زاخۆ ئه و مه سه له یه ی به جوانی جیبه جی کردو کۆمیسسیۆن له جیگه به کی خۆشدا که ده پروانیه دیمه نی جوانی دره ختی بادامه پر له گوڵ و خونچه کان جیتی گرت.

پۆژی دوا یی کاتی هاتنی کۆمیسسیۆن شه قامه کان ئارام بوون. جه واد پاشا بۆ درپژهدان به و سیاسه ته ی که پیتشتر له موسل (نه ک له سن پارێزگاگانیتتر) په چاوی کردبوو، بۆ چوونه ناو بازار و هه لسه نگاندنی بیروپرای ئه و جییه و پرسیار کردن له خه لک هه لی له ده ست نه دا. له مجۆره کاتانه دا به گویره ی پیتشووازییکردنی خه لک له ناوبراو به

خۆشحالی یان به گرژی ده گه رایه وه. حاله تی روخساری له گه رانه وه ی یه که م گه شت و یه که م دیداری له قه راخ روبرا نیشانه یه کی باشبوو که ده کرا به هۆی ئه وه وه، ئاکامی کاره که پیتشبینی بکه یین و ئاکامی راویژکردنی له و شارۆچکه شاد و دلگه ردا شاهیدی ئه و دۆخه بوو.

ئاکامی دیداری تلکی و پاولس له شیخان له باکوری رۆژه لاتی موسل له پۆژی شه مه دا جیگه ی ئومید بوو. ئه و دوو که سه بۆخویان کاری لی کۆلینه وه ی ئه و قه زایه یان ئه نجام دا بوو و دیبوویان به پیتچه وانیه ی یاداشتیه ده ولته تی تورکیا نه ته نیا هه موو دانیشتوانی قه زاه تورک نین، به لکوو ژماره یه کی زۆریشی مه سیحی، عه ره ب و کوردی یه زبیدی لی ده ژین. ئه وان به ته وای که وتبوونه ژیر شوپنی شانۆبه ک که پیتشه روانی گوندی مه سیحی نشینی «ئه لقوش» بۆیان پیتکه یینسا بوون و راده ی زانیاریی و تیکه یشته یی کچانی که نیسه یه ک که شه و لپی ما بوونه وه، به ته وای کاری تیکردبوون و سه ره ئه نجام له م باره یه وه که ئه ندامانی ئه و دوو که مایه تییه دا وایان کردبوو که له گه ل عیراق بمتنه وه، زۆر ناره حه ت ببوون. ره نگه ئه وه ش نیشانه ی خۆشیی دۆخه که بووی، که ئه و دوو ئه ندامه ی لیژنه شه و له پر هاتنه ئه و ماله چوکه ی که من و جار دین لپی ده مایینه وه، تا به سه ره هاتی ئه و رۆژه یان بۆ ئیمه بگپرنه وه.

له به رامبه ر ئه و سه رکه وتنه دا، ئیمه ده مانزانی له زیبار، ئامیدی و ده وک تووشی دژواری ده یین. هه یچ کاره ده ستی رووناکییر و مه ئموریی خوینده وار و باره اتووی کورد له و جییا نه نه بوو، که چاوه روانی ئه وه ی لی بکه یین، که هه لسوکه وتی عیراق بۆ گه یشتنیا ن به ئامانجه کانیا ن (به رزومه مانوانجی) گونجاوتر له دۆخی تورکیا بیین. ئاشوورییه ده رکه راه گانی تورکیا له زۆریه ی گوندی ئه و کوردانه دا جیگییر ببوون، که کاتی شه ر ماله کانیا ن به جییه یشته بوو. ئه و ژماره یه به پشت به ستن به لایه نگرانیان له ئینگلیستان له به رامبه ر هه ولدان بۆ دۆزینه وه ی جییه کی باش بۆیان و گه راندنه وه ی گونده کان به خاوه نه کانیا ن، که ده یانویست بگه رپینه وه ماله کانیا ن راوه ستا بوون و به ره ره کانیا ن ده کرد. ژماره یه کیتریان له و گوندانه دا جیگییر ببوون، که خه لکیان تپیدا بوو و به چه شنی حوشتی داستانییک که سه ری له خیته ت برده بوو ژوور و ده یویست خاوه نه که ی ده ر بکات، ده یانویست بۆخویان جیتی خه لکی ئه و گوندانه بگرنه وه. به هۆی بوونی ئه و که مایه تییه ئایینییه و ره گه زییه ده زگای ئیداری توندوتیژییه کی پتری لیتر به نیسه به ت مه لبه نده نا ئارامه کانیتتر گرتبووه بهر و دوور نه بوو خه ون و خه یالی گه راندنه وه ی سه رده می

حکومته تی نه جولئی عوسمانیی ریځگای له میره ملهوره کانی «بادینان» ون بکات.

رژئی شازده، یهک رژژ بهرله هاتنی کومیسسیون گه رامهوه دهوک. چادره کانی ئیمه یان له دهوری مالیکی چکولئی گوند هلدابوو، که بنکهی پیشووی جیگری حاکمی سیاسی بریتانیا بوو و نریکهی نیو مایلیی بوشار مهودا هه بوو. هه چنده وه زعی سیاسی زاخو باش و له بار بوو، وه زعی سیاسی ئیره بهد و ناپه سهند بوو. حکومته به ناشکرا قه در و قیمه تی نه بوو و به تهوای دهسه لاتی لهرزوک بوو. قایمقام که مه ئموریکی نه زان بوو، له تمه نی خاننه نشینی نریک بیوه وه، یه کییک لهو که سانه بوو، که نه گهر که سییک پانتولئی تهنگی نه وروپایی له بهر نه کردبا و یه خه ی کراسه که ی چلکی پیونه نابا، به چاوی سوک ته ماشای ده کرد. له گهل ناشوورییه کان کرده وه ی باش نه بوو و ته نانه ت به گوشار هینان بوشه کورده ناو داره کان بهو مه به سته که نابی له په یوه ندیگرتن له گهل کومیسسیون له فرمانی «لیژنه ی بهرگری نه ته وه یی» لادهن، نه وانیشی به ته وای ره نه جانده بوو.

نهو جییه پر بوو له سه روک عه شیرت و هاوړی چه کداره کانیان. دوانیوه رژئی رژئی دواپی که کومیسسیون تازه گه یشتیوه جی، جه ماوه ریکی زور له کوریکی ره خنه گرانه ی دژ به قایمقام هاتنه در و هیرشیان کرده سه ر چادره کانیان. زوریه ی ناغاکان رایان کرده لای جهواد و ده ستیان ماچ کرد. دوا ی نهوه، جه ماوه ره که به سه روکایه تی شیخیکی گرنگی نه قشبه ندی نایه تیکی ناسراوی قورئانیان خوینده وه. به خویشییه وه راویژکاری تورک به ره فتاری ناپه سنده انه ی له ناست نه ندامانی کومیسسیون و داوکردنی نهوه که هه رئیستا ده بی بهر پر سایه تی ناوچه که ی بدریتتی، پی زور زیاتر له سنووری خو ی در یژ کرد. نهو کرده وه یه، نه ندامانی کومیسسیونی که م بازار نه دا، چونکه نه وان ده یانویست هه رچی زووتر به شپوه ی ناسایی کاری لیکولینه وه و وتوو یژ له گهل خه لک ده ست پی بکه ین. جار دین که پیشتر لیژه جیگری حاکمی سیاسی بوو، بیگومان بوشه روک عه شیرته ته کان ناسیاو بوو و نه ندامانی کومیسسیون دیتیان زوریه ی جه ماوه ره که دوا ی نارام بوونه وه یان چوونه لای ناوبراو و سکالایان له قایمقام کرد. نه ندامانی کومیسسیون هه روه ها دیتیان که دیسانیش جار دین بوو، که هیمنا یه تی گه رانده وه و ریځگای بوشکاری کومیسسیون خوشکرد تا کاره که ی ده ست پی بکات. هیچ گومان له وه دا نه بوو، که وه لایم زوریه ی کورده کان به «پرسیاری کورت» ی کومیسسیون به سودی تورکیا ته وای ده بی.

جیا له پرسیار له شاهیده کانی نامیدی که پرسیار لیکردنیان بوشکاری دواپی مایه وه ئیتر کومیسسیون کاری خو ی ته وای کردبوو و نهوه دوا شهوی ئیمه له ده روه ی ناوه ندی کاری

کومیسسیوندا بوو. دوا ی رووداوی نه ورژوه که له بابته توندوتیژبوونی، جیا له رووداوی رژئی یه که می هاتنی کومیسسیون بوش موسل له نه وانیتر توندوتیژتر بوو، هه لویستی هه موو لایه که به نیسبته گشت دیارده کان (کامل و ته وای) بوو، شتیکی وه ک شیو خواردنی دوا ی پیشبرکیی سه ولتیدانی به له م له کمبریج. ماوه یه کی پترمان له کاتی ناسایی بوش خواردنه وه ی شه رابی پیش شیو دانا؛ کاتی شیو خواردن هه موو خو ش و به که یف بوون. ساحیب که له بابته کورده وه ی راویژکاری تورک ده سته که وتی مه زنی ده ست خستبوو، زور خه مبار و به په روش بوو و له ژیر کارتیکه ری «تا» و له رزی مه لاریا و تیکه لکردنی گه نه گه نه و «قیرموت»^(۷) ی فه رانسه ویدا که یه کییک له هاوکاره کانی بوش نیشاندنه وه ی تایه که ی دابویه، ویستبووی له که سییک بدات، جا نهو که سه (هه رکه سییک بی) بوشی گرنگ نه بوو، به لام ئیستا هوشیار بیوه وه، له پله ی مرؤفه بارهاتووه که ی جار اندا، نه خشی ناسایی کور پارازاندنه وه ی پیشووی که نهوی لای دؤست و دوژمن خوشه ویست کردبوو، له نه ستو گرتبوو. نه ندامانی کومیسسیون و راویژکاره کان که پیشتر خو یان به چیروک بیژی لیها توو ناساندبوو، به تیکرایی پله ی پیشوویان بری و ته نانه ت کرامریش که مرؤقیکی نارام و بیده نگ بوو، تووشی سه رسورمانی کردین. له ناو گشت قسه خو شه کانی نهو شه ودا ته نیا نوکته یه کی بی نازارم له بیره، که خو شیبه که ی له وه دا بوو، که به بی مه به ست گوترا. جار دین گوتی له خویندنگه فیبری زمانی فه رانسیی بیوو، به لام نهو زمانه هه میسه له کوره کانداه بووه هژی گالته پیگردنی. نهو رووداوی که وتنی فرؤکه ی سیر هنری دابزی گپرایه وه، که له کاتی بارینی به فردا هاتبووه که رکووک و گوتی:

Le Haut commissaire a crache et il a coupe sox levre. ^(۸)

به یانی کاتییک شاهیده کانی نامیدی گه یشتنه چادره کانیان ئیتر سه رلیشیواوی رژئی پیشوو دوویات نه بووه وه. قایمقام «عه بدو لحمید عه بدوله جید» (که من نهو کاته نه مده ناسی، به لام دواپی دؤستایه تی باشمان پیکه وه هه بوو) پیاو تکی میهره بان بوو و

۷- Vermouth شهرابی سیی له گیاه کی بون خوش.

۸- Cracher به زمانی فه رانسی واتای تف کردن ددها و Crash له ئینگلیزییدا واتای ورد بوون و له گفتوگو کردن ده راره ی فرؤکه شدا ده بیته که وتن. ناوبراو، نهوه ی به جیگه ی گوتنی دووه م به کار هیتا. نهو ده بیوست بلتی فرؤکه ی کومیسسیری بالا کهوت و لیوی کومیسسیر بریندار بوو، که چی گوتی: کومیسسیری بالا تفی کرد و لیوی خو ی بری.

هەرچه نده زۆربهی سهروک عهشیره تهکان سهربزپوانی پيشوو بوون و دواي ليخوشبوونيشيان، خه لک به بهردهوامی شکايه تيان لي دهکردن، ههستمان کرد دهنگه کانيان به نيسبته دهنگی دهوک تا رادهيهک تاکامی دهنگه کانی دهوکاني هه لگه راندهوه. له نامیدی سه ره پای ناشووريبه کان که لهو دوايبانه دا په نايان بو ئه و جتيه برديوو، ژماره به کيش گوندي ناشووريبينشين هه بوو، که دهنگی نه وانيش به ته وای له بهرزه وندی عيراقدا بوو.

من بوخوم زورم پيخوش نه بوو له ناوچه يه دا کاری ليکولينه وه بکه م، له بهر ئه وه کاری به يانيم به جيه تيشته و چوم بو ديتنی نه خشه زهقه ناسراوه کانی «مالتای» (۹) که له بان به رزایی باسکی باکوری چيايه کن و له لای باشووره وه پيش شيوی دهوکي گرتووه. له نزیکترین شوينه وه که دهکرا به ئوتومبيل ليی نزیک بينه وه، نيو سه عاته رتيهک به پي بوو. نه خشه کان له سه ره چوار له وحه ی مه زنی نزیک به هه ژده پي له شه ش پيدا هه لکه نراون. نووسراوه ی بزماريبان له سه ره نيه، به لام ئه وان ده به نه وه سه ره «سنه خريب» (۱۰) بو (۶۸۱-۷۰۵ پز). ئه وان به تايه تي له م باره يه وه سه رنج راکيشن که به پيچه وان ه ی زۆربه ی نه خشه کانيتری ناشوريبی گۆره پانی شه ر و راوکردن نين، به لکوو جو له يه کی به کومه لي حه وت که س له خودايان پيشانده دا که له سه ره پشتی حه يوانی جو راو جو ر راوه ستاون، که ژماره به کيان ئه فسانه بين، له گه ل نه خشی پاشا که له دوو قوژبنی هه رکام له و له وحانه دا خه ربکی دوعا و پارانه وه يه. (۱۱)

کۆميسسيۆن رۆژي هه ژده ی مانگ گه رايه وه موسل. پينج رۆژ له وئ مایه وه که ئه ندامانی بتوان به سه ره نامارو ياداشته کانياندا بيته وه و ناماده يان بکه ن و هه ره ها «نه بينه وا» به رۆخی ديجه له و «شه رقات» و جي ميژوو يه کانيتر بينن. جار يکيش ميواني

9- Maltai

10- Senacherib

۱۱- يه که م که سی ئينگليز که له م له وحانه دواوه «ليارد» ه که له سپته مبه ري ۱۹۴۶ دا چوه ته ئه و جتيه (نه بينه وا و شوينه واره به جيماره کانی، له نده ن ۱۹۵۰، به رگی ۱، لاپه ري ۱-۲۳۰)، هه موو لايه ک به گشتی ئه و به دۆزينه وه ري ده زانن. به لام، ف. تور دائن F.Thureau Danguin له وتاريکيدا به ناوی «زناره نه خشه داره کانی ملتای»، گوڤاری ناشوور ناسی، به رگی ۲۱، به شی ۴، سالی ۱۹۲۴ دا ده لي يه که م ئه روپایی که ئه و جيگايه ی ديوه، ررۆته ت Rouet، کۆنسولي فه رانسه وي له موسل بووه، که له سی نامه دا به ميژوو ه ی ئوکتۆبه ر و نوڤتيمبه ر له و له وحانه دواوه. ئه و نامه له سالی ۱۹۴۶ له لاپه ري ۲۸۰، به رگی ۷ «گوڤاری ناسيا» دا چاپ کراون.

سکا درانی ژماره شه ش بوين؛ جه واديش بو ئه و کۆره له بيه نه کراوه بانگه يشت کرا. رۆژي بيست و سييه م دواي وينه هه لگرتنيکی زۆر و گوڤينه وه ی نادريسو ده رپري نی خوشه ويستیی دوولايه نه، مالتا واييمان له يه کتر کرد و ليک هه لپراين. گروپی سه ره به کومه لي ولاته يه کگرتوه کان به ئوتومبيل چوونه «ديرالزور» (ح) و به يروت، تورکه کان رتيگای «نوسيبين» و ئه نقه ره يان گرت به ر. سه ره پای ئه و هه مووه هه سته راستينه دۆستانه ی که کاتي مالتا وايی کردن بوومان، به گومانم به تيکرا له وه خوشحال بوين، که بو دوا جار له و مه ئمو ربه ته دا يه کتر ده بينين. من با شتر ده توانم هه ستي خو م به و گوته نه ده رپرم، که له ده فته ري ياداشته که مدا نووسراوه: «کاتيک ئاور له راپردو و ده ده مه وه، ده بينم کاریکی وه ک مو جزه يه که ليکولينه وه ی کۆميسسيۆن به يی ليکترازان و روودانی کاره ساتيکی جیددی کۆتایی پيهات... له وه ی که له مه لبه نديکی ئاودا که هه ميشه ناماده ی ته قبه نه وه يه سه رکه وتوانه کاریکی وای تي دا کرا، ئه گه ر به راستی ئه م کاره ئه نجامي نه گرتبا بو با وه ر پيکرتن نه ده بوو.»

پاشماوه ی داستانه که به کورتی ده گيترمه وه: راپورتی کۆميسسيۆن به دواي شي کردنه وه ی خاله به رچاوه باسکراوه کانی دوو لايه نی کيشه که و وه رگرتنی ئه و ئاکامانه ی که کۆميسسيۆن بوخوی له به شه جيا وازه کانی ئه و ليکولينه وه يه دا به ده ستي هينابوو، به له به ر چا و گرتنی ئه و دوو مه رجان ه ی خواره وه راي سپارد هيتلی بروکسل به سنووری نيوان عيراق و تورکيا په سه ند بکری:

۱- ناوچه ی کيشه له سه ره واته پاريزگای موسل بو ماوه ی «نزیک به بيست سال» له ژير سه ره رشتی کومه لي ولاته يه کگرتوه کانا دي نيته وه.

۲- ويست و داوای گه لی کورد له م باره يه وه له به رچا و بگيري که لي پرسراوانی ئيداری، په ره ره ده و دادگه ربي کورد بن و زمانی کوردی له ته وای ده زگا کانا به زمانی ره سمی بناسری.

به گوڤره ی ماده يه کيتر که بريارو دۆخی پيشهاتي تي دا گونجا بوو، راگه ينرا: ئه گه ر شورا به پيويست بزانی ناوچه ی کيشه له سه ره دابه ش بکات، با شترين هيتلی ئه و دابه شکردنه هيتلی ئوی زيی بچوکه.

ح- مه به ست له شاری دي رازره که له رۆخی فورات له رۆژئاوای کوردستان واته کوردستاني ژيرده ستي سوريا هه لکه وتوو ه.

پاڤورتی کۆمیسسیۆن له سیپتەمبەری ۱۹۲۵دا کەوتە بەرباس و شورای کۆمەڵی ولاتەیه کگرتوکان لیکۆلینەوهی لەسەر کرد. چونکە دەولەتی تورکیا لەم باوەڕدا بوو کە شورا مافی برباردانی نیە و دوو لایەنی کیشە کە پتیوست ناکات برباری شورا بەرپێوەبەرن، شورای ئەمنیەت کیشە کە یۆ دەربڕینی هەلۆتست بە دیوانی داوهری سپارد. دیوانی داوهری لە بیست و یەکی نۆفیمبەر رایگەیاندا برباری شورا بە زۆریە دەنگ پەسەند کراوه و هەردوو لایەنی کیشە کە پتیوسته برباری شورا لە بەر چاو بگرن و ئەو برباره زامنی دیاریکردنی سنوور دەبێ (دەنگی ئەو دوو لایەنانه حساب نەکرا بوو). لە بەرامبەر تاماده نەبوونی تورکیا بۆ سەلمانندی برباری دیوانی داوهری، لیژنە یەکی سێ کەسی بە سەرۆکایەتی سوید، بەروالەت بۆ «سازان» لەسەر دیاریکردنی هێلتی زتی بچوک بە هێلتی سنوور، خەریکی فەوتاندنی کات بوو، بەلام سەرئەنجام شورا رۆژی شازدەدی دیسەمبەر هێلتی برۆکسلی بە سنوور ناسی. ئەوکاتە داستانییک بە سەر زمانانەوه بوو، کە من نازانم بنەمایە کە چی بوو، کە دەبانگوت ئەو مەسەلە یە پتر قەرزدارێ تلکی بوو، کە کەس نەیدەتوانی بلتی ئەو لە رەوتی هەلسورانه کەیدا ویستی تورکیای لە بەرچاوه نەبووه، بەلام دەگوترا ئەو دژی هەرچەشە پێشنیازتیک بۆ دابەشکردن و رازی راگرتنی دلێ ئەو دوو لایەنە بووه.

بۆ ئەنجامی ئەو مەرجانە کە ئەو برباره یان پێ بەسترا بووه، کات بە فیرۆ نەچوو. گفتوگۆ بۆ بەستنی پەیمانی نوێ بە پەله دەست پیکرا و پەیمانیک لە رۆژی سێزدەدی یانواریی سالی ۱۹۲۶ ئیمزا کرا و بە پیتی ئەو ماوهی تەمەنی دیاریبیکراو لە پرۆتۆکۆلی سەربە پەیمانی سالی ۱۹۲۳ی ئینگلیستان و عێراق وەلانرا و پەیمان لە شانزەدی دیسەمبەری ۱۹۲۵ وە بۆ ماوهی بیست و پینج سال نوێ کرایه وه «مەگەر عێراق بەرله تەواو بوونی ماوهی دیاریبیکراو ببیتە ئەندام لە کۆمەڵی ولاتەیه کگرتوکاندا» (۱۲). بە پێچەوانە ی پەیمانی پێشوو، بەلگە ی نوێ پینج رۆژ دوا ئیمزا کردنی بە زۆریە هەر زۆری دەنگ لە لایەن پەرله مانەوه پەسەندکرا و پەیمان لە مانگی مارسدا کەوتە بەرباسی شورا و دواي دنیا بوون لە دانی بەلین لەسەر ویستی گەلی کورد بۆ پێراگە یشتن و ئیداره کردنی ناوچه کوردنشینه کان بە دەست خۆیان، شورا پەیمانە کە ی پەسەند کرد.

تورک بە شداری ئەو هەنگاوه ی نەکرد، بەلام لە ناکامی گفتوگۆکانی راستەوخۆ و لیژانانە ی «سیر رۆنالد لیندزی» (۱۳) سەفیری بریتانیا لە تورکیا، سەرئەنجام بە هیندیک ئالوگۆکردن لە مادە ی یەکی هێلتی برۆکسلا، پەیمانیک سێ قۆلی لە نیوان بریتانیا، عێراق و تورکیا لە رۆژی پینجی ژوئینی سالی ۱۹۲۶ ئیمزا کرا و ئەو هیلە بە سنوور ناسراو ساردیی و بیگانه بوونی دوور لە سروشت کە ماوه ی یازدە سال بوو سەری هەلدا بوو، بەمجۆره لە ناو چوو و شێوه ی لەمیتزینە ی هاوکاری و پزیزگرتنی دوو لایەنە ی نیوان بریتانیای مەزن و تورکیا بەخۆشی گەرایه وه سەر جیتی خۆی.

برباری رۆژی شانزەدی دیسەمبەر لە عێراق بە زەوقیتکی زۆره وه پێشوازیی لیکرا. مەلیک فەیسەل پەیمانیکی بە کەلکی ئاراستە ی خاوهن شکۆ جۆرج کرد و سەرۆک وەزیر و عەبدولموحسین بەگ السەعدونیش (کە بیوه جیگری یاسین پاشا) پەیمانیکی بۆ بەرپزیز «بالدوین» (۱۴) نارد. بۆ پزیزگرتن لە پشتیوانی جیددی بریتانیا لە بەرژەوه ندیبەکانی عێراق لە کۆمەڵی ولاتەیه کگرتوکاندا، عەبدولعەزیز القەساب پارێزگاری موسل داواي لە دەولەت کرد، کە باخی شارەوانی کە بیناکە ی لە حالی تەواو بووندا بوو، ناوی پارکی «نامری» (۱۵) لێ بنرێ، کە پێشنیازە کە ی پەسەند کرا. بۆ بە شیک لە ئیمە، کە لە ریزی شەرەکاندا بووین، سەرکەوتنی دواي نەتەنیا ئەو مۆتە یە ی هەلده گرت کە چەندان سال بوو لەسەر سنگمان نوستبوو، بەلکوو بوو بەهۆی بەهیزکردنی دۆستایە تییه ک کە بەوتە ی «یرمیا» (۱۶) کانی ئەم رۆژگارە هەرگیز بەرله سالی ۱۹۴۵ بۆ بیرلێ کردنە وه نەدەبوو: جاردین و ساحیب؛ عەبدولعەزیز، لوید و عەبدولحەمید؛ ئەحمەد عوسمان، لاین و لیتل دیل؛ مەجید یاقوبی، میللر و موراد؛ عومەر نەزمی و کۆرنر؛ چاپمەن و ئەحمەدی توفیق و ژمارە یەکی زۆری تر لە قایمقامە کان، مودیرە کان، کارگێر و کاربە دەستانی پۆلیس تا دەگاتە خەلکی ئاسایی کە نووسینی ناوه کانیان لێره دا ناگونجی. کاتیک پیرستی ئەو ناوانە تەماشای دەکەم و دۆستایە تییهکانی قایم و پزیزگرتوی ئەو سەر دەمم بیر دیتە وه خرۆش دەمگرێ.

بەداخه وه سەر دەمییک سەری هەلدا، کە کاری پەرودە کردن و بارهینان کەوتە دەست

13- Sir Ronald Lindsay
14- Baldwin
15- Amery Park

۱۶- یرمیا (ئەرمیا) لە پیغه مبه ره کانی بنی ئیسرایل و ئەولادی حەزرتی یاقوب.

۱۲- عێراق لە سیتی سیپتەمبەری ۱۹۳۲ بە ئەندامەتی کۆمەڵی نەتەوه یه کگرتوکان وەرگیرا.

که سانیک که هیچیان له و شتانه نه ده زانی - کۆچه رانی سوربایی و ئەوانی تر که به ته واری له هه موو بیگانه یه ک ده ترسان. له ناکامدا نه وه یه کی نوێ پتیه گه یشتوو، که چوکتترین ناگادارییان له وه نییه، ولاتییک که بۆی فیه نه مه گناسی بوون، هه م له دایک بوون و هه م له سه ر پێ راهه ستانه کانی له زۆریه قه بیرانه کاندایه زرداری هاوکاری ده و له ته ی به ریتانیا له گه ل یه که م شا و به لانی که مه وه ژماره یه ک له با به کانیان بووه. نه وه به ریه که فیربان کردوو «ئیمپریالیسته کانی به ریتانیا» ولاته که یانی له گه یشتن به دیارده یه کی نادیار به ناوی «ئاوات و ئاره زوی نه ته وایه تی» گه یرا وه ته وه و نه وه به ریه ی هه ر ساتیک چا وه پروانی هه لیکه تا نه وه سه ربه خۆیبه له ناو به ری، که تا ئیستا ده رباره ی شتیه ی پتیه کاتنی پرسباری له خۆی نه کردوو. زۆری پتیه چوو که جیگه که ی عه دله یز قه ساب که له باری ته مه نه وه نه وه نه مزن بوو تا نه و شتانه بزانی، به راده یه ک به رچا وه نگیی پیتاندا، که ناوی باخی شاهه وانی له «حدیقه نامری» کرد به «حدیقه الامیری» و به مجۆره شوینه واری نه و جو له حه قناسیه ی له ناو برد، که به م راده یه جیگه ی شانازی عیراق و مایه ی سه ربه رزی سیاسه تمه دارانی بالا بوو، که خزمه تی به رچاویان به و ولاته کردبوو. سه ره رای گشت نه وانه، من له م با وه رده ام که ئیستاش له عیراق هه سته خۆشه وسته ی به ریتانیا ده بیئرئ، که با به کان به شتیه یه ک نه قلی رۆله کانیان ده که ن و رهنگه نه وه ئیستاش یارمه تی به راگرتنی ناشتی و به خته وه ری له رۆژه لاتی نیوه راستدا بکات.

کورد هکان به گشتی به و مه رجان ه رازی بوون که کۆمه لی ولاته یه کگرتوه کان بۆیان جیبه جی بکات. من له نامه یه کدا که نه وکات بۆ سیر هنری دابزم نووسیوه، شتیه ی رووبه روو بوونی پرشنگداری خه لکی سلیمانیم له گه ل نه و دیارده یه روونکردبووه وه و به مجۆره ناکام لی وه رگرت: دیداری کۆمسیۆن جمو جۆلی نوێی خستوو ته ناو کورده ناسیۆنالیسته کانه وه، زۆریه ی مله وره کانیس که خۆشبینترین که سی ناو ئیمه ده یگوت به قازانجی تورکیا هه لۆیست ده گرن، به ره و ئۆردوی دژ به تورکیا چوون. وتووێژه دوور و درتیه کان رهنگی توندی ناسیۆنالیستییان پتیه بوو، به لام وته کانیان به گشتی جیاوازیخوازان ه نه بوو... کورده کانی سلیمانی له خه باتی خۆباندایه بۆ راگرتنی عیراق زه بریککی وه هایان له تورکیادا، که ده کری بلیین زه بری کاری بوو و من نه وه ده زانم. ئایا ده و له ته ی عیراق ده توانی له به رامبه ر نه م بارو ده خه دا تا قه ت بینئ و سیاسه تیککی دووربینانه ی دلفراوان له ناست کورده کان بگرتیه به ر؟

راپۆرتی کۆمسیۆنی تایبه تی کۆمه لی ولاته یه کگرتوه کان، هه سته نه وانی سه ماندبوو: که به دوا ی نه و هدا له و شه وه میژوو ییه ی ده ی ژوئیه ی ۱۹۲۴ له و ساته قه یرانییه دا برپارنامه کانی په یمانی ئینگلیز و عیراقیان په سه ندرده، ئیستاش به و هه لۆیسته له سلیمانیدا، جاریکیتر ولاتیان له له تبوون و پچران رزگار کرد. به مجۆره، رتیه رانی کوردیش هه م له خۆباندایه هه سته سه ربه زبیا ن ده کرد و هه م به ولاتییک شانازیان ده کرد که پیتان وابوو بۆ نه و ولاته دانیشتوو یه کی بێ که لک نه بوون. هه لومه رجیککی مه زن بوو، به لام درتیه کردنه وه ی قسه و به شوین که وتنی پتری نه و روودا وه له حال و حه وسه له ی نه م کتیه دا نیه.

هیتشتا له ده وک بووین که نامه یه کی کورنوالیسم پتیه گه یشت که له ودا به توێزی له منی ده ویست نه رککی جیگری راپۆرکاری وه زاره تی نیوخۆی ولات قبول بکه م، که به مردنی «پولی» نه و شوینه به بی ئیپرسراو ما بووه وه. سه ره تا ده مو یست نه و پیتشینیازه رده بکه مه وه. من هه رگیز دژایه تی خۆم بۆ کار له گه ل نه و کاغه زبازانه (که به شتیه ی ناسایی نه و ناوه م له سه ر دانا بوون و ئیستا دا وای هاوکارییان لی ده کردم) حه شار نه دا بوو. نه مه ده توانی خۆم له هه لومه رجیکدا ببینم، یا بزانه خه لکیتر چۆنی ده بینم، که دانیشم و له ناو کتویک کاغه ز و دۆسیه ی سه ر میژی وه زاره تخانه کاندایه پیتشر دیبوومن، کاری نووسینگه به رتیه به رم. نه و جیبه ی که لی بووم به به رپر سایه تی ئیداری، دۆزینه وه ی رتیه گچاره و چوون بۆ سه فه ر و لیکۆلینه وه و ته نانه ت دۆزینه وه ی شوینه واری کۆن له شوینی خۆش و دلگیردا و په یوه ندیی به خه لکیکی ساده و میواندۆست، رازی و به ده ماغ بووم. هه ر له ته دار و به ردیک و له راستیدا جیا له و که سانه ی کاریان پیاوکوشتن و تاوان بوو، ته واری پیاو و ژن و مندالی نه و دوو پارێزگایه م خۆش ده ویست. چونکه به ده گمه ن ده بیئرا ته نانه ت له ناو نه و که سانه شدا که کۆسپ و دژواری گه وره یان پتیه که هیتنا، به دوا ی رام بوون و هیمن بوونه و هیان، تایبه تمه ندیه کی به رچاویان لی نه بینم، که عه یب و که موکوری چکۆله ی پیتشوویان، که تایبه تمه ندیی کۆمه لانی ساویلکه یه و له شتیه په ره رده بوونی ئاشنا سه رچاوه یان گرتوو، قه ره بوو نه که نه وه. به لام، به تیروانین و بییرکردنه وه ی پتر به و ناکامه گه یشتم، ئیستا که پشتم له «ده زگای نه سلئ» (۱۷) خزمه تم کردوو، گه وجانه یه پیتشینیازی چوونه سه رووی پله م له و جیگایه دا که زۆریشم به دل نه بوو،

فهرهنگی ناو

ئەسكەندەرى مەزن 363	ئا . پاولس 473
ئى . ج . براون 57	ئارنۆلد وىلسن 44
ئى . بى . سپايزر 254	ئا . رايان 108. 55
ئەحمەد براى سمايل ئاغاي سىمكو 373	ئا . ژ . چىرىكف 51
ئەحمەد ئەفەندى پارىزگارى كەركوك 489.	ئاشور نىسپىيال 42
490. 373. 373	ئاشى ھاوسەرى محەمەد (س) 97
ئەحمەد بەگى توفىق بەگ 492. 408. 359	ئالبوبە يەكەم بەرپۆبەرى رېتورەسى محەرم
ئەحمەد بەگى جاف 493. 457. 455. 448.	دواى كوژرانى حوسپىن لە بەغدا 97. 96
446. 412	ئا . ت . ك . شىرات 383
ئەسەد ئاغاي حەوىزى 355	ئا . كىمبەل 175
ئەمىن بەدرخان 90	ئا . كلتمان 51
ئى . بى . مېجەرسۆن 58. 55. 49	ئا . ف . مىللىر 344. 64
ئى . دابلىو . نوپل 58. 54	ئا . ئو . وود 396
ئىرىك دروموند 487. 474	ئا . ف . وىرسۆن 473
ئىبراھىم كەمال 483	ئا . ج . چاپمەن 367
ئى . فۆسدىك 313	ئا . ئىچ . ليارد 171
ئوسكارمان 6. 361	ئا . بى . بۆرتن 381
ئىچ . دى . ئورئونىك 311	ئا . م . دانىلز 117
ئەمىن ئاغاي قامىش 295	ئالت ھۆلك 467. 445
ئەمىنى رەشىد ئاغاي 410. 400. 399. 387	ئا . ھەر . تسفلد 52
ئىدوارد گرەى 176	ئا . ن . گروز 45
ب	
بابا تاهىر ھەمەدانى 238. 236. 105. 100	موسا كازم ئىمامى شىعەكان 243. 105. 102.
بابا رەسولى گەورە 146. 145. 105. 104.	101. 100. 96
102	ئەبوبەكر يەكەم خەلىفەى ئىسلام 97
باباسلىمان 268. 86. 85. 84. 44	ئە . ر . مېنىنگ 412. 393

رەد بکەمەوہ . بەمجۆرہ بە دلدانەوہى خۆم بەو پروانینەوہ کہ بەجىگای دوو پارىزگا چوارده پارىزگام لەژىر چاودىریدا دەبى، برىارمدا ئەو پىشنىازە قبول بکەم . ئەوہ سەرەتای ھاوکارىی بىگەرد لەگەل کورنوراليس بوو، کہ دە سالى خایاند و لەو ماوہیەدا جیا لە خوشەوېستى و لىبوردن و ھىمنایەتى، شتىكىترم لى نەبىنى، تا سەرئەنجام لە سالى ۱۹۳۵ جىي ئەوم گرتەوہ .

سپاردنى کارەکانم بە مىللىر، کہ زۆرجار بەجىي من کارى کردبوو، کاتىكى زۆرى نەگرت و چونکہ مانگى رەمەزان بوو، رېتورەسى بەرپىکردنم زۆر بە کورتى ئەنجامى گرت . بەيانى رۆزى بىست و حەوتى مارس لە حالىکدا حەمە عەلى لە پشتەوہى ئۆتۆمبىلەکە و لە ناو دەستەنوپىن و جانتاکاندا دانىشتبوو و منىش لە سەندەلى پىشەوہى ئۆتۆمبىل ماندوو و شەکەت بوم و لە حالىکدا ھەزاران زنجىرەى دۆستى و خوشەوېستى لە دلەمدا کو بىوونەوہ، بە «خەلىل» م گوت رىگای باشوور بە کىتوہسووردا بەرەو بەغدا بگرىتە— بەر .

خواجە عەلى 325. 99	جەمىز بىللى فرىزىر 46	تۆدۆز فرىزىر (سەرلەشكەر) 57	باباعەلى ھەممەدانى 100
خەلىل شۆفىرى ئىدىمۆندىز 517. 470	جەمىز راب 18	توغرول بەگى سەلجوقى 105	بالول ئاغاي مەندەمەر 502
		تۇفلىق ئاغاي قەسرۆك 66	بابەكرى سەلىم ئاغاي پىشدر ھاوكارى
د	ج	تۇفلىق ۋەھبى پىرۆفىسۆر 120. 118. 17. 9	ئىنگلىزەكان دژى شۆرشى شىخ مەحمود
دوكتۇر ئىدوارد چەپرا 349	چ.س.د. فىترگىيۇن 243. 192	تەھا كورى شىخ مەمەد سىدىق 375. 373.	412. 402. 396. 374. 299. 270. 269.
دوكتۇر ۋىلىيام كۆرنىر 344	چ. جىجىك 51	371. 161	266
دوكتۇر سەئىد خانى كوردستانى 434	چىرىكف 177. 166. 133	تەمپورەسى كىيانى 196	بارامى سىيەم 212
دابلېو.بى. ھىنىنگ 212	چ.سنت.ج.ب. فىلى 155		بايزاغاي ھەنجىرە 402. 369
دابلېو. ئا. لىن 302	چ.ت. دابىن 386	ج	ب.ج. بوردىن 155
دابلېو. ف. ئىنورس 47	چ.س. پولى 505	چارلىز گورنىك 390	پراون 105
دابلېو. س. دلامىن 53		جان سالوند 456. 361. 360	بورود 313
دابلېو.كى. لافىن 173	ح	ج.ئى. ھابرد 50	بەرتام دىكسون 49
دابلېو. ف. بىھام كارتىر 383	ھاجى ھەمەزى شىخ بىزىنى 66. 65	ج.ئىي. دى. راپدر 52. 50	بەرزەۋفسكى 292. 291. 290. 133. 71. 51.
داگلاس 388	ھاجى شىخ عارف 500	ج.ئىي. كرامىز 510. 500. 488. 474	6
دارا بەگ 337. 332	ھاجى قادىرى كۆبى 353. 90	ج.پ. ج. جىنگىز 78	بل 349
دايرەكت داىكى سولتان ئىسحاق 229. 228.	ھوسىن كورى ئىمام عەلى 98. 96. 93	جوامىر ئاغاي ھەمەۋەند 68	بۆند 305. 301. 299. 75
225	ھەزەرتى مەمەد (س) 96. 94. 93. 92	جەغفەر سولتانى جاف 458	بوغدى خانم 323
دوروتى گاۋر 430	ھوسىن بەگى پەزاۋ 446	جەۋاد پاشا 501. 500. 499. 493. 498. 488.	بەھمەن كورى ئىسەندىيار 197
دى 362. 361	ھوسىن بەگى نەۋتچى زادە 349	485. 483. 479. 478. 458. 457. 455	
دىنس 168	ھوسىن حوزنى موكرىبانى مېژونوۋوس 84. 6	ج. شىل 46	پ
دئىوكس بابى كەي ئەخشارش 260	ھوسىن شەرىفى مەككە 155	جەمىل ئاغاي كۆبە 373	پىرسى كاكس 475. 463. 318. 223. 154. 58.
	ھەمە ئاغاي زەنگەنە 422	ج.م. لىز 56	53
د	ھەقى پاشا 176	جۆرچ مەكەن 118	پىرسى لۆرن 467. 416. 159
پايرت كورزون 168	ھەمە ئاغاي غەفورى پانىيە 375. 293. 284.	جۆرچ پاشا ئىنگىز 514. 466	پورداد پىرۆفىسۆر ۋە مېژونوۋوس 23
پابى خانى نانكەر 121	279	جەلال سايب 283	پىرەمىت (ھاجى تۇفلىق) 107. 74
پ.ئا. نىكلسن 57	ھەمەي غەبدولپەھمان ئاغا 493. 459. 88	جەمىل ئاغاي ھەۋىزى 375	پىگىرىس 82
پ.ف. جاردىن 463	ھەمەي رەشىدى ھەيدەرى 72	جەمىل ئاغا 389	
پۆستەم چىشتالىتەرى ئىدىمۆندىس 130	ھەمەي خەمەتكارى ئىدىمۆندىس 426	جەمىل بەگى نەۋەي ئىبراھىم پاشا 89	ت
پۆستەمى ھەسەن ھاجى قادر 452		جەغفەر ئىمامى شەشەمى شىعەكان 96	تام ۋىكھام 150
پود ھاۋس 168	خ	جىنىد باپىرەگەۋەرى شاسمايلى سەفەۋى 99	ت.س. دابلېو فاۋل 50
پەزا بەگ 501. 454. 440. 387	خان ئەھمەد خان 198. 197		تاھىر بەگى شاعىر 195. 193. 192

شیخ سرفه‌په‌دین 99
 شیخ علائ‌دین نه‌قشبه‌ندی 213. 112
 شیخ عبدالقادر گه‌یلانی 358. 111. 106.
 95
 شیخ عوسمانی سیراجه‌دین 112
 شیخ قادری برای شیخ مه‌حمود 459. 440.
 411. 409. 401. 383. 317. 117. 56
 شیخ محمده‌ غریب 421. 139
 شیخ محمده‌ علی تاله‌بانی 355
 ع
 عادیل‌خان هاوسه‌ری مه‌حمود پاشای هله‌بیجه
 500. 459. 457. 449. 448. 201. 194.
 192. 162. 160. 88. 81. 35
 عوسمان ناغای پیران 137. 107
 عوسمان پاشای جاف 201. 192. 162. 122.
 105
 عومه‌ری خه‌لیفه‌ی دووه‌می نی‌سلام 97
 عه‌بدولحمید عه‌بدولمجید 510
 عه‌بدولعه‌زیز قه‌ساب 515. 514. 479. 478
 عه‌بدولموحسین السه‌عدون 514
 عه‌زیزی عوسمان ناغای (خواخه‌ نه‌فه‌ندی) 423
 عومه‌ری نه‌زمی به‌گی کفری 514. 343
 عه‌زیز به‌گی جاف 359
 عه‌زیز عه‌باسی دوده 497. 445. 339
 عوسمان خه‌لیفه‌ی سیه‌می نی‌سلام 97
 عه‌باسقولی‌ خان 198
 عه‌بدوللا یاقوزاده 343
 عه‌بود شو‌فیری نی‌دموندس 130
 عه‌بدوللا گوران (شاعیر) 217

سیدنی سمیت 433. 350. 23. 18
 سینپور رودولو 473
 ش
 شا ته‌ماسبی به‌که‌م 164
 شا سمایلی سه‌فه‌وی 330. 100. 99. 97
 شا عه‌باس سه‌فه‌وی 326. 506
 شا عه‌بدوللای دیه‌له‌وی
 شیخ عه‌لی سه‌فه‌وی
 شه‌ریف پاشا 88
 شیخ تالی تاله‌بانی 377
 شیخ حه‌بیبی تاله‌بانی 459. 357. 355. 337.
 336.
 شیخ ره‌زای تاله‌بانی 427. 355. 353. 336.
 328. 89
 شیخ عه‌بدولکه‌ریمی شه‌ده‌له 253. 252
 شیخ ره‌شیدی برای شیخ تالب 422
 شیخ عه‌بدولکه‌ریمی قادرکه‌رم 444. 434. 428.
 412. 380. 378. 377. 376. 161
 شیخ عه‌زهدین تاله‌بدنی 337
 شیخ فه‌یزوللا 337
 شیخ سه‌عیدی پیران 507
 شیخ سه‌عیدی بابی شیخ مه‌حمود 502
 شیخ ماری باپیره‌ گه‌وره‌ی شیخ مه‌حمود 142.
 111. 109. 107. 106. 104. 102
 شیخ عارفی سه‌رگه‌لو 500
 شیخ حسامه‌دینی نه‌قشبه‌ندی 214. 213. 199.
 112
 شیخ زاهدی گه‌یلانی 99
 شیخ سامیر 169

سولتان نیسحاق 246. 236. 235. 234. 229.
 228. 227
 سولتان سه‌لیمی عوسمانی 145. 102
 سولتان عه‌بدوللا 105
 سولتان عه‌بدولحمیدی عوسمانی 353. 109.
 108
 سولتان مورادی چواره‌م 183. 175. 167. 164
 س. لیتل. هید 344
 س. م. کین هید 468. 456. 454. 412. 387.
 341
 سوره‌ک ناغا 285
 سه‌لاحه‌دینی نه‌یوبی 268
 سه‌لیم ناغا 10
 سمایل ناغای سمکو 380. 370
 سه‌عید ناغا 502. 433. 432. 431. 430
 سه‌لمانسه‌ر پاشای ناشور 23
 سه‌ید ته‌ها نه‌وه‌ی شیخ سمایل 102
 سه‌ید نه‌حمه‌دی خانه‌قا 394. 398. 384. 379.
 343. 324. 112
 سه‌ید که‌ریم کوری شیخ عیسا 288
 سه‌ید نه‌حمه‌د 407. 387. 385. 384. 223.
 186. 145
 سه‌ید ته‌های شه‌مدینی 375. 373. 372. 371.
 162
 سه‌ید عه‌بدولره‌حمانی گه‌یلانی 154
 سه‌ید عه‌بدولقادر کوری شیخ عیسا 288
 سه‌ید زیانه‌دین 158
 سه‌ید محمه‌دی جه‌باری 399. 66
 سه‌ید نوری نه‌قیب 355
 سی 286. 285. 281. 280. 279. 278

سه‌سول ناغا پیروتی 284
 سه‌شید عالی گه‌یلانی 199
 سه‌زمی به‌ی 497
 سه‌یچ کلودیوس جه‌یز 267. 207. 191. 133.
 132. 6
 سه‌یچارد سه‌روکی خاجه‌لنگران 69. 26
 سه‌ی. باکارکه 118
 سه‌یو 385. 384. 377
 ز
 زه‌لله‌ سولتانی قاجار 68
 زلموی 175
 زاهیر به‌گ 186. 185. 184. 183. 182
 س
 سالح ساحیبقران 399
 ساحیب 514. 510. 492. 493. 495. 491.
 488. 476. 475
 سان ستفانو 175
 سالار ده‌له‌ی قاجار 62
 سالح زه‌کی به‌گی جاف 416. 88
 سالح به‌گی نه‌وتچی زاده 459
 سلیمان پاشای بابان 89. 87. 85. 185
 سلیمان پیغه‌مبه‌ر 22
 سلیمان ناغا نه‌وه‌ی عوسمان ناغای پیران 137
 س.ج. لانگریگ 385. 64. 63
 ستراتفورد که‌نینگ 173. 172. 171. 168
 ستیفا جه‌بری 324
 سمایل کوری بابا ره‌سولتی گه‌وره 102
 سمایل ناغای خدران 293. 287
 سوارناغای مامه‌ش 271

514. 451. 425. مورد به گی سه رۆکی پۆلیس
421. 390. 384. 342
موسا کازم هه شته مین ئیمامی شیعه کان 145.
105. 151. 100. 96
مۆریس فه رمانده ی ئینگلیزه کان 122
مه جید ئه فه ندی قایقام 410
مه محمود ئاغا 389
مه محمود ئاغا ی شیخ بزینی
مه محمود پاشای بابان
مه محمود پاشای جاف برای عوسمان پاشا
مه محمود خانی دزلی
مه محمود فه خری 507. 506
مسته فا پاشا 384. 359
مشیر ئاغا 400. 121
مه بیجه ر فریدریک میلنیکن 175
مه لا په زا 415
مه کنت 243
مه کنیس 395. 321
مه لیک فه یسه ل شای عیراق 514. 479. 476.
470. 372
مه کلارن 412. 363
مه له که ویکتوریا 346
مه ولانا خالد 111. 110. 105
میناس غه رده ب 345. 324
میرزا جه عفه رخان نوینه ری ئیران 234
میگیبن 135. 87. 46
مینت 362. 361. 360. 359. 308. 307.
306. 305
مه هدی 418. 416

426. 267. 267
گ
گراون 446
گریفیس 314
گوینتۆ 239. 233. 226
گولده سمیت 317. 302. 301. 222. 162. 160
گولده سته 206
گه زه نفون میژوونوسی یونانی 82. 55
گینه 135
ل
لانگریک 385. 64. 63
ل. بۆند 305. 301. 399. 80. 75
ل. ت. چارلتن هر سۆن 395
لۆرد کۆرزون 379
ل. س. دانسترویل 60. 59
لۆردن ئابیردین 172
لیتل دیل 514. 478. 372. 362
لیدی کاکس 395
لیدی دابز 467
م
مارک سایکس 323. 266. 114. 72. 48
محهمه د بها الدین بوخارایی 96
محهمه د سه عید قه زاز 100
محهمه د پاشای په واندر 168
محهمه د پاشا دوا سه رۆکی جاف 191. 190
محهمه د علی (دهوله تشا) 176
مسته فا که مال 17
معاویه حاکمی شام جینشینینی علی 93

243. 160. 160
ق
قادر به گ کوری جه عفه ر به گی ته ویله 196
قادر به گ کوری زاهیر به گ 186. 185. 184.
183
قوریانعلی (مه یته ری) ئیدمۆندس 129
ک
کاک ئه حمه دی شیخ 115. 111. 109. 108.
107. 104
کامیل 500. 497. 495. 493. 492. 491.
488
کرپورتر 135. 133. 46. 44
کلوزتیر کچی شاعه باس 198
کلود اوچینک 64
گلوکس به کیتک له فه رمانده شه رکه رکانی کورشی
هه خامه نشی 82
کورنوالیس 517. 475. 472. 460. 420. 415.
413. 407. 394. 318. 158
کوند پاول ته لکی 473
کونت هۆراس دوو پیرتالس 473
کنتر به ری (سه رقه شه) 44
کورشی هه خامه نشی (ناستیگس) کوردی که ی
ئه خشاراش دامه زرتینه ری زنجیره ی ده وله تی
پارسیبی 24
کوری مولجه م قاتلی ئیمام علی 241
که ریم به گی جاف 500. 472. 446. 412. 38
که ریمی فه تاح به گی هه مه وه ند 299
که ی ئه خشاراش مه دی پاشای ماد 24
که یخه سه ره و 246. 201. 191. 186

91. 86. 84. 84
عه بدولر حمان ی شاعیر (سه لیم) 88
عه بدولر حمان ئاغا 493. 454. 359. 143. 88
عه بدولستار 228
عه بدولقادی ئه فه ندی نووسه ری لیژنه ی
عوسمانی 169
عه باس ئامۆزای علی 93
عیزه ت به گی کوری عادیه خان 459. 448.
446
عیسمه ت ئینونۆ 379
غ
غه فوور ئاغا دانیشتووی گه رکه کی ده رگه زین
سلیمانانی 121. 120
ف
فاته کچی محهمه د (س) هاوسه ری علی 93
فارس ئاغا ی سه رچنار 66
ف. پ. دهنه ی 76
ف. ر. مانسل 48
ف. رپو 344
ف. م. هالی 133
فرانورتش سه رۆکی ماده کان 260. 23
فلبکس جینز (پاپۆروان) 191. 166. 87. 72.
48. 47
ف. س. گرینه اوس 129. 126. 82. 81. 80
فه تاح ئاغا ی موته سه ریفی که رکووک 342
فه تاح ژن برای شیخ مه محمود 475. 422. 380
فریزر نووسه ر 191. 133. 46
فیرده وسی شاعیری ئیرانی 120
فین ویک ویلیامز 168

ه

هآبرد 50
 هارون رهشید 101
 هاولی رام 346
 هوپارد 177. 178
 ههباسی مهحموود ناغا 270. 359
 ههباسی سهلبم ناغای برای بابهکر 396
 هنری دابز. 407. 461. 468. 488. 510. 515
 381. 388. 394. 397
 هیترڈیت میژوونووسی یونانی 260
 هی. ئا.ت. ویلسون 150. 177
 هینکس 291

ی

یاسین پاشا 494
 یونس جیگری پولیس 506. 507
 یهزید کوری معاویه 93

ن

نائوم 417. 418
 نازم بهگی نهوتچی زاده. 488. 497. 500. 504
 343. 385. 413. 475. 486
 نایتینگل 224
 نالی شاعیر 84
 نوری سهعید پاشا 411
 نهبو پولاستر 352
 نهرامسین ئاکهدی 42. 433
 نهرسه کوری شاپوری ئهوهل 212

و

و. مینورسکی پرؤفیسوری کومهئناس. 290
 6. 52. 227. 39
 وههاب بهگ 399. 410. 411. 427
 ویلسون 177
 ویلیام هیود 44. 338
 وینسنت. 388. 393. 398. 400. 403. 409
 386

وینہ کان



نهمه‌دی حومه ساله به‌گی جاف



سہید تہا



مہ‌حموود پاشای جاف و بابہ‌کر ناغای پشدر



ناوچہی ہمہ‌وہ‌ندہ‌کان



سنوری تیران له بیاره



کوره کاژاو



جه عفر سولتان، عاديله خان و نه حمده بهگ



به رزنجه



گوندى ههوار



تهختى شازاده خانى زهرين كهوش



خهلكى گوندى ههوار



ساداتى كاكهيبى تورهه نامهى خوڤيان پيشان دهدهن



حهمه ناغای رانییه



گوندی خورمال



شیخ عبدالکهریمی شادله



مامه ند ناغای کویه



کۆمیسسیۆنی موسڵ. ئەوانەى راوهستاون له چهپهوه بۆ راست: فهتاح بهدري، کرامرز، شاور، رودولف، پرتالس، بېگۆ. ئەوانەى دانیشتون: نازم، ئېدمۆندس، جواد، پاولس، وېرسۆن، تلکى، جاردین، ساحیب و کامیل.



تهکيهى قادریى له گوندی عهودالان



له قهره داغ



فرۆكەپەك بەسەر كوردستاندا



پاب، تلکی و ئیدمۆندس



لە چەپەوہ بۆراست: و. ھۆلت، سیراچ، دابز، لیدی لورن،
میسس ج. ل، سیر پ. لورن، لیدی دابز و ئی وامسی

395 ۲۲- کاروانی کۆیه ۲
410 ۲۳- پشتینهی ئاساییش
425 ۲۴- گۆل و قهره‌داغ
446 ۲۵- جارتیکی تریش جافه‌کان و هه‌له‌بجه

به‌شی چواره‌م

463 ۲۶- کۆمیسینی موسل ۱
489 ۲۷- کۆمیسینی موسل ۲

ناوه‌رۆک

5 پێشه‌کی
15 پێشگوتنی نووسهر

به‌شی یه‌که‌م

19 ۱- سه‌ره‌تا: کورده‌کان
36 ۲- به‌شیکى سه‌ره‌تایی: جوگرافیای باشووری کوردستان
53 ۳- هیزی فریزر
65 ۴- چه‌مچه‌مال
84 ۵- بابانه‌کان
92 ۶- شیخه‌کان و سادات
114 ۷- ژیان له سلیمانی
131 ۸- شارباژێر

به‌شی دووه‌م

153 ۹- سلیمانی دواى دوو سال
164 ۱۰- سنووری ئیتران و عوسمانی: ۱۶۳۹- ۱۹۱۴
181 ۱۱- جافه‌کان و هه‌ورامان
201 ۱۲- ژیان له هه‌له‌بجه
226 ۱۳- کاکه‌بییه‌کان
249 ۱۴- تانجه‌پۆ، سه‌رچنار و سوورداش
264 ۱۵- رانییه و پشده‌ر
279 ۱۶- ژیان له رانییه
298 ۱۷- کاروانی رانییه «رانیكۆل»

به‌شی سێیه‌م

321 ۱۸- كه‌ركووك
341 ۱۹- ژیان له كه‌ركووك
359 ۲۰- له‌شكری ره‌واندز «راولش»
379 ۲۱- کاروانی کۆیه ۱

