

کورد و ئەفسانەیی مادەکان بەشێک لە ئەفسانەیی کورد بزانی.

لە چیرۆکی ٣٥٠٠ ساڵەیی تەمەنی ئێران- دا هاتوووە کە: «ئەم تايەفەییە (ماد) گرنگییەکی تری هەییە ئه‌ویش دانانی کەرەسەیی بنەرەتییی مێژوو و ئەفسانە و داستانە گەلییەکانی ئێرانە، بەشێک لەو مێژوویی ئێرانی داستانە ئەفسانەییەکان هاتوووە کە بۆ پێش سەر دەمی هەخامەنشییەکان دەگەرێتەوه.» (٢١٤، ١٠، ٧٧) لێرە ئەو بەدەر دەکەوێ، ئەک هەر بنەرەتی ئەفسانەیی ماد و کوردان لەو سەر دەمە دانراو، بەلکە ئەفسانە و داستانە گەلییەکانی ئێرانییەکانیش هەر بۆ ئەو سەر دەمە دەگەرێتەوه. نمونەییەکی ئەفسانە دروست بوون لە سەر دەمی مادەکان. گرمانەیی (تۆفیق وەهیبی) یە کە دەلێ: «لە ئەفسانەییە کدا هاتوووە کە «ئەژدەهەییەکی حەوت سەر» ئا و لە شارێک دەگرن، دانیشتووایی شارەکەش ناچار ناوە ناوە کچییکی پێشکەش دەکەن تا تۆزە ئاویکیان پێ بیەخشی / ١٣٤-١٢٧ / ١٣٠ / تۆفیق وەهیبی گرمانەیی ئەو دەکات ئەو ئەفسانەییە هێ رۆژگاری مادەکانە، «رەنگیی ئەمە خواوەندی (ئەژی دەهاک) بووب، ئەو هێ دەیتوایی باران راگرێ، کشتوکال و مەرۆ مالات و ئادەمیزاد لەناو بەرێ، بۆیە خەلکە کە لێی دەترسان دەیانپەرست قوربانییان پێشکەش دەکرد» (١٣، ٢٣).

ئێمە کە سەر دەمی مادەکان بەسەر دەمی گرنگی دروست بوونی ئەفسانە بزانی، لەخۆوە نییە، ئەو دەتای بەکەمین پاشای مادەکان، پاش ئەو هێ دەسەلات دەگرتە دەست، لە هەمەدان. پایتەخت و قەلایەکی- ئەفسانەیی دروست دەکا و ئەفسانەوار تییدا دەژی، ژبانیی کە خەلکی ئاسایی نەبیین، چونکە ئەگەر بیبین ئەوا بەمرۆقیی ئاسایی تییدەگەن و ئێرەیی پێدەبەن و دور نییە لێی هەلگەرێتەوه، بەلام، لەنیو ئەو کۆشکە پێچاوپێچە رەنگاو رەنگەدا هەر ناوی بیسن، بەشێوەیی ئەفسانەیی بیری لێدەکەنەوه و هیرۆدۆتس دەنوسێ: «بەلام، ئەگەر کەس نەبیین ئەفسانە کە دەلێ دەبیته پیاویکی تر و جیا لە پیاوانی تر» (٢٢٠، ص ١٩).

لەم نووسینەدا ئەو سەلمیندرا، کە پێشتر زۆر کەسی تریش سەلماندوووە تی ماد و کورد یەکن، ئەوا ئەفسانەیی مادەکان ئەویش بەشێکی گرنگی سەر دەمی گرنگی میلله تی کورده، کەواتە ئەفسانەیی کورد لەو رۆژەوه کە مرۆف لە کوردستان ژیاوه و زار و بیری ئەفسانەسازیی کەوتوو تە کار هەبووه و پێبەپێ لەگەڵ هاتنی هیند و ئەوروپییان -ئاری- یەکان گەشەیی کردوو و لە سەر دەمی دەولەتی ماد گەیشتوو تە ئاستیی بەرز و لە رۆژگاری سۆمەرییەکان گەیشتوو تە ئاستی نەمریی. هەر لە سەر دەمی مادەکانیش یەکەم ئیمپراتۆرییەتی کوردی دامەزرا و نەتەوهی کورد تەواو یەکی گرت و پێگەیش.

کۆچی درێخایەنی ئەوانی کە پێیان دەگوترێ، هیندۆ ئەوروپی یان ئاری (١) و دروست بوونی میلله تی کوردو فارس.

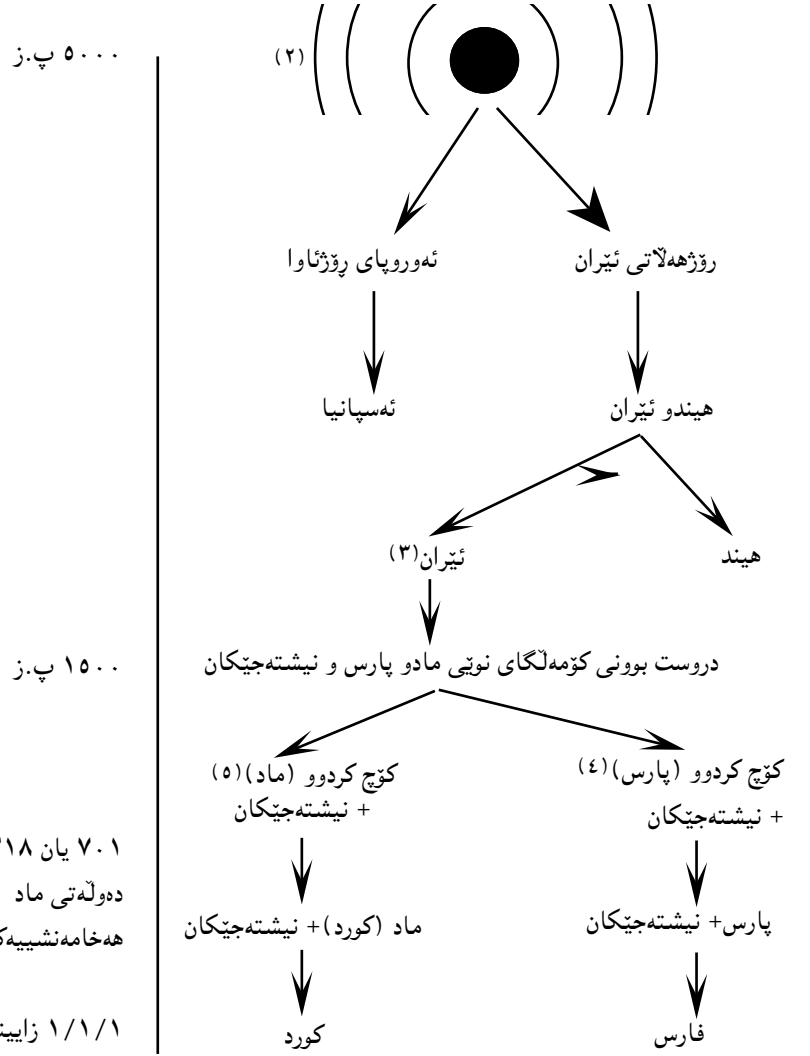

- ١- دور نییە دوا رۆژ لە ئەنجامی لیکۆلینەوه و پشکنینی ورد ناوی راستە قینەیی ئەم کۆچ کردوانە بەدەر بکەوێ.
- ٢- لەبەر ئەوهی جێگای کۆچ کردنە کە جێگیر نییە، بۆیە هێمای جوولە دارم داوە تی.
- ٣- پێش دروست بوونی دەولەتی ماد و سەر دەتای کۆچە کە یان ئەم هۆزانی لەنیو یە کدا یەک کۆمەلگابون. ◀

لافاو وهک رووداویکی واقعی، ته‌واوی میژوو و ئەفسانە و کتیبە ئایینی و پشکینە (ئەركیۆلۆجی) کۆنناسی و لیکۆلینەوه زانستییەکان پشتگیری لیدەکەن. که لافاوێکی گەورەیه __ بگره پتر له یهک لافاو __ روویداوه و ته‌واوی زه‌وی، یان هەر جارەى به‌شیتکی زه‌ویی گرتووه‌ته‌وه و بووه‌ته هۆی له‌نیو چوون و وێران بوونی ئاوه‌دانی و خنکانی مرۆڤ و زینده‌وه‌ره‌کان، ئەوه‌ش بووه‌ته هۆی ئەوه‌ی که جاریکی تر سەرله‌نوێ وهک یه‌که‌مجار، پاش دروست بوون و پینگه‌یشتنی مرۆڤ و چیرۆکی هاتنی ئادەم و حه‌وا- ی نیو قورئان و ئینجیل و ته‌ورات و (مه‌شی و مه‌شیانه‌ی) (٢٤-*) ئاویستای زه‌رده‌شتیان، ژیان سەرله‌نوێ ده‌ست پینکاته‌وه، بۆ ئەم ژیان ده‌ست پینکرنه‌وه‌ش، ئەم سەرچاوه‌ زۆریه‌ی هه‌ره‌ زۆریان باس له‌وه ده‌کەن که ژیان ئەمجاره‌ له‌نیو (که‌شتی) یه‌که‌وه‌ دابه‌زیه‌وه‌ سەر زه‌وی، وهک له‌ قورئاندا هاتووه، سهرزهمینیکی پیروۆز. له‌بهر ئەوه‌ی لیکۆلینەوه‌ له‌سەر (لافاو) ی نیو کتیبە ئایینییه‌کان زۆره‌ و له‌ زۆر پرووه‌ باسی ئەو ده‌قه ئایینیانه‌ کراوه، بۆ ئەوه‌ی ئەم کاره‌ی ئیمه‌ نه‌بیته‌ هۆی دووباره‌ بوونه‌وه‌ و - درێژداری - یه‌کی له‌ راده‌به‌ده‌ر، هه‌ولده‌ده‌م باس له‌ سەرچاوه‌ میژوویی و ئەفسانەیی و زانستییەکان بکه‌م و زیاتر ئەو هه‌وال و ئەفسانە به‌سەر بکه‌مه‌وه‌ که لافاو به‌ - کورد و خاکی کوردستان ده‌به‌ستنه‌وه‌.

به‌هۆی ئەوه‌ی که کتیبە ئایینی و رۆشنیرییه‌ ئایینییه‌کان، به‌تایبه‌ت، ئایینی جوو و مه‌سیحی و دوا‌جار موس‌لمانه‌کان، سەرچاوه‌کانی دوا‌پین و تا ئیستاش به‌رده‌وامن و زۆریش به‌ر بلا‌ون، ئەو سەرچاوه‌ بوونه‌ته‌ - چاوه‌یه‌کی - ده‌وله‌مه‌ند بوونی رۆشنیری میلی- که له‌میژه‌ خه‌لکی ئەو ئایینه‌ و ده‌روه‌ی ئەم ئایینه‌ش - ئەفسانەکانی خۆیان له‌سەر هه‌لده‌نین، هه‌ر‌بۆیه ئیستا له‌ جیهاندا زۆر ده‌قی ئەفسانەى لافاو هه‌یه، که له‌زۆر پرووه‌ لیک ده‌چن و له‌ زۆریش لیک جیان، (٢٥-*) دیاره‌ پێش ئەو ئایینه‌ش زۆر ده‌قی تری - لافاو - که‌وتووه‌ته‌ ده‌ست، هه‌ر بۆ ئه‌وه‌، له‌ سهرده‌می سۆمه‌ری و ئەکه‌دی و بابلییه‌کاندا، باس له‌م داستان و ئەفسانە و چیرۆکانه‌ ده‌کری و ناوی ئەم پاله‌وانانه‌ دئ، -داستانی لافاوی گلگامش، (داستانی لافاوی زبو سه‌درا)، (داستانی لافاوی بیروسیس)، (داستانی لافاوی ئەتراهاسیس)، ئەمانه‌ هه‌موو له‌ میژوویه‌کی کۆنه‌وه‌ باسی لافاویان کردووه‌ و ده‌قه‌کانیان، به‌شپه‌وه‌ جیا جیا که‌وتووته‌ ده‌ست. ئەو هه‌موو ده‌ق و ناوه‌ بۆ لافاو نیشانه‌ی دوو شته، یه‌که‌م: ئەوه‌یه‌ لافاو وهک واقع رووداویکه‌ رووی داوه‌ و خه‌پال و ئەفسانە نییه، دووهم: ئەوه‌یه‌ که یا ئەوه‌تا لافاویکی زۆر گه‌وره‌ و گران رووی داوه‌ که هه‌موو جیهانی گرتووه‌ته‌وه، بۆیه له‌ زۆر لا و له‌ زۆر سهرده‌م باس ده‌کری، یان لافاو زۆر جار قه‌وماوه‌ و شۆینی جیا جیا و رۆژگاری جیا جیاى گرتووه‌ته‌وه، ئەگه‌رچی به‌دووری نازانم، که هه‌ردوکیان

٤- له‌گه‌ڵ گه‌یشتنی هۆزه‌کانی (پارس) تینکه‌ڵ بوونیک هاته‌ ئاراوه‌ له‌نیوان هاتووه‌کان و هۆزه‌ نیشته‌جیکان.

٥- له‌گه‌ڵ هاتنی (ماد) ئەوانیش تیکه‌لی ئەو هۆزانه‌ بوون که پێشتر له‌ناوچه‌که‌دا ده‌ژیان، هه‌ر ئەو وه‌خته‌ش (کورد) وهک ناویکی دیار له‌ ناوچه‌که‌دا هه‌بووه‌.

٦- ئەم میژوو دانان و هیلکاریه‌، ئەنجامی خۆتندنه‌وه‌یه‌کی گشتیی سەرچاوه‌ میژوویییه‌کانه‌.

روویان دا‌پن، واته‌ لافاوێکی گه‌وره‌ هه‌موو جیهانی گرتیته‌وه‌ و زۆر لافاوی بچووکتربش ناوه‌ ناوه‌ هه‌لساین. ئەوه‌ته‌ (جیمس فریزه‌ر) ده‌نووسن: «ئوه‌ی زانراوه‌ و له‌میژه‌ که ئەفسانەى لافاوی گه‌وره‌. ئەوه‌ی که بووه‌ هۆی له‌نیوچوونی نزیکه‌ی ته‌واوی خه‌لک، به‌بلا‌بوونه‌وه‌یه‌کی زۆر بلاو جیهانی گرتووه‌ته‌وه» (١٢٢، ص ١٦٠) ئەوه‌ی __ جیمس فریزه‌ر - ده‌یه‌وئ بیللی پرودانی لافاوی گه‌وره‌یه، ئەو لافاوی که هه‌موو جیهانی گرتووه‌وه‌ و نزیکه‌ی ته‌واوی خه‌لکی له‌ناوبردووه‌، هه‌ر ئەوه‌شه‌ هۆکه‌ی، که له‌ ئەفسانە جیهانییه‌کاندا باس ده‌کری، هه‌ر بۆ ئەم پشتگیرییه‌ و یه‌ک بوونی لافاوه‌کان(تاها باقر) ده‌نووسن: «ئیمه‌ ده‌توانین به‌که‌میک د‌نیا‌یییه‌وه‌ بل‌ین که لافاوی ناوبراو له‌ سه‌لماندنی پاشا سۆمه‌ری و بابلییه‌کان یه‌ک لافاو بوو» (١٣٢، ص ٣٠٠) هه‌ر بۆ پشتگیری ئەوه‌ی که لافاوی گه‌وره‌ روویداوه‌ له‌رووی زانستی و میژوویییه‌وه‌ لیکۆله‌ره‌وه‌ی کورد (میرزا حه‌سه‌ن ئەلدنادی) ده‌نووسن: «سەرچاوه‌ میژوویی و زانستییەکان، ئەوه‌ ده‌سه‌لم‌ین که لافاو (له‌ راستیدا روویداوه‌) و ئەو ناوچه‌یه‌ی گرتووه‌ته‌وه‌ که به‌رۆژه‌لانی ناوه‌راست ناسراوه‌، به‌لام نه‌گه‌یشتوته‌ هند و یه‌مه‌ن» (٢١٢، ل ٦٠، ٨٠) ئەو لافاوی که روویداوه‌ له‌سەر قسه‌ی لیکۆله‌ره‌وه‌ی عیراقي(تاها باقر): «زۆریه‌ی هه‌ره‌ زۆری لیکۆله‌ره‌وه‌کان له‌سەر ئەوه‌ پ‌کن که ئەو لافاوی له‌کتیبه‌ پیروۆزه‌کان به‌تایبه‌ت «ته‌ورات» باسی ده‌کات، هه‌ر ئەو لافاوه‌یه‌ که پاشماوه‌ شارستانییه‌ته‌که‌ی نیوان دوو ناوان باسی ده‌کات» (١٣٢، ص ٣٠١) ئەگه‌ر ئەم لافاوه‌ گه‌وره‌یه‌ پشتگیری زۆری هه‌یه. له‌رووی میژووی ئەفسانەیی و زانستییەوه‌، ئەوا زانست ئەوه‌ش ده‌سه‌لم‌ین که زیاتر له‌ لافاوێک له‌ جیهان روویداوه‌: (دیفیدو جوان ئوتیس) پشت به‌بیردۆزی لافاو - ده‌نووسن: «له‌و گه‌توگۆبه‌دا که له‌سەر بنه‌مای زه‌مین ناسی -جیۆلۆجی- نوێ ب‌یردۆزی (لافاو) لایه‌نگه‌کانی ئەوه‌ ده‌سه‌لم‌ین که له‌ لافاوێک زیاتر جیهانی گرتووه‌ته‌وه‌، و ئەوه‌ی که له‌ ته‌وراتیشدا باس ده‌کری دوا‌ییه‌که‌یانه‌» (١٢٥، ص ٥٣) دووریش نییه‌ که هه‌ر ئەو لافاوی دوا‌یی لافاوه‌ گه‌وره‌که‌یان ب‌ن.

زۆر پ‌یوستمان به‌ه‌لگه‌ ناب‌ن، بۆ ئەوه‌ی ئەوه‌ به‌سه‌لم‌ین که لافاو روویداوه‌ و زۆریه‌ی رووی زه‌ویشی گرتووه‌ته‌وه‌، وا چاکه‌ ئەو به‌لگانه‌ بخوینینه‌وه‌ که له‌ میژووی کۆن و ئەفسانە و پاشماوه‌کان باس له‌ «لافاو» ده‌کەن.

سۆمه‌رییه‌کان زۆر ده‌قی ئەفسانە‌یییان بۆ به‌جیه‌یشتووین که باس له‌ لافاو ده‌کەن. «له‌ له‌وحه‌ی دوا‌زده‌می به‌ره‌سه‌ن سۆمه‌ری، هه‌ر ده‌ل‌ئی وه‌رگ‌یرانی ده‌قی ئەکه‌دی (بابلی) یه‌که‌یه» (١٣٣، ص ٥٥) له‌و پ‌یکچوونه‌شدا ده‌ب‌ن مانای ئەوه‌ بدۆزینه‌وه‌ که هه‌موویان باسی یه‌ک «لافاو» ده‌کەن، هه‌ر له‌ ده‌قیکی سۆمه‌ری که ده‌قی گلگامشه‌. ئاوا باسی پ‌یشینی لافاو ده‌کات، که (ئه‌ردانسی پاشا) خه‌ون ده‌بینن: «خواه‌ندی کرۆنۆس له‌خه‌ودا ئاگاداری کرده‌وه، که لافاو له‌ رۆژی یازده‌ی مانگی(دسیۆس) (*) ٢٦ روودهدا و به‌شه‌ریبه‌ت له‌نیو ده‌بات» (١٣٣، ص ٢١١) هه‌ر له‌وه‌دا پ‌تی ده‌ل‌ن: له‌ شاری (سپار) چال‌یک هه‌لکه‌ن و هه‌موو زانیارییه‌کانی له‌نیویدا بشاریته‌وه‌، ئەم ده‌قه‌ش وهک ده‌قه‌کانی تر ورده‌ باسی زۆری ت‌یدا، به‌لام با جاری بزانی ه‌یچ میژوو و سهرده‌میک بۆ ئەو لافاوانه‌ دیاریکراوه‌، ئایا میژوو‌ه‌کان زۆر ل‌یک دوورن، به‌لگه‌کان چ‌ین بۆ ئەم زه‌مه‌نه‌ دیاریکراوانه‌؟

دهكەن. ئەو لە قورئان زۆر بەناشكرا باسی چىيای (جوودى) دەكات و تەوراتىش باس لە «ئەرارات» دەكات، با بزانی هەواڵەكانى تر چى دەلێن: مېژوونوسىكى بابلىش سالى ۲۷۵ پيش زايين له نووسينىكددا كه له لايەن يونانييهكانهوه پاريزراوه، دەلێ «كەشتى هيوترۆس (مەبەستى كەشتى نووچه) ئەتوانى له شاخەكانى كورد نيشين له ناوچهى ئەرەنستان بيبىرى» (۲۰۵، ۳۲، ۳۳، ۵۱) ئەو مېژوونوسە باسى ئەو دەكات لەسەر دەمى ئەودا، واتە ۲۷۵ سال پيش زايين پاشماوهدى كەشتىيه كه له چياكانى كوردستان بەناشكرا بيبىراوه، (يوسفوس) له (بېرۆسوس) دەگيرتتەوه، «كه پاشماوهدى كەشتىيه كه له ئەرارات چياى جوودى نزيك دەر باجهى وانه، هەر بېرۆس دەلێ: كوردەكانى ئەو ناوچهيه ئىستاش - مەبەست سەر دەمى ئەو - پارچهى لێدەكەنەوه و بۆ خۆيان بەكارى دێن» (۱۴۲، ۱۰۰ - ۱۰۱) هەر - عەلى ئەلشوك - دەنووسى: دەستەيهكى ئەمرىكى دەلێن: پارچه تەختەيه به بەرد بوويان دۆزبۆتەوه، كه مېژوونوكەيه دەگيرتتەوه ۱۵۰۰ سال پيش زايين، ئەم بەلگانەش هەموويان، ئەگەر شتيك بسەلێن، ئەو بهيه كه كەشتىيه كه له ناوچهيه نيشتووتەوه و هەر له داستانى گلگامش لەدەقه شەرىيه كهى ئاوا باسى نيشتەوه كه دەكات:

«سەبرى قەراره كانى دەر يا) (*-۲۸) م كرد

له هەر چوار كەنارانهوه

چياى (جەزيره) (*-۲۹) دەر كهوت

كەشتى له سەر چياى (نصير) نيشتەوه» (۱۳۳، ۱۸۰).

(تاها باقر) له پەرراوتىدا دەنووسى (- ناگۆ - Nagu واتە (جەزيره) و ماناى (ناوچه و قەراره) یش دەدا، دەكرى ئەم - ناگۆ - يە - جەزيره - هەر بە ناوچهى جەزيرهى باكوورى كوردستان بزانی، كه هەموو ناوھێنانەكانى تریش، بۆ نيشتەنەوهى كەشتى له دەرويهى ئەم - جەزيره - ناگۆ - يە دەسووریتتەوه. بۆ چياى - نصير - ديسان هەر (تاها باقر) دەنووسى: «(چياى نصير) واتە (چياى رزگارى) كه باسى ئەو چيايه لەگەڵ باسى (ئاشوور ناسر بال) ی دووهمى ۸۸۳-۸۵۹ ی پيش زاييندا هاتووه و دەكەوتتە خواروى زى بچووك، هەر ئەو ناوه واتە - نصير - لەگەڵ (الكوتبين) پيکهوه هاتووه، لیکۆلەرەوان ئەم چيايه به - پيره مەگروون - تیدەگەن، هەر ئەو چيايه، (بېرۆسوس) بەچياى كوردان ناوى دێنێ، ئەو چيايهى كه قورئان ناوى دەنێ (جودى)».

و كوردەوه كەوتى كەشتىيه كهى (نوح)، (ئۆتو - ناپشتم) بەپيى دەقهكان له به كى لەم چيايانەى كوردستان نيشتووتەوه، (ئەرارات، جوودى، پيره مەگروون) ئەگەر ئەمە لەدەقه كۆن و ئاييينيهكانهوه باس كرابێ، ئەوا لەنێو - كورد - یش بۆ خۆى زۆر ئەفسانە هەيه كه باسى لە شتيكى ديارى كوردستان دەكات كه كەشتىيه كه رپى تپكەوتووه وەك ئەم شوتنانه:

۶-۱-۷-۱- چياى بېخىر:

وەرگيرى (گلگامش) بۆ زمانى كوردى كه (سەلاح سەعدوللا) يە لەپيشه كيبه كيدا و له باسى لافاوا دەنووسى: «ئەفسانە ييت توفانێ هيشتا ل دەقەرێ زندينه، بۆ نموونه ئەفسانەيا چيايى (بېخىر) ل زاخۆ،

چەوا چيايى نەشيا گەمى راکت قىجا گوتنى (بېخىر) چەوا گەمى چوو سەر چيايى (جوودى) و يفتە تر ئو ل سەر راووستا» (۱۸، ۶ل) ئەو چيايه ئىستاش ناوى (بېخىر) ه و بېخىريه كەشى لەوه هاتووه، نەيتوانيوه كەشتىيه كهى نوح كه پر بوو له (ژيان) لەسەر شانى خۆى رابگرى.

۷-۱-۷-۱- چيايى سنجار (زەنگار):

ئەو چيايهش بۆ خۆى بەبارتيكى خراب تپكەل ئەفسانەى نوح پيغه مەبەر بووه، ئەم ئەفسانەيهش زۆر تر لای برا ئيزيديه كانمانە: «له لوتكهى چياى سنجار ئەوهدى (سندل كلوب) ئەوهدى كەشتىيه كهى نوح خۆى ليدا، - سەر دەمى لافاو - نوح ناوى لينا (سن جار) واتە سەر رەق ئەوهدى بۆ كەشتىيه كهى نوح (د.خ) سەرى نەهتيايه بەرى، نوح رووى تپكرد و گوتى: «باشتر وابوو سەر دانەوتنى له بەرامبەر كەشتىيه كهى ژيان، دوغای ئەوهد تپدەكەم هيچ درخت و دارتيكى بەردارت لەسەر سەوز نەبێ» لەوى رۆژتپوه، ئەم لوتكهيه پرووتەنە» (۲۱۲، ۵۴ل) ئەگەر چيايى بېخىر پاشتر خەلك ئەم ناوھيان ليناوه، ئەوا (سنجار) (*-۳۰) نوح خۆى دوغای لپكردووه.

۸-۱-۷-۱- ئاڤا كانيا سپى:

هەر تەنيا چياكان تپكەل بە ئەفسانەى لافاو نەبوونە، ئەوھتا ناوى كانىيه كيش له گەلبى لالش خۆى لەنێو ئەفسانە كيدا هاوتشتووه، (حەسۆ هورمى) دەنووسى: «ميتۆلوزيا مە دبىت: دەما ئاڤا رەش (توفان) را بوويه بتنى ئاڤا كانيا سپى مابو زەلال و پاڤر، ژ تەنى قور و شويپاتى قورتال ببوو دباوھيا ئيزيديا تپدا ئەڤ كانيا هيشينى لالش هيشينى عەردى - يە» (۹، ۳۴) وەكو دەر دەكەوتى لەنێو - ئاڤارەش - تەنيا ناوى - كانيا سپى - بەپاڤى و پروونى ماوھتەوه. ئەوھش هيندەى تر ئەو كانىيه بەلای برا ئيزيديه كان پيرۆز كوردووه، كانيا سپى كراوه بەهەوتنى - لالش - پەرستگای خۆيان و لالشپش كراوه بەهەوتنى هەموو زەمىن.

۹-۱-۷-۱- مالا پەش:

كه چياكانى ئەرارات و جوودى و بېخىر و پيره مەگروون ئەفسانەى رۆژانى لافاويان هەبێ ئەوا مرۆڤيش، لەم ئەفسانەيه بى بەش نەبووه، «لەنێو خەلكدا دەگيرتتەوه، مەزناپەتتې بنەمالەى (كۆك ئاڤا) بەسەر ھۆزەكەيهوه (ھۆزى دنا) ريشەى بۆ سەر دەمى لافاو دەگيرتتەوه، ئەو بنەمالەيه به - مالا پەش - بەناوبانگن، لەو سەر دەمەدا باپيره گەورەى ئەو خىزانە (سليمان ئەيوب) لەگەڵ ھۆزەكەى له - زۆزان - ھوھ بەرەو هيند (*-۳۱) كۆچيان كرد، پيش ئەوهدى لافاو دەست پيكا» (۲۱۲، ۶، ۷۳ل) زۆر تر دەقهكان باس لەوه دەكەن كه، جگە لەوانەى ناو كەشتىيه كه كەس له لافاو رزگارى نەبووه، كەچى لپره باسى ھۆزتيك دەكرى، كه له ترسى لافاو له كوردستان - زۆزان - بەرەو هيند كۆچيان كوردووه، ئەوھش پشگيرى ئەو رايە دەكات كه پيشتر گوترا - لافاو - هيند و يەمەن - ى نەگرتووتەوه.

۱۰-۱-۷-۱- ژيان پاش لافاو:

ئەگەر دەقهكان باسى ئەو بکەن كه نوح و ئەوانەى لەنێو كەشتىيه كەدا بوون، پاش نيشتەنەوهى ناو

جاریکی ترژیانیان دست پیکردهوه، ئەوا له داستانی گلگامشدا باسی بنه‌ماله‌یه‌کی تر ده‌کات تییدا ده‌وترئ: «یه‌که‌مین بنه‌ماله‌ی که پاش لافاو حوکمیان کرد بنه‌ماله‌ی (کیش‌بوو)» (۱۳۳، ص ۱۵)، لیره باسی حوکم کردن ده‌کات، وه‌ک ئەوه‌ی ره‌عبه‌تیکی زۆر هه‌بووی و بنه‌ماله‌ حوکمیان به‌سه‌ردا کردین.

۱-۷-۱-۱- یه‌که‌مین گونده:

هه‌ر له‌باره‌ی ده‌ست‌پیکردنی ژیان پاش لافاو (ابن قتیبة) له‌کتیبه‌ی (عیون الاخبار) ده‌نوسئ: «یه‌که‌مین گوند که پاش لافاو ئاوه‌دان کرایه‌وه (بقردی) بوو که ناوی (بازاری هه‌شتایان) ه‌ناوه‌که‌شی به‌هزی ئەوه‌یه که نوح له که‌شتی دابه‌زی ئەویی ئاوه‌دان کرده‌وه، بۆ هه‌ر پیاویک که له‌گه‌ل ئەو بوو خانوویکی دروست کرد، چونکه هه‌شتا که‌س بوون ناویان لینا (بازاری هه‌شتایان) (کردستان- حبیب الله تابانی) هه‌رچه‌نده ده‌قه‌کان زۆرتر باسی-جووت، جووتی زنده‌وه‌ران ده‌که‌ن، که‌چی لیره‌ ته‌نیا بۆ مرۆف باسی هه‌شتا- پیاو- ده‌کات، ئەگه‌ر هه‌ر پیاوه و ژنیکیشی له‌گه‌ل بووی، ده‌بی ژماره‌که دوو ئەوه‌نده بکات، ئەگه‌رچی (ابن قتیبة) له ئاوه‌دان‌کردنه‌وه‌که‌دا باسی شوینه‌که ناکات، ئەوا کورد زۆر به‌پرونتر ئەم ئەفسانه‌یه باس ده‌که‌ن و ده‌وترئ: «گونده‌ک ل زاخۆ هه‌یه بناقئ (هه‌شتیان) دبیتن ئەف گونده ب ناقئ هه‌شتی مرۆقیت ژگه‌می یا (نوح) ی داکه‌تین سه‌ر ئەردی، پشتی تۆفانئ، هات ئافاکرن» (۱۸، ۶ل) لیره ناوچه و گونده‌که شوینی دیاری کراوه، ئەویش ده‌وربه‌ری (زاخۆ) یه. هه‌ر له‌باره‌ی گونده ئاوه‌دان‌کراوه‌کانی پاش لافاو (ضیاء الدین پاشا الخالیدی المقدسی) ده‌نوسئ: «جیما گوندیکه له نزیک- جوودی- کورده‌کان ده‌لین یه‌که‌مین گونده پاش لافاو ئاوه‌دان‌کراوه‌ته‌وه.» (۱۸۲). ده‌کرئ مانای ناوه‌که واته- جیما- به‌جیتی مه، جیگای نیمه، جیما مه- لیک‌ده‌ینه‌وه، ئەگه‌ر ئەوه قبوول بکه‌ین، که پیاوه‌کان کاتئ له که‌شتی دابه‌زیون گوتیان: ئیره- جیما مه- یه!! ده‌بی ئەوه‌ش قبوول بکه‌ین که که‌شتیسواره‌کان به‌کوردی قسه‌یان کردوه!! یان ئەوه‌ته پاشتر هه‌ر کورد ئەو ناوه‌یان لێناوه!!

۱-۷-۱-۱- یه‌که‌مین شان:

ئاوه‌دان‌کردنه‌وه‌ی پاش لافاو هه‌ر ته‌نیا له سنووری گونده‌کان راناوه‌ستئ و باسی یه‌که‌مین- شار- یش ده‌کرئ، «(ئه‌ریدۆ Aridou) یه‌کئ له شاره ناسراوه‌کانی سۆمه‌ریه‌که‌نه، به‌پیتی ئەفسانه‌کانی ئەم میلله‌ته له پاش لافاو دروست‌کراوه، ئەو شاره‌ گرن‌گترین نیوه‌ندی شارستانی کۆنی سۆمه‌ریه‌که‌نه» (۶۶، ص ۱۹) سۆمه‌ریه‌که‌ن زۆر ده‌قی گرن‌گیان هه‌یه له‌باره‌ی لافاوه‌وه، چونکه به‌پیتی میژووه زانراوه‌کان، پروودانی لافاو له‌سه‌رده‌می سۆمه‌ریه‌که‌نه‌وه نزیکه، یان راستتر ئەوان خۆیان به‌و میلله‌ته ده‌زانن که لافاو له سه‌رده‌می ئەواندا پرویداوه.

ئەگه‌ر ئەریدۆ شارێکی سه‌رده‌می سۆمه‌ریه‌که‌نه و ئیستا ئەو شاره نه‌ماوه ئەوا- به‌دلیس- شارێکی ئەم‌پروۆی کوردستانه، ئەویش به‌پیتی ئەفسانه‌ی کورده‌کان و دروست‌کردنی بۆ پۆژانی پاش لافاو ده‌گه‌ریته‌وه:

(ف. مارمۆکی F.c.Marmocchi) له نووسینی‌که‌دا که باسی میژووی کۆن ده‌کات، ده‌نوسئ:

«به‌دلیس به‌رای کورده‌کان به‌ماوه‌یه‌کی که‌م پاش لافاو دروست‌کراوه» (۱۷۰، ص ۲۸۹).

وه‌کو ده‌رکه‌وت- لافاو- له‌هه‌موو روویکه‌وه تیکه‌ل ئەفسانه و ئایین و جوگرافیا و میژووی کورد بووه و، هیچ پارچه‌یه‌کی کوردستان نه‌ماوه که له روویک له‌و رووانه‌وه ئەفسانه‌یه‌کی له‌گه‌ل- ئافا ره‌ش- بۆ خۆی چئ نه‌کردبئ.

۱-۷-۱-۱- پاراستنی هه‌وینی سه‌رو مان:

له‌زۆری هه‌ر زۆری ده‌قه‌کان- لیک‌کۆله‌ره‌وه ده‌گاته ئەو ئەنجامه‌ی که لافاو کاره‌ساتیکی کتوپر نه‌بووه. به‌لکه به‌زۆر هه‌وه پیتشتر خه‌لکه‌که له‌و پروودانه ئاگادار کراوه‌ته‌وه، ئەوه‌نده‌ی بۆشیاکان کراوه‌ خۆیان پاراسته‌وه. ئەگه‌ر (نوح) پیغه‌مبه‌ر بووه (خودا) خۆی پیتشتر ئاگاداری کردووته‌وه، یان ئەوه‌ته (خودا‌وه‌ند کزنۆس) چووه‌ته‌ خونی پاشا و ئامۆژگاری کردووه، ئەوانیش هه‌ر یه‌که و له‌هه‌ر سه‌رده‌مه به‌شپوه‌یه‌ک هه‌ولیان داوه- له‌هه‌ر شتیک هه‌وینیک بیاریزن، زۆری هه‌ر هه‌ره‌ زۆریشیاکان له‌وه‌دا یه‌ک ده‌گرنه‌وه که په‌نایان بردووه‌ته‌ به‌ر دروست‌کردنی (که‌شتی) یه‌کی گه‌وره که جیگه‌ی- هه‌وینی ژبانی تیدا بیته‌وه، وه‌کو ده‌رکه‌وت ئەم که‌شتیه‌ش له چیاکانی کوردستان نیشته‌وته‌وه و تا سالانی پیتش زاین، کورده‌کان ته‌خته و قیریان لیده‌کرده‌وه و وه‌ک پیتیستی و موته‌فرک به‌کاریان هیتاوه، ئیستاش کۆنسه‌که‌کان ناوه‌ ناوه به‌لکه‌یه‌ک له‌و که‌شتیه‌یه‌ ده‌زۆنه‌وه، به‌لام، له ئەفسانه‌ی- مالا‌ره‌ش- باس له‌وه ده‌کات که باپیره‌ گه‌وره‌یان به‌هۆزه‌وه به‌ره‌وه هیند کۆچی کردووه و خۆی و هۆزه‌که‌ی له مه‌ترسیی لافاو پرگار کردووه، ئەمه‌ش ئەوه ده‌سه‌لمیتئ که ئەو لافاوه- مه‌به‌ست ئەو لافاوه‌ی مالا‌ره‌ش- هه‌موو جیهانی نه‌گرتووته‌وه و ئەوانیش به‌هه‌ر هۆیه‌ک بئ، له‌مه‌ترسییه‌که پرگاریان بووه.

له ده‌قیکی تر که رۆژگار هه‌ی زۆر کۆنه و هی سه‌رده‌می- جه‌مشید-ه ئەویش باس له لافاو ده‌کات که وه‌ک مه‌ترسییه‌کی گه‌وره مه‌ترسیی خسته سه‌ر ژیان، به‌لام، وه‌کو ده‌رده‌که‌وی لافاو- واته هه‌لسانی ئاو- ته‌نیا هۆیه‌ک نه‌بووه، به‌لکه لافاوی به‌فر و سه‌رمایه‌کی گرانیش هه‌لگیردووه و زۆریه‌ی گیانه‌به‌ر و خه‌لکه‌که‌ی له‌نیو بردووه، به‌لام، - جه‌مشید- که وه‌کو میژووه ئەفسانه‌یه‌یه‌کان باسی ده‌که‌ن خاوه‌نی (فه‌رای) خاوی بووه، پیتشتر ته‌گبیری خۆی کردووه: «جه‌مشید له باغیکدا که پیتشتر بۆ پیشگیری له لافاو دروستی کردبوو، مرۆقه له‌ش ساغ و به‌هیز و جوانه‌کانی له‌وی په‌نادا، ناویان له‌و باغه ناوه وه‌زه جه‌مه‌که‌رد، به‌م شپوه‌یه ره‌گه‌زی مرۆف و مه‌خلوقاته به‌سووده‌کانی له له‌نیوچوون پاراست» (۹۲، ص ۱۰).

لیره چهند خالیک ئەم لافاوه له‌وانی تر جیا ده‌کاته‌وه. که به‌م شپوه‌یه:

یه‌که‌م: لافاوه‌که به‌باران و هه‌لقولینی ئاو نییه! به‌لکه لافاوی به‌فر و سه‌رمای گرانه.

دووه‌م: له مرۆقه‌کان کامه‌ی جوان و ساغ و به‌هیزه ئەو هه‌لده‌بژیرئ و له گیانه‌به‌ره‌کانیش کامه‌ی به‌سووده، که‌چی له ده‌قه ئایینییه‌کان، مرۆقه ئیمانداره‌کان، جگه له‌وه‌ی ژماره‌ی په‌نادراوه‌کان له هی ده‌قه‌کانی تر زۆرتره.

سێیه‌م: جیگای په‌نادانه‌که، نه‌که‌شتیه‌یه و نه‌کۆچ و په‌و، به‌لکه باغیکه، که هه‌ر ته‌نیا به (باغی)

رووت ناوی دیتنی، باسی هیچ کۆشک و قه‌لایه‌کی له‌گه‌لدا ناکات.

له دهقی لافاوی گلگامش، که خوداوه‌ند (کرۆنوس) ده‌چیتته خه‌ونی پاشا و باسی ئه‌وه‌ی بۆ ده‌کات، لافاو هه‌لده‌ستێ و مرۆف له‌نیو ده‌بات و رۆژ و مانگه‌که‌شی دیاری ده‌کات- له ۱۵ی / مانگی دسیۆس- ئایار- هه‌ر خوداوه‌ند فه‌رمانی پیده‌دا: «که له‌شاری (سپار) چالێک هه‌لکه‌نێ شاری خوداوه‌ندی خۆر و ئه‌و نووسراوه‌ی تیدا بشاریته‌وه، ئه‌و نووسراوه‌ی که هه‌موو شته (زانباری) یه‌کانی له سه‌رده‌تا و ناوه‌راست و کۆتاییه‌وه» (۱۳۳، ص ۲۱۱) پاش ئه‌مه داوای لیده‌کات که‌شتی دروست بکات، به‌لام، لیره‌ش چه‌ند خالێک خۆ ده‌نوێن: -

یه‌که‌م: هه‌لکه‌ندنی چاله‌ بۆ شارده‌وه‌ی زانیاریه‌کان.

دووه‌م: له شارێک ناوی (سپاره) و به‌شاری خوداوه‌ندی خۆر ده‌ناسرێ، ئه‌وه‌ش مانای ئه‌وه ده‌دا که ئه‌و شاره (خۆر- هه‌تاو) ی لێ هه‌یه و ئاو و باران کاری لێناکات و نووسراوه‌کان ده‌پاریزێ، جینگای ئه‌و شاره‌ش کوردستانه.

سێیه‌م: باسی (نووسراوه‌) ه‌کان ده‌کات، واته نووسین و خه‌ت و ئه‌لف و بیخ و زانیاری هه‌بووه‌ ئه‌و سه‌رده‌مه، ئه‌وه‌ش له‌گه‌ل شته دۆزراوه‌کانی پێش لافاو یه‌ک ده‌گریته‌وه، که زۆرجار (نووسراو) یشی تیده‌ایه.

له به‌سه‌رکردنه‌وه‌ی لافاو له چه‌ند روویکه‌وه ده‌گه‌ینه ئه‌و ئه‌نجامه‌ی که ئه‌وه‌نده‌ی لافاو تیکه‌ل به‌میژوو و جوگرافیا و ئه‌فسانه‌ی کورد بووه، به‌و ئه‌ندازه‌یه له فه‌ره‌هنگی هیچ نه‌ته‌وه‌یه‌کی تر دا نییه! که لافاو بۆ خۆشی نیشانه‌ی قۆناغیکی گ‌رنگ و ده‌ستپیکردنه‌وه‌ی ژبانی سه‌ره‌له‌نوویه، ئه‌م ده‌ستپیکردنه‌وه‌ش له نیشته‌وه‌ی که‌شتی و دروستکردنی گوند و شاره‌وه دیاره که ریشه‌که‌ی له کوردستانه. جاریکی تریش زانست و میژوو پشتگیری ئه‌فسانه‌کانی لافاو ده‌کهن و شوێن و سه‌رده‌مه‌که‌ی ده‌سه‌لمێن. ئه‌م گه‌ران و پشکنینه‌ ریشه‌ی ئه‌وه‌مان ده‌دات که بلێن: رووداوی لافاو ئه‌گه‌ر بووه به‌خالێکی دیاریکراو و سه‌رده‌می پێش لافاو و پاش لافاوی داهینا، ئه‌وا له‌گه‌ل ئه‌و سه‌رده‌مانه‌شدا، سه‌رده‌میکی تری بۆ ئه‌فسانه ره‌خساند، ئه‌فسانه‌ی هه‌موو جیهان به‌گشتی و ئه‌فسانه‌ی کورد به‌تایبه‌تی، ئه‌مه‌ش قۆناغیکی گ‌رنگ له میژووی ئه‌فسانه‌ی کوردی دیاری ده‌کات و ده‌چیتته سه‌ر قۆناغه‌کانی تری میژووی ئه‌فسانه‌ی کورد، ئه‌م قۆناغه‌ش له هه‌موو قۆناغه‌کانی تر پر به‌لگه‌تره و ئه‌گه‌ر ریشه‌که‌ی زۆر کۆنه و به‌ناخی زه‌وی و میژوودا چووه‌ته خواره‌وه، گوته‌کانی به‌ده‌روه و گه‌ش و به‌رچاوان.

خالێکی زۆر گ‌رنگ که ده‌بی دواجار ئاماژه‌ی بۆ بکه‌ین، هه‌موو ئه‌م ژبان ده‌ست پیکردنه‌وه‌یه‌ی پاش لافاو له کوردستان بووه، هه‌ر ئه‌و رزگار بووه‌ی لافاو و هه‌وینی ژبان، هه‌وینی دروست بوونی میله‌له‌تی کوردیش، ئه‌گه‌ر ئه‌فسانه‌ی- مالا ره‌ش- به‌چاکی بخوێنینه‌وه، ئه‌وا ده‌توانین راسته و راست بلێن: کورد و ه‌کو میله‌له‌تی پێش لافاویش هه‌بوو، به‌لگه‌ش هه‌بوونی هۆزی مالا ره‌شه، ئه‌و به‌لگه‌یه با به‌لگه‌یه‌کی ئه‌فسانه‌یی بی، ئه‌ی ئه‌وه نییه، زۆر له لیکۆله‌ره‌وان ئه‌فسانه به‌رووداوی میژوویی و میژووی پیرۆز ده‌زان؟!

۱-۸-۱- به‌وه‌ پینگه‌یشتنی میله‌له‌تی کوره:

پێشتر باسی سه‌ره‌تای ژبان و قۆناغه دیاره‌کانی ژبانمان کرد له کوردستان، له پینگه‌ستنه‌وه‌ی زنجیره زیندوو و ناوه‌دانه‌کانی ژبان رینگامان بۆ ئه‌وه خۆش کرد که بلێن. کورد پاشماوه‌ی ئه‌و ئه‌شکه‌وت و هۆز و گوند و شار و ئیمپراتۆریه‌تانه‌یه که له کوردستان به‌رده‌وام وه‌ک هه‌وین و دلی زیندوویی ژبان گه‌رم و له‌گه‌ردا بوون، ئیستاش ئه‌و به‌لگه‌ کۆنانه به‌سه‌رده‌که‌ینه‌وه که له کۆنترین رۆژگاردا ناوی- کورد- یان هیناوه، چ راسته‌وخۆ، چ به‌شێوه‌ی جیا، هه‌روه‌ها گوێ له زانایانه ده‌گرین که باس له دروستبوونی میله‌له‌تی کورد ده‌کهن.

(م. ئاورنگ) ده‌نووسێ: «له رووی به‌لگه‌ میژوویییه‌کانه‌وه ئه‌وه‌مان سه‌لماند که رۆژگاری کیومه‌رت(*۳۲) نزیکه‌ی ۹۵۰۰ سال پێش له‌دایک بوونی مه‌سیحه، واته سه‌ره‌تای میژووی کورده‌کان که ئه‌وانیش تیره‌یه‌کی ئییرانین، بۆ ئه‌و رۆژگاره ده‌گه‌ریته‌وه». (۸۶، ص ۴۲) ئه‌گه‌ر به‌رای ئه‌م لیکۆله‌ره‌وه سه‌ره‌تای میژووی کورد بۆ ئه‌و رۆژگاره- واته رۆژگاری- کیومه‌رت ده‌گه‌ریته‌وه و باسی ۹۵۰۰ سال پێش زاین ده‌کات، ئه‌وا (فیرده‌وسی) یش له شاهنامه‌که‌ی خۆی و باسی زوحاک (ضحاک) و زۆرداریه‌که‌یدا وایه‌که بۆ دروست بوونی میله‌له‌تی کورد خۆش ده‌کات. که ماره‌کانی سه‌ر شانی (ضحاک) خۆراکی رۆژانه‌یان ده‌بیته‌ میشکی دوو گه‌نج. (ئهرمایل و گه‌رمایل) ی ئاشپه‌ز وه‌ک رینگا خۆشکردنیک بۆ (شۆرش) هه‌ر رۆژه‌ی گه‌نجیک ئازاد ده‌کهن. به‌قسه‌ی (فیرده‌وسی) له‌وه‌یان پتر له‌ده‌ست نه‌ده‌هات و ئه‌و ئازادکراوه‌ش باپیرانی کوردن.

کنون کرد از ان تخمه دارد نژاد

که اباد نماید بدل برش یاد

دکتور (عزیز الله جوینی) ئاوا مانای ئه‌م به‌یته لێک ده‌دات: «ئیستا کورده‌کان له تۆخه‌ی ئه‌وانه‌ن و له ده‌ستی (زوحاک) رزگاریان بوو. هه‌ر له‌و رۆژگاره به‌دواوه له‌بیری ئه‌وه دانین بینه‌وه‌ شار و ناوه‌دانێ» *۳۳» (۷۳، ص ۷۸) لیره هه‌رچه‌نده له‌رووی زانستییه‌وه- ماناکه- زۆرتر پێویستی به‌روونکردنه‌وه هه‌یه، به‌لام، ئه‌وه‌ی گ‌رنگه ناوه‌ینانی- کورد- و به‌سه‌سته‌وه‌ی نه‌ژادیانه به‌و میژوووه‌وه. دکتور (سپایزه‌ر) له باسی گۆرانکاریه‌کانی زاگ‌رۆس، ئه‌م سه‌ره‌له‌دانه بۆ پتر له شه‌ش هه‌زار سال ده‌گێڕیته‌وه. ده‌نووسێ: «میژوو میله‌له‌تیکی کۆنتر له‌ کورد له‌و سه‌ره‌مه‌ینه نیشان نادا» (۵۸، ص ۸۵) قسه‌ی (سپایزه‌ر) ئه‌وه ده‌سه‌لمێنێ که نه‌ک میژووی کورد زۆر کۆنه، به‌لکه‌ میژوو هه‌والی میله‌له‌تیکی له کورد کۆنتری پێ نییه له‌م ناوچه‌یه، (ج مفرد) ده‌نووسێ: «نزیکه‌ی بیست سال پاش مه‌رگی ئاشور بانپال کیمریان و ساکارتیان- که گوتمان- له‌گه‌ل خه‌لکه‌که‌ی که پێشتر له‌وێ نیشته‌جێ بوون. پیکه‌ینه‌ری میله‌له‌تی کورد، له‌ژێر فه‌رمانه‌دیی (که‌یخوسه‌ره‌و) پاشای ماده‌کان ده‌وله‌تی زۆرداری کۆیله‌داری ئاشورییان بۆ هه‌میشه له‌نیو برد» (۵۰، بخش دوم، ص ۱۷) هه‌رچه‌نده له‌و به‌لگانه‌ی سه‌روه‌ه ریشه‌ی کورد باس ده‌کری و رۆژگاره‌که‌ش دیاری ده‌کری، به‌لام، ناوه‌ینانی- کورد- وه‌ک وشه و ناو هی ئه‌و دوا‌ییانه‌یه، به‌لام «کۆنترین شێوه‌ی وشه‌ی کورد له‌نیو نووسراوانی میخیدا له‌ فۆرمی (مات

کورداکى (۳۴-*) دا هاتووه، که بۆ ههزاره‌ی سیتی پ. ز. ده‌گه‌پیتته‌وه» (۱۸۵، ص ۳) هه‌ر له هه‌زاره‌ی سیتیهم «سووسه‌ن پاشا (۲۰۳۸-۲۰۳۰ پ. ز.) له‌نووسراوه‌کانی خۆی باسی ئه‌وه ده‌کات که حاکمیکی خۆی له‌ناوچه کوردییه‌کان دامه‌زاند» (۲۰۷، ۵، ل ۶۱).

هه‌ر له‌باره‌ی ناوی- کورد- گوايه له: «نووسراویکی (واردانز) که هی ۲۲۷۲ پ. ز.» هاتووه (۵۸، ل ۸۵) ناوی کورد هاتووه ئه‌مه‌ش له‌لایه‌ن کۆنناسه‌کانه‌وه پشتگیری لیکراوه. هه‌ر له‌باره‌ی وشه‌ی- کورد- وه به‌شیتوه- کارداکا (Kar-da-Ka) له: «دوو نووسراوی سوومری. که میژوهه‌که‌یان بۆ ۲۰۰۰ سال پێش زایین ده‌گه‌پیتته‌وه، وه‌ک ناوی ولاتیکی که ده‌که‌وێته سه‌رووی ئاوریتی پوواری دجله و فورات (۱۶۰، ص ۱۸) ناوی کورد هاتووه. ده‌رووبه‌ری هه‌زاره‌ی یه‌که‌م (تیگلات بیلاسهر) پاشای ئاشور (۱۰۹۸-۱۰۶۸ پ. ز.) له کیتوه‌کانی ئازو له‌گه‌ل کۆمه‌لیکی به‌ناوی (کورتی) جه‌نگاوه و خراب تیکشکاوه» (۸۶، ۳۵) هه‌روه‌ها میژوونوسی کورد دکتۆر (که‌مال مه‌زه‌هر ئه‌حمه‌د) ده‌نووسی: «شایانی باسه- هێرۆدۆت- (۴۸۰- ۴۲۵ پ. ز.) به‌دریتی باسی میدییه‌کانی باپه‌ره گه‌ره‌ی کوردیشی کردووه» (۲۵، ل ۶) دیسان هه‌ر له‌باره‌ی ناوه‌ینانی کورد وه‌ گه‌زنه‌فون (۴۳۰- یا ۳۵۴ پ. ز.) زۆر به‌پوونی باسی کورد و ولاتی کوردانی کردووه.

هه‌روه‌ها میژوونوسی یۆنانی دیژروس ۹۰-۲۱ پ. ز. ئه‌ویش باسی (کارده‌وخییه‌کان) ده‌کات. دیسان (سترابۆ) ی یۆنانی (۶۶ یان ۶۴-۲۴ زایینی، له کیتی- جوگرافیا- ده‌لی: «هه‌ندئ له کارده‌وخییه‌کان له چیای توروس ده‌ژین» (۲۰۷، ل ۴۱).

ئه‌مانه به‌شیک له‌و میژووانه بوون که له‌پێش زایین باسی کورد و نیشتمانه‌که‌یان کوردستانیان کردووه، ئیستاش هه‌ندئ رای تر به‌سه‌ر ده‌که‌بنه‌وه که لیکۆله‌ره‌وان له‌ باره‌ی پینگه‌یشتن و جیگیربوونی میلله‌تی کورد ده‌ریان بریوه.

پروفیسۆر (سایس- Sayes) ده‌لی: «مادا، عه‌شایری کورد بوون له‌ شەرقی سووریه‌دا جیگیر بوون ولاتانیان تا جنووبی به‌حری خه‌زه‌ر ئه‌چوو» (۳۱، جلد ۱، ل ۷۴) ماده‌کان سه‌ره‌تای قۆناغیکی گرنگن له‌ میژووی پۆژه‌لات و قۆناغیکی گرنگترن له‌ میژووی کورد. له‌سه‌ر قسه‌ی لیکۆله‌ره‌وانی شاره‌زای وه‌کو (هه‌مارتۆن) و (نۆلده‌ک) و (وایسباخ) ده‌لین: «میلله‌تی کورتی- که میژوونوسانی یۆنانی که‌ون- له‌گه‌ل هۆزه‌کانی ماد و پارس ناویان بره‌وون، راست ئه‌و کوردانه‌ی ئه‌مپۆکه‌ن» (۵۸، ص ۸۰) هه‌ر له‌باره‌ی ماده‌کانه‌وه دکتۆر (که‌مال فوئاد) ده‌نووسی: «له‌ کۆتایی سه‌ده‌ی هه‌شته‌می پێش زایین هۆزه میدییه‌کان به‌سه‌رۆکیه‌تی ده‌هیاوکا Deiokes نزیکه‌ی ۷۱۵ پ. ز. ناوچه‌کانی مه‌لبنه‌ندی ئیترانی له‌ده‌ست ئاشورییه‌کان ده‌ره‌یتنا و- هه‌گمه‌تان، ئه‌کباتان (هه‌مه‌دانی ئیستای) کرده‌ پایته‌ختی ئیمپراتۆرییه‌ته‌که‌ی (...). سنووری ئیمپراتۆرییه‌ته‌که‌ی له‌ناوه‌راستی ئیتران گه‌یانه‌ سنووری ئه‌رمینیا له‌ نزیک ده‌ریاچه‌ی وان، هه‌موو سنووری کوردستانی ئه‌مپۆکه‌وته ژێر ده‌سه‌لاتی میدییه‌کان و ده‌توانین بلتین میژووی پینگه‌یشتنی نه‌ته‌وه‌ی کورد، ئه‌وه‌ی له‌تیکه‌ل بوونی میدییه‌کان دانیشته‌وه ره‌سه‌نه‌که‌ی پیکه‌ت له‌وه‌ سه‌رده‌مه‌ بوو» (۱۶۰، ص ۱۳) دیسان رای میژوونوسان، دکتۆر (جه‌مال ره‌شید) و

دکتۆر (فه‌وزی ره‌شید) له‌و رایه‌ دوور نییه‌ که ده‌لین: «ئه‌وه په‌یوه‌ندی به‌ده‌رکه‌وتنی کورده‌وه هه‌یه، به‌ره‌می گۆرانه میژوویی میلله‌ته‌کانه و کاریگه‌رییه‌ ده‌ره‌کییه‌کان و زۆریش پیتی تینه‌چه‌ که پاشماوه‌ی میدییه‌کان و لۆلزییه‌کان و گوتیه‌کان و خورییه‌کان بن» (۱۱۸، ص ۱۳۶). له‌تیکه‌ل بوونی زۆر هۆز و له‌ ئه‌جمادا دروستبوونی میلله‌تی کورد زۆر لیکۆله‌ره‌وه‌ی تر رایان ده‌ریه‌وه له‌سه‌ر قسه‌ی (واسیل نیکیستین) دانیشته‌وانی کیتوه‌کانی زاگرووس، به‌پشت به‌ستن به‌نووسراوه‌کانی بابل و ئاشووری و عیلامیه‌کان چه‌ند هۆزیک بوون وه‌کو: «لولو، گوتی، کاسی، مانائی، نابری، سویاری، ئۆراتۆ، میتانی، کوردۆک، ماد، که هه‌موو ئه‌مانه به‌باپیرانی کۆنی کورد ده‌ژمێردین» (۱۸۱، ص ۷) ئه‌و هۆزانه‌ی که له‌ کوردستان ژباون و له‌ ئه‌جمادا میلله‌تی کورد له‌وان پیکه‌تتوه زۆرن: «کلدی: هالدی، کالدی، خالتي لقیکن له‌ میلله‌تانی حوری و یه‌کن له‌ ره‌گه‌زه‌کانی پیکه‌ته‌ی کورده‌ ناسراوه‌کانی کۆنی میژوون» (۲۱۲، ل ۷۳) له‌و تیکه‌ل بوونه، هه‌م باسی هۆزی جیا جیا ده‌کرئ و هه‌م باسی دانیشته‌وانی ناوچه‌ی جیا جیا ده‌کرئ، دکتۆر (شاکر خصباک) ده‌نووسی: «کورده‌کان ئه‌و نه‌ته‌وه‌یه‌ن که له‌تیکه‌ل بوونی دانیشته‌وانی ره‌سه‌نی چیاکانی زاگرووس و شه‌پۆله‌ کۆچ کرده‌کانی ئارییه‌کانه‌وه ناوچه‌که‌ی گرتوه» «پیکه‌تاون» (۲۰۷، ل ۷، ل ۶) هه‌ر له‌باره‌ی دانیشته‌وانی زاگرووسه‌وه دکتۆر (ره‌شاد میران) ده‌لی: «میلله‌تانی پێژه چیای زاگرووس، توخمیکی کۆن و گرنگی پرۆسه‌ی میژووی دروستبوونی میلله‌تی کورد» (۱۳، ل ۲۰) له‌باره‌ی شیرین و ناوچه‌ی کاریگه‌ر له‌سه‌ر دروستبوونی میلله‌تی کورد (حبیب الله تابانی) پێ له‌سه‌ر ناوچه‌ی موکریان داده‌گرئ و ده‌نووسی: «سه‌لمانندی په‌یوه‌ندی ناوچه‌ی (مانائی) به‌کوردیه‌کان که نیشتمانی ره‌سه‌نی ئه‌وانه، میژوونوس و پۆژه‌لاتناس و لیکۆله‌ره‌وان ده‌توانن رای بگه‌ین که توخمی نیوه‌ندی پیکه‌ته‌ی (کورد) له‌ یه‌که‌مین قۆناغی په‌یدا بوونیان له‌ هه‌مان خاکی موکریان (مانائیا) سه‌ری هه‌لداوه» (۵۸، ص ۹۳) له‌به‌ر ئه‌وه‌ی زۆریه‌ی هه‌ره‌ زۆری ناوچه‌کانی کوردستان هه‌ر له‌کۆنه‌وه ئاوه‌دان بوون و به‌رده‌وامیش به‌ئاوه‌دانی ماونه‌ته‌وه و هه‌ریه‌که‌ی له‌ قۆناغیکی یا چه‌ند قۆناغیکی کاربگه‌ری میژوویی هه‌بووه، بۆیه ده‌توانین بۆ زۆر مه‌لبنه‌ند و ناوچه‌ی کوردستان، به‌لگه‌ی میژوویی بێنینه‌وه که پۆلی گرنگیان هه‌بووه له‌دروستبوونی میلله‌تی کورد و زۆریش له‌و ناوچه‌ و هۆزانه میژوونوسان باسیان کردوون.

له‌ ئه‌جمادی خوتنه‌وه‌ی ئه‌م به‌لگه‌ کۆن و را زانستیانه، ده‌گه‌ینه ئه‌وه‌ی که بلتین: بۆ دروستبوونی میلله‌تی کورد ئیمه ئه‌م خالانه به‌گرنگ ده‌زانین.

یه‌که‌م: ئه‌و خاکی ئه‌مپۆ پیتی ده‌گوتری کوردستان، هه‌ر له‌ کۆنه‌وه مرۆفی تیدا ژیاوه، له‌ مرۆفی- سه‌ره‌تاوه تا ده‌گاته ئه‌مپۆ، ئه‌م ئاوه‌دانییه به‌رده‌وامیه‌ش هۆیه‌کی گرنگه بۆ دروستبوونی میلله‌ت. بۆ کوردستانیش میلله‌ته‌که هه‌ر ده‌بی کورد بی.

دووم: زۆر پێش کۆچی (ئاری- هیندۆ ئه‌ورپی!!) یه‌کان له‌ کوردستان هه‌ر له‌ پۆژه‌لاتی چیاکانی زاگرووسه‌وه، هه‌تا شاخه‌کانی سووریا، هه‌ر له‌ ئه‌رمه‌نستانه‌وه هه‌تا یه‌کاوی (که‌نداو!) ئاوه‌دان بووه و هۆز و نه‌ته‌وه‌ی جیا جیا لێ ژیاوه و له‌ میژوودا شارستانیه‌تی دیار و مه‌زنیان دامه‌زراندووه. ئه‌م هۆز و

نه ته وانه ش په يوه ندى به هېزبان به ميللله تى كورده وه هه يه .

سټيېم: كونترين بدلگه به كار هينانې ناوې- كورد- به شپوه جيا جيا كانيبه وه، تا نئستاش هې هزاره سټيېمى پيش زايينه، نه وه ش نيشانه ي نه وه يه، كه هوزيكي گه وړه و ديار له كوردستاندا ژباوه و كار يگه ريبى له سهر دهوروبه ر هه بووه و ناوې (كورد) بووه. (كاردا، كورتى، كارډو، كيرتې، گوتى و... تا دوايې) له نه نجامدا ههر نه وه هوزه- ناوه- واته- (كورد) هه موو هوزه كاني ترى له ژير ناوې خوږيدا كوږدو و ته وه، چوڼ ماده كان له سده ي حه و ته مې پ. ز بؤ ماوه يه كى زؤر- ناوې- ماد- يان كرد به ناوېكي سهره كى. ناواش نه وه (كورد) انه توانيبان هه تا هه تا يې ناوې هوزه كى خوږيان بكه ن به ناوېكي سهره كى و له نه نجامدا ميللله تيك دروست بوو به ناوې (كورد) كه ههر نئستا ده يان هوزى گه وړه و بچووك له نئيو خوږيدا كو ده كاته وه.

چوارم: كورد به شپوه يه كى سهره كى له تيكه لېوونى دوو جوړ مرؤف دروست بووه (۱) تيكه لېوونى هوزه جيا جيا و ر هه نه كاني ناوچه جيا جيا كاني كوردستان. (۲) له تيكه لېوونى دانئستوانه ر هه نه كه و نه وانه ي كه وهك ده لئين: هيندى و نه وروپې- نارى! يه كان كه هاتوونه ته كوردستان. له نئسته جيبه كان به شپوه يه كى سهره كى سؤمه ريبه كان و عيلا ميبه كان و زاگروسيه كان، ههر نه وانه ش له گه ل هاتووه كان- ماده كان- يه كيان گرتووه.

پنجه م: په يوه ندى (كوردو فارس) بؤ (ماد و پارس) ده گه رتته وه، ده يې نه وه ش بزائين كه له پيكه وه هاتنى ماد و پارس و دواچار دروستبوونى نيمپرا تو ريبه تى ماد، ماده كان كه مينه يه كى پيكه اته ي هوزه زؤره كاني ژير ئالاي مادن و ماده كان نيش- به هه موو هوزه كانبانه وه- به شپكى پيكه اته ي كوردن، هه نديك له ميژوونووسان ده لئين: سؤمه ريبه كان و هوزه كاني دهوروبه ريان و عيلا ميبه كان و هوزه كاني دهوروبه ريان هېچ په يوه ندييه كيان له گه ل- ناريبه هاتووه كاندا نيبه! هه نديكيش له ميژوونووسان سؤمه ريبه كان به نارى ده زانن، نه گه ر نارى نه بن، نه وه نه ناريبه ن كه سهر به (نيريه ن ويچ) ن. كه واته كار يگه ريبى ناريبه كان- هيندو نه وروپييه كان- له سهر به شپكى كورده ههر نه مه شه هو ي نه وه كه هوزى جيا جيا له نئيو كوردا زؤره. له گه ل نه وه شدا كار يگه رى نيران- نيرانى پيش هاتنى پارسه كان و ماده كان و دوايې هاتنپان له پيكه اته ي كورد كار يگه ريبه كى دياره، به تا يبه ت له ريگاي نايينى (زه رده شت) وه كه له نئيو ماده كان سهرى هه لداوه و پيشينه ي نايينه كو نه كان و دواتر قبول كردنى نايينى زه رده شت وهك نايينى هه خامه نشيبه كان و له سهر ئاستى ده ولت و ميللله ت.

نئستا كه گه يشتينه نه وه زه مه نه ي كه بتوانين ناسنامه ي ميللله تى كورد بناسين و له قونا غيكيديان كه ميللله تى كورد ته واو پيكه يشتووه، ده شتوانين قسه يه ك له باره ي نه فسانه ي كوردييه وه بكه ين. نه گه ر كورد نه نجامى تيكه لېوونى نه م هه موو هوز و تيره و بنه مال هيه، نارى و ماد و زاگروسي و سؤمه رى و عيلا ميبه كان و زؤرى تر به دريژايې رؤژگار تيكه لېوون و نه م ميللله ته كورده ي نئستاي لې هاتووته به رهم، نه وه بيتشك نه فسانه ي كورديش، پيكه اته ي تيكه لې نه فسانه ي هه موو نه مانه و نه فسانه ي گه لانى دهوروبه ريشه، چونكه، بارى پيكه اته ي خوږين، له گه ل بارى پيكه اته ي فرهنگ جيا به، ده كرى

فهرهنگى نه ته وه يه كى خوږين جيا، كار له فرهنگى نه ته وه يه كى تر بكات. بې نه وه ي تيكه لې خوږين و جوگرافيا له نئوانياندا هه بې، نه وا نه فسانه ي كورديش نه مرؤ پيكه اته ي نه فسانه خو مالې و بيانيبه كانه و ميژووى نه فسانه ي كورديش له گه ل ميژووى گه لى كورده ايه.

۱-۱-۸-۱- ميژووى نايينى كوره:

۱-۱-۸-۲- له نه شكه و ته وه بؤ ناسمان:

له به شى ميژووى كورد، له سهره تا باسى مرؤفى نئيو نه شكه و تمان كرد، نه وه سهرده مې كه مرؤف له سهره تاى سهرده مې نه فسانه ييدا بوو، هه موو ليكوله ره وه كان نيش، نه وانه ي له نايين و نه فسانه- ي مرؤفى كوږيان كو ليويه ته وه هاتوونه ته سهر نه وه كه نه فسانه و نايين، به شپوه سهره تا ييبه كى پيكه وه سهران هه لداوه، له نه نسل كو ليويدياي به ريتانيدا نووسراوه: (به دلنبا ييبه وه، هېچ تقووسىكي نايينى به بې نه فسانه نيبه: به لام، زؤر نه فسانه هه يه به بې تقووسى نايينى) «(۱۴۰، ص ۶۰) زؤر ليكوله ره وه ي تريس وهكو (فنت) و (دور كاييم) و (هسيورت) و خاتو (جين هاريسون) ده لئين: «په يوه ندييه كى به تين له نئيوان نه فسانه و تقووسه نايينيبه كاندا هه يه» نه و نايينه سهره تا ييبه و نه فسانه له ميتشك و دل و خه يالى مرؤفى نئيو نه شكه وت سهرى هه لداوه، (شارل ديو بېوى) ده لئى: «په رستنى سروشت له نه شكه و ته كاندا نايينىكي سهره تا يى و خوږسكى له كار و به ربالاوى جيهانى كوز و تازه يه» (۲۱۲، ۱۱، ل ۶۷) نه گه ر مرؤف به گشتى ههر له نه شكه و ته وه به شپوه يه كى نه فسانه ي بېرى له نايين كرديته وه، نه وا سه لميन्द्रاوه كه مرؤفى كوردستان نيش سهره تا له نه شكه و ته كاني شانده در و چه رمؤ و هه زار ميتر و نه وانه ي تردا ژباوه، نه گه ر زانايان سهره تاى ژبان له نه شكه وتى (شانده در) بؤ سهد هه زار سال له وه و پيش بگيږنه وه، نه وا بيتشك، سهره تاى نايين و نه فسانه ش ههر له وه دهوروبه رده ايه، مرؤفى نه شكه وتى شانده در زؤرى له باره نووسراوه «نه وه ي شايانى باسه مرؤفى نيانده رتال" نيانده رتالى شانده در" يه كه مين مرؤفه كه له پيش ميژووه وه مردووى خو ي شاردو و ته وه، هه روه ها يه كه مين مرؤفه كه به خاوه ن هه ستى رؤخى و نايينى ناسراوه، هه روه ها باوه ريشى به ژبانى پاش مسردن هه بووه» (۲۱۴، ۱۰، ل ۱۹۱) دياره نيشانه كاني باوه رى نايينى له هه موو شوتنه كو نه كان پاشماوه ي دوزراوه ته وه، كه نايينيش به پتى سهرده م و پيكه يشتنى عه قلى مرؤفه كان گؤراوه: «نايينى ناريبه كان له سهرده مې ويدا يى، باوه رىكي ساده و پروت بوو، زؤر تر ديارده سروشتيبه كانيان ده په رست، مانگ و نه سستيره و ناسمان و كيتو و روپار و كازيوه كه قوربانپان بؤ ده كردن» (۹۲، ص ۶) نه وه ههر ناريبه كان وانه بوون، به لكه هه موو مرؤفايه تى به قوناغى جيا جياى نايينى و په رست و ديارده ي جيا جيا دا تپه رپوه، (تپه راهيم پيغه مبه ر د.خ) بؤ خو ي نمونه يه كى نه م گه رانه ي مرؤفه به دواى خواى خوږيدا، له قورئان له سهر زارى نه وه پيغه مبه ر ده فهرمووى: «انى وجهت وجهي للذي فطر السماوات والارض حنيفا وما انا من المشركين» (الانعام، ۷۹) واته من روى خو م له وه كه سه ده كه م كه زه وى و ناسمانه كاني جوان ليك كرډو ته وه، من له وانه نيم هاوبه ش بؤ خودا په يدا بكه م، نه م باوه ر هه ش كه ي هات، پاش نه وه ي كه كر نئوشى بؤ رؤژ و مانگ و نه سستيره برد، به لام، نه مانه هه ريه كه وه پاش ماوه يه كى كورت ناوا بوون. جا (تپه راهيم پيغه مبه ر) گه يشته خواى خو ي،

ئەمەش ئىمۆنەيەكى زىندووى ھەموو مەرقىپە تىببە كە چۆن ئاين گۆرى و خوداگۆرى کردووه، مەرقىپە كوردستانىش لەم ياسايە بەدوورنەبووه، (توفیق وەھبى) دەنووسى: «كوردەكان ھىزە سروشتىبە كانىيان دەپەرست و باوەرىيان بەزۆر خۆبى ھەبوو، واتە ھەر دياردەبەكى سروشتىبە لای ئەوان خۆبەكى ھەبوو، مەزترىن خوداوەندىيان (دباوس) بوو، ئەوەى ئىزدىبەكان پىتى دەلەين (تاوس)، « (۲۱۲، ۶، ۵۹ ل) ئەم رايەى (توفیق وەھبى) بەو چاکتر پشتگىرى لىدەكەرى، ئەگەر ژمارەى ناوى خوداوەندەكانى كوردستان لە سەردەمە جىياكان و ئايىنە جىياكان بەسەر بەكىنەو. «ژمارەى ئەو خودايانە بەقەد ژمارەى ئەستىبەكانى ئاسمانى بوو، لەكۆمەلەى خوداوەندە سەر ژمىركراوەكانى سۆمەرى و ئەكەدى زىاد لەچوار ھەزار ناو دەكەوێتە بەرچا، كە ھەر بەكىيان بەرجەستە كەردى دياردەبەكى سروشتى بوون» (۷۱، ۷۷ ل) جگە لەوەى ژمارەكان زۆرن، ئەو ھەش دەسەلمىنى كە ھەموو خوداوەندەكان ھىماى دياردە سروشتىبەكان بوون ئەو ھەش سروشت پەرسىبەكەى كورد دەسەلمىنى كە رۆژانەى زوو لەجىياتى خودا پەرسىبەكەى، لە مېتاب - محراب - يكى چىاى نزيك دەرياجەى وان كە بە "مىھرى" ناسراو: «دەقچىكى لەسەر نووسراو، بە دووزمان، كە باسى (۷۹) خوداوەندەكات» (۲۱۲، ۷، ۴۸ ل) لەم زۆر خۆبىبە و زۆر ناوئىبەشدا تايبەتەندى مىللەتى كوردىش بەدەردەكەوى، دكتور (محەمەد عەلى سەجادیە) دەنووسى: «لەناو خوداوەندە و كەسايەتیبە ئىلامىبەكان، ئەو كەى كە زانراو، (ناوى نازى - Nazi، كوردى - Kurdi) ئەوەى ناوى (كورد) مان بىر دەخاتەو، ھەر ھەھا كوردىە خوشكى بەھرام چوین بوو» (۲۱۸، ۴۵، ۴۵ ل) ئەوەى لىرە گرنى و تازەبە، ناوى خوداوەندەكە بەناوى (كوردى) كە مىللەتى كورد لە قۇناغەىك لەقۇناغە ئايىنبەكانى خۆى پەرسىبەكەى. ئەگەر - ناو و ژمارە - ى خۆكان لە كوردستان زۆر و زانراو، ئەوا ھەر ئەو - خوداوەندە - انە، بەشىوئەى پەيكەر و وینەى سەر ئەشكەوت و پرووى دىوارى پەرسىستا و كۆشك و قەلاكانىش بەرجەستەكران و ھەر ئىستا پەيكەرچىكى زۆر لە مۆزەخانەكانى جىهان نۆینەرى خوداوەندەكانى كوردستان، ئەو جگە لەوانەى ھىشتا لە ژىر زەویدا نەدۆزراونەتەو و ئەوانەش كە لە نۆچوون بەكەت لە خوداوەندەكان كە (دایكە خوا) یە، كە لە كوردستان پەرسىستا، لەزۆر ناوچەى كوردستان پەيكەرى دۆزراوەتەو، لە (تەپسەراب) كوردستانى ئىران پەيكەرچىكى ئەم خوداوەندە دۆزراوەتەو كە ھى سەردەمى (نۆبىلىتىك ۶۰۰ پ، ز) بەشىوئەىكى ھونەرى و لەقورى سۆرەوھەكراو دروست كراو، ئەمچۆرە خوداوەندە دانىشتوانى گوندى چەرموش پەرسىستا بەرستووبانە كە ھىماى بىت و بەرەكەت بوو، ئەم پەيكەرەنەش: «لە خاكى نۆبە مالىە كانىيان دۆزراونەتەو كە دەتوانن لەمەوھە جۆرى ئىبانى رۆژانە و جۆرى ئايىنى خەلكى چەرمو بزائين» (۲۱۱، ۶۰۷ ل) دەبە ئەو بزائين كە دۆزىنەوئەى ئەم پەيكەرەنە، نىشانەى كۆنترىن پەرسىستا كە مەرقىپە چەرمو پەرسىستا پەرسىستا (خوداى دایك) لە ولاتى كورداندا بەكۆنترىن پەرسىستا دەژمىردىت و پاشماوھە دۆزراوەكانى گوندى (چەرمو) (۰۰۰) گەورەترىن بەلگەى ئەمچۆرە پەرسىستا» (۷، ۱۲۷ ل) ئەم دایك پەرسىستا و دایك سالارىبە تەنیا لە يەك ناوچەى كوردستاندا نەبوو و پەيوەندى ئايىنى وەك ھەموو پەيوەندىبەكانى تر ھەر ھەبوو (مىھرداد بەھار) دەنووسى: (لە بواری ئايىنبەكە، عىلامىبەكان پەيوەندىبەكى زۆریان لەگەل نۆبان دوو ئاواندا ھەبوو،

كۆمەلگای پىشسووى دایك سالارىبە سۆمەرى و عىلامى ھەردوو خوداوەندىكى بەھىزبان دەپەرست» (۹۸، ۴۳ ل) ئەو خوداوەندە بەھىزەش دایكە خۆاى (پەى نىكەر) دایكى خوداوەندان بوو، ئەم يەك خوداوەند پەرسىستا و پەيوەندە ئايىنبە بەردەوام بوو و لەزۆر رووھە رەنگى داوەتەو، لەگەل ئەوئەى كە پەرسىستاكانىيان پىكەدەچوون، بەتايبەت لە: «ئەرىدۆ تەپەگەورا (؟) ئەمەش بەلگەبەكى بەھىزى ئەو پەيوەندىبە ئىبان باكوورى (نۆبان دوو ئاوان و خوارووبەتى، ھەر ھەھا پىكچوونى بنەما و شىوئەى تقوسە ئايىنبەكانىيان لە ھەزارەى پىنجەمى (پ.ز) بەدواو» (۱۲۵، ۲۸۲ ل) كە خوداوەندى بەكترىان دەپەرست و لىكىيان دەخواستەنەو ئەوا ھەر دوو لاش واتە: «ئىلامى و بابلىبەكان دەیانتوانى خوداوەندەكانى خۆیان و خوداوەندەكانى تری نۆبان دوو ئاوان لە يەك پەرسىستا بپەرسىستا» (۸۱، ۲۱ ل) بەناوبانگترین خوداوەندەكانى ئىلام لە ھەزارەى سىببەمى پىش زابىن (شالىن) و خىزانەكەى (شوستىياك) بوون. ھەر یۆ پەيوەندە ئايىنى نۆبان ناوچەكانى كوردستان، دەتوانن بەلگە لە نۆبان (لورستان و نۆبان دوونان) بپىنەو، دكتور (محەمەد جەواد مەشكۆر) دەنووسى: (گەلگامش، يەكە لەو خوداوەندەئەى كە لە لورستان زيات لە ھەمووان پەرسىستا بەلگەشە، كە لە دەشتەكانى نۆبان دوو ئاوان لە نۆبە خوداوەندەكان دەژمىردا، بەلام لە لورستان و لەكەن خەلكەكەى پىشانى لای كاسىبەكان گەيشتووتە پەلەى خوداوەندى» (۹۲، ۲ ل) كە گەلگامش وەك خوداوەندىكى تەواو خوداوەند لە لورستان پەرسىستا، ئەوا - مەردۆخ لە سەردەمى (حەمورابى ۱۷۹۲ - ۱۷۵۰ پ، ز) «لەگۆزانكارىبە ئايىنبەكان ئاسىاى رۆژانوا كە بەرەو يەك خوداوەندى دەچوو، مەردۆخ بەكى بوو لەو خۆبەندەى بابلىبەكان كە بوو سەر دەستەى بى ھاوتای خوداوەندەكان» (۹۸، ۳۹۹ ل) بەلام، دەسەلانى تەواو ئەو خوداوەندە پاش رووخانى بنەمالەى حەمورابى بوو، ھەر ئەو وەختە توانى كەسايەتیبە ھەموو خوداوەندەكانى تر لەخۆیدا كۆبەتەو و ناوى ھەر بەكچىيان وەك سىفەتچىكى بۆ خۆى بەكاربىنى.

یەكچىكى تر لە خوداوەندە ناوارەكانى كوردستان، (عەشتارە)، كە لە زۆر سەردەم و لە زۆر ناوچەدا پەرسىستا، دكتور (فاضل عەبدولواھىد عەلى) دەنووسى: «شارى نەینەوا و ئەربىل - ھەولتەر - ھەربەكچىيان بوونە نۆبەندىكى گرنى پەرسىستا، ناوى ئەم خوداوەندە بەناوى ئەم دوو شارەوھە نووسا و لە دەقە مىخىبەكاندا بە (عەشتارى نەینەوا) و (عەشتارى ئەربىل) ناسراو» (۱۴۵، ۴۹ ل) ئەم خوداوەندە ژنە، زۆر بەگەرمى و كارىگەرى تىكەل ئىبانى رۆژانەى خەلكەكە بىوو، دلدارى و سەركىشىبەكانى زۆر بەناوبانگە سالانە شا و حكومەت و خەلك رى و رەسميان بۆ دەگىرا.

یەكچىكى تر لە خوداوەندە ناوچار و ناسراوەكانى كوردستان (ئاناھىتا) یە، كە ھەر ئەم خوداوەندە لەسەر ئاستى جىهانىش ناسراو؟ «مەعبەدى گەورەى ئاناھىتا لە كوردستاندا و لە شارى (كەنگاوەر) دایە و وشەى (كەنگاوەر) یش كە بەماناى (كچى گاور) پەيوەندىبە نزيكى لەگەل ئاناھىتا دا ھەبە» (۲۰۶، ۴۳ ل). ھەندى لە لىكۆلەرەوان (عەشتار) و (ئاناھىتا) بە يەك خوداوەند دەزانن.

خوداوەندە پەرسىستاوەكانى كوردستان زۆرن، يەكچىكى تر لەو ناوارانە (مىترا) یە (۳۵ - پ) كە لەزۆر بەلگە و نووسراو ناوى ھاوتەو، : (لەنووسىنچىكى چەرخى ھىتبەكەن (۱۴۰۰ تا ۱۳۰۰ پ. ز) ى كە

له ناسیای بچووک دۆزراوه تهوه هیما بۆ (میترا) کراوه به شپوهی (میدارشیل) ناویان هیناوه، وهک پیدهچی «میتانییه کان» واته هۆزه ئاریاییه کانی نیشته جیی کینه کانی کوردستان عیراقتی نیوان دوو ئاوان بوون» (۷۱، ص ۲۷) ههر له ناوی خوا و په رستگاکان و هی پیش زه رده شت و ئایینه ئاسمانییه کانی تر، هه ندی په رستگا په یه ندی زۆریان به ناگروه هه بووه، بۆ به کئی لهو په رستگایانه (به هرام فره وشی) ده نووسی: «له و دی باسکرا ئه وه دینه دست که جیگای خوره برزه (خۆره به رزه) و جیگای ئاته شکه دهی کۆنی - ازرگشنسب- پیویسته له جیگایه کی رۆژه لاتی مه اباد و خوارووی رۆژئاوی میانداو خوارووی له یلان بدۆزرتیه وه» (۴۲، ص ۱۶۴) پشهی ئایین و به ریلای ئایین له کوردستان زۆر کۆنه ههر ئه وه شه هۆی ئه وهی که هه ندی له نووسه ران کوردستان به گه نجینهی ئایینان داده ئین ئه م به لگه هینانه وانه به شپکی که م و کورتیی میژووی پر له ئایین و خوداوند و په رستگای کوردستانه، (فه ره ی دوون جو نه ی دی) له باره ی کۆنی ئایینی کوردان ده نووسی: «هه رچه نده نووسه ران لاوانی کورد داب و نه ریتی خۆیان به داب و نه ریتی زه رده شتی ده به ستنه وه، به لām تا ئه و جیگایه ی که لیکۆلینه وهی من ریگام پی دده دا داوه ری به کم ئه وان کاریگه ری ئایینی یه کجار دوورتر، هه تا دوورتر له میهر په رستیشیان به سه ره وه ده بینم» (*-۳۶) (۸۲، ص ۱۱۲) ئه و ئایینه ی که لاوانی کورد خۆی پته ه لده نده وه زه رده شتییه، و ا چاکه به هۆی کۆنی و کاریگه ریه وه به سه ر میله ته تی کورد که میک باسی ئه و ئایینه و په یامبه ره که ی بکه ین.

۱-۸-۱-۳- زه رده شت:

زه رده شت وهک په یامبه ریکی ناودار و دامه زرتیه ری ئایینیکی کۆن و به ریلای، پیش هه موو شتیکی و ا چاکه بزانی ئه و که سایه تییه مه زنه کوری چ هۆز و نه ته وه یه که و داوی بزانی ئه ل چ سال و سه رده می کدا ژیاوه.

زه رده شت وهک په یامبه ر و ناوداریک زۆری له باره وه نووسراوه، به هۆی کۆنی و به ریلای ویش وهک هه موو که سایه تی و رووداوه میژوو یییه کانی پیش زاین، رای دژیه یه کی له دهرده دا کۆبووته وه. به لām، ئه گه که سه ی به وردی له ژیان و ئایینه که ی بکۆلیته وه، به شپوه یه کی گشتی ده گاته راستی، برۆسۆس (Berossus) که له سه ده ی سییه می پیش زاین-دا ژیاوه: «لای وایه زه رده شت یه کیکه له بنه ماله ی شاهانی ماد» (۴۴، ص ۲۷) هه ره ها میژوو نووسی کورد (ئایه توللا مه ردۆخی کوردستانی) ده نووسی: «زه رده شت یه کیکه له زاناکانی کورد... زۆرتین لیکۆله ره وان (مادی بوونی ئه و به راست ده زان و لایان وایه له کورده ماده کانه و ئاویتستای به زمانی نیشتمانی خۆی به مانا زمانی مادی نووسیوه» (۱۸۱، ص ۱۵) دیاره کورد بوونی ماده کان ئه مری شتیکی که س ناتوانی رته ی بکاته وه لیکۆله ره وهی ناوداری ئیرانی "پورداود" ئه گه رچی ناوی ماد ناهینن، به لām به ناشکرا نیشتمانه که ی دیاری ده کات، ده نووسی: «به کورتی ده توانین بلتین که زه رده شت له رۆژئاوی ئیران یان باکووری رۆژئاوی ئیرانه، به هیچ شپوه یه ک په یه ندی به خوارووه وه نییه: هه ره ها باوه ری رۆژه لاتی ئیرانی به لای نزاوه و ئه مری که س باوه ری پی نییه!» (۴۴، ص ۲۶) له وهی که "پورداود" به دلنیا یییه وه ده لئی

زه رده شت خه لکی رۆژئاوی ئیران - کوردستان - ده وره یه ری ده ریاچه ی ورمی- یه ئه گه ر هه ندی که س باسی رۆژه لاتی ئیرانیان کردوه، ئه و پورداود، ئه و رایه به -به لائراو- ده زانی و ده لئی: که س باوه ری پی نییه! رۆژئاوی ئیرانیان له باسی ماده کان ده رکه وت که جیگای کورده کانه، چ له پیش هانتی ماده کان و چ له گه ل نیشته جتی بوونی ماده کان، له وه وه بۆمان ده رده که وئ و ده سه لمیندیی که زه رده شت کورده و له کوردستان له دایک بووه و زمانه که شی هه ر زمانی ئه و گه ل و نیشتمانه یه که تییاندا له دایک بووه، ئه گه ر (ئایه توللا مه ردۆخی کوردستانی) ده نووسی: «کیتابی ئاویتستا به زمانی نیشتمانی خۆی واته زمانی مادی نووسراوه» له وه له راستی دوور نه که وتووته وه، ئه وه ته: «پلینۆسی گه وره ش زه رده شتی به ناوی زه رده شتی مادی ناویردوه» (۱۷، ل ۹) که ماده کان کورد بن، ده بی زمانه که شیان کوردی بی جا کام زاراوه بووه، ئه وه شتیکی تره، خۆ له نیو کوردان رایه کی و ا هه به: «که گوايه "ئاقتیستا" به دیالیکتی گۆرانی نووسراوه» (۱۳، ل ۲۲۷).

له باره ی زمانی ئاویتستا و کورده بوونی ئه و زمانه (م. ئاورنگ) ئه ویش ده نووسی: «له سه رقه سه ی زانایانی کورد، به زمانی کوردی هه ورامی یان کوردی کرمانجی هاواریشه و هاوئا نه گه» (۸۶، ص ۳۹) ئه گه ر ئه و راستییه زانستییه له بییر نه که ین که زمانیش بۆ خۆی له گۆرانه، ئه و ده بی ئه وه قبول بکه ین که زمانی ئاویتستا کورد- مادی کۆنه: چونکه لیکۆله ره وه کان هه موو له سه ر ئه وه ریککه وتون - که- گاته کان- نووسراوی زه رده شت خۆیه تی و ده ستی لینه دراوه. هه ر له باره ی کورد بوونی زه رده شت و کوردی ئاویتستا: (عیمادوددین ده وله تشاهی) له باره ی وه رگێرانه کانه وه ده لئی: «چونکه زمانی یه که می ئاویتستا کوردی بوو، ئه و زانایانه ی که ئاویتستایان وه رگێراوه کورده یان نه زانیوه، له ئه نجامدا و به هۆی به سه رچوونی رۆژگار وه رگێرانی جیاجیای ئاویتستا په یدا بوو» (۷۹، ص ۳۸) ئه و لیکۆله ره وه یه ئاویتستا ناسیکی چاک بوو، بۆ رایه کانی خۆی به لگه ی زانستی و به هیزی هه به.

۱-۸-۱-۴- ناوی زه رده شت:

ناوی زه رده شت به زۆر شپوه نووسراوه، له ئاویتستا خۆی ناوی نووسیوه (زه ر توشتەر) هه ندی جار ناوی خانه واده که شی ده نووسی که (سپیتمه) یه له مانای (زه رده شت) یش زۆرتی بۆ ئه وه ده چن که ده کاته (زه ردوشت) و ناوی باوکی (پورشاسبا، پوروش ئه سپ) که ئه ویش واته خاوه نی ئه سی پی. (*-۳۷) به لām (عیمادوددین ده وله تشاهی) ده نووسی: «له شپوه زاری کوردی - هه ورامی - ناوی ئه و که سایه تییه به مانای تیشکی زپیری رۆژ ده باری و ده گه شپه وه لیکده ده نه وه» (۷۹، ص ۳۵) هه ره ها ده لئین ئه م ناوه پاشتر خه لک له زه رده شتیان ناوه، له زمانی کوردی "هه ورامی" (زه ره پاو شه ترائی) یان ئاوا لیکداوته وه (زه ره zara) واته وهک تیشکی زپین (Thal) واته تیشکدان (وه شته - VASH-TARA) واته بارین (ئائی AI) واته هاتووی یان دئی، هه ر ئه و وشه ی شه ته ر بووته هۆی به هه له چوونی باوه ردارانی زه رده شتی که به خاوه ن و شتری زه ره زپین ناویان بردوه.

له باره ی دایکی زه رده شته وه که ناوی (دو غده) یه ده لئین: «له نزیک ره زاییه (ورمی) دئییه ک هه به به ناوی (ئه مبه) له و دئییه گۆزیک هه به، خه لکه که ده لئین ئه مه گۆری دایکی زه رده شته» (۸۶، ص ۱۹)

ئەو زىياتر ئەو دەسلەپكى دەستەمەلەي زەردەشت لە ناوچەيە ژيان و مردوون.

۱-۸-۱-۵- بەرەمەي زەردەشت:

لەبارەي سەرەمەي ژيانى زەردەشت، ديسان راي زۆر ليک دوور، هەيە، لە ۷۱۲۹ سالى پيش زايينهەو تا ۵۸۳ سالى پيش زايين دەگرتههەو، ئەگەرچي رايەکان زۆرتر لەنيوان ۱۰۰۰ تا ۱۴۰۰ پيش زاييندا خۆ دەبينههەو، وەک ئەوەي: «کە زانايان کۆنى و سەرەمەي نووسيني ئاويستتا و دەرکەوتنى زەردەشت لە ۱۰۰۰ تا ۱۴۰۰ سالى پيش زايين دەزانن» (۱۳۷-*) (۹۲، ص ۷) بەلام، تازەترين ليکۆلئينهەو سالتامەي ژيانى زەردەشت ئاوا دابەش دەکات:

«، (۶۶۰ پ. ز) لەدايک بووه.

(۶۴۰ پ. ز) دەستی بەگۆشه‌گیری کردووه.

(۶۱۸ پ. ز) گوشتاسپ په‌په‌روي ئايينه‌که‌ي کردووه.

(۵۸۳ پ. ز) له‌تەمەنى ۷۷ سالىدا بەدەستی تۆرانبيان کوژراوه» (۸۰، ص ۷۵۹).

۱-۸-۱-۶- په‌ياهمەري زەردەشت:

و‌ه‌ک‌ولە سالتامەي ژيانى زەردەشت دەرکەوت، لە تەمەنى بيست سالىدا گۆشه‌گیری هەلبژاردووه و بۆ ماوه‌ي دە سالى خەريکی خۆ پتيگەياندن بووه، ئەم دە سالى ماوه‌يەکی باشه بۆ هەردو بواي، چ لە بواي زانستی و فەلسەفيەهەو، چ لە بواي رامن و ئايينيهەو تا لە سى سالى بووه بەپيغەمبەر و بەزمانى گەل و نيشتمانەکه‌ي خۆي (ئاويستتا) نووسيوه، لەمەشدا نابى دوودل بين، چۆن لەرووي واقعي و ميژووييهەو سەلميندراوه کە زەردەشت (ماد- کورد-ه) و زمانەکه‌شي کورديهەو. لە رووي ئايينيهەو هيج ريگريک نيهە کە زەردەشت (کورد) بى و (کتیبه ئاسمانى) (۹۲، ص ۷) يەکه‌شي (کوردی) بى، خوداي گه‌وره له (قورئان) دەفەرمووي: [وما ارسلنا رسولا الا بلسان قومە ليبين لهم فضل الله من يشاء ويهدي من يشاء وهو العزيز الحكيم] (ئيبراهيم ، ۴) ئەو‌ه‌ي ليرە مەبەسته ئەو‌ه‌ي خوداي دەفەرمووي هيج پيغەمبەر يکمان نەهەناردووه ئەگەر بەزمانى ميللەتەکه‌ي خۆي گه‌وره‌يى خواي بۆ روون نەکردبەهەو، وەختى بيه‌وي گه‌وره‌يى له‌گەل يەکيکدا بکا و يەکيک راسته‌ري بکا، هەر خۆشي خۆشه‌ويست و دانايه، ئەو فەرمووده‌يى خوا، بەلگەيەکی تره کە هەر پيغەمبەرە و بەزمانى ميللەتەکه‌ي خۆي کتیب و دەستووري بۆ هيتان، زەردەشتيش "ئاويستتا"ي بەزمانى ميللەتەکه‌ي خۆي هيتاوه، هيج ئايينيکيش نەهاتووه ئەگەر کاربگه‌ري ئايينه‌کانى پيشه‌ خۆي لەسەر نەبى و پاشتريش کارى لەوانه‌ي دواي خۆي نەکردبى «ئاييني زەردەشت کە وەک بلتيسه‌ي گەش ولاتى پان و بەرىنى ئيرانى رۆشن کردووه، هەلبەت ئەو ئايينه لە ناکاو پەيدا نەبووه، بەلکو ئەنجامى پيگەيشتنى باوه‌ر و ئايينه کۆنەکان بووه کە لەئيران-دا هەبوون» (۵۳، جلد يکم، ص ۴۲). ديسان لەناوي ئيراندا، نابى جوگرافياي ئيرانى ئەورۆمان بيته بەرچاو، چۆن زانايان په‌يوه‌ندى و کاربگه‌ري ئايينه‌کانى پيشتر، بەتايهت کتیبى (ويدا)ي هيندييان لە سەر ئاويستتا روون کردووته، چونکە، بەراي هەنديکيان: کۆنترين بەشى ويدا

کە (ريک ويدا)يه لە (۲۵۰۰ پ.ز) دا نووسراوه، هەروه‌ها کۆنترين بەشى ئاويستتا کە "گاتەکان"ه لە (۱۱۰۰ پ.ز) نووسراوه» (۲۱۲، ۱۲، ل ۱۵) هەر لەبارەي کۆنترين زەردەشتەهەو، زۆر لە ليکۆلئەروان رايان وايه کە ئاييني ئيزدى کاربگه‌ري زەردەشت و پيش زەردەشتيشى بەسەرەو‌ه‌يه، (ب.ش دلکوفان) دەنووسى: «زۆر دوور نارۆين کاتى دەلتين باوه‌ري ئيزدياتى ميراتگري کۆنترين باوه‌ري ئايينه کۆنەکانه و داسنى- (ئيزدى) (۳۸-*) يەکان لەکۆنترين شەپۆلى هيندۆ ئەوروپى دەژميردري پيش ميتانى و حورى و کيشيه‌کان بەدووه‌زار سالى» (۲۱۲، ۱۲، ل ۲۰۰۰)، ئەم قسانه ئەگەر شتيک بەسەلمينى، ئەو‌ه‌يه کە ئايينه کورديه‌کان ريشه‌يه‌کى کۆنيان هەيه و زەردەشتى و ئيزديش لەو ئايينه کۆنانه‌ن و لەسەر قسه‌ي (کامبانيلى): «کوردستان خەزىنه‌يه‌کە هيتتا بەچاکى نەناسراوه» .

۱-۸-۱-۷- ئاويستتا:

ئاويستتا کتیبى پيرۆزى زەردەشتيه‌يانە کە زەردەشت پيغەمبەر بۆ ميللەتەکه‌ي خۆي هيتاوه ميللەت بەمانا ئايينيه‌که‌ي ئەو ئاويستايه‌ي ئيستتا لەبەردەسته، ئاويستاي سەرەمەي زەردەشت نيهە! تەنيا بەشيكى ئەويش کە (گاتەکان)ه زانايان بە هى زەردەشت خۆي دەزانن ئەو‌ه‌ي تر په‌په‌روانى زەردەشت لە قوئاغى جياجيا بۆ شيکردنه‌وه و تتيگەيشتنى په‌په‌روانى وەک مانا ليدانه‌وه و شيکردنه‌وه لبيان زياد کردووه باسى ئاويستتا بۆ خۆي باسيکه دوور و دريژ بۆيه واز لەو وردەکاريه‌يه دەهينم و تەنيا باسى نووسينه‌وه و پاراستنى دەکەم، ئەويش بەکورتى:

نووسينه‌وه‌ي ئاويستتا:

نووسينه‌وه و زمان و خەت و زەمانى ئاويستتا کيشه‌ي زۆرى لەسەرە (جەليل دوستخواه) دەنووسى: «ميژووي دانانى کۆنترين بەشى ئاويستتا (گاتەکان) له‌گەل زەمانى ژيانى زەردەشت يەکە و هەر ئەو زەمانه دەتوانري نزیکه‌ي ۱۵۰۰ تا ۸۰۰ پ.ز ديارى بکري، بەلام هيتتا نازانين کە ئەو سروودانه (ئايهت) يەکه‌مىن جار لە چ زەمانتيک و بەچ خەتيک نووسراوه!» (۵۳، جلد يکم، ص سزده)، ئەو ئاويستايه‌ي ئيستتا لەبەردەسته لە شەش بەش پيگهاتوه کە ئەمانەن: ۱- گاتەکان. ۲- يەسەنه. ۳- يەشته‌کان. ۴- ويسپه‌رده. ۵- خورده ئاويستتا ۶- وەنديداد.

زەردەشتيه‌کان لە نووسينه‌ کۆنەکانى خۆيان کە باس لە ئاويستتا دەکەن، دەلتين: «بەخەتى زيرين و لە رووي ده (دوازده) هەزار پيسته‌گاي خۆشکراو نووسراوه و ئەو نووسراوه له (ديژنيشت) (*-۳۹) هەلگيرابوو هەر زەردەشتيه‌کان بەو پييه‌ي کە له کتیبه‌کانيان (دينکرد) و (بەند هشن) و (وارداويرافنامە)دا هاتووه و کە بە (په‌له‌وى) نووسراون، دەلتين: کە (ئەسکەندەر - ۳۵- ۳۲۳ پ.ز) ئيرانى داگيرکرد ئەو پيسته بەزير نووسراوه‌ي له‌گەل زۆر نووسراوى تر سووتان و هەندى کتیبيشى له‌گەل خۆي برد، هەر بەهۆي ئەم (ئاويستتا) سووتاندنەيه، زەردەشتيه‌کان ناويان لە ئەسکەندەر نا (گچستک) واتە نەفەرت ليکراو.

زەردەشت خۆي وەکو پيغەمبەريکى کۆن و کتیبه‌که‌ي (ئاويستتا) و ئايينه‌که‌ي زەردەشتيه‌ت، وەک

واقعیکی نایینی راستییەکی میژووین، بەلام چونکە ئەفسانە و نایین زۆر تیکەلن، ئەوا ژبان و مردن و کاروبیری زەرەشت و ئاویتسا لە هەموو روویکەو و نایینەکی بەبەرایی بوونەتە هۆی سەرھەڵدان و فراوانکردن و بلاوکردنەوێ ئەفسانەبەکی بەکجار زۆر، ئەمرۆ هەریەک لەم زەرەشت و ئاویتسا و نایینە ئەفسانە تاییبەت بەخۆیان هەبە و لە نیوان خەلکدا بلاو و لەسەر زارن، ئەمەش بۆ خۆی دەمانگەتییەتە ئەوێ کە بڵیین: «زەرەشت و نایینەکی قوناعیکی گرنگ و فراوانی سەرھەڵدانی ئەفسانە زەرەشت- کوردی» ن و ئەو ئەفسانانە وەکو دەق وەکو میژوو بوونەتە هۆی دەوڵەتەندکردنی ئەفسانە کوردی بەکوژدەوێ ئەفسانەکانی نیو ئەشکەوت لە "شانەدەر" ەو کە کۆنترینیانە، تا دەگاتە زەرەشت کە ئیمە مەبەستمانە- میژوویتیکی دووردریژ و جوگرافیایەکی پان و بەرین و پڕ لە دەقی ئەفسانەبیمان بۆ ئاشکرا دەبێ، کە سەرماوەیەکی گرنگ و جیگای شانازییە، ئەک هەر بەتەنیا بۆ کورد، بەلکە بۆ تەواوی مەزۆقیانە. سەرماوەیەکی کەس ناتوانی داگیری بکات.

١-٨-١-٨- زمانى كوردی:

میژووێ زمانى كوردی لەگەڵ میژووێ ژبانی مەژۆ و میللەتی كوردە، پێكەتەتی ئەو زمانەش هەر هەمان پێكەتەتی میللەتەكە، ئەو میللەتەتی لە ئەشكەوت و خێزان و هۆزەو گەشتووتە نەتەو و ولات و ئەمرۆ زمانیک هەبە پێی دەگوتێ (زمانى كوردی) ئەو زمانەش لە چەندین (زار) و (بن زار) پێكەتوو ئەو زارنە هەریەكە لە (سەردەمیک) و (ناوچە) یەك بەر و دەسەلاتی خۆی هەبوو ئەگەر پێشتر باسی كۆنێی ژبان و هۆز و شارستانییەتەكانی كوردستان كراو، دەبێ ئەو بزانی کە لە هیچ رۆژتیک ئەو خەلکە بێ زمان نەبوون ئەو زمان و زارنە چی بوون و چۆن بوون؟ لەبەر ئەو (زمان) وەکو (دەنگ) بەلگە سەرەتایی سەرھەڵدانیمان لەدەستدا نییە، ئەگەرچی کەس ناتوانی ئینکاری بکات! بەلام لەگەڵ پەیداوونی خەت- کۆنترین خەت- سەردەمی تۆمارکردن و چەسپاندنی (زمان)ە کە داھات ئەگەر بتوانین کۆنترین- خەت- بەدۆزینەو، دەتوانین لەویشەو بۆکۆنترین (زمان) بچین، (دێقید و جوان اوتیس) نووسیویانە: «لەگەڵ هەموو راستییەکاندا، کۆنترین دەقی کە بخویندیتەو بەزمانی سۆمەرییە» (١٢٥، ص ٢٩٤) لەم قسەبە ئەو دەردەكەو، کە سەرەرای كۆنێی زمانى سۆمەرییەکان، (خەت)ەكەشیان كۆنترین خەت: ئەگەر ئەوێ بزانی کە كورد ئەمرۆ لەهەموو میللەتێکی تر زیاتر میراتگری سۆمەرییەکانن، دیارە ئەو (خەت) و (زمان)ەش بەشێکە لەو میراتە کە (تاها باقر) بەو سۆمەرییانە دەلێ: «زمانەکیان لە زمانى نەتەو (سامی)یەکان نییە! (عەرەبیی كۆن) (....) هەرەها لەخێزانە ناسراوەکانی تریش نییە، وەکو خێزانی زمانە (هیندۆ ئەوروپی) و نەخێزانە (الاورال-الطای) لەوانە ترک (یش) نییە» (١٣٣، ص ٢٦) ئەو زمانى نەهیندۆ ئەوروپی بێ و نە سامی و نەئۆرال ئەلتای و تورکی لەسەر قسە (مەسعود سەعید یاسین) «ئەگەر زاناکان لەکاتی خۆی بەاوردیکیان لەنیوان زمانى سۆمەری و كوردیدا دەکرد، کێشەكە دەپرایەو (٢٠-٤٠) (٢١٣، ٧٤) هەر ئەو لیکۆلەرەو دەبێ: نەیتنی نەزانراوی رەگەزی سۆمەرییەکان لەو دەبە، کە ئاوی لە زمانى كوردی نەدراوەتەو، لیکۆلینەوێ ئەو نووسەرە و زۆر نووسەری تر کە لەرووی زمانەو لە رەگەزی سۆمەری و

كوردییان كۆلیووتەو، گەشتووتەتە ئەو کە، سۆمەرییەکان بەشێکی گرنگ لە پێكەتەتی میللەتی كورد، بەخوین و زمانەو، ئەو زمانى (دۆسان) دەنووسێ: (سۆمەری توانی بییتە زمانى زانست و نایین لە تەواوی ئاسیای كۆن و کاربەرییەکی زۆری هەبوو، ئەک هەر لەسەر جیھانی رۆژەلات بەتەنیا، بەلکە لەو سنوورەش تێپەری» (١٦٦، ص ٣٨) زمانیک ئاوا كۆن و گرنگ و خاوەن نووسین بووبێ، ناکرێ باوەر بکری بەتەواوی لەناوچوو.

بەشێکی تر ئەوێ لەپێكەتەتی میللەتی كورد- بەزمان و خوین- ئەو ئەو ئیلامییانە لەسەر قسە دکتۆر (محەمەد علی سەجادی) «زمانى ئیلام (عیلام) بەیەكێ لە كۆنترین زمانەکان دەژمێردێ، ئەو زمانى کە خاوەنی خەت (بیت - ئەلف و بێ)ی خۆی بوو» (٢١٨، ص ٤٥) ئەو زمانى واتە ئیلام- کە نووسەران دەبخەن نیو خێزانی زمانە زاگروسی خەزەری (القزوییە) و زۆرتیش بەزمانیکی ئاسیایی كۆنی دەزانن کە پەبوونەتی بەخێزانی زمانە (هیندو ئەوروپی)یەکانەو نییە! لێرە دەسەلمێندێ کە جگە لەوێ زمانى ئیلام لەو زمانە کۆنانەبە کە خاوەنی (خەت)ی كۆنی خۆبەتی ئەوێ ئاشکرا دەبێ، کە - هیندۆ ئەوروپی نییە واتە- زمانى ئیلام وەکو زمانى سۆمەری- هەردووکیان پەبوونەتی بەهیندۆ ئەوروپییەو نییە هەردووکیان بەشێکی گرنگ لەپێكەتەتی زمانى كورد پێك دەنێ. ئەو جارێکی تر پشەتگیری لەو پرایە دەکات (کە زمانى كوردی زمانى كۆن- تەواو هیندو ئەوروپی- ئاری) نییە بەلکە (ئاری و هیندو ئەوروپی)یش وەك سۆمەری و ئیلامی چەند زارێکی تر بەشێکن لەپێكەتەتی زمانى كوردی، وەك پێكەتەتە نەتەوێیەكە.

دکتۆر (جەمال رەشید) دەنووسێ: «لەبەر رۆشنایی ئەو دۆکۆمێنتانە کە لە كوردستاندا دۆزاونەتەو، ئەو ئاشکرا دەبێت، کەوا لە هەزارى سێی پ. زدا و اتا بەر لە هاتنی هۆزانی ئاری زمانى وەك میتانی و هۆزانی ئیرانی زمانى وەك ماد و پورت و سەكەس و .. بۆ كوردستان، مەژۆتیکی كوردستان بەزمانى خووری- هوری - دواو، کە زمانى كۆنێی زاگروسی بوو، لەدوا بیدا شێو پەرسەندووێ کە نیوی ئۆراتووی لێندراو» (١٨٥، ل ٣) ئەو هەر تەنیا زمانى خووری برەوی نەبوو، زۆر (زمان- زار)ی تر لەناوچەو سەردەمە جیاجیاکانی كوردستان خەلک پێیان داون. میتانییەکان کە لەسەر قسە دکتۆر (جەمال رەشید) كورد تاقە میراتگری ئەو زمانەبە، کە ئەو: «ناوی میتانییان هەر بە شێوێکە خۆی بۆ ناوی کیتی (مەتینا - ماتینا) کە نزیکى شاری ئامیدییە ماوەتەو، لەپال ئەوێشدا گوندیکی كوردی هەبە بەناوی مەتینا (٠٠٠) دەکەوتیتە ناوچەى جەزبە» (٧، ل ١٥١) لەبارەى لەنیو چوون گۆرانی - زار و زمان- هەر دکتۆر (جەمال رەشید) دەنووسێ: «دەبێت ئەم زمانە فراوانەى هوری و کوتی و لولوییە، کە لەکۆندا زمانى خەلکی كوردستان بوو چۆن لەناو كوردا تواییتەو و چ کە لەپووریکی زمانەوانی خۆی تیدا بەجێ هێشتبێت؟» (٧، ل ٢٩٤) ئەم زمانە كۆن و نەماوانە هەر تەنیا بەهۆی لیکۆلینەوێ زمانەوانی، لەسەر بناغەى شارەزایی لەزمانە كۆن و مردوو و لە نیوچووێکان دەناسرین و پەبوونەتی دەدۆزیتەو.

پیشتر به هۆی زۆریه لگه و رای زۆر له زانایان ئهوهمان سهلماند که زهردهشت ناویستای به زمانی نه تهوهیی خۆی نووسیه و بو خۆشی به کیکه له بنه مالهی شاهانی مادهکان، مادهکانیش به شتیکی گرنگی پیکهاتهی کوردن به - خوین و زمان - وه لیره دهمهوی ئه و رایه به راستتر بزاتم که ده لئی ئارییه کان له سه ره تای هه زاری پینجه می پیش زابین ده ستیان به کۆچ کردن کردوه، له نێبو ئارییه کانیش - ماد و - پارسه کان له وانه بوینه که زووتر هاتون، به لگه ش ئه وه به، که مادهکان ئیمپراتۆرییه تیان دروست کرد له سه ر شارستانییه تیکی پیشکه وتوو بو، ئه و پیشکه وتنه ش - به تاییه ت بو ئه و رۆژگاره - له کتوپر دروست نه بووه و سالان و نه وهی ویستوه، دیسان زهردهشت وه کو - پیاویکی زانا - به ره مه می زانیاری و شارستانییه تیکی به ریشه به، ئه گه ر ئه و رایه ش به ته واوی رده نه که یه نه که ده لئین: «ناویستا له ۲۵۰۰ تا ۱۴۰۰ سال پیش زابینییه وه نووسراوه» ئه وا پشتگیری ئه وه مان بو دکات که مادهکان زۆر پیش دروست بوونی ده ولته تی ماد و سه ره له دانی ئایینی زهردهشتی له ناچه که نیشته جی بووین و له گه ل هۆزه کانی تر پیشینه یه کی میژوویی به هیزبان هه بووه، که له وه په یوه ندی و پیشینه به به هیزتر بوو. که (ماد) هکان له گه ل (پارس) هکان هه یان بووه، نه ک هه ر ئه وه نده به لکه دوا جار پارسه کان به که مین ده ولته تی دامه زرای ئیران - ماد - یان له نێبو برد و به که مین شاهه نشاهییه تیی خۆیان له سه ر شارستانییه تیی ئه وان دامه زراند (عیبادوددین ده وله تشاهی) لیکۆله ره وهی ناویستاناس که (فه ره رددین یه شت) ی وه گیترا وه ته سه ر فارسی و کوردیی ئه مرۆ له باره ی ئه و وه رگیترا نانه ی که بو ناویستا کراوه دنوو سی: «چونکه زمانی یه که می ناویستا کوردی بو، ئه و زانایانه ی که ناویستایان وه رگیترا وه، کوردییان نه زانیوه، له ئه نجامدا و به هۆی به سه رچوونی رۆژگار وه رگیترا نی جیا جیای ناویستا په یدا بو» (۷۹، ص ۳۸) وه کو دیاره ئه م لیکۆله ره وه به ناویستا ته وا وه کوردی ده زانی و به لگه و رایه کانیشی له راستیییه وه دوورین، ده بیج ئه وه له به رچا و بگرن که له رۆژگاری نووسینی ناویستا وه تا ئه مرۆ گۆرانیکی زۆر به سه ر زمانی کوردیدا هاتوه، بو به ئه و په یوه ندیییه ی له نێبو زمانی ناویستا - ماد - هکان و کوردی ئه مرۆ دا هه به، په یوه ندیی میژوویکی پر له گۆرانه.

هه ر له باره ی په یوه ندیی - ماد - و - ناویستا - و کوردوه ئیراناس (دار مسته ر - Darmesteer) دنوو سی: «ناویستا له زمانی مادهکان هاتوته خواره وه و زمانی مادهکان هه ر ئه و زمانه به که ناویستای یی نووسراوه ده کری زمانی کوردیش به پاشماوه ی ئه و زمانه بزانی» (۱۸۱، ل ۲۲) هه ر ئه و زانایه رای وایه ئه گه ر رۆژی به رده نووسراوه کانی مادهکان له ناوچه ی هه مه دان بکه ویتنه ده ست، ئه و راستیییه روون ده بیته وه. هه ر له باره ی په یوه ندیی کوردو مادهکان (مینۆرسکی) ده لئی: «ئه و میله ته ی که ئیمه قسه ی له باره وه ده که مین چند سه ده به ک پیش له دایک بوونی مه سیح له به رزایییه کانی کوردستان ده زیان، چاک ده شانین که کورد هکان هه ر ته نیا به زمانی ئاریایی قسه ناکه ن، به لکه زمانه که یان به شیکه له خیزانی زمانه ئیرانییه کان وه ک نیشتمانه که شیان و ریشه ی زمانه که شیان په یوه ندیی به ئیرانه وه هه به» (۱۶۹، ص ۸). ئیرانی کۆن پیش هاتی - هیندو ئه وروپی - یه کان زمان و خیزانه زمانی تری تیدا بو، وه ک

ئه وه ی پیشتر باسی زمانه کانی زاگروس و - عیلامان کرد. ئه وه ی له م قسه یه ی (مینۆرسکی) زۆر مه به سه ته ئه و په یوه ندیییه به که ناری! "ماد" له گه ل "ناویستا" ، ناویستاش له گه ل کوردیدا هه به تی، که زۆر تر رووی به لگه کان به ولایه دا نزیکه ده بیته وه که پشتی رایه که ی (دارمستهر) بگری، که ده لئی: ناویستا به زمانی مادهکان بووه و کوردیش پاشماوه ی ئه و زمانه به. ئه گه ر باوه ر به یه بئین که مادهکان زۆر زووتر له و رۆژگاره وه هاتون، که ناویستای تیدا نووسراوه، ئه وه ئه وه شمان بو روون ده بیته وه، که دروستبوونی زمان و میله ته ی کورد له نێبو هاتوه کان و نیشته جییه کانیش زۆر زووتر له و رۆژگاره زه مینه ی بو خۆشکراوه، به تاییه ت ئه گه ر شارستانییه ته پیشکه وتوو هکانی سۆمه ر و ئه که د بابل و ئیلام و زاگروسمان له بیهر نه چیتته وه، له و چهندو چۆنه ده گه یه نه ئه وه که بلئین: ناویستا وه ک کتیییکی ئایینی کۆن و ئیستا له به ر ده سه ته زمانه که ی که زمانی مادهکانی دامه زرینه ی ئیمپراتۆرییه تی ماده، به شیکه گرنه که له میراتی زمانی کوردی، هه روه ها میژووی زمانی مادهکان، وه ک میژووی زمانی سۆمه ری و عیلامی و زاگروسییه کان، به شیکه گرنه و دیاری میژووی کوردن.

(پور داود) ده لئی: «ئایین و میژوو و زمان هه رسیک پیکه وه به ندن» (۴۴، ل ۱۱) هه روه ها پیشتر باسی رای ئه و زانایانه شمان کرد، که ئایین و ئه فسانه و میژوو به به که وه ده به سه تنه وه، له وه ش په یوه ندیی گرنگی زمان و ئه فسانه مان بو به ده رده که وه ی که هه ندیک ده لئین: «ئه فسانه زمانی پیرۆزی خودایه» ده گه یه نه ئه وه ی، که زمانی کوردی له م زار و زمانه کۆنانه پیکهاتوه و له خۆی زیاتر که سیکی تر - زمانیکی تر - نییه، هینده ی ئه و میراتگری یاسایی و ئاسایی ئه و زمانانه ی، که ئه و زمانانه ش، سۆمه ری و ماد و عیلام و زاگروسییه کان و نیشته جییه کانی تری کوردستانی ئه و رۆژه خاوه نی میژوویکی پر ئه فسانه و ئه فسانه یه کی یه کجار کۆن و ده وله مه ند بچ، ئه وا کورد ئه مرۆ خاوه نی ئه و ئه فسانه میژوویی و گرنه و ده وله مه نده به که له و هۆز و نه ته وانه به جی ماوه، وا چاکه ئه وه ش بزانی که سۆمه رییه کان خاوه نی کۆنترین و ده وله مه ندرین ئه فسانه ن له جیهان، ئه وا ئه مرۆ کورد خاوه نی ئه فسانه ی سۆمه رییه کان و زهردهشت و مادهکان و هه موو ئه و هۆز و نه ته وه زمان و ئایینه نه ی تره، که به شیکه له پیکهاته ی زمان و خوینی میله ته ی کورد، به شیکه یه لپیکهاته ی میژوو - و - ده ق - ی - ئه فسانه - ی کوردی.

۱-۸-۱۰- کۆنترین یه که مین:

له کاتی پشکنین و گه ران به دوا ی سه رچاوه و به لگه کان بو ئه م لیکۆلییه وه یه، شتیکی زۆر سه رنجی راکیشام، ئه وه بيش وشه ی «کۆنترین یه که مین» بو، که له هه ر بواریکدا کنه م ده کردو به دوا ی میژووی هه ر شتیکی کوردستاندا ده گه رام. تووشی ئه م دوو وشه به ده هاتم، ئه وه ش کێ گوتویه تی؟ ئه گه ر نه ئیم هه مووی، ئه وا بچ شک زۆریه هه ره زۆری، بیانییه کان ئه و بیانییه نه ی که له میژوو و جوگرافیا و شارستانییه تی ناوچه که و کوردستان و کوردییان کۆلییه ته وه، ئه وه ش که کورد هکان گوتویه یانه، ئه ویش زۆریه دووباره کردنه وه ی رای بیانییه کانه، ئه و بیانییه نه ی که من ده ستم به نووسراوه کانیا ن رانه گیشته وه، ئیستا با (که میک) له و یه که مین و کۆنترینانه به سه ریکه یه نه وه.

ئەگەر ئەشكەوت يەكەمىن مالى مەرۆف بى ئەوا: «ئەشكەوتى شانەدەر، يەكەمىن و تەنيا ئەشكەوتە كە ژيان تىبىدا بەردەوامە لە ۶۰۰۰ تا ۱۰۰۰۰۰ سال پيش زايىنەوه» (۱۱۸، ص ۲۸) بى شك له ئەشكەوتەوه دەچىنە گوند، ئەوا گوندى "زەفياچەمى" «لەجۆرى خۆى يەكەمىن گوندە كە دەگەرپتەوه سەردەمى بەردىن (...). كە بەيەكەمىن ئاوهدانى دادەندرى لە باكوورى عىراق (كوردستان) و يەكەمىن گوند لەجۆرى خۆى لە جيهاندا» (۲۱۱، ۵۹۵) ئەگەر لەگەل دروستبوونى گوند كشتوكال دەست پىدەكات: «ئەوئەيش بۆ يەكەم جار لە گوندى چەرموو جايۆ نوو دەدۆزرتەوه»: (۱۲۵، ص ۱۸۰) ھەر گوندى چەرموو: «كە دەكەوتتە كوردستانى عىراق باشتىن و يەكەمىن جىگای كشتوكالىيە بى گومان» (۱۲۵، ۱۷۹) ھەر لەسەر قسەى ئەو سەرچاودە: «لە تەپەگەورە (؟) يەكەمىن جارە بەلگەى گرنىگ دەست دەكەوتى كە لەو كۆمەلگايە جىباوازىبى بارى ئابوورى و گرتىيەكانى كۆمەلگا ھەستى پى دەكرى» (۱۲۵، ۲۷۲) ئەگەر گۆزەگەرى يەكەمىن پيشەسازى بى و نيشانەى سەرەتايبىترىن كارگە بى: «ئەوا لە ھەزارەى چوارەمى پيش زايىن، كۆنترىن نيشانەى بەكارھىنانى قور لە كەرەستەى ناو مالدا دۆزراوئەتەوه، ئەوئەيش لەگوندى چەرموو رۆژ ھەلاتى كەركوك» (۱۴۵، ۲۴) كە پيشەسازى بەرە بەرە پيشدەكەوتى و لە بەكارھىنانى قورەوه دەچىتە سەر ئاسن و مس و زىو و زىر و، ئەوا: «شارەزايانى كۆنئاسى لايان واىە كە بۆ يەكەمىن جار (فلز) لە لوپستان بەكار ھاتووه» (۸۲، ص ۱۲۸) ھەر بۆ بەكارھىنانى مس: «لە چاويۆنو بەلگەى ئەو دۆزرايەوه كە كۆنترىن بەكارھىنانى (مس)ى ناوچەبى لەو گوندەبووه» (۱۲۵، ۱۶۵) مەرۆف كە ژيانى پيشدەكەوتى بىر لەھونەر دەكاتەوه ئەوا: «كۆنترىن ئامىرى مۆسىقا كە شمشالىكى ئەئىسك دروستكراو بوو، لەتەپە گەورە (؟) دۆزراوئەتەوه» (۱۲۵، ۲۶۷) ئەگەر ئايىن بەكجار كۆنە، ئەوا نيشانەكانى ئەو كۆنئىيە زۆرىيە لەو پەيكەرەنە بەدەردەكەوتى كە دۆزراوئەتەوه: «ئەوئەيش لە گەنج دەرو دواتر لە زاگروئەس بەشيوئەبەكى بى وئە دۆزراوئەتەوه» (۱۲۵، ۱۶۷) كۆنترىن و يەكەمىن ھەر لەسنوورى كەرەستە و پىوستىيەكانى ژيانى رۆژانە پاناوئەستى، دروستكردنى يەكەمىن پەرستگاش دەگرتەوه، (لالش) يەكەمىن پەرستگايە و پيش ھەموو شوئىتىكى تر دروستكراو، لەسەر قسەى برا ئىزدىيەكان، ديسان: «يەكەمىن نەتەوئەش كە دەقە مەخىيەكان باسى دەكەن، (...) ئەوا دەگەرپتەوه ناوچەى رۆژئاوا و خوارووى رۆژئاواى دەرياچەبى وان» (۱۱۸، ص ۳۹-۴۰) دوا جار لەسەر قسەى "ئاوئىستا": ئاھورامەزدا دەفەرموئى «يەكەمىن جىگا و ولاتى باش كە من ئاھورامەزدا دروستم كردبى (ئىران وىچ بوو)» (۴۲، ص ۷) ئەو ئىران وىجەى كە ئەو سەردەمە بەشىكى گرنىگى كوردستان دەگرتەوه.

ئەمانە بەشىكى كەمى ئەو يەكەمىن و كۆنترىن - انەن كە لەبارەى مەرۆفى كورد و كاروپيشەى مەرۆفى كورد و خاكى كوردستان گوتراون، ئەگەر نەتەوه و ولاتىك، ئەم ھەموو يەكەمىن و كۆنترىن - ھى تىدا كۆپىتەوه، ئايا: ناكرى ئەوئەش بلىتىن كە يەكەمىن ئەفسانەش لەئىتو ئەم خەلگ و ئەم ولاتەدا سەرى ھەلدا؟ كۆنترىن ئەفسانەش ھى ئەم خاك و ولاتەيە؟! دەكرى جارىكى تىرش ئەو بەبىر بىننىنەوه، كە ئەفسانەى سۆمەريەكان، كۆنترىن ئەفسانەى ھەموو جىهانە كە تائىستا بەتەواوى كەوتىتە بەر دەست، دەرکەوت ئەو ئەفسانەيەش بەشىكى گرنىگى ئەفسانەى كوردى پىكدەھىتى.

۸-۱-۱۱- لەبارەى ئەفسانەى كوردىيەوه:

كورد وەكو مەرۆف وەكو مىللەتىش ريشەيەكى كۆنى ھەيە، لەگەل ئەو كۆنئىيەدا، ئەفسانەيەكى كۆنئىسى ھەيە، لىرەدا نامانەوئى بە (گرمانە) قسەبەكەين، بەلگە باسى ئەو كەس و دەقانە دەكەين كە باسى (ئەفسانەى كورد) يان كوردو - لەو سەرچاوانەى كە دەس من كەوتون - ھەر ھەوا ھەندىك لەو راپانەى كە باسى كۆنى (فۆلكلۆز - ئەفسانەى) ناوچەكەيان كوردو، دكتور (داوود سەللوم) دەنووسى: «ئەدەبى حىكايەتى گيانداران بۆ يەكەم جار لەلای مەرۆفى شارستانى و دۆلى - مەيزۆپۆتاميا - بەديار كەوت» (۲۲، ۳۲) ديارە ئەدەبى گيانداران بەشىكە لە فۆلكلۆز و، ديسان ئەفسانەش بەشىكە لە فۆلكلۆز كەواتە دەبى، ئەفسانەى ئەگەر نەلئىن پيش ئەدەبى گيانداران - ئەوا بى شك پىكەو ھەلداو، ھەر ئەو نووسەرە لای واىە بۆ يەكەمجار بابلى و سۆمەريەكان ئەو ئەدەبەيان داھىناو و لىرەو ھەر پەريوئەتەو يونان، ھەر لەبارەى كۆنئى ئەدەبى ئەم ناوچەيە (تاھا باقر) دەنووسى: «كۆنترىن ئەدەبە لەجىھانى كۆندا» (۱۳۳، ۱۲) دەبى ئەوئەش لەبىر نەكەين كە ئەم ئەدەب - فۆلكلۆز - ھى مەيزۆپۆتاميا و نىوان دوو ئاوان ريشە و بەشىكى گرنىگى پىكەتەى ئەدەبى فۆلكلۆز و ئەفسانەى ئەم مەرۆى كوردىيە. لەبارەى ئەفسانەى - ماد - ەكان (ئشو دۆر نۆلكە) دەنووسى: «چەند كەسىتىكى يونانى لە زەمانى ھەخامەنشىيەكان، ئەفسانەى (مىترانى - حماسە) و تەواويان لەبارەى رۆژگارى رابردووى نزيك لە زمانى پارسى و مادەكانى (رۆژئاواى ئىران) بىستبوو، يەكەمجار واچاكە ناوى (كەترياس) بىتىن كە پزىشكى تايىتە (ئەردەشپىرى دوووم) بوو لەسەرەتاي سەدەى چوارەمى پيش زايىن كىتەبەكەى خۆى نووسىو» (۴۷، ۳) ھەر لەسەر قسەى (كەترياس) «ئەم ئەفسانە لە بەرژەندى پارسەكان نەبوون، بەپىچە وانەو شای مادەكانى بەچاكى بەرجەستە دەكرد» لىرە ئەو دەردەكەوتى كە لە پاش رووخانى ئىمپراتۆرىيەتى ماد بەدەستى ھەخامەنشىيەكان، - ماد - ەكان واتە خەلگەكە، لە فۆلكلۆزى خۆيدا - بەئەفسانەشەو بە مادەكانياندا ھەلگوتووه لەدۆى - پارس - ەكان فۆلكلۆريان ھۆنىوئەو. ئەمەش كارىكى ئاسايىيە و لەئىتو ھەموو مىللەتەك ھەروا بوو و ئىستاش ھەروا بە ئۆنمونه: لە فۆلكلۆزى ئەم دوايىيەى كوردى بەلاوك و ئەفسانە و ھىران و پەندەو زۆر بەشانازى و مىترانىيەو بە (قەلاى دم دم) دا ھەلئەلئىن و فارسەكان سەرزەنشت دەكەن. (كازم سەعدەددين) دەنووسى: «ھىرۆدۆتس. ئەوئەى ئەو ناوچەيە گەراو كە ئەمروئە بەتوركيا و عىراق و ئىران و مصر و ولاتانى عەرەبى دەناسرتىن و باسى زۆر ئەفسانە و ھەكايەتى لە مەژوئەكەيدا تۆمار كردوون» (۱۵۴، ص ۱۱) ديارە ئەفسانە و ھەكايەتى، توركيا و عىراق و ئىران، بەشىكى گرنىگى ئەفسانەى كوردىش دەگرتەوه، ھەر (ھىرۆدۆتس) لەبارەى ئەفسانەى مەدييەكانەو كە باسى پاشاكەيان (دپوس) دەكات وشەى "ئەفسانەى" بەكاردەتتى، لەوئەى كە ئەو پاشايە دەيەوئ تەمىكى ئەفسانەبى بەدەورى خۆيدا بلاويكاتەوه، ئەفسانەكە دەلئى: «بەلام، ئەگەر كەس نەبىنى، ئەفسانەكە دەلئى دەبىتە جۆرە پياوتىك جيا لەپىياوكانى تر» (۲۲۰، ۱۹) ئەوئەى لىرە زۆر مەبەستە بەكارھىنانى وشەى - ئەفسانە - يە، كە ھىرۆدۆتس ئەو دەمە لەبارەى - ماد - ەكانەو بەكارى ھىناو، ھەر لەپيش زايىن و زۆر راستەوخۆتر (گەزەفۆن) باسى

نه‌فسانه‌ی کوردان ده‌کات له‌کاتی‌کدا به‌هونه‌ری هه‌لاتن خۆ له‌ده‌ست کورده‌کان رزگار ده‌کات، ده‌نوسێ: «دواجار ئیواره‌یه‌کی رۆژه‌ پایزییه‌کان له‌ خواره‌وی خۆمان و له‌ قه‌راغ رۆوباری (سان تری تس - خابوور) خۆمان ببینی، هه‌ناسه‌یه‌کی خۆشیمان هه‌لکیشا و چونکه‌ خواردنێکی زۆرمان هه‌بوو شه‌و به‌چاکی و خۆشی و گوتن و بیستنی نه‌فسانه‌ له‌باره‌ی کورده‌کانه‌وه‌ رۆژمان کرده‌وه‌» (٥٧، ص ٧٨) دیسان گه‌زنه‌فۆنیش باسی - نه‌فسانه‌ی - کوردان و نه‌فسانه‌ له‌باره‌ی کوردانه‌وه‌ ده‌کات، نه‌م ناوه‌ینانی نه‌فسانه‌ی ناوچه‌ و هۆز و نه‌ته‌وه‌کانی کوردستان دواجار نه‌فسانه‌ی کوردی - خۆی، نه‌مه‌ش بۆخۆی نیشانه‌یه‌کی تر و به‌لگه‌یه‌کی زیندووی نه‌فسانه‌ی کوردیه‌ به‌تایبه‌ت نه‌وانه‌ی پێش زاین باسیان کردووه‌، دياره‌ نه‌گه‌ر شتێک نه‌بێ و زۆریش گرنگ و به‌رچاو نه‌بوو، له‌و رۆژگاره‌ گرنگی پێ نه‌ده‌درا و باس نه‌ده‌کرا. نه‌مه‌ش به‌لگه‌یه‌کی گرنگه‌ بۆ زیندوویی ناو و ناوه‌رۆکی نه‌فسانه‌ی کوردی پێکه‌وه‌.

نه‌و نه‌فسانه‌یه‌ش وه‌کو نه‌ته‌وه‌که‌ی نه‌فسانه‌یه‌کی خۆراگر بوو نۆردیخانی جه‌لیل و جه‌لیلی جه‌لیل گوتوویه‌: «زالمان و زۆرداران گه‌لیک سامانی گه‌لی کوردیان زه‌وت کردووه‌، به‌لام - شایانی باسه‌ که‌ فۆلکلۆره‌که‌ی یه‌کیته‌ له‌و میراته‌، به‌رز و جوانه‌ی که‌ به‌ر هێرشێ بیگانه‌ نه‌که‌وتوه‌ و بۆ کورد ماوه‌ته‌وه‌» (٢٤، ٥٧) نه‌و فۆلکلۆره‌ کوردیه‌یه‌ که‌ ناتوانێ بدزێ نه‌وا به‌شیکیشی - نه‌فسانه‌یه‌، نه‌و نه‌فسانه‌یه‌ی له‌سه‌ر قسه‌ی (عه‌لی نه‌شرف درویشیان) که‌ ده‌لێ: «له‌نیوه‌ نه‌فسانه‌ی مه‌یله‌تان، نه‌فسانه‌ی ئیترانی شوپتی تایبه‌تی خۆی هه‌یه‌، له‌و نیوانه‌شدا نه‌فسانه‌ی کوردی خاوه‌نی رهنگ و بوئی خۆیه‌تی» (٧٧، ١٩) نه‌و نه‌فسانه‌یه‌ی که‌ زانیان و رۆژه‌لاتناسان وه‌ک "مار" و "نیکیتین" و "مینۆسکی" و "سیمۆف" و "فیلچیسکی" و "لاسکو"، هه‌روه‌ها نووسه‌ری گه‌وره‌ی کورد (عه‌رب شه‌مۆ) بگه‌ر "بۆقیان" ییش: «نه‌فسانه‌یان کردووه‌ به‌که‌ره‌سته‌یه‌ک بۆ ساغکردنه‌وه‌ی هه‌ندێ بیرو باوه‌ری نایینی - کۆن و تازهی کورد» (٢٣، ١٤) نه‌مه‌ش نیشانه‌ی کۆنی و گرنگی و پڕ زانیاری نه‌فسانه‌ی کوردیه‌، که‌ زانیان کردوویه‌ به‌که‌ره‌سته‌ی لیکۆلینه‌وه‌ی ژبانی گه‌لی کورد، نه‌و که‌ره‌سته‌یه‌ی بۆخۆی - ئینسکلۆپیدا - یه‌کی ده‌وله‌مه‌ندی مه‌یله‌ته‌که‌مانه‌.

١-٩-١- مێژووی نه‌فسانه‌ی (فارسی) ده‌کان:

مێژووی هاتنی -ئاری- و هیندۆ نه‌وروپیه‌کان بۆ ئیتران، مێژوویکی هاوه‌شه‌ له‌نیوان - ماد و پارسی و هه‌موو نه‌و نه‌ته‌وانه‌ی دواتر له‌و هاتن و تیکه‌لبوونه‌ که‌وتوونه‌ته‌وه‌، نه‌وه‌ی ئیترانییه‌کان به‌ناو (مێژووی نه‌فسانه‌ی ئیتران) و ده‌قی نه‌فسانه‌ و نه‌فسانه‌ی خاکی ئیترانی باسی ده‌کهن، له‌پێش زاین، تاوه‌کو دروستبوونی ده‌وله‌تی هه‌خامه‌نشی، نه‌و مێژوو و نه‌فسانانه‌، ئیمه‌ی کوردیش، وه‌کو فارسه‌کان خاوه‌نی نه‌و مێژوو و ده‌قه‌ نه‌فسانه‌یه‌یه‌ن، به‌شیکێ نه‌فسانه‌ی راسته‌قینه‌ی فارسه‌کان، له‌گه‌ل دروستبوونی ده‌وله‌تی هه‌خامه‌نشی ده‌ست پێده‌کات، هه‌روه‌ک مێژووی نه‌فسانه‌ی کوردیش به‌شیکێ له‌گه‌ل دروستبوونی ده‌وله‌تی ماد ده‌ست پێده‌کات نه‌وه‌ی پێشتر ریشه‌ی دروست بوونه‌! هه‌ر چه‌نده‌ هه‌ندێ جار ریشه‌یه‌ک راست له‌ رۆوباری سه‌ره‌کی ده‌کاته‌وه‌، هه‌ندێ جاریش ریشه‌ی هاوه‌شه‌ هه‌یه‌، وه‌ک نه‌و ریشه‌ هاوه‌شه‌ی نیوان کورد و فارسی، له‌ (ماد و پارسی) دا، دياره‌ نه‌م کۆچ و هاتنه‌ش، نه‌گه‌رچی بۆ ماد و پارسی

پێکه‌وه‌ بووه‌ و زۆریش لێک نزیکن، به‌لام هه‌ر له‌ نه‌وله‌وه‌، هه‌ربه‌که‌ و به‌ناو و هۆزی تایبه‌تی و جیای خۆی هاتووه‌ (به‌هه‌رام فره‌وشی) ده‌نوسێ: «نه‌م دوو هۆزه‌ گه‌وره‌یه‌ به‌هه‌موو تایفه‌کانیا نه‌وه‌ رۆوبان کرده‌ ناوچه‌ی به‌پیت و به‌ره‌که‌تی ده‌روبه‌ری ده‌ریاچه‌ی رده‌زاییه‌ (ئورمیه‌ - شه‌راب) هۆزی "ماد" له‌ ده‌روبه‌ری خوارووی رۆژه‌لاتی ده‌ریاچه‌ له‌نیوان ته‌وریز و هه‌مه‌دان گیرسانه‌وه‌، دواتر تا نه‌سفه‌هان چوونه‌ پێش هۆزه‌کانی پارس له‌ رۆژئاوا و رۆژئاوای خوارووی ده‌ریاچه‌ - له‌ناوچه‌ی نه‌رده‌لاتی ئیستا جیگیر بوون» (٤٢، ص ٢٨) له‌م نووسینه‌ نه‌وه‌ به‌ده‌رده‌که‌وه‌ی که‌ هه‌ر له‌کاتی هاتنیان - هه‌ر چه‌نده‌ پێکه‌وه‌ هاتوون - دوو هۆزی لێک جیابوون و هه‌تا گیرسانه‌وه‌ و جیگا گرتنیشیان له‌گه‌ل یه‌ک نه‌بوو، هه‌ر چه‌نده‌ زۆریش لێک دوورنه‌بوون. نه‌م دوو هۆزه‌ هه‌ر له‌سه‌ر قسه‌ی فره‌وشی - «ماد و پارس هه‌ندیک جیابوونیه‌ن له‌ گه‌ل یه‌کدا هه‌بوو، به‌تایبه‌ت له‌ شپوه‌ زاوه‌» نه‌و هۆزه‌ جیابوونیه‌ک له‌سه‌ر قسه‌ی (شاهروخ مسکوب): «-پارسه‌کان - له‌سه‌رده‌می پاشایه‌تی ماده‌کان پێکه‌یشتن و په‌رو باڵیان گرت، « (٦٨، ص ١٤) نه‌و جیاییه‌ی که‌ له‌نیوان - ماد - و - پارس دا هه‌بوو له‌گه‌ل دروستبوونی ده‌وله‌تی "ماد" زیاتر په‌رده‌ده‌ستی، به‌تایبه‌ت پارسه‌کان له‌ژێره‌وه‌ بۆ نه‌وه‌ کارده‌کهن که‌ ده‌سه‌لات بگرنه‌ ده‌ست (سیرووس) سه‌رکرده‌ی پارسه‌کان، له‌وه‌کاته‌ی "ماد" ده‌کان له‌ سه‌ر حوکم بوون، ناوا هانی پیاوانی خۆی ده‌دا: «... به‌گوتی من بکه‌ن و نازایی خۆتان به‌ده‌ست بێن، دژی مه‌یله‌یه‌کان بجه‌نگن، راستیه‌که‌م پێگوتن و خۆتان دوامه‌خه‌ن، راپه‌رن بۆ له‌نیوه‌ بردنی به‌ندایه‌تی» (٢٢٠، ص ٢٣) نه‌وه‌ی لێره‌ گرنگه‌ (سیرووس) خه‌لکه‌که‌ دژی مه‌یله‌یه‌کان هان ده‌دات و خۆیان - پارس - به‌بهنده‌ و ژێر ده‌ستی مه‌یله‌یه‌کان ده‌زانێ، نه‌وه‌ هه‌ر ته‌نیا پارسه‌کان خۆیان به‌جیا نه‌ده‌زانێ؛ به‌لکه‌ "ماد" هه‌کانیش "پارسی" هه‌کانیان به‌غه‌ریب داوه‌نا، (ئیسستیگس) که‌ ده‌گیرێ روه‌ له‌ سه‌رکرده‌ "ماد" هه‌خیا نه‌تکرده‌وه‌ ده‌کات و ده‌لێ: «تۆ به‌دکاری به‌م کرده‌وه‌یه‌ت کورانی مه‌یله‌ته‌که‌ی خۆت - مه‌یله‌یه‌ پیاوچه‌که‌کان - ت له‌ سه‌ردارییه‌وه‌ کرده‌ بنده‌، چونکه‌ تۆ ده‌سه‌لاتت دا به‌ پیاویکی تر له‌جیاتی نه‌وه‌ی به‌خۆت بیه‌گره‌ ده‌ست زۆر چاک ده‌بوو نه‌گه‌ر بتدابایه‌ گه‌له‌که‌ت مه‌یله‌یه‌کان نه‌ک بۆ پارسه‌ غه‌ریبه‌کان مه‌یله‌یه‌کانت کرده‌ ژێرده‌سته» (٢٢٠، ص ٢٣) نه‌وه‌ته‌ ئیسستیگس پاشای مه‌یله‌یه‌کانیش که‌ ده‌گیرێ - پارس - ده‌کان به‌غه‌ریب ده‌زانێ و سه‌ره‌شتی (هارباکوس) ده‌کا له‌وه‌ی که‌ ده‌سه‌لاتی بۆ خۆی گیرنه‌داوه‌ته‌وه‌، به‌لکه‌ داویه‌ته‌ ده‌ست غه‌ریبان، پاش نه‌وه‌ی ده‌وله‌تی ماده‌کان ده‌رووخین، (داریوش) پاشتر ده‌بیتته‌ پاشای پارسه‌کان، نه‌و پاشایه‌ زۆر به‌ (پارسی) یه‌تی خۆی ده‌نازێ، که‌ من باوه‌رناکه‌م، تا نه‌و ده‌م هه‌یج (پارسی) تیک هه‌ینده‌ی نه‌و شانازی به‌مه‌یله‌ته‌که‌ی خۆی کردی، له‌سه‌ر قسه‌ی (شاهروخ مسکوب): «داریوش، خۆی به‌پارسی کورپی پارسی ده‌زانێ» (٦٨، ص ١٦-١٧) نه‌م خۆ به‌جیا زاینه‌ له‌نیوان ماد - و - پارس - دا ده‌گاته‌ راده‌ی جیای رهنه‌ز. هه‌ر (هیرودوتس) که‌ باسی خه‌ونی (ئیسستیگس) ده‌کات و ئیسستیگس خه‌ونه‌که‌ی بۆ خه‌لک و خه‌ونزانان ده‌گێرته‌وه‌ ده‌لێ: «خه‌ونه‌که‌م به‌شیک له‌راستی کۆتایی هات نه‌و منداله‌ (٨-٤١) به‌پاشا ناودێر کرا، نه‌وه‌ هه‌ر ته‌نیا بۆ من جتی مه‌ترسی نییه‌: له‌گه‌ل نه‌وه‌شدا له‌ ئیوهم ده‌وێ رێگایه‌کی راستم بۆ دیاری بکه‌ن بۆ سه‌لامه‌تیی بنه‌ماله‌که‌م و ئیوه‌ش، خه‌ونزانان گوتیان: گه‌وره‌م بۆ ئیمه‌ هه‌لێکی گه‌وره‌یه‌ که‌ سه‌رکه‌وتنی

شایه تیبه که ت بیینین. ئەو مندالە بەرەگەز پارسییە، ئەگەر دەسلاتی کەوتە دەست ئەو ئەو ئیمە تەواوی میدییه کان ئەوانە ی لە رەگەزدا لەگەڵ ئەوان جیا یین سووکایە تیما ن پین دەکرێ و بە دەست ئەو پارسانە دەچەوسێنەوه، بەلام تۆ ئەو ی نیشتمانە کەمانی ئەگەر ئیو لەسەر کورسیی پاشایەتی دابنیشن ئەوا لەلای ئیو شویتیکی پیرۆزمان دەبێ (۰۰۰) ئەو مندالە لای باوکییەتی لە هەرتیمی پارس» (۲۲۰، ص ۲۲) ئەو ی لێرە جیگە ی سەرئەجە لەباسی - ئەو مندالە پارس-ە ی کە جیگای مەترسییە دوو جار باسی (رەگەز) ی جیا دەکرێ. جیا لەگەڵ میدییه کان ئەو جیا ییە نیوان-ماد-و-پارس-ەکان (گەزەفۆن) یش باسی دەکات، کاتی لەگەرانەوه ی لە کوردستان کوردەکانی ئەو پۆژێ سەرئیشە ی زۆری بۆ دروست دەکەن و بەشەر چاریان ناکات دەیهوێ سیاسەت بەکاربێتی دەزانی جیا یی و ناکۆکییە ک لەنیوان ئەوان و - ئیران- پارس-ەکاندا هەیه دەیهوێ سوود لەو جیا یی و ناکۆکییە وەر بگرێ. دەلێ «تووشی هەر کوردێک دەهاتین دەمانگوت ئیمەش وەکو ئیو دوژمنی پاشای- ئیران- (پارس) یین، بەلام، وەلامیتمان نەدەبیست» (۵۷، ص ۷۲) هەر بۆیە پشتگیری جیا یی کوردەکان و پاشای ئیران، دەلێ پاشای ئیران سەدو بیست هەزار شەڕکەری ناردبوو سەر ئەو کوردانە، کەسیان لێ نەگەر ابوووه. ئەو جیا ییە هەر لەرەگەز و میتشکدا نەبووه، بەلکە لەژبانی واقع و پۆژانەشدا هەروا بووه، ئەو هەمان خۆتندەوه کە پاشای ماد باسی مندالە کە دەکات، خەلکە کە دەلێن: ئیستا ئەو مندالە لەلای باوکییەتی لە هەرتیمی پارس، واتە ئەو دەمە هەرتیمی ماد و پارس لێک جیا بووه، نەک هەر جیا بووه بەلکە نیوان ئەو دوو هەرتیمە پڕ لە پاسەوان و خالی بازگە بووه، ئەو تە هیرۆدۆتس دەنووسێ: «وەختی هاریاکۆس (سەرکرده ی خایینی مادەکان) دەیهوێ سیرۆس ئاگادار بکاتەوه، بەلام لێی دوور دەبێ و رێگای نیوان میدیا و پارس پڕ لە خالی چاودێری دەبێ بۆیە بیری کردەوه نامە بنێرێ (*-۴۲) نامە کە دەخاتە نیو زگی کە رویشکێک و دەیدووریتتەوه و دەیداتە دەست راوچیەک تا کە رویشکە کە بداتە سیرۆس» (۲۲۰، ص ۲۲). ئەم نیوانە پڕ لە بازگە و پاسەوانەش بۆ خۆی نیشانە ی ئەو یە کە ئەو دەم کە مادەکانیش لەسەر حوکم بوون - سارده شەر- ێک لەنیوان ماد و پارسەکاندا هەر هەبووه.

لەم هەموو بەلگە هیئانەوه بۆ سەلماندن جیا یی ماد و پارس، بۆ ئەو یە بیسەلمێنم کە - ئەفسانە شیان جیا بووه، دەنا ئەگەر میللە تییک هەبێ، بەخوین و میتزوو نزیک لە ماد-کورد- ئەوا ئەو میللە تە پارس - فارس -ەو هیچ میللە تیکی تر لەوان نزیکتر نییە بۆ سەر هەلدانی میتزووی ئەفسانە ی (فارس)ەکان. نالیم ئیران و پارس، بەلای مەنوه ئەو میتزووه لەدروستبوونی دەولەتی هەخامە نشییەوه دەست پێدەکات و بەنووسین دەقی نووسراوی ئەفسانە ی فارسییش بەزمانی فارسی، ئەوا لەگەڵ نووسینی (شاهنامە) لەسەر دەستی (فیردەوسی) سەر هەلدەدا، دیار کردنی ئەو میتزووی سەر هەلدان و نووسین، بەو مانایە نییە کە فارس پیشتر ئەفسانە یان نەبووه-، بەلکە دەتوانن- وەک ئیستا شاکاردوو بانە- ریشە ی ئەفسانە ی خۆیان لەنیو ئەو میتزووه ئەفسانە یەدا بدۆزنەوه کە لەهیند و ئیران و کۆچ ئارییەکانەوه دەست پێدەکات وەک ئەو ی کە کوردیش دەتوانن ئەمە بکات. میتزووی پیش دروستبوونی دەولەتی ماد بۆ ئارییە هاتووه کان و ئیرانییە نیشتمانی جیاکان، میتزوویەکی هاوبەشە ئەو تە پارسەکان بەشیکن لە سوپای

ئیلامییەکان هەر بەهۆی بەشداری لەو سوپایە بۆ یە کەمین جار لە میتزوو ناوی (پارس) دیتە ناووه (شاهروخ مەسکوب) ی لیکۆلەر وه ی ئیرانی دەنووسێ: یە کەمین جار کە ناوی پارس-ەکان دەبیسین لە ۶۹۰ پ. ز. یهوهیه کاتی لەنیو سوپای ئیلامییەکان لەگەڵ ئاشورییەکان دەجەنگن، واتە ئەو کاتە ناوی تاییه تی خۆشیان هەبووه؛ بەلام؛ وەک مادەکان و زۆر هۆزی تر تیکە لای بوون و لەژێر فرمانی شای ئیلامییەکاندا بوون.

لەبارە ی میتزووی ئەفسانە یی و ئەفسانە ی ئیرانییەکان- بەهەموو هۆز و نەتەوه کانییەوه (تۆدۆر نۆلکە) دەنووسێ: «ئیستا دەتوانین بەئاسانی ئەو بەسەلمێنن کە هەر لەو کاتە ی ئاویستا پەیدا بوو کە (کتیی؟) لە میتزووی ئەفسانە یی ئیران کە بەرێکی پە یوئەندی پیکهوه هەبووه، کە زۆریش ریتی تێدەچن نووسراویستەوه» (۴۷، ص ۲) ئەو ی لێرە گرنگە (تۆدۆر نۆلکە) باسی میتزووی ئەفسانە یی و ئەفسانە ی پیش پەیدا بوونی ئاویستا و سەر دەمی ئاویستا شاکارد و رای زۆر بەلای ئەو هەشدا دەچێ کە ئەو میتزوو و ئەفسانە یە نووسراویستەوه ش، لەگەڵ ئەو هەشدا باسی ئەفسانە و میتزووی (ئیران) دەکات، نەک پارس و ماد.

دروستیوونی میللە تی کورد و فارس، لە یاسایە ک دروست نەبووه کە جیا یی لە یاسای دروستبوونی میللە تانی تر، بەلکە زۆریە ی میللە تان هەروا دروست بوون. ئەو هەش ئاشکرایە، چ کورد، چ فارس، لە ئەنجامی تیکە لیبوونی نیشتمانی جیاکانی ئیرانی ئەو سەر دەم و هاتنی کۆچ کردووه کان بووه، ئەو تیکە لیبوونەش ماوه یەکی زۆری ویستووه تا لەژێر ناوی کورد و فارس دەقی گرتووه، ئەم دروستبوونی میللە تەش لەگەڵ خۆی هەموو سیما نەتەوه ییەکانی تریشی دروست کردووه لەوانە - ئەفسانە- ش. بۆ ئەفسانە ی فارسەکان- جارێکی تر دەلیتمەوه- لەگەڵ دروستبوونی دەولەتی هەخامە نشییەکان دەست پێدەکات و لەگەڵ نووسینی (شاهنامە) ش تەواو دەچەسپێ. هەر بۆ پشتگیری پیکه یشتنی زمانی (فارسی) بەهۆی شاهنامەوه لیکۆلەر وه ی ئیرانی (نیهای تجدد) دەنووسێ: «لە کاتی رووخانی ساسانییەکان زمانی ئەدەبی ئیران زمانی عەرەبی بوو، فارسی میانە چەرخێ رەسەنی شارستانیەتی ساسانییەکان، لەبەر دەمی لەنیوچوون بوو، لەو کاتەدا لەرۆژە لاتی ئیران ئەدەبیکی نوێ بەزاراوه ی ئیرانی سەر هەلدەدا و زمانی فارسی پەیدا دەبێ، شیعەرەکانی فیردەوسی هەولێن شاکاری ئەو ئەدەبی نووییە» (۲۲۱، ۳۱، ص ۲۹) ئەو نووسەرە دەلێ زمانی فارسی (شاهنامە) یە کەم شاکاری پەیدا بوونییەتی. بۆ ئەفسانە ی کوردیش بەشیکێ گرنگی لەگەڵ دامەزرانی ئیمپراتۆریەتی ماد سەر هەلدەدا و بەشەکانی تریش لە سۆمەر و عیلام و ئەوانی ترهوه سەری هەلدادووه هەموو و بەشەکان تیکە ل بوون و ئەفسانە ی کوردییان پیکه یشتنا، ئەو ی گرنگە (فیردەوسی) بە شاهنامە، زمانی یە کگرتووی فارسی دامەزراند و خۆی گوتهنی (فارسی زیندوو کردووه) بەلام، تا ئەمڕۆکەش بەزمانی یە کگرتوو، بۆ کورد ئەو نەکراوه.

ئەو ی پیشتر لە بەشی ئیراندا بەشیوه جیاکانی- پەهلەوی- نووسراون، میراتی هەردوو لامانە و لیکۆلێنەوه کانی داهااتوو دەتوانن رای جیگیرتر دەر بپن، چونکە یاسای دروستبوونی زمان، یاسایەکی کتومت یاسای دروستبوونی میللە ت نییە! زۆر نەتەوه هەن خۆنیکیان لە دەماردا دەسوورێ و زمانیکی

تريان له دەمدا دەگه‌په‌ځي.

په‌راويزی به‌شی يه‌گه‌م:

تیبسینی: له‌بهر ئه‌وه‌ی له‌م لیکۆلینه‌وه‌یه‌دا سه‌رچاوه‌کان ژماره‌یان بۆ دانراوه، بۆ ئه‌وه‌ی له‌گه‌ڵ په‌راويزه‌کان تیکه‌ڵ نه‌ین ژماره‌ی په‌راويزه‌کان به (١-٢) جیاکراوه‌ته‌وه له‌گه‌ڵ داوا‌ی لیبوردن.

(١-١): ئه‌و سه‌رده‌مه‌ی که (ج مفرد) باسی ده‌کات. هیشتا وشه‌ی (فارس) به‌کار نه‌ده‌هات، بۆ ئاویتستاش زۆرتر زمانی ئاویتستا به‌کار ده‌ی، زمانی ئاویتستاش ناکاته زمانی فارسی ئه‌م‌په‌ر.

(١-١، ١) ئه‌حمده‌ی خانی له‌مهم و زین-دا وشه‌ی (فه‌سانه‌) ی به‌کاره‌یتناوه، (هه‌ژار) به‌ (چیرۆک) مانای لیک‌داوه‌ته‌وه، که‌چی (دکتۆر عه‌زه‌دین مسته‌فا ره‌سول) به‌ (بلاوکرده‌وه) وه‌ریگتپه‌راوه (سه‌یری مهم و زین) وه‌ریگتپه‌راوی بۆ عه‌ره‌بی دکتۆر عه‌زه‌دین (١١٠٩) بکه.

(٢-٢): (چیرۆکی خواکان اسطوره = ئه‌فسانه‌ی خواوه‌نده‌کان، واته‌ ئه‌و چیرۆکه‌ی باسی کار و ژبانی رۆژانه‌ی خواوه‌نده‌کان ده‌کات.

(٣-٣): ئیتران، بۆ ئه‌و سه‌رده‌مه‌ ناوچه‌یه‌کی زۆر نه‌ته‌وه و جوگرافیا‌یه‌کی فراوانی ده‌گه‌ته‌وه، که ناکاته (فارس) و ئیتران) ی ئه‌م‌په‌ر.

(٤-٤): په‌را‌ی من دا‌به‌شکردنی چیرۆکی ئه‌فسانه‌کان له‌سه‌ر ئه‌م ب‌نه‌ما‌یه‌ شتی‌که ده‌رگا بۆ زۆر جۆر دا‌به‌شکردنی تر ده‌کاته‌وه، که له‌ خه‌مه‌تی (زانستی ئه‌فسانه‌) دا‌نبه‌یه.

(٥-٥): کۆکرده‌وه و چاپکردنی ئه‌فسانه‌ی هه‌موو ناوچه‌کان و هه‌موو زا‌ه‌کانی کوردستان به‌شێوه‌یه‌کی زانستی کارتیکی پیتویسته، چاپکردنه‌وه و کۆکرده‌وه‌ی هه‌موو ئه‌وانه‌ی تا ئیتستاش به‌شێوه‌ جیا جیا‌کان بلاو‌کراوه‌ته‌وه، کتیبخانه‌ی کوردی ده‌وله‌مه‌ند ده‌کات و کاری لیکۆله‌روه ئاسان.

(٦-٦): ئه‌فسانه‌ی خواوه‌نده‌کان له‌نێو کورد، به‌شێوه‌ فۆلکلۆریه‌یه‌کی گۆزانی به‌سه‌ردا هاتوه‌وه و خۆی له‌گه‌ڵ بیری سه‌ره‌کیی ئیسلام گونجاندوه؛ به‌لام، له‌ئه‌فسانه‌ی ئه‌و هۆزانه‌ی که‌له‌پیش زاین و ژباون و دواجار بوونه به‌شیک له‌ کورد ئه‌م‌جۆره ئه‌فسانه‌یه هه‌ن.

(٧-٧): یه‌ک له‌هۆیه‌کانی دروستبوونی ئه‌فسانه به‌رزکردنه‌وه و پیرۆزکردنی میتۆو که‌سایه‌تییه‌کانه، شیخ مه‌حمودیش وه‌ک سه‌رکرده‌یه‌کی نه‌ته‌وه‌یی، زۆر کاری ئه‌فسانه‌یی دراوه‌ته‌ پال. بۆ نمونه ده‌لێن: «که ده‌چوه شه‌ر و ده‌هاته‌وه، به‌ر پشستی خۆی ده‌کرده‌وه گولله‌ تهنه‌نگ به‌ر ده‌بوونه‌وه، چونکه گولله‌ شتیخی نه‌ده‌په‌ری» که‌چی هه‌موو خه‌لک ده‌زانێ شیخ له‌پشت (به‌رده‌قاره‌مان) بریندار بووه.

(٨-٨): له‌ ئه‌فسانه‌ی خواوه‌نده‌کان بۆ ده‌قی کوردی ده‌بێ بگه‌رتینه‌وه سه‌ر ئه‌و ده‌قانه‌ی سۆمه‌ریه‌یه‌کان و پیش ئایینی زه‌رده‌شتی و دا‌ویی ئه‌و ئایینه، که له‌نێو -ئه‌فسانه‌ی ئیترانی- دا زۆر باس‌کراون، ئیتمه‌ش حه‌قمان هه‌یه، ئه‌و ئه‌فسانانه به‌میراتی خۆمان بزاین، چۆن دواتر هه‌ر له‌م لیکۆلینه‌وه، ئه‌م ر‌ایه ده‌سه‌لمینن.

نمونه بۆ ئه‌م باسانه زۆرن. به‌لام، قه‌واره زیاده‌بونی باسه‌که که‌نامه‌یه‌کی زانستییه‌ ر‌یگه‌ی لێ گرتین، هیوادارم له‌ دا‌هاتوودا بتوانم زۆرتر له‌سه‌ر ئه‌م بابته به‌وستم.

(٩-٩): له‌نێو زۆر ده‌قی ئه‌فسانه‌یی پال‌ه‌وان - کور‌ه‌ی ژنخواز ده‌لێن: (ئیمه‌ ژنی به‌گیتجه‌لمان ده‌وی) بۆ نمونه سه‌یری (چل که‌زی) بکه - کۆمه‌له هه‌ق‌ایه‌تیکی کوردیه‌یه - طارق جمباز کۆی کردووته‌وه.

(١٠-١٠): سینه‌م پاشا: به‌سه‌رهاتی ئه‌و پاشایه، ئه‌وه‌یه که له‌بهر ئه‌وه‌ی ژنه‌که‌ی ناپاکی له‌گه‌ڵدا ده‌کات، هه‌موو

ناپاکه‌کان ده‌کوژێ و له‌ ئه‌فسانه‌یه‌که‌دا ژنه‌که‌ی ده‌کاته سه‌گ و له‌ یه‌کیکی تر به‌ته‌نیا له‌ ئه‌شکه‌وتیی به‌ند ده‌کا و ده‌رگای له‌سه‌ر دا‌ده‌خا، بۆ نمونه سه‌یری (تیکستی قه‌ناتی کورده‌و- ٩٥٠-١١٤) بکه.

(١١-١١): له‌بهر ئه‌وه‌ی ئه‌و کتیب و سه‌رچاوه‌ی له‌م لیکۆلینه‌وه‌یه‌دا به‌کار هاتوون وه‌رگرتن و وه‌ریگتپه‌راوی زۆر زمانی جیا‌جیا‌یان تیدایه، بۆیه هه‌ندێ له‌ناوی شوین و که‌سه‌کان شێوه‌ی جیا جیا‌یان بۆ په‌یدا بووه، وه‌ک (یۆنگ - یۆنغ) و زۆری تر، تکه ده‌که‌م خۆینه‌واران ناگاداری ئه‌م گۆرانه‌ بن.

(١١-١١): مامۆستا (عه‌بدوله‌قیب یوسف) له ١/١٥/٢٠٠٠ له‌ ته‌له‌فزیۆنی گولان- هه‌ولێر- گوته‌ی: (زه‌قیبا چه‌مه‌ن) راسته، نه‌ک (زاوی جمی).

(١٢-١٢): زۆر له‌ بیگانه‌کان له‌کاتیکدا ناوی شویتیکی کوردی، یان که‌ستیکی کوردی ده‌نووسنه‌وه، به‌هه‌له و به‌فۆنه‌تیکی خۆیان گۆی ده‌که‌ن، کاتێ هه‌ر ئه‌و ناوه جارێکی تر دیتنه‌وه ناو خۆمان، شێوه‌ ره‌سه‌نه کوردیه‌یه‌که‌ی له‌ده‌ست ده‌دا. بۆ ناوه جوگرافی و میتۆوییه‌کان پیتویسته‌مان به‌لیستی راستکردنه‌وه هه‌یه.

(١٣-١٣): سه‌یری گۆفاری مه‌تین بکه ژماره‌کانی ٧٣، تا ٩١ که‌ زنجیره و تارتیک بلاو‌کراوه‌ته‌وه، لیکۆله‌روه (مه‌سه‌عود سه‌عید یاسین) به‌عه‌ره‌بی له‌ژێر ناوی (سۆمه‌ریه‌یه‌کان: ئه‌ری ئه‌گه‌ر کورد نه‌بن، چ که‌سن؟) بلاوی کردووته‌وه.

(١٤-١٤): کۆی ئه‌نجامی لیکۆلینه‌وه‌کان ئه‌وه ده‌گه‌یه‌نێ که سۆمه‌ریه‌یه‌کان به‌شیتیکی گزنگ له‌پیتکه‌هاتی میلیله‌تی کورد، هه‌ر به‌م شێوه‌یه، ئه‌فسانه‌کانیشیان به‌شیکه له‌ پیتکه‌هاتی ئه‌فسانه‌ی کوردی.

(١٥-١٥): هه‌ندێ ر‌ای وا هه‌یه، که له‌نێوان (دوو ئاوان) و (ئیتران) ی ئه‌و سه‌رده‌مه کۆچه‌که به‌ره‌و هیند چوه‌، لیکۆله‌روه (دکتۆر فه‌وزی ره‌شید) یه‌کیکه له‌وانه‌ی ئه‌م ر‌ایه‌ هه‌یه و دیسان ئه‌فسانه‌ی (مالا‌ره‌ش) که له‌ دا‌هاتووی باسی ده‌که‌ین، باسی ئه‌وه‌ده‌کا له‌سه‌رده‌می لافاوی گه‌وره ب‌نه‌ماله‌ی (مالا‌ره‌ش) بۆ در‌یاز بوون چونه‌ته هیند.

(١٦-١٦): (وندی‌داد): کتیبیکه په‌یوه‌ندی به‌ر‌په‌ر‌ه‌سی ئایینی زه‌رده‌شتی هه‌یه، هه‌ندێ ر‌ه‌گزی ئه‌فسانه‌ی تیدا له‌ بیست و دوو (فه‌رگه‌رد) به‌ش پیتکه‌هاتوه. (تاریخ اساطیری ایران ص٧).

(١٧-١٧): (نائبین واجه) و (بوختان ویج) پیتویستی به‌لیکۆلینه‌وه‌یه‌کی زمانه‌وانی هه‌یه، که دوور نییه زۆر نه‌تیبیان له‌نێو خۆیاندا شار‌دیته‌وه.

(١٨-١٨): (تنگ پدبان) ئه‌م ناوه‌ش وه‌ک زۆر ناوی شویتنه‌ کۆنه‌کانی کوردستان ناوه‌راست و ناوچه‌یییه‌که‌یمان نه‌زانی، ئه‌مه‌ گرتیکه زۆرجار دووباره ده‌بیته‌وه.

(١٩-١٩): (میتۆو نووسان باسی زۆر هۆز و تایفه ده‌که‌ن له‌کاتی کۆچکردنیان به‌تایبه‌ت ئه‌وانه‌ی بۆ ئیتران هاتوون، له‌گه‌ڵ ماد و پارسه‌کان، بۆ- ماد - ده‌کان ده‌لێن شه‌ش تیره بوون: بوئوسانی، پارتاکنوئی، ستروئوخانس، ئه‌ریزانتوئی، یوئودیوئی، مگروئی، هه‌روه‌ها بۆ پارسه‌کان، ئه‌مانه هه‌ندیک له‌ناوی ئه‌و تیرانه‌یه: پانپیلایوئی، دروئوسی یوئی، گه‌رمایپیوئی، دئوئی، مردوئی، دروپیکوئی، ساگارتوئی... هتد) (سه‌یری - ایرانویج، ل٢٦- بکه).

(٢٠-٢٠): «هه‌زاران ساڵ له‌وه پیش له‌ که‌ناری ده‌ریاچه‌ی (ئورامیه URAMIH) که به‌هه‌له ئه‌م‌په‌ر- ئورمیه‌ی پێ ده‌لێن و به‌رۆمی ده‌زانن، تیره‌یه‌ک له‌ ماده‌کان له‌و ناوه‌ژبان و پیتیان ده‌گوتن (ئهورام) ئه‌م‌په‌ر (ئه‌وره‌مانی) هه‌وره‌مانی ده‌ناسرین». (ایرانویج. ص٣٤).

*(۲۱): (نەردەلان) وشەى نەردەلان دەتوانین بیگیتیرینهوه سەر شیوه کۆنەکەى، artalan)که (artalan) و ماناکەى دەکاتە (ئیرانى پیرۆز). تەماشای - (ایرانویج ل ۲۸- بکه).

*(۲۲): پستەى (لێک راست هانتى ئەم هۆزانە لەگەڵ هۆزە هێرش بەرەکانى رۆژئاوا)، بەپێى نووسراوە دەست کەوتووێکە (ناشوربیهکان) ئەو دەسەلێتێى کە لەکاتى هانتى کۆچکردووێکە هۆزى نیشتهجى هەبوون، کە هانتى هۆزەکانیان قبوڵ نەکردوو و هێرشیان کردوونەتە سەر، ئەمەش هۆبەکە بۆ درەنگ تیکەلبوونى، هاتووێکەکان و نیشتهجیکان.

*(۲۳): لەبارەى ساسانییهکانەوه راپەک هەیه دەلێ: ساسانییهکان کوردن، لەکتیبى (الرسل والملوک) نەردەشیرى بابکان نامەبەرى نەردەوان نامەبەکى بۆ دێنێ و ئەویش خەلکەکە کۆ دەکاتەوه و نامەبەیان بۆ دەخوێنێتەوه، کە لەنامەکەدا هاتبوو «ئەو لەخۆت گۆراوى ئەى کوردی لەنیو رەشمالى کوردان بەختوگراو کنى رینگەى بەتۆدا تاج لەسەر بنێی و دەست بەسەر ئەو ولاتەدا بگری؟» (گۆفارى کۆچ بەرگى سێزدههههه ۱۹۸۵ ل ۳۶۶) کورد هەمیشە وەختى جوتى پێدەدرى بەجوانى ناوى دیت، بەلام، کەپیدا هەلگوترايى ئەوا باسى رەگەزەکەى ناکەن.

*(۲۴): کە توخمى (کیو مرث) دەرژێتە سەر زەوى، لەپاش چل سالان کەلەرپتواسیک سەوز دەبێ و دەبیتە دوو لق و هەر لقی پازدە پەلک دەگرێ، ئەو پازدە پەلکە بەرامبەر پازدە سالى مەشیه و مەشیانهیه، ئەو مەشیه و مەشیانهیه لە ئایینی زەردەشتى بەرامبەر (ئادەم و حەوا) یە، بەلام، ئەم دووانە لە پتواس پەیدا دەبن و نەوه دەنێنەوه، بەپێى ئەفسانەى زەردەشتى.

*(۲۵): لە ئەفسانەبەکى مانى، باسى ئەوه دەکات کە لافاو لە ئەنجامى کوشتنى تيمساحيتک روو دەدا، لافاوتیک کە نیشانەى کۆتایى جیهانە.

*(۲۶): مانگى دسیوس-ى مەکەدۆنى بەرامبەر مانگى ئایارى بابلییه و دەکاتە مانگى دووهى بابلییهکان.

*(۲۷): چىای نەارات: د. جەمال رەشید دەلێ: ئەم ناوه لەناوى قومى - نۆراتو- وە هاتووێکە ماوهبەک لەو ناوچەبە حوکمیان کردوو.

*(۲۸): وا دیتە بەرچاو بەهۆى بەرزبوونەوى ئاو. کەشتى سەرئاوکەوتوو رینگە بۆ ئەوه خۆش بکات دەریاکانى دەورووبەرى کوردستان بەرچاو کەوتین.

*(۲۹): هەرچەندە ئیمە دەقە سۆمەرییهکەمان بەزمانى سۆمەرى نەخویندووئەوه، بەلام، لەناوى -جەزیرە- وا دیتە بەر زەین کە مەبەست -ناوچەى جەزیرەى کوردستانى باکوور بێ کە لە چىای (جودى) یەوه نزیکە -.

*(۳۰): (ئەگەر -سن جار) مانای سەر رەق و لامل بدا ئەوا ئەو وشەبە سن جار - سن جار- سنجار- منجار- منجر- دەکرێ ئەم گۆرانەى بەسەر داهاتبێ، کە (منجر) ئیستا مانای لامل و سەررەق دەدا، (ئەمە هەر تەنیا رایە و بەس).

*(۳۱): ئەم کۆچ کردنەى -مالا رەش- بەرەو هیند لەپیتى وەختى لافاو بەپێى ئەفسانەکە، پشتمگىبەکى بەهیزی ئەوانە دەکات کە دەلێ: لە راستیدا، خەلک لێرەوه بەرەو هیند کۆچیان کردوو، نەک بەپێچەوانەوه، دلێبام لێکۆلێنەوهى زۆرتر لەم بارەبەوه راي تازه دروست دەکات.

*(۳۲): کیومرث: لە زمانى ئاویستا (goyehe-marathon) لە دوو بەش پیکهاتوو، بەشى یەکەم گیه واتە ژيان و رۆح و جان بەشى دووهى مەرئو، واتە مردن کە سفەتى جانە. لە پەهلەوى gayomart پێ

دەلێن، کە باوەرى ئایینی وایە کە خودا خۆى کیومرثى دروست کرد و سى سال لە چىاکان ژیا کە مرد پاش چل سال لە خاکی ئەو رتواس سەوز بوو لەم رتواسە مەشى و مەشیانه پەیدا بوون.

*(۳۳): فیردەوسى ئەو رزگارکراوانە بەباپیرانى کورد دەزانێ، کە لە مەرگى مسۆگەر رزگاربان بووه، ئەگەر هەر بەمەنتیقى ئەو دەمەى فیردەوسى بێر بکەینەوه، ئەوا دەبێ ئەو رزگارکراوانە، هیزی شوێش و پشتمگى کاه بن، چونکە ئەوانە لە مەرگى مسۆگەر رزگاربان بووه و ئەوانەش کە سەرپراون و کەسوکارى ئەوان بوون، تۆ بلێی ئەو کوردانەى هەموو مێژوو باسى ئازایەتییان دەکات، پاش رزگاربوونیان پشتمیان لە ژيان و خەلکەکە کردبێ؟!

*(۳۴): مات کورداکى، ئەم ناوه لێکدراوى مات -ماد- و -کورداکى- کورد، بەلگەبەکى گرنگى کورد بوونى مادەکانە.

*(۳۵): میترا: خوداوەندى تیشک و راستى و لە ئەفسانەى ئیرانى، لە ئەوێل لە هیلکە بەردیک سەرى دەرتنا و بەدەستىکى بلێسەى ناگرى هەلگرتبوو دەستەکەى تر کێرد.

*(۳۶): میهرپەرستى: (Mitherasim) میهر یەکێ لەو خودایانەبە کە لەرۆژگارێکى زۆر زوو لە ئیران و هیندستان پەرستراوه و ریزی لێگیراوه، باوەر وایە لەزەمانى مادەکان پەرستراوه و لە ئایینی زەردەشتى رەنگى داوەتەوه.

*(۳۷): لەناولێنانى زەردەشت و باوکى بەوشتر زەرد و ئەسبى پیر، کارێکى زۆر دوور نبییه، لەکاتیکدا مێژوو ئەوهى سەلماندوو خەلکى ناوچەکە ئەسپ و وشتریان بەختو کردوو، ئەم رەوشتە ئیستا پاش باوه، کە خەلک بەپیشەکەبەوه ناو دەنرێ، جگە لە ئازەلەکان وەکو، حەمەکەردار و قالەمەرێ، ئیستا ناوى ماشینی وەکو، عەلى بەرازلی و حەسەن شۆفەرلێت و سەمیر کوبەش زیادى کردوو.

*(۱۳۷): لەم لێکۆلێنەوهدا و لە باسى (ماد)ەکان و (زەردەشت و ئاویستا) چەند مێژووێکى لێک جیا دەکەونە بەرچاو، ئەمەش بەلگەى ئەمەبە کە هیشتا لێکۆلەرەوهەکان نەگەیشتونەتە ئەو راپەى کە یەک مێژوویان بۆ دیارى بکەن.

*(۳۸): ناوى - ئیزدی «یەکێ لە شارەزایانى زمانە کۆنەکانى - سۆمەرى و بابلی و ئاشوورى دەلێ: (ئیزیدی) بەختى مێخى و سەردەمى سۆمەرییهکان ئاوا نووسراوه و ماناکەى واتە گیانى فەرى و پيس نەبوى ئەوانەى لەسەر رینگای راست دەرۆن، بەرپای ئەو زانایە مێژووى ئیزیدییهکان دەگەرێتەوه هەزارەى سێبەمى پيش زاین و کۆنترین ئایینی کورده لەناوچەى شارستانیهتەکانى رۆژھەلاّت» (دراسات الميتولوجيا ص ۳۱).

*(۳۹): دیزنپیشت: دژ نغشت: ئەو کتیبخانەبەى کە ئاویستای بەئاوژپ نووسراوى تیدا هەلگیرابوو، دژ واتە قەلا، نپشت، نغشت، نوشتە، نووسراو، واتە قەلاى نووسراوى پیرۆز ئەو قەلايەش بە لەشکر پارێزراوه، ئەسکەندەر ئەم قەلاو ئاویستایەى سووتاند.

*(۴۰): ئەم دوو لێکۆلەرەوه (مەسعود سەعید یاسین) و (عیمادوددین دەولەتشاھى) هەردووکیان دەلێن زاناکان ئەوانەى لە سۆمەرى و زەردەشتییان کۆلیوهتەوه، ئەگەر کوردییان زانیبا، دەگەیشتنە ئەو راپەى کە زمانەکان واتە سۆمەرى و ئاویستایى کوردین، ئەوێش هەردووکیان پاش لێکۆلێنەوهى -زمانى- گەیشتونەتە ئەو قەناعەتە و هیجیشیان ناگیان لە یەکتر نەبووه.

*(۴۱): ئەو مندالەى کورپى -مەندانە-ى کچى ئوستاگى شای مادەکانە و باوکى پیاویکى فارسە ناوى -

قه مبیژس-ه، ئه و منداله له خهوندا پاشا وهک مهترسیبیهک دهیبینی و دهیهوی بیفهوتیتنی، کهچی ئه و منداله که ناوی (سیرۆس) بوو دواچار بهسه ر شای مادهکان دا زال بوو و دهسه لاتی گرته دست.
 (٤٢-٤٣): له و نامه ناردنه مانای وایه نووسین هینده پیشکهوتوو بووه، به شیوه و نامرازه وه که نامه ی هینده بچووک بنووسری، له نیتو زگی که رویشک جیگای بیتته وه، ئه وهش نیشانه یه کی پیشکه و تن و پیگه یشتنی له میژینه ی (ماد) هکانه.

بهشی دووهم

گهرا ن بهدوای نه مریی له ئه فسانه جیهانییه گاندا

به ره و پیگه یشتنی مرۆف :

٢-١- مرۆف یه که مین "گیانله بهر" و لیوه شاوه ترین "گیانله بهر" ه که ده توانی پرسیار بکا و بهدوای وه لامدا بگه ری و نه یینییه کان بدۆزیتته وه. نه یینییه کانی ئه م گه ردوونه بی سه رو بنه! یه کی له و نه یینییه کان "مرۆف!!" خۆیه تی. مرۆف له کوپوه هاتوه؟ چۆن هاتوه؟ که ی هاتوه؟ هه ندی له ریبازه زانستییه کان و هه ندی له زانایان، مرۆف بو پهرسه ندنی (شانه) ده گپنه وه، شانه ی زیندووی زینده وهر و رووه که کان، ئه م پهرسه ندنه ش له شانه وه بو مرۆف به ملیژنان سال دهقه بلین و قوناغه کانی ده ستنیشان ده که ن و بیردۆزان بو قوناغه کان داده مه زریتن.

ئه گه رچی ئه م زانایانه، به پیتی ئه و زانیارییه نه ی که ئه مرۆ هه یانه، هه ولده دن تازه ترین و زانستییه ترین وه لام، بو پرسیاره کان ئاماده بکه ن، به لام، هیشتا ئه و وه لامانه هینده خۆراگر و به ته مه ن نین. له گه ل رۆیشتنی رۆژگار و دروستبوونی پرسیار ی تازه و پیشکه و تنی زانست به گشتی و ئامیژه زانستییه کان به تاییه تی، ئه م وه لامانه کۆن ده بن و مرۆف تیر وه لام ناکه ن. هه ر بو یی "مرۆف" جارێکی تر و به شیوه یه کی تر بهدوای وه لامیکی تازه تری پرسیاره کۆنه گاندا ده گه ری.

هه ر ئه م پرسیارانه ئایینه کان، له سه ره تایسته ترین ئایینه وه تا تازه ترین و ته واته ترین ئایین، ئه وانیش هه ولیان داوه، بۆخۆیان وه لامی ئه م پرسیارانه بده نه وه. هه ر له ئایینه خاوه ن کتیبه کان، ئه و ئایینی زه رده شتی، به شیوه یه کی ئه فسانه یی و ئایینی، بیردۆزه زانستییه کانی تیکه ل کردوو و دروستبوونی مرۆف، بو "رپواس" ده گه رپنتنه وه، رپواسیش هه ر لای ئه و له توخمی -کیومرث- وه سه وز بووه و کیومرثیش، ئاهوره مه زدا- دروستی کردوو، ئه م رپواسه دوو لکی پیگه وه نووساوی لی پهیدا ده بی و ده بن به -مه شیه -و- مه شیانه- که هه ر ئه م دووه ش، واته مه شیه و مه شیانه وه کو- ئاده م و حه و- ده بنه هۆی زۆر بوونی مرۆف. هه ر له م وه لامه ی زه رده شتییه ت، ئه گه رچی، کیومرث له هیزی خوداییه وه پهیدا ده بی! به لام، قوناغه کانی تر، له سه وز بوونی -توخم- وه، تا گیان وه بهر هاتنی رپواس، پیگه یشتنی مه شیه و مه شیانه ئه گه ر به شیوه ی مه نتقی ئه فسانه ییش بی، ئه و، ده توانین، -توخم- هکه به شانه دابنیتین و سه وزبوونه که ش به قوناغه رووه کییه که بز می رین و گۆرانی رپواس بو- مه شیه و مه شیانه- به گۆرانی رووه ک بو گیانله بهر لیکیده یه وه، وه یا وهک هه مو- حاله ته ئه فسانه ییه کان زه مه نی ئه م گۆرانه، له م وه لامه ی زه رده شتییه ت، ته مه نی گۆرانه که ته مه نیکی کورته! دیاره -زه مه نی ئه فسانه یی- ییش ده کری به شیوه یه کی تر لیکیده یته وه، که ئه ویش، هه زاران، بگه ر ملیژنان ساله. هه ر ئه مه شه خۆ له پهرسه ندنه درێخایه نه زانستییه که نزیک ده کاته وه.

هه ر ئه م - مه شیه و مه شیانه- یه ی زه رده شتیان، له ته ورات و قورئاندا ده بن به - ئاده م و حه و- و-

دروستبوونه که بیان به شیوه زانراوه که باس دهکات، ئه ویش دروستکردنی ئادهم- له قور- و حهوا له پهراسووی ئادهم. ئه گهر له زانست و زهردهشتییهت، مرۆف قوناغهکانی دروستبوونی لهسه زهویییه و لهسه زهویییه پیدهگات، ئهوا به بیی- وهلامی- تهورات و قورئان- پاش ئهوهی ئادهم و حهوا ماوهیهک که- نازانری چهنده؟- له بههشت دهمینهوه، دواجار بههوی -قهدهغه شکینی (*۱-) له بههشت دهردهکرین و دینه سه زهوی، ئه گهرچی هاتنه که بیان به شیوهی - تن-ی تهواوه و لهرووی- زانست-وهه بون به -مرۆف، بهلام، له قوناغه نوئییه و ههواره تازهیه، بهتاقیکردنهوه و بهقوناغ فیتری ژبانی نوئی دهبن له ههوار و قوناغی نوئی له بهخپوکردنی مهرو ماللات و کشتوکال شاردهوهی -لاشه- که له نهنجامی یه کهمین تاوان، ئهم -مردوه -دهکوژی- لهوه گهری ئهوهی کوشتوویهتی برابیهتی- ئهوه مرۆفه! زانیویهتی مرۆف بکوژی، بهلام، نازانری! پاشماوهی تاوانه کهی بشاریتهوه، ئهم نه زانییه، ئه گهر بهلگه یهک بی بۆ ههرشتیک ئهوا بهر له ههموو شتیک بهلگه ی سهردهمی (دردنده) بی مرۆفه و سهردهتای - فیتری بوونی مرۆفه- فیتری بوونی بهقوناغ و بهتاقیکردنهوه و بهچاولیکه کری.

ئهم قوناغ و تاقیکردنهوه و چاولیکه ریهش، پیوستی به -زهمن- هیه، سهده سال ههزار سال ملیۆن سال؟!

ههر زاناکان، بۆ ئهم زهمنه زۆر تهمن و ژماره بیان دیاری کردوه «ئیمه ده زانین که مرۆفناس و کونناسان رۆژگاری پیدای بوونی مرۆفیان به یهک تا سێ ملیۆن سال دیاری کردوه و کیومرثیش بۆ ئهوه رۆژگار ده گێڕنهوه.» (۸۰، ص ۷۵) خۆ ئه گهر -کیومرث- یش به راست بزاین، ئهوا ناتوانین زهمنه نیکی دیاریکرای له نیتوان یهک ملیۆن و سێ ملیۆندا بۆ دیاری بکهین، ههرچی لهوه به دهرده کهوئ ئهوه یه که تهمنه نی «مرۆف» لهسه ئهم زهویییه تهمنه نیکی دوور و درێژه، لیکۆله رهوهی ئیرانی دکتۆر (یه دوللا سهحابی) له کتیبیکدا به ناوی (خلقت انسان) زۆر زانستیانه -به پیی توانای خوئی- زانست و قورئان پیکه وه شروقه دهکات و له (شانه) وه دهیگه پینته (ئادهم و حهوا). دهنوسێ «قوناغیکی کۆن که باس له چهند ملیۆن سالی دروست بوون دهکات، له سووره مرۆف تهنیا شیوهی بهژن و بالای مرۆفی هه بووه، بهلام هیشتا توانای دیاریکردن و لیک جیاکردنهوهی "شتهکان" ی نه بووه، بۆیه بهرپرس نه بووه» (۱۰۶، ص ۱۰۸) ئهم قوناغه هه مرۆف پش تاقیکردنهوه و چاولیکردنه -ئهم قوناغه هه دکتۆر (یه دوللا سهحابی) ناوی لیدنه قوناغی پش قوناغی هه لێژاردنی ئادهم و قوناغی - ئادهم- یش به قوناغی دووم ناودیز دهکات و دهنوسێ: «قوناغی دووم له ژبانی مرۆف -بشر- له هه لێژاردنی ئادهمه وه دست پیدهگات، له قوناغه دایه که مرۆف بههوی دیاریکردن و هه لێژاردن که به دهستی دین دهبینه کارکه و بهرپرس، له قوناغه شدا به مرۆف دهگاته پیکه یشتنی تهواوی بییر - فکر» (۱۰۶، ص ۱۰۹).

له بهسه رکردنهوهی چیرۆکی دروستبوونی مرۆف، بهم شیوه کورته، مه بهست ئهوه یه، که تهمنه نی ژبانی مرۆف- به هه موو قوناغه کانییه وه تهمنه نیکی دوور و درێژه. ئیمه پشتر له -به شی یه کهم- باسی ئه وه مان کرد که، زاناکان له ئه شکه وتی -شانه دهر- تهمنه نی مرۆفیان بۆ سه ده ههزار سال له وه پش

ده گێڕنه وه و له وه زهمنه ش باس له مرۆفی سه ره تایبی کرا! ئه گهرچی له پیکه سه تنه وهی (سێ ملیۆن) و (یهک ملیۆن) و (سه ده ههزار) سال رێژه یه کی نه گونجاو دروست ده بی، بهلام، دیسان ههر باس له تهمنه نیکی دوور و درێژی مرۆفه، دیاره لیکۆلینه وهی زۆرتر و وردتر ژماره ی نیتیمان ده داتین که به داخه وه له کوردستان، هیشتا ئه وه بواره نه ره خساوه، له نیتو ئهم هه موو تهمن و ژماره زۆره دا، پیکه یشتن و تهواو بوونی (فکر) لهسه ر قسه ی (یه دوللا سهحابی) که ی بووه؟ ئه وه ش دیاریکردنی کاریکی ئاسان نییه! بهلام، پاشماوه کانی شوین پش و جی دهستی مرۆف زۆر شتمان بۆ دیاری دهکن، که له نیتو ئهم شتانه ش قوناغه کانی پیکه یشتنی بییر- فکر-ه پاشماوه کانی قوناغه کانی بییرش، له پاشماوه کانی- ناین و ئه فسانه- دا به دهرده کهوئ، که ئه فسانه و ناینی سه ره تایبی مرۆفیش به شتیک بووه له هه وله زانستییه کانی مرۆف، بۆ گه یشتن به وه لامی پرسیاره کان، له پرسیاره ساده و فه لسه فییه کانه وه تا دهگاته پرسیاره ئالۆز و زانستییه کان.

ئهو قوناغانه ی که ژبانی مرۆف پشیدا تیپه ریه، پش ئه وهی چاو و میشکی بکریته وه، قوناغیکی درێخایه نه، له قوناغه مرۆف پش شک بهردهوام بهسه ر لاشه ی برای خویدا پازی داوه و ههستی به به زهیی نه کردوه و ترسی مردنی لئ نه نیشتوه! ئه وه بهسه ر مردوودا پازدان و - خۆ به پررس نه زانییه- ئه گهر زۆریشی خایاندوه که چی هیشتا مرۆف ههر تهنیا به -شپوه- مرۆف بوو! پاش ئه وهی ئهم قوناغه به سه رده چی و به ره به ره مرۆف چاوی ده کریته وه و ههست به ترس!!-ی مردن دهکات، ئه و کات یاده وهی پر له دیه نی- کوژان و مردن و لاشه ی که وتوو. بۆیه ههر زوو بییر له (مردن) و چاره سه رکردنی (لاشه) دهکاته وه. ههر ئه وه شه. که سه ره تایبترین چاره سه رکردنی لاشه وه کو بیروبا وه ری ناینی و بییری ئه فسانه یی لیکه دریتته وه ئه گهر ئه وه دم (تا نیستاش) مرۆف له به رامبه ر مردن هیچی بۆ نه کرابی ههر زوو ئه وه وه خسته مردنی به هیزیکی گه وره و بی به رابه ر هاتوته بهرچاو، (ئولی بییر Ullibeier) دهنوسێ: «له ئه فسانه یه کی هۆزی کۆنۆ له سه ر ئه فراندن، سه بر ده که یین مردن هیزیکی ره سه نه له جیهان و پش خودا وه ند هه بووه» (۲، العدد، ۷۸، ص ۷۸) ئهم بی هیزیییه ی مرۆف به رامبه ر گه وره یی و سامداری هیزی ره سه نی مردن، بووه هۆی ئه وهی که ئه گهر مرۆف چاره سه ری مردنی بۆ ناکری بییر له ریکای تر بکاته وه، ئه وه ش بووه هۆی ئه وهی که «مرۆفی پش میتوو باوه به ژبانی پاش مردن بکا» (۹۲، ص ۳) ئه وه ش ههر له شارده وهی مردووه کان به دهرده کهوئ، که له نیتو ماله کانی خویان مردووه کانیان به دوو لاکردنه وه دناشت و گۆزی پر ئاو خواردنیان له به رده م دادنه ان بۆ ئه وهی - که زیندوو بوونه وه- بیخۆن و بیخۆنه وه چونکه پیوستیان پیی ده بی. لیره له گه ل ئهم قوناغه، ناین و ئه فسانه سه ر هه لده دن.

۲-۱-۱- ترسی سه ره تا:

ئهو مرۆفه ی که گه یشته ئاستی (تهواو- کامل) بوون و چاو و میشکی کرایه وه و سه ره تای ئه فسانه سه ری هه لدا وه ک (دایفید هیوم - David Hume) دهنوسێ: «ئهو بنه مایه ی که ئه فسانه ی له سه ر پیدای بوو، ئه وه ترسه» (۱۴۰، ص ۳۷) ئهو ترسه ش ههر له مردن بووه، ئهو مرۆفه ی گه یشته ئاستی

ئەو دەستەسەن! ئەو مەرۆقە ئەگەر بەدریژایی ھەزاران و ملیۆنان سال پێگەیشستبێ، یان بە (کن فیکون) تیک پەیدا بووین؛ لە ئەفسانە و لە ئایینیش ھۆی دروست بوونەکی دیاری کراوە، ئەوەتا لە ئەفسانە ی گلگامش خوداوەندەکان دەلێن: «ئەو بارە ھەلگرتی کە "ئەنلیل" بەسەر ئێمەیدا سەپاندوو، با مەرۆف ئەو کاری خوداوەندان بەگرتتە ئەستۆ» (١٣٣، ص ٢٢٤) واتە ئەو کارە کە (ئەنلیل) (٢-*) بەسەر خوداوەندەکانیدا سەپاندوو، بامرۆف- ئەو مەرۆقی دروستی دەکەن- بەو کارە ھەلسێ و لەجیاتى ئەوان ماندوو ببێ و ئارەقە برێژێ، واتە خوداوەندەکان بۆ ئەو مەرۆقیان دروست کرد کە بۆ خۆیان بسیتەو و مەرۆف خزمەتیان بکات. بەلام لە قورئانی پیرۆز (خوا) مەرۆقی بۆ شتیکی تر دروست کردوو، خودای گەورە دەفەرموێ: (وماخلقت الجن والانس الا ليعبدون) (الذاریات "٥٦"). ئەوا لێرە خودا مەرۆقی بۆ ئەو دروست کردوو تا بپێرستت، وەک دەردەکەوێ «خودا پێویستی بە مەرۆف ھەیە و ھەر ھەر مەرۆقیش بەخودا» (٥٢، ص ٩٥). ئەم بونی -خودا- و - مەرۆف- ھوێ بوونی -ژیان- یش، ژبانیش لە جیھان ئامانجی خۆی ھەیە: «ئامرازى بەناکام گەیاندى ھێزى خواوند لە جیھان، تەنھا مەرۆقە» (٩٥، ص ١٠٥) ئەو مەرۆقی کە ئەگەرچی دەبێت لە نەیتنیبەکانی ژیان بگات و خۆی بناسێ، بەلام، وەک خوداوەند لەقورئان-دا دەفەرموێ: (وما اوتیتم من العلم الا قليلا) (الاسراء "٨٥") لە راستیشدا ھەر وایە تەمەن و توانای مەرۆف بەشی ئەو ناکات کە پەیی بە ھەموو نەیتنیبەکان ببات، ھەر ئەو راپە زاناکانیش دەیسەلمێن، کە دەلێن: «کەس بەتەمای ئەو نەبێت کە ئێمە ھەموو زانیاریبەکان بزانی»، ئەو یەک گرتنەوێ فەرموودەى -خودا- و رای زاناکان بۆ سەلماندنی کەم توانایی مەرۆف واقعی ژبانیش پشتگیری دەکات، بۆ کۆی زانیاری ھەموو مەرۆقیاتیش، ئەو ناکرا، -زانست- داھاتووێکان ھەندیکیان پاش ماوەیەک لە کەلەك دەکەون و ناتوانن لەگەڵ رۆژگار بەرەو پێشەو بچن و ھەندیکیشیان لەبێن دەچن و ئەوێ کە دەشمیتتەو، لە بەرامبەر کتیبی بەرز و دەریای قوولێ نەیتنیبەکان بچووک و کەم دەسەلاتە.

ئەو مەرۆقە بچووک و کەم دەسەلاتە، کە چاوی کرایەو بەر لە ھەر شتیکی لەگەڵ مردن رووبەرەو بوو. چونکە خوداوەند کە مەرۆقی دروست کرد «مەرگ» یشی داھێنا، خودا دەفەرموێ (تبارک الذي بيده الملك وهو على كل شي قدير، الذي خلق الموت والحياة ليلوكم ايكم احسن عملا وهو العزيز الغفور) (الملك "١-٢") ئەو خودایە کە دەستی بەسەر ھەموو شتیکیدا دەشکێت کە (ژیان - مەرۆف) ی دروست کرد، ھەر خۆشی مردنی داھێناوە، مردن بۆ کێ؟ بۆ مەرۆف. بەلام، خودا خۆی "هو الباقي" یە چونکە مەرۆف لە ھەر کوێ بێت مردن دەبدرۆزیتتەو، (اینما تكونوا يدرکم الموت ولو كنتم في بروج مشيدة) (النساء "٧٨") ھەر ئەو دۆزینەوێ مردن، کە (ژیان- مەرۆف) دەدۆزیتتەو، لە گلگامش خوداوەندان بە ئاشکرا تر دەلێن: «خوداوەندان ھەر تەنیا ئەوان کە ھەتا ھەتا بچن دەژین، لە ژێر ھەتاوێ، بەلام، مەرۆف ژبانیا پێنج و دوو رۆژتیکە» (١٣٣، ص ٩٧) ئەم ژیانە کورتەى مەرۆف، رۆژانە لەگەڵ مردن روو بەروو دەبیتتەو. مەرگی کە سوکار و دۆستانی، مەرگی خۆشەوێستانی. ئەم مەرگی بەردەوامەش بوو ھۆی ئەوێ کە مەرۆف، بەزۆر شتیو بیری لێ بکاتەو. مەرۆف لە سەرەتای بێرکردنەوێ ھەموو شتیکی بە -گیان- دار

دەزانی، لەوانە "مەرۆف" خۆشی، ئەو گیاندارەش کە دەمرد، وای لێکدەدا بەو کە -گیان- لە -تەن- جیا بوو تەو. ھەر ئەو باوەر بە "گیان" ەش بوو کە لە نێو ئەفسانە و ئایینەکانیدا بە تیری رەنگی داو تەو لە واقعی ژبانیش مەرۆف ھەوڵی زۆری داو بۆ ئەوێ تەن و گیان بپارێزێ و خۆ لە «ترس!» ی مردن رزگار بکات.

٢-١-٢- نیگەرانیی بەرەو:

مەرۆف لەو قوناقە کە تازە چاو و مێشکی دەکرایەو و ماوەیەکی درێژ بوو، بەسەر لاشەى ھاوڕەگەزانی خۆیدا پازی دەدا، ھیتستا چرای زانستی دانەگیرساندبوو لە نێو جیھانی تاریکی و بێرکردنەوێ تاریکدا دەژیا وەک ئەفسانەى (کوئۆ -غینیا) باس دەکات: «لەسەر تادا ھێچ شتیکی نەبوو، مەرگ لەگەڵ ژن و کێژە تاقانەکی لە تاریکاییدا دەژیا» (٢١٧، العدد ٢، ص ٨٢) ئەو - مەرگ- ەى نێو تاریکایی بەرەبەرە لە مەرۆف نزیک کەوتەو و لەسەر قسەى (ھایدگەر) «ترس لە مردن، لای مەرۆف کێشە بە کە ھێچ کێشە بە کێ تری رۆژانەى تاک نایگات، بەلکە ھەموو مەرۆقیاتە، دواجار دەزانی ئەو "داری مردنییە"» (١٢٦، ص ٢٧) ئەو مەرۆقی کە تێگەشت خۆی -داری مردنییە- ناچار وەک ئایین و ئەفسانە و فەلسەفەش بیری لە مردن کردوو و وەک (ھیرکلاتس) لە پێنج سەدەى پێش زاین گوتوویەتی «ھەموو ئەوێ کە دەبیین ھەر مردن» (١١٢، ص ٣٨) ئایینەکانیش ئەو حەمەتەى مردنەیان لەسەر مەرۆف کردە مال خودا لە قورئاندا دەفەرموێ: (کل نفس ذائقة الموت) (آل عمران "١٨٥") ئەگەر ھەموو ئایین و باوەر و ئەفسانە و فەلسەفەکان مردنیا دەسەلماند، ئەوا واقعی ژبان لە ھەمووان لە بەرچاوتر بوو، مەرۆف رۆژانە مەرۆقی وەک خۆی دەدا، کە لە گیانە لا دا، خەلکی دەدین مردوون، لاشەکانیان تیکچوو و خراپ بوو و تەیر و درندەکان دەمیان تیناوە، ئەم دیەنانە ھەمیشە -خود- ی خۆی بەم شتیو بەرچاوە داھێنا بەرچاوە. ئەم تامادەیییەى -مردن- لە واقع و لە خەبەلدا بوو ھۆی ئەوێ کە مەرۆف بەزۆر شتیو بیری لە مردن بکاتەو. ئەو مردنەى وەک کتیبی سەردەمى کۆن دەلێ: «زاناکان دەمرن. ھەر ھەر ھەر نەزان و گیلەکان لە نێو دەچن و میراتەکانیان بۆ خەلکی تر بەجێ دێن» (المزامیر- ٨٤٩) ئەو زانا و نەزان و گیلانە بەر لە ھەموو شتیکی وەک پێویستی -ژیان- کە پێچەوانەى -مردن- ە و بۆ لەبیرکردن و خۆ دوورخستتەو لە -مردن- پەنایان بۆ (کار) برد، وەک لە ئامۆزگاریبەکانی ئایینی زەردەشتییەو ھاتوو «کار خۆتی ژیانە، ژیان بەبێ کار بێ سوود و بێ ھوودە، ئایینی ئێمە پێمان دەلێ (کار) مەبەست و ئامانجی ژیانە» (٥٢، ص ٢٠١) کە زەردەشتییەت -کار- بە خۆتی ژیان دەزانی! ئەوا (بیشا Bichat) ش ئاوا پێناسەى -ژیان- دەکات «کۆمەڵە ئەرکێکە بەرگری مردن دەکات» (١١٢، ص ١٥) ئەو کارکردنە ھەر تەنیا لەسنوری کاری دەست و بازوو نەمایەو بەلکە مەیدانی کاری بیری و ئاوەزیشی گرتەو. ئەو بیروئاوەزە لە نێو -ئایین- ە سەرەتایی و -ئەفسانە- کان لە ھەوڵەو بەچاکی دیارە. ئەمەش بۆ خۆی ھۆیکە بەردەوامی نیگەرانیی مەرۆف بوو، نیگەرانی لە ترس و ئەنجامەکانی مردن، نیگەرانییەکی پڕ لە دلەراوکی.

له نپو کورددا ته مړو «رهوان» (۱۸۶) بهرامبهر «جان»، (۱۸۲) و «گیان» (۱۸۷) و «نهفَس» «هه ناسه» و «پشوو» و «با» راده وستې و هه موویان بو «رووح» (۲۰۱) ی عه ربی به کار دین، هه هه مووشیان به و هیتزه ده گوترتین که له نپو ته ندامه کانی زینده و درایه و هوی کارکردن و زیندوویتتی ته و ندامانه یه. (علی الشوک) دهنوسن «وشه ی روح به روح مانای لیده درپته و له راستیدا ده کاته «ریح» «با» (۱۴۲، ص ۳۵) هه ره ته و لیکو له ره و ده لئ: «له ده قیگی بابلیدا هاتووه، تینیدا Baou و له ریح (با) باردار ده بی، که بهرامبهر - خوداوه ندی Baou ی ژنی کولیا colpia - خوداوه ندی بایه و خوداوه ندی ته غریقی نیکس Nyx (اللیل niqht) ی که هزیودی شاعیر به دایگی هه موو شتیگی ده زانن» (۱۴۲، ص ۳۵) ته و دی لیره مه به سته و شه ی Baou باؤ و - و مانا که یه تی که (می) یه وه ک هزیودی شاعیریش ده لئ: «دایگی هه موو شتیگی» ته و وشه و ناوه ی بابل Baou = باؤ و مانا که ی ده کاته (ریح - با) و بو گیان به کار دئ، له دوو لا له مه به سته کوردیبه که نزیک ده بیته و هه. یه که م: له رووی ده نگه و هه (باؤ و = Baou) ی بابل ی له گه ل (با) ی کوردی وه ک یه ک ریشه بن ناوان. (*-۳) دووم: مانا که یه تی که ده کاته گیان و دایگی هه موو شتیگی، ته و - دایگی هه موو شتیگی - ه ته و هه زیاتر پشتگیری وشه که ده کات که Baou باؤ و - با = گیان هوی زیندوویتتی و سوودی هه موو شتیگی. هه ره ته مه شه که وای له مرؤف کوردوه، جگه له وه ی هه موو زینده و هه ریک به (گیان) دار بزانی! له رووی مه جازه و هه گیان ده دات به هه موو - بیگیان - یکیش، بو نمونه ده لئ: " ته م کانیبه گیانیتی تاییه تی هه یه". " گیانی ته م کیوه مه زنه".

مرؤف پاش ته وه ی چاو و میتشکی کرایه و هه و ده و روبه ری خو ی بینی و هه سستی به - مردن - کرد، هاته سهر ته و باوه ردی که " جیهان پر له گیانی بی ژماره" یه (۶۱، ص ۲۰۴) هه ره ته م باوه رده ش: «باوه ر به بوونی - گیان - له هه موو شتیگی و ده ک قوناعی یه که می نایین و ابوو» (۲۰۰) چونکه نایین خو ی باوه ر هینانه به " گیان، خدا، ژیان، مردن، جیهانی پاش مردن، به هه شت و دوزه خ" (۶۱، ص ۱۷) هه ره ته م نایین و باوه ر بوون به گیانه هوی ته و هه بوو که موسلمانان له سهره تای نیسلام له پیغه مه به ر (د.خ) بپرسن، گیان چیه؟ ته و هه شو هوی ته و هه که له قورئاندا خوا ناوا و هلام بداته و هه. (ویسألونک عن الروح قل الروح من امر ربي وما اوتیتهم من العلم الا قليلا) (الاسراء - ۸۵). خودا ده فرموی له باره ی (رووح = گیان) ده و پرسیمارت لیده که ن، بلئ خوا خو ی ده زانن رووح چیه؟. نیوه ش ته نیا که میتکتان له زانیا ریبه کان پیگه یشتووه. ته و و هلامه ی ته و کات و سهرده مه که له رووی جیکه تی نایینیبه و هه، رووی قسه ی له خه لکی ته و ره ژگار هه جه زبه ی عه ربی بوو، و هلامه یکی مه نیتقی بوو، هه ره ته و خودوور خسته و هه قورئان له و هلامی - وردو باریک - بوته هوی ته و هه تا نیستاش زاناکان به دوای ته و و هلامه دا بگه رین - ته گه رچی زوره ی هه ره زوری - زانایان - پروایان به و هه یه. که - گیان - هه یه، به لام، له پیناسه کوردنیدا، یه ک را و یه ک دل نین، (ویلفرید. بقلو) دهنوسن: «سی و دوو سالی کارکردنم

له بواری نه شته رگه ریدا هیچ گومانیتی بو نه هیشتمه و هه، که گیان هه یه» (۱۷۷، ص ۱۴) زوره ی زانایان باوه ریان به هه بوونی گیان هینا، پاشتر هه و لیان دا بزانیان چیه؟! هه روو زانای فهره نسی دکتور (توفیل Ouville) - و - ته لبرته ره ش: (Albert de Rochas هه و لئ زور زانستیانه یان دا و گه یشته ته و باوه ردی که لاشه ی مردو ۵۰ - ۷۵ گرام له کیشی که م ده بیته و هه (پاش ته وه ی دهری). (۶۷، ص ۶، ۲۱۲) که ته م رایه ش ته و هه ده سه لیتتی که گیان - گرانیی - ثقل - ی هه یه، ته و زاناکان هه ره و هنده نه و هه ستاون به لکو هه و لیان داوه شپوه و شوین و ژماره ی گیانیش بزانی.

له باره ی شوینی گیان له نپو له شدا، «هه ندئ له زانایان له وانه (ابن سینا) دل و به رای (دی کارت) و هه ندیگی تر میتشک به جیگی گیان ده زانن» (۵۹، ص ۵۷) به لام، هه ره له باره ی شوینی گیان له له شی مرؤفا (ویلفرید. ج. بقلو) رایه کی تری هه یه و دهنوسن: " «گیان له جیگایه کدا نیبه که وه ک جوگرافیا دیاری بکری، ته و له شوینیکه، له گه ل ته و هه شدا له هیه جیگایه کی له شدا نیبه» (۱۷۷، ص ۴۵) رای ته م زانایانه هه مووی له سهر ته و هه یه ک ده گرنه و هه که - گیان - له له شی مرؤفا هه یه، به لام له دیار بکردنی جیگاکه دا دیسان یه ک را و یه ک بریار نین. ته م یه ک را نه بوونه بو (شپوه ی - گیان -) یش هه ره ناوایه، هه ندئ له زانایانی کون و نوئ ده لئین: «گیان ته میتکی ناسک و جوانه» (۵۹، ص ۴۵) ته م شپوه دیار بکردنه ی گیان، که زورتر به - هه ناسه - ی ده زانن، هه ندیک شپوه ی ته و - رووح = هه ناسه - یه به قده شپوه ی له ش ده زانن واته له شی خاوه ن گیان. که لایان وایه: «جه و هه ری گیان، مه عنه و بیبه و به و شپوه ی ته و به پیی ته و (بوته - قالب) یه که تیدایه» (۶۱، ص ۲۰۴) هه ره له م رووه و باوه ر نایینی ته و یش شپوه ی گیان ناوا به رجه سته ده کات «ان في جسد ابن ادم خلقا من خلق الله كهیئة الانسان ولیسوا بناس» (۵۹، ص ۶۴) خاوه ند له لاشه ی مرؤفا بوونه و دیتکی له سهر شپوه ی مرؤف دروست کوردوه، به لام، مرؤف نیبه! ته و هه لیره دا مه به سته، شپوه کی و ده کو شپوه ی - مرؤف - هه که به رجه سته ده کات. بو شپوه ی گیانیش رایه کان هه موو یه کتر ناگر نه و هه، ته نیا له و هه نه بی، که ده بی شپوه یه کی هه بی - که رایان وایه شپوه ی هه یه، به لام، چونه؟ یه ک جو ر و هلام نایین. ته گه ره له شپوه شدا رایه کان یه کتر ناگر نه و هه ته و بو ژماره -، واته ژماره ی گیانی یه ک مرؤف. ته و یش رای جیا واز هه یه: (دی کارت) رای وایه: «سروشتی مرؤف له دووانه ی له شی ماددی و ته قلی ناماددی پیگه اتووه» (۱۷۳، ص ۸۶) زاناکان هه ره ته نیا به دووانه رازی نه بوون و هه و ل و بیرکردنه و هه کان گه یشته ته و هه که (له شی سیبه م) یش دیاری بکن: «هه ره مرؤفیک پیگه اته ی سیبه میشی هه یه، ته و یش له ش - جسد - ی سیبه مه، ته و هه ده کاته له شی به هه واره، هه ندئ جاریش له شی تیشکا ویشی پی ده لئین، ته و له شه ده قاو ده قی له ش گوشت و خوینه، به لام، له ماکیتی پیشکه و توو - ناسک - تر پیگه اتووه» (۱۵۸، ص ۵۹) ته و هه زاناکان بو ی ده چن و هیشتا له سه ری جیگیر نه بوون، ته فسانه ی نیو خه لک زور زووتر بییری لیکردو و ته و هه، ته سکیمو بیبه کانش پیشتر پروایان به م سیبه هه بوو، ده لئین: «مرؤف له م سی شته پیگه اتووه، گیان و له ش و ناو» (۷۶، ص ۶۳) ته گه ره ته مانه واته ته سکیمو بیبه کان، سیبه نیان به - ناو - و - له ش - و گیان - دیاری کوردوه، ته و به پیی باوه ر ی هوزی (یانومانی - Yanomani) (سی) جو ر

-گیان- ههیه: «پهوانیکی سببهی که له کاتی خو و نهخۆشی لهش بهجی دێلێ، گیانیک که پاش مردن له لاشه جیا دهبیتهوه، سببهیه ئهوهیه که له پاش پڕ و پهسمی شارندهوه، پهیوهندی به- هه میسه -یی دهکات» (٤٨، ص ١١٧) بیری کردنهوهی مرۆف له -گیان- ی پر نهپنی و گرێچن، له ئهفسانهش وهک ههولێ زانستییهکان، رای لیک جیای ههیه، ههر (ئه مه زۆن) بیهکان، ژماره ی گیانیان که یاندووته پینچ و گیان و کار و ئه رکهکانیان دیاری کردوون «ئهو گیانانه له لهشی مرۆف سببه رسایه ئاسا ده میتن و دوا جار سببانیان ده بنه بالنده ی راوچی و چواره می له کلێوه ی ئه ژنۆ شار دراوه ته وه و پینچه می که له هه مووان پتر له گه رانه، ریگای- کاکیشان- ده گرتته بهر و له زه مین دوور ده که ویتته وه» ههر ئهم زۆر ژماره بیهیه ی گیان له نیتو خه لکدا وای کردووه، که وای بیه بکه نه وه، هه ندێ گیانله بهر له یهک گیانیان زیاتر هه یه، بۆ ئه مونه، پشیه له زۆریه ی ولاتان و له نیتو زۆریه ی میله تان به (حهوت رووح) ناسراوه. ههر ئهم زۆر ژماره بیهیه ی گیان لایه نیکه تری بیه کردنه وه ی مرۆفی گرتووه ته وه. ئه ویش -چاک- خراب، پیس- پاک، پهش- سپی، و تاریک- پرووناک، و ئیماندار و بی ئیمان، که ههر ئهم باوه ره، ئایینه کان زۆر پشنگیری ده که ن و پروایان (به گیانی چاک) و (گیانی خراب) هه یه، ئه مه ش بووه ته هۆی ئه وه، که گیانی به هه شتی و دۆزه خیش په یدا بیه و خه لک، که پروایان به گیان و زیندوویتی گیان هه بی و چاک و خراپیش هه بی، ده لێن. دوا جار ئهم گیانانه ههر یه که و به پیتی چاک و خراپی کردنه و کانی خۆی له و دنیا جیگای بۆ دیاری ده کری، ههر ئهم باوه ری مانه وه ی گیان وای له هه ندێ باوه ر و ئایین کردووه که گرنگیه کی زۆر به لهش بدن و وهک گیان به گرنگی بزانی، زه رده شتییه کان جیاوازی له نیتوان گیان و له شدا ناکه ن و ده لێن: «بۆ ئه وه ی بگه یه نه مانه وه ی هه میسه یی. پتیه سته ئهم دووانه وه کو یهک رابگری» (٥٢، ص ٩٦) ههر ئهم باوه ره ش وای له (مصر) بیه کان کردبوو، به کردنه وه یه کی زانستی گرنگیه کی زۆر به لهش بدن، ئه وه بوو زانست و هونه ری مۆمیا کردنیان دا هیتا! «ئه وه ش وای لیکردن که گرنگیه کی زۆر به لاشه ی مردوو بدن و بگه نه هونه ری مۆمیا کردنی له ش و بۆ مسۆگه ر کردنی مانه وه ی گیان» (١٧١، ص ١٠٧) ئهم پاراستنی له شه له وه وه هاتبوو که پروایان به هیت و توانا و کاری گیان هه بوو، چونکه زۆریه ی میله تان له سه ر ئه و باوه رهن که: «گیان جیگای هه موو زانیاریه کانه و هه میسه ده میتن و ده توانی هه رشتیک له به ره ی ئیستا و رابردو بزانی، که پشتر زانیبووی و هه روه ها ئاگاداری دا هاتووش بی» (٦٢، جلد دوم، ص ٤٧١) ههر ئه و گیانه، که هه میسه بیهیه و ده میتن دوا جار ده چیتته وه نیتو جیهانی گیانان «گیان ده چیتته وه جیهانی گیانان که بۆ ماوه یه کی کاتی ئه و بی جی هیتتوو» (٣٤، ص ١٣٣) ئه و جیهانه ی که له سه ر باوه ری (مصر) یه کۆنه کان که «دادگای ئۆزیر به س خونت ئومنت، له چل و دوو قازی دۆزه خیی پیکهاتوو» (١١١، ص ١٣٨) له و دادگایه لپرسینه وه ی له گه لدا ده کری. به لآم، ئه وه ی ده گاته جیگای لپرسینه وه له سه ر قسه ی (مه ولانا) ههر ته نیا گیانه «ئه وه ی تر پیکهاته ی مرۆف ههر گوشت و پتیه سته و هیتسک و ده ماری له نیتو چون و رزینه» (٧٢، ص ٢٧٣) ئهم هه موو بیه کردنه وه و لیکدانه وه ی ئایینی و ئه فسانه یی و زانستییه بۆ گیان، به خۆرای نییه! ههر ئه و گیانه هۆی سه ره له دانی کۆنترین ئایینه و ههر خۆشی یه که مین په رستراوه، که رۆزانی گیان په رستی باو بوو.

ئه وه وهک دوا وشه بمانه وی له به ره ی -گیان- هه بینه وسین، ئه وه یه؛ که ئهم جیهان و بوونه وه ره پراو پره له نه پنی، زۆر شت هه بوون رۆزانی، نه پتییه کی ئه فسانه ئامیز بوون، به رده وامی مرۆف و پشکه وتنی زانست دوا جار نه پتی پیکهاته ی لیک کرده وه و رتیه ی پیکهاته ی ماک -ماده- کانی زانی و پله ی ساردی و گه رمی دیاری کردو بوون به شتیکی ئاسایی، ئیستا ئه و نه پتییه مندالآن رۆزانه له نیتو یاریه کانیا دا دووباره و سه ی به ره ی ده که نه وه، به لآم، له گه ل ئهم هه موو پشکه وتن و ده ستهاته زانستییه هیتتا زۆر شت ماوه و هه تا پتریش هه ول بۆ ئاشکرکردن و په رده هه لمالینیان بدری، زۆرتر خۆ له ته می ئالۆزیدا لوول ده دن، گیانیش یه کیکه له و نه پتییه نه ی که -تانیستا- به ته واوی نه ها تووته نیتو تاقیکه ی زانستی و وا پتیه چی رۆزگاریکی زۆرتریشی بوی تا ده گه یه وه لامیکی راست، ئه گه ر زانست زۆری هه ولداوه، ئه وه ئایین و فه لسه فه ش له و هه وله به دوور نه بوون، ئه وانیش وه لامی تاییه تی خۆیان هه یه، به لآم، وه لامی ئه وان له پتیه سه - کردنی - گیان- دا نییه! له لکه باوه ر هیتانه، به ئایین و فه لسه فه که، ههر ئه وه شه جارێکی تر پتیه سه ی - گیان- ی زۆر به زه حمهت خستوو ته وه.

٢-٢-١- کراسگۆزین (التناسخ):

له باسی (گیان) دا گو ترا که مرۆف زۆر زوو باوه ری به بوونی گیان په یدا کرد و ئهم باوه ر په یدا کردنه سه ره تایبترین ئایینی دا هیتا و زۆر له لیکۆله ره وان، - گیان په رستی- به یه که مین ئایین ده زانن، واته مرۆف له سه ره تادا- گیان- ی په رستوو. ئه گه ر باوه ری بوونی گیان به شتیوه کی گشتی چه سپا و په رستن و بیه کردنه وه له گیان، زۆر رای له به ره ی ژماره و شتیوه و جیگای گیاندا په یدا کرد، تا له نیتو لاشه ی (مرۆف) دایه، ئه وه ههر مرۆف بیری له دوا رۆژی گیانیش کرده وه، چونکه مردن کاریکی رۆزانه یه و لاشه کان بیه هیز و بیه جووله ده که ون، له سه ر زه ی بالنده و زینده وه ره کان و له نیتو ئاودا ماسی ده بانخوات و له ژتیر زه ویدا ده رزن، ئه ی گیان چی به سه ردی؟ ئه گه ر توانی به شارنده وه و ناشتن و سووتاندن، چاره سه ری لاشه کان بکات! ئه ی گیان که شتیکی تره و له گه ل له شدا یه ک شت نین، چی به سه ر دی و کتیه ده چی،؟ ده بی ئه وه ش بلتین ههر له سه ره تای باوه ر بوون به گیان، باوه رتکی هه میسه یی بوو، واته زیندوو مانه وه و نه مریی گیان، باوه رتیک بوو، گیان ههر سه ره تا له گه ل خۆیدا هیتای، دیسان ئهم زیندوویتییه ی گیان بووه هۆی بیه کردنه وه و به رجه سته کردنی -ژیان- و به رده وامی گیان پاش جیا بوونه وه ی له لاشه و ته ن. ئه مه ش بووه هۆی دا هیتانی به شی دووه می باوه ری ئایین و بته و کردنی ئه و ئایینه له قو ئاغای دوا یی قو ئاغای (ژیان = سه ر دنیا) بۆ قو ئاغای دوا ی (مردن) به مانای لیک جیا بوونه وه ی (له ش و گیان) و به رده وامییه تیی گیان له جیهانیکی تر که جیا یه له گه ل جیهانی یه که م و لاشه یه کی تر، که ئه ویش جیا یه له لاشه ی سه ر دنیا و ئهم جیهانه. لیره ئه و په رسپاره ها ته پشسه وه، ئه و جیهانه کو پتیه ره که گیان تیتیدا به رده وام ده بی و ئه و لاشه یه چییه که گیان تیتیداجیگیر ده بی؟ ههر ئهم په رسپارانه شی بیری -ئه و دنیا- و -قیامه ت- ی دا هیتا و بووه هۆی سه ره له دانی باوه ری (کراسگۆزین- التناسخ) چونکه وهک دکتۆر (عه لی شه ربه ته تی) ده لێ: «کراسگۆزین به و مانایه یه، که گیان پاش مردنی له ش ده میتن و له شتیکی تر هه لده بژیری و ژبانی خۆی له ژبانی دووه ما به رده وام ده کات» (٧٦،

ص ۶۴) نه گهر نايينه كونه كان بوونی گیان و بهرده وامي ژيانی گیانيان لهو دنيا دا بهراست ده زانی، نهوا زانا و فسه یله سوسفه كانیش زور و ههر زووش نه م بیردیان به زانست و فسه لسه فسه كانی خوځیان پشت نه ستور کرد. له سده دی (شه شهمی پ.ز.) (نه فلاتوون) نه ویش وه كو ماموستا كه ی (سوقرات) «بروای به كراسگوزپنی (گیان) هه بوو له م جیهانه دا» (۵۹، ص ۷) نه م بروا به كراسگوزپنه ههر ته نیا له ولایتیک و له سه رده میتكدا جیگیر نه بوو (هیردوت ۴۲۵-۴۸۴ پ.ز.) ده گیتپته وه كه: «میسریبه كان هه وه لاین مروفتن كه پروایان به نه مری گیان هه بوو (۴-*) له سه ر نه و باوه په بوون كه مروفت پاش نه وه دی ده مری، گیانی له له شتیکی تر و به زنجیره له هه موو گیانله به ره كاندا ده سوو پته وه نه وانیه كه له سه ر زه مین و نیو ده ریادا ههن، نه وسا جار تکی تر ده گه پته وه نیو له شتیکی ناده میزادی و نه هه موو كراسگوزپنه سی هه زار سال ده خایه نی» (۵۹، ص ۴) نه م باوه په میسریبه كان به گیان بووه هوی نه وه ی گرنگی به له شیش بدن، چونكه وایان ده زانی گیان ده توانی له شكوزی بكات و بجیته نیو نه وه له شه ی خو ی ده یه وئ، هه تا ده توانی بگه پته وه نیو له شه ی یه كه می، «بویه گرنگییان به مومیا كردنی له شه ی مردووه كانیان ده دا و هه ولتیکی زوریان بو نه وه ده دا كه له ش هه تا هه تایین مین» (۱۱۱، ص ۱۳۹).

نه م باوه په كراسگوزپنه زور لك و په لی لی بووه وه و به زور شیشه له نیو نایین و فسه لسه فسه كاندا ته شه نه ی كرد، (فیستاگورس) و لایه نگرانی نه وانیش بروایان به كراسگوزپن هه بوو، ههر نه وه ش بوو وای لیكردبوون كه خو له گوشت خواردن به دوور بگرن، ههر نه م باوه په، واته باوه په كراسگوزپن نیستا له نیو كورده تیژدیبه كاندا ماوه، كه تیژدیبه ت یه كیكه له نایینه كونه كانی جیهان، ههر چه نده گورانی زوری به سه ردا هاتووه، به لام، هیشتا زور باوه په كونی خو ی پاراستووه «كراسگوزپنی گیان وشه یه كه به رامبه ر وشه ی مردن ده وه ستنی لای تیژدیبه كان» (۵-*) (۶، ۲۱۲، ص ۵۹) واته نه وان بروایان به مردن نیبه! بویه وشه ی مردن لای نه وان نیبه، نه گهر یه كی به تیروانی نیبه ده مری، نه وان واته تیژدیبه كان ده لاین: كراسی خو ی گوزی. هندوسه كانیش له سه ر نه و باوه په (نه بولر ده یحان بیروونی) ده نووسی: «كراسگوزپن نیسانه ی هندوسه كانه و كه سیتك كه باوه په به كراسگوزپن نه بی، نه وان نه و كه سه له خو یان نازمیرن» (۳۶، ص ۵۷) هندوسه كانیش نایینه كه یان له نایینه كون و له میژینه كانی جیهانه.

۲-۲-۲- جوره كانی كراسگوزپن:

كه كراسگوزپن بووه باوه په كی باوو له نیو زور نایین و نایینزادا به ده ركه و تووه، نه م كراسگوزپنه ش به شیشه ی گشتی له دوو شیشه دا خو ی نواند، نه ویش گیانی پاك و نیماندار و گیانی پیس و بی نیمان بوو، گیانی پاك له كراسگوزپندا ده چیتته نیو ته نی مروفتیكي تر له قوناغی دووه مدا، به لام، گیانی پیس و بی نیمان، به پتی كرده وه خراپه كانی خو ی ده چیتته نیو له شه ی حه یوانیتك. هه ندیك له وانه له سه ر نه و باوه په، كه گیانی پیس له سوو پتیكي به رده و امدایه و له و سوو په دا هه موو گیانله به ره كان ده كات و هه تا رووه ك و بی گیانه كانیش ده گرتته وه.

نه گهرچی نیسلامه تی ههر له به رده تدا بروای به كراسگوزپن نیبه! له گه ل نه وه ش هه ندی له ده سته و تیپه بروا پیته كراوه كانی نیو نیسلام به لای باوه په كراسگوزپندا ده شكیتنه وه و هه ندی له نووسه رانی نیسلام

باسی چوار جۆر- كراسگوزپن- یان كردووه، نه ویش نه مانه ی خواره وه دن:

- ۱- نسخ: واته گیانی مروفتیكي مردوو له له شه ی مروفتیكي تر دا به ده ر ده كه ویتته وه.
 - ۲- مسخ: واته گیانی مروفتیكي مردوو له له شه ی حه یوانیتكدا به ده ر ده كه ویتته وه.
 - ۳- فسخ: واته گیانی مروفتیكي مردوو له شیشه ی رووه كیتكدا به ده ر ده كه ویتته وه.
 - ۴- رسخ: واته گیانی مروفتیكي مردوو له شیشه ی بی گیانیتكدا به ده ر ده كه ویتته وه. (۵۹، ص ۸-۹)
- نه م جوره كراسگوزپنه ده توانین له م هیلكار یبه ی خواره وه دا جوانتر به رجه سته یان بكه ین:

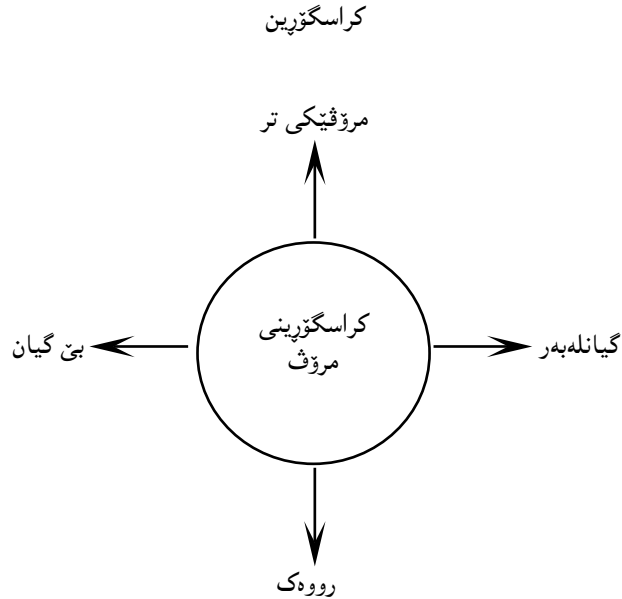

۲-۲-۳- هه ندی له كراسگوزپنه كان:

كراسگوزپن ههر ته نیا له سنووری باوه په نایینی و بیردززی فسه لسه فیدا نه مایه وه. به لكه ههر له زووه وه باوه په كی به كردار و واقعی رۆژانه ی بهر چاوی نه و نایین و نایینزا و كو مه ل و ده سته ی نه و كه سانه یه كه بروایان پی هه بووه. بویه به چاکی ده زانین چه نده نمونه یه ك له شوتین و رۆژگاری جیا جیادا بیئینه وه له و كه سانه ی كه نه ك ههر ته نیا باوه په یان به كراسگوزپن هه بووه، به لكه ژيانی خو یان به نمونه یه كی زیندووی چه نده جاری نه م كراسگوزپنه ده زانن:

-فیستاگورسیبه كان: بروایان به كراسگوزپن هه بوو زیندوویتتی گیان لای نه وان باوه په كی گومان هه لئاگرئ، هه تا (فیستاگورس) خو ی: «ده بگوت من پینج جار كراسم گوزپه و ژيانی خو ی له شیشه ی گیانله بهر ده هاته وه بی» (۶، ۲۱۲، ص ۵۹) فیستاگورس نه ك له دا هاتووی خو ی بروای به كراسگوزپن هه بووه، به لكه گوتوویه تی، له ربردوو، واته پینش ژيانی -نیستا-ی نه و ده می فیستاگورس چه نده كراسی

گۆپرۆه ئەمەش باوەری ھەموو ئەوانەییە کە بروایان بەم بیرە ھەییە.

- ئەفسانەیی بوودیەکان: لەبارە (سیدھارتا= بوژا وە دەلی: «بودا- پیتش ئەوەی بیی بەرپیتگا پیتشاندر پیتنج سەد و سی سال ژیاوە(۶-*)، چل و دووجار بەخوداوەندی، ھەشتا و پیتنج جار بەپاشایەتی، بیست و چوار جار بە -میر- ایەتی، بیست و دوو جار بە -زانا- بیی و دووجار بە -دز- ایەتی و جارپیک بە -بەندە- بیی و جارپیک بە -سەرکیش- ی، زۆرجاریش لەشیتووی شیر و ناسک و ئەسپ و ھەلۆ و گاو مار و بۆق-دا ژیاوە» (۱۷۶، ص ۹۶) ئەوەی لێرە بوودا باسی دەکات، تەنیا کراسگۆرین و زۆری و جۆرەکانی کراسگۆرین نییە! بەلکە باسی ئەوە دەکات کە-چل و دوو جار لەشیتووی خوداوەند-یدا(۷-*) ژیاوە، کە ئەمەش تاییەتەندییەکی تری کراسگۆرینە(۸-*) .

-ھەرۆھا شاعیر و فەیلەسووفی ئیتالی (جیور دانۆ برۆنۆ) کە بریاری سووتاندنی بەسەردا درا، لەسەر ئەوەی بروای بە کراسگۆرین ھەبوو. لەدوا وەلامی بۆ ئەو تاوانی کە بەسەردا سەپابوو گوتی: «(نەفەس = ھەناسە) = گیان "لەش نییە!" و لە لەشیتکی تر جیتگا دەگرێ و لە لەشیتکەو دەچیتە لەشیتکی تر» (۱۷۷، ص ۶).

- ئەگەرچی وەکو گوتمان ئیسلام خۆی باوەری - بە کراسگۆرین- نییە! بەلام ھەندێ ئایینزای پروا پیتنەکراو و ھەندێ کەسایەتی موسلمانان، لەنوسین و بەرھەمەکانیاندا باسیان کردووە و ئەو باسکردنە لە پروا بوون بەدوور نەبوو. (شێخ شەمسەددین تەبریزی) کە لەسیددەبەیدا دەنوسێ:

«گر بگویم شرح جان خویش را نهصد هفتاد قالب دیده‌ام» (۲۱۲، ۱۲، ۲ل)

واتە ئەگەر باسی -جان = گیان-ی خۆم بکەم و سەربردەدی بگێرمەو نو سەد و ھەفتا -قالب= بۆتە - شیتووم دیو، سەیر دەکەین ئەم زانایە زۆر لە بوودای تێپەراندوو، ھیندە ھەییە باسی جۆرەکانی کراسگۆرینە کەمان بۆ ناکات.

ئەگەر ئەم نمونانە کە لەسەر ھەر باسمان کردن لە رۆژگاری دووربوون و ھەندیکیان ھی رۆژانی پیتش زابین بوو، ئەوا دەتوانین لەم سەردەمەش نمونە کە جۆرە کەسانە بپیننەو کە ئەم باوەرەیان ھەییە(۹-*) .

- کۆلن ولسن لە کتیبی (مابعد الحیاء) دەنوسێ: «لە رۆژی ۱۲ی تشرینی یەکەمی سالی ۱۹۲۶ کچیک لەدایک بوو، ناوی لیترا (کۆماری شانتی دیفی) لە شاری (دەلھی) لە ھیند، کە گەشتە چوار سالی، دەستی بەو کرد کە سەربردە ژبانی پیتشووی خۆی لە شاری (مۆترا) بگیتیتەو، کە سەد میل لە دەلھی-یەو دوور، گوتی: ئەو لە ھۆزی (شویان) بوو، لەمالیکدا دەژیا کە رەنگی زەرد بوو، مێردەکی بازگان بوو و ناوی (کیدار نان جۆبی) بوو (...). کە کیدار نان ئەم ھەوالە زانی، زوو بەرەو ھیند ھات و مندالە کە زوو خۆی ھاویشتە باوھشی و دەیتوانی وەلامی ھەموو پرسیارەکانی بداتەو، وەلامی گومان ھەلنەگر، وەلامی ئەو پرسیارانە کە باسی ژنایەتی پیتشووی خۆی دەکات و باسی ئەو سندووقەشی کرد کە سەد روپیە تێدایە و کاتی خۆی لە ژوورپکی مالە کەیدا شار دوویە تیبەو» (۱۵۸، ۱۷۳) ئەم کچە و زۆری تر لەوانە باسی ژبانی رابردوویان دەکەن، بەلگە دەژینەو ھشی شتی ژیر

زەوی دیننەو، لەنیو ئەم بەلگانەش زۆرجار زێر پارە و شتی بەنرخ باس دەکری، کە ئەمەش بۆ خۆی خالیکە جیتگای بەھەند ھەلگرتە.

- پیتشتر باسی برا ئیزیدیەکانمان کرد، کە ئەوانیش بروایان بە کراسگۆرین ھەییە، ئەو تە (خەلیکۆ) وەک نمونە بەکی بەرچاو لەناوچە کەدا ناسراو، خەلیکۆ دەلی: «ئەو گیانی خۆی دەناسی و دەزانێ پیتشتر دوو جار ژیاوە، دەلی کابرایەکی خاوەن ژن بوو، ژنەکی پیتش ئەو مردوو و گۆرەکی دەناسی، جارپیک دەچیتە مالی برادەرپیک و دەلی پیتشتر لەو شوتنە دەژیا و باوکی دەمی بیرپیک داخستوو پیتش ئەوەی کۆچ بکەن و ئیستا جیتگای دەناسی، خاوەن مال لەگەل خەلیکۆ بیرە کەیان دەژینەو، بیرپیک تەواو، کوری ئەو (خەلیکۆ) یە ئیستا لە کۆمەلگە (خانە سوۆی) لە قەزای سنجاردا دەژی و زۆری پیتش کە لەبارە باوکییەو بەلی:» (۲۱۲، ۶، ص ۶۵).

ئەگەر باوەری کراسگۆرین باوەرپیک زۆر کۆنە، بەو مانایە نییە، ئەمە کەس نەبی بروای بە کراسگۆرین نەبی! بەلکە ھەر ئیستا و لەم رۆژگاردا، لەنیو زۆر ھۆز و نەتەو و ولات، زۆر ئایین و ئایینزاو باوەر ھەن، بروای تەواویان بە کراسگۆرین و جۆرەکانی کراسگۆرین ھەییە و نمونەش لە دنیا دا بە کجار زۆر و لە کوردستانیش ئەم جۆرە کەسانە کەم نین.

۲-۴-۴- دوا وشە لەبارە (گیان و کراسگۆرین) دەو:

بوونی گیان و زیندوویتی گیان، ئەگەر لەسەر تەواوە ئایینی دانەھیتابی ئەوا بێشک بوو تە ھۆی پەرەپیدان و زۆربوون و بەرنامە پێژکردنیشی، ھەر ئایینیش بوو ھۆی پەرەپیدانی گیان و ژمارە و نرخ بۆ دانانی، سەرەکی ترین شت گیانی پاک و گیانی پيسە! کە ئەمەش بەرامبەر بە گیانی ئیماندار و گیانی بی ئیمان رادەووستی، ئەم ئیماندار و بی ئیمانەش بیری پاداشت و سزای ھیتایە پیتشەو، لەمەشدا دادگایی کردن و پەربنەو لە (پرد) (۱۰-*) و بەھەشت و دۆزەخ داھات(۱۱-*) .

میسیریەکان ھەر لە کۆنەو بروایان بەو دادگایی کردنە ھەبوو ئەم دادگایییە لە چل و دوو ئەندام پیتکھاتوو: «ئۆزیریس سەرۆکی قازیبەکان و چل و دوو قازی ئەرکی دادگایی کردنی گیانیان پین سپێردراو» (۱۱۱، ص ۱۴۱) ئەم دادگایی کردنەش رێ و رەسم و شۆتی تاییەتی ھەبوو. ھەرۆھا لە ئایینی زەردەشتیش ئەم دادگایی کردنە ھەییە، بەلام بەشیتوویەکی تر، لە (ئەرداویراف نامە) زۆر بەچاکی باسی (چینود پل) واتە پردی جینود کراو، ئەو پردەش شۆتی دەرکەوتنی چاکە و خراپەیی مردوو بەرامبەر بە گیان، کە دەپووی لەسەر ئەم پردە بپەرتەو، ژیرەو ھۆی ئەو پردە دۆزەخ و ئەو بەریشی بەھەشتە، کردەو کانی گیانی مردوو بەچاک و خراپییەو دینە پیتشووی، ئەگەر چاکە کارین، کردەو کانی لەسەر شیتووی کچیک جیان و ئەگەر کردەو کانی خراپ بی، لەسەر شیتووی پیرەژیتکی ناشیرین بەرەو پیری دین، کە لە کچە جوانە کە دەپرسی تۆ کیتی؟ دەلی من کردەو چاکە کانی تۆم. کە لە پیرەژنە کەش دەپرسی، لە وەلامدا دەلی: من کردەو خراپە کانی تۆم. لەو (بندھش) ھە کە باسی پردی چینود و گیانی مردوو دەکات، ئاوا باسی ئەو پردە دەکا: «... گیانی مردوو کانی لە بەیانی رۆژی چوارەمی پاش مردن، دەگاتە ئەو، ئەگەر بەھەشتی بی باپەکی بۆن خۆش و نوینەری کردارە چاکە کانی دینتە پیتشووی، ئەگەر

دۆزەخیش بى بايهكى بۆن ناخۆش و نوپنەرى كىردارە خراپەكانى، ئەوان گىيان تا بن كىيوى ئەلبورز دەبەن، ئەگەر گىيان بەھەشتى بىن، ئەو پرده، كە تىخىكى تىزە، بەپانى رادەوستى و رىگا بۆ گىيان دەكرىتە، كىردارە چاكەكانى لەشېۋە كىچىكى بەھەشتى، ئەو دەگەتېتتە پەلكانى بەھەشت، ئەگەر گىيان دۆزەخى بىن، تىخ لەسەر تىزى خۆى دەمىتتە و كىردارە خراپەكانى لەشېۋە دىۋەتتە ئەو بەسەر ئەو (پىردە) دەدا دەبا و بەرى دەداتتە قوۋلايى دۆزەخ، ئەوانەش كە چاكە و خراپەيان بەرامبەرە دەيانابە (ھەمستگان) كە جىگا بەكە و ەكو سەر دنيا» (۹۸، ص ۳۳۵).

۲-۳-۱- ناختى مەروە:

لەو رۆزگارى كە گىيان بوون و ماناي خۆى پەيدا كىرد و رى و رەسمى ئايىن سەرى ھەلدا، بەرنامە و دەستورى ئايىنەكان ئەرك و پەرسىتى خستە سەر پەپرەوانى ئايىنەكان، (مردن و لاشە) ش كەوتنە بەر خويىندەنەوى ئايىنى، ئەو ھەش بوو ھۆى ئەو ھەرى ئايىن و باۋەرىك بەشېۋە خۆى ھەلسوكەوت لەگەل لاشەى مردودا بىكات. كە لاشەى مەروە پاش مردن بە ماۋەيەكى كەم. شېۋەيەكى جىيا لەشېۋەى زىندوۋىتى ۋەردەگرى و لەسەر قسەى گلگامش (كەم لە كۆنەلوۋ تىبە ۋە دىتە دەرى) ئەم كىرماۋى بوون و تىكچوون و بۆگەن كىردەنى لاشەى مردود. ئەو ھەرى كە زانايانى مېژو و لىكۆلەرەوان دەستيان گەيشتوتى و باسىيان كىردو، دىمەنى جۆراۋچۆر و داب و نەرىتى سەپىر ھەبو، كە ھەر داب و نەرىتە رەنگدانەوى ئەفسانە و ئايىنى رۆزگار تىك و مېللە تىك و ھەوار تىك بوو.

شاردنەوى مردود لە خاكى نىۋەمەلدا كۆنترىن شاردانەۋەيەكە لە ئەشكەۋىتى (شانەدەر) پەپرەۋە كراۋە! «ھەلگۆلەينى بەردەۋام لە ئەشكەۋىتى (شانەدەر) لە (كوردستان) باكورى عىراق نۆ پەيكەرە ئىسكى دۆزىيەۋە كە ھەوتىيان گەۋرە بوون و دوۋانىيان مندال، لە جۆرى مەروە ناسراۋ بە (نىاندەرتال) لە چىنى پىنجەمى ئەشكەۋەت كە دەگەر پىتتە سەردەمى بەردىنى كۆن و ناۋەراست نىزىكەى ۶۰ ھەزار سالى رابردو» (۱۷۱، ص ۲۲۳) ئەو ھەرى جىگاي سەرنجە ئەو مەروە شەنەدەر گول تىكى زۆرى لەگەلدا لەنىۋ گۆر شاردراۋەتەۋە. ئەمەش نىشانەى پىنگەيشتن و جۆرى زەۋقى مەروە ئەو سەردەمەيە. كە لە شانەدەردا ژىاۋە.

ئەو مردود شاردنەۋەى نىۋەمال لە (چەرمو) ش پەپرەۋە كراۋە، كە گۆرپان لەخاكى مائەكانىيان ھەلدەكەند و مردوۋەكانىيان تىدا دەشاردەۋە كە دەكرى ھەر ئەم جۆرە مردوۋ ناختنەش لە نىۋەمال ۋا لىكېدېتتەۋە كە لەۋەۋە ھاتتو، چۈنكە باۋەرىيان بە گىيان و زىندوۋىۋەنەۋە ھەبو، تا كە لە داھاتوۋ مردوۋەكان كە جارىكى تر زىندوۋ بوۋەنەۋە، ھەر لەنىۋە مالى خۆيان زىندوۋ بېنەۋە و دەست بە ژيان بىكەنەۋە.

لە (ھەسۋەنە) ي باكورى دوۋ ئاۋان: «قايى خواردن دۆزراۋەتەۋە، لەرۆخ مردوۋەكان، كەۋا پىتتەچىن ھىمىاى بىرۋاۋىن بىن بەژيان پاش مردن لەۋ سەردەمە» (۹۸، ص ۴۱۶) ھەر لەنىۋە دوۋ ئاۋان شتى تىرىش لەگەل مردوۋ شراۋەتەۋە: «لەۋانەيە سەپىرتىن تايىتتەندى مردوۋان ئەۋەيى، كە ژمارەيەكى زۆر مۆرە، لە گۆرپىكدا (۳۰۰۰) سى ھەزار و لەيەكى تر (۷۵۰) مۆرە دۆزراۋەتەۋە» (۸۷، ص ۸۳-۸۴) لەگەل

مردوۋ شاردنەۋە، ھەر تەنبا لە سنورى خواردن و مۆرە نەمايەۋە، بەلكە زىر و زىو و لازوۋەردىشى گرتەۋە لە (تەپە گەرە) سى گۆر دۆزراۋەتەۋە كە زۆر دەۋلەمەندن: «ژمارەيەكى زۆر و بەشېۋەيەكى ئاناسىي، زىر و تىكەلەي زىر و زىو و لازوۋەرد و عاجى تىدايە، تەنبا گۆرپىكىيان زىاتر لە ۲۰۰ پارچە زىر و نىزىكەى ۴۵۰ دەنكە لازوۋەردى تىداۋو (۱۲۵، ص ۲۷۲).

مردوۋ شاردنەۋە و مردوۋ ناختن زۆر شىۋەيە بەخۆيەۋە دىۋە، ھەندى جار و لە ھەندى سەردەم خەلگانىك ھەبوون: (مردوۋەكانى خۆيان لە نىۋە چىنى دىۋار دەشاردەۋە) «(۸۷، ص ۸۳) ئەۋەش لەسەردەمىكدا بوۋە كە خەلگەكە لەبەردەمى ترس و ھېرشدا بوون. چۈنكە زۆر جار كە خەلگى ناۋچەيەك دەشكان، خەلگە سەركەۋتتوۋە كە مردوۋەكانى نىۋە گۆرپان ۋەكو زىندوۋان نازار دەدا، (ناشور پانىيال) گۆرپى شاي ئىلامىيەكانى ھەلگەند و لەگەل خۆيدا بىر دىيە ئاشور، لەدەقتىدا ھاتتو: «گۆرپى پاشا كۆن و تازەكانىيان ھەلگەند، ئەۋانەي لەشان و شەۋكەتى ئاشور و عەشتار دوۋ خوادەندى پارىزگارى نەدەترسان، ئەۋانە شاكى پىش منىيان نىگەرەن كىردبو، ھەلمكۆلى و پەيكەرەكانىيانم خستەبەر ھەتاۋى، ئىسكەكانم بىرە ئاشور من بىزارىم بەسەر گىياناندا چەسپاند لە قوربانى و خواردن و ئاۋ رىشتن بى بەشم كىردن» (۱۷۱، ص ۱۱۶) لىرەدا ئەۋ پەيوەندىيە بەدەردەكەۋى كە لەنىۋان لەش و ئىسك و گىياندا ھەيە، بەپىي باۋەرى ئاشوربىيەكان، بۆيە بەئازاردانى گۆر و ئىسك و ايان دەزانى گىيانىشىيان نازار دەدەن.

مىسرىيەكان، بەتايىت (فىرەۋن) بىيەكان كىتتېكىيان ھەبو پىيان دەگوت (كىتتېى مردوۋان) ئەۋ كىتتېە باسى قۇناغەكانى مردنى دەكرد، ئەۋ قۇناغەنى كە گىيان پاش مردن دەبىنى: «ھەرۋەھا دەقەكانى ئەۋ كىتتېە كە لەگەل مردوۋان دەشاردرايەۋە، بۆ ئەۋەى رىگاي راستىيان نىشان بىدا» (۱۵۹، ص ۴).

لە شاردنەۋەى مردوۋدا، جىاۋازى لەنىۋان چىنەكاندا ديارە، پاشا و دەۋلەمەند و پىاۋانى ئايىنەكان، تايىتتەندى خۆيان ھەبو، لەگۆر و شاردنەۋەدا: «سك-ەكان ۋەختى كە پاشاي مردوۋى خۆيان دەشاردەۋە، زكى مردوۋەكەيان دەدرى و جەرگ و ھەناۋان دەردىنا و ورگ و سىنەيان پىر لە دەرمان و كەتيرەي گىياى بۆن خۆش دەكرد و بەدەنى پاشايان مۆمىيا دەكرد و لەچواردەۋرى ۋلا تىيان دەگىرا و پاشان لەگۆرستانى پاشايان دەشاردەۋە، لەگەل شاي مردوۋ يەكىن لە ژنە بى مەرىيەكان و دەست و پىيەكانى ترى و ئاشپەز و خولام و نامەبەرى ئەۋىيان بەئەسپ و جەۋاھىراتەۋە لەگۆر دەنا» (۷۱، ص ۶۸).

ئەۋەى لىرە سەرنج رادەكىشى ئەۋەيە، كە (سك) ەكانىش شاي خۆيان مۆمىيا كىردو، ئەۋانىش ۋەكو مىسرىيەكان، بەلام مىسرىيەكان سەردەراي مۆمىيا كىردنى تەنى پاشا گۆرەكەشىيان بەشېۋەى (ھرم) دروست كىردو كە تا ئەمىر تىكەنچوۋە و ماۋەتەۋە. ئەۋ ھەرەمانە ھىندە گەرە و سەپىر دروستكارون، تا ئىستاش زۆر لايەنىيان بەنەپتى ماۋەتەۋە، ئەگەر تەنى پاشا مۆمىيا كىردەكان ماۋەتەۋە و لەبىن نەچوۋە، ئەۋ گۆر- ھەرەم- ەكانىش ماۋنەتەۋە و لەبىن نەچوۋىن، گەرەترىن ھەردەم (خۆف) يە كە: «بەرزىيەكەى ۱۴۶ مەترە و ۲۵۶۲۵۷۶ مەتر دوۋجا بەردى تىدا بەكارھاتتو» (۱۱۱، ص ۶۱). ئەۋ ھەرەمە گەرە و پىر نەپتىيەنەش زۆر تر بۆ شاردنەۋەى مردوۋەكان كراۋە و ەك گۆر بەكار ھاتتو.

ئەگەر مردوو شارەندە دەمۆمىيەت سەردەمىيەت باوبو، ئەوا رۆژگارنىكى زۆرىش لاشەى مردوو ھاويشتراوتە نىوئاو و پووبار، (گلكامش) كە دەچىتە (خاكى ژيان) بە (ئۆتۈنا-بىشىم) دەلى: «ئەو تا مەن لەسەر شوورەكانەو سەير دەكەم، لاشەى مردووان دەبىنم كە سەرئاو كەوتوون» (۱۳۳، ص ۱۹۸). ئەو دەى كە گلكامش بەچاودەيدى، بەواقىيە بەسەر (تەمووز) دەهات: «لەو سەروشەدا ئەو سەرنج رادەكىشى كە تەمووز لەخاكدا ناشاردىتتەو، بەلكە لاشەكەى فرى دەدرىتتە نىوئاو» (۱۲۶، ص ۴۳) ئەو لاشە فرىدانە نىو پووبار و ئاوە تا ئىستاش لای ھەندى ھۆزى ھىندى ماو و مردووەكانىيان داوتتە ناو رووبارى (كنج).

ئەگەر ئاويھىمى زىندووتى و ژيان بى، ھەر بەو مانايەش لاشەى مردووەكانىيان تىھاويشتى، ئەوا ئاگرىش بى بەش نەبوو لە لاشەى مردووان: «رۆمانىيەكان ھەر زوو بەزوو لاشەى مردووەكانى خۆيان دەسووتاند، بۆ ئەو بەتەواوى لەنىو بەرن» (۱۱۱، ص ۱۴۲) ئەو مردوو سووتاندنە لەسەردەمىيەت كۆن لەدەورەبەرى دەرياپەى (چىچىست-ورمى) مەزدا پەرسەكان ئەوانىش مردووى خۆيان سووتاندو، مووغەمادەكان كە مەزداپەرسە بوون: «مردووەكانى خۆيان لەجىگايەكى تايبەتدا دەسووتاند، ئەو خۆلەمىشە جىماوى دار و چىلەكەبە كە لاشەيان لە نىواندا دەسووتاند، بەپى داب و نەرىت كەسانى مردووەكە قاپ و گۆزى گۆل يان مسىيان دەھاويشتە نىوئاگرەكە و نەرمە خۆلىيان بەسەر خۆلەمىشەكە دادەكرد» (۴۲، ص ۱۵۴) ئەم مردوو سووتاندنە ھەر ئەمرو لای زۆر ئايىن و ئايىنزا ماو لەوانە ھەندىتە لە ھىندىيەكان و ھەندىكى تر.

جگە لەم جۆرە ناشنەى كە باس كرا، جۆرى تىش ھەبە، يەكئە لەوانە، مردوو خستتە بەردەمىيەت بالئە كىنوى و گۆشت خۆرەكانە: «ئەو نەرىتە كە دارمەبەت لەبەردەمىيەت بالئەكانا دائەنن - ئەو ھەش لەدەورەبوو بە ياسايەك لەياساكانى زەردەشت، لەناو ھۆزە ئىرانىيەكاندا باوى پەيدا كەرد» (۲، ص ۵۱۶) ھەر ئەو نەرىتە لە سەردەمىيەت ساسانىيەكانىش پەيرەو كراو «لە سەردەمىيەت ساسانىيەكاندا ئەو ھەش تەرمەكەى لە شىتەيكدا دائراو بۆ درندە و بالئەدى كىنوى گۆشت خۆر تا ھەموو گۆشتەكەى بخۆن و پاشان تەنيا ئىسكى مردووەكە لەتاقىك يا لە چالىكدا كە لەسەر گابەردەكاندا دۆزراو تەو، دەشاردرايەو، ئەو چالە پىتى دەوترا (ئىستودان)،» (۲۱۴، ۱۰، ل ۱۰۵) ئەم گۆشت و ئىسك لىكردنەو بەشىتەبەكى تر لای (بۆرۆر-بورو) كان پەيرەو دەكرا، «مردووەكە لە گۆزىكى كاتى دەشارنەو تا گۆشت دەپزى و ئىسكەكە رەنگ دەكەن و بەپەردەبىزىتتەو و لەبەردەمىيەت مالىكەيان ھەلى دەواسن و ھەموو ئەم رى و رەسمە بەئاوازەو دەكرى» (۴۸، ص ۱۲۲).

شىتەكى تىش ھەبە كە لەگەل لاشە و گۆردا دەكرى، ئەويش ھىما و نووسىنە لەسەر گۆر و كىلەكاندا. (ئاشوور پانىيال) لەسەر گۆزى يەكئە لەپىياوكانى كۆشكى خۆى دەقەكى نووسىو ئاوا كەوتووتە دەست: «... با خەلكى ھەموو واز لەو بىتەن بەخراپە دەست لەو شىتەبەدەن، پىياوتىكى چاك و ئازابو، ھەر كەسىك بىزارى بىكات كە لەگۆردايە، پاشاى گەورەى لەمە بىزار دەبن، بەزەبى بەو كەسە ناكات كە دەبىتە ھۆى بىزارى» (۱۱۹، ص ۴۹۳) لەسەر زۆر گۆر و كىلى كۆندا دەستەواژە و نزاى ئاوا نووسراو،

كە رىتبار لەو ناگادار دەكاتەو، دەسكارى گۆرەكە نەكات- كە زۆر جار گۆرەكان پەلەزىر و شتى بەنرخ بوون- ئەو ھەش بە دوعاى ئايىنى و ترساندىكى دەرونى دەمىترى.

ناشتن جگە لەبارە كۆمەلە تىبەكەى، ھەك ئەركىتىكى ئايىنىش حسابى بۆ كراو، ئەوانەى كە رى و رەسمى ناشتەيان بەجىتەنراو و كفن كراون، كەم گوناھترن لەباسى چىنەكانى دۆزەخ (ئىناس) دەبىن ھەندىك بەسواری بەلەم دەپەرنەو، ھەندىكىش لىناگەرىن سواری بەلەم بىن، دەپرسى ئەو چىبە؟ (سىبۆل) ھەلەمى دەداتەو: «ئەوانەى سواری بەلەم دەكرىن گىيانى ئەوانەن كە بەرى و رەسمى ئايىنىيەو كفن و گۆركراون، بەلام ئەوانى تر ئەوانەى نەناشتراون، ناتوانن لە رووبار بىپەرنەو، سەد سالان لەرووى خۆيان دەدەن و لەسەر قەراغ دىن و دەچن و دەپارىتەو، تا دواجار دەپەرنەو» (۱۱۶، ص ۳۶۸) ئەو ھەش گىرگە رى و رەسمى شارەندەو مردوو ھەك چاكەى خۆى بۆى حساب دەكرى. نەشاردەو ھەش ھەك خراپە و بەدى و سزاى بەدوواو بە ھەر بۆى ئەوان بەدەن بەپاك راگرتن و ھەولدانى پاك كەردنەو ھەيان بە ئەركىتىكى ئايىنى دەزانى..

ئەگەرچى بەپىچەوانەى ئەم رايە زەردەشتىيەت تەن بەپاك نازانئە و دەلى «چونكە بەدەن نىوئەندى پىسىيە، بەخاك سپاردنى جايز نىبە» (۵۲، ص ۱۸۲) ئەك ھەر ئەوئەندە ناپى بشسووتىترى چونكە ئاگر ئالوودە دەكات.

۲-۳-۲- شىنگىرى:

ماوئەبەكى زۆرى وىست تاوەكو مرۆف ھەستى بەمەترسىيە مردن كەرد. مردن بەماناى لىكداپران و جىباوونەو ھەش خۆشەوستان، ئەو لىكداپران و يەكتر نەبىنىنەو، بى كارىگەرى نەبو، لەزۆر رووودە مرۆف، ھەولئە دا چارەسەرى ئەم مردنە بىكات، يەك لەو ھەولانە گەران بەدواى نەمرى بو، يەككى تر لە ھەولەكان خۆگۇنجاندىن بوو لەگەل واقەى مردن، كە ئەمەيان پىشتى بەبىر و باوئە ئايىنىيەكان بەست. ھەولئەكى تر كە دەتوانن بەكاردانەو ھەبەكى كاتى سۆزى دابىنئەن، ئەو ھەش شىنگىرى و تازىيەبارىيە. كە كەسوكارى مردوو بۆ مردووەكە دەكەن، چونكە لەسەر قەسەى دكتور (خەلىل سەئىد): «مەرگ ھەر لە چەرخى مرۆفى يەكەم كارىگەرى لە ژيانى كۆمەلەيەتى مرۆف كەردو، مرۆفى سەردەمىيەت چەرخى بەردىنى كۆن واى لىكدايەو كە جۆرە پەرىنەو ھەبە بۆ ژيانى ئەو دىنا، بەم شىتەو، بەشىتەبەكى ناراستەو خۆ مردنى رەت كەردەو، بەلام مرۆفى چەرخى بەردىنى نوئى باوئەرى بەزىندو بوونەو ھەش مردوو ھەبو، ھەر بۆى ھەندى كەرسەستە و نامىترى لەگەل مردوو شارەدەو» (۱۲۳، ص ۱۱۹) ئەو ھەش لىتە مەبەستە بىر كەردنەو ھەش مرۆفى ئەو سەردەمانەبە لە مردن و گۆرانى لىكدانەو ھەش مردن، بەو ھەش مردوو زىندو دەبىتەو ھەيان نا؟ لەھەردو باراندا مردنى مردو كارىگەرى بەسەر سۆز و دەرونى كەسوكارە جىماو ھەبە ھەبو، ھەرچەندە، ئەم كارىگەرىيە، لە سەردەمىيەتەو بۆ سەردەمىيەت تر و، لە كۆمەلەگايەكەو بۆ كۆمەلگايەكى تر دەگۆرى؛ بەلام ھەرچۆن بى كارىگەرى سۆز و دەرونى، كەسوكارى مردووى وا لىكردو، كە فرمىسك برىژن و دلگراىنى خۆيان بەزۆر شىتە دەبىن.

ئەو ھەش دايك و خوشكى (ئەسفەندىار) كە ھەولئە مەرگى ئەو پالەوانە دەبىسن سەبىر كە چى دەكەن:

«سهرکۆت و پیتخواس به غار چوونه پیتخوسازی جه نازدهکە، روویان خسته سهر سمی ئەسپی رەشی ئەسفەندیار و تووک و نزیان له گوشتاسپ کرد، خەلکەکە یەخە خۆیان دادری و بە دەوری ئەسفەندیاردا پەرت بوون، پیاوان خۆیان له خاک و خۆل وەردا و قورە سووریان لە نیتو چەوانی خۆیان هەلسووی و بە چاوی خۆنیان باراند» (٥٢، ص ٣٦) شینگێری ژۆرجار بە نازاردانی -خود- تەواو دەبێ، واتە کە سەوکاری مردوو بە زۆر شیتو نازاری خۆیان دەدەن، ئەم خۆ نازاردانە هەر لە زوووە پەیرەو کراوە، لە نیتو- سک- هەکان و باو بوو: «ئەندامانی هۆز پاش ئەوەی کە مەتیک مووی سەری خۆیان دەبری، بە گریانەوه دواي جه نازە دەکەوتن و بازووی خۆیان بریندار دەکرد و تیریان لە دەسته چەپی خۆیان گیر دەکرد» (٧١، ص ٧٠-٧١) ئەم شینگێرییە خۆتیاوییه مەروڤ لە زۆر سەردەم وەک هۆبەک بۆ دەربڕینی کاریگەری مردوو غەمباری مردوو لێمردوووە کە پەنای بۆ بردوو.

هەتا مردووش مەزنتەر و بەناو و دەنگ و لێتاتوتەر بێ، شینگێرییە کە گەرمتەر بوو.

ئەو شینگێرییە هەر تەنیا کاری مەروڤ نەبوو، بەلکە خواوەندەکانیش دەگریان و خۆشەویستەکانی خۆیان دەلاواندووە، -ئاتات-ی خوداوەند بەم شیتوویە شینگێرییە بۆ بەعەل دەکرد: «لەو فرمیتسکانە کە خەلکە ئیسماندارە کە ئۆگارین دەیانرێشت، هەرکاتێ بیریان لە چارەنۆوسی ناخۆش و پڕ غەمی بەعەل دەکردووە، بە چەپەلۆکان سەرو رووی خۆیان دەکووتیبەوه، چونکە ئەو لە پیتناو مانەوهی ئەوان خۆی کردە قوربانی، لە خۆو ئەم فیداکارییە کرد» (٤٥، ص ٩٨) گلگامش، گلگامشی پالەوان و دووبەش خوداوەند ئەویش شینگێری دەکات، ئەوکاتە (ئەنکیدۆ) نەخۆش دەکەوێ ئەو نەخۆشییەش پاش بێنیی خەونەکە، ئەو خەونە پیتشینی مردنە! لە خەودا ئەنکیدۆ بەلندەبەکی شووم کە جینجۆکی وەک هەلۆ تیز بوو، ئەنکیدۆ رووت دەکاتەوه و بەو پەنجانە هەناسەبەری کرد و بەدییه ئەو جینگا و مالهێ کە کەسی لێناگەریتەوه. پاش ئەو خەونە ئەنکیدۆ دوازدە رۆژان بە نەخۆشی لە نیتو جینگادا دەکەوێ، ئەنکیدۆ خەمی ئەوەیەتی وەک پالەوانێک لە مەیدانی شەریدا نامرێ، چونکە ئەو لای وایە هەرچی لە شەری بمرێ پیرۆزە، هەر ئاواش قسە لەگەڵ گلگامش دەکات، پاشان گلگامش روو لە هەقالتی خۆی دەکات و دەلێ:

«هۆ (ئەنکیدۆ) دایکاتە پەزکیقییە و بابێ تە کەری هوقە، /

تول بەر شیرێ کە ریت هوقی مەزن بویی» / (١٨، ل ٩٧).

پاش ئەوەی گلگامش خۆزگە ئەو دەخوایێ شین و گریان لەسەر ئەنکیدۆی بەردەوام بێ، داوا لە ژن و مندال و پیرەمێردان دەکات بۆ ئەنکیدۆ بگریێت، داوا لە ئاسمان و زوی و عەرد و روویار و دارستان و شیر و پلنگ و هەرچ و مامز دەکا بۆ ئەنکیدۆی بگریێت پاشان خۆی دەست بەگریان و شینگێری دەکات بەم شیتوویە،

«ژێو (ئەنکیدۆ) یار و هەقالتی من ئەز دگریم.

ئەز دل سوتی هاوار دکەم

ئەو بشری ب تەنشتا منقەیه و هیتزا زەندی منە

خەنجەرا بەر شوتکا منە و نقشتی یامن د پارتیزت

شار یا من خوشیا من جلێت چەژنا من
شەیتانە کە مەباخ هات و ئەو ژ من دزی
هۆ یار و برایی بچوک
من بەردا کەری هوقی ل زیران
من پلنگ گرتن ل دەشتان

«ئەنکیدۆ» هەقال و برایی منی بچوک» (١٨، ل ٩٨) گلگاش زۆر بەخۆیی و بە ئەنکیدۆدا هەلندەلێ، کە دواجار هەست دەکات دلێ (ئەنکیدۆ) لێنادا و مردوو، ئیستر ئەو پالەوانی و ئازا وەک بووک بۆ زاوی بگریێ ئاوا لەخۆی دەدا:

«دەست پیتەر وەک شیری ل دورا وی نرە نرکەر

هەر هات و چول بەرجهی دنیری وی

پرچا خۆ دەهەلکیشا و دەهافیتە سەر ئەردێ

جلێت جوان د دراندن دەهافیتەن مەچکو پیسن

هەما تیریترا روناھی یا سپیتدێ دیار بو گلگامش رابو» (١٨، ل ٩٩).

پاشان گلگامش بانگی ژیریگەر و پەیکەرتاشان دەکات تا لە ژیر و زبو و لازووردی پەیکەریک بۆ هەقالە کە دەروست بکەن. پاش ئەوە جارێکی تر گلگامش داوا لە خەلک دەکات تازیبە بۆ دابنێن و شینی بۆ بگریێن.

«ئەز دێ ب خۆژی (پشتی تەقە شتیرن ل بن ئەردێ) دێ پرچا خۆ درێژکم

کە قلی شیری دی کم بەر خوو دێ کە قەم چولێ / (١٨، ل ٩٩)

گلگامشی پالەوان و پاشا و دووبەش خوداوەند، بەم گەرمی و توندییەوه ئاوا شین بۆ ئەنکیدۆی هەقالتی دەگریێ، شینگێرییەکان لە توندی و گەرمیدا وەک یەکن، ئەگەرچی هەندێ جار شیتووە کە بان دەگۆرێ. ئەم جارە بابزانیان دایکێک چۆن بەدوای کورە کەیدا دەگەرن، ئەو گەرانە لە تەراتیلی کە نیسە کاتۆلیکی ئاوا بەرجهسته کردوو: «دەرۆا دەگری و دەنالتی، دەستهکانی هەلندەشەقینتی روو سپییەکانی خۆی دەرنیتەوه، بە چاوه رەشەکانی فرمیتسکان دادەبارین، لە دلدا ئاخا هەلندەکیشی، بەریتگادا دەرۆا و بەدوای کورە کەیدا دەگەرن» (١٢٦، ص ٤٩).

ئەگەر ئەم شینگێرییەکانی کە باسکران تا ئیستا لەسەر جەنازی مردوو لە کاتی مردنی خۆشەویستندا بووبێ ئەو لە سالۆژی مردنی شا و خۆشەویستیان چی دەکری؟! «لە یەکمەین سالۆگەری پیتشەوای کۆچکردوو، داب و نەریت و بوو کە پەنجاکەس لە پاسەوانانی ئەو، وەک خزمەتچیەکانی لەسکە نازادەکان بوون، بەهەبیبەتەوه سواری ئەسپانیان دەکردن و دەیانکوشتن، پاشان لاشەکانیان پاک دەکردنەوه و بەریکی باریان دەکردن، ئەسپە کوژراوەکانیشیان بەزین و لغاو و چەکەوه تەواو لەمیل دەدا و بەشیتووی بازنەبی لە دەوری گۆر و گرده کەیان دادەنان» (٧١، ص ٧١-٧٢) سەیر لەوه دایە، ئەگەر لە کاتی

مردنی پاشاکان دست و پتوهنده کانیان له گه ل ژینده به گۆر ده کردن، که چی لیره له یادی سوورانه وهی سالتیک به سه مردنی پیتشه وا، په نجا سواری نازا به ئه سپه وه ده که نه قوربانی، قوربانیه کانیس به هه موو ناگاییه وه ئه م گیانفیداییه قبول ده کن.

که تا ئیستا شینگیرییه کان، به م شتیه توند و خوتناوییه بوو که بینیمان. ئه وا هۆز و نه ته وهی واش هه ن که ته واو به پیچه وانه ی ئه م شینگیرییه هه لسه ووت ده کن و به شتیه یه کی تر مردوو به ری ده کن: «ری و ره سمی Yucca ییه کان بۆ خه لکی (Uitito به مانای چه ژنی مردوو انه. ئه و چه ژنه له کن هۆزی Shipaya به سه ما و هه لپه رکئی و خۆشی بۆ مردوو ان به ریته ده چی، چه ژن شه وانه هه فته یه ک به رده وام ده بی، به ئاواز و سازی ئایینی، گیانی مردوو ده کان له شتیه ی پیوا چاکان و پیوانی ده مامکداری هۆز بۆ سه ما و خواردنه وه دینه نیو که س و کاره کانیان» (۴۸، ص ۱۲۲). ئه و ری و ره سمی مردوو به ریتر کنه، چ به شتیه شینگیری و باره خوتناوییه که ی، چ به شتیه ی به ئاسایی و هر گرتنی مردن و چ به شایی و هه لپه رکئی مردوو به ریتر کن، له ئه فسانه کانداس باس کراوه، ئه و باس کردنه ی ئه فسانه له واقعی ژبان به دوور نییه: چ له رابردوی ژبانی نیو کۆمه ل چ له داب و نهریتی ئه مرۆی مرۆف، ئه م ری و ره سمانه ئیستا هه ن، ئه گه ر گۆرانیکی به سه ردا هاتین، ئه وا ریشه کۆنه که ی هه ر ماوه ته وه، گریان و له خۆدان و به خه درین و روو رینه وه و جل ره ش کردن و ریش به رده و وه و پرچ رینه وه ی ژنان و قوربانی بۆ کردن و ری و ره سمی سنی پۆزه و حه وت پۆزه و چله و چه ژن و ساله و هختان، له نیو هه ر نه ته وه و له نیو هه ر ئایینی کدا به شتیه یه ک به پرده ده کری. هه ر ئه م واقعی نیو کۆمه لیشه، ئه فسانه به زمان و شتیه ی خۆی باسی ده کات و ده یگرتنه وه. ئه گه ر هه ندی جار کاری نیو ئه فسانه مان زۆر لا سهیره! ئه وا له واقعی شدا کاری ئاوا سهیره هیه.

۲-۳-۲- به ههشت و دۆزهخ:

له و پۆزه وه مرۆف باوه ری ئایینی پهیدا کرد، ئایین له گه ل خۆی مانای تایه تی بۆ زۆر شت هینا، له ش و گیان، دنیا و قیامهت، ژبان و مردن، حه لال و حه رام، چاکه و خراپه پاداشت و سزا به ههشت و دۆزهخ. ئه م به ههشت و دۆزه خه ش مرۆف به زۆر شتیه بیر لیکردوه ته وه و هینا و به تیه به رچاوی خۆی، هه ندی جار له سه ر زه ویدا به دوا ی گه راوه، هه ندی جاریش له ئاسمان، جاری واش هیه، له ژیر زه وی. به ههشت و دۆزه خ له هه ر جیگایه ک بووبن، له شتیه و باسکردندا هه روه کو یه ک بووه. به ههشت له پاداشتی چاکه و ئیمانداریه وه مرۆف به دهستی دینی و خودا پیی ده به خشی، دۆزه خ له ئه نجامی خراپه و به دکرداری وه ک سزایه ک مرۆف پیی ده گات. زۆر جاریش جیگای ناوه راست هیه، جیگای ئه و که سانه به که چاکه و خراپه یان به رامه به ره.

له باوه ری هیندییه کان، جیهانی سه روو (سه فهرلۆک) ی پی ده لئین واته به ههشت، هه روه ک جیهانی خواروو (ناگلۆک) ی پی ده لئین، که جیگای مارانه واته دۆزهخ. به لام، جیهانی ناوه راست که ئیبه تیه دا ده ژین پیی ده لئین (ماده لۆک) ئه م جیهانه جیگای چاکه و جیهانی خواروو جیگای سزایه: «که سانی که نه توانن بۆ به ههشت سه رکه ون، یان بۆ دۆزه خ دابه ژنه خواره وه جیگایه کی تریان هیه که (ته رجه کلۆک) ی

ناوه، ئه و جیگایه پره له رووه ک و گیانداریه به سه زمان که گیانی کراسگۆرین له نیو ئه واندای و ده چی، تا به زنجیره له زمترین ئاست که رووه که بگاته به زترین ئاست. که ده بیته خاوه نی هه ست و پایه، که پایه ی مرۆفه» (۳۶، ص ۶۵) هیندییه کان له سه ر ئه و باوه رین که هه ر گونا هتیک دۆزه خی خۆی هیه، له کتییی (بشن پران) باسی هه شتا و هه شت هه زار دۆزه خ ده کات. بۆ نمونه: «که سنی که درۆ له گه ل یه کی کدا بکات، یان شایه دی به درۆ بدات، یان که سنی یارمه تی ئه م دووه بدات، یان که سنی سووکایه تی به خه لک بکات، ده چیته (رورو) که یه کی له دۆزه خه کانه» (۳۶، ص ۶۶) ئه م دۆزه خه ش له سه ر قسه ی (سوقرات): «بلیسه ی ناگری لئی هه لده ستی».

ئه گه ر له باوه ری هیندییه کان باسی دۆزه خمان هه لپه ژارد، با له (ئه فسانه ی به ههشت) یش باسی به ههشت بگوتینه وه ئیره، که باسی (به ههشتی ده یله موون) ده کات:

«له و سه رزه مینه هیشتا ژبان پهیدا نه بوو بوو

له ده یله موون قه له ره شکه قاره یان لیه نه ده هات

که له شتیر بانگی که له شتیرانه ده رنادات

شتیر که س نا کوژی

گورک به رختیک ناخو

سه گ پارتیرگاری له کاره بزنان ناکا

چاوتیشه گرتوو نالی من چاوتیشه مه

سه رتیشه گرتوو نالی من سه رتیشه مه

پیره ژن نالی من پیره ژنم

پیره میتیرد نالی من پیره میتیردم» (۴۵، ص ۲۳)

ئهمه ش نیشانه ی ئه و په که له و به هه شته، وه ک هه موو به هه شته باسکراوه کان گۆران نییه و زه مه ن راوه ستاوه، ئه و به هه شتی ده یله موونه ش (ئه نکی) خودا وه ند و هاوسه ره که ی بۆ ئه وه دروستیان کردوه تا وه کو ژبان له وئ له دایک بی.

ئیستاش با باسی به ههشت و دۆزه خ له (ئارداو ویراف نامه) ی (۱۲-*) زه رده شتییه کانه وه به خوازینه وه که ئه ویش (میعراج) تیکه به نیو به ههشت و دۆزه خدا.

۱- به ههشت

باسی به ههشت له نووسراوی ویرافی پیروژ (۱۳-*) ئاوا هاتوو، (ویراف) وه ختی له جیهانی به رچا و ده چیته به ههشت و دۆزه خ و چینه جۆرا و جۆره کانیان ده بی.

یه که م: چینی ویراف له چینی (ئه ستیره کان) ه که «له وئ پیشوازی له بییری چاک ده کن» (۵۲، ص ۱۰۱) که له م جیگایه - گیان - ده کان وه ک تیشکی ئه ستیره کان گه شاون. له چینی دووه م: واته چینی (مانگ) ه، لیره - گیان - تیک هه ن «پیشوازی له گفتاری چاک ده کن» ئه مانه جیگایان له به هه شته و

«تیشکیان وهک تیشکی مانگ وایه». چینی سسیهه: چینی خۆزه، لیره کاربه دهستانی چاک، که به باوه په ره کاره پر زهحه ته کانی خۆیان نه نجام داوه، پاداش ده کرین. چینی چواره م: چینی به هه شتی به رینه، لیره (به هه من) واته «ئه ندیشه ی چاک» پیشوازی لی ده کری و دهیسه نه خزمهت ئاهورامه زدا. پاشان ویراف دهردریته جیگای جۆراو جۆر، ئه وانیه که ده ستلابوون و ئه وانیه که به ئیمانیه وه فرمانی زهرده شتیان به جی هیناوه، ئه و ژنانیه که هاوسه ری چاک و وه فاداریوون و پزیزان له میرده کانی خۆیان گرتوه، هه ره ها ویراف چوه سه بری جیگای جووتیار و کاسیکار و ئه و که سانه ی که ئه رکی خۆیان به چاک به جی که یاندوه، جیگای شوانان، کیخویان، ماموستایان، پیاوانی ئایینی و ناشتی خوازان، هه موو ئه مانه له سه ره فرشی جوان به خۆشیییه وه ده ژیان.

لیره دیاره به هه شتیان چین چین و پله پله یه، که هه ر جیگایه و بۆ که سیکه که چاکه که ی ئه و نه ده ی لیده وه شتیته وه.

۲- هۆزه

پاش ئه وه ی (ویراف) له سه بری به هه شت ده گه پتیه وه، ده بیسه سه ره (پردی دۆزهخ = پردی چینود) بۆ ئه وه ی ئه نجامی به دکاران ببینی، ئه و به دکاران له سه وه ی به که می پاش مردن ئه و نه ده ی ته مه نی مرۆفکی نازار چه شتوو نازار ده چیژن، له سه ره پرد و به رده می دۆزهخ پیسه ژنیکی ناشیرین که به رجه سه بووی (ویژدان) ی که سی به دکاره رتیه ری ویراف ده کا و به نیتوان جیگا کانی (بیری خراب، قسه ی خراب، کرداری خراب) دا ده چیته نیتو دۆزهخ؛ «لیره تووشی سه رما و گه رمایه کی توند ده بی، تاریکیه ک ده بیته که هینده چ و تاریکه که ده کری به ده سه ت بیگری، بۆن بۆگه نیسه ک هینده تونده که ده کری به کپرد بیسری» (۵۲، ص ۱۲) پاشان ویراف چاله ترسناکه کانی دۆزهخ بیسی، له و چاله خه لکانیک به شتییه کی و به سه ریبه کدا په سترابوون و له ژیانیکدا بوون که هی ئه وه نه بوو ته حه مول بکری، له گه ل هه موو ئه وه شه وه ئه و خه لکه ی دۆزهخ و ده زانن که ته نیان، زه مه ن هینده له سه ره خۆ ده روا، پاش سه رۆژ و ده زانن که (قۆناعی نۆ هه زار ساله) (۱۴-*) به سه ره چوه. هه موو جیگایه ک په له ئافه ریده ی به ترس، وای دینه به رچاو که له گه وه و گرانیدا ئه و نه ده ی کیوتیکن. ئه و ترسناکه گیانی گونا هکاران ده درن و ده بیسه، ئه و به ده بخت و بیچاره له نیتو به فر و بارانی زۆر و گه رمایی ناگری سووتینه ر و بۆن بۆگه نی توند و به رد و خۆله میتش- دا نازار ده درین. هه ر گیانه و به قه د خراپه کانی خۆی سزا ده درن.

دوو نمونه له نازاری تابه ت:

به که م: «فه زمانه وایه کی دلره ق له و نیتو هه لئواسرابوو، په نجا دیو به رده وام له پاش و پیش به ماری عه جوول لیبیان ده ده- هوگ ۱۷۳» (۵۲، ص ۱۰۳).

دوه م: «پیاویکی که له کرین و فرۆشتندا فیلی له ته رازوو کردبوو ناچاران ده کرد به رده وام خۆل و خۆله میتش به ته رازوو بکیشی و بیانخوا- هوگ، ۲۷۲» (۵۲، ص ۱۰۳).

چیرۆکی به هه شت و دۆزهخ له نیتو ئه فسانه و ئایینه کاندای چیرۆکیکی درپژه، له ئه فسانه و ئایینی هه موو زه مه نییک و هه موو میله تیکدا هه یه، هه ر ئه مه شه وای کردوه که مرۆف هه ر له زوه وه، به هه شت به و

خۆشی و جوانیییه وه، دۆزهخ به و ناخۆشی و پر ترسییه وه له زه نه و ئیمانیدا جیگیر بیی. هه ر ناشیرینی و ناخۆشییه کانی مردن و بی ده سه لاتی مردوو له نیتو گۆری ته نگ و زه حمه تی و ئه سه ته می په رینه وه ی سه رده می تیژی شمشیری پرد و گران به ده سه ت هینانی خۆشیییه کانی به هه شت، وای له مرۆف کردوه، هه ر له زوه وه به دوای ریتگاچاره یه کدا بگه ری که خۆ له م تاقیکردنه وه پر زه حمه ته بدزیته وه به کتی له م ریتگاچارانه ش گه رانه به دوای نه مریی و هۆیه کانی نه مریی- دا.

۲- ۱- ۴- خۆدا و (خۆه او نه د):

ئایین و ئه فسانه به بی- خۆدا و خۆدا وه ند- نابن، مرۆف له سه ره تای چاو و می شک کرانه وه ی، له سه ره تای ئایین و ئه فسانه و زانستییه وه به دوای -خۆ- دا گه راوه، زۆر شتی به خۆدا زانیسه و په رستویه تی، زۆر ئایین و باوه ری گۆریوه، به و ئایین و باوه ر گۆرینه زۆر -خۆدا و خۆدا وه ند- یشی گۆریوه، هه رچی له م بوونه وه رده هه یه، هه رچی به رده ست و به رچاوه، هه رچی خه یال پیتی ده گات، رۆژانی مرۆف کردویه تی به- خۆدا و خۆدا وه ند- ی خۆی و کرنۆشی بۆ بردوه، ئه و شتانه ی جوان بوون و خۆشی ویستوون و پیتوستی پیتیان بووه، ئه وانیه ناشیرین بوون و رقی لیبیان بووه ته وه و لیبیان ترساوه، هه مووی په رستوون، له پیتاوه ئه و -خۆدا و خۆدا وه ند- انه ئاره قه و خۆینی زۆری رشتوو، قوربانی زۆری داوه، خۆین و گیان و سه رومالی زۆری کردوته قوربانی. هه ر بۆیه ئه وه هه موو خۆدا و خۆدا وه نه ده ی که مرۆف به درپژایی میژوو له پانایی زه ویدا په رستوونیییه تی نایه نه ژماردن.

پیتوستی. خۆدا و خۆدا وه ند- بۆ ئایین و ئه فسانه، وه ک پیتوستی- گیان- بۆ له ش وایه چۆن ئه گه ر گیان نه بی، له ش هه یج هه یز و جووله یه کی نامین، ئاواش ئایین و ئه فسانه به هه یزی (خۆدا و خۆدا وه ند) له گه رن و زیندوویتی به رده وامیان هه یه، چونکه -خۆدا- نه ک هه ر بۆ خۆی هه یزیکی کاریگه ره! به لکه هه ر خۆدا هه یز ده ده به هه موو شته کانی تر به هه یزی چاک و خراپیه وه، ئه وه نه ک هه ر هه یزه گیانله به ره کان، به لکه مردوو و بی گیانه کانی، له سیه ری ئایین و ئه فسانه دا مانا و بوونیان له خۆدا و خۆدا وه نه وه یه، سه ره رای مرۆف، مرۆفی هه موو قۆناعه کانی ژبان هه میسه و به رده وام پیتوستیان به خۆدا و ئایین هه بووه.

که ده لیبین مرۆف، نابی وای بته به رچاو که هه موو مرۆفایه تی به یه ک پارچه یی و به ک باوه ری قۆناعه کانی رۆژگار و ئه و میژوووه دوور و درتیه یان بریوه. به لکه هه ر شوینه و به پیتی تابه ته ندی خۆی به جیا له وه ی تر ئایین و خۆدا وه ندی خۆی ناسیوه، له وه ش زیاتر زۆر جار له یه ک ولات و له یه ک شار هه ر یه ک میله ت دوو ئایینی جیا و دوو خۆدا وه ندی جیا یان هه بوو. ئیستاش هه ر وایه هه ر ئیستا له نیتو کورد ئه گه رچی ئایینی سه ره کی- ئیسلامه تییه، به لام هه ر له نیتو میله تی کورد ئایین و ئایینزای تر زۆرن، خۆ ئه گه ر باسی هه موو میله ته جیا کانی کوردستان بکه ین ئه و ژماره ی ئایین و ئاییزاکان زۆر زۆتر ده بی.

ئیستاش هه ندی له و خۆدا و خۆدا وه ند- انه به سه ره ده که یه وه، که هه ره که و له هه وارێک و رۆژگاریک مرۆف به دلی پرتس و خۆشه ویستییه وه په رستوونیه تی.

زۆری زاناکان ده‌لین گیانپه‌رستی ئایینیکی یه‌کجار کۆنه و مرۆف هەر له‌زوه‌وه گیانی په‌رستوه، جا ئه‌و گیانه، گیانی پیروزی که‌سه پیروزی و شته پیروزه‌کان بووین، یا ئه‌وه‌ته، گیانی به‌دی و تاریکی و شته ناشیرین و به‌ترسه‌کان بووین. هه‌ربۆیه گیانی مرۆفه خوشه‌ویست و پاکه‌کانی په‌رستوه، گیانی به‌دی و دێو و لووتکه به‌رز و ده‌ریا قووله‌کانی په‌رستوه، مار و ئه‌جنده و سه‌گ و گای په‌رستوه، رووه‌ک و گوڵ و داری به‌ردار و میوه و به‌ره‌میشی په‌رستوه و هه‌مووشیانی به‌خودا و خوداوه‌ند زانیوه.

دایکپه‌رستیش له‌و ئایینانه‌یه که‌ مێژوه‌که‌ی بۆ رۆژانێکی زۆر زوو ده‌گه‌ریته‌وه، له‌ی ده‌که‌مین کۆمه‌لگای ئایینی کۆمه‌لگای دوو ئاوان: «که‌ له‌بۆاری ئایینی له‌دوا ئه‌لقه‌ی سه‌رده‌می بالیولیتی (۳۰۰-۱۰۰۰ پ.ز) هیزی خودای له‌سه‌ر شتیوه و ماهیه‌تی مێینه به‌رحه‌سته‌کرد، ئه‌ویش دایکه‌ گه‌وره‌ی ئه‌م بوونه‌وه‌یه» (۱۵۰، ص ۲۴) چونکه‌ مێینه به‌هۆی مندال بوونه‌وه‌ وه‌ک چاوه‌گه‌ی ئه‌فرانده‌یی و فراوانی سه‌یر ده‌کرا، هه‌ر ئه‌و -دایک-ه‌ش به‌خوداوه‌ند ناسرا و له‌سه‌ر ئه‌و بناغه‌یه ده‌په‌رسترا: «خودای ئه‌و چه‌رخه (پیش مێژوو) مێینه بوو، پێیان ده‌گوت دایکه‌ خوا خودای فراوانی، ئه‌و خودایه‌یان له‌ شتیوه‌یه‌کدا به‌رحه‌سته‌ کردوه به‌دوو ده‌ست مه‌مه‌که‌کانی خۆی گرتوه و شیری خۆی ده‌به‌خشێ، واته‌ نعمه‌ت و فراوانی به‌ مرۆف ده‌به‌خشێ» (۹۲، ص ۳) ئه‌و دایکپه‌رستیه‌ی زۆر شتیوه په‌رستان و زۆر جۆر پیروزی بوونی گرتوه‌وه، ئه‌گه‌ر له‌ هه‌ندێ په‌یکه‌ر مه‌مه‌که‌ پر شیره‌کانی له‌ هه‌موو ئه‌ندامه‌کانی به‌ده‌نی زیاتر به‌رچاو خراوه، ئه‌وا هه‌ندێ جار ئه‌و گرنگی و پیروزییه‌ به‌ر ئه‌ندامی مێینه‌ی دایک که‌وتوه، چونکه‌ جگه‌ له‌وه‌ی دایک وه‌ک پیکه‌اته هه‌موو ئه‌ندامه‌کان هیزی ئه‌فرانده‌یی تێدايه، ئه‌وا ئه‌و هیزی راسته‌وخۆ له‌و ئه‌ندامی مێینه‌یه‌دايه، که‌ ژبان له‌ویوه‌ په‌یدا ده‌بێ و مرۆف له‌ویوه‌ دێته‌ ژبان.

پێشتر گوتمان مرۆف هه‌موو شته‌کانی ئه‌م بوونه‌وه‌یه په‌رستوه، له‌وانه‌ی له‌سه‌ر زه‌وی هه‌ن و له‌وانه‌ی له‌ ئاسماندان و، له‌وانه‌ی به‌چاو ده‌بیندین و له‌وانه‌ی به‌خه‌یال ده‌زاندرین، بۆیه په‌رستنی هه‌ریه‌ک له‌مانه‌ش مرۆف بۆ رۆژانی په‌رستنیان به‌لگه‌ی خۆی هه‌بوو، که‌ به‌لگه‌یه‌کی به‌هێزتر و به‌ردلتری له‌ شتیکی تر ده‌دۆزیه‌وه، وازی له‌وه‌ی پێشوو ده‌هێنا و ده‌ستی به‌په‌رستنی شته‌ تازه‌که‌ کردوه ئه‌گه‌ر له‌دایک-دا هیزی فراوانی و ئه‌فرانده‌یی ده‌دی و ئه‌وه‌یه‌زه‌ش هۆیه‌ک بوو بۆ په‌رستنی ئه‌وا ئه‌و هیزی به‌جۆریکی تر له‌ (پیاو) انیشی به‌دی کردوه، هه‌ر بۆیه‌ له‌ دیتزایی مێژوو زۆر -پاشا و پیاوی ئایینی- وه‌کو پیاو په‌رستراون. له‌ رۆژگاری کێشه‌ی نێوان مه‌سیحی و بت په‌رسته‌کان (بۆ هومبیرۆس) ئه‌وی ناشرکرا کرد: «که‌ خوداوه‌ندی مه‌زنی بت په‌رسته‌کان مرۆف بووه، مرۆقیکی راسته‌قینه، هه‌ر ئه‌وه‌ گۆراوه و بووه به‌ (بۆل) به‌ناوی بۆ هیمیسه‌یه» (۱۵۶، ص ۱۵) هه‌ر له‌م باره‌وه‌ کابرایه‌کی وه‌کو (کلیمنت

ئه‌له‌سه‌که‌نده‌رانی) وه‌کو نامۆژگاری پیتی گوتن: «ئه‌وه‌ی ئیوه‌ ده‌په‌رستێ رۆژی له‌رۆژان مرۆف بووه» هه‌ندێ جار ئه‌و مرۆفه زۆر به‌ئاسایی و له‌نیوه‌ کۆمه‌له‌وه سه‌ره‌له‌ده‌دا و ده‌بێ به‌خوداوه‌ند (جیمس فریزه‌ر) ده‌لێ: «بۆ نمونه له‌ هه‌یند یه‌کێ له‌ خواوه‌نده مرۆفه‌کان سه‌ره‌تا ژبانی خۆی له‌ لۆکه‌ چینه‌وه‌ ده‌ست پێکرد و یه‌کیکی تر له‌ دارتاشیه‌یه‌وه» (۱۲۱، ص ۳۳۶) ئه‌وه‌ی لێره جیتی سه‌رنجه ئه‌و -مرۆف- پیاو-ه‌ کاسبکارانه له‌نیوه‌ خه‌لکه‌وه به‌ ئاسایی ژباون و دوا‌ی بووین به‌ خوداوه‌ند و په‌رستراون. ئه‌و گۆراوی -مرۆف- پاشا- به‌خواوه‌ند له‌م به‌لگه‌ی خواره‌وه چاکتر روون ده‌بیته‌وه، له‌ سالی (۶۶ز) شای ئه‌رمه‌نستان ده‌چیته‌ رۆم تا تاجی شاهی به‌ده‌ستی (نیرۆن) بنیته‌ سه‌ر، که‌ ده‌گاته به‌رده‌می ئیمپراتۆر ده‌لێ: «من هاتومه‌ته لای ئیوه، به‌لێ هاتومه‌ته لای خودای خۆم تابتپه‌رستم، به‌م شتیوه‌یه‌ی که‌ میه‌ر ده‌په‌رستم، به‌م شتیوه‌یه‌ ده‌بێ که‌ ئیوه فه‌رمانتان له‌سه‌ر بێ، له‌به‌ر ئه‌وه‌ی ئیوه (چاره‌نووس)ی من و (به‌خت)ی من» (۵۲، ص ۱۲۷) ئه‌وه‌ی لێره مه‌به‌سته ئه‌وه‌یه ئه‌وه‌ته شا -پیاو-یک به‌ شا -پیاو-یکی تر ده‌لێ تۆ خوداوه‌ندی منی و من هاتوم بتپه‌رستم. ئه‌گه‌ر شایه‌ک ناوا به‌شا بلێ، ئه‌دی بابایه‌کی بازاری و هه‌زار که‌ هه‌ر له‌ دووره‌ به‌شتیوه‌یه‌کی ئه‌فسانه‌یی باسی شا ده‌بیسێ ده‌بێ، چی بلێ و چی بکا؟ چۆنی به‌رستێ؟ هه‌ر ئه‌و په‌رستنه که‌ ده‌چیته‌ نێو چیرۆکان و که‌سایه‌تیه‌که‌: «که‌سایه‌تی نێو حه‌کایه‌ت خوداوه‌ند و باپیرانی رۆژانی زوون، ئه‌وانه‌ی هیزی به‌رده‌وامی زیندوویتییان تێدايه له‌نیوان خوداوه‌ند و مرۆفدا» (۲۱۹، ۱۲، ص ۱۳) ئه‌و مرۆفه ئه‌گه‌ر هه‌ر ته‌نیا پاشا بێ به‌رستری، ئه‌ی کاتێ پیاوی ئایینی و پاشا و نوینه‌ری نێوان خودا و مرۆف سه‌رچاوه‌ی رزقی مرۆف بێ، مرۆفی ئاسایی: «پاشاکان رۆژانێ ده‌په‌رسترا، نه‌ک هه‌ر ته‌نیا له‌به‌ر ئه‌وه‌ی پیاوی ئایینی بوون، یان کاهن و نوینه‌ری نێوان خوداوه‌ند و مرۆف، به‌لکه‌ له‌به‌ر ئه‌وه‌ی خۆیان خوداوه‌ندن و بابایه‌کن ده‌توانن ئه‌و هیز و فه‌ره‌ به‌به‌نده‌کانیان بدن، ئه‌و فه‌ره‌ی له‌توانای مرۆفه‌کانی تر دا نییه، ئه‌و مرۆفانه‌ی داری مردنێن» (۱۲۱، ص ۱۰۰) ئه‌و خوداوه‌ندانه‌ی که‌ رۆژانێ ده‌په‌رسترا، وه‌کو ده‌رکه‌وت هه‌ر مرۆفی ئاسایی بوون، ئه‌وه‌ته ئه‌و -خوداوه‌ند- ه مرۆفه- پالنه‌وانه ئاساییه‌، بریندار ده‌بێ و له‌به‌ر ژانی برینه‌که‌ی هاوار ده‌کات: «کاتێ دیومیدیس خوداوه‌ندی جه‌نگ بریندار ده‌بێ له‌کاتی جه‌نگ، خوداوه‌ندی جه‌نگ له‌ حه‌ژمه‌تان هاوار ده‌کات» (۱۳۸، ص ۱۰۴) لێره خوداوه‌ندی جه‌نگ بریندار ده‌بێ و وه‌کو مرۆف هاوار ده‌کات ئه‌وا له‌داستانی (ئه‌ترا- حاسس) له‌ باسی لافاو باسی جیاوازی و چینی خوداوه‌ندان ده‌کرێ. له‌ سه‌ره‌تای داستانکه‌ ئاوا ده‌ست پێده‌کا:

«کاتێ خوداوه‌نده‌کان وه‌کو مرۆف

کاربان ده‌کرد و ره‌نجیان ده‌دا و ماندوو ده‌بوون

(به‌لێ) ئه‌رکی خوداوه‌ندان زۆر گران بوو.» (۱۳۳، ص ۲۱۹) پاشان خواوه‌نده مه‌زنه‌کان کار و پێشه‌یان دا به‌شکرد و خواوه‌نده بچکۆله‌کان، ئه‌رکی کارکردنیان که‌وته سه‌رشان و ئه‌وانیش ولاتی خوداوه‌ندانیان له‌نیوان خۆیان دا به‌ش کرد:

«سالانی کارکردنیان دیاری کرد

له راده به در گران بوو. . ماوهی ۴۰ سال

زوریان چهشت به دست کاروه شه و رۆژ

بیتزارییان دهرده بیری و شکاتیان ده کرد» (۱۳۳، ص ۲۲۰)

خوآونده چکۆله کان له کاتی کارکردن و زوی هه لکۆلیندا هانی به کترین ددها و ده پانگوت با دهنگی

خۆمان بگه بینه خوآوندهی مه زن، با وه زیر و راویژکاری ناگادار بگه بینه وه:

«با جهنگ رایگه بینه و ده دست به شه ر بگه بین

خوآونده گوتی له قسه کان بیان بوو

ناگریان له که رهسته کانی خوآون بهردا» (۱۳۳، ص ۲۲۱)

کاتی کۆده بینه وه بلیسه ناگره کان بیان به دهسته وهیه و روو له په رستگای (ئه نلیل) دهکن و کات نیوه

شه و ده بی، دهره ی په رستگای (ئی- کور) ده گرن، (ئه نلیل) ی خوآونده ناگای له م هه رایه نییه! به لام

(کال کالی) ی پاسه وان ناگاداره و ده ترسی و ده رگا کلیل ددها و بانگی (نسکۆ) ی په رده دار دهکات ئه ویش

خوآونده- پاشا- ئاغا- ی خۆی له نیو نوینی نووستنی به ناگا دیتی و پیتی ده لئی:

«گه وره م په رستگاکه ت دهره دراوه

شه ر له ده رگاکه ت نزیک که وته وه

هۆ ئه نلیل په رستگاکه ت دهره دراوه

شه ر گه بیسته به رده رگات» (۱۳۳، ص ۲۲۱)

خۆپیشاندان به رده وام ده بی و ئه نلیل روو له (نسکۆ) ی وه زیر دهکات و ده لئی:

«ئای نسکۆ ده رگا به کلیل دابخه.

چه که که ت ناماده که و له پیشم راوهسته»

ئه نلیل چی ده لئی، نسکۆ ئاوا دهکات و پاشان رووی تیده کا و ده لئی:

(گه وره م ئه وانه کوری خۆتن

بۆچی له کورانی خۆت ده ترسی؟» (۱۳۳، ص ۲۲۲) پاشان که ئه نلیل ده بیه وی هۆی ئه و شه ره

بزانی و نسکۆ ده نیتری و لیبیان ده برسی:

«کئی ئه و شه ره ی هه لگه یسه ناند؟

کئی ئه و دوژمنایه تی و جهنگه ی نایه وه؟» (۱۳۳، ص ۲۲۳)

خوآونده بچکۆله کانی که سوغره و بیگاری هیلاکی کردوون، هه موویان پیکه وه ده لئین:

«ئیمه هه موومان خوآونده ندان، شه رمان راگه یاند.

کاری زه حمه ت و باری گران ئیمه ی کوشت

کارمان گران بوو، بارمان گه وره» (۱۳۳، ص ۲۲۳).

۲-۴-۵- نه فراندنی مرۆف:

چیرۆکه که ده کیشی و هه تا خوآونده ندان هه موو له سه ر ئه وه رتیک ده که ون، که مرۆف دروست بکه ن

و ئه و مرۆفه ئه رکی خوآونده ده کان بگریته ئه ستۆ و له جیاتی ئه وان کاربکات. (ب- ۱۵) بانگی (بعله) ی

خوآونده ده کن و خوآونده ی مندال بوون، داوای لئ ده کن:

«با خوآونده ی له دایک بوون قوربانیه ک دایینی

لئی گه پئی (لولوی) مرۆف دروست بکات

تانیه هه لگه ی و کاری گران ی خوآونده ندان بکات» (۱۳۳، ص ۲۲۴).

دواجار ئه و مرۆفه دروست ده کن، که له جیاتی خوآونده ندان کار بکا و ئاره قه بریژی ئه وه ی له م نمونه

هینانه وه دا مه به سه زۆری خوآونده ده کان و جۆری ژبانیه، که هه ر ته واو وه ک یه ک میلله ت دینه به رچاو

و پاشا و وه زیر و پاسه وان کاره که ریان هه یه، هینده هه یه، له جیاتی ئه وه ی بلتین «مرۆف» ده لئین

(خوآونده) خوآونده ی ئه و سه رده مانه ی کاریان ده کرد، وه ک داستانه که ده لئی، یان راستتر ئه و ده مانه ی

که خوآونده ده کان (مرۆف) بوون، وه ک له کار و گۆته یاندا دیاره. ئه وه ته له سه رده می کلاسیکی کۆن

«ئه مبادۆ قلیسی فه بله سووف) که باسی خۆی ده کا و ده لئی: «من ئیستا مرۆف نیم، به لکو خوآونده ی

مه زنه م و نامرم» (۱۲۱، ص ۳۴۵) به م شتیوه یه له سه ری ده پروا و ده لئی: بچمه هه ر جیگه یه ک خه لک

ده ورم ده دن و ده مه په رستق، هه زاران هه زار دوام که وتن و داوای ریگا پیشاندانیان لئ کردم. ئه م خۆ

به خوآونده زانین و خه لک به دوا که وتن به لگه ی ئه وه یه، که له نیو عه وامدا خه لکانی وا له هه موو

سه رده مه یکه دا هه ن، ئه وه قبوول بکه ن! که ده کری خوآونده و هکو مرۆف له نیوانیاندا بژی. ئه وه ش

یارمه تیی ئه وه مان ده دات که ئه م هه موو خوآویه ی سه رده می سۆمه ریه کان و سه رده مه کانی تر، به مرۆف

بزانی و ئه وان هه ش که به خوآونده ندان زانیسون هه ره که ئه وان هه ن که له سه رده می کلاسیکیه ت داوی

ئه مبادۆ قلیس که وتوون.

ئه و رۆژانه ی که خوآونده ده کان وه کو مرۆف له سه ر زوی بوون مرۆف ئاسا ده ژبان و ده مردن، ئه و هه موو

خوآونده نه ب (دایکی خوآونده ندان) و (باوکی خوآونده ندان) نه بوون ئه و دایک و باوکه به پیتی هه ندی

باوه ر له ئاوه وه په یدا بوون پیش په یدا بوونی (دایک و باوک) ی خوآونده ندان ئه و رۆژگاره به م شتیوه

شعیرییه باسکراوه «ئاسمان له سه ر سه ری ئیمه ناوی نه بووه، زه مین له ژیر پیمان ناوی نه بوو» (۴۵،

ص ۳۷) له پاش ئه و سه رده مه، له و چه رخه ی که ئاوه کانی ئاپسووی هه میشه یی: «دروسته که ری

خوآونده ندان و ئاوه کانی تیامات که هۆی هینانه جیهانی خوآونده ندان بوو» (۴۵، ص ۳۷) ئه و ده مه ی که

ئاپسووی خوآونده ندانی هینایه جیهان، پیش ئه و «هیشتا خوآونده ندیک نه بوو و ناو و چاره نووسی

به که سه ئ نه دابوو» (۴۵، ص ۳۷) ئه و خوآونده نه ی که له ئاوه وه هاتنه وجود، هه ر جاره ی جووت

ده بوون و دوو خوآونده ی تر په یدا ده بوون، به رده وام ئه م خوآونده ندانه، له خوآونده ندانی پیشوو به هیتتر

بوون، پاش ئه وه ی خوآونده ندان زۆر ده بن و (ئاپسوو) له زۆری و بی سه رو به ریان بیتار ده بی و خه و و

خۆراکی لئ هه لده گیبری و ده که ویتته بیبری ئه وه که له نیویان بیات و ئاسووده یی خۆی به ده ست بیتیته وه

دهلئى: «ئەو بىي سەروسامانئىيە بۆ مەن بووئە ھۆى ناخۆشى، بەرۆژ ناتوانم نارام بىم و شەو ناتوانم بخەوم، پىئويستە ئەو خودايانە لەنىو بەرم و كۆتايى بەو ھاتوچۆيە بىئىم» (٤٥، ص ٣٩) بوون و ژيان و مردنى خوداوندەكان، تەواو وەكو بوون و ژيانى مرۆڤ باس دەكرى، تەنبا ئەو ھەيە، كە يەكەم: بە (خوداوندە) ناويان دەبەن و دووھە: لە زۆر كاردا ھىزىكى واين پىدەدرى، كە لە ھىزى مرۆڤى ئاسايى بەدەرە.

٢-٤-٦- گەيشن بەخوھ:

مىژووى مىللەتان و ئايىنەكان و ئەفسانەكانى تەواوى مرۆڤايەتى پراو پرە لە خوداوندى ھەمە جۆر و ھەمە ناو و ھەمە توانا، لەناو توانا و جۆرى خوداوندانى سروشت و رووك زىندەوور و گيانلەبەرەكانەوھە بىگەرە، تا دەگاتە بت و پەيگەر و خوداوند و - پاشا و كاھن و پالەوان- مرۆڤەكان. ئەم (خوداوندە) گۆزىن و گەرەن بەدواى (خودا) دا، دواجار مرۆڤى گەبانە (خودا) يەك كە بەيەكانە و ھەمىشەيى و بى ھاوتايى پىئاسە دەكرى.

مىسرىيە كۆنەكان لە (وېرد)ى رۆژانەى خۆيان لە پەرستگاي (ئامون) خوداي خۆيان بەم شىوھە پىئاسە دەكرد.

«خودا يەكە و تەنبا و بى ھاوبەشە

خودا يەكە و بەتەنبا ئافەرىنەندەكانى داھىنا

خودا گيانئىكى نەزانراوھ و كەس نايبىنى، لە ھەموو شتىك بزە خودا گيانى گيانەكانە، گيانى مىسرى پىرۆزە.

خودا ھەر خۆى خودايە لە ھەولەوھ، ئەو خودايە پىئىش بوونى ھەرشتىك ئەو مەزنى ئافەرىنەندەكانە و باوكى ھەمووانە، ئەو خوداوندى ھەمىشەيىيە خودا ھەمىشە و نەمرە و لەنىو ناچى، بى سەرەتا و بى كۆتايىيە.

خودا سەرەتاي نەبوو، كۆتايىيە نىبە، بەردەوام بەم شىوھە دەمىنئىتەوھ» (١٥٩، ص ؟)

زىندووئىتى و توانايى مرۆڤ لە پرسىياري بەردەوام و گەرەن بەدواى وەلامدايە! بەلام، ھەمىشە لەبىستنى وەلامئىكەوھ، پرسىياريكى تری بەخەيالىدا ھاتوھ، بەدرئىزايى مېژوو، بەدواى (خودا) دا گەرەوھ و ھەمىشەش پرسىوھەتى، خودا چۆنە و چىبە و لەكوئىيە؟ ھىندىيەكان لەسەر زارى ئەو ھىزەوھ ئاوا خۆى دەناسئىن: «مەن ھەموو بوونەوھرىكەم و سەرەتاي بوونى مەن لەدايك بوونەوھ دەستى پىئەكردوھ، ھەرگىز بوونى مەن بەمردن و لەنىو چوون كۆتايى ناين، بۆ كارى خۆم چاوم لە پاداش و مەبەستىك نىبە، سەرەچىنئىكى تايبەت نىم تا دوژمنايەتئىيە كەسئى بەكەم و دۆستئىيە تايەفەيەكى تر. ھەريەك لەئافەرىدەكانى خۆم ئەوھى بۆ بەردەوامئىيە ژيان پىئويستە پىئە بەخشىون، ھەر كەسئى كە بەو سەفەتانەوھ مەن بناسى و لەو سەفەتانە لەمەن بكات و كارى بۆ قازانج و مەبەست نەكا، كۆتئىك كە لەپىئەتئى دەكرئىتەوھ و ئازادئى ئەو ئاسان دەبئى» (٣٦، ص ٣٦-٣٧) ھەر لە ھىندەوھ كە باسى (ئاگنى)ى (١٦-*) خوداوندى سەر زەوى دەكەن ئاواى باس دەكەن: (ئاگنى، لەنىو ناچى، بەردەوام گەنجە، بەھىزە، بەشان و شەوكەتە، سەرەكەوتن بلاوھەكاتەوھ و مال و خواردن و گا دەبەخشئى، ئەو بەدووچەرەيەك دەسوورئىتەوھ كە ئەسپى

سوور رايدەكئىشن» (١٩٣، ص ١٥) بەلام پرسىياري بەردەوام و دل ئا و نەخواردنەوھ بەوھلامەكان. مرۆڤ والئى دەكات كە لە خۆى بىرسئى: «كئىيە كە بەيەقئىن بزائى (ئەو) كئىيە و ئەو لەم شۆئىنە بەدەرئىخئى، لەكوئى لەدايك بووھ و لەكوئى ئەو ھاتوھتە بوون؟ خوداكان پاش دروستبوونى جىھان پەيدا بوون؟ باشە كئى دەزانئى سەرەتاي دروستبوون چۆن بووھ؟» (١٩٣، ص ٩٢) بەلئى ئەم پرسىيارانە وەكو پىئىشتر گوتان بەدواى وەلامدا دەگەرئىن، جارئىكى تر لە ئايىنى ھىندىيەكان وەلامئىكى تر دەخۆئىنەوھ لە پارچەى (١٢٩)ى مانداى دەيەم لەرئىگ ويدا نووسراوھ: «لەو زەمانەى نەمردن ھەبوو نەنەمربى، ئەو وەختە خۆز نەبوو تا رۆژ لە شەو جىبا بكاتەوھ، نەوجود ھەبوو نەعەدەم و نەئاسمان، لەو زەمانە تەنبا (يەكئى) ھەبوو، كە ھەناسەى دەخواردوھ بى ئەوھى نەفەسى ھەبئى، جگە لەو ھىچئى تر نەبوو» (١٩٣، ص ٢٨٣-٢٨٤) ئەم پرسىيار و وەلامانە، ئەگەرچى مرۆڤ رۆژانئى، لەو پرسىيارانەى گرانتەر پى نەبووبئى و دەستى بەوھلامئى لەوھ چاكتريش نەگەيشئى، بەلام ھەرچىبەك بئى! نىشانەى نىگەرانى و بەردەوامئىيە پرسىياركردنى مرۆڤە.

لەئىترانى كۆن و لە (يەسەناى ٤٤) زەردەشت ئاوا دەپرسئى: (لە تۆدەپرسم ئەى ئاھورمەزدا كئىيە باوكى راستەقئىنە، كئىيە ئەو يەكەمئىن كەسەى كە رئىگاي سوورانەوھى رۆژو ئەستىرەكانى ديارى كرد، كئى ھۆى ئەوھەيە كە مانگ جارئىك پى و جارئىك بەتالە، كئىيە ئاگادارى زەمىنە لەخواروھ و راگرى ئاسمانە لەسەرەوھ، كئىيە ئا و گيانى دروست كردوھ كئىيە گەر و سوورى توندئى بەبا و ھەور داوھ، دروستكەرى رووناكئى بەسوود و تارىكى كئىيە، كئى خەو و بئىدارئى ھىناوھ، كئىيە كە بەبانى و نىورۆ و شەوى داناوھ و پەرستنى لەسەر ئىمانداران واجب كردوھ، كئىيە دروستكەرى فرىشتەى مېھر و خۆشويستى، كئىيە لەرووى عەقل و زانستەوھ رىزى باوكى خستە دلئى كور؟» (٤٤، ص ٧٠-٧١) پاش ئەم ھەموو پرسىيارە، زەردەشت خۆى وەلام دەداتەوھ و دەلئى: «خودايە، مەن ھەولەدەم بەپشتئىوانئىيە عەقلى پىرۆز، پەرەردىگارى گەوھە، بەراستئى بناسم» (٤٤، ص ٧١) ھەرچەندە زۆر كەس و زۆر جارئىش راى واين ھەبوو، كە لە ئايىنى زەردەشت (ئاھورمەزدا و ئەھرىمەن) دوو ھىزى وەك يەكن، بەلام لەراستئىيدا لەسەر تاسەرى گاتەكان وەك (پورداد) دەنووسئى: «ئاھورمەزدا تەنبا دروستكەرى جىھانئى ماددى و مەعنەويىيە» (٤٤، ص ٧١) ھەر واشە چونكە بەپىئى باوھرى ئايىنى زەردەشت، دواجار سەرەكەوتن بۆ ھىزى رووناكئىيە و ھىزى تارىكى، واتە (ئەھرىمەن) تىكەدەشكئى. زەردەشت لە (گات)ەكان، لەو گاتانەى كە لەخودا دەپارئىتەوھ و داواى يارمەتئى دەكات، لە نىئو تەواوى -گات و نزاكانئى- سىفەتەكانى خودا- ئاھورمەزدا- ھەمووى باس دەكات، كە برىتئىيە، لە تەنبايى و توانايى و ھەمىشەيى و بى سەرەتا و كۆتايى پى ئاگادارى و دادپەرەدرى. ھەموو سەفەتە جوان و پاك و ھەمىشەيىيەكان دەمىرئى. ئەو سىفەتانەى كە خودا ھەيەتئى ئەو خودايەى: «كە ھىچ شتىك لەو پەيدا نەبووھ و ئەو لە ھىچ شتىك پەيدا نەبووھ» (١٩٣، ص ٨٨) لەوھى كە دەلئى: ھىچ شتىك لەو پەيدا نەبووھ، دەبئى مەبەست ئەوھبئى، كە ھەرچى ئەو پەيداى كردوھ، لەسايەى دانايى و توانايى ئەو بووھ.

ھەندئى باوھرىش لەسەر ئەو قەناعەتەن كە: «بەرھەمەن -خودا- لەبارى يەكەمدا ناتوانئى ببىندرى و

به هۆی هیچ دهسته واژه و نیشانه یه کی زمان و به هیچ هۆیه ک ناسینی ئه و مومکین نییه! به لام، له باری دووه مدا، به ره مه ن ناسی، خوداناسی، به یارمه تی هه ندی گه واهو نیشانه ی تاییه ت ده کری پیناسه بکری و به هۆی تاییه ته ندیه کانی په ی به -بوونی ببردری: (شنگر ئاچارچ) ده نووس: «به ره مه ن نه مه مووه و نه به ش، نه کورته و نه درێژ، نه ته ره نه وشک، نه سه یبه ره و نه تاریکی، نه هه وایه و نه (ئاکاش؟)، به ده دست ناگیرئ، هیچ شتییک به وه وه گیر نییه! بی بونه؛ چاو و گوپی نییه...» (۱۹۳، ص ۸۹) له نیو ئه م هه موو ناوو پیناسه و شتیوه به رجه سه کردنه ی خودا- مرۆف هاته سه ره ئه و قه ناعه ته ی که (خودا) هه یه، به لام چۆنه؟ ئه و ئه م چوارینه ی (خه یام) که جوړیکه له وه ی پروای به بوونی هه یه، به لام، بی توانایه له وه ی که بلئ، چۆنه!

«یارب خردم در خور اثبات تو نیست
واندیشه و من بجز مناجات تو نیست
من ذات ترا بواجبسی کی دالم
داننده و ذات تو بجز ذات تو نیست»
(۱۱۳، ص ۲۱۰)

خودایه عه قلی من هی ئه وه نییه بوونی تو بسه لمیتئ، ئه وه ی من بیری لی بکه مه وه هه ر پارانه وه یه له تو، من که ی ده توانم وه کو پیوست تو بناسم ئه وه ی تو بناسئ له زاتی خۆت زیاتر که سی دی نییه! ئه م چوارینه یه ی خه یام بۆنی ئه و فه رموده یه ی پیغمبه ر (د.خ) ای مه زنی لی دیت، که ده فه رمووی: «خودایه، ئیمه تو مان وه کو خۆت که هه ی به ته وای نه ناسی».

زانایان زۆر پی له سه ره ئه وه داده گرن، که ئه فسانه و ئایین پیکه وه سه ربان هه لداوه و تیکه لیه کی زۆر له نیوانیاندا هه یه، ئه وه ش ریگای ئه وه مان بۆ خۆش ده کات که بلین: گه شت و گۆرانی خودا و خودا وه ند زۆر لیک نزیکه، ئه وه ی له سه ره تاوه له باسی -خودا- ی ئایین گو تراوه، هه ره ئه مه ش له باسی خودا وه ند- ی ئه فسانه گو تراوه، له خودا گۆری و زۆریش هه ره مه مان ره وشه بۆ خودا وه ند. دوا جار ئه گه ر ئایینه کان له به رامبه ر پیناسه ی - ئایین - بۆ - خودا - راوه ستان و وه ک به هیتزترین پیناسه قبو لیان کرد، واته -یهک- خودایی و ئه و خودایه به هه موو سفه ته کانی خۆیه وه، به رجه سه ته بوو، له نیو ئه فسانه شدا، ئه و باوه ره به شتیوه ی جیا جیا و هیتما کاریه وه هه بووه و جیگای خۆی کردو ته وه، له ئه فسانه دا - خودای خودایان- و ئه و خودایه ی هیتز و توانای له سه ره وه ی هه موو خودا وه نده کانی تره، هه میشه ئاماده و له سه ر زار بووه، هه ره له به ره ئه وه شه، گرنگی و پیوستی - خودا - بۆ ئایین چه ند گرنگیه کی له پیش و بنا خه ییه، گرنگی - خودا وه ند - یش بۆ ئه فسانه له و پیوستی و گرنگیه که مته ر نییه: چونکه چۆن هیتزی - خودا - هه میشه به سه رسه ری ئیمان داره وه یه، هیتن ده ش هیتز و کاریه گی خودا وه ندی ئه فسانه، به سه ره ئه فسانه بیژ و ئه فسانه بیسه وه یه. هه ره ئه و گرنگی و پیوستیه شه بووه ته هۆی زۆر شتیوه یی و زۆر پیناسه یی خودا وه ندی نیو ئه فسانه.

۲-۵-۱: گه ران به وای نه مریی له ئه فسانه جیهانییه کاند:

۲-۵-۱- نه مریی چیه؟

مرۆف زۆر له کۆنه وه، له سه ره تای چاو و میتشک کرانه وه ی، له گه ل سه ره له دانی ئایین و ئه فسانه، به رده وام له گه ل وشه ی (نه مریی!) رووبه روو بووه ته وه، ئه م رووبه روو بوونه وه ی مرۆف له گه ل وشه و حاله تی نه مریی، به رده وام له باسی خودا وه ند و خودا وه هاتووه. به پیتی باوه ری ئه فسانه و ئایینه کان، خودا و خودا وه ند هه میشه و به رده وام نه مرن! جگه له وه ش خودا و خودا وه ند ده توانن به نده کانی خۆیان ئه وانیش بکه ن به نه مر! وه ک ئه وه ی خودا وه ندانی سه مبه ری (ئوتۆ- ناپه شتم و ژنه که ی) یان گه یانده حاله تی نه مریی و خودای مه زنیش- خدری زینده- ی کرد به یه کی له نه مره کان، هه رو هه له زۆر ئه فسانه و ئایینی تریش ئه وه ده خۆتینه وه که، که سانئ هه بوون له سایه ی ئه وانه وه گه یشتوونه ته حاله تی نه مریی. هه رو هه هه موو ئایینه کۆن و تازه کان، ئه وانه ی که ئایینی ئاسمانین، وشه و حاله تی نه مریی به و که سانه ره واهه یین، که له سایه ی چاکه و په ره وکردنی ده ستووری ئایینه کانیان، له و دنیا له (به هه شت) هه میشه و نه مر ده بن. هه رو هه ئه وانه ش که له ئایین لا ده دن و سه ره پیچی له جیه جی کردنی ئه رکه ئایینه یه کان ده کهن. ئه وانیش له دۆزه خدا به رده وام و نه مر ده بن.

نه مریی چه ند جوړیکه هه یه:

- ۱- نه مریی، به ناو، واته ئه وه ی له سایه ی ناوه که یه وه به نه مریی ده میتیتته وه، جا به ناوی چاک، ئه گه ر بیرو و کرده ی چاک بی، یان به ناوی خراب ئه گه ر بیرو و کرده ی خراب بی!!
- ۲- نه مریی به جه سه ته و گیان، واته مرۆف به جه سه ته ی خۆی به زیندوویی و نه مریی له م دنیا یه دا میتیتته وه، له ئه فسانه شدا ئه م جوړه نه مریه مه به سه ته، ئه وه ی که گلگامش به دوا ییدا گه را.

پیناسه ی نه مریی:

له ئه نجامی لیکۆلینه وه و به راورد کردنی جوړی نه مریی و ئه و که سانه ی که به دوا ی نه مریدا گه را ون. گه یشتینه ئه وه ی که به م شتیوه یی خواره وه پیناسه ی (نه مریی) بکه یین: نه مریی ئه و حاله ته یه که مرۆف به گه نجی و له شساغی و سه ر ساغی و هه میشه یی میتنته وه و نه پیر بی و نه نه خۆش بکه وی و نه بوئی.

پیتشتر گو ترا، مردن مه سه له ی گیان و ناشتن و شینگیری به دوا ی خۆیدا هیتنا، (گیان) یش مه سه له ی کراسگۆرین و به هه شت و دۆزه ی بره و پیتدا، ئه مه لایه کی هه لوتیست و وه رگرتنی (مرۆف) بوو له به رامبه ر (مردن) دا، به لاکه ی تری، مرۆف به جوړیکه تر بیری له مردن کرده وه ئه ویش دوورخسته وه ی مردن بوو، به دوو ریگا، یه که م: له ش ساغی و ته مه ن درێژی، دووم: نه مریی. مرۆف له سه رده می یه که می سه ره له دانی ئایین و ئه فسانه له قوناغیتکدا ده ژیا، که باری ژبان ی رۆژانه ی پیوستی به له شتیکی ساغ و پته و هه بوو، بۆ ئه وه ی بتوانی خۆراکی رۆژانه ی خۆی په یدا بکا و خۆ له درنده و جان وه ره کان بپارێژی و به رگه ی گه رماو سه رمای ئه و وه خته بگرن. چونکه ئه و وه خته مرۆف خۆراکی خۆی جه م به جه م

پهیدا دهکرد و له مهش پوژانه روو بهرووی مهترسی گران دهبووه و ریگی ددوری ددبری و ههراز و نشیوی زوری ددی، جگه لهودی له برگ و لانه، هینده ههژار و سهردتایی بو، زیاتر له رووت و بی بهرگ و بی خانه و مال ددجوو، په ناگه یکی ته گهر هه بو بی، بی شک نه شکوت بووه.

له لایه کی ترهوه، ته گهر لهو پوژگارده، که سیک نه خویش و لاواز و نه قوستان بو بی، جگه لهودی نه ییتوانیوه خوئی بزیتی نهوا نه شی توانیوه خو له دلر هقی دهوروبه و سروشتیش رزگار بکات، بیته بهرچای خوئی ته گهر نهو پوژگار که سیک نه خویش و په ککه و ته بو بی، کئی نان و ناوی داوه تی و کئی پاراستویه تی؟ ته گهر که سی پئی رویشان و دهستی کارکردنی نه بو بی چاوی بینینی نه بو بی، چوئ ژباوه؟ دیاره کومه لگای نهو پوژگار له هه ر ناستیکی ژباندا بو بی و هه ر جو ره ناویکی لی بندری، که س ناتوانی، بلئی: نهو پوژگار و کومه لگای نهو پوژگار له م جو ره نه خویش و نه قوستانه خالی بووه، به لام چونکه، نهو سه رده مه زورتر سه رده میکه بو ئیتمه، یادگاری زور که می لی به جیماوه، نه ودهش که هه یه زورتر بو نهو به کاردی که ژبانی نه شکوت و کومه لگای نهو پوژدی بی بخوئیننه ووه، هه تا باسی ژبانی پوژانه ی مرؤقه کانی نیو نه شکوت و دارستان. هه ریو به ئیستا ژبانی پر تازار و کوپره وری هه زارانی نه خویش و بی دهست و پا که وتو ته نیو تاریکایی پوژگار و ژیر خوئی له بیرو چو نه ووه، مه گهر پیشکه وتن و به دهسته یینانی نامیری وردین و به هه ست و گه ران و پشکنینی زانا ماندوونه ناسه کان له داها توویکی دوور یا نزیکدا، هه والئی تازه و نه یینی کوفمان بو ناشکرا بکات!

۲-۱-۵-۲- لهش ناسی:

مرؤف هه ر له سه رده تاوه، چ به غه ریزه و چ به هوی تاقیکردنه و هوی پوژانه تیگه یشتووه له شی ساغ یه که سه رمایه ی ژبان و کارکردنیه تی، کارکردن به مانای ژبانی بی به ره هم و رازی بوون به (بخو و بوئی) نهو سه رده مه. چونکه هه ر له سه رده تاوه مرؤف خو راکی خوئی له به ره مه می سروشت به ده ست هیناوه و (حازر خوئ) (*-۱۷) بووه. بو یه دووباره بو نه و هوی به رده و امی سوود و هرگرتنی مرؤف لهو به ره مه سه رده یینه، شاره زاییه کی زوری پیدا له و هوی که به ره مه کان، به (تال و شیرین) ییه ووه بنا سی و به ره به رة بزانی، کامه یان به سووده و کامه یان بی سوود، کامه یان له و دی تر به سوود تره و کامه یان بو کامه نه خویشی و کامه حالته پتویسته، نه مهش بو خوئی سه رده تاییه کی، رووه ک ناسی بوو بو مرؤف، چ و هکو خو راک، چ و هکو درمان، به ره به رة نهو رووه ک ناسییه، به ره و نه و هوی برد، که تاییه تمه ندیدی گیا و گوئ و به ره مه کان بنا سی و بتوانی له جیگای خویدا به کاریان بی تی، هه ر هوی نهو هه و له سه رده تاییه ی مرؤف بوو، ئیستا مرؤقاییه تی سه رمایه کی زوری له رووه کناسی، به هه موو بواره کانییه و له به رده سه، هه ر ئیستا، له فه ره هنگی رووه کناسی و گیا درمانیدا، ده یان و سه دان، گیا و رووه ک و به ره هم ناسراون، که هه ربه که به جو رتیک، کاربگری له سه ر به یزکردن و ته مه ن در تیژکردنی جو ره شانه و نه ند امیکی له شی مرؤفدا هه یه. به خو راییه له نه فسانه کانی جیهاندا، هی هه موو نه ته و ده کان ناوی سه دان و هه زاران گیا و به ره هم دی، که هه ربه که ی درمانی در دیکه و هه ربه که ی هیزی نه ند امیکه، بروا ناکه م نه مرؤ که سیک له م جیهانه دا هه بی بروا به گیا درمانی نه کات و نه و هه ر دت بکاته و هه که مرؤف و هه که درمان سوودی له م

رووه ک و به ره مه مانه بینیه، بو یه پتویست به نمونه هینانه و ناکات. به لام نمونه یه که هه یه، که زاناکانی (نه رکیژجی) زوریان باس کردووه، نه ویش نهو کابرا (سه قهت) هی نه شکوتی (شانه در) ه که به سه رها تی نهو کابرایه بو ئیتمه و نهو نووسینه، به تاییه تی له به شه کانی (له ش ساغی) و (ته مه ن در تیژی) و هه تا راده به کیش (نه مری) دا زور به که لکه.

۲-۱-۵-۳- کابرای سه قهت:

نه شکوتی (شانه در) یه کئی له نه شکوته گرنه کانی کوردستان و جیهانه، که له نیو نهو نه شکوته و ته دا نه یینییه کی زوری رابردوویکی دووری مرؤف، ناشکرا بوو، له سالی ۱۹۵۱ تا ۱۹۶۰ پشکنین له م نه شکوته به رده و ام بووه، له سالی ۱۹۵۳ ئیستکه بندی چه ند مرؤقیکی لی دوزرایه ووه، یه ک له وانه مندالیکی شه ش مانگان بوو، پیاره کانیسه یه کیکیان که ئیستکه کانی پتر به ساغی ما بووه ووه و ته مه نی به (۳۵ سال) مه زنده کراوه، نه و هوی بو ئیتمه گرنه (تاها باقر) دهنوسی: «پاش به سه ربه ک گرته ووه و لی کولینه و هوی (ئیستکه بندی) ی نهو مرؤقه له رووی پتکه اته ی به دهنیه ووه زور شتی گرنگان بو ناشکرا بوو، له نه یینییه سه ربه کان باسکی یه کئی لهو مرؤفانه به زگماک سه قهت بووه، پاشان به به رده چه قو پراوه» (۲۱۱، به شی یه که م، ص ۵۹۰) زه مه نی نهو ئیستکه ندانه ش له نیوان (۴۵) هه زار و (۶۰) هه زار سالدا بوو. لی کولینه و هوی زورتری دواتر دری خست نهو ده ست سه قه تی زگماکه، هه روا بیکار دانه نیشتووه و بهو سه قه تیییه ووه هه ولی زوری داوه، به تاییه ت که له نیو گو ره که دا لی کولیه روه وان، توخی هه شت گولیان دوزیه ووه: «له نه نجامی لی کولینه ووه تازده کان در که وت که نهو دانه توخمانه، هی گولن، حه وتیان بو چاره سه ری نه خویشی به کاردین و هه شته میان جو ری ژه ره (...). مرؤقی شانه در گوله کانی دهناسی و جو ری درمانه کانی پزیشکی لی کده کرده ووه و ده یزانی کامه یان یارمه تیی چاره سه ری نه خویشی دده، در که وت نهو کابرای سه قه تی زگماک، نهو گولانه ی و هکو درمان به کارده هینا به هه یوا ی چاک بو نه ووه، که له چاک بو نه ووه بی هه یوا بوو، په نای بو ژه ره که برد و کو تایی به ژبانه ناخوشه که ی خوئی هینا» (۱۱۸، ص ۲۶).

نه نجامه کانی نه م لی کولینه ووه زانستییه زور گرنن و شیکردنه و دی زور هه لده گرن، به تاییه ت بو نهو زه مه نه ی که زاناکان پشت به لی کولینه ووه مه زنده یان کردووه، نه ویش نیوان (۴۵ تا ۶۰) هه زار سال پیش زاین) ه، کزبوونه و هوی نه م هه موو توخمه گوله و دابه ش بوونی به سه ر دوو به شدا، به شی یه که م: حه وتیان گوله درمان بوون و به شی دووه م: یه کیکیان گوله ژه ره! نیشانه ی نه و هیه که مرؤقی شانه در گوئ و گیباکانی ناسیوه و جو ره کانی دیاری کردوون و به کاری هیناون، له ودهش که حه وتیان گوله درمان بوون، مانای نه و هیه که نهو مرؤقه ماوه یه کی زور پشت به گیاناسی و گیاده رمانی هه ولی چاره سه رکردنی خوئی داوه و هه و له کانیسه ی له جارتیک زیاتر و له گولتیک زیاتر بووه، له و هوی که هه رجاره ی کام گولی به کار هیناوه و هه ر گوله ی چه ند جار به کارها تووه و چه ند جار گولی ته نیا ته نیا و چه ند جار یه گولی تی که لی به کار هیناوه. نه مه ش مه گه ر له نه نجامی لی کولینه و هوی وردتر و له به رده و امی لی کولینه و هه کانی سه یه یی به دهر به کوئی. به رده و امی هه ولدانه که ی بو به کار هینانی - حه وت درمان - نیشانه ی نه و هیه که نهو مرؤقه

پروای زوری به گولته‌کان هه‌بووه و پیتشتر کاریگه‌ریی ئەم گولته‌ی به‌چاو دیوه، خۆی یان خه‌لکی تر، هەر بۆ سه‌قه‌تی زگماکی یان نه‌خۆشی تر به‌کاری هینان و له‌ به‌کاره‌ینانه‌که‌شدا ئەنجامی باشیان به‌ده‌ست هیناوه، به‌لام ئەم سه‌قه‌تی زگماکه، که تا ته‌مه‌نی (۳۵ سال)ی هەر به‌دوای چاره‌سه‌ریدا گه‌راوه، به‌تایبه‌ت که سه‌قه‌تیبه‌که‌ی ئەو زگماک بووه، مانای وایه، زۆر زوو کابرا بیری له‌ چاره‌سه‌ری کردووه‌وه و به‌رده‌وامیش هه‌ولتی داوه، له‌وه‌ش دوور نیسه! هەر ده‌بێ واش بێ، له‌ دۆزینه‌وه و به‌کاره‌ینانی ده‌رمانه‌کان خه‌لکی تر یارمه‌تیبیان دای، ئەگه‌ر یارمه‌تیبه‌که‌ی زۆر سه‌ره‌تاییش بێ. ماوه‌ی هه‌ولده‌که‌ش به‌پێژه‌ی ته‌مه‌نه‌که‌ی که (۳۵ سال)ه، ماوه‌یه‌کی زۆره و لای که‌م دوو له‌سه‌ر سینی ته‌مه‌نی ده‌گرتیه‌وه. ئەگه‌ر مه‌زنده‌ی ئەوه‌شی بۆ بکه‌ین که هەر له‌ مندالیسه‌وه، باوک و دایکی و که‌سانی تر هه‌ولتی چاره‌سه‌رکردنیان داوه، ئەوه ماوه‌ی هه‌ولده‌که‌ش، هه‌ی که‌سوکاری و هه‌ی خۆی نزیکه‌ی هه‌موو ته‌مه‌نی ده‌گرتیه‌وه، ئەو ماوه‌یه‌ش بۆ هه‌ولده‌کان و چاره‌سه‌ری و به‌ده‌ست نه‌هینانی ئەنجام، ماوه‌یه‌کی شیاوه، بۆ بێ هیوا بوون و واژه‌ینان و بێرکردنه‌وه له‌ریگای ترو ئەنجامی تر، ئەویش (ژه‌هر خواردن)ه که هۆیه‌که بۆ خۆ زگارکردن له‌وازه‌ پر له‌ سه‌رتشه‌یه، وه‌ک زاناکان ده‌لێن و گه‌یشته‌وه‌ته ئەنجام، ئەنجامه‌که‌شی هه‌روا بووه، خۆی کوشته‌وه.

ئەم هه‌ولده‌ ده‌کرێ به‌باریکی تریش بخوێندرتیه‌وه، ئەویش ئەوه‌یه که هه‌ولده‌ی، ئەم (شانه‌ده‌ر)ییه، سه‌ره‌تا بۆ له‌ش ساغی بووه، واته ویستوو‌یه‌تی، به‌به‌کاره‌ینانی ئەم ده‌رمانانه، بتوانی چاره‌سه‌ری نه‌ساغیبه‌که‌ی خۆی بکات و ئەویش وه‌کو له‌ش ساغه‌کان بپێته‌ خاوه‌نی له‌شیککی ساغ و به‌له‌شیککی ساغه‌وه‌ پۆژانه‌ خه‌ریکی به‌ده‌ست هینانی، پتووستیبه‌که‌ی ژبانی خۆی بێ و له‌ که‌س دوا نه‌که‌وێ و هه‌رچی بیه‌وێ بیکا بتوانی بیکا و له‌لده‌دا نه‌مێنێ. ئەگه‌ر له‌م هه‌نگاوه‌ی به‌ده‌ست هینانی له‌ش ساغیبه‌دا سه‌رکه‌وتبا، بپشک ئەو سه‌رکه‌وتن و له‌ش ساغیبه‌ زه‌مینه و هانده‌ریکی باش ده‌بوو، بۆ هه‌ولده‌کان بۆ به‌ده‌ست هینانی ته‌مه‌نیکی درێژ و له‌شیککی ساغ، ئەگه‌ر له‌م هه‌ولده‌ش واته به‌ده‌ست هینانی ته‌مه‌نی درێژیش سه‌رکه‌وتبا و له‌ ماوه‌ی ئەم سه‌رکه‌وتن و ته‌مه‌ن درێژیبه‌دا، هه‌یج شکی نییه! بیری له‌ (نه‌مریی) و به‌ده‌ست هینانی هۆیه‌کانی نه‌مریی ده‌کرده‌وه و هه‌ولتی بۆ ده‌دا، دیاره هه‌ولده‌کان و سه‌رکه‌وتن، هه‌ولده‌کانی تری به‌دواوه‌یه. ئەگه‌ر له‌ هه‌نگاوه‌ی یه‌که‌م سه‌رکه‌وتبا، بۆ هه‌نگاوه‌ی دووهم و سێیه‌میش به‌رده‌وام ده‌بوو، چونکه ئەمه‌ سه‌روشتی مرۆفه، چ وه‌ک تاک، چ وه‌ک کۆمه‌ل، زانست و سه‌رکه‌وتنه‌ گرنگ و به‌رده‌وامه‌که‌کان ئاوا به‌ده‌ست هاتوون. به‌لام، که بۆ ماوه‌یه‌کی درێژ و هه‌ولده‌کانی زۆر و زۆر جۆر تاقی‌کردنه‌وه سه‌رنه‌که‌وتووه، کاردانه‌وه‌ی سه‌رنه‌که‌وتنه‌که‌ی وه‌ک هه‌موو مرۆفیک و زۆرجاریش زانایان، به‌لایه‌کی تریدا بردووه، ئەویش به‌کاره‌ینانی گولتی هه‌شته‌مه، گولتی ژه‌هر، بۆ خۆکوشتن و خۆ‌ده‌ربازکردن، له‌ ژبان به‌سه‌قه‌تی و هه‌ولده‌کانی بێ ئەنجام.

لێکۆڵینه‌وه‌ی زاناکانی (کۆناسی -ئه‌رکیۆلۆجی) و شیکردنه‌وه‌که‌ی ئەم نووسینه، رێگه‌ی ئەوه‌مان بۆ خۆش ده‌کات که بلێین ئەم (مرۆفی شانه‌ده‌ر)ه و ئەم کابرا سه‌قه‌ته زگماکه، یه‌که‌مێن که‌سه. هه‌ولتی داوه، له‌ش ساغی و ته‌مه‌ندریژی و نه‌مریی به‌ده‌ست بێنێ، ئەویش به‌هه‌ولده‌کانی زانستییه‌انه و تاقیگه‌یی

(* - ۱۸) که ئەم هه‌ولده‌نه‌ش ته‌مه‌نی بۆ (۴۰ هه‌زار سال) زیاتر ده‌گه‌رتیه‌وه و هه‌ولده‌نه‌که‌ش له‌ (شانه‌ده‌ر - کوردستان) بووه. له‌نیوان هه‌ولده‌ی سه‌قه‌تی شانه‌ده‌ر و شای سۆمه‌ری (گلگامش) زه‌مه‌نیکی یه‌که‌جار زۆر هه‌یه، که نزیکه‌ی (۴۰ هه‌زار سال) ده‌بێ، به‌لام، ئەگه‌ر ماوه‌ی پۆژگاره‌که زۆره، ئەوا ماوه‌ جوگرافییه‌که یه‌که‌جار که‌مه، ئەگه‌ر ئەوه‌ش له‌بیر نه‌که‌ین که ئیستا زاناکان و میژووناسه‌کان زۆریان رایان له‌سه‌ر ئەوه‌یه که، سۆمه‌ریبه‌که‌کان له‌ به‌رزاییه‌کانی ئێران، چیاکانی باکووری عێراق - کوردستان -، سه‌رووی نیوان دوو ئاوانه‌وه‌ چونه‌ته‌ خواروو، ئەوه‌ش به‌ره‌و ئەوه‌مان ده‌بات که بلێین: هه‌ولده‌کان بۆ له‌ش ساغی و ته‌مه‌ن درێژی و نه‌مریی میراتیکی له‌میژوو‌ینه‌ی ناوچه‌که‌یه به‌تایبه‌ت که گلگامشیش هه‌ولتی بۆ مانه‌وه‌ی گه‌نجی - له‌ش ساغی - ده‌دا و هیوا‌ی ته‌مه‌نیکی درێژی ده‌خواست و به‌دوایی (گیای نه‌مریی) دا ده‌گه‌را. له‌گه‌رانه‌که‌شدا به‌ده‌ستی هینا، به‌لام، چونکه قه‌ده‌ری مرۆف - قه‌ده‌ری مردنه - و خودا و خوداوه‌نده‌کان هەر له‌ ئەوه‌له‌وه (ژبان - نه‌مریی) یان بۆخۆیان داناوه و، (مردن!) ییش بۆ مرۆف، گلگامش ئەویش وه‌ک هه‌موو، ئەوانه‌ی به‌دوای نه‌مریی - دا گه‌راون، دوا‌جا هۆیه نه‌مریبه‌ به‌ده‌ست هاتووه که ده‌دۆزینێ. بۆ ماوه‌ زه‌مه‌نیبه‌که‌ی نیوان کابرای شانه‌ده‌ر و گلگامشی سۆمه‌ری، نابێ ئەم ماوه‌یه، به‌ماوه‌یه‌کی وشک و برینگ دابنێن، چونکه مادام مرۆف لێره ژباوه و ژبان به‌رده‌وام بووه و کۆمه‌لی مرۆفایه‌تی هه‌بووه، ئەو کۆمه‌له، له‌ سه‌قه‌تی وه‌کو کابرای شانه‌ده‌ر و گه‌نج و پالنه‌وانی خورت و له‌مردن ترسای وه‌کو گلگامش خالی نه‌بووه. ئەگه‌ر تا ئیستا له‌م نیوانه‌دا، واته نیوان کابرای سه‌قه‌ت و گلگامشی پالنه‌وان، هه‌یج به‌لگه‌یه‌که‌مان به‌ده‌سته‌وه نییه، به‌لام زۆر چیرۆک و ئەفسانه‌ی تری گه‌لانی ناوچه‌که هه‌ن، که پالنه‌وانه‌کانیان به‌دوای نه‌مرییدا گه‌راون، ئەم چیرۆک و ئەفسانه‌نه‌ش زۆریان مۆزکی کۆنی یه‌که‌جار کۆنیان پێوه‌یه، ئەم ئەفسانه‌ زۆر و کۆنانه‌ش ریشه‌یان بۆ ئەو پۆژگاران هه‌ر ده‌گه‌رتیه‌وه که ئەمانه‌ش به‌جۆری خۆیان به‌لگه‌ی زیندوون.

۲-۱-۵-۴- هه‌میشه‌ گه‌نجی:

سه‌ره‌رای هه‌ولتی مرۆف بۆ به‌ده‌ست هینانی، له‌ش ساغی و ته‌مه‌ن درێژی و نه‌مریی، شتیکی تریش هه‌یه که مرۆف هه‌ولتی بۆ داوه، ئەویش (هه‌میشه‌ گه‌نجی)یه. په‌ندیکی دوعا نامێزی کوردی هه‌یه، ده‌لێ: (مردن هه‌بوایه، پیریون نه‌بوایه) ئەم په‌نده کوردیبه، مانای ئەوه ده‌دات که، مرۆف به‌ (مردن!) پازیه، که کاریکه، مرۆف ناتوانی پێشی لێ بگرێ، جا مادام که (نه‌مریی!) به‌ده‌ست نابێ، با پیری نه‌بوایه؛ واته مرۆف هه‌میشه‌ گه‌نج بوایه. ئەم هیوا خواسته‌نه‌ بۆ گه‌نجیبه‌تی به‌رده‌وام. هەر له‌ سنووری هیوا و نزا نه‌ماوه‌ته‌وه، به‌لکه مرۆف هه‌ولتی زۆری بۆ داوه و له‌نیو حیاکیه‌ت و ئەفسانان زۆرجاریش، به‌و (گه‌نج)یبه‌ گه‌یشته‌وه.

گلگامش پاش ئەوه‌ی (گیانی نه‌مریی) به‌ده‌ست دێنێ، به‌م شیوه‌یه باسی ئەو گیا گرنگ و ئەفسانه‌ییبه‌ ده‌کات:

«پاشان گلگامش به‌ (ئور- شه‌نابی) به‌له‌مه‌وانی گوت

هۆی (ئور- شه‌نابی) ئەو گیا یه‌ سه‌یره

پیاو ده توانی چالاکیه کانی ژبانی پی به ده دست بیټیتته وه
ناوی لیده نیتین (پیر ده گه ریتیتته وه سرده می لای)
با له گه ل خۆمدا بیبه مه وه (نوروک) ی شووردار
تا (خه لک) هاوبه ش بن و له گه لمان بیخون

منیش له رۆژه کانی دواپی ته مه ندا ده بخۆم، تا گه نجیم بگه ریتته وه» (۱۳۳، ص ۱۶۵-۱۶۶)
وه کو دیاره گلگامش بویه ئه م گیایه ی لا سهیره، چونکه چالاکیه کانی ده ژیتیتته وه و پیاو دیتیتته وه
سه ر ته مه نی رۆژانی گه نجی! سه خاوت و دلکراوه یی گلگامش له وده ایه، ئه و گیاسهیره هه لده گری و
ده یه وئ به یتیتته وه شاری (نوروک) بۆ ئه وه ی هه موو خه لک هاوبه شی بن له خواردن و ئه وانیش وه کو ئه و
سوود له م گیایه بیین. هه ر خۆشی ده لئ: رۆژانی دواپی ته مه نم ئه و گیایه ده خۆم بۆ ئه وه ی بگه ریتته وه
سه ر ته مه نی گه نجی و چالاکیه کانم له پیریبه وه بگه ریتته وه سه ر شتیه ی رۆژانی پر هیز و توانایی لای.
هه ر خۆشی ناویکی تر جگه له (گیای نه مری) بۆ ئه م گیایه پیتشینار ده کا و ده لئ: ناوی ده یتته «پیر
ده گه ریتیتته وه سرده می لای» چونکه وه کو درده که وه ی، (نه مری) به پیری و بی هیزی لای گلگامش
هیچ سوودیکی نیبه! ژبان به گه نجی خۆشه، چونکه گلگامش گه نجیکی چالاک و پاله وانیکی نازابوه،
نه یو بستوه، ئه و گه نجی و چالاکی و پاله وانیه له ده ست بدا، به وه ش هیوایه کی به کجار مرۆفانه و
شیای خاوستوه، به که م: به گشتی کردنی مولکیهت و هاوبه ش بوونی خه لک و سوود و هرگرتن له
گیایه که.

دووم: گه یشتن به گه نجی هه میسه یی وه ک رۆژانی لای. به پیتچه وانیه زۆریه ی ئه وانیه که داوی
نه مری ده که ن، هه ر تنیا باسی نه مری ده که ن و هه ندیکیان دواچار له و نه مریبه په شیمان ده بنه وه
چونکه به شتیه کی شیاو به ده ست ناهین. (له به شی سبیه مدا به دریتی باسی ئه م حاله ته ده که بن).
ئه گه ر هه موو لایه ک ئه و نه نجامه ناخۆشه ده ژانین، که دواچار گلگامش ئه و گیا سهیر و گیای نه مریبه
له ده ست ددها، پاش ئه وه ی (مار) بۆ خۆی ده یخوا، هه ر ئه م گیا خوارده شه بووه ته هۆی ئه وه ی که خه لک
(کراس فریدان) ی مار به نوئ بوونه وه و خۆگۆرین و ته مه ن دریتی لیکیده نه وه، گوتمان ئه گه ر گلگامش
گیای نه مری و گه نج بوونه وه له ده ست ددها، ئه و (زه مبیله فرۆش) ئه و گه نجیه ته وا و وه ک خواستی
گلگامش به ده ست دیتن، واته پاش بییری و بی هیزی ده گه ریتته وه سه ر ته مه نی گه نجی و پر هیز و
چالاکی. (زه مبیله فرۆش) پاش کیتسه یه کی زۆر ته مه نیککی دوردریژ و له پیریبه کی به کجار پیر
له گه ل خاتون ده گه نه ئه و باره ی که هه ردووک به کتر قبول بکه ن، یا راستتر، زه مبیله فرۆش خاتون،
قبول بکات، به لām خاتون - ئیستا - له ته مه نیکدایه، نایه وئ به م ته مه ن و پیریبه به زه مبیله فرۆش
بگات، بۆ پیتکه وه ژبان و (ماره بری) یه ک مه رجه ده بی، ئه ویش داوا له (زه مبیله فرۆش) ده کات
بیگه ریتیتته وه سه ر ته مه نی گه نجی، پاش ئه وه ی زه مبیله فرۆش کۆشکیکی شیاو دروست ده کات، ده چیتته
سه ر به رمالی نویتن و سه رده با ته سه ر سه جده ی و ده لئ: «پاره یی ئه من و خاتونن بینه وه سه ر حده ی
چارده ساله ی» جیتبه ج هاتنه وه سه ر حده ی چارده ساله، خاتون ئه وچار خۆی لئ ماره کرد، پیتکه وه

دانشتن» (۴، ۳۲۲-۳۲۲).

ئه وه ی لیره، له پارانه وه و خواستی خاتون و زه مبیله فرۆش سه رنج راده کیتشی هه ردووکیان، داوی
گه رانه وه ی سه ر ته مه نی گه نجی ده که ن، نه ک داوی نه مری، داوا و دو عاکه شیان گیرا ده بی و دواچار
به گه نجی - گه نج - گه نج بوونه وه ی جاری دووم - ده گه نه وه به ک.

ئه گه ر زه مبیله فرۆش و خاتون به نویتن و نزای سه ر سه جده ی ده گه ریتته وه، سه ر ته مه نی لای، ئه و
(میرمخ) و ئه سپ و تازیبه که ی، هه ر سیکیان، ده گه نه جیتگیه ک، هه ر چه نه سالان به سه ر ده چن، ئه وان
هیچ پیر نابن و هه ر له سه ر ئه و ته مه نه ده میتنه وه، که پیتیه وه چوینه ئه و جیتگیه، ئه ویش ته مه نی
گه نجیه! به لām که (میرمخ) دواچار غه ربی مال و ولاتی خۆی ده کا و پت داده گری بۆ گه رانه وه،
په ربیه کان (سئ سیوی) ده ده نی و ده لئ: (هه ره، خوه دئ ب ریا ته ربه، ته را توغریه، فان سیتان نه ده
که سه کی) (۲۴، ۱۵۹) به لām، له گه رانه ویدا (شه یبان) خۆی لئ ده کاته پیره میتیکی پش سپی زاروک
نه خۆش و داوی (سئ سیوی) لئ ده کات، (میرمخ) یش به هه سستی پر سۆزی مرۆفایه تی - که لیره خالی
لاوازی (میرمخ) - ه سئ سیویکی ده داتن، هه ر که سئ سیوه که ی ده داتن، به کسه ر: «ئه وئ کو سیت دا پیری
چۆکه وی سست بوون، مویتد وی سپی د رووی ویدا هاتن» واته گه نجی له گه ل سئ سیوه که رۆیش و پیری
ده رکه وت، به سستی چۆک و سپی بوونی ریش، له گه ل دۆراندنی، دوو سئ سیوه که ی تر، نه ک هه ر گه نجی و
جوانی ده دۆریتن، به لکه (ژبان) یش له ده ست ددها و ده مری، نه ک هه ر (میرمخ) خۆی، به لکه ئه سپ و
تازیبه که شی وه کو خۆی پیر ده بن و گیانیا ن ده رده چن.

۲-۱-۵- ته مه ن دریتی:

مرۆف له واقعه ا هیوا ی زۆرشت ده خوازی و هه ولئ زۆرشت ددها، به لām هه موویان به ده ست ناهیتن،
که چی، ئه م هیوا و هه ولئ بی نه نجامانه زۆر به ئاسانی له نئو میتووی نایین و ئه فسانه دا به ده ست هاتون و
گه یشتونه ته نه نجام هه ر له جیهانی نایین و ئه فسانه به که مرۆفی هه میسه ساغ و سه لامه ت و هه میسه
گه نج و مرۆفی نه مره ن، جگه له وه ش هه ر له ئه فسانه و نایینه که مردووی سه د ساله و مردووی کفن
هیتشتا زرد نه بوو زیندوو ده کرتنه وه. جگه له وانه هیوایه کی تری له میتوینه ی مرۆف هه یه، ئه ویش هیوا ی
(ته مه ن دریتی) یه.

ته مه نی ئاسایی مرۆف به شی ئه وه ناکات که مرۆف له م ته مه نه دا هه موو هیوا و ئامانجه کانی خۆی
به دی بیتن، دووم مرۆف له وانه نیبه که هیوا و خواسته کانی کۆتایی بیت، بۆیه هه وله کانی بۆ
ته مه ندریتی و له ش ساغی و نه مری و زیندوو بوونه وه ی جاریکی تر، بی پسانه وه بووه، ئه گه ر له واقع و
به زانست هیچی بۆ نه کراوه، ئه و له ئه فسانه و خه یال زۆری به ده ست هیناوه، ئه م ئه فسانه و خه یاله
هه میسه نایین پشتگیریا ن بووه، واته چیرۆکه نایینه کان نمونه ی زۆر له م به ده ست هاتووانه ی تیدایه،
ئه وانیه که له واقع به ده ست نایه ن. هه ر ئه وه شه هۆی تیکه لی پیکچوونی نایین و ئه فسانه له رووی
جۆری پاله وان و رووداو و ئامرازه کانه وه.

ئه م هه وله زۆره ی مرۆف به رده وام بۆ به ده ست هینانی ئه و هیوا ئه سته مانه، ته نیا له نئو چیرۆکه

نه‌فسانه‌یی و چیرۆکه ئایینییه‌کان ماونه‌توه. ئیستا کاتی ئه‌وه‌یه هه‌ندێ له‌و چیرۆکه نه‌فسانه‌یی و ئایینی و میژوو‌ییانه به‌سه‌ر بکه‌ینه‌وه.

سه‌ره‌تا با گوێ له (لۆگال زاگیزی، ۲۴۰۰-۲۳۷۰ پ.ز) رابگرین و بزانی به‌ چ ریگیه‌ک هه‌ولێ ته‌مه‌ندریژی خۆی ده‌دا: «وای ده‌نا ئه‌نلیل پاشای هه‌موو ولاتان له‌به‌ر خاتری من نوێژی کردبا و له به‌رامبه‌ر (نان)ا پارابوایه‌وه و به‌لکه ته‌مه‌نیکی ده‌هاوێشته سه‌ر ته‌مه‌نم» (پ-۱۹) (۱۷۱، ص ۹۵-۹۶) ئه‌م پاشایه به‌نزا و له ریگی خوداوه‌ند و ئایینی سه‌رده‌مه‌که‌ی خۆیه‌وه هه‌ولێ ته‌مه‌ندریژی داوه، له نزای ئه‌م پاشایه ئه‌وه به‌ده‌رده‌که‌وه‌ی، که ئه‌و پاشایه یه‌که‌مین که‌س نبیه، ئه‌م نزای ته‌مه‌ندریژییه ده‌کات و-به‌دوورییه مه‌زانه- که خه‌لک هه‌بووین له‌په‌ش ئه‌و و سه‌رده‌می ئه‌و دوعا که‌یان گیرا بووین و ئاواته‌که‌یان به‌ده‌ست هاتین!! ئه‌گه‌ر لوگال زاگیزی ده‌یه‌وێ ته‌مه‌ندریژییه‌که‌ی له ریگی خوداوه‌ند به‌ده‌ست بێت! ئه‌وا چیرۆکه نه‌فسانه‌یییه‌کان زۆر جار وه‌ک کارێکی ئاسایی باسی ته‌مه‌ندریژان ده‌که‌ن سالانیکی ئه‌وه‌نده زۆریان بۆ داوێنه سه‌ریه‌ک، که زۆر له ته‌مه‌نی ئاسایی مرۆف دووره.

مه‌گه‌ر ئه‌و (سال)انه به‌ پێوانه‌یه‌کی لێکبده‌ینه‌وه، با گوێ له (پۆسته‌م) بگرین بزانی له‌باره‌ی ته‌مه‌نی خۆیه‌وه چی ده‌لێ: «پۆسته‌م، به‌هیوای ئامۆژگاری کردنه‌وه رووی له (ئه‌سفندیار) کرد و (گووتی): «رۆله هه‌زار و سه‌د و شه‌ست سال ته‌مه‌نم به‌سه‌ربردوه، که‌س نه‌یتوانیوه ده‌ستی من بیه‌ستی، ئه‌و تاج و ته‌خته من پاراستومه» (۵۱، ص ۳۷) ئه‌وه‌ی ئیمه مه‌به‌ستمانه (۱۱۶۰ سال ته‌مه‌نی رۆسته‌م)ه که لێره‌دا له‌سه‌ر زاری رۆسته‌م خۆی ده‌یخوێنینه‌وه. ئه‌م ته‌مه‌نه زۆره، نیشانه‌ی هیوا خواسته‌یان به‌ده‌ست هێنانی هیوای داهاتوه له رابردوودا؟! هه‌ر له ولاتی (ئێران و بیج)دا ئه‌و ولاته‌ی ئه‌و وه‌خته زۆریه‌ی کوردستانی ئه‌مرۆی ده‌گرتوه، له‌و ولاته و نه‌فسانه‌ی ئه‌و سه‌رده‌مه، ناوی که‌سانیکی زۆر دی، له‌و که‌سانه‌ی که ته‌مه‌نیان له ته‌مه‌نی ئاسایی مرۆف زۆر به‌سه‌روه بووه، هێنده هه‌یه ئه‌م ته‌مه‌ن درێژانه، جگه له‌وه‌ی شاه و هه‌ندێ جار خواوه‌ند بوون، به‌لام، هۆی ته‌مه‌ندریژییه‌که‌یان زۆرتر هۆی بوونی (فه‌ر) بوو، به‌مانای (نور-روناکی) (۱۹۰) و (پیرۆزی) (۱۸۹) و (شان و شه‌وکه‌ت) (۱۹۰ + ۱۹۳) وا ئه‌م شان و شه‌وکه‌ت و رووناکییه پیرۆزه له‌خواوه‌یه و هه‌موو که‌س و بنه‌ماله‌یه‌ک ئه‌م (فه‌ر)ه‌یان به‌رناکه‌وه‌ی، ئه‌م وشه‌یه هه‌ر ئه‌مرۆ له‌نیو کورد به‌کارده‌ی (به‌دقه‌ر) که ته‌واو به‌دژی پیرۆز و رووناک و شان و شه‌وکه‌ت دیت، که هه‌ر ئه‌م وشه‌یه له (ئاوێستا) و (په‌له‌له‌وی)دا به‌کارهاتوه و هه‌ر ئه‌م مانایه‌ی هه‌بووه، که ئیستا له‌نیو کورد به‌کارده‌ی، ئه‌م فه‌ره زۆر تاییه‌مه‌ندی هه‌یه، که ده‌توانین ته‌واو به‌هێز و پیرۆزی و رووناکی خوداوه‌ندی ناو بیه‌ین، هه‌ر ئه‌وه‌ش بوو، هه‌ر که‌سپێک ئه‌م فه‌ره‌ی هه‌بوو بێ، هه‌یچ هێزیک کاری لێ نه‌کردوه، (جه‌مشید) شای ناوداری (ئێرانی کۆن) هه‌تا مه‌یلی له‌سه‌ر چاکه بوو، ئه‌م فه‌ره‌ی خوداییه له یارمه‌تییدا بوو، وه‌ک هێزیک هه‌م جه‌مشیدی ده‌پاراست و هه‌م وه‌ک هێزیک خواسته‌کانی بۆ جێبه‌جێ ده‌کرد، ئه‌و هێز-فه‌ر- ته‌واو هێزیکه‌ی خوایی بوو، خودای چاکه و خێر، چونکه که (جه‌مشید) پاش کاره‌گرنگه‌کان له‌خۆی با‌یی بوو و خۆی به‌خوداوه‌ند ناو برد و گوتی:

«جه‌هان را به‌خوبی من اراستم»

چنان است گیتی کجا خواستم» (۱۸۳، ص ۳۸).

واته ئه‌م جیهانه به‌جوانی و چاکی من رازاندومه‌توه، گیتیش هه‌ر به‌و شێوه‌یه که من ویستومه، له‌وه‌شی تێبه‌راند و گوتی:

(خور و خواب و ارامتان ازمن است

همان کوشش و کامتان ازمن است» (۱۸۳، ص ۳۸).

واته خه‌و و خواردن و حه‌سانه‌وه‌تان له‌منه‌وه‌یه، هه‌ر ئه‌و رنج و ئاواته‌تان ئه‌ویش هه‌ر له‌منه‌وه‌یه. پاش ئه‌و لێگۆران و خۆه‌لئانه که‌س به‌ده‌نگ نه‌هات هه‌تا پیاوانی ئایینیش سه‌ریان بۆ له‌قاند و نه‌وێران لێی به‌ده‌نگ بێن.

به‌لام، وه‌ک له‌چیرۆکه‌که‌دا به‌ده‌رده‌که‌وه‌ی، ئه‌و خوداوه‌نده‌ی ئه‌م هێز و (فه‌ر)ه‌ی به‌و داوه هه‌ر ئه‌ویش لێی ده‌ستیته‌وه،

«چواین گفته شد یزدان ازوی

بگشت و جهان شد پر ازگفت و گوی» (۱۸۳، ص ۳۹)

واته: پاش ئه‌وه‌ی ئه‌م قسانه‌ی کرد- قسه‌ی خۆ به‌خوداوه‌ند زانی- فه‌ره‌ی خودایی له‌و دوورکه‌وتوه و دنیا پر بوو له‌چیه‌ چپ، واته خه‌لک له‌نیو خۆیان که‌وته‌ گله‌یی و بیزاری ده‌ربهرین له (جه‌مشید) و له ئه‌نجامدا خه‌لک و خوا که‌وته‌ دژایه‌تی (جه‌مشید).

«به‌جمشید بر تیره گون گشت روز

همی کاست آن فرگیتی فروز» (۱۸۳، ص ۳۹)

واته: رۆژ له جه‌مشید وه‌رگه‌را و دنیایی لێ تاریک داهات که ئه‌و (فه‌ر)ی جیهان رووناک که‌روه‌ی لێ دا‌را.

ئه‌ژده‌یهاک (ضحاک) له‌رووی خۆین و ئایینه‌وه کوری هه‌ر نه‌ته‌وه‌یه‌ک و له‌سه‌ر هه‌ر ئایینه‌ک بێ، زۆرتر وه‌ک پاشایه‌کی زۆردار و خۆتێژ ناسراوه، ئه‌م پاشایه، ته‌مه‌نیکی درێژی هه‌بووه: «پاشایه‌تی زوحاکی تازی (عه‌ره‌ب) (پ-۲۰) هه‌زار سال و یازده مانگ و حه‌وت رۆژ بوو» (۷۳، ص ۷۵) که لێره ئاوا سال و مانگ و رۆژی ته‌مه‌نی زوحاک باس ده‌کری، به‌لام زۆرتر نووسه‌ران هه‌رباسی (هه‌زار سال) ده‌که‌ن بۆ ته‌مه‌نی ئه‌و پاشا زۆرداره، (جه‌مشید) که به‌ده‌ستی زوحاک به‌مشار دوولت کرا، چونکه ئه‌ویش ته‌مه‌نیکی درێژی هه‌بووه، زۆر ته‌مه‌نی بۆ دیاری ده‌کری: «له‌فه‌رمانه‌وایی جه‌م نۆ سه‌د زستان تێبه‌ری و جه‌م زه‌ویی سێ به‌قه‌د ئه‌وه‌ی که هه‌بوو فراوان کرد» (۴۲، ص ۶) ئه‌گه‌ر لێره باسی ۹۰۰ ساله‌ی ته‌مه‌نی -جه‌م- جه‌مشید ده‌کری، به‌لام نۆ سه‌ده‌که به‌زستان ده‌ژمێری، که ئه‌م جۆره ژماردنه، واته ته‌مه‌ن به‌ که‌ژه‌کانی سال ژماردن، شێوه‌یه‌کی به‌کجار کۆنه و هی سه‌رده‌می مه‌رداری و کشتوکالی یه‌که‌مه، هه‌ر ئیستا له‌نیو کورد، ئه‌م جۆره سال ژماردنه به‌کارده‌ی (پ-۲۱) پاش (جه‌مشید) ته‌مه‌نی (فه‌ره‌یدوون) دیت که ئه‌ویش (۵۰۰ سال) ژیاوه، پاشان (که‌یخسه‌ره) که (۲۶۰ سال) ژیاوه هه‌روه‌ها (که‌یکاوس) که (۱۵۰ سال) ژیاوه، که ئه‌م ته‌مه‌نه‌ی دوا واته ۱۵۰ سال ته‌مه‌نی که‌یکاوس، ته‌مه‌نیکی زۆر نبیه و

خەلک ھەن بە ئاسایی گەشتوونەتە ئەم، تەمەنە.

ھەندئ نووسەر ئەم تەمەندریژییە بۆ تەمەنی سەر دەھمیک دەگێرێنەو، ئەک تەمەنی پاشایەک: «ئەو ٧١٦ ساڵە جەمشید و ١٠٠٠ ساڵە زوحاک و ٥٠٠ ساڵە فەرەیدوون ھێمایەک بۆ سەر دەمانیک نە ئەوێ کەسانێ بەو ناووە لەم ماوە درێژەدا حوکمیان کردبێ» (٨٠، ص ٧٥١) ئە ئفسانە کوردی، زۆر جار باسی کەسانی تەمەندریژی دەکری ئەم تەمەندریژییەش، ھەر و ھا بە خۆرای نایەتە ناو ئفسانە بەلکە مەبەستێکی بەدواو، بە زۆر جار بەستی چۆنیەتی بە دەست ھێنانی ئەم تەمەندریژی و ھۆ و مەبەستی تەمەندریژییە کەش دەکری.

ھەر لە ئفسانە (میرمخ) ئەو دەقە (قەناتی کورد) (٢٢-*) (بلاوی کردووتەو، (میرمخ) کە بەدوای نەمریی-دا دەگەڕێ، لە رینگا تووشی سێ جۆر تەمەندریژیان دەبێ، یەکیان جووتیارێکە خەریکی زەوی کێلانە، ھەتا کێلانی زەوی مابێ، ئەویش دەمیتێ، دوو مەیان، (مار) یەکە ھەر ساڵە جارێک کراسی خۆی داوێتە دۆلێک، کە دۆلەکە پر بوو ئەویش دەمێ. سێبە مەیان، بەلندە یەکە خەریکی (گارس) (٢٣-*) خوارنە، کە ی گارسە کە تەواو بوو ئەویش دەمێ. ئەم سێ نمونە، مردنیان بەم کارانە دا دەکەوێ و سالاتیکی زۆر دەخایەنێ، بەلام ژمارە ی ساڵەکان باس نەکراو. ھێندە ھەبە، تەمەنیان زۆر زۆر لە سەرەوێ تەمەنی ئاسایی خۆیانە، یاراستەر، تەمەنیان تەمەنیکی ئفسانەییە. لە ئفسانەییەکی تری کوردی کە (عەبدول شاربازیری) (٢٤-*) (بلاوی کردووتەو، باسی سێ کور و باوکیک دەکات، کە ئەوانیش تەمەنیان زۆر لە سەرەوێ تەمەنی مرۆفی ئاساییە. کورەکان تەمەنیان بەم شێوەیە گەورە کە یان تەمەنی (٧٥٠ ساڵ) و ناوەنجییە کە یان (٥٥٠ ساڵ) و بچوو کە یان (٤٥٠ ساڵ) تەمەنیەتی، بەلام باوکیان (٨٠٠ ساڵ) ژیاو، لە ئفسانە کە ھۆی تەمەندریژییە کە یان بۆ ژنەکانیان دەگەڕێتەو، ھەر یەکە تەمەنیان بەقەد باشی و خراپیی ژنەکانیانە ھەتا ژنەکانیان باشتر بوو، تەمەنیان زۆرتر بوو، ژنیش لێرە ھۆی ئاسوودەیی دل و دەروون و ژبانە، واتە مەبەست ئەو یە کە پیاوی ئاسوودە و بێ خەم لەنیو مالتی تەبا و رێک تەمەنی لە پیاوی نینگەرەن و خەماوی نیو (مالتی بەجەنگ) (٢٥-*) پترە، ئەم تەمەندریژییە ھیوا و خواستیکی ھەمیشەیی مرۆفە، بۆیە لە ئفسانە ھەمو گەلێکدا، چیرۆک و ئفسانە تەمەندریژیان زۆرە و بە دەست دەکەوێ لەنیو (عەرەب) یش نمونە ئەم جۆرە تەمەندریژیانە لەنیو فولکلۆر و ئفسانە یاندا زۆر، (تاھا باقر) دەنووسی: «ھەوالتی تەمەندریژیان و زۆری ئەوانە کە رینگای پر ئەستەمیان گرتووتەبەر لە پێناوی بە دەست ھێنانی مانەو و نەمریی. وەکو چیرۆکی (لوقمانی حەکیم) و ذولقەرنیین و خدر و سەرگەردان و تەبعلئە و سەت و شەمەر و بەرەش و قەیس و بن زوھەیر» (١٣٣، ص ٤٣) ھەندیک لەمانە نەمرییان بە دەست ھینا و وەکو خدر و ھەندیکێ تریان تەمەندریژی وەکو لوقمان کە تەمەنی حەوت باز ژیاو. ھەر چەندە ئەم تەمەندریژیانە، لە دەقە ئایینیەکانیش وەکو پیتغەمبەر و پیاوی ئایینیان ناویان ھاتووە، بەلام ھەر ئەم ناوانە، بە شێوەی تر لە دەقە ئفسانەیی و فولکلۆرییەکان باس دەکری، چونکە کەسایەتی مێژوویی و ئایینیەکان کە دەکەونە نیو دەقی ئفسانە و فولکلۆرەو گۆرانی زۆریان بە سەردادی، ئەمەش لە ئفسانە ھەمو گەلان ھەر وایە.

ھەندیک لەو پیاو ئایینیانە کە وەک تەمەن درێژ باسکراون، ئەمانەن: «ئادەم (٩٣٠ ساڵ) ژیاو، شیت (٩١٢ ساڵ) ئەنوش (٩٠٥ ساڵ) و نوح (٩٥٠ ساڵ)،» (٨٦، ص ١٥)

٢-١-٥-٦- یارانی ئەشکەوت: (اصحاب الکھف):

لە قورئان و سوورە (الکھف) دا باسی دەستە یەک ئیماندار دەکات، کە ژمارەکانیان زۆر تر بە حەوت کەس دەزانن و لەگەڵ سەگە کەشیان دەبنە ھەشت: «ویقولون سبعة وثامنهم کلهم» (الکھف "٢٢") وەک لە سوورەتە کە باس دەکا سێ سەد و نۆ ساڵ خەوتوون: «وليشوا من کھفهم ثلث مائة سنين وازدادوا تسعا» (الکھف "٢٥") ئەگەر سالی خەوتنە کە یان بە سێ سەد و نۆ ساڵ باس دەکات، بەلام نازانین ئەو یارانە ئەشکەوت لە کاتی خەوتنە کە یان ھەر یەکە و تەمەنیان چەند بوو؟ ھێندە ھەبە کە باسی ئەو دەکات ئەو نەدە ساڵە بە زیندوویی و خەوتوویی و چاوەروویی ژیاون ئەمەش تەمەنیکی زۆر لە تەمەنی ئاسایی مرۆف بە سەرەو، بۆیە دەتوانین ئەم خەوتووە زیندووانەش بە تەمەندریژی ناوبەین، کە جۆرە تەمەندریژییەکی تاییەتە، جیا بە لەگەڵ ھەموو تەمەندریژیەکانی تر.

جگە لە مرۆف بۆ تەمەندریژی لەنیو دەقە ئفسانەییەکان باسی ھەندئ گیانلە بەریش دەکری، کە ئەوانیش تەمەنیکی زۆر دەژین لەوانە: «(گور) ھەندیک دەلێن دوو سەد ساڵ و ھەندیک دەلێن ھەشت سەد ساڵ دەژی» (٢٠٠) بەلندە یەکی ئفسانەیی تر ھەبە، ئەویش (قەقنەس) کە: «بەلندە یەکە بە کجار زۆر سەیرە، دەلێن ھەزار ساڵ تەمەنییەتی» (١٩٠) ماریکی گەورە ھەبوو، بەناو (عوج) کە گواہی: (لە پاش لافا و ٥٠٠ ساڵ ژیاو و اجار بە دەستی موسا کوژراو» (٢٠٠).

وەکو لەنیو ئفسانەکاندا بە دەردە کەوێ، مرۆف زۆری ھەوڵداو و بەدوای ھەموو ئەم لەش ساغی و تەمەندریژی و زیندووبوونەو و نەمرییەدا گەراو، ئەگەر ھەموو ئەمانە بە دەست نەھێنابێ ھەندئ جار یەکیکیان دەست کەوتووە، جا ھەر کامیکیان بێ، گرنگترینیان، نەمرییە کە یە کە ئەویشی زۆر جار دەستی کەوتووە، بەلام بەقەد ئەو یە لە بە دەست ھێنانیدا ئازا و یەک را بوو، لە پاراستن و مانەویدا ھێندە لێو شاو نەبوو. (میرمخ) دایک و باوک و ھەموو خەلکی شارە کە ی لێی دەپارێتەو و لە بەری دەخوێن کە واز لەم بیرە بێت کەچی، بەقسە ی ھیچیان ناکات، کەچی کە (سێو) ی تەمەن و نەمریی لا دەبێ، لەگەر ئەویدا، تەنیا یەک پیرەمێرد بە دوو قسە ی سۆزدار ھەر سێ سێو ی لێ دەستینێ، کەچی سەیر لەو دا یە؛ لەگەڵ ئەو ی کە یە کەم سێو دەدات، چۆکی شل دەبێ و سەر و پشی سێو دەبێ، کەچی ھیشتا پەند وەر ناگرێ و دوو سێو کە ی تریشی دەدات و بەمەش لەش ساغی و گەنجی و نەمرییە کە ھەرسیکیان پێکەو دەدزینێ.

٢-١-٥-٦- زیندوو بوونەو:

مردن بەم ھەموو ناشرینی و سامەو کە ھەبەتی، وای لە مرۆف کردووە، بە زۆر رینگا ھەوڵدات خۆ لە دەست مردن رزگار بکا، جگە لەو ی کە ھەوڵی داو (نەمر) بێ و لەگەڵ حالەتی مردن رووبەر و نەبیتەو، ئەوا کە مردنیش ھاتووە و خۆشەویستەکانی گرتووتەو، بێکار نەبوو و پاش مردنیش ھەوڵی

داوه مردوو که زیندوو بکاته‌وه، له‌م هه‌ولده‌ش په‌نای بۆ زۆر شت بردوو، هه‌ر له جادوو و ئەفسوون و هونەر و ئایینه‌وه بیگره، تا ده‌گاته زانستی سه‌رده‌م. جگه له‌م هه‌ولده‌شدا له‌جیوه کردوو یه‌تی، بۆ‌ئوه‌ی هونهری زیندوو‌کردنه‌وه به‌ده‌ست بێت، هه‌ندێ جار به‌دوای ئه‌و شت و شویتانه‌شدا گه‌راوه که هۆی زیندوو بوونه‌وه‌ن، وه‌ک (ناوی نه‌مری) و (سیوی نه‌مری) و (ناوای نه‌مری) و (گیای نه‌مری) و (ولاتی نه‌مری). دیاره ئه‌مانه‌ش هه‌ر چه‌نده سه‌فته‌ی (نه‌مری!!) یان به‌دوایه‌یه، به‌لام توانایی ئه‌وه‌یشیان هه‌یه، که مردوو زیندوو بکه‌نه‌وه، له‌چیرۆکی (بولوبلی خوشاواز) (*-۲۶) پاش ئه‌وه‌ی کچه به (شوور) سه‌دان لاری عاشق به‌ئه‌سه‌وه ده‌کاته به‌رد، دواجار پالنه‌وانی له‌هه‌موو پالنه‌وانان ئازاتر و عاشقتر ئه‌و ته‌لسمه ده‌شکینتی و به (ناوی حه‌یات) که ته‌واو به‌پێچه‌وانه‌ی شووری مردنییه، هه‌موو سواره‌کان زیندوو ده‌کاته‌وه، پاش ئه‌وه‌ی عاشقی سه‌رکه‌وتوو، ئاوه‌که به‌ده‌ست دیتی و هه‌ر سواره به‌به‌ردیوه‌ی که‌میکی له‌و ئاوه‌ پێدا‌ده‌کات و زیندوو یان ده‌کاته‌وه، ئه‌وانی تریش هه‌ر به‌م شپه‌ن، جا یان مردوو یان مردوو به‌ئه‌فسوون و جادوو زیندوو ده‌که‌نه‌وه، ولاتی نه‌مریش وه‌ک ناوچه‌یه‌کی پارێزراو له‌مردن وایه، هه‌رکه‌سه‌ی بگاته ئه‌و ولاته، حه‌وت ساڵ بێ مردویی، ده‌ست به‌جی زیندوو ده‌بیته‌وه، له‌چیرۆکی تری کورده‌واری، مرۆف ئه‌م هونهری زیندوو‌کردنه‌وه له‌ب‌لنده‌ فیر ده‌بی، که ده‌بینی، ب‌لنده‌یه‌ک گیایه‌ک دیتی و له‌م‌لی ب‌لنده‌یه‌کی کوژراوی هه‌لده‌سوێ، ب‌لنده‌ مردوو‌که ده‌سه‌جی زیندوو ده‌بیته‌وه، کابراش هه‌مان گیا له‌م‌لی کوژراوه‌که هه‌لده‌سوێ و ئه‌ویش واته مرۆفه کوژراوه‌که‌ش زیندوو ده‌بیته‌وه.

لیته به‌پێچه‌وانه‌ی (هابیل و قابیل) که قه‌له‌رەشکه هاو‌ره‌گه‌زه کوژراوه‌که‌ی خۆ ده‌شاریته‌وه، واته زیندوو‌یک ده‌کوژری و ده‌شاریته‌وه، به‌لام ئه‌م ب‌لنده‌یه کابرا فیر ده‌کات مردوو زیندوو بکاته‌وه.

ئه‌م مردوو زیندوو‌کردنه‌وه‌یه، له‌ئه‌فسانه‌ی خۆمانی و بیانی ئه‌وه‌ی زۆری هه‌یه، وا چاکه، له‌کو‌تاییه‌که‌ی باسی ئه‌فسانه‌یه‌کی کۆنی کوردی بکه‌م، که کۆنییه‌که‌ی زۆر پێش ئیسلامه، به‌لام وه‌ک هه‌موو ئه‌و ئه‌فسانه‌ی که بیری ئیسلامه‌تی کاری لێ کردوون، ئه‌ویش که‌سایه‌تی ئیسلامی تی‌که‌وتوو و خودی پێغه‌مبه‌ری ئیسلام (د.خ)، هاتوو‌ته‌ نێو ئه‌م ئه‌فسانه‌یه، چیرۆکه‌که زۆر درێژه، به‌لام (*-۲۷) به‌کورتی باسی ده‌که‌ین، له‌ ولاتی فه‌ره‌نگستان، کچ و کوپکی عاشق که ئامۆزای یه‌کترن، پاش ئه‌وه‌ی باوکی کوپه‌ ده‌مری، مامی، باوکی کچه ده‌ست به‌سه‌ر پاشایه‌تی شار و ولاتدا ده‌گری و کچه‌ش ناداته کوپه‌ کوره‌ش ئیسلام ده‌بی و پاش کیشه‌یه‌کی پر پالنه‌وانیه‌تی و کاری عاشقانه، کچه و کوپه‌ دێ پێکبگه‌ن، به‌لام پێش ئه‌وه‌ی بگه‌نه‌یه‌ک کوپه‌ ده‌کوژری و کچه‌ش له‌هه‌ژمه‌تان خۆی ده‌کوژی. پاش ده‌یان ساڵ وه‌ک چیرۆکه‌که باس ده‌کا، خۆشه‌ویست ئه‌م به‌سه‌رهاته ده‌بیسێ و له‌ (ئیمامی هه‌مه‌زه) ده‌خوای، گۆری ئه‌م دوو عاشقه نامراده‌ی پێشان بدا، که ده‌چنه‌ سه‌ر گۆره‌کان، خۆشه‌ویست دوو رکات نوێژ ده‌کات و له‌خودای خۆی ده‌پارێته‌وه، هه‌ر دوو گۆر شه‌ق ده‌بن و کچه و کوپه‌ وه‌ک خه‌ویان لێ که‌وتی، نێو چه‌وانیان ته‌نکه ئاره‌قه‌یه‌کی کردوو، چاو ده‌که‌نه‌وه و ده‌پرسن، چیه‌ قیامه‌ته‌؟ پاش ئه‌وه‌ی تێیان ده‌گه‌ین، که ئه‌وه خۆشه‌ویسته ئه‌وانی زیندوو‌کردوو‌ته‌وه، ئه‌گه‌ر بیانه‌وی، ده‌توانن ئیستا له‌سه‌ر دنیا بژین، به‌لام، ده‌پرسن، پاشان جارێکی تر ده‌مرینه‌وه؟ ئه‌وانیش ده‌لێن به‌لێ، جا هه‌ر دووکیان، ده‌لێن

لێمان گه‌زین، ئاومان خۆشتره و نامانه‌وی جارێکی تر نازاری مردن بکیشین، جارێکی تر هه‌ردوو عاشق هه‌ر له‌گۆره‌کانی خۆیان ده‌شارنه‌وه. ئه‌وه‌ی لیته مه‌به‌ستی ئیمه‌یه، بۆ ئه‌وه‌ی ئه‌م چیرۆکه‌ کۆنه له‌گه‌ل سه‌رده‌می ئیسلامه‌تی بگۆنجی، ئه‌قلی گشتی و له‌سه‌ر یاسای ئه‌فسانه‌ په‌نای بۆ که‌سایه‌تییه‌کی وه‌کو پێغه‌مبه‌ر بردوو، تا مردوو یان زیندوو بکاته‌وه، چونکه هه‌یج موس‌لمانێکی عه‌وام، ئه‌م زیندوو‌کردنه‌وه‌یه، له‌توانای خۆشه‌ویست به‌دوور نازانی. شیاویش نییه، کارێکی ئاوا پر موعجیزه له‌سه‌رده‌می ئیسلامه‌تی و له‌نێو کۆمه‌لگای ئیسلامدا بدریته‌ پال غه‌یره دینی، ئه‌مه‌ش هۆیه‌کی گۆنجان‌دنی، ئه‌فسانه‌ی کۆن و هی ولاتانی جیا‌یه له‌گه‌ل عه‌قلی باو و سه‌رده‌می ئه‌و کۆمه‌لگایه‌ی که ئه‌فسانه‌که‌ی تیدا ده‌گێردیته‌وه.

زیندوو‌کردنه‌وی مردوو له‌نێو ئه‌فسانه‌ به‌زۆر شپه‌ ده‌کری و زۆر جۆره که‌س ده‌یکات، هه‌یج کارێک نییه! له‌نێو ئه‌فسانه‌دا تایبه‌ت بێ، به‌چینی و ئایینی. ئه‌وه‌ی له‌ رێگای ئایین و پیاوی ئایینه‌وه ده‌کری، جادووکار و بته‌هرستیش ده‌یکات، ئه‌وه‌ی دێو و ئه‌جنده ده‌یکه‌ن، پیاوی زانا و هونهرمه‌ندیش ده‌توانن بیکه‌ن. هه‌ر ئه‌م زیندوو‌کردنه‌وی مردوو. ئه‌وه‌ی له‌ ئه‌فسانان باس ده‌کری، له‌ که‌سایه‌تییه‌ ئایینییه‌کان موعجیزه‌ی پیاوه ئایینییه‌کان، وه‌ک کارێکی ئاسایی دیته‌ به‌رچاو ژیننامه‌ی پێغه‌مبه‌ران پر له‌م جۆره موعجیزه و کار و رووداوانه.

۲-۶-۱- گه‌ران به هوای نه‌میری-۱۵:

مردن رووداویکی رۆژانه‌ی ههر کۆمه‌لگایه‌کی گه‌وره و بچووکى مرۆفایه‌تییه، ههر مرۆفایه‌کیش له ژبانییدا جارتیک ده‌میرئ. به‌هۆی نه‌خۆشکه‌وتنه‌کان و مردنی به‌رده‌وامی نیو کۆمه‌ل، (مرۆف) ی تاک رۆژانه به‌رده‌وام حاله‌تی مردن ده‌بینئ و شت له باره‌ی مردنه‌وه ده‌بیستئ. له رۆژانی یه‌که‌می چاو و می‌شک کرانه‌وه‌ی مرۆف، مرۆفایه‌تی له ژبانیکی ساکاردا ده‌ژبا و هه‌یشتا لاشه‌ی مردووه‌کان نه‌ده‌شرانه‌وه، له‌و رۆژانه‌وه که جه‌نازه‌کان له ده‌ورو به‌ری مرۆف ده‌که‌وتن و ته‌یر و درنده‌کان ده‌میان تیتده‌نان و به‌هه‌فته و مانگ ئیسک و پروسکی -مردووه-کان که دوور نه‌بوو- جه‌نازه‌ی باوک و دایک و خوشک و برا و که‌سانی خۆشه‌ویستی خۆی بووین، رۆژانه مرۆف ئهم دیمه‌نه ناشیرین و ترسناکه‌ی (مردن و مردووه‌کان) ی ده‌دی و له نیو خه‌یالییدا خۆی ئاوا ده‌هاته به‌ر چاو، لیره‌وه کاردا نه‌وه‌کانی (مردن) سه‌ریان هه‌لدا، سه‌ره‌تا مرۆف بییری له چاره‌سه‌رکردنی جه‌نازه‌کان کرده‌وه که دوور نییه، یه‌که‌م جار مرۆف بییری له‌وه کردیته‌وه، جه‌نازه‌کان به‌ ئاودا بدا، ئاوی رووبار و ده‌ریاچه و ده‌ریاکانی ده‌ورو به‌ری، پاشان سووتاندن و پاشتریش ناشتنی جۆزاو جۆز، ئه‌وه ههر له‌م کاته‌ش، سه‌ره‌تای ئایین و ئه‌فسانه سه‌ریان هه‌لدا، که مرۆف هۆی مردنی (مرۆف) ی له -جیابوونه‌وه- ی -گیان- و -له‌ش- زانی. ئه‌مه‌ش بووه هۆی به‌رنامه‌پێژکردنی ئایین و باوه‌ری بوونی-خوداوه‌ند- که ههر مرۆف، ئه‌و خوداوه‌نده‌ی له‌نیو سه‌روشت به‌ گشتی و شوپنه‌ تاریک و نه‌زانراو و نه‌ناسراوه‌کاندا ده‌دی. ئهم پروا بوون به‌ گیان و خوداوه‌نده به‌ره به‌ره یه‌ئایینه‌کان دده‌ا، و مرۆف ئایین گۆزی و خوداوه‌ند گۆزی ده‌کرد، ئایینه‌کان و بییری بوونی گیان و خوداوه‌ندیش بییری زیندوویتی گیان و حه‌شر و حسایی قیامه‌ت و به‌هه‌شت و دۆزه‌خی هه‌تایه‌ پیتشه‌وه، دیمه‌نه‌کانی مردن، له نه‌خۆشی و کوشتن و گیاندان و په‌ل کوتان و دهم و پل و ده‌ست و پێ خواربوون و چاو و دهم داچۆرانی کاتی مردن و تیتکچوون و بۆگه‌نکردنی لاشه و دیمه‌نی ته‌یر و درنده خواردنی مردووانی سه‌ر زه‌وی و سه‌ر ئاو و رزیبوونی لاشه‌ی نیو ئاو دهم تیتانی ماسییان و سووتاندنی لاشه و له‌گۆرنان و بێ هیزی و بێ جووله و بێ ده‌سه‌لاتی مردوو، پاش ئه‌وه‌ی که له ژبان، ته‌واو پیتچه‌وانه‌ی ئهم حاله‌ته بووه، ئهم هه‌موو دیمه‌نه ناشیرین و پر مه‌ترسییه‌ی که له‌ئه‌نجامی مردنی مرۆفی زیندوو ی وه‌کو خۆی ده‌که‌وتنه به‌رچاو، جگه له دیمه‌نی پر مه‌ترسی و ناخۆشی نیو دۆزه‌خ، ئه‌مانه هه‌مووی ترسیکی گران و هه‌میشه‌ییان له‌نیو می‌شک و دلی مرۆفی تاکی نیو کۆمه‌لدا په‌یدا کرد، له‌به‌رامبه‌ر ئه‌وه‌شدا ژبان زۆر شتی جوان و خۆشی هه‌بوو، که مرۆف ده‌ستی لێ به‌رنایب، جگه له‌وه‌ی که هیواکانی داها تووی مرۆف هه‌میشه له هیوا رابردوو، به‌رده‌سته‌کان خۆشتر بوو، ئه‌مه‌ش هۆیه‌که، که مرۆف ئاماده‌ی مردن نه‌بئ، له‌ولاشه‌وه گرانی و زه‌حمه‌تی به‌ده‌ست هاتنی ئه‌و به‌هه‌شته خۆشه‌ی که (ده‌لێن!) (۲۸-*) هه‌یه، تیتکه‌ل بوونی ئهم هه‌موو دیمه‌نه سارد و گه‌رم و جوان و ناشیرین و خۆش و ناخۆشه، مرۆفی خسته نیکه‌رانیه‌کی به‌رده‌وام و بی‌کردنه‌وه‌یه‌کی هه‌مه لایه‌نه، له (مردن)، پیتشتر باسی زۆر له‌م لایه‌نه‌مان کرد (سه‌یری دره‌ختی کاردا نه‌وه‌ی مردن بکه)، مرۆف هه‌ولی به‌رده‌وامی داوه، بۆ به‌ده‌ست هه‌تایان و خۆپاراستنی ته‌واوی لایه‌نه‌کان، یه‌کی له‌و لایه‌نه‌ی که بییری لێ ده‌کرده‌وه به‌دوایدا ده‌گه‌را، به‌ده‌ست هه‌تانی (نه‌میری) بوو.

دیه‌ختی کاردا نه‌وه‌ی مرۆف!!

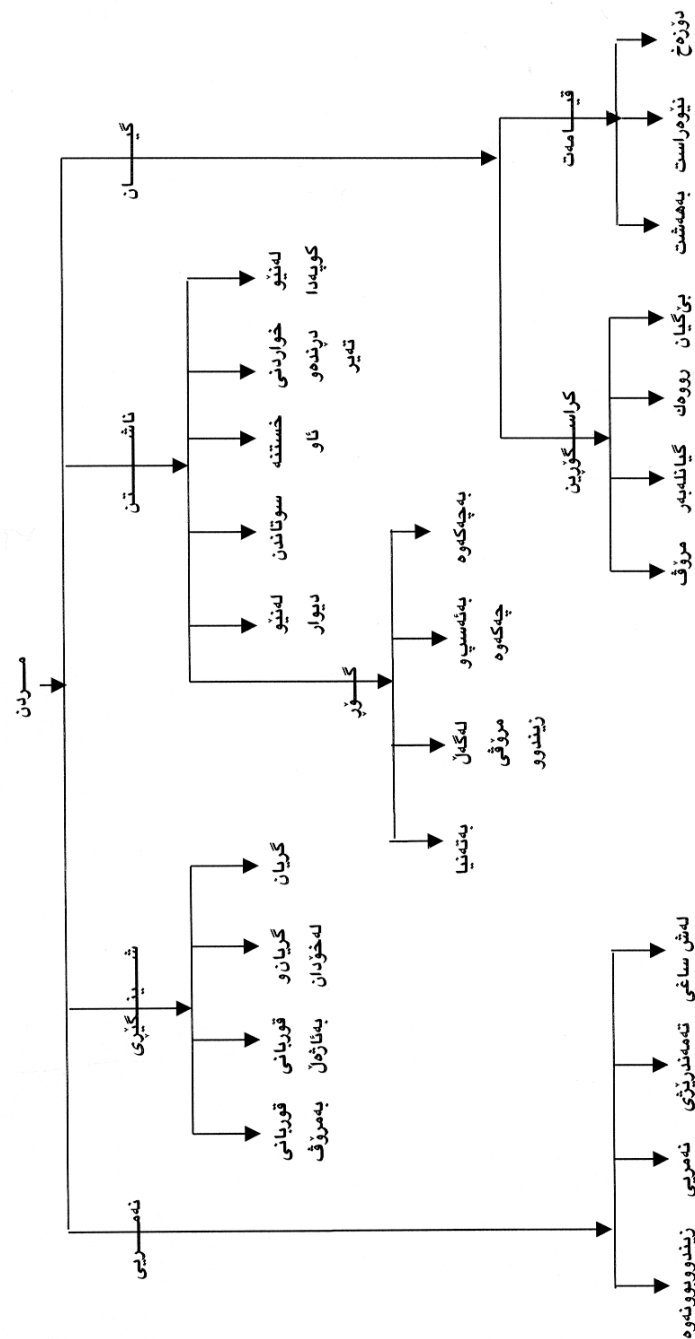

نەمەری بەمانای لیک جیانەبوونەوی (لەش و گیان) و خۆپاراستن لە حالەتی مردن و دوای مردن، بۆ بەدەست هێنانی ئەو نەمرییەش مەرۆف، وەک هەموو خواستەکانی خۆی، پەنای بۆ زۆر (هۆ) و زۆر (ریتگا) بردووه. کە ئیستا ئەم هەولدانانە، لەنێو چیرۆکە ئەفسانەیی و پەندە فۆلکلۆرییەکاندا ماونەتووه، لە هەندێ پەیکەر و نووسینی کۆنی پیش زاییندا، ئەم بیرو کار و هەولدانانە، بەزۆر شێوە بەرجەستە کراون. لەوانەی کە (زەمەن) یان دیاری کراوه، دەتوانین باسی کۆتترین و دیارترینیان بکەین. کۆتترینیان، بەسەرھاتی کابرای سەقەتی ئەشکەوتی (شانەدەر)ە، دیارترینیشیان (داستانی گلگامش)ە. کە یەکەمیان بۆ (٤٠) هەزار سال پیش زایین) دەگەریتەووه، کە هەولتیکێ سەرھاتی داوه، بۆ رزگاربوون لە سەقەتی و دواچار لە مردن! وەک دەرکەوتووه، کە سەرئەگەوت خۆی کوشت، کەچی (گلگامش) سەرکەوت لەوێ کە هۆی نەمریی واتە (گیایی نەمریی) بەدەست بێتی، کەچی، وەک ئەنجامەکەی زانراوه لە دەستی دا و دۆرانندی! بەلام، گلگامش خۆی نەکوشت، بەلکە هەولتی دا، بەجۆرتیکێ تر نەمریی بەدەست بێتی، خۆی ریتگای زیندوو هێشتنەوێ ناوی خۆی هەلبژارد، بەلام، هەولدانەکی بۆ بەدەست هێنانی نەمریی، بوو بە بابەتیک کە شاعیر و داھێنەری سۆمەری (*-٢٩)، بەداھێنانیکێ ئەفسانەیی، نەمرییەکی هەمیشەیی پێشەخشی، نەمرییەکی کە بەهەموو دنیا دا بلاو بوو و وەرۆژ بەرۆژی زیندوو تر دەبێتەووه و هەتا (مەرۆف) و مەرۆقیەتی بژی ئەویش هەر دەژی.

داستانی گلگامش، کۆتترین و تەواوترین و گەرمترین نمونە پالەوان و چیرۆکی گەڕانە بەدوای نەمریی-دا، کە ئەم مەرۆ وەک دەقیکی ئەدەبی ئەفسانەیی مێژوویی جیھانی لەبەر دەستە و دەتوانین وەک بەلگە یەکی زیندوو لەم رووێ سوودی لێ ببینین.

گلگامش وەک پالەوانیکێ بۆ هاوتا و پاشایەکی بەدەسلات و مەرۆقیکی دووبەش خوداوەند، (*-٣٠) لە ژبانی کەدا دەژیا کە هەرچی بیوستبا دەیکرد و هەرچی حەزی کردبا بەدەستی دەهینا و لەهیچ شت و هیچ کەسێک نەدەترسا، سەرەرای ئەوەش لەشیکێ ساغی هەبوو لە تەمەنیکێ گەنجیدا بوو. کۆبوونەوێ ئەم هەموو هێزە لە یەک کاتدا لەسەر گەرمیکێ وەک گلگامش، گلگامشی و لەخۆیایی کردبوو، هەتا لە خواوەندەکانیش نەدەترسا!! ئەو هەبوو خوداوەندەکان هاوتایەکی وەک (ئەنکیدۆ) یان بۆ پەیدا کرد، پاش ئەوێ ملیان لەبەر ملی یەک نا، بوونە هاوڕیتی گیانی بەگیانی، کە ئەم هاوڕێ تازەپە هێندە تر گلگامشی دلخۆش و لەخۆیایی کرد، لەگەرمەیی ئەم لەخۆیایی بوون و خۆشیشیدا، ئەنکیدۆ نەخۆش دەکەوێ و دەمرێ، مردنی ئەنکیدۆ زەنگیکێ زۆر گەرمی پێ مەترسی بۆ گلگامش لێدەدا، ئەویش زەنگی (مردن!!)ە. گلگامش کە ئەنکیدۆ پالەوانی خۆشەویستی بەمردوویی دەبینی و لەخۆی دەپرسێ: «ئەگەر مردم منبیش وەک ئەنکیدۆم بەسەردێ؟» (*-٣١) (١٣٣، ١٢٨) لێرەووه بۆ یەکەم جار گلگامش لە مردن دەترسێ و خەم دایدەگێڕێ.

پاش گەڕان و ماندوو بوونیکێ زۆر (گلگامش) لە وەلامی ژنە (خودان خانە) و لە باسی دیمەنی مردنی ئەنکیدۆ دەلێ: «حەوت رۆژ و حەوت شەوانم هێشتەووه، کرم لەسەر رووی کۆبوونەووه، مردن تۆقاندمی» ئەوجارە گلگامش لەو خانە دەپرسێ: «ئەوێ دەکرێ و من دەتوانم مردن نەبێنم (نەمرم) ئەو مردنە لێی

دەترسێم و زرتیشکی ژاندم؟» ئەو خانە لە وەلامدا وەک هەموو ئەوانە تر ناوا نامۆژگاری گلگامش دەکات: «ئەو ژبانە تۆ بەدوایدا دەگەرێ نایدۆزیتەووه، خوداوەندان کە ئیسکی مەرۆقیان ئەفراند، مردنیان کردە قەدەری مەرۆف و ژبانیان (نەمرییان) بۆ خۆیان هەلبژارد»

بەلام، گلگامش ئەم قسانە هیچ کاری لێ ناکەن چونکە بەروای ئەو قسە (ئۆتۆ-ناپشتم) راستە کە دەلێ: «مردن دل رەق و بێبەزەییە» ئەو (ئۆتۆ-ناپشتم)ە کە وەک گلگامش مەرۆی مردنی بوو و ئیستا (نەمریی) بەدەست هێناوه، گلگامش لێی دەپرسێ: «پێم بێت چۆن چوویتە نێو کۆمەلگای خوداوەندان و ژبان (نەمریی) بەدەست هێناوه؟» ئۆتۆ ناپشتم وەلامی گلگامش دەدا تەووه و دەلێ: «نەهێنێ ژبان تۆ ناشکرا دەکەم» واتە ئەو نەهێنی و هێزە کە ئەو پێی گەیشتووتە (نەمریی)، نەهێنێ کەش ئەو هێزە، کەشتی دروست دەکا و خەلک و زیندەوهران لە خنکان رزگار دەکات و لە پاداشتا (ئەنلیل)ی خوداوەند بەناوی هەموو خوداوەندان دەلێ:

«پیش ئیستا (ئۆتۆ-ناپشتم) و هەر تەنیا مەرۆف بوو بەلام لێرە بەدواوه (ئۆتۆ-ناپشتم) و ژنەکی وەک ئیمە دەبنە خوداوەند»
 ئۆتۆ-ناپشتم ناوا چیرۆکە بۆ گلگامش دەگێرتەتەووه و پاشان لێی دەپرسێ:

دوایی دووریان بێم لەکن دەمی رووباران دایانمە زاندم ئیستا کێ بۆتۆ خوداوەندان کۆ دەکاتەووه، تا کۆر بگرن، گلگامش! بۆ ئەوێ ئەو ژبانەت دەسکەوێ، کە بەدوایدا دەگەرێ؟» (١٣٣، ١٦٢)
 دواچار ئۆتۆ-ناپشتم، روو لە گلگامش دەکا و دەلێ: «وەرە تا قیبت بکەمەووه!» لە تاقیکردنەووه کە سەرناکەوێ. خەو دەبیاتەووه و حەوت رۆژ خەوی لێدەکەوێ و بەناگا نا، روو لە ئۆتۆ-ناپشتم دەکا و دەلێ: نازانم چیکەم؟

«ئەو هەتا مردن لەنێو جێگا کەمدایە. پێم لەهەر کوی دادەنێم. مردن لەوێ وەرکەوتووه!؟»
 ئەم جارە پاش بێنە و بەرەبەرەکی زۆر، (ئۆتۆ-ناپشتم) دەلێ: گلگامش وەرە نەهێنێ یەکی خوداوەندان پێم بلێم!

«روو کێکی درک ناسا هەیه و لەنێو ئاودا دەروێ»
 درکێک وەک گۆل دەستت بریندار دەکا
 ئەگەر ئەو روو دەکات بەدەست کەوت ژبانی (نوێت) دۆزیبەووه»

هەر زوو گلگامش بەردی گران لە پێی خۆی دێخێ و شۆر دەبێتەووه بن ئاوی و رووێ (گیایی نەمریی) دینێ و دەگەریتەووه و زۆر بەو رووێ سەبەدا هەر دەلێ، ئەو رووێ کە (بیران) گەنج) دەکاتەووه و دەبیەمەوه شاری (ئۆروک) و با هەموو خەلک لەگەلم هاوبەش بن و من لەرۆژانی پیریدا دەبێخۆم تا گەنج بێمەووه. بەدلی پێ لەو خۆشیش دەگەریتەووه و زۆر دەروا لەسەر سارداو (بیر) یک رادەووستی و دەبەوێ مەلە بکات،

«مار بۆنی گیا یەکە دەکا و
 دەخشی و رووێ کە دەدزی

گلگامش ئەمە دەبینی دەس بەگریان دەکا و فرمیتسکان دادەبارینی روو لە (ئور- شەنابی) بەلەمەوان دەکا و دەلتی:

«هۆ (ئور- شەنابی) ئەو دەستانەم بۆکئی ماندوو بوون؟

لەپیناوی کئی خوینی دلم داچۆرا؟

بۆ خۆم هیچم بەدەس نەهینا!؟

بەلتی، ئەو دەستەم هینا (مار = شیرری گلتی) بردی» (۱۳۳، ص ۱۶۷)

پاش ئەو دەستەم هینا گلگامش هەناسە سارد. گەرایەووە شاری (ئۆروک) و بەم واقعە رازی بوو، کە ئەویش وەکو هەموو خەلکە کە پۆژی «دەمەری، دەمەری و دەچیتە ئەو دنیا، «جیهان لە بەرچاوی سۆمەرییەکان پاش مردن زۆر تەنگ و تاریک بوو، چونکە ئەوان لەسەر ئەو باوەرە بوون کە مەروث پاش مردن جگە لە ئیش و نازار برسییەتی و تینویتی هیچی تر نابینی، لە بەر ئەویش بوو سۆمەرییەکان بەردەوام بۆ سەلامەتی کە سوکاریان دەپارێنەووە و قوریانیان دەکرد» (ص ۷۱، ۴۱) هەر ئەو باوەرەش لە هەوڵەووە زەمینیەکی باشی خۆشکرد بۆ گلگامش کە پاش مردنی ئەنکیدۆ بێر لە نەمری و خۆ دەربازکردن لە مردن بکاتەو، بەلام پاش بەدەست هینانی هۆی نەمری (گیایی نەمری) و دۆزاندنی گەرایەووە ئەو شوپنە کە لێیەووە هاتبوو.

ئەگەر داستانێ گلگامش هەموو لایەنەکانی نەمری و گەران بەدوای نەمرییدا باس دەکات، ئەوا لە ئەفسانە هەموو گەلان- بەهی کورد- یشەووە باسی زۆر هۆی نەمری تر دەکری، واتە ئەو شتانە هەبێ دەبێ هۆی بەدەست هینانی نەمری و ژبانی هەمیشەیی، ئیستا هەندیک لەو هۆیانە باس دەکەین.

ئاوی ژبان:

لەنێو ئەو چیرۆک و لە چیرۆکی زۆر لەو کەسانە کە باسی نەمری و گەران بەدوای نەمرییدا دەکەن، باسی (ئاوی ژبان- ئاوی حەیات) ش دەکری، ئەو ئاوەش: «شلەبەکی ئەفسونایییە و مردوو زیندوو دەکاتەووە و چارەسەری نەخۆش دەکات و پیاو نەمر دەکات» (۲۰۰) چەند ئەو ئاوە نایاب و ئەفسونایییە، هیندەش رێگای بەدەس هینان و شوپنی پەیداوونی سەیر و ئەفسانەبایی.

ئەگەر گلگامش بەدوای (گیایی نەمری) دا گەرا، بەلام هەر لە سەر دەمی ئەو و سۆمەرییەکانیشدا (ئاوی ژبان) ناسراو بوو، لە چیرۆکەکاندا باس دەکرا. لە مردنی سالانە (تەموز) کە دەمرد و دەچۆر- جیهانی ژێرەو- خۆشەویستە کە (عەشتار) بەدوایدا دەچوو، پاش ئەوان جیهان سۆزی نەدەما و دەکەوتە بەردەمی لەنێو چوون: «خوداوەندی مەزن (نایا) یەکتیکی دەنارد بۆ رزگارکردنی، خواوەندی دۆزەخ (ئالانتۆ) لەسەر پۆلوانە تا (عەشتار) بە (ئاوی ژبان) خۆی دەشوا و لەگەڵ خۆشەویستە کە (تەموز) دەگەرێنەووە سەر زوی» (۱۲۶، ص ۴۲) سەیرکە (ئاوی ژبان) کە تەموز دەژبێنیتەووە و لەگەڵ عەشتار دەگەرێتەووە سەر دنیا، ئەو ئاوە لە جیهانی ژێرەووە.

ئەم ئاوە- واتە- ئاوی ژبان- لە (ئاویستا) و ئایینی (زەرەدەشت) ییش باس دەکری، بەلام هیندە هەبێ، ئەو ئاوە- شلە- یە وەکو خۆشاو دروست دەکری و دەگیریتەووە، وەک (ئاوی ژبان) نامادە و سروشتی نییە.

ئانوش: «لە ئاویستا (ئان ئاوەش) واتە (بێ مەرگ) لە پەهلەوی بەمانای هیزی تریاک و ئەکسیر هاتوو، لە (بندەش) ئەم وشەبە ئاوی خواردنەووەبە کە لە دروستکردنی جیهان (لە پۆژگاری سوشیان) (۳۳-*) لەتیکەل کردنی بەزی گا و (هەدەبوش) و (گەوکرە) یا (هومی سپی) دروستی دەکەن و دەبەدەنە خەلک، خەلکە کە بەخواردنەووەی جاویدان و نەمردەبن» (۵۴، جلد دوم، ص ۹۲۸) وەک دەبینن، ئەو ئاوی ژبان- شلە- یان- خۆشاوی- نەمرییە دەگیریتەووە، وەک ئەو وایە، پیمان بەلتی: ئەو ئاوی حەیاتە، بەرهەمیکی زانستییە، مەروث دەتوانن بەزانست بەدەستی بێنن.

هەر لە باوەری زەرەدەشتیدا باسی جۆریکی تری ئەو (شلە) یە دەکری، کە ئاوی (مەرگ دوور خەرەو) یە: «خۆشاویکی سەرخۆشکەرە لە بۆنە ئایینییەکانی (دیو یە سەنا) بەکاری دەهینن» (۴۴، ص ۴۱) ئەو تە دەستانە دەکاتە شتیکی ئایینی و بەردەست کە ئەفسانە بەدوایاندا دەگەری، ئەو دەی ئایینی سۆمەرییەکان لە هەندێ حالتدا لە - جیهانی ژێرەو- بەدەست دەکەوێ ئەو تە لە باوەری ئایینی زەرەدەشتی لە بۆنە ئایینییەکان و - لەسەر دنیا- دروستی دەکەن و دەبخۆنەووە.

مەسیح (د.خ) ئەویش زۆرجار باسی ئاوی ژبان و نانی ژبانی کردوو. لە یەکتی لە راسپاردەکانی روو لە ژنە (سامری) یە کە دەکات و دەلتی: «هەرکە سییک لەو ئاوە بخواتەووە، ئەویش تینوو دەبێ، بەلام، ئەو کەسێ لەو ئاوە بخواتەووە کە من داومەتێ هەتا هەتایی تینوو نابێ، بەلکە ئەو ئاوەی من داومەتی، هەر کەسێ باوەر بەمن بێنن، دەبیتە کانیبەک و (وەک کیتابە کە دەلتی): لە سکیدا دەبیتە رووباری ئاوی زیندوو» (۱۲۶، ص ۴۸) ئەگەرچی لێرە مەسیح زیاتر وەک باوەری ئایینی و باری مەعنەوی باسی ئاوەکە- واتە ئاوی ژبان دەکات، بەلام، هەرچۆنێ بێ ئاوی (ئاوی ژبان) دینی و وەک هۆبەکی نەمری و ژبانیکی هەمیشەیی باسی دەکات. هەر لە (ئینجیل) دا هاتوو: «هەر وەها یۆحەناش لەکانی نون لە نزیک سالییم، چونکە لەو ئاوی زۆر بوو دەهاتن و پیرۆزبان دەکرد» لێرە ئەو دوو پات دەکاتەووە کە پەڕوونیدی ئاوی پیرۆزکردن بەماسییەووە. کە ماسی دەبیتە هیمای ئەو ئیماندارانە کە بە پیرۆزکردنی (ئاوی ژبانی هەمیشەیی بەدەست دین) (۱۲۶، ص ۶۱) ئەگەر لەم نمونانە سەرەو (مەسیح) باسی (ئاوی ژبان) دەکات، ئەو تە و لە یەکتی لە راسپاردەکانی باسی (نانی ژبان) دەکات و دەفەرمووێ «ئەووە منم نانی ژبان» (۱۲۶) ئەو هۆیانە کە دەبێ هۆی (نەمری) زۆرن و بەزۆر شیتووە باس کراون، هەمووشیان یەک ئەرکیان هەبێ، ئەویش نەمرکردنی مەروثە، جا شیتووە کە یان هەر چۆن بێ و پێکھاتە یان هەرچیبەک بێ و بەهەر رێگایە ک بەدەست بێن.

لە باسی (نانی ژبان و ئاوی ژبان) سۆمەرییەکانیش ئەو باوەرەیان هەبوو، کە ئەم نان و ئاوە هەن، (ئادابا) کە دەچیتە جیهانی ژێرەو، پێش چوونی باوکی ئامۆژگاری دەکا و دەلتی: خوداوەندان خواردن و خواردنەووەی مردنیت دەدەنن، نەکە وەرگیری. بەلام کە دەچیتە ئەوئ: «ئانۆ نان و ئاوی

ژیانی پیشکش دهکا، کهچی نادابا لهسهر قسهی باوکی ودریان ناگرئ و نایانخوات و گهراوه سهر زهوی و نهمریی دۆراند» (۱۴۲، ص ۶۷) ئەم هۆیانەیی نهمریی، چەند کەم و نایاب و گرنگن، کەچی لە ئەفسانەکاندا زۆرجار زۆر بەئاسانی بەدەست دەکەون، بەقەد ئاسان بەدەست کەوتنەکش بەئاسانی لەدەست دەچنەوه، ئەو هتا (نادابا) بەیەک (نا) خۆی لە پیت و بەرکەتەتی نان و ئاوی ژیان بێبەری کرد.

بەپێچەوانەیی (نادابا) سیمرخ، نهمریی بەدەست دێت، کاتێ (ههوا ههسوو دێندە و بالندەکانی هیتنا رایی کە بەرهمی داریک بخۆن، ههسوویان خواردیان سیمرخ نهی، خۆی پاراست و لهو رۆژوه نهمریی بەدەست هیتنا) (۱۴۲، ص ۶۶)

بەلام، هۆی نهمریی بەدەست هیتنا کەیی، نەخواردنی بەرهم-ی داریک، کە کاربگه‌ریبە کەیی بەپێچەوانەیی ئاوی ژیان، واتە هۆی مردن، یان هۆی لەدەست دانی نهمریی. هەر لهوانە کە دەبنە هۆی لەدەستدانی نهمریی، باسی (جیگا- شۆین) یش دەرکێ؟ «هه‌رقه‌ل چوو (دوورگه‌ی مردن) چۆن گلگامش له (دەریای مردن) پەریبەوه» (۱۳۳، ص ۴۸) ئەو هۆی لێرە، خۆی له هۆکانی تر جیا ده‌کاته‌وه، ئەو هیه کە، هۆیکە (خواردن و خواردنەوه) نییە، نەبۆ مردن و نەبۆ نهمریی، بەلکە شۆین، ئەو یش (دوورگه‌ی مردن) و (دەریای مردن) کە یەکەمیان هه‌رقه‌ل پرۆیه‌تی و دووهمیان گلگامش.

هەر له‌بارەیی شۆینی مردنەوه له (مه‌ریش‌ت) باسی کیتۆیک ده‌کات، کە مردنی تیدا نییە: «مه‌یهر کۆشکێکە له‌سهر لوتکه‌ی کیتۆی هه‌را -Hara- له ئەلبورزا هه‌یه، جیگایه‌که له‌وئ نەشەو هه‌یه، نەتاریکی، نەسه‌رما هه‌یه و نەگه‌رما، نە نه‌خۆشی هه‌یه نەمردن» (۹۸، ص ۲۲۴) هەر له‌ فەرهنگی کۆنی ئیران و زمانی ئاویتسادا باسی کیتۆیک ده‌کێرێ بەم سفته‌وه، واتە بێ مه‌رگی لوتکه‌ی کیتۆیک، کە ناوی (هه‌رایتی، هه‌ره‌ به‌رزایتی) = (34-*) Haraiti, haraberzaiti، له (زامیادیش‌ت) بەم شتیه‌یه باسی ئەو کیتۆ ده‌کات: «یه‌که‌مین کیتۆ له‌ زه‌وی به‌رزبووتەوه، هه‌سوو ولاتانی رۆژئاوا و رۆژ هه‌لاتی ده‌وره‌داوه، له (شن یش‌ت) ده‌بینن کە ئەستیره‌ و مانگ و خۆر به‌ده‌وری لوتکه‌ی ئەو کە ناوی (تاریرا) یه‌ خه‌ریکی سوورانه‌وه‌ن، له مه‌ریش‌ت-دا هاتوه‌ که باره‌گای مه‌یهر (جیگایه‌که نەشەوی هه‌یه، نەتاریکی، نه‌بای گه‌رم ده‌بزوێ نه‌بای سارد، نە نه‌خۆشی هه‌یه، نەمردن، (یان هه‌ر کارێکی ترو خراپی ئەهه‌رم) له‌سه‌ر ئەو کیتۆ مه‌یهرخودای تیشک و رۆشنی، یه‌که‌مین خوداوه‌نده‌ که‌ پێش هه‌لاتنی خۆر له‌سه‌ر ئەو کیتۆ و به‌سه‌ر ته‌واوی ولاتی ئاریایی-دا هه‌لدێ» (۱۹۵، ص ۱۱) ئەو هۆی لێرە مه‌به‌سته‌ نەبوونی (مردن)، له‌سه‌ر لوتکه‌ی به‌رزی ئەو کیتۆ، واتە کیتۆیکه‌ وه‌ک جیگا، جیگایه‌که بێ مردن و ژیان له‌وئ به‌رده‌وامه‌. ئەگه‌ر له‌ زۆر ئەفسانان (گا) نیشانه‌ی هیتزه، زۆرجاریش هەر ئەو گایه‌ په‌یوه‌سته‌ به‌ژیان و نهمریی: «زۆر جار کوشتنی گا به‌مانای ئەفراندن لێک دراوه‌ته‌وه، هیتزی خبیر (له‌شپوه‌ی سه‌گ به‌رجه‌سته‌ کراوه) و هیتزی شه‌ر (له‌سه‌ر شپوه‌ی دوو‌پشکه‌مار) و له‌ سه‌روچاوه‌ی کانی ژیان، واتە خۆین و توخمی ژیان به‌خشی گا، له‌شه‌ردان» (۵۲، ص ۱۳) ئەم دوو هیتزه، واتە (خبیر و شه‌ر به‌رده‌وام له‌شه‌ردان، به‌لام، ئەمجاریان له‌سه‌ر به‌دەست هیتنایی (کانی ژیان) هه‌ینه‌ هه‌یه له‌باوه‌ری زه‌رده‌شتی و ئیرانی کۆن، هه‌میشه‌ دواجار (خبیر) سه‌رده‌که‌وئ.

ئەم هیتزی شه‌ره‌ به‌زۆر شپوه‌ باس کراوه: «وه‌کو ده‌زانین تیشته‌ر تا قوربانی پێشکەش نه‌کړئ ناتوانی دپوی وشکه‌سالی بیه‌زینتی و ئاوی ژیان به‌خش به‌دەست بێنن» (۵۲، ص ۱۷۹) لێرە هیتزی شه‌ره‌که‌ وه‌ک دپۆیک باسکراوه‌ که له‌ راستیدا وشکه‌سالی و بێ بارانییە، هیتزه‌ خبیره‌کش (ئاوی ژیان به‌خش) ه‌ که مه‌به‌ست (باران) ه‌ که زه‌وی ده‌ژینته‌وه. ئەم ئاو-هیتزی-ی ژیان به‌خشه‌ وه‌کو پێشتریش باسکرا زۆر جار ناو و شپوه‌ی ده‌گۆرئ، له (ئودیسای یونانی، ئەم رۆلی ژیان به‌خشینه‌ به‌ر ده‌سمال ده‌که‌وئ): «نیستۆن ره‌شه‌بایه‌کی هه‌نارده‌ سه‌ر و که‌شتیه‌که‌ی تیکشکاند و ئۆلیۆس که‌وته به‌رده‌م مردنی به‌لام، لیۆکۆنیا په‌ری ده‌ریا ده‌سپێشخه‌ری کرد و ده‌سمالی ژیان پاریزی خۆی بۆ هه‌لدا سه‌ر شه‌پۆلان تاییگه‌ینیته‌ لیواری ئاسووده‌یی» (۲۰۰) ئەم ده‌سماله‌ ژیان ده‌پاریزئ و ناهیتلی مه‌رگ سه‌رکه‌وئ، به‌لام ئەم ده‌سماله‌ هی کیتیه‌، له‌ په‌ری ده‌ریا باشتەر کچ هه‌یه‌ خاوه‌نی ئەم ده‌سماله‌ بێ، ده‌سمالیک که‌ شه‌پۆله‌کانی مه‌رگ= ده‌ریا هیتورکاته‌وه، لێره‌یه‌ ده‌سمال ژیان ده‌پاریزئ.

خه‌یالی فراوانی مرۆف هینده‌ی بێر له‌ مردن و نهمردن کردووته‌وه، ئەم بێرکردنه‌وه‌یه‌ش هه‌سوو رۆژگارێک و هه‌موه‌وارێکی گرتووته‌وه، هه‌ر ئەمه‌شه‌ هۆی زۆری و جیاوازی هۆیه‌کانی نهمریی، کە هه‌ر خه‌یالی هونه‌رمه‌ندانە‌ی مرۆفه‌، له‌ هه‌ر جیگایه‌ک و له‌ هه‌ر رۆژگارێک ئەم (هیتزی نهمریی) یه‌ی به‌شتیک به‌خشیه‌وه، ئەگه‌ر له‌سه‌ر هتا باسی (گیایی نهمریی) مان کرد که‌ چۆن گلگامش به‌دەستی هیتناوه‌ و مار چۆن لینی دزیوه‌؟ که‌چی له‌ هه‌ندئ ئەفسانه‌ی گه‌لانی تر و ولاتانی تر، به‌پێچەوانه‌ کە ئەم گیایی نهمریی، له‌ ژیر ده‌ستی ماردایه‌ «به‌پیتی ئەفسانه‌یه‌کی کریتی که‌ ئەپۆلۆ دۆرۆس و هیجینۆس به‌دەستیان هیتناوه‌، هه‌روه‌ها ئەفسانه‌یه‌کی لیدی که‌ بیلینۆس وه‌ری گرتوه‌، گیایی نهمریی له‌دەست ماراندايه‌» (۱۴۲، ص ۶۸) ئەگه‌ر هه‌وله‌کانی مرۆف بۆ به‌دەست هیتنایی ژبانی هه‌میشه‌یی و نهمریی، بێ ئەنجام بوون، ئەوا هەر له‌ ئەنجامی ئەم بێرکردنه‌وه‌ و هه‌ول‌دانه‌، خه‌یالی داھینه‌رانه‌ هینده‌ی ئەفسانه‌ی شاکاران هیتناوته‌ به‌رهم، کە ئەمرۆ هێچ گه‌ل و نەته‌وه‌یه‌کی سه‌ر زه‌وی نادۆزییەوه‌، کە ئەده‌به‌که‌ی واتە ئەده‌به‌ فۆلکلۆریییه‌که‌ی چەندین ده‌قی نهمریی تیدانه‌بێ، له‌و ده‌قانه‌ی له‌ ده‌وروبه‌ری هۆیه‌کانی نهمریی و گه‌ران به‌دوای نهمرییدا ده‌سوورپێنه‌وه، کە ئەو ده‌قانه‌ چ بۆ پالنه‌وانه‌کان، چ بۆ نهمریی خۆی چ بۆ ئەو نەته‌وه‌یه‌ و چ بۆ ته‌واوی مرۆفایه‌تی، ده‌قی نهمر و زیندوون، که‌ لێرە ده‌توانین لێین، به‌دەست هیتنایی نهمریی، له‌ نیتۆ ئەده‌دایه‌، ئەوه‌ش هه‌ر ئەنجامی هه‌ول‌دان و بێرکردنه‌وه‌ی به‌دەست هیتنایی ئەو نهمریییه‌ که‌ مرۆف بۆ جه‌سته‌ و گیان و ناو پێکه‌وه‌ ده‌یدا.

۲-۶-۲- هه‌ندێک له‌ (نهمران):

ئەگه‌رچی وه‌کو پێشتر باسمان کرد، چ له‌ باوه‌ری نیتۆ ئەفسانه‌ی (خواه‌ند) انی کۆندا، چ به‌پیتی ئایینه‌ ئاسمانییه‌کان، مرۆف داری مردنیییه‌ و هه‌رچۆن بۆی و هه‌رچه‌ند بۆی و دواجار ده‌بێ بگاته‌ ئەو چرکه‌یه‌ی که‌ پیتی ده‌لێن: (مردن!!)، چونکه‌ وه‌کو له‌ ئەفسانه‌کاندا باس ده‌کەن خواه‌نده‌کان، ژبانی هه‌میشه‌ییان بۆ خۆیان هه‌لبێژاردووه‌ و (مردن) یش بۆ مرۆف، له‌ ئایینه‌ ئاسمانییه‌کانیش هه‌روه‌ها باس له‌وه‌ ده‌کەن، که‌ مرۆف رۆژانی ژبانی دیاری کراوه‌ و هه‌رچی بکات له‌ مردن رزگاری نابێ. کە بووه، ده‌بێ بشمرئ،

به لّام، (خودا)ی نیو ئایینه ناسمانییه کان(خودا)یه کی تاک و تهنیاو همیشهبییه، نه له کهس بووه نه کهسی لینه بێ، نه بووه تا بمری، ههر هه بووه ههر هه یه و ههر ده بێ. ئەمەش یاسای ژبان و همیشهبییه خوداو رهوته نی مرۆفی کردوو به باوه پێکی گشتی و مرۆف توانای شکاندنێ ئەم باز نه یه نبییه! واقعی ژبانیش تهواو پشتگیریی ئەم بیرو یاسایه دهکات. له گه ل ئەم هه موو یاساو باوه پیره پیرۆز کراوانهش، که ژبان بۆ مرۆف ماوه یه کی دیاریکراوه! هیشتا مرۆف بۆ به دهست هینانی (نهمری) بیکار دانهبستوووه هه ولتی زۆری داوه، ئە گه رچی ئە مرۆف له (ژبان) و له (واقع) که سیک به (جهسته) و (گیان) نادۆزینه وه، که (نهمری) به دهست هینانێ، به لّام، چیرۆکه میتووی و ئەفسانه یی و ئایینییه کان، ههر له کونه وه باسی هه ندی (مرۆف)ی نهمرمان بۆ ده کهن، که ئە وه ته، یان ههر له هه وه ئە وه (نهمر) بوون، یان دوا جار به دهستیان هیناوه، جا به دهست هینانه که هه رچۆنیک بێ.

له شیکردنه وه ی چیرۆکی ژبانی (ئادهم) (*-35) به پیتی (تهورات) و (ئینجیل)، (جیمس فریزر) ده نووسی: «چیرۆکه که باسی ئە وه ناکات که (ئادهم) بۆ ئە وه دروست کرابوو بمری»، و اچا که له ره وه تی چیرۆکه که ئیتمه ئە وه تیبه گه ی، مه سه له ی (مردن) و (نهمری) شتیک بوو، له دهست خۆیدا بوو. پیتویست بوو یه کیکیان هه لئیرێ. چونکه درهختی ژبانی له بهر دهست بوو، به ره مه که ی له وه حه رام نه کرابوو، ههر ئە وه نه دی ده ویست که دهستی درێژ بکاو به ره مه ی بچنێ و ببخوا به مه ش نهمری هه تا هه تایێ بۆ خۆی به دهست ده هینا (122، ص 108) لیره (جیمس فریزر) به جۆریکیتر رو داوه کان ده خۆنیتته وه، ئە ویش ئە وه یه، که یه که م: ئادهم مردنی به سه ردا نه پرابوووه بریارێکی نه گۆز نه بوو، که نه توانی- لای که م بۆ ئە و- لیتی ده رباز بێ؛ دووهم: ئە و ئازادی هه لئیراردنی هه بوو، له نیتوان، ژبانی هه میشه بی و ژبانی کاتیدا، سببه م: ئە وه خۆی بهر پرسیاره له وه ی که نه مری هه لئه بژارد، له کاتیکدا (هۆی) نهمرییه که ی له بهر دهست بوو. ئە مه ش زهنگی ئە وه مان بۆ لینه دات که، ئادهم خۆی بهر پرسیاره له وه چاره نو سه ی که بۆ خۆی هه لئیرارد. واته له سی خا لدا دووانی له بهر ژه وه ندیی ئە ودا بوو، که ده بیتوانی سوودیان لیبینی، له وه ی که ئە و نه که وه تبوووه هه لئیرارد، که خالی سببه مه، له هه لئیرارد نه که ش هه ی هه یزێکی ده ره کی کاری لینه کردوووه، ئە وه ی هه بوو بریاری ناوه وه ی خۆی بوو.

واته ئادهم - دوو جار- مرۆفێکی (نهمر) بوو، به رام بهر یه کجار (مردن!)، که دوا جار ئە و دوو خا له ی واز لینه هینا که له بهر ژه وه ندی ئە و بوون. خالی سببه می به کارهینا که دژی خۆی که وه ته وه.

له باسی نهمری خودا وه ندانی ئەفسانه ی یونانی، و باسی ئە و خودا وه ندانه ده کری، که (نهمرمان)، که چی وهک مرۆف به ره جهسته ده کرین، له وسیفه تانه ی که ئە وانی کردوو به خودا وه ند ئاوا شی ده کریته وه: «به هۆی ئە و جیا وازییه ی که خۆنیتیک به ناوی (ئیکۆر) له ده ماری ئە وانا ده سوو رپته وه، خۆنیتیکه ئالوو ده نابن، ههر له سایه ی ئە و خۆنیته ئەفسوناییه یه که خودا وه ندان هه یج کاتێ نابنه پیره په که وه ته (...). به لّام، ههر برینیک که به ره جهسته ی ئە وان بکه وێ هه میشه چاک ده بیته وه، هه یج کاتێ توانای کوشتنی ئە وان نبییه، ههر به وه هۆیه ئە وان به گه نجی و جوانی و نهمری ده میتنه وه.» (69، ص 14) ئە وه ی له م

وه سف کردنه دیتته ده ست ئە وه یه که ئە و خودا وه ندانه خۆنیتیکێ تایبه ت له ده مارباندا ده گه ری. که ئە م خۆنیته هۆی نهمری ئە وانه. ههر به وه ی که و باسی جهسته ی (خودا وه ند) ان ده کهن، وهک ئە وه ی مرۆف بووبن و پاشان نهمرییه کان به ده ست هینانێ و گه یشتنه پله ی خودا وه ندی، هه تا باسی ئە وه ش ده کات که بریندار ده بن، برینه که یان به ره وه ام چاک ده بیته وه، ئە م بریندار بوونه ش ههر حا له تیکه ه ی (مرۆف) نهک ه ی خودا وه ندان، ئە مه ش ههر ئە و گۆته کۆنه ی یونانییه کانه مان بۆ ده سه لمینێ که ده لئین: «خودا وه ند هکان، له سه ره تا دا مرۆف (پاشا، کاهین) بوون، دوا یی بوون به خودا وه ند» چونکه وه سفی خودا وه ندانیش زۆر تر وه سفیکه جیا له وه سفی مرۆف، ئە وه ی لیره جیا یه له وه سفی یونانییه کان- ته نیا نهمرییه که یه، که ئە ویش زۆر تر بۆ ئە وه ده چی، به دهستیان هینانێ، واته پێشتر مرۆف بوون و به شتیوه یه که له شتیوه کان. نهمرییه کان به ده ست هینانێ. واته ئە و خودا وه ند نهمرانه، له راستیدا (مرۆفی نهمرمان)، نهک خودا وه ندی هه میشه خودا وه ندو جهسته یان گه یشتوو ته حا له تی (له ش ساغی) ئە و له ش ساغییه ی که چهک و نه خۆشی کاری لێ ناکات، به پیتی باوه ره ئە فسانه ییه که.

له داستانی (ئه لیا ده) ی (هۆمیرۆس) (ئه خیلی) پاله وان یه کی له وه که سه انه یه که هۆی نهمری ده ست که وه تووه، به لّام ئە ویش خا لیکێ لا وازی هه یه: «ئه خیل Achilles جوانترین و به هه یزترین و نازا ترین پاله وانی (ئه لیا ده ی هۆمیرۆس) وه کۆری پلیۆس Peleus و ئیته سه، دایکی به مندالی له ناوی رووباری (ستیکس) ی هه لئیناوه، بۆ ئە وه ی نهمری و هه میشه بژی، به لّام له پاشانیا بریارێ، ئە و شوینه ی که ته ر نه بوو، چونکه دایکی کاتێ له ناوی هه لئینا بوو ئە و له ویتوه ی گرتبوو» (200) وهک دیاره ئە خیل ههر له مندالییه وه، به دهستی دایکی، جۆریک له نهمری به ده ست دیتن، ئە ویش ئە وه یه، که دایکی له ناوی رووباری ستیکسی هه لئیناوه و ههر جیگایه کی به ناوی ئە و رووباره ته ر بووه، هه یج شتیک کاری لینه کردوووه، به لّام دوا جار (پاریس) ی غه نیمی ئە و نه نیتیه ده زانی که پاشانی ئە خیل به و ئا وه ته ر نه بووه و - ئە وئ- چهک و تیر کاری لینه دات، بۆیه تیریکێ ژه هراوی له وه شوینه ده دا و ده کیوژی. ئە وه ی لیره، جیگای ئە وه یه باس بکری، ئە وه یه که ئە خیل بۆ خۆی هه یج ده ستیکێ له وه دا نبییه، چ له به دهسته یانی هۆی (نهمری) یه که ی، چ له مانه وه ی خالی لا وازی، که ئە ویش ته ر نه بوونی پاشانییه، به ناوی رووباری ستیکس و مانه وه ی ئە و شوینه ته ر نه بووه، وهک ههر شویتیکێ مرۆفی ئاسایی. که ئە وه دیاره مرۆفی ئاساییش، مرۆفی مردنییه، ئە وه ی جیگای سه رنجه ئە وه یه، که ته ر بوونی ته واوی جهسته ی ئە خیل که پانتاییه که ی یه کجار زۆره، به گۆرته ی، ئە و به شه بچوو ک و که مه ی که ته ر نه بووه، ئە و به شه زۆر و گه وه ره یه نه بیتوانی ئە و به شه که م و بچوو که بپاریزی، ئە وه ش هۆیه کی گرنگه له وه ی که ئە خیل سوود له وه هیزی نهمرییه که ی نابین.

له باوه ری هیندییه کانه ناوی (ناشوبین) ان دیتته ناو که وهک نهمر باسیان ده کری: «ناشوبنه کان هه م لاو و هه م به ته مه نن، ئە وه ی که ئە وان پێیه وه ناسراون، (ناساتیا Nasya) یه، که له دوو به شی (نا) و (ناساتیا) (*-36) پیک هاتوووه، به مانای (نا واقعی نبییه) یه کی تر له سیفه ته کانی ئە م دووانه، نهمرییه. که ئە م دووانه یان به پزیشکی ئاسمانی ناسیوه، که نه خۆشییه کانی مرۆف چاره سه ر ده کهن، چا و

به کوپتران ده به خشنه وه، گه نجی و ته ندروستی و هه زانی به مرۆف ددهن» (٦١، ص ٥٢-٥٣) ئەم لاوه به ته مەن و نه مرانە، هه رچه نده وه کو پزیشکی ناسمانی باس ده کرین، به لام شوینی کاره که یان له سه ره زوی و له نینو (مرۆف) ان دایه، که ئەمانهش به کار و سیفه ته کانیا نه وه زۆر له مرۆف ده چن، ئەگه ر بلین (نه مری) یه که یان به ده دست هیناوه، ده توانین ئەوه قبول بکه یان که پیشتر مرۆف بوون. شتی که هه به، نه مری به که ی ئەمانه به ده وامه و خالی لاواز و کوتایی پتوه دیار نیسه! که ئەمهش سیفه تینکی هه میشه یی ته واره. واته نه مری به که، حاله تینکی کاتی نیه! به راستی نه مری به.

هه ندی که سایه تی ئەفسانه یی هه به، ته نیا به یه که شیوه باس نه کراوه، جگه له وهی که له نینو میلله ته که ی خۆی ده شی زیاتر له شیوه به کی هه بێ، ئەوا هه ر میلله تهش به شیوه به کی باسی کردوه، یه کن له وه که سایه تییانه که زۆر شیوه باس کراوه (یه مه - جه م). ئەو که سایه تییبه ئیرانی به ئەفسانه ییبه ناسراوه له (ویدا) کاندایه به شیوه به کی باس ده کری: «که سایه تییبه یه مه (جه م) له ویدا کاندایه به وه ناسراوه که یه که مین که سه له (نه مران) که مه رگی هه لێژاردوه (ئه و مر دنی هه لێژارد بۆ ئەوهی خوداکان دلخۆش بکات، نه مری هه لێژارد بۆ ئەوهی کورانی خۆی شادمان کات)» (٥٢، ص ٥٥) واته به پیتی باوه ری ویدا کان (یه مه - جه م) نه مر بووه، له نینو نه مرانیش یه که مین که سه که مر دنی هه لێژاردوه، مر دن هه لێژاردنه که شی بۆ ره زامه ندیی خوداکان و دلخۆشی ئەوان بووه، به پتیچه وانه گویتی به خواستی کور هکانی نه داوه و دلخۆشی نه کردوون، به وهی دلخۆشی و ره زامه ندی خوداکانی لا گرنگتر و پیرۆزتر بووه، به لام خوداکان بۆچی دلخۆشی خۆیان له مه رگی مرۆفدا ده بین؟! بۆچی نایانه وئ مرۆف نه مری؟! ئەمه پرسیاریکه و ئەزله ی! به لام، واقعی حال دلێ، مرۆف، مرۆفه ده بی مری. خودا، خودایه هه میشه و نه مر!!؟.

(جه م- یه مه) یش به م مه رگ هه لێژاردنه ی لای هیندی به کان بووه شا و خودای مردووان، که ئەمهش بووه هۆی ئەوهی له که سایه تییبه کی پیرۆز و (نه مر) هه بی به خودای مر دن و شتبه ی شوومی بنوینی به وهی بووه خودای مردووان جاریکی تر به گه ل نه مران که وته وه.

ئەگه ر جه می هیندی بۆ ره زامه ندیی خودا وه نده کان مر دنی هه لێژارد و وازی له نه مری هینا، ئەوا (سوله یانی که کیم) ی ئەفسانه یه کی (ئه نده نووس) ی له پینا و کور و نه وه و کهس و کاره که ی، وازی له نه مری هینا و ئەویش وه کو ئەوان (مر دن) ی هه لێژارد، وه کو ئەفسانه که باس ده کات، «سوله یانی که کیم (ناوی حیات) به ده دست دینی، که له سه رباز و توجار و جووتیاره کانی ده پرس، ئەو ناوه سوودی چی به؟ (جووتیار گوتی: تۆ ده مینی یی و کهس و کارت ده مر ن) سوله یانی که کیم گوتی: قهت نایخۆمه وه، ژیا نیکم بۆ چی به ماله خۆشه وسته کانم لامه وه نه بن؟» (٢٦، ل ٨٤) له کاتیکدا ده یان و هه زاران کهس به دوای ناوی حیات دا ده گه رین و نایدۆزیته وه، به و داخه وه سه ره ده نیته وه که چی سوله یانی که کیم، ئەو ناوه نایاب و ئەفسانه ییبه ی ده ست ده که وئ، که چی نایخواته وه؟! نه خوار دنه وه که شی زۆر کاریکی باو کانه و مرۆفانه به، ده زانی، ئەگه ر خۆی واته - سوله یانی که کیم - ئەو ناوه بخواته وه نامری، به لام، کهس و کار و منداله کانی ده مر ن ئەویش ژیا ن و نه مری به کی ناوی که

منداله کانی لایه وه نه بن. ئەو رایه ی سوله یانی که کیم که پیش خوار دنه وهی ناوی حیاتییبه، زۆر له رای ئەو کابرایه نزیکه، که له ئەفسانه ی کوردی به که پاش خوار دنه وهی ناوه که و ژیا نی ده یان سال و ته نیا مانه وهی، ئەو قه ناعه ته ی لا دروست بوو. واته له خوار دنه وهی ناوی حیاتیی به شیمان بووه. به لام، په شیمان بوونه وه که دادی نه ده دا.

(هه رقه ل) ئەو پاله وانی نازا و سه رکیش که هه ر به مندالی دوو مار ده خنکینن پاشان زنجیره به که سه رکیشی ده کات و سه راو و ده راویکی زۆر ده بینن و دوا جار ده گاته ژیا نی نه مری: «که ده به وئ جاریکی تر خۆشه وستی هه رقه ل به ده ست بینیته وه، کراسیکی مه رگای بۆ هه نارد هه ر ئەوه نده هه رقه ل کراسه که ی له به رکرد، ژه هری ئەو تیره ی (که پیشتر) له گه ل خۆینی نیسوس تیکه ل ببوو له خۆینی گه را، هه ستی به ژانینکی گران کرد، پارچه به که گوشتی جه ستی خۆی پچری که وستی کراسه که له به ره خۆی دا ری. له جه ژمه تان رووی له کیتی ناویتا کرد، له وئ سه ری خسته سه ره ته ورزیتنه که ی و فه رمانی دا ئاگر له جه ستی به رده ن، به لام خودا وه ندان له گه ل هیرا له سه ره ئەوه ریکه وتن. که ببیه نه ناسمان و ده گه ل خودا وه ندان ی بدن» (٢٠٠) ئەوه ی گرنگه، که خودا وه ندان ده یانه وئ هه رقه ل له نینو نه چ و بیته یه کتیک له نه مران، پر یار دده ن، که یه که م: ببیه نه ناسمان و له زه وی واته نینو (مرۆف) انی نه هیلن. دووه م: له ناسمان ببیه نه ریزی خودا وه ندان. که ئەمهش زۆر له ئۆتو- ناپشتم نزیکه، ئەویش که خودا وه ندان ده یکه نه یه کتیک له خۆیان - نه مران - ده یبه نه ولات و خاکی خۆیان و سیفه تی خودا وه ندان ده ننه، وه ک ئەوه ی زمانحالی خودا وه نده کان بلن، نابی هیج (مرۆف) یک به مرۆفی نه مری، به لکه، ئەگه ر وستی نه مری، ده بی له ریزی مرۆفان بیته ده ری و له ولات و خاکی ئەوان نه مینن. ئەوهش ئەوه بی ره خاته وه که خودا وه ندان له سه ره تا وه گو توبوویان «نه مر خودا وه ندان».

یه کن له وانه ی (نه مری) به ده ست دینی (ئۆتو- ناپشتم) ه سه ره له وه دایه، گلگامش که به دوای نه مریدا ده گه ری و دوا جار به ده ستی ناهینن، زۆر له ئۆتو- ناپشتم به ناوتر و ناسراوتره، که نه مری به ده ست هیناوه، گلگامش که به دوای نه مریدا ده گه ری، له قۆناغیکی گه رانه که یدا تووشی ئۆتو- ناپشتم ده بی و لیتی ده پرس:

«ئه وه تا من سه یری تۆ ده که م، هۆی ئۆتو- ناپشتم هیج جیا وازی به که له جه ستی تۆدا ناییم، تووش وه کو منی به لئ: تۆ هیج نه گۆراوی و له من ده چی» (١٣٣، ص ١٥٠)

پاشان گلگامش ده لئ:

«پیم بلئ! چۆن به گه ل گه لی خودا وه ندان که وتی و ژیا ن و نه مریت ده سه که وت؟» له وه لاما ئۆتو- ناپشتم ده لئ:

(گلگامش ده رگای نه نیتییبه کی دا پۆشراوت بۆ ده که مه وه له نه نیتییبه کی چاره نووسی خودا وه ندان ئاگادارت ده که مه وه)

پاشان ئۆتو ناپشتم باسی لافاو و که شتی دروستکردن و پرگارکردنی گیانله بهر و زینده وه ر و مرۆفه کانی بۆ ده کات و چۆن خودا وه ندان له پاداشتی ئەو نازایه تییبه، ده یبه نه نینو خۆیان و ژیا نی

هميشه يى ددهنى. بۆ ئەمەش خوداوندان كۆدەبنهوه و داوا له (ئەنليل) دەكەن ئەم برباره جيبه جى بكات، ئەنليل دەلتى:

«پيش ئىستا (ئۆتۆ- ناپشتم) هەر تەنيا مرۆڤ بوو

بەلام، ليرە بەدواوه (ئۆتۆ- ناپشتم) و ژنەكەى وەكو ئيمە دەبنه خوداوند

(ئۆتۆ- ناپشتم) دوور لە دەمى رووياران دەژى

دوایى دووربان بردم لەكن دەمى رووياران دایا ئەزاندم ئىستا كى بۆ تۆ خوداوندان كۆ دەكاتەوه، تا كۆر بگرن، گلگامش! بۆ ئەوهى ئەو ژيانەت دەسكەوئى، كە بەدوايدا دەگەرپتى؟» (۱۳۳، ص ۱۶۲).

ئەوهى گرنگە ليرە، ئۆتۆ- ناپشتم و ژنەكەى لەپەلى مرۆڤيدا نامىن و دەبنه خوداوند و ژيانى هميشه يى بە دەست دىن، كە دەتوانىن بلتپىن يەكئى لە پرووتىرین و سەرکەوتوتىرین بە دەست هيتانى نەمرييه كە ئۆتۆ- ناپشتم و ژنەكەى بە دەستىان هيتاوه، بە دەست هيتانەكەش بەربارى كۆيونه وهى خوداوندانە، وەكو دياريشه، سەرەتا لە شىوهى مرۆڤياندا ناهيتلن و دواجار لە ولاتى مرۆڤشيان دەگۆرژنەوه بۆ جيهانى خوداوندان و ئەوسا ژيانى هميشه ييان دەدەنى.

لە داستانى (هۆميرۆس)دا، كە (كالمۆسۆ) (ئۆدۆسيۆس) و تاقمەكەى لە خنكان پرگار دەكات، هەر ئەو دەم عاشقى دەبى، بربار دەدا بيانپاريزى و گرتى دللى خۆى بۆ دەكاتەوه و هيوو دەخوازى بۆ يەك بن و پىكەوه بژين: «لە پيتاوه ئەمەدا دەكوشى پىكى نەمريى بخواتەوه و لە شىوهى مرۆڤيه كەيدا دەرى بيتى، بەلام ئۆدۆسيۆس دلگەرمى گەرانەوه به بۆ نىشتمان و كن ژنەكەى» (۱۳۸، ص ۱۰۰) هەرچەندە كالمۆسۆ زۆر لەسەر ئەوه مكوړە كە ژيانى نەمريى بداتە ئۆدۆسيۆس و بيكاتە كەستىك كە پيرى نەبينى و مردن نەيگاتى. زۆر هەولدهدا كە: «خواردنى خوداوندان (ئەمبىرۆسيا) دەرخوارد بەدات و مەى (نكتار) ئى ئەوانى پى بخواتەوه، لەگەل هەموو ئەمانەش ئۆدۆسيۆس ناپهوى ئاواتى كالمۆسۆ بيتە دى، ئەوهى لا خۆشترە بگەرپتەوه نىشتمان و لاى ژنەكەى و ژيانىكى مرۆڤانە بژى و لەنپو ئەواندا بژى و بژى» (۱۳۸، ص ۱۰۷) ئەوه تا جارىكى تر ئۆدۆسيۆس ژيانى هميشه يى بۆ دپتە بەر دەست دەتوانى بچپتە نپو خوداوندان و لە مرۆڤى بشۆرئى، كەچى، رەتى دەكاتەوه، ئەويش وەكو (سولپمانى حەكىم) ئى نپو ئەفسانەى (ئەندەنووسى) يان ژيانى، نپو نىشتمان و كەسوكارى لا خۆشترە، لەوهى بەهه ميشه يى و خوداوندى دوور لە نىشتمان و خۆشهويستى بژى. لەوهش ئەوه مان بۆ روون دەبيتەوه، كە مرۆڤ لە ئەنجامدا هەر ژيانى مرۆڤانەى بە (بوون و ژيان و مردن) وه لا خۆشترە، لەوهى كە بيتە خوداوند و دوور لە ولاتى مرۆڤان و ژيانى مرۆڤان هەتا هەتايى بژى. سەبرە ئەو ژيانە هميشه ييهى كە پالەوانان بەتايهت گلگامش چ بەزەحمەت بەدوايدا گەرا، كەچى ئۆدۆسيۆس چ بەناسانى رەتى كردهوه!! ئەوهى لەنپو ئەو پالەوانانەدا سەرنج رادهكيشنى كە بەدواى نەمرييدا دەگەرپن. دوو شتە، يەكەم: بەشپىكى گرنگ لەو كەسانە (پالەوانان)، كە ئارەزووى پەيدا كردنى هۆبه كانى نەمريى رىگاي دوور و پرمە ترسيان دەخاتە پيش. دووم: پىوانى (تايينى)ن، كە ئەوانيش زۆرتر دواجار دەگەنە ئەم ئاواتە. لەم دوو خالەش دەتوانن، ئەو رايە بە دەست بيتن، كە، دوو شت زۆرتر دەگەنە ئەنجام، يەكەم: پالەوانە تيبه كە پشت بەهيز

و زانايى دەبهستى، دووم: پىواى تايينيهى كە پشت بە ئيمان و پشوو درپتى و سەبر دەبهستى. هەرچەندە بە دەست هيتانى ئەم هۆ و نەمرييه هەر تەنيا لە سنورى ئەم دوو جۆرە كەسايه تيبانە ناوهستى، بەلام دەتوانن بلتپن زۆرترين و بەرچاوترينان، ئەگەر بمانهوى، ئەو كەسايه تيبانە بە پيتى ئەنجامى كارەكانيان دابەش بكەن دەتوانن بە شىوهى يەكى گشتى لەم چەند حالەتەدا كۆيان بكەينهوه.

يەكەم: ئەو جۆرە كەس و پالەوانانەن كە بەدواى هۆبه كانى نەمرييدا دەگەرپن، بەلام دەستيان ناكهوى. دووم: ئەو جۆرە كەس و پالەوانانەن كە هۆى نەمرييه كەيان دەست دەكهوى، بەلام سوودى لى نابين. سيبه يى: ئەو جۆرە كەس و پالەوانانەن، كە هۆ و نەمرييه كەيان دەست دەكهوى و ماوه يەك سوودى لى دەبين، بەلام دواجار لە دەستى دەدەن، ئەمانەش سى جۆرن:

- ۱- ئەوانەى بە شىوهى (قەدەر) لە دەستى دەدەن، وەكو گلگامش پالەوانى ئەفسانەى سۆمەرى.
- ۲- ئەوانەى كە بەهۆى خالىكى لاواز لە دەستى دەدەن، وەكو ئەخيلى پالەوانى ئەفسانەى يونانى.
- ۳- ئەوانەى كە خۆيان رەتى دەكەنەوه. ئەمانەش دوو جۆرن:
 - ا- ئەوهى بە پى ئاگايى و نەزانى رەتى دەكاتەوه، وەك (ئادابا) ئى ئەفسانە سۆمەرييه كە.
 - ب- ئەوهى بەهۆشيارى و ئاگادارى رەتى دەكاتەوه، وەك (سليمانى حەكىم) لە ئەفسانەى ئەندەنووسى-دا.

چوارم: ئەو جۆرە كەس و پالەوانانەن، كە هۆ و نەمرييه كەيان دەست دەكهوى و هەتا هەتايى بەنەمريى دەمپنەوه.

ئەمانەش دەبن بەدوو بەش:

- ۱- ئەوانەى دلشادن و بەژيانى نەمرييه كەيان رازين، وەكو ئۆتۆ- ناپشتم و ژنەكەى لە داستانى گلگامش.
- ۲- ئەوانەى بيزارن و دەپانهوى لەو (نەمريى!) يە رزگار بن، وەك چيروكى (زەلامىك) لە ئەفسانە كوردويه كەدا.

ئەگەرچی ژمارەى ئەو مرۆفانەى كە بەدوای نەمیریدا گەراون و ناو و چیرۆکیان ناسراو، ژمارەبەكى يەكجار كەمن! بەرامبەر بەو مرۆفانەى كە هیواى نەمیری دەخووزن، چونكە دەتوانین بى دەودلى بلتین: هەموو مرۆفیک لەلدئا هیواى نەمیری و بەدەستەتینانى نەمیری دەخووزن، بەلام هیندە هەیه ئەو هیوايه لای هەموو مرۆفیک نابیتە كردهو. ئەوانەش كە بەدوای نەمیریدا گەراون، قوربانیبەكى زۆریان داو و زەحمەتییكى زۆریان كیشاو. زۆرى پالەوانەكان لە هەرەتى ژیان و لاویتیدا واز لە كەسوكار و ولاتى خوۆان دین، هەندىكيان كە پاشا و بەدەسلاتن واز لە پاشایەتى ولات و ژبانى خوۆش و نیو ولات و كەسوكار دەهین و ریگای هات و نەهات و پرمەترسى و ئەنجام ون دەگرنە بەر. لەنیو هەموو ئەمانەشدا- وەكو پیتشتر باسماں كەرد- هەندىكيان، هیچیان دەس ناكهوت و هەناسە سارد دەگەرتنەو، یا ئەو تە سەریان تیدەچ، هەندىكيان دەستیان دەكهوت، بەلام، هیچ سوودىكى لی نابین، هەندىكيان ماویدەكى كەم، دەتوانن سوود لە نەمیریه كە ببین، ژمارەبەكى يەكجار كەمیش ئەو نەمیریه بەدەست دین و هەتا هەتای- وەك چیرۆكەكان باس دەكەن- بەنەمیری دەمیتنەو، زۆری ئەوانەش كە نەمیری بەدەست دین، لەبارى مرۆفدا نامیتن و لە جیهانى مرۆفاندا نامیتنەو، واتە دەچنە بەرگى خوداوەندان و دەچنە (ولات!) خوداوەندان. ئیمە لیره تەنیا باسى ئەوانە دەكەين، كە نەمیریه كە بەدەست دین و پاشان لەدەستى دەدەن.

گلكامش پالەوان و پاشا و دوو بەش خوداوەند، دیارترین و ناسراوترین پالەوانە، چ لەسایەى گەراڤان بەدوای (گیایى نەمیری) دا، چ لەسایەى بەدەستەتینان و دۆراندنەكەیدا، وەكو لە داستانه كەدا دیارە دلگەرمى و موكرپى گلكامش لەپیتنا و بەدەستەتینانى ئامانجیتكا دەدرئ. كەچی گلكامش پاش ئەو هی ئەو - روهكە سەیره: بەدەست دینى هەموو ئەشق و ماندوو بوون و گرنگى (گیایى نەمیری) يەكە لەبیر دەكا و بەناسانى و بەشیووى (قەدەر) لەدەستى دەدا و دیدۆرتینى، لەكاتیتكا لە ریگای گەراڤانەو لا دەداتە سەر بیر و سارداویتك. ئەو گیا بەنرخە، بەسادەبى لەو گۆرە دادەنى و خوۆى شۆر دەبیتەو نیو بیر بۆمەلە، هەر لەو كاتەدا ماری حازر خوۆر بۆنى ئەم گیایە دەكات و بى هیچ بەرهەلستیتك، پیتك و راست (گیایى نەمیری) يەكە دەخو، گلكامش كاتیتك هەست دەكات، مار لە خواردنى بۆتەو و خەربكى كراس فرێدانە، گلكامش هەر هیندەى بۆ دەمیتنەو، بى دەسلاتانە دەس بەگریان بكات و بەگەلبیبەو روو لە (نور- شەنابى) بكات و بلى: دەستەكانم بۆكى ماندوو بوون و خوینى دلەم بۆكى داچۆرا؟ هیچم بۆ خوۆم بەدەست نەهیتنا؟! ئەو هی من بۆى ماندوو بووم، مار بەناسانى خواردى، بەم شیبە، گلكامش ئەو هی بەزەحمەتى زۆر دەسى كەوت، زۆر بەناسانى دۆراندى. دۆراندنیكى قەدەرى!!

ئەخیل يەكیتكە لەو پالەوانانەى كە نەمیری بەدەست دینى و ماویدەكى زۆرىش سوود لە نەمیریه كە دەبینن، بەلام چونكە نەمیریه كەى هەر لە ئەو ئەو ئەو خالى لاوازی خوۆى هەیه، دواجار بەم خالە لاوازه، ئەویش ئەم شتە بەنرخە دەدۆرتینى، هیندە هەیه، ئیرادەى ئەخیل، لە بەدەستەتینان و دۆراندنەكەیدا، هیچ رۆلئىكى نییه! بەلكە دەتوانین بلتین لە حالەتى ئەخیل-دا دوو هۆى دۆراندن يەكتر دەگرنەو، يەكەم،

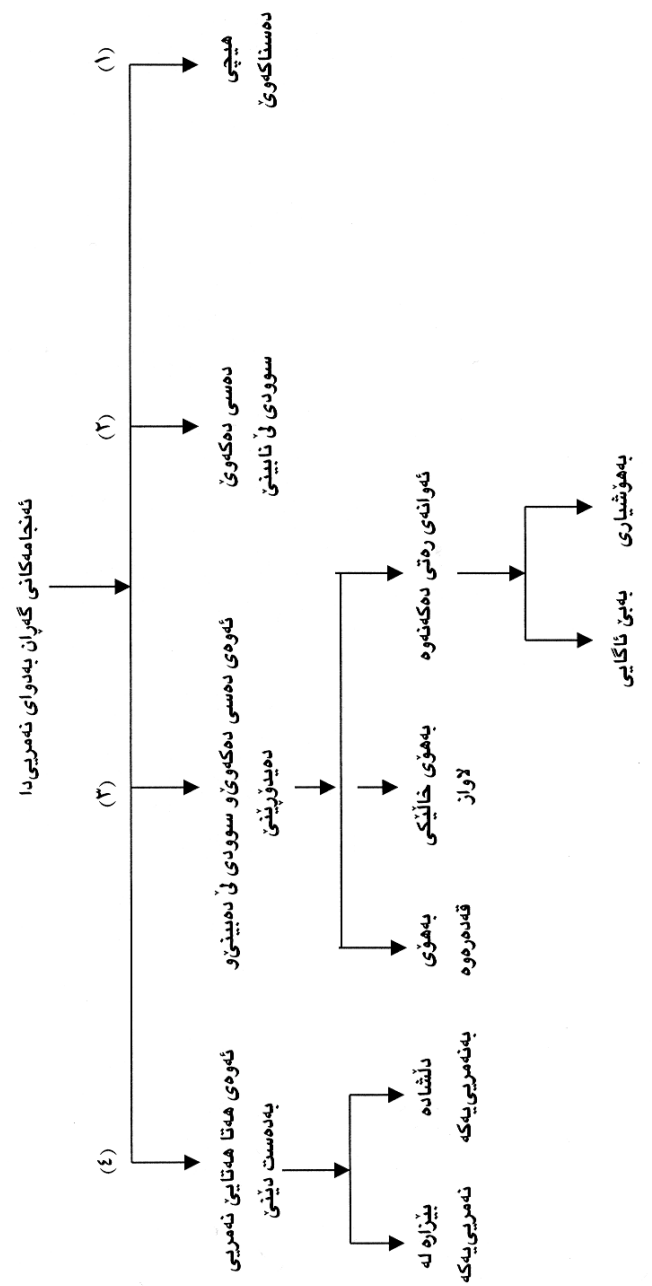

خالئی لاوازه، دووه: قهدهره، نهخیل که به مندالی دایکی له ناوی رووباریتی هه لڊیتنی، ناوی نهو رووبارهش بهر هه جیگایه کی جهسته بکهوئ، نهو جیگایه هیچ چهک و نه خوشییهک کاری لئ ناکات، واته خاوهن جهسته نهمر دهبت. بهلام، نهخیل که دایکی به مندالی له رووباریتی هه لڊیتنی، بهدهست پاشپانییه کی دهگری، جیگای نهو دهستهی دایکی به ناوی رووباره که تهر نابج و نهو هیزه ی بهرناکهوئ، که خو له بهرامبهر چهک و نه خوشییهان بگری. دواجار دوژمنه کانی بهم نهیتیییه دهزانن و تیریتیک ئاراسته ی نهو پاشپانییه تهر نهبووه دهکن و تیر راست بهو جیگایه دهکهوئ و دهبتته هوئ مردنی نهخیل و نهویش دواجار نهمرییه که دهوژپیتنی.

لهوانه ی که ههر بهم هوئه نهمری و لهش ساغی دهوژپیتنی به کیتکیان (زیگفرید)ه پالنهوانی نهفسانه ی (ئهلمانیا)یی، بهلام، نهو پالنهوانه بهنازایه تیی خوئی هوئ نهمرییه که بهدهستدیتنی: «پالنهوانیکی گنج بوو، نهژدیهاییکی بهترسی کوشت، کاتی خوین له گهرووی نهژدیهایی فیچقه ی دهکرد، خوئی بهو خوینه شوشت، ههر لهوکاته ی که خوئی بهخوین دهشوشت گه لای درهختیک کهوته سهر پشتی و پیتیهوه نووسا و ریتیک له بهرامبهری دلی و لهسهر پشتی، بهم شتیهوه تهواوی جهسته ی - چهک نهبری- (۳۷) بهدهست هینا، تنیا نهو جیگایه نهبت که گه لاکه ی پیتوه نووسابوو، هیچ کهسه سن خوئی له بهرامبهر نهو جهسته چهکنهبره نهدهگرت، پاشان دوژمنان بهفروفتیل نهو خاله لاوازه یان دوزییهوه تیریکیان لیدا. تیری دوژمنان راسته و راست لهو جیگایه چهقی که گه لای دار نهیهیتشتبوو بهخوین ببج، تیر له پشپانییهوه را له دلی زیگفرید چهقی و کوشتی» (۵۱، ص ۱۱۹) نهگهرچی زیگفرید خوئی هوئ نهمرییه که بهدهست دیتنی، بهلام قهدهر دهوری خوئی دهگرتی و گه لای دار لهو وهخته دهکهوئته سهر پشتی و پیتیهوه دنووسن که خوئی بهخوینته که دهشوا، نهو شوینته بهخوین نهبووهش وهک خالی لاوازه ده میتنهوه و، دواجار ههر نهو خاله لاوازه دهبتته هوئ لهدهست دان و دوزاندنی نهمرییه که.

جوریتکی تر له دوزاندنی (نهمری!) دوزاندنی - ههوا - یه، له کاتیکدا وهک (جیمس فریتزه) باس دهکات، پشت به (سهردهمی کون) نهو - واته - ههوا بهرهمی (داری ژبان) ی له بهر دهست بوو، نازادیش بوو له وهی له بهرهمی نهو داره بخوات، یان نا! کهچی بب هیچ کاریگه ریه کی دهره کی، له بهرهمی داری ژبانی نهخوارد و، بهرهمی کاتی و مردنیتی خوارد، لیتره نهگهرچی، خواستی هه لڊیژاردن لهدهست خوئنه تی؛ بهلام دهنوانین بلتین که قهدهر دهوړتکی کز و په نامه کیی هه یه، لهوهی که نه میش له بهرهمی داری ژبان نهخوات و له نهجامدا نهمری بدوژپیتنی.

نادابای سۆمه ری، بهجۆرتیکی تر نهمری دهوژپیتنی، که دهچیتنه - بن دنیا - : «خوداوهندان لییان پرسی - نادابا - بوژه شپۆشی گوتی: خه مباری (تهوموز و نینگزیده)مه، نهو دووانه ی تبسه خه لکی سهر زهوی خوئشان دهوین و وا دهزانین که مردوون، خوداوهندان بهم وهلامه دلخۆش بوون و ریتگیان دا بجیتته ژوروهوه. سهرکهوت لهوهی که له بهرامبهر - نانۆ - بهرگری له خوئی بکات، خوداوهند بریاری دا - خواردنی ژبان - پیتشکهش بهنادابا بکات. کهچی نهو دهرسی خوئی بهچاکی له بهر کردبوو، بهلام، نهو هیچی وهرنهگرت تنیا کراسیک و هه نڊیک چهوری نهبت خوئی پچ چهور بکات، ههر بههوی نهو رهتکردنهوه یه،

نهمرییه که ی دوزاند» (۱۱۹، ص ۳۴۶) نهو رهتکردنهوهی نادابا بهو هوئه بوو که پیتشتر نامۆژگاری کرابوو، که خواردنی مردنی دهدهنت، نهکا وهری بگری. بوئه هوئی دوزاندنه که ی رهتکردنهوه یه رهتکردنهوه یه کی به ناگایی و بب ناگایییه. به ناگایه لهوهی که رهتی دهکاتهوه! بب ناگایه لهوهی که رهتی دهکاتهوه چییه!؟

یه کیتکی تر لهوانه ی نهمری به (رهتکردنهوه) دهوژپیتنی، (یهمه) جهمی نیتو نهفسانه ی هیندییه که ههر (جهم) ی ناری و ئیرانییه، بهلام لیتره به شتیهوه کی دی باس دهکرت، به پیتی دهقه هیندییه که (یهمه - جهم) بو خوئی له نهمرانه! بهلام بو رهزانهندی و دلخۆشی خوداوهندان، نهو نهمرییه رهت دهکاتهوه، گوئ بهوه نادا که بو خوشی خوئی و منداله کانی نهمری هه لڊیژرتی. نهو رازی کردنی خوداوهندانیش، ههر نهو حاله ته هه میشه ییه دهچه سپیتنی، که خوداوهندان نهمر و هه میشه ن، بهلام، مرۆژ ژبانان کاتییه و دهبت، بمرن، (یهمه - جهم) ییش که مرۆژه، ههر دهبت بمری. بوئه مردن هه لڊه لڊیژرتی و نهمری رهت دهکاتهوه. رهتکردنهوه یه کی به ناگایییهوه.

ئۆدۆسیۆس، نهو پالنهوانه نازایه، کالۆسیۆسهزی لئ دهکا و دهیهوئ، خواردن و خواردنهوهی ژبانی بداتی و له نیتو مرۆژان دهری بیتنی و ژبانی هه میشه یی بداتی و پیتکهوه بژین، وهک ژن و میترد. بهلام، ئۆدۆسیۆس بو خوشه ویستیی ژن و نیشتمانه که ی، نهو ژینه تازیه یی - بهژنیتکی خوداوهند و ژبانیتکی هه میشه ییهوه رهت دهکاتهوه و بههه موو ناگایییه که وه دهیهوئ بگه ریتتهوه نیتو نیشتمان و باوهشی ژنه خوشه ویستیه که ی، که وهکو خوئی مرۆژه ژبانی نیتو نهو مرۆژانه بههه موو خوشی و ناخوشییه که وه هه لڊه لڊیژرتی و بهتهواوی ناگادارییهوه نهمری رهتدهکاتهوه، بهوهش ژبانی هه میشه یی دهوژپیتنی دوزاندنیتکی به ناگایییهوه.

یه کیتکی تر لهوانه ی که بهتهواوی ناگادارییهوه، ناگاداری له ژبانی هه میشه یی، بههوی ناوی حیات و ناگاداری له ژبانی کورت و مردنی دواجار بهو هه موو جیاوازییهوه، بهتهواوی ناگادارییهوه (سولیمانی حکیم) ی نیتو نهفسانه نهنده نووسیییه که، نهو ناو و ژبان هه میشه ییه رهت دهکاتهوه، پاش نهوهی (ناوی حیات) بهدهست دیتنی، له هاوالاتیییه کانی سه رباژ و توجار و جوتیاره کانی، سوودی نهو ناوه دهپرسی. جوتیار دهلتی: سوودی نهو ناوه له وه دایه، که سوکار و منداله کانت هه موو دهمرن، بهلام، خوئ نامری و ده مینیتی، نهویش نهوه قبول ناکات ناوه که بخواتهوه و نهمر بب، له کاتیکدا که سوکار و منداله کانی هه موو مردو بن. دهلتی: «ژبانیتکم بو چییه منداله کانت لامه وه نه بن» بهمهش ناوی حیات و نهمری رهت دهکاتهوه و وهکو که سوکاره کی مردن هه لڊه لڊیژرتی و بو هه تا هه تایی نهمری دهوژپیتنی، دوزاندنیتکی به ناگادارییهوه.

وهکو خوئندمانه وه دهرکهوت، نهگهر کهسانی هه ن هه موو سه رمایه ی پاشایه تی و دهسه لاتی دنیا بهجن دیتلن و بهدوای (ناوی حیات) و (نهمری!!) دا دهگرتین، له گه رانه که شدل مل له چهقو دهخشیتن. کهچی دهستیان ناکهوئ! بهلام، ههر نهو ناوی حیات و نهمرییهش کهسانی تر هه ن بهناسنی دهسیان دهکهوئ و ژور بهساده ییش رهتی دهکه نهوه، (بابا تایهر) شاعیری گه وهی کورد پیتش هه زار سال ژور به جوانی نهو

حاله‌ته‌ی به‌شبعر ده‌ربره‌وه:

یه‌کئی دهر د و یه‌کئی دهرمان په‌سنده

یه‌کئی وه‌صل و یه‌کئی هیجران په‌سنده. (۳۸-*)

به‌لئی یه‌کئی له هۆیه‌کانی به‌رده‌وامیی ژیان، ئه‌وه‌یه که هه‌رکه‌سه و شتیکی له لا گرنه‌گه، که هه‌ر ئه‌و شته گرنه‌گه‌ش له‌کن یه‌کئی تر، به‌هیچ ناچئ و ئه‌و به‌پێچه‌وانه‌ی ئه‌وی پێشوو شتیکی تر به‌گرنه‌گه‌ ده‌زانئ، که ئه‌م گرنه‌گییه‌ی که‌سی دووهم، لای که‌سی یه‌که‌م بئ نرخه، راسته یه‌کئی به‌دوای دهر ددا ده‌گه‌رئ، یه‌کئی تر به‌دوای دهرمان، یه‌کئی سه‌ودای پێکه‌یشتنه، یه‌کئی تر دا‌برانی لا خۆشه، هه‌ر ئه‌م یاسایه ئاوی حیات و نه‌مریش ده‌گرێته‌وه، ئه‌نجامه‌که‌شی به‌ده‌سته‌پێنان و دۆزاندنه!!

۲-۶-۴- مردن به‌عشقوه:

لایه‌نیکی تری کاردانه‌وی (مردن!) به‌سه‌ر مرۆف ئه‌وه‌یه، که پاش ئه‌م هه‌موو هه‌ولدان و خۆ دزینه‌وه‌یه له‌ مردن و ئه‌نجامه‌کانی مردن، په‌نای بۆ پێگایه‌کی تریش بر دوه تا خۆی له‌ ترس و ناخۆشیه‌کانی مردن رزگار بکات. ئه‌ویش ئه‌وه‌یه که مرۆف له‌ زۆر حاله‌تدا رێگای مردنی به‌عشقوه‌ی هه‌لبژاردوه‌وه. عه‌شق له‌ پێناو ئه‌و شتانه‌ی که خۆشی ویستوو و باوه‌ری پێیان هه‌بووه، عه‌شق به‌ئافره‌ت، نیشتمان، نه‌ته‌وه، چین، ئایین و باوه‌ر، لا په‌رته‌کانی مێژووی مرۆفایه‌تی پراو پره له‌ نمونه‌ی ئه‌م جوژه‌ که‌سانه‌ی که به‌عشق و باوه‌ر په‌وه پاله‌وانانه کوژاون و شه‌هید بوون و مردوون.

ئه‌و مردنه‌ی که لای خۆیان خۆشه‌ویستیان کردوه. «له‌وه‌ش که ویستویه مردن لای خۆی خۆشه‌ویست بکات، دیسان په‌نای بۆ زۆر شت بر دوه، پشت به‌دوو شت. یه‌که‌م: باوه‌ر. دووهم: عه‌شق. ئه‌م دووانه‌ش زۆر تێکه‌ل و پێکه‌وه‌ن، چونکه مرۆف له‌سه‌ر هه‌ریه‌کێکیان مردبێ، ئه‌وه‌که‌ی تری له‌گه‌ل بووه.

ئه‌گه‌ر له‌سه‌ر «عه‌شق» مبرئ، ده‌بێ باوه‌ری به‌عشقه‌که‌ی ئه‌وه‌نده‌بێ بگاته راده‌ی باوه‌ر! جا عه‌شقه‌که‌ی له‌هه‌ر چ شتیکه‌وه‌ بێ، ئافره‌ت بێ، نیشتمان بێ، نه‌ته‌وه بێ، باوه‌ری ئایینی بێ، باوه‌ری چینه‌یه‌تی بێ، عه‌شقی که عاشقه‌که‌ی ئه‌و شته‌ی له‌ لا هێنده خۆشه‌ویست و پیرۆز بکات، که بۆی مبرئ! یانی مردنێک به‌عشقوه‌وه.

دیسان باوه‌ریشی به‌هه‌ر شتیکی و جوژه باوه‌رێک بووبێ، ده‌بێ باوه‌ر په‌که‌ی بگاته راده‌ی عه‌شق، که خاوه‌ن باوه‌ر خۆی به‌عشقوه‌وه بۆ باوه‌ر په‌که‌ی بداته کوشت، جا باوه‌ر په‌که‌، ئایینی بێ، نه‌ته‌وه‌یه‌ی بێ، چینه‌یه‌تی بێ، یا مرۆفایه‌تی بێ، هه‌ر باوه‌رێکی که خاوه‌ن باوه‌ر هێنده به‌پیرۆز و خۆشه‌ویستی بزانی، تا راده‌ی عه‌شق، که ئاماده‌بێ به‌عشقوه‌وه بۆی مبرئ، واته مردنێکی به‌باوه‌ر په‌که‌» (۳۷. ل ۲۷۱-۲۷۲) جا ئه‌م عاشقه‌ خاوه‌ن باوه‌رانه، مردنه‌که‌یان هه‌ر چۆنێک بووبێ و له‌پێناو هه‌ر جوژه باوه‌ر و عه‌شقی که‌وه بووبێ، وه‌ک پیره‌مێردی شاعیر له‌ شیعری که‌یدا ده‌نوسئ «لاوان به‌عشقوه‌وه ئه‌چوون به‌ره‌و پیری مه‌رگه‌وه» له‌و مه‌رگه‌شدا خۆیان به‌ (شه‌هید) زانیوه و شه‌هیدیش جگه له‌وه‌ی به‌پیتی باوه‌ر ئایینییه‌کان جیگایان به‌هه‌شته، له‌م سه‌ر دنیا یه‌ش نامرن و- له‌سه‌ر قسه‌ی شاعیر «نامرن ئه‌وانه وا له‌ دلێ میلیه‌تا ئه‌ژین».

کاردانه‌وی مردن به‌عشقوه

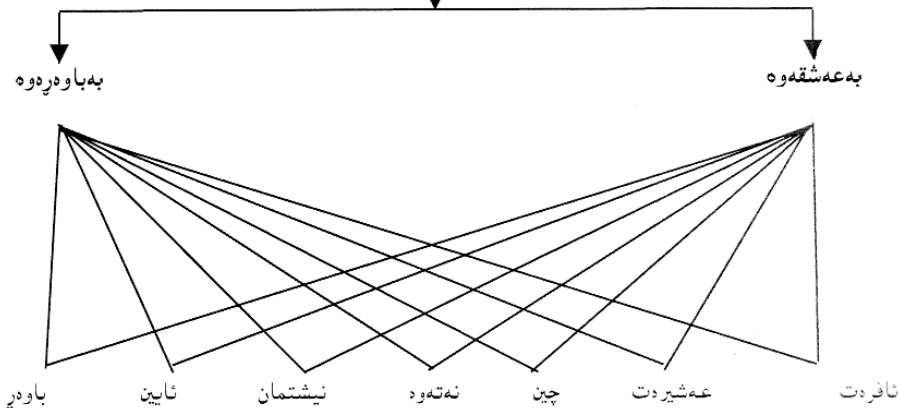

په‌راویزی به‌شی دووهم :

(۱-*) قه‌ده‌غه‌ شکینی ئه‌و حاله‌ته‌یه که له‌نێو ئه‌فسانه و چیرۆکه میلییه‌کان زۆر دووباره ده‌پێته‌وه، وه‌ختی پاله‌وان، هه‌موو شتیکی به‌ده‌ست دیتن، ته‌نیا یه‌ک شتی لئ قه‌ده‌غه‌ ده‌کرئ، به‌لام پاش ماوه‌یه‌ک قه‌ده‌غه‌شکینی ده‌کا و، هه‌موو شته‌کانی تر به‌قوربانی ئه‌و ته‌نیا شته قه‌ده‌غه‌کراوه ده‌کات، یه‌که‌مین قه‌ده‌غه‌ شکینی (ئادهم و حه‌وا) که به‌ره‌می ئه‌و ته‌نیا داره‌یان خوارد له‌نێو به‌هه‌شت لێیان قه‌ده‌غه‌ کرابوو.

(۲-*) ئه‌نلیل: «خوداوه‌ندی زه‌وی و هه‌وا و ره‌شه‌یا له‌ ئه‌فسانه‌ی سۆمه‌رییه‌کان، له‌گه‌ل - ئانۆ- و - ئایا- سێینه‌یان پێکه‌تینا و پارێزه‌ری نیپۆر (nippur) بوو، ئه‌و په‌رستگایه‌ی که ناوی (ئیکۆز) بوو واته‌ مالی شاخاوی» (معجم الفولکلور).

(۳-*) بابلییه‌کان سوودیکی زۆریان له‌ شارستانییه‌تی سۆمه‌رییه‌کان بینیوه، له‌نێو ئه‌م شارستانییه‌ته‌ زمان واته‌ زمانی سۆمه‌ری ئه‌ویش کاربگه‌ری له‌ زمانی بابلییه‌کان کردوه، ئه‌گه‌ر ئه‌م زمانه‌ش له‌ فه‌ره‌نگی ئایینییه‌وه بێ، ئه‌وا کاربگه‌رییه‌که‌ دووپات ده‌کاته‌وه.

(۴-*) باوه‌ر به‌بوون و نه‌مریی گیان له‌کن سۆمه‌رییه‌کان پێش میسرییه‌کان ده‌که‌وئ، ئه‌گه‌ر مه‌به‌ست مۆمیا کردن بێ، ئه‌وا له‌م ناچه‌یه‌ی که ئه‌مرۆ کوردستانی پێده‌لێن، مۆمیاکردن لێره‌ش هه‌بووه.

(۵-*) هه‌رچه‌نده کراسگۆزین باوه‌رێکی بته‌وه له‌نێو برا ئیزدییه‌کانمان به‌لام، له‌ قه‌ولی سه‌ره‌مه‌رگئ، که قه‌ولێکی به‌ناوبانگی ئایینی ئیزدییه‌کانه ئاوا یاسی مردن ده‌کا:

/ « بن عاده‌مۆ هه‌زار سال ته‌مام که‌ی /

/ میریاتی ل شه‌رقئ هه‌تا ب شام که‌ی /

/ ده‌ما یه‌کئ هه‌ر دئ ژ کاسا مرنت تام که‌ی / « (گوندیاتی ل ۱۰۸) که ئه‌مه‌ش باوه‌ر هینانه به‌مردن، ئه‌مه‌ بۆ خۆی

لیکنۆلینیه وه یهک هه لده گری؟!

(*) ٦- : بودا باسی ئەم تەمەنە دەکات، هەرچەندە بەرپێژەری تەمەنی مەرۆقی ئاسایی زۆرە، بەلام، ئەوێ که گیان هەمیشە زیندوو بێت، کەوێ دروست بوو؟ یەکەم جار لەسەر چ شێوەیەک دەرکەوتوو؟ ئەم پرسبیارانە و زۆری تر بەدوای وەلامدا دەگەڕێن؟!

(*) ٧- بوونە خوداوەند و بیان هەندێ جار گیان لەدوا قۆناغیدا دەبیتتە خوداوەند، ئەوەش لە باوەری سۆفیگەرمان نزیک دەکاتەوه، که دەلێن، دوا قۆناغ (فنا فی الله) یه، له پاش (فنا فی الله) به قای پاش فه نایه.

(*) ٨- کراسگۆرین- التناسخ، لای کاکه بییه کان (دۆنای دۆنای) ی پیتده لێن.

(*) ٩- هەر ئیستتا له نیتو برا ئیزدییه کان کهسانی وا هەن له ژباندا و باسی کراسگۆرین و ژبانی رابردووی خۆیان دەکەن و بەلگه ی زۆریش دیتنه وه، که ئەو ژبانە ی رابردوویان دەسه لیتن.

(*) ١٠- له ئایینی زهرده شتی، باوه ری په رینه وه له (پردی-چینود) زۆر له گه ل پردی سپراتی ئیسلام ویکده چن.

(*) ١١- له باسی به هه شت و دۆزه خ، مه به ست له و به هه شت و دۆزه خه یه که پیتش ئایینه ئاسمانییه کان مەرۆف باوه ری پیتی هه بوو.

(*) ١٢- ئارداو یراف نامه. گه شتی پیاوێکی ئایینی زهرده شتی-یه، که به نیتو دۆزه خ و به هه شت-دا ده یکات و ئەوه ی بینیوه تی له ناو ئەم یرداف نامه یدا ده یگێریتته وه، باسی حالێ دۆزه خ و به هه شتییه کانه به هه موو جۆره کانییه وه، له گه ل (معراجنامه) زۆر پیکده چن.

(*) ١٣- ویراف = ویراب = ویراز، ناوی ئەو ئیمانداره زهرده شتییه یه که به هه لێژاردن له نیتو هه موو خه لک هه فت کەس و له نیتو ئەو هه وت کەسه، سێکەس و له و سێ کەسه ش (ویراف) هه لده بێژن و هه وت شه و هه وت رۆژ ده خه وئ (گیان) ی له پردی چینود ده په ریتته وه پاشان به ناگا دیتته وه و باسی به هه شت و دۆزه خ به ورده ی بۆ خه لکه که ده گێریتته وه.

(*) ١٤- به پیتی باوه ری کۆنی ئەفسانه یی ئێران، ئەفراندن له ماوه ی دوازه هه زار سالی ئەفسانه یی ته واو ده بێ. ئەم دوازه هه زار ساله دابه شی چوار به شی سه هه زار ساله یی ده کری. که هه ر به ش و قۆناغه ی سه فه تی تاییه تی و زانراوی خۆی هه یه.

(*) ١٥- لێره هۆی دروستکردنی مەرۆف ئەوه یه، که خوداوەندان به گه وه ره و بچووکیانه وه له زه حمه تی کارکردن رزگاریان بێن. ئەگه ر سه بری ئەو دیمانه بکه ین که له م داستانه دینه به رچاو کۆمه لگایه کی خوداوه ندی- مەرۆف- ئاسامان بۆ دهرده که وئ، که کۆمه لگایه کی پر له چینایه تییه ئەوته، خوداوه نده مه زنه کان سوغره و بیتگاری به خوداوه نده بچووکه کان ده کەن و له ئەنجامدا خوداوه نده بچووکه کان کۆ ده بنه وه و خۆ پيشاندانیکی پر له ناره زایی و داواکاری ریک ده خەن.

(*) ١٦- ناگنی وه کو ناو هه ر ئەو نا تر و ناگن و ناگره یه، که ئیستتا رۆژانه به کاری دینین، به لام، ئەم (خوداوه ندی ناگنی) یه نیشانه ی ئەوه یه که رۆژانێ، زۆر زوو ناگر په رستراوه، هه ر ئەو په رسته ی شته کانی سه روست، دوا جار له شتیه ی جۆره خوداوه ندیکی خۆی به رجه سه ته کردوو، هه ره وه کو چۆن باران، کانی، رووبار، ده ریا په رستقن دوا جار خوداوه ندی ناوی دا هیتنا.

(*) ١٧- حازر خۆر، مه به ست له وه یه که له و قۆناغه ی ژبانی مەرۆف، مەرۆف بۆ خواردن کاری پيشه وه ختی نه کردوو، پيشه وه خت به مانای مانگ و سالت، وه ک ئەو پيشه وه ختی له کشتوکال و مه رداریدا دواتر مەرۆف سوودی لێ

ده بیتی، مەرۆقی ئەو سه رده مه ئەو ده مه ی برسی ده بوو- ته واو وه ک گیانله به ره کیتییه کانی ئەم رۆ- هه ر ئەو دهم به دوای خواردندا ده گه را و چیبی ده س که وتبا ئەوه ی ده خوارد.

(*) ١٨- مه به ست له ده سته واژه ی- هه ولدانیکی زانستییه یانه و تاقیگه یی- بۆ هه ولدانی ئەم کابرا سه قه ته، ئەوه یه که کابرا به- زانیاری-یه وه، با زانیارییه کی سه ره تاییش بێ، چه ند گۆل و هه ر گۆله ی چه ند جارێک بۆ مه به سستیکی دیاریکراو به کاره یتناوه، به کاره یتناوه که ش تاقیکردنه وه بووه، بۆیه ده کری، ئەو کابرا سه قه ته وه ک زانایه کی رۆژانی زوو ته ماشا بکه ین و هه ولکه شی به تاقیکردنه وه یه کی زانستییه یانه ی سه ره تا وه ربه گرین و ئەشکه وتی- شانده ره- یش وه ک تاقیگه یه ک بناسین، یه که مین تاقیگه.

(*) ١٩- هه ر له به ره ی دوعای تەمەن درێژییه وه (ناشور- ناستیر- ناپلا Ashur- Nastir- Apla جیتیگایه کی تاییه تی بۆ قوریانی کردن و په زامه ندی خوداوه نده کان دروست کرد «بۆ ئەوه ی تەمەنی گیانی درێژی بێ و رۆژانی ژبانی بێ ژمار بێ» ناشور پانیبال- یش که په رستگاکانی چاککرده وه و ناوا دوعای کرد «من که له خوداوه ندی ئیتوه ده رستم، ته مه نیتیکی درێژ و دلتیکی شادمانم بده نی» (تاریخ ادیان و مذهب در ایران ص ٥٨).

(*) ٢٠- ئەگه رچی له (شاهنامه) فردهوسی- اژیدهاک- ضحاک - به تازی عه ره ب داده نئ، به لام رای واش هه یه، که زوحاک عه ره ب نییه!

(*) ٢١- له نیتو کورده واری ژماردنی سالان به هۆی، زستان و هاوین و پایز و به هار کاریکی باوه، هه تا هه ندێ جار (په مه زان) واته مانگی رۆژووگرتنیش به کار دیتن، له سه ره تای هاتنه شاری ده شته کبییه جووتیاره کان. سالانی هاتنی خۆیان به (جۆخین- خه رمان) ده ژمارد، (ده یانگوت: هه وت جۆخینه مالمان هاتۆته شار) کاتی جۆخین لوتکه ی پتگه یشتنی به ره مه می کشتوکاله، که ئەویش به گرنگترین چاوه گی ژبانی جووتیار داده ندرئ، گرنگی و له سه رزارییه که شی هه ر له وه وه هاتوو.

(*) ٢٢- میر مح ئەو چیرۆکه ئەفسانه یییه، زۆر جۆر ده قی لێ بلاوگراوه ته وه، ئەگه رچی هیتلی سه ره کی هه لاتی (میر مح) له مردن و به ده ست هیتانی جیتیگایه که مردنی لێ نه بێ، به لام، له پتیکهاته ی وردی چیرۆکه کان جیاوازی گرنگ هه یه.

(*) ٢٣- گارس، جۆزی هه رزنی درشته به هیتشوو ده بێ، زورات، (ف) گاروس، سه بری هه نبانه بۆزینه بکه.

(*) ٢٤- ته ماشای که له پووری کورد ژماره (١٠) ی نه ورۆزی ١٩٩٧. ل (١٣٥-١٤٠) بکه.

(*) ٢٥- په ندیتیکی کوردی هه یه ده لئ: «نه پیتلاوی ته نگ، نه خانه ی به جه نگ».

(*) ٢٦- هه رچه نده ئەم حیکایه ته ش زۆر ده قی جۆراو جۆری هه یه، به لام، سه بری (تیکستی هه شت چیرۆکی ئەفسانه ی کوردی) بکه (٧٥-٨٥)، که مامۆستا (طارق جمباز) سالی ١٩٨٦ هه ولتیر، بلاوی کردۆته وه.

(*) ٢٧- ئەم چیرۆکه من زۆر به مندالی له دایکم بیستروه، زۆری جیا یه له گه ل ئەو ده قه ی که نووسه ر (محمه مد فه ریت حه سه ن) له (مه مه لکه ته ی ماسی) دا سالی ١٩٩٧ هه ولتیر له (١٨٥ تا ١٩) له ژێر ناوی (میوانی بێ ئەده ب) بلاوی کردووته وه.

(*) ٢٨- هه بوونی به هه شت بیریکی کۆنی مەرۆقه له گه ل یه که مین ئایین ئەم بیره سه ری هه لداوه، ئەمه وه کو بیری به لام، بینی به هه شت و دلنیا بوونی مەرۆف به دلدا که وتن، که به هه شت بوونیکی حه قیقه ت و واقیعه! بۆ مەرۆف، هه ندیک مەرۆف ئەوانه ی به دوای نه مرییدا ده گه رپت و ده یانه وئ شته کان به چاوی خۆیان ببین، زمانی

گه‌پان به‌دوای نه‌مریی، له‌ئەفسانە‌ی کوردی و فارسی-دا

۱-۲ خدری زینده و نه‌سکه‌نده:

ئێستا له‌سه‌ر ئاستی جیهانی (خدری زینده) و (۱-*) (ئه‌سکه‌نده‌ری چار قورنه‌ت) (۲-*) دوو که‌سایه‌تی ناسراون له‌نیو میژوو و ئایین و ئەفسانە‌دا. که‌یه‌که‌م: واته (خدری زینده) گوايه (ناوی نه‌مریی) خواردووته‌وه و ئێستا به‌پیتی باوه‌ری (ره‌شه‌خه‌لک) ده‌که (۳-*)، به‌شپوه‌ی تاییه‌تی خۆی به‌رده‌وام به‌بنیادا ده‌سوورپه‌وه و له‌کوێ که‌سانی لێقه‌وماو و هه‌زار هاواری بکه‌ن و داوای یارمه‌تی لێ بکه‌ن ئه‌و یارمه‌تییان ده‌دا. دووهم: (ئه‌سکه‌نده‌ری چار قورنه‌ت) ه‌که‌ وه‌که‌ که‌سایه‌تییه‌کی واقعی میژویی چووته‌ ناو ئەفسانە‌ به‌وه‌ی که‌ گوايه به‌دوای (ناوی حه‌بات) دا گه‌راوه، ئه‌گه‌رچی خۆی ده‌سی نه‌که‌وتوه، به‌لام گه‌رانه‌که‌ی به‌پیتی -ئه‌فسانە‌کان- چووته (ولاتی ئەفسانە) و چیرۆکی ئەفسانە‌یی دروست کردوو و ئێستا ئه‌و چیرۆکانه‌ له‌نیو هه‌موو نه‌ته‌وه‌کاندا ده‌گه‌یژدرینه‌وه هه‌ر نه‌ته‌وه‌ و به‌شپوه‌ی تاییه‌تی خۆی، به‌لام خالی گرنگ و هه‌تلی سه‌ره‌کی ئەفسانە‌که‌ (گه‌رانه‌ به‌دوای ناوی نه‌مریی) دا. که‌واته ئه‌م دوو که‌سایه‌تییه‌ ئەفسانە‌یییه‌. جگه‌ له‌ چیرۆکه‌ ئەفسانە‌یییه‌کان له‌نیو کورد و فارسدا واپۆست ده‌کا باسی ریشه‌ی واقعیه‌تیشیان بکه‌ین، به‌ باسیکی میژویی و واقعی، ئه‌وه‌نده‌ی لیکۆلینه‌وه‌که‌ رێگا ده‌دا.

۱-۱-۲ خدری زینده:

هه‌ندێ لیکۆله‌ره‌وه ریشه‌ی (خدری زینده = خضر الحی) ده‌به‌نه‌وه سه‌ر چیرۆکی (ته‌موز و عه‌شتار) (۴-*) ده‌گه‌یژنه‌وه، که‌پاش ئه‌وه‌ی ته‌موز ده‌کوژرێ و ده‌چیتته (جیهانی ژێره‌وه) عه‌شتار به‌دوایدا ده‌چێ و به‌یارمه‌تی خوداوه‌نده‌کان ده‌یه‌په‌ننه‌وه سه‌ر دنیا، هه‌تانه‌وه‌که‌ی به‌کۆه! هه‌ر ساله‌ی شه‌ش مانگ له‌جیهانی ژێره‌وه ده‌بێ و شه‌ش مانگیش ده‌گه‌یژپه‌ته‌وه سه‌ر زه‌وی، ئه‌و شه‌ش مانگه‌ی که‌ ته‌موز له‌ژێر زه‌وییه، سه‌ر زه‌وی، وشک و برینگه، که‌ شه‌ش مانگه‌که‌ی تر دیته‌وه سه‌ر زه‌وی، سه‌ر زه‌وی سه‌وز و ته‌ر ده‌بێ. ئه‌م هاته‌وه‌ی ته‌موز و (سه‌وز -خضر) بوونه‌ی زه‌وی، زۆر له‌و سه‌فه‌ته‌ی (خدری زینده) ده‌چێ، که‌ به‌پیتی وه‌سه‌فه‌ ئایینییه‌که‌، ده‌لێن: له‌هه‌ر شوێنیکی وشک و بێ گیا دانیشتی، که‌ هه‌لساوه‌ ئه‌و جیگایه سه‌وز بووه به‌گیای ته‌ر و تازه، ئه‌وه‌ی که‌پێک ده‌چێ و لێکیان نزیک ده‌کاته‌وه، سه‌وز بوونی ئه‌و زه‌وییه‌یه‌ پاش هاتنی ته‌موز و دانیشتنی (خدر - خضر) که‌ ئه‌مه‌ش هه‌ردووکیان له‌ هه‌یزی (باران - ناو) نزیک ده‌کاته‌وه، ئه‌گه‌ر ئه‌وه‌ش له‌بیر نه‌که‌ین که‌ هه‌ندێ له‌ زانیانی ئیسلام و لیکۆله‌ره‌وانی (قرآن)، (خدر = خضر) به‌یه‌کی له‌و چوار پیغه‌مبه‌ره‌ ده‌زانن: «چوار له‌و پیغه‌مبه‌رانه‌ زیندوون، دووانیان

حالیان ده‌لتی: (لیطمن قلبی).

(۲۹-*) له‌ باره‌ی نووسه‌ر و شاعیر و دانه‌ری داستانی گلگامش، سه‌یری ل (۲۳ تا ۲۵) ی (ملحمه‌ گلگامش، طه‌ باقر، سنه ۱۹۸۶، بغداد) بکه‌.

(۳۰-*) گلگامش هه‌رچه‌نده‌ نه‌یتوانی وه‌کو خوداوه‌ندان نه‌مریی به‌ده‌ست بپه‌نێ، به‌لام، له‌ داستانه‌که‌دا وا باس ده‌کری که‌ «دوو به‌شی خوداوه‌ند بوو، به‌شی سبیه‌می مرۆش» (ملحمه‌ گلگامش ص ۷۷).

(۳۱-*) زۆریه‌ی ئه‌و پاله‌وان و که‌سایه‌تییه‌یه‌ به‌دوای نه‌مرییدا گه‌راون، به‌هۆی بینه‌ی مردنی که‌سه‌یک! زۆرجاریش که‌سه‌که‌ خۆشه‌ویست و نزیک خۆیان بووه، تووشی ئه‌م په‌رسبار له‌خۆ کردنه‌ بوونه، لێره‌وه‌ ده‌ست پێکردنی گه‌پان به‌دوای نه‌مریی ده‌ستی پێکردوو.

(۳۲-*) هه‌موو ئه‌و شیعرا‌یه‌ی له‌ داستانی گلگامش وه‌رگیراون و لاپه‌ره‌ و سه‌رچاوه‌یان دیاری نه‌کراوه‌ له‌ (ملحمه‌ گلگامش، طه‌ باقر، ۱۹۸۶) وه‌رگیراون.

(۳۳-*) رۆژگاری سۆشیانت. = سۆشیانت، سۆشیانس: «ناوی سه‌ی که‌سی دیاریکراوی زه‌رده‌شتی-یه‌ که‌ له‌دوا سه‌ هه‌زاری ته‌مه‌نی جیهان، (به‌پیتی باوه‌ری زه‌رده‌شتیه‌کان) به‌ده‌ده‌که‌ون و جیهان له‌ زوڵم و خراپه‌ و فه‌ساد پاک ده‌که‌نه‌وه» (اساطیر و فرهنگ ایران در نوشته‌های پهلوی ص ۵۶۱).

(۳۴-*) هه‌رایتی و هه‌ره‌ به‌رزایتی، وه‌ک ناو و وه‌ک مانا زۆر له‌ (هه‌ره‌ به‌رز- هه‌ره‌ به‌رزایه‌تی) ئێستای کوردی نزیکن، که‌ ئێستا ئه‌م ده‌سته‌واژه‌یه‌ بۆ لوتکه‌ی شاخی به‌رز و بۆ شتی به‌رز به‌رز تر له‌وانه‌ی ده‌وره‌به‌ری به‌کارده‌ی. هه‌را ئێستا بۆ به‌رز به‌کارده‌ی. که‌ دوو نیه‌یه‌ ریشه‌ی وشه‌کانی ئێستای کورد بۆ وشه‌ ناوێستاییه‌که‌ بگه‌رپه‌ته‌وه، ئه‌گه‌ر ئه‌وه‌ش بینه‌وه‌ بیرمان که‌ زۆر له‌ لیکۆله‌ره‌وه و ناوێستا ناسان، زمانی ناوێستا به‌ شپوه‌یه‌ک له‌ زمانی کوردی ئه‌و رۆژگاره‌ ده‌زانن.

(۳۵-*) که‌باسی که‌سانی نه‌مر بکری ده‌بێ باسی (خدری زینده) ش بکه‌ین، به‌لام، چونکه‌ له‌ به‌شی سبیه‌م له‌ به‌شی (کوردی و فارسی) شدا باس ده‌کری، بۆیه‌ لێره‌ زۆر به‌پۆست نه‌زانی، باسی بکه‌م، هه‌رچه‌نده‌ ئێستا وه‌ک که‌سایه‌تییه‌کی (نه‌مر)ی جیهانیش ناسراوه و هه‌ندێ بیری دروستبوونی ده‌گه‌رپه‌ننه‌وه‌ رۆژانی سۆمه‌ریه‌کان.

(۳۶-*) : (ناساتیا Nasatya = ناساتیا)ی هیندی به‌مانای ناسایی و ناواقعی دیت، که‌ له‌رووی مانا و ده‌نگه‌وه (ناساتیا)ی هیندی له‌گه‌ل (ناسایی) کوردی زۆر لیک نزیکن، (نا) هه‌ر هه‌مان (نا)ی په‌رته‌کرده‌وه‌یه، (ناساتیا) و (ناسایی) ش هه‌ر یه‌ک وشه‌ن به‌که‌مییک گۆرانه‌وه‌ که‌ له‌سه‌ر یه‌ک ده‌کاته ناسایی.

(۳۷-*) چه‌ک نه‌بێ، واته‌ ئه‌و جیگایه‌ی چه‌ک نابیرێ چونکه‌ به‌ئاو یان خۆیتی کاریگه‌ر ته‌ر بووه.

(۳۸-*) : ئه‌م شیعرا‌یه‌ی بابام به‌رپه‌نوسی ئه‌م رۆنوسییه‌وه.

له ناسمانن عیسا و ئیدریس و دووانیان له سهر زهوبن خدر و ئهلیاس، بهلام، خضر (=خدر) ئهویان له دهریایه، کهچی ههقاله کهی له (سهر) زهوبیه» (۱۲۶، ص ۵۷).

کهچی لیکۆله رهوهی و اهه به ئه ناوی (خدر - خضر) ه دهاته پال (که یخوسره) که له هه ندیک سهرچاوه به: «هوو خشته (پاشای چاک) و له ناویستا (هتوسره) (ناوباش) و هیرۆدۆت (کیاسکار) (کی اخسار کهی نه خسار) واته پاشای به هیز» (۴۹، بخش یکم، ص ۱۵۹] دهزانن، هه ئه سهرچاوه به دنووسن: «ناوی ئه و پاشایه له نهفسانهی یۆنانی و سامی به شتیوهی خیسستروس (خیششته) و کسپوتریوس (خسپوتریوس) و خضر باسکراوه» (۴۹، بخش یکم، ص ۱۶۱) هۆی ناوهینانه کهشی به (خضر) بۆ ئه وه دهگێرته وه که وهختی و یستوو به تی (نهینهوا) داگیر بکات سوودی له ناوی زۆری دیجله بینیه که به شتیوهی دستکرد تاونیوه تی شوره گلیبه کهی پی بشکینن، ئه مهش بووه ته هۆی ئه وهی نهفسانهی لافاوی گه وهی بۆ هه له ستن، دیسان له (شاهنامه) باسی گه پانی زۆری (که یخوسره) دهکات له نیو دهریاکاندا، لیره وه به کارهینانی ئاو، واته دهست به سهر ئاو و دهریادا گرتن، هه ئه هیز و نه مریبهش ده دریتته پال (خدر = خضر). له وهش که که یخوسره به شتیوهی کهی دستکرد و به فراوانی ئاوی بۆ شه پ و داگیر کردن به کارهیناوه، ده بی پاش سهرکه وتن، بۆ ئاوه دانی و کشتوکالیش به کاری هینابن، دیاره به کارهینانی ئاو له لایه ن پاشایه کی به هیز و به زانستییه کی پینشکه وتوو (دهستکرد) ده بیتته هۆی ژبانیه وه و بووژانه وه و سهوز بوونی ولات، که ده کرئ هه ئه ئه (سهوز - خضر) هۆی نهفسانه و ناولینانه که بی و خالیکیش بی بۆ ئه وهی له گه ل (خضر) پیک بچوو پندرین.

۲-۱-۲- خدری زینده و (قورئان) ی پیرۆز:

چیرۆکی (موسی) و (خضر) له قورئان له (سورة الکهف) دا زۆر باسکراوه، له ئایه تی (۶۰ تا ۸۲) و لیکه ده نه وه که ئه ئه ئایه تانه باس له پیکه گه بشتنی ئه م دووه ده که ن، موسا پیغه مبه ر به ناوی راسته قینه ی خۆی ناوی دئی، به لام، (خضر = خدر) وه ک « فوجدا عبداً من عبادنا اتینه رحمة من عندنا و علمنه من لدنا علماً » (الکھف، ۶۵) ناوی هاتوو ه که لیره خودا به - عبداً من عبادنا - باسی خضر - دهکات و هه ر له قورئان - دا هه ندیک ئایه تی سووره ی - (الکھف) به دووباره بوونه وهی قسه ی خضر - دهزانن: « قال إنك لن تستغيب معي صبراً » (الکھف، ۶۷) واته (خضر = خدری زینده) به موسا پیغه مبه ر ده لئ: تۆ سه بری ئه وه ت - نییه - له گه ل مندا بی. واته وه ک له (سوره ی) (الکھف) دا به دهر ده که وئ، که خودا باسی هه ردووکیان دهکات، موسا و خدر، ههروه ها گفتوگۆی هه ردووکیشیان له سووره ته که دووباره ده کریتته وه. که ئه مهش به پیتی مه نتقی سووره ته که بوونی خدر (خضر) ده سه لپین، له وهش زیاتر له و چیرۆکه دا باسی هه ندئ له سیفه ته کانی خدری زینده دهکات، وه ک ئه وهی خدری زینده له پر دهر ده که وئ، واته که موسا و لاره که گه رانه وه ئه و جیگایه ی که (نه هه نگ) ده که یان لئ بزر کردبوو: «خضر یان بینی (س.خ) له سه ر وشکه گیا راکشاوه، خۆی به کراسه که ی دا پۆشیوه، که موسا سلاری لئ کرد، خضر کراسه که ی له سه ر خۆی لادا و وهلامی سلاری دابه وه، خضر له - جیگایه کی - نه زانراوی ئالۆز په یدا بوو، موسا و لاره که نه یانزانی له کوئ هاتوو» (۱۳۱، ص ۱۹۵) هۆی ناولینانه کهشی به (خضر - خدر): (البخاری) له (أبي

هریره - خ. ر) ئه ویش له پیغه مبه ر (د.خ) ده گێریتته وه: «بۆیه ناوی لئینرا (خضر = خدر) له به رته وهی له سه ر فهروه یه کی سپی دانیشته، له پر له ژیریا به سه وزی دهستی به له رزین کرد» (۱۳۱، ص ۱۷۶) له باسی (نه هه نگ) ده که شدا، ده لئین: «که خودا فه رمانی به موسا دا که (نه هه نگ) یکی سووره وه کراوی خۆی کرا و له گه ل خۆیدا هه لگه رئ (... موسا و لاره که خه وتن، نه هه نگ به خۆی کراوی و سووره وه کراوی هه لگه رابوو، دلۆیه ناویکی کانی ژبانی بهرکهوت ژبانی هاته وه بهر)» (۱۳۱، ص ۱۹۵) ئه و ئاوهی که نه هه نگه سووره وه کراوه که ی ژبانده وه ده لئین: (خضر) یش هه ر له و کانییه ی خوار دوو ته وه: «دهسته یه ک له (زانا) موسلمانه کان بۆ ئه وه ده چن که (خدری زینده = الخضر حی) له ناوی (کانیی ژبان) ی خوار ده وه، ئه وهی که هه رکه سیک لئی بخواته وه نامرئ، هه تا رۆژی قیامه ت» (۱۳۱، ص ۱۸۱) له باره ی سال و شوتنی له دایک بوون و مردنی (خضر) سه رچاوه ئایینییه کان، هه یج هه و الیکیان پی نییه: نه بوونی زانیاری له م رووه وه (خضر - خدر) ی زیاتر پیرۆز و نهفسانه یی کردوو ه.

۲-۱-۳- خدری زینده له هه یالی نهفسانه یی کوره - دا:

خدری زینده له نیو خه یالی ره شه خه لکه که، ئاماده ییبه کی هه میشه یی هه یه. هه ر ئه و ئاماده یی و باوه ریه یه، که له نیو زۆر چیرۆک و نهفسانه کاند (خدری زینده) که سایه تیه به کی خیرخواز و ری پیشانده ره، له سه ر زۆر شتیه خۆ پیشانی لئقه و ماوان دده، جگه له شتیه کانی مرۆف، له سه ر شتیوهی ئاژهل و بالنده و زینده وه ریش دهر ده که وئ.

نیشانه کانی ئه وه یه که وهختی وه ک پیره مبه ر دیک دهر ده که وئ «دهستی زۆر نه رم و شله هه روه ک ئیسقانی تیدانه بی» (۲۸، ۴۸) دهستی نه ک هه ر نه رم و شله، به لکه ده لئین خدری زینده جهسته ی بی ئیسقان و بی سینه ره، به م دوو سفه ته ش له شتیوهی مرۆفی وه دهر ده نین و ده یبه نه (جیهانی بالا) و نیو فریشته و په ربیان. جگه له وه ده لئین: به چاو قووچیتیک ئه و سه رو ئه م سه ری جیهان دهر پئ و ده توانن، بۆ هه ر شتیوه یه کی بیه وئ خۆ بگۆرئ و زانیارییه کی هه یه، هه موو خه لک و هه موو که سیک چاک ده ناسن، نه مه ره ئاوی حه یاتی خوار دوو ته وه و هه تا رۆژی قیامه ت، زیندوو ه. هه ر ئه م سفه تانه ش ده دن به (ئه هه رمه ن!) به لام، وه ک ره گه زیکی شه ر، که دیسان ئه هه رمه نیش زیندوو ه، تا رۆژی قیامه ت و ئاخیرین که سه له جیهان (عزرائیل) فریشته ی گیان کیشان گیانی ده کیشن، به م به رامبه ر یه ک راگرتنه ی (خدری زینده = هیزی خیر) و (ئه هه رمه ن = هیزی شه ر) ئه م باوه ره له بیری ئایینی زه رده شته ی و باوه ری (زه روان) مان نزیک ده کاته وه، هه ر ئیسنا له نیو خه لکی کوردستان سه دان و هه زاران که س و بنه ماله هه ن، ده لئین «ئیمه خدری زینده مان دیوه» (عه بدوله قیب یوسف) له باسی (شاخی سوورین) دا ده نووسن: «چه می خیری زینه (واته خدری زینده هاتوو ته ئه و جیه یه و ئه و کانییه گه ورده ی ته قساندوو ته وه) له به ری باکووری دۆلی (نه وئ) دا و له خوار (بانی بنۆک) به رامبه ر به (قه لپی زوحاک) (۵-*) هه لده قو لئیت به دۆله که دا بۆ نه وئ دیت» (۲۱، ۱۱-۱۲) دیاره ئه م ناوی (خبری زینه = خدری زینده) یه به هۆی رووداو پیک و جو ره ده رکه و تنیکی خدری زینده یه (به پیتی باوه ری خه لکه که) به سه ر ئه و چه مه دا پراوه.

نه‌سکه‌نده‌ری کورپی (فیلبیپ) شای مه‌قدونیا، له‌مه‌قدونیا له‌دایک بووه، له‌شاری (بابل) مردوووه شاگردی (نهرستۆ-۳۸۴-۳۲۲-پ.ز) بوو له بیست سالیدا حوکمی گرته دست له‌سایه‌ی لیته‌توویی خۆی سه‌ره‌تا پۆژئاوای داگیر کرد پاشان رۆژه‌للات، سیی و چوار سال ته‌مه‌نی ته‌واو نه‌کردبوو مرد، له سالی (۳۳۲ پ.ز) له (گۆگامیل-گۆگامیر)ی نزیک هه‌ولیر (دارا) پاشای فارسی شکاند و هه‌تا رووباری (سند) رۆبشت له ولاتی هند. نه‌سکه‌نده‌ری ته‌واو مه‌یژووویییه‌یه که له‌سایه‌ی سه‌رکه‌وته نه‌ گرت و کرده‌وه جیهانییه‌کانی، بووه‌ته پالنه‌وانی ده‌یان و سه‌دان هه‌کایه‌تی میلی و نه‌فسانه‌یی له هه‌موو جیهان و زۆر کرده‌وه و کاری نه‌فسانه‌یی دراوه‌ته پال. بۆ نمونه له ولاتی هند: «باسی شه‌ره‌کانی ده‌کن له‌گه‌ل مه‌یرووی گه‌وره و زه‌لام و گۆشت‌خۆزه‌کان و ماری شه‌ش سه‌ر و کورته بالا یه‌ک پیه‌یه‌کان و نه‌سپه سه‌ر مرۆقه‌کان و مرۆقه سه‌ر سه‌گه‌کان» (۲۰۰).

له‌نیو کورد (نه‌سکه‌نده‌ری) به‌زۆر شه‌یوه باسی ده‌کری و بووه‌ته پالنه‌وانی زۆر نه‌فسانه و زۆر جیهان‌گاش هه‌یه ناوی ته‌وه سه‌ر کرده یۆنانییه‌ی پته‌ویه هه‌ر مامۆستا (وربا قانع) له‌زاری باوکی ده‌گه‌ی ته‌وه، که زۆر جار به‌منداڵی لیبی بیستوهه گوتووویه‌تی: «باسی مردنه‌که‌ی (نه‌سکه‌نده‌ری) ییشی کرد که له (شاره‌زور) به‌نه‌خۆشی سک چوون مردوووه، له گۆمیکدا له (چه‌می چه‌قان)ی (شاره‌زور) له‌نزیک ناوایی (زه‌نگی مه‌ری) لاشه‌که‌یان شۆریوه و نیستاش به‌وه گۆمه ده‌لین (گۆمی نه‌سکه‌نده‌ری) دار به‌روویکی گه‌وره له شه‌ینی مردنه‌که‌یدا ماوه که به‌داری (ذی القرنین) به‌ناوبانگه. نیستاش که خه‌یله جافه‌کان ده‌گه‌نه بن ته‌وه داره فاتیه‌یه‌که بۆ گیانی (نه‌سکه‌نده‌ری) ده‌خۆین، له‌پاش شه‌ردنی لاشه‌که‌ی جه‌رگ و هه‌ناویان ده‌ره‌یناوه له‌نزیک ته‌وه داره گۆرتیکیان بۆ کرده‌وه که به‌گۆزی (نه‌سکه‌نده‌ری) ده‌ژمه‌ی درێ، به‌لام لاشه‌که‌یان برده‌وه له شه‌ینی شاری (نه‌سکه‌نده‌رییه‌ی میسر ناشیان)» ۲۲۷.

قورئان ده‌قیکی له‌مه‌ژینه‌ی هه‌زار و چوار سه‌د سه‌له‌یه‌یه جگه له کۆنیه‌که‌ی خۆی، باسی زۆر رووداو و که‌سایه‌تیه‌ی کۆنتریش ده‌کات، هه‌ندێ له لیکۆله‌ره‌وان و لیکده‌وه‌ه‌کانی قورئان، (ذوو القرنین)ی نیو قورئان به‌ نه‌سکه‌نده‌ری مه‌قدۆنی لیکده‌وه‌ه‌وه، هه‌ر چه‌نده هه‌موو زانایان له‌م باره‌یه‌وه رایان وه‌کو یه‌ک نییه! به‌لام، ته‌م رایه‌ی که ده‌لتی (ذوو القرنین) هه‌تایه بۆ نه‌سکه‌نده‌ری، ته‌مه‌ش هه‌تایه‌که بۆ گرتگی و ناوداری ته‌وه سه‌ر کرده یۆنانییه، که له‌راستیشدا هه‌روا بوو.

خودا ده‌فه‌رمووی: (ویستلونک عن ذي القرنين قل ساتلو علیکم منه ذکراً) (الکھف "۸۳") ته‌وه زانایانه‌ی که ده‌لین قورئان باسی نه‌سکه‌نده‌ری کرده‌وه، ته‌م (ذوو القرنین)ه‌وا لیکده‌وه‌ه‌وه که مه‌به‌ست نه‌سکه‌نده‌ری، له‌وه‌ش که قورئان راسته‌وه‌خۆ ناوی نه‌سکه‌نده‌ری نه‌هه‌یناوه (دکتۆر سه‌لاح عه‌بدولقادر نه‌خالیدی) وای لیکده‌واته‌وه که ده‌لتی له قورئاندا: «مه‌به‌ست تو‌مار کردنی مه‌یژووویی نییه! به‌لکو

مه‌به‌ست په‌ند وه‌گرتنه له پیره‌که‌که» (۱۳۱، ص ۵۵) له‌وه‌ش که نه‌سکه‌نده‌ری به «ژی القرنین» ناو براوه، زۆر را هه‌یه، هه‌ر دکتۆر (سه‌لاح عه‌بدولقادر نه‌خالیدی) ده‌لتی: «ناویان لینا - ذی القرنین- چونکه ولاتی فارسی گرته ژیر ده‌ست، وه‌ک ته‌وه‌ی -ولات= قرن-ی یۆنانی و قرن=ولات-ی فارسی کۆکرده‌وه، که دوو ولاتی به‌هه‌یژی ته‌وه رۆژگار هه‌بون.» (۱۳۱، ص ۲۶۰) نه‌سکه‌نده‌ری که له‌م ته‌مه‌نه که مه‌دا توانی گه‌وره‌ترین و به‌هه‌یژترین دوو ولاتی ته‌وه رۆژگار هه‌ جیهان بخاته ژیر رکیفی خۆی و له رۆژئاوه به‌ره‌و رۆژه‌للات بی و سه‌رکه‌وته گرتگیه‌کانی له جیهان ده‌نگی داوه‌وه، ته‌مه‌نه هه‌مووی رێگی ته‌وه‌یان بۆ خه‌یالی عه‌وام خۆشکرد که بیه‌که‌نه پالنه‌وانی زۆر نه‌فسانان، یه‌ک ته‌وه نه‌فسانانه‌ش گه‌رانه به‌دوای- ناوی حه‌یات-دا، ته‌مه‌نه‌فسانه‌یه‌ش زۆر ته‌وه‌ی دنیا ته‌یدا هه‌بیه‌ش، له‌وه‌ته‌وانه‌ش کورد و فارس، له هه‌مووان له‌په‌شتن له‌به‌ر دوو هه‌و:

یه‌که‌م: کوردستان له‌وه‌ رۆژگار هه‌دا، چ وه‌کو ولات، چ وه‌کو مه‌یله‌ت به‌شه‌یکی گرتگی و دیاری ولاتی فارس بووه، سه‌ره‌رای ته‌وه‌ش، شه‌ری (نه‌سکه‌نده‌ری) پاشا و سه‌ر کرده‌ی یۆنانی له‌گه‌ل، پاشا و سه‌ر کرده‌ی فارس (دارا) له خاکی کوردستان و له نزیک شاری (هه‌ولیر) و ریک له (گۆگامیر) بوو، ته‌مه‌ش بۆ خۆی هه‌یه‌کی گرتگی بۆ ته‌وه‌ی ته‌م شه‌ر و سه‌ر کرده‌یه له‌نیو خه‌یالی نه‌فسانه‌یی ته‌وه خه‌که جیهان‌گاش بکاته‌وه و به‌ی به‌ پالنه‌وان و که‌ره‌سته‌ی زۆر نه‌فسانه‌ی ته‌وه مه‌یله‌ته.

دووهم: مه‌یله‌تی فارس، چ وه‌ک مه‌یله‌ت، چ وه‌ک پاشا و سه‌ر کرده و له‌شکر، به‌شی دووهم و گرتگی ته‌وه رووداو و مه‌یژوه‌ن، که نه‌سکه‌نده‌ری ته‌یدا براوه بوو، شه‌ستی دارا و شه‌کی له‌شکر و داگیر کردنی ولاتی فارس له‌لایه‌ن نه‌سکه‌نده‌ره‌وه ته‌مه‌ش رووداو یه‌که له‌مه‌یژوووی فارس و له خه‌یالی نه‌فسانه‌یی عه‌وام، ره‌گیکی قوول و کاریگه‌رییه‌کی زۆری هه‌یه. ته‌گه‌ر مه‌یژووونوسانی فارس زۆریان له‌باره‌وه نووسیه‌وه، ته‌وا خه‌یالی نه‌فسانه‌سازی عه‌وامیش که‌می بۆ نه‌کردوه.

یه‌ک ته‌وه تابه‌مه‌ندیه‌یه‌کانی نه‌مرانی نه‌فسانه‌ی فارسی، که ته‌وه‌ش سه‌رچاوه له نه‌فسانه ئیترانییه کۆنه‌کانه‌وه ده‌گرت، بوونی- (فره‌ و ایزدی، خورنه، هوم)ه، که ته‌مه‌نه‌ش وه‌ک هه‌یژ و پیره‌زی و روونکی، هه‌ر پاشا و پالنه‌وان یه‌که هه‌بوایه، له دوو لاره سوودی لی ده‌بینی. یه‌ک: له رووی جه‌سته‌وه ته‌وه که‌سه هه‌یچ نه‌خۆش نه‌ده‌که‌وت و بریندار نه‌ده‌بوو و نه‌ده‌مرد. دوو: هه‌ر کاریکی بیوسته‌یه ده‌یتوانی بیکات و به‌سه‌ر هه‌ر دوژمن و دیوتیکدا سه‌رده‌که‌وت. ته‌م شه‌ری نه‌یژه‌یه تابه‌ت به‌بنه‌ماله‌ی پاشا ره‌سه‌ن و ره‌واکانی ئیتران بوو، واته هه‌موو که‌سه‌ی نه‌یده‌توانی به‌ده‌ستی بیه‌ن، تابه‌ته‌ندیه‌یه‌کی تری ته‌وه شه‌ری نه‌یژه‌یه ته‌وه‌بوو، خاوه‌نه‌که‌ی واته ته‌وه که‌سه‌ی ته‌وه شه‌ری هه‌بوایه، هه‌تا له پینا و خه‌ی و چاکه و له دژی شه‌ر دیوان به‌کاری هه‌تایه‌وه، ته‌وا ته‌وه هه‌یژ و روونکییه‌ی له‌به‌رده‌ستدا بوو، هه‌ر هه‌یژنه‌ی له‌ریگه‌ی لادا، ته‌وا شه‌ری نه‌یژه‌ی لیبی دوور ده‌که‌وته‌وه و هه‌یژ و توانای له‌ده‌ست ده‌دا و رووی له شه‌ستی ده‌کرد وه‌کو (جه‌مشید).

- شه‌ری: وه‌ک هه‌ندێ له شه‌ره‌نگه‌کان مانایان لیکداوه‌ته‌وه.

- فر: «واته شان و شهوکهت و پایه بهرزی و بهمانای رووناکیش هاتووه» (۱۹۰).

- فهپ: «ودم، پیروزی، بهره، فایده» (۱۸۹).

- فر: (فره، شان و شهوکهت، پایه بهرزی، جوانی، رهونقی هلیژارد، پرتوه، رووهک) (۱۹۳).

وشه‌ی (فهپ) ئیستاستا له‌نیو کورد روژانه به‌کار دیت، وهک ئه‌وه‌ی به‌که‌سیک ده‌لین: «کابرایه‌کی بی فهپه» واته کابرایه‌کی بی خیره، یان ده‌لین: «کابرایه‌کی به‌د فهپه» واته شه‌راوییه و ئه‌وه‌ی لیبی ده‌که‌ویتته‌وه به‌دی و خراپه‌یه.

- هوم: «هه‌ومه: هومه (سه‌ومه‌ی ویدیایی) خوداوه‌ندیکه که له‌ش ساغی و هیتز ده‌به‌خشتی و به‌رو بووم و نه‌وه زور ده‌کات، - هوم: ناوی گیایه‌که که توانایه‌کی شفابه‌خششی هه‌یه، باوه‌ی وایه که له جنسی (نافدرا) یه، (۰۰۰) بروا واپوو که ئه‌م خوداوه‌نده هیتزیکه وای هه‌یه هه‌ر دوژمنیک ده‌شکینتی، له‌راستیدا که (که‌یخه‌سه‌رو) پاشای توران (ئه‌فراسیاب)‌ی دواتر شکاند سوودی راسته‌وخوی له (هوم) بیینی» (۱۰۵، ص ۱۷)

-خه‌وه‌رنه: «ده‌قه زه‌رده‌شتیه‌کانی پاشتر، وه‌کو (دینکرد = دینکرد) باسی ئه‌وه ده‌که‌ن که چۆن فره = فهپه (خه‌وه‌رنه = خورنه) و گیان پاسه‌وان (فر و هر = فره‌وه هه‌ر) پیشتر له‌دایکی ئه‌و پیغه‌مبه‌ره هه‌بووه، فهپه له‌جیهانی رووناکه‌ی روژ و مانگ و ئه‌ستیره‌کان رووناکیه‌ی وه‌رگرتبوو، له‌ویته‌وه‌ی چووه نیو ئاگردانی ئه‌و بنه‌ماله‌یه. دایکی زه‌رده‌شت (دوغدو) فهپه‌ی له‌به‌ده‌نی خویدا هه‌لگرتبوو. ئه‌و فهپه‌یه هیتنه رووناک بوو که ئه‌و ژنه له‌تاریکیدا ده‌ره‌وشایه‌وه» (۱۰۵، ص ۶۵)

«له‌باره‌ی په‌داپوونی (فهپه‌ی زه‌رده‌شت) (*۶) هه‌تا پیش له‌دایک بوونی، که چل و پینج ساڵ پیش ئه‌وه‌ی زه‌رده‌شت بگاته ئه‌و ته‌مه‌نه‌ی قسه له‌گه‌ل (ئورمز = خودا) بکات، کاتی که فه‌رینی = داپیری زه‌رده‌شت له‌دایکه‌وه- دایکی زه‌رده‌شتی بیی، که ناوی دوغدو بوو، (فره زه‌رده‌شت = فهپه‌ی زه‌رده‌شت) له‌شپه‌وه‌ی ئاگریکی رووناک دابه‌زی و تیکه‌ل ئه‌و ئاگره بوو که له‌پیش ئه‌و بوو. فهپه له‌و ئاگره‌وه تیکه‌ل دایکی زه‌رده‌شت بوو و ئه‌و فهپه‌یه سنی شه‌و و روژان، له‌هه‌ر چواره‌وری ماله‌که‌یان گه‌شاهه بوو، که ریبواران به‌رده‌وام له‌سایه‌ی ئه‌و رووناکیه‌یه به‌پیدا ده‌رویشتن، کاتی که دوغدو گه‌یشته پاژه سالان به‌هوی ئه‌و فهپه‌ی که له‌ودا هه‌بوو، که به‌په‌یوه ده‌رویشتن، رووناکیه‌ی ده‌رویه‌ری روون ده‌کرده‌وه» (۶۵، ص ۱۲۱)

فه‌په‌ی ئیزه‌دی: «خه‌لکه‌که‌ی تر که له‌شه‌ش کیشوهری جیهان نیشته‌جین له‌نه‌وه‌ی (مه‌شیه) و (مه‌شیه‌یه) بیون، ئه‌وان به‌سواری گای ئه‌فسانه‌یی (سریسوغ = سه‌ریسوغ) له‌ده‌ریا په‌رینه‌وه و گه‌یشتنه نیوهندی هه‌ریمه‌کان، چونکه له‌کیشوهریک بو کیشوهریکی تر ته‌نیا به‌هاوکاری خوداوه‌ند یان به‌فه‌په‌ی ئیزه‌دی ده‌یان‌توانی به‌په‌رینه‌وه» (۹۷، ص ۲۰)

-هوم: «له‌ئاویستا و هتوم له‌ریگ ویدا سوما soma ناوی گیایه‌که خۆشای هومی لئ دروست ده‌که‌ن (...). له‌کن به‌ره‌مه‌نه‌کان سوما ناوی خودایه، هه‌روه‌کو هوم له‌مه‌زده‌یه‌سه‌نا ناوی فریشته‌یه‌که» (۱۹۲).

-هوم: «قسه وایه که له‌مردنی موید= پیای ئایینی، (ئیزه‌دی= خودایی) له‌ری و ره‌سمی قوربانی ژبان هیتز به‌ئیمانداران ده‌گات (...). هومه: خدایه‌که: بو خوی له‌ری و ره‌سمی قوربانی ده‌بیتته قوربانی تا خه‌لکی ژبانیان ده‌ست که‌وی» (۵۲، ص ۵۲) له‌باره‌ی فره‌ه‌ری زه‌رده‌شته‌وه: «فره‌ه‌ره‌که‌ی له‌هوم و فره‌ه‌سه‌ی له‌شیری مانگاو ده‌هینرا، کاتی دایک و باوکی خواردیان، ئه‌و کات زه‌رده‌شت په‌یدا بوو» (۶۵، ص ۱۲۲)

گه‌وه‌که‌رنه: گوکرنه، یان هومی سپی که هه‌موو خه‌لک ده‌رمانی نه‌میری له‌کاتی ئه‌فراندنه‌وه‌ی جیهان له‌وه‌وه به‌ده‌ست دین» (۵۲، ص ۲۸).

وه‌ک له‌خویندنه‌وه‌ی سه‌رچاو که‌نه‌کان به‌ده‌رده‌که‌وی، فه‌پ، یان فه‌ری خودایی، شتیکه خوداوه‌ند، ده‌یداته پیایانی خوی، له‌پیغه‌مبه‌ر و ئیماندار و پیاوچاکان، هه‌روه‌ها میراتیکی بنه‌ماله‌شه و له‌با‌ه‌وه بو کور ده‌گویتزیتته‌وه، که‌سی که نه‌بیی ناتوانی به‌ده‌ستی بیینی وه‌ک که زوحاک نه‌یتوانی، به‌لام هه‌یه له‌ده‌ستی ددا، وه‌ک ئه‌وه‌ی که جه‌مشید دۆراندی.

به‌لام، هوم و خه‌وه‌رنه خۆشای گوشراوی جوژه گیایه‌کن و له‌بۆنه ئایینییه‌کاندا پیایانی ئایینی به‌ده‌ستی دین و ده‌بیه‌خشنه‌وه، هه‌ندێ جاریش له‌شیر یان جاری وا هه‌یه له‌بزی گا و مانگا به‌ده‌ست ده‌هینری، واته ده‌گه‌ریتته‌وه، هه‌مووشیان واته فه‌پ و هوم و خه‌وه‌رنه و سوماکه وه‌کو ناو دووباره بوونه‌وه‌ی به‌کترن، هۆن بو خۆشگوزه‌رانی و ده‌سه‌لاتداری و نه‌میری. هه‌ر ئه‌و هۆبه‌ش جه‌مشید و فه‌ره‌یدوون هه‌یانبوو، زوحاکیش هه‌ولێ دا به‌ده‌ستی بیینی.

۴-۱- کورتی ئه‌فسانه‌کان بۆچی؟!

مه‌به‌ست و کرۆکی سه‌ره‌کی ئه‌و لیکۆلینه‌وه‌یه، به‌راوردی تیمه‌ی گه‌رانه به‌دوای نه‌میری له‌ئه‌فسانه‌ی کوردی و فارسیدا، له‌به‌ر ئه‌وه‌ی ئه‌م جوژه ئه‌فسانه‌ش تا ئیستا چ له‌نیو کورد چ به‌به‌راورد له‌گه‌ل زمانیکی تر شتیکی ئه‌وتویان له‌سه‌ر نه‌نووسراوه و نه‌که‌وتونه‌ته نیو فره‌ه‌نگی گشتیه‌یه‌وه، سه‌ره‌رای ئه‌وه‌ش وا به‌کو‌مه‌ل و له‌سه‌ر یه‌ک و به‌راورد له‌گه‌ل فارسی هه‌ر یه‌که‌جار ده‌گه‌ن، دیسان ئه‌م لیکۆلینه‌وه‌یه، لیکۆلینه‌وه‌یه‌کی به‌راوردکاری و پراکتیکیه، بۆیه پتویست ده‌کات کورتیه‌کی ده‌قی ئه‌فسانه کوردی و فارسییه‌کان بخه‌رتته پیش چا و بو ئه‌وه‌ی زه‌مینه‌ی به‌راوردکاریه‌که له‌به‌ر چا و بی، له‌م کاردا په‌چاوی دوو خاڵ کراوه:

۱- زۆریه ئه‌فسانه کوردی و فارسییه‌کان زۆر درێژن و لیره کورت کراونه‌ته‌وه.

۲- له‌کورت کردنه‌وه‌که‌دا ته‌نیا گرنگی به‌لایه‌نی گه‌رانه‌که دراوه و ئه‌و مه‌به‌سته روون ده‌کاته‌وه.

خالیکی تر که شیای باسکردن بی ئه‌وه‌یه، که له‌نیو ئه‌فسانه کوردی و فارسییه‌کاندا، من ئه‌و ئه‌فسانه‌م هه‌لیژاردوه که له‌گه‌ل کرۆکی نامه‌که‌دا ده‌گوئین و له‌نیو ئه‌فسانه‌کاندا ده‌ستم که‌وتوون، له‌وه‌شدا ئه‌وه تبیینی ده‌کری، ئه‌فسانه کوردیه‌کان زۆریه‌یان ئه‌فسانه‌ی ئاسایی و که‌متریان ئه‌فسانه‌ی خوداوه‌ندان، که‌چی ئه‌فسانه فارسییه‌کان - به‌په‌چه‌وانه - زۆریه‌یان ئه‌فسانه‌ی خوداوه‌ندان و که‌متریان ئه‌فسانه‌ی ئاسایی.

ئەم دەقی داستانا میرمەح، برای نووسەر (بەدەل فەقیر حەجی Bedel- Feqirheci) لە ژمارە (۵) ی گۆنقاری لالاش لە بەشە لاتینییەکی لەگەڵ لێکۆڵینەوەیەکی کەدا بەلاوی کردووتەوه، لاپەرە (۵ تا ۳۸) ی گرتووتەوه. میرمەح چیرۆکیکی کۆن و بەلاوی کوردییە، بەتایبەت لە ناو برا ئێزیدیەکان زۆر بەلاوه بەزۆر شێوێ دەگێرێوه.

۱- کورتەمی «داستانا میرمەح» (۲۱۲، ۵، ۵، ۳۸-)

میرمەح کورپی میرمەحی دەولەمەند و مەزەن بوو، بابی تەنیا ئەو کورپی هەبوو، مندالی تاقانەش خۆشەوێستە، بابی نەیدەوێست کورپەکی هیچ لەبارە یان و مردن بزانی، خانووەکی تاییەتی بۆ کردبوو، هەقال و برادەری دەهینا کن و نەیدەهێشت ئەو لە مانی بچیتە دەروە، هەتا گەیشتە تەمەنی ژن هێنان بابی کچیتکی وەکو کورپەکی خۆی دۆزییەوه ئەویش هیچی لە ژبان نەدەزانی. ژبانی میرمەح بەم شێوێ بەرەوام بوو، بەرۆژ لەگەڵ برادەران و شەو لەگەڵ ژنەکی لە مانی دەرنەدەهوت، شەویک میرمەح برادەرەکانی هەتا بەرەدەرگای بەرێ کرد، لەو کاتی عزرائیل هات و گیانی دەزگیرانەکی کیشا، میرمەح هاتەوه وای زانی نووستووه، بانگی کرد، هیچ وەلام نەبوو، ئێوارە یاشتر برادەرەکانی گوتیان: کوا دەزگیرانەکی؟ گوتی: لە دوینیو نووستووه. کە چوون سەریان کرد، گوتیان میرمەح ئەوه مردووه - «میرمەح: مرن چیه؟» ئەوسا تییان گەیان کە مردن چۆن و چۆن مردوو لە گۆر لەژێر خاک دەشێدریتەوه. گوتی: «هەتا کەنگی؟» گوتیان «هەتا هەرو هەر.» ئەوسا میرمەح گوت: «باش ئەزی ژێ دێ هۆلی ئیم؟»

لە وەلامدا میرمەح تێدەگات کە کەس نامینێ و ئەویش دەمرێ! لێرە لەم دەقه بەیتەکی دووردریژ- کە لەکاتی گێرانیەوه بە ئاواز و مۆسیقا دەگوترێ- باس لە ژیان و مردن و غەریبی مرۆف دەکات، ئەو بەندانە لەسەر زاری میرمەح-هوه دەگوترین.

پاشان میرمەح «گوت ئەزی چم وئ عەردی، عەردێ مرن لێ نییه!» هەرچی دایک و باوک و کەسوکاری دەیانەوئ لەوه حالێ بکەن کە مردن لە هەموو جینگایەکی هەیه و کەس لەمردن رزگاری نابێ، میرمەح پەشیمان ناییتەوه. «خاترا خۆه ژ دای و باب و کەس و کار و هەقالیت خواست و ل جوانی خۆ سوار بوو دەستەکی توله و تاژی یا دانه دوخۆه ب دنیا یی کەفت» ماوێهەکی زۆر رۆیشت و زۆر چیا و بیابان و شار و ناوهدانی بری. رۆژتیک میرمەح «گەهیشتە جوتیارەکی ل رەخ دەریایەکی جۆت دکر گوتی: ماندوونەبی جوتیار و پاشان جوتیار تینگەیشت کە ئەو میوانه لە چ دەگەرێ: «گوتی هەر ل نک من به، مرن له هێر نینه!» -چەوا؟ گوتی هەتا ئەف بەحره زوها دبت و دبتە ئەرد و خەلک جۆت و جوباری لێ دکەت ژ نوهنگی مرن دێ ل هێره هەبت» میرمەح بەوه رازی نابێ و دەپوا. پاش رۆیشتەکی زۆر، بەلندەیهکی دی دەبینێ لەسەر بەرەدەرگی هەلنیشتووه و گەلییەک گارسی لایه، پاشان لەگەڵ بەلندەش لێک ئاشکرا دەبن و بەلندە دەلێ مەرۆ لێرە مردن نییه! من هەر رۆژ دەنکە گارسەکی دەخۆم و نامرم،

هەتا ئەو گەلییە گارسە مابێ منیش دەمینم! تۆش لێرە بەو لەو گارسە بخۆ، میرمەح بەوهش رازی نابێ و دەپوا، ئەمجارە تووشی ماریک دەبێ، لەگەڵ مارهکەش تینکدەگەن، کە میرمەح لە جینگایەک دەگەرێ مردنی لێ نەبێ، ماره دەلێ: وەرە مردن لێرە نییه! من هەر سالە ی جارەکی - کراس- ی خۆم لەنیو ئەو دۆلێ فرێدەدەم، هەر وەختەکی ئەو دۆلێ پەربوو لە کاژوکراسی من، ئەو کاتە من دەمرم، میرمەح گوتی، رۆژتیک دیت ئەو دۆلێ پر دەبیتەوه! دیسان رۆیشت. ئەم جارە تووشی پیرەمیردێکی بوو، ئەو پیرەمیردەش، پاش ئەوێ زانی میرمەح لە چ دەگەرێ گوتی: وەرە لێرە به، من هەر رۆژێ جارێکی سەرقلینە -سبیلەک- ی لەو- ناخ = خۆل- ی، خۆلی ئەو گەردی داویمە نیو ئەو گەلییە ی. وەختی ئەو گەلییە پر بوو، ئەو وەختە من دەمرم. میرمەح گوتی: رۆژتیک دێ ئەو گەلییەش پر دەبیتەوه. دیسان میرمەح بەسال و مانگان رۆیشت. تا گەیشتە مزاری خۆی گەیشتە ئەو عەردی کە مردنی لێ نییه! گەیشتە (قوبیا فەلەکی). پاش گشتوگۆیەکی زۆر لەنیوان میرمەح و (فەلەکی)، میر بەسەرھاتی خۆی بۆ (فەلەکی) گێراییهوه، فەلەکیش تەگبیرەکی بۆ کرد، گوتی لاوۆ هەرچی دەتەوئ لێرە بیکە و بیخۆ تەنیا مەچوو سەر ئەو (گرێ هە یایی) میرمەح پتر لە (۱۵۰۰ سال) ان لەوئ مایهوه، رۆژتیک میرمەح چوو سەرگردی هە یایی، گرد هیندە بەرز بوووه هەتا میرمەح توانی بۆن و بییری ماله باب و کەس و کاری بکات و غەریبی هەلسا و فرمیسکی دابارانند. کە فەلەک زانی چوو تە سەر گردی و دەگریبێ، گوتی: ئیستا لە ولاتی تۆ ئەو سال دەم نەماوه و کەسوکاری هەمووی مردوون، تۆش گەیشتووتە مرادی خۆت کەئە و جینگایەکی مردنی نییه! بەلام، میرمەح هەر پیتی داگرت و گوتی دەجمەوه! فەلەک سێ سێوی دایه میرمەح و گوتی: ئەو سێوانە مەچوینە، هەتا ئەو سێوانەت لایب، خۆت و ئەسپ و تازییەکەت هەر وا بەگەنجی دەمیننەوه، میرمەح بەرێ کەوت و پاش ماوێهەکی گەیشتەوه ئەو پیرەمیردەکی بەسبیلەکی خۆلی گردی لە دۆلەکی دەکرد، کە میر گەیشتە لای دوا سبیلە خۆلی هەلداپە ناو گەلی گوتی: من چاوەرێتی تۆ بووم و مرد. میرمەح گوتی: من دەمزانی مردن لێرە هەیه. پیرەمیردی شاردهوه و کەوتە ری. ئەو جارە گەیشتەوه بەلندەکە و سەیری کرد، ئەو گەلییەکی کە پر گارس بوو، هیچی تیدا نەماوه، دوا دەنک لە دەمی بەلندەکە بوو، بەلندەکە گوتی من چاوەرێتی تۆ بووم، دوا دەنکە گارسی خواروو مرد. میرمەح دیسان بەرێ کەوت. ئەمجارەش گەیشتەوه مارهکە ی، مار دواکراسی فرێدا و ئەویش مرد. میرمەح گوتی: دەمزانی تۆش رۆژێ دێ دەمری، ئەویشی بەجیھتەشت. ئەو جارە گەیشتە جووتیارێکی جووتی دەکرد، زانی ئەو جووتە ی لەو جینگایەکی دەکات کە پێشتر بەحر بوو، ئیستا ئەو بەحرە وشکی کردووه و بوو تە زەوی پیتی دەلێن: «زەفیا بەحرەکی!» ئەمجارەش رۆیشت تا گەیشتەوه گوندەکی خۆیان سەیری کرد بوو تە شارێکی گەوره، جلهوی ئەسپەکی شل کرد و ئەسپ چوو بەر دەمی کۆنە مانی خۆیان، لەو ماله کەس نەیناسییەوه میرمەح گوتی: ئەو مانی ئیمەیه! پیرەمیردی ماله کە داوای نیشانە ی لە میرمەح کرد. «میرمەح گوت: ئەخوێ جوانیا من ل سەر بکۆلن دێ دەستەکا زێرا دیندا بین و ل سەر دەستەکی سێلەک یادانایە ئوه قسارێ قی جوانیا من ل سەر سبیلی ئ دانایه» کە جینگایەکیان هەلکۆلی ئەو زێر و هەوسارە لەوئ بوو. پاشان بەپرسیار و لە پیرەمیردان دەزانن کە وەختی خۆی کورپیک سەری خۆی لەم

شاره هه‌لگرتوو و به‌دوای نه‌مربیدا گه‌راوه. میرمچ چونکه دایک و باوک و که‌سوکاری خۆی نه‌مابوو که‌سیش نه‌بیده‌ناسییه‌وه، جارێکی تر سه‌ری خۆی هه‌لگرت و گه‌راپه‌وه بۆ قوبیا فه‌له‌کێ. «پشتی میرمچ ری بویه ئه‌مین جبریل گۆته خودی دلۆفان هه‌که میرمچ گه‌هه‌شته قوبیا فه‌له‌کێ مرن ل سه‌ر نامینیت» خودا فه‌رمووی: «هه‌ره‌ پێش» جبراییل له‌سه‌ر شێوه‌ی ده‌رویشیکی منداڵ نه‌خۆش چوو پێش میرمچ و گوتی: بۆنی سبوت لی دئ و منداڵه‌که‌م نه‌خۆشه و داوای سبوت ده‌کا، میرمچ گوتی: ئه‌و به‌رو بازاره‌ پری سبوت، ئه‌و رەز و باخه‌ پر سبوت، به‌لام ده‌رویش واز ناهینێ و سبوتیک له‌ میرمچ ده‌ستینێ. «دوئ گافتی ده‌مویت سبوتی دناڤ پرچی دا دیارکرن ئو گوهیت وی پێچه‌ک گران بون ئو رونیای چاوی ل کیم دا، راستی یا پشتا وی وه‌کی به‌ری نه‌ما» ئه‌وه‌ی به‌سه‌ر میرمچ هات به‌سه‌ر جوانی و تاژییه‌کانیش هات. جاری دووه‌میش ده‌رویش توانی به‌و فیله‌ سۆزی میرمچ بجوولینێ و سبوتیک تریشی لی بستینێ، ئه‌م جار هه‌ش پیری زیاتر له‌خۆی و مابن و تاژییه‌کانی به‌ده‌رکه‌وت، به‌لام هه‌ر چۆن بوو، هه‌ر به‌رده‌وام بوو له‌سه‌ر رۆشنان به‌ره‌و قوبیا فه‌له‌کێ بۆ جاری سبوتیش هاته‌وه‌ پێش میرمچ و له‌ جاری یه‌که‌م به‌ سۆزتر پاراپه‌وه و داوای سبوتی لی کرد، میرمچ ئامۆژگاری فه‌له‌کی هه‌ر له‌بیر بوو، له‌و کاته‌دا فه‌له‌ک له‌سه‌ر گردی هه‌ی هابێ دانیشتبوو، هاواری کرد: «نه‌دئ.. نه‌دئ.. نه‌دئ. میرمچ گوت (جبراییل؟) (*-۷) فه‌له‌ک چ دیژیت؟ (جبراییل = ده‌رویش) گوت فه‌له‌کی دیژتی سبوتی بدئ.. بدئ ئو تو نه‌و دگه‌هه‌یه‌ ناڤ رەزی سبوتا ئو ته‌ پتتق ئو هه‌وجه‌بێ نه‌ما. میرمچ رابو سبوت دا جبراییل ئو دوئ گافتی دا میرمچ ل گه‌ل ماهین و تاژی فینه‌کا خۆ بونه کومکیت هیشتیا (۲۱۲، ۵، ل ۵-۳۸)

۲- مامۆستا (وربا قانع) چیرۆکی فۆلکلۆری که‌ له‌ زاری باوکی بیستوو، بۆ نووسیمه‌وه ئه‌و چیرۆکه‌ باسی (ئه‌سکه‌نده‌ر) و (خدر) و (ئه‌لیاس) ده‌کات، ئه‌وه‌ی بۆ ئه‌م لیکۆلینه‌وه‌ ده‌شی، کورته‌که‌ی ده‌گۆتیمه‌وه ئیره. «وتی ئه‌سکه‌نده‌ر به‌شۆین ئاوی حه‌یاتدا ده‌گه‌را، چونکه‌ له‌ چیرۆکه‌ کۆنه‌ ئه‌فسانه‌کانه‌وه بیستوو هه‌ر که‌سبیک له‌و ئاوه‌ بخواته‌وه هه‌رگیز نامریت. نیشانه‌کانی (ئاوی حه‌یات) ئه‌وه‌بوو ئاوه‌که‌ له‌ کانیه‌که‌ دێته‌ ده‌ره‌وه‌ له‌ دوا‌ی مه‌تریکێ ده‌چینه‌ ژێر زه‌وی ئه‌سکه‌نده‌ریش به‌خۆی و له‌شکره‌که‌یه‌وه به‌شۆین ئه‌و کانی و ئاوه‌دا ده‌گه‌را. له‌نیۆ سه‌ربازه‌کانیدا دوو که‌س هه‌بوون به‌ناوی (خدر) و (ئه‌لیاس) ئه‌م دوو سه‌ربازه‌ له‌ کاتی گه‌راندایه‌ تاریکستانیکدا رێبان که‌وته سه‌ر کانیه‌که‌ خۆیان تیربان لی خواردوه. ئه‌مجا ویستیان بچن به‌شۆین ئه‌سکه‌نده‌ر-دا و مژده‌ی دۆزینه‌وه‌ی ئاوه‌که‌ی پێ راگه‌ین له‌ کاتی رۆشنته‌که‌یا نا ده‌نگیک له‌ غه‌یه‌وه‌ بانگی کردن و وتی: (ئه‌ی خدر و ئه‌لیاس ئیستا ئیوه‌ له‌ ریزی مرۆڤدا نه‌ماون و بوون به‌فریشته له‌به‌ر ئه‌وه‌ داواتان لی ده‌که‌ین که‌ نه‌گه‌رینه‌وه‌ بۆ لای ئه‌سکه‌نده‌ر) له‌ ئه‌نجامیشدا خدر که‌ ئیسته‌ پێی ده‌لێن خدری زینده‌ ئه‌رکی فریاکه‌وتنی لێقه‌وماوانی له‌ وشکاییدا پێ سپێردا و ئه‌لیاسیش ئه‌رکی فریاکه‌وتنی لێقه‌وماوانی ناو ده‌ریای پێ سپێردا و له‌و رۆژه‌وه‌ ئه‌و دوو مرۆڤه‌ بوونه‌ فریشته و ژبانی جاویدانیان پێ به‌خشا» (۲۲۷).

له‌و ده‌قه‌ی که‌ (دایکم) له‌ منداڵیه‌وه‌ تا ئیستا ده‌یان جاری بۆ گێڕاوه‌ته‌وه‌ و له‌ژێر ناوی (خدری زینده‌)یه، به‌جۆریکی تر باسی خدری زینده‌ ده‌کات، که‌ لێره‌ یه‌کێکه‌ له‌ یاران و سه‌ربازه‌کانی ئیسلام له‌ژێر سه‌رکردایه‌تیی پێغه‌مبه‌ر (د.خ).

کورته‌ی بیستی ئه‌و چیرۆکه

۳- «خدری زینده» (۲۲۴):

« ده‌لێ پێغه‌مبه‌ر سلایوی خوای له‌سه‌ر بێ، جار هه‌ک له‌ جارێ له‌ غه‌زایی ده‌گه‌راپه‌وه، زۆر قه‌لاو له‌شکرێ شکاندبوو و کردبوونیه‌ ئیسلام. له‌ رێگای گه‌رانه‌وه‌ ویستی شتیک به‌ئه‌سحابه‌کان و له‌شکرێ ئیسلام پێشان بدات» به‌و رێگایه‌دا نه‌گه‌راپه‌وه‌ که‌ لێوه‌ی هاتبوو، پاش رۆشنتیکی زۆر تووشی ئه‌شکه‌وتیک بوون، پێغه‌مبه‌ر ئه‌مری کرد له‌شکر به‌نیۆ ئه‌شکه‌وتدا بروا، ئه‌و له‌شکره‌ زۆره‌ به‌ئه‌سپ و حوشتتر و فیله‌وه‌ له‌ ده‌رگای ئه‌شکه‌وت چوونه‌ ژووره‌وه، پاش ماوه‌یه‌کی (گه‌ه‌شته‌ جیگایه‌کی تاریکاییه‌ک بوو چاواچاوی نه‌ده‌دی)، ده‌لێ له‌وتاریکاییه‌ شتیک له‌ژێر پێی سوار و پیاوه‌کان خه‌ری ده‌هات له‌ پێغه‌مبه‌ریان پرسی: (پێغه‌مبه‌ری خوای ئه‌وه‌ چیه‌ له‌بن پێیان خه‌ری دیت؟) پێغه‌مبه‌ر جه‌وابی داپه‌وه‌ گوتی: (شتیکه‌ هه‌ر که‌سبیک هه‌لیگرێ و به‌یه‌نێ په‌شیمان ده‌بیته‌وه. هه‌ر که‌سێ نه‌به‌یتن ئه‌ویش هه‌ر په‌شیمان ده‌بیته‌وه!) ئه‌وانیش به‌نادلی هه‌ندیک نابیتن و هه‌ندیکیش که‌مبیک له‌گه‌ل خۆیان ده‌هین.

ده‌لێن: خدری زینده‌ یه‌کتیک بوو له‌ ئه‌سحابه‌کانی پێغه‌مبه‌ر و له‌نیۆ له‌شکرێ ئیسلامدا بوو، ئه‌ویش له‌و تاریکاییه‌ چاوی به‌کانیه‌کی ده‌که‌وت و ئاوی کانیه‌که‌ی جوان هه‌لده‌قوڵی و که‌چی نه‌زیاد ده‌کات و نه‌که‌م. له‌نیۆ هه‌موو ئه‌سحابه‌کان ته‌نیا خدر له‌و ئاوی کانیه‌ ده‌خواته‌وه. که‌ له‌ تاریکی و ئه‌شکه‌وت دینه‌ ده‌ره‌وه، ناشکرا ده‌بێ ئه‌وه‌ی که‌ له‌ژێر پێیان خه‌ری ده‌هات و هه‌ندیک هیناویانه‌ و هه‌ندیک نه‌یانه‌یناوه، دۆر و جه‌واهیر بووه، بۆی ئه‌وه‌ی که‌می هینابوو هه‌ر په‌شیمان بوو، ئه‌وه‌ی هه‌یچی نه‌هینابوو هه‌ر په‌شیمان بوو. ئه‌و ئاوه‌ش که‌ خدر خواردبوو به‌وه (ئاوی نه‌مری) بوو. له‌نیۆ هه‌موو له‌شکر و ئه‌سحابه‌کان ته‌نیا خدر زیندوویتی به‌ده‌ست هینا، له‌و رۆژه‌وه‌ ئه‌و به‌زیندوویتی ماوه‌ته‌وه‌ و له‌ دنیا پێ ده‌گه‌ری، ده‌گه‌ری و هه‌تا رۆژی قیامه‌تی ده‌مین و ده‌لێن ئه‌و دوا که‌سه‌ له‌سه‌ر ئه‌و زه‌وییه‌ و له‌نیۆ ئیمانداران که‌ پاش هه‌موو که‌سه‌کی ده‌مری» (۲۲۴).

۴- مامۆستا (کامل خودیدا) ده‌قیکی تری چیرۆکی (ئه‌سکه‌نده‌ر)ی بۆ ناردووم، که‌ له‌ژێر ناوی (ئه‌سکه‌نده‌ری چار قورنه‌ت)ه‌ له‌و ده‌قه‌ش باسی (خدر) و (ئه‌لیاس) ده‌کری، کورته‌ی چیرۆکه‌که‌ به‌م شێوه‌یه‌یه.

«چیرۆکا ئه‌سکه‌نده‌ری چار قورنه‌ت»

ئه‌سکه‌نده‌ر پاشایه‌کی گه‌وره‌بوو، ده‌سه‌لاتی به‌سه‌ر هه‌ر چوارقورنه‌ی دنیا پێیدا راده‌گه‌یشت. «شیره‌تکاره‌ک هه‌بوو ناڤی وی (قه‌مبه‌ر) بوو، هه‌روه‌سا ل ده‌وره‌ی ئه‌سکه‌نده‌ری کورده‌کی گه‌نج هه‌بوو ناڤی وی (خدر) بوو، ئه‌ڤی گه‌نجی مامه‌کی کال هه‌بوو ناڤی وی (لیاس = ئه‌لیاس) بوو. قه‌مبه‌ر رقی له‌ خدر ده‌بووه‌ چونکه‌ ئه‌سکه‌نده‌ر گرنگیی به‌و ده‌دا، داویکی دانایه‌وه‌ بۆ ئه‌وه‌ی له‌نیوی بیات، «قه‌مبه‌ری گۆته‌ ئه‌سکه‌نده‌ری، ئه‌ری ما تو بۆچی مال و دنیا یا ته‌ وه‌زیر و زه‌ڤینه‌ ته‌و مه‌زنیاته‌ بۆ چیه‌ ئه‌گه‌ر تو بمی؟» ئیمه‌ ده‌مانه‌وی تو نه‌مری و که‌س نه‌توانی جیگای تو بگریته‌وه. «ئه‌سکه‌نده‌ری گۆت:

نهری با دهرمانی نهمرنی چیه؟» قه مبهری گوت: «دهرمانی نهمرنی- ئاڤا هیوان = ئاوی ژیان- یتیه!» ههر قه مبهری ئه سکه ندهری و اتیگه یاند که ئه و ئاو و دهرمانه تنیا به خدری په یدا دهی، ئه سکه ندهر داوای ئه و ئاوه له خدری دهکات و خدر ناچاری دهکات به داوای ئه و ئاوه دا بگه ری، خدریش بۆ ئه م کاره پرس به ئه لیاسی مامی دهکات که پیره میردیکتی دنیا دیته و زانایه. ئه و تیدهگا ئه وه داوه و (قه مبهری) بۆ (خدر) ی داناوه ته وه، به لّام، ریگایه کی راست بۆ خدر دیاری دهکات. سه ره تا ده لّی: هه پروو بلّی ده چم، به لّام، با خهرجیی ئه م ریگایه له سه ر قه مبهری بی. ههروه ها باسی ئاوی حه یاتییی بۆ دهکا و ده لّی: «هه ره به خۆ هندهک ماسیا بگره و بقه لینه و هورکه و دناڤ پاده کی که، هه ر وه ختی ئه ف هورکی ماسیا دناڤیدا ساغبوو بزانه ئه ف ئاڤا هیوانییه» ههروه ها کاتی گه یشتییه تاریکستانی (جهه نوو = جوانی یا) خۆت له داره کی بیهسته وه، چونکه تو ریگا نانا سی، به لّام، ماینه که ت ده گه ریته وه کن جووانوه که ی خۆی. خدر به ریگه وت و ده گه یشته هه ر ئاو یک که مپیک هورده ی ماسی تیده کرد، له یه کتی له ئاوه کان به کسه ر «هورکی ماسییا بوونه ماسی و ساغ بوون، ئیکسه ر زانی ئه و ئاڤه هیوانییه» خدر بۆ خۆی تیری ئاو خوارده وه و دایه ماینه که ش و (جهه تکی = جهه ونده) ی لّی پر ئاو کرد بۆ ئه سکه ندهر و گه پراهه وه، خدر ریگای نهد زانی، به لّام ماینه که یه کسه ر چۆه کن جووانوه که ی، سه یر دهکا داره که ی جووانوی لّی به سترابووه وه، وشک بووه و جووانوه که ش مردووه، خدر به ماندووی و دلّی پر خه مه وه جهه ونده که ی به داری وه کرد و لّیی نووست. وهک ئیزدی ده گپه نه وه: «خودئ مه زن گوته (ملک جبراییل) ئه گه ر ئه و ئاڤا هیوانی بگه هتا ئه سکه ندهر) ی ئه سکه ندهر نامرت و ئه ف ئه ژی چی نابت» جبراییل هه ندیک بانده ی هه نارده جهه ونده که یان دراند و که ئاوه که رژا به ئه مری خودای داره وشک بووه که سه وز بووه وه و جووانوه که زیندوو بووه وه، خدر که له خه وه له سا بینی داره که سه وز بووه ته وه و جووانوه که زیندوو بووه ته وه و جهه ونده که ش دراوه و ئاوی تی نه ماوه.

خدر گه پراهه وه چیی دیبوو بۆ ئه سکه ندهری گپه پراهه وه، ئه سکه ندهر پروای کرد، به لّام، قه مبه ر گوتی: «دقیقت ئه م فرمانا پیره میرا راکه یین و هه مووا بکوژین» و پاشان هه موومان به داوای ئاوی حه یاتییدا بچین، له وه ش مه به سستی له ناو بردنی ئه لیاسی مامی خدری بوو. ئه سکه ندهر له مه ش به گوتی قه مبه ری کرد، خدریش مامی خۆی شارده وه، ئه سکه ندهر به له شکره وه به ریگه وت بۆ به ده سه سته یانی ئاوی حه یاتی، خدریش مامی له نیسو سندوقه کی شارده وه و له گه لّ خۆی برد. له ریگا جبراییل خۆی کرده درویشیک و گوتی: ئه سکه ندهر به داوای ئاوی حه یاتییدا نه چی، ئه و ئاوه به که لّکی تو نایی! ئه سکه ندهر گوتی: ئاخه نه چم من ده مرم!! «ده رویشی گوتی توو نامری هه تا ل بن ته نه بته (رصاص) و ل سه رته نه بته (طاس)،» ئه سکه ندهریش گوتی: که وایه هیچ جاریک لّینا گه ریتم ئاوه ا بی. ئه سکه ندهر گه پراهه وه له ریگا بارانه ک دایکرد، له شکری ئه سکه ندهری جیگایه کیان بۆ چاکرد له سه ر شیر و له ژیر مه تالی. له و کاته جبراییل هات گوتی: ئه سکه ندهر ئه وه چیه له ژیرت؟ گوتی: (رصاص). ئه دی ئه وه چیه له سه رت؟ گوتی: (طاس) جبراییل گوتی شه رتی ئیمه گه یشته جیگا و رۆژی مردن ته!! ئه سکه ندهر گوتی: مۆله تی ئه وه م بده وه سیبه ته کی بۆ دایکم بکه م. رووی له سه رباز ده کانی کرد و گوتی: سه د که س ده س به دوعا، سه د

که س به شیرو رمه وه، سه د که س به تاسی زپه وه له ده وری جه نازه که م بی. جبراییل (*- ۸) گیانی ئه سکه ندهری کیشا. که دایکی هات، گوتی: ئه گه ر به شه ر یو وایه، نه ده مرد، شه ر که ری هه یه. ئه گه ر به مالی دنیا بی بو وایه نه ده مرد، مال و زپری هه یه. ئه گه ر به دوعا بی بو وایه هه ر نه ده مرد، ئه و سه د که س بۆی ده پارێتته وه دوا جار دایکی ئه سکه ندهر بۆی ده سه لمپندری که که س نییه مردووی لّی نه مرد بی و که س نییه! نه مری، «ئه و گوت: مرین ته بای خه لّکی نه ی مریه!» (۲۲۶).

یه کیکی تر له و ده قانه، ئه و ده قیه ماموستا (تاریق کاریزی) له رۆژنامه ی هاوکاری بلاوی کردو ته وه و ئه ویش له (تاها حه مه ده مین مسته فا) ی بیستوه کورته ی ئه م ده قه ش به م شپوه یه:

۵- «زه لامپیک رۆژی له رۆژان وا دیت به میشکیا بچیت به داوای (ئاوی حه یاتی) دا بگه ری، ریگایه ک ده گریته به ر و ده گاته قه لایه ک، به ته خمین و مه زهنده وای بۆ ده چیت که له م قه لایه دا ئاوی نه مری و ده ده ست ده هینی، ده که ویتسه هه لکه ندنی قه لّا تا ماوه یه ک... رۆژی له رۆژان کرمپکی سپی ده دۆزیتته وه. کرمه که په روه رده ده کات به ره به ره تا وای لّی دیت شپوه ی مندال وهرده گریت. منداله که ش په روه رده ده کات. منداله که گه وره ده بی و به قسه ده ی، له زه لامه که ده پرسیت که بۆچی هاتوه؟! له وهرامدا کاربا ده لّیت: له ئاوی نه مری ده گه ریتم. منداله کرمه که ریتمایی ده کات و ده لّی: نه که ی ئاوی نه مری به خۆیتته وه چونکه وهک منت لّی به سه ر دئ من که ئه و ئاوه م خواردوو ته وه. وه کو ده بینی له کرمه وه گه وره ده بم و ده به وه به مرۆڤیکتی کامل و ته ووا پاشان به ره به ره گچکه ده به وه، تا ده به وه به و کرمه ی که بیینیت، به م شپوه یه من ژیان و گوزه ران به سه ر ده به م. زه لامه که ئه م به سه ره اته ی بیست بریاری پاشگه زبوون و گه پراهه وه ی دا» (۲۲۳، ۸۹۸)

۶- چیرۆکیکی تر هه یه، زۆر بلاوه، ئه ویش چیرۆکی ئه و پیره نه یه که له ده ده ست مردن راده کات و به داوای نه مرییدا ده گه ری. ئه ویش چیرۆکیکه هه موومان زۆر جارمان بیستوه! کورته ی به سه ره اته که به م شپوه یه:

«ده گپه نه وه پیره ژنیک تنیا کورپکی ده بی. هه موو رۆژی داوا له کوره که ی ده کات بیبا ته جیگایه ک که مردنی لّی نه بی. هه رچی کوره که ی ده لّی: دایه گیان مردن له هه موو جیگایه ک هه یه، هیچ جیگایه ک نییه که مردنی لّی نه بی ژنه به رده وام ده لّی: کورم من له مردن ده ترسیم، نامه وئ برم ژیان خۆشه. کوره ناچار رۆژی دایکی سواری پیره که ریگ دهکا و گونده و گوند و شاره و شار به داوای جیگایه کدا ده گه ری که مردنی لّی نه بی. ده گاته شاریک خه لّکه که ده لّین: لیره مردن نییه! دایکه ده لّی: کورم ئیره بۆ من باشه، له حه وشیکا ژووریک ده گرن و کوره خه ریکی کارو کاسبی ده بی. دایکه زۆر دلّخۆشه که مردن نییه و ئه ویش نامری!، رۆژ و هه فته و مانگ تیده په رن رۆژی کوره ماندوو له کار ده گه ریته وه مال، کاتییک خواردنی بۆ دین، سه یر دهکا سه ریکی مرۆڤی تیدایه، ده پرس: ئه و گوشته چیه؟ ده لّین: گوشتی دایکته، کوره ده لّی: چۆن؟ ئه ی ئیوه نه تان گوت لیره مردن نییه! گوتیان: راسته به لّام، هه رکه سی نه خۆش که وئ پیتش ئه وه ی لاوازی سه ری ده برین و گوشته که ی ده خۆین. کوره روو له سه ری دایکی دهکا و ده لّی:

نه نئی... نه نئی

قایل نه بووی به گۆز خه نئی

سه ریان لیتای به ترختینی» (۲۲۵)

۷- نه فسانه‌ی کوردی و هه ندق له نه مرانی تر:

چیرۆکی نه مران و کهسانی عه و دال به دوای نه مری، له نه فسانه‌ی کوردیدا ته نیا له و چه ند چیرۆکه کۆ نابیتته وه که پیشتر کورته یه کمان لئ خسته بهرچاو، له م لاو له لای چیرۆک و نه فسانه‌ی کوردی، به چه ندین شیوه باس له م کهس و حاله تانه ده کړئ، پتویسته به کورتی هه ندئ کهس و چیرۆکی تر باس بکه ین.

۸- پیاوی ناغای: له چیرۆکی (نه سحابه) له بهر نه وهی (پیاوی ناغای) چاکه‌ی له گه ل (نه سحابه) ده کات، نه سحابه دوغای بۆ ده کات و پیاوی ناغای بئ مردن و گیان کیشان ده چیتته به هه شتی. له گه ل نه سحابه‌ی له به هه شتی ده بن.

«چوو چوو کن نه سحابه‌ی، نه سحابه له سه ر کورسییه کی دانیشتییه، له ناو مپگره کی، چوو له سه ر (چینچک) ان له کنی دانیشتی،

گوتی: بروسکه که ده هات تیبه ر ده بوو، نه سحابه ده یگۆ: «ئیک، بروسکه کی دیکه تیبه ر بوو، نه ویش هه ر له سه ر چینچکان دانیشتییه، گوتی هه تانه کونئ هه فته‌ی هه زار ساری له سه ر چینچکان دانیشتی له ناو مپگرئ بحیشتی، له کنی وایه سه حاته که، له کنی وایه ده قیقه که.»

گوتی: «وه لاهی نه سحابه نه من چیدکه دانیشتم، پاره کهم بدئ ده به مه وه!»

گوتی: «کوره کابرا نه توو بئ هه موو نازابی و بئ هه موو روح کیشان خوی نه جاتی توی دایه، نه توو هاتیه مرکی بحیشتی نه توو چیشته له پاشایه، نه زه مان نمایه و نه به شه ر نمایه و، نه توو لۆ لۆخۆ دانایشی، نه توو هه فته‌ی هه زار ساره له سه ر چینچکان لیره دانیشتی.»

کوره بابه گوتی: «نه سحابه هه فته‌ی هه زار ساری چی، نه من بیک ده قیقه دانیشتییه، پاره کهم بدئ نه من خۆ شه ر مه زاری ناغای ناکه م، لۆ پاره‌ی هاتیمه. (خوا نه جاتی نادا) وه لئ گوتی پاره که‌ی ویداوه»
وه کی ده چی ده بیینی ده سته ناو نه مه قلوقاته‌ی نه مه قلوقاتی جارن و نه چشتی جارن و کهس نزانئ چیه؟

گوتی: «حه ککو چم له خۆ کرد. به قسه‌ی نه سحابه م نه کرد خۆم مار ویران کرد.» (۳۵، ل ۱۴۴-۱۴۵).

له م چیرۆکه. پیاوی ناغای بئ نه وهی خۆی بیهوئ و پئ بزانی، بئ (مردن) و (روح کیشان) ده چیتته نیو به هه شت، که چی نه ویش وه کو (نادا) ده یډۆرپنئ، نه وهی جیگای سه رنجه تیبه رپوونی زه مانه - ده قیقه یه که - به هه فته‌ی هه زار سال.

۹- شیخ فه رخ: چیرۆکی شیخ فه رخ و خاتوون نه سته له نیو کورده واری چیرۆکیکی پر له کاری سه ر

و نه فسانه بییه، شیخ فه رخ، هه ر له مندالی که تازه له دایک ده بن، ده که ویتته قسه، خه لکه که نه مه به عاجباتی تیده گهن. نه گه ر وانه بن: «ده نا قه ت بووه مندالی یه که ساحه ته ده زگی دایکی بکا قسانه؟!» (۴ به شی دووم، ل ۷۵) نه مندالی که هه ر زوو که تازه له دایک ده بی ده سته به قسان ده کات، هه ر نه منداله به شیوه یه کی نه فسانه بی گه وره ده بی و له ژیا نییدا دنیا یه که کاری سه ر و لیک ناته با ده کات، هه ر به م کارانه له دل و ده روونی خه لک جیگایه کی تایبه ت بۆ خۆی ده کاته وه و خه لکی سه ره رای کاره بی شه رعی و بی نه ده بییه کانی هیشته به وه لیبی ده زانن و: «ده لئین شیخ فه رخ نه مرده وه و ناغای له هه موو شتیکه.» (۳، به شی یه که م، ل ۱۷۸)

هه رچه نده له کۆتایی چیرۆکی شیخ فه رخ، فه رخ ده مرئ، به لام، با وه ری نه فسانه نامیزی خه لک نایانه وئ بمرئ و به مرده ووی حسیب ناکه ن، چونکه نه وه که سیتیکی ناسایی نه بوو، هه ر نه وه جوړه که سانه ژیا نیان زیاتر له واقعی خۆی نه فسانه نامیز ده کړئ. بۆیه شیخ فه رخیش به زیندوویی ده هیلته وه.

۱۰- که یخه سه ره: «له لایه کی تره وه کتیه به هه له ویه که ان باس له وه ده که ن که له کن هۆزی ماد و پارس (که یخه سه ره) (هه خشته ر پینجه مین فه رمانه وه ای گه وره ی ماد) به هۆی به ده سه ته یینانی یه کیتی نی نارییه کان زۆر خۆشه و یست بووه و له نه مره کانی زه رده شتی و زرگار که ری جیهان ده ژمیردرئ له کۆتایی جیهان. له کیتایی په هله و ی دینکه رد-؟- (کیتایی نۆیه م، به شی ۳۳ بند ۱-۵) له م باره وه نوو سراوه: به پیتی نوو سینی سو تگر نه سک (یه کئ له به شه کانی ناو یستا) له کاتی زیندوو بوونه وه که یخه سه ره له گه ل ئیره د (وای) - خودا وه ندی هه وا - خودا یه که که له گه ل مرده وه کان و کاری زۆری له سه ر زیندوو بوونه وه ی مرده وه کان هه یه، یه کتر ده بین و له وه ده پرسئ بۆچی نه وه هه موو خه لکه کی که به فه ر و شکۆی خۆزه به ناو بانگ بوون، له نیو برده وه؟ (وای) وه لاهی قسه کانی که یخه سه ره ده داته وه پاشان که یخه سه ره ده یگرئ و ده یکاته وشتر و سواری پشتی ده بن (وای) نه وه له گه ل ئیرانییه کان ده با ته نه وه جیگایه ی که (هه ئوایشته) کورئ (گۆرو). (یه کئ له نه مرانی زه رده شتیان) لئ نوو ستوو ه.

که یخه سه ره نه وه نازاد ده کات و به رده وام ده بی له رۆیشته‌ی خۆی تا نه وه جیگایه ی که تووشی شه ر که ر (توشیای کیمیری، یه کیتی تر له نه مران) ده بی نوو ستوو ه، له وئ که یخه سه ره و پاله وانان ده گه نه جیگایه که که ئاپیوه (نۆیسته دوو مین فه رمانه وه ای ماد) له و پیه. که له وئ تیبه رین سوشیانس (چاوه روانکراوی زه رده شتیان) ده بین، سوشیانس ده پرسئ: نه وهی که سواری پشتی (وای) بووه کتیه؟ که یخه سه ره خۆی ده ناسینئ، سوشیانس سو یاسی کاره گه وره کانی نه وه ده کات که بتخانه ی که ناری ده ریا چه ی چیچست (ورمئ) قه لای ئۆزار توئی (تیشی بائینی) و کوشتنی نه فراسیاب و (مادیای نه سکیتی)، پاشان گر شاسب (رۆسته می زابلی) گورز به ده سته خه ریکه ده گات، توس له خه و ی له مپژینه ی به ناگا دیت، گر شاسب له بهر نه وه یه تا به کیتی پیروژ (گاتایی) و (ناو یستایی) بگه رئ و نه وده م دوا شه ر (شه رتیک بۆ له نیو بردنی داروده سته ی نه هریمه نی له وانه زوحاکی له نجیر زرگار بوو، ده سته پیده کات) (۵۰، ص ۷۳-۷۵)

که یخه سه ره نه ویش به هۆی خۆشه و یستیه وه له کن خه لک به نه مر حسیب ده کړئ، جگه له وه نه وه

پاشایه‌ی ماد خوداوندی (وای) ده‌گرتو پاش نه‌ودی لیتی ده‌پرسی بۆچی نه‌و که‌سانه‌ی که‌خاودنی (فه‌ری) بوون له‌نیو بردوو، وای ده‌کاته و شتر و سواری پشتی ده‌بن. هه‌تا ده‌گاته نه‌ودی له‌گه‌ل سوشیانس شه‌ری، دوا شه‌ری زوحاک ده‌کات و خه‌لک و جیهان و جیهانی نه‌ولاش له‌شه‌ری نه‌هریمه‌نی رزگار ده‌کات.

۳-۵-۱- کورت‌ه‌ی ده‌قی نه‌فسانه‌ فارسیه‌کان:

یه‌کێ له‌پاله‌وان و ناوداره‌کانی نه‌فسانه و میژووی فارسی (جه‌م- جه‌مشید) هه‌ر نه‌و جه‌مشیده‌ش یه‌کێکه له‌و پاله‌وانانه‌ی که‌ ته‌مه‌نیکێ درێژی هه‌یه و هۆی نه‌مرییشی به‌ ده‌سته‌وه‌یه، کورت‌ه‌ی به‌سه‌رهات و چیرۆکه‌که‌ی به‌م شپوه‌یه:

۱- «جه‌مشید»

جه‌مشید کوری (ته‌همورث) ه، ته‌همورث کوری (هۆشه‌نگ) ه، هۆشه‌نگ کوری (کیومه‌رپ) ه.

«ناوی جه‌مشید له‌ دوو به‌ش پیکهاتوه. جه‌م = جمک، دوانه. شید = روشن و دره‌خشان» (۱۹۲ ص ۲۵۲).

نه‌م پاشایه له‌ سه‌ره‌تا وه‌ک شاهیکێ خۆشه‌ویست و پیروژ و به‌ توانا که‌وته ناوه‌دان کردنه‌وی ولات. له‌سه‌رده‌می نه‌ودا سه‌ره‌تا حوکم عه‌داله‌تیکێ وا ولاتی گرتوه که:

زمانه بر آسود از داوری به‌فرمان او دیوو مرغ و پری (۱۸۳)

دادوهری و ره‌وا ولاتی گرتوه دپو بالنده و په‌ری له‌ ژیر نه‌م‌ری نه‌ودا بوون. «هرمزد دینی دایه‌ ده‌ست جه‌م (جه‌مشید) و جه‌م به‌ پیغه‌مه‌ری رازی نه‌بوو، پاشان هرمزد پارتیزگاری و سه‌رداری جیهانی دایه‌ ده‌ست نه‌و. له‌ حوکمداریه‌تیی جه‌م-دا به‌لای نه‌هریمه‌نی و مه‌رگ و پیری نه‌بوو، پاشان جیهان پر مرۆف و گیانه‌به‌ر بوو، جه‌م به‌ره‌و نیوه راست رویش و جیهانی سه‌ نه‌ونده فراوان کرده‌ه» (۱۹۸، ص ۲۱۵) له‌گه‌ل کارکردن و به‌ده‌سته‌په‌نانی شتی تازه جه‌مشید دلشاد و به‌خته‌وه‌ری ده‌یگرته‌وه، گوتی:

منم گفت بافر ایزدی همم شهریار میم مویدی (۱۸۳)

گوتی منم له‌ سایه‌ی فه‌ر و به‌ره‌که‌تی خودایی، همم پاشام و همم پیاوی ئایین و خودا.

له‌ سایه‌ی نه‌و دادوهری و به‌ره‌که‌تی خوداییه‌ توانی دروستکردنی نامیزی جه‌نگ و شیر و رم و خووده و زری هونه‌ر بنوین. دیسان له‌ ئارموش و خوری و کتان پۆشاک بچن و بدرو. دیو و جنی خسته‌ کار و زۆری سوود له‌ کاره‌کانیان بینی و کۆمه‌لی به‌سه‌ر چوار چین دابه‌شکرد. پیاوانی ئایین و سه‌رباز و جووتیار و پیشه‌ساز، شاری دروستکرد و ئاسن و زیر و زبوی ده‌ره‌ینا و نه‌تییی ده‌رمانسازیی دۆزیه‌وه و به‌ که‌شتی به‌ده‌ریاکاندا گه‌را و به‌ سواری که‌ژاوه که‌ دیو و جن هه‌لیانده‌گرت به‌ ئاسماندا سووپرایه‌وه «پیری دا کورسییه‌کی له‌ زیر بۆ دروست بکه‌ن، به‌ تاج و به‌رگی زیرینه‌وه کاتێ له‌سه‌ر نه‌و کورسییه‌ دانیش و تیشکی رۆژی به‌رکه‌وت جیهانی رووناک کرده‌وه، نه‌و رۆژه‌یان ناو نا (نه‌ورۆز) له‌و رۆژه‌وه نه‌و رۆژه‌ وه‌ک جه‌ژن سال به‌سال یاد ده‌کرتته‌وه» (۱۹۰).

له‌کاتی نه‌و ولات ناوه‌دانی و دادوهری و پیشه‌که‌وته‌نه‌دا به‌فه‌رمانی (دادار = خوداوند) جه‌مشید ئاگادار

کرایه‌وه که‌ سه‌ سالی پر سه‌رما و به‌فر و باران دیته‌ پیشه‌وه‌ پیوسته (وه‌رجه‌مه‌کرد) قه‌لای ژیر زه‌مینی دروست بکه‌ی و مرۆف و زینده‌وه‌ر و گیاکان له‌ له‌نیوچوون پیاویری، جه‌مشید نه‌و باغ و قه‌لایه‌ی (*- ۹) دروست کرد و هه‌موو مرۆفه‌ جوان و له‌شساع و گیانه‌به‌ره‌ چاکه‌کان و رووه‌که‌ به‌ سووده‌کانی له‌و قه‌لایه‌دا پاراست.

جه‌مشید که‌ ماوه‌یه‌کی درێژ نزیکه‌ی (هه‌زار سال) حوکمی کرد و له‌و ماوه‌یه‌دا زۆر کاری تازه‌ی کرد و سه‌رکه‌وتنی به‌ده‌ست هینا به‌ره‌ به‌ره له‌ خۆبایی بوو گوتی: نه‌و جیهانه‌ سه‌رتاسه‌ر من دروستم کردوه.

خورو خواب و آرماتان ازمن است همان کوشش و کامتان از من است (۱۸۳)

خه‌و و خواردن و ئاسایشان له‌ سایه‌ی منه و نه‌و ره‌نج و به‌ده‌سته‌تانه‌تان هه‌مووی به‌ هۆی منه‌وه‌یه، له‌ به‌رامبه‌ر نه‌م کفر و له‌ خۆبایی بوونه‌ که‌سه به‌ ده‌نگ نه‌هات و هه‌تا پیاوانی ئایینیش سه‌ریان بۆ له‌قاند،

چو این گفته شد فر یزدان ازوی بگشت و جهان شد پر از گفت گوی (۱۸۳)

که‌ جه‌مشید نه‌م (قسه- کفر) انه‌ی کرد فه‌ری خودایی لیتی جیا بووه‌وه و خه‌لک که‌وته‌ن چپه‌ چپ:

به‌ جمشید بر تیره‌گون گشت روز همی کاست آن فر گیتی فروز (۱۸۳)

نه‌و فه‌ری جیهان رووناک که‌ره‌وه‌ی جه‌مشید هه‌ر له‌ که‌می دده‌ا و رۆژگاری لێ تاریک داها. سه‌ره‌رای نه‌ودی که‌ نور و به‌ره‌ی خودای لیتی جیا بووه‌وه خه‌لکه‌که‌ش پشتیان تیکرد؛ نه‌ک هه‌ر هینده هه‌ر نه‌و خه‌لکه‌ په‌نایان بۆ (ده‌شتی سواران) برد و داوای یارمه‌تییان له‌ (ضحاک = نه‌ژی ده‌هاک) کرد له‌ ده‌ست نه‌و پاشا (بێ فه‌ر) و له‌ خۆباییه‌یان رزگار بکات، نه‌و نه‌ژدیهاکی -وه‌ک له‌ شاهنامه‌دا ها‌تووه- به‌ ره‌گه‌ز عه‌ره‌ب (*- ۱۰) ده‌بیته‌ پاشا و جه‌مشید له‌نیو ده‌بات و ده‌یکوژی.

له‌باره‌ی کوشتنه‌که‌ی رای جیاواز هه‌یه، «له‌ به‌ندی ۴۶ زامیاد یه‌شت ها‌تووه که‌ سپیتیه‌ره spityuar جه‌می به‌ مشار دوولت کرد. له‌ به‌شی ۳۱ به‌ند و هش به‌ندی ۱۵ ده‌لت: سپیتیه‌ره برای جه‌مشیده و له‌گه‌ل (نه‌ژدیهاک = ضحاک) جه‌مشیدی کوش (یشتها. ج ۱، ص ۱۸۷)» (۱۹۲، ص ۲۵۳) که‌چی له‌ شاهنامه‌ باسی نه‌وه ده‌کات که‌ نه‌ژدیهاک له‌سه‌ر خواستی خه‌لکه‌که‌ دیت، جه‌مشید ده‌پرا و بۆ ماوه‌ی سه‌د سال خۆی ده‌شاریتته‌وه. پاش سه‌د سال به‌ ده‌رده‌که‌وتته‌وه و نه‌مجاره‌ نه‌ژدیهاک هه‌ر زوو ده‌یگرێ و به‌ مشار ده‌ییریتته‌وه.

چو ضحاکش آورد ناگه بچنگ یکایک ندادش سخن را درنگ

به‌ ارش سراسر بدونیم کرد جهان را از او پاک بی بیم کرد (۱۸۳)

زوحاک که -جه‌مشید-ی که‌وته ده‌ست هه‌ندی بلتی یه‌ک و دوو به‌ مشار دووکه‌رتی کرد و جیهانی لێ پاک کرده‌وه.

۲- یه کینکی تر له و ناودار و ته مهن دريژ و نه مرانه ی تا روژي دوایی نامری، (نهژدیهاک = ضحاک) ه،
نهو نهژدیهاکه ی له سهر تهختی شاه ی جه مشید داده نیش و هه زار سال له و ولاته حوکم ده کات.
حوکمیکی پر خوین، کورته ی به سه رها ته نه فسانه بییه که ی به م شیوه یه.

«زوهاک»

له دهشتی سواران - که مه بهستی فردهوسی ولاتی عه ربه - پیاویکی ناودار و شایه کی ناسراو هه بوو،
نهو پاشایه ناوی (مرداس) بوو، نهو شایه خاوه نی چوارپاییکی زوری دوشین و نه سپیکی زوری سوازی
بوو، که له ژماره نه ده هات. نهو پاشایه کورپکی نازا و دل به دنیاوه ی هه بوو ناوی (بیوراسب) بوو پییان
ده گوت (ضحاک).

جهانجوی را نام ضحاک بود دلیر و سبکبار و ناپاک بود (۱۸۳)

نهو کورپ که هه ردهم له سهر پشتی زین بوو، خه ربکی ژیان و ناره زوی خوژی بوو، زینی نه سپه کانی
هه موسی له زپ و زیو بوو. به ردهستیکی نه جنده ی هه بوو، نهو نه جنده یه له سهر شیوه ی کورپکی گه نج
خوژی به زوحاک ناساندبوو ببوو جه گای باوه ری. په پمانی نه وه ی له گه ل زوحاکدا به ستابوو که نهو هه موسی
شتیک بو زوحاک بکات و زوحاکیش هه موسی قسه یه ک به گوتی نهو بکات. پاشان (ئیبلیس = شهیتان)
داوای له زوحاک کرد باوکه پیره که ی بکوژی و بو خوژی بیته پاشا، هه رچه نده زوحاک جاری یه که م سهری
نه هینا به ری، به لام، دواچار شهیتان توانی رازی بکات. شهو باوکی به هیوای شهو و خوداپه رستی
رووی له نیو باغ کرد، که چی کورپه که ی له سهر ریگای چالینکی هه لکه ندبوو، سهری چاله که شی به پووش
داپوشی بوو، باوکی بی ناگا که وته نیو نهو چاله و پشتی شکا، ئیبلیس هه ره لوئی خوئی به سهردا کردو
شاردیبه وه. زوحاک به م شیوه یه جه گای باوکی گرتوه.

به سر بر نهاد افسر تازیان برایشان ببخشید سود زیان (۱۸۳)

پاش نه وه ی زوحاک بووه پاشا و ته و او جه گای باوکی گرتوه، نهو مجاره ئیبلیس له سهر شیوه ی
ناشپه زیکی شاره زا هاته وه خزمه تی زوحاک و خوشتترین خواردنی بو دروست کرد، گوشتی به سته زمانانی
بو لیده نا، پاش نه وه ی تا ئیستا رووه ک خواردنی سهره کی بوو. به م خواردنه خویش و تازانه پاشا
(ناشپه ز = ئیبلیس) ی زور که وتبووه بهر دل و دلی نه ده شکاند. پاشا ویستی له جه گای نه م هونه ر
نواندنه ی ناشپه ز دیاربییه کی بداتی، گوتی: «بخوازه چیت ده وئ!» ئیبلیس به ده ست و دهم که وته دوعا
کردن و گوتی: «یه ک ناره زوی بچووکم هه یه، نهویش نه وه یه که هه رودو شانت ماچ بکه م. شا نه م
خواستهی زور بچووک و ناسان هاته بهرچاو، شانی بو رووت کرد، ئیبلیس پاش نه وه ی هه رودو شانی
ماچ کرد، یه کسه ره بهرچاو گوم بوو. هه ره نهو دهم پاشا به لایه کی به سه رها ته، که که س نه یدیه و:

دومار سیه از دو کتفش برست غمی بگشت و ازهر سویی چاره جست (۱۸۳)

له جه گای ماچه کان و له سهر هه رودو شانی دوو ماری رهش رسکان، هه رچی ده یان برین، که چی هه ر
نهو دهم په پیدا ده بو نه وه. هه رچی پزیشک و حه کیمی ولات هه بوو هینایان که س چاره ی نه کرد.
نهو مجاره ش ئیبلیس خوژی کرده حه کیمیکی شاره زا و هات و چاره یه کی بو دوزیبه وه، چاره که ش نه وه بوو،

که پیوسته هه ر روژه میسکی دوو که س ده خواردی نهو مارانه بدات، بو نه وه ی نارام بگرن. ده نا هیچ
چارپکی تریان نییه! روژانه به فه رمانی پاشا دوو که س سهر ده بران و میسکیان ده خواردی ماره کان
ده درا.

وهو پیشتتر له باسی جه مشید گومان، زوحاک له سهر خواستی خه لکه که جه گای جه مشیدی گرتوه و
له سهر کورسی پاشایه تی نهو دانیش، هه ره نهو دهمیش زوحاک دوو که چه که ی جه مشیدی برده باره گای
خوژی و که ناویان - نه رنه واز و شه هه واز - بوو،

چو ضحاک شد برجهان شهریار برو سالیان انجمن شد هزار (۱۸۳)

زوحاک هه زار سال شایه تی کرد، له سه رده می نهو دا هه موسی شتیک و هه رگه رابوو.

هنر خوار شد جادویی ارجمند نهان راستی آشکارا گزند (۱۸۳)

هونه ر و راستی بی نرخ به لا نرابوو، درو و جادوویی نرخی په یدا کردبوو، راستی و دادوه ری به دزی
باس ده کرا، درو و خراپه به ناشکرا ده کرا.

روژگار به م شیوه یه به سه رده چوو، هه ره روژ دوو گه نج به زیندوویی سهر ده بران و میسکیان ده خواردی
ماره ره شه کانی سهر شانی زوحاک ده درا، تا دوو که سی خوین پاک له نه وه ی پاشایان و دوو که سی له
خودا ترس که:

یکی نام ارمایل پاکدین دگر نام گرمایل پیشین (۱۸۳)

نه م دووه له زور رووه بیربان له حالی ولات و خه لکه که کرده وه، وایان به چاک زانی خو بکه نه
ناشپه زی پاشا و له و توه کاریک بکه ن، نهو یان بو ره خسا و بوون به ناشپه زی پاشا و به زانایی خو راک
چاکیان بو پاشا ناماده ده کرد، که هاته وهختی نه وه ی که دوو گه نه که سهر برین، به دلی پر له خوینه وه
گه یشتنه نهو باوه ری که:

از آن دو یکی را بپرداختند جز این چاره ای نیز شناختند (۱۸۳)

له م دووه یه کیکیان نازاد ده کرد و له جه گای نهو میسکی مه ریکیان ده هینا و له گه ل نه وه ی تر
تیکه لیان ده کردو ده خواردی ماره کانیان ده دا. به م جو ره هه مانگه ی سی که س زرگاری ده بوو، نه وانه
روویان له کیوان کرد و چیتر نه هاته نه وه ناوه دانی.

کنون کرد از آن تخمه دارد نژاد که زآباد نآید بدل برش یاد (۱۸۳)

ئیتستا کورد له نه وه ی نه وانه و هه ره به ره نه وه شه حه ز له ناوه دانی ناکه ن.

پاشا به خوین رشتن و ماره کان به میسک خواردنه وه روژگاریان به سه ره ده برد، تا نهو روژهی که چل
سالیکی له ته مهنی پاشا مابوو، شه ویک زوحاک که له گه ل نه رنه واز خه وتبوو، خه ویک زور ناخوشتی
بینی، له ترسان به هاواریک به ناگا هات، که نهو کو شکه سه د ستوونه ی له رزاندوه وه. ده ست و په یوه ند و
جوانه کچان هه موسی به ناگا هاتن. نه رنه واز رووی له زوحاک کرد و گوتی: تو به نارامی له مالی خو تدا
خه وتوو. چی وای لیکردی هینده بترسی؟ - حهوت کیسوه ره له ژیر فه رمانی تو دابه و دتو و درنج و
ناده میزاد له ژیر نه مری تو ن؟ -

زوحاک گوتی: ئەگەر خەونی خۆمتان بۆ بگێرمەوه، هیچ ئومیدیکتان بەمن نامینێ.

پاشان هەموو خەون زان و ئەستێرە ناس و پیاوانی ئایینی ولاتی کۆکردەوه و خەونی خۆی بۆ گێرانەوه، خەونەکه هێندە ترسناک بوو، کەس نەبوێرا ماناکە یۆ لێداتەوه، سێ رۆژ بەم شێوەیه، رۆژی چوارەم پاشا زۆری لێکردن، تا یەکنێ لەدنیادیدهکان هات و لەپێش پاشا چەمبایهوه و گوتی: کەس لەدایک نەبووه، بۆ ئەوهی نەمرئ، پیاو هەرچەند بەهیز بێ و مالم و دەسهلاتی هەبێ، رۆژی دێ هەر دەمرئ و تۆش رۆژگارت بەدەستی یەکنێ کۆتایی دیت کە ناوی (فەرەیدوون)ە و هێشتا لەدایک نەبووه. (باسی لەدایک بوونی فەرەیدوون لەگەڵ بەسەرھاتەکە یە لە بەسەرھاتی فەرەیدوون دەخۆینێهوه) زوحاک کە باسی لێھاتوویی و نازایهتیی فەرەیدوونی بیست لەخۆچوو لەسەر تەختی کەوتە خوارەوه، پاشان (فەرەیدوون) و (کاوه) یەک دەگرن و زوحاک لەسەر تەختی پاشایهتی دیننە خوارەوه، دواڕۆژی زوحاک بەزۆر شێوه باس دەکری.

لەبەر ئەوه زوحاک لە ئەوهی شاهانی ئێرانی نیبە لە فەری خودایی بێ بەشە، بۆیە هەولێدە ئەم هیز و رووناکییە بەدەست بێنی: «لە بەشیکێ تری ئاویستا بەناوی ئابان یەشت، ئەژی دەھاک = ضحاک داوا لە ئەناھیتا خوداوندی ئاو دەکات کە لە هەولێ بەدەست هێنانی فەر = فرە (خودایی) یارمەتی بدات» (١٠٥، ٢٤) کەچی لەم هەولێدا سەرکەوتوو نایێ.

وگەر زوحاک خۆی خەون دەبینێ و ئەستێرەناسەکان بۆی لێدەدەنەوه، ئاوا دەرەچێ و دواجار کۆتایی زوحاک بەدەستی فەرەیدوون دیت.

دواجار «فەرەیدوونی پالەوان کچەکانی جەمشیدی لە دەست زوحاک رزگار کرد و، زوحاکیشی لە کیتی دەماوند زیندانی کرد، ئەو هەتا کۆتایی مێژوو لەوێ دەمێتەوه، ئەوسا دووبارە هێرش دەکاتەوه سەر جیھان و دوو لە سێی گیانلەبەران قوت دەدا و زیان بە ئاو و ئاگر و گیا دەگەیهنێ، تا سەر ئەنجام بە دەستی گرشاسب(*) (١١) کە دووبارە زیندوو دەبێتەوه، (زوحاک) دەکوژێ» (٥٢، ٥٨).

٣- یەکیکی تر لەو پالەوان و شاهانە یە ئەفسانە یە فارسی کە خاوەنی (فەری ئیزەدی) و تەمەنیکی ئەفسانەیییە (فەرەیدوون)ە. ئەو فەرەیدوونە یە کە لەگەڵ کاوه کۆتایی بە زولم و زۆری زوحاک دین. کورته ی چیرۆکە کە بەم شێوهی خوارەویە.

فەرەیدوون:

فەرەیدوون دایکی ناوی (فرانک) بوو، باوکی ناوی (ئابتن) و لە ئەوهی پاشایان بوو، ئابتن ئەویش یەکیکی بوو لەو کەسانە یە مێشکی سەریان دەرخواردی مارەکانی سەر شانی زوحاک درابوو.

زوحاک کە خەوی بینی و یەکنێ لە زانایەکان خەونەکە یۆ لێکدایهوه و گوتی: تۆ هەرچەندە بژی و تەمەنت دێژی بێ، دواڕۆژ هەر دەمری و مەرگی تۆش بە دەست کورپیکی نازایە و گورزیکێ سەرگای(*) (١١) بە دەستەوویە و لە ئەوهی پاشایانە و ناویشی (فەرەیدوون)ە و هێشتا لە دایک نەبووه.

هەنوز آن سەپهبد زماذر نژاد نیامد گە برسش وسرد باد (١٨٣)

کجا نام او افریدون بود زمین را سپهری همایون بود (١٨٣)

زوحاک کە ئەمە ی بیست بەناشکرا و بەنهیینی خەلکی بەدوای فەرەیدوون-دا پەرت کرد و بەشەو و بەرۆژ بەولاتدا دەسوورانەوه.

کە فەرەیدوون هاتە دنیا، دایکی بۆ ئەوهی لەپیاوێکانی زوحاک یباریزێ، بردیبه لای کابراییک کە بەمێگەل مەر و بەگاران مانگای هەبوو، ئەو کابرایه بۆ ماوهی سێ ساڵ بەشیری مانگا بەختی کرد:

سەسالش همی داد زان گاو شیر هوشیار بیدار زنهار گیر (١٨٣)

لەبەر ئەوهی زولم و زۆری زوحاک کۆتایی نەدەهات و ناوی فەرەیدوون لەرزی دەهینایێ، بەردەوام پیاوێکانی خۆی هاندەدا تا بیدۆزنەوه، لەم ترسە دایکی ناچارە ئەمجارەش فەرەیدوون بیاتە جێگاییکێ ئەمینتر.

کورە ی هەلگرت و بردیبه سەر چیا و لای پیاویکی خواپەرست:

یکی مرد دینی بران کوه بود که از کار گیتی بی اندوه بود (١٨٣)

ئەم پیاوێ خواپەرستە مندالە ی لە دایکی وەرگرت و زۆر بەچاکی کەوتە پاراستن و پەرودەکردنی. فەرەیدوون لە رەنگ و روو و قەد و بالا پالەوان و ئەوهی شاهان بوو، بۆ زبیرەکی و لێوهشاوویی بێ وێنە بوو، کە گەرەبوو گەیشتە تەمەنی شازدە سالی:

چو بگذشت از آن بر فریدون دوهشت زالبرز کوه اندر آمد به دشت (١٨٣)

لەکیتی ئەلبورز هاتە خوارەوه و چوو لای دایکی و گوتی: ئەوهی کە تا ئیستا نەهینییە بۆم باس بکە، من لە چ نەوهییکم و کورپ چ کەسییکم؟ دایکی وەلامی دەداتەوه و دەلێ: لە ولاتی ئێران پیاویکی ناو (ئابتن) هەبوو:

زتخم کیان بود و بیدار بود خردمند و گرد بی آزار بود (١٨٣)

پاش ئەوه دایکی هەموو زولم و خویتریزییەکە ی زوحاک ی بۆ باس کرد و کورزانی باوکی و کورپەرەییەکانی خۆی بۆ گێرایهوه، فەرەیدوون گوتی:

کنون کردنی کرد جادو پرست مرا برد باید به شمشیر دست (١٨٣)

کە ئەو جادوو پەرستە ئاوی کردوو پتویستە بەو شمشیر دەستی بیرم، دایکی گوتی: کورم ئەم کارە بەخوین گەرمیی گەنجانە ناگاتە ئەنجام، پتویستە عەقلی بیرانە بەکاربینی.

لەولاو زوحاک لەترسی فەرەیدوون خەو و خۆراکی نەمابوو، بۆ ئەوهی ناو و دەنگی خراپی خۆی بگۆرێ، هەموو پیاوێ ناودار و سەرکردە و پیاوانی ئایینی کۆکردەوه و گەواھینامەییکی نووسی، کە هەمووی باس لەپیاو چاکی و دادپەرەیی زوحاک دەکات، ئەو گەواھینامە یەک بەیەک پێ مۆرکردن، لەم کاتەدا دەنگە دەنگ و هەرایکی ناتاسایی بەرەو بارەگای زوحاک هات و هاواری دەکرد، ئەم زولم زۆرییە تا کە ی؟. زوحاک گوتی: بازانین ئەوه کێ غەدری لێکردوو؟ کابرا بەداد و هاوار گوتی:

خروشیدو زد دست برسز ز شاه کهشاها منم کاوه داد خواه

یکی بی زیان مرد آهنگرم ز شاه آتش آید همی بر سرم (۱۸۳)

پاشا، کاوه‌ی غدرلیکراو منم و پیاویکی ناسنگهر و بی زیانم، سهره‌رای نه‌وش له‌سایه‌ی تۆوه ناگرم به‌سهردا ده‌باری و کوره‌کانت هم‌مو کوشتم، پاشا فرمانی دا دوا کوری پی بیه‌خشن، به‌ومهرجه‌ی نه‌ویش گه‌واهینامه‌که وه‌ک هم‌مو پیاوانی نه‌و رۆژه بۆ مۆز بکات، کاوه که ته‌واوی گه‌واهینامه‌که‌ی خوینده‌وه، رووی له‌سهرکرده و پیاوانی نایینی کرد و به‌لۆمه‌کردنه‌وه گوتی:

ئیه‌وه هم‌مو له‌ راستیتان لاداوه و شایه‌دی به‌ناحاق دده‌ن.

خروشیدو برجست لزان زجای بدریدو بسپرد محضر به‌پای (۱۸۳)

هاواری کرد و هه‌لسایه‌ سهر پیتیان و گه‌واهینامه‌که‌ی دراند و به‌پیتیان به‌سهری که‌وت، کوره‌ی دا پیتسه‌ خۆی و به‌رکۆشه‌ی ناسنگه‌رانی کرده‌ نالاو بانگی خه‌لکی کرد بۆ راپه‌رین.

که کاوه‌ چووه‌ دهره‌وه، نه‌ندامانی نه‌نجومه‌نی مات و سهرسام بوون، روویان له‌ زوحاک کرد و گوتیان.

چرا پیش تو کاوه‌ خام گوی بسان همالان بود سرخ رووی؟ (۱۸۳)

ههر چه‌نده‌ زوحاکیان له‌ کاوه‌ هانده‌دا، به‌لام، زوحاک خۆشی ترسی لی نیشته‌بوو گوتی: «به‌راستی که کاوه‌ دهرکه‌وت، وه‌ک نه‌وه‌ وابوو که کتییی ناسن له‌نیوان من و نه‌ودا په‌ی‌دایه‌ی، ههر له‌خۆوه‌ ترس دایگرتم،

که له‌سهری خۆیدا دلّم راجه‌نی، تیکچووم و سهرم لی شتیا». (۱۸۶، ص ۲۵)

کاوه‌ به‌بانگ و نالای تازه له‌نیو شارد دا ده‌سوورایه‌وه، خه‌لک دهریان دا، کاوه‌ گوتی: پیتوسیته هم‌مو مان بچین فه‌ریدوون بدۆزینه‌وه‌وه له‌ سهر ته‌ختی پاشایه‌تی دابنن. رۆیشتن و به‌پرسیاران جیگای فه‌ریدوون-یان دۆزییه‌وه. که فه‌ریدوون نه‌م خه‌لکه‌ی بیینی و چاوی به‌نالای به‌رز که‌وت، نه‌وه‌ی وه‌ک سهره‌تایه‌کی خۆش لیکدایه‌وه،

فه‌ریدوون په‌کسهر چووه‌ خزمه‌ت دایکی و گوتی:

که‌من رفتنی ام سوی کارزار ترا جز نیایش مباد هیچ کار (۱۸۳)

نه‌وا من ده‌چمه‌ دوا‌ی کاری خۆم و تۆش ته‌نیا دوعام بۆ بکه، دایکی له‌خۆشیان ده‌ستی به‌گریان کرد و که‌وته‌ دوعا و ختیرکردن.

فه‌ریدوون دوو برای هه‌بوو به‌ناوی (که‌یانوش) و (په‌رمایه) که هه‌ردووک له‌وه‌گه‌وره‌تریوون، هه‌ردووکی له‌وه‌ ناگادار کرده‌وه که ده‌چیتته شه‌ری زوحاک و بانگی ناسنگه‌رانی کرد تا گورزی سهره‌گای بۆ دروست بکن. ناسنگه‌ر هاتن و فه‌ریدوون به‌دلی خۆی رایسپاردن و به‌دلی نه‌وانیش زپه‌ر و زبوی پیتدان. فه‌ریدوون به‌رێکه‌وت و پاش رۆیشته‌کی زۆر له‌رێگای توشی خه‌لکیکی خواپه‌رست هات و شه‌و لای نه‌وان مایه‌وه. شه‌و په‌کی له‌خواپه‌رستان نامۆ‌گارییه‌کی زۆر و به‌سوودی فه‌ریدوونی کرد. فه‌ریدوون تیگه‌یشت که نه‌مه له‌خواوه‌یه، فه‌ریدوون شه‌و خه‌وتبوو: «دوو برایه‌که‌ی که له‌وانه‌یه له‌ دایکیکی تر بن، که نه‌م نیشانه‌ی پیرۆزی و سهرکه‌وته‌ی فه‌ریدوونیان بیینی، تیگه‌یشتن که ده‌بیتته پادشا، له‌دلی خۆیان ژه‌نگیان هه‌لینا و که‌وته‌ خه‌یالی له‌نیو بردنی، ههر نه‌و دم و هه‌لسان و سهر چیا که‌وتن و به‌ردیکی گه‌وره‌یان به‌ره‌و جیگای خه‌وتنی فه‌ریدوون غلۆر کرده‌وه. چونکه‌ خوداوند ناگادار بوو

ده‌بویست به‌ده‌ستی نه‌و ئیران له‌ده‌ست زوحاک رزگار بکات و پیتش بخا، فه‌ریدوون به‌ده‌نگی به‌رده‌که به‌ناگا هات و به‌رد له‌جیگای خۆی راوه‌ستا و فه‌ریدوون توانی خۆ له‌ زبانی نه‌و به‌رده‌ به‌ دووربگری» (۱۸۶، ص ۳۰).

فه‌ریدوون نه‌مه‌ی به‌ رووی براکانی هه‌لنه‌هینا، به‌یانی به‌سوویاوه به‌رێکه‌وت، کاوه به‌خۆ و به‌نالای (درفشی کاویانی) وه له‌پیتسه‌وه ده‌رۆیشتن، رۆیشتن و گه‌یشتنه‌ رووباری (دیجله) فه‌ریدوون، هه‌والی نارد تا که‌شتی بیین له‌ویه‌ر تا سوویا په‌رپته‌وه، به‌لام که‌شتیوان رازی نه‌بوون و گوتیان: زوحاک گوتویه‌تی هه‌رکه‌سه‌ی په‌روانه‌ی مۆرکراوی منی لا نه‌بێ، که‌شتی ناخه‌نه‌ به‌رده‌ست و نه‌و له‌ رووبار ناپه‌رپتینه‌وه. فه‌ریدوون که نه‌مه‌ی بیست به‌ سواری نه‌سپ له‌ رووباری دا و په‌رپیه‌وه، نه‌وانی تریش دوا‌ی که‌وتن. که په‌رپینه‌وه فه‌ریدوون گوتی: وا چاکه هه‌رچی زووه‌ روو له‌شار بکه‌ین و لینه‌گه‌رپین دوزمن له‌ هاتنی ئیمه‌ ناگادار بیته‌وه ههر زوو هتیرشبان برده‌ سهر کۆشکی پاشا، ههر چه‌نده‌ پاسه‌وانان ویستیان به‌رگری بکن، به‌لام خۆیان نه‌گرت و ههر زوو خۆیان دایه‌وه‌ ده‌ست. فه‌ریدوون چووه‌ ناو کۆشک و ههر که‌سه‌ی ده‌هاته‌ پیتشی به‌ گورزی گران ده‌یکوتا، تا گه‌یشته‌ جیگای زوحاک و زوحاک له‌وی نه‌بوو، له‌سهر کورسی پاشایه‌تی دانیشتن و تاجی که‌یانیی له‌سهرنا.

زوحاک بۆ شه‌ر و خوتنیشتن چووبوه‌ هیند، له‌م کاته‌دا وه‌زیری زوحاک (کندرو) گه‌رپیه‌وه و فه‌ریدوونی به‌گورزه‌وه له‌سهر کۆشکی پاشایه‌تی بیینی، له‌ترسان نه‌یتوانی هیچ بکات نه‌وه‌ نه‌بیت که پیرۆزیایی له‌ پاشا بکات.

فه‌ریدوون داوا‌ی له‌ کندرو کرد گۆران‌بیتژ و مۆسیقا ژه‌نان کۆیکاته‌وه بۆ نه‌وه‌ی جه‌ژنی سهرکه‌وتن بگپین، شه‌و نا‌هه‌نگیکی شایسته‌-یان گپرا، به‌یانی بی نه‌وه‌ی که‌س ناگاداری. کندرو سواری نه‌سپ بوو خۆی گه‌یاند زوحاک و پاشایه‌تی فه‌ریدوونی بۆ گپراپه‌وه، زوحاک به‌جوین و قسه‌ی ناشیرین کندروی داگرت، وا ترس دایگرته‌بوو نه‌یده‌ویست بروابکات، گوتی: دوور نییه‌ میوان بی! کندرو گوتی: میوان چۆن به‌گورزی سهره‌گاوه له‌سهر ته‌ختی پاشایه‌تی داده‌نیشی و شه‌هرناز و نه‌رنه‌واز لای خۆی داده‌نی! زوحاک به‌توره‌بیه‌وه گوتی: جارێکی تر پاسه‌وانیی کۆشک به‌تۆ ناسپیرم! کندرو گوتی: لام وایه‌ تۆ جارێکی تر له‌سهر ته‌ختی پاشایه‌تی دانانیشی، چاکتر وایه‌ بپیر له‌ چاره‌یه‌ک بکه‌یته‌وه، زوحاک به‌ترس و تووره‌بیه‌وه سوپای به‌ره‌و شار و فه‌ریدوون تاو دا. فه‌ریدوون که بیستی زوحاک و له‌شکره‌که‌ی هاتنه‌وه، که‌وته شه‌ر له‌گه‌لیان، شه‌رێک که هه‌رچی ده‌یدی لیتی ده‌دا و ده‌یکوشت، خه‌لکی شاریش که له‌زوحاک دلپه‌ر و بیتزار بوون به‌ژن و مندال و پیر و گه‌نجه‌وه له‌سهریان و له‌کۆلانان، یارمه‌تی فه‌ریدوون-یان دا و له‌شکری زوحاکیان داگرت. زوحاک حالی له‌شکری خۆی بیینی زانی دوا‌بیه‌تی، خۆی دزییه‌وه وه‌ک دزان ویستی له‌پشته‌وه بچیتته‌ ناو کۆشک و که سهرکه‌وت له‌سهریاترا، فه‌ریدوونی بیینی له‌نیوان شه‌هرنه‌واز و نه‌رنه‌واز دانیشته‌وه، خۆی هه‌لدایه‌ خواره‌وه و به‌نه‌عه‌ره‌ته‌وه رووی کرده فه‌ریدوون، فه‌ریدوون ئازاپانه به‌گورزی سهره‌گا له‌ ته‌پلی سهری دا. که گورزی له‌سهری زوحاک دا: «به‌هۆی لیدان نه‌و گورزه ژماره‌یه‌کی زۆر له‌ زینده‌وه‌ره ترسناکه‌کان له‌ لاشه‌ی به‌دی نه‌و هاتنه‌ دهره‌وه،

له ترسی نهوهی نهوه کو جیهان پر بی له زینده و هره زیانکارانه که مار و دوو پشک و مارمیلوک و کیسه ل و بوق بوون، فه رهیدوون زوحاک ته او بکوژئ، به لام «دهنگیتی ناسمانی ناگاداری کرده وه که نه بکوژئ و فه رهیدوون ویستی زوحاک ته او بکوژئ، به لام «دهنگیتی ناسمانی ناگاداری کرده وه که نه بکوژئ و بیبانه کیتی (دهماوند)» (۱۳) و له وی به زنجیر بیبهستی و زیندانی بکات» (۸۶، ۱، ص ۴۲) له باره ی زوحاکه وه ده لئین: «گرشاسب جارتیکی تر خه لک له دست نه ژدیهاک رزگار دهکات، چونکه نه ژدیهاک له زیندانی رادهکات و به توره یی دیویک به رده بیته گیانی خه لک و تاوانی زور گه وه دهکات و سیتیکی خه لک و گیانله به ران هه لده لووشی، خودا وه ند گرشاسب هانده دا و نه ویش به گورزه ناسراو که هی خوی لئی ددها و دهیکوژئ» (۵۲، ص ۶۲).

پاش نه مانی زوحاک فه رهیدوون به دلنیایی له سر ته ختی شاهی دانیش و خه ریکی دادپه وه ری و ناوه دانکرده وه ی ولات بوو، ولات = دنیایی ناوه دان کرده وه:

بیاراست گیتی بسان بهشت بجای گیاه سرو گلین بکشت (۸۳).

فه رهیدوون که گه بیسته ته مهنی په نجا سالی، خودا سی کوری بی دا، له کچه کانی جه مشید، که له خوی ماره کردبوون، که گه بیسته ته مهنی زن هینان سی خوشکی بو خواستن که کچی شای یه مهن بوون (۱۴) ، ماوه بهک کوره کان لای خه زوربان پاشای یه مهن مانه وه، که وه ختی گه رانه وه بیان هات باوکی ویستی تاقیبیان بکاته وه: «خوی کرده نه رده ییو، که شیر لئی ده ترسا، مهیدانی له کوره کانی خواست، کوری گه وه بو سهر سه لامه تیی خوی هه لات، دواتر باوکی ناوی لینا (سلم = سلم) کوره ی ناوه نجی شمشیری هه لکیتشا و هاته مهیدان، ناوی له نا (تور)، به لام کوری کچکه هاته مهیدان و گوتی: من کوری فه رهیدوونم! نه گه ر ده ته وی به زیندوویی بیبسته وه مهیدان چو ل که، باوکی ناوی له وه ش نا (ایرج = نیره ج)» (۱۲۸، ص ۲۰).

پاشان فه رهیدوون ولاتی کرده سی بهش و به سهر کوره کانی دابه شکرد، نیره جی کرده جیگری خوی، پاشماوه بییک براکان له وه بیزار بوون که باوکیان گرنگی به نیره ج ددها و کردوویه تبیه جیگری خوی، دواجار (تور) نیره جی برای ده کوژئ، نه م کاره زور کار له فه رهیدوون دهکات، کوری نیره ج گه وه دهکات که ناوی (مه نوچه ره)، دواجار نه م مه نوچه ره ته لای باوکی دهکاته وه و مامه کانی ده کوژئ.

هه ر چهنده فه رهیدوون خاوه نی فه ری نیره دی ده بی،

ببالید برسان سرو سهی همی تافت زو فر شاهنشهی (۸۳)

له گه ل نه وه فه ری شاهه نشاهیه ش، نه وه ته مهنه دریت و پر کاره ساته له ژیانی ماندوو بیزاری دهکات:

ورا بد جهان سالیان پانصد نیفکند یک روز بنیا بد (۸۳).

پاش نه وه ته مهن و نه وه هممو کاره ساته، فه رهیدوون به مردنیکتی ناسایی دهری.

در دخمه بستند بر شهریار شد ان ارجمنداز جهان زارو خوار (۸۳).

که دهری وهک داب و نهریتی نه وه رورگاره لاشه که هی ده خه نه نیو کوپه و ده یشارنه وه، جیگی شاردنه وه که هی: «له میتووی مه ره شی ده لئین: گوری نیره ج و تور و سه لم له ساری له روخ گوری

فه رهیدوونه) (تاریخ طبرستان و رویان مازندران ص ۱۰۷) هه وه ها ده لئین: گوری فه رهیدوون له نریک مزگه وتی شه هراسیبه که رورانی زوو ناته شکه ده بووه. (مازندران استراپاد ص ۹۴) (۱۹۲، ص ۵۲۵).

نه سکهنده ر به زور شیهو چو وه ته ناو نه فسانه کانی فارسی، یه کی له وه نه فسانه دوورو دریت و ناودارانه (اسکندر نامه) یه، نه وه نه فسانه یه باسی هه موو ژیانی نه سکهنده ر دهکات، تا ده گاته رورنی مردنی، دیاره به پیتی نه وه نه فسانه یه ژیانی نه سکهنده ر پراو پر له نه فسانه نه مهنی خواره وه کورته یه کی یه کجار کورتی نه م نه فسانه یه.

۴- نه سکهنده ر نامه (۱۰۷):

وا ده گرتنه وه که «نه سکهنده ری - ذوالقرنین- که گه بیسته ته مهنی لاوی، بیری له وه کرده وه که ولاتان داگیر بکات، له دلی خویدا گوتی: نه گه ر نیران بگره ژیر دهستی خوم وهک نه وه وایه که ته وای دنیا له ژیر فرمانی من بی» (۱۰۷، ص ۲) نه وه خه یالی نیران گرتنه هه روا به سانایی نابه ته ده ست، خوتنی زوری بو ده ریت و شار و ناوه دانیی زوری بو ویران دهکات. که نه سکهنده ر ده گاته مه رام و نیران ده گرتی، وا بیر ده کاته وه که ته وای جیهان له ژیر فرمانی نه واده، خه یالی نه وه دهکا که بزانی (رور) له کوئی هه لدی «پاشای مه زن فه رمووی به داخه وه نه وه هممو زه حمه ته ی له سهر رووی زوی کیشام و نه وه هممو شمشیر و شاننده ی که سهری پاله وانانم بی خسته سهر زه وی، هه موو مه به ستم نه وه بوو، که بجم کوره ی رورنی بیستم» (۱۰۷، ص ۲۴۹) ده وره پر گوتیان: پاشای مه زن که س توانای نه وه نیسه سه یری رورنه لپاتن بکات: «نه وه وه خسته ی که رور سهر ده ریتنی، نه عره ته پکی وا لیده دا، که ته وای دنیا ده له ریتنی، هه ر بالدار و له وه رکار و درنده و ناده میزادیک گوتی له وه نه عره ته یه بی، سهری تیده چی! پاشا فه رمووی هه ر چوتی بی ده بی بجم» (۱۰۷، ص ۲۴۹) نه م بی داگرتنه ی نه سکهنده رو به رده و امیبه ی ته ووشی چهنده قوناغیکی دهکات که هه ر قوناغه و په ند و دهرز دادانیکه «رورنی له روران نه سکهنده ر مامزیک ده بینی که شاخیکی زیره و یه کی زیو، جلیکی نه لماس درووی له پشته!» (۱۰۷، ص ۲۵۰) نه سکهنده ر که چاوی به م مامزه ده که وی ده لئین: من هه ر خوم به ته نیا به وای نه وه مامزه دا ده روم، سی شه و سی رور زور نریک به وای مامزه که دا ده روا بوی ناگیر، مامز وهک نه پیتیبه کی په ند نامیز خو ناداته ده ست نه سکهنده ر پاش رورنی چوارم که به رده وام هه ر ده روا «له ناکا و جه ماعه تیک ده بینی که له بهر تینوان ها واریان ده کرد، خنکین؛ ده سته یه کی تر پیتیان ده گوتن: نه کهن له و ناوه سویره بخونه وه! هه رکه سی له م ناوه بخواته وه تینوتیتی زورتر ده بی. که میک نارام بگرن ده گه یه کناییه کی خوش و شیرین له و بخونه وه، تینوه کان گوتیان لی نه ده گرتن» (۱۰۷، ص ۲۵۰) نه سکهنده ر زور به سه رسامیبه وه له هوی نه م حاله ته ی پرسی! که س وه لای نه دایه وه. به سه رسامیبه وه له سهر رویشتن به رده وام بوو، تا ته ووشی ده سته یه کی تر هات «که له و بیابانه هه موو خویان روت کردو ته وه و ناگرتکیان هه لایساندوه و خو داوینه ناو نه و ناگه ر» (۱۰۷، ص ۲۵۰) دیسان به سه رسامیبه وه ده پرس! که چی که س وه لای ناداته وه.

نه سکهنده ر به سه رسامیبه کی زورتر دریت به ریشته که ی ددها، نه مجاره «پیره نیتکی پشت چه ماوه ی

بینی که چهره‌ی باده‌دا و تەشی دەپرست. چەند مندالتیکی پروت دەوریان دابوو و لە رووتیان دەگریان، پیرە دەیگوت: رۆڵەکانم من بۆ ئێوە چەرخێ باده‌دەم تا بەرگتان بۆ بدرووم و پۆشەتان بکەم. بەلام کە دەپرست، کەمەندیکی بازە و رەش و سەپی دەکرد و لە ملی مندالەکانی دەنا و دەبخنکاندن» (۱۰۷، ص ۲۵۰) ئەسکەندەر لێرەش لە پیرەژێنی پرسی! دیسان پیرەژێنی وەلامی ئەداپێوە. ئەسکەندەر هەر دەپۆشت و پرسیار و سەرسامی زۆرتر دەبوو؛ نەدەگەیشتمە هیچ وەلامی، جارتیکی تر «تووشی باغ و شینایییەکی خۆش هات، کە وەک بەهەشت خۆش بوو، چەند مێوێهەکی لەم باغە کردووە، کەچی مێوێهەکان رەش و کرماوی بوون» (۱۰۷، ص ۲۵۰)

ئەسکەندەر بەوپەڕی سەرسامییەو لەسەر رۆیشتن بەردەوام بوو، «لەناکاو پیرەمێردیکی نوورانی لەو بیابانە پەیدا بوو، کە گور گور نوور لە روخسارییەو هەلەدەستا، بۆلای پاشا دەهات. پاشا کە گەیشتمە ئەم پیرەمێردە، کە حەزرتی (خضر) بوو، ئەوی ناسی و سلاوی لێکرد و پرسی پێغەمبەری خودا ئێرە کوێندەرە کە منی تێکەوتووم، ئەوانە چ کەسانیک بوون کە من دین؟ حەزرت فەرمووی ئەسکەندەر ئێرە ولاتی رۆژھەلاتە» (۱۰۷، ص ۲۵۱) ئەو کانییە کە بینیت کانی تەماع بوو، ئەوانە کە دەیانخواردووە تێریان نەدەخواردووە، ئەوانە کەسانی دنیا پەرست و تەماعکاریبوون، بەهیچ تێر نەدەبوون، ئەوانەش کە نەیانەخواردووە، کەسانیک بوون تەماعە مالتی دنیایان نەبوو. ئەوانە بەرگیان لەبەر بوو کەسانی راست بوون و رووتەکان کەسانی بەتەماع بوون کە خۆیان لە ناگردا دەسووتاند. ئەو پیرە ژنە چەرخێ رۆژگاربوو کە بەردەوام دەسوورا، ئەو داوێ رەش و سپییەش شەو و رۆژ بوو، مندالەکانیش خەلکی ئەم جیھانەن کە وەک گۆل پەرورە دەکرین، دواجار بەژەھری ئەجەل - مردن - دەکوژان، ئەو باغە کە بینیت دنیا، مەرۆقانی ئەم دنیا بەرچا و چاک و بەردلن، بەلام لەناخدا کێمەدار و خۆتێناوین. ئەم قەسە ئەسکەندەری خەستە دەریای بێرکردنەو. حەزرتی خدر (س) گوتی: ئەسکەندەر لەشکرەکی خۆت دەدۆزییەو، ئەمە گوت و خودا حافیزی کرد و لە چا و بزر بوو.

ئەسکەندەر پاش ئەوێ گەیشتمەو لەی لەشکرەکی، دیسان بیری سەرکێشییەکی دی کەوتەسەر، کێوتیک لە بەرامبەریان بوو «گوتی: یاران ئەو کێوێ چیبە؟ من هەموو دنیا گەراوم کێوتیکی ئاوام نەدیو! گوتیان: پاشا ئەم کێوێ، کێوێ تیشکی پێ دەلێن، گەورە پیاوان و مێژوونووسان گوتوویانە، لە دامێنییەو تا سەری چیا سەلە رێبەگە» (۱۰۷، ص ۲۵۱) گوتی: دنیا هەموو دیو، کەسێکم دەوێ هەوالی ئەودیبوێ ئەو کێوێم بۆ بێتێ.

ئەو کەسە کە شیواوی ئەو رێگایە بێ (مەهتەر نەسیم) بوو، (ئەرستۆ) «گوتی: من مەرھەمیکی بۆ دروست دەکەم. کە هەر کەسێ وێستی سەر چیاکەوێ پێی بەچیاو بەند دەبێ و لە بۆنی ئەو مەرھەمە جانەوێران نیو فرسەنگ دوور دەکەونەو» (۱۰، ص ۲۵۱) مەهتەر نەسیم، بەشەش مانگ شەو و رۆژ رۆیشت جا توانی سەر کێوێهە بکەوێ، لە رێگا هەر جانەوێرتیکی دەدی، لێی دوور دەکەوتنەو لەبەر بۆنی مەرھەمە کە خۆیان نەدەگرت. کە گەیشتمە سەر چیا سەیری کرد هەر تەنیا ئا و دیارە، لەنیو ئاوە کە جانەوێری سەیر هەبوون، مەهتەر نەسیم تووشی کەسێک هات وەکو خۆی بوو بەکەمەند گرتی، هەر

پرسیارەکی لێ دەکرد، وەلامی نەدەداپێوە، لەگەڵ خۆی هینایەوێ خوارەو، لە خوارەوێ کەس لە زمانی نەدەگەیشتم، ئەرستۆ گوتی: وا چاکە ژنیکی بەدینێ و مندالتیکیان بێ، ئەو مندالە دەتوانێ زمانی باوکی فێرێ و تێمان بگەین، کە ئەو پیاوێ لەکوێ هاتووە، بۆچی هاتووتە سەر چیا؟ دیسان ئایا دنیا لێرەو کۆتایی دێ یا ئەو تە دنیایەکی تر هەیە؟ ژنیان داوێ و مندالتیکی بوو، پاش هەشت سەل کورە پرسیارەکانی ئەسکەندەری بەباوکی گوت: لە وەلامدا گوتی:

من خەلکی ئەودیبوێ چیا و پاشای من لەوێ چوار سەد سەلە ئالای ئازادیی خۆی هەلداوێ و جیھانی ئەودیبوێ بەتەواوی لەژێر فەرمانی ئەو، کە گەیشتمە سەر چیا ئەو پیاوێ منی گرت، ئەسکەندەر کە ئەمە ییست گوتی: یاران! من وام دەزانێ هەموو دنیا گرتووە، کەچی وا نەبوو، کابرا ئازاد دەکات و ئەمجارە دەپەوێ باج لە (رۆژ) بستێنی، دەروا و دەگاتە ئەو جیگا و، کانی و بیری کە رۆژ لەوێ هەلێ. هەر چۆنی بێ دەبێ رۆژ سواری شیریک بوو و بەرز دەبێتەو، پاش چەند جار ئەسکەندەر ملوانکە بەکی مرواری وەک باج لە رۆژ دەستێنی و دەگەرتێتەو».

لە زۆری ئەفسانەکانی ئەسکەندەر، کە بەدوای ئاوی نەمرییدا دەگەڕێ، ئەسکەندەر، ئەو ئا و نەمرییە گێرناکەوێ. لە شاهنامە دەلێ: گەیشتمە تاریکایییەکی، کە لەوێ کانی (ئاوی حەیان) هەیە و دەلێن: هەرکەسێ لەو کانییە خۆ بشوات، لە گوناھان پاک دەبێتەو و هەر کەسێ لەو ئاوە بخواتەو نەمرێ! ئەسکەندەر بەچا و ساغی خدر بە جوانی تازە و سواری هەلبژاردە و خواردنی چل رۆژە ئەو رێگایە گرتبوو بەر، دوو رۆژ رۆیشتن رۆژی سێبەم خدر لەوان داپرا و رێگایەکی تری گرتەبەر و تووشی تاریکاییەک هات و (کانی ژبان - چشمە و حیوان)ی دۆزییەو لەو کانییە خۆی شوش و ئاوی خواردووە و گەرایەو، کەچی ئەسکەندەر هەر رۆیشت و تا گەیشتمەو رووناک، ئاوی نەمری دەست نەکەوت..

۵- ئەفسانە خدری زیندە (خضر)ی فارسی لە ئەفسانە فارسیی وەک ئەفسانە گەلانی تر، (خضر)ی نیو ئەفسانە فارسی چیرۆکی سەر بەخۆی - نییە - یان راستتر دەست من نەکەوتووە! بەتایبەت ئەو چیرۆکی کە بەدوای (ئاوی نەمری) دا دەگەڕێ، بەلکە بەردەوام لە ئەفسانەکان (خدر) کە سایەتیی دوو مە و لە کۆتایییدا هەر ئەو ئاوی نەمری دەدۆزیتەو و لێی دەخواتەو و نەمری بە دەست دێتێ. هەر بۆی کۆتایی چیرۆکی (ئەسکەندەر و خضر)ی نیو (شاهنامە) وەک نمونە بەکی چیرۆکی خدری زیندە بۆ ئێرە بەباش دەزانم. لەو جیگایەو دەست پێدەکەین کە ئەسکەندەر و خدر و لەشکرە کەیان تووشی تاریکاییینک دین «لەو تاریکایییە کانییەک هەیە، کە پێی دەلێن: (ئاوی ژبان - آب حیوان) ئەگەر خۆتی تێدا بشۆرێ لە گوناھان پاک دەبێتەو، هەرکەسێ لەو - ئا و - بخواتەو نەمرێ، ئەسکەندەر بۆ ئەوێ لەو تاریکایییە گوزەر بکات، هەزار جوانییە ئەسپی چوار سەلە و لە سوارەکان سواری هەلبژاردە و ئازا و خۆراکی چل رۆژی هەلگرت و بەچا و ساغی (خضر - خدر) بەتاریکیدا کەوتەوێ. دوو شەو و دوو رۆژ ئاژووتی، رۆژی سێبەم خدر داپراوەکانی ئاوی ژبانی دۆزییەو، لەو ئاوە خواردووە و خۆی شۆرد و گەرایەو، بەم شێوێ خدر دیسان ئاوی نەمری دۆزییەو و لێی خواردووە و نەمری بە دەست هینا، بەلام

ئهسكه ندهر لهه ئهفسانه په ش وهك هه موو ئهفسانه كان و ئهفسانه ی هه موو گه لان له هه وه له كه پيدا سه رنه كه وت. كه چي خدر به پيچه وانه ی ئه وهك هه موو جارتيك و له هه موو ئهفسانه كان- ئهفسانه ی هه موو گه لان- نه مری به دهست هینا و- به پیتی ئهفسانه كان به (خدری زنده) ی ناو ده به ن.

٦- ئهفسانه ی فارسی و هه ندی له نه مرانی تر:

جگه له چیرۆکی ئه وه كه سانه ی كه له ئهفسانه ی فارسییه كاندا له نه مران ده ژمیردرتین و كورته ی چیرۆكه كانمان خوینده وه، له م لاو له وه لاش له میتزوو و ئهفسانه ی فارسی باسی چه ندین ناوی تر ده كرئ، كه ئه وانیش نه مریبان هه بووه یان هۆی نه مریبان ئه وه ته دوا جار نه مریبان به دهست هیناوه، به پیتیستی ده زانین به كورتی هیمایهك بۆ هه ندیکیان بکهین.

٧- پشوتهن: له ناو ئیستا پشوته تنوی پچ ده لئین، به مانای (له ش قایم) (مزدیسنا ج، ص ٤٥) (... زه رده شت دو عای بۆ گورشتاسب ده كرد، ده یفه رموو: «خۆت بشۆ تا بچ ناخۆشی و بچ مه رگ بی وهكو پشوتهن».

«پشوتهن گه وهره ترین كوری گورشتاسبه، له ده ستووری زه رده شتی شیر و (نانی پیروژ) ی دایه ی ئه وی كرده كه سیک كه نه مره و له نیوناچی» (١٩٢، ص ٢٠٦) پشوتهن كه سیکه له سایه ی زه رده شت و به هۆی شیر و نانی پیروژ نه مری به ده ستدین.

٨- سوشیانت: «پاشان ئورمز و هه موو ئهفراندراره كان بۆ لای خۆی ده گه رپنیتته وه. به لام چونكه (گیان) نه مره و ته ن له نئیه ده چی، سوشیانت و یارانی به رپۆ و ره سمی ئایینی (به زه شن) (*-١٦) ده كه ن.

- له وه یه زه شنه دا خۆشاویك له شیر و هومی سپی چچ ده كه ن كه هه موو بوونه وهر به خوارده وه ی كه میکی ئه وه خۆشاوه نه مری به ده ست دین. ئه وانه ی كه له ته مه نی گه وهره پیدایه مردوو ده گه رپننه وه سه ر ته مه نی پاژه سالی و ژن و میبرد و مندالان هه موویان پیکه وه ژیانیکه نه مریبان ده ست ده كه وئ» (٤١، ص ١٣٩).

لیته جگه له سوشیانت، له كۆتایی جیهان هه موو خه لک گه وهره و بچووك به هۆی خۆشاوی شیر و هومی سپی كه له یه زه شندا ده گیریتته وه، نه مری هه میشه ییبان به نسیب ده ی.

٩- ئورو ته ت نه ر: «ناوی كوری دووه می زه رده شته، یه كیکه له نه مره كان، وه ختی كه (فرشکرد = فره شكه رد- نوێكردنه وه ی دین و جهان) به یارمه تی سوشیانت هه لده ستیتته وه = زیندوو ده بیتته وه- (٥٤، جلد دوم، ص ٩٣١).

وا به ده رده كه وئ كه ئورو ته ت نه ریش له وه خۆشاوه ده خواته وه كه سوشیانت و یارانی لئی ده خۆنه وه، دیسان ئه ویش له كۆتایی جیهان زیندوو ده بیتته وه.

١٠- خه سه رو: «له ٥٣١ زه خه سه رو ی یه كه م، كه مه زنترین فه رمانزه وای ولات بووه، (...) ئه و شایه هینده خۆشه و بست و جیگای ریز بووه، كه له پاش مردنی ئهفسانه یهك بلاو بووه وه، كه ئه و شایه، بچ ئه وه ی مردبچ چوه ته ئه و دنیا، له كۆتایی جیهان به له شكریكه وه ده گه رپننه وه تا ئه و دیوانه له نیویبات كه هپرشبان هیناوه ته سه ر ئیران» (٥٢، ص ١٨) ئه و شایه له خه بالی ئهفسانه یی خه لک به هۆی

خۆشه و یستی و ناودارییه وه، نه مری به ده ست دین و ئه وه هۆبانه ی ده دریتتی كه پیاوانی ئایین وه ریان گرتوه.

١١- گورشتاسب: «كه یخوسره و و گورشتاسب دینه سه ر ئایین و هه موو خه لک ده بنه ئیماندار له وه به دوا وه كه سه نامرئ (...) خه لک به خواردنی (آنوش = ئانوش) كه خۆراکی بی مه رگییه، هه موو نه مریبان ده ست ده كه وئ، ئاسمان دینه خواره وه و گورزه كانمان ده گاته ئه وئ، له وئ ئاسایش و خۆشی ته واو هه یه، خه لک هپچ كاریك ناكه ن جگه له دیداری هر مز و ستایشی ئه و» (٩٨، ص ٢٧٦).

لیته ش گورشتاسب و كه یخوسره و به هۆی ئیمان هینان و خواردنی خۆراکی ئانوش جاویدانیبان ده ست ده كه وئ، دیسان ئه وه ده ستكه و تنه له كۆتایی جیهانه و له گه ل هه موو خه لکیشه.

١٢- زال: «له شاهنامه ش هپچ هه واتیك له باره ی مه رگی (زال) وه به ده ست ناكه وئ، هه ر له به ر ئه وه (رۆسته م) هپشتان زیندوووه، ئه وه ده ستووره ی كه سام و زال ده یانپاراست، هه ر به رده وامه (٨٠، ص ٩٢٢).

لیته ش رۆسته م له سه ر ده ستووری باب و باپیرانی كه سام و زال ئه وه بيش نه مره، واته نه مریبه كه ی به میرات بۆ ماوه ته وه.

١٣- ئه سفه ندیار: «ئهفسانه سازانی خۆش خه یال له باسی ئه سفه ندیار ئه وه له مردن ده پارێزن، به ده ستی پیاویکی خودایی له جه وه هری ئاهورامه زدایی واته زه رده شت، ده یگه بننه ئاوی پیروژ تا چلک و پیسی له ته نی خۆی بکاته وه، ئه سفه ندیار وهك مرۆقتیکی ئاسایی له کاتی خۆ له ئا و نقوم كردندا چاوه كانی ده نوو قینی- فیلی ئه هریمه ن سه ر ده گرئ- ئا و به رچاوه كانی ئه سفه ندیار ناكه وئ، لاوازی چاوه كان ده بیتته هۆی مردنی ئه سفه ندیار» (٥١، ص ١١٩).

ئه سفه ندیار به هۆی ئاوی پیروژ ته نیکه قایم و خۆراگری ده ی، به لام، به هۆی خالی لاوازی كه ته رنه بوونی چاوه كانییه تی، دوا جار له چاوه كانییا به هۆی كاریكردنی تیر ده مرئ.

- كۆرش: «كۆرش ئه وه گه وهره پیاوه ی میتزوو، ئه وه دوا په یامبه ری فه ره نگی ئیران، كه به هۆی چه ند به لگه یه كه وه و له سه ر باوه ری ئیرانیانی كۆن، ئه وه له وانه ده ژمیری كه هه ر هه زار سال جارتيك په یدا ده بن، ئه وه مه سیح و رزگار كهری ئایین و جوانه» - (١٩٥، ص هفت-).

كۆرش به پیتی خه یالی ئهفسانه یی خه لک و به هۆی گه وهره یی و خۆشه و یستی خۆیه وه، بووه به یه كی له پیاوانی ئایینی، ئه وانه ی كه هه ر هه زار سال جارتيك ده رده كه ن.

٢-٦-١- گهران به وای نه مری له ئهفسانه كوره ییه كاندا.

٢-٦-١- كین ئه وانه ی به وای نه مرییدا ده گه رین؟

ئه گه ر به وردی سه رنجی ژبانی هه موو ئه وه كه سانه به دین كه به وای نه مرییدا گه راون و له ده ست مه رگ هه لاتوون، چ له سه ر ئاستی جیهانی چ له سه ر ئاستی نه ته وه كان به تاییه تی (كورد) و (فارس) دا ده یینین هه موو كه سایه تییبه كان چه ند خالیك كۆبان ده كاته وه كه به شپه یه كی گشتی ئه وه خالانه له هه موواندا هه یه، ئه گه ر (گلگامش) وهك كۆنترین كه سایه تی و جیهانیترین كه سایه تی، به نمونه وه ربگرین، ئه وا

سهير دهكبن له كه سايه تيبى گلگامشدا ئه و خالانهى خواره وه بهرچاون.

۱- گلگامش پالنه وائىكى ليها توه و كه م وينه و نازابو، چه ندين كارى پالنه وانانهى كردبوو كه هر له خوى دههات. ئه و بهيش چ له ميژووى ژيانى گلگامش و چ له ئه فسانه كاندا باسكراون.

۲- گلگامش پاشاو كورپه پاشا بووه، له ميژوودا به پيئنجه مين پاشاى سوهمرى داندراره.

۳- كه سايه تيبىكى ئايىنى بووه، چ له وهى كه له و سهرده مى ميژووه دا پلهى ئايىنى و دهسه لائى پاشايه تى به كيان دهگرتوه، چ به وهى كه له ووه ئه فسانه بيبه كهى كه سايه تيبه كه بوو، دوو له سه ر سبى خودا و نديبوو.

۴- له ژيانيدا وهك پالنه وان و كورپه پاشا و پاشا زور خوش ژيابوو، ئه وهش ژيانى لا خوشه ويست كردبوو، نه يده ويست له ژيان دا بپرئ.

۵- له ژيانيدا هرچى پبى خوش بووه و دلئى ويستويه تى كردويه تى، ئه وهش ريگاي ئه وهى بو خوش كردبوو، كه و ابير بكاته وه كه ده توانئ (نه مريئ) ش به دهست بيتئ.

۶- كه لاشه مى مردووى هاو رپكهى (ئه نكي دو) ده بيتئ بو به كه م جار ترسى مردن دا يده گرئ. ئه گهر له ژير روشنايى ئه و خالانهى گلگامش سه بى ژيانى ئه و كه سايه تيبانه بكه بن كه له ئه فسانه كورد بيبه كاندا به دواى نه مريدا گه راون له گه ل جيا وازبى دهقه كان و ئه و گورا نانهى كه به دريژابى رورگار به سه ر- رو داو- و- دهق- ه كاندا ها توه، هيشتا خاله ها و به شه كان به ئاسانى ده دوزر پنه وه و خو مان دوو كردنىكى زوربان ناوئ.

۲-۶-۱-۱- كه سايه تيبه كان له فسانه كورديه كاندا

۱- مير مخ:

مير مخ وهك كه سايه تيبىك و ده قىكى ئه فسانه بى به كجار كوئى كوردى (*-۱۷) تا ئىستا چند ده قىكى لئى بلا و كراوه توه (*-۱۸) له هه موو دهقه كان ئه و خاله ها و به شان هه ن، كه له و خالانه نزيك ده بنه وه كه له كه سايه تيبى گلگامشدا هه بوون.

مير مخ كورپه (پاشا) و مير و ده و له مه مند و دهسه لاتداره و تاقانهى دا بىك و باوكيبه تى و به شپوه به كى تا بيه ت پهروه رده كراوه، چ له رووى پهروه رده و زانبار بيبه وه- كه باوكى پئى له سه ر ئه وه دا ده گرئ هبچ له بارهى (مردن) وه نه زانى، چ له بارهى به ده نيبه وه راهيتانه له سه ر پالنه وان بيبه تى و يارببه كانى تر كه بو خوشى ده كرئ، له م ژيانه شدا هرچى ويستويه تى وهك كورپه پاشا و كورپه مير و ده و له مه مند و تاقانه بوئى ئاماده كراوه و دلئى نه شكاهه، مير مخ هبچ له بارهى (مردن!) نازانئ، پاش ئه وهى كچىكى ها و چه شنى خوى بو پيدا دهكات، به ساوه به كى كه م كچه، واته ژنى مير مخ ده مريئ، تا ئه و كاته مردن و مردووى نه ديوه و هه تا (وشه) (مردن) بيشى نه بىستوه، كه ده زانئ مردن چيبه و رورژيكيش دئ ئه و بهيش ده مريئ. زهنگى مردن بوئى لئى ددها و ئه وه رهت دهكات وه كه ئه و بهيش وهكو ئه م خه لكه بمرئ، چونكه له ژيان هرچى ويستويه تى به ئاسانى دهستى كه وتوه، هر ئه و هوبه شه واى لئى دهكات كه وا بىر بكاته وه، كه

(نه مريئ!) شى به و ئاسان بيبه دهست ده كه وئ، بو به پئى داگرتنه وه سه ره له ده گرئ و به دواى ئه و جىگايه دا ده گه رئ كه مردنى لئى نيبه!

۲- ئه سكه ندهن:

ئه سكه ندهن چ وهك ژيانه واقعي به كهى، چ وهك كه سبىكى ئه فسانه بى، كورپه پالنه وانه و له ژير دهستى ماموستايه كى وهكو (ئه رستو) پهروه رده كراوه و ره گه زى خوى بو خودا و نده كان ده گير توه، له ژيانيدا چ له سه ر ئاستى خواسته رورژانه كانى، چ له هه و له مه زن و جيبه انيبه كانى به رده و ام سه ركه وتن به دهست دئئ، كه له وه دا سه رده كه وئ كه رورژه لائ و رورژتاوا بخاته ژير ركيفى خوى، بىر له وه دهكات وه كه ئه م سه ركه وتن و دهسه لائ و خوش بيبه خوى بكاته هه ميشه بى، ئه وهش نابئ ئه گهر (نه مريئ!) به دهست نه هئئ، كه له ژيانيدا ئه وهى كه به پاره بوئى به دهست نه هاتبئ ئه وا به (شمشير!) به دهستى هئتا وه. ئه م به دهست هئنانى به رده و امه ئه سكه نده ريش ده خاته سه ر ئه و را به كه به دهست هئنانى شت بىكى ئه سته مى وهك (ئاوى حهيات) يش كار بىكى ئه سته م نيبه!، له وه شدا په نا بو (زانا) كان و (سه ر باز) ده كانى ده بات، واته هئز و عه قل به كار دئئ ئه و بهيش به زاناي بيبه وه له شكر ده داته دواى خوى و به دواى (ئاوى حهيات) دا ده گه رئ. ئه گهر له م دهقه ئه فسانه بيبه، ئه سكه ندهر وهك سه ر كرده و پاشا به را و ته گبىر به دواى ئه و ئاوه ئه فسونا و بيبه دا ده گه رئ و دهستى ناكه وئ، ئه وا له نيو له شكره كه يدا دوو سه ر باز هه ن (خدر) و (ئه لياس) ئه م دوو به رى ككه وت له كانى ئه و ئاوه ده خونه وه و نه مري به دهست دئئ، ئه وهش ئه وه دهسه لئئى كه هر چه نده كه سانئ هه ن وهك پاشا و پالنه وان و ده و له مه مند به له شكرى زور و زيرى زوره وه به دواى ئاوى حهيات دا ده گه رئ، ئه وا خه لكانى كيش هه ن، بئى ئه وهى به دوايدا بگه رئ وهك رى ككه وت ئه و ئاوه ده گمهن و ئه فسونا و بيبه يان دئئته رىگا.

۳- خدرى زينده:

له م دهقه دا سه ر كرده پيغه مبه ره (د.خ) له گه رانه وه يدا ده به وئ وهك په ند و نامور گارى هه ندى شتى ده گمهن و جىگاي نه بىنراو به يارانى خوى پيشان بدا، ليره ش رى ككه وت رولئى خوى ده بيتئ و، (خدرى زينده) به كئيكه له ياران و جهنگا وهرانى له شكره كه، به رى ككه وت و به ته نيا ئه و ربى ده كه و يتته سه ر ئه و كان بيبه و لئى ده خواته وه و به م رى ككه وت و ئاوخوار دنه وه ش بئى ئه وهى خوى پئى بزائئ (نه مريئ!) به دهست دئئ، ليره دا هر چه نده خدرى زينده سه ر كرده و پالنه وان نيبه و خوشى به ناگادارى و پئى داگرتنه وه به دواى نه مرييدا نه گه راوه، به لام ئاوى نه مريى به دهست دئئ، ده توانئ، خدرى زينده وهك كه سايه تيبه كى تر ده ست نيشان بكه بن، به وهى كه ئاوى حهياتى دهست كه وتوه، به لام ناكريئ، له و كه سانهى بزميرين كه به دواى (نه مريئ!) و (ئاوى حهيات) و ئه و جىگايه دا ده گه رئ كه (مردنى لئى نيبه!) چونكه ئه وان هه مو ويان له زور بهى ئه و خالانه به كتر ده گرتنه وه كه له كه سايه تيبى گلگامشدا هه به، به لام ئه و خالانه- لاي كه م له م دهقه دا- له كه سايه تيبى (خدرى زينده) دا نابيتئ.

لەم دەقە ئەفسانەییەدا کە لەگەڵ دەقەکەى پیتشوو زۆرى جىبايه، ئەسكەندەر لەگەڵ ئەوەى خاوەنى هەموو ئەو خالانەى کە پیتشتر باسما ن کرد و لە کەسایەتیی گلگامشدا هەبە، بەلام ئەوەى وای لى دەکات کە بەدوای ئاوى نەمریدا بگەرێ، خواست و مەبەستى خۆى نییە! بەلگە ئەو رق و ئیرەییە بوو کە (قەمبەر) ی شىرەتکار لە (خدر) ی دەبوو، چونکە ئەسكەندەر گرنگی بە خدر دەدا، خدر گەنجیك بوو لە دەورووبەرى ئەسكەندەرى ئەو گەنجە واتە خدر مامىكى پىرى هەبوو ناوى (ئەلیاس) بوو، لێرە خدر و ئەلیاس مام و برازان و ئەلیاس پیرە و خدر گەنج، کەچى لە دەقەکەى پیتشودا، هەردووکیان واتە خدر و ئەلیاس دوو سەربازى نیتو لەشکرى ئەسكەندەر بوون. قەمبەر هانى ئەسكەندەر دەدا کە خدر بە دوای ئاوى حەیاتدا بگەرێ، نەک بۆ ئەوەى ئاوەکە بۆ ئەسكەندەر بە دەست بێنێ، بەلگە بۆ ئەوەى خدر لەو رێگایە سەرى تێدا بچێ، جا لێرەش حالەتى تر دیتە پیتشەو، هەرچەندە ئەسكەندەر داواى ئاوى حەیات دەکات و ئاوەکەش بۆ ئەو، بەلام ئەوەى بە دوای ئاوەکەدا دەگەرێ، خدر، گەرانەکەشى لە سايەى گەنجیى خۆى و ئامۆژگارییەکانى (ئەلیاس) ی مامیەتى، وەکو دەرکەوت خدر بۆ خۆى نییە کە بە دوای ئاوى حەیاتدا دەگەرێ و لەسەر خواستى خۆشى نییە! بەلام دیسان بە رێککەوت ئەو ئاوە دەگمەن و ئەفسوونابووبە بۆ ئەو دەبێ و ئەو لى دەخواتەو و نەمرى بە دەست دێت. دیسان ئەو ئەنجامەش ئەو دەووبارە دەکاتەو، کە زۆر جار (رێککەوت) لە هیتز و دەسلالت و نەخشە و پلان چاکتر ئەنجامى چاوەروان نەکراوتر بە دەستەو دەدا. ئەویش ئەوێهە کە، لەم دەقەدا، ئەو کەسایەتییەى کە خالە هاوێشەکانى هەبە، (ئەسكەندەر) ه، ئەوەى ئاوەکە داوا دەکات لە بنەرەتدا (قەمبەر) ه و ئەوەش ئاوى حەیاتى دەست دەکەوێ خدرى زیندەبە، بۆیە دەتوانێن خالەکان لە هەرسێکیاندا کۆیکەینەو، واتە بە هەرسێکیان ئەو کەسایەتییە پیکدیتێن کە بە هیتز و دەسلالت و خواستەو بە دوای ئاوى نەمریدا دەگەرێ. هەرچەندە مەبەستى سەرەکیى (قەمبەر) لەتۆردنى (خدر) ه!! نەک بەدەست هینانى نەمرى!

٥- زەلامىک!

ئەم دەقە زۆر بە کورتى بلاوکراوەتەو، بە لیوردبوونەو ئەو بەدەردەکەوێ کە ئەم دەقە زۆر درێژترە! ئەو کەسایەتییە کە دەقەکە بە (زەلامىک) ناوى دەبات زەلامىکى ئاسایى نییە! هەرودها رۆژى بە عەقلىدا هاتبى و بە دوای ئاوى نەمریدا گەرایی، بەلگە نیشانەى پالەوانى پیتو دياره، کە لە (قەلا!) یەکدا زەوى هەلدەکنێ، ئەمەش رێگای ئەوهمان بۆ خۆش دەکات بلتین: کە ئەم قەلاى بەهیتز و لەشکر گیراوه، ئەم قەلا هەلگەندنەش لەشکر و سوپای کارکەرى دەوێ. لەووه رێگای ئەوهمان بۆ خۆش دەبێ، کە بلتین: ئەو (زەلام) ه پاشایىک یان سەرکردەىکى بە دەسلالت بووه و لە ژيانى خۆى رازى بووه و ویستوووتى نەمرى! بۆ ئەم نەمرى بە دەست هینانەش هیتزى لەشکر و پلانى زانیارى و وزه زۆرى بەکارهیناوه، بەو هوش چەند خالىکمان دەست دەکەوێ، کە دەبیتە مایه هاوبەش لەگەڵ ئەو کەسایەتییانەى کە بە ئاگادارییەو و لەسەر خواستى خۆیان و بەسەرکردەى لەشکر و بەکارهینانى سەرو مال بەدوای ئاوى نەمریدا گەراون و رێگای دووربان بریوه و رەنجى زۆریان کیشاوه.

ئەو بەکەمین دەقە لەنیتو دەقە کوردی و فارسىیەکان کە پالەوان یان ئەو کەسەى بە دوای نەمریدا دەگەرێ کەسایەتییەکى (نافرەت) بێ! تىپەرىنى رۆژگار لە درێژى ئەم دەقەشى کەم کردووتەو و تەنیا کرۆکى کیشەکەى هیتتووتەو، ئەویش هەلاتنە لە دەست مردن و گەرانه بە دوای شوپىنیک کە مردنى لى نەبێ، چونکە لەم دەقەشدا وەک ئەوەى پیتشوو بۆنى ئەو دەکەین کە ئەو پیرەژنە کەسایەتییەکى ئاسایى نییە! کە بە دوورى نازانم کەسایەتییەکى سەرکردەى یان کۆمەلایەتى یان ئایىنى بووبێ سەرەرای سۆزى دایکایەتى، کە ئەمانە پیکەو لەگەڵ ترس لە مردن و خۆشەویستى ژيان بووینەتە هۆى ئەوەى کە ئەم (پیرەژن!) ه لە دەست مردن هەلێ و بە دوای ئەو شار و ولاتەدا بگەرێ کە مردنى لى نییە! چونکە گەران بۆ کارىکى وا گران و شتىکى وا ئەستەم هیتز و سەرمايهى پاشا و لەشکر و سەرکردەى دەوێ، بە دوورى نازانم، کە ئەم (پیرەژن!) ه ئەم هۆیانەى هەموو لەبەر دەست بووبێ، بەلگەش بۆ ئەمە گەران و رۆیشتنەکەیه، هەر بۆیە دەتوانین بلتین: جگە لەوەى ئەم کەسایەتییە نافرەتە، نافرەتێکى دەسلالتدار و سەرکردەش بووه، گەرانهکەشى وەک زۆریەى کەسایەتییە (پیاو!) هکان لە سايه هیتز و سەرمايه و دەسلالتەو خواستەکەى خۆى خستووتە کار و رێگای دوور و جىگای پر ئەستەمى بۆ بریوه.

٧- هەندىک لە نەمرانى تر:

ئەگەر پیتشتر باسى ئەو کرا کە هەندىک کەس هەن خۆیان بە خواست و هیتز و سەرمايهو بە دوای هۆیهکانى نەمریدا دەگەرێن و هەندىک هەن بە رێککەوت ئەو هۆیهیان دەست دەکەوێ، ئەوا کەسانىکى تریش هەن بە جۆرێکى تر نەمرى بەدەست دێن، ئەویش خەلک نەمرىیان پى دەبەخشێ، بەزۆرىش پاش (مردن!) یان خەلک هەر بە زیندووێان دەزانن.

٨- پیاوى ئاغا:

پیاوى ئاغا لە چیرۆکى (ئەسحابه) کەسایەتییەکە ئەویش بە رێککەوت و بە شتوێهەکى تر (نەمرى) بەدەست دێت، لە سايه (دوعا- نزا) ی ئەسحابه بى ئەوەى ئازارى مردن بىنى، هەر بەزیندووێ و بەپى خۆى دەچیتە (میرکى بحیشتى) و حەفتى هەزار سال لەوێ دەمىنیتەو، بەلام، دواجار ئارەزووى گەرانهوێ سەر دنیا دەکات، هەرچەندە ئەسحابه پى دەلێ ئیستا (ئەو زەمانە نایه و ئەو بەشەر ئمانه)، بەلام پیاوى ئاغا (خوا نەجاتى نادا) و بەهەشت لە دەست خۆى دەدا و چۆن چووتە نیتو بەهەشت ئاوا دەگەریتەو، بەلام، پاش چی؟ پاش ئەوەى کە دەلێ: (حەککو چم لە خۆ کرد. بە قسەى ئەسحابەم نەکرد خۆم مار وێران کرد ئە ئاغا مایه نەکەس مایه و نە ملەت مایه و بووتە دەورو زەمانەکى دى). لێرە نەمرىیەکەى پیاوى ئاغا لە دوو خالدا کۆ دەبیتەو، یەکەم: ئەو پاش ئەوەى بە زیندووێتى دەچیتە نیتو بەهەشت و بە قسەى خۆى لەکنى وایە دەقیقەیهکە یان سەعاتەکە بەلام، ئەسحابه پى دەلێ ئەو حەفتى هەزار سال رابورد، پیاوى ئاغا ئەو کاتە بۆى روون دەبیتەو کە راستە زەمان گۆراوه (✱- ١٩) کە دەگەریتەو شارى خۆى دەبىن زەمان و خەلکەکە زۆر گۆراون و ئەوسا پەشیمان دەبیتەو. دووهم:

دهقه که باسی مردنی پیاوی ناغا ناکات وهک نه وهی پیمان بلتی: نه مری به دهست هیتاوه! به لآم، له گهل زهمن و خه لکه که ناگوئجی هم تمه نه دریتزه - هفتی هزار سال- ه نگه زه مه نیکی نه فسانه یی بی، هیتا نیشانه ی ماوه به کی زوره و هم بی هه والیه ش له باره ی (مردن!) ای پیاوی ناغا نیشانه ی نه مری به و زمانه ی نه فسانه که ده لئی (پیاوی ناغا) کابرایه که بی نه وهی خوی بیه وی نه مری به دهست که وتوه و خه لک که نه فسانه که زمانه ی نه زیندوو و نه مری ده زانن.

۹- شیخ فخر:

به سه رهاتی (شیخ فخر و خاتون نهستی) به سه رهاتی کی پر له فانتزایه، هر له دایک بو نیبه وه هتا رۆژی مردنی، کاره کانی هم مووی کاری که سایه تیه کی نا ناساین هم جو ره که سانه ش همیشه له نیو عه قلی عه وام نه فسانه نامیز ده کرین و کاری له راده به ده ریان ده دریتزه پال هر نه وه شه، که پاش نه وهی فخر ده مری و گوره که ی ده بی به (چاک) هیتا عه وام نه (مردوو) به (زیندوو) ده زانن و ده لئین: (شیخ فخر نه مردوو و ناگای له هم مو شتی که). واته نه وه خه لکه که نه مری به شیخ فخر ده به خشن، نهک شیخ فخر خوی به دوا ی نه مرییدا گه رایی و به دهستی هیتایی. واته شیخ فخر جو ریکی تره له (نه مران!) که نه مری به کی خه لک پاش مردنی پیمان به خشیه.

۱۰- که یسه سو:

که یسه سه سو پینجه مین فرمانه وهی ماد، به وه هویه که یه کیتی تارییایه کانی به دهست هیتا و زور کاری گه وهی کردوو و سه ره که وتنی زوری به دهست هیتاوه، له نیو خه لکه زور خو شه ویسته و هتا نه ویش به یه کی له (نه مران) ده زانن، نه وه نه مرانه ی به پیتی نایینی زه ده شتی له کو تایی جیهان زیندوو ده بنه وه و نه رکی نایینی و کاری خیرخوا زانه ی خویان جیهی جه ده که ن. لیره ش نه وه دیاره که که یسه سه سو مردوو، به لآم خه لک له سایه ی کاره کانی به خو شیان ده و تو به هوی نه وه خو شه ویسته یه وه (نه مری) بان پی به خشیه، واته که یسه سه ویش پیه وه دیار نیبه به دوا ی هویه کانی نه مرییدا گه رایی، نه وه (خه لک) هن نایانه وی وهک هر که سیتی ناسایی مری، چونکه نه وه له ژیانیدا که سیتی ناسایی نه بوو. جگه له وهی پاشایه تی که یسه سه سو زور خالی ده داتی که له گهل خاله کانی گلگامش و گه راوه کان به دوا ی نه مرییدا هاویه ش بی واته زه مینه ی گه ران به دوا ی نه مرییدا هه بووه که چی خوی به دوا ییدا نه گه راوه، به لآم، نه وه خه لکه نه مری و زیندوو تییان پی به خشیه. نه ویشیان هیتاوه ته ریزی نه وانیه که خویان - واته خه لک- نه مری پی ده به خشن و به زیندوو تیتی ده هیلنه وه.

دوا جار تییانی نه وه ده کری که سی جو ره که سایه تی هن.

۱- نه وه که سه ی خوی به خواست و هیز و سه رمایه ی خوی به دوا ی نه مرییدا ده گه ری. وهک گلگامش و میرمخ و نه سه که ندر...

۲- نه وه که سه ی که به ریک که وت هوی نه مری به دهست دینن. وهک خدی زینده و نه لیباس.

۳- نه وه که سه ی که ده مری، به لآم، عه قلی عه وام نه مری پی ده به خشن. وهک شیخ فخر و که یسه سه سو.

۲-۱-۶-۲- که سایه تیه کان له ریگا تووشی چی ده بن؟

نه گه ران به دوا ی (نه مری) و به دهست هیتانی هویه کانی و دوا جار له دهست دانی نه وه نه مری به، نه فسانه و چیرۆکیک و په ندیکه مه به سستیکی تایبه تی و دیاری هیه، نه وا له زور له وه چیرۆکانه، نه وهی له ریگای (چوون) و (هاتن) وهش پالنه وان تووشی ده بی، هه مووی په ند و حیکمه تن بو نه وهی پالنه وان زور چاک و له زور رووه وه بیته قه ناعه ت که (مروث) هه رچی بکات له دهست مردن رزگاری نابیت و له نه نجامدا نه وه هول و ماندوو بوونه ی بی سووه.

۱- داستانی (میرمخ) له پاش داستانی (گلگامش) کو نترین و ته واوترین و ریکترین داستانه که باس له گه ران به دوا ی نه مرییدا ده کات و باسی نه وه ده کات چوون (میرمخ) نه وه جیگایه ده دوزیته وه که نه مری تیدا به دهست دینن و دوا جار چو نیشی له دهست ده دات. نه وهی نیمه لیره مه به ستمانه نه وه پیتشه اته په ند نامیزانه یه که له ریگای چوون و هاتنه وه میرمخ تووشیان ده بن.

له ریگای چووندا یه که جار تووشی جووتیاریک ده بی که له ته نیشته دریا به ک جووت ده کات. که جووتیار تیده گات. میرمخ به دوا ی چیدا ده گه ری، پیتی ده لئی: و ره له کن من بمینه وه، (لیره مردن نیبه) تا نه وه دریا به وشک نه کات و له جیگای نه وه دریا به جووتیار جووتی نه کات، جووتیار لیره مه به سستیکی که تا نه وه رۆزه ی نه وه دریا به وشک ده کات و جیگایه ده بیته کیلگه، رۆزگاریکی زور ده خایه نی، نه وه رۆزگار زوره ش لای جووتیار جیگای نه مری ده گریته وه؛ به لآم میرمخ ده لئی: لیره نام، چونکه رۆژی دئی نه وه دریا به وشک ده کات و نه وه کاته (من!) یش ده مر، بویه له سه ر رۆشسته که ی به رده وام ده بی، نه مجاره بالنده یه کی دیته ریگا، له گهل بالنده که ش لیک ناشکرا ده بن و بالنده که ش ده لئی: و ره له کنه من به، نه وه گه لیبه (گارس = زورات)، ه ده بینی! من هه ر رۆزه ی دنکه که له و گارسه ده خوم و ته مهنی خومی پی دریت ده که م، هتا گارس له و گه لیبه مایی، نیمه ش ده میتین! میرمخ به وهش دلی ناوی ناخواته وه و ده لئی: رۆژی دئی نه وه گه لیبه گارسه ش ته واو ده بی، ئیره ش به جی دلی و نه مجاره له گهل (مار) یک لیک راست دین، که ماره که ش تیده گا میرمخ به دوا ی چیدا ده گه ری، ده لئی: و ره لیره به، تو نامری هتا نه وه گه لیبه له (کراس - کاژی) من پر نه بی، من هه ر ساله ی جاریک کراسی خوم ده گورم و ده بها ویمه نه وه گه لیبه، میرمخ لیره ش به ند نابی و ده لئی: رۆژی دئی نه وه گه لیبه ش پر ده بی له کراسی تو. میر له رۆشسته که ی به رده وام ده بی، دوا جار تووشی (پیره میترد) یک ده بی، که پیره ش ده زانی میرمخ به دوا ی نه مرییدا ده گه ری ده لئی: لیره به و مه رو، من هه ر رۆزه ی سه ر قه لبینه خوله کی له و گرده ی داویمه نیو نه وه گه لیبه، که ی نه وه گه لیبه پر بووه وه، نه وه کاته من ده مر. میرمخ دیسان ده لئی: نه وه گه لیبه ش پر ده بیته وه. زمانه ی هه ربه که له و جووتیار و مار و بالنده و پیره میترد به (میرمخ) ده لئین: تو ده توانی ته مهنی دریت به دهست بینی، به لآم هه ر ده بی مری! که چی میرمخ به ته مهنه دریتانه رازی نابی. پاش نه وهی میرمخ له به هه شتی په ربیان غه ربی هه لده ستی و ده گه رته وه شاری باوکی له ریگا هه موو نه وه جووتیار و مار و بالنده و پیره میتردانه، له دوا رۆژی ژیاناندا ده بینی، پیره میترد دوا سبیلی خولی به دهسته وه به و چاوه رپی میرمخ ده کات، که میر ده گات دوا سبیله خول له گرده که ده خاته نیو گه لی

و گه‌لبيیه‌که و گرده‌که له‌گه‌ل یه‌ک یه‌کسان ده‌بن و پیره‌میردیش، دوا هه‌ناسه‌ی ژیان دده‌ا و ده‌مرئ. میر پیره‌میرد به‌خاک ده‌سپیرئ و له‌گه‌رانه‌وه‌ی به‌رده‌وام ده‌بن، ئە‌م‌جاره‌ ده‌بینئ ئه‌و بالنده‌که دوا دنکی گارسی له‌ده‌مدایه و چاوه‌پیتی میرمخ ده‌کات، له‌گه‌ل گه‌یشتنی میر، بالنده‌ش دوا دنکی گارس ده‌خوا و دوا هه‌ناسه‌ی ژیان دده‌ا، میر ئه‌ویش به‌جئ دیتلئ و له‌سه‌ر گه‌رانه‌وه به‌رده‌وام ده‌بن. ئە‌م‌جاره‌ مار چاوه‌پتیبه‌تی و دواکراسی فرئ دده‌ا و گه‌لبيیه‌که پر کراس ده‌بن و ئه‌ویش چاوه‌لیکده‌نتئ. میرمخ ئه‌ویش به‌جئ دیتلئ و ده‌گاته‌وه جووتیاره‌که، ده‌بینئ ئه‌وا ده‌ریاکه وشکی کردووه و جووتیار خه‌ریکن له‌جیتگای ده‌ریاکه جووت ده‌که‌ن. که میر ده‌گات و جووت ده‌ست پیده‌کات، کابرای جووتیاریش دوا هه‌ناسه دده‌ا و له‌به‌رچاوی میر گیان ده‌سپیرئ و ئه‌ویش ده‌مرئ، به‌قسه‌ی په‌ریبه‌کانی نیتو به‌هه‌شتئ میرمخ (۱۵۰۰ سال) له‌وئ ماوه‌ته‌وه، که‌واته هه‌ریه‌ک له‌ جووتیار و مار و بالنده و پیره‌میرد له‌کاتی چوونی (میرمخ) وه هه‌تا گه‌رانه‌وه‌ی هه‌زار و پینج سه‌د سال به‌هۆی (هۆ) یه‌کانی نه‌میریانه‌وه ژیاون. ئه‌ویش ئه‌و ته‌مه‌نه درێژه بوو که هه‌ریه‌که بۆ میرمخیان پیتشینیار ده‌کرد، که چی میر رازی نه‌بوو، دواچاریش هه‌ر هیتنه‌ ژیا، چونکه له‌ گه‌رانه‌وه‌یدا جاری دووه بۆ به‌هه‌شتی په‌رییان، ئه‌و سیتوانه‌ی له‌ده‌ست دا که هۆی نه‌مریی ئه‌و بوون. له‌م په‌ندانه‌ش مه‌به‌ستی هه‌ر یه‌کیکیان هه‌ر ئه‌وه‌بوو، که به‌میرمخ بلتین: ده‌توانی زۆر بژی، به‌لام، ناتوانی (نه‌مر!) بی!!

۲- له‌ ده‌قی (ئه‌سکه‌نده‌ری) مامۆستا (وریا قانع) دا له‌ ریتگای چوون و هاته‌نه‌وه هیچ په‌ند و پیتشه‌تیک ناخوتینیه‌وه، جگه له‌وه‌ی که (خدر) و (ئه‌لیاس) که ئاوی حه‌یاتی ده‌خۆنه‌وه ده‌یان‌ه‌وئ، بچنه لای ئه‌سکه‌نده‌ر و ئه‌م هه‌واله‌ی بده‌نتئ، که چی ده‌نگیک له‌ غه‌بیه‌وه ناگاداریان ده‌کاته‌وه و ده‌لتئ: نه‌که‌ن ئه‌م هه‌واله‌ بده‌نه ئه‌سکه‌نده‌ر، چونکه نیتو ئیستا له‌ریزی مرۆفدا نه‌ماون. ئە‌مه‌ش ئه‌سکه‌نده‌ر- به‌پیتی ده‌قه‌که- لیبی بئ ناگایه. ئە‌م ده‌ق گۆرانه‌ش له‌نیتو فۆلکلۆر به‌گشتی و ئە‌فسانه به‌تابیه‌تی کاریکی ئاساییه. وه‌ک له‌ ده‌قی داهاتوی ئه‌سکه‌نده‌ر ده‌خوتینیه‌وه، که چوون و گه‌رانه‌وه‌ی ئه‌سکه‌نده‌ر پر له‌ به‌سه‌ره‌ات و په‌ندی به‌رخه.

له‌ ده‌قی (خدری زینده‌دا) پیغه‌مبه‌ر (د.خ) سه‌رله‌شکره، به‌لام ئه‌و به‌دوای ئاوی حه‌یاتدا ناگه‌رئ، که چی ده‌یه‌وئ به‌پیتشه‌اتی سه‌یر نامۆژگاری موسلمانان بکات. هه‌ر چه‌نده خدر به‌ریک‌ه‌وت تووشی ئاوی حه‌یات ده‌بن، به‌لام په‌ندی ریتگا له‌وه دایه که له‌شکری ئیسلام له‌ تاریکییدا هه‌ست به‌خه‌ری خری ژیر پیتیان ده‌که‌ن و له‌ پیغه‌مبه‌ر ده‌پرسن ئە‌مه‌ چیه‌؟ ئه‌ویش له‌ وه‌لامدا ده‌لتئ: هه‌رکه‌سه‌ی هه‌لبیگرئ په‌شیمان ده‌بیتنه‌وه، ئه‌وه‌ش که هه‌لبینه‌گرئ هه‌ر په‌شیمان ده‌بیتنه‌وه، که ده‌گه‌نه رووناکیی و سه‌یر ده‌که‌ن ئه‌وه‌ی هه‌لبیان گرتوه دوو و ئە‌لماسه‌! ئه‌وه‌ی که هه‌ندیکی هه‌ینابوو، په‌شیمان بوو له‌وه‌ی که بۆچی زۆرتری نه‌هه‌یناوه، ئه‌وه‌ش که هیچی نه‌هه‌ینابوو، هه‌ر په‌شیمان بوو له‌وه‌ی که بۆچی ئه‌ویش له‌گه‌ل خۆی هیچی نه‌هه‌یناوه. له‌وه‌ش نیگه‌رانی و دوودلی مرۆفمان بۆ ئاشکرا ده‌بن، به‌وه‌ی که هه‌میشه دوودله و نه به‌که‌م رازیبه نه به‌زۆر...!!

۳- ئه‌سکه‌نده‌ری چار قورنه‌ت- له‌م ده‌قه‌دا سه‌ره‌تا ئه‌سکه‌نده‌ر خۆی به‌دوای ئاوی نه‌میرییدا ناگه‌رئ

به‌فیتی (قه‌مبه‌ر) خدر بۆ ئە‌م ریتگایه ده‌نیرن. خدر که ئاوی ده‌ست ده‌که‌وه‌ی و دیتنه‌وه و ده‌یه‌وئ بیداته ئه‌سکه‌نده‌ر، خودای مه‌زن بانگی جبرائیلی ده‌کات و ده‌لتئ: نابئ ئه‌و ئاوی نه‌میرییه‌ بگاته ده‌ست ئه‌سکه‌نده‌ر، چونکه ئه‌و ئاوه بگاته ده‌ست ئه‌سکه‌نده‌ر، ئه‌سکه‌نده‌ر ئیتیر (نامرئ!) (ئه‌قه‌ژی چی نابت!) بۆیه جبرائیل هه‌ندیک بالنده ده‌نیرئ و ئه‌و جه‌وه‌نده‌ی که خدر به‌داره وشک بووه‌وه‌که‌ی هه‌لو‌اسیوه، به‌دندووکه ده‌درن و ئاوه‌که داره وشک بوو جوانییه مردووکه زیندوو ده‌کاته‌وه، له‌وه‌ش ئه‌و مانایه دیتنه ده‌ست، که مرۆف، هه‌رگیز ناتوانئ نه‌مریی به‌ده‌ست بیتن، چونکه داری مردنیه‌یه هه‌ر ده‌بئ بمړئ. که خدر ده‌گه‌ریتنه‌وه و ئە‌م باسه بۆ ئه‌سکه‌نده‌ر ده‌گپرتنه‌وه، ئە‌م جارده‌ش قه‌مبه‌ر ئه‌سکه‌نده‌ر هان دده‌ا، دواچار ئه‌سکه‌نده‌ریش خۆی به‌له‌شکره‌وه ئه‌و ریتگایه ده‌گرتنه‌وه به‌ر که به‌ره‌و ئاوی حه‌یاتی ده‌با، دیسان (جبرائیل) خۆی ده‌کاته ده‌رویتشیک به‌ئه‌سکه‌نده‌ر ده‌لتئ: ئه‌و ئاوه به‌که‌لکی تۆ نابئ. ئه‌سکه‌نده‌ر ده‌لتئ: تاخر نه‌چم ده‌مرم! جبرائیل ده‌لتئ: تۆ نامری هه‌تا بنت نه‌بیتنه ره‌ساس و سه‌رت نه‌بیتنه تاس، ئه‌سکه‌نده‌ر گوتی: که‌وايه هیچ کاتئ لیتناگه‌ریم ناوها بئ. گه‌راوه له‌ریتگا باران دایکرد. جیتگایه‌کیان بۆ ئه‌سکه‌نده‌ر چاک کرد و له‌ سه‌ر (شمشیر = ره‌ساس) و له‌ ژیر (مه‌تال = تاس) جبرائیل هات و گوتی: ئه‌سکه‌نده‌ر ئه‌وه چیه‌ له‌ژیر و له‌سه‌رت؟ شه‌رتی ئیمه گه‌یشته جئ و رۆژی مردنته! ئه‌سکه‌نده‌ر گوتی: مۆله‌تی ئه‌ووم بده‌بئ تا وه‌سیه‌ته‌کی بۆ دایکم بکه‌م. رووی له‌ سه‌ربازده‌کان کرد و گوتی: سه‌د که‌س ده‌س به‌دوعا، سه‌د که‌س ده‌س به‌شمشیر و رمه‌وه، سه‌د که‌سیش به‌تاسی زپه‌وه له‌ ده‌وری جه‌نازه‌که‌م راوه‌ست، که دایکم هات ئاوا جه‌نازه‌که‌م ببینئ، که دایکی هات، ئە‌مانه‌ی بینی تیکه‌یشت، ئە‌گه‌ر به‌دوعا بوايه کوره‌که‌ی نه‌ده‌مرد، ئه‌وه سه‌د که‌س دوعای بۆ ده‌که‌ن. ئە‌گه‌ر به‌هیتز بوايه، نه‌ده‌مرد، ئه‌وا سه‌د که‌س به‌رم و شمشیره‌وه له‌ ده‌وری راوه‌ستاون ئە‌گه‌ر به‌مال و زپه‌ بوايه نه‌ده‌مرد! ئه‌وا سه‌د که‌س به‌تاسی زپه‌وه ده‌وریان داوه، ئە‌م په‌نده‌ش ئه‌وه ده‌سه‌لمیتن که هیچ شتیک له‌ مردمان رزگار ناکات، نه‌دوعا و نه‌هیتز و نه‌مال. هه‌موومان ده‌بئ بمړین، ئە‌مه‌ش دایکی ئه‌سکه‌نده‌ری له‌وه‌ حالئ کرد، که مردنی کوره‌که‌ی وه‌ک مردنی هه‌ر که‌سیکی تر کاریکی ئاساییه! هه‌ر چه‌نده له‌شکری زۆر و مالی بئ شمار و دوعاگۆی زۆریشی هه‌بوو!!

۴- دوا ده‌ق ده‌قی (زه‌لامیتک) و (پیره‌ژنیتک) ه ئە‌م دوو ده‌قه‌ش وه‌ک پیتشه‌تر باسکران، زۆر کورترکراونه‌ته‌وه و ته‌نیا کرۆکی ئە‌فسانه‌کان ماوه، چونکه ده‌قه‌کان هه‌موو ئه‌و هۆیانه له‌خۆیاندا کۆده‌که‌نه‌وه که له‌ ده‌قه‌کانی تردا هه‌ن، ئه‌ویش هۆیه‌کانی گه‌ران و به‌سه‌ره‌اته‌کانی ریتگا و به‌ده‌ست هه‌تان و له‌ده‌ستدانی هۆیه‌کانی نه‌میرییه، بۆیه دوور نییه! په‌ند و نامۆژگارییه‌کانی ریتگای چوون و هاته‌نه‌وه، له‌ ده‌قیکی تری ئه‌و ده‌قانه هه‌بن که ئیمه نه‌ماندیبئ یان هیتشتا بلاونه‌کرانه‌وه. ئە‌گه‌ر رۆژی ئه‌و ده‌قانه‌ش بلاوبکریتنه‌وه، په‌نده‌کانی ریتگا هه‌ر ئه‌وه ده‌سه‌لمیتن که گه‌ران به‌دوای (نه‌مریی!) کاریکی بئ هه‌وده‌یه.

۵- له‌به‌شی (هه‌ندئ له‌ نه‌مرانی تر!) له ئە‌فسانه کوردییه‌کان، پاله‌وان به‌شیه‌یه‌کی تر نه‌میریان ده‌ست ده‌که‌وه‌ی، که خواست و گه‌رانی خۆیان تیدا نییه، به‌مه‌ش ده‌قه‌کان (چوون و هاته‌نه‌وه) یان تیدا نییه! به‌لام، له‌ ده‌قی (ئه‌سحابه) پیاوی ئاغا به‌دوای شتیکێ تر- که کیسه‌ پاره‌که‌یتئ- به‌دوای ئە‌سحابه‌دا ده‌چی و دواچار ده‌گه‌ریتنه‌وه، له‌م چوون و هاته‌نه‌وه‌ش به‌هه‌شت و دۆزه‌خ ده‌بیتن و سزا و

پاداشتی خراپه و چاکه‌ی سهر دنیا ده‌بینی که مردوو‌کان له و دنیاوه ری ده‌گرنه‌وه. جگه له‌ودی که ده‌گه‌پیتته‌وه، هه‌ست ده‌کات قسه‌ی ئەسحابه راست ده‌رچوو ده‌وو زه‌مان له شار و ولاته‌که‌ی ئەو زۆر گۆراون، په‌شیمان ده‌بیتته‌وه، به‌لام پاش چی؟!

که‌چی دوو که‌سایه‌تیبه‌که‌ی تر (شیخ‌فرخ و که‌بخه‌سره‌و) ئەگه‌رچی ژبانیان پره له کاری سه‌بر و مه‌زن، به‌لام چونکه به‌دوای نه‌مرییدا نه‌گه‌راون چون و هاته‌وه‌دیان نییبه و هیچ په‌ند و به‌سه‌ره‌اتیتیکی تایبه‌تیبیان به‌و گه‌راون و چون و هاته‌وه‌یه لی به‌جی نه‌ماوه.

٢-١-٦-٣- که‌سایه‌تیبه‌کان چۆن نه‌مریی به‌ده‌ست دینن؟

چونکه (نه‌مریی!) حاله‌تیکی ئەسته‌م و نایابه، به‌ده‌ست هینانیشی کاریکی گران و پر زه‌حمه‌ته، لی‌ره‌مه‌به‌ست به‌ده‌ست هینانی یه‌کجاره‌کییبه، ده‌نا به‌پیتی ئەو ده‌قانه‌ی که خوتندوو‌مانه‌ته‌وه هه‌ندئ که‌س زۆر به‌ئاسانی ده‌ستیان ده‌که‌وئ. به‌لام زۆریه‌ی هه‌ره زۆری ئەو که‌سانه‌ی به‌ئاسانی ده‌ستیان ده‌که‌وئ، له‌به‌ره‌تدا خۆیان به‌ئاگادارییبه‌وه به‌دوای ئەو نه‌مرییبه‌دا نه‌گه‌راون.

میرمخ که‌مه‌رگی ژنه‌که‌ی ده‌بینی و بۆ یه‌که‌م جار (مردن!) ده‌بینی و تیده‌گات مردن چییبه و ئەوه‌ش ده‌زانئ که ئەویش زۆر‌تیک دیت ده‌مرئ! بیه‌ر له‌وه ده‌کاته‌وه (بجیتته جی‌گایه‌ک که‌مردنی لی نه‌بی!) به‌سواری ئەسپ و به‌تاژی راو و به‌و ته‌مه‌نی گه‌نجی خۆی ئەو ری‌گایه دوو و پر په‌ند و جی‌که‌ته‌ده‌برئ که پیشتر باس‌مان کرد. پاش ئەوه‌ی دوا قوناغی په‌نده‌کانی جیه‌تیش‌ت که‌(پیره‌میرد)ه‌که‌بوو، پاش ماوه‌یه‌ک گه‌یشته (قوبیا فه‌له‌کن) پاش ئەوه‌ی میرمخ خواست و به‌سه‌ره‌هاتی خۆی بۆ (فه‌له‌ک) گیتی‌په‌وه، فه‌له‌کیش نامۆ‌ژگاریی کرد و گوتی: هه‌رچی ده‌ته‌وئ ببکه و بیخۆ له‌م جی‌گایه، ته‌نیا مه‌چۆره سهر (گرئ هه‌ی هاین) (*-٢٠) واته میرمخ-یش گه‌یشته ئەو جی‌گایه‌ی که‌مردنی لی نییبه! واته گه‌یشته به‌هه‌شت، به‌لام ئەویش وه‌کو (ئادهم) ته‌نیا یه‌ک کاری لی قه‌ده‌غه‌کرا، واته له‌م (جی‌گا- به‌هه‌شت)ه میرمخ نه‌مریی به‌ده‌ست هینا، چونکه لی‌ره مردن نییبه! ئەم نه‌مرییبه‌ش لی‌ره مه‌ر‌جی‌کی هه‌یه، ئەویش نه‌چوو نه‌سهر گه‌ردی هه‌ی هاینه‌یبه دپاره ئەم گه‌رده‌ش نه‌پیتی خۆی هه‌یه. (باسکردن له‌و گرد و نه‌پیتییه بۆ به‌شی له‌ده‌ست دان و دۆ‌را‌ندن هۆیه‌کانی نه‌مریی هه‌لده‌گرین).

له ئەفسانه‌ی (ئه‌سکه‌نده‌ر) ده‌قی مامۆستا (وریا قانع) هه‌ر چه‌نده ئەسکه‌نده‌ر خۆی به‌دوای ناوی نه‌مرییدا ده‌گه‌رئ، به‌لام، خۆی ئەو ناوه نادۆ‌زیتته‌وه، که‌خدر و ئەلیاس له‌ئاوه‌که ده‌خۆنه‌وه و ده‌بانه‌وئ ئەسکه‌نده‌ر ئاگادار بکه‌نه‌وه ده‌نگتیک (له‌غه‌بیبه‌وه) ئاگاداریان ده‌کاته‌وه که‌ناپ ئەسکه‌نده‌ر له‌م ناوه بخواته‌وه واته به‌ده‌ست هینانی نه‌مریبه‌که بۆ ئەسکه‌نده‌ر، به‌ده‌ست نه‌هاتوه؛ به‌لام ئەگه‌ر ده‌نگه‌که‌ی له‌غه‌بیبه‌وه نه‌بوايه! ئەوا ئەویش ئەو ناو و نه‌مرییبه‌ی به‌ده‌ست ده‌هینا، لی‌ره هینتیکی ده‌ره‌کی (غه‌بیی) دپته ناو و ئەسکه‌نده‌ر له‌به‌ده‌ست هینانی ئەو ناوه‌گرنگه‌بی به‌ش ده‌کات. له ئەفسانه‌ی (خدری زینده)، خدر که‌موسلمانیتیکی نیو له‌شکری ئیسلام و ژیر ئالای پی‌غه‌مبه‌ره، به‌ری‌که‌وت ناوی نه‌مریی ده‌خواته‌وه، کاتێ پی‌غه‌مبه‌ر له‌گه‌راوه‌یدا بۆ په‌ند و نامۆ‌ژگاری له‌شکری ئیسلام به‌ری‌گایه‌کی تایبه‌ت و به‌تاریکاییه‌کی ئەنگۆسته‌چاودا ده‌بات. خدر کانییبه‌ک ده‌بینی که‌ناویکی جوانی لی هه‌لده‌قولتی و که‌چی

نه‌که‌م ده‌کا و نه‌زیاد، به‌ری‌که‌که‌وت له‌و ناوه ده‌خواته‌وه و هه‌ر به‌ری‌که‌که‌وتیش ئەو ناوه ناوی نه‌مریی ده‌بی. واته به‌ده‌ست هینانی ناوی حه‌یات بۆ خدر ته‌واو کاریکی ری‌که‌که‌وت بوو، نه‌ک خواست و نه‌خشه بۆ‌دانان و هینت و سه‌رمایه بۆ خه‌رج کردن.

له ده‌قی (ئه‌سکه‌نده‌ری چار قورنه‌ت) سه‌ره‌تا ئەسکه‌نده‌ر خۆی به‌دوای ئەو ناوه‌دا ناگه‌رئ، (قه‌مه‌بر) بۆ له‌نیو‌بردنی (خدر) ناوی حه‌یات ده‌کا به‌هه‌نجه‌ت. جاری دوو‌ه‌م که ئەسکه‌نده‌ر خۆی به‌له‌ش‌که‌روه به‌دوای ئەو ناوه‌دا ده‌گه‌رئ، (جبرائیل) خۆی ده‌کاته‌وه‌ری‌تیک و داوا له ئەسکه‌نده‌ر ده‌کا و از له‌م بیره‌ییتی، به‌لام ئەسکه‌نده‌ر ده‌لی: نه‌جم! واته ناوی حه‌یات به‌ده‌ست نه‌هینم ده‌م‌رم! ده‌رویش ری‌گایه‌کی تری پیشان ده‌دا بۆ ئەوه‌ی خۆ له‌مردن بپاریزی، ئەسکه‌نده‌ر به‌و مه‌رجه‌رازی ده‌بی، به‌لام هینده‌ ناخایه‌نی، باران ئەسکه‌نده‌ر ناچار ده‌کات، ئەو کاره‌بکات، که‌ده‌بوايه نه‌یکات، ئەویش له‌جی‌گایه‌ک دانه‌نیشی، که‌بنی ره‌ساس بی و سه‌ری تاس. به‌لام باران ده‌بیتته‌وه‌ی ئەم مه‌رج‌شکانده‌نه، هه‌ر ئەو ده‌م جبرائیل ئەسکه‌نده‌ر له‌بن ره‌ساس و له‌سه‌ر تاس ده‌گرئ و پیتی ده‌لی: ته‌نیا ئەم کاره‌ده‌بووه هۆی مردنت! ئەوا ئەم کاره‌شت کرد و ئیستا وه‌ختی رۆ‌حکیشان و مردنته. ئەسکه‌نده‌ر ئەوه‌نده‌ی بۆ ده‌مینتته‌وه ته‌نیا مۆله‌تی وه‌سه‌یه‌تیک له‌جبرائیل -عزرائیل- بخوازی، واته ئەسکه‌نده‌ر ئەگه‌رچی ناوی نه‌مریی نه‌خواردوه، به‌لام توانی (نه‌مریی!) به‌ده‌ست بپیتی، ئەویش به‌وه‌ی ته‌نیا خۆی له‌یه‌ک حاله‌ت بپاریزی. به‌لام! ده‌توانی؟!

له ده‌قی (زه‌لامتیک!) کابرا ده‌گاته (قه‌لا) یه‌ک و ده‌که‌وینته هه‌لکه‌ندن پاش ماوه‌یه‌ک کرمتیکی سپی ده‌دۆ‌زیتته‌وه، ئەو کرمه‌گه‌وره‌ده‌بی و ده‌بیتته -مندال- و له‌منداله‌وه ده‌بیتته (گه‌نج) و به‌قسه‌دئ، که‌ده‌زانئ کابرا به‌دوای چیدا ده‌گه‌رئ، زۆر دل‌سۆزانه و راست‌گۆیانه نامۆ‌ژگاری ده‌کات که‌از له‌م فیکره‌یه‌ییتی و به‌دوای ناوی نه‌مرییدا نه‌گه‌رئ، چونکه ئەویش له‌م ناوه‌ی خواردوو‌ته‌وه-واته ناوی نه‌مریی- و ئیستا وای به‌سه‌ره‌اتوه، هه‌ر چه‌نده نامرئ، به‌لام له‌نیوان کرم و که‌تره‌یی له‌نیو (بازنه‌ی نه‌مریی!) (*-٢٢) دا ده‌سووریتته‌وه، ئیستاش له‌و ژبانه‌ی بیزار بووه و به‌دل ئاره‌زوو ده‌کات مری! که‌چی نامرئ! کرمه، یان راست‌تر کابرا له‌مه‌به‌سته‌ی ته‌وه‌یه بلتی: من راسته‌ داوای نه‌مریم کردوه، به‌لام! هه‌له‌م ده‌بوايه داوای (هه‌میشه‌گه‌نجی) (*-٢٣) بکه‌م چونکه ئەگه‌رچی نه‌مریم به‌ده‌ست هیناوه، به‌لام هیچ سوود و خۆشییبه‌ک له‌و نه‌مریی نیوان کرم و که‌تره‌ییبه‌دا نابینم. له‌وه‌ش ئەوه به‌ده‌رده‌که‌وئ که ئەو (زه‌لام!)ه‌ی به‌دوای ناوی حه‌یاتدا ده‌گه‌را، ناوه‌که‌ی نه‌دۆ‌زییبه‌وه، به‌لام که‌سه‌تیکی دی دۆ‌زییبه‌وه که ئەو ناوه‌ی خواردوو‌ته‌وه و نه‌مریی به‌ده‌ست هیناوه. به‌لام، چ نه‌مرییبه‌که! کابراکه‌وه‌ک نمونه‌یه‌کی زیندوو به‌رچاوخۆی پیشانی (زه‌لام!)ه‌که‌ده‌دا، ئەو زه‌لامه‌ش دپته قه‌ناعه‌ت و از له‌م گه‌راوه‌دینئ و ده‌گه‌ریتته‌وه سه‌ر ژبانی ئاسایی. هه‌ر چه‌نده ناوه‌که‌ی به‌ده‌ست نه‌هینا، به‌لام ئەو په‌نده‌ی به‌ده‌ست هینا که‌از له‌م ناوی حه‌یات و نه‌مرییبه‌ییتی، چونکه هه‌ول‌دان بۆ ئەم ناوه سوودی نییبه.

له ده‌قی (پیره‌ژتیک) پیره‌ژن هه‌رچه‌نده (به‌قسه!) ده‌گاته ئەو شوپنه‌ی که‌مردنی لی نییبه! به‌لام نه‌بوونی مردنه‌که له‌وه‌دا نییبه که‌خه‌لک له‌وئ نامرن. به‌لکه هۆیه‌ک هه‌یه ئەویش ئەوه‌یه که پیش ئەوه‌ی مرن! هه‌ر نه‌خۆش که‌وتن زوو سه‌ریان ده‌برن، سه‌رپه‌نه‌که‌ش بۆ ئەوه‌یه تا گۆشته‌که‌ی بخۆن! چونکه وه‌کو

له دهقه کهدا دیاره لهو جیگایه گۆشتی (مرۆف!) دهخۆن. واته پیرهژن نهچوووه لهو جیگایه که مردنی لئ نییه! بهلکه مردن لهوئ بهشپوهیهکی تره! لهو دهقهش لهوهمان بۆ دهسهلمینی که هیچ جیگایه که نییه مردنی لئ نهی، لهوهش لهو ئهجمه دههاته دهست که پیرهژن ههر له لهوه لهوه نهیتوانیوه نهمریی بهدهست بیتی، لهوهی لهو پیتی رازی بووه تراویلکه بووه نهک راستی.

وهکو خوتندمانهوه، لهوهی نهمریی بهشپوهیهکی تهواو به دهست هیناوه، تهنیا (خدری زینده و ئهلیاس)ن، له دووانهش که نهمریی بهدهست دین، لهریزی (مرۆف!) دهچنه دهرهوه و دهچنه جیهانی فریشتان. لهوانهی تریش که بهدهستیان دین، ههریه که بههۆیهک- که پاشتر باسی دهکهین- له دهستیان دهدهن. تهنیا (زهلامیک) نهمریی بهدهست دینی بهلام، لهویش زۆر لهتارهزوی بهدهست هینانی پتر هیوا دهخوازی که کاریگهری لهو ئاو و لهو نهمریییهی لهسهرا لابهکوهی و بیتیتهوه مرۆقیکی ناسایی بهناسایی بژی و بمری.

لیته لهوه بهدهردکهوهی، که لهوانهی نهمریی بهدهست دین، نهمریی تهواو، لهریزی مرۆقی ناسایی نامیتن، بهلکه دهبنه فریشته! وهک خدر و ئهلیاس، لهوانیش وهک (ئوتۆ- ناپشتم) که لهویش چووهری خوداوهندن. دهنه هیچ مرۆقییک بهشپوهی مرۆقی ناسایی ناتوانی نهمریی، لهگهه هۆیه کهشی بهدهست هینا، بههۆی غهریزه مرۆقانه کهی که (خاللی لاواز) یهتی لهدهستی دهدا.

بهدهست هینانی نهمریی له بهشی ههذقی له نهمرانی ترا!

لهم دهقانهدا کهسایهتی خۆی بهدوای نهمرییدا ناگهری، بهلکه خهلهک نهمرییبان پین دههخشن، له دهقی (ئهسحابه) پیاوی ئاغا بهوهی چاکه لهگهله ئهسحابه دهکات، لهسحابهش له پاداشتا نهمریی پین دههخشی- بهلام، لهنیو بهههشت نهک لهسهرا دنیایی، لهریگای چونیشی بهدوای کیسه پاره کهیدا که بهنیو گۆرپه رهت دهبن، بهههشت و دۆزهخ دهبینی، شتیکی تریش که پیاوی ئاغا دهیینی، لهویش (تیبهر بونی بروسک)ه که لهوهش نیشانهی بهسهراچوونی رۆژگاره، بهقسه ئهسحابه، لهو دهقیقه بان سهعاتهی که پیاوی ئاغا لهوئ دانیشتوهه (حهفتی ههزار سال)ه لهمهش دهتوانین بهدوو زهمهنی یهک کاتی ناوبهین که زهمهنی نیو بهههشت و دۆزهخ جیایه لهگهله زهمهنی سهرا دنیا، لهم جیایییه لهگهله میرمخ یش بهرچاو دهکوهی جیایییه کهش له ههست پیکردنی جیای ئهسحابه و پیاوی ئاغا، لهو زهمهنهی که لهسحابه ههستی پیدهکات، پیاوی ئاغا ههستی پیناکات. تا که دهگه پیتهوه سهرا دنیا لهوسا دهبینی خهلهک و زهمان گۆراوه و پهشیمان دهبیتهوه و دهلی: (حهککو چم لهخۆ کرد!) که واته لهوهی که پیاوی ئاغا لهریگا چوون و هاتنهوه دهبینی، ببینی بهههشت و دۆزهخ بهچاوی خۆی و گۆرانی زهمان و خهلهک بهراوده و ماوهیهکی یهکجار زۆر، لهم چوون و هاتنهوهش، بئ لهوهی بمری و تازاری گیانکیشان ببینی دهچیتته نیو بهههشت و لهوئ نهمریی پین دههخشن. بهلام، بئ لهوهی بزانی ردهتی دهکاتهوه!!.

شیخ فخر، وهک لهبهسهرااته سهیر و ژبانه پر عاجباتییه کهی دیاره، خۆی بهدوای نهمریی و هۆیهکانی نهمرییدا نهگهراوه، ههر چهنده خۆی کهسیه تییهکی ئهفسانهیییه، بهلام دهرمی و گۆرپه کهی دهبن بهچاک (۲۴-*) کهچی پاش مردنی، خهلهک به پیتی عهقایدی خویان به زیندووی دهزانن و لایان وایه

نه مردووه لهمهش دیاری عوامه بۆ خهلهکانی دیار و بهناو و ژبان ناسایی.

که یخهسهرو که پینجهمین پاشای مادهکانه، چونکه پاشایهکی دیار و خاوهن کردهوی مهزن بووه و خهلهک خۆشیان و بستوه و کاری گهورهتر و زۆرتیان داوته پال و ههرخۆشیان لهسایهی لهم کارانه - کاره میژوویی و ئهفسانهیییهکانی- کردوویانه بهیهکی له نهمرانی زهردهشتی لهوانهی که دواوژ، واته رۆژی قیامهت- به پیتی باوهری زهردهشتیان- زیندوو دهبنهوه، ههر چهنده وشه زیندوو بوونهویان بۆ بهکار دین، بهلام پروایان وایه که نه مردوون. لهم نهمریی و زیندوویی بهخشینهش بهکه یخهسهرو دیاری خهلهکانی سهرا ئیینی زهردهشتییه بهشپوهیهکی تایبهتی، لهوانهوه بۆ نیو خهلهک بلاوووه تهوه. واته که یخهسهرویش دهژی و دهرمی، بهلام عهقلی عوام زیندوویی و نهمریی پین دههخشن، لهویش خۆی بهدوایدا نهگهراوه. بۆیه چوون و هاتنهوهی نییه! بهدوای ئاوی حیاتدا ههر لهبههر لهمهشه هیچ پهندیکی ریگا باس نهکراوه.

لهوهی جیگای سهراجه لهم بهشه نهمرییبهکان بهکهسایه تییهکان دههخشین، بئ لهوهی کهسایه تییهکان داوای بکن، یان ناگادارین و بهدوایدا بگهڕین.

۳-۶-۱-۴- هۆیهکانی نهمریی چین؟

لهوهتهی مرۆف بییری لهوه کردووتهوه که نهمریی بهدهست بیتی لهسهرا لهو باوهرهش بووه که (هۆیهک!) ههیه یان چهندین هۆ ههن که دهبنه هۆی لهو نهمرییبه گلگامش لهگهه بهکهمین مرۆقه بهدوای نهمرییدا گهراوه، (ئوتۆ- ناپشتم) (گیایی نهمری!) ژیر دهریای بۆ دهست نیشان کرد، واته لای گلگامش هۆی نهمریی و تهمه ندرتیژی و هه میسه گهنجی لهو گیایه بوو، ههر چهنده له ئهفسانه سهمه رییهکان باس له هۆی تریش دهکریت وهک (نانی ژبان و ئاوی ژبان) بهلام، له ئهفسانه کوردییهکان، باسی زۆر هۆی تر دهکری که دهبنه هۆی نهمریی.

له داستانی میرمخ لهو داستانه کۆنه کوردییه باسی زۆر (هۆ) دهکری که ههر یهکه و بۆ خۆی دهبیتته هۆی نهمریی و تهمه ندرتیژی.

سهرا ته میرمخ بهدوای لهو جیگایه دا دهگهری که مردنی لئ نهی، لهو جیگایهش ده دۆزیتتهوه که له دهقه کهدا به (قوبیا فهلهکی)ی ناو دهبا، وهکو له دهقه کهدا دیاره ههر زیندوهوهری بگاته لهو جیگایه، نامری! وهک چۆن میرمخ و جوانی و تازییهکانی، نهک ههر نه مردن، بهلکه ههر بهو تهمه نی گهنجی و جوانییه مانهوه، که تیبیدا چوو بوونه نیو (قوبیا فهلهکی).

یهکیکی تر له هۆیهکانی نهمریی لهو ماوهیه به که دهریا وشک دهکا و تا جیگاکهی دهبیتته ئاقار و جوتیار جووتی لئ دهکا، لهو ماوهیهش ماوهیهکی درپژه که دهکاته ههزار و پینج سهه سال.

پاش لهوهی لهو گهلییه پر له (گارس = ذرات)ه که بالنده ههر رۆژی یهک دنک لهو گارسه دهخوات و لهسهرا قسهی خۆی - واته بالندهکه- عومری خۆی درپژه دهکات لهو گهلییه گارسهش بهشی لهو ماوهیه دهکا تا که میرمخ دهگه پیتتهوه، لهو ماوهیهش هه مان ماوهی دهریا وشک کردنه کهیه. پاش لهو (کراسی مار- کاژ) هۆیه که بۆ نهمریی، بهوهش که ماره که به میرمخ دهلی: من و تو نامرین! تا لهو گهلییه پر

نەبێ لە کراسی من، کە من هەر سالە یەک کراس داوێمە ئەو گەلییە، ئەو گەلییەش بەهەمان ئەو ماوەیە پر دەبێ، کە گەلی گارس تەواو دەبێ و دەریا وشک دەکات. یەکێکی تر لە هۆبەکان، پر کردنەوێ گەلییە بەخۆل بەهۆی (سبیل - قەننە) ی پیرە میتردیک، کە تا ئەو گەلییە پر لە خۆلی گەردە دەبێ و ئەو خۆلەش بەهۆی ئەو سبیل و هەر رۆژە یەک سبیل خۆل دەگۆزێتەوێ. ماوەی گواستەوێ ئەو گەردە بۆ ئەو گەلییە وەک ماوەکانی تر هەزار و پینج سەد سالی دەوێ، هەتا خۆلی ئەو گەردە مابێ و ئەو گەلییەش پر نەبوو بیتەو، پیرە میترد نامرێ! هەر بۆیە وەک لە دەقە کەدا دیارە، کە میرمخ لە گەڕانەوێا دەگاتە لای پیرە میترد، پیرە میترد دوا سبیلە خۆلی لا ماوە کە دوا سبیل روو دەکا یە کەسەر دەمرێ، واتە ماوەی گواستەوێ خۆلە کە بە سبیل هۆبە کە بۆ مان و نەمردنی پیرە میترد و تەواو بوونی کارە کە دەکاتە تەواو بوونی تەمەنی پیرە میترد.

لە دەقی داستانی میرمخ (سبیل) دوا هۆی (نەمری!) یە ئەو سێ سبیلە کە (فەلە ک) لە کاتی گەڕانەوێ میرمخ دەیداتە میرمخ و پتی دەلی: ئەو سبیلانە نەچوینی هەتا ئەو سبیلانە لا بێ، تۆ نامری. بەلام، لە گەڕانەوێا (خودا) داوا لە جبرائیل دەکات خۆی بکاتە مامە دەرویش و بەفیلتیک ئەو سبیلانە لە میرمخ بستینی، چونکە ئەگەر میرمخ بگاتەوێ قویا فەلە کێ ئەو جارێکی تر نامرێ و ئەویش مرۆفە، مرۆف دەبێ بمرێ. جبرائیل یان راستتر مامە دەرویش سوود لە سوۆزی مرۆفانە وەر دەگرێ، کە لێرە خالی لاوازی (میرمخ) ه، هەر سێ سبیلە یەک لە دوا یەک لە میر دەستینی، سەیر لەوێ کە میرمخ یە کەم سبیل دەداتە مامە دەرویش، یە کەسەر پیری لە خۆی و جوانی و تازیبە کە ی بەدەر دەکەوێ، پاش سبیل دوو هەر زۆر پیر و کەترە دەبێ، کەچی دەرس وەر ناگرێ و گوتی لە پەریبەکان نابێ کە دەلێن: مەیدەرێ مەیدەرێ دوا سبیل دەداتە مامە دەرویش و دوا هەناسە زبانی لە دەست دەدا. ئەوێ جێگە ی سەر نەجە لێرە سبیلەکان، هۆی پیرە بوون و هەمیشە گەنجی و نەمردن، کە ئەو پیرە بوونە لەوانە ی پێشوو دا نەبوو، بەلکە تەواو بوون و یە کەسەر مردن، پێکەوێ بوون.

ئەوێ کە داستانی میرمخ لە داستانهکانی تر و دەقە ئەفسانەییەکانی نەمری جیا دەکاتەو، ئەوێ کە میرمخ زۆر هۆی نەمری و تەمەن درێژی دیتە رێگا کە دوانیان هۆی نەمری هەمیشە یین، ئەویش قویا فەلە کێ و سێ سبیلە کە قویا فەلە کتیبە، کە ئەگەر لە قویا فەلە ک مابا یەو و نەها تبا یە دەرەوێ هەر گیز جارێکی تر نەدەمرد. ئەگەر سبیلەکانی لە دەست نەدابایە، نە پیر دەبوو نە دەمرد. ئەو چوارە کە ی تریش - وشک کردنی دەریا و، تەواو بوونی گەلی گارس و پر بوونەوێ گەلی بە کراسی مارو، گواستەوێ گەردیک بۆ نێو گەلییە ک بەهۆی سبیل، ئەمانە هۆی تەمەن درێژین، چۆن دەرکەوت هەر یە کە یان کۆتاییبە کێ هەیه، کۆتاییبە کەش هۆی مردنی ئەو کەسە یە کە چاوە پتی تەواو بوونی دەکات.

لە دەقی ئەسکە ندری وریا قانع هۆی نەمری (ئاوی حەیات) ه و نیشانە کەشی ئەوێ کە لە کانێبە کدا یە، کە کانێبە کە هەل دەقوێ و لە پاش مەتریک جارێکی تر دەچیتەوێ ژێر زەوی وەک لە خدر و ئەلیاس - دا بەدەر دەکەوێ ئەو تەمەنی خوار دوویە تبا نەوێ هەر لەو تەمەن دەمێن و پیرانین و نامرن.

لە دەقی (خدری زیندە) شدا، هۆبە کە هەر (ئاوی حەیات) ه و لە کانێبە کدا یە کە کانێبە کە هەل دەقوێ،

کەچی نە کەم دەکات و نە زیاد، لێرەش ئەو ئاوە ئەوێ بیخواتەو، لە چ تەمەنی کدا بێ هەر لەو تەمەنە دەمیتنەوێ و نامرێ.

لە دەقی (ئەسکە ندری چار قورنەت) هۆی نەمری یە کە هەر ئاوی (حەیات) - ئاشا هە یوان) ییە، ئەو ئاوەش لە کانێبە کێ دوورە دەستە، نیشانە کەشی ئەوێ کە وردە ماسی مردووی برژاوی تێ بهاوتی یە کەسەر زیندووی دەبیتەو، دیسان داری وشک بوو و جوانی مردووی زیندووی دەکاتەو، خدریش کە ئاوە کە ی خوار دوو تەو، لەو تەمەنی کە خوار دوویە تیبەو، لەو تەمەنە دا نەمری بە دەست دیتێ.

هۆبە کێ تری نەمری لەو دەقی ئەسکە ندر ئەوێ کە جبرائیل بە ئەسکە ندر دەلی: تۆ نامری هەتا لە بنندا رەساس نەبێ و لە سەرتا تاس، واتە ئەسکە ندر نامرێ هەتا ئەو رۆژە ی کە ئەو مەرجه دیتە پیتش، بە داخەوێ ئەو رۆژە زۆر ناخایەنج و ئەسکە ندر سەری دەبیتە تاس و بنی دەبیتە رەساس، بە مەش رۆژی مردنی دیتە پیتش و نەمری یە کە نامرێ.

لە دەقی زەلامیکدا، هۆی نەمری لەویش هەر ئاوی حەیاتە، بەلام کاریگەری یە کە ی بەجۆرێکی تر! ئەویش ئەوێ رەساس تاس، واتە ئەسکە ندر نامرێ! بەلام لە نێوان کرم و کەترە ییدا دەسووریتەو، واتە لە سوورێکی بەردەوام و لە گۆزانیکی هەمیشە ییدا بە نەمری دەمیتنەو، کە لێرە ئەو ئاوە لە هەموو (ئاوی حەیات) ییە کانی تر جیا یە.

لە دەقی پیرەژن، هیچ هۆبە کێ نەمری نییە! جگە لە وەهمی وشە! کە ماناکە ی وا دەکەوێتەو، مردن نییە! بەلام، سەر پیرن گوشت و خوار دنی مرۆف هەیه، پیرەژن هەر وای بە سەردێ، کە نەخۆش دەکەوێ سەری دەپرن و گوشتە کە ی دەخۆن.

لە بەشی هەندێ لە نەمرانی تر، هۆی نەمری یە کە بۆ پیاوی ئاغا جێگا - واتە ئەو دنیا - یان راستتر بە هەشتە ئەگەرچی خۆی پتی نازانی، بەلام بۆ (شێخ فەرخ) و (کە یخە سەر) هۆی نەمری یە کە یان باوەری نێو خەلکە، واتە عەقلی عەوام پاش مردنیان نەمری و زیندووییان پێ دەبەخشن، واتە شتیکی ماددی نییە! نەمری یە کە یان، بەلکە هۆبە کێ مەعنەوی، هەیه کە ناھیتلی بمرن و. نەمری یە کە شیان لە نێو زبەنی خەلکدا یە.

٢-١-٥- کەسایەتیەکان چۆن نەمری لە دەست دەدەن؟

زۆری ئەو کەسایەتیانە ی کە زۆر بە پێداگرتنەو بەدوای (نەمری) دا دەگەڕین، کە هۆی گەڕان و پێداگرتنە کە قەناعەت و رای نەگۆری کەسایەتی خۆیانە، کەچی دۆراندن و لە دەست دانی (هۆی) نەمری یە کەش هەر هۆی بوونی (خاللی لاوازی!) ی خودی خۆیانە، کە هیچ مرۆفیتیک نییە! لە روویکەوێ خاللیک یان زیاتری لاوازی نەبێ، کە ئەم خالی لاوازه زۆر جار هۆی لە دەستدانی خیر و خۆشی و شتی گەرنگ هەتا (زبانی) یشە. لە داستانی گلگامش کە (گیایی نەمری) بە دەست دیتێ، هۆی لە دەست دانە کە ی رێککەوت یان راستتر (قەدەر) ه، کە لە کاتی سانەوێ گلگامش (مار) یان (شیری خۆلی) - وەک دەقە کە دەلی: ئەو گیایی دەخوا و گلگامش رەنج بەخەسار دەبێ. دیارە ئەو رەنجە ی کە گلگامش لە پیتا و ئەو گیایی داوێ تە، زۆری یە کەسایەتی یە کانی تریش، بە تابیەت ئەوانە ی کە بە نەخەشە و هێز و

سهرمایه وه به دواى هۆبه کانی نه مرییدا دهگه پین ئه و رهنجه دهدهن و ماندوو بوونی زۆر دهگیشن.

له داستانی میرمخ، ئهگه رچی پاله وانیه تیی پتیه دیار نییه! بهلام، ئه م رتگا دور و ئه م هه مو قوناغه که میرمخ ده بیڕی، بئ ماندوو بوون و بئ دهردی سهر نییه! ئهگه ره له داستانی (میرمخ) پتیشتر گوترا له و داستانه زیاتر له هۆبه که هه یه: له (هۆبه کانی نه مری) ئه و میرمخ یش زیاتر له جارێک و پتر له هۆبه که له دهست ددها. له رتگای چوون و گه یران به دواى -ئو جیگایه ی که مردنی لئ نییه!- له م دهقه دا چوار که سایه تی دیته رتگا و هه ریه که ی پتیشنیاری هۆبه کی ته مه ندریژی و نه مری بۆ دهکات، که چی میرمخ به هه یجیان دلی ئاوی ناخواته وه و دهلی: (رۆژیک دئ ئه وان هه ش ته و او ده بن) ئهگه رچی مه زهنده و پتیشنییه که ی راست دهرده چن! بهلام، خۆشی له و ته مه نه زیاتر ناژی که هه ریه که له هۆبه کانی ده بنه هۆی ئه م ته مه ندریژییه که دواتر دهرده که وئ ماوه که (۱۵۰۰) هه زار و پینج سه د سا له، هۆبه کان که له به شی - هۆبه کانی نه مری چن؟- دا باسکران، میرمخ ئه و چواره ی به که میان به یه که له دهست ددها، ئه و یش ئه وه یه که ئه م هۆبه یه، به هۆی (ته مه ندریژی) تیدهگا و ئه و خۆی به دواى (نه مری)! دا دهگه یرئ. ئهگه ره به ته مه ندریژی رازی نابن، ئه و له سایه ی به رده وامی و پتیداگرتن له سه ر به دهست هینانی هۆی نه مری هۆبه که به دهست دینن، بهلام، به هۆی خالی لاوازی (مرۆف!) انه ی دوا جار هه ر دوو کیان له دهست ددها، هۆی به که م، که جیگایه که (مردن!) ی لئ نییه! ئه و یش (قوبسا فه له کئ) یه. له م جیگایه میرمخ نازاده هه رچی بکات، ته نیا به که شتی لئ قه دهغه دهکرئ، ئه و یش ئه وه یه که نه چیته سه ر (گرئ هه ی هاین) دوا جار غه ریزه ی (قه دهغه شکاندن!) (*- ۲۵) هانی ددها و ده چیته سه ر ئه و گرده و گرد هینده به رز ده بیته وه، تا میرمخ له سه ر ئه و گرده را له و دووریه شار و ولاتی دایک و باوکی خۆی ده بینن و (سۆزی غه ربی) هه لده ستن و ده ست دهکات به گریان، ئه و سۆزی غه ربییه ده بیته خالی لاواز و ده یخاته سه ر ئه و رایه ی که پاش ئه و هه مو سا له بگه رپتیه وه شار و ولاتی خۆی و -به قسه ی خۆی- دایک و باک و کهس و کاری خۆی ببینن، به وه ی که به هۆی سۆزی غه ربی - (خالی لاوازی) ی پچ داده گرئ بگه رپتیه وه، ئه و ئه و جیگایه له دهست ددها که مردنی لئ نییه! واته (قوبسا فه له کئ). لیره به هۆی ئه و (قه دهغه شکینی) ییه ی که میرمخ ده یکات، ئه و یش چوونه سه ر گردی هه ی هاینیه، خالی لاوازی سه ر هه لده دا که سۆزی غه ربی کهس و کاره، ئه و خاله لاوازه ش ده بیته هۆی له ده ستدانی (قوبسا فه له کئ) که جیگایه که مردنی لئ نییه! دووم جار که هۆی (نه مری)! له ده ست ددها، له ده ستدانی (سئ سیو!) ده که یه، ئه و سیوانه که (فه له ک!) ده یداتن و پتیشی ده لئ: نابن ئه و سیوانه ی بچوینن، چونکه ئه و سیوانه هۆی پیره نوون و نه مردنی میرمخ و ئه سپ و تاژییه کانبه تی. بهلام، له گه رانه وه یدا که (خودا) فه رمان به (جبرائیل) ددها خۆی بکاته ده رویش و ئه و (سیو) انه له میرمخ بستینن، جبرائیل سوود له خالئ لاواز - سۆزی به زه یی- میرمخ ورده گرئو به هه نجه تی مندالی نه خۆش هه ر سئ سیو یه که له دوا ی به که له میرمخ ده ستینن، لیره ش میرمخ جارێکی تر قه دهغه شکینی دهکا و ئامۆژگاری فه له ک له گوئ ناگرئ و سیوه کان ده داته - دهرویش - جبرائیل - ئه وه ی که سه یره، هه ر که میرمخ به که م سیو ددهاته - دهرویش - به که سه ر پیری لئ به دهرده که وئ، پیرییه کی به رچاو، نه ک هه ر به ته نیا میرمخ به خۆی! به له که

ئه سپ و تاژییه کانبیشی وهک ئه و پیر ده بن، که چی میرمخ په ند وهر ناگرئ و سیوی دووه میشی ددهاتن، ئه مجار له پیرییه وه دهگاته که تره یی! که چاو و گوئی کز و ته پ ده بن، به و حاله شه وه، هه رچه نده له نیتو قوبه ی فه له کئ بانگی دهکن - نه ده ی - نه ده ی - واته میرمخ سیوه که نه ده یته دهرویش! که چی سیوی سییه میشی ددهاتن و پتیش ئه وه ی بگاته قوبه ی فه له کئ دوا هه ناسه ی ژبان ددها و ده مرئ.

ئه وه ی جیگای سه رهنجه له م داستانی (میرمخ) ه، ئه وه یه که میر به دواى یه ک هۆی نه مرییدا دهگه یرئ، که چی زیاتر له هۆبه کی ده ست ده که وئ، که چی به ک له دواى یه ک هۆبه کان له ده ست ددها، ئه و یش له په نا غه ریزه ی (قه دهغه شکاندن) و (سۆزی غه ربی) و (سۆزی به زه یی) که ئه مانه هه مو یان (خالی لاوازی (مرۆف) ن، ئهگه رچی زۆر جار (قه دهغه شکینی) هۆی به ده ست هینانی خواست و ئاره زوه کانه، ئه و هه ر ئه و خاله ش زۆر جاری تر، ده یب به خالی لاواز و له و خاله لاوازه ش، هۆبه کانی شان و له ده ستدانی شته به رهنجه کان له نیتو خودی مرۆف خۆیدا په یدا ده بن، ئه وان هه ش هه مو ئه و په نده سۆمه ریه ده سه لمیئن که ده لئ: «خودا ونده کان هه ر له زووه وه مردنیان بۆ مرۆف داناوه و نه مرییش بۆ خۆیان».

- له دهقی (ئه سه که نده ر) ی (وریا قناع) ئه وه ی نه مری به ده ست دینن، ئه سه که نده ر نییه! که خۆی به دواى ئاوی حه یاتدا دهگه یرئ، ئه وه (خدر و ئه لیاس) ن که دوو سه ر یازی نیتو له شکره که ی ئه سه که نده رن، ئه وانیش له وان هه که به رتیکه که وت ئاوی حه یاتیان ده ست که وتوه، نه ک خۆیان به دوا یدا گه رابن، که ئاوی حه یاتیشیان خوار دوه ته وه، وهک دهقه که باس دهکا له ریزی (مرۆف!) دا نه ماون و چوونه ته ریزی فریشتان، ئه وه ش ئه وه ده سه لمیئن که مرۆف - به ئاسایییه تی مرۆقییه وه - هه رگیز ناتوانن (نه مری)! به ده ست بئینن، ئه سه که نده ر بۆ رتیکناکه وئ که ئاوی حه یات بخواته وه؛ بهلام، که خدر و ئه لیاس ده یانه وئ له بوونی ئه و ئاوه ئاگاداری بکه نه وه، بۆ ئه وه ی لئ بخواته وه، ده نگیک له غه یبه وه ئامۆژگاری خدر و ئه لیاس دهکات که نابن ئه سه که نده ر له و ئاوه بخواته وه، واته هۆی ئه وه ی که ئه سه که نده ر ئاوی حه یات له ده ست ددها، ده نگیک غه یبیه، هه رچه نده هیشتا ئاوه که ی به ده ست نه هیناوه، راستتر ئه وه یه که ده نگه که ده بیته هۆی به ده ست نه هینانی، نه ک هۆی له ده ستدانی.

له دهقی (خدری زینده) کهس به دواى ئاوی حه یاتدا نهگه راره، ئه وه خدری زینده یه که به رتیکه که وت له و کانی و ئاوه ده خواته وه، (خدر!) یش نه ک هه ر له م دهقه به له که له ته واری دهقه کان - نه ک هه ر دهقه کوردیه کان، هه مو ئه و دهقانه ی که باسی - خدری زینده - دهکن، له هه یجیان ئه و نه مرییه نادۆرپینن و له ده ستی نادا، چونکه خدر له زۆریه ی هه ره زۆری دهقه کان وهک پیاو چاک و ئیماندار دیته به رچاو، به وه ش که ئاوی نه مری ده خواته وه - وهک له دهقی پتیشوودا باسکر - له ریزی مرۆفدا نامینن و ده چیته ریزی - پیغه مه بر و فریشتان - ئه وه ش دیسان ئه وه ده سه لمیئن که ئه وه ی نه مری به ده ست دینن و له ده ستی نادا، ئه وان هه که له ریزی مرۆفی ئاساییدا نامینن و ده چنه جیهانی بالا.

له دهقی (ئه سه که نده ری چارکوهرنه ت) ئه سه که نده ر دوو جار نه مری له ده ست ددها، جاری به که م: که (جبرائیل) ساردی دهکاته وه له وه ی به دواى ئاوی نه مرییدا بگه یرئ، جاری دووم: که مه رچی (جبرائیل) دیته دی، که ئه سه که نده ر نامرئ تا ئه و رۆژه ی بنی ده بیته ره ساس و سه ری ده بیته تاس. که باران

هه‌لده‌کا، جی‌گایه‌ک بۆ ئەسکه‌ندەر چاده‌کەن، ریک ئەو مەرجه‌یه، که جبرائیل بۆ ئەسکه‌ندەری دانا‌بوو، ئەویش دانیشتنی ئەسکه‌ندەر لە‌سەر رە‌ساس و لە‌ژێر تاس، که ئە‌مه‌ش روودە‌دا، جبرائیل یه‌ک‌سه‌ر ناماده‌ ده‌یی و ده‌لت: ئە‌سکه‌ندەر، ئە‌م‌رۆ‌ ڕۆژی مردن‌ته‌! لێ‌ره‌ خا‌لی لاوازی ئە‌سکه‌ندەر دوو خا‌له‌، یه‌که‌م: به‌قه‌سه‌ی جبرائیل واز له‌ به‌ده‌ست هێنانی ئاوی حه‌یات دیتنی، دووم: که بۆ ئە‌وه‌ی خۆ‌ له‌ (باران) به‌پاریزی ده‌چینه‌ جی‌گایه‌ک که مەر‌جی له‌ده‌ستدانی (نە‌مری!) یه‌که‌یه‌.

له‌ ده‌قی (زه‌لامیک!) دا دوو که‌سایه‌تی هه‌ن، یه‌که‌میان که سه‌ره‌کییه‌، به‌دوای ئاوی نە‌مرییدا ده‌گه‌رێ، به‌به‌ل‌گه‌یه‌کی به‌ر‌چاو و مه‌نتقی واز له‌و بیره‌ دیتنی که به‌دوای ئاوی نە‌مرییدا بگه‌رێ، ئە‌ویش ژبانی کابرای کرمه‌! که ئاوی حه‌یاتی خوار‌دووت‌ه‌وه‌ نە‌مری به‌ده‌ست هێناوه‌، به‌لام، زۆر په‌شیمان‌ه‌ و به‌دل‌ ئاره‌زووی ئە‌وه‌ ده‌کا که ئە‌و ئاوی نە‌خوار‌دبایه‌وه‌، که خوار‌دوویه‌تییه‌وه‌ بتوانی له‌ ئە‌فسوونی ئە‌و ئاوه‌ رزگار بێ. واته‌ یه‌که‌م: هه‌ر چه‌نده‌ به‌ده‌ستی نە‌هێناوه‌؛ به‌لام، بیره‌ و گه‌رانی به‌ده‌ست هێنانه‌که‌ له‌ ده‌ست ده‌دا به‌وه‌ی دیتنه‌ قه‌ناعه‌ت و واز دیتن. دووم: بیره‌ گرنگی و پیره‌زی ئە‌و ئاوه‌ له‌ده‌ست ده‌دا و له‌و نە‌مرییه‌ بپه‌زاره‌ که به‌ده‌ستی هێناوه‌، پاش ئە‌وه‌ی له‌نیوان کرم و که‌تره‌بییدا ده‌سووپه‌ته‌وه‌.

له‌ ده‌قی (پیره‌ژنیک) پیره‌ژن هه‌ر زوو بیره‌ به‌ده‌ست هێنانی (نە‌مری!) له‌ده‌ست ده‌دا، به‌وه‌ی که به‌هه‌له‌ به‌وه‌ رازی ده‌بی له‌و جی‌گایه‌ بپه‌ننه‌وه‌ -به‌قه‌سه‌ی خه‌ل‌که‌که‌- که مردنی تیدا نییه‌! به‌لام، ئە‌وه‌ نە‌مری نییه‌! به‌ل‌که‌ سه‌ر‌برینی نە‌خۆش و گوشت خوار‌دنی م‌رۆ‌قه‌! واته‌ پیره‌ژن هه‌ر له‌ سه‌ره‌تا بیره‌ گه‌ران به‌دوای نە‌مری راسته‌قینه‌ی له‌ده‌ست داوه‌.

له‌ به‌شی (هه‌ندێ له‌ نە‌مرانی تر!) پیاوی ئاغا ئە‌و نە‌مرییه‌ له‌ده‌ست ده‌دا، که نه‌ به‌دوایا گه‌راوه‌ و نه‌ ئاگاداریشه‌ که به‌ده‌ستی هێناوه‌، ته‌نیا ئە‌و کاته‌ی ده‌گه‌رته‌وه‌ سه‌ر دنیا و ده‌بینی قسه‌ی (ئه‌سحابه‌) راسته‌ و ده‌ورو زه‌مان گۆراوه‌، په‌شیمان ده‌بیته‌وه‌؛ به‌لام، پاش چی!

شیخ فه‌رخ و که‌یخه‌سه‌ره‌ویش خویان به‌دوای نە‌مرییدا نه‌گه‌راوان و به‌ریک‌که‌وتیش به‌ده‌ستیان نە‌هێناوه‌، ئە‌وه‌ کۆمه‌لانی خه‌ل‌ک و عه‌وامن به‌هۆی خۆشه‌ویستی و ناوداریبانه‌وه‌ پاش (مردن!) به‌ نە‌مریان ده‌زانن.

۳-۷-۱- گه‌ران به‌دوای نە‌مری له‌ ئە‌فسانه‌ فارسییه‌کاندا،

۳-۷-۱- کین نه‌وانه‌ی به‌دوای نە‌مرییدا ده‌گه‌رین؟

له‌ ئە‌فسانه‌ فارسییه‌کانیشدا - به‌پیتی ئە‌و ده‌قانه‌ی لێ‌رده‌دا سوودیان لێ‌ ده‌بینن- ئە‌و که‌سانه‌ی که - فه‌ری ئیزه‌دی-یان هه‌یه‌، یان به‌دوای نە‌مرییدا ده‌گه‌رین، ئە‌وانیش که‌سایه‌تی پاشا و پاله‌وان و دیارن و زۆریه‌ی ئە‌و خا‌لانه‌یان تیدا‌یه‌ که له‌ -گ‌ل‌گامش-دا هه‌بوون.

۱- جه‌مشید پاشایه‌کی کوره‌ پاشای ناودار و لێ‌ها‌تووه‌ و له‌ سه‌رده‌می ئە‌و زۆر تاییه‌ته‌ندی هه‌ن که له‌ سه‌رده‌مه‌کانی تر که‌متر به‌ر‌چاو ده‌که‌ون و جه‌م زۆر کاران ده‌کات که یه‌که‌م جاره‌ له‌ میژوودا ده‌کرین، هه‌تا له‌ سه‌رده‌می ئە‌و نه‌ (پیره‌بوون) و نه‌ (مردن) هه‌بوون، که ئە‌مانه‌ به‌کاری ئە‌هریبه‌نی ده‌ژمی‌ردان، جه‌مشید هه‌ر له‌ هه‌وه‌له‌وه‌ خاوه‌نی (فه‌ری ئیزه‌دی) بوو، له‌سایه‌ی کاره‌ چاکه‌کانی و ئە‌و فه‌ره‌، خوداوه‌ند ویستی بیکا به‌په‌غه‌مه‌بر، که‌چی جه‌مشید قبو‌لی نه‌کرد، ماوه‌یه‌کی زۆر ده‌وری نو‌سه‌د سا‌ل جه‌م به‌م شپه‌یه‌

ژبا، پاشان که ئە‌م ته‌مه‌نه‌ درێژه‌ی به‌سه‌ر برد و زۆر کاری دا‌هینه‌رانه‌ی کرد، له‌خۆبایی بوو و گوتی: (من خودام، یان راستتر به‌خه‌ل‌که‌که‌ی گوت: من خودای ئی‌ه‌وم و هه‌موو کارێکتان له‌ده‌ست مندا‌یه‌) که ئە‌م وشه‌ کفر ئامی‌زانه‌ی ده‌رپه‌ی، فه‌ری ئیزه‌دی لیبی جیا بووه‌ وه‌و ئە‌و هه‌زه‌ی له‌ده‌ست دا که هه‌ر به‌میرات هه‌ی بوو، که فه‌ری دۆراند، هه‌یزی ئە‌و فه‌ره‌ی لا ئە‌ما که تا ئی‌ستا ده‌په‌راس‌ت. ئە‌وا ئە‌گه‌ر به‌کفر کردنه‌که‌ی فه‌ری ئیزه‌دی له‌ده‌ست دا؛ به‌لام، به‌وه‌ی که داوای خوداوه‌ندی کرد، گیانی خۆشی له‌ده‌ست دا، که‌واته‌ جه‌مشید که‌سایه‌تییه‌کی پاله‌وان و پاشا و ناوداره‌ و هه‌یزیکی ئایینی هه‌بوو-خوداوه‌ندیش په‌یغه‌مه‌برایه‌تی ده‌دات- هه‌رچه‌نده‌ وه‌ری ناگه‌رێ؛ به‌لام، نیشانه‌ی ئە‌وه‌یه‌ که ده‌سه‌لاتی پاشایه‌تی و ئایینی له‌ ده‌سته‌ و له‌ ژبانی خۆی رازییه‌ و نه‌ک هه‌ر نایه‌وئ ب‌م‌رێ، به‌ل‌که‌ داوای خوداوه‌ندیش ده‌کات، که‌واته‌ که‌سایه‌تییه‌که‌، ئە‌و خا‌لانه‌ی هه‌یه‌ که زه‌مینه‌ بۆ ئە‌وه‌ خۆش ده‌کەن تا به‌دوای نە‌مرییدا بگه‌رێ.

۲- زوحاک ئە‌گه‌رچی هه‌ر له‌ هه‌وه‌له‌وه‌ لای خه‌ل‌ک خۆشه‌ویست نییه‌ به‌لام، کوره‌ پاشایه‌ و ده‌سه‌لاتداره‌، که جه‌مشیدیش له‌ریگا لاده‌دا، خه‌ل‌که‌که‌ بۆ خویان به‌دوای زوحاک-دا ده‌چن و داوای یارمه‌تی لێ‌ ده‌کەن و ده‌یان‌ه‌وئ بیه‌ پاشایان، زوحاک ئە‌گه‌رچی -له‌ فه‌ری ئیزه‌دی- بته‌ به‌رییه‌، چونکه‌ له‌ نه‌وه‌ی پاشایانی -ئیران-ی نییه‌ به‌لام، هه‌ر زوو ئە‌هریبه‌ن په‌یمانی له‌گه‌ل‌ ده‌به‌ستی که زوحاک به‌گوتی ئە‌هریبه‌ن بکات و ئە‌هریبه‌نیش هه‌رچی زوحاک بیه‌وئ بۆی بکات، واته‌ زوحاکیش هه‌یزیکی هه‌یه‌، که هه‌یزی ئاسایی م‌رۆ‌ف نییه‌- به‌لام، هه‌یزه‌که‌ی هه‌یزیکی خودایی نییه‌ وه‌ک فه‌ری ئیزه‌دی، به‌ل‌که‌ هه‌یزه‌که‌ هه‌یزی ئە‌هریبه‌نه‌، زوحاکیش ده‌وری هه‌زار سا‌ل ده‌ژی و له‌ ژبانی‌شی زۆر کاری و ده‌کات-ئە‌گه‌رچی کاری چاکه‌ و خه‌یر نین- به‌لام، کاری گه‌وره‌ و دیارن، به‌مانه‌ش زوحاک زۆری ئە‌و خا‌لانه‌ی هه‌یه‌، که زه‌مینه‌ی ئە‌وه‌ی بۆ خۆش بکه‌ن تا به‌دوای نە‌مرییدا بگه‌رێ، بۆیه‌ داوا له‌ (ئه‌ناهیتا) ده‌کات تا ئە‌ویش فه‌ری ئیزه‌دی به‌ده‌ست بپنێ؛ به‌لام، ئە‌و فه‌ره‌ شتی‌که‌ تاییه‌ت به‌شاهانی ئیرانی، ئە‌گه‌ر زوحاک له‌وه‌دا سه‌رناکه‌وئ که نە‌مرییه‌کی خودایی به‌ده‌ست بکه‌وئ، ئە‌وا که فه‌ره‌یدوون به‌سه‌ریدا زال‌ ده‌بی له‌ کتیی ده‌ماوه‌ند زنجیری ده‌کات و هه‌تا کۆتایی میژوو به‌زنجیر‌کراوی و زیندوویی ده‌میتنیه‌وه‌.

وه‌ک ده‌رکه‌وت زوحاک هه‌موو ئە‌و خا‌لانه‌ی هه‌یه‌، که ده‌بته‌ هۆی ئە‌وه‌ی تا به‌دوای نە‌مرییدا بگه‌رێ، به‌لام زۆریه‌ی خا‌له‌کان و هه‌موو کاره‌کانی کاری ئە‌هریبه‌ن، واته‌ زوحاک به‌وه‌ خۆی له‌ که‌سایه‌تییه‌ ئاسایی و ئایینییه‌کان جیا ده‌کات‌ه‌وه‌ که له‌سایه‌ی سیفه‌ته‌ ئە‌هریبه‌نییه‌کانی ده‌یه‌وئ نە‌مری به‌ده‌ست بپنێ و له‌راستیدا که‌سایه‌تییه‌کی ئە‌هریبه‌نی ناوداره‌.

۳- فه‌ره‌یدوون یه‌کیکی تره‌ له‌و که‌سایه‌تییه‌ته‌ی که خاوه‌نی فه‌ری ئیزه‌دییه‌، ژبانی فه‌ره‌یدوون چ له‌ ره‌گوریشه‌ و بنه‌ماله‌وه‌، چ له‌ جو‌ری له‌دایک‌بوون و گه‌وره‌بوونی، ژبانیکی شاهانه‌ و نا‌اسایییه‌، ئە‌گه‌ر به‌ره‌چه‌له‌ک کوره‌ پاشایه‌ و خاوه‌نی فه‌ری ئیزه‌دییه‌، ئە‌وا له‌ سه‌ره‌تا ژبانیکی یه‌ک‌جار ناخۆش و پر مه‌ترسی به‌سه‌رده‌با. که به‌رده‌وام له‌ مه‌ترسی کوشتندا‌یه‌، به‌هۆی ئە‌وه‌ی زوحاک، مه‌رگی خۆی له‌ده‌ستی ئە‌ودا ده‌بینێ، هه‌ر زوو هه‌ولێ کوشتنی ده‌دا، له‌گه‌ل‌ ئە‌م هه‌موو ناخۆشی و مه‌ترسییه‌شدا، دیسان به‌یارمه‌تی گاوان و پیاوانی ئایینی فه‌ره‌یدوون شاهانه‌ و پاله‌وانانه‌ په‌روه‌رده‌ ده‌کرێ و دو‌اجاریش به‌سه‌ر

زوحاکدا زال دهبج و دهپیتنه پاشای ئیران و زۆرکاری مهزن دهکات، ئەمانەش هەمووی خالی هاوبەشن لەنیوان ئەو کەسانەدا کە بێر لە نەمریی دەکەنەوه، فەرەیدوون هەرچەندە خاوەنی فەری ئیزەدیش بوو؛ بەلام، هەر دەوری پینج سەد سالیکی ژبا و دواجار لە ئەنجامی شەری نیوان کۆرەکانی لە ژبان بێزار بوو، ئەو بوو ژبانیکی پر لەکارەساتی بەسەر برد و مردنیکێ ئاسایی مرد، واتە فەرەیدوونیش ئەو زەمینەیی هەبوو، کە ئەگەر ویستبای دەیتوانی بەدوای نەمرییدا بگهڕێ. ئەوێ جیگە سەرئەجە لە ژبانی فەرەیدوون - فەری ئیزەدییەکی لە رۆژانی مردنی هیچ کاریگەرییەکی پێتو دیار نییە هەرچەندە پێشتر لەسایە ئێوە فەرە تەمەنیکێ درێژ ژباوه.

۴- ئەفسانە ئیرانی بەگشتی و فارسی بەتایبەتی گرنگییەکی زۆری بە (ئەسکەندەر) داوه، ئەمەش کاریکی ئاسایییە، چونکە گرنگترین کارەکانی ئەسکەندەر بەشەر و ئاوەدانییەوه لەگەڵ خەلکی ئیران و ولاتی ئیران بوو. هەر بۆیە لە ئەفسانە فارسییەکان، لە زۆر جیگا و بەزۆر شێوە ناوی ئەسکەندەر بەرچاو دەکەوێ.

لەدەقی (ئەسکەندەرنامە) (۱۰۷) کەسایەتیی ئەسکەندەر لە هەموو روویکەوه کەسایەتییەکی شیواوه و ئەو خالانە ئێدایە و زەمینە ئێوێ بۆ سازە کە بەدوای نەمرییدا بگهڕێ، لە رەگەوه ریشەییەکی ئایینی و خوداوەندی بۆ خۆی دیاری دەکات، لەبەر دەستی زانایەکی وەکو (ئەرستۆ) پەرورە دەبێ، پالەوانیکێ لێها تەوی لێ دەردەچێ، زۆر سەرکەوتنی بێ وینە تۆمار دەکات، رۆژەلات و رۆژئاوا دەخاتە ژێر دەستی خۆی، زۆر لە ژبانی خۆی رازی دەبێ و لە ژبانییدا هەر کاریکی ویستبیتی کردوویەتی و هەرچی ویستبێ بەدەستی هێناوه، کەسایەتییەکی دل پر هیوا و ئاواتی بێ سنوور بوو، ئەمانە هەمووی بەکیان گرتەوه و وەک دەقە ئەفسانەییەکانی ئەسکەندەر باس دەکەن، دواجار بەدوای-ئای حیات-دا دەگهڕێ، کەسایەتییەکی وەکو ئەسکەندەر پاشا و پالەوان و دەسەلاتدار هەر ئێوێ لێ چاوه‌ڕوان دەکری.

۵- خدری زیندە، کەسایەتییەکی لە ئەفسانە فارسییەکانیدا، هاوبەشییەکی زۆری لەگەڵ ئەفسانە - ئیسلامییەکان- هەیه، واتە ئەو دەقانە ئێوێ ولات و نەتەوه ئیسلامییەکاندا دەگێردێتەوه، (خدر) لە هیچ دەقیکیان خۆی بۆ خۆی بەدوای ئای حیاتدا نەگهڕاوه زۆری زۆری دەقەکان لەویدا یەک دەگرەوه کە خدر بەرپیکەوت ئای کانی نەمری دەخواتەوه. ئەگەرچی خدر بەردەوام لە ئەفسانە هەموو نەتەوه ئیسلامییەکان وەک پیاوچاک و کەسایەتییەکی ئایینی دێتە بەرچاو؛ بەلام، لەزۆری خالەکانی تر بێ بەشە کە دەبێتە هۆی ئەوێ خاوەنەکیان بەدوای نەمرییدا بگهڕێ، بەلام، جیگای سەرئەجە ئەوێ ئەو کەسایەتییە -جیا لە هەموو کەسایەتییەکانی تری دەقەکانی گەران بەدوای نەمری- بەردەوام ئای نەمری دەخواتەوه و نەمری بەدەست دێنێ و لە هیچ دەقیکیش باس لەوه ناکات کە ئەو (نەمری!) یە لەدەست بدا، بۆیە خدر هەمیشە وەک کەسایەتییەکی زیندوو و نەمر-لای کەم تا رۆژی قیامەت- دێتە بەرچاو و قبوولیش دەکری.

۶- لە بەشی (هەندێ لە نەمرانی تری) دەقە فارسییەکاندا، هەندێ ئای نەمری، کە لە ئەفسانە ئیرانییە کۆنەکانەوه هاتوونەتە ئێو ئەفسانەکانی فارسی، ئەوانیش هەریەکە بەهۆیک، هۆی نەمری

بەدەست هێناوه، ئەوێ تا (پشوتەن) کە گەوره کوری (گوشتاسب) ه، بەدەستووری زەرەدەشت لە شیر و (نانی پیرۆز) دەخوا و دەخواتەوه و نەمری بە دەست دێنێ. هەر وها (سوشیانت) و یارانی لەرێو رەسمی ئایینی (یەزەشن) دا خۆشایێک لە شیر و هومی سبی دروست دەکەن، هەر زیندەوهرێک ئەو خۆشایە بخواتەوه نەمری دەست دەکەوێ، جگە لەوێش لە هەر تەمەنیک بێخواتەوه دەگهڕێتەوه سەر تەمەنی پێشتری. هەر وها (ئوروتەت نەر) ناوی کوری دووهمی (زەرەدەشت) ه، یەکیکە لە نەمران و پێدەچێ ئەویش لە خۆشایەکی خوار دێتەوه، ئەوێ تا (گورشاسب) و (کەبخەسەر) بەهۆی ئیمان هێناوه و خوار دنی خۆزاک (ئانوش) جاویدانیان بەنسیب دەبێ، دیسان (زال) هیچ هەوالتیک لەبارە مر دنییەوه نییە، ئەویش وەکو رۆستەم و سام نەمره و نەمرییەکیان بەمیرات بۆ ماوەتەوه. (ئەسفەندیار) بەهۆی (ئای پیرۆز) تەنیک قایم و خۆراگری دەبێ، ئەم کەسایەتییانە هەموویان ریشەیی شاهی و بەشی ئایینیان هەیه و هەندیکیان پالەوان و کاری گەوره‌شیان کردووه، ئەم خالانەش خالی ئەوێ کە رێگای گەران بەدوای نەمرییدا بگرنە بەر. هەرچەندە گەران بەپلان و هێز و سەرمایه‌یان دیار نییە: دیسان بەدەست هێنای هۆیکەکانی نەمرییان زۆرتر لەرێگە ئایین و پیاوی ئایینییەوه یە.

لێرە دوو کەسایەتی هەن، کە پاش مردنیان خەلک (نەمری!) یان پێ دەبەخشن، یەکەم: خەسەرەوی یەکەم، هێندە خۆشەویست بوو پاش مردنی عەقڵی عەوام نەمرییان پێ بەخشی و بێ مردن ناردیانە ئەو دنیا. دووهم: کۆرش، ئەویش لەبەر خۆشەویستی عەقڵی عەوام نەمرییان پێ بەخشێوه و کردوویانە بەیەکیک لەو کەسایەتییانە کە بەپیتی ئایینی زەرەدەشتی هەر هەزار سال جارێک بەدەردەکەون.

لەم بەشەدا کەسایەتییەکان بەدوای نەمرییدا ناگهڕێن، بەلام، لەرێگای ئایین و پیاوانی ئایینی و هەندیکیان خۆشەویستی خەلک، نەمری بەدەست دێن، ئەگەرچی خۆیان بەدوای نەمرییدا نەگهڕاوان، بەلام، هەموویان هەریەکە و چەند خالیکێ هاوبەشیان تێدایە لەو خالانە کە رێگای گەرانیان بۆ خۆش دەکات و لەگەڵ (گلگامش) لیکیان نزیک دەکاتەوه. یان زەمینە ئێوێان بۆ خۆش دەکات تا خەلک نەمریان پێ ببەخشن.

۳-۱-۷-۲- کەسایەتییەکان لە رێگا تووشی چی دەبن؟

جەمشید پاشایەکی دیار و دەسەلاتداری میژوو و ئەفسانەییە ئەگەری ئەو خاوەنی (فەری ئیزەدی) یە، دیسان دواجار بۆ نەمری و هەمیشەیی ژبان داوای خوداوەندی دەکات، لەوێش دەبەوێ هەم نەمری بەدەست بێنێ و هەم دەسەلات و پیرۆزیی خوداوەند. جیاوازیی کەسایەتیی جەمشید، لەگەڵ کەسایەتییەکانی تر ئەوانە بەدوای نەمرییدا دەگهڕێن، لەوێش دەبەوێ کە جەمشید تەنیا بەدوای ئای نەمری - یان راستتر هۆی نەمری- دا ناگهڕێ بەلکە دەبەوێ هەموو دەسەلات و پیرۆزی و نەمریەکان بەیەکجار بەدەست بێنێ، ئەویش لەرێگای بەدەست هێنای - خوداوەندی- هەولدا ئەکەشی گەران نییە کە چوون و هاتنەوهی تێدایێ تا لەرێگای چوون و هاتنەوه بەسەر هاتی پەند نامێزی بێتە رێگا، چونکە جەم پاشایە و هەر لەشوتن و ولاتی خۆی داوای خوداوەندی دەکات، دواجار لەپێناو ئەم داواکردنە، هەم (فەری ئیزەدی) کە بەمیرات هەببوو، لەدەست دەدا، هەم ژبانی خۆشی لەسەر دادەنێ.

نهم جوړه داواکردنه هەر تهنیا جهمشید ناگریته وه. (به لکه فهرهیدوون و زوحاک) یش، هەر بهم شپوهیمن. فهرهیدوون، نهویش خاوهنی فهری ټیزه دیبه، هەر له سایه ی نهو فهرهش ته مه نیکي پینج سده سالی به سهر دبا، به لام، که دواچار له سایه ی کاره براکوژیبه کانی هەر سځ کوره که ی له ژبان بیزار ده بی، نهو فهری ټیزه دیبه، هیچ کاریگه ریبه کی پتوه دیار نیبه، بویه جیایی فهرهیدوون له گه ل که سایه تیبه کانی تر له وده ایه که - وهک له ده که ده ا به دهرده که وئ- مردنه که ی به رهامه ندی خویه تی، واته به دوا ی نه مریدا نه گه راوه، ههرچنده خال و زهمینه ی گه رانی له بهر دست بوو.

زوحاک له تمه من درټی و دهسه لاتی پاشایه تی و دژستایه تیبه نه هریمن، هه موو نهو خالانه ی له بهر دست بوو که دوا ی نه مریی بکات، داواشی کرد به لام، خال و زهمینه که ی - وهکو پیشتر گوتمان - نه هریمنی بوو، تا ده توانین: په یمانبه ستنه که ی له گه ل نه هریمن، بهرام بهر فهری ټیزه دی پاشاکانی تر رابگرین. بویه ژبانی پاشایه تی و کرده و کانی و دوا ی (فهری ټیزه دی) کردنه که ی وهک گه ران وایه به دوا ی نه مریدا، ههرچنده نهویش وهک جهمشید ههر له جتیه وه بوو، بویه کار و به سهرهاته کانی ده کری وهک په ندی ریگای گه ران به دوا ی نه مریدا لی وه ریگری.

له دهقی (نه سکندر نامه) ی فارسیدا، دوا ی (گلگامش) ی سزمه ری و (میرمخ) ی کوردی، ده گه ی نه ته ووتر و ریکنترین دهقی گه ران به دوا ی نه مریدا. که نه سکندریش که سایه تیبه که هه موو خاله کانی گه ران به دوا ی نه مریدا هیه و له چوون و هاتنه وهش زور به سهرهاته ی په ند نامیزی دپته ریگا.

یه که مین شت که ده بیینی، مامزیکه شاخیکي له زپره و یه کی له زیو و جلیکی نه لماس درووی له پشته، نه سکندر به تهنیا به دوا یده، بوی ناگری. پاش سځ رور بزی دکات، نه وهش وهک نهوه وایه: که نه سکندر لهوه تیبگات که (دنیا!) وهک نهو مامزه جوان و به نرخه؛ به لام، بو که س ناگری دوا ی نهو هندی که سی تر ده بیینی که له تینووان هاوار دکهن و له ناوی سویر ده خونه وه تینویتیسیان ناشکی، هندی که سی رووت ده بیینی خو داوینه نیو ناگر، پیره ټیک ده بیینی، به نی رهش و سپی ده رتسی و له ملی منداله ساواکانی دهنی و ده بانخکینتی، له وانه رت ده بی، ده چپته نیو باغیک پر له میوه ی جوان، که میوه کان لیده کاته وه هه موو ناویان کرمی و بوگه نه. پاش نه مانه تووشی پیاویکی نورانی ده بی و نهو پیاوش خدری زینده یه، خدر مانای نه م پیشهاتانه ی بو لیکده داته وه، ناوا دست پیده کات و ده لی: تینوهه کان له کانی (ته ماع) یان ده خوارده وهو تیریان نه ده خوارده وه. نه وانه ش نه باند خوارده وه که سانی بی ته ماع بوون و چاویان له مالی دنیا نه بوو، نه وانه ی بهرگیان له بهر بوو که سانی بی ته ماع بوون رووتکان که خو یان ده هاویشته ناو ناگر ته ماعکار و دنیا په رست بوون. نهو پیره ټه چهرخی رورگار بوو که به رده وام ده سوړی و نهو داوه رهش و سپیبه شه و رور بوو، منداله کانیش خه لکی نه م جیهانه بوون و به - زه هری نه جهل - و به نی مهرگ ده خنکان! نهو باغش دنیا یه و میوه کانیش مروقی نه م دنیا یمن، له رووکار جوان و بهر دلن، له ناوه رورکدا رهش و کرمایین؛ نه م قسانه ی (خدر) ته واو بوو، نه سکندر که وته بیرکردنه وه و خدری له بهرچا و بز بوو.

له پاش نه م پندانه ش نه سکندر ههر واز ناهینتی و کیوتیک ده بیینی و ده یه وئ بزانی نه م کیوه چپیه؟

له نه نجامدا بوی دهرده که وئ که نه گه ر نهو لای وایه هه موو دنیا ی خستوه ته ژیر دهسه لاتی خو ی هه له یه! له پشتی نهو کیوش دنیا یه کی تر و خه لکانیکي تر ده ژین، که نهو هیچیان له باره وه نازانی. نه مجاره ده یه وئ باج له (رور) بستینتی، نه مهش دکات و ملوانکه یهک له (رور) ورده گری.

لیتره نه سکندر گه رانیکي - ته واو - به نه خشه و پلان و هیتر و سهرمایه وه دکات و په ندیکي زوری دپته ریگا، له وهش نهوه دهسه لمینتی، که راسته نیراده ی به هیتر زور کار نه نجام ددات، به لام، مهسه له ی دنیا و مهرگ نهوه یه که کهس له دنیا تیری نه خواردوه و هه تا سهر نه یترانو یه ههرچی بیه وئ بیکات و به دهستی بیینی، (مه رگ!) یش شتیکه کهس لیی ده ریان نابج و مروث ههرچی بکات دواچار مهرگ یه خه ی ده گری. نه سکندریش یه کیکه لهو که سایه تیبه انه ی که له ریگای گه ران به دوا ی ناوی حه یاتدا زورترین به سهرهاته ی په ند نامیزی دپته ریگا و په نده کانیش هه موویان بیه وده یی نه م گه ران و حه میبه تی مردن دهسه لمینت.

که سایه تی (خدر) نه گه رچی که سایه تیبه کی سهره کی نیبه! له دهقی گه ران به دوا ی نه مریدا و گه رانه کانیشی هیچ له سهر خواست و پلانی خو ی نیبه! نه گه ر چوون و هاتنه وهش هه بی، که مستر پیشهاته ی په ند نامیزی دپته ریگا، نهویش له بهر نهوه یه وهکو پیشتر باسکرا، خدر که سایه تیبه کی پیاو چاک و تاینیبه ته ماعی دنیا و دهسه لاتی نیبه! بویه خو ی پیوستی به وه نیبه! که په ندی نهوه ی بو دابدری، که دنیا هیچ نیبه و نه مریی مه حاله! نهوه نه سکندر و که سانی وهک نهو چاو له دنیان که پیوستیان به په ند و ناموزگاری هه یه. خدر ههر له بهر نهو که سایه تی و (پیاو چاک) یشه له هه موو ده که کان به ناسانی ناوی حه یاتی دست ده که وئ.

له بهشی (هندی له نهرانی تر!) ی ده که فارسیبه کان نهو که سایه تیبه انه ی که نه مریی به دهست دپتن، هیچیان نه مرییبه که یان به هوی گه ران نیبه! به لکه له ریگای پیاوانی تاینی و مه راسیمه تاینیبه کان و هندیکیان پاش مردنیان خه لک واته عه قلی عوام نه مرییان پیده به خشن، بویه که گه ران یان نیبه؛ چوون و هاتنه وهش یان نیبه، تا په ند و پیشهاته ی په ند نامیزان بیته پینش، پشوته ن له سهر خواستی باوکی زرده شت نه مریی پی ده خشن، سوشیانت له ریگه ی مه راسیمی تاینیبه وه خو شاویتک له شیر و هومی سپی ده خواته وه، نوروته نهر کوری زرده شته و یه کیکه له نهرمان، گور شاسب به هوی تاین و خواردنی (نانوش) نه مریی دست ده که وئ، زال ههر به ینه ماله له نهرمان ده مبردری و خه سره کوزش و نه سفه ندیار خه لک له بهر خو شه ویستی له پاش مردنیان به زیندوو و نهرمان ده زانن، که واته نه م که سایه تیبه انه ی نه گه رچی نه مرییان دست ده که وئ؛ به لام، نه مرییبه که یان له ریگای خواست و نه خشه دانان و به کاره یانی هیتر و سهرمایه ی خو یان نیبه، بویه هیچ ریگایه کیان نه بریوه دوور یان نزیک تا له چوون و هاتنه وه پیشهاته ی په ند نامیز بیین، بویه که سایه تیبه کان تووشی هیچ نه هاتوون.

۳-۱-۷-۳- که سایه تیبه کان چون نه مریی به دهست دپتن؟

له نه فسانه فارسیبه کان زوره ی که سایه تیبه کان ههر به ینه ماله و میرات خاوهنی فهری ټیزه دین، نهو فهره ش له نه خو شی و پیری نه مرییان ده پاریزی، جهمشید نهو پاشا به ناویانگ و به دهسه لاته، له سایه ی

ئەو فەرى ئىزەدەيىبە نىزىك بەھەزار سالل دەژى و پاشايەتى دەكات، وەك لە دەقەكەدا ديارە، ئەگەر لەخۆيايى نەبووايە و داواى خوداوندەيى نەکردايە، ئەو فەرى ھەتا ھەتايى دەپياراست، بۆيە دەتوانىن بۆيىن: جەمشىد چۆن ھۆى نەمرىي لەدەست دا. ئەم لەخۆيايى بوونە ئەك ھەر بوو ھۆى ئەو ھۆى فەرى ئىزەدى لى دەور بەكەوئىتەو، بەلكە بوو ھۆى ئەو ھۆى گىيانىشى لەدەست بەدا، ئەويش بەخراپترىن شىوہ و بەدەستى زالمترىن كەس، كە بەمشار زوحاك دوو كەرتى كرد.

زوحاك پاشايەكى تەمەن درىژ و ئەھرىمەنيىبە، ماوہى ھەزار سالل حوكم دەكات، چونكە لەبنەمالەى شاھانى ئىرانى نيىبە! -وہك لە شاھنامەدا باس دەكات- لە خىر و بىرى- فەرى ئىزەدى بىبەشە، بەو ھەموو زولم و زۆرو خويىن رشتنە و ئەو ھەموو ناخۆشى و نىگەرانيىبەى خۆى كە دوو مار بەسەر شانىبەو، ھىشتا لە ژيان بىزار نابى و داوا لەئەناھىتايى خوداوند دەكات، تا ئەويش فەرى ئىزەدى بەركەوئى و لەسايەى ئەو فەرى خۆ لەنەخۆشى و پىروون و مردن بيارىژى، لەم ھەول و داوايەى ھىچ دەست ناكەوئى، بەلام، كە فەرىدەوون سەردەكەوئى و زوحاكى دەكەوئىتە دەست، زوحاك ناكوژى و لە كىوى دەماوند بەزنجىر كراوى و زىندوويى دەھىلتىتەو تا كۆتايى مېژوو، واتە زوحاك نەمرىبەكى پىر سزا و بەدەختى بەدەست دىنى، ئەك نەمرىي و خىر و بىر، بەم شىوہىبە، زوحاكىش بەشىوہى گلگامش و مېرمەج و ئەسكەندەر بەدواى نەمرىبەدا نەگەرپا، بۆيە رىگاي چوون و ھاتنەوہى نيىبە! تا تووشى پىشھاتى پەند نامىز بى.

فەرىدەوون ئەويش لە نەوہى پاشايانى ئىرانى بوو، ھەر بەمىرات خاوەنى فەرى ئىزەدى بوو، ئەگەرچى لەگەل (كاوہ) و خەلكە راپەرپوہكە گەورەترىن زالمى رۆژگارىان لەناوبرد و قوناقىكى تىر پىر لە دادپەرورەى لە ولاتەكە دەستى پىكر و بۆ ماوہى پىنج سەد سالل پاشايەتى كرد، بەلام، فەرىدەوون بەم شىوہ راستەوخۆيە بەدواى نەمرىبەدا نەگەرپا و دواجار ھەرچەندە خاوەنى فەرىش بوو، مردنىكى ئاسايى وەك ھەر مرۆڤىكى مرد. بۆ مردنەكەى دەتوانىن بىزارىبەكەى لە ژيان، بەھۆى شەرى براكوژى كورەكانىبەو بەپرازى بوون بەمردن حسىب بەكەين. ھەر بۆيەش فەرىكەى ھىچ رۆلنىكى نيىبە لە پىشگرتنى مردنەكەيدا. بۆ نەمرىبەكەشى دەتوانىن نەمرىبەكى مەعنەويى بۆ تۆمار بەكەين، بەوہى كە تارىكتىر و درىژترىن رۆژگارى ئەو سەردەمەى ئىرانى گەيانە كۆتايى سەردەمىكى نوئى و پىر لە دادپەرورەى دەست پىكر.

-ئەسكەندەر لە ئەفسانە فارسىبەكەدا پاش سەركەوتنە مەزن و شەرى گرنى و كارە ئەفسانەيىبەكانى، كەوا دەزانى ھەموو دنياى گرتو، بىر لە ژيانى ھەمىشەيى دەكاتەو و بۆ ئەو ژيانەش بەدواى ئاوى حەياتدا دەگەرئ، لەم ئەفسانەيەش وەك ھەموو دەقەكانى تىر ئەسكەندەر، ئەسكەندەر لە بەدەست ھىنانى ئاوى نەمرىي سەرنەكەوئى و ناگاتە ئەو كانى و ئاو و لىنى ناخواتەو، لەوہشدا گەرپان و ھەولنى بىن ئەنجامى ھەيە، ناگاتە ئەو ئاوى ئەسكەندەر بەتەن زىندوويى و نەمرىي دەسكەوئى، بەلام، ئەسكەندەرىش يەكئىكە لە پىشەوہى ئەوانەى كە گەرپانىكى تەواو، بەئىرادە و نەخشە و ھىز و سەرو مالەوہ دەكات. ھەرىبە ئەويش وەك زۆرانى تر ئەگەر نەمرىي جەستەيى دەست ناكەوئى، ئەوا نەمرىي

مەعنەويى و زىندوويى ناو و مېژوو جىھانى گرتوہتەو، ھەر بۆيى بەدەست ھىنانى نەمرىبەكەى، لە رىگاي نەمرىي ناوہكەيەتى و خۆشى ئەسكەندەر كەسايەتسىبەكى زىندوو و نەمرىي نىو مېژوو و ئەفسانەيە.

-خدرى زىندە، يەكئىكە لەو كەسايەتسىبەكەى كە لەدەقى ئەفسانەيى ھەموو نەتەوہكان نەمرىبەكەى ھەمىشەيى بەدەست دىنى، شتىكى بەرچا و گرنى لە ژيانى خدر ئەوہىبە، كە خدر ھىچ رۆژنىكى خۆى بەدواى نەمرىبەدا نەگەرپا، ھەمىشە لەپەنا گەرپاوىكى و بەرپىكەوت ئاوى حەيات و نەمرىي دەست كەوتو، لەم دەقەشدا (دەقە فارسىبەكە، ھەرچەندە دەقنىكى تايبەت بە خدر خۆى نيىبە!) بەلام، ديسان ئاوى نەمرىي دەخواتەو و بىن نەخشە و پلان ئەو ئاو ئەفسانەيى و گرنى بەدەست دىنى، بۆيە خدر لەگەرپاندا ھەمىشە كەسايەتسىبەكى لاوہكىبە، بەلام، لە بەدەست ھىنانى ھۆ نەمرىبەكە كەسايەتسىبەكى سەركەبە.

لە بەشى (ھەندى لە نەمرانى تىر) دەقە فارسىبەكان، كەسايەتسىبەكان رىگاي بەدەستھىنانى نەمرىبەكەيان، بەھۆى گەرپان نيىبە، بەدواى نەمرىبەدا بەشىوہ زانراوہكە، بەلكە بەيارمەتسى پىوانى ئايىنى و لە بۆنە ئايىنبەكان و بەھۆى خواردن و خواردنەو و خۆشاوہ ئامادەكراوہكان كە ھەر كەسئىك ئەو خواردن و خواردنەو خۆشانە بخوات و بخواتەو، نامرى و دەبىتە يەكئىك لە بى مەرگان.

پشوتەن كورى گەورەى گوشتاسب، بەھۆى زەردەشت و لە ساىەى شىر و نانى پىرۆز دەبىتە يەكئىك لە نەمران، ئوروتە نەرى يەكئىكە لە نەمران و ئەويش خۆشاوى نەمرانى خواردووتەو، كەيخوسرەو گوراشتاسب بەھۆى خواردنى (ئانوش) كە خۆراكى بى مەرگىبە، نەمرىي دەست دەكەوئى. ئەسفەندىار لەسايەى (ئاوى پىرۆز) و بەيارمەتسى زەردەشت پاك دەبىتەو و نەمرىي بەدەست دىنى. رۆستەم و سام و زال بەھۆى دەستورنىكى و بەمىرات دەگەنە ئەو نەمرىبە. خەسەرەوى يەكەم و كۆروش، پاش ئەوہى دەمرن خەلك لەسايەى خۆشەويستىان، بەزىندوو و نەمرىان دەزانن، ئەمەش جۆرىكە لە نەمرىي، بەلام، نەمرىي لە زىھن و عەقلى عەوامدا.

۳-۱-۷-۴- ھۆيەكانى نەمرىي چىن؟

-دەقە ئەفسانەيىبە فارسىبەكان، لەديارکردنى ھۆيەكانى نەمرىي خاوەنى تايبەتمەندىيى خويانن، ئەو تايبەتمەندىيەش لە ئەفسانە ئىرانىبە كۆنەكانەوہ بۆيان ماوہتەو، ئەويش (فەرى ئىزەدى) يە، ئەو فەرىش بەبنەمالە و نەوہ بۆ نەوہ دەمىنتەو، ھۆيەكەشى ئەوہىبە كە ئەو بنەمالەيە، ھەرچەندە بنەمالەى شا و دەسەلاداران و شا و دەسەلاتەكەى خۆشيان بەپىرۆز دەزانن، چونكە رىشەى خويان دەبنەوہ سەر خوداوندەكان و بەردەوامىش بەشىك لە پىغەمبەرى و خوداوندى لە خوياندا دەبينن، ئەوہتا (جەمشىد) دەلى:

منم گت بافرە ايزدى همم شهربارى همم موبدى (۱۸۳).

واتە من بەو فەرى و بەرەكەتى خويىبە ھەم شام و ھەم پىواى ئايىن و خودا، جەمشىد تەمەنىكى درىژ سوودى لەم (فەرى ئىزەدى) يە بىنى و لەسايەى ھىزى ئەم فەرى زۆر ژيا و زۆر كارى گرنى كرد، كەواتە

هۆی نهمریبیه که ی جهمشید له سه ره تاوه تا له خوایی بوونی (فه ری ئیزه دی) بوو. هه رچه نده هه ولی دا هۆیه کی تری نهمری به ده دست بین، ئه ویش (خوداوه ندی) بوو، به لام، سه رنه که وت. که واته جه مشید هۆیه کی نهمری که (فه ری ئیزه دی) یه هه یه تی و بو هۆیه کی تریش هه ول ددا که سیفه تیکی (خوداوه ندی) یه که ئه ویش (نهمری) و هه میسه بییه.

زوحاک ئه گهرچی، له نه وه ی پاشایانی ئیران نییه و ئه مهش مانای بی بهش بوونییه تی له خیر و بیتری (فه ری ئیزه دی) له گه ل ئه و بییهش بو نهش له ئه فسانه که دا هه زار سال حوکم دکات، ده کرئ ئه م حوکم کردن و ته مه ن درتیزییه ی له سایه ی هیزی (ئه هریه ن) وه بزاین، ئه گه ر ئه وه له بیسه نه که یه ن که (زوحاک) و (ئه هریه ن) هه ر زوو په یمانیان له گه ل یه ک به سته بوو، دیاره به و بی (فه ری ئیزه دی) یهش زوحاک له هه ندئ له و پاشایانه زۆرت زیا که خاوه نی فه ر بوون، زوحاک هه ر به وه نده وازی نه هیتا، که پاشای ولاتی ئیران بوو و ویستی له و به هریه ی شاکانی ئیرانیش سوو ده مند بی، هه ر بو یه داوا ی له (ئه نا هیتا) ی خوداوه ندی ئیرانی کرد تا (فه ری ئیزه دی) پی به خشی، لیره دا ده گه یه نه وه که بلتین: زوحاک له سایه ی (هیزی ئه هریه نی) هه زار سال زیا و حوکمی کرد، هه ولی دا، (فه ری ئیزه دی) که ئه ویش هۆیه کی ته مه ن درتیزی و نهمریبه به ده دست بین، دوا جار که گیراش به زیندووی زنجیر کرا، واته به (نهمری) - له کتوی ده ماوه ند وه ک سزایه ک زنجیر کرا، هه رچه نده ئه م زیندوو مانه وه ی هیچ هۆیه کی نهمری پیوه دیار نییه ته نیا ئه گه ر سزایه ک بی بو کاره خراپه کانی ته مه ن درتیزییه کی.

فه ره ی دوون ئه و پاشایه گرنگ و دادوهری که ولاتی ئیرانی له زولم و سته می بی سنووری هه زار ساله ی (زوحاک) زگار کرد، ئه ویش له نه وه ی پاشایانی ئیرانی بوو و خاوه نی (فه ری ئیزه دی) بوو، فیرده و سی ده نووسی:

ببالید برسان سر و سه ی همی تافت زو فر شاهنشهی (۱۸۳).

به وه قه د و بالایه ی خو ی ده نازی و (فه ری شاهه نشاهی) لی ده دره وشایه وه ئه م فه ری شاهه نشاهییه ش هه ر فه ری ئیزه دییه، واته که سی فه ری ئیزه دی هه بی و له نه وه ی ئیرانیان بی، مافی ئه وه ی هه یه بیته شاهه نشا که واته ئه م فه ری ئیزه دییه فه ری شاهه نشاهییه. فه ره ی دوونیش هه ر له سایه ی ئه و فه ره بوو سته مکارترین و ته مه ندرتیزترین پاشای له نیورد و حوکمیکی دادپه روه رانه ی دامه زران و پینج سه د سال حوکمی کرد، دوا جار به بیزاری و ئاره زووی خو ی، ریگای بو مردن خو شکرد، چونکه هیچ هه ولتیکی فه ره ی دوون له به رچاو نییه! که ویستیتتی زۆرت بژی یان نه مر بی، هه ر بو یه (فه ری ئیزه دی) یه که ش له خو یه وه هیچ کارتیک ناکات، که بو ئه ویش هۆی ته مه ندرتیزی و (نهمری) یه ئه گه ر ویستبای.

ئه سه که نده ر وه ک پاشاییک، له خو ینی پاشایانی ئیران نییه و بی به شه له (فه ری ئیزه دی) هه ر بو یه که ئیران و رۆژه لات ته و او ده خاته ژیر ده سه لاتی خو ی بیسه له (هۆ) یه کی نهمری ده کاته وه؛ ئه ویش به داوی (ئاوی نهمری) دا ده گه ری ئه و ئه وهش به ئاوی کانیهی که ده زانی که به (کانی ئاوی حه یات) ناوده بردی. که واته ئه سه که نده ر له چاو پاشا ئیرانییه کان ته مه نیک یه که جار کورت ژیاوه، واته ته مه ن درتیزی نه بو به داوی ئاوی نهمرییدا گه را ئه ویشی ده ست نه که وت. که واته هۆی نهمری بو ئه سه که نده ریش

هه ر ئاوی حه یات یان ئاوی نهمریبه که ئه م ئاوه ناسراوترین و بلاوترین هۆیه له هۆیه کانی نهمری، نه ک هه ر له نیو ئه فسانه کوردی و فارسییه کاندایه لکه له سه ر ناستی ئه فسانه جیهانییه کانیش. خدی زینده یه کی له و که سایه تبیانه یه، نه ک هه ر به ته نیا له ئه فسانه فارسی و کوردیهی کاندایه، به لکه له سه ر ناستی هه موو ئه فسانه کانی که باس له (خدر) ده که ن به تاییه ت ئه فسانه رۆژه لاتی و ئیسه لاسلامیهی کان، زیندووتیییه که ی له سایه ی ئاوی حه یات یان ئاوی نهمریبه، ئه و ئاوهش دیسان هه ر زۆر جار ئاوی کانیه و له تاریکیایه، کانیه که ش تاییه ته ندیی خو ی هه یه و له کانی ئاوی ناسایی جیایه، له هه ر ئه فسانه یه ک جو ره تاییه ته ندیه کی هه یه له گه ل ده قه کانی تر جیایه، لیره له م ده قه دا، کانیه ک هه یه له تاریکیایه و پی ده لئین: (آب حیوان- ئاوی ژیان) ئه گه ر خو تی تیدا بشووری له گوناها ن پاک ده بییه وه و ئه گه ر بشیخو ینه وه ئه و نهمری به ده ست دینی، که واته له به سه ره اتی خدی زینده ش هۆی نهمریبه که هه ر (کانی ئاوی ژیان) و (ئاوی حه یات) - یان (ئاوی نهمری) یه.

له به شی (هه ندئ له نهمرانی تر) ی ده قه فارسییه کاندایه هه ندئ هۆی نهمریان ده که ویتته به رچاو که لیره، ئه و تاییه ته ندیه له ئه فسانه فارسییه کان سه ره هه لده دا که له ئه فسانه کۆنه کانی ئیران و تاییه کۆنه کانی ئیرانه وه هاتو نه ته ناو ئه فسانه ی ئه مرۆی فارسی.

(پشوته ن) که کوری (گوشتاسب) ه له سایه ی زه رده شت و به هۆی (شیر و نانی پیرو ز) نهمری به ده دست دینی، (سوشیانت) له ری و ره سمی (یه زه شن) دا (خوشاوتیک) له (شیر و هومی سپی) چی ده که ن، ئه و خو شاو هه ر زینده وهریک بیخواته وه نهمری به ده دست دینی. (گورشاسب) و (که یخه سه ره) له سایه ی تایینی نو ی و خواردنی (نانوش) که خواردنی بی مه رگیه بی مه رگی و نهمرییان به نسب ده بی.

رۆسته م و زال و سام هه رسیکیان به پیی ده ستووریک که به میرات هه یانه باس له مردنیان ناکری.

ئه سفه ندیار له سایه ی (ئاوی پیرو ز) ئه و ئاوه ی که ته ن پاک ده کاته وه و به هه ر جیگایه کی جه سته بکه وی، ئه و جیگایه نه نه خو ش ده که وی، نه پیسه ده بی، نه چه ک کاری لیده کات، به لام، لیره ش خالی لاوازی ئه سفه ندیار و ئه و ئاوه پیرو زه ئه وه یه که، له کاتی خو له ئا و تقوم کردنا ئه سفه ندیار چاو ده نوو قینت و چاوی ئاوی به رناکه وی و ته ر نای و ئه م چاو ته ر نه بو نهش ده بیته هۆی ئه وه ی چه ک کاری لی بکات دوا جار تیری به رده که وی.

که یخه سه ره و ئه سفه ندیار و کورش پاش مردنیان عه قلی عه وام نهمرییان پیده به خشن.

ئه وه ی شیوا ی گوته له م به شه دا ئاوی هه ندئ هۆی نهمری دینه پیته شه وه که له گه ل شته سروشتی و حازه رکان جیان وه ک (ئاوی حه یات) به لکه له ری و ره سمی تاییه تی تایینی و که سانی دیار و پیاوی تایینی ناماده یان ده که ن، که زۆرت له گرتنه وه و دروستکردن ده چن، چونکه دروستکردنه که یان له چه ند شتی و جو ره خواردن و خواردنه وه یه ک پییک دیت. سه یه که (شیر و نانی پیرو ز) (شیر و هومی سپی) خواردنی (نانوش) ئه مانه هه موویان دروستکراون و له دروستکردنه که شیوان چه ند خواردن و خواردنه وه یه ک تیکه ل کراون، واته ئه م هۆیانه که هۆی نهمریان ده ستکرد و زانستکردن، هه تا سروشتکرد. ئه مهش تاییه ته ندیه کی دیاری ئه و هۆیه نهمرییان ه ی ئه فسانه فارسییه کانه.

خالتىكى گىزىكى ھۆيەكانى نەمىرى لە ئەفسانەنى ھەموو گەلان ئەوھەيە كە كەسەكان زۆرىبەيان دواجار ئەم ھۆيە لە دەست دەدەن، جا ئەگەر بە (گەران) بە دەستىيان ھىتايى، يان ئەوھەيە بە (رېككەوت) كەوتىتە دەستيان، يان ھەر (بەبنەمالە و مىرات) ھەيانبويى.

لە ئەفسانە فارسييەكان (جەمشيد) كەسايەتتەپە كە لەبنەمالەى شاھانى ئىيران بە مىرات خاوەنى ھۆى نەمىرى (فەرى ئىزەدى) يە. ئەگەرچى لەسايەى ئەو فەرە تەمەنىكى درىژ دەژى؛ بەلام، سوود لە ھىزى نەمىرىيەكەى نابىنى، چونكە دواجار لەخۆيايى دەبى و قسەى كىفر نامىز دەكات و داواى خوداوەندى دەكا، ھەر بۆيە ئەم (فەرى ئىزەدى) كە ھەك لە دەقەكان ديارە تەنيا پىشتگىرى كاروبىرى (خىر!) دەكات، ھەتا جەمشيد روو لە خىرە لەگەلئەتى، كە لەخۆيايى دەبى، ئەو فەرە بەجىي دىلتى و پىشتى تىدەكات. كە فەر پىشتى تىكرد مەرگىش زەفەرى پىت دەبات، دواجار بەمردنىك دەمىندى و دەكوژى زۆر تايبەتە. ئەويش پىنەو و دوو كەرت كردنەتى بەمشار. كەواتە جەمشيد ھۆى نەمىرىيەكەى بە لەخۆيايى بوون لە دەست دا، كە ھەولتى دا (نەمىرى خوداوەندى) بە دەست پىتتى ئەويش دەست نەكەوت.

فەرەيدوون ئەويش كە ھۆى نەمىرىيەكەى ھەر (فەرى ئىزەدى) بوو، ئەويش نەيتوانى سوود لە ھىزى نەمىرىيەكەى ئەو فەرە پىنەى، ھۆيەكەشى ئەو بوو، كە شەرى برا كوژىي كورەكانى و دواجار كوژرانى ھەر سى كورەكەى لە ژيان بىزارى كرد و (ھىواى زۆر ژيان و نەمىرى) نەما، ئەم بىزارى و بى ھىوايىيەش، رەزامەندىي بەرامبەر بە (مەرگ!) نواند و دواجار پاش تەمەنىكى پىنج سەد سالى مردنىكى ئاسايى مرد.

- زوحاك ئەگەرچى ھەر لە سەرەتاو بەكارى بەد و ئەھرىمەنى دەست پىدەكات و تەمەنىكى ھەزار سالى بەھىزى پاشايەتتەپە و زولم و سەم دەكات، دواجار دەپەوى (فەرى ئىزەدى) ش بە دەست پىتتى، كە فەرىيەكى تايبەتە بەشاھانى ئىيرانى، لەم ھەولە سەرنەكەوى كە ھۆى نەمىرى پەيدا بەكات بەلام، كە فەرەيدوون سەردەكەوى و زوحاكى دەكەوتتە دەست، بەزىندويى و نەمىرى دەھىلتەتەو، ھىشتەنەوھەيك بەنجىركراوى لە كىيوى دەماوند ھەتا كۆتايى مېژوو.

ئەو ھۆيانەش كە لە ئەفسانەى زوحاك باس دەكرىن دووانن، يەكيان (فەرى ئىزەدى) يە كە زوحاك خۆى ھەولتى بە دەستھىتەپەنى دەدا، كەچى دەستى ناكەوى ئەوى تريان، ئەو نەمىرى و زىندويىتتەپەيە كە فەرەيدوون ھەك سزايەك بەنجىركراوى بەسەرىدا دەپرى واتە زوحاك ئەوى خۆى دەپەوى دەستى ناكەوى، ئەوھش كە دەستى دەكەوى لەسەر خواستى خۆى نىيە! واتە زوحاك ئەو نەمىرى دۆراند كە خۆى دەپويست و نەيتوانى بە دەستى پىتتى؛ ئەوھش كە بەسەرىدا سەپا خۆى نەپەدەويست، جا لە ھەردوو باراندا بەخواست و ئارەزووى خۆى نەبوو، كەواتە ھەردوو كيان ھەر دۆراندەن.

ئەسكەندەر يەككىكە لەو كەسايەتتەپەنى كە زۆر بە (تەواو)ى بەدواى ئاوى حەيات ھۆى نەمىرىدا دەگەرى، گەرئەكەشى زۆر بەشەوق و ھىواوھە، كەچى پاش سەراو و دەراوئىكى زۆر، ئەم ئاوە بە دەست ناهىتتى، لىرە لەو دەقە ئەوى گىرنگە، كە ھۆى نەمىرىيەكە بۆ ئەسكەندەر بە دەست نايى، نەك بە دەستى

پىتتى و لە دەستى بەدا.

بۆيە لەم دەقەدا بۆ ئەسكەندەر، نە خالى لاواز ھەيە، نە چۆنەتتەپە لە دەستدان، ئەگەر شىتىك بۆ لە دەستدانەكەى حىسب بەكەين، ئەو رەنجە زۆر و پى داگرتەپە كە لە ئەنجامدا بى سوود بوو، واتە ئەسكەندەر ھىز و وەخت و سەرمایەكى زۆرى لە دەست دا؛ بەلام، بى ھوودە بوو، نەمىرىيەكەى بە دەست نەھىتا.

خدرى زىندە ھەك كەسايەتتەپەكى نەمىرى دەستكەوتوو لە ھىچ دەقىكە- نەك ھەر دەقە فارسييەكان- باس لەو ناكرى كە ئەو نەمىرىيەكە لە دەست بەدات، كە لە دەستى نادا ھەر ئەوھىش يەكە كەسايەتتەپە پىتتى ئەفسانەكان- بەردەوام بەزىندويى دەمىنتەو.

لە بەشى (ھەندى لە نەمرانى ترى) فارسىدا، دوو جۆر نەمەر ھەن، يەككىيان ئەوانەن كە نەمىرىيەكانيان لەسايەى تايىن و خواردن و خواردنەو دەستكراو ئايىنەكانە، ئەوانە ھىچ باس لەو ناكرى كە بىر و ھۆى نەمىرىيەكە لە دەست بەدەن، ئەوانەى تىرش، ئەو كەسايەتتەپەنە كە خەلك لەبەر خۆشەويستى پاش (مردن) زىندويىتتەپەن پى دەپەخشن، كەواتە ئەم دوو دەستەپە، نەمىرىيەكەيان ھەمىشەپەيى، يەكەمىيان نەمىرى تەواو بە جەستە و گيان دووھەمىيان: نەمىرى مەعنەوى و لە زېھن و خەيالى عەوام و خەلكدا.

۲-۸-۱- بەراوردى ئەفسانە كوردى و فارسييەكان:

كورد و فارس دوو نەتەوھى زۆر لىك نىكن، چ لە رووى رەگەز و خويىنەو، چ لە رووى جوگرافى دراوسىتتەپەو، ئەمەش بووھە ھۆى ئەوھى كە مېژووئىكى ھاوھەش و تىكەل و لىك نىكيان ھەبى، ھەر ئەمەشە بووھە ھۆى ئەوھى كە زەمىنەپەكى لەبار دروست بى بۆ كارلنىكردنى فەرھەنگى چ لە ئەدەبى كەلەپوور و فۆلكلۆرەو بەگشتى، چ لە ئەدەبى نووسراو و داھىتراودا. لە سەرتاوە بەشىكى كورد و فارسى لە (سانسكرىت) و (ھىند) و تا كوچى (ئارى) يەكان ھاوھەشى يەكترن، لەدروستىوونى ئىمپىراتۆرىيەتى (ماد) دكان و لىك جىابوونەوھى ھۆزەكانى (ماد) و (پارس) ئەگەرچى ھىشتا بەگشتى لەژىر كارىگەرى يەك فەرھەنگدا بوون، ئەوا سەرەتاي تايبەتەندى نەتەوھى ھەرىيەكىيان ئەو وەختە سەرى ھەلدا، بەتايبەت لەرووى فەرھەنگىيەو، لەنېتو فەرھەنگدا (ئەفسانە و ئەفسانەى خوداوەندەكان) جىگايەكى ديارى ھەبە، چونكە ئەفسانە بەگشتى و بەتايبەت ئەفسانەى خوداوەندەكان لە ئايىن بەتايبەتتى تر ئايىنە سەرەتايىيەكانى جيا ناكرىتەو.

لە دواى ئەم مېژوو دەپتە و لە پەناى ئەم ھەموو ھاوھەشىيە، زەمىنەپەكى لەبار ھاتە كايەوھ بۆ ئەوھى زەمىنەپە (ئەدەبى بەراوردكارى) (۲۶-*) لە نىوان ھەردوو ئەدەب و واتە ئەدەبى كوردى و فارسىدا بەخەملى و پى بگات چونكە ھەموو ھۆكارەكانى سەرھەلدانى ئەدەبى بەراوردكارى لەنېوان ھەردوو نەتەوھ و لەنېتو ھەردوو ئەدەبدا زۆر بەرچاوان.

ئەگەرچى پىچىككوون و كارىگەرى ھەموو ئەفسانەكانى جىھان لەسەر يەكتردا زۆرە، ھەتا نەتەوھ و ولاتە زۆر لىك دوور و لىك جياكانىش لە ئەفسانەدا ھاوھەشىيان لەنېواندا ھەبە، ئەوا سەرەپاى ئەم

خاله ئه فسانه‌ی کوردی له سه‌ره‌تاوه و تا کۆتایی ئه و قۆناعه‌ی پیتی ده‌گوتری (ئه‌فسانه‌ی ئیرانی) ئه‌وا کورد و فارس تیییدا هاوبه‌شن، هاوبه‌شیه‌که‌ی میلیله‌تی کورد هیچی له میلیله‌تی فارس که‌متر نییه‌! ئه‌گه‌ر زیاتر نه‌بێ.

ئایین به‌گشتی و ئایینه‌ سه‌ره‌تاییه‌کان به‌تایبه‌ت منداڵدانی ئه‌فسانه‌ن، رۆژه‌لات به‌شێوه‌یه‌کی سه‌ره‌کی و کوردستان به‌تایبه‌تی ولاتی سه‌ره‌له‌لدانی زۆر ئایین و ئایینه‌زایه، ئه‌مه‌ش هۆیه‌کی گرنگی ده‌وله‌مه‌ندی ئه‌فسانه‌یه‌ له‌ ناوچه‌که‌دا.

له‌ نێو ئه‌فسانه‌شدا (بیر!) ی گه‌ران به‌دوای نه‌مرییدا هه‌ر له‌ ناوچه‌یه‌ سه‌ری هه‌لداوه - گلگامش - تا ئیستا کۆنترین و ناسراوترین که‌سایه‌تی و ته‌واوترین ئه‌فسانه‌ی گه‌رانه‌ به‌دوای نه‌مرییدا، ئه‌و پاشا سۆمه‌رییه‌ که‌ پینجه‌مین (*- ۲۷) پاشای سۆمه‌ره، هه‌ر زوو چیرۆکی گه‌رانه‌که‌ی به‌سه‌ر زاراندایه‌ و کۆنترین ده‌قی نووسراویشه‌ که‌ تا ئیستا له‌ جیهاندا که‌وتیته‌ ده‌ست. ئه‌وه‌ داستانی - گلگامش - ه‌ که‌ کۆنترین داستانی گه‌ران بێ له‌ ناوچه‌که‌دا، ئه‌و هۆیه‌ که‌ بۆ بلاویونه‌وه، ئه‌م بلاویونه‌وه‌نه، زه‌مینه‌ی بۆ ئه‌وه‌ خۆش کردووه، که‌ هه‌م خه‌لکانی تریش بیر له‌وه‌ بکه‌نه‌وه‌ به‌دوای نه‌مرییدا بگه‌رێن، هه‌م چیرۆکی گه‌رانی گلگامش له‌ نێو خه‌لکدا هۆیه‌که‌ بۆ دروستبوون و بلاویونه‌وه‌ی چیرۆکی تر له‌م باره‌یه‌وه، چونکه‌ عه‌قڵی عه‌وام به‌بیره‌ ئه‌فسانه‌یییه‌کان ده‌دات و زۆر جوژ و زۆر شێوه‌ی لێ دیتیتته‌ به‌ره‌م. هه‌ر چهنده‌ ناتوانین له‌وه‌ به‌گومان بێن! که‌ که‌سانی تریش هه‌بووبن وه‌کو گلگامش ئه‌وانیش بیران له‌وه‌ کردووته‌وه‌ که‌ به‌دوای نه‌مرییدا بگه‌رێن، به‌لام، داستانی گلگامش به‌و گرنگی و پیرۆزیی و ئه‌و به‌ربلاوییه‌ی که‌ له‌کۆنه‌وه‌ هه‌یه‌تی، هۆیه‌که‌، هه‌موو که‌سایه‌تییه‌ گه‌راو و چیرۆکه‌کانی گه‌ران به‌دوای نه‌مرییدا که‌ له‌دوای (گلگامش) وه‌ سه‌ریان هه‌لداوه، کاربگه‌ری ئه‌و که‌سایه‌تی و ئه‌فسانه‌یان به‌سه‌روه‌ه‌ بێ. داستانی (میرمح) ی کوردی و ئه‌فسانه‌ی (ئه‌سکه‌نده‌ر) ده‌قه فارسییه‌که‌ی، هه‌ردووکیان کاربگه‌ری گلگامشیان به‌سه‌روه‌یه‌. ئه‌گه‌ر ئه‌سکه‌نده‌ر سه‌رده‌می ژبانی دياره و که‌سیه‌تییه‌کی واقعی میژوویییه‌، ئه‌وا (میرمح) ی داستانه‌ کوردییه‌که‌ سه‌رده‌می ژبانی وه‌ک رووه میژوویییه‌که‌ی بزره، به‌لام، له‌ خۆتندنه‌وه‌ی ده‌قه‌کان (*- ۲۸) ئه‌وه‌ دیتته‌ ئه‌نجام که‌ بۆ رۆژگارێکی زۆر کۆن ده‌گه‌ریتته‌وه‌ که‌ زۆر پیتش زایینه‌. هه‌ر چهنده‌ بیری نه‌مری و گه‌ران به‌دوای نه‌مرییدا بیریکی (مرۆڤ) انه‌ی کۆنه، به‌لام، میلیله‌تی (سۆمه‌ر) و (ولاتی سۆمه‌ر) لانه‌کی کۆنترین ده‌قی نووسراو و به‌رده‌ستان تا ئه‌مڕۆ. پیتشتر له‌ (به‌شی یه‌که‌م) ی ئه‌م نامه‌یه‌دا گوته‌: که‌ سۆمه‌رییه‌کان به‌شێکی گرنگن له‌ پیتکه‌ته‌ی نه‌ته‌وه‌یی کورد، ئه‌وا ئه‌م رایه‌ ریتگا زیاتر بۆ ئه‌وه‌ خۆش ده‌کات که‌ بلیتین: کاربگه‌ری گلگامشی سۆمه‌ری. ئه‌مڕۆ به‌سه‌ر ئه‌فسانه‌ی هه‌ردوو میلیله‌تی کورد و فارس- وه‌ هه‌یه، که‌ وه‌کو گوته‌ر خزمایه‌تییه‌کی زۆر له‌ نێوان سۆمه‌ر و کورد و کورد و فارسدا هه‌یه، ئه‌وا له‌رووی میژوویییه‌وه‌ ئه‌م چهنده‌ وشه‌یه‌ پیتوست بوو.

به‌لام، له‌ پیتگ گرتنی ئه‌و ده‌قه ئه‌فسانه‌ییانه‌ی که‌ ئیستا له‌ به‌رده‌ستان ئه‌گه‌رچی زۆر خالی هاوبه‌ش له‌ نێوانیاندا هه‌یه، ئه‌وا هه‌ر ئه‌فسانه‌یه‌ک! واته‌ ئه‌فسانه‌ی هه‌ریه‌ک له‌ میلیله‌تی کورد و میلیله‌تی فارس

خاوه‌نی تایبه‌تمه‌ندی خۆشیه‌تی.

ئیتساش ئه‌و خاله‌ هاوبه‌شانه‌ به‌سه‌رده‌که‌ینه‌وه‌ که‌ له‌ نێوان ئه‌فسانه‌کانی گه‌ران به‌دوای نه‌مرییدا هه‌یه، له‌ ئه‌فسانه‌ کوردی و فارسییه‌کان.

۳-۸-۱- خاله‌ هاوبه‌شانه‌کان:

* له‌ ئه‌فسانه‌ کوردییه‌کان زۆریه‌ که‌سایه‌تییه‌کان به‌دوای هۆیه‌کانی نه‌مرییدا ده‌گه‌رێن و له‌ نێو جوگرافیا یه‌کی فراوان و ئه‌فسانه‌یییدا ده‌سووریتنه‌وه، ئه‌م تایبه‌تمه‌ندییه‌ له‌ ئه‌فسانه‌ فارسییه‌کانیشدا هه‌یه، بۆ نمونه‌: ئه‌سکه‌نده‌ر و خدری زینده‌.

* له‌ زۆریه‌ی ئه‌فسانه‌ کوردییه‌کان که‌سایه‌تییه‌کان، کوره‌ پاشا و میر و که‌سانی پاله‌وان و ديار و که‌سانی ئایینن که‌ به‌دوای نه‌مرییدا ده‌گه‌رێن، ئه‌م پاشا و پاله‌وان و پیاوی ئایینیانه‌ش له‌ ئه‌فسانه‌ فارسییه‌کانیشدا زۆر به‌رچاوه، وه‌ک نمونه‌: له‌ کوردیدا میرمح و له‌ فارسییدا ئه‌سکه‌نده‌ر.

* پله‌ هه‌ندیک له‌ ئه‌فسانه‌ کوردییه‌کان له‌ ریتگای گه‌ران به‌دوای (هۆ) یه‌کانی نه‌مرییدا که‌سایه‌تییه‌کان هه‌ندێ به‌سه‌رهاتی په‌ندنایمێزبان به‌سه‌ردێ، ئه‌م به‌سه‌رهات و پیتشه‌اته‌ په‌ند نامێزانه‌ له‌ هه‌ندێ له‌ ئه‌فسانه‌ فارسییه‌کانیشدا هه‌ن، وه‌ک میرمحی کوردی و ئه‌سکه‌نده‌ری فارسی.

* له‌ هه‌ندێ ئه‌فسانه‌ کوردییه‌کان، که‌سایه‌تییه‌ سه‌ره‌کییه‌کان که‌ به‌دوای هۆیه‌کانی نه‌مرییدا ده‌گه‌رێن، ده‌ستیان ناکه‌وێ، ئه‌و (هۆ) ده‌ست نه‌که‌وتنه‌ له‌ هه‌ندێ له‌ ئه‌فسانه‌ فارسییه‌کانیشدا هه‌یه، بۆ نمونه‌: ئه‌سکه‌نده‌ری چارقورنه‌ت له‌ کوردی و ئه‌سکه‌نده‌ر له‌ فارسی.

* له‌ هه‌ندێ له‌ ئه‌فسانه‌ کوردییه‌کان، که‌سایه‌تییه‌کان که‌ به‌شهووق و هیتزو سه‌رمایه‌وه‌ به‌دوای هۆیه‌کاندا ده‌گه‌رێن، چنگیان ناکه‌وێ، به‌لام، که‌سایه‌تییه‌ تر له‌وه‌ گه‌رانه‌ به‌ریتکه‌وت ئه‌و هۆی نه‌مرییه‌یان ده‌ست ده‌که‌وێ، وه‌ک خدری زینده‌ی کوردی و له‌ ده‌قه فارسییه‌کانیش هه‌روایه‌.

* له‌ زۆریه‌ی هه‌ره‌ زۆری ئه‌فسانه‌کان له‌ ده‌قه کوردییه‌کان، ئه‌و که‌سایه‌تییه‌کان که‌ به‌دوای هۆیه‌کانی نه‌مرییدا ده‌گه‌رێن، ده‌ستیان ده‌که‌وێ، به‌لام دواچار له‌ به‌ر هه‌ر هۆیه‌ک بێ، ئه‌و هۆی نه‌مرییه‌ له‌ ده‌ست ده‌ده‌ن، له‌ ئه‌فسانه‌ فارسییه‌کانیش به‌شێوه‌یه‌ک له‌ شێوه‌کان ئه‌م له‌ ده‌ستدانه‌ هه‌یه، وه‌ک له‌ ده‌ستدانی میرمحی کوردی و جه‌مشیدی فارسی.

* له‌ هه‌موو ئه‌فسانه‌ کوردییه‌کان که‌ باسی خدری زینده‌ ده‌کات و به‌ریتکه‌وت له‌ ئاوی نه‌مری ده‌خواته‌وه، هه‌تا سه‌ر به‌و نه‌مری و زیندوویییه‌ ده‌میتنه‌وه، ئه‌م دیارده‌یه‌ له‌ نێو ئه‌فسانه‌ فارسییه‌کانیشدا بۆ (خدر) هه‌ر به‌و شێوه‌یه‌یه‌.

* له‌ زۆریه‌ی ئه‌فسانه‌ کوردییه‌کان هۆی نه‌مری ئاوی حه‌یاته، له‌ هه‌ندێ له‌ ئه‌فسانه‌ فارسییه‌کانیش ئاوی حه‌یات هه‌ر هۆیه‌کی گرنگه‌ بۆ به‌ده‌سته‌هتێنانی نه‌مری..

* له‌ هه‌ندێ له‌ ئه‌فسانه‌ کوردییه‌کان ئاوی حه‌یات له‌ کانی حه‌یات- دایه و کانی حه‌یاتیش له‌ نێو تاریکایی- دایه. ئه‌م کانی ئاوی حه‌یات و شوینه‌ تاریکییه‌ له‌ هه‌ندێ له‌ ئه‌فسانه‌ فارسییه‌کانیش هه‌

روایه. له ئەسکەندەر و خدری زیندە کوردی و ئەسکەندەری فارسی.

* له هەندئێ لە ئەفسانە کوردییەکان کانی ئاوی حەیات تایبەتمەندییەکی هەیه، بۆ ئەوەی بناسرێتەوه، وەک زیندووکردنەوهی ماسی مردوو و داری وشکەوهبوو یان جوۆری هەلقولاییبەتی، که لێره هەلدهقولتی و هەر له نزیکای خۆی دهچیتەوه ژێر زهوی یان کانییه که هەلدهقولتی کهچی نه زیاد دهکات، نه کهم. ئەم تایبەتمەندییە بۆ ناسینەوهی کانی ئاوی حەیات له هەندئێ له ئەفسانە فارسییەکانیش هەر وایه. له ئەسکەندەری چار قورنەتی کوردی و ئەسکەندەری فارسی.

* ژۆریه‌ی هۆیه‌کانی نه‌مریی له ئەفسانە کوردییەکان که به‌دهست دێن، ئەو کهسه‌ی هۆیه‌که‌ی ده‌ست ده‌که‌وێ، له چ ته‌مه‌نیک بێ له‌و ته‌مه‌نه راده‌وستی و پیرنای و ناشمێ، هه‌تا هۆیه‌که‌ی لای، ئەمه له هەندئێ له ده‌قه فارسییه‌کانیش هه‌ر به‌و شتیه‌یه. بۆ نمونه: خدری زینده له ئەفسانە‌ی هەردوو نه‌ته‌واندا.

* له ئەفسانە‌ی کوردی، به‌تایبه‌ت له داستانی (میرمح) ئەو سێ سێوه‌ی که فه‌لەک ده‌یداته (میرمح) که ده‌یه‌وێ بگه‌رێتەوه و لا‌تی که‌سوکاری سێوه‌کان له پیریون و له مردنی ده‌پارتین، له ئەفسانە‌ی فارسیشدا، خۆش‌او (هوم و شیریی سپی)، ئەو که‌سانه‌ی که بیه‌خۆنه‌وه، جگه له‌وه‌ی که نه‌مریی به‌ده‌ست دێن، له چ ته‌مه‌نیکدا بن، ده‌گه‌رێتەوه سه‌ر ته‌مه‌نی پیشتریان، واته گه‌نجتر ده‌بنه‌وه. واته سێوه‌کان لێناگه‌رتن میرمح پیر بێ و خۆش‌او هوم و شیریی سپیش ئەگه‌ر پیر بێ ده‌یگه‌رێتەوه سه‌ر ته‌مه‌نی پیشتر و گه‌نجی.

* له ئەفسانە کوردییەکاندا ژۆر هۆی جوۆراو جوۆر هەن که ده‌بنه هۆی ته‌مه‌ندێژی و له‌شساعی و پیرنه‌بوون و نه‌مریی، له ئەفسانە فارسییه‌کانیشدا هۆیه‌کانی له‌شساعی و پیرنه‌بوون و نه‌مریی ژۆرن.

* له ئەفسانە کوردییەکاندا هەندئێ که‌سایه‌تی به‌ناو و میژوویی هەن، خه‌لک پاش مردنیان، به‌نه‌مر و زیندوویان ده‌زانن، ئەم جوۆره که‌سانه له هەندئێ له ئەفسانە فارسییه‌کانیشدا هەر وایه، بۆ نمونه له کوردیدا شیخ فەرخ و له فارسیشدا کۆرش.

* له ئەفسانە‌ی کوردیدا (شوێن) هه‌یه وه‌ک (قوبیا فه‌له‌کێ) جیگایه‌که که مردنی لێ نییه! له‌ده‌قی زوحاک (کتیوی ده‌ماوه‌ند) یش جیگایه‌که بۆ زوحاک مردنی لێ نییه! واته جوۆن میرمح له‌و قوبیا فه‌له‌کێ به‌ زیندوویی ده‌مێنته‌وه، زوحاکیش ئاوا له کتیوی ده‌ماوه‌ند به‌ زیندوویی ده‌مێنته‌وه.

* ژۆریه‌ی که‌سایه‌تییه‌کانی ده‌قه فارسییه‌کان که‌سایه‌تییه‌ میژوویییشن، واته جگه له ئەفسانە میژووش باسیان ده‌کات له کوردییەکان ئەسکەندەریش هەر که‌سایه‌تییه‌کی میژوویییه، ئەوانی تریش ئەگه‌ر رۆژگا‌ره میژوویییه‌که‌یان ژۆر روون نییه! به‌لام، له‌وه‌ده‌چن که‌سایه‌تییه‌ میژووییکی دیار و به‌ناو‌بووین له سه‌رده‌می خۆیان، چونکه ئەفسانە ژۆرت‌ر که‌سایه‌تییه‌ میژوویییه‌کان ده‌کاته که‌سایه‌تییه‌ ئەفسانه‌یی.

۳-۱-۸-۲- جیاوازییه‌کان، له‌نیوان ده‌قه کوردی و فارسییه‌کاندا:

له‌و ده‌قه ئەفسانە‌ییانه‌ی که له‌نیوان ئەفسانە کوردی و فارسییه‌کان لێره له‌به‌رده‌ستن، چ‌ه‌ند خه‌لکی جیاوازیش هه‌یه له‌نیوانیاندا، که جیاوازییه‌که‌یان، یا ئەوه‌ته جیاوازیی ته‌واوه و له‌یه‌کتیکیان هه‌یه و له‌وه‌ی تر نییه! یا ئەوه‌ته شتیه‌یان لێک جیا‌یه، ئەم خه‌لک جیاوازان‌ه‌ش بۆ هه‌ر یه‌کتێ له ئەفسانە کوردی و

فارسییه‌کان ده‌چنه‌ خه‌نه‌ی تایبەتمه‌ند هه‌ر یه‌کتیکیان له‌گه‌ڵ ئەوی تر به‌و خه‌لک تایبەتییه‌یه‌ لێک جیا‌ده‌بنه‌وه.

۳-۱-۸-۳- جیاوازی و تایبەتمه‌ندی ئەفسانە کوردییەکان:

- له‌نیوان ئەفسانە کوردییەکاندا یه‌کتێ له‌و که‌سایه‌تییه‌یه‌ که له‌ ده‌ست مردن هه‌لده‌ی و به‌دوای نه‌مرییدا ده‌گه‌رێ (پیره‌ژنیک)، واته که‌سایه‌تییه‌کی (ژن)، که‌چی له‌ ده‌قه فارسییه‌کان که‌سایه‌تییه‌کان هه‌موویان پیاون که هۆی نه‌مرییه‌یان هه‌یه یان به‌دوایدا ده‌گه‌رێن. یا ئەوه‌ته به‌جوۆریک له‌ جوۆره‌کان ده‌ستیان ده‌که‌وێ.

- له‌یه‌کتێ له‌ ده‌قه کوردییەکان که باسی ئاوی حەیات ده‌کات ده‌لێ: هه‌ر که‌سێ بیه‌خواته‌وه راسته‌ نه‌مریی ده‌ست ده‌که‌وێ! به‌لام، له‌ نیوان کرم و مندال و جه‌وان و لاو و جوامیر و پیر و که‌تره‌ییدا ده‌سووریته‌وه و به‌رده‌وام له‌نیوان ئەو بازنه‌یه‌ دایه، له‌ هه‌یج یه‌کتێ له‌ ده‌قه فارسییه‌کان باسی ئاوی حەیات به‌م شتیه‌یه ناکات و هه‌یج که‌س وای به‌سه‌رنه‌هاتوه.

- له‌ ده‌قیکی کوردیدا (زه‌لامیک) که خۆی ئاوی نه‌مریی خواردووته‌وه و نه‌مریی به‌ده‌ست هه‌یناوه چونکه جوۆری نه‌مرییه‌که‌ی به‌دل نییه! ئامۆژگاری ئەوه‌ی تر ده‌کات که تازه به‌دوای ئاوی نه‌مرییدا ده‌گه‌رێ، که ئەو ئاوه نه‌خواته‌وه چونکه وه‌کو ئەوی به‌سه‌ردێ، ئەو خۆی له‌م ئاوه‌ خوارده‌وه و ئەم شتیه‌ نه‌مرییه‌ په‌شیمانانه، نایه‌وێ ئه‌ویش تووشی ئەو په‌شیمانیه‌ بێ! له‌نیوان ده‌قه فارسییه‌کان ئەم جوۆره نه‌مریی و ئەم که‌سایه‌تییه‌ نییه! تا ئاوا ئامۆژگاری خه‌لک بکا!

- له‌ ده‌قه کوردییەکان به‌تایبه‌ت له (میرمح) و (ئه‌سحابه‌) دا، که میرمح ده‌چیته‌ نیوان (قوبیا فه‌له‌کێ) و (پیاوی ئاغا) ده‌چیته‌ کن ئەسحابه‌ی، بۆ هه‌ردووکیان زه‌مه‌نیک یه‌کجار ژۆر تیده‌په‌رێ، میرمح هه‌زار و پینج سه‌د ساڵ، پیاوی ئاغا‌ی حه‌فتی هه‌زار ساڵ وه‌ک ده‌قه‌کان باس ده‌کهن واته دوو جوۆر (زه‌مه‌ن) له‌ یه‌ک کاتدا هه‌ست پێ ده‌کری، که‌چی له‌ ده‌قه فارسییه‌کاندا ئەم زه‌مه‌ن تیده‌په‌رین و دوو کاتیه‌ به‌رچاو ناکه‌وێ.

- له‌ ده‌قه کوردییەکان به‌تایبه‌ت (میرمح) ی کوردی له‌ سه‌ره‌تا نازانی (مردن!) چیه‌ و هه‌یج له‌باره‌ی مردنه‌وه نازانی! به‌لام، که ژنه‌که‌ی ده‌مری و دواجار تیده‌گات که ئەویش رۆژنیک دێ ده‌مری، ئینجا ده‌یه‌وێ بچیته‌ جیگایه‌ک که مردنی لێ نه‌بێ! به‌لام له‌نیوان ئەفسانە فارسییه‌کان که‌سایه‌تییه‌ک به‌م شتیه‌یه نییه!

- له ئەفسانە کوردییەکان چ‌ه‌ند کار و رووداوێک هه‌ن هه‌تا ته‌واو نه‌بن و روو نه‌ده‌ن، که‌سایه‌تییه‌کان نامرن واته هه‌ندئێ شت هه‌ن رێگه له‌ مردن ده‌گرن یان راست‌تر مردن دوا ده‌خه‌ن بۆ میرمح نه‌مانی سێوه‌کان، بۆ جووتیار و بالنده و مار و پیره‌مێردیش، وشک بوونی ده‌ریا و ته‌واو بوونی گه‌لییه‌ زورات و په‌په‌وه‌ی گه‌لییه‌ به‌ (کراس - کاژ) ی مار و په‌په‌وه‌ی گه‌لییه‌ به‌سبیل و له‌ خۆلی گرده‌که و له ئەسکەندەر ژێر پیتی بیتی ره‌ساس و سه‌ری بیتی تاس. به‌لام، له ئەفسانە فارسییه‌کان باسیک له‌م جوۆره مردن راگرتنه نییه!

- له ئەفسانە کوردییەکان- بەتایبەت میرمەح و ئەسکەندەر- باس لەو دەکات، جگە لە میرمەح خۆی، ئەسپ و تاژییەکانیشی نەمریی بە دەست دیتن، لە ئەسکەندەری چار قورنەت داری وشک و جوانووی مردوو بە ئاوی حەیات زیندوو دەبنەوه، لە دەقە فارسییەکان ئەم جۆرە نەمرییە بۆ گیانلەبەرەن بەم شتوویە نییە!

- له ئەفسانە کوردییەکان - بەتایبەت میرمەح و ئەسکەندەر- دوا جار خودای تاک و تەنیا بۆ خۆی (جبرائیل) ئاگادار دەکاتەوه کە نابێ میرمەح بگاتەوه قویبا فەلەکی، چونکە ئەگەر بگاتەوه ئەو، ئەو بە بەکجاری نامرئ! دەبێ پێش ئەو دەوای بگاتەوه ئەو جیگایە کە مردنی لێ نییە! سێوێکانی لە دەست دەربێ و بمێ. ئەسکەندەریش نابێ لە ئاوی نەمریی بەخواتەوه، چونکە مرۆڤە! نەمریی هەر بۆ خوداوەندان و ئەوانیە کە لە پێزی مرۆڤاندا نامیتن، ئەمەش هەر لەسەر فەرمانی (خودا) یە و بەهۆی دەنگی لە غەیبیەوه، بەلام، لە ئەفسانە فارسییەکان (خودا) بەم شتووی راستەوخۆیە دەست لە کارەکان وەرنا دا.

۳-۱-۸-۴- جیاوازی و تایبەتەندی ئەفسانە فارسییەکان:

- له ئەفسانە فارسییەکاندا زۆریە کەسایەتیەکان بەرچەڵەک و بنەمالە (فەری ئیزەدی = هۆی نەمریی) یان بۆ ماوەتەوه، لەنێو دەقە کوردییەکان هیچیان هۆی نەمرییان بە میرات بۆ نەماوەتەوه و هەموویان یا ئەوتە بەدوایدا گەراون یان بەرێککەوت دەستیان کەوتوو، یان هەندیکیان دوا ی مردنیان خەڵک نەمرییان پێ بەخشبوون.

- له هەندێ لە دەقە فارسییەکان هۆیەکانی نەمریی هۆی پێرۆز و ئایینن و زیندوویی و نەمریی زوحاکیش ئەهەرمی نییە، واتە هۆیەکان هۆی خێر و شەرن؛ بەلام، لە دەقە کوردییەکان هەر هەموویان هۆی بێ لایەن، واتە باس لە خێر و پێرۆزی و ئایینی یان بەدەفەری و ئەهەرمی ناکرێ.

- له هەندێ لە دەقە فارسییەکان، هۆیەکانی نەمریی وای دێتە بەرچاوە کە دەستکرد و زانست کردن، چونکە دەگێرێتەوه و دروست دەکرێن، گێرێتەوه دروست کردنی نیشانە ئەوەن کە بەزانیاری بەرھەم هاتوون بەلام، لە دەقە کوردییەکان هەموو هۆیەکانی نەمریی هۆی سروشتی و بەرھەمی خۆرسکن و هیچ نیشانەییکی دەستکردیان پێوە دیار نییە.

- له دەقە فارسییەکان، جەمشید لەگەڵ ئەو دەوای خاوەنی (فەری ئیزەدی) یە و دەتوانێ لەسایە ئەو فەرە چۆن زۆر ژیا ئاواش نەمر بێ! کەچی بەو نەندە راناوەستی و داوای (خوداوەندی) دەکات و بەدوای هۆیەکی تری نەمرییدا دەگەرێ. کەچی لەنێو دەقە کوردییەکان هیچ کەسایەتیەکی نییە! کە هۆیەکی نەمریی هەبێ و بەدوای یەکیکی تریشدا بگەرێ.

- له دەقە فارسییەکان، کەسایەتیەکان جگە لە خدری زیندە هەموویان پاشان و حوکمی ولات دەکەن کەسایەتی میژوویی کە لە کوردییەکاندا، جگە لە ئەسکەندەر و خدر کە دووبارە دەبنەوه، ئەوانی تر لە ئیستای دەقەکان وەک کەسایەتی نیو خەڵک و ئاسایی باس دەکرێن.

- له ئەفسانە فارسییەکاندا میژووی دەقەکان، چ وەک ئەفسانە چ وەک بارە میژووییەکی پۆزگاری

کەسایەتی و رووداوەکان پۆزگاریکی بەکجاری کۆنە و دەقەکان هەموویان ئەوەیان پێوە دیارە کە بۆ پێش زاین دەگەرێتەوه، بەلام، دەقە کوردییەکان لەرووی میژووییەوه، دەقەکانی ئیستایان زۆریان کراوە ترن و خۆیان بە زەمەنیکێ دیاریکراو نابەستنەوه. ئەگەرچی بەگشتیش نیشانەکی کۆنیان پێوە دیارە.

۳-۱-۹-۲- نەمریی، لە نێوان ئەفسانە و واقعی ژبان لە ژێر رۆژنایی ئەفسانە کوردی و فارسییەکاندا:

له ئەنجامی خۆتێندەوهی دەقی ئەفسانە کۆنەکان و سەرچاوە میژووییەکان و کتێبە ئایینیەکاندا دەگەینە ئەو کە (مرۆڤ) هەر لە کۆنەوه هەولێ ئەو دەوای داوە کە بگاتە حالەتی (نەمریی!) و ئەو نەمرییەش بەهۆی بەدەستەپێنانی یەکی لە (هۆ!) یەکانی نەمریی زانیو، ئەگەرچی دوا قوناغ و دوا مەبەستی ئەم هەولانە بەدەستەپێنانی نەمریی بوو، بەلام، لەو رێگایە هەولێ تریشی داوە و دەسکەوتی تریشی بەدەست هێناوه، لەوانە (لەشساعی) و (هەمیشە گەنجی) واتە پیر نەبوون و (تەمەن درێژی) و دوا جار (نەمریی!). دیارە لیکۆلەرەوان ئەوەیان سەلماندوو، کە سەرچاوە ئەفسانەیی و میژوویی و ئایینیەکان بێ بەش نین لە هەوالی (راست) و (بەرھەمی زانستی) (۲۹-*) جگە لەو هەوش سالانیکە زاناکانی سەردەم زۆر شیکردنەوه و سەلماندن زانستییانە لە زۆر روووە بۆ (کار) و (هەوال) ئەفسانەیی و میژوویی و ئایینیەکان بۆلاوە کەنەوه، ئەگەر لە ئەفسانە کوردی و فارسییەکان باسی کەسانێ دەخۆتێنەوه کە لەشساع و تەن قایم بوون و (چەک و نەخۆشی) نەیان توانیوە کاریان تێ بکەن، ئەوا ئەمرۆ ماوەیەکی زۆر زۆر نەخۆشی کوشندە کە پۆزانی بە سەدان و هەزاران و ملیۆنانی دەکوشت ئیستا زۆر بەئاسانی چارەسەر دەکرێن بەتایبەت دۆزینەوهی ئەم دواوییە (D.N.A) و (پۆزەیی جینەکانی مرۆڤ) (۳۰-*) کە ئەک هەر دەتوانی لەشیکێ ساغ دروست بکات، بەلکە دەبێتە هۆی تەمەندریژی و (سەرھەڵدانی هەندێ مرۆڤ کە نەمرن) (۳۱-*)، ئەمە هۆی ئەمرۆ زانست بەرھەمی دیتن، پێشتر لە (ئەفسانە و ئایین و میژوودا) باسکراون. لە ئەفسانە فارسییەکاندا -ئەفسەندیار- کە خۆ لە (ئاوی پێرۆز) تقوم دەکات و هەموو جەستە (نەخۆشی و چەک کاری لێ ناکات) تەنیا چاوی نەبێ کە لەکاتی خۆ تقوم کردندا چاوی نووقاندوو و بە ئاوی پێرۆز تەر نەبوو. واتە ئەم ئاوی پێرۆزە هۆیەکی لەشساعی بوو. (میرمەح) جگە لەو دەقە (قویبا فەلەکی) ئەو جیگایە هەزار و پینج سەد سال هەر لەو تەمەنی دەهێڵێتەوه کە تێیدا چوونەتە ئەو، ئەویش تەمەنی تازە گەنجییە، ئەوا (سێ سێو) هەکی کە لە فەلەکیشی وەر دەگرێ، ئەو گەنجییە رادەگرن هەتا سێوێکان لە دەست نەدا، کە سێوێکانیش لە دەست دەدا، لەگەڵ نەمانی هەر سێوێک رادەبەکی پیری لێ بەدەردەکەوێ، هەتا لەگەڵ نەمانی سێوی سێوێم، بە بەکجاری (میرمەح) دەمرێ. ئەو دەوای لێرە مەبەستە، بەدەستەپێنانی لەشساعی و هەمیشە گەنجییە واتە پیر نەبوون، لە ئەفسانەدا و ئەویش لەسایە (ئاوی پێرۆز و سێ سێو) ئەگەر ئەم دووانە وەک هێمایەکی ئەفسانەیی قبوڵ بکەین، ئەوا دەتوانین ئەم دوو هێمایە (ئاوی پێرۆز و سێ سێو) بەرامبەر بە هێمای (D.N.A) تازە داھاتووی زانستی رابگرین، کە ئەمەش -وەک زاناکان رایانگەیاندا- هەر ئەو کارە لە واقعدا دەکات کە ئاوی پێرۆز و سێوێکان لە ئەفسانەدا کردوویانە. کە لەشساعی و هەمیشە گەنجی و پیر نەبوون لە ئەفسانە و ئایین و میژوودا باسکراون و زانستیش ئەمرۆ ئەمانە دەسەلمێنێ، ئەو

تەمەندریژییەش بێ شک ئەنجامیەکی سروشتی ئەو لەشساعی و ھەمیشە گەنجی و پیر نەبوونە. پێشتر ھەر لەم لێکۆڵینەوەیەدا لە باسی (تەمەندریژان) باسی چەند نمونەیانە کمان کرد. جەمشید نۆسەد و پەنجاساڵ ژیا و زوحاک نزیکە لە ھزار ساڵ و ھەروەھا لە سەرچاوە ئایینیەکان تەمەنی نوح دەگاتە نۆسەد و پەنجاساڵ، ئەگەر جەم تەمەندریژییەکی لە سایە (فەری ئیزەدی) بوو (نوح) لە سایە ئایین و پێغەمبەرایی بوو، ئەو زوحاک لە سایە چی بوو، خۆ ئەو کەسایەتیەکی خۆتێژ و ئەھمەنی بوو؟! کەواتە شتێکی بێ لایەن- واتە زانستی- ھەبە کە دەبێتە ھۆی تەمەندریژی، ئەم ھەوالانە کە ھەوالی ئەفسانەییو ئایینی بن، ئەوا ھەر ئیستای ھەوالی زانستی پشتگیری ئەو تەمەندریژییە دەکات، لە باسی (جینە بۆماوھییەکان) نووسراوە: «ئەو تاقیکردنەووە چرانی دەرباری مامەلە کردن لەگەڵ ئەو شفرانە و ئاشکراکردنی نەیتی پێکھاتەکانی، وای لە یەکێک لە زانا بەناوبانگەکانی بەریتانیا کردووە کە بە باوەڕی زۆرەو رابگەڕێت کە لە ماوھەکی کورتدا لە توانای مەزۆفدا دەبێت کە تیکرای تەمەنی درێژ بکاتەووە بە قەد دوو ئەوندە تیکرای تەمەنی ئیستای و لەوانە بەتوانی تەمەنی مەزۆف بگەڕێتە ١٢٠٠ ساڵ» (٢٢٢، ٣١٣٣) ئەو تەمەنە کە مەزۆف زاناکان بە دەستی دین بۆ مەزۆف- کە بەرھەمیکی زانستی- زۆر لەو تەمەنانە نزیکە کە جەمشید و زوحاک و زال و میرمەح لە ئەفسانەدا و (نوح) لە کتیبە ئایینیەکان ھەیانوو. ئەمەش زیاتر واقعییەتی تەمەنی مەزۆفی نیو ئەفسانەکانی رابردووە لەگەڵ تەمەنی چاوەروانکراوی ھەوالی زاناکان لێک نزیک دەکاتەووە.

ئەگەر تەمەندریژییە نیو ئەفسانەکان ئیستا زانست پشتگیری لێ دەکات و بۆی ھەول دەدات بیکاتە واقعییەکی پۆزەنی ژیان. ئەوا ھەر زانستیش ھەوالی بەدەستھێنانی جۆریک لە (نەمری!) ھەبە، ئەواتا (جۆن ھاریس، یاریدەدەری کارگێری بەرنامە تووژینەووە لە نەیتیەکانی جینی مەزۆف) لە پۆزەنی راگەیانندی ھەوالی گرنگی مادە (D.N.A) دەلێ: «سەرکەوتنی زاناکان لە مامەلەکردن لەگەڵ مادە (D.N.A) دەبێتە ھۆی پێشکەوتنی زۆر گەورە لەسەر ئاستی نوۆداری مەزۆفی، ھەروەھا (جۆریک رێگرتن لە مردن) یان لەسەر خۆکردنەووە (ئەجەل) بەھۆی درێژکردنەووەی تەمەنی مەزۆف» (٢٢٢، ٣١٣٣) ئەواتا (جۆن ھاریس) ی زانی پۆزەنی نەیتی جینەکانی مەزۆف، باسی ئەو دەکات کە ئەو دەسکەوتە گەورەییە زانست دەبێتە ھۆی (جۆریک رێگرتن لە مردن) دیارە ئەم زانایە ناھەوێ بەروونی بلێ: (تەواو رێگە لە مردن دەگیرێ) بەلام، ھەر لەم راگەیانندنە زانایەکی بەریتانیا دەلێ: «پێشکەوتن لە بواری مامەلە کردن لەگەڵ جینەکان دەبێتە ھۆی سەرھەلانی ھەندێ مەزۆف کە (نەمرن)،» (٢٢٢، ٣١٣٣) ھەروەھا ئەو زانایە لەسەر قەسەکانی بەرەووام دەبێ و دەلێ: «لێکۆڵینەووە لە ئارادایە کە دەبێتە ھۆی درێژکردنەووەی ماوھە ژیان بۆ ماوھەکی دیاری نەکراو، بەلام، لە بیروبووچوونی زانیاندا بە کەوا بگاتە رادە نەمری مەزۆف» (٢٢٢، ٣١٣٣) ئەوا ئەو ئەنجامی ھەوالی بێ وچانی زاناکان خەریکە لەشساعی و تەمەندریژی دەبێ بەشتیکی بەرەووەست. وەک ئەو زانایە دەلێ: لە بیر و بووچوونیشیاندا بە بیگەنە رادە نەمری، ئەگەر ئەفسانەکان باسی نەمرییان زۆر دووبارە کردووەتەو، ئەوا زاناکانی ش زۆر بە زانییەووە بۆی ھەول دەدەن.

ئەگەر لەشساعی و تەنقایی و تەمەندریژی و پیر نەبوون و نەمری لە ئەفسانە جیھانییەکان زۆر باسکراوە و لە نیو ئەفسانە ی کوردی و فارسییدا نمونەمان لێ ھینایەووە، ئەوا ئەم خواستەنی مەزۆف لە نیو ئەفسانە، ھەر خەونیکی لە مێژینە مەزۆف نەبوو! دوور نییە پۆزەنی خەلک لەسایە زانستی سەردەمی خۆیانەووە بە لەشساعی و تەمەندریژی ژیا بن و ھەوالی (نەمری) یشیان دا بن، ئەو خواستەنە لە رابردووش ھەر تەنیا بە یەک رینگا بۆیان ھەول نەداوە، لەنیو ئەم ھەوالانە ھەوالی سەرکەوتووی زانستیشی تیدا بوو. ھەر ئەو ھەولە زانستیەکی رابردووە ئیستا بەشیوەی تازە و ھاوچەرخ مەزۆف بە پێ داگرتن و دلسۆزی و زانییەووە برەو ی پێ دەدا و لەسەری بەرەووامە، ھەر ھەوالی زانستییانەشە زۆر ئەفسانەکی رابردووی ئەمەزۆف کردووە بە واقعییەکی پۆزەنی بەرەووەست، لەسەرکەوتن و بەدەست ھینانی لەشساعی و تەمەندریژی نابی لە ھەوالی زانستییانە مەزۆف بۆ سبەبێ بێ ھیوا بین.

١-١-٢- نەمری خوداوەند و مەرگی مەزۆف!

نەمری خواستیکی لە مێژینە مەزۆفە، پێش ئەو (گلگامش) مەرگی (ئەنکیدو) بیترستی و بەدوای نەمرییدا بگەرێ، (ئوتو-ناپشتم) خۆی و ژنەکی لە سایە چاکەیکە کە لەگەڵ خوداوەندانی کردبوو، لە پاداشندا خوداوەندەکان لە ربزی (مەزۆف!) یان دەرھینا و بردیانە ولاتی خوداوەندان و کردیان بە یەکن لە نەمران، گلگامشیش ترسی (مەرگ!) سەری پێ ھەلگرت و بە دوای (گیایی نەمری) چوو لە (ئوتو-ناپشتم) بپرسێ، کە چۆن دەتوانێ نەمری بەدەست بێنێ؟! لە رینگا ریی دەکەوتە مەبخانەیک و ژنە خاوەن مەبخانە کە لە مەبەستی گلگامش حالی دەبێ بە دوای چیدا دەگەرێ پێی دەلێت:

«ئەو بۆ کوێ ھەلگەوتی: گلگامش؟

ئەو ژیانە بە دوایدا دەگەرێ، نایدۆزیتەووە!

پۆزەنی خۆی مەزۆف دروست کرد.

مردنی کردە بەشی مەزۆف

ژیا نیش بۆ خۆی» (١٣٣، ص ٣٥-٣٨)

ئەو ژنە بە بییر گلگامشی دەھینتەووە، کار و پیریاری پێشتری خوداوەندانە، کە ھەر زوو (ژیان-نەمری) یان بۆ خۆیان ھەلئاردووە و (مردن) یشیان کردووە بەشی مەزۆف، بۆیە ئەو دەکەوێت بە دوایدا دەگەرێ نایدۆزیتەووە! یا راستتر ئەگەر بشیدۆزیتەووە و دەستیشی بکەوێ، دەبێ دواجار لە دەستی بدا، چۆن گلگامش (گیایی نەمری) لە دەست دا. چونکە (مەزۆف!) بەشیوەی مەزۆفی خۆی ناتوانی نەمری بەدەست بێنێ، ئەواتا (ئوتو-ناپشتم) بوو بە یەکن لە خوداوەندان. ھەر لە ئەفسانە کوردیش کە (خدر و ئەلیاس) ناوی نەمری دەخۆنەووە و دەیانەوێ ئەسکەندەر لەو ئاوە ناگادار بکەنەووە، دەنگێک لە غەیبەووە پێیان دەلێ: ئێوە کە ناوی نەمریستان خواردووەتەو لە ربزی (مەزۆف!) اندا نەمان، (ئەسکەندەر) نابی ئەو ئاوە بخواتەووە، مەبەست ئەو بە ئەسکەندەر مەزۆفە و مەزۆفیش نابی لەم ئاوە بخواتەووە و نەمری، ھەر لە ئەفسانە (میرمەح) کە جاری دوو بە (سیو) ھەو بۆ قوبسا فەلەکن دەگەریتەووە، (خودا) بە (جبرائیل) دەلێ: کە ئەو سیوانە لێ بستینی، نابی بگاتە قوبسا فەلەکن

چونکه مرۆڤه، مرۆڤیش -داری مردنیهه- ماناکه‌ی وا ده‌که‌وینته‌وه. چونکه هه‌تا له‌م ئه‌فسانانه‌ی که که‌سایه‌تییه‌کان نه‌مرییش به‌دهست دیتن دواچار له‌ دهستی ده‌دن. ئه‌وه‌ش هه‌ر ئه‌و رایه‌ ده‌سه‌لمینتی که له ئه‌فسانه‌کان پێشتر خوداوه‌ندکان (ژبان-نه‌مری)یان بۆ خۆیان داناهه‌ و (مه‌رگ)یش بۆ مرۆڤ، هه‌ر ئه‌و ده‌ستوره‌ ئایینه‌کانیش دووباره‌یان کردووه‌، جیا له‌وه‌ی که له ئه‌فسانه‌کان فه‌رمانی (خوداوه‌ند)انه و له ئایینه‌کان، به‌تایبه‌ت (قورئان) فه‌رمانی (خودا)یه! ئه‌وه‌تا له قورئان روو له مرۆڤ ده‌کات و پیتی ده‌لی:

«قل ان الموت الذي تفرون منه فانه ملاقيكم» (الجمعة "٨") واته: بلی، ئه‌و مردنه‌ی ئیوه له‌دهستی هه‌لدین، هه‌ر ده‌تانگاتتی. واته ئیوه هه‌رچی بکه‌ن له‌دهست مردن رزگار نابن، ئه‌وه‌ش ته‌واو له‌گه‌ڵ قسه‌ی ژنه‌ی خاوه‌ن مه‌یخانه‌ی داستانی گه‌گامش یه‌ک ده‌گرتوه که ده‌لی: (ئه‌و ژبانیه‌ی به‌دوایدا ده‌گه‌رپتی، نایدۆزیته‌وه) ئه‌گه‌ر ئه‌م ئایه‌ته به‌لگه‌ی مه‌رگی حه‌قییه‌ی مرۆڤه، ئه‌وا هه‌ر له (قورئان)دا ئه‌وه دووباره ده‌کاتوه و ده‌سه‌لمینتی که ئه‌وه‌ی که ده‌مینتی هه‌ر (خودا)یه، ئه‌وه‌تا خودا ده‌فه‌رمووئ: «وبقي وجه ريك ذو الجلال والاكرام» (الرحمن "٢٧") واته ماناکه‌ی وایه که: ئه‌وه‌ی که هه‌ر ده‌مینتی، خودا هه‌ر خۆیه‌تی به‌مه‌زنی و پیرۆزی، دیسان ئه‌و فه‌رموووه‌یه‌ش له‌گه‌ڵ قسه‌ی خوداوه‌ندانی نیو ئه‌فسانه‌ یه‌ک ده‌گرتیه‌وه که گوتووایه: (پۆژی خودای مه‌زن مرۆڤی دروست کرد، مردنی کرده به‌شی مرۆڤ، ژبانیش بۆ خۆی) ئه‌وه‌ی له قورئاندا زۆر دووباره‌ی ده‌کاتوه و پیتی له‌سه‌ر داده‌گرئ ئه‌وه‌یه که (خودا هه‌ر ده‌مینتی و هه‌ر هه‌بووه) (٣٢-٣٢) ئه‌وه‌ش ئه‌فسانه‌کان به‌زۆر شتیوه گوتووایه و سه‌لماندووایه هه‌ر ئه‌وه‌یه که خوداوه‌نده‌کان (ژبان = نه‌مری)یان بۆ خۆیان هه‌لبژاردوه.

ئه‌وه‌ی که ئه‌فسانه و ئایینه‌کان زۆر ده‌یلتیه‌وه (نه‌مری!) (خودا) و (مردن)ی (مرۆڤ)ه، ئه‌مه‌ش مه‌نتیقیتی واقعی فه‌لسه‌فیی ئه‌خلاقیی ژبانیه تا ئیستا.

ئه‌گه‌رچی هه‌موو ئه‌فسانه و کتیبه ئایینییه‌کان پراو پرن له پهنی فه‌لسه‌فی و مه‌نتقی، که ئه‌وه ده‌سه‌لمین، مرۆڤ ناتوانی (نه‌مری!) ئه‌وه‌ی که نه‌مه‌ره هه‌ر (خودا)یه، هیتشتا له ئه‌فسانه و ئاییندا نمونه‌ی ئه‌و که‌سانه هه‌ن که توانیویانه به‌جۆرتیک له جۆره‌کان نه‌مری به‌دهست بێن، هیتنده هه‌یه، ئه‌و که‌سانه‌ی که نه‌مرییه‌کان به‌دهست هیتاوه له ریزی مرۆڤدا نه‌مان. ئه‌وه‌ی بۆ ئیتمه گرنه‌گه (مرۆڤ)ه و (نه‌مری) به‌دهست هیتاوه، جا چۆنی به‌دهست هیتاوه لای ئیتمه ئه‌و چۆنیه‌تییه مه‌به‌ست نییه! (ئۆتو-ناپه‌شتم)ی ئه‌فسانه و (خدری زینده‌ی) ئایین، هه‌ردووکیان (مرۆڤ)ن و چوونه‌ته ریزی (نه‌مران)، ئه‌مه‌ش بایی ئه‌وه ماوه بۆ (زانا)کان ده‌یلتیه‌وه که له‌گه‌ران به‌دوای نه‌مرییدا بێ هیوا نه‌بن! ئه‌گه‌ر پۆرتیک که‌سانیک هه‌بوون له‌سایه ئایین و به یارمه‌تییه (خوداوه‌ند) و (خودا)وه توانییه‌کان، نه‌مری به‌دهست بێن! ئه‌وا ئه‌مرۆ- وه‌ک زۆر به‌دهست هاتووێ تر- ناکرئ له‌سایه‌ی (زانست) و (زانا) که‌انه‌وه هه‌ولێکانیان بیه‌تته هۆی (سه‌ره‌لدانی هه‌ندئ مرۆڤ که نه‌مرن) یان ئه‌وه‌ته بتوانن (جۆرتیک ریتگرتن له مردن) به‌دهست بێن؟ باشه ئه‌گه‌ر مرۆڤ وه‌ک کابرای چیرۆکی (زه‌لامیک) جۆرتیک نه‌مری له‌سایه‌ی زانست به‌دهست هیتا، ئه‌رئ دواتر لیتی په‌شیمان ده‌بیتته‌وه؟ یا ئه‌وه‌ته ئه‌گه‌ر به‌دلی بێ دیسان به‌هۆیه‌ک

له‌هۆیه‌کان له‌ دهستی ده‌دا؟

هه‌ر چۆنیک بێ، ژبان سه‌لماندووویه‌تی، نه‌ مرۆڤ له ژبان بێ هیوا ده‌بێ و نه ئیمانداره‌کان له‌پارانه‌وه ده‌که‌ون و نه زاناکان واز له هه‌ولدان دیتن. ئه‌مه‌ش هۆیه‌کی گرنه‌گ و گه‌شی به‌رده‌وامیی ژبانیه.

په‌راویزی به‌شی سێیه‌م :

(١-*) ناوی خدری زینده له ئه‌فسانه کوردییه‌کان به‌زۆر شتیوه ده‌نوسرئ. خضر، خدر، خدری زینده، خیری زینه، قۆجه خدر.

(٢-*) ئه‌سه‌که‌نده‌ر وه‌ک که‌سایه‌تییه‌کی میژوویی ئه‌گه‌رچی میژووی ژبانی زانراوه، هیتشتا له ئه‌فسانه جیهانی و کوردییه‌کان به‌زۆر شتیوه ناوه‌که‌ی ده‌گوتئ. لیره مه‌به‌ست وایه که ئه‌سه‌که‌ندر چوار قورنه‌ی جیهانی گرتوه له قورئانیشدا به (ذی القرنین) ناوی هاتوه و لیکۆله‌ره‌وان پتر له مانایه‌کیان داوه‌تی.

(٣-*) له‌ناو عه‌وام وایه (خدری زینده) به‌زۆر شتیوه خۆی به‌خه‌لک پێشان ده‌دا، جگه له پیره‌میردیتی ریش سپی و شتیوه مرۆڤانه له‌سه‌ر شتیوه ئازه‌لیش به‌ده‌ده‌که‌وئ.

(٤-*) بۆ زیاتر ئاگاداری سه‌یر بابه‌تی (خدر-الیاس) بکه له ژماره (١١)ی گۆڤاری لالشل ٦٩.

(٥-*) قه‌لای زوحاک، ناوی زوحاک له‌م شتیوه لیکۆلینه‌وه‌ی زۆر هه‌لده‌گرئ، چۆن زۆر شتیوه تر له‌م ناوچه‌یه ناوی زوحاک ده‌دیتته پال. ئه‌م دووباره بوونه‌وه‌یه ریشه‌یه‌کی میژوویی هه‌یه.

(٦-*) لیره (فه‌ری زه‌رده‌شت) به‌کارهاتوه، هه‌ندئ جاریش (فه‌ری شاهه‌نشاهی) به‌کار دئ و هه‌موو هه‌ر له (فه‌ری ئیزه‌دی) یه‌که‌وه هاتوه.

(٧-*) نووسینه‌وه‌ی ده‌قی فۆلکلۆری به‌هه‌موو جۆره‌کانییه‌وه کاریکی پر هونه‌ره، زۆرجار حه‌کایه‌تخوان جینگۆزکی به‌ناوی که‌سه‌کان ده‌کات، کۆکه‌روه ده‌بێ ئاگاداری، لیره له‌بابه‌تی (جبرائیل) فه‌له‌ک به‌کار هاتوه و له‌باتی ده‌رویش جبرائیل.

(٨-*) ئه‌وه‌ی که گیانان ده‌کیشی (عزرائیل)ه نه‌ک (جبرائیل).

(٩-*) ئه‌و باغ و قه‌لایه‌ی جه‌مشید که هه‌موو مرۆڤه جوان و له‌شساغ و گیانله‌به‌ره چاکه‌کان و رووه‌که به‌سه‌وده‌کان ده‌پارێزی زۆر له‌که‌شتیی نوح ده‌چێ که مرۆڤه ئیمانداره‌کان و ره‌گه‌زه‌کان ده‌پارێزی.

(١٠-*) له‌وه‌ی که (فیرده‌وسی) له (شاهنامه) (زوحاک)ی به‌ره‌گه‌ز کردووته عه‌ره‌ب هه‌ندئ له‌نوسه‌رانی ئیترانی ئه‌وه به‌کارده‌وه‌ی ئه‌و داگیرکردن و کوشتن و ویرانکردنه‌ی عه‌ره‌ب ده‌زانن بۆ ولاتی ئیتران، ده‌نا بۆ ره‌گه‌زی زوحاک پرای تر هه‌یه.

(١١-*) گرشاسب یه‌کێکه له نه‌مرانی باوه‌ری زه‌رده‌شتی، که زوحاک له‌کۆتایی میژوو زنجیر ده‌پسینی له‌گه‌لی ده‌که‌وینته شه‌ر و زوحاک ده‌کوژئ.

(١٢-*) گورزی سه‌ره‌گا یه‌کێ له نیشانه و پاشماوه‌ی شاکانی ئیترانی کۆنه که شاکان وه‌ک چه‌کیکی پیرۆز به‌کاریان ده‌هیتا.

(١٣-*) ئه‌م به‌زنجیره به‌ستانه‌وه‌ی زوحاک له کیتی ده‌ماوه‌ند و ئه‌م پیاوه ته‌نیا ئیسه‌ک ماوه‌ی به‌زنجیر به‌ستراوه‌ی که (ئه‌ولیا چه‌له‌بی) له کتیبی (کورد له میژووی دراوسێکاندا) باسی ده‌کات له‌لایه‌ره (١٥٧) ده‌بێ هه‌چ په‌یوه‌ندییه‌کیان پێکه‌وه هه‌بێ؟.

(*)-۱۴) له (یهمهن) هه‌ندئێ سه‌رچاوه به ولاتی یه‌مه‌نی ئیستای نازان، ده‌لێن مه‌به‌ست ده‌رووبه‌ری خوزستانه .
(*)-۱۵) ئه‌وه‌ی زانراوه ئه‌رستۆ مامۆستای ئه‌سکه‌نده‌ر بووه له واقیع لێره له‌م ئه‌فسانه‌یه‌ش وه‌ک زانا و ریش سپی ده‌وری هه‌یه .

(*)-۱۶) یه‌زه‌شن: بۆنه و داب و ده‌ستوورێکی خودا په‌رستییه له ئایینی مه‌زده سه‌نا .

(*)-۱۷) (میرمخ) که دوور نییه ناوه‌کی له (میرمیهر) هوه هاتیخ و له خوتنده‌وه‌ی ده‌قه‌که به‌ده‌رده‌که‌وه‌ی که زۆر کۆنه و به‌رێژ (پیر کونجی پیرخێرۆ) له ده‌قه‌که‌ی خۆی که له گو‌فاری (که‌له‌پوری کورد) ژماره ۱۳ بلاوی کردووته‌وه، میرمخ ده‌باته‌وه سه‌ر بنه‌ماله‌ی (موسا پیغه‌مه‌به‌ر) به‌لام، به‌ رای من له‌وه‌ش کۆنتره .

(*)-۱۸) ئه‌وه‌ی من ئاگاداییم، تا ئیستا چوار ده‌قی جیا له داستانی (میرمخ) بلاوکراوه‌ته‌وه .

(*)-۱۹) بۆ گۆرانی زه‌مه‌ن سه‌یری ۱۲۸-۱۳۵ کتیبی (قه‌ده‌غه‌شکینی) بکه .

(*)-۲۰) ئه‌م گری هه‌ی هاین به‌پیتی ده‌قه‌کان ده‌گۆرێ له ده‌قی (قه‌ناتی کوردۆ) دا داری خه‌ته‌ره، به‌لام، هه‌ر چه‌ند بگۆرێن، ئه‌وا ئه‌و سه‌فه‌ته‌یان هه‌ر ده‌مه‌نی که وه‌کو ئۆتوماتیک و کۆمپیوته‌ر له‌خۆه‌ به‌رز ده‌بنه‌وه به‌رزبوونه‌وه‌یه‌کی زۆر و سه‌یر و هه‌ر له‌خۆشیا نه‌وه‌ نزم ده‌بنه‌وه .

(*)-۲۱) ئه‌وه‌ی که گیان ده‌کشێ (عزرائیل) ه، که‌چی لێره‌ش دراوه‌ته‌ پال جبرائیل .

(*)-۲۲) بۆ زانیاری زیاتر سه‌یری ۱۲۸-۱۷۹ بکه له کتیبی قه‌ده‌غه‌شکینی .

(*)-۲۳) له‌وانه‌ی به‌دوای نه‌مرییدا گه‌راون گلگامش باسی ئه‌م گه‌نجی و هه‌میشه گه‌نجییه ده‌کات، که (گیانی نه‌مری) ده‌ست ده‌که‌وه‌ی، ده‌لێ: ده‌یه‌مه‌وه شاری ئوروک و له‌کاتی پیریدا ده‌بخۆم بۆ ئه‌وه‌ی گه‌نج بیه‌مه‌وه و هه‌تر ئه‌و گیایه‌ش ناو ده‌با به‌ئه‌فسووناوی چونکه پیران گه‌نج ده‌کاته‌وه .

(*)-۲۴) که‌سایه‌تی (شیخ فره‌خ) کاره‌کانی- وه‌ک له‌ده‌قه‌کاندا دیاره- زۆر له‌گه‌ل ئاین و شه‌رع ناگونجێ، که‌چی عه‌وام گۆره‌که‌یان کردووه به (چاک) عه‌قلی عه‌وام وایه زۆر شت جیگۆرکێ پێ ده‌کات .

(*)-۲۵) قه‌ده‌غه‌شکاندن ره‌ه‌شتیکی هه‌میشه‌یی مرۆقه، له ئه‌فسانه‌کان زۆر دووباره ده‌بیته‌وه، هه‌ندئێ جار هۆی به‌ده‌سته‌هێنانی شتی گرنگ و ده‌گه‌مه‌نه، هه‌ندیک جاریش ده‌بیته‌ هۆی له‌ده‌ستدانی .

(*)-۲۶) له‌ بواری به‌راوه‌ردکاری له‌ نه‌ده‌بی کوردی و فارسییدا به‌تایبه‌ت شه‌عری کلاسیکی مامۆستایان (دکتۆر نه‌مین موتایچی) و (دکتۆر محمه‌د نوری عارف) جێ ده‌ستیان دیاره .

(*)-۲۷) له‌ رووی میژوویی و ژبانی واقعی گلگامش. له‌ میژوو زنجیره‌ی پاشاکانی سۆمه‌ر گلگامش میژوویکی دیار و کاریه‌ری هه‌یه، بۆ زانیاری زیاتر ده‌توانین (ملحمه گلگامش) ی دکتۆر (تا‌هه باقر) به‌تایبه‌ت پێشه‌کییه‌که‌ی بخوێنینه‌وه .

(*)-۲۸) وه‌کو پێشتریش باسه‌مان کرد، ئه‌وه‌ی من زانیومه و خوتنده‌ومه‌ته‌وه تا ئیستا چوار ده‌قی (میرمخ) بلاوکراوه‌ته‌وه و هه‌ر ده‌قه‌ش تایبه‌ته‌ندی خۆی هه‌یه؛ به‌لام، له هه‌موو ده‌قه‌کانی نیشانه‌ی کۆنی بێر و رووداوه‌کان روونه .

(*)-۲۹) میژووی زانست له‌گه‌ل میژووی مرۆف ده‌ست پێده‌کات و به‌ره‌می زانستی هه‌ر سه‌رده‌میته‌کیش . به‌ره‌می دوا قوناغ و هه‌ولتی زاناکانی ئه‌و سه‌رده‌مه‌یه، به‌کاره‌یتانی چه‌قۆ به‌ردینه‌کان به‌کاره‌یتانی یه‌که‌م نامیری دا‌هینراوی زانستی مرۆقه، که ئیستا گه‌یشتونه به‌کاره‌یتانی تیشکی لێزه له‌زۆر بواری ئه‌سته‌مدا .

(*)-۳۰) رۆژی ۲۶/۶/۲۰۰۰ له‌به‌ر گرنگی دۆزینه‌وه‌ی (په‌ژوه‌ی جینه‌کانی مرۆف) بێل کلینتۆن سه‌رۆکی ولاته‌یه‌که‌گرتوه‌کانی ئه‌مریکا و تۆنی بلیسر سه‌رۆک وه‌زیرانی به‌ریتانیا له‌گه‌ل چه‌ندین زانی ئه‌م بواره له‌جیهان، له‌ کۆنفرانسیکی رۆژنامه‌نووسیدا ئه‌م هه‌واله‌ گرنکه‌یان راگه‌یاندا . بۆ زانیاری زیاتر سه‌یری رۆژنامه‌ی (برایه‌تی) ژماره (۳۱۲۵) ی رۆژی ۳/۷/۲۰۰۰ بکه .

(*)-۳۱) (سه‌ره‌له‌دانی هه‌ندئێ مرۆف که نه‌مرن!) و (جۆریک ریگه‌گرتن له‌ مردن) و (له‌وانه‌یه‌ بتوانیت ته‌مه‌نی مرۆف ۱۲۰۰ سال) ئه‌م -نه‌مر- و -ریگه‌گرتن له‌ مردن- و -۱۲۰۰ سال- ژیا نه‌ دوا را و تازه‌ترین رای زاناکانه که زۆر به‌دنیاییه‌وه ئه‌مرۆ ده‌ری ده‌بن، واته زاناکان برۆی ته‌واو زانستییه‌یان هه‌یه بۆ به‌واقعی کردنی ئه‌م خه‌ونه له‌میژووییه‌ی مرۆف که له ئه‌فسانه‌کان به‌شێوه‌ی جۆراو جۆر ره‌نگی داوه‌ته‌وه .

(*)-۳۲) له‌کتیبه‌ ئایینییه‌کان به‌تایبه‌ت له‌ قورئاندا زۆر جار ئه‌و بیره‌ی (نه‌مری خودا) و (مردنی مرۆف) دووباره بووه‌ته‌وه .

ئه‌نجام!

ئه‌م لیکۆلینه‌وه‌یه تا ئیستا یه‌که‌مین لیکۆلینه‌وه‌یه که له‌نیوان ئه‌فسانه‌ی کوردی و فارسیدا به‌گشتی و تیمه‌ی (گه‌ران به‌دوای نه‌مری) به‌تایبه‌تی ده‌کۆلینه‌وه‌یه. هه‌ر ئه‌م نه‌بوونی لیکۆلینه‌وه‌یه له‌سه‌ر ئه‌فسانه‌ی تا ئیستا بوو ته‌ هۆی ئه‌وه‌ی که به‌شی یه‌که‌می ئه‌م لیکۆلینه‌وه‌یه گرنگییه‌کی تایبه‌ت به‌ئه‌فسانه‌ی کوردی بدات به‌شیتوه‌ گشتیه‌که‌ی، ئه‌مه‌ش بوو هۆی ئه‌وه‌ی که لیکۆلینه‌وه‌یه که دوو جوړ ئه‌نجامی لێ بکه‌وێته‌وه‌، یه‌که‌م: ئه‌و ئه‌نجامه‌ی له‌ به‌راوردی ئه‌فسانه‌ی کوردی و فارسیدا به‌گشتی لیکۆلینه‌وه‌یه که پیتی گه‌بشتوه‌. دووهم: ئه‌و ئه‌نجامه‌ی به‌تایبه‌تی له‌ به‌راوردی تیمه‌ی (گه‌ران) له‌نیوان ئه‌فسانه‌ی هه‌ردوو مه‌یلله‌ تدا - به‌تایبه‌تی ئه‌و ده‌قانه‌ی که ده‌ست لیکۆله‌ره‌وه‌ که‌وتوون- لیکۆله‌ره‌وه‌ پیتی گه‌بشتوه‌.

ئه‌نجامی لیکۆلینه‌وه‌یه که له‌سه‌ر ئه‌فسانه‌ی کوردی و فارسی به‌گشتی .

۱- لیکۆله‌ره‌وه‌ له‌ ئه‌نجامی لیکۆلینه‌وه‌یه که‌یدا گه‌بشتوو ته‌ ئه‌و رایه‌ی که مه‌یژووی ئه‌فسانه‌ی کوردی، له‌گه‌ڵ سه‌ره‌ه‌لدانی ئه‌فسانه‌ی ئه‌و مرۆفانه‌ سه‌ر هه‌لده‌دا که له‌ کۆنه‌وه‌ له‌ کوردستان ژباون، له‌ ژبانی ئه‌شکه‌وته‌وه‌ بۆ گونده‌ سه‌ره‌تاییه‌یه‌کان و سه‌ره‌ه‌لدانی رۆلی هۆز و مه‌یلله‌ ته‌کان، به‌تایبه‌ت ئه‌و هۆز و مه‌یلله‌ تانه‌ی که زاناکان به‌به‌شیکیان ده‌زانن له‌ پیکه‌ته‌ی مه‌یلله‌ تی کورد.

۲- ئه‌و ئه‌فسانانه‌ی که ده‌کرێ به‌ئه‌فسانه‌ی کوردی بژمه‌یژدین، له‌گه‌ڵ سه‌ره‌ه‌لدانی ئه‌و ئایینه‌ سه‌ریان هه‌لداوه‌ و په‌یدا بوون که له‌ کوردستان سه‌ریان هه‌لداوه‌ و هه‌ردوو لا واته‌ ئایین و ئه‌فسانه‌کان کاریان لیک کردوو.

۳- لیکۆله‌ره‌وه‌ی کورد به‌شکه‌ن و لیکۆلینه‌وه‌ی ده‌قه ئه‌فسانه‌یه‌یه‌ کۆنه‌کانی -ئیرانی- کوردی ده‌توانن کاریگه‌ری ئه‌و ئایینه‌ کۆنه‌ بزانن که له‌زووه‌وه‌ له‌ کوردستان سه‌ریان هه‌لداوه‌.

۴- ئه‌و مه‌یژووه‌ی که فارسه‌کان بۆ ئه‌فسانه‌ی کۆنی ئیرانی ده‌ست نیشان ده‌که‌ن، هه‌ر ئه‌و مه‌یژووه‌، مه‌یژووی به‌شیکێ گرنگی ئه‌فسانه‌ی کوردیه‌یه. به‌شی مه‌یلله‌ تی کورد له‌و مه‌یژووه‌دا به‌شیکێ دیاره‌.

۵- ئه‌و ده‌ق و سه‌رچاوه‌ ئه‌فسانه‌یه‌یه‌یه‌ که فارسه‌کان به‌ (ده‌قی ئه‌فسانه‌ی ئیرانی) ناو ده‌یه‌ن، کوردیش به‌دلته‌یا یه‌یه‌وه‌ مافی ئه‌وه‌ی هه‌یه‌ ژۆریه‌ی ئه‌م ده‌ق و سه‌رچاوه‌ ئه‌فسانه‌یه‌یه‌یه‌ به‌ به‌شیکێ گرنگی و به‌ده‌ق و سه‌رچاوه‌ی ئه‌فسانه‌ی خۆی بزانن.

۶- به‌شیکێ مه‌یژووی ئه‌فسانه‌ی کوردی، ئه‌و به‌شه‌ له‌ ئارییه‌ کۆچ کردوو که‌نه‌وه‌ن واته‌ له‌ ماده‌که‌نه‌وه‌ به‌ر کورد ده‌که‌وێ، له‌گه‌ڵ دامه‌زرانی ئیمپراتۆرییه‌تی ماد و لیک جیا بوونه‌وه‌ی (ماد و پارس) ده‌ست پێده‌کات، ئه‌و مه‌یژووه‌ بۆ فارسه‌کانیش هه‌ر وایه‌.

۷- به‌شیکێ ئه‌فسانه‌ی کورد له‌گه‌ڵ په‌یدا بوونی زه‌رده‌شت و بلا بوونه‌وه‌ی ئایینه‌که‌ی سه‌ر هه‌لده‌دا و په‌رده‌سه‌ینن و بلا و ده‌بیته‌وه‌ و که تاییه‌مه‌ندی ئه‌و ئایینه‌ و کۆنتریشی به‌سه‌ره‌وه‌یه‌.

۸- ده‌قی (ئه‌فسانه‌ی خواوه‌نده‌کان)ی کورد ده‌توانن له‌نیو ئه‌و (اسطوره‌) ئه‌فسانه‌ی خواوه‌نده‌کانی

ئیران بدۆزینه‌وه‌ که ئیستا به‌ (اسطوره‌) ایرانی) ناو ده‌بردن.

۹- ئه‌و تیمانه‌ی که له‌ ئه‌فسانه‌ی خواوه‌نده‌کان - اسطوره‌- ی ئیرانیدا هه‌یه، ژۆریه‌ی ئه‌و تیمانه‌ راسته‌وخۆ یان به‌که‌مه‌یک گۆرانه‌وه‌ له‌ ئه‌فسانه‌ی ئاسایی ئه‌مروێ کورددا هه‌یه، چونکه‌ ئاشکرایه‌ - اسطوره‌- واته‌ ئه‌فسانه‌ی خواوه‌نده‌کان له‌ ئه‌فسانه‌ی ئاسایی کۆنتره‌.

- ئه‌نجامی لیکۆلینه‌وه‌یه، به‌تایبه‌ت له‌به‌راوردی تیمه‌ و ئه‌فسانه‌کانی گه‌ران به‌دوای نه‌مه‌ییدا.

له‌ کۆتایی به‌شی سه‌ییه‌مه‌دا، لیکۆله‌ره‌وه‌ ئه‌و خالانه‌ی ده‌ستنیشان کردوو که له‌ نیوان ئه‌فسانه‌ی هه‌ردوو مه‌یلله‌ت هاویه‌ش، هه‌روه‌ها جیاوازی نیوان ده‌قه کوردی و فارسییه‌یه‌کان دیاری کردوو، جیاوازی و تاییه‌مه‌ندی هه‌ر یه‌که‌ له‌ ئه‌فسانه‌ی کوردی و فارسی خستوو ته‌ به‌رچاو، که ده‌کرێ ئه‌م به‌ندانه‌ وه‌ک ئه‌نجامی گشتیه‌ی لیکۆلینه‌وه‌یه که له‌به‌رچاو بگه‌یژن، لێره‌ش جارێکی تر پیتی له‌سه‌ر ژۆر له‌و خالانه‌ داده‌گه‌ینه‌وه‌ که لیکۆله‌ره‌وه‌ ته‌واو به‌ئه‌نجامی لیکۆلینه‌وه‌یه که‌ی ده‌زانن.

۱- گه‌ران به‌دوای نه‌مری له‌ ئه‌فسانه‌دا، تاییه‌ت نییه‌! به‌چینیکی و مه‌یلله‌ تیک و سه‌رده‌مه‌یک، به‌لکه‌ نه‌مری به‌یترکی کۆنی ته‌واوی مرۆفایه‌یه‌یه، نمونه‌ی له‌ ئه‌فسانه‌ی هه‌موو مه‌یلله‌ تاندا هه‌یه‌.

۲- کۆنترین ده‌قی گه‌ران به‌دوای نه‌مری، تا ئیستا ئه‌وه‌ی که زانراوه‌، (داستانی گلگامش)ه‌، که‌چی لیکۆله‌ره‌وه‌ سه‌ره‌ داوێکی له‌ ژبانی (کابرای سه‌قه‌ت)ی ئه‌شکه‌وته‌ی شانه‌ده‌ره‌ هه‌لکردوو ته‌وه‌ و زه‌مینه‌ی ئه‌وه‌ی خۆش کردوو- پشت به‌لیکۆله‌ره‌وه‌ مه‌یژووی و ئه‌رکیۆلۆژییه‌یه‌کان- بلێ: ئه‌و کابرا سه‌قه‌ته‌ش به‌دوای له‌ش ساغی و ته‌مه‌ندریژی و نه‌مه‌ییدا گه‌راوه‌.

۳- لیکۆله‌ره‌وه‌ گه‌بشتوو ته‌ ئه‌و ئه‌نجامه‌ی که، کۆنترین و ته‌واوترین ئه‌فسانه‌ی گه‌ران به‌دوای نه‌مری، یه‌که‌م (داستانی گلگامش)ه‌ و دووهم (داستانی میر مح)ه‌ و سه‌ییه‌م (گه‌رانی ئه‌سکه‌نده‌ر)ه‌ که هه‌موو مه‌رح و قۆناغه‌کانی گه‌رانی تێدا بێن.

۴- له‌ ئه‌نجامی شه‌یکردنه‌وه‌ی چه‌رۆکه‌ ئه‌فسانه‌یه‌یه‌کان ده‌ره‌که‌وت، زیاتر له‌ هۆیه‌که‌ هه‌یه، بۆ به‌ده‌سته‌پێنانی نه‌مری، ئه‌وا سه‌ره‌رای هۆیه‌ سه‌روشتیه‌یه‌کان، وه‌کو ئاو - و -گیا- ی نه‌مری- خواردنی دروستکراو و خۆشای گیراوه‌ش هه‌یه، له‌گه‌ڵ ئه‌و شوته‌یه‌ی که مردنی تێدا نییه‌!

۵- له‌ ئه‌نجامی لیکۆلینه‌وه‌یه، لیکۆله‌ره‌وه‌ گه‌بشتوو ته‌ ئه‌و ئه‌نجامه‌ی که هه‌موو ئه‌و که‌سانه‌ی که به‌دوای نه‌مه‌ییدا گه‌راون، دوا جار که‌سانی ناودار و به‌ده‌سه‌لات بوون.

۶- خدری زینده‌ له‌ ئه‌فسانه‌ی کوردی و فارسییه‌یه‌کاندا که‌سایه‌تیه‌یه‌کی سه‌ره‌کی نییه‌ له‌ گه‌رانه‌که‌دا، که‌چی له‌ هه‌مووان ئاسانتر و دايمتر ئه‌و ئاو و ژبانه‌ به‌ده‌ست دێنن و له‌ هیچ ده‌قیکیش نه‌که‌وتوو ته‌ به‌رچاو که دوا جار ئه‌م ئاوه‌ی دۆراندبێ، جگه‌ له‌وه‌ش له‌ ده‌قه‌کان به‌رده‌وام باس له‌وه‌ ده‌کرێ که خدری زینده‌ له‌ ریزی مرۆفی ئاساییدا نه‌ماوه‌ و چووته‌ ریزی فریشته‌ و مه‌لا یکه‌تان.

۷- هه‌موو ئه‌وانه‌ی که ئه‌و ئاوی نه‌مری، یان هۆیه‌کانی نه‌مری به‌ده‌ست دێنن، ژۆریه‌ی هه‌ره‌ ژۆریان دوا جار له‌ده‌سته‌ی ده‌ده‌ن، ئه‌وانه‌ش که له‌ده‌سته‌ی ناده‌ن هه‌ندیکیان له‌و ژبانه‌ بێزار ده‌بن و له‌واخوازییه‌ په‌شیمان ده‌بنه‌وه‌، ئه‌و که‌سه‌ی که هه‌تا سه‌ر به‌نه‌مری ده‌میتنه‌وه‌، ده‌چیته‌ ریزی فریشته‌ و

خوداوه‌ندان.

۸ - دهرکه‌وت سځ جور نه‌مری هیه، ئه‌وانه‌ی که که‌سایه‌تییسه‌کان خویان به‌دوای ئه‌و نه‌مرییه‌دا ده‌گه‌رین، ئه‌وانه‌ی که به ری‌ککه‌وت هویه‌کی نه‌مرییه‌دا ده‌ست ده‌که‌وی، ئه‌وانه‌ی که پاش مردنیان خه‌لک به‌نه‌مریان ده‌زانن.

۹ - ئه‌و که‌سایه‌تییانه‌ی که به‌دوای نه‌مرییه‌دا گه‌راون، له ئه‌فسانه فارسییه‌کاندا هه‌ر هه‌موویان (پیاو!) ن، له ئه‌فسانه کوردییه‌کانیش ته‌نیا یه‌کیکیان (ژن!) ه.

۱۰ - له ئه‌نجامی لی‌کۆلینه‌وه‌که دهرکه‌وت، ئه‌گه‌رچی زۆرکه‌س به‌شوق و سه‌رکیشی و پیداکرتنه‌وه سه‌ر و مال له ری‌گای به‌ده‌سته‌پینانی نه‌مری داده‌نن، که‌چی که‌سانی واش هه‌ن، زۆر به‌ئاگادارییه‌وه ئه‌و هوی نه‌مرییه رت ده‌که‌نه‌وه.

۱۱ - له ئه‌فسانه‌کان دهرکه‌وتوه که خوداوه‌ندان به‌شیتویه‌کی گشتی هه‌ر له سه‌ره‌تاوه. نه‌مری و ژبانی هه‌میشه‌یییان بۆ خویان هه‌لبژاردوه و (مردن) یشیان کردووته به‌شی مرۆف، هه‌ر ئه‌م بیره ئایینه‌کانیش پشتگیریان لی‌ کردوه.

۱۲ - له لی‌کۆلینه‌وه‌که‌دا دهرکه‌وت، ئه‌گه‌ر مرۆف زۆرجار له‌وه سه‌رنه‌که‌وتوه که نه‌مری هه‌میشه‌بی ده‌ست بکه‌وی، به‌لام، زۆرجاریش له‌ش ساغی و ته‌مه‌ندریتی به‌ده‌ست هی‌ناوه.

۱۳ - لی‌کۆله‌روه‌گه‌یشتووته ئه‌و ئه‌نجامه‌ی که زۆریه‌ی هه‌ره زۆری ئه‌وانه‌ی به‌دوای نه‌مرییه‌دا گه‌راون، دواجار له به‌ده‌ست هی‌نانی هه‌میشه‌یییدا سه‌رنه‌که‌توون، ئه‌مه‌ وه‌ک حیکمه‌تیکی ژبان و سه‌لمانندی ئه‌و رایه‌ی که ده‌لی: «مرۆف هه‌رچی بکات له‌ده‌ست مردن رزگاری نابی» به‌لام، له‌گه‌ل ئه‌وه‌شدا هی‌شتا ری‌زه‌یه‌کی زۆر که‌م هه‌یه که نمونه‌ن بۆ به‌ده‌ست هی‌نانی ژبانی هه‌میشه‌یی له‌نیو ئه‌فسانه‌کاندا، ئه‌م ری‌زه‌یه‌که‌جار که‌مه‌ش تروسکه‌ی کزی ری‌گای به‌رده‌وامی ئه‌و گه‌رانانه‌یه.

پاشکوی وینہکان

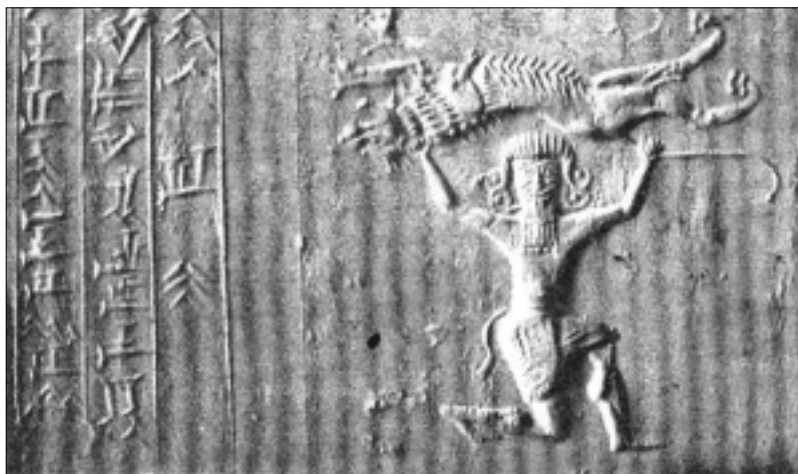

گلگامش له کاتی شیر کوژیدا:

گلگامش پاشای پینجه می سۆمه ریبه کان و خوداوهندی په رستراوی سهرده میتکی ئیلامیبه کان و پالّهوانی ئەفسانهی گه‌ران به دواي (گیایی نهمری) دا، لیتره له کاتی شیر کوژیدا به هونه‌رتکی جوان به‌رجه‌سته کراوه.

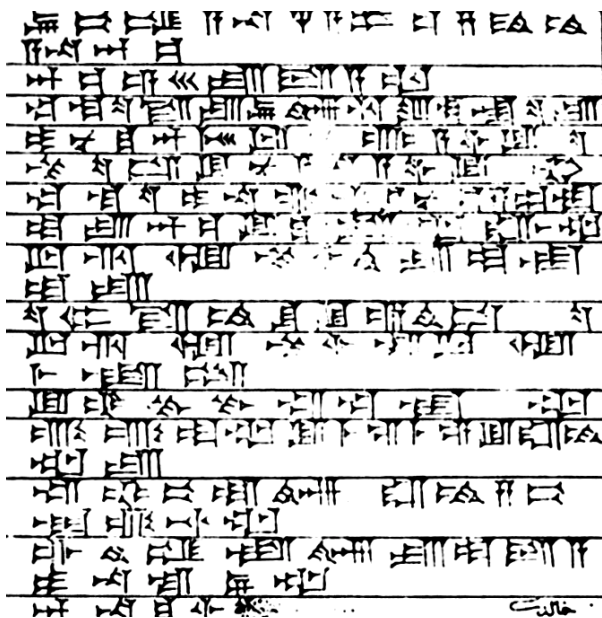

به‌شیک له داستانی

گلگامش:

به‌ئەلف و بېن و زمانی
 سۆمه‌ری، ئەو سۆمه‌ریبانهی
 که وه‌کو ده‌رکه‌وتوووه،
 به‌شیکێ گرنگن له
 پینکها ته‌ی میله‌ته‌ی کورد،
 لیتره‌دا ژنه‌ی خاوه‌ن دوکان
 ئامۆژگاری گلگامش ده‌کات،
 که واز له بیری به‌ده‌سته‌یتانی
 (گیایی نهمری) بیتی و
 هه‌ولی دل‌خۆشکردنی ژنه‌که‌ی
 بدا و ده‌ست به‌سه‌ر
 مندا له‌کانیدا بیتی.



ئەناھیتای خوداوەند:

ئەو خوداوەندەدی لە زۆر سەردەم
و لە زۆر لای کوردستان
پەرستراوە، ویتەکه بۆ سەدەدی
هەفتەمی پیش زابین
دەگەریتەووە و لە ناوچەدی
لورستان دۆزراوەتەووە، ئەو
خوداوەندە ژنە لیترە بەماسی و
گۆل دەورەدراوە، لەو دەچێ،
لەم ویتەبەدا وەک خوداوەندەدی
دەریا و ئەشق بەرجهستە



رۆپۆرەسمی پاشایەتی:

نەرسی پاشای ساسانییەکان چەمبەری پاشایەتی لە دەستی ئەناھیتای خوداوەند وەردهگری، ئەمەش
پشتگیری خوداوەند - ئابین - ه بۆ پاشا که لەو رۆژگاردا پیتویستییهکی پاشایەتی بوو. ئیستاش لە
کوردستان ناوی ئەم خوداوەندە - ئەناھیتا - بەشپۆهی - ناھید - و - ناھیدە - بۆ کچ و ژنان ماووەتەووە.

ئەو خوداوەندەدی لە زۆر سەردەم
و لە زۆر لای کوردستان
پەرستراوە، ویتەکه بۆ سەدەدی
هەفتەمی پیش زابین
دەگەریتەووە و لە ناوچەدی
لورستان دۆزراوەتەووە، ئەو
خوداوەندە ژنە لیترە بەماسی و
گۆل دەورەدراوە، لەو دەچێ،
لەم ویتەبەدا وەک خوداوەندەدی
دەریا و ئەشق بەرجهستە

وەلامی ئوتۆناپشتم:

لیترە، ئوتۆناپشتم - نوح
- باسی ئەو دەکات که
چۆن توانی نەمریی
بەدەست بیتی، ئەو دەش
وەلامی ئەو پرسیبارەدی
(کلگامش) ه که پیشتر
لیتی پرسیبوو! تۆ چۆن
توانیت نەمریی بەدەست
بیتی؟



ئەشتاری خوداوەند:

خوداوەندەدی بەدەسلاتی ئیشق و دلداری، که چیرۆک
و ئەفسانەدی زۆری ئەم خوداوەندە ئیستا لەبەر
دەستە، رۆژانیک بە (عەشتاری ئەربیل - هەولێر)
ناسراوە، هەندیک لە زانایان بۆ ئەو دەچن که
پەیبەندییهکی زۆر لەنیوان - ئەفرۆدیت و ئەناھیتا و
عەشتاردا هەبن.



کووبه گۆز:

جۆزیکى تر له ناشتنى
مردوو، که پاش ئه وهى
ئیسک به ته نیا ده مایه وه،
ئیسکى مردوو که ده خرایه
نیو کووبه، ئه م کووبه گۆزانه
له کوردستانیش زۆر
دۆزراونه ته وه.



پادشایه کى گوتى:

ئهمه په یکه رى پادشایه کى
گوتییه کانه، که له هه زاره ی
سییه مى پیتش زایین ژیاوه،
په یکه ره که کارى
په یکه رسازى نیلامییه کانه،
ئهمه ش به لگه یه کى به هیتى
په یه ندى گوتى و
نیلامییه کانه، که
ههردو لاشیان هه ریه که و
به شیکن له پیکهاته ی
میلله تى کورد.



ئه ناهیتای خودا وه ند:

شێوهیه کى ترى ئه ناهیتای
خودا وه ند، که دوو زولفى
تا سه ر پیتیه کانى
شۆزبووه ته وه، ئه م
په یکه ره له (سه مه رقه ند)
دۆزراوه ته وه.



گۆزیک پیتش میتزوو:

شێوه ی له گۆزنان و
شاردنه وه ی ئه م مردوو، باس
له باوه رى ئایینی و
دابونه ریتى کۆمه لایه تى ئه و
خه لک و سه رده مه ده کات،
که بر وایان به
زیندوو یو نه وه یه کى تر
هه به وه، جه ره و کووبه کان و
خواردنه وه ی مردوو که ی تی
کراوه. گۆزه که له (حه سه نلو)



پهیکری میتراى خوداوه‌ند:

له کاتی قوریانیکردنی گایه‌کدا، ئەم جزره په‌یکه‌رانه له زۆر لای جیهان
بلاوبوونه‌ته‌وه، ئەم‌ه‌ش نیشانه‌ی بلاوبوونه‌وه‌ی نایینی (میهر په‌رستی) یه‌که
سه‌رده‌مانیک له کوردستانیش نایینیکى بلاوبووه.



دوو سواری سیکه‌کان:

ئەو میللە‌ته‌ی که له سال‌وه‌گه‌ری مردنی پاشاکه‌یان، په‌نج پالەوان به‌ئەسپه‌وه خۆیان بۆ پاشا
مردووه‌که‌یان ده‌کرده قوریانی.



بازاری گه‌وره‌ی کوردستان:

له‌م وینه‌یه‌دا ژبانی رۆژانه و بازاریکی گه‌وره‌ی کوردستانی هه‌زاره‌ی دوومه‌ی پیش زاین خراوه‌ته
به‌رچاو، که له‌م بازا‌ره‌دا کرین و فرۆشتن و ئالوگۆزی مه‌ر و گا و بالنده و دانه‌وتیله و که‌رسته‌کان به‌روونی
دیاره و بازا‌ره‌که‌ پره له‌ دوو چه‌رخه‌ی جوان و پیشکه‌وتوو، که به‌ گا و ئەسپ و ولاخی به‌رزه‌ راده‌کیشرتین.



خوداوه‌ندی میترا:

له‌ کاتی هاتنه‌ دنیای
ئەم خوداوه‌نده، ئەوه‌ی
سه‌رنج راده‌کیشی،
به‌ده‌ستیکى بلتسه‌ی
ئاگری به‌ده‌سته‌وه‌یه،
ده‌سته‌که‌ی تری
کیردیکى تیر.



شازاده‌یه‌کی میدیه‌کان:

وینه‌یه‌کی بچووکى
 قه‌لایه‌کەى خۆى
 به‌ده‌سته‌وه‌یه و به‌یه‌کیتى
 له‌ خۆى مه‌زنترى پيشان
 دهدا. ئەمه‌ش نيشانه‌ى
 پيشکەوتنى ئەندازيارى
 بيناکارى و قه‌لاسازيه‌يه له‌و
 سه‌رده‌مه‌دا.



سه‌رگرده‌یه‌کی میدیه‌کان:

له‌وه‌ ده‌چى له‌م کاته‌دا جله‌وى
 ئەسه‌پتى به‌ده‌سته‌وه‌بى، به
 هه‌بیه‌ته‌وه به‌ره‌و پيش ده‌روا،
 هه‌ر ئەو جلویه‌رگه‌ى له‌به‌ردایه
 که له‌ زۆر وینه‌ى میدیه‌کان
 دووباره‌ ده‌بیتته‌وه،
 گونجانیکی زۆر له‌ نێوان
 کلاو و سه‌ریه‌رگ و بیتلاوه
 قایشه‌پتچه‌که‌یدا هه‌یه.

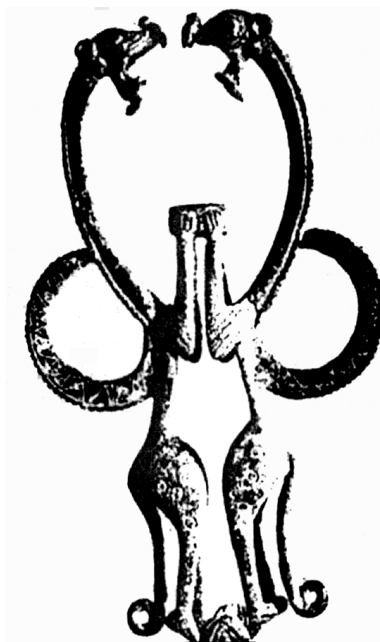

دوو شیری بالدار:

له‌کاتى شه‌ر و
 نامبازيونى به‌کتردا
 به‌رجه‌سته‌ کراون، ئەم
 جوژه‌ ده‌ستکراونه
 به‌هونه‌رى لوپستان
 ناسراون، که
 شيوه‌یه‌کی ئەفسانه‌یه‌ى
 و سوریا لیبیان
 دراوه‌تى.

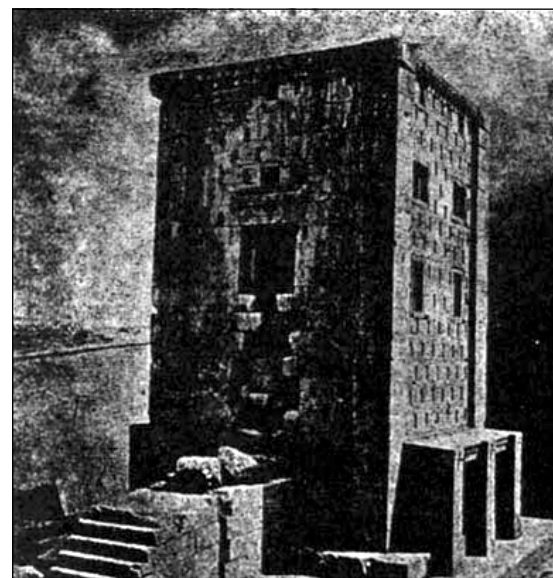

کابه‌ی زه‌رده‌شت:

ئەو په‌رستگایه‌ى که به‌ دژنقىشت -
 دژنویشت. قه‌لای نووسین -
 کتیبخانه‌ى - کتیبى ناوېستای ناو
 ده‌پن، ئەو ناوېستایه‌ى که گوايه
 به‌ئاوى زێر له‌ دوازه‌ هه‌زار
 پېسته‌گا نووسرا بووه‌وه و
 ئەسه‌که‌نده‌رى مه‌قدۆنى سووتاندى،
 هه‌ر له‌به‌ر ئەو ناوېستا سووتانده‌ش
 بوو که زه‌رده‌شتیه‌کان
 به‌ئەسه‌که‌نده‌ربیان ده‌گوت
 (له‌عنه‌تى).

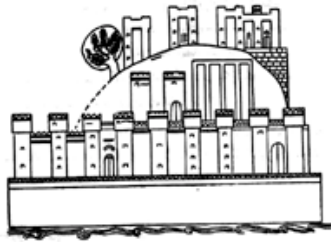

قهلای میدیه کان:

ئەمە وینەى دوو قهلاى
میدییه کانه، که له پاشماوه
ناشوریه کانه وه به دهست
که وتوون، هەر ئەم جوژه ()
شاره قهلا (یهش بوو، که
پاشای میدیه کان به
شێوه یه کی، ئەفسانه یی
تیبیدا دهژیا.

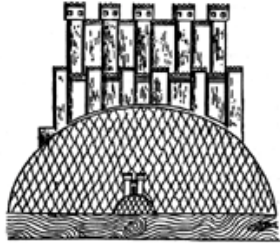

جهنگاوهرێكى میدیه کان:

به ههردوو دهست رمیکى ئەستوورى به دهسته وه گرتووه و به شان و شهوکه ته وه ناماده ی جهنگه،
هونه رمه نده کهش به هونه ریکى پیشکه وتوو وهک دیواره ندىک دایهیتاوه.



جهنگاوهره میدیه کان له کاتى شهردا:

دوو جهنگاوهرى میدى له کاتى شهردا له گه ل سیکه کان، هونه رمه ند وینەى میدیه کانى بالاتر و
لیهاتووتر و سه رکه وتوو خستووته بهرچاو، که تیر و کهوان و بهرگیان له هی سیکه کان
پیشکه وتووتره.



دوو بهرده نووسى میدیه کان:

هیرۆدۆتس باسى زمان و نووسینی میدیه کان دهکات، که ئەمەش بۆ خۆى به لگه یه کی گرنگى
پیشکه وتن و شارستانیه تی میدیه کانه، ئەمەش نیشانه ی ئەوهیه، که له دامه زاندى
ئیمپراتۆرییه ته که بیان پیشینه یه کی پیشکه وتوو و له مێژینه یان هه بووه. ئەم دوو بهرده نووسه ش نمونه یی
نووسین و جوژى نووسینی میدیه کانه، له وه دهچى هیشتا زۆر نووسینی تر له ژنیر زه ویدا بى و
چاوه رتی دهستی زانا و دلسۆزه کان بن.



ئەسكەندەرى شاخدار:

ئەم وئىنە يە لە سەدەى دووھەمى پىش
 زايبىن دروستكراوه، لىترە ئەسكەندەر
 وەك سەر كرده يەكى شاخدار
 بەرجه سته كراوه، كه لە سەرچاوه
 مېژووبى و دەقە ئەفسانە يىبەكان،
 ھەندىكىيان باسى ئەو دەكەن، كه
 ئەسكەندەر دوو شاخى ھەبووه،
 ھەندىكىش (ذوالقرنين) بە ماناى
 خاوەنى دوو شاخ لىكەدەدەنەوه.
 ئەسكەندەر بۆ خۆى و
 شاخدار يىبەكەشى زياتر كردووبەتى
 بە پالەوان و كەسايەت يىبەكى
 ئەفسانە يى.



ھونەرى میدییهكان:

ئەم خەنجەر و پەرداخە
 دەستكردى
 ھونەر مەندانى
 میدییهكانن و
 ھەردووکیان زۆر بە
 ھونەرەوه لە زىپى
 دروستكراون، ئەمەش بۆ
 خۆى نیشانەى
 دەولەت مەندى و
 پىشكەوتنى پىشەسازى
 و ھونەرى بەرزى ئەوانە.



ئەسكەندەرى غەمبار:

ئەمەش وئىنە يەكى تری
 ئەسكەندەرە و ھەر لە
 سەدەى دووھەمى پىش
 زايبىن دروستكراوه؛
 بەلام، لەم وئىنە يەدا وەك
 خواوەندىكى گەنج و
 غەمبار بەرجه سته كراوه.

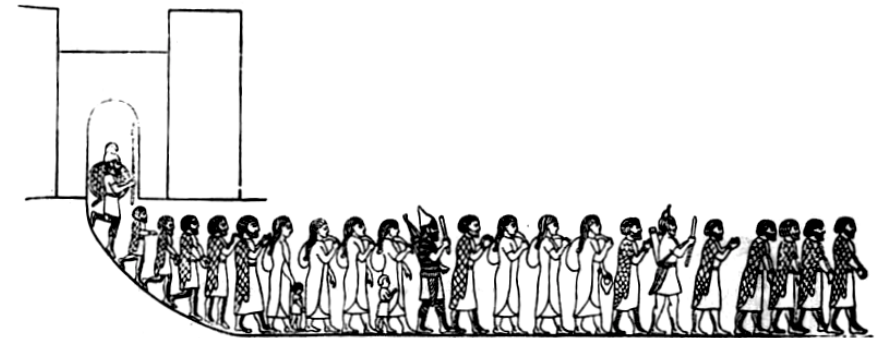

كۆچى بە زۆر:

ئەم خەلكەى بە دوایی يەكدا رىزبووبىنە، بە ژن و پىباو و مندالەوه كه پىباوەكان دەستیان بەستراوه،
 میدییهكانى دانىشتووى ئەم شارە قەلا يەن كه دەرگاھەى ديارە، ئەوھش ئاشوور يىبەكانن بە زۆر
 رايان دەگوتىزن، لە وىنەكەشدا ديارە كه خەلكەكه ھەر ھىندە مالى خۆيان لە گەل خۆ دەبەن كه ژنەكان بەشان
 بۆيان ھەلدەگىرئ ئەكۆچرەوھش لە سەدەى ھەشتەمى پىش زايبىن رووى داوه، ئەمەش بەلگە يەكى تری
 ھەبوونى میدییهكانە پىش دامەزراندنى ئىمپراتۆرىيەتەكەيان وەك خاوەن قەلا و حكومەت جگە لەوھى
 بەلگە يەكيشە، كه میدى - كورد - زۆر لە مېژەو بە زۆر شپۆھ لە قەلا و شار و ولاتى خۆى دوور
 دەخرىتەوھ.

سەرچاوهکان:

تیبینی: له گهڵ داوای لیبورن، هه ندیک له ژماره ی کتیبه کان دووباره ده بنه وه و به (أ) لیک جیا کراونه ته وه، هه له یه کی هونه ری بوو، زۆرمان هه ولدا بۆمان چاک نه کرا.

کتیبه کورده یه کان:

- (١) ئەولیا چه له بی، سیاحه تنامه ی ئەولیا چه له بی- کورد له میژووی دراوسێکانیدا، وه رگیترانی: سه عید ناکام. به غدا-١٩٧٩.
- (٢) ئی. م. دیاکوژوف، میدیا، وه رگیترانی: برهان قانع (دار الحرية للطباعة بغداد) چ، ١، عیتراق، به غدا-١٩٧٨.
- (٣) ئۆسکارمان، تحفه مظفریه، پیتشه کی و ساخکردنه وه و هیتانه سه ر رینووسی کوردی. هیتمن موکریانی. ب، ١، چاپخانه ی کۆری زانیاری کورد- به غدا-١٩٧٥.
- (٤) ئۆسکارمان. تحفه مظفریه، پیتشه کی و ساخکردنه وه و هیتانه سه ر رینووسی کوردی، هیتمن موکریانی، ب، ٢، چاپخانه ی کۆری زانیاری کورد، به غدا-١٩٧٥.
- (٥) تاریخ کاریزی، سام و جه مشیر، چ، ١، کوردستان، هه ولیر-١٩٩٩.
- (٦) جه لال ته قی، شه وانی گوپی ئاگردان، چاپخانه ی زانکۆی سه لاهه دین، ب، ١، چ، ٢، هه ولیر-١٩٨٤.
- (٧) جه مال نه به ز، سه رنجدانیک له میتۆلۆژیای کورد. بلاوکراوه ی ئەکادیمیای کوردی بۆ زانست و هونه ر ستۆکھۆلم، سوئید-١٩٨٦.
- (٨) جه مال ره شید، لیکۆلینه وه یه کی زمانه وانی ده رباره ی میژووی ولاتی کورده واری، بلاوکورده وه ی ده زگای رۆشنیبری و راگه یاندنی کوردی، چ، ١، به غدا-١٩٨٨.
- (٩) چیرۆک نفیس، مه می ئالان کۆی کردووته وه و پیتشه کی بۆ نووسیوه، صالح عه لی گوللی و ئەنوه ر قادر محه مه د له رینووسی لاتینییه وه هیتناویانه ته سه ر رینووسی؟ کۆری زانیاری کورد و فره هه نگیان بۆ کردووه، چاپخانه ی کۆری زانیاری کورد، به غدا-١٩٧٧.
- (١٠) حه سو هورمی، په رستگه ها لالش، چاپخانا ده وک، چ، ١، ده وک-٢٠٠٠.
- (١١) حه سو هورمی، مر ن ل جه م ئیزدیان، چاپخانه ی هاوار، ده وک-٢٠٠٠.
- (١٢) خالد حسین، ده رگه هه ک بۆ فۆلکلۆری کوردی، ده زگای رۆشنیبری و بلاوکورده وه ی کوردی. به غدا-١٩٨٥.
- (١٣) خدری سلیمان، گوندیاتی، چاپخانه ی (الحوادث) چ، ١، به غدا-١٩٨٥.
- (١٤) ره شاد میران، (دکتور) ره وشی ئایینی و نه ته وه یی له کوردستاندا، کتیبی سه نته ره ی برایه تی، چاپخانه ی وه زاره تی په روه ده ی هه ریمی کوردستان، چ، ٢، هه ولیر-٢٠٠٠.
- (١٥) سه لام مه می، به رواردی ده ئه فسانه و چیرۆکی میلیلی، ناوه ندی چاپمه نی و راگه یاندنی خاک،

- (۳۲) محمدهد فہریق حسہن، مہملہ کہ تی ماسی، بلاو کراوہی و ہزارہ تی روشنبیری، ژمارہی (۲۶) چ ۱، ھولیر-۱۹۹۷.
- (۱۳۳)- محمدهد نادری، چیرۆکی دروست بوون و ئادہم و ھووا، چاپخانہ (؟) ولات و شار (؟) سالی چاپ-۱۹۹۹
- کتبہ فارسیہ کان:**
- (۳۳) کتاب مقدس یعنی کتب عہد عتیق و عہد جدید، بہ نفقہ جماعت مشہور بہ بریتش وفون بیبل سوسائیتی، دار السلطنۃ لندن- مطبوع گردیدہ فی سنہ ۱۹۰۱.
- (۳۴) آلن کارڈک، کتاب ارواح، ترجمہ، دکتر محسن فرساد، ناشر دنیای کتاب، پیک ایران، تہران- ۱۳۷۱.
- (۳۵) ابو القاسم اسماعیل پور، اسطورہء آفرینش در آیین مانی، انتشارات فکر روز، تہران ۱۳۷۵.
- (۳۶) ابو الریحانی، فلسفہ ہند قدیم. ترجمہ: دکتر اکبر دانا سرشت، چ ۳، تہران-۱۳۶۳.
- (۳۷) احمد تفضلی، تاریخ ادبیات ایران پیش از اسلام بہ کوشش دکتر ژالہ آموزگار، تہران-۱۳۷۷.
- (۳۸) اریک فون دانکن، الہہای گذشتگان، مترجمان: ہایون حرم، رضا رامز، انتشارات مؤسسہء فرہنگی انتشارات محسنی، چ ۲، ایران-۱۳۷۳.
- (۳۹) ایرج بہرامی، اسطورہ اہل حق، نشر آتیہ، چ ۱، تہران-۱۳۷۸
- (۴۰) آیت اللہ محمدی، جغرافیای تاریخی ایوان کلہر- چ ۱ - ایران-۱۳۷۶.
- (۴۱) بہرام فرہوشی (دکتر) جہان فروری، ایران، تہران، چ ۱، ۱۳۶۴.
- (۴۲) بہرام فرہوشی (دکتر)، ایرانویج، انتشارات دانشگاه تہران ۱۳۷۴.
- (۴۳) پورداد، پنجا گفتار پورداد، بکوشش: مرتضی گرمی، انتشارات امیر کبیر، ایران و ہند (پریا) سال چاپ - ۱۳۴۳.
- (۴۴) پورداد، گاتھا، سرودہای مقدس پیغمبر ایران حضرت سینتمان زردشت، اوستا، از سلسلہ و انتشارات المحمن زردشتیان ایران، بمبئی و ایران- سال چاپ (؟).
- (۴۵) پورگریمال، اسطورہ های خاور میانہ، ترجمہء: مجتبیٰ عبداللہ نژاد، انتشارات ترانہ، ایران مشہد، چ ۱- ۱۳۷۶.
- (۴۶) پیرامیہ، تاریخ عیلام ترجمہء: شیرین بیانی، انتشارات دانشگاه تہران، چ ۲، تاریخ انتشار- ۱۳۷۲.
- (۴۷) تئودور نولدک، حماسہ ملی ایران، ترجمہء: بزرگ علوی، بامقدمہ و سعید نفیسی، انتشارات دانشگاه تہران، چ ۱، - ۱۳۲۷.
- (۴۸) ترسیلات گات توشانو، آمازون، اساطیر و افسانہا، ترجمہء: سیروس شاملو، انتشارات فکر روز، چ ۱، تہران-۱۳۷۷
- (۴۹) ج. مفرد، نیاکان باستان کرد در تاریخ و اسطورہ ہا، کتاب ارزان، ب ۱، چ ۱ سوئید- ۱۹۹۴.

- چاپخانہی زاموا، کردستان، سلیمانی-۱۹۹۹.
- (۱۵) شہرہ فخانہ بہ دلیسی: شہرہ نامہ، وەرگیرانی: ھزار، چاپخانہی جہواھیری چ ۲، ئیران، تاران- ۱۹۸۱.
- (۱۶) شاکر فہتاح، یەزیدیہ کان و نایینی یەزیدی، چاپخانہی کامہران، چ ۱، سلیمانی- ۱۹۶۹.
- (۱۷) صدیق بوڑہ کہیی (صفی زادہ)، میژووی و یژہی کوردی، ب ۱، انتشارات ناجی، ایران، بانہ. کردستان- ۱۳۷۰.
- (۱۸) طہ باقر، داستانان گلگامیش، وەرگیرانی: سہلاح سہعدلا، بہ لاف کرنا ئہ مینداریا گشتی یا رەوشەنبیری و لاوان ل دەفہرا کردستان، چاپخانہ (دار الحریۃ للطباعۃ) چ ۱ ۱۹۸۸.
- (۱۹) طارق جمباز، چل کہزی، چاپخانہی روشنبیری و لاوان، چ ۱، ھولیر- ۱۹۸۹.
- (۲۰) عەزیز گەردی. ئەدەبی بەراوردکاری، چاپخانہی کوپ، بەغدا- ۱۹۸۲.
- (۲۱) عبدالرقيب يوسف، شوتینہ وارہ کانی نہوئ لہ شاخی سوورین، بہ یارمہ تی ریکخواوی میدیکۆی ئہ لمانی چاپکراوہ، سالی - ۱۹۹۴.
- (۲۲) عبدالرحمن نقشبندی، ھەبوو.. نەبوو، دەزگای روشنبیری و بلاو کردنہوہی کوردی، مطبعۃ (شفیق) بەغدا- ۱۹۸۰.
- (۲۳) عزیزدین مستہفا رەسول (دکتور)، لیکۆلینہوہی ئەدەبی فۆلکلۆری کوردی، لەسەر ئەرکی زانکۆی سلیمانی لە چاپ دراوہ، چ ۲، سالی چاپ- ۱۹۷۹
- (۲۴) قەناتی کوردۆ- کوردۆیف (پروفسسۆر)، کۆمەلہ تیکستی فۆلکلۆری کوردی، ھینانہ سەر رینووسی کوردی و ساغ کردنہوہ و وشە و لیکدانہوہی مامۆستایان: شکور مستہفا، ئەنوەر قادر محمەد. پیشەکی و پیداجوونہوہی د. ئەرەحمان حاجی مارف.
- (۲۵) کہمال مەزھەر ئەحمەد (دکتۆر)، میژوو. چاپخانہی (دار آفاق عربیۃ - بغداد) چ ۱، بەغدا- ۱۹۸۳.
- (۲۶) کاوس قەفتان (دکتۆر) ئەفسانەکانی میللەتانی ئاسیا، لە بلاو کراوہ کانی ئەمینداریہ تیبی گشتیی روشنبیری و لاوان، چاپخانہی (علاء) چ ۱، بەغدا- ۱۹۸۵.
- (۲۷) مەولود ئیبراھیم حسەن. قەدەغە شکیننی، دەزگای چاپ و پەخشنی سەردەم، سلیمانی، ۲۰۰۰.
- (۲۸) محمەد ئەحمەد تەھا (کامہران موکری)، ئەدەبی فۆلکلۆری کوردی، ب ۱، زانکۆی سەلاحەدین، سالی ۱۹۸۴.
- (۲۹) محمەد کەریم شەریف، سوار چاکی لە لاوکی کوردەواریدا، چاپخانہی (ئەسەدەد)، چ ۱، بەغدا- ۱۹۷۸.
- (۳۰) محمەد کەریم شەریف، ھەقایەتی کوردەواری، بەغدا- ۱۹۸۵.
- (۳۱) محمەد ئەمین زەکی، کوردو کوردستان، جلد (۱-۲-۳)، چاپخانہی دار السلام، بغداد، سالی چاپ- ۱۹۳۱.

- (۵۰) ج. مفرد، نیاکان باستان کرد در تاریخ و اسطوره ها، کتاب ارزان، ب، ۲، چ، ۱، سوئید-۱۹۹۵.
- (۵۱) جابر عناصر، شناخت اساطیر ایران، انتشارات سروش، چ، ۱، ایران، تهران- ۱۳۶۸
- (۵۲) جان هینلز، شناخت اساطیر ایران، ترجمه: ژاله آموزگار- احمد تفضلی، ایران چ، ۱، تهران- ۱۳۶۸.
- (۵۳) جلیل دوستخواه، اوستا گزارش و پژوهش، ج، ۱، انتشارات مروارید، چاپ گلشن، ایران، چ، ۳، تهران- ۱۳۷۵.
- (۵۴) جلیل دوستخواه، اوستا گزارش و پژوهش، ج، ۱، انتشارات مروارید، چاپ گلشن، چ، ۳، تهران- ۱۳۷۵.
- (۵۵) جلال ستاری، اسطوره در جهان امروز، انتشارات امور خارجه، نشر مرکز، چ، ۱، ایران، تهران- ۱۳۷۶.
- (۵۶) جمال میر صادقی، داستان و ادبیات، چ، ۱، ایران، تهران- ۱۳۷۵.
- (۵۷) چقری هاوس هولد، گزنفون، بازگشت ده هزار یونانی، ترجمه: منوچهر امیری، انتشارات نیل، چاپ امیر کبیر، طهران- ۱۳۳۹.
- (۵۸) حبیب الله تابانی، کردستان، برسی اوضاعی طبیعی اقتصادی انسانی، (در نمونه کردستان مکرری) انتشارات سیدیان، چاپ رچائی، چ، ۲- ۱۳۵۸.
- (۵۹) حسن صفوی (دکتر)، انسان پس از مرگ، انتشارات مرکز، تهران، چ، ۱- ۱۳۶۳.
- (۶۰) حسین میرکازمی، افسانه های دیار همیشه بهار، سروش، تهران- ۱۳۷۴.
- (۶۱) داریوش شایگان، ادیان و مکتبهای فلسفی هند، ج، ۲، مؤسسه انتشارات امیرکبیر، چ، ۲، تهران- ۲۵۳۶(?)
- (۶۲) داریوش شایگان، ادیان و مکتبهای فلسفی هند، ج، ۲، مؤسسه و انتشارات امیرکبیر، چ، ۱، تهران- ۲۵۳۶(?)
- (۶۳) دونا روزنبرگ، اسطوره های خاور دور، ترجمه: مجتبا عبدالله نژاد، انتشارات ترانه، چ، ۱، ایران، مشهد- ۱۳۷۵.
- (۶۴) رحیمی عقیفی (دکتر)، اساطیر و فرهنگ ایران در نوشته های پهلوی، انتشارات توس، چ، ۱، ایران، تهران- ۱۳۷۴.
- (۶۵) ژاله آموزگار (دکتر) احمد تفضلی، اسطوره زندگی دشت، انتشارات (?) چاپ اول، ایران، تهران- ۱۳۷۰.
- (۶۶) ژاله آموزگار، تاریخ اساطیر ایران، سازمان مطالعه و تدوین کتب علوم انسانی دانشگاهها (سمت) تهران- ۱۳۷۴.
- (۶۷) س. سولوکوف، زبان اوستائی، ترجمه: دکتر رقیه بهزادی، مرکز انتشارات علمی فرهنگی، چ، ۱، ایران - ۱۳۷۰.
- (۶۸) شاهرخ مسکوب، چند گفتار در فرهنگ ایران، انتشارات چشم چراغ، چ، ۱، تهران- ۱۳۳۷۱.
- (۶۹) شجاع الدین صفا، افسانه و خدایان، ناشر پنگاه مطبوعاتی کوئمبرگ، چاپخانه اتحاد، سال چاپ(?)
- (۷۰) صدیق صفی زاده (بوره‌کیمی)، واژه‌های همانند در پهلوی و کردی، چاپ رشیدی، تهران- ۱۳۵۰.
- (۷۱) عباس قدیانی، تاریخ ادیان و مذاهب در ایران، انتشارات انیس، چ، ۱، تهران- ۱۳۷۴.
- (۷۲) عبدالحسین زرین کوب، پله پله تاملات خدا، انتشارات علمی، چاپخانه مهرت، چ، ۱، تهران- ۱۳۷۵.
- (۷۳) عزیز الله جوینی (دکتر)، شاهنامه، انتشارات دانشگاه، ج، ۱، چ، ۲، تهران- ۱۳۷۵.
- (۷۴) عزیز الله جوینی (دکتر)، نبرد اندیشه‌ها در حماسه رستم و اسفندیار از دستنویس موزه لنینگراد انتشارات دانشگاه تهران، چاپ دوم تهران- ۱۳۷۲.
- (۷۵) ع. پاشائی، تاریخ آیین بودا، (هینه یانه) انتشارات (?) چ، ۱، چ، ۱، تهران- ۱۳۶۹.
- (۷۶) علی شریعتی (دکتر)، تاریخ ادیان - جامعه شناسی، مؤسسه ارشاد، ایران طهران، ۱۳۵۰.
- (۷۷) علی درویشیان، افسانه‌ها نمایشنامه‌ها و بازیهای کردی، انتشارات (?) چ، ۱، چ، ۱، تهران- ۱۳۶.
- (۷۸) علیقلی محمود بختیاری، زمینه فرهنگ و تمدن ایران، نگاهی به عصر اساطیر، دفتر یکم، چ، ۳، ایران- ۱۳۵۸.
- (۷۹) عماد الدین دولت شاهی، رستم سهراب، انتشارات خیام، چ، ۱، ایران- ۱۳۷۷.
- (۸۰) غلامرضا ستوده (دکتر)، نمیر ازین پس که من زنده‌ام، انتشارات دانشگاه تهران، چ، ۱، ایران- ۱۳۷۴.
- (۸۱) فریدون شایان، سیر در تاریخ ایران باستانی، چاپ اشنا، چ، ۳، ایران، تبریز- ۱۳۵۱.
- (۸۲) فریدون جنیدی، زندگی و مهاجرت نژاد آریا براساس روایات ایرانی، انتشارات بلخ، چ، ۱، ایران- ۱۳۵۸.
- (۸۳) فردوس: شاهنامه، براساس چاپ مسکو، انتشارات ققنوس، نه‌جلد، ایران، تهران- ۱۳۷۸.
- (۸۴) فضل الله رضا، پژوهش در اندیشه های فردوسی، شرکت انتشارات قلمی و فرهنگی دفترهای اول و دوم و سوم، چ، ۳، ایران- ۱۳۷۱.
- (۸۴) کارل توب، اسطوره‌های ازتکی و مایایی، ترجمه: عباس مخبر، نشر مرکز، چاپ، ۱، تهران- ۱۳۷۵.
- (۸۵) لوی ستروس و دیگران، جهانی اسطوره شناسی، ترجمه: جلال ستاری نشر مرکز چ، ۱، ایران- ۱۳۷۷.
- (۱۸۶) م. اورنگ، رستاخیز فریدون. چاپ رنگین، ایران، تهران. ۱۳۴۶.
- (۸۶) م. اورنگ کردشناسی، چاپخانه و رنگین چ، ۱، تهران- ۱۳۴۶.

- (۸۷) م.ا.ل. مالوان، بین النهرین و ایران باستان، ترجمه: رضا مستوفی، انتشارات دانشگاه تهران، تاریخ انتشار- ۱۳۷۴.
- (۸۸) م.ن. رودینکو. افسانه‌های کردی، ترجمه: کریم کشاورزی، انتشارات آگاه، چ ۱، ایران، تهران- ۱۳۵۲.
- (۸۹) محمد علی فروغی و آقای حبیب یغمائی، منتخب شاهنامه، چاپخانه و بانک ملی ایران تهران - ۱۳۲۱.
- (۹۰) محمد علی اسلامی ندوشن (دکتر)، زندگی و مرگ پهلوانان در شاهنامه، انتشارات اپار، چ ۶، ایران، تهران- ۱۳۷۴.
- (۹۱) محمد مقدم (دکتر)، چند نمونه از متن نوشته های فارسی باستان، انتشارات فروهر، چاپ رشیدیه، چ ۲، تهران- ۱۳۶۳.
- (۹۲) محمد جواد مشکور (دکتر)، تاریخ ایران زمین، ناشر انتشارات اشرفی، ایران چ ۳، تهران- ۱۳۶۶.
- (۹۳) محمد دارا شکوه، اوپانیشاد (سراکبر) از متن سانسکریتی، با مقدمه و حواشی و تعلیقات و لغتنامه و اعلام، بسعی و اهتمام دکتر تاراچند، سید محمد جلالی نایینی، چ ۳ تهران- ۱۱۹۸۸.
- (۹۳) محمد سهرابی، لرستان و تاریخ قوم کاسیت، انتشارات افلاک، چ ۱، ایران، خرم اباد- ۱۳۷۶.
- (۹۴) محمود روح الامینی (دکتر)، مبانی انسان شناسی، انتشارات (؟) ایران، چ ۸، ایران، تهران- ۱۳۷۷.
- (۹۵) مرتضی ثاقب، شاهنامه فردوسی و فلسفه تاریخ ایران، نشر قطره انتشارات معین چ ۱، تهران- ۱۳۷۷.
- (۹۶) مهرداد بهار. اساطیر ایران. انتشارات بنیاد فرهنگ، ایران، تهران- ۱۳۵۲.
- (۹۷) مهرداد بهار (دکتر)، از اسطوره تا تاریخ، نشر چشمه، ایران، تهران- ۱۳۷۷.
- (۹۸) مهرداد بهار (دکتر)، پژوهش در اساطیر ایرانی، پاره و نخست و دوم، چاپ سپهرنقش تهران آگاه، چاپ سوم، تهران- ۱۳۷۸.
- (۹۹) مهروی باقری (دکتر)، کارنامه و اردشیر بابکان، نشر قطره، ایران، چاپ اول تهران - ۱۳۷۸.
- (۱۰۰) میر چالباغه، جاودانه بازگشت اسطوره، ترجمه بهمن سرکاراتی، نشر قطره، ایران، تهران- ۱۳۷۸.
- (۱۰۱) میرچالباغه، اسطوره رویا راز، ترجمه رویا منجم، چاپ انتشارات روز، چ ۱، ایران، تهران- ۱۳۷۵.
- (۱۰۲) میر صادقی، داستان و ادبیات، چ ۱، انتشارات (؟) سال چاپ (؟)
- (۱۰۳) منوچهری کریم زاده، چهل قصه گزیده قصه‌های عامیانه ایرانی، انتشارات (؟) گرج نو، چ ۳، ایران، تهران- ۱۳۷۷.
- (۱۰۴) واسیلی نیکتین، کرد و کردستان، ترجمه: محمد قاچی، انتشارات تیلوفر، چ ۲. ایران- ۱۳۶۶.
- (۱۰۵) وستا سرفوس کریتس، اسطوره‌های ایرانی، ترجمه: عباس مخبر، انتشارات (؟) ایران- تهران- ۱۳۷۳.
- (۱۰۶) یدالله سبحانی، (دکتر)، خلقت انسان، انتشارات شرکت سهامی، چ ۳ تهران- ۱۳۵۱. **نم کتبیانه ناوی نووسه‌ریان به‌سه‌ره‌وه نیبیه.**
- (۱۰۷) اسکندرنامه، جایگان فروش شرکت نسبی کانون کتاب، هفت جلد تهران- ناصر خسرو سال چاپ (؟).
- (۱۰۸) فلسفه در ایران، مجموعه و مقالات فلسفی، ایران، تهران- ۱۳۵۸.

کتبیه ندره‌بسیه‌کان:

- القرآن الکریم

- (۱۰۹) آدوارد کیبیرا، ترجمه و علق علیه دکتور محمود حسین آمین. الناشر مکتبیه دار المتنبی- بغداد ۱۹۸۴.
- (۱۰۹) احمد کمال زکی (الدکتور) الاساطیر- دراسة حضارية مقارنة، دار النشر (؟) ط ۲، بیروت- ۱۹۷۹.
- (۱۰۹) احمد خانی، مم وزین، ترجمة: الدكتور عزالدین مصطفی رسول، مطبعة اوفسیت صفوت، ط ۱، سلیمانیه - ۲۰۰۰.
- (۱۱۰) احمد رشیدی صالح، الادب الشعبي، دار النشر، ط ۲، مصر، القاهرة- ۱۹۷۱.
- (۱۱۱) احمد افندی نجیب، الاثر الجلیل لقدماء وادي النيل، الناشر مکتبیه مدبولی، القاهرة، سنة الطبع (؟).
- (۱۱۲) احمد محمد عبدالحالق (الدکتور)، قلق الموت، عالم المعرفة، مطابع الرسالة، ط ۱، کویت- ۱۹۸۷.
- (۱۱۳) احمد حامد الصراف، الخيام، منشورات مکتبیه المثنی، ط ۳، العراق، بغداد - ۱۹۶۱.
- (۱۱۴) اشلی مونتاغیو، البدائية، ترجمة: محمد عصفور، الناشر عالم المعرفة، کویت - ۱۹۸۲.
- (۱۱۵) ایچ. آی. ایل، ملرش، ترجمة عطا بکری. مطبعة الارشاد- بغداد، ۱۹۷۱.
- (۱۱۵) بیوار خنسی، بحیرة وان، مطبعة الثقافة، ط ۱، اربیل- ۱۹۹۸.
- (۱۱۶) توماس بلفینش، عصر الاساطیر، ترجمة: رشید اسیسی، الناشر النهضة العربية، مطبعة البلاغ، مصر، القاهرة، سنة الطبع (؟).
- (۱۱۷) نامر مهدي، من الاسطورة الى الفلسفة والعلم، دار النشر (؟) ط ۱، بغداد - ۱۹۹۰.
- (۱۱۸) جمال رشید احمد (الدکتور) و د. فوزی رشید، تاریخ الکرد القديم، جامعة صلاح الدين، اربیل- ۱۹۹۰.

(١٣٤) عدد من الباحثين السوفيت المختصين، نظرية الادب، ترجمة: الدكتور جميل نصيف التكريتي، المركز العربي للطباعة والنشر، بيروت، توزيع الدار الوطنية للتوزيع والاعلان، بغداد- (٢).

(١٣٥) عبدالرضا على، الاسطورة في شعر السياب، منشورات وزارة الثقافة والفنون، سلسلة الدراسات جمهورية العراقية، مطبعة (بلا) بغداد- ١٩٧٨.

(١٣٦) عبدالحاميد يونس (الدكتور)، الحكاية الشعبية، طبعة خاصة بالعراق، ١ بغداد- (٢).

(١٣٧) عبدالمجيد فيلي، اللور (والكوردا) الفيلينيون في الماضي والحاضر، مطبعة وزارة التربية ط١، اربيل- ١٩٩٩.

(١٣٨) عبدالمعطي الشعراوي (الدكتور)، هوميروس، مطبعة الثقافة، مصر- ١٩٧١.

(١٣٩) عبدالمعطي شمس، الجن والعفاريت في الادب الشعبي المصري، دار النشر (٢) مصر- ١٩٧٦.

(١٤٠) عبدالناصر محمد نوري عبدالقادر، الاسطورة وعلم الاساطير، في الموسوعة البريطانية دار النشر (٢) العراق، بغداد- ١٩٨٦.

(١٤١) عزالدين اسماعيل، القصص الشعبي في السودان- دراسة فنية للحكاية الشعبية ووظيفتها، دار النشر (٢) عراق، بغداد- (٢).

(١٤٢) علي الجزيري، الادب الشفاهي الكردي (بحوث)، منشورات رابطة كاوا للثقافة الكردية، ط٢، كردستان العراق، اربيل- ٢٠٠٠.

(١٤٣) ف. م، جبرنوفسكي، الدراسات الادبية المقارنة، ترجمة: د. عزالدين مصطفى رسول، ج١، السلبيمانية- ٢٠٠٠.

(١٤٤) فاضل عبدالواحد على (الدكتور) والدكتور عامر سليمان، عادات وتقاليد الشعوب القديمة. دار النشر (٢) العراق، بغداد- ١٩٧٩.

(١٤٥) فاضل عبدالواحد على (الدكتور)، عشثار ومأساة تموز، افاق عربية، ط٢. عراق، بغداد - ١٩٨٦.

(١٤٦) فاضل عبدالواحد على (الدكتور)، سومر، اسطورة وملحمة، وزارة الثقافة والاعلام، العراق، بغداد ٢٠٠٠.

(١٤٧) فاضل عبدالواحد على (الدكتور)، الطوفان، مطبعة اوفسييت الاخلاص، ط١، عراق، بغداد- ١٩٧٥.

(١٤٨) فخر الرازي (الامام)، التفسير الكبير، الناشر مركز النشر، مكتب الاعلام الاسلامي ط٤٠، سنة الطبع- ١٤١٣ هـ. ق.

(١٤٩) فخر الرازي (الامام)، التفسير الكبير، الناشر مركز النشر، مكتب الاعلام الاسلامي،

(١١٩) جورج كونتينو، الحياة اليومية في بلاد بابل وآشور، ترجمة وتعليق: سليم طه التكريتي وبرهان التكريتي، وزارة الثقافة والاعلام، دار الرشيد للنشر، العراق، بغداد ١٩٧٩.

(١٢٠) جون ماركوري، الوجودية، الترجمة: د. امام عبدالفتاح امام، دار النشر (٢) الكويت- ١٩٨٢.

(١٢١) جيمس فريزر، الغصن الذهبي، ترجمه باشراف الدكتور احمد ابوزيد، ج١، دار النشر (٢) مصر- ١٩٧١.

(١٢٢) جيمس فريزر، الفولكلور في العهد القديم (التوراة) ترجمة: د. نبيلة ابراهيم، ج١، دار المعارف، ط٢، القاهرة- ١٩٨٢.

(١٢٣) خليل سعيد، معالم من حضارة وادي الرافدين، منشورات كلية الاداب والعلوم الانسانية، ط١، دار البيضاء - ١٩٨٤.

(١٢٤) ديليو، اي، ويگرام، وادكار، تي، اي ويگرام، معهد البرشية، الحياة في شرق كردستان، ترجمة: جرجيس فتح الله، مطبعة الزمان، بغداد- ١٩٧١.

(١٢٥) ديفيد وجوان اوتيس، نشوء الحضارة، تعريب وايضاحات د. يوسف حبي، دار الرشيد للنشر، ط١، بغداد- ١٩٨٠.

(١٢٦) ريتا عوض، اسطورة الموت والانبيعاث، المؤسسة العربية للدراسات والنشر، ط١، بيروت - ١٩٧٨.

(١٢٧) سليمان، مصر الفرعونية، مركز الحضارة العربية للاعلام والنشر، ط١، مصر، الجزيرة. ١٩٩٤.

(١٢٨) سمير مالطي، شاهنامه، ط١، لبنان، بيروت- ١٩٧٧.

(١٢٩) صالح حمادي، دراسات في الاساطير والمعتقدات الغيبية، دار ابو السلامة، ط١، تونس- ١٩٨٣.

(١٣٠) صبري سليم حمادي، اثر التراث الشعبي في الرواية العراقية، دار النشر (٢) ط١، بيروت - ١٩٨٠.

(١٣١) صلاح عبدالفتاح الخالدي (الدكتور)، مع القصص السابقين في القرآن، دار القلم للطباعة والنشر والتوزيع، سوريا، دمشق- ١٩٨٩.

(١٣٢) صموئيل نوح كرمير، الاساطير السومرية، ترجمة: يوسف داود عبدالقادر، مطبعة المعارف، بغداد- ١٩٧١.

(١٣٣) طه باقر (الدكتور)، مقدمة في تاريخ الحضارات القديمة، منشورات دار البيان، ط١، مطبعة الحوادث، بغداد- ١٩٧٣.

(١٣٤) طه باقر (الدكتور)، ملحمة گلگامش وقصص اخرى عن گلگامش والطوفان، ط٥، بغداد- ١٩٨٦.

ج ٢٠، ج ٢١، ط ٤٠، سنة الطبع ١٤١٣.

(١٥٠) فراس السواح، لغز عشق، طبع في مطابع العجلوني، ط ٥، سوريا، دمشق-١٩٩٣.

(١٥١) فراس السواح، مغامرة العقل الاولي، دراسة الاسطورة، سوريا وبلاد الرافدين، دار الحكمة للنشر، لبنان، بيروت-١٩٨١.

(١٥٢) فريد ريش فون دير لاين، الحكاية الخرافية، ترجمة: الدكتورة نبيلة ابراهيم، مراجعة الدكتور عزالدين اسماعيل، ط ١، لبنان، بيروت-١٩٧٣.

(١٥٣) فوزي رشيد (دكتور)، قواعد اللغة السومرية، وزارة الاعلام، بغداد-١٩٧٢.

(١٥٣) قيس النوري (الدكتور)، الاساطير وعلم الاجناس، طبع على مطابع مؤسسة دارالكتب للطباعة والنشر في جامعة الموصل، الجزء ١-٢، العراق، بغداد-١٩٨١.

(١٥٤) كاظم سعدالدين، الحكاية الشعبية العراقية، دراسة ونصوص، وزارة الثقافة والفنون، العراق، بغداد-١٩٧٩.

(١٥٥) كاوك غوستاف يونغ، الانسان وموزه، ترجمة: سمير على، دار النشر (?)، العراق، بغداد-١٩٨٤.

(١٥٦) ك، ك، رانفين، الاسطورة، ترجمة: جعفر صادق الخليلي، منشورات عويدات، ط ١، لبنان، بيروت-١٩٨١.

(١٥٧) كلود ليفي شتراوس، الاسطورة والمعني، ترجمة وتقديم، د. شاكر عبد الحميد، مراجعة د. عزيز حمزة، دار النشر (?)، ط ١، العراق، بغداد-١٩٨٦.

(١٥٨) كولن ولسن، مابعد الحياة، ترجمة: الدكتور فاضل السعدوني، منشورات مكتبة التحرير، العراق، بغداد-١٩٩٠.

(١٥٩) كمال الخناوي، اساطير فرعونية، منشورات المكتبة العصرية، صيدا، بيروت سنة الطبع (?).

(١٦٠) كمال فؤاد (الدكتور)، ملاحظات انتقادية حول كتاب، خلاصة تاريخ الكرد وكردستان، دار النشر (?)، سليمانية-٢٠٠٠.

(١٦١) محمد عبدالمعيد خان (الدكتور)، الاساطير والخرافات عند العرب، دار النشر (?)، ط ٢، لبنان، بيروت-١٩٨١.

(١٦٢) محمد الجوهري، علم الفولكلور، ج ٢، ط ١، مصر، القاهرة-١٩٨٠.

(١٦٣) محمد خليفة حسن احمد (الدكتور)، الاسطورة والتاريخ في التراث الشرقي القديم، دار النشر (?)، ط ١، ١٩٨٨.

(١٦٤) محمود القمي (سيد)، الاسطورة والتراث، الناشر اسينا للنشر، ط ٢، مصر، القاهرة-١٩٩٣.

(١٦٥) محمود سليم الحوت، الميثولوجيا عند العرب، دار النشر (?)، ط ٢ لبنان، بيروت-١٩٧٩.

(١٦٦) مرغريت روبين، علوم البابليين، تعريب وايضاحات، د. يوسف حبي، دار الرشيد للنشر.

العراق، بغداد. ١٩٨٠.

(١٦٧) مسعود سعيد ياسين، السومريون ترى من يكونون ان لم يكونو كراد؟ مطبعة (هاوار) ط ١، دهوك-١٩٩٩.

(١٦٨) مصطفى على الجوزو، من الاساطير العربية والخرافات، دار النشر (?)، ط ٢، لبنان، بيروت-١٩٨٠.

(١٦٩) مينورسكي، الاكراد، ترجمة: الدكتور معروف خزندار، مطبعة النجوم-١٩٦٨.

(١٦٩) ميتامرفوزس، مسح الكائنات، ترجمة وقدم له د. ثروت عكاشة، راجعه على الاصل اللاتيني د. مجدي وهبه، الهيئة المصرية العامة مصر-١٩٨٤.

(١٧٠) ميريل غالييتي، تراث الكرد في مؤلفات الايطاليين، تعريب وتعليق وايضاحات د. يوسف حبي، مطبعة المجمع العلمي العراقي، بغداد-١٩٨١.

(١٧١) نائل حنون، عقائد مابعد الموت. في حضارة بلاد وادي الرافدين القديمة، دار النشر (افاق العربية) ط ٢، العراق، بغداد-١٩٨٦.

(١٧٢) ناصر حلاوي. بنية الاسطورة عند شتراوس، ترجمة، ط ١، سنة الطبع (بلا)

(١٧٢) نبيلة ابراهيم (الدكتور)، اشكال التعبير في الادب الشعبي، مطبعة النهضة، ط ٢، مصر، القاهرة-١٩٧٤.

(١٧٣) نوري جعفر (الدكتور)، طبيعة الانسان في ضوء فلسفة بافلوف، مكتبة التحرير، الحلقة الثانية، ط ٢، العراق، بغداد-١٩٧٨.

(١٧٤) وليم رايتير، الاسطورة والادب، ترجمة: صبار سعدون، مراجعة الدكتور، سلمان داود (الواسطي، دار النشر (?)، العراق، بغداد-١٩٩١.

(١٧٥) هـ. فرانكفورت اخرون، ماقبل الفلسفة، ترجمة: جبرا ابراهيم جبرا، ط ٢، لبنان، بيروت-١٩٨٢.

(١٧٦) هوشنگ بروكا، دراسات في ميثولوجيا الديانة الايزدية، اصدار خاص، ط ١-١٩٩٥.

(١٧٧) هنري برجسون، الطاقة الروحية، الترجمة: الدكتور سامي الدوري، الهيئة المصرية العامة للتأليف والنشر-١٩٧١.

- ثم كتيبه ناوى نووسهري بهسهروهه نيه.

(١٧٧) رجوع، علم التجسد، منشورات، بهكتي فيدان-١٩٨٤.

نامهى نهكاديهي:

(١٧٨) زهرة محمود امين قرداغي، خلود الروح في الفكر الرافدي. باشراف الدكتور على حسين

الجابري، جامعة بغداد، كلية الاداب، بغداد-١٩٩٩. (رسالة ماجستير).

فهره‌نگه کورده‌بیه‌کان:

(۱۷۹) جگهر خوتین، فهره‌نگ کوردی، بهرگی (۱-۲) بالیکاریا جامعا بغداد هاتیبه چاپکرن، بغداد- ۱۹۶۳.

(۱۸۰) هم‌میدی ئیزده پنهان، فهره‌نگی له‌ک و لوپ، لیدوان و به‌راوردکردنی مه‌حموود زامدار، له‌چاپکراوه‌کانی کۆری زانیای کورد، به‌غدا-۱۹۷۸.

(۱۸۱) صدیق صفی زاده (بۆرده‌ک‌ه‌یی) ج ۱، د. فرهنگ ماد، مؤسسه مطبوعاتی عطائی، چ ۱. ۱۳۶۱.

(۱۸۲) ضیاء‌الدین پاشا الخالدي المقدسي الهدية الحميدية في اللغة الكردية، حققه وقدم له مع دراسة لغوية، الاستاذ الدكتور محمد فكري. بیروت- ۱۹۷۵.

(۱۸۳) عبدالرحمن محمد زه‌بب‌یحی، قاموسی زمانی کوردی، ۱، (د)، ۲، (ب)، چاپخانه‌ی کۆری زانیای کورد به‌غدا ۱۹۷۹.

(۱۸۴) فاضل نظام‌الدین، ئه‌ستیره‌گه‌شه، کۆماری عیراق وه‌زاره‌تی په‌روه‌رده، چ ۲، ۱۹۸۹.

(۱۸۵) گیوی موکریانی، فهره‌نگی کوردستان، له‌بلا و کراوه‌کانی ده‌زگای ئاراس، چ ۱. سالی- ۱۹۹۹.

(۱۸۶) گیوی موکریانی، فهره‌نگی مه‌هاباد، چاپخانه‌ی کوردستان، هه‌ولیتیر سالی چاپ، ۲۵۷۳ ی کوردیی.

(۱۸۷) محمدی خال فهره‌نگی خال جزمی (۱-۲-۳).

(۱۸۸) محمدهد هه‌ورامانی، فهره‌نگی ئیریه‌ن قاچ و کوردی کۆن و هی نوی ئه‌مینداریه‌تی رۆشنیبیری و لاوانی ناوچه‌ی کوردستان یارمه‌تی له‌چاپدانی داوه، به‌غدا-۱۹۷۸.

(۱۸۹) هه‌زار، هه‌نبانه بۆرینه، فرهنگ، کردی- فارسی. ج ۱-۲، سروشت چ ۱، تهران- ۱۳۶۸.

فهره‌نگه فارسیه‌کان:

(۱۹۰) ابن خلف تبریزی حسین منخلص بیرهان، برهان قاطع، ناشر مؤسسه و مطبوعات فریدون علمی، بقلم محمد عباس، ایران، سال چاپ (؟).

(۱۹۱) بهرام فره‌وشی (دکتر)، فرهنگ زبان پهلوی، انتشارات دانشگاه تهران، چاپ تجدید نظر، تهران- ۱۳۵۸.

(۱۹۲) حسین شهیدی مازندرانی، فرهنگ شاهنامه نام کسان و جای ها.

(۱۹۳) حسن عمید، فرهنگ عمید، مؤسسه و انتشارات امیر کبیر، ج ۱-۲ چ ۸.

(۱۹۴) سعید عربان، واژه‌نامه پهلوی - پازند (فرهنگ پهلوی)، حوزه و هنری تهران- ۱۳۷۷.

(۱۹۵) شهرام هدایت (دکتر)، واژه‌های ایرانی در نوشته‌های باستانی (عبری- آرامی- کلدانی) همراه با اعلام ایرانی، ناشر مؤسسه انتشارات و چاپ دانشگاه تهران، چ ۳، تاریخ- ۱۳۷۷.

(۱۹۶) صادق هدایت فرهنگ عامیانه و مردم ایران، گردآورنده: جهانگیر هدایت، نشر چشمه، چ ۱، تهران- ۱۳۷۸.

(۱۹۷) علی اکبر دهخدا، لغت نامه و دهخدا، ج ۱-۱۵ چ ۱ از دوره جدید، ۱۳۷۲.

(۱۹۸) محمد التوفی (الدكتور)، فرهنگ طلائی، دار العلم للملایین، بیروت- ۱۹۶۹.

(۱۹۹) مهشید مشیری (دکتر) فرهنگ زبان فارسی، سروش، چ ۳ تهران- ۱۳۷۴.

فهره‌نگه عه‌رده‌بیه‌کان:

(۲۰۰) عبدالحمید یونس، معجم الفولکلور. مکتبه لبنان- ط ۱، لبنان. بیروت، ۱۹۸۳.

(۲۰۱) المنجد - دار الشرق لبنان، ط ۲۳، بیروت ۱۹۸۶.

فهره‌نگی ئینگلیزی و فه‌رده‌نسی:

[202] A KURDISH- ENGLISH DICTIONARY. BY TAUFIQ WAHBY AND G. J. EDMONDS. PRINTED IN GREAT BRITAIN. 1966.

[203] New Collegiate Dictionary- 1973.- Websters

[204] Petit Larousse, illustre, 1983.

کۆتاره کورده‌بیه‌کان:

تیبینی: هه‌ر گۆفاریک یه‌ک ژماره‌ی بۆ داندراره، ئه‌م ژماره‌یه له‌گه‌ل ژماره‌ی گۆفار خۆی دووباره ده‌بیته‌وه.

هیتما: (ژماره‌ی زنجیره، ژماره‌ی گۆفار، ژماره‌ی لاپه‌ره).

(۲۰۵) ئاویتنه، ئیران، ته‌هران، ژ (۱۷-۱۸).

- ئاویتنه، =، =، ژ (۳۲-۳۳).

- ئاویتنه، =، =، ژ (۳۴-۳۵).

(۲۰۶) رامان مانگانه‌یه‌کی رۆشنیبیری گشتی نازاده، ده‌زگای رۆشنیبیری و راگه‌یانندی گولان ده‌ری ده‌کات.

- رامان، ژ، (۸)

- رامان، ژ، (۴۲)

- رامان، ژ، (۴۳).

(۲۰۷) شانه‌ده‌ر، گۆفاریکی زانستی وه‌رزیه‌یه بایه‌خ به‌شوینه‌وار و مێژوو ده‌دات، به‌رتیوه‌بهره‌یه‌تی گشتی شوینه‌وار له وه‌زاره‌تی رۆشنیبیری هه‌رتیمی کوردستان- عیراق ده‌ری ده‌کات، هه‌ولیتیر.

- شانه‌ده‌ر، ژ، (۷).

(۲۰۸) که‌له‌پووری کورد، گۆفاریکی که‌له‌پووری و فۆلکلۆری وه‌رزیه‌یه، کۆمه‌له‌ی که‌له‌پووری. فۆلکلۆری کورد له سلیمانی ده‌ری ده‌کات.

- که‌له‌پووری کورد، ژ، (۴) - که‌له‌پووری کورد، ژ، (۵) - که‌له‌پووری کورد، ژ، (۶)

- که‌له‌پووری کورد، ژ، (۸) - که‌له‌پووری کورد، ژ، (۹) - که‌له‌پووری کورد، ژ، (۱۰)

گۆفاری کاروان: ئه‌مینداریه‌تیی گشتیی رۆشنیبیری و لاوان ده‌ری ده‌کات. هه‌ولیتیر

(۲۰۹) گۆفاری کاروان، ژ- (۸۳)

(٢١٠) کاروانی فۆلکلۆر، پاشکۆی گۆفاری کاروان، ئەمینداریه‌تی گشتی رۆشنیبری و لاوان دەری ده‌کات، هه‌ولێر

- کاروانی فۆلکلۆر، ژ (١) سالی یه‌که‌م، هه‌ولێر، ١٩٩٠.

(٢١١) کۆژی زانیاری کورد، به‌رگی یه‌که‌م، به‌شی یه‌که‌م، چاپخانه‌ی کۆژی زانیاری کورد، به‌غدا، ١٩٧٣.

- کۆژی زانیاری کورد، عێراق، ده‌سته‌ی کورد، به‌رگی سیازده‌هه‌م، به‌غدا، ١٩٨٥.

(٢١٢) لالش، مجله‌ی ثقافیه‌ی دوریه‌ی یصدرا مرکز لالش باللغتین الکوردیه‌ی والعربیه‌ی- ده‌وک.

- لالش، ژ، (٥) - لالش، ژ، (٦) - لالش، ژ، (٧) - لالش، ژ، (٨)

- لالش، ژ، (٩) - لالش، ژ، (١١) - لالش، ژ، (١٢)

- گۆفای مه‌تین، لقی یه‌کی پارتی دیموکراتی کوردستان به‌زمانی کوردی و عه‌ره‌بی ده‌ده‌کات، گۆفاریکی مانگانیه‌ی، سیاسی و رۆشنیبری- ده‌وک

(٢١٣) مه‌تین، ژ، (٧٣)

- مه‌تین، ژ، (٧٤)

- گۆفاری هه‌زار مێرد، گۆفاریکی زانستییه‌ی، له‌ شوێنه‌وار و مێژووی سلیمانی- وه‌زاره‌تی رۆشنیبری حکومه‌تی هه‌رتیمی کوردستان ده‌ری ده‌کات.

(٢١٤) هه‌زار مێرد، ژ، (٦).

- هه‌زار مێرد، ژ، (٧)

- هه‌زار مێرد، ژ، (١٠)

گۆفاره‌ عه‌ره‌بیه‌کان:

(٢١٥) الاقلام، الجمهوریه‌ی العراقیه‌، العدد الرابع، بغداد- ١٩٩٩.

(٢١٦) التراث الشعبي، الجمهوریه‌ی العراقیه‌. العدد الفصلي الثالث- بغداد. ١٩٨٦

(٢١٧) الثقافة الاجنبیه‌، تصدرا وزارة الثقافة والاعلام دار الشؤون الثقافیه‌ العامه‌، السنه‌ الحادیه‌ العشر.

- الثقافة الاجنبیه‌، العدد الثاني، بغداد- ١٩٩١.

- الثقافة الاجنبیه‌، العدد (٢) بغداد- ١٩٩٩.

(٢١٨) گولان العربی، مجله‌ شهریه‌ سیاسیه‌ ثقافیه‌ عامه‌، تصدرا عن مؤسسه‌ (گولان) للثقافه‌ والاعلام، السنه‌ الرابعه‌. العدد (٤٥) شباط- ٢٠٠٠.

(٢١٩) المدى العدد (١٢) سنه‌، ١٩٩٦.

(٢٢٠) نوروو العراق، الجزء العاشر، بغداد- ١٩٨٩.

گۆفاری فارسی

(٢٢١) پیام یونسکو، شماره (٣١) تهران، تاریخ انتشار- ١٣٧٠.

رۆژنامه کوردیه‌کان:

(٢٢٢) برابه‌تی، ژماره (٣١٢٥) رۆژی ٣/٧/٢٠٠٠.

- برابه‌تی، ژماره (٣١٣٣) رۆژی ١٣/٧/٢٠٠٠.

(٢٢٣) هاوکاری، ژماره (٨٩٨) رۆژی ٩/٧/١٩٨٧.

- هاوکاری، ژماره (٩٠٢) رۆژی ١٣/٨/١٩٨٧.

- هاوکاری، ژماره (١١١٠) رۆژی ٨/٩/١٩٨٩.

- هاوکاری، ژماره (١١١١) رۆژی ٢١/٩/١٩٨٩.

ده‌سنووس: ئەم ده‌قه ئەفسانه کوردیه‌کانه‌م له‌م به‌رێزانه‌ی خواره‌وه و ده‌رگرتووه و بۆ یه‌که‌م جار بلاوده‌کرتنه‌وه و زۆر سوپاسی دڵسۆزی و هاوکاریان ده‌که‌م.

(٢٢٤) به‌رێز به‌هیه‌ محمه‌د ره‌شید، ژنی ماله‌وه: ئەفسانه‌ی (خدری زینه‌ه).

(٢٢٥) به‌رێز به‌هیه‌ محمه‌د ره‌شید ژنی ماله‌وه: ئەفسانه‌ی (پیره‌ژنیکی)

(٢٢٦) به‌رێز کامل خودیدا نووسه‌ر: ئەفسانه‌ی (ئه‌سکه‌نده‌ری چارقورنه‌ت).

(٢٢٧) به‌رێز وریا قانع نووسه‌ر: ئەفسانه‌ی (ئه‌سکه‌نده‌ر).

پپرست

5	په‌ئیشی چاب
8	پیشه‌کی
8	هه‌لبژاردنی ناو‌نیشان
9	گیروگرفته‌کان
9	گیروگرفته تاییه‌تیبیه‌کانی لیکۆله‌ره‌وه خۆی له چهند خالێکدا کۆده‌بنه‌وه
9	پلانی لیکۆلینه‌وه‌که
11	هه‌وله‌کانی پیتشتر
12	ئه‌نجام
13	په‌راویزی پیتشه‌کی
15	به‌ئیشی په‌که‌م
15	چه‌مک و پیناسه و پیکهاته و میژووی ئه‌فسانه‌ی کوردی
15	1-1-1- چه‌مکی ئه‌فسانه
15	1-1-1- وشه‌ی ئه‌فسانه
16	1-1-2- مانای (اسطوره)
16	1-1-3- کۆنیه‌ی وشه‌ی (اسطوره)
18	1-1-4- ئه‌فسانه‌ی بیژ
20	1-1-5- جوۆره‌کانی ئه‌فسانه
24	1-1-6- ره‌گه‌زه‌کانی ئه‌فسانه
24	1-2-1- تاییه‌تمه‌ندییه‌کانی ئه‌فسانه‌ی کوردی
24	1-2-2- خاله‌ تاییه‌تیبیه‌کانی ئه‌فسانه‌ی کوردی
25	1-3-1- جوۆره‌کانی ئه‌فسانه‌ی کوردی
28	1-4-1- پیناسه‌ی ئه‌فسانه
29	1-4-1-1- ئه‌فسانه و میژوو
30	1-4-1-2- ئه‌فسانه و زانست
31	1-4-1-3- ئه‌فسانه و هیتماکاری
32	1-4-1-4- ئه‌فسانه و شیعر
33	1-5-1- هه‌ندی پیناسه‌ی تاییه‌ت
34	1-6-1- ئه‌فسانه‌ی کوردی
35	- نه‌خشه‌ی هیتکاریی چاوگی ئه‌فسانه‌ی کوردی

76 ۱-۸-۱-۱۰ - کۆنترین به که مین

78 ۱-۸-۱-۱۱ - له باره ی ئه فسانه ی کوردیه وه

79 ۱-۹-۱ - میژووی ئه فسانه ی (فارس) هکان

83 پهراویزی به شی به که م

88 **به شی دووه م**

88 گه ران به دوای نه مری به له ئه فسانه جیهانییه کاندای

88 ۱-۲ - به ره و پینگه یشتنی مرۆف

90 ۱-۱-۲ - ترسی سه ره تا

92 ۲-۱-۲ - نیگه رانی به مردن

93 ۳-۱-۲ - گیان

93 ۴-۱-۲ - گیان چییه ؟

96 ۱-۲-۲ - کراسگۆزین (التناسخ)

97 ۲-۲-۲ - جوژه کانی کراسگۆزین

98 ۳-۲-۲ - هه ندۆ له کراسگۆزه کان

100 ۴-۲-۲ - دوا وشه له باره ی کراسگۆزینه وه

101 ۱-۳-۲ - ناشتنی مردوو

104 ۲-۳-۲ - شینگیری

107 ۳-۳-۲ - به هه شت و دۆزه خ

110 ۱-۴-۲ - خودا و (خوداوه ند)

111 ۲-۴-۲ - گیان په رستی

111 ۳-۴-۲ - دایک په رستی

111 ۴-۴-۲ - مرۆف په رستی

114 ۵-۴-۲ - ئه فراندانی مرۆف

115 ۶-۴-۲ - گه یشتن به خودا

118 ۱-۵-۲ - گه ران به دوای نه مری به له ئه فسانه جیهانییه کاندای

118 ۱-۱-۵-۲ - نه مری چییه ؟

119 ۱-۱-۵-۲ - له شساغی

120 ۲-۱-۵-۲ - کابرای سه قه ت

122 ۳-۱-۵-۲ - هه میشه گه نجیی

124 ۴-۱-۵-۲ - ته مه ن درێژی

128 ۵-۱-۵-۲ - یاران ی ئه شکه وت

36 ۱-۱-۶-۱ - میژووی نه ته وه ی کورد

36 ۲-۱-۶-۱ - له بن عه رد و له نیو ئه شکه وت

39 ۳-۱-۶-۱ - ئه فسانه ی سه مه رییه کان

41 ۴-۱-۶-۱ - میژووی ئارییه کان

47 ۵-۱-۶-۱ - میژووی ئه فسانه ی (ماد) هکان

50 ۶-۱-۶-۱ - کورد و (ماد) هکان

52 - هیلکاری کۆچی درێژخایه نی ئه وانه ی پێیان ده گوتریت (ئاری)

53 ۱-۷-۱ - کوردستان سه ر زه مینی میژوو و ئه فسانه ی لافاو

55 ۱-۱-۷-۱ - هۆی روودانی لافاو

56 ۲-۱-۷-۱ - سه رچاوه ی لافاو

56 ۳-۱-۷-۱ - ئه فسانه ی ترس و ته ماع

56 ۴-۱-۷-۱ - پالئه وان ی لافاو

56 ۵-۱-۷-۱ - نیشته وه ی که شتی

57 ۶-۱-۷-۱ - چیا ی (بیخیر)

58 ۷-۱-۷-۱ - چیا ی سنچار (ژه نگار)

58 ۸-۱-۷-۱ - ئافا کانی سپی

58 ۹-۱-۷-۱ - مالا ره ش

58 ۱۰-۱-۷-۱ - ژبانی پاش لافاو

59 ۱۱-۱-۷-۱ - به که مین گوند

59 ۱۲-۱-۷-۱ - به که مین شار

60 ۱۳-۱-۷-۱ - پاراستنی هه وینی سه ر و مال

62 ۱-۸-۱ - به ره و پینگه یشتنی میله ته ی کورد

66 ۱-۱-۸-۱ - میژووی ئایی نی کورد

66 ۲-۱-۸-۱ - له ئه شکه وت وه بو ئاسمان

69 ۳-۱-۸-۱ - زه رده شت

70 ۴-۱-۸-۱ - ناوی زه رده شت

71 ۵-۱-۸-۱ - سه رده می زه رده شت

71 ۶-۱-۸-۱ - په یامبه ری زه رده شت

72 ۷-۱-۸-۱ - ئاو یستا

73 ۸-۱-۸-۱ - زمان ی کوردی

75 ۹-۱-۸-۱ - ئاو یستا و زمان ی کوردی

204 ۳-۱-۷-۳ - کهسایه تیبیه کان چۆن نه مریی به دهست دیتن؟
206 ۳-۱-۷-۴ - هۆیه کانی نه مریی چین؟
209 ۳-۱-۷-۵ - کهسایه تیبیه کان چۆن نه مریی له دهست دهدهن؟
210 ۳-۱-۸-۱ - بهراوردی ئهفسانه کوردی و فارسییه کان
212 ۳-۱-۸-۱ - خاله هاوبه شه کان
213 ۳-۱-۸-۲ - جیاوازییه کان له نیتوان دهقه کوردی و فارسییه کاندا
214 ۳-۱-۸-۳ - جیاوازی تاییه تمه ندیی ئهفسانه کوردییه کان
215 ۳-۱-۸-۴ - جیاوازی تاییه تمه ندیی ئهفسانه فارسییه کان
216 ۳-۱-۹-۱ - نه مریی له نیتوان ئهفسانه و واقعی ژبان له ژنیر روشنایی ئهفسانه کوردی و فارسییه کاندا...
218 ۳-۱-۱۰-۱ - نه مریی خوداوه ند و مهرگی مرۆف
220 پهراویزی بهشی سیتیهم
223 نه نجام
227 پاشکۆی وینه کان

128 ۲-۱-۵-۶ - زیندوو یونوه وه
131 - هیلکاریی درهختی کاردانه وهی مردن
132 ۲-۱-۶-۱ - گهراڤان به دوای نه مرییدا
138 ۲-۱-۶-۲ - هه ندی له نه مهران
145 - هیلکاریی نه نجامی گهراڤان به دوای نه مرییدا
146 ۲-۱-۶-۳ - دۆراندنی نه مریی
149 ۲-۱-۶-۴ - مردن به عه شقه وه
150 پهراویزی بهشی دووهم
154 بهشی سیتیهم
154 گهراڤان به دوای نه مریی له ئهفسانه ی کوردی و فارسییدا
154 ۳-۱-۱-۱ - خدری زینده و ئهسکه ندهر
154 ۳-۱-۱-۱ - خدری زینده
155 ۳-۱-۲-۲ - خدری زینده و (قورئان) ی پیروژ
156 ۳-۱-۳-۳ - خدری زینده له خه یالی ئهفسانه یی کورددا
157 ۳-۱-۲-۱ - ئهسکه ندری چوار قورننه ت
157 ۳-۲-۲-۲ - ئهسکه ندهر له نیتو خه یالی ئهفسانه یی کورددا
157 ۳-۲-۳-۳ - ئهسکه ندهر له نیتو قورئانی پیروژدا
158 ۳-۱-۳-۱ - فه ری ئیزه دی
160 ۳-۱-۴-۱ - کورته ی ئهفسانه کان بۆچی؟
161 ۳-۱-۴-۲ - کورته ی دهقی ئهفسانه کوردییه کان
169 ۳-۱-۵-۱ - کورته ی دهقی ئهفسانه فارسییه کان
182 ۳-۱-۶-۱ - گهراڤان به دوای نه مریی له ئهفسانه کوردییه کاندا
182 ۳-۱-۶-۱-۱ - کیتن ئهوانه ی به دوای نه مرییدا ده گه رپتن؟
183 ۳-۱-۶-۱-۱ - کهسایه تیبیه کان له ئهفسانه کوردییه کاندا
188 ۳-۱-۶-۲-۲ - کهسایه تیبیه کان له ریگا تووشی چی دهین؟
191 ۳-۱-۶-۳-۳ - کهسایه تیبیه کان چۆن نه مریی به دهست دیتن؟
194 ۳-۱-۶-۴-۴ - هۆیه کانی نه مریی چین؟
196 ۳-۱-۶-۵-۵ - کهسایه تیبیه کان چۆن نه مریی له دهست دهدهن
199 ۳-۱-۷-۱ - گهراڤان به دوای نه مریی له ئهفسانه فارسییه کاندا
199 ۳-۱-۷-۱-۱ - کیتن ئهوانه ی به دوای نه مرییدا ده گه رپتن؟
202 ۳-۱-۷-۲-۲ - کهسایه تیبیه کان له ریگا تووشی چی دهین؟

