

راجر سیئفری

ئیرانی سەردەمی سەفەوی

وەرگیر

سەلاحەددین ئاشتی



بنکە ی زین  
سلیمانی ۲۰۰۶

ئیرانی سەردەمی سەفەوی/ دانانی راجر سیئقری: وەرگێرانی سەلاحەدین ناشتی،  
سلیمانی: بنگە ی ژین، ۲۰۰۶.

۴۲۲ل: وینە، پاشکۆ، مەخشە، (۱۶،۵×۲۳ سم).

پاشکۆ: کارەسات و پرووداوەکانی قەلای دم/ ئەسکەندەر بەگی تورکمان، وەرگێرانی هێمن.

۱- ئێران- میژوو- سەردەمی سەفەوی ۲- قەلای دم دم ۳- کوردستان- میژوو

۲- ئەسکەندەر بەگی تورکمان (دانەر) ب- سەلاحەدین ناشتی (وەرگێر) پ- ناو نیشان- کارەسات و پرووداوەکانی قەلای دم دم.

کتێبخانەی گشتیی سلیمانی زانیاری سەرەتایی پێست و پۆلینی ئامادەکردوو

### سەرپەرشتی لە چاپدراوەکانی بنگە: سدیق سألج

زنجیرە: ۴۱

کتێب: ئیرانی سەردەمی سەفەوی

نووسەر: راجر سیئقری

وەرگێر: سەلاحەدین ناشتی

تایپ و مۆنتاج: پەری عەزیز ئامان

رووبەرگ: قادر میرخان

خەتی بەرگ: ئەحمەد سەعید

تیراژ: ۱۰۰۰

شوێنی چاپ: سلیمانی، چاپخانەی شقان

ژمارەی سپاردن: ۶۸۲ ی سالی ۲۰۰۶

ئەم کتێبە لەم سەرچاوەیە وەرگێردراوە: راجر سیوری، ایران عصر صفوی، ترجمه‌ی کامبیز عزیزی، چاپ دوازدهم،

نشر مرکز، تهران، ۱۳۸۲، ناو نیشانە ئینگلیسییەکی ئەمەیه: Roger Savory, Iran Under the Safavids

لە بلاوکراوەکانی

## بنگە ی ژین

یۆ بووراندنە وە ی کە لە یووری بە لێ نامەیی ە رۆرنامە وانی ی کوردی

مەریمی کوردستانی عیراق- سلیمانی، گەرەکی ۱۰۴ ناشتی، کۆلانی ۳۹، ژمارە ی خانوو ۱۰،

(بەرامبەر بە قوتابخانە ی سەرەتایی ئەردەلان)، سنووقی پۆست: ۱۴

تەلەفۆن: ۳۱۳۳۱۰۵ مۆبایل: ئاسیا ۰۷۷۰۱۴۸۴۶۳۳ یا ۰۷۷۰۱۵۶۵۸۶۴

E.mail: bnkaizhin@

## پیرست

پیشہ کی	۵
بہشی ۱	
خوداوندانی ئوردہ ویل	۳۱
بہشی ۲	
دین سالاری: فرمانرہ وایہ تی شاسمایلی یہ کہم...	۶۹
بہشی ۳	
ناکۆکییہ کانی نیو خوئی و دوژمنانی دہرہ کی...	۱۰۱
بہشی ۴	
ئیمپراتوریی سہ فہ و بیہ دہ گاتہ پەرپەرۆچکە ی دەسەلات...	۱۳۷
بہشی ۵	
پە یوہندییہ کان لە گەل پۆژاوا لە سەردەمی سە فہ و بیہ دا	۱۷۳
بہشی ۶	
گەشە ی ہونەر لە سەردەمی سە فہ و بیہ دا	۲۰۵
بہشی ۷	
«ئیسفہان نیوہ ی جیہان»، ئیسفہانی سەردەمی شاعہ بباس	۲۴۱
بہشی ۸	
پیکھاتہ ی کۆمە لایہ تی و ئابووری دەولہ تی سە فہ و ی	۲۷۱
بہشی ۹	
ژیانی فکری لە سەردەمی سە فہ و بیہ دا	۳۰۹
بہشی ۱۰	
دارووخان و نہمانی سە فہ و بیہ	۳۴۵
باشکۆ	۳۸۵
لیزگہ ی ناوہ کان	۴۱۷

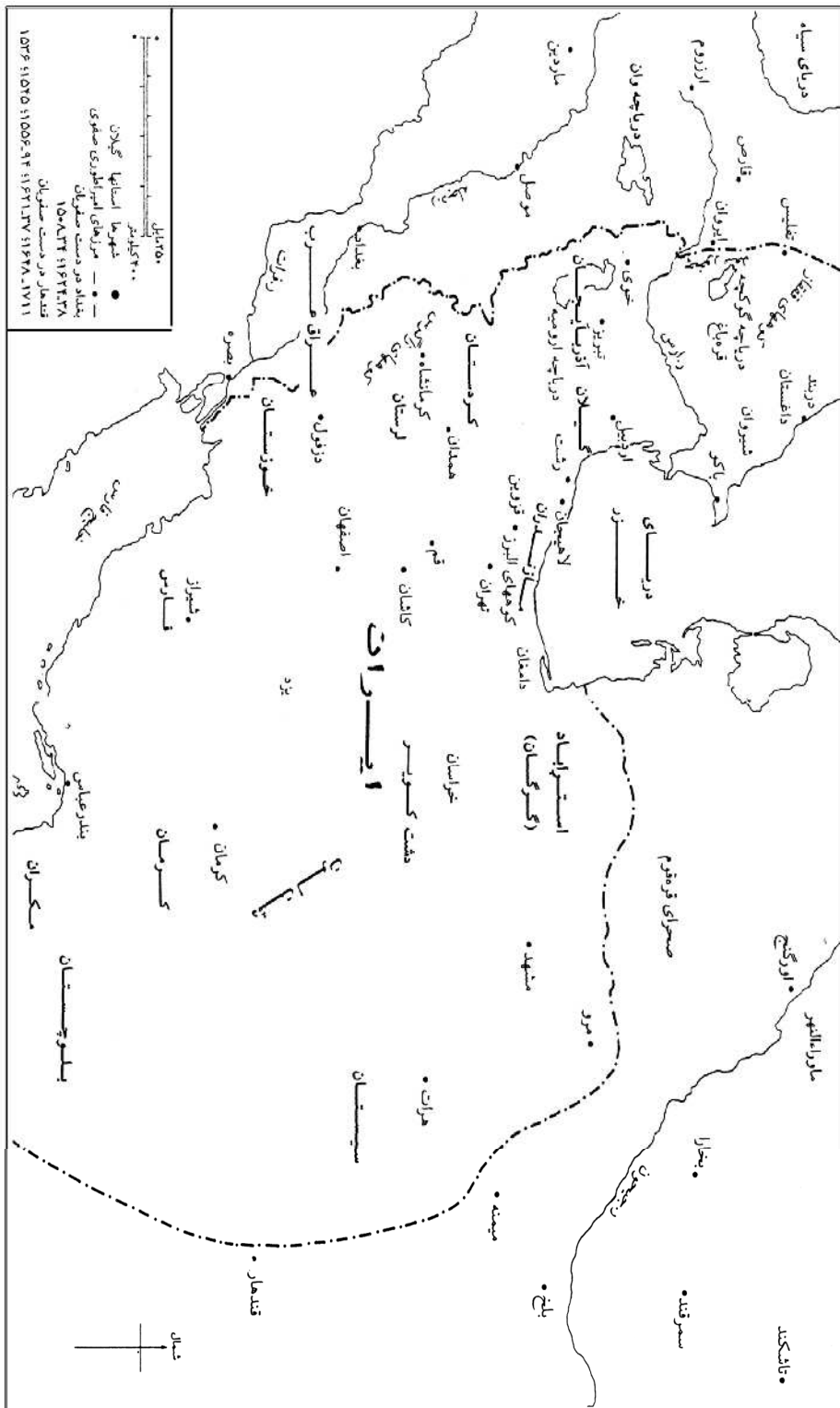

نیمپراتوری ساسانی و ساسانیان در حدود ایران

## پيشه‌كى

گه‌رانه‌وه به كویره‌پى ميژووى پر هه‌وراز و ليژى ئيران دا كاريكى ئەستهم و تاقت پرووكينه. باش‌قه‌لهم و ميرزاچاكي دهرك و ديوانان كه هه‌ميشه پارووى چه‌وريان له‌به‌ر خوشر اوويژى و له‌بله‌بانى و مه‌رايى و ده‌له‌چه‌يى و رامووسانى لاشيپانى پيروزي ده‌رانه‌ي پادشا و مير و حاكمان وه‌به‌ر گوردى هاتووه، مه‌گين بو پيه‌ه‌لاگوتن و تاريقات، ده‌نا ببراى بپر خويان له باسى چه‌نگ به‌خوينى و خيرەسەرى، سه‌هت سووكانى سايه‌چه‌وريان نه‌داوه. قه‌لهم به‌ده‌ستانى خوار و ژوور هه‌رچه‌ندى خويان پاراستبى و نه‌يانويستبى ته‌واو به‌م زلكاوه‌دا پوچن، ديسانيش له‌به‌ر توخم و بنه‌ماي سرشتى ئاده‌مميزادانه و جه‌غزى ته‌نگه‌به‌رى ئاسوى روانين نه‌يانتوانيوه قوتاربن و سه‌ريان له‌م داوداوينه‌ي ژيانه ده‌رنه‌بردوو. كۆمه‌ل هه‌ر جارەي كۆلى بو مه‌زنه‌پادشايه‌ك و قولە‌ميريك هه‌لگرتوو و قۆلى له سه‌ر كيشاووه و به سويندانه‌وه ره‌ش و شين بوته‌وه كه نه‌خير بابە ئەم فرشته‌ي رزگارويه، كه‌س تاى ناكا بو پياوچاكي و دلاوايى و دلوقانى و پى‌وقه‌ده‌مى به‌خيرويير ده‌بى و جا بزائن چۆن ولاتمان بو ده‌ره‌نگينى!

پاش ئەوه‌ي مير له پالپشتى گه‌وه‌ره‌به‌ندى ده‌سه‌لات پالى داوه‌ته‌وه و به هه‌زاران به‌نده‌ي زي‌رخريد و غولامى رسته‌كراوى له ده‌وروبه‌رى خوى بينيوه و به‌هاربه‌ند و يه‌خته‌رمه‌خانى ره‌وه‌ي بى‌ژمارى يه‌كسىمى لى‌به‌ستراوه‌ته‌وه و

قۆشەنى وەك دەرياي بى ئامان ھەر ژاۋەى ھاتوۋە ، چاۋى لە ئاست گەشەى بىر  
 و نەشەى ژيانى خەلك قوۋچاندوۋە و چۆنى مەيل بردوۋىەتى ئاۋاي پى  
 پىۋەناۋە. جەماۋەرىش كە بى پەنا و پەسىو ماۋنەۋە و غەيرى پىش خواردەنەۋە و  
 ددان كرۇژتن و خەيالات پەسارىكى دىكەيان شك نەبردوۋە ، كەوتوۋنە  
 پىۋوشوۋىنى سەرجەللەكانى مانگ و رۇژپەرست و گوۋيان شل كر دوۋە بۇ مەزنى  
 موغانى ئاورگاكان و قەشە و رەبەنى كليسايان و باش مەلا و كۆلكەمەلاى  
 مزگەوتان. ئەۋانىش ئەۋەى زانىۋيانە چۆن ئادەمى دالى پى خۇش دەبى بۇيان لە  
 پرىسكەۋە پىچاۋە و وۋيان داۋە و گوتوۋيانە جا برۆ و پىيەۋە بمرە و مەيكەۋە ،  
 چونكە ژيانى ھەتاھەتايى لە دوۋىە... . حاكم و خونكاران ھەزاران ئافەرىم و  
 بارەقەللايان كر دوۋن و چما پىۋىست بوۋى لە شانى راستى خۇيان رۇياننانون  
 و لە تەگبىريان دەرئەچوۋن. بە كۆما مالى دنيايان لە پىش ھەلپشتوۋن و ھىزى  
 بەخوداھاتنەۋەى كۆمەلەيان بە دەستى خۇيان پىناشتوۋن... . مېژوۋى ئىران  
 كۆپرەپىيە و ئەۋەندەى خوارەكە و پىچەكەى سەير و سەمەرە ۋەبەردى كە ورياي  
 تىدا گىژە و سەرى سەتھى دەمىنى. خۇيىدەۋە و تويژىنەۋەى ئەم رەۋگە  
 دوورودرىژەى كە لە سەدان مزلى دا گەلىك سەرەرپۆى دەس ساز و بەرھەمى  
 كۆمەلى لىۋەدى ھاتوۋە. بە دەستى چاۋەشەنى دەرگاي مىران وا ئالۆزكاۋە  
 مەلى داۋدۇزىش تىدەمىنى. بەلام چ دەكرى؟ ئەۋەى ھەيە و ماۋەتەۋە ھەر ئەۋانەن  
 كە ئەۋ دىرۆكساز و مېژوۋنوۋوسانە خپان كر دوۋنەۋە و لەبەر دەستى ئىمەيان  
 ھەلداۋنەۋە. جا ۋەرە لە نىۋ ئەم گشتە درۆنەخشىنى و لامەلامە و بوختانانەدا ،  
 راستى بدۆزە و لىكىبەۋە و بىكە سەرمایەى ژيان و بلى كامەى چەۋتە با  
 نەيكەمە سەرمەشقى خۇم و كىھەى باشە بکەۋمە پىۋوشوۋىنى و وینەى  
 لىھەلگرمەۋە كە بە راستى كارىكى ئىجگار ئەستەمە! دژۋارە ئەۋىش بۇ من كە  
 كوردم و ئەگەر لەۋ سەرچاۋانەدا ناوم ھاتبى مەگىن بە ھەلكەۋت دەنا چى  
 ناوونىتكەى خراپە پىمەۋە ھەلبەستراۋە. چما باپىرانمان لەبەر دالى حاكمانى  
 سەردەست دەگژىە كتر راجوۋبن يان بەرەنگارى دوژمنيان بوۋبنەۋە ، دەنا خودا  
 ھەر بۇ نەبوۋن سازى كر دوۋن... .

كورد بوۋن لە سەدان سال لىرەۋبەرەۋە ئەگەر زۆرىش خراپ بوۋبى رىگاي  
 نەگرتوۋە لە حاكمان و مىرانى كورد كە لە ناۋچەى ژىر دەسەلاتياندا

حکومت کی نیمچہ سہ ربہ خۆ دامہ زریں و لہ بہرژہ و ہندی خۆیان و بنہ مالہ و دارودہ ستہ و پاشان جہ ماوہر ہلے سوورپینن. لہ دوا۱ پووخان و خاشہ پرائی دہولہ تی ساسانی را کہ عہ رب و ترک و مہ غوول ہروژمیان ہینا و ہزارہ زیلہ ی قۆشہ نی ئیران تہ ق و پھوی تیکہ وت یان سہری و ہبہر بالی خہ نیمان ہینا، ئەم ہل و مہر جہ ہہ روا نیوہ نیوہ بالی ئەنگان تووہ و چما تہ کولۆشی تیکہ وتب، چی وای نہ بردوہ. بہ لام لہ سال۱ ۱۵۰۱ ی زایینی را کہ شاسمایلی سہ فہوی مہ زہہ بی شیعہ ی کردہ ئایینی پھسمی ولات و ہہ زاران مرۆقی تہ نیا بہ تاوانی سوننی بوون کوشت و روانیہ پوانگہ ی باوک و باپیری، باروہ واکہ ئەوہ ندہ ی دیکہ پووی کردہ گرژی. کورد بی و سوننی گہریشت لہ سہر بیٹہ تاوان، جا بزانیہ چیت بہ سہر دئ؟ گرینگترین ئاوینہ ی ئەم ہل س وکہ وتہ ی پادشایانی سہ فہوی لہ گہل کوردان میژووی «عالم ئارای عہ بیاسی» یہ کہ «ئہ سکہ ندہر بہ گی تورکمان» سہ بارہ ت بہم خانہ دانہ نووسیویہ تی و خۆی بہ رایہ خ پامووسی فہرمان پھوایانی سہ فہوی داناوہ. کئ لہ حاند پادشا گوتبیتی لہل، باہہ قیش بووب، ئەسکہ ندہ ربہ گ بہ غہ یانی داناوہ و پھلپ و بیانووی پیگرتووہ و نہیتوانیوہ نیوہ پراستی دارودہ ست بگری. زۆر پووداوی واش ہہ یہ کہ زانیویہ تی شا دلای پی دہ ژاکئ یان پھنگہ پییوہ دل مہ ند بی، خۆی لینہ داوہ، یا تیژتپہر و بہ سہر چلی باسی کردوہ.

ئہسکہ ندہ ربہ گ خۆی بہ شداری پھلاماری ہیزہ کانی سہ فہوی بووہ بو سہر خاکی کوردستان و گہ مارۆدانی قہ لای «دہم» و سہنگہر و شوورہ و قایمہ ی ئەمیرخانی برادۆستی دیتووہ و تہ واویک سہ روبہری پووداوہ کانی پیکھ پناوہ و سہرہ رای ناخۆشہ ویستی کوردان گہ لیک راستیشی درکاندووہ کہ لہ ہہ مووانیان بہرچاوتر پیاوہ تی ئەمیرخانہ لہ گہل ئەسیران و ناکہ س بہ چہ یی و ناجوامیری ہیزہ کانی شاعہ بیاسی سہ فہویہ لہ گہل دیلان و دہس بہ سہران و میوانان.

لہم وەرگیرانہ دا نہ مدہ ویست پی بنیمہ ئەم ریگا ئەستہ مہ، بہ لام وہختایہ ک تہ ماشام کردہ «راجر سییقری» لہ ئاست ہیندیگ گيروگرفت زۆر بہ ہہ شتاو تیپہریوہ یان ہہر خۆی لینہ داوہ، گوتم بیتوو ہہ لئہ دہمی، کہ لین و تاریکایی سہ بارہ ت بہ کیشہ ی دہسہ لات و ئایین و پھگہز بہ تایبہ ت لہو سہر دہمی دا

ھەرۈەك خۇيان دەمىننەۋە. ھەرچى كىردم و كراندەم ئەمەشم بە لاۋە پەسند نەبوو. چونكە ئەگەر قەرار واىە سىستىمىكى سىياسى سەرەپۇ كە لە كۆنەۋە ئىرانى لە سەر دەپرا و نەپساۋەتەۋە بخىتە بەرباس، پىۋىستە بارە لەبار و نالەبارەكانى تىكرا دەرکەون، ھەتا داۋەرى لەسەر كرانى ھەر نەبى ھىندىك ساكارتر بىتەۋە و كوئى بۆتە خالى لاۋاز سەبارەت بە مافى سىروشتى و ياساىي ئادەمىزاد ھەلوەشىتەۋە.

ئەۋەى راستى بى بە بارى زانستى دا مادامىكى بگەرپىنەۋە سەر بىنج و بناۋانى كەلەزەرى و زۆرەملى بۇمان پوون دەبىتەۋە كە مرۇف پەند و كۆلمەزى زەمانەى ھەر خۇى بە خۇى كر دوۋە و پەيوەندى نىۋان پادشا و گەل بە پالپىشتى شىۋەى بىر كىرنەۋەى كۆمەلەۋە پتەۋە بوۋە. لە كۆمەلگايەكدا كە مافى سىياسى، كۆمەلايەتى، ئابوورى و كەلتورى بۇ ھىچ كەس بە پوونى ۋەبەرچاۋ نەگىراۋە و ئادەمىزادىكى حاكم دەتوانى خودايەتى بكا يان ھەر خودى خودا بى و كەس فزەى لىۋەنەيا و باۋەشى پەرسىنى بۇ بگرىتەۋە، ژيان گىژاۋىكى بەسام و خولانەۋەىە لە بازنەدا.

كۆمەلانى سەر ئەم خاك و نىشتمانەى كە ھەر لە دىر زەمانەۋە بە ئىران ناسراۋە گەلىكىان ئەزمونى تال و ناخۇش لە بوارى چەوسانەۋە فكىرى دا لەسەرىەك كەلەكە كر دوۋە، بەلام بەداخەۋە ئەم خەزىنەىە پتر بە مۇرى ماۋەتەۋە و ھەركات كەسانىك وىستوۋىانە دەستى بۇ بەرن ھاۋارى پقەىە بەرز بۆتەۋە يان تاۋانىك خراۋەتە ئەستۋى ئەۋەى سەر نەفسى ھەلاۋىشتوۋە. ئىران ۋلاتىكى فرەدىن و فرەپەگەزە و ھەر مېژوۋونوۋىسىكى بىتوۋ داپشتى كۆمەلايەتى ۋەبەرچاۋ نەگرى و لىى قوول نەبىتەۋە پەنگە توئىزىنەۋەكەى زۆرى بپرا پىنەكرى يان بە ھىند ۋەرنەگرى، بەتايبەت لە لاىەن خەلكانى بن دەستەۋە... .



لىرەدا باسەكەمان دىتەۋە سەر ئەم بەرھەمە كە ھەتا ئىستا ۱۲جار چاپ كراۋەتەۋە و لام واىە ئەۋىش دەگەرپىتەۋە سەر سى ھۆى سەرەكى:  
 ۱- ھەتا ئىستا ھىچ سەرچاۋەىەكى ئاۋا سەر بەخو دەر بارەى خانەدانى سەفەۋى لە سەرەتاۋە تا سەرەنجام نەنووسراۋە.



۲- ئەم بەرھەمە زۆر كەم زەرەدى ھەيە بۇ پەز و حكومەتى سەر دەسەلات پىۋەدى وەرەز نىيە.

۳- خويندكارانى بەشى مېژوو بە پارەوېش بى دەخۆيىنن و بە ژىدەرىكى زانستى دادەندرى.

راستە سىيىقى نەيوستوو توشى ھەر خالىكى دزىو بى بېشارىتەو ە يان شىر و رىوى بۇ بىنىتەو ە ، بەلام گەلىك مەبەستى واش ھەن يان ھەر نەيدىتوون يا بە لايەو ە گرېنگ نەبوون و بۇ باسەكەى خۆى زۆر بە كەلكى نەزانيون . بۇيە ھاتمە سەر ئەم باوەرە خۆ بدەمە خويندەنەو ە و رۆچوون بە ھىندىك سەرچاوى دىكەدا كە سەبارەت بەم بىنەمالەيە نووسراون . بايەخدارترىن بەرھەم لە بابەت چۆنيەتى سەرھەلدان و پەيدابوونى خانەدانى سەفەوى كىتېبى «شاسمايلى يەكەم» ە بە قەلەمى دوكتۇر «مەنوۋچېھرى پارسادووست» كە تەواۋىك ھەولسى داو ە ئوۋەندەى دەكرى خۆى لە دەمارگرژىتى ئايىنى و رەگەزايەتى بپارىزى و جىيى متمانە بى . بە لاي مەو ە ئاگادار بوون لە ژيانى شاسمايل و چۆنيەتى دامەزاندنى شىعەگەرى وەك ئايىنى داسەپاوى ولات و بە زەبرى شىر ، پروكارى حكومەتى ئاشكرا و نەھىنى مەزەمەلايانى شىعەمان بۇ دەردەخا و نىشانى دەدا كە قازانچ و بەرژەوۋەندى كاتى و لەخۆو ە چى بە سەر گەلانى ناوچەيەكى پانوبەرىنى ئەم رۆژھەلاتى نىو ەراستە ھىناو ە و چۆنى رى خۆش كردوۋ ە بۇ سولتانانى تركى گوى نەبىست كە بە ناوى داژدار بوونى مەزەبى سوننىيەو ە ، خەلك بەاروۋژىنن و تىكىانبەردەن و ھەرىمى دەسەلاتيانى پى بەرفرەوانتر بكن . . . .

وەك ئاماژەم پىكرد مېژوو ى عالەمئاراي ەبباسى يەكىك لەو سەرچاوانەيە كە باسى فەرمانرەوايانى برادۆست و موكرى تىدايە و بەختەو ەرانە مامۆستا «ھىم» ى رەحمەتى ھەموو ئەو بەشەى كردۆتە كوردى و لە «توحفەى موزەففەرىيە» دا بە بيانوى بەيتى «دەم» ەو ە چاپى كردوۋ ە و منىش بپارىم دا وەك پاشكۆ و لە جىيى خۆى دا بىخەمەو ە بەرچاوان ھەتا رىم تەخت كردبى بۇ ھەموو ئەوانەى دلەستەى ئەو مەبەستانەن و دەيانھەوى سەربوردەى خۆيان بزائن و بىكەنە چراى رىگاي داھاتوۋيەكى رووناك .



جا ئىستا دەچمە سۆراغى كىتئى «شاسمايلى يەكەم» كە پىشتر باسەم كىرد و لەگەل چەند سەرجاوەى دىكە دەيانىشكەم و ھەموو مەبەستەكان بەكورتى و پوختى دەخەمە بەردەس و پىشەم خۆش نىيە ھىچ وشەيەك لە قازانچ و بەرژەوندى چ پەگەز و ئايىنىك ئاوەژوو بگەمەو.

«ئىبنوبەرزاز كە يەككە لە مەيدان و سۆفییەكانى شىخ سەردەدەدىنى كورپى شىخ سەفییەددىن بوو، كىتئىكى قەبەى بە ناوى «صفوةالصفاء» دەربارەى حالوباللى شىخ سەفەى و كەرامەتەكانى لە سالى ۱۳۵۸ى زايىنىدا نووسىو... ئەم كىتئە بە دەستورى شاتەھماسى يەكەم لە لايەن مەيرەتەبولفەتخ حوسىنى پىداچوونەوئە لەسەر كراو و ھەلەكانى [؟] بۆھەلگىراوئەتەو و دەستى تىوھەردراو و گۆرانی بە سەر ھاتووە.»<sup>۱</sup>

بەپىئى ئەم دەقە دەستىوھەردراو بىنەوبنەچەكەى مىرائى سەفەوى دەچىتەو سەر ئىمام موساى كازم، ھەلبەت واديارە كە ئەبولفەتخ حوسىنى دەستى بە ھەموو دەقەكانى «صفوةالصفاء» رانەگەيشتووە. دەقى ھالۆزىندراو كە «غولامرەزا تەباتەبايى مەجد» پىداچۆتەو و بۆتە سەرجاوەى دوكتور «پارسادووست» ئاوا باسى تۆرەمەى شىخ سەفییەددىن دەكا:

«شىخ سەفییەددىن ئەبولفەتخ ئىسحاق كورپى شىخ ئەمىنەددىن جوبرەئىل كورپى سالىق كورپى قوتبەددىن ئەبووبەكر كورپى سەلاھەددىن پەشىد كورپى مەممەدحافزى كەلاموللا كورپى ەواز كورپى پىرووزى كوردى سەنجانى (پەزى خوداى لى بى) فىرووزشاى زىپىن كىلاو كورپى مەممەدشەرفشا كورپى مەممەد كورپى ھەسەن كورپى مەممەد كورپى برايم كورپى جەغفەر كورپى مەممەدئىسماعىل كورپى مەممەد كورپى ئەھمەدئەغرابى كورپى ئەبوومەممەدقاسم كورپى ئەبووقاسم ھەمزە كورپى موسا كازمە...»<sup>۲</sup>

۱. شاسمايلى يەكەم ...، دوكتور مەنووجىھەر پارسادووست، چاپى يەكەم، شەرىكەى سەھامى ئىنتىشار، تاران ۱۳۷۵ (۱۹۹۶)، ل ۱۷۸.  
 ۲. ھەمان، ل ۱۷۸ – ۱۷۹.

به لام ئەحمەد کەسرەوی میژوونووسی ئێرانی پێی وایه ئەمه رەگەزمانەیهکی هەلبەستراوه و تەواو بێنەوبەرە پیکراوه. هیندیک لایان وایه کە هەم شیخ زاهیدی گیلانی کە پیر و مرادی شیخ سەفییەددینە کوردی «سەنگان» ی لای خوافی خوراسان بووه کە عەرەب کردوویانەتە «سەنجان» و دواتر گۆراوه بە سەنجان و سەنگار و شەنگار و هەم خودی شیخ سەفییەددینیش هەر خەلکی وێ بووه؛ با بروانین:

«شیخ زاهید کورپی شیخ رەوشەن ئەمیر کورپی بابل کورپی شیخ بوندار (بیدار) ی کوردی سەنجانی و ناوی تاجەددین بوو. ئەو لە گوندی سیاوڕوودی گیلان لە دایک بووه.»<sup>۳</sup>

غولامزەتا تەباتەبایی مەجد بە پالەویشتی قسە و توێژینەوێکانی میژوونووسی ترک زەکی وەلیدی تۆغان دەنووسی:

«میژووی دەستبەردان و هەلگیرانەوێ دەقی سەرەکی سەفوەتوسسەفا لانیکەم دەگەریتەووه بۆ ۴۰ سال پەر لە دەستووری شاتەھماسب کە میرئەبولفەتخ حوسینی راسپارد هەتا گۆرانی تیدا بەدی بێتی.»<sup>۴</sup>

«گەلێک بەلگە لە گۆرێدان کە دەریدەخەن خانەدانی سەفەوویان ناچنەووه سەر ئیمامانی شیخان و لە ئاکامدا ئەوان سەید نین، چونکە شیخ سەفییەددین و کورانی هەرگیز بە سەید ناویان نەهاتوووه و هەموویان پێیان گوتراوه شیخ یان خواجە...»<sup>۵</sup>

«تۆرەمە و وەچەیی ئیمامانی شیخە سەر لەبەریان شیخە بوون، بەلام بەلگەنامەکانی میژوویی دەریدەخەن کە شیخ سەفی نەک تەنیا رێبازی شیخە نەبووه، بەلکوو سوننی شافعی مەزب بووه. حەمدوللا مستەوفی لە کتیبی جوغرافیای خویا بە ناوی نزہةالقلوب کە سالی ۱۳۳۹ی زایینی، واتە پینج سال دواى مردنی شیخ سەفییەددین نووسیویەتی دەلی ژۆربەیی

۳. هەمان، ل ۱۱۷.

۴. هەمان، ل ۱۹۲.

۵. هەمان، ل ۱۸۰.

خەللىكى ئازەربايجان سوننى بوون. حەمدوللا مستەوفى وىراي باس كىردى شارەكان، رەنگى مەزھەبىشيان دىننىتە گۆر. سەبارەت بە دانىشتووانى ئەردەوئىلى ھىلانەى سەرەكى شىيخ سەفییەددىن دەلىي كە زۆربەيان لەسەر رىبازى ئىمامى شافەئىن و مریدی شىيخ سەفین. كە باسى سەلماس، ورمى، سەراب (سەراو)، مەراغە، دىپھوارقان (دىخوړگان) و تەوریز دەكا، ھەموویان بە سوننى دىن پاكى شافەئى يان حەنەفى ناو دەبا...»<sup>۶</sup>

ئەحمەد كەسرەوى كە يەككە لە پىشپەرەوانى كۆلىنەوئە سەبارەت بە شىيخ سەفییەددىن و بىنەمالەكەى جەخت لەسەر ئەم مەبەستە دەكاتەو و دەلىي:

«سوننى بوونى شىيخ سەفى ھەر بۇ قسە لىكردن نابى و لەبەرەوى پاشەوارەكانى بوونە شىعە، وىستوویانە مەزھەبى شىيخىش بە شىعە بنوینن.»<sup>۷</sup>

«لارىنس لۆكھارت، ئىران ناسى ئىنگلىسى دەلىي: ئەگەرچى زۆرىك لە توخم و تۆرمەكانى شىيخ سەفى شىعەى توندەرەو بوون، بەلام ئەو خۆى سوننى بوو.»<sup>۸</sup>

ھەلبەت ديارە «رۆمىر»ى ئالمانىش ئەم بۆجورئانەى سەرەو دەسەلمىنى، بەلام ھىندىك نىشانە ھەن كە خواجهەلى لە رىبازى باوك و باپىرانى لادابى و بووبىتە شىعە.

وەك پىشتر باسى كرا شىيخ سەفییەددىن كورد بوو و تەنانەت بە كوردىش شىعەرى ھۆنىتەو و «جەمىل رۆژبەيانى لە رۆژنامەى ھاوكارى رۆژى ۱۹۸۹/۶/۱۲ى دا گوتوویەتى خۆم گەلىك قەسىدەى كوردى شىيخ سەفییەددىنم لە دەقىكى دەسنووسى «صفوة الصفا» دا دىتووە كە لە كىتبخانەى مىللى تارانە.»<sup>۹</sup> دەبى ئەم وتەيەى رۆژبەيانى قسەى لەسەر نەبى، بەلام دوو چوارىنە كە لە كىتیبى

۶. ھەمان، ل ۱۸۴ - ۱۸۵.

۷. ھەمان، ل ۱۸۵.

۸. ھەمان، ل ۱۸۸.

۹. تابلۆكانى شەرەفنامە، عبدالرەقىب يوسف، چاپى سىپھەم، بىنكەى ژىن، سلیمانى ۲۰۰۵، ل ۲۴۱.

شاسمايل دا هاتوون ، له بهرودى نووسهران كوردىيان نه زانيوه نه و نه دىيان هه له  
تيدايه كه ساخ كردنه و دىيان دهستى نه دا و به شيعرى نازهرى له قه لاهم دراون و  
گوتوويانه نازهرى غهبرى تركيه و زمانى خه لكانى نازهر بايجانه و ئىستا  
رهنگه له هينديك گوند پيى بئاخيون و پيى ده لىن «تاتى».

به لام هه ر دواى هينديك گه ران و پشكنين ته ماشام كرد روژ به يانى له  
به ره ه ميكي ديكه دا چوار خسته كييه كي شيخ سه فييه دىنى هيناوه و توامارى  
كردوه و له «صفوة الصفا» رايگواستوو:

«ديركين سهر به سه دواى نه گيجي  
ديركين چهش چو خوين نه سره جيجي  
ديركين سهر به ئاستانه چ ته دارم  
خود نه واچى كوور به ختى چو گيجي؟»

واته: ده ميكه و له ديرگافيكه سهر له سه دواى تودا گيژه. ديروه ختيكه چاو  
فرميسكى خوين نه پيژي. ده ميكه سهرم به ئاستانه تودويه ، تو نالي ئهم  
به خت كه چ و كوورده چ گيژه؟!<sup>۱۰</sup>

زه كي وه ليدى ميژوونوسى ترك چه ندين ده قى ده سنوسى «صفوة الصفا»  
ئيبنووبه زازى بيكه وه به راورد كردون و له كو تايى دا بوچوونى خوئى ئاوا  
دهر بر يوه: «هيچ گوماني تيدا نيه كه شاسمايل و شاته هماسب نه و نه دى  
توانيو يانه هه وليان داوه كه ره گه زى كورد بوونى خوئان له لاپه رده دىروك  
بستر نه وه و فيرووزى كورد به رنه وه سهر خانه داني پيغه مبه ر. نه و ئوبالى  
كيشاوه كه نه حمه د كه سره وى تويزه ره وه دى ئيراني زووتر گه يوه ته نه كامه و  
له كتيبه كه خوى دا به ناوى شيخ سه فى و بنه چه كه ي ، روون كردنه وه دى به  
دهسته وه داوه.»<sup>۱۱</sup>

نه گه رچى «ئيسماعيل حه ققى ئووزوون چارشلى» پيى وايه سه فه وى تركن ،  
به لام «خودى شيخ سه فى بي مه يلى خوئى سه باره ت به تركان دهر بر يوه و ته نانه ت

۱۰. ولاته كه ت باشتر بناسه ، مه لا جه ميل روژ به يانى ، چاپى يه كه م ، ده زگاي ئاراس ، هه ولير  
۲۰۰۵ ، ل ۲۱ .

۱۱. شاسمايلى يه كه م ... ، ل ۱۸۹ .

وختايەك قۇتلغ مەلىك كچى سولتان كەيخاتوو جل و بەرگ و ھىندىك شتومەكى دىكەى بە دىارى بۇ دەنىرى، دەستيان بۇ نابا. شىخ سەردەدىنى كورى لى دەپرسى بۇچى وا سەرساردى، شىخ لە ولا ما دەلى: ... لە بەرەوى ناوى تركى و پادشازادەى و فەرمانرەوايەتبيان لە سەرە دلم بۇيان ناچى»<sup>۱۲</sup>

نەسروللا فەلسەفى مېژوونوسى ئىرانى دەنوسى:

«سەفییەددین بە ھەوت پىشان دەچیتەوہ سەر فیرووزشای زېرین کلاو كە دەوروبەرى سالى ۵۶۹ى كۆچى (۱۱۷۳ى زایینی) لە كوردستانەوہ ھاتوونە ئازەربایجان و ئەژدادى سەفەویيە بە رەچەلاک ئىرانى بوون...»<sup>۱۳</sup>

«مەممەدئەمین ریاحى توئژەرەوہى ئىرانى پىی وایە سەفەوى لەرەگەزى كوردانى یەزیدی [ئیزەدى] ن كە لە ناوچەى سەنجار [شەنگار] ی مووسل ژیاون و لەوئوہ ھاتوونە ئازەربایجان.»<sup>۱۴</sup>

پاش ئەم پىداھاتنەخوار و خورد بوونەوانە دەگەینە ئەم ئاکامە كە شىخ سەفى و باب و باپىرانى كورد بوون و بە كوردى دواون و لە سەر رېبازى سوننى رۆيشتوون، بەلام نەوہ و نەتیزەکانى ھەولیان داوہ رەگەزنامەى خۆيان بگۆرن و گۆرپويانە و بە زمان بوونە ترك و بە رېبازيش وەسەر شیعەيەتى گەراون.

سەبارەت بە رچە و رېبازى شىخ سەفییەددین كە گۆيا لە تافى لاوى دا ئۆقرەى لىھەلگىراوہ و بە شوین دۆزینەوہى پىر و مرادىكا تۆتەكەى نەگرتوہ و بىرۆبەوى دا خولاوہتەوہ و ئاخريیەكەى لای شىخ زاھىدى گیلانى (گەیلانى) بە مرازی دلى گەيشتوہ و مەخسوودى حاصل بوہ، مەبەستىكى راستە و ھەر بۇیە كەسىكى وەك «ئىلیا پاولوویچ پىترۆشفسكى» كە كابرایەكى رۆژھەلاتناسە لای وایە: «بناغەدانەرى راستەقینەى ئەم رېبازە شىخ تاجەددین زاھىدى گیلانى، مامۇستا و خەزوورى شىخ سەفییەددینە نەك خودى وى.»<sup>۱۵</sup> ديارە ئەم رۆژھەلاتناسە كاریگەرىی و برشتى شىخ زاھىدى لەسەر شىخ كرىدۆتە بەلگە و لای

۱۲. ھەمان، ل ۱۹۰.

۱۳. ھەمان، ل ۱۹۰.

۱۴. ھەمان، ل ۱۹۱.

۱۵. ھەمان، ل ۱۱۹.

وايه ئەو پەروراندوويەتى و ھانى داوھ و بالى گرتووه و پاراستوويەتى ، بەلام دەبى لەبىرمان نەچى كە:

«ھەموو نىشانە و بەلگە و بۆنەكانى ميژوويى دەريدەخەن كە شىخ سەفییەددینی ئەردەویلی لە زەمانى خۆی دا خەلك تەواو دەستی پزیزان لیئاوھ و مریدی لە نیو ھەموو چین و توێژەكانى كۆمەلگا ھەلكەوتوون و لە تالش ، ئازەربایجان ، ئاسیای بچووك ، شام و دیاربەكرهه پوویان تیکردووھ... ئەو نەك ھەر توانى جەماوهرى ئاسایى و كاسپكاران و جووتیاران بەرھەو خۆی رابكیشى ، بەلكو خانانى مەغوول و خوولاتیشى نەرم كردن و بوو بە پەنا و پەسیویك لە دژی زولمى زالمەن... شىخ سەفى لە بەرەبەیانى رۆژى دووشەممۆى ۱۲ى محەررەمى ۷۳۵ى كۆچى (۱۲ى سەپتامبرى ۱۳۳۴ى ز.) لە تەمەنى ۸۵ سالى دا ، لە ئەردەویلی كۆچى دواى كرد...»<sup>۱۶</sup>

«دواى شىخ سەفییەددین ، بەدردەددین مووساى كورپى جىي گرتەوھ و شىخ سەفى بە پىچەوانەى شىخ زاھید جوولایەوھ و شىخایەتى و بەرمالى سەرگەلەيەتى لە خانەدانى خۆى نەگواستەوھ بۆ جىيەكى تر. شىخ سەدردەددینىش وەك باوكى ھەشیمەتیکى بەربالوى وەخۆى خست و ملكوماش و سامانىكى زۆروزەوھەندى ھاويشتە سەریەك... شىخ سەدردەددین پاش ۵۹ سال رېبەرایەتى دەرویشان لە ۹۰ سالى دا (سالى ۱۳۹۲ى ز.) مرد و بەر لە تەواو بوونى خواجەەلى كورپى لە جىي خۆى دانا... باپیرانى شاسمايل لە سەردەمى خواجەەلى را ، باوهرى خویان سەبارەت بە مەزھەبى شیعە دەربړى. خواجەەلى زۆرتر جلى رەشى دەپۆشى و ھەر بۆیە بە خواجەەلى رەشپۆش ناسرا... ئەویش وەك پيشینیانى خۆى خەلیفەى ناردن بۆ ولاتان و پىی دەگوتن ھاتوچۆ كەم مەكەنەوھ چونكە ریبازى ھەقى دوازەئیمامى ھەر بینا خۆى دەرخست كە پىویستی بە گیانفیدایى ئیوھیه... خواجەەلى لە كۆتایى تەمەنى دا پرووى كردە مالى خودا و براىمى كورپى لە جىي خۆى دانا ، بەلام براىم دلى ئۆقرەى نەگرت و ئەردەویلی بەجیھىشت و كەوتە شوین باوكى. ئەوان پاش بەجیھىنانى رى و پرەسمى حەج ، پرویان كرد بەیتولموقەددەس بەلام خواجەەلى رۆژى ۱۵ مانگی مەى ۱۴۲۷ لەوى مرد...

شىيخ بىرايم ناسراو بە شىيخ شىبا جىيى باوكى گرتەوۋە ھاتەوۋە ئەردەوۋىل و خەلك ئەوۋەندەيان پروتتيدەكرد كە بە كىردەوۋە ببوو بە ھوكمىرانى ئەدەوۋىل... رېزى و بىرشتى شىيخانى سەفەوى پۇژبەپۇژ پەرەى دەگرت و رېبازى چاكەيان ۋەبەر خەلكى دەنا و لەوپەپى خواترسى دا دەژيان... سەرەنجام شىيخ بىرايم سالى ۸۵۱ى كۆچى (۱۴۴۷ى ز.) مالاۋايى لە ژيان كىرد... شىيخ بىرايم بەر لە مردنى، شىيخ جونەيدى كورە چكۆلەى كىردە جىنشىنى خۆى، بەلام شىيخ جەغفەرى مامى كە پىاۋىكى زاناي خويندەوارى ئايىنى و يەككىكى خۆ بەلززان بوو، بەرسىنگەى لە جونەيد بىرپىيەوۋە و مندالكارەبوونى لىكردە بىيانو... جونەيد ئەوۋەندەى بوى دەكرا دە مامى دەرزا و بە ئاشكرا سۆفییەكانى بۇ شەر لەگەل كافران و لادىنان دنە دەدا و گالەى سەرخۇشانەى بە مەزەبى شىعە دەكرد... ئاخىرىيەكەى لە سالى ۱۴۴۷دا جونەيد لە جىيى مامى پالى داوۋە و سالىك دواتر لە ئەردەوۋىلەوۋە رووى كىردە ئاناتولى... ئەو لە رېبازى شىعەدا گەلىك توندى لىدەخوپى و شەپى دەكپى. ھەمىشە سۆفى پى دەكرن ئامادە بىن بۇ كوشتن و خۆ بە كوشتدان. سۆفىش كە جەزبە دەبىگرتن و خۆيان دەدايە سەما و زكر و حای وھوو، پىيان و ابوو خودا ھاتۆتە خوار و چۆتە قاپۇرى جونەيدەوۋە و بە يەزدانى زىندوويان دەزانى... جىگای سەرنجە ئەگەرچى لە سەدەى ۱۵ى زايىنى دا، مەزەب بە ھۆكارىكى گرینگ و چارەنوۋسەساز دادەندرا، لە پەيوەندى نىوان جىھانشا و ھەسەن بەگدا لەگەل جونەيد كەمتر ۋەبەرچاۋ گىرا و بەرژەوۋەندىيەكانى ھكۆومەت و دەسەلاتى سىياسى بە ھىند داندران. قەرەقۇيوونلوۋەكان شىعە و ئاققۇيوونلوۋەكان سوننى بوون. بەلام جىھانشاى قەرەقۇيوونلوۋە جونەيدى شىعەى بە ھەرەشە و مەترسى بۇ سەر دەسەلاتى خۆى دادەنا... جونەيد كە مۆركى شىيخى بۇ ئاۋاتەكانى پى لەبار نەبوو، سەرنامى سولتانى لەسەر خۆى دانا... جونەيد سالى ۱۴۵۶ پەلامارى ترابووزانى دا، بەلام چى بەچى نەكرد و كە سپاى عوسمانى رووى كىردە ترابووزان جونەيد خۆى پىنەگىرا و سالى ۱۴۵۷ تىيەقاند بۇ دىاربەكر و ھەسەن بەگى ئاققۇيوونلوۋە بە گەرمى پىشواى لىكرد و ھەلىگرت بۇ دوژمنايەتى لەگەل قەرەقۇيوونلوۋەكان... جونەيد ۳ سالان لەوۋى ماپەوۋە و دواى ۱۱ سال دوورى لە ئەردەوۋىل گەراپەوۋە ئەو شەرە. جىھانشا ئەوچار بەگەرەمە كەوتە وىزەى و راپسپارد كە پىنجى ھەلدەكەنى... جونەيد كە دەيزانى



خۇي پېراناگىرىي بە بيانووي شەر لەگەل چركەسان ئىزنى لە خەليل شىروانشاي شىروان خواست لىي گەرى بە ولاتى ئەوا تىپەرىي... بەلام حوكمپانى شىروان لىي نووسى وا چاكە دەس هەلگىرى و لە چاخى لاوى دا خو بداتە شەر لەگەل ويستى دەروونى و خۇي رابىنىي... جونەيد جوابى نەداوہ و لە ژىرەوہ خەليفەي لە ولاتان هەلگىرىبون. ئەوان توانىبوويان ۱۰۰۰۰ كەس كۆبكەنەوہ و چەكيان بەدەنە دەستى و پايىزى ۱۴۵۹ى زايىنى بە بيانووي جىهاد لەگەل كافرانى چركەس پرووى كرده شىروان. خەليل شىروانشا بە يارمەتى هيزىكى يارىدەر كە جىهانشا بوى ناردبوو لە تەبەرسەران بەرەنگارى بۆوہ. سپاكەي تىكشكا و خوشى كوژرا. مريدەكانى هيندەيان برۋا پىي بوو كە دواي كوژرانىشى پىيان لىنەدەنا نەماوہ. ئەوان ئەويان بە خودا دەزانى كە هەمىشە دەمىنى و بەرگى هەرمانى بە بالاي برۋا و هاواريان دەگرد هوالحى لا الە الاھو... گىژى و نەفامى ئادەمى جارى وايە دەگاتە جىيەك كە دەتوانى بى ئەوہى خۇي بزائى وەك بەرخ سەرى بېرن و بىكەنە قوربانى... ئەم كارانەي جونەيد، يانى ساز كردنى ئاورى دووبەرەكى ئىوان شىعە و سوننىيان كارىكى واي كرد و هيندەي خۇراگرت كە بوو بە ھۆي نەپشكوانى فكري جەماوہرى ئىران و دواكەوتوويى بۆكردنە دىارى... جونەيد زەبرى زۆر زىانەونانەي لە ميژووي خەلكى ئىران دا. ئەو بتى لە خۇي ساز كرد و پەيرەوانى گال دا بۆ پەسن و پەرسىنى، بە خۇي گوت خودا و ئەم برۋا ھەلەيەي بە سەر مريدەكانى دا سەپاند. بت سازكردن و بت پەرسىتن كە نزمى و چووك بوونەوہ لەگەل خۇي دىنى لە تەواوى سالانى تەمەنى شىخ حەيدەرى كورپى و شاسمايلى نەوہى دا وەك خووين لە دەمارى پەيرەوانيان دا دەگەرا و پەرى پىدەدرا. پاش ئەوانىش بت سازكردن لە كەسايەتتەيەكانى ميژوويى ئىران و پەسن و پەرسىنيان ھەر درىژەي كىشا و ئىستاش كە سەدەي بىست و يەكەمە ئەم پەتايە نەبراوہتەوہ...»<sup>۱۷</sup>

«دەبى وەختايەكى جونەيد كوژرا، حەيدەرى كورپى لە دياربەكر لە كۆشى دايكى بەربووبىتەوہ... حەسەن بەگ كە پىشتەر خوشكى خۇي دابوو بە جونەيد، بوو بە داژدارى حەيدەرى خوشكەزاي... حەيدەر يەكەمىن كەسى بنەمالەي

سەفەويىيە كە ھەر لە سەردەتاو ھەلومەرجى پادشاھىيەتى و پيشەوايەتى دىنى بۇ رەخسا... ئەو كە كوشتە و مردەى دەسەلات بوو بىرستى ئايىنى خۇى لە ئەردەويىل بە كەيفى نەبوو. كاتىك مىرايەتى خالى دەھاتە بەرچاوى، پىي خۇش بوو ھەم پادشا بى و ھەم سەرجەللەى ئايىنى... ئەويش وەك باوكى پىشتى بە مريدەكانى بەست و ھەتا جيىەك پيەھەلاچوو كە بە خودا داندىرا و سەروەبەرھىنانى فەرمانەكانيان بە واجب دانا... ھەيدەر بۇ دەربىرىنى دەمارگىزىتى سەبارەت بە مەزھەبى شىعە وەپيش باوكى كەوتەو و سەردەقىكى ناحەزى شكاند كە شوينھاتى گەلىك نالەبار و خەساربارى بۇ سولمانانى جىهان و بەتايبەت بۇ ئىرانىيەكان و دراوسىيانى وەك تركانى عوسمانى و ئۆزبەكان لىكەوتەو. دەستەيەكى تازەى لە شىعان رىكخست و ناوى نان دەستەى ھەيدەرىيە. شىعەكانى ھەيدەرىيە زۇريان سەبارەت بە سوننىيان پىكىشى دەكرد و دەگىيان رۇدەچوون و رقىيان لىيان دەبوو. ئەوان لەسەر پىوشوئىنى قسەى شىخ ھەيدەر لايان وابوو كە خىرى كوشتى سوننىيەك كە پىي دەلئىن سەگ بارتەقاي چاكەى كوشتى پىنج كەس كافرى شەركەرە. سوننى مارەيان ناي، خوئىنيان بەفەرۇ دەچى و مالىان ھەلالە. واجبە كە زگى ژنانى دووگىانيان بدرى و مندالى نىرىنەيان بە سەرنىزەو بەكرى. كرىن و فرۇشتى سوننىيان ھەلالە، چونكە لە ئىسلام بە دەرن. ئويژ و رۇژوو و زەكات و ھەج ئىستا واجب نى، چونكە خوداى مەزن خىرى ئويژ و رۇژوو و زەكات و ھەجى سوننىيان دەدا بە ھەيدەرىيە... ھەيدەر كە دەيزانى سوننى بەوان فەرمانان ھەلدەبەزەو، لە پەيرەوانى خۇى راسپارد كە روانگەى خۇيان نەدركىنن و ھانىدان بۇ خۇپاراستن و تەقىيە كىردن... شىخ ھەيدەر بۇ ئەوھى كە مريدانى گىانبازى لە مەيدانى شەراندا نامادە بكا، تەگبىرىكى شىاوى ھىنايە گۆر. كىلاويكى تايبەتى سازكرد و دەستوورى دا لەبرى تەپلەى توركمانى بىكەنە سەريان و دوازە پەپەى بە يادى دوازەئىمامى شىعان لىنا و بە تاجى سوورى ناودىر كىرد... شىخ ھەيدەر ھەمىشە بىرى لە شىروان دەكردەو و رۇژىكى خەجىج خانمى داكىكى ناردە لاي ياقووببەگى خالۇزاي كە دواى باوكى ببوو بە ھاكى ھەموو ولات و پيشتر جىھانشاى قەرەقۇيوونلوو بە دەستيان تىداچووبوو... خەجىج بەگم داواى لە برازاكەى كىرد فەرۇخ پەسار شىروانشا رازى بكا ھەتا شىخ ھەيدەر بەوئىدا

بجېتە شەرى چركەسنى كافر. ياقووببەگ لەبەر پېداگرى پلكى رېگاي بۆ كردهوہ... حەيدەر بە خۆى و ۶۰۰۰ چەكدارەوہ بە ھەر جېئەكدا رۆيى ويرانى كرد و دەستى دايە كوشت و كوشتارى خەلكى بىتاوان و خوئىنى جەماوهرى بىچەك و ھەژار شىلاوگەى بەست... لە لای شارى شەمماخى فەپروخ يەسار بەرى ليگرت بەلام دەرەقەتى نەھات و رايكرد و پەناى برده نيو قەلاى گولستان. شىخ حەيدەر شارى شەمماخى تالان كرد و كەوتە كوشتنى پياوچاكان و مامۇستايانى سوننى و كىي وەچنگ ھاتن مەقى ليبرين... ئەو ھەلمەت و دەسبزيوييانەى حەيدەر پەرى سەند و لە شەرىكدا ھىندەى نەمابوو قوشەنى فەپروخ يەسار و ياقووببەگ كە ھاتبوويە ھاناي بشكين كە لەپ تىرىك گەرووى شىخ حەيدەرى پىكا و چاوى پى سى سى كرد... ياقووببەگ دواى كوژرانى شىخ حەيدەر، حەليمەبەيگى ئاغا خىزانى شىخ حەيدەر و سى كورەكەى عەلى، برايم و سمائىلى لە سالى ۱۴۸۸دا بەرى كرد بۆ شىراز و دەسبەسەرى كردن...»<sup>۱۸</sup>

«بەم شىوہ يە تۆرمەى سەفەوى لە زىندانى ئىستەخرى فارسدا بۆ ماوہى چوار سال و نيو مانەوہ و لەبەر شەر و ناكۆكى نيو بنەمالەى ئاق قۆيوونلوو بە دەستى يەكك لە خوازىرانى تاج و تەخت بە ناوى رۆستەمبەگ ئازاد كران... رۆستەمبەگ كە لەو كاتىدا شارى تەوريزى بە دەستەوہ گرتبوو، وەچەى سەفەوى بانگەپشتە ئەم شوئىنە ھەتا بەلكوو بە پالپشتى ھىزى دىنى و دىيائى ئەوان و مريدانىان بتوانى بەرپەرچى خەنيمەكانى بداتەوہ. سمائىل و دوو برالەى كە سالى ۱۴۸۸ بەند كرابوون، سالى ۱۴۹۲ ئازاد كران. رۆستەمبەگ لەگەل كاكى سمائىل كە پىدەگوترا «سولتان عەلى پادشا» زور بەرپز جوولايەوہ و خەلاتى دايە و ھەموو مال و ملكى بنەمالەى بۆ گىرايەوہ... بە ھاتنى كورانى شىخ حەيدەر كۆمەلئىكى بەرچاو لە مريدەكانىان لىيان كۆبوونەوہ. رۆستەمبەگ، عەلى كە شۆرەلاويكى ئازا بوو گالى دا بۆ شەر لەگەل بايسونقورى دوژمنى... پاش چەند شەر و پاشەكشە بايسونقور كوژرا و لەشكرەكەى شكستى ھىنا... رۆستەمبەگ لە چاكەى عەلى رېگاي بۆ خۆش كردن بگەرپىنەوہ ئەردەويىل... وەختايەك كۆمەلى

مريدانى سەفەوى لە دەورى ئەم بەرەبابە كۆ بوونەو، پۇستەمبەگ كىچى دە كەولى كەوت و لە تاوان پىستى كىرنەو، بۆ تەوريز... دواى ماوەيەك مانەويان لە تەوريز كاتىك عەلى بىستى پۇستەمبەگ لىپراو، بىانكوژى لەگەل براكانى بەرەو ئەردەوئىل تىيانتەقاند... پۇستەمبەگ سوارەى بە شوپىنى دا ناردن و لە گوندىكى دەوروبەرى ئەردەوئىل گەيشتنەو، سەريان و دەگژيان پاجوون. عەلى كە كوژرانى خۆى لەبەر چاوى بوو، سمايلى برا چووكەى كىردە جىنشىن و كەوتە بەرەنگارى و لەم شەپەدا كە سالى ۱۴۹۴ى زايىنى رووى دا، ئەم كورە نەترسە سەركەوت و سپاى شىكستەى هەلپى، بەلام لە سوارى ئەسپ هەلدپىرا و مىل شىكا و پىشوو لىپرا... دواى ئەم بگرەوبەردەپە پۇستەمبەگ هەولى دا سمايل و برايمى براى بگرى، بەلام دەستى نەدا و سەرۆكانى سۆفیان ئەوانيان لەگەل ۸۰ كەس سۆفى راگواست بۆ پەشت... لەم ماوەيەدا دەسەلاتى خانەدانى ئاققۆيوونلوو لەبەر ناتەبايى و دەم تىكناى نىوخۆيى هەر دەهات و لە كىزى دەدا و خەلك لە دەس زولم و زۆر و هەللا و بگر و خاپووركرانى خانە و لانهيان وەزالە هاتبوون و فرىارەسپىكىان دەويست، بەلام سمايل و برايمى براى هەشتا نەگەيشتبوونە تەمەنىك چى وايان لە چىنگ بى... دەربارەى عەلى براى هەرە گەرەى سمايل شىتىكى ورد بە دەستەو نىه و داخوا ئەويش لەسەر پىوشوئىنى باوكى پۇيشتوو، يان چلۇنى بىر كىر دۆتەو... برايمى برا گەرەى سمايل پتر ناسراو... دەلەن بۆيە عەلى نەيكردە جىگرەو، خۆى چونكە بە بارى سياسى و ئايىنى دا زۆرى مەيل نەبزووتوو و دلى بۆ هەراوهورىايى دنيايى نەچوو و لەبرى كىلاوى سەفەوى، تەپلەى توركمانى كىر دۆتە سەرى... مېژوونوسانى سەفەوى سەبارەت بە پاشماو، دىيانى برايم مەتەقيان لە خۆيان بپيوه...»<sup>۱۹</sup>

واديارە دەبى عەلى و برايمى تۆرەمەى سەفەوى زۇريان مەيل بۆ شىعەگەرئىتى نەبزووتبى و رەنگە سمايلپىش لە پىشدا هەر وا بووبى. چونكە ئەوان زۆر بە مندالى لەم بىر و باوەرە هەلچراون و دەبى كەوتبەنە ژىر كاردانەو، مەزەبى داىكىان و مالى خالوانيان كە سوننى ئاققۆيوونلوو بوون. بەلام بەراستى هىچ ئاشكرا نىه كە خواجەعەلى چۆن و لە چىرا رووى كىر دۆتە ئەم رىبازە و چلۇن

دەستى لە پچەى پېشووۋى ھەلگرتووھ. ئەوھندەى پىي تىدەچى زولم و زورى دەسەلاتدارانى مەغوول و خانانى خوجىي سوننى مەزەب وای کرد جەماوهر پتر پەنا بەرنە خانەقاي ئەردەوئیل و پەنگە داستانى نازايەتى حوسىنى ئىمامى سېھەمى شىعان و كوژرانى و خەون و خەيالانى مندالانى خواجهەلى كە لە تاوى حوسىن جلى رەشى پۆشى ، بووبىتە ھەوئىنى ھەلگەرەنەوھى و ەلەوويەكانى ەنەدۆل كە پرويان دەكرده ئەم خانەدانە و باليان دەگرتن دنەيان دابى بۆ رەچاۋ كرىنى ئەم مەزەبە. ھەلبەت نابى كىشەى توورانى و ئىرانى (ترک و تاجىك) مان لەبەر چاۋى ون بى كە ھەستى رەگەزايەتى ھەردك لای دەبزات و سولتانەكانى عوسمانى لە ژىرەوھ پەرەيان بەم شىۋە بىر كرىنەوھى دەدا. بەلام ئەوھى راستى بى شىعەگەرئىتى بنەمالەى سەفەوى «كوفرى پىرۇز»ى ھىنايە نىو ئايىنى ئىسلامەوھ و پىبەرەكانى جىگى خۇدايان گرتەوھ و توانيان بە گرىپوۋچكەدانى بىرى مریدەكانيان ھەتا ھەلدىر و ھەلەمووتى بى دىنى پالىيان پىۋە بنىن. بزاتنى رەگى شىعەگەرئىتى ئاۋا ئوندوتىژ و نالەبارى ئىرانىيانە لە بنەرەت پرا دەچىتەوھ سەر بنەمالەى سەفەوى كە ملھورانى عوسمانىش قۇزتىانەوھ و ھەزاران مرقۇيان تىدا كرىدە دەستەچىلەى ئاگرىكى تووكلىكراۋ... «ھەلومەرچى ژيانى سمايل دواى ئەوھى رفاندىان بۆ گىلان تەواۋ كەوتۆتە تارىكى و مېژوونووسانى سەفەوى كرىكەوتوونەوھ. وادىارە دەبى زۆر وەبەرچاۋان نەھاتىبى... من لام وایە دەمارگرژئىتى سمايل لە لاهیجان گورواۋ ، چونكە وەختايەك پى دەنئىتە ئەو شوئىنە تەمەنى لە ۸ سالى تىنەپەراندوۋە. سمايل ھەتا ۱۳ سالى كە راپەرى و لاهیجانى بەجىھتشت لە ئارامى دا ژىا و جەماوهرى دەوروبەرى زۆريان دەكەوتە بەردالى... لە لایەكى دىكەوھ نابى لەبىرمان بچى كە ھەوت كەس لە سەرۆكانى سۆفییە بۆراھىنان و پەرورەينى سمايل ئەركىكى زۆريان كىشاۋە و لەسەر ئەم بارە رايانھىناۋە... مەولانا شەمسەددىنى لاهیجانى لەسەر راسپاردەى حاكىمى لاهیجان كارىا مىرزاعەلى ، قورئان و فارسى و ەرەبى فىرى سمايل كرىد... نووسەرى جواھرالخبار دەلى مىرزاعەلى ، سمايلى زۆر خۆش دەويست و دەبگوت لى گەرپىن با تىروكەوان بە دەستەوھ بگرى و قاز و مراوى و مرىشكى كە وەبەر تىرى ھاتن پىيان دابى و كەس

ھەقى نىھە وستە بىكا و كەلا كەكان باوئىنە پېئىش سەگان... لىرەدا پرسىارىئىكى گرېنگ بە مېئىشكى ئادەمى دا دى كە باشە چلۆن كورپىكى كالى تەمەن ۱۵ سال وەختا يەك دەبىتە پادشا ئەوۋەندە بۆتە شىعە يەكى دەمارگرژ و لە كوشتنى سوننىيان دا ئاواي پى لىئەلئىناوۋە و دلرەقېتى نواندوۋە. كوژرانى باوك و باپىرى بە دەستى شىروان شايانى سوننى ناتوانى بوۋىتە ھۆكارى زەبروزەنگى ئاوا توندرەوانەى مەزەھى ، بەتايبەت كە باب و كالانى سمايل خۆ لەبەر رېيازى شىعە نەكوژران ، بەلكو دەيانوئىست خاك و ھەرىمى حاكمان داگىر بىكەن و ئەوانىش لىيان وەدەست ھاتن... بىگومان تايبەتمەندىتى سروسشتى سمايل كە ھەلىدە بوپىرى لە باوك و باپىران و براكانى تەواو كارىان كر دۆتە سەر پوانگەى تەسك و دەغەزدارانەى...»<sup>۲۰</sup>

«سمايلى يەكەم ھەر ئەو رۆژەى كە بوو بە پادشا و لە تەورېز تاجى نايە سەر ، مەزەھى شىعەى كرده مەزەھى رەسمىي ولات... رۆژى ھەينى خۆى بە شىرى پروتەۋە پرووى كرده مزگەوتى گەورەى شار و لە نىوان ھەر دوو كەسى سوننى دا قزلباشىكى بە شىر و خەنجەرەۋە دانا و فەرمانى دا مەلا خوتبە بە ناۋى ئىمامانى شىعە بخوئىتەۋە و جنىۋو بدا بە سى خەلىفەى بەرايى: ئەبوۋبەكر ، عومەر و عوسمان. ھاۋارى بەرز بۆۋە و گوتى ھەر كەس نەلى وايە بىكوژن و ھەر واش جوولانەۋە و جەماۋەرىكى بەگچار زۆريان خەلتانى خوئىن كردد... بەم شىۋە يە شاسمايل ئاوا رېيازى شىعەى بە خەلك نىشان دا و بە كەلەزەرى مەزەھى بە سەردا سەپاندىن. ئەو دەستوورى دا «اشھد ان علياً ولى الله» و «حى على خير العمل» لە بانگ زياد بىكەن و ھەر كەس بە دابى سوننىيان دەسنوئىز ھەلگرى و نوئىز بىكا ، سەرى بېرن... خۆ خەلكى تەورېز ، دەستيان وەبەر شاسمايل نەھىناۋو ، بەلام بە تاوانى سوننى بوون قەلاچۆى كردد... لەسەر فەرمانى شاسمايل ، قزلباش ھەر كەسىك بە حالودوۋبەلا بىمەيلى نواندبا سەبارەت بە مەزەھى شىعە دەيانكوشت و تەننەت زكى ژنانى ئاوسيان دەپرى... گۆيا تەنيا لە شارى تەورېز ۲۰۰۰۰ كەسى لە خوئىن گەوزاندوۋە... بازارگانىكى وئىنيزى كە بە چاۋى خۆى دلرەقى و بىرەحمىيەكانى

سمايلى ديتوۋە نووسىويەتى: گومان ھەيەكەلە زەمانى «نېپۇن» ھوۋە تا ئىستا  
 فەرمانپەرۋايەكى ئاۋا زالىمى خوينخۇر ھەرگىز پىيى نابىتتە جەغزى ژيانە ھوۋە...  
 دەپ ئۆھەندەمان لە بېر بې كە قزلباشان جگە لە پەگەزى ئىرانى تالاش،  
 ھەموويان لە ولاتانى بېگانە ھوۋە ھاتبوون و لە ژىر سەركردايەتى شاسمايلىدا  
 گەشتىبوونە دەسلەت. بە لاي ئەوانە خەلك و خاكى ئىران پووشىكى سووتاي  
 نەدېنا...»<sup>۲۱</sup>

شاسمايلى دواي ئەۋەي بناغەي ھوۋە تەكەي ھىندىكى خۇ گرت كەوتە  
 پەلاماردانى ھەرىم و مەلبەند و ناۋچەكان و ولاتى بە خوين پەنگاند. «تەنانەت  
 ۋەختايەك دژداران و نىشتەجىيانى قەلەي ئۇستا خۇيان بە دەستە ھوۋە دا، شا  
 فەرمانى قەلتوبىرى ۱۰۰۰ كەسى دەركرد. شاسمايلى لە شەرى ئۇستادا  
 دەستوورىكى قىزەونانەي دا و مرادبەگى بايندور كە كورمى دايكى بوو بە  
 زىندوى كردىانە كەباب و خوارديان... ھەر كەسانىك يان خەلكى ھەر جىيەك  
 كە زانىباي لە كۇنا بەشدارى شەرىك بوون و خزمىكى ئەۋى تىدا كوزراۋە دەيدانە  
 بەر مەۋداي شىر و تىران و جووقەۋارى لىدەپىرىن...»<sup>۲۲</sup>

«كوردان ھەمىشە گرى و كۆسپىكى گەۋرە بوون لەسەر رېي شاسمايلى يەكەم  
 و پادشاكانى دىكەي سەفەۋى. ئەۋان بە پەگەز ئىرانىن و زمانىان لىكە لە  
 زمانەكانى ئىرانى. ئەگەرچى زۇزبەيان سوننىن، بەلام لەبەرۋەي مىرانى  
 قەرەقۇيوونلوو، بە نەرمى لەگەلىان دەجوولاونەۋە، پىشتىوانىيان لەۋان دەكرد.  
 ھەسەن بەگى ئاققۇيوونلوو كە سوننى مەسەب بوو كەوتە شەرى كوردانى سوننى  
 و خاك و مەلبەندى مىرانى كوردى، بەتايبەت ھەرىمى بەرفراۋانى چەشمەكەزەك  
 (كوردستان) گرت. لە سالى ۹۱۲مى كۆچى (۱۵۰۶مى زابىنى) دا، كاتىك كە  
 شاسمايلى لە گىلانەۋە گەرايەۋە و لە خۇيە بنەي خست، بايرامبەگى قەرامانلوو،  
 خادىمبەگى خەلىفە، عەبدىبەگى شاملوو و ساروۋەلىبەگى لەگەل تاقمىكى  
 زۇرى قزلباشان گال دا بۇ سەركوتى سارمى كورپى سەيفەددىنى موكرى، حاكىمى  
 ھەرىمى موكرى لە كوردستان. سارم سەرھەتا پەناي بىردە چىكان. قزلباشان

۲۱. ھەمان، ل ۲۷۷، ۲۷۸، ۲۷۹ و ۲۸۰.

۲۲. ھەمان، ل، ۲۹۵.

مەلبەندى موكرىانيان تالان كرد و گەلىك كوردىان لە خوینی خۆيان گەوزاند. سارم دواى ئەوھى بەم دەست نەپاراستن و دلرەقىيانەى قزلباشانى زانى، لە كۆوان داوھرى و كەوتە كوتانى ھېزەكانى قزلباش. شەرىكى سەخت قەوما و قزلباش بەزىن و بە دانى كوشتە و زامارىكى زۆرەوھ رەوین و گەرانەوھ نىو ھۆردووى شاسمايل. لەو شەرەدا عەبدى بەگى شاملوو كە خوشكى شای لە بالدا بوو لەگەل سارووعەلى بەگى مۇردار كوژران.<sup>۲۳</sup>

«بەر لە سەفەوىيەكان، مىرانى موكرى دەسەلاتدارى بەشى باشوورى دەوروبەرى گۆلى ورمى بوون. كاتىك شاسمايل وىستى دەسەلاتى سياسى و مەزەبى خۆيان بە سەردا بسەپىنى، بەرەورپووى بەرەرهكانى سارم بەگى موكرى بۆوھ. سەيد عەلى ئەكبەرى خەتايى، لە لاپەرە ۱۹۷ى سەفەرنامەكەى دا دەنووسى: ئەو كاتەى ريمان كەوتە تەوريز، سارم بەرەورپووى قزلباشەكان وىستابوو. لەو شەر و تىكھەلچوونانەدا برايەك و كورپكى سارم بە دىل گىرابوون. لەسەر فەرمانى شا كورپ سارمىيان بە زىندووى كرده كەباب و بۆ خۆى يەكەم پلى خوارد و ئەوانى تىرش كەوتنە شوینی و خوارديان: براكەشيان بە زىندووى لە مەنجەلدا كولاند و...»<sup>۲۴</sup>

ئەوھى راستى بى شاسمايل بەختى چاكى ھىتابوو، چونكە سولتان بايەزىدى عوسمانى ھىچ مەيلى لە شەر و خوين پزاندنى خەلك نەبوو، بۆيە ھەرچى سمايل ھەلتۆزھەلتۆزى كرد و جاروبارە خەلكى لى ھان و ناوچەكانى ژىردەسەلاتى ھەژاند لای لىنەكردەوھ و ھەر بە سەرى زمان لاواندىيەوھ و چەند جاران بە نامە ئامۆژگارى كرد. بەلام وەختايەك سولتان سەلىم ھاتە سەر دەسەلات، دەمارى سوننى گەرىتى وەك شىعەگەرىتى شاسمايل بزووت و خۆى داىە كوشتارى خەلكانى بى گوناھى شىعە. لەم بەينەدا ھەولى دا و لە پىسى مەزنەمەلای كورد ئىدرىس بدلىسىيەوھ لەگەل مىرانى كورد رىككەوت و زۆرى بە قازانجى شكايەوھ... بەيانەى رۆژى چوارشەممۆ ۲ى رەجەبى ۹۲۰ى ك. (۲۳ى

۲۳. ھەمان، ل ۲۹۵، ۲۹۶.

۲۴. نەتەوھخووزى، دوكتور عەبدوللا ئەبرىشەمى، وەرگىرانى سەلاھەددىن ئاشتى، چاپى يەكەم، چاپخانەى شىفان، سلیمانى، ل ۱۷۴.



ئۈۋىتى ۱۵۱۴ى ز) سولتان سەلىم لە دەشتى چالدىران لەشكرى گەورە و گرانى بەرەورۋى قزلباشان كردهۋە و چەند كاتەژمىركى بېنەچۋو كە شاسمايل شكا و بە برىندارى رايكرد. شاسمايل كە خۇى بە راسپاردهى خودا دەزانى، پوۋچى بۇچۋونەكانى لى رۋون بۇۋە و برواى قزلباشانىش بە كزى دا كەوت. شاسمايلى يەكەم دواى ئەم تەزىنە خەمۇكى بە سەردا هات و مىزەرى رەشى نايە سەرى و ئالاي قەترانى هەلدا و لە سەرى نووسى «القصاص». ئەۋەندەى تەمەنى كە پاش لىكدانى چالدىران رايىۋارد كەمتر بزهى نىشته سەر لىۋى و زياتر خەرىكى شەراب خواردنەۋە، مىبازى، نىربازى و راو، بەتايبەت راۋە هەۋىردە بوو. رەنگە شاسمايل ئالاي رەشى بۇ ئىمام حوسىن هەلدابى و فرمىسكى بۇ پشنتى، بەلام ئەۋەى كردى تەۋاۋ پىچەۋانەى ئايىتى ئىسلام بوو كە خۇى ناۋى نابوو شىعەگەرى. هەرجى بى و هەر چۇنىك بى شاسمايل دواى ۲۴ سال پادشايەتى لە تەمەنى ۳۸ سالى دا مرد و بردىانەۋە لاي شىخ سەفەددىن و لە وى ناشتياں. پاش شاسمايل شاتۆماسب هاتە سەر دەسەلات كە زۇر لە باوكى ئارامتر هەنگاۋى دەنا و بە نەرمى لەگەل خەلك دەجوۋلايەۋە. «دواى سارمبەگ مىرانى موكرى پشنتيان وەپشت شاتۆماسب دا. ئەمەش دەسكەۋتىكى گەورە بوو بۇ سەفەۋىيەكان و بە شكستىكى سياسى بۇ عوسمانىيەكان دادەندار. دووم دەسكەۋتى شاتۆماسب پەنا هىنانى شەرەفخانى حاكىمى بدلىس بوو بۇ لاي دەۋلەتى ئىران. خەرىك بوو لەنگەرەكە بە سوۋدى شاتەھماسب تىك بچى، بەلام سولتان سولەيمان بە حەرەكەتىك، تاى تەرازوۋەكەى بە لاي خۇى دا شكاندەۋە و بە گەلەكۆمەگى مىرانى كوردستان، لەشكرى نارده سەر فەرمانرەۋاى موكرى و تىكىشكاند و نەپهشت ئەمارەتى موكرى بېتە پىگەى سەفەۋىيەكان... دواى مەرگى شاتەھماسب، شاسمايلى دووم هاتە سەر تەخت. هەر لەرپۆۋە رايگەياند مەزھەبەكەى بۇتە سوننى. بەم كارە دلخۇشىي تەۋاۋ ئەۋ كەسانەى دايەۋە كە لىيان دابراۋون...»<sup>۲۵</sup>

۲۵. كوردستان و ستراتېژىي دەۋلەتان، حوسىنى مەدەنى، چاپى يەكەم، سالى ۲۰۰۰ى زايىنى، بەرگى يەكەم، ل ۱۰۲ - ۱۰۳.

پاش شاتۆماسىب محەممەدى خودابەندە دېتە سەر دەسەلات و ئەوئىش  
 فەرمانرەوايەكى فەقىر حالەى بەستەزمانە بوو كە شتىكى ئەوتۆى جگە لەوئى  
 سىيىقى نووسىويەتى نىيەتى كە شىاوى باس بى. بەلام دواى ئەو عەبباسى  
 يەكەم دېتە سەر حوكم كە گەشە دەدا بە دەولەتى سەفەوى و سەرەپاى  
 شەتەكدانى مەزنەمەلايانى شىعە ، گەلىك كەلتورى سەر بەم پىيازەى  
 دەولەمەند كەرد. سىيىقى زۆر بە وردى بە ژيانى شاعەبباسدا چۆتەو و يەكەك  
 لەو مەبەستانەى كە باسى نەكردوو مەسەلەى بەرەورپووبوونەوئىتە لەگەل  
 مير كوردەكان و عەشىرەتان و جەماوهرى كوردستان. وەك ئاشكرايە شاعەبباس  
 گەلىك خىزانى كوردى راگواست بو خوراسان و هەم مەترسىيە ئەوانى بو سەر  
 دەولەتى ناوئەندى كەم كەردوو و هەم وەك شوورەيەك لە بەرامبەر دوژمنانى  
 دەرەكىدا سنوورى پىتەن.

«رۆژەلاتناسى پووس خاتوو ئۆلگا ژىگالىنا لە بارەى كوردەكانى  
 خوراسانەوئە دەلى: زياتر لە ۲۵۰ هەزار كورد لە كاتى سەفەويەكانەوئە لە  
 خوراسان نىشتەجى و نىمچە كۆچەر دەژىن. شاعەبباس ۱۵ هەزار خىزانى كوردى  
 لە باكورى خوراسان نىشتەجى كەرد... لە نىو كوردا دوو بوچوون هەيە لە بارەى  
 راگوزانى ئەو كوردانەوئە بو خوراسان. يەكەمىيان ئەمەيە كە ئەم كوردانە بە هۆى  
 بزىويانەوئە لە لايەن تەيموورى لەنگەوئە لە سوورپاوه بو خارەزم و بوخارا  
 گويزراونەتەوئە. ئەم كوردانە ، مردنى تەيموورى لەنگ و بەرپابوونى  
 شەروشوورپان لە نىوان كورەكانىدا بە هەل زانى بو ئەوئى بگەپىنەوئە سەر  
 خاك و زىدى خۆيان ، بەلام بەشىكىان ناوچەكانى دەرەگەز و قۆچان و  
 بوجنووردىان بە باش زانى بو مەر و مالات بەخىو كەردن و لە خوراسان مانەوئە.  
 بەپىيى بوچوونى دووئەم لە كاتى شاسمايلى سەفەوىدا نىزىكەى ۳۰ هەزار خىزانى

کورد بۆ ناوچهکانی دهرهگهز و بوجنوورد و قوچان راگويزران و ئهرکی پاراستنی سنووریان له بهرامبهر تورکمانهکاندا پئ سپیڤردا...»<sup>۲۶</sup>

جا با له کورتی بېرینهوه و بیینه سهه باسی ئه میرخانی برادۆست. بهگویرهی هیندیك سههراوهی باوه پیکراو، خانی کورد له شه پیکا دهستیکی دهپه پئ و شاعه بباس له بهر ئازایه تی و مهردایه تی ئه م که له مه رده، دهستوور هدا دهستیکی له زیپی سوور بۆ ساز بکه ن و له و ده می را به خانی له پزیرین ناوبانگی دهروا و حکومه تی ورمی و شنۆشی پئ ده سپیڤردی. «ئه میرخان که له نیو دوو به رداشی گه و ره دا مابۆوه، هه میشه بیرى له دوارۆژی ده سه لاتی ده کرده وه که داخوا چلۆن خۆی پئ له نیو ئه وه به رداشانه دا راه گیرئ؟ هه یچ بره وایه کی به دۆستایه تی درێژخایه نی ترکانی عوسمانی و عه جه می سه فه وى نه بوو. له بهر ئه وه دهستی کرد به ساز کردنه وه ی کۆنه قه لای دم م له گه لى قاسملوو... عه جه م پێیان ناخۆش بوو و که وتنه که تن گێران و بریاریان دا تا قمیك له عه شیره تی جه لالیی له ناوچه ی برادۆست نیشه ته جئ بکه ن و ئاگری پێهه لایه سینن. به لام ئه میرخان ملی نه دا. شاعه بباس ئه میرخانی ته له ب کرد. خان گوئی نه دایه و گوئی: ئه گه ز ئه و شایه، منیش میرم. شاعه بباس به و قسه یه ئاوری گرت، له شکرکی بیدادی نارده سه زى، داوی شه پیکى خویناوی که پتر له سئ مانگی خایاند قه لای دم م به دهس سپای قزلباش گیرا و کۆتایی به میرایه تی خانی له پزیرینیش هات (۱۰۱۷ کۆچی / ۱۶۰۸ ی زایینی)...»<sup>۲۷</sup>

داوی ئه میرخان نۆره ده گاته میرنشینی موکری. شاعه بباس که داوی له قوبادخان کردبوو بچیته شه ری خانی له پزیرین و ئه ویش گوئی نه دا بوویه زۆری پئ تووره بوو. شای سه فه وى هه ر له بیرى مابوو که جاریکیان کوره کوردیکی

۲۶. لاهووتی کرماشانی، شاعیری شۆرشگێری کورد، ئه نوهر سولتانی، بنکه ی ژین، بۆ بووژاندنه وه ی که له پووری به لگه نامه یی و رۆژنامه وانیی کوردی، چاپی یه که م، سالى ۲۰۰۶، سلیمانى، ل ۲۳۴ - ۲۳۶.

۲۷. کوردستان و ستراتژیی ده وله تان، حوسینی مه ده نی، چاپی یه که م، سالى ۲۰۰۰ ی زایینی، به رگی یه که م، ل ۱۱۰.

ئازاي موكرى ويستبووى بە خەنجەرى ژاراوى بىكوژى، بەلام وەبەر گوردى نەھاتبوو. ھەمووى ئەوانەى كرده بيانوو و ھەللاى «موكرى قران»ى نايەو و تۆزى لە بنەمالەى مىرانى موكرىان بە با كرد... .

«سیاسەتى شاعەبباس بۆ رام كردن و ھیزوہبەرنانى كوردانى ئەمارەتى ئەردەلان لەگەل مىرنشینەکانى تر جیاوازی ھەبوو. ھەلۆخان لە ۹۸۳ى ك. (۱۵۷۵ى ز.) ئالای سەربەخۆیى ھەلكردبوو. ئەوئەندە بەھیز بوو شاسمایلى دووھى بە ھىچ دانەدەنا... كە شاعەبباس ھاتە سەر كار كەوتە بىرى شكاندنى و خان ئەحمەدخانى كورپى ھەلفریواند و خوشكى خۆى دایە و دەگژ باوكى پۆكرد... ھەلۆخان كە بیستى كورەكەى سالى ۱۰۲۲ى ك. (۱۶۱۳ى ز.) لەگەل لەشكرى قزلباشان ھاتۆتە سەرى، گوتى: انا لله و انا اليه راجعون، چونكە زۆرى پیناچى بانگى رافزى ھەموو كوردستان دەگریتەو... سەرەنجام ئەحمەدخان باوكى بە قولبەستكراوى دەنیرى بۆ ئیسفەھان و جىى باوكى دەگریتەو. ھەتا شاعەبباسى مابوو، خان ئەحمەدخان ھەر بە قسەى وى ھەلدەسوورا و تەنانەت شەرى بلباس و موكریشى بۆ دەكرد. دواتر ناردى ھەرىمى دووچۆمان، مووسل، كەركوك و بەغداشى پىگرت. ئەمەش سەرکەوتىنكى زۆر گەورە بوو كە سالى ۱۰۳۹ى ك. (۱۶۱۶ى ز.) بۆ شای ئىرانى دەستەبەر كرد. بەلام بە مردنى شاعەبباس، شاسەفى بە دەرھىنانى چاوى سورخابەگى كورپى خان ئەحمەدخان، ئەم میرەى لە سەفەویيەكان كردهو. ئەحمەدخان پەناى بۆ دەربارى سولتانی عوسمانى برد. ھەر ئەو وختیش لە پىورپەسمىكدا جیژنى سەربەخۆیى خۆى بەرپا كرد. بە ناوى خۆى سكەى لیدا و لە ھەموو قەلەمەرەوى ژیر دەسلەلاتى دا خوتبەیان بە ناوى شای سەربەستى كوردستان دەخویندەو. ئیتەر كوردستان تازە نە قەلەمەرەوى عوسمانى بوو نە خاكى سەفەوى...»<sup>۲۸</sup>

وادیارە لە دواى شاسەفىرا مىرانى سەفەوى ھەولیان داوہ لەگەل مىرنشینانى كورد بجاوینەو و ئەوانیش ئەوئەندەى بۆیان كراوہ خۆیان لە گىرە و كیشەى

لابہ لا پاراستووہ. ھہلبہت وەک سییقری باسی دەکا ھەر لە دوای دەورانی شاعەبباسی یەکەمەوہ گۆلە ی پادشایانی سەفەوی کەوتبووہ لیژی و لەبەر لینەوہشاوہیی و بی دەماری و خوشرابواردنی میران و تەننەوہی دەسەلاتی ھەرەمخانە و خواجەکانی بارگا و نەمانی قزلباشانی گیانفیدا و ھەلچۆرانی خەزینە ، خاشەیان برایەوہ و کیشە ی کوردیش ھەر بە نیوہ و نیوہچلی مایەوہ...



ئەم کتیبە لە رووی دەقی فارسی چاپی یازدەھەمەوہ کراوہتە کوردی کە بەرپرێز کامبیز عەزیزی لە ئینگلیسییەوہ وەرگیچراوہ و گەلیک پەراویزی پێویستی بو کردووہ.

«راجر سییقری کە ئێران ناسیکی گەورەییە لە ۲۷ ی ژانویەیی ۱۹۲۵ دا لە ولاتی بریتانیا ھاتۆتە نیو جەغزی ژیانەوہ. لە مەودای سالانی ۱۹۴۳-۱۹۴۷ سەرھتا پێی ناوہتە سپا و دواتر وەک کارمەندی وەزارەتی دەرەوہی بریتانیا لە ئێران بنەگر بووہ. پاش گەرانەوہ بو ولاتی خۆی ، سالی ۱۹۵۸ لە زانکۆی لەندەن دوکتۆرای ئێراناسیی وەرگرتووہ. ھیندیک لە بەرھەمەکانی بریتین لە: نووسینی کۆمەلیک وتار لە «دایرەتولمە عاریفی ئیسلام» دا؛ ھاوکاری کردن لە نووسینی کتیبی «ئێرانی دوای ئیسلام ، پێداچوونەوہیەک بە سەر میژوو ، کەلتووور و زمانیان دا» (۱۹۶۴)؛ ھەلەبەرکردنی کتیبی «پیشەکییەک لەسەر شارستانیەتی ئیسلامی» (۱۹۶۷) و وەرگیچرانی «میژوووی عالەم ئارای عەبباسی» (۲ بەرگ ، ۱۹۷۸).

سەلاحەدەدین ئاشتی

۱۴ / ۴ / ۱۳۸۵ ( ۲۰۰۶ / ۷ / ۵ )



بنکهی ژین

[www.zheen.org](http://www.zheen.org)

## خوداوهندانى ئەردەوئىل

شارى ئەردەوئىل لە پۇژھەلاتى ئازەربايجان و باكوورى پۇژاواى ئىران ، كەم و زۇر كەوتۆتە بەرزايى و دەستەوھەورازى ۱۵۲۴ مېترى. ئەم شارە لە دەشتىكى نيوان كۆمەلە شاخىكا پەرى ھەلداۋە كە بەرزترينيان گرگانى خامۇشى «سەبەلان» ۵ و ۴۸۱۰ مېتر بليندە. ئەم كپوھ تەنانەت ھاوينايش كەم وا ھەيە تەواو بەفرى بچىتەوھە و قەلافەتى مەزنى لە سى كيلۇمېترى پۇژاواى شار چەقيوھ و سەرى قوت كردۆتەوھە.

لە سەدەى دەيەمى زايىنى دا ئەردەوئىل بۇ ماوھيەكى كەمخايەن ببوو بە يەككە لە شارە قەوگا و بەرچاۋەكانى ئازەربايجان ، بەلام تەوريز كە كەوتۆتە ۲۰۰ كيلۇمېتر ئەولاترى بالى پۇژاواى ، زوويەكى جىي گرتەوھە. تەوريز بەخيراىى ببوو بە ويىنگەيەكى گرینگ لە سەر پىي يەككە لە گەورەترين پىوبانە بازركانىيەكانى جيھان لە پۇژھەلاتى دوور و ئاسيائى ناوھندى و ھەروھەا ببوو بە چەقى رايەلەى كۆمەلئىك شارپ كە دووچۇمان (بين النهرين) و بەندەرەكانى مەديتەرانە و ئاناتولى و قوستەنتەنييەيان پىكەوھ دەبەستەوھە و لە لاي باكوور بە قەفقازدا دەكشانە ئۇكرائىن و كریمە و ئوروپاي پۇژھەلاتى. تەوريز بۇيە لە چاۋ ئەردەوئىل گەشەى كرد ، چونكە ئەو شارە لە سالى ۱۲۲۰ى زايىنى (۶۱۶-۱۷ى

كۆچى)دا بە دەستى مەغولان تالان و خاپوور كرا و سالى دواتر تەوريز بە دانى سزانە غدىنە يەكى قورس خۇى لەو چارەنوسە پاراست. لە سەرەتاي سەدەى چاردە (هەشتەم)دا، ئەردەوئىل ھەر وەك ئەمرو، ببوو بە شارىكى بچووك و تا رادەپەك لاپەر و دوور لە رەوگەى ھاتوچۇ.

جا بۇيە لە يەكەم نىگادا وا نەدەھاتە بەرچاوا كە ئەردەوئىل بىتتە ناوەندى سەر كرايەتى جوولانە وەيەكى شۆر شگىر انە. لە گەل ئەمەشدا، دوور دەستى و كەمتاكورتىك بى بايەخى شارەكە گەلىك بە قازانجى رېبەرانى ئەم جوولانە وەيە بوو كە دەيانويست چەندى بۇيان دەكرى كەمتر ھەستى دېدۇنگىسى حوكمپرانانى تەوريز بىزىون يان دوژمنايەتى كەم و زۆر مسۆگەرى ئەوان رابكىشەن. كۆسار و لىرەوار و زۇنگاوى چر و پر و تىرتىنە چووى «گىلان» ىش كەوتبۇونە دەوروبەرى ئەردەوئىل و نىزىكايەتى ئەو پەنا و پەسيوہ بوو بە ھۇى دەربازبوونى ئەم جوولانە وەيە و تىدانە چوونى لە كۆتايى سەدەى يازدە (نۆھەم)دا.

بەلام ھىچ وىناچى يەكەم كەسى خانەدانى سەفەوى كە ئىمە كۆمە لىكمان زانىارى مېژووى دەربارەى ھەيە، تىبىنى ئەو مەبەستانەى كرديب. ئەو پياوہ كەسىكە بە ناوى فيرووزشاي زېرىن كلاو كە لە سەدەى يازدە (بىنچەم)دا ژياوہ و ملكدارىكى دەولەمەند بووہ لە ناوچەى ئەردەوئىل. تۆرەمەى بنە و بنەچەكەى خانەدانى سەفەوى ھىشتاش كەوتۆتە ژىر پەرادەيەكى تەماوى. «ھىنتس» سەبارەت بە بانگەشەى كۆچ و كۆچبارى فيرووزشا لە «يەمەن» ەوہ بۇ ئازەربايجان دواوہ و ئەمەى بە نىشانەيەكى ەرەببوونى بنەمالەى سەفەوى لە قەلەم داوہ.<sup>۱</sup> «ئايالۇن» بانگەشەى كر دووہ كە سەفەويىيە ترك بوون. «كەسرەوى» پاش توئىژىنەوہ و پىداچوونەوہى وردى نىشانە و بەلگەنامەكان گەيشتۆتە ئەم ئاكامە كە سەفەويىيە دانشتوانى خۇولاتى ئىران و لە رەگەزى رەسەنى ئارىايى (ئىرانى) بوون؛ كەچى بە راويژى ئازەرى كە چەشنىكە لە تركى و زمانى خۇجىيى ئازەربايجانە دواون. تەنيا خالى لىل و ناديار بۇ كەسرەوى ئەمە بوو كە داخوا خانەدانى سەفەوى بۇ ماوہيەكى درىژخايەن نىشتەجىي ئازەربايجان بوون يان لە كوردستانەوہ كۆچيان كر دووہ بۇ وىندەرى. لەم ئاخرييانەدا «تۆگان» [تۆغان] سەرلەنوئى بە بەلگەنامەكان داچۆوہ و گەيشتە ئەم ئاكامە كە رەنگە بنەچەكەى سەفەويىيە لە وەختى گىرانى ناوچەكانى ئەردەوئىل، ئاران<sup>۲</sup>، موغان و داربووم،



لە سالى ۱۰۲۵ (۱۶-۴۱۵) دا، بە دەستى ئەمىرى رەۋادى كورد، مەمەلانى كورى وەھسودان<sup>۳</sup>، لەگەلى ھاتبن.

باشە بۆچى سەبارەت بە رەگەز و بىنەچەكەى زىنجىرەى ئەم خانەدانە گرینگە كە دىسانەۋە ھەۋىنى پىناسەى ئىرانى زىندوو كوردەۋە و دواى ھەشتسەدە و نىو فەرمانرەۋايەتى مىرانى بىگانە، ولاتىكى سەربەخۆى ئىرانىى بىنات نايەۋە، ھىندە ئالۋزكاۋى و چەۋاشەىى لە گۆرۈ دايە؟ ئەمە لەبەر ئەۋەىە كە سەۋفەىيە ھەر ئەۋەندەى لە رېى ھىزى بەرەۋ گەشەى بىروباۋەرېكى تايبەت دەسەلاتيان گرتە دەست، بە ئانقەست كەوتنە تىدابرەنى تەۋاۋى ئەۋ بەلگەنامانەى باسى سەرىنچاۋەى بىنەچەكەى دەكرەن و رەنگبۈۋ بىرستى بىروباۋەرېان دابەزىنى و بناغەكانى كە ئەم بىروباۋەرېەى لە سەر دامەزراۋو، بىخاتە ژىر پىرسارەۋە. بە مەبەستى تىگەىشتەن لەم ھەلۋىستەى سەفەۋىيە كە بۆچى و چلۈن بەلگە و نىشانەكانى سەبارەت بە رەگەزى خۇيان ئاۋەژوو كوردەۋە، سەرەتا دەبى دەربارەى بانگەشەى سەفەۋىيە و بىنەماكانى ھىز و دەسەلاتى پادشايانى سەفەۋى، تەۋاۋ ئاگادار بىن.

دەسەلاتى پادشاكانى سەفەۋى لە سەر سى بىنەماى ديار و ئاشكرا سەقامگىر بېۋو: يەكەم ھەبۋونى بىروباۋەرې مافى خاۋايدۋىنى پاشايانى ئىرانى؛ ئەم مافە دەگەرپايەۋە سەر بىنەرەتى بىروا بىۋەى كە ئەم مىرانە «مەزنىى و پىرۋزىى يەزدانى» ن. ئەم بۆچۈنە كۆنە كە دەگەرپايەۋە سەردەمانى بەر لە ئىسلام، بە ھەموو شكۆى پىشۋۋىيەۋە خراپەۋە گەر و لە قەلەفەت و رۇخسارىكى نوئى دا كە فەرمانرەۋا «سىبەرى خۋايە لە سەر زەۋى» دۋوبارە خۆى نواندەۋە؛ دۋوم خال، بانگەشەى پادشايانى سەفەۋى بوو كە دەيانگوت ئىمە نوئىنەرى «مەھدى» ن لە سەر زەۋى كە دۋازدەھەمىن و ئاخىرىن ئىمامى شىعەكانى دۋازدەئىمايىيە و لە سالى ۸۷۰ (۲۵۵ى كۆچى) را بزرە و گەرپانەۋەى نىشانەى رۆژى داۋەرپىيە؛ خالى سىبەم، پىلەى پادشايانى سەفەۋىيە ۋەك پىر و خەلىفەى بى بەرھەلىستى پەىرەۋانى رېبازى سۆفىيە كە بە ناۋى سەفەۋىيە ناسراون.

بەرلەۋەى بچىنە نىۋ و رەدەكارى ئەۋ باسانەى سەرەۋە، دەبى ئاماژە بەۋ سەرچاۋانە بىرە كە دەشى بە گىرپانەۋەى «رەسمىى» دابندرىن سەبارەت بە مېژۋۋى سەردەمى سەرەتاكانى خانەدانى سەفەۋىيە. كۆنترىن رەگەزنامەى

خانەدانى سەفەويىيە لە «صفوةالصفاء»ى نووسراوى «ئىبنووبەززان»دا تۆمار كراوه. ئەم بەرھەمە دەورووبەرى سالى ۱۳۵۷-۸ (۷۵۹) نووسراوه، يانى كەمتر لە ۲۵ سال دواى مردنى شىخ سەفەيەددىن ئەبولفەتح ئىسحاقى ئەردەويلى ۱۲۵۲-۱۳۳۴ى زايىنى (۶۵۰-۷۳۵ى كۆچى) بناغەدانەرى رېبازى سەفەويىيە و رېخۆشكەرى خانەدانى سەفەويىيە لە پېشكەوتن بەرھەمەزنايەتى داھاتوو. «صفوةالصفاء» لە پلەى يەكەمدا سەربوردەى پياوچاكانە و كەوايە دەبى بە پارىزەوہ كەلكى ليوەربگىرى، بەلام ھەم لەبەرھەمى زۆر كۆن نووسراوه و ھەم بەخاترى ئەو پىداچوونەوہ و ھەلپەرتاوتنانەى تىدا كراوه لە لاين ھەموو مېژووہكانى دواتر، بۆ ويئە «سلسلەالنسب صفويە» بە رەسمىي دانى پىداھاتووہ و ئوبالى بۆ كىشراوه، ئەم بەرھەمە خاوەنى نرخ و بايەخى بنەرەتییە. «سلسلەالنسب صفويە» شوينەوارىكە كە ئاخروئۆخرى رۆژگارى دەسەلاتى سەفەويىيەدا و لە سەردەمى حوكمرانىتى شاسلىمان ۱۶۶۶-۱۶۹۴ (۱۰۷۷-۱۱۰۶)دا بە قەلەمى يەكەك لە پاشەوارەكانى شىخ زاھىدى گىلانى كە پىر و رېئويىنى شىخ سەفەيەددىن بوو، نووسراوه.

ئامانج لە نووسىنى رەگەزنامەى «رەسمىي» سەفەويىيە سەلماندىن و چەسپاندنى ئەم مەبەستە بوو كە خانەدانى سەفەويىيە لە تۆو و تۆرمەى مووساكازم، ئىمامى ھەوتەمى شىعەن و لەوى را دەچنەوہ سەر ەلى، يەكەمىن ئىمامى شىعان. بەلام تەنانەت لە رەگەزنامەى «رەسمىي» سەفەويىيەشدا ناتەبايى و دژاودى سەبارەت بە ژمارەى چەند پىشتەى زنجىرەى خانەدانەكەدا وەبەرچاودى. ھىچ ناكۆكىيەك نىە لە بابەت پىنج پىشتى يەكەم لە ئىمام مووساكازمەوہ و لە مەوداى نىوان فىرووزشاى زىرپىن كىلاو و شىخ سەفەيەددىنىشدا تەنيا چەند جياوازييەكى كەم بەدى دەكرى. بەلام بەشى نىوہراستى زنجىرەى رەگەزنامەكە كە بەپى سەرچاوەى «رەسمىي» برىتيە لە ھەشت پىشت، گەلىك جىي گومانە، چونكە لە نىو ھەشت كەسەكەدا، چوارىان بە ناوى محەمەد ديار نىە كىن.

بەپى ئەم سەرچاوە «رەسمىي» يە لە بابەت مېژوووى رۆژگارنى پىشىنى سەفەويىيە، واديارە دەبى فىرووزشا لە لاين يەكەك لە كورانى «ئىبراھىم»ى «ئەدھەم»ەوہ كە وەك «پادشاى ئىران» ناوى براوہ، كراوہتە حوكمرانى ناوچەى

ئەردەۋىل ۋە مەلبەندەكانى دەوروبەرى. برايمى كورى ئەدھەم يەككە لە پياوچاكانى سەدەى ھەشتەم (دووم) كە ژيانى كەوتتە ژىر توڭزاليك ئەفسانەۋە. ھىچ نىشانەيەكى مېژوۋىي لەسەر ئەم بۇچوونە بە دەستەۋە نىە كە برايم شانزادەكى بەلخى بووبى ۋە تاموچېژى ژىنى دىيائى ۋە لانابى ۋە روى كرىبىتە ژيانىكى خواترسانە. ھەرۋەھا دەگوتىر فېرووزشا خەلكى ئازەربايجان ۋە موغان كە كافر بوون، مسولمانى كرىن. ئەم دوو قسەيە بەئاشكرا وانين ۋە ھەلەن. برايمى ئەدھەم لە سالى ۷۷۷ (۱۶۰ ك). دا مرد، كەوايە ناكى لە سەدەى يازدەھەم (پىنجم) دا ھىچ كورپكى مابى؛ ھەرۋابىتەۋە خەلكى موغان ۋە ئاران لە مەۋداى سەدەى ھەوتەم ۋە ھەشتەمى زابىنى دا مسولمان ببوون. فېرووزشا پياۋچى بەدەسەلات ۋە زۆر دەۋلەمەند بوو. ئەۋەندەى مال ۋە مەر ھەبوو كە ناۋچەيەكى پر لەۋەرگەى باشى بە ناۋى رەنگىن لە لىۋارى لىرەۋارەكانى گىلان بۇ نىشتەجى بوونى ھەلبىژارد. فېرووزشا لەبەر رەسەن بوونى كەسايەتى، ئاكارى شايان، خەيال ۋە سرشتى ناسك ۋە جوامپىرى خىرايەكى كەوتە بەر سەرنج، دەيانگوت كە سەيدە ۋە جەماۋەرى ناۋچە لەبەر دىندارى ۋە پاراستنى رىبازى ئايىن بە شىۋەيەك توند ۋە پتەۋ، بوونە مريدى. دواى مردنى، «عيۋەز» كورپ مالى برده ئاۋايى ئەسفەرەنجان لە ناۋچەى ئەردەۋىل. لە لايەكى دىكەۋە سەرچاۋەيەكى «بى لايەن» دەلى فېرووزشا يەكەم كەسى خانەدانى سەفەۋى بوو كە ھاتە ئەردەۋىل؛ ئەم گوتەيە دەكرى ھىچ لەگەل گىرانەۋەى «رەسمىي» ناتەبا نەبى، چونكە «ئەردەۋىل» رەنگە بە ماناى «ناۋچەى ئەردەۋىل» بى.

كورپ عيوەز «عيۋەز» بە ناۋى محەممەدحافز لە ھەوت سالى دا ون بوو ۋە رىۋرەسمى باۋى تازىەدارى ۋە چەمەرى گىرانى بۇ بەرپا كرا. ھەوت سال دواتر محەممەد سەرلەنۋى خۇى نىشان دايەۋە ۋە كەۋلىكى سوورمەرەزى كرىبوۋە بەرى ۋە بە دابى رۆژگار مېزەرىكى سىي لە دەۋرى كالۋەكەى ھالاندبوو ۋە نووسراۋەى كەلامى خوداشى لە گەردنىيەۋە ھەلواسىبوو. لە ۋلامى پرسىيارى سەبارت بە برزبونى خۇيەۋە گوتى كە جندۆكە بر دوويانە ۋە فېرى قورئان ۋە رىۋشۋىن ۋە پىۋىستىيەكانى زانستى دابونەرىتى ئايىنيان كرىدوۋە. لەۋى بەۋلاۋە محەممەدحافز بە پتەۋى رىگى پياۋچاكى ۋە دىندارى گرتە بەر. لەم قۇناغەدا دوو ھۆكارى نوپى چاۋەرۋان كراۋ خراۋتە پال راپورتى «رەسمىي»: ھۆكارى

ئەوپەرسروشتى (رېفېندران بە دەس جندۆكان) و دووپات بوونەوھى ژمارەى «۷» كە لە روانگەى كۆمەلايەتى - مەزھەبى را گرینگە. سەلاھەددىن پەشىد، كورى محەممەد، ژيانىكى بى كارەسات و پووداوى وەك مەكدارىكى بچووك جووتيارىك لە گوندى «كەلخۆران»ى نىزىك ئەردەوئىل تىپەر كرد. بەپىي كىتەبى زنجىرەى رەگەزنامەى سەفەويە، قوتبەددىن ئەبولباقى ئەحمەد، كورى سەلاھەددىن، سالى ۱۲۰۳-۴ (۶۰۰) لە كاتى ھىرشى گورجىيەكان بۆ سەر ئىران و گىرانى ئەردەوئىل، مالى لە كەلخۆران بوو. لە وەختى تالان و دارپووتاندنى ئەردەوئىلدا قوتبەددىن وپراى ئەمىنەددىن جوهرەئىلى كورە بچكۆلەى لە ژىرخانىكدا خۆيان شارەدبۆو، و يەكەك لە مەيدەكانىشى لە دەروە ئىشكى دەداشت. كاتىك شەرەخۆرىكى گورجى پەلامارى پاسدەرەى دا، كابرالى وەدەس ھات و كوشتى، كەچى قىو و گرمەى لىكدانەكە كۆمەلىك گورجى تىرى بەرەو ئەو شوئىنە پەل كىش كرد، بەلام نىگابانەكە بەرەوھى ئەوان بگەنەجى كەندوويەكى گەرەى پالدا بۆ زاركى دەرگاي ژىرخانەكە. گورجىيەكان نىگابانەيان كوشت و پوئىشتن. ژىرخانەكە بۆ ئەو تاقمەى تىي دا خۆيان ھەشار دابوو و زۆربەيان ژن و منال بوون تەنگەبەر بوو، بەناچارى قوتبەددىن كەوتە شوئىن دۆزىنەوھى ھەشارگەيەكى دىكە. پىش ئەوھى جىيەكى تازە بدۆزىتەو، گورجىيەكان گرتيان و برىنىكى قورسىان خستە ئەستۆى و بەرەللايان كرد ھەتا بمرى. پاشان پۆلىك لاتەوپاتە كە خەرىكى رەشەدزى و تالان بوون، لە نۆو كۆمەى تەرمەكى جەماوهرى كوژراوان دەريانكىشا و برىانەوھ ژىرخانەكە ھەتا خزمانى چاويان بە سەرىبەوھ بى. لە كاتى پىنانە جەغزى ژيانى شىخ سەفەيەددىن لە ۱۲۵۲ى زابىنى (۶۵۰ى كۆچى) دا، قوتبەددىن ھىشتا مابوو. شىخ سەفەيەددىن زۆر دواتر وەختايەك ئەو پووداوانەى دەگىراپەوھ دەگوت كاتىك قوتبەددىن ھەلىدەگرت و دەخستە سەر قەلاندۆشى، ئەو دەيتوانى چوار قامكى بخاتە نۆو ئەو قەلشتەى كە پاشماوھى زامى شمشىرەكە بوو.

ئەمىنەددىن جوهرەئىل ھەرەك باوك و باپىرانى سەرکەوتوانە خۆى دايە كارى كشتوكال و ژيانى پياوچاكانە. ھەرگىز تىكەلى جەماوهرى ئاسايى نەدەبوو و ھەمىشە ھىدى و ھىمن خۆى بە نۆيژ و نزا و پارانەوھ سەرقال دەكرد. ئەمىنەددىن، مەولانا ئىمامى رەببانى خواجە كەمالەددىن ەرەبشاي، وەك پىر و

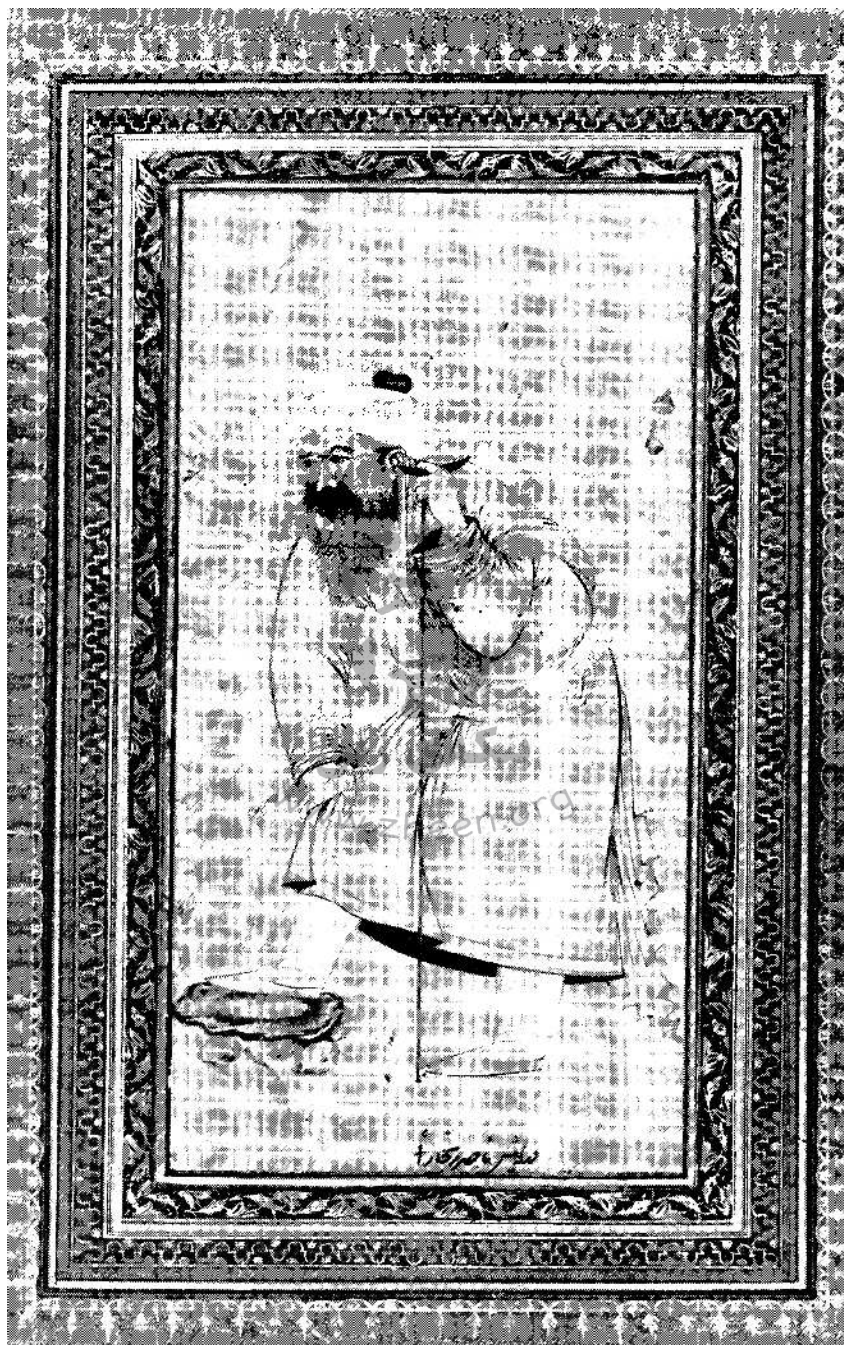

۱ - دهرویشی ناسری بوخاری

مرادى خۆى ھەلبېژارد و لەگەل دەولەتى كچى عومەر بارووقى زەماوەندى كرد كه له سالى ۱۲۵۲ (۶۵۰ى كۆچى)دا، شىخ سەفییەددىنى لىكەوتەووە و شەش سال دواتر ئەمىنەددىن جوهرەئىل پووى كرده دنیای خاموشان و بە یەكجارى سەرى نایەووە.

بە لە داىك بوونى شىخ سەفییەددىن، مېژوووى سەفەوییه پىچ دەنیتە قۇناخىكى تازە و چارەنووسساز. بەپى نەرىتى رابردوو تەواوى ئەو شتانهى سەبارەت بە پیاوچاكان گوتووایانە، كۆمەلىك نیشانهى مەزنایەتى داھاتوو ھەر لە تافى منالىرا لە نۆچاوانى نووسرابوو. ئەو لەبرى تىكەلى لەگەل كورەكانى تر خۆى دەدايە نوپۆ و رۆژوو، ھەتا ئەو كاتەى كە خوداوەند رووبەندى لەسەر دل و دەروونى وەلادا. سەفییەددىن لە خەيالى دا تەماشای دەكرد كە فریشتەكان لە سەر روخسارى مەلان دەھاتنە سەر دیمەنى ئادەمیزاد و دەیانداوند. جاروبارە «ئەوتاد» و «ئەبدال» لىسى نىزىك دەبوونەووە و دلخۆشيان دەدايەووە و مزگىنيان دەدايە كە دەگاتە ھەرىمى «دەرەوشانەووى دل و دەروون»ى و «دیمەنى مرادى خۆى» دەبىنى و دەبیتە «پووكەى بەختەوهرى و كابەى ئاواتى جیھان»<sup>۱</sup>.

لە دەوروبەرى تەمەنى بیست سالى دا، شىخ سەفییەددىن كەوتە شوین دۆزینەووى پىرىكى دەستگیر لە نۆ پیاوچاكانى ئەردەوئل دا، بەلام ھىچیان نەیاندەتوانى دلى رۆمركىنن و داخوازی وەدى بىنن. گوتیان وا باشە بچى بۆ لای شىخ «نەجیبەددىنى بۆزغوش»ى دانىشتوووى شیراز؛ سەفییەددىن بەرەو ئەو شارە بزووت، بەلام بەر لەووى بگاتى شىخ نەجیبەددىن كۆچى دوايسى كردبوو. سەفییەددىن ماوەیەك لە شیراز مایەووە. گەلىك دەرويش لىسى كۆبوونەووە و كەوتنە گفتوگۆ لەگەلى و ئەویش درىژەى دا بە پرسىارەكانى سەبارەت بە دیتنەووى پىر و مرادىك. سەرەنجام پىيان گوت كە ھىچكەس جگە لە شىخ زاھىدى گیلانى ناتوانى لە حال و بالى پىر رەمز و رازى حالى بى و خەون و خەيالەتەكانى بۆ لىكبداتەووە. سەفییەددىن پاش پشكنین و گەرانىكى زۆر و پىر تەنگ و چەلەمە و نەخۆشى، بىپسانەووە خەون و خەيالى واى بە سەردا دەھات كە شىخ زاھىدىشى تىداوو، ئاخىریكەى لە گوندىكى لىوارى دەریای خەزەر شىخى دیتەووە. لە مانگى رەمەزان دا گەیشتە نشیمەنگای پىر و ئەگەرچى شىخ

دابی وابوو که له مانگه دا چاوی به میوانان نه که وئ، هەر له پۆه پۆی سه فییه ددینى دا بچیتته خزمه تی. شیخ زاهید به پیچه وانه ی ئه و سه رجه له و پیرانه ی که ئه و دیداری له گه ل کردبوون، پووی لیوه رنه گپرا، به لکوو یه کبین چاوی له سه ر نه ترووکاند و سه فییه ددین زانی که به مرادی دلی خوی گه یشتووه. دهسته و به جئ تۆبه ی کرد و ههتا ئاخری مانگی پۆژوووان له مالى شیخ زاهید مایه ووه. له ماوه ی مانگی رهمه زان دا سه فییه ددین جاریکی تریش چۆوه خزمهت شیخ، چونکه دوودل بوو داخوا حال و بالی رازمه ندانه و خهون و خه یالاتی له لایه ن خوداوه پئی ئیلهام ده کری یان شه ییتان. شیخ زاهید گریی گومانه کانی رهوانده وه و ولامی پرسیاره کانی دایه وه و ئوبالی بو حال و بالی رووحی به رزه فری کیشا و گوتی ته نیا په رده یه ک له نیوان سه فییه ددین و خودادا هه بوو که ئه ویش لادرا.

وهختایه ک سه فییه ددین له ۱۲۷۶-۷ (۶۷۵) دا گه یشته گیلان، ۲۵ سالانه و شیخ زاهید ۶۰ ساله بوو. ئه و بو ماوه ی ۲۵ سال، ههتا کاتی مردنی شیخ زاهید له ۱۳۰۱ (۷۰۰) دا، مریدی بوو. شیخ زاهید ههتا پیرتر ده بوو، پتر به سه فییه ددینه وه، ده به سترایه وه. وهختایه ک شیخ موقرایی داهات، سه فییه ددین له په نای داده نیشت و میوانه کانی پی ده ناساند و له وتویژدا یاریده ی دها. هه ر له م سه رده مه دا په یوه ندی نیزیکی ئه م دوو که سه له ریی ژن و ژنخوازی را پته وتر بوو: سه فییه ددین «بی بی فاته مه» ی کچی شیخ زاهیدی خواست و کچی خووشی دا به حاجی شه مسه ددین محه ممه دی کوری شیخ زاهید. سه فییه ددین سی کوری له بی بی فاته مه بوو: محیدین که له سالی ۱۳۲۳-۴ (۷۲۳) دا مرد، سه درولمیلله وه ددین مووسا و ئه بووسه عید.

هیئدی ک له مریدانی شیخ زاهید ئیره یی یان به پله ی سه ره تی و شوین دانانی سه فییه ددین له سه ر شیخ ده برد و شیخیش ریز و خوشه ویستی خوی سه بارهت به سه فییه ددین به ئاشکرا ده رده بری، ههروهک جاریکیان گوتی: «گه لو! ئه م دهسته [دهستی سه فی] دهستی منه و هه ر کهس تۆبه کاری ئه و بی، تۆبه کاری منه و هه ر کهس تۆبه کاری منه و تۆبه کاری ئه و نیه، منی نابی و ئه ویشی نابی... من سه فیم و سه فی منم.»

كۆرى جەماوەرى ئەردەوئىلى كە ئەمەيان بىست دەستيان كرد بە سەما و شادمانى و جەزم بوون.<sup>۷</sup> شىخ زاھىد سەرى لەقاند و گوتى: «بەلى، بەلى، ھەقتانە بىكەنە خۆشى و شادى، چونكە پۇژ پۇژى ئىوھىە.»<sup>۸</sup>

شىخ ھەروا بەئاشكرا و راست و رەوان سەفییەددىنى كردە سەرۆكى رەوت و رېبازى زاھىدىيە و وختايەك دىتى كە سەفییەددىن شایانى سەرگەلەبى و جلەودارىتى پووحىى مریدانە، پلە و ئىزنى وانەگوتنەوھى خەلات كرد. سەفییەددىن ناشیاوى خۆى بۇ ئەو كارە ھىنايە گۆر و گوتى كە تەنیا ئامانجى ئەوھىە لە ژىر سىبەرى دەرگانەى شىخ بمىئىتەوھ. زاھىد لە ولاما گوتى:

«سەفى، خواى مەزن تۆى بە خەلك نیشان داوہ و ئەمە فەرمانى ئەوہ، تۆدەبى مى پىدايىنى... سەفى دلت خۆشكە چونكە داردەستى گۆيەنى ھەموو خەنیمەكانتم شكاند و گۆم ھاويشتە بەرپى تۆ، چۆنى پىئخۆشە ئاواى لىدە، چون مەيدان، مەيدانى تۆيە. من بۆم ھەيە و دەگونجى پەنا بەرمە پەسيو و كونجى، بەلام بۇ تۆ بووز ناخوا و بۆ ھەر جىيەك بانگىشتنت بكن، دەبى بچى و خەلك تۆبە دابدەى و قناتيان پى بىنى، چونكە ئەم پلە و پایەى راھىنان و رى نیشان دانە خواى مەزن پى داوى.»<sup>۹</sup>

ئەگەرچى رەنگە ئەم پارچە پەخشانە ماوھىەك داوى رووداوەكە نووسرابى، بەلام ئەمە راستىيەكى حاشاھەلنەگرە كە پاش ئەوھى شىخ سەفى گەيشتە پلەى رېبەرايەتى رېبازى زاھىدىيە و لەوى بەولادە بە ناوى خۆيەوھە كرا و بە سەفەويیە ناسرا، دەور و خولكى تازەى گەشە و پىشكەوتى چالاكانەى ئەم رېبازە نوپىە دەستى پىكرد و ئەو رەوتەى پىشتر لە سەر پى وشوئىنى سۆفییانە دەرپۇيشت و تەنیا خاوەنى بايەخى ناوچەيى و خۆجىيى بوو، كردى بە جوولانەوھىەكى مەزھەبى و پەلى ھاويشت بۆ ئىوخۆى ئىران و سووریا و ئاسىياى بچووك.

وختايەك شىخ سەفى بوو بە جىئشىن، كۆمەلىك لە ئەندامانى بنەمالەى شىخ زاھىد پىيان ناخۆش بوو. يەككە لە دۆبەرانى بەرچاوى شىخ سەفى، جەمالەددىنى كورى شىخ زاھىد بوو لە ژنى يەكەمى كە پى و ابوو خۆى جىگای دەگرئتەوھ. لەبەرەوى پى ودانى گرینگ بۆ جىئشىنايەتى، ھەلبەت ئىران بوو لە لايەن شىخى برىار بەدەستەوھ نەك پەيوەندى باوك و فرزەندى، كەوايە



لايەنگرانى شېخ سەفى خاۋەنى ھەلۋىست و بەرەيەكى پتەوتر بوون. بەلام جىيى سەرنجە كە پاش ئەۋەى شېخ سەفى بوو بە جەلۋەدارى رېبازەكە پەيۋەندى باوك و فرزەندى نەك تەنيا بوو بە ھۆكارىكى بنەپەتى بو ھەلۋىزىرانى رېبەرى دوايى، بەلكو ناراستە و خۇش قىۋول كرا كە ئەمە تەنيا پىۋدانى پىۋىستە بۇ دانانى پىشەوا. بىر يارى شېخ سەفى لەسەر پاراستنى رېبەرايەتى رېبازەكە لە بنەمالەى خۇى دا دەرىدەخا كە ئەو ھەر لە سەرەتاي كارەۋە لىبرابوو رەوت و رېبازەكە ۋەك پەيۋەيەك بىننئەتە كايەۋە بۇ گەيشتن بە دەسەلاتى سىياسى.

شېخ سەفى ھەموو سالىك دەچۋە زيارەتى گۆرى شېخ زاھىدى پىر و مرادى و گەلىك دىارى گرانبايى دەبرد بۇ منالانى شېخ و زىوانانى مۇغبەرەكە. حاجى شەمسەددىن محەممەدى كۆرى شېخ زاھىد و زاۋاي سەفى، زۇر دەكەۋتە بەر سەرنجى. ۋەختايەك شېخ سەفى كچى خۇى دايە مال و ملكوماشىكى باشى باربوو كرد و ھەموو سالىك دىارى زيارى بۇ دەنارد و قەرزەكانى بۇ دەدايەۋە. شېخ سەفى پىشنىارى خىزانەكەى بر دەۋە پاش كە دەيگوت دوو لەسەر سىيى زەۋى وزارى خۇى بدا بە زاۋاكەى، بەلام قىۋوللى كرد كە داھاتى ملكوماشەكانى بداتىيە. بەلام چاكەى شېخ سەفى كورانى جەمالەددىن عەلى نەگرتەۋە كە لەسەر رېبەرايەتى لىي ھەلبەزىبوۋنەۋە و ملەيان لەگەل دەكرد. واديارە شېخ سەفى لە ۋەرگرتنى داھاتى زەۋى وزارى ۋەققى تايبەت بە بەدرەددىنى كۆرى جەمالەددىن، لەگەل زاۋاكەى شەرىك بوۋە. ئەم مەۋقۇوفانە بە بارى حقوقىيى دا ھى بەدرەددىن بوون، چونكە «ئەبووسەئىد» ئىلخانى مەغول لە سالى ۱۳۲۰ (۲۰-۷۱۹) دا فەرمانى گىرپانەۋەى ئەو داھاتانەى بۇ بەدرەددىن دەركردبوو. لە لايەكى دىكەۋە شېخ سەفى ئامادە بوو ئەگەر دەسدرىژى بكرىتە سەر مافى منالەكانى حاجى شەمسەددىن ۋەدەنگ بى. بۇ وىنە چما يەككە لە مىرانى مەغول ھەۋلى دابا كە بەشېك لە ملكوماشى ئەۋان بكاۋە لەۋەرگەى خىلى خۇى يان سنووربەزاندىن ھاتبا گۆر، شېخ سەفى حازر بوو لەگەل پاىەبەرزانى مەغول بكەۋىتە شەر و لىكدان.

شېخ سەفى لە بنەبانى ژيانى دا سەرنجى كەۋتە سەر سەدرەددىن مۇوساى كۆرى نىۋونجى و كردى بە جىنشىن و بريكارى خۇى و كۆ كردنەۋە و ۋەرگرتنى خىر و خىرات و راگرتنى مال و ھەلسووراندىنى ملكوماشى تايبەتى رېبازەكەى

خستە ئەستۆى و دريژەى ئەرکى تىرکردنى ھەژارانى لە دەرگانەى خوداوەند نايە سەر شانى. شىخ سەفییەددین لە ۱۲ى سېپتامبرى ۱۳۳۴ (۱۲ى محەررەمى ۷۳۵ى کۆچى) دا مرد. سەدرەددین موسا لە ۱۳۰۵ (۷۰۴) دا پى ناپوویە بازنەى ژيان. کەوايە وەختايەک پاش باوکى رېبەرايەتى رېبازى سەفەويیەى وەرگرت، تەمەنى سى سال بوو. لەبەرەوى کە برا گەرەكەى بەر لە مردنى شىخ سەفییەددین کۆچى دوايى کرد و سى براى لە خۆى بچووکتريشى ماوەیەكى کەم پاش شىخ سەفى بارگەيان بەرەو جيهانى بیدەنگى تیکەووەپنچا و هیچ پاشەوارپکیان لە پاش بەجى نەما، شىخ سەدرەددین تەواوى ملکوماش و سامانى کردن بە ئى خۆى و بەم شىوویە نە تەنیا بوو بە تاقە میراتگرى مەعنەوى شىخ سەفییەددین، بە لکوو ھەرچى مال و سامانىشە ھەر بەو برا.

ماوەى دريژخايەنى سەرۆکايەتى شىخ سەدرەددین ۱۳۳۴ - ۱۳۹۱ (۷۳۵ - ۷۹۳) شاھیدی پووداویكى گرینگ بوو: داندراى گومبەزى نەزرگەى خانەدانى سەفەوى لە ئەردەوئیل دەستی پیکرد و بە دريژايى دە سالان لە ژیر چاوەدیرى ئەودا کۆتايى پىھات. گومبەزى شىخ سەفییەددین کۆنترە لە ئەندەرروونی کە لە مابەینى ۱۳۲۴ (۷۲۵) و ۱۳۳۴ (۷۳۵) دا ساز کراوە، بەلام زۆریک لە خانووبەرەکانى سەر بەوى، سەدرەددین موسا پنیووە زیاد کردوون، بۆ نمونە ئەو ژوورانەى کە تايبەت بوون بە پەردەنشینی، نزا و پارانەو، نشیمەنگای قورئان خوینان و چینی خانە يان ئەو دیوہى کە دواتر چینیباربووکراوەکانى شاعەبباسى یەکەمیان لى دانا، بەلام ئەو ھۆدەيە دیار نیە پيشتر بۆچى کەلکى لىوہرگراوہ. دواى دامەزرانى زنجیرەى خانەدانى سەفەويیە گەلیک بینای دیکە بە دەستى شاسمایلى یەکەم و شاتەھماسب زیاد کران و شاعەبباسى یەکەمیش بەشیکی زورى موعبەرەکەى پاراندەوہ و نويسازى کردەوہ. شىخ سەدرەددین ھاوکات کەوتە شوین ھەولەکانى باوکى بو پەرەپیدانى راگەياندن و بلاوکردنەوہى رېبازى سەفەويیە و گەلیک لە سەرۆکانى ئیلخانى و ماقوولانى مەغول بوونە مریدی شیخانى ئەردەوئیل. ھەر لە رۆژگارى خودى شىخ سەفییەددین دا، رەشیدەددین، مەزنەوہزیرى دوو ئیلخانى مەغول: غازان خان و ئولجایتوو، زۆرى پیز لە شیخى سەفەوى دەرگرت و لە نىو مەزن و میرانى مەغول دا کە خویان بە مریدی شىخ سەفى دادەنا، کەسپى دەسەلاتدارى وەک

ئەمىرچووپان خۇي دەنواند. گەلئىك سەرچاۋە بانگەشەي وتووئىڭىكى نىوان شىخ سەفەيەددىن و ئەمىرچووپانىان گىراۋتەتەو. دەلئىن لە ۋلامى ئەو پىرسىارەي ئەمىردا كە داخو چەكدارانى شا زىاترن يا مريدەكانى وى، شىخ گوتى كە مريدەكانى دوو هيندەن. بەگوئىرەي گىرانەوئەيەكى دىكە شىخ لە جوابدا گوتوويەتى لە ئىرانا لە بەرامبەر ھەر سەربازىكا سەت سوڧى ھەيە. بەپىي ئەم سەرچاۋەيە، ئەمىر ۋلامى داۋەتەو:

«راست دەفەرمووي، چونكە من لە جەيھوننەو ھەتا مىسر و لە ھۆمزەو ھەتا بابولئەلباب (دەربەند) كە دوورترين ھەرىم و قەلئەمپەوي ئەم پادشايەتییەيە سەفەرم كىرەو و مريدانى شىخ دىون كە بە ديارى و خەلاتى شىخ رازابوونەو و كۆپى زكر<sup>۱</sup> و نزا و پارانەوئەي خۇيان لەو ناۋچانە پەرەپىدايوو.»

پەيوەندى رىكەويكى نىوان ئەر دەوئیل و ئەم جەماۋەرە نوئى مسوئلمانە دەپاريزرا و رىكخستنى بنەرەتتى رىبازى سەفەوييە بە دەستى شىخ سەفەيەددىن بناغەي بۇ دارڭا. تۆر و رايەلەي چالاكى سالوكرنەو و راگەياندى سەفەوييە ھەر لەو سەردەمىدا ھەتا ئاناتولى رۆژھەلاتى و سووریا پەلى ھاويشتبوو و گەلى كەسى خىلاتى ئاژەلدارى توركمان كە نىشتەجىي ئەو ناۋچانە بوون، بىروايان پىھىنايوو. پياوانى ئەم خىلانە دواتر بوونە ھىزى ھەرەھەلئىژاردە و دەسكەرەوئەي سەفەوييە و شايانى باسە كە لە مەوداى سالانى يەكەمى سەدەي چارەھەم (ھەشتەم) دا رىبازى سەفەوييە لە چەند مەلئەندىك پىنجى داکوتا و بە خۇي داھات كە دواتر بوو بە ھۆي بەدىھاتنى دلەپراوكەي ھەرچى زىاترى سولتانهكانى عوسمانى. ھاتوچۆي نىوان ئەر دەوئیل و ئەم ناۋچانە زۆر بوو: وەك گوتوويانە ژمارەي مريدانى تازە و گيانفیدايان كە تەنيا لە رىي مەرغە و تەوريز لە ماۋەي سى مانگا دەچوونە دیدارى شىخ سەفەيەددىن سەرى گەيوئە ۱۳۰۰ كەس و پۆل پۆلى ئەو كەسانەش كە لە شوئىنى دىكەو چوون خۇي لە ئەوئەندە داۋە.

ئەو سەردەمەي كە شىخ سەدەددىن بوو بە رىبەرى رىبازى سەفەوييە، ھاوكات بوو لەگەل لىكەھەئوھشانى ئىمپراتۆرىتى ئىلخانى لە ئىران و ھەرىمى دووچۆمان. لەبەر نەبوونى دەولەتتىكى بەھىزى ناوئەندىي، چەند خانەدانىكى

دەسلەتدارى ۋەك چووپانىيان و جەلايرىيان؛ گەلىك ناوچە و مەلبەندىيان خستە سەر قەلەمپەوى خۇيان. لە ناوچە شاخاۋىيەكانى ئەرمەنستان لە دەوروبەرى گۆلى وان، ھىزى يەككىتى ھۆزە توركمانەكان بە ناۋى قەرەقۇيوونلوو بەرەو پىئەھلاجوون بوو. ئەوان كە سەرەتا سەريان ۋەبەر جەلايرىيەكان ھىنابوو، وردەوردە ھەوسار و جەلەوى ناوچەى ئازەربايجانىيان لە سالى ۱۳۹۰ (۱۷۹۲)دا لە دەستى ئاغاكانى خۇيان دەرھىنا. لە چەند ھەرئىمىكى دىكەى ئىران ۋەك ھىرات و سەبزەوار لە خوراسان و ناوچەكانى فارس و كرمان، قولەمىرانى خۇجىيى ئىرانى بناغەى حكومەتى خۇيان پتەوتر كرد.

بىشك شىۋاۋى و ئالۋزكاۋى ئەم قۇناغە شوئىنىكى دلنەخۋازى دەكرەدە سەر جىگە و پىگەى شىخانى سەفەوى لە ئەردەۋىل. خودى ئەم شارە زۆر جارن دەستۋادەستى كرد. بىگومان مەلىك ئەشرف چەشنى مىرانى چووپانى نەبوو كە رىزىيان لە پىئەھۋاى رىيازى سەفەۋىيە دەگرت، ھەر بۆيە بە فىل و تەلەكە و قسەى خۇش<sup>۱۲</sup> پەل كىشى كرد بۆ تەۋرىز و لە زىندانى پەستاتوت. ئەگەرچى زانراۋە كە ئەشرف ئارا و نىۋانىكى خۇشى لەگەل زانايان و بەتايبەت رىبەرانى ئايىنى نەبوو، بەلام رەنگە بكرى لە پوۋى ئەم ھەلوئىست و كردهۋى را بە دژى رىبەرى سەفەۋىيە، كەمتاكورتىك ناسىۋاى سەبارەت بە گرىنگايەتى سىياسى بەرەو گەشەى جوولانەۋەى سەفەۋىيە ۋەبەرچاۋ بى. لە لايەكى ترەۋە گەلىك لە شىخان و بىرمەندانى ئايىنى و زانايان بە مەبەستى راكردن لە ژىر ركىفى زالمانەى مەلىك ئەشرف، بە مەلى خۇيان رى تاراۋگەيان دەگرتە بەر. مەلىك ئەشرف لە سىمانگەى زىندانى كرانى شىخ سەدرەددىن دا خەۋنىكى ناخۇش و خۇفناكى دىت و لە ئاكامدا ۋىراى داۋاى لىبووردنىكى زۆر، ئازادى كرد. ماۋەپەك دواتر مەلىك ئەشرف لە ۋەكارەى پەشيمان بۆۋە دەستەيەكى بۆ گرتنەۋەى گالدا بۆ ئەردەۋىل. شىخ سەدرەددىن كە بە ھىزى ئاۋىنەى پوۋى بە ئامانجى حوكمرانى زانىبوو، كورسى دەسلەتلى ئايىنى خۇى بەجىھىشت و راكرەدە گىلان. ئەم راستەقىنەيە كە مەلىك ئەشرف بە پىۋىستى زانى سەر لە نۆى ھەول بدا بۆ گرتنەۋەى پىئەھۋاى سەفەۋىيە بە برواى من نىشاندەرى ئەۋەپە كە دوژمنايەتى حوكمران لەگەل شىخ سەدرەددىن دەگەرپتەۋە سەر بنچىنە و بنەماى سىياسى.

ژماره‌یه‌کی زۆر لهو مه‌لایانه‌ی که له‌م قۆناغه‌دا ئازهربايجانيان به‌جیه‌پشت به‌رپي شاخستانه‌کانی قه‌وقاز (قفقاز) دا چوونه باکوور و په‌نایان برده‌ به‌ر یه‌کیک له‌ نه‌وه و نه‌تیژه‌کانی چه‌نگیزخان به‌ ناوی جانی‌به‌گ مه‌حموود فه‌رمانه‌وای هۆردووی ئه‌زهره‌ق له‌ ده‌شتی قه‌بچاق (۱۳۴۰ - ۱۳۵۷ / ۷۴۰ - ۷۵۹). سکا‌لاکانی ئه‌م په‌نابه‌رانه‌ ده‌رباره‌ی کرده‌وه‌ی ناله‌باری مه‌لیک ئه‌شهره‌ف بیانوویه‌کی باشی دایه‌ ده‌س جانی‌به‌گ هه‌تا په‌لاماری ئازهربايجان ب‌دا. ئه‌م حاکمه مه‌لیک ئه‌شهره‌فی له‌ نيزیک ئه‌ردهوئیل به‌ ديل گرت و کوشتی. جانی‌به‌گ له‌ هۆردووبه‌زی خۆی له‌ «ئۆجان» ی نيزیک ته‌وریز، شیخ سه‌ده‌ده‌دینی وه‌ک سولتانیک پیشوازی کرد. به‌پیی داب و نه‌ریتی سه‌فه‌وییه جانی‌به‌گ به‌ته‌نیا و به‌ شیوه‌یه‌کی تایبه‌ت دیداری له‌ گه‌ل شیخ کرد و پیی‌گوت بیستوویه‌تی شیخ ماوه‌یه‌کی دریز له‌ تاراوگه‌ ژیاوه و بارو‌دۆخی درویشه‌کانی سه‌فه‌وی که له‌ نه‌زگه‌ی باوک و باپیرانی له‌ ئه‌ردهوئیل ناله‌بارتر بووه. ئه‌و شیخی پاسپارد که بگه‌رپه‌ته‌وه ئه‌ردهوئیل و یارمه‌تی هه‌ژاران ب‌دا و گوتی پیویسته‌ پیرستی ته‌واوی زه‌وی‌وزار و کارگه‌ و مال‌وملکی خۆی و په‌یره‌وانی ئاماده‌ بکا هه‌تا ئه‌و (جانی‌به‌گ) بتوانی وه‌ک «سۆیوورغال»<sup>۱۳</sup> و به‌پیی ری‌وشوینی ئایینی بیدا به‌ شیخ و داهاتی ئه‌م ملک‌وماشانه‌ تایبه‌ت بدری به‌ ریبازی سه‌فه‌وییه. به‌دبه‌ختانه‌ نووسین و ریک‌وپیک کردنی پیرسته‌ پیویسته‌کان به‌ر له‌ چوونه‌ده‌ری جانی‌به‌گ له‌ ئیران ده‌ستی نه‌دا و فه‌رمانی گه‌رانه‌وه‌ی مال و سامان و داهات له‌ لایه‌ن خانه‌وه‌ ده‌رنه‌کرا.

ته‌نانه‌ت ئه‌گه‌ر ئه‌و فه‌رمانانه‌ش ده‌رچووبان، جیی گومانه‌ که شیخانی سه‌فه‌وییه‌ توانیبایان بی‌نیو‌ب‌ر و به‌ شیوه‌یه‌کی باش و له‌بار که‌لک له‌م داهاتانه‌ وه‌ربگرن، چونکه له‌ ماوه‌ی دوایین چاره‌که سه‌ده‌ی چاره‌ده‌هه‌م (هه‌شته‌م) دا ناوچه‌ی ئه‌ردهوئیل ببوو به‌ مه‌یدانی شه‌رانخۆی حوکمرانانی رکه‌به‌ر. له‌ ده‌وروبه‌ری سالی ۱۳۷۲ (۷۷۳-۷۷۴) دا میری جه‌لایری، ئه‌حمه‌دی کوری وه‌یس، له‌ لایه‌ن باوکی‌را کرایه‌ پاوانخۆری ئه‌ردهوئیل. وا ویده‌چی که شیخانی سه‌فه‌وییه‌ که‌وتب‌نه ژیر بالی و پیشتیوانی لیک‌رد‌بن چونکه له‌ فه‌رمانیکی ریکه‌وتی ۱۳۷۲ (۷۷۳) دا، له‌ حوکمرانان و کاربه‌ده‌ستانی میری که که‌وتوونه جه‌غزی قه‌له‌مه‌روی وی پاسپیردراوه: «ئه‌و ملک‌وماش و شوینانه‌ی که به‌ ده‌س مریده‌کانی [شیخ

سەدرەددىن] دەۋن ، پىتاكىيان لە سەر نەنوسىن و داۋاى ھىچيان لى نەكەن. <sup>۱۴</sup> واديارە ملك و مالى ريبازدارانى سەفەويىيە بو ماوھىيەكى دريژخايەن لە داني باج خە لەستون ، چونكە فرمانەكە ئاماژەى بەوھ كىردووھ كە «باج و سەرانیھى [زىدەپىتاكى ديارى كراۋ لە برى خۆى] ملك و ماش و وەقفەكانى نەزىگەى پىروۆزى ئەوان بەپىيى پىرانامەى ديوانى حكومەت وەبەر پى وشوئىنى بەخشىنى باج و پىتاك دەكەون. <sup>۱۵</sup>»

لە ۱۳۹۰ (۷۹۲) دا مىرائى قەرەقۆيوونلوو ، ئازەربايجانىيان لە جە لايرىيان ئەستاندەوھ و ئەردەۋىل وەك «سۆيوورغال» (پاوانخۆرى) درا بە سەرۆكانى توركمانى «جاگىرلوو» كە ھاويىنان سواران و خزمەتكاران و رەيئەكانىيان دەبردە لەوەرگە و ھاويىنەھەوارەكانى ئەردەۋىل. لە ۱۴۱۳ (۸۱۵-۱۶) دا دەمەقەرەى نىوان خانى جاگىرلوو و فرمانرەۋاى قەرەقۆيوونلووى ئاغا و ئەربابى ، تالان و بروى مال و سامانى سەفەويىيە لە ئەردەۋىل و گىرائى يەككە لە ئەندامانى بنەمالەى سەفەوى لە لايەن خانى جاگىرلوورا لىكەوتەوھ. لەگەل ئەمەشدا وا ديارە كە سەرەراى ھەرچ مەرچى سياسى شىخ سەدرەددىن بە لىۋەشاۋەيى خۆى توانى بەر بە داگىركرانى مال و دارايى سەر بە نەزىگە و گومبەزى ئەردەۋىل و زەۋىوزارەكانى شار و دەوروبەرى بگىرى كە ھى خانەدانى سەفەوى بوون و داھاتى ئەو شوئىنانەى لە دەسدرىژى كاربەدەستانى خۆجىيى و سەركرەدەكانى لەشكرى پاراست.

شىخ سەدرەددىن لە ۱۳۹۱-۲ (۷۹۳) مرد و ھەرۋەك باۋكى لە زيارەتگاي ئەردەۋىل نىژرا. ئەو بەر لە مردنى ، خواجهەلى كورى بە جىنشىن و برىكارى خۆى دانابوو و «بەرمالى رىئوئىنى و رايئىنانى عەبدانى» <sup>۱۶</sup> پى سپاردىبوو. خواجهەلى لە ۱۳۹۱-۲ (۷۹۳) راھەتا كاتى مردنى لە ۱۵ مانگى مەى ۱۴۲۷ (۱۸) رەجەبى ۸۳۰ (كۆچى) پىشەۋاى رىبازى سەفەوى بوو. بە رىبەرايەتى خواجهەلى مەشق و رايئىنانى نىۋەنەئىنى رىبازى سەفەويىيە بە ئاشكرا رەنگى شىعەگەرى لىنىشت. بەلام دەبى زۆر بە پارىزەوھ ھەنگاۋ باۋىژرى و جىاۋازى دابندرى لە نىوان نەقل و نەزىلەى سازكراۋى مرىدان و پىۋەلكاۋەكانى بىردۆزانى پاشىنى سەفەوى لەگەل راستىيەكانى مىژۋوبى. سەيد ئەحمەدى كەسەرەۋى <sup>۱۷</sup> و ھەرۋەھا «ھۆرست» <sup>۱۸</sup> ھىكايەتى سى جار دىدارى خواجهەلى لەگەل پادشاي

سەرکەوتەى مەزن «تەيموور»يان وەدرۆ خستۆتەو، كە بە ھېرشى پەيتاپەيتاى لە مابەينى سالانى ١٣٨١ (٧٨٢) تا ١٤٠٤ (٨٠٦) رۆژاواى ئاسياى كرەبوو مەيدانى تالان و برۆى خۆى. ئاخىرى ئەم ديدارانه دەگەرپتەو بە ١٤٠٤ (٨٠٦)، يانى ماوھىەكى بەر لە مردنى تەيموور و كاتىك كە ئەو پاش سەرکەوتنى پىرشنگدارى بە سەر بايەزىدى يەكەمى سولتانى عوسمانى دا لە شەرى ئانقەرە (٢٧ى ژووئەى ١٤٠٢ / ٢٥ى زىحەججە (قوربان)ى ٨٠٤) لە پى ئەردەوێڵەو دەگەرپاىەو ئاسياى ناوھندى.

بەپى گىرپانەوھى كۆنى سەفەويە، تەيموور خواجهەلى بانگ كرد و جامىكى ژاراوى داىە كە بىخواتەو. بۆلىك لە دەرويشانى ئامادەبوو كەوتنە سەر ھەوا و زكرى «لا الە الا الە». وەختايەك كۆرى زكر بلىسەى دا خواجهەلى ھۆش لە سەرى پەرى و ھەستا و لەگەلىان كەوتە سەما. تىن و تاوى خۆبادان و ھەلسووران، ژارەكەى كردە ئارەقە و لە دەروونى دەركىشا. تەيموور واى سەر سورما كە داوئىنى كەولى بالاپۆشى خواجهەلى گرت و بوو بە مرید و پەيرەوى بى گرىى. «تارىخى عالەم ئاراي عەبباسى» ھىچ ئاماژەىەك بە پياالە ژارەكە ناك، بەلام دەلى پاش خۆنەندنى ھىزى ھزر و بىرى شىخ، تەيموور بوو بە مریدى خواجهەلى. تەيموور ئەسيرانى شەرى عوسمانىيەكانى رادەستى خواجهەلى كرد. خواجهەلى دىلەكانى بەردا و لە نىزىك نىزگەى پىرۆزى گەنجى بەكوول نىشتەجىى كردن و پاشەواريان بە سوڤى رۆملوو ناسران.<sup>١٩</sup> «تارىخى ئىسماعىل»<sup>٢٠</sup> كە نووسەرەكەى نەناسراو، گىرپانەوھىەكى چروپىتر دەخاتەروو:

«شىخ [خواجهەلى] داواى بەردانى زىندانىانى رۆمى<sup>٢١</sup> كرد و تەيموور ھەموويانى بەردا و بە غولامى خانەدانى ئەردەوێلى دانان. ئەو ھەروھە فەرمانىكى بەرەوروى ھوكمرانان و مىرانى رۆم كردەو و نووسى ئەوانەى كە ئازادى كردوون و «سوڤى خانەدانى سەفەوين» لە ھەر جىيەك بن، نابى زولمىان لى بكرى يان بەر بە ھاتوچۆيان بگىرى بۆ لای پىر و مرادىان؛ ئەوانە دەبى لە دانى باج و سەرانە بەخىراو بن.» تەيموور لە بەشى قانونىى مال و سامانى خۆى، زەوىوزار و دىھاتەكانى دەوروبەرى ئەردەوێلى كرى و كردنى بە وەقفى نەزگەى شىخ سەفى و گومبەزەكەى بە «پەناى پارىزان» دانا. ھەروھە ملكانەى ئەو مەلبەندەى خستە سەر داھاتى خانەدانى سەفەوى و باربووى كردن. ئەو

دىلانەى كە مەيليان لىبوو بگە پىنەو ە رۆم ، ئىزن دران . سولتانى بەرزەجى [خواجهەلى] خەلىفەى بۇ تەواوى ھۆز و خىلان ە لىژارد و گوتى: «دەبى ھات و چۆتان زۆر بى ، چونكە دەرکەوتنى مەزھەبى ەقى دواز دە ئىمامى نىزىك بۆتەو ە ئىو ەبى ئامادەى گيان فىدا كردن بن.»

مووچە و مەزراى كپر راوى تەيموور تەنيا ناوچەى ئەردەوئىلى نەدەگرتەو ە بەلكو پەلى داوئىشت بۇ تەواوى ئاواى و دىھاتەكانى ناوچە دوورەدەستەكانى ئىسغەھان و ەمەدان . بەگوئەرى گىرانەو ەى «سلسلەالنسب» تەيموور ئەو زەوىوزارانەى وەققى ئەولادى نىرپىنەى خواجهەلى كردبوو ، بەلام چونكە ئەم مووچە و مەزرايانە ەتا بەر لە مردنى تەيموور لە سالى دواىى دا (۱۴۰۵ / ۸۰۷) تەواو بە ملكايەتى نەكەوتبوونە بەردەستى خانەدانى سەفەوى ە وەققەكە نەكەوتە بوارى جى بەجى كردن و لە كاتى نووسرانى سلسلەالنسب (دەوروبەرى ۱۶۶۰ى ز . ۱۰۷۰-۷۱ى ك.) دا ھىچكام لەم ملكە بەرباسانە بە دەست پاشەوارى خواجهەلى ەو ەبوون . بە مەبەستى جوانكارى و رازاندنەو ەى ئەم راپۆرتە گوتراو ە كە لە سالى ۱۶۰۲-۱۶۰۳ (۱۰۱۱) دا تاپۆى سەبارەت بەو وەققە لە نىزىك بەلخ كەوتۆتە چنگ لە شىركىيانى شاعەبباسى يەكەم . ەبباسى يەكەم خۆى لە بەرەسمى ناسىنى ملكايەتى خانەدانى سەفەوى لەو زەوىوزارانەدا پاراست و گوتى ئەمە سەودايەكى پادشاهى بوو ە رەنگە قەبالەى نووسرابى ، بەلام خاوەن مەزراكان پوول و پارەيەكيان وەرنەگرتوو ە ، پاشان بەلگەى دىكەى ھىنايەو ە و گوتى بىتوو وا نەبووبا لانىكەم بەشىك لەو زەوىوزارانە ھىشتاش بە دەست سەرىپەستى وەققەكانەو ە دەبوون .<sup>۲۲</sup> ئەم بۆچوونە كە خودى نەزىلەى وەققى تەيموور بۇ خواجهەلى و منالەكانى يان بۇ موغبەرەى شىخ سەفییەددىن ، شتىكى سازكراو و ەلەبەستراو ە ، لە لایەن مئژوونووسى گەورەى سەردەمى سەفەوى «ئەسكەندەربەگى مونشى» وەبالى بۇ كىشراو ە . ئەو بە رووپاستى باوى خۆى دەنووسى: «ئەگەرچى ئەم نەزىلەيە لە كىتەبەكانى مئژووىى و سەرچاوەكانى ھۆنراو ە و پەخشانى سەبارەت بەم خانەدانەدا وەبەرچاوى منى ەژار نەھاتوو ە ، بەلام لەبەر ئەوپەرى ناوبانگ و دەمبەدەم ھاتن و گوترانەو ە و جوورانەو ە نووسىمەو ە.»



كەچى لە درېژەدا دەنووسى: «پەراۋى ۋە قە نامە كەش بە خەتى كۆن و پاراۋە بە «مۆرنە قىمى ئال»ى مەغولى ۋە ھىماي مۇرى ئەمىر تەيموور لە سەفەرى بەلخ ۋە لە كاتى گىرانى قەلاي «ئەندەخو»دا ۋە چىنگ غازىيەكان كەوت ۋە خرايە بەرچاۋى شاي مەزىنە پىرۋى سېبەرى خوداۋەندگار.»<sup>۲۳</sup>

گوتتويانە كە «شاروخ»ى كورپى «تەيموور»ىش رېزى خواجهەلى گرتوۋە. شاروخ لە سالى ۱۴۲۰ (۸۲۳)دا ۋەختايەك لە شىكرى كرده سەر قەرەقۇيوونلوۋەكان لە باكوورى رۇژاۋاي ئىران، پىيى نايە ئەردەۋىل ۋە چوۋە زيارەتى گلكۆي شىخ سەفەيەددىن ۋە داۋاي مەتقەركى لە خواجهەلى كرده. شاروخ دابى ۋە ابوۋ بە ھەر شوئىكدا تىپەرىبا ھەستى ئايىنى خەلكى دەباراست ۋە رېزى پياۋچاكانى دەگرت ۋە دەچوۋە زيارەتى گۆرستانى شىخە مەزىنەكانيان. بەلام دیدارى ۋى لەگەل خواجهەلى، بەتايىبەت ئەۋ دەمى كە رېبازى سەفەۋىيە بەئاشكرا مەيلەۋ شىعەگەرى داشكابو، جىيى سەرنجە. رەنگە لە روانگەى حوكمرانى سوننى را قازانچ ۋە بەرژۋەندى سياسىيانەى كارىكى ئەۋتۆ بە سەر ئەگەرى دوژمنايەتى مەزەبى ئەۋدا زال بوۋىي ۋە روۋدانى ئەم مەيەستە كە شاروخ چەند جارىك موغبەرى ئىمامى ھەشتەمى شىعەنى لە مەشھەد زيارەت كرده، ئەم بۇچوۋنە دەسەلمىتى.

لە نىزىك سالى ۱۴۲۷ (۸۳۰) كۆچى دا خواجهەلى تەماي گرت روۋ بكاتە «مەككە» ھەر بۇيە «برايم»ى كورپى سېبەمى لە جىيى خۇي دانا ۋە كرىدى بە سەرچەلە ۋە سەرىپەستى نەزىگە ۋە گومبەزى سەفەۋىيە لە ئەردەۋىل ۋە چوۋە حەج. برايم دلى لە دوورى باوكى ئۆقرەى نەگرت ۋە كەۋتە شوئىنى بەرەۋ مەككە ۋە حەجى لەگەل كرده. لە مەككەۋە چوۋنە بەيتولموقەدەس ۋە خواجهەلى لەۋى مرد ۋە برايم تەسلىم بە خاكى كرده. پاشان گەرايەۋە ئەردەۋىل ھەتا ۋەك جىنشىنى باوكى ئەركەكانى راپەرىنى ۋە تا كاتى مردنى لە ۱۴۴۷ (۸۵۱)دا ھەر سەرقالى ئەم كارە بوۋ. سەبارەت بە چۆنىەتى ئالۋگۆرى رەوت ۋە رېبازى سەفەۋىيە لەم قۇناخەدا زانىارىيەكى ئەۋتۆ بە دەستەۋە نىيە. بەلام ئەۋەندە ديارە كە برايم تۆر ۋە دەستەى لايەنگرانى خۇيانى كە چالاكانە خەرىكى گەشەپىدان ۋە راگەياندى بىر ۋە بۇچوۋنى رېبازى سەفەۋىيە بوۋن لە ئاناتولى ۋە ناۋچەكانى دىكە، ھىزى ۋە بەرنان ۋە پاراستنى. مەزن ۋە پلەدارىك كە پىيى دەگوترا

«خليفة الخلفا» سەرۆكايەتى ئەم رېكخراوەى لە ئەستۆ بوو. مینۆرسكى زۆر بەوردى پېداچوو و ئەم پلەدارەى بە «كارگىرى تايبەتى كاروبارى سۆفییە» ناودىر کردوو. پېشەواکانى رېبازى سەفەویيە و دواتر پادشایانى سەفەوى لە رېى مەزنەخەلیفە و بەردەستانى را بە ناوى پیر، لە دەر و ژوورى ولات چاوەدیرى مريدانى خۆيان دەکرد و پەيوەندى نيزيکیان لەگەل دادەمەزراندن. سەرەنجام عوسمانیيەکان هەبوونی جەماوەریکی زۆرى لایەنگرانى سەفەویيان لە ئاناتۆلى رۆژەهلاتى وەك مەترسیيەکانى توند و ناكاو بۆ سەر دەسەلاتى خۆيان لەو ناوچەيە لە قەلەم دا. مەزنەخەلیفە (خليفة الخلفا) بە یاریدەدەر و بریکارى خودى پېشەواى رېبازى سەفەویيە دادەندرا. هەموو مريدانى رېبازەكە فەرمانى مەزنەخەلیفەيان وەك فەرمانى رېبەرەکیان وەردەگرت و ملیان پېدادیئا. ئەركى سەر شانى تەواوى سۆفییەکانى رېبازى سەفەویيە بوو كە بچنە زیارەتى موعبەرەى سەفەویيە لە ئەردەویل و لە حوزوورى شیخ بە گەشە و نەشەى رپووحى ببووژینەو. گېراویانەتەو كە لە رۆژگارى شیخ برايمدا خەلك ئەوەندە لە دەورى پەرسنگای سەفەویيە كو دەبوونەو كە هەموویان نەیاندەتوانى بە خزمەت شیخ بگەن. برايم لە راپەراندن و پېراگەیشتنى حال و بالى هەژاران و مسکینان دا تەناتەت وەپیش ئەژدایشى كەوت. زیارەتگا ئەوەندە دەولەمەند ببوو كە لە چیشتخاتەکانى دا مەنجەل و هەوروهالى زېر و زېو خویان دەنواند و شیخ وەك شاهان بەریدەچوو.

وختایەك «جونەید»ى كورپى برايم بوو بە رېبەرى رېبازى سەفەویيە، بزوتنەوەى سەفەویيە دیسان پېى نایە قوئاخىكى گرینگی دیکەى دووسەدە خۆسازدانىكى نەرم و نیان و لەسەرەخۆ بۆ دامەزراندنى زنجیرەى خانەدانى سەفەویيە. جونەید لەو رۆژەوە جلهوى سەرکردایەتى گرتە دەست بەئاشكرا نیشانى دا كە مەیلی لە دەسەلاتى دنيايى و پادشایەتیيە. لەخۆرا و بەهەلگەوت نیه كە ئەو وەك یەكەمین پېشەواى سەفەویيە نازناوى سولتانی بە بالای برا كە نیشاندەرى دەسەلاتى دنيايى یە. ئەو داب و نەرىتەى ئایینی كە پېى خۆش بوو نازناوى سولتان بۆ رېبەرانى بەرايى سەفەویيەش دەكار بكا، بايەخىكى ئەوتۆى نیه. جونەید كە تازە تەنیا بە دەسەلاتى مەعنەوى رپووت پارزى نەبوو، بە هان دانى مريدانى بۆ جیهاد دژى كافران<sup>۲</sup>، تین و تاو و هەستى

شەپوھنى ھىنايە نىو رېيازەكە. ئەم ھەلسوورپانە و چالاكىيانە سەرەتا بوونە ھۆى دېدۆنگى و پاشان بزاوتنى جىھانشاى قەرەقۇيوونلوو، حوكمپرانى پۇژاواى ئىران كە قەلەمپرەوى لە ئازەربايجان و سنوورەكانى گورجستانەو دەستى بىدەكرد و ھەتا كەنداوى فارس پەرى ھەلدەدا. جىھانشا زۆر پتەو فەرمانى كرده سەر جونەيد كە ھىزەكانى بلاوہ پى بكا و لە ئىردەوئىل و دەركەوئى و ھەرجىيەك حوكمپرانى ئەو نەيگريتەوہ ئازادە بچى و بىتوو بە قسەى نەكا، ئىردەوئىل خاپوور دەكرى. جونەيد لەگەل تاقمىك سۆفى خانەدانى سەفەوى ئىردەوئىلى بەجىھىشت و پاش تىپەر كىردنى چەند سالىك لە ئاسىياى بچووك و سووريا سەرەنجام «ئووزوون ھەسەن»ى، حوكمپرانى ئاق قۇيوونلوو و دوژمنى جىھانشا كە ئەو كاتى بنكەى لە دياربەكر بوو، پەناى دا. جونەيد سى سال (۱۴۵۶-۱۴۵۹ / ۸۶۰-۸۶۳) لە دياربەكر ماىەوہ و «خەدىجەبەگم»ى خوشكى ئووزوون ھەسەنى خواست و پەيوەندى و يەكانگىرى سىياسى خۆى لەگەل حوكمپرانى ئاق قۇيوونلوو پتەو كىرد. ئووزوون ھەسەن، جونەيدى بە ھاوپەيمانىكى بەكەلك دەزانى لە بەرامبەر ھىرشى قەرەقۇيوونلوو ھەروژمى لەشكرى خۆى لە پۇژەلاتەوہ بۇ نىوخۆى ئىران. ھەروہا تەماى رېبەرى سەفەويىە بۇ ھاوپەيمانىتى لەگەل حوكمپرانى سوننى مەزەبى ئاق قۇيوونلوو بەپىيى بەرژەوہندى راميارى و لەشكرى گىرابوو. سەرەپاى ئەوہى كە قەرەقۇيوونلوو ھەروژمى بە بارى لەشكرى دا ھىندە بەھىز بوون كە دەيانتوانى بەر بە ھەر چەشنە بزوتنەوہ و راپەرىنىكى سەرکەوتوانەى سەفەويىە بگرن لە ئازەربايجان، بە بارى مەزەبىش دا بە خەنىم و ركەبەرى ئەوان دادەندران. جونەيدىش بە و دەركەوتن لە ئىردەوئىلى ناوہندى جوولانەوہى سەفەويىە، ناراستەوخۇ دانى بەو مەبەستە داھىنابوو. ئەگەرچى قەرەقۇيوونلوو ھەروژمى خاوەنى بىروباوہرى شەركەرانەى شىعانە نەبوون، بەلام «ھەوليان دەدا كە سەرۆكانى ھۆز لەسەر بنەماى بىروپراى شىعەگەرى بكنە ھاوپىشت و يەكانگىر.»<sup>۲۵</sup> كەوايە ئەگەرى تىكەھەلچوونى ئەوان لەگەل سەفەويىەكان بەپىيى ھۆكارى بىروباوہرى ئايىنى زۆر زياتر بوو لە ئاق قۇيوونلووكان.

لە ۱۴۶۰ (۸۶۰) دا جونەيد بە لەشكرىكى دەھەزار كەسىيەوہ پرووى كرده شىروان. بەگوئىرەى گىراندەوہى ھىندىك لە سەرچاوەكان ئەم كارە دووپاتى پەلامارەكانى

پېشوو بوو بۆ سەر خاك و مەلبەندى «چركەس»ەكان لە بازىنەيەكى بەرفرەوانتردا و ئەو تەنیا دەيوىست بە تىپەرىن بە ناوچەى دەسەلاتى «شىروانشا»دا بگاتە سەرزەوى چركەسەكان. بەلام هيندىك سەرجاوهى دىكە دەلەين ئامانجى جونەيد گرتنى شىروان بوو كە پاشان دەبوو بە بىكەيەكى لەبار بو پەلاماردانى داها تووى ئىران. بە وردبوونەوه لە ژمارەى چەكدارانى هينى جونەيد بۆچوونى دووم پتر پى تىدەچى. هەرچۆنىك بى هەلمەتەكە بە كارەسات براهەوه، چونكە لە ۴ى مارسى ۱۴۶۰ (۸۶۰)دا\*، لە بەستىنى رووبارى كور، نىزىكى «تەبەرسەران» جونەيد كەوتە بەر هيرشى شىروانشا و لە شەپدا كوژرا.

نرخ و بايەخى رۆژگارنى دووردريژى خوسازدانى هيمنانەى بيروباوهرى مەزەهەبى لە لاين ريكخستنى سەفەويەرا بۆ و دەسەلاتى دەسەلات لە ئىرانا، لەم سەردەمەدا ئاشكرا بوو. نەك تەنیا بزوتنەوهى سەفەويەهەلنەوهشا، بەلكو بە هاتنەرووى حەيدەرى كورى جونەيد، تىكۆشانى جوولانەوهكە بۆ وەچنگەينانى دەسەلاتى دنيايى تىژتر كەوتە سەر گەر. يەكەم هەنگاوى حەيدەر دريژەى هاوپەيمانىتى سياسى و لەشكرى بوو لەگەل ئاققويونلووهكان و بە خواستنى عالمشا بەگم (حەليمە بەگم ئاغا يان مارتا) كچى ئووزون حەسەن كە دايقى «دېسپينا خاتون»ى كيژى «كالبو يووهانس»<sup>۲۶</sup> ئيمپراتورى ترابووزان بوو، خزمایەتییەكەى تازە كردهوه. حەيدەريش وەك باوكى هەم دەسەلاتى دىنى و هەم دنيايى هينايە مەيدانى كار پىكردن. «لە ناخ و دەرووندا لەسەر پىوشوینى شىخان و پياوانى خودا و پىرهوانى رەوگەى پىنموونى و دىنپەرورى دەپۆيشت و لە رووكاردا چاوى لە پادشايانى خاوهن تاج و تەختى بەرزەجى دەكرد»<sup>۲۷</sup> هيندەى پىنچوو كە حەيدەريش چەشنى باوكى كەوتە پىوشوینى و دەسەلەينانى قەلمرەويكى دەسەلات. بەلام حەيدەر بەر لە تىكەهەلچوون لەگەل قەرەقويونلووهكان، پەلامارى كافرانى چركەسى و داغستانى دا. (رەنگە مەبەست ئالانەكانى مەسىحى (ئۆسىتەكان)ى باكوورى گەروولەى داريال و چركەسەكانى كابد بى). پاشان پى باوكى كویر نەكردەوه و خۆى دايبە مەشق پىكردن و راهينانى شەركەرانى و كۆكردنەوهى ئەزموون. بۆ گەيشتنە ئەم ناوچانە، حەيدەر بەناچار دەبوو بە خاكى شىروانشادا تىپەرى كە لە سالى ۱۴۶۰

(۸۶۰) دا باۋكى بەزاند و كوشتى. شىروانشا لە دوو لەشكر كىشانى بەرايى حەيدەر لە ۱۴۸۳ (۸۸۸) يان ۱۴۸۶ (۸۹۱) و ۱۴۸۷ (۸۹۲) دا رېي پېنەگرتن و لە خاكى خۇيا بەرھەلستيان نەبۇو. بەلام وەختايەك حەيدەر لە ۱۴۸۸ (۸۹۳) دا شارى «شەمماخى» پايتەختى شىروانى تالان كرد، شىروانشاى فەرپوخ يەسار داۋاى لە «ياقووب» مىرى ئاق قۇيوونلوو كرد يارىدەى بدا و گوتى: «ئەمىرۇ كە [حەيدەر] ھىچ ولاتىكى بە دەستەۋە نىە لەشكرىكى شەرپەرى واى كۆ كىرەتەۋە كە شانۇى ژيانى ئەو ھەرىمە خۇ لەبەر شكۆى بەختى ناگرى. جا بزانە ھەر كات ببېتە خاۋەنى ولاتىكى وا، بەو ھىندە ھەرىمە بچووكە پاناۋەستى و دەرگاكانى دەسدرىژى بۇ سەر خاك و سەرزەۋى تر بە رووى ئاۋاتەكانى دا دەرپنەۋە.»<sup>۲۸</sup>

سولتان ياقووب كە قىياتى بەم قىسانە ھىسابو، ۴۰۰۰ كەسى ناردە يارىدەى فەرپوخ يەسار. ئەم دەستەيە لە تىكشكاندىنى لەشكرى حەيدەر، لە ۹ ئوۋئىەى ۱۴۸۸ (۲۰ رەجەبى ۸۹۴) دا لە تەبەرسەرانى نىزىك ئەو شوئىنەى باۋكى لىي كۆژابوو، دەورى سەرەكى گىرا. لە گەرمەى شەرا تىرىكى گىان ئەستىن حەيدەرى بىكا و مەقى لىبى و پەپەۋانى لە مەيدانى تىكەھلچوونا ناشتيان.

گۆرانى ھەلوئىست و رەوت و رىيازى ئاق قۇيوونلوو لە بەرامبەر سەفەۋىيە دا دەگەرپتەۋە سەرچ ھۆكارىك؟ ئوورون چەسەنى فەرمانرەۋاى گەۋرەى ئاق قۇيوونلوو لە سالى ۱۴۷۸ (۸۸۲) دا مەربوو؛ سەرەتا خەلىل و پاشان ھەر لەو سالى دا كورەى لاوترى كە دەبېتە ياقووب جىي گرتەۋە. ھەر لە ھەۋەلەۋە ئىۋانى حەيدەر و ياقووب خۇش نەبوو و حەيدەر زانى كە تازە لە دەربارى ئاق قۇيوونلوو پىشۋازى لى ناكرى. بەلام ئووزوون چەسەن جونەيدى بە ھاۋپەيمانىكى بەكەلك دەزانى دژى قەرەقۇيوونلوو ھەمەكان و حازر بوو دۇستايەتى لەگەل حەيدەر، تەنەت پاش تەفروتونا بوونى ئىمپراتورىتى قەرەقۇيوونلوو بە دەستى خۇى لە سالى ۱۴۶۷ (۸۷۲) دا، نەپسىنى و درىژەى پى بدا؛ كەچى ياقووب گەشە و پەرەى رۆژبەرۆژى ھىزىكى تەيار و مەشق پىكراۋى سەفەۋى لە ھەرىمى دەسلەتلى دا بە مەترسىيەكى ناكاو دەزانى بۇ سەر پلە و پاىەى خۇى.

حەيدەر ماۋەيەك پىش سىھەمىن لەشكر كىشانى كارەساتبارى خۇى بۇ شىروان لە ۱۴۸۸ (۸۹۳) دا، كىلاۋىكى تايبەتى رەنگ سوورى دوازە سوۋچە (دوازە پەرەى) بە بۇنەى دوازە ئىمامى شىعان بۇ پەپەۋانى خۇى داھىنا كە



۲ - يەكېك لە پاىبەرزانى قزلباش (پەردەدارى بارگا)

ئىمامى عەلى لە خەونى دا فېئىرى كىردى. لەوى بەوللۇم ئەم كالاو بوو بە نىشانەى ديار و ئاشكراى لايەنگرانى وەجاخ زادەكانى سەفەوى و واى لىھات كە عوسمانىيەكان بۇ گالتە و پىراپواردن نازناوى سەرسوور (قزلباش) يان لىئان. ئەم ناوہ كە عوسمانىيەكان بە مەبەستى گالتە جارى و سووكايەتى دەكارىان دەكرد، لە لايەن سەفەوىيەكانەوہ وەك نىشانەى شانازى قبول كرا. لە ماناى ورد و بارىكى خۇى دا، قزلباش (سەرسوور) تەنيا ئەو خىللە توركمانانەى دەگرتەوہ كە دانىشتووى ئاناتۆلى رۆژھەلاتىيى و باكوروى سوورىا و بەرزايىيەكانى ئەرمەنستان بوون و كەوتبوونە شوين سەفەوىيە و شىخەكانىان لە ئەردەوئل و بە مرید دەناسران. بەلام ئاخرييەكەى ئەم ناوہ شانى بۇ شل كرا و هيندېك لە لايەنگرانى ناتوركمانى سەفەوىيەشى گرتەوہ. بەپىي ميژووى «شاسمايل» كە نووسەرەكەى ناديارە، وەختايەك حەيدەر بۇ يەكەم جار ئەم تانجەى سۇفييەى - ئەو ناوہى كە سەرەنجام ئەم كالاو تايبەتە بە خۇيەوہ

گرت - بە ئووزوون حەسەنى نیشان دا ، لىيۈەرگرت و ماچى كرد و نايەسەرى . بەلام ياقووبى كورې نەينايە سەرى و دوژمنايەتى حەيدەر و ياقووب لىرەۋە سەرى ھەلدا . ئەم حىكايەتە تەننەت ئەگەر راستىش نەبى - چونكە بىتوۋ رىكەۋتى داھىنانى تانجەكە بە دەستى حەيدەر دروست بى ، ناكرى مەبەستەكە راست بى ، چون ئووزوون حەسەن لە ۱۴۷۸ (۸۸۲) دا مرد - بەلام دىسانىش وىدەچى . گوتوويانە كە ياقووب دواى مەرگى حەيدەر ، قەدەغەى كرد كە جەماۋەرى ژىر دەسەلاتى تاجى قزلباش بكنە سەريان ، پروداۋنوسەۋەى سەفەۋىيە بە راۋىژىكى روالەتتايانەى ئامال پياۋچاكانە دەلى ئەم كردارە چەپەلەنە زنجىرەى خانەدانى ئاققۇيوۋنلوۋى ھەپروون بە ھەپروون كرد .

بزوتنەۋەى سەفەۋىيە بۇ دوۋم جار لە مەيدانى شەرا سەرۋكى خۇى لە دەس دابوو ، بەلام ھىز و بىشتى دەروونى بىۋچان بەرەو گەشە و پىشكەوت پالى پىۋەنا . لە نىو كورانى حەيدەردا ھەر ئەو سىيانەى بە ناۋى عەلى ، برايم و سمايل كە لە عالمشا بەگم كەوتبۈنەۋە خاۋەنى سەنگ و بايەخن . لەم سى كەسە ، واديارە برايم پەناى برده بەر ئاققۇيوۋنلوۋەكان<sup>۲۹</sup> : ئەم كارە دەتوانى پاساۋىك بى بۇ بىدەنگى مېژوۋەكانى سەفەۋى سەبارەت بە چۈنەتى چارەنوۋسى . عەلى ، كورە گورەى شىخ حەيدەر ، ۋەك جىنشىنى باۋكى بوو بە كاروانسالارى رىبازى سەفەۋىيە و خۇى بە پادشا ناودىر كرد و بەم چەشەنە ئاۋاتە سىياسىيەكانى سەفەۋىيەى پتر لە پەردە ھىنايەدەر . دلەراۋكەى سولتان ياقووب كە بە مردنى حەيدەر بە شىۋەى كاتى بنەى برابوو ، بە ھاتنى كۆمەلىك راپورت دەربارەى خۇسازدانى عەلى بە مەبەستى ۋەرگرتنەۋەى تۆلەى خۇينى باۋكى ، دىسانەۋە بە چەشنىكى قەيراناۋى و مەترسیدارتىر خۇى نواندەۋە . ياقووب پۆلە سوارىكى ناردە ئىردەۋىل ھەتا سى برالە و دايكىان - كە خوشكى خۇى بوو - بگرن ؛ زىندانىيەكان لە قەلای ئىستەخرى فارس پاگىران و ژيانى عەلى تەنيا بە نىۋبژىۋانى دايكى رزگارى ھات .

دىمەنگى كۆتايى سەركەۋتوۋانەى نەخشەكىشراۋەكانى سەفەۋىيە بۇ ۋەچنگ ھىنانى دەسەلات لە ئىرانا دوورى دەنۋاند . بەلام لە دىسامبرى ۱۴۹۰ (سەفەرى ۸۶۹) دا سولتان ياقووب كۆچى دوايى كرد و لەو حالەدا كە ھەركام لە

خواريارانى تاج و تەخت ھەولسى تىدا بردنى پكەبەرانى خويان دەدا ،  
ئىمپراتورىتى ئاق قۇيوونلوو لەبەر شەپەكانى نىوخۇ لىكھەلوشا .  
يەكك لەم خواريارانەى دەسلات بە ناوى رۇستەم كەوتە سەر ئەو فكرە كە  
لە راگەياندى شەپى لايەنگرانى سەفەويىيە بە قازانجى كەلەو كىشى و ملانەى  
خۇى دژى پكەبەرانى كەلك وەر بگرى . ھەر بۇيە لە سالى ۱۴۹۳ دا برايانى  
سەفەوى دواى چوارسال و نيو گيران ، ئازاد کران . عەلى لە تەوريزى پايتەختى  
ئاق قۇيوونلوو زۇر بەرپزەوہ لە لايەن رۇستەمەوہ پيشوازى لىكرا و سولتان بە  
رپبەرى سەفەويىيەى گوت :

«بە سەر چوو ئەوہى دەرھەق بە تۆم کرد؛ بە ھىواى خوداى مەزن ھەول دەدم  
تۆلەت بۇ بکەمەوہ و تۆ كورمى و پاش من پادشايەتى ئىران بە تۆ دەبرى.»<sup>۳۰</sup>  
ھىزەكانى عەلى دەورىكى بووژينەوہيان گىرا لە سەرکەوتنى رۇستەم بە سەر  
خەنىمى سەرەكى دا ، بەلام ھەر سالى دواتر لە ۱۴۹۴ (۸۹۹-۹۰۰) دا رۇستەمىش بە  
نۆرەى خۇى لە پەرەگرتنى ھىز و دەسلەتى ئاشكرائى لايەنگرانى سەفەويىيە تۇقى  
و بۇ جارىكى تر عەلى و براكانى دەس بەسەر کردەوہ . عەلى كە بىستى رۇستەم  
ھاتۆتە سەر كوشتنى ، وپراى تاقمىكى جەوت كەسەى لايەنگرانى گيانفیدای  
سەفەويىيە لە ھۆردووكاى رۇستەمەوہ بەرەو ئەردەوئل رەوى . ئەو پۆلە سوارەى  
ھاوپى كە دورىكى زۇر بەرچاويان لە پىگەيشتنى شۆرشى سەرکەوتوانەى  
سەفەويىيەدا گىرا بە ناوى «باوہرمەندانى تايبەت» ناسران . رۇستەم تىگەبى كە  
پەيكەردەى بىسىودووى برايانى سەفەوى بەر لەوہى بتوانن پەيوەندى بکەن بە  
ناوہند و بىكەيانەوہ لە ئەردەوئل زۇر پىويستە . ئەو گوتى : «پەنا بۇ خودا! چما  
بگاتەوہ ئەردەوئل ، دەبى ھەزار تورکمان بکوژرين ھەتا وەچنگ بى.» لە رپى  
ئەردەوئل دا سولتان عەلى سىبەرى مەرگى خۇى ھەست پىکرد و سمايلى براى بە  
جىنشين و پيشەواى رپبازى سەفەويىيە دانا . ئەو گوتى : «دەمەھوى تۆلەى خوينى  
من و باپىرت لە تۆرەمەى ھەسەن پاشا بستىنيىوہ و پشكى مراد بە ناوى بەختى  
پىرۇزى تۆ وەدەرکەوت . ھىندەى پىناچى كە لە قۆلى گیلانەوہ بە شمشىرى  
جىهانگىرىيەوہ سەر ھەلدەدى و بە زەبرى شىر ژەنگى كوفر لە روى دنيا  
دادەمالى.»<sup>۳۱</sup>



تاقمۇكەي سەفەۋى لە نىزىك ئەردەۋىل دەگاز سوارانى ئاق قۇيوونلوو كەوت و عەلى كوژرا. سمايل بە سىلامەتى گەيشتە ئەردەۋىل و سەرەتا پەناي بىردە بەر گومبەزى سەفەۋىيە. پاشان وەختايەك رۇستەم بۇ دۆزىنەۋەي كەوتە پىشكىنىي مال بەمالى ئەردەۋىل، لايەنگرانى بۇ ماۋەي شەش حەوتوو كوناوكونيان پىكرىد و شارديانەۋە. دايكى كەوتە بەر پەلامارى ئەشكەنجەي ئاق قۇيوونلوو كەوتە بەلام بىھوۋدە بوو، چونكە بە حەشارگەي كورەكەي نەدەزانى. پاش ئەو ماۋەيە و خەلەستەن لە داۋى گىران لە ئەردەۋىل، سمايل لە لايەن گيانفېدايان و لايەنگرانى سەفەۋىيەرا دەستاۋدەستى پىكرا ھەتا گەيشتە بارگاي حوكمىرانىكى ناۋچەي گىلان لە لايەنجان بە ناۋى «كارىيا مىرزاعەلى» و لەۋى پەنا درا. ئاق قۇيوونلوو ھىشتا زور توند بە شوينى دا دەگەران. ژنىك لە خىلى «ذوالقدر» يەككى لەو كەسانە بوو كە لە ئەردەۋىل پەناي دابوو، پىيانزانى و گىرا و پاش دركاندى ئەو مەبەستانەي دەربارەي رەۋگەي رەۋىنى دەيزانى، كوژرا. رۇستەم چەند سىخورىكى لە جلۋبەرگى سۆفيايان دا بەرئى كىرد بو گىلان ھەتا ھەول بەدن حەشارگەي سمايل بدۆزنەۋە. وەختايەك ئەوان راپورتىيان دا سمايل لە لايەنجان، رۇستەم سى جاران پەيتاپەيتا پىاۋى نارە بارگاي كارىيا مىرزاعەلى و داۋاي رادەست كرانەۋەي كىرد. كارىيا مىرزا بە ترس و لەرزەۋە ئەم داۋايانەي بىردەۋە پاش. يەككى لەۋلىقۋوپۇپانەي پەيرەۋانى سەفەۋىيە بەم بەسەرھاتەيانەۋە زىاد كىردوۋە دەلى وەختايەك كارىيا مىرزا سويندى بۇ نىرداۋانى رۇستەم دەخوارد كە پىي سمايل لە سەر ھىچ بەستە زەمىنىكى گىلان نى، دەستوورى دابوو لە سەۋتەيەك دا ھەلىواسن ھەتا سويندى بەدرۋى نەخواردى. رۇستەم كە قنىاتى بە قسەكانى كارىيا مىرزا نەھىنابوو، خەرىكى خۇ كۆكردنەۋە بوو تا بە ھىزىكى مەزەۋە پەلامارى گىلان بەدا، كەچى قەلەم مەۋەكەي لە لايەن ئامۇزايەۋە كەوتە بەر ھىرش و خۇي كوژرا (۱۴۹۷/۹۰۲).

گىرە و كىشەي دواترى نىۋان شازادەكانى رەبەرى ئاق قۇيوونلوو كە كوژرانى كۆمەلنىكى لىكەۋتەۋە، ھەلى بۇ سمايل رەخساند سەرلەنۋى بە ھىزەكانى دا بچىتەۋە و لەگەل راپوژكارانى نىزىكى ئاخىرىن نەخشەي چىرپىر خۇيان بە مەبەستى تىكۇشان لە رىي رووخاندنى دەۋلەتى ئاق قۇيوونلوو لە ئىران دا گەلالە كىرد. زورتر خەلك وا دەزانى كە سمايل لەبەر رىبەرايەتى سەرسورھىنى

بەتەنئايى بەرپىرسى سەركەوتنى شۆرشى سەفەۋىيە. بەلام بىتوو بە وردى بىروانىن دەبىنىن كە سمایل وەختايەك رايكردە گیلان تەنیا حەوت سالى تەمەن بوو؛ ھەرۋەھا كاتىك ھەولەكانى خۆى لە گیلانەۋە بۆ ۋەدەس ھىنانى دەسەلات لە ۱۴۹۹ (۹۰۵) دا خستە گەر، دوازده سالانە بوو؛ ھەرۋابىتە ۋەختايەك لە ۱۵۰۱ (۹۰۷) دا لە تەۋرېز ۋەك يەكەم پادشای زنجىرەى خانەدانى سەفەۋىيە تاجى نايە سەر تەمەنى لە چارده سال تېنەپەرىبوو، جا بۆيە دەردەكەۋى كە ئەم بۆچۈنە دروست نىە. لە راستى دا بەرپىرسايەتى پاراستنى ھىزى جوولانەۋەى شۆرشگېرانەى سەفەۋىيە بە دەس تاقمىكى بچووكى حەوت كەسى بوو لە راۋىژكارانى نىزىكى بە ناۋى «باۋەرمەندانى تايبەت» كە پىشتىر ئامازەيان پىكرا. بۆ يەكەم جار «و. مینۆرسكى» سەرنجى كەۋتە سەر ئەۋ پىرسە كە «بنەماى يەكەمىن رېكخستنى سەرەتاي سەفەۋىيە... زۆر ۋەك سىستىمى تاكحىزبى ۋلاتانى تۆتالىتىر (پاۋنخۋازى) ھاۋچەرخ»<sup>۳۲</sup> ۋا بوو. ھەرۋەھا ئەركى باۋەرمەندانى تايبەت زۆر ۋەك ئەۋ تاقمە بچووكە دەچوو كە لىنىن بە دەستى ئەۋان جوولانەۋەى بۆلشۋىكى بەر لە شۆرش ھەلدەسووراند و لە سالى ۱۹۱۹را بەرەسمى بە دەفتەرى سىياسى (پۆلىت بۇرۇ) ناۋدېر كرا.<sup>۳۳</sup>

لە ماۋەى نىزىك بەۋ پىنج سالەدا كە سمایل لە لايىجان خۆى شارەبۆۋە، پەيوەندى بەگەرمەى لەگەل مريدەكانى لە ئاناتولى و قەققازى باشوورى و ئازەربايجان درىژە پىدا بوو. لەبەرۋەى كە لايەنگرانى سەرسوور (قزلباش) سمایل زۆربەيان پياۋانى خىلە توركمانەكان بوون، ئەۋ لە قسەكانى دا شىعىرى ساكارى بە راۋىژ و زاراۋى تركى ئازەرى بۆ دەخوئىندەۋە ھەتا پتر دنەيان بەدا. سمایل لەۋ ھۇنراۋانەدا نازناۋى «خەتايى» بۆ خۆى دانابوو. ھىچ گومانى تىدا نىە كە لە نىۋەى دوۋەمى سەدەى پازدە (نۆھەم) دا، بەر لە دامەزرانى دەۋلەتى سەفەۋىيە، رېبەرى سەفەۋىيە لە پروپاگەندەى ئەم رىبازدەدا تەنبا نوئىنەرى ئىمامى غايىب (ئىمامى ون = مەھدى) نەبوو، بەلكوۋ خۇدى ئىمامەكە بوو؛ تەننەت پىشەۋاى سەفەۋىيان ھەتا ئەۋ جىيە پىھەلادەبرد كە بانگەشەيان دەگرد خۇداۋەند خزىۋەتە نىۋ جەستەى. گوتراۋە كە مريدانى جونەيد (۱۴۴۷-۱۴۶۰) بەئاشكرا بە خۇيان دەگوت «خۇدا» و كورپەكەيان بە «كوپى خۇدا» ناۋدېر دەگرد و بۆ تارىف و پىھەلدانى دەيانگوت: «ھوالحى القىوم، لا الە الا ھو»<sup>۳۴</sup>. ۋەختايەك

ھەيدەر لە ۱۴۶۰ى زايىنى دا بوو بە سەر جەلەى رېيازى سەفەويە ، خەلىفەكانى سۇفى «لە ھەموو لايەكەو ھاتن و نەفامانە مزگىنى خوداوند بوونى خۇيان دايە.»<sup>۳۵</sup> نىۋەرۆكى شىئەرەكانى خودى سمايليش نىشانەيەكى پوونن كە پىي خۇش بوو پەيرەوكانى ئەو بە جەستەيەكى خوداوندى بزانن. بۆنمونە دەكرى ئەو ھۆنراوى خوارەو ەخرىتە بەرچاۋ:

عين اللهم ، عين اللهم ، عين الله

كل ايمدى حقى كور اى كور گمراه

منم اول فاعل مطلق كه ديرلار<sup>۳۶</sup>

چلۇن بىروباوهرى وا توندوتىژ و پىچەوانەى داب و نەرىتى سەردەم ئاوا بە ھاسانى لە سەدەى چارەھەم (ھەشتەم) دا لە ئاناتۆلى و كوردستان قبول كران؟ بۆ ولاى ئەم پرسیارە دەبى بگە پىنەو ە سەر گىرانى بەغدا بە دەس مەغولان لە ۱۲۵۸ (۶۵۶) دا و تىداچوونى پلەى خەلافەت. ئەم رووداۋە نە تەنیا ەرچە خانىكە لە مېژووى سىياسى جىھانى ئىسلام دا ، بەلكو بە قوولى شوپىنى كرده سەر رەوت و رېيازەكانى ئايىنىش. بۆ ماۋەى ۶۰۰ سالان خەلىفەكان رەمز و سەمبولى بەرچاۋى يەكانگىرى دىئاي ئىسلام و راگرانى داب و رېئسانى ئىسلامى بوون. شل گرتن و سىنگفرەوانى مەزھەبىيى حوكمرانانى مەغول (رەنگە دەستەيەك پىي بلن بە ھىند نەگرتن) ئىسلامى سوننى يان «كۇنباۋ» ى لە شوپن و پلەى بەرزى خۇى ترازاند و ھەلومەرجىكى واى بەدى ھىنا كە نە تەنیا بوو بە رىخۇشكەرى گەشەى شىعەگەرى ، بەلكو دەرگای بۆ ھەر باۋەرپىكى مەزھەبى جەماۋەرپەسند خستە سەر گازەراى پىشت. لە كلكەى سەدەى سىز دەھەمى زايىنى را بەرەدوۋا گەلىك رەوت و رېيازى توندروۋى شىعە لە ئاناتۆلى و كوردستانا گەشەيان كرد<sup>۳۷</sup> و زۆرىك لەم تاقدانە خۇيان ەپەناى چەترى «بەر فرەوان و روانگە بەرزى دام و دەزگای بەكتاشى»<sup>۳۸</sup> دا و لە نازار و ئىشاندىنى حكوومەتى عوسمانى بە تاوانى «رافى» بوون ، خەلەستن. بەتايبەت ئاناتۆلى لە راستى دا ەك بۆتەى تىكەل بوونى را و بۆچوون و باۋەرپى دىنى لىھات. لەم نىۋەدا دوو رەوتى سەرەكى ، شىعەگەرى و سۇفىگەرى بوون كە لە ماۋەى سەدەى چارەھەم (ھەشتەم) دا بۆ ھەمىشە يەكترىان گرتەو ە تىكەل بوون. من ئەگەرچى

ئاتوانم لەگەل بۇ چوونەكانى «هانرى كۆربۆن» ھاودەنگ بم كە دەلى: «شىعەگەرى راستەقىنە ھەمان سۆفىگەرىيە و سۆفىگەرى پەسەن و راستەقىنەش ناكرى ھىچ شتىك بى جگە لە شىعەگەرى<sup>۳۹</sup>، بەلام ئەم بۇ چوونە ھەلگى چەشنىك روانگەى توندوتىژە لە حەقىقەتى دۆزىنەوہى كىلى تىگەشىتنى مېژووئى ئىران لەو سەدانەدا كە بلاوكەرەوہكانى سەفەوىيە بى وچان خەرىكى خپھەلدان و راكىشانى مريدان و خۆش كردنى بوارى شۆرشى سەفەوىيە بوون. سەيد حوسىنى نەسر ئاماژەى كردووہ كە ئالقەى وىككەوتنەوہى شىعەگەرى و سۆفىگەرى ئىمامى يەكەم عەلىيە: «عەلى ئەوہندەى بە سەرچاوەى شىعەگەرى دادەندرى، ئەوہندەش وەك نوینەرىكى پاىەبەرزى گەرانەوہ نىو ناخ و دەروون وايە لە ئىسلامدا، ھەر بۆيە سەرچاوەى شىعەگەرى و سۆفىگەرى يەككە و ئەم دووہ گەلىك توخم و تۆوى ھاوبەشيان ھەيە.»<sup>۴۰</sup>

بە تىكەل بوونى ئەو دوو پاژە، پاش قۇناخىكى ترشان و گۆران، شەرابى دلخوازى مەستى ھىنى خوايەتى رېبەرانى سەفەوى پالىورا و ورەيەكى وا شەپكەرانەى دەمارگژانەى لە دەروونى ئەو كەسانەدا بەدى ھىنا كە يەككىن پيالەيان فر كرد كە راپۇرتى بازركانىكى وىنىزى ھاوچەرخى ئەو رۆژگارە، دىمەنىكى بى لايەنانەى لىدەخاتە بەرچاوە:

«ھەموو خەلكەكى و بەتايبەت پىشمەرگەكانى وەك خوداوەند ئەم سۆفىيەيان خۆش دەوى و رېزى بۇ دادەنن و دەستەيەك لە چەكدارەكانى بى زرى دەچنە مەيدانى شەپ بەو ھىوايەى كە سمايلى «مەولا»يان بيانپارىزى و نىگادارىان بى. بە سەرانسەرى ئىرانا ناوى خودا لە بىران چۆتەوہ و تەنيا ناوى ئىسماعىل لە يادان ماوہ. ئەگەر سوارىك بگىيان بە دەستى دوژمن لە خاك وەربدرى، غەيرى شىخ ھاوارى ھىچ خودايەكى دىكە ناكا و بە دوو چەشنى ناوى دەبەن: يەكەم وەك خوداوەند و دووہم وەك پىغەمبەر. ھەر وەك مسولمانان دەلن: «لا الہ الا اللہ و محمداً رسول اللہ»، ئىرانىيەكان دەلن: «لا الہ الا اللہ (و) اسماعىل ولى اللہ»؛ بىجگە لەمەش ھەموو كەس بەتايبەت گيانفیداكانى پىيان وايە نەمرە.»<sup>۴۱</sup>

نازناۋى «ولى اللہ» كە پەيپرەۋەكانى داۋيانە بە سمايل، دەرىدەخا ئەۋان ئەۋيان بە ھاۋشانى خودى «عەلى» ۋەك نوپنەر يان جىنشىنى خوداۋەندى مەزنى پايەبەرز داناۋە.

لە ئۈۋتى ۱۴۹۹ (مەھرەمى ۹۰۵) دا، سمايل يان زۆر ۋىدەچى «باۋەر مەندانى تايبەت» گە يىشتەنە ئەۋ ئاكامە كە ھەلى لەبار بۇ تىكۆشانى كۆتايى لە پىيى ۋە دەس ھىنانى دەسە لاتا پەخساۋە. ئەم زەمانە لە راستى دا كاتوساتى بەرەورپوۋ بوۋنەۋە لەگەل راستەقىنە بوۋ بۇ بزۋوتنەۋە سەفەۋىيە. بە كوژرانى دوا بە دۋاى يەكترى سى پىبەر لە مەيدانى شەپرا، جوۋلانەۋەكە ئىستا پتر لە ھەر بزۋوتنەۋە ھەكى شۆرشگىرانەى دىكە لە مېژوۋدا تۈۋشى تەنگۈچە لەمە ھاتبۇۋە ۋە بە سەر كەندۈكۆسى ئاستەمى زىاتردا زال ببوۋ. نە تەنيا ۋىنەدەچۈۋ كە ۋرەى قزلباشەكان لە شكستىكى دىكە بە سىلامەت دەرباز بى، بە لكوۋ تەنانەت سمايلى پىشەۋاش جىگرەۋە ھەكى نەبوۋ. ئەمە خودى سۇفىيەكان بوۋن كە پىيان داگر تبوۋ دەبى پىۋدانى دىارى كردنى جىنشىن پەيوەندى باوك - فرزندى بى، واتە ياسا ۋ پىسايەكى پادشايەتى نەك دەقى رىۋشۋىنى ھەلبىژاردن. سمايل ھىشتا كورپىكى نەبوۋ ۋ برايمى براشى خۈى دابوۋىە ژىر دالدى ئاق قۇيوۋنلوۋەكان. كاركىا مىرزا ھەۋلى دا سمايل لەم كارە پەشىمان بكانتەۋە، زۆرى جەخت لەسەر تەمەنى مىرمانلانەى كرد ۋ چارەنوۋسى پىشەنپىيەكانى ۋەبىر ھىنايەۋە. سمايل بى ھىچ دوۋدلىيەك لەگەل «باۋەر مەندانى تايبەت» لە لايىجانەۋە پوۋى كرده ئەر دەۋىل ۋ لە پىگادا ۱۵۰۰ كەس لە سوورىا ۋ ئاسىاي بچوۋكەۋە داۋەرىن ۋ تىكەلى بوۋن. لەبەر ھەرەشەى حوكمرانى ئاق قۇيوۋنلوۋى ئەر دەۋىل، سمايل كە ھىزى خۈى بۇ بەرەورپوۋ بوۋنەۋە لەگەل مەترسى بە ناتەۋاۋ دەزانى، پاشەكشەى كرد بۇ ناۋچەى «تالش»ى نىۋان سنوۋرى ئازەربايجان ۋ گىلان. لە ماۋەى زستانى ۱۴۹۹ - ۱۵۰۰ (۹۰۵) دا ھەم ئاق قۇيوۋنلوۋەكان ۋ ھەم شىروانشاى فەرپوخ يەسار چەند ھەۋلىكى ناسەر كەۋتۈۋانەيان دا بۇ پفاندن يان كوشتنى سمايل.

سمايل لە بەھارى ۱۵۰۰ (۹۰۵) دا گەپايەۋە ئەر دەۋىل ۋ چەند پەيك ۋ قاسىدىكى ناردە لاي لايەنگرانى لە سوورىا ۋ ئاسىايى بچوۋك ۋ لىپاسپاردن كە بچنە دىدارى لە شوپىنىكى ئەر زەنجان لە بەرزايى يەكانى ئەر مەنستان. لەسەر پىيى ۋى ھەتا شوپىنى دىدار تاقمىك لە توركمانەكانى خىلى «باى بوورتلوۋ» دايانە پال

سمايل و دەختايەك گەيشتە ئەرزەنجان ۷۰۰۰ كەس لە خىلاتى ئۆستاجلوو، شاملوو، پۆملوو، تەكەلوو، زولقەدر، ئەفشار، قاجار و وەرساق چاوەرپى بوون. ھەر لەو سەروبەندەدا دوو شازادەى ئاققۆيوونلوو بە ناوى ئەلوەند و مراد كە لە ئاخىرىن تىكەھەلچوونى نىوخۆى بىنەمالەيى قوتار بىوون، تەمايان گرت بە شىوہيەكى ھىمانە ئىمپراتورىتى ئاققۆيوونلوو لە مابەينى خۇيانا دابەش كەن: ئەلوەند ئازەربايجان، ئاران، موغان و دياربەكر (باكوور و پۆژاوا)ى وەبەر كەوت و مراد ئىراقى عەجەم و كرمان و فارس (ناوہند و باشوور)ى پىبرا.

ئىسماعيل سەرەتا پەلامارى ئىمپراتورىتى ئاققۆيوونلووى نەدا و ھەلىكتايە سەر شىروانشا. رەنگە دوو ھۆكار لەسەر ئەم تەمايە شوينيان دانابى: يەكەم مەيلىكى سروشتى بۇ تاقىكردەنەوى لەشكرەكەى خۆى لە بەرامبەر دوژمنىكى لاوازتردا بەرلەوہى بەكويتە مەترسى شەرىكى بەگەرمە لەگەل ئاققۆيوونلوو؛ دووھەمىش بوونى ھۆكار و ھاندەرىكى پووحى، واتە ھەژان بۇ تۆلەكردەنەوى خوينى باوك و باوہگەورەى لە حاكمانى شىروان. سمايل لە دىسامبرى ۱۵۰۰ (جىمادى يەكەم و جىمادى دووہمى ۹۰۶)دا لە پووبارى كور پەپىيەوہ و لە نىزىك قەلاى گولستان كەوتە شەرى فەپروخ يەسار: فەپروخ يەسار شكا و كوژرا. سمايل بەرەو بەستىن ئاژاوتى و باكوى گرت، بەلام كە بىستى ئەلوەند لە چۆمى ئاراس پەپىوہتەوہ و كەوتۆتە شوينى، بەرەو نەخجەوان گەراوہ دوايە. دوو لەشكرەكە لە شەرور تىكەھەلەنگووتن و پىكداھاتن. سمايل لە بەرامبەر سپاى ۳۰۰۰۰ كەسەى ئەلوەندا تەنيا ۷۰۰۰ كەسى لەگەل بوو، بەلام سەرکەوتنى وى ئەوہندە پتەو خۆى نواند كە نىزىكەى ۸۰۰۰ كەس لە چەكدارانى ئاققۆيوونلوو كوژران. ئەم سەرکەوتنە بىرندە و بەرچاوە، جەلوى ئازەربايجانى دايە دەس سمايل و بزووت پىي نايە تەوريز و لە ھاوينى ۱۵۰۱ (۹۰۷)دا ھەر لەوى تاجى نايە سەر. ئەگەرچى ئەلوەند لە ئەرزەنجان سەرقالى كۆكردەنەوى سپايەكى دىكە بوو و مراد بە خۆى و لەشكرى گەورە و نەشكاوى لە باشوور دەھاژا، بەلام لە راستىدا شەرى شەرور يەكلاكرەوہ بوو. سمايل تەوريزى پايتەختى ئاققۆيوونلووہكانى ھىنابوويە ژىر دەسەلاتى خۆى و شۆرشى سەفەويە پاش دوو سەدە خۇسازدان، رەوت و رووداويكى بە ئەنجام گەيشتوو بوو. گەلىك سكە بە ناوى

ئیسماعیل لیدران، بهلام گرینگترین کاری وی راگه یاندنی مهزهه بی شیعهی دوازده ئیمامی بوو وهک مهزهه بی پهسمیی ولاتی تازهی سهوفه بییه کان. کاردانه وه و شوینهاتی ئهم فهرمانه که تیکرایی پهوت و پهوگهی بزووتنی میژووی داهاتووی ئیرانی گۆری، له بهشی داهاتوودا دهکه ویتته بهرباس و لیکۆ لینه وه.



## پەراۋىزەكان

تېبىنى: تەواۋى ئەو رېستە و بېرگانەى پەراۋىزەكانى ئەم  
كتىبە كە كەوتوونە نىۋ دوو قولاپ يان بە ئەستىرە و پىتى «و»  
نىشانە كراون، وەرگىرى دەقى فارسى رېزدار كامبىز عەزىزى  
زىادى كردوون.

١. ئىمامى على بېرواننە: والتر هيننس، «پىكھىننى دەولەتى نەتەۋەبى لە ئىران، حكومەتى ئاققۇيۋونلوو و پەيدابوونى دەولەتى سەفەوى»، وەرگىردراۋى «كەيكاس جىهاندارى، رېبەندانى ۱۳۴۶ى ھەتاۋى (۱۹۶۷) بلاوكرائى كۆمىسيۇنى معارف، ل ۳ و ۱۶۱ - و.
٢. يان ئەرران، ناۋچەيەكە لە ئازەربايجان - و.
٣. ئەبوومەنسور شەرەفەددىن مەمەلانى بنىۋەھسودان يەككە لە مىرانى خانەدانى مەشھور بە وەھسودانىيەكان يا رەۋادىيان كە بە سەر مەلبەند و ناۋچەكانى تاروم، شميران، تەوريز، مەراغە و گەنجەدا حكومەت يان دەكرد. مىرنشېنى مەمەلان لە ۴۵۰ تا ۵۱۱ى كۆچى (۱۰۵۸-۱۱۱۷ى زايىنى) پايدار بوو - و.
٤. ئەمە گىرآنەۋەى «صفوةالصفاء» يە: «سلسلةالنسب صفويه» كە درەنگتر نووسراۋە، ناۋى كورپى قوتبەددىنى بە سالىھ ھىناۋە و ئەمىن جوبرەئىل بە نەۋەى ۋى دەزانى. ھەرۋەھا «سەفۋەتۋسەفەفا»، ناۋى قوتبەددىنى بە ئەبوۋبەكر تۆمار كردوۋە نەك «ئەبولباقى ئەحمەد». ھىندىك لە سەرچاۋەكانى سەفەۋىيە بى ئەۋەى ھىچ روون كىردنەۋە بدەن، كۆمەلىك بەلگە و بۇنەى دژاۋدژ لەم بابەتەۋە دەخەنەروو.
٥. ئەۋتاد و ئەبدال بە ريز دەكەۋنە پلەى سېھەم و پىنچەمى زنجىرەى چىن بەندىيەكانى بياۋچاكانى سۇقىيە (بىاۋانى ون). ئەم كەسانە كە «بۇ جەماۋەر نەناسياۋن بە بېرشتى بەھىزىان بەشدارى پاراستنى رايەلۋپۇى دىيائى ھەبوونن.» بېرواننە:



I. Goldzihr, article “Abdäl” in Encyclopedia of Islam, 2nd ed, vol.

1.(London and Leiden 1960), pp. 94-5; hereinafter referred to as EP.

۶. شېخ حوسەن كورپ شېخ ئەبدالى پىرزادە زاهىدى، «سلسلەالنسب صفوئە»، بېرلېن، ۱۹۲۴، دەزگای چاپ و بىلاوكردنه وەى ئىرانشار، ل ۱۷ - و.

۷. سەمەى ئايىنى سۆفەيان كە زۆربەى جارەن موزىقەى لەگەلە و ئامانچ وروژاننى بەرەو جەزم بوونى سەماكەرە.

۸. [سلسلەالنسب، ل ۸۴]، هەر وەها پرواننە:

R.M.Savory, “The Development of the Early Safawid State Ismäil and Tahmäsp”, unpublished University of London Ph.D.thesis (1958),p.13.

۹. [سلسلەالنسب، ل ۸۶] هەر وەها پرواننە: Savory, “Development”, p.14.

10. A.H. Morton, “The Ardabil Shrine in the Reign of Shäh Tahmäsp I” , in Iran, XII (1974),p.51.

بۇ قەسە و باسى زىاتر دەربارەى گۆرخانەى ئىزدەۋىش، پرواننە ئەم وتارە و وتارى دواتر كە دىسانىش هەر مۆرتۆن نووسىوئەتى لە: 39-58 pp. Iran, XIII (1975)

11. Savory, “Development”, pp.90-1.

۱۲. سلسلەالنسب، ل ۴۲.

۱۳. سۆيوورغال بىرىتتە لە زەوى يان داھاتى زەوى كە لەبرى مانگانە يان مووچەئەكى دىارى كراو باربووى كە سانىك دەكرى.

A.K.S.Lambton, Landlord and Peasant in Persia (Oxford 1953),p. 440.

[ئەم كىتەبە كراوئە فارسى: ئى. ك. س. لىمبىتون، «ملىكار و جووتيار لە ئىران»، وەرگىراوى مەنووجىھەر ئەمىرى، چاپى دووم، ۱۳۴۵ھ. (۱۹۶۶)، ناوئەندى وەرگىران و بىلاوكردنه وەى كىتەب. ماناى واژەى «سۆيوورغال»ى سەرەو كەوتتە لاپەرە ۷۷۳ى ئەم وەرگىرادراو.

14. Savory, “Development”, and Lambton. Landlord and Peasant,p.104.

[ل ۲۱۰ى وەرگىرادراوى فارسى].

۱۵. هەر ئەو شوئە - و.

۱۶. سلسلەالنسب، ل ۴۵ - و.

17. سەيد ئەحمەد كەسەرەوى، «دىسانىش سەفەوئەئە»، گۆقارى «ئائىندە»، ژمارە ۱۱، رەشەمەى ۱۳۰۶ھى (۱۹۲۷ى ز.)، تاران، ل ۸۰۶.

18. H.Horst, Timur und Hogä’ Ali (Wiesbaden 1958).

١٩. شېخ حوسەين كورې شېخ ئەبدالى پىرزادەى زاھىدى ، «سلسلەالنسب صفوية» ، بېرلېن ، ١٩٢٤ ، دەنگاى چاپ و بلاوكردنهوى ئىرانشار ، ل ٤٨ .

20. Tadhkirat al-Mulūk, translated and explained by V.Minorsky (London 1943), pp. 189-90 (hereinafter cited as TM).

من هينديكم گيرانه وه كهى مينورسكى راست كردوته وه .  
[ئەم بەرھەمە بە ئىنگلىسى كراوى «تذكرة الملوك» بە قەلەمى مينورسكى . ئەم كىتەپە برىتەنە لە وەرگىردراوى ئىنگلىسى «تذكرة الملوك» ، دەقە فارسىيەكەى و لىدوانىكى دوورودرئۆ سەبارەت بە سەردەمى سەفەوىيە . تەواوى پرگەكانى كە نووسەرى ئەم كىتەپە (ئىرانى سەردەمى سەفەوى) لەم بەرھەمەى وەرگرتوون سەبارەتن بە لىكدانەو و شى كردنەو كەكانى مينورسكى - جگە لە يەكيان كە لە جىيى خۆى دا قسەى لىكراو - جا كەوايە لە وەرگىرانى فارسى ئەم كىتەپە دا ، دەقى ئىنگلىسى تەرجەمە كراو . پىويست بە روون كردنەو يە كە ئەم «تذكرة الملوك» و ئەم وەرگىردراوى فارسىيە پەراويزەكانى مينورسكى لە ئىران چاى كراو كە ناو و نىشانىيەكانى لە ژىرەو نووسراو ، بەلام بەداخەو دەستمان وەھىچيان رانەگەشت :

ئەلف) تذكرة الملوك ، ئامادەكردنى محەممەد دەبىرسىياقى .

ب) رىكخستنى دەنگاى بەرپۆو بەرايەتى حكومەتى سەفەوىيە ، لىكۆلەينەو و پەراويزەكانى مامۇستا مينورسكى لەسەر كىتەپى «تذكرة الملوك» ، وەرگىردراوى مەسعوود رەجەب نىيا ، تاران ١٣٣٤ى هـ . (١٩٥٥) ، ئەنجومەنى كىتەپ .

بۆ زانىارى زياتر دەربارەى «مىژووى شاسمايل» برواننە :

ئەلف) ئىدوارد براون ، مىژووى ئەدەبىياتى ئىران ، وەرگىردراوى رەشىد ياسەمى ، ب ٤ ، چاپى ٣ ، تاران ١٣٤٥ى هـ . (١٩٦٦) كىتەبخانەى ئىبنووسىنا ، ل ٥٦ ، يەكەم پەراويز .

ب) عالم ئاراي شاسمايل (نوسەر ناديار) ، ئەسغەر مونتەزىرساھىب پىشەكى بۆ نووسىو و پىي داچۆتەو و كۆبەى لىناو ، تاران ١٣٤٩ى هـ تاوى (١٩٧٠ى ز) ، ناوەندى وەرگىران و بلاوكردنهوى كىتەپ ، ل ٣٠ (لە پىشەكى ھەلەب وەرگىراو) .

٢١. ئاسىاي بچووك .

٢٢. سلسلەالنسب ، ل ٤٨-٤٩ - و .

23. Iskandar Beg Munshī, Tārīkh-i ‘Ālam-ärä-yi- Abbāsī, translated by R.M.Savory, Persian Heritage Series, ed. Ehsan Yarshater, no. 28, 2 vols. (Boulder, Colorado, 1978). Vol.I,P.28 (transliteration adapted); hereinafter referred to as Shah’Abbas.

[ئهم كتيبه ته‌رجه‌مه‌ی ئینگلیسی «سییقری» یه له خودی ده‌قی فارسی: ئه‌سکه‌نده‌ربه‌گی موشی، «میژووی عالم‌نارای عه‌بباسی»، ٢ به‌رگ له به‌رگی‌دا، چاپی سه‌نگی، ١٣١٤ی ک. (١٨٩٦) تاران. له هه‌ر جیه‌ک نووسه‌ر بره‌گه‌یه‌کی له‌م کتیبه هیناوه، گه‌راومه‌وه سه‌ر خودی ده‌قی فارسی. لی‌ره به‌م لاوه به «عالم‌نارا» ناوی دئ.]

٢٤. لی‌ره‌دا مه‌به‌ست له «کافه‌کان» جه‌ماوه‌ری مه‌سیحیی خاکی چرکه‌سان (قرقیزستان)، گورجستان و شیروانه. [چرکه‌سه‌کان له خیل‌ه‌کانی قه‌فقا‌ز و دانیش‌تووی باکووری رۆژا‌وای قه‌فقا‌زی په‌نای ده‌ریای ره‌ش بوون. ئیستا بییان ده‌لێن قزقیز.]

25. V. Minorsky. "Jihän-shäh Qarä-qoyünlü and his Poetry". In Bulletin of the School of Oriental and African Studies. XVI (1954).p.274.

★ به‌بیی رۆژه‌ژمیری ووستنی‌لد، ٤ی ماری ١٤٦٠ به‌رامبه‌ره له‌گه‌ل ١١ی جیمادی یه‌که‌می ٨٦٤ی کۆچی، که‌چی له سه‌رچاوه‌کانی فارسی‌دا ریکه‌وتی مردنی جو‌نه‌ید ٨٦٠ی کۆچی نووسراوه.

٢٦. Calo Johannes، له زۆربه‌ی ته‌رجه‌مه‌کانی فارسی‌دا «کالو یۆئانس» نووسراوه - و.

٢٧. عالم‌نارا، ل. ١٤.

٢٨. عالم‌نارا، ل. ١٥.

29. John E. Woods, The Aqquyunlu, Bibliotheca Islamica (Minneapolis and Chicago 1976), p. 289.

30. R.M. Savory, "The Struggle for Supremacy in Persia after the Death of Timür", in Der Islam, XL (1964), p. 58.

٣١. هه‌ردک گێرانه‌وه‌که ئی ئهم سه‌رچاوه‌ی پیشوون (ژماره ٣٠) که وه‌ده‌ستمان نه‌که‌وت تا سه‌رچاوه‌ی سه‌ره‌کی بدۆزینه‌وه، به‌لام ئهم بره‌گانه‌ی هاتوون له کتیبی «عالم‌نارای شاسمایل» دا خراونه به‌رچاو، ل ٣٢ - و.

٣٢. وه‌رگێردراوی مینۆرسکی له تذکرة‌الملوک، ل. ١.

٣٣. ئه‌و که‌سانه‌ی که بییان خۆشه به شوین ئهم بۆ جوونه‌دا بچن، ده‌توانن برواننه ئهم وتاره‌ی من:

"Some Reflections on Totalitarian Tendencies in the Safavid State", in Der Islam, LIII (1976), pp. 226-41.

٣٤. ده‌قی جیگۆرکه پیکراوی ده‌سته‌واژه‌ی باوی مسو‌لمانانه بۆ ده‌رپرینی باوه‌ر: «لا اله اله الله».

35. Michel M. Mazzaoui, The origin of the Safawids (Wiesbaden 1972), p. 73.
36. V. Minorsky, "The poetry of shäh Ismäil I", in Bulletin of the School of Oriental and African Studies, X (1942), p. 1047 a.
- ههروهه بپواننه چهندين بهرهههه «ت. گهنجي» لهه بابتهوه.
37. A.S. Tritton , Islam, Belief and Practice (London 1951), p.83; and M.G.S. Hodgson, Article "Ghulät", in EP, vol. II, pp. 1093-5.
38. J.Spencer Trimmingham, The Sufi Order in Islam (Oxford 1971), p.83; and article "Bektäshiyä" in E12.
39. Mazzaoui, p. 83.
40. Ideals and Realities of Islam (Boston 1972), p. 127.
41. Travels of Venetians in Persia, Hakluyt Society (London 1873), p. 206.



## دین سالاری: فه رمانه وایه تی شاسمایلی یه کهم

(۱۵۰۱ - ۱۵۲۴ / ۹۰۷ - ۹۳۰)

پراگه یاندنی مه زه بی شیعه ی دوازده ئیمامی (اثنی عشری) له سالی ۱۵۰۱ دا وهک ئایینی نو بیاوی ولاتی تازه دامه زراوی نه به گه ئی سه فه و بیه له لایهن شاسمایله وه له ته ورئز، گرینگترین بریاری بوو. هه روهک پیشتر باسی کرا، مه زه بی دوازده ئیمامی بنه مای یه کیک له پایه کانی ده سه لاتی ربه رانی سه فه و بیه بوو، واته ئه وه ی که ده یانگوت نو ئینه ری ئیمامی دوازده هه م «مه هدی» ن (ئه گه ر خودی ئیمامیش نه بن). ربه یازی عه لی لانیکه م له سه ده ی سیزده هه م (حه وتم) را په یوه ندیه کی نیزیکی له گه ل گه شه و ته نینه وه ی سو فیه گه ری ئیرانی یان گه رانه وه ناخ و بادانه وه بو ئیو دهر وونی ئیسلامیانه ی لیکه وتبووه و پله ی پیر و مورشیدی کامیل دووه مین پایه ی ده سه لاتی پشه وایانی سه فه و بیه بوو. سه ره نجام به دهر برینی ئه م مه به سه ته که «حوسین» ی کوره چو وکه ی «عه لی» له گه ل کچی یه زگردی سه هه می ئاخیرین پادشای ساسانی زه ما وه ندی کردوه، شیعه کان خانه دانی عه لیان به میراتگری کۆنی پادشایه تی له ئیران دانا و ئه و مه به سه تیان برده وه سه ر مافیکی یه زدانیی بو پادشایانی ئیران که سه رچاوه که ی

«شكۆى ئىزەدى» بوو. ئەمەيان سېھەمىن كۆلەكەى ھىز و دەسەلاتى شاھانى سەفەوى بوو. كەوايە شىعەگەرېتى دواز دەئىمامى گرېنگترىن ھۆكار بوو لە بلاو كىردنەو و پراگە ياندنى مەزھەبى و ئىدئۆلۆژى سىياسى سەفەوىيەدا.

لە راستىدا شىعەگەرى بزوتنەو ھەيەكى سىياسى بوو كە يارانى عەلى پىشتىوانىيان لە داخوازى خەلافەتى ئەم ئىمامەى ئاموزا و زاواى پىغەمبەر دەكرد. شىعەكان لاىان واىە كە «مەمەد» سالى ۶۳۲ى زايىنى (۱۰ى كۆچى)، لە رىۋرەسمىكا لە «غەدىرى خوم» بەرەسىمى عەلى كىردۆتە جىنشىنى خۆى. كەوايە شىعان سى خەلىفەى بەرايى (ئەبووبەكر و عومەر و عوسمان) بە داگىر كەر دەزانن و بە لەعنەت كىردنى ئەو سىيە ھەمىشە ۋەك بەشېك لە ئەركە پەسند و رەواكانى شىعان وا بوو؛ ئەگەرچى جەخت لەسەر كىردنەو ھى بەپى پۆژگار گۆرانى بە سەردا ھاتوو. لە قۇناخى يەكەمى دەولەتى سەفەوىدا كە تىنوتواوى شۇرېشگىرپانە ھىشتا لە گرى خۆىدا بوو، زۇر پىداگرى لەسەر سووكايەتى كىردن بە سى خەلىفەكە دەكرايەو. لاىەنگرانى سەفەوىيە كە بە ناوى «تەبەررائيان» (كەسانىك كە رووح و جەستەى خۆيان كىردۆتە ۋەققى شا) دەناسران\*، بە كۆلان و بازارپاندا دەگەپان و نە تەنيا جىنپويان بە سى خەلىفەى راشدىن دەدا، بەلكو تووكيان دەكرد لە تەواوى دوژمەنى عەلى و ئىمامەكانى دىكە و بەگىشتى سوننى مەزھەبانىان نەدەپاراست. ھەركەس لەرپۆو جواى نەدابانەو و نەيگوتبا: «زۆر و بى و كەم نەبى!» ترسى ئەو ھى لەسەر بوو كە دەستەوبەجى خويى برژى.<sup>۱</sup>

سەرەپاى دوو سەدە ھەلسوووپان و چالاكى بلاو كىردنەو ھى رىپىازى سەفەوىيە، برەو پىدان و ۋەگەر خىستى شىعەگەرى ۋەك مەزھەبى رەسىمى ۋلات مەترسىدارى دەنواند و ھىندىك لە راوئىكارانى سمايل لە كاردانەو ھى پاشەپۆژى ئەم كارە نىگەران بوون. ئەوان دەيانگوت: «لە دووسەت - سىسەدەھەزار كەسى جەماوەرى تەورىز، دوو لەسەر سىيان سوننىن... ئىمە دەترسىين خەلك بلن فەرمانرەواى شىعەمان ناوى و ئەگەر خواى نەكردە! خەلك سەر ۋەبەر مەزھەبى شىعە نەھىن چمان پىدەكرى؟» ۋلامى سمايل سازانى لەگەل نەدەكرا و دەيگوت راسپىراوى ئەنجامدانى ئەم كارەيە و خوداۋەند و ئىمامانى پاك و پراى ئەون و لە كەسەش ناترسى. ھەرۋەھا درىژەى دەدا و دەيگوت: «ئەگەر جەماوەر ۋەدەنگ بى و وستە

بکا بە پشتیوانی خودا ھەڵدەکێشمە شمشیر و جووقەواریان لێدەبرم.» بەراستی ئەم قسانە دلێرانەن؛ بەلام بە باری سیاسی دا ئەوەی راستی بێ «ئەلواند»ی شازادەیی ئاققۆیوونلوو کە لە شەری «شەروور» دا شکابوو سەرقاتی کۆکردنەوی لەشکرێکی تازەپیشوو بوو لە شاخستانەکانی ئاناتۆلی و لە باڵی باشوور شازادەکەیی تری ئاققۆیوونلوو، سولتان مراد سپایەکی ھەفتاھەزار کەسی لە ژێر پکیفی دا دەبزوت کە نیزیکی شەش ھیندەیی ئەو چەکارانە بوو و سمایل دەیتوانی بەرەو شەرگە گالیان بەدا. سمایل بەپێچەوانەیی ئەو قسانەیی کە بەرەو رووی خەلک دەیدرکاندن، نینگەرانی ئاکامەکە بوو، بەلام عەلی لە خەون و خەیاالی دا دلخۆشی داہەو و وری وەبەر نا: «ئەیی کورم دلادۆلی مەکە و لە پۆژی ھەینی دا دەستوور بەدە کە قزلباشان خۆیان لە زری و چەکان دا پەش ھەلگێرن و لە نیوان ھەر دوو کەسی تەوڕیز یەکیان دا بنیشی و لەو کاتە دا خوتبە بخوینەو و ھەر کەس بیھەوی لە جیی خۆی دەس ببزوی، دەیکوژن.»<sup>۲</sup>

ئاشکرایە کە دانانی پێوشوینی شیعیگەری لە ولایتیکا کە لانیکەم بە شیوی دەسمیی بەشی ھەرە زۆری جەماوەرەکەیی سوننی بوون، بەبێ دژایەتی یان ئازار و پەیکەردەیی ئەو کەسانەیی سەریان وەبەر نەدینا، بووزی نەدەخوارد. سزای سەربێچی تا سنووری مەرگیش دەیتەنییەو و ھەزەشە و گورەشەیی چزانندن و ئەشکەنجە ھەر لە سەرەتاو دەستی پیدەکرد. بۆ خەلکی ئاسایی ھەبوونی ئەم ھەرەشانە بە مەبەستی گۆرینی مەزھەب بەس بوو، بەلام زانایانی ئایینی پتر خۆیان رادەگرت. ھیندیکیان کوژران و دەستەییکی زیاتر رایانکردە ناوچەکانی سوننی نشین بۆ پەنای بارگای تەیمووری لە ھیرات و دواي گیرانی خوراسان لە لایەن سەفەوییەرا بۆ پایتەختی ئۆزبەکان.<sup>۳</sup>

ئەم کارەیی سمایل چ قازانجیکی ھەبوو؟ یەکەم ئەوەی کە وزە و توانای ئیدئۆلۆژییەکی مەزھەبی بەرەو گەشەیی دەخستە گەر بۆ خزمەتی دەولەتی تازە و بەم شیویە ھیزی وەبەر دینا کە بە سەر کۆسپەکانی بەراییی دا زال بێ و ھەر وەھا برست و دەسەلاتی بەرەو پێش بردنی ولاتی بە نیو ئەو قەیرانە ئاستەمانە دا بەدی ھینا کە حکوومەتی سەفەوی پاش مەرگی شاسمایلی یەکەم لە ۱۵۲۴ (۹۳۰) دا بەرەو رووی بوو. خالی دووم بەدی ھینانی جیاوازییەکی ئاشکرا بوو لە نیوان دەولەتی سەفەوی و ئیمپراتۆریتی عوسمانی دا کە بە یەکەم

دەسلەپتىكى گەورە جىھانى ئىسلام داندەرا لە سەدەى شانزەدى زايىنىدا. ھەلبەت دەكرى بەلگەى بۇ بېتەوۋە كە دامەززاندى دەولەتتىكى شەركەرى شىعە شان بەشانى سنوورەكانى عوسمانى كردارىكى ھاروۋژىن و ھاندەرانە بوو كە سەرھەلدانى ناكۆكى بە دژى ئىرانى مسۆگەر دەكرد. بەلام چ راپەرىنى سەفەوىيە سەرگەوتووبا يان شكاپا، رەنگە ئىران لە سەدەى شانزە (دەھەم)دا ھەر كەوتبا بەر دەسدريژى ئىمپراتورىتى عوسمانى كە لە سەرىئەوسەرى پەرەگرتنى خاكى خۇىدا بوو. سەرگەوتنى شۆرش لانىكەم ئەم بەختەى بە سەر دەولەتى سەفەوىدا باراند كە لە ئاست خۇفناكترىن جەنجەرى شەر كە لە جىھانى ئىسلاما بەدىكراو، خۇى راگرت. بەكورتى خرانە گەرى شىعەگەرى وەك مەزھەبى رەسمىى ولات لە لايەن سەفەوىيەرا بوو بە ھۆى رۋون بوونەوۋەى زياترى خەلك دەربارەى ناسنامەى نەتەوۋەى و دامەززانى دەولەتتىكى كۆدەسلەلات و بەھىزى ناوەندى.



۳ - شاسمايلى يەكەم



پاش راگه‌یاندنی مه‌زه‌بی شیعه‌ی دوازده‌ئیمای وه‌ک مه‌زه‌بی په‌سمی ولات له لایهن سمايله‌وه، نیاز و پیداو‌یستییه‌کی به‌په‌له به مه‌به‌ستی په‌یدابوونی هاوسه‌نگی و بارته‌قایی فکری له پئی رینموونی و بلاوکرده‌وهی خیرای بیروباوه‌ری شیعه‌چیتی به‌دی‌هات. ده‌لین قه‌یرانیکی سه‌خت له بابته نه‌بوونی ری‌وشوین و کتیبی شهرعی شیعه‌دا ولاتی ته‌نیبووه و قازییه‌کی شهرع ده‌سنووسی نامیلکه‌یه‌کی کۆنی ده‌باره‌ی بنه‌ماکانی بیروباوه‌ریان ریک‌وپی‌ک کرد که وه‌ک سه‌رچاوه بو‌راهینانی ئایینی که‌لکی لی‌وه‌ده‌گیرا. هه‌روه‌ها مامۆستایانی مه‌زه‌بی شیعه‌ش تاق‌ولوق وه‌به‌رچاوه‌هاتن و ئیسماعیل ناچار بوو که چهنده‌لایه‌کی شیعه له سووری‌اوه بیئی. سمایل به مه‌به‌ستی چاوه‌دی‌ری به سه‌ر چۆنیه‌تی په‌ره و ته‌نینه‌وه‌ی شیعه‌گه‌ری و سه‌رۆکایه‌تی کردنی چینی مه‌لا و فه‌قییان‌دا، په‌یه‌کی به ناوی «صدر» (سه‌رۆک = مه‌زنه‌مه‌لا) دیاری کرد. په‌ی «سه‌رۆکایه‌تی» له ده‌وله‌تانی ته‌یمووری و تورکمانیش‌دا هه‌بوو؛ به‌لام تاییه‌تمه‌ندی گرینگی ئەم په‌یه له ده‌وله‌تی سه‌فه‌وی‌دا دیاره که «مه‌زنه‌مه‌لا» هه‌لبژاردیه‌کی سیاسی بووه و پادشایانی سه‌فه‌وی بو‌چاوه‌دی‌ری کردنی پیاوانی ئایینی که‌لکیان لی‌وه‌ده‌گرت. له‌و گۆشه‌نیگایه‌وه که سه‌فه‌وییه‌کان بر‌وا به مه‌زه‌بی په‌سمیان بارته‌قایی وه‌فاداری به ده‌وله‌ت داده‌نا، بنه‌برکردنی بیر و باوه‌ری ناوۆک و پیچه‌وانه به مه‌به‌ستیکی پی‌ویستت داده‌ندرا و ئەم کاره‌ش به‌شیک بوو له ئەرکه‌کانی مه‌زنی مه‌لایان. کار و چالاک‌ی و هه‌لسوورانی له‌باری حکومته و هیژ و توانستی خو‌راگری له به‌رامبه‌ر په‌لاماره‌کانی دوژمنانه‌ی دراوسێیانی سوننی‌دا، ده‌گه‌رایه‌وه سه‌ر پیکه‌ینانی هاوسه‌نگی و بارته‌قایی بیر و بو‌چوون. ئەو کاره که سه‌ره‌تا وه‌ک به‌شی هه‌ره گرینگی ئەرکی مه‌زنه‌مه‌لا (صدر) داده‌ندرا، هه‌تا کۆتایی پادشایه‌تی سمایل به شیوه‌یه‌کی به‌ربلاو ئەنجام درابوو. له‌وی به‌ولاوه ئەرک و راسپاردی مه‌زنه‌مه‌لا له چوارچێوه‌ی راپه‌راندنی کاری دام و ده‌زگای مه‌زه‌بی و چاوه‌دی‌ری به سه‌ر وه‌قفان‌دا خولی ده‌دا؛ له ئاکام‌دا برشتی سیاسی مه‌زنه‌مه‌لا دابه‌زی.

سیستمی ئیداری دام‌وده‌زگای ده‌وله‌تی سه‌فه‌وییه له پیش‌دا تیکه‌ل‌پیکه‌ل بوو: له لایه‌که‌وه سو‌فیه‌کان میراتگری ده‌زگای به‌رپۆه‌به‌رایه‌تی ولات بوون که وه‌ک ده‌زگای سه‌رۆکایه‌تی کۆن‌باوی ده‌وله‌تیکی مسوولمانی سه‌ده‌کانی نی‌وه‌راست

دەچو؛ لە لايەكى دىكەو شاسمايل بەرەوروى گرفتى تىكەل كەردنى رىكخستنى يەكپىز و يەكانگىرى سۆفەيەكانى رىبازى سەفەويە بېۋە كە رىيان بو شۆرشى سەفەويە و سەرکەوتنى خۆش كەردىو. يەكەك لەو تەنگەژە سىياسىيانەى كە تەواوى رىبەرانى شۆرشگىر لەگەلى بەرەوروى، ئەمەيە كە پاش سەرەونخوون كەردنى دەسلەتتى دوژمن، چلۆن شۆرشەكە راوەستىنن و ئەوئەى كە «ترۆتسكى» پىئىدەلى «كەش و ھەواى داغ و سوورەو بو»ى خەباتى شۆرشگىرانە، رۆيمەكەنن و رايەل و پۆى بەرپەو بەرەرايەتى دەولەت نويسازى بەكەنەو و ياسا و رىسا دامەزىنن و بەرپەنەو سەرگەشەى ئابوورى. ھەلبەت ھەمىشە لە نىو رىزى خەباتكاران دا كەسانىكى وا ھەن كە پىيان خۆش نىە ژيان بەرپەتەو سەر رەوتى ئاسايى خۆى و دەيانھەوئ ھەمىشە لە كەش و ھەواى شۆرشدا بژىن و خوازىارى درىژەى مانى پەل و پۆلەكانى شۆرش وەك «ھەيكەل و قەلاڤەتى خەبات و خۆ سازدانن بۆ شۆرشىكى نوئ». بەلام ئەو كەسانەى كە لە دەولەتى تازەدا خاوەن دەسلەتتە دەيانھەوئ ئەو دەستە و پەلانە بىن بە «كۆمەلەك رەمز بۆ بە پىرۆز كەردنى سەرکەوتن» و بەكەونە ژىر دەسلەتتى حكوومەتى ناوەندى.<sup>۴</sup> گرى و كۆسپەكە وەختايەك پتر ئالۆزكا و تەنگەژەى لىكەوتەو كە تەنانەت پاش دامەزىرانى دەولەتى سەفەويە لە ۱۵۰۱ى زايىنى دا، مريدانى تازە لە ئاناتۆلى را روويان دەكرە ئىران و راست وەك ئەو كەسانەى سەفەويەكانىان لەسەر تەختى دەسلەتتە دانابوو، ئاوا بلىسەيان دەدا و لە تىنوتواوى شۆرشگىرانەدا پەليان دەكوتا. سمايل بە مەبەستى دەرباز بوون لەم گىر و تىنە سەرگەشەى شۆرشگىرانە، چەند جارىكى قۆشەن دەنگ دا بۆ ئاناتۆلى كە ئاخىرىيان لەشكر كىشانىكى بەربلاو بوو بە سەرۆكايەتى نوورەلى خەلىفە لە ۱۵۱۲ (۹۱۷ - ۹۱۸) دا. ئەم ھىزە تا قوولايى ئاناتۆلى (عەنەدۆل) بىرى و تىراچوو و شارى «توغات»ى تالان كەرد و شكستىكى زۆرى بە سەر لەشكرەكانى عوسمانى ھىنا. ئەم ھىرسانە بۆ سەر خاكى عوسمانى يەكەك لەو ھۆكارانە بوو كە لە سالى ۱۵۱۴ (۹۲۰) دا پەلامارى عوسمانى بۆ سەر ئىرانى لىكەوتەو.

ھۆكارىكى دىكەى كە شاسمايلى لە ۱۵۰۱ (۹۰۷) دا تووشى بارودۇخىكى ئالۆزكاو كەردىو، نىوان ناخۆشى و مل بەملەى نىوان توخم و تۆرەمەكانى تاجىك يان ئىرانى بوو لە كۆمەلى سەفەويەدا لەگەل ھىزەكانى خىلەكى ترك يا

بە شیوەیەکی دروستر تورکمان (قزلباش) کە ئەرکی سەرەکی گەیشتنە سەر دەسەلاتی سەفەوییەیان کەوتبوو سەرشانی، بەلام زۆربەیان لە دەروەدی سنوورەکانی ئێرانەو هاتبوون. تیکهه لچوون و لیکمکۆر بوونی ئەم دوو توخمە بەری پێنەدەگیرا، چونکە هەرەک مینۆرسکی دەلی: «قزلباشەکان لە نیو میرات و کە لەپووری نەتەویدی ئێراندا خاوەنی جی پێیەک نەبوون. ئێران و تورکمانەکان وەک ئاو و پۆن بە سانای تیکهه نەدەبوون و تایبەتمەندی دوو تۆمەتی جەماوەرە کە شوینیکی قوولی هەم دادەنایە سەر سپا و هەم دەزگای بەرپۆه بەرایەتی ولات.»<sup>۶</sup> بە شیوەیەکی گشتیی تۆرمەمی ئێران «پیاوانی قەلەم» بوون لە کۆمەلی کۆنباوی ئیسلامی دا. ئەوان دەکەوتنە ریزی دیوانداران و نوێنەران کە لەپووری لەمیژینی دیوان سالاری ئێران بوون کە تەمەنی دەگەیشتنەو پێش ئیسلام و پاش وەئیسلامی گەران ئەو ولاتە و میراتیکی ئەوتۆ نەپسانەویدی هەوادی بەرپۆه چوونی ولات لە رۆژگارانی فەرمانپروایەتی بیگانەکانی عەرەب، ترک، مەغول، تاتار و تورکمانانی لیکهوتەو. لە روانگە قزلباشانەو، واژە تاجیک یان «غیرە ترک»، قسەییەکی سووک بوو کە لە پارسەنگی ئێرانییەکانیان دەنا و بەشی هەرەزوریان تەنیا شیاوی راپەراندنی کاروباری ئیداری و بە سەرکردنەویدی خیسابات بوون. ئەوان لە سپادا نەیان دەتوانی ببنە سەرکرده و قزلباشەکان (سەر سوورەکان) خزمەت کردن لە ژێر فەرمانی پلەداریکی ئێرانییان بە سووکایەتی دەزانی سەبارەت بە خۆیان. سەر سوورەکان «پیاوانی شمشیر» بوون. روانگە ئێرانییەکانیش دەرباری سەر سوورەکان بە هەمان رادە چەق بەستە بوو. ئەگەر بالادەستانی قزلباش پلەییەکی سیاسیان درابایە یان سنوور بەزیاں کردبا بۆ بەشی بەرپۆه بەرایەتی کە ئێران بە بەستینی پوانی خۆیان دەزانی، پێی تیکهه چوون و دلایان گەردی لیدەنیشت. ئێران چاویان لەویدی نەبوو کە قزلباش بکەونە هۆنینهویدی شیعر و دەس بەرن بۆ هونەری ناسک، چونکە ئەم مافەیان بە ئی وەجاخزادە پروناکبیر و ژیارمەندەکانی خۆیان دەزانی.

هەلبەت بۆچوونی هەرکام لەو دوو رەگەزە سەبارەت بە یەکتەر شتیکی وشک و چەق بەستوو بوو. بەلام ریشەیی دەگەرپۆه سەر کۆمە لیک راستەقینە کە بۆ سەر هەلدانی بزووتنەویدی وەدەس هینانی دەسەلاتی دوو ناقمەکە لە سەرەتای

دامەزرانى دەولەتى سەفەويىدە بەس بوو. شاسمايل چ ھەنگاويكى بە مەبەستى لىكدان و تىكەل كىردنى ئەم دوو توخمە نەسازا و دووتوۋە و گۆرپىنيان بۆ پىكەپىننى دامەزراۋەيەكى بەرپۆۋەبەرايەتى رېك و يەك دەنگ ھەللىنايەۋە؟ بەر لە ھەموو شتىك ئەو پلەيەكى تازەى داھىنا بە ناۋى «ۋەكىلى نەفسى نەفىسى ھومايوون» (نويىنەرى زاتى ھىژاى موبارەك). ئەم پايەبەرزە ۋەك بىركارى شا كارى دەكرد و ھەم نويىنەرى بوو لە كاروبارى ئايىنى دا ۋەك مەزىنەپىشەۋاى رېبازى سەفەويىە و ھەمىش كاروبارى دىنايى پادىشاى دەكەۋتە ئەستۆ. بەدى ھىنانى ئەم پلەيە نىشان دەرى تىكۆشانى سمايلە بۆ پر كىردنەۋەى كەلىنى نىۋان لايەنەكانى دىن سالارى و دىۋان سالارى ھكۆۋمەت. لەبەرۋەى كە قزلباشەكان پىيان وابوو چونكە گەلىكىان ھەول داۋە بۆ بەدى ھاتنى ئامانجى سەفەويىە دەبى ھەرچى پلەى بالاىە بدرى بە وان، سىروشتى بوو يەكەم ۋەرگرى ئەو پلەيە كە سەرەتا خاۋەنى زۇرتىن دەسەلات بوو لە دەولەتى تازەدا، يەكك لەوان بى. بەم پىيە سمايل يەكك لە پلەدارانى قزلباشى ھەلئىژارد كە ئەندامى دەستەى «باۋەرمەندانى تايىبەت» بوو بە ناۋى «ھوسىن بەگى لەلى شاملوۋ». دوۋەمىن ھەنگاۋى سمايل بۆ پر كىردنەۋە كە لەبەرى نىۋان توركان و تاجىكان گۆرپىنى سەرۋكى پىۋانى ئايىنى واتە «مەزىنەمەلا» بوو بۆ ھەلئىژاردەيەكى سىياسى. لەبەرۋەى ئەم كارە بىرشت و توانىستى سىياسى ئەو كەسەى پىيەلادەبرد، ئەو دەبوو بە پردىكى پەيۋەندى لە نىۋان رىزەكانى پىۋانى ئايىنى كە زۆرەيان ئىرانى بوون و لقى سىياسى ناۋەندى بەرپۆۋەبەرايەتى كە لە سەرەتاي سەردەمى سەفەويىەدا لە ژىر رىكىفى فەرماندەرانى قزلباشدا بوو.

ئامازەمان بە نىۋەروكى دىن سالارانە و تايىبەتمەندى يەكجار سەربازىيانەى دەزگاي بەرپۆۋەبەرايەتى دەولەتى سەفەۋى كىرد لە زەمانى پادىشاىەتى شاسمايلى يەكەمدا. رەنگە ئەم دوۋە گرینگىن لايەنە ديارەكانى دەولەتى سەفەۋى بن لە مەۋداى سالانى ۱۵۰۱ - ۱۵۱۴ى زايىنىدا. شا لە سەرۋى تىكراى پىكەتەى دەزگاي بەرپۆۋەبەرايەتى ۋلات پالى دابوۋە و بە لانى تىئورى دا بە دەسەلاتى بى ئەملا و ئەۋلا دادەندرا. ئەو نىشانە و درەوشانەۋەى زىندوۋى خودايەتى و سىبەرى خوا بوو لەسەر زەۋى. لەبەرۋەى كە فەرمانرەۋا بە ھەلئىژراۋى راستەۋخۆى خودا دادەندرا، ژىردەستانى پىۋىست بوو كە مل بۆ دەستۋورەكانى دانەۋىن، جا چ

دادپه‌روه‌رانه بووایه‌ن یان نادادپه‌روه‌رانه. شای سه‌فه‌وی وه‌ک نوینه‌ری مه‌هدی له‌چاو خه‌لکانی تر له سه‌رچاوه‌ی راسته‌قینه‌ی بی‌ئه‌م‌لا و ئه‌ولا نیزیکتر بوو بویه چما ژیره‌دستانی له قسه‌ی دهرچووبان به‌گونا‌هیک‌ی گه‌وره‌داده‌ندرا. خه‌لک له‌سه‌ر ئه‌و بروایه‌ بوون که که‌م‌وکو‌وری‌یه‌کانی فرمان‌روا وه‌ک بریکاری خودا، خه‌لیفه‌ی پیغه‌مبهر، جینشینی ئیمامان و نوینه‌ری مه‌هدی له‌ماوه‌ی برزبوونی‌دا، پله و پایه‌ی نه‌وی ناکا و نایرووشینی. هه‌روه‌ک دیتمان زوری‌ک له قزلباشان له‌سه‌ر ئه‌م باوه‌ره‌ بوون که سمایل دره‌وشانه‌وه و دهرکه‌وتنی خودی خودا‌ونده. له‌ئاکام‌دا ده‌سه‌لاتی شا‌جه‌غز و داروله‌له‌ی بو‌دانه‌ندرا و که‌س نه‌یتوانی ده‌ستی وه‌به‌ری‌ینی. له‌راستی‌دا ئه‌و چاوه‌دیره‌ زیره‌که‌ی سه‌ده‌ی حه‌فده، واته «شاردین»ی فه‌رانسه‌وی که گه‌واهی‌فرۆشیکی پرۆتستان بوو، ده‌سه‌لاتی پادشایانی ئیرانی له‌ده‌سه‌لاتی ته‌واوی پاتشایانی دیکه‌ی سه‌رانسه‌ری جیهان به‌زیاتر ده‌زانی. سرشت و تایبه‌تمه‌ندی بی‌ئه‌م‌لا و ئه‌ولای ده‌سه‌لاتی شان‌ه‌ک به‌رگیره‌وه به‌لکوو ده‌سته‌به‌ری ئازادی و ئاساییشی ئه‌ندامانی چین و تویره‌کانی خوارده‌سته‌ی کۆمه‌ل‌بوو؛ مه‌به‌ستیک که له‌رواله‌تا سه‌یر دیته‌به‌رچاو، به‌لام له‌راستی‌دا په‌نگدانه‌وه‌یه‌کی راست و په‌وانی کۆمه‌لیکه که هیچ ری‌کخستن و دامه‌زراوه‌یه‌کی مه‌ده‌نی و مافی‌په‌روه‌رانه‌ی به‌هیز و توژیک سه‌ربه‌ستی تیدا نیه. سی‌رجان میلکۆم پوخته‌ی مه‌به‌سته‌کان ئاوا ده‌خاته‌روو: «ئه‌گه‌ر ترس نه‌بی له‌شا، گه‌ل له‌ژیر رکیفی تاقمیک‌ی زالم‌ان‌دا گیرۆده‌ی دهرد و مه‌رده‌ی پتر ده‌بیته‌وه.»<sup>۱</sup> ئه‌و که‌سانه‌ی که ده‌که‌وتنه‌ نیوان شا و جه‌ماوه‌ری خه‌لک، واته مه‌زن و ماقوولان، کاربه‌ده‌ستانی بارگا، ریزه‌تیکته‌ندراوه‌کانی پله‌دارانی ده‌زگای به‌ری‌وه‌به‌رایه‌تی و له‌شکری، پیاوانی ئایینی و نائیینی په‌نگبوو بی‌سی‌ودوو گرفتاری تووره‌یی شا بووبانه‌وه و هه‌میشه له‌مه‌رگی خۆیان ده‌ترسان، هه‌ر که‌س له‌حکوومه‌تا خاوه‌نی پله‌یه‌ک بووایه به‌غولامی شا داده‌ندرا؛ مال و گیانی خۆی و مندا‌له‌کانی له‌به‌ر ده‌ستی شادا بوو که به‌لیکدانه‌وه‌ی ئه‌و زه‌مانی خاوه‌نی ده‌سه‌لاتی بی‌گریی «کردنه‌وه و داخستن»ی [په‌نجه‌ره‌ی ژیان] بوو.

زال بوونی بارودۆخی سپاسالارانه له‌سه‌ره‌تای ده‌ولته‌تی سه‌فه‌وییه‌دا به‌ره‌می هه‌ل‌ومه‌رجی ئه‌و رۆژگار به‌بوو که سه‌فه‌وییه‌ تیی‌دا سه‌رکه‌وت. هۆکاری

پېشۋازى و پروتېكردى خەلك له ئامانجى سەفەۋىيە شتىك بوو كه مېنۇرسكى ناۋى ناو «ئىدئۇلۇژى بەرەو گەشە». بەلام ئەم ئارمانجە بە بى شمشىرى تيژى سەرسووران (قزلباشان) نەدەگەيشته دەسەلاتى رامىارى و ھەرەك دىتمان قزلباشەكان خۇيان ئەمەيان دەزانى. ھىنانەگۆر و كەلك لىۋەرگرتنى چەند زاراۋەيەكى ۋەك قەلەمپەۋى قزلباش، دەۋلەتى قزلباش و ۋلاتى قزلباش بۇ نىشان دانى روخسار و پىكھاتەى دەۋلەتى سەفەۋى ئەمە بە تەۋاۋى ئاشكرا دەكا. ھەرەھا شاش پتر ۋەك پادشای قزلباش ناۋى دەھات كە وا ديارە كۆمەلانى ئىرانىي ژىرفەرمانى ناگرېتەۋە و ھەلىاندەبوئىر<sup>۱</sup> بۇيە نايى جىي سەرسورمان بى كە پاش چوونە سەر دەسەلاتى شاسمايل، قزلباشەكان بوونە خوازىارى ۋەرگرتنى پلە سەرەككەكانى دەۋلەتى و ۋەدەستيان ھىنان. ھەرەك پېشتر باسى كرا قزلباشىك گەيشته پلەى تازەى «ۋەكىلى نەفسى نەفيسى ھومايوون» و لە ئاكام دا پاش پادشا بوو بە دەسەلاتى دووم لە ھكومەتا. ھەر بەم پىيە دوو پلەى بالاي لەشكرى ۋاتە سەرۆكايەتى سەرکردان يان فەرماندەرىتى گشتىي سپا (سپاسالارىتى) درا بە پايەبەرزانى قزلباش. ئەرك و كارى قورچى باشى (سەرکردەى چەكداران) سەرەنجام ۋەك فەرماندەى تەۋاۋى ھىزە چەكدارەكان يان پۇلەكانى خىلەكى قزلباش كە جىي سەرۆكى سەرکردانى گرتەۋە، لە پىشدا ناديارە. بەم شىۋەيە قزلباشەكان ۋەدەسگرتنى سى پلەى بالا و گرىنگيان لە پىنج پايەبەرزەكەى زەمانى شاسمايلى يەكەم ۋەچنگ ھىنا. ئىرانىيەكان بوونە خاۋەنى پلەى سەدارەت و ۋەزارەت. ۋەزىر كە زياتر سەرۆكى ديوانداران و لە ئاكاما يەككە لە بەدەسەلاتترين پلەبەرزانى دەۋلەتى بوو لە ماۋەى پادشايەتى سمايلى يەكەم دا ھەتا ئاستى كاربەدەستىكى پلە دوو دابەزى و ئەمەش دەگەرېتەۋە سەر دوو ھۇ: يەكەم داندارانى پلەى نوئىنەر (برىكار) كە كەۋتە «سەرۋوى ۋەزىر» و دووم تەننەۋەى مەيل و تاسەى دوو پلەدارى بەدەسەلاتى لەشكرى يانى سەرۆكى سەرکردان و فەرماندەى ھىزە چەكدارەكان بۇ دەس ھاويشتنە نىۋ جەغزى دەسەلاتى پايەبەرزانى دىكە و بە شىۋەيەكى گشتىي گىرانى دەورىكى بەرچاۋ لە كاروبارى سياسى دا.

كەۋايە لە سەردەمى ھكومەتى شاسمايلى يەكەم دا لىقۋوپۇپە چەشناۋچەشەنەكانى ھكومەت، مەزھەب، سياسەت و سپا بە تەۋاۋى

لىكدا براۋ و سەربەخۇ نەبوون. ئەرک و كارەكان بە چەشنىكى بەرچاۋ تىكەل دەكران و پارسەنگى بايەخى كاربەدەستە بالاكان بەپىي پۇژگار گۇرانى بە سەردا دەھات. جا بۇيە وەختايەك باسى ئەم سەردەمە دەكرى، دەبى زاراۋەى وەك بەشى: «نىشتمانى» (دەزگاي ئىدارى)، «لەشكرى»، «مەزەبى» و «سىياسى» بە پارىزەۋە دەكار بكرىن و لە چوارچىۋەى دەسەلاتى ئەو كاتى كابرادا ھەتا ئەو جىيەى دەلوئ، لىكبدرىنەۋە. پەنگە ديارترىن نمونە بۇ نىشان دانى تەننەۋەى دەسەلاتى سپا بە سەر كۆمەلدا ئەمە بى كە ئەندامانى چىنەكانى ئايىنى وەك سەرۆكانى ئايىنى و دادوهران زۆربەيان نەك تەنيا خاۋەنى پلەى لەشكرى، بەلكو فەرماندەش بوون.

وەختايەك كە سمايل سالى ۱۵۰۱ لە تەوريز تاجى نايە سەر تەنيا ناۋچەى نازەربايجانى لە ژىر دەسەلاتىدا بوو: دە سالى پىچوو ھەتا توانى ھەموو ئىران بكرى. ئەو بەغداشى گرت، بەلام لە بەخت و چارەى ئەو شارە نەنووسرابوو كە بۇ ماۋەيەكى زۇر بە دەست سەفەۋىيانەۋە بى. قۇناخە سەرەككيبەكانى پەرەگرتنى ئىمپراتورىتى سەفەۋىيە برىتى بوون لە: شكاندنى پاشماۋەى ھىزەكانى ئاق قۇيوونلوو لە نيزىك ھەمەدان (۱۵۰۳ / ۹۰۹) كە ناۋەند و باشوورى ئىرانى خستە ژىر پكىفى سمايل: پىمل كرتنى ناۋچەكانى مازندەران و گورگان لە پەناى بەستىنى دەرياي خەزەر و گرتنى پەزدا لە باشوورى پۇژھەلاتى (۹۱۰-۹۰۹/۵۰۴): ھيور كرتنەۋەى بارودۇخى سنوورەكانى پۇژاۋا و دەسەر خاكى خۇ خستنى دياربەكر (۱۵۰۵-۹۱۰/۷ تا ۱۱-۹۱۲-۱۳): گرتنى بەغدا و داگير كرتنى باشوورى پۇژاۋاى ئىران (۱۵۰۸/۹۱۳-۱۴): سەرىپى دانەۋاندى شىروان (۵۰۹-۹۱۵/۱۰) و گرتنى خوراسان (۱۵۱۰/۹۱۵-۱۶) كە سى سال پىشتر بە دەست ئۆزبەكانى ئەۋبەرى پوۋبار (ماوراءالنھر) لە تەيمورىيان ئەستىندرابوو. تەۋاۋى ئەم ھەلمەتانە جارى و ابوۋ شەر و لىكدانى قورسيان لىدەكەۋتەۋە. ھىرش بۇ سەر مازندەران لە ۱۵۰۳-۴ (۹۰۹) دا گەلىك توندوتىژى بە شوينەۋە بوو: ئەۋيش پەنگە بۇيە بى كە حاكى بەرەنگارى ئىسماعىل بە ناۋى ئەمىر حوسىنى كىاچولوى، خۇى شىعە بوو و لە روانگەى فەرمانرەۋاى سەفەۋى پاشا سەرەراى پەقەبەرى سىياسى، بە پكەبەرىكى مەزەبىش دادەندرا. ھەلبەت بەرزەفرى و خۇبەزل زانىنى سىياسى وى گومانى لىنەدەكرا، چونكە پاش سەرکەۋتنى سمايل لە

نيزىك ھەمدەدان لە ۱۵۰۳ (۹۰۹)دا، زۆربەى سوارە و پىادەى شىكستەى سپاى ئاققۇيوونلووى پەنا دابوو. بەلام بىشك گەورەترىن سەركەوتنى سمايل لە شەپى مەرو لە دووھى دىسامبرى ۱۵۱۰ (۲۶ى شابانى ۹۱۶)دا وەدەس ھات. ئۆزبەكان دواى گىرانى خوراسان لە ۱۵۰۷ (۹۱۲-۱۳)دا بە شەپى پارتىزانى و ھشاندى شەوگورز زەبرىان سريواندە ناوچەى كرمان. وەختايەك سمايل سەبارەت بەم ھەلمەتانە نارەزامەندى دەربىرى، سەرۆكى ئۆزبەكان «مەممەد شەيبانى خان» ولامىكى گالته جاريانەى بۇ ناردەو و پيشنيارى پيكرد بگەپتەو سەر كار و پيشەى باب و باپىرانى كە سۆفيگەريپە. لە نوامبرى ۱۵۱۰ (رەجەبى ۹۱۶)دا سمايل پيى نايە خوراسان و لە دووھى دىسامبر (۲۶ى شابان)دا توانى كە ئۆزبەكان لە نيو مەتەريزى شوورە و ھەسارى مەرودا تووشى شەپىكى قورس و بەگەرمە بكا. مەممەد شەيبانى خان و دەھەزار كەس لە پياوھەكانى كوژران. شاي سەفەوى سەرى خانى ئۆزبەكى نارد بۇ سولتانى عوسمانى، بايەزىدى دووم و دەلئين ئەم كارە ئاگرى تۆلەى لە دەروونى سەليمە مۆنەى<sup>۸</sup> كورپى سولتان و ھوكمرانى دواترا ھەلگراند. لە ئاكامى ئەم سەركەوتنەدا ناوچەى خوراسان كەوتە ژير دەسلەتسى سەفەويپە و شارى ھىرات بوو بە دووھىن شار و شوينى نيشتەجى بوونى جينشيني داھاتووى ميرى.

لە كۆن زەمانەو، سنوورى ئەفسانەيى نيوان ئىران، خاك و ھەريمى ئاريپى يەكان يان ئىرانىيان لەگەل توورانى سەرزەوى خەلكى ترك، رووبارى جەيھون بوو. سەفەويپەكان دەيانويست رووبارى جەيھون لە باكوروى رۆژھەلاتى بگەنە كەوشەنى ئيمپراتورىتى خويان، بەلام باژيرى بەلخيان بۇ رانەدەگىرا كە خاوەنى نرخ و بايەخى بنەرەتى بوو. پاش گيچەل نانەوھى كارەساتبارى سمايلى يەكەم لە ناوچەى ئەوبەرى رووبار سەفەويپەكان بۇ ھەميشە دەستيان لە دەسدرىژى و داگىر كردنى خاك و زەوى ئەوبەرى جەيھون ھەلگرت. لە ۱۵۱۱ (۹۱۸)دا «زەھيرەددىن بابور» شازادەى تەيمورى، بە مەبەستى ئەستاندەنەوھى قەلەم مەوھەكى لەوبەرى رووبار كە ئۆزبەكان رەپاليان نابوو، سمايلى ھان دا كە ھيرش بكا تە سەر سەمەر قەند. بابور بەلئينى دا لە بەرامبەر يارمەتى سمايلدا، سەكى بە ناوى لىندا و لە خوتبەدا ناوى بەرى. ھوكمرانى سەفەوى ھيزىكى ناردە يارىدەى و «بابور» توانى لە ئۆكتوبرى ۱۵۱۱



(په‌ج‌ه‌ب - شابانی ۹۱۷) دا سه‌مه‌رقه‌ند و پاش ماوه‌یه‌کی کورت بوخارا بگری. له‌م قوناخه‌دا بابور هه‌له‌ی کرد و شه‌پرکه‌رانی سه‌فه‌وی ناردنه‌وه. له مانگی مه‌ی ۱۵۱۲ (سه‌فه‌ر - په‌بیعی یه‌که‌م (مه‌ولوودی ۹۱۸) دا، ئۆزبه‌ک گه‌رانه‌وه و بابوریان له بوخارا وده‌رنا و له «حه‌ساری شادمان» دا گه‌مارۆیان دا. سمایل له‌شکریکی گه‌وره‌ی به‌سه‌رکردایه‌تی یارئه‌حمه‌دی ئیسه‌فه‌هانی که‌خاوه‌نی پله‌ی بریکاری میر بوو ناردییه‌ یارمه‌تی بابور. وادیاره‌ ئه‌و رووداوانه‌ی که‌ پاش وی قه‌ومان جه‌خت کردنه‌وه بوون له‌سه‌ر شکستی یه‌کیک له‌سیاسه‌ت و هه‌لوئیس‌ته‌کانی سمایل، واته‌ هه‌ول‌دان بۆ ئاشت کردنه‌وه‌ی دوو تیره‌ و ره‌گه‌زی دژبه‌ری قزلباش و ئیرانی له‌ ده‌وله‌تا.

گوتمان که‌ سمایل بۆیه‌ پله‌ی «وه‌کیلی نه‌فسی نه‌فیس‌ی هومایون» ی داهینابوو که‌ بریکاری بی و پاش وی به‌ده‌سه‌لاتترین مه‌زن بی له‌ کاروباری سیاسی و مه‌زه‌به‌ی دا. به‌هه‌لبژاردنی حوسین‌به‌گی له‌له‌ی شاملوو له‌ سالی ۱۵۰۱ دا که‌ یه‌کیک بوو له‌ پایه‌به‌رانی قزلباش و ئه‌ندامانی ده‌سته‌ی «باوه‌رماندانی تایبه‌ت» ی ریبازی سه‌فه‌وییه‌ که‌ بۆ ماوه‌ی چوار سال و نیوان سمایلیان له‌ چنگ گیران به‌ ده‌س ئاق‌قویونلوو قوتار کردبوو، گرینگایه‌تی ئه‌م پله‌یه‌مان له‌ روانگه‌ی فرمان‌ه‌وای سه‌فه‌وی را بۆ ده‌رده‌که‌وی. حوسین‌به‌گ دوا‌ی شه‌ش سال به‌ ئه‌سته‌وه‌بوونی پله‌ی نوینه‌رایه‌تی به‌ فرمانی شا له‌ کار لادرا و زی‌رینگه‌ریکی ره‌شتی به‌ ناوی «ئه‌میر نه‌جم» له‌ جیی داندار. بایه‌خی ئه‌م کاره‌ له‌مه‌دا بوو که‌ کابرای جیگره‌وه‌ ئیرانی بوو. ته‌نیا هۆیه‌کی که‌ سه‌رچاوه‌کان بۆ لابرانی حوسین‌به‌گی شاملوو ده‌یخه‌نه‌روو، واته‌ لی دپدۆنگ بوونی شا له‌به‌ر خافلگیر کرانی له‌ لایه‌ن کوردانه‌وه‌ له‌ هه‌لمه‌ت و په‌لاماری سالی ۱۵۰۷ (۹۱۲-۱۳) دا و تیداچوونی ۳۰۰ که‌س، جیی قنیات پیکران نیه‌؛ چونکه‌ ماوه‌یه‌کی کورت پاش لابرانی له‌ پله‌ی نوینه‌رایه‌تی، سالی ۱۵۰۸ (۹۱۳-۱۴) ده‌کریته‌ سه‌رکرده‌ی له‌شکری سه‌فه‌وییه‌ له‌ هرووژمیکا که‌ گیرانی به‌غدا‌ی لیکه‌وته‌وه‌. که‌وايه‌ ئاکامی حاشاه‌لنه‌گر ئه‌مه‌یه‌ که‌ لابرانی حوسین‌به‌گ ته‌نیا ده‌گه‌ریته‌وه‌ سه‌ر هۆکاری رامیاری. سمایل به‌ئاشکرا له‌ ته‌نینه‌وه‌ی ده‌سه‌لاتی فرمان‌ده‌رانی قزلباش که‌ ته‌نیا حه‌وت سال بیشت‌ر دایانابوو‌یه‌ سه‌ر ته‌ختی ده‌سه‌لات تۆقیبوو. دانانی که‌سپکی ئیرانی وه‌ک نوینه‌ر له‌ ۱۵۰۸ (۹۱۳ - ۱۴) دا هه‌ول‌یکێ ئاشکرا بوو به‌

مەبەستى سىنوردانان بۇ دەسلەپتىكى قزلباشان و پىكەپىننى ھاوسەنگى و بارتەقايىيەكى باشتىر لە نىوان قزلباشان و تاجىكاندا لە پلە و پاىە بەرزەكانى بەرپۆەبەرايەتى ولاتا. بۇ بەدبەختيان ھەلۆيىست و سىياسەتى تازە، سەركەوتنىكى زياترى نەبوو لەچاوسىياسەتى يەكەم. ئەمىرنەجم تەنيا دووسالان لەم پاىەدا ماىەو، بەلام تەنانەت لە درىژەى ئەم ماوئەشدا كۆمەللىك سرتوخورتى پىرھەشەى نارەزامەندانە لە نىو قزلباشەكاندا دەھات و دەچوو كە ھەستيان دەكرى جىگە و پىگەيان بە شىوئەيەكى نەشياو لەرزۇك كراو. سەرەراى ئەمەش دەستى لەم پەوتە بەرنەدا و بە مردنى ئەمىر نەجم لە ۱۵۰۹-۱۰ (۹۱۵) دا، ئىرانىيەكى دىكەى بە ناوى ئەمىر يارئەحمەدى ئىسغەھانى لە جىيى دانا. نارەزامەندى و دل ناخۇشى قزلباشان خىرايەكى مۆنجى داىەو و وختايەك نوئىنەر (وەكىل) تازە لە ۱۵۱۲ (۹۱۸) دا سەركرىدەتى ھرووژمى بۇ ناوچەى ئەوبەرووبار (ماوراءالنھر) وئەستو گرت، ئەم دالمەندىيە پىرى تەنىيەو. پاش چەند سەركەوتنىكى سەرەتابى، لەشكرە ھاوپەيمانەكانى ئەمىر يارئەحمەدى ئىسغەھانى و بابۇر قەلاى «غۆجدۇوان» يان\* گەمارۇ دا. وختايەك پىراگەيشتن و تىر و تەيار كىردى ھىزەكانى رووى نايە كەم بوونەو، بابۇر و ھىندىك لە سەركرىدەكانى قزلباش پىشنىيارىان دا كە دابەزىنە چەند مزلاگىيەكى زستانە و ھەلمەتى خۇيان لە بەھاردا دەست پى بكن، بەلام ئەمىر يارئەحمەد قىووللى نەكرى. لە ۱۲ نوامبرى ۱۵۱۲ (۳ رەمەزانى ۹۱۸) كۆچى) دا لەشكرىكى زۆرۈزەوئەندى ئۆزبەكان بۇ گرتنەوئە قەلاگەيشتەجى و لەرپۆە كەوتە شەر. زۆربەى سەركرىدە گەورەكانى قزلباش يان دروست بەر لە دەسپىكى شەر يا ھەر لەگەل تىكەھلچوون مەيدانىان چۆل كىرد و ئەمەش دەگەراپەو سەر بوغزاندنى وەكىل و خزمەت كىردنىان لە ژىر فەرمانى وى دا بە چەشنىك سووكايەتى پىكران دەزانى. «بابۇر» يىش رايكرى. وەكىل كە ئازايەتتىيەكەى بە سەر تىگەيشتنى سىياسى دا دەشكايەو، درىژەى بە شەر دا و بە دەس ئۆزبەكان گىرا و لەرپۆە كوژرا. پاشماوئەى لەشكرەكەشى بەتەواوى تەفروتونا كرا و ئۆزبەكان بە سەر خوراسانىان دادا و شارەكانى «ھىرات» و «مەشەد» يان گرت. سالى دواتر سمايل بارودۇخى سىنورەكانى باكوورى پۆژەھللاتى ئاسايى كىردەو و شەرپوئەستانىكى لەرزۇك بۇ ماوئەى نىزىك ھەشت سالان لەگەل ئۆزبەكان دىارى

کرا. کاتیک شا گه یشته خوراسان، سهرکردهی قزلباش، دده به گی تالش که یه کهم پراکردوی مهیدانی شه ری غؤجدووان بوو، له بهر چاوی خه لک سووکایه تی پیکرا و ئابرووی پڑا. ریشیان تاشی و جلکی ژنانه یان کرده بهر و به سواری کهر به دورهی هوردو و گادا گیرایان. ئە گهر دده به گی تالش یه کیک نه بووبا له ئەندامانی دستهی باوهرمه ندانی تایبته و کۆری ناوه ندیی ریبازی سه فهوییه که سمایل زۆریان ئەمه گدار بوو، بی گومان خراپتری به سهر ده هات: ساتیک دواتر ههر له و رۆژدا دده به گ به خشرا و خه لات کرا.

ئە گهرچی شکستی کاره ساتباری ئەوبه رپووبار له پله ی یه کهم دا ده گه پرایه وه سهر دوژمنایه تی نیوان فرمانده رانی قزلباش و ئەمیر یار ئەحمده دی ئیرانی و سهرکرده ی گشتی هیزه کان، سمایل هه روا دریژه ی دا به و ری وشوینه و بریکار (نوینه ر = وه کیلی) ههر له ئیرانییه کان هه لبژارد. ئەمه ته نیا ده توانی به م مانایه بی که له روانگه ی شاسمایله وه له دوو ری ی تیکه ه لچوونی نیوان ترکان و ئیرانییه کان له سهر بالاترین پله ی حکومه تی و کۆبوونه وه ی دووباره ی ته واوی هیزه کان له دهس قزلباشان دا، ریگی یه کهم که مه ترسیتر بوو. سمایل له مه ودا ی نیوان سالی ۱۵۱۲ هه تا کاتی مردنی له ۱۵۲۴ دا، سی ئیرانی دیکه ی بو پله ی وه کیلی هه لبژارد. یه کهم کهس سالی ۱۵۱۴ (۹۲۰) له شه ری کا کوژرا. دووم کهس میرزا شاحوسینی ئیسفه هانی بوو که به بری وای قزلباشان به هیچ و خۆپایی شای به جاریکی هینابوو ژیر چۆکی خوی و ئەمه وای کرد که هینده ی پیوه وهره ز بوون، خه ریکوو له حه یفان شیت بن، به لام سه ره تا له ترسی شا ههر پیشیان ده خواره وه و نه یانده درکاند، که چی سه ره نجام خویان بو پانه گیرا و دوا ی چه ندجاریک هه ول و تیکۆشانی ناسه رکه وتوو، له ۱۵۲۳ (۹۲۹-۳۰) دا، کوشتیان و فزه یان لی بری.

بی گومان کهم وزۆر سه رچاوه ی بریاری شا دهر باره ی دانان و هه لبژاردنی ئیرانییه کان بو پله ی نوینه رایه تی، ده گه ریته وه سهر نیگه رانی و دل هه راوکه ی سه باره ت به هیز و ده سه لاتی سه رکرده کانی قزلباش. ئەمه هه ول یکی ئاگایانه بوو له لایه ن شاوه به مه به سستی تیکه ل کردنی کار به ده ستانی ترک و ئیرانی له ده ول ته تی تازه دامه زراوی سه فه ووییه دا. به لام قزلباشه کان بو یان قووت نه ده چوو که بالاترین پله ی حکومه تی له دهس که سیکی تاجیک دا بی و به مه به سستی

دەرھىنانەۋەى ئەم پلەيە لە چىنگ ئىرانىيەكان ترسيان نەبوو لە كوشتنى كابرەى بەرپرسىيار. ھەر ئەۋەى كە پاش مەرگى ئىسماعىل لە ۱۵۲۴ (۹۳۰) دا قزلباشەكان لەپۈتە جەۋى دەۋلەتەيان بە دەستەۋە گرت، دەرىدەخا كە ھەرەشە لە دەسەلاتى شا زۆر پتەو و توندوتىژ بوو. بەم بارەدا شكستى سمايل لە درىژخايەن دا شوئىنھاتى قورسى بۇ دەۋلەتى سەفەۋىيە بە دواۋە بوو.

تېشىكان لە ئەۋبەرى پووبار خىرايەكى كەۋتە ژىر كارىگەرئىتى مەترسى بەگەرمەترى پەلامارى عوسمانىيەكان. دامەزرانى دەۋلەتتىكى خاۋەن بىروپراي شەپكەرى شىعە شان بەشانى سنوورەكانى پۇژھەلاتىسى ئىمپىراتورىتى سوننى مەزەبى عوسمانى، خودبەخود بە ھەرەشەيەكى قورس دادەندرا بۇ سەر ئەم ۋلاتە. بەتايبەت چونكە جەماۋەرىكى زۆرى توركمانى دانىشتوۋى خاكى عوسمانى سەبارەت بە بانگەشەكانى شاسمايل كە دەيگوت خۇى نىۋەخودايەكە، ھاۋدلىيان دەنۋاند و بۇ دانانى دەۋلەتتىكى شىعە لە ئىرانا پىشتىۋانىيان لىدەكرد. ئەۋان ھىزىكىيان پىكدىنا كە ئەمىرۇ پىيان دەگوتى «سپاى پىنجەم» (جاش). لەبەرۋەى كە عوسمانىيەكان پىشتىر كەموزۇر لە لايەن ھەمان سۆفىگەرى نوپاۋرا كە بنەماى ھىز و توانستى سەفەۋىيە بوو، پىشتىۋانىيان لىكرابوو، مەترسى خەلەتانى توركمانەكان لە رىيى پروپاگەندەى سەفەۋىيان پىترى دەتەنىيەۋە. ئەگەرچى لە مەۋدائى سەدەى چارادە (ھەشتەم) دا سولتانهكانى عوسمانى «وردەۋردە پرويان كرده ژيانى ژيارمەندانە لە كۆشكاندا» و «پىتر لە پىشوو كەۋتنە ژىر ساىەى دابى رۇژگار»<sup>۱</sup> جەماۋەرى ۋلاتەكەيان لە ناۋچە و مەلبەندە دوورەدەستەكانى شاخستانى لە ئاناتولى پۇژھەلاتىسى لاي سنوورەكانى ئىران ھەروا بە شىۋەگەلى جۇراۋجۇر سەر بە تاقم و دەستە توندپەۋەكانى شىعە بوون كە دوايى تر بە مەبەستى راكردن لە ئازار و ئىشاندىنى حكومەتى عوسمانى بە تاۋانى «رافىى» بوون «مافى پەنا بردنە بەر چەترى پانۋبەرىن و خەتاپۇشى دامۋدەزگائى بەكتاشىيان ۋەدەس ھىنا.»<sup>۱</sup> كەسانى خىللە توركمانەكانى سەر بەۋ تاقمە شىعەنە بوارىكى لەباريان بۇ گەشە و بلاۋكرانەۋەى بىروپراي پىبازى سەفەۋىيە پەخساندبوو. ئەۋان پىزى سمايلىيان دەگرت و ھەزارەھزار دەچوونە ژىر ئالاكەى. نىزىك ئەۋ پىنج سالەى كە سمايل لە لاهىجان خۇى شارەدەۋە (۱۴۹۴-۹ / ۹۰۰-۵) لە رىيى دەستە و دەيارەيەكى

بەربلاورا بە ناوى خەلىفە، دەدە، لەلە و پىرەو، ھەمىشە پەيوەندى بەم مريدانەو ھەبوو. مريدەكانى بە مەبەستى پىشكىش كردنى دىارى بە خزمەت مەزەنەپىشواى خۆيان، بى نىوبى دەھاتنە گىلان. لە ككەى ھاوینى ۱۴۹۹ى زايىنى دا كە سمايل ھەولى دەدا بۆ وەچنگ ھىنانى دەسلەت، يەكەم دەستە چەكدارىكى كە ھاتنە ژىر پكىفى، سۆفییەكانى توركمان و زۆربەيان خەلكى ئاناتۆلى بوون. لە بەھارى ۱۵۰۰(۹۰۵)دا سمايل قاسیدەكانى لە ئەردەوئەلەو ھە بۆ بانگھىشتنى پەيرەوانى و كۆبوونەو ھەيان لە ئەرزەنجان گال دا، بالتۆزەكانى بە گەرمى وەرگىران. بۆ وینە عىلى ئۆستاجلوو «بە مەيلى خۆيان لەگەل ژن و زارۆكيان ھاتن و ھەزار خىزان بوون... بۆیە وەختايەك خەلكى ناوچەكانى دىكە بىستیان كە عىلى ئۆستاجلوو چۆن داوەرپو، ھەموو كەس لىبرا كە [چاويان لىبكا]. جەماوەر پۆل پۆل دەھاتن ھەتا بوونە ۷۰۰۰ كەس.»<sup>۱۱</sup> بى گومان لایەنگرىتى و خۆشەويستى سەفەويیە لە لایەن زۆرىنەى دانىشتوانى ئاناتۆلىرا بە بۆنەى چالاكى سىياسى - مەزھەبى ئەوانەو، ھۆى ھەرەبەرچاوى ھەلگىرسانى شەرى نىوان دوو دەولەتەكەى لىكەوتەو: «ئەگەر عوسمانىيەكان خىرا و بە شىوہىيەكى توند و پتەو وەخۇ نەكەوتبان و بەريان بەم رەوتە نەگرتبا، دەسلەتايان بە سەر ناوچەيەكى ھەراوى مەلبەندەكانى رۆژھەلاتى قەلەمەرەويان دا كەوتبوو مەترسىيەو و قوتابخانەى شىعەگەرى يەكەك لە تەواوترىن سەركەوتنەكانى خۆى و دەست دىنا.»<sup>۱۲</sup> بايەزىدى دووم كە لەگەل ئەگەرى لە دەس چوونى وەفادارى ئاناتۆلى رۆژھەلاتى سەبارەت بە دەولەتى عوسمانى بەرەروو ببۆو، لە ۱۵۰۲(۹۰۷-۸)دا فەرمانى دوورخرانەو ھى زۆرىك لە شىعەكانى دا بۆ مۇريا. \* سالى ۱۵۱۱ راپەرىنى بەربلاوى شىعەكان لە «تەكە»ى لىواری مەدیتەرانەيى ئاسىي بچووك نىشانى دا كە ھىشتاش مەترسى ھەر ماو و ھەر لەو سالى دا ژمارەيەكى زۆر لە پياوانى ھۆزى تەكەلوو بە مەبەستى بەھىز كردنى سپاى سمايل لە گەرميانەو گەيشتنە ئىران. ئەم دوو رووداو نىشانەرى دەسلەتلى ئىدئۆلۆژىكى سەفەويیە نەك تەنيا لە ئاناتۆلى رۆژھەلاتى، بەلكو لە ئاناتۆلى ناوەندىشدا.

ھۆكارى سەرەكى قەومانى شەرى دوو بوون: يەكەم كار و ھەنگاوەكانى نوورەلى خەلىفە لە ئاناتۆلى رۆژھەلاتى لە سالى ۱۵۱۲دا كە بە لەشكرىكى

پىكھاتوو لە سۆفییەكانى رېيازى سەفەوییەى ئەو ناوچەییە ئەنجامى دەدا؛ دووم پىشتیوانى كردنى شاسمايل لە رەقىبانى سەلیم پاش مردنى سولتان بازید (بایەزید) ھەر لەو سالی دا. سمايل سەرەتا پىشتیوانى دەکرد لە «ئەحمەد» كە جىنشینی راستەوخۆی فەرمانرەوايەتى بوو بەلام دواى كوژرانى بە دەستوورى سەلیم، پرووى كرده «مراد»ى كوپى. سمايل دەيوست مراد بە كار بىنى بۆ تەيار كردنى ناحەزانى سەلیم، بەلام وەختايەك مراد كەسىكى وای پيوەنەنوسا، لەو نەخشەییەى پەشیمان بۆو. مراد لە ئىران پەنا درا و دواتر لە كاشان مرد. سولتان سەلیم پاش قايم و پتەو كردنى پایەكانى حكومەتەكەى، وردەورده كەوتە خۆسازدان بە مەبەستى ھىرش بۆ سەر ئىران بە لەشكرىكى ۲۰۰۰۰ كەسىیەو كە لە شەرەكانى ئەو سەردەمانى رۆژھەلاتى نيوەراستا بە ژمارەییەكى بەرچاو دادەندرا. بە مەبەستى دلتيا بوون لە پارىزرانى پىشتەسەرى، بەر لە جوولان «شيعەگەرى تەكفير كرد و لە قەلەمرەوى خۆى دا قەدەغە و قورغى لەسەر دانا و دەستى دایە قەلاچۆى تەواوى ئەو شيعانەى وەچنگى كەوتن.»<sup>۱۳</sup> گۆيا ژمارەى ئەو شيعانەى كوژراون گەيوەتە ۴۰۰۰ كەس، بەلام ویدەچى ئەمە ژمارەییەكى دەمبە بى و تەنيا بۆ نیشان دانى رىژەى زۆرى كوژراوانە. ئەو كەسانەش كە نەكوژران داغ و دروشم كران و نىزدرانە خاك و ھەرىمەكانى عوسمانى لە ئوروپا.

سولتان سەلیم لە يەكەمى ژووتیەى ۱۵۱۴ (۷ جىمادى يەكەمى ۹۲۰) دا گەيشتە سىواس. لەوئ ھىزەكانى بەسەر كردهو و پىيان داھات و پىشكنىنى و ئەو پۆلانەى لاوتر بوون ھەليوھشاندن. پاشان بەئارامى كەوتە پىشپرەوى بە رەوگەى شارپىيەكدا كە سەرى دەچۆو ئەرزەنجان و بە نيو ناوچەییەكا تىدەپەرى كە بە شيوەییەكى رىك لە لایەن محەممەدخانى ئۆستاجلووى والى دياربەكرەو خاپوور كرابوو. لە ۲۲ى ئوتى ۱۵۱۴ (يەكەمى رەجەبى ۹۲۰ى كۆچى) دا سپاى عوسمانى گەيشتە دەشتى چالدىران لە باكوورى رۆژاواى خۆى لە ئازەربايجان و رۆژى دواتر قۆشەنى سەفەوییە ھەلمەتى دەسپىكرد.

سەبارەت بە ژمارەى چەكدارانى دوو لەشكرەى خەنیم لە شەرى بارناسكى چالدىران دا، ژمارەكان زۆر جياوازن و لە لایەن سەرچاوەكانى ئىرانى و تركەو گەلىكیان خوار و ژوور پىكراو. بەلام رەنگە ئەو ژمارانەى كە حەكىمەددىن

ئیدریس بدلیسی میژوونوسی عوسمانی خستوونیه‌روو، له راستی نزیکت‌بن: سپای عوسمانی بریتی بوو له ۱۰۰۰۰۰ کس و سپای سه‌فه‌وییه ۴۰۰۰۰. شاسمال دوو سه‌رکرده‌ی هه‌بوو، محهمه‌دخانی ئۆستاجلوو و نورعه‌لی خه‌لیفه که ئەزموونییکی گه‌رماوگه‌رمی له شیوازی شه‌ری عوسمانیه‌کان به ده‌سته‌وه بوو. ئەوان برۆیان وابوو که ده‌بی خیرا و به‌رله‌وه‌ی عوسمانی دهره‌تی به‌خۆداهاتن و دامه‌زرانیان هه‌بی و مه‌ته‌ریزان قایم بکه‌ن، په‌لامار بدرین. هه‌روه‌ها به‌ برۆای محهمه‌دخانی ئۆستاجلوو، له‌به‌ر هیژ و وزه‌ی توپخانه‌ی عوسمانی، نه‌ده‌بوو له‌ پیشه‌وه‌را هیرش بکری. ئەم بۆچوونه‌ روون و پته‌وه هه‌م له‌ لایه‌ن فه‌رمانده‌یه‌کی بالایی قزلباشه‌وه به‌ ناوی دورمیش‌خانی شاملوو و هه‌م له‌ لایه‌ن ئیسماعیله‌وه ره‌ت کرایه‌وه، که ئاکامه‌کانی بۆ ئامانجی سه‌فه‌وییه که‌سه‌رباره. دورمیش‌خان له‌به‌ر تیکه‌لی و په‌یوه‌ندییه‌کانی، له‌ بارگادا خاوه‌نی جیگه و پیگه‌یه‌کی به‌رز بوو: باوکی یه‌کیک بوو له‌ ده‌سته‌ی ئەندامانی برۆامه‌ندانی تایبه‌ت یان یارانی گه‌رم‌گوهری شاسمالی و دایکی خوشکی شا بوو. دورمیش‌خان زۆر رووه‌لامال‌اوانه قسه‌کانی محهمه‌دخانی برده‌وه پاش و گوتی: «تۆ ته‌نیا والی دیاربه‌کری!»<sup>۱۴</sup> خانی شاملوو ئەو پیشنیاره سه‌یره‌ی دا که له‌بری په‌لاماری خیرا، وا باشه‌ هیژه‌کانی سه‌فه‌وی راوه‌ستن هه‌تا عوسمانیه‌کان به‌ خۆیان دابین و ته‌واو له‌نگه‌ر بگرن (به‌پواله‌ت له‌به‌روه‌ی که‌ په‌لاماری خیرا سه‌یری خۆش نابێ). شا له‌جیایی وه‌ی به‌و پیشنیاره پیبکه‌نی، وه‌بالی بۆ کیشا و گوتی: «من چه‌ته‌ی سه‌ر رپی کاروانان نیم، هه‌رچی خودا نووسییتی ره‌ت بوونه‌وه‌ی بۆ نیه.»<sup>۱۵</sup> ده‌لین که‌ رۆژگاران دواتر شاته‌هماسبی کوری ئیسماعیل هه‌روه‌ختایه‌ک باسی شه‌ری چال‌دیران ده‌کرا، له‌عنه‌تی ده‌نارد بۆ دورمیش‌خان.

به‌م شیوه‌یه عوسمانیه‌کان توانیان به‌ خه‌یالی ئاسووده‌وه جیی خۆیان و چه‌ک‌وچۆله‌کانیان ریک‌وپیک و قایم بکه‌ن. دوازه‌ه‌زار «یه‌نی‌چه‌ری»<sup>۱۶</sup> ته‌یار به‌ شه‌مخال (تفه‌نگی سه‌رپ) له‌ پشت له‌مپه‌ری توپان که به‌ زنجیر تیکه‌را بوون، دامه‌زران. ئەو کۆست و له‌مپه‌ره وه‌ک شووره‌یه‌کی له‌گیران نه‌هاتوو به‌ره‌رووی چه‌کدارانی سه‌فه‌وییه سه‌ری قوت کرده‌وه که به‌شی هه‌ره‌زۆری به‌ سپای سواره تیکه‌ته‌ندرابوو. سه‌رچاوه‌کان سه‌باره‌ت به‌ رووی راستی رووداوی شه‌ره‌که راپۆرتی دژاودژ ده‌خه‌نه به‌رده‌ست. وادیاره قۆلی راستی سپای سه‌فه‌وی که‌ خودی شا

سەركردايەتى دەكرد، بالى چەپى عوسمانى كرده تۆوى ھەرزىن و ھەسەن پاشاى فەرماندەى كوشت. بەلام جەرگەى لەشكرى عوسمانى كە يەنى چەرى و بەشى ھەرەزۆرى تۆپخانە تەنىبوويان، دەستى و پىرانەگەيشت و ھىچى لى لار نەبۆوہ. لەم وەختەدا رېژنەى ئاگرى ۲۰۰ تۆپ و ۱۰۰ خۇمپارەھاوئىزى خاپووركەرى عوسمانى خۆى نواند. محەممەدخانى ئۆستاجلوو كە سەركردايەتى بالى چەپى سپاى سەفەويەى بە ئەستۆوہ بوو كوژرا و پياوہكانى پىشتيان لىكبەردا. سمايل چەكدارەكانى كۆكردەوہ و چەند جارېك زۆر ئازايانە ھەلىكو تايە سەر سەنگەرەكانى عوسمانى. تۆپچىيەكانى عوسمانى لەو دىوى مەتەريزانەوہ ئاگرى مەرگيان بەرەوروى سوارانى سەفەوى كردهوہ كە بۆ وەدەسھاتن و بەرەنگارى چەكى وەك ئەوانيان پىنەبوو. سمايل پاش كەوتنەوہى كوژرا و زامارىكى زياتر بەناچار دەستى ھەلگرت و كشاىەوہ. ژمارەى ئەو كوژراوانەى كە سەرچاوەكان باسى دەكەن جىي متمانە نىن، بەلام گەرەبى كارەساتەكە بۆ سەفەويان لە پرووى لىزگەى كوژرانى سەركردە و فەرماندەرانى پاىەبەرزى قزلباشەوہ دەرکەوئ: بۆ وىنە حوسىن بەگى لەلەى شاملوو كە پىشتەر وەكىلى نەفسى ھومايوون بوو؛ سارۆپىر (سارۆبىرە) ئۆستاجلوو سەركردەى ھىزە چەكدارەكان؛ ژمارەيەك لە ھوكمرانانى ھەرىمەكان؛ ئەمىر نىزامەددىن عەبدولباقى خاوەنى پلەى «صدارت» و ھەرودھا يەككە لە سەردەكانى پىشوو. عوسمانىش كەمىان لىنەكوژرابوو: بەو جۆرە كە «نۆلز» بە شىوہيەكى سەرنجراكىش لە «مىژووى گشتىيى تركان» دا باسى دەكا «ئەو [سەلىم] سەرەپاى لە دەست دانى چەكدارانى پىادەى كە زۆرىشى بە لاوہ گرىنگ نەبوون و ھىندەشى پال وىنەدابوون، بەشى زۆرى سوارانى ئىلىريايى، مەقدوونى، سىربى، ئىپىرووت (خەلكى ئىپىرووس)، تىسالى و تراسى\* خۆى كە بىگومان سەرگول و ھىزى سەرەكى لەشكرچىيەكانى بوون، لە دەستى دان و كەموزۆر ھەموويان لەو شەرە خويناويەدا كوژران يان بە سەختى برىندار كەوتنەوہ.»<sup>۱۷</sup> كاتىك كە شاسمايل مەيدانى شەپى چۆل كەرد، سولتان سەلىم بە گومانى ئەوہى كە رەنگە فىل و تەلەكە بى، نەكەوتە پەيكەردەى. سەلىم چەند رۆژىك دواتر پىي ناىە تەورىزى پايتەختى سەفەويە كە لە ۵ى سىپتامبرى ۱۵۱۴ (۱۵ رەجەبى ۹۲۰) دا گرتبووى. سولتانى عوسمانى پىشنيارى كەرد كە زستانى لە ئىران بنەى دابكوئى و بەھارى پىمل كەردنى ئىران



بگەيەنئىتە سەرەنجام، بەلام فەرماندەكانى سەربزىوانە مليان بادا و مانەوەيان لە تەوريز بردهو پاش و سەلیم دواي هەشت رۆژ دانىشتن لە تەوريز، ئەو شارەى بەجپهشت و گەرايەو مزلگانى زستانە لە ئاماسيە.

هينديک لە ئاگاداران سەرکەوتنى عوسمانىيەکان لە چالديران بە پلەى يەكەم دەبەنەو سەر دابین بوونی پيوستىيەکانى لەشکرى. هەلبەت گواستەو و گال دانى سپايەكى ئاوا زۆروزەوهند و تەيار بەو ژمارە تۆپەو لە مەودايەكى پتر لە ۱۶۰۰ کيلۆمىترى را، لە ئىستانبوولەو تا دەشتى چالديران بەشى کۆتايى ئەو رەوگەيە و تىپەرين بوو بە ناوچە سەخت و ئەستەمەکانى شاخستانى دا، کارىکى شاز و گەورەيە. تەنانەت گوتويانە کە ۶۰۰۰ سەر وشتر بار و بارخانەى سپاي گواستەو و بەشى راپەراندنى کارى پيراکەيشتن و کرينى پيداويستىيەکانى قۆشەن گەيوەتە ۵۰۰۰ کەس. بەلام هۆکارى سەرەكى و يەکلەرهوئى سەرکەوتنى عوسمانىيەکان لىزمەى هيزى ئاگربارى تۆپەکانيان بوو و راپورتىک کە لەو زەمانى دا بە قەلەمى «کاتيرينو زينو»ى بالويزى پيشووى «وينيز» لە دەربارى ئووزوون حەسەن دا نووسراو و رىکويىک کراو ئەم مەبەستە دەسەلمين:

«سولتان [سەلیم] بە دىنتى کوشت و کوشتار کەوتە پاشەکشە و گەرايەو و لەسەر هەلاتن بوو کە «سنان پاشا» دروست وەختى خوى گەيشتى و دەستورى دا تا تۆپخانەکە بەرتە بەرەى پيشەو و هەم ئاگرى باراندە سەر يەنى چەريەکان و هەم ئىرانىيەکان. ئەسپى ئىرانىيان بە بىستنى شريخ و هۆرى ئەو ئامرازە جەهەننەمىيە تۆقین و بە دەشتەکەو وەربوون و هەوسارىان بە دەس سوارەکانىيانەو نەما... بە دلنبايى يەو گوتراو کە ئەگەر بىتوو گرم و هۆرى قەتەنەبىستوى تۆپخانە يەكسى ئىرانىيەکانى نەروانداو، هەموو هيزەکانى سولتان تەفروتونا دەبوون و بە لەپە شيران قەلتوبەر دەرکان.»<sup>۱۸</sup>

د. ئايالون دەنووسى:

«ئەگەر بىتوو عوسمانىيەکان لە شەرى چالديران و شەپەکانى دواترا ئاوا بە شيوەيەكى بەربلاو کەلکيان لە چەكى ئاگردار وەرنەگرتبا، بە دلنبايى يەو دەکرى بللى سەرکەوتنيان - بىتوو توانىيان سەرکەون - زۆر بە کەمى مسۆگەر دەبوو. بە واتەيەكى دیکە ئەگەر وابووبا،

عوسمانىيەكان بەشىكى زۆر كەمترى خاك و ھەرىمەكانى سەفەوىيەيان  
 وەچىنگ دىنا و بەشىكى گەلىك زياترى قۇشەنى سەفەوىيە مۇرى نەدەشكا  
 ھەتا بۇ شەرىكى تۆلەكردنەو ۋامادە بى... لە چالدېران... تۇپخانە و  
 تەنگى سەرىپى عوسمانىيەكان ترس و تۇقىنباي خستە نىو رىزەكانى  
 سپاى سەفەوىيان كە چەكى وەك ئەوانىيان پىنەبوو بۇ ولام دانەو و  
 بەرەنگارى كردن.<sup>۱۹</sup>

بۇچى لەشكرىيانى شاسمايل تەيار نەبوون بە چەكى ئاگرىن؟ بەپىچەوانەى  
 عوسمانىيەكان كە يەكەمىن دەولەتى مسولمان بوون كە چەكى ئاگرىيان دەكار  
 كرد و بە شىوہىەكى بەربلاو لە شەراندا كەلكيان لىوہردەگرت ، سەفەوىيەكان  
 لە سەردەمى سمايلدا دەست بردن بۇ ئەو چەك وچۇلانەيان بە ناجوامىرى و  
 ترسەنۇكى دەزانى. مىرانى ژىردەستەى مىسر و سوورىياش ھەروا بە سپاى  
 سوارەى خۇيان پىبەند مانەو و چەند سال پاش شەرى چالدېران بە شىوہىەكى  
 ئەوتۇ لە بەرامبەر عوسمانىيەكانا بەزىن. كەلك وەرنەگرتنى سمايل لە تۇپ و  
 تەنگ بى گومان ناگەرپتەو سەرى خەبەرى وى سەبارەت بە بوونى  
 چەك وچۇلىكى ئەوتۇ ، ئەگەرچى زياتر ھەروا دەگوتى: ئەو ئەفسانەىە كە  
 چەكى ئاگرىيان بۇ يەكەم جار سەدەىەك نواتر و لە لايەن دوو سەربەگىچەلى  
 ئىنگلىسى بە ناوى «سىر ئانتونى شىرلى» و «سىر رانېرت شىرلى» براىە ئىران.  
 ھەمىشە دووپات كراوہتەو ، بەلام بەلگە و نىشانەكان ھەم لە سەرچاوەكانى  
 ئوروپايى و ھەم لە ژىدەرانى ئىرانىدا بە پوونى دەرىدەخەن كە ئەم بانگەشەىە  
 تەواو بى مانايە. لە ئوروپا تۇپ بەر لە تەنگ ساز كراوہ. لە نىوہى دووہمى  
 سەدەى چاردە (ھەشتەم)دا تەواو كەلەھىزە لەشكردارەكانى ئوروپا بۇ نمونە  
 ئىنگلستان و ئىسپانيا و پۇرتۇغال تۇپخانەيان دەكار دەكرد. عوسمانىيەكان ئەم  
 چەكە تازەيان كە بوو بە ھوى شۇرش و ئال وگورپكى بنەرەتى لە رىوشوین و  
 فەندەكانى شەرا ، لە دەروپەرى سالى ۱۴۲۰ (۸۲۳)دا دەكار دەكرد و لە كاتى  
 ئالقادانى قوستەنتەنىيە لە ۱۴۵۳ (۸۵۷)دا ئەوہندە چاكىيان لىدەزانى كە تۇپيان  
 لە قەوارەى زۆر گەورەدا دادەپرشت.

بە پىچەوانەى باوہرى گشتىى ، حوكمرانانى ئىران لەم پىشكەوتە نااگا  
 نەبوون ، ئەگەرچى قسەى تىدا نىە كە ئەوان ھىندەى عوسمانى پەيوہندى و

نیوانیان لە گەڵ ئوروپا گەرم نەبوو. لە ساڵی ۱۴۷۱ (۸۷۵-۶) دا حوکمرانی وینیز بار و بارخانەییەکی چەکی ئاگرداری نارد بۆ «ئوزوون حەسەن» ی فەرمانپەرەوای ئاققۆیوونلوو کە لە قوبروس دەستی بە سەردا گیرا. دوو ساڵ دواتر لە ۱۴۷۳ (۸۷۷) دا عوسمانییەکان بە شکاندنی ئوزوون حەسەن، لە فوراتی سەرۆو شانۆییەکیان لە کارکردی تۆپخانە پێنیشان دا. ئوزوون حەسەن داوای یارمەتی لە وینیز کرد و لە ۱۴۷۸ (۸۸۲-۳) دا وینیزیەکان «سەد کەس تۆپچی بەئەزموون و لیزانیان»<sup>۲</sup> بۆ نارد. پەنگە بە بۆنە تیکۆشانی ئەم کەسانەو بە کە هەر لەو ساڵی دا، «خەلیل» ی شازادە ئاققۆیوونلوو دەبینین وا دژی خەنیمەکانی دەس دەبا بۆ تۆپ و لەوی بەولاوو گەلیک ئاماژە دەربارە تۆپ و کەلک لێوەرگیرانی لە گەمارۆکان دا و بەرچاوی دین. یەكەم کارپیکرانی تۆمار کرۆی تۆپ لە لایەن سەفەوییەرا دەگەریتەووە ساڵی ۱۴۸۸ (۸۹۳) کە شیخ حەیدەر لە دەورەدانی قەلای گولستان دا دەستی بۆ بردوو و ئەمە بیست و شەش ساڵ بەر لە تیکهەلچوونی چالیدیڕانە. دوو خالی بنەرەتی و بەرچاوی سەبارەت بە کەلک وەرگرتنی ئیرانییەکان لە تۆپ بریتین لە: یەكەم، دوویدل بوون لە دەکار هیئانی و دووم، بە پیچەوانەیی عوسمانییەکان قەت بەگەرما لە شەرپان دا ئاگریان پێنەنایەووە و پتر مەیلیان وابوو لە بازنی تەنگەبەری گەمارۆدا کاری پێبکری. سووکەلەچەکی دەستی سەرەتا لە ئوروپا لە دەسپیککی سەدەیی پازدە (نۆهەم) دا خۆی نواند و بە ماوەییەکی کورتی دواتر عوسمانی کاریان پیکرد. چەکی سەرەتایی یان تەنگی پلایتهیی بوون یان سەرپەر. جاریکی دیکەش عوسمانییەکان بەئاشکرا لە بابەت دەکار کردنی چەکوچۆلی تازەووە لە ولاتانی مسولمانی رۆژھەلاتی نیوەرەست سەرتر بوون. جیئ سەرئەجە کە تەنانەت لە ئوروپا دا دژایەتی و بەر بەرەکانییەکی بەرچاوی سەبارەت بە دەکار کردنی لە گۆپێ دا بوو. وادبارە تەنگ لە ۱۴۷۸ (۸۸۲-۳) دا لە ئیران کاری پیکراوە، بە واتەییەکی تر ئەگەرچی چەکی دەستی درەنگتر لە تۆپ ساز کرابوو، پەنگە هاوکات لە گەڵ تۆپ گەشتبیتە ئیران.

کەوایە دەگەینە ئەم ئاکامە ئاشکرایە کە سەفەوی لە شەری چالیدیڕان دا کەلکیان لە چەکی ئاگردار وەرئەگرت، چونکە مەیل و تەمایان لێنەبوو. ئەوان لەبەر بیروپروایان سەبارەت بە چەکە ئاگردارەکان، بەرەوروی شکستیکی

گەورە بوونەوۈ بە دەستى عوسمانىيان كە رەنگبوو بۇ دەولەتى شىلك و ناسكى سەفەويىيە كە تەنيا سىز دە سالى تەمەن بوو كوشندە بووايە. ئەمەى كە بەزىن و تىكشكانيان گىرانى ھەموو يان بەشى ھەرەزورى ئىمپىراتورىتى سەفەويىيە لىنەكەوتەو، ھەتا رادەيەك بەرھەمى ھەلۆيىست و سىياسەتى سەركەوتوويانە لە بابەت تىدابرەنى تەواوى سەرجاۋە و پىداۋىستىيەكانى سەر پى و پەوگەى پىشپەوى عوسمانىيەكانە. بى مەيلى چەكارانى عوسمانى سەبارەت بە مانەوۈى ۋەرزى زىستان لە تەورىز ھەتا ئەندازەيەكى زۆر دەگەپىتەوۈ سەر نەبوونى ئازۇخە بۇ خۇيان و تفاق بۇ ئەسپ و بارگىن و وشتر و يەستىرەكانيان. نەبوون و دابىن نەكرانى پىداۋىستىيەكان بەتايبەت بۇيە مەترسىدار بوو، چونكە سىپاى عوسمانى كەتبووۈ بىنەبانى ھىلى پەيوەندىيەكانى پى وبانىكى زۆر دوورودىز كە ھەتا ئەوپەپى خۇى پەلوپۇى پاكىشابوو. سەفەويىيەكان بە ھۇى شكانيان لە چالدىران، لە شەپ و لىكدانى درىزخايەنيان دا لەگەل عوسمانىيەكان پادرانە بەرە و سەنگەرى خۇپاراستن و بۇ ماوۈى سى چارەگە سەدە ھەتا دەورانى فەرمانپەوايەتى شاعەبىاسى گەورە، نەپانتوانى بگەونە پىش و بەرسىنگەيان لى بىرنەوۈ. نىوەرۇكى چارەنووس سىزى شەپى چالدىران لەبەر چاۋى چاۋەدىرانى ئەو سەردەمى ون نەبوو: «ئەگەر تركەكان بەزىبان، دەسەلاتى سىمايل لە ھىز و دەسەلاتى تەيموورى لەنگەپىش پىترى پەرە دەگرت و تەنيا بە كەلك ۋەرگرتن لە ناوبانگى ئەو سەركەوتنە، خۇى دەكرە خاۋەندىگارى بى ئەملا و ئەولاي خاكى رۇژھەلات.»<sup>۲۱</sup>

كاردانەوۈى بى سى و دووى شىكستى سەفەويىيە لە چالدىران، لە دەس چوونى مەلبەندى دىاربەكر بوو كە سالى ۱۵۱۶-۱۷ (۹۲۲) خرايە سەر ئىمپىراتورىتى عوسمانى. عوسمانىيەكان ھەرۋەھا زىنجىرەى مىرانى «زولقەدر» يان<sup>۲۲</sup> لە مەرەش و ئەلبۇستان بىنەپ كرى و ئەو ناۋچانەشيان خستە سەر خاكى خۇيان. كاردانەوۈى رۇحى شىكستى شەپەكە لەسەر خودى شاسمايل و شوپىندانانى لەسەر پەيوەندىيەكانى لەگەل قزلباشان زۆر قورستر بوو لەچاۋ لە دەس دانى بەشىكى قەلمرەوۈكەى. شەپى چالدىران يەكەم تىكشكانى ئىسماعىل بوو. نەسروئلا فەلسەفى، يەكىك لە گەورەترىن مېژوونووسانى ھاۋچەرخى ئىرانى سەبارەت بە سەفەويىيە ئاۋا دەنووسى: «شاسمايل ھەتا ئەو ۋەختى لە

هیچ شه‌پیکا نه شکابوو، نه بریندار ببوو و چون هه‌میشه خۆی سه‌رکه‌وته و دوژمنانی به‌زیوو دیبوو، هیچکەسی به پالەوانی هاوشانی نه‌ده‌زانی و شکستی له چاره‌ی خۆی نه‌نووسیبوو. شکانی چالدیران شوینیکی زۆری کرده سه‌ر ره‌وشت و ئاکاری. خۆ به زلزانی و فیز و ده‌ماری به باری ناهومیدی و وه‌ره‌زی دا شکایه‌وه.<sup>۲۳</sup> به‌پیی قسه‌ی «فه‌لسه‌فی»، سمایل پاش شکستی چالدیران خۆی دایه تازیه‌داری. بالاپۆشی ره‌شی به شانی داده‌دا و میزه‌ری سیای ده‌کرده سه‌ری؛ ئالاکان وه‌ره‌نگی ره‌ش گه‌پان و له سه‌ریان نووسرا «القصاص» (تۆله). له ماوه‌ی ده سالی پاشماوه‌ی حکومه‌تی سمایلدا، تازه خودی خۆی قه‌ت سه‌ر کردایه‌تی هیزه‌کانی وه‌ئسه‌ستۆ نه‌گرت؛ گه‌رچی هه‌م ئۆزبه‌کان و هه‌م بابۆری هاوپه‌یمانی پیشووی که ده‌سه‌لاتی به‌ره‌و سه‌ر ده‌چوو، به‌ریز دوو شاری بارناسک و سه‌رسنووری به‌لخ و قه‌نده‌هاریان گرت. سه‌ره‌نجام بابۆر له ۱۵۲۶ (۹۳۲) دا دیه‌لی و «ئوکرا»ی هینایه ژیر ده‌سه‌لاتی و ئیمپراتۆریتی مه‌غوولی له هیند دامه‌زراند.<sup>۲۴</sup> هه‌روه‌ها سمایل وه‌ک پیشوو خۆی نه‌ده‌دایه‌ی راپه‌راندنی کاروباره‌کانی ده‌وله‌ت. به‌پێچه‌وانه ده‌تگوت هه‌ولی ده‌دا که مه‌ینۆشی دهرد و په‌ژاره‌ی رۆم‌کیانی، به‌گۆیره‌ی رهوداونا‌مه‌یه‌کی سه‌فه‌وی: «مه‌ودای شه‌وان و رۆژان زیاتر سه‌رقالی راو و خه‌ریکی رابواردن له‌گه‌ل گه‌نجانی گول‌روخسار و خواردنه‌وه‌ی بیاله‌ی شه‌رابی ئال و گوی دانه شیعر و گۆرانی ده‌بوو.»<sup>۲۵</sup>

چالدیران وای کرد که باوه‌ری قزلباشان به‌ رێبه‌ره‌که‌یان وه‌ک بوونه‌وه‌ریکی خودایی و نیمچه‌خودایی که شکستی به سه‌ردانایه، تیدا بچن. رایه‌ل‌وپۆیه‌کی ره‌مزای که پیر و مریدی پیکه‌وه‌ گری ده‌دان، پسان و تازه وه‌ک خۆیان لینه‌هاته‌وه. ئه‌گه‌رچی قزلباشه‌کان دیسانیش هه‌ر به پیشه‌وای خۆیان ده‌گوت «مورشید»، به‌لام ئه‌و نازناوه‌ بۆش و قالۆر و رواله‌تی بوو. هه‌روه‌ها ئه‌گه‌رچی هیش‌تاش شوینه‌واریک له ریکخستنی به‌رای سه‌فه‌وییه به شیوه‌یه‌کی چه‌ق‌به‌ستوو مابوو، به‌لام ئه‌وان ئیتر هیچ ئه‌رکیکی پی‌سپیراوی ریکخستنیان له دیاری کردنی سیاسه‌ته‌کانی سه‌فه‌وییه‌دا نه‌بوو. قزلباشه‌کان به شیوه‌یه‌کی ناراسته‌وه‌خۆ خۆیان له ریکه‌ی په‌یوه‌ندی مرید و مرادی کلا کرد و ئاکاریان ورده‌ورده چه‌شنی ره‌وشت و ئاکاری بارۆنه‌کانی سه‌ده‌کانی ئیوه‌راستی لی‌هات و

بە ھىندىك باراندا ۋەك ئەوان دەچوون. ئەم بۇچوونە لە پرووى ئەم پرووداوانە ۋە ئۇبالى بۇ دەكىشىرىي كە تەنيا دوو سال پاش قەومانى چالدېران، حوكمېرانى قزلباشى خوراسان كەوتە ملانەيەكى توند لەگەل دەسەلاتى سمايل و ماۋەى سالېك دواى مردنى فەرمانرەۋاى سەفەۋىيە، شەرى ئىوخۇ لەسەر ۋە دەس ھىنانى جەۋى حكومەت لە نىوان خىل و ھۆزەكانى قزلباشدا ھەلگىرسا. ئەم ھۆزانە لووتيان بە پىرۆز بوونى شادا نەدىنا و لايان لىنەدە كرده ۋە بايە خىكى ئەوتۆيان بۇ پلە و پىگەى دەسەلاتى بى ئەم و ئەۋلاى دىنى و دىيائى شاش دانەدەنا. ئەسكەندەربەگى مونشى، نووسەرى ھەلكەوتە و مېژوونوسى سەردەمى سەفەۋىيە كە نىزىكەى سەدسال دواى شەرى چالدېران «تارىخى عالم ئاراي عەبباسى» نووسىۋە، لىكدانە ۋە شى كردنە ۋە يەكى جىيى ئافەرىم و دەسخۇشانەى لە بابەت شكستى سەفەۋىيە ۋە خستۆتە پروو:

«بى شك خوداى مەزن واى دانابوو كە شاسمايل لە شەرى چالدېران بشكى، چونكە ئەگەر لە ۋ شەرەشدا سەر كەوتبا، مەترسى ئەمە لە گۆرۋىدا بوو كە دىن و ئىمانى قزلباشە ساكار و كال فامەكان سەبارەت بە ھىزى شاسمايل گەيشتبا جىيەكى ۋا كە لە رىيى راست تالسا بووبان و كەوتبانە گومانى ھەلە ۋە»<sup>۲۶</sup>

لە راستىدا ئەمە ھەۋلىكى بویرانەيە بە مەبەستى مەنتىقى نىشان دانى شكستى سەفەۋىيە، بەلام بە پرواى مسولمانانى سونى، قزلباشەكان زۆر پىش چالدېران توشى «بۇچوونى ھەلە» بىوون.

خۇكىشانەۋەى ئىسماعىل لە بەرپۆەبردنى راستەوخۇى كاروبارى ولات پاش پرووداوى چالدېران، ھەلى بۇ ھىندىك لە پاىەبەرزان رەخساند كە ھەر كەس بەپىي پلەى خۇى دەسەلاتى پىھەلابەرى. گەلىك لە پاىەبەرزىن كاربەدەستانى قزلباش لە چالدېران كوژرابوون و لە ئاكامدا دەسەلاتى قزلباشەكان بە شىۋەيەكى كاتى سىبەرى بە سەر كشابوو. ئەم بارودۇخە واى كرد كە سەرۋكى دىوانداران ۋاتە ۋەزىر كە بەگوپرى دابى رۆژگار ئىرانى بوو، بەلام لەبەر داندرانى پلەى نوینەرايەتى و پىگەى پتەۋى سەر كردهكانى قزلباشى سپا لە دامودەزگای بەرپۆەبەرايەتى سەفەۋىيە لە ماۋەى دە سالەى يەكەمى فەرمانرەۋاىەتى سمايلدا، نرخ و بايەخى دابەزىبوو، دەسەلاتى بەرز پىھەلاجى.

سه‌باره‌ت به‌م مه‌به‌سته که داخوا میرزا شاحوسی‌نی ئیسفه‌هانی که شا له جیی ئه‌میرعه‌بدولباقی وه‌کیلی دانا که له چالدیران کوژرابوو، نازناوی «وه‌کیل» درایه یان ته‌نیا پی‌ده‌گوترا وه‌زیر، به‌لگه و نیشانه‌ی دژاودژ به‌ده‌سته‌وه‌ن، به‌لام ئه‌مه ئاشکرایه که پاش چالدیران گۆرانیکی بنه‌په‌تی له نیوه‌روکی پله‌ی نوینه‌رایه‌تی دا به‌دی هات. دوا چالدیران ئیدی نازناوی «وه‌کیلی نه‌فسی نه‌فیسسی هومايوون» که نیشاندهری نوینه‌رایه‌تی کردنی پادشا بوو، تۆمار نه‌کراوه. له‌وی به‌ولاه ته‌نیا وشه‌ی وه‌کیل بی پاشکو یان به‌ه‌لکه‌وت وه‌کیلی سه‌نته‌ت ده‌کار ده‌کرا که نیشاندهری وه‌فاداری زیاتری وه‌کیله به‌ده‌لته‌ت هه‌تا به‌خودی شا. گۆرانکاری گرینگ پاش چالدیران ئال‌وگۆری به‌رچاوی ئه‌و شته‌یه که مینۆرسکی ناوی ده‌نی «شانه‌به‌رزه‌ی له‌پاده‌به‌ده‌ری بریکاری فرمانبره‌وایه‌تی». ئیستا وه‌کیل (نوینه‌ر = ده‌مراست = بریکار) ته‌نانه‌ت وه‌ختایه‌ک که ئه‌م نازناوه‌ی به‌به‌ژنی برابوو، له‌پله‌ی یه‌که‌ما به‌سه‌روکی دیوانداران یان به‌واتایه‌کی دیکه به‌وه‌زیر داده‌ندرا. بۆ ماوه‌یه‌ک وه‌کیل به‌جۆریک ده‌که‌وته سه‌رووی وه‌زیر و هیشتا وه‌زاره‌ت له‌پله‌یه‌کی خوارتر له‌نگه‌ری ده‌گرت. به‌لام هه‌ر که هۆکاری هه‌بوونی پله‌ی وه‌کیل تۆزی لئ‌به‌با کرا، هینده‌ی پینه‌چوو که ئه‌م نازناوه‌ش که‌وته گۆرانی له‌بیران چوونه‌وه و بوو به‌به‌ردی بن‌گۆم. ئه‌م گۆرانکارییه نیشاندهری قوناخیکی تازهی دابراوه له‌ره‌وتی پیشووی دین‌سالارانه‌ی ده‌ولته‌ت و روو وه‌رگیرانی هه‌رچی زیاتره به‌ره‌و دابه‌ش‌بوونی ده‌سه‌لاته‌کانی دینی و سیاسی له‌بازنه‌ی حکومه‌تا. هه‌رچۆنیک بی میرزا شاحوسی‌ن که‌لکی وه‌رگرت له‌خۆکیشانه‌وه‌ی شا له‌به‌په‌رینه‌ی کاروباری پۆزانه بۆ پیه‌ه‌لاچوونی ده‌سه‌لاتی. ئه‌و له‌به‌ر هاوپیاله‌ بوونی شا له‌کۆری مه‌ینۆشی‌دا که پاش چالدیران رووی کردبووه پئ‌لیه‌لینان، به‌بروای قزلباشان به‌ناهه‌ق، توانی حوکمران زۆر بخاته ژیر کاریگه‌ری خۆی. به‌و جۆره‌ی که رووداوانامه‌یه‌کی ئه‌و پۆزگاری ده‌یگێریته‌وه: «ته‌واوی ئه‌میران و لایه‌نگرانی ده‌ولته‌ت و هه‌موو وه‌زیره‌کان و ماقوولانی ده‌ربار ده‌بوو سه‌ری وه‌به‌ر بینن و نیری فرمانبرداری بخه‌نه سه‌ر ملیان و بی‌ئاگاداری و قسه‌ی وی له‌هیچ کاریکی گرینگ یان بچووکدا پی‌هه‌لنه‌هیننه‌وه.»<sup>۲۷</sup>

لە ۱۵۲۱(۹۲۷)دا میرزا شاحوسەین دەسلەپتىكى خۇي بە فايق بوون بە سەر سەرۆكى پىشوو خۇي دا واتە دورمىش خانى شاملوو كە لە سەر كرده پايله به رزه كانى قزلباش بوو، نیشان دا. يەككىك لە خالە به هیزه كانى داموده زگای به ريوه به رایه تی لە سەر هتای سەردەمى سەفەوى به دا ئەمە بوو وهختایهك كە سەر كرده قزلباشه كانى سپا دهكرانه حاكمى ناوچه يهك - هر وهك لە رۆژگارى شاسمايل و شاته هماسبدا باو بوو - خۇيان دهچوننه شوینی دیاری كراو و دەسلەپتە كانى قانونیيان به دهسته وه دهگرت. لەم بابەتەدا دورمىش خان دهگمەن بوو. كاتىك كە لە ۱۵۰۳(۹۰۸-۹)دا كرايه حوكمرانى ئیسفهان، چه شنى مەزن و ماقولانى سەدهى حەفدهى فەرانسه لە ویرسای، لە بارگا مایه وه و يهككىك لە هاوړیانی كە سەر وه ستایهك بوو به ناوی میرزا شاحوسەین لە ئیسفهان، كرده به وه زیر و جینشینی خۇي هەتا لهبرى وی كاروبارى ئیسفهان هەلسووړینی. بئى گومان له بهروهى كە دورمىش خان خوشكهزای شا بوو پىگه يهكى بالاترى لە بارگادا بو هەلدەسوورا و لهوئ پلهى «ئیشىك ئاقاسى» (سەرۆكایه تی به ريوه بردى كاروبارى بارگای وهچنگ هینا. ئەو لە ۱۵۱۷ (۹۲۳)دا كرايه «له له»ى «سام میرزا»ى كورى دووه مى شاسمايل. بوون و دانىشتنى بئى پسانه وهى وی لە دهرباردا، دلى میرزا شاحوسەینى ريكده كوشى، چونكه هەميشه رهگهزى نزمترى دینایه وه یادی. به لام سەر هپای پىگه ي به رزی دورمىش خان لە نيو میرانى قزلباشدا له بهر خزمایه تی نيزىك و گهرم و گوپر بوونى له گه ل شا، رعیتى پيشوو ئیستا پيشاوپر كه ی ئاغای كونی خۇي دابوو یه وه و سالى ۱۵۲۱(۹۲۷) میرزا شاحوسەین توانى دورمىش دوور بخاته وه و بىكاته حوكمرانى هیرات. سەر هنجام میرزا شاحوسەین بوو به قوربانى فیز و ده ماری خۇي و له ئاورىلى ۱۵۲۳(جیمادى يه كه م - جیمادى دووه مى ۹۲۹)دا به ده ستى تاقمىك سەر سوور (قزلباش) كوژرا و به م شيوه يه ناوی خۇي له لیزگه ی قوربانیه كانى ملانه و به ربه ره كانى نيوان ترك و ئیرانىیه كان لە سەر هتای ده ولته تی سەفەوى به دا زیاد و تو مار كرده.

سالىك دواتر له ۲۳ى مانگى مه ی ۱۵۲۴(۱۹ى رهجه بى ۹۳۰)دا شاسمايلى، دامه زرىنى ده ولته تی سەفەوى به مرد و له گوړستانى بنه ماله یى له ئه رده و ئیل نيژرا. وهختایهك مرد، دوو مانگى مابوو بو سى وه هشت سالى و نيزىكه ی



بیست و سی سالی حکوومەت کردبوو. سالی ۱۵۰۱ (۹۰۷) لە چار دە سالی دا رۆنیشتە سەر تەختی پادشایەتی و هەر لەرێوە تووشی گەلیک گری و کۆسپی پر پیچ و فلۆج بۆوە کە بریتین لە: تەنگەژەدی چۆنیەتی تیکەل کردنی ریکخستنی سۆفیەکانی ریبازی سەفەویە کە ئەو مورشیدی هەرەبالایان بوو، لە نیو دام و دەزگای بەرپۆه بەرایەتی دەولەتی تازەدا کە خۆی پادشای بوو؛ تەنگەژەدی چۆنیەتی ئاشت کردنەو دە «پیاوانی شمشیر» واتە چەکدارانی هەلبژاردەدی تورکمان کە ئەویان گەیاندبوو دەسەلات لەگەل «پیاوانی قەلەم» یانی ئێرانییانی دیوان سالار کە خاوەنی میرات و کە لە پووریکی کۆن بوون لە بواری پسپۆری دا و بو هەلسوورانی هاسانی دەزگای حکوومەتی پستی و یدابوون؛ تەنگەژەدی دندانی ورەدی شەپکەرانی شیعانە و لە هەمان کات بەرگرتن لە تەنینهو دەسەلاتی چین و توێژەکانی ئایینی لە ولاتا؛ تەنگەژەدی پتەو کردنی پایەکانی فەرمانرەهواپەتی سەفەویە لە نیو خۆی سنوورەکانی کۆنباوی ئێران و پاشان پاراستنی ئەم کەوشەنانە لە بەرامبەر دراوسی بەهیزەکانی سوننی لە رۆژەلات و رۆژاوا. سمایل خاوەنی هیزی کیش کردن و توانایی ریبەرایەتی و ئازایەتی بوو، ئەگەرچی لە پلەدی سەرکردایەتی سپادا بۆ باری پارێز کردن و بلیمەتی لە فیل و فەندی شەر و شیوازی هەلمەت و چالاکی دا دەسکی لە دووی شاعەبباسی یەكەم نەدەکرد. شاسمایلی سیاسەتوانیکی لیزان و وریا بوو، گەرچی رێچارە چاوەروان نەکراو و پتر تازەکاتی بۆ چارەسەری ئەو گری و کۆسپە باس کراوانە زیاتر لە کورت ماوەدا بەسوود بوون هەتا درێژخایەن، بەلام پیویستە بزانی کە ئەمە زۆرتر دەگەریتەو سەر گەورەیی کۆسپ و تەگەرەکان هەتا نابەجی بوونی رێچارەکان.

## پەراۋىزەكان

★ نووسەر لە شى كىردنەوھى زاراوھى «تەبەررائيان»دا تووشى ھەلە بوو. تەبەررائيان تاقم و چىنىكى شىعانن كە لەبەر بېوا بوون بە واجب بوونى پىشەوايەتى عەلى، سەبارەت بە خانەدانى عەلى خۇشەويستى دەنوئىن و لە ئاست خەلىفەكاندا [ئەبووبىكر و عومەر و عوسمان - وەرگىر]. بىزارى دەردەپىرن و خۇيان لىدەشۆنەوھ. لە دەورانىكىدا كە شىبە كەوتوونە ژىر گوشار و چەوسانەوھ، بەپىرى و شوئىنى «تەقىيە» (پارىزكردن) بەئاشكرا ئەم كارەيان نەدەكرد، بەلام دەورانىكى كە دەسەلات بە چنگ شىعانەوھ بوو - بەتايبەت لە سەردەمى سەفەويەرا - دەربىرىنى بىزارى و ناخۇشەويستى سەبارەت بە داگىركەرانى مافى خانەدانى پىغەمبەر بەئاشكرا نەنجام دەرا.

۱. نەسروئالا فەلسەفى، «ژياننامەى شاعەبباسى يەكەم» بەرگى ۳، بەفرانبارى ۱۳۴۵ ھ. (۱۹۶۶)، دەزگای بلاوكەرەوھى زانكۆى تاران، ل ۳۱: ھەروھە لەم بەرھەمەى خوارەوھشدا گىردراوھتەوھ:

R.M.Savory. "Iran: A 2.500 year historical and cultural tradition", in Iranian Civilization and Culture, ed. Charles J. Adams (Montreal 1972), p.85.

۲. تەواو گىرانەوھەكانى ئەم بېگەيە لەم بەرھەمەوھ راگوئىزراوھ:

British Library MS. Or 3248, fols. 73b-74b. See R.M. Savory. "The Development of the Early Safavid State", unpublished University of London Ph.D. thesis (1958), pp.90-1.

[وەرگىراوھ لە عالەمئارای شاسمايل، ل ۶۰.]

3. R.M. Savory, "Safavid Persia", in Cambridge History of Islam, 2 vols. (Cambridge 1970). vol.I, p. 398.

4. R.M Savory, "Some Refiections on Totalitarian Tendencies in the Safavid State", in Der Islam, LIII (1976), p. 235;

ھەروھە بېواننە:

Leon Trotsky, The History of the Russian Revolution, 3 vol. (London 1967), vol. I, p. 212.

ئەم كەتیبە سەرەووە لە رووی وەرگێردراوی ئینگلیسییەووە كراوەتە فارسی: لیئۆن تروۆتسکی، میژووی شوۆرشی رووسیا، وەرگێردراوی سەعید باستانی، ۳ بەرگ، چاپی یەكەم، تاران ۱۳۶۰ی هـ. (۱۹۸۱). شەریكە ی بلاوكردەووە فانووسا. ]  
۵. وەرگێردراوی منیۆرسکی لە تذكرةالملوك، ل. ۱۸۸.

6. History of Persia, 2 vols. (London 1815), vol.I,P.481.

ئەم كەتیبە كراوەتە فارسی: سیڕجان میلکۆم، میژووی ئییران، تەرجمە مە ی میرزا ئیسماعیل حیرەت، ۲ بەرگ لە بەرگێدا، مانگی مە ی ۱۸۸۶، بەمبە ئی و كەتیب فرۆشی سەعدی لە تاران: ئەم كەتیبە بەم زووانە چاپ كراوەتەووە. ]

۷. برۆاننە وتاری من بە ناوی «Kizil-bash» لە ئینسكلۆپیدیای ئیسلامدا.

۸. سەلیمی یەكەمی سولتانی عوسمانی. میژوونووسانی ترك ناویان ناو «یاووز» (بەردە ی تیژ) و ئوروپایی بە بەردەیان ناویدیر كەردووە. لەم كەتیبەدا نازناوی «Grim» هاتووە كە بە «مۆن» تەرجمە كراوە – و.

★ دییەك بوو لە نیزیك بەلخ.

★ غۆجدووان گوندیك بوو سەر بە بوخارا.

9. H.A.R. Gibb and Harold Bowen, Islamic Society and the West (Oxford 1957), vol.I.part 2, 189.

10. J. Spencer Trimingham, The Sufi Orders in Islam (Oxford 1971), p.83.

11. R.M.Savory, “The Consolidation of Safawid Power in Persia”, in Der Islam, XLI (1965),p. 86.

12. D.Ayalon, Gunpowder and Firearms in the Mamlük Kingdom (London 1956), p. 109.

★ MORE، ناوی كۆنی شیوەدورگە ی پلۆپۆنز.

13. Gibb and Bowen, vol.I.part 2, p. 189.

14. Savory, “Consolidation”, p.88.

۱۵. عالەم ئارا، ل. ۳۱.

۱۶. ئەم واژە ترکیبە بە مانای «سپای تازه» یە.

★ ئیلیریا لە لیواری رۆژەهلاتی دەریای بالتیک، ئیپیرووس لە باکووری رۆژاوی یۆنان، تیسانی لە رۆژەهلاتی یۆنان و نیوان چیاکانی پیندووس و دەریای ئیژە و تراس لە رۆژەهلاتی شیوەدورگە ی بالکان هەلکەوتوون.

۱۷. لەم سەرچاوەیەدا گێردراوەتەووە:

Travels of Venetians in Persia, Hakluyt society (London 1873), p. 62,n.I.

18. Caterino Zeno, "Travels in Parsia", p. 61. in A Narrative of Italian Travels in Persia in the 15th and 16th centuries, translated and edited by Charles Grey, in Travels of Venetians in Persia.
19. Ayalon, pp. 109-10.
20. R.M.Savory. article "Bärüd. V. The Safawids", in EP, p. 1067.
21. Caterino Zeno, p.61.
۲۲. زولقەدرىيە ، زنجىرەيەكى بچووكى توركمانان كە لە سالى ۷۸۰ تا ۹۲۱ى كۆچى (۱۳۷۸-۱۵۱۵ى زايىنى) لە مەرەش و دەوروبەرى حكومەتيان دەكرد و ناوەندەكەيان «ئەلبۇستان» بوو - و .
۲۳. «شەپى چالدىران»، گۆقارى كۆليژى ئەدەبىياتى تاران ، شماره ۲ ، سالى يەكەم ، بەفرانبارى ۱۳۳۲ى هەتاوى (۱۹۵۴ى زايىنى) ، ل . ۱۲۱ .
۲۴. ئەم لىزگە مىرانە لە زمانى فارسىدا بە «گورەكانيانى هيند» يان «تەيموورىياني هيند» ناويان دى و لە زمانى ئىنگلىسىدا بە «مەغولانى گەرە» دەناسرئىن . لەم بەرھەمەدا ئەم خانەدانە بە «تەيموورىياني هيند» ناويان هاتووہ - و .
25. Savory. "Consolidation", p. 93.
۲۶. ئەم بېرگەيە لە خودى كىتەبەكە تەرجەمە كراوہ . . . . واويدەچى كە لە دەقى دەسنووسى چاپكراوى ۱۸۹۶ى تاراندا ، چەند رستەيەكى دەقى سەرەكى پەرىبى - و .
27. R.M. Savory, "The Principal Offices of the Safawid State During the Reign of Shāh Ismā'il I (907 – 30/1501 – 24)", in Bulletin of the School of Oriental and African Studies, XXIII (1960), p. 98.

**ناکۆکییه کانی نیوخوای و دوژمنانی ده رکی:**  
**دهولهتی سهفهوییه له ۱۵۲۴را ههتا ۱۵۸۸(۹۳۰ تا ۹۶۶)**

له دوایین ده ساله‌ی حکومهتی سمایی یه که م‌دا، بزووتن و جوولانه وه به که به مه بهستی کشانه وه و دابرا له ر‌وخسار و شیوازی دین سالارانه‌ی دهسه‌لات، که تایبه تمه‌ندی گرینگی سه‌ره‌ناکانی دهولهتی سهفهوی بوو، به‌دی هاتبوو. ره‌وتیکی گشتی و هه‌مووانی به‌ره‌و ئامانجی جوئ بوونه‌وه‌ی هیزه‌کانی ئایینی و سیاسی له یه‌کتر و دابه‌زینی دهسه‌لاتی سه‌رسووران له کاروباری ولاتا دهستی پیکردبوو. هه‌روه‌ک له به‌شی پیشوودا باس کرا گۆرانی‌ک له ئاستی دهسه‌لاتی وه‌کیلا به‌دی هاتبوو. له ۱۵۱۴(۹۲۰)را به‌ره‌ودوا گۆرانیکی ورد و باریک له نیوه‌رۆکی ئهم پله‌یه‌دا هاته‌ گۆر: به‌م مانایه که لایه‌نگری کردن له ره‌وتیک په‌ره‌ی گرت که که‌متر بایه‌خی ده‌دا به پله‌ی وه‌کیل وه‌ک بریکاری شا و وه‌کیل ته‌نیا سه‌رۆکی دیوانداران یان به وته‌یه‌کی تر به وه‌زیر داده‌ندرا. هه‌روه‌ها سمایل چه‌ند هه‌نگاوێکی له بابته که‌م کردنه‌وه‌ی دهسه‌لاتی پله‌ی سه‌رۆکی گشتیی هیزه چه‌کداره‌کان هه‌لئینایه‌وه که یه‌کیکی دیکه له‌و پله گرینگانه‌ی دهولهتی بوو له ژیر رکیفی قزلباشه‌کان دا هه‌لده‌سوورا. له ۱۵۰۹-۱۰ (۹۱۵) دا حوسین‌به‌گی له‌له‌ی

شاملوو ئەو ئەرك و لىپراسراوئىتپىيە لى ئەستىندراپەو. سمايل يەكى دىكەى لە سەرۆكانى مەزنى قزلباشان نەكرده جىنشىنى، بەلكو كاربەدەستىكى گومناوى بە ناوى «مەممەدبەگى ئۆستاجلوو»ى لەبرى وى دانا كە خاوەن پلەى نىمچە نزمى خوان سالارى بوو. بۇ ئەوەى كە پىگەى كۆمەلايەتى مەممەدبەگ لە پلەى تازەى وەك فەرماندەى گشتىيى ھىزە چەكدارەكان يەكتر بگرىتەو، پلەى «سولتان»ى درايە و نازناوى «چايان سولتان»ى بۇ براپەو.<sup>۱</sup> ئەوەى دىسانىش ديارە و بايەخى زياترە ئەمەيە كە چايان سولتان نە تەنيا بوو بە خاوەنى پلەى حوسىن بەگى لە لەى شاملوو، بەلكو ئولكە (ناوچەى خىلاتى) و رەيتەكانىشى بوونە ئى وى. ئەم كارەى شا زەبرى لە رەگ و ريشەى رايەل و پوئى خىلەكى قزلباشان وەشاندا. خىلە گەورەكانى قزلباش كە پىيان دەگوترى «ئويمان» بە سەر ھەشت تا نۆ تايفەدا دابەش دەبوون و بنەماى ھەست و سۆزى شەركەرەنەيان، دەگەرەپەو سەر خىل خوشەويستىيەكى توند و دەمارگرزانەى قزلباشايەتى. پشتىوانىتى خىلى شاملوو بۇ سەركرەدى تازەى ھىزە چەكدارەكان كە «ئۆستاجلوو»يەك بوو، دەستى نەدەدا و نەدەلوا. واديارە ئەم ھەنگاۋە لە روانگەى شاسمايلەو سەر كەوتوو بوو، چونكە ئەگەرچى چايان سولتان ھەتا زەمانى مردنى لە ۱۵۲۳ (۹۲۹)دا لەم پايە دانەبەزى، بەلام ئىتر ھىچ ئامازەيەكى گرىنگى پىنەكراو. سەنگ و بايەخى تايبەتى ئەم كارەى ئىسماعىل ئەنگوتنى ئاسۆى تازەى دەسپىك و سەردەقى چەند رى و رەوتىكە كە دوايى تر لە لايەن شاعەبباسى گەورەو بە مەبەستى كەم كەردنەوەى دەسەلاتى قزلباشەكان وەبەرچاۋ گىران.

تەھماسبى كورە گەورەى سمايل لە ۲۲ى فېورىيەى ۱۵۱۴ (۲۶ى قوربانى ۹۱۹)دا پىي نايە جەغزى ژيان. كەوايە وەختايەك لە جىيى باوكى بوو بە فەرمانرەوا تەنيا دە سال و سى مانگى تەمەن بوو. قزلباشەكان خىرايەكى ئەم بارودۆخەيان بە مەبەستى بەرپەرچ دانەو و ھەلگىرەنەوەى ئەو رەوتە قۆزتەو كە خەرىك بوو بەشى زياترى دەدا بە ئىرانىيەكان لە بەرپو بەرايەتى ولاتا. ئەوان جەھوى دەولەتپان بە دەستەو گرت و بۇ ماوەى دە سالان چىنگيان ھاويشتە سەر ھىز و دەسەلاتى شا. يەككە لە سەرۆكانى قزلباش بە ناوى دىوسولتانى رۆملوو، سەرۆك و سەركرەدى خىلەكانى دىكەى بۇ كۆبوونەوەيەك بانگھىشتن كرد. لەم

كۆپەدا دىئوسولتانى پۇملو ۋە سىتنامە شاي كۆچكردۈى نىشاندا كە تىيىدا دىئوسولتان كرابوۋىيە سەركردە گىشتى ھىزە چەكدارەكان ۋە لەلە شاتقۇماسىب (تەھماسىب) مىرمانال. بە مەبەستى نىشاندانى جىنشىنايەتى مىرى، نازناۋى كۆنى «ئەتابەگ» كە تركانى سەلجوقى ۋە حوكمىرانى توركىمانى ئىران لە سەدە پازدە زايىنىدا دەكارىيان دەكرد، سەرلەنۇى زىندوۋ كرايەۋە. زۇربەى سەرۋىكانى خىلەكانى پۇملو، تەكەلوۋ ۋە زولقەدر بىرارىياندا كە دىئوسولتان بە رىبەر ۋە رىشسىپى خۇيان بزانن. دوۋكەس لە مىرانى مەزنى شاملوۋ بە ناۋى «دورمىشخان»ى حاكىمى ھىرات ۋە «زەينەلخان»ى حوكمىرانى ئەستەراباد كە خۇيان نەھاتبوون، بەلىنى پىشتىۋانى كىردىياندا ۋە سايرى سەرۋىكانى شاملوۋشىيان بۇ ئەمكار ۋە ھەلۋىستە دنەدا. ھىندىك لە سەركردەكانى ئۇستاجلوۋش دايانە پال دىئوسولتان، بەلام زۇربەى سەرۋىكانى خىل بە رىبەرايەتى «كۆپەكسولتانى ئۇستاجلوۋ»ى بىراى چايان سولتانى، سەرۋىكى سەركردانى پىشوو، لە جىنشىنى تازەى مىرى ھەلتەزىنەۋە ۋە بەرەنگارى ۋىستان. ئۇستاجلوۋەكان بەۋەى لە پىش بوون كە دەسەلاتى تەۋرىزى پايتەختيان بە دەستەۋە بوو. ھىندىك لە لايەنگرانى كۆپەكسولتان ھانىياندا كە خۇ بداتە شەرى جىنشىنى مىرى، بەلام ئەۋ داۋاى لىبووردنى كىرد ۋە گوتى: خەيفە لەبەر دەسەلاتى كاتىبى دنيا خۇيىن ۋە كوشىت ۋە كوشىتار بىكەۋىتە نىۋان دوۋ لەشكىرى زۇروزەۋەندى ئازا كە فەرمانبەردارى دەرگانەيەكى خۇشەۋىستى خەزەتى شا بن.»<sup>۲</sup>

بەلام بىركارى پادشا (جىنشىنى مىر = نايىب السالطە) نەك تەنيا ھەر سەركردەيەكى لىۋەشاۋە، بەلكوۋ سىياسەتۋانىكى زىرەكىش بوو كە بە تەۋاۋى بەرسىنگەى لە مىرى ئۇستاجلوۋ بىيەۋە. لە پايزى ۱۵۲۵ (۹۳۱)دا بىركارى پادشا بەرەۋ تەۋرىز بزووت ۋە پەيامىكى ئەۋتۋى راسپاردە لاي ئۇستاجلوۋەكان كە شاي خۇدالىخۇش بوو سەرىپەستى تەھماسىبى لاۋى داۋەتە دەستى ۋى كە دىئوسولتانە ۋە يەككە لە سۇفىيە كۆنەكانى خانەدانى سەھەۋىيە ۋە سەركردەكانىشى دىكەش لە بەرامبەر شاي نەمردا سوپىدىيان خۇاردوۋە كە بە پىچەۋانەى بۇچوۋنى ئەۋ (دىئوسولتان) ھىچ كارىك رانەپەرىنن؛ كەۋايە لەسەر ھەموۋىيان فەرزە كە رىز بۇ خۇاستى شاسمايل دابىنن. دىئوسولتان داۋاى لە

سەرۆكى ئۆستاجلوو كرد كه له تەوريز بېتە ديدارى و جەختى كردەوه ئەگەر وا نەكا شەرى نىوخوئى ھەلدەگىرسى و دوژمنانى ئىران ئەو ھەل و دەرفەتەيان بۆ دەپەخسى كە چەندىن سالاھ لى خەفتاون. سەرۆكانى ئۆستاجلوو كە لە ناوزرانى خۇيان تۆقىبوون، بانگھېشتنەكەيان قىبوول كرد و رەزنامەندىيان دەربىرى كە بچنە ديدارى بىركارى پادشا. دىوسولتان ھەر لەپىوھ دوو كەس لە سەرۆكانى ئۆستاجلوو و قاجارى كوشت كە تاوانى ئاژاوەگىرى نىوان خۇى و ئۆستاجلووھەكانى خستبوونە ئەستوى و ھاوپەيمانىيەكى سى قولى لە مابەينى خۇى و چووھاسولتانى تەكەلوو و كۆپەكسولتانى ئۆستاجلوودا بەدىھىنا. كۆپەكسولتان نە تەنيا ھىواى خۇى بۆ حوكمرانىتى ھاوبەش لەگەل دىوسولتانى لە ولاتا لىبوو بە بلقى سەر ئاو، بەلكوو بە زووىى دەركەوت كە دەورى وى وەك دەورى «لىپىدووس» وايە لە ھاوپەيمانىتى سى قولى و بەناوبانگى «ئۆكتاويووس»، «مارك ئانتونى» و «لىپىدووس» لە سالى ۳۴۰ى بەر لە زايىندا. \* ئەگەر چووھاسولتان مۆرى خۇى لە ژىر پىككەوتننامەيەك دابا، ئەمە بە ماناى رەزنامەندى كۆپەكسولتانىش بوو. لەوھش خراپتر ئەمە بوو كە دىوسولتان و چووھاسولتان ھەمىشە ھەوليان دەدا كە بە بلاوكردنى سەرۆكانى ئۆستاجلوو لە نىو زەوىوزارە «پاوان دەربەگى» يەكانيان دا ئەگەرى ھەر چەشەنە نارەزنامەندىيەكى بەرچاوا لە لايەن ئەوانەو بەرەوئىن. كۆپەكسولتان كە تىگەيشت جىگە و پىگەى لەبەر ئەم كاكەوبرالەيە بەرگى لىناكرى، گەرايەوھ «تىوول» (پاوان دەربەگى) خۇى لە نەخجەوان و ئىرەوان. قسەيەكى دىكە پىى وايە كە دىوسولتان بە مەبەستى پەلاماردانى گورجستان گالى دابوو. ھەر چۆنىك بى نەمانى كۆپەكسولتان لە سەر شانۆ جاچ بە دلخواز بووبى وچ بە زۆرى، ھەلى بۆ دوو رەقىبى ھاوپەيمانى رەخساند ھەتائەو زەوىوزارانەى پاوانى<sup>۳</sup> خىلى ئۆستاجلوو بوو، دەستيان بە سەردا بگرن.

ئەم كارە خودبەسەرانەى جىنشىنىمىر و چووھاسولتان ھەلگىرسانى شەرى نىوخۇى نىزىكتر كردەوھ. لە بەھارى ۱۵۲۶(۹۳۲)دا، تەنيا ۲۵ سال دواى تاج نانە سەرى شاسمايل لە تەوريز، لايەنە رەبەرەكان لە نىزىك سولتانىيەى ئازەربايجان پىكداھاتن و تىككەلچوون و ئۆستاجلووھەكان ناچار كران ھەلئىن و پەنا بەرنە نىو لىرەوارەكانى گىلان. سالى دواتر كۆپەكسولتان گەرايەوھ،



ئەردەویلی گرت و بادنجان سولتانی پۆملووی پیری فەرمانداری ویی کوشت و بەرەو تەوریز ئاژاوتی. لەو شەرەدا کە کەوچکی تینەدەگەر و لە نیوان ئەو و دوو هاوپەیمانەکی پیشووی دا لە نیک «شەرور» قەوما، کۆپەک سولتان شکا و کوژرا و ئەو چەکدارانەیی ئۆستاجلو کە گیانیان دەر باز کردبوو، رایانکردووە لێرەوار.

شەری نیوخۆ ولاتی زۆر خەساربار کرد؛ هەرەک پووداوانامەیک دەلی:  
«کۆمەل ترازابوو لەسەر تەوەرە و بستەیی خۆی و سەرلێشیاوی ولاتی دابەش کردبوو.»<sup>۱</sup> زۆربەیی سەرۆکانی قزلباشی دانیشتووی خوراسان لە شەری وەردرابوون و ئۆزبەکان کە هەمیشە چاوەروانی هەلیک بوون لە قۆلی سنوورەکانی باکووری رۆژەهەلاتی، تووس و ئەستەرابادیان داگیر کرد و بی هیچ لەمپەر و بەرگریک کەوتنە بازوورد لە بەشەکانی دیکەیی خوراسان. بەلام رووداوی ناخۆشتر بەرپۆه بوون. چووھاسولتان وای لە تەھماسب گەیاندا کە دیوسولتانی بریکاری میر، ئاگری ناکۆکی نیوان قزلباشەکانی هەلگەردووە و وا باشە لە بەلای وی قوتار بن. لە ۱۵۲۷ (۵ شەشەکانی ۹۳۳) دا وەختایەک جینشینی میر پیی نایە سەر سەرای حکوومەت، شای تازەلاو تیریکی تێهەلکرد و سەرەرای بی هیزی تەھماسب، لە سینگ هەلچەقی و بە ئامازەیی شا، نیگابانان فزەیان لێبڕی. بەمجۆرە چووھاسولتان بوو بە فەرمانرەوای راستەقینەیی ولات. جەھوی کاروباران تەواو لە دەستی وی دا بوو و تۆماسب لە پادشایەتی تەنیا ناویکی هەبوو. لە پیشدا پیگەیی چووھاسولتان دەتگوت قەت تووشی خەسارباری نابێ. ئەو بە دنەدانی هیندیک لە سەرۆکانی پووەرگیپاوی ئۆستاجلوو، دووبارە هینانییەو مەیدان و وەفاداری ئەوانی سەبارەت بە شا بووژاندووە و بەم چەشنە سەرکەوتنیکیی سیاسی وەچنگ هینا. ئەم تاقمە لە قەزوین چوونە خزمەت شا و هەرکام پلە و زەوی وزاریکی شایانی وەرگرت. چووھاسولتان کە تەنیا کەسی پاشماوەی هاوپەیمانیتی سی قۆلی بوو، زۆربەیی مووچە و مەزراکانی ناوچە و مەلبەندەکانی بە سەر ئەندامانی خێلی خۆی، واتە تەکە لووہکانا دابەشی.

شاری هیرات لە سنووری باکووری رۆژەهەلاتی چەند مانگیک بوو کە ئۆزبەکان بە سەرکردایەتی عوبەیدوللاخان گەمارۆیان داوو. لە هاوینی ۱۵۲۸

(۹۳۴)دا كە بە پۋالەت شەرى نىوخۇ بنەى برابوو ، شاتۆماسب بە مەبەستى رزگار كىردن و شكاندنى ئالقهى تۆزبەكان بزووت. سپاى سەفەوىيەكان لە نىزىك «جام» لەگەل ھىزى ئۆزبەكان كە بە ژمارە زۆر زىاتر بوون تىكھەلچوو. بەگويرەى راپۆرتىك ، ھىندىك لە سەركردەكانى قزلباش بۆ وىنە چووھاسولتان كە فەرماندەى بالى راست بوو ، بە دىتنى سپاى زۆروزەوھندى ئۆزبەك وا تۆقىن كە بازىرە بوون. سەرچاۋەيەكى دىكە پىي وايە كە چووھاسولتان لە مەيدان چەقى ، بەلام پاشان زراوى چوو. بەپىي راپۆرتى دووم تەكەلووھكانى قۆلى راستى سەفەوىيە لەبەر ھەلمەتى «جانى بەگسولتان»ى سەركردەى ئۆزبەكان خۆيان نەگرت و رەوين و دوابەداوى وى ھۆردووى بالى چەپى سەفەوىيەش رايكرد. تەھماسب بە تەنيايى لە نىرينەى سپادا ئازايانە خۆى راگرت و بەم چەشنە بۆ دوومىن جار نىشانى دا ئەوھندەش كە ھىندىك لە سەرۆكانى قزلباش لايان وابوو ، بى برىشت و تووك نەرم نىە. شا فەرمانى دا بە جەرگەى سپاى سەفەوىيە كە برىتى بوون لە شاملوۋەكان و زولقەدرەكان رانەوھستىن و بە گز دوژمن دا بچنەوھ و لەو كىشمەكىشمەدا ، عوبەيدوللاخانى سەركردەى ئۆزبەكان وەبەرھات و برىنى لىنىشت و پياۋەكانى سەربان لى شىوا و بە ھەرپەمە مەيدانىان چۆل كىرد. لەم گرمە و ھەرايەدا جانى بەگسولتان كە قۆلى راستى سپاى ھارپىبوو و سەرقالى بازوبىرد بوو لە پشت لەشكرى سەفەوىيە ، ئالاي شاتەھماسبى لەگەل ئالاي عوبەيدوللاخان لى تىكچوو و ھاتە پىش. تەھماسب تەماى گرت لەرپۆھ ھەلكاتە سەرى ، بەلام چووھاسولتان بە شىۋەيەكى قىزەون چۆكى دادا و داواى كىرد جارى چاۋەروانى ئەو قزلباشان بوىستىن كە لە مەيدان رەويىبون.

ئەگەرچى بى گومان شاتەھماسب بىزى لەو ئاكارەى چووھاسولتان ھەستابوو ، بەلام واديارە ھىشتا ھىندەى خۆى بەدەسەلات نەدەدى كە دژى ھاۋپەيمانىتى سى قۆلى وەخۇ كەوى ، چونكە چووھاسولتان پاش ئەم رووداۋەش ھەروا بەرپۆھبىردنى كاروبارى دەولەتى لە ژىر دەسەلاتى دا بوو. بارودۆخى ھىرات ھەروا قەيراناۋى مايەوھ ، چونكە ھەر كە لەشكرى شا لە خوراسان كىشايەوھ ، ئۆزبەكان دەورەى شاربان دايەوھ. حوسىن خانى شاملوۋى حاكىمى ھىرات كە لە شەرى جامدا دروست بە پىچەوانەى ئاكارى چووھاسولتان جوولابوۋيەوھ ، بە سەختى بەرەروۋى كەمبوۋنى ئازۆخە و پىداۋىستى بۆوھ ،

هه‌تا وای لیّهات که له‌به‌ر نه‌گه‌یشتنی یارمه‌تی له‌ ته‌وریزه‌وه به‌ناچار له‌گه‌ل  
عوبه‌یدولالاخان که‌وته گه‌تگوگۆ. چوو‌هاسولتان ته‌نیا له‌به‌ر بوغزانندی  
حوسین‌خان ناردنی هێزی پشتیوانی بۆ هیرات وه‌دوا ده‌دا. ئاخیرییه‌که‌ی  
حوسین‌خان به‌ناچاری شاری به‌ ده‌سته‌وه دا، به‌لام مه‌رجه‌کانی خۆ به  
ده‌سته‌وه‌دان زۆر دل‌اویانه بوو: خۆی، سام‌میرزای برای شا که‌ ئه‌و سه‌ره‌په‌ستی  
بوو، سه‌ربازخانه‌ی قزلباش و ژماره‌یه‌ک له‌ شیعه‌کانی هیرات ئیزن دران که  
بئ‌ئوه‌ی که‌س ده‌ستیان بۆ به‌ری شار به‌جی‌بێلن. ئه‌وان به‌ رپی سیستان‌دا  
چوونه‌ شیراز و له‌وێ حوسین‌خان فه‌رمانیکی له‌ شا پێگه‌یشت که‌ بجیته‌ ده‌ربار.  
میری شاملوو که‌ ده‌ترسا گه‌یرو‌ده‌ی داوی چوو‌هاسولتان بئ‌، هێندیکی خۆ  
خافلاند، به‌لام سه‌ره‌نجام پاش وه‌رگرتنی نامه‌ی به‌خشان گه‌یشته‌ هۆردووی  
پادشایه‌تی له‌ نیزیکی ئیسفه‌هان و شا زۆر په‌زنامه‌ندانه‌ رپی دا بجیته‌ خزمه‌تی.  
په‌زنامه‌ندی شا ئه‌وه‌نده‌ی دیکه‌ی قین و ناخۆشه‌ویستی چوو‌هاسولتان  
سه‌باره‌ت به‌ حوسین‌خانی شاملوو زیاتر کرد و نه‌خشه‌یه‌کی کیشا که‌ له  
میوانیه‌که‌دا حوسین‌خان بکووژێ. حوسین‌خان به‌و پیلانه‌ی زانی و ته‌مای گرت  
خۆی زه‌بری یه‌که‌م بوه‌شینی، هه‌ر بۆیه‌ وێرای تاقمیک له‌ پیاوانی شاملوو  
په‌لاماری خێوه‌تی چوو‌هاسولتانی دا. چوو‌هاسولتان رایکرد و په‌نای برده  
سه‌راپه‌رده‌ی شا و له‌وێ بگه‌وه‌به‌رده‌یه‌ک پووی دا که‌ دوو تیریش وه‌ تاجی شا  
که‌وت. له‌و کاتی‌دا په‌نگه‌ قسه‌کانی «شاردین»ی گه‌وه‌ره‌فرۆشی پرۆتستانی  
فه‌رانسه‌وی، که‌ له‌ نیوه‌ی دووه‌می سه‌ده‌ی هه‌ڤده‌دا گوترا بوون، له‌به‌ر چاوی شا  
بئ‌مانایان نواندبئ‌: «حکوومه‌تی ئێران پادشایه‌تی و سه‌ره‌رپۆیانه‌ی  
بئ‌ئهم‌لا و ئه‌ولایه‌ و ته‌واوی ده‌سه‌لاته‌کان به‌ ده‌ست که‌سیکه‌وه‌ن و ئه‌و چ به‌ باری  
کاروباری دینی و چ دنیا‌یی‌دا سولتانی سه‌روویه‌ و ته‌واو خاوه‌نی سه‌روبه‌ری  
گیان و مالی جه‌ماوه‌ری ژیر ده‌سته‌یه‌تی. بئ‌گومان هێچ سولتانیک له‌ جیهان‌دا  
به‌ قه‌درایه‌ شای ئێران خاوه‌ن ده‌سه‌لاتیکی هه‌وسارپساو نیه...» له‌گه‌ل ته‌واوی  
ئهمانه‌ش‌دا ته‌هماسب به‌زوویی ده‌ریخست که‌ ته‌مای وایه‌ بئ‌ له‌ ناوی  
پادشایه‌تی، ده‌سه‌لاته‌کانیشی له‌ خۆ بگرێ. هه‌ر به‌هه‌لکه‌وت نیگابانه‌کانی  
ئاماده‌ له‌وێ سه‌ر به‌ خێلی زولقه‌در بوون و لایه‌نی شاملوو‌ه‌کانیان گرت و  
یه‌کیکیان برینیکی کوشنده‌ی خسته‌ جه‌سته‌ی چوو‌هاسولتان. ته‌که‌لووه‌کان

لاشەي چو وھاسو لىتانيان بىرد و بەھىزىكى پىترەوۋ گەرانەوۋ و بە سەر شاملوۋەكاندا سەرکەوتن و ۳۰۰ كەسىيان لىگرتن و لەجىۋە كوشىيانن. تەكەلوۋەكان ھەروا بە سەربىزىۋى مانەوۋ و چەند پوژ دواتر تووشى شەرىك بوون لەگەل خىلە قزلباشەكانى دىكە لە نىزىك ھەمەدان. يەكك لە لايەنگرانى تەكەلوۋەكان ھەلەي كىرد و ويستى شا بىرفىنى و بىباتە ھوردوۋبەزى تەكەلوۋەكان. تەھماسب كە بەئاشكرا بنەي سەبرى بىرابوۋ فەرمانى كوشتى دا و بى بەزانە دەستوورى قەلتوبى خىلى تەكەلوۋى دەر كىرد. جەماۋەرىكى زور لە دەوروبەرى سەراپەردەي شا كوژران؛ ئەوۋى مابوون پايان كىردە بەغدا و حاكىمى سەفەوى ئەو شارە كە خۇي تەكەلوۋ بوو بە مەبەستى سەلماندى ۋەفادارى سەبارەت بە شا، تاقىمىكى كوشت و سەرەكانى ناردنەوۋ بۇ فەرمانپەرۋا؛ دەستەيەكىش سەرەنجام پەنايان بىردە بەر عوسمانىيەكان. مادە تارىخى ئەم روۋداۋە «فاجعە تەكەلو» ە كە دەكاتە ۹۳۷ى كۇچى (۱۵۳۰-۳۱ى زابىنى). ئەم مادە تارىخە بۇنەيەكى تايىبەتى ھەيە، چونكە لەۋى بەۋلاۋە خىلى تەكەلوۋ تازە دەورىكى بەرچاۋى لە بەرپوۋەبىردى كاروبارى ولاتا نەگىرا.\*

شاتەھماسب كە ئەۋدەمى شازدە ھەقدە سالى پىتر تەمەن نەبوۋ تەۋاۋ نىشانى دابوۋ كە ئىزن نادا قزلباشەكان بۇ ھەمىشە ماقەكانى پادشايەتى ۋى داگىر بكنە يان كەسانىك كە بە واتايەك «مىردى» بوون بەئاشكرا لىي ھەلتەنەۋە. بەلام حوسىن خانى شاملوۋ كە لە پلەي بەھىزترىن سەرۋكى قزلباش لە ولاتا جىي چو وھاسو لىتانى گرتبۇۋە، پەندى لە تىداجوۋنى سەر كىردەي پىش خۇي ۋەرنەگرت. حوسىن خان بە پەزمامەندى سەرۋكانى قزلباش و بالادەستانى دەۋلەتى كە ماۋەيەك دواتر پادشايان لە تەماي خۇيان ئاگادار كىردەۋە، گەيشتە دەسەلات. پاش چوار سال مەزنايەتى و دەسپوۋىشتوۋىي تەكەلوۋەكان، ماۋەي سى سال بالادەس بوۋنى شاملوۋەكان داھات. ھەروەك چۇن چو وھاسو لىتان بۇ ئەسپاردى كار بە تەكەلوۋەكان ئەۋانى ۋەپىش خەلك دەدا، حوسىن خانىش بەرپرسايەتییە بالاكانى ناۋچەكانى تايىبەت دەدا بە شاملوۋان. حوسىن خان ھەلەكانى چو وھاسو لىتانى بۇ پەراۋىزخستنى شا لە كارى ككومەتا و بە كەم گرتنى دوۋپات كىردەۋە. ئەۋ بە كوشتنى خودبەسەرانەي ئەمىر جەغفەرى ساۋجى ۋەزىر<sup>۷</sup> لە ۱۵۳۳ (۹۳۹-۴۰) دا شاي ھەلگىراند و لە خۇي دىرۇنگ كىرد كە ۋا ديارە لە

ژیره وه خهریکی پیلانگێرانه و دهیهه و ئی سهرنخوونی بکا و ساممیرزای برای له جیی دابنئ و خراپتر له وهش تۆمهتی وهی درایه پال که ویستوو یه تی رابکاته لای عوسمانیه کان و یاریده یان بدا که دیسانیش په لاماری ئیرانیان دابوو. پاش ماوه یه کی کورت ته هه ماسب ده ستووری کوژرانی حوسین خانی دا. له بهروهی که حوسین خانی شاملوو ئاموزای شا و له لهی کورپی هه تیوی محهممه دمیرزا (له دایک بووی ۱۵۳۱ (۹۳۷-۸)) بوو، کوشته کهی شوینیکی قوولی کرده سهر سه رۆکانی دیکه ی قزلباش. ئهم کاره ده ریده خست که شا نه ته نیا شیلگێرانه لیبراره تا کۆتایی ببنئ به ده سه لاتی قزلباشه کان، به لکوو ژماره یه کی پنیویست و ته وای بالاده ستانی وه فادار له ژیر رکیفی دایه هه تا بریاره کانی راپه رپنئ و بیانخاته گه پ.

کوژرانی حوسین خانی شاملوو نیشانه ی کۆتایی هاتنی ده سال حوکمرانیتی قزلباشان له ۱۵۲۴ تا ۱۵۳۳ و گه رانه وهی ده سه لاتی شا بوو. دابه زینی پیگه ی قزلباشان به شیوه یه کی سروشتی چه ند ئال و گو ریکی به سهر گرینگایه تی رپژه یی پایه به رزانی ده وله تی دا به دی هینابوو. پله ی وه کیل (بریکار) که له ده ساله ی ئاخری حکومه تی شاسما یل دا به ده ست مه زنانی ئیرانییه وه بوو، ئه رکه کانی له گه ل کاره کانی وه زیر تیکه ل ببوو، به لام به شیکی زوری سه نگ و بایه خی پنیووی وه ده ست هینایه وه. له راستی دا ده سه لاتی له شکری و سیاسی وی به ئه ندازه یه ک بوو که له سه رچاوه کانا گه لی جارن له گه ل فه رمانده ی گشتیی لیکنر نانسرینه وه و هه له دیته گو ر. چونکه برشت و ده سه لاتی ویش هه روه ک چاوه روان ده کری، له سه رده می حکومه تی سه رکرده کانی له شکری دا زور پیه لاجوو بوو. له و یه کیتی و هاو په یمانیه سی قو لیبانه ی که له م سه رده مه دا پیکه اتن، سه رناوی پله ی وه کیل و فه رمانده ی گشتیی بی جیاو زای ده کار ده کران و وادباره له روانگه ی میژوونوو سانی هاو چه رخی ئه و چاخه وه هیچ جیاو زایه کی روون له مابه ینی ئهم دوو پله یه دا له ده وره ی لاو زایی و که مده ستیی قزلباشه کان دا له گو ری دا نه بووه. کاتیک که شاتۆ ماسب توانی جله وی کاروباره کانی ده ولت به ده سه وه بگری، ئهم نازناوانه هه ردک که وتنه چالای لیه بیران چوونه وه. تازه هیچ شتی کمان سه باره ت به ئه میری ئه میران وه ک پله یه ک له بنکه ی ناوه ندی به رپوه به رایه تی دا به رگو ی ناکه وی و وه ختایه ک شاعه بباس له ۱۵۸۸ (۹۶۶) دا

رۇنىشتە سەر تەختى دەسلەپتە دانانى پلەيەكى وەھا لە تەركىن باسى نەكراوہ. نازناوى وەكىلىش چاك كال بووہ و لە رووكارى ئاوينەى رۇڭگار شۇرايەوہ. دابەزىنى دەورى پياوانى شمشىر لە بەرپۆوہبەرايەتى ولاتا بەناچار بوو بە ھۆى پېھەلاچوونى بەرچاوى دەسلەپتە سەرۆكى ديوان سالارى كە وەزىر بى. قۇرچى باشى<sup>۱</sup> كە پلەدارىكى لەشكرى و لە پېشوو دا دەكەوتە ژىر فەرمانى مەزنى سەركردان (اميرالامرا) بوو بە پاىەبەرزىكى لەشكرى ولات و ھەتا وەختايەكى كە چەكدارانى سەرسوور ھەمووى يان بەشى ھەرە زۇرى قۇشەنى سەفەوويەيان پىكدىنا، ئەم پلەيەى ھەر پېبوو.

شەرى نىوخۆى ئىران، ولاتى زۇر كز و لاواز كرىبوو. ئەم باروھەوايە ھەلىكى چاوەرپوان نەكراوى بۇ دوو لە پىداگرتىن دوژمنانى سەفەوويە، واتە تركانى عوسمانى لە رۇژاوا و ئۆزبەكان لە رۇژەھەلات رەخساند ھەتا چەند جار پىك پەلامارى جەرگەى خاكى سەفەوويە بەدەن. پىشتر ئاماژەمان بە ھرووژمەكانى ئۆزبەكان لە رۇژەھەلات و گىرانى ھىرات كرىد. لە مابەينى سالانى ۱۵۲۴ و ۱۵۳۸ دا، ئۆزبەكان بە سەركردايەتى رېبەرى ئازا و دەسكەرەويان عوبەيدوللاخان، پىنج جار بە شىوہيەكى بەربلاو پەلامارى خوراسانىان دا. ھەلبەت ئەمە بىجگە لەو زەبر و گورزانە بوو كە سالانە بە درىزايى سنوورەكانى باكوروى رۇژەھەلاتى دەيانوہشانە. مەترسیدارتر لەمانە چوار ھىرشى گەورەى عوسمانىيەكان بوو بۇ سەر ئىران لە نىوان سالانى ۱۵۳۳ و ۱۵۵۳ (۹۳۹-۴۰ و ۹۶۰) دا بە سەركردايەتى سولتان سولەيمانى گەورە كە ئەو سەردەمى لە پەرىپەرۇچكەى ھىز و دەسلەپتە خۇيان دا بوون؛ ئەو سولتانەى كە عوسمانى پىيان دەگوت «سولەيمانى قانونى» و رۇژاوايى بە ناوى «سولەيمانى شكۆمەند»<sup>\*</sup> باسى دەكەن. خالى جىي سەرنج ئەوہ نيە كە لەم ھىرشانەدا سەفەوى زەمىنىكى زۇريان لە دەست دا، بەلكو ئەمەيە كە بە تەواوى تىكنەشكان. شاتەھماسب كە سەرقالى بەربەرەكانى لەگەل ناكۆكى، نەبوونى وەفادارى و خەيانەت بوو لە پلەكانى سەرودا، ھەم لە لايەن سەرۆكانى قزلباش و ھەم لە بالى براكانى خۇيەوہرا، توانى دەولەتى سەفەوويە بۇ ماوہى نىوسەدە بە يەكپارچەيى رابگرى. ئەم كارە رەنگە نىشانەى يەككە لەم دوو خالە - يان رەنگە بەشنىك لە ھەردىكان - بى: يان چوارچىوہى ئەو دامودەزگايەى سەرەتاكانى دەولەتى سەفەوويە كە شاسمايل دايمەزاند و

ئىدئۇلۇژى بەرەو گەشەى ، ھىزى تەواويان لە بەردا بوو ھەتا سەرەپاي ھەموو پېشھات و پووداويك ولات لە دەس تۆفان و گژەبا پزگار بکەن؛ يان خودى تەھماسب خاوەنى چەند تايىبەتمەندىيەك بوو كە ھىچكام لە سەرچاوەكانى رۆژاوايى يان رۆژھەلاتى ئاماژەبەكيان پېنەكردووه.

شاتۆماسب ماوەى پەنجا و دووسال و پتر لە ھەر پادشايەكى تىرى سەفەوى فەرمانرەوايەتى كرد. واديارە خدە و ئاكار و تايىبەتمەندىيەكانى وى شوپىنىكى كەم و دلنەخوازى كردۆتە سەر چاوەديرانى رۆژاوايى. ئەو ھەك كەسىكى چنۆك باسى كراوہ و دەلین ئەوہندە بەرچاوتەنگ بووہ كە جلوبەرگە كۆنەكانى بۆ فرۆشتنەوہ دەناردە بازار. ئەويان ھەك كابراییەكى وشكەسۆفى و پياوچاكيكى ماخوليا نیشان داوہ كە لە نيوان كيشانى تالى و سویری پاكژكردنەوہى رووح و زیدەرەوى بەربلاودا سەروخوارى دەكرد و دەيتوانى دەس بەرى بۆ كردهوہى توندوتیژی يەكجار زۆر. دەلین تەواوى تەمەنى تەنيا «ھەر خەرىكى رابواردن و دەستەملانى بووہ» و ھەرگیز لە ھەرەمخانىەى دەرەكەوتووہ و «ھەميشە لەوئى كات و تەمەنى خۆى داوہتە دۆراندنى نەردىنى ئەوين لەگەل گراويىەكانى و گرتنەوہى فال بۆ پېشبينى داھاتوو.»<sup>۹</sup> ھىچ شتىكى لە بواری ھونەر و كارى ورد و باريك يان فەند و فيل و پىوشوینی شەر يان ئاشتى نەدرادوہتە پال.

ئەم ديمەن و پوخسارە بەئاشكرا لیل و تەننەت پووشيندراوہ. يەكەم ئەوہى كە شاتەھماسب ھەر عەيبىكى كە بوويىتى ترسەنۆك و بىتاقەت نەبووہ. شەرى جام لە ۱۵۲۸دا و بەروالەت تەواو بەزین لە ئاست ئۆزبەكان ، ئازايەتى و ھىزى سەركرديەتى شاتەھماسب ھەليگىرايەوہ بە سەرکەوتن. نەترسانى لە كوشتنى ديوسولتانی بريكارى مير لە ۱۵۲۷ و فەرماندەى گشتى حوسين خانى شاملوو لە ۱۵۳۳دا و دەرکردنى فەرمانى قەلاچۆى تەكەلووہكانى سەريزيو لە ۱۵۳۰ (۹۳۷)دا بە شيوەيەكى بەرچاو خۆى نواند. ئەو ھەك سەركرديەكى لەشكرى رەنگە شانى لە شانى سمايلى باوكى يان عەبباسى نەوہى نەدایى. لە لايەكى ديكەوہ تين و تاو و توانستى سمايل كە بوو بە ھۆى سەرکەوتنى پىرشنگدارى بە سەر ئۆزبەكان دا ، لە چاو بەربەرەكانى لەگەل عوسمانىيەكان كە پيوستى بە پشوودرئى و لەسەرەخۆيى و داوہرى كردنى دروست و ھەبوون و زانينى رىوشوینی بالاترى شەر و تيكەلچوون بوو ، سەرئيشە نەبى ، ھىچى بە داوہ

نەبوو. نوقسانىيەكانى سەركردايەتى سمايل لە شەرى چالدېراندا دەرکەوت و پاش ئەو بەزىنە، سمايل خۆى لە خىوەتى كېشا و ھەرۆك «ئاشىل»\* پووى وەگىرا و تۇرا. پىسپورىي و لىزانىنەكانى لەشكرىي شاتەھماسب خاوەنى نىوەرۆكى بەر بەرەكانى و بەرپەرچدانەوہ بوون، بەلام ئەویش غەبرى بەرەنگار بوونەوہ ھىچ رېگايەكى دىكەى نەبوو. بۆ وىنە لە ۱۵۳۳ (۹۳۹-۴۰)دا تەھماسب توانى ۷۰۰۰ كەس بە مەبەستى بەرەنگار بوونەوہى ھىزى ۹۰۰۰۰ كەسى عوسمانىيەكان بە سەركردايەتى برايم پاشاى مەزەنەوہزىر كۆ بكاتەوہ كە تەنەت وەفادارىي زۆرىك لەو ۷۰۰۰ كەسەش جىي گومان بوو. توانايى مانەوہ لە بەرامبەر ناھاوسەنگى ئاوادا دەریدەخا و دەيگەيەنى كە تەھماسب مامۇستاي فىل و فەندى پارىز و پارىزگارەنە بوو. بۆ تىدابرەنى سەرجاوەكان ھەتائەو جىيەى بووزى دەخوارد ھەنگاوى دەنا. ناوچە سنوورىيەكانى ئازەربايجان كە دەبوو سپاى پەلاماردەرى عوسمانى پىي دا تىپەرى، بە شىوہيەكى رېك و پىك ويران دەكرا. وەختايەك كە ھىزەكانى عوسمانى دەگەيشتەنە كەوشەنى ئىران دەكەوتنە بنەبانى ھىل و رى بانە دوورودرېژەكانى پىكەوہ بەسترانەوہيان و گەياندى پىداويستى بە دەس ھىزەكانيان دەبوو بە گرى و كۆسپىكى گەورە و ھەتا زياتر بە خاكى ئازەربايجان رۇدەچوون، پتر دەكەوتنە تەنگەژەوہ. لەشكرچىيەكان زياتر بەرەورپووى كەم بوونى ئازۆخە دەبوونەوہ و يەكسەمەكانيان لەبەر نەبوونى ئالىك و تفاق بە لادا دەھاتن و دەتۆپىن. كاتىك كە عوسمانىيەكان ناچار دەبوون بکشىنەوہ ناوچەكانى كىوپارەى ئازەربايجان و كوردستان، كوردان و ئەو خىلانەى كە تەنيا بە تالانى كاروانان و پووت كوردنى موسافىران بەریدەچوون وەزالەيان دىنان؛ زستانى سەختى ئەم ناوچانەش چزووى لىدەگرتن و تاقمىكى لى رەق ھەلدىنان. تەھماسب دەيزانى كە بەزىنكى دىكەى ھاوتاي چالدېران بە ماناي كۆتايى تەمەنى دەولەتى سەفەويەيە، بۆيە ھىزى بچووكى وا بەپارىزەوہ ھەلدەسووراند كە بتوانى ئاگادار و چاوەدېرى خەزىنەكانى بى. چاكى پەند لە شەرى چالدېران وەرگرتبوو ھەر بۆيە قەت ئەو ھىزە زۆر كەمەى تووشى تىكەھلچوون و بەرەنگار بوونەوہى بەگەرەمە لەگەل عوسمانىيەكان نەدەكرد. بەو حالەش چەند سال داوى چوونە سەردەسلات، چەند ئامازەيەك سەبارەت بە بوونى تۆپچى و تەنگداران لە



سپای سه‌فه‌ی دا به‌دی ده‌کری. ده‌س بردن بۆ تۆپ و کارپینکرانی هه‌روا له‌ بازنه‌ی چالاکی گه‌مارۆیان دا مایه‌وه. سه‌رچاوه‌کان ته‌نیا جارێک وه‌ک شتیکی تایبه‌ت که‌لک وه‌رگرتنی ته‌هماسبیان له‌ تۆپ له‌ مه‌یدانی شه‌را تۆمار کردووه و ئه‌ه‌ویش شه‌ری «جام» که‌ دیاره‌ له‌ به‌ر نه‌جوولانه‌وه و له‌نگه‌ر گرته‌یان له‌ ئاست هه‌یزه‌کانی سووکه‌له‌ی سواره و بزێودا که‌ به‌ره‌ی هه‌رشێ خۆیان ده‌گۆری، چیان بۆ نه‌کرا. به‌لام با ئه‌وه‌ش بزانی که‌ له‌و شه‌ره‌دا تۆپه‌کانیان، تۆپی قورسی سه‌حرایی نه‌بوون، به‌لکوو چه‌ند تۆپیکی سووک بوون (په‌نگه‌ چه‌شنیک خومپاره‌هاویژ) که‌ له‌سه‌ر عاره‌بانه‌ دابه‌سترابوون. وه‌ختایه‌ک له‌و شه‌ره‌دا تۆپ نه‌یتوانی کارساز بێ، سه‌فه‌وییه‌ ئه‌وه‌نده‌ی دیکه‌ش لێی بێزران. له‌ ۱۵۳۹ (۹۴۵-۶) دا بۆ یه‌که‌م جار ناوی په‌لدارێکی له‌شکری تازه‌ به‌ ناوی تۆپچی باشی یان فه‌رمانده‌ی گشتیی تۆپخانه‌ به‌رگۆی ده‌که‌وی. سه‌باره‌ت به‌ تفه‌نگ ده‌بی بلێن که‌ هه‌تا به‌ر له‌ مردنی شاسمایل ئه‌و په‌ل و ده‌ستانه‌ی که‌ شه‌مخال یان تفه‌نگی دیکه‌یان ده‌کار ده‌کرد به‌شیک له‌ سپای سه‌فه‌وییان پیکدینا و پاش ئه‌وه‌ی ته‌هماسب گه‌یشته‌ سه‌ر ته‌ختی ده‌سه‌لات زۆر جار ئاماژه‌یان پێده‌کری. بارام‌میرزای برائ ته‌هماسب هه‌تا زه‌مانی جوانه‌مه‌رگ بوونی له‌ ته‌مه‌نی ۳۲ سالی له‌ ۱۵۴۹ (۹۵۵-۶) دا، ته‌واو پشتیوانی له‌ شا ده‌کرد. ئه‌و فه‌رمانده‌یه‌کی نه‌ترس و جاری وایه‌ بیباک و له‌ زۆر بارانه‌وه‌ وه‌ک باوکی خۆی ده‌چوو. به‌لام دوو براکه‌ی دیکه‌ی ته‌هماسب به‌ ناوه‌کانی سام‌میرزا و ئه‌لقاس‌میرزا تۆماتی خه‌یانه‌تیان درابوو په‌ پال. سام‌میرزا وه‌ختایه‌ک حوکمرانی خوراسان بوو دژی شا راپه‌ری و له‌گه‌ل عوسمانیه‌کان که‌وته‌ پیلانگه‌ران؛ ئه‌لقاس‌میرزاش کاتیکی حاکمی شیروان بوو سه‌ری هه‌لدا و شانی دایه‌ شانی عوسمانیه‌کان. له‌ ۱۵۴۸ (۹۵۴-۵) دا سولتان سوله‌یمان، ئه‌لقاس‌میرزای به‌ له‌شکرێکه‌وه‌ به‌ره‌و ئه‌ران گال دا که‌ ته‌هماسب‌میرزا سه‌رنخوون بکا. خه‌یانه‌تی ئه‌و دوو برایه‌ ده‌رد و په‌ژاره‌یه‌کی قورس و گرانی نایه‌ سه‌ر دلی شا.

ئهمه‌ی که‌ شاته‌هماسب کابرایه‌کی ده‌مارگرژی مه‌زه‌بی بوو حاشاهه‌لنه‌گره‌. رووداویکی مه‌نشوو که‌ سالی ۱۵۶۲ (۹۶۹-۷۰) له‌ کاتی به‌ خزمه‌ت گه‌یشتنی «ئانتۆنی جینکینسون» ی ئینگلیسی دا که‌ به‌ شوێن وه‌رگرتنی پشک و سه‌ره‌پشکی بازرگانیه‌وه‌ بوو، رووی دا، هه‌لوێست و ریبازی شا له‌ به‌رامبه‌ر «کافران» دا

بەگىشتىي پروون دەكاتەو (پرواننە بەشى ۵). بى گومان شاتەھماسب خاوەنى تايبەتمەندىي كردارمەندانەي عەبباسى يەكەمى نەوئى نەبوو؛ چونكە كاتىك زانى و تىگەيشت كە سىياسەتى حاوانەو و نەرم كىشانی ئايىنى بە قازانجى كاروبارى بازگانىيە، وەبەرچاوى گرت. لەچەرى و نىنۆكوشكى «تەھماسب» یش بە تەواوى بۆي لە گەردن دراو. «پرووداوانەمى كارمىليەكان لە ئىراندا» \* دەلى:

«ئەو ھەموو رۆژىك بو مشتومال و سىپى كردنەوئى پرووحى خۆي گەلىك لە باج و پىتاكەن دەبەخشى و لەسەر خەلكيان ھەلدەگرى. بەلام زۆربەي ئەمانە ناكەونە قۆناخى كارپىكران، چونكە داوى تىپەپىنى دووسى سال يەكجى و بىسى و دوو داوى ھەموو برە ديارى كراوئەكە دەكا، ھەرەك زەمانىكى خۆم لەگەل دەربار بووم ئەو كارەي بە سەر جولفا ھىنا. ئەم ناوچەيە تەواو ئەرمەنى نشىنە و خەلكەكەي بۆ ماو ھەشت سالان خەرج و پىتاكيان لەسەر ھەلگىرابوو، بەلام تەماي گرت تەواوى دواكەوتەي رابردوويان لەرپۆھ لى بىستىنى و گوئى نەداتە كۆلەوارى و مال و پىران بوونى ئەو مەسىحىيە بىچارانە.»

تەھماسب جلە بى كەلكەكانى لەبرى قەرزان دەدا و «ھەرشىتىكى بە دە قاتى نرخى خۆي حىساب دەكرد.» ئەو زۆر جاران زىر و جەواھىراتى دەفرۆشت و سەوداى كالاى دىكەي دەكرد و بە «ورىايى چەرجىيەكى گەرۆك دەكەوتە كرىن و فرۆشتن.»<sup>۱</sup> شا ھەوتىيەكى پىتاك لەسەر تەواوى كالاكانى بازگانى دانا. سەرچاوەيەكى فارسى ھاوچەرخى شا بىر و بۆچوونىكى پروون دەربارەي چاوچنۆكى وى دەخاتەپروو:

«[شا تەھماسب] زۆر چنۆكانە خەرىكى كۆكردنەو و وەسەرىيەكانى مال و خەزىنە و سامان بوو. چونكە لە نىو پادشاىانى ئىران و تووراندا،<sup>۱۱</sup> پاش پرووداوى چەنگىزخان، تەنانەت لەوئى ئىسلام سەرى ھەلدەو، ھىچ پادشاىەك لە ھىچ دەور و رۆژگار يەكدا ئەوئەندەي ھەول نەداو بۆ لەسەرىيەك ھەلدانەوئى نەغدىنە و كالا و قوماش و كەلوپەل و قاپ و قاچاخى زىر و ھەورپوھالى زىو.»<sup>۱۲</sup>

پېويستى شەپ كىردن لە دوو بەرەدا ئالاقەيەكى بەرتەنگ و تەوژمىكى توندى لە دەورەى سەفەويىيەكان ھالاندىبوو. ئەمە بەو مانايە بوو كە تەيار كىردنى تەواوى تواناى ھىزى سەفەويىيە لە پۇژاوا يان پۇژھەلات بووزى نەدەخوارد و لە راستىدا ژمارەى چەكدارانى سپاى سەفەويىيە ھەمىشە لە دوو قۆشەنى عوسمانىيەكان و ئۆزبەكان كەمتر بوو. بۇ نمونە لە شەپى «جام»دا لە حاند ۸۰۰۰۰ كەس جەنگاۋەرى بەئەزمون و رېكويپىك و ۴۰۰۰۰ كەس چىركى چەكدار، تەھماسب ۲۴۰۰۰ كەسى بە دەستەۋە بوو. پىشتىر باسى ھىزى بچووكى تەھماسب كراۋە لە سەردەمى ھرووژمى يەكەمى عوسمانىيەكان، لە ۱۵۳۴ (۹۴۰-۹۴۱)دا. ئاگادار بوون لەۋەى كە شا بەشى زۆرى ھىزەكانى بە مەبەستى بەرەركانى و بەرەنگارى لەگەل ھەپشەى عوسمانى راکواستۆتە ئازەربايجان، ئامازەيەك بوو بۇ ئەۋەى ھەتا ئۆزبەكان گوشارى خۇيان لە سنوورەكانى باكوروىدا پىتر پەرەپىبدەن و ھەروەھا زۇرپىش ھەلكەوت كە شاتەھماسب لەبەر ھىرشى عوسمانىيەكان لە پۇژاۋا پارا نەيتوانى بکەۋىتە چالاكى درىژخايەن دژى ئۆزبەكان. بۇ ۋىنە لە زىستانى ۱۵۳۳-۴ (۹۴۰)دا كاتىك تۆماسب تازە ھىراتى پاش گەمارۆيەكى سەخت و تاقتەپرووكىنى ھەژدە مانگە رىزگار كىردىبوو - كە لەۋ ماۋەيەدا پارىزەران و خەلكى شار بەناچار خۇيان دابوۋىيە خواردنى سەگ و پشیلە - خەرىكى خۇ ئامادە كىردنى باش بوو ھەتا لەشكر بەرەو ئەۋبەررۇوبار (ماۋراءالنھر) دەنگ بدا، كەچى ھەۋالىيان بۇ ھىنا كە ھۆردوۋى سولتان سولەيمان پەلامارى ئازەربايجانى داۋە؛ بۇيە تەھماسب ناچار بوو بگەرپىتەۋە بالى رۇژاۋا. زنجىرە ھەلمەت و ھىرشە بىپسانەۋەكانى عوبەيدوللاخان لە رۇژھەلاتەۋە ھەتا رۇژى مەرگى ئەم رىبەرەى ئۆزبەك لە ۱۵۴۰ (۹۴۶-۷)دا كەم نەبۇۋە.

عوسمانى لە ھەۋلەكانياندا بۇ گىرتنى ئىران بەگەرەمە لە لايەن سەرۋىكانى ھەلگەراۋەى قىزلباش لە سەفەويىيە و ئەلقاسمىرزى بىراى غەيانى شا، يارمەتى دەدران. ھاندەرى يەكەمىن ھرووژمى سولتان سولەيمان بۇ سەر ئىران لە ۱۵۳۴ (۹۴۰-۹۴۱)دا كەتن و پىلانگىرانەكانى ئۆلامەسولتانى تەكەلوو بوو كە ۋەك پەنانشىن چوۋبوۋە ژىر دالدى عوسمانىيان. ۋەختايەك كە لە نىۋ سى ئەندامى پەيمانى سى قولىدا چوۋھاسولتان بەكرەۋە فەرمانرەۋاى ۋلات بوو، ئۆلامە سەركردەى گىشتى ھىزە چەكدارەكانى ئازەربايجان بوو. پاش ۋەرگەرانى

تەخت و بەختى چو وھاسولتان، ئۆلامە مەيلى لىبوو جىيى بگريته وە و بىيۋە بالاترين سەرۆكى بەرپۆە بەرايەتى ولات. كاتىك حوسين خانى شاملوو لە جىيى چو وھاسولتان داندر، ئۆلامە بەلئىنى و پەيمانى وە فادارى خۆى سەبارەت بە خانەدانى سەفەويىيە لە ئەستۆى دارنى و پەناى برده بەر عوسمانىيە كان. راستە كە لە بەر ئەو ھەلوئىست و شىوازە توندوتىژەى كە لە ۱۵۳۰-۱۹۳۷) دا دژى خىلى راپەرپوى تەكەلوو وە بەرچا و گىرا، تا قىمىكى زۆر لە سەر كرده كانى تەكەلوو لە ترسى گيانان ھەلاتن، بەلام ھىچ نىشانە و بەلگە يەك لە گۆرپى دا نىيە كە شا ھەرەشەى لەو كەسانەش كردهى كە بەشدارى سەرھەلدى كاتى مەرگى چو وھاسولتان نەبوون. لىرە دا ئەو راستىيە كە بەرپرسانىكى وەك ئۆلامە بە كرده و ئامادە بوون بچنە ژىر رىكى عوسمانىيە كان، دەرپەخا و نىشانى دەدا كە قزلباشە كان قسەى دل و زارىان يەك نە ماو و سەر نەوى كرن بۆ مورشىدى بالاي خۆيان وە لاناو. لە ۱۵۳۳ (۹۳۹-۴۰) دا وەختايەك شا گەلالەى پەلاماردانى ئەو بەرپووبار (ماوراءالنهر)ى دادەپشت، ئەمە ئۆلامە بوو كە سولتانى عوسمانى ئاگادار كرده و تىي گەياند كە باكورى رۆژاوايى و ناوەندى ئىران بى داشدار و بەرگەر ماو تەو. سولتان سولەيمان ھىزىكى ۸۰ - ۹۰ ھەزار كەسى بە سەر كرايەتى برايم پاشاي مەزنە وە زىرى گال دا و خۆشى لە گەل لەشكرى سەرەكى كەوتە شوئىنى. مەزنە وە زىر پەيوەندى كرا بە ئۆلامە و بە ھىزىكە وە ناردى بەرەو ئەردەوئل.

شاتە ھماسب لە و بەرى رووبارەو بەرەو رەى پاشەكشەى كرد و لە رى پىوانىكى دوورودىژدا ئەم مەودايەى بە بىستويەك رۆژان برى. بارودوخەكە ترووسكەى ھىواى تىدا بەدى نەدەكرا. ھىزەكانى سولتان سولەيمان و مەزنە وە زىر لىكيان دابوويەو و سپاي زەوەندى عوسمانى ئەو ھىزە بچووكەى تەفروتونا كرد كە شا بۆ پاراستنى تەورىز نارد بووى. بۆ يەكەم ئىمانى تا قىمىك سەبارەت بە وە جاخى سەفەوى شلكەى كرد. دەستە يەكى زياترى لە بالادەستانى قزلباش پەنايان برد و وە فادارى ئەو پۆلەش كە مانەو وە كەوتە بەرگومان. لەم وەختە بارناسكەدا بە فرىكى قورس بارى و دەشتى سولتانىيەى داپۆشى كە عوسمانى ھۆردووبە زيان لىكرد بوو؛ گەلىك سەربازى ترك لە سەرمان رەق ھەلاتن. سولتان سولەيمان كە لە بەر نەبوونى ئازوخە و تفاق لە

نازەربایجان نەیدەتوانی بەو ڕێیەدا بگەریتەوه که پێیا هاتبوو، بەناچار لە کوردستانەوه پاشەکشەیی کرد. شاتەهەماسب که‌وته شوین پێی ئۆلامه و سایی هه‌لگه‌پاوه‌کانی قزلباش که له قه‌لای «وان» دا په‌نایان گرتبوو. به‌لام لهم به‌ینه‌دا سولتان سوله‌یمان له‌سه‌ر بانگه‌یشتی سه‌ربازگه‌ی سه‌فه‌وی به‌غدا که پیکهاتبوو له چه‌کدارانی ته‌که‌لوو، ئەوێی گرت. ته‌نیا سه‌رکرده و ۳۰۰ کەس له پیاوانی سه‌ربازگه وه‌فادار مانه‌وه به حکومه‌تی سه‌فه‌وییه. له‌وی به‌ولاوه به‌غدا و هه‌ریمی ئێراقی عه‌ره‌ب که له ساڵی ۱۵۰۸دا به دەس شاسمایل گیرابوو، بۆ ماوه‌یه‌کی کورت نه‌بی له مابه‌ینی ۱۶۲۳ و ۱۶۳۸دا له ژێر پکینی عوسمانیه‌کاندا مایه‌وه.

دووهمین خولی هێرش و په‌لاماره‌کانی عوسمانیه‌یان له ساڵی داهاتوورا ده‌ستی پیکرد و سولتان سوله‌یمان له به‌غداوه سه‌رکرده‌یه‌تی کرد. چه‌ند شه‌ر و لیكدانیک له ناوچه‌کانی نیوان کوردستان و به‌رزایی به‌کانی ئەرمه‌نستانا رووی دا و سه‌فه‌وییه‌کان له هه‌موویانا سه‌رکه‌وتن. ئۆلامه‌ی هه‌لگه‌پاوه له سه‌فه‌وییه سه‌رله‌نوێ که‌وته‌وه هه‌لسووړان و تیکه‌له‌چوون له به‌رژه‌وه‌ندی عوسمانیه‌کان. سیه‌ه‌مین هه‌رووژمی عوسمانی له ۱۵۴۸ (۹۵۴-۵)دا رووی دا و وه‌ک هێرشی به‌که‌م به شیوه‌یه‌کی به‌ربلاو بوو. سولتان سوله‌یمان له‌گه‌ڵ هۆردوویه‌کی گه‌وره که له ئاناتۆلی، سووریا، میسر، قه‌رامان، دیاری زه‌بیعه و ئێراقی عه‌ره‌به‌وه هاتبوون و تۆپخانه‌یه‌کی زل و ژماره‌یه‌کی به‌رچاوی سه‌ربازانی «یه‌نی‌چه‌ری» وێرای بوون، له ئیستانبوول‌ه‌وه بزوت. ئەلقاس‌میرزای برای خائینی «شاتەهەماسب» یشی له‌گه‌ڵ بوو. ئەلقاس‌میرزا وه‌ختایه‌ک حوکمرانی شیروان بوو دژی شا راپه‌رپبوو، به‌خه‌راوو، جاریکی دیکه‌ش هه‌لگه‌پاوه‌وه و له ترسی توورپه‌یی ته‌ه‌ماسب په‌نای بردبووه به‌ر سولتانی عوسمانی. ئەلقاس‌میرزا به سولتانی گوتبوو ئەگه‌ر بێتوو به سه‌رکرده‌یه‌تی سپایه‌کی گه‌وره پێ بنیته ئێران، خه‌لک تیکرا بۆ پشتیوانی لیکردنی راده‌په‌رن.

ته‌ه‌ماسب که‌وته خۆ سازکردنی باو به مه‌به‌ستی به‌ره‌نگاربوونه‌وه‌ی ئەم په‌لاماره. ده‌ستووری دا که ته‌واوی ناوچه و مه‌لبه‌نده‌کانی نیوان ته‌ووڕیز و سنووری عوسمانی وا خاپوو بکری‌ن که چێنکه‌ی ده‌غل و دان و ته‌نانه‌ت چله‌ گیا و له‌وه‌رپیکیش به پێوه نه‌مێنن. دانیش‌توانی ته‌ووڕیز زارکی کارێزه‌کانیان کوێر

كردەو، ھەتا ئاوى خواردنەو ۋە گىر نەكەوئى. كارى ھاوشىوئەش ئەنجام دران تا دوژمن دەستى بە ھىچ ئازۇقەيەك رانەگا. ۋەختايەك سولتان سولەيمان گەشىتە سنوورى ئىران، ئۆلامەى تەكەلووى بۇ گەمارۆدانى وان گال دا ۋ ئەلقاسمىرزى لەگەل ۴۰۰۰ كەس بەرەو «مەرەند» بەرئى كرد. جارىكى تر عوسمانىيەكان تەورىزيان گرتەو، بەلام ھىندەى پىنەچوو كە ھىزەكانيان گىرۆدەى كەمبوونى خوردوخۇراك ۋ تفاق بوونەو. ۋەختايەك كە يەستر ۋ بارگىنەكانيان ۋەك مېش دەتولانەو، دووبارە سولتان سولەيمان فەرمانى پاشەكشەى دا ۋ لە ھەر ھەنگاويكا كەوتە بەر پەلامارى ھىزەكانى قزلباش. سولتان چونكە بۆى روون بۆو كە قسەكانى ئەلقاسمىرزا بووچەل ۋ بىنيورۆك بوو، زانى تازە بووليكى سووتاو ناھىنى، بۆيە لەگەل ئۆلامە تاوى دان بۇ پىشەو ۋ ھيوادار بوو كە بتوانن بەشيك لەو ھىز ۋ چەكدارانەى كەوتوونە شوپىنيان بە خۇيانەو ۋ بيانخاقلينن. ئەم ھەنگاۋە ئامانجى نەپىكا. ئەلقاسمىرزا بەرەو قوولايى ناۋەندى ئىران كوتاي ۋ لە رېى «قوم» ۋە گەشىتە كاشان. خەلكى ئىسفەھان دەروازەكانى شاربان لە رووى داخست ۋ ئەوئىش سەرنجى كەوتە سەر فارس لە لاي داۋىنى، بەلام لە شىرازىش نەيانھىشت پى بنىتە شار. ئەلقاسمىرزا پاش ھەوليكى ناسەركەوتووانەى ھاوشىوئە بۇ راكىشانى سەرنج ۋ پىشتىوانىتى خەلكى خووزستان، بە ناھومىدبىيەو گەراپەو بەغدا. ئەو كە ئىستا تەنيا ببوو بە ھۆى سەرنئىشە بۇ عوسمانىيەكان لە بەغدا دەرگا ۋ رايكرە كوردستان. لەوئى كەوتە دەست ھىزەكانى سەفەوى ۋ گرتيان ۋ برديانە لاي شا ۋ ئەوئىش لەبەر ئاكارى خەيانەتبار ۋ پرشەرمەزارانەى بە سەرى رۆيى ۋ سەركۆنەى كرد. لە گيانى خۇش بوو، بەلام وئىراى برا خائىنەكەى دىكەى شا، ساممىرزا، لە قەلاى دوورەدەستى «قەھقەھ» زىندانى كرا.

پاش سەركوتى راپەرىنى ئەلقاسمىرزا، چوارپىنج سالىك ئاشتى كەوتە نىۋان سەفەوييان ۋ عوسمانىيان. سەربىزىۋى بچووكى سەركردەكانى كورد لە سەر سنووران چاوپوشىيان لىدەكرا ۋ شاتەھماسب مەيلى بزووت بۇ دەسپىكردى ۋتووئىژ بە مەبەستى سەقامگىر بوونى سولحىكى پتەو. بەلام بەر لە بەرھەمدانەوئى ئەم ھەنگاۋە، بە فىتى ئەسكەندەرىپاشاى حاكىمى وان ۋ بزوتنەوئى حوكمرانى ئەوساى ئەرزەرۆم ۋ پەلاماردانى «خۆى» ۋ «ئىرەوان»

چوارەمىن و ئاخىرىن ھىرووژمى عوسمانىيەكان بۆ سەر ئىران لە ماوەى فەرمانپەرەوايەتى سولتان سولەيماندا قەوما. ئەمجارەيان گۇرانيك بە سەر پەوتى باوى رووداوەكاندا ھات. شاتەھماسب لەبىرى ۋەى دابنىشى و چاوەروانى ھاتنى سپاى عوسمانى بى دەستى خۇي رەپىش دا. ھەر ئەۋەى كە دەيتوانى سپاى خۇي بىكاتە چواربەش و ھەر يەكەى بىنئىرىتە قوللىك ، نىشانندەرى پىھەلاچوونى بەرچاوى ھىزى سپاى سەفەويىيە. ئەسكەندەرپاشا لە دەروەى ئەرزەپۇم توۋشى شكستىكى گەورە بۆۋە و ۳۰۰۰ كەسى لە دەست دا. شا چەندىك لە قەلا گرینگەكانى سەر سىنوورانى گرت. سەرەنجام ۋەختايەك كە سولتان سولەيمان لە ھاىنى ۱۵۳۳ (۹۳۹) دا گەپىشتە نەخجەوان ، زانى كە مانەۋە لەو ناۋچەيە لەبەر ھەلوئىست و سىياسەتى تىداىردنى سەرچاۋەكان بە دەس سەفەويىيە بووز ناخوا و بەرەۋ ئەرزەپۇم كىشايەۋە. لە مەۋداى پاشەكشەدا ، سىنان بەگى دۆستى خۇشەۋىست و بەردلى سولتان بە سەر پەلىك چەكدارى گەرۆكى سەفەويىيەدا كەوت و بە دىل گىرا و ئەمە سولتانى پىر پال پىۋەنا بۆ گفتوگۆى گەرموگور سەبارەت بە ئاشتى. ئاخىرىيەكەى لە ۱۵۵۵ (۹۶۲) دا پەيمانى ئاشتى لە ئاماسىيە مۇر كرا و ئىران بە لانى پىرەنەۋەى پەلامارەكانى عوسمانىدا ئۇخۇنئىكى زىاترى لە دەروونى گەرا كە زۆرى نىياز پىيى بوو و سى سالىشى كىشا. چونكە دەركەتوبو كە تەورىز لە بەرامبەر پەلامارەكانى عوسمانىدا زۆر ناسكە و زوو توۋشى خەسار دەبى ، شا پايتەختى خۇي گواستەۋە بۆ قەزۋىن.

شاتەھماسب كە لە بارودۇخىكى تەۋاۋىك ناھومىدانەۋە دەستى پىكرەبوۋە لە ماۋەى سى سالى سەرەتاي حكومەتەكەى دا گەلىكى سەرکەۋتن ۋەچىنگ ھىنان. لە ماۋەى دە سال شەرى نىۋوخۇي سەرۆكانى گەردنكەشى قزلباش ، ئەۋ پلەى خۇي پاراستبوو. شا بەۋ سەرچاۋە كەم و ناچىزانەى كە كزەيان لە جەرگى ئادەمى ھەلدەستاند و جىي بەزەبى بوون ، لە بەرامبەر ھىرش و پەلامارەكانى رۆژھەلات و رۆژاۋادا بەرەبەرەكانى دەكرد. ئەۋ نە تەنبا خۇي راگرت ، بەلكوۋ وردەۋردە بىرستى ھىزە چەكدارەكانىشى پىھەلابرد و بە يارمەتى بارامى تەنبا براى ۋەفادارى و سىمىلى كورى لە ھەلمەت و چالاكى ۱۵۵۳ (۹۶۰) دا دژى عوسمانىيەكان جغەى دەركرد و ھاتە سەر پىھەلپىزان. لە ئاكامدا ۋەختايەك «بابى ەالى» دەروازەى وت ۋوئىژەكانى خستە سەرپىشت ، دەيتوانى ھىندىك بە

دەسەلاتەۋە بدوئى و بەندەكانى پەيمانى ئاماسىيە بۇ ئىران نالەبار نەبوون. ئەگەر لە ۱۵۳۴ (۹۴۰-۹۱)دا تەھماسب بەناچار خۇي دابايە وتووئىژى ئاشتى لەگەل عوسمانىيەكان، بىگومان ناچار دەبوو بەشىكى ھەراوى خاكى باكوورى رۇژاۋايى، بۇ نمونە تەۋرئىزى پايتەختى بداتە ئەوان. بەلام بەپىي پەيمانى ئاماسىيە تەنيا ئال وگۇرئىكى بچووك لە درئىزايى سنوورەكانى سەفەۋى و عوسمانى دا پوويان دا و ھەردك لا داياننەۋاند و نەرميان كىشا. گورجستان بۇ «ناۋچەي دەسەلات»ى قبوول كراوى ھەردوولا دابەشكرا و ئاشتى ھەتا كۆتايى تەمەنى شاتەھماسب سەقامگىر بوو. پاش مردنى سولەيمان لە ۱۵۶۶ (۹۷۴)دا، سولتان سەلىمى دوۋەمى كورى جىي گرتەۋە و پاش ئەۋيش سولتان مراد گەيشتە سەر تەختى دەسەلات كە لە ماۋەي ژيانى تەھماسب و سمايلى دوۋەمدا «لەسەر رىبازى راست و پتەۋى تەسالخە و دۇستايەتى دەپۇيى»<sup>۱۳</sup>

لە مەۋداي سالانى ۱۵۴۰ و ۱۵۵۵دا، شاتەھماسب چوار جار پەلامارى قەفقازى دا. لەم ھىرشانەدا گەلىك دىلى گورجى و چركەس و ئەرمەنى گىران و ھىزانە ئىران. ھاتنى ئەو تاقمە تۆرمە تازەيە ئال وگۇرئىكى قوۋلى لە سرشتى كۆمەلى سەفەۋى دا بەدى ھىنا و زور شوئىنى كرده سەر دامودەزگا و رىكخستەكانى لەشكرى و سياسى ولات. بەر لە ھاتنى ئەم ئوخمە تازانە رىق بەرقە و ملانەيەك لە نيوان «دوو پەگەزى دامەزئىنەر» واتە ئىرانىيەكان و تركان دا بۇ ۋەدەس ھىنانى دەسەلات و ۋەچنگ خستنى پلە بالاكانى دەۋلەتى، لە گۇرئى دا بوو. لە ئاخروئۇخرى حكومەتى تەھماسبدا قزلباشەكان زانىان كە ھەلومەرجى باشيان ۋەك چىنى ھەلبىژاردەي لەشكرى لە لايەن ئەندامانى تاقمە پەگەزىيەكانى تازەۋە كەۋتە بەر ھەپەشە. بەتايبەت داۋەرىنى ژنانى گورجى و چركەس بۇ نىۋ حەرەمخانى پادشايەتى، كە لەبەر جوانى زور دەكەۋتە بەردلان، بوو بە ھۇي خىرايى و ئاژۋانئىكى تەۋاۋ تازە لە شىۋەي ملانە و بەرەنگارى نىۋ خانەدانى فەرمانرەۋايەتى دا؛ چونكە ئەم ژنانە بۇ بردنە سەر دەسەلاتى كورانى خۇيان توۋشى كەتن و پىلانگىرانى سياسى بوۋنەۋە.

بۇچى شاتەھماسب لەشكرى كرده سەر قەفقاز و داخوا ھىنان و تىۋەردانى ئەم تۆرمە تازانەي قەفقازى لە كۆمەلدا، سياسەتتىكى ئاگادارانەي بوو بە مەبەستى پارسەنگ راگرتنى دەسەلاتى قزلباشەكان؟ ولامى پرسىارى يەكەم



ئهمه‌یه که په‌نگه مه‌یلی ته‌هماسب بۆ ناردنی له‌شکریانی بۆ ناوچه و مه‌لبه‌نده‌کانی هه‌ر هه‌مان ویست و دل‌خوازی باوک و باپیرانی، جونه‌ید و هه‌یدەر و سمایل بووی، به‌مه‌به‌ستی ئەزموون و دمه‌چیشته کردنی چه‌کدارانی له‌شه‌ردا و هیئانی خه‌نیمه‌ت. کلیساکانی گورجی سه‌رچاوه‌یه‌کی ده‌وله‌مه‌ندی زیڕ و جه‌واهیرات و شت‌ومه‌کی جوان و گرانبایی بوون که به‌ره‌و خه‌زینه‌کانی سه‌فه‌وییه سه‌ره‌ه‌ولێژ ده‌بوون. له‌به‌ر وه‌ی که به‌شی زۆری دانیش‌توانی ناوچه‌کانی قه‌فقاز مه‌سیحی بوون، پێویستی به‌بزاوتن و وروژاندنی قوربانییه‌کان نه‌ده‌کرد بۆ په‌لاماردانیان، به‌لکوو بیانووی له‌باری جه‌هاد دژی کافران ریس‌وگوریسیکی چاکی ده‌خسته به‌ر ده‌ست. په‌نگه ئه‌و هه‌رووژمانه‌ی ته‌هماسب به‌شیک له‌هه‌لویست و سیاسه‌تیکی به‌ئانقه‌ست بووی به‌مه‌به‌ستی پاراستنی وره و برشتی شه‌ره‌که‌رانه‌ی قزلباشه‌کان پاش ئه‌و برینه قوولانه‌ی که له‌چال‌دێران و شه‌ری نیوخودا (۱۵۲۵-۱۵۳۳) وییان که‌وتبوو. له‌ناکامی ئه‌م له‌شکرکێشیانه‌دا

«له‌گورجستانی هه‌وته‌وانه که کافرانیان به‌زه‌بری تیخی موجهیدانی دینی پرشنگدار ملیان وه‌به‌ر نیبری فه‌رمانبه‌رداری ناوه، حاکمه‌کانیان بوونه به‌رده‌ست و داندراوی ئه‌و به‌رزه‌جیه و باج و سه‌رانه‌ی لادینی که‌وتۆته ئه‌ستویان و خودبه‌ و سکه‌یان به‌ ناوی مه‌شهوور و نازناوی به‌رزی ئه‌و هه‌زهرته رازاندۆته‌وه.»<sup>۱۴</sup>

ولامی پرسیری دووم هینده پته‌و نیه. شاعه‌بباسی یه‌که‌م که له‌ ۱۵۸۸ (۹۹۶) دا رۆنیشته سه‌ر ته‌ختی ده‌سه‌لات، به‌پیکه‌یانی ریزی غولامانی تایبه‌ت بۆ خودی خاوه‌ن شکۆی که به‌شیک بوون له‌هیزه‌کانی ده‌زگای ئیداری و له‌شکریی به‌پێوه‌به‌ری ولات، به‌ره‌سمی دانی به‌م «هیزه‌ی سه‌یه‌م» دا هینا. غولامه‌کان وه‌ختایه‌ک ده‌گه‌یشته ئێران ده‌بوو مسولمان بووبان، ئه‌گه‌رچی ئه‌م گۆرینی ئایینه به‌تایبه‌ت له‌بابه‌ت گورجیه‌کانه‌وه که‌متاکورتیک رواله‌تی بوو. ئه‌وان پاشان ده‌که‌وتنه ژێر مه‌شق و راهیانی تایبه‌ت و دوا‌ی ته‌واو بوون، ده‌خزانه ریزی یه‌کیک له‌لقه‌تازه دامه‌زراوه‌کانی غولامان یا له‌دام‌وده‌زگای فه‌رمانه‌روایه‌تی یان لکیکی ئیداره تایبه‌ته‌کان دا دایانده‌نانه سه‌رکار. ئه‌مه ره‌وتیک بوو که شاعه‌بباسی یه‌که‌م دایه‌ینابوو. داخوا هیچکام له‌ئامراز و

توخمەكانى لە سەردەمى تەھماسبدا بەدى دەكران؟ بە برۋاى من «بەلى»  
 ۋە بەرچاۋ دەھاتن، بەلام سەرچاۋەكان روونى ناكەنەۋە كە داخوا ھاتنەدى ئەۋ  
 ئالۋوگۇرپانە لە چوارچىۋەى پىكھاتە ۋ دامودەزگاكانى رەسمىي يان پايەلۋپۆى  
 كر ۋ روخسارى رىكخستەكاندا بوۋە يان نەخىر. ئەگەر ۋابووبى بە دىنبايى  
 دەكرى ۋا دابندرى كە ئەم ئالۋوگۇرپانە ئاكامى ۋە بەرچاۋ گرتنى رىيازىكى ئاشكرا  
 بوۋە لە لايەن تەھماسبەۋە.

زۆربەى ئەم دىلانەى كە لە زەمانى پادشايەتى تەھماسبدا، لە قەفقازەۋە  
 ھىنرانە ئىران، منال يان ژن بوون. ئەم منالانە ۋ پاشەۋارەكانيان ۋ زەۋە زەۋەى  
 ئەم ژنانە بنەماى «ھىزىكى سىھەم» يان پىكھىنا كە شاعەبباسى يەكەم رىكخست.  
 ژمارەى كەسانى نىۋ ئەم جەغزە بەرچاۋ بوو. بۇ نموونە لە پەلامارى ۱۵۵۳-۴ى  
 زابىنى (۹۶۱ى كۆچى) دا، ۳۰۰۰۰ ئەسىر ھىنرانە ئىران. نابى ئەم خالە فەرامۆش  
 بكرى كە ھىندىك لە مەزنانى گورجى بە دلخۋازى خۇيان سەريان ۋە بەر پادشاي  
 سەفەۋى ھىنا. يەكك لە پياۋانى پايەبەرزى خزمى خانەدانى فەرمانرەۋايەتى  
 گورجستان كە ۋەك بالۆيز نىردرابوۋىيە دەريارى سەفەۋىيە، بە خۇى ۋ تەۋاۋى  
 خزمەتكاران ۋ ھاۋر كىفانىيەۋە سەرى ۋە بەر سەفەۋىيە ھىنا ۋ سەرەنجام بوو بە  
 حاكىمى مەلبەندى «شەكىكى» لە شىروان. لە رۆژگارى پادشايەتى محەممەدشا لە  
 ۱۵۸۵ (۹۳۲) دا مەزن ۋە جاخىكى گورجى لە پلەى لەلەيەتى يەكك لە شازادەكانى  
 سەفەۋى دا بەدى دەكەين. پلەى لەلەيەتى ھەمىشە بە دەس قزلباشانەۋە بوو ۋ  
 زۆرى پىۋە ۋە رەز بوون كە ھەر بە خۇيان بى ۋ لە چنگيان دەرنەچى. دانانى  
 گورجىيەك لەم پلەيەدا كە خاۋەنى گرىنگايەتییەكى ئاۋا سىياسى بوو،  
 نىشاندەرى ئەمەيە كە ئالۋوگۇرپىكى گرىنگى كۆمەلايەتى بەر لە چوونە سەر  
 دەسەلاتى عەبباسى يەكەمەۋە بەدى ھاتبوو.

يەكك لە مەشھورترىن روۋداۋەكانى رۆژگارى فەرمانرەۋايەتى تۆماسب،  
 دىدارى «ھومايوون» ئىمپراتۆرى مەغول ۋ كورپى بابور، بناغەدانەرى  
 ئىمپراتۆرىتى بابورىيان بوو لە ئىران، لە سالى ۱۵۲۶ (۹۳۲) دا. ۱۵ كاتىك  
 ھومايوون گەيشتە دەسەلات، ناچار بوو خۇ بداتە شەپكى توندوتىژ دژى براى  
 پەيمان شكىنى ۋ ھىزە بەتواناكانى ئەفغان. ھومايوون كە دووجار بە دەس  
 ئەفغانان شكابوو ۋ لە ھەموو لايەكەۋە بەرەروۋى راپەرىن بىۋە، روۋى كرده

قوآلى قهندههار له نيوان سنوورى ئيمپراتوريىتى مهغول و دهوالهتى سهفهويى، بهلام لهويوهش رادرا و پهناي هينايه بهر شاتاهماسب. ديدارى ئەم فەرمانه پروا سوننييه له ۱۵۴۴ (۹۵۱) دا دهمارگرژيتى مهزههبي تههماسبى تهواو نيشان دا. تههماسب دانى ههر چهشنه يارمهتبييهكى سياسى بهستهوه به وەرگه پرانى بۆ سهه مهزههبي شيعه و تبيگه ياند كه بيتوو سهري با بدا و له قسهي دهر بچي، گيانى خۆي و ۷۰۰ كهس له هاوري پياني وهفادارى دهكهويتته مهترسى. هومايوون به نابه دلى مهزههبي شيعه ي قبول كرذ. ئەو پاش گه پانه وهى بۆ هيند دووباره بۆوه سوننى، بهلام ئەو پياويكى سينگ فراوان بوو له بوارى ئايىنى دا و شيعه يهكى زۆر له ئيرانه وه سهريان وه به رهئنا و به خزمه تكارى دهر چوون.<sup>۱۶</sup> تههماسب له بهرام بهر په نادانى ئيمپراتوري مهغول، داواي شارى قهندههارى كرد كه به بارى هه لكه وتى جوغرافيايى دا شو ئينيكى گرینگ و له زهمانى دامه زرانى ئيمپراتوريىتى مهغو له وه كيشه ي نيوان هه ردوو و لاتى له سهه بوو. هومايوون قهندههارى به دهسته وه دا، بهلام ئەم شماره ماوه يهكى زۆر به چنگ سهفه ويانه وه نه ما و هه ميشه ده ستاوده ستى ده كرد.

يه كيك له وه مهن وه جا خانه ي ديكه كه په ناى هينايه بارگاي ته هماسب، شازاده ي راکردوو، بايه زيدى دووم بوو كه دژى سولتان سوله يمانى باوكى هه لته زي بۆوه و سهنگ و قورسايى ئەم شازاده هه تا ئە نذازه يهك جياواز بوو. بايه زيد هه ولى دا بۆ وه دى هاتنى ئامانجى دنه ي پادشاي ئيران بدا كه له شگر بكاته سهه عوسمانى، بهلام ههروهك چاوه پروان ده كرا، ته هماسب جوابى نه داوه و دژى تيكدانى ئەو سولحه راره ستا كه به تازه يى و به هه زار دهر ده سهه له گه ل سولتانى عوسمانى بيكيه ئينا بوو. سهه ره نجام شا له بايه زيد كه ۱۰۰۰۰ چه كدارى تهواو ته يارى له گه ل خۆي هينا بوو، وه شك كهوت كه خه ريكي دارشتنى گه لاله ي كۆده تا يه كه له قه زوين و سولتان سوله يمان دهر يخست كه دريژه ي په يمانى ئاشتى به ستراره ته وه به درانه وه ي بايز. بهم پييه ته هماسب له ۱۵۶۲ (۹۶۹) دا بايز و چوار كوره كه ي راده ستى ئەو شانده ي عوسمانى كرد كه هاتبوون بۆ بردنه ويان و به نده كانى په يمانى ئاماسييه دووباره جه ختيان له سهه كرايه وه. به پيى فه رمانى سولتان سوله يمان، دواي ئەوه ي پينج شازاده درانه وه دهس عوسمانيه كان، كوژران.

لە ۱۵۷۴ (۹۸۱-۲) دا شاتەھماسب نەخۇش كەوت. نەخۇشىي شا دوو مانگى خاياند و بناوبىر ھىناي كە لەپ لىي توند كرد و كەوتە گيانەللا. بە ھەلگىرانى دەسەلاتى پتەوى بە شىۋەيەكى كاتى لەسەر كاروباران، ديسانەوۋە ناكۆككەيەكانى قزلباشان سەريان ھەلدايەوۋە. تەھماسب لە ۱۵۳۳ ۱۶ كە دووبارە دەسەلاتى شا بە سەر كاروباران دا شكاندېۋە، بۇ ماۋەى چل سالان پارسەنگىكى جىي رەزامەندىي نىوان رۋەبەرانى قزلباش و تاجىكى لە ولاتا بەدى ھىنابوو. ئىستا كە نەخۇش بوو، قزلباشەكان لايان وابوو دەتوانن وەك رۆژگارنى پىشووۋى پاش مەرگى شاسمايلى يەكەم كە تەھماسب ھىشتا منال بوو، جەھوى دەۋلەت وەدەست بگرەوۋە. بەلام لە ۱۵۷۴ دا بارودۇخ زۆر ئالۆزتر بوو لە ۱۵۲۴. لە ۱۵۲۴ (۹۳۰) دا ھەللا لەسەر ۋەى بوو كە كامە خىلى قزلباش يان كىھا بەرەى يەككىتى خىلەكان دەبنە جەۋدار و بەرپۆبەرى ولاتىك كە تىي دا خىلە سەرسوورەكان بەگشتىي خاۋەن پلە و پىگەيەكى بەرز و بالا بوون. لە ۱۵۷۴ (۹۸۱ - ۲) دا بەتايبەت پاش كۆچى دوايى تەھماسب لە ۱۵۷۶ (۹۸۴) دا كىشمەكىشم لەسەر ئەمە بوو كە داخوا قزلباشەكان دەتوانن ئەو گەفەى بەرەوۋوۋى پلە و پاىەى بالايان بۆتەوۋە، بىرەۋىنن يان نا! ئەم ھەرەشە و مەترسىيە لە لايەن ئەو گورجى و چركەس و ئەرمەنىيانەوۋە بوو كە ئىستا ھىزىكى سىھەمىيان پىكەپىنا. جونەيد و ھەيدەر، دوو رىبەرى سەفەويە، ژنيان لە توركمانان خواستبوو و دايكى تەھماسبىش لەو رەگەزە بوو. كە شا ھاتە سەر مردنى، پىرسى جىنشىنايەتى رەنگى دايەوۋە و ژنانى گورجى و چركەسى ھەرەمخانەى مىرى كە كورپان لە شا بىوو، بە مەبەستى بردنە سەر دەسەلاتى كورەكانيان وەخۇ كەوتن، چا ئەوان سەر كەوتبان يەككە لە كورەكانيان بگەيەننە سەر تەختى دەسەلات، روون و ئاشكرا بوو كە ھىز و برشتى كار بەدەستانى «ھىزى سىھەم» لە بەرپۆبەردنى ولاتا زياتر پەرەى دەگرت.

لە نۆ كورپى تەھماسب كە گەيشتنە تافى مېرمندالى، ھەوتيان لە دايكانى چركەسى و گورجى بوون و تەنيا دوويان دايكيان توركمان بوو: مەھمەدى خودابەندە و سمايل. گرى و كۆسپى قزلباشەكان بەم باروھەوايە پتر دەئالۆزكا كە ھىچكام لەم شازادانە شايانى فەرمانرەوايەتى نەبوون. خودابەندە ئەوۋەندە

کویره مووشه بوو که دهیدی و نهیدهیدی. سمایل له ژییانی سیاسی دا چاکی دهسپیکردبوو. ئهوه له ۱۵۴۷ (۹۵۳ - ۴) دا کرایه حوکمرانی شیروان و گهلیک چالاک سهرکهوتوانهیی دژی عوسمانیهکان له قهققاز و ئاناتۆلی رۆژههلاتی دا ئهنجام دا و سالی ۱۵۵۶ (۹۶۳) کرایه حوکمداری خوراسان؛ بهلام دواي تپهپراندنی چهند مانگ له هیرات له ناکاو گیرا و گوێزرایهوه بو زیندانی دوورهدهست و لاپهري «قههقهه» که پتر تایبهتی زیندانیانی مهترسیداری سیاسی بوو. واویدهچی که شا له بهر هیندیک کردهوی سمایل له هیرات لیی غهزریبی و سهبارت به پیلانگیرانی روهخاندنی حکومهتهکهی لیی درپۆنگ ببوو. مهعسووم بهگی سهفهوی ئاگری ئهه گومانانهی خوش دهکرد. ئهوه یهکیک له پایه بهر زانی به دهسهلات و سهر به لقیکی لادهستهی سهفهوییه بوو که له ۱۵۵۹ یان رهنگه زووترهوه کرابوو به سهروکی دهزگای بهرپوهبردنی ئیدارهیی بارگا. مهعسووم بهگ ههروهها کرابوو به له لهی هیدهری کوری سیهه می تههماسب که دایکی که نیزیکی گورجی بوو. ئهوه به شیوهیهکی سروشتی ئاواته خواز بوو که شازادهی ژیر چاوه دیری و راهینانی خوی که هیده ره، بیته جیگرهوی تههماسب؛ هه ر بۆیه هه موو هه لیکي بۆ زه بر وه شان دن له سمایل ده خواز ته وه. مهعسووم بهگ له پری پلهی به هیز و دهسهلاتی خوی را که له ناوهندی ئیدارهیی ولات هه یبوو به هاسانی دهیتوانی پادشا درپۆنگ بکا. خوا به دگومانی شا به جی بووبی یان نا، سمایل له رۆژی گیرانی را له ديسامبری ۱۵۵۶ هه تا زه مانی ئازادی و چوونه سهر ته ختی دهسهلات به یارمهتی و پشتیوانی قزلباشان له ئووتی ۱۵۷۶ (۲۷ی جیمادی یه که می ۹۸۴ی کۆچی)، نیزی که ی بیست سالیک له زیندانا مایه وه.

به ر له چوونه سهر دهسهلاتی سمایلی دووهم، هه موو باله رکه به ره کان به گه رمه که وتبوونه هه لسووران و تیکۆشان. ئاشکرایه که قزلباشه کان له رپوه له نپوه رۆکی راسته قینهی ئه وه هه ره شه یه نه گه یشتن که له لایه ن باله کانی گورجی و چرکه سه وه سی ره ی له جیگه و پیگه یان گرتبوو؛ بۆیه له سالی ۱۵۷۴ دا دهسته یه ک له سه رو کانی قزلباش سه رقالی پیلانیک بوون له به رژه وه ندی سلیمان میرزا که دایکی خوشکی یه کیک له مه زنانی چرکه س بوو. له

۱۵۷۵ (۹۸۲-۳) دا قزلباشەكان بېوونە دوو بال، بالىك پىشتىوانى لە سمايل مىرزا دەکرد و بالەكەى دىكە لە ھەيدەرمىرزا كە داىكى گورجى و لە ژنانى مارەكراوى شا بوو. دەلىن كە خودى تەھماسب، ھەيدەرى پى باشتر بوو، بەلام ئەو بۇچوونەى نەدركاندوو و پاسەوانىكى تايبەتى دانابوو بۇ پاراستنى گىيانى سمايل لە ترسى ھەى نەكا لايەنگرانى قولى ھەيدەر دەستى لى بوەشىنن. ۋەختايەك كە شا تۆماسب لە ۱۴ مانگى مەى ۱۵۷۶ (۱۵ سەفەرى ۹۸۴) دا مرد، گورجى و ئۇستاجلوو كەوتنە ھەولتىكى ناسەر كەوتوو بۇ ئەوھى ھەيدەر بەرنە سەر تەختى دەسەلات. تەننەت ھەيدەر تاجى نايە سەر و خوى بە «شا» دانا، بەلام بۇ چارەپەشيان لەو رۆژەدا نىگابانانى كۆشك لە لايەنگرانى سمايل بوون - ئەفشار و رۆملوو و بەيات - كە ھەيدەريان لە لايەنگرانى خوى دابرى. پاش تىكھاوېشتىنىكى كە بە دواى ئەو ھەلاوبگرەدا ھات، ھەيدەر كوژرا. ئەمجار رۆملوو و چركەسەكان تىكۆشان شازادەيەك بەرنە سەر دەسەلات كە داىكى كەنىزىكى چركەس بوو، بەلام ئەم ھەولەش نەزۆك مايەو. سەرەنجام زۆربەى قزلباشەكان بە لايەنگرىتى لە «شازادەيەكى توركمان» راستەو بوون. سىھەزار قزلباش لە دەورەى قەلاى قەھقەھە گردبوونەو. سمايل كە تەنيا پاش ۋەرگرتنى گفت و بەلىنى قورس و قايم بۇ پىشتىوانى كردنى، ئامادە بوو لە ژىر دالەدى پاراستنى بەندىخانە دەر كەوئ، رۆژى ۲۲ى ئووتى ۱۵۷۶ (۲۷ى جىمادى يەكەمى ۹۸۴ كۆچى) لە قەزوین و لە تەمەنى چل سالى دا دانىشتە سەر تەختى فەرمانرەوايەتى.

ھەر خىرايەكى روون بۇو كە زىندانى كرانى درىژخايەن كارى كردۆتە سەر مېشكى سمايلى دووم. لە ماوھى سى مانگان دا كە بە سەر مەرگى باوكى سمايل و چوونە سەر دەسەلاتى ئەوا تىپەرى و ھۆكارەكەشى دەگەرپتەو چاوپروان بوونى ۋەخت و سەعاتى مبارك، سمايل نەك تەنيا زۆربەى لايەنگرانى ھەيدەر بەتايبەت ئۇستاجلووكانى قەلاچۆ كرد، بەلكوو لەگەل لايەنگرانى خۆشى كەوتە توندوتىژى. ئەو گەلىك لەو كەسانەشى كوشت كە تەنيا تاوانيان ئەمە بوو لە دەورانى باوكى دا خاوەنى پلەى بالا بوون و گوتى: «خىو تەكانى پادشايەتى ناكرى بە پەت و رست و سەرتىلى كۆن ھەلبدرىن.» زوويەكى

دەرگەۋت كە تاقە ئامانجى سمايلى دووم راگرتنى دەسەلاتە بە ھەر نىرخ و بايەخىك. بۇ گەيشتن بەم مرازە، پىداھات و ھەر شازادەيەكى بنەمالەي مىرى كە گومانى لىدەكرا بىيىتە ناۋەندى پىلانگىران دژى ۋى، كوشتى يان كوئىرى كرد. پىنج كەس لە براكانى و چوار شازادەي تى سەفەۋى كوژران يان موقرايى يان لە چاۋان بىرا. قزلباشەكان كە زانپان ئەمە ئەۋ فەرمانرەۋايە نىە كە لىدەگەرپان و ھىۋايان پىيى بو، ھاتنە سەر پىلانى كوشتنى. ھۆكارىك كە ھەتا رادەيەك كارەكەيانى پاساۋ دەدايەۋە ئەمە بو كە سمايلى دووم شىعەيەكى زۇر بەئىمان نەبوو. لەبەرۋەي كە سمايل تىراكى دەكئىشا، كوشتنى كارىكى ھاسان بوو. پىلانگىران بە چاۋقوۋچاندىن و دەنگ نەكردنى خاتوۋپەريخانى خوشكى سمايل، ژاريان كرده نىۋ ئەۋ ماجوۋمەي كە بە تىراك شىكاۋوۋە و شا و يەكك لە ھاۋبەزمانى دەيانھاۋىشت. سمايلى دووم لە ۲۴ى نوامبرى ۱۵۷۷ (۱۳ى رەمەزانى ۹۸۵) و ھىندىك پىتر لە سالىك پادشايەتى، مرد.

تەنيا ئەندامانى بنەمالەي پادشايەتى سەفەۋى كە لە ماۋەي كورتى فەرمانرەۋايەتى سمايلى دوومدا بە فەرمانى ۋى نەكوژران يان كوئىر نەكران، محەممەدى خودابەندەي برا گەرۋەي و سى كورەكانى ئەۋ بوون بە ناۋى ھەمزە و ئەبووتالب و عەبباس. ئەمانە تەنيا بۇيە لە تىخى پالاۋتنى سمايل خەلەستىن، چونكە بەرلەۋەي فەرمانى كوژرانپان بگەۋىتە گەر، خودى سمايل دەرمانداۋ كرا. بۇيە قزلباشەكان ھىچ چارەبەكيان نەما بىجگە لەۋەي شازادەكەي كە پىشتىر خۇيان لايان دابوو يانى محەممەدى خودابەندەيان دانايە سەر تەختى دەسەلات، محەممەدى خودابەندە لە ۱۱ يان ۱۳ى فېۋرېيە ۱۵۷۸ (۳ يان ۵ى قوربانى ۹۸۵)دا لە شىرزەۋە گەيشتە قەزۋىن و سەرنەۋى سولتان محەممەدشاي لە خۇي نا. شاي تازە پىياۋيىكى تووكنەرم، ھەتا ئەندازەيەك دەرۋىشانى، جەفەنگباز و قسەخۇش بوو كە چاۋى زەردايى دەكرد و نەدەكرد و بە نازناۋى «فەھمى» شىعەرى دادەنا. پاش ماۋەيەكى كەم، شا كەۋتە نىۋان رقىبەرقەي دوو ژنى خۇبەزلزان و بىرۋوحم. ئەم دوو كەسە برىتى بوون لە «مەھدى عوليا»ى خىزانى و «خاتوۋپەريخان»ى خوشكى. خاتوۋپەريخان بۇ كوژرانى سمايلى دووم يارىدەي پىلانگىرانى دابوو و پاش مەرگى سمايل كاروبارى ۋلاتى لە رىيى كۆرپىكى مەزنانى

قزلباشەو ھەلدەسووراند. ھىچكام لەم سەركردانە نەياندەوئىرا لە قسەى ئەو ژنە دەرچن و دلنئاش بوو كە سولتان محەممەدى براشى مىلى بۆ نەوى دەكا. بەلام وەختايەك كە ديواندارىكى بەئەزموونى ئىرانى بە ناوى ميرزاسەلمان كە لە ژووئەنى ۱۵۷۷دا لە لايەن شاسمايلى دوومرا كرابووئە وەزىر، توانى ئىزنى چوونەدەر لە قەزوئەن و بزووتن بەرەو شىراز لە خاتووپەريخان وەربگرئ، ھەموو نەخشەكانى پەريخان بوونەو ە بلقى سەر ئاو. بەپىي ھەستىكى سروشتى بۆ پاراستنى ديواندارانى ئىرانى كە بەرھەمى سەدان سال نەريتى رابردووئە، ميرزاسەلمان خىرايەكى بە لە قاودانى دەسەلاتى بەھىزى خاتووپەريخان كە لە قەزوئەن وەچنگى ھىنابوو، خۆى گەياندە سولتان محەممەدشا و خىزانى. مەھدى عوليا لەرپوھ تىگەيى كە يان ئەو يا خوشكى شا دەبى بکشينەو و ئەوئەندى بۆى كرا كەوتە دابىرىنى سەرۆكانى قزلباش لە رەقىب. سولتان محەممەدشا و مەھدى عوليا شەوى پاش گەيشتنە قەزوئەن فەرمانى خنكاندى خاتووپەريخانيان دەرکرد؛ خالىشى بە ناوى شەمخال كە لە مەزنانى چركەس بوو كوژرا و كورەى منالى سمائلى دووھميش تىداچوو.

ئىستا مەھدى عوليا تەواو جەھوى ولاتى بە دەستەو بوو. ھەمزەميرزاي كورە گەرەى بوو بە برىكارى دەزگاي بەرپوھبەراتى ديوانى بالا و دەستور درا كە لە پاى بەلگەنامە رەسميەكان و لە سەررووى مۆرى ميرزاسەلمانى وەزىر، مۆرى خۆى لى بدا. مەھدى عوليا بۆ ماوھى ھەژدە مانگان فەرمانرەواى بى بەرگپرەوى ولات بوو. ئەو كچى حوكمرانىكى خوجيى مازندەران بوو كە لەبەرەوى بنەمالەكەى بە خزمایەتى دەگەيشتنەو «زەينولعابدین»ى چوارەمین ئىمامى شيعان، بە خۆيان دەنازين. ئەو دژى بەرژەوئەندى قزلباشەكان دەجوولايەو و ھەر كارىكى بۆ پتەو كردنى دەورى تاجىكان لە بەرپوھبردنى ولاتا بۆى كرا ئەنجامى دا و ديارە بو جى بەجى كردنى ئەو سىياسەتە، وەزىر تەواو پشتيوانى لیدەكرد. مەھدى عوليا تەماى وابوو كە ھەمزەى كورى خۆشەويستى بگەيەئیتە جىنشينيى مێردەكەى. شاژن بۆ ئەوھى عەبباسى كورى لاوترى نەخشەكانى لى تىكنەداتەو، زۆر جارەن ھەولى دا بىھيئەتە قەزوئەن، بەلام عەلى قولى خانى شاملووى حوكمرانى ھىرات گوئى نەدایە فەرمانەكەى. يەككى تر لە ئاواتەكانى



مه هدی عولیا تۆله کردنه وه بوو له پیاویک که له مازندهران باوکی کوشتتوو و له ناوچهیه دهستی به سهر مووچه و مه زرای خانه دانه کهی داگرتوو. وهختایه ک بکوژی باوکی بهر له وهی به مرازی دلی بگا و بیته زینئ مرد، مه هدی عولیا رقی له میرزاخانی کوپی هه لگرت. سهره نجام میرزاخان پاش وهرگرتنی په ناخوایی په سمیی، ملی دا که بیته قه زوین، به لام وهختایه ک له گه ل هاوپیانی قزلباشی به ره و قه زوین به ریوه بوو، به دهست پیاوه کانی شاژن کوژرا. سه روکانی قزلباش له بهروهی شاژن پیی له سوینده کهی نابوو، زور ره نجان، به تایبته چونکه یه کهم جار ئه وان میرزاخانیا ن هان دابوو که بجیته ژیر دالدهی مه هدی عولیا.

سولتان محهممه د به ته خشان په خشانئ خه زینه هه والی ده دا خو شه ویستی ژیره ستانی به ره و خۆی رابکیشی. ته وای سه روکانی قزلباش که له ناوچه و هه ریمه کان دا کاریکیان پی ده سپیردرا و ده بوونه خاوه نی شوغلیک، مووچه و مانگانه ی سالیک و جاری وابوو ئی دوو سالانیان له پیش دا وهرده گرت. کۆمای ئه و دیاری و خه لاتانه ی که له خه زینه دا کۆکرا بوونه وه، له نیو پایه به رزان، سه روکانی دارایی و بیتاک، که لانتهران (شاره وانان) و کاربه ده ستانی دیکه ی خۆجییی دا دابهش کران. نیگایانانی داموده زگای پادشایه تی که مووچه ی ده سالیان وهرنه گرتوو، تیکرا هه موویان وهرگرت. چه ند پله یه کی تازه ی هاوشانی ئه میری (سه رکرایه تی) له زنجیره ی خوار و ژووری پایه کانی هه ر خیلکی قزلباش دا داندا. له بهروهی هه موو ناوچه کان له پیش دا به مشه له بری مانگانه، پاوان و دابهش کرابوون، دانی مووچه ی ئه م سه رکرده تازانه باریکی دیکه ی نایه سه ر خه زینه و به خیرایی هه لچورا. ئه م ده س بلاوییه ی شاهانه حکومه تیکی باشی لینه که وته وه. زۆربه ی خه لک له نه بوونی ئاساییش و هیمنی به گله یی بوون. قزلباشه کان که ده یاندیت پله و که لین وکولیننی تازه بو چینه وهی مال و دارایی هه ن، زیاتریان داوا ده کرد.

بوچوونی گشتی دنیای دهره وه سه بارته به هه لسوورانندی ولات له لایه ن سولتان محهممه دشا و شاژنه وه، دیمه نیکی ناته بایی و لیکترازان و لاوازی نیوخۆی ده خسته به رچاوان. دوژمنانی له میژینه ی ئیران واته عوسمانییه کان و

ئۆزبەكان ھەل و دەرفەتتەن بۇ پەلامار دانى ئىران و ھەسسەنگاندنى راستى و دروستى ئەم بارودۇخە لە دەست نەدا. ئۆزبەكان دووبارە خوراسانىان دايەوہ بەر ھەلمەت و لە بالى رۇژاوا عوسمانىيەكان و پىراى تاقمىك لە سەرکردەكانى كورد رژانە سەر قەلا و قايمەكانى سەفەويىە لە ئازەربايجان و تىيان پاجوون. وەختايەك كە سالى ۱۵۷۸ (۹۸۶) سولتان مراد لەشكرىكى زيادە لە ۱۰۰۰۰۰ كەسى، بۇ نمونە گەلىك چەكدارى تاتارى كريمە بە مەبەستى گرتنى ئازەربايجان بەرپى كرد، سەردەمى دوورودرېژى ئاشتى لەگەل عوسمانى بە تەواوېتى كۆتايى ھاتبوو. ھىزەكانى سەفەويىە پەيتاپەيتا تووشى شكان و بەزىن دەبوونەوہ. بەشىكى پانوبەرىنى گورجستان داگىرا كرا. سالى ۱۵۷۹-۸۰ (۹۸۷) ھەمزەمىرزا و مىرزا سەلمانى وەزىر خۇيان دايە پەرچەپەلامارىكى سەرکەوتووانە لە شىروان و قەراباغ و «عادل گراى خان»ى سەرکردەى تاتارىان بە دىل گرت. ئەوان بە ئومىدى ئەوہى كە عادل گراى خان لە عوسمانىيەكان ھەلگىرئەوہ بە رېز لەگەلى جوولانەوہ و برديانە يەكك لە قەسرەكانى پادشايەتى لە قەزوین. مىرانى قزلباش گوشارىان خستە سەر شا كە خانى تاتار لە قەلايەكدا زىندانى بكا، چونكە دانان و بەرگىرەوہ لىنەكردنپان لە ھەلومەرجىكى وادا كە تەواوى سەرکردەكان گىرۇدەى ھەلمەت و بەرەنگارى بوون، زۆر بە مەترسى دەزانى. دوژمنايەتى نىوان شاژن و سەرۇكانى قزلباش تىژ دەيتەنيىەوہ. پياوماقوولانى قزلباش توورە بوون لە ھەلوپىست و سياسەتى مەھدى عولىا و پشتگىرى كردنى تاجىكان، ئەو كەسانەى كە لەسەر قەولى شاژن بۇ جوان جوولانەوہ لەگەل مىرزاخان، ھانىان دابوو بەرەو قەزوین بىزوئ، كاتىك خاتونى شا پىي لە سويندى خۇى نا، دەرھەلجوون. ئەو تاقمە پارىزەرانەى پادشايەتى كە «مىرزا زەزاخان»يان كوشتبوو، بە برى ناتەواوى دەسخۆشانەيان نارازى بوون. ئەوان لەبەرەوہى شاژن پىشنىارەكەيانى لە بابەت عادل گراى خانەوہ وەبەرچا و نەگرتبوو، توورە بوون. بە كورتى ئەوان مەھدى عولىا و ھەر شتىكى سەر بە ئەويان ناخۆش دەويست، بە تايبەت وەرەز بوون بە شكانەوہى دەسەلاتى شاژن بە سەر شادا و دەيانزانى كە ھىچ دەرفەتتىك لە كىس نادا بۇ سووكايەتى كردن بە قزلباشان. دەستەيەك لە پىلانگىرانى

قزلباش لىك گردهوه بوون هەتا مەھدى عوليا لە پىگەى دەسەلاتەوه داکىشەنە خوار. ئەوان پەيامىكى بەم نىوهرۆكەيان بو شا نارد:

«بىرى پىرشنگدارى خاوهن شىقۇ لىى روون و ئاشكرايه كە ژنان بۇ كەم فامى و لاوازى بۇ چوون و ئىنكەبەرى ناودار و مەشهوورن و نەووابى عوليا هەمىشە دژايەتى دەولەتخووانى كردووه و ئەوهى ئىمە بە قازانچ و بەرژەوهەندى دەولەتەمان داناوه، خۇى لى لادەدا و بەپىچەوانەى وىستى خىر و چاكەى ريش سىپىيانى حكومەتى توانا دەجوولئىتەوه. دەكەوئىتە پىوشوئىنى سووك كردنمان و هەتا ئىستا كە قەت لىى وەرەنسووراوپىنەوه و شتىكى وا كە جىى ترس بى نەقەوماوه، لىى تۇقىبووین و لىى تۇقىوین، جا ئىستا كە لە هەموو لاوه دژايەتى رەنگى داووتەوه و پەردەى شەرم لادراوه و دەرەلدهبى و قسەى سارد لە پارسەنگى كەخودايانى تايغان دەنى و بە دووروومان دادەنى و هەرەشەى توندان لىدەكا، چۇن لىى ئەمىن بىن؟ بەگشتى بۇ دەولەت بە چاكى نازانين لە نىو مىران و پادشايان دا بىتە قاو كە هىچ قزلباشىك لە جەرگەى خانەدانى پادشايەتى دا نەماوه، چونكە مى لە كاروبارى دەولەت دا بۇتە دەسەلاتدار و جەلەوكىشى فەرمانرەواپەتى. پوخته قسان ئەوهيه كە زال بوون و تەننەوهى دەسەلاتى وى لە كاروبارى مىرى دا ناحەز و بىزراوى بەردلى هەموو خىل و تايغەكانى قزلباشە و ئىمە بە هىچ كلۇجىك دانوومان لەگەلى ناكولى و ئەگەر لانەچى رەنگە چەند ئاژاوه و سەرەلدانىك پروو بدا كە دىن و دەولەتى پى خەساربار بى.»<sup>۱۷</sup>

شا كە پياويكى دىندار و خواترس و نەرم و نىان بوو، پىشنىارى كرد كە خىزانى دوور بخاتەوه بۇ «قوم» يان گالى بدا بۇ مازندەران يا خۇى دەس لە كار بكىشىتەوه و هەلبىژاردنى جىنشىنەكەى بخاتە ئەستوى كەخودايانى قزلباش. شازن سەبارەت بە هەولەكانى پادشا بۇ دلخۇشى قزلباشان نارەزامەندى دەربرى و گوتى بە ئەندازەى سەرەموويهك لەو رىبازە لاناذا كە وەبەرى داوه. بە بىستى ئەم قسانە پۇلىك لە پىلانگىران هرووژمىان كرده حەرەمخانىە و خاتوونيان خنكاند. چەند رۆژ دواتر ئەمىرانى قزلباش لە كۆشك كۆبوونەوه و

ۋەفادارى خۇيان بە شا و پاشان بە ھەزمەمىرزا راگەياندا. بى دەسەلاتى شا و ھەزمەمىرزا كە لە نەتوانىنى بەرەنگار بوونەو و سزادانى بكوژانى شاژن را بە روونى دەر كەوتبوو ، رقبەرقەى توندوتىژى نىوان خىللە قزلباشەكانى وروژاندا كە ۋەبىر ھىنەوھى دەستەبەندى و بال بالىنى باوى سەرھەتاي حكومەتى تەھماسب بوو. لە بابەت تەھماسبەو ۋەئەوان دەيانتوانى بە ھاسانى چنگ باۋىنە سەر كورپىكى دە سالانە و سەبارەت بە سولتان محەممەد بۇيان دەكرا ويستى خۇيان بە سەر پياۋىكى دەنيۋەچوۋى سەلىم و دلپاكا بسەپىنن كە بە شىۋەھىكى بەزەبى بزۋىن بى ھىز و تەۋاۋىك كويز بوو. لە قەزۋىن خىللەكانى توركمان و تەكەلوو جلەۋى كارانىان بە دەستەو بوو. سالى ۱۵۸۱ (۹۸۹) لە خوراسان دوو عىلى ئۆستاجلوو و شاملوو پىكەو پەيمانىان بەست و ئالاي سەرھەلدانىان ھەلدا و سەبارەت بە ھەباس (عەبباس)ى كورپى دە سالەى شا سوئىدى ۋەفادارىيان خوارد. لە نوامبرى ۱۵۸۲دا شا و ھەزمەمىرزا وپراى قۆشەنى خۇيان بە مەبەستى سەر كوتى راپەرىنى خوراسان ۋەپى كەوتن ، بەلام لە لايەن قزلباشانەو پتر بوونە گالته جار و سووكايەتتىان پىكرا. سەرھەتا ھەموو شتىك بە رىۋجى بوو. مورشىدقولى خانى رىبەرى ئۆستاجلوو ۋەفادارى خۇى بە ھەزمەمىرزا راگەياندا و شالپى خۇش بوو و عەلى قولى خانى سەرۋكى شاملوو ۋەكان پەراۋىز خرا و لە ھىرات گەمارۋ درا. بەلام نىوان ناخۇشى بەينى سەرۋكانى قزلباشى لەشكرى پادشا و سەلمان مىرزاى ۋەزىر كە پىشتر دەستى راستى مەھدى عوليا بوو ، تەشەنەى كرد. لەبەرۋەى كە قزلباشەكانى سپاي شا ھىچ مەيليان لە درىژەى گەمارۋى ھاوقەتارانىان نەبوو لە ھىرات ، ۋەزىر بەئاشكرا تۆماتى كەترەخەمى - سەبارەت بە راپەراندىنى ئەركەكانىان - و نانەوھى ئاگرى بشىۋى دانەپال. بە ھۆى پشستىوانى كردنى ۋەزىر لە سىياسەتەكانى شاژنى كوژراو كە لاگىرى تاجىكانى دەكرد و لەبەر ۋەرگرتنى پلەى لەشكرى و گىرانى دەورپكى بەرچاو لە پەلامارەكانى سالى ۱۵۷۹ - ۱۵۸۰ دا دژى عوسمانىيەكان ، قزلباش ھەر لە سەرھەتاو ۋەزىريان ناخۇش دەويست. بە واتايەكى تر سالى ۱۵۸۳ (۹۹۱) سازانى سەرسووران لەگەل ئەو خەيال و بۆچوونەى كە كەسىكى تاجىك لافى لەشكرچىتى لىبدا ، ھەر ئەو ئەندازەيە بوو

که سالی ۱۵۱۲ واته زهمانیکی که دوژمنایه تییان له گهله وهکیلی تاجیکی ئه و کاتی پهره ی سه ند ، شکست و کوژرانی ئه و پیاوه ی لیکه وته وه . ئه وان ئیستا به قسه ی تال و سویر میرزاسه لمانیان سه رکۆنه ده کرد. سه رسوور ده یانگوت که ئه و بوته هوی تیداجوونی ولات و خه نیمی قزلباشانه و ده یانویست له سه ر کاری لابه رن. میرزاسه لمان له به ر چه ند هویه ک وای چاوه پروانی ده کرد پشتیوانه کانی واته شا و هه مزه میرزا (ئهم شازاده یه زاواشی بو) بیپاریزن ، به لام ئهم دووه بیسی و دوو دایانه ده س مه زنانی قزلباش و ئه وانیش دوای ده ست به سه رداگرتنی مال و سامانی کوشتیان.

پاش کوژرانی سه لمان ، هه مزه میرزای نۆزده سالانه ، به ریوه بردنی ولاتی گرته ئه ستۆ ، به لام له و چه ر خه شیواوه دا هه مزه خاوه نی ئه و بیروبوچوون و ئه زموونه سیاسییه پیویسته ی ئه و ده ورانه نه بوو . ئه و نه ته نیا که سیکی رارا و تونده ته بیات ، به لکو مه یخۆره وه یه کی ته واو عه یاریش بوو . هه له یه کی کوشنده ی که کردی ئه مه بوو که پۆلیک له بالاده ستانی لای قزلباشی دانیشتووی قه زوینی له گه له خۆی کرده هاویا له . له ئاکام دا هه ر خیرایه کی تووشی ده سه ته به ندی و بال بالینی قزلباشان بۆوه . بارودۆخی له شکری هه روا به ره و ناله باری ده ریوی و له ۱۵۸۵ (۹۹۳) دا عوسمانییه کان ته وریزیان داگیر کرد . ئه مجار ئه وان بۆ ماوه ی بیست سالان پایته ختی سه فه ویان خسته ژیر چۆکی خۆیان . هه ر ئه و ساله هه مزه میرزا سه رقالی سه رکوتی پیلانیک بوو که بۆ لایه نگری له ته هماسی برای دراژابوو . هه مزه میرزا له ۶ دیسامبری ۱۵۸۶ (۵) محه رره می ۹۹۵) دا وه ختایه ک له شکری به ره و قه راباغ گال دابوو ، به چه شنیکی ره مزای کوژرا .

مانگی ژووئییه ی ۱۵۸۵ ، سه روکی بالی ئوستاجلووه کان له خوراسان ، مورشیدقوئی خان ، ئه میری شاملوی ره قیبی خۆی هه لفریواند و عه بباس میرزای چارده ساله ی برده لای خۆی . مردنی هه مزه میرزا له سالی دوایی دا و هیرشی به ربلاوی ئۆزبه کان بۆ سه ر خوراسان له دیسامبری ۱۵۸۷ (۹۹۶) دا به فه رمانده ریتی عه بدوللاخانی سه روکی تازه یان که هیراتی گه مارۆ دابوو و هه ره شه ی له داگیرکردنی ته واوی ناوچه ده کرد ، مورشیدقوئی خانی هیئایه سه ر

ئەو بىرۋايە كە مەترسى ۋەپى خستنى كۆدەتايەك لە قەزۋىن بىننئە سەر شانى. ۋەختايەك ئەو گەيشتە قەزۋىن خۇنىشاندانى گشتىي بە لاگىرى كردنى عەبباس، گومان ۋ دوودلى ھىندىك لە سەرۋكانى قزلباشى دانىشتوۋى پايتەختى روون ۋ يەكلايى كردهۋە ۋ لە يەكەمى ئۆكتوبرى ۱۵۸۸ (۲۰ى نىۋجىژنانى ۹۹۶ى كۆچى) دا سولتان محەممەدشا تاج ۋ تەختى پادشايەتى ئەسپاردەى كورەكەى كرد. عەبباس بە ناۋى شاعەبباسى يەكەم تاجى نايە سەر. مورشىدقولى خانى ئۇستاجلوۋى تاج بەخش\* بە شىۋەيەكى كاتى بوو بە دەسپرۇيشتووترىن كەس لە دەۋلەتى سەفەۋىدا ۋ بە نىشانەى ئەم پلەيە نازناۋى ۋەكىلى ديوانى بالاي لەسەر خۇى تۆمار كرد. ۋەك سالى ۱۵۳۴ ژيان ۋ مانى دەۋلەتى سەفەۋى كەۋتبوۋە بەر شەپۆلى مەترسى. ھىرات پاش خۇراگرى ۋ بەرەنگار بوۋنەۋەيەكى قارەمانانە كەۋتە دەست ئۆزبەكان ۋ ھىزەكانيان بەرەۋ مەشەد ۋ سەرەخس كوتايان. لە رۆژاۋا تەۋاۋى ھەۋل ۋ تەۋژمەكان بە مەبەستى رەپالنانى ھىزەكانى سەربازخانەى عوسمانى لە تەۋرېز تىكشكابوون. رۆژگار نىازى بە فەرمانپەرۋايەكى زىرەك ۋ بەدەسەلات بوو: دەۋلەتى سەفەۋى لە بەختى خۇى ۋ لە راستىدا لە خۇشبەختى ئىران، عەبباسى خەقدە سالانە كەسىكى ئاۋا بوو.

## په‌راویزه‌کان

۱. پایه‌به‌زرانی قزلباش خاوه‌نی سی پله بوون بهم چه‌شنه: به‌گ، سولتان و خان. جیی سه‌رنجه که حوسین‌به‌گی له‌له‌ی شاملوو، ته‌نانه‌ت دوا‌ی هه‌لبژیرانی بۆ دوو پله‌ی بالای ولات، هه‌ر به‌و نازناوانه ناوی ده‌هات.

۲. عالم‌نارا، ل ۳۵: هه‌روه‌ها بپرواننه:

R.M.Savory, "The Principal Offices of the Safawid State during the Reign of Shāh Tahmāsp I (930-84/1524-76)", in Bulletin of the school of Oriental and African Studies, XXIV (1961), p.66.

★ په‌کیتییه‌ک بوو بۆ حکومه‌ت به‌ سه‌ر رۆم‌دا که تا ساالی ۳۶ ی به‌ر له‌ زایین خۆی راگرت و تی‌دا لیبیدووس ده‌وریک‌ی پ‌واله‌تیانه و ناکاریگه‌ری ده‌گه‌را.

۳. تیوول بریتی بوو له‌ زه‌وی‌وزاری پاوان (پاوان‌ده‌ره‌به‌گی) که له‌بری مووچه‌ ده‌درانه‌ بالاده‌ستانی حکومه‌ت. حوکمرانی له‌شکری که تیوولیان وه‌رده‌گرت ده‌بوو به‌پیی داخوازی شا هیندیک به‌شه‌ قۆشه‌نی دیاری‌کراو بخه‌نه‌ ژیر رکیفی حکومه‌ت.

۴. شوینی سه‌رکه‌وتنی گه‌وره‌ی سمایل به‌ سه‌ر «ئه‌له‌وند» ی حوکمرانی ئاق‌قویوونلوو له‌ ساالی ۱۵۰۱ (۹۰۷ه‌.د).

5. Savory, "Principal Offices", p.68.

6. Sir John Chardin, Voyages du Chevalier Chardin en Perse, et autres lieux de l'Orient, 10 vols. (Amsterdam 1711), vol. VI, p.18.

[له‌ وه‌رگه‌ی‌دراوی فارسی سیرجان شاردین، سیاحه‌تنامه‌ی شاردین، ته‌رجه‌مه‌ی محمه‌د عه‌بباسی، ۱۰ به‌رگ، تاران، ۱۳۳۵ تا ۱۳۴۵ ی هه‌تاوی (۱۹۵۶ - ۱۹۶۶)، ده‌زگای چاپ و بلاوکردنه‌وه‌ی ئه‌میرکه‌بیر، به‌رگی ۸، ل ۱۵۴.]

★ ئه‌مه‌ تیگه‌یشتن و بۆچوونی نووسه‌ره‌ له‌ ماده‌تاریخی راپه‌پینی ته‌که‌لوویان که هه‌لبه‌ت هه‌له‌یه، چونکه ماده‌تاریخی ئه‌م پروداوه «آفت ته‌که‌لوویان» ه، بپرواننه: عالم‌نارا، ل ۳۶، «فاجعه‌ی (disadter) ته‌که‌لو» دروست نیه.

۷. له‌و زه‌مانی‌دا دابیکی جیی سه‌رنج هه‌بوو که به‌پیی وی به‌ لای زۆری‌دا «پیاوانی قه‌له‌م» له‌به‌ر ئاکاری ناله‌باریان نه‌ده‌کوژان.

۸. واژەى قۆرچى رەگ و ريشەى مەغولايىيە و بە ماناى كەواندارە (تيرهاويژى كەواندېر).

9. C.Thornton Forster and F.H.Blackburne Daniell, The life and Letters of Ogier Ghiselin de Busbedg (London 1881), vol. I, p.300.

★ شەرکەر و رېبەرى يۆنانى و قارەمانى «ئىلياد»ى بەرھەمى ھۆمېر.

★ Carmelite: تاقمىك لە تاقمەكانى گۆشەنشينانى مەسىحى كە دەوروبەرى ۱۱۶۰ى زايىنى لە سووريا دامەزرا و ناوى لە چياكانى «كارمىل»ى لوبنان وەرگرتووه.

10. Anon, A Chronicle of the Carmelites in Persia, 2 vol. (London 1939), vol. I, pp.47-8.

۱۱. تووران: سەرزەوى خەلكى ترك كە لە بەرامبەر ئىران (خاكى جەماوەرى ئاريائى)دا دەكار دەكرا.

۱۲. شەرەفەددىن بدلىسى، شەرەفنامە، ئامادەکردنى و ئىلادىمىر و ليامىنوف زىرنوف،

۲ بەرگ، پېترىزبوورگ، ۱۸۶۲، ب ۱، ل ۲۵۱ - ۲۵۲.

۱۳. عالەمئارا، ل ۵۹.

۱۴. عالەمئارا، ب ۶۳.

۱۵. بە مەبەستى زانىارى تەواو دەربارەى سەردانى ھومايون بو ئىران، بېرواننە:

رياض الاسلام، پەيوەندىيەكانى ھىند و ئىران، تازان ۱۳۴۹ى ھەتاوى (۱۹۷۰)، ل ۲۲ - ۴۷.

۱۶. ھەمان، ل ۱۹۷.

۱۷. عالەمئارا، ل ۱۸۱.

★ سىلەچاويكە بۇ سەر رووداوى گەياندەنە سەر تەختى دەسلەتلى عەبباس مىرزا لە لايەن مورشىدقولى خانەوہ.



**ئىمپراتورىتى سەفەۋىيە دەگاتە بەرپەپۇچكەى دەسەلات لە**  
**سەردەمى فەرمانرەۋايەتى شاعەبباسى گەرەدا**  
**(۱۵۸۸ - ۱۶۲۹ / ۹۹۶ - ۱۰۳۸)**

ئەو بارودۇخەى كە شاعەبباسى يەكەم سالى ۱۵۸۸ لە كاتى چوونە سەر دەسەلاتا بەرەروروى بۆۈ، زۇر تال وتىوون بوو. لە لاي پۇژاوا و باكوورى پۇژاوايى، زۇربەى ھەرە زۇرى ناوچە و مەلبەندەكانى كە بە دريژايى سنوورى ئىمپراتورى عوسمانى شانيان تىكبەزاندبوو، بە دەست سپاي عوسمانى داگير كرابوون. لە قۇلى پۇژەھەلاتەۋە نيۋەى مەلبەندى خوراسان پىخوستى پەلامارى ئۆزبەكان ببۆۈ. لە جەغزى نىوخۇدا كە دوازە سال بە سەر مەرگى تەھماسبدا تىپەرىبوو، دەسەلاتى پادشا بە شىۋەيەكى يەكجار ئاشكرا دابەزىبوو. لە راستىدا پاش كوژرانى شاژن بە دەست پىلانگىرانى قزلباش لە ۱۵۷۹دا، شا و ھەمزەمىرزاي كوپى لەۋپەرى بى دەسەلاتىدا پۇژگارىان ھەلدەبوارد. نە تەنيا دەستەبەندى خىلەكەى قزلباشان بە چەشنىكى گرژتر سەرى ھەلدابۆۈ، بەلكو رووداوى كوشتنى مىرزاسەلمان دەريخست كە دووبالەكى بنەپەتى نىوان تركى دژى سەلمان (سليمان) و ئىرانى لە دەۋلەتى سەفەۋىدا ھەر ئەۋەندە توندوتىژە

كە كاتى دامەزرانى حكوومەت لە ھەشتا سال لىرەوبەردا توند بوو. لەبەر نەبوونی ھىزىكى دەسەلاتدار و بەرگىرەو، ھەركام لە پايەبەرزانى دەولەت تەنيا بە بارى. قازانچ و بەرژەوھندى خۆى دا دەجوولايەو و بارودۆخەكە شتىك بوو وەك ھەرەج مەرەج. خەزىنە لەبەر دەس بەلاوى و تەخشان پەخشانەكانى محەممەدشا بەتال و حەتال كەوتبوو.

عەبباس بۆى نەدەكرا بەوھندەى كە بە دەستىيەوھى بوو ھاوكات بە تەواوى ئەو گرى و كۆسپ و تەنگەژە سەختانە رابگا، كەوايە پىويست بوو ھەنگاوى يەكەم و سەريەرى كاران ديارى بكرين. عەبباس لەرپۆو وريايى خۆى لە كار و كروودەدا نیشان دا كە يەكك بوو لە تايبەتمەندىيە بەرچاوەكانى. ئەو كارە گرینگ و يەكەم ھەنگاوانەى كە ديارى كردن برىتى بوون لە: ۱ - بووژاندنەوھى تەناھى و ھىمنايەتى نىوخۆ و سەقامگير كردنەوھى بارودۆخ و قانون، دارشتنەوھى رىكخستنى سپا و چاكسازى سيستمى دارايى. ۲ - دەرپەپاندنى ئۆزبەكان لە خوراسان. ۳ - وەرگرتنەوھى خاك و ناوچەكانى داگيركراوى دەستى عوسمانى. ھەباس بۆ ئەوھى كە دەستى لە كاروبارى نىوخۆدا ئاوەلا بى و رىكويىكى و ورەى ھىزە چەكدارەكان زىندوو بكاتەو و بەم پوانگەيەو كە لە بەرەى رۆژھەلاتى دا ھىزى پەلاماردەرانەى رەنگ بىداتەو، سالى ۱۵۸۹ - ۹۰ (۹۸۸) بە برشتەوھى خۆى دايە كاريكى تال و ناخۆش و پەيمانىكى ناشتى لەگەل عوسمانىيەكان مۆر كرد كە بەشيك لە بەرپۆژەو و دەولەمەندترين ھەريمەكانى ئىرانى دەدا بە دوژمن و برىتى بوون لە: ئازەربايجان، قەراباغ، گەنجە، قەراچەداغ و چەند كوئىكى گورجستان و لورستان و كوردستان. قبوول كردنى ھەلومەرجىكى ئاوا پر سووكايەتى ناشتى، نيشاندەرى جىگە و پىگەى لەرزۆكى عەبباسە لەو كاتى دا.

ئەستەمترين كيشەى ھەباس روون كردنەوھى ئەم مەبەستە بوو بۆ سەرۆكانى قزلباش كە ئەگەرچى ئەوان كرىبوويانە شا، بەلام ئەو نەيدەويست كە داردەستيان بى. شىوھى چوونە سەر دەسەلاتى وى لە رپى كۆدەتايەكەو كە باوكى، واتە فەرمانرەواى قانونى سەرەونخوون كرىبوو، خودبەخود نيشانى دەدا چما بىتوو بە دلى قزلباشان نەجوولابايەو، رەنگە بۆ سەرەوخوار كردنى ئەویش پىلانئىكى ئەوتۆيان دارشتبا. رووداوەكانى ئەو سالانەى كە كەسايەتى

عەبباس تىيىدا دەقى گرتىبو، تەۋاۋ سەبارەت بە مەزنانى قزلباش بىۋەتەرى كىردى. سالى ۱۵۸۱، ۋەختايەك كە لەۋەى مىرمانلەر بوۋەتەنى دەۋرىكى راستەقىنەى لە مەبەستەكەدا ھەبى، تاقىمىك لە سەرۋىكانى قزلباش لە خوراسان بە شاىان ناۋدىر كىرد، گەرچى خۇى ھەرگىز نەيدەۋىست كە بىتتە ماكەى راپەرىنىك دىۋى باۋكى. لە كىشە ۋە ملانەى نىۋان عەلى قولى خانى شاملوۋ - دەمراست ۋە سەرپەرىستى كە حاكىمى ھىرات بوۋە دەپھەۋىست ھەموۋ سەرۋىكانى قزلباش بىكاتە ھاۋپەىمان بە مەبەستى پىشتىۋانى لىكىردى - لەگەل مورشىدقولى خانى ئۇستاجلوۋ كە ھوكمىرانى مەشەد بوۋە فىز ۋە دەمىرى ئىزنى نەدەدا پلەپەكى خوارتر لە عەلى قولى خان ۋەرىگىر، ھەبىس ئامرانىك بوۋە بۇ بەردەستان. سەرەنجام سالى ۱۵۸۵ (۹۹۳) لە تىكھەلچوۋنى دوۋ بالەكەدا، پىاۋەكانى مورشىدقولى خان عەبباسىيان بە دىل گىرت ۋە بە سەرەكەۋتەنەۋە ھىنايانەۋە مەشەد. عەبباس لە نىۋ خىلى شاملوۋدا گەۋرە بىۋوۋە بىزى لەم رەۋتى رۋوداۋانە ھەلدەستا. مورشىدقولى خان كە بە دىلى بىردىۋى، دەۋرى سەرپەرىستى ئەۋى گىرتە ئەستۋ ۋە زۇر بىدى ھەۋايانە نازناۋى «ۋەكىل» ناپە سەر خۇى.

بەلام عەبباس ئەگەرچى مەىلى تەمى ۋە چىدانى قزلباشانى لەبەر بىۋەفایى سەبارەت بە دەۋلەت لە دلى دا بوۋە دەۋىۋە ئەم راستىيەى ۋەبەرچاۋ گىرتبا كە ئەۋان تىغەرەى پىشتى ھىزە چەكدارەكانىيان پىكدىنا ۋە لەنان ۋە ھەلاۋاردن ۋە پالاۋتەنىيان بە چەشنىكى بەربىلاۋ دىۋى ئامانجى ۋى دەۋىستان كە پىپى خۇش بوۋە خاۋەنى سپايەكى بەتوانا بى. عەبباس تەمايەكى بىنەرەتى گىرتىبو: گەرەنەۋە بۇ ئەۋ بارۋدۇخەى كە سەرۋىكانى قزلباش دەسلەتەيان بە سەر ۋەلاتا تەنىۋىۋىۋە يان ھەلۋمەرىجىكى كە لە نىۋان سالانى ۱۵۳۳ ۋە ۱۵۷۴دا بالى ئەنگاۋتىۋوۋە شاتەھماسب زۇر ۋەرد ۋە بارىك ھاۋسەنگى ۋە پارسەنگى نىۋان قازانچ ۋە بەرژەۋەندى توركىمان ۋە تاجىكانى راکرتىۋوۋە كە دىارە ئىستا بە ھىچ جۇرىك دەستى نەدەدا. تەمىپى ۋەبەرچاۋ گىراۋ بۇ بىۋەفایى ۋە دەستەۋبەستەسازى قزلباشان، سەرەۋلىژكىردى جىگە ۋە پىگەى بەرز ۋە بالايان بوۋە لە ۋەلاتا. بەلام دىارە كە يەكىك لە بىنەماكانى دەسلەتە پادىشاىانى سەفەۋى فەرمانبەردارى ۋە ئالاقەبەگۋى بىۋەملا ۋە ئەۋلاى مەردانى قزلباشىيان بوۋە. ئەگەرچى كىردەۋى

قزلباشان دواى شەپى چالدىران بە پوونى دەريخستبوو كە ئىتر ئەوان لەسەر بارى پېشوو وەك جەستەيەكى خودايى يان نىمچە خودايى نارواننە رېبەرى خۇيان. بەلام ئەو بىر و باوەرە گەشەدارەى كە رووحى وەبەر يەكەم هەنگاوەكانى جوولانەوہى سەفەويە نابوو، هېشتا بە تەواوہتى تىدانەچووبوو. هەنووكەش داواى يارمەتى و ياريدە لە قزلباشانى شاھسەوہن (شاسەيوان = شاپەرست) لە باروہەواى قەيراناوى دا بە شىوہيەكى بەرچا و جەماوہرەكەى ليك كۆ دەكردنەوہ. تانويۇ و رېكخستنى سەرەتا و دەسپىكى سۆفياىنى سەفەويە هېشتاش مابوو، گەرچى هەبوونى سىبەرینە خۆى دەنواند و هېچ ئەركىكى رېكخراوہيى و ديارى كراوى لە بەرپۆەبردىنى كاروبارى ولاتا نەخرايوويە ئەستۆ. سەرۆكى ئەو رېكخستنە واتە مەزنى خەليفان هېشتاش پىيى و ابو دەبى بە كەسايەتى دابندرى و لە ريزى ماقوولان دا بخويندريتەوہ. ئەو تەنانەت سالى ۱۵۷۶ كەوتبووہ رقبەرەقە و مەملانى لەكەل دەسەلاتى شاسمايلى دووم. سمايل بە مەبەستى بەتاقى كردنەوہى وەفادارىيى مەزنى خەليفان (خليفة الخلفا) كە حوسين قولى خولەفاى رۆملوو بى، پىيى گوت ئەگەر پىيى خۆشە دەس لە پلەى سەرۆكايەتى خەليفان هەلبگرى، ئامادەيە بيكاتە وەكىلى ديوانى بالا. حوسين قولى لە ولامدا گوتى: «من پلەى خەليفايەتى لە دەس نادەم، ئەگەر وەكالەتى دەخريتە سەر زۆر باشە، دەنا بە وەكالەت پازى نيم.»<sup>۱</sup> ئەو ئاواى گوت، چونكە دەسەلاتى خۆى وەك خەليفە پى لە پلە و دەسەلاتى وەكىل بە سەرتر دەزانى.<sup>۲</sup> ئەگەرچى وا ویدەچى كە بەپىيى هەلومەرجى رۆژگار لە ۱۵۷۶ (۹۸۳-۴) دا حوسين قولى سەبارەت بە گرینگايەتى پلەى خۆى پىيى ليھەليناى، بەلام ئاشكرايە كە شاعەبباس نەيدەتوانى بە هاسانى كەسيكى ئالقبەبەگوئى خۆى كە بەشيكى دانەپراوى بيروباوہرى سۆفياى بوو، فتى بكا و بە هيندى نەگرى، ئەگەرچى سالى ۱۵۸۸ تەنيا كەمىنەيەكى قزلباشان بەدل پىبەندى ئەم بيروباوہرە بوون.

كەوايە ليژەدا مەبەست ئەمە بوو كە هەباس دەتوانى چ هاندەرىك بو پشديوانىتى خۆى بدۆزيتەوہ كە بشى وەفادارىيى سەبارەت بەو بەریتە هەورازى بەرژەوہندى دەستەبازى؟! شاعەبباس رېگاچارەى لە «هيزىكى سيھەم» دا ديتەوہ كە شاتەھماسب لە ولاتا بەدى هينابوو، يانى چركەسان و گورجيان و

ئەرمەنىيان كە بە غولامى شا دادەندران و پاش ماسولمان بوون بۇ خزمەت لە سپا يان مال و مز لە كانى سەر بە كۆشكى پادشايەتى دا پەرورەدە دەكران و پادەھاتن. وشەى غولام دەستەواژەى «قاپى قووللەر» (غولامى دەرگا = غولام دەرکەوان) لە دامودەزگای عوسمانى دا دەخاتەوہ ياد. لە راستى دا زاراوہى قوللەر (غولام = بەندە) خىرايەكى لە نىو سەفەۋىيانىش دا تەشەنەى كرد. عەبباس لەرپوہ كەوتە كۆكردنەوہ و سازدانى چەند ھىزىكى پىكھاتوو لە غولامان كە كاكلى سپايەكى ھەمىشەىيان پىكدىنا. لە ئىرانى ئىسلامى دا چەمكى سپايەكى ھەمىشەىي خودبەخود دەس پىشخەرىيەك بوو. لە دەورانى نىوہ راستى ئىسلامى دا، سپاكان لەسەر بنەماى خىلەكى و لە ھەلومەرجى زۆر پىويستا رىكدەخران و جاپدان و كۆكردنەوہيان ھىندىكى دەكىشا و كارىكى پىر سەرىشە بوو. فەرمانرەوا كە رەنگبوو پۆلىك پاسەوانى تايبەتى ھەبى، دەبوو پلە و قورساغ و سەنگباي كەسايەتى خۇى و ئەو ھۆكارانەى تر كە بنەماى دەسلەتايان پىكدىنا، نىكرپاى پاراستبان. عەبباس بە سازكردنى ئەو ھىزە تازانەى غولامان، سپايەكى دروست كرد كە ھەمىشە بە دەستەوہ بوو؛ دەيتوانى بە چووكترىن ئاماژە بىتە مەيدان و تەنيا سەبارەت بە شا وەفادار بوو كە دەسكەوتىكى زۆر گرینگە. بوونى ئەم سپا تازەيە ئەوئەندەى توانا وەبەر عەبباس ھىنا كە ئەگەر قزلباش بە حال و دووبەلا سەريان لە ئاست فەرمانى بادابا، بىرچومانە دەستى دەوہشانند.

ئەو ھىزە تازانەى غولامان كە عەبباس سازى كردن برىتى بوون لە سوارەى چەكدار و تەنگ بە دەست كە دەپازدەھەزار كەسىك دەبوون. بىجگە لەمە، عەبباس لەشكرىكى تەنگدارى پىكھىنا كە بەشى زۆريان ئىرانى بون و سەرەتا برپار وابوو بەشكىك بن لە چەكدارانى پيادە، بەلام وردەوردە ئەسپيان دانىيە و ھەروابىتەوہ لەشكرىكى تۆپخانەشى دامەزراند. ھەركام لەم لەشكرانە ۱۲۰۰۰ كەسىك دەبوون. سەرەنجام پاسدىرانى پادشايەتى تا ۳۰۰۰ كەس پىھەلاچوون و ئەم تاقمە تەنيا لە نىو غولامان ھەلدەبىژىردان كە ئەمە نىشانەيەكى زەقى دىكەى بىباوہرى پادشا بوو سەبارەت بە قزلباشان. بەم شىوہيە سەرچەم شا سپايەكى ھەمىشەىي نىزىك ۴۰۰۰۰ كەسەى لە ژىر فەرمانى دا بوو.

دواى پىكھىنانى سپايەكى ھەمىشەىي، عەبباس بەروروى گرى و كۆسىپى دانى مووچەى چەكدارانى ئەم سپايە بووہ. بەر لە شاعەبباسى يەكەم، بە لاي

زۆرى دا چەكدارانى قزلباش ھىزى ئامادەيان پىكھىنا. حكومەتى مەلبەند و ھەرىمە پوان كراوكان (تىوولەكان) دەدرانە سەرۆكانى قزلباش. حوكمرانى ھەر ھەرىمىك ئىزنى ھەبوو بەشى زۆرى داھاتى ئەو ھەرىمە خەرج بكا بەم مەرجه كە ژمارەيەكى ديارى كراو چەكدار رابگرى و لە كاتى پىويستا بە دەستورى شا گالىان بدا. ئەو ھەرىمانەى كە بەم شىوہە رىخراپوون، پىيان دەگوترا «مەمالىك» (مەملەكەت = ھەرىمەكان)؛ تەنیا برىكى داھاتى ئەو ھەرىمانە، ئەویش زياتر بە شىوہى ديارى و قەرز دەدران بە شا. كەوايە برى نەغدىنە (وشكەپوول)ى نىو خەزىنەى مىرى كەم بوو و بە سەرچاوەيەكى شياو دانەدەندرا بوۋدانى مانگانەى سپايەكى نىزىك ۴۰۰۰۰ كەسى. ملكى تايبەت، سەرچاوەى داھاتى بەرچاوى شا بوون و داھاتى ئەو زەوىوزارانە لە لايەن سەركار و پاكارانى شاوہ كۆدەكراونەوہ. رى چارەيەكى كە شاعەبباس بو ئەم گرفتە وەبەرچاوى گرت گۆرىنى چۆنەتى پىراگەيشتنى زەوىوزارى ھەرىمەكان و ھەلگىرانەوہيان بوو بوۋ ملكى تايبەت (تايبەت و پاوانى شا يان حكومەت). ملكە تايبەتەكان لە لايەن سەركار يان چاوەدئىرىكى شاوہ بەرپوۋەدەچوون و ئەم كاربەدەستانە زياتر لە نىو غولامان ھەلدەبئىران. بەم شىوہە ئەم رەوت و سياسەتە وىراى ئەوہى كە ژمارەى حاكمانى دەسەلاتدارى قزلباشى كەم كىردەوہ كە ھەركام لە ھەغزى ھەرىمى خۇيان دا بە سولتانىك دادەندران، پىگەى غولامانى ھەوراز برد. بەم چەشنە دلگىر بوونى ئەم سياسەتە بو ھەباس بوو بە دوو ھىندە و لە كورتخايەن دا گرفتەكانى چارەسەر كرد. بەلام لە درىژخايەن دا رەخنەى بنەرەتى و پتەوى دەھاتەوہ سەر. يەكەم ئەوہى كە لەسەر پىوشوئىنى رابردوو كە حاكمانى قزلباش لە ھەرىمەكان حوكماتيان دەكرد، بەرژەوہندى خودى خۇيان دژى تەننەوہى ترس و تۆقاندن و دەسدريژى رادەوہستا، چونكە ئەگەر ئەوان ھەوليان دابا برە دراويك بە ناوى پىتاك يان بيانووى جۇراوجۇر وەربگرن و جەماوەر بکړوسيننهوہ، ئابوورى ھەرىمەكە خەسارى وىدەكەوت و لە ئاكام دا بەرھەم و داھات كەمدەبووہ. لە لايەكى دىكەوہ لە ھەرىمە تايبەتەكان دا، چاوەدئىرى شا تەنیا دللى بە شتىك خۇش بوو، ئەویش كۆكردنەوہى ھەرچى زياترى پىتاكى ديارى كراو، ھەتا بتوانى شوغلەكەى خۇى پارىژى. جا لەبەرەوہى كە ئەو ھىچ بەرژەوہندىيەكى خۇى لەو ھەرىمە بەرباسەدا نەدەبىنى،

زۆرى يېۋە ۋەزىر نەبوۋ كە سەنگىنى بارى پىتاك و ملكانە ئاستى ژيانى خەلك دادەبەزىنى يان نا. خالى دووم نىشانى دەدا كە ئەم سىياسەتە لە درىژماۋەدا بوۋ بە ھۆى لاواز بوۋنى ولات بە بارى لەشكرىيىدا، بەتايبەت لە رۇژگارى جىنشىنانى عەبباسدا يانى شاسەفى (۱۶۲۹-۴۲ / ۱۰۳۸-۵۲) و عەبباسى دووم (۱۶۴۲-۶۶ / ۱۰۵۲-۷۷) كە رەۋتى گۇرانى پىراگەيشتنى زەۋىوزارى ھەرىمەكان بۇ ملكى تايبەت (تايبەتى مىرى) كەۋتە سەر بارىكى تىژئاۋۇ. سەرەنجام ناۋچە و ھەرىمەكانى سنووريش جگە لە كاتى شەرا كە حوكمرانانى قزلباش دادەندرانەۋە، بوۋنە ھەرىمى تايبەت. دەرگەۋتنى ئەۋ راسستىيە كە حاكمانى قزلباش لە كاتوساتى قەيراناۋىدا دووبارە دادەندرانەۋە، خۆى پىلىنەنە لەم مەبەستە كە ئەۋان باشتر دەيانتوانى ئەۋ ھەرىمانە بىپارىزن. سەرگەدەيەكى قزلباش كە ناۋچە و ھەرىمىكى ۋەك پاۋان دەرەبەگى (تيول - اقطاع) درابوۋىيە، رەنگە بەرژەۋەندى زياتر لەۋ شوپنە ھانى دابا باشتر دەسبكاتەۋە لەچاۋ كاربەدەستىكى داندراۋى دەۋلەت كە ھىچ ئەرك و پەيمانىكى درىژماۋەى لە ناۋچەدا نەبوۋ. خالى سىھەم دەریدەخا كە غولامانى لەشكرچى ئەگەرچى لە ھەلمەت دژى عوسمانىيەكان و ئەۋانى ترا باش ۋەدەس دەھاتن و گەرچى ھىندىك سەرگەدەى ھەلكەۋتەيان لىپەيدا بوۋ، بەلام لە لىكدانەۋەى كۆتايىدا پوۋن دەبىتەۋە كە خاۋەنى ئەۋ شۇر و ھەستە خۇراگرانەى شەركەرانە نەبوۋن كە دەگەرپايەۋە سەر ۋرەى ھاۋپشت و سۆزى بەھىزى خىلەكى. ھەر ئەۋ سۆزە دەرۋونىيەى كە قزلباشانى كرىبوۋ بە تاقانە سپايەكى رۇژھەلاتى نىۋەراست كە ببوۋنە جىيى ئافەرىمى «يەنى چەرى» يەكانى عوسمانى. لە راستىدا سەرسووران غولامانان ناخۇش دەۋىست و پىيان دەگوتن «قەرەئۇغلوۋ» (كورى رەشان) يان بە ماناى باۋ «كورانى نۆكەرانى رەش». كەۋايە لە درىژخايەندا گۇرپنى سىستىمى بەرپوۋەردىنى زەۋىوزارى ھەرىمەكان بۇ ملكى تايبەت، زىان و خەسارى ئابوۋرى و لاۋزى لەشكرى ولاتى لىكەۋتەۋە.

كەم كرىنەۋەى ژمارەى حوكمرانانى قزلباشى ناۋچە و ھەرىمەكان بە ھىچ چەشنىك ھەر تەنا ھەنگاۋ و داھىنانى عەبباس نەبوۋ بۇ كەم كرىنەۋەى دەسلەلاتى قزلباشان. ئەۋ بە شىۋەيەكى پىكۋىپىك تاقمەكانى قزلباشى سەر بە خىللىكى كۆچ پىدەدا بۇ ئۈۈلكە (لەۋەرگە = سەرزەۋى) يان ناۋچەيەكى پاۋانى

خىللىكى تر. ئەمە تەنیا يەككىك لەو رىۋشويىنە بەربلاۋانە بوو كە عەبباس بە مەبەستى كەم پەنگ كوردنەۋەى مەيل و تاسەى ھاوبەش و نىزىكى خىلەكى كە سەرچاۋەى دەسەلاتى قزلباشان بوو، ۋەبەرچاۋى گرت. ھىندىك جاران ھەر بەئانقەست كەسىكى دەكردە بەرپرسى خىللىك كە خۆى لەو خىلە نەبوو. جارى ۋابوو بانگەشەى ئەۋەى دەكرد كە خىل خاۋەنى كەسىكى شىاۋى ئەۋتۈ نىە تا بتوانى رېبەرايەتى بكا و غولامىكى دەكردە سەرۋكى ئەو خىلە. ئەو كارانە لە كورت خايەن دا ئامانجەكانى خۆيان پىكا، بەلام درىژەى ئەم رەۋتە لە لايەن جىنشىنانى عەبباسەۋە ئاخرييەكەى ھىز و دەسەلاتى لەشكرى ئىمپراتورىتى سەفەۋى دابەزاند.

كاردانەۋەى ئەم سىياسەتەنە لەسەر كاروبارى ۋلات نابى بە ناچىزە دابندرىن. لە ماۋەيەكى كورتا گورجىيان، ئەرمەنىيان و چركەسان گەشىتنە بالاترىن پلەكانى حكومەتى. مینۆرسكى ۋاى لىكدادەتەۋە كە لە كۆتايى فەرمانپەرۋايەتى شاعەبباسدا، پىنج يەكى پلە بالاكانى بەرپۋەبەرايەتى ۋلاتيان بە دەستەۋە گرتبوو. ھىندىك جاران ئەم نوى دەۋلەتەنەى كۆمەلى سەفەۋى ھەۋلىيان داۋە كە زنجىرەى دەسەلاتدارانى بنەمالەھى دامەزرىنن و نمونەى بەرچاۋيان «ئەللاۋىردى خان» ى مەنشوورە. ھەتا سالى ۱۵۹۵ (۱۰۰۳-۴) ئەللاۋىردى خانى گورجى ببوو بە يەككىك لە دەسەلاتدارترىن گەرەپپاۋانى ۋلاتى سەفەۋىيە. ئەو نەك تەنیا خاۋەنى پلەى قوللەرئاقاسى (سەرۋكى ھىزە تايبەتەكانى بارگای مىرى) بوو كە بە يەككىك لە پىنج پلە بالاكەى ئەو زەمانى دادەندرا، بەلكوو حوكمرانى ھەرىمى دەۋلەمەندى فارسىش بوو. ئەم ھەلبۇزاردنە نىشاندەرى گۆرانيكى بەرچاۋە لە سىياسەتى شاعەبباسى يەكەمدا. ھەتا ئەم رۆژگارە تەۋاۋى ھەرىمە پانۋەبەرىنەكان بە دەس ئەمىرانى قزلباشەۋە بەرپۋەدەچوون. كە ئەللاۋىردى خان كرايە حوكمران، شانى لە شانى سەرۋكانى قزلباش دا و بوو بە يەكەمىن نوينەرى مەزنايەتى نوپى غولامان. دەسەلاتى ۋى سالى ۱۵۹۸ (۱۰۰۶-۷) كە كرايە فەرماندەى گشتىي ھىزە چەكدارەكان، گەشىتە لووتكەى خۆى. ھەلدان و گەشە و فرىن بۇ پلەيەكى ۋا بەرز لە ماۋەيەكى ئاۋا كورتا، دەكرى بە تىرپاچوون و سەرکەوتنىكى برووسكانە ناۋدىر بكرى. بە بەراۋرد و ھەلسەنگاندنى ئەم بارۋدۇخە لەگەل تەنیا دە سال لىرەۋبەرى، خىرايى



ئال وگۆرەكان بە دەس عەبباس تووشى سەرسورمانمان دەكا. ژيانى نىۋ جەغزى ئەم تازە ماقوول بوونەى غولامان و دەۋلەمەندى و ژينى بنەمالەيان تەۋاۋ بەرەورۋى ئەۋ مەترسىيانە بوو كە پۇلى ئەندامانى مەزنايەتى كۆنى قزلباشان گىرۋدەى بېۋون. ۋەختايەك ئەللاۋىردى خان لە سالى ۱۶۱۳ى زايىنى (۱۰۲۲ى كۆچى) دا مرد، شاعەبباس، ئىمام قولى كورپى لە جىيى دانا و كردى بە حوكمپرانى فارس، بەلام سالى ۱۶۳۳ (۱۰۴۲) ئىمام قولى خان و تەۋاۋى ئەندامانى بنەمالەى بە فەرمانى شاسەفى كوژران، (پرواننە بەشى ۱۰).

عەبباس بەر لەۋەى ھەركام لەم سىياسەتانە بىكەتە پىۋشۋىن، دەبوۋ بەرەنگارى ئەۋ ھەرەشە بوۋبايەۋە كە لە لايەن قزلباشانەۋە بە سەر دەسلەپتە كانى دەكشا. سەرەتا مىرى دەسلەپتە تدارى قزلباش مورشىد قولى خان كە رېبەرى خىلى ئۇستاجلوۋ و بەرپرسى بىردنە سەر دەسلەپتە عەباسى يەكەم بوو، پىۋىۋاۋ دەتۋانى ۋەكوۋ رابردوۋ شا بەۋ رېبازەدا بەرى كە خۇى مەيلى لىيە. ئەم رېبەرى ئۇستاجلوۋ كە شاسمايلى دوۋوم كوشتار و خەسارىكى زۆرى بە ئەستۋى خىلەكەى دابرىۋو، بە نىشانەى ئەۋ دەۋرەى كە دەبوۋ بىگىپى و لە مىشكى خۇى دا بوو، نازناۋى ۋەكىلى شايان ۋەكىلى پادشايەتى باربوۋى خۇى كرد. ئەمە لاساكردەۋەيەكى ديار بوو كە ئەگەر مەبەست لەۋى ھەمان ماناى پىشۋوى «ۋەكىلى نەفسى نەقىسى ھومايۋون» نەبوۋ، لانىكەم دەگەيشتە شانى پلەى ۋەكالت لە قۇناخى مەزنايەتى قزلباشان لە سالانى ۱۵۲۴ تا ۱۵۳۳. بىگومان مورشىد قولى خان دەپھەۋىست دەسلەپتە بەرفرەۋانەكانى جىنشىنى مىرى (برىكارى مىرى) ۋە دەست بىنى و پەيوەندىيەكى تايبەت لەگەل شا دامەزىنى. ھەباس نە قەت مورشىد قولى خانى ۋەك دەمراست و سەرپەرستى خۇى خۇش دەۋىست، نە مانەۋە لە نىۋ خىلى ئۇستاجلوۋى دا بە دل بوو. عەبباس پاش ئەۋەى گەيشتە دەسلەپتە، ئۆگرى و خۇشەۋىستى سەبارەت بە ۋەكىلەكەى كە بىشت و بىستى ھەروا پىپھەلادەچوۋ، لە رابردوۋش كەمتر بىۋو. ھەر تەنبا عەبباس ۋەكىلى ناخۇش نەدەۋىست، بەلكوۋ دواى ماۋەيەك تاقمىك لە سەرۋكانى قزلباش پىلانكىيان بۇ كوشتنى كىشا و رقى خۇيان پىشت. مورشىد قولى خان زووتر بە پىلانەكەى زانى و پەناى بىردە بەر كۆشكى پادشايەتى. پىلانگىران كە خۇيان لە چەكاندا رەش ھەلگىراۋو ھروۋژمىيان كرد

كۆشك و پاش تىپەپىن بە بەردەمى پاسەواناندا ، چوونە سەرسەراى مىواندارى .  
 عەبباس ئەگەرچى پىنى خۇش بوو بەلای وەكىلى لە كۆل بىتەوہ ، بەلام تىگەبى كە  
 بىتوو پىلانگىرانى لەبەر شوولتھەلكىشان و بە زۆرەملى خۇ پەزگ كۆشكەنان ،  
 بەو جۆرەى كە پىويستە نەيانچىزىنى و تەمىيان نەكا ، وەك باوكى دەبى سەر بۇ  
 كەسانى دەوروبەرى نەوى بكا . ئەم رووداوە ئەزمونىك بوو بۇ ئەو . عەبباس  
 ھاوارى لە شاسەىوانان كەرد و ھىندىك لەو قزلباشانە بەھەشتا و پڑانە  
 قەسرەوہ . پىلانگىران داوايان كەرد كە عەبباس شووراپەكى وەك ئەوہى لە  
 سەردەمى سولتان محەممەدشادا ھەبوو ، پىك بىنى . ھەباس ئەم پىشنىارەى رەت  
 كەردەوہ . وەختايەك كە يەكك لە پىلانگىران دەرھەلبوو و جنىوى بە  
 مورشىدقولى خان دا ، شا غەزرى و نەراندى : «ھۆى گەندەپىاوى چەپەل... بوونى  
 كەسانى وەك ئىوہ كە داوايانەتە خودبەسەرى دىكى گولزارى دەولتە!»<sup>۳</sup> دىروو  
 خىراپەكى دروینەكران و عەبباس بە يارمەتى شاسەىوانان تەواوى رىبەرانى  
 سەردەكى پىلانەكەى كوشت . پاش تىپەپى كەردنى ئەم ئەزمونە ، عەبباس ئەوہندەى  
 خۇ بەھىز زانى كە لە بەلای وەكىلىش قوتار بى و لە ۲۳ى ژوونىيەى ۱۵۸۹ (۱۰ى  
 رەمەزانى ۹۹۷)دا ، نۇ مانگ دواى چوونە سەر تەختى دەسەلات ، فزەى لەویش  
 بىرى و كوشتى . چەند نەمونەىكى ئاوا لە بەرپوہ چوونى خىراى عەدالەتى  
 مىرانە ، واى كەرد ھىندىك لە قزلباشان لە ترسى گىانيان رابكەن ، بەلام ھەباس  
 بۇچوونى خۇى سپاندىبوو و دەىگوت : «لەم رۆژگارەدا دەبى ئەو رىسايە  
 [رئى وشوینى زەمانى سولتان محەممەدشا] فەرامۇش بكرئ . چى گرینگە بە دەس  
 پادشايە.»

سەرلەنوى رىكخستن و سازدانەوہى ھىزە چەكدارەكان بە شەوئىك و دووان  
 دەستى نەدەدا و بارودۇخ لە سنوورى رۆژھەلاتى ھەروا بەرەو گرژى دەرپۆبى .  
 ئۆزبەكان مەلبەندى سىستانيان لە داوینى خوراسان كە كەمتر وەبەر پەلامارىان  
 دەھات ، كەردبووانە مەيدانى راپوچكە و تراتىنى خۇيان . قەندەھار كە لە ۱۵۳۷  
 (۹۴۳-۴)را نىوہنىوہ بە دەستى سەفەوىيەوہ بوو لە سالى ۱۵۹۰دا كەوتە چنگ  
 تەيمووربىيان . عەبباس بە لەشكرىكەوہ رووى كەردە خوراسان ، بەلام خۇى لە  
 شەرىكى بەراستى دەپاراست . ئەو سەرەتا لە پلەى سەركردەىكى لەشكرىدا وا  
 مەند و بەپارىز خۇى تەواند كە بوو بە يەكك لە بەرچاوترىن تايبەتمەندىيەكانى

لە شەپەرەكانى داھاتوودا. سەرەنجام لە ۱۵۹۸ (۱۰۰۶) دا، دە سالل دوای دەسپىكى حكومەتى ھەباس، مردنى رېبەرى بەدەسلەتتى ئۆزبەكان، عەبدوللاخانى دووم، شەپەر و نىوان ناخۇشىيەكانى نىو خانەدانى مىرانى ئۆزبەكى تىژتر كرد و ھەباس لە رۆژھەلاتەۋە ھەلى لەبارى بۇ رەخسا. رۆژى ۹ى ئاورىلى ۱۵۹۸ (۱۲ى رەمەزانى ۱۰۰۶) لە ئىسەھانەۋە لەشكرى دەنگ دا و ئەۋەندەى بە خاكى خوراسان دا رۆدەچوو، ئۆزبەكان بىپسانەۋە دەكشانەۋە. ۲۹ى ژوئىيە (۵ى محەررەمى ۱۰۰۷) شا چوۋە زيارەتى گلکۆى عەلى رەزا، ھەشتەمىن ئىمامى شىعان لە مەشەد. گومبەزەكەى شەق و شىپرىو بوو. تەۋاۋى چلچرا زىر و زىۋەكانى بە تالان چووبوون و موغبەرەكە چ زىر و زىۋى ديارى و خەلاتى پىۋەنەمابوو، غەيرى پەرزىنى زىرپىنى دەوران دەۋرى قەبرەكەى ئىمام. شا رۆژى يەكەمى ئووت (۸ى مانگى محەررەم) لە مەشەدەۋە بەرەۋ ھىرات پىنىنايە ركىف بەۋ ھىۋايەى كە ئۆزبەكان لە شەپەر ۋەربدا كە ئىستا دىن محەممەدخان سەرۋكايەتى دەكردن و ئەمەش بە ھىچ چەشنىك كارىكى ھاسان تەبوو. ئۆزبەكان وايان بە چاك دەزانى كە خۇ لە تىككەلچوونى قورس بىپارىزن و بکشىنەۋە خاكى كەسنەكىل و بەردەرقى بى ناونىشانى ئەۋبەرى روبرارى چەحوون، ئەۋ شوينەى كە ئەگەر ھاتبا و سپايەكى رىكۋىپىك سەرى دە دوو نابان، خۇى دەخستە مەترسى. ئەۋان رادەۋەستان ھەتا دەرفەتى لەباريان بورەخسابا و سپاى شا پاشەكشەى كردبا، جا ئەۋ دەمى لەسەر پىۋوشوئىنى كۆنباۋى خۇيان ۋەخۇ دەكەۋتن؛ لە شاران سەربازخانەكانى سەفەۋىيان داگىر دەكردن و گوندەكانيان دەكرە جىى بازوبرد و مەيدانى تالان و بىرۋيان. لەم رۋوداۋەدا ھەباس ھەر ئەۋ فىلەى دووپات كەردەۋە كە سمايلى يەكەم لە سەركەۋتنى گەۋرەى بە سەر ئۆزبەكان دا لە مەرۋ، سالى ۱۵۱۰ (۹۱۶) دە كارى كەردبوو. شا فەرمانى دا بە پىشەنگانى لەشكر بکشىنەۋە و بىكەنە دەنگۆ كە لەبەر سەرھەلدى قەيران لە رۆژاۋى ۋلات فەرمانرەۋا بەناچار بايداۋەتەۋە ئەۋ قۆلە. دىن محەممەدخان ھەلفرىۋا و لە قايمە و قەلا و سەنگەرەكانى ھىرات دەرىپى و شا كە مەۋداى دە رۆژەپىيانى بە چوارونىۋان بىرېبوو، رۆژى ۹ى ئووتى ۱۵۹۸ (۱۵ى محەررەمى ۱۰۰۷) ئۆزبەكانى لە دەشت و بىروونى خستە گازەۋە. زۆرىك لە ژىرپكىفان و ھاۋرپىيانى شا شەكەت بىوون و ئەۋ لە رىكوتانى دووردرىژى دا ئەۋەندە لە جەرگەى سپاكەى ۋەپىش كەۋتېبوو

كە تەنیا ۱۰۰۰۰ كەسى لەگەل دەرچوو بوو، بەلام ئۆزبەكان ۱۲۰۰۰ كەس بوون. شەرەكە توند و ئاكام ھەروا ناديار بوو كە ۲۰۰ كەس لە قەرەولەكانى شا ترووسكانەوى كلاوخوود و زىيى ئەو سوارانەيان بە چاۋ ئەنگاوت كە لە قامېشەلانەو بەرەو پېش دەبزوتن؛ ئەمە خودى دىن محەممەدخان بوو لەگەل ۱۰۰۰ كەس سوارەى دەسبژىرى كە بۇ رۇژى تەنگانە رايگرتبوون. قەرەولەكانى شا تۇقېن. شا ھاوارى كرد و تانوتى لىدان: «بۇ راوہ ستاون! شەرمەزارى راکردن مەكەنە پەپۇى سەر شان، مەردانە برۇنە مەيدان، چونكە كوژرانى ميرانە باشترە لە ژيان و مانى سەرشۇرپانە كە ئابروومان دۇرابى.»<sup>۴</sup> ھىرشى لىپراوانەى پاسدېرانى شا، ريزەكانى ئۆزبەكانى تىكەھلشېلا و وختايەك كە دىن محەممەدخان بە زەبرى نيزەيەك ئەنگوا، ئۆزبەكان بە پانەوہ كشانەوہ. سەفەويان ھەتا ئەسپەكانيان پسان و سەكەت بوون دەم لەسەر پشت كەوتنە شوينيان و ئۆزبەكان ۴۰۰۰ كەسيان لى كوژرا. دىن محەممەدخان كە ئەوہندەى خوین لەبەر رۇيشتبوو، لەسەرخۇ چووبوو، واديارە لە مەوداى كشانەوہدا كەوتەبەر پەلامارى خىلەكانى سەرپىي و كوژرا. ھەباس بە سەركەوتن لە «رەباتى پەريان» نە تەنیا ھىراتى ئازاد كرد، بەلكو توانى بە بەستنى چەند پەيمانىكى يەكئىتى لەگەل سەرۆكانى ئۆزبەك سەركەوتنىكى برىك باش بۇ سەقامگير كردنى سنوورى باكوورى رۇژھەلاتى وەچىنگ بىنى. ئەم سەركەوتنەى واى لىكرد كە سالى ۱۶۰۲ (۱۰۱۰-۱۱) خۇ بداتە ھەلمەت و پەلامارىك دژى عوسمانىيەكان.

ھىندىك بەر لە دەنگ دانى لەشكر بۇ خوراسان، عەباس پايئەختى خۇى لە قەزوينەوہ گواستېوۋە ئىسفەھان. نيزىكاتى پترى ئىسفەھان لە جەرگەى ولات، جوولاندنەوہى لەشكرەكانى بۇ ھەموو قۇلان ھاسانتر دەكردەوہ. داھىنان و وردەكارى و ھونەرى شارسازى كە ئىسفەھانى كردە يەكك لە جوانترين باژىرەكانى جىھان لە بەشەكانى داھاتوودا دەخرىتە بەرباس. شا دواى سەركەوتن بە سەر ئۆزبەكاندا كە پىيى نايە ئىسفەھان، بە نىشانەى ئەم رووداۋە، چەند باج و پىتاكىكى بە برى ۱۰۰۰۰۰ تەمەنى ئىپراقى بەخشى. ئەم لىخۇشبوونە برىتى بوو لە: ۱ - بەخشرانى مەرانە و بزنانە بە برى ۲۰۰۰۰ تەمەن؛ لەبەرەوى خەلكى خوراسان لە سەردەمانى داگيركرانى ھەرىمەكەيان لە لايەن

ئۆزبەكەنەۋە بە گيان و مال يارمەتى قۇشەنى شا و ھاۋولاتىيانى خوراسانى و ميوئانى ھەمەچەشنى رەسمىيان دابوو و لە ئاكامدا تووشى تەنگەژەدى دژوار ببوونەۋە، شا بۇھەمىشە ۋەرگىرانى مەرانە و بزانە و كاورانە و گىسكانە و شەكانە لە سەر خوراسان ھەلگرت. ۲ - بەخشرانى زىدەپىتاكى قەبلاۋ كە بە شىۋەيەكى ناقانۋونى حاكمان دەيانئەستاند و بە برى ۵۰۰۰۰ - ۶۰۰۰۰ تمەن. ۳ - بەخشرانى پىتاكى يەك سالەى ئىسفەھان لە چاكەى خزمەتى پورپاستانەى خەلكى ئەو شارە بە برى ۲۰۰۰۰ تمەن.<sup>۵</sup>

لە سالى ۱۵۸۹ - ۹۰ (۹۹۸) دا عەبباس خاك و زەمىنىكى بەربلاۋى ئىرانى بەپىي قەرارۋىرى دابوو بە غەۋاران ھەتا ناچار نەبى لە دوو بەرەدا شەر بكا و لە پىداچوونەۋە و پىراگەيشتى بەپەلەى گرى و كۆسپەكانى نىوخۋىي دا دەستى ئاۋالە بى. لە ۱۶۰۲ دا بە ھىۋور بوونەۋەى كەوشەنى رۇژھەلاتى، لانىكەم بۇ ئەو قۇناخى و بە سەقامگىر بوونى تەناھى نىوخۇ، شا سەرنجى كەۋتە سەر ۋەرگرتنەۋەى دوو ھەرىم لە گرینگىزىن ناۋچە و مەلبەندەكانى ژىر چەكەمەى عوسمانىيان واتە ئازەربايجان و شىروان. ھەر ۋەختايەك شا پىرسى ۋەرگرتنەۋەى ناۋچە لە دەسچوۋەكانى لەگەل راۋىژكارانى دىنايە گۆر، ئەۋان ھىز و دەسلەلاتى سولتانەكانى عوسمانى و رىژەى زىاترى سپا و لەشكرەكانىيان دەخستەۋە بىرى. يەكەم ھەنگاۋى عەبباس پورخاندانى قەلەيك بوو لە نەھاۋەند كە عوسمانى ۋەك بىكەى پىشەۋەى بەرە بەجىيان ھىشتىبوو. شا رايگەياند دەيھەۋى بچىتە مازندەران بۇ راو و ھەۋلى دا ئەۋەندەى بۇى دەكرى دىرۋنگى عوسمانىيەكان سەبارەت بە گەلەلەى پەلاماردانى ئازەربايجان نەھاروۋژىنى. سەرەراى ئەمەش چەند دەنگۆيەك كەۋتە بەر گۆيى «ۋەكىل پاشا»ى فەرماندەى سەربازگەى عوسمانى لە تەۋرىز. دەلىن ۋەكىل پاشا مەبەستەكەى لەگەل فالگرىك ھىنايە گۆر و تەمايان گرت لە ديوانى حافز فالىك بگرنەۋە. لە لاپەردەى دەستى راست، دىرى يەكەم، ئەم بەيتە نووسرايوو:

«ئىراق» و «فارس» ت گرت بە شىعرى خۆت حافز

ۋەرە كە نۆرەى «بەغدا» و كاتى «تەۋرىز»<sup>۶</sup>

لە ۱۴ى سىپتامبرى ۱۶۰۳ (۱۷ى رەبىعى يەكەمى ۱۰۱۲) شا بە بيانۋوى چوونە مازندەران، ئىسفەھانى بەرەۋ باكوور و روو لە كاشان جىھىشت. لە كاشانەۋە

گەرايەو قەزوین و پاشان لە ماوەى شەش رۆژان دا خۆى گەياندە تەوریز. وەختایەك كە قۆشەنى شا گەيشتنە نيزىك ۲۰ كیلۆمىترى شار، دانىشتوانى خۇمالى كە لە سەردەمى دەسەلاتى سپای داگیركەرى عوسمانى دا كىلاوى تايبەتى سەفەويان حەشار دابوو، لە سەريان نايەو و چوونە پيشوازيان. وەختایەك پيشەنگانى سەفەويە چوونە تەوریز، هیندیك لە پیاوكانى عوسمانى لە قەلا هاتبوونەدەر و لە بازار خەرىكى كرىنى شتومەك بوون. ئەوان بە بیستنى قریو قریو و فیکەوفیتەى خەلكى شار خیرایەكى خۆیان بە قەلا داكردهو و دەروازەكانیان گالە دا.

دیمەنى شار دلبزوین بوو، چونكە جەماوەرەكەى لە سەرەتای داگیركارى عوسمانیەكانەو رەویبوون و سپای عوسمانى زەرد و زیانیكى زۆرى لە مال و خانووبەران دابوو. لە ماوەى بیست سالەى ژیر چەپۆكەى ئەو ناوچەى، خەلك كە زۆریان هەموو مال و سامانى خۆیان لە دەست دابوو، وردەورده گەرابوونەو، بەلام خەساربارى شار هەروا لە جى خۆى بوو. لە هەر سەت مالان بەهەلكەوت یەکیان سى یەكى پيشووى مابوو. دانىشتوانى تەوریز بو وەرگرتنەو دەستیان نەپاراست و هیچ بەزىان نەبزوت. ئەگەر سەربازىكى عوسمانى كچىكى راكیشابووە مالى خۆى و مندالى لى بىبوو، كەس و كارى كچە بىئەو دەستیان بەم مەبەستە بىزوى، پیاویدان دەردەكیشا و دەیانكوشت.

كاتىك كە هیزەكانى شا گەيشتنە شار، عەلى پاشای فەرماندەى سەربازخانەى عوسمانى و ۵۰۰۰ كەس لە پیاوكانى لەوى نەبوون. عەلى پاشا بەرەو تەوریز گەرايەو، بەلام لەشكرەكەى بە دەست هیزەكانى سەفەويە كە لانىكەم بۆ یەكەم جار بە ژمارە پتر بوون، لىكەه لىپران و تىداچوون. ئەوكات بنكەى لەشكرى عوسمانى لە قەلا دەستى دا. گەلىك لە چەكدارانى قەلا كىسیان لەم دەرفەتە هینا و بە وەرگرتنى مووچە و مانگانەى دووھیندەى لەشكرى عوسمانى، دایانە پال سپای سەفەوى. سپای شا لە تەوریزەو روى كرده نەخجەوان و ئەوینى گرت. ئەم كارە وای كرد كە تەواوى هیزەكانى عوسمانى لە باشوورى چۆمى ئاراس بكشێنەو ئىرەوان و لەوى كۆ ببنەو. هیزەكانى عوسمانى لەم ناوچەى دەگەيشتنە ۱۲۰۰۰ كەس و شوورە و مەتەرئیزەكانى

ئىرەۋان كە بىرىتى بوون لە سى قەلەي جودا ، بە يەككىك لە قايمىتىن بەرە و سەنگەرەكانى بەرنگارى و بەر بەرەكانى دادەندران . ئەم سى قەلەيە كە يەكتىرىان يارمەتى دەدا و ھەركام خاۋەنى چەكدارى ئامادەي پىۋىست و ئازۇخە و كەلۋپەلى بە لىشاۋ بوون ، بە كۆسىپكى گرینگ دادەندران ، بەتايىبەت لەم گۆشەنىگايەۋە كە سەفەۋىيان لە شەرەكانيان دا لەگەل عوسمانىيەكان بەدەگمەن تۈانىبوۋيان بە ھروۋژم و ھەلمەت دژىكىان لى بگرن . گەمارۆ لە ماۋەي زىستىنى ۱۶۰۳-۴ (۱۰۱۲) دا درىژەي كىشا ، بەلام لەبەر سۆزەي سەرما و تۇف و بەند شىتىكى ۋاي پىشكەوت ۋە دەس نەھىنا ، زەۋى ئەۋەندە رەق بوو كە لىدانى خەندەك دەستى نەدەدا . سەرەنجام لە ژوۋەنى ۱۶۰۴ (مەھرەم - سەفەرى ۱۰۱۳) ۋاي كۆچى) دا قەلە خۇي بە دەستەۋە دا و قۆشەنى سەفەۋىيە لە مەلبەندى قەراباغ خۇيان دايە گەلىك پەلامار . ھىرشىكى لابرانەي عوسمانىيەكان لە بەغداۋە بەرپەرچ دراىەۋە و سەر كەدەكەي گىرا . ئەۋ ھەۋالانەي لە دوورەۋە دەھاتن دەيانگوت كە عوسمانى لە ئىستانبۇل سەرقالى خۇسازدانن بۇ ھىرشىكى بەتەۋژم ؛ ئەمە ۋاي كرد كە شا ناۋچەي قارس و ئەرزەپۇم لە ئاناتولى رۆژھەلاتى ۋىران بكا و دووسى ھەزار خىزانى ئەرمەنى كە زياتر ھاۋىيان لەۋى خىل بەزىان دەكرد ، راگوۋىزىتە ئىراقى عەجەم . جوغال ئۇغلى پاشا ، فەرماندەي سپاي عوسمانى ھەتا چۆمى ئاراس پالاۋتى ، بەلام لەبەرۋەي ھىندەي نەمابوۋ بۇ زىستان ، گەرايەۋە وان . ناۋبانگى شا لە رى كوتانى دوورودرېژدا ۋاي كرد . ھىزەكانى عوسمانى ھىندە لە بىكەي وان نەترازىن و بتۇقن . سالىك ھەردوۋلا ھەر ھاتن ۋچوون و خۇيان نواند و پىكىان دانەدا . ئاخىرىيەكەي شا ، ئەللاۋىردى خانى بۇ شەر ناردە وان . سەر كەدەي گىشتى ھىزەكان گەلىك سەر كەۋتنى پرشىنگدارى لە بەرامبەر جوغال ئۇغلى و ھىزىكى پىشتىوان كە لە سىۋاسەۋە نىردرايوۋىە يارىدەي ، ۋە دەست ھىنا و جوغال ئۇغلى ناچار بوو بە سواری لۇت كە بە گۆلى وان دا باژۋى و رابكا ھەتا بكەۋىتە ئىلجارى و كۆكردنەۋەي لە شىركىكى نوى . شەپى يەكلا كەرەۋەي ئەم ھروۋژمە دەگەرېتەۋە بۇ رۆژى ۶ى نوامبرى ۱۶۰۵ (۵ى رەجەبى ۱۰۱۴) لە سۇفىانى نىزىك تەۋرېز . لەم شەرەدا عەبباس تۈانىستە دىار و بەرچاۋەكانى خۇي لە پلەي فەرماندەيەكى لە شىركى دا نىشان دا . بەر لە تىكەھەلچوون ، ئەۋ نەيدەۋىست كە ھەموو شىتىك لە شەرپىكى بەگەر مەدا باۋىتە مەترسى ، بەلكوۋ بە قوۋنە شەر

توانايى دوژمن دابەزىنى. بەلام بەرپۆھچوونى مووبەمووى فەرمانەكانى عەبباس لە لايەن «قەرەچەقاي بەگ»ى يەككە لە فەرماندە بەتواناكانى تۆرمەى غولامان بۆ خۆپاراستن لە ھېرش بىردن، واى كرد كە عوسمانى بە كەم دەسەلاتى و بىھىزى لىككىدەنەو و ھەلمەتيان دەست پىكرد. ئەم ھېرشە شەرىكى قورسى لىكەوتەو كە ھىزەكانى سەفەويە تەواو تىي دا سەركەوتن. ھەتا سالى ۱۶۰۷ (۱۰۱۵-۱۶) يانى مەوداي كەمتر لە پىنج سالان پاش دژەھىرشى شا بەرەوروى عوسمانىيەكان، ئاخىر چەكدارى عوسمانى لە خاكى ئىران دەرکرا كە بەپىي پەيماننامەى ئاماسىيە لە ۱۵۵۵ (۹۶۲) دا ديارى كرابوو.

عوسمانىيەكان ھىشتا حازر نەبوون كە بەپىي پەيمان خۆ بدەنە وتووئىژى تازە و شەر و پىكدادانى تەكولو بۆ چەند سالىك لە مابەينى ھىزەكانى عوسمانى و سەفەوى دا ھەر نەبراىەو. وختايەك كە «نەسوح پاشا» بوو بە جىنشىنى مرادپاشا لە پلەى سەركردايەتى گشتىي ھىزەكان دا لە بەرەى رۆژھەلاتى، گفتوگۆي گەرم و گۆرى ئاشتى دەستى پىكردەو. بالۆئىزى سەفەوييان «غازى خان»ى وەزىر بۆ خزمەت سولتان ئەحمەدى يەكەم رىگە درا. پاش باس و راوئىژىكى زۆر ھاتنە سەر ئەو ھىزەكان كە وتووئىژەكان لە سەر بنەماى پەيماننامەى ئاماسىيە ئەنجام بدرىن. لە ماو ھى ئەو شىست سالىدا كە بە سەر مۆركردنى رىكەوتننامە كەدا تىپەرىبوو. ئال و گۆرىكى زۆر بە سەر سنوورەكان ھاتبوو. بۆ نمونە ناوچەى «مىسخيا» لە گورجستان و قەلاكانى مەلبەندى «ئاخسىقە» كە بەپىي پەيماننامەى ئاماسىيە بەشىك بوون لە خاكى ئىران، لەم ماو ھىدا عوسمانى داگىريان كردبوون. لە لايەكى دىكەو چەند قەلايەك لە ناوچەكانى عەرەبستان و بەغدا كە وەك بەشىك لە خاكى عوسمانى داندرابوون، ئىستا بە دەست سەفەويانەو بوون. ھەردىك لا قبووليان كرد كە دانەو ھى خاكى ژىردەسەلاتيان بە يەكتر دژوارە. كەوايە وا ھاسانتەرە ھەردوولا ئەو ناوچە و ھەرىمانەى بە دەستيانەون لە كاتى مۆركردنى پەيمانى تازەدا ھەر بە چىگانەو بى. بە مەبەستى ديارى كردنى سنوورە تازەكان لە ئازەربايجان و ئىراقى عەرەبا، ھەردوولا كار بە دەستانى تەواو خاوەن دەسەلاتيان ديارى كرد. كارى ئەم لىژنە پاسپىردراو لە بەر كۆمەلىك چالاكى گورجىيەكان و كوردان بى ئاكام ماىەو و ئەم رووداوانەى كە ئەوان لە سەر سنووران دەبانخولقاند بۆو



ھۆى ھەلگىرسانەۋەى دوژمنايەتى و نىۋان ناخۆشى مابەينى عوسمانىيان و سەفەۋىيان. لە ۱۶۱۶ (۱۰۲۵) دا لەشكرىكى گەۋرەى عوسمانىيەكان دەۋرەى ئىرەۋانى دا، كاتىك ئەم پەلامارە شكستى ھىنا، محەممەدپاشاى سەركرەدى عوسمانى دووبارە پىرسى گەتوگۆكانى ئاشتى خستەۋەرۋو. پادشا ۋلامى داۋە كە ھەمىشە پىيى خۆشە وتووئىژەكانى ئاشتى لەسەر بنەماى يەكەم رىككەوتنەكانى نىۋان غازى خان و نەسۋوح پاشا و بەپىيى كارى ئەنجام دراۋ لە لايەن دوو لىژنەى ديارى كرەدى سنوورانەۋە كە دەقى ۋەبال بۆكىشراۋى راپۆرتەكەيان بە چىنگ ھەر دوو لاۋەيە، دەس پى بىكەتەۋە. لە ئەرزەپۆم پەيماننامەى سەرەتايى ئاشتى ھەر لەسەر بنەماى پىشۋو پىشتراست كرايەۋە و سپاى عوسمانى كىشايەۋە. پەيماننامەى بەرايى لە لايەن سولتان ئەحمەدەۋە رەت كرايەۋە و تۆماتى ھەلنەستان بە راپەراندى ئەركەكانى دايە پال محەممەدپاشا و لىيى خست. «خەلىل پاشا»ى جىنشىنى فەرمانى پىدرا كە بۆ پەلاماردانى ئىران بە ھارىكارى سەرلەنۋىيى تاتارەكانى كرېمە خۆى ئامادە بكا. شا دەستوورى دا بە قەرەچەقاي خانى غولامى ئەرمەنى - كە زۆر خىرا بە لاي شاۋە پىھەلاچوۋ بوو و پاش مردنى ئەللاۋىردى خان لە ۱۶۱۳ (۱۰۲۲) دا كرابوۋيە فەرماندەى گىشتى ھىژە چەكدارەكان - تا تەۋاۋى ناۋچەى ئىرەۋان - وان كە دەبى سپاى پەلاماردەر پىيى دا رابرى، خاپوور بكا. ئەم كارە پىشپەۋى عوسمانىيەكانى ۋەدۋا خست و بەرلەۋەى كە خەلىل پاشا بتۋانى قورسەى قۆشەنى بگەيەنئىتە شوپىنى مەبەست، سولتان ئەحمەدى يەكەم بە سەردا مرد و سولتان مستەفا ھاتە سەر دەسلەپتە كە كەمتر شەرخۋاز بوو؛ ھەر ئەم رووداۋە ھەلى بۆ دەس پىكرەنەۋەى وتووئىژەكانى ئاشتى رەخساندەۋە؛ ئەگەرچى ئاشتى يەكجارەكى روۋى نەدا، بەلام ھەتا سالى ۱۶۲۳ (۱۰۳۲ - ۳۳) ئارامىيەك بالى بە سەر ملانەى ھەردوۋولا كىشنا. لەو سالى دا عەبباس ھەلى ناكۆكى نىۋخۆيى ھەرىمى بەغداى ژىر دەسلەپتە عوسمانى قۆزتەۋە و پەلامارى دا و شارى بەغداى گرتەۋە كە سالى ۱۵۳۴ (۹۴۰ - ۴۱) سولتان سولەيمان لە چىنگ شاتەھماسبى دەرھىنابوو. مېژوونوۋسى سەفەۋى، ئەسكەندەربەگى مونشى كە گىرانى شارى لە ۱۴ ژانۋىيەى ۱۶۲۴ى زايىنى دا<sup>۷</sup> تۆمار كرەۋە، بە تاسە و ئاۋاتىكى ھەلقولىۋ لە خۆشەۋىستى مەزھەبى نوۋسىۋىيەتى: «ئومىدەم وايە بە لوتفى بى سنوورى پەروەردگارى بەرزەناۋ كە

ھەتا دۇنيا بە دۇنيايە لە ژۆر دەسەلاتى تىرە و تۆرمەھى خانەدانى سەفەوى دا ھەر بىمىنى و سەقامگىر بى.»<sup>۱</sup> ئەم ئاواتە بەدى نەھات، چونكە تەنیا دواى تىپەپىنى چارەدەسالى، لە رۆژگارى جىنشىنى ناشياوى عەبباس، واتە شاسەفى شارەكە ديسان كەوتەوہ ژۆر دەسەلات عوسمانىيەكان.

گىرانى بەغدا ورەى چەكدارانى عوسمانى لە بنكە و قەلاكانى مووسلى، كەركوك و شارەزوورا، دارووخاند و لەشكرچىيانى عوسمانى وردەوردە جى خزمەتى خۇيان بەجىھىشت و ھەرسىك قەلاكە كەوتنە چىنگ سەفەوىيە. شا چووە زيارەتى شوينە پىرۆزەكانى شىعە لە كەربەلا، نەجەف، كازمىن و سامەرا. حافزئەحمەدپاشا كرايە مەزنەوہزىر و فەرماندەى گشتىيى ھىزەكانى عوسمانى لە درىژايى سنوورەكانى ئىران و فەرمانى پىدرا كە بەغدا بستىنيەتەوہ. شا دواى ئەوہى دەستوورى تىدابرەنى پىداويستى و دامالينى ھەر چەشنە كەلۇپەل و ئازۇقە و تفاقى سەر رەوكەى عوسمانى بە ناوچەى واندا دەرکرد، سەربازگەى سەفەوى لە بەغدا بەھىزتر كرد و خۇى بە مەبەستى پاراستنى بەرەو ئەم شارە بزووت. لەشكرى حافزئەحمەدپاشا لە نوامبرى ۱۶۲۵ (سەفەرى ۱۰۳۵) دا گەيشتە شار و لە سىلاوہ دەورەى قەلاى دا. بەرە و سەنگەرەكانى عوسمانىيان بە درىژايى بەستىنى رۆژەلاتىيى دىجلە و نىزىك شەش كىلۆمىترىك پەلى ھاويشتبوو و بەشىكى ھىزەكانىيان لە سەر رووبار، لە نىزىك مەرقەدى ئەبووحەنىفە پردىكى لىداوو و دەستى بە سەر بەغداى كۆن داگرتبوو. قۆشەنى گەمارۆدەرى عوسمانى چاك تىر و تەيار دەكرا، چونكە تازە خرمان ھەلگىرابوون. ھىزىكى زەبروہشىنى ۱۰۰۰ كەسەى داخوازەرانى سەفەوى ھىلى مەتەرئىزەكانى عوسمانى ھەلبوارد و بارووت و قورقوشمى گەياندە سەربازگەى خۇيان بە مەبەستى بەردەوام بوون لە تىرەندازى. لەگەل ئەمەشدا عوسمانىيەكان زۆر پتەو درىژەى گەرۇيان دەدا و ھىزى يارىدەدەرى شا كە لە «ھاروون ئاباد» ھوہ ھاتبوو لەبەر لىدانى چەند پردىك لەسەر شوينە سىلاوگرەكان كە لافاوا بالى لى ئەنگاوتبوون، تىمابوون. حافزئەحمەدپاشا دەپھەويست بەر لەوہى شا بگاتى بە ھرووژمىك شار بگريتەوہ. پياوہكانى شەو و رۆژ رانەدەوہستان و بەو كەلین و پچراوييەى بەدى ھاتووى حەسارى شاردا ھەلمەتيان دەبرد، بەلام تەنیا ئاكاميان بەرەوربوونەوہ بوو لەگەل شوورەى

پارىزگارى كە چەكدارانى سەربازگەى سەفەۋى بە مەبەستى تووش بوونى بارودۇخى ئاۋا سازيان كىردبوو. عوسمانىيەكان لەو ھىرشە سەرنەكەوتوودا ۵۰۰۰ كەسيان كوژرا.

سەرەنجام ھەباس لە ھەوتەمىن مانگى گەمارۇدا گەيشتە بەغدا. نەخشەى عوسمانىيەكان ئەمە بوو كە لەگەل شا تىنەكەون، بەلكو زۆر پتەو لە پشت قايمە و سەنگەرەكانى خۇيان دابنىشن كە بە خەندەك و ھەروھا كۆمەلىك لەمپەرى عارەبانەى تۇپان و پەرزىنى دارىن كە تۇپەكان و تەنگداران لە پىشتەۋەيان جىگىر ببوون، دەپارىزا. بەم شىۋەيە ئەۋان سەرەپراى ئەۋەى خۇيان لە تىكھەلچوون لەگەل ھىزى يارىدەدەرى شا دەپاراست، دەيانتوانى ھەروا درىژە بە گەمارۇى قەلاش بەن. عەبباس گەيشتە ئەم ئاكامە كە پەلاماردانى قۇشەنى عوسمانى ھەم لە وشكانى و ھەم لە تەرانى را پابگرى. ئەو ھىزىكى بە مەبەستى رىگرتن لەو كەلۋپەل و پىداۋىستىيائەى كە بە لۆتكە لە دياربەكر و مووسلەۋە دەگەيشتە دەس عوسمانىيەكان بەرى كىرد. تاقمىكى دىكە لە رووبارى دىالە پەرىنەۋە و ھۆردوۋگايەكى قايمان لە رۇژاۋاى رووبار دامەزىراند. پۇلى سىھەم بە سواری لۆتكە و كەلەكان لە دىجلە كە بە داۋىنى شاردا دەخوشى، پەرىنەۋە و بىكەيەكى گەرووگرى دىكەيان لە رۇخى رۇژاۋا دامەزىراند. دەستەى سىھەم دەيتوانى دەست بە سەر تەۋاۋى ئەو پىداۋىستىيائە دابگرى كە لە حللە و بەسەرۋە دەگەيشتە سپاى عوسمانى. لەگەل ئەمەشدا ھىزىكى دىكە بە مەبەستى بەرەگە گرتنى رىگەى سەرەكى دابىنكرانى پىداۋىستىيەكانى عوسمانىيان لە ھەلەب و فالوۋجەۋە نىردرا. ئەم كار و جوولانەۋانە زۆر سەرکەوتوۋانە بوون و كارۋانىكى قورس كە لە ھەلەبەۋە دەھات دەستى بە سەر داگىرا. بەلام لە ژوۋەنى ۱۶۲۶دا پىاۋەكانى سەفەۋى لە قەلادا بەرەۋوۋى كەمبوونى خۇراك و خواردەمەنى بوونەۋە. پۇلىك پىاۋى رەشىدى نىۋ قەلا، لە ژىر پەردەى تارىكى شەۋدا، چەند لۆتكەيەكىان بە دىجلەدا گەياندە ھۆردوۋگايى شا. لەۋى لۆتكەكانىان پر كىرد لە ئارد، گەنم، جۇ، بىرىنج، پۇن، مامر، مەر و چەند خواردەمەنى دىكە ۋەك شىرنى و ميوە، شەربەت، شەكر، نەبات چىۋچى. ئەم بارانە دەبوو بۇ مەۋداى نىۋ فرسەخىك بە نىۋان پەلامارى دوولايەنەى ھىزەكانى عوسمانى دا تىپەرى كە لەبەر بە دەستەۋە بوونى بەغداى كۇن، لە ھەردىك

بەستىنى پروبارى دىجلە دامەزراپوون. بەشېك لەو بارانە بە سواری لۆتكە و ھىندىكى بە كاروانى و شتران بە لىۋارى رۆژاۋايىدا بەپىكران و رەوگەي ئەم كاروانە لە لايەن دەستەيەكى ئازاي چەكدارانى سەفەۋىرا دېرى پىدەدرا و پاك دەكرايەۋە.

بوۋژاندنەۋەي پىداۋىستىيەكانى قەلا زەبرىكى گەورەي لە نەخشەكانى عوسمانىيەكان وەشانند و حافظئەحمەدپاشا تەماي گرت مەترسىي ھەلگىرسانى شەرىكى بەگەرەمە لەگەل ھىزە يارىدەدەرەكان قىۋول بكا. پياۋانى شا، زەبرىكى سەختيان لە قۆشەنى عوسمانى وەشانند و گەلىكىان كوژراو و برىندار لىخستەنەۋە و گىراياننەۋە سەنگەرەكانى خۇيان. برىنى ھىلەكانى پەيوەندى و دابىنكرانى پىداۋىستى عوسمانىيەكان لە لايەن سەفەۋىيەرا ئىستا كاردانەۋەي خۇي نىشان دەدا؛ گەمارۆدەرەن نە تەنيا بەرەۋىۋى كەمبوۋنى خوردوخۇراك ببوۋنەۋە، بەلكو نەخۇشيش لە نىۋياندا بەرەي سەندبوو. لە ۴ى ژوۋئىيەي ۱۶۲۶ (۲۰ شەشەكانى ۱۰۳۵)دا حافظئەحمەدپاشا بەناچارى كەۋتە پاشەكشە و لەبەر نەبوۋنى بارەبەر تۆپەكانى خۇرايى كرد و رايىنەگواستىن. چەندەھەزار نەخۇش و ناساغى جواناورپىژ لە بەرەكانى عوسمانىدا بەجىمان. پساندىنى گەمارۆي بەغدا وئىنەيەك بوو وەك شەرى سۇفىيانى تەورىژ كە وريايى فەندوفىلى بەرچاۋى شەرزانىنى شاعەبباسى دەردەخست. نامەيەك كە گەرەئەفسەرىكى عوسماي بۇ دۇستىكى خۇي لە ئىستانبوول نووسىۋىيەتى، راپۇرتىكى پوۋنە سەبارەت بە ھەلومەرجى گەمارۆدەرەنى عوسمانى پاش برانى ھىلەكانى دابىنى پىداۋىستى لە لايەن سەفەۋىيەكانەۋە:

«ئەو دژخۇر و سەرگول پەسندانەي كە بۇ خوردوخۇراك ئاۋا توندىان دەكىشا، ئەمپۆ ئەگەر گۆشتى يەكسىمان وەگىر كەۋى شوكرانەبژىرن! ئەو پياۋە جوانى پەسند و تەپپۆشانەي كە كراسى مىسرىيان بە شەرمەۋە دەكرە بەريان، ئىستا شادن ئەگەر بىتوۋ كۆنە كەۋايەكى شىتال و بزگورى لەتە كوئىنيان وەگىر بكةۋى كە ناگاتە سەر ئەژنۇشيان! ئەو پالەۋانە غللوورانەي كە لە قاۋەخاناندا قزلباشانيان لەبەر ترسەنۇكى دەكرە گالتەجار، ئىستا ئەگەر قولە چەكدارىكيان لە يەك فرسەخىرا دەبىنن، بە رۇستەمى داستانى ھەلدەسەنگىن!»<sup>۹</sup>

ئاخىرىن خال بە جوانى پېشكەۋتەكانى لەشكرىيى عەبباسى يەكەم نىشان دەدا. ئەو لە سەرەتاي حكومەتەكەى دا ناچار ببوو كە دەولەتمەندترىن ناوچە و ھەرىمەكانى ئىران بۇ عوسمانىيەكان بەجى بىللى. لە بنەبانى ژيانى دا ئىتر عوسمانىيەكان تازە وەشوېن سەرکەۋتنى ھاسان و داگىرکردنى خاك نەدەكەۋتن لە قەلەمپەۋى سەفەۋى دا.

دېتمان كە لە زەمانى دامەززانى دەولەتى سەفەۋى را (۱۵۰۱ / ۹۰۳) ھەتا دەسپىكى فەرمانپەرۋايەتى عەبباسى يەكەم لە ۱۵۸۸ (۹۹۶) دا، خولى گۇران و ئەزمون بوو. بە مەبەستى تىكەل كەردنى شانە و دەستەۋبەستەكانى بەرايى سۇفىيەكانى رېيازى سەفەۋىيە لە پىكھاتەى دەزگاي بەرپۆۋەبەرايەتى ولاتا چەند ھەۋلىك درا. ھىندىك تەقەلا درا ھەتا بارى قورسى دەسلەۋتى توركمانان كەم بىتەۋە كە دەيانويست تاجىك جىيان پى لىژ بى. ئەم ھەۋلانە ھەردك شىكستىان ھىنا. شىكستى يەكەم بە ماناى ھەبوونى جوولان و بزوتنىكى بى وچان بوو بەرەۋ دووركەۋتنەۋە لە سەرچاۋەى دىن سالارائەى دەولەتى سەفەۋى و لىكدابرانى ھەرچى زىاترى دەسلەۋتەكانى ئايىنى و سىياسى. شىكستى دووم ھىنانى ھىندىك توخم و تۆرەمەى ۋەك «ھىزى سېھەم» لىكەۋتەۋە بە دەست شاتەھماسب كە نە توركمانى قزلباش بوون، نە ئىرانى تاجىك. ئەم كەسانە مەسىحى قەفقازى بوون كە پىيان دەگوترا غولام يان قوللەر و ھۆكارىكى بەرچاۋ بوون بۇ رىكخستەۋەى دووبارەى دەزگاي بەرپۆۋەبەرايەتى ولات و ئالوگۇرپىكى كۆمەلايەتى كە لەگەل خۇيان ھىنايان و شاعەبباسى يەكەم بە ئاكامى گەياند. لەم رەۋتە كۆمەلايەتتە تازەدا تەنيا پىۋەرى پېشكەۋتن، ۋەفادارى بوو بە شا نە ئەندامىتى لە چىنى مىرانى قزلباش دا.

سەرھەلدى گۇران لە بنەماى كۆمەلايەتى و سىياسى دەولەتى سەفەۋى لە رۇژگارى عەبباسى يەكەم دا بە شىۋەيەكى سىروشتى لە تان وپۇى دەزگاي بەرپۆۋەبەرايەتى ولاتا رەنگى دايەۋە. پاش تىكۆشانى يەكەمى مورشىدقولى خانى ئۆستاجلوو بۇ زىندوو كەردنەۋەى پلەى كۆرەۋەبووى ۋەكالەت، پاىەى ۋەكىلى و فەرماندەرىتى گشتىي ھىزەكان كە دەگەرەنەۋە سەر بارودۇخى تايبەتى خۇيان، ۋەدەۋرە تىداچوون. سەرۋكى سەرکردان لە رۇژگارلىك دا كە قزلباشان بەكردەۋە ھىزى چەكدارىان پىكدىنا، فەرماندەى گشتىي ھىزە چەكدارەكان بوو. ۋەختايەك

كە دەستە و پەلەكانى قزلباش تەواو بوونە بەشىك لە تىكراى ھىزە  
 چەكدارەكان، واژەى «قورچى» بوو بە واژەيەكى ئاسايى بۇ ناوانى سپاي  
 سوارەى خىلە قزلباشەكانى قەدىم و فەرماندەكەيان بە ناوى «قورچىباشى» كە  
 لە زەمانى سمايلى دووم و سولتان محەممەدشادا دەسەلاتى ھەم لە بوارى  
 سياسى و ھەم لەشكرى دا يەكبىن پىھەلاجوو بوو، لە سەردەمى عەبباسى يەكەمدا  
 ھەروا ھەك يەكك لە پاىەبەرزانى ولات ماىەو و بۇچوون و پىشنىارەكانى  
 دەورىكى گرىنگى لە شكّل گرتنى كاروبارى ھەمووانى دا دەگىرا. سەردەوخوار  
 بوونى قزلباشان لە پىگەى پتەويانەو، بە ماناي تىكھەلچوونى خىراى  
 دەسەلاتى ھەزىر بوو كە دەكەوتە لووتكەى ديوانسالارى و بەپىنى دابى دەولەت  
 ئىرانى بوو. يەكبنەكى و كۆدەسەلاتى زىاترى بەرپوھەردنى ولات لە زەمانى  
 عەبباسى يەكەمدا، كارىكى پىتر، تەننەت زىاتر لە رابردووشى خستە ئەستوى  
 دامودەزگاي ديوانسالارى و پلەى سەرتى ھەزىر لە رووى ئەو نازناوانەرا كە  
 ئەودەمە باربووى دەكرا، دەركەوى: «اعتمادالدولە» و بەھەلكەوتىش  
 «صدراعظم»، كە نازناوى مەزنەوھەزىرى عوسمانىش بوو. لەبرى ھەكىل و  
 سەرۆكى سەركردان (ئەمىرى ئەمىران) لە ئاستى سەرووى تان و پۆى دامودەزگاي  
 سەفەويەدا، دوو فەرماندەى تازەمان بۇ دوو سپاي نووى ھەبەرچاوى دى:  
 قوللەر ئاقاسى يان سەركردەى لەشكرى غولامان و تەفەنگچى ئاقاسى يان سەرۆكى  
 تەفەنگداران. بەلام ھىچكام لەم دووانە جىيى ئەمىرى ئەمىرانى سپايان ھەك  
 فەرماندەى گشتىي ھىزە چەكدارەكانى سەفەوى نەگرتەو. بۇ راپەراندى ئەم  
 ئەركە شاعەبباس پلەى تازە «سەدرى لەشكر»ى داھىنا كە دواتر نازناوى كۆنى  
 ئىرانى واتە «سپاسالار» ھەر بەو مانايە بووژىندرايەو. ئەم ناوانە نىشانەى  
 زالبوونى كارگىرانى تاجىكە لە ولاتا، بەلام ئەمە جىيى سەرنجە يەكەم كەسىكى  
 كە گەيشتە ئەم پلەيە غولامى گورجى، ئەللاوئىردى خان و دواى ئەوئىش  
 قەرەچەقاي خانى غولامى ئەرمەنى بوو. شا بە ھەبەرچاوى گرتنى ئەم سياسەتە  
 خۇى لە ھەلگىرسانى ئەو دووبەرەكى و ناكۆكيە پاراست كە ئەگەر تركىك يان  
 ئىرانىيەكى ھەلبىزاردبا، پىي دەربازبوونى نەبوو و توانى ھىزە چەند تۆوھەكانى  
 خۇى لە چوارچىوھەكەدا تىكەزىنى و قەوارەيەكيان بۇ ديارى بكا. جىيى  
 سەرنجە كە تۆپچىباشى يان فەرماندەى تۆپخانە بە يەكك لە پلەبەرزانى ولات

داندەندراۋە و بىگومان ئەمە رەنگدانەۋەى بىمەىلى سەفەۋىيانە بەگشتى سەبارەت بە تۇپخانە. ئاخىرىن ئەندام لە پۇلى رايەلۋپۇى تازەتەندراۋى كاربەدەستانى پاىەبەرزى ولات، ئىشىك ئاقاسى باشى يان مەزەسەرۇكى تەشريفات بوو كە زۇربەى ئەركەكانى تەشريفاتى بوو، بەلام چونكە ھىندىكى زانىارى دەربارەى بارودۇخى نىوخۇى خانەدانى فەرمانرەۋايەتى ھەبوو، لە شووراي دەولەتى دەستى دەپۇىى؛ بەرپرسايەتى ئەم پلەيە زياتر دەكەوتە ئەستۇى قزلباشان. پىداچوونەۋە و چاكسازى عەبباسى يەكەم لە دەزگاي بەپۇەبەرايەتى دەولەتا، ھىز و توانستىكى تازەى ۋەبەر ولاتى سەفەۋىيە نا. ئەو دامودەزگاي ھەلسووراندنى ولاتى لەسەر بناغەيەكى ۋا پتەو رۇنا ئەگەرچى زۇربەى جىنشىنەكانى جگە لە عەبباسى دووم پادشايانىكى لىنەۋەشاۋە بوون، ديسانىش نىزىكەى سەدەيەك پاش ئەمانى عەبباس خۇى راگرت و لەسەر پاژنەى نەترازا. لە كۇتايى سەردەمى سەفەۋىيەدا ئەم دەزگايە كەم و زۇر ھەر بەو پىۋدانەى پىشۋوى كارى دەكرد و دەبزۋوت. پازى سەرکەوتنى عەبباس راگرتنى پارسەنگ و ھاوسەنگى ورد و بارىكى نىۋان توخم و تۆۋە چەشناۋچەشەكانى حكومەت - ترکان، ئىرانىيان و قەفقازىيەكان - بوو. شكىتى جىنشىنانى لە پاراستنى ئەم پارسەنگەدا، ئاخىريەكەى پووخانى دەسلەتتى ئەم خانەدانەى لىكەۋتەۋە [www.zheer.com](http://www.zheer.com)

لىكترازانى ھەرچى زياتر لە قەۋارەى دىنسالارانەى حكومەت لە زەمانى عەبباسى يەكەمدا، لە كەمبوونەۋەى نرخ و بايەخى پلەى «مەزەمەلا» دا رەنگى دايەۋە كە سەرۇكايەتى تويۇى مەلا و فەقىيانى لە ئەستۇ بوو و لە سەرەتاي دامەزرانى دەولەتى سەفەۋىيەدا بە يەكك لە گەۋرەبەرپرسانى ولات دادەندرا. بېرشتى «صدر» (مەزەمەلا) كە ھەلبۇاردەيەكى سىياسى بوو، بە يەكسان بوونى دىنباۋەرى لە سەرانسەرى ئىمپراتورىتى سەفەۋىدا كەم بۆۋە و لە ئاكامدا دەسلەتتى پىشەۋايانى ئايىنى (مجتەدان) گەشەى كرد. سەفەۋىيان بۇ ۋەدەس ھىنانى دەسلەت كەلكيان لە رىكخستنى سۇفىگەرى ھىنابوو و پاش سەرکەوتن و گەشىتنە حكومەت، بۇ پاراستنى دەسلەتتان سووديان لە شىعەگەرى دوازەئىمامى سازكراو ۋەرگرت. ھەر بەو چەشەنە كە «سانسۇن» تا رادەيەك رەشبينانە، بەلام لە ھەمان كاتا بە پووراستى دەيخاتە بەرچاۋ:

«تېكۆشانی شیخ سەفى بۇ دامەزراندنى رېيازىكى تايبەت كە ھەتا ئەو ئەندازەيە جياوازی ھەبوو لەگەل رەوت و رېبازەكانى دىكەى مسولمانان، داھىنانىكى جىي ئافەرىم بوو كە بەرى دەگرت بە راپەرین و سەرھەلدانى خەلك بە فیتى ترکان و تاتاران يان ھىندىيەكان كە ھەموویان دراوسىي بوون.»<sup>۱</sup> بە ھاتنە پرووى ھەرچى زیاترى دیمەن و قەوارەى خوداناسىنى شىعەگەرىي دوازە ئىمامى، پىشە وایانى بوونە دەسەلاتدارترین ئەندامانى توژی مەلایان. ئەم كارە بەناچار پلەى خودى شای بەرەوروى مەترسى دەكردەو، چونكە ھەرەك پىشتر باسى كرا، پادشایانى سەفەوى بانگەشەیان دەكرد كە نوینەرى ئىمامى ون «مەھدى» ن لەسەر زەوى. بەم بانگەشەیە ئەوان مافی مەلاگەورەكانیان كە نوینەرى راستەقىنە و یاسایى بوون، پىخوست كرىبوو. بۆیە گەورەمەلاكان [ئەگەرچى بە نابەدلى] ئىزنى داگیركردنى ئەم مافەیان دابوو بە شا، چونكە دامەزرانى دەولەتیک بە مەزھەبى رەسمى شىعەو بە گشتى، ھیز و دەسەلاتى توژەكانى پىاوانى ئایىنى زۆر پىھەلابردبوو. بەلام لە پۆژگارى فەرمانرەوايەتى شاتەھماسبدا گەلىك نمونەى دەگژىەكراچوونى نىوان «سەدر» كە نوینەرى دەسەلاتى سیاسى بوو و زانایانى دىنى دا پرووى دا و ئەگەرچى برشت و قسەرۆیشتووی سەدر كەم دەبوو. تەنیا دەسەلاتى خودى شا بوو كە جەغزى بە دەورەى برستى گەورەمەلایان دا دەگىرا لە ماوەى نیوسەدەى كۆتایى فەرمانرەوايەتى سەفەویيەدا كە شاھان بى ھیز بىوون، مەترسى خودبەخودى زال بوونى چىن و توژەكانى پىاوانى ئایىنى لە كاروبارى سیاسى دا گەیشتە ئەنجام. لە سەردەمى فەرمانرەوايەتى دەسەلاتدارانەى كەسىكى وەك عەبباسدا، زانایانى ئایىنى پىیان لە بەرەى خۆیان زیاتر رانەدەكىشا.

پىشتر چەند ئامازەيەك كرا سەبارەت بە كىشە و ملانە لەسەر جىنشىنايەتى فەرمانرەوا كە پاش و پىش مردنى شاتەھماسب و دواى مەرگى سولتان مەمەدشا پروویان دا و ئەندەرروونى (حەرەمخانە) وەك سەرچاوەى دەسەلاتى سیاسى خۆى نواند. لە ماوەى حوكمراى شاعەبباسى يەكەمدا، ئەندەرروونى بە شىوہەك كەوتە سەر بارى دەورگىران لە دیارى كردنى چارەنووسى داھاتووی ولاتى سەفەویيەدا كە تەنانەت خەساربارتر لە برەوى پىلانگىران لە نىو خانەدانى میرى دا، رەنگى ھەلینا. بۆ وینە عەبباسى يەكەم



دریژەى دا بە شیوازی كۆنباوی سەفەۋىيان لە دانان و ھەلبىژاردنى شازادەكانى بنەمالەى پادشايەتى بۇ حوكمرانىيىتى ھەرىمەكان لە ژىر چاۋەدىرى ئەمىرىكى قزلباشدا. ئەم سەرکردەى قزلباشە ھەتا ۋەختايەكى كە شازادە منال بوو، حاكىمى بەكردەۋەى ھەرىم و ھەروەھا لە ھە و دەمراست و مامۇستاي شازادە و بەرپرسى تىرى و تەسەلى و ھەسانەۋەى جەستەى و پووحى ۋى بوو. لە سىستەمىكى ئاۋادا، شازادەكانى خانەدانى مىرى تەۋاۋ لە بوارى پىۋوشوئىنى بەرپوۋەبەرايەتى و ھونەرى ھەلسوۋراندنى ۋلات مەشقىيان پىدەكرا. بۇ پەرەۋراندنى جەستەش كۆمەلىك مەشق و راھىنانيان لە بواریەكانى سەرقالىيى پياۋانە ۋەك تىرەندازى ئەسپسوۋارى و شمشىروەشاندىيان بۇ دادەنان. راپەرىنى يەككىك لە كورانى عەبباس ۋاى كرد كە پادشا ئەم رەۋتە كۆنباۋە ۋەلا بنى و دەستوور بدا كە لەۋى بەۋلاۋە شازادەكانى خانەدانى مىرى لە بازنىەى ھەرمەخانە ۋىۋەتر نەچن، ئەو جىگايەى كە تەنبا ھاۋنشىنانيان برىتى بوون لە خواجهكانى بارگا و ژنانى ئەندەروونى. ئەۋان لە ھەر چەشنى دەسراگەپىشتن بە دنياى دەرۋە بىبەش كرابوون و دۇستايەتى كردنن مەترسى مەرگى پىۋە بوو. ئەۋان تەنبا ۋەختايەك كە دەبوۋنە ھاۋركىفى عەبباس لە كاتى لەشكركىشىدا، دەيانتوانى لە پايتەخت ۋەدەربكەون و ئەۋىش تەنبا لەبەرۋەى عەبباس دەترسا نەكا ئەگەر لە پايتەخت بمىننەۋە، بىنە چەق ۋ ناۋەندى پىلاننىك دژى ۋى. رووداۋىك كە نىۋانى پادشا و كورانى ناخۇش كرد، راپەرىنى يەككىك لە سەرۋكانى قزلباش بوو لە سالى ۱۵۸۹دا. ئەم سەرکردەى قزلباش سەرىپەستى «ھەسەن»ى كورپى دوۋەمى عەبباس بوو كە حوكومەتى مەشەدى درابوۋىپە. ۋاديارە ئەم رووداۋە بىرەۋەرىيە تالەكانى شاي لە ناخى لاۋىدا كە خۇى لە خوراسان بوو، زىندوۋ كەردەۋە كە چلۇن لە كۆدەتاي قزلباشدا دژى باۋكى ببوو بە بوۋكەلى بەردەستان. ھەر بۇيە پادشا بۇ جوئ كەردنەۋەى كورانى لە رىبەرانى سىياسى و لەشكرىي ۋلات گەلىك ھەنگاۋى ئەۋپەرىئاسايى ھەلىئىنايەۋە و درپۇنگ بوونى خۇفناكى ۋاى كرد بىئەندازە گوئ بۇ قسەى سىخوۋان رابگرئ. سالى ۱۶۱۴-۱۵ (۱۰۲۳) بانگەشەى ئەمە كرا كە كورپى گەۋرەى بۇتە ناۋەندى كەتن و پىلان دژى باۋكى و پياۋانى چركەسى دەربارىش بەشدارى ئەم كاكەۋبرالەيە بوون. ۋەختايەك كە شا چەند كەسىكى بەرگومانى چركەسى لە ناخى رۇكرد،

سەرۆكانى تىرى چركەس بەئاشكرا كەوتنە پىشتىوانى كردنى «مەممەدباقر» و  
 شىئا لى مانگى فېورىيە ۱۶۱۵ (۳ى مەھرىمى ۱۰۲۴) دا دەستورى كوزرانى  
 كۆپەكەى دا. زۆر وئىدەچى كە مەممەدباقر بوويىتە بەلاگەردانىكى بىتوانى  
 پىلانگىرانى چركەس و عەبباس زۆر لى كۆردى خۆى پەژىوان بوو. بۇ بەدبەختيان  
 ئەو پىلانەى دووم وى كۆردى كە عەبباس ئەوئەندەى دىكە لى گىانى خۆى بترسى.  
 وەختايەك كە سالى ۱۶۲۱ (۳۱-۱۰۳۰) عەبباس نەخۆش كەوت، مەممەدى كۆرى  
 سىھەمى كە بە ناو بابەگەورەيەو كرابوو، بەرلەوئەى باوكى گىانى دەرچى،  
 كۆردى بە جىژن و بەئاشكرا داواى لى قزلباشان كۆردى پىشتىوانى لى بكن. كاتىك  
 عەبباس كفى دى و بووژايەو دەستورى دا كە مەممەدى كۆر كەن. سالى  
 ۱۶۲۶-۲۷ (۱۰۳۶) ئىمام قولى مىرزاي كۆرى پىنجەمى ھەبباس تووشى  
 چارەنووسىكى ئاوا بوو. لەبەرەوئەى كە مەممەدى كۆرى دووم و سمايلى كۆرى  
 چوارەمى پىش باوكيان مردن، عەبباسى يەكەم كۆرىكى نەبوو كە جىيى بگرىتەو.  
 ئەم باروئوخە جگە لى دەرد و مەيىنەتىك كە تووشى شانى خۆدى شاي كۆردەو،  
 ھەلوئىست و سىياسەتى وى لەسەر پىوشوئىنى چورتە لى بىرپىنى شازادەكانى  
 خانەدانى پادشايەتى و بەستەنەوئەى لى ھەرەمخانەدا، بوو بە ھۆى  
 بووكانەوئەى خانەدانى سەفەوى و دوايى تىر يەكەم لى ھۆكارەكانى رووخان و  
 نەمانى. ھەرەوئەو، چاوەدېرى خواجەكانى پارگا و ژنانى ھەرەمخانە بە سەر  
 شازادەكاندا، بوو بە ھۆى پەرەگرتنى دەسلەت و بىرشتى نابەھەق و سەرجم  
 زىانباريان لى كاروبارى سىياسىدا، چونكە دايكانى شازادەكانى وەجايى  
 فەرمانپرواىەتى بە يارمەتى و ھاوبەشى كاربەدەستانى دەربار خەرىكى  
 پىلانگىرانى بىبىرەوئەو دەبوون بە مەبەستى سەلماندن و چەسپاندنى  
 جىنشىنايەتى كۆرانى خۆيان و دانانان لى پەلى پادشايەتىدا.

سەرکەوتنە لەشكرى و سىياسىيەكانى عەبباسى يەكەم گەرچى گەرە بوون،  
 بەلام تەنبا نىشانەرى يەك لايەنى ژيانى ئەم فەرمانپروا چەند روخسار و  
 رووکارە بوو. حوكمرانىتى ئەو نىشانەى فرىنە بۇ چلەپۆپەى گەشە و نەشەى  
 بىرشنگدارى ھونەرى كە لى سەردەمى سەفەويەدا بەدىھات. بە پىشتىوانى و  
 ھان دانى وى مافوورە كۆردى لى ئاستى دەسكردىكى گونەكى را ھەتا شانى ھونەرە  
 ناسك و جوانەكان پىھەلاچوو. ئەو پارچە و كووتالانەى كە سەردەمى ئەو لى

ناۋەندە گەورەكانى رېستىن و تەنىنى ئىسپەھان، يەزد، كاشان و رەشتدا ئامادە دەكران، ھەرگىز لە جوانى و خۇش رەنگى و خۇش كرىدا دەسكىان لە دوو نەكرا و تايان بۇ پەيدا نەبۆۋە و ئاورىشم، ھەرىر و زەرى ئىرانىش ئاۋايان ناۋبانگ دەركرد. ئەمە شاعەبباس بوو كە بەرھەم ھېنان و فرۇشى ئاورىشمى كىشايە ژىر رىكىفى پلەى فەرمانرەوا و پاۋانى كرد. لە دەورانى پادشايەتى عەبباسدا «سنعاتى كىتبەسازى» - نەخشاندىن و وىنە كىشانەۋە بۇ دەقە دەسنووسەكان، خۇشنووسىنەۋە و پەربەندى و بەرگ تىگرتن - گەيشتە سەرى ئەو سەرى. سوۋالەتەكانى سەردەمى سەفەۋى لە بازارەكانى ئوروپادا كەۋتنە رەقە لەگەل بەرھەمەكانى چىنى. مزگەۋتەكان، قونابخانەكان (حوجرەى فەقىيان)، گومبەزەكان و بىناكانى دىكەى سەفەۋى بە كۆمەلىك كاشى نەخشىنى خەستاورەنگ دراو و موزاۋىكى جوانى بىۋىنە، دەپازانەۋە. دەسكەۋتە ھونەرىيەكانى سەفەۋىيە لە بەشى ۱۶دا بە شىۋەيەكى بەربلاۋتر دەكەۋىتە بەر باس و لىدوان.

ئىسپەھان كە عەبباس سالى ۱۵۹۸ (۱۰۰۶) كردى بە پايتەخت، لە راستىدا سازكراۋى خۇى بوو. ھەر لە زەمانى سازكرانى بەغدا لە سەدەى ھەشتەمى زابىنىيەۋە بە دەستى مەنسورى عەبباسى، وىتەيەكى ئاۋا رىك و تەۋاۋ لە بوارى شارسازى لە دنياى ئىسلامىدا نەبوۋە و گەۋرەيى و شىۋازى ھەلخران و رىكخرانى شارەكە بە چاكى پلەى ئەو شوۋىنە ۋەك پايتەختى ئىمپراتورىيەك نىشان دەدا. ناۋەند و چەقى شارە تازەكە مەيدانى شكۆدارى «نەقىشى جىهان» بوو كە ھەۋت ھىندەى گۆرەپانى «سانماركۆ» يە لە وىنىز. لە دەۋرەى ئەم مەيدانە كۆشكى «عالى قاپۇ»، «بازارپى گەۋرەى شا» يان قەيسەرى (تارىكە بازار) و دوو لە گەۋرەترىن شاكارەكانى نۇياروانى سەفەۋىيە يانى «مزگەۋتى شا» و «مزگەۋتى شىخ لوتفوللا» سازكراۋون. لە باشۋورەۋە، شەقامى بەرىن و بەداروبارى «چوارباغ» سەرى دەگەيشتەۋە شار و گەپرەكىكى گەۋرەى دەكرد بە دوو كوتەۋە. خانوۋبەرەكانى ئەم گەپرەكە دەۋلەمەند و ماقوۋل نىشىنە كە كەۋتبوۋنە نىۋ رىزىك باغى پالەۋپال، ھى كاربەدەستانى دەربار و مەزنانى تر بوون. ئەم شەقامە پاشان بە پردى ئەللاۋىردى خاندا لە «زايەندەرۋود» دەپەرىيەۋە و دەگەيشتە گەپرەكى بازارگانىتى و نىشمەنگاى سەرەكى شار. ئىسپەھانى

شاعەبباس لە بەشى ۷دا بە چەشنىكى بلاوتر دەكەوئتە بەر باس. كارى خانووبەرە و بىناسازى عەبباس بە هېچ جۆرىك ھەر تەنيا تايبەت نەبوو بە ئىسفەھان. نويسازى و پەرەپيدانى نىژگەى ھەشتەمىن ئىمامى شىعان لە مەشەد و ليدانى ريگاي سەنگچنى سەر لىوارى زۆنگاوى دەرياي خەزەر لە كارە شازترەكانى ئەو. بە مەبەستى كارھاسانى و خزمەت كەردنى بازركانان و گەشتياران، عەبباس لە سەرانسەرى و لاتا چەندىن كاروانسەراى لەسەر شارى سەرەككەكان ساز كرد و ليدانى گەلىك پرد و دانانى نەخۇشخانە و گەرماوى گشتى، چەند نموونەيەكن لەو كارانەى كە ئەم فەرمانرەوايە لە بوارى قازانجى تىكرائى دا ئەنجامى داو. بەكك لە مەشھوورترىن گەلالە ئەندازيارىيەكانى وى كە بەدبەختانە لەبەر نەبوونى سنعات و تىكنۆلوژى تەواو لەو سەردەمى دا بەرھوروى شكست بۆو، ھەولدان بوو بۆ لىكدانەوھى سەرچاوەكانى دوو رووبارى زايندەرود و كووھرەنگ، (بىروانە بەشى ۷).



۴- بالۆئىزى ئۆزبەك لە بارگای شاسولتان حوسین، سالى ۱۷۰۰ (۱۱۱۱ى كۆچى)

ئۆگربوونى شاعەبباس بە ناوچەى مازندەرانەۋە لە تەنىشت دەرياي خەزەر  
كە «تئونۇۋ» بە «تەنيا ناوچەى دلگى سەراسەرى ئىران»ى<sup>۱۱</sup> دادەنا، واى كرد كە  
دوو قەسىرى زستانەى «ئەشەرف» و «فەرەح ئاباد»ى لى ساز بكا. بە  
چوونەسەرى تەمەنى، عەبباس كاتىكى زۆر زياترى لەم جى حەسانەۋانەدا  
پادەبوارد و ھەموو بەھاران زۆر بە نابەدلى بە مەبەستى راپەراندىنى كاروبارى  
ولات و ھەلمەت و چالاكى دژۋارى لەشكرى دەگەرپايەۋە. عەبباس «فەرەح ئاباد»  
كە بېشتر پىي دەگوترا «طاھان» لە سالى ۱۶۱۱ يا ۱۶۱۲ (۱۰۲۰)دا يانى ۋەختايەك  
كە دەستۋورى سازکردنى قەسىرى پادشايەتى دا لەۋى، ناۋى لىنا. لە  
دەورانپىشتى كۆشك چەند شوپىنى مانەۋە، باغ، گەرماۋ، بازار، مزگەوت و  
كارۋانسەرا ساز كران. فەرەح ئاباد لە پىي رېڭگى سەنگىنى مەشھۋورى  
عەبباسەۋە دەبەسترايەۋە بە شارى سارى كە ۲۷ كىلۆمىترىان مابەين ھەبوو.  
«پىترۇ دىلا والە» كە سالى ۱۶۱۸ (۱۰۲۷) چۆتە فەرەح ئاباد، گوتۋويەتى ئەگەر  
درىژايى ديۋارەكانى پىتر نەبى لە شوۋرەى رۆم يان قوستەنتەنيە، لەۋان كەمتر  
نيە و لە نىۋو شارا چەند شەقامىك لىدراۋە كە پىتر لە فرسەخىك پاكشاون. ئەۋ  
دەلى شا كۆمەلانىكى لە رەگەزە چەشناۋچەشەكانى ۋەك مەسىحىيانى گورجى  
كە لە ھەرىمە بەرپەلامارەكانى ھىزەكانى سەفەۋىيەرا راگويزرابوون، لە شارا  
نىشتەجىي كىردبوون. خانۋوبەرە و بىناكانى شار سالى ۱۶۶۸ (۱۰۷۸-۷۹) لە  
ھروۋژمى قەزاقاندا وىران كران. كۆشكى ئەشەرف حەوت فرسەخىك لەۋلاترى  
بالى باشۋورى رۆژھەلاتى فەرەح ئاباد و لە بەرزەبنارىكى لىرەۋار، لە زنجىرە  
چىاي ئەلبورزا سىنگى داکوتابوو. ئەم قەسرە دەپروانىيە دىمەنى دىبزوۋىنى  
كەنداۋى ئەستەرناباد لە قۆلى باكۋورەۋە. شارى تازەى ئەشەرف (بېشەھرى  
ئەمپۇ) دەۋرۋبەرى سالى ۱۶۱۲ (۱۰۲۱) بە فەرمانى عەبباسى يەكەم بناغەى داندار.  
شار كە سەرەتا قەرار ۋابوو ھاۋىنەھەۋارىكى ساكار بى، برىتى بوو لە كۆشكى  
پادشايەتى و چەند خانۋوبەرەيەكى گوندەكى دەۋرۋبەرى، بەلام سەرەنجام  
جى مانەۋە و حەسانەۋەكانى مىرى چاكيان پەرەگرت. چەند مزل و مالىكى گەرە  
بۇ مىۋانان و گەشتىاران ساز كران. لە نىۋو باغاندا چەندىن پىادەرپۇ لىدراۋە  
دارى كاژ و پرتەقال و نارنج و لىمۇيان لە قەراخى ناشتبوون و بە ئاۋى خەزىنە  
ۋ ئەستىر و جۇباران پاراۋ دەكران. ئاۋى ئەم رايەلەيە لە سەرچاۋەيەكەۋە

دەھات كە ئاوى گە لىك فەوارە (فيچقاو) و ئاوه لديرىشى دابىن دەكرد. ئەشرف بە دەست ئەفغانان و لە ماوهى شەپى نىوخۆى نىوان زەندىيە و قاجارىيەدا كە دوابەدواى پووخانى حكومەتى سەفەوىيە و مەرگى نادرشادا قەوما، زۆر خەساربار بوو. فەرەح ئاباد بە تايبەت بېوو بە چەشنىك پايتەختى دووم. كاتىك كە شا سەرقالى لە شىركىشى نەبوو، لە فەرەح ئاباد دادەسەكنى و لىرەوہ كاروبارى ولاىى رادەپەراند و نىردراوانى دەرەكى كە مەيليان لىبوو بچنە دیدارى، دەبوو لەوئىيان دیدەنى كردبا.

لە رۆژگارى دەسەلاتى عەبباسى يەكەمدا، ئىسەفەهان بوو بە شارىكى گەشەدار و برەودار. بازارگانان لە چىن، هىند، ئاسىي ناوہندى، عەرەبستان، توركيا و ئوروپاوه بۆ كړىنى كەل وپەلى جوانى دەسكردى سنەكتارانى سەفەوى روويان دەكردە ئىسەفەهان. هەزاران سنەكتارى دەسپرەنگىنى ئەرمەنى لە جولفای سەرسنورى ئىستای ئىران و يەكيتى سۆقىيەت لە ئازەربايجانەوہ، راکويزانە «جولفای نوئ» لە دەورانپشتى ئىسەفەهان و لىوارى بالى راستى رووبارى زايەندەپوود. جگە لەو تاجرانەى كە ئىستا بە شوپىن وەچنگەينانى زیدەپشكى بازارگانىيەوہ بوون، تاقمىكى بەرچاويش ئوروپايى روويان كرده ئىسەفەهان: چەند بالويزىك لە ئىسپانيا، پورتوغال و برىتانىاوه؛ ژمارەيەك لە نوينەرانى ئايىن و رىبازە نامسوئمانەكانى رەهبانى وەك رەبەنەكانى كارمىلى، ئاگوستىنى و كاپووسن كە ئىزنى برەوپىدانى ئايىن و دانانى دىر و كەنشتيان لە ئىران وەرگرت؛ چەند نەجىم زادەيەكى سەربەگچەلى وەك برايانى شىرلى كە يەكيان بە ناوى «رايىرت» چووہ رىزى چەكدارانى شا و لە شەپى دژى عوسمانىيەكاندا دەورى گىپرا، كەوتە بەردلى شا و كرايە «سەرفەرماندە لە شەپ دژى تركان» و هەرەها چەند گەرۆكىكى وەك «بىترۆ دىلا والە» كە كۆمەلىك راپورتى بەنرخى دەربارەى ئىرانى سەردەمى سەفەوى نووسىوہ و خستۆويەتەر وو. مەملانى و رقبەرقەى توندوتىژى بازارگانىتى نىوان ھولەندى و پورتوگالى و ئىنگلىسىيەكان لە كەنداوى فارس و ئوقيانوسى هىندا بە مانای پەرەگرتنى يەيوەندىيەكانى دىپلوماتىك بوو لە مابەينى ئىران و پوژاوادا، (پرواننە بەشى ۵).



۵ - سەفەرى شا، سالى ۱۶۷۱ (۱۰۸۲ - ۱۰۸۶)

عەبباسى يەكەم كە لە ھەموو بوارەكاندا پياوى كار و كردهوہ بوو، تيگەيشت كە وەبەرچاوغرتنى سياسەتى نەرم كيشانى ئايىنى سەبارەت بە قەشەكانى مەسىحى ھەلىك دەپ خەسپنى كە تىيىدا بازارگانىتى لەگەل ئوروپا دەتوانى بەرەو گەشەسەندن پەل باوى. ھەر وھار پىكخستن و دانانى مەشەد بە شارىكى زيارەتگاي شيعان، بەرىگرت بە چوونەدەرى بىرىكى زور دراو لە ئىران كە ئەگەر وانەبووبا رەنگە لە شوپنە پىرۆزەكانى دىكەى شيعە وەك كەربەلا، نەجەف، كازمىن و سامەرا خەرج كرابا، كە ھەموويان كەوتوونە دووچۆمان و ماوہىەكى زور لە رۆژگارى فەرمانرەوايەتى عەبباس بە دەست عوسمانىيەوہ بوون. كەلتە و رازاندەنەوہى نەزىگە پىرۆزەكانى شيعە وەك مەشەد و وەققى زەوىوزار و مال بۆ پىراگەيشتنى موغبەرەكان، بوو بە ھۆس گەشەى سامان و ئابىرووى مەلاكان و واى كرد كە بە ئامادەبوونىكى زيارەتوہ سەر نەوى بكن بۆ داگىركرانى مافى تايبەتيان لە بابەت جىنشيناىەتى ھەمەلايەنەى مەھدى لە سەر گۆى زەوى لە لايەن فەرمانرەوايانى سەفەويەوہ.

ئەمە بەو مانايە نىە كە بلىين دىن خۆشەويستى خودى عەبباس مەبەستىكى راستى نەبوو. ئەو ھەر كات كە لە خوراسان بووبا دەچوو زيارەتى موغبەرەى ئىمامى ھەشتەم و شەونوئىژى دەكرد و نەدەخەوت و وەك خزمەتكاران مافوورەكانى دەمالى و شەمەكانى دەكووژانئەوہ ھەتا ئالقەبەگوئىيى خۆى بسەلمىنى. سالى ۱۶۰۱ (۱۰۰۹-۱۰) زيارەتە مەنشورەكەى خۆى بە پىيان لە ئىسفەھانەوہ تا مەشەد لە ماوہى ۲۸ رۆژاندا ئەنجام دا. شا روونى كردهوہ كە ھەركام لە سەرۆكان و پايەبەرزانى ولات و پاشكۆكانى دەربار كە پىيان خۆشە لەگەلى بچنە زيارەت، دەتوانن بە سوارى بىن، چونكە ئەو زيارەتى بە پىيانى ھەر لەسەر شانى خۆى نەزر كردوہ، بەلام تاقمىكى زور لە ھاورپىيانى لىي ھەلنەبران و ھەر بە پىيان چوون. ئەگەر ئەمانە ئاماژەيەك بوون سەبارەت بە گرىنگايەتى پىدانى عەبباسى يەكەم سەبارەت بە گەشە و برەوى بنەماكانى ئىدئۆلۆژى شيعەگەرانەى سەفەويە، ئەو بە ھەمان ئەندازە وەك مورشىدى كامىلى رىبازى سەفەويە لە بىرى سەقامگىر كردنى رەوتى رىوشوئىنى شىخانى سەفەويەدا بوو لە ئەردەوئىل. ئەو بەر لە ھەر ھىرش و لەشكر دەنگدانىك يان دانى ھەر بىر يارىكى چارەنووسساز، دەچووہ زيارەتى ئەژدەدى لە ئەردەوئىل و لەم زيارەتانەدا لەبەر شىخانى پىرۆزى رىبازى سەفەويە دەپارايەوہ خىر و خۆشى وەرى بىنن.





۶- شاعەبباسى يەكەم ، بەرھەمى: بېشەن داش (Bishn Das)

شاعەبباسى يەكەم خاوەنى گەلېك تايبەتمەندى باش بوو كە دەيكاتە شايانى نازناوى «گەورە». ئەو گەلەداپىژى بەرنامەى درىژخايەن و نەخشەكېشىكى ھەلكەوتەى لەشكرى بوو كە دووربىنى و پارىژ لىي ببوونە خالى سەرەكى. ئەم فەرمانرەوايە ھەولى دەدا كە لەبرى شەر، لە رېي دىپلۆماسىيەو ە بگاتە ئامانجەكانى و بۆ بە دوا داچوونيان لە مەيدانى شەرا، پياوھەكانى دىنايە سەر كردهوى بەدەر لە ھىز و تابشتيان، نموونەيەكى جىي سەرنجى، رىكوتانە دوور و درىژە بەناوبانگەكانىەتى لەگەل پۆلىكى بچووكى چەكدارانى - ھەرەك جولىووس سىزار - كە زۆر جارەن ھەبەسان و غافلگىر بوونى دوژمنى بۆ بەدى دىنا. ئەو كە بۆ سزادانى كاربەدەستان و راسپىراوانى بىئەمەگ و بىوھفا پتەو دەچەقى و توندى دەكېشا، بەلام ھاوركىفان و كۆنە يارانى باوھەپىكراوى زۆر بەدل خۆش دوويست. شاعەبباس فەرمانى دابوو كە ئازايەتى كەسانى دەسكەرەوى لە شەراندا بختەنە بەرگوى ھەتا خەلاتىكى شياويان باربوو بكا. ەبباس حازر بوو كە ھەرچى زياتر دەستى پياوانى جىباوھەرى ئاوالە بكا و تەواويك سەربەست بن لە كردهوھدا. ئەم فەرمانرەوايە خۆى دەگۆرى و بە جلوبەرگى كەس نەناسەوھ كاتىكى زۆرى بەختى گەران و خولانەوى نىو شەقام و بازارەكانى ئىسفەھان و دواندى خەلك لە چايخانەكان دەكرد. زۆر جەفەنگباز و ئاكار و بەرگى سادە و ساكار بوو. «مىلكۆم» پاش خستەپرووى رووكارى پازاھ و شكۆدارى كۆشك و خانووبەرەكانى دەولەتى و تالارى ميواندارىيى مىرى دەلى:

«ھەباس جلىكى ساكارى لە پارچەى سوور دەكرە بەرى. ھىچ زرىقە و برىقەيەكى بە خۆيەوھ ھەلنەداوھسى؛ تەنيا بالچوھەى شىرەكەى لە زىر بوو. ئەو مەزن و پاىەبەرزەنەش كە نىزىكتەر لىيەوھ دادەنىشتن، جلى ساكارىان دەپۆشى و ئاشكرا بوو كە شا بەو ھەموو مال و سامان و دەسلەتەى كە ئالْقەيان لە دەورى دابوو، ساكارىي بە دلەوھ دەنووسا.»<sup>۱۱</sup> سەبارەت بە روخسار و روالەتى ديسانىش مىلكۆم باشترىن دىمەنى خستۆتە بەرچاھ:

«ەبباس پياويكى جوانچاك و بەرچاوترىن تايبەتمەندى روخسارى كە پۆيەكى تىشكەلە و درەوشانەوى نىگاي تىژى بوو. ردىنى دەتاشى، كەچى قەفى سەمىلى دەھىشتەوھ. تۆزىك كورتهبالا بوو، بەلام دەبى بە شىوھەكى نائاسايى چالاک و ھەلسووراو و بەھىز بووبى؛ چونكە لە

سەرانسەرى ژيانى دا لەبەر تابىشت ھىنان و خۇراگرتن لە ئاست شەكەتى دا  
مەشھور بوو و ھەتا ئاخىرىن پىشووۋى تەمەنى ھەر راۋى دەکرد كە بەدل  
حەزى لىۋى بوو.»<sup>۱۳</sup>

پەنگە داۋەرى كىردى «شاردىن» شىۋىترىن حوكم بى دەربارەى  
عەبباسى يەكەم: «كاتىك كە ئەم پادىشا گەورەيە بارگەى لەم جىھانە تىكەۋپىچا ،  
گەشە و نەشە و فەرعانىش لە ئىران كۆچبارى لىنا!»



## پەراويزەكان

۱. عالەمئارا، ل ۱۴۴.
  2. R.M. Savory, "The office of Khalifat al-Khulafa under the Safavids", in Journal of the American Oriental Society. LXXXV (1965), p. 449.
  ۳. ئەم گىرانەوھىيە و گىرانەوھەكەى داھاتوو لە عالەمئارا وەرگىراوھ، ل ۳۹۴.
  ۴. عالەمئارا، ل ۳۹۴.
  ۵. لە سالى ۱۶۲۲دا، نرخى تمەن خۆى لە ۳ بۆند و ۶ شىلىنگ و ۸ پىنى دەدا؛ پرواننە: Carmelites, vol. II, p. 775.
  ۶. «ئىراق» كە لەم شىعەرەدا باسى كراوھ، ئىراقى عەجەمە كە «ماد»ى قەدىمە نەك ناوچەى دووچۆمان. بەغدا لە پەلامارى دواترى شاعەبباس لە ۱۶۲۳دا دووبارە گىراپەوھ.
  ۷. ئەسكەندەرىيەگ گىرائى شارى لە ۲۳ى رەبىعى يەكەمى ۱۰۳۳ى كۆچى دا تۆمار كرووھ، بەلام ۱۴ى ژانوييەى ۱۶۲۴ى زايىنى بەپىي «رۆژەژمىرى بەراوردكارى» فىردىناند ووستنقىلد و ئىدوارد ماھلىر، بەرامبەرە لەگەل ۳ى رەبىعى ئاخىرى ۱۰۳۳ – و.
  ۸. عالەمئارا، ل ۷۰۷.
  ۹. ھەموو دەقى ئەم نامەيە بە زمانى تركى لە عالەمئارا، ل ۷۴۱ – ۷۴۴دا ھاتووھ.
  10. Nicolas Sanson, The Present State of Persia (Paris 1695), p. 128.
  11. Jean de Thévenot, Travels of M. de Thévenot in the levant, newly done out of the French [by A. Lovell], part II: Persia (London 1687), p. 78.
  12. Sir John Malcolm, History of Persia, 2 vols. (London 1815), vol. I, p. 550.
  13. Malcome, p. 565.
  14. Lt-Col. P. M. Sykes. A History of Persia, 2 vols. (London 1915), vol. II, p.268.
- [پستەى تەرجمەكراو ئى دەقى كىتەبەكەيە و لىرەدا وەرگىردراوى فارسى سەرچاومى ئەم گىرانەوھىيە (ژىئىرال سىرپىرسى ساىكس، مېژووئى ئىران، تەرجمەمەى محەممەدەقى فەخرى داعى گىلانى، ۲ بەرگ، چاپى سىھەم، چاپ و بلاوكردەنەوھى «عىلمى»، بەرگى ۲، ل ۲۸۲) كەلكى لىوھرنەگىرا، چونكە تەرجمەكە ناتەواو دىتە بەرچاوان].



## پەيوەندىيەكان لەگەل رۆژاوا لە سەردەمى سەفەوييەدا

ھەر لە رۆژگارنى زۆر كۆنەو، ئىران لە بوارى جۇراوجۇردا تىكەلى و پەيوەندى لەگەل رۆژاوا دامەزراندوو كە برىتتىن لە پەيوەندى دىپلۆماتىك، سىياسى و لەشكرى؛ پەيوەندى بازىرگانى و ئالوگۆرى دوولايەنەى بىرورپاى ئايىنى. لە بابەت خالى يەكەمەو، ھاتوچۆ و پەيوەندى نىوان يۇنانىيان و ھەخامەنشىيان، پارتىيان و رۆمىيان، ساسانىيان و رۆمىيەكان تەواو ئاشكرىيە. سەبارەت بە خالى دووم، چونكە ئىران لە لايەكەو سەرزەمىنى پىكەو بەستەو نىوان ئوروپا و ئاسىيا بچووك و ھەرىمەكانى مەدىتەرانەىيە و لە لايەكى دىكەو ئاسىيا ناوەندى، ئاسىيا باشوورى رۆژھەلاتى و رۆژھەلاتى دوور پىكەو گرى دەدا، ھەر لە كۆنەو بەشدارى توجارەتى نىوان رۆژھەلات و رۆژاوا بوو؛ بۆ وىنە، رىي مەشھورى ئاورىشىمى چىن لە ئىرانەو تىدەپەرى و داھاتى بارانە و ھەلسوورپانى چەرخى ئەم بازىرگانىيە، سەرچاويەكى بەخىروپىر بوو بۆ فەرمانرەوايانى ئىران. دەربارەى خالى سىيەم، سەرەتا رەوتەكە تەواو لە رۆژھەلاتەو بۆ رۆژاوا دەچوو. لە سەردەمى پارتىيەكاندا ئايىنى مېترىيى كارى كرىدە سەر لىژىيۆنىرەكانى (بۆلە سەربازانى) رۆمى و لە ئاكامدا لە رۆم و ھەرىمە دوورەدەستەكانى رۆژاوادا بلاو بۆو. بەلام لە دەورانى

ساسانىيەكاندا، مەسىھىيەتى وردەوردە لە باالى رۇژاواپا خزاىە نىو ئىران. ئەم رەوتە وەختايەك كە شاپوورى يەكەم گەلىك لە دانىشتوانى سوورىا و ناوچە و مەلبەندەكانى دىكەى رۇژەھەلاتى ئىمپراتۇرىتى رۇمى بۇ ئىران كۆچ پىدا، زووترى تەنىيەو، چونكە ئەو خەلكە گەلىكان مەسىحى بوون. دواى ئەووى مەسىھىيەتى بوو بە دىنى رەسمى ئىمپراتۇرىتى رۇم، وەفادارى دانىشتوانى مەسىحى ئىران كەوتە بەرگومان و ئەوان بەرەوروى شەپۇلى ئازار و نىشانەن بوونەو. ئىران لە بەرامبەر مەسىھىيەتىدا ئايىنى دووانەپەرستى مانەوى خستە بەرچاوى رۇژاوا كە توخمەكانى مەسىھىيەتى و زەردەشتى تىكەلاوى ببوون. ئەگەرچى مانەويىيەت لە ئىران وەك رەوتىكى تازەى تالاسا و لادەر سەركوت كرابوو، لە رۇژاوا ھەتا فەرانسە باالى ئەنگاوت و تەنانەت «سەنت ئاگوستىن» ئۇسقۇفى پاىەبەرزى «ھىپۇ»ش\* لە پىشدا مانەوى بوو.

لە سەدەى ھەوتەم (يەكەمى كۆچى)دا، غەرەب ئىرانىان گرت و بەرەبەرە تەواوى ئىران دىنى سەركەوتووان واتە ئىسلامى قبوول كىرد. ئىران لە پلەى دەسەلاتىكى جىھانىرا - ھەلبەت جىھانى ئەو سەردەمى - بە خۇى و مىرات و كەلەپوورىكى سەدان سالى دوورودرىژى مىژووى پادشايەتى دابەزى بۇ بەشىكى ئىمپراتۇرىتى بەربلاوى ئىسلامى كە ناوەندى دەسەلاتى سەرەتا لە «مەدىنە» و پاشان لە «دەمىشق» و سەرەنجام لە بەغدا بنەى دانا. ئەو دەمەى كەوا غەرەبان بەخىراى دەسەلاتى خۇيان بە سەر مەدىتەرانەى رۇژەھەلاتى و باكوورى ئەفرىقادا پەرەپىدا و ئەو كاتەى كە ترکان لە سەدەى يازدەى زايىنىيەو بەرەدوا بەرەبەرە ئاسىياى بچووكيان خستە ژىر چۆكى خۇيان، ئەم ئىمپراتۇرىيە ئىسلامىيە وەك بەرگر و بەرھەلىستىكى ئەستەمى پتەو كەوتە نىوان ئىران و رۇژاوا. لە ئاكامدا ئىران بوو بە ھەرىمىكى فەرامۇش كراو. خاچپەرستانى كەيفخۇش بە گرتنى سەرزەوى پىرۇز، مەيلىكى ئەوتۆيان نەبوو بۇ ئەو ولاتانەى كەوتبوونە دوورترى باالى رۇژەھەلاتەو. مىژىنە بوونى ئەفسانەى «پەرەستەرجان» لەسەر بنەماى ھەبوونى پادشايەكى خاوەن دەسەلاتى مەسىحى لە ئاسىياى ناوەندىدا كە لە رۇژاوا وای بۇ دەچوون ھاوپەيمانىكى بەكەلك بى بۇ خەبات و بەرەبەرەكانى دژى غەرەبان، نىشانەى بەربلاوى بى خەبەرى رۇژاوا بوو سەبارەت بە ئاسىياى سەدەكانى نىوەرەست.

هرووژمى چەنگىزخان بۆ سەر بەشى رۆژەھەلاتى جىھانى ئىسلام لە سالى ۱۲۱۹ (۶۱۵ى كۆچى)دا و دوابەدواى وى دامەزرانى حكومەتى مەغوولان لە چىنەو ھەتا بالكان، سەرلەنوى پەيوەندى نىوان ئىران و رۆژاواى داگىرساندەو و فەرمانرەوايانى مەغوولى ئىران گەلىك حەولى بى ئاكام و سەرنەكەوتويان دا بۆ پىكەينانى يەككىتى و ھاوپەيمانىيەك لەگەل پادشايانى ئوروپا دژى سولتانەكانى ولاتانى مىسر و لىوارەكانى رۆژەھەلاتى مەدىتەرانە. دواى سالى ۱۳۳۵ (۷۳۵-۶) دەولەتى مەغوول لە ئىران دا بوو بە چەند كوتولەتتىكى بچووك كە زۆربەيان ھەر لە سەر بنەماى سنورى ھەرىمە كۆنەكانى پىشوو داندرابوون. يەك پارچەيى و تەناھى و ھىمنايەتى ولات بەگشتىيى كەم بۆو و بارودۆخى ولات جارى وايە خۆى لە قەرەى ھەرچ مەرچ دەدا و نەدەدا؛ ديارە ئەم ھەلومەرچە بو بازركانان ھىچ جىي دلخۆشى نەبوو و «وينىزييەكان» و «جىنئوايى يەكان» يىش كە دەيانوئىرا خۆيان لە ئازەربايجان بخەنە مەترسى، زۆربەيان دەكەوتنە داوى چەتە و پىگران و زۆر جاران ئىدادەچوون. ھەلمەتەكانى تەيموور بۆ سەر ئىران لە سالانى ۱۳۸۱-۱۴۰۵ (۷۸۲-۸۰۷)دا جارىكى تر سەرنجى رۆژاواى راکىشاىيەو سەر ئىران، بەلام ماويەكى كورت پاش مەرگى تەيموور لە ۱۴۰۵دا، تەواوى باكوورى رۆژاوا و ناوەندى ئىران كەوتە ژىر دەسەلاتى دوابەدواى يەكى دوو زنجىرەى حوكمرانانى توركمانى قەرەقۇيوونلوو و ئاققۇيوونلوو. ھەردوو خانەدانەكە تەورىزيان كەردە پايتەختى خۆيان و لە رۆژگارى فەرمانرەواى گەورەى ئاققۇيوونلوو «ئووزوونحەسەن»دا، تەناھى نىوخۆيى ئەوئەندە بەرەو باشى چو كە دەولەتشارەكانى ئىتالييى مەيليان بزووت بۆ ھەلگىرسانەوئە پەيوەندىيەكانى دىپلوماتىك و بازركانى لەگەل ئىران. دە سال پاش مردنى ئووزوونحەسەن، دەرياوانى پۆرتوئالى «بارتۆلومىو دىاس» قەپۇزەى «ئومىدنىك»ى دەور لىدا و دە سال دواتر «واسكو دوگاما»ى ھاونىشتمانى گەيشتە ھىند. بەم شىوئە پىي دەريايى لە ئوروپايى رۆژاوايى را بۆ رۆژەھەلات كە ئاواتى لەمىژىنەى شازادە «ھىنرى» دەرياوان بوو، سى سال بەر لە دامەزرانى حكومەتى سەفەوييە لە ئىران، كرابوويەو. پۆرتوغالىيەكان نە تەنيا شوورەى ولاتانى ئىسلامىيان دەور لىدا كە چەندىن سەدە تەواويك ئىرانىيان لە ھەلگىرساندى پەيوەندى لەگەل رۆژاوا بى بەش كەردبوو، بەلكو بى ھىچ قەرە و

بەرھەلست بوونەنەۋەھىكى وئىنيزىيان و ھىزە بازىرگانىيەكانى دىكەى ئوروپايى كە لە رىي لەنگەرگانى مەدەيتەرانەۋە توجارەتيان لەگەل ئىران دەگرد، تىپەپىن.

پۇرتۇغالىيەكان سەبارەت بە كەلك وەرگرتن لە پىشكەوتوۋىي خۇيان ساۋەساۋيان نەگرد. سالى ۱۵۰۷ (۹۱۲) پەلىك ھىزى دەريايى ئەم ۋلاتە بە سەرگردايەتى «ئالفونس ئالبووكىرك» گەيشتە دورگەى ھۆرمز لە كەنداۋى فارس. نوينەرى فەرمانرەۋاي پۇرتۇغال خىرايەكى تىگەيى كە ئەو شوينە بۇ بارى دامەززانى سپا و ھەلسوورانى كارى بازىرگانى گەلىك گرینگە و سوارە بە سەر زاركى كەنداۋى فارسدا و دەگرا پەيوەندى پۇرتۇغالى و ھىندىيەكان لەۋئو پارىزگارى لىكراپا. پۇرتۇغالىيەكان دورگەيان گرت و حاكىمى دواز دەسالانەى ھۆرمز سەرى ۋەبەر پادشاي پۇرتۇغال ھىنا و ئەستۋى بۇ دانى پىتاكى سالانە كەچ گرد. ئەم كارە بوو بە ھۆى تىكەھەلچوون لەگەل شاسمايلى يەكەم كە كوئىخاكەى ھىندىك دواتر ھاتبوو بۇ ۋەرگرتنى پىتاك و لە ھۆرمز دابەزىبوو.

ئالبووكىرك لەبەر ھەرەشەى راپەرىنى گەمىۋانەكانى، بەناچار سالى ۱۵۰۸ (۹۱۳-۱۴) لە ھۆرمز بزووت، بەلام زۇر پتەۋتەماى ۋابوو كە لە يەكەم دەرفەتى رەخساۋدا ۋەرىبگريتەۋە و لە سالى ۱۵۱۳ (۹۱۸-۱۹) دا «مىگىل فىرپەى ئىرا» ى ۋەك راسپاردە بە پەيامىكى دۇستانەۋە ناردە لاي شاسمايل. ئالبووكىرك سالى ۱۵۱۵ (۹۲۰) گەرايەۋە ھۆرمز و لەۋى مىگىل فىرپەى ئىرا و نىردراۋى ئىسماعىل پىكەۋە دىداريان گرد. شا كە خاۋەنى ھىزى دەريايى نەبوو و سپاكەى لەبەر شكىستى مەينەتبارى پار لە چالدىران زۇر لاواز كەۋتېۋە، دەبوو داگىركرانى ھۆرمز ۋەك كارىكى داسەپاۋ قبوول بكا. ئالبووكىرك رىككەۋتننامەيەكى لەگەل سمايل نووسى كە پىمل بوونى حوكمرانى ھۆرمزى بۇ پۇرتۇغال دەسەلمانە.

ئالبووكىرك بە مەبەستى كەم كرىنەۋەى تالايى ئەم رۋوداۋە، دوو ھىندەى ديارى و خەلاتىكى كە سمايل بۆى ناردىبوو، باربوۋى كرد و بۆى بەرى كرىدەۋە. ھەرۋەھا بەپىي رىككەۋتننامەكە، پۇرتۇغالىيەكان بەلىننەىان دا كە يارمەتى شاسمايل بەن بۇ ۋەرگرتنەۋەى دورگەكانى بەحرەين لە بنەمالەى «جەبرىد» و لەگەل ئىران دژى عوسمانى پالۋىكەن و لە سەركوتى راپەرىنى يەكىك لە خىلە بەلوۋچەكانى «موكران» (مەكران) دا يارىدەى ئىران بەن. <sup>۱</sup> چەند سال دواتر پۇرتۇغالىيەكان دورگەكانى بەحرەينيان گرت، بەلام بەپىچەۋانەى



رېككەوتىنامەكەى ۱۵۱۵ (۹۲۰) لەبرى ئەوەى رادەستى ئىرانىيان بەكەنەو، بۇ ماوەى ھەشتا سالان دەستىيان بە سەر داگرت.

پۇرتۇغالىيەكان خىرايەكى دەستىيان بە سەر بارىكەيەكى لىواری كەنداوى فارس لە باكوور و باكوورى رۇژاواى ھۆرمز داگرت و بە ساز كردنى چەند قەلا و قايمەيەك، دەسلەتتى خۇيان لە دورگە پتر پېھەلابرد. شاسمايل لە ۱۵۲۳ (۹۲۹-۳۰) دا شاندى دووەمى پۇرتۇغالىيەكانى بە سەرۆكايەتى «بالتازار پېسۇئا» بەگەرمى وەرگرت و ئەگەرى ھەرەشەى عوسمانىيەكان بۇ سەر دەسلەتتى دەريايى پۇرتۇغالىيەكان لە ئاوەرپيەكانى بەرەو كەنداوى فارس، واى كرد كە كاتى پەلامارى دووەمى سولتان سولەيمان بۇ سەر ئىران لە ۱۵۴۸دا، پۇرتۇغالى تۆپ و ھىزى دەسكەرەوھيان بۇ شاتۇماسب تەيار كرد.<sup>۲</sup> لە نیوہى دووەمى سەدەى شازدەدا شاندىكى بلاوكەرەوہى رېبازى ئاگوستىنى پۇرتۇغال لە ھۆرمز بنەيان دانا. «يەسووعى» يەك بە ناوى «فرانسىشكۆ داکوشتا» واى پاپ «كلىمىنت» ى ھەشتەم، تىگەياند كە ئومىدى ئەوہ لە گۆرپى دايە شاعەبباسى يەكەم بېتە مەسىحى و پاپ دەستەوبەجى «كوشتا» ى لەگەل پياويكى نارووحانى بە ناوى «ديەگۆ د مىراندا» نارد ھەتا شادمانى خۇى دەربارەى «بزوتنى مەيلى [شا] سەبارەت بە ئايىنى مەسىحىيەت» دەربېرى. ھەرەھا پاپ بە ئاشكرا شاى بۇ وەخۇكەوتنى ھاوبەش دژى «رەقەونترىن دوژمىن، يانى تر كە لاسارەكان» بانگھېشتن كرد «كە بە فيز و دەمارى زل و ئىشتىاي تىرەنەخۇرەيان بۇ حوكمپرانىتى، زۆر تامەزىرۇيانە ئاواتىيان سەركوتى ھەموو پادشايان و ھەرىمەكان و سەر پىچەماندىانن بۇ ژېر ناخۇشتىن نىرى كۆيلەتى.»<sup>۳</sup> لەو وەختەدا ئەگەر بېتو و دەقالەيەكى ناشياوى مابەينى «كوشتا» و «ميراندا» ھەلنەگىرسابا كە تىىدا كوشتا جەكانى مىراندای دزى و ئەویش دەستوورى دا كوشتا بخەنە نىو زنجىرەوہ و ھەموو شاندەكەى پى سووك بوو، لانىكەم رەنگە ولامى شا بۇ بەشى پاشىنى پەيامى پاپ لەبار بووبا.<sup>۴</sup> لە سالى ۱۶۰۲ (۱۰۱۰-۱۱) دا سى پياوى ئايىنى سەر بە رېبازى ئاگوستىنى لە «گوئا» وە گەيشتنە ئىران؛ ھەرسىكىان شوپىنىكى باشيان دانا لەسەر شاعەبباس و ئەو ئىزنى دان كە دەرىك لە ئىسفەهان دامەزرىنن و كلىسايەكيش ساز بەكەن؛ تەنانەت شا پېشنىارى كرد بەشېك لە خەرج و بەرجى رازاندنەوہى كلىساكە خۇى بىدا.

سەرۆكى پېچكەى ئاگوستىنى لە ئىسففەھان بېجگە لە ئەركى ئايىنى ، نوينەرايەتى پادشاي ئىسپانىاشى لە ئەستۆ بوو (لە مابەينى سالانى ۱۵۸۰ تا ۱۶۴۰ / ۹۸۸ تا ۱۰۴۹ فەرمانپەرەوايەتى پورتوغال و ئىسپانىا بىوو بە يەك و پادشاي ئىسپانىا حوكمرانى ھەردك بەران بوو). بەم شىۋەبە بە يەكەمىن نوينەرى سياسى ھەمىشەبى رۆژاوا لە ئىران دادەندرا. ھەرودھا لە سالى ۱۶۰۲ (۱۰۱۰) دا عەبباس بە دەرکردنى چەكدارانى سەربازگەى پورتوغال لە دورگەكانى بەحرەين ، لىبراوى خۇى سەبارەت بە خستەنگەرى دەسەلاتى تەواو لە ولاتەكەى دا نىشان دا. و دەرنانى پورتوغالىيەكان لە ھۆرمز بىست سال دواتر كە عەبباس تۋانى مەبلى ئىنگلىسىيەكان بۆ دانى يارمەتى دەريايى پىۋىست بىزۋىنى ، وەكردەو گەرا.

پورتوغالىيەكان يەكەم كەسانىك بوون كە خۇيان دايە دامەزراندنى ئىمپىراتورىتى سياسى و بەرژەوھەندى بازىرگانىتى لە كەنداوى فارس. دۆزىنەوھى رىگىيەكى دەريايى بۆ رۆژھەلات لە لايەن ئەوانەو زەرەدىكى زۆرى لە توجارەتى و ئىزىيەكان و جىنۋوايىيەكان دا و لە ئاكامدا بە درىژايى سەدەى شانزەھەم (دەھەمى كۆچى) پەيوەندىيە بازىرگانىيەكانى ئىتالىيى و ئىرانىيەكان كەم بۆو. كۆمەلەپۇرتى بازىرگانى ھەمەچەشنى ئىتالىيى كە لە نىۋان سالانى ۱۵۰۰ و ۱۵۲۰ (۹۰۵ و ۹۲۶) دا لە ئىران بوون و لە لايەن ئەنجۋمەنى «ھەلكوت» لە كىتبى «لىدوانىك دەربارەى گەشت و گەرانى ئىتالىيىيەكان بە ئىران لە سەدەكانى پازدە و شانزەدا» چاپ كراو ، پرە لە ھەلە و پەلە ، بەلام چونكە بارودۇخى ئەو ھەلە ھەتا ئەندازەيەك روون دەكاتەو ، بايەخدارە. ھەول و تىكۆشانى ھىندىك لە گەرەھىزانى ئوروپايى بۆ بەستنى پەيمان لەگەل پادشايانى سەفەوى دژى دۆژمنى ھاوبەشيان واتە تركانى عوسمانى سەرنجپراكىشترە. وىپراى نىزپاكى بەرچاوى لايەنەكان ، سستبوونى پەيوەندىيەكان تەنگەژەيەكى چارەسەرنەكراو بوو. ھەرودەك سەدەى سىزەھەم (ھەوتەم) كە فەرمانپەرەوايانى مەغول ھەلسوورابوون بۆ بەستنى پەيمانىكى ئەوتۆ لەگەل حوكمرانانى رۆژاوايى دژى سولتانانى ھەرىمەكانى مىسر ، دەرکەوت كە ھەنگاوى ھاوبەش بە شىۋەبەكى ھاوكات بووز ناخا. گۆرىنەوھى يادداشتە دىپلۇماتىيەكان لانىكەم دوو سالى پىدەچوو و دارشتنى نەخشە و گەلالە ھاوبەشەكان بۆ داھاتوو كە بتوانى ئەم

مهو دا زه مانیه پر بکاته وه ، نه ده لوا . هه روه ها زور ویده چوو که له م مه و دایه دا هه لومهرج له ئیران یا ولاتیکی ئوروپایی یان هه ردووکیان گورانی به سه را هاتبا . بو وینه له سالی ۱۵۲۹ (۹۳۵-۶) دا ئیمپراتور شارلی پینجه م نامه یه کی بو شاسمایل نووسی و وادیاره پی نه زانیبوو که سمایل پینج سال پیشتر مردوه ! به لام هه ردوولا زور گه شبین مانه وه و چالاکي دیپلوماتیک له دریا یی سه ده ی شازده دا زیادی کرد .

یه که م مه زه میرانی ئوروپایی که پیشنیاری هاوپه یمانیتی هاوبه شیان دژی سولتانه کانی عوسمانی خسته به رده م شای ئیران ، «شارل» ی یه که م پادشای ئیسپانیا و «لودویک» ی دووه می فه رمانه وای مه جارستان بوون . سالی ۱۵۲۳ (۹۲۹-۳۰) سمایل نامه یه کی لاتینی بو شارل نارد که ئیستا بیوو به ئیمپراتور شارلی پینجه م و تیی دا سه رسورمانی خوی نیشان دا که که له هیزانی ئوروپایی له بری نه وه ی پشتی یه کتر بگرن بو ته فروتونا کردنی ترکان ، ده میان تیکناره و له به ریه ک راجوون . سیاسه تی حکومه تی فه رانسه له م کاته دا راگرتن و پاراستنی په یوه ندی دؤستانه بوو له گه ل ترکان . له چه نگه ی هروژمی سولتان سوله یمان بو سه ر ئیران له سالی ۱۵۴۸ (۹۵۴-۵) دا بالویزی فه رانسه له بابی عالی ، پاوانخور و دهره به گ داراموون ویرای بوو ؛ له گه ماروی شاری «وان» دا ، ریزدار داراموون به رینموونی کردنی توپچیانی ترک به مه به سستی ته فه له قه لا ، له چوارچیوه ی نه رک و کاری بالویزیک سالمه خه ته ی کرد . دامه زراندنی توپه کان له سه ر رینویینی نه و ، نه وه نده کاریگر بوو ، که ترک سه رکه وتن و سه ربازگه ی سه فه وی ده سستی دا . پاش دامه زرانی کومپانیای لیوانت [نه نگوتنی هه تاوی به خت = رڼه لاتی به خت] له سالی ۱۵۸۱ (۹۸۹) دا ئینگلستانیش مه یلی بزووت که نیوان و په یوه ندی له گه ل سولتانی عوسمانی به ره و باشی به ری و چالاکي و هه لسوورانی بازگانیتی خوی گه شه پی بدا .

له سالی ۱۵۹۸ (۱۰۰۶ ی ک) دا وه ختایه ک که عه بیاسی یه که م دوی سه رکه وتنی گه وره ی به سه ر ئوزبه کان دا گه راپه وه قه زوین ، شاندیکی بیست وشه ش که سی ئوروپایی به سه ر وکایه تی دوو سه ربه گنجه لی ئینگلیسی به ناوه کانی سیر ئانتونی و سیر رابیرت شیرلی له چاوه پروانی خوی دا دی . شا نه دوو برایه ی له گه ل خوی بردنه ئیسفه هانی پایته ختی تازه ی و له مانگی مه ی ۱۵۹۹ دا سیر

ئانتونى شىرلى بە كۆمەللىك نامەى دۆستانەوہ بۆ پاپ و پادشايانى دىكەى ئوروپا بەرئى کرد، وەك: رۇدۇلفى دووم، ئىمپراتورى پىروۆزى رۇم و پادشاي بوھميا (۱۵۵۲-۱۶۱۲ / ۹۶۰-۱۰۲۰)، ھانرى پادشاي ھەرانسە (۱۵۹۸-۱۶۲۱ / ۱۰۰۶-۱۰۳۰)، پادشاي ئىسكاتلەند، پادشاي لەھىستان، شاژنى ئىنگلستان، ھوكمرانى وىنىز و دووكى گەورە (مەزنى مەزنان)ى توسكانى. سىر ئانتونى راسپىردابوو كە پشتىوانىتى ئەم پادشايانە لە خەبات دژى دوژمنى ھاوبەش كە عوسمانى بى وەدەست بىنى. لەم سەفەرەدا يەككى لە پايەبەرزانى قزلباش بە ناوى حوسىنەلى بەگى بەيات و ئىرانىيەكى دىكەش كە قەرار بوو وەك بالۆيزى ئىران لە دەربارى تىزار «بووريس گۇدۇنوف» لە مۇسكۇ بمىنىتەوہ، وىراى ئانتونى چوون. سىر رايىرت شىرلى وەك بارمتە بۆ دەستەبەرىتى ئاكار و كەدەوہى لەبارى ئانتونى لە بارگاي سەفەويە مایەوہ. بە وەبەرچاوگرتنى ئەو كارانەى كە ئانتونى لە ئوروپا كەردنى، دەس پاراستن و تۆلەنەكەردنەوہى شاعەبباس لە سىر رايىرت نىشانەى بەويژدانى ئەم ھەرمانپەوايە بوو.

جاريكى تر نوقسانىيەكانى سرشتى ئادەمى بوو بە ھۆى تىكچوونى يەك راسپىراویتی دىپلوماتىك. رايىبىكى پۇرتوغالى ئاگوستىنى بە ناوى «نىكۇلا د مىلو» وىراى سىر ئانتونى شىرلى بوو كە دەچوو بۆ رۇم. شىتىكى وانەبوو گەببوونە رووسيا كە دەقالى توند لە نىوان سىر ئانتونى و مىلۇدا ھەلگىرسا و گوتوويانە كە سىر ئانتونى ھەولتى داوہ كابرالى رايىب لە چۆمى قۇلگادا بخنكىنى. سىر ئانتونى و ھاوكارە ئىرانىيەكەى حوسىنەلى بەگى بەيات، پاش شەش مانگ مانەوہى لەخۇرا لە مۇسكۇ كە تىكپراچووبوون كامەيان دەمراست و لە پىشە، سەرەتاكانى سالى ۱۶۰۰ (۱۰۰۸) بە كەشتى لە «ئارخانگىل»\* روويان كەدە بەندەرى «ئىمدىن»ى ئالمان و لە ئۆكتۇبرى ۱۶۰۰ (رەبىعى ئاخىرى ۱۰۰۹)دا بە رەوگەيەكى زياتر ناراستەوخۇدا، كە لەبەر تووش نەبوونى ھەرىمەكانى عوسمانى بەناچار لايان دا، گەيشتنە پراگ. ئىمپراتور رۇدۇلף لە پراگ بە گەرمى شاندىكەى وەرگرت، بەلام وەختايەك كە ئاورىلى ۱۶۰۱ گەيشتنە رۇم، كىشەيەكى تال و ناخۇش لەسەر كەبخودايەتى و دەمراستى لە نىوان سىر ئانتونى و «حوسىنەلى بەگى بەيات»دا رووى دا كە دابىرانى بەياتى لىكەوتەوہ و بە تەنيا رۇيشتە ئىسپانيا. لە مارسى ۱۶۰۲ى زايىنى دا،

سیر ئانتونی که نامه یه کی پی بوو بۆ پادشای ئیسپانیا چوو وینیز. هیندیک له نامه کانی وی له لایه ن کار به ده ستانی ئینگلیسی را ده ستیان به سهر داگیرا و به خه یانه تاوی هاتنه ژمار. ئیزنی گه پانه وهی نه درا بۆ ئینگلستان و ده ستور درا به بالویزی بریتانیا له دهر وه که مافی هاوولاتی بوونی لی بستینه وه. ئانتونی له مانگی ئاوریلی ۱۶۰۳ دا له وینیز گیرا و خرایه زیندان؛ هه لبه ت نازاندی له بهر نه دانه وهی قهرزه کانی یان به هوی پیلانگی پران. شیرلی پاش چوونه سهرده سه لاتی «جیمز» ی یه که م نازاد کرا و ئیزن درا «بۆ ماوه یه کی تر له وه به ری دهریاکان وه مینی.»<sup>۶</sup> له بهر نه گه پانه وهی ئانتونی بۆ ئیران یان به هوی نه نارنده وهی چلونا یه تی پیشکه وتی راسپیروویه که ی، رابیرتی برای بۆ ماوه یه ک که وته بهر رووساردی شا، به لام هینده ی پینه چوو که خرایه وه سهر کار و له ۱۶۰۸ دا نیزیکه ی ده سال دوا ی نه وهی که سیر ئانتونی ئیرانی جیهیشتوو، له لایه ن شاوه بۆ کاریکی نه وتو نیردرایه ئوروپا و ههروه ها راسپیردرا براکه ی بدوژیته وه و راپورتی سهرکه وتن و سهرنه که وتنی بۆ شا بیئیته وه.

حوسین عه لی به گ دوا ی دایران له سیر ئانتونی چوو شاری «والادولید» له لیواری دهریاکانی باکووری ئیسپانیا و فیلیپی سیهه م ئیزنی چوونه خزمه تی دا. بالویزی سه فیه وی که پیشتر له بهر دین گورکه ی سنی که س له خزمه تکارانی و چوونیان بۆ سهر ریبازی کاتولیک له روم شه رمه زار ببوو، له «والادولید» یش عه لی قولی به گی برازای و یه کیک له نووسنده کانی بوونه مه سیحی و نه وهنده ی دیکه داما و داخو رپا. شا فیلیپ و مارگاریتای هاوسه ری بوونه دایک و باوکی وسل دانیان و به ریز نه م دووانه یان ناوان «فیلیپه» و «خوئان»<sup>۷</sup> بالویز وا له م کاره دهره لبوو که هه ولی دا ری خوش بکا بۆ کوشتنی «خوئان». سه باره ت به حوسین عه لی به گی به یات پاش گه پانه وهی بۆ ئیران و دانی راپورتی نه م رووداوه پر شه رمه زاریانه به شا، هیچ شتی که له میژوودا نه نووسراوه.

سالی ۱۶۱۱ (۱۰۱۹-۱۰۲۰) سیر رابیرت له «مادرید» سیر ئانتونی دوزیه وه که له وه پری هه ژاری دا ده ژیا. دوا ی نه وهی که نه و و براکه ی هه رکام یه کتریان تو مه تبار کرد، رابیرت چوو ئینگلستان و گه یشته خزمه ت «جیمز» ی یه که م. به لام ته واوی هه ول و هه لسوورانه کانی به مه به ستی دامه زراندنی نیوان و په یوه ندی بازارگانیتی مابه ینی ئیران و ئینگلستان له بهر چالاکیه کانی نه ویدیو

پەردەمى كۆمپانى لىۋانت نەزۇك مایەۋە. ئەم كۆمپانىيە ئەۋ دەمى سەرقالى تىكگىران و ملانەيەكى گەرموگور بوو لەگەل كۆمپانىيە ھىندى رۆژھەلاتىيى ئىنگلىستان - لەسەر ۋەدەست گرتنى توجارەتى رۆژھەلاتى نىۋەراست و ئاسىيە باشوورى رۆژھەلاتى - كە سالى ۱۶۰۰ى زايىنى دامەزرايوو. رابىرت سالى ۱۶۱۵ (۱۰۲۴) گەراپەۋە ئىران و ھەر لەو سالى دا بۇ جارى دووم پرووى كردهۋە ئوروپا و راسپىراۋىتى ئەمجارەى تا ۱۶۲۷ى خاياند. ئەم نەديو بوونە درىژخايەنەى لە ئىران ھەلى بۇ دوژمنانى رەخساند كە متمانە و باۋەرى شاي لى دامالان و كاتىك كە لە كۆتايى دوومىن سەفەرى دا گەراپەۋە ئىران ، كەۋتە بەر شەپۇلى توورپەيى شا و داماو و پەرىشان لە ئىران سەرى نايەۋە.

لە گۆشەنىگى ئەۋ قازانچ و دەسكەۋتە بنەرەتتىيانەرە كە گەۋرەھىزىنى رۆژاۋايى لە پەيوەندى لەگەل ئىران ۋەدەستىان ھىنا ، دەبى سەدەى شازدە بە ھى پورتوغالىيەكان دابندى. ئىنگلىسىيەكان زور چروپر ھەۋلىان دا ھەتا بەۋ جۆرى كە پورتوغالىيەكان لاي بەرەۋەى ئىمپراتورىتى عوسمانىيان بە تىپەرىن بە قەپۇزەى «ئومىدنىك» دا دەور لىدبوو ، ئەۋاۋا بە قولى باكوورى ئىمپراتورىتى عوسمانى دا سوور بدەنەۋە. لە سەرەتاي سالى ۱۵۵۳ دا «توجارەتخانە و كۆمپانىيە بازارگانانى سەربەگىچەل بۇ دۆزىنەۋەى ھەرىم و قەلەمپەۋ و دورگە و شويىنە نەناسراۋەكان» لە لەندەن پىكھات و «سىباستيان كابووت» بوو بە يەكەم بەرپەۋەبەرى. ھەۋەل ئامانجى ئەم كۆمپانىيە دۆزىنەۋەى رەۋگەيەك بوو لە باكوورەۋە بۇ رۆژھەلات ، بە مەبەستى گەيشتە چىن ، بەلام دواى دۆزىنەۋەى رىگايەك كە دەچۆۋە «ئارخانگىل» ، ناۋى گۆرى بۇ «كۆمپانىيە مۇسكوۋى» و «كۆمپانىيە روسيا». ئەمە يەكەم كۆمپانىيە شەرىكەبەشى ئىنگلىسى بوو بۇ بازارگانىيەتى دەرەۋە. دوو گەمى لەو سى گەمىيەى كە سالى ۱۵۵۳ (۹۶۰) بەرى كرابوون ، لەبەر كەش و ھەۋاى ناخۇش و رەشەبا لە باكوورى نۇروىژ بزر بوون ، بەلام گەمى سىھەم بە فەرماندەرىتى «رىچارد چىنسلېر» گەيشتە ئارخانگىل. چىنسلېر چوۋە مۇسكو و گەلىكى سەرىشكانەى بازارگانى لە ئىۋانى چوارەم (ئىۋانى خۇفناك) ۋەرگرت. لە گەرانەۋەى دوومىن گەشتى دا بۇ ئارخانگىل ، چىنسلېر و گەمىيەكەى ون بوون.

سەرەراى ئەم دەسپىكە بىترووسكەيە ، «ئانتۆنى جىنكىنسۆن» و دوو برا بە ناوەكانى رىچارد و رابىرت جانسۆن لە ۱۵۵۷ (۹۶۴)دا ھەولتيكى ديكەيان دا. ئەوان بە سلاّمەت گەيشتنە ئارخانگيل و ھەروەھا بە گەرمى لە لاين ئىوانەو و پيشوازي کران. پاشان سەفەريان کرد بۆ «ھەشتەرخان»\* و بە پەرينەو لە دەريای خەزەر چوونە بوخارا. ئەگەرچى جىنكىنسۆن و تاقمەكەى بە ھەلە پييان وابوو ئەوان يەكەم پۆلە مەسيحين كە لە دەريای خەزەردا كەوتوونە دەريوانى - چونكە جينۆوايى يەكان دووسەدە و نيو پيشتر ئەم كارەيان کردبوو - بەلام ديسانيش كارەكەيان بە کردەيەكى پيشەنگانە دادندرا و ريگايەكيان بۆ ئاسيای ناوەندى دۆزيبۆو. سالى ۱۵۶۱ جينكىنسۆن بۆ جارى دووم سەفەرى کرد و لەم گەشتەدا چەند نامەيەكى شاژن «ئيليزابيت»ى پىبوو بۆ ئىوانى خۇفناكى خونكارى رووسيا و شاتۆماسب كە وەك «سۆفى مەزن»<sup>۱</sup> ناوى ھاتبوو. سالى ۱۵۶۲ (۹۶۹ - ۷۰) جينكىنسۆن جاريكى تر بە مەبەستى تىپەرين بە دەريای خەزەردا لىي سوارى گەمى بۆو و ئەمجار لە شىروان كە بەشيك بوو لە خاكى سەفەويە لە رۆخى رۆژاوايى دابەزى. عەبدووللاخانى ئۆستاجلوو كە حوكمدارى شىروان و ژن برا و ئامۆزاي شا بوو بە گەرمى ميواندارى «جينكىنسۆن»ى کرد و بەرپى کرد بۆ قەزوين. جينكىنسۆن لە ۲۰ى نوامبرى ۱۵۶۲ (۲۳ى رەبىعى يەكەمى ۹۷۰ى كۆچى)دا بە خزمەت شاتەھماسب گەيشت و نامەى شاژنى پيشكيش کرد. ئامانجى نامەكە برىتى بوو لە «داگيرساندى دۆستايەتى و دابىنى ھاتوچۆى ئازادانەى بازركانان و خەلكى ئيمە؛ سەفەر و ھاتن و چوون لە قەلەمپەوى وىدا بۆ ھينانى شتومەكى ئيمە و بردنى كالاكانى خويان لەسەر شەرەفى دوو فەرمانرەوا و بە مەبەستى قازانجى ھاوبەشى دوو ولات و خيروخوشى جەماوەرەكانيان.» ھەموو شتيك بە باشى دەچوو پيش ھەتا شا بەوہى زانى كە جينكىنسۆن مەسيحيە و كوتى: «ئەى بىبروا، ئيمە ھىچ نيازىكمان بە دۆستايەتى لەگەل بىباوهران نىە.» جينكىنسۆن بىيەكودوو لە ھەويلى شا دەرکرا و بە دىتنى ئەم ديمەنەى وەختايەك دەچوو دەر خزمەتكارىك «بە داشقەيەكى پر لە خيز تەواوى ئەو مەودايەى كە لە نيو كۆشكا پيىدا رۆيشتبوو، خيزى ليھەلدەپرژاند»<sup>۲</sup> قەلس بوو. بەلام ھەموو شتيك تەواو نەببوو، چونكە عەبدووللاخان بە كەيخودايەتى و قسە ليكردن نەك تەنيا شاي ئەوئەندە نەرم کرد

كە لە كاتى چوونەو دەمى جىنكىنسۆن دا ديارىيەكى جوانى دايە ، بەلكو خوشى گەلىك سەرىشكانەى گرینگى بازىرگانى دا بە كۆمپانىيەى مۆسكۆوى . مەترسىيەكانى ئەم رىيە زۆر بوون و سالى ۱۵۸۱ (۹۱۹) بەسترا . زياد لەو مەترسىيە سامناكانەى كە رىيە دەريايى لە رەوگەى باكوورى ئىسكاندىناوى بۆ دەريايى سىيى خۇيان لى مەلاس دابوو ، هيرشى چەتە و رىگرانى تاتار لە مەلبەندى قولگا و گرى و كۆسپەكانى دەبوونە هۆى تىداچوونى كەسان و شتومەكىكى زۆر .

چەند سال دواى ديدارى جىنكىنسۆن لە دەربارى شاتۆماسب ، خودى ئىوانى خۇفناك كەوتە توپزىنەو و هەلسەنگاندنى چالاكى و هەنگاويكى هاوبەشى لەشكرى لەگەل شا دژى عوسمانىيەكان . ئەو لە ۱۵۶۹ دا نىردراويكى بە ناوى «دولمىت كارپويىچ» ناردە لاي تەھماسب . نىردراووى پووس ۳۰ تۆپ و ۴۰۰۰ تەنگى وەك ديارى بۆ شا هينابوو ؛ هەروەها ۵۰۰ كەسى ئەنگىو دەى سىرەپاستى لەگەل بوون كە «دەيانتوانى مەشق بە پياوەكانى بكەن و پايانينن بۆ تيرەندازى» . خونكار بەلىنى دا ئەگەر هاتوو شا ئەو تۆپ و تەنگانەى پەسند كرد ، ئەو هەر چەشنە چەك و چۆلىكى گەرمى كە بتوانى لە ئالمانىيەكانى بگرى ، بە شاى بفرۆشى . شاتەھماسب لەم شاندى و لەم ديارىيانە زۆر رازى بوو و ئامادەى دەربرى ئەوئەندەى بۆى دەلووى پاريدەى خونكار بدا . ئەگەرچى مەسكەو نيزىكتر بوو لە ئوروپايى روژاوايى ، بەلام هىچ هەنگاويك دوابەدواى ئەم خۇنواندە سىياسىيە نەهاويژرا .<sup>۱</sup>

هەر لەو سالەدا كە تەماگىرا رەوگەى باكوور بۆ رۆژەلەت هات و چۆى پىدانەكرى ، بازىرگانىك بە ناوى «جان نيوپىرى» گەيشتە هۆرمز . ئەو يەكەمىن كەسى ئىنگلىسى بوو لە رىيە ويشكانى را سەفەرى كردبوو بۆ كەنداوى فارس . نيوپىرى لە گەرانهو دەى دا بۆ لەندەن پەيوەندى كرد بە بازىرگانەكانى دىكەو و بۆ وىنە «ئىدوارد ئەزبورن» يەكەمىن بەرپۆەبەرى كۆمپانىيەى لىوانت لە ۱۵۸۱ (۹۸۹) دا . ئەم كۆمپانىيە پىش ماوئەيەكى كورت بەپىي فەرمانىكى شا پوانى مافى بازىرگانىتى لەگەل توركيا بو حەوت سالان وەدەست هينابوو . بازىرگانى كۆمپانىيەى لىوانت بە بىستنى هەوالەكانى نيوپىرى تەمايان گرت چالاكى خۇيان بۆ ئىران و هيند پەرهپىدەن و كەلك وەربرگن لەو رىگا ويشكانىيەى كە بە



سووریا و دووچۆماندا تىدەپەپەپە. سالى ۱۵۸۳ (۹۹۰-۹۱) نيوبيرى لەگەل دەستەيەك بازگانى تر چوو بۆ ھۆرمز ھەتا وەك وىنيزىيەكان، توجارەتخانەيەك لەوئى دابنى. بەلام چەند رۆژ پاش گەيشتنى ئەم تاقمە بۆ ھۆرمز، رەكەبەرانى وىنيزىيان چوونە لای حاكىمى پورتوغالى دورگە و بۆيان تىچاندىن كە ئەوانە ھاتوون بۆ سيخورى و لە دىن لاپىن. ئەم پۆلە گىران و بۆ محاكەمە بە سواری گەمى نىردران بۆ «گوئا»، بەلام سەرەنجام بە كەيخودايەتى يەسوعىيەكى ئىنگلىسى و دوو ھولەندى ئازاد كران.

سالى ۱۶۰۰ (۱۰۰۸-۹) بازگانىكى لەندەنى بە ناوى «جان مىلدنھال» وىپراى قەشەيەكى پرتوتستان بە ناوى «جان كارترايت» لە ھەلەبەو ھەرويان كرده ھىند. كارترايت لە ئىران وىووتر نەچوو، بەلام مىلدنھال چوو ھىند. ھەولى ئىنگلىسىيەكان بۆ كەندەوى رىگای وشكانى بۆ كەنداوى فارس ھەر بە ھەمان ئەندازەى ھاتوچۆ بە رەوگەى باكوور بۆ رۆژھەلات كە بە خاكى پوسىادا تىدەپەپە، سەرکەوتوو بوو. ديار بوو كە بۆ كوتايى ھىنان بە دەسلەلاتى پورتوغالىيەكان لە كەنداوى فارس پىويست بە ھىزىكى دەريايى بالادەستر بوو لەچا و ئەوان. لە ماوەيەكى كورتا ئەم ھىزە لە لايەن كۆمپانىيەى ھىندى رۆژھەلاتى ئىنگلىسى و كۆمپانىيەى ھىندى رۆژھەلاتى ھولەند دابىن و تەيار كرا، كە سەرەتا بۆ شكەندنى پورتوغالىيەكان يارىدەى يەكتريان دەدا و پاشان بوونە رەبەرىكى ئەوئەندە توند كە ئاوەنەيدەپالاولتن.

لە سالى ۱۶۱۵ (۱۰۲۴)دا كۆمپانىيەى ھىندى رۆژھەلاتى ئىنگلىسى يەكەم ھەولەكانى خۆى بۆ خزىنە نىو بازارى ئىران دەست پىكرد. يەكەم لە كارگىرانى كۆمپانىيا بە ناوى «رىچارد ئىستىل» زانىبووى كە زستانەكانى ئىران ساردن و واى لىكدايەو كە ماھووتى ئىنگلىسى چاك دەفرۆشەرى. كۆمپانىيەى «جان كرادىر»ى ناردە ئىسەفەھان و ئەم دوو لەوئى فەرمانىكىان<sup>۱۱</sup> لە ھەبباسى يەكەم وەرگرت كە دەستوورى دەدا بە رەيتان:

«ئەوئەندەى بۆتان دەكرى... بەگەرمى ميواندارى فەرەنگىيەكانى ئىنگلىسى بن و پىداويستى ھەسانەو ھەيان بۆ دابىن بكن. ھەر كاتىك كەشتى يان بەرھەمەكانى ئەوان بگاتە «جاسك» يان ھەر لەنگەرگايەكى دىكە لە قەلەمپەھى حوكمراىتى ئىمەدا، ئەوان و كالاكانيان بگەيەننە ھەر

شويىن يان ھەر جىيەكى كە خۇيان مەيليان لىيە. وريا بن كە لە بەستىنەكانى ئىمەدا، لە بەرامبەر فەرەنگىيەكانى دىكەدا، ھەر كەسىك بن، داكۆكى و پارىزگارىيان لى بىكى»<sup>۱۲</sup>

ئىتسىل و كرادىر پاش ورد بوونەو و پىداچوونەو ھى چەند لەنگەرگايەك «جاسك» يان لە پۇخى موكران (مەكران) لە پۇژھەلاتى ھۆرمز ھەلبىژارد. لە دىسامبرى ۱۶۱۶ (قوربانى ۱۰۲۵) دا كۆمپانیا «ئىدوارد كاناك» ى بە سواری كەشتى «جىمز» و بارىك كووتالەو ھەردە پۇرتوۋالى ھەوليان دا كە «جىمز» بگرن، بەلام بۇيان نەكرا و گەيشتە جاسك. كاناك بارە كووتالەى بىردە شىراز و چەند توجارەتخانەيەكى لەوئى و ئىسەفەھان كىردەو. عەبباس فەرمانىكى بەربلاوترى دىكەى دەر كىرد كە تىيى دا ئىزنى دەدا بە كۆمپانىيائى ھىندى پۇژھەلاتى ئىنگلىس بە ئازادى لە سەرانسەرى ولاتا مافى كرىن و فرۇشتىنى ھەبى. وا بىر يار درا كە بالوئىزىكى ھەمىشەيى ئىنگلىسى لە ئىران بىنەگر بى و بۇ دانانى كارگىران و كاربەدەستان لە كات و شوئىنى خۇى دا، خاوەنى دەسەلات بى. ئازادى بەرپوۋەچوونى رى و پەرسىي ئايىنى بۇ خەلكانى ئىنگلىسى دەستەبەر كرا؛ داوۋەرى كىرد لە كاروبارى قانۇنى ئەوانا كەوتە ئەستوى بالوئىز. جگە لەمەش شا گىفتى دا ھەموو سالىك ۱۰۰۰ تا ۳۰۰۰ تەلىس ئاۋرىشم بە نرخیكى دىيارى كراو بۇ كۆمپانیا دابىن بكا و ئەوئىش بتوانى بى دانى كۆومرگانە لە جاسكەو ە رايگوىزى.

كۆمپانىيائى ھىندى پۇژھەلاتى دەبى لەم سىنگ فرەوانىيەى شا زۇر شادمان بووبى. بەلام لەم نىوۋەدا مەرجىكى بچووك ھەبوو. عەبباسى يەكەم لە بەرامبەر ئەم زىدەپشكانەدا چاۋەروانى يارمەتى ئىنگلىسىيەكان بوو بۇ دەر كىردنى پۇرتوۋالىيەكان لە ھۆرمز. ھەبباسى يەكەم ھەمىشە قەلاكانى پۇرتوۋالىيانى لە دورگەى ھۆرمز و سەرزەوى سەرەكى دا و ئەم راستىيە كە حاكىمى ھۆرمز ژىر حوكىمى پۇرتوۋالى بوو، بە دەسدرىژى بۇ سەر مافى حوكمپرانىتى خۇى دادەنا، كە ھەلبەت تەواو شتىكى سىروشتى بوو. بەلام لەبەر نەبوونى ھىزى دەريايى ئەوئىش وەك پىشنىيانى نەيدەتوانى پۇرتوۋالىيەكان لە دورگەى ھۆرمز بتارىنى، گەرچى ھەر وەك پىشتر باسى كرا، سالى ۱۶۰۲، چەكدارانى سەربازگەى زۇر بچووكترى پۇرتوۋالىيەكانى لە بەحرەين رەپال نابوو. وا دىتە بەرچاۋ ھاتنى

گەمىيە شەركەرەكانى كۆمپانىيائى ھىندى رۇژھەلاتىي ئىنگلىسى بۇ سەر شانۆ ، ئەو ھەلەى كە عەبباس لىيەگەرا ، بۇى رەخساندبوو .

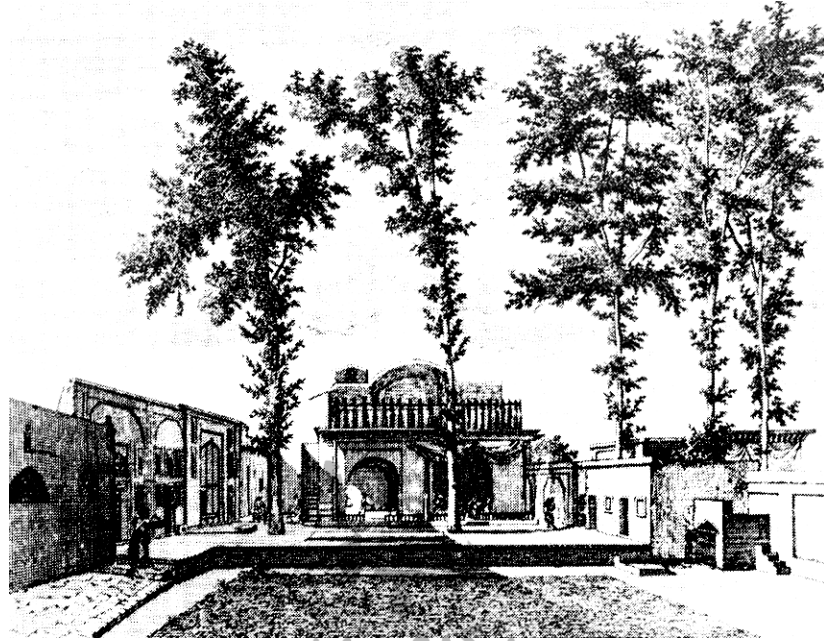

۷ - خانوبەرە و باخى نىشمەنگاى بەرپوئەبەرى كۆمپانىيائى ھىندى رۇژھەلاتىي

چەند سالىك بوو كە نىوانى عەبباس و پورتوگالىيەكان بەرەو ساردى چووبوو . سالى ۱۶۰۸ (۱۰۱۷) عەبباس پورتوگالىيەكى سەر بە رىيازى ئاگوستىنى بە ناوى «ئانتونىو د گۇويا»ى لەگەل پلەدارىكى قزلباش بە ناوى «دېنگىزبەگى رۇملو» ناردە لاي «فيلپ»ى پادشاي ئىسپانيا . شا كە ھەرگىز ھەلى لەبارى نەدەدۇراند ، جگە لە ديارى باو كە ناردى بۇ فيلپ ، پەنجا تەلىس ئاورىشمىشى لەگەل ناردن كە داھاتى فرۆشەكەى دەبوو بگەرپتەوہ بۇ خەزىنەى پادشايەتى . وەك ھەمىشە بەشىك لە ئامانجەكانى سەفەرەكە سىياسى بوو ، وەك دنەدانى شافىلپ بۇ شەر لەگەل عوسمانىيەكان و بەشىكىشى بازىرگانى ، وەك گەشە و پەرەپىدانى پەيوەندىيەكانى بازىرگانى نىوان ئىران و ئىسپانيا و پورتوغال . راسپىراوييەكە تەواو بەرەوروى شكست بۆوہ و وەختايەك كە ئەندامانى شاندەكە لە ۱۶۱۳ (۱۰۲۱)دا گەرانەوہ ئىران ، شاعەبباس بىسىودوو فەرمانى

كوژرانى «دېنگىز بەگ»ى دا. نارەزىمەندى ھەباس لەم پايەبەرزە دەگەپايەوھ سەر چەند ھۆكاريك: گرېنگترىنيان شكاندى ميوومۆرى نامەى شا بوو بۇ پاتشاي ئىسپانيا - سووكايەتى پيكردن - نيوەرۆكەكەى بۇ فەرماندارى «كاديس»\* دركاندبوو و ھەروھا برە پارەيەكى دابوو بە بازگانىك كە نامەى شا بەرى بۇ پاپ، لە حالىكا ئەركى خۆى بوو نامەكەى گەياندا و ھەروابىتەوھ ژمارەيەك لە ئەندامانى شاندىكەى ببوونە مەسىحى و لە ئوروپا مابوونەوھ. واويدەچوو كە تەنيا ھۆكاري ھەلگەرانەوھيان لە ئىسلام نالەبار جوولانەوھى دېنگىز بەگ بوو لەگەلىان. گوويا كە كاتى مانەوھى لە ئىسپانيا كرابوويە نوينەرى پاپ لە ئىران، تۆمەتبار كرا كە لەبرى فروشى بارە ئاورىشمەكان لە وەكىلايەتى شا، بەخشيونى بە شافىليپ. گوويا لە ترسى گيانى رايكرده شيراز و لەوئ بە دەستوورى ئىمام قولى خانى حوكمرانى فارس ماوہيەك گيرا، بەلام چونكە ئىمام قولى خان ھىچ فەرمانىكى لەم بابەتەوھ پىنەگەيى ئىزنى دا گوويا بچىتە ھۆرمز. فەرمانى شا سەبارەت بە گرتنى گوويا لە شيراز درەنگ گەيشتە دەستى ئىمام قولى خان. شا لە حوكمران توورە بوو كە ھەلى راکردنى بۇ گوويا رەخساندووھ<sup>۱۳</sup> و ئىمام قولى خان بە مەبەستى راکيشانى سەرنجى پادشا، تەماى گرت پەلامارى بەشيك لە خاكى ليوارى بەرھورپووى دورگەى ھۆرمز بدا كە بە دەست پورتوغالىيەكانەوھ بوو. لە پىنەباني سبالي ۱۶۱۴ (۱۰۲۳) دا لەنگەرگاي بچووكى «جەروون» (بەندەرەبباسى دواتر)ى گرت و لە دورگەى «قىشم» ھىزى پيادە كرد و بەم چەشنە چوونى ئاوى شيرنى بۇ سەربازگەى پورتوغالىيەكان ھەلپرى (چونكە ھۆرمز ئاوى خواردەنەوھى لىنەبوو) و پىگەى پورتوغالىيەكانى لە «راس الخيمه»ى بەستىنى باشوورى كەنداوى فارس ھەلگەند و دەرىكردن.

شاعەبباس نيشانى دا كە لە وەرگرتنى پياوانى ئايىنى وەك بالويز ماندوو بوو و داواى لە پادشاي ئىسپانيا كرد كە نەجىمزادەيەكى مەند و ماقوول بۇ بالويز بنىرى. پادشاي ئىران لاي وابوو كە نەجىمزادەيەكى ئەوتۇ باشتر بەرژەوھندى پادشاي ئىسپانيا دەپاريزى، چونكە «پرووحانى لە دەرەوھى پەرسىگە چەشنى ماسى دەرەوھى ئاو وايە»<sup>۱۴</sup> ھەر بۇيە لە سالى ۱۶۱۳ (۱۰۲۱-۲۲) دا شافىليپ «دۆن گارسيا د سيلوا ئى فيگەرۇئا»ى وەك بالويزى خۆى نارە ئىران كە مانگى ئۆكتۇبرى ۱۶۱۴ (رەمەزان - شەشەكانى ۱۰۲۳) گەيشتە

گوئا. ئەگەرچى لە دەمارەكانى ئەم نەجىم زادەيەى ئىسپانىيەى دا ھەتا رادەيەك خوينى پورتوگالى دەگەرا، كار بە دەستانى پورتوگالى ئەويان بە كابرەيەكى نالەبار لە قەلەم دا و بە كۆمەلەىك بيانوى رەنگاورەنگ پتر لە دوو سالان لەوى گرتيان. وەختايەك كە سەرەنجام لە ئاورىلى ۱۶۱۷ (رەببىعى ئاخىرى ۱۰۲۶) دا دۆن گارسيا گەيشتە ھۆرمز، جاريكى تر كەوتە بەر شەپۆلى توندى دۆژمنايەتى كار بە دەستانى پورتوگالى. ئەو لە بەر مانەوى دووبارەى لە ھۆرمز، دەر فەتى تەواوى بۆ رەخسابوو ھەتا بە چۆنيەتى دامەزرانى قەلا و قايمە و پيگەى پورتوگالىيەكان دا بچيتەو و تەماشاي كرد بارودۆخيان نالەبارە. دۆن گارسيا ھاوینی سالى ۱۶۱۷ (۱۰۲۶) گەيشتە ئىسفەھان، بەلام ھەتا ھاوینی ۱۶۱۹، يانی پينج سال ونيو زياتر پاش ئەو دەمەى كە ئىسپانىيەى جیھيشتبوو، نەيتوانى بگاتە خزمەت عەبباسى يەكەم. كاتى دیداريش لەگەل شا، داخووزە غلورانە و نابەجیيەكانى، فەرمانرەواى قەلەس كرد و ئەويش فەرمانى دەركرانى دا. دۆن گارسيا داواى گپرانەوى بەحرەين و پشتيتندەى سەر بەستينى باكورى ھۆرمزى كرد كە ئىمام قولى خان تازە دەستى بە سەردا گرتبوون. ھەرودھا داواى وەدەرنانى كار بە دەستانى كۆمپانىيەى ھىندى رۆژھەلاتى ئىنگليسى دەكرد. بە تىداچوونى ئەگەرى وەدەس ھىنانى ھەر چەشنە رەزامەندىيەك لە ئىران، دۆن گارسيا بەرەو ئىسپانىا پيى نايە كەشتى، بەلام لە پيى گەرانەو دەدا مرد.

ئەزموونى شا لەسەر كار و راسپاردەكانى گوويا و دۆن گارسيا ببوو بە ھۆى گرژى پەيوەندىيەكانى لەگەل پورتوگالىيەكان. ئەو ھىچ جياوازييەكى بەرچاوى لە نيوان ئەوان و ئىسپانىيەى يەكانا دانەدەنا و ھەقىشى بوو، چونكە ھيشتا پادشاي ئىسپانىا و پورتوگال ھەر كەسيك بوو. لە ژووەنى ۱۶۲۰ دا پەلە گەمىيەكى دەريايى بە سەرۆكايەتى «روويى فرئيرە» بە مەبەستى رەپالنانى ئىنگليسيەكان لە كەنداوى فارس گەيشتە ھۆرمز، بەلام لە دوو شەرى دەريايى دا لەگەل گەمىيەكانى كۆمپانىيەى ھىندى رۆژھەلاتى ئىنگليس لە پۆژانى كرىسمەسى ۱۶۲۰ و ۷ى ژانويەى ۱۶۲۱ دا بەزى. لە مانگى مەى ۱۶۲۱ (جىمادى ئاخىر - رەجەبى ۱۰۳۰) دا «روويى فرئيرە دى ئاندرادە» بە مەبەستى دەس داگرتن بە سەر ئەو چالاوانەى كە ئاوى خواردەنەوى سەربازگەى پورتوگالىيەكانى دورگەى ھۆرمزىان دابىن دەكرد، ھىزىكى لە دورگەى «قىشم»

پيادە كرد. پرووى فرئىره هېشتا دانانى ئەو قەلەيەى بە مەبەستى پاراستنى چالاۋەكان تەواۋ نەكردبوو كە كەوتە بەر پەلامارى ھىزەكانى سەفەويىيە و لە فيورىيەى ۱۶۲۲ (پەبىيەى ئاخىرى ۱۰۳۰) دا قەلە گىرا. ئىنگلىسىيەكان پرووى فرئىرەيان بە دىل گرت. ھىرشى پۇرتۇغالىيەكان بۇ سەر شار و گوندەكانى سەر بەستىنى ئىران ئەوۋەندەيان زىان و زەرەد لىكەوتەوۋە كە لە ۱۶۲۱ دا ئىمام قولى خان داۋاي لە دوو كەس لە كەشتى وانانى كۆمپانىيەى ھىندى پۇتۇھەلاتىي ئىنگلىس بە ناۋەكانى «بلىت» و «ویدال» كرد كە بە ئامانجى ۋەدەرنانى پۇرتۇغالىيەكان لە دوپگەى ھۆرمز يارىدەى بكەن. بىتوۋ مىلان نەدابا، سەرىشكانەى بازىرگانى ئەوان لە ئىران و كەنداۋى فارسا بەتال دەكرایەوۋە.

گەمى وانانى ئىنگلىسى ھىچ مەيليان بۇ ئەو كارە نەدەچوۋ، چونكە پۇرتۇغال و ئىنگلىس بەرەسمى لە باروۋبارى ئاشتى دا بوون، بەلام بە دنەى «ئىدوارد ماناكس» كارگىرى كۆمپانىيە لە ئىران، مىلان دا و تىۋەچوون. ئەو خالە سەرەككىانەى كە لەگەل ئىمام قولى خان لەسەرى رېككەوتبوون برىتى بوون لە: خەنمەتەكان نىۋاونىو دابەش بكرىن؛ قەلەكەى ھۆرمز بكەۋىتە ژىر دەسەلاتى ئىنگلىس؛ ئىنگلىسى بە بى دانى بارانە بتوانن كالا لە ھۆرمزەوۋە بىنن يان بىننن؛ نىۋەى داھاتى گوۋمرگانەى شتومەكى بازىرگانى ھۆرمز بۇ ئىنگلىسىيەكان بى؛ دىلانى ئەرمەنى بدرىنە دەس ئىنگلىسىيەكان و ئىمام قولى خان نىۋەى خەرچى تىچوۋى پىداۋىستىيەكانى گەمىيەكانى كۆمپانىيە لە ماۋەى شەردا بدا. يەكەم ھەنگاۋى ھاۋبەشى ئىنگلىسىيەكان و ھىزەكانى ئىمام قولى خان، گرتنى قەلەى پۇرتۇغالىيەكان بوو لە كلكەى پۇتۇھەلاتىي دوپگەى قىشتم. يەككىك لەو دەگمەن ئىنگلىسىيەكانەى لەم تىككەلچوۋنەدا كوژرا، گەمى وان «ۋىليام بافین» دۆزەرەۋەى كەنداۋى بافین بوو. بەو جۆرەى كە نەشتەرگەرى ھىزە دەريايى يەكە نووسىۋىيەتى: «لە قەلەۋە تەقەيان [لە ئاغاي بافین] كرد و زگى لە چەند جىۋە برىنى سوۋكى ھەلگرت، بەلام دۋاي سى جار راتلەكان گىانى دەرچوۋ». <sup>۱۵</sup> قۇناخى دۋايى دابەزىن بوو لە خودى دوپگەى ھۆرمز. پىاۋەكانى ئىمام قولى بە گەمىيە ئىنگلىسى راگوژرانە دوپگە. پۇرتۇغالىيەكان و حاكىمى دەستندەخۇرى ھۆرمز بە ناۋى مەحمۇدشا كىشانەۋە نىۋ قەلە. ھىزى دەريايى ئىنگلىس لەو قۇلەى قەلەۋە كە شوۋرە و مەتەرىزەكان ھەتا لىۋارى ئاۋ داخزىبوون لەنگەريان گرت و

قۆشەنيانى سەفەوى كەوتنە لىدانى خەندەك و ھەلبەستنى سەنگەر ھەتا پەناى ديوارى قەلا؛ پاشان چالاكى دارووخاندن دەستى پىكرد. لايەكى قەلاچكەى ديدەوانى بە بارووت تەقندر ايەو و ھىرشى بەپانەو ھەى دىي لىكرا. بە دەرکەوتنى بالادەست بوونى بەلاماردەران، پۇرتوڭالى چەكيان دانا و راگويزرانە نيو گەمىيەكانى ئىنگلىسى. قەلا پۇڭى ۳ى مانگى مەى ۱۶۲۲ (۳ى رەجەبى ۱۰۳۱ى كۆچى) خۇى بە دەستەو ەا. لە نيو ئەو چەك و چۆلانەى كەوتنە دەست بەلاماردەران، چەند تۇپىكى گەورە و ژمارەيەك تۇپى «قەلارمىن»ى خوار و ژوور ھەبوون كە «فەرەنگىيەكان بە كارنەخىنىيەكى سەير سازيان كرىبوون و ھەركامەيان كارنامەى وەستاكارانى دەسپەنگىن و تۇپچىيانى بىھاوتايانە.»<sup>۱۶</sup>

تاقانە ئەزموونى ھاوكارى ئىرانى و ئىنگلىسىيەكان لە ھۆرمز لە سالى ۱۶۲۲دا بە نىردرانى يەكەم بالويزى رەسمىى برىتانىا بۇ دەربارى ئىران لە لايەن چارلىزى يەكەمەو ە سالى ۱۶۲۷ (۱۰۳۶) پىوشوونى گىرا. بالويز نەجىمزادەيەك بوو لە راويزكارانى خودى چارلىزى يەكەم بە ناوى سىر داممۇر كاتن. سىر داممۇر وپراى سىر رابىرت شىرلى ھات كە لە ۱۶۱۵ (۱۰۲۴)را چووبوۋ ە ئوروپا و لە ماو ەى سەرەقومەى درىژخايەنىدا پلەى بەرزى لاي شا بە فىتى دوژمنانى نيو بارگاي مىرى ھاتە خوار. ھەردك نىردراو لە مانگى مەىدا گەيشتنە قەسرى پادشايەتى لە فەرەحئاباد. سىر رابىرت كە بەئاشكرا لە لايەن شاو ە سووكايەتى پىكرا بوو چو ە ئىسفەھان و لە ۱۳ى ژوونىيەى ۱۶۲۷دا بە دلىكى شكاو دىقى كرد. تەنيا دە پۇڭ دواتر «سىر داممۇر كاتن»يش «مالاوايى لە دنيا كرد». بە گوتەى يەكك لە ھاورياننى بە ناوى سىر تۆماس ھىربىرت: «كۆمەلىك دلگرانى وەك وى [سىر رابىرت]، تىكەوتن لە ھەلومەرجى نالەبار و چاردە پۇڭ زگچوون - كە لام وايە لەبەر خواردنى ميو ەى زۇر يان ھەلمژىنى ھەواى ساردى چىاي تۇرۇس بوو - ئەم نەجىمزادە دىندار و بالويزەى ئىمە سىر داممۇر كاتنى ناردە دنياى دىكە.»<sup>۱۷</sup>

گىرانى دورگەى ھورمز نىشانەى دەسپىكى كۆتايى ھاتنى دەسەلاتى پۇرتوڭالىيەكان بوو لە كەنداوى فارس. ھەولى پۇرتوڭالىيەكان بۇ گرتنەو ەى ھۆرمز لە ۱۶۲۵ (۱۰۳۴-۳۵)دا شكستى ھىنا. كۆمپانىاي ھىندى پۇڭھەلاتىيى ئىنگلىس نەك تەنيا دەيتوانى توجارەتخانەكانى خۇى لە بەستىن بىپارىزى،

بەلكو چالاكئىيە بازىرگانئىيەكانى خۇشى بۇ نىو خاكى ولات پەره پىبدا. ھەر بەو جۆرى كە لە سەرەتاي سەدەى شازدەدا، «ئالبووكىرك»ى نوئىنەرى پادىشاي پۇرتۇغال بە وريايى تىگەيبوو، ھۆرمز يەككىك لەو سى شوئىنە بارناسكانە بوو كە بەخاوەن كىردنى، سوار بوون بە سەر كەنداوى فارس، ئوقيانووسى ھىند، دەريايى سوور و بەم شىوئىيە وەدەس گىرتنى توجارەتى ئاسىيائى باشوورى پۇرتۇغالئىيە كەوتەو و جەلەوى دەدايە دەس خاوەنەكەى. پۇرتۇغالئىيەكان بۇ قەرەبوو كىردنەوئى لە چىنگچوونى ھۆرمز خۇيان دايە گەشەپىندانى «مەسقىت» لە پۇختى باشوورىيى كەنداوى فارس، بەلام مەسقىت لە پىشتەوئى دەكەوتەبەر پەلامارى خىلە عەرەبەكانى عومان. ئەگەرچى ھىز و دەسەلاتى پۇرتۇغالئىيەكان تىكشكابوو، بەلام كەلەگايەكى تازە لە بەرامبەر ئىنگلىسدا قوت بۇو و ئەوئىش كۇمپانىيائى ھىندى پۇرتۇغالئىيە ھولەند بوو كە سالى ۱۶۰۲ دامەزراوو و لە ناخى «ئەنجومەنى توجارەت لەگەل ولاتانى دوورەدەست»ى دامەزراوى سالى ۱۵۹۷پا ھەلقولئىبوو. ھەر لەپۇئە تىكراچوون لەگەل ئىنگلىسىيەكان لەسەر توجارەتى ئەدوا (ئالات و زەردەچىوئە و ئىيوئە و گىاوگۇلى بۇنخۇشى تامەچىشت) لە ئاسىيائى باشوورى پۇرتۇغالئىيە پووىدا و تا نىوئى دووئى سەدەى حەقدە، ھولەندىيەكان، پۇرتۇغالئىيەكانىيان لە «مالاكا» و «سىلان» (سىرىلانكا) دەركىرد و كۇچەرنشىنئىكانىيان لە قەپۇزەى «ئومىدنىك» دامەزراند. ھولەندىيەكان سالى ۱۶۳۵ (۱۰۴۴ - ۴۵) چوونە يارىدەى ئىنگلىسىيەكان بە دىزى ھىزەكانى پۇرتۇغال كە دەيانوئىست سەرلەنوئى ھۆرمز بگىرنەو، بەلام لەوى پاش كەوتنە ملانە و بەربەرەكانى لەگەل جىگە و پىگەى ئىنگلىسىيەكان لە ئىران. بەپىئى رىككەوتننامەى نىوان كۇمپانىيائى ھىندى پۇرتۇغالئىيە برىتانىيا و ئىمامقولئىخان، نىوئى داھاتى گوومرگانەى كالائى بازىرگانى كە بە ھۆرمزدا تىدەپەرى وەبەر ئىنگلىسىيەكان دەكەوت. ھولەندى مىليان نەدا بۇ دانى بارانە. مردنى شاعەبباسى يەكەم لە ۱۶۲۹ (۱۰۳۸)دا ھەلى بۇ ھولەندىيەكان پەخساند ھەتا بەشىك لە توجارەتى ئاورىشم بگەن بە ئى خۇيان. سەرپىشكانەى كۇمپانىيائى ھىندى پۇرتۇغالئىيە ئىنگلىس ھەتا سالى ۱۶۲۳ (۱۰۴۱-۴۲) نوئى نەكرايەو و پەسند نەكرا و لەم بەينەدا ھولەندىيەكان توجارەتخانەيەكانىيان لە بەندەرەبباس دانا بۇ ھىنانى بىبار، گوئىزى ھىندى، مېخەك و چەند چەشەنە



ئەدوا. سالى ۱۶۴۵ (۱۰۵۴-۵۵) ھولەندىيەكان پەلامارى دورگەي «قىشەم»يان دا و ھەباسى دووھىيان ناچار کرد کە ئىزنامەيەك بۇ کړىنى ئاورىشم لە سەرانسەرى ئىران و ناردنى بۇ دەرەو بە بى دانى بارانەيان بداتىيە و بەم شىوہە پوانى پادشايان لەسەر توجارەتى ئاورىشم شکاند کە ھەباسى يەكەم داینابوو. پالەپەستۆ و گوشارى ھولەندىيەكان وا بەرز بۆو کە سالى ۱۶۴۵ ئىنگلیسیيەكان توجارەتخانەى خۆيان لە بەندەرەبباسەوہ گواستەوہ بۆ بەسەرە، بەلام ھولەندىيەكان خىرايەكى گەمىيان ناردە بەسەرە و توجارەتخانەى تازەيان تەواويک تىکومەكان دا و داريان لەسەر بەردى نەھىشت. برى توجارەتى ھولەندىيەكان لە کەنداوى فارس لە نيوہى دووہمى سەدەى حەفەدەدا بە ۱۰۰۰۰۰ پۇندىک داندراوہ و بازگانىتى ئىنگلیسى کەموزۆر تىداچووبوو.

رکەبەرايەتى نيوان ئىنگلیسى و ھولەندىيەكان لە کەنداوى فارس، ئوقيانووسى ھىند و ئاسىيائى باشوورى رۆژھەلاتى، تەنيا بەشیک بوو لە ملانەى جىھانى مابەينى ئەم دوو دەسەلاتە بۆ پىشاورکەى بازگانىتى. قانونى دەرياوانى سالى ۱۶۵۱ (۱۰۶۱) کە بە مەپەستى خاشەپر کردنى بازگانىتى ھولەندىيەكان خرابوويەروو، ھەلگىرسانى شەرى لە ئوروپادا خىراتر کرد کە تىدا دوو دەرياسالارى سەرناسى ھولەندى بە ناوہکانى «وان ترومپ» و «رۆيتىر» تىکەلچوون لەگەل دوو دەرياسالارى برىتانىيائى بە ناوہکانى «بلىک» و «مانک» کە بۆ ناوبانگ تاي ئەوانيان دەکرد. لە سالانى ۱۶۵۳-۱۶۵۴دا کەشتىيەکانى کۆمپانىيائى ھىندى رۆژھەلاتى ئىنگلیس لە کەنداوى فارس دەگىران يان نوقم دەبوون. وەختايەک کە لە ۱۶۵۲ (۱۰۶۴)دا ئاشتى ھاتە ئاراوہ، کۆمپانىيائى ھىندى رۆژھەلاتى ئىنگلیسى ۸۵۰۰۰ پۇندى خەسارەت وەرگرت.

شکستى پادشاهانى خانەدانى «ئۆستوارت» بۆ پشتىوانى کردنى کاروبار و چالاکىيەکانى بازگانى لە ئاسىيائى باشوورى رۆژھەلاتىدا ھەم لەگەل سىياسەتەکانى پىشووى خانەدانى «کرامۆل» و ھەم لەگەل پشتىوانىيە پتەوہکانى بازگانانى ھولەندى لە لايەن حکومەتەکەيانەوہ تەواو جياواز بوو. تىوینۆ، فراير و شاردين سەبارەت بە بالادەستبوونى توجارەتى ھولەندىيەكان لە دريژەى نيوہى دووہمى سەدەى حەفەدەھەمدا لە کەنداوى فارس ھاوران. لە ۱۶۶۴ (۱۰۷۴)دا رەقييکى دیکە لە قەوارەى کۆمپانىيائى ھىندى رۆژھەلاتى فەرانسە ھاتە

مەيدان. فەرانسە كە ھەتتا ئەو دەم پەيوەندىيەكى واى بە ئىرانەۋە نەبوو، تەماى گرت بگەۋىتە پىۋوشوئىنى ھولەندى و ئىنگلىسىيەكان و وئىراى ئەمە كە ۋەك دەسەلاتىكى ئوروپايى دەمىنئىتەۋە، لەۋلاى دەرياكانىشەۋە ھىندىك قازانجى ۋەگىر بگەۋى. ھەم كاردىنال «پىشلىۋو» و ھەم باۋكە «ژۆزىف»\* پىيان ناخۇش بوو كە ئاگوستىنىيەكانى دانىشتوۋى ئىران تەنيا پۇرتۇغالى بوون و لە نىۋو شاندى بلاۋكەرەۋەى رىبازى كارمىلىيەكاندا لە ئىران ژمارەى ئىسپانىيى و ئىتالىيى يەكان زياتر بوون. سالى ۱۶۲۷ (۱۰۳۶-۷) پىشلىۋو شاندىكى ناردە ئىران ھەتتا ئىزنى دانانى چەند ناۋەندىك بۇ شاندىكانى بلاۋكەرەۋەى كاپووسن لە ئىسفەھان و شارەكانى دىكە لە عەبباسى يەكەم ۋەرىگى. سەفەرى شاندىكە سەركەۋتوۋانە بوو و پۇلى بلاۋكەرەۋەى بىروپرواى ئايىنى دامەزران. سەرۋكانى كاپووسن بە نوئىنەرى پادىشاى فەرانسە دادەندران. چاۋناستىرىنيان باۋكە «پافائىل دو مان» بوو كە ۱۶۴۴ (۱۰۵۳-۴) چوۋە ئىران، پاشماۋەى تەمەنى لەۋى تىپەر كىرد و سالى ۱۶۹۴ لە نەۋەد و سى سالىدا لە ئىسفەھان مرد. ئەو باش فىرە فارسى بوو و عەبباسى دوۋەم و شاسلىيمان ۋەك رىبازىزان (زانى ئىمىرەكار) تەماشايان دەكرد. ئەو كىتەبى «بارودۇخى ئىرانى لە سالى ۱۶۶۰دا) بۇ رىنوئىنى «كۆلبىر»ى ۋەزىرى فەرانسەۋى ئوۋسى كە بە وردىنى سىروشتى خۇى سەرقالى كۆكردنەۋەى زانىارى بوو سەبارەت بە ئىرانى بەر لە پىكھاتنى كۆمپانىيى ھىندى رۇژھەلاتىيى فەرانسە لە ۱۶۶۴ (۱۰۷۴)دا. ھەرۋەھا تەننەۋەى بىرشتى فەرانسە لە ئىراندا، بە سازبوۋنى شاندى رىبازى يەسوۋەى لە ناۋچەى مەسىحى نشىنى ئىسفەھان واتە جولفا و ھەروابىتە لە شىراز بە سەرۋكايەتى باۋكە «فرانسوا رىگوردى» لە سالى ۱۶۵۳دا، زىادى كىرد. دانانى ئەم شاندى، ژمارەى رىچكە و رىبازە مەزھەبىيەكانى دەركى چالاک لە ئىرانى گەياندى پىنج: دۆمىنىكەنى، فرانسىسى، ئاگوستىنى، كارمىلى و يەسوۋەى.

پاش دامەزرانى كۆمپانىيى ھىندى رۇژھەلاتىيى فەرانسە، ھەر لەرپوۋە سى نوئىنەرى كۆمپانىيا و دوو نىردراۋى لوۋئى پازدەھەم، بەرەۋو بارگى پادىشاى ئىران كەۋتەنەپى. پاش ئەۋەى گەيشتە ئىسفەھان، لە نوامبرى ۱۶۶۵ (جىمادى يەكەمى ۱۰۷۶)دا ئەۋانىش توۋشى ئەۋ دەمقەرە و پىكھەلپۇنانە بوۋنەۋە كە شاندى دىپلوماتىكەكانى پىشۋوش لىي بىبەش نەبىۋون. سەرەراى كاردانەۋەيەكى

نالەبارى كە ئەم كيشانە بوويان و ھەروەھا بى لەو شوپىنە نالەبارترەى كە نەناردنى ديارى لە لايەن لووئى چاردەھەم يان كۆمپانیاو ھە بۆ شا ، داينا ، پادشا بۆ ماوھى سى سالان كۆمپانیاى لە دانى گوومرگانە و پىدارانە بەخشی و كۆمەلەىك سەرپشكانەى بازىرگانى ، وەك ئەوھى پىشتەر ئىنگلىسى و ھولەندىيەكان وەريانگرتبوو ، داى بە كۆمپانیا . لە كۆتايى يەكانى سەدەى ھەقە (يازە) دا كۆمپانیاى ھىندى رۆژھەلاتىيە فەرانسە چالاكىيەكانى خۆى لە ئىران پەرەپىدا و «شاتۆنوف»ى بالووىزى فەرانسە لە ئىستانبوول ، بازىرگانىكى كارزانى بە ناوى «كانسويل» لە ماركسىيە پارە ئىسپەھان . ئەو كە بە پراولت وەك قەلەمدارى شاندى پەرەپىدەرانى رىيازى كاپووسن لە ئىسپەھان كارى دەكرد ، لە راستى دا خەرىكى كۆكردنەوھى زانىارى بوو سەبارەت بە كاروبارى ئابوورى بۆ كۆمپانیا . كانسويل پاش گەرانەوھەيكى كەمخايەن بۆ فەرانسە لە ۱۷۰۵ (۱۱۱۶-۱۷) دا بە مەبەستى پىشكەش كردنى راپۆرت ، جارىكى تر گەراپەوھ ئىران . لە ماركسى ئەو سالەدا ، ھكۆومەتى فەرانسە شاندىكى بە ھىواى بەستنى رىككەوتننامەيەكى بازىرگانى نارە ئىران ، بەلام ھەلبىزاردى «ژان باتىست فابىر» بە سەرۆكايەتى ئەم دەستەيە كارىكى سەير بوو . فابىر ئەوھندە تووشى دەستەنگى ھاتبوو كە بە مەبەستى نامادە بوون بۆ ئەو سەفەرە بەناچار پارەى بە قەرز لە ماشقەكەى وەرگرت كە خاوەنى قومارخانەيەك بوو لە ھەندەن . ئەو دەمەى كە لە ماركسى ۱۷۰۵ دا گەشتەكە دەستى پىكرد ، يەككە لە ئەندامانى شاندىكە شوالىيەيەك بوو كە پاشان دەرگەوت ماشقەى فابىرە لە جلى پياوان دا . شاندىكەى فابىر كە گەيشتە ئىستانبوول زۆر وەدرەنگى كەوت ، چونكە مەزنەوھىزىرى عوسمانى ھىچ قازانجىكى لە پىھەلاچوونى بازىرگانىتى نىوان فەرانسە و ئىرانى بۆ ولاتەكەى خۆى وەبەرچاوى نەدەھات . شاندىكە دەبوو لىكھەئوھشى؛ فابىر و «مارى پىتى» مەعشوقەى وىراى چەند خزمەتكارىك درىژەيان بە سەفەر دا و لە ۱۷۰۷ (۱۱۱۸-۱۹) دا گەيشتە ئىرەوان كە ئەو كاتى بە دەست سەفەوويەكانەوھ بوو . پاشماوھى سەربوردەى شاندى فابىر تەواو كۆمىدى – تراژىكە . وادىارە ماركى پىتى ھەر خىرايەكى ھوكمرانى ئىرانىيى ئىرەوانى ئاشقى خۆى كرد . وەختايەك كە يەككە لە خزمەتكارانى فەرانسەوھى فابىر دەپھەويست ماركى بكووژى لەسەر ئەوھى پرتەقالىكى تىھەلكردبوو ،

ھوكمپان لەسەر داخووزى ماری گرتى. باوكە «مونيە» كە يەسوعىيەكى دانىشتووى ئىرەوان بوو و فابىر خىر و سەدەقەكانى خۆى دەدا بە وى كە بىبەخشىتەو، بەم كارە ئالۆزكا و پووداوەكەى گەياندە گوئی ئەندامانى تری تاقمەكە كە لە نىزىك سنوورى ئىران بوون. كاتىك كە باقى ئەندامانى شاندىكە گەيشتى، پرويان كرده بەندىخانە و كابراى گىراويان ئازاد كرد. لەم پووداوەدا دوو ئىرانى كوژران و ژمارەكيش زامار بوون. دواى ئەم قەومانە ھوكمپان ھەموو ئەندامانى شاندىكەى بۆ نمونە باوكە «مونيە»ى گرت و دەيەويست بىكوژى، بەلام ھەموويان بە نۆبژىوانى ماری پىتى ئازاد کران. پاشان ھوكمپان لە لایەن شاوہ چەند فەرمانىكى پىگەيى كە شاندىكەى فابىر بەرئى بكا بۆ ئىسغەهان. بەر لە بزوتنى تاقمەكە، ھوكمپان بە مەبەستى مالاوايى ھەمووى بانگەيشتن كردن بۆ راو؛ فابىر تا و لەرزى لىھات و چەند رۆژ دواتر مرد. ھوكمپان لەبەر دلدۆران و گىرۆدە بوونەو بە ماری پىتى، كومانى ئەگەرى كوشتنى فابىرى كەوتە سەر شانى.

لەسەر جىنشينايتى فابىر وەك سەرۆكى شاندىكە، لەرپۆە ناكۆكى سەرى ھەلدا. باوكە مونيە ھەموو پووداوەكانى بۆ ئۆسقوفى بابل (ئۆسقوفى دووچۆمان) كە ئەو زەمانى دانىشتووى ھەمەدان بوو، نووسى و داواى لىكرد بۆ و سەرۆكايەتى شاندىكە وە ئەستۆ بگراى، بەلام ھوكمپان نامەكەى لىراگرت. سەرەنجام بە پشتىوانىتى ھوكمپان، ماری پىتى خۆى كرده سەرۆكى تاقمەكە و نامە و كاغەز و ديارىيە تايبەتەكانى شای خستە ژىر چنگى خۆى و پرووى كرده بارگای سەفەوى كە ئەو كات لە ھۆردووكايەكى نىزىك تاران بنەى گرتبوو. بالۆيزى فەرانسە لە ئىستانبوول كە لەم پووداوانە ترسى پىنشستبوو يەككە لە قەلەمدارانى خۆى بە ناوى «پىيەر وىكتور مىشيل»ى بە پەلە ناردە ئىران ھەتا ھەولەكانى شاندى ماری پىتى پەك بجا. ئەو لە نەخجەوان گەيشتە سەريان، بەلام چونكە باوەرنامەى بەرزى پىنەبوو، نەيتوانى بەر بە سەفەرەكەيان بگراى. ماری پىتى پاش ئەو ھۆردووبەزى مىرى دابەزى، بەرپزەوہ لە لایەن وەزىرەوہ وەرگىرا و نىردرايە نىو ئەندروونى فەرمانرەوايەتى و چى پىويستە بۆ ھەسانەوہى دابىن كرا. ماری پىتى لە پىسى گەرانەوہدا، ئۆسقوفى بابلى كە بە دەنگ مىشيلەوہ ھاتبوو، بۆ ماوہيەكى كورت

لەگەل ميشيل بە گرتن دان. بەلام ميشيل دواتر دەستی رەسەر دا و دەستووری پيدا بگەریتەوه فەرانسە؛ ئەو بریک ویشکەپوول و پسوولەيەکی لە حەلەبەوه دایە که دواتر دەرکەوت بەتالە و پووشیکی ناهینى. وەختایەک که ماری پیتی گەیشتەوه فەرانسە دادگایى کرا و گیرا؛ ئەو دەمەى که لە زیندان ئازاد کرا نەخۆش و دەسبەتال بوو.<sup>۱۸</sup> ميشيل بە وەلاخستنى ماری پیتی و وەرگرتنى درەنگ وەختى باوەرنامەکان، سەرەرای دژایەتى توندی ئینگلیسى و هۆلەندییەکان توانی بکەوینتە وتووێژ سەبارەت بە یەكەمین ریککەوتننامەى رەسمی نیوان فەرانسە و ئیران لە سێتەمبەری ۱۷۰۸ (رەجەبى ۱۱۲۰) دا. ئەم ریککەوتننامەيە جگە لە دانى سەریشکانەى بازگانیى تايبەت، تەواوی ریککە و ریبازە ئایینیەکانى مەسیحایەتى لە ئیران دەپاراست.

شاسولتان حوسین تەمەى گرت شاندىكى بەرامبەر بنیۆرى و «مەممەد رەزابەگ» ی که لانتەر (سەرۆکی شارەوانى) ئیرەوانى بە بالۆیز دانا؛ ئەم هەلبژاردنە تەواویک بە ئەندازەى هەلبژاردنى فابیر سەیر بوو. حەمەد رەزابەگ گیر و گرتى ئاسایى تێپەرین بە خاکی عوسمانى دا لە رۆژەلاتەوه بۆ رۆژاوا، هەلبوارد و ماوەیەک لە بەندیخانەى ترکان دا مایەوه. ئەو مانگی مەى ۱۷۱۴ (جیمادى یەكەمى ۱۱۲۶) ئیرەوانى جیھیشت و لە فیورییەى ۱۷۱۵ دا گەیشتە پاريس. ئاکارى سەیر و سەمەرەى بالۆیز که جاروبارە و لەپەر و لەخۆوه تاسیکى بە سەردا دەهات و لە کەللەى دەدا، لەگەل ئەو دیارییە نە هیند گرانبايى یانەى که هیئابوونى، لە نیو پایەبەرزانی فەرانسەوى دا بۆ وینە «مۆنتیسکیۆ» ئەم گومانەى وروژاند که ئەو تەنیا کابرایەکی تەلەکەبازە. بە سەرنج دان بەوهى که نیردراوانى لوویى چارەهەم بۆ لای شا لە ۱۶۶۵ دا، هیچ دیارییەکیان نەبردبوو، گومانى دووم رپی تیناچى و لەخۆپرایە. بەلام «ماری پیتی» که لە بەندیخانە کەوتبوو بەر لیپرسینەوه، قسەکەى مەممەد رەزابەگى سەلماندا. لوویى چارەهەم سى کەسى لە بالاترین بەرپرسانى بۆ وتووێژ لەگەل مەممەد رەزابەگ دیارى کرد. وەزیری کاروبارى دەرەوه، وەزیری دەریادارى و نرخینەرى گشتیى دارایی. بالۆیزی ئیران که تامى لە ژيانى ماقوولانەى خۆى دەچیشت لە پاريس و بە چەند هەلکەوت و پووداوى ئەویندارانە تاماوى دا بۆوه، گفتوگۆکانى درێژ دەکردهوه هەتا ئاخیریەکەى لە ۱۳ ی ئوتی ۱۷۱۵ (۲۳ ی شابانى

۱۱۲۷) دا رېككەوتننامە يەكى تازە مۆر كرا. رېككەوتننامە كە زۆر بە قازانجى فەرانسە بوو: چاوپۇشى كرا لە مافەكانى بواری هەناردە و هاوردە بۆ ئىران و تەواوى قفل و قەرازەكانى سەر بازىرگانىتى فەرانسە لەگەل ئىران هەلگىران و بالوئىزى فەرانسە پلەى يەكە بالوئىزى درايە. (بازىرگانىتى فەرانسە لەگەل ئىران سەرەراى بەلئىنى هەلوئىستى لەبار وە بەرەو نەكەوت: زنجىرەى خانەدانى سەفەوىيە لە سالى ۱۷۲۲ (۱۱۳۵) دا دەستى لىكبەردا و برايه وە و رېككەوتننامەكانى ۱۷۰۸ (۱۱۱۹) و ۱۷۱۵ (۱۱۲۷) لەسەر فەرمانرەوايانى داھاتوو مال نەبوو.)



۸ - بالوئىزى ئىران لە دەربارى لووى چارەھەم، محەممەد پەرزەبەگ

ئاکامى حاشاھەلنەگر ئەمەيە كە بەيوەندىيەكانى دىپلوماتىك و بازرگانىتى ئىران لەگەل فەرانسە لە ماوەى سەدەى حەقدە و ھەژدەدا ، لەسەر بنەما و پىوشوئىنىكى تەواو جياواز لەچاوپەيوەندىيەكانى ئىران لەگەل ھولەندى و ئىنگلىسيەكان خولى دەخوارد. جاريكى تر گىچەلخوازى گالتەجارانە و بەھەمان رادە كارەساتبار قەوما. محەممەدپەرزەبەگ لە يەكەم بېرگەى سەفەرى گەرانەوھىدا بۇ ئىران لە بەندەرى «لو ھاوئىر»ى باكوورى رۆژاواى فەرانسە لىي سوارى گەمى بوو. قوتوويەكى گەورەى كون كون لە ژوورۆچكەى محەممەدپەرزەبەگ داندىرا كە دەيانگوت پېرە لەو كىتابانەى پىيخۆشن ، بەلام «ماركىز ئۆپىنى» كە بوخچەى لەگەل بالوئىز پىچابووه. خۆى تىدا حەشاردابوو. بۇ چارەپەشيان محەممەدپەرزەبەگ درەنگ پىيىزانى كە لە وتووئىژەكانىدا سەبارەت بە رىككەوتننامەكەى ۱۷۱۵ زۆرى پى لە بەرەى خۆى زياتر راکىشاوھ و تەماى گرت پىشاوېرەكەى چارەنووسى چاوەروانى پاش گەرانەوھى بۇ ئىران بداتەوھ و خۆى بكوئى. ماركىز ئۆپىنى چووه ئىران و ئىمانى بە ئىسلام ھىنا و شووى بە براى محەممەدپەرزەبەگ كرد.<sup>۱۹</sup> لە سالى ۱۷۱۷ (۱۱۲۹)دا شوالىيە «ئانژ دو گاردان» ئەربابى «سەنت كرۇئا» وەك قۆنسولى فەرانسە لە ئىسەفەھان بە مەبەستى راپەراندى ئەركەكانى لەگەل براكەى سەفەرى كرد بۇ ئىران. ئەم دوو براىە لە زەمانى گەمارۆ و گىرانى پاينەختى سەفەوييە بە دەست ئەفغانان لە ۱۷۲۲ (۱۱۳۵)دا ھىشتا لە ئىسەفەھان بوون.

كۆمپانىيەى ھىند رۆژھەلاتىي ئىنگلىس بە مەبەستى پاراستنى پىگەى خۆى لە بەرامبەر رقى توندوتىژى ھولەندى و فەرانسەوييەكان بەرەبەرە ناچار بوو دەورىكى سىياسىتر وئەستۆ بگرى. رۆژگارىك داھات كە زۆربوونى كۆمپانىيا بازرگانىيەكان ، ھەپەشەى تىدابردنى لە ھەموويان دەكرد ، بەلام ئەوان لە ۱۷۰۸ (۱۱۱۹ - ۲۰)دا ناكۆكىيەكانى خۆيان چارەسەر كرد و شەرىكەكانيان لە «كۆمپانىيەى يەكگرتوى بازرگانانى ئىنگلىسى چالاك لە ئاسىي باشوورى رۆژھەلاتىدا» لىكدا و ھەموويان كردن بە يەك. سەرۆكانى ئەو كۆمپانىياە خاوەنى پلە و دەسەلاتى قۆنسولى بوون. كۆمپانىيەى ھىندى رۆژھەلاتىي ئىنگلىس توانى ھەتا كۆتايى سەردەمى سەفەوى جىگە و پىگەى دلخوازى خۆى لە ئىران بپارىزى. سالى ۱۶۹۹ (۱۱۱۰ - ۱۱) شاسولەيمان وپراى حەرەمى خۆى چووه

دېدارى توجارەتخانەنى كۆمپانىيا لە ئىسپەھان. كارگېرى كۆمپانىيا بۇ رېۋرەسىمى دېدەنى پادشا ۱۲۰۰۰ پۇندى خەرج كرد؛ لە بەرامبەردا شا گوومرگانەنى دواكەوتەنى سالىكى بەندەرەبباسى دا و دلخۆشى خۆى سەبارەت بە كۆمپانىيا دەربېرى. شان بەشانى خاشەكېشرانى بەرەبەرەنى دەسلەتسىياسى سەفەوييان، تەناھى و ھېمنايەتى نېوخۆش كە كۆمپانىياكانى بازىرگانىتى دەركى زۆرى پېۋەبەستىرايونەو، لە كورتى دا. سالى ۱۷۲۱ (۱۱۳۳-۳۴) ھىزىكى ۴۰۰۰ كەسەى خىلەكانى بەلووچ پەلامارى توجارەتخانەكانى ئىنگلىس و ھولەندىيان دا لە بەندەرەبباس. ئەوان پاشەكشەيان پىكرا، بەلام غەمبارى ھولەندىيەكان تالان كرا و بايى ۲۰۰۰۰ پۇند شتومەك و كالا دزرا. لە سەرەتاي سەدەى ھەژدەو، دزى و چەتەيى دەريايى لەم مەلبەندەدا شتىكى تازە نەبوو؛ نووسەرانى زۆر لەمىژىن وەك «پلىنى» و «بەتلىمووس» و لە سەدەكانى نېۋەستا «ماركۇپولۇ» ئامازەيان پىكردوۋە. بەلام لە كلەى سەدەى ھەقدەدا ھېرش بۇ سەر بازىرگانى كۆمپانىياى ھىندى رۆژھەلاتى ئىنگلىس زىادى كرد. ئەگەرچى وىدەچى خەلكى عومان بە خراپترىن پەلاماردەران داندرابن، بەلام ھەموويان دزانى دەريايى عەرەب نەبوون، بەلكو ئىنگلىسى و ئەمىركايىشان لە نېۋدا بوو؛ تەنانەت دەلئىن كاپىتان «كىد»ى بەناوبانگ لە ئاۋەكانى ھىندا چالاكى نواندوۋە. ئەم مەترىسيەى كە ھەرەشەى لە بازىرگانان دەگرد ھىندە خەست بۆۋە كە دەوروبەرى سالى ۱۷۰۰، سى ركبەر واتە ئىنگلىس، فەرانسە و ھولەند بەناچار خۆيان دايە ھەنگاۋى ھاۋبەش دژى دزانى دەريايى و ئەركى سەرەكى سەقامگىر كرنى تەناھى لە كەنداۋى فارس درايە دەس فەرانسە. لە كۆتايى رۆژگارى سەفەوييەدا، ھولەندىيەكان لە كەنداۋى فارس وردەوردە بە قازانجى برىتانىا جىيان پىلىژ بوو و ئەوانىش لە سەدەى نۆزدەدا، چەتەيى دەريايىيان دەمكوت كرد و دەسلەتسىياسى برىتانىايان چەسپاند، ھىز و دەسلەتسىياسى كە «لورد كرۇزۇن» بەۋپەرى رەۋانى كەوتە پىداھەلدانى: «لە نېۋ ھەموو تاقمەكاندا، دىمەن و قەلەفەتى بەھىزى برىتانىيا كە بە دەسلەت و دادپەرۋەرانە ياسا سەقامگىر دەكا، خۆى دەنۋىنى.»<sup>۲۰</sup>

ئەگەرچى برىشت و دەسلەتسىياسى ھولەندىيەكان لە كەنداۋى فارس و ئوقيانوسى ھىند لە ئاخىرىن چۈارىيەكى سەدەى ھەقدەى زايىنىدا كەم بۆۋە، بەلام كۆمپانىياى



هیندی رڼا هه لاتی هی له ند هه موو ئومیده کانی خوی بو پاراستنی پیگه ی بالای توجاره تی له دهست نهدا و سالی ۱۷۱۷ (۱۱۲۹) شانیدیکی به سه رڼا کیه تی «جان جاشوا کیتلار» یه کیک له پایه بهر زانی کومپانیا ، نارده ئیران. له کۆتایی مانگی مهی ۱۷۱۷ (رهجه بی ۱۱۲۹) دا ، شانیدی کیتلار به شهش سهر فیله وه که دیاری بوو بو شا ، گه یشته ئیسفه هان. کیتلار پاش وتوو یژ و دانیشتنی دوورد ریژ له گهل فه تحه لی خانی داغستانی ، وهزیری شاسولتان حوسین ، سه رکه وت که زوریک له سه ریشکانه بازرگانیه کانی هولهن دییان نوی بکاته وه ، به لام کوسپ و ته گره کانی ته واو نه برابو ونه وه. بی گومان وهزیر که سه رکه وتنی شاعه بباسی یه که می به پشتیوانی و هاوکاری ئینگلیسییه کان دژی پورتو غالیا نی له سالی ۱۶۲۲ (۱۰۳۱) له هورمز له یاد بوو ، داوا ی هاریکاری هولهن دییه کانی کرد دژی عه ره به کانی مه سقه ت که دورگه کانی به حره ییان داگیر و گه فیان له به ندره عه بباس ده کرد. داخوازی ئه توی پیشووی شا له ئینگلیسی و فه رانسه وییه کان ره ت کرابو وه. کیتلار خوی له مه به سه ته که کلا کرد و مانگی ژانوییه هی ۱۷۱۸ هه ولی دا سواری که شتییه کی هولهن دی بی له به ندره عه بباس ، به لام فه رمانده ی سه فه وی ئه و جیه ده به هویست که شتییه که به کار بی نی دژی عه ره بان. وه ختایه ک کیتلار ئیزنی ئه م کاره ی نهدا ، ئیرانی ده وره ی توجاره تخانه ی هولهن دییه کانیا ن دا و ته واوی ریگا کانی دابینی بی داویستییه کانیا ن هه لبری. کیتلار زور نه خو ش که وت و تاوتی توندی لیها ت و مرد.

بالویزی رووسیا ، ویلینسکی ، هاوکات له گهل کیتلار له ئیسفه هان بوو. ده ستیو هردانی رووسان له کاروباری ئیرانییه کان ده رکه وتنی ئاسویه کی تازهی له په یوه نډییه کانی ئیران و رڼاوا دا ده خسته روو. له کۆتایی سه ده ی هه ژده دا رووسیا و بریتانیا بوونه دوو ولاتی به هیزی رڼاوا یی له ناوچه که دا و خولیکی سه دوپه نجا ساله ی خه بات و به ره ره کانی ئه م دووه به مه به سستی پیشاوبره ی سیاسی و بازرگانی و هه روه ها هه ولی ئیران به مه به سستی پاراستنی هه بوونی خوی وه ک ولاتیکی سه ره به خو به لیک راست کردنه وه ی دوو رکه به ره که ، ده سستی پیکرد. بی گومان راپورتی ویلینسکی ، پیتری گه وره ی دنه دا بو په یکه رده ی سیاسی ته به رفه روان خوازانه ی له ئیران. ویلینسکی بی هیزی له راده به ده ری ئیرانی شی کرده وه و پیش بینی کرد نه گه ر بی توو فه رمانر ه وایه کی ده سه لاتدار و

كارزان جىيى شاسولتان حوسىن نەگريتهوه، زنجيرهى مىرانى سەفەوى دەبرېتهوه. پېشبينىيەكەى تەنيا چەند سال دواتر ھاتەدى. يەكك لە ئامانجە گرینگەكانى پېتري گەورە ئەوۋە بوو كە ولاتە دەورەدراوۋەكەى بە ويشكانى دەستى بگاتە ئوقيانووسەكانى جېھان. ئەو پېشتەر بە شەرپ و لىكدان لەگەل سۆئىدبىيەكان دەستى بە دەريايى بالتىك راگەشتبوو و بە پەلاماردانى تركان ھىوادار بوو پەنجەى بگاتە دەريايى رەشيش. راپورتى ويلينسكى ئاۋاتى وى بۆ زال و سوار بوون بە سەر لەنگەرگايەكى لە ئاۋە گەرمەكانى كەنداۋى فارسا، ورووژاند. بېرانەھى خانەدانى سەفەويە لە ۱۷۲۲ (۱۱۳۵) دا، گىرانى ئىسفەھان لە لايەن ئەفغانەكانەھى و داخۋازى يارمەتى تەھماسىبى دوۋەمى ناشياو بۆ شەرپ لەگەل ئەفغانان، لە سالى ۱۷۲۳ دا ھەلى بۆ رەخساند كە «دەربەند» و «باكو» سەر لىۋارى دەريايى خەزەر بگرئ. مردنى پېتري گەورە لە ۱۷۲۵ (۱۱۳۷) دا و تەننەھى دەسەلاتى نادرقولى ئەفشار - لە ۱۷۳۶ رانادرشا - لە ئىران، تەوژمى خوشىنى رووسانى بەرەو باشوورى خاكى ئەم ولاتەى وەدوا دا، بەلام بە ھىچ چەشنىك كۆتايى پېنەھىنا.

داگىركرانى ئىسفەھان لە لايەن ئەفغانانەھى و لە ئاكامدا تىكەۋەپېچرانى بەروبوخچەى ياسا و رېسا لە سەرانسەرى ئىران، بىشك گەلىك گرى و گرفتى بىچارەسەرى بۆ كاربەدەستان و كارگىرانى كۆمپانپانكانى ھىندى رۆژھەلاتىيى ئىنگلىس، ھولەند و فەرانسە بەدىھىنا و ژمارەبەكيان لە ماۋەى شەش مانگ گەمارۆى ئىسفەھاندا كە جەماۋەرىكى زۆر لە برسان و نەخۇشيان مردن، گيانپان لە دەست دا يان دۋاى گىرانى شار لە ۱۲ ئۆكتۇبرى ۱۷۲۲ (۱۲ محەررەمى ۱۱۳۵) دا ئەفغانى كوشتيانن. ھىندىك توانپان بە دانى بەرتىل و دەمچەورانە بە پلەدارانى ئەفغانى گيانپان دەرباز كەن. ھەر بەو جورەى كە «ئوون فيليپس» كاربەدەستىكى كۆمپانپان ھىندى رۆژھەلاتىيى ئىنگلىس لە ۳۰ نوامبرى ۱۷۲۲ دا بۆ لەندەنى نووسى: «سپاس بۆ خودا كە بەپاريزەۋە لە كاتى خۇى دا گيانمان قوتار كرد، بەلام پارەبەكى زۆرى تېچوو كە دوور بوو لە چاۋەروانى... تىكرا ھىوادارين ئەوانەى بەو كارەى ئىمە دەزاننەھى، ئەۋەندە دلرەق نەبن كە ئۇبال نەكيشن بۆ رزگار بوونى گيانمان بەپېى ئەو ھەلومەرجهى كە خۇمان بە دەستىيەۋە دا.»<sup>۲۱</sup>

## په راپويزه کان

★ Hippo شاریکی که ونارایه له باکووری ئه فریقا ، نیزیک شاری بوونه له ئه لجه زایری ئیستا .

- 1 . Sir Arnold Wilson, The Persian Gulf (Oxford 1928), p. 121.
- 2 . A Chronicle of the Carmelites in Persia, 2 vols. (London 1939), vol. I, p. 29.  
ئهم بهرهمه باسی ۲۰ تۆپ و ۱۰۰۰۰ کهس دهکا . به تایبتهت ژماره ی دووم جیی باوه ر نیه .
3. Carmelites, vol, I, pp. 84-7.
4. Carmelites, vol. I, pp. 90-1.
5. Hakluyt Society, A Narrative of Italian Travels in Persia in the Fifteenth and Sixteenth Centuries.
6. See R. M. Savory, "The Sherley Myth", in Iran, v (1967), pp. 76-7.
7. Don Juan of Persia: a Shiah Catholic 1560-1604, ed.G.Lé Strange (London 1926).  
[ ئهم کتیبه کراوته فارسی: ئورووچ بهگ بهیات ، دون ژوانی ئیرانی ، وهرگیپردراوی مه سعوود رهجه بنیا ، تاران ۳۳۸ ی ههتاوی (۱۹۵۹) ، ناوه ندنی وهرگیپران و بلاوکردنه وهی کتیب . ] بۆ زانیاری زیاتر برواننه ئهم سه رچاوه یه .
- ★ هه شته رخان شاریکه له هه ریمی قۆلگای سۆقییهت که له راستی دا ناوی «حاجی ته رخان» بووه و ئه مرۆ ییی ده لئین «ئه سته راخان» .
۸. نووسه رانی رۇژاوا یی به گشتی ئهم واژانه یان بۆ پادشاهانی سه فه وی ده کار کردووه : «Sophi» ، «Sophie» ، «Sophy» ، «Soffi» . رهنگه ته واوی ئهم وشانه پیتگۆر که کراوی سه فی بن که ناوی دامه زینی ریبازی سه فه و یییه یه ، نهک سۆفی که لایه نگرانی سه فه وی له خۆیان نابوو .
9. Anthony Jenkinson, Early Voyages and Travels to Russia and Persia, Hakluyt Society. Ist, nos. LXXII and LXXIII, 2 vol. (London 1886), vol, I, p. 147.
10. A Short Account of the Journey from Poland to Constantinople and from there to Astrakhan, by Master Andrew Taranowsku, chamberlain ti His Majesty the King.
۱۱. ئه و حوکه می که ته نیا له لایه ن شاوه ده رده کرا .

12. Samuel Purchas, Hakluytus Posthumus or, Purchas his Pilgrims, 20 vols. (Glasgow 1905-71), vol. IV, p. 279.

★ Cadiz (قادىس) بەندەرىكە لە باشوورى رۇژاۋاي ئىسپانیا (ئەم ناوہ بە «گادىت» یش ھاتوہ).

۱۳. بەخت رووى نەكردە گۆويای بەدشانس. لە گەرانەوہى دا بۇ ئىسپانیا كەوتە داوى دزانى دەريايى ئەلجەزائىرى و بە مەبەستى قەرەبووى خەسارەت دوو سال بە دىلى مایەوہ. پاش ئەوہى سەرەنجام گەيشتە پۆرتۇغال، تەمى گرت پاشماوہى تەمەنى لە پەرسنگەيەك تىپەر بكا.

14. Quoted by C.R.Boxer in his introduction to the Commentaries of Ruy Freyre of Andrada (London 1930), p. XXII.

15. George N. Curzon, Persia and the Persian Question, 2 vol. (1892; repr. London 1966). Vol. II, p. 411, n. I, quoting Purchas his Pilgrims.

[ئەم كىتەبە كراوتە فارسى: جورج ن. كرۇزۇن، ئىران و مەسەلەى ئىران، وەرگىردراوى غ. وھىد مازندەرانى، ۲ بەرگ، تاران ۱۳۴۹-۵۰ھى ھەتاوى (۱۹۷۰-۷۱)، ناوہندى وەرگىران و بلاوكردەوہى كىتەب.]  
۱۶. عالەمئارا، ل. ۹۶۱.

17. Some Yeares' Travel, quoted in Curzon, vol. I, p. 36, n. 3.

★ père Joseph (۱۵۷۷-۱۶۳۸) چاكسانىكى ئايىنى قەرانسەوى كە سەر بە رىچكەى كاپوچىن بوو و لە كردهوہا بە وەزىرى دەروہى رىتيليوو دادەندرا.  
۱۸. بە مەبەستى شى كردهوہى زياتر پرواننە:

Laurence Lockhart, "Marie Petit and her Persian Adventure", in The Asiatic Review XLII, no. 149 (1946), pp. 273-7.

19. Laurence Lockhart, The Fall of the Safavi Dynasty and the Afghān Occupation of Persia (Cambridge 1958), pp. 463-4.

20. Curzon, vol. II, p. 464.

۲۱. ئەم قسەيە لەم سەرچاوەيە وەرگىراوہ:

Persia and the Persia Gulf Records, vol. XIV. In the India Office Library.

ھەر وھا سەبارەت بە بابەت و نيوەرۆكى ئەم بەشە خۆم بە ئەمەگدارى دۆستەكەم «لارنىس لۆكھارت» دەزانم كە بە ماوہيەكى كورت بەر لە مردنى نابوويە بەردەستم.



## گەشەى ھونەر لە سەردەمى سەفەوئىيەدا

شى كوردنەوئىيە ھىندىك لە دەسكەوتەكانى بەستىنى ميعمارىي سەفەوئىيە لە بەشى ھەوتە دەخريته پروو. لەم بەشەدا ھەول دەدەين پوختەيەكى كار و دەسكەوتەكانيان لە بواری ھونەرى وردەكارى و شىوازە كارپيكر اوەكانى ھونەر بخەينە بەرباس. لە ئيرانا ھونەر ھەميشە گەراوئەتەوئە نيو چوارچيوئە مەزنەوئەجاخى «بەو مانايە كە تەنيا خانەدانى پادشايەتى و ئەندامانى چينە بالاكان دەجوولان و داخوازىيان بۇ شوئىنەوارە ھونەرييەكان بەدى دينا و لىيان دەبوونە مشتەرى. بەم شيوئەيە دنەى ھونەرمەندان و سنەانكارانىيان دەدا بۇ كار و چالاکى و پوون و ئاشكرايە كە ئەم لايەنگر و پشتيوانە مەزنەوئەجاخانە زورجاران چەشنى ھونەر و جوئرى دەسكردەكەيان ديارى دەكرد.»<sup>۱</sup>

### شيوئەكارى (وئىنەگەرى) و «ھونەرى كتيپسازى»

لە زور بارانەوئە، سەفەوئىيەكان ميراتگرانى رىوشوئىن و نەريته ھونەرييە درەوشاوەكانى دەربارى تەيموورىيىانى ھيرات بوون لە خوراسان. «شاروخ»ى فەرمانرەوئە تەيموورى (۱۴۰۵-۱۰۴۷ / ۸۰۷-۸ تا ۸۵۰) و «بايسفوئوقور»ى كورى

دوو لە لايەنگرانى ھونەر و كىتەب خۆشەويستان بوون و ھىندىك لە جوانترين دەقى كىتەبەكانى ئىسلامى بەردەست بە پاسپاردەى ئەوان سازكراون. سولتان حوسەينى بايقورا (۱۴۷۰-۱۵۰۵ / ۸۷۴-۹۱۱ ى كۆچى) پىشتىوانى قوتابخانەى سەربەدەرەوى ھىرات بوو لە وىنەگەرىدا كە «بىھزاد» بە لووتكەى دادەندرا. سالى ۱۵۰۷ (۹۱۲-۱۳) يانى دوو سال دواى مەرگى سولتان حوسەين، ئۆزبەكان خوراسانىيان وەبەر خۇيان دا و بى ھىچ بەربەرەكانى و بەرھەستىك لە ھىرات دابەزىن. سى سال دواتر لە ۱۵۱۰دا شاسمايلى يەكەم سپاى ئۆزبەكانى لە شەرى مەرودا تەفروتونا كرد و خوراسانى خستە سەر ئىمپراتورىتى سەفەويە. ئەگەرچى «تەورىز»ى پايتەختى شاسمايلى لە بالى باكوورى پوژاواى ئىران بوو، بەلام ئەو ھىراتى كرده دوو مەين شارى ئىمپراتورىتى و نشىمەنگاى جىنشىنى دوابەدواى خوى. بەم شىوہىە ئەو داب و نەرىتە ھونەرىيەكانى ئەو شارەى كە بە «ئاتىن»ى ئىران ناودىر كراوہ<sup>۲</sup> بە مىراتى برد. يەكەك لە كار و ھەنگاوەكانى شاسمايل بردنى ھونەرمەندى شىوہكار بىھزاد بوو لەگەل خوى بو تەورىز. بىھزاد كرايە سەرىپەستى دەستەبەك لە ھونەرمەندان كە چەند سال پىشتەر لە ھىراتەو رەويبوون و قوتابخانەى «تەورىز»ى لە شىوہكارىدا بنىات نا. واديارە شاسمايل ئەوئەندە پەروشى و دلنىگەرانى سلا مەتى گيانى بىھزاد بوو كە لە كاتى شەرى چالدىراندا لەگەل «شامەحمود»ى خەتخوشى خۆشەويستى لە ئەشكەوتىكى پەنا و بى ترسا حەشارى داوہ.<sup>۳</sup> شاسمايل سالى ۱۵۲۲ (۹۲۸) بىھزادى كرده بەرىوہبەرى كىتەبخانەى مىرى. فەرمانى ھەلبىژىرانى بىھزاد بە قەلەمى مېژوونوسى ھىژا «غەياسەددىن خواندەمىر»ە كە دۇستى فەرمانپەرەوايەتى شاسمايلى يەكەمە. لە سەردەمى سەفەويەدا كىتەبخانەى مىرى بەو مانايە نەبوو كە ئىمە لامان واىە و ھەستى پىدەكەين، بەلكو كارگەيەك بوو لە ژىر چاوەدىرى شادا كە وەستاكارانى جۇراوجۇر لەوئ خەرىكى سازكردنى كىتەبى زۇر جوان دەبوون و لووتكەى خەتخوشى، نەخشاندن، نىگاركىشى و پەربەندى كە سەرچەم «ھونەرى كىتەبسازى»يان پىكدىنا، دەخرانەرۇو.<sup>۴</sup> لە پوژگارى دوورودپىژى فەرمانپەرەوايەتى شاتەھماسبدا (۱۵۲۴-۷۶) ئەو وردەكارىيانەى كە ھونەرى كىتەبسازكردنىان پىكدىنا گەيشتنە ئەوپەرى خۇيان.

زیاتریش بۆیه وابوو که ته‌ه‌ماسب نه‌ته‌نیا پشتیوانیکی تامه‌زرۆی هونەر بوو، به‌لکوو خۆشی له‌تافی لاوی‌دا کات‌وساتیکی زۆری به‌ختی فی‌ربوونی وینه‌گه‌ری کردبوو. گه‌لیک له‌هونه‌رمه‌ندانی هه‌لکه‌وته‌ی سه‌رده‌م، دۆستانی گه‌رم‌و‌گه‌ری بوون و خۆشی له‌نه‌خشاندنی سه‌ره‌په‌ری سه‌رده‌پان‌دا چاکی لێ‌ده‌زانی.<sup>۵</sup> شاتۆماسب «پشتیوانیکی ناسک‌خه‌یال و سه‌ختگر بوو که کاری هونه‌رمه‌نده‌کانی له‌نیزیکه‌وه‌ده‌خسته‌ژێر چاوه‌دی‌ری، هه‌روه‌ک ئه‌وه‌ی که کاری خۆی بی.»<sup>۶</sup> به‌هه‌رچاوه‌گرته‌ی راده‌ی ئۆگر‌بوونی سه‌مایلی یه‌که‌م و ته‌ه‌ماسب به‌هونه‌ری کتێب‌سازیه‌وه، سه‌یر نه‌یه‌که‌بی‌هاوتاترین نووسراوه‌ی سه‌رده‌می سه‌فه‌وییه‌ شوینه‌واریک بی که له‌ ۱۵۲۲را به‌چاوه‌دی‌ری شاسمایلی بو ته‌ه‌ماسبی کوری ده‌نووسرایه‌وه، به‌لام هه‌تا دوا‌ی مرده‌نی سه‌مایلی ته‌واو نه‌بوو. ئه‌م به‌ره‌مه‌ «شانامه‌ی شاته‌ه‌ماسبی» یه.<sup>۷</sup> تا‌قانه‌بوونی ئه‌م شوینه‌واره‌ لێ‌روه‌ ده‌رده‌که‌وی که هه‌چکام له‌ نووسراوه‌کانی هاوچه‌رخ‌ی خۆی که ئیستا به‌ده‌سته‌وه‌ن، پتر له‌ چاره‌د وینه‌ی «مینیا‌تۆر» یان تیدا نه‌یه، که چی «شانامه‌ی شاته‌ه‌ماسبی» زیاتر له‌ ۲۵۰ قه‌له‌م‌کێشی مینیا‌تۆری تیدا‌یه. ئه‌م کتێبه‌ «نیگارخانه‌یه‌کی گه‌رۆک» ه‌ چونکه زۆربه‌ی به‌ناوبانگترین هونه‌رمه‌ندانی ده‌ریاری ئه‌و چاخی ده‌وریکیان له‌ خولقاندنی‌دا گێراوه.<sup>۸</sup> هه‌رکام له‌م شیوه‌کاریاته‌وه‌ک پێویست به‌ته‌واوی کاری هونه‌رمه‌ندی‌ک نین. «جاری وایه‌ مینیا‌تۆری وایان وه‌به‌رچاوی دی که گه‌لا‌ه و خه‌ت‌و‌کووزی سه‌ره‌کی شیوه‌کارییه‌که‌هی وه‌ستا‌کاریکی یه‌کجار گه‌وره‌یه، به‌لام چه‌ند به‌شیکی وه‌ک کۆمه‌لیک زه‌رد و ماهی دووره‌ده‌ست یان پۆله‌ سه‌ربازیکی، له‌ ژێر چاوه‌دی‌ری سه‌روه‌ستا‌دا، به‌ده‌ست شاگردانیکی کیشراونه‌وه‌ که به‌ شیوه‌یه‌کی سه‌رسو‌ره‌ین به‌پاریزه‌وه‌ کاریان کردووه‌ و ته‌نیا مه‌ودایه‌کی که‌میان بووه‌ له‌گه‌ل مامۆستا‌ی خۆیان.»<sup>۹</sup> جاری دیکه‌ وابوو:

«قوله‌ وه‌ستا‌کان و به‌رده‌ستا‌نیان وینه‌کانیان به‌ته‌واوی و به‌ته‌نیا‌یی یان به‌ یارمه‌تی سه‌روه‌ستا‌کانیان ده‌کیشایه‌وه. که‌ره‌تی وابوو مامۆستا‌یه‌ک گه‌لا‌ه‌ی داده‌پشت و درێژه‌ و ته‌واو کردنی ده‌خسته‌ ئه‌ستۆی به‌رده‌ستا‌نی. هاو‌به‌شی مامۆستا له‌ وینه‌گه‌ری‌دا له‌ کیشانه‌وه‌ی چه‌ند هه‌له‌وه‌ که چۆنه‌تی نواندنی قه‌لافه‌ت یان دیمه‌نی کۆشک و خانووبه‌رانی نیشان ده‌دا، هه‌تا کیشانه‌وه‌ی ورد و باریکی گه‌لا‌ه‌ی سه‌ره‌تایی که تا

تەواو بوون ھەر تەنیا پيويستى بە پەنگ بوو، خوار و ژوورى دەکرد. وەختايەك كە بەردەست كارەكەى تەواو دەکرد، جارى وابوو مامۇستا بايدەدايەو سەرى ھەتا چەند ھەلە و پەلەى بۆ ھەلبگریتەو ھەيان تەنانەت يەكدوو پوخسار و قەلافەتى تەواوى لى زیاد بكا.»<sup>۱</sup>

بەشى ھەرەزۆرى تەواوى تايبەتمەندىيەكانى شيوەكارى ئىرانى لەم مينيأتورانەدا ھەن: كەم كەردنەو ھى جىھانى سى پووبەرى بۆ دوو پووبەر و ھەبەرچا و گرتنى پى وشوئىنى جىاواز بە مەبەستى دەربازبوون لە گىروگرفتەكانى، دەكار كەردنى دروست و مامۇستايانەى ئەو پەنگانەى يەكتر دەخوئىننەو و پى كەردنەو ھى ھەر كەلئىنەى بە قەدرايە سەردەقامكىك بە وئىنەى بائندان، بوونەو ھەران، دار و دەو ھەنان و ھىندىك دىمەن كە نىشان دەرى روودا و يىك زياد لە رووداوى سەردەكى تابلۇكەن. «ئاسمانى زىرپىن، ئاوى زىوون، پۆلە سەولئى سەوزى تۇخ لە بەرامبەر داروبارى بە شكۆفەى سىپىدا، لكوپۇپ و گەلەى پايىزى لە دەشتى كاكى بە كاكىدا، رەو ھى ئەسپانى ھەلەق لە سەحرەى رەنگزەردا، كۆمەلانى خەلك بە جلوبەرگى ئال و سوورەترشى و شىنبنەوش، كاشى نەخشىن و قەلەم كىشى جوان لە سەر دىوارى سىپىكار و كۆمەلەباغى بەرگزىنگى ھەتاو لە پشت پەرتىنى بارىكى رەنگ گەسوور، ھەموويان پىكەو ھە تىكرائى شادترىن سەمفۇنياكانيان بەدى دىنا.»<sup>۲</sup>

بەلام «شانامەى شاتەھماسبى» ھەر تەنیا گەنجىنەيەكى نىگار كىشى نىە، بەلكو يادگار يىكى ھونەرى خەت خۇشيشە، چونكە شانامەى فىردەوسى كە كەژاوەى ئەم خەزىنە وئىنەدارىە، پتر لە ۶۰۰۰۰ بەيتە. ھەلبەت ھەر لە سەردەتەى دەركەوتنى ئىسلامرا، ئەم باو ھەرى دىنى كە قورئان كەلامى پەروەردگارە و ھەك فەرمانىكى خودايى لىھات بۆ رىزگرتنى خۇشئووسى لە دىناى ئىسلامدا. ئەم راستەقىنەيە وئىراى رىگرتن لە بەرامبەر نواندىنى قەلافەت و پوخسارى ئادەمى لە ئىسلاما - ئەو مەبەستەى كە زۆربەى جاران لە ئىران پەشت گوى دەخرا - پلەيەكى بەرزترى دا بە خۇشئووسى لە فەرھەنگى ئىسلامىدا لەچا و ھەر شارستانىيەتىكى دىكە. رەوتى خۇشئووسى لە جەغزى بەرھەم ھىنانى كىتب و دەقى دەسنووس زۆر واو ھتر رۆيى و نووسراو ھەكانى ھەربى بە خەتى ئاسايى (خەتى درشت) يان بە شىوازەكانى تر، دەور يىكى بەرچاويان لە پازاندنەو ھى مزگەوتان و ناو ھندە



ئايىنيەكانى دىكەدا بينى. بە واتايەكى تر ھەست و سۆزى ئايىنى ھەم لە خوشنوسى و ھەم لە نەخشاندنى خەياللاوييانەى نووسراوكاندا ھەلى خۇنواندىنى بۇ پەخسا. نووسراوكان بە يەك يان چەند پەرى تەواو نەخشىندراو دەپازانەو و دەقەكان بە كۆبەى نەخشاو و زىركفت كراو و قەلەم كىشى تر خالومىليان دەپىژرا. سەردىپرى بەشەكان پتر دەكەوتنە نىو چوارچىوئەيەك كە ھەركام شاكارىكى بچووك بوون لە ھونەرى ھونەرمەند. كارنەخشىنى مينيأتور شەقل و شووخالى گەيشتە سەر بەرگى چەرمى كىتبان و وینەگەرانى بارگای مىرى لاکەرەنگيان بە لىزانى خۇيان دىنا بەركاران و نە تەنيا لە بەرگ تىگرتنى كىتباندا بەلكوو بۆ توپژەرەنگى دەسكارى وەك پالتەبەك، كۆجیلە، قەلەمدان، ئاوينەدان، جەواھىردان و مجرىش، دەكارىان دەکرد.

ھەرەك «ئانتۆنى وىلش» ئاماژەى پىكر دوو، شاعەبباسى يەكەم وەكوو شاتەھماسى باپىرى ئاوا گەرموگور و يەكلايەنە دلى بە ھونەرى نەخش و نىگار كىشانەو نەدەنوسا. «بەگشتى واديارە كە ھەباس زياتر سەرنجى دەدايە دەسكار و ھونەرە پىويستەكان بۆ ولات وەكوو نژياروانى و شارسازى و ھونەرە بەرھەمدارەكانى ئابوورى چەشنى سوالات و كووتال و مافوورەى شياوى ناردن بۆ دەروە ھەتا سازکردن و دەرهيتانى كۆمەلىك كىتیبى گرانبايى كە تەنيا كەسانىكى تايبەت لىيان دەبوونە مشتەرى.»<sup>۱۱</sup> سەرەپراى ئەمەش عەبباس بە شىوئەيەكى بەربلاو پىشتىوانى لە ھونەرمەندان دەکرد و واديارە پەيوەندىيەكى گەرموگورى خۆمانەى لەگەل ھونەرمەندەكانى بوو. دەلین جارىكيان وەختايەك شا چاوى بە تابلۆيەكى قەلەم كىشى «رەزا عەبباسى» كەوت، واى بە دلىيەو نووسا، كە دەستەكانى ماچ كرد.<sup>۱۲</sup> زۆر جارى دىكە باسى كراو كاتىك «عەلى رەزا»ى خەت خۆشى خۆشەويستى كارى كردو، شەمى بۆ پاداشتووه.<sup>۱۴</sup> خەتى زۆر جوانى عەلى رەزا رازىنەوئەى بەرھەيوانى دەروازەى مزگەوتى شای ئىسففەھان، مزگەوتى شىخ لوتفوللا و گومبەزى ئىمام رەزايە لە مەشەد.

لە دەورانى پادشايەتى عەبباسى يەكەمدا لانىكەم دوو شىوازى جياوازى شىوئەكارى بەدىھاتن. لە لايەكەو رەزا عەبباسى دەسكەوتەكانى پىشينيانى لە ھونەرى قەلەم كىشى نىو نووسراوكاندا گەياندە كەشكەلان و لەم شىوازە شىوئەكارىيەدا كەس تۆزى نەشكاند.<sup>۱۵</sup> لە لايەكى دىكەو بلىمەتى توورە و توندەتەبيات، سادق بەگى ئەفشار، كە گەيشتە پلەى بالاي بەرپۆبەرايەتى

كتىبخانەى مىرى، بە شىۋەيەكى سەرسورھىن لە كىشانەوہكانى دا كەوتە سەر بارى نواندىكى رېئالىستى كە نىشاندەرى جوولانەوہيەكى تازە بوو لە ھونەرى سەفەوى دا و سەردەق شكاندىك بوو بۇ ئەو شىۋازە پەرەگرەى بنەبانى سەدەى حەقدە و ھەژدەى زايىنى. كەسايەتى وى بە چاكى لە لايەن شاعىرى سەفەوى «غروورى» پا خراوتە بەرچاۋ و لە رووى ئەم پووداۋەرا كە ئانتۆنى وىلش گىپراۋيەتەوہ بە روونى ديارە:

«قەسىدەيەكم بۇ پىداھەلدانى سادقى \* نووسى و چوومە چايخانەيەك كە بيخوينمەوہ. ھىشتا تەواوم نەكردبوو كە سادق لە چنگى دەرھىنام و گوتى «ئىتر تاقەتم نەماوہ لەوہى زياتر گوى بدەمى!» ھىندىك دواتر ھەستا و پىنج تمەنيەكى كە لە دەسرۆكەيەوہ پىچرابوو، لەگەل دوو كوتەكاخەز بۆى فرىدام. كاخەزەكان ھەركام بە قەلەمى پەش نەخشابوون. رووى تىكرىم و گوتى: «بازرگانان ھەر پەرىكى كارى من بە سى تمەن دەكرن و دەيبەنە ھىندوۋستان، بە ھەرزانتەر مەيانفرۆشە!» پاشان چەند جارىك داۋاى لىبووردنى كرد و رۆيى.»<sup>۱۶</sup>

خالىكى بەرچاۋى زۆربەى شىۋەكارىيەكانى بەرھەمھاتووى نىو كارگەكانى مىرى لە دەورانى عەبباسى يەكەمپا بەرەودا ئەمەيە كە ئەوانيان بۇ نەخشاندنى نووسراوان نەكىشاۋنەوہ، بەلكوو قەلەم كىش و ھىلكارىيەكان يەكپەرىن كە وىدەچى بۇ ئالبۇمى كەسانى خانەدانى پادشايەتى يان مەزن و ماقوولان يا بۇ فرۆشتن بە جەماۋەرى چىن و توئزەكانى خواردەستە كىشرابنەوہ.<sup>۱۷</sup> شتىكى تازەى دىكە ئەمەيە كە ئەم نەخشونىگارە يەكپەرانە وەكوو پىويستى پەيوەندىيان بە باس و بابەتى ئەدەبى كۆنباۋوہ نىە. ھەتا سالى ۱۵۹۶-۷ (۱۰۰۵) كە سادق بەگى ئەفشار بەرپۆۋەبەرايەتى كىتبخانەى مىرى لىۋەرگىرايەوہ، رەزا عەبباسى كە وەك ھونەرمەندىكى بلىمەت و داھىنەر دەرکەوتبوو، خىرايەكى پلەى خۆى وەك مامۇستاي شىۋەكارى يەكپەرى كە ئىستا بە سەرتر دادەندرا، چەسپاند، ھەروەك بەرلەوہش مەزنەمامۇستاي مىنياتۆر بوو. «كارى وى بە دەورى نواندى جۋانىيەكانى ھەرەبالاى مرقان دا دەسوورى. ئەم مرقانەى كە زۆربەيان نەناسراون و پەنگە ھەر نەشبن. نىۋەرۆكى نىمچەئايىنى و ئەم جىھانىيەى نەخش و نىگارى كۆنباۋى ئىران - لەسەر پىۋوشوئىنى كاكلەى

شکۆداری «شانامه»، «خه مسهی نیزامی»، «حهوت ئه ورهنگی جامی» و شوینه وارەکانی تر - له سهردهمی شاعه بباسدا تا رادهیهکی زۆر وه لانرا.<sup>۱۸</sup> هونه رمه ندانیکی دیکه ی وهک «میرزاعهلی» و «شیخ محهممه د» یش پهیره وی شیوازی وی بوون: «لاوانی جوانچاک که به قه لافه تیکی ئاره زومهن دانه و له بی خه به رییه کی ته واودا ویستابوون، له حالیکا که رومته گولانی تر به وپه ری ناسکی پیاله و تونگه ی له باری شه رابیان به دسته وه یه وه یان ده یگپرن. نیر و می یه کتریان گرتۆته نامیز و ده لئی ههست و سۆزیان پتر له وه ی به ره ورپووی یه کتر بیته وه، شه رمیونانه رووبه رووی هونه رناسانی پیداهه لده ره.»<sup>۱۹</sup> رهوتی کیشانه وه ی نه خش و نیگاری یه کپه ری، بوو به هۆی که م بوونه وه ی ده قه ده سنووسه جوانه کانی سه فه وی له سه ره تاکانی سه ده ی حه قده دا. به برپوای ئانتۆنی ویلش، کۆکه ره وانی ئەم شیوه کارییه یه کپه رانه، مه زنانی قزلباش و تاجیک و دهره به گانی تازه و ده وله مه ندان بوون. ئەو هه ره وها ده لئی که په سندی جوانی ناسیی ئەم لایه نگره تازانه ی هونه ر هه تا ئەندازه یه ک له گه ل دلخواز و په سندی سه ره کی هونه رمه ندان یانی شاعه بباسی یه که م یه کتری نه ده خوینده وه. ئانتۆنی پیی وایه ئەگه رچی شاعه بباسی یه که م به تاسه وه بره وی ده دا به هونه ر، به لام بی به ره بوو له و شوین و دهره ی شاته هه ماسب که رهوتی گورانکاری هونه ری له چواره کی دووم و سیهه می سه ده ی شانزده دا دیاری کردبوو.<sup>۲۰</sup>

به نیزیک بوونه وه ی برانه وه ی سه ده ی حه قده، مه یل و تامه زرۆیی و داخوازی دهروونی و دلته رانه که له شوینه وارەکانی رهزا عه بباسی دا به ئاشکرا به دی کرا، له به ره هه می جینشینه کانی دا وهک محهممه دقاسم، میرئه فزهل و مو عین موسه وویردا ته واو بیباکانه خۆی نواند. نو سه رانی کتییی «شیوه کاریی مینیاتۆری ئیران» به راویژیکی گران و سه نگین ده لئین: «مو عین هیندی ک تابلوی رووتی هه وسبازانه ی له پاش به جیماون که بۆ نیشان دانی جه ماوه ر شیاو نین.» (ده بی له بیرمان بی که کتیه که له سالی ۱۹۳۳ دا نو سه راوه).<sup>۲۱</sup> ئانتۆنی ویلش گومانی نیه که نیگار کیشانه وه ی لای ئاخروئۆخری سه فه و بییه به ره و نزمی و گلۆر بوونه وه ی خزیوه:

«ورده کاری نیو به ره مه کانی ده سپیکی رهزا که هیشتا وه بیر هینه وه ی

وه چه ی پیشووی شیوه کارانی سه فه وی بوو له کاره کانی داوترا قورسای



۹- دوو شیوه‌کاری قه‌له‌می ره‌زا عه‌بباسی ، ده‌ورویه‌ری سالانی ۱۶۱۰ - ۱۶۲۰

خسته سهر تای ته‌رازووی پ‌واله‌ت‌په‌سندانه: هیله چه‌ماوه‌کان جی‌ورپیه‌کی که‌متر پر ده‌که‌نه‌وه، په‌نگه‌کان به‌قه‌درایه‌ جار‌ان تیر و گه‌ش نین؛ لیک‌دانه‌وه‌کان ناسکی خۆیان له‌دهس‌ده‌دن و که‌متر به‌دله‌وه‌ده‌نووسین. له‌کاره‌کانی شاگردان و په‌یره‌وانی زۆروزه‌وه‌ندی په‌زادا جه‌خت له‌سه‌ر پیوانی ئەم په‌وته‌کراوه‌ته‌وه. مه‌به‌سته‌کان له‌بری ئەوه‌ی پتر بن، که‌متر ده‌بنه‌وه و زۆر پید‌اگیرئ له‌سه‌ر جوانی پ‌واله‌تی. پیاوانی گه‌نج ناسک و شه‌نگ و ژنانی گه‌نج که‌سه‌ربار، چونکه‌ گۆیا ده‌وری دیمه‌ن و روخساری نا‌ئایینی خراوه‌ته‌هسته‌ویان. ئەمانه‌که‌ به‌پ‌واله‌ت به‌ژن باریک و شوخ و شو‌ره‌لاون، به‌لام له‌ده‌روون‌دا به‌تالان و نیشاندەری ده‌سپیک‌ی ئەوه‌په‌ر دلخواری په‌وت و پئ‌وشو‌پینکی تازه‌ی کۆمه‌لایه‌تین. له‌و شو‌پینه‌ی که‌ خاوه‌نی دیمه‌نیکی هه‌وس‌بزویین و زۆربه‌شیان وان، شیوه‌ی ئاکاریان هه‌ستیکی تیژ‌تیپه‌ر ده‌خاته‌ناخی مرۆفه‌وه‌که‌ زیاتر هه‌وه‌س‌بزوینه‌ه‌تا سۆزی ده‌روون و رووژین... ئەم هون‌ره‌پتر نامه‌عه‌ن‌وییه‌ و خوازیری بینه‌ریکی جوانی‌په‌سندە نه‌ک ویل به‌شوین مانادا.<sup>۲۲</sup>

له‌لایه‌کی دیکه‌وه «پ‌یچارد ئیتینگ‌هاوزین» ئاوا به‌لگه‌ و بۆنه‌ ده‌خاته‌پوو:

«ئال‌وگۆره‌کانی شیواز له‌سه‌ردهمی شاعه‌بباس‌دا و درێژه‌دانسی له‌لایه‌ن جینشینه‌کانییه‌وه، ته‌نیا هی‌م‌ای ئەوه‌ داپ‌وو‌خان و گلارانه‌ نه‌بوون که‌ نیشاندەری تید‌اچوونی خیرای ده‌س‌ر‌ه‌نگینی و هه‌سته‌وه‌ری ئیرانییه‌کان بوون له‌بواری هون‌ه‌ری و وه‌ستایه‌تی‌دا، به‌لکو و او‌ید‌ه‌چی که‌ خور‌دبو‌ونه‌وه‌ له‌پاستیه‌کان و ژیا‌نی خه‌لکی ئاسایی و هه‌روه‌ها سه‌رنج‌دانه‌که‌ش‌وه‌ه‌وا و بزووتن، له‌پاستی‌دا نیشانه‌ی وه‌رسو‌ورانکی شو‌پ‌شگ‌پ‌رانه‌ی ئیرانییه‌کانه‌ له‌حاند به‌ره‌پ‌وو‌بوون له‌گه‌ل جیهانی ده‌ره‌وه‌دا. له‌پ‌ر چوار‌چیه‌ی کۆن تیکشکا و شتیکی نو‌ی سه‌ری هه‌ل‌دا که‌ په‌نگه‌ په‌ق‌وته‌ق و ناله‌بار بی، به‌لام جیهانی به‌و چه‌شنه‌ده‌خسته‌به‌رچاو که‌ه‌بوو، نه‌به‌شیوه‌ی چه‌مکیکی بیگه‌یشتوو که‌ درێژه‌ی پ‌اب‌ردوو بی.»<sup>۲۳</sup>

به‌پ‌روای من ئەم دوو بۆچوون و هه‌له‌سه‌نگاندنه‌چه‌ند لا و لایه‌نیکی پ‌وو‌کار و دیمه‌نی گشتین. حاشای لێ‌ناکری که‌ له‌سه‌ر روخساری هی‌ندیک له‌لاوه



۱۰ - وینەى رەزا عەبباسى بە قەلەمى موعىن موسەوۋىر

خومارانەى كە بە سستى و وەرەزىيەوہ بۆن بە گولیکەوہ دەكەن و «وئاش» تىيەھەلپچاۋن، چۆنەتییەك دەبىندرى كە خالى زەقى كۆتابى سەردەمیکە. لە لایەكى دیکەوہ بىگومان ئىتتىنگھاۋزىن لەسەر ھەقە كە پىدادەگرى شۆرشىكى ھونەرى روۋى داوہ. لەجىاتى باس و مەبەستىكى دانراۋ سەبارەت بە قارەمانان و ئەویندارانى ئەفسانەيى رابردوو، روو دەكرىتە نىشان دانى راستىيەكان و دەرخستى دىمەن و قەلافەتى پىاۋان و ژنانى ئاسايى، بەو جورەى كە ھەن. ئىتتىنگھاۋزىن ھەروا بە سەرى زمانان باسى ھىندىكىان دەكا: «كوۋتال فرۇشىك كە

چۆكى داداۋە و كالا نىشانى مشتەرىيەكەى دەدا: ... پياۋيكي گەراۋە كە مېزەرى گەورەى لە سەرى ھەلگرتوۋە و كەللەى بىتووكى دەخورىنى. «تەنانەت وەختايەك مەبەستەكەش كۆنباۋە، شىۋەى نىشاندانى بە پروكارى راستەقىنەدا رەنگ دەداتەۋە. خوردبوۋنەۋەى «خوسرەو» لە مەلەى «شىرىن»، ھەلبەت ئەگەر بىتوۋ قەت پروداۋيكي وا قەومايى. بابەتيكى كۆنە بو، بەلام ئىدى شىرىن «خاۋەنى ئەندامىكى ناسك و ئاسمانى نىيە: بەلكو قەلاڧەتيكى خاكى و مرۇقانىترى ھەيە كە رەنگە ۋەك ئەو ژنانە بچى وا ديوناس و ئاشناى رەزا عەبباسى بوون.»<sup>۲۴</sup> ھەر بەم جۆرە ئىتتىنگھاۋزىن خستەنە پروۋى بىپەردەى چىژەى ھەۋەس ۋەكوو «رەنگدانەۋەيەكى پەيوەندىيەكانى ئاسايى ئىۋان مرۇقەكان» دەبىنى كە دىسانىش نىشانەى تەۋاۋ داپرانە لە نەرىتى رابردوۋ كە تىىدا پەيوەندىى نىر و مېيەك پتر بە شىۋەى نەزىلەيەك و لە بازنى ئەۋىنىكى عارفانى عاشق بە مەعشوقى يەزىدانى لىكدەدرايەۋە.<sup>۲۵</sup> بە برۋاى ۋى رەنگە شەنگەلاۋانى ئەم دىمەنانە «كوۋنىلەيەك» بوۋىن بۇ نىربازان.<sup>۲۶</sup>

### ماڧورە

ۋەختايەكى چىژە و پەسندى مامۇستايانەى گەلالە و رەنگ كە ھونەر مەندانى نىۋ كارى ھونەرى كىتەب سازى گەياندىبوۋپانە نوۋچكە، كەۋتە ھەرىمى ھونەرى ۋەك قوماش تەنى و فەرش كردن، ئاكامى سەرسورھىنى لىكەۋتەۋە. ئەگەرچى تەۋنگەرى لە ئىراندا رەگ و رىشەى كۆنە، بەلام ئەمە سەفەۋى بوون كە لە ئاستى دەسكردىكى گوندەكى را ھەلىانكىشا و بردىانە نىۋ ھەموو ۋلات و كردىانە بەشىكى گرىنگ لە ئابوورى نىشتمان. ۋىدەچى يەكەم كارگاي ماڧورە كردن لە رۇژگارى فەرمانرەۋايەتى شاعەبباسى گەورەدا (۱۵۸۸-۱۶۲۹) لە ئىسڧەھان سازكرابى.

سەرچاۋەى ماڧورەى ئىران بەۋ چەشنىەى كە ئەمرو دەيناسىن، دەگەرپىتەۋە سەر بەرە و لاكىشى خىلاتى كە بە دەست ژنان و منالانى خىلە نىمچە كۆچەرەكان و بە كەلك ۋەرگرتن لە خورى و موۋى مەر و بزنى خۇيان و رەنگەكانى سروسشتى دەتەندران و دەنەخشان. بەرەكانى خىلاتى زۇرتتر خاۋەنى رەنگى گەش و شاد و نەخش و كرى تازە و ھەتا رادەيەك ساكار بوون. ئەم بەرانە بە نەخش و كرى

تايىبەت و تاقانە زۆر جار ان يەك ئەندازە نەدەھاتنەو و پەنگى ريسەكەيان دەگۆرا (و دەگۆرئ) كە لەبەر چۆنيەتى پەنگ تىكەل كەردن و خمگرتنەو بەدى دئ. شاتەھماسب ئەوئەندە ئۆگر و دالبەستەى سنعاتى مافوورە بوو كە ھەتا پلەى ھونەرىك ھەلىكىشا. ھەموو دەزانن كە ئەو دەستوورى تەندرانى مافوورەى ھەرەباشى دا و باربووى مزگەوتى «سولەيمانىيە»ى ئىستانبوولى كەردن و گوتوويانە كە خۆى نەخش و كرى بۇ مافوورەكان كيشاوتەو. لە پاستى دا چونكە تەھماسب لە تافى لاوى دا خولى راھىنانى ھونەرى ديپوو، مەبەستەكە جىي سەرسورمان نىە. «ئى. ئاپىم پۆپ» ئاماژە بە وىكچوون و تىكەلى نىزىكى نىوان ھونەرمەند و نەخشەكيشەوئەى مافوورەى سەردەمى سەفەوى دەكا و لەم پەيوەندىيە دا ناوى سئ كەس لە گەورەترىن مامۆستايان دەخاتەپوو: بېھزاد (كۆچ كەردووى دەوروبەرى ۱۵۳۵-۶ / ۹۴۲)، سولتان مەھمەد (كۆچ كەردووى دەوروبەرى ۱۵۴۳ / ۹۴۹-۵۰) و سەيدەلى.

بەشىك لە ناوبانگى بى پرانەوئەى مافوورەى ئىرانى دەگەرپتەو سەر چۆنيەتى ھەرەباشى و بەشىكىشى لەبەر نەخش و پەنگى ھەرەبالايەتى. پەنگەكان پتر شىن (شىنى ئاسمانى و شىن بىنەوش)، سوور (خەنەيى و سووراوپەنگ) و زردن: قاوئەى و كەسك كەمتر دەكار دەكرين. خاوەى مافوورە خورىيە و تان و پۆيەكەى ھەم لە خورى و ھەم لە لۆكە دەرىسرى. لە جوان و ناسكترىن مافوورە عەنتىكەكان دا، ئاوريشم تىوئەدەرى كە جارى وايە تالە زىر يان زىويشى لەگەل تەندراو و راي وايە رايەل و پۆش ئاوريشمن. نەخشەكان زياتر گولدار يان ئەندازەيىن، ئەگەرچى دىمەنى ئادەمى و جانەوئەرىش لە ھىندىك فەرشان دا و بەرچا و دئ. بەتايىبەت لە كرىكدا كە بە ناوى «نەخشى راوگە» ناسراو. تورنجىكى گەورە (گولە مافوورە) لە نىو پاستى زۆربەى نەخش و كەكان دا بەدى دەكرئ و تەواوى مافوورەكانى ئىرانى حاشىيەيان ھەيە كە دەكرئ لە ژمارەيەك خەت و كووزى ھاوتەرىب وەك بالاشە و زنجىرە بىكھاتبى. وئەنى تىوئەدراوى نىو ئەم خەت و كووزانە زياتر گەلا و شكۆفەن كە زۆر جار ان لەسەر شكلىكى پىوانەيى و دىارى كراون. مافوورەى ئىرانى لە ئوروپا گەلىكى مشتەرى و خوازيار بوو و بوونيان لە مالە دەولەمەندە شارنشىنەكانى سەدەى حەقدەدا لە تابلوكانى «رۆبىنىس»، «وندايك»، «برووگىل» و كەسانى دىكەدا بە ئەمانەتەو تۆمار كراو.



لەبەرودى كە مافوورە بە پيچەوانەنى كارەكانى كانزايى و سوالەتى، زووتر تىدادەچى و دەپوي، موزەكانى دنيا هيچ نمونەيەكيان لە مافوورە ئيرانى سەر بە پوژگارانى بەر لە سەدەى شانزەھەم لىنە. يەككە لە كۆنترين نمونە بە جىماوەكان، فەرشى مەنشوورى ئەردەويلا كە شوينەوارىكە لە گەورەترين گەنجينەكانى موزەى ويكتوريا و ئالبيرت لە لەندەن و سالى ۱۵۳۶-۱۵۳۵ يانى دوازە سال داوى چوونە سەر دەسەلاتى شاتۆماسب تەندراو و فەرشى «نەخشى راوگە»ى «میلان» تەننەت لەویش كۆنترە و دەچیتەو و سالانى ۱۵۲۲-۱۵۲۳، يانى پوژگارانى فەرمانرەوايەتى سمايلى يەكەم. فەرشى ئەردەويلا كە ئەمرو لە موزەى ويكتوريا و ئالبيرتە لە لەندەن، جووتىك فەرشى يەك تەختەيە كە لە سەر داواى شاتەھماسب و بو باربووى نيو گومبەزى باب و باپيرانى لە ئەردەويلا، لە كاشان كراو. ھەر لايەكى فەرشى ئەردەويلا شاكاريكى ھونەرى مافوورەكردنە. ئەم فەرشە لەو ناخم فەرشە كۆنباوانەيە كە تورنجىكيان لە نيوەراستى داىە و لە تورنجەكەدا:

«سى لىزگە نەخش و نىگارى داوايەداوى يەك و سى چەشنى جياواز كر و رەنگى پتەو و تەواو ليكەشاو پاليان ريكداو. لە نيوەراستى تورنجەكەدا گو ميلكەيەكى سەوزى بچووك خوى دەنوئينى كە گول دەورەيان داو و شكۆفەى لەيلوو پەرتى دا مە لەو ھەرن. نەخش و نىگارى ھاوخشتى ئيسلىمى وەك چەند لەچكەيەكى گەورە ناوھەندى ئەم نەخشەيان پەرە پيداو و بو شتىك كە لە راستى دا قەراغ و بيجاغى سى سووچەى تورنجەكە ھەلدەپيچن و دەيبەستەو بە چەپكى تورنجەكانى دەرەكى. ھەر لە تەختى ئەو تەوئەدا بە تيوەدانى بارى چەپەوانە كۆمەلىك شۆراپەى ھەورينەى گەوال گەوال لەنگەريان گرتوو و كە ھەر بەو شيوەيە و لە دريژەى ھەمان تەوئەدا تەندراون. رەنگى ئەم شۆراپە ھەورانەى كە شين و سپيەكى گەشتەرن، ئەوئەندە لە رەنگى تەختى كە كە نيزىك كەوتوونەو كە روون دەر كەوتنيان زور كەمترە لە نەخشەكانى ئيسلىمى و تەواو بە جى و پى گەرانگەرى گولە مافوورەى نيوەراست پى دەكەنەو. نەخشى سىھەم بريتيە لە چلە لاو لاو و گولەوردیلە. ديمەنى نەخش و نىگارەكە لە تارىف نايە و ھەرچى بيلايى

كەمە. تەختى مافوورەكە رەنگىكى شىنى ئاسمانىيە كە شەپۆلەكانى پىرىشكىكى دالرفىن دەخەنە سەر تىكرپاي نەخش و تەونەكە. بەژن و چل و پەلى لاولاوەكە ھەركام بەرەو شوئىنىك تېھەلدەچن، زۆر جارەن بە سەر يەكتر دەكشىن و تىكرادەچن. لەبەر خوارەكە و پىچەكە و تىكبەزىنى لق و پۆپان واويدەچى كە شكۆفەكان بە دەسبالاوى بە دەوروبەران وەربوون و ھەموو جىيەكان پىر كىردووە؛ بەلام لە راستىدا ژمارەى شكۆفەكان بە چەشنىكى سەرسورھىن كەمن و وا چاك لە شوئىنى خۆيان كەوتوون و لك و پەلەكان ھىندە رىكن كە بەر بە ھەر چەشەنە ئالۆزكان و تىكھاويشتنىك دەگىرى.»<sup>۲۷</sup>

مافوورەى بەناوبانگى ميلان كە ئەويش وەكى وى مەشھوورە نموونەيەكى شكۆمەندە لەو تاقمە گەورانەى تىرى مافوورەكانى ئىرانى - يەمەنى «نەخشى راوگە». ناوبانگى<sup>۲۸</sup> وەستاكارى مافوورەكە «غەياسەددىن جامى» دەرىدەخا. كە ئەو لەو «جام»ى خوراسانەو ھاتووە. لەبەرەوى كە زۆرۈكەم ھىچكام لە چۆنىەتى و نىشانەكانى خوراسانى لە مافوورەكەدا نىيە، «ئى، ئاپىم پۆپ» بە دروستى بۆى دەچى كە باوكى غەياسەددىن «رەنگە يەككى لەو كەسانەى نىو ئەو پۆلە ھونەرمەندە ھەلكەونانە بووبى كە سەرەتاي سەدەى شازدە خوراسانىان بەجىھىشت ھەتا ئەو ھەلە لەبار و تازانە بقۆزەو ھە كە ئەودەم بە دەسپىكردى رۆنىسانسى سەفەوى لە بارگاي شاسمايل [لە تەورپىز] رەنگى دابۆو»<sup>۲۹</sup> ئەم مافوورەيە ھەستى مەزنايەتى و جوانى لە ناخى بىنەردا دەبزوئى و دەچەسپىنى.<sup>۳۰</sup> تورنجى نىو ەراستى مافوورەكە سوورە و بە نەخش و نىگارى تىكبەزىوى خونچە و گول و گەلاى لەپلەوپەر و ھەورەشىنكەى بە دابى چىنى، داپۇشراو ھ. «تەختى سەرەكى مەيدانى جىراو شىنىكى توندى ئاسمانىيە» و بە پۆلە گولى يەكجار خۆشپەنگ تەندراو ھ. لە بەرامبەر ئەم تەختە نەخشىنەدا «پاوجى سوارى ئەسپى كوئىت يان چەرمگن و بە پىرتا و پرويان كىردۆتەو دەوروبەران و زۆر بە تىنوتاو سەرقالى گلاندنى نىچىرىكى قەلەون. ھەر لەو كاتەدا گەلىك جانەو ھەرى خۆمالىي باكوورى ئىران كە زۆر زىندوو و سىروشتى خراونە بەرچاوان و جۆراجۆرى ژمارەيان لە ھىچ مافوورەيەكى دىكەدا بەدى ناكى، لە گەرمەى راو و بگرەوبەردەدا رادەكەن بۆ ئەملا و ئەولا»<sup>۳۱</sup> رەنگە

نەخشىنە دەكار كراوەكانى مافوورەى ميلان كە سەريان ھەتا بىست دەروا،  
ژمارەيان زياترە لەوەى كە لە ھەر فەرشىكى كۆنى رۆژھەلاتى دىكەدا كەلكى  
لئوھەرگىراوہ.<sup>۳۲</sup>

ھەرۆك پيشتر ئاماژەى پيكر، ئەمە شاعەبباسى يەكەم بوو كە بە دانان و  
كردنەوەى كۆمەلەى كارگەى تەونگەرى لە ئيسفەھان، كاشان و ناوچەكانى تر،  
مافوورە كردنى گەياندە ئاستى سنعاتىكى نەتەوہىي. مافوورەى ئاوريشم و  
زيرچن لە كاشان دەكران و لە ئيسفەھان نە تەنيا فەرشى گرانبايى تايبەت  
لەسەر داخوازى شا، بەلكوو فەرشى چاك و ريزباف بو كەسانى دىكەش بە  
دەستى وەستاكارانى تەونگەرى كارگەكانى پادشاىتە دەتەندران. زۆرىك لەو  
مافوورانە بە مەبەستى ناردنە ھەندەران دەكران و بەختەوہرانە وردەكارى يەكەك  
لەم داواكارىيانەى ئىستا بە دەستەوہىيە و لە دەروہرا ھاتووە و ھى  
«سىگىسمۇند»ى سېھەمى خانەدانى واسا (۱۵۸۷-۱۶۳۲) پادشاى لەھىستانە.  
فەرمانرەوایەتى وى تەواويك ھاوكات بوو لەگەل پادشاىتە شاعەبباسى  
يەكەم. «سىگىسمۇند لە سالى ۱۶۱۰ (۱۰۰۹-۱۰)دا «سيفير مووراتوويچ»ى بازارگانى  
ئەرمەنى كە چاوەديركى باوہرپيكر اووى خەرج و بەرجى خوى بوو لە بارگادا، بە  
مەبەستى بە كردن دانى چەند مافوورەيەك و بە سەرراگەيشتنى كارى  
تەونگەرەكان، لە «وہرشەو»را ناردى بو ئيران، بئەمالەى ئەرمەنى مووراتوويچ  
لە دوو پشت پيشترىانەوہ رەگەزنامەى لەھىستانىيان وەرگرتبوو ھەتا بتوانن  
مامەلەى ئاوا ئەنجام بەدن.»<sup>۳۳</sup> مووراتوويچ رويشتە كاشان و فەرشەكانى بە  
كردن دا و چووہ خزمەت شاعەبباسى يەكەم و بو شاى پوون كردوہ كە بالويز  
نيە و تەنيا «كابرايەكى بازارگانە» دوابەدواى وى لە ۱۶۴۲دا شا سىگىسمۇند  
كاتىك كچەكەى لەگەل ميرى ناوچەى «پاتىن» لە «پاين» زەماوہندى كرد، چەند  
تەختە لەو مافوورانەى وەك گياز رەگەل خست. رەنگە ئەو دەستپوہردان و  
ئال وگۆرانەى كە تەونگەرانى ئيرانى بە مەيلى خويان لە ھىماى پادشاىتە  
لەھىستاندا كە سىگىسمۇندى فەرمانرەوا پيى خوش بوو لە كرەكەدا بئەندرى،  
ئەنجاميان دابوو، بە دللى نەبووبى:

«تاجى سەرووى تاتەلەنوسەكە لە ھىماى پادشاىتەىدا بە كۆمەلەىك  
وردەكارى كە لە رۆژاوادا نەناسياوہ، رازاوہتەوہ، بەو جورەى كە گەلا و

خونچەكانى سەر ئالاقەكەى گەرانگەرى، ئىمە دەخاتەوۋە يادى گەمىيەكانى رۆژھەلاتى. سەرى ھەلۇ لە ھىماكەدا لەبرى ۋەى بۇ لای چەپ ۋەسووراپى بۇ لای راستە. بال و كلكى لەجىاتى ۋەى سىپى سامال بى، زەرد و رەشى تىوهدراۋە. لاقەكانى لەجىى سوور، شىنن و ھەروھەا دروشمى گولەگەنمى خانەدانى ۋاسا ۋەك گولكى شىنى مەيلەو زەمەقى لىھاتوۋە.»<sup>۳۴</sup>

### قوماش

قوماش تەنىش ۋەك تەونگەرى لە ئىراندا رىشەيەكى كۆنى ھەيە. چەند كوتىك پارچەى ساسانىمان بە دەستەۋەن كە دەرىدەخەن كارى ئەو سەردەمى ھەم لە نەخش و نىگار ۋ ھەم لە تەنىندا ھەوراز چوۋە. كووتالى ئاورىشمىن و زىچن باو بوون و دىمەنى جوان و ناسكى بوونەۋەران كە لە زەمانى ساسانىيەكانا گەيشتە ئەوپەرى خۇى، دواىى تر لە بىزانس و ولاتانى دوورەدەستى ۋەك چىن و ئالمان لاسايان كرايەۋە. ۋىنە و كرى تازە كە دەگەرەنەۋە سەر نەخش و نىگارى ئىسلىمى و گولدار و گەلى جاران كۆمەلىك نىشانەى كارتىكردى چىنى دەخستەروو، دوابەدواى ھرووژمى مەغوول بۇ سەر ئىران لە سەدەى سىزە (ھەۋتەم)دا گەيشتە ئەم ولاتە. بەلام ھەروەك مافوورەكردىن، سەردەمى سەفەۋىيە چلەپۆيەى قوماش تەنىنىشە. گەشەى ئىران لە رۆژگارنى سەفەۋىيەدا داخۋازى نىوخۇى پىھەلابرد:

«جلوبەرگى گرانبايى و كۆشك و بالەخانەى پاراۋە بە پەردەى نەخشىن و جوان، ھەستى ئەو گەرۇكانەى دەبزوات كە پروويان دەكرە بارگى ئىران و بە تارىفاتياندا دەچوونەۋە و لە ئوروپاى سەردەمى ژيانەۋە و رووسىادا مەيل و داخۋاز سەبارەت بە كەلوپەلى جوان و جوانكارى ئىرانى پەيدا بوو. دەس نەخشىنى لە تەنىنى شىكل و شىۋازى گران و پىر ۋەدەكارىدا، لىكدانى رەنگى گەش لە نەخش و كره رەنگاۋرەنگەكاندا و تازەگەرى بى كۆتايى لە كەلك ۋەرگرتن لە ۋىنەى ئىسلىمى بۇ پاراندنەۋە، رپى بۇ ئىرانىيەكان خۇش كرد كە بتوانن پارچەى ۋا بەرھەم بىنن كە كەس دەسكىان لە دوو نەكا و چەشناۋچەشن و برەودار و تاقانە بن.»<sup>۳۵</sup>

بۇ کووتالیش ھەروەك مافوورە ديسان ئەمە شاعەبباسى يەكەم بوو كە سنعاتەكەى بە شيوەيەكى سەرسورھين گەشە پيدا. «كروسينسكى» لە راپورتىكا بە ناوى «سەبارەت بە جل و بەرگى و پۆشەمەنى دەربارى پادشايەتى ئيران» ئاوا دەنووسى:

«بىر كەردنەوى شاعەبباسى گەورە لە پاشەپوژ، دانان و ساز كەردنى گەلنىك كارگەى چەندكارەى لە خودى ئيسفەهانى پايتەخت و ھەروەھا لە ناوچەكانى شيروان، قەراباغ، گيلان، كاشان، مەشەد و ئەستەرابادى لىكەوتەووە كە تياندا پارچە و ميژەرى ئاوريشمى بۇ خانەدانى ميرى و خەلكانى تر... بە چەشنىكى شكۆدار و سەرسورھين و لە ژير چاوەدپىرى وردى چاوەدپىراندا دەتەندرا. لە ھەمان كاتا قالى و چى دەسكرى دىكەى چنדרاوە ھەميشە بۇ بارگاي فەرمانرەوايەتى سازدەكرا...»



كروئىسىنسىكى لەم راپۇرتەدا باسى يەككە لە ناوئەندە گرېنگ و بەرچاۋەكانى وەك يەزد ناكە؛ ھەرۋەھا خۇ لە شوۋىن و شارە ناسەرەككەكانى پارچە كرنى وەك رەشت ، ئەرەستان ، ساۋە و كرمان دەبوۋىرئى. كروئىسىنسىكى لە درىژەى باسەكەدا دەلىق كە بە مەبەستى پاراستنى «تايبەتمەندىيەكانى ھونەرى قوماشتەنىنى تايبەتى ھەر ناۋچەيەك ، شا دەستۋورى دا كە ھەر كارگەيەك دەبئ لەسەر پىۋشوۋىن و شىۋازى خۇى كار بكا.»<sup>۳۶</sup> بەشىكى بەرچاۋى ئەو كووتالانە بە مەبەستى ناردن بۇ دەرەۋە ساز دەكران:

«ئەم كارگايانە نە تەنيا ئەۋەى پىۋىستى بارگا و بارگانشىنانە سازى دەكەن و بىجگە لە نرخی ھەۋداى زىۋ ، خەرچىكى وا ناخەنە سەر شانى خەزىنە ، بەلكو و داھاتىكى نەھىند كەمىشى دەخەنە سەرى ، چونكە پارچەكانى ئاورىشىمى و ئەو كووتالانەى كە بە ھەۋداى زىۋر و زىۋ ئەۋەندەى دىكە دەنەخشىن ، گەمى گەمى لەگەل فرۇشەرانى حكومەتى بۇ خورەكرەنەۋە لە ئوروپا و تەنانەت زۇر جارەن دەنئردىنە ھىند.»<sup>۳۷</sup>

بىجگە لە بەرھەم ھىنانى پارچەى تەندراۋ و زىۋرچن و مەخمەرى زور چاك ، سىنەكارانى سەفەۋى لە گولدۋزى و قەلەمكارى كە برىتى بوۋ لە شەقل پىۋەنانى پارچە بە چەند كوئەدارىكى نەخشدارى جۇراۋجۇر ، وەپىش پىشنىيانى خۇيان كەوتنەۋە. پارچەى دەسكرد لە ئىسەھان زۇر باش پەرى گرتبوۋ. دەلئىن كە لە بازاردا بۇ ۲۵۰۰۰ كرىكار بۇتكە دانراۋە و سەرۋكى سىنى جۇلايان يەككە لە دەسەلتادارتىن پىۋانى ۋلات بوۋە و تەنانەت حاكمىش بە ھىندى دانراۋە. گوتوۋيانە دەزگاكانى جۇلاىى دەربار تەۋاۋى مەۋداى نىۋان مەيدانى ناۋەندىى شار و چلستۋونى كە ۵۰۰ گەزىكە داىگرتوۋە.<sup>۳۸</sup> ھەرۋەك سەرەتاكانى سەردەمى سەفەۋىيە ھونەرمەندانىكى گەۋرەى وەك رەزا عەبباسى نەخش و نىگارەكانى خۇيان دەنايە بەردەستى قوماشتەنان. «زۇربوۋنى مەيل و تاسەى ئىنسان تەۋەرەى سەردەم كە دەستى دايە نەخشاندنى رۇخسار و قەلافەتى مرۇقەكان»<sup>۳۹</sup> بەم مانايە بوۋ كە لەبرى دىمەنى پەيكەرەى بچكۆلە و تارادەيەك دەگمەن كە لە سەر پارچەكانى كۆنتر ھەبوۋن ، زىاتر لە پىشۋو پەردەى وا ساز دەكران كە دىمەنى ئادەمى بەتەنى لايەكى تايبەت دابوۋ بە خۇى.

ئەگەر ھىندىك وەستاكارى لىزان پىيان وايە كە چۆنيەتى و چاكى مەخمەر و قوماشەكانى دىكەى سەردەمى عەبباسى يەكەم ناگەنە پاى بەرھەمەكانى پىشوووترى سەفەوويىە ، بەلام گومانى تىدا نىە كە نەخش و نىگار و رەنگى پارچەكانى دەورەى ھەبباسى يەكەم زۆر زياترن. زياد لە تەواوى رەنگە باوەكانى رۆژگار ، دەستەيەكى بەربلاوى رەنگى خۆلەمىشى دلگر ، ئەرخەوانىي گەش ، بنەوش و رەشبنەوش و چىوچى دەكار دەكرىن كە ھىندە زۆرن ناودىر كرنىشيان ئادەمى وەرەز دەكا . لىكدانى رەنگەكان بە كەمى و زۆرى دەگۆرىن و مامۇستايانەن و سەرچاوەى بىبرانەووى دىمەنى باغەكانى ئىسفەھان و مىرگ و چىمەنى زەنویر و جارەگولى ھەراو لەبەر دەس نىگاركىشانى نمونەكىشەوودا بوو.»<sup>۱</sup> لە راستىدا دىمەن و مەبەستى وەرگىراو لە دنياى بوونەووران و گولان ھەمىشە يەكچەشن بوون: پلىنگ ، ئاسك و كەرويشك زۆر وەبەرچاودىن و تووتى لە ھەموو بالندەيەك زياتر لە سەر قوماشان بالى دەنگىوئى. لە نىو گولاندا مىلاقە ، روز ، سونبول و سويس زياتر بەدى دەكرىن ، بەلام گەلىكى دىكەش دەكەوتنە بەر دەسكرى وەستاكاران. «كۆمەلىك دىمەن و مەبەستى بەرفرەوانتر سەبارەت بە ھەموو شتىك كە قەت لە ھونەرى قوماشتەنىدا نەدىتراو خراووتە بەرچاوان.»<sup>۲</sup> بۇيە ھىچ سەير نىە كە لە ئوروپادا بازارىكى گەرم بۇ مەخمەر ، ئاورىشم ، ھەرىر ، ئەتلەس و كىمخوای ئىران لە برەودا بوو. لە پارچە زىرچنەكانى يەزدا بەتايبەت نەخشى گول و گيا (ناودىر بە ھەرمى يان گەلاخورما) كە ھەمىشە و لە ھەموو شوئىنىك بوو ، كەلكى لىوەرەدەگىرا. وەختايەك ئەم پۆلە سەرسورھىنەى قوماشان ، ئەو گشتە دەسكردە گولدۆزى كراوانەيان بخەينە سەر ، بىئەم و ئەولا دەكرى بلىين كە پارچەى سەردەمى سەفەوويىە بە بارى نەخش و وینە و وەستاكارىدا قەت تۆزى نەشكاو و پىشاوبەرەى نەدراووتەو.

### ھەورگەرى

دیزە و گۆزەكردنى ئىرانى كارىگەرىيەكى يەكجار زۆرى كردۆتە سەر ھەورگەرى رۆژھەلات و رۆژاوا و لە مېژووئى ھەورگەرىدا ، گۆزەكەرىي ئىران تەنيا دەكەوئتە دوای چىن. لە حالىكا كە گۆزەكەرىي ئىران لە سەردەمى

سەلجوقىيان و مەغولاندا (سەدەكانى دوازده تا چاردهى زايىنى) گەيشتە ترۇپكى خۇي، دەسكارى ھەورگەرانى سەفەوى زۇر چاك خۇي نواند و خىشتى سوورىيان بىۋىنە بوو. وشەي فارسى بۇ خىشتى پووكەش كراو (رەنگاودراو) «كاشى» يە و لە ناوى شارى كاشان ھەرگىراوھ كە لە سەرتاكانى سەردەمانى ئىسلامىدا ھەك ناوھندى سىنعاتى ئەشكەوگەرى بەناوبانگ بوو. لە پۇژگارنى سەفەويىدا ئىسپەھان و مەشەدىش بېوونە ناوھندى گەورەي ئەو پىشەيە و ژيانەوھەك لە ھونەرى سۈالەتگەرىدا بەرپوھ بوو. گۈزەكەرانى سەفەوى بە شىۋەيەكى كوئىركوئىرانە نەكەوتنە دۋاي شىۋاۋ و نمونەكانى كۆن، بەلكو بەرھەمى تازەيان پىگەياند و وزەي خەيال و داھىنانى خۇيان خىستەگەر. رەنگە باشتىرىن سۈالەتەينەي نويى برىتى بووبى لە:

«دەستەيەك دەفر كە بەتايبەت زۇر خۇشپەنگن و بە دار و گۈلى زۇر ناسك و ساكار و بە پووكەشى سېپى شىرى رەنگاۋ دراۋنەوھ. رەسەنتىرىن نەخش و نىگارى جوانكارى ئىسلىمى لە رەگەزى تورنجى ئەستىرەيانە، زۇر ناسك و وردەكارانە كىشراۋنەوھ. مەتىنى رەنگاۋەكان، سادەيى رەنگ و نەخشىان و پووكەشى ساكارى ئەم دەفرانە شكۆيەكى يەكجار زۇريان پىدەبەخشى.»<sup>۴۲</sup>

«پىشكەوتىكى سەرنج پاكىشىش شىبان بەشمانى سازکردنى ھەورپوھالى سەوزرەنگى پووكەش كراو، پتر بە شكلى بوترى و تونگە، بە نەخش و دىمەنى دەرزەقىۋى كۆمەلىك پەيكەرە لە جلكى ئوروپايىدا» لە گۆرپىدا بوون. «دەستەيەكى گەورەي دىكەي دەفران كە تەنيا چەند نمونەي ساخيان لى بەجىماۋە، بە لق و پۆپ و گەلای تىكچرژاۋى شىنى روون و ئالى كال لە نىۋ تەختى سېپىدا رازاۋنەوھ. ئەم شىۋە و شىۋاۋە بو نەخشاندنى ھەموو چەشەنە دەفرىكى ھەك گلاينە، دەورى، تونگە و پيالە كەلكى لىۋەر دەگىرا.»<sup>۴۳</sup> ھەورگەرانى سەفەوى بە دەكارکردنى كۆمەلىك رەنگى مەتىن و سىبەرى كال، ئاكامى سەرسورھىنىيان خولقاند: بۇرى گەش؛ ئەو كەسكانەي كە وردەورە بەرەو زەردى دەچوون؛ سەوزى قەوزەيى كە بەرەبەرە بەرەو سەوزىكى كالى سېپى لۇخ دادەخزى؛ رەنگە شىنەكان، لە گەل چەند ھەويىنىكى كۆنباۋى توندترى شىنى ئاسمانى، كارەبايى و پىرۋزەيى؛ دەستە رەنگىكى مەتىنى ھەك شىنى كال، شىنى



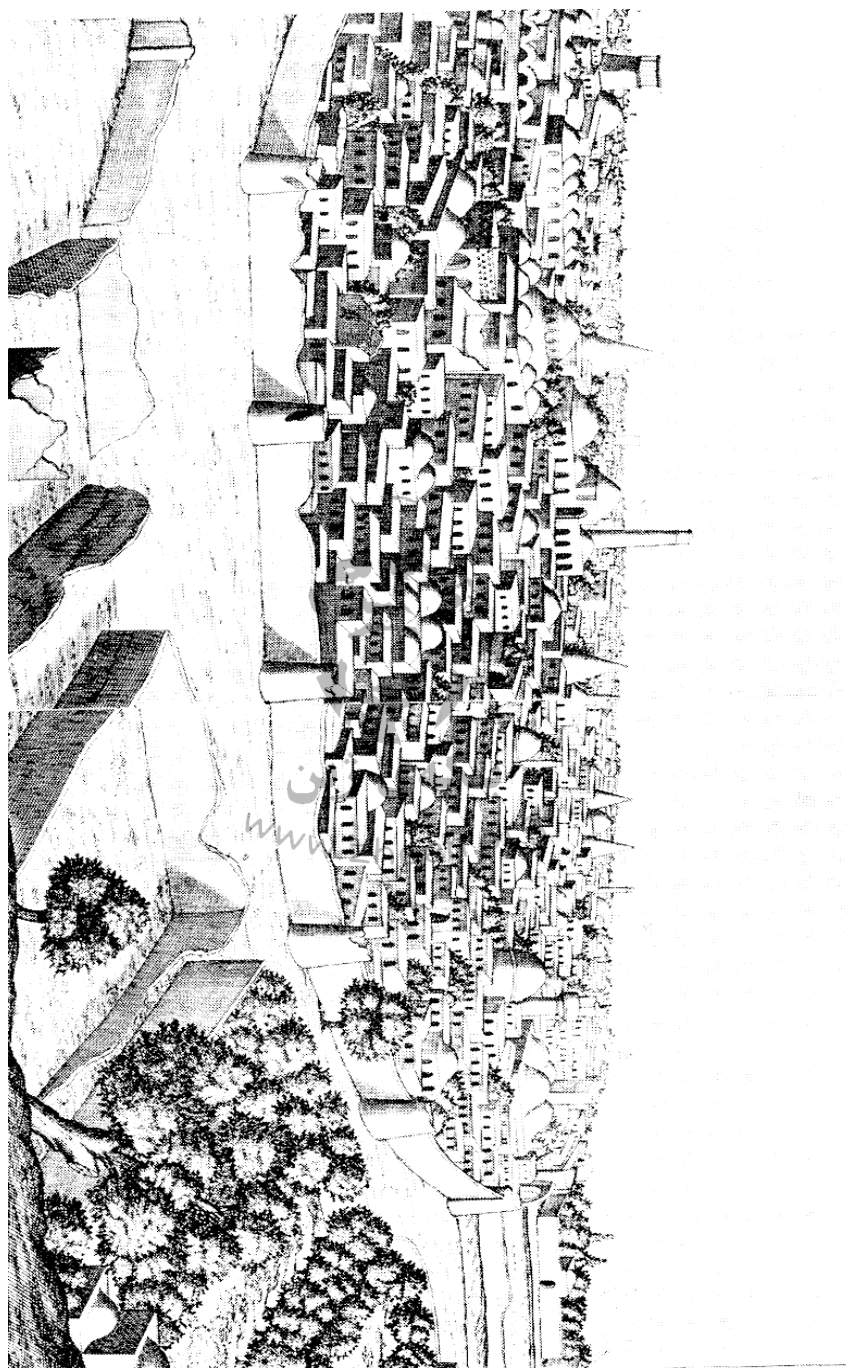

ئاسمانى ، شىنى كالى مەيلەو خۆلەمىشى و ئەرخوانىي كال. ديزە و گۆزەكەرانى ئىسەفەھانى زۇر ئۆگر بوون بە رەنگى زەردەو و رەنگى گۆزەكان و تونگەلەكانى دەسكردىان لە سوورنارنجهو و دادەگەرا بۇ زەردى لىمۆيى پوون.<sup>۴۴</sup>

گرىنگترىن راستى سەبارەت بە مېژووى ھەورگەرى لە سەردەمى سەفەويەدا دەستاودەست كردنى بەربىلاوى شىكل و شىۋانى بەرھەمەكان بوو كە لەو پۇژگارىدا لە نىۋان ئىران و چىنا خولى دەدا. لانىكەم بەر لە سەدەي پازدەو و «وادىارە گۆزەكەرانى ئىرانى نەكەوتنە ژىر كارىگەرىي و ھەستاكارانى چىنى بۇ ھىنانى رەنگى شىن و سىي.»<sup>۴۵</sup> شاعەبباسى يەكەم كە لە بابەت سىنعاتى سوالەتگەرىيەو ، ھەك ھەموو شىتىكى دىكە كە قامكى لەسەر دادەنا ، رووى دەكردە شىۋانىكى كردارىانە و دەيخستە گەر ، [ئاۋاي بىر دەكردەو]:

«پىۋابوو لە خۇرايە ئەگەر بىتو و ئوروپايى ھەموو چىنى پىداويستى خۇيان لە چىن بىرەن. چونكە ھەر بەھال و دووبەلا ھەوليان دابا لە ئىران و ھەچنگيان دەكەوت و ھەزاران كىلومىترىان پى دوور بۇ نىزىك دەبۆو. شا بە مەبەستى پى خۇش كردن بۇ داھىنانى شىۋە و شىۋانىكى وا كە بتوانى ئەوئەندە باش خۇي بىۋىنى كە تاى ھەورھالى گلىنى چىنى بىتەو لە ئوروپا ، سىسەد گۆزەكەرى چىنى و پىراى بىنەمالەيان ھىنايە ئىران و نىشتەجىي كردن. واۋىدەچى ئەو مالانە زۇربەيان لە ئىسەفەھان بىنەگر بوۋىن. ھىندىك لە شىۋانەكانى تايبەتى چىنىيەكان بۇ ماۋەيەكى دوورودرىژ ھەروا پارىزان ، بەلام ھەروەك ھەمىشە ئىرانىيەكان خىرايەكى شەقل و نەخشى خۇيان لىزىاد كردن و وردەوردە ئەم چىنىيانە پىتر لە پىشوو كەوتنە ژىر كردانەو ھى كەلتورى ئىرانى.»<sup>۴۶</sup>

ئاكامى ئەم ھاۋكارىيە ئىرانى - چىنى سوالەتتىكى سىي بوو كە بەر لە رووكەش و رەنگاۋدران ، شىن كرابوو ، بۇ چاكيان دەتگوت چىنىيە و لاسكردنەو ھەك بوو لە چىنى شىن و سىي ۋلاتى چىن لە سەردەمى «مىنگ»دا.<sup>۴۷</sup> بۇ ماۋە سەدان سال چىنىيە ھەسلەكانى چىن زۇرىان لا لىدەكرايەو و بەرسەرنج بوون و فەرمانرەۋايانى ئاسىي ناۋەندى و پۇژاۋايى زۇرىان خۇ بە كۆكردنەو ھىانەو ماندوو دەكرد. ئەو كۆمەلە چىنىيە بەناۋبانگانەي كە شاعەبباس لە ۱۶۱۱ (۱۰۱۹-۲۰)دا باربووى موغبەرەي سەفەويەي كرد لە

ئه‌رده‌ویڵ، پتر له ۱۰۰۰ کوت بوو که ره‌نگه له ماوه‌ی دوو سه‌ده‌ونیو‌دا گه‌یشتبێته ئێران.<sup>۴۸</sup>



۱۳- ده‌وری شین و سپی چینی، ئێران، سه‌ده‌ی ۱۶

سازکردنی چینی چین له‌خودی ئێران‌دا هه‌تا سه‌ره‌تا‌کانی سه‌ده‌ی شانزده چاکی جی‌خۆش کردبوو. «ئوولیاریووس» ده‌گی‌رێته‌وه که له‌و پوژگاری‌دا له ئه‌رده‌ویڵ دوو تاجری چینی دوو‌کانی چینی‌فرۆشتنیان هه‌بوو و زۆریک له‌ گۆزه‌که‌رانی ئێرانی چاویان له‌ کاره‌کانی ئه‌وان ده‌کرد. به‌لام سه‌ره‌که‌وتنیکی ئه‌وتۆیان وه‌ده‌س نه‌هێنا هه‌تا عه‌بباسی یه‌که‌م ئه‌و کۆمه‌له‌ وه‌ستا‌کاره باس‌کراوه‌ی هه‌ینانه ئێران. له‌ ژێر چاوه‌دی‌ری ئه‌وان‌دا ده‌فری سپی و شینی ئێرانی که زۆر وه‌ک سه‌له‌که ده‌چوون، که‌وتنه‌ کێ‌به‌رکێ له‌گه‌ڵ هه‌وروه‌الی سه‌لی ده‌سکاری چین و ته‌واویک لێی نزیک بوونه‌وه. «ره‌نگی شین له‌ چینی سپی و شینی ئێرانی‌دا زۆر جار‌ان ده‌گاته ئه‌وپه‌ری چاکی و ته‌نانه‌ت له‌ ده‌سکری

ئاسايىدا ناكەويىتە خوارترى نمونەى چىنىيەكەى. ئەم رەنگە ھەتا ئەندازە يەك مەيلەو ئەرخەوانىيە و زۆر وەك رەنگى شىن بىنەوشى سەردەمى «مىنگ»<sup>۹۱</sup> و ديارە جارى واىە شىوازەكانى ئىرانى و چىن لە دەفر و ئامانى شىن و سىپى ئىرانى دا تىكەل دەبوون. «پۆپ» باسى دەورىيەك دەكا لە مووزەى وىكتۇرىا و ئالبىرت كە «دىمەنىكى تايىبەتى چىنى بە شىوەى ئىرانى لە سەر نەخشاوہ و بە چەند پلىنگىكى سەمەرە رازاوتەوہ.» ئەم دەفرانە لە گەلىك ناوچە و مەلبەندى و لات ساز دەكران: شىراز، مەشەد، يەزد، كرمان، زەرەند و كۆنترىن نمونەيەكى كە پۆپ تۆمارى كردووە سەر بە سالى ۱۶۱۶ (۱۰۲۵ى كۆچى) يە. ۹۰ لە سالى ۱۶۸۲ (۱۰۹۳) دا كۆمپانىيەى ھىندى رۆژھەلاتىي ئىنگلىس، مەشەد و كرمانى بە دوو شار دادەنا كە لەوى بەراستى بەدەلى ھەرەباش چىنى چىن سازدەكرا.<sup>۹۱</sup>

ئەگەرچى دەفرى شىن و سىپى ئىران بەناوبانگترىن چەشنى سوالەتى سەفەويەيە، بەلام زۆر جۆرى دىكەش ھەن كە تاى ئەوانە دىنەوہ. لە كۆتايى يەكانى سەدەى نۆزدەدا، رۈوسەكان چەند نمونەيەكى چەشناوچەشنىان دەفرى گلىن لە گوندى دورەدەست و كۆپارەى «كوباجى» لە داغستان دۆزىيەوہ. لەبەرۈەى كە جەماوهرى خىللەكانى داغستان، ھەرۈەك زۆرىكى تر لە چىانشىنان، بە راورووتى كاروانان بەرىدەچوون و قەت دىزە و گۆزەيان نەكردووە، زانايان ماوہيەكى زۆر لەو بىرەدا بوون كە چلۇن ئەو كۆمەلە بەرچاوە ھەرۈواھالە ھەرەباشانە گەيشتوونە وىندەرى. واويدەچى ولامەكە ئەمە بى كە سەفەويەكان ئەم دەفرانەيان بەو چەقۇ و كىردە چاكانە گۆرپىيەتەوہ كە لە كوباجى ساز دەكران. زۆربەى ئەم ھەرۈوانەى كە لە كوباجى دۆزراونەوہ بە درىژى لە لايەن پۆپەوہ باسىان لەسەر كراوہ و برىتتىن لە دەفرىكى شەوہرەنگ بە رۈوكەشى پىرۆزەيى يان كەسك و دەفرىكى نەخشىن كە بەر لە رۈوكەش كران رەنگ كراوہ. سەرچاوەى چەشنى يەكەم ناديارە، چونكە ھىچ شتىكى وەك وى لە ئىرانى ناوہندى دا نەدىتراوہتەوہ. كەچى نەخش و نىگارەكانى بى گومان سەفەوين؛ پۆپ پىي واىە رەنگە تەورىز يەكىك لە سەرىنچاوەكان بووبى. جۆرى دووہم رەنگە لە «ساوہ» سازكرابى، چونكە ئەو دىزە و گۆزە و گلىنە و تونگەلە و دەورى و شاكاشى و سەرچەم دەفرانەى لەوى دۆزراونەوہ، ئەگەرچى زۆرىش چاك نىن، بەلام تەواويك وەك وى دەچىن.<sup>۹۲</sup> ھەلبەت لە چاخى سەفەويەدا

ده‌فری ره‌نگ‌کراو به‌ر له پووک‌ه‌ش کران وه‌ک ده‌فره‌کانی سه‌وزی شین‌باو له زۆر ناوچه‌ی ئێران ساز ده‌کران. له سه‌ردهمی سه‌فه‌وییه‌دا هه‌روه‌ها نوێ بوونه‌وه و ژیانه‌وه‌یه‌ک له به‌ره‌مه‌هێنانی هه‌وروه‌هالی مه‌شه‌وور به «سه‌وزی بزپ‌کاو» دا به‌دی‌هات که دیسانیش له بنه‌په‌ته‌وه لاسا‌کردنه‌وه‌یه‌کی ده‌فره‌کانی ده‌سکاری چین بوو که له سه‌ده‌ی نۆیه‌می زایینی‌را له پوژاوا ناسرابوو. هه‌ورپی یه‌که‌په‌نگ وه‌ک سه‌وزی چیمه‌نی، ئه‌رخه‌وانیی کال و شینی‌کال له ژێر چاوه‌دی‌ری ئه‌و وه‌ستا‌کارانه‌ی چینی که شاعه‌بباسی یه‌که‌م هێنا‌بوونی سازده‌کران. چینی‌ی به‌ده‌لی سپی‌واشی ناودێر به «گیم‌بروون» که ویده‌چی له «ناین» کرابی و هه‌روه‌ها چه‌ندین جو‌ر ده‌فری خو‌جییی وه‌ک پیرۆزه‌یی و شینی ئاسمانی «وهرامین» له سه‌دی شازده‌دا، هه‌موویان ده‌وریکیان له به‌دی‌هێنانی چه‌ندین چه‌شنی که‌م‌و‌زۆر بی‌سنووری هه‌وروه‌هالی چاخ‌ی سه‌فه‌وی‌دا گێرا.<sup>۵۳</sup>



۱۴ - ده‌روازه‌ی شیراز

ئه‌گه‌رچی به‌ره‌مه‌هێنانی هه‌ورگه‌رانی سه‌فه‌وییه سه‌ره‌رای چه‌شناوچه‌شنی و جوانی نه‌ده‌گه‌یشتنه پای ده‌فره‌کانی ده‌ورانی سه‌لجووقییان و مه‌غوولان، به‌لام هه‌ورگه‌رانی سه‌فه‌وییه له بواریکی دیکه‌ی به‌ر‌فره‌وانی سو‌اله‌تگه‌ری یانی

كاشى سازى دا پىشاوپر كەى ھەموو لايەكيان دايەوھ. ئەم كاشىيانە بەگشتىى دوو جۆر بوون: كاشى تەواو و رەنگاوپرەنگ (ھەوت پرەنگ) كە بۆ پرووكەشى دىوارى مزگەوتان، حوجرەى فەقىيان (قۆتابخانەكانى ئايىنى) و سايرى بىناكانى دىكە دەكار دەكران و كاشى موزاوىك كە نەخشەكەى بە زەحمەتتىكى زۆر دەردەھات و كوتولەتى پىويست و شىكل و شىواوزى دلخوازى كاشى ھەمەرەنگ دەپرەرا و لە پەنا يەكتەر رىز دەكرا؛ ئەم چەشەنە كاشىيە بەتايبەت بۆ پارازاندەوھى خۇشنووسىيەكان، دىوى ژوورەوھى گومبەزان و كارى لەم جۆرە دەكار دەكرا.

پرووبەرى كاشىيەكانى ھەوت پرەنگ نىزىك دەبووھ لە ۱۶/۵۱ سانتىمىترى چوارگۆشە و لە گلەسوورە و تۆزە خىزىك سازدەكرا. كاشىيەكان بە تىكەلەيەكى ھارپدراوى بەردەسپى و كاربوناتى سۆدىوم رەنگاودەدران، سوور دەكرانەوھ و لىوارىيان لىك و لووس دەكرا ھەتا لە كاشىكارى دا جوان جووت بن و پال رىكدەن. پاشان نەخش و نىگارى سەر كاشى دەكىشرايەوھ و ھەستاي كاشى ساز رەنگەكانى دەخستە بەر كار. بەپىيى باوى رۆژگار، ھەوت پرەنگى كاشى ھەوت پرەنگ برىتى بوون لە: رەش، قاوھىيى، سوور، زەرد، سپى، شىنىتۆخ و پىرۆزەيى. بەگوئىرەى باويكى تر ئەم ھەوت پرەنگە برىتى بوون لە: زەرد، شىن، نارنجى، سوور، بىنەوش، سەوز و ئاسمانى. ئەوھى كە تەماشىا دەكەى پرەنگى كاشىيەكانى ئىرانى دواى سەدان سال تىچەقىنى ھەتاوى بەتىنى ئىران، ھىشتا تەواو كال نەبوونەوھ ھەتا ئەندازەيەك دەگەرپىتەوھ سەر كارزانى لە رەنگاودانەوھ و سوور كردنەوھدا و تا رادەيەكىش لەبەر دەكار كردنى پرەنگەكانى كانگايى ئاوا بەرگە دەگرن. پرەنگە ھەمەچەشەنەكانى شىن لە ئوكسىدى كوبالت، رەش لە مەنگەنىز، قاوھىيى لە مەنگەنىزى تىكەل بە ئوكسىدى قورقوشم بەرھەم دەھاتن. كارەكانى موزاويكى لە قالبى تەخت، كوورەكى و پىيالەكى دا دادەپرژان و پرووكارى پرووكەش كراو بە رەنگاودەكەوتە ژىرەوھ. پاش تەواو بوونى موزاويكەكە، دىوى پىشتەوھى دۇغاوى گىچى بە سەر دادەكرا ھەتا ھەموو كەلپن و نىوانى تىكرى كوتولەتەكان پىر بىنەوھ و پىكەوھ بنووسىن.

### كانزاگەرى

لە ھەرپم و بەستىنى چالاكى فكرى دا، بە چەند ھۆيەك كە شىتىكى وا لە شان و شىكۆى زانايانى ئىران و رۆژاوا زياد ناك، سەرلەبەرى ئەدەبىياتى سەردەمى

سەفەوويە بۇ وێنە ھۆنراوە، مېژوونووسى و بەرھەمەکانى دەوالەمەند و گرینگی فەلسەفى ئیسفەھان، ھەتا پوژگارانی تازە کەوتبوونە ژێر پەردەى لە بىرچوونەو. ھونەرەکان، سەنعاتەکان و نژیاروانى (مىعمارى) سەفەوويە بەختىكى زیاتر رووى تىکردبوون، بەلام تەنانەت لێرەشدا كانزاگەرى سەیر کەوتۆتە بەر شەپۆلى کەمتەرخەمى و ئەمە دروست بەپىچەوانەى ئەم راستیە بوو کە چاخى سەفەوى گەلیک تازەگەرى گرینگی لە بواری كانزاگەرىدا بە خۆیەو بىنوو. «مېژووى كانزاگەرى ئێران ھېشتا دەبى بنووسریتەو... بەلام ھیچ سەردەمىک وەکوو سەردەمى سەفەوويە و نیوسەدە دەسەلاتى تەیموورییەکان کە بنەمای بەشى ھەرەزۆرى ھونەرى سەفەوويەى تیدا داندران، ئاوا بەئاشکرا پشتگوێ نەخراوە.»<sup>۵۵</sup> «ئەلف. س. مەلیکانى شىروانى» کە ئەم بڕگەى لى گێردرايەو، یەكەم کەسێکە کەوا تىکۆشاو خۆى بداتە توێژینەو و خۆیندەو یەكی ھەمەلایەنە سەبارەت بە كانزاگەرى سەفەوويە و یان یەكەم کەسە کە ویستوویەتى لەگەڵ میراتى سەردەمانى پېشوو گریى بداتەو.

بەتازەى لە سالى ۱۹۳۹دا بوو کە بە بلاو بوونەوئە شۆینەواری نەمرینى «ئى. ئاپیم پۆپ» بە ناوى «توێژینەوئە ھونەرى ئێران» بەشێكى بەربلاوى كانزاگەرى سەفەوويە لە كتیبىکدا کەوتە بەر لىکۆلینەو. پاشان مەودایەكى پتر لە چل سالان پىچوو ھەتا چەند قاپ و کاسەى مەفرەقى و مسى سپى کراو بە قەلایى لە كتیبى «ئەلف. س. مەلیکان»دا بە ناوى «مەفرەقەکانى ئێرانى» (۱۹۷۳)\* کەوتە بەر توێژینەو. «ک. ئى. سى. کریسوئل» لە كتیبەكەىدا بە ناوى «کتیب ناسی نژیاروانى، ھونەرەکان و سەنعاتەکانى ئىسلامى» کە سالى ۱۹۶۱ بلاو کرایەو تەنیا وتاریكى دەربارەى بابەتێكى تەواو تاییەت بە سەردەمى سەفەوويەى تىدایە و دەكرى باسى بكرى.<sup>۵۶</sup> ئەلف. س. مەلیکانى شىروانى، لە پىداچوونەوئەكەىدا ھەتا ئەم زەمانە، گەشتۆتە سى ئاکامى بەرچاو سەبارەت بە كانزاگەرى پوژگارانی سەفەوويە: ۱- كانزاگەرى سەفەوويە درێژەى میراتى چاخى تەیموورى و بەتاییەت خوراسانییە. ۲- لە سەردەمى شاعەبباسى یەكەمدا دوو قوتابخانەى دیار و بەرچاوى كانزاگەرى لە ئێراندا ھەبوو، یەكیان لە خوراسان و ئەوێتر لە ئازەربایجان. ۳- لە كار و شۆینەوارەکانى دەورەى سەفەوويەدا دەكرى ھەم مەیل و تاسەى سۆفییانە و ھەم شیعەگەرانە بەدى بكرى و قوتابخانەى خوراسان «بى ئەوئە بىدركیئى



۱۵- شەمدانى مەفرقى، كلکەي سەدەي شانزەدى زايىنى

كارىگەر يىپەكى قوولى كرده سەر قوتابخانەي كلاسىكى رۇژاواي ئىران. «<sup>۵۷</sup> لەم پەيوەندە يىپەش دا رەنگە كانزاكارانىش وەك ھونەر مەندان سىناعاتكارانى دەسپەرەنگىن و لىزان لە بوارەكانى ھەمەچىشنى ھونەرى كىتەب سەزى دا، لە خوراسانەو پوويان كىر دىيەتە رۇژاوا بەرەو پايتەختى سەفەويىپە لە تەورىز.

تازەگەر يىپەكانى سەفەويىپە لە كانزاكارى دا برىتى بوو:

«لە جۇرە شەمدانىكى بلاندى ھەشت گۆشەي پىچكە خى؛ چەشنىك ئاوخۇرى نوئى كە وىنەي لە رووى دەسكردى چىنىپەكان ھەگىراپوۋە و تەواويك نووسراوەكانى عەرەبى نەمابوون و ھۆنراوەي فارسى جىيان گرتىبونەو. نەخشى تىكەلاوى دار و گول زياتر لە بەژن و بالا و پوخسار بە دلەو دەنووسان، رەنگە لەبەرەو كە بوارىكى لەبارترىان بۇ نووسراوەكان بەدى دىنا. نووسراوە پتر لە ھەر زەمانىكى دىكە پووبەريان



بۇ تەرخان دەكرا و سەرەپاي شىۋازى شەقل كىردىيان لەسەر چەند بازىيەكى پانكەلەى دەورى دەفرەكە ، بە شىۋەى تاتەلەى دەورە مشارى دەرزەقيويش ھەلدەكەندران. چەند پارچەيەك كە لەسەر داوا و پاسپاردەى ئۆگرانى ئەرمەنى ئەم ھونەرە سازكراون ، چەپكى شىعەرى عىرفانى فارسى لەگەل نووسراوەكانى ئەرمەنى كەوتوونە پەنا يەكتەر. واديارە زەردە زياتر بە قەلايى سىپى دەكرايەو ھەتا ەك زىو بنويىنى ، ئەگەرچى پووكرارى دەسكرى زۆر جوان و گرانبايى... ئاوەزىر و گەوھەر بەند دەكرا. <sup>۵۸</sup>

سەبارەت بە نووسراوەكانى سەر ئەم چەشەنە دەفرانەى سەفەوى ، بە شىۋەيەكى سروشتى باس و مەبەستى عىرفانى لە شاعىرانى گەورەى كلاسىكى ەك حافز و سەعدى بۇ جامى شەراب و پىيالە و ئاخورى ، زياتر بەرسەرنج بوو. ھەلبۇزاردى ھۇنراوەى عىرفانى بۇ مەشخەلدان و شتى لەم جورەش بابەتتىكى سروشتى بوو ، چونكە نىشانە و ئامازەى سوورانەو ەى پەپوولە بە دەورى شەمدا بە مەبەستى بالئەنگاوتن بەرەو يەكايەتى لە پىگاي بوونە خەلووز لە گرەكەىدا زۆر لىرەوبەر بە چەشەنى بەشېك لە نەقل و نەزىلەى دووپات و دەقگرتووى ھۇنراوەكانى عىرفان لىھاتبوو. ھەلوئىست گرتنى «شۆرشگىرانە» لە كانزاگەرى سەفەوييەدا كە «مەلىكىان» توانيويەتى بىدۆزىتەو ە ، برىتى بوو لە دەكار كىردى كۆمەلەك نووسراو ە بىك و ئىومرۇكى شىعەگەرىيەو ە:

«بە دەركەوتنى دەسەلاتى سەفەوييە ، گەلىك نووسىن بە ئىوەرۇكى خەباتكارانەى شىعەگەرانەو ە لە سەر كارە كانزايىيەكان پەنگى دايەو ە كە لىرەوبەر پىشىنەى وەبەرچاو نايان. ئەم ھەلوئىستانە لەسەر سى باس و تەوەرەى خوارەو ە دەخولانەو ە: پارانەو ە لە درگاي خوداوەند بۇ ناردى پەحمەت بۇ سەر ناوى دوازە ئىمامان يان زۆربەى جاران بۇ سەر چاردە پاكان. كۆمەلەك دوعا بۇ يادكردنەو ەى ەلى و زۆر بە كەمى نووسىنى چەند شىعەرىك لە تارىفى ەلىدا كە جارى وابوو پراوئىكى يەكجار توند و تىژى پىھەلابردى بۇ دەخرايەپوو. <sup>۵۹</sup>»

ھىندىك لەو ھۇنراوانە ھەتا ئەندازەيەكى مەترسىدار نىزىك دەبنەو ە لە بە يەك دانانى ەلى و خوداوەند و نە تەنيا لە سەر دەفرەكانى سازكرارى قۇناخى شۆرشگىرانەى دامەزرانى دەولەتى سەفەوييەدا ، بەلكو تەنانەت لە سەر

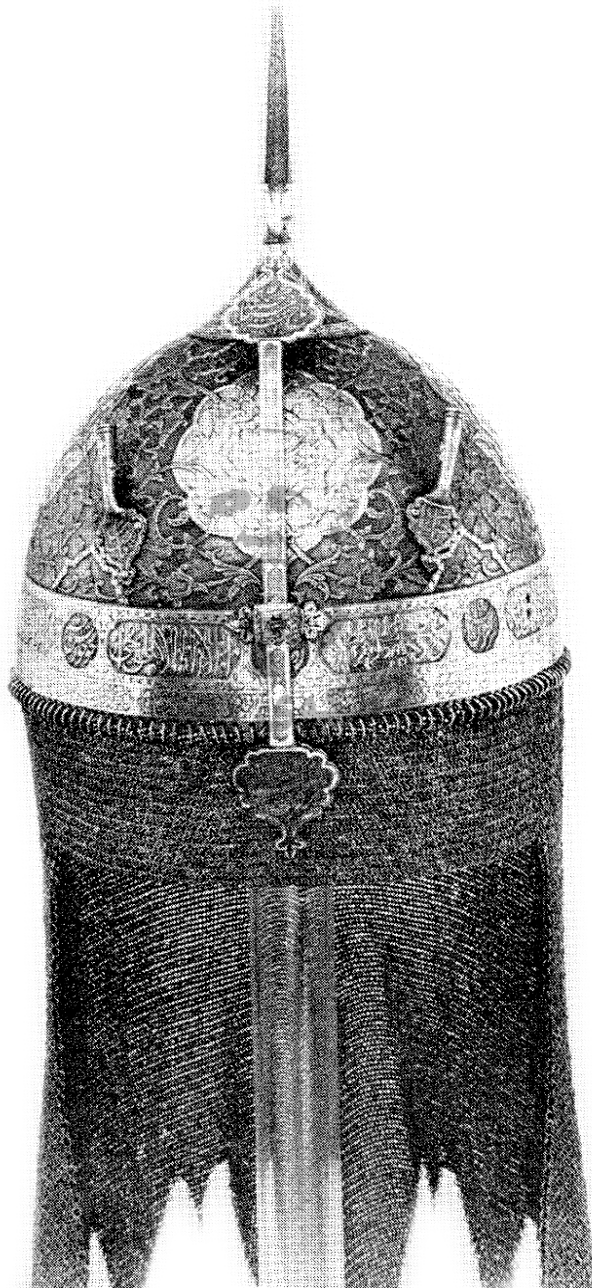

۱۶- کلاوزرئی شاعەبباس، سەر بە سالی ۱۶۲۵-۶ / ۱۰۳۵ی کۆچی

جاميىكى سالى ۱۶۲۰-۱۶۲۱دا، واتە چاخى فەرمانرەوايەتى شاعەبباسى يەكەميشدا وەبەرچاۋ دىن.<sup>۶۰</sup>

ھەلبەت لە سەردەمى سەفەوويىدا بوارىكى بەرچاۋى كانزاگەرى، سازکردنى زىي و چەكۈچۆل بوو. بەداخەو ھىچ لىكۆلئىنەو ھەيەكى ورد دەربارى چەكۈچۆل و زىيەكانى چاخى سەفەوى نەكراو، بەلام دەزانين كە ھەردىكان لە ئاستىكى بەرزدا بوون. باشتىرىن پۆلا بو سازکردنى شمشىر لە ھىندەو دەھىندرا و شمشىرسازانى سەفەوى لە ھونەرى شەقلىكارى دا دەس نەخشىنىكى تايبەت بوون. شاردىن دەلى: «شمشىرەكانى ئەمانە زۆر چاك شەقلىكارون و دەكەونە سەرووى كارە ھەرەباشەكانى ئوروپايى يەكان.»<sup>۶۱</sup> لە سەدەى ھەقدەدا باشتىرىن لەپەشىر لە «قوم» سازدەكرا، بەلام ھەتا سەدەى ھەژدەھەم دەشىرى دەسكارى خوراسان ئەم شانازىيەى بە بالاي خۆى برى. ناوى ھىندىك لەو شمشىرسازانە لە ئىمە روون، ھەلبەت «ئەسەدوللا ئىسغەھانى» كە گەلىكى شىر بو شاعەبباسى يەكەم سازكرد شتىكى ناوازەيە. كالان و دەسكى شىران و خەنجەران زۆريان جوانكارى لە سەر دەكرا، ھىندىكان رووكەشى ميناىان بە سەر دەكىشان و بەشىكى دىكە - بەتايبەت ئەوانەى بو دىارى و رىۋرەسمى تەشريفاتى دروست دەكران - لىيان ھەلدەكەندن و گەورەبەندىيان دەكران.

لە سەدەى شانزەھەم (دەھەمى كۆچى) دا جۆرىك زىي تازە بە ناوى «چار ئاۋىنە» ھاتە گۆرى. ئەم زىيە برىتى بوو لە چوار پەرى ئاسنىن كە بە لاۋاۋە يان چەند لاۋاۋەى يەكسەرە تىكدەخران. دوو پەرى سىنگ و پىشتيان دەگرت و دوو كەى تر دەكەوتنە سەر كەلەكە و تەنىشتان و جى قۆلىيان لى دەرھاتبوو. \* زىيەكى ئەوتۆيان زىاتر لە سەر زىيەكى گەوچن دەكردەبەر. دەستە زىيەكى تەواۋ برىتى بوو لە جووتىك قۆلبەند، مەتالىكى پۆلاى سىلەكى و كلاۋخوۋدىك. كلاۋخوۋدى سەفەوى زۆربەيان قوۋچەكى سازدەكران. خود و قۆلبەندى شاعەبباسى يەكەم لە مووزەى برىتانىايە. خودەكە رىكەوتى ۱۶۲۵-۶ (۱۰۳۵ى كۆچى) لە سەرە و بە چەند ھۆنراۋەيەكى «بووستانى سەعدى» رازاۋەتەو. «دىۋى دەرمەۋەى خودەكە پۆلاى زەردى ئاۋدراۋەيە كە ھەر چوار لاجى نەخشى تورنجى لە چەند چوارچىۋەيەكى لىكۈلووس كراۋدا پىۋە دىارە و بە ئاۋەزىر نووسىنيان تىدا نەخشاۋە.»<sup>۶۲</sup> تۆقى سەرى كلاۋخوۋ زىاتر لەگەل

ديوى دەرەوى يەكسوامە دادەرژا و لە نووچكەكەى ششىكى نووك تىژى چواربال  
 پىچ دەكرا و تۆرىكى ئالقه بەندى ئاسنين بە لىۋارى داۋىنى دا بەر دەدرايەوۋە كە  
 جارى وابوو لىكەى دەگەيشتە سەر شانان. يەككە لە نىشانە و  
 تايبەتمەندىيەكانى خودى سەفەوى چىندرانى دوو كووزى پىرگەوۋە بە شوۋىن  
 يەكتردا. قەلغانى پۇلا كە لەگەل تەننەوۋە و پەرهى چەك و چۆلى ئاگردار جىيى  
 مەتالەكانى قامىش چنەيان گرتبۆۋە، بەستىنىكى بەرفرەوان بوو بۇ كانزاگەرى.  
 «نەخشاندن بە زىر و زىۋى خاليس يان قەلب، ھەلكەندن، شەقلاندن و دەكار  
 كردنى كۆمەلىك پەنگ - لە ھەسىرى پىرگە ھەتا پەش - بۇ پازاندنەوۋە دىۋى  
 دەرەۋى پۇلاى ئاودراۋ دەخرانە بەركار.»<sup>۶۳</sup> بەگشتى زىر ھەم سووكەلە و ھەم  
 وا ساز كرابوو كە رى لە چورتە و جوۋلەى سوارەى زىرپوش نەگرى. زىر  
 قورسەكانى دەسكردى ئوروپاى سەدەكانى نىۋەراست لە ئىرانانە ناسراۋ بوون.  
 لە سەدەى شازدەدا، واديارە سەرجل زىرئى ئەسپىش كەلكى لىۋەرگىراۋە.

## په‌راویزه‌کان

1. R. M. Savory, "Land of the Lion and the Sun", in the World of Islam, ed. Bernard Lewis (London 1976), p. 251.
  2. Anthony Welch, Shāh' Abbas and the Arts of Isfahan (The Asia Society Inc. 1973), p. 13.
  3. Laurence Binyon, J.V.S. Wilkinson and Basil Gray, Persian Miniature Painting (New York 1971), pp. 106-7.
  4. Binyon et al., p. 109.
  5. Binyon et al., pp. 109-10.
  6. Welch, Arts, p. 13.
  7. Stuart Cary Welch (ed), Metropolitan Museum of Art (New York 1972).
  8. Book of Kings, p. 15.
  9. Book of Kings, p. 25.
  10. Book of Kings, p. 24.
  11. A. Upham Pope, An Introduction to Persian Art since the Seventh Century A.D. (London 1930), p. 109.
  12. Anthony Welch, "Painting and Patronage under Shah' Abbas I", in Iranian Studies, vol. VII (1974): Studies on Isfahan Part II, p. 458.
  13. Calligraphers and Painters, A Treatise by Qādī Ahmad, son of Mīr-Munshī (circa A.H. 1015/A.D. 1606). Translated by V. Minorsky (Washington 1959), 192.
- له وه‌رگه‌یرانی ئەم به‌شه‌دا مینۆرسکی سه‌رنج راده‌کیشیته سه‌ر ئەم خاله‌ که ئەوانه‌ی دواتر که‌وتونه دووباره نووسینه‌وه‌ی ده‌قه‌که‌، له‌به‌روه‌ی بره‌ویان نه‌کردوه‌ شا‌ کاری ئەوتۆ بکا، ده‌سته‌واژه‌ی خواره‌وه‌یان ئاوا گۆریوه‌: شا «له‌رێوه‌ هه‌زار جار گوتی باره‌قه‌‌للا و ئافه‌ریم.»

[دەقى سەردەكى ئەم كىتەبە بە فارسىيە: قازى مېرئەحمەد موشى، گولستانى ھونەر، بە ھەولسى ئەحمەد سۈھەيلى خوانسارى، ھاوینی ۱۳۵۲ى ھ. (۱۹۷۳) دەزگای بلاوکردنەوى دامەزراوہى فەرھەنگ، ئىران، لە ۱۵۰ – ۱۵۱ گىردراوہتەوہ.]

14. Welch, "Abbas I", p. 484.

15. Welch, "Abbas I", p. 481.

16. Anthony Welch, Artists for the Shah (New Haven 1976), pp. 186-7.

★ سادقى نازناوى سادق بەگى ئەفشار بوو.

17. Welch, "Abbas I", p. 485.

18. Welch, "Abbas I", p. 486.

19. Welch, "Abbas I", p. 487.

20. Welch, "Abbas I", pp. 490-1.

21. Binyon et al., p. 161.

22. Welch, Arts, p. 21.

23. Richard Ettinghausen, "Stylistic Tendencies at the Time of Shah' Abbas'" in Iranian Studies, VII (1974): Studies on Isfahan Part II, p. 610.

24. Ettinghausen, pp. 600-1.

25. Ettinghausen, pp. 602-3.

26. Ettinghausen, p. 602.

27. Arthur Upham Pope (ed). A Survey of Persian Art, 6 vols. (Oxford 1938-58; repr. 1964-8), vol. IV, p. 1647.

۲۸. بەشېك لە ناوى مسولمانېك كە نېشاندەرى زېدى ئەوہ.

29. Pope, Survey, vol. VI, p. 2296.

30. Ibid.

31. Pope, Survey, vol. VI, p. 2297.

يادداشتى يەكەم لەم لاپەرەيەدا پېرسىيىكى تەواوى گيانلەبەران، بالندان و ماسىيانىكە كە لە فەرشى ميلاندا ھاتوونە ناسين.

32. Pope, Survey, vol. VI, p. 2298.

33. Pope, Survey, vol. VI, p. 2433.

34. Pope, Survey, vol. VI, pp. 2434-5.

ئەم مافورانە ئىستا لە موزەى «رۆزىدېنتس»ى مونيخن.

35. R.M. Savory, "Safavid Persia", in Cambridge History of Islam, 2 vols. (Cambridge 1970), vol. 1, p. 421.

Pope, Survey, vol. VI, p. 2431.

۳۶. له‌م سه‌رچاوه‌یه‌دا گێڕدراوده‌وه‌:

37. Pope, Survey, vol. VI, p. 2432.

38. Pope, Introduction, p. 165.

برگه‌که‌ی پیشووش هه‌ر له‌م سه‌رچاوه‌یه‌ وه‌رگه‌راوه‌.

39. Pope, Introduction, p. 160.

40. Pope Introduction, pp. 160- 1.

41. Pope, Introduction, p. 161.

42. Pope, Introduction, pp. 93-4.

43. Ibid.

44. Pope, Survey, vol. VI, p. 1647.

45. Margaret Medley, "Islam, Chinese Porcelain and Ardabil", in Iran, XIII (1975), p. 36.

46. Pope, Introduction, p. 95.

47. J.A. Pope, Chinese Porcelains from the Ardabil Shrine (Washington, D.D., 1956).

48. Pope, Survey, vol. IV, p. 1649.

49. Pope, Survey, vol. IV, p. 1650.

50. Pope, Survey, vol. IV, pp. 1650-1.

51. Arthur Lane, Later Islamic Pottery, 2<sup>nd</sup> edn (London 1971), pp. 97-8.

52. Pope, Survey, vol. IV, pp. 1651-5.

53. Pope, Survey, vol. IV, pp. 1659-63.

54. Farajollah Bazl, in Pope, Survey, vol. IV, pp. 1705-6.

55. A.S.Melikian-Shirvani, "Safavid Metalwork: A Study in Continuity", in Iranian Studies, VII (1974): Studies on Isfahan Part II, p. 543.

★ A. S. Melikian-Shirvani, Le Bronze Iranien.

★ K. A. C. Creswell, A Bibliography of the Architecture, Arts and crafts of Islam.

56. Shirvani, pp. 543-4.

57. Shirvani, p. 544.

58. Robert Hillenbrand, "Art in the Persian Gulf", in The Persian Gulf States, ed. A. Cottrell et al. (Baltimore 1980) (at press).

59. Shirvani, p. 558.

60. Shirvani, p. 560.

61. Pope, Survey, vol. VI, p. 257.

★ وادياره نووسهر تووشى ههله بووه چونكه چوار پهريه ئاسنى لووسكراو له زريى چوارئاوينه دا، دوو كوتيان دهكهوتنه سهرپشت و سينگ و دووهكهى تر رانيان دادهپوشى. بروننه وشهدانى ديخودا و فهرهنگى موعين.

62. H. Russell Robinson, Oriental Armour (New York 1967), p. 38.

63. Russell Robinsone, Oriental Armour, p. 46.







## «ئىسفهھان نيوھى جيهان» ئىسفهھانى سەردەھى شاعەبباس

ئىسفهھان بەپىچەوانەھى شىراز كەسىكى ۋەك «حافز»ى نەبوو كە پىيھەلبىي  
ۋ بە تارىقاتى دا بىتتەخوار. لە نىو ھاۋنىشتمانان دا، جەماۋەرى ئىسفهھان  
ئەۋەندە خۇشناۋ نىن خەلك ئاۋاتيان بىۋىخۋازى ۋ بە قىرنىس ۋ ترسەنۆك  
ناسراون، ھەر ئەۋ مەبەستەھى سىر وىنستون چىچىل بە «بىجەرگى» ناۋدىرى  
دەكرد.\* «لارىنس لۆكھارت» پىيۋايە لە ژىر پەردەھى زۇربەھى ئەۋ فرىدادان ۋ  
ھىرشانەھى كە دەكرىنە سەر ئىسفهھانىيان ئىرەھى پىبىردن خۇي حەشار داۋە ۋ  
سەرنىچ رادەكشىتتە سەر ئەم راستىيە كە «ئىبنوۋبەتووتە»ى گەرۆكى مسولمانى  
سەدەھى چاردەھى زايىنى خەلكى مەغرىب كە بەپىي رىسا ۋ ۋەك شتىكى سىروشتى  
دەبى بىلايەن بوۋبى، وىنە ۋ دىمەنىكى جىاۋز لە بابەت خەلكى ئىسفهھانەۋە  
دەخاتەروو: <sup>۱</sup> «ئازايەتى ۋ نەترسان [دەرھەلبوون] تايىبەتمەندى بەرچاۋيانە.  
ئىسفهھانى جەماۋەرىكى دلاۋان.» <sup>۲</sup> ھەرچۆنىك بى ئىسفهھانى دەبى دلخۇش بن  
بەم شانازىيەھى كە مېژوو بەخشىۋىيەتى بە شارەكەيان، چۈنكە كەموزۇر تەۋاۋى  
ئەۋ كەسانەھى كەمترىن مەبەست سەبارەت بە ئىران دەزانن، ئەۋ قسە باۋەھىيان

بىستووۋە كە دەلى: «ئىسپەھان نىۋە جىھان». ھۆنەرەۋەى ئەم كەلامە دەپھەۋى ئىمە لىمان حالى بى كە بەھەشت نىۋەكەى دىكە پىكىدىنى. \* ئەم خۇنۋاندنە غللوورانەيە بەرھەمى دەسكەۋتەكانى كەسكە: شاعەبباسى گەرە. ھەرۋەك «ۋىلفرىد بلانت» بە دروستى دەلى: «ئىسپەھان يادگارى شاعەبباسە، ئەگەر دەتھەۋى تەماشى كۆشك و تەلار و خانۋان بگەى، ۋەرە ئىرە!»<sup>۳</sup>

لە بەستىنى مېژوۋدا بەدەگمەن تەۋاۋى شارىك بە دەستى كەسك گەلالە و خەت و كووزى بۇ داندراۋە يان نەخشەى گۆردراۋە. لە دەۋرانى ھاۋچەرخ، لە پوژگارى ناپلۇنى سىپھەمدا، پارىس بە ھىممەتى «بارۇن ئۇسمان» دوو بەرامبەر بەرىن بۆۋە. ۋاشىنگتۇنى سەردەمى «لانغان» یش<sup>۴</sup> نموونەيەكى دىكەيە كە بە بىردا دى، بەلام ئىسپەھانى شاعەبباسى يەكەم نموونەيەكى زۆر كۆنترە. «ئەگەر بەۋردى خوردبىنەۋە بۇمان دەردەكەۋى كە بىناسازى سەفەۋىيە لە زەمانى فەرمانپراۋەيەتى ساعەبباسەۋە دەسپىدەكا.»<sup>۵</sup>

لە خودى مېعمارىدا ماكە و داھىنانى نۇى كەم بوو. دەسپىك و سەرەتاي شارىسازى شاعەبباس لە پرشتى خەيال و پىۋدانى مەزنى نەخشە و گەلالەكەدا خۇى دەنۋاند كە برىتى بوو لە دانانى پايتەختكى گەرەى «پىر لە شەقام، كۆشك، دىۋانخانە، مزگەوت، حوجرەى فەقىيان، بازار، گەرماۋ، قەلا و باخ.»<sup>۶</sup> دەستەراستى شا لە كاروبارى سازگردىنى ئەم پلاننە بەرزەفراۋەيەدا، پىۋايكە بەراستى ھەلگەۋتە بە ناۋى «شىخ بەھائەددىن محەممەد عاملى» كە ناسراۋە بە «شىخى بەھايى». ئەۋ ۋەك دانايەكى پايتەختى بەزى يەزدانى، فەيلەسووف، شىكارى قورئان، شەرىعەتزان، ئەستىرەناس، مامۇستا، شاعىر و ئەندازىار، پوختەيەكى كۆمەلى سەفەۋى سەردەمى شاعەبباسى گەرە بوو: پاك، بلىمەت، زانا و خواترس. ۋەختايەك لە ۳۰ ئۋوتى ۱۶۲۱دا\* كۆچىۋايى كرد، ئەۋ مەزن و ماقۇلانەى كە لە پايتەخت بوون.

«لە پاش و پىشى تەرمى خۋالىخۇش بوۋدا بە پىيان دەپۇشتن و ھەژار و دەۋلەمەند شانەچركە و برەمبىرەمىيان بوو كامىيان دەستى دەگاتە دارمەيتى ھەتا شانى ۋەبەر بىدا. جەماۋەر ئەۋەندە كۆببۆۋە كە لە مەيدانى نەخشى جىھانى ئاۋا پان ۋبەرىنىدا بە سەرىكەدا دەكەۋتن و لەبەر شەپۇلى خەلك بردى تەرمەكە دژۋار بوو.»<sup>۷</sup>

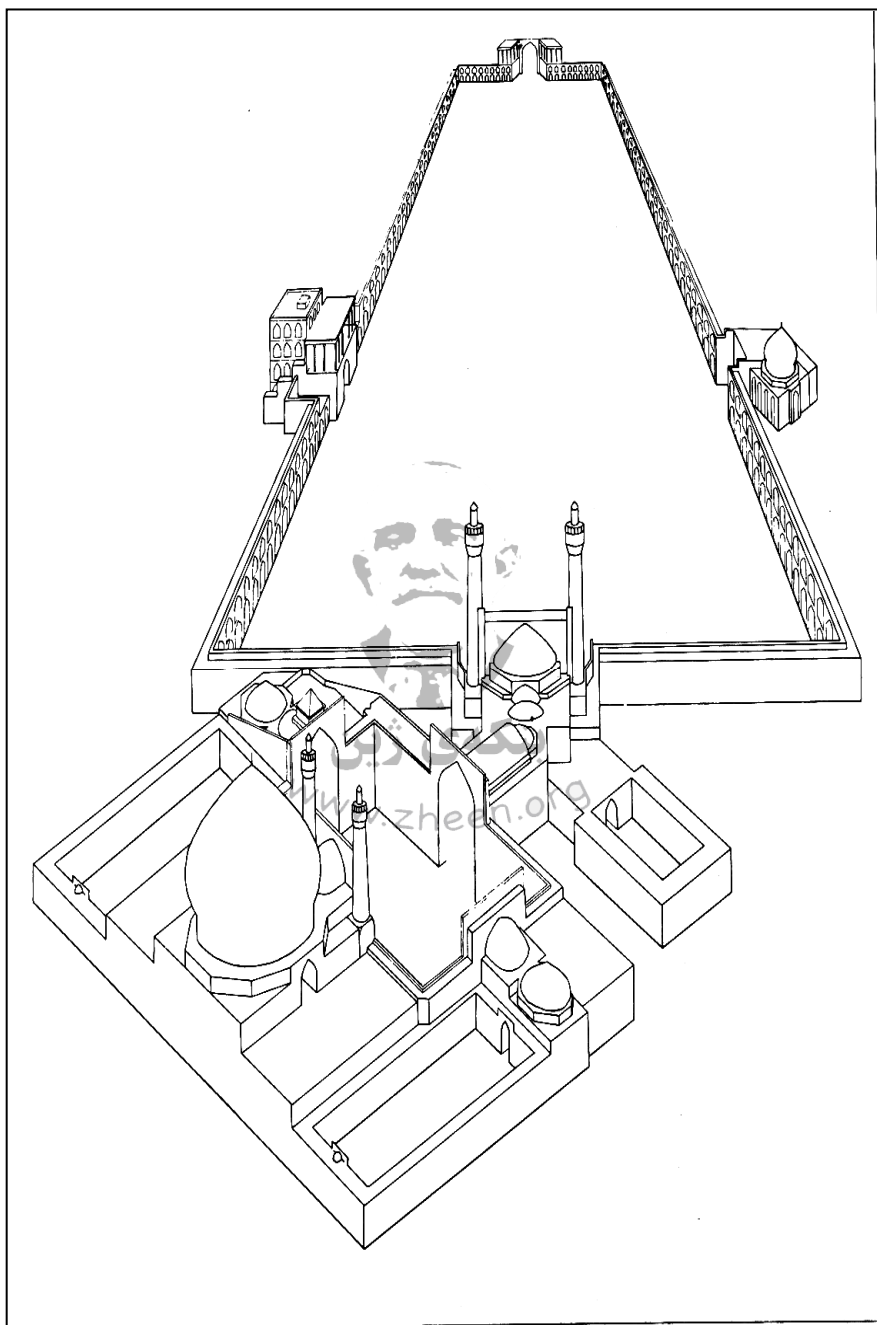

۱۷- ئیسفہان - دیمہنی مہیدانی نہخشی جیہان

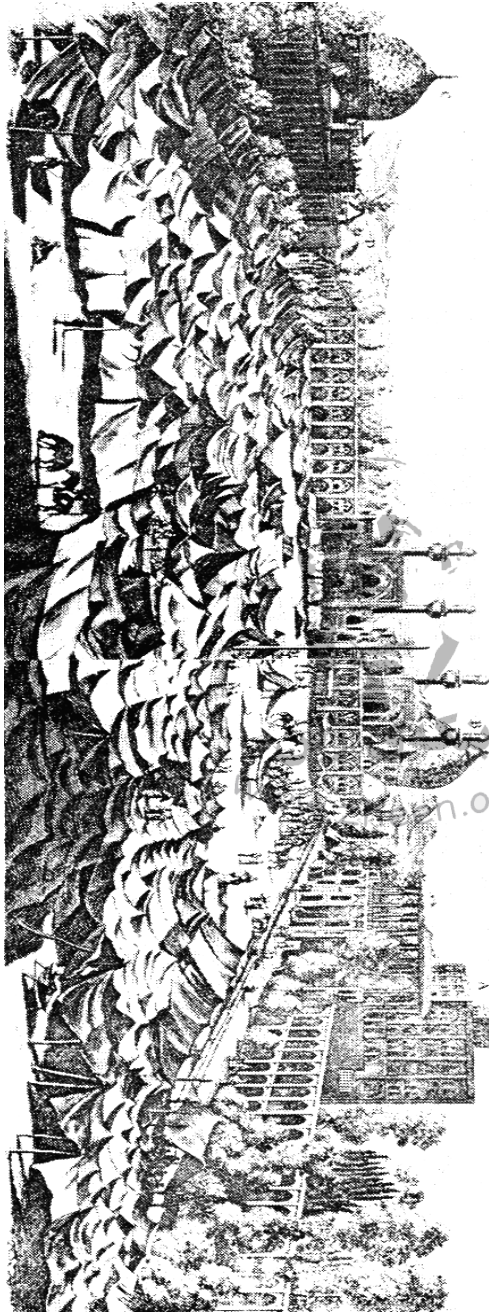

۱۸- ئیسفەهان - مەیدانی نەخشی جیهان

يەككە لەو مادەتارىخانىەى كە بە بۆنەى مردنى داندراپوو، چاك لەگەل رووداو كە دەھاتەو: «افسوس ز مقتداى دوران!»<sup>۱</sup> (حەيف بۆ پېشەنگى رۆژگار!) ھەلبەت ئىسپىسەھان شارىكى كۆنەساختە، بەلام گەرەبى و درەوشانەوھى لە سالى ۱۵۹۷-۸ (۱۰۰۶ى كۆچى) را دەسپىدەكا كە شاعەبباس پايتەختى ئىمپراتورىتى سەفەويىەى لە قەزوينەو راکويزتە ويندەرى. ئىسپىسەھان دەكەوتە ناوەندى سروشتى - جوغرافىيى ئىمپراتورىتى سەفەويىە كە ئەو دەم لە گورجستانەو ھەتا ئەفغانستان پەرى ھەلدابوو. شاعەبباسى يەكەم بە ھەلبۇاردنى ئىسپىسەھان وەك پايتەختى تازەى، لەرپۆھ ئەنجامدانى ھەلمەت و پەلامارى دژى ئۆزبەكان لە سنوورى باكورى رۆژھەلاتى ھاسانتر كىرد و لە ھەمان كاتا دلتىيى خۆى نىشاندا سەبارەت بەوھى كە ئەو بەشە لە سنوور ئاخريىەكەى ھيور و ھىمن دەبىتەو. ھەروابىتەو شويىنى ھەلكەوتنى ئىسپىسەھان لە نىزىك جەرگەى ولات رپى بۆ خۇش كىرد كە چاكتر بە سەر كاروبارى كەنداوى فارس رابگا كە ئەو كاتى لەبەر زۆربوونى جموجوولى بازىرگانى و چالاكى دىپلوماتىك لەوئى و لە ماوھى فەرمانرەواپەتى ئەودا، بە پرسىكى گرىنگ دادەندرا.

ئىسپىسەھان كە كەوتتە بەرزايى نىزىك ۱۵۸۵ مېترى، ناوچەيەكى سەوزى ئاوەدانى تەواو كشتوكالىيە لە نىۋە دەشتىكى چۆل و بىابان و قاقىر و كەس نەكىلدا. شاعەبباس و گەلالە دارپۆزى سەرەكى وى كە شىخى بەھايى بى، بە ھەلبەستىن و راکىشان و لىدانى تۆرى جۆگە و جۆبارى ئاوەدىرى و رېگابان و سازكىردنى شارى بازىرگانىتى و برەودارى نەجەفئاباد لە ۲۵ كىلومېترى شانى رۆژاواى ئىسپىسەھان بە مەبەستى دابىنى ئازۇخە و پىداويستىيەكانى خوردا و خۇراكى شار، بىنەمايەكى پتەوى كشتوكالىيان بۆ پايتەختى تازە دانا. ئاوى ئاوەدىرى لە رووبارى «زايەندەروود» ھو كە ناوىكى تەواو پىر بە پىستە، راکىشرا و ئىستاش ھەروايە. سەرچاوى ئەم رووبارە دەچىتەو سەر چىپاكانى زاگرۆس و بەرەو بالى رۆژاوا - باكور - رۆژاوا داژوئ ھەتا دەگاتە ئىسپىسەھان. دواى تىپەرىن بە شارا، بە شانى رۆژھەلاتى را دەبوورى و بە زۇنگاوى «گاوخونى» لە قەراخ دەشتى شۆرەكاتا پۇدەچى. تەنانەت لە زەمانى سەفەويىەشدا ئاوى زايەندەروود پارا و تىراوى پايتەختى تازەى پىنەدەكرا و شاعەبباس ھەولى دا

بەشىك لە ئاوى چۆمى «كووهرهنگ» ھەلگىرپىتەو و ھەسەر زايندەپوودى بگىرئى. بۆ ئەم ئامانجە پىويست بوو كە يال و بەندەنى كىوپارەى نىوان سەرچاوەى ئەم دوو پووبارە بدېن كە لە دوو بائى بەرەوپووى سەرىنچاوەى زاگروس لە يەككە لە بەرزترىن شوينى ئەم زنجيرەكپووى نىزىك زردكپو (۴۵۴۸ مېترى) را دىنەخوار. ئەم نەخشە و گەلالە گەورەيە لە پىشدا بە بىرى شاتۆماسبدا ھات، عەبباسى يەكەم دەستى پىكرد و عەبباسى دووم درىژەى دا و لە ۱۹۳۵دا «سىر ئەلىكساندر گىب» و ھاوکارانى گەياندىانە ئەنجام. ئەوان تەماشايان كرد شوينى پاكىشانى ئەو خەندەكەى كە ئەندازيارانى شاعەبباس لىيان داو، لەگەل رەوگەى دروست مەودايەكى كەمى نىوانە.



۱۹ ئەلف - ئىسفەھان مزگەوتى شا، ھەوشەى سەرەكى بە لای باكورد

دوو تايبەتمەندىي گرىنگى گەلالەى سەرەكى شاعەبباس بۆ ئىسفەھان برىتى بوون لە چوارباخ و مەيدانى نەخشى جىھان. دەلئىن شەقامى گەورەى چوارباخ ناوى لەو چوارباخە ترىيە ھەرگرتووہ كە شا دەبوو بۆ كىشانى رىگا كە بيانكړئى. چوارباخ كە لە خالىكى نىزىك قەسرى «چلستوون» ھو دەستى پىدەكردە.

ھەزارو پىنسىد ھەنگاويك بەرەو باشوور دادەكشا و لە پى پى پردى «ئەللاويدى خان» ھو بە زاينەندەپوودا دەپەپىيەو و دووھەزار ھەنگاوى تر بەرەو باشوور ئەخوشى ھەتا دەگەيشتە دەشتى ھەراوى بە دار و باخى سەيرانگى ناودىر بە «ھەزار جەربى» (چوارھەزار دۆنم = ھەزار ھىكتار) كە مالى زۆربەى پياوانى دەربار لەوى بوو. ئەم باخانە ئەگەرچى كەوتبۇونە نىو ملكى تايبەتى ھكوومەت، بەلام گەشت و سەيران بۇ ھەمووان نازاد بوو. بەم شىوئە سەرجمە درىژايى چوارباخ دەگەيشتە چوارھەزار گەزىك و بەرىنايى شەقامەكە لە لاي سەرووى ھەتا پەنا ديوارەكانى ئەو بەرەو بەرى ۴۸ گەز بوو.

دوومىن تايبەتمەندى بنەرتى ئىسغەھانى شاعەبباس مەيدانى گەورەى نەخسى جىهان بوو كە درىژايى و بەرىنانى دەگەيشتە نىزىك ۵۰۷ و ۱۵۸ مېتر لە رۆژھەلاتى كلكەى باكوورى چوارباخ و گۆشەيەكى بچووكى لە دوورەو ئەو شەقامەى دەخوئىندەو. «دونالكىد وىليپر» لەوى دا كە رەوگەى چوارباخ شان بەشانى نەخسى جىهان ھەلنەكەوتووە پى شىتىكى سەير نىە. «بە چىرەنەو مى وردەكارى و سەرنج خستە سەر بىناسازى دىوى ژوورەو مى مزگەوت و موغبەران كە تەننەت جارى وابوو نەدەكرا بە دەورىان دا بخولئىيەو، پى وشوئىن و تەگبىرى وا كە بىرى لە دوورەو رەو كارى بىناكان وەبەرچا و بىن و پاراستى بەرزى و نىمى خانووەكانى پالەوپال و پىكەپىنانى پەيوەندىيەكى لەبار و بەجى لە نىوان ئەم بىنا گرىنگانەدا كە كەوتوونە جەغزىكەو، زۆر كەم رەچا و دەكرا.»<sup>۹</sup> ئەم مەيدانە گەورەيە كە بە ناوى نەخسى جىهان ناسرابوو، شوئىنى دىدارى شا و ھاوالتىان بوو.<sup>۱۰</sup> شەقەجۆگەيەكى ۲ گەز قوول و ۳/۵ گەز پان بە دەوران دەورى كەنارەى مەيدانەكەدا دەسووراپىيەو و دەپۇيى. بە درىژايى جۆگەلەكە رىزىك دارە چنار سىبەرىان دەخستە سەر رىبواران. مەيدانەكە بە رۆژ پىر بە خىوئەتى دەسفرۆشان دادەپۇشرا و لە عەنبارى بازىرگانان دا لە دەورى مەيدان «ھەموو جۆرە كەلوپەلىكى بازىرگانى و بە لاي زۆرى دا چىشتەخۆشكە (ئەدوا) خرابوويە سەر يەك و رۆژانە تۆرەمە و رەگەزى ھەمەرەنگى وەك ئىنگلىسى، ھولەندى، پۇرتۇغالى، عەرەب، جۇولەكە، ئەرمەنى، پووسى و ھىندى روويان تىدەكرد.»<sup>۱۱</sup> شەوانە مەيدانەكە دەبوو بە شوئىنى ھات و چۆى جەماوهرىكى زۆرى شانۆگىران، تەردەستان، تەنافبازان، ھىكايەتخوانان، جندان، بىبىجانبازان و دەرويشان.

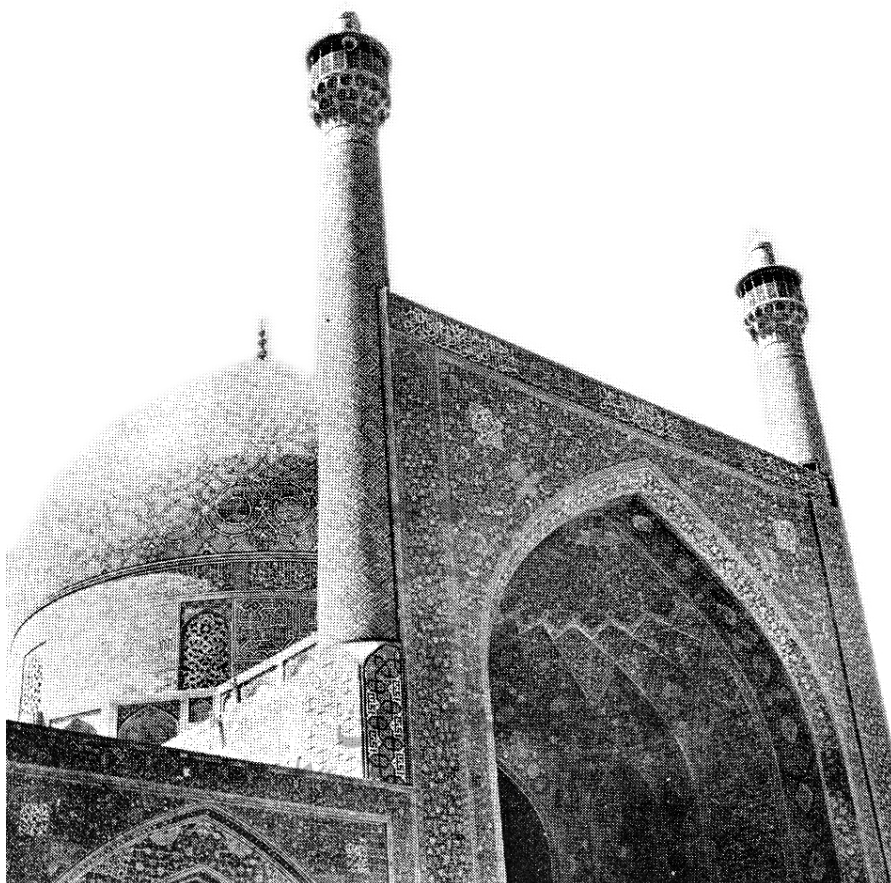

۱۹ پ- ئىسفەھان، منارەكان و گومبەزى مزگەوتى شا

جارى وابوو شا و بەتايبەت لە كاتى نەورۆزا بۇ جيژنەپىرۆزه لە باغەكانى گەرانگەرى مەيدان لەنگەرى دەخست. رووداونووسىكى هاوچەرخى ئەو رۆژگارە ئاوا رى و رەسمىي يەكك لە جيژنەكانى سالى ۱۶۱۱ (۱۰۱۹) دەخاتە بەرچاوان:

«... پادشاي دەس لە دوودراوى سەركەوتە لەوپەرى شادمانى و كەيف خۆشىدا بەپيى داب و نەريت لە نيو باخى ناوبراودا [باخى نەخشى جيهانى ئىسفەهان] لە تەنىشت ئەو جۆگەلەى بەويدا ئىدەپەرى، جيژنىكى گورەى بەرپا كرد... تىكرای مەزن و ماقوولانى پايتەخت و ھەرىمەكان و خەلكانى خوراسان و ئاغاواتى تەوريز و تاجران و



جەماۋەرى پىشەۋەران كە لە پاى تەختى مبارك كۆببۈنەۋە ھەر كەس بەگوپىرەى پلە و شانى خۇى فەرموۋى كۆزىلە ببەستن و لىيەدانىش... لە بەرامبەر ھەر كۆپىكدا ۋەستاكارانى دارتاش و ئەندازىارانى بىۋىنە تاقى جوانيان ھەلەدان و بە فەندوفرتى سەير و سەمەرە كۆمەلىك ھەيكەلىان لە خەرەك و تىفەتىفە دا و پاچرا و مەشخەلەدانىان لە سەر ئاۋى ھەلاۋەسى و ھەموو شەۋ تا بەيانى ترووسكەدارانى ئاسمانى شىن كە رازىنەۋەى كۆرى جىھانى بالا و بەزمگىرانى شادى سەراى يەزدانىن ، چاۋىك و ھەزار چاۋى بە خۇزىا و برىا لەم پۇلەچرا و كۆرە سەرسورپەيتانەيان دەپروانى... گۆرانى بىژانى دەنگ خۇش و ژەنىارانى پەنجەنەخشىن بە ھەۋاى دلگر و ورىنگەى شەكربارەۋە خەم شۆرەۋەى دل و دەروونان بوون؛ پوومەت گولانى گولالەپوخسار مېشك و بىرى كۆرپنشىنانيان بە بادەى سارد و سووك و سازگار زاخاۋ دەداپەۋە و ۋەسەر كەيفىان دىنان. ۋەلحاسل كۆرى بەزم و شادى نۆ شەۋورپۇژى كىشا و شادمانى و دلخۇشى سەرى لە پەپپەرپۇچكان دا.»<sup>۱۲</sup>

لە ھەمان كاتا مەيدانەكە گۆيەنىشى لىدەكرا و ئەۋ دەروازە مەپمەرپانەى كە شاعەبباسى يەكەم ھەلىخستن ، ھىشتاش لە ھەرىك جەمسەرى مەيدانەكە ماون. ھەرۋەھا ۋەرزىش و يارى و كى بەركىي ۋەك تىرەندازى بە ناۋى «قەبەقئەندازى = كۈلەكە ئەنگاۋتن) كە سواران بە چوارنالە غارىيان دەدا و تىريان داۋىشتە جامىكى زىپىن يان ئامانجىكى كەمبايخترى داكراۋى سەر كۆلەكەيەكى بەرز ، لەۋى بەرپۇۋە دەچوو.

بەپپى يەكك لە تايبەتمەندىيە گرىنگەكانى نەخشەى تازەى شاعەبباس بۇ ئىسغەھان ، كۆنەشار پىۋىستى بە تىكدان نەبوو. شارى تازە تەۋاۋ لە جىيەكەۋە دەستى پىدەكرد كە ئىسغەھانى كۆن بنەى دەھات. «نەخشەى تازە لەسەر زەۋىيەكى بەرئاولا (باخ و زەۋىوزارى گشتىي) و دوور لە جەغز و گرى و كوسپەكانى كۆنەشار پىيادە دەكرا.»<sup>۱۳</sup> بەم شىۋەيە نەخشە و گەلالەى شا لە ماۋەى كەمتر لە پەنجا سالان دا گەيشتە ئەنجام. مزگەۋتى نوۋىژى ھەينى لەمىژن و شكۆدار كە دەگەراپەۋە سەردەمانى سەلجوقىيەكان و بازارە قەۋغا و برەۋدارەكانى كە گەرىدەى سەدەى يازدەھەم (پىنچەمى كۆچى) و داعى ئىسماعىلى

«ناسر خوسرەو» وا بە جوانى باسى لىۋە كىردون، نەك تەنیا دەستیان لىنە درا، بە لكوو لە پىي مەيدانى گەورەى نەخشى جىهانەووە كە راستەوخۆ لە زاركى سەردەكى قەيسەرى يان بازارى شاووە دەستى پىدە كەرد، بە مەودا يەكى كە مەووە لە گەل شارى تازە تىكەل كرانهووە. ناوەندى كرىن و فرۆشتن گويزرا يەووە خودى مەيدان كە رىزىك دووكانى دوونھۆم ئالقه يان لە دەورى دابوو و مزگەوتى شىخ لوتفوللا، مزگەوتى شا و بالە خانەى قالى قاپۆ، كە تەنیا بينا سەردەك يە كانى سەر پوو كارى مەيدانە كە بوون، دەكەوتنە مابەينى ئەم لىزگە دووكانانە.

لە ماوەى فەرمان پەوا يەتى شاعە بباسدا دوو لە گەورە ترين شاكارە كانى ميعمارىي سەفەويە سەزكران: مزگەوتى شىخ لوتفوللا كە كەوتۆتە دەستى رۆژھەلا تىي مەيدانە كە و سالى ۱۶۰۳ (۱۰۱۱-۱۲) دەستى پىكرد و سالى ۱۶۱۸ (۱۰۲۷) تەواو بوو. ئەم مزگەوتە وەقفى خەزوروى شا كرا كە يەك كە لە بەناوبانگ ترين خوتبە دەرانى رۆژگارى خۆى بوو. مزگەوتى شا كە كەوتۆتە سەرى ئەو سەرى داوئىنى مەيدان، دوو مەين شاكارى نژياروانىيە كە لە ژىر چاوە دىرى شاعە بباسدا بناغەى دان درا. سەزكرانى ئەم مزگەوتە سالى ۱۶۱۱ (۱۰۱۹-۲۰) دەستى پىكرد. بەلام لە ۱۶۲۹ (۱۰۳۸-۳۹) دا دواى مەرگى شاعە بباس كۆتايى پىھات. ئەم دوو بينايە ھەم بە بارى نەخشە و گەلاھەدا و ھەم بە بارى كەلك لىۋە رگىراندا، جىاوازن. مزگەوتى شا وەك سەزكرانە يەكى گىشتىي و وەك نوو «دەس لە دووانىكى ئەم خانەدانە [لە لايەن شاووە] بۆ رۆيشتن لە سەر رىبازى شىعە گەرى»<sup>۱۴</sup> نەخشەى بۆ دارژابوو. لە بەر تامە زروئى شا سەبارەت بە تەواو بوونى مزگەوتە كە لە سەردەمى ژيانىدا، ھىندىكى ھەلەوپە لە تىدا كرا. بۆ نموونە لە بەرى ئەو دەى كاشى موزاويكى تىبگىرى، كەلك لە كاشى حەوت پەنگىلە و رگىرا. ھەروەھا شا گوئى نەدايە «ئەبولىقاسم»ى سەروەستاي مزگەوتە كە كە دەيگوت مەترسى پۆچوونى بناغە كانى لە گوئى دايە و درىژەى بە كارەكەى دا؛ ماوە يەك دواتر دەركەوت كە قسەى نژياروان لە خۆرا نەبوو.<sup>۱۵</sup> لە گەل ئەمەشدا مزگەوت و ھۆدە كانى دواى تەواو بوون پوو كارىان جوان و دىگر بوو. ھەيوانى سەر دەروازەى چوونە ژوورەووە سەرى دەگەيشتە ۲۷ گەزىك و بە دەوران دەورى تاقە كەدا، پەراوئىزىكى دەرزقوى سى كووزى بە رەنگى پىرۆزەيى كىشابوو و لە بنەوەرپا بە تاقە تاقەى كاشىكارى نەخشىن و خۆشخەت و زۆر جوانى عەلى پەزا عەبباسى رازابوو.

پۆپ پپی وابوو ئەو هەیوانە «یەکیک لە جوانترین و دلگرتین سەردەرک و دەروازەکانی ئێرانە و تەنەنات یەکیک لە بەرچاوترین و زەنگینترین هەیوانەکانی جیهانە.»<sup>۱۶</sup>

«گۆران و کارتیگردنی دوولایەنەیی رووکاری هەیوانی ژوورەکان و گومبەز، سەیر دەیانەخشینی و گیانیان و بەردینی. ئەم وردەکارییە ئەوەندەیی دیکە توخمی زۆر پێویستی بیناسازی که دژوازییە زیاتری دەکا. رووکاری لانکەیی هەیوان لەگەڵ نیوگۆی گومبەز یەکتەر ناخویننەوه. منارە بەرز و تیشکەلەکان هەردک ئەم دیمەنانە بە شیوەی ئەستوونی دادەبرن. لەگەڵ ئەمەشدا کۆبەیی تاقەکە لەگەڵ کەمەرەیی گومبەز لیکدەوشیننەوه و نیوگومبەزی هەیوان، وینەیی تەپکەخپیلەیی گومبەز دوویات دەکاتەوه.»<sup>۱۷</sup>

بە تێپەڕین بە ژێر بەرەهەییوانی دەروازەدا، کەموزۆر بێ ئەمەیی که هەست پێبکری، نیوخولیک بە شانی راستەدا لێدەدری که وا دەکا تەواوی رووکاری مزگەوتەکە و لە ئاکامدا میحرابەکە بەرەو مەککە بکەوێ. خاتوو «ل. و. گولومبیک» بەو شتەیی که پپی دەلی: «هەلخرانیکیی سەیر و بێبنەما» گێژ بووه و گەیشتۆتە ئەم ئاکامە که «شیوەی تیکبەزین و پلانی پێشووی شار وای کردوووه که مزگەوتەکە ئاوا ساز بکری.»<sup>۱۸</sup> بەلام «دۆنالد ویلییر» پاش ئاماژە بەوهی که «شاردین» باسی هیچ بینایەکی بەر لە سەفەوییەیی نەکردوووه لە بازنەیی ئەم کۆمەلەییەدا، هۆکاریک بۆ جیاوازی «بەرۆالەت بێبنەمای» نیوان لابالی درێژایی مەیدان و هەلکەوتنی میحرابەکە بەرەو مەککە دەخاتەروو. ئەو دەلی: «ئەگەر ئەم تەوەرانیە دووبەدوایی یەکتەر هەلخرابان گومبەزی سەر ژووری مزگەوتی شا، لەبەر هەییوانی بەرز سەردەرانی بەدی نەدەکرا، مەگین لە مەودایەکی بەرچاوی بالی باکووری مەیدانەکەرا. جیاوازی تەوەرەیی و شیوەی هەلکەوتنی نیوان مەیدان و میحراب وا دەکا تا گومبەز و منارەکانی لە هەر شوینیکی گۆرەپانەکەوه وەبەرچاو بین.»<sup>۱۹</sup>

مزگەوتی شیخ لوتفوللا بەپێچەوانەیی مزگەوتی شا نوێژگەییەکی تاییبەتی بوو که بۆ پەسن و پەرسن و پارانەوهی خودی شا بناغەیی داپژابوو و تەواویک کەوتە بەر کەترەخمەیی و وەبەرچاو نەهاتنی گەرۆکانی ئوروپایی که لە ماوهی

سەدەى حەقدەدا چوونە دیدەنى ئیسفەهان، چونکہ ئەوان نەیان دەتوانى لىی وەژوور بکەون و تىی بگەرین. مزگەوتى شیخ لوتفوللا لەچاومزگەوتى شا بە کر و نەخشىكى ساکار سازکراو و تەنیا بریتىیە لە گومبەزىكى بەرفرەوان کە وەتۆتە سەر تالارىكى چوارگۆشەىی. ئەو شوینە حەوشە و ھەیوانى ژوورەوى نىە. بەلام بۆ سازکرانى باشتىرین کەرەسە دەکار کراو و دەسپەرەنگىنترىن وەستاکاران کارىان لىکر دوو. من دیوى ژوورەوى گومبەزى ئەم مزگەوتە بە باشتىرین نموونەى مرخى ئىرانى ئىسلامى دەزانم:

«لە نىو گومبەزە کەدا تۆرىک لە نەخش و نىگارى وینە لىمۆى زیاد کراو کە بە دوور کەوتنەو لەو خرمانەخۆرى کەوتۆتە نىوەرەست، گەرەتر دەبنەو. ئەم خال و مىلە بە خشتى سوورى ساکار دەورە دراون و لە نىو ھەر نەخشىکەدا بە دىمەنى لق و پۆپ و گەلا کە لە سەر گىچ شەقل کراون پاراوەتەو. دیوارەکانىش ئاوا بە وینەى دار و گولى پىچ پىچى دابراو لە سەر گىچى قاوھىی زردباو نەخشىندرەون و پەراویزەکانىان بە نووسراوھى پانکەلەى سىپىرەنگ لە سەر تەختى شىنى توند، داپۆشراو. تەواوى ئەم نەخش و نىگارەنى شىنى توند و شىنى روونى مەیلەو سەوزن و کالەرەنگىكى جوانى وەکوو رەنگى شەرابى نەخشاندوونى. تەواوى تاق و کەوانەکان بە نەخشى پىچ پىچى پىرۆزەرەنگ پەراویزیان بۆ سازکراو. لە سەر رووکارى مىحرا بە کە گولەوردیلە لە رووبەرەىكى مێرگىنەى مەیلەوشىن دا کىشراونەو.»

«ھەر بەشىكى کار و کرەکە، ھەر پەرپىک، ھەر دىمەنىكى دووپات، ھەر چل یان شکۆفەىەكى جوان، لە جى خۆى دلگەر. بەلام جوانى سەر جەمى گەلالە کە کاتىک دەردەکەوئى کە تىی دا بخولینەو. رەنگدانەوى رووبەرى رەنگاودراو و بىر رەنگاو دەبنە ھۆى گۆرانى نەخشە ھەلکەندراو کەکانى سەر رووکار و بە ھەلینانەوى ھەر ھەنگاویک پۆلىكى بىژماری پىر شىنگدارى بەرەو گۆران لە بەرچاوان خۆ دەنوینن. لىرەدا گزىنگى نووریش کە بە نىو لەپ و پەنجەى ئەستوورى پەنجەرەکان دا دەدرەوشى لە سەر یەک ھەوا راناوەستى و ئەو ھەش دەگەریتەو سەر توپى دەردەوى پەنجەرەکان کە چەند بىستىک دوورتر تیگىراون و چەشناوچەشنى نىسئ روونە

بەرەوگۆرانەكان دوو ھىندە پىھەلادەبا. من ھەرگىز شكۆمەندىي ئاوام  
نەدىبوو.<sup>۲۰</sup>

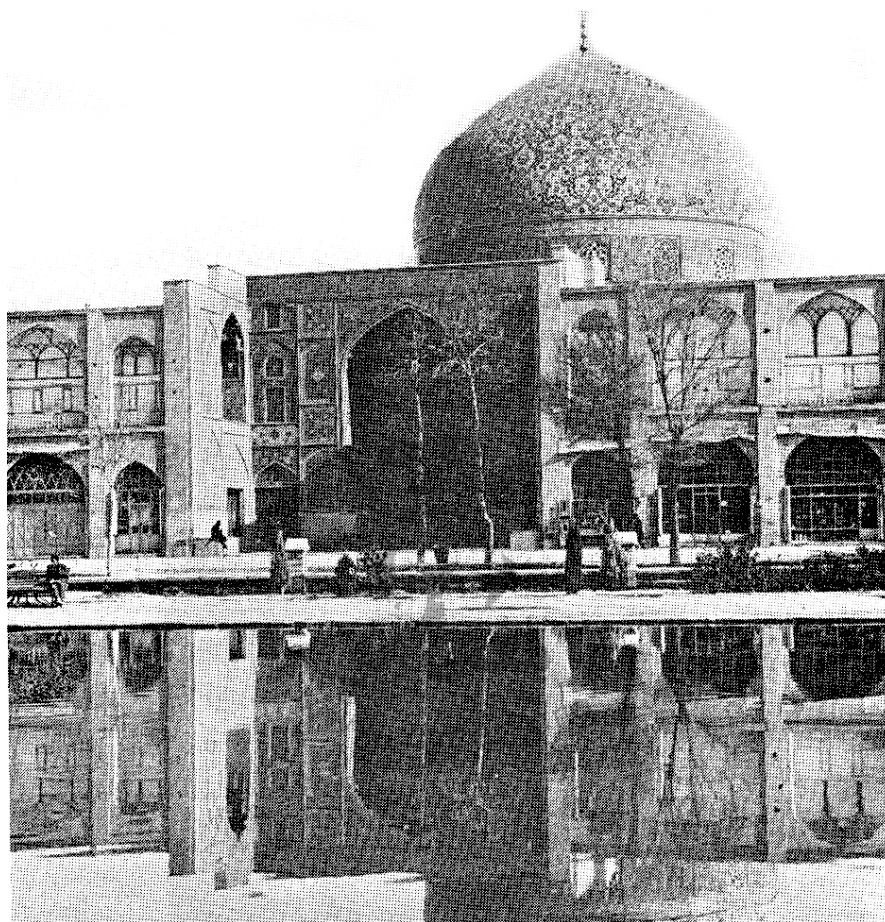

۲۰- ئىسفهەان، مزگەوتى شىخ لوتفوللا

سىھەمىن بىناي سەرەكى رووى مەيدانەكە، عالی قاپۇ بوو كە لە «ھەمان كاتا  
نشیمەنگا، جىگا، تالارى چوونە خىزمت فەرمانرەوا و رپرەوىكى دەولەتى بوو كە  
دەچۆۈھ سەر دەرک و بانى قەسرى.»<sup>۲۱</sup> شاعەبباس ئەو كۆنە عىمارەتەي كە سەر  
بە چاخى تەيموورى بوو، دەستى تىۋەردا و سى نھۆمى دىكەي لىزىاد كىرد.  
جوانىي عالی قاپۇ كە «رابىرت بايرۆن» دەبىاتەوھ پاش و بە راوئىژىكى  
گالتەجارانە باسى دەكا و ناوى دەنى «قودوولەي كەوشان لە خىشتى

سوور»<sup>۲۲</sup>، لە پروكارى دا نىيە كە خۆى بنوئىنى و بە بەرچاوانەو بە، بەلكو لە دىوى ژوورەو دايە. دلتشىنى ئەم بەلەخانەيە لەو ھۆدە بچووكانەدا بوو كە بۆ كۆبوونەو دى خۆمانە ساز كرابوون و نەخش و نىگارى وردەكارانە و قەلەمكىش و شەقلى سەر سىپىكارى دىوار و مىچان و ئەو تىشكە نەرمانەي كە لە پەنجەرەكانەو دىنە ژوور و دلتزوئىنن. بەشى سەرەكى عالى قاپۇ برىتییە لە تالار يان بەرھەيوانەكەي كە لەوئو بەببەسى يەكەم و جىنشىنەكانى تەماشاي گۆيەن و تىكپراي يارى و وەرزش و شانۆكانيان دەكرد.

تارىكەبازار (قەيسەرى) يان بازارى شا دەكەوتە بنەباني بالى باكوورى مەيدانى نەخشى جىهان كە پايتەختى تازەي لەگەل كۆنەشار پىكەو دەبەستەو. جىي دووتەپلە كوتان و زورنا لىدان لە باني سەردەرەنەي دەرگاي سەرەكى سازكرابوو. ھەموو بەيانان و تاوپەرى ئىواران كە شا لە ئىسەفەھان بووبا لەوئرا دووتەپلە و زورنايان لىدەدا. لە دەستەپراستى دەروازەي سەرەكى، سەخانەي ھەكوومەتى ھەلخرابوو. خۆدى بازارى برىتى بوو لە چەندىن گەرماو، كاروانسەرا، مزگەوت و قوتابخانەي دىنى. لە كاروانسەريان كالا و شتومەك وەردەگىران، دەكىشەران، دەنرخىندران و پاشان لە عەمباراندا دەخرانە سەرىەك. كۆمەلەك بازارۆكەي بە ھەوشە و دووكان شان بەشانى كاروانسەريان سازكرابوون و لەوئ كەل و پەل دەخرانە بەرچاوى مشتەرى و كپاران. بەگشتى ھەر بەشەي بازارى سەرقالى توجازەتىكى تايبەت و كەموزۆر خۆبژىو بوو. ھەر قۆلەك بە دەروازەي خۆى جيا دەكرایەو و نىگابان و ئاگركوژىنەو دى تايبەتى پارىزگارىيان لىدەكرد و چەند كەيخودايەكى نىو خۆى بەرپۆھيان دەبرد و بۆ كىشە و ناكۆكىيەكانى نىوان بازركانەكانى دەبوونە داوەر. ژمارەيەك لە مزگەوتەكانى بازارى سادە و ساكار و تەنيا بۆ نوئىز و نزا و پارانەو سازكرابوون. سايرى مزگەوتەكانى تر شاكارىك بوون كە مامۆستايانە نەخشىندرابوون. قوتابخانەكان (مەبەست حوجرەي فەقىيانە) زىاتر وەك مزگەوت و كاروانسەريان بەپىي نەخشەي «چوارەھەيوان» ساز دەكران. بەرھەيوانى كەنارى قوتابخانەكان پەرى سىبەريان ھەلدەدا و ھەوزى نىو پراست ھەوشەي گەرە ھەواي فىنك دەكردەو. بازارى برىتى بوو لە پووبەرىكى ۳۰ كىلۆمىترى چوار گوشە.<sup>۲۳</sup> «فراير» كە سالى ۱۶۷۷ (۱۰۸۷-۸) پووى كردە ئىسەفەھان، زۆر كەوتە ژىر كارىگەرىي كۆمەلە دىمەنگاي بازارى و بۆ تارىفات و وىناكردنى گوتى: «ئەمە

سەرسۈپھىنترىن نمونەى شىكۆدارە بۇ بەرز نرخاندىنى بازارگانىتى و تەواۋى دىنيا دەتوانى پىيىبنازى و بازارەكانى ئىمە لەچاۋ ئەم بازارە مەشھورانە تەنیا هىندىك بىناى تاقولۇق و پەرتەوازەن. «<sup>۲۴</sup> چەند باخىكى گەورە مەيدانى نەخشى جىهانىان بە شەقامى چوارباخەۋە دەبەستەۋە و لە رۆژاۋاى ئەم كۆمەلەباخانە قەسرى چلستۋون خۇى دەنۋاند كە شاعەبباسى يەكەم بناغەى دانا و سالى ۱۶۴۸ (۱۰۵۸) عەبباسى دوۋەم تەواۋى كرد. شىكۆ و بايەخى چلستۋونىش ۋەك عالى قابۇ لە لايەن نوۋسەران و گەپۆكانى ئوروپايى ئەم سەردەم و سەردەمى ھاۋچەرخىشەۋە نكۆلى لىكراۋە. «ئىستىۋونس» ئاماژە دەكا بە «قەلافەتى زلحۆلى عالى قابۇ» و «نامۆى و كەمبايەخى چلستۋون». ئەۋ دەلى: «مرۆف تىدەمىنى و تەواۋىك بۇى باۋەر ناكرى كە لە لايەك بىناى ئەۋا جوان و لەبار [ۋەك مزگەۋتى شا و مزگەۋتى شىخ لوتفوللا] و لە لايەكى ترەۋە شتى ئاۋا ساكار و سەرەتايى لە يەك زەمان و لە ژىر چاۋەدىرى پادشايەكدا سازكراين.»<sup>۲۵</sup>



۲۱- ئىسغەھان، قەسرى چلستۋون

بە پرواى من ئەم شىۋە رەخنانە لە پلەى يەكەمدا دارووخان و نەپارىزىرانى بىناكانى سەفەۋى لە سەردەمى قاجاردا، بەتايىبەت لە رۆژگارى فەرمانرەۋايەتى

كۆپى «ناسرەددىن شا»، «مەسعوود مىرزا» (ظل السلطان) ى بى ئابروودا وەبەرچاۋ ناگرن. بۇ وىنە بىست كۆلەكەى بەرھەيوانى چلستوون سەرەتا ئاۋىنەبەندىكى ورد و جوان كرابوون و پاشان وا نەمان. ھەرۋەھا گەلىك قەلەم كىشى دىگىرى سەفەوى لە سەرسەراى گەورە و چەند ژوورىكى دىكەدا سەر لە نوئى سىپى كرانهۋە و گىچيان تىھەلسوورا و ھونەرمەندانى قاجار كارى كەمبايەخى خۇيان لە سەر كىشانەۋە. «كروژۇن» كە بەرفرەوانى زەرەد و زىانى چلستوونى لە ماۋەى حوكمرانىتى قاجاردا ھەست پىكردبوو، نەيتوانى دەرد و پەژارەى خۇى بشارىتەۋە. ئەو بە خستەرووى دىمەنى رەنگ بە سەر كىشراوى كۆبەى بەردى مەرمەر تىگىراوى دىواران و چوارچىۋە ئاۋىنەبەندەكانى سەرەۋەيان و تىدابرديان، ھاوار دەكا و دەلى: «ئەگەر بىتوو ئەو كافرەم وەچنگ كەوتبا سەرخۇشانە لە بەرمىلە رەنگى خۇىدا دەمخنكاندا!»<sup>۲۶</sup>

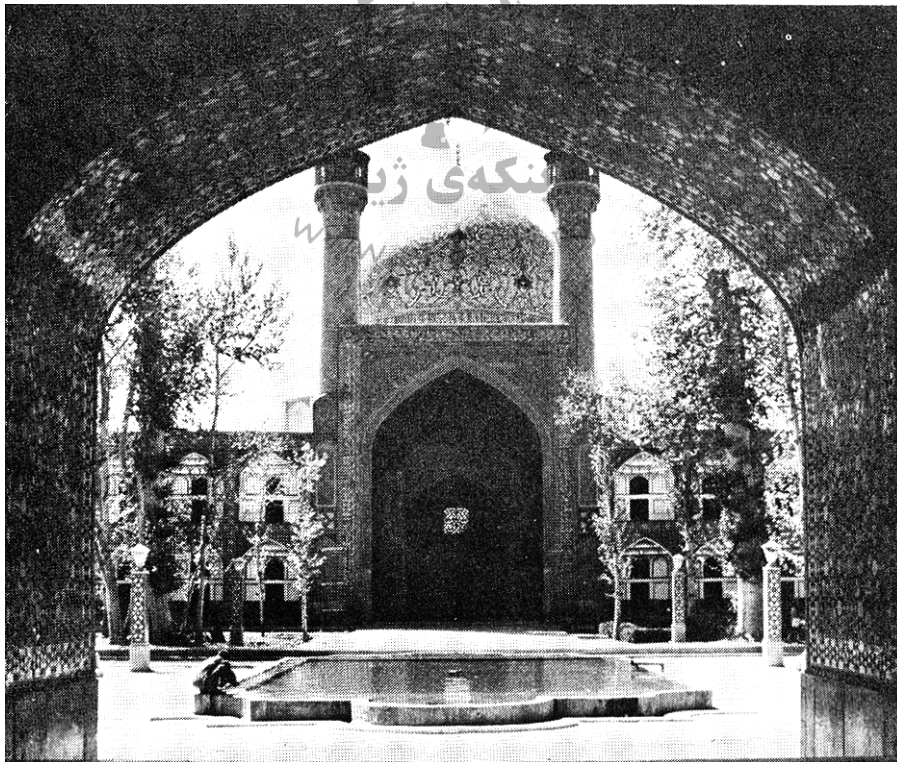

۲۲- ئىسفەھان، قونابخانەى دايكى شا (مادىرشاھ).



لە لايەكى دىكەۋە رەخنەگرتن لەم دوو بىنايە ، زۆر جارن دەگەرپتەۋە سەر تىگەيشىننى ھەلە و ئاگادار نەبوون لە چۆينەتى كەلك لىۋەرگىرانى ئەم شوپانە و ھەرۋەھا شىۋەى ژيانى شاعەبباسى يەكەم. ھەردىك بىناكە لەبەر نەبوونى وشەيەكى باشتەر لە ئىنگلىسى دا پىيان دەلەين «كۆشك» ، بەلام ئەم واژەيە ھەر خودبەخود شتىكى گەرەتر و شكۆدارتر دەخاتە بەر بىر. ئەم دوو شوپانە ھىچيان نشىمەنگاي پەسىمى پادشا نەبوون بە واتاي كۆشكى فەرمانپەرۋايەتى لە ئورۋوپادا. پىشتەر باسى ئەۋەمان كىر كە عالی قاپۇ كەلكى بۆچى لىۋەردەگىرا. چلستوون عىمارەتتىك بوو كە شا لەۋى بەرپەسىمى چاۋى بە بالۋىزى ولاتان دەكەوت. بۇ جىژن مبارەكى و دىدەنى دانىشت و مىواندارى لىدەكرد. لە راستى دا ھەردو بىناكە زياتر كۆشكەلەن ھەتا قەسر و ھاۋىنان «بۇ مىواندارى كىردن لە ھەۋاي ئازادا»<sup>۲۷</sup> كەلكيان لىۋەردەگىرا. ئەمانە لەچاۋ قەسرە گەۋرەكانى ئىمپراتورانى تەيموورىي ھىند ناچىزەن ، بەلام شاعەبباسى يەكەم خوازىارى ئەو كۆشك و بالەخانانە نەبوو كە ھەر لە دوورەۋە خەلك بتوقىنن و تەرەپان بكن. شىۋەى جلك پۆشىنى ساكار و ئاكارى ئاسايى بوو. زۆرى خو لە تەشريفات دەۋارد ، بەلام چىژى لە نىعمەتەكانى ژيان ۋەردەگرت: خورديوخوراكي چاك ، شەرابى باش و ھاۋدەم و ھاۋدەنگى لەبەر دلان لە شوپىنكى خو ش و جوان پترى كەيف دەبزات. عالی قاپۇ و چلستوون رەنگدانەۋەى ئەم ئاۋەز و فكرەيە. بىناى گەرە تەنيا شىۋى شكۆى خوداۋەندى بوو ، ھەرۋەك مزگەۋتى شا نمونەيەكى ئەم بۆچۈنەيە و جىنشىنايى شاعەبباس ۋە پىۋشۋىنى ئەو رەچەيە كەۋتن. شكۆدارترىن بىنايەكى كە بە دەست جىنشىنەكانى ۋى لە ئىسغەھان داندرۋە ، قۇتابخانەى داكىكى شايە كە لە نىۋان سالانى ۱۷۰۶-۱۷۱۴ لە لايەن شاسو لئان حوسىنەۋە سازكراۋە.

ئەگەر لە چلستوونەۋە بەرەۋ رۆژاۋا بىزۋىن ، دەگەينە سەرى ئەو سەرى باكۋورى چۋارباخ. لە رۆژگارى سەفەۋىيەدا ھەردىك بەرى ئەم شەقامە ھەتا لىۋارى رۋوبار كە نىزىكەى كىلۆمىتر و نىۋىكە ، ھەموۋى باخ بوو. لاي رۆژھەلات برىتى بوو لە باخى بولبول ، باخى دەرويشان و باخى توو. باخە تریى باخى تەخت و باخى ھەشتگۆشە كەۋتبوونە لاي رۆژاۋا. دىۋارە كۈن كۈن و رۆچنەبەندەكانى باخەكانى قەراخ شەقامى چۋارباخ ، لەۋبەرى را ھەلى بۇ

كەسانى نىۋ باخان دەپ خىساند كە چاويان بە كۆمەلنىك دىمەنى گياندارى شەقام بىكەوى و لەم بەرەشەوۋە رېيى بۇ كەسانى سەر شەقام خۇش دەكرد كە چەند دىمەنگايەكى نىۋ باخان بە چاۋ بىنگىئون. ھەرۋەك «ۋىلبىر» دەلى: «بىگومان تايىبەتمەندىيەكى ئەوتۆ ھاۋارى بەرزى ناپەزەمەندى بوو دژى خانوۋبەرە كۆنباۋەكانى ولات كە دىۋارىكى پرووتيان بە پرووى جىھانى دەرەۋەدا دەكىشا و ھەۋشەيەك مەچەكى توند لىدەنگاوتن.»<sup>۲۸</sup>

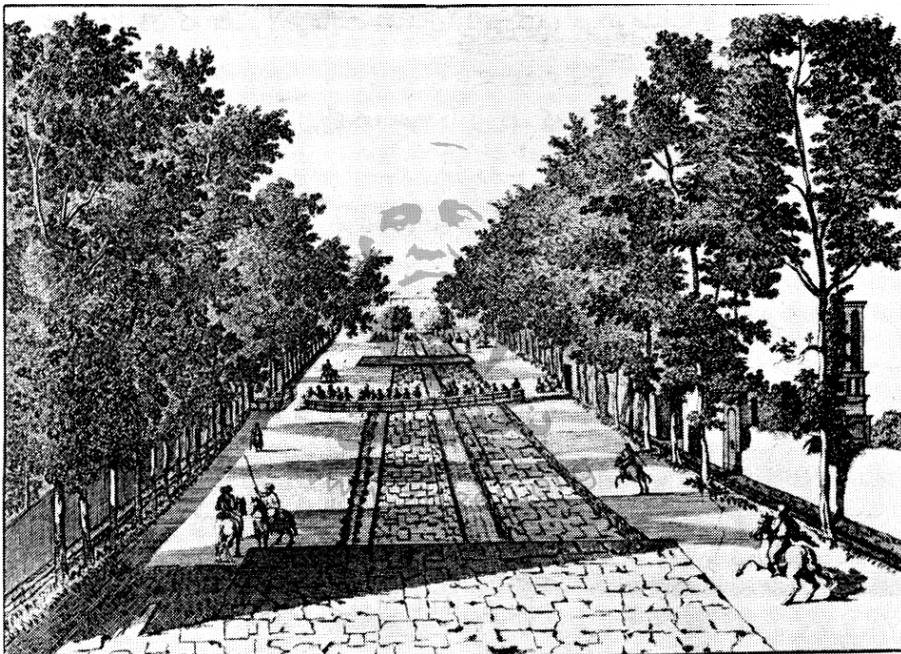

۲۳- ئىسفەھان، چوارباخ

نىۋ باخەكان جېيى ھاۋانەۋە و دانىشتنى پىۋانى دەربار و ژنانى ھەرەمخانىە بوو. ھەرۋەھا چەند خانوۋبەرەيەكى وايان تىدا سازكرايوو كە جارجارە دەخرانە بەردەستى بالويزانى دەرەكى و مەزن و ماقوولانى تر. ھىندىك لەۋ قەلا و بالاخانانە لە سەردەمى شاعەبباسى يەكەمدا دروست كران و ئەۋانى دىكەش ۋەك «ھەشتبەھەشتى» مەنشور، گەلى دواتر سازكرا. شاردين كە بە لاي زورىدا پارسەنگ رادەگرئ لە ويىناكردنى ھەشتبەھەشتدا دەكەۋىتە بەر شەپۇلى

خەياللات:

«من ناتوانم خۇلە دەر بېرىنى ئەم مەبەستە بېارىزم كە دەمى بېاسە كىردن بەم شوپىنەدا تام و چىژى ئەوین بەدى دى و ھەرودھا وەختايەك مروف بە نىۋ ئەم ژوور و نىۋدەرانا ئەدا تىدەپەرى، ھەستى وەھا دەبزوى كە كاتى چوونە دەرودە بەپراستى ھۆشى لە سەر دەپەرى».

كەش و ھەواى ھەرىمى غەواران بۇ بەدى ھىنانى ئەم بارو ھەوا ئەویندارانە ھە لە سەر ئادەمى شوپىنى تەواو دادەنى، بەلام بەپراستى دەكرى بلایى كە ئەم كۆشكانە ئەگەرچى زور بە سانایى تىكدەچن، بەلام دېسانىش گەلىك لە قەسرە شكۆمەندەكانى ئىمەى ھەرانسەوى و ئوروپايى خۇش دىمەنتر و دلنشىنترن».<sup>۲۹</sup>

لە سەدەى نۆزدەدا مەسعودمىرزى نەفام ئەسپەكانى لە ھەشت بە ھەشت دەبەستەو و خەساراتىكى زورى بېگە ياند، بەلام لەم پۇژگارەدا كەلتە و چاك كىردنەو ھى ئەم خانووبەرە ھە و زورىكى تر لە بىناكانى سەردەمى سەفەو بىيان لە ئىسپەھان دەسپىكر دوو ھە.

چوارباخ ھەرودەك مەيدانى نەخشى جىھان، ناو ھەند و جى دىدارىك بوو بۇ كاروبار و چالاكىيەكانى بازىرگانىتى و كۆمەلايەتى. چوارپىز دارەچنارى شان بەشانى بە درىژايى چوارباخ لە باكوور و باشوورى پووبار كە چوار ھەزار گەزىك دەبوو، چەقندىر ابوون.

«ئەو بە جۇبارى سەنگىنى نىرىنەى شەقامدا بەرەوخوار دەپىئاژاوت و بە ھەلبەستنى ئاۋەلدىرى بچووك، چىن چىن بە سەرىكەدا دەپژان و جارى وابوو لەو شوپىنانەى كە رىگى دىكە دەھاتنەو سەر شەقامەكە، ئاۋە لە ھەوزى گەورەى چوارگۆشە يا ھەشت گۆشەدا پۇنگى دەخواردەو ھەردىك بەرى جۇگەلەكە، رىزىك چنار و پىادەپىيەكى سەنگىن بۇ ھات و چۆى رىبواران نەخشاند بوونى. پاش ئەو رىزىك باخچۆلەى بىپەرژىنى پتر نەمام لى نىژراو يان رازاۋە بە گول و گىا و چىمەن خۇيان دەنۋاند. دواى باخچەكان لە ھەردوو لاۋە، رىزىكى دىكەى چنار تىھەلچووبوون كە رىگىيەكى سەنگىنى نىر بە سەر شەقامەكەدا بۇ يەكسەسواران دەكەوتە مابەينى ئەوان و دىوارەكە».<sup>۳۰</sup>

ھىندىك لە خانوبەرهكانى تەنىشت شەقام «شويىنى حەسانەوھى گشتىي بوون و ەك قاوہخانە كەلكيان ليوہردەگىرا. شارنشىنانى چاكى ئىسففەھان پاش برانەوھى كارى پۇژانە لەم چاىخانانەدا كۆدەبوونەوھە تا چا بخۆنەوھە و نىرگە لەپەك بكىشن.»<sup>۳۱</sup> پاش تاوپەرىن، مەزن و ماقولان بۆ پىشوو تازە كەرنەوھە دەھاتنە دەرەوھە. ەك «فراير» باسى دەكا: «كە پۇژ ئاوا دەبوو، تەواوى ئەوانەى ماىەى دەمار و بەرزەفپى ئىسففەھان بوون پروويان دەكرە چوارباخ، گەورەپىاوان خۇيان رادەنا و بە پۆلى بەرچاوى ھاوركىفان و خزمەتكاران و ھاورىكانيانەوھە راويچكەيان دەكرد و بە ولاتىدا دەسوورانەوھە و پىشسېر كەيان بوو بۆ وەدەس ھىنانى مەزنايەتى و دەسەلات و دەيانويست لە دلواويىدا كەس تۆزيان نەشكىنى.»<sup>۳۲</sup>

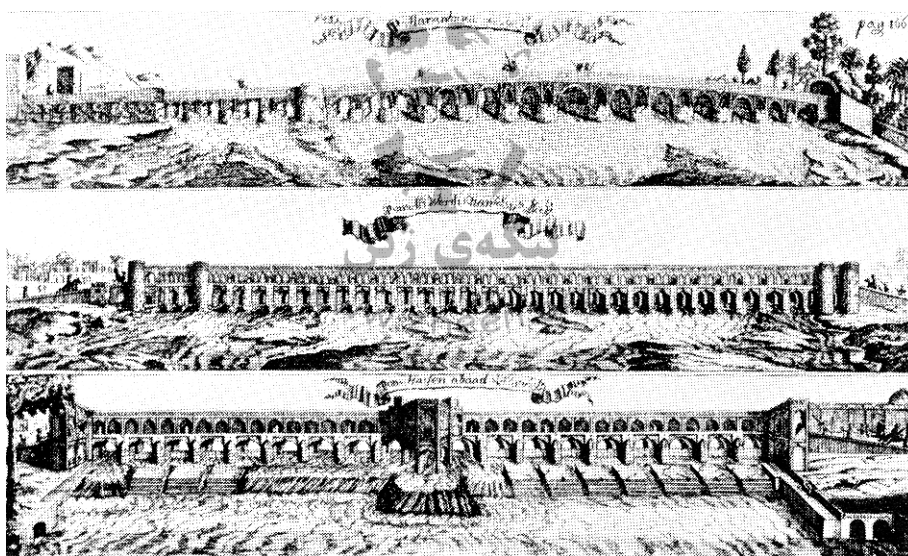

۲۴- ئىسففەھان، پردەكانى مارنان، ئەللاوئىرىخان و حەسەن ئاباد (خواجوو)

وہختايەك ئادەمیزاد دەگەیشتە سەر پووبار، كۆمەلىك لەنگەرگای وەبەرچاوى دەھاتن كە بە دريژايى بەستين و لە مەودايەكى دوورتر لە مالى دەولەمەندان و بەرزەوہجاخان خۇيان دەنواند و پاشان لە رپى پردىكى شكۆمەندەوھە بە زايەندەرودا تيدەپەرى. ئەم پردە ناوى ئەللاوئىردى خانى لە سەر تۆمار كرابوو، غولامىكى گورجى كە سالى ۱۵۹۸ (۱۰۰۶-۷) كرايە سەركرەدە و

سىياسىلارنى تەۋاۋى ھىزە چەكدارەكانى سەفەۋى و ھەتا رۇژايەكى لە سالى ۱۶۱۳دا مرد، ئەم پلەيەى پاراست. رەۋگەى سەنگىنى پردەكە ۹ گەز بەرىنە و درىژايى پردەكە بە سەرگەكانىەۋە نىزىكەى ۵۰۰ گەز دەبى و لە ھەردىك سەرى پردەكە تاقىكى بە كەۋانە بەرز كراۋتەۋە كە ۷۶ سانتىمىتر پانە. ئەم تاقانە لە رى چەندىن دەرانەى ھاتۋچۇى نىۋ دىۋارى ژوورەۋەيان دەچنەۋە سەر رەۋگەى سەرەكى پردەكە و ھەر يەكەى نىزىكەى نەۋەد رۇچنەيان لە دىۋى دەرەۋەدا بۇ سازكراۋە و دىمەنگايەكى رۋوبار دەخەنە بەرچاۋ. ھەرۋەھا ئەم پردە پىادەرىيەكى بۇ پىاسە كرىن لە سەرەۋە و بەرەۋە بۇ سازكراۋە. پىادەرىيى سەرەۋە بە زنجىرە پلىكانىكدا بۇى ھەلدەكشىى كە لە كالاۋقوۋچەى بازنەى سۈۋچى پردەكەدا ھەلبەستراۋن. بۇ دابەزىنە پىادەرىيى بەرەۋە زنجىرە پلىكانىك لە نھۇمى خۋارەۋەى كالاۋقوۋچان ھەلبستراۋن و دەكەۋنە نىۋ سەرگى سەرەكى. پىادەرىيى بەرەۋە، بازگەيەكى سەرداپۇشراۋە كە كەتۋتە لاي داۋىنى كەكان و بە نىزىك ئاۋى چۇمىدا تىدەكشىى و لە مەۋداى نىۋان كەكانىشدا، بە سەر ئەۋ گابەردانەدا تىدەپەرى كە لە نىۋ رۋوبار رىزكراۋن. ئەم پردە كە دەۋرۋبەرى سالى ۱۶۲۰ (۱۰۲۹ى كۇچى) لىدراۋە، بە سىۋسى پرد ناسراۋە، چۈنكە سىۋسى كلى سەرەكى شانىان ۋەبەرداۋە. كرۇزۇن دەلى: «مرۇف قەت چاۋەروانى ئەمە ناكە ھەتا بۇ دىتنى ئەۋەى كە دەشى زۇرۋكەم بە شكۇدارترىن پردى دنيا ناۋدىر بكرى، ناچار بى سەفەر بكا بۇ ئىران.»<sup>۳۳</sup>

بەلام زۇربەى گەشتىارىان پردى خۋاجوۋيان بى جۋانترە كە ھەزار ھەنگاۋىك كەتۋتە لاي بەرەۋە و بە دەستۋورى شاعەبىاسى دوۋم لە ۱۶۶۰ (۱۰۷۰-۷۱)دا سازكراۋە. پردى خۋاجوۋ ۱۴۰ گەز درىژە و لە سەر كۇمەلىك تىشكە و تاشەبەرد ھەلبەستراۋە. پردەكە ھەر بەپى نەخش و كرى پردى ئەلالاۋىردى خان داندرارە. بەلام «ئەۋەى سەىر سەرنج رادەكىشىى ئەۋ شەش ژوورە نىۋەشەشت گۇشانەن.»<sup>۳۴</sup> ئەم ھۇدانە سەرەتا بە دەقى عىرفانى و بە شىعر و پەخشىان رازابوۋنەۋە و دواتر بە كۇمەلىك شىۋەكارى ھەۋەس بزۋىن نەخشىندران و كاتىك «سىر وىليام ئوۋزلى» سەرەتاي سەدەى نۇزدە سەردانى ئىسپەھانى كرى، پىيان ھەلبەزىيەۋە. ھەركام لەم دوۋ پردانە بكەۋنە بەردل دىسانىش حاشاى لىناكرى كە ھەردوۋكىان شاكارى ھونەرى پردەھەلبەستنى ئەندازىارنى سەفەۋىن. ھەرۋەك باسى كرا شەقامى چۋارباق دوۋەھزار و پىنسىد گەزى دىكە لە باشۋورى زاىەندەروۋدەۋە

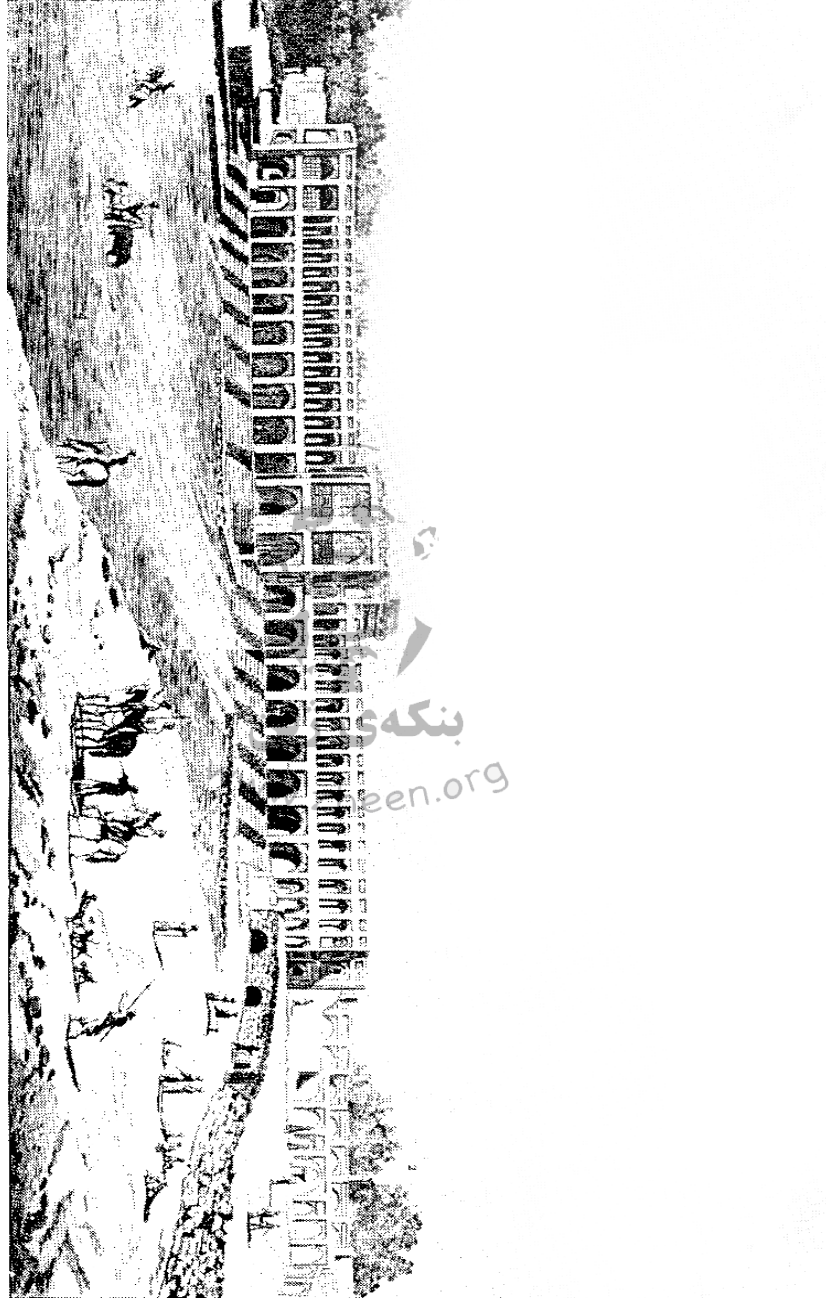

۲۵- ئیسفەهان، پردی حسەن ئاباد

ھەتا دەگاتە باغەكانى ھەزارجەرىب پەلى رادەكىشا.<sup>۳۵</sup> لە بەشى داۋىنى شەقامى چوارباخ ۋەك لای سەرەۋەى «چەند رىزدار نىژرابوون و بە جۇگەلان رازابوۋە. ئاۋ چىناۋچىنى دەكرد و لە مەۋداى رىكۋىك لە ھەوز و ئەستىرىكى گەۋرەدا پەنگى دەدايەۋە. قەلا و بالەخانە و كۆشكى شازادان و پىاوماقۋولان لەۋبەرەۋبەرى شەقام خۇيان دەنۋاند.»<sup>۳۶</sup> باغەكانى ھەزارجەرىب كە كەۋتبۋونە كلكى شەقام، چىن بۇ چىن لىدراۋوون و ۋەك ھەموو باغىكى ئىرانى بەسىبەر و ئاۋ نەخشابوون. «تاۋىرنىە» كە دلنشىنى ئەۋ باخە ساكارانەى بۇ رىۋارى ماندوۋى بەر بلىسە و تىشكى خۇر و گەرد و تۆزى دەشتەكانى ئىران ھەست پىنەدەكرد، سەبارەت بە ھەزارجەرىبىش ۋەك ھەموو شتەكانى دىكەى ئىسغەھان بە لايەكى لووتى قسەى لىدەكا: «ئەگەر ئىرانى باخەكانى دەۋرۋەرى قىرساى و ساىرى قەسرەكانى فەرمانرەۋايەتتىيان دىتبا، ئىدى ھىندەيان بە باخەكانى ھەزارجەرىب ھەلنەدەگوت.»<sup>۳۷</sup> بەلام «ھىربىرت» كە رەنگە ۋەك «تاۋىرنىە» باخەكانى ئورۋوپاى نەدىتتى بۇ چوۋنىكى تر دەخاتەرۋو:

«ئەم باخە پىدەلەن ھەزارجەرىب و لە باكۋرەۋە بۇ باشۋور ھەزار ھەنگاۋ درىژە و ھەۋسەد ھەنگاۋ بەرىنە. ئەم باخە پىرە لە دار و مىۋەى جوان و خۇش و رەنگاۋرەنگ و بە شەقە جۇگەيەك پاراۋ دەكرى كە بە نىۋ كىۋى كاركوناندا\* لىدراۋە و راکىشراۋەتە ئىرە. سەرەتاي شەقەجۇگەكە بە لوۋلە ئاۋبارەى قورقوشم و زەردە ھەلبەستراۋە كە ئاۋيان پىدا دەروا و چەند دىمەنىكى جوان دەنەخشىنى.

بە درىژاىى ئەم باخە كوۋچەيەك راکشاۋە كە دابەش بوۋە بە سەر نۆ كەردوۋدا كە ھەركام بستىك زىاتر ۋەك پلىكان كەۋتۆتە ھەۋراز ئەۋىتر و ئەم تەختەرىيانە خۇش و دلگرن. لە نىۋ باخەكەدا ئەستىرىكى دۋازدە گۆشەى رىكۋىك ھەلخراۋە و چەند فەۋارەيەكى تىدا چىكراۋە.

لە پەنا دەروازەى باخ، خانۋوبەرەيەكى بچوۋك - بەلام خونچىلانە - بۇ رابۋاردن و كەيفخۇشى سازكراۋە كە ژوۋرەكانى نھۇمى خۋارەۋەى بە ھەۋزۆكەى سىپى مەرمەرىنى پر ئاۋى پوۋنى ۋەك چاۋى قرژال نەخشاون. ۋەلى ئەۋەى لە ھەموۋان زىاتر شايانى تارىفاتە دوۋرەدىمەنىكى دلرپىنە كە ئەم خانۋوۋە دەخاتە بەرچاۋان. چۈنكە رۆنىشتن لەم شوپنە بەرزە وا

دەكا كە ئادەمىزاد بە سەر شاردا سوار بى و بەرجه وەندىكى زۆر جوانى لايەكى گەرەى شار خۆى بنوئىنى كە لە ھىچ جىيەكى دىكەو ە دىمەنى ئاوامان بەرچاۋ ناكەوئى»<sup>۳۸</sup>

لە باشوورى رووبارىش چەند گەرەككە ھەبوون كە بە لاي زۆرى دا جەماوەرى غەيرەمسولمان بنەيان لىدانابوون. گرینگترىنى ئەم گەرەكانە «جولفا» بوو كە دەكەوتە شان بەشەنى بالى رۇژاۋاى چوارباخ و سەر لىۋارى باشوورى زايەندەپوود. لە ۱۶۰۴ (۱۰۱۲-۱۳) دا شاعەبباسى يەكەم ھەزاران خىزانى ئەرمەنى كە بە زۆرەملى لە جولفاى رۇخى چۆمى ئاراس لە ئازەربايجانەو ە كۆچى دابوون، لىرە بنەجىي كەردن. ئامانجى وى ھىنانە بەركارى سرشەتى تىكۆشەر و مالدەر و پسپورىي نىو توجارەتى بازارگانانى ئەرمەنى بوو، بۇ خزمەتى دەولەتى سەفەوى. شاعەبباس بە مەبەستى قەرەبووى دوورى ئەرمەنىيەكان لە خانەولانەى خۇيان، زۆرى بۇ تىھەلەنەو ە و تەواۋ بە لايانەو ە چوو. ئىزىيان دان كە بى ھىچ لەمپەر و بەرگرىك رىۋرەسىمى دىنىي خۇيان بەجىيىنن و تەنەت شا برە پارەيەكىشى بۇ رازاندنەو ەى كلىساي «سەن ژۇزۇف» تەرخان كەد كە سالى ۱۶۰۵ (۱۰۱۳-۱۴) سازكرا. شا مافى نوينەرايەتى ئەرمەنىيەكانى دايە دەس كەلانتەرىك (شارەوانىك) لە رەگەزى خۇيان و بەم شىۋەيە تەواۋىك وەك كۆمەللىكى خودمۇختارى لىكەردن. پاش دابىنى ئاسايشى مەعنەوى و دەروونى ئەرمەنىيەكان بەو جۆرەى كە باسى كرا، شاعەبباس بە دانى دەسقىرەز بە بازارگانانى ئەرمەنى، ئامانجى بنەرەتى خۆى دەستەبەر كەد كە برىتى بوو لە بەشدارى پىكەردىيان لە گەشەى بارى ئابوورى ولاتا. سەير نىە كە لە كەشۋەو ەوايەكى ئاۋا لەباردا، ئەرمەنى گەشەيان كەد. بازارگانانى ئەرمەنى بە ھەموو لايەكى ئوروپادا دەسوۋرپانەو ە و لەگەل خۇيان كۆمەللىك كەرەسەى بەرگدروون، كەلۋپەلى كانزايى، ئاۋىنەى بچووك، ئالغەى نەخشىن، مروارى دەسكرد، رەنگەسوورە، كاتژمىر و كووتال و شتومەكى وردىلەى دىكەيان لە ھولەند و برىتانىاۋە دىنا. گەللىك لەو بازارگانانە سامانىكى زۆرىيان وەسەرىەك نا. ئاشكرايە كە كەلانتەرىتى ئەرمەنىيەكان داھاتىكى چاكى ھەبوو، چونكە «تاۋىرنىە» ئاماژە بەو مەبەستە دەكا كە مال و دارايى «خواجه پىترۇس» ناۋىك كە خاۋەنى ئەم پلەيە بوو، جگە لە چەند دەست خانوۋبەرە و ملكوماش لە



دېھاتان، بايى ۴۰۰۰۰ تمەنى زىۋو، گەواھىرات و دەفر و ئامان و كەلۈپەلى زىر و زىۋىش ھەبوو.<sup>۳۹</sup> ئەرمەنى تەنيا دانىشتوۋى جولفا نەبوون، بەلكوۋ لە گەرەكەكانى دىكەى دەوروبەرى شار و خودى شارىش دەژيان.

كەمىنە بەرچاۋە غەيرەمسولمانەكانى دىكەى دانىشتوۋى ئىسپهھان لە سەردەمى سەفەۋى دا برىتى بوون لە ھىندى، جوولەكە و زەردەشتى. زەردەشتىيەكان لە گەرەككى قەراخ شار لە باشوورى زايەندەپوود بە ناۋى گاورستان دەژيان كە لە چاۋ جولفا دەكەوتە لاي خوارووترى رووبار. عەبباسى دووم، نەتيزەى شاعەبباسى گورە، ئەم گەرەكەى خاپوور كرد و لە جىگاكەى چەند خانوبەرە و تەلارى بەرز كردهۋە بۇ حەرەمخانى خۇى و ناۋى پر بە پىستى «سەعادەت ئاباد»ى لىنا. لە دەورانى شاعەبباسى يەكەم دا ھىندى ھىندە زور نەبوون، بەلام دواتر زيادىان كرد. ھىندى كە بە «بانىان»ەكان ناسرابوون، خەرىكى دەلالى بۇ بازركانانى دەرەكى و سووت خواردن بوون و لەبەر ئەو بەھرە زۆرەى كە وەرياندەگرت ناۋيان زرا بوو. بە گوتەى «تاۋىرنى» عەبباسى يەكەم ئىزنى نەدا سووت خۇرانى ھىندى لە ئىران جىپىيان پتەو بى و ئەوان تەنيا لە دەورانى سەفى و عەبباسى دووم دا توانىان لەم ولاتە لەنگەر باۋىن و بنەگر بن. بەلام ھىربىرت كە سالى ۱۶۲۸، يانى سالىك بەر لە مردنى عەبباسى يەكەم لە ئىسپهھان بوو، ئاماژە دەكا بە «بانىانەكان يان بازركانانى ھىندى» و دەلى:

«ئەمانە كەسانىكى سەوزەپوو، تەلەكەچى، قسەخۇش، بازركانانىكى وريا و خورافەپەستن.»<sup>۴۰</sup> بانىەنەكانى ھىندوۋىيىن، وەك كەمىنەكانى دىكەى دىنىى دانىشتوۋى ئىسپهھان ئىزنى بەرپوۋەردنى رىۋرەسى ئايىنى خۇيان ھەبوو، ئەگەرچى زورجاران كاربەدەستان پىيان لىھەلدەبرى و كىسىان لە ھەست و سۆزى ئايىنى ھىندوۋەكان دىنا و بۇ دانى ئىزنى ئەنجامى رىۋرەسىكى دىنى وەك «ساتى» (خۇسوۋتاندنى ژنانى ھىندوۋ لە سەر تەرمى مېردەكانىان) كە بۇ مسولمانان قىزەون بوو، برە پوۋلىكىان وەردەگرت. جوۋەكانىش وەك ھىندىيەكان لە بازنەى كارى دەلالى دا ھەلدەسووران و بەتايبەت لە بوارى مامەلەى چىشتەخۇشكە (تامەچىشت = ئەدوا) و گەواھىراتا خۇيان دەنۋاند.

ئەوان لە گەرەكى تايبەت بە خۇيان دا دەژيان، بەلام ھىندە زور نەبوون.

ژمارەيەكى بەرچاويش ئوروپايى دانىشتووى ئىسپەھان برىتى بوون لە: كاربەدەستان و پياوانى كۆمپانیا پكەبەرەكانى هيندى پۆژەھەلاتى ئىنگلىس و هولەند؛ قەشە و پىشەوايانى پىبازە چەشناوچەشەنەكانى كاتولىك كە شاعەبباس دنەى دەدان بۆ دانانى پەرسنگا و كليسا لە ئىسپەھان و پىراگەيشتن بە پىداويستىيەكانى مەنەوى دانىشتووانى ئوروپايى؛ سىنەكتاران و ھونەرمەندانى ئوروپايى و ئاسىيى بۆ ويئە سەعاتسازانى سويسى و گۆزەكەرانى چىنى.<sup>۱</sup> پىچكە و پىبازەكانى ئاگوستىنى، كارمىلى و كاپووسن بوونە نىشتەجىي خودى شار؛ يەسووعىيەكان و دۆمىنيكەنەكان لە جولفا، لە دەوروبەرى شار بىنەيان داکوتا.

ئىسپەھانى شاعەبباسى گەورە ئاوا بوو: پايتەختىكى پىر كار و كاسپى و برەودار و بە چەشنىكى سەرسوپھىن جوان كە لە شەقام و بازارەكانى دا مسولمانان، مەسىحىيان، زەردەشتىيان و ھىندوۋەكان كۆمەلەيان دەبەست. ھولدان بۆ خستەنەرووى دىمەنىكى بىگەرد و تەواو سەبارەت بە پانوبەرىنى ئىسپەھان يان قەبلاندىنى ژمارەى دانىشتووانى كارىكى ھاسان نىە. شاردىن كە لەسەرىك بە باوهرىكراوترىن چاۋەدىرى ئەو سەردەمى ناسراۋە دەلى جەغزى شار برىتى بوۋە لە چلەزار گەز، كەچى ھەم «كامپفىر» و ھەم «ئىسترويس» بە ۹۰ تا ۱۰۰ ھەزار گەزىيان لە قەلەم داۋە. شاردىن دەلى شار خاۋەنى ۱۲ دەروازە، ۱۶۲ مزگەوت، ۴۸ خويندنگاى دىنى، ۱۸۰۲ كاروانسەرا، ۲۷۳ گەرماۋى گشتىي و ۱۲ گۆرستان بوو. ھەرۋەھا دەخاتەروو كە لە بازىنى ۱۰ فرسەخى (۶۰ كىلومىترى) شاردا، ۱۵۰۰ ئاۋايى ھەبوون. شاردىن لاي وايە پىژەى جەماۋەرى شار سەرى گەيوەتە ۶۰۰۰۰ تا ۱۱۰۰۰۰ كەس. ويئەچى ئەم ژمارانەى شاردىن لە ژمارەى گەپۆكانى دىكەى ئوروپايى پىر جىي پروا بى. بەلام ھەرۋەك كۆرۈن بە دروستى دەلى مەبەستەكە ئاۋايە:

«من ھەرگىز دەربارەى راپۇرتە ئالۆز و دژۋازەكانى گەپۆكانى پىشو، ئەۋەندەى سەبارەتە بە نىشاندان و خستەنەرووى دىمەن و دىمەنگاكانى ئىسپەھانەۋە توۋشى سەرەگىژە نەبووم. نىۋەرۆكى ئەم راپۇرتانە دەربارەى چۇنىەتى قەلا و بالەخانە و خانوبەران، گەز و پىۋانى ئەم شوپانە، ژمارەى شەقام و كۆلەكە و پىرد و تاق و چىۋجى بە شىۋەيەكى

دژاودژ جىاوازن. راست كىرەنەۋە يان تەنەنەت وردبىوونەۋە لەم ھەلە  
بىئەنەژمارانە ، كارىكى بىھوودەيە.<sup>۴۲</sup>

بەلام بىجگە لە «تاۋىرنىە»ى رووترش ، زۆربەى گەپۇكانى ئوروپايى شتىكى  
شايانباي بۇ تارىقى ئىسغەھان دۆزىيەۋە. با ليگەپىين ھەتا شاردىن ھەموويان  
لەم چەند رستەيەدا بە پوختى بدركىنى: «جوانى ئىسغەھان بەتايىبەت لەبەر ئەم  
ھەموۋە قەسرە شكۆدار و كۆمەلە قەلا و بالەخانە و خانوبەرە دلفەرىح و دەم  
بە پىكەنىنانەيە. ئەم شارە بۆيە لەبەر دلانە چون پىرە لە كاروانسەراي  
بەرفرەوان و بازارى يەكجار باش و پروبار و جۆگە و جۆبار و زنجىرە شەقامى  
كۆبە و پەراۋىز بۇ كراۋ بە دارەچنار...

لە ھەر لاۋە پروانىنە شار ، ۋەك لىرەۋارىك دىتە بەرچاۋ.<sup>۴۳</sup>



## پەراويزەكان

★ Intestinal Fortitude.

1. Laurence Lockhart, Famous Cities of Iran (Brentford 1939), p. 14.

2. The Travels of Ibn Battuta, vol. II, ed. Sir Hamilton Gibb, Hakluyr Society, 2nd series. No CXVII (Cambridge 1962), p. 295

[تەرجمە فارسییەكەى بریتییە لە: سەقەرنامەى ئیبنووبەتووتە، وەرگێردراوى محەممەدەلى مووھەجید، ب ۱، تاران، ناوەندی وەرگێران و بلاوکردنەوہى كتیب، ۱۳۴۸ى ھەتاوى (۱۹۶۹)، ل ۲۱۱].

★ لە لیكدانەوہیەكى دیکەدا «جیھان» بە مانای ئەم دنیاىە ھاتووە و قسەكە وا دەگەییەنئى كە ئیسفەھان بە تەنیاىی بە قەدراىە نیوہى ئەم جیھانەىە.

3. Wilfrid Blunt and Wim Swaan, Isfahan: Pearl of Persia (London and Toronto 1966), p. 13.

[پستەكەى دوایى لە دەقەكەدا بە لاتین ئاوا نووسراوە: Si monumentum requiris circumspice.

۴. Pierre charles L'Enfant (۱۷۵۴-۱۸۲۵ى ز.) نەخشەكێش و ئەندازىارى فەرانسەوى كە لە شەرى سەربەخۆییدا چووہ نیو سپای ئەمريكا و نەخشەى شارى واشینگتۆنى گەلالە كرد - و.

5. A. Uphan Pope (ed.), A Survey of Persian Art, 6 vols. (Oxford 1938-58; repr. 1964-8), vol. III, p. 1180.

6. Ibid.

★ ریکەوتى كۆچى دوایى شىخى بەھایى لە عالەمئارادا بە دوازدهى شەشەكانى سالى سىوینجەمى فەرمانرەوایەتى شاعەبباس تۆمار كراوە (پرواننە: عالەمئارا، ل ۶۸۱) بەلام بەپىی «رۆژەژمىرى بەراوردكارى» ووستنفلد و ماھلیر، ۳۰ى ئووت بەرامبەرە لەگەل شەشەكانى ۱۰۳۰ى كۆچى.

۷. عالەمئارا، ل ۶۸۱.

۸. عالم‌نارا، ل ۶۸۱: محممه‌دع‌لی موده‌پرپرسی ته‌وریزی، «ریحانة‌الادب»، ب ۳، چاپی دووم، ته‌وریز، شه‌ف‌ق، ل ۳۱۹ - و.

9. Donald Wilber, "Aspects of the Safavid at Isfahan", in Iranian Studies, VII (1974): Studies on Isfahan Part II, p. 408.

10. Sir Roger Stevens, The Land of the Great Sophy (London 1962), p. 172.

11. Thomas Herbert A Relation of Some Yeares Travaile into Afrique, Asia, Indies (London 1634), p. 86.

۱۲. عالم‌نارا، ل ۵۵۰ - ۵۵۱.

13. Bagher Shirazi, "Isfahan the old; Isfahan the new", in Iranian Studies, VII (1974): Studies on Isfahan Part II, p. 588.

14. Anthony Welch, Shah Abbas and the Arts of Isfahan (The Asia Society Inc. 1973), p. 18.

15. Stevens, p. 183.

16. Pope, Survey, vol, III, p. 1185.

17. Pope, Survey, vol, III, p. 1186.

18. Wilber, p. 407.

19. Wilber, p. 407.

20. Robert Byron, the Road to Oxiana (London 1950), pp. 177-8.

21. Blunt and Swaan, p. 71.

22. Byron, p. 135.

۲۳. ئەم ویناگردنە‌ی بازار‌ی نیسفه‌هان له پووی وتاری یه‌کجار باشی خواره‌وه‌ی ع‌لی به‌ختیار‌یه:

"The Royal Bazaar of Isfahan", in Iranian Studies, VII (1974): Studies on Isfahan Part I, pp. 320-47.

۲۴. لەم سه‌رچاوه‌یه‌دا گێ‌ردراوه‌ته‌وه:

Wilfred Bulnt, Pietro's Pilgrimage (London 1953), p.127.

25. Stevens, p. 184.

26. George N. Curzon, Persia and the Persian Question. 2 vols. (1892; repr. London 1966), vol. II, p. 34.

27. John Fryer, A New Account of East India and Persia, vol. III, Hakluyt Society 2nd series, no. XXXIX (London 1915), p. 16.

لێرەدا ئاماژەى فرایر بە کۆشک و تەلاری نەجیمزادانە.

28. Wilber, p. 409.

29. Sir John Chardin, Voyages du Chevalier Chardin en Perse, et autres lieux de l'Orient, ed. L. Langlès, 10 vols. (Paris 1811), voll. VIII, p. 43, quoted in Curzon, vol. II, p. 37.

[سیاحەتنامەى شارەدین، ب ۷، تاران، ئەمیرکەبیر، ۱۳۴۵ی هەتاوی (۱۹۶۶)، ل ۳۰-۳۲۹.]

30. Curzon, vol. II, p. 38.

31. Curzon, vol. II, pp. 38-9.

32. Curzon, vol. II, p. 39.

33. Curzon, vol. II, p. 45.

34. Blunt and Swaan, p. 147.

۳۵. هەر جەریبیک بەرامبەرى ۱۰ هەزار مەترى چوارگۆشەیه، بەلام نابى پیمان وابى ئەو باخانە هیند گەورە و بەربلاو بوون، چونکە «هەزار» لە فارسی دا بەگشتى بۆ نیشان دانى ژمارە و بپى زۆر دەکار دەکرى.

36. Curzon, vol. II, p. 47.

37. Jean Baptiste Tavernier, Les six voyages de Jean Baptiste Tavernier en Turquie, en Perse et aux Indes, 2 vols. (Paris 1677), vol. I, p. 410.

[ئەم کتیبە کراوەتە فارسی، «کتیبى تاویرنیە»، وەرگێردراوى نەزمودەولە ئەبووتوراب نوورى، محەررەمى ۱۳۳۱ى کۆچى (۱۹۱۲ى ز.) چاپخانەى برايانى باقرۆف.]

38. Herbert, p. 87.

39. Tavernier, p. 418.

40. Herbert, p. 37.

41. Stevens, p. 174.

42. Curzon, vol. II, p. 26, n. I.

43. Sir Roger Stevens, "European Visitors to the Safavid Court", in Iranian Studies, VII (1974): Studies on Isfahan Part II, p. 429.



## پیکھاتہی کۆمہ لایہ تی و ئابووری دەولەتی سەفەوی

### ۱- پیکھاتہی کۆمہ لای سەفەوی

کۆمہ لای سەفەوی لە سەر سیستەمیکی قووچەکی دامەزرابوو. شا دەکەوتە نووکی قووچەکە. فەرمانرەوایەکی دادپەرورەکی خەرمانەییەکی پیاوچاکی ئالقی لە دەورە دابوو و ژێردەستانی لە پەنای دا دەژیان. «دەولەت» سەرەتا تەنیا بریتی بوو لە واتای «بەرەکەت» و «بەختەورە»، بەلام لە دەسپێکی سەدە حەقدەوہ بۆ مانای تایبەتی ولات ھاتە بەر کار و رەنگدانەوہیەک لەم بۆچونە دەگەراییەوہ سەر خودی فەرمانرەوہا. بەپێی ئەم تێروانینە، لێپرسراوانی پایەبەرزە دەولەتی سەفەوی بە «کۆلەکەکانی دەولەت» دادەنەدران و وەزیر کە دەکەوتە سەرەوی دیوان سالاران نازناوی «اعتمادالدولہ»ی بە بالای بپرا. جەماوەری ئاسایی دەکەوتنە بەرەوہی قووچەکەکە کە بریتی بوون لە وەرزیپران و قولەئاغاکانی گوندەکی، سنەتکاران، دووکانداران و بازرگانانی بچوکی شاران. لە مابەینی شا و خەلکی ئاسایی دا، مەزنانی لەشکریی و دەزگای بەرپۆہبەرایەتی ولات و گەلەجاریک مەلا و فەقیی خوار و ژوور بە ئەرک و کاری جیاوازەوہ خۆیان دەنواند. ھیندیک لەم پیاوانەیی ئایینی بەپێی وەسیت

يان باربووى خەلك ئەركى سەرپەرستىيى و بەرپۆبەردنى زەوىوزارىكى بەرفرەوانيان بە مەبەستى راپەراندنى كاروبارى دىنى خرابوويه ئەستۆ. ئەمانە لەگەل دەربەگان خاوەنى قازانجى هاوبەش بوون. سايرى رېبەرانى دىنى كە هەستيان بە دەورى مېژوويى خۇيان كەردبوو وەك لەمپەر و پاريزەرىك لە نىوان دەسلەتتى بىهەوسارى فەرمانرەوا و مسكىنان دا، بەوپەرى تواناوه تىدەكۆشان كە خەلكى ئاسايى لە بەرامبەر شەپۆلى زولم و زۆرى پلەبەرزانى دەزگای بەرپۆبەرايەتتى ولات و مەزنانى لەشكرى دا بپاريزن. رادەى ئەو زولم و چەوسانەوهى كە شانى چين و تويزەكانى خواردەستە و هەرەبەرەژىرى دەگرتەوه، لەگەل دەسلەتتى شا تەواو پېچەوانە و سەرخوار دەكەوت. هەرەك «سېرجان مېلكۆم» بە روونى تىي گەيشتېوو «ئەو مەترسىيەى كە هەميشە هەرەشە لە نيزىكانى شا دەكا بە هيچ چەشنىك لەگەل ئەو تەناهى و ئاساييشەى كە پاشماوهى كۆمەل خۇيان وەژىر بالى داوه، يەكتر ناخۆينەوه؛ چونكە هەركام لە وەزيران يان پياوانى بارگا بە ناوى ئەوهوه دەست بەرن بو زەبروزەنگ يان سەررەپۆيى دەكەونە بەر مەترسى، مەگين ئەوهى كە شا زور بىدەسلەت يان گەلى زالم بى.»<sup>۱</sup>

بەپىيى دابونەرىتى ولات خەلكى دەياتتوانى هاوار و سكاللا بەرنە بەر دەمى پادشا و ئەمەش ئامرازىكى باش بوو بو پاراستنى جەماوەر لە چنگ شوولپهه لكيشانى ديوانداران. مېلكۆم سەبارەت بەم مافە كە لە سەدهى نۆزدەشدا هەر باو بوو دەلى: «رئوشوئىنى سەرەكى راگرتن و بەرپەرچدانەوهى كردارى نالەبارى حاکمان، ئاوالەبوونى دەرگای سكالايە لای پادشا و هەر كەس تووشى چەوسانەوه بى، هەميشە دەتوانى رووى تىبكا، چونكە لە ئىران كەس ناتوانى بەر بەم رەوتە بگرى. وەختايەك مەزلووم بگاتە بارگا دلنپايە كە سكالاكەى لىپرسىنەوهى لەسەر دەكرى.»<sup>۲</sup> مېلكۆم نەزىلەى سەرپەلئىكى برىتانىيى دەگيرپتەوه كە لە دەولەتتى ئىراندا كارى دەكرد و سەركردهى بالادەستى بەرى بە مووچە و مانگانەكەى دەگرت. كابرالى سەرپەل كە نەيتوانى رەزامەندىيى دلخوازى سەركردهكە وەدەست بىنى، راستەوخۆ شكايەتتى برده بەر شا. مېلكۆم دەلى وەزىرەكانى شا ئەم شىوازەيان تەواو بە سروشتى و لەبار دەزانى. ئەم سىستەمە حكومەتتىكى يەكجار تاكەكەسى لىكەوتەوه وپراى تەواوى



چاكە و خراپەيەكى ئاشكرای كه شیوازیكى ئاواى حكومەتى ھەيەتى: بەلام چ كەسىك دەتوانى بلى كه بارودۆخى ژيانى ئادەمیزادىكى ئاسايى لە كۆمەلىكى ئەوتۇدا ناخۆشتر بووہ لە ھەلومەرچى جەغزى رۆژگارى ھاوئىشتمانىكى ئەمرۆيى كە ھەول دەدا رەزامەندىي كاربەدەستىكى كەس نەناس يان كامپيۇتيرىك وەدەس بىنى!



۲۶- جلوبەرگى خەلكى ئىسففەھان

لە ئىرانى كۆندا شا ھەرگىز كەسىكى وەك فىرعەون يان ئىمپىراتورى ژاپون نەبوو كە دەست وئىپىرانەكا. بەپىچەوانە، وەك جارىكى بىستىم «پىتتىر براون» بە وريايى تيگەيشتووہ كە پادشاھانى ساسانى بەئانقەست وىنەى خۇيان لە بنى كاساندا دەكىشايەوہ ھەتا دىمەن و پوخساريان بخەنە بەرچاوى جەماوەر. بەم شىوہيە بۆ كەسىكى ئاسايى ناو و دىمەنى ئەو فەرمانرەوايانە ناسراو بوو و بەشىك لە ژيانى رۆژانەى پىكدىنا. لە سەردەمانى نىزىكتىردا، چاوەدئىرانى ئورووپايى زۆرجاران سەريان سورماوہ لە دەس وئىراگەيشتنى جەماوەر بە پادشايان و ھەلسوكەوتى ئاسايى ئەوان لەگەل پياوانى بارگا و پايبەرزەن و سەرقال بوونى شىلگىرانەيان بە كاروبارى حكومەتەوہ. «تئوئىنۆ» دەلى كە «ئەوان زۆر بەگەرمى و رووگەشى لەگەل غەواران و تەنانەت جەماوەرى خۆمالى

دەجوللانەۋە و ھەتا رادەيەك بە ئازادى لەگەلئىان دەكەوتنە خواردن و خواردنەۋە.<sup>۳</sup> مىلكۆم لە پووى ئەو شتانەرا كە خۆى دىتوونى دەلى:

«ھىچ ولاتىك نىھ كە پادشا بە ئەندازەى ئىران ئەركى لەسەر شان بى... ۋەختايەك كە لە ھۆردووكايە ، كاروبارەكانى لەگەل پايتهخت جياواز نىن و دەكرى بلىى كە ھەموو رۆژىك شەشەوت سەعات لە نىو خەلك دايە و نە تەنیا چىن و توژەكانى خوار و ژوور چاويان پىئەدەكەوى ، بەلكوو دەتوانن بچنە دىدارىشى . ناكرى پادشايەك كە دابونەرىت ئاوا ئەركى تىكە لاوبوونى لەگەل كۆمەلانى جەماوەرەكەى دەخاتە ئەستوى لە ھەلومەرجى ژيانىان بى خەبەر بى و ئەم ئاگادارىيە دەبى گەشە و پىشكەوت و تىرى و تەسەلى لىبەكەۋىتەۋە ، مەگىن ئەۋەى كە شا ھەر زەگماك نەفام بى.»<sup>۴</sup>

بىگومان شاعەبباس لە بارودۆخى ژىنى جەماۋەرى دەزانى ، چونكە خۆى دەگۆرى و بە جلوبەرگى كەس نەناسەۋە پووى دەكرە چايخانە و قاۋەخانە و تەنانت جندەخانەكانى ئىسفەھان و ۋەھا لەگەل ئاپۇراى چروپىرى مەيدانى نەخشى جىهان تىكە لاو دەبوو كە بۇ پۆلىسەكانى ئايىشى ئەمپۇش دەبىتە ھۆى نىگەرانى . شا ئەم دەرفەتەى بۇ تاقىكرەنەۋەى سەرراستى كاربەدەستان و بازركانان بەكار دىنا . «تاۋىرنى» دەگىرئىتەۋە كە «شەۋىك شاعەبباس بە بەرگى جووتيارانەۋە لە كۆشك دەركەوت و «مەن» يەك نان (۹۰۰ درەم) و «مەن» يەك گۆشتى لە دوكانەكانى نىو مەيدانى نەخشى جىهان كرى كە بەرپا كرابوون . شاعەبباس ئەوانەى كرىبوونى ھىنانىيەۋە كۆشكى و دەستوورى دا ۋەزىر لەبەر چاۋى پايەبەرزانى ولات بىانكىشئىتەۋە . نانەكە ۸۴۳ درەم و گۆشتەكە ۸۵۷ درەم ھاتەۋە . زۆرى دەستەۋداۋىن بوون ھەتا توانىان شا لە كوشتنى لەپۆەى سەرۆكى ئاسايىش و فەرماندارى ئىسفەھان پەشيمان بكنەۋە و ھەر بە ھىندە رازى بوو كە نانەۋاكە لە تەندوورى خۆى باۋىن و قەسابەكە بە شىشەۋە بكن و بىبىرژئىن.»<sup>۵</sup>

زۆرجاران ئاماژە كراۋە كە يەككە لە جياوازييە ديار و بەرچاۋەكانى نىوان كۆمەلى ئىسلامى و كۆمەلى رۆژاۋايى ، ھەبوونى پۆلىك دامەزراۋەى جەماۋەرىيە بەھىزە كە خاۋەنى خۇدموختارىيەكى بەربلاون و لە رۆژاۋا پىگەيون ، كەچى

كۆمەلى ئىسلامى لەم بوارەدا قاقېرە و پەپووى لىدەخوینى. بەلام لە نىوخوى كۆمەلى ئىسلامىدا ژمارەيەكى بەرچا و كۆپ و دامەزراوەى دىموكراتىكى خۆمالى ھەبوون كە بەتېكرا ھۆكارى يەكگرتووىي ئەو كۆمەلەيان بەدى دىئا. نمونەى ئەم دامەزراوانە سىنى بازىگانان و سىنەتكاران و پىكخستەكانى كۆمەلایەتى - ئايىنى وەك تاقمەكانى «فتووت» بوون. ئەندامانى دەستەكانى «فتووت» زۆربەيان دەرویشان و ھەژاران بوون و بنەماى چالاكى و ھەلسوورانىان دەگەرپاىو ھەسەر بوارى دىنى و ئەخلاقى. ئەوان خۆيان دەخستە بەر پىنمونى مەنەوى شىخىكى سەرچەلەى سۆفیان و پەپرەويان لەو ياسا و رىسايە دەكرد كە لە چەند نامىلكەيەكدا بە ناوى «فتووتنامە» شىكرابوونەو. بازىگانان و سىنەتكاران خاوەنى دەروويەكى پەيوەندىي رەسمىي بوون لەگەل دەولەت. بە گوتەى مىلكۆم:

«لە ھەر شارىكى گەرە و بچووكدا، بە ھەر گرینگايەتېكەو، بازىگانان، كاسپكاران، كەلتەكاران و كرىكاران ھەركامەيان سەرۆك يان بە واتايەكى تر نوینەرىكىان ھەيەكە... لە لایەن ئەو كۆمەلەى و سەر بەوانە، ھەلدەبژىردى و شا پەسندى دەكا. زۆر بە كەمى ھەلدەكەوى كە لەسەر كارى خۆى لایەرن، مەگىن لەبەر سكالای كەسانىكى كە ئەو بە نوینەريان دادەندى. تەننەت لەم بابەتەشدا بەرلەوھى لەو پلەيەى ھەلدېرن كە رېزى ئەوان بۆى بەدى ھىناو، دەبى تۆماتى كەمتەرخەمى يا گەندەلكارى بە شوینەو بى و تاوانەكەى لەسەر سوور كەنەو.»<sup>۱</sup>

يەكى دىكە لەو پلەدارانەى كە بە مەيلى كۆمەل ھەلدەبژىردا كەيخودا بوو. كەيخودا لە شاراندا وەك كاربەدەستى بەرپوئەبىردنى ياسا و رىساي گشتىي و بەتايبەت وەكوو داوەر و لە ژىر چاوەدېرى سەرۆكى شارەوانىدا كارى دەكرد و ئەركەكانى رادەپەراند. كەيخودا لە گونداندا بە كوئخادى دەناسرا. مىلكۆم جەخت دەكاتە سەر كاركردى گەلسالارانەى كەيخودا كە بەرەسمىي ھەلتابژىردى:

«بەلكوو وىستى خەلك ئەوان دىارى دەكا... ئەگەر دادوهرى ھەلتابژاردەى شا بە دلى ھاوونىشتمانان نەبى، دادوهر ناتوانى ھەستى بە راپەراندنى ئەركەكانى خۆى، چونكە بەرپوئەبىردنى كارەكانى پىويستى بە قسەرپوئىشتووى و لەبار جوولانەوھى نىو جەماوەرە كە بىتە يارىدەى دەسلەلاتە قانوونىيەكەى. لە شارۆچكە و گونداندا ھىشتاش مەيلى



۲۷ نعلف - جلوبه رگی پیاوانه ی بارگای میری



۲۷ ب - جلو بہرگی ژنانہی بارگای میری

دانيشتوان بۇ ھەلبۇزاردنى كەيخودا يان دەمپراست چارەنوو سسازترە و ئەگەر كەسىك ناوى بىكەويته سەر زمانان و بە دليان نەبى، واى ليدەكەنە ھەللا و نايبرنەو ھە بۇخۇى دەس لە كار دەكيشيتەو ھە يان بە لابردنى دەدەن. ئەم راسستيانە گرینگن، چونكە ھىچ شانەبەرزەيەك بۇ بەختەو ھەرى جەماو ھەرى كۆمەلىك ناتوانى پيوستتر بى لە مافى ھەلبۇزاردن يان تەنانەت كارىگەر بوون لە ھەلبۇزاردنى دادو ھەركانىدا.<sup>۷</sup>

«تاويرنيە» بەروونى دەيدركيني كە شا سەرۆكى شارەوانىيەكانى ھەلدەبۇزارد و كەلانتەر (سەرۆكى شارەوانى) تەنيا لە بەرامبەر شادا ولامدەرەو ھە بوو. ئەركى كەلانتەر پاراستنى خەلك بوو لە بەرامبەر زولم و زورى حاكماندا.<sup>۸</sup>

كۆمەلى سەفەوى لە فەرھەنگى ئەمۇدا دەبى بە «شياوسالار» \* ناويدىر بىرى. ئەم كۆمەلە بى گومان سىستىمىكى حوكمرانيتى «مەزنسالار» نەبوو، ئەگەرچى توخم و توى بەھيزى مەزنسالار بىش خۇى تيدا دەنواند؛ كەمتر بىش رپى تيدەچى كە بە «تاقمەسالار» \* ناويدىر بىرى «ئوولياريووس» سەرنج رادەكيشيتە سەر ئەم لايەنەى كۆمەلى سەفەوى و دەلى كە كار بەدەستان بەپى ليوەشاو ھى ھەلدەبۇزاردان نەك بەگويرەى بىنەكەيان. پاشان ھەر لەسەر ئەم باسە دەروا و دەلى دەيانزانى كە ئەمە تەنيا رىگاي كەشە و بەرزبوونەو ھەتە بالاترين پلەكان. «ئوولياريووس» لاي وايە كە لە ئىيراندا پلەويايەكان بە ميرات نەدەگەرەن و نەدەفرۆشەن. راستە كورانى پياوماقوولان پاش مردنى باوكيان بە نيشانەى ريزگرتنى خزمەتە چاك و شياو ھەركانى ئەوان بە ولاتى سەفەوى، بۇ ھەرگرتنى جىنشينايتى پلەى باوكيان ھەبەرچا دەگىران، بەلام ئەم جىگرتنەو ھە تەنيا دەگەرەيەو سەر لىھاتوويى و خزمەتەكانى خۇيان.<sup>۹</sup>

كارپىكردنى ئەم رپوشوينا و پراى پرمەترسى بوونى پلەكانى بالا، بەئاشكرا دژ و بەرھەستى پىكھاتنى رايەلوپوى مەزنايەتتەكى پتەو و ريشەدار بوو. ئەگەرى گول كەردن لە گومناوى رپا بۇ بەرزترين پلە شتىكى راستە و ئەفسانە نەبوو. «مىنوارىنگ» سەربوردەى پياويكى تۆمار كەردو ھە كە لە ئىسەفەھان شىرى دەفرۆشت. ئەم كابرەيە سەرنجى شاعەبباسى راکيشا و سەرنەجام بوو بە سەركردەى پاسەوانەكانى و فەرمانى بە سەر ھەزاران كەسدا ليدەدا.<sup>۱۰</sup>

مەمەدەلى بەگ كە «چاودىر» بوو تاويرنيە «بە رووراست و دەسپاكترين

پیاوی دەزانێ کە ئێران بە درێژایی سەدان سالان بە خۆیەو دیو» و دەلێ وەختایەک شاعەبباس سەرقالی راو بوو تووشی حەمەعەلی بەرخەوانی میژمنال هات کە دانیشتبوو و بلویری لێدەدا. کاتیەک شا چەند پرسسیاریکی لێکرد و ولامەکانی کورپژگەیی بیستەو، ئەوئەندە پێ سەیر بوو کە لەرپۆ بە مەبەستی راھینان و پەروراندنی لەگەڵ خۆی بردی بۆ بارگا. دوابەدوای وی گەیشتە پلەیی چاوەدیڕ (چاوەدیڕی کارگەکانی میری) و شا دەزگای بەشی پەیوەندییەکانی دیپلۆماتیکی لەگەڵ بارگای مەغوول پێئەسپارد.<sup>۱۱</sup> تاویرنیە ھەرەوھا پوونی دەکاتەو کە جیگرەوھی مەمەدەلی بەگ کە ناوی «مەمەدبەگ» بوو، ئەویش لە جین و توژەکانی خوارەوھرا پیگەیبوو و لە بەرگدروونەو لە تەوڕیز بەخیرایی گەیشتە پلەیی «موعەبیرباشی» (ئەو کەسەیی عەیارێ سکی زێر و زێو ھەلەسەنگینی).<sup>۱۲</sup> سەرەنجام مەمەدبەگ گەیشتە بالاترین پایەیی ئیداری کە وزارت بێ، بەلام تۆبلیی خاوەنی ھەموو مەرچەکانی پیویستی وەرگرتنی ئەم پلەیی بووبی؟ بە پروای من جیی گومانە، چونکە فەرانسەویییەکی فیلەباز بە ناوی «شاپل دوھان» کە بانگەشەیی پسپۆرایەتی لە بواری دەرھینانی زێر و زێو و مز و کانزای دیکەیی دا دەکرد، خەلەتاندی، بەلام پاش لێدانی کان و بەرھەمھینان دەرکەوت تەواوی ئەوھی کە دۆزیویەتەو کانگیەکی قورقوشمە لە نیزیکی ئیسفەھان لەگەڵ ھیندیک زاخ و تالیک (تەلق = دەلق = میکا). سووتەمەری پیویست بۆ پالوتنی قورقوشم دەبوو لە مەودایەکەوھە هاتبا کە پازدەبیست رۆژرپیی و شتران بوو کە خەرچەکەیی تەواو بری داھاتەکەیی تێدەچوو.<sup>۱۳</sup>

نابێ لەبیرمان بچێ کە سیاسەتی پادشایانی سەفەوی بە مەبەستی بەدیھینانی «ھیزیکی سیھەم» لە ولاتا کە نە لە رەگەزی ترک و نە لە تۆرمەھی ئێرانی بوو (بگەرپینەو سەر بەشی ۴)، مەیلی بەرەو شیاوسالاری و لە کار وەردانی کەسانی لێھاتووی لە کۆمەلی سەفەوی دا زۆر گەشاندەو. راستە کە ھیندیک لەو گورجیانەھی کە بە دلی خۆیان سەریان وەبەر حکومەتی سەفەوییان ھینا و قۆلیان ھەلکرد بۆ خزمەت کردنی، پیاوماقوولانی گورجی بوون، بەلام بەشی ھەرەزۆری ئەو ئەرمەنی و گورجی و چرکەسانەھی کە لە مەودای پەلامارەکانی سەفەویییەدا بۆ سەر قەفقاز لە پۆژگاری شاتۆماسبەو بەرەودوا بە دیل گیران و خزانە بەر رکیفی سەفەویییە، وێدەچێ کە لە جین و

تويژەكانى خوار دەستەى كۆمەل بووبن. بە بىستنى ئەم ناوہ رەسمىيەى «غولامانى تايبەتى خاوەن شكو» نابى ئەم راستىيە لە چاوان ون بى كە كەسانىك ھەر لەم غولامانە گەيشتنە بالاترىن پلەكانى حكومەتىي.

تەنانەت قزلباشانىش كە مەزن و ماقوولانى سپاى سەرەتاي سەفەوييان پىكدىنا ، تىگەيشتن كە بە تىيەرىنى زەمان و بە تايبەت لە ئاكامى ئالوگورى دارشتى كۆمەل بە دەس عەبباسى يەكەم كە لە بەشى چواردا باسى كرا ، پلە و پىگەى بالايان لە كۆمەلا بەرەبەرە بەرەم و تىداچوون گلور بووہ. زۆرجاران لە نيوخوى رىزى قزلباشاندا دەسەلات جىگۆركەى پىدەكرا. ھىچ خىلىكى ديارى كراو بو ماوہيەكى بەرچاو ناوچەيەكى «پاوان دەرەبەگى» بە دەستەوہ نەدەما و ئەمە بەرى دەگرت لە ھەلەدان و گەشە و تەننەوہى مەزن و دەرەبەگانى سەر زەوى وزاران بە واتا رۆژاوايى يەكەى. مانەوہى دەسەلات لە چىنگ خىل و ھۆزىكدا زورى درىژە نەدەكىشا ، ئەو خىلانەى كە لە ئاخروئوخرى سەردەمى سەفەوييەدا تەواويك پىئەلاچووبوون ، لە رۆژگارانى پىشوووتردا ھەر ناويشيان نەدركاوە. بو وىنە ئەفشارەكان لە نيوہى دووہى سەدەى شانزەوہ بەرەودوا و قاجارەكان لە وەش دەرنگتر بوونە خاوەنى پىگەيەكى بلند و بالاچوون. ھىچكام لە پياوانى يەكەم لەم دوو خىلە لە نيو سەدەى سەرەتاي دەسەلاتى سەفەوييەدا پلەيەكى بەرزيان پىئەسپىز دراوہ. كەوايە ھىچ وىچوونىك لە مابەينى بارودۆخى مير و مەزنانى سەدەى ھەژدەھەمى فەرانسە يان بەرزەوہ جاخانى سەدەى نۆزدەھەمى رووسىادا بەدى ناكرى كە دەيانتوانى لە پالەوېشتى سەدان سالىەى دەرەبەگايەتى بنە و بنەچەكەيان پال بەدەنەوہ.

ئەگەر سىستىمى بەرپۆەبەرايەتى سەفەوييە بە شىوہى ئەستوونى دابەش ببوو بە سەر «ملكى تايبەت» و «ملكى گشتىي» يان ھەرئىمەكاندا ، كۆمەلى سەفەوييە ھەتا زەمانى ھاتن و تىكەلاوبوونى توخم و تۆرەمەكانى گورجى و ئەرمەنى و چركەس لەگەلى ، لە نيوہى دووہى سەدەى شانزەدا ، بە شىوہى ئاسوئى و بەپى ھەلاوردنى رەگەزان ، لە نيوان دوو رەگەزى «بناغەدانەر» واتە ترکانى قزلباش و ئىرانيان دابەش كرابوو. بىتوو ناكۆكى نيوان ئەم دوو ماكە گرىنگەى كۆمەلى سەفەوى ھەوسار كرابا ، دەيتوانى داھىنەر و سەرچاوەى دەسەلات بى يان بەپىچەوانە دەيتوانى ھىزىكى دەرەوہى بازنەى دەسەلاتى ناوہند بەدى بىنى



كە ھەرەشەى لىكھەلۈەشەنى كۆمەلى لىدەكەوتەو. لە بەشى ۲دا ئاماژەمان كرد بە روانگەى چەق بەستووى ئەم دوو «رەگەزە بناغەدانەر» سەبارەت بە يەكتەر دەربارەى دەورى ئەويتريان لە كۆمەلە. لە سەردەمى شاتەھماسبەو بەرەدووا فەرمانرەوايانى سەفەوى بە رەچاۋ كردنى رەوت و رېيازى راگوستنى كورانى پايەبەرزانى قزلباش بۆ نىو بارگای مىرى بە مەبەستى رايىنان و پەروراندنيان، ھەوليان دا قەلشت و كەلەبەرى نىوان ترکان و تاجيكان (غەيرەترکان) كەم بكنەو، كە لە رۆژگارنى پيشوورا بە وردى پەيرەو دەكرا. ئەم مەشق و رايىنانە نە تەنيا برىتى بوو لە چالاكى و ھەلسوورانى شياوى «پياوانى شمشير» ۋەك كەواندارى، ئەسپسوارى و شىروەشاندىن، بەلكو و فير كردنى و يەنەگەرى و نووسەريشى دەگرتەو كە لە لايەن قزلباشە كۆنەپەرستەكانەو گالتەى پىدەكرا. لە ئاكامى رەچاۋ كردنى ئەم سىياسەتە لە زەمانى شاعەبباسى يەكەمدا دەستەپەك پلەدارى لاوى قزلباش ھەبوون كە لەو قزلباشانەى ھەر لەسەر بىرى خىلەكى كۆن ماپوونەو، خویندەوارتر و تىگەپشتووتر بوون و لە ئاكامدا تۋانست و زانستى پىويستيان بۆ بە دەستەوگرتنى كاروبارى بەرپووبەرايەتى، يانى ئەو بەشەى كە ھەتا ئەو دەمى تايبەتى ئىرانىيەكان بوو، ۋە دەس ھىتابوو.

تايبەتمەندىيەكى گرىنگى كۆمەلى سەفەوى پەيوەندىيەكى توند و پتەو بوو كە لە نىوان زانايانى ئايىنى و چىن و تويزەكانى دىكەى پىكھىنەرى بازاردا بەدى ھات. كۆمەلى پىكھىنەرى بازار برىتى بوون لە بازارگانان، ئەندامانى سنفەكان (سەنەتكاران و كاسپكاران و دووكانداران) و ئەندامانى رىكخستەكانى براىەتى نىمچەئايىنى ۋەكوو «فتووەت». ئەم يەكيتىيە بە ژن و ژنخووزى نىوان مەزەمەلاكان و بنەمالەى بازارگانان پتر قايم بوو. ئەمەى كە لە سەردەمى سەفەوىيەدا پياوانى ئايىنى بەرپووبەردنى بەشىكى زۆر پەرەگرتووى مەوقوفاتيان بە دەستەوگرت، بەدى ھاتنى قازانجى ھاوبەشى نىوان چىنى بازارگانان و ئەوانى لىكەوتەو. لە ھەمان كاتا ھىندىك لە مەزەمەلاكان چوونە چىنى دەربەگان. جگە لەو زەوىوزارەى كە لەبرى موچە و مانگانە تايبەت دەدرا بە پلەدارانى ولات (پاوان دەربەگى)، بەشى زۆرى مەزراكان، زەوىوزارى ۋەقى بوون. شاعەبباسى يەكەم لە سالى ۱۶۰۷ (۱۰۱۵-۱۶) دا تەواوى ملكوماش و

سامانى تايىبەتى خۆى كرده وهقى چارده ئىمامان (پاكان) و خۆى لىى بوو به سەرىپەست و پاش خۆشى دايە دەست جىئىشینه كەى.<sup>۱۴</sup> به قسەى ئەسكەندەربەگى مونشى، مېژوونووسى ھاوچەرخى شاعەبباس، ئەم خىروومەندىبە جگە لە لايەن پادشايانكەوه كە پاش بەخشىنى مال و سامانى خۆيان، تەماى كشانەوهيان بووبى لە فەرمانرەوايەتى و گرتنەبەرى ژيانكى پياوچاكانە، پىئىشینهى نەبوو.<sup>۱۵</sup> زياد لە ملكوماشى خودى شا كە بايى ۱۰۰۰۰۰ تەن شاھى ئىراقى بوو، ميوانخانەكان، تاريكەبازار، دووكانەكانى گەرانگەرى مەيدانى نەخشى جيهان و گەرماوہكانى ئەو شارەش بەشيك بوون لە وهقفەكان. ھەبوونى ئەم كۆمەلە بەرفەرەوانە كەوتبوو ژی چاوەدیرى بەرپۆەبەرەكەى. داھاتەكانى پاش كەم كرنەوهى برى خەرج و بەرجى بەرپۆەبەرايەتى، بەپى بەرژەوہندى سەردەم بۆ كاروبارى ئىدارى و زیدەمووچەى كارگىرانى شوینەكە و كەسانىكى كە لە ژىر ساىەى ئەم جىئانەدا دەژيان و زيارەنگاران و زانايانى دىنى و پياوچاكان و فەقىيان خەرج دەكرا. بە برۆاى «بەنانى»:

«ھەر تەنيا ئەم كارە نە تەنيا راستەوخۆ لە زەوى وزارى وهقى بە رىژەبەگى ھىندىك بەرچاوى زياد كرد، بەلكو بوو بە سەردەق بۆ دەربەگان ھەتا ئەوانىش بكەونە پىوشوینى كارىكى ئەوتۆ. لە رىى وەئەستۆگرتنى سەرىپەرسىتى ئەوقاف و سپاردنەوہيان بە بنەمالەكانيان پاش مردنيان، ئەم دەربەگانە دواى دانى ھىندىك خىر و خىرات كە زياتر شتىكى روالەتى بوو، ھەروا لە بەروبووى مەوقوفاتەكانيان دەخوارد. بەم شىوہى ھەتا ئەندازەبەك لە مەترسى دەس بەسەرداگىرانى دارايى و ھەروہا دانى پىتاك و كۆنەقەرزان دەخەلەستن... ئەندامانى توژەكانى ئايىنى – بەتايبەت مەزنەمەلايان و سەيدەكان – بە چەشنىكى پەرەگر بۆ سەرىپەست دادەندران... ئەوان وەك سەرىپەرسىتى مەوقوفاتى خەلك دەستيان پىكرد و كەوتنە كۆكردنەوہ و وەسەرىكەنانى ملكوماشىكى ھەراو بۆ خۆيان و وەك ئاغاوتى ناوچەكانى خۆيان لىھات و بوونە خاوەنى دەسەلاتىكى كۆمەلايەتى و ئابوورى و سياسى بەرفەرەوان.»<sup>۱۶</sup>

«زیدە لەمەش پياوانى توژەكانى ئايىنى داھات يان بەخشران لە پىتاكيان وەك پياوان دەربەگى لەسەر تۆمار دەكرا. لەبەرەوى كە زەوى پاوان دەبوو بە

ملكى يەكجارەكى يان بە ميرات دەسوورا. «ئەو ناوچەيەى كە كەسىك وەرىدەگرت وەك چەشنىك يەكەى خودمۇختارى لىدەھات لە نىوخۇى خاكى ولاتا.»<sup>۱۷</sup>

## ۲- كاكڭ و نىوەرۆكى ئابوورى سەفەويە

### ئەلف) ئابوورى نىوخۇ

دوو پايەى ئابوورى نىوخۇ برىتى بوو لە ئاژەلدارى و كشتوكال. لە سەرەتاي ئەم بەشەدا كۆمەلى سەفەويە وەك كۆمەلىكى قووجەكى شىكل وينا كرا. وەرزىران دەكەوتنە داوینی ئەم قووجەكەيە. ھەرەك لە پلەكانى سەرۋوى حكومەتى و بەرپوۋەبەرايەتى ولاتا ناكۆكى و دووتۆوى ھەبوو لە نيوان قزلباشانى شمشىردار و تاجىكان (ئىرانىيان)ى قەلەمدار، لە پىزەكانى خوارەوى كۆمەلىشدا، دووبەرەكى ھەبوو لە مابەينى توركمانان و وەرزىرانى ئىرانىدا. رەوتى ژيانى ئەم دوو ماكە سەرەكپەى دەسپىكى دامەزرانى دەولەتى سەفەوى تەواو لىك جىاواز بوو. خىلەكانى توركمان: «ئاژەلدار بوون و دوورەپەرىز و خۇبژيو دەژيان و گەرمىن و كوستانيان دەگرد و دەبوونە چەند تايغەيەك و سەريان وەبەر سەزۇكانى خۇيان دىنا.»<sup>۱۸</sup> لە لايەكى دىكەوۋە جووتىارانى ئىرانى سەرقالى كشتوكال و ئاوايى نشىن بوون. لە قۇناخى پىش شاعەبباسى يەكەمدا، زۆربەى زەوى وزارى ولات كرابوونە پاوانى لىپرسراوانى گەورە و مەلاكان و لەبرى مووچە و مانگانە بەرھەم و داھاتەكەيان دەخواردن. لە دەورانى شاعەبباسى يەكەمەوۋە مووچە و مەزرايەكى پىتر كەوتنە ژىر دەسەلاتى خودى شا و راستەوخۇ لە لايەن چاوەدىرانى پادشاوۋە بەرپوۋە دەچوون. بەلام ئەم گۇرپانە لەسەر بىنەماى ئىجارەى زەوى يانى پەزنامەندى نيوان ملكدار و جووتىار بۇ ھاوبەشى لە بەرھەمدا بەپىي ھۆكارە پىنجىنەكان (زەوى، ئاۋ، جووت و گا، تۆۋ و كار) شوئىنىكى دانەنا. ئەگەر وەرزىر ھەر كارى كر دبا تەنيا دەودوى حاسلاتى وەبەر دەكەوت. بەلام مەرجهكان بەگۇيرەى ھەرىمەكانى ولات و لە پاي چەشنى بەرھەم دەگۇران.

بە پرواى شاردين له نهزمى شهريکه به شى دا ، خاوهن ملک هميشه به ناله بارتيرين شيوه له گهله وهرزير دهجوولايه وه و شاردين گه ليک له و فيل و فرتانه دهخاته پروو که به گوتهى وى ملڪداران به مه به ستي کړووساندنه وهى زياترى وهرزيران رهچاويان دهکرد. ئەم نووسه ره لاي واپه که وهرزيران هينديک تيروپن و پاش به راوردى هه لومهرجى ژيانى جووتيارانى ئيران له گهله باروهه واپ جووتيارانى به پيژدهوترين ناوچه کانى ئوروپا دهگاته ئەم ناکامه که تا قىمى يه کهم له بارودوخى خوستردا پرايده بوپيرن.

شاردين دهلى جووتيارانى ئيران له هه موو شوينىک خشلى زير و زيو به خويانه وه هه لداوه سن. جل و بهرگى چاک ده بهر ده کهن و پيلاوى باش ده که نه پى. له ماله وه ده فر و ئامان و کهل و په لى باشيان هه يه (رهنگه مه به ستي راخه ر و مافوره پى) و له هه مان کاتا کار به ده ستانى حکومه تى ناحه زيان له گهله دهجوولينه وه. بيچگه له مه له هه موو شوينىک نه خاسمه له ملک و ماشى تايبه تى حکومه تى و زه وى وزارى ده ره به گان دا ، جووتياران ده ده نه بهر بيگارى و بهم چه شنه بارىکى قورسيان ده خه نه سه ر شانى.<sup>۱۹</sup>

کشت و کال له ئيرانا هه ميشه که وتوته ژير کارى گه رى هه لومهرجى ته سه که به رى ناوچه يى و دابين کرانى ئاو و ئيستاش هه ر واپه. له زور بهى مه زراکانى ولاتا گه ليک له به ره مه کان هه ر به داشتن ره نيو دين و له و شوينانه ش که حاسلات و به تايبه ت ده غل و دان به ديمه کار و به هيو اى باران ده چيندريين ، رهنگه ته نيا چواريه کى به راوان به ره مه میان ليهه لگيرى. هه موو جوړه ميوه يه ک بو نمونه ترى هه م زوره و هه ميش گه ليک باش ره نيو دى. قه ده غه ي ئيسلام له سه ر نه خوار دنه وهى شه راب جار جاره و نه و يش هه ر به که يفه و به فشه داده سه پى.»<sup>۲۰</sup> به شيوه ي بهرچاو جووله که و نه رمه نى خه رىکى گرتنى شه راب ده بوون و به شى زورى پياوماقوولانى ده ربار و ته نانته جاروباره چين و تويزه کانى دیکه ش ده يان خوارده وه و چيژه يان ليده کرد. تاويزنيه باسى ديدارى له گهله خه تبيک کردووه و گوتوويه تى «مه لايه کى ده وله مه ند له ده ره وهى کرمان بانگه يشتنى کردم بو مالى خو ي و شه رايىکى چا کى دامپيه.»<sup>۲۱</sup> هه ميشه له

مىواندارىيەكانى حكومەتى دا شەراب دەخورايەو و ھىندىك لە شاھان بە شىۋەيەكى ئەفسانەيى دەيانتوانى بخۆنەو و دەروونيان دەيبرد. بۇ وینە شاعەبباسى دووم پاش پۇژىكى تەواو عەيش و نۆش، ھىندە وریا و لەسەر كەيف بوو كە دەتگوت قومىكىشى نەخواردۆتەو.<sup>۲۲</sup> ئاشكرايە كە لەم بابەتەشدا وەك زۆرىكى تر، داب و نەرىتى ئىرانىيانەى بەر لە ئىسلام بەھىزتر بوو لە پىۋە زیاد كراوكانى دواترى ئىسلامى.

كاتىك دەكەوینە كۆلینەو و توپۇزینەو دەربارەى ئابوورى دراوبى نپوخۇ، بۇمان دەردەكەوى كە شا گەرەترىن سەرمايەدارى ولات بوو و زیاترىن بەشى ھىزى كارى لە ژىر پكىفى دا بوو. «ئەمین بەنانى» سیاسەتەكانى «سەرمايەدارى دەولەتى» عەبباسى لەسەر ئەم پىۋشونینە داووتە بەر رەخنە و گوتوویەتى سەرەراى ئەوئە كە شا سەرمايەى دەخستە سەریەك و كەلەكەى دەكرد، «ھەلوئىست و سیاسەتەكانى وى بەرى دەگرت بە گەران و كەلەكەى سەرمايە لە لایەن خەلكانى ترەو» و «سەرمايەدارى خودى خۇشى ھىچ چەشەنە فكرىكى سنەتكارى و فیرە كار كردنى تیدا نەبوو.»<sup>۲۳</sup> بە پروای من لانىكەم بەشك لە سەرکۆنەكانى «بەنانى» لە خۆون. بى گومان ئەو سەبارەت بە سیاسەتەكانى عەبباس كە دەلئ دەبوونە بەرگز و لەمپەر لەبەردەم سەرمايەنانەوئە خەلك، تووشى ھەلە بوو. گەلىك بەلگە و نیشانە بە دەستەوون كە كەسانىك لە نپو بازارگانان، بەتایبەت ئەرمەنىيەكان دا، مال و سامانىكى زۆریان خستە سەریەك. بەنانى بە مەبەستى سەلماندى تۆماتى خۇى كە دەگوت سیاسەتەكانى شاعەبباس ھىچ چەشەنە فكرىكى سنەتكارى و فیرە كار كردنى تیدا نەبوو، باسى كارگەكانى مىرى دەخاتەپوو كە لە سەردەمى شاردىن دا ۳۲ و لە كاتى نووسىنەوئە «تذكرة الملوك» لە سالى ۱۷۲۴ (۱۱۳۷ى كۆچى) دا ھەتا ۳۳ پىھەلاچووبوون.<sup>۲۴</sup>

پاستە كە زۆرىك لە كارگەكانى مىرى وەك چىشتخانەكان، قاپشۇرخانەكان، يەختەرمەخانەكان، ئاغەلەكان و چەندى تر تەنیا ھەر ئەو شوپانە بوون كە مىنۇرسكى پىيان دەلئ «بەشەكانى نپوخۇيى»، بەلام ھىندىك لەوان «بەراستى وەك كارگەكانى بەرھەم ھىنانى حكومەتى كارىان دەكرد.»<sup>۲۵</sup>

بەگىشتى ئىم كارگايانە نىزىكەى ۵۰۰۰ ھونەرمەندى سىنعاتكار كاريان تىدا دەكرىدەن و لە گەشەى سەرجەمى ئابوورىدا بەشدار بوون.

«ھىندىك لە كارگەكانى خىمگەرى و ئاورىشم تەنى دەستيان لە كارى خۇيان كىشاپوۋە و لەبرى ئەوان سىسەمتىك ھاتبوۋەگۈر كە تىدا كەتان بۇ رەنگرېژى دەئىردانە شارە بچوۋكەكان و ماشەرى ئاورىشم و ھەوداى زىپ بۇ تەنىنى ھەر چەشە تەندراۋىك ، واتە قوماشى زىچەن و مافوورە دەخرانە بەردەستى تەونگەران و جۇلايان و بەرپوۋەبەرايەتى دەزگاي بە سەراگەيشتنى مىرى مزەى كارى ئەنجام دراۋى بەپى نرختىكى دىارى كراۋ دەدا. مافوورەش لە گوندان بە دەس ئەو تەونگەرانە دەكرا كە شا زەوى دابوونى و ئەوانىش بە دەسپەنجى خۇيان ملكانەيان دەدا.»<sup>۲۶</sup>

كرىكارانى كارگاكانى مىرى چىنىكى سەرووى پىشەوهران بوون. جگە لە مانگانە كە لە قەراروبرىدا دىارى دەكرا و ھەر بە سى سالانىش جارىك شتىكى دەخرایە سەر ، ھەر كرىكارىك چوارىيەكى پىۋانەيەك ، نىۋپىۋانە و پىۋانەيەكى كەلۋپەل دەدرايە. ئەم جىرەيە برىتى بوو لە «تەۋاۋى ئەو شتانەى كە بۇ بەرپىچوون و دابىنى ژيان پىۋىست بوون و بەشى ۶-۷ كەسى دەكرد.»<sup>۲۷</sup> كرىكاران ئەگەر مەلىيان لى بووبا دەپانئوانى لەبرى شتومەك ، وىشكەمز وەر بگرن. ئەۋەندە كەلۋپەلەى دەياندا ، بايى ۲۰ تەمەنىك بوو و ۵۰ ختاىەك لەگەل برى موۋچەى سالانە كە لە نىۋان ۲ تا ۵۵ تەمەندا خوار و ژوورى دەكرد بەراوردى بگەين ، پوون دەبىتەۋە كە جىرەى شتومەك بە زىدەداھاتىكى زۇر گرینگ دادەندرا. ھەروابىتەۋە كرىكارانى تىكۆشەر خەلات دەكران و جارى وابوو كرىكاران لەبرى زىاد بوونى وىشكەمى سى سال جارىكيان ، خەلاتىكى بارتەقاي موۋچەى سالىكيان وەردەگرت. ئەم كرىكارانەى كە لە كارگەكانى مىرىدا كاريان دەكرد ، لە شوغلىكەيان پىشتئەستور بوون. ئەوان «تەۋاۋى تەمەنيان دادەمەزان و ھەرگىز دەرنەدەكران. چما نەخۇش كەوتبان يان ھىزى كاركرىديان لە كەمىيى دابا ، موۋچەيان كەم نەدەكرایەۋە و پزىشكان و دەرمانسازانى بارگا بەخۇرايى دەرمانيان دەكرد.» ئەم كرىكارانە چ پادشا كارى پى ئەسپاردبان و چ پى ئەسپاردبان ، نەك تەنيا موۋچەى خۇيان وەردەگرت ، بەلكو ھىچ دەستيان

وہبەرنەدەھات كە داخوا چەندە سەرقالى ئەنجامى كارن بە قازانجى گىرفانى خۇيان.

«ئەو كرىكارانەى كە دەبوو لە سەفەرەكانى مىرى دا بەشدار بووبان، وشتر يان يەكسميان دەخرايە ژېر ركىفى، بەلام زۆر بە ھاسانى دەيانتوانى ئىزنى مانەوہ لە شوئىنى خۇيان وەرېگرن يان لەجياتيان، دواى ۶ تا ۱۲ مانگ دوورى لە خانەولانەيان بۆ پشودان بگەرېنەوہ. كرىكاران لە تەمەنى ۱۲ تا ۱۵ سالى را دادەمەزران و پاش مەرگى باوكيان مووچەى ئەويان وەردەگرت.»<sup>۲۸</sup>

پۆلى پيشەوهران دەبوو ھەم بېگارىيان كرىبا و ھەم پىتاكى كاسپوكارىيان دابا و دابەشىنى پىتاكى كاسپى بە سەر كاسپكاران دا يەككىك لە ئەركەكانى سەرۆكى شارەوانى بوو.

شاعەبباسى يەكەم سەبارەت بە كاركردى نىوخۆى بازارپىش بە قەدرايە توجارەتى دەرەوہ ئۆگرى و تامەزرۆى دەنواند، «مىنوارىنگ» نووسىويەتى كە لە بازارپى قەزويندا كە سى ھىندەى بازارپى بوورسى لەندەن بوو «بەلام نەك بەو جوانىيە»، كۆمەلكى دووكانى بۆ ھەموو چەشەنە بازارگانىيەك لىبوو كە شا لەوى تەختىكى تايبەتى بۆ داندرابوو:

«لە نىوہراستى ئەو شوئىنەدا سەكۆيەكى خرى شەش كۆلەكە سازكرابوو... جلوبەرگ و كووتال و كالای دىكەيان لە سەر دەفرۆشت. ئەو جىيە بە قالى و مافوورەى گرانبايى و زېر و زىو و ئاورىشم تىوہدراو بە شىوہيەكى شكۆمەند پازابووہ و تەختى شا لە چەقى وى داندرابوو. ئەم تەختە لە پەپەرى زىو سازكرابوو و پىرۆزە و ياقووتىكى زۆر و شەش ئەلماسى تىگىرابوو كە وەك ئەستىرە دەدروشان. جىي دانىشتنى مىر بە رەنگى ئەرخەوانى خۆى دەنواند و مروارى دۆز كرابوو و ئەو چرايانەى كە پىوہى ھەلواسرابوون لە ژماردن نەدەھاتن.»<sup>۲۹</sup>

ئەگەرچى پىوبان لە سەرانسەرى ئىيراندا - جگە لە پىگای سەنگچنى بەناوبانگى شاعەبباس لە مازندەران - زۆر رېك و لەبار نەبوون و ھاتوچۆ و پەيوەندى شل و كول بوو، رايەلەى كاروانسەرايانى ولات و سەر پىوبانە بازارگانىيە سەرەككىيەكان لانىكەم شوئىنىكى ئەمىنيان بۆ كەلوپەل و كالا و يەكسى تاجاران بەدى دىنا و ھەرودەھا ھەلى نواندىنى شتومەك و

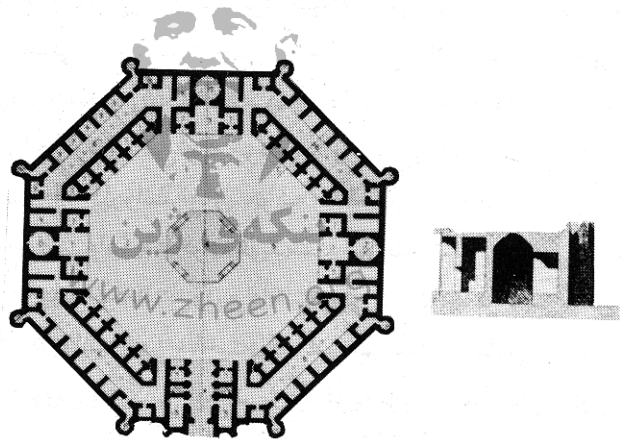
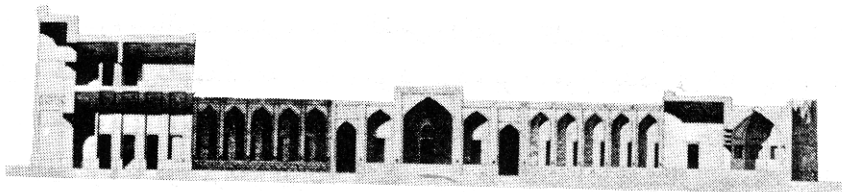
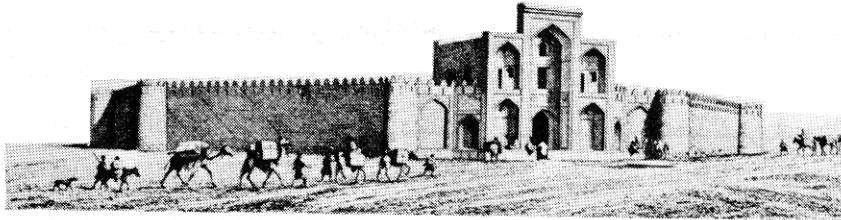

۲۸- كاروانسەراي ھەشتكۆشە لە ئەمىن ئاباد

ئەنجامدانى مامەلەى وردىلەى لە شەوهران دا بۆ دەرخساندن. «ئىۋىنۆ» و «تاۋىرنىە» ھەردىك دەيدىركىنن كە كاروانسەراكانى ئىران لەچاۋ كاروانسەراكانى عوسمانى چاكتىر سازكراون و خاۋىنننن. كاروانسەراكان بەتايىبەت بۆ رىيواران و موسافىرانى دەسبەتال سازكرايون. گەشتىاران ئەوئەندى مەيليان لى بووبا، دەيانتوانى بىئەۋەى ھىچ پارەيەك بەدن لىيان بىئىننەۋە. عەبباسى يەكەم بە چەشنىكى بىۋچان و ماندوۋىي نەناسانە كاروانسەراى ساز دەكرد كە ئەۋىش بەشىكى بنەپەتى دىكەى رەوت و رىبازەكەى بوو بە مەبەستى گەشە و برەۋى



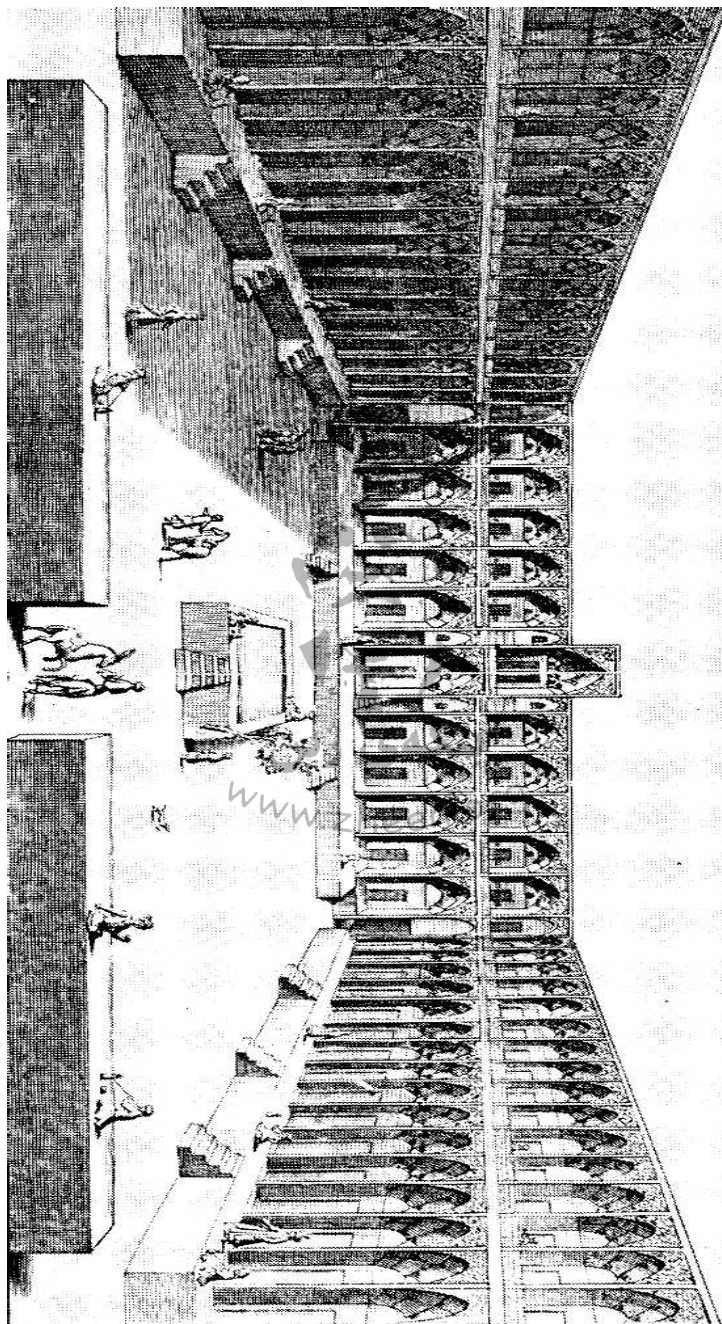

۲۹ - میوانخانەیهکی گەورە لە کاشان

بازرگانىتى ئىمپراتورىتى سەفەويىيە و خزمانى پادشا، بازرگانان، دولەتمەندان و حوكمرانانى ناوچەيىش دەكەوتنە پىوشوئىنى ئەم كارەى وى.<sup>۳۰</sup> لەبەرەوى كاروانەكان نەرم و ئارام دەبزووتن، كاروانسەراكان دەبوو مەودايان لە شارپىيان كەم بى. كاروانىك كە بە يەكسەم رېچكەى دەبەست، بۆبىرىنى مەودايەكى ديارى كراو، دوو هيندەى ئەو ماوەيەى پىدەچوو كە سەلتەسوارىك پىويستى بوو؛ كاروانى و شتران چوار هيندەى پىدەچوو.<sup>۳۱</sup> كاروانسەراكان لەسەر پووبەرى جياواز هەلدەخران. «هيندىك لە كاروانسەراكانى سەر گەرەپىيان برىتى بوون لە بيناى مەزن و شكۆمەند» بەلام لە لايەكى دىكە تەماشاش دەكەين كە كاروانسەراى سەر رېگەى بەندەرى رېگ تەنيا سى ژوورى هەبوو.<sup>۳۲</sup>

يەككى تر لە سەرچاوەكانى داھاتى دولەت «رېدارانە» بوو كە لە كاروانان وەردەگىرا. كۆكردنەوى رېدارانە لە ئەستۆى ئەو رېدارخانانە بوو كە لە چەند شوئىكى وەك رەوگەى تىپەرىن بە پووبارا دادەمەزان هەتا تەنانەت بازرگانى فىلەبازىش نەتوانن خۆيان لى ببوئىرن. لە بەرامبەر وەرگرتنى رېدارانەدا، رېداران بەرپرسى پاراستنى موسافىران و مال و سامانىان بوون و دەكەوتنە ژىر دەسەلاتى حوكمرانانى خۆجىيى. وا ديارە ئەم سىستەمە بە چەشنىكى كارىگەر كارى كردوو. گەلىك لە گەشتىرانى ئوروپايى تەناھى شارپىيانى ئىرانىيان لەچاو عوسمانى پىباشتر بوو. بۆ وىنە تاوئىرنيە جەخت لەسەر ئەم مەبەستە دەكەتەو كە پاش تىپەرىن لە ئىرەوان «ھەلەپران لە كاروان يان تەنانەت بە تەنيايى سەفەر كردن تەواو بى مەترسى بوو.» قافلەى «تىوئىنۆ» دواى ئەووى دەگەيشتە ئىران شەو كىشكى دانەدەنا. كەسانى تر ئاكار و كردارى رېدارانى ئىرانىيان لەگەل ھەلسو كەوتى ھاوکارانىان لە سايرى ولاتاندا پىكەو بەراورد كردوو: «ئووليارىووس» كەوتۆتە ژىر كارىگەرى جياوازی نىوان توندوتىژى و بىشەرمى پووسان و مەندى و بەئەدەبى ئىرانىيەكان و «فراير» لە جياوازی نىوان پووالەت و ئاكارى هيندىيان لەگەل ئىرانىيان سەرى سوپماو.<sup>۳۳</sup> رېداران «بۆيان هەبوو ھەر كەسىكى كە تەنيا و بە رېگا لاپەرەكاندا سەفەر دەكا و بە چاكى ناياسن رايىگرن، چونكە رەنگبوو بە توماتى دزى لە پىوشوئىنى گەرابان.»<sup>۳۴</sup> كۆمەلىك گەشتىيارىش باسى دۆزانەوى خىراى شتومەكى دزراوى نىو كاروانسەراكانىيان كردوو. سزادانى باو بۆ دزانى گىراو كوژران بوو. لە

سەردەمى فەرمانرەھوايەتى دوو پادشای ئاخىرىنى سەفەوى ، شاسوليمان و شاسولتان حوسين دا ، بېشتى ئەم سىستەمە كەمتر بۆۈە و پېداران مەيليان بەرەو خواركەويچەكە بزووت.<sup>۳۰</sup> بە شىۋەيەكى سروشتى لە كاتى شلەژاۋىي سىياسى يان شەپرا تەناھى و ھېمنايەتى رېگاوېانەكان كەم دەبۆۈە و جارى وابو و كاربەدەستانى خۆجىيى بى مەيل نەبوون بۆ دارووتاندىنى رېبواران بە فىل و تەلەكە ، بۆ ويئە بى وەرگرتنى دەمچەورانە خۆيان لە دابىنى وشترى تازەپشوو بۆ كاروانان دەدزىيەو.<sup>۳۱</sup> بەلام پوون و ئاشكرايە كە بە شىۋەيەكى گشتىي ئەم سىستەمە تەناھى و پارىزانىكى باشى بۆ گيان و مالى بازركانان بەدى دينا.

#### ب) بازركانىتى نۆۈنەتەۋەيى

ئەگەرچى دەولەتى سەفەوى بە ئەندازەى دەولەتى مەغول لە ھىندوۋىستان دەولەمەند نەبوو (ئەم ھەلومەرجهى كە واى كرد ژمارەيەكى زۆر لە شاعىرانى سەفەوى روو بكنە بارگای حكومەتى مەغول) بەلام لە ھەر دەسلەتتىكى كە لە رۆژگارانى مەغولەۋە بەرەودوا بە سەر ئىران راگەيشتبوو ، برەدارتر و ويئەچى دەولەمەندتر بووبى ، بېجگە لەم دەولەتەنى پاشىن. دەولەتى سەفەۋىيە بە شىۋەيەكى بەرچاۋ بە دەرھەت ھىنانى زىرەكانە لەو ئالوگۆرە مەزنى كە لە كلكەى سەدەى پازدەدا لە ھاۋسەنگىي توجارەتى جىھانى دا رووى دا ، گەيشتە ئەم پيشوۋچوون و گەشە بى ويئەيە.

زۆر و كەم بۆ ماۋەى دووسەدە و نيوان بەر لە دەسپىكى سەدەى شازدە (دەھەمى كۆچى) ھىزى بالادەستى توجارەت بوو لە بالى رۆژھەلاتىي مەدەيتەرانەدا ، بەلام دوو رووداۋ لە سەدەى پازدەدا زەبرىكى كوشندەى لەم بالادەستىيە ۋەشاندا . يەكەم گىرانى قوستەنتەنىيە بە دەس تركان لە سالى ۱۴۵۳ (۸۵۷) دا و دووم دۆزرانەۋەى رېگای دەريايى بۆ باشوورى رۆژھەلاتىي ئاسيا بە دەور ليدانى قەپۆزەى ئومىدنىك لە سالى ۱۴۸۷ (۸۹۲) دا لە لايەن پۇرتۇغالىيەكانەۋە . ويئىزىيەكان ھەموو ھىزى خۆيان خستەگەر ھەتا بەر بە توجارەتى پۇرتۇغالىيەكان و ھىندىيەكان بگرن لە رېي رەۋگەى ئومىدنىكەۋە ، بەلام ھەولەكانىان لە كەنداۋى فارس و ئوقيانووسى ھىندا رېوشوئىنى كۆنباۋى بازركانىتى ناۋچەى گۆرى . سەدان سال بەر لە ھاتنى پۇرتۇغالىيەكان ، كەنداۋى

فارس يەككىك بوو لە شارپ گەورەكانى توجارەتى پۇژھەلات و پۇژاوا. بەرھەمەكانى چىن، كۆمەلەدورگەكانى مالايا و ھىند بەرەو پۇژاوا دەپۇيى و كاللاكانى ئىران، ولاتانى عەرەب و ئورووپا بۇلاي پۇژھەلات. دەولەت - شارەكانى توجارەتى كە ھەموويان بەتتىكرايى كەوتبوونە كەنداوى فارس، بەدىھاتبوون و تىداچووبوون، بەلام ھىچ ولاتىك بە تەنيايى ھەرگىز نەيتوانىبوو دەسەلاتى تەواوى ھەرىمەكە بە دەستەوہ بگرى. بەلام پۇرتۇغالىيەكان تەنيا وەك بازارگان نەھاتن، بەلكوو وەكوو سەرەكەوتەيەك داوهرىن. ئامانجى ئەوان سەقامگىر بوون و تەننەوہى دەسەلاتى پۇرتۇغال بوو بە سەر تەواوى ئاسيادا. كەشتىوانى ھەلكەوتەي پۇرتۇغالى «ئالفونس ئالبووكىرك» بە دروستى سى خالى سەرەكى كە دەس بە سەرداگر تىنان، تەننەوہى دەسەلات بە سەر ئاسيادا بە ديارى دىنا، قامكى لەسەر دانان: عەدەن، ھۆرمز و گەروولەي مالاكا. ھەتا داھاتنى سەردەمى ئەتۆم، ھىچ رووداويك كە بتوانى لىكدانەوہكەي ئالبووكىرك بەرىتەوہ پاش پووى نەدا و تەننەت ئەمپۇش ئەم لىكدانەوہيە سەبارەت بە شەرەكانى نائەتۆمى بەجىيە. پىلانى سەرەكى پۇرتۇغالىيەكان ئەمە بوو كە بە گرتنى رىگا لەمىژىنەكانى ھاتوچۇي نىوان ئورووپا و باشوورى پۇژھەلاتىي ئاسيا، واتە دەرياي سوور، كەنداوى فارس و گەروولەي مالاكا، تەواوى ئەم توجارەتە ناچار بكنە كە بە قەپۇزەي ئومىدنىك دا گەر بەدەنەوہ. ھەموو بارەكان دەبووا بە گەمىيەكانى پۇرتۇغالى گۇزرابانەوہ. پۇرتۇغالىيەكان بە دابەستىن و سازكردنى شوورە و قەلا و قايمە لە چەند لەنگەرگايەكى كە داگىريان كرىبوون لە پۇخەكانى عەرەبستان، كەنداوى فارس و ئوقيانووسى ھىند، كەوتبوونە ھەلومەرجىكى وا كە بتوانن گەمىوانىي پكەبەرانى ئورووپايى خۇيان شەلەل پىبىنن و گوومرگانە و كۆمەلىك باج و پىتاكى پرسوود لە گەمىيەكانى بىگانان وەرېگرن.

دەسەلاتى پۇرتۇغالىيەكان نەك ھەر تەنيا زەنگى مەرگى وىنىزى وەك گەلىكى تاجرپىشە وەجرىنگە ھىنا، بەلكوو كاردانەوہيەكى يەكجار خراپىشى ھەبوو لەسەر گەشەي ئابوورى ولاتانى مسولمانى لىواری كەنداوى فارس. بازارگانانى ئەو ولاتانە سەرقالى ناردنى كەلوپەل و ئەم كالايانە بوون بۇ ناوچەكانى پۇژھەلاتىتر كە لە ئورووپاوە دەھاتن و خەرىكى كرىنى ئەو

شتومەكانە بوون كە سەرەنجام لە ئوروپا دەرۆشەران، لە ناوئەندەكانى كرىن و فرۆشتنى وەك سەيلان، كالىكووت، \* لە رۆخى مالابار\* و كالابار لە بەستىنى رۆژاوايى مالايا. دەولەتى سەفەويە يەككە لە دەولەتەنە بوو كە لەبەر تەننەووى دەسەلاتى پورتوگالىيەكان بە سەر بازگانىتى كەنارەكانى دەريادا زەبرى ليوەشا.

لە نىگاي يەكەمدا هۆرمز وەك شوينىكى لەبار و جىسى سەرنج نەدەهاتە بەرچاوى. «رالف فيچ» بازگانى ئىنگلىسى كە لە ۱۵۸۳ (۹۹۱)دا سەردانى دورگەى كردبوو، گوتى: «ئەمە قاقرتىن دورگەى دنيايە، چون بىجگە لە خوئى هىچ شتىكى لى بەرەم نايە.»<sup>۳۷</sup> كەچى لەگەل ئەوەشا هۆرمز كلىلى دەسەلاتى بازگانىتى پورتوگالىيەكان بوو بە سەر ناوچەدا و پادشايانى سەفەوى پتر لە سەد سالىان هەول دا بەلام نەيانتوانى وەچنگى بىنن و هىچيان بە هىچ نەكرد. پورتوگالىيەكان بەخىرايى توانيان هۆرمز لە شكلى خاكىكى ژىربالەو وەرگىرن بۆ سەر رووكارى كۆيلەداريەك. لە ۱۵۲۲ (۹۲۸)دا كاربەدەستانى پورتوگالى بەرپرسايەتى گوومرگەكانى هۆرمزىان وەئەستوگرت و تەواوى گەمبەهەكانى پورتوگالى كە دەهاتنە هۆرمز لە دانى بارانە و گوومرگانە دەخەلەستن. بازگانىتى دەريايى لەگەل «گۆجەرات» و توجارەتى نيوان هۆرمز و شارەكانى نيوخوى ئىران لە رىي كاروانانەو، كە بئەماكانى گەشەى هۆرمز بوون، لەبەر كار و هەنگاوەكانى پورتوگالىيەكان زەبرىكى توندى ليوەشا. وەختايەك كە زيادە لەمانەش پورتوگالىيەكان گەلەك باج و پىتاكى قورسيان بە تەنگەى خەلكى هۆرمزەو بەست، دارايى هۆرمز رووى كردە دابەزىن و سەيريش نىە. دانى پىتاك بە پورتوگالىيەكان لە هۆرمز وەدوا كەوت و لە ۱۵۴۲ (۹۴۸-۹)دا نوينەرى پورتوگال ناچار بوو لە قەرزەكان خۆش بى. تەنيا لە سالى ۱۵۸۱ (۹۸۹)دا بوو كە بە هاتنى «جان نيووبىرى» بازگانى ئىنگلىسى بۆ هۆرمز يەكەمىن نىشانەكانى چر بوونەووى سەرنجى برىتانىا لە سەر هەلومەرجى لەبارى بازگانى لە ناوچەدا و دوابەدواى وى دامەزرانى كۆمپانىيەى هيندى رۆژەهەلاتىيە لە ۱۶۰۰دا دەرکەوتن. شاعەبباس سالى ۱۶۰۲ (۱۰۱۰) پورتوگالىيەكانى لە بەحرەين دەرپەراند، بەلام تىگەيى كە بى يارمەتى هيزىكى دەريايى ناتوانى ئەوان لە پىگەى زۆر قايم و پتەوتريان لە هۆرمز دەرىكا. شاعەبباس بە وريايى

تايبەتتى خۇى تۈانى پىشتىۋانىتى ئىنگلىسىيەكان بۇ گەيشتن بەم ئامانجە  
ۋەدەس بىنى.

شاعەبباس لە سالى ۱۶۱۵ (۱۰۳۲) دا فەرمانىكى دايە دەستى دوو كارگىرى  
كۆمپانىيى ھىندى رۇژھەلاتى ئىنگلىس كە سەرپىشكانەى بازىرگانى جۇراوجۇرى  
دەدايە كاربەدەستانى كۆمپانىيەكە ۋ ئىزنى دەدان ھەتا چەند توجارەتخانەيەك  
لە ئىران دابمەزىنن. دۋاى ئەۋەى كە كۆمپانىيا چەند توجارەتخانەيەكى لە  
جاسك، شىراز ۋ ئىسەفەھان كىرەۋە، شاعەبباس كەۋتە ھەل ۋ مەرچىك كە بتۈانى  
تىن بۇ كۆمپانىيا بىنى ۋ كەلك ۋەربىرى بۇ يارمەتى لە ھىرشىكى ھاۋبەشى  
ئىنگلىسى - ئىرانى بۇ سەر ھۆرمز (بگەرپىنەۋە سەر بەشى ۵).

گىرانى ھۆرمز ھەۋالى كۆتايى ھاتنى دەسەلاتى پۇرتۇغالىيەكانى لە كەنداۋى  
فارس دىنا؛ جىگرەۋەكانىيان ۋاتە ئىنگلىسى، ھولەندى ۋ فەرانسەۋىيەكان ۋەك  
بازىرگانانىكى سەربەگىچەل نەك ۋەك كۆيلەدار، ھاتن. بەند ۋ نىۋەرۇكى  
پەيماننامە بازىرگانىيەكان لە لايەن كاربەدەستانى ئەم دەسەلاتانەى  
ئورۋوپايىرا بە سەر پادشاھانى سەفەۋى دا دانەدەسەپى، بەلكوۋ لە  
كەشۋەۋايەكى ئازادا دەكەۋتە بۋارى ۋتۋوۋىژۋە كە ئاكامەكەى دەبوۋ بە  
شەرىكايەتى دەۋلەتى سەفەۋى لە قازانجى ۋەدەس ھاتۋى ئەم توجارەتەدا.  
كۆمپانىيى ھىندى رۇژھەلاتى ئىنگلىس بە مەبەسنى ۋەچىنگەينانى چەند  
بەئىنامەيەكى بازىرگانىتى پرسوۋدتر ھەۋالى دا تەۋژم بخاتە سەر شاعەبباسى  
يەكەم، بەلام گىرانى بەغدا لە سالى ۱۶۲۳ (۱۰۳۲) دا بە دەس سەفەۋىيەۋە،  
كارگىرانى كۆمپانىيى لە ھەر چەشەنە تىن بۇ ھىنانىك بىبەش كىرەك دەيانتۈانى  
لە ئاكامى دىلپەرۋشى شا سەبارەت بە عوسمانىيەكان دەكارى بىنن. بە گىرانى  
ھۆرمز، لەبەرۋەكى كە ئەۋ دەمى كۆمپانىيى ھىندى رۇژھەلاتى ئىنگلىس لە  
كەنداۋى فارس بالادەست بوۋ، ۋاى بە قازانج بوۋ كە ھەۋل بىدا بازىرگانىتى  
نىۋنەتەۋەيى سەفەۋىيە لە پى ۋ رەۋگە كۆنباۋەكانى بىترانزىن ۋ بىخاتە رىگى  
دەريايى كەنداۋى فارسەۋە ۋ بەم شىۋەيە بەستىرانەۋەى شا بە كۆمپانىياۋە زىاتر  
پىئەلابەرى. بەلام كۆمپانىيا تەنيا بۇ ماۋە سالىك لە بازىرگانىتى دا بالادەستى  
نۈاند. لە ژۋەۋەنى ۱۶۲۳ (شاپان - رەمەزانى ۱۰۳۲) دا، يەكەم شاندى بازىرگانىتى  
ھولەند گەيشتە كەنداۋى فارس ۋ توجارەتخانەيەكى دانا ۋ بەم جۇرە

ئىنگلىسىيەكان ھەلى وەدەس ھىنانى ئەو چەشنى دەسەلاتەي پېشوووترى پۇرتوغاللىيەكانيان لە دەس دا.

زال بوونى پۇرتوغاللىيەكان بە سەر توجارەتا لە رېي كەنداوى فارسەو بە لە دەس چوونى ھۆرمز تۆمارى تەمەنى تىكەو پېچرا. بەلام لە درىژخايەندا گرېنگايەتى ئەم توجارەتە بۇ گەشە و برەوى گشتى دەولەتى سەفەويە كەمتر بوو لە توجارەتى سەر رې و رەوگەكانى كۆنباو بەرەو ئوروپا و شاعەبباسى يەكەم تەماي وابوو كە ھەتا ئەو جىيەي بۇى دەلوئ توجارەتى دووم گەشە پىدا. بىگومان يەكك لەو تىبىنيانەي كە ديارى كردنى ئەو رەوت و رېبازەي پادشاي ئىرانى لىكەوتەو، مەيل و تاسەي وى بوو بۇ خۇپاراستن لە بەسترانەوئەي لەخوۋە بە ھەركام لە كۆمپانیاكانى ھىندى رۇژھەلاتىي ئوروپايى. بەلام رەوگە لەمىژىنەكان بۇ بازىرگانىيە چەند گرى و كۆسپىكى قورسيان دەھاتەبەر. دەسەلاتى بازىرگانىيە و ئىنيزىيەكان لە بەستىنەكانى رۇژھەلاتىي مەدېتەرانە بنەي بىرابوو، بەلام يەكك لەو ھىزانەي كە يارىدەي سەراوبن بوونى دابوو، ئىمپراتورىيە عوسمانى بوو كە ئىستا دەكەوتە ھەردك بەرى گرېنگترىن رەوگەكانى توجارەتى كۆنباوئەو: رېگايەك كە بە ئىراق و سوورىادا تىدەپەرى و سەرى دەچوۋە نىو لەنگەرگانى مەدېتەرانە و رەوگەيەك كە بە ئاناتولى دا دەخوشى و دەگەيشتە ئىستانبوول. ئىمپراتورىيە عوسمانى دوژمنى گەورەي دەولەتى سەفەوى بوو. ئەم دوو ئىمپراتورىيە بە درىژايى سەدەي شازدە و ھەروھا بەشكىش لە سەدەي حەقدە، سەرەتا بىبىرۋانەو و پاشان بە شىوئەي نىوئەئىو پىكەو سەرقالى شەر بوون.

ھەر بۇيە رەوگەيەك وەبەرچا و گىرا كە خاكى عوسمانى ھەلدەبوارد: لە گىلانەو بە رېي دەرياي خەزەردا دەچوونە ھەشتەرخان و پاشان بە رەوگەي قۇلگادا دەرپۇشتن و لەوئەو لە رېي و يشكانى را روويان دەكردە ئۆكرائىن. رەوگەيەكى چوارەمىش ھەبوو كە باكوررى ئىسكاندىناوى لە رېگاي دەرياو دەور لىدەدا و دەھاتەو بەندەركانى دەرياي سىپى و لەوئەو بەرپى رووسىادا درىژەي رېيەي دەدا. ئەم رەوگەيە كە يەكەمجار لە لايەن بازىرگانى كۆمپانايى مۇسكۆوى كرابووئەو لە سالى ۱۵۸۱ را لەبەر پرمەترسى بوونى پىي لىبرا و بە چولەوارى كەوتەو. رېگاي گىلان - ھەشتەرخان - رووسيا، وەختايەك كە

عوسمانى و سەفەوى شەپىيان دەکرد و دەمىيان تىكناپوو، كە زىاترىش ھەروابوو، يەكجار زۆرى بايەخ پىدەدرا. بازىرگانىتى نىۋنەتەھەبىي كە لەم رەوگەيەوۋە پادەپەپى بەربلاو و جۇراوچۆر بوو. كۆمەلىك كووتالى زىچىن، كىمخوا، چەرمى خۇشەنەكراو، چەرمى مەراكەشى، مەخمەر و لە ھەمووان سەرتر ئاورىشم، لە رېي گىلانەوۋە بۇ مۆسكۆي\* و لەوئوۋە بەرەو لە ھەيستان و تەواۋى ئوروپا دەنئىردرا. لە سەدەكانى شازدە و ھەقدەدا ئىران لە توجارەتى ئاورىشمدا كە شاعەبباس بە شىۋەيەكى تەواو كارىگەر پاوانى كىردبوو، خاۋەنى پلەيەكى شىاو بوو. كاتىك لە سالى ۱۶۱۹ - ۲۰ (۱۰۲۹)دا كارگىرانى ئىنگلىسى «مان گىرنى كىرانىيان بە مەبەستى گوشار خستنه سەر پادشا بۇ ھەرزان كىردنەھوى نىخ راگەياندا، تىگەيشتن كە دابىنى ئاورىشم لە بازارى ئازادا بۇ ناردنە دەرەوۋە بووز ناخوا.»<sup>۳۸</sup>

«رېكخستنى توجارەتى ئاورىشم لە سالانى ۱۶۲۰ - ۱۶۳۰دا دەبى بە يەككە لە سەركەوتنەكانى عەبباسى گەورە دابندىرئ لە بوارى دامەزراندنى رېكخستنەكاندا. ئەو نەيتوانى بگاتە ئامانجى خۇي و پىبگىرئ بە ناردنە دەرەھوى ئاورىشم لە رېگى عوسمانىيەوۋە و بازىرگانان ھەروا درىژەياندا بە كارى خۇيان و دەستيان لە كىرنى راستەوخۇ ھەلنەگرت لەو ناۋچانەي كە بەرھەم دەھات. بەلام ۋەختايەك كىرنەكان دەكەوتنە دەرەھوى بازىنەي پاوانەكانى مىرى، دەبوو بۇ ھەر بارىك ئاورىشمى كىردراو بۇ ناردنە دەرەھوى ۱۲ تەمەن و بۇ ھەر بارە ئاورىشمىك بە مەبەستى رەنىۋەيئان لە ئىران ۴ تەمەن باج درابايە.»<sup>۳۹</sup>

بالوئىزانى ئىران لە دەربارى فەرمانپەرۋاىيانى ئوروپايى پاسىپىردابوون كە ۋەختى مانەوۋەيان لە دەرەھوى دەبى ھىندىك ئاورىشم بفرۆشن و داھاتەكەي بنىرنەوۋە بۇ شا. بە گوتەي «شاردىن» لە سالانى ۱۶۶۰ - ۱۶۷۰دا بەرھەمى سالانەي ئاورىشم لە ئىران سەرى گەيبوو ۷۵۰،۰۰۰ كىلو كە بەشىكى بەرچاۋى دەنئىردايە دەرەھوى.

يەككە لەو سەرىشكانەيەي كە شاعەبباسى يەكەم دابوۋى بە كارمەندانى كۆمپانىيەي ھىندى رۆژھەلاتىي ئىنگلىس، ئازادى بەرپوۋەبىردنى رىۋپەسىمىي ئايىنى بوو. ئەم سەرىشكانەيە دەكەوتە دەرۋونى سىياسەتى شاعەبباس بۇ



گەشەي توجارەتى دەرەكى، چونكە بەبى وى، گەشەيەكى ئەوتۇ بووزى نەدەخوارد. ئەگەرچى بازارگانىتى نىوخۇ بە لای زۆرى دا بە دەس بازارگانانى ئىرانى و جۈولەكەوۋە بوو، بەلام بازارگانىتى دەرەوۋە تەواويك ھەمووى لە پاوانى ئەرمەنىيەكان دا بوو.<sup>۱</sup> پىسپۇرايەتى بازارگانى و دارايى ئەرمەنىيەكان و پەيوەندىيەكانىان لەگەل ئوروپا بۇ ئامانجى شاعەبباس زۆر پىويست بوو. لە ھەمان كاتا ئەو دەپھەويست بازارگانانى ئوروپايى سەرنجيان بکەويستە سەر توجارەتى ئىران و ھەر بۇيە رېچكە و رېبازە چەشناوچەشەنەكانى كاتۆلىكى ھان دا بۇ دانانى دىر و پەرسنگە لە ئىران. ئەم سىياسەتە تەواو سەرکەوتوۋ بوو. تىۋيۋۆ كە سالى ۱۶۶۴ لە ئىران بوو دەنۋوسى: «ئىرانى تەواو برۋايان بە ئازادى بىر و باوهرى ئايىنى ھەيە بۇ بېگانان.»<sup>۲</sup> ئەم ھەلوئىستە بە ھىچ چەشنىك لەگەل رېبازى پىشنىيانى عەبباسى يەكەم يەكترى نەدەخويىندەوۋە و لە بابەت جىنشىنەكانىشەيەوۋە، بۇ وىنە شاعەبباسى دووم كە لە سەردەمى حۈكمرانىيەكەي دا تىۋيۋۆ سەردانى ئىرانى كرىبوو، تەواو يەكترى نەدەگرەوۋە. نمۈونەيەكى ئەم كارە خۇ گىل كرىنى عەبباسى دووم بوو سەبارەت بە ھەولەكانى وەزىرەكەي كە دەيوست بە زۆرەملى جۈولەكەي ئىسفەھان بىنە سەر دىنى ئىسلام. لەگەل ئەمەش دا جىنشىنەكانى شىنكىيان ھەر تىدا ھىشتەوۋە و تەواو رېبازى عەبباسى يەكەمىيان بەرنەدا ھەتا گەيشتە سەردەمى دەسەلاتى شاسولتان حوسىن (۱۶۹۴ / ۱۱۰۶). دىارە ئەم ھەلوئىست و سىياسەتەش جىاوانىيەكى زۆرى ھەبوو لەگەل بارودۇخى باوى ئايىنى لە زۆربەي ھەرىمەكانى ئوروپا ھەر لەو سەردەمى دا.

ئەرمەنى بەتايبەت ئەم ھەلەيان چاك قۇزتەوۋە. گەورەترىن سەرچاۋەي وىشكەپوول بۇ خەزىنەي مىرى بازارگانىتى ئاورىشم بوو كە بازارگانانى ئەرمەنى ھەلىاندەسووراندا.<sup>۳</sup> ئەرمەنىيەكان لە گەرەكى خۇيان لە قەراخ ئىسفەھان بە ناوى جولفاي نۆئ لە لىۋارى باشوورى زاىەندەپروود «كۆمەللىكى جودايان پىكدىنا؛ ئەوان كەسانىكى دەسبۇر بوون لە بوارى بازارگانى دا بە دابونەرىتى تايبەتى كەلتورى و ئايىنى خۇيانەوۋە كە لە كۆمەلى خۇيانا دەژيان و ھەم لە بارى رۋالەتى و ھەم لە رۋانگەي نەتەوۋەيەوۋە لە ئىرانىيەكان جودا بوون. پەيوەندى نىۋان ئەم دووانە پەيوەندىيەكى ناسك و قرچۆك بوو لەسەر

پىۋوشوۋىنى قازانجى دوولايەنە، بىرۋاپىكى، پىكەۋە بەسترانەۋە و سىنگفرەۋانى.»<sup>۳۲</sup> ئەرمەنىيەكان نە تەنيا توجارەتى پادشايان بەرپۆۋە دەبرد، بەلكوۋ لەگەل بازگانانى ئوروپايى، بۆۋىنە كۆمپانیاكانى ھىندى رۆژھەلاتىش رقبەرقەيان دەکرد. لە ئىۋو ئەمانەدا ھولەندىيەكان لەچاۋ ئىنگلىسىيەكان پىترىان نەرمى نواند و مەيلىكى زياتريان بۆۋەدى ھىنانى مەرجه پىشنىاركاراۋەكانى شاعەبباسى يەكەم نىشان دا. لە ئاورىلى ۱۶۲۶دا تەنيا سى سال دواى دامەزىنى يەكەمىن توجارەتخانەى ھولەندى لە ئىران، ھولەندىيەكان پىكەۋەتەننامەيەكى سى سالەيان لەگەل شا مۆر كىرد كە ھەم نىرخ و ھەم پادەى كالاى رىكۋىپىك دەکرد. قەرار ۋابوو كە ھولەندىيەكان كۆمەلىك كەلۋپەل بايى ۴۰۰۰۰ تەمەن يان ۱۶۰۰۰۰ فلۆرىنى ھولەندى بىننە ئىرانەۋە. لە سەدا چلى ھاوردەكان برىتى بوو لە بىبار و بەشى ھەردەزۆرى ئەۋى مابووش لە باشوورى رۆژھەلاتى ئاسياۋە دەھات؛ تەنيا ھىندىك لە سەروۋى سەداھەشتەۋە لە ئوروپاۋە دەھات. دەبوو ئاورىشم لەبرى نىرخى ئەم كالايانە درابا. كارگىرانى ئىنگلىسى، دەستەى بەرپۆۋەبەرايەتى كۆمپانىيان دلتىا كىردەۋە كە ھەلومەرجى پىكەتوۋ لە لايەن ھولەندىيەكانەۋە ناگاتەۋە سەر ئەۋ ھەلومەرجەى كە خودى ئەۋان لە سالى ۱۶۲۴ (۱۰۳۳-۳۴)دا ۋەدەستىان ھىنابوو. بەلام ئەم راستىيە كە پاش دزە كىردنى مەرجهكانى رىكەۋەتەننامەى ھولەندىيەكان، ئىنگلىسى خىرايەكى چەند راسپاردەيەكيان بۆۋەدەس ھىنانى مەرجهى ئەۋتۆ ناردە لاي شاي ئىران، بەئاشكرا دەرىدەخا كە ئىنگلىسىيەكان ۋەپاش كەۋتوۋون و ھەرچۆنىك بى ھولەكانىان سەركەۋتنى بە شوپنەۋە نەبوو.<sup>۳۳</sup> لەم مەۋدايەدا رىكەۋەتن لەگەل ھولەندىيەكان نازەمامەندى لايەنى ئىرانى لىكەۋتەۋە؛ بازارى بىبار نەك ھىقى خواردەۋە و بوو بە ھۆى دابەزىنى نىرخى لە ئىۋوخۇدا، بەلكوۋ ھولەندىيەكان خالىك لە قەراردادەكە كە دەيگوت ۱۰۰۰۰ تەمەن لە تىكرى رىكەۋەتنەكە دەبى بە شىۋەى وىشكەپوۋل بدرى، جىبەجىيان نەكرد. بە شكست ھىنان لە بەرامبەر ھولەندىيەكاندا، راسپاردەى شا گىفتوگۆى لەگەل كۆمپانىاي ھىندى رۆژھەلاتى ئىنگلىس دەسپىكردەۋە. كۆمپانىا خالەكانى رىكەۋەتەننامەكەى كە لە سالى ۱۶۲۸دا مۆر كرا جىبەجىي كىردن، بەلام ھەناردەى كوۋتال و قەلايى ئىنگلىس بازارەكانى ئىرانىان ھەروەك بىبارى ھولەند پىر كىرد و ھىقىيان خواردەۋە و بە

ھەرزانى دا كەوتن. قوماشى ئىنگلىسىش ئەوئەندەي بلىي چاك نەبوون و سەربازانى سەفەوى كە لەبرى مووچەي مانگانە ھىندىك لەو قوماشانەيان وەرگرتبوو، لەبەر بەدەللىي پارچەكانيان لە شەقامان دەكەوتنە شوين بازارگانانى ئىنگلىسى و جىئويان پىدەدان. راسپاردەي شا سەرەراي ئەو ھەلەپەي كە لە نرخاندنى باروھەواي بازاردا كرى، ھەتا سالى ۱۶۳۲ (۱۰۴۲-۳) يانى پاش مەرگى شاعەبباسى يەكەم لە سەر كارى خۆي لانەدرا.<sup>۴۵</sup>

بە ھاتنە سەر حوكمى شاسەفى لە ۱۶۲۹ (۱۰۳۸) دا ھەوسارى توجارەت بە دەس شاوھ نەما؛ كەچى لەبىرمانە لە پۆژگارى شاعەبباسى يەكەم توجارەتى ئاورىشم لە پاوانى شادا بوو. شاسەفى لەبەر وەرگرتنى بەرتىلكى بەرچاۋ لە كۆمەللى ئەرمەنى، پسوولەي كرىنى ئاورىشمى دا بە ھەر كەس و ناكەسىك. جارلكى تر دەسلەلەتلى كۆمپانىي ھىندى پۆژھەلەتلى ھولەند بە سەر ئىنگلىسىيەكان دا شكايەوھ و بە ئەنجامدانى بازارگانىنى دوولايەنە ھەم لەگەل شا و ھەم لەگەل تاجرانى خۆجىيى بۆ نمونە ئەرمەنىيەكان كە خەرىكى پتەو كرىنى پەيوەندىيەكانيان بوون لەگەل ئىتاليا و گەشەيان دەدا بە تۆرى توجارەتيان بەرەو فەرانسە، ئىنگلىس، ھولەند و پرووسيا، توانى ئەم ھەلە تازەپە بقۆزىتەوھ.<sup>۴۶</sup> بەپىچەوانەي ئەم نەرمى تواندى ھولەندىيەكان، كارگىرپانى كۆمپانىي ھىندى پۆژھەلەتلى ئىنگلىس خۆيان لە ھاوكارى كرىنى ئەرمەنىيەكان بوارد. «ويليام گىبسون»ى كارگىرپان لە راپۆرتىكى پىر سكالادا بۆ لەندەن، ئەرمەنىيەكانى وەك كەسانىك خستە بەرچاۋ كە «لە مامەلەكانيان دا زۆر خەلك دەچزىنن و فىلەبازن و بۆجىبەجى كرىنى بەلئىنەكانيان گەل بە ساوھساون.» گىبسون لە دژبەرانى توندوتىژى ھاوكارى كرىنى كۆمپانىيا بوو لەگەل ئەوان و بە راپۆرتىكى پىر تەنتەنە و سەنسەنە نامەكەي ئاوا كۆتايى پىھىنا: «جا بە پرپواي ئىوھى بەرزەجى، چۆن دەكرى دەستى ھاوكارى بدرىتە دەستى كەسانىكى كە روون كرىنەوھيان لەسەر كرا.»<sup>۴۷</sup>

لە ماوھى فەرمانرەوايەتى شاسەفى دا (۱۶۲۹ - ۱۶۴۲) ھولەندىيەكان درىژەيان دا بە كرىنى ئاورىشمىكى زۆر، بەتايبەت لە بازارپى ئازادا. بالادەستانى حكومەتى بە دانانى گوومرگانەيەكى قورس لە سەر ئەو ئاورىشمى كە لە بازارپى ئازاد دەكرىدا، ھەوللى قەرەبوو كرىنەوھى داھاتى لە دەسچووى

دەولەتپان دا كە ئاكامى ئەم بارودۇخە بوو. ئەم كارە لە لايەكى ديكەوۋە واى كرد كە كاربەدەستانى ھولەندى لە «باتاۋيا» (جاكارتا) دەستور بەدەن بە پياۋەكانى خۇيان لە ئىران كە چى ديكە ئاورىشم لە بازارپى ئازاد نەكپن. بازارگانى ھولەندى بە ھىچ شېۋەيەك تەواۋ خۇيان نەبەستېۋوۋە بە كپن و فرۇشتنى ئاورىشم؛ دواى دامەزنانى توجارەتخانەيان لە «بەندەرەبباس» كە بەخىرايى جىيى ھۆرمىزى گرتەوۋە ھەك بەندەرىكى سەرەكى ھاوردەى ئىران لە كەنداۋى فارس، بازارگانى ھولەندى لەرپوۋە پاۋانى توجارەتى چىشتە خۇشكەيان لە نىۋان باشوورى پۇژھەلاتى ئاسيا و ئىران و دەدەس ھىنا. رقبەبەرايەتى نىۋان ھولەندىيەكان و كۆمپانىيە ھىندى پۇژھەلاتى ئىنگلىس نەبەشت ھىچيان بە سەر ئەۋىترا زال بن و ھەردووكيان دەيانتوانى داھاتى ھىنان و بىردى كالاي نىۋان بەندەرەبباس و بەندەرەكانى ئوقيانووسى ھىندى بىخەنە گىرفانى خۇيان. گەمبىيەكانى ھەردىك كۆمپانىيە ھەم كەلۋپەلى بازارگانى ئىرانى و ھەم شتومەكى بازارگانى ھىندىيان دەگۋاستەوۋە و ئەم بازارگانە بە لىكتر راست كىردنەوۋەى ئەم دوو كۆمپانىيە دەيانتوانى لە نىرخى كرى دا سەنگوسووكىيان بىكەن و خىزمەتى جىيى متمانەيان لىۋەرگرن. گوشارىكى كە ئەم بازارگانە دەيانتوانى واى كرد كە سالى ۱۶۲۹ (۱۰۳۸-۹) «يان ئىشمىت»ى بالۋىزى ھولەند لە ئىران بە دلپەنجاۋى سەرسورمانى خۇى دەربىرى و بللى؛ «ئەۋان ھەرگىز تىناگەن كە ۋلاتەكەيان و دانىشتۋانەكەى بە توجارەتى بەربلاۋى ئىمە چ قازانچ و پىشكەوتىك وەچىنگ دىنن، بەپىچەۋانە بە بىشەرمى دەللىن ئەمە ئىمەين كە تەواۋ بە توجارەتى ئەۋانەۋە بەستراۋىنەۋە و بىۋى خۇمان بو پاناگىرى.»<sup>۴۸</sup> پوون ئاشكرايە كە ھىشتا سەردەمى ئەمپىريالىزم دانەھاتبوۋ!

ھەتا نىۋەى دوۋەمى سەدەى ھەقدە، ھولەندىيەكان ھەم پىشاۋبىرەكى رقبەبەرى ئىنگلىسى و ھەم رەقىبى فەرانسەۋى خۇيان كە لە ۱۶۶۴دا كۆمپانىيە ھىندى پۇژھەلاتى فەرانسەۋى دامەزناندبوو، دابوۋىەۋە. «تىۋىنۆ»، «فراير» و «شاردىن» ھەرسىكىيان دان بە بالادەستىتى توجارەتى ھولەندىيەكان دادەنن لە پۇژگارى دا. سەركەۋتنى ھولەندىيەكان لە پەلى يەكەم دا دەگەرپتەۋە سەر خىرايى ئەۋان بۇ خۇگونجاندىان لەگەل ھەلومەرجى بەرەو گۇرانى زەمان. ئەۋان بىر و بۇچوۋنى توجارەتى دوۋلانەيان ۋەلانا كە بنەماى چالاكى يەكەمىن تاقمى

بازرگانانى ھولەندى و ئىنگلىسى بوو و پرويان كرده توجارەتى چەندلايەنەي ھاواھەنگ لە سەرانسەرى ئاسيادا و ناوەندى خۇيان لە باتاويادا دامەزراند. ئامانجى سەرمايەنەنەوى بازارگانانى ھولەندى گىرانەھوى خىراي سەرمايە نەبوو بۇ سەرچاۋە، بەلكو ئەو دەسمايەيە دەبوو لە گەران و سوورانى ھەمىشەيى دابا لە ئاسيا و لە ھەر قۇناخىكا بىپسانەوۋە قازانچىك بە نسىبى بازارگانانى ھولەندى بكا. «كۆن»\* لە ۱۶۱۹ (۱۰۲۸) دا ئەم رەوت و سىياسەتەي بە شىۋەي كلاسىك ئاۋا خستە نىۋ چوارچىۋە و دارولەلەي بۇ دانا:

«ئىمە دەتوانىن قوماش لە گوجەرەتەوۋە لەگەل بىبار و زىپر لە بەستىنەكانى سووماترا بگۆرپىنەوۋە و سكە و لۆكەي لىۋارەكانى سووماترا لەگەل بىبار لە باننام\* سەودا بىكەين و دارى سەندەل و بىبار و سكە بە كالا و تەلەي چىنى بگۆرپىنەوۋە. ئىمە دەتوانىن بە دانى كەلۋپەلى چىنى، زىو لە ژاپون وەربىگرىن: بە ئاردنى ئەدوا، مالى خەررازى و زىپرى چىنى، كوتال لە لىۋارەكانى كۆرۋماندىل\* بىننن: بە دانى چىشتەخۇشكە، شتومەكى خەررازى و سكە، پارچە لە سوورات\* وەربىگرىن و لەبرى چىشتەخۇشكە و كەلۋپەلى وردىلە، سكە لە عەرەبستان وەدەس بىننن و ئاۋا شىتىك دەگۆرۋى بە شىتىكى دىكە. جا تەۋاۋى ئەمانە دەكرى بىئەھوى ھولەند ھىچ پارەيەك دابنى، تەنيا بە گەمى ئەنجام بدرىن.»<sup>۴۹</sup>

كۆمپانىيەي ھىندى رۆژھەلاتىي ئىنگلىس ناچار بوو دان بەو مەبەستە دابنى كە ئەگەر قەرار وايە بە تەۋاۋى ھەلنەپرووزى و لە بازىنەي سەودا و مامەلان دەرناۋىژرى، دەبى خىرا وەخۇبكەۋى و لە سالى ۱۶۸۸ (۱۰۹۹) دا كۆمپانىيا ھەنگاۋىكى بىۋىنەي ھەلئىنايەوۋە و لە كاروبار و چالاكى ھەلسوۋراندنى بازارگانى دا پلەيەكى رىك و ھاوشانى ئىنگلىسىيەكانى دا بە ئەرمەنىيەكان، ھەنگاۋىك كە سەد سال دواتر جىيى پروا نەبوو. بەپىي نىۋەرۋكى رىككەۋتنامەي سالى ۱۶۸۸ ئەرمەنىيەكان «ئازاد بوون كە لە ھەر شار، سەربازگە يان شارۋچكەي كۆمپانىيا لە ھىند بنەگر بن و زەوى يان خانوو بىرېن و بفرۇشن و ەك كەسىكى بە رەچەلاك ئىنگلىسى بتوانن شوغل و پاىيە ئىدارى وەربىگرىن و بۇيان ھەبى پلەيان بىھەلابجى.»<sup>۵۰</sup> ئومىدەكانى كۆمپانىيەي ھىندى رۆژھەلاتىي

ئىنگلىس وەبار نەنىشتن. لە لايەكەوۋە ملانە و رقبەرايەتى لەگەل كۆمپانىيائى «ليوانت» لەوپەرى خۇيدا بوو و ئەم مەبەستە بەپېچەوانەى گەشەى بارى بازىرگانىتى كۆمپانىيائى هيندى رۆژھەلاتىي ئىنگلىس بوو لە ئىران؛ لە لايەكى دىكەوۋە ئەرمەنىيەكان سەرەراي مۆر كىردنى رېككەوتىننامەى ۱۶۸۸ بە هېچ چەشنىك قىياتيان نەھىنابوو كە سەرەتى دانان بۇ كۆمپانىيائى هيندى رۆژھەلاتىي برىتانىيا بە قازانجىانە. ھەرۋەك كە لە ۱۶۹۷ (۱۱۰۸-۹) دا بەئاشكرا گوتيان: «لە بابەت هينانى ئاورىشمەوۋە بۇ ئىسەفەھان، قەرارەكە تىكچۆتەوۋە.»<sup>۱۹</sup> قازانچ و داھات لە پىگائى توجارەتى حەلەبەوۋە بە ھاوكارىيى نىزىكى كۆمپانىيائى ليوانت، ھەرۋا كەلكەلەى زىاتىر دەورۋوژاند لەچاۋ دىمەنگائى نادىيارى داھاتۋوۋى پىگائى دەريايى كەنداۋى فارس. لە سەرەتائى سەدەى ھەژدەدا تەنانەت پىيى رۋوسىيا سەرەراي دەسپىكى ھىوابىرانەى، لە رۋانگەى ئەرمەنىيەكانەوۋە باشترى دەنۋاند. بە گوتەى «پ. و. فرارىر»: «ئەزمۋونى كۆمپانىيائى هيندى رۆژھەلاتىي لە ئىران، لە سەدەى حەقدەدا جەختى لەسەر چەند شت كىردەوۋە: وىشكەپوۋل بۇ توجارەتى ئورۋوپا لە رۆژھەلات، پتەۋكىردنى پىۋشۋىنە كۆنباۋەكانى توجارەت، دەورى ھەستەوۋەرى بازىرگانان ۋەللاانى خۇجىيى و سەرەنجام پىكەوۋەبەستىرانەوۋەى دوۋلايەنە و نىزىكى توجارەتى كوۋتال و ئاورىشم، بەتايبەت لە ئىران.»<sup>۲۰</sup> زۆرجاران بازىرگانانى ئىنگلىسى لەبەر نەبوۋنى دەسمايە و نەغدىنە كە ئەرمەنى دەبانتۋانى ئەو ھىندە بەرچاۋە دابىن بكن، بە خۇياندا دەشكانەوۋە. «ئەگەرچى بازىرگانان تەنبا بە وىشكەپوۋل سەودايان دەكرد، پوۋل كەم بوو، چۈنكە زۆربەى بەرەو خەزىنە لوۋزەوى دەبەست و لەوۋ پاشەكەوت دەكرا.»<sup>۲۱</sup> بە گوتەى بەنانى «نرخى سكە زىۋەكان بە بارى كىشدا لەوۋ كەمتر بوو كە لە سەريان نووسرابوو و تاقمىكى زۆر كەم وەرياندەگرتن. سكەى زىر تەنبا بۇ بارۋدۇخى تايبەت و دەگمەن، ئەۋىش ھەر ھىندىك لىدەدران و بىگومان پاشەكەوتيان دەكردن. سكەى «دوۋكات»<sup>۲۲</sup> زىر وىنيزى باشتر لە سكەكانى دىكە وەردەگىرا.»<sup>۲۳</sup> «ئەرمەنى نە تەنبا پاشەكەوتى نەغدىنەيان ھەبوو، بەلكوۋ خاۋەنى سىستەم و رىكخستنىكى تۆكەى جىمتمانەش بوون لە شارەكانى سەر رەوگەى كار و كاسپى و توجارەتيان.»<sup>۲۴</sup> ھەرۋەھا ئەرمەنى بۇ پەرىنەوۋە و

خۇدزىنەوۋە لە پىئوشوئىنى دىارى كراو بۇ دراو و دراوى قورس (پارەى دەرەكى) چاكيان لىدەزانى و «بە خۇپاراستن لە سەكەخانەى پادشايەتى و وەبەرچا و نەگرتنى فەرمانەكانى وى لەسەر پىئوشوئىنى نەبردنە دەرەوى پارە بۇ هيند و ھەرىمەكانى تر»<sup>۵۶</sup> بىپسانەوۋە ويشكەپووليان دىنايە ئىران و دەيانبردە دەرەوۋە. لە درىژخايەن دا پىئ و پەوگە بازىرگانىيەكانى دىكە كە بەپىئى پىئوستىيەكانى سىياسى بەدىھاتبوون، يانى رىگاي دەريايى - ويشكانى لە پىئى دەريايى خەزەر و پرووسياوۋە و رىگاي دەريايى بە كەنداوى فارس دا، نەبوونە جىگرەوۋەيەكى شىاو بۇ پىئوبانە كۆنباوۋەكان كە بە ئاناتولى و ئىراق و سوورىادا دەكشانە لەنگەرگانى بەستىنى رۆژھەلاتىي مەدىتەرانە. ئەمە سەرەراى ئەوۋە بوو كە رىگا جىگرەوۋەكان ھەليان بۇ بازىرگانى سەفەوى دەرەخساند كە بە ھەلبواردىنى ئىمپىراتورىتى عوسمانى خۇيان لە دانى گوومرگانە و بارانە و پىدارانە بپارىزن و لە تەوژمى ئاوسىنەرى ئابوورى عوسمانى سەپارەت بە ئىرانى كەم دەكردەوۋە.<sup>۵۷</sup> دواى مۇركرانى پەيماننامەى «زەھاو» لە نىوان عوسمانىيان و سەفەوىيان لە ۱۶۳۹ (۱۰۴۸-۹) دا كە سەرەتاي خولىكى دوورودرىژى ئاشتى مابەينى دوو خەنیمەكە بوو، زۆربەى توجارەتى ھەناردەى ئىران گەپرايەوۋە سەر پەوگە لەمىژىنەكانى.<sup>۵۸</sup> يەككە لە چۆرە بەرچاۋەكانى ھەناردە كە گەپرايەوۋە سەر پەوگەى ئاناتولى، مەپى زىندوو بوو. تاویرنیە دەنووسى كە ھىنان و پاگواستنى مەپ لە ناۋچەكانى تەوړیز و ھەمەدانەوۋە بۇ بازارپەكانى ئىستانبوول و ئەدەنە بە پادەيەكى بەربلاو خۇى دەنواند و ھەروەھا بەشى ھەرەزۆرى گۆشتى مەپى بازارپەكانى ئاناتولى و پۇمانى لە ئىرانەوۋە دەھات. ئەو دەلى كە لە مانگەكانى مارس و ئاورىل (بانەمەر، جۆزەردان و پۆوشپەر) دا پىئوبانەكان بە كەرکەمەپى ھەزارسەرى ھەر ژاۋەپان دەھات.<sup>۵۹</sup> ئەمەى كە بە درىژايى سەدەى حەقدە بازىرگانى رۆژھەلاتى نىۋەپراست توانيان لە نىو پق بەرقە و كىشمەكىشمەكانى كۆمپانىاكانى ھىندى رۆژھەلاتىي ئوروپايى بە سىلامەتى بوى قوتار بن و ھەروەھا توانيان قازانجىكى زۆر چاك وەچنگ بىنن، پەنگە بگەپىتەوۋە سەر دوو ھۇ: ۱- ھىچ قسەى تىدا نىە و ئاشكرايە كە بازىرگانى ئەرمەنى، جوولەكە، ئىرانى و ھىندى لەچاۋ پقەبەرانى ئوروپايى خۇيان زىاتر دەپانتوانى

لايەنەكانيان بسوونەوہ و بہ نرخیكى هەرزانتەر كەلۆپەل بکړن.  
۲- بازارگانانى ئورووپایى لهبەر خەرجوبەرجى زۆر، دەبوو هەر نەبى له سەدا  
شېست یان حەفتایان قازانجى نەپالوتە وەگیر بکەوئ هەتا سوودیكى شیاویان  
بچیتە تەنكەى باخەلى، كەچى بازارگانانى خۆجیى ناوچەكە بە قازانجىكى زۆر  
كەمتر پازى بوون.





## پەراویزەکان

1. Malcolm Sir John, History of Persia, 2 vole, (London 1815), vol. II, p. 482.
- 2 . Malcolm, vol. II, p. 492.
3. Jean de Thévenot, Travels of M. de Thévenot into the Levant, newly done out of the French [by A. Lovell], part II: Persia (London 1687), p. 99.
4. Malcolm, vol, II, pp. 434-5.
5. Jean Baptiste Tavernier, Les six voyages de Jean Baptiste Tavernier en Turquie, en perse et aux Indes, 2 vols. (Paris 1677), vol. I, pp. 530-1.
6. Malcolm, vol. II, pp. 456-7.
- ★ Meritocracy.
- ★ Oligarchy.
7. Malcolm, vol. II, p. 456.
8. Tavernier, vol. II, p. 613.
9. Adam Olearius, Voyages très-curieux et très-renommez faits en Muscovie, Tartarie it Perse, ect, traduits de l'original et augmentez par le sr. de Wicquefort, 2 vols, in 1 (Amsterdam 1727), vol. 1, p. 684.
10. Sir E. Denison Ross (ed.). Sir Anthony Sherley and his Persian Adventure (London 1933), pp. 219-20.
11. Tavernier, vol. 1, pp. 98-9.
۱۲. بۆ لیدوان و زانیاری زیاتر سەبارەت بەم پلەیه بێواننە تەرجمەمی ئینگلیسی مینۆرسکی لە تەزکەرە الملوک ، ل ۵۸ [یان ل ۳۴۶ی ئەم کتێبەمی سەرەووە کە هەلگری دەقی فارسی تەزکەرە الملوکە.]
13. Tavernier, vol. I, pp. 554-8.

14. Amin Banani, "The Social and Economic Structure of the Persian Empire in its Heyday", a paper submitted to the Harvard Colloquium on Tradition and Change in the Middle East, December 1967, p. 18.
۱۵. عالەم‌نارا، ل ۵۳۷.
16. Banani, p. 19.
۱۷. تەرجه‌مە‌ی ئینگلیسی مینۆرسکی له تەزکەرە‌الملوک، ل ۲۷.
18. A.K.S. Lambton, *Landlord and Peasant in Persia* (Oxford 1953), p. 106.
- [لیمبۆن، ملکدار و جووتیار له ئیرانا، ل ۲۴۸ – ۴۹].
۱۹. هەمان، ل ۲۱۴.
20. John Emerson, "Ex Occidente Lux: Some European Sources on the Economic Structure of Persia between about 1630 and 1690", unpublished University of Cambridge Ph.D. thesis (1969), p. 244.
21. Emerson, p. 245.
22. Thévenot, p. 100.
23. Banani, p. 22.
۲۴. تەرجه‌مە‌ی مینۆرسکی له تەزکەرە‌الملوک، ل ۳۰.
۲۵. هەمان، ل ۲۹.
۲۶. هەمان، ل ۳۰.
۲۷. هەمان، ل ۲۱. بە مەبەستی شی‌کردنە‌وه‌ی زیاتر دەربارە‌ی جیرە، برواننە‌ هەمان، ل ۱۵۳.
۲۸. هەردک رستەکه هەر له‌و سەرچاوه‌ی سەر‌وه‌و‌ه‌رگیراون، ل ۲۱.
29. Sir Anthony Sherley, p. 209.
30. Emerson, pp. 224-5.
31. Tavernier, vol. I, p. 107.
32. Emerson, p. 222.
33. Emerson, pp. 214-15.
34. Emerson, p. 215.
35. Emerson, p. 218.
36. Emerson, pp. 220-1.

★ Calicut ناوی پیشووی کۆژیکۆدە (Kozhikode) یە لە رۆخی دەریای عەرەب لە ئەپالەتی کرالا لە باشووری رۆژاوا ی هیند.

★ Malabar ناوچە یەکی لیواری دەریایە لە باشووری رۆژاوا ی هیند.

37. George N. Curzon, Persia and the Persian Question, 2 vols. (1892; repr. London 1966), vol. II, p. 398.

★ Muscovy دووک نشین (میرنشین) یک کە بریتی بوو لە مۆسکۆ و دەورو بەری و لە سەردەمی ئیوانی چوارمدا پەرە ی گرتوو و بۆتە ئیمپراتۆریتی روسیا.

38. Niels Steensgaard, The Asian Trade Revolution of the Seventeenth Century (Chicago 1973), p. 377.

39. Steensgaard, p. 381.

40. Tavernier, vol. II, p. 604.

41. Thévenot, vol. II, p. 110.

۴۲. بئەگر کردنی بە زۆرەملە ی نیزیکیە ی ۱۳هەزار خیزانی ئەرمەنی لە ناوچە ی ئاریشم هینی گیلان و مازندەران لە پەنا دەریای خەزەر کارەساتی لیکەوتەو، چونکە ئاو و هەوای شینداری ئەم مەلەبەندە مردنی زۆریان ی بە دواوە بوو.

43. R. W. Ferrier, "The Armenians and the East India Company in Persia in the Seventeenth and Early Eighteenth Century", in Economic History Review, 2nd Series, XXVI (1973), p. 40.

44. Steensgaard, pp. 380-1.

45. Steensgaard, pp. 381-5.

46. Ferrier, p. 44.

47. Ferrier, p. 47.

48. Quoted by Steensgaard, p. 402.

★ Coen (۱۵۸۷-۱۶۲۹ ی ز.) یەکیک لە پایە بەرزانی کۆیلە داریتی هولەند و لە بناغە دانە رانی ئیمپراتۆریتی هیندی رۆژە لاتی هولەند.

★ Bantam شوینی نیشتە جی بوونی پیشووی هولەندییە کان لە جاو.

★ Coromandel Coast ناوچە یەکی لیوار دەریایە لە باشووری رۆژە لاتی هیند.

★ Surat بەندریکە لە رۆخی گۆجەرەت لە هیندی رۆژاوا یی.

49. Quoted by Steensgaard, p. 407.

50. Quoted by Steensgaard, p. 50.

51. Quoted by Steensgaard, p. 56.

52. Ferrier, p. 62.

۵۳. تەرجەمەى مینۆرسكى له تذكرةالملوك ، ل ۱۹.

★ ducat ئەو سکانەى كه پيشتر له هينديك ولاتى ئوروپايى برەويان هەبوو.

54. Banani, pp. 21-2.

55. Ferrier, p. 56.

56. Ferrier, p. 55.

57. Ferrier, p. 39.

58. Ferrier, p. 40.

59. Tavernier, vol. II, p. 611.



## ژیانی فکری له سهردهمی سهفهوییهدا



### ئهدهبیات

ههتا رۆژگاری تازه روانگه و بۆچوونی قیوولکراوی نیو زانایان ئەمه بوو که هیچ شیعرێکی بهرچاو له سهردهمی سهفهوییهدا نههۆنراوتهوه. «ئیدوارد براون» بهرپرسی سههرکی دهبرین و برهوی ئەم بۆچوونهیه:

«له نیگای یهکهدا یهکیک له پرسه سهیر و چارهسههرنهکراوهکانی چاخى سهفهوییه قاتی و نهبوونی شاعیرانی گرینگه... گهرچى له توحفهى سامى و ژياننامه و میژوووهکانى دیکهى ئەو زهمانى دا ناوى ئاپورایهکی بهرچاوى شاعیران تۆمار کراوه، بهلام بۆ ئیمه کاریکی دژواره که یهکیک له وان - بیجگه له جامى و هاتفی و هیلالی و شاعیرانى ترى خوراسان که بهراستی پاشماوهی قوتابخانهی ئهدهبیى هیرات بوون - بخهینه پیزی پیشهوه و له پلهی یهکهم دایبنیین. له ماوهی تهمهنى درێژی هفتاسالهى ئەمیرتهیمووردا، جگه له حافزی مهن که ههمووی خستبوونه ژیر بالی درهوشانهوهی پرشنگی خوێ، لانیکهم ههشت ههتا ده کهس شاعیر ههبوون که ههرکامیان دهیانتوانی له بواری ئهدهبیاتی ئیرانا کار بکهن و

ناكرى پىشت گوى بخرين. بەلام لە ماوهى ۲۲۰ ساللى فەرمانرەوايه تى سەفەوييه دا هەتا ئەو جىگاي من توانيومه روونى بکەمەوه، بە دژوارى کەسىک لە ئىرانا وەگىر دەکەوى کە بە شىۆهيه کى شايان لىۆهشاوه و خاوهنى چيشکەيه کى داهينەر بى. بەئانقەست گوترا لە «ئىران» دا چونکە پۆلىک لە شاعىرانى ناودارى ئىرانى کە رەنگە عورفى شىرازى (کۆچ کردەى ساللى ۱۵۹۰) و سائىبى ئىسففه هانى (کۆچ کردەى ساللى ۱۶۷۰) سەرتۆپى هەموويان بن، رازينەوهى دەربارى سولتانه کانى مەغوولى هيندوستان بوون. ئەم کەسانە تۆرمەى کۆچبەران و دراوسينيانى ئىرانى و لەدايک بووى هيند نەبوون، بەلکوو خۆيان لە ئىرانەوه چوونە هيند و پاش دەولە مەندى و وەسەريەک نانى سامان و درەوشانەى ناوبانگ گەرانەوه نيشتمانى خۆيان. لىرەوه دەرەکەوى کە هوى هەژارى و دەسکورتى سەردەمى سەفەوييه لە بوارى هەلکەوتنى شاعىرانى گەورەدا، زياتر دەچيته وه سەر نەبوونى هاندەر و مامۆستا هەتا نەبوونى کەسانى ناسکخەيالى هونەر مەند.

ئىدوارد براون کە پيسى وابوو «لە سەردەمىكى ئاوا شکۆمەند و لە نيو دەسلەتايكى ئاوا پتەودا هيج شىعريكى گەورە ناسۆگى نەداوه» ئەوهندى پى سەير بوو کە نامەيه کى بۆ «مىرزا محەممەدخانى قەزوينى» تويزەرەوهى ئىرانى نووسى و پرسى داخوا ئەو پيش هەر لەسەر ئەو باوەرەيه؟!

قەزوينى لە ولامدا نووسى: «بەلئى تازە هەرچۆنىک بى گومانى تيدا نيه کە لە سەردەمى سەفەوييه دا شىعر و ئەدەبىياتى فارسى بەرەوخوار بووه و تەنانەت شاعىريكى پلە يەکيش لەم چاخەدا نەدرەوشاوتەوه.» قەزوينى چەند هۆيه ک بۆ ئەم بەدبەهاتە دەخاتەروو. يەكەم يەكيتى مەزەهەبى ئىران کە بە دەستى سەفەوييه وەکردهوه گەرا و برەوى رېبازى شىعەى دوازده ئىمامى کە بە گوتەى وى ناتەبا بوو لەگەل ئەدەبىيات و شىعر و سۆفيگەرى و عىرفان. ئەو بە خستنه پرووى ئازار و ئيشاندنى سۆفييان لە لايەن تويزى مەلاکانەوه دەلى: «دۆستايەتى و پەيوەندى شىعر و ئەدەبىيات لەگەل سۆفيگەرى عىرفان بەتايبەت لە ئىرانا روون و ئاشکرايه، بە شىۆهيه کە کووژانەوهى يەکیان دەبيته هوى برانەوه و نەمانى ئەويتر. هەر بۆيه لە چاخى فەرمانرەوايه تى خانەدانى سەفەوييه دا زانين

و ئەدەب و شیعەر و عیرفان بارگەیان تیکەوپیچا و مالاواییان کرد لە ئێران. «ئەو ھەروەھا سەفەوییهکان بە وێران کردنی تیکرای پەرسنگا و تەکیە و خانەقا و خەلوەتخانەکانی دەرویشان لە سەرانسەری ئێران تۆمەتبار دەکا. «... لە سەردەمی سەفەوییهدا لەبەری شاعیران و زانایانی گەورە، مەزنەمەلایانی وەکوو «مەجلیسی»\*، «موحەقیقی سانی»، «شیخ حورپری عامیلی»، «شیخی بەھایی» و چەندی تر پەیدا بوون کە گەورەھەتی ئەوان گومانێ تێدا نیە، بەلام بێئەندازە توند و وشک و دەمارگرژ و پەقوتەق بوون. بە چاوخشاندنیک بە سەر ئەم بۆچوونەدا دەکرێ بپرسی باشە چما ھەلومەرجی بارگای سەفەوییه ھەر خودبەخود تۆوی شیعری لێنەدەروا، ئەدی چۆن گەلیک لە شاعیرانی سەفەوییه لە سێ دەرباری شیعە لە ھیند پەروەردە بوون: ئەحمەدنیگەر، گلکوندا و بیجاپور؟\*

دووھەمین ھۆکاریک کە قەزوینی بۆ نەبوونی شاعیری ھەرەباش دەخاتە پروو و دنەندان و پشٹیوانیتی پادشایە. بانگەشەیی ئەو کراوە کە ھەم شاتەھماسب و ھەم عەبباسی یەکەم پێیان خۆش بوو، شیعری تاريفات کە تەنیا ریگای بەرپێچوونی ھۆنەرائی دەرباری بوو، بۆ پەسنی ئیمامان بەھۆندرینەو و نەک بۆ پێھەلاگوتنی ئەوان. قەزوینی لە درێژەیی بەلگاندنی بۆ چوونەکەیی خۆی دا دەلی لەبەرەوی کە تاريفی پادشایان داھاتی زیاتری ھەبوو لە پێھەلاگوتنی ئیمامان، زۆربەیی شاعیرانی سەفەوییه روویان کردە بارگای تەیمووریان لە دیھلی، ئەو جیھەیی کە دەسئۆشانە یەکی زیاتری دنیا یی دەکرایە شاباشیان و بە سەریاندا دەپژا. ژمارەیی ئەو شاعیرانەیی کە ئاوا کۆچیان کرد ئەوئەندە زۆر بوو کە شیعری تەواوی شیعری فارسییان بە ناوی «شیوازی ھیندی» لە دوورخراوەیی خۆکردیاندا بەدی ھینا.<sup>۱</sup>

حوکمدانی گشتیی براون لەسەر ھۆنراوەیی سەردەمی سەفەوی ھیندی بەربالو بوو، بەلام میرزا محەممەدخان قەزوینی پەری پێدا و بالاپەری و یخست و تیکرای چاخی سەفەوییهیی بە کە لەوا یەکی کەلتوری دانا کە تیی دا زانست، شیعەر، عیرفان و تەنانەت فەلسەفە بواری ژبانی پێنەدرا. ئەمە بەدیھاتیکی سەیر و لە نیگای یەکەمدا غەریبە و ئادەمیزاد تێدەمینی کە چلۆن لە ماوەی دەیان سالی دواي مردنی براون، کۆمەلێک بۆچوونی وەک مەحکووم

کردنى مېژوونووسىيى سەردەمى سەفەوى لە لايەن وىرا كە بە ھەمان پادە گشتگىر بوو و پاشان دەيخەمە بەر باس و شى دەكەمەو، بى پەخنە و ھەلسەنگاندن قىوول كرا؛ پەنگە ئەگەر براونىش زىندووبا ھەرواى گوتبا. «يان رىپكا» لە بەشىكى كىتەبەكەى دا سەبارەت بە وىژەى چاخى سەفەوى ئاوا سەرى قسانى دادەگىرسىنى: «ئەدەبىياتى رۆژگارنى سەفەوىيە زياتر بە پوچ دادەندى.»<sup>۱</sup> پاشان بۆچوونىكى گشتىي و گشتگىر دەركىنى و شتىكى ئاوا دەلى: «بى مەيلىيەكى بەرھەست سەبارەت بە شاعىران و شوپنەوار و گۆرەكانىان» لە گۆرپى دا بوو.<sup>۲</sup> ئەمە نەك تەنبا ھەر بۆچوونى زانايانى رۆژاوايى بەلكوو بىر و باوهرى پەخنەگرانى سەدەى نۆزە، «رەزاقولى خان ھىدايەت» و «مەلىكوششوعەراى بەھار» (كۆچ كر دووى ۱۹۵۱) ىش بوو.<sup>۳</sup> تەنبا پاش بلاو بوونەوھى نامىلكەى بە برشتى «ئىحسانى يارشاتر» لە ۱۹۷۴ دا بە ناوى «ئەدەبىياتى سەردەمى سەفەوىيە، گەشە يان پووكانەو» بوو كە بىر و بۆچوونە توندەكانى براون، مىرزا محەممەدخان قەزوینى، رىپكا و كەسانى تر كەوتنە بەر پىداچوونەوھە و لىكدانەوھى پەخنەگرانە.<sup>۴</sup>

بەلگەھىنانەوھى دووھى قەزوینى دەربارەى نەبونى شىعرى ناسك و تازە لە ئىرانى سەردەمى سەفەوى دا، واتە راکىشیرانى باشترین شاعىران بۆ بارگای تەيموورى لەبەر خەلات و دەسئۆشبانە، تەواوئىك واىە و پتەوھە. ئاشكرايە كە لە چاخى تەيموورىيىانى ھىندا، دىھلى كابەى ئاواتى شاعىران بوو. سەدان سال بوو كە بارگاكانى ئىسلامىي ھىند بە دلأوايى پىشوازی و پشتىوانىان لە شاعىرانى ئىرانى كر دوو و ژمارەيەك لەم شاعىرانە وەك «مەسعودى سەعدى سەلمان» (كۆچ كر دەى ۱۱۳۱ زىينى) و «ئەمىر خوسرەوى دىھلەوى» (كۆچ كر دەى ۱۳۲۵ زىينى) دوو كەس لە گەورەترین شاعىران بوون. بە دامەزرانى ئىمپىراتورىتى تەيموورى بە دەستى «بابۇر» لە ۱۵۲۶ (۹۳۲) دا شتىكى ئاسايى بوو كە ئەم وەژىربال گرتنە بەربلاوتر بى، چونكە ئەگەرچى تۆرەمەى بابۇر لە باوكىرا دەگەيشتەوھە سەر تەيموور و دەيگوت كە لە دايكىرا دەچىتەوھە سەر چەنگىز، بەلام ئەو لە ئاقارى كەلتوورىي ئىرانىي ئەوبەررەوبار (ماوراءالنھر) دا پىسى نابوويە جەغز ژيان و پەرورەدە كرابوو. فارسى زمانى باوى بارگای تەيموورى بوو و گەلىك لە شازادەكانى مەغوول خۇيان بە فارسى شىعەريان دەھۆندەوھە و



وهزيران و مهزن و ماقوولانى ديكه به دلاوايى چاويان به سهر شاعيرانى ئيرانىيهوه بوو. له نيو خونكارانى تهيموورىدا، ئەكبەر (۱۶۰۵-۱۶۶۶) / ۹۶۳-۱۰۱۴، جانگير (۱۶۰۵-۱۶۲۷ / ۱۰۱۴ تا ۱۰۳۶-۷) و شاجيهان (۱۶۲۸-۱۶۵۸) / ۱۰۳۸-۱۰۶۸ گه ليك كۆبوونهوهى شكۆمهنديان بۆ شاعيرانى ئيرانى له دربارى خوياندا ساز دهكرد. «كهوايه سهير نهبوو كه ههر كهسيكى له ئيرانا دهكهوته پيوشوينى هۆنينهوهى شيعر، ئارهزووى چوونه هيند له سهرى ديدا ههتا بهختى خوى لهوى بهتاقى بكاتهوه.»<sup>۶</sup> «مهلاعهبدوپرهنزاقى لاهيجى، زاوى «مهلا سهدراى شيرازى»، فهيلهسووفى ناوبهدهرهوهى سهفهوى ئاواى نووسى:

جَبَا هِنْد كَعْبَهى حَاجَات  
خَاصَه يَارَان عَافِيَت جَو رَا  
هَر كَه شَد مَسْتَطِيْع فَضْل و هَنَر  
رَفْتَن هِنْد وَاجِب اسْت او رَا<sup>۷</sup>

چ خۆشه هيندى كابهى ئاوات، بهتاييهت بۆ ئه و يارانهى كه عهودالى ئاسوودهيين. ههر كهس دهوله مهند بوو له زانست و هونهرا، چوونه هيندى لهسهر واجب دهبي.

كهوايه سهير نيه له ماوهى دهسلانى سهفهوييهدا بهشى ههرهزورى شيعرى شاعيرانى ئيرانى كه له ئيران نووسراونهوه، له هيند هوندراونهوه. به برىواى «عهزىئهحمهد» شاعيرانى سهفهوى بۆيه سهرنجيكى واين نهدايه چاوهديرى كردنى پادشايانى سهفهوى و بارگهيان بهرهو هيند تيكهوهپيچا «رهنگه لهبهر سامانى زياتر و سهرچاوهى ئابوورىي دهوله مهندترى هيند بي لهو قوناخهى ميژوودا.»<sup>۸</sup>

وهختايهك تهواو سهرنج بدريته سهر ئهم بابته كه لهبهر چاوى شاعيران، خوانى تهيمووريبان رهنگينتر بووه، دهبي به شيويهكى پتهو بگوترى كه ئهم بۆچوونهى قهزوينى و زورىكى تر ههلهيه كه گوتويانه پادشاهانى سهفهوى ئه و جۆرهى كه پيوسته دنه شاعيرانيان نهداوه. بيچگه لهوهى كه گهلى له شاهانى سهفهوى خويان شيعريان دهگوت، پادشايان و كهسانى ديكهى بنه مالهش، پشتيوانى شاعيران، كتيب دۆستان، خوشنووسان و مووسيقازانان بوون. شاسمايلى يه كهم چه ندين شيعرى به تركى نازهرى و به نازناوى «خهتايى» يه وه

ھۆندۆتەوۋە كە بە ھىچ لەونىك خراب نىن. سولتان محەممەدشای سەفەوى لە شىئەرا نازناوى «فەھمى» بۇ خۆى داناوۋە. وا وىدەچى ھەلەى دووم سەبارەت بەوۋەى كە پادشایانى سەفەوى برەویان دەدا بە شىئەرى تارىفات بۇ پەسنى ئىمامان نەك پىھەلاگوتنى خۆیان، لەو برگەيەى مېژوۋەكەى «ئەسكەندەربەگى مونشى» دەربارەى شاتەھماسبەوۋە وەرگىرابى و سەرى ھەلدابى:

باسوخواسى چىنى شاعىران و خۆوېژان كە لە كاتى كۆچى دوايى پادشای بەھەشتىدا  
كۆرى ھەلبەستىان گەرم بوو

پىش و پسى بست صفت كىريا      پس شعرا آمد و پىش انبىا  
(دوابەدواى يەكتر رىز بوون مەزنايەتییەكانى يەزدانى، پىغەمبەران ھاتن لە نواۋە و شاعىران بزوتن لە دواۋە.)

«لە چىنى ھىژاى شاعىران كە ھۆنەرەوۋەى كەلامى رازاۋەن و پارزىنەوۋەى زنجىرەى خەيالى مەعناۋەرۋوژىنن، ئەو كاتى لە نىۋ ھۆردوۋى بەرزەجى و ھەرىمەكانى ولاتا كەسانى زمان پاراۋ و مامۆستايانى برەودەرى رەوانبىژى زۆر بوون. جارجار مىرزا شەرەف جىھان و مەولانا حىرەتى ھاۋدەمى بەزى مىرى ھەزەپپاۋچاك و ئاۋالى كۆرى پىرۋزى بوون، بەلام لە تاۋپەرى پۇژانى ژيانىدا كە زۆرى پى لىھەلدىنا بۇ ئەنجامى كارى باش و گەرانەوۋە لە خراپە، چونكە ئەم چىنە بەرزەى بە خاۋەنى رۋانگەيەكى كراۋە دادەنا و لە پىزى سالخان و پياۋباشانى نەدەزانىن، زۆرى لائىنەدەكردنەوۋە و پى خستەروۋى پارچە شىئەر و قەسىدەى نەدەدان. مەولانا موختەشەمى كاشانى قەسىدەيەكى بەرزى لە تارىفاتى ئەو ھەزەتەدا و قەسىدەيەكى دىكەى بۇ پەسنى روۋبەندەپۇشى زەمان شازادە پەرىخان خاتوون ھۆندبۆۋە و لە كاشانەوۋە نارىبوۋى. ئەم شازادە خاتوونە بە خزمەت پادشای بەھەشتى راگەياند و ئەۋىش فەرموۋى پارزى نىم شاعىران بکەونە پەسن و تارىفاتى من، وا باشە خۆیان بدەنە پىھەلاگوتنى سەرجەلە و فەرمانرەۋاى پياۋچاكان و ئىمامانى پاك (دوازە ئىمامى شىئەن) سلاۋيان لى بى. بەخششى يەكەم لە روۋحى پىرۋزى ئەو مەزنانە و دواتر لە ئىمە بخوازن، چونكە ئەوۋەى كە بە بىرى

ورد دەیهۆننەو و بە مانای بەرز دەپرازیڤنەو و لەو پەڕی پوانبێژی دا دەیان دەنە پال میران زۆر بەیان لە جێی خۆیان دا نین و بە دەردی کابرا دەلی: کامە ی زیاتر درۆیە، لە هەمووانی چاکترە. بەلام ئەگەر بێتوو ئەو شتانه بدەنە پال پێشەوایانی ئایینی شانی ئەوان پتری هەلەگری و رەنگە زیاتری وەها بێ کە دەلیین. جا بەلی ئاوا بوو کە جەنابی مەولانا دەم خۆشانە ی لە میری بەرزەجی و دەس نەکەوت و کاتیک ئەو هەوالە ی پێگە یشت حەوت بەندی\* خودالیخۆش بوو مەولانا حەسەنی کاشی کە لە تاریفاتی حەزرتی میری پیاوچاکان، سولتانی تانجی هیدایەتا بە لیزگە ی کەلامی هۆندبوویەو و خودا لە دلی نابوو و شاعیرانی سەردەم هەرگیز دەستیان نەدەگە یشتە ئاتەگی، ولامی دایەو و ناریدیە خزمەتی و دەم خۆشانە یەکی شیای وەرگرت. شاعیرانی پایتەختی پیروژ دەستیان کرد بە هۆننەو ی حەوت بەندان و نیزیکیە ی پەنجاشیست حەوت بەندی بەقەو و پاراویان هۆندەو و وردەوردە نیردانە خزمەت فەرمانەرەو و هەموویان دیاری و خەلاتیان باربوو کرا و بۆیان بوو بە شانازی و سەرفەرازی.»<sup>۹</sup>

ئەم راپۆرتە ی ئەسکەندەر بەگی موشنی کە بە لاتاوی باوی نووسەر دەستاو دراو تەو، دەریدەخا کە رەخنەکانی قەزوینی تەواو بێ بناغەن. جارێ لە پلە ی یە کەم دا، تەهماسب سەرەتای حکومەتە کە ی نە تەنیا پشتیوانی شاعیران بوو، بەلکو ئەوانی کردبوو بە دۆستی گەرم و گۆری خۆشی. لە قۆناخی دواتری ژیا نی دا کە سەرنجی پتر کەوتە سەر بار و بواری دینی و مەیلی سەبارەت بە تیکە لاوی لە گەل کۆری بەزمی عەیش و نوۆشی هیندی کە لە شاعیران کە مەتر بۆو، پێهە لاگوتنی ئیمامانی کردە جیگرەو ی پەسن و تاریفاتی خۆی. بەلام شاعیران نە ک هەر بێ خەلات و پاداش نەمانەو، بەلکو وادیارە دەم خۆشانە کان بە ئەندازە یەکی وا دلوا یانە بوون کە بیانهارووژینی و دنەیان بدا بۆ هۆندەو ی شیعی زیاتر و سەبارەت بە مانەو یان لە بارگای سەفەوی دا قنیاتیان پێ بێنی. شاعە بباسی گەورەش ئاوا ریزی شاعیرانی دەگرت و هانی دەدان. ئەو شاعیرانی دەگە یان دە پلە ی «مەلیکوششوعە رایی» «لانی کەم جارێک بۆ نیشان دانی ئەمەگ و ریزیان، بارتە قای قورسای شاعیری ک (شامی) زیری خەلات کرد.»<sup>۱۰</sup>

عەبباسى يەكەم وەختايەك سەرى بە قاوہ خانان دا دەكىشا و تىيان دەگەر، گوئی  
 ھەلدەخست بۇ شىئەرى شاعىران و جارى وابوو دنەى دەدان بۇ ئەوہى لەپۆوہ و  
 بىسى و دوو شىئەرىك بەۆننەوہ.<sup>۱۱</sup> بىجگە لە جانگىر (جھانگىر)، ئىمپراتۆرانى  
 تەيموورى خۇيان بايەخىكى ئەوتۆيان نەدەدا بە ھۆنراوہ. ئەو شاعىرانەى كە لە  
 ژىر سەيوانى سەردەمى ئەوانا كۆمەلىان بەستبوو، ھەر بۇ خۇپرانان و  
 رازاندنەوہى بارگای خونكارانى تەيموورى و خۇپۆوہەلكىشان كەلكيان  
 لىوہرەگىرا. لە لايەكى دىكەوہ پادشايانى سەفەوى نە تەنيا خۇيان تاميان لە  
 شىئەر دەزانى، بەلكوو چۆنەتى و نىوہرۆكى پەيوەندى و نىوانى ئەوان لەگەل  
 شاعىران زۆر گەرمگورتر و خۆمانەتر بوو لە تىكەلاوى ئىمپراتۆرانى تەيموورى  
 لەتەك شاعىرانى دەرباردا.<sup>۱۲</sup>

ھەتا ئەم دەورانە بە بىرى كەسدا نەھاتبوو كە شىئەرى شاعىرانى ئىرانىيى  
 بارگای تەيموورى دەكرى بە ھۆنراوہى «سەفەوى» ناودىر بكرى. گەلىك لە  
 رەخنەگرانى ئىرانى لايان وابوو كە ئەم شىئەرانە تەنانەت بە فارسىيەكى  
 لىكولووسىش نەھۆندراونەوہ. دەستەواژەى «شىۋازى ھىندى» دەستەواژەيەك  
 بوو بۇ گالتە و سووكايەتى و بە مەبەستى نىشاندانى شىئەرىك كە بە  
 فارسىيەكى لەنگولور و نەيالوتە ھۆندرابىتەوہ. ساممىرازى براى شاتۆماسب،  
 لە نووسراوہكانى ئەو زەمانى خۇىدا، ئەم شاعىرانەى پى لە شاعىرانى پىشوو  
 سەرتەر بوو، بەلام رەخنەگرانى سەدەكانى دوايى زياتر لە پىشوو لىيان وەخۇ  
 كەوتن و تىر و تانەيان تىھەلكردن: «خودى مىسرەع ھەلە، مانا ھەلە، نىوہرۆك  
 ھەلە، نووسىنەوہ ھەلە.»<sup>۱۳</sup> (حەزىن، كۆچ كر دووى ۱۷۶۶ (۱۱۸۰ى كۆچى)) «پلە و  
 پايەى شاعىرى پاش جەنابى مىرزى ناوبرا (صائب) كە داھىنەرى ئەم رىبازە  
 تازە ناپەسندە بوو، رۆژبەرۆژ رووى كرده پووجانەوہ، ھەتا واى لىھات لە  
 ساپە خودايەوہ چونكە حەقىقەتى شتىك پارىزەرى شتەكەيە، رىبازى  
 تازەداھاتووى ئەمان بەتىكرابى كويىر بووہ و پىوشوئىنى پىشىنيان  
 داگىرسايەوہ.»<sup>۱۴</sup> (لوتفەلى ئازەربىگدىلى، ۱۷۱۱-۱۷۸۱ / ۱۱۳۴-۱۱۹۵): «لە  
 رۆژگارانى ترکان و سەفەوييان دا، شىۋە و شىۋازى ناپەسند داھاتن... جا  
 لەبەرەوہى كە غەزەل لەسەر پىوشوئىنىكى ديارى كراو نەدەرۆيى، ھەستى نەخۇش

و تیگه یشتنی لارولو ئیریان چۆنی پیخۆش بوو پووی کرده هاته ران پاته ران و قسه ی مفت و پووجه ل بیژی. <sup>۱۰</sup> (هیدایهت، ۱۸۰۰-۱۸۷۲ / ۱۲۱۵-۱۲۸۸)؛ سه ره نجام محه ممه دته قی به هار (کوچ کردووی سالی ۱۹۵۱) ئاوا ی دانه بهر تانه:

سبک هندی، گرچه سبکی تازه بود  
لیک او را ضعف بی اندازه بود  
فکرها سست و تخیلها عجیب  
شعر پر مضمون ولی نادلفریب  
وز فصاحت بی نصیب <sup>۱۶</sup>

(شیوازی هیندی، گهرچی شیوازیکی تازه بوو، به لام کهم و کووری تییدا بی نه اندازه بوو. فکره کان رووخهک و خه یاله کان سهیر، شیعر پرکاکل، به لام دلنه گر و دوور بوون له زمان پاراوی.)

له به رامبه ر ئهم گه له کو مه گییه دا به دژی شیوازی هیندی، ره نگه گومان ده رباره ی ئهم بوچوونه به پروالهت گشتییه دا به چه شنیک که تره خه می دابندری. به لام به خورده بوونه وه یه کی وردتر لیمان روون ده بیته وه که چه زین نهک ته نیا «شاعیرانی هاوچه رخی خوی ئه وه نده به لاره گرینگ بووه که ژیا ننامه ی پر تاریخاتیان بو بنووسی» به لکو و پینج دیوانیشی به شیوازی ره زاتال و ناخۆشه ویستی «هیندی» هۆندۆته وه! هیدایه تیش به ده برینی ئهم مه به سته که جگه له حافظ «که غه زه له کانی وه بهر دلی لایه نگرانی نیوه روک و پرواله تی شیعر [به لام وادیاره نهک ئی خودی هیدایهت؟] هاتون» <sup>۱۷</sup> و ئه وه له هیج شیعریکی دوا ی ده وره ی سه لجووقی دا دره وشانه وه یه کی نه دیتووه، خوی وهک ره خنه گریک ته واو بی بایی کردووه. هه روه ها که سیکی ناوداری وهک مه لیکوشووعه رای به هار بانگه شه ی ئهمه ده کا که سهردهمی فه تحه لی شا (۱۷۹۷-۱۸۳۴ / ۱۲۱۲-۱۲۵۰) «سهردهمیکی ترووسکه داری شیعر ی بووه وهک پوژگاری سولتان مه حموودی غه زنه وی» <sup>۱۸</sup>، بو یه ته نانهت حوکم دانی ئه ده بی ئه ویش ده که ویته جه غزی گومانه وه. به لام ره نگه ره خنه کانی «لوتفعه لی ئازه ریگدلی» و «به هار» چه ند ئامازه یه کیان هه بی به هۆکاری لیژمه و ده سپر یژی قسه ی تالی ره خنه گرانی ئه ده بی. ئازه ر ئامازه ده کاته ئهم «شیوازه تازه ناپه سنده» و کاتیک که شاعیران سهر له نوی ده چنه وه سهر دوخ و په وتی جار ان، پشوویه کی به ئاسووده بی

ھەلەدە كېشى و ئۆخۇننىكى دەچىتەو بەرى. لەو لاوہ تەماشاشا دەكەين «بەھار» ئاماژە دەكا بە «تازەبى» شىۋازى ھىندى و دانى پىدادەنى كە شىعەرى قوتابخانەى «ھىندى» پىر لە «كاکل» بوو، بەلام بە دلەوہ نەدەننوسا. تۆ بلىى سەرزەنشەت و سەركوتانەوہى شاعىرانى سەفەوى لە لاىەن كۆمەلەى رەسمىى ئەدەبى را بەگشتى نەگەرىتەوہ سەر دۆزىن و عەيب لى دىتەوہى ھىنانەگۆرى باس و بابەتە تازەكان و دەربرىنى ئەم مەبەستانە لەو شىۋازە نوپىدە؟ بىتوو و ابى، ئەزمونى شاعىرانى سەفەوى لەم بوارە نوپىدە راست وەك خستەرووى بابەتە تازە و شىۋازە پىئالىستىيەكانى وىنەگەرى واپە بە دەستى ھونەرمەندانى سەفەوى كە نىشانەى دابىرانىكى تەواوہ لە شىۋازى چەسپىو (بگەرىنەوہ سەر بەشى ۶).

بەر لە دوان دەربارەى ئەم بۆچونە، دەگەرىنەوہ سەر ئەم پىرسىارە كە داخوا ھۇنراوہى فارسى لە «شىۋازى ھىندى» دا دەكرى بە ھۇنراوہى «سەفەوى» ناودىر بكرى؟ خۇش ئەوہىيە كە بزانىن ولامى ھىندىك لە رەخنەگرانى ئىرانى ئەرىپە. تەنەت دەستەيەك پىيان خۇشە «لەبەرەوى كە بەگشتى ئەم شىۋازە لە ئىسفەھان و لە زەمانى سەفەوى دا گوروا و چىرۆى دەرکرد»<sup>۱۹</sup> ناوى بنىن قوتابخانەى «ئىسفەھان». واويدەچى كە لانىكەم ھىندىك لە ئىرانىيەكان ئىستا خەرىكى ژياندەوہى ئەم بەشەى كە لەپوورى ئەدەبى خۇيانن. رەنگە وەختى ھاتىبى كە دەستەواژەى «شىۋازى ھىندى» و دركاندى ئەم مەبەستە بە سەرى زمانان كە توخمى بىگانە تىكەل مىراتى ئەدەبىي ئىران بوو، وەلايەك بنىين و «شىۋازى سەفەوى» لە جىى دابىين. بەم شىۋەيە رىگا بۆ ئەم بۆچونە تەخت دەكرى كە ئەم فكرە تازانەى ئاوا رەخنەگرانىان ھەلگىراند، لە چوارچىۋەى كە لەپوورى ئەدەبى ئىرانا تەماشاشا بكرى، نەك وەك بەدەياتىكى بىگانە لەوى و لارى. نابى چاۋ لە ئاست ئەم راستەقىنەيە بقوۋچىينىن كە نە تەنيا رەخنەگرانى ئەو چاخەى ئىرانى، بەلكو رەخنەگرانى عوسمانى و ھىندى ئەو پۇژگارىش، كە يەكجار زۆر بوون، بە يەك دەنگى گوتوويانە كە سەردەمى سەفەوىيە ھەلگىرى گەلىك خالى شايان و بەرچاۋى ئەدەبى بوو. ئەوہى راستى بى لە دەرەوہى خودى ئىران، لە ھىند، ئەفغانستان، ئەوبەرپووبار و خاكى عوسمانى دا كە لە ماوہى سەدەى نۆزدەدا كە لەپوورى ئەدەبىي ئىران ھەروا لە پىشتىر بوو،

«شیوازی هیندی» ههتا جهنگه‌ی ئاشکرا بوونی کاردانه‌وه‌ی رهوت و پربازه ئه‌ده‌بیه‌کانی رۆژاوا، هه‌روا درێژه‌ی به‌ژیانی خۆی دا.<sup>۲۰</sup> به‌پروای من ئه‌مه‌ زۆر ماناداره‌ که «شبللی نوعمانی» (کوچ‌کردووی ۱۹۱۴ / ۱۳۳۲ی کۆچی) سه‌رجه‌می به‌رگیکی کتێبه‌ پینج به‌رگییه‌که‌ی خۆی به‌ ناوی «شعرالعجم» تایبته‌ داوه‌ به‌ حه‌وت شاعیری سه‌ره‌کی سه‌رده‌می سه‌فه‌وییه‌. له‌م حه‌وتانه‌: عورفی، سائیب، فوغانی، فه‌یزی، نه‌زیری، تالبی ئامولی و ئه‌بووتالب، که‌لیم کاشانی، ته‌نیا فه‌یزی له‌ هیندی پیتی‌ناوته‌ بازنه‌ی ژیان.» به‌پروای شبللی نوعمانی، داپووخانی شیعری فارسی نه‌ک له‌ سه‌رده‌می سه‌فه‌وییه‌دا، به‌لکوو له‌ سه‌ده‌ی هه‌ژده‌ و پاش برانه‌وه‌ی ئیمپراتۆریتی سه‌فه‌وییه‌ و گلۆر بوونه‌وه‌ی ئیمپراتۆریتی ته‌یمووری، رووی دا.<sup>۲۱</sup> من ته‌واو له‌گه‌ل قسه‌که‌ی «ئیحسانی یارشاطر»م که‌ به‌ره‌مه‌که‌ی «نوعمانی» ئیستاش باشترین میژووی ئه‌ده‌بیاتی ئێرانه‌ له‌ سه‌ده‌کانی سه‌رتاوه‌ هه‌تا ده‌گاته‌ کۆتایی سه‌ده‌ی حه‌فده‌.

ئه‌گه‌ر بێتوو بیسه‌لمینین که‌ هه‌لسه‌نگاندن و نرخاندنیکی دادپه‌روه‌رانه‌ی شیعری سه‌فه‌وی به‌بێ گونجاندنی شوینه‌واره‌کانی ناودێر به‌ «شیوازی هیندی» له‌ به‌ستینی توێژینه‌وه‌که‌مان دا، بووز ناخوا، ده‌بێ پرسیار بکری که‌ تایبه‌تمه‌ندییه‌کانی جیاکه‌ره‌وه‌ی شیعری سه‌فه‌وی چین و پێ‌ودانه‌ ئه‌ده‌بیه‌کانی سه‌رده‌می سه‌فه‌وییه‌ کامانه‌ بوون؟ یه‌که‌م ئه‌مه‌ی که‌ شاعیرانی سه‌فه‌وی شیعره‌کانی خۆیان به‌ به‌شیک له‌ ئه‌ده‌بیاتی به‌ره‌و پووکانه‌وه‌ نه‌ده‌زانی له‌ چاو رۆژگارانی پێشوو. به‌پێچه‌وانه‌ شاعیرانی سه‌ره‌کی ئه‌م سه‌رده‌مه‌ خۆیان به‌ شاعیرانیکی زۆر به‌رزه‌جی ده‌زانی و «هه‌روه‌ها چه‌رخ‌ی خۆیان به‌ چه‌رخ و خولی گه‌شه‌ی ئه‌ده‌بی و خه‌یالی چروپ‌ر داده‌نا. به‌ بۆچوونی ئه‌وان ئه‌م سه‌رده‌مه‌ گیانی وه‌به‌ر هه‌زاران کاکل و مه‌به‌ستی تازه‌ی شیعری نابوو و له‌به‌ر خه‌یالی ناسک، ده‌وله‌مندییه‌ مه‌عنا و تازه‌یی په‌ند و نه‌زیله‌کان له‌ شیعرا، پێش‌او‌په‌ری رۆژگارانی پێشوویان دابوو‌یه‌وه‌.» شاعیرانی سه‌فه‌وی که‌متر خۆیان له‌ قه‌ره‌ی قالبه‌ کۆنه‌کان ده‌دا و ئه‌وه‌نده‌یان پڕوا به‌ هاوچه‌رخانیان هه‌بوو که‌ له‌بری هه‌لگرته‌ی شوینی مامۆستایانی مه‌زنی پابردوو، کیش و سه‌روای هۆنراوه‌کانی هاوچه‌رخانی خۆیان بخه‌نه‌ به‌ر کار و تیکه‌لی به‌ره‌مه‌کانیانی بکه‌ن.<sup>۲۲</sup>

ئەم كاكّل و مەبەستە تازانەى شىئەرى كە شاعىرانى سەفەوى پىيەو دەنازىن ، چ بوون؟ ئىحسانى يارشاتر لە وتارى گرىنگى خۆى دا سەبارەت بە ئەدەبىياتى سەفەوىيە كە لەم بەشەدا زۇرجاران قسەم لى ھىناو تەوہ ، ژمارەيەك لەوانى ھىناوہ و لە ھەر بابەتتەكا چەن وئەنەيەكى گىراو تەوہ . ھىندىك لەوان برىتەن لە : كەلك وەرگرتن لە وئەواندن يان خوازەى نوئ ، بەدى ھىنانى گۆرانكارى لە مەبەست و نەزىلە كۆنەكەن دا ، دەكار كەردنى و رەدەكارىيەكى يەكجار زۆر بو دەربرىنى ھەستىكى وەك ئىرەيى پىيەردن و ھىنانە بەر كارى ماناى ورد و بارىكى تازەى وئەھوانى و شان و ھەلەدانى پەرى خەيالەت و ئامرازەكانى زانستى جوانكارى . لە ھۆنراوہى فارسى دا كەلك وەرگرتن لە ئامرازى ئەوتو بە شتىكى سەير داناندى ، بەلكو تەواو بەپىچەوانەيە . ھەر تەنبا نواندن و وئەنەكەردنى فكريك شتىكى وا سەرنجى ھاوئىشتەمانانى شاعىرىكى ئىرانى راناكىشى ، ئەوہى گرىنگە دەرختەن و نواندىكى لەبار و لە ھەمووان سەرتەر مامۇستايانە و پىچەلفلووچ بوونى ئەو فەكرەيە . لە ئاكام دا شىئەرىكى كە رەنگە بە بوچوونى خوينەرانى رۆژاوايى زۆرى خۆ پىوہ جىراو فرىا درابى و تەنانەت بەئانقەست بى ، بە برواى ئىرانىيەك وا نىە . ناوانى داروپەردووى جوانكارى وەك خشى «پازاندنەوہ» كە زىاترىش وا ناودىر كراوہ ، سەر لە ئادەمى دەشىوئىنى . شىئەرى فارسى لە سرشتى خۆيا جوان و تازەيە»<sup>۲۳</sup> شاعىرانى سەفەوى لە «ھەولەكانى خۆيان دا بو ھىنانى شتى نوئ و دۆزىنەوہى وتەى ورد و بارىك و تازەبابەت» توانيان «دپە شىئەرىك يان چەند دپرىكى تىكچرژاوى كورت و كاكلادار بخولقەنن كە لە رۆژگارانى دىكەدا وەدەس ناكەون» ئىحسانى يارشاتر دەلئ ئەم لايەنە و تەنبا ئەم لايەنەيە كە تايبەتمەندى تاقانەى شىئەرى سەفەوىيە و نىشانەرى پىشكەوتىكە لەچاو سەردەمانى پىشوو . ھەر وەھا «بەھىزبوونى شەپۆلى ئەم نپوەرۆك و رووكارەيە كە توانى ناوى شىوازيكى نوئ باربووى شىئەرى سەفەوى بكا»<sup>۲۴</sup> سائىب سەرتەرى نوئەرى ئەم شىوازه تازەى سەفەوى بو . ئىدوارد براون گەرچى لاي وايە كە ئەم بىرگەيەى «پىو» كە دەلئ : «بە برواى ھەمووان سائىب لە شاعىرى دا داھىنەرى شىوازيكى تازە و مەزنترىنى شاعىرانى نوئى ئىرانە» زۆرى فوو لىكردووه ، بەلام دەلئ : «بىگومان سائىب سەرتەرىنى شاعىرانى سەرھەلداوى سەدەى ھەقدەى مەسحىيە و بە برواى من تەنبا كەسكە



که لەم کتیبەدا شیایوی لیدوان و لیکدانەوهی دووردیژە.»<sup>۲۵</sup> براون لە هەرهتی لاوهتی دا سائیبی بە یەکیک لە گەورەترین شاعیرانی فارسی هەموو سەدەکان دادەنا. ئەو دەلی:

«نیزیکە ی چل سال لیره و بهر (پیکهوتی ۱۸۸۵ / ۱۳۰۲) بهشی فارسی کتیبی «خەرابات» دەخویندەوه که بریتییە لە کۆمەڵیک غەزەلی هەلبژاردە ی فارسی و عەرەبی و هیندی و تاک شیعریشی تێدایە و لە پەراویکدا دەمنووسینەوه و ئەگەرچی ویژەری ۴۴۳ غەزەل و تاک شیعیران که دەرهمینان زۆریەیان دیار نیه کین، بەلام لە سەدا دەیان پتر (چل و پینجیان) ئی سائیبن.»<sup>۲۶</sup>

یارشتر بە تەشەرەوه دەلی: «هیچ پێویست نیه که براون لە هەلبژاردنەکهی تەریق بیتەوه.»<sup>۲۷</sup> هەرچۆنیک بێ سائیب لە ولاتی خۆی دا بێ بەهره نەبوو لەو سەرساردییە ی که براون پێی وایە هۆکاری سەرەکی کۆچ کردنی شاعیرانی سەفەوی بوو بۆ هیند، چونکه لە گەرانەوهی دا بۆ ئیسفەهانی زیدی، شاعەبباس کردی بە مەلیکوششوعەرای بارگای خۆی.

بە بروای من نیوهرۆکی قسه و بۆچوونەکانی رەخنەگرانی سەدهی هەژده و نۆزده، چ رەزامەندانە و چ ناپەزەمانەندانە، بەلگەیهکی پتەون بۆ ئەوهی که نەزمی چاخی سەفەوی شیوازیکی تازە ی لە شیعردا بنیات نا، بۆ وینە بۆیه رەخنە دەگیریتە «تالبی نامولی» که «خاوهنی شیوازیکی تایبەتی شیعرییه که دوا ی وی زمان پاراوان (شاعیران) نەکهوتوونە پێوشوینی و خویان لێ پاراستووه.»<sup>۲۸</sup> رەزاقولی خانی هیدایەت دەلی که سائیب «... لە ریبازی شاعیری دا شیوازیکی سەیری هەلبژاردوو که ئیستا پەسند نیه.»<sup>۲۹</sup> شبلی نوعمانی سەبارەت بە «فوغانی شیرازی» - بە راویژیکی ئەرینی - دەلی که ئەو «داهینەری شیوازیکی تازە بوو لە شیعرا.»<sup>۳۰</sup> ی. ج. و. گیب لە کتیبەکهی دا بە ناوی «میژووی شیعری عوسمانی» وەختایەک دیتە سەر باسی عورفی و فەیزی، دوو کەسی دیکە لە شاعیرانی سەفەوی که لەسەر رەوتی قیزهونی «هیندی» شیعیران دەهۆندەوه، دەلی: «دوا ی جامی دوو شاعیر لە ئەدەبیاتی عوسمانی دا بە خاوهن برشت دادەندرین، یەکیان عورفی و ئەویتر فەیزی؛ بەلام دواتر سائیب کەوتەوه پیشیان.» هەرودها ناماژە دەکاتە شیوازی تازەیان و تیوهدانی هیندی بۆچوونی نوێ لەسەر کۆمەلە واژەکانی باوی نیو هۆنراوهی فارسی.<sup>۳۱</sup>

بى گومان «شىۋازى سەفەوى» تۆۋى تىداچوونى خۆى لە دەروونى دا ھەبوو و سەرەنجام چۆلەپچى كىردى كەلام و شوولىھەلكىشان لە جوانكارى پىچاوپىچ دا گەيشتە ئاستىكى دەسكرد. جارى واش بوو چۆنىھتى واژە لەگەل بىرى بەرزى بەيان كراو يەكترى نەدەگرتەو. دوو لايەنى تازەى دىكەى شىئەرى سەفەوى دەبى باسيان بكرى: ۱ - «زمانى سەر شەقام و كۆلانان» پتر لەوھى كە مەشق پىكر اوانى قوتابخانەى كلاسيك بۇيان قووت بچى، خرايە رىزى شىئەردەو. ۲ - لە سەردەمى سەفەوى دا پاراستنى زمانى رەسەن و پالاوتە ھىندەى لا لىنەدەكرايەو. «ئى. بووسانى» ئەم رەوتە دەباتەو سەر «چوونەدەرى چىنى نووسندان و ئەدىبان لە دەربار و جىگىرانەوھىيان لە لايەن مەلايانى شىئەردەو كە چىشكەيەكى و ايان نەبوو لە شىئەرى كلاسيك دا.»<sup>۳۲</sup> ئەمە رەنگە ھىندىكى و ابى، بەلام من لەگەل ئەم بۆچوونە نىم كە چىنى نووسندان و ئەدىبان لە دەربارى سەفەوى بزر بوون، مەگىن رەنگە لە دوايىن رۆژانى برانەوھى دەولەتى سەفەويىدە كە چىن و توئژەكانى مەلايان دەسەلاتيان بە سەر كاروباران دا دەشكايەو. ئەسكەندەربەگى [توركمان] مېژوونووسى گەورەى سەفەوى نە تەنيا خۆى لە چىنى نووسەرانى پايەبەرزى بارگا بوو و شىئەرىشى دەھۇندەو، بەلكو گەلىك لە ديوانداران ناو دەبا كە كەسانىكى فامىدە بوون و رىزيان بۇ كەلامى باش دادەنا. بە ھەرحال ھەلكەوتوترىن نوئىنەرانى «شىۋازى سەفەوى» زۆربەى تەمەنى خۇيان لە بارگى تەيموورى رابوارد و كەوايە لە ژىر گوشارى مەزھەبىيى بانگەشە بۇ كراوى دەربارى سەفەوى دا نەبوون.

بە بۆچوونى من تايىبەتمەندىتى لەشكرىيانەى زال بە سەر دەولەتى سەفەوى دا، لانىكەم ھەتا زەمانى شاعەبىاسى يەكەم رەنگە دەورىكى زۆرى لە بەدىھىنانى ئەم رەوتە تازە لە زمان دا بووبى. گەلىك لە مىرانى قزلباش دانىشتووى بارگا بوون و بەرپرسايەتى پلەبەرزەكانى دەزگى بەرپۆبەرايەتى ولاتيان بە ئەستۆو بوو. ھەروھە لانىكەم لە زەمانى «جووليووس سىزار» ھو پياوانى لەشكرى بە پۇختەبىژى، ساكاروئىژى و بىپەردەدوان مەشھور بوون. ھۆكارىكى دىكەى كە دەبى سەرنجى بدرىتى ئەمەيە كە قزلباشەكان ھەروھە پادشايانى سەفەوى لە دەرباردا پتر بە تركى ئازەرى دەئاخاوتن؛ رەنگە ئاشنا نەبوون بە زمانى فارسى دەورىكى گىرابى لە دوور كەوتنەو لە پىودانە كۆنباوھەكانى پالاوتە و رەسەنى قۇناخەكانى پىشوو. ھەروابىتەو «زمانى نىو شەقام و كۆلان» لە شىئەرى فارسى دا بۇ يەكەم جار ناگەرپىتەو سەردەمى



سەفەويىيە. ئەم كارە لانىكەم دەچىتەوۋە بۇ چاخى دەسەلاتدارىتى مەغولان و بە توۋىژىنەوۋە شاكارى مەزنى عىرفانىي «جەلالەددىنى پۇمى» (۱۲۰۷-۱۲۷۳ى زايىنى / ۶۰۴-۶۷۲ى كۆچى) لىمان پوون دەبىتەوۋە. لەخۇرا نىە كە قەسىدە لە رۇژگارانى سەلجوقىيان دا گەيشتە ئەوپەرى خۇى و مەزنەشاعىرانىكى وەك ئەنۋەرى، موغىزى، خاقانى و عونسورى پەيدا بوون. لە سەردەمى مەغولەوۋە بەرەودوا غەزەل و مەسنەوى بوونە خۇشەوئىستىن قالىبى شىئەرى فارسى و ھەركام لەم چوارچىوۋە شىئەرىيانە ھاسانتر لە قەسىدە بە خۇى و ياسا و رېئاسى رەقوتەقىيەوۋە، زمانى نىۋ شەقام و كۆلانى دىئايە مەيدانەوۋە.<sup>۳۳</sup> ھەربۇيە «پ. ئى. نىكلسون» لە ھەرگىرانى «مەسنەوى مەنەوى» شوپنەوارى جەلالەددىنى پۇمى دا وى بە پىۋىست زانى ھىندىك لە دەستە شىئەرىكان لەبرى ئىنگلىسى بيانكاتە لاتىن، چونكە ئەوانى بۇ ناسكخەيالان لە پادەبەدەر (لە ھەموو بارىكەوۋە) بە پەمەككىيانە دەزانى.

ھەرەك دىتمان، بىردنەوۋە پاشى بىئەم لا و ئەولاي شىئەرى سەفەوى لە لايەن قەزۋىنى را بەرەى دراىە و تەنىيەوۋە بۇ سەرتەواوى ئەدەبىياتى سەفەويىيە و لە راستى دا زۇربەى چالاكىيە فەركىيەكانى سەردەمى سەفەويىيە گرتەوۋە. سەركوتانەوۋەى نارەخنەگرانەى ھۇنراوۋەى سەفەوى لە لايەن زۇربەى زانايانى رۇژاوايى و ئىرانى را دەكرى بە كەمقەرخەمى لە پادەبەدەرى ئەوان سەبارەت بە لىقىكى گەورە و بەرچاوى ئەدەبىيات پىوانە بكرى كە لە چاخى سەفەويىيە دا دەولەمەند بوو، ئەوئىش مېژوونووسىيە. «گىب» لە وتارىكى دوورودرېژدا كە كراوۋەتە پاشكۆى «دايرةالمعارف اسلام» (سالى ۱۹۳۸)، لە بابەت مېژوونووسىيە ئىسلامى دا، واديارە ھىچى دەربارەى ھەبوونى مېژوونووسىيە سەفەوى نەزانىوۋە و تەنيا بە شىۋەى لىل و تارماوى گوتوويەتى «مېژوونووسىيە ئىرانىش بە دوورەپەرىز» كەوتنەوۋە و گۆشەنشىنى رېچكە و رېيازەكانى ئىرانى توشى خەسارەت بۇو.<sup>۳۴</sup> لە لايەكى ترموۋە ئىدوارد براون دەيزانى كە كەرەسەى پىۋىست ھەيە و لە گۆرى داىە، بەلام گوتى بۇ كەسىكى كە ئۆگرىيەكى تايبەتى بە كاروبارى لەشكرىيەوۋە نىە، رووداوانامەكانى مېژوويى سەفەويىيە «دژوارن و ئادەمى ماندوو دەكەن.» ئەو دەلى: «تەنانەت لە پوانگەى مېژوويى شەپاننىشەوۋە

ئەو كتيبانە چەوت و چەوئىل و ناساخن چونكە ھەر لاپەريكيان پرە لە دريژدارى بېھوودە و لە راستىدا چوارچيۆ و سنوورى بەشەكان ديار نيە.<sup>۳۰</sup>

پيداچوونەو و نرخاندى سەرلەنوئي ئەم داوھرييانەش وەك بابەتى شيعرى سەفەوى؛ تەنيا لە پوژگارى زور نيزيكا و بە پياوھتى زانايان لە ئيران و رۆژاوادا دەستى پيكر دوو. تەنيا لە ماوھى دەوروبەرى ئەم بيست سالەى دوايى دا بە ھىندىك لە ميژوونووسانى ئيرانى، سەفەويەكانيان خستوتە پلەى شياوى خويان، يانى بناغەدانەرانى ئيرانى نوئ. پيشتەر وا باو بوو كە سەفەويەكان بە بەرپرسيارى بى دەسەلاتى سياسى و ئابوورى ئيران بزائن لە سەرھەتاي سەدەى نۆزەدا. بى دەسەلاتى و لاوزاييەك كە رپى خوش كرد بو زلھيزەكان ھەتا بە چەشنيكى بەرچاو دەست وەربدەنە كاروبارى ئيرانىيەكان و جلەوى ئيشەكانيان لە چنگ دەريئەن. بۆچوونىكى ئاوا ئەم راستەقىنەيەى وەبەرچاو نەدینا كە سيستمى يەكبنەكى و بەپيچوگەو بەلام بەپرشتى كە سەفەويەكان دايانمەزاندبوو، بە رادەيەكى زور كار و ھەنگاوەكانى نادرشا و شەرى نيوخوى زەندييە و قاجارييە لە ماوھى نيوھى دووھى سەدەى ھەژدەدا كرديانە بەفرى بەر خۆرەتاو. پيشكەوتى شل و بە ساوھساوى ئيران بەرەو چاكسازيەكانى كۆمەلايەتى و ئابوورى لە ماوھى سەدەى نۆزەدا كەسانىك دەيبەنەو سەر پەلويۆ ئەستوربوونى چين و تويزەكانى مەلايان و ئەم دەسەلاتە پنجداكوتاو بە ميراتى راستەوخوى سەردەمى سەفەوى دادەنيئەن. روانگەيەكى ئەوتۆ ئەم راستىيە وەبەرچاو ناگرئ كە زال بوونى مەلايان لە دەولەتى سەفەوىدا تەنيا دەگەرپتەو دەورانى ئاخريين نوينەرى ئەم خانەدانە كە شاسولتان حوسينە و حكومەتەكەى بوو بە دەسپيكي كووزانەوھى خيراى چراى بەختى سەفەويەكان. روانگەى بەرەو گۆران دەربارەى سەفەويەى لە ئيرانا بوو بە ھوى بلاووبوونەوھى ژمارەيەكى زور دەقى ميژوويى كە بە نۆرەى خويان تويزيئەوھى وردترى سەردەمى دەسەلاتى ئەوانيان ساكارتر كرڈوتەوھ. ئيستا بە برىواى زانايانى گەورەى ئيسلامى، ئەسكەندەربەگى مونشى كە بەرھەمەكەى ئاوا لە لاين ئيدوارد براونەوھى ھيرشى توندى كرايە سەر، بە سەرترين ميژوونووسى سەفەوى دادەندري: «م. ج. س. ھاجسۆن» لە شوينەوارە نەمرەكەىدا بە ناوى

«سەربوردە ئىسلام» باسى «وردەكارى بىرمەندانە» دەكا لە «مىژووى شاعەبباسى گەورە» دا بە قەلەمى ئەسكەندەربەگ و ھىندىك لايەنى «دەروونناسانە و پىوھماندووبوونى بەربلاو دەربارەى رووداوەكان دەخاتەروو»<sup>۳۶</sup> ئىي. ك. س. لىمبتون سەرنجى پاكىشاوھتە سەر تايبەتمەندىتى تاقانە و بايەخى زۆرى ئەو بەسەرھاتانەى كە لە مىژووى ئەسكەندەربەگدا ھاتوون.<sup>۳۷</sup> و. ج. پ. والتش، ئەوى نەك تەنيا چەشنى شوپنەوارىكى گەورە كە لە مىژوونوسىنى سەفەوى و ئىرانى دا، بەلكو «وھك يەكك لە مەزنترىن بەرھەمەكانى مىژووى ئىسلام و لە راستى دا بەرھەمىكى كامل لە چوارچىوھى جەغزە كۆنباوەكانى خۆى دا» نرخاندوويەتى.<sup>۳۸</sup>

### فەلسەفە و حىكمەت

لە درىژەى ئەو شتەدا كە دەبى ھەتا ئىستا بۆ خوينەر بوويىتە سەربەندىكى يەكھەوا، بەناچار دەبى بلۆم كە دەور و بەشى سەفەويە لە فەلسەفەى ئىرانى و ئىسلامىشدا ھەتا سەردەمانى نوئى يان كەمتر لە سەنگى خۆى لای لىكراوھتەوھ يان ھەر بە ھىچ دانەندراوھ بەپىي ئەو بۆنە و نىشانانەى كە بايەخيان زياتر نىھ لە دياردەكانى «نەبوونى» شىعەرى سەفەوى يان «نەبوونى» مىژوونوسىنى سەفەوى، ئەم باوھرە سەرجەم جەماوھرى گرتبۆوھ كە پاش كۆتايى دەورانى كلاسكى ئىسلام، فەلسەفەى ئىسلامى تەواو لە كورتىيى دا و برەوى نەما. گەلىك لە مىژووھەكانى فەلسەفەى ئىسلامى كە لە لايەن زانايانى رۆژاوايى را نووسراون «ئىبنووپوشد» كە لە رۆژاوادا بە ناوى «ئاوړوونئيس» ناسراوھ و سالى ۱۱۲۶ى زايىنى (۵۲۰ى كۆچى) لە «قۆرتۆبە» پىي ناىھ بازنەى ژيان و سالى ۱۱۹۸ (۵۹۴) كۆچى دوايى كرد، بە ئاخىرىن فەيلەسووفى مسولمان دەزانن؛ جارجارەش «ئىبنووخەلدوون» كە سالى ۱۳۳۲ (۷۳۲) لە «توونس» سەرانسوپى ژيانى كرد و سالى ۱۴۰۶ (۸۰۸) لە قاھىرە رووى كرده ھەرىمى خاموشان، دەكەويىتە نىو جەغزى كارىانەوھ.<sup>۳۹</sup> بەلام ئىبنووخەلدوون كە يەكك بوو لە گەورەترىن بىرمەندانى سەدەكانى نۆوھراستى ئىسلامى، فەيلەسووفىك بوو كە لە بوارى

دېرۆك و كۆمەلا توپۇنەنە دەكرد نەك ھەر تەنیا لە بەستینی فەلسەفەدا. لە راستى ئەو بە ناوى «باوكى كۆمەلناسى» يادى لىوەكراو. ھەر چۆنىك بى «دېئۆئىر» ھەك كەسىك باسى دەكا كە «نە پېشىنەى ھەبوو نە پاشىنە». ئەم بۆچوونە نادروسستە دەربارەى فەلسەفەى ئىسلامى، لە لاىەن زانايانى ھاوچەرخى عەرەب، پاكستانى و ھىندىيەو قىبوول كرا. «بۆيەش واىە چونكە ئەمانە پتر متمانە دەكەنە سەر كىتەبەكانى رۆژھەلاتناسانى نوئ لە مېژوووى فەلسەفەى ئىسلامىدا و بە گرېنگايەتى قوتابخانەى ئىشراقىان نەزانىو و رەنگە ئەمە بۆيە بووى كە حىكمەتى ئىشراق (ناسىنى حەقىقەت لە رېسى دۆزىنەو و پىگەپىشتنى دەروونى و نىھانى را) لە ئىراندا گوورا و ھەر لەم خاكەدا بوو كە ھەتا ئەمرو خوى راگرتوو». <sup>۴۱</sup>

ژيانەو و بووژانەو قوتابخانەى گرېنگى ئىشراقىيە لە فەلسەفەى ئىرانى و لىكۆلئىنەو بەردەوام دەربارەى فەلەسوفانى سەردەمى سەفەوى بە شىوہەكى گشتى كارى ئىران ناسى فەرانسەوى «ھانرى كۆرپون» و توپۇرەوئى ئىرانى «سەيد حوسەنى نەسر» ۵. دامەزىنى ئەم قوتابخانە فەلسەفەى «شەھابەددىن يەحيا سۆھرەووردى» يە كە سالى ۱۱۵۳ (۵۴۷-۸) لە ئاوايى «سۆھرەووردى» نىزىك شارى زەنجان لە ئازەربايجان پىي نايە حەوشەى ژيان و سالى ۱۱۹۱ (۵۸۷) بوو بە قوربانىيى دوژمنايەتى زانايانى ئايىنى و لە بەندىخانەى حەلەب كۆچىدوايى كرد. سۆھرەووردى ئەگەرچى لە كاتى مردنىدا تەمەنى تەنیا ۳۸ سال بوو، بەلام پتر لە پەنجا بەرھەمى خولقاند كە سەيدحوسەنى نەسر ئەوانى لە پىنچ دەستەدا رىزبەندى كردوو: شوپىنەوارە بەرچاوەكانى راھىنانى و بىردۆزانە سەبارەت بە فەلسەفەى كۆن (فەلسەفەى ئەرەستوو = فەلسەفەى مەشايى) بە لىكدانەووەكانى خودى سۆھرەووردى و دەربارەى حىكمەتى ئىشراقى كە ئەو لەسەر بنەماى ئەم بۆچوونە بناغەى بۆ دانابوو؛ كۆمەلەك نامىلكەى كورتتر ھەر سەبارەت بەو باسە بە زمانىكى ساكارتر؛ كۆمەلەك چىرۆكى رەمى و نەھىنى؛ چەند وەرگىران و لىكدانەوہەيكە لەسەر كىتەبەكانى فەلسەفەى كۆنتر و گەلەك نامىلكەى دوعا و پارانەو وەك كىتەبەكانى نزا كە بۆ ئوروپاي مەسىحى ناسراون. <sup>۴۲</sup>

ناسىن و تىگەيشتنى ئىشراقىي سۆھرەوردى دەگەپتەو سەر زانىارى و ناسىنىكى گشتىي و خۇراگر كە ھەوداكانى عەقلانى و دەروونى فەلسەفە لىك گرى دەدا. ئەو دەلى ئەم ناسىارىيە گشتىيە لە نىو يۇنانىيەكان ھەتا سەردەمى ئەرەستوو ھەبوو. بە برىواي وى ئەرەستوو كۆتايى بەم پىيازەي ناسىنە ھىنا و بە گەمارۇدانى فەلسەفە بە لايەنى بەلگاندىن و وەبەرچا و نەگرتنى لايەنە دەروونىيەكەي دا، سنوورى بۇ دانا. ئەم بۇچوون و پروانگەيە سەبارەت بە فەلسەفەي مېژوو واي كرد كە بە بارى راستەپى دا، سۆھرەوردى فەيلەسووفە ناودارەكانى ئىسلامى وەك «ئىبنووسىنا» (۹۸۰-۱۰۳۷ى زايىنى / ۳۷۰-۴۲۸ى كۆچى) كە بنەماي بەشى ھەرەبەرچاوى بەرھەم و شوپىنەوارەكانى خۇيان لەسەر بىروباوەرەكانى ئەرەستوو پۇنابوو، بە باوكانى فكرى و مەعنەوى خۇي نەدەزانين، بەلكوو يەكەمىن سۆفىيەكانى ئىسلامى و فەيلەسووفانى يۇنانىي بەر لە ئەرەستوو وەك «فيساغورىس» و «ئىفلاتوون» و دوابەدواي ئەوان «نوى ئىفلاتوونىيان»ى بە باوكانى فكرى و مەعنەوى خۇي دەزانين.<sup>۳</sup> ئەو نە تەنيا سىرەي گرتە پەروراندنى پوالەتتىيانەي نەفس، بەلكوو ھەلكىردە سەر پاكۇردنەوى رووحىش. بە واتايەكى تر سۆھرەوردى سەرەراي پىشتبەستىن بە بەلگە و بۇنەي عەقلانى، گرىنگايەنى پۇچوون بە دەروون دا و دۇزىنەوى ماكەي پىگەيشتن و پەردە لەبەر نەمان و چىشمانى تالى و سوپىرى لە فكرى فەلسەفى دا پىشنيار دەكرد. ئەو دوو سەمبولى زەردەشتىي نوور و تارىكى بەبى پايەبەندى بە دووانەپەرستى پوالەتتىيانەي ئەو دىنە ھىنانە بەر كار، گەرچى ھىندىك لە توپۇرەرانى ھاوچەرخ، تۇماتى پىشتىوانى كردنى لە ھەست و سۆزى دژى ئىسلامى و ھەولدان بۇ ژياندنەوى ئايىنى زەردەشتى دەدەنە پال.<sup>۴</sup>

كۆمەلىك فەيلەسووف و بىرمەندى چەشناوچەشەن لە سەدەكانى سىژدە و چارەدە و پازدەي زايىنى دا خۇيان دايە شى كردنەوى شوپىنەوارەكانى سۆھرەوردى، بەلام لە سەردەمى سەفەوى دا بوو كە بىر و بۇچوون و راھىنانەكانى تەواو پەرى ھەلدا و گەشەي كرد و زۇر بە قوولسى شوپىنى دانايە سەر ژيان و مانى عەقلانىي ئىسلام.<sup>۵</sup> بۇچوونەكانى سۆھرەوردى بە شىوہەيەكى گشتىي لە لايەن دوو فەيلەسووفى سەفەوى را زىندوو كرانەو: يەكيان مىرداماد (كۆچ كرەوى سالى ۱۶۳۱-۲-۱۰۴۰) كە نازناوى پىرماناى «ئىشراقى»



هەلبژارد و مەلاسەدرا (کۆچ کردووی سالی ۱۶۴۰-۱۰۵۰). میرداماد سەرنوای «میرحەممەدباقری ئەستەرابادی» بوو کە بەشی زۆری تەمەنی خۆی لە ئیسفەهان تێپەراند و لای شاعەبباس زۆر بەرپێز بوو. شاعەبباس سەرەپرای ریزیکێی زۆری کە بۆ میرداماد و زانایان و فەیلەسووفانی گەورە بارگای خۆی دایدەنا، دەیزانی چۆن نەهێڵێ کە پێ لە بەرەمی خۆیان زیاتر رابکێشن. لە دەورانی فەرمانرەوايەتی پادشایانی سەفەوی دا بەگشتیی موشتەهیدان (مجتەدان) لە ژبانی خۆیان رازی بوون، چونکە ئەگەرچی ئەم پادشایانە لە کردەودا مافی ئەوانیان وەک جیگری گشتیی ئیمامی ون، ژیر پەل دابوو، بەلام ئەوان لە دەولەتی شیعیە مەزەبی سەفەوی دا، سەرەپرای دەس بە سەرداگیرانی ئەم مافە، خاوەنی هیژ و دەسەلاتیک بوون کە لە حکوومەتیک سوننی دا، ئەو دەمەی کە خاوەنی ئەم مافە بوون، هەرگیز دەستیان پێی رانەدەگەیی. عەبباسی یەکەم بەمە دەنازی کە لە رۆژگاری حکوومەتە کەیی دا گیرەو کێشەیی نیوان مەلایان نەماوە کە لە سەردەمی پێشینیانی دا هەرپەشەیی لە هێمنایەتی ولات دەکرد. ئەو نەقلەیی کە براون گیراویەتەو دەریدەخا کە میرداماد دەیزانی چلۆن بۆچوونەکانی هەم بۆ شا و هەم بۆ زانایانی ئایینی وا خۆش بکا کە بۆیان قووت بجی. دواي مردنی میرداماد، مەلاسەدراي قوتابی و زاوای لە خەونی دا دیتی و گوتی: «خەلک منیان بە لادین دانا و ئیوەیان بە لادەر دانەنا، ئەگەرچی ریبازی من تالاسا نیە لە ریبازی ئیو، باشە بۆچی وایە؟» میرداماد لە ولاما گوتی: «من مەبەستەکانی حکیمەتم و نووسیون کە فرەزانایانی دینی تیی ناگەن و جگە لە ژیرانی بواری حکیمەت رپی پیدانابەن و تۆ کاکلی حکیمەت سووک کرد و بە چەشنیکت دەربری کە ئەگەر کۆلە مەلایە کیش کتیبە کانت ببینی تییان دەگا و بۆیە تۆیان بە لادین دانا و من نا.»<sup>۴۶</sup>

مەلاسەدرا لە هەولەکانی دا بۆ تیکەل کردنی شیوازی بەلگاندنی ئەبووسینا و شیوازی رپووحانی سۆھرەووردی لە چوارچیوەی دەروونگەراییی شیعیەدا، وەپیش میرداماد کەوتەو:

«ئەو لە سەر جەم روانگە بەرچاوەکانی هزروانیی سەبارەت بە نیزیکی هەزار سال ژبانی فکری ئیسلامیی بەر لە خۆی، تیکەلەییکی گەورە [بەدی هینا]. راهینانەکانی قورئانی و پیغەمبەر و ئیمامان،

پەروەراندىنەكانى فەيلەسووفانى كۆن و فرەزانايانى ئىشراقى و سۆفییەكان وەك چەند رەنگیلەى كۆلكەزېرینەيەك و ابوون كە لە «حیکمەتى بالای» مەلاسه‌درادا گرد بوونەوه و رېك کران. هیچ كەسئىكى دیکە لە سەردەمى سەفەوى دا وەك مەلاسه‌درا نەیتوانیوه بە چاکی نیشاندەرى مرخ و توانستى تاییه‌تى قوناخى خۆى بى بۆ سازکردنى حەوترینگەى فکرى و دەربرىنى یه‌کئىتى لە فرەيى‌دا. چەشنیک بلیمەتى كە لە هونەرى یه‌كجار دەولە‌مەندى ئەم چاخەش‌دا تەواو دیاره.<sup>۴۷</sup>

سەردەددینی شیرازی كە بە ناوی مەلاسه‌درا ناسراوه (۱۵۷۱-۲ تا ۱۶۴۰-۱ / ۹۷۸-۹ تا ۱۰۵۰) «یەكك لە گەورەترین كەسایه‌تییه‌كانى فکرى ئیسلامە، ئەگەرچى لە دەروەى بازنەى قوتاییه‌كانى كە رەوت و رېبازى ئەویان لە ئىران و چەند ناوهندىكى تاییه‌تى هیندووستانا هەتا ئەمرو بە زیندوویى راگرتووه، بىر و بۆچوون و رى‌وشوئینەكانى وى بۆ ماوه‌یه‌كى دوورودرئىز بە نەناسراوى ماونەوه.»<sup>۴۸</sup> بە گوتەى سەیدحوسینی نەسر، بۆیه نە تەنیا بەرھەمەكانى مەلاسه‌درا بەلكو تەواوى شوئینەوارەكانى قوتابخانەى ئىشراقى لە حیکمەتى ئىیرانىش‌دا نەكەوتۆتە بەر سیلەى چاوى زانایانى رۆژاوايى، چونكە بەپنچەوانەى كار و بەرھەمەكانى ئەو فەیلەسووف و عالمانەى ئیسلامى كە بەرھەمەكانیان لە گورانى فەلسەفەى مەدرەسەى (خوئندنگەى) \* رۆژاوا لە سەدەكانى نیوہ‌راستا شوئین‌دانەر بوو، بەرھەمەكانى ئەمانە هەرگیز نەكرانە لاتین.<sup>۴۹</sup> مەلاسه‌درا پاش تەواو كردنى خوئندنى زانستەكانى «نەقلی» و «عەقلی» لەبەر «دەربرىنى گەلئىك بى‌پەردەى پەروەراندىنەكانى دەروونى» و «بەرگرى كردنى ئاشكرا لە رى‌وشوئینەكانى گنۆسى\* و پەرەپنیدانیان» گىرۆدەى غەزەبى زانایانى نەرىتخواز بۆوه.<sup>۵۰</sup> لە بەختەوه‌رى مەلاسه‌درا، میرقەوامەددینی شیرازى باوكى، وەزىرى «مەهدى عولیا»ى خاتوونى شا بوو كە لەو دەمى‌دا بە هەمەكارەى ولات دادەندرا (بگەرئینەوه بەشى ۳). ئەگەر باوكى ئاوا لە بارگادا دەستى نەرۆیشتبا، رەنگە مەلاسه‌دراش گرفتارى هەمان چارەنووس بووبایه‌وه كە لە سەدەى دوازدەدا بناغەدانەرى قوتابخانەى ئىشراقى، شەهابەددین یەحیا سۆھرەوہردى گىرۆدەى ببۆوه. لە ئاكامى هیرش و پەلامارەكانى مەزنەمە‌لايان‌دا، مەلاسه‌درا لە گوندىكى نىزىك قوم دوورەپەريز بۆى دانىشت و



مەلەسەدرايە. كەوايە بىنەبەرىيەك دەكرى بگوترى كە مەلەسەدرا نە تەنيا خويندەنە و پىداچوونە وەى فەلسەفەى يەكەمىنى لە سەردەمى سەفەويەدا ژياندەو: بەلكو پوانگەيەكى تازەى فكريشى بەدىھىنا و ئاخىرىن قوتابخانەى ناسيارىي رەسەنى لە ئىسلامى زىندوودا بنىات نا.<sup>۳</sup> شىوہى بيركردنە وەى مەلەسەدرا بەتايبەت لەگەل دنياى رۆژاوا يەكتر دەخويندەنە وە كە بە لە دەس دانى ئىمانى خوى بۆ ئاژوانى بواری ئاومەندى و خورديبونە وەى زانستى بە مەبەستى دۆزىنە وەى ولامى كۆتايى بە نەھىنيەكانى زانين، لە باروھەوايەكى نائومىدىدا، مەيلى بۆ وەرسووران بەرەو «ترس و تۆقىنە بىسنورەكانى پووجى و وەخۆنەھاتنە وە پەيدا كىردو. مەلەسەدرا پوانگەيەك سەبارەت بە جىھان دەخاتەرەو كە سەرەراى ئەوہى بيركردنە وە دەورى شياوى دەپارىژى، لە خزمەت عەقلىدا كە سەرچاوە و كانگاي راستەوخوى ئىلھامىەتى، دەمىنئەتەو.<sup>۴</sup>»

### زانست و پزىشكى

لە زەمانى گىرانى ئىرانەو بە دەست غەربان لە سەدەى حەوتەو بەرەدو، ئىرانى لە چەند لىقىكى زانستا كە بۆ خويندەنە وەى غەربان بە نەشياو دادەندران، پىشكەوتىوون: فەلسەفە، مەنتىق، پزىشكى، رىيازىيات (ماتىماتىك)، ئەستىرەناسى، تالھەگرتنە وە (بەخت ئەزمون = فالگرتنە وە)، موسىقا، فىزىك (فىزىيا) و شىمى (كىمىيا).<sup>۵</sup> لە رۆژگارنى بەر لە مەغولان ئىران دوو زاناي ھەلكەوتەى بواری رىيازىياتى پىشكەشى جىھان كىرد: ۱- خارەزمى لە سەدەى نۆيەمى زايىنىدا كە زاراوہى «ئەلگۆرىتم» لە ناوى ئەورا وەرگىراو و پەنگە كىتیبى «الجبر والمقابلە» ي بگەرئەتەو سەر سەرچاوەى وشەى جەبر. ۲- عومەرى خەيىام لە سەدەى يازدەى زايىنىدا كە درىژەى دا بە كارەكەى خارەزمى و «چىن بەندىيەكى تەواوى لە جۆرەكانى ھاوكىشە پلە سىيەكان خستەروو و بۆ ھەر جۆرىك رىچارەيەكى ئەندازەيى دۆزىيەو.<sup>۶</sup>» ھەروايتەو ئىران زىدى يەككە لە مەزنىترىن بلىمەتەكانى دنيايە لە سەدەكانى نۆرەراستا واتە «ئەبوورىحانى بىروونى» (۹۷۳-۱۰۴۸ى زايىنى / ۳۶۲-۴۴۰ى كۆچى) كە بەراستى

دهرياي زانست بوو و نه تهنيا له نهستيره ناسي و ريزاياتا ، به لكوو له فيزيا ، جوغرافيا ، پزيشكي و ميژووشدا چهند نووسينيكي هه. زانا و بيرمه ندي مه زني ئيراني له سدهي سيژدهي زاييني دا «خواجه نهسيرده دديني تووسي» يه كه ريزي زان ، نهستيره ناس و فهيله سووف بوو كه شوينه واره كاني نه وهنده كه وتنه به ردلي «هولاكو خان» ي پشتيواني كه له سالي ۱۲۵۹ي زاييني دا ناوه نديكي نهستيره ناسيني تازهي له مراهغي پايتهختي له نازه ربايجان بو ساز كرد. خواجه نهسيرده دديني تووسي له وي گه ليك خشتهي نهستيره ناسيني به ناوي خشته كاني «ئيلخاني» دارشت و نووسينيكي به ناوي «ناميكه يهك سه باره ت به چوارگوشه كان» به پيشكه وتيكي به رچاو له سهر كاره كاني پيشوو دهر باره ي سي گوشه كاني گويه كي داده ندرا.

هه تا سدهي شازدهي زاييني زانسته كاني ئيسلامي كه به شيويه كي گشتي هه مان زانسته كاني ئيراني بوو ، به ميراتي رابردوو رازي بوو. شيوه ئينسكلوپيدياي پزيشكي ئيراني ، رازي (له رۇژاوا به رازيس ناسراوه) به ناوي «الحاوي» كه يه كه م جار له ۱۲۷۹ي زاييني دا به ناوي «كتيبي حاوي» كرابوويه لاتين ، هيشتاش كتيبي خويندني زانكو ره سميه كاني ئوروپايي بوو. هه تا سالي ۱۵۴۲ هم «شوينه واره به نرخ و گوره يه» پينج جار چاپ كرا. <sup>۵۷</sup> هم راستيه كه هم به ره مه پتر له شه سده سالان پاش ميژووي ريختراني ، هيشتاش به شيوهي گشتي كه لكى ليوه رده گيرا ، نيشانه يه كي رووني پله ي بالايه تي له جيهاني نوژداري دا؛ هه ر له هه مان كاتا دهر يده خا كه له سهردهمي رازي را (دهور به ري ۸۶۵-۹۲۵ / ۲۵۱-۳۱۳ي كوچي) هم «گه وره ترين پزيشكه ي دنياي ئيسلام و يه كيك له پزيشكاني مه زني هه موو چاخه كان» <sup>۵۸</sup> پيشكه وتيكي نه وتو له زانستي پزيشكي دا وه دهس نه هاتبوو. به ره مه كاني «ئيبنو وسينا» ي هاو نيشتماني رازي ، ته نانه ت له نيو پزيشكان دا پتر به دلوه دهنووسا و شوينه واره هيژا كه ي به ناوي «القانون في الطب» سدهي دوازدهي زاييني له لايه ن «جرارد كيرموونا» وه كرابوويه لاتين. داخوازي بو هم به ره مه نه وهنده زور بوو كه له «سي سالي ئاخري سدهي پازده دا ، شازده جار چاپ كرايه وه - پازده جار - به لاتين و جاريك به عيبري» و «له ماوهي سدهي شازده دا پتر له بيست جارن رووي چاپي به خووه بيني»؛ هم كتيبه «هه تا نيوهي دووهمي سدهي حه قده هه روا چاپ ده كرا و ده خويندرايه وه» <sup>۵۹</sup>

لە سەردەمى سەفەوى دا ، وەك پۇژگارانى دىكە پزىشكان خاوەنى پزىز و پلەيەكى بالا بوون . لە حالىكا كە ھەم يۇنانىيەكان و ھەم رۆمىيەكان بايەخىكى ئەوتۇى كۆمەلايەتتيان نەدەدا بە پزىشكانى خۆيان . ئىرانى ھەر لە كۆنەوہ قەدرى پزىشكانى خۆيان دەگرت و پزىشكان زۆرجاران لە چاخى سەفەوييەدا «حكيم باشى» (سەريزشك) بە پلەيەكى گرینگى بارگا دادەندرا . بەلام بارودۇخى پزىشكى لە سەردەمى سەفەوييەدا چلۆن بوو؟ «قانون»ى «ئىبنووسينا» ھىشتاش يەكك لەو دوو كىتبە بەرچاوەى خویندن بوو كە خویندكارانى پزىشكى دەيانخویند . لەبەرەوى كە «قانون» بە ەرەبى نووسرابوو و بەشى ھەرەزۆرى خویندكارانى پزىشكى سەردەمى لەگەل ئەم زمانە ئاشنا نەبوون ، شى كردنەوہ و ليكدانەوہيەكى زۆر لەسەر «قانون» بە زمانى فارسى لە گۆرئىدا بوون.<sup>۱۰</sup> فيزيولوژى ھىشتاش ھەر لەسەر بنەماى خەلتەوخالە چوارىنەكانى پزىشكى كۆن و سەدەكانى نيوەراست\* راوہستابوو و كەلەشاخ ليگرتن و دانى دەرمانى زگ چواندن (رەوانى = رەوانكەر) ھەرەباوترين شىئوہكانى چارەسەرى بوون . «تۆيۆ» كە خۆى توشى بە توشى نەشتەرگەرانى سەفەوى بپۆو ، سەبارەت بە ليزانى ئەوان بۆچوونىكى باشى دەربرپوہ : «ئىران گەليكى پزىشك تىدايە و ھىندىكيان كەسانىكى شياون... ئەوان كەلەشاخيش دەگرن و لەم كارەدا زۆر چاكى ليذەزانن؛ من خۆم لەم بوارەدا خاوەن ئەزموونم . ئەوان قايشىك بە توندى لە دەورى قول شەتەك دەدەن و پاشان بئ ئەوہى دايمالئ و دەستى پىدايىنن يان زۆر لە شوپنەكە خورد بنەوہ ، كەلەشاخەكەيان دەرەكيشنەوہ... ئىرانى زۆر بە چاكى كەلەشاخ دەوہشئىن.»<sup>۱۱</sup> گەليك نەشتەرگەرىي چەشناوچەشن ئەنجام دەدران ، بەلام چاوەديرييەكانى بەر لە برينكارى نەناسراو بوون؛ لە راستىدا زياتر جەخت دەكرايەوہ لەسەر خۇپاراستنى نەشتەرگەر لە بەرامبەر نەخۆشبيەكانى كىماوى دا ھەتا سەلامەتى نەخۆش . كرپن و پەيداكردى چەشنىك دەستەوانەى نەشتەرگەرىي سەرەتايى كە لە چەرمى گونەبەران سازدەكرا ، لە بازارا دەستى نەدەدا.<sup>۱۲</sup> تاكنەشتەرگەرىي لە سەر ئەندامىكى لەش تەواويك نەناسراو بوو و لە سەدا نەوہدى كارەكانى نەشتەرگەرىي دەگەرانەوہ سەر رووداوى تايبەت و برينى بەدىھاتووى نيو شەران . بيھۆشى برىتى بوو لە ھۆشپرپن لە ريگاي ماددەى ھۆشبەرى جۇراوچۆرەوہ . لە نيو تەواوى لقەكانى



ئەم بەشە نابى بى ئاماژە بە فالگرتنەوۋە داکووژىنن، چونكە لە نىو پادشايانى سەفەوى دا وا باو بوو كە بەر لە تەماگرتن سەبارەت بە ھەر كار و ھەنگاويكى گرینگ دەكەوتنە باس و راويژ لەگەل فالاووژانى خويان. لە ئوروپاي سەدەكانى نيوەراستا ئەستىرەناسى و ئەستىرەگەرى (پيشىبىنى داھاتوو لە پرووى خولانەوۋە و تاق و جووت كەوتنى ئەستىران لە ئاسمانان) لە روانگەى خەلگەوۋە ھەر يەككى بوو. لە دنياى ئىسلام دا تووژىنەوۋەى ئەستىران، لانىكەم ھەتا رادەيەك لەبەر تىكەلاويىتى لەگەل ئەستىرەگەرى، زور تامەزرؤيانە دەكەوتنە پىوشوئىنى، بەلام ئەستىرەناسىش كەمتەرخەمى لىنەدەكرا. ئوسترلاب ئامرازىكى ئەستىرەناسى بوو كە يونانىيانى كۆن دايانھىنابوو و بەر لە گەرانەوۋەى بۇ ئوروپا لە سەدەى دەيەمى زايىنى دا زانايانى مسولمان پىيى دا چوو بوونەوۋە و گەلىكيان چاكسازى تىدا بەدىھىنابوو. لە درىژەى سەدان سال دا، مسولمانان ئوسترلابى وايان ساز دەكرد كە ھونەرمەندى و دەسپەنگىنيەكى زورىان تىدا دە كار دىنان و تەواو بە وردى و لىزانى ھەلدەكەندران. بەلام تەنانەت گەورەترىن ئەستىرەناسانى ئىسلامىش ھەك «بىروونى» سەھيان لە نووسىنى نامىلكەى رىنوئىنى ئەستىرەگەرى نەدەكرد و بە ھەلگەوت نىە كە لە زمانەكانى ئىسلامى دا وشەى نجوومگەر ھەم بە ماناى ئەستىرەناس و ھەم بە واتاى ئەستىرەگەر دەكار دەكرى. ئەستىرەگەرى پىويستى بە ئەنجامدانى ژمىرەگەرىيەكى پر پىچ و گەو بوو بۇ دىارى كردنى جىگە و شوئىنى لەنگەرى ھەسارەكان لە زەمانىكى تايبەتە، بۇ وئىنە ھەتاكاتى لەدايك بوونى شازادەيەك، ئەستىرەگەر بتوانى كارىگەرئىتى ئەستىرەكان لەسەر داھاتوو و بەختى شازادە پيشىبىنى بكا. دىارى كردنى وردوبارىكى كاتوساتى سال نوئى بوونەوۋە (داھاتنى بەھار) ھەموو سالىك بۇ ئەستىرەگەران گرىنگى دەنواند ھەتاكوو بتوانن رەوتى رووداۋەكانى سالى داھاتوو پيشىبىنى بكەن.

لە دەربارى سەفەوى دا فالاووژان (ئەستىرەگەران) زورىان رىز لىدەگىرا. ئەوان كارى خويان بە پتەوى دەگرت و بەراستىان دادەنا و چاۋەرۋانىش بوون كە پيشىبىنىەكانىان لى قىوول بكرى. ۋەختايەك كە لە سالى ۱۶۲۵ دا عوسمانىيەكان شىلگىرانە ھەوليان دەدا دىسانەوۋە بەغدا بگرنەوۋە «مەولانا مەممەدتاھىر يەزدى» كە يەكك بوو لە ئەستىرەگەرانى شاعەبباس، ھەر لە سەرھەتاي گەماروۋە بەپىي جى لەنگەرى ئەستىران و نىشانەكانى دىكەى ئاسمانى، دەيگوت كە عوسمانىيەكان سەرنەكەون؛ بەلام لەبەرۋەى وا وئىدەچوو كە شا قنئياتى بە



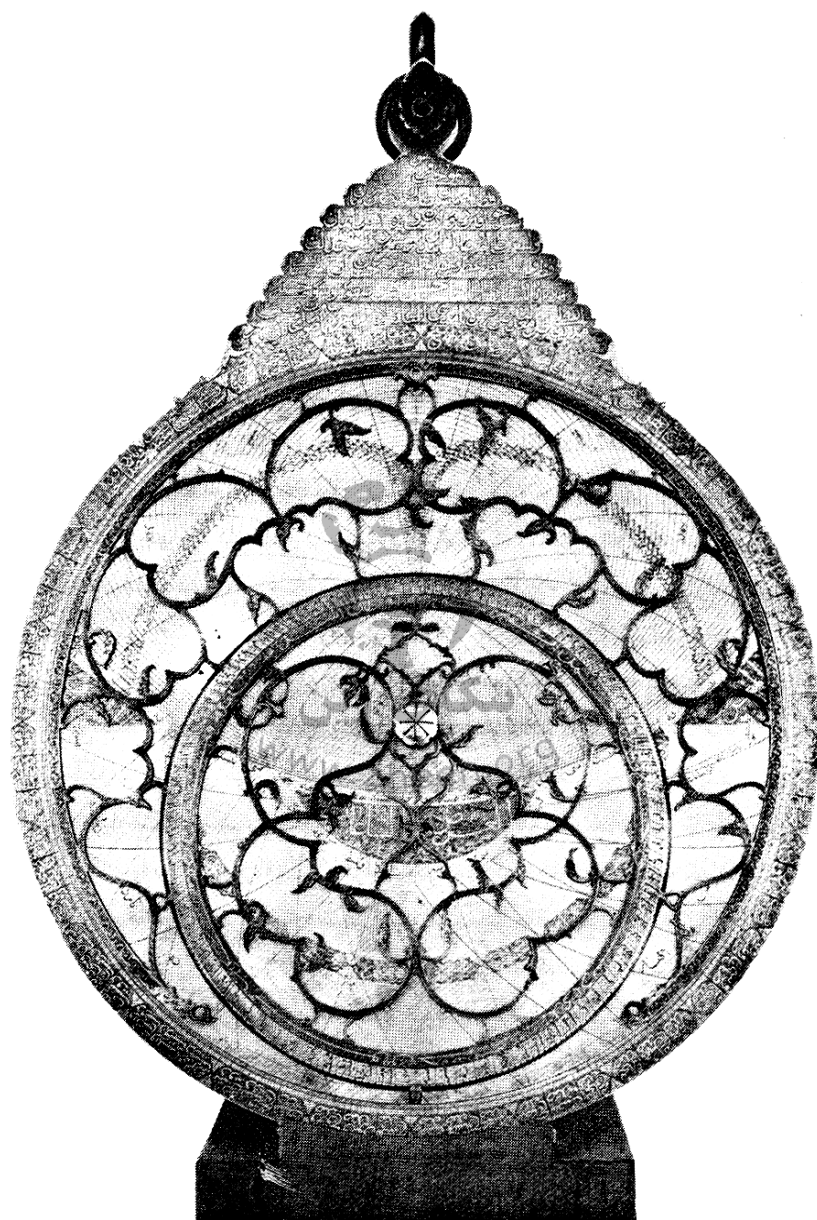

٣١- ئۆستىرلاب (اسطرلاب) سازكراو له زەردە (برنج - برۆنز) كە ناوی شاسولتان حوسینی له سەر  
هەلكەندراوه، ١٧١٢ (١١٢٣-١١٢٤ی كۆچی)

قەسەكانى نەھىناو، ئەستىرەگەر ئىزنى خواست كە بچىتە سەربازگە سەفەوى لە نىو شارى ئالقەدراوا ھەتا دلتىابوون لە راستى پىشبينىيەكەى نىشان بىدا! ئەم پروداو خالىكى لادەستە سەيرى تىدايە و سەرەپراى قبوولى داخووزى ئەستىرەگەر لە لايەن شاو، فەرماندەى بەرەى سەفەوى لەوى ئىزنى چوونى نەدا بۆ نىو بەغدا.<sup>۶۶</sup> ئەم ھەلگەوتە دەيسەلمىنى و دەرىدەخا كە شاعەبباسى يەكەم تەواويك دەستى سەرکردەكانى ئاوەلا كر دوو و لىيان گەپراو لە ناوچەى چالاكى دا بەپى لىكدانەوھى خۇيان بچوولىنەو. بە گوتەى «تىوئىنو» ئەستىرەگەر (فاللاويژان) ى دەربار «سالى پارەيەكى چاكيان» تىدەچوو. ئەو دەلى كە ھىچ جىن و توژىكى كۆمەل خۆى پى لە بەتاي خورافاتى فالگرتنەو نەدەپارىزا: «نەك تەنيا پياوانى فامىدە و ئەدىبان تامەزرويانە پرووى تىدەكەن، بەلكو تەنانەت خەلكى ئاسايى و سەربازانىش قەسى لىدەكەن... وەختى ئاخووتن، تەواوى گوتەكانيان دەربارەى ئاسمانان، پەپەپۆچكە، شوئىنى ھەرەبەرەژىر، خولگەى خپۆك و خولگەى دەرەوھىە.»<sup>۶۷</sup>

پەنگە بە لاي ھىندىكانەو سەير بى لە جەغزى زانستەكان دا باسى موسىقا دەكەين، بەلام «بۆ بىردۆزانى مسولمان ھەرەك ھاوتاكانيان لە ئوروپاي سەدەكانى نىوہراستا، موسىقا دەكەوتە پىزى زانستەكانى رىازىيەو.»<sup>۶۸</sup> ھەلبەت بۆ ماوھى سەدان سالى نەپساوھى پاش دەرکەوتنى ئىسلام، گەلى باسوخواسى پەيتاپەيتا سەبارەت بەوھى كە داخووا لىدانى موسىقا بۆ مسولمانان ئىزنى لەسەرە يان نا درىژەى ھەبوو. سەرەنجام سەرەپراى مېچى و مۇنىيەكانى زانايانى ئايىنى كە موسىقاىان دەبردەو سەر سەما و ھەلپەركى و ھىندىك كەدوھى جى پىرسىار، خۇراگرتن لە بەرامبەر شەپۆل و بېشتى بەھىز و قوولى موسىقادا، بەتايبەت لە نىو ئىرانىيان، ترکان و مسولمانانى ھىندىدا، دەستى نەدا و لە نىو رىچكە و رىبازەكانى سۇفيانەدا كە بە درىژايى سەدەكانى دوازە تا چاردەى زايىنى سەرانسەرى دنياى ئىسلامى گرتبۆو، ھەم موسىقا و ھەم سەما ھەرگىز لە رىورەسمىي عىرفانى جيا نەدەكرانەو. ئەگەرچى موسىقا ھەم لەم بوارە و لە بوارەكانى دىكەشدا دەكەوتە خزمەت مەزەبەو، بەلام موسىقا لە ئىسلامدا ئەو دەورە گرنگەى نەبوو كە لە داب و نەرىتەكانى مەسچايەتىدا دەيگىرا.

له نيو جەماوەرى خەلك و له نيو خيّل و ھۆزەكاندا ، موسيqa بەشيڪ بوو له ژيانى كۆمەلايەتى و له كاتى تايبەتى ھەك زەماوەند و مردووناشتن و جيژنەكاندا موسيqa ليدەدرا و خەلك دەيانتوانى بە لۆرانەو و گۆرانى و چۆبى يان چەپلە ليدان تىدا بەشدار بن. له بەرزترين ريزەكانى كۆمەلا ، له ميوانىيەكانى دەولەتىدا ، له رى و پەرسىمى بە خزمەت گەيشتنى بالويژانى دەرەكى و جيژنەكانى بارگادا بە شيۆەيەكى گشتى موسيqa و سەماى كيژۆلان بەشيكى ھەميشەيى بوون بۆ شادمانى و كەيفخۆشى كۆبوونەو ھەكان. تاقمەكانى موسيqaى لەشكرى ئەركىكى گشتى گرنگيان له ئەستۆ بوو. ئەو ئامرازانەى موسيqa كە له سەردەمانى سەفەوييەدا كارىان پيدەكرا ، جياوازييەكى ئەوتۆيان نەبوو لەگەل ئەوانەى له مەوداى سەدان سالان له ئيرانا كەلكيان ليوەردەگيرا و ديمەن و پوالەتيان له رووى ويئەى نووسراو ھەكان و شيۆەكارىيەكانى تر بۆ ئيمە بە باشى ناسراون. ئەوان برىتى بوون لە: شەپپوور (بۆرى) ، كەرەنا (زەزورنا) ، بلويز ، عوود و چەند ئاميرىكى ژيدار ھەك چەنگ و چەند جۆرە تەپل و گەلى ئاميرى ژەنين ھەك چەقانە ، دايرەزەنگولە و سەنتور كە تايبەتى ئيرانە. سەفەوى له موسيقادا ھەك پزىشكى نەياندەتوانى شتى تازە داينن ، بەلكو تەواو دريژدەرى دابونەرىتى رابردوو بوون.

## پەراۋىزەكان

★ لە دەقى سەردەكى دا بە شىۋەى كۆ ھاتووھ (Majlisis) كە مەبەست لە «مەلامە مەدەتەقى و مېرەمە مەدباقرى مەجلىسى» باوك و كورن.

★ ئەحمەد نىگەر لە ئوستانى ماھارەشترا لە رۆژاۋاى ھىند، گلگوندا شارىكى كۆن لە رۆخى باشوورى ھىند، نىزىك ھەيدەراباد، بىجاپور پايتهختى بىجاپورە لە ئوستانى بەمبەئى ھىندوستان.

۱. تەۋاۋ ئەو بىرگانەى لە سەرەو ئامازەيان بىكراۋە لەم سەرجاۋەيە ۋەرگىراون:

E. G. Browne, A Literary History of Persia, 4 vols. (Cambridge 1925-8), vol. IV, pp. 24-9.

[ئىدوارد براون، مېژوۋى ئەدەبىياتى ئىران، ۋەرگىردراۋى رەشىد ياسەمى، ب ۴، چاپى

۳، تاران، ئىبنووسىنا، ۱۳۴۵ھ. (۱۹۶۶ى ز.) ل ۳۵-۳۶.]

ھىندىك لە زانايان دەستەۋاژەى «شىۋازى ھىندى» بۆ تىكراى شىعەرەكانى ھىندى - ئىرانى دەكار دەكەن. ئەم بەرھەمەى خوارەۋە پوختەيەكى زۆر چاك دەربارەى بۆچوون و روانگە جياۋازەكان سەبارەت بەم بابەتە دەخاتەرۋو:

Aziz Ahmad, "The formation of Sabk-I Hindi, in C.E.Bosworth (ed.), Iran and Islam (Edinburgh 1971), pp. 1-9.

2. Jan Rypka et al., History of Iranian Literature, ed Karl Jahn (Dordrecht 1968), p. 292.

3. Aziz Ahmad, "Safavid Poets and India", in Iran, XIV (1976), p. 117.

4. Ehsan Yar-Shater, "Safavid Literature: Progress or Decline", in Iranian Studies, VII (1974): Studies on Isfahan Part II, pp. 223-5.

5. in Iranian Studies, VII (1974), pp. 217-70.

6. Yar-Shater, p. 220.

۷. دیوانی ئه بووتالب که لیم کاشانی، پیشه کی و پیداجوونه وهی، ح. په رته و به یزایی، ۱۳۳۶ (۱۹۵۷)، کتیب فرۆشی خه ییام، لاپه ره ی «ه» له پیشه کی به یزایی، له نامیلکه ی پیشتر باس کراوی یارشاتردا هاتووه، ل. ۲۶۰.

8. Ahmad, p. 119.

★ شیعریک که پیکهاتی له چند کۆپله ی ههوت بهندی.

۹. عالهمنارا، ل. ۱۲۶.

10. Yar-Shater, p. 250.

11. Ahmad, p. 120.

12. Ahmad, pp. 121;124.

۱۳. شیخ محهمه دهلی هه زین «ته زکهره ی هه زین»، چاپی دووم، ۱۳۳۴ ی ه. (۱۹۵۵)

کتیب فرۆشی ته ئیدی ئیسفه هان، ل. ۶، له نامیلکه ی یارشاتردا گیردراوه ته وه، ل. ۲۲۱.  
۱۴. لوتفعه لی ئازهر بیگدلی، ئاورگه ی ئازهر، هه له بری و پیداجوونه وه و په راویز لینیانی هه سه ن سادات ناسری، به شی یه که م ۱۳۳۶ ی ه. (۱۹۵۸)، ئه میرکبیر، ل. ۱۲۲-۱۲۴. له نامیلکه ی یارشاتردا گیردراوه ته وه، ل. ۲۲۱.

۱۵. په زاقوئی خانی هیدایهت، «مجمع الفصحا» ئاماده کردنی مه زاهیر موسه ففا، ب. ۱، پاییزی ۱۳۳۶ ی ه. (۱۹۵۸)، ده زگای بلاوکردنه وه ی ئه میرکبیر، ل. ۱۰، له نامیلکه ی یارشاتردا خراوه ته و، ل. ۲۲۱.

۱۶. محهمه ده ته قی به هار (ملک الشعرا)، دیوانه که ی، ب. ۲، چاپی دووم، ۱۳۴۵ ی ه. (۱۹۶۶)، ئه میرکبیر، ل. ۲۳۶. له نامیلکه ی یارشاتردا گیردراوه ته وه، ل. ۲۲۱.

۱۷. هیدایهت، «مجمع الفصحا»، ب. ۱، ل. ۹، له نامیلکه ی یارشاتردا گیردراوه ته وه، ل. ۲۲۲.

۱۸. به هار و ئه ده بی فارسی، سه رجه می سه د و تازی مه لیکوششوعه رای به هار، به هه ولی محهمه د گولبون، پیشه کی دوکتور غولام حوسینی یوسفی، ب. ۱، چاپی یه که م، ۱۳۵۱ ی ه. (۱۹۷۲ ی ز). شه ریکه ی هه ره وه زیی کتیبه کانی گیرفانی، تاران، ل. ۴۹. له نامیلکه ی یارشاتردا خراوه ته به رچاوان، ل. ۲۴۴.

19. Yar-Shater, p. 220.

20. Yar-Shater, p. 225.

21. Yar-Shater, p. 225-6.

22. Yar-Shater, p. 228.

23. Yar-Shater, p. 237.

24. Yar-Shater, pp. 240-1.

۲۵. براون، میژووی نهدهبیات، ب ۴، ل ۱۸۹.
۲۶. هه‌مان، ل ۱۵۵.
27. Yar-Shater, p. 240.
۲۸. براون، میژووی نهدهبیات، ب ۴، ل ۱۹۱.
۲۹. هه‌مان، ل ۱۸۹ - ۱۹۰.
۳۰. هه‌مان، ل ۱۷۵.
۳۱. هه‌مان، ل ۱۸۳ - ۱۸۴.
32. Yar-Shater, p. 244.
33. Yar-Shater, pp. 244-5.
34. H.A.R. Gibb, "Ta'rikh", reprinted in *Studies in the Civilization of Islam* (Boston 1962), p. 134.
۳۵. براون، میژووی نهدهبیات، ب ۴، ل ۱۰۲.
36. M.G.S. Hodgson, *The Venture of Islam*, Chicago, 1974, vol 3, p. 42.
37. "Persian Biographical Literature", in *Historians of the Middle East*, eds. B.Lewis and P.M. Holt (Oxford 1962), p. 147-8.
38. "The Hisoriography of Ottoman-Safavid Relations in the 16th and 17th Centuries", in *Historians of the Middle East*, eds. Lewis and Holt, p. 200 n.8).
39. T.J. de Boer, *The History of Philosophy in Islam* (1903; repr. New York, 1967).
۴۰. براون، میژووی نهدهبیاتی نیران، ب ۴، ل ۲۹۷.
41. Seyyed Hossein Nasr, *Three Muslim Sages* (Cambridge, Mass, 1964), pp. 55-6.
- [سهید حوسین نهر، سی فره‌زانای مسولمان، وهرگیردراوی نه‌حمه‌د نارام، چاپی دووم، ۱۳۵۲ هی هـ. (۱۹۷۳)، شه‌ریکه‌ی هه‌روه‌زیی کتیه‌کانی گیرفانی، تاران، ل ۶۵].
۴۲. سی فره‌زانای مسولمان، ل ۶۸ - ۶۹.
۴۳. هه‌مان، ل ۷۱ - ۷۲.
۴۴. به‌تایبه‌ت نیی، قون کریمیر (A. Von Kremer)؛ بر‌واننه: سی فره‌زانای مسولمان، ل ۱۸۷، یادداشتی ۴۴.
۴۵. سی فره‌زانای مسولمان، ل ۹۴ - ۹۵.
۴۶. براون، میژووی نهدهبیات، ب ۴، ل ۳۰۰ - ۳۰۱.
47. Seyyed Hossein Nasr, "Religion in Safavid Persia", in *Iranian Studies*, VII (1974): *Studies on Isfahan Part I*, p. 278.

48. Seyyed Hossein Nasr, "Sadr al-Din Shirazi, his Life, Doctrines and Significance", in Indo-Iranica, XIV (1961), p. 8.

★ ئىسكۆلاستىسىم (Scholasticism) سەرجهمىكە برىتتىيە لە: مەنتىق، فەلسەفە و زانستى خوداناسى كە لەسەر لۆژىكى ئەرەستووىي، نووسراوەكانى سەرەتايى پيشەوايانى مەسىحى و پشتىوانەى نەرىت و رىئوشوئىنە نەگۆرەكان بناغەى بۇ داپژابوو و لە درىژايى سەدەكانى دە هەتا پازدەى زايىنىدا بەرپەوييان لىدەكرا.

49. Nasr, "Sadr", p. 6.

★ Gnostic برىتتىيە لە كۆمەلىك باوەر كە لە تىكەل بوونى فەلسەفەى يۆنانى، عىرفانى رۆژھەلاتى و مەسىحايەتى بەرھەم ھاتوو و دەگەرپتەو سەر رزگارى لە پىگاي پەردە لەبەر نەمانەو. ئەم رىيازە ئايىنىيە لە سەدەى دووەمى زايىنىدا لە پۆم پەردەسەند و بەرپەوانى روويان كرده دىندارىتى و دوورەپەريزى.

50. Nasr. "Sadr", p. 9.

51. Nasr. "Sadr", p. 9.

52. Nasr. "Sadr", p. 10.

★ ئاندەلۇس ناوچەيەكە لە باشوورى ولاتى ئىسپانيا كە بە سەر ھەشت ھەرىما دابەش بوو. لە سەردەمى شكائەو دەسەلاتى مسولمانان بە سەر ئىسپانيادا، ئەم ناوہ بۆ ولاتى ئىسپانيا دەكار دەكرا.

53. Nasr. "Sadr", p. 14.

بۇ زانبارى تەواو سەبارەت بە بىرورا و بۆچوونەكانى مەلاسەدرا برواننە بەرھەمەكانى سەيد ھەسەن نەسر و ھانرى كۆربۆن.

54. Nasr. "Sadr", pp. 15-16.

55. Cyril Elgood, "persian Science", in Legacy of Persia, ed. A.J. Arberry (Oxford 1953), p. 293.

56. Elgood, "Science", p. 300.

57. Max Meyerhof, "Science and Medicine" in The Legacy of Islam. eds. T. W. Arnold and Alfred Guillaume (London, Toronto and New York 1931), p. 325.

[ئەم كىتەبە كراوئە فارسى: مىراتى ئىسلام يان ئەو شتەى رۆژاوا قەرزداربارى گەلانى مسولمانە، لە ژىر چاوەدیرى سىر توماس ئارنۆلد و ئالفريد گيوم، تەرجمەى مستەفا عەلەم، ۱۳۲۵ ى ھ. (۱۹۴۶)، كىتەبفرۆشى، مېھر، تاران.]

58. Meyerhof, p. 323.

59. Meyerhof, pp. 329-30.

60. Cyril Elgood, Safavid Medical Practice (London 1970), p. 19.

★ خۆین، بەلغەم، زنجکاو و زەرداو.

61. Jean de Thévenot, Travels of M. de Thévenot into the Levant, newly done out of the French [by A. Lovell], part II: Parsia (London 1687), p. 88.

62. Elgood, Medical Practice, p. 154.

63. Elgood, "Science", p. 317.

64. Elgood, Medical practice, p. 30.

65. Elgood, Medical Parctice, p. 285.

۶۶. عالەمئارا، ل ۷۳۱.

67. Thévenot, p. 105.

68. O. Wright, "Music" in The Legacy of Islam, new eds, Joseph Schacht with C.E.Bosworth (Oxford 1974), p. 489.

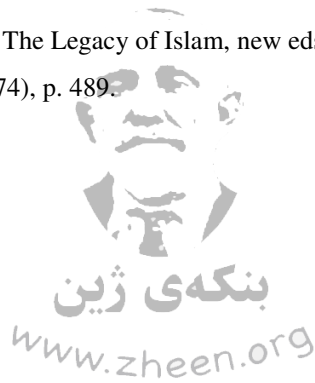





## دارووخان و نهمانی سهفهوییه

«کاتیک که ئەم پادشا گهورهیه [شاعه بباسی یه کهم] بارگهی لهم جیهانه تیکه وه پچا، گه شه و نه شه و فه رعانیش له ئیران کۆ چباری لینا!» ئەمه بۆ چوونیک و ردوباریکی گه وه رفرفۆشی فه رانشه وی «شاردین» ه که پیشتریش گپدرایه وه. ئەو وریاترین و وردبینترین ئوروپایی بوو که له سهردهمی سهفهوییه دا سهردانی ئیرانی کرد. شاردین کتیبه کهی خۆی له رۆژگاری فه رمانه وایه تی شاسوله یمان دا نووسیوه که سالی ۱۶۶۶ به شداری پڕه سمیی تاج له سهردانی بووه. شاردین کهموزۆر ده پیروانییه چل سال پیشتر یانی قوناخی پادشایه تی شاعه بباسی گهوره و سه ره پای ئەم مه ودا زه مانییه لای وابوو که چاخی فه رمانه وایه تی شاعه بباس رۆژگاریکی زیرین بووه و به مردنی وی نهک ته نیا شانسی زنجیره ی سه فه وییه به لکوو به ختی خودی ئیرانیش پووی کرده ئاوابوون. ده ولته تی سه فه وییه به و چه شنهی که شاعه بباس سه ره له نوێ سازی کردبووه، دیمه نیکهی هینده به سامی ده نواند که وای کرد پیرانه وه و نه مانی ده ولته له مه ودا ی نیوه ی دووه می سه ده ی چه ده مه م دا که به خیرایی به ره وه هه ل دیر ده یئاژاوت، هه تا راده یه کی زۆر ون بی له چاوان. له به شی چواردا باسی به ره وروبوونه وه ی عه بباسی یه کهم له گه ل گری و کۆسپه گرینگ و



به‌ربلاوه‌کانی سهر پینگای و پئ‌چاره کورت‌خایه‌نه‌کانی خرایه به‌رچاوان ، هه‌روه‌ها ناماژه کرا که هیندیک له‌م پئ‌چارانه تووی تیداجوونی داها‌تووی له ناخی خویا ده‌په‌روه‌راند. بۆ وینه دانان و پیکهینانی سپایه‌کی هه‌میشه‌یی له توخم و توره‌مهی «هیزیکی سپه‌م» ته‌نگه‌ژهی به‌په‌له‌ی که‌م کردنه‌وه‌ی ده‌سه‌لاتی قزلباشه‌کانی چاره‌سهر کرد ، به‌لام له ئاکام‌دا لاوا‌زبوونی ده‌سه‌لاتی له‌شکری ولاتی لیکه‌وته‌وه. هه‌روه‌ها گۆرینی هه‌ریمه‌کان بۆ ملکی تایبه‌تی سهر به‌ پادشا گری و گرفت‌ی ته‌نگه‌تاوانه‌ی دانی مووچه‌ی ئه‌م سپا هه‌میشه‌یی‌یه‌ی چاره کرد ، به‌لام له دريژ‌خایه‌ن‌دا ئه‌م هه‌لو‌ئیس‌ت و سیاسه‌ته‌ سهره‌پرای کاردانه‌وه‌کانی بوو به‌ هوی پیه‌ه‌لاجوونی قورسای و ته‌وژمی بواری باج و پیتاک و دابه‌زینی چۆنه‌تی باری هه‌لسو‌رانی ده‌زگای به‌رپه‌به‌رایه‌تی هه‌ریمه‌کان. هه‌روه‌ها سیاسه‌تی به‌ستنه‌وه و به‌ندکردنی شازاده‌کانی خانه‌دانی میری له‌ حه‌ره‌مخانه‌دا ره‌نگه‌ بۆ ماوه‌یه‌کی که‌م توانیبیتی دلی فه‌رمان‌ده‌وا سه‌باره‌ت به‌ به‌رپه‌رچدانه‌وه‌ی پیلان دژی خوی ئاسووده‌ بکا ، به‌لام له‌ ماوه‌یه‌کی نه‌ هینده‌ زۆردا گه‌نده‌لی و خاشه‌برانی ئاشکرای ئه‌م زنجیره‌یه‌ی لیکه‌وته‌وه. هه‌روه‌ها ئه‌م په‌وت و هه‌لو‌ئیس‌ته‌ بوو به‌ هوی ته‌نینه‌وه‌ی برشت و ده‌سه‌لاتی نارپه‌وای ژنانی حه‌ره‌مه‌س‌ه‌را و خواجه‌کانی بارگا و تیکرایی کاربه‌ده‌ستانی په‌یوه‌ندی‌دار به‌ حه‌ره‌مخانه‌وه له‌ بواری ژبانی سیاسی و گرفته‌کانی جینشینه‌یه‌تی‌دا. ئه‌گه‌ر جینشینی عه‌بباسی په‌که‌م فه‌رمان‌ده‌وایه‌کی وه‌ک خوی بووبا ، ره‌نگه‌ تیداجوونی زنجیره‌ی میرانی سه‌فه‌وی وه‌دوا که‌وتبا ، به‌لام سیاسه‌ته‌کانی خودی عه‌بباس وای کردبوو که‌ جیگره‌وه‌که‌ی شیاوی پادشایه‌تی نه‌بی و کرده‌وه‌کانی کورپیکیان بۆ نه‌هیشته‌بووه که‌ بتوانی جیی به‌تالی باوکی پر بکاته‌وه.

سام‌میرزای کورپی محه‌مه‌دباقری کوره‌گه‌وره‌ی شاعه‌بباسی په‌که‌م بوو به‌ جینشینی باپیری و ده‌بی له‌بیرمان بی که‌ محه‌مه‌دباقر به‌ «سه‌فی» ش‌ده‌ناسرا. سام‌میرزا وه‌ختایه‌ک له‌ ۱۷ی فیورییه‌ی ۱۶۲۹ (۲۰ی جیمادی په‌که‌می ۱۰۳۸ی کۆچی) دا پۆنیشته‌ سهر ته‌ختی پادشایه‌تی ، ناوی «سه‌فی» باوکی له‌ خوی نا. له‌ ده‌ورانی فه‌رمان‌ده‌وایه‌تی شاسه‌فه‌ی‌دا سیاسه‌تی گۆرانی خاک و مه‌لبه‌ندی هه‌ریمه‌کان بۆ ملکی تایبه‌تی سهر به‌ پادشا که‌ عه‌بباسی په‌که‌م ده‌ستی پیکردبوو ، زیاتری په‌ره‌گرت. سارووته‌قی وه‌زیری شاسه‌فی ، قسه و پيشنیاریکی

خىستەروو كە لەبەرچاوى شا سەرنج پراكىشى خۇنواند: وەزىر گوتى ئىستا كە دەولەتى سەفەوى لە بابەت دوژمنانى دەرەكى را كەموزۇر خاترجەمە ، هېچ بەلگە و بۆنەيەك بە دەستەوۈ نىە كە لىگە پىن بە شىكى گەورەى ولات بە دەست حاكامانى قزلباشەوۈ بى كە لە ھەشتى مشتىكى نادەنە خەزىنەى مىرى. شا پىشنيارەكەى پەسند كرد و ھەرىمى دەولەمەندى فارسى وەسەر ملكى تايبەتى گىرا كە لەبەر مەودايەكى زۇر لەگەل سنوورەكانى پۇژھەلاتى و پۇژاوايى وىدەچوو لە شەپۆلى ھرووژمى بىگانان پارىزراو بى و بەم چەشنە راستەوخۇ كەوتە ژىر دەستى بەرپۆۈبەرايەتى چاوەدیرىكى ھەلئىژاردەى شا. بەلام عەبباسى دوۈمى جىنشىنى سەفى ھەتا قۇناخىكى مەترسىدار كەوتە شوپىن ئەم رەوت و رىبازە. لە سەردەمى فەرمانرەوايەتى ئەوا تەواۋى ناوچەكانى قەزوین ، گیلان ، مازندەران ، يەزد ، كرمان ، خوراسان و نازەربايجان كەوتنە ژىر دەستى بەرپۆۈبەرايەتى خودى پادشا ، جگە لە جەنگەى شەپاندا كە حوكمدارانى قزلباش سەرلەنوۋى دادەندرانەوۈ. ئاشكرايە كە ئەمە تەگبىرىكى لەبار نەبوو ، چونكە ژىرخانى ئىدارى ئەو دوو سىستەمى حكوومەتى جياواز بوون و نەدەكرا كە بە شەۋىك لە يەكسانەوۈ بابدیرتەوۈ سەر ئەۋىتر. جگە لەم كىشەيە ، كۆمەلىك گرتى قورس و گرانش لە سەر رپى گۆرپىنى ھەرىمەكانى بارناسك و گرىنگى وەك خوراسان ، نازەربايجان و كرمان بۇ ناوچە و مەلبەندى تايبەتى راستەوخۇ سەر بە حكوومەتى ناۋەندى لە گۆرپىدا بوو. ئەمە بە ھەلكەوت نىە كە كرمان و خوراسان ئەو يەكەم ناۋچانە بوون كە كەوتنە بەر ھرووژمى داگىر كەرانى ئەفغان ، چونكە لە دەوروبەرى سالى ۱۷۰۵را بەرەودوا ئەفغانەكان بىھىزى و لاۋازىيەكى ئاشكرا و شلوشەۋىقى لەشكرى حكوومەتيان بە چاۋى خۇيان دەبىنى. گىرانەوۈى بەغدا بە دەستى عوسمانىيەكان لە سالى ۱۶۳۸دا ، تەنيا چارەدەسالى دواى گىرانى لە لايەن عەبباسى يەكەمە و لە دەسچوونى شارى گرىنگ و بارناسكى قەندەھار و داگىر كرانى بە چىنگ تەيموورىيەكان ھەر لەو سالىدا ، يەكەمىن نىشانەكانى دارووخانى ترسىنەرى دەسەلاتى لەشكرى دەولەتى سەفەوى بوو.

لەبەر نووسىنەكانى باو كە كرۆسىنسىكى يەسوۋى كە پتر لە شىست سال دواى مەرگى سەفى گەپشە ئىران و «جۈوناس ھانۋى» كە سەدەيەك پاش

نەمانى شاسەفى سەردانى ئىرانى كر دوو، ديمەنىكى تار و نالەبار لەم پادشايە خراوتە بەرچاوان و زۆربەى ميژوونووسانى دواتر لە پوژاوا داومى ئەم دوو كەسەيان بەبى ھەلسەنگاندن و ليكدانەوہ قبوول كر دوو. كرؤسينسكى كە ھەميشە پىي لىھەلدېنى دەلى: «بەپىي توپىنەوہ لە ئىران پوژگارېكى ئاوا خويناوى و دلرەقانە ھەرگىز بەدى نەكراوہ» و قوناخى حكومەتى وى وەك «زنجيرەيەكى بى پسانەوہى بى روحمى و خويناپىژى» نيشان داوہ و ھانوى باسى ئەو حوكمە درندانانەى كر دوون كە [شاسەفى] بە سەر جەماومەرى دا سەپاندوون و داويناى حكومەتى پىي لە خوينا وەرداوہ.<sup>۱</sup> لە لايەكى ترەوہ نووسەرانى «روداوانامەى كارمىلييەكان لە ئىران» دەلىن:

«لە نيو ئەو كۆمەلە نامە و راپورتانەدا كە لە كارمىلييەكانى ئەو چاخى بەجىماون، ھىچ شىتېك شىوہى ناووزراندنى وى لە لايەن ميژوونووسانى دواترەوہ ناسەلمىنى و ئوبالى بۇ ناكىشى، بەپىچەوانە بەگوپرەى بەلگەنامەكان، بىجگە لە روداوى خاشەكيشانى خانەدانى ئىمام قولى خان و فرزندانى لەبەر ھۆكارى نيوخوىي - كە دەكرى نموونەكەى لە ولاتانى ئوروپايى يەك يان دوو سەدە لىرەوبەردا بەدى بكرى - ئاكار و كردارى شاسەفى مېھربانانە و دلگر دەيتە بەرچاوان»<sup>۲</sup> كە لك وەرگرتن و بادانەوہ سەر راپورتەكانى كارمىلييەكان دەبى بەپاريزەوہ بى، چونكە ئەوان پىيان خۆشە كر دەوہى فەرمانرەوايەك لەگەل مەسحىيەكان بكنە تەنيا پىوہرى ھەلسەنگاندنى كەسايەتى وى. سەرەراى ئەمەش جياوازييەكى ئەوئەندە روون و ئاشكرا لە نيوان ئەم دوو ھەلسەنگاندن دا ھەيە كە پىويستى گۇرانى بنەرەتى لە نرخاندى كرؤسينسكى دا پتر دەخاتەر وو.

بى گومان تۆوب كر دنى وەجاخى ئىمام قولى خان و فرزندانى، دەوروبەرى سالى ۱۶۳۳ (۱۰۴۲) كە لە راپورتى كارمىلييەكان دا ئاماژەى پىكراوہ، ھەر ئەو ھەنگاويە كە ناخۆشەويستى و بىزرانى گەلىك لە نووسەرانى دواترى لە پوژاوا بۇ شاسەفى بە ديارى ھىنا. راپورتى كارمىلييەكان ئاماژەش دەكاتە سەر ھۆكارى وروژانى پادشا: «ھۆكارەكانى نيوخوىي». ئىمام قولى خانىش تەنيا نموونەيەكى دىكەيە لە كاربەدەستانى شا كە دەسەلاتى يەكجار زۆر پەرەدەستىنى و بەم چەشنە ئىرەيى يان ترسى شا دەھارووژىنى. ئىمام قولى خان، غولامىكى گورجى و

كۆپى سپاسالارى ناوبەدەر دەمەنى شاعەبباسى يەكەم ، ئەللاوئىردى خان بوو . ئەو ۋەك باۋكى لە كاروبار و خزمەتى دەۋلەتىدا گەشىتتوۋە پلەيەكى بەرز . ئىمام قوللى خان كە سالى ۱۶۱۳ (۱۰۲۲) كرابوۋىيە حوكمىرانى فارس ، بوو بە فەرمانپروا يەكى بەكردەمەنى باشوۋرى ئىران و دەستوۋرى ۋى زۆر لەۋلاترى سنوۋرەكانى فارس و لە دىۋانلى رۇخەكانى كەنداۋى فارس ھەتا مەكران باليان دەنگاۋت و بەرپوۋەدەچوون . تەنيا ئەو بوو كە تۋانى دنەنى ئىنگلىسىيەكان بىدا و بىانورۋوژىنى بۇ پەلامارىكى ھاۋبەش دژى شوۋرە و قەلا و سەنگەرەكانى پۇرتۇغاللىيەكانى دانىشتوۋى ھۆرمز لە سالى ۱۶۲۲دا . سامانى و دەسەلاتى لە زەمانى ژيانى عەبباسى يەكەمدا بېو بە پەندى پىساتى و جارىكىان فەرمانپروا بە جەفەنگ پىي گوت : «ئىمام قوللى خان تكتات لىدەكەم رۇژى درەمىك كەمتر خەرج كە تا ھىندىك جىاۋازى ھەبى لە مابەينى خەرجوبەرجى خانىك و پادشادا!»<sup>۳</sup> لە بەختى بەدى ئىمام قوللى خان ، شاسەفى ئەۋەندەنى شاعەبباس ئاقل نەبوو .

شاسەفى لە مانگى مەى ۱۶۴۲ (سەفەرى ۱۰۵۲)دا ۋەختايەك سەرقالى سازدانى پەلامارىك بوو بە مەبەستى ئەستاندەنەۋەنى قەندەھار لە تەيموۋورىيان ، لە تەمەنى سىۋوۋو سالدا ، جوانەمەرگ بوو . واديارە ھەموۋ لايەك پىيانوايە كە شا گىرۋدەنى تىراك بوۋە و بە گوتەنى ئاقمىك ، پىزىشكانى بۇيان دانابوۋ كە ۋا چاكە بە مەبەستى بردنەۋە پاشى كاردانەۋەنى خراپى تىراك ، شەراب بخۋاتەۋە . دەلىن كارىگەرى نالەبارى ئەم دوۋە ھىزىيان لىپرى . عەبباسى دوۋەمى كۆپى بوو بە جىنشىنى و لە ۱۲ى مانگى مەى ۱۶۴۲ لە ھەشت سال و نىۋىدا رۇنىشتە سەر تەختى دەسەلات . عەبباسى دوۋەم كە ھاۋناۋى باپىرەگەرەنى بوو لە زۆر بارانەۋە ۋەك ۋى دەچوۋ . گەرچى زۆر كال و نەۋنەمام بوو ، بەلام ۋەك فەرمانپروا يەكى بەدەسەلات و بەھىز خۇى نواند و لە كاتى چۋونە سەر تەختى دەسەلاتەۋە زىپىك و زاكوۋنى نىشان دا . بۇ ۋىنە لە ۱۶۴۵دا كاتىك كە ھىشتا تەمەنى لە ۱۲ سالى تىنەپەراندېو ، دەستەيەك لە سەرۋكانى قزلباش بە سەركردايەتى قۇرچى پاشى كە يەككىك بوو لە دەسەلاتدارترىن پاىەبەرزانى ۋلات ، ساروۋتەقى ۋەزىريان كوشت : دۋاى چەند رۇژان بە فەرمانى عەبباسى دوۋەم تەۋاۋى ھاۋدەستانى ئەم قەتلە كوژران . ئەو ۋەك باپىرەگەرەنى سەرى لە دادپەرۋەرى دەخورا و خىرايەكى بە سكاللى خەلك رادەگەپىشت دژى زولم و

دەسدریژی و تاوانکاری کاربەدەستانی حکومەتی. لە راستی دا عەبباسی دووم هەفتەى سى رۆژان لە دیوانى داپەرورەى دادەنیشت و بە سکالا و داخوژەکانى لەشکرچیان و غەیری ئەوان رادەگەشت و دوو رۆژەکەى تری تايبەت دەدا بە بیستنى هاوار و لیلای خەلکانى ناوچە جۆراوجۆرەکانى ئیمپراتۆرییەکەى. ئەویش هەرۆک عەبباسی یەكەم لە کاروبارى مەزەهەبى دا سەرجم سینگ فرەوان بوو و ئازادییەکی بەرچاوى دەدا بە رچە و ریبازەکانى کاتۆلیک. بەلام هەلسوکەوتى لەگەڵ جوولەکان ناوازەیهکی جیى سەرنج بوو. ئەو بە دنەى محەممەدبەگى وەزیری فەرمانى دا کە نە تەنیا جوووەکانى دانیشتووى ئیسفەهان، بە لکوو جوولەکەى سەرانسەرى قەلەمەرەوى سەفەويیە دەبى بە ئاشکرا مسولمان بن و فیرى رى وشوینى ئایینى ئیسلام بن. نیزیكەى ۱۰۰۰۰ جوولەکەیهک بەروالەت هاتنە سەر دینى ئیسلام، بەلام لە ژیرەو هەرۆا سەبارەت بە ئایینى خۆیان وەفادار مانەوه.

هەرۆک پێشتر باسى کرا لە زەمانى عەبباسى دوومدا رەوتى گۆرپى هەریمەکان بۆ ملکى تايبەتى سەر بە پادشا بە شیوەیهکی بەربلاو دەستى پیکرد و پەرهى سەند و لە ئاکامدا کەموزۆر تەواوى ولات کەوتە ژیر رکیفی هەلسووراندى راستەوخۆى خودى پادشا، جگە لە کاتى شەران کە حاکمانى فەرماندەرى تايبەت لە ناوچە گرینگەکانى سەرسنووور و بارناسکا دادەندران. ئەگەرچى رەوتى ئەم سیاسەتە بە مانای لاواز کردن و زیاتریش تیدابردنى ئەو خێلە قزلباشانە بوو کە لە سەرەتای چاخى سەفەويیەدا ئاوا جوان درەوشابوون، بەلام عەبباسى دووم توانى سنوورەکانى ئیمپراتۆریتى بە دەق نەشکاوى بیلایتەوه و تەنانهت لە ۱۶۴۸ (۱۰۵۸ى کۆچى) دا قەندەهارى لە تەیمووریان ئەستاندەوه و سى پەلامارى پەیتاپەیتای ئیمپراتۆر «ئەورەنگ زيب» بۆ گرتنەوهى بردەوه پاش. لە سنوورى باکوورى رۆژاواى، عەبباسى دووم سیاسەتى باپیرەگەرەى کە بریتى بوو لە کۆچ پیدان و راگوستنى تەواوى جەماوەرى ئەو ناوچەیه بۆ ناوچەکانى تر و بەدى هینانى چەشنیک «ناوچەى بىچەک»، پێچەوانەى کردەوه و هەولێ دا بە دامەزراندنەوهى دووبارەى چەند خێلىكى ئازەربایجان لەو مەتبەندە، بارودۆخى ناوچەکە سەقامگیر بکا.

عەبباسى دووم هەرۆک باپیرەگەرەى ئۆگرى هونەر و سازکردنى بینا بوو بۆ خزمەتى گشتى. بە فەرمانى وى قەسرى چلستوون لە ئیسفەهان دروست کرا





و مزگەوتى شا كە عەبباسى يەكەم داينابوو كەلتەى كردهو و دەستىكى بە مزگەوتى كۆنى ھەينى لاي بازاردا ھىنا و خستىيەو سەر دەقى جاران؛ ھەرودھا لە ۱۶۵۴ بەندىكى لەسەر زايەندەروود ھەلبەست. عەبباسى دووم ھەم يەكجار ھۆگر بوو بە شىوەكارىيى رۆژھەلاتى و ھەم شىوەكارىيى رۆژاوايى و پىي خوشبوو خوشى خەرىكى و ئىنەگەرى بى. عەببى ھەرەگەورەى گىرۆدەبوونى بوو بە بادەو و ئەوئەندەى خواردەو كە جەرگ و دلى داتولا و لە تەمەنى سىوودو سالى دا كۆتايى بە ژيانى ھىنا، يانى رىك تەمەنى باوكى لە كاتى مردنى دا.

بە ھاقتە سەر دەسەلاتى سەفى مىرزا بە ناوى شاسولەيمان، زنجىرەى خانەدانى سەفەويىيە و ولات كەوتنە نىو رەوتىكى خوش ئاژۆى بەرەو نەمان. ئاكارى روالەتتى پادشاي تازە دلنشىن بوو:

«ئەو كەسىكى بالابەرزى، بەقەوتى، چالاک و وەك پادشايەك زۆر زيات لە ئەندازەى خۇى قسەخۇش بوو. كەپۆى وەك ئى رۆمىيەكان دەچوو و لەگەل دەم و چاوى يەكترى دەخوئندەو؛ چاوى زۆر گەورە و شىن و دەم و لىوى لەبار بوو. رىشى رەش دەكردەو و خپ دەوروبەرى دەتاشى و بە جوانى تەنانت ھەتا بناگوچكەى ھەلىدەدايەو و قەلەمى دەكرد. ئاكارى مېرەباناھ و لە ھەمان كاتا شاھانە بوو. دەنگىكى نىر و خوشى ھەبوو، بە نەرمى قسەى دەكرد و ئەوندە خوش مەشرەف بوو كە وئەچوو وەختايەك كرنوشى لەبەر دەكرى، ئەوئەش بە دانەواندى نەرم و بەئەدەبانەى سەرى ھەتا ئەندازەيەك ولامى دەداتەو و ھەمىشە بزەيەكى ئاويتەى ئەم كارەى دەكرد.»

بەلام ئەم روالەتە دەمبەپىكەننە سرشتىكى لاواز و رەنگاوردەنگى دەشاردەو. لە سەردەمى فەرمانرەوايەتى وى دا پلەى پادشا وەك سەرۆكى گشتىي پىكھاتەى دامودەزگاي بەرپۆەبەرايەتى ولات و وەك فەرمانرەواى بى ئەملا و ئەولا و خاوەنى دەسەلاتى ھەرەبالا لە كاروبارى دىنى و دىيى دا، بە شىوەيەكى زۆر زيانەوئەنانە و خاپووركەرانتەر لە داگىركردنى ئاشكرا و بى پەردەى مافى پادشايەتى لە دەورانى شاتوماسبدا، لە كزى دا. لەبىرتانە كە بە گۆرپىنى ئەركى «صدر» سەرۆكى چىنى مەلايان بۆ پلەيەكى سىياسى ھەلبژاردەى خودى پادشا كە دەبوو سەبارەت بە ئاكار و كردارى زانايانى ئايىنى بەگشتىي و مەزنەمەلايان

(موشتههيدان) بەتايىبەتى لە بەرامبەر شادا ولامدەرەوہ بى، شاسمايلى يەكەم جەختىكى تازەى لە سەر پلەى سەدارەت كىردبۆۈہ. ئەگەر بىر يار و ابوو كە پلەى شای سەفەوى وەك نۆينەرى مەھدى لە سەر زەوى نەكەۋىتە بەر ھەپەشە، ئەم ھەسدانەوہ سىياسىيەى مەزنەمەلايان و چىنەكانى پياۋانى ئايىنى پىۋىست بوو، چونكە نۆينەرايەتى مەھدى بەراستى مافى مەزنەمەلاكان بوو و ئەم ھەقە لە لايەن شاۋە وەژىر چۆك درابوو. لە پابردوودا و لە ماۋەى فەرمانپروايەتى شاتەھماسبدا، وەختايەك كە دەسلەلاتى مەزنەوہزىر (صدر) لە كورتى دابوو، كۆمەلىك نىشانە كە رەنگدانەوہى ھەست و ويستى مەزنەمەلايان بوو بۆ ۋەرگرتنەوہى مافى زەوتكراۋيان خۇيان دەنۋاند. حوكمرانىتى بەھىزى عەبباسى يەكەم دژى ھەر چەشەنە ھەول و تەقەلەى مامۇستايانى ئايىنى بوو بۆ دەگژاچوونى دەسلەلاتى شا و پادشا بەوہى دەنازى كە سەردەمى حكوومەتەكەى دوورە لە ناتەبايى تىكدەرانەى نىۋان پايەبەرزانى ئايىنى ركەبەر و مەيل و تاسەكانى ئەۋان بۆ ۋەدەسھىنەنى دەسلەلاتى سىياسى.

«گىراۋايانەتەوہ كە رۆژىكى وەختايەك شاعەبباسى يەكەم لەگەل دوو زانای ناوبەدەرەوہ مىرەمەدباقرى داماد<sup>۱</sup> لە شانى راستى و شىخ بەھائەددىنى عاملى<sup>۲</sup> - كە ئەۋەندى ۋى مەشھور بوو - لە شانى چەپى، بە سواری يەكسەم دەبزوۋتن، شا ويستى بزانى داخا ھىچ ئىرەيى يان بوغاندىكى نىھانى لە سىنەى ئەم دوو مەلا زانايەدا ھەيە يان نا. شا روۋى كىردە مىرەمەدباقر كە ئەسپەكەى جوۋتەى داويشت و كۆرژنى دەكرد و گوتى: شىخ بەھائەددىن سواری چ جانەۋەرىكى تەپ و تەپلۇس بوۋە! خۇ ھەر ناتوانى دەنگى بدا بگاتە شانى ئىمە. مىرداماد گوتى: سەير لەمە دايە، باشە ئەم يەكسەمە وەختايەك بارىك زانست و زانينى ئاۋا لە سەر پىشتى دەبىنى، بەراستى چۆن دەتوانى بىزوۋى؟ دۋاى ماۋەبەك عەبباس روۋى كىردە شىخ بەھائەددىن و گوتى: ئەرى قەت ئەسپىكى چەموۋشى وەك ئەسپى مىرەمەدباقرىت دىۋە؟ بۆ دەبى ئەسپىكى كە مەلايەكى ۋا گرىنگ پى دەننە ركىفى، ئاۋا بە رىيەدا بىروا. شىخ گوتى: دلتىام كاتىك پادشا ۋرەبىتەوہ و بزانى ئەسپەكە بەراستى ھەقىتى بە سۋارەكەى بنازى، لىي ۋەدل ناگرى. شا لە سەر زىن سەرى دانەۋاند و

كوورپوۋە و لەبەر خەلاتى نىعمەتى ھەبوونى ئەو دوو پياوھ زانا و دىندارە لە سەردەمى ھكۆمەتەكەىدا كە ئەگەرچى لە بارگايەكدا دەژىن، بەلان دليان بە بوغز و ئيرەيى چەپەل نەبوو، شوكرى ميرى مەزنى بەجى ھىنا.<sup>۷</sup>

پەنگە كۆم بوونەوھ شا بەرھوويش ھۆيەكى دىكەشى بووبى: ھەشاردانى بزەيەكى خەست كە زابوويە سەر ليوانى.

لە حالىكا كە ھەباسى يەكەم دەيتوانى زانايانى ئايىنى بارگا ئاوا بھاوئيئەتەوھ، جيئشەينەكانى پوژ بە پوژ بېرستىكى كەمترىان لەم كارەدا نيشان دەدا. ئەوان خويان ھەتا رادەيەكى زور بەرپىسى بەدى ھىنانى ئەم بارودوخە بوون كە تىيىدا چىن و توئژەكانى مەلايان دەيانتوانى دەسەلاتيان پەرەپيئەدن. ھەبباسى دووھم دواى ئەوھى سالى ۱۶۴۲ گەيشتە دەسەلات، پلەي زور گرىنگى سەدارەت (پاويژكارى بالا = مەزەنەوزىر)ى كرد بە دوو لقى تايبەتى بارگا و ھەريئەكان. ئەگەرچى لە رووى گرىنگايەتى پيئەھەلاچوونى لقى تايبەت لە بەشى بەرپوھەرايەتى ولاتا، ئەم كارە ھەنگاويكى بەجى بوو، بەلام دابەشيني پلە، بە ماناي ھاوبەشيتى، لاوازكردى دەسەلاتى ليئەكەوتەوھ. سەدر ھەروەك پيئشو و بەرپىسى بەرپوھەبردنى ملك و مالى وەققى و راپەپاندنى ھيئديك كار و ئەركى دادوھريش بوو. بەلام دەورى سياسى سەدر لە ئەستوى شىخوئىسلام بوو. لە ھكۆمەتى جيئشەينەكەى شاسولەيمان، يانى شاسولتان حوسيندا ئەم ئەركە خرايە ئەستوى پلەيەكى تازەى مەزەھىبى بە ناوى «مەلاباشى» (سەرۆك مەلا = يەكەمەلا = گەورە مەلا). يەكەك لە گرىنگترىن تايبەتمەنديەكانى چاخى ھەبباسى دووھم و شاھانى دواى وى ئەمەيە كە چينەكانى مەلايان بە شيوەيەكى بەربلاو خويان لە ژير ھيزى بەرگيرەوھى سياسى سەدر پيئان ئازاد دەكرد و لە ئاكامدا وەك كۆمەلئىكى تايبەت دەسەلات و بېرستيان زياتر پەل وپوئى داويشت. گەورەمەلاى خاوەن دەسەلاتى وەك ميرمەمەدباقرى مەجلىسى دەرکەوتن و خويان نواند. ئەو لە سالى ۱۶۸۷ (۱۰۹۸)را پلەي شىخوئىسلاميتى لە ئەستوى بوو و پاش ھاتنە سەر ھوكمى شاسولتان حوسين لە ۱۶۹۴ (۱۱۰۶)دا پايەي مەلاباشيتى (سەرمەلايەتى) خرايە سەر شانى و ھەتا پوژگارى پيئردنى لە ۱۶۹۹دا ھەر بەرپىسى ئەو ئەركە بوو. جيئ سەرنجە لە ولاتىكدا كە لە سەرهەتاوھ

شىعەگەرى دواز دەئىمامى كرابوويە مەزھەبى رەسمىي ، تەنيا لە قۇناخى داكووژانى حكومەتى سەفەوى داىە كە كارى شىلگىر لە بوارى خوداناسىنى شىعى و ياسادا دەستى پىكرد كە بە شىئوھى كۆكردنەوھ و بەراورد و لەبەرەك پۇنانى حەدىسەكانى شىعى ، لىكدانەوھ و شى كۆرندەوھى چوار كىتەبەكانى حەدىسى شىعە\* و لەم چەشنانەدا خۆى دەرخست. ئادەمى بىئەوھى ئاگای لىبى ئەم بىرەى بە مېشكى دا دى كە رەنگە شاھانى سەفەوى زىاتر لە فكرى دەسەلاتا بووبن ھەتا شىعەگەرى. لە ئاخروئۆخرى چاخى سەفەوىيەدا كە قوتابخانەى شىعەى دواز دەئىمامى وردەوردە پىك و پىك دەكرا و بە شىئوھىەكى وا كە سازانى لەگەل نەدەگونجا رووى كرده بارى نەرىتخووزى و ديارە زىاتر جەخت دەكرايەوھ لە سەر بنەبىر كۆردنى لادىنى (زەندەقە). گىراو پانەتەوھ كە حوججەتو لئىسلامىكى رەشتى حەفتا كەسى بە تاوانى گوناھان و كۆمەلىك تازەگەرى (لادان لە رەوتى باو) كوشتبوو.\*

لەم قۇناخەدا ئەوانەى زىاتر لە ھەمووان لەبەر لادان لە رەوتى باو توشى بازار و ئىشاندىن بوونەوھ ، سۆفییەكان بوون. لە رۆژانى بەر لە دامەزنانى دەولەتى سەفەوى ، پىكخستنى تەواو تۆكەى سۆفییانى رىبازى سەفەوى ، بانگەوازی سەفەوىيەى بلاو كۆرەوھ و گىانى رىبەرەكەيانى كە مورشىدى بالای رىبازەكە بوو پاراستبووى و بۇ گەشە و پىشكەوتى شۆرشى سەفەوىيە بى وچان ھەولى دابوو. دواى كۆتايى ھاتنى سەر كەوتووانەى ئەم شۆرشە ، شاسمايلى يەكەم ھەولى دا ھەتا ئەم رىكخستنە تىكەلى دامودەزگای بەرپۆھ بەرايەتى رەسمىيانەترى ولات بكا كە بناغەى دەچۆوھ سەر كەلەپوورى ئىسلامى ئىرانىيەكان و ئەو لە ئاق قۆيوونلوو ، قەرەقۆيوونلوو و تەيموورىيانى بە مىرات وەرگرتبوو. ھەرودەك دىتمان ئەو تىكۆشانە بەرەوپووى شكست بووھ و رىكخستنى سەفەوىيە بوونى خۆى پاراست ، بى ئەوھى كە ھىچ ئەركىكى پىسپىراوى رىكخراوھى لە كۆمەلا بکەوئتە سەر شانى. سەرۆكى ئەو رىكخستنە واتە «خليفةالخلافا» گەرچى ھىچ چەشنە دەسەلاتىكى راستەقىنەى نەبوو ، بەلام لانىكەم ھەتا رۆژگارى شاسمايلى دووم ، زۆر بە ماقوولى چاوى لىدەكرا.

رىكخستنى سەفەوىيە بوئە ئىزن درابوو كە بۇ ماوھىەكى درىژخايەن پاش وەدى ھاتنى ئامانجە بەرايى يەكانى درىژە بدا بە ژيان و مافى ، چونكە ئەم

رېكخستە ئامرازيكى لەبارى بۇ پادشايانى سەفەوى بەدى دينا كە دەيانتوانى بە قازانجى خۇيان كەلكى ليوەربگرن و چما ھەر چەشنە ھەر شەھەك لە لايەن سەرۆكانى قزلباش و كەسانى ترەو، بەرەوپرووى دەسەلاتيان بووبايەو، دەستيان پيوەدەگرت و دەيانخستە كارەو. پرسىكى بنەرەتى سەبارەت بە پەيوەندىي نيوان ھەر سۆفى يان مريدىك لەگەل رېبەرە ئايىنيەكەى (پير، شىخ، مورشىد و مراد) سەرەبەرھىنانى بىسىو دووى دەستووراتى پيشەواكەى بوو. رىوشوینە بنەرەتییەكانى پەيوەندىي مريد و مراد بریتی بوو لە: «بەرەدانى لايەنى مورشىد (پيشەوا) لە جەنگەى خۆشى و ناخۆشىدا؛ تابشت ھىنان لە بەرامبەر ھەر چەشنە لارەبەختىدا و دەس بەردان لە ھەموو ويست و خۆشییەكانى دنيایى لە ئاست خواستى مورشىدا.»<sup>۱</sup> شاھانى سەفەوى ئەم پەيوەندىيەيان بە دوو شیوى بىئەندازە گرینگ پىگەياند و پەرەيان پيدا: يەكەم ئەوئەوان شتىكى كە لە بنەرەتا پەيوەندىيەكى مەزھەبى و عىرفانى نيوان پيشەوايەكى ئايىنى و رېبوارىكى رىگای پاكژکردنەوئەى نەفس بوو، رايانكيشانە سەر شانوى سياسى. ئەوان خاوەنى توانستى راپەراندنى ئەم كارە بوون، چونكە نەك تەنيا مورشىدى كامىل بەلكو پادشا يان بە فەرمانرەوای دنيایى جەماوەرى ژېردەستەشيان دادەندران، بەم شیوىە گوى نەدانە دەستوورەكانى مورشىدى بالا كە لە رېبازەكانى سۆفییەدا بە ليدانى «حد» يان دەرکردن لە رېبازەكە سزا دەدرا، بوو بە خەيانەتى تەواو بە پادشا و تاوانىك دژى ولات و لە ھەلومەرجىكى ئەوتۆدا چزدانەكە دەيتوانى مەرگ بى. بەمجۆرە «سۆفیگەرى» (كردەوئەيەكى شياو بۇ سۆفى) مانايەكى تازە و گرینگى «وئەفادارى بە شا» دەگرتەو؛ بەپىچەوانە «ناسۆفیگەرى» (كردەوئەيەكى نەشیاو بۇ سۆفى) بوو بە ھاوتای «بى وئەفایى سەبارەت بە شا» و خرایە سەر رەوتى توندوتیژترین تۆمات كە دەكرا بدریته پال كەسىك. لە ھەلومەرجى قەيراناوىدا ھاسان بوو بۇ پادشايانى سەفەوى كە بە پشتیوانیىتى شاسەيوانان (شا خۆشەويستان = شاپەرستان) پىمل بوونى مسۆگەرى سۆفییەكان سەبارەت بە خۇيان بورووژینن. چما ھەر بەحال و دووبەلا گومانىك سەبارەت بە وئەفادارىي خودى سەرجهلەى خەلیفان يان ئەندامانى دیکەى رېكخستنى سۆفیان سەرى ھەلدا، شا بە مەبەستى پاراستنى سەرتربوونى خیرایەكى دەكەوتەخۆ. سالى ۱۵۷۶ شاسمايلى

دووم بە توندى دژى سەرجه لەى خەلىفان جوولايەوہ کہ پيشتەر بە فەرمانى شا کویر کرابوو و دوابەدوای وی ۱۲۰۰ سۆفى کوشتن کہ لە نيزیکەوہ یاریدەى سەرجه لەى خەلىفانیاں دابوو. تۆماتى پيۆه بەسترأوى مەزنە خەلىفە ئەمە بوو کہ بەئانقەست سەرى لە ئاست دەستوورى یەكە مورشیدی خۆى، واتا شاسمايلى دووم باداوہ و بەم پيیە لە ريبازەكە دەرکرا. بەلام تیداجوونى خیرای جیگە و پیگەى سۆفیان دوای گەيشتنە سەر دەسەلاتى عەبباسى یەكەم پرووى دا. شاعەبباس سەبارەت بە سۆفییەکان دووشک بوو، چونکە لە سەرەتای حکوومەتەكەى را بە مەبەستى گپرانەوہى سولتان محەممەدشای باوکی بۆ سەر دەسەلات پیلانیاں گپرابوو. سولتان محەممەدشای مەيلى بزووت کہ سۆفییەکان دنە بدا هەتا داخوای دیدارى شا بکەن و لەوئ ئەم پرسىارە بورووژینن: «داخوا پيئشەوای رووحانىي ئيمە کيیه؟» نیرکی ئەم پرسىارە لیرەدایە چونکە سولتان محەممەدشای هیشتا زیندوو بوو، کەوايە جارئ هەر ئەو بە پيئشەوای ئايینی ئەوان دادەندرا و هەباس داگیرکەرئیک بوو. سۆفیان هیوادار بوون کہ هەباس پئ لەم قسەيە بنئ و سولتان محەممەدشای دووبارە بگاتەوہ پایەى ريبەرايەتى رووحانىي ئەوان و لە ئاکامدا پلەى پادشايەتى وەچنگ بينيئتەوہ. پيشتەر مەبەستى سۆفییەکانیاں دە گوئی هەباس سزەواندبوو. ئەو فەرمانى پیدان ئەگەر قسەيەکیان هەيە بۆ کردنى سبئ نوینەرى بنیرنە لای. وەختايەك کہ شاندهكە گەيشتە خزمەتى، هەموویان لەرپۆه كوژران و پاشماوہى سۆفییەکانیش «بئ ئەوہى لەسەر وەى راوەستن کہ پيلاوان لە پئبکەنەوہ» دەرپەرىن و بلاوہیان ليکرد. لەوى بەولاوہ عەبباسى یەكەم هەر دەرەتیکى بۆ وەبەرچاو نەگرتن و سووکايەتى پيکردنى سۆفییەکان و لە ئاکامدا داشکاندنى سەنگ و بايەخیان دەخواستەوہ. چەند سال دواتر لە سالى ۱۵۹۲-۳ (۱۰۰۱) دا کاتيک کہ یەكیک لە ريبەرانى سۆفییە بە ناوى «شاویردى خان»ى حاکمى قەراجەداغ بە تاوانى هاوکارى لەگەل عوسمانیيەکان لە قوناخى گيرانى تەوريزا لە دار درا، سۆفییەکان سەرلەنوئ کەوتنەوہ بەر هەلمەتى توورپەيى پادشا. شاعەبباس وەفادار نەبوونى سۆفییەکانى قەراجەداغى بەتايبەت بە گرینگ دانا، چونکە ئەم تاقمە لە سەرەتاکانى سەردەمى سەفەوييەدا گەليک پلەى بالايان لە ئەستۆ بوو. باوکی شاویردى خان خەلىفەى ئەنسارى قەراجەداغلوو و سەررۆكى

قه‌لای قه‌هقه‌هه بوو، شوغلیک که تهنیا دهدرا به باوه‌پیکراوترینی سه‌ره‌وکانی قزل‌باش. شاویردی‌خان نه‌ک هه‌ر تهنیا خوی ببوو به په‌نانشینی عوسمانییه‌کان، به‌لکوو په‌یره‌وانی خۆشی وا لیکردبوو سویندی وه‌فاداری بخۆن بۆ عوسمانیان. شاعه‌بباس شتی ناوای قه‌ت له بیر نه‌ده‌چۆوه؛ نیزیکه‌ی بیست سال دواتر، له ۱۶۱۴-۱۵ ژماره‌یه‌ک له‌م په‌یره‌وانه ده‌گازی که‌وتن و به‌تاوانی ناسۆفیگه‌ری له‌ریۆه کوژران.

عه‌بباس وای هه‌ست پیده‌کرد ئه‌گه‌ر ئیتر به‌شیوه‌یه‌کی سه‌رسه‌ره‌کیش نه‌توانی پشت به‌ وه‌فاداری سو‌فییه‌کان به‌ستی، پیوست ناکا که ئیزنیان بدا جیگه و پیگه‌ی بالایان بپاریزن. ئیدی رییان نه‌ده‌دان له‌رکیفی شادا بجزوون یان وه‌ک پاسه‌وانی تایبه‌تی پادشا خه‌ریکی راپه‌رانندی کار و ئه‌رک بن. له‌جیاتیان کاری سووکه‌له‌ی وه‌ک گه‌سک لیدانی قه‌لا و باله‌خانه‌کانی ده‌ربار (ده‌وله‌تخانه) و ده‌رکه‌وانی و زیندانه‌وانیان پی‌ده‌سپێردرا.<sup>۹</sup> پی‌وره‌سمی رواله‌تیان هه‌ر له‌ جیی خۆی بوو تا ئه‌و شوینه‌ی که هه‌موو ئیواره‌ی پینجشه‌ممان بۆ به‌ستنی کۆری زکر به‌سه‌ر ئالقه‌یه‌تی مه‌زنی خه‌لیفان کۆ ده‌بوونه‌وه، به‌لام پایه‌ی خودی مه‌زنه‌خه‌لیفه، هه‌تا په‌یه‌کی ئایینی بی‌ئازار له‌ بارگا دابه‌زیبوو. له‌ رۆژی جیژندا ویرای سو‌فییه‌کانی دیکه ئاماده‌ی بارگا ده‌بوو و به‌کاسه نه‌باتیکه‌وه له‌ شا نیزیک ده‌بۆوه و جیژنه‌پیرۆزه‌ی شایانی جیژنه‌که‌ی لیده‌کرد. پاشان پادشا کۆ نه‌باتیکی له‌ کاسه‌که هه‌لده‌گرت و ده‌ینا زاری؛ دواتر تیکرای مه‌زن و ماقوولی ولاتیش ده‌که‌وتنه‌ پی‌وشوینی فه‌رمانه‌وا و کۆ نه‌باتیان به‌ نیشانه‌ی ریز به‌ سه‌ر چاو و نیوچاوانی خۆیان دا ده‌کیشا و ده‌یانخوارد. خه‌لیفه‌ی خه‌لیفان ئه‌رکیکی دیکه‌شی له‌ سه‌ر شانی بوو؛ ئه‌و ده‌یتوانی خه‌لک به‌خشیی. مه‌زنان و که‌سانی تر که داوای لیبووردنیان ده‌کرد له‌به‌ر ده‌م گه‌وره‌ی خه‌لیفان دا چۆکیان داده‌دا و گه‌وره‌ی خه‌لیفان چه‌ند جاریک به‌ شوول له‌ شان و پشتی ده‌دان و به‌م شیوه‌یه گوناها‌نی ده‌به‌خشین. به‌م کاره‌یان ده‌گوت «دان پیدانان».<sup>۱۰</sup>

دوای مردنی شاعه‌بباسی یه‌که‌م پله و پایه‌ی سو‌فییان هه‌روا به‌ره‌و تیداچوون گۆر ده‌بۆوه و له‌ کۆتایی سه‌ده‌ی هه‌فده‌دا، یانی که‌متر له‌ دووسه‌د سال دوای ئه‌و زه‌مانه‌ی که شۆر و ئالقه‌به‌گویی سو‌فییه‌کان، سه‌فه‌وییه‌ی گه‌یاندیوه‌ سه‌ر ده‌سه‌لات، مه‌مه‌دباقری مه‌جلیسی یه‌کیک له‌ پيشه‌وايانی ئایینی ئه‌و

سەردەمە ، دەكەوتە پاي سەرى سۆفېگەرى و پىيى دەگوت: «ئەم دارە گلاوہ ژەقنەمووتە!» محەممەدباقرى مەجلىسى لە بەرامبەر ئەو تۆمەتانەدا كە دەدرانە پال باوكى عالمى چونكە لە ئاست سۆفېيە زۆر نەرمى كىشاوہ و هاودلى لەگەل نواندوون ، دەكەوتە بەرگرى ليكردى و دەيگوت: «نەكا كەسيك گومانى خراپى ھەبى سەبارەت بە باوكم كە داخوا ئەو لە سۆفيايەنە ، نەخىر وا نيە ، چونكە من لەگەل باوكم ھەستاوم و دانىشتووم بە ئاشكرا و نەھىنى و بە ھەموو ژىر و ژوورى بىر و باوہرى دەزانم. باوكم سۆفېيەى بە خراپ دەزانين ، بەلام لەبەرەوہى ئەوان لە سەرەتادا زۆريان پى ليھەلدينا ، باوكم بە پواھت كەوتە لىزگەى ئەوانەوہ ھەتا بەم شىوہە بئوانى خوى بداتە نەھىشتن و ويشكاندن و قەلت و بىرى پەل و پوى ئەم دارە گلاوہ ژەقنەمووتە.» ھەرودھا بەرەى دەدا بە قسەكانى و دەيگوت: «دەنا باوكم ھەر لەوپەرى خواترسى و پياوچاكى و دىندارى و پاكى دا ژياوہ...»<sup>۱۱</sup> محەممەدباقرى مەجلىسى لە بارستايى نووسراوہكانى دا پەلامارى رەگ و ريشەى سۆفېگەرىتى دا و ئەم ھەلوئىستە توندروانەى نواند كە تىكرى رىچكە و رىبازەكانى سۆفېيە لادەرن لە رىگاي ئىسلام. ئەو گوتى پىغەمبەر ھەم خودى رەبەنايەتى و دوورەپەرىزى و ھەم شىوہى ژيانى رەبەنانە يان گۆشەنشيني قەدەغە كر دووہ. ھەم زكرى نيھانى و ھەم زكرى ئاشكرا (خەفى و جەلى) بە تالاسابوون و نارەوا داندەندران و بەم پىيە قبوول نەدەكران و رەت دەدرانەوہ. رى وشوئىنى باوى سۆفيايەن وەك پەشمىنەپۆشى و سەماش كە زياتر لەگەل سۆزەى زكرى ناوى خودا بەرپۆدەجوو ، لە لايەن مەجلىسىرا براپەوہ پاش. پۆژووگرتن (غەيرى لە مانگى رەمەزاندا) بەرپەرچ دراپەوہ ، چونكە لەشى ئادەمى لاواز دەكرد و بەم پىيەش مىشكى بەرەو بى توانايى پال پىوہ دەنا و لە ئاكامدا گۆتەكانى پىر ھەرچەندە سەير و سەمەرەش بوون ، بىروايان پىدەكرا. مەجلىسى كە توند بە بۆچوونەكانى خۆپەوہ نووسابوو ھاوارى كرد كە لە روانگەى قوتابخانەى شىعەگەرىپەوہ ، ھەموو لقوويۆپەكانى سۆفېيە دەبى بە لادىن دابندريئ و ھەلوەشىنەوہ و زكر و جەزم بوون و كارەكانى دىكەيان بە كوفر و لادەرى بىنەژمار. سەرەنجام ھىندىك لە بۆچوونەكانى سۆفيايەن سەبارەت بە يەكيتى عىرفانى مرید لەگەل خواوہند و تىكەلابوونى ، بە بى ئىمانى و ئىشى دزىو داندىرا. بۆ پاشەوارى كەسانىكى كە لە رابردوودا تاجى «حەيدەرى»يان كە حەيدەر



بۇ پەيپەروانى سۆفى خۆى دايھېئابوو و ئاوا بە شانازى لە سەر دەكرا، رۆژگار چەندە گۆرابوو!

لە رۆژگارى پادشايانى بىزىپك و زاكوون و لىنەوہشاوہدا، مەزنەمەلايان كەيفيان لىبوو بانگەشەى نەبەسترانەوہيان بە دەزگای سياسى ولاتەوہ زىندوو بکەنەوہ. جا بۆيە ھىچ سەير نىە كە لە ماوہى پادشايەتى دوو كەس لە بى دەسەلاتترين شاھانى سەفەوى دا، سولەيمان و سولتان حوسىن، كە بە جووتە پەنجا و شەش سالىيان فەرمانرەوايەتى كرد (۱۶۶۶-۱۷۲۲)، زانايانى ئايىنى گەيشتنە كەشكەلانى دەسەلاتيان. لەم قۇناخەدا، موشتەھيدان تەواو سەربەستى و دابرانى خۆيان لە پادشا چەسپاند و مافى تايبەتايان كە برىتى بى لە جىنشيناىەتى ئىمامى دواز دەھەم، وەريانگرتەوہ و بەم چەشنە لە ولاتىكى شىعەمەسبدا، بە تەنيا سەرچاوەى رەواى دەسەلات دادەندران. نابى وا تىبگەين كە تەنانت فەرمانرەوايانىكى بەھىزى وەك عەبباسى يەكەمىش توانيويانە بەتەواوى بەرگىرەوہى زانايانى ئايىنى بن. براون نەزىلەيەك لە كىتابى «قصص العلماء» دەگىرپتەوہ كە دەبى درۆ بى، چونكە گوتراوہ ئەو مەلايەى كە نووسىويەتى لە ۱۵۸۵ (۹۹۳) دا مردووہ، كەچى شاعەبباسى يەكەم كە گۆيا نامەكەى بۆ ئەو نووسىوہ، لە ۱۵۸۸ (۹۹۶) دا چۆتە سەر تەختى فەرمانرەوايەتى.<sup>۱۲</sup> بەلام ئەم نەزىلەش وەك زۆر نەقلى سازكراوى دىكە، ھەلگى راستەقىنەيەكى گرینگە. ئەو زانايە بەم رستەيە رووى كردۆتە پادشا: «خاوەنى دەسەلاتى كاتى، عەبباس!» كە وىدەچى مەلا مەترسى توورەيى شای بە ھىند دانەنابى. واديارە عەبباس بە پشوو درىژى ئەم رووھەلما لاوييەى قووت داوہتەوہ و ولامىكى ھىمنى بۆو زانايە ناردۆتەوہ و نامەكەى بە ناوى «سەگى دەرگانەى عەلى، عەبباس» مۇر كردووہ كە دەستەواژەيەكى زۆر رەمەكى پەسندانە بوو.

زانايانى پايەبەرزى ئايىنى لە قسە و بانگەشەى پەرەگرى دابران و نەبەسترانەوہيان بە پادشا را وردەوردە گەيشتنە جىيەكى كە لە راستى دا پادشايان كىشايە ژىر حوكمى خۆيان. بە گوتەى بەنانى «بە برىواى ھىندىك لە سەرچاوەكان، تاقمىك مەزنەمەلا لە سەررووى پادشاوہ حكومەتى راستەوخۆى مەزھەبىيان دامەزراندبوو.»<sup>۱۳</sup> بە واتەيەكى تر مەترسى خودبەخودى دژى سەقامگرتوويى دەولەتى سەفەوى كە سمايلى يەكەم لە سەرەتاي

حكومتەكەي پاي بە ھەرەشەي دەزانی بۆ سەر دەولەتى سەفەوى ، وەرەستى گەرابوو . مەزەنەمۆستايان بۆ وەچنگەئىنانى بېگەيەكى پتەو لە ولاتا گوشاريان دينا و سەرنجيان نەدەدايە ئەم راستيە كە بەم كارەيان پى بۆ تىداچوونى ولات خۇش دەكەن .

ھىزىكى سىياسى دىكە كە لە ماوەي فەرمانرەوايەتى سولەيمان و سولتان حوسەين دا توانى پەرە بەدا بە دەسەلاتى ، ھەرەمخانە و وىراي وى خودى وەزىر بوو . ھەرەمك بېشتر باسى كرا ، بەستەنەوى شازادەكانى خانەدانى پادشايەتى لە ھەرەمسەرادا دەسەلاتىكى پاميارى يەكجار بالاي دا بەو شويئە كە شاردەين سەرنجى دەخاتە سەر . ئەو دەلى ھەرەم : «وەك چەشنىك لىژنەي رايۇنكارانەي ناپەسمىي وايە و كەموزۇر دەسەلاتى بە سەر ھەموو كارەكان دا دەشكىتەو» .<sup>۱۴</sup> ئەو كۆر و «كاكەي رايۇنە» برىتى بوو لە دايكى شا ، خواجهكانى سەرەكى و ژنانى سەرگولى پادشا ، بە كوتەي شاردەين وەزىران بە وەبەرچا و نەگرتنى ويست و ئاواتەكانى ھەرەمخانە خۇيان دەخستە بەر شەپۇلى مەترسى . شازادەكانى بنەمالەي پادشايەتى لە ژىر چاوەدەيرى ھەرەمدا و لە نەزانىيىكى جىي ناپاوەرى دا سەبارەت بە دىنباي دەروە گەورە دەبوون . شاردەين دەلى : «بە ھىچ چەشنىك بە كورپى شا نالين كە ئەو مىرانگرى ديارى كراوى تاج و تەختە و تەنانت زۇرجاران بە ھىچ لەونىك نايدىر كىنن كە كورپى شا يە ، بەلكو پىي دەلەين لە بنەمالەي مىرييە ، بە جۇرىك كە ئەو ھەرگىز نازانى چارەنووس چى لە نىوچاوانى نووسيوە ، مەگىن وەختايەكى كە گۆچانى پادشايەتى وەبەردەستى بى .»<sup>۱۵</sup> كەوايە شتىكى ھىندە سەير نىە پەرەدەكراوانى نىو تان و پۆيەكى ئاوا كەسانىكى بى جەوھەر بووبن كە خىرايەكى دەكەوتنە ژىر برشتى ھەرەمخانە و وەزىرانەو . ھىكايەتىكى رەنگە سازكراو ، بەلام دىسانىش گرىنگى دىكە دەربارەي جىنشينايتى سولەيمان گىردراو تەو . سولەيمان جىنشىنىكى ديارى نەكرد ، بەلام دەلەين گۇيا بە پايەبەرزانى ولاتى گوتووە چما ئاشتى و ئاراميان دەوى ، دەبى حوسەينى كورپى ھەلبۇزىن ، بەلام ئەگەر خوازىارى فەرمانرەوايەكى بەھىزن و دەيانھەوى ئىمپراتورىتى پەرھەلبدا ، وا چاكە كورپىكى دىكەي كە ەبباسە بىكەنە جىنشىن . ھەرەم و وەزىر كە بۆ ھەلبۇزاردىكى ئاوا كرابوونە سەرىشك ، حوسەينيان ھەلبۇزارد ، چونكە ھىوادار بوون كە بتوانن دوولىنگە بە



سەر پادىشاھىكى تووك نەرمدا بىنن و بە دلى خۇيان بىھىنن و بىبەن. ئومىدەكانىان بە زووىى ودى ھات. شاسولتان حوسىن خىرايەكى ژيانى چلەكىشانەى خۇى وەلانا و وەك سولەيمانى باوكى مىلى نا لە بادەنۆشى و رابواردن و دەستەملان بوون. (لە نەزىلەپەكى دىكەدا بانگەشەى ئەمە كراوہ كە كاربەدەستانى بارگا بە ئانقەست تووشى مەى خواردنەوہيان كرد و لە سەر ئەم رەوتە ھانىيان دا ھەتا باشتر بتوانن بىخەنە ژىر برشتى خۇيانەوہ). ئەوہندەى ئىشتيا لە مى بازى بوو كە خەرج و بەرجى تەخشان پەخشانى ھەرەمخانەكەى بارىكى قورسى خستە سەر شانى خەزىنە. حوسىن ھەرەك باوكى مەىلى لە راپەراندنى كاروبارى ولات نەبوو، بەلكو ھەرەمسەرا و وەزىر ھەلسووراندى چەرخى ولاتيان لە ئەستۆ بوو. لە بەرامبەر ھاوپەيمانىيەكى بەھىزى ئاوادا تەنانت مەزەنەمە لايانىش نەياندەتوانى ھىندە خۇرابگرن، گەرچى جارجار دەگەيشتە چەند سەر كەوتنىكى بەدەنگ و ھەرا، وەك ئەو كاتەى كە ۶۰۰۰ بوترى شەراب لە ساردادوہكانى مىرى دەر كىشرانەدەر و لەبەر چاوى خەلك وردوپرد كران.

ھۆگر نەبوون بە كاروبارى ولاتەوہ لايەنىكى پىرپەرىشانى و لە ئاكامدا كارەساتبار بوو لە فەرمانرەوايەتى سولەيمان و سولتان حوسىن. لە نىوخۇى ئىمپىراتورىدا، ئەم دل پىوہنەبەستە رۆژبەرۆژ زىاتر رىى خوش كرد بو گەندەلىتى و لىنەوہشاوىى لە ھكومەتى ھەرىمەكاندا. نەبوونى تەناھى لە شارپىيان كە ھەمىشە بە نىشانەى بى دەسەلاتى ھكومەت دادەندرا پەرەى سەندبوو. زۇرجاران گەشتياران بە دەستى ئەو كەسانەى كە دەبووا بىانپارىزن، پووت دەرگان. لە بوارى پەيوەندىيەكانى ئىران لەگەل ھىزەكانى دەرەكىدا ئەم بى مەىلىيە ھەم بە ماناى سەرساردى سەبارەت بە چالاكى و ھەلسوورانەكانى ئەو ھىزانە - تەنانت وەختايەك كە بەرژەوہندىيەكانى ئىران لەرپوہ بەرەوروى خەسار دەبووہ - ھەم بە واتاى كەترەخەمى بوو لە ھاند كرژھەلاتنى ئاشكراى پەرەئەستىنى ھىزە چەكدارەكان. كارمىلىيەك لە ۱۶۸۵ (۱۰۹۶)دا نووسى: «كۆمەلىك بالويز لە لايەن پادىشاھى مەسىھى پادىشاھى ئىرە ھەتا شا بو شەر لەگەل ترکان ھەلخپىن، بەلام لەخۇراپە، چونكە ئەو سەبارەت بە شكستەكانى ترکان، بەپىچەوانە ناپەزەمەندى دەنوئىنى و

پيى ناخۇشە؛ جگە لەمەش تاسەى دالخوازى وى بە شەراب و ژن دەشكى و ئاواتەكانى لەم دوو دەدا چى دەبنەو. «<sup>۱۱</sup> كاتىك كە سالى ۱۶۹۸-۹ (۱۱۱۰) تاقمىك لە پياوھەكانى خيلى بەلووچ پەلامارى كرمانيان دا و گەيشتنە دەرووبەرى يەزد و بوونە ھەر شە بۇ سەر بەندەرە بباس، بى دەسەلاتى و لاوازى لەشكرى ولات تەواو دەرکەوت. شاسولتان حوسين بە مەبەستى بەرپەرچ دانەوھى بەلووچەكان، داواى يارمەتى لە شازادەى گورجى گىئوورگى يازدەھەم [گورگين] كرد كە راست ئەو كاتە لە بارگاي سەفەويىيە بوو؛ گورگين سالى ۱۶۹۹ كرايە حوكمدارى كرمان و پەلاماردەرانى تىكشكاند. ئەم رووداوه خۇى دەرىدەخا پادشايەكى سەفەوى كە بۇ دە ھاناوھچوون پەنا دەباتە بەر شازادەكانى گورجى چەندە جيى شەرمە، بەلام ئەم ئاكامانەى كە لەم رووداوه ھەلدەكپىن وريايى دەرن: جا يان شاسولتان حوسين بۇ تەياركردنى پۆلىك چەكدار بە مەبەستى بەرەروبوونەوھ لەگەل رووداويكى تەنگەتاوى جيىھەكى ديكەى پىشك نەدەھات يان نەخىر سپايەكى ھەبوو، بەلام برىواى پىنەدەكرد. ھەر چۇنىك بى شا ھىچ ھۆيەكى بۇ نىگەرانى وەبەرچاوى نەدەھات، چۇنكە سالى ۱۷۰۶ (۱۱۱۷-۸) بۇ ماوھى سالىك پايەختى بەجيھىشت و چووه زيارەتى دوو نەزرگەى گرینگى شيعان لە ولات: موغبەرەى فاتمى كچى ئىمامى جەوتەم لە قوم و قەبرى براكەى و ئىمامى ھەشتەم، عەلى رەزا لە مەشھەد. شاسولتان حوسين جەرەمخانى، دەرباريەكان و ۶۰۰۰ كەس ھاوپرکيف و غولام و خزمەتكارى لەگەل خۇى برد. خەرچى ئەم سەفەرە نە تەنيا خەزىنەى ھەلچوراندا، بەلكو زىدەباجيكي زۆر قورسيسى خستە سەر شانى ئەو ناوچانەى كە كەژاوهى پادشايەتى پيى دا تىدەپەرى. رەنگە ئەم بەراورده نابەجى بى، بەلام ھىنانە بەرچاوى شاعەبباس كە سالى ۱۶۰۱ بە پييان مەوداى نيوان ئيسفەھان و مەشھەدى لە ۳۸ پۆژاندا برى ھەتا بجيئە زيارەتى گومبەزى ئىمامى ھەشتەم و پىكگرتنى لەگەل ئەم سەفەرە، جياوازيەكى زەق و راتلەكين دەخاتەروو. لەخۆو نەبوو كە بە گالتە شاسولتان حوسينيان ناونابوو «مەلا حوسين».

دە سال دواى ھيرشى بەلووچەكان، بى ھيزى ئىمپراتورىتى سەفەويىيە و بەتايبەت بارودۇخى بى بەرگىپەوھى سنوورەكانى پۆژھەلاتى سەرلەنوئى خۇى دەرخستەوھ و ئەمجارەيان گەلىك شوپىنھاتى گرینگى بۇ دەوالتەى سەفەويىيە بە دواوھ بوو. سالى ۱۷۰۹ (۱۱۲۰-۱) ئەفغانانى غولجايى بە سەرکردايەتى



۳۵ - شاسولتان حوسين

«میره‌یس»ی رېبه‌ریان قه‌نده‌هاریان گرت و گورگینی یازده‌هه‌میان کوشت؛ قه‌نده‌هار له زه‌مانی گیرانه‌وه‌ی دووباره‌ی له ۱۶۴۸ (۱۰۵۸)دا به ده‌ست عه‌بباسی دووم، ده‌سه‌لاتی سه‌فه‌وییه‌ی به سه‌ردا شکابووه. شاسوالتان‌حوسین، که‌یخوسره‌وی برازای گورگینی له ئیسفه‌هانه‌وه گال دا، به‌لام ئه‌وه نه‌یتوانی باروؤخه‌که ئاسایی بکاته‌وه. واویده‌چی که نیوان‌ناخۆشییه‌ک له مابه‌ینی ئه‌وه چه‌کدارانی قزلباشی ژیر پکیفی‌دا بووبی؛ کۆمه‌لیک ناکۆکی ئه‌وتۆ که تیکه‌ه‌لچوونه‌کانی نیوان فه‌رمانده‌رانی قزلباش و تاجیکی (ئیرانی) له پابردوودا ده‌خسته‌وه یاد. ئه‌گه‌رچی که‌یخوسره‌وه‌ک ته‌واوی گورجییه‌کانی که ملیان دابوویه خزمه‌تی سه‌فه‌وییه مسولمان ببوو، به‌لام ئه‌م کاره له بابته ئه‌ویش‌دا هه‌روه‌ک زۆریکی تر ته‌نیا کرده‌یه‌کی پوالتی بوو و ئه‌م پرسه‌ش هه‌لگیرسانی ناکۆکی و ناته‌بایی نیوان ئه‌وه و له‌شکرچیانی مسولمانی لیده‌که‌وته‌وه. جگه له‌مه‌ش واویده‌چوو که کاربه‌ده‌ستانی خه‌زینه‌خانه و دیوانداران له ئیسفه‌هان جیگه‌یان به که‌یخوسره‌وه له‌ق کردبوو. ئه‌وان له شکانه‌وه‌ی ده‌سه‌لاتی ئه‌م زنجیره‌ی گورجییه به سه‌ر شاسوالتان‌حوسین‌دا زۆر دله‌مه‌ند بوون و دانی مووجه‌ی له‌شکری که‌یخوسره‌ویان راده‌گرت یان زۆریان وه‌پاش ده‌دا. گورگینی یازده‌هه‌م له ۱۶۸۸دا به فه‌رمانی شاسو‌له‌یمان لیخزابوو؛ له ۱۶۹۱دا دیسانه‌وه کرابوو‌یه‌وه حوکمدار و سالی ۱۶۹۵ له ناکامی پیلانگێری‌دا جاریکی تر حکومه‌ته‌که‌ی له ده‌س دابوو و په‌نای بردبووه به‌ر بارگای سه‌فه‌وی.

لیوان (لیئون)ی برای گورگین و که‌یخوسره‌وی برازاشی له‌گه‌لی هاتبوونه ده‌رباری سه‌فه‌وی. «لیوان» له ده‌وروبه‌ری سالی ۱۷۰۰ (۱۱۱۱-۲)دا کرایه «دیوان‌به‌گی»<sup>۱۷</sup> ئیسفه‌هان و که‌یخوسره‌وه به داروغه (حاکم)ی شاره‌که داندره‌ا. که‌یخوسره‌وه ته‌مای گرت قه‌نده‌هار به برسی کردن به چۆک‌دا بئنی و له کۆتایی مانگی دووم‌دا ئه‌فغانه‌کان به‌پیی چه‌ند مه‌رجیک ئاماده بوون خۆیان به ده‌سته‌وه بدن. به‌لام وه‌ختایه‌ک که‌یخوسره‌وه پئی له‌سه‌ر ته‌سلیم بوونی بی مه‌رج داگرت، میره‌یس داوای یارمه‌تی له به‌لووجه‌کان کرد و ئه‌وان به هه‌لبرینی هیله‌کانی په‌یوه‌ندی، ریگیان به دابین کردنی که‌ل‌وپه‌لی پئویستی که‌مارۆده‌ران گرت و باره‌که‌یان هه‌لگێرایه‌وه. که‌یخوسره‌وه که به‌ناچار خۆی دابوویه پاشه‌کشه، که‌وته به‌ر په‌لاماری ئه‌فغانه‌کان و له‌شکره‌که‌ی بوو به تۆوی

ھەرزىن و تەواۋى تۆپەكان و بارگەوبنەى سەفەوىيان تىداچوون و خۆشى كوژرا. ھىزىكى دىكە بە سەركردايەتى سپاسالارى پىر محەممەدزەمان خان نىردرا، بەلام محەممەدخان بەر لەۋەى بگاتە قەندەھار مرد و لە ئاكامدا چەكدارەكانى بلاۋەىيان لىكرد. مىروەيس لەۋى بە دواۋە ھەتا كاتى مردنى لە ۱۷۱۵ (۱۱۲۷)دا بىھىچ سەرىشەيەك قەندەھارى بە چىنگەۋە بوو. سالى پاش مردنى مىروەيس، مەھموودى كورى رېبەرايەتى ئەفغانەكانى غولجايى بە ئەستۋوۋە گرت.

ئەمەى كە مىروەيس بە ئاۋاتى رووخانى دەۋلەتى سەفەۋىيەۋە بوۋى، جىيى گومانە، گەرچى ۋەختايەك كە گورگىن ۋەك زىندانى نارەبوۋىيە ئىسەفەھان، دەرفەتىكى تەواۋى ھەبوۋ ھەتا بىھىزى ۋلات لە ناۋەندا بە چاۋى خۆى ببىنى. بە ھەلگىرساندى زىرەكانەى ئاگرى توورەيى دوژمنانى گورگىن لە پايتەخت و ھىنانەگۆرى بەرتىل و دانى دەمچەورانە لە كاتى پىۋىستا، مىروەيس تۋانى سەرنجى شاسولتان حوسىن رابكىشى و سەبارەت بە دوور بوۋنى لە ھەر چەشەنە كەتن و پىلاننىك دژى ئىران و زولم و زور و درىدايەتى گورگىن لە قەندەھار سكالانى برە لى شا. لەم بەينەدا مىروەيس ھەلى بۆ ۋەدەس ھىنانى بنەمايەكى قانۋونى بە مەبەستى راپەرىن دژى ئىران لە داھاتوۋدا لە كىس نەدا، چۈنكە لە سەفەرى ھەجدا - كە خۇدى سەفەرەكە بەشىك لەۋ نەخشەيەى بوو ۋا دەۋىست خرمانەيەك لە پىرۋزى بە دەۋرى خۇيا بكىشى قنۋايەكى لە پىشەۋايانى ئايىنى سۈننى ۋەرگرتبوۋ بەم كاكەۋە كە شكاندنى سوئندى ۋەفادارى سەبارەت بە شاي رافزى (لادەر لە دىن) رەۋايە. كاتىك گەرايەۋە ئىسەفەھان، بارگى لە بابەت نىازە راستەقىنەكانى شاندىكى رووسى بە سەرۋكايەتى «ئىسرائىل ئۆرى» ناۋىك كە لە لايەن پىترى گەرەۋە نىردرابوو، ئالۋزكاۋ ھاتە بەرچاۋى. خىرايەكى گەلىك دەنگۆ بلاۋبوۋنەۋە كە ئىسرائىل ئۆرى لە تۆرمەى پادشايانى كۆنى ئەرمەنستانە ۋ رايگەياندوۋە كە دەيھەۋى خاكى باوك و باپىرانى ۋەربگرىتەۋە. غەۋارەكانى دانىشتۋى ئىران ھىندەى بۆيان كرا مەترسى بانگەشەى ئەم دەنگۆيەيان گەرەۋە كردەۋە: شاندىكانى كاتولىك لايان وابوو «ئۆرى» دەيھەۋى رى بۆ دەركردنى ئەۋان خۆش بكا و بازركانانى ئوروپايى پىيان وابوو بەشىك لە راسپىراۋىتى «ئۆرى» زىاد كردنى بارستايى توجارەتى رووسىايە لەگەل ئىران و بە زەردى ئەۋان دەشكىتەۋە. راسپاردەى فەرانسە بە



ناوی «میشیل» که به تازه‌یی په‌یماننامه‌یه‌کی له‌گه‌ل شاسولتان‌حوسین مؤر کردبو، ئه‌وه‌نده‌ی بۆی کرا هه‌ولئ دا هه‌تا وه‌زیرانی شا له پیلانه‌کانی ئۆری ئاگادار بکاته‌وه و گوتراوه که ئه‌و یان که‌سیکی تر به گویئ دا چرپاندن که ناوی «ئیسرائیل ئۆری» به‌راوه‌ژوو‌کراوی «ئهو ده‌بیته پادشا»‌یه! \* میروه‌یس چاکی کیس له‌هه‌له‌ روخساوه هینا و کردی به ده‌نگه‌شه که پیتری گه‌وره خه‌ریکه په‌لاماری ئیران بدا و گورجستان و ئه‌رمه‌نستان بخاته سه‌ر خاکی پووسیا و گورگین به ته‌مایه و پرای چه‌کدارانی گورجی بیته په‌نانشین. ئه‌م هه‌رایه وای کرد که شا خه‌لاتی دا به میروه‌یس و به مه‌به‌ستی چاوه‌دی‌ری به سه‌ر گورگین دا که گومان له وه‌فادار بوونی ده‌کرا، ناریدی بۆ قه‌نده‌هار.

دوای مردنی میروه‌یس له سالی ۱۷۱۵دا، عه‌بدولعه‌زیزی برای ئاشتیخوازی وه‌ک سه‌روکی ئه‌فغانانی غولجایی جیی گرته‌وه. ئه‌و ده‌مه‌ی که عه‌بدولعه‌زیز له ۱۷۱۶ (۱۱۲۸) دا پی‌شنیاری کرد سه‌ر وه‌به‌ر شاسولتان‌حوسین بینن، پیاوانی خیل «مه‌حموود»ی کوره‌گه‌وره‌ی میروه‌یسیان دنه دا تا مامی بکوژی و خۆی ریبه‌رایه‌تی غولجایی په‌کان بگریته ئه‌ستۆ. گه‌رچی دیار نیه که داخوا میروه‌یس به ئاواتی سه‌ره‌نخوون بوونی شاسولتان‌حوسینه‌وه بووبی یان نا، به‌لام ئاشکرایه که مه‌حموودی کورپی بیریکی وای له میشکی دا بوو. راپه‌رینی جه‌ماوه‌ریکی به‌رچاوی دیکه‌ی خیله‌کانی ئه‌فغان، واته ئه‌بدالییه‌کان که دانیشتووی هیرات بوون، خیروبیریکی زۆریان به سه‌ر مه‌حموود دارشت بۆ پی‌شکه‌وتی ئامانجه‌کانی. ئه‌بدالییه‌کان له گرتنی مه‌شه‌دا شکستیان هینا، به‌لام گه‌لیک شکستی پرسووکایه‌تیان به سه‌ر هیزه فره‌چه‌شنه‌کانی سه‌فه‌وی داسه‌پاند که به مه‌به‌ستی به‌رپه‌رچ‌دانه‌وه‌یان گال درابوون. یه‌کیک له خاله‌ دیار و گرینگه‌کانی سالانی تیداچوونی زنجیره‌ی خانه‌دانی سه‌فه‌وی دارووخانی وری له‌شکریانه که میراتی چه‌ندین سال که‌تره‌خه‌می بوو سه‌باره‌ت به‌وان: نه‌بوونی سه‌رکرده‌ی به‌توانا و به‌ئه‌زموون ئه‌م گرفته‌ی ته‌واو ده‌خسته‌پوو. هه‌لبه‌ت دیاره که ئاگادار بوون له شیوه‌ی ژییانی شا نه‌یده‌توانی وری چه‌کدارانی به‌رز بکاته‌وه. «مریه‌م به‌گم»ی پلکی شاسوله‌یمان، پاش له ده‌س‌چوونی دورگه‌کانی به‌هره‌ین (۱۷۱۷ / ۱۱۲۹) شاسولتان‌حوسینی له‌به‌ر سستی و که‌تره‌خه‌می سه‌باره‌ت به چاره‌نووسی ولات سه‌رکۆنه کرد. ئه‌م خاتوونه به دانی دراویکی زۆر

بە مەبەستى تەيار كىردى لەشكرىكى دىكە بۇ بە گۇداچوونەھەمى ياغىيەكان، رچەيەكى بۇ كەسانى تر شكاند و شا لە شەرمان ناچار بوو بارگای بەرەو قەزوين دەنگ بدا ھەتا ھىزى تازەپشوو كۆ بكتەھە، بەلام جارىكى دىكەش سستى بالى بە سەر ھەمووان دا ئەنگاوت:

«سەرۆكان و پايەبەرزانى دەولەت، ھەركام لەبەر سوود و قازانجى پووجەكەى خۇيان و دووبەرەكايەتى لەگەل دىتران چاويان لە ئاست بەرژەھەندىيەكانى ولات نووقاندىبوو. ھەركات كەسىك دەيوست بە [دژى دوژمن] ھەنگاويك ھەئىنئىتەھە، ئەوانى تر بيانوويان دىنايەھە و دەبوونە لەمپەر لە سەر رىگای. ئەوان چوونيان وەپاش دا و خۇيان دايە رابواردن. سى سالان لە قەزوين بنەيان داکوتا و سەرقالى پلە و پايە و وەرگرتنى بەرتىل بوون.»<sup>۱۸</sup>

بە ھىچ لەونىك ھەر تەنيا ئەفغانانى دراوسىنى ئىران نەبوون كە ھەستيان پىكردبوو ئەوا ئىمپراتورىتى سەفەوى خەرىكى لىكھەلۆھشانە و چەند بەشىكى بەبى ھەوللىكى زۆر دەگىرى. پىترى گەرە لە نىزىكەھە پەيوەندى ھەبوو بە گورجى و ئەرمەنى و ناوچەكانى نىشتەجى بوونيانەھە. تىزار لە ۱۷۱۵دا «ئەرتىمى پىترۆويچ وىللىنسى» بىست و ھەشت سالەى وەك بالوىز نارە لای شاسولتان حوسىن. ئەو دەبووا پەيماننامەيەكى بازارگانىتى لەگەل ئىران بەستبا و بەتايبەت ھەوللى دابا بۇ گۆرىنى رەوتى رىگای توجارەتى ئاورىشم بۇ خاكى رووسيا كە لەو دەمى دا لە لايەن بازارگانانى ئەرمەنى بە رەوگەى سووریا و توركيادا ئەنجام دەدا. ھەرودھا دەبووا ئەوئەندەى بۇى دەكرى كۆمەلىك زانىارى سەبارەت بە سپاى ئىران و سەرچاوەكانى داھات و پەيوەندىيەكانى كۆ بكتەھە.<sup>۱۹</sup> وىللىنسى خەبەرى نارەھە كە بارودۆخى گشتى ئىران ھىندە ھالۆزە و ورەى لەشكرچىيانى وا كزە و برستيان بە رادەيەك دابەزيوہ كە بە چووكترىن لەشكرى رووسى بە ھاسانى ئەم ولاتە دەگىرى. ھەم وىللىنسى و ھەم «جان بىل»ى نەشتەرگەرى ئىسكاتلەندى سەر بە شاندىكەى وى، ھەواليان دا كە شاسولتان حوسىن بەرپۆھبردنى كاروبارى ولاتى تەواو داووتە دەست وەزىرەكانى.<sup>۲۰</sup> وىللىنسى لە سەفەرى گەرانەھەى دا لە رپى شىروانەھە پەيامىكى لە لايەن شازادەى گورجى «واختانگ»ى برازاي گىئوورگى يازدەھەم و برازاي

که یخوسرهوی کوژراو له قهندههار، پیگه‌یشت که پیشنیاری هاوکاری پروسانی تیدابوو، بیتوو په لاماری ئیرانیان دابا.<sup>۲۱</sup>

له بهختی گه‌شی مه‌حموود بوو که سهرده‌مانیک سهرؤکایه‌تی ئه‌فغانانی غولجایی گرته ئه‌ستؤ که نه‌ته‌نیا ده‌وله‌تی سه‌فه‌وییه به‌لکوو ئیمپراتۆریتی ته‌یمووریانی هیندیش به‌ره‌و نه‌مان شاتلۆره‌ی به‌ستبوو. دوا‌ی مردنی «ئه‌وره‌نگ زیب» له ۱۷۱۷دا، ئیمپراتۆریتی ته‌یمووری له‌به‌ر شه‌ر و هه‌للای بی‌وچانی خوازیرانی تاج‌وته‌ختی پادشایه‌تی دابه‌ش ببوو و مه‌حموود ده‌یزانی که ئه‌گه‌ر بیتوو په‌لاماری ئیوخۆی ئیرانی دابا به‌ره‌و شانی پۆژاوا، له‌پشته‌وه‌را له‌لایه‌ن هیزه‌کانی ته‌یمووری‌را هی‌رش‌ی نه‌ده‌کرایه‌ سه‌ر و هه‌ر بویه سه‌بارت به‌ ئه‌گه‌ری هه‌لسوورانیان به‌مه‌به‌ستی گرتنه‌وه‌ی قهندههار، ترسیکی پینه‌نیشست. مه‌حموود دوا‌ی وه‌چنگ هی‌نانی ئه‌و شته‌ی که شاسولتان‌حوسین نه‌یتوانی وه‌ده‌ستی بی‌ئی، یانی به‌زاندنی ئه‌فغانانی ئه‌بدالی، حکومه‌تی قهندههار و نازناوی حوسین‌قولی‌خانی له‌پادشای ئه‌مه‌گدار وهرگرت. له‌بنه‌بانی هاوینی ۱۷۱۹ (۱۱۳۱)دا مه‌حموود به‌ده‌نگ‌دانی هی‌زیک‌ی نیزیک یازده‌هه‌زار که‌سی، له‌پرسی ده‌شتی لووته‌وه‌ی پرووی کرده‌ کرمان و بی‌ئه‌وه‌ی که‌س ده‌ستی له‌به‌ر بکاته‌وه، گرتی و کاکلی گالته‌جاریانه‌ی نازناوی خه‌لات‌کراوی پادشای نیشان‌دا.<sup>۲۲</sup> پاش نۆمانگ مانه‌وه‌ له‌ کرمان، مه‌حموود به‌بیستنی ئه‌گه‌ری کۆده‌تا و لی‌هه‌لگه‌رانه‌وه‌ی له‌ قهندههار به‌په‌له‌ گه‌رایه‌وه‌ ئه‌و شاره. شاسولتان‌حوسین ئه‌م هه‌له‌ی بۆ ریک‌ویک‌کردن و پیداجوونه‌وه‌ی بارودۆخی خۆی نه‌خواست‌وه. ئه‌و کارانه‌ش که کران کردوه‌یه‌ک بوون وه‌ک به‌ربه‌ره‌کانی له‌گه‌ل عه‌ره‌به‌کانی مه‌سقه‌ت، نه‌ک دابه‌ستنی قه‌لا و مه‌ته‌ریزه‌کانی به‌ره‌نگاریبوونه‌وه‌ له‌ پۆژه‌ه‌لات. سه‌ره‌رای په‌نجانی یه‌کجار زۆری خه‌لکی پایته‌خت، شا هه‌روا له‌ قه‌زوین مایه‌وه و سالی ۱۷۱۹ (۱۱۳۱-۲) دووم پیلان به‌مه‌به‌ستی بردنه‌ سه‌ر ته‌ختی ده‌سه‌لاتی برا به‌توانا و لی‌وه‌شاوه‌تره‌که‌ی شاسولتان‌حوسین به‌ناوی عه‌بیاس له‌ پایته‌خت ئه‌نجام درا؛ ئه‌م پیلانه‌ش وه‌ک جاری یه‌که‌م له‌ ۱۷۱۵ (۱۱۲۷)دا تووشی شکست بو‌وه. هه‌رچه‌شنه‌ دهرفه‌تیک بۆ هاویشتنی هه‌نگاویکی به‌جی له‌ لایه‌ن پایه‌به‌رزانی ولاته‌وه‌ له‌به‌ر مملانی و ناته‌بایی نیوانیان نه‌زۆک مایه‌وه، ئه‌م ناکۆکیانه‌ی که شا به‌مه‌به‌ستی چاره‌سه‌ری یان کۆتایی پی‌هینانیان خۆی

نەزوات. سەرەنجام لە ھاوینی ۱۷۲۰ (۱۱۳۲) دا فەتھەلى خانى داغستانى،  
 ۋەزىرى شا، تەمای گرت سەرلەنوى دەسلەتلى سەفەویيە لە هیرات و قەندەھار  
 ببووژىنیتەو و ئەم ھەنگاۋەى خستە بەرايى کاران. نەخشەى ۋەزىر ئەمە بوو کہ  
 ھیزەکانى پادشا بە ئارامى و بە چەند قۇناخىک بەرەو خوراسان بىزوون و  
 لوتفەلى خانى برازاشى کہ حوکمرانى فارس بوو بە خۇى و قۇشەنىيەو لە  
 مەوداى رىگا بيانگاتى. واديارە لەبەر دژايەتى محەممەدحوسىنى مەلاباشى<sup>۳۳</sup> و  
 رەحیم خانى حەكىمباشى ئەم گەلەلەيە نەيگرت. شا ھەتا ئۆکتوبرى ۱۷۲۰ ھەر لە  
 قەزوین چورتەى نەکرد و پاش ئەویش تەنیا پرووى کردە تاران کہ دەکەوتە ۹۰  
 مايلی رۆژھەلاتى قەزوینەو. لە دىسامبرى ۱۷۲۰ (سەفەر - رەبیعی یەكەمی  
 ۱۱۳۳ى كۆچى) دا مەلاباشى و حەكىمباشى بە ھینانى ھیندىک بەلگەى ساختە  
 قنیا تیان بە شا ھینا کہ ۋەزىر لى خەفتاۋە و دەپھەوى سەرى بە گۆمى دا بکا.  
 شای ساويلکە خىرايەكى برۋاى بە نەزىلەكەيان کرد و فەرمانى کوشتنى ۋەزىرى  
 دا، بەلام پىلانگىران کہ ئاۋاتەخۋازى ۋەچنگ ھینانى سامانى زۆروزەوھەندى  
 بانگەشە بۆ کراوى بوون، تەنیا گرتیان و کویراندىان. پاشان پىلانگىران  
 لوتفەلى خانى برازای ۋەزىریان دەردەست کرد و پلەى حوکمرانىتى و  
 سەرکردايەتى سپايان لىئەستاندەو. ئەوان کەسپىيان بە ناوى سمايل خان کردە  
 جىنشینی و ھەک فەرماندەى پاشماۋەى قۇشەنى لوتفەلى خان گالیان دا بۆ  
 خوراسان. بەلام سمايل خان تەنانەت نەیدەتوانى حاکمى ياغى «توون» یش\* پىمل  
 بکا.

سولتانی عوسمانیش ھەک خونکاری پروسیا کۆمەللىک راپورتى دەربارەى  
 ھیز لىبرانى ئىران و دەس لىکبەردانى تاو نا تاۋىكى دیکەى پىدەگەبى و لە سالى  
 ۱۷۲۰ (۱۱۳۲) دا «دوورى ئەفەندى» ھەک بالۋىز ناردە بارگای شا. ۋەزىرانى  
 ترسەنۆكى پادشا کہ لە بابەت شاندىکەى «ئیسرايىل ئۆرى» یەو سەریان وا  
 لى تىکچوۋبوو، گومانیان نەما کہ دوورى ئەفەندى بۆ راگەیاندى شەر لە لایەن  
 سولتانی عوسمانى را ھاتوۋە. ئەوان کہ لەم بابەتەو دلتیا ببوون، رىیان بۆ  
 دیدارى بالۋىزى عوسمانى لەگەل شاسولتان حوسین خۆش کرد. دوورى ئەفەندى  
 لە راپورتىکا کہ دواى ئەم دیدارە ناردوویە بۆ سولتانی عوسمانى، چەند  
 دیمەنىكى سەیرى گىراۋەتەو. ئەویش ھەک ویلینسكى ئامازەى کردوۋە بە

نەفامى بەرپرسانى ئەوساى دەولەتى سەفەوى؛ ھەروەھا باسى كەمبوونى ژمارەى جووتيارانى خستوتەروو كە واى كرىبوو نرخی گەنم، جو و ھەموو شتیک دووھیندەى عوسمانى بى. بە لایەكى دیکەوہ سامان لى شاراندا زور خرابوویە سەر یەك و كۆمەلانیكى بازارگانان دەولەمەند و خوشریژیو دەژیان و خەریكى بەرھەمھینانى ئاوریشم، ئەتلەس، كالا و شتومەكى دیکە بوون.<sup>۲۴</sup> ئیران شانسی ھەبوو كە نیازەكانى سولتان ئەحمەدى سیھەم ئاشتیخوازانە بوون، چونكە نیازەكانى پیتىرى گەورە تەواو ویدەچی بەپیچەوانە بووبن. ویلینسكى دوای ناردنى پاپورتى ھاندەرانەى لە ۱۷۱۷ (۱۱۲۹)دا كرايە حاكمی ھەشتەرخان و فەرمانى پیدرا كە بارودۆخى ئیران بخاتە ژیر چاوەدیرى و ژمارەبەك لە سەركرەكانى سپا و ھیزی دەریایى رووسیا بە مەبەستى نەخشەھەلگرتنەوہى وردى لیوارەكانى دەریای خەزەر و ئامادە كردنى پاپورتیک سەبارەت بە ریگاو بانە لەشكریەكانى گیلان زور بەگەرمە كەوتنەخۆ. سالى ۱۷۱۹، ئیمپراتور، «سیموون ئاوراموف»ى وەك كۆنسوول ناردە رەشت و سالى ۱۷۲۱ بریاری پەلاماردانى ئیرانى دا - ھەلبەت ئەگەر پیشتەر تەمایەكى ئەوتۆى نەگرتبى - بو ئەم مەبەستە دو رووداوى كرده بیانوو كە بو كەسانىكى رووسى ھاتبوونە پیش، ھەلبەت ھیچكام لەم دوو رووداوانە بە خواستى حكومەتى ئیران نەقەوما بوون، بەپیچەوانە ھەردکیان لەبەر خو شل كردن و بىمەیلی نواندنى حكومەت سەبارەت بە دەكار كردنى دەسلەلاتى روویان دابوو. دەستوور درا بە «سیموون ئاوراموف»ى كۆنسوولى رووسیا لە رەشت كە بچیتە ئیسفەهان و سەبارەت بەم رووداوانە ناپەزنامەندى دەربیری، بەلام ئەو نەیدەتوانى برواتە نیو شار، چونكە لەو دەمىدا ئەفغانى ئالقەیان لە دەورى ئیسفەهان دابوو.

لە بنەبانی ھاوینی ۱۷۲۱دا مەحمود دووبارە بە دەشتى قاقرى لووتدا تیپەرى و ھەروەك جارى پیشوو ژمارەبەك لە چەكداران و یەكسمانى لە نیو گەرما و ویشكارۆیى بیابانا تیداچوون و لە ئۆکتۆبرى ۱۷۲۱ (قوربانى ۱۱۳۳ - محەررەمى ۱۱۳۴)دا گەیشتە کرمان. شار گیرا بەلام حوكمرانى وى رۆستەم محەممەدى سەعدلوو، پەلامارى ئەفغانەكانى بو سەر قەلا تیکشكاند و گەلیك كوشتە و بریندارى خستە سەر دەستى. ھەتا كۆتایى ژانویەى ۱۷۲۲

سرت و خورتىك له نيو پيزه كانى سپاي ئەفغاناندا زارەوزار گەرابوو و هينديك كەس سەرى ولاغيان بادابووه و گەرابوونەوه كه له پر بهختىكى چاوه پروان نەكراو به سەر شانى مەحموود داھات؛ رۆستەم محەممەدى سەعدلوو مرد و جينشینه كەى به ناردنى بەرتەيل بۆ مەحموود بۆ كۆتايى هينانى گەمارۆ، ئابرووى وى كړييهوه. مەحموود پرووى كرده يەزد و لەوئيش هەس درايهوه. ئەوئيش سەرى بهو شوئينهوه نەئيشاند و بەرەو ئيسفەهانى پايتەختى سەفەويان ئاژاوتى. پايتەخت بىر و بۆچوونى جياواز خۆى تيدا دەنواند. وەزىر دەيگوت لەبەرەوى هيزه كانيان ناتوانن له دەرەوه بەرەنگارى چەكدارانى ئەفغان بنهوه، وا چاكه له شار دەرەكهون و خۆ بدەنه بەرەره كانى، تاقمىكى ديكه پيشنيارى پەلامارىكى لەنەكاويان دەخستەپوو. شا بپريارى هيرشى دا و لە نيو جووتياران و بازركانانى مەشق پينه كراودا كه زوريان پيشتر هەر چەكيان هەلنەگرتبوو، به هەشتاو هيزيك له ناوچەى ئيسفەهان كۆكرايهوه و ئەم هيزه زار و نزاره كه تەنيا به ژمارەيهك لەشكرچى ريك و پيكي تيبى غولامان و هينديك دەسكەرەوى خيالان هەوين كرابوو، به مەبەستى بەرپەرەكانى لەگەل مەحموود بەرەو «گلۆن ئاباد»ى نيزيك ۶ فرسەخى ئيسفەهان بزوت. لەبەر ناكۆكى نيوان فەرماندەرانى هاوبەش، واتە وەزىر و حوكمدارى عەرەبستان، ئەگەر ئەم سپا رەنگاوپرەنگە بەختىكى هەبوو بۆ سەرکەوتن، ئەوئيش تيداچوو. پى وشوئىنى بى جىي فەرماندەرانى سپاي سەفەويه له بەرەنگارى دا و خۆرپاگرىي «ئەمانوللاخان»ى سەر فەرماندەى هيزه كانى مەحموود، ئەگەرى بەزىنى ئەفغانەكانى وەسەرکەوتن گيړا. مەحموود دەيتوانى هەر لەو رۆژەى ۸ى مارسى ۱۷۲۲دا پى بنينه ئيسفەهان، بەلام به هەلە واى زانى كه هيزه پاشكەوتەكانى سەفەوى له ئيسفەهان بنەگرن و بەرەنگارى دەبنهوه.

بەم شيوەيه دەرد و مەرەدى دريژخايەنى ئيسفەهان دەستى پيكرد. ئەفغانەكان كه به ژماره لەوهى كەمتر بوون مەترسى پەلاماردانى شار بخەنه سەر شانى خويان، به گەمارۆدانى دلخۆش بوون. له نيو شارا، شا به دەست پۆليك خەيانەتكارى خۆرپيخەرەوه بوو. له سەرەتاكانى ژووهن دا قۆشەنى والى (حوكمرانى) لورستان، عەلى مەردان خان، گەيشتنە شوئنيك له ۶۴ كيلۆمىترى باكوورى رۆژاواى ئيسفەهان و داوايان كرد شاسولتان حوسين له بەرژەوهەندى

عه‌بباسی برای لا که‌وئ. شا‌ئهم داوایه‌ی برده‌وه پاش، به‌لام ته‌هماسبی کوری سیئه‌می که وهک باوکی بی‌جه‌وه‌هر و لینه‌وه‌شاوه بوو به نیو بازنه‌ی گه‌مارؤی ئه‌فغانان‌دا دهر‌باز کرا، که‌چی ته‌هماسب له‌بری تیکه‌ل بوونی هیزه‌کانی له‌گه‌ل‌علی‌مه‌ردان‌خان چووه قه‌زوین و خوی به شاته‌هماسبی دووم ناودیر کرد و جگه له‌مه‌ش هیچی دیکه‌ی نه‌کرد. قاتی و قریبه‌کی سامناک پایته‌ختی داگرتبوو؛ خه‌لک پشیله، سه‌گ، مشک و ته‌نانه‌ت ئاده‌میزادیان ده‌خوارد. هه‌زاران جه‌نده‌کی به‌ره‌و گه‌نین له سه‌ر شه‌قامان که‌وتبوون. سه‌ره‌نجام له ۱۲ی ئوکتوبری ۱۷۲۲ (۱۲ی محه‌رره‌می ۱۱۳۵ی کۆچی)‌دا، دوا‌ی شه‌ش‌مانگ گه‌مارؤ، شاسولتان‌حوسین بی‌هیچ پیش‌مه‌رجیک شاری راده‌ستی مه‌حموود کرد. گویا له ماوه‌ی گه‌مارؤ‌دا لانیکه‌م ۸۰۰۰۰ که‌س له برسان و به نه‌خۆشی تیداچوون. مه‌حموود له ۲۵ی ئوکتوبر‌دا پی‌نایه ئیسفه‌هان و رۆنیشته سه‌ر ته‌ختی ده‌سه‌لات. پتر له په‌نجا سال بوو که بنه‌ماکانی سیاسی، له‌شکری و کۆمه‌لایه‌تی ده‌واله‌تی سه‌فه‌وییه یه‌کببن به‌ره‌و سوان و پوان و خاشه‌بیران تلیان ده‌دا. وه‌ختایه‌ک کاتی سه‌ره‌ونخوون‌بوونی هات، ته‌نیا له سه‌ر نه‌رمه‌زه‌بریکی ۲۰۰۰۰ که‌سیک ئه‌فغان راوه‌ستابوو.

ئه‌گه‌رچی تازه ئه‌فغانی به ناو قه‌رمانه‌روایانی ئیران بوون، به‌لام هه‌رگیز نه‌یان‌توانی سه‌روه‌ریتی خویان به سه‌ر ته‌واوی ولاتا بسه‌پینن و بۆ ماوه‌ی چارده سالان تۆرهمه‌ی خانه‌دانی سه‌فه‌وی بوون و مانیکی سیبه‌رانه‌یان له هیندیک ناوچه و مه‌لبه‌ندی باکووری ئیرانا پاراست. ته‌هماسبی دووم، فسفه‌شا، له قه‌زوین دهر‌کرا و به‌ره‌و ته‌وریز پاشه‌کشه‌ی کرد، به‌لام پاش وی خه‌لکی قه‌زوین وه‌خۆ که‌وتن و ئه‌فغانه‌کانیشیان له شار دهر‌په‌راند. ئهم کاره به جوانی دهر‌یده‌خا که له سایه‌ی رېبه‌رایه‌تیکی رووراستانه‌تر، پته‌وتر و به‌توانا‌تر چیها شت وه‌ده‌س دی. مه‌حموود که له سه‌ره‌له‌دانیکی ئه‌وتوی جه‌ماوه‌ری ئیسفه‌هان تۆقیبوو، که‌وته کوشتاری گه‌لیک له پایه‌به‌رزان و مه‌زن و ماقوولانی ئیرانی و هه‌روه‌ها نیزیکه‌ی ۳۰۰۰ که‌س پاسه‌وانی قزلباشی دایه بهر مه‌ودای شیران و تیران. ئهم کاره دیسانیش ده‌سه‌لاتی نه‌به‌گه و ده‌له‌مه‌ی ئه‌فغانان به سه‌ر ئیرانا به‌روونی نیشان ده‌دا. له فیورییه‌ی ۱۷۲۵‌دا وه‌ختایه‌ک هه‌وائی راکردنی «سه‌فی» یه‌کی دیکه له کورانی شاسولتان‌حوسین له ئیسفه‌هان درا به مه‌حموود، ئه‌و

دووبارە ترسى رېنىشت و فەرمانى قەلاجۆى تەواوى كەسانى خانەدانى پادشايەتى سەفەويىيە دەركرد. بېجگە لە شاسولتان حوسىن و دوو شازادەى لوى دىكە، لانىكەم ھەژدە كەس لە بنەچەكەى خانەدانى مىرى لەم كوشتارەدا تىداچوون. دوومانگ دواتر مەحمود لە كۆدەتايەكدا بە قازانجى «ئەشرەف»ى ئامۆزى، سەرمەقولاتى پىلىدرا و ئەشرەف لە پۇژى ۲۶ى ئاورىلى ۱۷۲۵دا بە شا ناودىر كرا. ئاكارى مەحمود ماوئەك بوو كە پىشېنى نەدەكرا و ھەتا سنوورى شىتى گۆر بېۋە. ھىندىك لە سەرچاۋەكان دەلەن كە ئەو بە دەس گولبەھە نالاندوويەتى؛ كەسانىكى تر گوتوويانە كە شەپلە لىدىابوو. بەلام بەپى نىشانەكانى نەخۆشې مەحمود كە لە يادداشتەكانى كرۇسىنسكىدا ھاتوۋە، زۆر وىدەچى كە لە زەمانى سەرنخوونىدا گىرۋدەى سفلىسى ھەرخراب بوۋى. ۲۵ مەحمود ماوئەك دوى قلىبوۋنەھە لە ۲۶ سالىدا سەرىنايەھە كە يان بە مردنى خۇى بوو يا بە دەستوورى ئەشرەف مەتەقى لىپرابوو.

ئەو دەمەى كەوا جەماۋەرى ئىسەھان بەرەوروى دەرد و مەينەتى گەمارۆى ئەفغانان بېوۋنەھە و لەوپەرى تالى وسوۋىرىدا دەژيان، پىترى گەورە لە ژوۋئىيەى ۱۷۲۲ (شەشەكانى ۱۱۳۴ى كۆچى)دا بە لەشكرىكى زۆروزەھەندى ۱۰۰۰۰ كەسىيەھە لە ھەشتەرخان پىلىنايە كەشنى و لە پۇخى پۇژاۋاى دەرياي خەزەر لە ئاۋايى «تەركى» (تىركى) دابەزى. لە ماۋەى پىشېرەۋىدا بەرەو باشوور بە شانى دەريادا، ھىزەكانى تىزار بەو گەرمايە دەژاكان كە پىلى رانەھاتبوون و زۆريان تاوانگان كەوتنەھە و پىلى مردن. پادشاي پرووسيا لە قولى باشوورەھەتا «دەربەند» نىزىكەى ۲۴۰ كىلومىتر لەۋلاۋەترى لىۋارى دەريا كە دابەزىبوو، پىشېرەۋى كرد، بەلام دابىن نەبوونى پىداۋىستىيەكان، دەسىپىكى زىستان و دژايەتى حكومەتى عوسمانى لەگەل ھرووژمى پىتر، وايان كرد بگەپتەھە. لەچاۋ تىداچوونى سىيەكى ھىزەكانى ئىمپراتور، ئاكامى ئەم پەلامارە ناچىزە بوو.

پىشېتر دىتمان كە پەرمى ملانە و بەرەبەرەكانى مەزىنەمەلايانى شىعە لە ماۋەى پادشايەتى شاسولەيمان و شاسولتان حوسىندا جەخت كەرنەھەى پىترى بۇ رىشەھەلەكەندى لادىنى لىكەوتەھە. رەنگە ئەم قىنەبەرايەتى و دوژمنكارىيە پەرەگرە كاردانەھەكى بوۋى لەسەر راپەرىنى كوردەكانى سوننى لە سالى



۱۷۰۴ (۱۱۱۵-۶) دا، به لّام زیاترین گوشار سه بارهت به ئازار و ئیشاندنی ئایینی، شانی که مینه کانی غهیری مسولمانی دهگرتوه. شاسولتان حوسین هان درا هتا فه رمانیک بۆ گۆرینی به زۆره ملی ئایینی زه رده شتییه کان دهر بکا و گه لیک جووله کهش به که له زه ری ئیسلامیان به سه ردا سه پی. که مینه کانی مه سیحی که به گشتی بریتی بوون له ئه رمه نییه کانی سه ر به کلیسای ئه رمه نی، که متر ده چه وسانه وه، به لّام قانونیک که داوای جووله که یان مه سیحیه کی نوئ مسولمانی بۆ وه رگرتنه وه ی مال و سامانی خزمانی به په وا دهنانی و له رۆژگاری عه بباسی یه کهم دا په سند و له لایه ن عه بباسی دووم پرا خرابوویه گه ر و کاری پیده کرا، جار جار به رپوه ده چوو. ویناچی که خودی شاسولتان حوسین رقی له مه سیحیان بووی، به لّام پیشه وایانی ئایینی که ئاوا له سه ری زال و کاریگه ر بوون، به تابهت محهمه دباقری مه جلیسی، مه لاباشی دهر بار و نه وه که ی میر محهمه دحوسینی خاتون ئابادی (کوچ کردوی سالی ۱۷۳۹ / ۱۱۵۱) که دواتر گه یشته ئه م په یه، پادشایان دنه ده دا بۆ په سندی ده ستووری نارپه وا و ده مارگرژانه.

ئه گه ر شوینکه وته کانی ئه م رهوت و سیاسه ته بۆ باری هیمنی و ئارامی نیوخۆ و گه شه ی ولاتی سه فه وی تال و مه تر سیدار بوو، ئه نجامه کانی له ئاست په یوه ندییه کانی ئیران و که له هیزانی دهره کییه وه خودبه خود کاره ساتبار بوو. هه روه ک پیشتر باسی کرا، سولتانی عوسمانی ئه حمه دی سیه هم (۱۷۰۳-۱۷۳۰) فه رمانه وایه کی ئاشتیخواز بوو. رۆژگاری حوکماتی وی به «سه رده می گوله میلاقه» ناودیر کراوه و دوایین قوناخی گه شه و نه شه ی ده سکه وته کانی هونه ری عوسمانیانه له نژیاروانی، شیوه کاری، مینیاتۆر، سواله تگه ری و قوماشته نی دا. «دامادئبراهیم» ی مه زنه وه زیری، پشتیوانیکی ده هنده و دلاوای ویزه و هونه ر بوو که یه کهم ده زگای چاپی له ئیستانبول دانا. سیاسه تی وی سه بارهت به ئیران له سه ر پئوشوینی ده ستیوره نه دان و دۆستایه تی هه لده سوورا، به لّام گوشاریکی زۆر ده خرایه سه ر ئه ستۆی ئه و و سولتان هتا به فریای جه ماوه ری سوننی شیروان و داغستانه وه بچن که له ئازاری مه زه بیه ی شیعان قوتار نه ببوون. مۆرکردنی په یماننامه ی «پاسارۆویتس» له گه ل ئۆتویش و وینیز له سالی ۱۷۱۸ (۱۱۳۰) دا خه یالی ترکانی له قۆلی رۆژاوارا ئاسوده کرد و

مەزنىخوزانى تىركى ھان دا كە بە مەبەستى وەرگرتنەوھى ئەو ناوچانەى باكوورى پۇژاوايى ئىران كە لە ماوھى حكومەتى سولتان محەممەدشادا خرابوونە ژېر پكئى عوسمانىيەكان، بکەونە قسە و باس و پىخۇش كردن بۇ ھەنگا و ھەلمەتى لەشكرىي دژى ئىران.

پاش ئەوھى كە سالى ۱۷۲۲ ئىسغەھان بە دەستى ئەفغانان گىرا، تەھماسىبى دووم نىردراويكى ناردە «بابى عالی» و بە مەبەستى رادان و دەرىپەراندى ئەفغانانى داگىركەر داواى يارمەتى كرد. مەزنەوھزىر ولامى دايەوھ ئەگەرىپتو تەھماسب تەواوى ئەو ناوچە و مەلبەندانەى كە عوسمانى داواى دەكەن بيانداى، ترکان يارىدەى دەدەن كە پاشماوھى خاكى ئىران بخاتەوھ ژېر دەسەلاتى. ئەم مەرجانە، بە ھىندىك خوار و ژوورەوھ، راست ھەر ئەم مەرجانە بوون كە پىتتىرى گەورە پىشنىارى كردبوون بە تەھماسب. دەسەلات نواندىنى رووسيا لە ناوچەكانى ليوارى دەرياي خەزەر لە ۱۷۲۲دا، راسانىكى بەزەبر بوو دژى ترکان و لە كاتىكا كە ئەگەرى ھەلگىرسانى شەرى نيوان رووسيا و عوسمانى ھەلدەگرا و رۇدەمركا، شەپۇلىكى چالاكى و ھەلسوورانى دىپلوماتىك لە گۆرى دا بوو. بەرھەمى ئەم رووداوانە پەيماننامەى رووس و عوسمانى بۇ دابەشىنى ناوچەكانى باكوورى پۇژاواى ئىرانى لە رىكەوتى ۲۴ى ژوونى ۱۷۲۴دا ليكەوتەوھ.<sup>۲۶</sup> دابەشىنى ئىران ھىندەى پىنەچوو. سالى ۱۷۲۳ شەش بەتاليۇنى رووسى لە گىلان دابەزىن و ھىزىكى دىكە باكوى داگىر كرد، بەلام مردنى پىتتىرى گەورە لە سالى ۱۷۲۵دا بە ماناى پرانەوھى سىياسەتى بەرزەفرانەى رووسان بوو بۇ ئەو سەردەمە و نادرخانىش (نادرشای دواتر) لە سالى ۱۷۲۶را كۆتايى ھىنا بە شالاو و دەسدرىژىيەكانى ترکان بۇ سەر خاكى ئىران.

ئەشرف لە ۲۶ى ئاورىلى ۱۷۲۵ (۲۳ى شابانى ۱۱۳۷) بوو بە جىنشىنى مەحمود. قەلەمپروھى وى برىتى بوو لە ناوھند و باشوورى ئىران، ھەرىمى سىستان و بەشى پۇژاواى خوراسان. بەلام لە راستى دا ئەفغانەكان تەنيا شاره گەورەكانى ئەو ناوچانەيان بە دەستەوھ بوو. ئەشرف كە لەبەر كوژرانى باوكى بە دەستى مەحمود ھەر بە پانەوھ دوژمنايەتى دەكرد و ناخۇشى دەويست، چاخى حوكمرانىتى خۇى بە كوشتنى تەواوى پشتىوانانى سەرەكى محمود دەسپىكرد. پاشان بە مەبەستى دەستەبەركردنى پارىزانى ھەرچى زىاترى

جىڭەي خۆي، ئەو تاقمە لە پايەبەرزانى ئەفغانى كە داياننا بويە سەر تەختى دەسلەت، قەلت و بېرى تىخستن و چاوى بىرلىك خۆشى دەرھىنا. پاشان ھەوللى دا پادىشاى لىخراوى سەفەوى، شاسولتان حوسىن بە پىشنىارى گىرانەھوى دەسلەتلى، ھەلخەلەتتىن و بىكوژى. شاسولتان حوسىن زىرەكانە خۆي لەم داوھ پاراست و بە خستەنە پرووى پىشنىارى زەماوھەندى كچەكەي لەگەل ئەشەرف پىلانەكەي ھەلۋەشاندەھ. ئەشەرف كە دلتيا بوو ھىچ مەترسىيەك لە لايەن پادىشاى پىشووړا ھەپەشەي لىناكا، ھەوللى دا قالۋرپادىشا تەھماسىبى دووھ ھەلغىويىنى و بەرەو دىدارى خۆي رايىكىشى، بەلام ھىندىك لە نەجىم زادەكانى وەفادارى ئىرانى كە دوابەدواي وى بە فەرمانى ئەشەرف سەريان تىداچوو، تەھماسىبىان لە نىازەكانى ئەشەرف و رىا كردهوھ. پاشان ئەشەرف بە مەبەستى بەرەنگار بوونەھوى تەھماسىب پىي نايە ركىف و پىاوەكانى لە نىزىك تاران خستە تەلەوھ و تەفروتنوى كردن. تەھماسىب رايكردە مازندەران و سەرەنجام فەتھەلى خانى سەركردەي قزلباشى خىلى قاجار، لەوئى دايە پالى.

سالى ۱۷۲۶ (۱۱۳۹ى كۆچى) عوسمانىيەكان بە پشت بەستن بە پەيماننامەي ۱۷۲۴ لەگەل پرووسيا، بە لەشكرىكى ۶۰۰۰۰ كەسى و ۷۰ تۆپەوھ بە سەركردايەتى ئەحمەدپاشا داوھرىنە نىو خاكى باكوورى رۆژاواي ئىران. ئەشەرف كە بەرى پىشپەھوى تركانى لە نىوان قەزوين و ئىسفەھان دا گرتبوو، بە بارى دەررونى دا پەلامارى دان. ئەو چوار مەلای ناردە لاي ئەحمەدپاشا ھەتا لىي پىرسن بۆچى دەيھەوئ دەگژ ھاومەزەباني سوننى خۆي رايچى «كە فەرمانەكان و رىوشوئىنەكانى رەوا ھەمان رىبازە دىنييە بۆ رووخاندنى دەولەتى شىعەي رافزى پەيرەو دەكەن.»<sup>۲۷</sup> ئەحمەدپاشا بە ناپەزەمانەندى گوتى كە تەنبا دەستوورى سولتان بەپىوھ دەبا، بەلام ھەراي قسە و باسى ئەشەرف گرتى و واى كرد كە زۆرىك لە لەشكرچىيانى كورد و ژمارەيەك تركى ژىر فەرمانى ئەحمەدپاشا سەريان وەرسووړاند و گەرانەوھ. ئەحمەدپاشا بەرلەھوى ھىزەكانى ئەوھندى دىكەش كەمبىنەوھ بەپەلە لە نىزىك ھەمەدان پەلامارى ئەشەرفى دا، بەلام كشانەھوى ۲۰۰۰۰ سوارەي دىكەي كورد و نەبزووتنى گەلىك لە چەكدارانى تركى بۆ پىشپەھوى، لە ۲۰ى نوامبرى ۱۷۲۶دا، ببوو بە ھوى پەرم پەرم بوونى سەرجەمى ھىزەكانى بە دەست ئەشەرف. ئەگەرچى سەركەوتنى ئەشەرف يەككىك

لەو ھۆكۈمرانە بوو كە سالى ۱۷۲۷ بابى عالي وەك پادىشاى ئىران دانى پىداھىنا ، بەلام ئىرانىكى كە ئەو حكومەتى بە سەردا دەكرد ، نىشتمانىكى دوولەت كراوبوو . لە راستىدا چما تەھماسى دووم مى دابا و ئەو كارەى ئەشرفى كرديا ، يانى تەواوى ناوچەكانى قەفقازى ئىران و باكورى رۇژاوايى ئەم ولاتەى دابايە عوسمانىيەكان ، خاك و قەلەمپروىكى كە دەيتوانى حكومەتى بە سەردا بكا ، جياوازيەكى ئەوتوى لەگەل ئىرانى ژىر دەسەلاتى ئەشرف نەبوو .

تەھماسب كە لە كەسايەتى نادرخانى ئەفشاردا قارەمانىكى تازەى دۇزبىۋو ھەتا بىكاتە جىنشىنى فەتھەلى خانى قاجار ، لە ۱۷۲۹دا ديسان كەتەو بەر پەلامارى ئەشرف . ئەشرف لە دوو شەرى لەگەل تەھماسب و نادر بەزى و مانگى نوامبرى ۱۷۲۹ ئىسغەھانى پايتەختى چۆل كرد و پۆيى ، بەلام لە نىزىك شيراز ديسان تووشى شەرى و ئەگەرى شكانى سى جارەى بوو . خودى ئەشرف بەرەو قەندەھار تىي تەقاند ، بەلام لە رىگادا و رەنگە بە دەست پۆلىك لە پياوانى ئەفغان كە حوسىنى براى گالى دابوون ، كوژرا . مردنى وى كۆتايى ھىنا بە قۇناخى ھەوت سالەى تراتىن و بۇشاى دەسەلاتى ئەفغانان لە ئىران ، رۇژگارېك كە تىي دا ولات بەرەو گەرداوى كەس بەكەس و پەشىۋى خلىسكابوو . نادرخان لە ۱۶ى نوامبرى ۱۷۲۹ (۱ى جىمادى يەكەمى ۱۱۴۲)دا پىي نايە ئىسغەھان و بە دانانى تەھماسى دووم لە سەرتەختى پادىشاى تى ، سەرلەنوئى فەرمانرەوايەتى سەفەويەى بووژاندەو . (شاسولتان حوسىنى بى ئازار بەر لە تىكەھلچوونى ئەشرف و ئەھمەدپاشا ، بە فەرمانى ئەشرف كوژرابوو ، چونكە ئەھمەدپاشا رايگەياندبوو دىھەوئى شاي لىخراو بگىرېتەو سەر دەسەلات .)

نادرخان نەيدەويست بۇ ھەمىشە زنجىرەى خانەدانى سەفەويە بىنەو سەر حوكم . لە ئووتى ۱۷۳۲دا نادر ، تەھماسى دوومى لە بەرژەوئەندى كورەى ھەشت مانگەى بە ناوى عەبباس لىخست و عەبباس بە ناوى شاعەبباسى سىھەم تانجى نايە سەرى . بەلام تەننەت جىنشىنايەتى ميرىش نەيتوانى بۇ ماوئەيەكى درىژخايەن ھەست و ويستى نارد رۇمركىنى و رۇژى ۸ى مارسى ۱۷۳۶ (۲۴ى شەشەكانى ۱۱۴۸ى كۆچى) خۆى بە ناوى نادرشا و يەكەمىن پادىشاى زنجىرەى ئەفشارىيە تاجى نايە سەر . خانەدانى سەفەويە كە لە ۱۷۲۲را تەنيا ناوئى مابوو ، ئىتر تەننەت ئەويشى نەما و كوئىر بوو . ميرزا عەبدولحوسىنى

مه لابی (سه رۆکمه لا) له سه ره تای تاج نانه سه ری نادرا سه ری به فه ته پرات چوو، چونکه به هه لکه وت بیستیان که ده لئ: «هه موو لایه نگری خانه دانی سه فه و ییه ن.» گهرچی ده ولته تی سه فه و ییه وهک راسته قینه یه کی سیاسی تیدا چوو بوو، به لام بنه مای ریکخستنه کانی ئه وه نده به هیژ و سه نگبایی وی هینده قورس بوو که وه لاکه وتنی تارمایی وه جاکه کی نیوسه ده ی کیشا و سه ره نجام هه تا رۆژایه کی که ئاخیرین پادشای ده ستنده خۆری سه فه وی به ناوی سمایی سیهه م له ۱۷۷۳ دا نه مرد، نه ره وی و نه فه وتا.<sup>۲۸</sup> پاش تیپه رینی دوو بالی رقه به ری زه ندییه له باشوور و قاجارییه له باکوور، سالی ۱۷۹۵ (۱۲۰۹-۱۰) قاجارییه، واته «ئاخیرین قزلباشه کان»، «میراتی پادشایه تی زالمانه ی سه فه و ییان به ناویکی تازه وه زیندوو کرده وه.»<sup>۲۹</sup> له به ختی به دی قاجاران، ئه وان میراتگه ری داموده زگایه کی حکومه تی بوون که کلپه کانی یان فری درابوون یا ون ببوون.



بنکه ی ژین

www.zheen.org

## پەراويزەكان

۱. براون، ميژووى ئەدەبىياتى ئىران، ب ۴، ل ۱۰۸.
  2. A Chronicle of the Carmelites in Persia, 2 vols, (London 1939), vol. I, pp. 350-1.
  3. Sir John Malcolm, History of Persia, 2 vols. (London 1815), vol. I, p. 382.
  4. Carmelites, vol. I, p. 405.
- ئەم بەرھەمە ويناكردنى باوكە نانسۆن دەخاتە روو كە ئەو سەردەمى ژياوہ
۵. ميرحمەممەدباقرى داماد، فرەزاناي يەزدانى و فەيلەسووفى ھەلكەوتە كە سالى ۱۶۳۱-۲ (۱۰۴۰-۱) كۆچى دوايى كرد.
۶. شىخ بەھائەددىنى عاملى، شىخو لئىسلامى ئىسپەھان و نووسەرى «جامع عباسى» كە لە ياساى شىعەدا بە شىوہىەكى بەربلاو كارى پىدەكرى. عاملى سالى ۱۶۲۲ (۱۰۳۱ى كۆچى) مردووه. برواننە: براون، ميژووى ئەدەبىياتى ئىران، ب ۴، ل ۲۸۲ و ۲۹۹.
7. Malcolm, vol. I, pp. 371-2.
- ★ چوار كتيبە سەرەككەكانى ھەدىسى شىعان كە ھەلگىرى ھەدىسى پاكەن و سەرچاوە بئەرتىبەكانى شەرىعەت و ئەحكام و ئەخلاقيياتى شىعان برىتتىن لە: «كافى» بە قەلەمى محەممەدى كورپى يە عقووبى كولەينى پازى، ھەلگىرى ۱۶۱۹۹ ھەدىس: «من لا يحضره الفقيه» نووسراوى محەممەدى كورپى عەلى كورپى بابوويە قومی (شىخى سەدووق)، ھەلگىرى ۹۰۴۴ ھەدىس: «تہذیب الاحكام»، نووسراوى محەممەدى كورپى ھەسەنى تووسى (شىخى تووسى، شىخ الطائفە»، ھەلگىرى ۱۳۵۹۰ ھەدىس، «استبصار»، نووسىنى محەممەدى كورپى ھەسەنى تووسى، ھەلگىرى ۵۵۱۱ ھەدىس.
- ★ ئەم رستەيە وەرگىردراوى دەقى كتيبەكەيە، بەلام لە وەرگىردراوى سەرچاوەى ئەم دەقە: (براون، ميژووى ئەدەبىيات، ب ۴، ل ۲۶۲) دا ئاوا نووسراوہ: «... سەبارەت بە حاجى سەيد محەممەدباقرى كورپى محەممەدتەقى رەشتى، ناسراو بە حوججە تولئىسلام، دەگىر نەوہ كە خودى خۆى چەندىن كەسى بە تاوانى لە دىن لادان و گوناھانى چەشناوچەشن كوشتووه.»

8. R.M. Savory, "The Office of Khalifat al-Khulafā under the Safawids", in Journal of the American Oriental Society, LXXXV (1965), p. 502.

۹. نه‌سروللا فه‌لسه‌فی، ژیاننامه‌ی شاعه‌بباسبی یه‌که‌م، ب ۱، چاپی سی‌یه‌م، پووشپه‌ری ۱۳۴۴ی هـ. (۱۹۶۵) ده‌زگای بلاوکردنه‌وه‌ی زانکوی تاران.

۱۰. فه‌لسه‌فی، ل ۱۸۶.

۱۱. براون، میژووی نه‌ده‌بیاتی ئیران، ب ۴، ل ۲۷۹.

۱۲. هه‌مان، ل ۲۶۲.

13. Amin banani, "The Social and Economic Structure of the Safavid Empire in its Heyday", a paper submitted to the Harvard Colloquium on Tradition and Change in the Middle East, December 1967, p. 6.

۱۴. سیرجان شاردین، سیاحه‌تنامه‌ی شاردین، ته‌رجه‌مه‌ی محممه‌د عه‌بباسبی، ب ۸، خاکه‌لی‌وه‌ی ۱۳۴۵ی هه‌تاوی (۱۹۶۶)، چاپی نه‌میرکه‌بیر، ل ۱۶۳.

۱۵. هه‌مان، ل ۱۶۸.

16. Carmelites, vol, I, p. 421.

۱۷. دیوان‌به‌گی له‌بنه‌بانی ده‌سه‌لاتی ده‌وله‌تی سه‌فه‌وییه‌دا، بالاترین ناوه‌ندی قانونی و لات بوو و دادگای دیوان‌به‌گی سه‌ترترین مه‌حکه‌مه‌ی پنداجوونه‌وه‌ بوو.

★ Israel Ori.

★ il sera roi.

18. Laurence Lockhart, The Fall of the Safavi Dynasty and the Afghān Occupation of Persia (Cambridge 1958), p. 99, quoting the contemporary Safavid historian, Muhammad Muhsin.

19. Lockhart, p. 104.

20. Lockhart, p. 107.

21. Lockhart, p. 108.

22. Lockhart, p. 111.

باس‌وخواسی سه‌باره‌ت به‌ه‌رووژم و داگیرکرانی ئیسفه‌هان له‌لایه‌ن نه‌فغانه‌کانه‌وه‌ که له‌دریژه‌ی نه‌م باسه‌دا دئ، به‌شی هه‌ره‌زوری ده‌گه‌ریته‌وه‌ سه‌ر نه‌م کتیبه.

۲۳. مه‌لاباشی پله‌یه‌ک بوو که له‌قوناخی فه‌رمانه‌ه‌وایه‌تی شاسو‌لتان حوسین‌دا وه‌به‌رچاو دئ. به‌روونی دیاره‌ که ده‌سه‌لاتی زور له‌سه‌در زیاتر بوو.

★ «فیرده‌وس»ی نه‌م‌رؤ.

24. Lockhart, p. 125.

۲۵. سپاس بۇ دۆستى خۆشەويستىم دوكتور «ى. لوئىن توماس» كە ناوى ئەم نەخۇشىيەى بۇ پوون كىرمەو.

۲۶. سەبارەت بە دەقى ئەم پەيماننامەيە پرواننە:

J.C. Hurewitz, *Diplomacy in the Near and Middle East*, 2 vols. (Princeton 1956), vol. I, pp. 42-5.

۲۷. ژىنىرال سىرپىرسى ساكىس، مېژووى ئىران، ۲ بەرگ، وەرگىپىراوى سەيد محەممەدەقى فخرى داعى گىلانى، چاپى سېھەم، چاپى عىلمى، ب ۲، ل ۳۷۱ – و.

۲۸. بە مەبەستى زانىارى تەواو سەبارەت بە خوازىارانى تاج و تەختى سەفەوى كە دواى لادرانى شاسولتان حوسىن خۇيان نواند، پرواننە:

J.R. Perry, “The Last Safavids (1772-1773)”. In *Iran*, IX (1971), pp. 59-69.

29. Perry, p. 68.







بنکهی ژین

[www.zheen.org](http://www.zheen.org)

## پاشکۆ



- نووسینی ئەسكەندەر بەگى توركمان

- وەرگێرانی هیمن

- پەرەوێز لێنانی سەلاحەددین ئاشتی

بنکەى ژین

باسى سەرپێچى و لاسارى ئەمیرخانى برادۆست و چوونى جەنابى  
«ئىعتىمادوددەولە» بۆ مەلبەندى ورمى و گەمارۆدانى قەلاى «بەم» و چلۆناپەتى  
كارەسات و پروداوەكانى

بەسەرھاتى ئەمیرخانى چۆلاق بۆ ھەموو كەس دەبێ ببێ بە پەند. ئەى ئەو  
كەسەى بە دواى قسەدا دەگەرێ تاويك گوى رادبیره تا بەسەرھاتى ئەمیرخانت كە  
لە عەشیرەتى برادۆستى كورد بوو بۆ بگێرمەوہ.  
لە سەردەمى شای بەھشتىدا «قەرأتاج» ناویكى كورد لە ریزی شاپەرستان و  
خزمەتكاراندا بوو و بە سەر تەرگەوہر و مەرگەوہر كە بە مەلبەندى «ورمى» و  
«ئوشنى» (شنۆ)وہ نووساوە رادەگەیشت. پاش نەمانى شای بەھەشتى كە  
رۆمییەكان مرخیان لە نازەربایجان خۆش كرد، عیلى و عەشیرەتە كوردەكانى  
سەر بەم دەولەتە بايانداوہ و رەگەل رۆمییەكان كەوتن. «شامو محەممەد» ناویك

له ميرزاده كانى برادۆست به فهرمى خوندكارى رۆم كرا به مهزن و خاوهن دهسه لاتی برادۆست.

ئەميرخان سەرى بۆ دانەنواند و ملی بۆ رانەكيشا و هەر دەمه پەگەل يەكك له ئەميرە گەورەكانى كورد دەكەوت. ماوەيەك له كن عومەربەگى حاكمى «سۆهران»<sup>۱</sup> رايىوارد، له شەرىك كە عومەربەگ دەگەل دژمنەكانى كردى، ئەميرخان دەستىكى له ئانىشكەوه پەرى، ناوبانگى به ئەميرخانى چۆلاق رۆيشت.

لهو سالەدا كە ئالای بەرزى پادشايى له ئازەربايجان دەشەكاوه و شا بهو پىوقەدەمه پيرۆزهوه بۆ داگيرکردنى نەخجەوان و ئيرەوان دەياژوا، ناوبراوا هاته بەردەركى بارەگای پادشايەتى و خۆى به شاپەرست و خزمەتكار نیشان دا. خاوهن شكۆ ئاوپرى رەحمەتى لیداوه، مەزنایەتى و دەسه لاتداریى تەرگەوهر و مەرگەوهرى پىبەخشى و نازناوى خانى دایه و سەرى بەرز كردهوه. مەلبەندى ورمى و شنۆى كە سەر به ئازەربايجانە و له سەردەمى شای بههشتىدا له ژير فهرمى يەكك له گەورەگەورەكانى قزلباش دا بوو، به وى ئەسپارد. لهسەر فهرمى شا، وهستا زيرينگەرەكان دەستىكان له زيرى سوور دروست كرد و به گەواهيرات و مروارى به نەرخ پازانديانەوه و له باسكيان بهست. چونكە ئازا و مەرد بوو، خاوهن شكۆ زۆرى رۆو دەدايه و گەلېكى چاكە دەگەل دەفەرموو. ئەويش دەستى خزمەتكارى له سەر سينگى دانا. له سايهى دلسۆزى و چاوهديرى خاوهن شكۆدا رۆژبەرۆژ به پەيژەى مەزنایەتىدا چووه سەر و له هەموو هاوشانەكانى خۆى تيبەپراند. چەند ناوچە و مەلبەندى له ئەميرەكانى سەر به رۆم ئەستاندەوه و وهسەو ولاتى خۆى گيران و بهوجۆره له نيو ئەميرەكانى كورددا به پايەبەرزى و لەشكر زۆرى ناوبانگى دەرکرد.

زۆر له خيلەكان و ئەميرزادهكان له دەورى هالان و خزمەتى ئەويان رەچاوا كرد. هينده پينهچوو هەوا و فيز له سەرى دا و لەخۆبايى بوو. لهو كاتەدا كە «جەغال ئوغلى» لەشكرى بۆ ئازەربايجان كيشا و شەر له دەوروبەرى تەوريز قەوما، دەگەل ئەوهشدا كە زۆر له شەپگە نيزىك بوو، خۆى بوارد و نەهاته

۱. سۆهران: سۆران. برواننە شەرەفنامەى شەرەفخانى بدليسى، هەژار كر دوويه به كوردى، چاپى دووم، پەراويزى لاپەرە ۵۵۲، سالى ۱۹۸۱، تاران، چاپخانهى جەواهيرى.

مەيدان و بە حوزوورى خاوەن شىكۆ نەگەيشت. پاش شىكاندن و تاراندىنى جەغال ئۆغلى لەشكرى زال بوو لە ناوچەى سەلماس خستى. ئەويش بە ديروژوانەو هاتە بارەگا؛ لاواندراو و كەم خزمەتتى و خۆبواردن و نەهاتنە مەيدانى بە روودا نەدراو. بۆ ئەو دەردۆنگ نەبى، ئەو و ئەمىرەكانى كورد كە وەحشىترىن تىرەى ئىنسانن دلخۆشى درانەو و چاكەيان دەگەل كرا. مەرەخەس كرا بگەرپتەو بۆ ولاتى خۆى، بەروالەت خۆى لە رېزى خزمەتكاران دادەنا، بەلام لە بنەو لەبەر تەعەسسوبى مەزەبىي و پىسىي دەروون دەگەل قزلباشى دەرووبەرى خۆى دوژمنانە دەجوولاو. هەواى سەربەخۆي و سەرەپۆيى لە سەرى دابوو. ئەو نەدى برووز ئەستاند كە خەرىكى ئاوەدان كرنەو قەلايەكى گەورە و قايم بى. بە بارەگای دەوالەتى راگەياند كە قەلاى ورمى بىكۆل بوو، هەرەسى هېناو و خۆراناگرى و بۆ ئەو نەبى پشتى پىبەستى. ئەگەر ئىزن بفرموىن بناخەى چواردىوارىك لە شوپىنىكى لەبار دادەپيژم. خاوەن شىكۆ كە هەر پووالەتى ئەوى دەدى و ئاگای لە دەروونى نەبوو، ئىزنى دا. ئەويش لە سى فرسەقى شارى ورمى لە سەر كۆيىكى هەرەبەرز كە كەوتۆتە بەشى تەرگەو پ بناخەى قەلايەكى قايمى دارشت.

لە نيو كوردان دا باو دەلین: لە پيش ئىسلامدا، لە زەمانى ساسانىيەكان (كيسراكان) دا هەر لەو شوپىنە قەلايەك هەبوو كە پىي كوتراو دەم و دەسدريژي رۆژگار خاپوور و ويرانى كردوو. پىربوداق خان ئەمىرى ئەمىرانى تەوريز كە پىاويكى بەئەزموىن و وشيار و كارامە بوو، لە جوولانەو دەوژمنانەى ئەمىرخاندا نيشانەى كەلەو كيشى و ملهوپى بەدى كرد. بۆيە بە بارەگای پىرۆزى راگەياند كە: «ئەمىرخان لە رىگای راستى لاداو و هەواى سەرپىچى و لاسارى كەوتۆتە سەر و بناخەى ئەو قەلا بەرز و قايمەى بۆيە دارشتوو كە لە رۆژى پىويستدا بە كارى بى. ئەو غولامە دروست كرنى ئەو قەلايە هىچ بە قازانجى دەولەت نازانم.» فەرمانى پىرۆز بەم جۆرە بەپى كراو:

«بۆخۆت ئەمىرى ئەمىرانى ئەو سنوورەى، ئەگەر ئەو قەلادروست كرنە بە قازانجى دەولەت نازانى پيشگرى لى بگە.» پىربوداق خان لەسەر فرمودەى شا پىاويكى باو پىكراوى نارده كن ئەمىرخان و پىي راگەياند: «كە ئەو لە رىزى

۱. پىربوداق خان: پىربداغ بەگ. شەرەفنامە، پەراويزى لاپەرە ۵۳.

ئەمىرە مەزنەكانى شادا حىساب دەكرى و پەروردهى دەستى خاوەن شىكۆيه و لافى پاكى و بەندەيى لىدەدا؛ ھەرچەند شاي عالم پەنا ئەوپەرى متمانەى پى ھەيە، بەلام بەو قەلادروست كوردنەى ئەو، زمانى زمان پىسان دەكرىتەو. ئەگەر ئەو قەلایەى لە ترسى پەلامارى پۇمىيان دروست دەكا؛ ئەگەر پومىيان بىنە ئەو ولاتە ھەتا قەلای قايىم و گەورەى وەك قەلای تەوریز و ئىرەوان لە نىدوابى، روو لە قەلای وا ناكەن و ئەگەر ترسى لە ئەمىرەكانى كورد بى، ئەگەر رووداويك بقەومى ئىمە غولامانى بارەگای شا كە پاراستنى ئەم سنوورەمان لە ئەستۆيە چۆن دەتوانىن خۆ بگنخىنن؟ رەنگ بى ھەر ئەو عاشورە كۆنەى ورمى بۆ ئەو بەس بى، وا باشە كە دەست لەو قەلایە ھەلبگرى و زمانى پىاوخراپان لە خۆى نەكاتەو و ئەو ئامۆژگارىيەى دۆستانەى ئىمە كە قازانجى ئەوى تىدایە لە گوى بگرى و خۆى نەكاتە نىشانەى بوختان و دەمگۆى ئەوتۆ كە بۆنى لاسارى و دووبەرەكى لى بى.» بەراستى ئامۆژگارىيەكى دۆستانە و دلسۆزانە بوو. چونكە بە پشت ئەستورى ئەو قەلایە بوو كە تووشى ئەو چارەنووسە رەشە ھات و ئەو ھى پىگەيى كە دەبوو پى بگا.

بەكورتى ئەمىرخان ھەر گووى نەدا ئەو قسانە و پىاوەكەى پىربوداق خانىش، بە دەستى كوردە برادۆستىيەكان كوژرا. قەلایەكى بەكجار قايىم و گەورەى دروست كرد و ئازوووخە و چەك و چۆلى كىشاو و نىو قەلاكەو. ئەو جار لە ورمى را رايگويزت بۆ ئەو قەلایە. رۆژبەرۆژ قەلاكەى قايىمتر و ئامرازى قەلادارىيى پەرداختر دەكرد و لە راستى دا ھۆى چارەرەشىي و لىقەومانى خۆى زياتر پىكدىنا و كارى ئەوتۆى دەكرد كە بە ھىچ بارىكدا دەگەل پاكى و يەكپەنگى يەكيان نەدەگرتەو. بۆ نموونە خان ئەبدالى موكرى براى شىخ ھەيدەر كە لە خاوەن شىكۆ ياغى ببوو و لە ترسى ھىزى لە شىكر لە ھىچ شوپىنىكى ولاتەكەى خۆى دا ھەجمىن و حاوانەو ھى نەمابوو، بە خۆى و بىست كەس لە دەست و پىوئەندەكانىيەو پەناى بۆ ھىنا و ئەمىرخانىش پەناى دا و كردى بە ھاو دەم و ھاو نىشىنى خۆى. بەلام بە فىل و رىوى بازى پىاوەكانى خۆى دەناردە دەرگای عالم پەنا و خۆى بە فىدايى و يەكپەنگ نىشان دەدا. لە كاتىكدا كە جەلالىيەكان ناردانە كوردستان فەوجىكيان دەگەل ناردرا، پىربوداق خانىش سەركردەى ئەو لە شىكرە بوو. ئەمىرخان كە ئەو خەبەرەى بىست بە دەولەتى راگەياندا: «نىوانى من و

پىربوداق خان خۇش نىيە و قسەى خراب لە بارەى منەو بە عەرز دەگەيەنى.  
 حاوانەوہى من لە نىو لەشكرىكدا كە ئەو سەركردەى بى، كارىكى زۆر گران و  
 ئەستەمە.»

بۇ دلپاگرتنى ئەو، ئەم فەرمانە بە قەلەمدا ھات: «لەبەر خاترى ئەو،  
 پىربوداق خان ئەو كارەى لىوەرگىراوہ، لە جىيى ئەو ھەسەن خانمان تاعىن  
 فەرموو كە لە ئەمىرەكانى عىراقە و پىاويكى پاك و سەرورپووخۇشە؛ بەو  
 ھالەشەوہ ئەگەر بۇخۇى ناتوانى رەگەلى كەوئ، يەككە لە كورەكانى و  
 ردىن سىپكى كارامە و دووسەد سىسەد كەسىكى رەگەل بخا؛ با يەكپەنگى و  
 دلپاكى ئەو بۇ ئەمىر و ھاكىمەكانى كورد سوور بىتەوہ و خانەنشىنىي ئەو بە  
 خۇبوردن دانەنئىن.» ئەمىرخان سەرەراي ئەو ھەموو دلسۆزى و مودارايەوہ كە لە  
 لايەن خاوەن شىكۆوہ دەگەلى كرا، ھەر لەسەر لاسارى و سەرەرپويى خۇى رپۇشت.  
 كە ھەسەن خانى «ئۇستاجلوو» و گەورەگەورەكانى قزلباش لە مەراغە گەشتەنە  
 موھەممەدپادشا و جەلالىيەكەن و بەرەو خزمەتى خۇيان كەوتنەرى، بە  
 ئەمىرخانىيان راگەياندا: «لەسەر فەرمانى پىرۆزى خاوەن شىكۆ ئەگەر بۇخۇى لە  
 تواناى دا نىيە بى، چەند پىاوى باوەرپىكراوى خاوەن ئەزمون كە لە چاك و  
 خرابى كوردستان و رىگاكانى ئاگادار بن و رەوہى بىكەون پىرسىيان پىبىكرى و بۇ  
 راويژ دەگەل كرىن بشىن ساز بكا و بىئىرى.» ئەمىر چەند پەلپ و بىانوى گرتن.  
 كورتەى بىانووہكانى ئەوہ بوو: «تيرەى جەلالىي لاپەرەسەن و نەگونجاو و  
 باوەرپىنەكراون. با گەورەگەورەكانى قزلباشىش دەگەل بن، من ناتوانم رەگەل  
 لەشكرىك بىكەوم كە ھەوت ھەشت ھەزار كەسى جەلالىي دەگەل بى. ئەوان لە ھەر  
 رىگايەكەوہ، دەيانەوئ بپۆن، منىش لە پاشان ھىندىك كەس بە دوای ئەواندا  
 دەنئىرم.» ئەمىرە گەورەكانى دەولەت سەركىشىي ئەويان لە سەرەتاي سەفەردا بە  
 دل نەبوو. ئەوہيان بە لاوہ باش بوو، ئىستا كە رىگايان بە لاي ئەو دايە بە ھەر  
 بارىك بى رامى بىكەن، چونكە ئەگەر ھاتوو ئەمىرخان كە لە نىزىكانى دەرگاي  
 شاىە و لاسارى بكا و بە لاردا بپوا، دەبى لە ئەمىرەكانى دىكەى چاوەنۆرى چ  
 بىن؟ بۇيە وەسەر خۇيان نەھىنا و بە زمانىكى نەرم و خۇش لىيان پاسپارد،  
 خانەخويى باش بى و چەند شەويك رامانبرى، جا كە چاومان پىككەوت  
 لەسەرەخۇ راويژى لىدەكەين و ئەو قازانجى ئەوى تىدابى و دەكەين.

ئەمىرخان ھەر جىۋابى نامە و پەيامى ھەسەن خان و ئەمىرەكانى دىكەى نەداوہ و لەسەر كەللەرقى و كەللەو كىشى خۇى توندتر راوہستا.

كە پىشەكى لەشكر گەيشتە ناوچەى بەرحوكمى ئەو، دەستەيەك لە كوردەكانى برادۆست بەرەنگارى بوون و دەگەل ئەو جەلالىيانەى كە لە پىشدا بوون بە گزى يەكدا ھاتن، دوو پىاوى جەلالىي كوژران و چەند كەسش لەم نىوہدا برىنيان ھىنا. ھەسەن خان و ئەمىرەكان كە لەو پروداوہ ئاگادار كران پىاوەكانىان گىراوہ پاشەوہ و شەپ و كىشەيان راوہستاند و لە نىو فرسەقى قەلا، لە جىگايەكى پەسيو ھەليان دا و لەشكرىان خست. كوردەكان چوونەوہ دە قەلاوہ و ھوردووكايان وەبەر تۆپان دا. ھەسەن خان ديسان پىاوى نارەوہ كن ئەمىرخان و ھوى ئەو رەفتارە نالەبارەى لىپرسى. ھەرچى لەو لايەوہ قسەى خۇش و دۆستانە كران، ئەو پەلپ و بيانووى سەيرترى ھىنا گۆرى و دەرگاي دۆستايەتى و ئاشنايەتى داخست. تووشى ھەركەس لە قزلباش و جەلالىي بووبان كە بۇ جىبەجى كردنى كاروبارى پىويست لە ھوردوو وەدەردەكەوتن، دەيانكوشت و پروتيان دەكردەوہ. دووپاتەبوونەوہى ئەو كارانە دۆژمنايەتى لە نىو ھەردوو لادا بەھىزتر دەكرد. موخەممەدپاشاش بۇ تۆلە ئەستاندەوہى جەلالىيەكان وەكاركەوت و پىاوەكانى پۆل پۆل تا بەر قەلا دەچوون و لەو لاشەوہ كوردەكان لىيان وەخۆدەكەوتن و بە پىرپانەوہ دەھاتن و لە ھەردوو لاوہ چەند كەس دەكوژران و برىندار دەبوون. كار لە كار ترازا و شەپ و كىشە گەرمتر بوو. ھىندىك كەس لە جەلالىيەكان كە لە موخەممەدپادشا درىدۆنگ بوون، بەتايبەت موخەممەدبەگى براى «تەويل» و دەست و پىوہندەكانى بايانداوہ و چوونە كن ئەمىرخان. بەوجۆرە نىزىكەى سىسەد چوارسەد كەس رەگەل ئەو كەوتن. ئەوہش پتر ئەوى لەخۆبايى كرد و موخەممەدپاشاش بە جارىكى ھەراسان و جازر بوو. ئاگرى دۆژمنايەتى لە نىوان ئەواندا ھەلگىرسا. فەرمانى قەزا لە بارەى كوردە ياغييەكاندا درا و ملك و ولاتيان داگىركرا. ھەسەن خان بەناچارى لە وىندەرى دامەزرا و چلۇنايەتى بە پىچكى تەختى پادشا راگەياند. ئەو خەبەرە لە ئەردەوئل بە ەرز گەيشت. وەك لە سەرەتاوہ نووسيمان عالی جەناب ئىعتىمادوددوہ لە حاتمبەگى بۇ ئەو لاي رەوانە فەرموو كە بە چاوىكى ژىرانە تەماشاي ئەم سنوورانە بكا و ئەگەر ئەمىرخان ھىچ جىي متمانە بى دلى بداتەوہ

و بە كەپرەمى شاھانە ھىوادارى بكا. جەلالىيەكان لە دەورەمى قەلاى ئەو راگوۋىزى و وەك سالان جى ھەوارىيان بداتى. پىنچ ھەزار تومەن زىرى نەغد لە خەزىنەى دارمالى شاھانە وەر بگرى و بىدا بە جەلالىيەكەن. جا ئەگەر ئەمىرخان ھەر دانەمەزرا و كەللەرقى و كەللەو كىشى كرد، ئاوىكى بەو ئاگرە ھەلپىرژىنى و ملكەكانى ئەو بە سەر جەلالىيەكان دا دابەش بكا تا لەوئى نىشتەجى بن و ئاسەوارىش لە كوردە لاسارەكانى دىكە بپرى.



### باسى چوونە ورمى «ئىعتىمادوددەولە» و گەمارۆدانى قەلاى نىمىم و كارەساتەكانى دەورەمى قەلا

كە عالەجەناب «ئىعتىمادوددەولە» لە ئەردەوئىلەو ھاتە تەورىز و دەگەل پىربوداق خان حاكىمى تەورىز و «بەر خوردار بەگى ئەنىس»ى تۆپچى باشى و تەنگىچىيەكانى ئىسەفەھانى و خوراسانى و تەورىزى و بافقى وەرپى كەوت، دوو ھەزار كەسپش جەلالىيە كە لە تالانى قەراچە ئەردەھانەو دەگەرەنەو ۲۶ گەل كەوتن.

لە سەلماس، خان وەلەد غازى بەگى حاكىمى ئەوئىش و پىراى ئەولىابەگى كورى سەيفەددىنە كوئىرەى حاكىمى ئەنزەلى و سۆما ۲۶ گەل لەشكر كەوتن. پۆژى سى شەممۆ ۲۶ شەعبان گەشىتنە ھۆردووى ورمى. حەسەن خان و مەھەممەد پاشا و گەورەكانى بە پىرىو ھاتن و بە خزمەت گەشىتن. ھۆردووى لە جىگايەكى باش دامەزرا.

پۆژى پاشى جەنابى «ئىعتىمادوددەولە» پىاوىكى باو ۲۶ پىكراوى دەگەل مەلىك ئاغاموھەممەد «تەسسوجى» كە ئاشنايەتى كۆنى دەگەل ئەمىرخان ھەبوو، ناردە كى ئەو. پاش ئامۆزگارى دۆستانە و خىر خويانە داوايان لىكرد كە مل بدا و لە دەوروبەرى قەلا بۆ دىدار ئامادە بى تا رىگا بو نەھىشتىنى ناكۆكى و ناتەبايى بدۆزىنەو ۲۶ دالى ئەو بىننەو ھىجى. ئەمىرخان مىلى دا و لە قەلا ھاتە خوار



و جەنابى ۋەزىرىش بە چەند كەسەۋە چوو. چاۋيان بە يەكتر كەوت و لە ھەموو بابەتتەك دوان.

ئەمىرخان بە ئاسوپەلاسا دا دەچوو و بە فرۇفېل و درۇودەلەسە خۇى بە غولام و نۆكەر نىشان دەدا و دەيگوت: «لە ترسى بەرەللايى و ئاكارى نالەبارى جەلالىيەكان و دردۇنگى لە بەرگرى كردنى ھەسەن خان پەنام بو ئەو چوارديوارە ھىناۋە. موھەممەدپادشا بە ھىۋايى مەلۇم ماشى مەنە و منى لە خزمەت خاۋەن شىكۇ بۇسۇ و بەدناۋە كرد. ئىستاش تىكام ئەۋەيە جەنابى ۋەزىر لە خزمەت خاۋەن شىكۇ عوزرم بۇ بخوازىتەۋە. لەو زستانەدا لىمگەرپىن بۇ خۇم نەبزووم و يەككە لە كورەكانم لە خزمەت ئىۋەدا دەنئىرمە بارەگاي بەرزى، جا كە بەھارنى خاۋەن شىكۇ بەرەو كوئىستان ھات، بۇ خۇشم دىم بن رىسمەى ماچ دەكەم.»

جەنابى ئىعتىماددەۋەلە دۇنيانى كىرە ھەموو شىتى لى قىۋول دەكرى بەۋ مەرجهى بەلئىنى خۇى بىنئىتەجى. بىر پار ۋا درا چۈنكە قەلادارىيى ئەۋ دەنگى داۋەتەۋە، بۇ ئەۋەى خەلك بزانن ئەۋ ياغى و سەركىش نىە، بە خۇى و كەسوكار و دەست و پىۋەندىيەۋە بىتە نىۋ قزلباش و دەگەل گەرەگەرەكان يەكتر بىنن و ھىچ ترسى نەبى. رۇژىك ئەۋ مىۋانى ئىعتىماددەۋەلە بى و رۇژىك ئىعتىماددەۋەلە مىۋانى ئەۋ بى تا دەنگ و باسى نىۋان خۇشى و يەكەتى ئەۋان لەو سنوورە بلاۋ بىتەۋە. ئەمىرخان بەۋە رازى بوو و قەرارى دا سبەبىنى بىتە خوارى.

جەنابى ۋەزىر (ئىعتىماددەۋەلە) كۆرپىكى جوان و باشى رازاندەۋە. چۈنكە ئەمىرخان نەيدەۋىست چاۋى بە جەلالىيەكان بەكەۋى، بىر پار درا تاقە كەسىك لەۋ تىرە لەم كۆرەدا بەشدار نەبى. ئەۋى رۇژى ھەرچى چاۋەنۆر بوون سۇراخى ئەمىرخان نەبوو. دىسان «ئاغاموھەممەدى تەسسۋوجى» يان نارە كنى، بزانى بۇچى ديار نىە؟ پاش و تۋوۋىژىكى زۇر بە ئاغاموھەممەدى كوت: «قسەى راست ئەۋەيە رىش سىبىيەكانى برادۇست لە فىل و دەھۋى قزلباش و جەلالىيى ئەمىن نىن و پىيان وايە ئىعتىماددەۋەلە كە پىاۋىكى تاجىك و خاۋەن قەلەمە، پىشى ئەۋانى پىناگىرى و ئىمەى پىناپارىزى.

بەكورتى يەخەى خۆم لە دەس ئۆيە ناننيم و ئەگەر بە قازانجى خۆمى بزانم كورېكم بە ديارى و پيشكيشەو دەنيرمه خزمەت خاوەن شكۆ و ئەگەر خەيالئىكى دىكەيان لە سەردايە ئەو لەو حەوشە خزاوم و جگە لە قەلادارىي چارېكم نيه.»

كورتى بېرىنەو، لەبنەو بېرى و ناپاكىي ئەو ئاشكرا بوو. ديارى دا كە وتوويزەكانى بۆ فروفيل و خوباردن بوو. ئەو قەل قايمة لەخۆى بايى كردوو و ريگاي سەردەمى و لاسارى گرتۆتەبەر.

عالىجەناب ئىعتىمادوددەو لە دەگەل ئەميرەكان راوئيزيان كرد و هاتنە سەر ئەو هيندە نەرمكيشى لە راست ئەميرخان بە هېچ بارىك دەگەل قازانجى دەولەت ناگونجى. هاتنى وەزىرى گەورە و باوەرپيكرائى دەولەت بۆ بن قەلای ئەو و بە دەستبەتالى گەرانەوئى زۆر شوورەيى يە و قبوول ناكري. هەموو خۇيان لە قەلاگرتن هەلكرد، خەبەرىشيان بە پيچكى تەختى شا راگەياند.

لە پيشدا بەلنم دابوو ئەم چيرۆكەتان وەك چۆن رووى داو بە تەواوى بۆ بگيرمەو. جا بۆ يە بە پيوستم زانى كەمىكتان باسى قەلای دمدم بۆ بكەم: ئەو قەلایە لە سەر دوندى كيويكى يەكجار بەرز دروست كراو كە يەكپارچە بەردىكى دريژووكە و تەسكە و وەك پشتى گا هەلكەوتوو. لای شىمال و جنووبى دۆلى زۆر قوولن كە لە ژيلا بۆ سەرى دەبى بە پەيزەى خەيال بۆى بچى. لەبەر بەرزى پيوستى بە شوورە نيه و شوورەيان بۆ نەكيشاوا. دوو لايەكەى دىكەى كە پانايى قەلایەكە، لای رۆژھەلاتى پالى وەبەرزايى جيا داو و شوورەيەكى زۆر تەواوى بۆ كيشراو و بورجى بلندى هەن و دەرگايەكى هەيە. لای رۆژاواى كە لە گۆرايى نيزيكتەرە شوورەيەكى يەكجار قايىمى هەيە و دەرگايەكى بەرەو جنووب دەكرنیتەو. لە دەروازەرا بۆ عەرزى ريگايەك بە نيو بەردى دا هەيە كە ئەوئەندە تەنگە بە زەحمەت سوارىكى تيوەدەچى. سەنگەر بردنە پيش لە لای رۆژھەلات و رۆژاواو نەبى ناكري. لە لای رۆژھەلات تيرھاوئيزىكى بۆ دەركى قەلا بمينى، يەكپارچە بەردى سەخت و تەخت و پەقە. لە بنەو بوودى بۆ لىنادرى، كە بەردەكە براوە بورجىكى زۆر بەرز و قايىميان لى دروست كردوو كە بۆخۆى قەلايىچەيەكە. تا ئەو بورجە بەردەست نەكري، سەنگەر بردنە بن قەلا محالە. ئاوى قەلا لە حەوزىكى گەورەرا دابىن دەكري كە بە باران پر دەبى. بەلام لە لای شىمال لە نيو گەلى دا، نيزىكى قەلا كانىيەك هەيە. ئاوى زۆر كەمە، ئەميرخان

جۆگەي بۇ كېشايوۋە و رېي بۇ كر دۆتەوۋە و دە حەوزەكەي كر دوۋە. ئاۋى ئەو كانىيە لە ئىۋارەوۋە تا بەرەبەيانى حەوزەكەي پېر دەكا. ئاۋەكەي بەشى رۇژىكى قەلانىشەنەكان دەكا. گومبەزىكيان لە رېكى عەرزى لە سەر حەوزەكە ھەلخستوۋە كە لە پېش چاۋان ون بى، پېي دەلېن «سولق»<sup>۱</sup>. بۇ پاراستنى حەوزخانەكە بورجىكيان بە پال قەلاۋە ھەلچنىۋە. لە لاي جنووبەوۋە سەھۆلدانىكيان ساز كر دوۋە كە لە زستاندا بە بەفر و سەھۆل داخندرى. لە تەنېشت وئ حەوزىك ھەيە تا ئەو بەفر و سەھۆلەي لە گەرماي ھاۋىندا دەتوئتەوۋە و دەبىتە ئاۋ بەفېرۆ نەروا و لە وئدا كۆ بىتەوۋە و لە كاتى كەم ئاۋىدا بە كار بى. ئەو سەھۆلدانەش قەلايىچەيەكى لە سەر دروست كراۋە و پاسەوان و تەنگى لە سەر داندراۋە؛ بە وىش دەلېن «بووزلق» يا «قارلق»<sup>۲</sup> رېگاي وئش وەگ رېگاي «سولق» لە دەرەورا ونە.

بەكورتى ئەم قەلايە لە پېنج قەلا بېكھاتوۋە. يەكيان ئەسلى قەلاكە، يەكيان قەلاي خوارى، يەك «سولق» و يەك «بووزلق» و ئەۋى دىكەيان بورجى گەورەي دەرەۋەي دەرگاي رۇژھەلات كە لە پېشدا باسماں كر د. ھەر پېنج ئەۋەندە بەرز و قايمان كە پەيكى تىژرۇي بىر و مىروولەي خەيال رېيان تىنابا و وئانھەلناگەرې.

جەنابى ۋەزىر بە لىزانى و بىرتىژى و وئىبارى خۇيەوۋە كەمەندى زىپك و زاكونى ھاۋىشتە كۆنگرەي داگىر كرنى ئەو قەلا ئەستەمە. خەرىكى ساز كرنى ئامرازى پېۋىستى قەلاگىرىي بوو. لەو كاتەدا پېنج سەد تەنگى لە لەشكرى تايبەتتى خاۋەن شكو بە سەر كردەي «سەفەر قولى بەگ»<sup>۳</sup> يۋوزباشى<sup>۴</sup> و قۇرچىيەكانى<sup>۵</sup> «چگنى» بۇ كۆمەك گە يىشتەنجى.

«گەنجەلى خان» يىش كە لە تەۋرىز بوو، بە لەشكرىكى پەرداخەوۋە ھات. حەسەن خان و ئەمىرانى ھاۋرىي ئەو و تەنچىيەكانى ئىسففەھانى و

۱. سولق: ئاۋىن ← لىرەدا خەزىناۋ ← ەمباراۋ. (تركىيە).

۲. بووزلق: سەھۆلېن ← لىرەدا جى سەھۆل. (تركىيە) قارلق: بەفرىن ← لىرەدا چالەبەفر (تركىيە).

۳. سەر كردەي سەد كەس: پەيەكى لەشكرىيە. (تركىيە)

۴. قۇرچى: كۇرچى، كەۋاندار، تىرھاۋىژ، چەكدار. شەر كەر.

۵. چگنى: چگىنى، ناۋى خىللىكى ھۆزى قەشقايىيە.

«مىرفەتتاج»ى سەركردەيان بۇ بەرى پۇژھەلات داندان و بەرى پۇژئاواش بە پىر بوداق خان ئەسپىردرا. مرادخانى سولتان چىنى و خەلىل سولتان و موخەممەد تاقى بەگ بۇ بەرامبەر قەلايىچەى بووزلق نىردران و پاراستنى دەروازەى ئەولا بە گەنجەلى خان ئەسپىردرا. تەنكى مازندەرانى دەگەل سەفەر قولى بەگ و قۇرچى چىگنى بۇ بەرى شىمال تاعىن کران. بەرخوردار بەگى ئەنىس و تۇپچىبەکان بە دوو تۇپى گەورە و يەكى «بالىمىز» هوه دامەزنان و قەبىبان سولتان بىگدلى<sup>۱</sup> بە سەركردەى تۇپخانە داندرا. جارى تۇپكى پچووكيان لە دەريای رەشەوہ بە کەشتى هینا و لە سەنگەرى حەسەن خان دابەسترا. موخەممەد پادشا تووشى نەخۇشى دل هات، خزمەتکى پىنەسپىردرا، بەلام جەلالىبەکان بە سەر بەشەکانى لەشکر دابەشران. پىنچەسەزار تومەن زىرى شایى عەبباسى کە بۇ باربووى جەلالىبەکان هینرابوو، بە سەريان دا بەش کرا. بۆهەر ھۆزىکيان جى ھەوارىک لە پىشچا و گىرا. لەشکر خىوہتى ھەلدا و ھەر دەستەيەک چووه سەر کارى خوى. ئەمىرخان خەبەردار بوو و ترسا. زۇرجار پياوى نارد و خەرىک بوو بە درۆودەلەسە ئەو کىشەى لە کۆل خوى بکاتەوہ، بەلام چونکە فرۆفیلەکانى ئاشکرا ببوون گوئ نەدرا قسەکانى. بەناچارى ئەویش خەرىكى بەرگرى و قەلادارىى بوو. چەند کەس لە ئەمىرزادەکانى برادۇست لە قەلا دەرىپىن و ھاتنە رىزى شاپەرستانەوہ. ھەرکەس لە قەلاوہ دەھات دەیکوت: قەلانئىنەکان لەبەر کەم ئاوى سەخلەتن. چونکە لەبەر وشکەسالى و کەمبارانى ئاوى ھەوزەکە زۆرى لە کەمى داوہ و ئەوى ماوہش بۆگەن بووہ و دەيدەن بە چوارپىيان. ئاوى خواردەنەوہ برىتییە لە ئاوى سوولق، ئەویش تاس تاس دەدرى بە پياوماقوولان. ئەگەر سوولق داگىر بکرى جگە لە خۇ بە دەستەوہدان چارىيان نىہ. ئەویش بىتو لە بنەوہرا بوودرى بۇ لىبدرى گىرانى زۇر گران نىہ. ئەو تەگبىرە ئاقل دەگرت و ئەگەر بەو جۆرە ناچارىيان کردبان خۇ بە دەستەوہ بەن زۇر لە شەر و خوینرېژى باشتەر بوو. ھەموو کۆششى خۇيان بۇ ئەو کارە تەرخان کرد. وەستا کەرىزکەنەکان خەرىكى بوودر لىدان بوون. تا عەرزەکە خاک

۱. مامۇستا جەمىل رۇژبەيانى نووسىويەتى «قوبادخان» نەک قەبىبان سولتان، برواننە: شەرەفنامە، پەراويزى لاپەرە ۵۵۶.

و نەرم بوو بە ھاسانى چوونە پېش. كە گەيشتنە بەردى، سەوھيان چىنن و شەوانە لە رېگاي دوورەوھ گليان دەھينا و سەوھكانيان پې دەکرد و بە ريز داياندىنان و كۆلانىكى سەرداپۇشراويان دروست دەکرد. ھەسەن خان لە لاي رۆژھەلاتەوھ ئاوا دەچووھ پېش. پيربوداق خانيش لە لاي رۆژئاوارا سەربەرەژوور دەچووھ پېش و ھەر ئەو كارەى دەکرد. كوردەكان لە بەرەبەيانەوھ دەپژانە سەنگەرەوھ و شەرى باشيان دەکرد و دەمبەدەم ھارەى تيرى تيژپەرى ئەوان پەيامى ئەجەلى بە گوئي غازيەكان<sup>۱</sup> رادەگەياند و گوللەى تەفەنگ وەك تەرزە بە سەر ئازاكان دا دەبارى. دووسى جار بە رۆژى رووناك خويان دە سەنگەران ھاويشت و شەرى بەسام و گرانيان کرد. غازيەكان زور سەير خويان رادەگرت و تونديان بەرگري دەکرد. جاريكى پەلامارى مەتەريزي «نعمەتولاسولتان»ى سۆفيان دا، سۆفيەكان ئازايەتى و مەردايەتییەكى سەيريان نیشان دا. پېنجكەس لە زاركى مەتەريزەكە يەك لە دواى يەك كوژران و نەيانھيشت كوردەكان خوى تيباوين. ھەركەس دەكوژرا گيانبازيكي ديكە جيى دەگرتەوھ. لەو رۆژەدا ھەموويان پياوھتى و ئازايەتییان نیشان دا. لەو شەرەدا ھەوتەشت كەس غازى كوژران و پازديك بريندار بوون. كوردەكانيش تا بيست كەسيان ليكوژرا و سىچل كەسيان بريني ھينا و چيان بۇ ئەكرا و چوونەوھ دە قەلاوھ. لە سەنگەرى ھەسەن خانىرا ئەو تۆپەى بەرەو بورجەكە دابەسترايوو، پاش بيست رۆژ، بەلكە مانگيك تۆپباران چرژيكي لە بورجەكە كەربوو، بەلام ھيشتا وا نەبوو پيىدا وەسەر بکەوى. ھەسەن خان ھەلەشەيى کرد و سەربەخۇ بئىئەوھى پرس بە ئيعتيمادودەوھە بکا، رۆژيک ھيرشى برە سەر بورجەكە، دوازە لاوى ھەلکەوتو ئازايانە خويان گەياندە سەر بورج. چەند كەسيان ئەنگووان و ھەلديران. ئەوانى ديكە چاوترساو بوون و كەس نەيوئرا ھەلکشي و خويان

۱. رەنگە ئەسكەندەربەگ وەك ئاوينەى بىر كوردەوھى دەوران لە شەرانى روانيبيى و بەرەنگاربوونەوھى ھيزەكانى بە دەگژ يەكراچوونى كافر و مسولمان داناوھ و چەكدارانى بە غەزاکەر ناوبردوون. وشەى «غازى» بۇ شەرى پيرۆز (جيھادى) لە پيى خودادا دەكار دەكرى؛ تيكەھەلچوونى نيوان لاديني و ديندارى. ليژەشدا رەگەز و مەزەب دوو بەلگەى چاك بوون بۇ كوشتنى كوردان....

ھەلداشت. دووسەد كەس كە گەببۇونە بن بورجەكە لەوئى دامەزران ، تا نىوہشەو شەپ بوو و خەرىكى كۆلىنى دىوارى بورج بوون.

لەو كاتەدا كوردەكان لەپ لە پشتەوہ پەلامارى غازىيەكانيان دا و بوو بە شەپەشەپ. لە سەر بورجەوہش گوللەى تەفەنگ دابارى ، لە قەلاشەوہ دەسپەيژ دەكرا و كۆمەك بۇ غازىيەكان نەدەنئەردا. ناچار غازىيەكان دەستيان لە شەپ ھەلگرت و گەرانەوہ. لاوى ئازا و ھەلگەوتوو لەو شەپەدا كوژران و بريندار بوون. ھەسەن خان لە ئازايەتى شىتەنەى خۇى پەشيوان و شەرمەزار بۇوہ. كاريك بوو كرابوو ، لەبەر ئەوہ جەنابى وەزىر لە دوای جوان نەچوو و دلخۆشى داوہ. لە شەپەدا زۆر كارەساتى وا دەقەومئەن. گرتنى قەلايان بى كارەساتى وا نابى.

پاش ماوہىەك كە كەريزكەنەكان كاريان كرد ، لە بن عەرزەوہ نەيانئوانى سەرچاوەكە بدۆزنەوہ. سەريان لى شىوابوو و نەياندەزانى بوودەكە بەرەو كوئى ليدەن؟ بەناچارى ھەرچەند ھەنگاويكى دەچوونە پيش نيشانەيەكيان دەچەقاند كە دياربى بوودر بۇ كوئى دەچى. بەو نيشانانە كوردەكان لە كەينوبەينەكە گەيشتن. لەبەر بى ئاوى وەك ماسى كەوتيوونە تۆر و ھەلبەزەھەلبەزيان دەكرد. ھەموو شەوئ ھيرشيان دەھينا سەر بوودرەكە و دەگەل تەفەنگچىيەكانى مازندەرانى و سەفەر قولى بەگ و قۇرچى چگنى كە پاسەوانى بوودر بوون بە شەپەھاتن. شەپى زۆر گەورە دەكران و شەبوئريان نەبوو. كەريزكەنەكان دەرفەتى كار كردنيان نەبوو. سى مانگەى رەمەزان و شەشەكان و ئىوجيژنان بەو جۆرە شەپ و كيشە دريژەى ھەبوو. دووسى جار خەلكىكى زۆرى شەپنەكەر و ژن و منداليان لە قەلا وەدەرنا كە ژمارەيان نيزىك بە ھەزار كەس دەبوو.

ئەو خەلكە بە شەئەئوى خۇيان دەگەياندە ئاو. گەمارۆدراوہكان ئەو كانىلكەيان بە ئاوى حەيات دەزانى و فيداكارانە بۇ پاراستنى سوولق تيدەكۆشان. لەو لايشەوہ ئەوپەرى ھەول بۇ دۆزىنەوہى سەرچاوە درا و بى سوود بوو. چوتكە ئاوى حەيات ون بوو ، جەنابى وەزىر تەگبيريكى ديكەى كرد. بپاريان دا كە بە سەر عەرزى دا بۇى بچن و سەربانى گومبەزى سوولق كون بكەن و تۆپى گەورە لە دىوارى پەيژە بەرەو دالانى ئاو دابەستن و ئاگرى بدن كە كوردەكان نەوئەرن ھات وچۆى كانىيەكە بكن؛ بوودرەكەش بە بن عەرزى دا ھەر ليدەن. قەرار درا كە ميرسوڤى و ميرپازووكى و ميرموقەدەم لە سەنگەرەكانيان

بېنەدەر و سەنگەر بگويزنەو بۆ سوولق. حەسەن خان پياوى كارامەى لە جىيى خۆى دانان و بۆخۆى سەرپەرستى ئەو مىرانەى وەئەستۆ گرت. پىربوداق خانىش سەنگەرىكى بەرەو سوولق دامەزراىد. جەنابى ئىعتىمادودەولە ئەوندەى ئەو قەلاگرتنە بە لاوہ گرینگ بوو كە بۆخۆى ھاتە سەر تۆپخانە. بىستويەك رۆژ لە سەر تۆپخانەى بوو. لە بەيانەو ھەتا ئىوارە تۆپھاويشتن و پاراستنى سەنگەرەكان لە ژىر چاوەدېرى خۆى دا بوو. ھەموو شەوئ ھەر ئەركىك بە ھەر ئەمىرىك ئەسپىردارابايە بەيانى لىي دەپرسراوہ و ئەگەر تەنەخى تىدا كرىدا، سەرکۆنە دەكرا. كوردەكان زۆر ھەراسان بوون؛ كە شەو رادەشكا لاوى تەيار و پەرداخ و چەكدار دەھاتنە دەرى و لە دەورەى سوولق شەر دەست پىدەكرا و ئازايەتياى نىشان دەدا. لەم لاىەشەو مەشخەل ھەلدەگىرسان و لەبەر رووناكاي مەشخەلان تەفەنگچىيەكان بەرەركانىيان دەكرد. ھەموو شەوئ ژمارەيەك لە ھەردوو لاىان دەكوژران و برىندار دەكران. لە لاپالى چيا ئەشكەوتىك ھەبوو كە بە سەر سوولقدا دەپروانى. كوردەكان لە بن ئەشكەوتەكەوہ بوودرېكيان لىدەدا كە لە ئەشكەوت بېنەدەر و لاى سەروو لە غازىيەكان بېرنەوہ دەريانپەرېنن و بۆ ھەمىشە بەرگرى لەو كارە بكەن. پاش ئەوہى ئەو خەبەرە بە ئەمىرەكان گەيشت، واىان بە باش زانى كە پىش دەستى بكەن و ئەشكەوتەكە بگرن تا لە داگىر كرىنى سوولقدا دەستيان بكرىتەوہ. نىزيكەى سى لاوى لەخۆبووردوو و ھەلكەوتوو ئەو ئەركەيان وەئەستۆى خۆيان گرت. دەگەل گزىنگى ھەتاو ئەو لاوہ ئازايانە لە زاركى سەنگەرەوہ بە بەر قەلادا بە غار رۆيشتن و خۆيان دە ئەشكەوت ھاويشت. لە قەلاوہ زۆريان تەفەنگ پىوہنان، بەلام لە يەك كەس زياتريان لىنەكوژرا.

كە شەو بەرگى عەبباسىيانى<sup>۱</sup> دەبەر كرى، ئەمىرە گەرەكان تا نيوەشەو لە سەر سەنگەرەكانى خۆيان راوہستان و پاسەوانىيان كرى. پاش نيوەشەو دوو دەستە لە كوردەكان ھاتنە دەرى. قۆلىك روويان دە سەنگەرەكان كرى و شەرپان ھەلايساند و خەلكيان بە خۆيانەوہ خەرىك كرى و قۆلىكىش لە بن

۱. جلكى عەبباسىيان: جلوبەرگى رەش، خەلىفەكانى عەبباسى زياتر جلكى شەوہرەنگيان دەپۆشى.

ئەشكەوتەكەۋە سەريان دەرىئا و دەگەل ئەۋانەى لە ئەشكەوتدا بوون شەريان دەست پىكرد. ئەو لاۋە ئازايانە چاك و دەدەست هاتن و تا گوللەيەكيان پىما و تىرىكيان لە تىرداندا بوو شەريان كرد و ئەشكەوتيان بە دەستەۋە نەدا. پاش ئەۋەى چيان پىنەما و دەكەسشىيان لىكوژرا و چى واى نەمابوو كوردەكان خۇيان دە بال باۋىن و ئاسەۋاريان لىبىرن، ئەو بىست كەسەى مابوون دەستيان دا شىران و لە ئەشكەوت دەرپەرىن و بە نىۋ كوردەكان وەربوون تا بە قوۋنەشەپ برون و ئەۋەى ئەجەلى وەدرنگى كەۋتېى بە زىندوۋىيى بگاتەۋە سەنگەر. هەشتى برىنداريان هەر چۈنىك بوو گەيشتنەۋە و ئەۋانەى دىكە پىگەى نەمانيان گرتەپىش. كوردەكان دوو برىنداريان كە يەكيان تەفەنگچىكى ئىسەفەھانى و ئەۋەى دىكە پازوۋكى بوو بە زىندوۋىيى گرت و بردياننە قەلايە. ئەمىرخان لە ئازايەتى ئەۋان سەرى سوپمابوو و نەيھىشتبوو بيانكوژن و دەرمانى كوردبوون و پاش ئەۋەى برىنەكانيان سارىژ ببۇۋە ئىزنى دابوون بىنەۋەدەرى.

بەكورتى لە بەرەبەرى بەياندا ئەۋ شەپە دوۋىيى هات و كەلاكى كوژراۋەكان كە لەبەر زاركى ئەشكەوت كەۋتېوون، دىبار بوو. غازىيەكان كەمىكيان سام رىنىشت. جەنابى ئىعتىمادوددەۋەلە دلتەنگ بوو و ھەپەشەنى لە ئەمىرەكانى موقەددەم و سوۋفى و پازوۋكى فەرموو.

بەلام لە شەپەدا ئەۋانە ھەر دەبن و ئەۋىش بۇ ئەۋەى دژمن دىلخۇش نەبن، زىاتر لە پۇژان خەرىكى كاروبارى شەپە بوو. ھەر ئەۋەى پۇژى چىل غازى ئۇستاجلوو كە لەگەل ھەسەن خان بوون رقىان ھەستا و غىرەتېان بزووت و خۇيان بۇ گرتنەۋەى ئەشكەوت ئامادە كرد. ئىعتىمادوددەۋەلە لە ئىزن دانىان دوۋىل و لە پوۋداۋى دوۋىشەۋى نىگەران بوو. ھەسەن خان زورى ھەۋل دا و گوتى: ئەمەشەۋ بۇخۇم ئاگام لەۋانە دەبى و بە سىسەد كەسەۋە بەرگرى لە ھىرشى كوردەكان دەكەم. جەنابى ۋەزىر لايەك خۇش و لايەك ناخۇش پەزاي دا و بە قەببان سولتان بىگدلى و ئىمام قولى سولتانى ئاجۇرلوۋى ئەسپارد كە پىشتى ھەسەن خانى لەۋ شەۋەدا بە ھەموو ھىزى خۇيانەۋە بگرن. لەسەر داۋاى



ئەمىرەكان دە كەسى دىكەيان رەگەل خستىن و بەتېكرابى بوونە پەنجا كەس. بە تەيارى و چەكدارى تېشوو و پېويستى چەند رۆژەيان ھەلگرت و لىنگيان دا بەرەو ئەشكەوت. كوردەكان لە ئازايەتى و خۆبەخت كوردنى ئەوان سەريان سورما. كە شەو داھات زووتر لە شەوئى دى ھاتنەدەرى و شەپ قەوما ، شەرىكى يەكجار توند و گەورە. ھەسەن خان و ئەمىران لە دەرەو و كورەكورەى نېو ئەشكەوت لە ژوورەو بە گۆ كوردەكان دا ھاتنەو و تا بەرەبەرى بەيان شەپ بوو و كوردەكان ھەرچەندى تېكۆشان چيان بۆ بە چى نەكرا و بە شەلەژاوى گەرانەو و غازىيەكان پياوانە ئەشكەوتيان داگير كرد. ھەموو شەوئى چەند كوردىيان كە تا بەيانى ئاويان دەكېشاو بە تۆپ و تفەنگ دەكوشت و برىندار دەكرد. تا وردەوردە سەنگەر ھەلكشان و گەينە سەر بانى ھەوزى سوولق. گومبەزى ھەوزخانەيان كون كرد و لەوئى را پىگای ئاويان دیتەو و زانىيان سەرچاوەكەى لە كوئىيە. كوردەكان خەرىكى دۆزىنەوئى چارە بوون. ھەموو رۆژى لە نېو بوودرەكەو شەپيان دەكرد و بەرگرييان لە كارى ئەو كەسانە دەكرد كە بوودرپيان لىدەدا. ئەمىرە گەورەكان رۆژى ھەژدەى مانگى قوربان ، جەنگەى نيوەرۆيە ، كايەكى زۆريان دە كونى سوولق كرد و ئاگرپان تېبەردا. پاسەوانى ھەوزخانە خۆيان لەبەر ئەو قانگدانە رانەگرت و ھەلاتنەو بۆ قەلا. غازىيەكان خۆيان فرپى دا خوارى و سوولقيان داگير كرد و پىگای ئاويان باش بە خشت و قور گرت. ئەوئى رۆژى ھەرايەكى گەورە لە بن قەلا دەس پىكرا. كوردەكان زۆر تېكۆشان بەرگرى لەو كارە بكەن ، بەلام دەرۆست نەھاتن و ھىچيان بۆ نەكرا. پاسەوانى سوولق بە تفەنگچىيەكانى مازندەرانى ئەسپىردا و ئەمىرە گەورەكان ھەر يەكە گەرانەو بۆ سەنگەرەكانى پېشووئى خۆيان. جەنابى ئىعتىمادوددەولەش لە تۆپخانەرا گەراو بۆ مزلى خۆى.

ئەمىرخان و گەورەگەورەكانى تا دە پازدە رۆژ بە ئاوى كەمى بووزلق و خەلكەكەش بە ئاوى بۆگەنى ھەوزى گەورە قەناعەتپان كرد و خەرىكى قەلادارىيى خۆيان بوون ، چونكە داگير كوردنى سوولق لە زستانەو تا بەھارى كېشا. وەختى

بارانى ھات و ھەورەكان ئەمسال بەپېچەوانەى سالى رابردوو وەك فيلانى مەست كەوتنە شریخ وھۆر و بە روحمى خولای كە كەس نازانى چەند زورە ، نيزیکەى مانگیكى بى نيوپر باران بارى و لىئەنە كرده وە قەلانئشینەكانى لە ئاو بى نیاز كەرد . چونكە تەگبیر تەقدیری پېھەلناوەشیتەوہ . ئەو ھەموو ھەول و تیکۆشانەى لەو سى مانگەدا بۆ داگیر كەردنى سوولق ئەنجام درا بەفیرۆ چوو؛ قەلانئشینەكان پتر لە جارەن خەرىكى قەلاداریى بوون.<sup>۱</sup>

ئەم كارساتە تا ئێرە لە سالى بیست و سێیەمى پادشایەتى شاعەبباسى سەفەوىدا كە رېككەوتى سالى ۱۰۱۷ى كۆچى (۱۶۰۸ى زایینی) یە رووى داوہ و لە لاپەرەى ۷۱۹ تا ۸۰۱ى كىتیبى عالەم ئارای عەبباسى ، نووسینی ئەسكەندەر بەگى توركمان ، چاپى گولشەن ، تاران ، ۱۳۵۰ى ھەتاوى (۱۹۱۷ى زایینی) نووسراوہ.<sup>۲</sup>

دواپەكەى دەكەوتتە سالى بیست و چوارەمى پادشایەتى شاعەبباس . «ھىمن»



باسى داگیر كەردنى قەلای دەم و كوژرانى ئەمیرخان و دەست و پېوہەندەكانى و كارساتەكانى دیکە كە ھىندىكیان لە سەردەمى ژيانى ئىعتىماد دودەو لەدا و ھىندىك پاش ئەو روویان داوہ

چونكە لەبەر بارانى زۆر وەك گوتمان سوولق سوودىكى ئەوتۆى نەبوو ، بېيار درا كە ھەموو ئەمیرەكان سەنگەرى خۆيان بە رېگای كووچەى بە سەوہتاندا بەرنە پېش و قەلاکەى بە یارمەتى خودا و ھىزى باسك بگرن . جەنابى ھەزیر لە مزلى خۆى بارى كەرد و بۆ لای سەنگەرى ھەسەن خان ھات . سەنگەرىكى

۱ . بەپى دەقى عالەم ئارا (ل ۸۰۱-۸۰۲) ھەر لەو سەرو بەندەدا بە ھەزاران كەس جەلالیى لە ورمى و شىق و سەلماسەوہ روویان كەردۆتەوہ حكومەتى عوسمانى و چوونە كەركوك و دیاربەكر و خۆيان لە زەبرى قزلباشان دەرباز كەردوہ... محەممەدپاشاى سەروكیان ھەر لەو سالىدا دەمرى و لەبەرەوى گۆيا پاشەوارى نابى مەر و مالات و رەوہ و ملك و مالى دەبەخشریتە قراسەعید... دەلین كۆرەوى جەلالیىەكان سەرى گەبووتە پازدەھەزار كەس .

۲ . لاپەرە ۷۹۱-۸۰۱ دروستە و چاپى دووہمە .

به سهر کردهیی سه فەر قوآلی بهگ و پیاوه کانی تایبه تیی شا کرده سه نگره ری خوئی و لهوئی دا دامه زرا. له هه موو لاه شهو و رۆژ تێده کوژشان و شتومهک و که رسته یان ده کیشاوه. سه وه چنه کان سه وه یان ده چنن و هیندیک گل و قوریان له ریگای دووره وه دینا تا سه وه کان پر بکه ن. ئاسنیان به سه ر ته خته یه کی ئه ستووردا کیشابوو و گهر دوونه یه کیان ساز کردبوو که کارگه ره کان له پشت ئه وی کار بکه ن و له گولله ی زه برزه ن و تفهنگ بپاریزرین. به وجۆره شه وانه کاریان ده کرد و گه ز به گه ز ده چوونه پیش. ده گه ل ئه وه شدا هیچ شه ویک نه بوو که دووسه که سه نه نگیو درین و له نیو نه چن. ده پیشدا هسه ن خان و ئه لیاس خه لیفه ی قه رادا غلوو و میرفه تتاحی مین باشی<sup>۱</sup> تفه نگچییه کانی ئیسفه هانیان به و جۆره ی، گوتمان برده نه پیش و سه نگره یان گه یانده بن بورجی گه وره ی ده ره وه ی قه لا و ته نیشیت دیواری. «قه رابه گ» ناویک که وه کیلی ئه میرخانی بوو، پاسه وانیه ی له بورجه ی ده کرد. که ریز که نه کان چه ند رۆژ کاریان کرد و ئه و دارانه یان ناگر تیبهر دا که بو قایمیه ده نیو چینه ی دیواریان کیشابوون. ئه و دارانه سووتان، دیواره که هه ره سی هینا و زگی دا و نیوه پویه ک که کارگه ره کان خه ریکی نان خواردن بوون. لایه کی بورجه که بزووت و تیکرپووخا و ده سته یه ک له پاسه وانه کان ده گه ل خاک و خۆل بو نیو دۆله که جاله بوونه وه. که ئه وه پووی دا جه نابی وه زیر به هسه ن خانی ده ستوور فهرموو که ئیتر چ وهختی راوه ستانه، هیرش بو بورجه که بهرن.

هسه ن خان فهرمانی هیرشی دا. هه وه ل که سیکی پیی له سه ر بورجه که دانا و تفهنگی له قه رابه گ دا و سه ری بری و هینایه وه، پالاوان موحه ممه دناویک بوو له تفه نگچییه کانی خۆزانی ئیسفه هانی. له پاش ئه و دوازه که سه ی دیکه وه سه ر بورجه که که وتن و هه وت هه شت پاسه وانیان له سه ری سه ر بری. خوشکه زای ئه میرخان که لاویکی زۆر جوانچاک و شهنگ و شوخ بوو، هه لدیرا و له خوارئ ده گه ل گیله پیاویکی تیره ی چینی که له پاسه وانان بوو تیکئالقان و ده ست به

۱. سه ر کرده ی هه زار که سه: پله یه کی له شکر ییه. (ترکییه)

یەخە بوون. هەر دەس بەجی کوشتی و سەری بری و هینایەوه. جەنابی ئیعتیما دودەوله زۆری پیناخۆش بوو و گەلیک بە سەر کابرای دا هات و ئەو خەلاتە ی بە هیوای بوو نەیدرایە.

بیبڕینەوه، بورجە که داگیرکرا و پاسەوانەکانی زیاتریان کوژران و چەند کەسیشیان لە بن دار و بەرد و گلدا خنکان. نووسەری ئەم پیتانە که لەو هات و چۆیەدا رەفیقی جەنابی وەزیر بوو، ئەم چوار نیوہ شیعرە ی بە دلدا هات و نووسی:

این برج که یافتی به فتحش تأیید  
از مطلع آن برآمدی چون خورشید  
کوتاه بُدی ز رفعتش کیوان را  
از دامن خاکریز او دست امید

یانی:

ئەو بورجە که بۆ گرتنی دەستت گیرا  
لە ئاسۆی ئەوی وەک هەتاو هاتیە دەر  
ئەوئەندە بەرز بوو که دەستی هیوای که یوان  
کورت بوو بۆ ئەوہی بگاتە توربەریژی

کاتیکی بورجی گۆرین که وەک بەردی سەر ریگای غازییان بوو گیرا، کار هاسان بوو. لە ماوہی دە رۆژدا سەنگەرەکانیان گەیانە دەوروبەری قەلای و تۆپچیەکانیان دامەزرا. تۆپیکی گەورە ی بالمیزیان بەرامبەر بە قەلای سەری و تۆپیکی دیکەیان بەرامبەر بە قەلای خوارێ لە سەنگەری پیر بوداق خاندا دامەزرا. دەستیان بە گوللەباران کرد و تەنگیان بە قەلانشینەکان هەلچنی. ئەمیرخان سەر لێشیوا و کوردەکان هیوابراو بوون. چونکە گەلیک لە خزم و کەس و کارەکانیان لەو شەراندەدا کوژران. چونکە قەلانشینەکان دەستیان بە هاتنەدەر کرد. هەموو رۆژی دە کەس و بیست کەس لە کوردەکان و لە جەلالییەکان خۆیان دەریاز دەکرد و پەنایان بۆ سەنگەرەکان دەهینا. لەسەر فەرمانی پیرۆز پەنا دەدران و خەلات دەکران و دلخۆشیی دەدرانەوه.

به کورتی کاری قهلا گه یشته جیگایهک که ئه وورۆ و سبهی بگیری. که رووداوی مه رگی ئیعتیما دوددهوله رووی دا و چلۆنایهتی رووداوه که ئه وهیه: روژیکی دهگه له ئه میره کان له مزلی گه نهج عهلی خان بوون. ئیواری که هاتنه وه سه ریکی توپخانه یان دا؛ سه ری شهوی هاتنه دیوه خان، پاش به جی گه یاندنی نویشان دوو به تل له شه و پابرد وهک جاری جارار زور به رووگه شی و رووخۆشی دهگه له خه لکی مه جلیس قسه ی کرد. کاتی خه و چۆوه جیی نوستن. نووسه ری ئه م پیتانه هیشتا نه گه ییوو مه وه مزلی خۆم که به دوامدا هاتن. منی هه ژار سه رم سوپما که ده بی هۆی بانگ کردنم چ بی؟ یه کی دیکه گه یشتی و کوتی: جه نابی میرزای به مه رگی مو فاجات ته واو بوو. هه موو تووشی سه رسوپمان و خه م و په ژاره بوون. خه به ره که مان به خاوه ن شکۆ راگه یاند. هه ر ئه و شهوی ته رمه که مان له بن قه لا هیئا خواری و شوشتمان و کفتمان کرد. ئیواری ئه وی روژی ناردمانه وه ته وریشی. ئه میره کان ناردیان له دووی ئیمام قولی خان که به له شکرکی ته یاره وه له سه لماس بوو.

ئه و رووداوه هه موو که سی په ریشان کرد و کاری قه لای که نیزیک به ته واو بوون بوو که میک وه دواخست. قه لانشینه کان خوراگرتر بوون تا موحه ممه ده به گی شاملوو که کرابوو سه ردار گه یشته جی. ئه میره کانی پیشوو و تازه هاتوو به وه په ری له خۆ بووردنه وه خه ریکی گرتنی قه لا بوون. به ماوه یه کی کورت سه نگره کان له خواره وه گه یشته بن دیوار و بورجه کان به زه بری توپه به ردوه شینه کان وه له رزین که وتن و درز و که لینیان لی په یدا بوو. له لای سه ره وه ئازیانی قه لاشکین هیرشیان هیئا و دوو سی بورجیان داگیرکرد. له لای سه نگره ری پیربوداق خانیشه وه غازیه کانی تورکمان په لاماریان بو بورجه کانی خواره وه که کوره گه وه ی ئه میرخان فه رمانده ی بوو، برد و پیی هه لچوون و وه سه ر که وتن. پاسه وان هه کان خۆیان بو رانه گیرا، ده ستیان لی هه لگرت و رایان کرد بو قه لای سه ره وه. هه وشه که کراوه و له وی را خه ریکی هه لکه ندنی دیواری نیوان دوو قه لاکان بوون. پاسه وان هه کانی بووزلق پیاو یان نارده خزمه ت ئه میره کان و ئامانیان خواست و ته سلیم بوون و بووزلقیان به ده سه ته وه دا. سی قه لای قایم گیران، کورده کان له فره که وتن، هه موو روویان له مالی ئه میرخان کرد که

ئەویشیان کردبوو نەرین قەلە<sup>١</sup>. غازییەکان بئەترس خۆیان دە قەلە ھاویشت. جگە لە ماله ئەمیرخان ھەموو کەلین و قوژبەنی قەلەکانیان داگیر کرد. ئەمیرخان کە تەماشای کرد لە ھەموو لاوە بەلە دەورەیی گرتوو، کوردەکانی لە شەپ کردن مەنە کرد و ناردییە کەن موحەممەدخان و تکی کرد کە بۆخۆی دەگەل غازییەکانی شاملوو بێتە نیو قەلە، چونکە لە ھەسەنخان دەترسم و زۆرمان خوین لە یەکتەر پشتوو؛ ئەو ئاگاداریمان لیبکا خۆم و کورەکانم و خیزان و دەست و پێوھەندەکانم بە سەلامەتی بنیڕیتە بەر بارەگای بەرزى شا.

لەو کاتەدا خان ئەبدالی مۆکری بە چەند کەس لە نیزیکانی خۆیەو ھا تەدەر. ئەویان ناردە قۆناغی ئەلیاس خەلیفە قەراداغلوو کە میوانی ئەو بی. لە پاش ئەو موحەممەدبەگی برای تەویل لەسەر ویستی ئەمیرخان چوو نیو قەلە. ئەمیرخان و کورە گەورەکە و نیزیکەیی سەدکەس لە عەشیرەتی برادۆست، ھەموو زریپۆش و تەنگ بە دەست و چەکدار بە ھەموو ئەسبابی شەپەو لە مالى ھا تەدەر، دەگەل موحەممەدبەگ یەکتریان دی و دووسەد کەسیکیش لە قەلەدا مانەو.

موحەممەدبەگ پاسەوانی بە دیاریەو دا ئان کە کەس وییان نەپزی و پوو لە مالیان نەکا. ئەمیرخان و دەست و پێوھەندەکانی ھینا مالی خۆی و خێوەت و بارەگایەکی گەورەیی تاییبەتی بۆ ھەلدان. ناردی لە دووی ھەسەنخان و ئەمیرەکانی تر کە بێن ئەمیرخان ببینن. جا ئەو دەمی ھەرچی قازانجی دەولەتی تێدا بوو ئەو دەمی بکەن. بۆخۆشی و پرای براکانی لە نیویان دانیشت و بە گەرمی میوانداریی لیکردن. کە ھەسەنخان لە خێوەتە کە نیزیک بۆو ناردی بە دوای موحەممەدبەگدا و بانگی کردە دەری. نەھاتنی ھەسەنخان بۆ خێوەت و چوونە دەری موحەممەدبەگ ئەوانی نیگەران و دێدۆنگ کرد. ھەسەنخان بە

١. لە نیو قەلە گەورەیی ھەوشە بە ھەوشە بەو قەلەچکەییە دەلین کە لە ھەمووان چوو کترە. قەلەیی ئەندەر وون؛ جەرگە قەلە. بێواننە: وشەدانی دێھخودا، بەرگی ١٤، ل ٢٢١٢٧، چاپی دووم لە خولی تازە، تاران، سالی ١٣٧٧ی ھەتاوی (١٩٩٨ی ز)، دەزگای چاپ و بلاوکردنەوھی زانکۆی تاران.

موحه مەدبەگى كوت: «سەرم لە كارى تۆ سورماوه و قەت وام لە تىگەيشتن و لىزانى تۆ رانەدەدى كە بە خۆت و برايانەوه لە نىو ئەو ياغى و سەركيش و لاسارنەدا دابنىشى كە دەستيان لە خويىنى خۆيان شوشتوو و جىمتمانە نىن و نابى بە هيچ بارىك بروايان پىبكرى. تەگبىر ئەو يە كە ئەوان لەبەر يەك بلاو بكەى. ئەمىرخان و كورەكەى و چەند كەسان لە كن خۆت گل بدو و ئەوانى دىكە ھەرچەند كەسان بە ئەمىرىكى بسپىرە كە پاش ئەو ھى فەرمانمان بۆ ھات جى بە جى دەكەين.»

موحه مەدبەگ ئەو قسەى پى بەجى بوو. پىاوى نارە كە ئەمىرخانى: «مانە ھى ئەو ھەموو كەسە پىكەو ھە جىگايەك ئىمكانى نى، بۆخۆت و كور و خزمەكانت لىرە بەسەنەو ھە ئەوانى دىكە دادەبەشىن.» ئەمىرخان مى راکيشا، بەلام ئاوالەكانى ملىان نەدا و كوتيان: «بۆخۆت دلىنای كە ئەمىرەكان سەربەخۆ ناویرن ئەتۆ بكوژن، بەلام يەكى لە ئىمە ناھیلن. بىرمان وابوو كە لە خۆشى و ناخۆشى دا پىكەو بژىن، ئىستا واديارە تۆ ژيانى دوو رۆژەت پى باشترە. ئىمە لىكەلنا بىر پىن و ئەگەر بكوژىن با پىكەو بىر پىن.» جوابيان نارەو ھەرى.

لە كاتى ئەو ھات وچۆيەدا لە مالا ئەلىاس خەلىفە ھەرا پەيدا بوو. كاتىك خان ئەبداللى موكرىانى نارە قۇناخى ئەلىاس خەلىفە، بۆخۆى لە سەنگەر بوو. پىاوەكانى خەرىكى مىواندارى و بەجى گەياندى ئەركى پىويست بوون و شەربەتيان بۆ ھىنان. لەو ھالەدا خەلىفە كە پىاويكى سۆفى و خاوەن ئاكارىكى ساكار بوو بە سەردا ھاتەو ھە مىوانەكانى زۆر بە خىرھاتن كرد و لە پىاوەكانى توورە بوو كە بەو گەرمايە بۆ چەك و بەرگى شەرتان لە برادەران نەكردۆتەو؟ خزمەتكارىك چوو كە بەرگى شەريان لىوەرگرى و سووكيان بكا. خان ئەبدال و ئاوالەكانى خەلىكى دىكەيان بە دلدا ھات. دەس بەجى لە جى خۆيان راپەرىن و شىريان ھەلكيشا و چەن شىريان لە ئەلىاس خەلىفە دا و چەند كەسيان لە خزم و پىاوەكانى كە بى چەك بوون لە نىو خىو ھەتدا برىندار كرد. غازىيەكانى قەرادا غلوو پىيان زانى و بە شىرى پووتەو ھە لە خىو ھەت و ھەژووى كەوتن.

ئەلىياس خەلىفە و دوو كەس لە خزمانى كوژرابوون و چەند كەسىش برىندار بوون. پرويان لە خان ئەبدال كورد و ئەويان بە ئاوالانەو لەت و پەت كورد. ئەو رووداوه قسەى حەسەن خانى وەرپاست گىپرا و كەس متمانەى بەوان نەما. قزلباشى غەزاكەر رۇبوونە شىران و دە سەر كەسەو نەچوون و شىريان تىنان، ھەر كەس لە ورۇش پىشتەر ھاتبوودەر، چ كورد، چ جەلالىي كوژرا. چونكە بەردەست بوونى ئەو چىنە غەدارە وەك ئىمانى ناھومىدى بوو. ئەمىرخان و ئاوالەكانى ھىرشى قزلباشيان بۇ دەورەى خىو تەكەيان دى و راپەرىن و لباديان كون كورد و غازىيەكانيان وەبەر تەنگان دا. لەو لاشەو خىو تە گوللەباران كرا. بىست سى كەسيان وەبەرھاتن و كوژران، ئەوانى دىكە بە شىرى رووتەو دەرپەرىن و بە شەركردن بە رىگاي نەمان دا رابردن. لەشكرى روقەستاو واى دەست بە كوشتار كورد كە ئەو كەسانەى شەش مانگ لەو ھى پىش ھاتبوونە دەرىش، دەرباز نەبوون. تەر و وشك پىكەو سووتا. ئەوانى لە قەلاش مابوونەو ئاسەواريان لىبرا. بەكورتى قەزا و قەدەر واى ھىنابوو و ئەو رووداوه لە خۆيەو قەوما. پاداشى نەك بە ھەرامى خۆيان وەرگرت. پاش لىكۆلىنەو زاندا كە ئەمىرخان و ئاوالەكانى تەگىريان كوردبوو و ھاتبوونە سەر ئەو كە رزگار بىيان لە دەست قزلباش ئىمكانى نىە. گوتبوويان: «بەرگى شەرى لەبەر دەكەين و چەك ھەلدەگرين و دەچىنە دەرى؛ ھەموو ئەمىرەكان لەو كۆردا كۆ دەبنەو؛ دەستيان لىدەدەينە شىران تا لە دەروە ئاگادار دەبن جووقەواريان لىدەبىرىن. ئەگەر توانىمان وەدەر كەوين و خۆ رزگار بكەين ئەو بەشە، ئەگەر نەمانتوانى بەس نىە تۆلەى خۇمان لە پىشدا كوردتەو و خوينى خۇمان ئەستاندوو و پياوانە كوژراوين.» بۇيە ئەو ئازايەت يىبە لە خان ئەبدال رووى دا و لە پىشدا ئەلىياس خەلىفەى كوشت. خودا بۇخۆى دەزانى.

پاش ئەم رووداوه كورە پچووكەكانى و خاوخىزانى ئەمىرخان ئەوى مابوون، ھىنايانن بۇ ھۆردووكا و مال و سامانى قەلان شىنەكان بە سەر غازىيەكان دا دابەش كرا، لە حالىكدا كە ھۆردووى خاوەن شكۆ لە «گاودۆل»ى «مەراغە» بوو،



ئەۋى قەۋمابوو بە عەرزى پىرۋزى گەشىت. لەسەر فەرموودەى چەند پۇژىك گەنجەلى خان<sup>۱</sup> بە خۆى و تەنگىچىيە كانىيەۋە لە بن قەلا مانەۋە و ئەمىرەكانى دىكە بە لەشكرەۋە پوويان لە دەرگاي خاۋەن شىكۆى عالەمپەنا كرد. لە چىمەنى «قەراچووق»<sup>۲</sup> گەينە بارەگاي پىرۋز. ۋلات و سامان و دەستەلاتدارىي ورمى بە قەببان خانى براى محەممەدبەگى بىگدلى ئەسپىردرا. سى ھەزار تومەن زىپرى نەغدیش بۇ پىداۋىستىيەكانى قەلاى نىم و يارمەتى غازىيەكان و پىاۋەكانى ئەۋ دىارى كرا. فەرمان درا لە سنوورى سارووقۇرغان و گاۋرود<sup>۳</sup> تا سەلماس ھەموو ئەمىر و حاكىمەكان لەبەر حوكىمى ئەۋدا بن و لە قسەى دەرئەچن. ئەۋيش بە لەشكرىكى تەيارەۋە چوۋ بۇ ۋىندەرى و خەرىكى ئاۋەدان كردنەۋەى قەلا بوو. گەنجەلى خانىش بە خۆى و تەنگىچىيە كانىيەۋە تىكەلى ھۆردوۋى گەۋرە بوو.

ئەم كارەساتە لە سالى بيست و چوارەمى پادشايەتى شاعەبباسى سەفەۋىدا  
پوۋى داۋە كە رىككەۋتى ۱۰۱۸ى كۆچى (۱۶۰۹ى زابىنى) بە. ئەسكەندەرىيەگى توركىمان  
لە لاپەرە ۸۰۷-۸۱۱دا باسى كر دوۋە. جەيف رۇژ و مانكى گىرانى نىم و كوژرانى  
ئەمىرخانى نەۋوسىۋە. «ھىمىن»

بىنكەى ژىن  
www.zheen.org

## باسى بەرەۋ مەراغە چوۋنى شا و پۇقھەستانى لە تىرەى موكرى و

### قەتلۋوعامى ۴ ئەۋ تىرە

عەشىرەتى موكرى لە پىرەۋانى ئەم دەۋلەتە و لە سنوورى گاۋدۆلى مەراغە و سىندووس و ميانداۋادا نىشتەجى بوون. لە سەردەمى شاي بەھەشتىدا

۱. گەنجالى خان.
۲. قەراجىق: قەراجەقىيە، دىيەكە سەر بە مەراغە، شەرەفنامە، ل ۵۳۴؛ دىپھودا، ب ۱۱، ل ۱۷۴۸۱.
۳. سارووقۇرغان ناۋچەيەكى نىزىك مەراغەيە و لە سەردەمى سەفەۋىدا ھىندىك بەرچاۋ بوۋە و لە گەل مەلبەندىكى دىكە كە «گاۋرود» بە مىرنشىنىك دانداۋە. دىپھودا، ب ۹، ل ۱۳۲۴۷.
۴. «قاتلى عام» دروستە، بەلام لە موكرىيان بۇتە ھەلەى باۋ؛ مامۇستا ھىمىن بە ئانقەست ھىناۋىيەتى. لە خوارەۋە «قاتلى عام»ى نووسىۋە.

سەركردەى ئەو تىرە بە دەست «ئەمىرە» ناۋىكەو<sup>۱</sup> بوو. پاش مردنى شا و لە سەر تەخت دانىشتنى سولتان موخەممەدپادشا كە سولتانى رۆم بوو، پەيمانى باوك و باپىرائى خۆى ھەلوھشاندەوھ و دنىاي ھىدى و ھىمنى ئالۆز و پەرىشان كرد، شەپھەلايسىنە بەدھەرەكانى سنوور بازاپران گەرم بوو. ئەمىرەى ئاوبراو كە زۆر سالان نەمك پەرودەى ئەو دەولتە بوو، رىگاي نەمك بەھەرامى و ياغى بوون و ھەلگەرانەوھى گرتەپىش. دەگەل رۆمىيان رىكەوت و دەستى كرد بە تالان و كوشتار. لە سندووس و مىاندواو و مەراغەدا ھاتە سەر پەوھى «قەراجىووق» كە رەوھى تايبەتتىى ھەزرتى شاي بەھەشتى<sup>۲</sup> بوو و بە باشى ناوبانگى بە دنىادا رۆيىبوو. ژمارەيەكى زۆرى لە پەوھوان و پاسەوانى پەوھ كوشتوبون و پەوھكەى داگىر كردبوو. ھەمىشە دەگەل ئەو مىر و قزلباشانەى دەبوونە ھاكىمى مەراغە شەپ و كىشەى ھەبوو. دەمىكىش لە خراپە و كوشتار و بە دىلگرتنى ژن و مندال رانەدەوھستا. پاش مردنى ئەمىرەبەگ، شىخ ھەيدەر بە دەستورى بىگلەربەگى رۆمىيان بوو بە ئەمىر و لە باوكى زياتر سەربەخۆيى پەيدا كرد.

بەلام لە زەمانى فەرمانرەوایی سولتان موخەممەدخاندا لە پاس جەغفەرپاشاي بىگلەربەگى تەوريز سەركىشى دەكرد. چەند جار نىزىكانى خۆى نارە بارەگاي عالەمپەنای پادشاي مەزن و بچووكى نىشان دەدا. تا شاهەنشا بۆ داگىر كردنى ئازەربايجان چوو. شىخ ھەيدەر ھات بۆ رىسمەماچ كردن و لاواندراوھ و ھەزرتى شاي پاىبەرز و سىبەرى خودا، ھەلەكانى پىشووئى تىرەى موكرى بەخشى. دەستەلاتى مەراغە و دەوروپىشتى - كە ھەمىشە بە دەست يەكەك لە ئەمىرە مەزنەكانى قزلباشەوھ بوو - دا بە شىخ ھەيدەر. ئەو لە بن قەلاى ئىرەوان وەك لە جىيى خۆى باس كراوھ كوژرا.<sup>۳</sup> خاوەن شكو لەبەر ھەق ناسىنى جىيى باوكى دا بە قوبادخانى كورپى كە ھىشتا مندال بوو. بە كەخودا و رىش سىپىيەكانى عىلى فەرموو تا كور گەورە دەبى لە قسەى داىكى كە كچى پىاوماقولىكى قزلباش و

۱. دەبى مەبەستى لە مىرەبەگى كورپى شىخ ھەيدەرى موكرى بى. شەرەفنامە، ل ۵۳۳.

۲. لە سەراسەرى ئەم نووسىنەدا مەبەست لە شاي بەھەشتى «شاتەھماسب».

۳. شىخ ھەيدەر لەو شەرەدا بە گوللەى گەرمەوھ بوو. ئەم رەوداوھ لە ھەقدەھەمىن سالى پادشايەتى شاهەبباسدا قەوماوھ. (۱۰۱۱-۱۰۱۲ى كۆچى / ۱۶۰۲-۱۶۰۳ زايىنى).

ژنیکی وشیار و ئاقل بوو، دهرنه چن. بۇ ئەوئى قوبادخان خۇبگرئ، برايهكى شىخحه يدەر كه ناوى ئەميرخان بهگ بوو له نئو عئل هئنايه دەر و جئ و پايهى دايه و كردى به حاكمى گهرم پروو. براكهى ترى خان ئەبدال داواى مهنائيه تى دهكرد و سهرى بۇ برازاكهى دانهدنواند و هئندىك پياوخراپ و بهدغه پى موكرى له خۇ هالاندبوو. چهند جار له شكرى ناردراسهر و دهرئانپه پاند، تا ئاخرى وهك باس كرا پهناى بۇ ئەميرخانى برادؤست برد و له كن ئەو مايه وه. لوتف و دلسؤزى شاهانه قودباخانى گرته وه و سهر به خؤبى تهواوى پهيدا كرد و ههموو هؤزهكانى موكرى بهردهست بوو. له نئو سهرهؤزانى ئەم تيره دا پياوى بهرازسروشت و رئوى سيفهت هه بوون كه له رىگائى راست دوور كهوتبوونه وه و له چؤلى سهره پؤبى دا گهوره ببوون و دهگهئ قزلباشان كه له مهراغه خاوهن ملك بوون خراب دهجوولانه وه و به زؤر زهوييه كانيان داگير دهكردن. قوبادخانئش كه گهئشتئ له بهر نه زانى و پيس دهروونى دهگهئ قزلباشان رهفتارىكى ناله بارى گرته پئش. ههرچهند له و چهند سالاى دوايى دا زؤر نافه رمانى و ئاكارى دزئو له خؤى و له ژئردهسته كانى ده بئندرا و گهرد له سهر دئى ممبرهكى شاهانه دهنئشت، به لام له بهر به زه بى و دلسؤزى تائيه تى خؤى و له پئش چاو گرتنى خزمه تى شىخحه يدەر چاوپؤشى لئده كرا. تا واى لئهات ئاوى له ئاوه رؤيان دهركرد و سهره پؤبى و لاسارى له راده برده دهر، ههروه كوو سالى رابردوو حوكم كرابوو كه قوبادخان بچئته كن ئيعتيمادودده وه و له داگير كردنى قه لائى نمدمدا دهگهئ له شكر به شدارى بكا، خؤى له و خزمه تهش بوارد و نه چوو.

له به هارى دا كه خاوهن شكؤ خهريك بوو بؤ رىكخستنى كاروبارى ئەو ناوچه يه به رهو سنوور بچئ، قوبادخانئش ناچار به خؤى و چهند كهس له دهور و پشته كانئيه وه له «يورت قشلاق» به خزمهت گهئشت؛ چونكه دئى پاك و رووناكى شاهانه له سهره پؤبى و لاسارى ئەوان گهردى لئنىشتبوو، هاته سهر ئەوه كه ئەوانه شياوى لوتف و دلسؤزى نئىن و راوهستان له ته مئ كردنى توندى ئەوان به قازانجى دهولت نيه و خراپه و كئشهى پترى لئ پهيدا ده بئ، خؤى له ته مئ كردنئان خؤش كرد. به لام به لئزانى و وشيارى خؤيه وه جارئ خؤى راگرت و لوتفى دهگهئ كردن تا گهئشته مهراغه. قوبادخان و ردين سببئيه كانى موكرى

لەو دەترسان شا داواى پەوھى قەراجىووق بىكەتەوھ. بۆيە بە فىل ئەسپە باش و ھەلبۇزاردەكانىن ناردە جىگايەكى دوورەدەست و چەند بارگىنى ناپەسەنى كوردىيان لەوئى ھىشتەوھ، تا ئەگەر باسى پەوھ ھاتەگۆرئ ئەوان نىشان بەدەن. ھەروھە ئاشكرا بوو كە ھەمىشە دەگەل سەردارانى پۆمى كەينوبەينيان بووھ و خراپەيان دەگەل لىقەوماو و ھەژاران كەردووھ و لەبەر تەعەسسوبى مەزەبىي زۆريان شىعەكانى مەراغەيان ئازار داوھ؛ كەوايوو دەستى زۆرداران دەبوو لە يەخەى ھەژاران بىكرىتەوھ.

بەكورتى لە نىوېردنى ئەو تىرە بەدەفەر و سەرەپۆيە كە لە مسولمانىي ھەر ناوتىكان ھەبوو، ئەركى سەر ئەستۆي شاي دادپەرودەر بوو. ئاگرى پىق و توورپەيى وا لە دلئى خاوينى شاھانەدا بلىسەي گرتبوو كە تەنيا بە خوينى ئەو بىفەپانە و وەكاركەوتنى شىرى ئاگر بار نەبايە نەدەكووژاوه و پۆنەدەمركاوه. لە كاتىكدا كە بارەگاي بەرز لە گاودۇل ھەلىدابوو، پۆژىك قوبادخان بە خۆي و سەدوپەنجا كەسەوھ پروويان لە بارەگاي بەرز كرد. ئىوارەوھەخت بوو گەيشتى. دەگەل چوار كەس لە خزمەكانى بۇ حوزوور بانگ كران، كە وەژوور سەراپەردە كەوت لەسەر فەرمانى شا لە وەختى چەكە داكەندن دا غولامان بىئەوھى بىلن بىزوون كوت كوتيان كردن. كەلاكى پىسى ئەوانيان بو كووچەي پشت سەراپەردە راکىشا. بۇ ئەوھى زىانىك لە لايەن ئەو پىاوخراپانەوھ بە غولامان نەگا، فەرمان بە ەلى قولئى خان ئىشك ئاغاسى باشى شاملوو درا كە لە بەردەركى سەراپەردە راوہستئ، يەك يەك بانگيان بكا بۇ مەجلىس. كە وەژوور سەراپەردەي پىرۆز كەوتن دەس بەجئ غولامان بىانكووژن و كەلاكيان باوئژنە كووچەي پشت سەراپەردە، تا لە پىشچاوان ون بن. تا بىست سى كەس بەو جۆرە كوژران و يەك لە داوى يەكدا فرى دران. ئەوانى دەرى كەمىك دىرۆنگ بوون. يەكيان كە ھاتە ژوورئ تەماشاي كرد خوين زۆر پژاوه و قوبادخان و ئەوانىش ديار نىن، قىژاندئ و دەستى دا خەنجەر و موحيبەلى خانى شاسەيوانى (شاھى سيونى) برىندار كرد. دووسئ كەس كە بە دووى دا دەھاتن كشانەوھ و خەرىكى راکردن بوون.

غولامان و قۆرچىيان تىيان وەر ووكان، ھەر لەوئى پارچە پارچەيان كردن. ئەوانى دەرەوھ تىگەيشتن، رايانكرە ئەسپان، ھىندىك ھەر لەو دەوروبەرە و

ھىندىك له وهختى راكردن دا كوژران و تاقيان لىبرا. لهو وهخته بهسامه دا خاوهن شكۆ هاته دهر و سواری ئه سىپى ره سهن و خوشبهن بوو و پرووى له قه لای گاودۆل كرد و سه ربازانى قزلباش كوشتن و تالانى عه شایرى موكرىيان پى ئه سپىردا. خاوهن شكۆ به تللىك له شهو چووبوو گه يشته قه لای گاودۆل.

هيشتا ئه م خه به ره نه گه بيووه قه لا كه له شكر به ژوور قه لا وه ربوو و ههر كه سىيان وه گير كه وت خستيان. عه لى قولى خان ناردر ا بۆ حه وشه يه كى ديكه كه له و نيزيكانه بوو. غازيبه تۆله ئه سستينه كان به چاوقووچاندىك هه موويان ناردينه ولاتى نه بوون. زۆر له و كه سانه ي ده يانه ينان خزمه تكار و پيمه ره داره كان ههر به زهبرى گۆپال و پاچ و پيمه ره سه ر و ميشكيان ده كوتان و ده هارين. ئه سفه نديار به گى ئاوجى باشى عه ره بكه رلوو له سه ر فه رمانى خاوهن شكۆ به سه ر ره و ناردر ا بۆ گه رم پروود و به فيلىكى شه ركه رانه وه ئه ميرخانى بر اى شىخ حه يدەر و ئه و په نجا كه سه ي له تيره ي موكرى كه ده گه ل ئه و بوون به جاريك كوشت. حوسين سولتان برازاي شىخ حه يدەر و ئه وانه ي ده گه ل ئه و له ورمى بوون، به ده ستي حه سه ن خان كوژران.

به كورتى قه تللى عامى ئه و تيره به قه له مى ته قدير له سه ر لاپه ره ي رۆژگار نووسرا. ئه و چه ند رۆژه ي كه شا له قه لای گاودۆل ماوه، هه موو رۆژى ده سته ده سته و پۆل پۆل ده يانه ينان و له سه ريان ده دان. به هرامى خوینخۆر<sup>۱</sup> تاويك له تيغ وه شاندىن و خوین پشتن رانه ده وه ستا. هيندىك له «ئوويماق»<sup>۲</sup> و «ئيبى»<sup>۳</sup> و «ئوره ياد»<sup>۴</sup> كه له نيو ئه وان مابوونه وه، به و تاوانه ي له نيو تيره ي دژى ده ولته دا خۆيان مات كر دووه و له كاتى ده سته لاتى رۆمىيان دا نه گه پراونه وه نيو قزلباش، هه موويان كوژران.

بيبرينه وه ئاورگى تيره ي موكرى كوژاوه و نيره وه زه كان هه موو كه وتنه به ر مه وداى شيرى به برشت و ژن و منداليشيان به ديل گيران. پاش چه ند رۆژ بليسه ي

۱. رهنگه مه به ستي له «بارامى چووبين» سىپاسالارى هۆرمى ساسانى بى كه له كاژه لاکى ترکان مناره ي ليدا و بيوويه وه ناسرا. ديخودا، ب ۴، ل ۵۱۱۳.

۲. عيل و هۆز، ديخودا، ب ۳، ل ۳۶۵۲.

۳. له ده قه فارسى به كه دا نووسراوه بيئى (۹). ده بى چه كدارى خيلىك بووين.

۴. ئوره ياد خيلىكى قه شقايبى يه، ديخودا، ب ۳، ل ۳۶۳۲.

رقی شاهانه تا رادهیهک دامرکاوه و «شیریهگ» ناویک لهو بنه ماله که هه میسه خوی به خزمه تکار دهزانی و «مه خسووربهگ» ناویک<sup>١</sup> که برای ئهو و لهه پیزی ئیشک ناغاسییانی باره گای بهرزدا بوو، کرانه گه وره و مهزنی موکری و فه رمان درا ئهوانه ی له مهودای شیر پرگار بوون و له که لین و په سیوان دا ماونه وه، په نا بو ئهوان بهرن و له کوشتن و تالان ئه مین بن. پاش ئهم رووداوه شا چنده پوژیک له نیو ئه سپه کانی ره وه دا له چیمه نی قه راجیووق رایبوارد و ولاتی مه راغه ی به سولتان میرموقه ددم ئه سپارد.

به داخه وه ئه سکه ندریهگ که میژوونووسیکی زور ورد بووه، روژ و مانگی ئهم کاره ساته ی روون نه کردو ته وه. به لام چونکه له پیزی رووداوه کانی سالی بیست و چواره می پادشایه تی شاعه بیاس دا له لاپه ره ٨١١-٨١٤ می عالم نارادا نووسراوه، دیاره ئهو کاره ساته له سالی ١٠١٨ می کۆچی (١٦٠٩ می زایینی) دا رووی داوه. «هیمن»<sup>٢</sup>



### باسی دهسه لات په یداکردنه وه ی کوردانی برادۆست به سهر قه لای دمدا و دیسان وه دهس که وتنه وه ی به ته قدیری خاوه نی ئاسمان و ئه ستیران

خه به ریکی به سام که له مازنده ران به گوپی خاوه ن شکۆ گه یشته رووداوی سهیر و سه مه ره ی دهسه لات په یداکردنه وه ی کوردانی برادۆست به سهر قه لای دمدا بوو. چلۆنایه تی رووداوه که ئه وه یه: وهک له پیش دا باسمان کرد، پاسه وانیی و دهسه لاتداریی ئهم ناوچه و قه لایه که ی به قه ببان خانی بیگدلی ئه سپیردرا بوو.

یه کیک له ژنه کانی ئه میرخانی چۆلاق که له کجانی خه لکی خویری ئهو مه لبه نده بوو، دهگه ل هیندیک له بۆره پیاوه کانی نه ناسراوی کورد له قه لادا مابوونه وه و خزمه تی قزلباشیان ده کرد. قه ببان خان هه له که ی ئه وه بوو که

١. دروسته که ی «مه خسوودبهگ» یان «مه قسوودبهگ» ه به پیتی دهقی سه رچاوه که ی.  
٢. ئهم کوشتاره که به موکری قران ناودیرکراوه، به پیتی لاپه ره ٤١ هه شه رفنامه له سالی (١٠١٩ می کۆچی / ١٦١٠ می زایینی) دا رووی داوه.

كوردى با نەناسراویش بى، لە قەلادا ھېشتىبۆۋە. بۇخۇشى جاروبار دەچوۋ بۇ راۋى. ئۇلۇغ بەگى برادۆست<sup>۱</sup> كە خزمى ئەمىرخان بوۋ، ۋەك كوند لە ويرانەكانى ئەۋ سنوورە ھەلکورما بوۋ و دەگەل ئەۋ ژنە و نۆكەر و قۇلچىيە كوردەكان پەيوەندى بەرقەرار كوردبوۋ. بىر يار وا درا ھەر كاتىك قەببان خان بە شەۋ لە قەلادە ۋەدەر كەوت، ئاگادارى بكن.

پۇژىك قەببان خان بۇ راۋى لە قەلادە ۋەدەر كەوت. بە ئۇلۇغ بەگ راگە يەندرا؛ شەۋى بە خۇى و چل پەنجا كەس كوردەۋە ھاتنە بن قەلادە. ئەۋان بورجىكى سولقيان كە بە تەنىشت قەلادە ۋەيە كون كورد، ئۇلۇغ بەگ و ئاۋالەكانى يەك يەك ھاتنە ژوورى. لەپى پاسەۋانى ئەۋ بورجەيان كە لە خەۋدا بوۋ كوشت. ھەر كەسكىيان لە ھەر بورجىكى دا لە خەۋدا دى بەرەۋ نەمانيان بەرى كورد. چوونە نەقارەخانە و نەقارە شادمانىيان لىدا. ئەۋ كوردانەى لە قەلادا بوۋون تىكرا لىيان كۇ بوۋنەۋە. خەلكى قەلادە ۋەخەبەر ھاتن و ئەۋەى ھەرگىز بە خەيالىيان دا نەدەھات بە چاۋى خۇيان دى. سەريان لى شىۋا و دەستىكىيان كەۋتە ئەملا و دەستىكىيان كەۋتە ئەۋلايە. بەۋ شەۋەرەشە ھەراۋهوريا لە قەلادا پەيدابوۋ. قزلباشەكان بە ئاغا و نۆكەر و پىشخزمەتەۋە كە لە قەلادا بوۋون، بى ئەۋەى ئاگايان لە چەندوچۇنى داگىر كەران بى، بە دلىكى پىترسەۋە بە ئەملا و ئەۋلاى قەلادا خۇيان فرى دا و ھەلاتن و تابەيائى ئاقەكەسكىيان لە قەلادە نەماۋە. كوردەكان لە قەلادا مانەۋە و مال و سامانى قزلباشيان داگىر كورد و لە كوردەكانى دەۋرۋبەر داۋاى كۆمەك و يارمەتىيان كورد.

ئەۋ خەبەرە بەسامە بە قەببان خان گەشىت. ئەنگۈستى پەشىۋانى بە ددان گەست. پروۋى لە قەلادە كوردەۋە. ئاغاسولتتانى موقەدەم لە مەراغە خەبەرى زانى و بە سەررەۋ بە يارمەتییەۋە ھات. يەككىك لە ھەلگەۋتە باشەكان ئەۋە بوۋ كە سەۋپەنجا كەس لە كوردە ياغىيەكان كە بۇ كۆمەكى قەببان خان بەرەۋ قەلادە دەھاتن، توۋشى ئاغاسولتتان و پياۋەكانى قەببان خان ھاتن؛ شەر قەۋما و كوردەكان شكان، زۇريان لىكوژرا و ئەۋى مانەۋە و دەرچوون ھەلاتن.

۱. مامۆستا جەمىل رۇژبەيائى لە پەراۋىزى لاپەرە ۵۵۶ شەرەفنامەدا نووسىۋەتە: ئۇلۇغ بەگ رەنگە كورى مىرخدر كورى رۇستەم كورى باباۋمەر كورى سەيفەددىنى موكرى بوۋى.

پىرىبوداق خانى حاكىمى تەورىز و شەھىرسولتانى موكرى لە بىستنى ئەم خەبەرە شلەژان؛ بە ترەختان خۇيان گەياندى، قەببان خانىش بە شەرمەزارىيەو تىكەل بە ئەمىرە مەزەنەكان بۆو.

پوون بۆو قەلانشىنەكان زۆر كەمن. لە بىرى ھىرش بىردىنا بوون كە ئاوى رەحمەتى خودا بە سەر ئەم ئاگرەدا كرا. ئۆلۆغ بەگ رۆژىك بارپووت بە سەر تەفەنگىيەكانى دا بەش دەكا، قەزا و قەدەر وا جارى بوو، پىرىشكىك ئاگر كەوت نىو بارپووت و گرى لى بلند بوو و لايەكى پوومەتى سووتاند و پەكى خست. ئەو سووتوانەى ئاگرى ناھومىدى لە قەلادارىي كەوتن و كە دەورەى قەلایان وا بە تەندراوى ھاتە پىش چاو، لە گەيشتنى كۆمەك ناھومىد بوون. ترس و ناھومىدى تەنگى پىھەلچىن و جگە لە راكردن، ھىچيان رەچاۋ نەكرد. لە شەۋىكدا كە ۋەك دالى نەگبەتباران رەش و تارىك و تنووك بوو، ھەرچى پىيان ھەلگىرا و توانيان لە ئەسپە ھەساۋەكانى قەلایان نا و ئۆلۆغ بەگيان بە كەلاكى ھاۋىشتە سەر ئەسپىك و لە دەرفەتىكدا دەروازەيان كەردەو و ھەلاتن. ئەمىرەكان پاش ئاگادار بوون و دەوايان خستن، بەلام وىيان رانەگەيشتن.

جارىكى دىكەش ئەو قەلایە كە لە قايمى و بەرزى دا دەگەل ئاسمانى شىن بەرامبەرى دەكا، كەوتەو دەستى لەشكرى پادىشا.

ئەم رووداۋە لە سالى ۱۰۲۴ى كۆچى (۱۶۱۵ى زايىنى) دا كە بەرامبەرى بىست و نۆھەمىن سالى پادىشاى تى شاعەبىسە قەوماۋە و لە لاپەرە ۱۸۱۸ - ۱۸۱۹ى عالم ئاراي عەبباسى دا نووسراۋە. ئەوى بۇ من جىي داخە ئەۋەپە كە نووسەر ناوى ئەم ژنە قارمانە تۆلەئەستىنەى نەنووسىۋە. «ھىمن»<sup>۲</sup>



۱. بەپىي نووسىنى ئەسكەندەرىبەگى توركمان، ئەم قەلایە تەنبا ھەشت نۆ رۆژىك و دەدەس كوردان كەوتۆتەو. پاش ئەم ھەرايە قەببان خان لەسەر فەرمانى پادىشا لىدەكەۋى و پىرىبوداق خانى براى جىي دەگرىتەو. بېرواننە لاپەرە ۸۹۰ى عالم ئاراي عەبباسى، چاپى دووم.  
 ۲. ناوى ئەم ژنە «پەرىزادخاتون» ۵، بېرواننە: شەرەفنامە، چاپى دووم، پەراۋىزى لاپەرە ۵۵۶ بە قەلەمى مەلا جەمىل رۆژبەيانى.



## ليزگه‌ي ناوه‌كان

ئۆزبېك، ۳۷۷	ئالمان، ۱۸۰، ۲۲۰
ئۆجان، ۴۵	ئاغاسولتان، ۴۱۴
ئۆزبېك، ۸۱، ۱۰۶، ۱۱۵، ۱۴۸، ۱۶۴	ئاغاسولتانی موقەددەم، ۴۱۴
ئۆزبېكان، ۱۸، ۷۱، ۷۹، ۸۰، ۸۲، ۹۳، ۱۰۵	ئاققۇيوونلوو، ۱۶، ۱۹، ۲۰، ۲۳، ۵۱، ۵۲، ۵۳
۱۰۶، ۱۱۰، ۱۱۱، ۱۱۵، ۱۳۰، ۱۳۳، ۱۳۷، ۱۳۸	۵۵، ۵۶، ۵۷، ۶۱، ۶۲، ۶۴، ۷۱، ۷۹، ۸۰، ۸۱
۱۴۶، ۱۴۷، ۲۰۶، ۲۴۵	۹۱، ۱۳۵، ۱۷۵، ۳۵۶
ئۆستا، ۲۳	ئاگوستين، ۱۷۴
ئۆستاجلوو، ۶۲، ۸۵، ۸۷، ۸۸، ۱۰۲، ۱۰۳، ۱۰۴	ئاگوستينى، ۱۶۶، ۱۷۷، ۱۸۰، ۱۸۷، ۱۹۴، ۲۶۶
۱۰۵، ۱۲۶، ۱۳۲، ۱۳۳، ۱۴۵، ۳۸۹، ۳۹۹	ئالانەكان، ۵۲
ئۆستورت، ۱۹۳	ئالبيرت، ۲۱۷، ۲۲۸
ئۆسيت، ۵۲	ئالبووكيرك، ۱۷۶، ۱۹۲، ۲۹۲
ئۆلۆغبەگ، ۴۱۴، ۴۱۵	ئالفريد گيوم، ۳۴۳
ئۆكراین، ۳۱، ۲۹۵	ئاماسييه، ۸۹، ۱۲۳، ۱۵۲
ئۆلامە، ۱۱۵، ۱۱۷، ۱۱۸	ئانانتولى، ۱۶، ۳۱، ۴۳، ۴۹، ۵۸، ۵۹، ۷۱، ۷۴
ئۆلگا ژیگالينا، ۲۶	۸۴، ۸۵، ۱۱۷، ۱۲۵، ۱۵۱، ۳۰۳
ئاحسېقە، ۱۵۲	ئانتونى ويلش، ۲۰۹، ۲۱۰، ۲۱۱
ئاراس (ئاران)، ۶۲، ۱۵۰، ۲۶۴	ئاندرېس، ۳۳۱، ۳۴۳
ئاران، ۳۲، ۳۵، ۶۲	ئاندرادە، ۱۸۹
ئارخانگېل، ۱۸۰، ۱۸۲، ۱۸۳	ئانگېلووس، ۳۳۵
ئازەربايجان، ۱۱، ۱۴، ۱۵، ۳۱، ۳۲، ۳۵، ۴۵	ئاورامۇف، ۳۷۳
۵۱، ۵۸، ۶۱، ۶۲، ۶۴، ۷۹، ۸۶، ۱۰۴، ۱۱۲، ۱۱۵	ئاوروئيس، ۳۲۶
۱۱۷، ۱۳۰، ۱۳۸، ۱۴۹، ۱۵۲، ۱۷۵، ۳۲۷، ۳۳۳	ئايالۆن، ۳۲، ۸۹
۳۴۸، ۳۵۱، ۳۸۵، ۳۸۶، ۴۰۹	ئەبدالى، ۶۵، ۳۶۹، ۳۷۱
ئازەرى، ۱۲، ۳۲، ۵۸، ۳۱۳، ۳۲۲	ئەبولباقى ئەحمەد، ۳۶، ۶۴
ئاسىي باشوورى رۆژھەلاتى، ۱۷۳، ۱۸۲، ۱۹۲	ئەبولفەتخ ئيسحاق، ۱۰، ۳۴
۱۹۳، ۱۹۹	ئەبولفەتخ حوسېنى، ۱۰
ئاسىي بچووك، ۱۵، ۴۰، ۵۱، ۶۱، ۶۶، ۸۵	ئەبولقاسم، ۲۵۰
۱۷۳، ۱۷۴	ئەبووبەكر، ۲۲، ۶۴، ۷۰
ئاسىي ناوھندى، ۳۱، ۱۶۶، ۱۷۳، ۱۷۴، ۱۸۳	ئەبووتالب، ۱۲۷، ۳۱۹، ۳۴۱
۲۲۶	ئەبووحەنيقە، ۱۵۴
ئاشيل، ۱۱۲	ئەبووسەئيد، ۳۹، ۴۱

٤٢٠ ◇ ئىرائى سەردەمى سەفەوى

ئەبۇومەنسور شەرەفەددىن، ٦٤	ئەلبۇستان، ٩٢، ١٠٠
ئەبۇومحەممەدقاسم، ١٠	ئەلجەزائىرى، ٢٠٣، ٢٠٤
ئەتابەيگ، ١٠٣	ئەلقاسمىرزى، ١١٣، ١١٥، ١١٧، ١١٨
ئەحمەد ئارام، ٣٤٢	ئەلوھند، ٦٢، ٧١، ١٣٥
ئەحمەد سۇھەيلى خوانسارى، ٢٣٨	ئەلىياس خەلىفە قەراداغلو، ٤٠٥
ئەحمەدپاشا، ٣٧٩، ٣٨٠	ئەمانوللاخان، ٣٧٤
ئەحمەدخان، ٢٧	ئەمىر نىزامەددىن عەبدولباقى، ٨٨
ئەحمەدنىگەر، ٣١١	ئەمىر يارىئەحمەدى ئىسەفەھانى، ٨٢
ئەدەنە، ٣٠٣	ئەمىرچوپان، ٤٣
ئەرسىتو، ٣٢٧، ٣٢٨	ئەمىرخان، ٧، ٢٦، ٢٧، ٣٨٥، ٣٨٦، ٣٨٧
ئەردەوئىل، ٣، ١١، ١٤، ١٥، ١٧، ١٩، ٢٠، ٣١	٣٨٨، ٣٨٩، ٣٩٠، ٣٩١، ٣٩٢، ٣٩٣، ٣٩٥، ٤٠٠
٣٢، ٣٤، ٣٥، ٣٦، ٤٠، ٤٢، ٤٣، ٤٤، ٤٥، ٤٦	٤٠١، ٤٠٢، ٤٠٣، ٤٠٤، ٤٠٥، ٤٠٦، ٤٠٧، ٤٠٨
٤٧، ٤٨، ٤٩، ٥١، ٥٤، ٥٥، ٥٦، ٥٧، ٦١، ٦٥	٤١٠، ٤١٢، ٤١٣، ٤١٤
٨٥، ٩٦، ١٠٥، ١١٦، ١٦٨، ٢١٧، ٢٢٧، ٣٩٠	ئەمىرە، ٩٦، ٣٨٦، ٣٨٨، ٣٨٩، ٣٩٨، ٤٠٠، ٤٠٩، ٤١٥
ئەردىستان، ٢٢٢	ئەمىنەددىن جوبىرەئىل، ١٠، ٣٨
ئەرزەروم، ١١٨، ١٥١، ١٥٣	ئەنزەلى، ٣٩١
ئەرزەنجان، ٦١، ٦٢، ٨٥، ٨٦	ئەنۇر سولتانى، ٢٦
ئەرمەنىستان، ٤٤، ٥٤، ٦١، ٣٦٩	ئەنۇرى، ٣٢٤
ئەرمەنى، ١٢٠، ١٤١، ١٥١، ١٥٣، ١٥٨، ١٦٦	ئەورەنگ زىب، ٣٥١
١٩٠، ٢١٩، ٢٣٣، ٢٤٧، ٢٦٤، ٢٧٩، ٢٨٠، ٢٨٤	ئىبىرووت، ٨٨
٢٩٧، ٢٩٩، ٣٠١، ٣٠٢، ٣٠٧، ٣٧٠، ٣٧٧	ئىبىروس، ٨٨، ٩٩
ئەستەراياد، ١٠٣، ٢٢١، ٣٢٩	ئىدوارد براون، ٦٦، ٣٠٩، ٣١٠، ٣٢٠، ٣٢٤، ٣٢٥
ئەسكەندەرىيەگ، ٧، ٤٨، ٦٧، ٩٤، ١٥٣، ١٧٢	٣٣٥، ٣٤٠
٢٨٢، ٣١٤، ٣١٥، ٣٢٢، ٣٢٥، ٣٢٦، ٣٨٥، ٤٠١	ئىدوارد ماناكس، ١٩٠
٤٠٨، ٤١٣	ئىدوارد ماھلىر، ١٧٢
ئەسكەندەرىيەپاشا، ١١٩	ئىراق، ٦٢، ١١٧، ١٤٩، ١٥١، ١٥٢، ١٧٢، ٢٨٢
ئەشەرف، ٤٤، ٤٥، ١٦٥، ٣٧٦، ٣٧٨، ٣٧٩، ٣٨٠	٢٩٥، ٣٠٣
ئەللاوئىردىخان، ١٤٤، ١٥١، ١٥٣، ١٥٨، ٢٤٧	ئىران، ١، ٢، ٦، ٧، ٨، ١٠، ١٣، ١٤، ١٧، ٢٠
٢٦٠، ٣٣١، ٣٥٠	٢٢، ٢٣، ٢٥، ٢٨، ٢٩، ٣١، ٣٢، ٣٣، ٣٤، ٣٦
ئەفرىقا، ١٧٤، ٢٠٣	٤٠، ٤٣، ٤٤، ٤٥، ٤٩، ٥١، ٥٢، ٥٦، ٦٠، ٦٣
ئەفشار، ٦٢، ١٢٦، ٢٠٢، ٢٨٠	٦٦، ٦٩، ٧٢، ٧٤، ٧٦، ٧٧، ٧٩، ٨٠، ٨١، ٨٣
ئەفغان، ١٢٢، ٣٤٨، ٣٦٧، ٣٦٨، ٣٦٩، ٣٧٣	٨٤، ٨٦، ٨٨، ٨٩، ٩٠، ٩١، ٩٢، ٩٤، ٩٦، ٩٧
٣٧٤، ٣٧٥، ٣٧٨، ٣٨٠	٩٩، ١٠٢، ١٠٣، ١٠٤، ١٠٧، ١١٠، ١١٢، ١١٤، ١١٥
ئەفغانىستان، ٢٤٥، ٣١٨	١١٧، ١١٨، ١١٩، ١٢٠، ١٢١، ١٢٢، ١٢٣، ١٢٨
ئەفغانى، ٢٠٢، ٣٧٣، ٣٧٥، ٣٧٩	١٢٩، ١٣٤، ١٣٦، ١٣٧، ١٣٨، ١٤١، ١٤٩، ١٥٢
ئەكبەر، ٣١٣	١٥٤، ١٥٧، ١٥٨، ١٦٥، ١٦٦، ١٦٨، ١٧١، ١٧٢



۴۲۲ ◇ ئىرانى سەردەمى سەفەوى

بەندەر عەبباس ، ۱۸۸ ، ۱۹۲ ، ۲۰۰ ، ۲۰۱ ، ۳۰۰ ، ۳۶۵	ئىنگلىس ، ۱۲ ، ۶۶ ، ۶۷ ، ۹۰ ، ۱۶۶ ، ۱۷۹ ، ۱۸۲ ، ۱۸۴ ، ۱۸۵ ، ۱۸۶ ، ۱۸۷ ، ۱۸۹ ، ۱۹۰ ، ۱۹۱ ، ۱۹۲ ، ۱۹۳ ، ۲۹۳ ، ۲۹۴ ، ۲۹۵ ، ۲۹۶ ، ۲۹۸ ، ۳۰۰ ، ۳۰۱ ، ۳۰۵ ، ۳۲۴
بەيتولموقەد دەس ، ۱۵ ، ۴۹	ئىۋانى ، ۱۸۲ ، ۱۸۳ ، ۱۸۴ ، ۳۰۷
بېھزاد ، ۲۰۶ ، ۲۱۶	ئىۋانى چوارم ، ۱۸۲ ، ۳۰۷
بېھشەھر ، ۱۶۵	بابۇر ، ۸۰ ، ۸۲ ، ۹۳ ، ۱۲۲ ، ۳۱۲
بدلىسى ، ۸۷ ، ۱۳۶	بابل ، ۱۱ ، ۱۹۶
برادۆست ، ۷ ، ۹ ، ۲۶ ، ۳۸۵ ، ۳۸۶ ، ۳۹۰ ، ۳۹۲ ، ۳۹۵ ، ۴۱۰ ، ۴۱۳ ، ۴۱۴	بادىجان سولتانى رۇملو ، ۱۰۵
برايمى ئەدھەم ، ۳۵	بالتىك ، ۹۹ ، ۲۰۲
بروۋگىل ، ۲۱۶	بالكان ، ۹۹ ، ۱۷۵
برىتانىا ، ۲۸ ، ۱۸۱ ، ۱۹۲ ، ۲۰۰ ، ۲۹۳	بافىن ، ۱۹۰
بىلباس ، ۲۸	باقرۇف ، ۲۷۰
بلانت ، ۲۴۲	باكو ، ۶۲ ، ۲۰۲ ، ۳۷۸
بلىك ، ۱۹۳	باننام ، ۳۰۱
بلىت ، ۱۹۰	بانيانەكان ، ۲۶۵
بوجنوردىيان ، ۲۶	بايەزىدى دووم ، ۸۰ ، ۸۵ ، ۱۲۳
بوخارا ، ۲۶ ، ۸۱ ، ۹۹ ، ۱۸۳	بايەزىدى يەكەم ، ۴۷
بۇرىس گۇدۇتۇف ، ۱۸۰	بايرامبەگى قەرامانلو ، ۲۳
بۇوسانى ، ۳۲۲	بايسونقور ، ۱۹
بىجاپور ، ۳۱۱ ، ۳۴۰	باى بوورتلو ، ۶۱
بىروونى ، ۳۳۲ ، ۳۳۶	بەتلىموس ، ۲۰۰
بىزانس ، ۲۲۰	بەحرەين ، ۱۷۶ ، ۱۷۸ ، ۱۸۶ ، ۱۸۹ ، ۲۹۳ ، ۳۶۹
بىن النھرىن ، ۳۱	بەدەددىن ، ۴۱
پۇپ ، ۲۱۶ ، ۲۱۸ ، ۲۲۴ ، ۲۲۸ ، ۲۳۱ ، ۲۵۲	بەرخوردارىبەگى ئەنىس ، ۳۹۱ ، ۳۹۵
پۇرتۇغال ، ۹۰ ، ۱۶۶ ، ۱۷۵ ، ۱۷۶ ، ۱۷۷ ، ۱۸۰	بەسرە ، ۱۹۳
۱۸۵ ، ۱۸۶ ، ۱۸۷ ، ۱۸۹ ، ۱۹۰ ، ۱۹۱ ، ۱۹۲ ، ۱۹۴	بەغدا ، ۲۸ ، ۵۹ ، ۷۹ ، ۸۱ ، ۱۰۸ ، ۱۱۷ ، ۱۱۸ ، ۱۵۲ ، ۱۵۳ ، ۱۵۴ ، ۱۵۵ ، ۱۵۶ ، ۱۶۳ ، ۱۷۲ ، ۱۷۴ ، ۲۹۴
۲۰۴ ، ۲۴۷ ، ۲۹۲ ، ۲۹۳	۳۳۶ ، ۳۳۸ ، ۳۴۸
پاتىن ، ۲۱۹	بەكتاشى ، ۵۹
پارسادووست ، ۹ ، ۱۰	بەلخ ، ۳۵ ، ۴۸ ، ۴۹ ، ۹۳ ، ۹۹
پارىس ، ۱۹۷ ، ۲۴۲	بەلوچ ، ۲۰۰ ، ۳۶۵
پازووكى ، ۳۹۹	بەمبەئى ، ۹۹ ، ۳۴۰
پاكىستانى ، ۳۲۷	بەنانى ، ۲۸۵ ، ۳۰۲ ، ۳۶۱
پەرتەو بەيزايى ، ۳۴۱	
پەرەستەرجان ، ۱۷۴	
پەرىخان خاتون ، ۳۱۴	

تەھماسىب، ۱۰۲، ۱۰۳، ۱۰۵، ۱۰۶، ۱۰۷، ۱۰۹،	پېتىر، ۲۰۱، ۳۶۸، ۳۷۰، ۳۷۳، ۳۷۶، ۳۷۸
۱۱۱، ۱۱۲، ۱۱۴، ۱۱۵، ۱۱۷، ۱۲۰، ۱۲۱، ۱۲۳، ۱۲۴،	پېتىرۇس، ۲۶۴
۱۲۶، ۱۳۲، ۱۳۳، ۱۸۴، ۲۰۲، ۲۰۷، ۲۱۶، ۳۱۵،	پېتىرئىزىبوورگ، ۱۳۶
۳۷۵، ۳۷۸، ۳۷۹، ۳۸۰	پېتىرى گەورە، ۲۰۲، ۳۶۹، ۳۷۳، ۳۷۶، ۳۷۸
تەھماسىبمىرزا، ۱۱۳	پرۇتستان، ۷۷، ۱۸۵
تەورئىز، ۱۲، ۱۹، ۲۲، ۲۴، ۳۱، ۳۲، ۴۳، ۴۴،	پردى ئەللاوئىردى خان، ۱۶۳، ۲۶۱
۴۵، ۵۶، ۵۸، ۶۲، ۶۴، ۶۹، ۷۰، ۷۹، ۸۸، ۸۹،	پردى خواجهو، ۲۶۱
۹۲، ۱۰۳، ۱۰۴، ۱۱۶، ۱۱۷، ۱۱۹، ۱۲۰، ۱۳۴، ۱۴۹،	پلۇپۇنز، ۹۹
۱۵۰، ۱۵۶، ۲۰۶، ۲۱۸، ۲۲۸، ۲۳۲، ۲۴۸، ۲۶۹،	پلىنى، ۲۰۰
۲۷۹، ۳۰۳، ۳۷۵، ۳۸۶، ۳۸۷، ۳۸۸، ۳۹۱، ۳۹۴،	پېتىر براون، ۲۷۳
۴۰۹، ۴۱۵	پىرووزى كوردى سەنجانى، ۱۰
تەويل، ۳۹۰، ۴۰۵	
تەيموور، ۲۶، ۴۷، ۴۸، ۴۹، ۷۱، ۷۳، ۸۰، ۹۲،	ت. گەنجى، ۶۸
۱۷۵، ۲۰۵، ۲۳۱، ۲۵۳، ۳۱۲، ۳۱۶، ۳۱۹، ۳۲۲،	تورۇس، ۱۹۱
۳۷۱	تۇغان، ۱۱، ۳۲
تېسالى، ۸۸، ۹۹	تۇگان، ۳۲
تېئوتىق، ۲۷۳، ۲۸۸، ۲۹۰، ۲۹۷، ۳۰۰، ۳۳۴، ۳۳۸،	تۇماس ھىربىرت، ۱۹۱
تراپووزان، ۱۶، ۵۲	تۇماسىب، ۱۰۵، ۱۱۵، ۱۲۲، ۱۲۶
تراسى، ۸۸	تاتار، ۷۵، ۱۳۰، ۱۵۳، ۱۸۴
ترک، ۷، ۹، ۱۱، ۱۳، ۱۴، ۱۸، ۲۰، ۲۶، ۳۲،	تاتى، ۱۲
۵۸، ۷۴، ۸۰، ۸۳، ۸۸، ۹۲، ۹۶، ۹۹، ۱۰۳، ۱۱۰،	تاجەددىن، ۱۱، ۱۴
۱۱۶، ۱۳۱، ۱۳۷، ۱۵۹، ۱۶۰، ۱۶۶، ۱۷۲، ۱۷۴،	تاجىك، ۲۱، ۷۴، ۱۲۴، ۱۳۲، ۱۳۳، ۱۵۷، ۲۱۱،
۱۷۸، ۱۷۹، ۲۰۲، ۲۷۹، ۲۸۰، ۲۸۱، ۲۹۱، ۳۱۳،	۳۶۷، ۳۹۲
۳۱۶، ۳۲۲، ۳۳۸، ۳۶۴، ۳۷۷، ۳۷۸، ۳۷۹	تاران، ۶۵، ۶۶، ۶۷، ۹۸، ۹۹، ۱۰۰، ۱۳۵، ۱۳۶،
تورکيا، ۱۶۶، ۱۸۴	۱۹۶، ۲۰۳، ۲۰۴، ۲۶۸، ۲۷۰، ۳۳۵، ۳۴۰، ۳۴۱،
توسكانى، ۱۸۰	۳۴۲، ۳۴۳، ۳۷۲، ۳۷۹، ۳۸۳، ۴۰۱
تووران، ۱۳۶	تاروم، ۶۴
توورانى، ۲۰، ۸۰	تالىبى نامولى، ۳۱۹، ۳۲۱
تووس، ۱۰۵	تالش، ۱۴، ۲۲، ۶۱، ۸۳
توولووزان، ۳۳۵	تاوئىرنىيە، ۲۶۳، ۲۶۴، ۲۶۵، ۲۷۴، ۲۷۹، ۲۸۴،
توونس، ۳۲۶	۳۰۳
	تەبەررائىيان، ۷۰، ۹۸
جاسك، ۱۸۵، ۱۸۶، ۲۹۴	تەبەرسەران، ۱۷، ۵۲
جاكارتا، ۳۰۰	تەرگەومې، ۳۸۵، ۳۸۶، ۳۸۷
جاگىرلوو، ۴۶	تەكەلوو، ۶۲، ۸۵، ۱۰۳، ۱۰۴، ۱۰۶، ۱۰۷، ۱۰۸،
جام، ۱۰۶، ۱۱۱، ۱۱۵، ۲۱۸	۱۱۱، ۱۱۵، ۱۱۷، ۱۱۸، ۱۳۲

جامى، ٢١١، ٢٣٣، ٣٠٩، ٣٢١	جانسۆن، ١٨٣
حاتەمبەگى، ٣٩٠	جانگىر، ٣١٦، ٣١٣
حافىز، ١٤٩، ٢٣٣، ٢٤١، ٣٠٩، ٣١٧	جاوھ، ٣٠٧
حافىزئەھمەدپاشا، ١٥٤، ١٥٦	جەبرىد، ١٧٦
حەزىن، ٣١٦، ٣١٧، ٣٤١	جەروون، ١٨٨
حەسارى شادمان، ٨١	جەغفەرىپاشاى، ٤٠٩
حەسەن سادات ناسرى، ٣٤١	جەلالەددىنى رۆمى، ٣٢٤
حەسەن بەگ، ١٦، ١٧، ٢٣	جەلالىيى، ٢٧، ٣٨٨، ٣٨٩، ٣٩٠، ٣٩١، ٣٩٢
حەسەن پاشا، ٥٦	٣٩٥، ٤٠٣، ٤٠٧
حەسەن خان، ٣٨٩، ٣٩٠، ٣٩١، ٣٩٢، ٣٩٤	جەلايرى، ٤٤
٣٩٧، ٣٩٨، ٣٩٩، ٤٠١، ٤٠٢، ٤٠٥، ٤٠٧، ٤١٢	جەيھوون، ٨٠، ١٤٧
حەلەب، ١٥٥، ٣٢٧	جىنئووايى، ١٧٥، ١٧٨، ١٨٣
حەلىمەبەيگى ئاغا (حەلىمە بەگم)، ١٩، ٥٢	جرارد كىرموونا، ٣٣٣
حەمدوللا مستەوفى، ١١	جولفا، ١١٤، ١٦٦، ١٩٤، ٢٦٤، ٢٦٥، ٢٦٦، ٢٩٧
حەتەفى، ١٢	جوولەكە، ٢٦٥، ٣٥١
حەيدەراياد، ٣٤٠	جووليووس سىتزار، ٣٢٢
حەيدەرمىرزا، ١٢٦	جىھانشا، ١٦، ١٨، ٥١
حەيدەرىيە، ١٨	
حىللە، ١٥٥	چارلىزى يەكەم، ١٩١
خوسىن خانى شاملوو، ١٠٦، ١٠٧، ١٠٨، ١٠٩	چالداتىران، ٢٤، ٨٦، ٨٧، ٨٩، ٩٠، ٩٢، ٩٣، ٩٤
١١١، ١١٦	١٠٠، ١١٢، ١٢١، ١٤٠، ١٧٦
خوسىن سولتان، ٤١٢	چەشمكەزەك، ٢٣
خوسىن ئەلى بەگى بەيات، ١٨٠	چەنگىز خان، ٤٥، ١١٤، ١٧٥
خوسىنى مەدەنى، ٢٥، ٢٧	چىنسلىتر، ١٨٢
خىرەتى، ٣١٤	چىركەس، ١٦، ١٧، ٥٢، ٦٧، ١٢٠، ١٢٤، ١٢٥
خۆئان، ١٨١	١٢٦، ١٢٨، ١٤٠، ١٤٤، ١٦١، ١٦٢، ٢٨٠
خۆزانى، ٤٠٢	چىلستون، ٢٤٦، ٢٥٥، ٢٥٦، ٢٥٧، ٣٥١
خاتووپەرىخان، ١٢٧	چوارباخ، ٢٤٦، ٢٤٧، ٢٥٧، ٢٥٨، ٢٥٩، ٢٦٠
خامبەگى خەلىفە، ٢٣	٢٦١، ٢٦٣، ٢٦٤
خارەزمى، ٣٣٢	چووماسولتان، ١٠٤، ١٠٥، ١٠٦، ١٠٧، ١٠٨، ١١٥
خاقانى، ٣٢٤	چىن، ١٤، ٧٧، ٩٧، ١٦٠، ١٦٣، ١٦٦، ١٧٣، ١٨٢
خان ئەبدال، ٤٠٦، ٤١٠	٢١٠، ٢١٨، ٢٢٠، ٢٢٣، ٢٢٦، ٢٢٧، ٢٢٩، ٢٣٢
خان ئەھمەدخان، ٢٧	٢٦٣، ٢٦٦، ٢٧٢، ٢٧٤، ٢٧٩، ٢٨١، ٢٨٤، ٢٩٢
خەتايى، ٢٤، ٥٨، ٣١٣	٣٠١، ٣١٩، ٣٢٢، ٣٢٥، ٣٣٨، ٣٥٥
خەلىل پاشا، ١٥٣	چىنى (تيرەى چىنى)، ٤٠٢

دەياھە، ۱۵۵	خەلىل سولتان، ۳۹۵
دېجھە، ۱۵۴، ۱۵۵	خواجه ەلى، ۱۲، ۱۵، ۲۰، ۴۶، ۴۷، ۴۸، ۴۹
دېن محەممەدخان، ۱۴۷	خوافى، ۱۰
	خواندەمىر، ۲۰۶
رۇدۆلڧى دووم، ۱۸۰	خوراسان، ۱۰، ۲۵، ۲۶، ۴۴، ۷۱، ۷۹، ۸۳، ۹۴
رۇژبەيانى، ۱۲، ۱۳، ۳۹۵، ۴۱۴، ۴۱۵	۱۰۵، ۱۰۶، ۱۱۳، ۱۲۵، ۱۳۲، ۱۳۳، ۱۳۷، ۱۳۸
رۇستەمبەگ، ۱۹	۱۳۹، ۱۴۶، ۱۴۸، ۱۶۱، ۱۶۸، ۲۰۵، ۲۳۱، ۲۳۵
رۇستەم محەممەدى سەعدلوو، ۳۷۳	۲۴۸، ۳۰۹، ۳۴۸، ۳۷۲، ۳۷۸
رۇم، ۴۷، ۱۶۵، ۱۷۳، ۱۸۰، ۱۸۱، ۳۴۳، ۳۸۶، ۴۰۹	خوزستان، ۱۱۸
رۇمانى، ۳۰۳	
رۇمىر، ۱۲	دۇئالدى ويلبېر، ۲۵۱
رۇمى، ۴۷، ۱۷۳، ۳۳۴، ۳۵۳، ۳۸۵، ۴۱۱	داممۇر كاتىن، ۱۹۱
رابېرت بايرۇن، ۲۵۳	داراموون، ۱۷۹
رابېرت شېرلى، ۱۹۱، ۱۷۹	داربووم، ۳۲
راجىر سىڧىرى، ۱، ۲، ۷، ۹، ۲۵، ۲۸، ۶۷	داريال، ۵۲
رأس الخيمە، ۱۸۸	داغستان، ۲۲۸
رازىس، ۳۳۳	دامادىئىبراھىم، ۳۷۷
رالڧ فىچ، ۲۹۳	دەدەبەگى تالاش، ۸۳
رافائىل دو مان، ۱۹۴	دەربەند، ۴۳، ۲۰۲، ۳۷۶
راين، ۲۱۹	دەرەگەز، ۲۶
رەبائى پەريان، ۱۴۸	دەرياي خەزەر، ۳۸، ۷۹، ۱۶۴، ۱۸۳، ۳۷۸
رەھىم خانى خەكىمباشى، ۳۷۲	دەرياي رەش، ۲۰۲، ۳۹۵
رەزا ەبباسى، ۲۰۹، ۲۱۰، ۲۱۱، ۲۱۲، ۲۱۴، ۲۱۵	دەرياي سىپى، ۱۸۴، ۲۹۵
۲۲۲	دەمىشق، ۱۷۴
رەشت، ۲۰، ۲۲۲، ۳۷۳	دېخورگان (دېھخوارقان)، ۱۲
رەشىدەددىن، ۴۲	دېسپىنا، ۵۲
رەوادىيان، ۶۴	دېنگىزبەگى رۇملو، ۱۸۷
رەى، ۱۱۶	دېھخودا، ۲۴۰
رەوبارى كور، ۵۲، ۶۲	دېھلى، ۹۳، ۳۱۱، ۳۱۲
رەوسىيا، ۲۶، ۱۸۲، ۱۸۳، ۱۸۴، ۲۰۱، ۲۹۵، ۲۹۹	نەدىم، ۷، ۹، ۲۷، ۳۸۵، ۳۸۷، ۳۹۱، ۳۹۳، ۴۰۱
۳۰۲، ۳۰۷، ۳۶۹، ۳۷۲، ۳۷۶، ۳۷۸، ۳۷۹	۴۰۸
رەوسى، ۲۴۷، ۳۶۸، ۳۷۰، ۳۷۳، ۳۷۸	دورمىشخان، ۸۷، ۹۶، ۱۰۳
رېچارد ئىتتىگھاوزىن، ۲۱۳	دوئالكىد ويلبېر، ۲۴۷
رېچارد ئىستىل، ۱۸۵	دوچۆمان، ۲۸، ۳۱، ۴۳، ۱۶۸، ۱۷۲، ۱۹۶
رېشلىو، ۱۹۴، ۲۰۴	دىاربەكر، ۱۵، ۱۷، ۵۱، ۶۲، ۷۹، ۸۶، ۸۷، ۹۲
	۱۵۵

سەردەددىنى شىرازى، ۳۳۰	زاهىدىيە، ۴۰
سەراو (سەراپ)، ۱۲	زايەندەروود، ۱۶۴، ۲۴۵، ۲۶۵
سەرەخس، ۱۳۴	زەرەند، ۲۲۸
سەلماس، ۱۲، ۳۸۷، ۳۹۱، ۴۰۴، ۴۰۸	زەردەشتىيەكان، ۲۶۵، ۳۷۷
سەعادەتئاباد، ۲۶۵	زەنجان، ۳۲۷
سەعدى، ۹۹، ۲۳۳، ۲۳۵، ۳۱۲	زەندىيە، ۳۲۵، ۳۸۱
سەعيد باستانی، ۹۹	زەھاو، ۳۰۳
سەفەويىيە، ۳، ۷، ۱۴، ۱۷، ۲۳، ۲۵، ۲۸، ۳۴، ۴۰، ۴۲، ۴۳، ۴۴، ۴۷، ۵۱، ۵۲، ۵۷، ۵۸، ۶۰، ۶۱، ۶۵، ۶۶، ۶۹، ۷۰، ۷۲، ۷۳، ۷۶، ۸۰، ۸۱، ۸۴، ۸۷، ۹۰، ۹۲، ۹۴، ۹۷، ۱۰۱، ۱۰۶، ۱۱۰، ۱۱۳، ۱۱۵، ۱۱۷، ۱۲۲، ۱۲۴، ۱۴۰، ۱۵۱، ۱۵۴، ۱۵۷، ۱۶۶، ۱۶۸، ۱۸۳، ۱۹۰، ۱۹۹، ۲۰۲، ۲۰۵، ۲۰۶، ۲۰۷، ۲۲۳، ۲۲۸، ۲۲۹، ۲۳۱، ۲۳۲، ۲۳۳، ۲۴۲، ۲۴۵، ۲۵۰، ۲۷۹، ۲۸۰، ۲۸۳، ۳۰۹، ۳۱۱، ۳۱۲، ۳۱۹، ۳۲۰، ۳۲۴، ۳۲۵، ۳۲۶، ۳۴۵، ۳۵۱، ۳۵۳، ۳۵۶، ۳۶۵، ۳۷۵	زىرتوف، ۱۳۶
سەفەوى، ۲، ۳، ۷، ۸، ۹، ۱۰، ۱۳، ۱۴، ۱۵، ۱۹، ۲۰، ۲۱، ۲۳، ۲۵، ۲۶، ۲۷، ۲۸، ۳۲، ۳۳، ۳۵، ۴۲، ۴۴، ۴۵، ۴۶، ۴۷، ۴۸، ۵۰، ۵۱، ۵۳، ۵۴، ۵۶، ۵۷، ۶۰، ۶۴، ۶۶، ۷۰، ۷۱، ۷۳، ۷۶، ۷۸، ۷۹، ۸۰، ۸۷، ۹۱، ۹۳، ۱۰۱، ۱۰۸، ۱۱۰، ۱۱۱، ۱۱۶، ۱۱۸، ۱۲۰، ۱۲۲، ۱۲۳، ۱۲۷، ۱۳۴، ۱۳۹، ۱۴۴، ۱۵۰، ۱۵۳، ۱۵۴، ۱۵۷، ۱۶۰، ۱۶۲، ۱۶۳، ۱۶۶، ۱۷۸، ۱۷۹، ۱۸۱، ۱۹۱، ۱۹۶، ۱۹۹، ۲۰۱، ۲۰۲، ۲۰۳، ۲۱۰، ۲۱۱، ۲۱۵، ۲۱۶، ۲۱۸، ۲۲۲، ۲۲۴، ۲۳۱، ۲۳۳، ۲۳۵، ۲۴۲، ۲۵۵، ۲۶۱، ۲۶۴، ۲۷۱، ۲۷۸، ۲۷۹، ۲۸۰، ۲۸۱، ۲۸۳، ۲۹۱، ۲۹۳، ۲۹۴، ۲۹۵، ۲۹۶، ۲۹۹، ۳۰۳، ۳۱۱، ۳۱۳، ۳۱۶، ۳۱۸، ۳۱۹، ۳۲۰، ۳۲۱، ۳۲۲، ۳۲۴، ۳۲۵، ۳۲۶، ۳۲۷، ۳۳۴، ۳۳۸، ۳۳۹، ۳۴۷، ۳۴۸، ۳۵۴، ۳۵۶، ۳۵۷، ۳۶۱، ۳۶۶، ۳۶۷، ۳۶۹، ۳۷۰، ۳۷۳، ۳۷۴، ۳۷۷، ۳۸۱، ۳۸۴	زىرتوف، ۸۹
سەفەوى، ۱۰، ۱۱، ۱۲، ۱۳، ۱۴، ۱۵، ۳۹، ۴۰، ۴۱، ۴۲، ۴۷، ۱۶۰، ۲۰۳، ۲۶۵، ۳۴۷، ۳۴۸، ۳۷۵	زولقەسر، ۶۲، ۹۲، ۱۰۳، ۱۰۶، ۱۰۷
سەلاھەددىن رەشىد، ۱۰، ۳۶	ژۆزىف، ۱۹۴
	ژاپۇن، ۲۷۳، ۳۰۱
	ژان باتىست فابىر، ۱۹۵
	سۆنئىد، ۲۰۲
	سۆما، ۳۹۱
	سۆھران، ۳۸۶
	سۆھرەومەرد، ۳۲۷
	سۆھرەومەردى، ۳۲۷، ۳۲۸، ۳۲۹، ۳۳۰، ۳۳۱
	سائىبى ئىسەفەھانى، ۳۱۰، ۳۱۹، ۳۲۰، ۳۲۱
	سادىق بەگى ئەفشار، ۲۰۹، ۲۱۰، ۲۳۸
	سارم (سارم بەگى موكرى)، ۲۳، ۲۴
	سارووتەقى، ۳۴۷، ۳۵۰
	سارووعەلى بەگى مۇردار، ۲۳
	سارووقۇرغان، ۴۰۸
	سارى، ۱۶۵
	ساسانى، ۶۹، ۲۲۰، ۲۷۳، ۳۸۷
	سالج، ۲، ۱۰، ۶۴
	سامەرا، ۱۵۴، ۱۶۸
	ساممىرزا، ۱۱۳، ۱۱۸، ۳۴۷
	سانسۇن، ۱۵۹
	ساوجى، ۱۰۸
	ساوھ، ۲۲۲، ۲۲۸
	سەبزەوار، ۴۴
	سەردەددىن موسا، ۴۱



شاروخ، ٤٩، ٢٠٥	سهلجووقبيان، ٢٢٤، ٢٢٩
شاردين، ٧٧، ١٠٧، ١٣٥، ١٧١، ١٩٣، ٢٣٥، ٢٥١	سهنجار، ١٠، ١٤
٢٥٨، ٢٦٦، ٢٦٧، ٢٧٠، ٢٨٤، ٢٩٦، ٣٠٠، ٣٤٥	سهنگان (سهنجان)، ١٠
٣٨٣، ٣٦٢	سهيدعهلى، ٢١٦
شارلى پىنجهم، ١٧٩	سهيفهددىنى موكرى، ٢٣
شاسهقى، ٢٨، ١٤٣، ١٤٥، ١٥٤، ٢٩٩، ٣٤٦	سىرب، ٨٨
٣٤٧، ٣٤٩، ٣٥٠	سىربىرسى سايكس، ١٧٢، ٣٨٤
شاسهيووان، ١٤٠	سىرجان مىلكۆم، ٧٧، ٩٩، ٢٧٢
شاسمايل، ٣، ٧، ٩، ١٢، ١٣، ١٥، ١٧، ٢٢، ٢٣	سلىمان، ١٣٧
٢٤، ٢٦، ٢٧، ٤٢، ٥٤، ٦٦، ٦٧، ٦٩، ٧١، ٧٢	سلىمان ميرزا، ١٢٥
٧٤، ٧٦، ٧٨، ٨٤، ٨٦، ٨٧، ٨٨، ٩٠، ٩٢، ٩٤	سمائيل خان، ٣٧٢
٩٦، ٩٧، ٩٨، ١٠٣، ١٠٤، ١١٣، ١١٧، ١٢٤، ١٢٨	سمائيل ميرزا، ١٢٦
١٤٠، ١٤٥، ١٧٦، ١٧٧، ١٧٩، ٢٠٦، ٢٠٧، ٢١٨	سمائىلى سىنهم، ٣٨١
٣١٣، ٣٥٤، ٣٥٦، ٣٥٧	سمائىلى يهكهم، ٢٢
شاسمايلى دووم، ٢٥، ٢٧، ١٢٨، ١٤٠، ١٤٥	سندووس، ٤٠٨
٣٥٦، ٣٥٨	سورخابهگ، ٢٨
شاسمايلى يهكهم، ٣، ٩، ٢٣، ٢٤، ٤٢، ٦٩، ٧١	سولتان عهلى پادشا، ١٩
٧٢، ٧٦، ٧٨، ١٢٤، ١٧٦، ٢٠٦، ٣١٣، ٣٥٤، ٣٥٦	سولتان كهياختوو، ١٣
شاسولتان حوسين، ١٩٧، ٢٠١، ٢٠٢، ٢٩٧، ٣٣٧	سولتان محهممههه، ١٢٩، ١٣٢، ٢١٦
٣٥٥، ٣٦٤، ٣٦٥، ٣٦٦، ٣٦٧، ٣٦٨، ٣٦٩، ٣٧٠	سولتان محهممهههشا، ١٢٨، ١٢٩، ١٣٤، ١٦٠، ٣٥٨
٣٧١، ٣٧٢، ٣٧٤، ٣٧٥، ٣٧٧، ٣٧٩، ٣٨٤	سولتان مراد، ٧١، ١٢٠، ١٣٠
شاعهيباس، ٣، ٧، ٢٥، ٢٦، ٢٧، ٢٨، ٤٢، ٤٨	سولتان مستهفا، ١٥٣
٩٢، ٩٧، ١٠٢، ١٠٩، ١٢١، ١٢٢، ١٣٤، ١٣٧، ١٤٠	سوورات، ٣٠١
١٤١، ١٤٢، ١٤٤، ١٤٥، ١٥٦، ١٥٧، ١٥٨، ١٦٠	سووريا، ٤٠، ٤٣، ٥١، ٥٤، ٦١، ٩٠، ١٣٦، ١٧٤
١٦٣، ١٦٤، ١٦٥، ١٦٩، ١٧٠، ١٧٢، ١٧٧، ١٨٠	١٨٥، ٣٧٠
١٨٧، ١٨٨، ١٩٢، ٢٠١، ٢٠٩، ٢١١، ٢١٥، ٢١٩	سووماترا، ٣٠١
٢٢١، ٢٢٦، ٢٢٩، ٢٣١، ٢٣٤، ٢٣٥، ٢٤١، ٢٤٢	سياوړوود، ١١
٢٤٥، ٢٤٦، ٢٤٧، ٢٤٩، ٢٥٠، ٢٥٣، ٢٥٥، ٢٥٧	سيستان، ٣٧٨
٢٥٨، ٢٦١، ٢٦٤، ٢٦٥، ٢٦٦، ٢٦٨، ٢٧٤، ٢٧٨	سيگىسمؤند، ٢١٩
٢٧٩، ٢٨١، ٢٨٢، ٢٨٣، ٢٨٥، ٢٨٧، ٢٩٣، ٢٩٤	سيلان، ١٩٢
٢٩٥، ٢٩٦، ٢٩٨، ٢٩٩، ٣١٥، ٣٢١، ٣٢٢، ٣٢٦	سيواس، ٨٦، ١٥١
٣٢٩، ٣٣٦، ٣٣٨، ٣٤٥، ٣٤٧، ٣٥٠، ٣٥٤، ٣٥٨	سىوسى پرد، ٢٦١
٣٦١، ٣٦٥، ٣٨٣، ٤٠١، ٤٠٨	
شاعهيباسى دووم، ٢٦١، ٢٨٥، ٢٩٧	شاپل دو هان، ٢٧٩
شاعهيباسى يهكهم، ٢٨، ٤٢، ٤٨، ٩٧، ١٢١	شاتؤنؤف، ١٩٥
١٢٢، ١٣٤، ١٣٧، ١٤١، ١٤٤، ١٥٧، ١٦٠، ١٦٩	شاجيهان، ٣١٣

١٧٧ ، ٢٠١ ، ٢١١ ، ٢١٩ ، ٢٣١ ، ٢٣٥ ، ٢٤٢ ، ٢٤٥ ،	عادل گراي خان ، ١٣٠
٢٤٩ ، ٢٥٥ ، ٢٥٧ ، ٢٦٤ ، ٢٨٧ ، ٢٩٤ ، ٢٩٥ ، ٢٩٦ ،	عالمشا به گم ، ٥٢ ، ٥٥
٢٩٨ ، ٣٢٢ ، ٣٤٧ ، ٣٥٠ ، ٣٥٤ ، ٣٨٣ ،	عالي قايق ، ١٦٣ ، ٢٥٣ ، ٢٥٥ ، ٢٥٧
شافعى ، ١٢	عابدوللاخان ، ١٣٣ ، ١٤٧ ، ١٨٣
شامەحموود ، ٢٠٦	عابدوللاخاننى ئۆستاجلوو ، ١٨٣
شاملوو ، ١٠٦ ، ١٠٨ ، ١٣٢	عابدولعەزىز ، ٣٦٩
شامى ، ٣١٥	عابدى به گى شاملوو ، ٢٣
شاوپىردى خان ، ٣٥٨	عەدەن ، ٢٩٢
شېلى نوعمانى ، ٣٢١ ، ٣١٩	عەرەب ، ٧ ، ١٠ ، ٧٥ ، ١١٧ ، ١٧٤ ، ٢٠٠ ، ٢٤٧ ،
شەرەفخان ، ٢٥	٢٩٢ ، ٣٠٧
شەرور ، ٦٢ ، ٧١ ، ١٠٥	عەرەبىستان ، ١٥٢ ، ١٦٦ ، ٢٩٢ ، ٣٠١ ، ٣٧٤
شەمسەددىنى لاهىجانى ، ٢١	عەلى ، ١٩ ، ٢٠ ، ٣٤ ، ٤١ ، ٥٥ ، ٥٦ ، ٦٠ ، ٦١ ،
شەمماخى ، ١٨ ، ٥٣	٦٩ ، ٧٠ ، ٧١ ، ٩٨ ، ٢٣٣ ، ٢٦٩ ، ٣٤١ ، ٣٦١ ، ٣٨٢
شەنگار ، ١١ ، ١٤	عەلى قولى خان ، ٤١١ ، ٤١٢
شەھىرسولتانى موكرى ، ٤١٥	عەلى قولى خانى شاملوو ، ١٢٨ ، ١٣٩
شەيخ بەھائەددىن ، ٢٤٢	عەلى مەردان خان ، ٣٧٤
شەيخ بوندار ، ١١	عەواز ، ١٠
شەيخ حەيدەر (شەيخ حەيدەر سەفەوى) ، ١٨ ، ١٩	عىراق ، ٣٨٩
شەيخ لوتفوللا ، ١٦٣ ، ٢٥٠ ، ٢٥٥	عوبەيدوللاخان ، ١٠٥ ، ١٠٧ ، ١١٠ ، ١١٥
شەيخ محەممەد ، ٣٤١	عورفى شىرازى ، ٣١٠
شەيخ حەيدەر (شەيخ حەيدەر موكرى) ، ٤٠٩ ، ٤١٢	عوسمان ، ٧٠ ، ٩٨
شەيخ شى ، ١٥	عوسمانى ، ١٦ ، ١٨ ، ٢١ ، ٢٤ ، ٢٥ ، ٢٦ ، ٢٨ ، ٤٣ ،
شەيخولئىسلام ، ٣٨٢	٥٠ ، ٥٤ ، ٥٩ ، ٧٢ ، ٧٤ ، ٨٠ ، ٨٤ ، ٨٦ ، ٨٧ ، ٨٨ ،
شميران ، ٦٤	٨٩ ، ٩٠ ، ٩١ ، ٩٢ ، ٩٩ ، ١٠٨ ، ١٠٩ ، ١١٠ ، ١١١ ،
شەنق ، ٢٦ ، ٣٨٥	١١٢ ، ١١٥ ، ١١٦ ، ١١٧ ، ١١٨ ، ١١٩ ، ١٢٣ ، ١٢٩ ،
شىراز ، ١٩ ، ٣٨ ، ١٠٧ ، ١٢٨ ، ١٨٦ ، ١٨٨ ، ١٩٤ ،	١٣٠ ، ١٣٢ ، ١٣٣ ، ١٣٤ ، ١٣٧ ، ١٣٨ ، ١٤٣ ، ١٤٨ ،
٢٢٨ ، ٢٢٩ ، ٢٤١ ، ٢٩٤ ، ٣١٣ ، ٣٢١ ، ٣٣٠ ، ٣٣١ ،	١٤٩ ، ١٥٠ ، ١٥١ ، ١٥٢ ، ١٥٤ ، ١٥٥ ، ١٥٦ ، ١٥٧ ،
٣٨٠	١٧٦ ، ١٧٧ ، ١٧٨ ، ١٧٩ ، ١٨٠ ، ١٨٤ ، ١٨٧ ، ١٩٥ ،
شىروان ، ١٦ ، ١٨ ، ٥١ ، ٥٣ ، ٦٢ ، ٦٧ ، ٧٩ ، ١١٣ ،	٢٨٨ ، ٢٩٠ ، ٢٩٤ ، ٣٠٣ ، ٣١٨ ، ٣٢١ ، ٣٣٦ ،
١١٧ ، ١٢٢ ، ١٢٥ ، ١٣٠ ، ١٤٩ ، ١٨٣ ، ٢٢١ ، ٢٣١ ،	٣٤٨ ، ٣٥٨ ، ٣٧٢ ، ٣٧٦ ، ٣٧٧ ، ٣٧٩ ،
٣٧٧	عومان ، ١٩٢ ، ٢٠٠
شىروانشا ، ١٦ ، ١٧ ، ١٨ ، ٥٢ ، ٥٣ ، ٦١ ، ٦٢	عومەر ، ٢٢ ، ٣٨ ، ٧٠ ، ٩٨
شىعە ، ١١ ، ١٨ ، ٢٠ ، ٣٣ ، ٣٤ ، ٥٣ ، ٦٩ ، ٧٠ ، ٨٥ ،	عومەر بارووقى ، ٣٨
١٠٧ ، ١٢٨ ، ١٤٧ ، ١٦٤ ، ١٦٨ ، ٣١٤ ، ٣٦٥ ، ٣٧٧ ،	عومەرىبەگ ، ٣٨٦
٤١١ ، ٣٨٢	عونسورى ، ٣٢٤
شىعەى دواز دەئىمامى ، ٣١٠	

فیوگانى، ۳۱۹، ۳۲۱	عیوهز، ۳۵
فیرعهون، ۲۷۳	
فیرووزشای زبیرین کلاو، ۱۰، ۱۴، ۳۲، ۳۴	غۆجدووان، ۸۲، ۹۹
فیرووزی کورد، ۱۳	غازان خان، ۴۲
قوتلغ مه لیک، ۱۳	غهدیری خوم، ۷۰
	غهنهوی، ۳۱۷
قۆچان، ۲۶	غهیاسه ددین جامی، ۲۱۸
قورتویه، ۳۲۶	غروری، ۲۱۰
قاجار، ۶۲، ۱۰۴، ۲۵۶، ۳۷۹	غولام جوسیننی یوسفی، ۳۴۱
قاجارییه، ۳۲۵، ۳۸۱	غولام پرهزا ته باته بابایی مهجد، ۱۰، ۱۱
قادیس، ۲۰۴	غولجایی، ۳۶۵، ۳۶۸، ۳۶۹، ۳۷۱
قارس، ۱۵۱	
قاسملوو، ۲۷	قۆلگا، ۱۸۰
قاهیره، ۳۲۶	قیرسای، ۲۶۳
قهیبان سولتان، ۳۹۵، ۳۹۹	
قهیجاق، ۴۵	فارس، ۲۱، ۲۸، ۴۴، ۵۵، ۶۲، ۶۴، ۶۵، ۶۶، ۶۷
قهراباغ، ۱۳۰، ۱۳۳، ۱۳۸، ۱۵۱، ۲۲۱	۹۹، ۱۱۴، ۱۱۸، ۱۳۵، ۱۴۵، ۱۴۹، ۱۷۷، ۱۸۵
قهرجه داغ، ۳۵۸	۱۸۸، ۱۹۲، ۱۹۳، ۱۹۴، ۲۰۰، ۲۰۳، ۲۰۴، ۲۲۴
قهرچوقوق، ۴۰۸	۲۳۲، ۲۷۰، ۲۹۲، ۳۰۵، ۲۹۴، ۳۱۰، ۳۱۲، ۳۱۸
قهرامان، ۱۱۷	۳۲۰، ۳۲۱، ۳۲۲، ۳۲۴، ۳۳۱، ۳۳۴، ۳۴۱، ۳۴۳
قهرجه قای بهگ، ۱۵۲	۳۴۸، ۳۵۰، ۳۷۲
قهنزوین، ۱۰۵، ۱۱۹، ۱۲۳، ۱۲۶، ۱۲۷، ۱۲۸، ۱۳۰	فالوجه، ۱۵۵
۳۲، ۱۳۳، ۱۳۴، ۱۵۰، ۱۷۹، ۱۸۳، ۳۱۰، ۳۱۱	فه تحعه لی خاننی داغستانی، ۲۰۱
۳۱۲، ۳۱۳، ۳۱۵، ۳۴۸، ۳۷۰، ۳۷۱، ۳۷۹	فه تحعه لی خاننی قاجار، ۳۸۰
قههقههه، ۱۱۸، ۱۲۶	فه پرورخیه سار، ۱۸، ۵۳
قهوقان، ۴۵	فه رانسه وی، ۷۷، ۱۰۷، ۱۹۴، ۱۹۹، ۲۰۱، ۲۰۴
قیشم، ۱۸۸، ۱۸۹، ۱۹۰، ۱۹۳	۲۵۹، ۲۶۸، ۲۹۴، ۳۲۷، ۳۴۵
قرقیزستان، ۶۷	فه رانسه، ۹۶، ۱۷۴، ۱۷۹، ۱۸۰، ۱۹۳، ۱۹۴، ۱۹۶
قرزلباش، ۲۲، ۲۳، ۲۴، ۲۷، ۲۸، ۵۴، ۵۸، ۶۱	۱۹۸، ۱۹۹، ۲۰۰، ۲۰۲، ۲۸۰، ۲۹۹، ۳۳۵، ۳۶۸
۷۱، ۷۵، ۷۶، ۷۸، ۸۱، ۸۲، ۸۳، ۹۲، ۹۳، ۹۴	فه رح قباباد، ۱۹۱
۹۵، ۹۶، ۱۰۲، ۱۰۵، ۱۰۶، ۱۰۷، ۱۰۸، ۱۰۹، ۱۱۰	فه همی، ۱۲۷، ۳۱۴
۱۱۵، ۱۱۶، ۱۱۸، ۱۱۹، ۱۲۰، ۱۲۴، ۱۲۵، ۱۲۷	فتوودت، ۲۷۵، ۲۸۱
۱۲۸، ۱۲۹، ۱۳۰، ۱۳۱، ۱۳۲، ۱۳۳، ۱۳۵، ۱۳۷	فه یزی، ۳۱۹، ۳۲۱
۱۳۸، ۱۳۹، ۱۴۱، ۱۴۲، ۱۴۳، ۱۴۴، ۱۴۵، ۱۵۷	فیردیناند ووستنقیلید، ۱۷۲
۱۵۸، ۱۶۱، ۱۶۲، ۱۸۰، ۱۸۷، ۲۱۱، ۲۸۰، ۲۸۳	فرانسوا ریگوردی، ۱۹۴
۳۲۲، ۳۴۷، ۳۴۸، ۳۵۰، ۳۵۷، ۳۵۹، ۳۶۷، ۳۷۵	فرایر، ۱۹۳، ۲۵۴، ۲۶۰، ۲۷۰، ۲۹۰، ۳۰۰، ۳۰۲

۴۳۰ ◊ ئىرانى سەردەمى سەفەوى

كەركوك، ۲۸، ۱۵۴	۳۷۹، ۳۸۱، ۳۸۷، ۳۸۹، ۳۹۰، ۳۹۲، ۴۰۷، ۴۰۹
كەسەرەوى، ۱۰، ۱۲، ۳۲، ۴۶، ۶۵	۴۱۰، ۴۱۲، ۴۱۴
كەلخۆران، ۳۶	قويادخان، ۲۷، ۴۰۹، ۴۱۰، ۴۱۱
كەنداوى فارس، ۵۱، ۱۶۶، ۱۷۶، ۱۷۷، ۱۷۸	قوتبەددىن ئەبووبەكر، ۱۰
۱۸۴، ۱۸۵، ۱۸۸، ۱۸۹، ۱۹۱، ۱۹۳، ۲۰۰، ۲۰۲	قوستەنتەننىيە، ۹۰، ۱۶۵، ۲۹۱
۲۴۵، ۲۹۱، ۲۹۲، ۲۹۴، ۲۹۵، ۳۰۰، ۳۰۲، ۳۰۳	قوم، ۱۱۸، ۱۳۱، ۲۳۵، ۳۳۰، ۳۶۵
۳۵۰	
كەيخوسرەو، ۳۶۷	كۆپەكسولتانی ئۇستاجلوو، ۱۰۳، ۱۰۴
كەيكاس جېھاندارى، ۶۴	كۆرۈماندىل، ۳۰۱
كىتلاز، ۲۰۱	كۆزىكۆدە، ۳۰۷
كۆزۈن، ۲۰۰، ۲۰۴، ۲۵۶، ۲۶۱، ۲۶۶	كۆمپانىيە لىۋانت، ۱۸۴
كۆسېنسكى، ۲۲۱، ۲۲۲، ۳۴۸	كۆمپانىيە مۇسكۆوى، ۱۸۴
كرادىز، ۱۸۵، ۱۸۶	كۆمپانىيە ھىندى رۇژھەلاتىي ئىنگلىس، ۱۸۲
كرىسويىل، ۲۳۱	۱۸۵، ۱۸۶، ۱۸۷، ۱۸۹، ۱۹۰، ۱۹۱، ۱۹۲، ۱۹۳
كرىمىز، ۳۴۲	۱۹۹، ۲۰۰، ۲۰۲، ۲۲۸، ۲۹۳، ۲۹۴، ۲۹۶، ۲۹۸
كرمان، ۴۴، ۶۲، ۸۰، ۲۲۲، ۲۲۸، ۲۸۴، ۳۴۸	۲۹۹، ۳۰۰، ۳۰۱، ۳۰۲
۳۶۵، ۳۷۱، ۳۷۳	كۆمپانىيە ھىندى رۇژھەلاتىي فەرانسە، ۱۹۳
كرىمە، ۳۱، ۱۳۰، ۱۵۳	۱۹۴، ۱۹۵
كورد، ۶، ۹، ۱۰، ۱۱، ۱۲، ۱۳، ۱۴، ۲۳، ۲۴، ۲۵	كۆمپانىيە ھىندى رۇژھەلاتىي ھولەند، ۱۸۵
۲۶، ۲۸، ۳۳، ۱۱۸، ۱۳۰، ۳۷۹، ۳۸۵، ۳۸۶	۱۹۲، ۲۰۰، ۱۹۵، ۲۹۹
۳۸۷، ۳۸۸، ۳۸۹، ۴۰۷، ۴۱۳	كەبوت، ۱۸۲
كورىستان، ۷، ۱۴، ۲۳، ۲۵، ۲۷، ۳۲، ۵۹، ۱۱۲	كەبوتچىن، ۲۰۴
۱۱۷، ۱۱۸، ۱۳۸، ۳۸۸، ۳۸۹	كەبوسىن، ۱۶۶، ۱۹۴، ۱۹۵، ۲۶۶
كوشتا، ۱۷۷	كەدىس، ۱۸۸
كوپاجى، ۲۲۸	كەرىپوچىچ، ۱۸۴
	كەرترايت، ۱۸۵
كۆجەرات، ۲۹۳، ۳۰۷	كەرمىلى، ۱۶۶، ۱۹۴، ۲۶۶، ۳۴۹
كۆلى وان، ۴۴	كەزمىن، ۱۵۴، ۱۶۸
كۆويا، ۱۸۸، ۱۸۹	كەشان، ۸۶، ۱۱۸، ۱۴۹، ۱۶۳، ۲۱۷، ۲۱۹، ۲۲۱
گاردان، ۱۹۹	۲۲۴، ۲۲۵، ۲۸۹، ۳۱۴، ۳۱۹
گاوپوود، ۴۰۸	كەلۋ يۈۈھانس، ۵۲
گاورىستان، ۲۶۵	كەلىكوت، ۲۹۳
گەرمپوود، ۴۱۰، ۴۱۲	كەمبىز عەزىزى، ۲۸، ۶۴
گەنجەلى خان، ۳۹۴، ۴۰۴، ۴۰۸	كەمپىز، ۲۶۶
گەنجە، ۱۳۸	كەنسويل، ۱۹۵
گەيلانى، ۱۴	كەرىبەلا، ۱۵۴، ۱۶۸

مۆرتۇن، ۶۵	گېئوورگى، ۳۶۵، ۳۷۰
مۇربا، ۸۵	گېمىروون، ۲۲۹
مۇسكۆ، ۱۸۰، ۱۸۲، ۳۰۷	گلۇن ئاباد، ۳۷۴
مۇنتىسكىۆ، ۱۹۷	گلۇندا، ۳۱۱، ۳۴۰
مادىرىد، ۱۸۱	گونا، ۱۷۷، ۱۸۵، ۱۸۹
مارتا، ۵۲	گورجىستان، ۶۷، ۱۰۴، ۱۲۰، ۱۲۱، ۱۲۲، ۱۳۰
مارى پىتى، ۱۹۵، ۱۹۶، ۱۹۷	۱۳۸، ۱۵۲، ۳۶۹
مازندىران، ۷۹، ۱۲۸، ۱۳۱، ۱۴۹، ۲۸۷، ۳۰۷	گورجى، ۳۶، ۱۲۰، ۱۲۱، ۱۲۲، ۱۲۴، ۱۲۵، ۱۴۴
۳۴۸، ۳۷۹، ۴۱۳	۱۵۲، ۱۵۸، ۱۶۵، ۲۶۰، ۲۷۹، ۲۸۰، ۳۴۹، ۳۶۵
مالابار، ۲۹۳	۳۶۷، ۳۶۹، ۳۷۰
مالاكا، ۱۹۲، ۲۹۲	گورگان، ۷۹
مانەوييەت، ۱۷۴	گورگىن، ۳۶۵، ۳۶۷، ۳۶۸
مانك، ۱۹۳	گولستان، ۱۸، ۶۲، ۲۳۸
ماھارمىشتر، ۳۵۰	گولومىتىك، ۲۵۱
ماوراءالنھىر، ۷۹، ۸۲، ۱۱۵، ۱۱۶، ۳۱۲	گورەكانىيان، ۱۰۰
مەجارىستان، ۱۷۹	گىپ، ۲۴۶، ۳۲۱، ۳۲۴
مەحمۇد، ۴۵، ۳۶۸، ۳۶۹، ۳۷۱، ۳۷۳، ۳۷۵	گىلان، ۱۰، ۱۱، ۱۴، ۲۱، ۳۲، ۳۴، ۳۵، ۳۸، ۳۹
۳۷۸	۴۴، ۵۷، ۵۸، ۶۱، ۸۵، ۱۰۴، ۲۲۱، ۲۹۵، ۳۰۷
مەدىتەرەنە، ۳۱، ۲۹۵، ۳۰۳	۳۴۸، ۳۷۳، ۳۴۸
مەدىنە، ۱۷۴	
مەراغە، ۱۲، ۴۳، ۶۴، ۳۸۹، ۴۰۷، ۴۰۸، ۴۰۹	لاھىجان، ۲۱، ۵۷، ۵۸، ۶۱، ۸۴
۴۱۰، ۴۱۴	لاھىجى، ۳۱۳
مەرەند، ۱۱۸	لەندەن، ۲۹، ۱۸۲، ۱۸۴، ۱۸۵، ۲۰۲، ۲۱۷، ۲۸۷
مەرەش، ۹۲	۲۹۹
مەرگەوې، ۳۸۵	لەھىستان، ۱۸۰، ۲۹۶
مەرۋ، ۸۰، ۱۴۷	لېيىدووس، ۱۰۴، ۱۳۵
مەزھىر مۇسەققا، ۳۴۱	لېمبۇن، ۶۵، ۳۰۶، ۳۲۶
مەسعود رەجەب نىيا، ۶۶	لېنن، ۵۸
مەسىھىيەت، ۱۷۴، ۱۹۷، ۳۴۳	لېۋان (لېئۇن)، ۳۶۷
مەسىھى، ۵۲، ۱۲۱، ۱۳۶، ۱۶۵، ۱۶۸، ۱۷۴، ۱۷۷	لوئىن توماس، ۳۸۴
۱۸۱، ۱۸۸، ۳۲۷، ۳۴۳، ۳۴۹، ۳۷۷	لۇبىنان، ۱۳۶
مەشەد، ۸۲، ۱۳۴، ۱۳۹، ۱۴۷، ۱۶۸، ۳۶۵	لوتفەلى خان، ۳۷۲
مەشەد (مەشھەد)، ۴۹، ۳۶۵	لورىستان، ۱۳۸، ۳۷۴
مەسۇم بەگى سەفەۋى، ۱۲۵	لوۋئى پازدەھەم، ۱۹۴
مەغرىب، ۲۴۱	لوۋئى چاردەھەم، ۱۹۵

۴۳۲ ◊ ئىرانى سەردەمى سەفەوى

مەغول، ۷، ۱۵، ۲۰، ۳۲، ۴۱، ۴۲، ۴۹، ۵۹،	مەغول، ۷، ۱۵، ۲۰، ۳۲، ۴۱، ۴۲، ۴۹، ۵۹،
۷۵، ۹۳، ۱۰۰، ۱۲۲، ۱۷۵، ۱۷۸، ۲۲۰، ۲۲۹، ۲۳۲،	۷۵، ۹۳، ۱۰۰، ۱۲۲، ۱۷۵، ۱۷۸، ۲۲۰، ۲۲۹، ۲۳۲،
۲۷۹، ۲۹۱، ۳۱۲	۲۷۹، ۲۹۱، ۳۱۲
مەقدوونى، ۸۸	مەقدوونى، ۸۸
مەكران، ۱۷۶، ۱۸۶، ۳۵۰	مەكران، ۱۷۶، ۱۸۶، ۳۵۰
مەككە، ۴۹، ۲۵۱	مەككە، ۴۹، ۲۵۱
مەلىك ئاغاموھەممەد، ۳۹۱	مەلىك ئاغاموھەممەد، ۳۹۱
مەلىكوشوشوعەراي بەھار، ۳۱۲، ۳۴۱	مەلىكوشوشوعەراي بەھار، ۳۱۲، ۳۴۱
مەلىكىانى شىروانى، ۲۳۱	مەلىكىانى شىروانى، ۲۳۱
مەمەلانى كورې دەھسودان، ۳۳، ۶۴	مەمەلانى كورې دەھسودان، ۳۳، ۶۴
مەنوۋچىئەر ئەمىرى، ۶۵	مەنوۋچىئەر ئەمىرى، ۶۵
مەھدى عولى، ۳۳۰	مەھدى عولى، ۳۳۰
مەولانا ھەسەنى كاشى، ۳۱۵	مەولانا ھەسەنى كاشى، ۳۱۵
مەيدانى نەخشى جىھان، ۲۴۲، ۲۴۳، ۲۴۴، ۲۴۶،	مەيدانى نەخشى جىھان، ۲۴۲، ۲۴۳، ۲۴۴، ۲۴۶،
۲۵۴، ۲۵۹، ۲۷۴، ۲۸۲	۲۵۴، ۲۵۹، ۲۷۴، ۲۸۲
مىسخيا، ۱۵۲	مىسخيا، ۱۵۲
مىنوارىنگ، ۲۷۸، ۲۸۷	مىنوارىنگ، ۲۷۸، ۲۸۷
مەھمەد دەبىر سىياقى، ۶۶	مەھمەد دەبىر سىياقى، ۶۶
مەھمەد شەيبانى خان، ۸۰	مەھمەد شەيبانى خان، ۸۰
مەھمەد عەبباسى، ۱۳۵، ۳۸۳	مەھمەد عەبباسى، ۱۳۵، ۳۸۳
مەھمەد گولبون، ۳۴۱	مەھمەد گولبون، ۳۴۱
مەھمەد ئەمىن رىياھى، ۱۴	مەھمەد ئەمىن رىياھى، ۱۴
مەھمەد ئىسماعىل، ۱۰	مەھمەد ئىسماعىل، ۱۰
مەھمەد بەگ، ۱۰۲، ۲۷۹	مەھمەد بەگ، ۱۰۲، ۲۷۹
مەھمەد بەگى ئۆستاجلوو، ۱۰۲	مەھمەد بەگى ئۆستاجلوو، ۱۰۲
مەھمەد پاشا، ۱۵۳	مەھمەد پاشا، ۱۵۳
مەھمەد تەقى بەھار، ۳۴۱	مەھمەد تەقى بەھار، ۳۴۱
مەھمەد ھافىز، ۳۵	مەھمەد ھافىز، ۳۵
مەھمەد خانى ئۆستاجلوو، ۸۶، ۸۷، ۸۸	مەھمەد خانى ئۆستاجلوو، ۸۶، ۸۷، ۸۸
مەھمەد خانى قەزوئىنى، ۳۱۲	مەھمەد خانى قەزوئىنى، ۳۱۲
مەھمەد پەرزابەگ، ۱۹۷، ۱۹۸، ۱۹۹	مەھمەد پەرزابەگ، ۱۹۷، ۱۹۸، ۱۹۹
مەھمەد ئەلى مودەرىسى تەورىزى، ۲۶۹	مەھمەد ئەلى مودەرىسى تەورىزى، ۲۶۹
مەھمەد ئەلى موھىئىد، ۲۶۸	مەھمەد ئەلى موھىئىد، ۲۶۸
مەھمەد قاسم، ۲۱۱	مەھمەد قاسم، ۲۱۱
مەھمەد مىرزا، ۱۰۹	مەھمەد مىرزا، ۱۰۹
مەھمەد خۇدابەندە، ۲۵، ۱۲۴، ۱۲۷	مەھمەد خۇدابەندە، ۲۵، ۱۲۴، ۱۲۷
مەھمەد ئەلى موھىئىد، ۳۹	مەھمەد ئەلى موھىئىد، ۳۹
مەھمەد بەگى بايندور، ۲۳	مەھمەد بەگى بايندور، ۲۳
مەھمەد پاشا، ۱۵۲	مەھمەد پاشا، ۱۵۲
مەھمەد خانى سولتان چىنى، ۳۹۵	مەھمەد خانى سولتان چىنى، ۳۹۵
مەھمەد خانى شا، ۱۶۳، ۲۰۹، ۲۴۶، ۲۴۸، ۲۵۰، ۲۵۱،	مەھمەد خانى شا، ۱۶۳، ۲۰۹، ۲۴۶، ۲۴۸، ۲۵۰، ۲۵۱،
۲۵۵، ۲۵۷، ۳۵۳	۲۵۵، ۲۵۷، ۳۵۳
مەھمەد خانى شىخ لوتفوللا، ۲۵۱، ۲۵۳	مەھمەد خانى شىخ لوتفوللا، ۲۵۱، ۲۵۳
مەھمەد شەمى كاشانى، ۳۱۴	مەھمەد شەمى كاشانى، ۳۱۴
مەھمەد قىلى سانى، ۳۱۱	مەھمەد قىلى سانى، ۳۱۱
مەھمەد بەگ، ۳۹۰، ۴۰۴، ۴۰۵، ۴۰۶	مەھمەد بەگ، ۳۹۰، ۴۰۴، ۴۰۵، ۴۰۶
مەھمەد بەگى شاملوو، ۴۰۴	مەھمەد بەگى شاملوو، ۴۰۴
مەھمەد پادشا، ۳۸۹، ۳۹۰، ۳۹۲، ۳۹۵	مەھمەد پادشا، ۳۸۹، ۳۹۰، ۳۹۲، ۳۹۵
مەھمەد تاقى بەگ، ۳۹۵	مەھمەد تاقى بەگ، ۳۹۵
مور شىد قوللى خانى ئۆستاجلوو، ۱۳۴، ۱۳۹، ۱۵۷،	مور شىد قوللى خانى ئۆستاجلوو، ۱۳۴، ۱۳۹، ۱۵۷،
موغىزى، ۳۲۴	موغىزى، ۳۲۴
موغىن موسەو وىر، ۲۱۱، ۲۱۴	موغىن موسەو وىر، ۲۱۱، ۲۱۴
موغان، ۳۲، ۳۵، ۶۲	موغان، ۳۲، ۳۵، ۶۲
موكران، ۱۷۶، ۱۸۶	موكران، ۱۷۶، ۱۸۶
موكرىان، ۲۷	موكرىان، ۲۷
موكرى: ۲۸، ۴۱۲	موكرى: ۲۸، ۴۱۲
موورائوويچ، ۲۱۹	موورائوويچ، ۲۱۹
موسا كازم، ۱۰	موسا كازم، ۱۰
موساى كازم، ۱۰	موساى كازم، ۱۰
موسىل، ۱۴، ۲۸، ۱۵۴	موسىل، ۱۴، ۲۸، ۱۵۴
موونىيە، ۱۹۶	موونىيە، ۱۹۶
موونىخ، ۲۳۸	موونىخ، ۲۳۸
مىرئەفەزەل، ۲۱۱	مىرئەفەزەل، ۲۱۱
مىرپازووكى، ۳۹۷	مىرپازووكى، ۳۹۷
مىرداماد، ۳۲۸، ۳۲۹، ۳۵۴	مىرداماد، ۳۲۸، ۳۲۹، ۳۵۴
مىرزا شاحوسىنى ئىسپەھانى، ۸۳، ۹۵	مىرزا شاحوسىنى ئىسپەھانى، ۸۳، ۹۵
مىرزا مەھمەد خانى قەزوئىنى، ۳۱۰، ۳۱۱	مىرزا مەھمەد خانى قەزوئىنى، ۳۱۰، ۳۱۱
مىرزا خان، ۱۲۹، ۱۳۰	مىرزا خان، ۱۲۹، ۱۳۰
مىرزا سەلمان، ۱۲۸، ۱۳۳، ۱۳۷	مىرزا سەلمان، ۱۲۸، ۱۳۳، ۱۳۷
مىرزا ئەلى، ۲۱۱	مىرزا ئەلى، ۲۱۱
مىرسۆفى، ۳۹۷	مىرسۆفى، ۳۹۷
مىرفەتتاج، ۳۹۵، ۴۰۲	مىرفەتتاج، ۳۹۵، ۴۰۲

۱۴۹، وەكىل پاشا،	ميرموقه ددم، ۳۹۷، ۴۱۳
۶۴، وەھسودانى،	ميرويس، ۳۶۷، ۳۶۸، ۳۶۹
۱۸۹، ۹۱، ۱۶۳، ۱۸۰، ۱۸۱، ۳۷۷،	ميسر، ۴۳، ۹۰، ۱۱۷، ۱۷۵، ۱۷۸
۲۹۱، ۱۸۵، ۱۷۸، ۱۷۵، ۹۱، ۶۰، ۲۲،	ميشيل، ۱۹۶، ۳۶۹
۲۹۲، ۲۹۵، ۳۰۲،	میلان، ۲۱۷، ۲۱۸
۳۸۸، ۳۸۷، ۳۸۶، ۳۸۵، ۲۶، ۲۳، ۱۲،	میلدتهال، ۱۸۵
۴۱۲، ۴۰۸، ۳۹۱،	میتورسكى، ۵۰، ۵۸، ۶۶، ۶۷، ۷۵، ۷۸، ۹۵،
۲۱۶، ون دايك،	۱۴۴، ۲۳۷، ۲۸۵، ۳۰۵، ۳۰۶، ۳۰۸،
۲۶۸، ۶۷، ۶۷، وستفيلد،	۲۲۶، ۲۲۸،
۲۲۸، ۲۱۷، ۲۱۷، ويكتوريا،	نۆروئى، ۱۸۲
۲۶۱، ويليام ئووزلى،	نائين، ۲۲۹
۱۹۰، ويليام بافين،	ناپلئونى سېتھم، ۲۴۲
۲۹۹، ويليام گېسسون،	نادرخانى ئەفشار، ۳۸۰
۲۴۱، وينستون چرچيل،	نادرشا، ۱۶۶، ۲۰۲، ۳۲۵، ۳۷۸، ۳۸۰،
۱۹۰، ۱۸۹، ۱۸۸، ۱۸۶، ۱۸۴، ۱۷۷، ۱۷۶،	نەجەف، ۱۵۴، ۱۶۸،
۳۵۰، ۳۰۰، ۲۹۵، ۲۹۴، ۲۹۳، ۲۹۲، ۲۰۱، ۱۹۱،	نەخجەوان، ۶۲، ۱۰۴، ۱۱۹، ۱۵۰، ۱۹۶، ۳۸۶،
۱۳۶، ھۆمبىر،	نەزمودەولە ئەبوتوراب نوورى، ۲۷۰
۳۰۹، ھاتفى،	نەزىرى، ۳۱۹
۳۲۵، ھاجسۇن،	نەسروللا فەلسەفى، ۱۴، ۹۲، ۹۸، ۳۸۳،
۱۵۴، ھاروون ئاباد،	نەسووح پاشا، ۱۵۲
۳۴۹، ھانئوى،	نەسىرەددىنى تۈوسى، ۳۳۳
۳۴۳، ۳۲۷، ۶۰، ھانرى كۆربۇن،	نەھاوەند، ۱۴۹
۱۷۳، ھەخامەنشىيان،	نيزامى، ۲۱۱
۳۸۶، ھەژار،	نيكولا د ميلق، ۱۸۰
۲۵۹، ھەشت بەھەشت،	نيوبېرى، ۱۸۴
۳۷۶، ۳۷۳، ۲۹۵، ۲۰۳، ۱۸۳، ھەشتەرخان،	واختانگ، ۳۷۰
۲۷، ھەلقان،	واسا، ۲۱۹، ۲۲۰
۳۷۹، ۱۹۶، ۱۰۸، ۷۹، ۴۸، ھەمەدان،	واشېنگتون، ۲۶۸، ۲۴۲
۲۶۵، ۲۶۳، ھېربېرت،	والش، ۳۲۶
۴۱۵، ۴۱۳، ۴۰۸، ۴۰۱، ۳۸۵، ۹، ھېمن،	وان ترومپ، ۱۹۳
۲۰۱، ۲۰۰، ۱۹۹، ۱۹۳، ۱۹۲، ۱۸۵، ۱۶۶،	وھجيد مازندەرانى، ۲۰۴
۳۰۰، ۲۹۹، ۲۹۸، ۲۹۴، ۲۶۶، ۲۶۴، ۲۴۷، ۲۰۲،	وھرامين، ۲۲۹
۳۰۷، ۳۰۱،	وھرساق، ۶۲
۳۴۱، ۳۲۱، ۳۱۷، ۳۱۲، ھىدايەت،	وھرشەو، ۲۱۹

۴۳۴ ◊ ئىرانى سەردەمى سەفەوى

ھىرات، ۴۴، ۷۱، ۸۰، ۸۲، ۹۶، ۱۰۳، ۱۰۵، ۱۰۶،  
۱۱۰، ۱۱۵، ۱۲۵، ۱۲۸، ۱۳۲، ۱۳۳، ۱۳۴، ۱۳۹،  
۱۴۷، ۱۴۸، ۲۰۵، ۲۰۶، ۳۰۹، ۳۶۹، ۳۷۲

ھىلالى، ۳۰۹

ھىنتس، ۳۲، ۶۴

ھىند، ۹۳، ۱۰۰، ۱۲۳، ۱۳۶، ۱۶۶، ۱۷۵، ۱۸۴،  
۱۸۵، ۱۹۹، ۲۱۰، ۲۲۲، ۲۵۷، ۲۹۱، ۲۹۲، ۳۰۱،  
۳۰۷، ۳۱۰، ۳۱۱، ۳۱۲، ۳۱۳، ۳۱۸، ۳۲۱، ۳۴۰

ھىندوو، ۲۶۵، ۲۶۶

ھىندى، ۱۶۰، ۱۷۶، ۱۸۲، ۱۸۵، ۱۸۶، ۱۸۷، ۱۸۹،  
۱۹۰، ۱۹۱، ۱۹۳، ۱۹۴، ۱۹۹، ۲۰۱، ۲۰۲، ۲۲۸،  
۲۴۷، ۲۶۵، ۲۶۶، ۲۹۱، ۲۹۳، ۲۹۴، ۲۹۵، ۲۹۶،  
۲۹۸، ۲۹۹، ۳۰۰، ۳۰۱، ۳۰۳، ۳۰۷، ۳۱۳، ۳۱۶،  
۳۱۷، ۳۱۸، ۳۱۹، ۳۲۱، ۳۴۰

يۇنان، ۹۹

يۇنانى، ۱۳۶، ۳۲۸، ۳۳۴، ۳۴۳

يارئەحمەدى ئىسەفەھانى، ۸۲

ياقووببەگ، ۱۸

يان ئىشمىت، ۳۰۰

يەسووعى، ۱۷۷، ۱۸۵، ۱۹۴، ۱۹۶، ۲۶۶، ۳۴۸

يەككىتى سۆقىيەت، ۱۶۶

يەمەن، ۳۲

يەزد، ۳۳۶، ۳۷۴

