



خودانن تیمتیاژن

حافظ قاضي

سەن نەقیسەر

مؤید طیب

مافین چاپکرنەن د پاراستن نە

- ئەدریس
- کوردستانا عیراقی - دەۆک
- ئافەین ئیکەتیا سەندیکاییین
- کرێکارین کوردستان
- قاتن سێبەم
- نەلیفون: ۷۲۲۵۳۷۱ - ۷۲۲۲۱۲۵
- ژمارا وەشانن: (۷۰)
- ناڤن پەرتووکی: نامیرن موزیکی یین کوردی
- دانانا: علی اصغر نصرالله پور
- وەرگیران: مسعود خالد گولی
- دەرھینانا ناڤەرۆکی: مسعود خالد گولی
- بەرگ: بیار جمیل
- سەرپرشتکاری چاپن: زاگروس مەحمود
- چاپا: ئیکتی
- تیراژ: (۷۵۰)
- ژمارا سپاردنن: () ل سالا ۲۰۰۵
- چاپخانا وەزارەتا پەرودنن - ھولیتیر

www.spirez.org
www.spirezpage.net

ٹامیرین موزیکی یین کوردی

دانانا

علی اصغر نصرالله پور

وہرگیران

مہسعود خالد گولی

پیشہ کی

دہمی من پھرتووکا (ٹامیرین موزیکی بین کوردی)، کو بہرہ می لدویقچون و وہستیانا ہونہرمہندی گہنج و ہیژا، جنابین «نصر اللہ پور» بو، خواندی، ئەز زیدہ کہیفخوہش بووم.

ئەز بی ل وی باوہری کو زہحمەت و رینجا فہکولین و پوبتہ دانا فی عەزیزی بو ٹامیرین موزیکی بین کوردی، پشکہ کہ ژ کولتوری فی مللہ تی میرخاس و ہیژای پەسندانئ بہ، لەو ئەز ژئ مەدحہ کاری کاری ویمہ. ہەرچەندە د فئی پھرتووکئ دا ئامازہ ب (نوت نقیسی) یا وان ئاوازان نہ ہاتیہ کرن بین کو ب ٹامیرین موزیکی بین کوردی دھینہ لیدان، لی ئەز پیشنیاز دکہم کو گہنجی ہیژا د بہرہمیتن خوہ بین ئایندهی دا، ئەفئی چەندی ژئ لہر چاف بگرت و خەمی ژئ بخوت.

دام و دەزگہہین شولہ ژئ ل ولاتی، ریحوہشکەر بووینہ و دی پتر ریحوہشکەر بن بو وان گہنجین کو خوہ ب میراتگرین کولتوری ولاتی خوہ بزائن و خزمەتی بکەن بو پاراستنا فہرہنگین مللی بین ئیرانا بہرین. و پیدقیہ ئەم ہمی، ژ دل، دەستی یارمہ تیدانئ بو فان سہرمایین فہرہنگی بین گہنج و چەلہنگ، دریژ بکەین، چ ئەف یارمہ تیدانہ، دەلیقین کاری بن، یان ژئ دەستہ بہرکنا ہمی پیداوہستیین وان بن، دا ژ فی کاری پربہا فہنہمیتن.

ئەف پھرتووکہ بہرہمی چەندین سہفہران بوویہ بو باژیر و گوندان،

بہرہمی چەندین دانوستاندین فراوان و گفتوگوئین تیر و تەسەل بوویہ دگەل پیرین خودان ئەزموونین موزیکی ل کوردستانی (کوردین عیراقئ)، کوردین بہدینی بین ترکیا، کوردین پاریزگہہا کوردستانا ئیرانئ، ہہورامانان، خەلکین دەقہرین کەرمەشان، ئیلام، نازہربایجانا رۆژئاقا وہتد)، و نقیسەر بی ی کو چاقئ وی ل ئالیی ماددی بت، ژ دل قیایہ و لدویف شیانین خوہ شیایہ پارچہیہ کی ژ فی کولتوری رەسەن بپاریزت و ئەف کاری وی دەستپیکہ بو کارین ہیژاتر، لەو داخواری ژ خەلکی و بہرپرسان دکہم کو گہنجین ژ فی رەنگی ب پشت گوہ نہہاقتین، چونکی ئەو بی پیکولئ دکەن کا چەوان کولتورین مللہ تین بیانی ئەقرو ل سەر زمانین خەلکینہ، وەسان خەلکی خوہ و بیانی ژئ ئاگہداری کولتوری خوہ بی رەسەن بکەن.

چیدبت وەک پینگافا ئیککی ہندەک کیماسی د فئی پھرتووکئ دا ہەبن، لی یا گرنگ ئەوہ، گاقہ کہ و ئاشکرایہ بو فئی پینگافا ہاقتین، نقیسەری گەلەک زہحمەت و دژواری دیتینہ و ہیثیدارم بو پینگافین داہاتی، ئەم ہمی ہاریکارین فان عەزیزان بین بو نہہیلانا کیماسیان.

چاقہری ی بہرہمیتن دی بین فی ہیژایمہ .. دگەل ریزگرتنئ.

بیژەن کامکار

تہہران

شوبات / ۱۹۹۹

په یقه ک پیډفی

که له خه کی بی هه ست و گیان و شیان بووین دهمی په روه رده که ری مه ، ب هلمما خوه یا پیروژ پف کربه دهر وونئ مه ، ئه و هلم ، گیان بوو و عه شق ، و هردو بزقین و ب هه قره هونه ر ئافراندن و ئه مین چونه ، بووینه مروژ ، ئافه ریده کی کو دو ساخله تین هه ری مه زن وی ژ ئافه ریدین دی جودا دکه ت ؛ ساخله تی ئیکه م عه شقا کو به ری نیاسین و ئاگه هدار بوونئ یه و بی دی ژ ی عه قل و هلبژارته ! من قیا ب عه شقی دست پیبکه م ، عه شقا ب زادگه و ب هونه رین وه لات و ملله تی خوه . دهمی من به ر په رین میژوو بی قه داین ، من هه ست کر کو حه قی موزیکا کوردی ب دروستی نه هاتیه دان . ل چ که سه کی قه شارتی نینه کول ده قه را هه رده م شین و دلخوش و دلغه که را کوردستانئ ، مروژقین ب شیان هاتینه دنئ ، شاره زایی و شیانانا ، ئاف و هه وایی کوبستانا ، شینکاتی و شادیبا دهشت و بیابانا و داب و نه ریتین ره سه نین ده قه ری ، ده ست داینه ده ستین هه ف ، داکو هیتین و چارچووئی هونه ری کوردی پیک بینن . به لئ ، شیانین که سایه تی و خوه رسکین (غریزه) سروشتی و هیزا هزر کرنا مروژقان ، بهه قره (هونه ر) ئافراندینه . و ژبه رکو بارودوخین هه ر یمایه تی و سروشت و میراتگری ژ وان تشتانه بین کول دهم و جهین جیاواز کاریگه ری ل هونه ری دکهن ، له و هونه ری ، ل هه ر روژگار که کی و د هه ر جقاته کی دا ژ هه ف جیاواز بوویه .

* هونه ر :

هه تا نه و چو دابه شکر نین هه مه لایه نی و ئاشکه را ژ هونه ری و جوژین وی را نه هاتیه کرن ، لئ ئه م هند دزانین کو هونه ر دابه ش دبه شان جوژان : (دهستی ، پیشه سازی ، تهناری ، گیتولی ، هزی و...) ، کو هه ر ئیک ژ وان بخوه ژ ی ، چه ند چه قه کان بخوه قه دگرن ، ژ وان : (معماری ، په یکه رسازی ، موزیک ، وینه سازی ، باشنقیسی ، سه ما ، شانۆ ، فلم و سینه ما ، وینه گری ، چاپ ، سرامیک ، ته مینه و به ر ک و مه حفویر ، ئه دهبیات ژ ی کو هونه ری ره وان پیژ ی و ره وانقیسی یه و ئه و بخوه ژ ی دابه ش دبه چه ند پشکان ، ژ وان : (هوزان ، په خشان ، چیرۆک و دراما و...).

* بابه تی معماری و په یکه رسازی ب بیاف و ره هه ندان قه گر یداییه و ئوستادین قی هونه ری شه هکارین به ادار ئافراندینه . که ره ستین قی هونه ری ژ (به ر ، که ره ستین کانی ، چیمه نتۆ ، شویشه ، دار ، ئاسن ، پیلا و... هتد) پیکده یت .

* وینه سازی و کاملاتا وی :

مروژقین سه ره تایی ب هونه ری وینه سازی رابووینه هه ر ژ دهمی کو لسه ر دیوارین شکه فتان نه خش دنه خشاندن ، کو پیشینا قی هونه ری قه دگه رت بو به ری بیست هزار سالان . ل سه رده مین بوژی ، قی هونه ری هه رده م روژه کن سه ره کی هه بوویه د شارستانیه تین سه ره تایی دا و هه تا ئیکه مین خه ت ژ ی ، ژ قی رهنگی بوو (ئانکو وینه یی بوو) . ل سه رده مین نوی ژ ی ، پشتی نه مانا

ئمپراتوریا رۆم، دۆر گه‌هسته نوپزه‌نکرنا باژیران و وینه‌دارکرنا وان، کو ئەف شیبوازه ب (شیبوازی گۆتیک) ناقداره. ل سەرده‌می هه‌چ‌ه‌رخ‌ژی، شیبوازی جۆراوجۆر د‌قی هونه‌ری دا په‌یدا بوون، ژ وان شیبوازان: (باروک، مانریسم، ریالیسم، رمانتیسم، امپرسیونیسم، اکسپرسیونیسم، کوبیسم) و نه‌خشین هزری، ژ وان: (کاریکاتور و مینیاتور). (لیوناردۆ داڤینشی - سزان - شاری - سلفادور دالی - رافائیل - گوگن - ژان گوژن - دیلا کروا - ماتیس - مایکل ئانژ - فنیس - هانری روسو - بوشان - مانتنی) هنده‌ک ژ ناقدارین فان شیبوازانه.

* موزیک و کاملانا وی:

هه‌رچه‌نده هیت‌چ شه‌کۆلەر یان زانایه‌کی نه‌شیایه‌ میتروویا دروستا په‌یدابوونا موزیک‌ده‌ستنیشان بکته و رابگه‌هینت، لی ب ئەزموون و راهینانین به‌رده‌وام، گه‌هشتینه وی ئەنجامی کو هه‌ر ژ سه‌ره‌تایا مرۆڤایه‌تی، موزیک‌ژی دگه‌ل مرۆڤی هه‌بوویه. مرۆڤ ب سازه‌کا ناماده، هاته‌ ناف جیهانی، کو ئەو ساز ناقداره ب گه‌وری (هه‌نجه‌ره). بۆیه‌ ژێ ئەم دشتین کیش و نه‌وا و ده‌نگین کو ژ گه‌ورین دهرده‌کهن، ب سه‌ره‌تایا په‌یدابوونا موزیک‌ل قه‌له‌م به‌دین، لی دئی چیتربت هه‌گه‌ر قی پرسی ب ریکا زانستی دهرروناسی شرۆڤه‌ بکه‌ین. زانایین متافیزیکی و دهرروناسی دبیتن: ده‌می خودی مرۆڤ چیکری، دو خوه‌رسکیین گرنگ دانانه‌ دناف گیانی وی دا، کو ئەو ژێ (هه‌قل و هه‌ست) بوون.

هه‌قل یان هزرکرن ژ ئەنجامی دو هیتین (هه‌قلی هشیار و نه‌هشیار) پیک ده‌یت. ئانکو ده‌می مرۆڤ ده‌یته‌ د‌ناف ژیانی دا، رینیشاندهری خوه‌رسکی یی زارۆکی، هه‌مان هه‌قلی نه‌هشیاری و بیه، کو ده‌ستپیکا قوناغا موحتاجییا خوه‌ ب (گرینی) رادگه‌هینت، ئانکو (گری) جۆره‌کی ده‌نگی ریکخستی یی سروشتییه، کو زارۆک بیی خوه‌ ژ گه‌ورییا خوه‌ به‌رده‌ت. پاشی ژێ، هیدی هیدی و ب مفاوه‌رگرتن ژ هه‌ر پینج هه‌ستان، دهروبه‌رتین خوه‌ ناس دکته و بۆ ده‌سته‌به‌رکرنا موحتاجییتین خوه‌ مفا‌ی ژ وان وهردگرت تاکو دگه‌هته‌ قوناغا گه‌هشتنی (ئانکو قوناغا مفاوه‌رگرتن ژ هه‌قلی و هزری).

هه‌رچه‌نده (هه‌قل) ب (هه‌ستان) شه‌ گرتیایه، ئانکو هه‌قل بۆ خوه‌ که‌ره‌ستین هزرکرنتی ژ هه‌ستان وهردگرت، لی ئەف هه‌سته‌ دگه‌ل وی هه‌ستا کو دویه‌مین ئەگه‌ری به‌رده‌وامیا ژیانا به‌شهری یه، فه‌رق دکته. چونکی ئیک ژ وان هه‌ستا مه‌ یا به‌سه‌رقه‌ سه‌رقه‌یه، لی یا دی دلینییه‌کا خوه‌رسکی و دهررونییه.

مرۆڤی گرتیکین دهررونی ییتن خوه‌، وه‌کی (خه‌م، کول، کۆڤان، که‌سه‌ر، که‌یف، خوه‌شی، گیتول، په‌یوه‌ندی، که‌رب و کین و.....) ب خیرا (هه‌ستان) نیشاندایه. یا خوبا بووی کو پرانییا جارن، لده‌می ترسیان، مرۆڤی بیی همدی خوه‌ ده‌ست ب نم و فرژ و ستراندنی کره‌. له‌و ب پشتگه‌رمییا قی بنواشی دهررونی ئەم دشتین بیتین کو ئەف ستراندنه

بوویه ئەگەر ئی پەیدا بوونا موزیککی دناڤ مرۆڤان دا. لێ دڤیت ژبیر نەکهین کو سەرەراییی ئی چەندی، مرۆڤی مفا ژ ھندەک تشتتین دی بێن سروشتی ژێ وەرگریه، بۆ نمونە دەمی گوھ ل دەنگی ئاوازا شالوبل و بلبل و کەو و کناری و بالندین دی دبوو و فان دەنگان ھندەک ژ خەمیتن وی سڤک دکرن، ئەو ژێ دا رابت و چاڤ ل وان بالندا کەت و ھەمان ئاوازان سترینت.

* موزیکا کوردی:

مافی مەیه ھەگەر ئەم داخوازا رامانەکا کورت، لێ تیر و تەسەل، بۆ ئاوازی و ئاوازا کوردی بکەین.. نقیسەری کورد «مەسعود رحیمی»، د پەرتووکا خوە دا (بافندەء کرد، نقاش زھن خویش)، دبیژت:

"ھەر ژ لیڤی یان نکلی تاکو دگەھتە نای و مەریی و دگەلدا ئەندامین ھەناسەیی، سەرەراییی کو کارێ خوە یی ژبانی ئەنجام دەن، د ھەمان دەمدا دەنگی ژێ دکەن. ھەر گیانەوہری کو دەنگ ژێ دەیت، ب رەنگەکی ئاوازان دسترینت، و ئەڤ ئاوازین وان ژ لایەکی ڤە ئالافی پەیوەندیینە دناقبەرا وان و گیانەوہرین ھەڤرەنگین وان، و ژ لایەکی دڤە نیشاندرین شیانین وان بێن سروشتینە، کو پی؛ ھەبوون، عەشق، کەریڤەبوون و تویرەبوونا خوە دیار دکەن، یان چیتەر بێژین؛ ئەڤ دەنگە بێژەرین ھەستین دەروونی نە."

بێگومان، د ژبانی دا، دەنگ بەری پەییڤی ھەبوویە و ھەرا مرۆڤی بەری بچت و ل تیپ و واژەیان بگەرییت، مینا پرائیا گیانەوہران، یان ژێ ھێژ

وان پێشکە تیر، تنی ب ئاوازان، نھینی بێن دەروونی خوە ستراندینە. خانما موزیکناسا کورد «جەمیلە جەلیل»، د پێشەکیا گۆتارەکا خوە دا لژیر ناڤی (ڤەکۆلینەکە ھەموو ئالی ل سەر ئاوازا کوردی)، دبیژت:

" ئاوازا کوردی، رەنگڤەدانا ئاھەنگدەرا ئاڤا رەنگینا کوردستانی یە. ما؛

مششیتنا رویبار و کانیا،
 خش خشا بەلگین دارچنارا،
 ڤیزینا ھەرەبایی کیتلیتین بلند،
 چیک چیکا ڤرندا،
 کارکارا بەرخ و میھا،
 زیمارا پەزکویڤیا،
 دەنگی سمین ھەسپین سوپارچاکا،
 ھەوارا باڤکالین مە
 و نرینا عەگید و میرخاسا،

نە ھەمان دیروکا زیندی یا کوردانە؟ "
 کەنگی و چەوا و ل کیڤە، ژ بلی ژئیدەری دەڤی، ئاوازلیدەر،
 بۆ خوە ل ژئیدەرەکی دی - کو ھەمان ئامیرتین موزیکی نە - گەریایە؟
 ئەری ئامیرتین موزیکی بێن تاییبەت ھەنە کو تام و چیترا دەنگین کورد
 و کوردستانی ژێ بەیت؟ ئەم گەلەک باسی پەییڤین رەسەنین کوردی

دکهین، ئه‌ری ما نه مافی مه‌یه کو ئه‌م ل موزیکا خوه و ئامیرین موزیکیین ره‌سه‌نین خوه ژێ فه‌کۆلین؟ چونکی هه‌روه‌کو مه‌ پێشتر ژێ گو‌تی؛ ئاواز ژ په‌یفی دێرینتره و په‌یف ژێ ئامیرین موزیکی که‌قنارتره، بۆیه ژێ ئه‌م دکارین بێژین؛ په‌یف، پیکشه‌گریده‌ری ئاوازا و ئامیرین موزیکی یه‌. هه‌رچه‌نده‌ دقیت ژبیر نه‌که‌ین؛ ئاوازین کوردی، ره‌سه‌ن.. په‌یفین کوردی، دیرین و ئامیرین موزیکی بێن کوردی که‌قنار و خۆمالینه.

* ئامیرین موزیکی:

وه‌کی میژوو دبیتژت ئیکه‌مین ئامیرین موزیکی، ئه‌و ئامیر بوون بێن ب قوتانی ده‌اتنه‌ لیدان، کوسه‌ره‌تا ب لیکدانا هه‌ردو ده‌ستان لده‌می ستراندنی یان دیارکرنا خوه‌شی و شادیی ده‌ستپیکر، لی ئه‌ف چه‌نده‌ بۆ مرۆقی ریکه‌فت (صدفه) بوو. به‌لی پاشان ل تشتین ره‌قتر وه‌کی پرتین هه‌ستیان یان به‌ران گه‌ریان دا ده‌نگین بلندتر و به‌یتر ژێ به‌یت، و پاشی تملک و داوه‌لا جه‌ی وان گرت و هیدی هیدی پتر پێش که‌فت.

سه‌باره‌ت سازین ژه‌هی، زانایین موزیکناس دبیتژن: هه‌قده‌م دگه‌ل پێشکه‌فتنا ئامیرین قوتانی، هنده‌ک ئامیرین دی ژێ هاتنه‌ مه‌یدانی کو ئه‌و ژێ ژ ئالاقین چه‌کی نیچیری (کفان و ژه‌ها وی) پیکده‌ات، کو لئاندا ژه‌هی دبوو ئه‌گه‌ری دیاربوونا هنده‌ک پیلین ده‌نگی. هۆسا رۆژ بۆ رۆژی داڤین گیای و ریڤیکین په‌زی و تیتلا جه‌ی وی ژه‌هی گرت و دگه‌لدا کفان ژێ ب جۆر و شکل و که‌رستین جیاواز هاته‌ گه‌ورین تاکو ئه‌ف سازین مه‌

بێن ژه‌هی بێن ئیرو ژێ ده‌رکه‌تن.

مه‌ ل به‌ره‌ د قی په‌رتووکی دا، ب درێژی ل سه‌ر چه‌ند ئامیره‌کین موزیکی بێن کوردی راوه‌ستین، چونکی ئه‌و ژێ پارچه‌یه‌که‌ ژ که‌له‌پوری مه‌، و مه‌ مه‌رم پێ پاراستنا وی که‌له‌پوری یه‌ ژ ئالیه‌کی فه‌ و ژ ئالیه‌کی دیقه‌ دانه‌نیاسینا هه‌ر ئالافه‌کی یه‌، چونکی هیشتا ئه‌و ئامیر لکارن.

ئه‌ف په‌رتووکه‌، ژ نفیسینا (علی اصغر نصرالله پوره‌) و دناف به‌رگین په‌رتووکه‌کا (٢٢٠) به‌ره‌ری دا و ل ژیر ناخی (سازهای کرد) ل به‌ارا (٢٠٠٠)ی، ل چاپخانا (زلال - تهران) ب پینج هزار دانه‌یان بۆ جارا ئیکتی ژ بن چاپی ده‌ریخستی یه‌. ژبلی کو ئه‌ف به‌ره‌مه‌ من بێ ژ زمانی فارسی وه‌رگیرای زمانی کوردی، من ده‌ستکاری ژێ یا تیدا کری و هنده‌ک ژێ یا کورت کری و ل هنده‌ک جه‌ین پیدای ژێ من زیده‌هی لی کرینه و ئه‌ف کورته‌ په‌یفه‌ ژێ من ژیرا به‌ره‌ف کره‌.

یا مای کو بێژم بابه‌تین قی په‌رتووکی، ب چه‌ند خه‌له‌کان د کۆقارا هونه‌ر یا هیترا دا، ل سالا (٢٠٠٤ - ٢٠٠٣)ی، هاتینه‌ به‌لاف کرن.

مسعود خالد گولی

ده‌وک

خزیران/٢٠٠٤

کہناریا تہنبووری

فہرہنگا «دھخدا» سہبارہت فی ٹامیری دبیشیت: (سازہکا دی ل
ئیرانی ب ناقتی «طنبور» یان «تنبور»، زیدہ کہشنہ . . فی سازی دو ژہ
ہہبوون و ب تلین دەستی راستی دہاتہ ژہنین و نہوژی ل کوردستانی
دہیتہ بکارئینان. ئەف ٹامیرہ، زندی وی راست و بلندہ و پەردہ ل سەر
ہاتینہ دانان. .) و «درویش علی چنگی» شاعر و موزیکناسی چہرخی
شازدی زاینی و ہسا ددہتہ خویا کرن کو (طنبور) ژ دو پەیقین (طن)
ٹانکو (دل) و (بور) ٹانکو (سہخانندن) پیکہاتیبہ و ٹانکوا پەیقی قیکرا
دبیتہ (سہخانندا دلی).

ہگەر مرۆف ل میژووئی قہگہرت دی بینت کو «تہنبوور» زیدہ یا
کہنارہ و یا راست ژئ ئەوہ پیرہکی دنیا دیتیہہ کو دیدہقانی پویچبوونا
ہندہک دەستہلاتداریتین مەزن و دفنیلندین میژووئی بوویہ و ل بەزما
کوچک و روونشتگہیتین شاہین دیتەر خوہشیہلیخ و دلخوہشکەر بوویہ و
ٹاگہہداری نہمانا دنیاہی و دیمہنین خاپینۆکیین وی بوویہ، و ژبوئی کو
نہژاد و کنیتا خوہ بنیاست پەنا بریہ دەہمہنا پیرین خلوہنشینین
ہہژاریبہریتس و ب تیکہلیا خوہ دگہل سەرہکانیا عرفانی، خوہ گہاندیہ
ریتزا نہمری.

شوینوار و ہسا دبار دکەن کو کہناتیا فی ٹامیری دزقرت بو بەری شہش
ہزار سالان و گرنگترین بەلگہیا دیرۆکی ل سەر فی چەندی، پەیکەرہکە کو

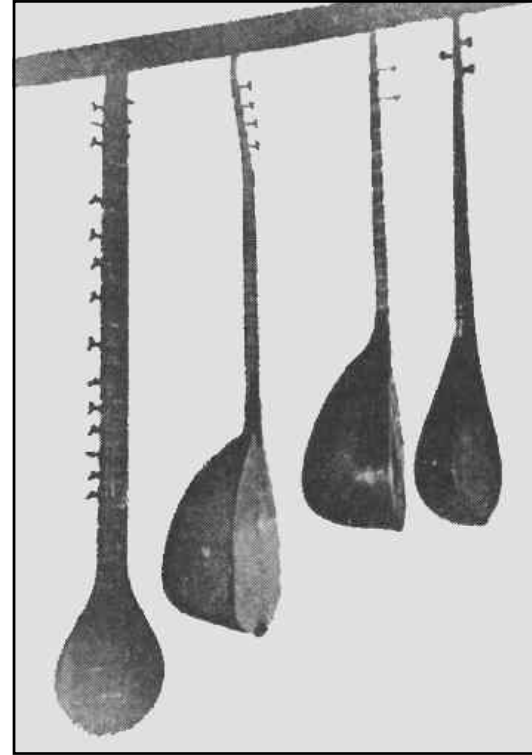

تہنبوور

Tenbûr

ل نیتزیکي گورې (دانیال نه بی) ل باژیری (شوش - باژیره کي ئیرانی یه) ژ بن ئوردی ئیناينه دهر و لسهر فی په یکه ری وینې دو زه لمان دیاره کو ته نبوره ک یا د دهستی ئیک ژ وان دا و که فئاتیا فی په یکه ری دچته به ری سهرده می مووسا پیغه مبه ری (س)، ئانکو (۳-۴) هزار سالان به ری ژ دایکبونا مه سیحی.



وینې ژماره (۱)

وینې به ری یې ته نبورژنه کی ل نیتزیکي باژیری «مویسل» (۵-۷) هزار سالان به ری نه و

ههروه سا ئه و وینه یین کو لسهر دیواره کی ل گرکي (نه بی یونس) ل باژیری (مویسل) ئی، به لگه به کا دی یا دیروکی یه لسهر فی راستیی. هه رچهنده مروث نکارت ب دروستاهی بزانت کا کهنگی ئه ف ئامیره هاتیه دروستکرن، لی یا فه شارتی نینه ژی کو چیکرنا «ته نبور» ئی فه دگه رت بو گه له ک چه رخان به ری دیار یونا ئیسلامه تی، خو ل هنده ک جهان میژوونقیسین عه ره ب که فئاتیا چیکرنا وی فه دگه رین بو سهرده می قهومی (لوط) ی.

فه کوله ر هه فره ئینه کو هه می سازین ژه هدار ل به ر ته نبور ی یین هاتین چیکرن و ژ وان که سان ژی (هلمه لتز) ئی فه کوله ری ئه لمانی دبیتت: (ته نبورا خوراسانی، بنواشه و شه نگسته یی موزیکا ئیرانیان بوویه کو لسهرده می ساسانیان هنده ک ته رزین دی ژی چیبوینه و بی ئه گه ر نه بوویه کو ته نبور ب بابی (تاری - ئه و ژی ئامیره کي موزیکي یی ژه هداره) هاتیه ناقکرن).

ههروه سا هنده ک به لگه یین میژووی ژی گرنگیا فی ئامیری ل ئیرانا که فن دده نه خویاکرن، ژ وان: د فه گیرانین دیروکی دا هاتیه کو (ئهرده شیر ی بابکان) به ری بته دهسته ه لاتدار، ب فه رمانا (ئهرده وان) ئی فه رمانه وایب ئه شکانی، د گوڤه کي فه هاتسو زیندانکرن و ژبوی کو ئهرده شیر دلته نگ و په ریشان نه بت، هه فالیینیا ته نبور ی بو خو هلیژارت و گه له ک ده مین خو ه ب ژه نینا ته نبور ی فه دبورانده.

و چه‌نگ بوون و یا ناشکرایه ژی کو لس‌سهرده‌می خسرو په‌رویزی و تاییه‌تی نامیری ته‌نبووری بی سهرنجراکیش و ب دلّی خه‌لکی بوو).
پشتی ئیسلامه‌تی ژی ئەف نامیره دگه‌ل چه‌ندین نامیری دی بین
موزیکی، به‌ری هه‌ر که‌سه‌کی سهرنجا شاعران راکیشایه و د ناڤ هۆزانیین
وان دا بکار هاتینه.

ل سهرده‌می عه‌باسییان «ته‌نبوور» ژ خوه‌شتقیترین سازان هاته
هژمارتن و ب ناڤی گرنگترین و تاییه‌تیترین سازا هونه‌ری موزیکی هاته ل
قه‌له‌م دان و کتزه‌نی یا فی نامیری پتر جهی خوه‌گرت.

هه‌روه‌سا ل ده‌می ئەردقه‌گیا مه‌غول و ته‌مه‌ریبان و پشتی هینگی ژی،
نامیری «ته‌نبوور» ئ هه‌ر ل کار بوو و د شارستانیه‌تا
عرفانی (خودی‌ناسی) یا ئیرانی دا رۆل هه‌بوو.

هه‌یژایی گۆتنی یه‌ کو نامیری ته‌نبووری ب هنده‌ک جیا‌وازیین شکلی و
ئه‌ندازه‌یی و ب ناڤیین ژ هه‌ف جودا ل وه‌لاتین (مسر، سوریا، تورکیا،
عیراق، ئیران، ئەفغانستان، گورجستان، تاجیکستان، هندستان و
به‌نگلادش) ده‌یته‌ بکار ئینان و سه‌باره‌ت کوردستانی ژی، نه‌هۆ ئەف
نامیره هه‌م ل کتزه‌نی و هه‌م ژی ل کۆمه‌رته‌نی زیده‌ ل کاره و دشین بیژین ل
هنده‌ک جهان، بی ی فی نامیری، موزیکا عرفانی چ رامانا خوه‌ نینه و چو
جار ناگه‌هته‌ کامالنی و هه‌ر ئەف چه‌نده‌ ژی بوویه سهرده‌می پیروژ دیتن و
پیروژ هژمارتن فی نامیری لجه‌م وان و ل هنده‌ک ده‌قهران «ته‌نبوور» بی

(ابن خرداد) د «رسالة اللهو والملاهي» دا سه‌باره‌ت موزیکا سهرده‌می
خسرو په‌رویزی دبیثیت: (پرانیا جاران ئیرانیان عۆد و بلوول پیکه‌ه و زرنا
و ته‌نبوور ژی پیکه‌ه دژه‌نین).

هه‌روه‌سا د فه‌ره‌نگا (ده‌خدا) دا ژ زارده‌قی (کریستن سن) هاتیه‌ کو:
(نامیری موزیکی بین سهرده‌می ساسانیان؛ عۆد، بلوول، ته‌نبوور، مزمار



وینی ژماره (۲)

ته‌نبوورژنه‌کی سهرده‌می ساسانیان

دهستميٽر ناهيٽه ژهين و كهسپن كو وي دژهنن ژي، ژ بزارهبيٽن ملله تي نه و خودانيٽن ريز و بهايه كي مينه ٿي (معنوي) نه د ناف خه لڪي خوه دا.

تهنبور: ساخلت و پيگهانن

تهنبور ناميره كي موزيكي به كو ب ليدانن (ب تبلي يان ريشه ي) دهپته ژهين. هه رچهنده هندهك سازچيڪه را لدويٿ گيولي خوه و ب نه ندازهيٽن ژ هه ٿ جياواز ساز چيڪرينه، لي تا نهو هيچ نه ندازهيٽن نه گور نه هاتينه دانان، به لام هه رچه و ا بت، تهنبور ل پرائيا دهقهرين كوردان ب ساخلت و تهرز و نه ندازهيٽن ژيري دهپته پيڪنينان:

(۱) **كود:** كودي تهنبور دهپت وهكي پرتا هرميكي و مه زنتره ژ كودي ناميري (سيتار) و داري وي ژ تويي دهپته چيڪرن. ستويراتيا كودي (۲-۴) مليمترانه و دريژاهيا وي (۳۷) سانتيمتره.

(۲) **روي (بهرا):** روي كو نهو ژي ژ داري تويي دهپته چيڪرن، دكهفته سهر كودي تهنبور و پيدفي يه هندهك كون لي بهينه ٿه كرن. روي، وي دهنگي كوب كودي بهيز كه ٿي، دئينته ئاسته كي ناٿين و وي دهنگي كاملانتر و دلخوه شكه رتر دكهت. ستويراتيا روي (۱.۵) مليمتره.

(۳) **زند (دهستك):** زندي تهنبور ژ دارين نازايٽن وهكي گوبيز، هرميڪ و مژمري دهپته چيڪرن. دريژاهيا زندي (۵۹) سانتيمتره و په رده و كليل دكهفته سهر، و هندي بهره ٿ دوياهايا زندي بچين، زند

زراقتر ليدهيٽ و ژبويي كو دهستين ليدهري تهنبور خوهش لسهر زندي بهيت و بچت، رهخين وي دهپته خيڪرن.

(۴) **په رده:** لسهردهمين كه ٿن په رده ژ ريشيڪين گيانه و هرا دهاته چيڪرن، لي نهو ٿ چله ي ژي چيدبن، و هژمارا په ردين ٿي جو ري تهنبور چوارده نه.

(۵) **ژه:** لسهردهمين كه ٿن ژهه ژي ژ نارمويشي دهاته چيڪرن، لي نهو سيمي (تيلن) شوبنا وي يي گرتي. نه ٿ ژهه ٿ ناليه كي ب ژهه گري ٿه دهپته گريدان و ژ ناليي ديشه دميينه ب كليلان ٿه، و دويراتيا وان ژ هه ٿدو (۱-۱.۵) مليمترن. تهنبورين دهقهرين كوردان (ب تاييه تي نه ٿ جو ري كو نه م شوقه دكهين) سي ژهه يٽن هين.

(۶) **كلي:** كليٽن تهنبور ژ دارين نازا دهپته چيڪرن و ئيڪه م كليل ل (۱/۸) ژ پرتا دوياهايا زندي و پشتي پري (جسر) دهپته دانان و كاري وان دوژانكرن (كوڪرن يان سستكرن و شدانندن) ا ژهين تهنبور يه.

(۷) **ژهگر:** پرته كا زيديه كو ژ كه رهستين ئاسني، ههستي، لڪي يان ژي ژ شاخين گيانه و هرا دهپته چيڪرن و ل پشت كودي تهنبور دهپته دانان ژبو قايم راگرتا ژهان.

(۸) **پر:** دو جو زين پرا د ناميري تهنبور دا دهپته ديتا؛ ئيڪ ژ وان دكهفته سهر روي تهنبور و يا دي دكهفته دوياهايا زندي (بهري

کلیلان). هندی پرا ژ جوړی ٹیکتی یه ژ دارین رهق و نازا، وهکی: شمشاد، عناب و مژمژئ دهیتته چیکرن و جوړی دووی ژی ژ ههستی یان شاخین گیانه وهران دهیتته چیکرن. هه بوونا فان پرا د ناهیهی نامیری ته نبووری دا تنی ژ بو هندی یه کو ژه ل سهر پرا بیورن و وان ژهان ژ روی و زهندی بلندتر راگرت. یا مای بیژین کو درتژاهیا فی نامیری ب کوڈ و دهستک شه (۹۶) سانتیمتره.

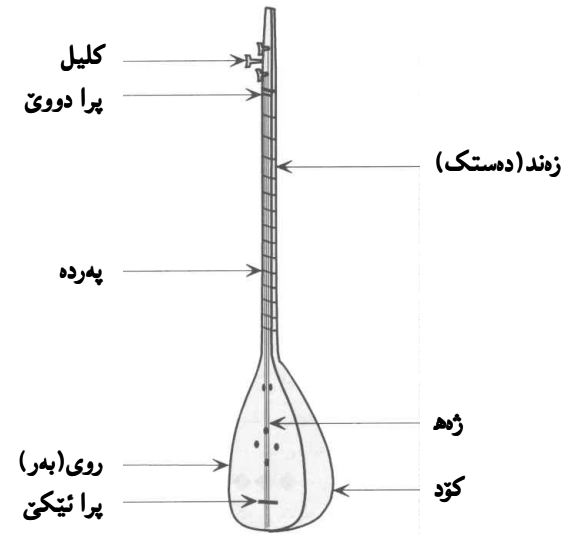

وینتی ژماره (۳)
پیکهاتی نامیری ته نبووری

شیوازی چیکرنا ته نبووری

هاته دیار کرن کو ته نبوور ژ سی پشکین سهرهکی (کوڈ، زهند و روی) پیک دهیت، کو دئ ل خواری لسهر چهوانیا چیکرنا کت کتا وان راوهستین:

(۱) ته رزی چیکرنا کوڈی:

کوڈی ته نبووری ژ نیفا قورمی داری تویی دهیتته چیکرن و نهف داره ل وهرزی پاییزی دهیتته برین داکو ناکا وی کیتر بت، و داری بری ل وهرزی بهار یان ژی هاقینا دوپرا دهیتته بکار ئینان. لدهمی هلبژارتنا داری دقتیت مرؤف ناگه هداری گرتیکین داری بت، چونکی هه گهر داری کوڈی یان زهندی ب گری بن، دهنگی وی ته نبووری ژی دئ بی نه خواهش بت و ته نبوورژهن ژی نه شیت دهنگی کو وی دقتیت، ژئ بینت.

هندي قه باری کوڈی مه زنتر بت، دهنگی وی دئ ستوبرتر بت و هندي کیشا داری کوڈی ب سه نگر بت دئ دهنگی وی زمتر بت. داری به رهف بو کوڈی دقتیت بلندی یا وی (چل سانتیمتر) بت و تیر (قطر) وی ژی (پینجی سانتیمتر) یان (ژ پینجی سانتیمتران پتر) بت. داری ب فان نه نذازا به رهف، سهرهتا دئ کهنه دو پرت (بنیره وینن هژمار ۴)، و پشتی هینگ هه کهرهکی دئ کهنه پرته کا ب رهنگی وینن

ژماره (۵) کو (۲۰×۲۰×۴۰) سانتیمتره. هندی ئەف پرتا داری پتر
 قه‌مینت چیتره، داکو ئاڤا وی باش هسک بیت و ئاف تی نه‌مینت.
 قوناغا ل دوپقرا؛ دئی وینئی هیلکاریی کۆدی لسهر پرتا داری کیشن کو
 پیدقی یه بلنداهیا کۆدی (۳۷) سانتیمتر و پانیا وی ناقبه‌را
 (۱۸-۱۶) سانتیمتر و کووراتییا هوندری کۆدی ژی (۱۷) سانتیمتر
 بن(بنیره وینئی ژماره(۶). پاشی ب ئالاقین دارتاشیی دئی ده‌ست ب

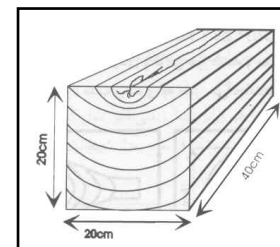
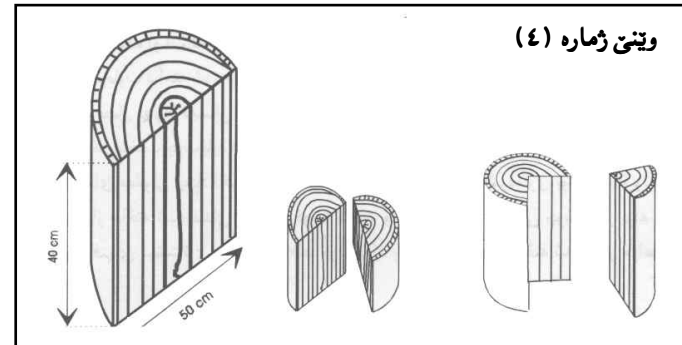

وتنی ژماره (۵)

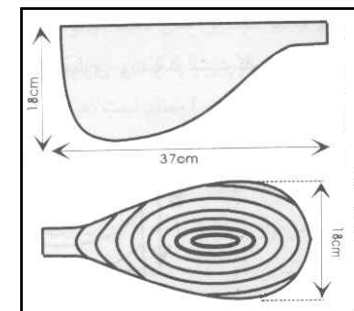

وتنی ژماره (۶)

داترشینا ئالیی ژده‌رقه‌یی کۆدی کهن، و پارچا به‌ره‌ه‌قبووی دئی بو ماوه‌یین
 (۱۰-۱۵) رۆژان ب دیواری کارگه‌هی قه‌ هلاویسن دا دویر ژ شها ئه‌ردی
 باشتر هسک بیت. و قوناغا لدویقرا دئی کاری قه‌وارتنا کۆدی ده‌ست پین
 که‌ت، پیدقی یه هوندری کۆدی هند بیته قه‌وارتن تاکو ستویراتییا لیقین
 کۆدی دگه‌هته (۲-۴) ملیمتران. و دیسان کۆدی به‌ره‌ه‌ف دئی هیته
 هلاویستن دا باشتر هسک بیت و ژ ده‌رزینی به‌یته پاراستن و پشتی باش
 هسک دبت دئی ده‌ست ب حولیکرنا کۆدی کهن.

(هه‌لبه‌ت ئەفه‌ نیزیکی پینجی ساله‌کانه، فۆرمه‌کی دی یی هه‌ی بو
 چیکرنا کۆدی کو ئه‌و ژی پیکقه‌نویساندنا پرتین چیکری بین ده‌پی نه، لی
 شیوازی ل سلال مه‌ باس کری که‌قنتر و خۆمالیتره.)

۲) ته‌رزی چیکرنا زه‌ندی(ده‌ستکی):

بو چیکرنا زه‌ندی ته‌نبووری دارین ئازایین وه‌کی گوپز، هر‌میک و
 مژمه‌ بکار ده‌یین. ئەف داره‌ پیویسته باش یی هسک بت.
 سه‌ره‌تا داری دئی ب ئەندازه‌یین (۳.۵×۳.۵×۶۲) سانتیمتر برن.
 سه‌ره‌کی وی ژ بو پیکقه‌نویساندنا وی ب کۆدی قه‌ دئی ب درێژاهیا (۳)
 سانتیمتر و ب تیری (۲) سانتیمتران هیته برین و پشکا دی دئی هیته
 خرکرن(گرۆقپ کرن)، و هندی به‌ره‌ف سه‌ری زه‌ندی بیچین(نیزیکی کلیلان
 ببین) هیدی هیدی دئی پانیا زه‌ندی زراقتر لی هیته ل داویی ئەف پانیه

دئ گه هیته (۲.۵) سانتیمتران. بنییره وینی ژماره (۷)

هه گهر کؤد (۳۷) سانتیمتر بت پیدفی یه درتژاهیا زندی تا پری ژی
نیزیکی (۳۸) سانتیمتران بت، و پرتا مایی ژ زندی (کوئندازی وئ
گریدایی گیتولی چیکه رین تهنبووری یه) بؤ جهی کلیلان دمینت. بؤ جهی
کلیلان پیدفی یه دو کون ب تیری (۶.۵ - ۷) ملیمتران و (۵.۵ -
۶) سانتیمتران ژیک دویر بهینه فه کرن و ل ئالیی دی یی زندی ل ناقبهرا

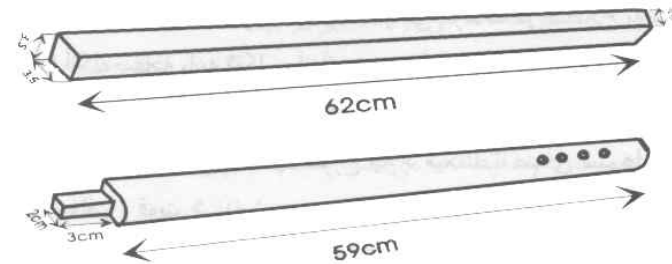

وینی ژماره (۷)

ههر دو کونان، کونه کا دی بهیته فه کرن. و ل دویمایی ژی ل جهی ههر
پهردیه کی دهرزهک دهیته فه کرن داکو پهرده جهی خوه تیدا بکن. و ل
دویمایی دی دهستک ب کؤدی فه هیته نویساندن.

(۳) چیکرن و دانانا روی:

روی تهنبووری ژ داری قوتایی تویی دهیته چیکرن و داری لژیر
کارئینانی پیدفی یه یی کهفن و بی گری بت، و ستوبراتییا وی
(۱.۵) ملیمتر بت. روی ب فان ساخله تان دقیت ل هنداف ئاگری بهیته
راگرتن تا کوچ نویسه کی لی نه مینت. پاشی دی روی به رهه ف ته مهت
لیقین کؤدی برن و دی ب کؤدی فه نویسین. و ل دویمایی (۱۵-۲۰)
کونین بچوبک دی لسهر هیته فه کرن داکو دهنگین ژهین تهنبووری ل
هوندی کؤدی بزقوت و دهنگه کی زه لالتر و ب هیتر ژی بهیت.

(۴) کلیل:

کلیل ژ دارین نهرم دهینه چیکرن و نهرمیا وان ژی ژ بؤ هندی یه دا
کونکین وان فره نه بن و
سهرین کلیلان ژی وه کی کؤفکا
و هسا دهینه چیکرن کوب
ساناهی جهی وان د ناف تبلین
دهستی دا بکهت دا تهنبوورژهن
ب رهسته تی بکارت سازی
دؤزان (کؤک) بکهت.

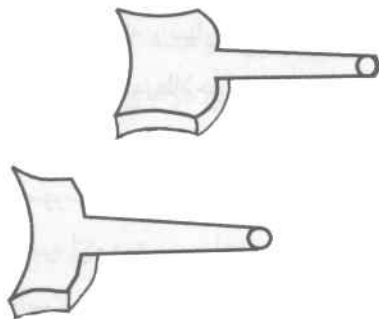

وینی ژماره (۸)

٥) تهرزی چیکرنا ژهگری:

پرانیا جاران ژهگر ژهستی، لکی و شاخین بزنا دهینه چیکرن. ژهگر وهکی نیف بازنهکی یه و هندهک دهرز لی دهینه قه کرن دا ژه لسهر بیته ئالاندن. ژهگر ب ستورکی و بزمارین داری بین تایبته ب دویماییا کودی قه دهینه چهسپ کرن.

٦) تهرزی چیکرنا (پرده، ژهه، پر):

د پشکا (تهنبور، ساخلت و پیکهاتن) دا ئم ب تیر و تهسه لی لسهر (پرده، ژهه و پر) راوستیاینه.

* * *

ل دویماییی ب فهر دبیم ناچی هندهک کهسان ژ بنه مالا (فرمانی) بیم ژ بهر خزمه تا وان یا هیژا کو ژمیژوره کاری خوه بی سهرهکی کرینه چیکرنا تهنبوران.

استاد اسدالله فرمانی، خه لکی (کوردستانا ئیرانی) یه. برا و باب و مام و باپیرین (اسدالله) ی همی تهنبور چیکه رن. همی ناقتینای ناقدارن ب چیکرنا تهنبوری و تهنبورین وان ژی نافوده نگین خوه بین هین ل ده قهری. هندهک تهنبور نهو بی لهر دهستان کوژ دستکردین رحمه تی (حسین فرمانی) نه و سالا چیکرنا وان قه دگه رت بو بهری (١٥٠) سالان. ئه قین خواری ژی ناقتین هندهک دست زیرینین شاره زایین قی بنه مالی نه:

١) رحمه تی استاد حسین فرمانی (بابکالکی اسدالله) یه

٢) رحمه تی استاد چهنگیز فرمانی (باپیری اسدالله) یه

٣) استاد شمس الله فرمانی (باپی اسدالله) یه

٤) استاد یدالله فرمانی (برای اسدالله) یه

هژی گوتنی یه کوژ بلی کورین (اسدالله) ی گه لهک شاگردین دی ژی لهر دهستین وی و باب و باپیرین وی رابوینه کو نهو همی ب چیکرنا قی نامیری قه مژویلن.

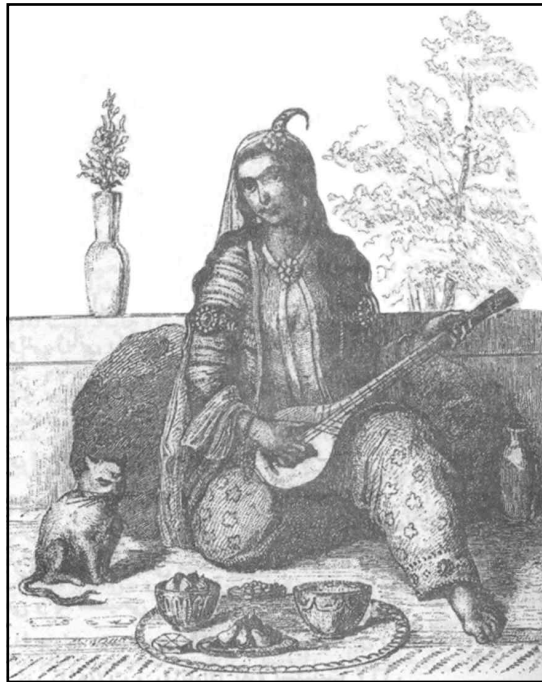

ویتی ژماره (٩)
ژنهکا کوردا تهنبورژهن
ژ نیگارکیشیا
رژوهلاتناسه کی ننگلیز
سه دسالا ١٩ئی

که سناریا دهفی

دهف نامیره کی موزیکی یه کوژ کشفانه کی داری و که فله کی تنک و هندهک خه له کان (یان بی خه له ک) هاتیه چیکرن و ب سه ری تبلان دهیته لیدان.

فه ره نگا (ده خدا) دبیت: «دهف چارچو فله که کو ئالیه کی وی (هندهک جارال هه دو ئالیین وی) بی هاتیه که فله کرن. ب لیدان یان خشاندا تبلان لسه ری که فله و هه گه ر خه له کدار بت ب هه ژاندنی دهیته قوتان.»
ئه ف نامیره ب ناقین ژ هه ف جودا ل ناف گه له ک ملله تان دهیته بکارئینان، و ژ وان : (دایره، باتره، دپ، تبراک، تبوراک، گمبر، ضغاطه، عرکل، غربال، کنار و مزمار)، لی ناقی ژ هه میان به ربه لا قتر هه مان (دهف) ه و هه که سه کی ب ره نکه کی رامانا فی په یقی داینه، بو نمونه:

لدویف نقیسینا گوتارا هیژا (حسین علی ملاح)، (دهف) ژ په یقا بنیات عبری (تف) هاتیه وه رگرتن ئانکو لیدان و قوتان، ههروه سا دبیت، ئه ف په یقه ل ناف سومه ریان ب (دوب) هاتیه بلیتکرن و د زمانی عه ره بی دا یا بوویه (دف). ههروه سا هندهک دبیتن رها په یقا (دف) هه مان په یقا (دوب) ا (سومه ری) یه ئانکو (نیگار و نقشستین لسه ره ری هلکولای)، کو پشتی هاتیه دناف زمانی (ئه که دی) دا یا بوویه (دوپو) یان (توپو) و ده می گه هشتیه ناف زمانی (تارامی) بوو (دوپ) و ل داوی ل وه لاتین عه ره بنشین یا بوویه (دف).



دهف

Def

وهسا دهیته زانین ژبه‌ر شیوازی سانا هیچ چیکرنا فی تامیری و
 تامیرین دی بیین ژ فی رهنگی (کوب لیدانی دهینه ژهنین) ئەف جوړه سازه
 ژ که فترین تالافین موزیکی بن کو مروغان بکار ئیناین و ههر چ نه بت ئەم
 دشیین که فنتیا وان ب بهری چهند هزار سالان ته خمین بکهین. نه تنی
 ئەفه به لکو ده می مه گوھ لی دبت (ده می ئەم دخوینین) کول شه فا داوه تا
 به لقیسی و سلیمان پیغه مبهری ئەف تامیره بی هاتیه لیدان، یان
 موشرکین قهومی (بنی اسرائیل)ی، ئەف تامیره بی ل دور گولکی زیرینی
 سامری قوتای، هینگی مه حه قی هه ی ئەم ب چاقه کئی ئەفسانه بی ل
 هه بوونا فی تامیری بنیرین.



ویتنی ژماره (۱۰)
 نه‌خشین قه‌سرا ناشور بانیبال
 (هزارا نیکتی بهری زاینی)

لسه‌ر نه‌خشین شوینوارین ئیلامیان، ل (کول فرعون) ل باشووری
 روژتاقایی ئیرانی، ل کنار نیگاری هنده‌ک کاهنان کو خوه پیشکیشی
 قوربانیدانی دکهن، ویتنی سی چهنگژهن و ده‌فقوته‌کی دهیته دیتن. هه‌روه‌سا
 گه‌له‌ک شوینوارین دی بیین بهری زاینی ماینه د جه دا کو نیشاندهرین ویتنی
 (ده‌ف)ینه، ئەفه بخوه ژی گروفتین که فناریا فی تامیری نه.
 پارسی بیین سه‌رده‌می ساسانیان ل مه‌راسیمین جه‌ژنا نوروزی و
 نویبونا سالی، تامیری ده‌فی دقوتان و ل شوینوارین نیچیرگه‌ها (طاق
 بستان) ل که‌رمه‌شان، ویتنی هنده‌ک ده‌فقوتا دهیته دیتن کو ده‌فین وان
 چوارکوژی نه.



ویتنی ژماره (۱۱)
 هنده‌ک سازژهن ل نیچیرگه‌ها (طاق بستان) که‌رمه‌شان

نه شقه به ندى باوهرى يا ب زكرى نه پهنى هه، لهوا ب بيدهنگى و ب
 هزركرن لدور دهستپيكا هه بوونى زكرى دكهن و ل جقاتين وان چ سازهك
 ناهيته ليدان و ژه نين، لى ل مهراسيمين ئولى بين قادريان و ل ته كيپين
 وان ئاميرين (دهف، شمشال و تاس) دهينه ليدان و مهديحه و ناههنگين
 مهزه بهى دهينه گوتن و زكرى خودى دهيته كرن، بو نمونه ل دهقهره
 هه وره مانا ب فان به يتين ژيرى (كو ژ قه هاندنا مه حويى شاعرن) و دگه لدا
 دهف دهيته ليدان، زكر دهيته كرن:

(وصلى الله على) ئه و به حرى نورى عيلم و عيرفانه
كه دهركى غه ورى ناكا (غير علم الله سبحانه)
(وصلى الله على) ئه و ذاتى پاكي قودسى ئاياته
ئه خلاقى په سه نديدهى جه نابى حه يسى مه نانه
(وصلى الله على) ئه و حه ضره تى صاحب كه مالاته
كه نه علا موعجيزه ي قورىانى بم من، نورى قورئانه.

هه گهر ل دهمى گهرمه گهرما ده قوتيبى، كه قلى دهفى بدرپيت، دهرويش
 دبپتن ئهف دهفه شه هيد بوو، و هه گهر كه قلى دهفى ژ گيانه وهرين گوشت
 حه رام بت، ئينانا وى دهفى ژى بو خانه قا و ته كيا حه رام دبت. و چ جار ل
 مهراسيمين ئولى بين دهرويشا، ئاوازين تايبه تى بين خواهشيبى دگه ل دهفى
 نائينه ليدان، ژبه ركود چاقتين دهرويشان دا ئهف چهنده گونه هه كا مه زن

دهيته هژمارتن و چ جار دهفا تايبه ت ب فان رهنگه مهراسيمان شه،
 ناده نهف دهستين كه سپين كو ژ ئاليى روحى شه لايقى هه لگرتنا وى نه بن.
 نه تنى ئيسلامى، بهلكو گه لهك ئول، مهزه به يان فرقين كو لسهر
 شه نگستى ته سه وف و عرفانى هاتبنه ئافاكرن، وهكى زهرده شتى، ئيزدى،
 عه ليوللاهى، ئه هله حه ق و..... هتد، د جقات و مهراسيمين خوه بين
 مهزه بهى دا، ئاميرى دهفى بكار دئين و ب چاقتى پيروزيبى لى دنيرن. و
 ب دريژاها ديروكى و ژ شعرين شاعران (ب تايبه تى شاعرين خوديناس و
 موته سه وف) ئهف چهنده ب روئى يا دياره.

نهو ئهف ئاميره ب ناقتين ژ ههف جودا و ل گه لهك وهلاتان دهيته
 بكارئينان، وهكى: ل (عربستان، صحرا، سوريه و عراق)، جوړى وى بين
 بچوبك ب ناقتى (د ف و رق) و جوړى وى بين مه زن ب ناقتى (بندير) دهيته
 ليدان. ههروه سا ل (تركيه، هندستان، پاكستان، افغانستان، سمرقند،
 ازبكستان و الجزائر) ژى دهيته بكارئينان و جوړه كى وى بين دى ژى كو
 چوارگوشه يه ل ناقتى ئيلا (بهنى عامر) بيان ل (اتيويى) و ل سپيده هيبين
 روژين ئه ينى دهيته ليدان دا سه مايين مهزه بهى لهر بهينه كرن.

ژبلى فان وهلاتان ل ئيرانى ژى ل دهقه رين كوردى، كنارين كه نداقتى
 فارسى، گزيرتا قشم، به لووچستان، خوراسان (ب تايبه تى كوردين
 خوراسانى)، ئاميرى دهفى ب كار دئين نه خاسمه ل هندهك مهراسيمين
 تايبه تى بين وهكى، مه وليد، هه زيمه و گه له كين دى.

دهف: ساخهت و پیکهاتن

(۱) **کشان:** چارچوڤه که کو بهری ژ داری گویزی دهاته چیکرن، لی ئە فرۆ ژ دارین (بیسا نهرم، نارنج و ههژیرا) ژی دهیتسه چیکرن. پانیا فی چارچوڤه ی (۵.۵ تا ۷) سانتیمترانه و تیری بازنه ی ژی نیزیکی (۴۱ - ۵۴) سانتیمترانه.

لسهر لیقا کشان جیه کئی قه وارتی دهیتسه فه کرن داکو دهفقوت تبلا خوه یا بهرانئ (دهستی چه پی) بکه ته تیدا و بکارت باش دهفی بگرت و

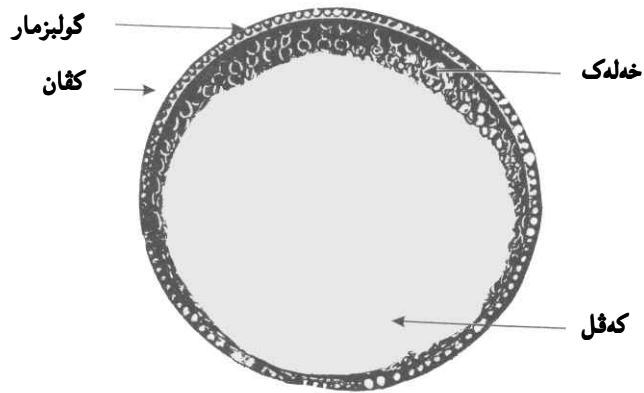

وتینی ژماره (۱۴)
پیکهاتی نامیری دهفی

دهف ژی وهکی ته نبووری ل ناف کوردان (ب تاییه تی فرقیین ئولی) جیه کئی بلند و تاییه تی بی هه ی و ب چاشه کئی پیروزی دنیرن و ریزگرته کا تاییه تی یا هه ی بۆ لیده رین وان و ل ده مین بلند کرنا ناستین میرانی و شه ری، و گهرم و گورکرنا به زمین مه زهه بی و به یزکرنا وره یین دهروونی، مفا ژ فی نامیری دهیتسه وهرگرتن.

ل دویماهییهی دقیقتی فی ژی ژبیر نه که یین کول ناف کوردان به روڤاژی گیتولی دهرویشا، ل هندهک مه راسیمین داوهت و شه هیانا ژی ئەف نامیره دگه ل ئاهه نگین شادیهلخ دهیتسه لیدان و داوه تی ژی ب هه قه ده که قنه سه ما و زه ماوه ندی.

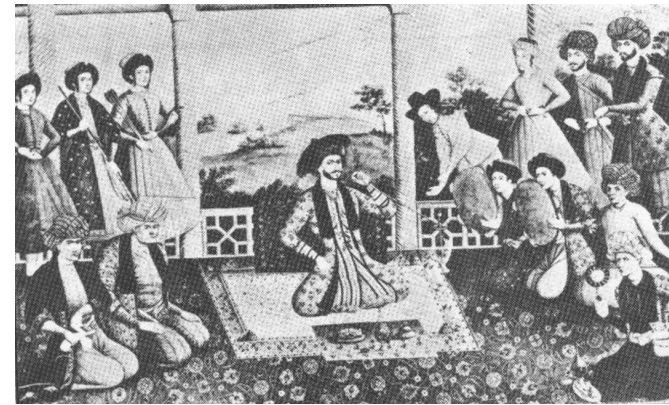

وتینی ژماره (۱۳)
وتینه یهک ژ مه کته با نه سفه هانی
نیقا دووی ژ چه رخی ههفتی

دهنگین وی دقیت ژئی بینت.

لدویف گیولئی چیکه رین دهفا، هندهک دهفی ژ کفانه کی داری ب تنی چیدکه ن و هندهک ژئی بۆ چیکرنا دهفه کی دو کفانا لسه ریک سوار دکهن و ب بزمارا پیکفه گریدهن، لی هه رچه و ا بت ناچیت ستوبراتیا لیقین کفانا ژ (۱.۵-۲) سانتیمتران پتر لی بهیت.

کفان دقیت یی قاییم بت و چو دهرز و تیک لی نه بن و باش هاتسته خه له ککرن، داکو دهنگی وی ب چیرتر بت و ئەف دهنگه ژ هه می ره خین وی ب ئیک ته رز بت.

(۲) که فل: پرائیا جاران که قلی دهفی ژ که قلی گه مارکری بزی، میهی یان ژئی خه زالی دهیته چیکرن. هه لبهت هه گه ژ که قلی خه زالی بت، دهنگی وی دئی زه لالت و خوه شتر بت، لی ژبه ر بده ستنه که فتنا که قلی خه زالی، که قلی بزی پتر هاتیه بکارئینان. ئەف که قله لسه ر ئالیه کی رویی کفانی دهیته راتیخستن و ب ستورک و بزماران ب کفانیقه دهیته نویساندن.

هیژایی گوتنی یه کو هندی که فل ستوبرتر بت، دهنگی دهفی دئی ستوبرتر بت و هندی که فل ته نکتر بت دهنگی دهفی ژئی دئی نرمتر و زراقتر بت.

(۳) چهنگال: چهنگال هندهک بزمارین تاییهت و بلندین ئاسنی یان سفینه کو لسه ر دیواری ژناقدا یی کفانی و ب دیوراتیا ئیکسان دهیته قوتان (هه بزمارهک (۱.۵-۲) سانتیمتران ژ یا دی دویه). ههروهسا هه

بزمارهک (۲-۳) ملیمتران ژ ئالی ژدهرفه یی کفانی دهردهکفت و ب چاکوچی دهیته چه ماندن دا ژ که قلی نه گرت.

(۴) خه لهک: بۆ چیکرنا خه لهکا مفا ژ (برنج^(۱)، سفر و.....) دهیته وهرگرتن، لی (برنج) ژ هه می که ره ستین دی باشترو سفکتره. لدویف گیولئی دهفچیکه ری چوار خه لهک یان پتر، کو تیری هه ر ئیک ژ وان (۱.۵) سانتیمتر بت، ب هه ر چه نگاله کی قه دهیته گریدان.

(۵) گولبزمار: گولبزمار (کلیبس) کو بزمارین بن پان و سه رتیزن و ژ (برنج، سفر یان ئاسن) ی دهیته چیکرن و ب رهنگه کی ریکخستی و ب ژیکدیوراتیا ئیکسان، لسه ر رویی که قلی و ئالیی ژدهرفه یی کفانی دهیته قوتان و ژبلی کو ئەف بزماره که قلی لسه ر کفانی قاییم رادگرن، جوانیهکا تاییه تی ژئی ددهنه ئامیری دهفی.

(۱) برنج: که ره سته کی تیکه له یه ژ که ره ستین هه لاندیین (سفر و چینگۆ) ی ب ریژا: (۶۷٪ سفر و ۲۳٪ چینگۆ). ههروهسا هندهک جاران که ره سته (راساس) ژئی ل ناڤ تیکه له ی دهیته زنده کرن.

ئەف که ره سته (برنج، بزنگ، پرنگ) یی کو ب زمانی فه ره نسی ب (لایتون Laiton) ناڤدار، ژبلی بکارئینانا وی د پیکهاتی ئامیرین موزیکی دا، تشتین ناڤمالی، وهکی: (سینیک، سه ماوهر، قوری.....هتد) ژئی، ژئی دهیته چیکرن.

شیوازی چیکرنا دهفن

ژبه رکه فناریا دهفا ب کفانه کی و پتر بکارئینانا وئ، ئم دئ ل قئیر باسی قئ جورئ دهفئ که بن.

(۱) بهر هه فکرنه بازنئ داری (کفان) و گریدانا چهنگالان:

ههروه کی هاتیه گوئن ل سه رده مئین که فن، بۆ چیکرنا کفانی پتر مفا ژ داری گویزئ دهاته وه رگرتن، لی ئه فرۆکه دارین وه کی (بیسا نه رم، نارنج، هه ژیر و میو) ژئ دهینه بکارئینان، و ژ بهر خوه لبه رگرتنا چه میانی و سفکاتی بی، پتر تر داری بی هاتیه په سه ندکرن.

سه رها تا دار ب ئه ندازین (ستور اتیا ۲ سانتیمتر، پانیا ۵.۵ تا ۷ سانتیمتر و درپژاهیا ۱۶۵ سانتیمتر) دئ هیته پرت پرت کرن و (۲-۳) رۆژان دئ که نه د نا ف ئافی دا، داکو باش نه رم بن.



وئینی ژماره (۱۵)

پاشی ب ئالاقئین تاییه ت دئ ئه ف داره هیته چه ماندن (خه له ک کرن) تا کو وه کی بازنه ی لئده یته. پئدقیه ئه ف کاره ب ئارامی و ب شاره زایی

بهیته ئه نجامدان دا دار نه شکیت (هه لبه ت نه و هنده ک ئامیرین تاییه تئین ئاسنگه ریئ ده رکه فئینه کو ب دهستی یان کاره بی کار دکهن و ده فچیکه ر بۆ قئ قوناغئ مفا ی ژئ دببن).



وئینی ژماره (۱۶)

پشتی چه ماندنی، گه را پئیکه گریدانا هه ردو سه رین کفانی دهیت، کو هه ر دو سه رین کفانی لسه ریئک دهینه سوار کرن و ب ته بهر کی هه ردو سه ر دهینه داتراشین تا کو نیشانئین لئکسواریوونئ نه مین، و لدویشرا ب بزماران پئیکه دهینه گریدان.

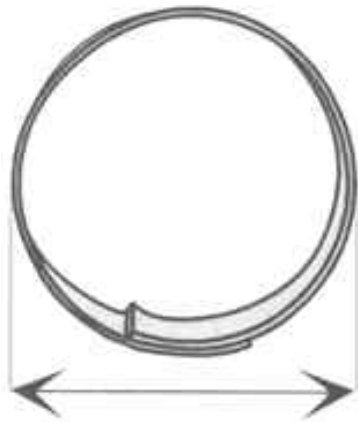

وئینی
ژماره (۱۷)

پشتی ژ چیکرنا کفانی ب دویماهی دهین، کفان ب بزماره کی فه دهیته هلاویستن داکو دویر ژ شها نهردی باش هسک ببت. ئەف کاره ۳ تا ۴ رۆژان فه دکیشت و ل دویماهی ب ئالاقین دارتاشیی لسه لیتفا کفانی ب کوبراتیا (۲-۳) سانتیمتر دئ هیته قه وارتن. پاشی دئ دۆرا گریدانا چهنگالان هیته لدویف شتوای کوممه ل سلال ناماژه پی کری.

۲) که فلکنا کفانی:

که فل ئیک ژ شه نگستین سه ره کی بین نامیری ده فی یه، لهوا پشتی که فل دهیته به ره فکرن و گهماردان، بۆ ده می (۲۴) ده مژمبیران دکه نه دناف ئافی دا، دا باش ته رببت و ناماده ببت بۆ ژیکراکی شسانی. بۆ نویساندنا که قلی لسه کفانی، مفا ژ ستورکا تایبته و گولبزمارا دهیته وه رگرتن (هه لبهت ئالیی ژده رقه یی کفانی چهند جارا دهیته ستورک کرن و هسک کرن و دیسان فی کاری دوباره و سیباره دکه نه فه و جارا دویماهیی ژنوی که قلی پیدادهن و بزماره کی لیددهن و که قلی ل راستا وی بزمارئ دکیشن تا دگه هیته ئالی دی یی کفانی و بزماره کی ل وی ری ژئ ددهن (ئانکو ئه و هیلا کو دکه قته دناقبه را ههردو بزماران دا، ههمان تیر (قطر) ی کفانی یه) و ئەف کاره ژئ به ردهوام دبت تاکو که فل هه می ب کفانی فه دهیته نویساندن).

۳) گریدانا خه له کا:

دویماهییک قوناغه ژ فی کاری، و وهک مه پیشتر ژئ گوئی دئ خه له کتین تایبته و ب نه دازتن ده ستینیشان کری هیته به ره فکرن و وهک د وینئ لخوا ری دا دیار دئ که قنه ده قندو دا و دئ ب چهنگالان فه هیته گریدان.

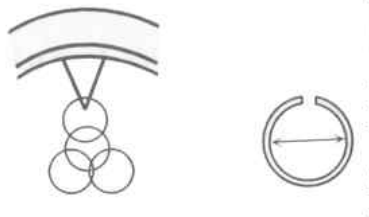

وینئ
ژماره (۱۸)



رحمه تی فهق اسماعیل و
رحمه تی فهق عبدالله، کو
ههردو برایتین ههف بوون و
خه لکتین (بوکان) ئ بوون، ده می
کو هه ر ژ زارو کینی دگه ل بنه مالا
خوه قه ستا باژیری سلیمانیی
کری ل کوردستانا عیراقتی، ل
وی ری فی ری دهف چیکرنی بیوون
و نه و ههردو ژ ناقدارترین
دهف چیکه رین ده فه ری دهیته
هژمارتن و گه لهک شاگرد ژئ
له ر ده ستین وان رابوینه.

که فناریا داهۆلی

د فەرهنګا عمید دا یا هاتی: (دُهل: ئیک ژ نامیرین موزیکی یه ب رهنګی بازنه یی و خاوهن دیواره کی بلندی داری یان که رهستین ئاسنی یه کو ئالیهک یان ههردو ئالیین وئ ب که قلی ته نک هاتیه نخامتن و ب دو داران دهیته لیدان. ههروهسا د زمانئ فارسی دا دبیتنئ: تبیر، تبیره، تبوراک، کوس و کوسک). د هندهک فەرهنګین دی دا ژی، داهۆل ب ناڅین: (نقاره، شندف و دولک) هاتینه. ئەښه وئ چهنډئ دگه هینت کو ههردهښه کی ب رهنګه کی و لدویف گیلوئ خوه و ب ساخلهت و ئەندازه بیتن جیاواز ئەښ داهۆله چیکرینه، و ههردهښه کی بۆ خوه ناښهک ژی، لئ دانایه.

لئ ژ بهر که فناریا فی نامیری مروڤ نکارت بیتت بۆ ئیکه مین جار چ کهسه کی و ل چ ده می ئەښ نامیره چیکرینه، ههچه نده د سه ر فی راستیین را هندهک ژیدهرین وه کی «دائرة المعارف مصاعب» ژ زارده فی هندهک ژیدهرین دی، «تویل بن سمک» یان ژی «ئسماعیل» ئ بابکالی عه ره بان، چیکه رین فی نامیری داینه ناساندن. ئەم دبیتن مینووا چیکرنا فی نامیری گه لهک که قنتره و ئەم د شاش نینین هه گه ر بیتن که قناتیا فی نامیری فه دگه رته سه ره تایا ژیانئ، ئانکو وی ده می که سه ک ژ ده نګن لیدانین بهرده و امین دهستی خوه لسه ر تشته کی ناښک قاله، که یفخوه ش دبوو، له و ژی، ئەښ رهنګه نامیره دهینه هژمارتن که قنترین فورمین

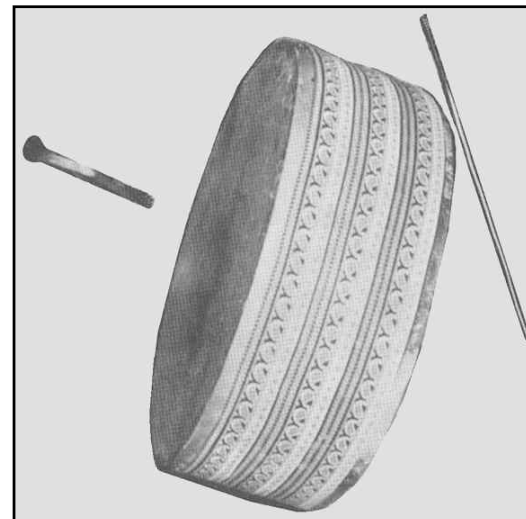

داهۆل

Dahol

نامیرین موزیکی و کهښنه شونوار و وینین لبر دهست، څی راستیڼ دسه‌لیښ، بۆنونه د وینین ژماره (۱۹) دا کو وینین شونواره‌کی ل (طاق بستان) که‌رمه‌شانن، نه‌ف راستیه بۆ مه دیار دبت، ده‌می نه‌م وینین که‌سه‌کی دبیین کو قاییشا داهۆله‌کی یا د ستویڼ خوه دانای و خه‌ریکی لی‌دانا وی یه.



وینین ژماره (۱۹)

دیسان د ده‌قین په‌هله‌څی دا و د شاه‌ناما فرده‌وسی و گه‌له‌ک نقش‌سینین دیرۆکی و نه‌ده‌بی بین سهرده‌میتن گه‌له‌ک که‌فن دا ژی ناڅی څی نامیری بی هاتی، کو نه‌فه بخوه ژی بۆ مه دده‌نه خویاکرن داهۆلی جه‌ه‌ک و پله‌یه‌کا تایبه‌تی هه‌بوویه ل نک خه‌لکی و د ری و ره‌سمین جوراوجورین ژيانا مروڅایه‌تیڼی دا رۆل گپرایه.

دیرۆکا به‌بیه‌قی دبیت: (که‌یفا میر مه‌سعودی گه‌له‌ک ب څی نامی

هات و دل‌ی وی زیده خوه‌ش بوو، که‌ره‌مکر و گۆت کو څی نامی دگه‌ل مه بخوین و داهۆل و زرنایڼ دگه‌ل لی‌دنه).

لدویف گۆتتا «نسوی» بی نقیسه‌ری (سیره جلال الدین منگبوتی)؛ ل ده‌زگه‌ها جلال الدینی (دویماهی‌ک که‌س ژ سنسلا شاه‌اتی‌ا خواره‌زمشاهیان)، (۲۷) داهۆلین زترین دهاتنه لی‌دان.

عبدالقادر مه‌راغه‌بی د په‌رتوکیڼ (مقاصد الاحان) و (جامع الاحان) دا، باسی داهۆله‌کا مه‌زنا سهرده‌می مه‌غولا دکه‌ت و دبیت ناڅی وی (کورکه) یه.

هه‌روه‌سا (رافائل، پوله و لامفر) کو سی گه‌پدین بیانی بوون و ل چه‌رخه‌ی هه‌قدی زایینی سهره‌دانا وه‌لاتی ئیرانی کربوون، باسی ل کاربوونا داهۆلی ل ده‌قه‌رین جودا جودایین ئیرانی دکهن.

دیسان نه‌خشین کو لسهرده‌می قه‌جه‌را ل سهر کاشی بین (باغ گلستان) ته‌هرانی هاتینه چپکرن، وینین داهۆلقۆتا دده‌ته دیارکرن.

خوبایه هه‌رده‌م نامیری دلخوه‌شکه‌ری داهۆلی د ناڅ به‌زمین ملله‌تین ئیرانی دا و ل ده‌قه‌رین (کوردستان، که‌رمه‌شان، به‌لوچستان، هورموزگان، خوراسان، کیرمان، فارس و لورستان) ناماده‌یه، هه‌رچه‌نده چپدبت نه‌ف داهۆله، ژ ده‌قه‌ره‌کی بۆ یا دی ژ نالیڼ نه‌ندازه و ساخله‌تین خوه‌فه جی‌ا‌واز بن ژی.

داهۆل: ساخلهت و پيکهاتين

ئه م دئ ل ئيره باسي ساخلهت و پيکهاتين داهۆلي ل دهقه را کوردستاني کهين:

(١) **کفان:** به ده نه کئ ب رهنگي لوولهيي (استوانه) يه و ژ داري گوزي يان بي دهيته چيکرن.

(٢) **کهفل:** کهفلي بزن، گاميش، يان گولکانه، و ب سه رهردو ئاليين کفاني دا دهيته نخامتن. بؤ زانين کهفلي ستوير دئبخنه ئاليي ب گوپالي دهيته قوتان، و کهفلي ته نک دئبخنه ئاليي ب ترکي دهته قوتان.

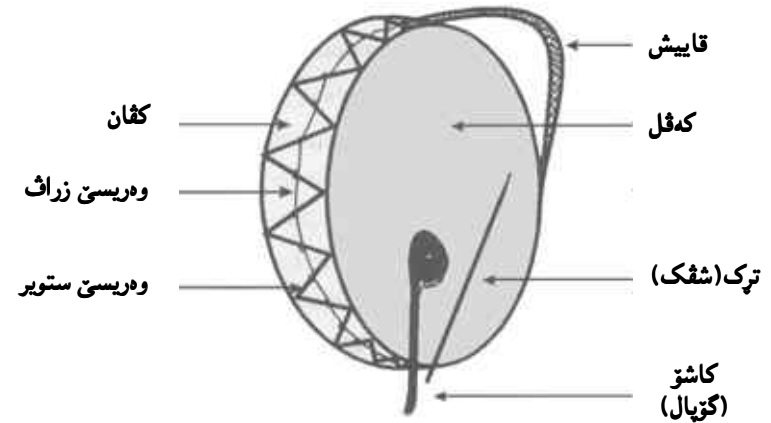

ويتني ژماره (٢٠)
پيکهاتين ناميري داهۆلي

(٣) **وهريسي:** ئهف وهريسه ژ مويي بزني دهيته چيکرن و ب رهنگي زيگزاگي ژ کهفلي زراف دچته نک کهفلي ستوير و دزفرته شه نک کهفلي زراف، و هؤسا بهردهوام دبت تاكو دؤرماندؤري ههردو کهفلان پيکفه دهيته گريدان (ههلبهت د وان داهۆلان دا يين کو شقک تيدا بکار دهين - دئ ل خوارتر پتر لسه ر ئاخفين).

ههروهسا وهريسه کئ زرافتر ژي هه ر ژ مويي بزني ل دؤر وهريسي دي دهيته ئالاندن و ئهف وهريسه کارتتيکرنئ لسه ر زرافي و ستويريا دهنگي داهۆلي دکهت. (د پيکهاتي هندهک داهۆلان دا، ئهف وهريسه بکار ناهيت).

(٤) **قاييش:** هه ر سه ره کئ قاييشي دکهفته رهخه کئ کفاني، داکو داهۆلقوت د ستويي خوه دانت و بشيت ب ساناهيتر داهۆلي هلگرت و بقوتت.

(٥) **کاشۆ و ترک:** هندی کاشۆ (گۆيال) ه، پرانيا جاران ژ داري (هرميک و بيي) دهيته چيکرن و ل هندهک دهقهران ب (گورز) ژي يين ناقداره.. و ترک (شقک) ژي، پيددقيه ژ دارين نه رمتر وه کي (باهيشين چيبي) بهيته چيکرن کو مرؤف بشيت بجه مينت.

شیوازی چیکرنا داھۆلی

ب بزماران پیکه نوپسین. و پشتی سی چوار هیقا ب دیواری قه دهپته هلاویستن و باش هسک دبت، دی ئەف کفانه ب مفره و کاغزا زهمپاری هیته حولیکرن.



وتینی
ژماره (۲۲)

(۲) شیوازی کهفلکرنا داھۆلی:

کهفل ئیک ژ شهنگستین سه ره کی یین نامیری داھۆلی یه، لهوا سه ره تا پیدقی یه بزاین کا کهفل چهوا دهپته به رهه فکرن، پاشی بچینه سه ره چهوانیا کهفلکرنا داھۆلی.

ل به راهی دی کهفلی گه ماردای بو ماوی (۷-۸) روژان که نه د ناف ئارکی جهه ی را و روژی دو جار ان دقیت به ریخوه بدنی و وی کهفلی ژ ناف ئارکی بینه دهه و لی بنیرن دیسان بکه نه دناف ئارکی دا قه، دا

(۱) شیوازی چیکرنا کفانی:

سه ره تا دی دارا ب رهنگی دهپی (تهخته یی) و ب ئەندازه یین (دریژاهی: ۱۹۰-۲۱۰، پانی: ۲۳-۲۸ و ستویراتی: ۲) سانتیمتران برین. داری ناماده دی بو ماوه یی دو هه تا سی روژان د ناف ئافی دا هیته دانان تاکو باش نه رم دبت.



وتینی ژماره (۲۱)

پشتی ژ نه رمبونا دهپی پشتراست دبن، ب هاریکاریا نامیرین ئاسنکاری، دی هیدی هیدی دهپی چه مین تاکو مینا بازنه ی لیدهیت (هه لهت ل بهری چال ب رهنگی بازنه ی ل سه ر ئه ردی دهاته کۆلان و ب هاریکاریا پیمان ئەو دار هیدی هیدی دچه ماندن و دکره د وی چالی دا، پشتی دار هسک دبوو دا ب رهنگی بازنه ی مینت). داری ب فی رهنگی دی ههردو سه رین وی داتراشن و دی وهسا لسه ریک سوار که ن کو چ نیراتی ل ههردو ئالیین دهپی نه مینت و دی ژ نوی هه ر دوسه رین بازنه ی

که قفل د ناڅ گهرماتیښ دا خراب نه بت. ئەڅ کرباره د بته ئە گهری ژښځه بوونا مویا ژ که قلی و پشتی څی کرباری که قفل ب ساناهی ستوبراتیبا خوه ژ دهست نادت و لژیر دربین گۆپالی نادرییت.

پشتی که قفل دهیته به رهه فکرن، بو دهمی (۲۴) ده مژمیتران دکه نه دناڅ ئاڅی دا، دا باش نهرم بیت. بو نویساندنا که قلی لسهر کڅانی، مفا ژ ستورکا تاییهت و گولبمارا دهیته وه گرتن (هه لبهت ئالیی ژ ده رفه بیی کڅانی چهند جارا دهیته ستورک کرن و هسک کرن و دیسان څی کاری دوباره و سیبارة دکه نه څه و جارا دویمایی ژنوی که قلی پیداددهن و بزماره کی لیددهن و که قلی ل راستا وی بزماري دکیشن تا دگه هیته ئالی دی بیی کڅانی و بزماره کی ل ویری ژی ددهن و ئەڅ کاره ژی به رده وام دبت تا کو که قفل هه می ب کڅانی څه دهیته نویساندن). هیژایه بیژین کول هندهک ده قهرین دی وه کی که رمه شانجی دو شفا ژ داری بیی لدورماندوری کڅانی دئالینن و ههر که قله کی جودا جودا ب وی شفی څه ئاسی دکه ن (بو ئاسی کرنی مفا ژ به نکی دهیته دیتن). ئەڅان شفا رول بیی د سستکرن و شداندا که قلی دا هه ی.

۳) شپوای گرتدانا وهریسا:

پشتی که قفل ب شڅکان څه هاته ئاسی کرن، وهریسی ستوبرتر ب رهنگی زیگراگی، ژ شڅکه کی بو بیی دیتر دی هیته هلکیشان هه تا کو دورماندوری کڅانی داهولی دژپیچ دکهت. پاشی دی وهریسی زراقتل

ناڅه راستا لویولا کڅانی و لسهر وهریسی ستوبرتر دهیته گرتدان.

۴) به رهه فکرن و دانانا قاییشی:

قاییشا چه رمی ژ چه رمی چیلجی، ب ئەندازه بیی (دریژاهی: ۱۱۰-۱۳۰)، پانی: ۴ و ستوبراتی: ۰,۵) سانتیمتران دی به رهه څ کهن و ههر دو سه رین وی دی ب خه له کین ئاسنی لسهر رویی کڅانی څه ئاسی کهن.

۵) شپوای چیکرنا کاشوی و ترکی:

پیدی څی به کاشو (گویال) شڅک بت دا ل ده می قوتانی که قلی نه درینت، له وا وهک پیشتر ژی هاتیه گوتن ژ داری هر میکی یان بیی دهیته چیکرن. هندهک څی کاشوی وه کی گورزا ژی چیدکه ن و ههر ناڅی (گورزا) ژی لسهر داناینه، لی سه ری گورزی (جهی کو ب که قلی دکه څت) دهیته قه وارتن، دا سڅکتر لیبهییت. دریژایا کاشوی یان گورزی (۳۷) سانتیمترن. دیسان ترک (شڅک) ژی ژ داری ئەرجه نی (باهیڅا چیا بی) یان ژی داری گه زی دهیته چیکرن، چونکی ئەڅ داره نازانه و خوه لسه ر چه ماندنی دگرن. دریژایا ترکی نیژیکی (۴۰) سانتیمترانه.

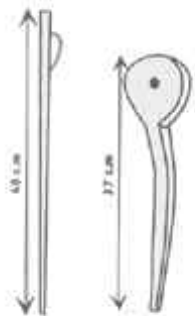

وینی ژماره (۲۳)



ویننی ژماره (۲۴)
په بیکه ری برونزی تاسلیده ره کی

که شناریا تاسی

«تاس» نامیره کی موزیک کی یه
ژ بنه مالا وان نامیرانه یین کو
دهینه قسوتان و ب رهنگین
جور او جور بهرچاډ دبن.
هه رچه نده لجه م مه (کوردستانا
عیراقی) ئەف نامیره نهو ناهیته
بکارئینان لی دئ لخوا تر باس
که یین کو ئەف نامیره یین کوردی
یه و کورد (ب تایبسه تی ل
کوردستانا ئیرانی) ژ که فن
وهره و تا نهۆب کار دئینن،

هه رچه نده ل چهند وه لاته کین دی ژی لکاره. مه لقییره لبه ره باسی وی
تاسی بکه یین یا کو لجه م کوردان لکار.

د فهره نگا «دهخدا» دا هوسا باس لی هاتیبه کرن: (ئامانه کی وه کی
ترارکی یه کو پیشکا بنی تهنگتری یه ژ پیشکا سالال). و مام هه ژار د
(هه نبانه بۆرینه) دا دبیترت: تاس؛ ئامانه کی کویری سفری یه.

نه گه له ک ژ میژیه کو لده می شه ری، داهۆلقوت ل کنار ئالا هه لگری،
لغاڤ دهاقیتته سهر دهقی هه سپی و تاس دادنا سهر زینتی و فهرمانین

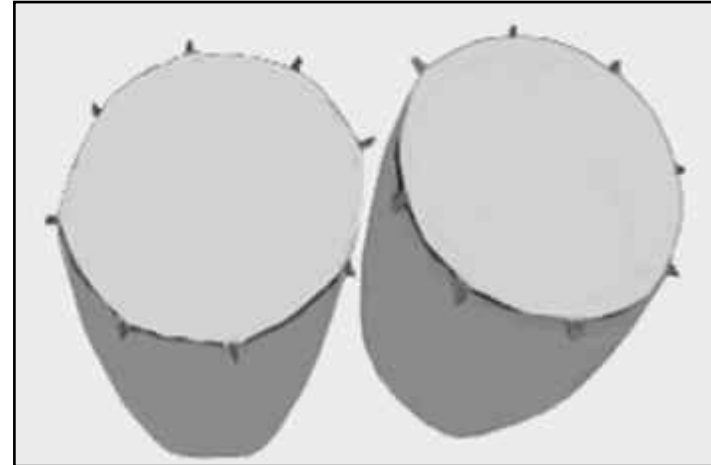

تاس

Tas

سهرله شکه ری ب ریتمین تایبته دگه هاندنه گو هیتن شه رقانان.
 ل سهرده می هه خامه نشی (نه خمینی) یان نامیره ک دهاته لیدان کو
 دگوتنی (تبیر) یان ژی (تبیره) کو تاس جوړی وی بی کاملبوویه.
 ههروه سا هندهک نه خشی لسهر نامین کو که فنانیا وان شه دگه رت بو
 سهرده می ساسانیان ل شوینوارین «طاق بوستان» ل که رمه شانج هاتینه
 دیتن، کو هندهک ژ وان نه خشان نیشاندهرین وینتی فی نامیری نه.
 هرودوتی میژوونقیسی یونانی، لده می شه گیرانا چیرۆکه کا جوان،
 ناماژئی دکه ته بکارئینانا فی نامیری لسهرده می نه شکانیان و دبیتژت:
 «د شه ره کی دا ب فه رمانا سهر کردی پارتی»^(۱)، ژ نشکیقه ل هه می ره خ و
 کنارتین دهشتی دهنگی تاسان بلند بوو و مهیدانا شه ری وه سا ژ فی دهنگی
 ب سه هم پر بوو کو نه یار ئیخسته کراسی ترسی...»
 لدویف گوتنا په رتووکا «فرهنگ سازها»: ل وه لاتی ئیرانی، بو
 ئیکه مین جار لسهرده می (اسکندر) ی بریار هاته دان کو روژئی سی جارن
 تاس بهیته لیدان و پاشی (سلطان سنجر) ی بریار دا کو روژئی پینج جارن

(۱) پارتی: ملله ته کئ ئیرانی بوو کول ده قه را «پارت» یان ژی «پارتیا» (ده قه ره ک
 بوو ل باکوړی روژه لاتا ئیرانی کو ژ خوراسانا نهو تا سنسلا چیا بین نه لبورز و
 ده ریاچا خه زه پیکدهات) ژیا نا خوه دبرنه سهر، و پرانیا وان کۆچه رات بوون و ل
 بن کوینا دژیان. سهرۆکی فی ملله تی بی ناقدار ب (نه شک) ل ساللا ۲۵۰ بهری
 زا بینتی ل دژی سلوکی یا راوه ستیا و دهوله تا نه شکانی دامه زرانده.

بهیته لیدان و ئەف نه ریته تا سهره تایا دهسته هلاتداریا په هله فی یان
 ژی مابوو. ههروه سا ئەف په رتووکه ل جهه کی دی دبیتژت: ل سهرده می
 (ناصری یان)، ل ده مین روژه لاتنی و روژتا قابوونی، روژین جه ژنا،
 روژین هه سپ سوباریی، روژین به هیداریی، ل داوه ت و شه هیانان
 و..... هتد، تاس دهاته قوتان.

ههروه سا «عبدالله مستوفی» د په رتووکا (شرح زندگانی من) دا
 دبیتژت: ل ده مین روژه لاتنی و روژتا قابوونی، ب لیدانا نامیرین موزیکی
 بین کو ب بای و ب قوتانی دهینه لیدان، پیشوازی و خاترخوازی ل
 روژناهیی دهاته کرن.

ههروه سا غیبی مراغه ای د په رتووکا (مقاصد الاحسان) دا، صفی الدین
 ارموی د په رتووکا (شرفیه) دا و فارابی د په رتووکا (موسیقی کبیر) دا
 باسی فی نامیری دکهن و ب ناقی (طاس) ناف دهن.

ههروه سا «کریستین سن» ژی باس لی دکه ت و ب (تاس په لوی) و
 (تاسه فارسی) ناف دبه ت.

دیسان د نقشستین (رافائل، پوله و کامفر)، هه ر سی گه ریدین سه دساللا
 هه قدی دا ژی هه ر ب ناقی (طاس) باس ل فی نامیری هاتیه کرن و د
 سه فه رنامین (شارون، تاورنیه، دیولافوا و براین شرلی) دا ژی باسین
 جوان لسهر فی نامیری هاتینه نقیسین.

عه ره بان، ناقی (نقاره یان نقیره) لسهر فی نامیری داناینه و دبیتژن کو

(۲) کهفل: کهفلی نامیری (تاس)ی ژ کهفلی سهری چیلے دهیتہ چیکرن و کهفلی بهرہه فکری ب سهر دهری ههر دو تاسان دا دئینه خوار. پیدقی کهفل هند بت کو نیزیکی (۵) سانتیمتران ژ دۆرماندۆری لیفا تاسی زیده بکهت.

(۳) قاییشین چهرمی: تاس ژ وان رهنکه نامیرانه بین کو ب تبلان ناهیتہ لیدان به لکو بو فی مه بهستی قاییشین چهرمی دهیتہ بکارینان. دریزاهی و ستوبراتی یا قاییشان نه هند گرنگه، لی پیدقی یه قاییش ژ چهرمی نهرم و سٹک بن داکو زیانی نه گه هیننه کهفلی.

شیزوی چیکرنا تاسی

(۱) شیزوی چیکرنا تاسی:

ژ بهرکو تاس ژ سفری دهیتہ چیکرن، لهو کهسین کو کارین سفری دکهن (صفار)، قالبین تاییهت لجهم خوه چیدکهن و سفری هلاندی قاله دکهنه قالبی و تاسین لدویف گبولی مرؤفی چیدکهن.

(۲) شیزوی کهفل بسهر داگرتنی:

سهرهتا کهفلی دئ بو ماوهی (۱-۲) رۆژان که نه دناث ئافی دا، داکو باش نهرم بیت و پاشی دئ کهفلی ب سهر دهری تاسی دادهن و ب بهنکان

ب چوکولکین ل تنشتا تاسی شه گرتدهن و دئ کهفلی و هسا ژیک راکیشن کول ههمی جهان کهفل وهک ئیک بهیتہ دیتن.

(۳) شیزوی چیکرنا قاییشان:

وهخته کی قاییش ژ چهرمی نهرم یان لکی نهرم دهاته چیکرن، لی نوکه پتر مفا ژ پهروانین ترومبیلان دهیتہ وهرگرتن (ئهو پهروانین لکی) و بو فی کاری دو پرتین ته مهت ئیک ژ پهروانین ترومبیلے شه دکهن و ههمی رهخین وان جوان دهیتہ حولیکرن داکو لدهمی لیدانی زبان ب کهفلی نه کهفت. هندهک جاران لیدهرین تاسی بو خوه لجهم ئاسنگهران چاریپیکان چیدکهن، داکو تاسلیدهر بشیت ژ پیقه ب لیدانا تاسی رابیت. لی پرائیا جاران تاسلیدهر ههر دو تاسان لناقبهرا چوکین خوه دادن و ب دهستی خوه یی راستی دربین ب هیز و ب دهستی چه پی دربین هیدیتری لیددهن (ئانکو قاییشان بکار نائین).

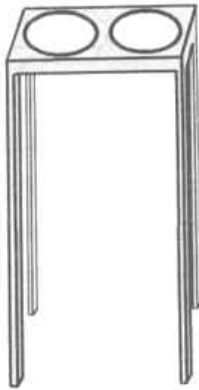

وینی ژماره (۲۷)
چارپیکا کو نامیری تاسی ل سهر
دهیتہ دانان

که سناریا زرنایی

ژ هه می سازان پتر، رهنگه کیم ساز هه بن کو وه کی (زرنای = سرنا) بی، د ژیانا مروقی دا رۆل گیرابت.. زرنای نهو سازه یا کو ب ناوازا خوه یا دلخه کهر و دلخه شکه، د ناخ خوه شیپن خه لکی دا و پی ب پی مروقان، دهنگی ناوازا شادیی ژئی هاتی، و د ناخ ملله تین داخدی تی و دلکه سه ل دا، ل هنداف تهرمین خوه شتقیپن بی گیان بووی، زیما رین خه م و دلته نگیی ب دلین پهریشان و که سین خه مگین را گه هاندی، و د ده می بهرگری و شه ران دا، ناگه هدرکه ر و خرخوه شکه را دلپران بووی.

د فهره نگا (عمید) دا یا هاتی: (سرنا، سورنا، سازه که کو ب پفی دهیته لیدان و خاوه ن بلووله کا دریتزا داری یان که ره ستین ئاسنی یه و چهند کون بین لی هه یین. ئەف ئامیره پتر ل گوندا و دناخ سه ماییین ناخخویی و مه راسیمین جهژن و هنده ک جارن ل به هیان ب تاییه تی ل هه یفا (محرم) ئ، دگه ل داوولی دهیته لیدان).

لدویف گوتنا فهره نگا (دهخدا)؛ (سرنا، کورتکریا په یفا (سورنا) یه، نهو ژئی ناخی ئامیره کی موزیکی یه کول (نقاره خانه) یان^(۱)

(۱) **نقاره خانه:** جهه ک بوو ل بلنداهی کی کو هه ر سپیته ده (دهمی هلاتنا رۆژی) و هه ر شه ف (دهمی ئاقابوونا رۆژی) داوولقوت دچونه ویری و داوول دقوتان و هوسا لدویف داب و نه ریتین بابکالین خوه سلاف دکرنه رۆژی و خاترا خوه ژئی دخواستن، ئەفه ژ بهر هندی بوو کو وان، رۆژ ب نوینه را هیترین زیندی بین سروشتی دزانین.



زرنای

Zurna

ل روژتین جهژن و خوهشیی دهاته لیدان. ههروهسا یا ناقداره ب (نایا رۆمی) ژی).

د فهرههنگین دی ژی دا وهکی (غیاث اللغات) و (فرهنگ رشیدی)، هه ر ئانکوین سلال بو فی ئامیری هاتینه دان و ههروهسا گوئینه ژی ناخی فی ئامیری ژ بهر هندئ بوویه (سورنا)، چونکی ل سور(جهژن) ان دهاته لیدان. دیسان د پهرتووکا (أغانی) دا وهک سازهکا لهشکهری هاتیه ناخکن. لی یا ئاشکهرایه کومادهم ئهف سازه د مهراسیمین ژیک جیاواز(شه، شادی و بهی) اندا دهاته لیدان، ئانکوا پهیچی ب تنی تیرا هه می رامانا فی ئامیری ناکهت.

زینا جوژهکی کاملبوویئ سازین لهقهنی یه، کوژ لایهکی قه



وینتی ژماره (۲۸)

که قناتیا فی موهری فهدگهت بو چارسهد سالان بهری ژ دایکبوونا مەسیحی

کاملانبوونا هییدی هییدی یا وی، ژ ئه نجامی پیدقیاتی یا رهنگشه دانا ههستین جوژاوجوژ بوویه د ژبانئ دا و ژ ئالیهکی دیشه ژ ئه نجامی ب دهستکهفتنا که رهستین نویتر و شاره زابوون د شیوازی چیکرنا فۆرمین چیتر بوویه بو چیکرنا ئامیرین موزیکئ. ههچه وابت، زینا سازهکه کو خوه دگهل پیدقیاتییین بهزم و جقاتان گونجاندیه و ئه قه بخوه دبتنه سهدهمی بلنددیتن و بهاداریا فی سازی.

سه رهتا ئهف سازه ژ شاخین گای یان داری دهاته چیکرن، و د داستان و ئهفسانین فهره نسی دا هاتیه؛ زینا یا کو (برنارد) ئ قه هره مانئ دیروکی لیددا، ژ لمبیس(عاج) ی هاتبوو چیکرن.

قه کۆلهر که قناتیا سازین کو ب بای(پفی) دهینه لیدان، بهری وان سازان ل قه لهم داینه یین کو ب (ژهه) ئ دهینه ژه نین و دبیین ئه گه ری وی ژ بهر سروشتیبوونا قان رهنگه ئامیرانه و یارمه تبه ره گرنا وانه ژ گه وریئ.

لدویف نقیسینا پهرتووکا «موسیقی در سرزمین اسلامی»: (سازین کو ب(بای) دهینه لیدان، خاوه نین که قناریه کا پینج هزار سالینه ل «بین النهرین، مسر و دهقه رین عه ره ب نشینین دی»).

که قنترین نه خش کو بهیانکه ری که قناریا فی ئامیری بن، نه خشه که ب وینئ شاخ یان (بوق) ئ، ل کنار گوژی «سناکریت» ئ شاهئ ئاشوری (۶۸۱-۷۰۵) بهری زابینئ، کولسه ره بهرکی هاتیه هلکۆلان.

لسه رده می هه خامه نشی (ئه خمینی) یان، زینا دگهل هندهک ئامیرین

دی، د جقاتیتن بهزومی و مهزهه بی و شه پان دا دهاته لیدان و لدویف گوتنا (گهزنه فون) ای میژوونقیسی یونانی؛ (کوروش کبیر^(۱))، ب دهنگه کی مینا دهنگی زرنای بی فه رمانا ب ریکهفتنا سوپای ددا).

لدویف نقیسینا په تروکا «دورالتیجان فی تاریخ اشکان»: (شاهیتن ئەشکانی^(۲)) و پایه بهرزین دهوله تی و مهزن و ماقوبلین وی ملله تی، که یف ب ساز و ئاواز و گوته ند و سه مایب دهات و نامیرین فان رهنکه بهزمین وان؛ بلوول، تمبلکا بچوبک و جوړه کی زرنای بی بوو ناقدار ب «سام بوکان».

لسه دیواری په رسگه ها ئەشکانی وینن رهنکی بی سوپاره کی بهرچاڅ دبت کول پشتا پلنگه کی توپره سواره و که سین ل دور وی ژی، مژوولن ب لیدانا سازین وه کی بلوول و زرنای بی. ههروه سا لسه (جام) تین زیقینین

(۱) **کوروش کبیر:** کورشی کورئ (کبوجیه) یه و ژ بنه مالا هه خامه نشی (ئه خمینی) یایه دامه زرتینه ری سنسلا ئەخمینی یه.

کورشی شاهاتی یا (ایش توپگو Ištuvigu) ئ دویمه هیک شاهی میدی پویج کر و شاهاتی ئیخسته دهستی ملله تی (پارس).

(۲) **ئەشکانی:** سنسله کا شاهاتین بوو ل ئیرانی کورژ نه ژادی ئاری بوون و ل دهقه را خوراسانی دژبان. ئەقی سنسلی بهری ئیسلامه تی (۲۵۰ سال بهری بوونا مه سیحی تا ۲۲۶ ئ زایینی) کونیزیک (۵۰۰) سالان فه کیشا، شاهاتی ل ئیرانی کر و (۲۹) شاه، ئیک لدویف ئیکن ژ فی بنه مالی هه فساری دهستلاتی ئیخستبوونه دهستی خوه، کو دویمه هیک کهس ئه رده وانن پینجی (یان هه مان ئەشکی بیست و نه تی) بوو.

سه رده می ساسانیان ژی، مشه نه خش دهینه دیتن کونیشاندهرین سازین وی سه رده می نه و لسه ر ئیک ژ وان، وینن ژنه کی دهیته دیتن کو یا نامیره کی موزیکتی وه کی زرنای بی لیددهت.

ههروه سا لسه نه خشین (طاق بستان) ژی ل کهرمه شانن، د ناف کوما سازنه نان دا، که سه ک دهیته دیتن کو بی نامیری زرنای بی لیددهت.

ژ بلی فان گرۆقین مه ل سلال ئینان بو دیارکرنا که قناتیا نامیری زرنای بی، گرۆقه کی دی ژی لسه ر فی چهندی ئه وه کوناقی فی نامیری و

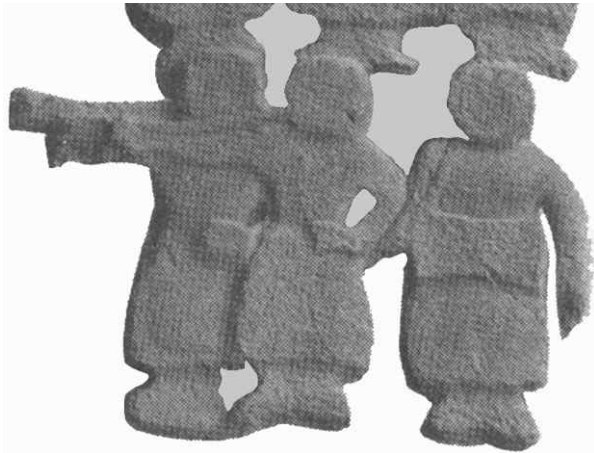

وینن ژماره (۲۹)

نه خشن هلکولاین داهولقوتک و دو زرنای بیژان لسه ر بهری (طاق بستان - کهرمه شان)

هه ر ب قى ناڤى د زمانى په هله قى دا ژى يى هه ى.

هه روه سا لسه رده مې ئيسلامه تيبى ژى، قى ئاميرى هه ر گرنگيا خوه پاراست و ناڤئينا نا وان د نقيسينين نقيسه رين موسلمان دا، خوه باكه رين قى چه ندينه .

فارابى، هنده ك بابه ت بين نقيسين سه باره ت بلوله كا بچوبكتر ژ جوړى به ربه لاف و ناڤى (سوريانى) لسه ر دانايه، له وا چيډت په يشا (سورنا) د كو كا خوه دا هه مان (سوريانى) بت.

ديسان لسه ر ده مې (سه فه ويان)، مشه نيگار به رچاډ دبن كو وپنين زرنابيتزان تيدا دديارن، كو ژ هه موو تابلوان گرنگتر، تابلوى (چه لستون)ه كو ب رهنگين دوهنكى هاتيه نه خشاندن و تيدا زرنابيتزل جفاته كا خوه شيبى ب ئاماده بوونا (شاه همايون)ى هندي، زرنابى ليددهن.

ئه څ ئاميره ل گه له ك وه لاتان ده پته ليدان و ل هه ر وه لاته كى ب ناڤه كى ناڤداره، ژ وان: ل نيچيريا، نه لقيتا - ل يوگسلاڤيا، گى دا - ل ئسپانيا و مه راكش، قيتا - ل هندستانى، شاه ناي و شه ناي - ل نه ندونيزيا، سارونه - ل ماليزيا، سورناى و ل چيني ژى سوناكوان. ژبلى څانه، ل هنده ك وه لاتين دى، جوړه كى دى يى قى ئاميرى ب قه بارين بچوبكتريان مه زنتر ده پنه ديتن، وه كى: ل مسرى، ئاميره ك يى هه ى دييژنى (مغ) كو ب ساخله ت و پيكه اتين خوه څه گه له ك نييزيكى (سورنا) يى به. سورنا د ناڤ ملله تين كول ئاسيايا بچوبك، سوريا،

مسر، بالكان، كنارين ده ربا ره ش و ده ربا سپى يا ناڤه راست دژين، ده پته بكار ئينان. و نه و ل تركيا ژى، ژ بلى سورنايا به ربه لاف، جوړه كى مه زنتر لكاره كو دييژنى (قبا زورناى)، دريژاهيا قى ئاميرى نييزيكى شه ش ميترانه و جوړه كى دى ژى هه ر ل قى وه لاتى ده پته ديتن ب ناڤى (سورقبن).

هه روه سا ژ بلى څان وه لاتين ل سلال مه ئامازه ب ناڤين وان كرين و ژ بلى كوردان ژى، قى ئاميرى جهه كى تاييه ت يى لده څ (به لوچ، خه لكى خوراسان و گيلان و مازهنده ران)ى ژى هه ى، له وا مرؤڅ نكاره قى ئاميرى ب ملكى ده قه ره كى ب تنى بزانت.



ويتى ژماره (۳۰)

په پكه رى دو موزيكارين يونانى (۵۰۰) سالان به رى ژ دايكبوونا مه سيحي

زړنا: ساخهت و پټكهاتن

ههړ وهكى هاتبه كوټن، تاميرى زړنايي ل گه له ك وهلاتان و ب نه اندازه و ساخهت تين ژټيك جياواز دهپته ديتن، لى مه ل قيره ل بهره ساخهت و پټكهاتين زړنايا كول ناټ دهقهرين كوردى دا هه، بدهينه بهرچاڅين خواندهفانان.

(۱) **بوريا دهنكى (بهدهنه):** بوريه كه ب شكلى قوچه كى (مخروط) كو ناليه كى وى دهرفره هه وهكى دهقى كوټكى و پتر ژ دارين (كنار، شمشاد،

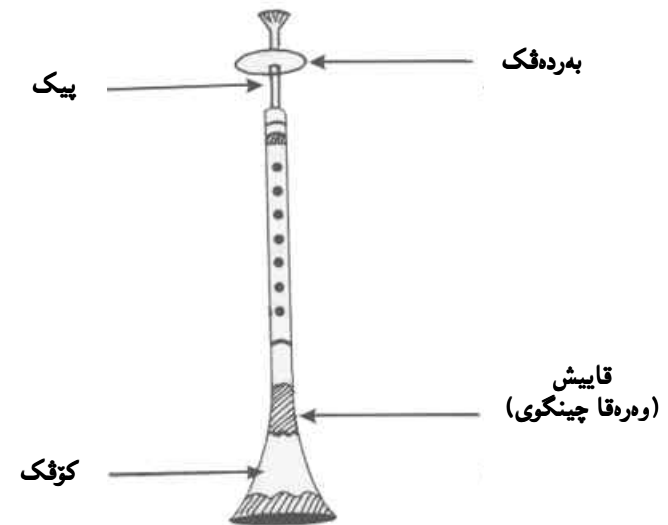

ويتى ژماره (۳۱)

پټكهاتى تاميرى زړنايي

عذاب، گويز و...) دهپته چټكرن، لى نوكه ژ بهر پتر ب دهستكهفتنا دارى كنارى، نهټ تاميره ژ څى جوړى دارى دهپته چټكرن، لى دڅيت څى ژ بير نه كه مين كو (شمشاد) باشتيرين داره بو چټكرنا زړنايي. لسهر څى بوړيى (۸) كون دهپنه څه كرن، و كونا نيزيكى پيكى، زراقتيرين دهنك ژى دهپت و هندي بهرهټ كوټكى بچين، دهنك ستويرتر ليدهپت.

(۲) **پيك (قاميش):** زړنا ژ وان سازانه كو دو (پيك) تيدا دهپنه بكارئينان كو ب ساخهت و پټكهاتين خوه څه ژ ههټ جودانه و نالاشه كى (زىڅى، برنجى يان چينگوى)، څان ههردو پيكان ب هه څره گرټدهت.

(۳) **بهردهټك:** بهردهټك ب قه بارين جوړاو جوړن و ب ويتى بازنه يى به وژ كه رهستين ناسنى يان ههستيان دهپته چټكرن، و دكه فته د ناڅبه را ههردو پيكان دا. ژ بلى كو بهردهټك پالگه هه كه بو ليڅين زړناييڅى، ههروه سا رټكى ژى ل ههواى دگرت دا ب بيمفايى نه چت.

(۴) **قايش:** قايش يان كه مه ربه ند كو پرتين (زيف، برنج يان چينگو)ينه، ل دورماندور دهري كوټكى و ل دور سه ر و بنين بهدهنه ي دهپنه پټچان.

شیوازی چیکرنا زرنایین

شیوازی چیکرنا پشکین نامیری زرنایین ب فی رهنگی خواری یه:

۱) شیوازی چیکرنا بۆریا دنگی (بهدهنه):

وهک هاتیبه گۆتن بۆ چیکرنا بهدهنه دی داری (کنار، شمشاد، عناب یان گويز و...) بهرههف کهن، ئەفه لسه وئ چهندی دمینت کا کیژان ژ فان دارا ل دهقه رین مروقی پتر ب دهست دکهفت. سه رهتا داری بهرههفکری دی که نه چوار پرت (بنیره وینن ژماره ۳۲). درپژاهیا هه پرته کی گریدایه ب درپژاهیا وئ زرنایا کو مروقی ل بهره چیبکهت، لئ درپژاهیا به ره لاف (۳۵) سانتیمترن. ئالیی ژ ده ره یی پرته ک ژ وان چوار پرتا، ب ئالاقین تایبه تی یین دارتاشیی دی هیته خرکرن و ده ری کوفکی ژ (ژ ئالیی هوندرقه) دی هیته قه وارتن.

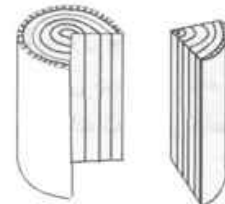

وینن ژماره (۳۲)

داکو ئاڤ د داری بهرههقبووی دا نه مینت دی وه سا هیته هلاویستن کو ده ری کوفکی به رهف ژیر بت و بۆ ماوه یی ئیک هه تا سی مه هان ئەف قوناغه دی فه کیشت. ئەف کریاره دبته ئەگه ری خوه ره نه بوونا داری پشتی دار هسک دبت.

پشتی فی کریاری ژ، ده می حولیکرن ب کاغه زا زه مپاری و کونکرنا به ده نه ی و جهین تبلا (کو ههفت کون ل سه ری و کونه ک ل خواری یه) دهیت ب نامیرین تایبه تی یین کونکرنی (مزره). ئیکه مین کون (۳.۵) سانتیمتر دوبر ژ پیکه دهیته فه کرن و دقیت هه کونه ک نیزیکی (۲) سانتیمتر دوبر ژ یا دی بهیته فه کرن. (بنیره وینن ژماره ۳۳)

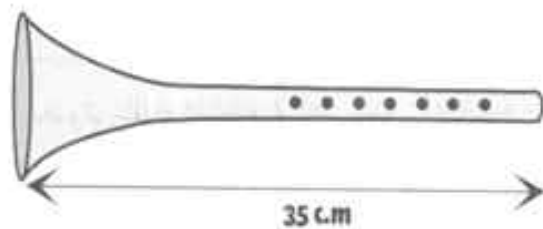

وینن
ژماره (۳۳)

دقیت ژ بیر نه که یین کو هندی تیر (قطر) ی به ده نه ی فره هتر بت دهنگی ژئ دهیت دی ستوبرتر بت و بهروفاژی فی چهندی دی دهنگ زراقتر بت. ههروه سا حولیاتتی و زقراتتی یا هوندری به ده نه ی ژئ کارتیکرن یا د ستوبری و زرافیا دهنگی دا هه ی.

۲) شتوازی چیکرنا پیکان:

وهک ل ژور ژى هاتیه گوتن؛ د پیکهاتی نامیری زرنایی دا دو پیک و
تالافه کی پیکه گریده ری هردو پیکان دهیته بکار نینان، نم دی ل ژیر
باسی هه س پیسکین پیک کی کهین:

۱/ پیکا نیکی، یا کو دکه فته بهدنه زرنایی، ژ داری مژمژی دهیته
چیکرن، و ئەف داره دی ب تالاقین دارتاشیی وهسا هیته داتراشین کو
سه ری وی ته مهت ده ری بهدنه ی بت، پرانیا جارن درپژاهیا فی داری (فی
پیک) هشت سانتیمترن و دکه فته د بۆریا دهنگی (بهدنه ی) دا، (۴)
سانتیمتر ژ فی داری دهیته تیک کرن تاکو مینا دارکه کی دو چهق
لیدهیت، دقیت درپژاهیا پاشیا داری ژى (۳.۵) سانتیمتر بت و وهک
پیشتر ژى هاتیه گوتن؛ دقیت تیر (قطر) ی وی ژى ته مهت ده ری بهدنه ی
بت. ههروهسا کونهک د نیقا فی داری پا دهیته فه کرن هه ژ سه ری وی
هه تا دیاهیی. درپژاهیا بهدنه ی ب فی پیک ره دبتسه (۳۸.۵)
سانتیمتر. (بنیره وینی ژماره ۳۴)

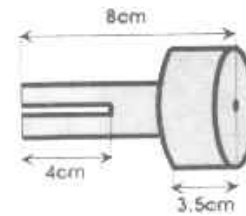

وینی ژماره (۳۴)

ب/ پیکا دووی، کو ژ لهقنه کی زراف دهیته چیکرن (ئەف لهقنه لهر
لیقین رویارا دمشه نه). سه ره تا لهقنه ب درپژاهیا (۳) سانتیمترن دی
هیته برین و دی که نه د ئافی دا تاکو باش نه رم دبت. پاشی دارکه کی ب
درپژاهیا (۲) سانتیمترن کو تیری وی هندی تیری لهقنه ی بت دی نین و
هه تا سانتیمتره کی دی که نه د وی لهقنه ی پا و دی بهنکی موکوم لدور
تالین. ده می لهقنه هسک دبت، دی داری ژى نینه ده ر و لهقنه ژى دی
ب دهستی هیته پانکرن. (بنیره وینی ژماره ۳۵)



وینی ژماره (۳۵)

ج/ تالاقی پیکه گریده ری هه دو پیکان، کو (زیقی، برنجی یان
چینگوی) یه، ب دهستین شاره زاینن کو کارین نازک وهکی کارین زیقی
دکه نه دهیته چیکرن. ئەف تالاقه ب دو ئەندازا دهیته چیکرن و هه ری تیک
ژ وان ل جهه کی بکار دهیت. تیک ژ وان ب درپژاهیا (۶.۵) سانتیمترن
دهیته چیکرن، کو دهنگی وی ستوبره و د مه راسیمین تازیان دا دهیته



بکارتینان و یا دی ب درپژاهیا (۶) سانتیمتران دهیته چیکرن، کو
دهنگه کی زرافترژی دهیت و دمه راسیمین شادییان دا بکار دهیت. (بنیره
وینی ژماره ۳۶)



وینی ژماره (۳۶)

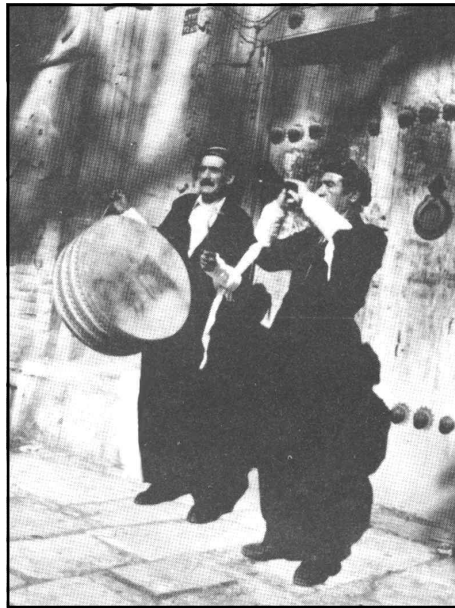

۳) شتوازی چیکرنا بهره‌فکی:

بهره‌فک، ب وینی بازنه‌بی و ژ (شاخ، چینگو، لک، و که‌ره‌ستین
ئاسنی) دهیته چیکرن.

۴) شتوازی چیکرنا قاییشی:

قاییش یان که‌مه‌ره‌بند، ژ بلی جوانیی، پاراستنا کوفکی ژ یی د
ستوی وی دا و نهو ژ یی ژ پرتین وهره‌قین (زیف، برنج یان چینگو) ی دهیته
چیکرن و زرنا پی دهیته خه‌مالاندن.

که شناریا دودکی

ښه کولر یی ل وی باوهری کو سه ره تا سازین بای د خزمه تا مروڅان دا بووینه و مروڅان ب پفکرنی د تشتین مینا شاخین گیانه وهران، له څه نان و سه ده فین دهربایی و.....هتد، دهنګ ژ وان تشتان دئینان.

دودک یان دوزله، هه مان (دونای)ه، و ههروه کوژ ناڅی وی دیار کو (نای)هکا زیده یا پیڅه، چتر بیژین؛ هه گهر نامیرین موزیکی یین کو ب بای دهینه لیدان ژ ټیک له څه نی یان ټیک نه یی پیک هاتین، څه د پیکهاتی نامیری دودکی دا دو له څه یان دو نه ی بکار هاتینه.

فارابی د پهرتووکا (موسیقی کبیر) دا هندهک ناڅ بۆ سازین جوټ جوټه ئیناینه، څه چا چ څه سازه ژ ټیک جودا بن یان پیکه نوبسیای بن، ژ وان ناڅان؛ (مزمار مزدوج - مزمارین - مزمار المثنی - مقرونه و دونای بادبانې)، لی بۆ نامیری دوزله بخوه څه فا نوکه څه لمسه ر دئاڅین، ناڅین (دیانی - دو آهنگ) بکار ئیناینه، کولدویف گوتنا پهرتووکا (فرهنگ سازها)؛ په یفا (دیانی) هیدی هیدی یا بوویه (دیوانی)، پاشی (دونی). لی ل ده څه را مه ب (دودک) و لجه م پرانیا کوردان، څه سازه ب ناڅی (دوزله) ناڅداره، ژ بهر کو خه لک، پیکین څی سازی ژ قامیشی یان له څه نی چیدکه ن و څه پیکه ب ناڅی (زل - زله) دهیته نیاسین.

که څناتیا میژویوی یا څی سازی څه دگه رت بۆ سه رده می شارسنانه تین مصر و ئیرانا که څن. ژ شوینوارین ئیرانا که څن څه وین کو لبه ر ده ست،



دودک

Duduk

نه خشې دودکلیدهره کې ناشوری دهیته دیتن کو دودکا وی مینا دودکیتن
مصری و یونانی یانه .

هروه سال کنار گورې ئیک ژ فرعونین مصر که فن، وینې دو ژنکین
موزیکار دهیته دیتن کو ئیک ژ وان دودکې لیددهت و که فنتیا فی
شونواری ژی دگه هته هزار و هشت سهد سالان بهری ژ دایکبونا
مه سیحی .

ئو جامین زیقی بین نهو لبهر دهست، کو هیژ بین سهردهمی
ساسانیان، نه خشې سازه کې لسهر دهیته دیتن کو ناقداره ب
(ئهرغه نوون) و ئو ژی جوړه کې دی بی دودکې به .



وینې ژماره (۳۷)
جاما زیقی یا سهردهمی ساسانیان

پشتی ئیسلا مه تی، مفاوه رگرتن ژ فنی سازی به رفره هتر لیتهات و ب
زیر و زیشان هاتنه خه ملاندن. و دیبژن (ابن خرداد) ئیکه مین کهس بوو کو
ناقنی فنی سازی ئینای و (مسعودی) ژی، ژ وی فه گوهاستیه کو ئیرانیان

(نهی) دگهل (عوڈ) ئ لیددان و (دونهی: دوزله: دودک) دگهل
(ته نبور) ئ لیددان .

دودک ب شکل و ئندازین ژ هه ف جودا، ل پرائیا دهقه رین ئیرانی،
مینا (به لوچستان، خوراسان) دهیته دیتن، لی که فنتین شکلې وی ل
دهقه را کوردستانی و نازهریایجانا روژثا فا بهرچا ف دبت. هروه سا ئه ف
تامیره، ب ناف و شکل و ئندازین ژ هه ف جودا، ل وه لاتین (مصر،

تونس، مه راکش، سوریه،
ترکیا، یونان، ئوزبه کستان،
پاکستان و هندستان) ئی ژی،
دهیته بکار ئینان .



وینې ژماره (۳۸)
دودکلیدهره کا سهردهمی
ناشوری یان

دودک: ساخهت و پیکهاتن

دودک بهر به لاقترین سازا بایی یا دهقه را کوردستانی په و ب نه اندازه بپن ژتیک جیاواز و ب ساخه تپن ساده، ژ پشکین ژیری دهپته چیکرن:

(۱) **دو بلولین دهنگی:** نهف بلولین پیکه نویسیای ژ لهقنه، یان ژ ههستی بپن فرندپن وهکی شاهین و نهلهوی دهپنه چیکرن و ههردو بلول بخوه وهکی ئیکن، لی شیوازی چیکرنا پیکا ژ ههف جودایه، نهو ژی ژ بهر هندئ یه داکو دهنگین ژ ههف جودا ژئ دهر بکهفن.

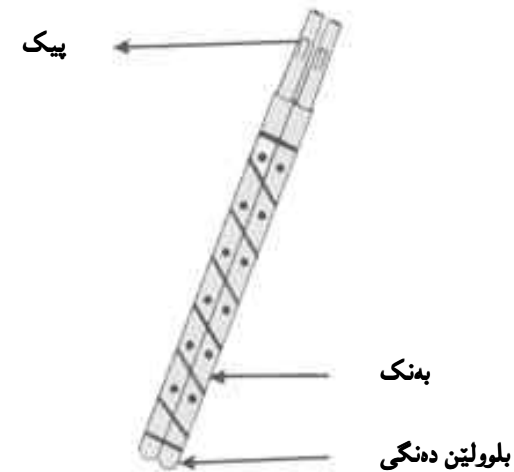

وینن ژماره (۳۹)
پیکهاتن نامیری دودکی

پرانیا جاران درتژاهیا هه بلولنه کن (۲۲) سانتیمتر و تیر (قطر) ئ وان ژی (۲) سانتیمترن و لسه هه ئیک ژ وان (۶) کون دهپنه فه کرن کو دیراتیا وان ژ ههف ئیکسانه.

(۲) **پیک:** پیک ژ لهقنه نوی دهپته چیکرن و درتژاهیا هه پیکه کن دگه هته (۲-۴) سانتیمترن. (هه بلولنه کن پیکه ک دکه قتن، نانکو دو پیک د نامیری دودکی دا بکار دهپن).

(۳) **بهنگ یان شریتن چهرمی:** بهنگ، لاستیک، شریتن چهرمی یان هه ترشته کن دی بی ژ فی رهنگی، نه رکی پیکه گریدانا ههردو بلولان دگر نه هستو.

شیوازی چیکرنا دودکی

(۱) شیوازی چیکرنا بلولین دهنگی:

سه رتا دو ههستی پشکا دویمایی ژ چهنگی نهلهوی (کوژ پشکین دی نازکترن) دی بهرههف کهن و ب بهنگا یان شریتن چهرمی دی ههردو بلولا پیکه نویسن و ب کارتیک دی سهروبین ههردو بلولا برن ب مهرجه کی کوژ هه بلولنه کن (۲۲) سانتیمتر دجه دا بینت. دقیت مروژف ناگه هدار بت کو مشاری ب کار نه ئینت، چونکی

چیدبت لیثین ههستیان بشکین. (بنیره ویتنی ژماره ۴۰)

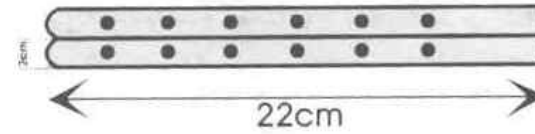

ویتنی ژماره (۴۰)

پاشی ههردو بلوولان دئ هاقینه د ناڤ ئاڤا گه رما که لی دا هه تا هه می مه ژبیج د ناڤ ههستی دا ده رکه قهت، میکروبیین وی نه مین و رهنگی وی سپی بیت. پاشی دئ دهستین خوه ل ئاخئ دهن و ب سه ههستی دا ئینه خوار و دئ ههستی ب ئاخئ شوون و پشتی هینگئ دئ دیسان ب ئاخئ شوئه قه.

یا زانابه کو هندی هوندرو بلوولئ حولیتر بت، دهنگ ژئ ئارامتر دئ ژئ ده رکه قهت و نهو دهنگ ژئ دئ زه لالتر و نازکتر بت. دیسان دقئ ژ بیر نه که یین کو هندی تیر(قطر)ئ بلوولئ(له قن بت یان ههستی) پتر بت، دهنگ دئ ستوبرتر بت، و هندی تهنگتر بت دئ دهنگئ وئ ژئ زراقتر بت.

۲) کونکرنا بلوولان:

ئهڤ کریاره پیدقی هویروون و شاره زاییه کا زیده یه، چونکی پیدقی یه کونکین ههردو بلوولان ل راستا ئیک بن و دهرو هه کونه کئ ژئ دقیت

دگه ل تیری بلوولین دهنگی بگونجت.

لسه ر هه ر بلووله کئ (۶) کون ب ئامیرین کونکرئ (مزره) دهینه فه کرن. دقیت قئ ژ بیر نه که یین کو پیدقی یه مزره فین دهستی ب کار بینین چونکی مزره فین کاره بایی لسه ر بلوولئ دحولسن و دئه نجام دا یان بلوول پویج دین یان ژئ هه می کون وه کی ئیک ده رناکه قن.

۳) شتوازی چیکرنا پیکا:

پیک ژ (زل) ا یان له قه نین گه له ک زراف دهینه چیکرنا. هه ر پیکه ک (۲-۴) سانتیمتران دریشه. ب کیرکئ سه رو بین زلی دهینه برین و ناغه راستا زلی ژئ و هسا دهیته تیکرنا کو ژ زلی بخوه قه نه بت(ئهڤ تیکرنا دقیت نیزیکی ۱,۵ سانتیمتران بت). بو زانین ژ هه ر سه د زلان یه للا چار - پینجه ک ب کیر پیکان بهین. و بو دوزانکرنا دهنگی، داغه کا موی دادننه بن تیکا پیکئ و پچه کا بهنکی ژئ لدور تیکئ دئالین و ب ئینان و برنا قئ بهنکی، دهنگئ ههردو پیکان دهیته دوزانکرنا. (بنیره ویتنی ژماره ۴۱)

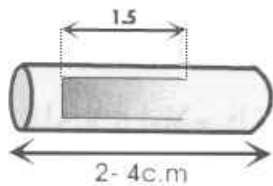

ویتنی
ژماره (۴۱)

ڪهڻا ريا بالابان

«بالابان» يان «نهرمه نهى» سازهڪه ڪو دهنگي خه مگين ڙي دهيت. ڪا بوجي نهٺ ناڦه لسهر هاتينه دانان، ههر ڪه سهڪي بوجونهڪ هه به، ل ڦيهره نه م دي باسني هندهڪ ڙ وان ڪهين:

د فهرهنگا «خيال» دا يا هاتي ڪو؛ «بالابان» ناڦي بالندهڪي نيچيري، هه، «استاد ڪريم شاهرضا» يي ل وي باوهري ڪو ڙ بهر نيڙيڪيا دهنگي ڦي بالندهي و ڦي ناميري موزيڪي، ههر نهٺ ناڦه (بالابان) لسهر ناميري ڙي هاتيه دانان.

«د. معروف خه زندهدار» دييڙت: دو ساز ليدهر ب ناڦين (بالابان و دودڪ) هه بون. ههر نيڪ ڙ وان ب سازا دهستڪردا خواه، ب شاهي ساسانيه سهردهمي خواه، ساز ليدهدان، لهوا ڙي ناڦي وان لسهر ناميري موزيڪي يين وان هاتنه دانان.

پهرتوڪا «فرهنگ سازها» ل شويئا په يفا «بالابان»، په يفا «نهرمه نهى» دايه ناساندن و دييڙت: ڙ بهر ههر دو گروڦين ڪو ڙ لهڦهني (يان نهين) هاتيه چيڪرن و دهنگهڪي نهرم و نازڪ ڙي دهيت، نهٺ ناڦه لسهر هاتيه دانان.

پهرتوڪا «مقاصد الاحسان» دييڙت: بلبان، ناي بلبان و بالابان؛ سازهڪا وهڪي زرنايي هه ب دهنگهڪي نهرم و خه مگين ناڦداره. پهرتوڪا «بهجة القلوب»، (ابن طائي) دادنت چيڪهري ڦي سازي،



بالابان

Balaban

لښ «لغت نامهء دهخدا»، ناڅځي (ابن طباحي) ټينايه كو ټيکه مين چيکهري څي سازي بوييه، و هندهک ژي دبيتن «لقمان حکيم» نهف ټاميره چيکريه پشتي کو کورځي وي ژ نه گهري خه مگيني و ټيشا دهرووني مري. بهلام، يازمنقه دهمي چيکرنا څي ټاميري گهلهک کهفتنه ژ ټهوا کو (معروف خه زنده دار، بهجة القلوب، دهخدا و.....هند) دبيتن و ژبه ر کهفتناري و ساده بيا شيوازي چيکرنا څي ټاميري، ټهفا کو فلانه کهسي نهف ټاميره چيکري ناهيته په سه ندرن.



وټين ژماره (۴۲)
جاما زيفي يا سهردهمي
ساسانيان

ټهف سازه ل دهقه رين کوردي بين روژناڅايا ټيرانځ ل کاره و هندي بهرهف باکورځي ټيرانځي بچين پتر څي سازي ب کار دټين، ب تاييه تي ل

باژيړين (بوکان، مهاباد، سهقر، سنه، کامياران و رهوانسه ر). بو زانين ل څان دهقه رين کو مه ناڅين وان ټينان، څي ټاميري ب (نرم ناي، يان: نهرمه ناي) ناس دکهن.

«بالابان» ل نازهر بايجانا ټيرانځي ب دو رهنگان دهيته ديتن؛ ټيک ژ وان بلندتره و هشت کون يي بسهرقه و ټيک ژي يا ل پشتي، و ل ټورکسترايان دهيته بکار ټينان. جوړي دووي ژي بچوبکتره و ټيک يان دو ټوازين تاييهت پي دهينه ليدان.

ههلبهت ل ټيرانځي، تني کورد و تورک څي ټاميري ب کار دټين. ههروهسا ټهف سازه ب دريژاهيا (۴۵) سانتيمتران ل ټه نقهري ژي دهيته ديتن کو دبيتني (مي). ټه فرۆکه، ټهف سازه ل (که رمه شان، کوردستان، ټورميي و ل دهقه را بادينان) ژي دهيته بکار ټينان.

بالابان: ساخهت و پيکهاتن

بالابان ژي ټيک ژ سازين بايي بين دهقه را کوردستاني يه و ب ټه نندازه بين ژيک جياوازل دريژاهيي و تييري «قتر» ژ پشکين ژييري پيک دهيت:

(۱) **بلوولا دهنگي:** تييري بلوولا دهنگي ههر ژ دهري وي هه تا کو فکني ته مهت ټيکه و داري وي ژي دي ټه و بت يي کو پتر ل بهر دهست بت.

شیوازی چیکرنا بالابانی

(۱) شیوازی چیکرنا بلوولا دهنگی:

پرانیا جاران ئەف بلوولا دهنگی ژ دارین (آبنوس، کاهور، کیکم، عناب و کنار)ی دهیته چیکرن و باشتیرینی قانا ژی داری (آبنوس)ه، لئێ ژ بهر کو ئەف رهنکه داره کیمتر ب دهست دکهفن و بۆ بدهست ئیخستنا وان دقیت مروّف قهستا وهلاتی هندستانی بکهت، لهوما مفا ژ دارین بهردهست دهیته وەرگرتن.

سه رهتا دار دئ ب درێژاهیا (۳۵) سانتیمتران هیته برین و دئ وی داری که نه چوار پرت (کوهر پرتکه ۲۵ سانتیمتران درێژ بت) و دئ هر پرتکه ب رهنگی خسته کا لاکیشی (مکعب مستطیل) چیکه ن. و ب ئامیرین دارتاشیی دئ داری ب رهنگی وینئ ژماره (۴۴) دهرین.

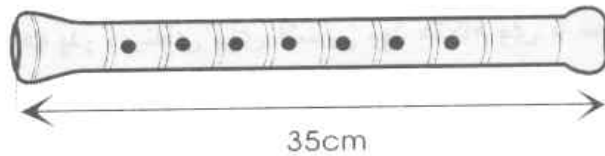

وینئ ژماره (۴۴)

(۲) پیک: ژ قه په می دهیته چیکرن. هیژایه بیژین کو پیکا بالابانی ژ پیکا هه می ئامیرین دی یین بایی مهزنتره (نیزیکی ۵ سانتیمترانه)، ئەف پیکه ل کوردستانا ئیرانی ناقداره ب (بوچای).

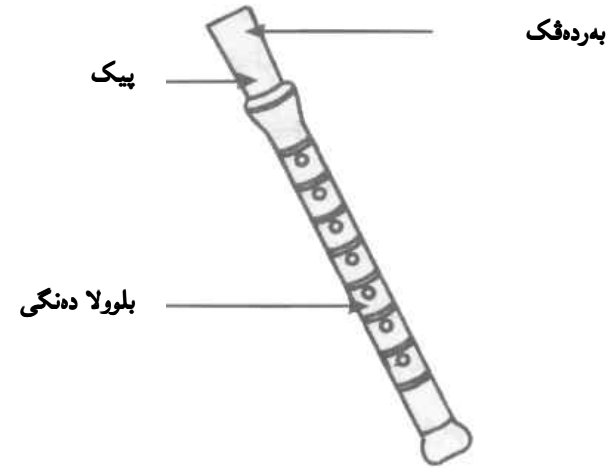

وینئ ژماره (۴۳)
پیکهاتی ئامیرین بالابانی

(۳) چهلم: داره که کوژ داری میوی دهیته چیکرن و دکهفته سهر پیکئ (بوچایی) و ب ئینان و برنا وی بالابان دهیته دوزانکرن.

پیتکھ نویسیین و بو ماوی دو روژان دی قهرهه هوسا گریدای مینت تا کو باش هسک دبت.

۳) خهلهکا داری (چهلم):

ژهر کو داری میوی یی نهرمه، لهوا نهو پتر دهیته بکار ئینان. سهرهتا دی داری میوی کهنه دناف ئافی دا داکو باش نهرم ببت و پاشی دی لدور وی پشکا پیکی ئالین یاکو نههاتیه دوتا کرن و دی ب بهنکی باش هیته شدانن داکو پستی هسکبوونی مینا خهلهکان بمینت.

بو دوزانکرنا دهنگی بالابانی، چهلمی (یان نهفی خهلهکا ناغئینای) پیش و پاش دکهن؛ هندی چهلم ل پیشتر (ل نیزیکی دهری پیکی) بت دهنگی دی ستورتر بت و هندی چهلم ل پاشتر (ئانکو نیزیکی لیقئین مروقی) بت دهنگی وی دی زرافتر بت.

پاشی ب ئامیری مزرهفه (مزرهفا دهستی)، دی نهو دار هیته کونکرنا (وهکی باسکین جگارہ کیشانی). پستی فی قوناغی دی وی داری بو ماوی (۱۰-۱۵) روژان ب دیواری ژوری فه هلاویسن تاکو باش هسک ببت و لدویقرا دی دورا حولیکرنا بسهرقه و کونکرنا جهی تبلان هیته. هفت کون لسهری و ئیک ژی ل خواری دی هیته فه کرن و پاشی دی ئاسنهکی شاراندی ب ههمی داری دا ئیننه خواری داکو باش حولی ببت و خودانی حقی هه ئیدی وی داری بنهخشینت ژی.

۲) شیوازی چیکرنا پیکی:

پیک ژ قهرهه یان لهفه نی زیده زرافتی لهر کناری گهر و روببارا دهیته چیکرن. سهرهتا دی قهرهه می ب دریزاهیا (۵) سانتیمتران برن و دی کهنه د ناغئینا دا، دا باش نهرم ببت و پاشی دی پرتهکی ژی (نیزیکی ۲,۵-۳ سانتیمتران) تراشن ههتا کو زرافتر لی بهیت (هلهبت قهرهه می چند قهلهپ بیته هین و پیدقی یه هند نهو قهرهه بهیته تراشین ههتا کو ئیک قهلهپ ب تنی دمینت) و پاشی ههردو لیقئین نازکین قهرهه می دی مینا وینی ژماره (۴۵) دوتا کهن و

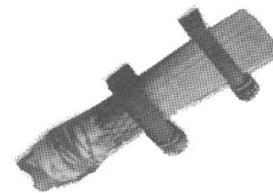

وینی ژماره (۴۵)

که شناریا بلوولی

«بلوول» هه مان «نای» ه یان ژى جوړه کى کاملبوویى (نەى) ا شقانی یه، کوب کرمانجیا ژیری دبیتزنی (شمشال Şimşal)، لهوا میژووا وان ژى هه ر ئیکه.

د پەرتووکا (لاروس موسیقی) دا هوسا یا هاتی: «نای په یقه کا فارسی یه کو د عه ره بی دا به رامبه ر («مزمار» یان «قصبه» و «قصابه») یه. پراڼیا جار ان (نای) بو (نەى) یا بچوبک دهیته گوتن.

لدویف گوتنا «حسین علی ملاح» د پەرتووکا (فرهنگ سازها) دا؛ که شناریا نامیری بلوولی شه دگه رت بو سه رده مپن گه له ک دویر، و ده می (مزامیر) کو ره نگه کى شعرین روحانی بوون د دهره قا پیروزی و په سنا خودی، دهاتنه گوتن، دگه لدا بلوول دهاته لیدان. ژبه رکو د چاڅیتن وان دا، بلوول؛ سیمبولو روحا پاکه کو به ره ف ئالیی خودی مه زن به رز دبت.

دبیتزن «داود پیغه مبه ر» کو به ری پتر ژ (۱۳۰۰) سالان به ری ژدایکبونا مه سیحی ل «بیت اللحم» ی هاتبوو سه ر دنیا یی، دهنگه کى خواهش لی بوو و ده می دستری، نامیری بلوولی ژى دگه لدا دهاته لیدان. ژ بلی ده قه رین کوردنشینین ئیرانی، ئەف نامیره ب هنده ک جیا وازین کیم د شکلی دا، ل گه له ک ده قه رین دی یین ئیرانی ژى دهیته بکارئینان، وه کی: گه یلان، خوراستان، تورکه مه ن سه حرا، به لوچستان، لی ل ده قه را

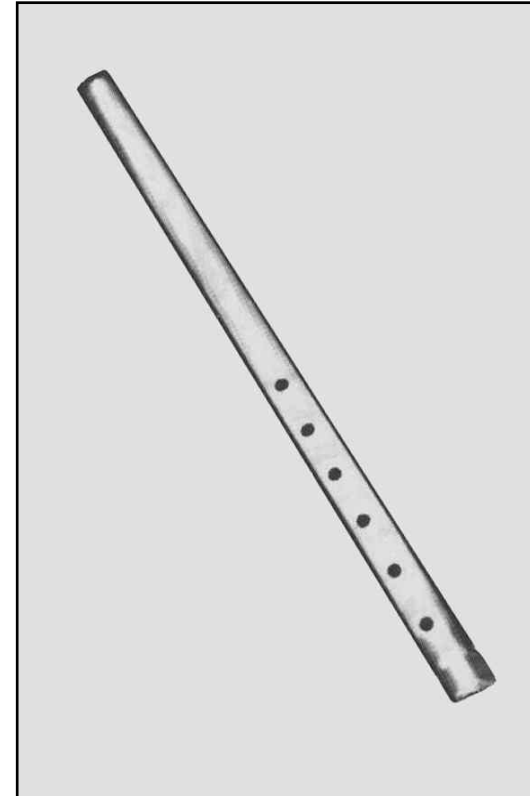

بلوول

Bilûl

(ستوبر و زراف) ه . پیکهاتی وئ تنی پرتہ کا بلوولی یہ کو بہرئ ژ
 لہقہ نی خورستی دہاتہ چیکرن، لی نہ شرؤ ژ بہر دہنگی زیدہ خوہشتر ژ
 کہرہستین مہعدہنی ب تاییہ تی (کہرہستی برنج) دہیتہ چیکرن.
 درتڑاہیا بلوولی (۴۵ تا ۵۰) سانتیمترہ و تیری (قطر) وئ ژ سہری
 ہہ تا بنی ٹیکسانہ و نیزیکی (۲) سانتیمترانہ . شہش کون لسہر دہیتہ
 فہکرن کو ہہر کونہک نیزیکی (۲,۵) سانتیمتران ژ یا دی دویرہ و کونہک
 ژ ل پشتی دہیتہ فہکرن.

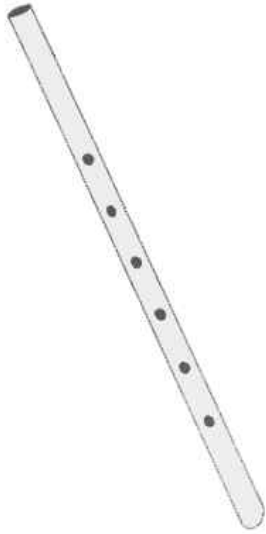

وئنی ژمارہ (۴۷)
 پیکهاتی نامیری بلوولی

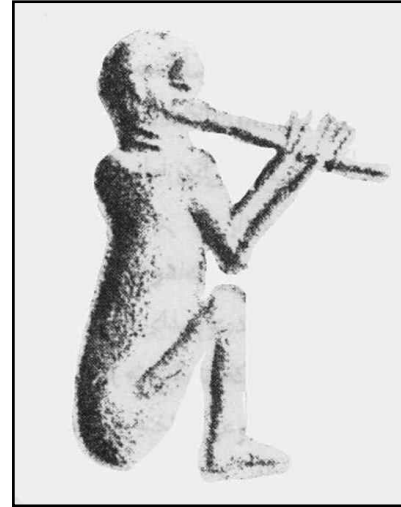

وئنی ژمارہ (۴۶)
 بلولفانہک
 بہری زایینی (۷۰۰)

کوردان پتر ژ ہمی جہین دی بکار دہیت، چیدبت نہو ژئ ژ بہر ہندی
 بت کو دہنگی بلوولی پتر دگہل ئاواژین کوردی دگونجت ہہ تا کو ئاواژین
 دہقہرین دی.
 ہہروہسا، بلوول ل وہلاتین (ترکیا، سوریه، ئەقغانستان، پاکستان و
 وہلاتین ئاسیا ناچین) ژئ لکارہ، لی جیاواژیا وان یا د درتڑاہیا نامیری
 را.

بلوول: ساختہ و پیکهاتن

بلوول ٹیک ژ سازین بایی یہ و پیکهاتی فی نامیری زیدہ سادہیہ.
 دہنگی کو ژ فی نامیری دہیت، وکی دہنگی ہمی نامیرین دی