



هه‌ندی لایه‌نی  
پیزمانی ده‌سه‌لات و به‌سینه‌وه (GB)  
له زمانی کوردیدا

د. سه‌باح ره‌شید قادر

هه‌ولیر ۲۰۰۹

هه‌ندی لایه‌نی رینزمانی ده‌سه‌لات و  
به‌ستنه‌وه (GB) له‌زمانی کوردیدا

د. سه‌باح ره‌شید قادر

٢٠٠٧ زایینی

٢٧٠٦ کوردی



- ناوی کتیب: هندی لایه‌نی ریژمانی ده‌سه‌لات و به‌ستنه‌وه (GB) له‌زمانی کوردیدا
- ئاماده‌کردنی: د. سه‌باح ره‌شید قادر
- سه‌رپه‌رشتی هونه‌ری و به‌رگ: عوسمان پیرداود
- بلاوکراوه‌ی ئه‌کادیمیای کوردی، ژماره ( ٦٠ )
- تیراژ: ٥٠٠ دانه
- له‌کتیبخانه‌ی گشتی هه‌ولیر، ژماره‌ی سپاردنی ( ) ی سالی (٢٠٠٩) ی داوه‌تی
- چاپخانه‌ی حاجی هاشم - هه‌ولیر

#### تییینی:

ئهم کتیبه، نامه‌یه‌که .. پیشکەشی کۆلیجی (زمان)ی زانکۆی سلێمانی کردووه و به‌شیکه له‌پێویستییه‌کانی پله‌ی دکتۆرای فله‌سه‌فه له‌ زمان‌ی کوردیدا.

پیشکشہ بہ...  
ہەر کوردیك ئەسەر بنجی خۆی برۆیتەوه

## هېماکان

ثیتا	$\theta$
مؤرفیمی سفر	$\phi$
نارپیزمانی	*
ته و اوکار	Comple
	j
فرهیزی بهند	PP
فرهیزی ناوه لئاوی	AP
ئه لفا (که ره سیکی نادیار)	a
دیاریکار	Spec
نارگو مینت	A
نا-نارگو مینت	$\bar{A}$
فرهیزی ته و اوکار	CP
فرهیزی (کات و کهس)	IP
پیکه وت	AGR
یان	/
ده بیته	$\leftarrow$
سه ره له ئیکس باری وشه کاند	$\parallel$
سه ره	X
جیکه وته ی ناوه ند	$\bar{X}$
جیکه وته ی مه زن	$\bar{\bar{X}}$
که تیگوری ئه رکی	FC
هه لایرکردنی نیشانه ی دوخ	ECM

## لیستی زاراوه‌کان

ن:

Argument	ئارگومینت
Internal Argument	ئارگومینتی ناوه‌کی
External Argument	ئارگومینتی دهره‌کی
Direction	ئاراسته
Discourse	ئاخاوتن
Goal	ئامانج
Instrument	ئامراز
Move a	a بچولینه
Inter linking	ئه‌لقه‌به‌ست
Aspect	ئه‌سپیکت (پووکار)
Anaphore	ئه‌نافۆر (جیناوی خوئی و جیناوی هاوبه‌ش)

ب:

States and Processes	باروکرده
Pronominalization	به‌جیناوکردن
Barrier	به‌ریه‌ست
Prepositional Object	به‌رکاری پیشناوی
Indirect Object	به‌رکاری ناراسته‌وخۆ
PO(primary object)	به‌رکاری راسته‌وخۆ
SO(secondary object)	به‌رکاری ناراسته‌وخۆ
M-Comands	به‌رزترین حوکمار
Binder	به‌ستینه‌ر
Binding Domain	بواری به‌ستنه‌وه
Antecedent	بۆگه‌پراوه

	پ:
Parameter	پارامېتەر
Additive Suffixes	پاشگري ئىزافه
Iterative Suffixes	پاشگري دوپاتېوونە وه (ه وه)
Case Filter	پالئوهرى دۆخ
Principles of Economy	پره نىسپى وزه پاراستن
Lexical Category	پۆلى فەرھەنگى
Phonological Component	پېكھېنى فونولۆجى
Theta Criterion	پئوهرى ( $\theta$ )
Case Assigner	پئدهرى دۆخ، دۆخ پئدەر

	ت:
Distributive	تاكبەند
Semantic Properties	تايبە تمەندىيە واتاييە كان
Phonological Properties	تايبە تمەندىيە دەنگىيە كان
Complement	تەواوکار
Transitive	تېپەر
Topicalization	بەلوتكە كردن (تۆپىكالىزەيشن)
Intransitive	تېنەپەر
Binding Theory	تېۋرى بەستنە وه
X-bar Theory	تېۋرى ئېكس _ بار
Government Theory	تېۋرى دەسەلات
Extended Standard Theory (EST)	تېۋرى ستاندارى فراوانكراو
Bounding Theory	تېۋرى سنوركېشان
Control Theory	تېۋرى كۈنترۆل

	<b>ج:</b>
A(argument)-Movement	جولانه وهی ئارگومینتی (سه ره کی)
A(non-argument)Movement	جولانه وهی نا-ئارگومینت
Maximal Projection ( $\bar{X} = XP$ )	جیکه وتهی مه زن
Intermediate Projection( $\bar{X}$ )	جیکه وتهی ناوه ند
Minimal Projection(X)	جیکه وتهی نزم
Lexical Projection	جیکه وتهی فرهه نگی
Demonstrative Pronoun	جیناوی نیشانه
Reflexive Pronoun	جیناوی خوئی
Reciprocal Pronoun	جیناوی هاوبه ش
Interrogative Pronoun	جیناوی پرس

	<b>ح:</b>
Governor	حوکمکه ر
Governee	حوکمکراو
Comand	حوکمکار

	<b>خ:</b>
Possesive	خاوه ندیئی
Genetive	خاوه ندیئی، خستنه پال

	<b>د:</b>
Re-write Rules	داریشتنه وهی یاساکان
Referring Expressions	دهرپراوی ئاماژهی
Lexical Entry	دهروازهی فرهه نگی
Out Put	دهرھاویژ
Accusative Case	دۆخی بهرکاری



Nominative Case	دۆخى بگه رى
Dative Case	دۆخى به ركارى ناراسته وخۆ
Inherent Case	دۆخى بنجى
Genitive Case	دۆخى خاوه ندىتى
Structural Case	دۆخى پۆنانى
Abstract Case(invisible)	دۆخى ئەبستراكت(نه بينراو)
Determiner	ديارخه ر
Modifier	(مۆديفايه ر)

پ:

Quantifier	پاده
Finite Clause	پسته ي (ته واو)
Infinitive clause	پسته ي دانه خراو (چاوغى)
Argument Structure	پۆنانى ئارگومېنت
Shallow Structure	پۆنانى ئالۆز
Syntactic Structure	پۆنانى سينتاكسى
Path	پيپه و
Finite State Grammar	پيزمانى باره سنورداره كان
Lexical Functional Grammar (LFG)	پيزمانى ئهركى فرههنگى
Domain	پكئيف( بوار)

ز:

Synthetic language	زمانه تىكچرژاوه كان
Analytic language	زمانه شىكراوه كان
Configurational Language	زمانه شيوه سازييه كان

	ژ:
Sub Script	ژیرنیشان
	س:
Head	سره
Adjunct	سربار
Head_First	سره-سرهتا
Head_Last	سره-کوتا
Functional Head	سرهی پیزمانی (ئرکی)
Lexical Head	سرهی فرهنگی
Source	سهرچاوه
Super Script	سهرنیشان
Specifier (spec)	سپسی فایر_ دیاریکار (سپیک)
Benefactive	سوومهند
Interpretive Semantics	سیمانتیکی لیکدانهوه
Generative Semantics	سیمانتیکی بهرهمهینان
Lexical Semantics	سیمانتیکی فرهنگی
Functional Features	سیمای ئرکی
Thematic Features	سیمای بابتهانه
Agreement Features	سیمای ریکهوتن
	ش:
A(argument)-Position	شوینی ئارگومینت
Trace	شوینی
$\bar{A}$ (non-argument)-Position	شوینی نا_ ئارگومینت

	<b>ف:</b>
Complementizer Phrase	فرهیزی ئامرازه لیکده ره کان
Determiner Phrase	فرهیزی دیارخه ری
Full NP Phrase	فرهیزی ناوی پراوپر
PF(Phonetic Form)	فۆپمی فۆنه تیکی
LF(Logical Form)	فۆپمی لۆجیکی
	<b>ک:</b>
Agent	کارا
Tense	کات
Patient	کارتیکراو
C-Comands	که ره سه _ حوکمکار
Empty Category	که تیگۆری به تال
Functional Category	که تیگۆری ئه رکی
Labelled Brackets	که وانه ناوناوه کان
Angled Brackets (< >)	که وانه گۆشه بییه کان
Markov Processes	کرده کانی مارکۆف
Locality Constraint	کۆتبه ندی شوین
	<b>گ:</b>
Node	گری
Inflectional Affix	گیره کی ریزمانی
	<b>ل:</b>
Sub-Categorization	لقه پۆل
Locative	لۆکال(شوین)

Lexical Insertion	ناوزه دکردن (ليستکردن) یفه ره نگی
Full-Interpretation	لیکدانه وهی پراوپر
	م:
Sisterhood Condition	مه رجی خوشکایه تی
Matching Condition	مه رجی هاوتابوون
Adjacent Condition	مه رجی هاوسییه تی
	ن:
Non-Thematic	نا_بابه تانه
Ill -Formed	نا_دروست
Endocentric	ناوکی
Semantic Representation	نواندنی سیماننیک (وینهی واتایی)
$\theta$ -mark	نیشانهی تیتا
	و:
Recipient	وه رگر
	ه:
Co-Indexing	هاونیشانه کردن
Exceptional Case Marking	هلاویرکردنی نیشانهی دؤخ
C(category)-selection	هه لبراردنی که تیگوری
S(semantic)-selection	هه لبراردنی واتایی
	ی:
PSR(Phrase Structure Rules)	یاسای فرهیز پیکهینان

## ئاۋەرۇك

لاپەرە	بابەت
۱۵	پېشەكى .....
۱۷	بەشى يەكەم: تىۋورى ئىكس-بار .....
۱۷	۱-۱. سەرەتا: نمونەكانى پېش ياساكانى فرەيز پېكھېئان .....
۱۹	۲-۱. ياساكانى فرەيز پېكھېئان و كەم و كورپىيەكان .....
۲۳	۳-۱. كەم و كورپىيەكانى ياساكانى فرەيز پېكھېئان .....
۲۳	۱-۳-۱. كەم و كورپى يەكەم .....
۲۶	۲-۳-۱. كەم و كورپى دووھم .....
۲۸	۳-۳-۱. كەم و كورپى سىيەم .....
۲۹	۴-۱. تىۋورى ئىكس_بار .....
۲۹	۱-۴-۱. ئىكس .....
۲۹	۲-۴-۱. بار .....
۳۰	۳-۴-۱. جىكەوتە .....
۳۱	۴-۴-۱. سەرە .....
۳۱	۵-۱. ئىكس_بار لە پىزىمانى دەسەللات و بەستەنەوهدا .....
۳۴	۱-۵-۱. تەواوكار .....
۴۲	۶-۱. پېكھاتى فرەيزەكان .....
۴۲	۷-۱. ئىكس_بارى وشە ئالۆزەكان(ئاۋىتە و لىكدرار) .....
۴۸	۱-۷-۱. پېكھاتى ناوۋەھى فرەيزى ناۋى بە پى تىۋورى ئىكس بار .....
۵۰	۱-۱-۷-۱. شوئىنى دىيارىكارەكان(Spec) لە فرەيزى ناۋىدا .....
۵۱	۲-۱-۷-۱. دىيارخەرەكان(D) ... ..
۵۵	۲-۷-۱. فرەيزى كىردارى(VP) ئىكس_بار .....
۶۶	۳-۷-۱. پېكھاتى ناوۋەھى فرەيزى ئاۋەلئاۋ لە ئىكس_باردا .....
۶۹	۴-۷-۱. پېكھاتى ناوۋەھى فرەيزى بەندو ئىكس_بار .....

۷۲	..... به‌شی دووهم : تیوری دۆخ
۷۲	..... ۲-۱ . سهره‌تا‌گه‌شه‌و‌گۆران
۷۴	..... ۲-۲ . دۆخ له‌ چوارچیوه‌ی پیزمانی ده‌سه‌لات و به‌ستنه‌وه‌(GB)یدا
۷۵	..... ۲-۲ . پالیوه‌ری دۆخ Case Filter
۷۶	..... ۴-۲ . دۆخی بنجی
۷۶	..... ۵-۲ . دۆخی پۆنانی
۷۶	..... ۲-۴-۱ . پیناسه‌ی دۆخی بنجی
۷۶	..... ۲-۴-۲ . شیکردنه‌وه‌ی دۆخی بنجی
۸۰	..... ۵-۲ . که‌ره‌سه‌ حوکه‌کار و ده‌سه‌لات
۸۱	..... ۶-۲ . پیدانی دۆخ
۸۳	..... ۷-۲ . ده‌سه‌لات
۸۴	..... ۲-۷-۱ . سیمای چه‌مکی ده‌سه‌لات
۹۲	..... ۲-۷-۲ . سنوری ده‌سه‌لاتی V له‌ VP یدا
۹۳	..... ۲-۸ . پوونکردنه‌وه‌ی هه‌ندی زاراوه
۹۶	..... ۲-۹ . دۆخ و تاییه‌تمه‌ندییه‌کانی زاراوه‌ی کوردی
۱۰۱	..... به‌شی سییه‌م : رۆلی باب‌ه‌تانه
۱۰۱	..... ۲-۱ . بۆچونه‌کانی پیش رۆلی باب‌ه‌تانه
۱۰۳	..... ۲-۲ . لیکۆلینه‌وه‌ و تاییه‌کان به‌ر له‌ تیوری $\theta$
۱۰۴	..... ۲-۳ . تیوری فیلمۆر و لایه‌نی واتایی زمان
۱۰۶	..... ۲-۴ . تیوری ئیتا له‌ GB یدا
۱۰۶	..... ۲-۴-۱ . میکانیزمی رۆلی ئیتا و که‌ره‌سه‌ به‌ کارهاتوه‌کان
۱۰۷	..... ۲-۴-۲ . پیوه‌ری ئیتا
۱۱۰	..... ۲-۴-۳ . پۆنانی ئارگۆمینت
۱۱۲	..... ۲-۵ . سیمای لقه‌ که‌تیگۆرییه‌کان

۱۱۵	..... ۶-۲. ئىكس بار و تيۇرى $\theta$
۱۱۷	..... ۷-۲. نمونەى زانىارىيە فەرەنگىيەكان
۱۱۸	..... ۸-۲. ئايا تەنيا كىردار پۇلى بابەتانه دەدا
۱۱۸	..... ۹-۲. جولانەو و پۇلى بابەتانه
۱۲۰	..... ۱۰-۲. چوارچىوەى ھىزى پىوهرى ئىتتا
۱۲۱	..... ۱۱-۲. پۇلى سىمانتىكى و پىكھاتى بىكەر نادىيار
۱۲۲	..... ۱۲-۲. ژمارەو جۇرەكانى پۇلى بابەتانه
۱۲۹	..... بەشى چوارەم : تيۇرى بەستنه وە
۱۲۹	..... ۱-۴. سەرەتا
۱۳۰	..... ۲-۴. كەرەسەى حوكىكار
۱۳۴	..... ۳-۴. بەرزترىن حوكىكار
۱۳۶	..... ۴-۴. ھاوئىشانەى
۱۳۶	..... ۵-۴. جىبەجى كىردى پىرەنسىپەكانى بەستنه وە
۱۳۷	..... ۱-۵-۴. مەوداى بەستنه وە
۱۳۸	..... ۲-۵-۴. جىناوى خۇيى وەك بىكەر
۱۳۹	..... ۱-۲-۵-۴. جىناوى خۇيى لە پىستەى ناسادەدا
۱۳۹	..... ۲-۲-۵-۴. جىناوى خۇيى لە پىستەى سادەدا
۱۴۰	..... ۳-۲-۵-۴. بىكەر و جىناوى خۇيى لە ناو يەكدا
۱۴۰	..... ۴-۵-۴. ئەنافۇر (جىناوى خۇيى و جىناوى ھاوبەش)
۱۴۴	..... ۶-۴. كەتافۇر
۱۴۵	..... ۷-۴. كەتىگورى بەتال
۱۴۶	..... ۵-۵-۴. دوو جۇرى جولانەو وەى XP
۱۴۷	..... ۶-۵-۴. بەستنه وەى ئارگومىنت
۱۴۹	..... ۷-۵-۴. بەستنه وەى نا ئارگومىنت
۱۵۰	..... ۸-۵-۴. تۆپىكالىزەيشن (بەلوتكە كىردىن)
۱۵۲	..... بەشى پىنچەم : ئە نجام و پىشنىياز

## پیشہ کی

ناونیشانی کتبہ کہ بریتییہ لہ (ہندی لایہ نی ریژمانی دہسہ لات و بہستنه و ہ لہ زمانی کوردیدا)، کہ بہ رامبہر بہ (Government and Binding) دہ و ہستی و (GB) کورتکراوہ کہ بیٹی . بواری نامہ کہ بہ شیوہ یہ کی سہرہ کی بواری رستہ سازیہ و سروشتیی تیورہ کہ ش ئہ و ہ دہ خوازی ، کہ لایینی و اتا و وشہ سازیش بیٹہ ناو شیکردنہ و ہ کہ و ہ . تیوری دہسہ لات و بہستنه و ہ مؤدہ لیکہ دہ کری و ہ کو قوناغہ دواییہ کانی گہ شہ کردنی تیورہ کونہ کہ ی چومسکی سالی ۱۹۵۷ سہیر بکری ، ہرچہ ندہ ئہ م تیورہ (واتا GB) بنہ ماو سیمای تیوریکی سہرہ خوی پیوہ یہ ، بہ لام دریژہ پیدانی تیوری بارہ سنوردارہ کان \_ Finite State Grammar \_ و تیوری یاساکانی فرہیز پیکھینان (PSRs) و ہ موو تیورہ کانی دوی ئہ وان ، لہ بہر ئہ و ہ یہ ئیمہ بہر لہ شیکردنہ و ہ ی ریژمانی GB لایہ نیکی بارہ سنوردارہ کان و یاساکانی فرہیز پیکھینان باس دہ کہین ، بو ئہ و ہ ی ہ م و ہ کو تیوریکی دابراو سہیر نہ کری و سہرہ تایہ کیش بدہینہ پرہنسیپہ کانی پیش تیورہ کہ . ئہ م کتبہ ہ ولیکہ بو شیکردنہ و ہ ی یاساکانی ئہ و مؤدہ لہ ریژمانییہ و جیبہ جیکردنی لہ سہر زمانی کوردی لہ لاییک و ناساندنی تیورہ کہ بہ خوینہری کورد ، لہ لاییک ترہ و ہ بہ ہوی گرنگی ئہ مری تیورہ کہ لہ بواری زانستی زمان و لیکدانہ و ہ زمانییہ کانداندا ، ئہ م ش لہ چوارچیوہ ی پراکتیزہ کردنی لہ سہر زمانی ئیستای کوردی ، و اتا وردکردنہ و ہ ی لایہ نہ تیوری و فہلسہ فییہ کہ ی لہ بواری زماندا .

گرنگی نامہ کہ لہ و ہ دایہ ، بہ ہوی ئہ و ہ ی تیوری دہسہ لات و بہستنه و ہ لہ بواری زمانہ وانی ئہ مریڈا پانتاییکی گہ ورہ داگیر دہ کاو ئہ و ہ ول و کوششانہ ی لہ و ہوارہ دا دراوہ بو ناساندنی تیورہ کہ و جیبہ جی کردنی لہ بواری رستہ سازی زمانی



کوردیدا که من ، ئەم هەولە هەولێکی جەدی تره و زیاتر چۆته ورده کاری پارامیته رو پرهنسیپه کانی تیۆره که وه . ئەو رێبازیه له و کتێبه دا پهیره و کراوه رێبازێکی وه سفیه شیکارییه ، واته که ره سه ی شیکردنه وه که زمانه ئیستای قسه پیکه رانه ، نه که ده قو نمونه ی میژویی ، شیکردنه وه که ش له به ر پۆشنایی پرهنسیپ و پارامیته ره کانی GB ئە نجام دراوه . ئە وه ی شایانی وتنه ئە لف و بیی نویسنی رسته کان ، ئە لفبای فۆنه تیکی جیهانی (IPA) یه که به هۆیه وه شیکردنه وه که له زمانه ئینگلیزی و ئە سلێ تیۆره که نزیک ده کاته وه . سه رچاوه ی ئە وه که ره سه زمانیه ی له چوارچیوه ی تیۆره که دا شیکراوه ته وه سه لیه ی قسه پیکه رانی زمانه کوردیه ، به واتای ئە وه ی شیکردنه وه و لیکدانه وه ی توانستی قسه پیکه رانی ئە مرۆی زمانه کوردیه له کرمانجی ناوه راستدا .

بەشى يەكەم

## تيۆرى ئىكس بار X-Bar Theory

۱-۱. سەرەتا: نمونەكانى پيش ياساكانى فرەيز پىكھىنان :

ھەر زمانەوانى، كە تيۆرى بۇ ديار دەيىكى زمان دادە پىژى، بە تايىبە تى لە زمانەوانى نويدا، دەبى ئەو لە بەر چاۋ بگرى، تا چەند ئەم تيۆرە كىشەكانى ئەو ديار دە زمانىيە يەك لا دەكاتەو، و تا چ پادەيى بۇ ھەمان ديار دەي زمانەكانى تر سوود بەخش دەبى. گەر زمانىش وەكو زانستە سروشتىيەكان سەير بكرى دەبى كۆتايىكى كراو لە رووى دەستكارى و گۆرپىنى بنەماكانى تيۆرەكە جى بەپىللىرى، راستىيە پەھاكانى ئەمرۆى تيۆرەكە دەبنە كەرەسە و بنەما بۇ تيۆرىكى فراوانتر و پيشكەوتوتر. چۆمسكى لە بەر پۆشنایى ئەم راستىانەو بەرە و دانانى تيۆرەكانى زمان پۆشتووه.

( ياساكانى فرەيز پىكھىنان - Phras Structur Rules ) كە PSRs

كورتكراو كەيتى لە چوارچىوھى پىژمانى فرەيز پىكھىنان ھاتەكايەو، كە لە كتیبەكەى چۆمسكى ( Syntactic Structure ) ۱۹۵۷ دا سىما بنەپەتتەكانى بۇ دارپىژرا بوو. پىژمانى فرەيز پىكھىنان، كە ياساكانى فرەيز پىكھىنان دەگرىتەو، نەك ھەر تواناي بەرھەمھىنانى زنجىرەيى كەرەسەى زمانى ھەبوو، بەلكو تواناي شىكردنەوھى ئەو كەرەسانەشى ھەبوو (Crystal 2003: 353). مۇدەلى ياساكانى فرەيز پىكھىنان سەرەتا و دەستپىكى بۆچوونە زمانىيەكانى چۆمسكى نەبوو، بەلكو تيۆرەكە لە دواى گەلى بۆچوونى ترى سەبارەت بە تيۆرى زانستى زمان ھاتووه. بۇ نمونە، ياساكانى فرەيز پىكھىنان وەكو چاكسازى، يان تەواوكەرى نمونەيىكى دارپىژراوى ترى شىكردنەوھى پىكھاتى رستە بوو، كە بە ناوى پىژمانى بارەسنووردارەكان ( Finite State Grammer ) بلابووھ (( ئەم بۆچوونە زمانىيە لە سەر بنەماى دارشتنىكى بىركارىيانە دارپىژراو، كە پەيوەندى

نیوان چەند هەنگاوی دەخاتە پوو هەر هەنگاویکیش پشت بە هەنگاوه‌که‌ی پیش خۆی دەبەستی (چۆم‌سکی ۱۹۸۵: ۹) ئەم بۆچوونه وه‌کو سەرەتا و دەستپێکی بۆچوونێکی نوێی زمان، که له توانا شاراوه‌کانی مێشکه‌وه دەست پێ بکا، پیشوازییکی به‌رچاوی لێکرا، به‌تایبه‌تی له شیکردنه‌وه‌ی که‌ره‌سه‌کانی رسته‌دا، که تا راده‌یی بونیادگه‌رییه‌کان له ئاستیدا تووشی گری و ئالۆزی هاتبوون. به‌لام هه‌موو بۆچونی خۆی له خۆیدا هه‌لگری درز و که‌م و کورپییه‌کانی خۆیه‌تی. میکانیزمی به‌ره‌م هێنانی رسته‌کان له بواری بیرکاری به‌ باره‌سنوور داره‌کانی کرده‌کانی مارکۆف – Finite State Markov Processes ده‌ناسرا. ئەم نمونه‌ ده‌رپاوه‌ی چۆم‌سکی، که له‌گه‌ڵ یاسا‌کانی فره‌یز پیکه‌ینان و یاسا‌کانی گوێزانه‌وه، سی قوناغی جیاوازی یه‌ک له‌ دوای یه‌کی کتێبه‌که‌ی چومسکی سالی ۱۹۵۷ بوو (بۆچوونی ریزمانی باره‌سنوورداره‌کان ساکارترینیان بوو، که تیایدا رسته‌کان له ژیریاری زنجیره‌یی هه‌لبژاردن له چه‌په‌وه بۆ راست) (بۆ نمونه له‌ زمانی ئینگلیزیدا) و له‌ راسته‌وه بۆ چه‌پ (وه‌کو له‌ زمانی عه‌ره‌بی و کوردیدا) به‌ره‌م ده‌هێنرین، هەر رسته‌ییکیش خالیکی سەرەتا و خالیکی کۆتایی ده‌بی. ئەو که‌ره‌سه‌ی ده‌که‌وتنه‌ سەرەتا وشه‌ییکێ تر ده‌وروتنی، که گونجاو و هاوسیی بی له‌ هه‌مان سیاقدا، ئەم وشه‌یه‌ی دوایش به‌ هه‌مان شیوه به‌ پێی شوێنه‌که‌ی خۆی وشه‌ی دوای خۆی هه‌لده‌بژیری و ده‌یوروتنی، که ده‌که‌وتنه‌ هه‌مان سیاقه‌وه، به‌م پێیه‌ قسه‌که‌ر به‌رده‌وام ده‌بی تاوه‌کو دروست بوونی رسته‌که کۆتایی دی (فوزی حسن ۱۹۹۹: ۳۸۲) وه‌کو له‌ نمونه‌ی (۱) دا پوونکراوه‌ته‌وه:

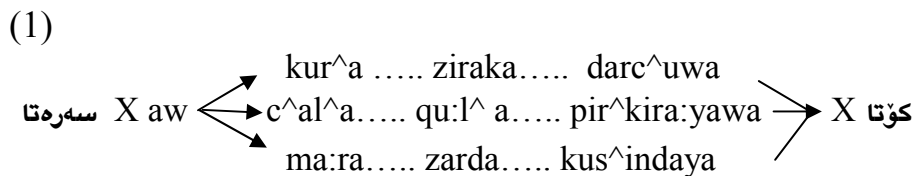

(۱) سه‌باره‌ت به‌ زمانی کوردی ئەم ریزبوونه له راسته‌وه بۆ چه‌پ ده‌بی، ئەگه‌ر به‌ ئەلف و بیی عه‌ره‌بی بنوسری و به‌ پێچه‌وانه‌وه ده‌بی، گه‌ر به‌ ئەلف و بیی لاتینی بنوسری.

هه لَبژاردنی وشه که ی دواتر ده که ویتته ژیر یاسای ئەگەرەکان (میشال زکریا ۱۹۸۳: ۶۱) ، که لیرەدا وشە ی (aw) ، که خالی دەسپیکردنە ، بە پێی سیاق و ئاراستە که ی خۆی وشە ی تر هەلەبژیری و دەبورژینی ، بۆ نمونە ناکری وشە ی (pir^kra:yawa) بخریتە پێرەوی سیاقی کورە که وه ، بەم پێیە وشە ی پێشووتر بپیاردەرە لە هه لَبژاردنی وشه که ی دوا ی خۆی و به م جۆره .. بونیا دنانی یاسا کانی رسته پیکهینان له سەر ئەم بنه مایه ، که م و کورپی زۆری لیکه وتە وه ، بۆ نمونە مەرج نییە لە هه موو رسته ییکدا ئەم یاسایه په یره و بکری ، یان بپاریزی ، (له وه ی که وشە ی دوو م پشت به وشە ی پێش خۆی دەبەستی له هه لَبژاردندا) ، به واتای ئە وه ی وشه هاوسیکانی سیاقی ، ئەوانه ی که وا راسته وخۆ به دوا یانه وه دین هه لیانده بژیرن . له لاییکی تره وه بنه ماکانی ئەم یاسایه ته نیا بۆ به ره م هینانی رسته ی ساده له باره و دەسده دا . بۆ نمونە له رسته ییکی وه کو (2) دا :

2- aw piya:way otombi:laka le daxur^e Ia zanko kar daka:.

1 2 3 4 5 6

وشە ی ( 4 و 5 ) که به دوا ی یه کیشه وه دین و ئە و په یوه ندییە سیاقی به هیزه یان نییە ، که وشە ی ( 4 ) هه ناچار بکا بۆ هه لَبژاردنی ( 5 ) هه م .

### ۲\_۱. یاسا کانی فره یز پیکهینان و که م و کورپییه کانی :

دوا ی ئە و نمونە یه ی باسکرا چۆمسکی نمونە ییکی له بارتیری هیناکایه ، که له سەر بنه مای ره خنه و که م و کورپییه کانی نمونە که ی پێشتر بونیا دنرابوو ، به ناوی یاسا کانی فره یز پیکهینان ( PS rules ) بۆ شیکردنه وه ی پیکهاته کانی فره یزی رسته ، که ( بۆ که ره سه ی وردتر شیده کاته وه ، ئە مه ش به هۆی ئە وه ی بنه ماکان له شیوه ی یاسا دروست ده کرین ، له رسته وه ده سپیده کا ، که گه وره ترین یه که ی شیکردنه وه ی زمانه ، کۆمه له یاساییکه بۆ پیکهینانی فره یز له رسته ی جیا وزدا که له سەر که تیگۆرییه ریزمانییه کان کار ده کا ، نه ک په یوه ندییە ریزمانییه کان . یه که م یاسا به دارشتنه وه ی رسته ده ست پی ده کا ، که شیده کاته وه بۆ که ره سه

پاسته و خۆکانی ( فره یزی ناوی و فره یزی کرداریی) دواتر ئه و یاسایانه دین ، که له پۆلی پیزمانی بچو و کتر کار ده که ن تا وه کو ده گه نه ئه و یه که پیزمانیانه ی زیاتر که رت ناکرین (چۆسکی ۱۹۸۵ : ۱۰). سه ره تا یاساکانی فره یز پیکهینان له هه شت یاسا پیک هاتبوو ، که ئه ویش له رووی تواناوه له سنووریکی دیاریکراودا ده وه ستی ، که ئه مانه ی خواره وه ن :-

- 3-a. S → NP+VP
- b. VP → V+NP
- c. NP → DET+N
- d. V → AUX +V
- e. DET → the a....
- f. N → (man,ball,book....)
- g. AUX → (will,can...)
- h. V → (hit, wrote,read...)

به ورد بوونه وه یی له وه هه شت یاسایانه ی سه ره وه ، ده رده که وی که وه یاساکانی (d\_a) په یوه ندی به پیزمانه وه هه یه ، که پسته شی بکاته وه ، بو فره یزی ناوی و فره یزی کرداری ، هه ر پیزمانیش روونی ده کاته وه ، که وه فره یزی ناوی ده بی ناوی تیدابی ، به لام یاساکانی (h-e) په یوندی به فره هه نگی زمانه که وه هه یه ، چونکه ده سنیشانکردنی به شه ناخاوتنه کان کاری فره هه نگی له نواندنی که ره سه کانی پیکهاتی رسته دا که لی شیوه و پیکه ی جیاواز هه یه ، له وانه :

(۱- هیکاری دره ختی Tree Diagram): ئه م پیکه یه له وینه ی لقی دره ختی و دابه ش بوونیان رووه و خواره وه یه ، هه ر چه ند بو خواره وه پوچی لقه کانی زیاد ده کا و له شیوه ی توپیکی ده ماره کان دایه (Aitchison 1993:64).

بۇ نموونە:

(4)

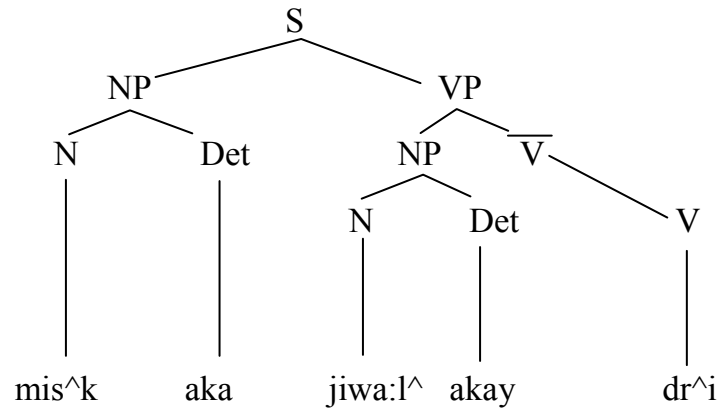

## ۲ . که وانه ناو نراوه کان (Labelled Bracketing):

پینگه ییکی تری نواندنی پیکهاتی رسته یه ، که به جووته که وانه دهرده برپیت که وانه ی لوجیکیشی پی ده لئین ، که وانه کان که له ده وری که ره سه کان داده نرین هه لگری ناوی که تیگورییه که یه (Cook 1997:5) . بۇ نموونە :

$$5-[S[ NP \text{ mina:l}^{\wedge}\text{aka} ] [ [ NP \text{ wena} ] [ V \text{ dakes}^{\wedge}\text{e} ] ] ]$$

vp

شایانی وتنه ، که وا که تیگورییه که ده بیته ناو نیشانی که وانه داخراوه که و له لای خواره وهی که وانه ی لای چه په وه وردتر له که تیگورییه که دنوسریتته وه .

۳ . پینگه ییکی تری نواندنی که ره سه کان ی ناو رسته پینگه ی ( دارپشتنه وهی یاساکنه - Rewrite Rules) له سه یاسای جه بری بیرکاری پویشتتوه ئه و تیرئاسایه ی ده که ویتته لای راستی ( S ) ه وه وه کو دارپشتنه وهی ئه و هیمایه ده بی، که ده که ویتته لای چه پی تیرئاسا که وه ، بۇ نموونە یاسای (6) :

6-a. S → NP VP

(6-a) ئۇ ۋە دەگەن ئىكەن كە ۋا VP ۋ NP شوپىنى S ەكە دەگەن ۋە ، يان :

b. VP → V NP

c. NP → D N

رېگەن سېيەم لە ھېلكارىيە درەختە كان ۋە رگىراۋە ، لە بەر ئۇ ۋە دەكرى ئۇ ۋە  
سى ياسايەن سەر ۋە بە ھېلكارى درەختە كان بە م شىۋەن خوارە ۋە بنوئىرى :

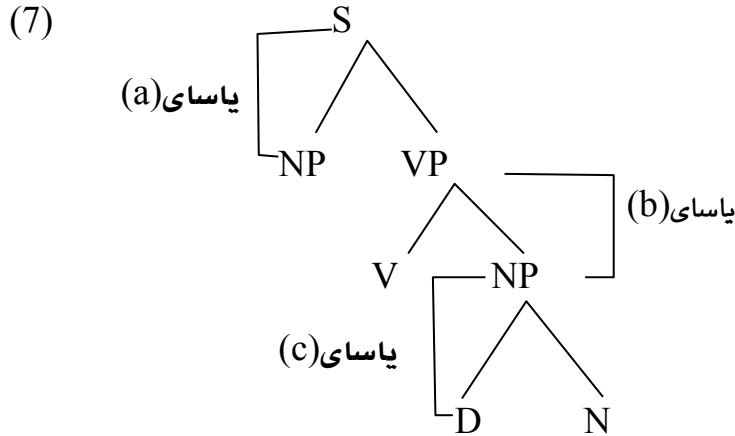

بەمەش دەكرى ئۇ گەرە بنجىيە كانى رستەن زمانە كان بە ھۇن ياساكانى فرەيز  
پېكھىتەن ۋە لەم خالانەن خوارە ۋە دا كۆبكرىنە ۋە ، ئەمەش لە رېزمانى دېرىندا  
ۋە كوئەگەرى بنجى ۋ گشتى بەر چاۋ دەكە ۋى :-

- ۱ . ھەر رستەن بنەيىك ۋ بارىكى تىدايە .
  - ۲ . ناۋەكە (بنە\_بكر) لە وانەيە بە ھۇن ئاۋەلناۋى ديارى بكرى .
  - ۳ . ھەموو بارى كىرارىكى (Predicate) تىدايە ( Hudson 1999:104 )
- ئەمانەن سەر ۋە دەكرى لە ھەموو زمانىكدا لە دروستبوونى رستەدا بەرچاۋ  
بكە ۋى ، لە رېزمانى دېرىندا بنە ۋەكو ( NP ) ۋ بار ۋەكو ( VP ) سەير دەكرى

، به مهش ساده‌ترین رسته له دوو بهش پیکدی ، که به شیوه‌ییکه هه‌ره‌می وه‌کو  
خواره‌وه پۆنان ده‌نری .

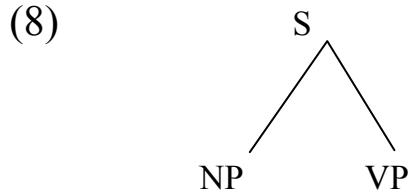

سه‌بارت به یاساکانی فره‌یز پیکهینان ، هه‌ندی تیبینی ده‌خه‌ینه پوو ، که  
دواتر ده‌بیته بنه‌مایی بۆ هه‌سه‌نگاندن و خستنه پووی ئه‌و نمونه‌یه‌ی چومسکی  
( PSRs ) . ( له که‌متر له ۲۰٪ ی زمانه‌کانی جیهان له رسته‌دا کردار پیش بکه‌ر  
ده‌که‌وی . له‌م زمانه‌دا یاساکان رپۆنکه‌رن و به‌سه‌ر رسته‌کانی‌ندا جیبه‌جی  
ناکرین ، ئه‌م یاسانه زیاتر به‌سه‌ر زمانی ئینگلیزی‌دا جیبه‌جی ده‌کری ، هه‌ندی  
زمانی تر له‌وانه‌یه له‌ورده‌کاری و دریزی لیکدانه‌وه‌کانی‌ندا جیا‌وا‌زین ، به‌لام له  
که‌ره‌سه‌ بنجییه‌کاندا ئه‌گه‌ری لیکچوونیا‌ن هه‌بی ، نه‌ک له‌تایبه‌تمه‌ندی ئه‌گه‌ره  
بنجییه‌کانی پیکهاتی رسته و ئه‌رکه‌که‌یدا (Hudson) 1999:105 .

### ۱\_۲. که‌م و کورپییه‌کانی یاساکانی فره‌یز پیکهینان :

۱-۲-۱ - که‌م و کورپی یه‌که‌م : به‌پیی ئه‌و پوونکردنه‌وه‌ی سه‌ره‌وه  
ده‌کری یه‌که‌م که‌م و کورپی یاساکانی فره‌یز پیکهینان به‌وه لیک بدینه‌وه ، که‌وا  
به‌سه‌ر هه‌موو زمانیکدا جیبه‌جی ناکری ، ته‌نیا ئه‌و زمانانه نه‌بی ، که له‌پووی  
ریز بوونی که‌ تیگورییه‌ ریزمانییه‌کانی‌ندا له‌ زمانی ئینگلیزی ده‌چن و ناشکری  
ئیمه‌ پۆنانی ژیره‌وه‌ی ( بۆ نمونه زمانی کوردی) دروست بکه‌ین بۆ ئه‌وه‌ی له‌گه‌ل  
یاساکاندا بگونجی، یان ئه‌گه‌ر یاساکه جیبه‌جیش بکری له‌دواییدا پیویستی به  
یاسای گوێزانه‌وه‌ی زیاتر ده‌بی . به‌م پییه ، (یاساکان ئه‌و رستانه به‌ره‌م  
ناهینن، که‌ که‌ره‌سه‌کان تیایدا پاش و پیش ده‌کری . بۆ نمونه یاسای (6) ی  
سه‌ره‌وه به‌سه‌ر پیکهاتی رسته‌ی کوردیدا جیبه‌جی ناکری .



9-a.a:so roma:n daxwenetawa

a-S → NP+VP

b-S → a:so +VP

c-VP → V+ NP

b.a:so doxwenetawa roma:n.

له یاساكانی زمانی کوردی به دهره .

بیگومان پۆنانی سهرهوهی پستهکان ، ئەنجامیکی راستهوخۆی پۆنانی ژیرهوهیه وئهوگۆیزانهوانه له قۆناغی بهرهمهینانی پستهکه دا پرووده دا (Falk 1978:228 بهم جوړه پۆنانی سهرهوهی ئەم پستهیهی (9) له ژیرهوهی یاسایه دا بهم شیوهیهی خوارهوه دهبی :

10-a:so daxwenetawa roma:n.

له لاییکی ترهوه گهر پستهیی به پیی یاساكان بهرهم هات ئەو پستهیه ریزمانییه ( grammatical ) و ئەگهر به دهر له یاساكان بهرهم هات ئەوکاته پستهکه نارپزمانییه ( ungrammatital ). ئەم پیوه رهش پیوهریکی راست نییه چونکه له سهر بنه مای پشت بهستنه به زمانی ئینگلیزی ئەمهش سهرهکیتترین کهم و کورپی یاساكانی فرهیز پیکهینانه ، چونکه ناشی ئیمه بو ئەوهی پۆنانی ژیرهوهی زمانهکه له گهل یاساكان بگونجینن ، زمانهکه له قالبی مهحهکی یاساكان بدهین و پۆنانیکی ژیرهوهی دهستکرد بو پستهکه بونیاد بنیین و له گهل پۆنانی سهرهوهیدا ههریهک له دۆلی بن . ئەمهی باسکرا زیاتر په یوهندی به پیکهاته بنجییهکانی پستهوه هه بوو ، ناکۆکییهکه له ریز بوونی ( VP, NP ) دا په ، که پۆلی سهرهکی پیکهاتی پستن ، به لام ئەم کهم و کورپییه له ههندی زماندا له که رهسه سهرهکییهکان ده په پنه وه بو که رهسه سهرهبارهکان و ورده کارییهکانی تری زمانهکه . ریزمان ریگهییکه ، یان پروگرامییکه بو بهرهم هینانی پسته ، ئەم بهرهم هینانه به پیی کۆمه له یاساییکه ، که له ژیرهوهی لاتی ریزمانی زمانهکه دایه ، به لام یاساكان پیکهات و که رهسهکان بهرهم ناهینن ، به لکو مۆله تیان

پیددهن ، له بهر ئه وهیه ئه و په یوه نډییه سنیتاکسییه ی نیوان پیکهات و کهرسه کان ، ئه گهر رژمانی زمانه که رییان پی نه دا نارژمانین . له رسته ساده کانی زمانی ئینگلیزیدا هه رده م (S) دابه ش ده بی بو VP و NP . NP هه رده م ناوی تیدایه ، فره یزی VP یش هه رده م کرداری تیدایه ، پونانی PP یش هه رده م پیشناو (P) - تیدایه و NP یکی به دوا دادی، بونموونه :

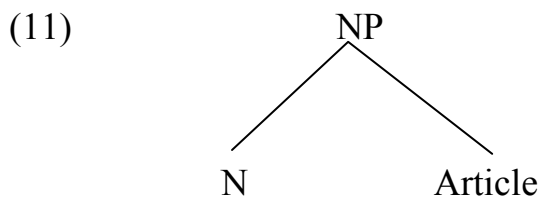

وینه ی (11) ئه گهری هاتی هیه له پیکهاتی فره یزی ناوی له زمانی کوردیدا، به لام له یاساکانی فره یز پیکهینان له زمانی ئینگلیزیدا ئه گهری هاتی نییه . ئه م زانیارییه رژمانییه به هوی یاساکانی فره یز پیکهینانه وه ده نوینری ، که چی وینه ی (12) ئه گهری هاتی له زمانی ئینگلیزیدا هیه .

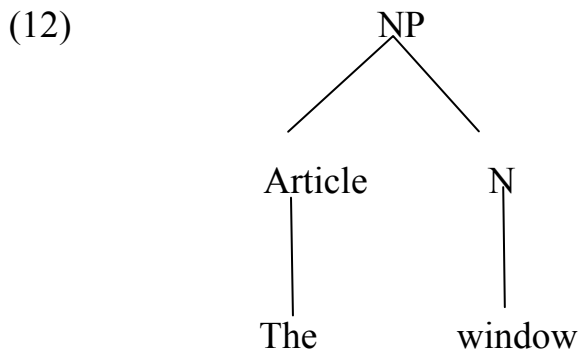

که واته له بهر رۆشنایی رژمانی ئینگلیزیدا ، یاساکانی فره یز پیکهینان ئه م یاسایه گشتییه ی خواره وه جیگیر ده کا:

(13) . NP → Art +N

ئەمەش وەكو لەسەرەوه باسكرا بۆ زمانیکی وەكو كوردی جیگیر ناكری و  
 یاسای ژماره (11) بۆ زمانی كوردی له (14) دا جیبهجی دهكری :

(14). NP → N + Art

da:r + aka

له لاییکی ترهوه و له چوار چۆهه ی كه م و كورپی یه كه مدا یاساكانی فرهیز  
 پیکهینان بۆ ئەورستانه ناشی كه پاش و پیش كردن و جیگورکیی كه رهسه كانی  
 تیدایه ، یان رسته ی لیکدراو ، یان هر رسته ییکی تری نا ساده ، ههروهه رسته ی  
 لیکدراو ، یان ناساده بهرهم ناهینی، (جگه له وهی ، هه ر چۆن رسته ی ریزمانی  
 بهرهم دینی ، به پهیره و کردنی تهواوی یاساكان به سه ره موو زمانه كاندا رسته ی  
 ناریزمانیش بهرهم دینی (چومسکی ۱۹۸۵: ۲۸) به پیی بۆچونی چۆمسکی ئەم  
 یاسایانه ده توانن رسته ی ساده و پوون و دیار بهرهم بینن، به لام رسته ی دارپژراو  
 بهرهم ناهینن ، جگه له وهی ئەم یاسایانه له شیکردنه وهی ( Verb to be )  
 یه كانی زمانی ئینگلیزیدا شیکردنه وه ییکی قول و سه ركه وتو نه بوو (به م پییه  
 ده كری بوتری جووله ی ئەم یاسایانه رووه و پیشه وهیه و ئاوری دواوه ناداته وه ،  
 له وهی ئاخۆ كه ره سه بنجیه كانی رسته و یکچوونه ، یان جیاوازن (مازن  
 الوعر ۱۹۸۸: ۱۲۷) . ئەو یاسایانه له پال تواناداری و سه ركه وتنی به سه ر  
 نموونه كانی تردا ، توانای نییه سه لیه ی زمانی قسه كاری ئەسلی زمانه كه به هه ند  
 هه لبگری.

۱-۳-۲-كه م و كورپی دووهم : یاساكانی فرهیز پیکهینان خویان  
 سنوردان، ده كری زۆر فراوان بكری و هه موو جوړه رسته یی ده ركه ون ، به لام  
 ئەوسا ریزمانه كه ئالۆز ده بی. له لاییکی ترهوه ئەگه ر ئەم یاسایانه زۆر فراوان  
 بكرین ئەوا پیویستی به یاساكانی گوێزانه وه نامینی له بهر ئەمه چۆمسکی لادان  
 و زیادکردنی كه ره سه و گۆرینی تر به کاری یاساكانی گوێزانه وه داده نی، كه واته

له ياساكانى فرهيز پيکھيناندا پيويستمان به ژماره ييکى زور ياسا هه يه بو  
 ئه وهى هه موورپسته كانى زمان به ره هه م بيئن (Aitchison 1993:166).  
 بونموونه به پيى زانياريه كانى قسه کهر سه بارهت به زمانه کان له فرهيزى ناويدا  
 (بونموونه) هه موو کات نامرازى پيويست نييه ، ئه مهش ده مانخاته به رده م دوو  
 ئه گهرى هاتن و نه هاتنى نامرازه که (Article) به مهش بو به کارهينانى  
 ميکانيزمى کو تايى ئه و ئه گهرانه ده بى ياسايى بو (NP) دروست بکه ين به م  
 شيوه يه ي خواره وه بى :

(15) NP → (Art) N

ئو که وانه ي دوولاي (Art) ده گرى له ياساي (15) دا ناخورته کيى هاتنى  
 نامرازه کان له (NP) دا ده گه ينى . به هه مان شيوه ده رکه وتنى فرهيزى ناوى له  
 فرهيزى کردارى و فرهيزى به نندا ، ده بى ياساي ترى بو دارپيژرى ، بونموونه  
 ياساي ژماره (16) بو کردارى تيپه رو تيپه په ر ده شى:

(16).a-VP → V(NP)

b-NP → (Art)N(PP)

(16-b) ديسانه وه ناخورته کيى فرهيزى به ند نيشانده دا.

ياساي (16-a-b) ئه و ياسايانه ي خواره وه ي ليده که ويته وه ، سه يرى (17) بکه :

(17).a-NP → N له a:so zi:raka.

b-NP → N Det له baxaka gawraya .

c-NP → N. PP له la baxakada: nustuwa .

d-NP → Art PP له aw kur^a la xiwendinga:  
 darkira:wa .

ئه مانه و گه لى ياساي تر ده بى زياد بکرى بو ئه وه ي هه موو پرسته كانى  
 زمانه که بگريته وه .

۱-۳-۳. کهم و کوری سییه م :

زۆر جار یاساکانی فرهیز پیکهتینان پهی به و لیکچون و جیاوازییانه نابا ، که له رستهکاندا به دهردهکهون ، ئه مهش بو ئه وه دهگه پیتته وه ، که رستهکان لیکدانه وهی جیاوازییان بو دهکری له رووی واتاوه (له بهر ئه وه یاساکانی فرهیز پیکهتینان هندی رستهی جیاواز له پیکهتیهی کو دهکاته وه و جاری واش دهبی رستهی لیکچوو لیکداده بری) (Aitchison 1993:166). بو نمونه :

18-a:ra:m ba:s^a bo ya:rmati da:n .

19-a:ra:m la ba:ra bo ya:rmati da:n .

20	NP	ADJ	V	INFL
a.	a:ra:m	ba:s^a	a	bo ya:rmati da:n
b.	a:ra:m	la ba:r	a	bo ya:rmati da:n

سهیریکی وینهی (20) بکهین له رووی پیکهتیهی فرهیزه کانه وه ، هه مان پیکهتیهیان ههیه ، که له ژیر فرهیزی ناوی وئاوه لئاوی و کرداری و چاوگییدا کو دهبنه وه ، به لام له رووی واتاوه جیاوازیان ، له رستهی (a) ی له (20) دا (a:ra:m) ئامادهیه یارمهتی یهکی تر بدا ، که چی له رستهی (b) دا (a:ra:m) شایانی یارمهتیدانه ، به پیچه وانه شه وه جاری وا دهبی دوو پیکهتیهی جیاواز هه مان لیکدانه وه یان دهبی ، بو نمونه :

21- a:za:d kitebakay la hoza:n kr^i.

22- hoza:n kitebakay firos^ta a:za:d.

ئەو پرستانەى سەرەوھ لە ڤووی واتاوھ یەکن ، کەچی لە ڤووی پیکهاتی رسته دا جیاوازن. جیاوازی ولیکچوونی رستهکان ، کە لە کەم و کورپی سییەم ئاماژەى پیکراوھ ، بۆ نەبوونی ڤۆنانی ژیرەوھ دەگەریتەوھ، کە لە نمونەى یاساکانی فرەیز پیکهاتانی چۆمسی هیشتا نەهاتبووھ پیشنیاز کردن .

### ۱-۴- تیۆری ئیکس-بار (X-Bar Theory) :

تیۆری ئیکس بار ، یان سیستەمی ئیکس بار ، سیستەمیکی ڤیژمانییە لە میانەى زمانەوانی بەرھەمەینانی نویدا گەشەى کرد ، وەکو شوینگری لیکدانەوھ کۆنەکانی پیکهاتی فرەیز هاتە کایە ، بە واتاییکی تر بۆ دارشتنەوھى بیرە کۆنەکەى " سەرەى پیکهاتەکان " ، و کۆتەبەند کردنی ئەوزنجیرە ئەگەرە ژۆرەى ، کە لە یاسای فرەیز پیکهاتاندا هەیه ( Trask1993:307 ) ئەم سیستەمە ڤیژمانییە لە پال ناوەرۆکە ئالۆزەکەیدا ، کە کۆمەلێ کردەى میکانیزمی یەک لە دواى یەک دەگریتەوھ ، ناویشانی تیۆرەکە و کەرەسە بە کارهاتووھکانی گەلێ هیمای تایبەتى هەلگرتووھ پیویستی بە لیکدانەوھ هەیه .

۱-۴-۱. X ئیکس : هیماییکی بیرکارییە لە برى (س ، ص ) ی بواری بیرکاری بە کار دئ ، هەر چۆن لە بیرکارییدا بە هاییکی جەبرى هەیه ، لە زمانیشدا بە هاییکی زمانى هەیه بەهەى ئاستەکەى خۆى ، لە بریتى یەکى لە کەتیگۆرییەکان بە کار دئ.

۱-۴-۲-Bar - بار : بە شیۆهى کۆمە - فارزە ( ، ) یان بە شیۆهى پارچە راستە هیلکی بچوک ( - ) یان وەکو ژمارە لە لای راست یان سەرەوھى (X) ه وە دادە نرئ .

وہکو :  $\bar{X}$  ،  $X'$  ، کە هەموو یان بە یەک بەها بە کار دین.

سەبارەت بە ژمارەى بارەکان ، کە بەوسى شیۆازەى سەرەوھ ، دەنوینرین سەرەتای نواندەنە کۆنەکان ، تاكو X سى بارپیش دانراوھ ، بە لام ئەوھى ئیستا

زۆر باووبلاوه ئىكس - بار به بارى (۱) و بار (۲) و بار سفر (۰) به كار دى  
به وشيوه يه ي خواره وه :

(بارى سفر يان به بى بار)  $X, X', X''$

$X^0, X^2, X^1$

$X, \bar{X}, \bar{\bar{X}}$

ئە و سى جۆره ي بار سى ئاستى جياواز ده نوينن و به شيوه ي خواره وه :

Maximal projection  $\longrightarrow$  جوتبار  $\bar{\bar{X}}$

جيکه وته ي مه زن

Intermediate projection  $\longrightarrow$  تاکبار  $\bar{X}$

جيکه وته ي نا وه ند

Minimal projection  $\longrightarrow$  بىبار  $X$

جيکه وته ي نزم (بچوك)

### ۱-۴-۳ جيکه وته \_ Projection :

جيکه وته كه ره سه ييکه ، كه فراوانكراوى وشه ي سه ره يه ، بۆ نمونه له  
فره يزيكى كرداريدا به م ه شيويه ده بى : فره يزي كردارى (VP) جيکه وته ي  
مه زنى سه ره ي كرداره (V)، به مه ش (V) سه ره ي فره يزه كه يه . كه ره سه ي ( $\bar{V}$ )  
ديسانه وه جيکه وته ي سه ره ي (V) ييه به لام له ئاستىكى تر دا كه ئاستى نا وه ندى  
پيده لىن ، ئەم ئاسته نا وه نده واتاى فره يزه كه ده خاته روو ، له لايىكى تره وه  
( $\bar{V}$ ) له سه ره ي (V) و ئارگومينت يك دروست ده بى ئەمه ش به نزم ترين ( $\bar{V}$ )  
داده نرى . به رز ترين ( $\bar{V}$ ) يش يه كيکه له ئارگومينت ته كان له (V) و كه ره سه ييكي  
سه ريشكى پيک دى .

## ۱-۴-۴ Head\_ سەرە :

سەرە Head\_ لهه موو فرەيزيکدا ههيه . بهمهش هه موو فرەيزي (ناوکیه Endocentric) ه له وهی دابهش بوونی فرەيزه که گونجاوه له گه ل سەرە ی فرەيزه که ، وه کو (گوله جوانه که ) . ئيمه له دۆزینه وهی سەرە ی رژمانیدا پيويستمان به پيوهریکی سنتاکسی و مورفولۆجی ده بی . به پيی ئه م پيوهره ده کری ئه م تايبه تییانه ی خواره وه بۆ (سەرە) دابننن :

أ. سەرە پله ییکی مورفو سینتاکسی هه یه و هه لگری نیشانه ییکی رژمانیه یه ، که بۆ هه موو فرەيزه که ده گه رپته وه .

ب. سەرە ده سه لاتی به سه ر که ره سه شوین که وتوه کانی خۆیه وه هه یه .

ج. سەرە له که سو ژماره دا له گه ل شوین که وتوه کانی خۆی رپک ده که وی (Haspelmath 2002 : 90) .

## ۱-۵. ئیکس\_ بار له رژمانی ده سه لات و به ستنه وه دا :

له چوارچيويه رژمانی ده سه لات و به ستنه وه (GB) یدا ده کری هه ندی تیبینی تیوری سه باره ت به تیوری ئیکس\_ بار بخرینه پروو .

(رژمانی ده سه لات و به ستنه وه (GB) هه ولّ ده دا لایه نه هاوبه شه کانی نیوان پوله جیاوازه کانی فرەيزه لیكسیکیه کان ده سنیشان بکا ، به هوی کۆکردنه وه یان له یه ک پۆنانی هاوبه شدا ، له بری ئه وه ی بۆ هه ر فرەيزیک (ناوی ، کرداری ، ئاوه لئاوی ، به ند) سه رو پۆنانی بونیاد بنی (Black 1998:5) .

وشه ی وه کو ناو ، کردار ، ئاوه لئاو ، پیشناو که تیگوری لیكسیکی له زاراوه ی رژماندا ئه مانه ((سه ره ی رژمانی)) پیکدینن ، فرەيزه کان: فرەيزی ناوی ، فرەيزی کرداری ، فرەيزی ئاوه لئاوی ، فرەيزی به ند له که تیگوری لیكسیکیه کان Lexical Categories هه به ره م دین و ناوی که تیگوری لیكسیکیه که هه لده گرن . بۆ چه سپاندن و جیگر کردنی هه ندی له تايبه تمه ندیه کانی فرەيز ، که ده که ویته ناخی ورده کارییه کانی سینتاکسه وه و لیکوئینه وه له پیکهاتی فرەيز رپگه یه که بۆ شاره زا بوونی په یوه ندیه پیکهاتوه کانی ناو پرسته ، به هوی ئه وه ی



رسته له فرهيز پيكدى. بو روونكردنه وهى زياتر، بو نمونه فرهيزى A له كه ره سهى B و C پيكدى وهكو له وينه (23) دا نيشان دراوه :

(23)

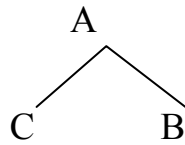

كه ره سهى B يش ده كرى له كه ره سهى ترى وهكو D و E و كه ره سهى C يش.

له كه ره سهى ترى وهكو D , E و كه ره سهى C يش له F پيكهاتبى .

(24)

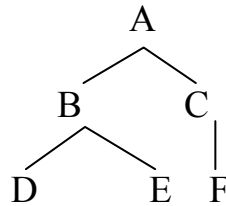

پيكهاتنى فرهيزى رسته به شيويه يكي هه رهمى ده بى ، نهو ياساياهى (23) و (24) ده كرى له شيويه BC  $\rightarrow$  A ، يان [A BC] بنويئرى ياساكانى (23) و (24) له ياساكانى فرهيز پيكهينانيش هه بووه ، به لام له تيورى ئي كس\_بار دا له چوارچيوه چمكى ده سه لات يان حوكم كردن ده نوينرى ، نه مهش به هوئى نه وهى هه ر فرهيزى يان كه ره سه يى سه رووى دره خته كه بگرى ده سه لاتي به سه ر كه ره سه كانى ژير خوويه وه ده بى (بروانه 134: Cook 1997)

له لايه كى تره وه تيورى ئي كس\_بار هه ندى كه ره سه ده نوينى ، كه له (XP) واته فرهيز بچوكتره و له (X) گه وره تره . XP ده كرى فرهيزى ناو ، يان فرهيزى كردار ، يان فرهيزى ناوه لئاو .... بى، هه روه ها تيورى ئي كس\_بار له پووى سينتاكسه وه جياوازى له نئوان ته واو كار\_Complement و سپي ك Specifier

وکه رهسه سهر باره کان Adjuncts ده کا . که تیگورییه کانی هه مان پۆل ده کری  
 به هۆی ئامرازی لیکده ره وه لیکدرین ، بۆ نمونه :

25. na: twa:ne na binuse na bixwene .

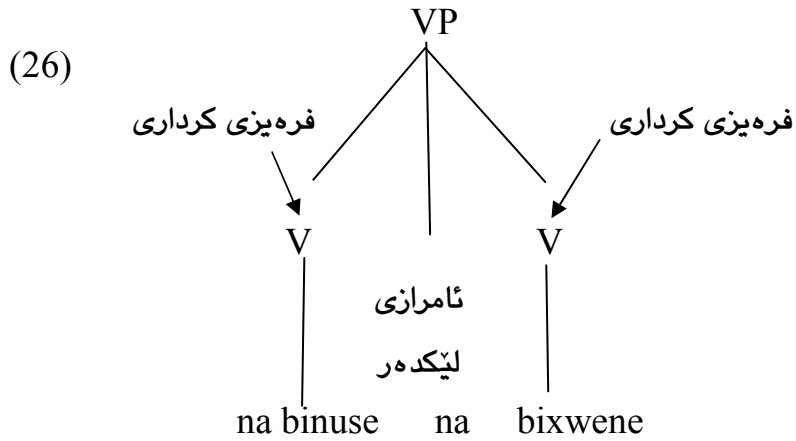

27. a:so u a:manj

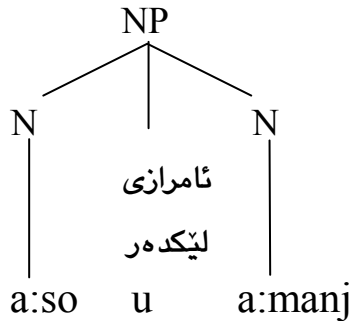

یاسای فرهیز پیکهینان (PSRs) بۆ هه موو که تیگورییه کی لیکسیکی (X) و (X) =  
 سه ره) ده بی به : یاسای (28) .

XP → Spec  $\bar{X}$   
 $\bar{X}$  → X Complement (YP)

یاسای ژماره (28) جووت بکری له گه ل دره ختی نواندنه کان، ئه وه ی  
 ده که ویتته لای چه پی یاساکه له دره خته که دا لوتکه ده گه یه نی و پیی ده وتری

((دایک Mother )) ، ئه و دوو که ره سه ی ده که ونه لای راستی یاساکه وه به دوو کچی ئه و دایکه داده نرین، دوو کچی هه مان ئاست پیی دهوتری خوشک . له یاسای ژماره (29) دا بۆ نموننه ئاستی X ده بیته دایک بۆ دوو کچی تر ، که سه ره \_Head و ته و او کار (Complement) ده گریته وه :

(29)

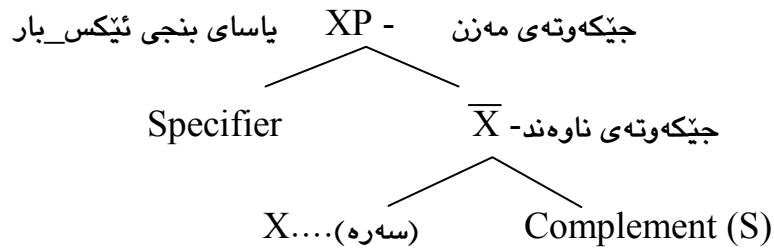

(S) هیمایه بۆ ئه وه ، که ته و او کار ده کری رسته بی و هکو له کلۆزه کاندایه . به م پییه فرهیزی ناوی NP (ناو N) ی تیدا ده بی و فرهیزی کرداری VP کرداری تیدا ده بی ، فرهیزی ئاوه لئاوی (AP) ئاوه لئاوی تیدا ده بی . . . . ، به م جوړه به سه راپا کردنی ئه و راستییی سه ره وه XP ، X ی تیدا یه وه کو سه ره ، و ئه وه ی له دوا ی (X) وه دی مه رج نییه له پۆلی (X) هکه بی ، وه کو ئه وه ی کردار ده شی تیپه ر یان تیپه په ر بی ، یان رسته بیکی شوینکه وتوی وه کو ته و او کاری به دوا دا بی ( پروانه 67 : Smith 1999 ) . بۆ نموننه :

- 30. nustin (inf) [ $\phi$  \_ ]
- 31. nusi:n (inf) [NP \_ ]
- 32. pis^t ===== bastin (inf) [ \_\_ PP \_\_ ]

پۆنانی فرهیز جگه له سه ره " ته و او کار و سپیککی تیدا یه :

۱-۵-۱ ته و او کار Complement : ئه و فرهیزیه ، که که تیگۆری لیکسیکی وه ری ده گری ، یان هه لیده بیژی ری . ئه و کرداره ی به هوی پووداویکی دیاریکراوه وه هه لیده بیژدری ، تایبه تمه ندی ئه و کرداره یه ، که چ ته و او کاری هه لیده بیژی ری . بۆ نموننه : کرداری (mird) ناتوانی هیچ ته و او کاری وه ریگری ،

کهچی کرداری (xiwa:rd) فرهیزیکی ناوی وهکو تهواوکار وهردهگری .  
 تهواوکاریش بهپی ناستهکان دهبیته کچی (X) وهموو بهرکارهکان تهواوکاری  
 کردارن .

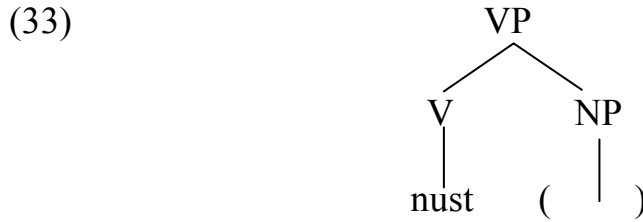

34. ba:lindakay fir^and .

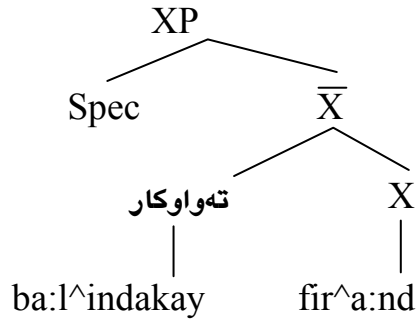

به پیی ئه و راستییی که وا یاسا بنجییهکان پیکهاتی بنجی بهره م دینن . بو  
 فرهیزیکی کرداری ئه م یاسایانهی خواره وه مان ده بی :

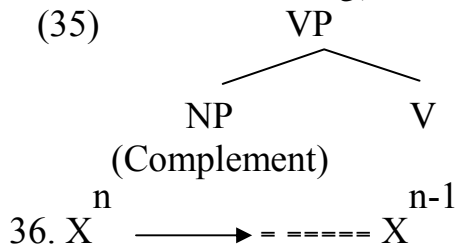

بهورد کردنه وهی یاساکه

37.  $VP \longrightarrow (NP)_V$

سه ره و تهواوکار ته نیا کهرت و که ره سه نین بو فره یزه کان ، بو نمونه  
 فره یزی ناوی زورجار وشه یان (هه ندی جار) فره یزی پیش ده که وی بو نمونه (نه ،  
 هه ندی ، هه موو...) ئه وه وشانه ن که پیش فره یزی ناوی ده که ون ، یان فره یزی

ئاوہ لئاوی وەکو (زۆر ، بەھیمی ، بەرەقی ... ) بیان پێش دەکەوێ . (( فرەیزی ناوی پێویستی بەکەرەسەیی ھەیە بۆ ئەوەی فرەیزەکە تەواو بێ)) ، ئەمەش سپێکی پێ دەلێن ، کە کورنکراوەی وشە (Specifier) ە . ئەم کەرەسانە لە تەواوکار جیاوازی لەوەی پێش کە تیگۆرییە لیکسیکیەکان دەکەون . لە زمانی کوردیدا (لە فرەیزیکی ناویدا دەکرێ سۆ جۆر سپیک Spec بەدی بکری وەکو ئەم نمونەیی خوارەوہ : Fattah 1997:195).

38. har                      aw    du:    gul^a .  
       |                          |        |            ↑  
       ئاوہ لئاوی تاکبەند    نیشانە    پادە            سەرە

دەبێ ئەو راستییە لەبەر چاوبگیری ، کەوا زمان بەشیۆھیکی بەر چاوی جیاوازیان ھەیە ، بۆ نمونە زمانی ئینگلیزی ریز بونی کەرەسەکانی بەشیۆھ بەکر کردار بەرکار (SVO) یە ، کەچی زمانی کوردی سیستەمی (SOV) دەگرێتە بەر . گەلی شێۆھ ریزبونی دیکە وەکو (OSV) و (VSO) یش ھەیە ئەم جیاوازی ریزبونی پارامیتەری پێدەلێن ، ئەم پارامیتەرانە دەبنە مایەیی ئەوەی زمانەکان لە یاسا گشتییەکاندا (پرەنسپییەکان Principles) بەدەربن ، کۆمەلی یاسای تایبەتی بۆ دیاردەکانی زمان لە یاساکانی فرەیز پیکھینان بۆ زمانەکەیی خۆیان دروست بکەن . (بۆنمونە وەکو لە لیکدانەوہی ئیکس بار دا بینیمان ، کە یەکی لە پرەنسپییەکانی زمان ئەوہیە ، کە ھەموو فرەیزی ((سەرە))ی ھەیە ، کردار سەرەیی فرەیزی کرداری و ناو سەرەیی فرەیزی ناوی و... بەجۆرە . جۆری ریز بونی وشەکانی زمان ئەوہی لێدەکەوێتەوہ ، کەوا لە ھەموو زمانیکدا ((سەرە)) یەک شوین ناگری ، بەلکو بەپیی ریز بوونەکە (سەرە\_سەرەتا.... Head\_First) ، یان (سەرە\_کۆتا.... Head\_Last) دەبێ ، لەوہی ، لە پارامیتەری ((سەرە\_سەرەتا))دا ، کە زمانی ئینگلیزی دەگرێتەوہ سەرە پێش تەواوکارەکە دەکەوێ ، کەچی لە ((سەرە\_کۆتا))دا سەرە دوای تەواوکارەکەیی دی (بروانە 1999:82 Smith) . بەو پییە ھەر

فرهیزی له ژیر دهسه لاتی تاییه تییه کانی سه ره دان . له تیوری X-Bar دا ، XP، فرهیزی X پیکدینی ، له و کاته ی X وه کو که تیگوری بی . ئاستی که تیگورییه که پراویر نییه بو به ده رخستنی به شه کانی تری پیکهاتی فرهیز ، بو ئه و مه به سه زیاتر پیویستی به ئاستی ناوه ند هه یه ، بو نمونه : له پرسته ی :

39. a. hero ba dast na:n daxwa: .

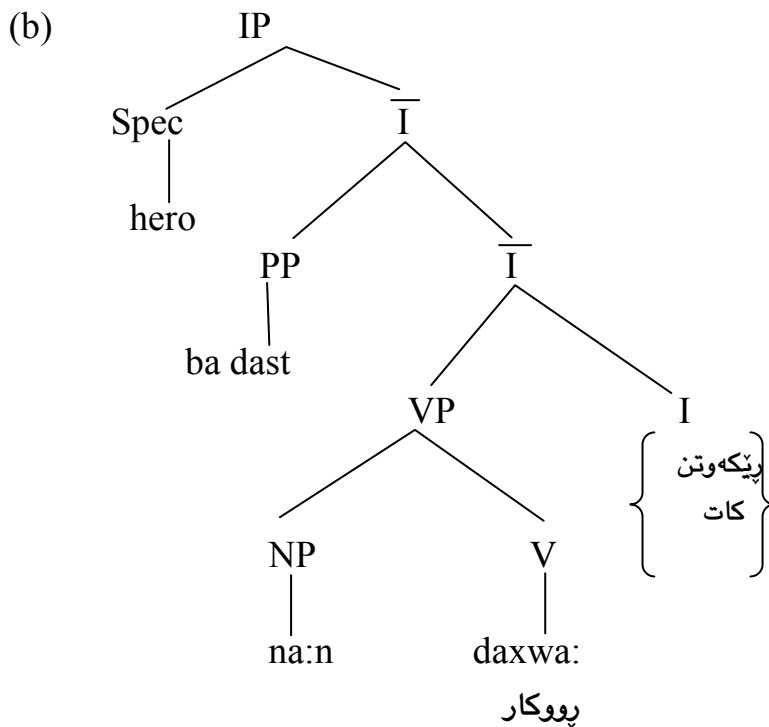

ده کری Aspect له کردار جیا بکریته وه .

درهختی (39-b) که سی لقی هه یه ، به به راورد کردنیکی نیوان کردارو فرهیزی ناوی له لاییک و په یوه ندی نیوان کرداری (daxwa:) و فرهیزی به ند (ba dast) له لاییکی تره وه ، ئه وه روون ده کاته وه ، که وا په یوه ندی به که م به

خورتەکییە و پەییوەندی دووهم سەر پشکییە ، ئەم درەختەى خوارەوه چاکتر  
 پوونی دەکاتەوه :

(40)

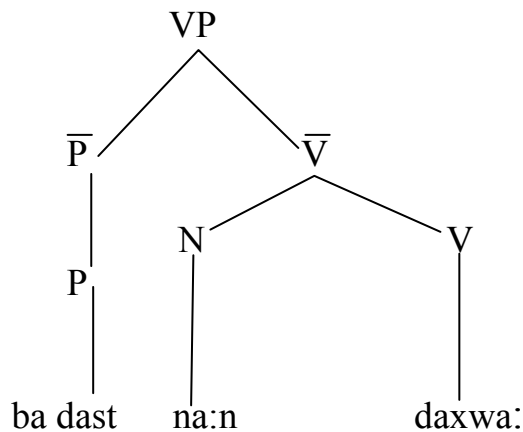

لێره دا (P̄) دەتوانی له سهره‌ی کردار دا بپری ، ئەو پەییوەندییە خوشکایه‌تیه‌ش  
 له‌نیوان (N,V) دا هه‌یه له چوار چپۆه‌ی ده‌سه‌لاتی (V̄) دایه ، به‌لام پوونی  
 (VP) تاکه جۆری فره‌یزه له سینتاکسی ئیکس-باردا فراوان ده‌کری و درێژ  
 ده‌کریته‌وه بۆ هه‌موو فره‌یزه‌کان ، ئەمانه هه‌موویان ئاستی ناوه‌ندیان هه‌یه ، ئەم  
 ئاسته وه‌کو ته‌واوکه‌ری (درێژه‌پێده‌ری) که‌تیگۆریه لیکسیکییه‌کان ده‌ناسری ،  
 له‌گه‌ڵ فره‌یزێکدا به‌هۆی ده‌رخستنی که‌تیگۆریه لیکسیکییه‌کان له‌گه‌ڵ تاکباردا  
 X\_ که‌تیگۆریه لیکسیکییه‌کان هه‌یما بنه‌په‌تییه‌کانی (P,A,V,N) ین ، جیاوازی  
 ژماره‌ی باره‌کان ئاماژه‌ کردنه بۆ ئاستی که‌تیگۆریه لیکسیکییه‌که ، له ئاستی  
 فره‌یزدایه له سهره‌وه‌ی که‌تیگۆریه لیکسیکییه بنه‌په‌تییه‌که . (بار) به شیوه‌ییکی  
 گشتی وه‌کو V̄ ، N̄ ده‌نوینری .

به پيى زارواهكان ئاستى لوتكه دوو (بارى دهبى له پال سيماي كه تيگورييه كه ، VP دهبى به  $\bar{\bar{V}}$  ، و NP به  $\bar{N}$  و به و جوړه ... ، هر فرهيژيكي جوت بار تاكه بارىك و سهره يىك دهگريته خو (له پال سيماي گه تيگورييه كه ) بو نمونه  $\bar{V}$  ، ( $\bar{V}$  و سهره) دهگريته وه خو  $\bar{N}$  (و سهره) دهگريته خو و به و جوړه نه و پرنسييه دهكړى وهكو (41) گوزارشت بكرى .

41.  $\bar{X} \longrightarrow \text{====} X \text{---}$

X كه سفر باره دهبيته سهره ، نه م ياسايه نه وه دهگه يه نى سهره ، ته واوكار (Comp) ي يان پيش دهكوى يان به دوا دا دى ، نه مهش سهراپاكر دنه به سهر هموو زمانه كاندا ، كه له و دوو نه گه ره ي زياير ليئاكه ويته وه ، سهرهش زياتر وهكو (X) ي بى بار نهك وهكو (X) سفر بار دهنويږى . له هر ئاستيكا هيلكارى VP به م شيوه يه ي خواره وه يه :

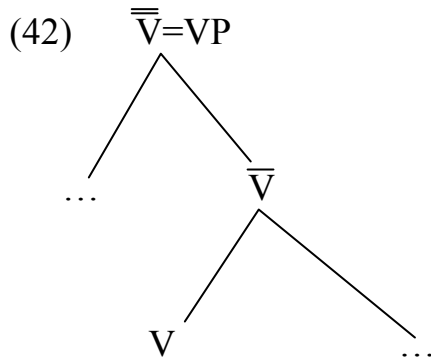

له لايىكي تره وه په يوه ندى نيوان سينتاكس و ليكسيك به پته وي له بيړوكه ي ئيکس\_باردا ده پاريزى (V) له ناو (V) و (V) له ناو (V) بونيا دهنرى ، به هه مان شيوه سه باره ت به (N) بو نمونه له رسته ي :

43. s^wa:naka bilwer ledada:

هه ندى كه ره سه له له گه ل كه تيگورى ليكسيكي يه كتر ده گرن كردارى تيپه پرى (ledada: ) په يوه ندى به به ركاره كه ي چوارچيويه (VP) ه وه هه يه ، كه وشه ي (bilwer) ه ، چونكه وه سفى ليئانه كه ده كا (چى ليئده درى؟) ، فره يزه كه سهره



و ته‌واوکاریکی ریکی تیدایه، که به پیگهی تاییه‌تییه‌کانی سه‌ره لیك ده‌دریته‌وه، (ته‌واوکار – complement) ه کان خوی له خویدا فرهیزی ته‌اون، زۆربه‌ی نمونه‌ی فرهیزه‌کان ده‌توانری وه‌کو(سه‌ره – ته‌واوکار) شی بکریته‌وه بو نمونه (a:w xiwa:rদিনawa) له سه‌ره‌ی (xiwa:rদিনawa) و NP ته‌واوکار پیك دی، ( la hawlerawa ) له سه‌ره‌ی P – و NP hawler ته‌واوکار پیكدی. رۆنانی ئیکس – بار پیویستی به ئاستی هیه، که په‌یوه‌ندییه‌کی داخراو له نیوان که‌تیگوری سفر – سه‌ره و ته‌واوکاره‌که‌ی بنوینی، وای ده‌ربخا که‌وا ته‌واوکار خوشکی سه‌ره‌ی فره‌ه‌نگییه و به‌و حوکم ده‌کری، له فراوانکردنی X دا بپروانه یاسای (28). ته‌واوکاریش له‌کرداره تیپه‌ره‌کاندا به‌رکاره . به‌پشت به‌ستن به‌په‌یوه‌ندی شوین له‌نیوان سه‌ره و ته‌واوکار له‌زماندا چوارچیوه‌ی فرهیزی لیكسیکی پوون ده‌بیته‌وه .

فرهیزی کردار (VP) سه‌ره‌ی کردار و ته‌واوکاریکی ده‌بی:

44-bilwer leda:n

فرهیزی ناوی (NP) سه‌ره‌ی ناو و ته‌واوکاریکی ده‌بی:

45- aw mina:l^a

فرهیزی به‌ند (PP) سه‌ره‌ی به‌ند و ته‌واوکاریکی ده‌بی:

46-ba erada:

فرهیزی ئاوه‌لناوی (AP) سه‌ره‌ی ئاوه‌لناو و ته‌واوکاریکی ده‌بی:

47- gul^eki jiwa:n

به‌م پییه شوینی سه‌ره ده‌ست نیشانی که‌ره‌سه شوین که‌وتوه‌کانی خوی ده‌کا، له‌به‌ر ئه‌وه‌یه پارامیته‌ری سه‌ره گرنگی خوی هیه له سینتاکسی ئیکس باردا، بو نمونه، که ده‌لیی زمانی ئینگلیزی (سه‌ره – سه‌ره‌تا) یه ئه‌وه ده‌گه‌یه‌نی که‌وا له (V) دا کردار لای چه‌پی ته‌واوکاره‌که‌وه شوین ده‌گری یان ریز ده‌بی.

48-buy [abook]

## V Complement

له زمانى كوردیدا كه سه ره - كۆتایه ریزبونه كه شیوه ییكى تر و ده گری

49. [ kiteb ] dakr<sup>e</sup>

کردار/ سه ره ته واوکار

ئوهی جی سه رنجه له زمانى كوردیدا به وینهی زمانى ئینگلیزی پیشناو له فرهیزی به ندا لای چه پی ته واوکاره که ی ده گری :

50. On [ the boat ]

51. la [ sar balamaka ]

سه بارهت به فرهیزی ئاوه لئاوی وه کو فرهیزی ناوی و فرهیزی کردارییه : بۆ نمونه :

kitebaka[ bas<sup>^</sup>]-a

له لایىكى تره وه هر چۆن ته واوکار له گه ل (X) دا واته (سه ره) له سه ره يه ك راسته هیل كرده كا ، به هه مان شیوه Specifier (دیاریكار) له سه ره راسته هیللى (X̄) كار ده كا بۆ نمونه :

52.a- hamu: mina:laka:n

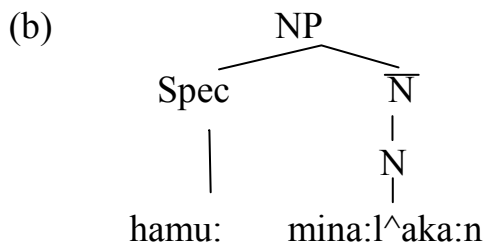

پره نسپی گشتی ئوهی، كه وا فرهیزی جووتبار، سه ره ییك و ئه گه ری سپیك ده رده خا له (53) پوون ده بیته وه .

53-a.  $\bar{\bar{X}} \longrightarrow \bar{X} \text{ Spec}$

b.  $\bar{\bar{X}} \longrightarrow \text{Spec } \bar{X}$

له زمانى كوردیدا به م شیوه یه ی خواره وه ده بی :

$$54. XP \longrightarrow X \bar{X}$$

$$\bar{X} \longrightarrow \text{Spec } \bar{X}$$

$$\bar{X} \longrightarrow \text{Comp } X$$

### ۱-۶ پیکھاتی فرہیزہکان

سەرەتا: بەر لەوەی بچینە سەر باس و چۆنیەتی پیکھانی فرہیزەکان، پیوستە باس لە لایەنی مۆرفۆسینتاکس و چۆنیەتی پۆناندنی وشە ناسادەکانی زمانی کوردی بکەین، مۆرفۆسینتاکس، زاراوەییەکە لە زمانەوانییدا بۆ ئاماژە کردن بۆ کە تیگۆری یان تاییبەتیە ریزمانیەکان بە کار دێ، کە پیوهری مۆرفۆلۆجی و سینتاکسی تیدا جیبەجی دەکرێ، (Crystal 1992 : 226). کە تیگۆری گراماتیکی، ئەو چەمکە گراماتیکیە، کە دەربەرینە مۆرفۆسینتاکسیەکانی زمان خۆی دەگرێتەو. هەموو وشەیی شیوہیی لە شیوہەکانی مۆرفۆسینتاکسی تیدا، بۆ نمونە، کە باسی ناسیاوی و نەناسیاوی و ژمارە .... دەکەین کۆمەڵی ناو دیتە پیشەو، بە هەمان شیوہ کە باسی ئەسپیکت و دەمکات و موودەکان دەکەین کۆمەڵی کردار دیتە ئاراو. (( مۆرفۆسینتاکس پوو بە پوو بوونەوہییە ، کە لە نیوان مۆرفۆلۆجی و سینتاکسدا، لە ئەنجامی ئەو پوو بە پوو بوونەوہیەدا کۆمەڵی کە تیگۆری دیتە کایە، کە هەر دوو سیما هەلدەگرن و گەلی بۆشایی و کەلین لە ئاستی ریزمانی زمانەکاندا پردهکەنەوہ (Trask 1993 : 176) .

### ۱-۷ ئیکس باری وشە ئالۆزەکان (ئاویتەو لیکدراو):

یەکی لە ئامانجە سەرەکییەکانی تیۆری ئیکس بار لە سینتاکسدا ئەوہیە کە ئاماژە بەوہ بکا، کە دوا پیکھاتی ناوہوہی کەرەسە سەرەکییەکانی رستە ( PP AP, VP, NP) لە بنەرەتدا یەکن، پوو جیاوازیشیان لە کە تیگۆرییە فرہەنگیەکانەوہ سەر هەلدەدا، بۆ نمونە لەم درختە خوارەوہدا:

(55)

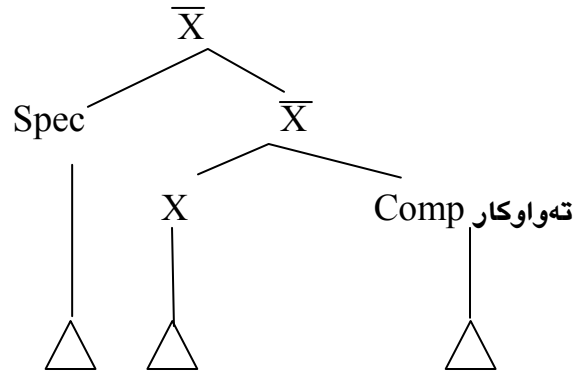

به گشتی کردنی ئه و پاستیهیه، کهوا هر فره یزی له سی توخم ( دیاریکار، سهره، تهواوکار) پیکی ( پیشر باسکراوه ). ئاستی که تیگورییه کان به هوی ژمارهیی ( بار ) هوه له سهر (X) دهنوینرین. دارپشتنه وهی ئه م یاسایه له بهر پوشتنایی پاستیهیه کانی سهره وه وا ده که ن ده بی یاسای ژماره (56) قه بول بکری.

$$56. X^n \longrightarrow X^{n-1}$$

به پی ئه م یاسایه :-

هر که تیگوریییکی سینتاکسی له ههره می ئیکس باردا دهسه لاتی به سهر که تیگوری هه مان جوړدا ده شکی، که پاسته وخو ده که ویته ژیر خو ییه وه .  
" ئه مه ش ئه وه ده که یه نی، کهوا ئاستی سینتاکس و مورفولوجی به شیوه یکی گشتی ئاستی (X) پر ده که نه وه، که " وشه " ده گریته وه، هه ندی له زمانه وانه کان له و باوه رده ان، که ده کری تیوری ئیکس بار فراوان بکری بو ئه وهی مورفولوجیش بگریته وه (Scalise 1986:187). ئیمه لیره دا پرژهی ( Selkirk ) ده خه یه روه، که وردتر بو ئه م مه سه له یه پویشته وه، لای ئه م زمانه وانه وشه سینتاکسییه کان ده بنه جوړی له وشه، یان نزمتر . له و سیسته مه دا وشه ی سینتاکس، که تیگوری سفرن ( به بی بار ) P, V, A, N و به و جوړه، له دارپشتنه بنچینه ییه کانی پرژه که ی ( Selkirk ) دا دوو کیشه تاوتوی ده کری.

۱. شیۆهییکی هه پهمی دهدا به ئیکس باری وشه کان.  
 ۲. دارپشتنه وهی یاساکان (له ده ره وهی سیاق) له ئاستی مۆرفۆلۆجیدا  
 (Scalise 1986:187).

سه بارهت به خالی ( ۱ )، که شیۆه وهی هه پهمی دهدا به ئیکس باری وشه کان،  
 هه رچه ند پروه و خوار پروا ژماره ی ( بار ) ه که که م ده کاته وه.  
 سه بارهت به خالی ( ۲ )، ئه و میکانیزمه له بواری ئیکس باری فره یزی  
 رسته کاندای به کار هاتوه ده خرینه قالبی مۆرفۆلۆجییه وه، به م پییه سی ئاستمان  
 ده ست ده که وهی:

۱. ئاستی ۱ یه ک وشه ئالۆزه کان.
  ۲. ئاستی ۰ ( سفر ) وشه ساده کان.
  ۳. ئاستی ۱- سالب یه ک ئاستی ئه فیکسه کان، ئه مه ش ئه وه ده گه یه نی که وا  
 ئه فیکسه کان له ئاستی قوولدا هیچ شوینیکیان پی نادی.
- ئیمه زیاتر مه به ستمان وشه ناساده کانی زمانی کوردییه و جیاوازی هه یه له  
 لایه نی دروست بوونیا ندا ، وشه ی دارپژراو به هۆی ئه فیکسه کانه وه دروست ده بی،  
 به لام وشه ی لیکدراو به گه لی ریگه دروست ده بی.
- (هه ندی له مۆرفۆلۆجی زانه کان دره خته کان به کار دینن، بو دیارخستنی  
 په یوه ندی نیوان بنج و ئه فیکسه کان، دره خته کان توانیان هه یه په یوه ندییه  
 سیمانتیکیه کان به ریگه بیکی بی ده نگ بخره نه پوو ) ( Martins 2002: 93 ).  
 به م پییه ده کری یاساکانی ( Selkirk ) به م جوړه بخره یه نه پوو:

$$57.a- X \longrightarrow Y \quad X$$

$$b- X \longrightarrow X \quad Y$$

یاسای ژماره (57) بو ئه فیکسه کانه (گیره که کان) ، که تیایدا (Y) وشه  
 ساده که یه ، X ئه فیکسه که یه ، ئه مه ش له م دره خته ی خواره وه زیاتر پوون  
 ده بیته وه بو نمونه:

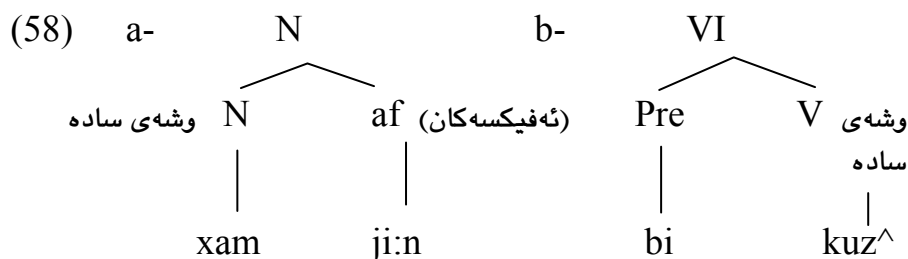

ئەمانەى سەرەو وە وشەى دارپژراون.

شپۆهییکی تری درەختەکان پێشنیاز کراوە بەم شپۆهێ خوارەو، بەلام  
چۆنیەتی جووت کردنی لقەکانی درەختەکە پەيوەندیە سنیتاکسییەکە دەگۆرێ  
بۆ نمونە:

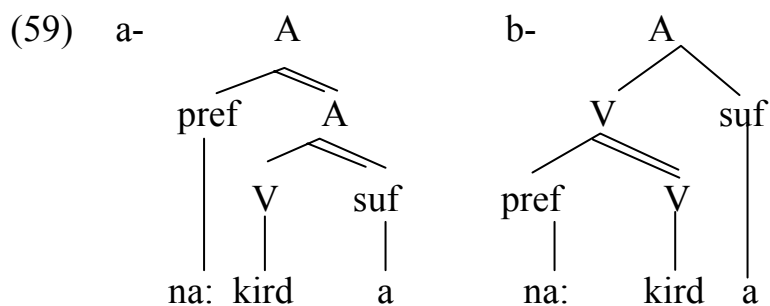

( ٤٢ - ١ )

له پووی سیمانتیکیه وه هیز بهره و لای پاشگر ( suf ) راده کیشری، بهمهش  
پاشگر شوینی سهره دهگریته وه، لیكدانه وهی وشه دارپژراوه که ی (a) ده بیته  
( ناتوانری بکری )، که چی له (b) دا هیز بۆ لای ( kird - کرداره که ) راده کیشری  
و واتای وشه که ده بیته ( ده توانری نه کری )، ئەوهی شایانی وتنه ئەو جووته  
هیلەى لقی درەختەکان، که له گری (node) ی فرەیزه که وه بۆ سهره ده چی  
نیشانهی " سهره " یه له لایهن ( martin ) وه پێشنیاز کراوه.

ده توانین ئەوه بلیین، که وا به پیی جووری دارپشته که، شوینی سهره ده گۆرێ  
مه رج نییه هه موو ده م به لای وشه ساده که وه بکه وی، به تایبه تی له زمانی

کوردیدا گیرهکی وشه داریژ سهر پاکیان له کوردیدا سهری وشه ئالۆزه که پیک دینن و هر چی تایبهتی خویانه سهری دهخن بۆ هه موو وشه که، ئه گهر ئه مان ناوبن ئه وا وشه ئالۆزه که ده بێته ناو، سهره به زۆری لای چه پ ده گرن، به لام هه ندیکیان به لای راستدا دین. (محمد معروف وسه باح ره شید ۲۰۰۵: ۶۲).

(60)

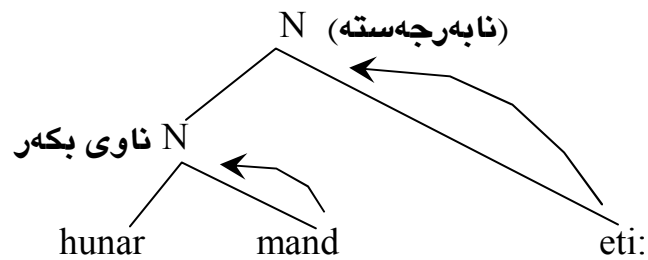

پیشتر وتمان که وا وشه لیکدراوه کان به گه لی پیگه ی جیاوازی ده کرینه وه و ده نوینرین، بۆ نمونه به هه مان میکانیزمی وشه ئالۆزه کان ده کری بنوینرین، له نمونه ی وه کو lew larzi:n دا .

(61)

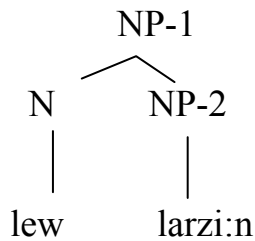

یان به م شیوه یه یه :

(62)

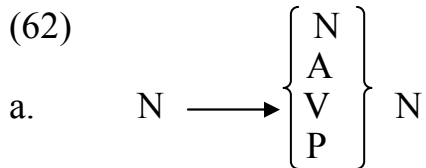

$$b. \quad A \longrightarrow \left\{ \begin{array}{c} N \\ A \\ P \end{array} \right\} \quad A$$

$$c. \quad V \longrightarrow \{PV\} \quad V$$

ئەمانە و گەلى شىۋەى تر، بەلام ھەندى پىكھاتەى مۇرفۇسنىتاكسى ھەن لە زماندا لەگەل گەتىگۇرىيە ئەركىيەكاندا ھاوتا دەۋەستەن و دەبنە جىكەوتەى مەزن (maximal projection) بەم پىيە نىشانەكانى ناسىاۋى نەناسىاۋى وپادە، پەيۋەندىي لە نىۋان توخمەكانى رستە دروست دەكەن، ئەۋەش بەلگەمان پى دەدا، ئەمانە ۋەكو سەرەى ئەركى بە كار بىنەن، لەبەرئەۋە ئىمە بە پىي رىزمانى ئىستا فرەيزى ديارخەرى (DP) لە برى فرەيزى ناۋى (NP) بە كار دىنەن (Fattah 1997:206). بۇ نمونە:

63.a- hana:ri mexos^ .

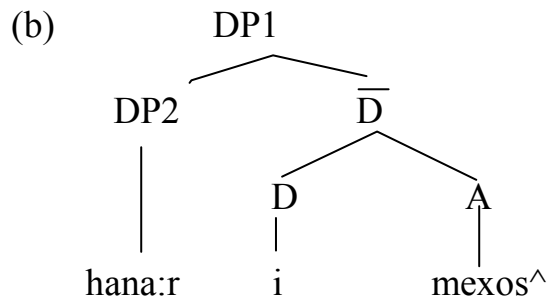

يا لە نمونەى :

64.a- wis^ka sa:l^ .



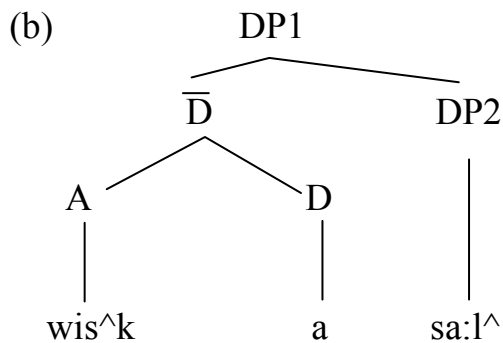

پۆله سینتاکسییەکانی تاییەت بە ناو، ناسیاوی و نەناسیاوی، کۆ، پلە ی بەراورد و بالآ و خستنه پال و خواوەندی و پیشناوەکان و بانگهێشتن دەگرێتەو، ئەم کۆمەڵە مۆرفۆسینتاکسە لە فرەیزدا سی شوین دەگرن، پاش فرەیزی ناوی و نیوان دەرخواو و دەرخواوی فرەیزی ناوی و پیش فرەیزی ناوی ( بڕوانە ئەبۆبەکر عومەر قادر ۲۰۰۳: ۵۸)

### ۱-۷-۱ پیکهاتی ناوهوهی فرەیزی ناوی بە پیی تیۆری ئیکس بار:

( فرەیزی ناوی ( NP ) لە زمانی کوردیدا، لە رووی مۆرفۆلۆجییەوه ئالۆزە لە سادەترین شیوەدا وەک تاکە ناوی دەرەکهوئ (Fattah 1997:196). بەلام لەو قالب و شیوەیەدا نامینیتەو، بەلکو فراوان دەکری و گەلی فۆرمی تر وەرەگری، ئەمەش زۆر جار دەبیتە هۆی گۆرینی پۆله سینتاکسیەکی وشەکە، ئەگەر گیرەکی وشە دارپێژی بۆ زیادکرا، جاری واش دەبی هەمان وشە بە فۆرمیکی نوی دیتە کایەو، کاتی که گیرەکه ریزمانییەکانی دەچیتە سەر.

گەلیک هۆکاری ریزمانی پۆل لە ریز کردنی پیکهاتە ی فرەیزەکاندا دەگین هەندیکیان دەچنە بازنە ی ئەو پارامیتەرانە ی جۆری زمانەکه لە رووی ریزبوونی (SOV) بەسەر ئەگەرە ریزمانییەکان دەیسەپینن، جاری واش دەبی جۆری زمانەکه لە رووی مۆرفۆلۆجییەوه هەندی پاستیی مۆرفۆلۆجی بە سەر ریزمانی زمانەکهدا جیگیر دەکا و دەبیتە تاییەتمەندیی زمانەکه. بۆ نمونە زمانی کوردی ئەو یاسایە ی خوارەو بۆ فرەیزی ناوی ( NP ) قەبول دەکا:

65. head    \_i\_    modifier .

          سەرە    ی            دیارخەر  
66. ma:l^    \_i\_    piya:waka .

یان

67. modifier        head .  
      c^and         r^oz^ .

(McCarus 958:93) .

به پێی ئەوەی زمانی کوردی له چوارچۆیهی سیستەمی سینتاکسی (SOV) کار دەکا له م جۆره زمانانه دا سەرە ی فرەیزی ناوی و سەرە ی فرەیزی بهند هەردەم سەرە – کۆتان، که چی سپیکه کان سەرە سەرەتان، به دەستکارییکی که م له گۆرینی ریز بوونی سەرە و ته‌واوکار ( complement ) له یاساکانی ئیکس بار دا، له و زمانانه ی (SOV) ی ریکن یاسای بنجی فرەیز پیکهتانیان دەبیته (Black 1998:14) .

68. XP  $\longrightarrow$  Spec  $\bar{X}$   
       $\bar{X}$   $\longrightarrow$  Complement X

به م پێیه بکه ر له سەرە تا دەبی و له شوینی ( Spec ) دا دەبی، و شوینی بهرکار ده‌که‌ویته پیش کرداره‌وه و شوینی ته‌واوکار ( Comp ) ده‌گری.

69. mina:l^aka gal^a:kay hal^wara:nd .

          بکه ر            بهرکار            کردار

به‌لام ده‌کری ئەو شیوه و قالبه‌ی خواره‌وه بو فرەیزی ناوی جیگیر بکری،

70. a, draxit ( تاکه ناو )

b, draxit\_aka

c, draxta:n

d, draxtaka:n

e, draxtaka:nim

(بروانه 197: 1997 Fattah)

سه بارهت به فرهیزی ناوی له سادهترین شیوهیدا و به جیگیر کردنی یاسای  
71.  $\bar{X} \longrightarrow \text{Comple X}$

\ له فرهیزی ناوی (gul^aka) دا  
 $\bar{X} \longrightarrow \text{Comple X}$   
 $\bar{N} \longrightarrow \text{gul}^{\text{aka}}$

### ۱-۱-۷-۱. شوینی دیاریکارهکان (Spec) له فرهیزی ناویدا:

فرهیزی ناوی جیکه وتهی فرههنگی (Lexical Projection) ناو (N) ه به بی بوونی هیچ که ره سه بیکی نه رکی (Functional Material) لیره دا بو روونکردنه وهی شوینی (Spec) له فرهیزی ناویدا، هندی کیشه دیته کایه، که پیوستی به شیکردنه وه هیه جیناوی خاوه ندیتی، خستنه پالی ساکسونی (Saxson Genitives)، ئارتیکلهکان، جیناوی نیشانه، له فرهیزی (NP) دا شوینی سپیک (دیاریکار) پر ده که نه وه (جیناوی خاوه ندیتی و خستنه پالی سه کسونی هاوتان) نه و پیشناوانه له (NP) دا وه کو بکری (NP) ده رده که ون، به لام فرهیزی خستنه پال دابه شبوونیکی ته واو جیاوازی هیه له پووی سیمانتیکه وه له NP دا له وهی ئارتیکل و جیناوی نیشانه هیه یانه (Haegman 1999:417). به لام له زمانی کوردیدا سی شوینی دیاری کراو هیه بو (Specifier) له فرهیزی ناویدا که نه مانه ن .

1. تاک بهندهکان (Distributives) وه کو har و tanya.
2. جیناوی نیشانه (Demonstratives) وه کو am، نه و aw.
3. راده (Quantifiers) وه کو hi:c^, tozek,kam,c^and, gis^t, hamu: ژمارهکان وه کو yak,yakam (بروانه 197:1997 Fattah)

بیگومان نه و سی چالهی شوینی (Spec) هه ر به خوڤایی کارناکهن له پووی ریزبوون و پاش و پیش کردنیان، به لکو به پیی ریزمانی کوردی له ژیر سایه ی گه لی کو تبه ند و گونجاندن کارده کهن بو نمونه له رسته بیکی وه کو:

72.\*du: aw kur^ a

رینگه‌ی پی نادرئ، به لام رسته‌ی ( -c-b-a- 73) له زمانی کوردیدا رینگه‌ی پی دراوه:

73.a- aw c^and roz^a

b- aw hamu: roz^a:na

c- hamu: aw roz^a saxta:na.

### ۱-۷-۲. ديارخه‌ره‌كان (Determiners):

ديارخه‌ره‌كان، كه له بازنه‌ی فره‌يزی ناويدا كارده‌كه‌ن، تاييه‌ت نيه‌ه ته‌نيا به ناو، به‌لكو به فره‌يزی ناوييه‌وه و هه‌ر ده‌م كۆتايی فره‌يزه‌كه ده‌گرن . ئه‌و ديارخه‌رانه ده‌بنه سه‌ره‌ی فره‌يزی ناوی، به هۆی ئه‌وه‌ی ئه‌و سه‌رانه سه‌ره‌ی رژمانين و گيره‌كه رژمانيه‌كان له چوارچاويه‌ی كه‌ره‌سه‌ه مؤرفۆسنيتاكسيه‌كانه‌وه، ئه‌و ئه‌ركه ده‌گيرن، ليره‌دا ده‌بی ئاماژه به‌وه بكرئ، كه‌وا سه‌ره‌ی رژمانی جياوازييه‌کی بنه‌ره‌تی هه‌يه له گه‌ل سه‌ره‌ی فه‌ره‌هنگی، له‌وه‌ی كه سه‌ره‌ی رژمانی كۆمه‌له‌يیكي داخراوان ، زۆری و كه‌می په‌نا بردنه به‌ر ئه‌و كه‌تيگۆرييه رژمانيه‌به‌ پيی پۆلی زمانه‌كه له پووی مؤرفۆلۆجيه‌وه ده‌گۆرئ، هه‌ر چونێك بی ( ئه‌و گونجانده مؤرفۆلۆجيه‌ی له زمانه‌كاندا دینه كايه‌وه له رینگه‌ی گيره‌كه رژمانی و وشه دارپژراوه‌كانه‌وه به وشه‌كان ده‌درين و له رینگه‌ی به‌خشيني فۆرمی نوئ به وشه‌كه‌وه) (Radford 1997:89) بيگۆمان ئه‌و فۆرمه نوپانه‌ی وشه، ئه‌ركی نوپي به‌دواوه‌يه .

به پيی ئه‌وه‌ی ئه‌و كه‌تيگۆرييه رژمانيه‌به شوپنی ( سپيک ) بيان پی نادرئ و خۆيان ده‌بنه سه‌ره‌ی رژمانی فره‌يزه‌كه، هه‌ر چۆنیش (N) ی جيکته‌وته‌ی (N) ه به‌هه‌مان شيوه فره‌يزی ديارخه‌ر (DP) جيکته‌وته‌ی رژمانيه‌به (D) سه‌ره ده‌كرئ، به واتای ئه‌وه‌ی (D) ده‌بيته سه‌ره‌ی رژمانی له فره‌يزی ديارخه‌ری (DP) دا.

له م درهختهی خواره وهدا له پووی پیکهاتی ناوه وهی فرهیزی ناوی له ژیر  
 رۆشنایی ئەگه ره کانی ئیکس باردا له زمانی کوردی خراوته پوو که تیایدا  
 شوینی (Spec) و دیارخه ره کانی پوونکراوته وه:

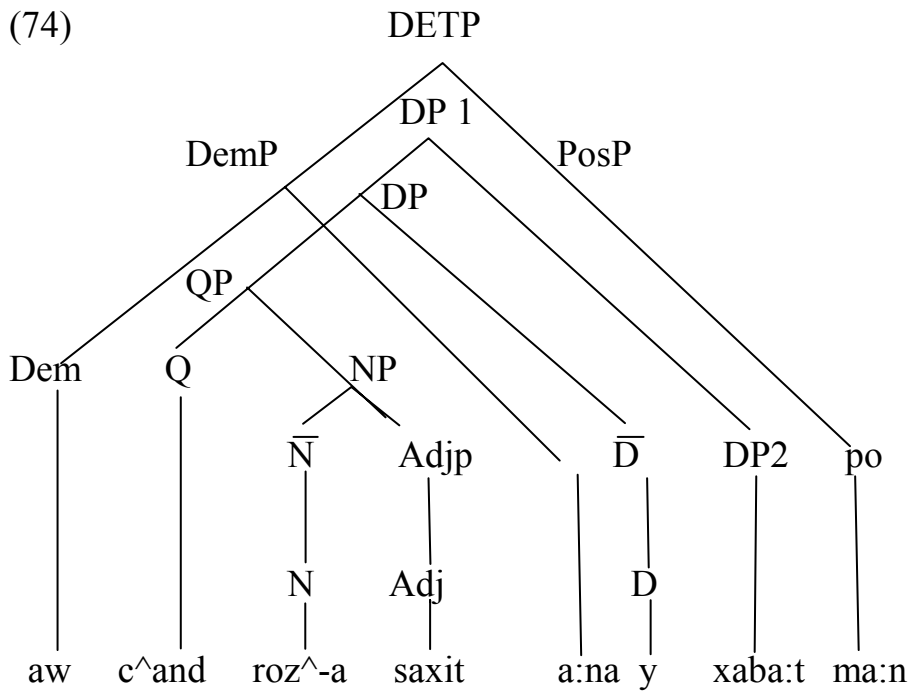

75. aw c^and roz^-a saxita:nay xaba:t ma:n .

به پئی بۆچوونی ( Abney 1987 )، هه ندی جیناوی نادیارى وه کو:  
 (N) , hande s^it , hande kas (hande car) به هوی یه کگرتنی سه ره ی  
 له گه ل که ره سه ی " هه ندی " ئەم پیکهاته نوویه له شوینی دیارخه ر داده ریژی  
 .(Haegman 1999:480)

- 76.a- hande kas
- b- hande car
- c- hande s^wen

(77)

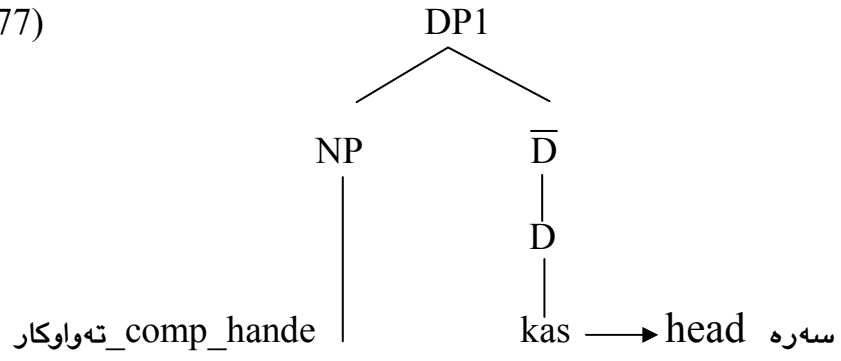

78.a- aw ba:l^inda fri:wa .

(b)

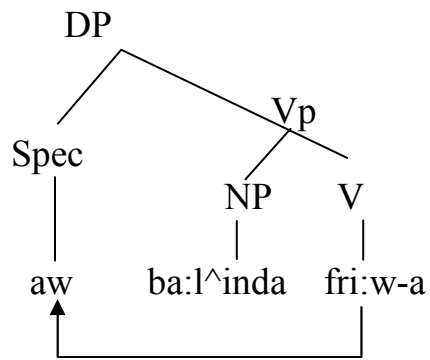

79. a- kira:si bari:n .

(b)

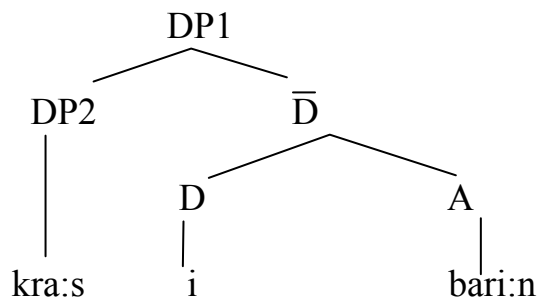

80. a-rol^a ba amaka ka:n .

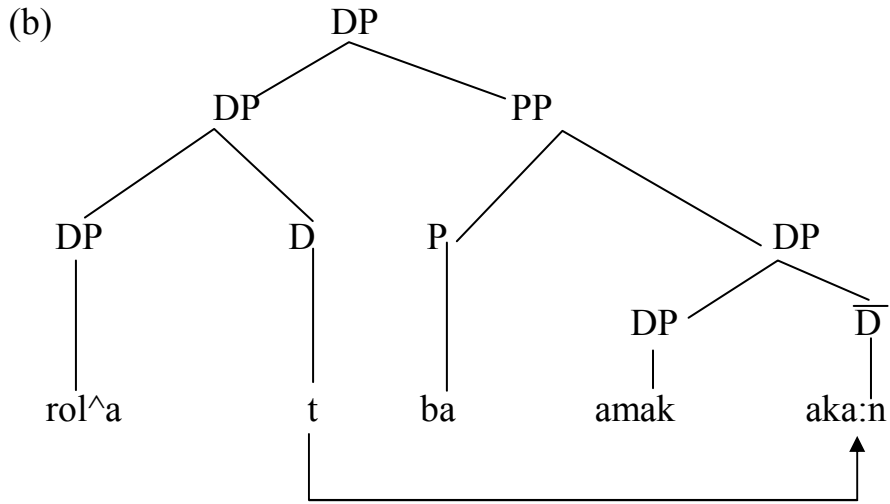

ئەوھى ماوھ سەبارەت بە فرەيزى ناوى باس بکرى، بۆچونىكى (Larson) ە  
 كە لە كتيبه كەى ( Abney ) خستويه ته روو سەبارەت بە وھى كەوا ( ى ) ى  
 خستنه پال دەبنه سەرھى ديارخەرى ( DP ) و D وھكو ( سپيک ) وەردەگرئ  
 . ( Radford1997: 140 )

سەيرى ئەم نمونەى خوارەوھ بکە:

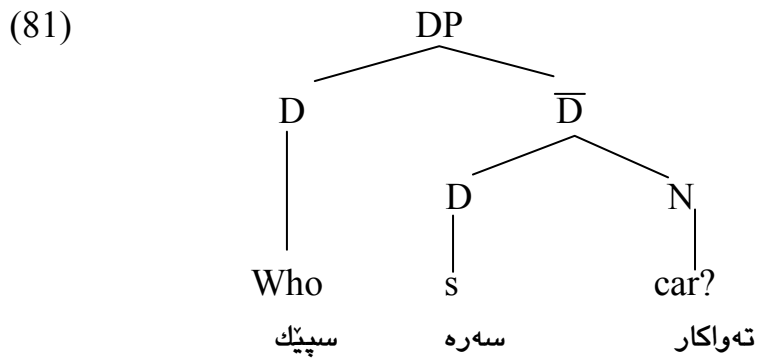

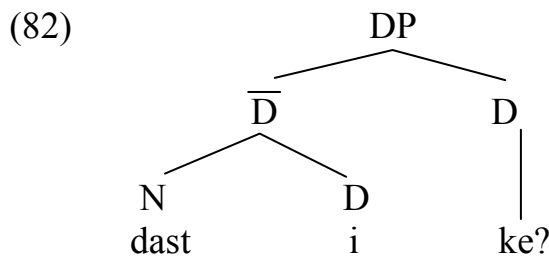

۱-۷-۲ . پیکهاتی ناوهوهی فرهیزی کرداری (VP) وئیکس بار

(( کرداریش هه ر وه کو که تیگورییه فرههنگیه کانی تر له ناسینه وه دا، زمانه وانه کان پشت به تاییه تی و پهفتاره کانی کردار ده به ستن، زیاتریش، پهفتاری مؤرفۆلۆجی که تیگوری کردار، که ئه ویش ( کات – Tense ) و (ئه سپیکت – Aspect ) و ( که س و ژماره – Person and Numbers ) ده گریته وه ( Finch 2000:129 ). ئه و سیمایانه ش زیاتر سیمای مؤرفۆ سنیتاکسین، به م پییه ( VP ) که تیگوریکی سنیتاکسییه، تیایدا کرداره که وه کو سه ره، و ته واوکاری تیایدا ده رده که ون، له هه ندی شی کردنه وه دا سه باره کان Adjuncts – یش ده رده که ون، له لاییکی تره وه بوونی کردار وه کو که ره سه یی یان وه کو VP بوونی هه یه، هه ندی بۆچوون له سه ره ئه وه یه که وا VP به گشتی له هه موو زمانه کاندانیه، به لکو ته نیا له زمانه شیوه سازیه کاندانیه – Configuration هه یه، ئه و زمانانه ی که ریزیوونی که ره سه ی سنیتاکسی OSV و VSO ده گریته وه ( بروانه 1993:298 Trask )

زمانی کوردی به هۆی ئه وه ی له زمانی ( SOV ) یه، بکه ره له سه ره تاوه له شوینی ( Spec ) دا ده بی، به لام به رکار له پیش کرداره و له شوینی ته واوکار Comp ه وه دی، ئه مه ش به هۆی ئه وه ی پارامیته ره کان، که تاییه تمه ندی زمانه کانن ری ده دا ده سکاری ریزیوونی که ره سه کان بکه ین. لی ره دا کردار که سه ره ی فره یزه که ده گری و به و پاستیه ی پارامیته ره که، ئه م یاسایه ی خواره وه ده کری بۆ زمانی کوردی شیواو بی:



83.  $XP \longrightarrow \text{Spec } \bar{X}$   
 $\bar{X} \longrightarrow \text{Comple } X$

VP له زمانی کوردیدا به خورته کی NP ییکی وه کو ته واوکار Comple ده بی، به لام هه موو دهم ته واوکاری PP به خورته کی نییه.

84. min kitebakam ba hal^o baxs^i .  
 spec NPComple-1 PP Comple-2 V

ده کری له و پرسته دا ده سبهرداری ( ba hallo ) بین بی ئه وه ی پرسته که له ریزمانیتی که م کریته وه. له پرسته ی ( 84 ) دا بکری پرسته که شوینی Spec ی VP ی گرتوته وه، له هندی پیکهاته دا به پی ئه وه ی که ره سه ده توانی له شوینی خواره وه بۆ سه رووتر بجولی بکری له شوینی دیاریکار Spec ی VP ده جولی بۆ شوینی Spec ی ( IP ) ( بروانه Radford 1997: 153 ).

کردار هه ول ده دا له گه ل بکری پرسته که له پوی که س و ژماره وه ری ک بکوی، بۆ ئه م مه به سته ش په نا ده با ته به ر گیره که ریزمانییه کان، چه ندی په نا بردنه به ر ئه و گیره کانه ش به پی جوری زمانه که ده گوری، ( Baker ) پای وایه، که وا ( بۆ نمونه ) زمانی ئینگلیزی له چاو زمانه کانی تر تا ریژه یه ک گیره کی ریزمانی که مه، هندی زمان زوریان هه یه بۆ نمونه (Swahili) که زمانی بانتویه له رۆژه لاتی ئه فریقیا گیره کی ریزمانیان زوره (Radford 1997:153).

له کرداردا ره گ - Root هه لگری چه مکی پودا وه که یه و هه موو مؤرفیمه کانی تر له ده وری ئه ودا کۆ ده بنه وه، گیره که کان ( وشه داریژ و ریزمانی) رۆلیان هه یه له گورین و به خشینی ئه رکه کاند، ریزبونی گیره که کانیش به ده وری ره گی کردار یان قه ده که له زمانی کوردیدا به پی یاسا و ریگه پیدانی زمانه که یه. بۆ نمونه، له ریزبونی گیره که پاشگره کاند گیره کی و شه داریژ له ره گ و بنجه وه نزیکتره ( بروانه صباح رشید ۲۰۰۰: ۵۷ ) که چی له ریزبونی گیره که پیشگره کاند، ئه م یاسایه گورانکاری به سه ر دادی بۆ نمونه:

85. bax - c^a - ka

گ. ریزمانی وشه داریژراو

86. hal^ da c^u:

پڙيماني وشه دارپڙراو

ئەم پڙييونەش دەچيٽە ئاستى ئەو بىرو بۆ چوونەى، كەوا هەندى پڙيماننوس ئەو پيشگرانەى ( هەل، دا، پۆ ... ) بە گيرهكى پڙيماني دادەننن، ئەو كاتە وشه دارپڙهەردەم لە بنجەوہ نزيكتر دەبى.

( كردار لە زمانى كورديدا ئالۆزه جا لە پڙوى پيڤهاتى ناوہوہى يا دەرہوہى بە ھۆى مۆرفيمە بەندەكانەوہ پۆنان دەنرى، قەد، كە لەگەل مۆرفيمي كاتدا يەكى گرتوہ بچووكترين ناوہپۆكى كردار پيڤ دىنى ( Fattah1997: 208 ) بۆ نمونە

87. bir d im

كەسى يەكەم كاتى پابردو قەد

بە لای چەپى قەدوہ دەكرى سى سەرہى پڙيماني پيش بكوئى:

88-r^a: na da wasta:

قەد ئەسپيكت نەفى پيشگر

بە ھەمان شيوہ دەكرى قەد بۆ لای پاستيش فراوان بكرى، ئەمەش بە رائي (د. محمد معروف) ھوت پاشگرى بە دوادا دى ( مەرچيش نيبە ھەموويان بە يەكەوہ بپن ( ھەمان سەرچاوہ )

D E F G

Stem - Tense – Applicative – Paraticple – Passive – Conditional – Marker

ئينشائى a:ya ناديار \_r تەواو u: ناوى بەركار a:w-

H

I

G

Agreement Marker – Additive Suffix – Iterative Suffix

پيڤهوتن

ئيزافە  
-(i)s^

دوپاتبوونەوہ، رووکار  
-awa

ئەم گىرەكانە، كە بە پاش و پىشى قەدەكانەو دەنوسىن لە رووى بەھاي رىزمانىيەو وەكو يەك نىن، بۇ نموونە ئەسپىكتەكان، كە وەكو پىشىگر بە پىش قەدەكەو دەنوسىن ناوھپۆكىكى دەمكاتى تىدايە و بە پىشى جوړى قەدەكە ئەرکەكەى دەگۆرى، بۇ نموونە پۆلى ئەسپىكت لە رانەبردو، و رابردووى بەردەوام جياوازە و لە پىوھلكانىدا دەورى قەدەكە بەرنادا بۇ نموونە:

89.da xawtin رابردووى بەردەوام

90.da xawin رانەبردو

لە رووى ئەرك و واتاوھ جياوازن، بەلام لە ھەردوو حالەتدا ئەسپىكتى ( da ) بە قەدەكەو نوساوھ، بەلام لە نوسەكەكاندا ( Clitics ) كە پۆلى رىكەوتن دەبينن و بە ھۆى ئەوھى مۆرفىمى چالاکن بە پىشى كەرەسە و ھەلويسى رستەكە شوين گۆركى دەكەن بۇ نموونە:

91.na:nakam xiwa:rd

92.nam xiwaird

93.pem na xura:

ھەموو دەم نابنە لکىنراوى قەدەكە .

جوړى کرداره كە دەسلاتی بەسەر ئەوھ دادەگىرى، كەوا ( NP ) لە ( VP )  
يدا سەرپىشكى بى، يان فرەيزى بەند ( PP ) تيايدا سەرپىشكى بى، بۇ نموونە،  
کردارى s^ika:s^ika:nd لەم رستانەى خوارەوھ بەراورد بکە .

94.a- ema dastima:n s^ika:.

b- eme dasti xoma:nma:n s^ika:nd .

دەستمان لە ( a ) دا بەشىكە لە بکەرى رستەكە، كە ( ema ) يە، بۆيە  
دەستمان دەبىتە بکەر بە ھۆى ئەوھى کرداره كە تىنەپەرە، بەلام لە ( b ) دا بە  
پىچەوانەوھ کردارى s^ika:nd کردارىكى تىپەرە و پىويسى بە بەرکارىك ھەيە و  
( dastima:n ) لە بکەر دادەبېرى و پۆلى بەرکارەكە دەگىرى. ( بروانە محمد  
محوى ۲۰۰۱: ۸۴ ) .

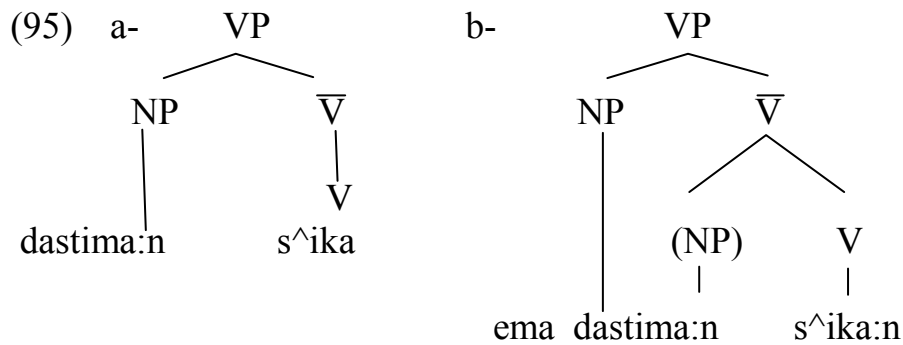

سه‌بارت به ( PP ) له فره‌یزی کرداریدا دیساوه سه‌ریشکییه و هم‌وو دهم کرداره‌که داوای نا‌کا بۆ نمونه :

96-min kitebaka m ba a:za:d fros<sup>^</sup>t .

↑ (PP)

به‌م پییه یاسای کرداریکی تیپه‌پ و تیپه‌په‌ر له و چوارچیویه کۆ ده‌بنه‌وه :

97.  $\overline{XP} \longrightarrow \text{spec } \overline{X}$   
 $\overline{X} \longrightarrow \text{complement } X$

به‌واتای

$\overline{VP} \longrightarrow \text{spec } \overline{V}$   
 $\overline{V} \longrightarrow (\text{NP}) V (\text{PP})$   
 $\overline{V} \longrightarrow (\text{NP})(\text{PP}) V$

ئه‌مه‌ش ئه‌گه‌ره‌کانی پریزبونی که‌ره‌سه‌کانی پرسته‌ی کوردی ده‌گریته‌وه

له‌وه‌ی:

98. min kitebakam baxs<sup>^</sup>i ba a:ra:m .

99. min ketebakam ba a:ra:m baxs<sup>^</sup>i .

مه‌به‌ست له‌وه‌ی کردار له‌ پووی پیکهاته‌ی ناوه‌وه یان ده‌ره‌وه ئه‌وه‌یه، که‌وا کردار له‌ ناوه‌وه‌ش فراوان ده‌کری و له‌ ده‌ره‌وه‌ش، سه‌بارت به‌ فراوانکردنی کردار له‌ پووی ناوه‌وه، ئه‌و گه‌ره‌کانه‌یه، که‌ ده‌چنه سه‌ر‌قه‌دی کردار چ به‌ لای پاستدا و چ به‌ لای چه‌پدا، به‌لام مه‌به‌ستمان له‌ فراوانکردنی کردار له‌ پیکهاته‌ی ده‌ره‌وه‌ی ئه‌وه‌یه، که‌وا ئه‌و که‌ره‌سانه‌ی دینه جغزی فره‌یزه کردارییه‌که‌وه و بوونیان به‌نده به‌ بوونی کرداره‌که‌وه لی‌ره‌دا که‌ره‌سه سه‌ره‌کیانه‌ی له‌ چوارچیویه‌ی ( VP ) دا

شویینی ته‌واوکار ( Complement ) به‌رکاری پاسته‌وخۆ و به‌رکاری ناراسته‌وخۆیه، ئه‌وه‌ی شایانی وتنه، که‌وا به‌رکاری ناراسته‌وخۆ به‌ هۆی پيشناوه‌وه ( پریپۆزیشن ) دیته‌ کایه، ئه‌م دره‌خته‌ی خواره‌وه شویینی پاسته‌قینه‌ی به‌رکاره‌کان له‌ فره‌یزیکی کردار ( VP ) یدا ده‌خاته‌ پوو.

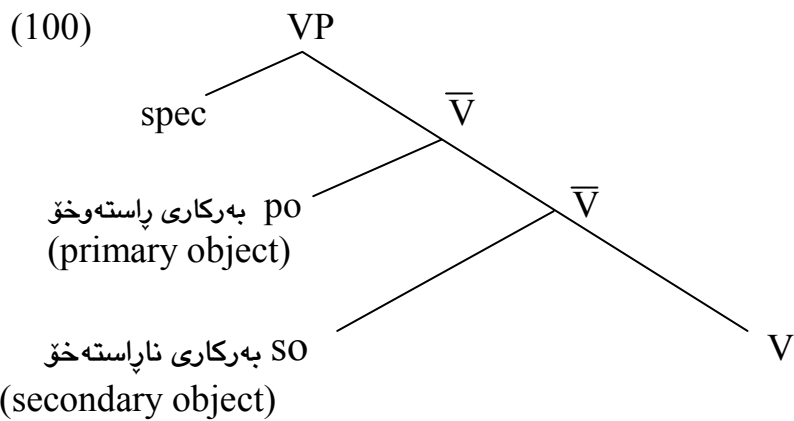

101.a- min aw hawa:l<sup>^</sup>am ba aw gaya:nd .  
 spec po so V  
 b- min aw hawa:l<sup>^</sup>am gaya:nd ba aw .

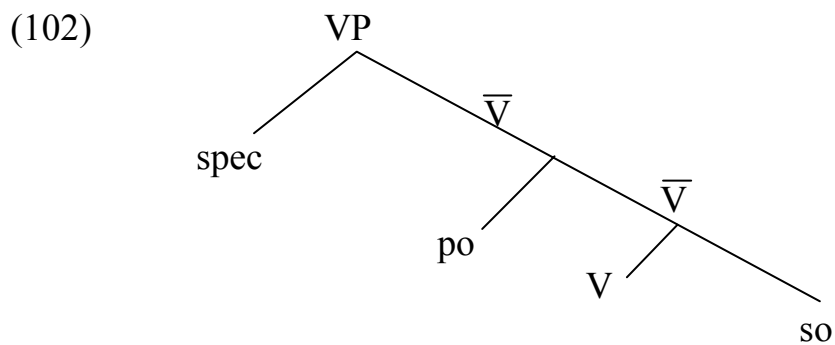

به هۆی ئه وهی ئه گهری دووباره بوونه وهی بکه، یان دوو بهرکار له زمانی کوردی ریگه ی پی دراوه ده کری جیکه وتهی کردار له زمانی کوردیدا ( V ) بی، بۆیه ریگه ی دووباره بوونه وهی پی دهری وه کو له نمونه ی ( a-b ) دیاره، ئه گه جیکه وتهی کردار (S) پرسته بوایه شوینه کان جیگیر ده بوون و دووباره نه ده کرانه وه (هه مان سه چاوه ۸۴).

گرنگترین فراوانکردنه کانی تیوری ئیکس بار، فراوانکردنی پرنسیپه کانی پۆلی ناوه کی بۆ پۆلی داخراوی که تیگورییه پیزمانییه کان بوو بۆ نمونه وه کو ئامرازه لیکدراوه کان complementizers پۆلی کرداری سنوردار و پۆلی دیارخه ره کان، که ئه مانه ش بۆ پۆلیکی وردتر به ناوی که تیگوری ئهرکی Functional Categories، ئه مانه ش پۆلیکی داخراوی وشه ئهرکییه کانن - Functional Words، که جیاوازن له وشه فرهه نگییه کان، ئه مه ش به پیی زمانه کان جیاوازیان هه یه، بۆ نمونه له زمانی ئینگلیزیدا I که وه کو "ئه نفل" ده خوینرته وه، که تیگوری کات ( زمن ) ه و C که تیگوری ئامرازی لیکدهره Complementizers، که چی D که تیگوری دیارخه ره Determiner، نیشانه، Demonstrative، جیناوه کان Pronouns هه ره یه که له مانه ده بنه سه ره ی جیکه وتهی ئه و فره یزه وه کو DP, CP, IP, ( بروانه ۹۹:2000 Bresnan )

له راستیدا مؤرفیمه پیزمانییه کان ده بنه مایه ی دروسبوونی ئه و دهسته که تیگورییه که به ناوی که تیگوری ئهرکی ناو ده برین، ئه و شیوه مؤرفۆسینتاکسییانه ده بنه مایه ی دروست بوونی هه ندی که ره سه ی سه ربار له نیوان که ره سه کانی تر دا و ده بنه ته واوکاری ئهرکه سینتاکسییه کانی که ره سه سه ره کییه کان، بۆ نمونه گه ر باسی مؤرفۆسینتاکسییه کانی کرداریش بکه نه دهسته ییکی فراوانی وه کو ئه سپیکته کان و پووکاره کان mood و نه کردن.... گه لی مؤرفیمی پیزمانی تر به ئهرکی جیاوازه وه له ده وری کردار کو ده بنه وه و هه ندی که ره سه ی سه ربار دروست ده که ن.

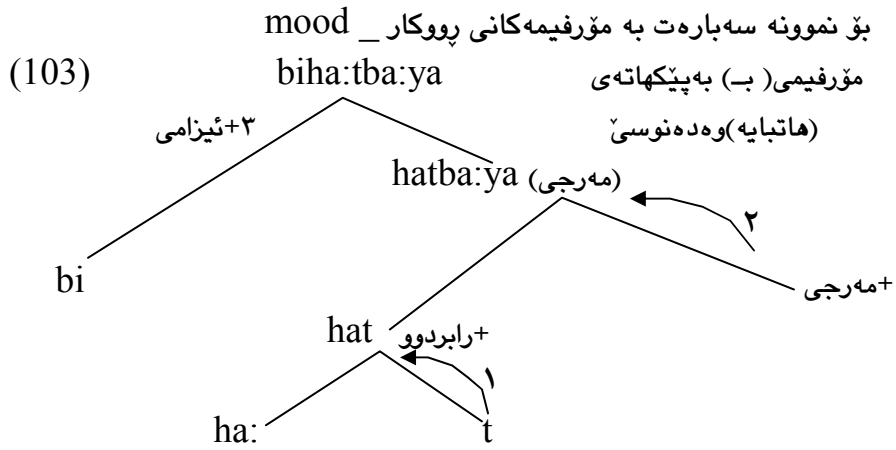

مؤرفيمي (ب) به پيڭكها ته ي ( هاتبايه ) وه ده نوسى ( بروانه محمد معروف و  
 سه باح ره شيد ۲۰۰۶: ۲۷ )

بۇ زياتر پوونكرده وه رسته ييكي وه كو:

104.a-mina:l^aka ba a:wakada: c^u: .

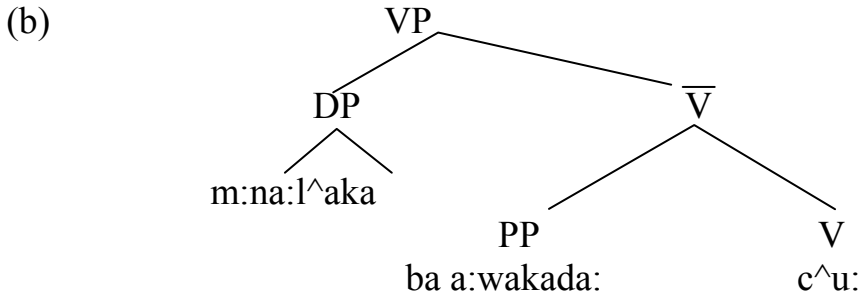

يه كه م كه تيگورى ئه ركى ( Functoinal Category ) كه پيوستى به  
 پوونكرده وه هه يه، كه تيگورى ديارخه رى ( Determiner ) هه ندى جار به D

یان DET کورت ده کریتته وه ( هکه، ځک، جیناوی نیشانه، جیناوه کان، راده، به گشتی هیماي D هله گرن )

سه بارهت به نامرازه لیکدراوه کان Complementizers له ژیرگریی (Comp) به دیار ده که وی، نه مه ش جوریکي تری که تیگوری نه رکبیه C سه ره ی CP بیه، هه روه ها CP ته واوکاری کرداره، پونانه که له ساده بییدا به رامبه ر پونانی ته واوکاری NP ده وه سته نه م یاسایه بو CP پیشنیاز کراوه

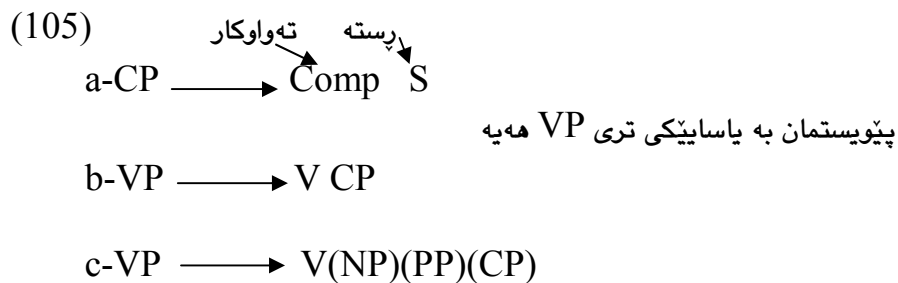

شوینی C له کوپوه ده چپته ناو رسته که وه؟ C له گهل IP یه کده گرن بو دروست کردنی (Complementizer Phrase (CP)).

سه بارهت به که تیگورییه نه رکبیه کان (FC) که سیمای گراماتیکی وه کو که س و ژماره و نه سپیکت ... ی. هه یه و ته نیا نه و جوره که تیگورییه پارامیته ربیان هه یه (Cook) 1997:347 .



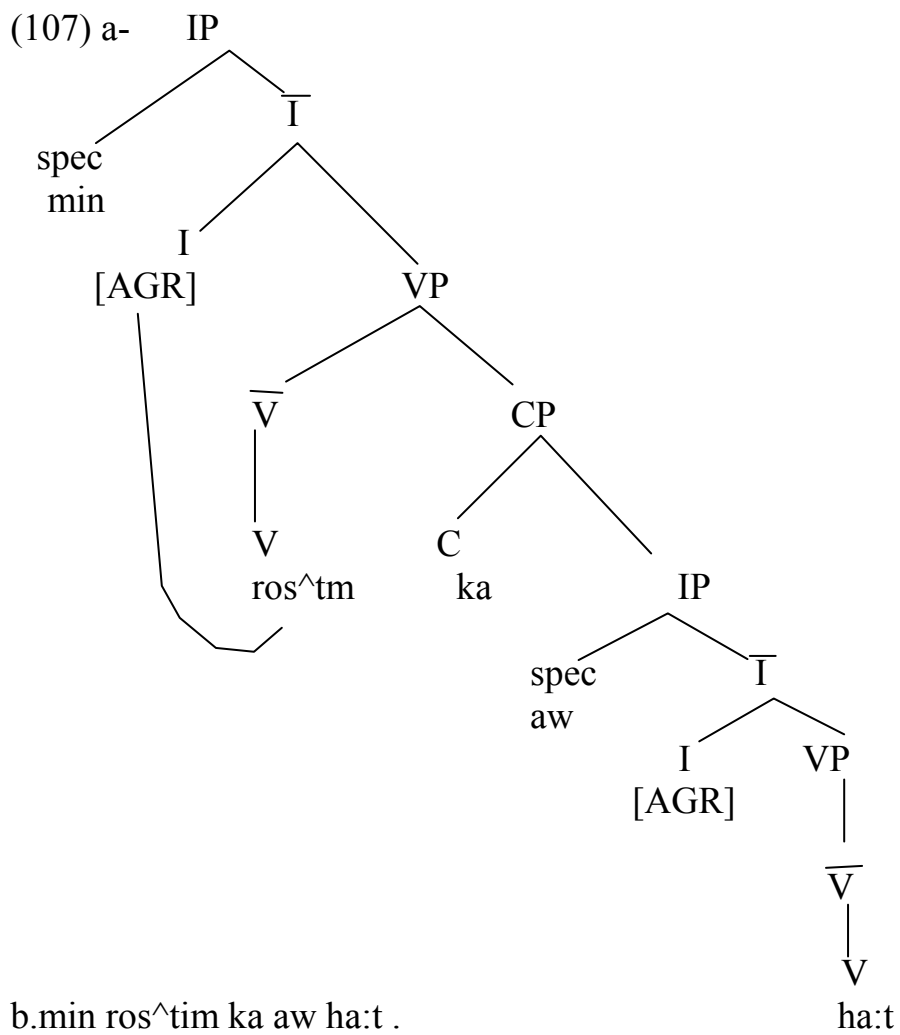

108.a-hande kas c^a:waret dakan la we .

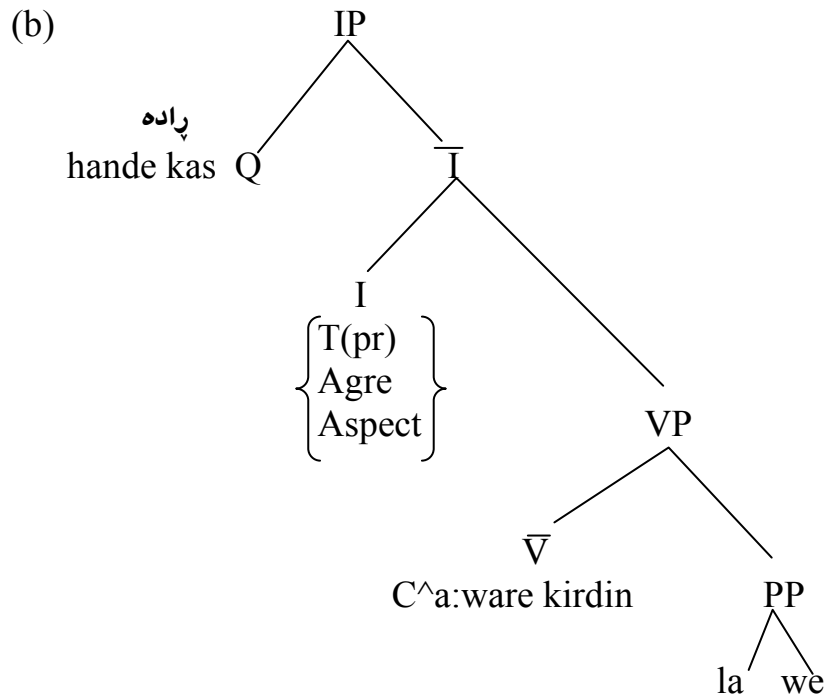

چومسکی ۱۹۹۳ و هندی له زمانه وانه کانی تر گریمانه ی نه و بیان کرد، که وا له پال نه وهی که کلۆزه داخراوه کان یه ک "سه ره ی" ی پیزمانییان هه یه، به لام نه و کلۆزه داخراوانه ده کریئ سه ره ی ریکه وتن Agr و سه ره ی کات Tense دوو سه ره ی جیاوازین و جیکه وته شیان دوو جیکه وته ی جیاواز ده بیئ و نه وه شیان پوون کردنه وه که وا سه ره Agr شوینیکی به رزتر له شوینی Tense ده کریئ (Radford 1997: 226)

109.min pana:m bo aw bird.

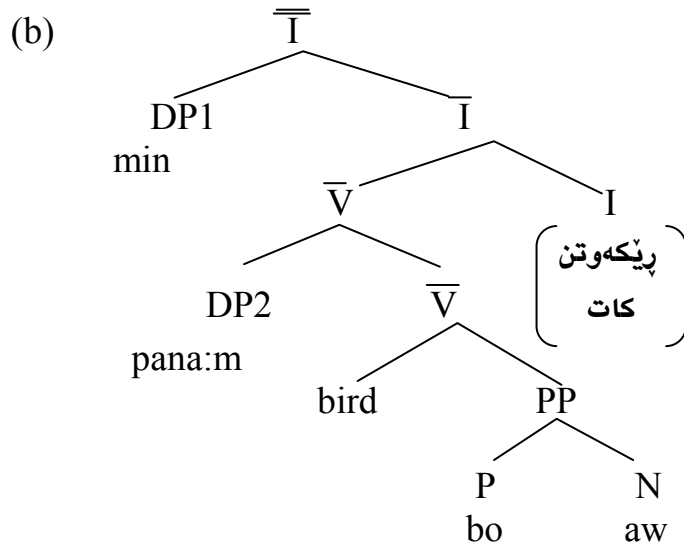

### ۱-۷-۳. پیکهاتی فرهیزی ئاوهلناو له ئیکس باردا:

ئاوهلناو جوړیکى وشهیه، که ئه رکی سه ره کی وه سفکردنی ناوه، و به زوری له گه ل فرهیزی ناوی به دیار ده که وی، به لام له گه ل به شه کانی تری پسته ش به ده ر ده که ون، ئاوهلناو وه کو سه ره ی فرهیزی ئاوهلناوی کار ده کا (Crystal 1992:8).

ئاوهلناو له پووی مؤرفؤلوجییه وه وه کو پله و به های وشه سازی به پله ی سییه م دی، هه ندی جوړی ئاوهلناو ده توانی له گه ل پاشگری ( تر ، ترین )، که پله ی به راورد و بالا ده نوینن، یه کتر بگرن بو دروست کردنی جوړی له فرهیزی ئاوهلناوی نه و دوو پله ی ئاوهلناو به وه کو تبه ند کراون ا- هه ر دووکیان پیکه وه له فرهیزی کدا ده رناکه ون و ب- پله ی به راورد ( تر ) ده بییت بو به راورد کردنی پله ی ئاوهلناوییه که له نیوان دوو شت یان دوو ده سته بی، که چی پله ی بالا هه لکه وتنی شتی له ناو کو مه لیکدا نیشانده دا، به لام ده بی نه وه ش بوتری، که سنوور تیکه لییه که له نیوان ئه رکه کانی ئاوهلناو و ئاوهلکردار دیته کایه وه، دیارترین ریگه بو جیا کردنه وه یان له وه دایه ، که ئاوهلناو په سنی ناو ده کا و ئاوهلکردار په سنی کردار ده کا ( به بی چوونه ناو ورده کارییه کانه وه ) لیره دا کیشه ییکی تر دیته

کایه وه به هوی ئه وهی که وا، ( هکه ) ی ناسیاوی ئاوه ئناوه که و سه ره ی ناو له ( DP ) دا ناسیاو دهکا ، بۆ نمونه :

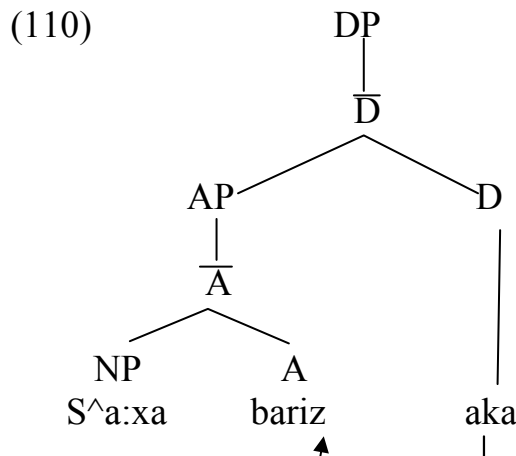

لیره دا ( A ) ده بیته سه ره ی ئاوه ئناوی و NP وه کو ( Comp ) بۆ خۆی هه لده بژیژی .

ئاوه ئناوی گوزاره له زمانی کوردیدا به پیش کاری ( بوون ) ده که وی، بۆ نمونه :

111. a- aw a:za:(y)a                                  c- aw a:za: bu:  
       b- aw mand – a                                    d- aw mand bu:

یه کی له و ( Comp ) انه به پیش ئاوه ئناو ده که وی ( Comp ) ی به راورد، ئه و کاته دهر ده که وی، که ئاوه ئناو ده چیته پیکهاته ییکی به راوردی (Fattah1997:221). ديسانه وه لیره دا ئاوه ئناوه که پیویستی به کاری بوون هه یه .

112.la aw z^i:rtir bu:

له پله ی بالادا هندی ئه گه ری تر دینیته ناوه وه به بی پێشناو:

113. a- pol^a: a:za:tiri:n kasa .  
       b- pol^a: la hamuya:n a:za:tir ( bu: ) .

له پال کرداری بوون هندی کرداری تریش هه ن له پۆنانی فرهیزی ئاوه لئاویدا  
 پۆل دهگین وهکو: ،hal^gar^a، dac^etawa، kawit ( بروانه Fattah )  
 221) بۆ نمونه:

114. aw na:wa ras^ dac^etawa .

115. la s^arma:na: su:r hal^gar^a: .

(zor) و (galek) دهبنه (spec) له فرهیزی ئاوه لئاوی، بۆ نمونه:  
 (116)

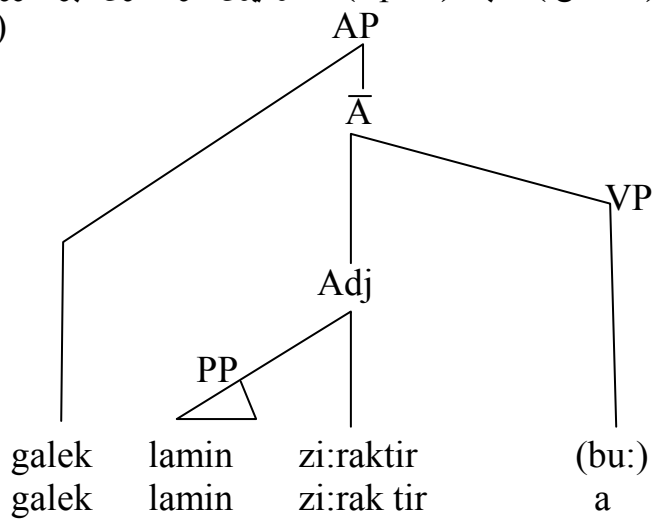

(117)

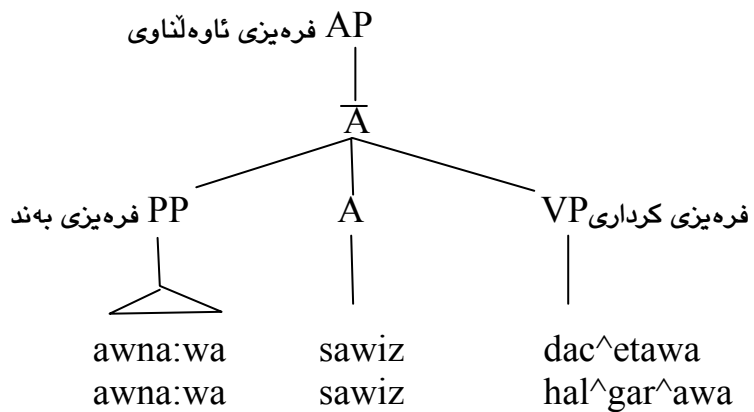

## ۱-۷-۴. پیکهاتی فرهیزی بهند وئیکس بار

فرهیزی بهندیش جوریکی تره له و فرهیزه که تیگوریانیه کی که وا خاوهن تاییه تی خۆیه تی و به پیی زمانه کان ئەگه ره کانی سنووردار ده کری، هر چون فرهیزی سهریه ک له هه مان پۆله سنیتاکسیه که ی خۆیدا هه لده بژیژی فرهیزی بهندیش ( PP ) سهریه کی پیشناو ( P ) ی ده بی، ئەو " سهره " ش له ئاستی خۆیدا ته واوکار ( Complement ) ی بۆ خۆی هه لده بژیژی. به پیی ئەوهی زمانی کوردی له زمانه کانی ( SOV ) یه ده بی ( هه رده م سهره له ( pp ) دا سهره کۆتا بی و ( Spec ) سهره تا بی ، به لام ئەم راستیه له بازنه ی پرنسیپه کانی ئەم جوره زمانه هه رده چی و ده چیته چوارچیوه ی پارامیته ره کانی زمانی کوردی و سهره ی فرهیزی بهند سهر - سهره تا ده بی و له دوا ی خۆیه وه ته واوکاری ( Comp ) بۆ خۆی هه لده بژیژی. پیشناوه کانی زمانی کوردی بریتیه له ( ta :bo ، ba ، la ) که واته ئەرکی پیشناوه کان ئەوه یه سهره ی ریزمانی فرهیز دروست ده کن و پۆل به ته واوکاره کانیان ده به خشن، ده بی ئەو تیبینییه ش به هه ند هه لگرین له پال ئەوه ی فرهیزی بهند له پرسته ییکدا ده بیته ته واوکار ( Complement ) بۆ فرهیزی کی کرداری، به لام خۆیشی وه کو فرهیزی کی سهره خۆ سهره ی ریزمانی هه یه و ئەم ته واوکار ( Complement ) انه ی خواره وه شی ده بی.

فره یزه ناوییه کان ( NP ) .... ئەمه یان بلاوترین جوری ته واوکاری فرهیزی

بهنده

118. la baxc^akada: nustiu:wa .

ئوه ی شایانی باسه ئەم جوره فره یزه پاشگری کی راسته وخۆ و هه رده گری بۆ هاوکاری و ته واوکردنی ئەرکه سنیتاکسی و سیمانتیکیه ی پیشناوه که، له بهر ئەوه یه که ئەو پیشناوه به شیوه ی ( له - دا ) ده نوسری. جگه له پاشگر ( - دا - da ) پاشگری - هوه - awa ) ش هه مان پۆل ده بینی به لام له هه ندی ناوچه زاردا ( ba ) ده گوری بۆ ( da ، wa ) .

119. da gal^im kawa

120. wa gal^im kawa

له هندی هه لویستی پراگماتیدا ده گوری بو ( r^a ) .

121. r^adu:i kawa

همان پاشگری ( awa ) به پیی پیشناوه که ی و اتاکه ی ده گوری، به لام

همان ئه رکی سنیتاکسی ده بی .

122. ba ma:l^awa dem

له گهل مال هوه

123. la ma:l^awa dem

خالی ده ست پیکردن

۲- هندی پیشناوه فرهیزیکی به ند وه کو ته و اوکار بو خویان وهرده گرن وه کو

124. ta: diwa:y niwas^aw

P PP

۳- هندی ئاوه لکرداری ( شوینی - Locative ) و ( کاتی Temporal )

ده بنه ته و اوکاری ( Comp ) پیشناوه کان بو پیکه پنیانی فرهیزی به ند ( pp )

وه کو:

125. la bin da:raka:n

126. la kana:r a:waka

P PP

۴- فرهیزی ئاوه لئاوی ده بنه ته و اوکار ( Comp ) بو پیشناوه که یان بو

فرهیزی به ند .

127. ba zi:rakim da:dana:y

P Adj P

له گهل ئه وه پیشناوه کان به گشتی تاکه ته و اوکاری وهرده گرن، به لام جاری وا

ده بی پیشناوه که دوو ( Comp ) وهرده گری ( بروانه 226: 1997: Fattah ) .

(128)

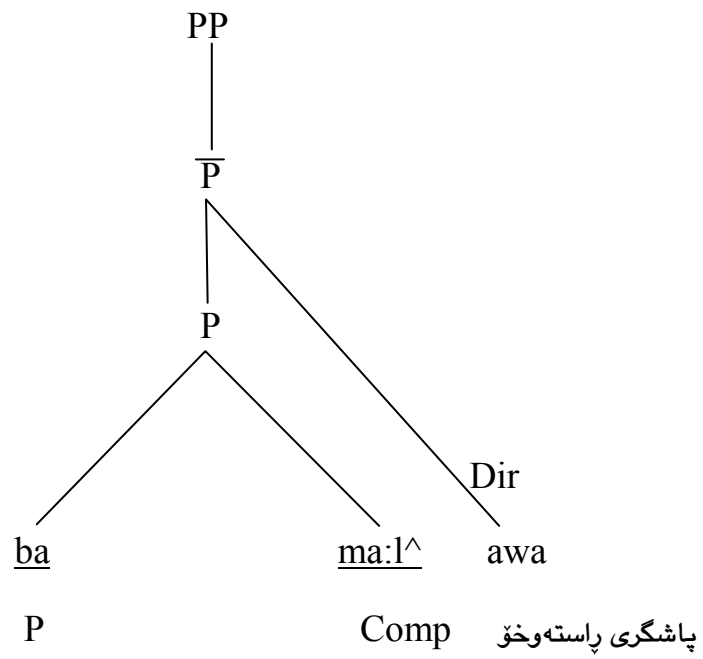

(129)

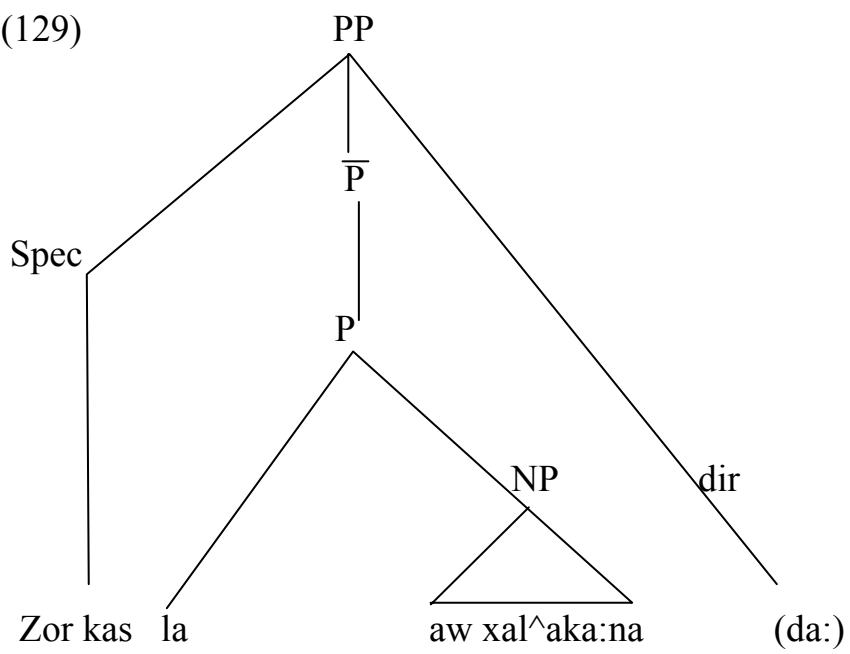



## به شی دووهم

### تیوری دۆخ – Case Theory

#### ۱-۲. سهرهتا / گهشه و گۆران:

زمان وهكو دیاردهییکی په یوه سته به ژيانی مرۆقه وه و به پیی لیکۆلینه وهکان و له سهر بنه مای ( ئابوری زمان )، هه مووزمانی به ره و ئاسان بوون ده پروا و باجی نه و ئاسان بوونهش له دهستدانی هندی له دهنگهکانی زمانه (زمانیش له بهر نه وهی هویکی له به کتر گه شتته، به بۆچۆنی Jespersen ده که ویتته ژیر کاریگه ری گه شه سه ندنیکى سروشتیه وه، که شیوه و ریز بوونه ریزمانیه که ی ده گریته وه. نه و گه شه سه ندنه ی زمان به ره و ئاسان بوونی ده با ، بو نه وهی زمان به رده وام بی له هه موو قوناغه کاندای و بگاته باریکی وا، که زۆرتین چالاکی زمانی به که مترین وزه نه نجام بدا . Jespersen نه وه شی پهرت کرده وه که نه و گه شه سه ندنه، که هندی جار ده بیته مایه ی له دهستدانی نیشانه و سیمای دۆخه کان به دابه زینی ئاستی زمانه کان له قه له م بدری ( میشال زکریا ۱۹۸۳ : ۲۷۸ ) به م جۆره گۆرانکارییه شیوه سازیه کانى زمان، نه گهر چی له رواله تدا تایبه تمه ندییی دهنگیان پیوهیه، به لام نه و دیوی دهنگه کان نه رکی ریزمانیه تییدا به دی ده کری. نه م گۆرانکارییه ی فۆرمی وشه کان گۆران له شیوه ی ریز بوونی که ره سه کان دینیتته کایه . (بو نمونه له زمانی ئینگلیزی کۆندا له دهستدانی پاشگری دۆخ له گه ل نه و یاسایانه ی پۆل له ریز بوونی وشه کاندای ده بینن پیکه وه پروویان داوه (From kin 2003 : 207).

نه مهش به هوی نه وهیه نه و پاشگرانه ی به کۆتایی ناوه کانه وه ده نوسان ئامازه یی بوو بو په یوه ندیه و اتاییه کانى ناو پرسته، واته به شی له په یوه ندیه سنیتاکسیه کانى ده گرتته نه ستۆ، به مهش له گه ل یاساکانى ریز بوونی که ره سه کان

له پرستەدا له پووی ئەركه وه ته واوكه ری یه كتر بوون. له ئینگلیزی نویدا ریز بوونی وشهكان له نیو پرستەدا به شیء له ئەركی پاشگری دۆخهكانیش جیبه جیء دهكا. ئەمه وای كرد سیسته می ریز بوون له ئینگلیزی كۆندا كه SOV بوو بپیته SVO له ئینگلیزی نویدا. له لاییکی تره وه زمانه وانهكان وای بۆ دهچن، كه وا به پیی رهوتی میژوویی زمان (زمانهكانی جیهان به نیو دوو پۆلی سه رهکی زمان دابهش ده بن، ئەمهش به پیی چه ندیته هه بونی مۆرفیمه به ندهكان له زمانه كه دا، زمانه لیكدراوهكان Synthetic Language، كه فۆرمی به ندییان زۆره و زمانه شیکراوهكان Analytic Language كه فۆرمی به ندییان كه مه (Bloomfield 1969 : 207). هه موو زمانهكانیش سه رهتا لیكدراو بوونه و به ره و جۆری دووه م پۆیشتون، واته به ره و كه م بوونه وه و له ده ستدانی فۆرمه به ندهكان، ئەم فۆرمه به ندانهش به زۆری نیشانه ی دۆخهكان ده گریتته وه.

ئەمه ئەوه ده گه یه نیء زمانهكان زۆربه یان خاوه ن فۆرمی مۆرفۆلۆجی دۆخ بوونه دواتر له ده ستیانداوه. پاشماوه ی دۆخ له زۆربه ی زمانهكان به لگه ی راستی ئەو بۆچوونه ن. بۆ نموونه له زمانی كوردیدا پاشماوه ی دۆخ به پیی زا ره جیا جیاكان و به رپژه ی جیاواز بهر چا و ده كه وی، هه روه ها ( زمانی عه ره بیهش له چا و زا ر زمانهكانی تری دورگه ی عه ره ب و ده روه بیهری له هه موویان زیاتر دیارده ی دۆخی پاراستوه. بۆ نموونه دۆخ ( حالات الاعراب) له زمانی ئارامی و زا ره سیرالیه كاندا نه ماوه و له زمانی عیبری كه م بۆته وه، له بابلی كۆندا دۆخ سیء نیشانه ی هه بووه و كه م بۆ ته وه بۆ دوو نیشانه ( بڕوانه گاصد یاسر ۱۹۸۷ :

(۱۲۹).

ئەوه ی باسكرا رهوتی له ناو چوونی دۆخهكان بوو، له ناوه پۆكیشدا ئاماژه یه بۆ هه ندیء هۆكاری ده ره وه ی زمان ( وه كو كتیبه ئاسمانییهكان ) له پاراستنی زمان و بیبه شكردنی له و گه شه و گۆرانه، له پال هه ندیء هۆكاری تری وه كو ده سه لاتی سیاسی و دووره په ریزی زمانه كه ( وه كو كرمانجی سه روو، هه ورامی ) له گه شه نه كردن و پاراستنی فۆرمه به ندهكانی زمانه كه.

ئیهن خه لدون له و باره یه وه ده لئی ( ئەو بزوینه ( حرکات ) انه ی كه لای ریزماننووسهكان به دۆخ ( الاعراب ) ناو ده بری، به هۆی تیکه لیبوونی عه ره ب به

غەيرى خۇيانەۋە گەندەلى (فساد) يېكياڭ كەۋتۈتە ناۋ، كە بۆتە مايەى ئەۋەى ئاڭاۋتن بە شىۋەى راست بە كار نەيەت (ابن خلدون ۱۹۸۱ : ۴۵۴ ) ، دەكرى لە ناۋ چوونى ئەۋ فۆرمە بەندانەش ۋەكو پىۋەرىكى گەشە سەندنى زمانەكە ۋەربىگىرى، بۆ نمونە لە زارى كرمانجى سەروو تا رېژەيىكى بەر چاۋ نىشانەكانى دۆخ ماون و لە شىۋەزارى ھەولېر كەمتر و شىۋەزارى سلىمانى بە تەۋاۋى لە ناۋ چوۋە .

دىاردەيىكى تىرى زمانى عەرەبى كە پىۋىستى بە ئاماژەكردنە ئەۋەيە كە(زمانى عەرەبى بە ۋەيژەى زمانە پاراۋەكە ( الفصحى ) ھەۋلدەدا ۋەكو خۆى بمىنى و دىاردە زمانىيەكانى ۋەكو دۆخ بپارىزى " . زمانە ھەمەكئىيەكە ( العاميە ) ھەۋلدەدا پەى بە ياسا رېزمانىيەكانى زمانەكە بەرى، ۋ لە كارى بخا ( كمال يوسف ۹۷۸ : ۲۳۹ ) . بە م پىيە نىشانەكانى دۆخ لە زمانى ھەمەكئىيدا لە ھەموو بارەكاندا لە زەن (سكون) دا كۆ دەبىتەۋە .

## ۲-۲ . دۆخ لە چۈرچىۋەى رېزمانى دەسەلات و بەستنەۋە ( GB ) يىدا :

تىۋرى دۆخ ئەگەر چى لە بنەپەتدا لە بىرە كۆنەكەى رېزمانى دىرئىنەۋە ۋەرگىراۋە ( كە پەيوەندىيەكانى نىۋان كەرەسەكانى رستە بە ھۆى فۆرمى مۆرفۆلۇجى يان رېزىبونى وشەكانەۋە دەردەبرى ) ، چەمكى نوئى ئەم تىۋرەى دۆخ لە مىكانىزمى جىبەجى كىردنىدا جىاۋازە لەۋەى كۆن ( ئەم تىۋرە لە پىرەنسپى ۋىپارامىتەرەكانىدا زۆر لەۋە دوورتر پۆيشتوۋە ، كە تەنبا مامەلە لەگەل پاشگرە مۆرفۆلۇجىيەكان يان فۆرمە ئاشكرىكانى ناۋ بكا ( Cook 1991 : 223 ) ئەمەش بە ھۆى جىاۋازى زمانەكانى جىهان لەم پوۋەۋە ، بۆ نمونە ، زمانى لاتىنى ۋ جىرمەنى سىستەمىكى دەۋلەمەندى دۆخيان ھەيە ۋ زمانى چىنى دۆخى نىيە (بە واتاى ئەۋەى دۆخ لە ھەندى زماندا لە پوۋى مۆرفۆلۇجىيەۋە دەردەكەۋى ۋ لە ھەندى زمانى تردا دەرنىكەۋى ، ۋا دادەنئىن كە ۋا دۆخ لە ھەموو زمانىكدا دەردەكەۋى ، ئەگەر لە پوۋى مۆرفۆلۇجىيەۋە دەركەۋتنى ھەبى يان نا ( 222 : Farrokhpey 1998 ) .

دیارتیرین جیاوازی له نیوان چه مکی دۆخ له کۆن و نویدا ئه وهیه که پیی دهوتری دۆخی ئه بسترکت Abstract Case، که بواری ده رکه وتنی دۆخ به هه موو فره یزیکى ناوی ( NP ) یی دهدا (هه موو ناوی دۆخیکی گشتی هه یه له ده ره وهی ئه رکه سنیتاکسیه که یدا ( Biber 1991:7 ) به واتای ئه وهی شوین و ئه رکه که ی له رسته دا تاییه تبوون دهدا به دۆخه که و ناوی لی ده نی، (دۆخی ئه بسترکت سیسته میکه به سه ره هه موو زمانه کاندای جیه جی ده کری، به لام داواکارییه کی تری تیوری دۆخ پالیوه ری دۆخه – Case Filter ( 74 : 1999 Smith )

### ۲-۳. پالیوه ری دۆخ Case Filter:

گرنگی سیمای دۆخ له وه دا نییه که چ دۆخی له چ شوینی به فره یزیکى ناوی ده دری، به لکو ئه و پرئسیپیه، که چ هیزی دهداته دۆخ بو ده رکه وتن ( Cook 1997 : 226 ).

به م پییه هه موو فره یزیکى ناوی له پۆنانی سه ره وه دا دۆخی وهرده گری (چونکه مهرجی GB ئه وه یه، که هه ر فره یزیکى ناوی ( NP ) ده رکه وتنی فۆنه تیکى هه بی و هیچ جۆره دۆخی وهرنه گری ئه وا ئه و فره یزه ناوییه نیشانه ی NP\* وهرده گری، چونکه له پالیوه ری دۆخ تیناپه ری (بروانه 39 : 1998 Black ).

سه باره ت به زمانی کوردی له جیه جی کردنی تیوری دۆخدا، ده بی ئه وه له به ر چاو بگرین، که وا زا ره جیا جیاکانی زمانی کوردی تاییه تمه ندیییه کی ناوچه یی به میکانیزمی کارکردنی تیوره که ده به خشن. له لاییکى تره وه به پیی ئه وهی جیناوه سه ره به خۆکان له پیکه پینانی فره یزی ناویدا پۆلیان هه یه به م جۆره ئه و دۆخه ریزمانیییه ی له به ر پۆشنایی پرهنسیپه کانی تیوری دۆخ به NP ده دری، جیناوه کانیسه ده گریته وه.

فره یزی ناوی له زمانی کوردیدا به گشتی له وه رگرتنی دۆخدا به هوی ئه و پاشگرانه ی به ناوه وه ده نوسی دۆخ وهرناگری ( جگه له وهی له هه ندی زار و

شیوه زار ئەو جۆره دۆخ وەرگرتنەى ھەيە ( ديسانەوہ زمانى كوردى ناتوانى بە ھۆى گۆرینى شیوہى فۆنەتیکى جیناوه كە جۆرى دۆخەكەش بگۆرى . بەر لەوہى بچینە ناو وردەكارى تیۆرى دۆخى پیزمانى دەبى ئاماژە بەوہ بکرى كەوا چومسكى لە تیۆرەكەیدا دووجۆر دۆخى جیاکردۆتەوہ .

۲-۴. دۆخى بنجى Inherent Case  
۲-۵. دۆخى پۆنانى Structural Case

۲-۴-۱. پیناسەى دۆخى بنجى:

دۆخى بنجى ئەو دۆخانەن كە بە ھەندى ئارگۆمىنتى تايبەتى پرىدىكاتەكان دەدرى و لە پۆنانى ژیرەوہدا بە دەردەكەون (بروانە 6 \_ 225 : Cook 1997).

۲-۴-۲. شیکردنەوہى دۆخى بنجى:

دۆخى بنجى لە زمانى كوردیدا بەدى ناکرى، ئەمەش بە ھۆى ئەوہى ( دۆخى بنجى لە پۆنانى ژیرەوہدا بەرلەوہى جولانەوہ Movement پوو بەدا بەدەر دەكەوى، كەچى دۆخى پۆنانى لە پۆنانى سەرەوہدا دواى پوودانى جولانەوہكە بەدەر دەكەوى. (Cook 1997 : 226). دۆخەكە پەيوەندى بە فرەيزى ناويیەوہ ھەيە و لە زمانى كوردیشدا گۆیزانەوہى فرەيزى ناوى كەم پوو دەدا ، و دەبى دۆخەكە لە پۆنانى ژیرەوہدا بمىنتتەوہ، لە لايىكى ترەوہ ( دۆخى بنجى لەو زمانانەدا دەردەكەوى كەوا كردارەكان توانايان ھەيە لە پستەدا دەسەلات بە سەر دوو بەركارى راستە و خۆدا بگرن (Radford 1981 : 348).

كردار لە زمانى كوردیدا ئەم توانايەى نىيە. باشترین نموونە بۆ ئەم جۆرە دۆخە زمانى عەرەبىيە ، چونكە ئەم جۆرە دۆخە گەرچى لە زمانى ئینگليزى بەرچاوەكەوى ، بەلام بە پادەى زمانى عەرەبى بە ھیز نىيە ، بەلكو خۆدەربازكردنە لە ھەندى دیاردە ، كە پاليۆھرى دۆخ ، بۆى چارە ناکرى . كە دەلێن NP یى دۆخ وەردەگرى مەبەستمان ئەوہيە لە پۆنانى ژیرەوہ – D-structure دا ئاماژە بە دۆخ دەكا. ( لە زمانى عەرەبى كۆندا دوو جۆر گۆیزانەوہ

هه بووه ، گویزانه وهی شوینی بکه و گویزانه وهی شوینی بهرکار، که به پاش و پیش کردن ( التقدیم و التأخیر ) ناو ده برا، له بهر ئه وه گه لی له م پستانه ی خواره وه له عه ره بی کۆندا بهر چا و ده که ون .

۱. أعجبني زيداَ علمُهُ •

۲. ظننت زيداَ قائماَ ابوه •

به لام پیزماننوسه نوپیه کان وای بو ده چن که ته نیا گواستنه وهی سه ره ی فرهیزی ناوی له عه ره بیدا په وایه . ( عبدالقادر الفاسی ۱۹۸۱ : ۱۴۵ ). ئه و پۆنانه ی وه کو پسته ی ( ۱ ) و ( ۲ ) له عه ره بی نویدا پشت گوئی خراوه ، به لام ده بی ئه وه ش بلین که وا په یوه ندیی هه یه له نیوان هه ر دوو جووری پۆنانه که • ئیمه ده مانه وی له ریگه ی زمانه ی عه ره بییه وه دۆخی بنجی Inherent Case روون بکه یه وه بو نمونه له پسته ی ( ۳ ) دا.

۳. مَنَحَ الْمَدْرَسُ التَّلْمِيذَ كِتَابًا.

NP2 NP1

NP2 دۆخی بهرکاری له پۆنانه ی ژیره وه دا وه رده گری، که چی NP1 له پۆنانه ی سه ره وه دا دۆخ وه رده گری، گه ر ئه و شیکردنه وه یه ببه یه ئاستی بکه ر نادیار له پۆنانه ی ژیره وه دا:

۴. مَنَحَ التَّلْمِيذُ كِتَابًا

پۆنانه که ده بیته:

۵. VP مَنَحَ { التَّلْمِيذُ } { كِتَابًا }  
NP1 NP2

NP2 له بنجدا دۆخی بهرکاری هه یه ، accusative case، که چی NP1

له بنجد ( پۆنانه ی ژیره وه ) هه یچ دۆخیکی نه دراوه تی.

ئه گه ر وایی پۆنانه ی ژیره وه ی پسته ی ( ۵ ) ده بیته ( ۶ ).

۶. مَنَحَ { التَّلْمِيذُ }  
NP1  
[ كِتَابًا ]  
+ OBJECTIV

له ( ٦ ) ( کتاباً ) دۆخی بهرکاری وهردهگرئ و ( التلمیذ ) هیچ دۆخی له بنجدا وهرناگرئ. با بزاین نهگر گويزانهوهی NP1 بتوانرئ له پۆنانی ( ٦ ) دا جیبهجئ بکرئ، سهرتا وامن دانا، که جیبهجئ ناکرئ. نهگر وابئ التلمیذ له وهرگرتنی دۆخدا سهر ناکهوی، تاوهکو له ژیر کاریگهری ( مُنح ) دابئ. چونکه کرداری ( مُنح ) کرداریکه تیپهر نییه، بهلکو بکهر نادیاره ( Passive Verb ) ناتوانئ دۆخ بداته ( التلمیذ ) نهجامهکەشی نهوهیه دهرچوونه له پالیوهری دۆخ چونکه فرهیزیکی ناوی ئاشکرای تیدایه و دۆخ وهرناگرئ، بهمش رستهکه دهبیته نا - پیزمانی un- grammatical، به هوی نهوهی ( التلمیذ ) شوینی بکهر پر دهکاتهوه و نیشانهی بکهریش ( بۆر - ضمه ) یه بهمه دهبیته بکهری کردارهکه و دۆخی بکهری له پۆنانی سهرهوهدا وهردهگرئ.

٧. مُنح { التلمیذ }  
NP1  
[ کتاباً  
+ OBJECTIVE ]

لیره دا NP1 هیچ دۆخی وهرناگرئ. به هوی نهوهی له ژیر دهسهلاتئ " مُنح " دایه، که کرداریکی بکهر نادیاره و شوینی ( trace ) ی NPی ( التلمیذ ) هیچ دۆخی وهرناگرئ، چونکه نهویش له ژیر دهسهلاتئ ( مُنح ) دایه و ( مُنح ) وهکووتمان کرداریکی بکهر نادیاره و تیپهر نییه، بهمش ( التلمیذ ) دۆخی بکهری له پۆنانی سهرهوهدا وهردهگرئ و ( کتاباً ) دۆخی بهرکاری له پۆنانی ژیرهوهدا وهردهگرئ و شوینی NP هیچ دۆخی وهرناگرئ. بهم پییه، که ههر دوو NP ( التلمیذ ) و ( کتاباً ) دۆخ وهردهگرن هیچ لادانئ نییه له پالیوهری دۆخ، بهمش رستهکه پیزمانی دهبئ ( بروانه 349 : 1981 Radford ).

کورتە ی نهو شیکردنهوهیه لهوه دایه دۆخ کاتی دهری به فرهیزی ناوی که ( کردار ) هکه دهسهلاتئ بهسهر ناوهکه دا بشکی، واته له ژیر دهسهلاتئ دابئ، دهسهلاتئیش بهنده به ( Command ) هوه نهمش دوو جووری ههیه ( دواتر باسی دهکهین ). که واته :

۱. زەمەنی کردارە که دەتوانی تەنیا دۆخ بە یەك فرەیزی ناوی بدا ، که نزيك خۆی بی، بەم جۆره له م رسته عەرەببیدا (مُنح) – تەنیا (التلميذ) پر دۆخ دەکا.
۲. فرەیزی ناوی ( کتاباً ) بە بی دۆخ ماوەتەوه، هەر چەندە بوونی فیزیکی هەیه بە پالیۆهەرە که تیپەر بووه. بەو هەدا که رسته که ریزمانییه .
۳. کەواتە ( کتاباً ) له ژێره وه خاوهنی دۆخه .
۴. له بەر ئەوهی ( کتاباً ) ئەم دۆخە ی له ریگە ی پۆنانە وه ( واتە بە پێی شوین ) وەر نه گرتوو، کەواتە دۆخه که له جۆری بنجییه .
- دروستی ئەم بۆچوونه بەو هەدا دەر ده که وی.
- أ- هەر چەندە رسته که دوو بەرکاری تیدایه، رسته که به دوو جۆر ناکریت به رسته ی نادیار سهیری ( ۸ ) بکه :
- ۸ - مُنح التلميذ کتاباً .
- ۹ - \* مُنح التلميذ کتاباً
- ب- ئەمەش دەگەریتە وه بۆ ئەوهی که ( کتاباً ) دۆخی بنجی له ژێره وه وەر گرتوو، به گۆرانی شوینە که ی دۆخه که ی ناگۆری .
- ح- فرەیزی ناوی (التلميذ) دۆخی پۆنانی وەر گرتوو، به گۆرانی شوینە که ی دۆخه که ی دەگۆری، به هۆی کاتی ناو کاره که وه دۆخی بکه ری وەر ده گری دیسان ( کتاباً ) ناتوانی دۆخ بگۆری له بەر ئەوه رسته ییکی وهك :
- ۱۰- \* مُنح کتاباً التلميذ ، یان منح التلميذ کتاباً له عەرەببیدا ریگە ی پی نادری .



## ۲-۵- کهرهسه‌ی حوکار C-Command و دهسه‌لات

a کهرهسه‌ی حوکار b ده‌بی، نه‌گه‌ر a دهسه‌لاتی به‌سه‌ر b یدا  
 نه‌شکی و هه‌ر (Y) یی دهسه‌لاتی به‌سه‌ر (a) یه‌وه هه‌بی ده‌بی دهسه‌لاتی به‌سه‌ر  
 (b) ییه‌وه هه‌بی.

بیری سه‌ره‌کی بنه‌مای کهره سه‌حوکار له‌وه دایه، پۆلی (y) ی که له  
 ده‌رخته‌که‌دا یه‌کسانه به XP. هه‌ر کهرهسه‌ییکی حوکار بۆ a بریتیه له XP  
 یی که (a) ی ده‌گریته خو، به واتای نه‌وه‌ی (a) له مه‌ودای دهسه‌لاتی XP یدا یه‌وه  
 له درخته‌که‌دا شوینی سه‌ره‌وه‌ی (a) ی ده‌گری. کهرهسه‌ی (a) ی حوکی هه‌موو  
 نه‌وه‌کسانه ده‌کا که له مه‌ودای حوکی نه‌وه دان، بۆ نمونه سه‌یری ده‌رختی  
 (11) بکه:

(11)

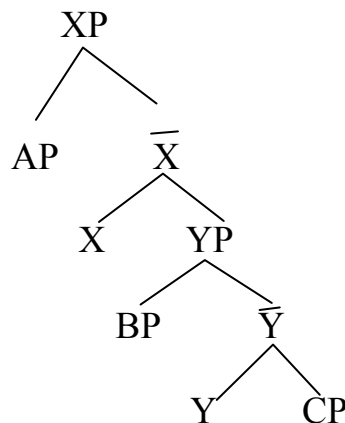

له‌وه درخته‌دا X کهرهسه-حوکار AP و YP و هه‌موو نه‌وه کهره‌سانه‌ی  
 ده‌که‌ونه مه‌ودای حوکی YP یه‌وه، چونکه نه‌وانه هه‌موویان ده‌که‌ونه ژیر  
 دهسه‌لاتی X هه‌وه. له لاییکی تره‌وه y کهرهسه حوکاری BP و CP ییه ،  
 به‌لام ناتوانی نه حوکی AP و نه X بکا چونکه نه‌مانه له سنووری دهسه‌لاتی  
 YP یدا نین.

بۆ زیاتر روونکردنه‌وه‌ی ئه‌و بنه‌مايه سه‌یرى ئه‌و نمونه‌ی خواره‌وه بکه:

12 )

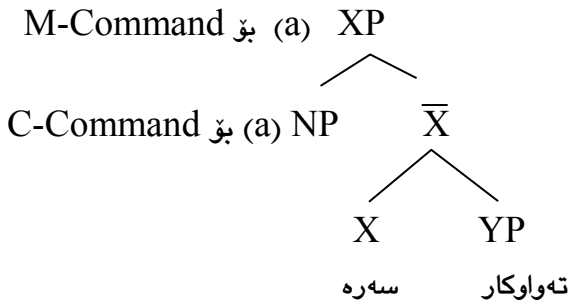

ئه‌گه‌ر ئیمه NP ی ته‌واوکار وه‌کو (a) ی وه‌ر بگه‌رین، ئه‌وه NP که‌سه‌سه -  
 حوکمه‌کارى هه‌موو ئه‌وانه‌ی ده‌که‌ونه لای پاسته‌وه‌ی NP و ده‌بى له‌ خوار  
 مه‌زنته‌رین جی‌که‌ وه‌ته XP یدابن، به‌لام ئه‌گه‌ر ئیمه (a) وه‌کو XP ی وه‌بگه‌رین  
 ئه‌وکاته XP ده‌بیته M-Command بۆ هه‌موو ئه‌و که‌سه‌سه‌یه‌ی ده‌که‌ونه  
 ژیریه‌وه. ده‌کری بلی‌ین که‌وا C-Command و M-Command دوو جۆن له  
 ده‌سه‌لات، به‌پى بنه‌مای ده‌سه‌لات، به‌رکار دۆخى به‌رکارى له ژیر ده‌سه‌لاتی  
 که‌سه‌سه - حوکمه‌کاره‌وه C-Command له کرداره‌وه وه‌رده‌گه‌ری که‌ چى بکه‌ر  
 دۆخى بکه‌ری له ژیر ده‌سه‌لاتی M-Command له (IP) یه‌وه وه‌رده‌گه‌ری.

## ٦-٢. پیدانی دۆخ Case Assigner:

سه‌باره‌ت به‌ پیدانی دۆخى ریزمانى، ئیمه له پالیۆه‌رى (دۆخ) هوه ده‌ست پى  
 ده‌که‌ین، هه‌موو فره‌یزیکى ناوی ده‌رکه‌وتوو ده‌بى دۆخ وه‌ر بگه‌ری، به‌پى تیۆرى  
 دۆخ، ته‌نیا سه‌ره‌کان دۆخ ده‌به‌خشن به‌ فره‌یزه ناوییه‌کان. کردار له نواندن  
 په‌یوه‌ندییه‌کانی دۆخدا، دۆخى به‌رکارى ده‌دا به‌ به‌رکاره‌کانى خۆی له  
 چوارچۆیه‌ی په‌یوه‌ندی نیوان سه‌ره‌و ته‌واوکاره‌که‌یدا، هه‌روه‌ها په‌یوه‌ندی دۆخ له  
 نیوان پيشناو (P) و ته‌واوکاره‌که‌یدا به‌وینه‌ی په‌یوه‌ندی نیوان کردارو ته‌واو  
 کاره‌که‌یدا یه.

پیشناو دسه لاتی به سهر ته واو کاره که یدا ده شکئی به مهش پیدهری دۆخه بۆ ئه و ته واو کاره (Haegman 1999:13)، به لام ئه ی چی دۆخ به بکه ر ددا، ئه گهر بکه ر وه کو فره یزیکئی ناوی دهر که وتنی هه بی؟ (IP) ی دۆخی بکه ری به بکه ر ددا، به لام بۆچی به م شیوه یه یه؟ وه لامه که ی ئه وه یه دۆخ له ژیر کۆتبه ندی دسه لاتدا دهری (پره نسپی پیدانی دۆخ – Case Assignmen) به مهش هه ر که ره سه یی ده توانی دۆخ به و دیاریکاره DP یه بدا که دسه لاتی به سه رییه وه هه یه. سه یری ئه م وینه یه ی خواره وه بکه:

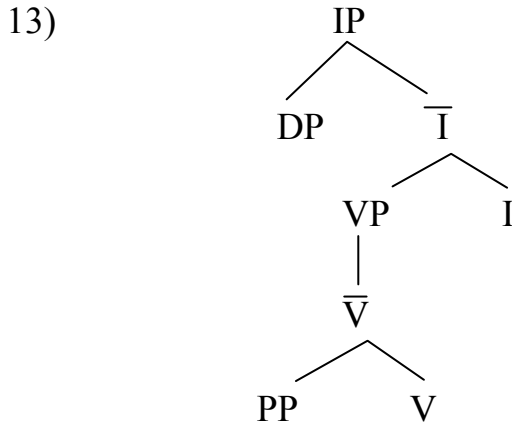

IP حوکمی بکه ر ده کا و ته نیا بکه ره ده توانی دۆخ وه بگری له ژیر دسه لاتی IP یدا. کردار ته نیا حوکمی ته واو کاره که ی ده کا به پپی مه ودای -C Command، به مهش کردار دۆخی به رکاری ده داته ته واو کاره که ی، به لام بکه ر له چوار چپوه ی دسه لاتی VP ییه وه ده ست پی ده کا و ده بی به هۆی کرداره وه (V) حوکمی بکری، به لام کردار دۆخ به ته واو کاره که ی ددا چونکه به پپی مه رچی هاوسپیته تی کردار ده توانی دۆخ به نزیکترین NP بدا، ئه ویش ته واو کاره که یه تی، بۆ نمونه:

14. a:za:d awi girt  
NP ← V

ناچار بکەر بۆ ئەوەی دۆخی وەرگیری دەجولێ بۆ شوینی Spec له IP ایدا،  
 له ژێر دەسەلاتی IP ایدا دۆخی بکەری پێدەدری . سەبارەت بە دۆخی پێشناوی،  
 له فرەیزی :

15. ba penus

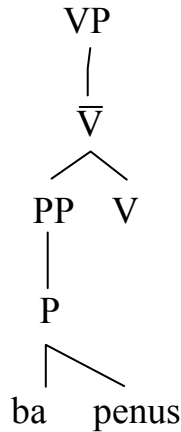

۲-۷- دەسەلات – Government:

چەمکی دەسەلات له تیۆره گشتییە کەدا له گەڵ خۆیدا دۆخی ئەبستراکت –  
 Abstract Case دەهێنێ، کە جۆرەها پەيوەندیی Thematic Relation له  
 رسته جیگیرەکاندا بەر جەستە دەکا، ئەو پەيوەندییە واتایانە وەکو کارا  
 Agent، کارلیکراو ( بەرکاری راستەوخۆ ) Patient و بەرکاری ناراستەوخۆ  
 Beneficiary و گەلیکی تر (Robins 1997 :268) ئەمەش ئەو دەگەیهنی  
 کەوا کەرەسەکانی نیو رسته بە پەيوەندیکی واتایی بە یەکەو بە ستراونەتەو،  
 چەمکی دەسەلاتیش بە پێی جۆری کردارە کە دەسەلاتی خۆی بۆ سەر هەموو  
 کەرەسەکانی رسته کە ( کەرەسە سەرەکییەکان ) دەنێری، دەبی ئەو ش بوتری  
 کەوا مامەلە کردنی کردار بە پێی چەمکی دەسەلات راستەوخۆ له گەڵ کەرەسە  
 سەرەکییەکانە، ئەمەش بە هۆی ئەوەی ( تەوهری ئاخاوتن له سەر بنەمای سی  
 واتادا، بکەری و بەرکاری و خستنه پال، بونیاد دەنری ئەوەی لهو سی بەشە

سەرەکییە دەربچیی کەرەسەیی سەرپارن (محمد حماسه ۱۹۸۴: ۲۳۴). بۆ وردکردنەوهی ئەو چەمکانە چاکتر وایە شیکردنەوهیی بۆ چەمکی دەسلەلات بکەین..

### ۲-۷-۱- سیما و چەمکی دەسلەلات:

پوونکردنەوه: a دەسلەلاتی بەسەر b یدا هەیه ئەگەر:

۱- یەکی لە و سەرانه بیئت (  $V \pm, N \pm$  ) یان I یان C.

۱- هەموو XP یی دەسلەلاتی بەسەر a یدا هەبی دەسلەلاتی بەسەر b یشدا دەبی.

۲- هەموو XP یی (جگە لە IP) حوکمی b بکا حوکمی a یش دەکا (Black 1998: 37).

لەو پوونکردنەوهی سەرەوهدا وا دەردەکەوی که a, b که تیگوری تایبەتین خالی ( ۱ ) داوای ئەوهمان لی دەکا، که a دەبی یەکی لە و سەرانه بی A, V, N (زمانی کوردی نییەتی)، I, p, یا C. هەر و هەها هەموو دەم b بریتییه لە NP یی، که پیویستی بە دۆخ هەیه، که لە ژێر پەییوەندییەکانی دەسلەلات بە دەردەکەوی، چونکە بە پیی تیوری دۆخ لە GB یدا بۆ نمونە، فرەیزی ناوی pya:waka و فرەیزی sagaka لە پسته ی (16) ی لای خوارەوه دۆخی ئەبستراکت (نەببناو- Invisible) وەرەگرن.

16. pya:waka la sagaka -y da:

خالی (۲) ئەوه نیشان دەدا که لە سەرروی سەرەوهی درەختەکهدا "سەرە " دەسلەلاتی بە سەردا دەگیرئ، ئەگەر جیکەوتەهی مەزن دەسلەلاتی بە سەر NP یش دابکەوی، ئەو NP ییە لە خوار XP ییەوه دی و لە داوی "سەرە" وه دی، جیکەوتەهی مەزنی ئەم سەرانهی خوارەوه بەم جۆرە دەبی:

VP بۆ V

IP بۆ I

خالی (۳) ی پوونکردنەوه کەش سنووری خوارەوهی دەسلەلاتەکه پوون دەکاتەوه لەوهی که پینگ ناداتە سەرە دابەزی بۆ جیکەوتەییکی تر لە خوارەوه جگە لە IP، ئەمەش وهکو کۆتبه نديک سەیر دەکری، ئەم کۆتبه ندهش که

لوکالییه (شوینیی)یه به پیکهوه هاتنی هردوو خالی ( ۲ ، ۳ ) دروست دهبی له ئاستی په پوهندی دهسه لاتی هه سه ره ییکا ، ئه م کۆتبه نده لوکالییه زیاتر سه بارهت به زمانی ئینگلیزی دهشی ، چونکه زمانی کوردی کلۆزی دانه خراو (Infinit Clouse) ی نییه . به لام a دهسه لاتی به سه ر b یدا دهبی، ئه گه ر a که ره سه ی حوکه کاری C-COMMANDS ی b بی و هیچ ( y ) یی له ویدا نه بی ، y بهر به ستیکه بۆ b ئه گه ر y ی a بگریته خو (Zagona 1998: 20).

لیزه دا ئه م راستیانه ی خواره وه به ده ستدین .

۱ - a دهسته یی له سه ره ی جوړاو جوړ پیکدینی .

۲ - a بریتیه له NP ، هه موو NP ی کیش له چوار چیوه ی تیوره که دا ده بی دۆخی وه ریکری . ۳ . ئه وانیه ده سه لاتدارن پۆلیکی بچوک پیکدین .

۴ . ده بی a و b که تیگوری تاییه ت بن .

۵ - سه ره ی IP تووشی به ره به ستی دانه به زین دی، که نابی له هیچ XP یکی تر له خوارخوی به شداری بکا ته نیا له سنووری IP یکی تر دا نه بی .

که واته سه ره کان ( I, P, V, N ) داخراو " C (ئامرازی لیکدهر ) ده سه لات به سه ر NP ییه سپیکه که یان و NP ییه ته واو کاره کانیا ن داده گرن، به مه ش:

أ - I (داخراو) دۆخی بکه ری NOMINATIVE به NP ییه سپیکه که ی ده دا ، که له ژیر ده سه لاتی " I " دایه .

ب . N دۆخی خسته نه پال ( جینه تیف - GENITIVE ) ده داته ئه و NP ییه سپیکه که ی که له ژیر ده سه لاتی دایه .

ج . C , P , V (ئامرازی لیکدهر) دۆخی بهر کاری (ACCUSATIVE) ده به خشن به و NP ییه ی که ده سه لاتیا ن به سه رییه وه هه یه . بۆ روونکردنه وه ی زیاتری ئه و خالانه ی سه ره وه ( ریزمانی ده سه لات و به ستنه وه سه راپا کردنه کانی خویان له چوارچیوه ی پیکهاته ی فره یزدا داده پیزنه وه ( Haegman 1999:94 ) به م شیوه یه ده بی:

یه که م: دۆخی بکه ری Nominative case به م شیویه ئاماژه به سپیکی  
 NP ی ده کا:

(17)

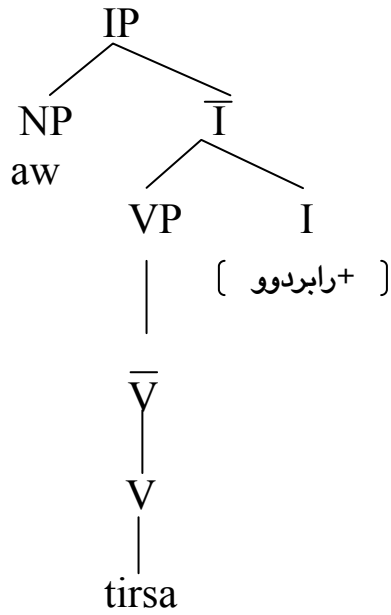

له پۆنانی سه ره وه دا کرداری tirsa:n دۆخی بکه ری به NP ی aw ده دا.

دووهم: دۆخی به رکاری Accusative ئاماژه به NP یی ده کا، که  
 خوشکه له گه ل V یان P وه کو له (18) پوونکراوه ته وه:

18)

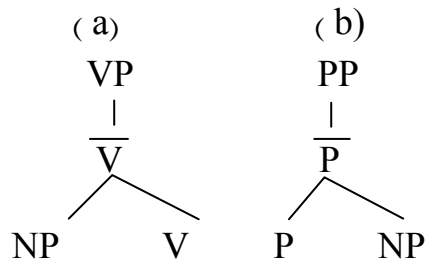

ئەو پاستىيەى كەوا شوينى سپىك له VP يدا شوينى به بى دۆخه، بكة ناچار دهكاجوليت بۆ دەرەوہى VP ( وەكو له (17) رپونكراوہتەوہ ) بۆ ئەوہى دۆخ وەرېگرى، ئەمەش بۆ ئەوہى له گەل مەرجه كەى پالتوہرى دۆخ بگونجى بۆ نمونہ:

19. a- da:ykaka mina:l^akay xawa:nd

له نواندى پستەى ( 19 - a ) دا - da:ykaka ئەو NP ييەيه كەوا راستەخۆ به هۆى IP ييەوہ به رپوہ دەچى ( spec IP ). كەچى به ركارى mina:l^aka ، NP ييەكه له گەل V يدا يەك دەگرن بۆ پىكھينانى  $\bar{V}$  ، دەتوانين بلين كەوا بكة كەرەسە ييەكى دەرەك يە ( External Constituent ) سەبارەت به V له دەرەوہى VP يدا دەرەكەوئى به ركاريش كەرەسە ييەكى ناوہك يە internal Constituent له ناوہوہى VP يدا دەرەكەوئى ، وەكو له نمونەى ( 19-b ) يدا دەرەكەوئى.

( 19 - b )

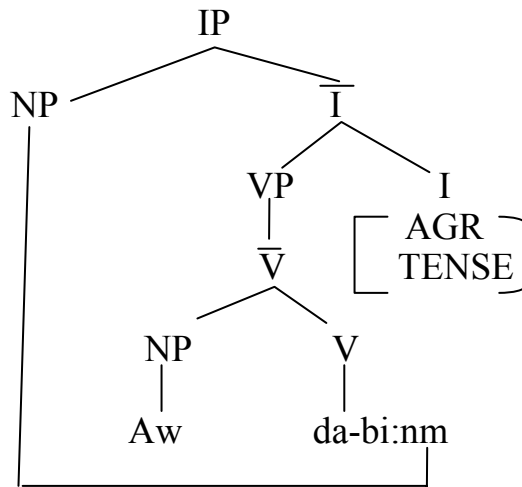

سپيەم: له دۆخى جينەتيف دا ( خستنه پال )

" دۆخى جينەتيف به سپيەكى N دەدرى ( Black 1998 : 37 )



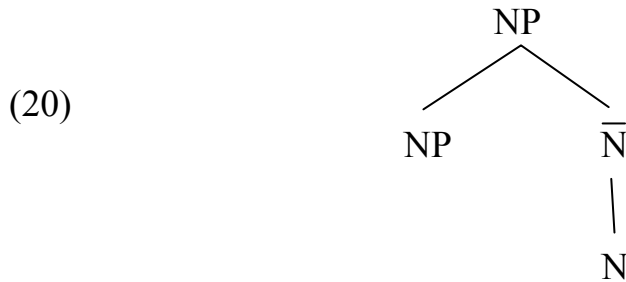

چومسکی ئەوەی بە م جۆره پوونکردۆتهوه، کهوا هه موو جیکه وته ییکی مه زن  
 XP = که دهسه لاتی به سه ر ئەو NP ییه وه هه یه، که دۆخ وه رده گری، هه ر وه ها  
 دهسه لاتی به سه ر ئەو (سه ره )یه یش هه یه که دۆخه که ده دا، ئە گه ر ه یچ نرخی  
 نه ده ینه ئەو IP یه ، که ده که ویتته نیوان NP ییه که و C "لیکده ر" ه وه .

یاسای بنجی خستنه پالیش بو زمانی کوردی یاسای ژماره ( 21 ) یه

21. DP → N - DET

( بروانه محه مه دی مه حوی ۲۰۰۱ : ۷۴ )

ئه مه ش له رسته ییکی وه کو ( 22 - a )

22.a - bra:y min

له ( 22 - b ) یدا پۆنانه که ی پوون ده بیته وه

22 -b

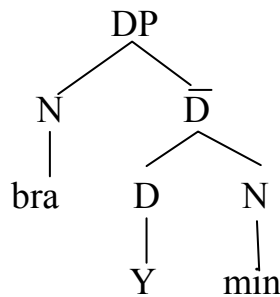

یان ئەگەر سەرەى پزىمانى ( aka ) ى لەگەندا بوو لە ( 22 -c )  
 رپوون دەبیتهوه

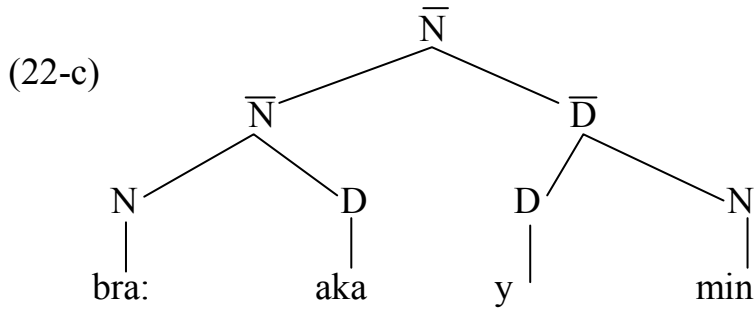

ئەمەش ئەوه دەگەیهنى كهوا پيڤهاتهى خستنهى پال و Nبیههكان له شیوهى  
 زنجیرهى (پۆنانى) دوو پاتبوونهوهدا هەبن ، ئەمەش به پيى ياسای ژماره (23) .

(23).  $\bar{X} \longrightarrow \bar{X}$   
 $\bar{X} \longrightarrow X$

دۆخى Dative له زمانى كوردیدا به هۆى پيشناوهكانهوه دیتته پهیدا بوون  
 بهلام لیڤه دا دەبى جیاوازی ئەوه بکهین كه به شى له دۆخى ناراستهوخۆى  
 بهرکار نيشانهى دۆخى به كوتايى ناوهكانهوه دهلكيى ، كهچى به شهكهى ترى  
 به تهواوى هيزو دهسهلاتهكه به پيشناوهكان (p) دهسپيرى بۆ پيدانى دۆخهكه .  
 ۱ - سهبارت بهو دۆخهى نيشانه - Mark ههلهگري زياتر له چوارچيويهى  
 پيشناوهكانى (به ، له ، دا) جيبه جي دهكري بۆ نموونه :

24-a. blfat la ba:xaka - da: ya:ri daka:.

b- ktebakam ba aw da: na:rd

سهبارت به پاشگري (awa) ش ناوهپۆكى دۆخى پيوهيهو سيمای كار  
 كردنى (da:) ى پيوه دياره بۆ نموونه :

25-a. la hawler awa

b. ba ma:l^ u minda:l^ awa

ئەگەر رستەى (a - 25) سىماى ئاراستە و لۆكالى پىوھبى رستەى (b - 25) ئەم سىفەتە ھەلناگرى، لە لايىكى ترەو ھەردوو پىشناوى (la و ba) لە ھەردوو جۆرەكەدا واتە، پاشگرى da، پاشگر (awa) پۆل دەگىرن دەكرى ھەردوو كيان بە نىشانەى دۆخ لە (Dative) دابنرىن.

۲ - بە لام سەبارەت بە بەشى دووھى بەركارە ناراستەوخۆكان كە ھىزو دەسلەت بە پىشناوھكان دەدرىتەوھ ، ئەو پاشگرانە پەكيان دەكەوى و لە كار دەكەون ، بۆ نمونە :

26-a. ki tebaka-m bo aw t na:rd.

b. ktebaka-m da: ba aw.

وامان دانا كەوا P-V ئاماژە بە دۆخى بەركارى دەكەن و كە تىگورىيەكانى ترى وەكو : A -N لە پىدانى دۆخدا سەرنەكەون (Haegman 1999 :136) بەم پىيە دەكرى ئەم ياسايانە دەستە بەر بكرى:

أ-( NP,S ) لىرەدا NP بكارى رستەكەيە و راستەوخۆ مەزنىن جىكەوتە وەردەگرى، جا ئەو جىكەوتە مەزنە S (رستە) يان IP بى .

ب- ( NP , VP ) ئەم NP يىە راستەوخۆ لە ژىر دەسلەلاتى VP يدايە و بەركارى راستەوخۆى كردارەكەيە .

ج- ( PP, VP ) ئەم PP لە ژىر دەسلەلاتى VP دايە و دۆخى بەركارى ناراستەوخۆ دەبەخشى.

بۆ پوونکردنهوهی (ا، ب، ج) ئەم درهختهی خوارهوه دهخهینه پوو.

(27)

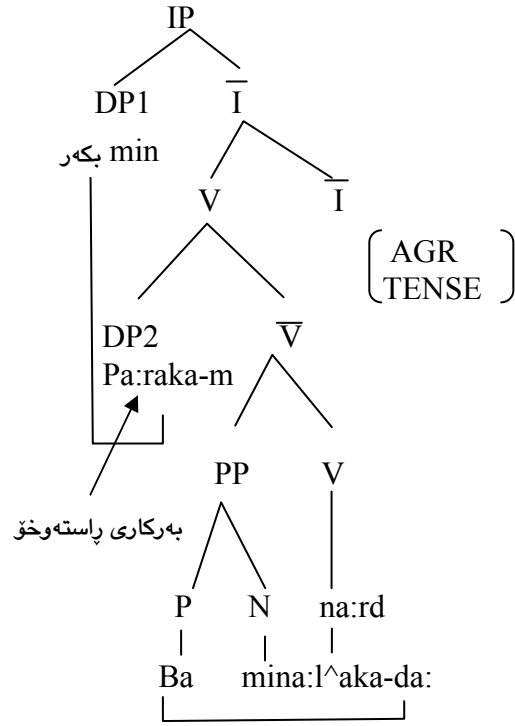

به رکاری ناپاسته و خو

28- pa:rakay doziyawa

29 -

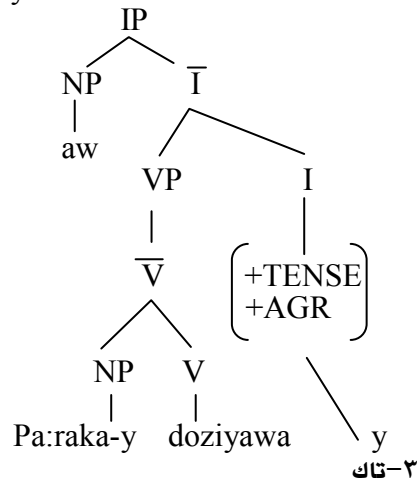

۲-۷-۲- سنووری دەسه لاتی V له VP یدا

تیۆری دۆخ له سنووری GB یدا کیشه ییکی تر ده وروژینی ئه ویش دیاریکردنی سنووری دەسه لاتی V و P به سه ر ئه و NP ییه ی له ژیر دەسه لاتی VP یدا یه .

بۆ نموونه له رسته ییکی وه کو: ( 30-a ) دا

30-a- ba raw min ha:t.

30-b

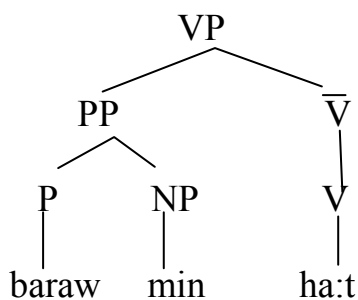

به گه رانه وه بۆ پالیۆه ری دۆخ که ده بی هه موو NP یی دۆخی وه ربگری لیره دا به پیی ئه و گریمان ه ی سه ره وه که و NP جاری ده بی له ریگه ی ده سه لاتی PP ییه وه و جاری که له ژیر ده سه لاتی VP یدا دۆخ وه رده گری، به مه ش NP جاری ده بیته به رکار بۆ PP و جاری کیش بۆ VP، لیره دا ده بی ده سه لات و که ره سه ی هوکمه کار -Commands - C لیک جیا بکری نه وه جیا وازییه که ش له وه دایه که که ره سه - هوکمه کار ده بی رسته وخۆ ده سه لاتی به سه ر که ره سه که ی دوا ی خۆیدا بکه وی و دۆخی له NP یدا بدا به ده سه ته وه . به لام جووته دۆخی له یه ک NP یدا ناشی، چونکه گه ر په نا به ریته به ر فۆرم و سیما مۆرفۆلۆجییه کان، ئایا ده کری یه ک نیشانه ی مۆرفۆلۆجی له یه ک کاتدا دوو دۆخ بدات، هه رگیز ئه وه ناشی (بروانه 314: Radford 1981).

ئەم درەختەى خوارەوہ زیاتر دۆخەکە شیدەکاتەوہ، لە چوارچیوہى نیشانەى مۆرفۆلۆجیى دۆخى جینەتیدا.

(31)

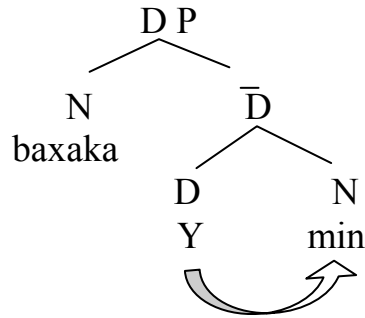

## ۲-۸- پروونکردنەوہى ھەندى زاراوہ:

ھەندى زاراوہى تر ھەيەكە پەيوەستن بە دەسلالت و پيويستيان بە پروونکردنەوہ ھەيە:

۱ - ئاراستە و سيستەمى ريز بوونى كەرەسەكان: سەبارەت بەو خالە لەگەڵ ئەوہى شەش ئەگەرى ريزبوونى  $O - V - S$  ھەيە بە لام بە پيى بۆ چوونى گرینبرگ (Greenberg) لە پستەى ئاسايى ھەموو زمانەكانى جیھاندا بکەر ھەميشە پيش بەرکار دەکەوى، بەمەش زمانەكانى جیھان بونەتە سى جۆر (وريا عمرئەمین ۲۰۰۴ : ۲۳۸) بەمەش ئەگەرەكانى ريزبوون كەم كراونەتەوہ - ريزمانى دەسلالت و بەسننەوہ لە چوار چيوہى تيورى دۆخ كەرەسە ( $O-V$ ) دەستەبەر دەكا بۆجیگىركردنى پارامیتەرى ئاراستە كردن، كە تيايدا كردار  $V$  - دەكاتە خالى دەسپيک، بەم پيى دەو ئەگەرى ئاراستەى ( $O \leftarrow V$ ) يان ( $V \rightarrow O$ ) پەيدا دەبى، بەلام ئەم پارامیتەرەش لە بنچینەدا لە سەر بنەماى پارامیتەرىكى تر (سەرە - سەرەتا) و (سەرە - كۆتا) بونىاد نراوہ .

لە زمانەكانى (سەرە - سەرەتا) ى وەكو زمانى ئینگلیزى ئاراستەكە لە چەپەوہ بۆپاست دەپوا وەكو لە (32) دا پوون كراوہتەوہ (بروانە 232 : Cook 1997) .

32- He ( gave me a book )

V → O

سه بارهت به زمانی کوردی به پیی جۆری ئەلفبئیکه دهگۆرپ، گهر به ئەلفبئى لاتینی بنوسری ئاراستهکەى له راستهوه بۆچهپ دهبی ئەمهش به هۆى ئەوهى کوردی سه ره کۆتایه ئەم جۆره دهبی .

33- cutya:raka zawi:yakay kela:

سوودی ئەم پارامیته رهى ئاراسته کردنه له وه دایه له نه بوونی نیشانهى دۆخه کان پۆل له جیگیرکردنی شوینی به رکار دهبینی له رسته دا بۆ ئەوهى سه بارهت به VP و PP شوینه کهى دیار بی.

۲ - زاراهى هاوسییه تی (Adjacent): له پال پارامیته رهى ئاراسته کردن

که جیاوازی نیوان زمانه کان نیشان ده دا Adjacent، ئەم پارامیته ره به هۆى ئەوهى جیاوازیکی که مى نیوان زمانه کان دهخاته روو دهچیته ئاستی پرهنسیپه وه، " هندی زمانی وه کو ئینگلیزی داواى ئەوه ده کا ، که دهبی پیدهرى دۆخ هاوسى بی له گه ل ئەم NP ییهى که دۆخ وه رده گری، بۆ نمونه هیچ NP یکی ته واو کار ناکری شه ق بکری له لایه ن سه رهى پیدهرى دۆخه وه (Cook 1997 : 145) . ئەم پرهنسیپه له لایه ن (StoweI) هوه پيشنیاز کراوه ، به لام هندی زمانی وه کو کوردی بواری ئەوه ده دا که وا به رکار له کردار دابری به هۆى ئەو ئاوه لکردارانهى ده که ویتته نیوان کردارو بکه ره وه بۆ نمونه سه یری (34- ab) بکه :

34-a- a:za:d na:makay nu:si:.



b. a:za:d na:makay ba pala nu:si:.

ئاوه لکردار نیوانی کردوون.

3 - زاراوهی هه لایردکردنی نیشانهی دۆخ - Exceptional – Case - Marking

که به ECM کورت ده کریتته وه ، ئەمهش له زمانی کوردی به دی ناکریت به هۆی ئەوهی زمانی کوردی ته واوکاری چاوگی نییه ، ئەو تایبهتمهندییه ته نیا له زمانی ئنگلیزی به دی ده کری ، چونکه ئنگلیزی پێگه دهدات بکه ریکی ئاشکرا له کلۆزیککی چاوگیدا به ده ر بکه وی ، به لام هه موو کلۆزیککی چاوگی ئەو بواره ناره خسینی ، بۆیه ئەم پێگادانه ECM ی پێ ده لێن ( : Radford 1997 82) - b - 35 چاکتر روونی ده کاته وه . :

35 a. John likes for her to come  
b-

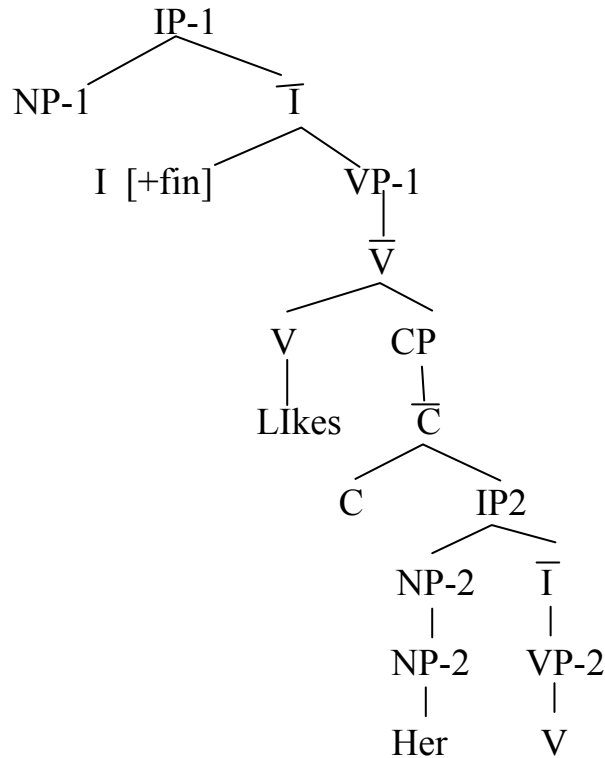



۲- ۹ :- دۆخ و تاييەتمەندى زارەكانى كوردى :

وھكو ئاماژەمان پيكرد ، دۆخ لە زمانى كورديدا لە جۆرى رۆنانىيە و لە ژيىر ياساكانى دەسەلاتدا دۆخ دەبەخشى ، مەبەستمان دۆخى ئەبستراكتە بەلام دەبى ئاماژە بەوھش بکرى كەوا زارو شيۆەزارەكان بە رپژەى جياواز پاشماوھى نيشانەكانى دۆخى تيدا بەدى دەكرى ، زارى ھەولير سەر بە كرمانجى ناوھراستەو لەگەل زارى سلیمانى لە چوار چپوھى يەك زارى سەرەكين ، بە لام ئەو نيشانانەى دۆخ ، كە لە شيۆە زارى ھەولير بەدى دەكرى واتە دۆخ لە زارى ھەوليردا فۆرميكي مۆرفۆلۆجى ھەيە كە بەم شيۆەى خوارەوھەيە :

۱ - دۆخى بەركارى : ھەر چەند نيشانەى دۆخەكان تیکەل بە نيشانەكانى جیندەريش دەبى، بە لام دەربرى دۆخيشە بۆ نمونە :

36-a- amin na:n-i daxom.

b- amin na:naka-i daxom.

بە ناسياوييەوھ نوساوھ ئەمەش نيشانەى بەھيزى دۆخەكەيە كە واتە (i) نيشانەى مۆرفۆلۆجى دۆخى ھەموو ناويكە لە دۆخى بەركاريدا بى.

۲ . دۆخى بەركارى ناراستەوخۆ:

لە دەرەوھى نيشانە مۆرفۆلۆجىيەكەى دۆخ دەوترى

37-a- amin la wm da:

بەلام بە فۆرمى مۆرفۆلۆجىيەوھ نيشانەى دۆخە بکەرييەكەى وەردەگرى

b- amin la wi:m da:

ئيمە لە ( ۲-۳-۴-۲ ) دا ئەوھمان پوون کردۆتەوھ كەوا ھيچ نيشانەيىكى دۆخ case marks بۆى نييە لەيەك كاتدا دوو دۆخ بدات، پيچەوانەكەشى راستە كە دوو نيشانە لەيەك كاتدا ناکرى ببنە ئاماژەكەرى دۆخ لە پووى مۆرفۆلۆجىيە .

بەمەش لە رستەيىكى وھكو ( 38 ) لە خوارەوھدا چۆن شى دەكریتەوھ:

38- ba hawlere da: dar^om

يان لە رستەى (39)دا.

39- bagund-i-da: dar^om

له تیینی کردنی هەر دوو رستهی 38 و 39 دا وا دهرده کهوی ( e ) ی نیشانهی بهرکاری و ( da: ) نیشانهی بهرکاری ناراسته و خۆ له ( 38 ) به یه که وه هاتوون و ( i ) نیشانهی بهرکاری و ( da: ) ی نیشانهی بهرکاری ناراسته و خۆ ( که وه کو ته واو کهری پیشناوه کان پهیدا ده بی ) به یه که وه هاتوون، ئه م دوو لیکنه وهی بو ده کری:

أ - نیشانه کانی ( i, e ) داده برپین و به ته واوی له دۆخه که وه ئه رکی جینده ر ده به خشن به ناوی گشتی و ناوی تایبه تی.

ب - دۆخی بهرکاری راسته و خۆ نیشانه که ی هه ند به هیزه له کاتی پهیدا بوونی دۆخی ناراسته و خۆشدا ده مینیته وه، به لام دیسان ده بیته هه بوونی دوو دۆخ له یه ک کاتدا ( ناشی ).

که وا بوو له ئاماده بوونی ( da - ba ) دا بو بهرکاری ناراسته و خۆ، نیشانه کانی ( e - i ) و ( i - e ) ئامازه پیکه ری جینده رن.

۳- له دۆخی خاوه ندیتی و خسته پالدا نیشانهی دۆخه که له نیوان نیرومیدا جیاوازی ده کا ، به م پییه نیشانهی خاوه ندیتی و جینده ر و خسته پال ئیزافه له نیشانه که کو ده بنه وه:

40- da:ke min - da:ke - da:kim  
Ba:bi min - ba:b-I ba:bim

به گشتی دۆخ له شیوه زاری هه ولیردا، له هه ندی هه لویستی ئاخاوتن به دهرده که ون بو نمونه، زور جار به ئاوه لکرداری کاتییه وه ده نوسی به دوو فورم:  
۱. به بی پیشناو:

41- amin s^ awe dem

۲. له گه ل پیشناو:

42- amin ba s^ awe dac^ im

43. amin niwaroye dem

44- amin niw ra:ne dem

45- amin ba niw ra:ne dem

لاواز بووه

گهلی نمونه ی تری وه کو:

46- dac^ ma s^ a:ri

47- da^cm lo s^a:ri

48- da^cm lo hawler

له فۆکه تیف ( بانگه پشتهن ) دا گه لیک پاشگری جیاواز به ناوه کانه وه ده نویسی:

49- kiz^e

50- kic^e

51- kur ^o

52- kura

به کورتی شیوه زاری هه ولیر له چاو شیوه زاری سلیمانی سیمای  
مۆرفۆلۆجیه کانی دۆخ به پوونی تیدا به دی ده کری.

هه ندی نمونه سه باره ت به تیوری دۆخ:

53-a. awim da:wa: kird.

( b.)

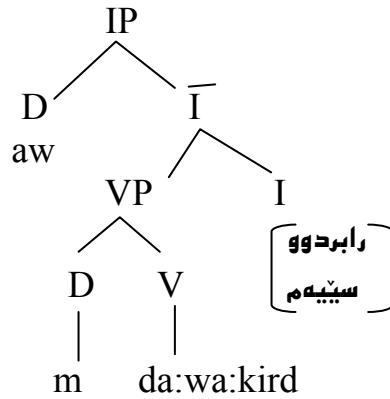

54-a.min kitebakam ba hama da:  
 (b.)

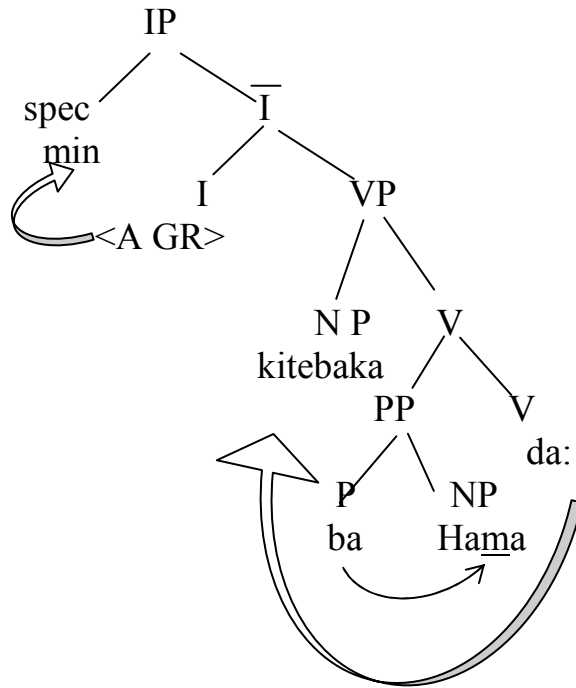

دۆڭ دەدا

55-a ema dang ba ewa dadayn  
(b.)

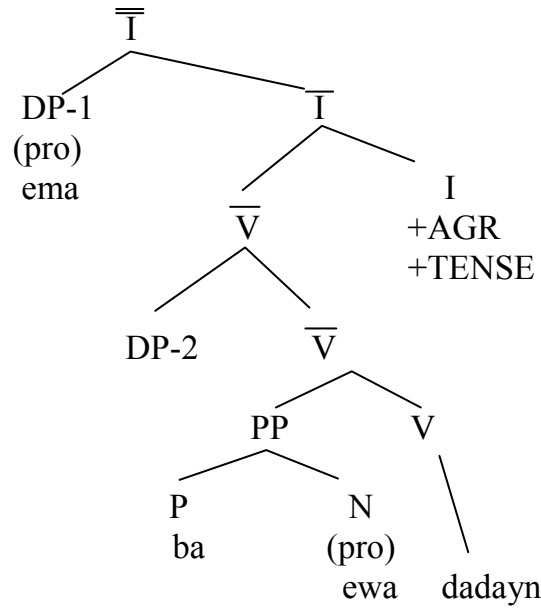

له نښوان كړدني ټاوه لكردار بو كړدار و بهر كاره كهيدا بو شكاندني پارامپته ري

هاوسپتي:

57- a- a:so zor ba pala na:nakay xwa:rd.  
58-b

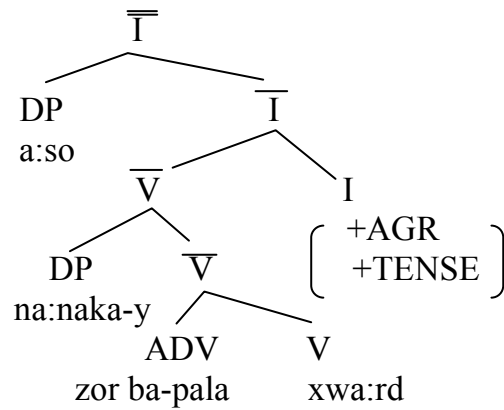

## بەشى سېيەم

### رۆلى بابەتانه – *Thematic (Theta - $\theta$ )*

۱-۳: بۆچۈنەكانى پېش رۆلى بابەتانه:

كۆتايى شەستەكان و سەرەتاي حەفتاكان، مەملانىيىكى ھزىرى زۆرى بىنى. ديارترين ئەو پەخنەو ھېرشانە بۆ سەر تىۋرەكەى چۆمىسكى كرا لەلايەن پەيرەوكەرانى ئەم رېبازە سىمانتيكىيەو ھو، كە بەرئىبازى سىمانتيكى بەرھەم ھېنان (Generative Semantic) ناسرابوو، لە بەرامبەر ئەم رېبازەشدا رېبازى سىمانتيكى لېكدانەو (Interpretive Semantic) پەيدا بوو، سەرەتا ھەردوو رېبازەكەش بەلادان لە تىۋرەكەى چۆمىسكى دادەنرا، (Leech 327: 1975). دەبى ئەو ھەش بووترى دواتر چۆمىسكى لايەنگرى سىمانتيكى لېكدانەو ھو. ھەموو ئەو لېكدانەو ھو پاست كىردنەوانەى (بە بۆچۈنى خۇيان) پووبەپووى تىۋرە بنەرەتتەكەى چۆمىسكى بوونەو ھە بۆتەى دوو مەبەستى جياوازدا كۆدەبوونەو ھە، ھەندىكيان ھاوپى و خويىندكارى خۆى بوون و بەمەبەستى شىكىردنەو ھە وردىكردنەو ھە پىرەنسىپ و سەردىرەكانى تىۋرەكە ھو، ئەمەش بۆ زياتر روون كىردنەو ھەيان، بەشەكەى تىريان بە مەبەستى رەخنەگرتن و تىشك خستە سەر لايەنە (بەپراى خۇيان) سەلبى و سەرنەكەوتوكانى تىۋرەكە ھو. چۆمىسكى لەسەرەتاي بۆچۈنە زمانىەكانى خۇيدا لايەنى واتاي بەھەند ھەلنەگرتبوو، بەلام ھېنانە ناو ھەى ھەردوو ئاستى (سەرەو ژىرەو ھە) بۆ لېكدانەو ھە شىكىردنەو ھە دياردە زمانىيەكان، سەرەتاي دەستەبەركىردنى لايەنى واتا بوو لاي چۆمىسكى ، ھەرچەندە ئەو گىرنگىيەى نەدايە پۇنانى ژىرەو ھە ، ئەو ھەندە نەبى ، كە ئەو پۇنانە بە ھەنگاويىكى ناو ھەند لە نىوان پىكھاتە و واتا دادەنا ، ((خالى سەرەكى ناكۆكىش ئەو ھو ، كە لايەنگرانى سىمانتيكى بەرھەم ھېنان ھەولى فراوانكىردنى پۇنانى ژىرەو ھەيان دا ، بۆ ئەو ھەى پىكھېن (Component) ى دەروازە فەرھەنگىەكانىش

بگريته خو . كه چي پيچەوانەي ئەوان ريبازى سيمانتىكى لىكدانەو ھەوليان دا لايەنى ريزمانى لە لايەنى واتا جيا بكنەو ھە (چۆمسكى ۱۹۸۵ : ۱۹) . زۆربەي ھەولەكانى بەرھەمھېنان بۆ ئەو ھەبو ئەو ھەسەلمېنن كەوا ھەندى لە كردارەكانى گويزانەو ھەسەر پيکھېنە واتايەكانى ھەندى لە يەكە ھەرھەنگيەكان پوودەدا بەر لەو ھەي ئەو پيکھېنە شيوەي ليكسيكى خوي ھەريگرى . ئەو ناكۆكيە سەبارەت بەو كيشە ھاتە كايە ، واى كرد ئەوانەي نايانەوي گويزانەو ھەكان ببنە ھوي گوپيني واتا ھەول بۆ ئەو ھەبەن گەشە بە ئاستى ژيرەو ھەبەن بۆ ئەو ھەي ئاستى بەرھەم بېنن ، كە قولتەر و وردتەر و نابەرھەستە تەبى لەو ھەي كە ياساكانى فرە يز پيکھېنان (PSR) بەرھەمى دېنن ، بەمەش نواندەنەو ھەكانى فرە يز پيکھېنان لە شيوەكانى پۇنانى واتاي رستە نزيكتەر ، ئەمە واى لە ليكۆلەرەو ھەكان كرد كە نواندەنە واتايەكان بكنە ھەبناغەي ياساكانىيان . فيلمۆر لەم بارەيەو ھەدەلى ((لە كارەكەمدا بېرم لەو ھە نە كروتنەو ھە ھەموو پۇنانى ژيرەو ھەلابەرم و واى لى بېنم بەلكو ھەولمداو ھە ئاستىك بدۆزەمەو بۆ پۇنانى ريزمان قولتەر بى لە پۇنانەكەي ژيرەو ھەي چۆمسكى (يوسف شريف ۱۹۹۰ : ۵۰) . بەمەش نواندەنەكانى فرە يز پيکھېنان شيوەي پۇنانى واتاي رستە ھەلدەگرى . كەواتە پۇنانى ژيرەو ھە بە داريزەرى بنەماكانى رستە دادەنرى دواي ئەو ھەي يەكە ھەرھەنگيەكان ( Lexical Items) لە خو دەگرى ، كە لە ريگەي ياساكانى پيکھېنى بنجەو ھەبەرھەم دى . دواي جيبە جيكردى ژمارەيى لە ياساكانى گويزانەو ھەببىتە پيکھېنى ئاستى پروكەش ، بە واتايىكى تەر ((پۇنانى ژيرەو ھە پۆلى ھەرگەر (Input) دەبيني بۆ پيکھېنانى واتايى ، كەچى پۇنانى سەرھەو ھە پۆلى پيکھېنى فۆتۆلۆجى (Phonological Component) دەبيني ، لەھەمان كاتدا دەبيني كەوا ياسا واتايەكان و ياسا فۆتۆلۆجىيەكان ئەركى ليكدانەو ھەي تەواو دەبيني . ئەركى ليكدانەو ھەي ياسا واتايەكان بريتە لە ليكدانەو ھەي دەرھاويشتەكان (Out Put) پيکھېنى بنج ، ئەمەش بە دەستنيشانكردنى شيوە واتايەكان (الصوره الدلايه) (Semantic Representation) واتە نواندەنە واتايەكان بۆ ھەموو پيکھاتەبىكى رستە ، يان شيوە واتايەكانى يەك تاكە رستە ھەكو لە رستەي تەم و مژەكاندا ، بەلام ئەركى ياسا فۆتۆلۆجىيەكان بريتە يە لە دەستنيشانكردنى

نواندی دهنگی هه موو پسته یی (عبانه ۲۰۰۵: ۱۲۷) . ریازی سیمانتیکی به ره مهینان سه ره تا زور توند بوون له سه ره بۆچونه کاننیا و لایان وابوو هه وله کانیا هه رهس هینانه به بۆچونه زمانیه کانی چۆمسکی به لام دواتر زیده پۆیه که ی خویان سه بارهت به دابرینی ریزمان و اتا که م کردنه وه ، دوی ئه وه ی بینیا ، که وا جیاوازی پۆنانی ریزمانی پسته مه رج نییه جیاوازی واتایی به دواوه بی (فوزیه الشایب ۱۹۹۹: ۴۰۵) . وه کو له رسته ی (۱) پرونده بیته وه :

1- a.min xa:nwakam fros^ta a:zad

b. a:za:d xa:nwakay la min kir^i:

### ۲-۳- لیکۆلینه وه واتاییه کانی به ره له تیوری $\theta$ :

ئه و لیکدانه وانیه سه بارهت به واتا هاته کایه وه ، به گه لیک قۆناعی جیا جیا تیپه ری ، بۆ نمونه هه وله کانی Katz و Fodor وه کو سه ره تایی داده نری له چاو ئه و لیکۆلینه وه گه شه پیدراوانه ی سه بارهت به واتا کرا . ئه م دوو زانایه لایه نی فه ره نگیان خسته بهر تیشکی لیکۆلینه وه که ده لئین ((ئه و شتانه ی باوه ر به راستیا ن ده کری به شیوه یی فراوان ، که وا یه ک پیکهینی تیوری واتایی له زمانیکی سروشتیدا به فه ره نگیکی ئه و زمانه داده نری .

ئه م بۆچونه یان له سه ر بنه مای ئه م گریمانه یه بوو که وا به کار هینه ری زمان و مانای وشه کانی زمانه که یان ده زانن و فه ره نگیش بریتیه له وشه کانی زمان و مانا کانیا . (تیرنس مورو ۱۹۹۸ : ۱۸۶) . دوی ئه وه ی ده رگه ی گرنگیدان به واتا کرایه وه تیوری واتایی تر له لایه ن زمانه وانیه ئه مریکی گروبه ره ده وره به ری ۱۹۶۵ هاته کایه وه و جاکندوف له سالی ۱۹۶۷ زیاتر گه شه ی پیدا ، له لاییکی تره وه MacCawaly له دوو وتاری جیاوازا بۆچونه کانی خوی تیا دا شیکرده وه که ده لی (۱- ده کری واتا راسته وخۆ به پۆنانه بنجیه سنتاکسیه که ی رسته گری بدری ، بی ئه وه ی پیویست به گریمانه کردنی پۆناتی ژیره وه بکا . ده شکری لیکۆلینه وه له و کیشانه بکه ین که په یوه ستن به واتا (وه کو ته م و مژی هه ندی رسته ، یان واتا جیا جیا کانی دوو پسته ، که پیکهاته ی ده ره وه یان یه که .



۲- لایه نی دووه می لیکۆلینه وه که ی MacCawaly په یوه ست بوو به فونیم ، به هوی یاساکانی په یوه ست به یاسا دهنگییه کان (بروانه نایف خرما ۱۹۷۸ : ۳۰۸) . به مهش مكاوولی ههنگاوهکانی شیکرنه وهی زمانی کورت کرده وه ، ئەم ئاراستهیه له شیکردنه وهکانی چۆمسکیش بهدی دهکری ، له وهی له هه ر تیۆرولقه تیۆریکی نویدا یاساکان خهست دهکاته وه بۆ که مترین ژماره .

### ۳-۲- تیۆری فیلمۆرولایه نی واتایی زمان:

زمانه وانی ئەمریکی Charles Fillmore لیکۆلینه وه یه کی به ناوی کیشهی دۆخ - The Case For Case 1968 بلاو کرده وه ، ئەم تیۆره له چاوا تیۆرهکانی سهردهمی خۆی زۆر پیشکه وتوو تر بوو ، باس له وه دهکا ، که وا شیکرنه وهی راسته قینه ی ریزمان ئەو شیکردنه وه یه یه ، که بتوانی به شیوه ییکی سهلمینراو پیکهینانی هه موو پسته یی له قولترین ئاستهکانی شیکردنه وهی ریزماندا بخاته روو . مه بهستی ئەوه یه هه موو باره ریزمانییهکانی وهکو کارا (Agent) و ئامراز (Instrument) وه شوین (Plase) بخاته روو (بروانه عبابنه ۲۰۰۵ : ۱۲۴ ، جودت جرین ۱۹۹۳ : ۱۶) . لیره وه خالی گرنگی پریدیکاتهکان (کردار و ئاوه لئاو) زیاتر روون ده بیته وه له هه لئژاردن و پیدانی ئەو پۆله واتاییانه ی په یوه ندی ریزمانییهکان به دهستی دینن (دواتر روونی دهکهینه وه) . ریزمانی دۆخی فیلمۆرگه لی پۆلی واتایی جیا دهکاته وه و کرداریش فاکته ری هه ل سورا ندنی ئەو پۆله واتاییانه یه ، (ئهو مۆده له واتاییه ی فیلمۆر دوو پۆلی سه ره کی جیا دهکاته وه : -

۱- پۆلی واتایی رووکهش ، ده رکه وتوو - الادوار الدالیة الظاهریة: که له پۆنانی ژیره وه دا رووده دا ، به لام ده بی له پۆنانی سه ره وه شدا هه بی وهکو :

2- a:za:d la zankoya, dac^m bo di:tini. کارایه a:za:d

۲- پۆله واتاییه شاراوهکان (الادوار الدالیة المستتره)

ئهمیش ئەگه ر له پۆنانی سه ره وه دا هه ندی جار ده ر ده که وی ، هه ندی جاری تر ده ر نا که وی پیشی ده وتری پۆلی واتایی لابراو (المحذوف) بۆ نمونه :

3- gar a:ra:m bixwene a:ra:m dar dac^e → gar a:ra:m  
bxwene dardac^e.

لیره‌دا (a:ra:m) که له رسته‌ی دووه‌دا لاده‌دری و دووباره نابیتته‌وه .  
ئه‌گه‌ر به شیوه‌ییکی بنبر له پۆنانی سه‌ره‌وه‌دا ده‌ر نه‌که‌وی ، ده‌کرئ له  
پۆلیکی واتایی تردا نوینرابئ . بۆ نمونه:

4- a:za:d sari xoy hal^girt bo handara:n → a:za:d c^u bo handaran  
بابه‌ت کارا

یان . سروشتی کرداره‌ی داریژراوه‌که وایه ، بۆ نمونه :

5- s^wa:na megalakay lawara:nd → s^wana megalakay bird  
bo lawar^.

(پروانه‌ الوعر ۱۹۸۸ : ۷ - ۴۹۸) . په‌خنه‌و شیکردنه‌وه‌کانی سیمان‌تیکی  
به‌ره‌مه‌هینان و فیلمۆر به‌یه‌که‌وه وایان له چۆم‌سکی کرد(۱۹۷۱) هه‌موارکردنی  
له‌پیکهاتی واتایی تیۆره‌که‌یدا بکا به‌مه‌ش تیۆری ستانداردی فراوان‌کراو  
(Extended Standard Theory) هاته‌ کایه و تیۆری ستانداردی پیشتر پشت  
گوئ خرا ، (Ray Jakendoff) له دوو توی کتیبه‌که‌یدا ، که به‌ناوی Studies  
in Smantics بوو ئه‌وه‌ی روونکردۆته‌وه ، که‌وا زۆربه‌ی دیارده‌ واتاییه‌کان  
ده‌کرئ به شیوه‌ییکی ئاسانتر له پۆنانی سه‌ره‌وه‌دا لیک بدر یتته‌وه (فوزی الشایب  
۱۹۹۹ : ۴۰۷) . واته‌ هه‌ر تیۆره‌ ریژمانییه‌که‌ی چۆم‌سکی ۱۹۶۵ دواتر به تیۆری  
ستاندار ناسرا ، که زیاتر ناساندنی هه‌ردوو پۆنانی سه‌ره‌وه‌و ژیره‌وه له رسته‌دا  
بوو . له‌و تیۆره‌ی چۆم‌سکی دا پیکهاتی لیکدانه‌وه پیشنیاز ده‌کا ، که تایبه‌ته‌ به  
پۆنانی ژیره‌وه . به‌لام له پۆنانی سه‌ره‌وه‌شدا کار ده‌کا ، ئه‌وه‌ی شایانی ووتنه  
ئه‌م تیۆره‌ی چۆم‌سکی پشت به پیکهاتی ریژمانی ده‌به‌ستی ، به‌لام ریگه‌ی ئه‌وش  
ده‌دا که‌وا لیکدانه‌وه‌ی واتایی له ئاستی ژیره‌وه و سه‌ره‌وه‌ دا پیکه‌وه بکرئ .  
(ده‌توانرئ بوترئ که‌وا په‌یوه‌ندی تیۆری ستانده‌ری فراوان‌کراو ئاگادار  
کردنه‌وه‌ی بوو به ئاوا بوونی ئه‌ستیره‌ی پۆنانی ژیره‌وه و زۆربه‌ی ده‌سته‌لاته‌کان  
به پۆنانی سه‌ره‌وه سپێردرا ، که‌وای لیّهات به‌ جوړئ پۆنانی سه‌ره‌وه له لیکدانه‌وه  
واتاییه‌کاندا پۆلی به‌رچاو ببینئ و پۆلی پۆنانی ژیره‌وه له‌ئه‌وه‌نده‌ بئاخینرئ که  
ببیتته‌ پره‌نسیپی دارشتنه‌کانی گوێزانه‌وه و ده‌ست‌نیشاندنی پۆلی بابته‌تانه‌، یان

په یوه نډییه واتییه کان Thematic Relations ، که له نیوان کردار و نه و ناوانه ی دهوریانداوه پرووده دا (فوزیه الشایب ۱۹۹۹: ۴۱۰).  
 تیوری (EST) یش له لایه ن چۆمسکی خو یه وه گه شه ی پیدرا تا کو به مۆده لئ  
 Government and Binding (GB) ، سالی ۱۹۸۱ کۆتای پیه ینا ، (پۆلی  
 باه تانه ش Thematic Role له GB یدا گه شه ی سهند ، نه و پۆلانه ش ئاماره یه  
 بۆ نه و په یوه نډییه واتییه له نیوان ئارگومینتیک و پریدیکاتی په یدا ده بی و  
 پۆلی واتییه جیاواز ده به خشی به ئارگومینته کان .

### ۳-۴- تیوری $\theta$ له GB یدا :

تیوری  $\theta$  (theta) ئاماره به پۆلی باه تانه Thematic Role ی  
 ئارگومینته کانی کردار ده کا ، به واتییه تر ((تیوری (Theta) له GB یدا  
 مۆده لئکه مامه له له گه ل داواکارییه گونجاوه کانی کرداردا ده کا و کۆمه لئ پۆلی  
 تاییه تی به یه که وه ده به ستیته وه له سنووری کرداردا ، (Trask: 1993: 279).

### ۳-۴-۱. میکانیزمی پۆلی $\theta$ و که ره سه به کاره اتوه کان:

داواکارییه گونجاوه کانی کردار له جۆری ئارگومینته کاند کۆ ده بیته وه . نه و  
 داواکارییه نده ی کردار ده که ویتته ژیر مه رجی گونجان، واته داواکارییه کان هه ره مه کی  
 و بی بنه ما نین و (سروشتی مه رجه گونجاوه کان له لاییکه وه پشت به تاییه تییه  
 واتییه کانی (Semantic Properties) پریدیکات ده به ستئ و له لاییکه تره وه  
 پشت به پۆلی Semantic = (thematic) سیمانتیک ده به ستئ، که له لایه ن  
 ئارگومینته کانه وه جیبه جئ ده کرى (Radford 1997: 164).

<sup>1</sup> - ناولینانی theta role: هه ر پیتی ناویکی هه یه بۆ ناسینه وه ی ، بۆ نمونه (هه لف) ناوی یه که م ده نگى  
 زمانى عه ره بى (i) ه ، به هه مان شیوه پیتی (θ) ی گریکی که یه کسانه به (th) ی ئینگلیزی ناوی (theta) یه ،  
 به هۆی نه وه ی یه که م ده نگى (thematic) به (th) ده ست پئ ده کا و  $\theta = th$  ی گریکی ده کرى به thematic  
 role واته پۆلی باه تانه به (θ role) یان (theta role) ناو بیرئ (بروانه: Radford 2000 : 120, Finch 1997 : 154).

ئىمە ئىماتىك پۆل بە پۆلى بابەتانه ناو دەبەين . ئەم پۆلە بابەتiane  
 پىرىدىكات دەيسە پىنى بە سەر ئارگومىنتەكاندا ، واتە ئەگەر ئارگومىنتەكان لەو  
 جۆرە نەبن يان ئەو جۆرە پەيوەندىيەيان لەگەل پىرىدىكاتەكاندا نەبى ، كە ئەم  
 دەيەوى ، ئەوا پستەكە نارىزمانى دەردەچى (Bresnan 2000 : 304) .  
 لىردا ئەو مان بۆ پوون دەبىئەو ، كەوا پىرىدىكات و ئارگومىنتەكان لە پال  
 ھەندى مىكانىزمى تى تىۆرەكە دوو جەمسەرى سەرەكى پۆلى بابەتانهن .  
 پىرىدىكاتىش لە ھەلپژاردنى ئارگومىنتەكانىدا پشت بە واتاكەى دەبەستى  
 لەو ھى كەوا چەند شت ھاوبەشى لەگەلدا دەكەن ، بۆ نمونە كىردارىكى وەكو  
 (xiwa:rd) پىويستى بە ھاوبەشىكىردنى ئەو كەسەيە كە بەكارى خواردنەكە  
 ھەلدەستى ، لەلايىكى ترەو ئەو شتەى كارىگەرى خواردنەكەى دەكەوئىتە سەر  
 واتا دەخورى . لەلايىكى ترەو كىردارىكى وەكو (pekani:n) ھەلوئىستەكە وا  
 ناخوازى كە لەيەك بەشداربوو زياتر تىيدا بەشدارى بكا ئەمەش بەھوى ئەو ھى  
 ماناوا ناوہ پۆكى كىردارەكە پىويستى بە كەرسەيى ھەيە بۆ ئەنجامدانى  
 پىكەننەكە ، لەم بارەى دوايىدا كىردارەكە ھەريەك پۆلى بابەتانه بەھەر  
 ئارگومىنتى دەبەخشى .

### ۲-۴-۲. پىوہرى $\theta$ – Theta Criterion

(ھەر ئارگومىنتى تەنيا و تەنيا يەك پۆلى بابەتانه لەخۆ دەگرى ، ھەرودھا  
 ھەر پۆلىكى بابەتانهش بەيەك ئارگومىنت دەدرى ) (Haegman 1999:27, Zogona 1988: 14).

بەپى پىوہرى  $\theta$  ، گەر ئارگومىنتى زياتر لە پۆلىكى بابەتانهى پى بدرى ئەو  
 لادانە لە تىورى  $\theta$  و ئەنجامەكەشى پستەكە نادروست دەبى ill \_ formed ،  
 بەلام پوونكردنەو ھى پۆلى بابەتانهش ھەموو دەم وا ئاسان نىيە ، بۆ نمونە  
 لەپستەيىكى وەكو:

5- \*a:l^uda cu:wa bo sayra:n

ئامانچ                      بابەت/كارا

(a:l^uda) هەردوو پۆلی (agent) و (theme) دەردەبێ، بەواتای ئەوەی (a:l^uda) لە لایەك دەبێتە بابەت و ناوەپۆکی پستەكە، لە هەمان كاتدا هەلسۆپینەری كرداریشە بەمەش پستەكە ناپزەمانییە، چونكە بەپێوەری پۆلی بابەتەنە دوو پۆل بە (a:l^da) نادری. بە گەرانهو بە پێوەری  $\theta$  سەبارەت بە ئارگۆمێنتەكان لە چوارچێوەی پریدیكاتهكانەو پۆلەكەى پى دەدرى، واتە پریدیكاتهكان هەندى شت لەبارەى بوونى (Entity) ئارگۆمێنتەكان و پەيوەندیە واتاییەكانیانەو پوون دەكاتەو، ئەمەش لە چوارچێوەى دوو پەرەنسییدا كە بریتین لە:

۱- هەلبژاردنى واتایی S\_Selection: بریتییە لەتوانای پریدیكاتهكان بۆ كۆتەبەندكردنى جۆرى ئەو ئارگۆمێنتانەى كە بەشدارى لەگەڵدا دەكەن، بەمەش پریدیكات ژمارەییكى دیاریكراو لەو ئارگۆمێنتانە هەلدەبژیرى كە پۆلى  $\theta$  وەردەگرن.

(زانبارییە فەرەهەنگییەكانى ئیمە پەيوەستە بە تاییەتمەندیەكانى هەلبژاردنى یەكەى فەرەهەنگى (Cook: 1997:161). ئەمانەش زیاتر لە چوارچێوەى ( $\theta$  grids) دا دەنویندین. تۆرى شیتا پیمان دەلى چ پۆلیكى بابەتەنە ئارگۆمێنتەكانى پریدیكات لەخۆ دەگرن، بەمەش تاییەتمەندیە فەرەهەنگییەكان لەپستەدا پەنگ دەداتەو لەوێ كەوا چ جۆرە توخمى دەبێ بەشدارى بكا، بۆ نموونە:

كرداری (nust) تەنیا یەك پۆلى دەوى كە كارایە و بەم جۆرە پیشان دەدرى:

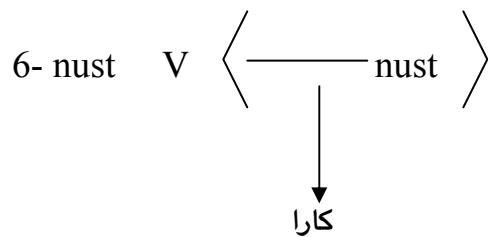

بەلام كرداری (xiwa:rd) دوو پۆلى لەگەڵدايە: كاراو كارتیكراو:

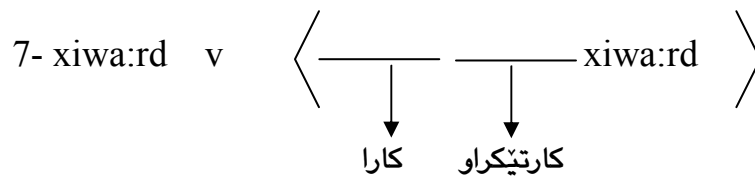

۲- ههلبژاردنی که تیگوری - C\_Selection: له پال ههلبژاردنی واتایی وهکو تاییه تمه ندییکی تری پریدیکات کار دهکا، ئه مهش توانای پریدیکات له ههلبژاردنی که تیگوری ته واکار (Complement)، که یه که فهره نگییه که بواری پیده دا (هه مان سه رچاوه ۱۶۲).  
 دیسانه وه کرداری kawt پیویستی به ته واکار نییه و به م جوړه نیشان ده درئ.

8- kawt v  $\langle \emptyset \text{ kawt} \rangle$

به لام (na:rd) ته واکاری دهوئ:

9- na:rd v  $\langle \text{--- na:rd} \rangle$

ده کرئ ههردوو ههلبژاردنه که له یه ک بدرئ:

10- nust: v  $\langle \text{---} \emptyset \text{ nust} \rangle$   
 ↓  
 کارا

11-xiwa:rd v  $\langle \text{---} \text{--- xiwa:rd} \rangle$

به واتاییکی تر، هه پریدیکاتی یا کرداری له ریگه ی دهروازه فهره نگییه که وه ده توانی جوړی که تیگورییه ته واکاره که ی ده ستنیشان بکا، بۆ نمونه: له (12-a-b) بیدا.

12- a. \* a:za:d s^xa:kay xiwa:rd.  
 b. a:za:d hal^uz^ay xiwa:rd.

پستهی (12-a) له هه لېژاردنی ته واو کاره که یدا سه رنه که وتوو . چونکه که تیگوری (S^a:x) بو خواردن ناشی (ئهم تایبه تمه نییه به دهر له به کاره یانانه میتافور و ئه فسانه ییه کانه).

یان له پستهی (13-a-b) یدا

13- a. na:za la mina:l^akay pirsi

b. na;za la diwa:rakay pirsi.

له (13-b) یدا کرداری (pirsi) ناتوانی ئه و جوړه (NP) ییه وه کو ته واوکار هه لېژیری.

ئهم بیروکه یه ش په یوه ندی به بیره کونه که ی لقه که تیگوریه کانه وه (Sub- categorization) هه یه سه باره ت به وه ی که کرداری تینه په پ هیچ ته واوکاری وهرناگری و کرداری تیپه پ ته واوکاری یان زیاتر وهرده گری ، (Sub- Categorization) به م شیوه ی خواره وه دهنویتری :

14- dil^niya : A <—— CP>

15- xiwa:rd V < NP —— >

### ۳-۴-۳. رۆنانی ئارگومینت. Argument Structure:

دروازه ی فهره نگی وه سفی ئه وه دهکا، که چۆن وشه یی له پووی سینتاکسه وه په فتار دهکا ، کاتی به و وشه ی تره وه ، یان به گرییکه وه گریده دری، بۆنموونه کرداری (dagri) ده توانی له پستهی (16- a) به کاربی .

16- a. farha:d dagri

b. farha:d sarkawt dagri

c. farha:d ba a:w dagri.

ئەوھى ئىمە لەبارەى (dagri) بىھوھ دەيزانين ئەوھىھ ، كەوا بېيار لەسەر ئەگەر و نەگەرى رستە گونجاوھكان بدەين ، لە لايىكى ترەوھ، ئەوھشمان پىدەلئ، كە كردارى (dagri) پىويستى بەيەك كەرەسە ھەيە ، كە بە كارى (giryɑ:n) ھەلدەستئ.

پريدىكات پەيوھندى واتايى نيوان ئارگومىنتەكان دەردەبېرئ ، بۆ نمونە پەيوھندى واتايى نيوان پريدىكاتى (hal^wari) و ئارگومىنتى (gal^a:ka:n) يان نيوان پريدىكاتى (hal^gar^a:n) و (ma:raka) و (da:raka). ژمارەى ئەو ئارگومىنتانەى پەيوھنديان بە پريدىكاتەوھ ھەيە دەوھستتە سەر زانينى واتاي پريدىكاتەكە . ئىمە ماناي پريدىكاتى (hal^wri:n) نازانين ، گەر نەزانين ، كەوا ئەو پريدىكاتە پىويستى بە چەند ئارگومىنت ھەيە ، ئەو سىماواتايىھ پىي دەلئين رۆنانى ئارگومىنت (Argument Structure) . زانينى رۆنانى ئارگومىنت لە ھەر پريدىكاتىكدا نەك زانينى ژمارەى ئارگومىنتەكانى ئەو پريدىكاتەيە بە لكو زانينى جۆرەكەشيەتى.

#### 17- arxawa:n c^a:y lena:

كردارى (lena:) پىويستى بە ئارگومىنتىكە كە بەكارى لئنان ھەلبستئ . (arxawa:n) و ئەو شتەى كارى لئنانەكە ھەلدەگرئ. لە لايىكى ترەوھ داواكارىيە گونجاوھكانى كردارى بە تەواوى پەيوھندى بە واتاكەيەيەوھ ھەيە ، بۆ نمونە لە كردارىكى وكو (cehes^t) دا لە پستەى (18)دا.

#### 18- a:ra:m mal^akay cehes^t.

ئامازە بە دوو ھاوبەش دەكا ، چونكە ئىمە ناتوانين بىر لە كردارى (cehes^t) بکەينەوھ بئ ئەوھى ، بىر لە دوو ھاوبەشەى بکەينەوھ ، بەمەش واتاي كردارەكە ژمارە و جۆرى ھاوبەشەكانى دەستنيشان دەكا ( : Haegman 1999: 25) بەمەش ھەموو كردارى رۆنانى ئارگومىنتى ھەيە ، جۆر و ژمارەكەى بە پىي جۆرى كردارەكەى دەگۆرئ بۆ نمونە .



19- a. cehes<sup>^</sup>t: 1:

2:

b. a:ra:m mal<sup>^</sup>kay ce hes<sup>^</sup>t.

1 2

ئارگۆمىنتى (1) كارايه و ئه نجامدهرى چالاكييه كه يه و به بكه ر ناو دهبرى ،  
ئارگۆمىنتى (2) چالاكييه كه وهرده گرى . جياوازي ئه و پۆلانه به سه ر  
ئارگۆمىنته كانا دابه ش دهن و پۆلى بابه تانه وهرده گرن و واتا ئارگۆمىنتى (1)  
پۆلى بابه تانه ي كارا وهرده گرى و ئارگۆمىنتى (2) پۆلى بابه تانه ي به ركار  
وهرده گرى ، ئه و ئارگۆمىنتانه ش به هۆى NP ييه وه به دهر ده كه ون (بروانه  
هه مان سه رچاوه ي 26)).

### ۵-۳ سيمای لقه كه تيگوريه كاني كردار:

(ياسای فره يز پيگه ينان له VP يدا كه تيگورييه سه ره كييه كاني كردار  
ده ستنيشان ده كا و تواناي ئه وه مان پيده دا كه وا كرداره كان به پي جۆرى ته واو  
كاره كانيان دابنرى پۆل بكه ين به م پييه كردار ده بي به م جۆره له فه ره نگدا ليست  
بكرى كه وا هيما بۆ جۆرى ته واو كاره كانيان (له پال زانياريه كاني ترى وه كو به شه  
ئاخاوتنه كه ي -V- دهر برينه كه ي ) ئه م هيما كردنه ي سيمای لقه كه تيگورييه كه  
به م شيوه يه [X] دهر ده برى ئه م هيلا ، \_\_\_\_\_ ، شويني كرداره كه يه و ، X ،  
جۆرى ته واو كاره كه يه تي كه VP ييه كه ته واو ده كا و بريتيه له N يان adj ، يان  
NP يان (AP) ييه ، بۆ نمونه سيمای ئه م كردارانه ي خواره وه به م شيوه يه  
ده بي :

20- a. na:rd , V [N]

b. x:ward , V [ N ]

c. ba:war<sup>^</sup>kird , V [ N ]

جياوازي له نيوان لقه كه تيگورييه كان Sub – Categorzation و پۆناني  
 $\theta$  يان پۆناني ئارگۆمىنته كان له وه دايه كه وا قالبى لقه كه تيگورييه كان له گه ل  
كردار دا يه كده گرن و ته نيا ئاماژه به ته واو كاره كاني كردار ده كهن ، ئه و

که ره سه یه ی پیش کردار ده که وی له زمانی کوردیدا . قالبی لقه که تیگورییه کان هیچ ناماره ییکی بو بکه تیدانیه ، ئەمەش بەهۆی ئەوهی که وا هه موو کرداری بکه ری تیدایه ، به م پییه ناکری پۆلی کردار به پیی بوونی بکه ر پۆل بکری به لام هۆی ئەوهی ئەم بنه مای پۆلکردنه بو به رکار ده شی چونکه کردار هه یه و ته واوکار وهرناگری (کرداره تینه په ره کان) بو نمونه کرداری (na:rd) له رسته ی (21) دا .  
21- min na:makam bo ewa na:rd.

له بهر پۆشنای لقه که تیگورییه کاندا لقه پۆل ده کری بو دوو NP : 1 –  
2 na:ma – یه کیکیان (pp) ییه (bo ewa) به لام به هۆی ئەوهی کرداری (na:rdin) داوای سی ئارگۆمینت ده کا و هه ر ئارگۆمینتی پۆلیکی بابته تانه وهرده گری .

## 22- na:rdin <agent, theme/patient/goal>

ئەم شیوه ریزکردنه ی ئارگۆمینته کانی کردار ، پۆلانی ئارگۆمینته .  
به م جوړه بکه ر ناچیته قالبی لقه که تیگورییه کانه وه ، به لام ده چیته قالبی پۆلانی که تیگورییه کانه وه (بپروانه 28 : Haegman 1999) .  
له لاییکی تره وه ئەگه ر له ورده کارییه کانی پیوه ری  $\theta$  بکۆلینه وه بۆمان ده رده که وی ، که وا جه خت له سه ر ئەوه ده کا شوینی هه موو ئارگۆمینتیکی ناوه کی Internal Argument ی به خورته کی (الزامی) ده بی پرپرکیته وه و پۆلیکی بابته تانه بدا ، که له فه ره نگدا دیاری ده کری ، به لام کاتی شوینی ئارگۆمینتی ده ره کی پر ده کاته وه که فره یزی کرداری VP پۆلیکی ده ره کی بدا ، ئەگه ر نا شوینه که ی به به تالی ده مینتیه وه (بپروانه 14 : Zagona 1988) هه موو ئارگۆمینتی وه کو سه ره ی ده روازه ی فه ره نگی لیست ده کری ، له گه ل هه ندی پۆلی بابته تانه یه ک ده گرن ، لقه که تیگورییه کانی نیشانه ی  $\theta$  یان تیدایه ، کرداریکی وه کو (xawt) له (23) دا .

## 23- pa:sawa:naka xawt.

ئارگۆمینتی ناوه کی (Internal Argument) ی تیدا نییه ، به لام لی ره دا XP پۆلی بابته تانه ی بکه ر agent ده دا به ئارگۆمینته ده ره کییه که ی pa:sawa:n به لام له رسته یه کی وه کو (24) دا XP هه یچ پۆلیکی بابته تانه به ئارگۆمینت نادا :

24- pedac^e ba:ra:n be.

25- wa: day:ra ka a:za:d na:yat.

له م پستانه ی سهره وهدا به دیار ده که ویی که وا حاله تی ئارگومینتی دهره کی زور پوون نه بی به پیی نه و پوونکردنه وانه ی سهره وه ده کریی به راوردی له نیوان ئارگومینتی ناوه کی و ئارگومینتی دهره کی بکه یین:

۱- پۆلی بابه تانه ی ئارگومینتی دهره کی له لایه ن VP ییه وه ده درئ.

۲- پۆلی بابه تانه ی نه م جوره ئارگومینته یان agent و یان theme وه پشت به پۆلی به رکار ده به ستئ.

۳- ته نیا ئارگومینتی دهره کی ده کریی بی پۆلی بابه تانه non-thematic بی. به م پییه ئارگومینتی دهره کی و ناوه کی به پیوه ری کرداری (V) ده ستنیشان بکریی به هوی نه وه ی نه و ئارگومینتانه ی (ته واوکار) له ژیر ده سته لاتی سهره دابی نه وه ئارگومینتی ناوه کییه ، به لام له دهره وه ی ده سته لاتی (V) دا دابی نه وه دهره کییه .

له لایه کی تره وه به پیی پۆنانی ئارگومینته کان ده کریی به م شیوه یه ی خواره وه ئارگومینتی دهره کی و ناوه کی لیك جیا بکریته وه :

26 . X < Y, P Z>

نه م ئارگومینتانه X, Y, Z له نواندن ( <.> )یدا به پیی پۆله سنتاکسی و پۆنانه ههره مییه کانن له سینتاکسدا . نزمترین باری xy و Z ئارگومینتی تومینه لی ده نوینئ (DP, NP) بگۆری (متغیر) -p- پیشنیاوی لۆکال ده نوینئ . X له دهره وه ی که وانه گۆشه ییه که یه ، که به <> (anglebrackets) و x ئارگومینتیکی دهره کییه . Z, Y ئارگومینتی ناوه کین Y ئارگومینته هیل له ژیره ، نه وه ده گه یه نی که ئارگومینتیکی ناوه کی راسته وخویه ( که ده بی له گه ل v یدا خوشک بی ، که چی Z ئارگومینتیکی ناوه کییه و به ناویزه یی له PP یدا یه . نه م راستیانه ش مه رجی یان کوته بندی ده خه نه سهر نیشانه کردنی  $\theta$  وه ، ده بی نه وه ش بلین که وا ته واو کاره کان له ژیر مه رجی خوشکایه تی (Sister Hood) نیشانه ی  $\theta$  وهرده گرن . به لام سهره و ته واوکاره که ی نیشانه ی  $\theta$  به بکه ر ده دن ، به واتایه کی تر بکه ر له پوی  $\theta$  وه نیشانه ده کریی به هوی کرداره وه ، که خوشکیه تی ، زاراوه ییکی تری په یوه ست به و مه سه له یه زاراوه ی راسته و خو

Direct و ناراسته و خو Indirect، له وهی كهوا سه ره پاسته وخو پۆلی  $\theta$  به ته واوکاره کانی دهاو ناراسته وخو پۆلی  $\theta$  به بکه ر دها (بروانه Cook 1997 :172)، 305 (Bresnan 2000) بۆ نمونه ئەم هیلکارییهی خواره وه وهرده گرین:

27.

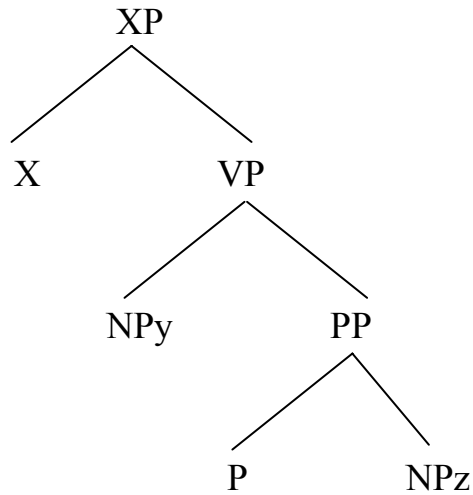

بۆ تیگه یشتنی هیلکاری (27) سهیری هیلکاری ژماره (41) بکه.

### ٦-٣ . ئیکس – بارو تیۆری $\theta$ :

پێگهی په یوه ندی کردنی یان به ستنه وهی زانیارییه فهرههنگیهکان به پرۆسهی تیۆری سینتاکسی ئیکس – باره وه له پێگهی چه مکی جیکه وته وه (projection) هوه ده بئ، بۆ نمونه سه ره ی کرداری (xawt) V جیکه وته که ی V یه ئەمه ی دواییان جیکه وته که ی له VP (V) داده بئ. ئەم پرهنسییه که ئیکس – بار به سه ره موو که تیگۆرییه کانی تری وه کو (Adj, N.... جیبه جی ده بئ نه ک ته نیا (V) به م پێیه  $\bar{X}\_X\_X$  سه راپا کردنه بۆ هه موو که تیگۆرییه کان. ئەمه ش ئەوه ده گه ینئ که وا یه که یه کی فهرههنگی (V) بۆ نمونه هه موو زانیارییه فهرههنگیهکان سه رده خا له (V) بۆ VP به م شیوه ی خواره وه:

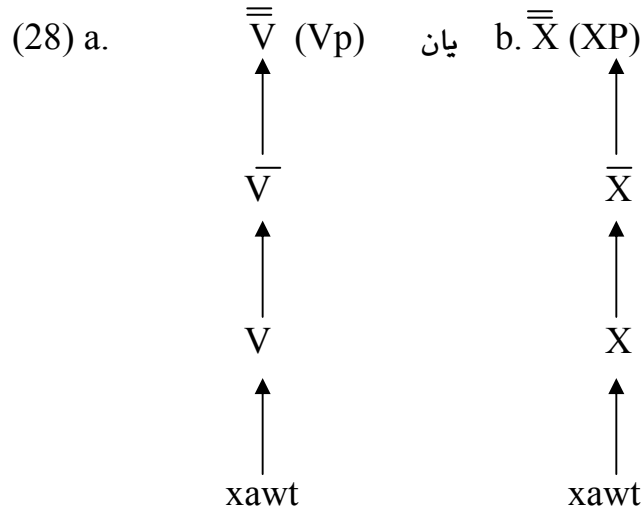

(دهروازه‌ی فەرهنگی (Lexical Entry) پیمان ده‌لی ئه‌و یه‌که فەرهنگیه (xawt) کرداره، یه‌که م جار وه‌کو سه‌ره ده‌چیته ناو فریزه‌که‌وه دواتر ئه‌و زانیاریانه‌ی که ماوه‌ته‌وه به پینگه‌ی پره‌نسیپی ئیکسباره‌وه ده‌که‌و‌یته ناو پۆنانه‌که‌وه (بروانه 1997:166 Cook). ده‌بی ئه‌وه بوتری‌که‌وا له‌سه‌ره‌تاکانی پیزمانی به‌هه‌مه‌یناندا ، فەرهنگ له‌گه‌ل پیکه‌ینی که‌تیگورییه‌کان به ریگه‌ی یاسای فره‌یز پیکه‌ینان PS – rule و یاسای لیستکردنی فەرهنگی Lexical Insertion کاری ده‌کرد ، ((به‌لام به‌م شیوه‌ی کار کردنه له تیوری ستانداری فراوانکراو (EST) گۆراو به‌ جوړی که‌وا فەرهنگ پیکه‌ینی سه‌ره‌خوی هه‌یه‌و به‌یه‌که‌وه له‌گه‌ل پیکه‌ینی که‌تیگوری (categorical component) کار ده‌کا له ریگه‌ی لقه سیسته‌میکی بنجی پیزمان.

هه‌ر ده‌روازه‌ییکی فەرهنگی له‌وه‌سف کردنی هه‌ر یه‌که‌یه‌کی فەرهنگیدا کۆمه‌لی زانیاری پۆنانی له‌به‌ر چاو ده‌گری ، که په‌یوه‌ندی به‌لایه‌نی سینتاکس و واتایی و تایبه‌تمه‌ندی ده‌نگی و گه‌لی تایبه‌تمه‌ندی ناوه‌کی تری یه‌که فەرهنگیه‌که‌یه‌وه هه‌یه : (Casadio, 1999: 3).

## ۷-۲- نمونہ ی زانیاریہ فہرہ نگیہ کان:

زانیاریہ فہرہ نگیہ کان ئەم جۆرانہ دەگریتە خو:۔

۱- تاییہ تمەندیہ دەنگیہ کان. Phonological Properties

ئەم جۆرہ تاییہ تمەندیہ ش ئەمانە ی خوارەوہ دەگریتەوہ:

أ - ھینۆ ترپہ و ناوبرہ کان (فاصل).

ب - دەربیرین (Spelling) ئەمەش زیاتر پەیوہستە بە گۆرینی دەنگە کہ یان

کرتاندنی ، یان زیادکردنی . وەکو گۆرینی دەنگی ش ← ژ لە ژیر

کاریگەری یاسای دەنگی گری و کپییدا.

۲- تاییہ تمەندی مۆرفۆلۆجی Morphological properties .

أ - مۆرفیمی پیزمانی . ب - وشە دارپژ ج - لیکدان (وشە لیکدان).

۳- تاییہ تمەندی واتایی Semantic Properties

أ - سیمای ئەسلی (Inherent)

لەبەر ئەوہی پئی دەلین ئەسلی چونکہ لەگەل یە کہ فہرہ نگیہ کہ دا لەدایک

بووہ و پئوہی لکاوہ . بۆ نمونہ لە وشەییکی وەکو (کور) سیمای ئەسلیہ کانئە بەم

جۆرہ دەبێ:

+مرۆڤ، +زیندوو ، +ناسراو ، +ژمیراو....

ب - سیمای بابەتە تانہ Thematic Features : پۆلی  $\theta$  ەکان دەگریتەوہ : بکەر

(Agent) ، بابەت (Theme....).

ھەر وہا پووکار (Aspect) بەردەوامی ، دوور (....).

ج - سیمای ئەرکی CP,IP Functional features .

۴- تاییہ تمەندیہ سینتاکسیہ کان:

أ - لقا کہ تیگۆریہ کان - Sub Categorization .

وہکو ئەوہی کردارە کہ پئویستی بە تەواو کار ھە یە یان نا .

ب - سیمای ریکەوتن - Agreement Futures .

کەس و ژمارہ ، پەگەز (Gender)، دۆخ .

۵- فرہیزی ناوی بۆ نمونہ ئەم سیمایانہ وەردەگری:

NP [ +ناسراو ] [ نابه رجه سته ، + مرؤف ] ، [ +ژمير دراو + زيندو ] ، [ +N ]  
 kur<sup>^</sup> (له تيؤرى ستاندارى فراوانكراودا له (T – Model) دا باس له بيناي  
 هه پهمى په يوه ندى نيوان بنج (پيکھيني فھرھنگى که تيگورى) له لايه که و نيوان  
 فؤرمى دھنگى (Phonetic Form) فؤرمى لؤجىکى (Logical Form)  
 له لايه کى تره وه ئاستى نواندى ناوه نده به هؤى پؤنانى ژيره وه (D- structure)  
 و ئاستى سه ره وه (Shallow) به پيى گریمانەى تيؤرى Minimalist ئه و  
 ئاستى پؤنانى ژيره وه و پؤنانى سه ره وه به دەر ناکه ون و فھرھنگ پاسته وخؤ له  
 ريگه ي دوو ئاسته بنه پرتييه که ي (PF) و (LF) جيکه وتەى ده بى  
 (Casadio 1999:3).

### ۳- ۸ ئايا ته نيا کردار پؤلى بابه تانه ده دا؟

باسى ئه وه مان کرد که وا کردارى فھرھنگى ژماره يى پؤلى -θ ده دا و ئه و  
 پؤلانه ش داواى ئارگو ميئتى گونجاو ده که ن ، ئه مه ش ئه وه ده گه يه نى که وا ته نيا  
 کردارى پيده رى ئه و پؤله بابه تيبانه يه . به لام ئه مه پاست نييه ، چونکه ناویش  
 ده توانى داواى ئه و دهر وازه فھرھنگيانه بکا بؤ به کاره يئانيان و يه کتر  
 به ستنه وه يان (Cook 1997: 176, Haegman 1999 : 39).  
 بؤ نمونه له پسته ي (29) دا به هؤى ئه وه ي چاووگ له زمانى کورديدا  
 مامه له ي ناوى له گه لدا ده کرى ئه گه ر چى له بنه پرتدا چه مک و ناوه پؤکى کردار  
 هه لده گرى بؤ نمونه :

29- hel<sup>^</sup>kis<sup>^</sup>a:ni a:ri ba kewakada:.

به هه مان ريگه ي شيکردنه وه ي کرداره کان ، چاووگى hel<sup>^</sup>kis<sup>^</sup>a:n  
 پيويستى به ئارگو ميئتيکه هه لکشانه که ئه نجام بدا (Agrent – a:ri) وشتيک که  
 پيدا هه لکشى (ba kewaka) که (Locative – Goal) ه.

### ۳- ۹ جولانه وه و پؤلى بابه تانه :

هه ندى زمان به پيى ياساکانى گويزانه وه و وه کو تاييه تمه ندييکى سه راپا ريگه  
 به هه ندى که ره سه ده دا ، که له شوينى خؤى بجولئ (وه کو وشه ي پرسيار له  
 زمانى ئينگليزيدا) ، به لام ئه و زانياريه ي به هؤى فھرھنگه وه ده درئ به هؤى

گويزانه وه كانه وه ناگورپ ، بۇ نمونه ئه گەر بارى فەرهنكى كردارى ئه وه بوو كه وا ته واو كارىكى NP وەر ده گرى ، ئه و ته واو كاره به هوى كرده كانى گويزانه وه ون نابى . ده روازه ي فەرهنكى له GB یدا ئه وه شى په سهند كردووه كه وا شيوه ي په يوه ندى وشه قالبى تاكه لقه كه تيگورىي دروست ده كا و هيچ قه دبپي له نيوان به يوه ندىي ئارگومىنتى سينتاكسى و رولى سيمانتيكى دروست ناكا ، (Black 1999: 30, Cook 1997: 167).

بۇ نمونه له شيكرده وه ي بكةر نادياردا:

30- Pa:raka dizra:

ناكرى (Pa:ra) كه بىرۆكه ي سه ره كى پسته كه يه (Theme) له بارىكدا ئاماژه به بهركار (Object) بكاو له بارىكى تردا ئاماژه بۇ بكةر (Subject+) بكا، به مەش رۆلى بابەت (Theme) هه رده م به بهر كارى راسته وخۆ دهرى له چوار چيوه ي كردارىكى تپه ردا، به لام رۆلى سود وەرگر (Recipient) به بهركارى ناراسته وخۆ دهرى . به م پييه رۆلى سيمانتيكى له رۆنانى ژيره وه دا دهرى ئه مەش له ريگه ي ده روازه فەرهنكىه كانه وه (گريمانه ييكي تر كه ريگه له جولانه وه ده گرى به هوى ئه و گورانه ي له به ستنه وه ي نيوان ئارگومىنتى سينتاكس و رولى سيمانتيكى رووده دا) . له بهر ئه وه يه جولاندى هه ندى شت له دهره وه ي شوينه كه ي خوى ريگه ي پيدراوه بۇ نمونه گواستنه وه ي WH ي پرسيار، به لام هيچ كه ره سه ييكي تر بوى نييه بۇ ئه و شوينه بجولى . رۆلى سيمانتيكى له شوينه ئه سلبيه كه ي خوى ده مينى (به ر له جولان) له برى ئه وه ي له گه ل فره يزه كه بجولى . رۆلى سيمانتيكى به شى نييه له دره ختى نوانده كه ، به لكو به شيكه له لقه كه تيگورييه فەرهنكىه كه كه ده چيته شويني رۆنانى ژيره وه ، جولاندى بۇ ئه و شوينه ي كه په يوه سته به رۆلىكى سيمانتيكى ريگه ي پى نادرى ، كه ده بيته مايه ي وەرگرتنى ئه و كه ره سه جولاهه بۇ رۆله سيمانتيكيه ي ئه و شوينه ، چونكه ئه مه په يوه ندى به ره تى ده گورپ (شويني تريسه كه Trace كه دواى جولانه وه كه جيماوه به ستنه وه ي له نيوان كه ره سه جولاهه كه و ئه و شوينه ي له رۆنانى ژيره وه دا پرى ده كاته وه دروست ده كا . ئه مەش ئه و راستييه ي سه ره وه دووپات ده كاته وه كه وا ئه و بهركاره ي كه بۇ



شویینی بکر ده گوڙریتته وه (له زمانی کوردیدا ئه و گوڙزانه وه یه نییه) پۆله  $\theta$  یه بنه په تیهه که ی خوی له دهس نادا (بروانه 30: Black 1999). وه کو پیشتر ئامازهمان پی کرد ته و او کار NP له گه ل گوڙزانه وه له ناو ناچی ، به هه مان شیوه ته و او کاریکی تر دواي گوڙزانه وه که زیاد ناکری و که تیگورییه که ش ناگوری . چۆمسکی زانیارییه کانی دهروازه فهره نگییه کان به پیروژ Sacrosanct ناو ده با ، دهروازه فهره نگییه کان به م پییه ته نیا له دارشتنی پۆنانه کاندایه و ته ی نابی ، به لکو له ئاستی LF و پۆنانی ژیره وه و پۆنانی سه ره وه و هه موو زنجیره به کارهینانه کاندایه و ته ی ده بی .

### ۱۰-۳ چوار چپوهی هیژو پیوه ری $\theta$ :

سه باره ت به و هیژه ی به پیوه ری  $\theta$  ده دری ، به ته و اوی هه موو ده م سه رناکه وی ، زیاتر له پروانگی ئه و سه ربیارانه ی له رسته دا زیاد ده کری کیشه یی یان لادانی له پیوه ری  $\theta$  دروست ده کا ((پۆنانی ئارگومینته کان له گه ل کردار یه کده گرن بۆ دیاری کردنی ژماره یی پیکهینی رسته ی ریژمانی ، به لام پۆنانی ئارگومینته کان ناتوانی به ته و اوی چوارچپوهی رسته کان پر بکاته وه (Haegman 1999:28) بۆ ئه م مه به سته ئه گه ر بمانه وی هه و اله که یان مه به سته که به ته و اوی بگه یه نین ده بی په نا به رینه به ر که ره سه سه ربیاره کان بۆ ده ستنیشانکردنی شوین و کاتی رووداوه که . بۆ نمونه ، کرداریکی وه کو (na:rdin) پیویستی به سی ئارگومینتی سه ره کی هه یه :

31- min na:makam bo ewa na:rd.

1                      2                      3

به لام ده کری رسته که به م شیوه یه ی خواره وه بی :

32- a:za:d namaky ba tur^ayaiwa bo ewa na:rd.

چۆمسکی ئه مه به ده رچون یان لادان له پیوه ری  $\theta$  داده نی ، به وه ی که وا (a:za:d) ته نیا ئه و که سه نییه که نامه که ی ناردبوو ، به لکو ئه و که سه شه که تورپه بووه . به مه ش (a:za:d) یه ک ئارگومینته و دوو پۆلی  $\theta$  پیدراوه ، ئه مه ش

به لادان له پټوهری  $\theta$  داده نرئ ، چؤمسخی هه ولئ ئه وهی داوه چاره سه ری ئه و کټشه یه بکا به سوک کردنی هه ندئ له کؤتبه نده کانی پټوهری  $\theta$  له لایئکی تره وه زمانی مرؤف هه ول ددها که ره سه زیاده کان له پؤنانی رسته دا که م بکاته وه ، ئه گهر چی ئه م زیاده یه له زمانه ناسروشتیه کانی وه کو زمانی ماتماتیک قه بوول ده کری:

چؤمسخی ئه م شیکرنه وهی له دوو توئی دووپره نسپ دا ئه نجام داوه ، که زیاتر ده چټه چوارچی وهی تیوری (بچوکترین پرؤگرام - Minimalist program) که به ئاماژه یئکی کورت له و دوو خاله ی خواره وه دا پرونی ده که یه وه :-

۱- لیکدانه وهی پراو پر : (Full Interpretation – FI)

هر که ره سه یئ که له رسته دا دهر ده که وی ده بی به ریگه یئ لیکدیرټه وه و هیچ زیاده یئ له پؤنانی زمانه که دا قبول نه کا .

۲- پرهنسپی وزه پاراستن : Principle of Economy

چؤمسخی تیبینی ئه وهی کرد که وا ده بی له پؤنانه کانی زماندا ئابوری بکا له ئه گهره کانیدا ، به مهش ته نیا ئه و که ره سانه له رسته دا به دهر بکه وی که پیوستن، ئه م پرهنسپه زور بنه رته یه بو پاراستنی سیسته می کؤتبه نده کان ، له به رانه ر ئه و پرهنسپه دا زیادکردنی سه رباره کان ده بیته مایه ی به ره مهینانی ژماره یئکی زوری ئه گهره کان ، به لام ئابوری کردنی پؤنانه کان له هه ندئ پؤنانی بی لیکدانه وه مان دوور ده کاته وه (بروانه 1999:9 kuhn ، Cook 1997:168) .

33- min amr^o ka be kar bum na:mayaki sayrim bo

bira:darek nusi:

34- na:mayakim nusi.

۱۱-۳ . رؤلئ سیمانتیکی و پیکهاتی بکه ر نادیار (Passive):

تیوری GB له شیکردنه وهی . نادیاردا هه مان ریگه ی ریزمانی گويزانه وه به ته وای دهسته بهر ناکا . شیکردنه وهی ریزمانی گويزانه وه (له تټپه ی دا له پؤنانی ژیره وه دهستپئ ده کا ، دواتر به هوی جولانه وهی بکه ر (یان لادانی \_

حذف) پۇنانى سەرھوۋە پاسىف بىياد دەنى . ئەم ھەولەي ئەو پىزمانە ئەو سەراپاكردەنى خوارەوۋەي لىدەكەوئەو .

- ۱- ھەموو كىردارىكى تىپەر (Transitive) گۇرپانى بىكەر نادىيارى تىدايە .
  - ۲- ھىچ كىردارىكى تىنەپەر (Intransitive) گۇرپانى بىكەر نادىيارى تىدا نىيە .
  - ۳- بىكەرى نادىيار لەگەل بەركارى دىار (Active) جوت دەبن .
- تىۋرى GB بەتەواۋى ھەمان رىگە دەستەبەر ناكا لە شىكردەوۋەي نادىياردا GB . ھەول دەدا ۋەسفى ھاۋاتايى (Synonymy) نىۋان پستەي نادىيارو دىيار بىكا .

ۋەكو لە (35) دابەدىار دەكەوئەي:

35- a.c<sup>^</sup>ro na:zay bo a:hangaka ba:ng kird.

b. na:za bo a:hangaka ba:ng kira.

ھاۋاتايى پستەكانى (b.a) لەۋەدايە كەوا ، لە ھەردوۋىكىاندا (na:za) ئەو كەسەيە كە بۇ ئاھەنگەكە بانگراۋە .

رۆلى گشتى سىمانتىك ۋەكو ، بىكەر (Agent) ، بابەت (Theme) ، ئامانچ (Goal) ، لۇكال (Locative) ... ھتد لە رىگەي دەروازە ھەرھەنگىيەكانەۋە بە ئارگۇمىنتەكانەۋە دەبەسترىنەۋە بۇ نمونە كىردارى (ba:ngkirdin) دەروازە ھەرھەنگىيەكەي بەم شىۋەيە دەبئەي:

36- bang kird, V. [ — NP (PP)]

[bo]		
(بىروانە 29 Black)		
Bang kird, <AGT, THEME, GOAL>		

۳- ۱۲. ژمارە ۋە جۆرەكانى پۇلى بابەتانە:

ھەرچەند ناكىرئ لىستىكى يەك لاکەرەۋە بۇ ژمارە ۋە جۆرى پۇلەكان دروست بىكەين ، ئەمەش بە ھۆى ئەۋەي بە پىي لىكۆلەرەۋەكان دەگۆرئ ، لىرەدا ھەول دەدەين گرینگىرتىنيان بخەينە روو :

## ۱. پۆلی بابەتانهی کارا AGENT Theat Role

گرنگترین تاییه تمه ندییه کانی کارا:

أ - بۆ جیاکردنه وهی کارا له بکهری ریزمانی دیرین ((هموو کارایه بکهری ریزمانی دیرینه ، به لام به پیچه وانه ش نابئی (یوسف شریف ۱۹۹۰: ۹) به واتای ئه وهی کارا ده بی هه رده م زیندوو بی ، به کارئ ههستی:

37- ma:mosta (کارا) wa:na daletawa.

38- ba:yaka (بکهر) kaprakay ruxa:nd.

ب - ده کرئ به سیما بنه ره تاییه کان بکهر له کارا جیا بکهینه وه ( Inherent

Features

۱- کارا [ N+ ، زیندوو ، هیز ، +مه به ست ]

۲- بکهر [ N+ ، ± زیندوو ، ± هیز ، ± مه به ست ]

ج - کارا ئارگومینتیکي دهره کییه (External) له ریگه ی VP ییه وه نه ک V

ییه وه پۆلی واتایی پی ده درئ.

د - V به شیوه ییکی ناراسته وخو ئه و پۆله به کارا ده دا بۆ نمونه له رسته ی:

40- aw barda kay ha:wes^t.

وینه ی (41) پوونی ده کاته وه: \_

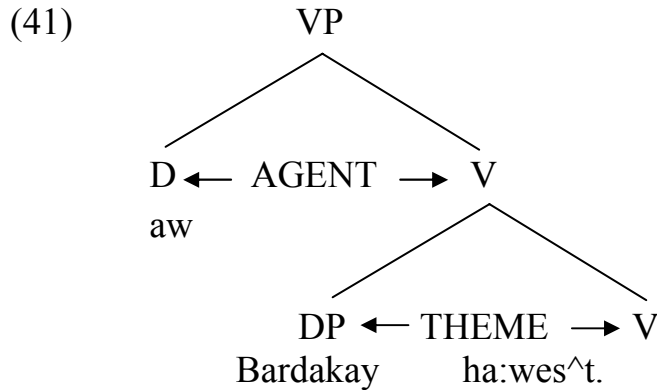

ه - ته نیا شوینی کارایه که ئارگومینتیکي دهره کی ده توانئ به بی پۆلی

واتایی بی ، ئه مه ش وه کو وتمان ناوه پۆکی کرداره که ده ستنیشانی ده کا.

سەبارەت بە پستەى بکەر ناديار ، زۆر جار ناديارى نا پىزمانى دەبى ئەگەر  
 بکەر کارا نەبى (فریدون عبدول ۱۹۹۸: ۴۱) بۇ نموونە لە پستەى پىشودا -  
 42- a.b:yaka kaprakay r^uxa:nd.

کە دەکرى بە بکەر ناديار دەبىتە :

43- kabraka r^uxenra:.

یەكسەر بىرت بۇ ئەو دەچى ئەنجام دەرى پوخاندنى کارا بى.

بەلام مەرج نىیە ھەر ئاوەلگوزارە بى دەبىتە بکەر یان بەرکار بۇ نموونە :

s^a:r xos^a بکەرە ، یان jadakay baribr^i بەرکارە

۲. پۆلىی بابەتانەى تەوەر (Theme): بە پىی ھەندى لە پیناسەکان تەوەر  
 ئارگومىنتىکە گەلى ئاماژە کردن ھەلدەگرى وەکو گۆرپىنى بار ، کە لەئەدەبىياتى  
 زماندا بەکار دى . زۆر جار زاراوہى کارلىکراویش بۇ ئەم مەبەستە بەکار دى کەواتە  
 ((پۆلى بابەتانەى بابەت کەسىکە یان شتىکە کارىگەرى کردارى دەکەوتتە سەر  
 (Fromkin 2002:192) .

44- s^awnim pa:rakay doziyawa.

45- s^ayda: filimakay bini.

46- filimaka bi:nra?

جیاکردنەوہى تەوەر و بابەت Theme و کارتىکراوى لای زمانەوانەکان زۆر  
 جىگىر نىیە ، ھەندىکیان باوہرپیان وایە یەك پۆلى بابەتانە ھەردوکیان دەنوینى و  
 ھەندىکی تر پریان وایە دوو پۆلى بابەتانەى جیاوازیان ھەیە : پۆلى بابەتانەى  
 Patient ئاماژە بە مرۆفى دەکا، کە گۆرانىکی ناوہکیی بەسەردا ھاتبى ( Theta  
 Role) بۇ نموونە :

47- s^us^aka s^ika:.

48- ma:l^aka r^ima:.

49- gal^a:y daraka hal^wari.

ئەمانە ھەمووی گۆرپىنى (بار) یان تىداپە بەلام تەوەر Theme گۆرپىنى

بابەتى تىدا نىیە .

50- kitebaka sawza.

51- mal^ma:n gawraya.

52- kewaka saxta.

به لّام مه رج نبييه هه موو دهم كارتيتكراو (Patient) بوشايي بهركار پپر  
بكاتوه، بؤ نمونه:

53- s^ri:n mird.

54- mird <θ mird >

s^ri:n تاكه ئارگؤ مينتي كرداري (mird) ه پؤلى بابته تانه ي s^ri:n لي ره دا  
كارليتكراوه (Patient)، به م شيويه:

55- mird <patient: s^rin>

هه ردووكيان theme و Patient ئارگؤ مينتي ناوه كيين

هه ردووكيان ئه م جؤره سيمايه و هه ده گرن:

ته وهر <± زيندوو>، <- گؤريني بار>

كارليتكراو <± زيندوو>، <+ گؤريني بار>

۲. شوين (لوکال) (Locative)

بريتييه له شوين كه وهك وهرگر Recipients يان دوا خالي پيره و Path كار بكا:

۱- ئارگؤ مينتي ناوه كييه Internal\_a.

۲- به هؤي پيشناوه وه پؤله بابته تانه كه ي پيده دري.

۳- ئه و شوينه يه كه وا رووداوه كه ي تيدا به ده ده كه وي.

۴- زورجار واده بي له گه ل ئامانج (Goal) پؤله كه يان تيكه ل ده بي بؤ نمونه:

56- min ba:zim daya na:w ba:xaka. (Goal)

57- min ba:zim daya naw baxaka. (Location).

به لّام ده كرى به سيمكان جيا بكرينه وه.

۴. ئامانج: Goal

ئو شوينه يه كه كرداره كه ي بؤ ئاراسته ده كرى (Fromkin 2002:193)

یان دوا خالی گه‌یشتنی کرداره‌که‌یه .

58- na:makam bo narmi:n na:rd < + زیندوو > <Goal>

59- na:makam la sar mezaka da:na: < - زیندوو > <goal locative>

۵. پیوهر (پیوانه) و پر Measure or Amount

هه‌ندی ئارگومینتن دهربری چوارچیوه‌یه‌کن قه‌واره‌و ره‌ه‌ندو کی‌ش، ...  
ده‌گریته‌وه .

60- nirxi am kiteba da dina:ra.

61- pa:ni am z^ura penj matra.

62- mewa:nakan se roz^dameninawa.

هه‌ر هه‌موویان سیمای ( \_ زیندوو) هه‌لده‌گرن.

۶. رۆلی نه‌زمونکار \_ (Experiencer):

ئارگومینتی‌که‌ ئاماژه‌ بو‌ هه‌ست) (Sensory، هۆش (Cognitive) و  
نه‌زمونی سۆزداری (Emotional Experience) ده‌کا .

63- aw mina:l^a s^a:xi nadi:wa.

64- zor kas la dupis^k datirsin.

65- aw kasi xos^na:we.

۷. وه‌رگر: Recipient (ئه‌و ئارگومینته‌یه‌ که‌ شتی وه‌رده‌گری جا چاک‌ یا

خراپ)

66- kirekam da:ya xa:wanakay. < + زیندوو >

67- a:ma:nj na:makay gayg:nda mamosta:ka. < + زیندوو >

68- garmiyaka gays^ta da:raka, < - زیندوو >

۸. سەرچاوه Source:

ئەو ئارگومېنتەيە كەوا شوينى دەسپېكردىنى كارەكە نیشان دەدا  
(Fromkin 2002:193) ئەمىش سىماي < ± زىندوو > ھەلدەگرئ

69- am wenayam la bira:darekawa bo ha:tuwa.

70- am mewa:nam la koyawa ha:tuwa.

۹. ئامېر – Instrument:

ئامېرىكە كىرارىكى پى جىبە جى دەكرئ واتە (ئارگومېنتىكە بەھۆيەوہ  
كىرارى ئەنجام دەدرئ) (Fromkin 2002: 193).

71- s^ri:n darga:kay ba kli:l kirdawa.

72- ba ka:raba: suta:.

73- bizma:raka biri:nda:ri kird.

(يوسف شريف ۱۹۹۰ ۱۲)

ئامېرىش سىماي < - زىندوو > ھەلدەگرئ؟

۱۰ – (ھېن Force: ھېزىكى سروشتىيە دەبىتە مايەى گۇرانكارىەك  
(Fromkin:2002:193)

74- la:fa:waka ma:l^akay rima:nd.

75- ba:yaka panjarakay s^ka:nd.

۱۱. سوودمەند: Benefactive:

ھەردەم سىماي < + زىندوو > وەردەگرئ.

(بەو كەسە دەوترئ كە سوود لەكارئ وەردەگرئ) (يوسف شريف ۱۹۹۰: ۱۹).

76- clakay la bar mina:l^aka kird.

77- mil pec^akam la mili bra:kam kird.

78- da:ykaka keki bo kic^aka dirust kird.



۱۲. پیرهو: Path:

پیرهو ئارگومینتیکه، کهوا له سهچاوه وه ئاراسته که وهرده گری و به ره و  
ئامانج ده پروا

79- a:suda la cogaka par^iyawa.

80 – damawe la karkukawa bic^im bo slema:ni.

ده بی بوتری کهوا پۆلی ئه و ئارگومینتانه زۆرجار تیکه ل ده بن یان  
له رسته ییکا چه ند پۆلی دیار ده که وی بۆ نمونه:

81- <Theme :topaka> , <Source : la girdakawa > xlol

ته وهر

سه چاوه

bowa <path : baraw > , <goal : bini dol^aka >

پیرهو

ئامانج

که رسته که به م جوره یه:

topaka la girdakawa xlol bowa braw bini dol^aka.

## بهشی چوارهم

### تیۆری بهستنه وه - Binding theory

#### ۴-۱. سهرهتا:

تیۆری بهستنه وه له GB یدا مامه له له گه له هه موو دیارده یه ییکی هاو نیشانه یی نیوان فره یزه ناوییه ده رکه وتوو ده کان ده کا، له ناویاندا که تیگۆرییه به تاله کان، به پیی سیمای ئه نافۆری (Anaphore) و جیناوی و فره یزی ناویی فره هنگی و که تیگۆری به تال (Trask 1993:30). تیۆری بهستنه وه له سه ر بنه مای هه ندی که ره سه و پره نسپی به ریوه ده چی و جیاوازی له نیوان سی جۆری فره یزی ناوی ده کا، که ئه مانه ن:

۱. جیناوی خۆیی\*، (Reflexive Pronouns) :- وه کو: خۆی، خۆت، و جیناوی هاو به ش (Reciprocal Pronoun): وه کو: یه کتر، یه کتریان، هه ردوو ئه و جۆره جیناوه به ئه نافۆر (Anaphore) ده ناسرین .
۲. جیناوه که سییه کان (Pronominals) وه کو، ئه و، من، تو، ئه وان... تد.

\* جیناوی خۆیی له زمانی کوردیدا سی جۆری هه یه : ۱

- جیناوی خۆیی بو جه خت کردنی بکه ر (تاکید کردن) وه کو ئه م پرسته ی خواره وه : من خۆم هاتم .

۲- جیناوی خۆیی په نگه ره وه (أنعکاسی) که تیایدا کرداره که، یان باره که په نگدانه وه ی به سه ر بکه رو به رکار دا ده بی، یان بکه رو به رکار به هۆی جیناوه خۆیییه که وه له یه ک که سدا کو ده بنه وه وه کو: من خۆم شت . خۆم ده بیته به رکاری من .

۳- جیناوی خۆیی خاوه ندیتی: ئه میش بو چر کردنه وه ی واتای خاوه ندیتییه، به جیاوازی ئه و دوو پرسته یه ی خواره وه پوون ده بیته وه: ا- خانۆکه ی من . ب- خانۆکه ی خۆم . پرسته ی دووهم خاوه ندیتییه که به هیز ده کاو بیگومانی و تاکیدی تیدا ییه ... ئیمه له تیۆری بهستنه وه دا مه به ستمان جۆری دووهمه .

۳. فریزه‌ی ناوی پراوپر ( Full NP ) : یان فره‌یزی ناوی فره‌نگی ، که هموو ناوه تایبه‌تییه‌کان ده‌گریته‌وه ، وه‌کو ئازاد ، ئارام ، به‌هره .... تد .  
 به‌پیی ئه‌رک و جولانه‌وه‌کانی ئه‌م فره‌یزه ناویانه‌ی سه‌روه‌ی سیّ پره‌نسیپ  
 بۆ کار کردنی تیوری به‌ستنه‌وه ده‌سنیشان کراوه :-

۱. پره‌نسیپی A : ئه‌نافۆر (جیناوی خوویی و هاوبه‌ش) به‌ستراوته‌وه‌و له ژیر  
 ده‌سه‌لاتی که تیگۆرییه حوکمه‌کاره‌که‌یدایه .

۲. پره‌نسیپی B: جیناوی که‌سیی سه‌ربه‌سته له سنوری که تیگۆرییه  
 حوکمه‌کاره‌که‌یدا .

۳. پره‌نسیپی C: ده‌ربری ئاماژه‌یی \_ Referring Expression (مه‌به‌ست  
 فره‌یزه ناوییه پراوپره‌کانه) سه‌ربه‌ستن له هر شوینیکدا  
 هه‌بن Haegma (1999:376, Cook1997:65, Radford1982:367,  
 1999:376) ئه‌م پره‌نسیپانه په‌یوه‌ستن به جولّه و چالاکیه‌کانی سیّ  
 جوّره جیناوه‌که ، که به‌پیی یاسای a,b ده‌به‌سترینه‌وه ، ئه‌گه‌ر a  
 که‌ره‌سه‌ی حوکمه‌کاری- C- commands ی b بیّ و a,b هاو‌نیشانه‌بن  
 .(لیره دا به‌ر له شیکردنه‌وه ی پره‌نسیپه‌کانی به‌ستنه‌وه پیۆیستمان به  
 روونکردنه‌وه‌ی هه‌ندی زاراوه‌ی وه‌کو: که‌ره‌سه‌ی حوکمه‌کار و به‌رزترین  
 حوکمه‌کار و زاراوه‌ی هاو‌نیشانه‌یی)ه‌یه .

#### ۴-۲. که‌ره‌سه حوکمه‌کار C- commands:

ئه‌م زاراوه‌یه کورتکراوه‌ی (Constituent Command) ه ، ئه‌م بنه‌مایه  
 ده‌سنیشانی ئه‌و که‌ره‌سه‌یه ده‌کا، که له‌دره‌ختی نواندنه‌کاندا ده‌سه‌لاتی به‌سه‌ر  
 رۆنانیکدا ده‌شکیّ (هه‌رچه‌نده ناکۆکیه‌ک سه‌بارت به‌ده‌سه‌لاتی فریزه ناوییه  
 که‌ه‌یه ، که پۆلی که‌ره‌سه‌ی حوکمه‌کاره‌که ده‌گیرێ ) ، به‌لام ته‌واوی  
 کارکردنه‌که‌ی له‌وه دایه ، که‌لقه‌گریّ ده‌بیته که‌ره‌سه‌ی حوکمه‌کار ، کاریگه‌ری  
 ده‌بیّ به‌سه‌ر هه‌موو ئه‌وانه‌ی دوا‌ی خو‌یه‌وه دین . به‌هه‌ند هه‌لنه‌گرتنی  
 به‌رزی‌ونزمی هاتنیان له‌دره‌خته‌که‌دا (بروانه‌194:1993 Aitchison) . به

واتای ئه وهی که ره سهی حوکمکار به رزترین شوین ده گری نهک له هه موو دره خته که دا ، به لکو له چاو که ره سه کانی تری ژیر ده سه لاتی خویدا ، ئه مهش دیسانه وه له سه ر بنه مای (1) دا ده بی: - (1) a ی که ره سهی حوکمکاری b ده بی ئه گه ر :

a - 1 ی ده سه لاتی به سه ر b ییه وه نه بی و b یش به سه ر a یه وه نه بیی ب - مه رجه ئه ولقه گرییهی ده سه لاتی به سه ر a یه وه هه بی ده سه لاتی به سه ر b ییه وهش هه بیی (Black 1998:41). (بروانه (( ۲-۴ - ۳)) بۆ زیاتر پوو نکر دنه وهی ئه م بنه مایه رستهی (a - 1) له (b - 1) یدا پوو ن ده که ینه وه :

1-a- na:za xoy xoş dawe.

رستهی (1\_a) له دره ختی نواندنه کاندای له (1\_b) چاکتر پوو ن ده بیته وه ، به هۆی ئه وهی ئاست و ده سه لاتی جیناوه خو بییه که چاکتر به در ده که وی:

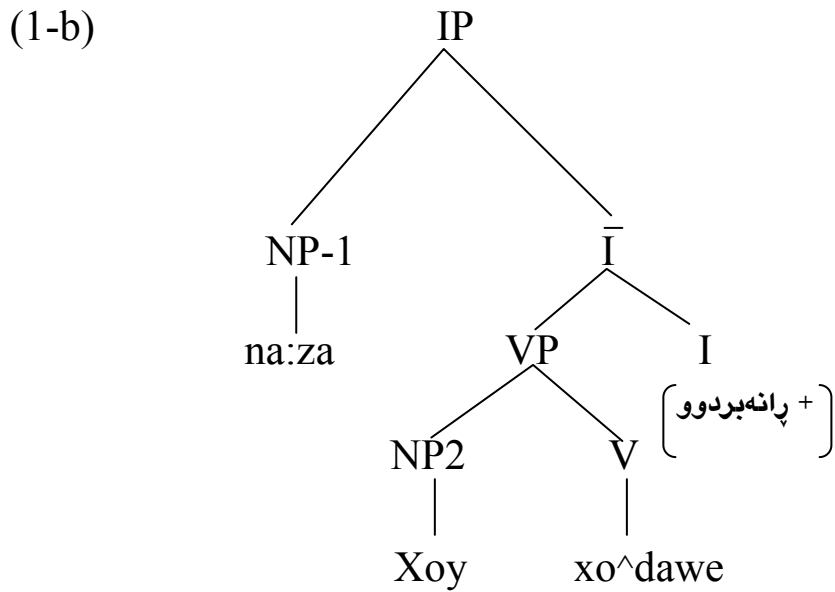

له نموننه‌ی (1) دا فره‌یزی ناوی (na:za) پۆلی (a) ی ده‌بینی و به پیتی بنه‌مای (1) که ره‌سه‌ی حوکمکاری فره‌یزی ناوی (xoy) ده‌بی. به‌مه‌ش ئه‌وه پوون ده‌بیته‌وه که‌وا a,b که تیگوری تایبه‌تین. لیره‌دا (NP-1) که ره‌سه‌ی حوکمکاری (NP-2) ه، ئه‌مه‌ش مه‌رجه‌کان به‌جی دینی له‌وه‌ی (NP-1) که پۆلی a ده‌بینی ده‌سه‌لاتی به‌سه‌ر (NP-2) نییه، چونکه (NP-1) راسته‌وخۆ له‌سه‌ره‌وه‌ی (NP-2) نییه له‌هه‌مان لقی دره‌خته‌که‌دا. له لاییکی تره‌وه مه‌رجی (ب) جیبه‌جی ده‌کا، له‌وه‌ی (NP-2) که (b) ده‌نوینی له‌گه‌ل (a) یدا، واته‌(NP-1) له‌ژێرده‌سه‌لاتی هه‌مان فره‌یزی (IP) یدان.

له نموننه‌ی (1) دا فره‌یزی ناوی (na:za) پۆلی (a) ده‌بینی که ره‌سه‌ی حوکمکاره‌ بو فره‌یزی ناوی (xoy). هه‌موو ئه‌نافۆری له‌رسته‌دا بو گه‌پاوه Antecedent یکی هه‌یه، له پال په‌چاو کردنی سیمای پیزمانی رسته‌که . وه‌کو له (2) دا پوونی ده‌که‌ینه‌وه .

2-a. nahro xoy brinda:r kird .

b. \*xoy nahroy brin da:r kird .

رسته‌ی (2) ئه‌وه‌پوون ده‌کاته‌وه ، که‌وا بو گه‌پاوه ده‌بی له رسته‌دا پیش ئه‌نا فۆر بکه‌وی، به‌لام ئه‌م مه‌رجه تاکه مه‌رج نییه بو درووست کردنی په‌یوه‌ندی به‌سته‌وه \_ Binding Relationship . بو نموننه سه‌یری (3) بکه :

3-a. ba:wki zirak xoy dor^a:nd .

لیره‌دا ناکری ئه‌نافۆری (xoy) بو (zirak) بگه‌رپته‌وه ، به‌واتاییکی تر، ئه‌گه‌ر (zirak) بو گه‌پاوه‌ی ئه‌نافۆری (xoy) بی رسته‌که نارپیزمانی ده‌بی .

سهیری درهختی (3-b) بکه:

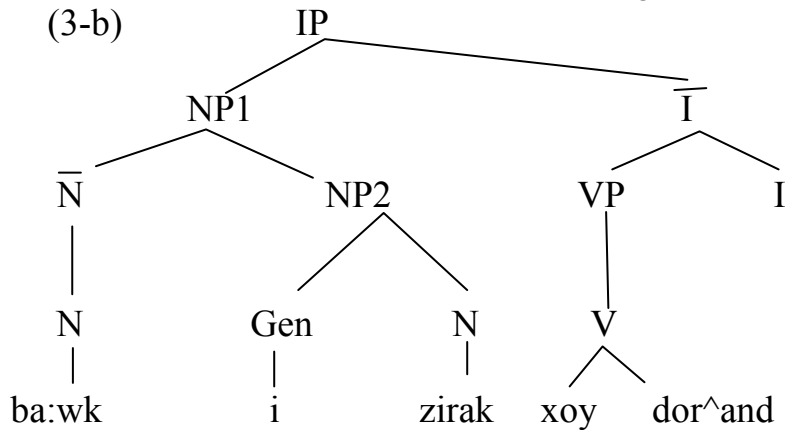

له (3-b) دا (NP1) وهكو بۆگه پاره بۆ جیناوی خۆیی (xoy) کار ده کا ، که له شوینی کرداری (dor^a:nd) دایه ، که چی (NP2) ناتوانی پۆلی بۆگه پاره بۆجیناوی ، خۆیی (xoy) بگپری به واتایه کی تر (NP1) zirak \_ NP1 . له ودرهخته دا . که ره سه ی حوکمه کاره C\_commands بۆنه نا فۆری . (xoy) . له ودرهخته دا . ئه و لقه گرینه ی ده سه لاتی به سه ر (NP1) دا ده شک ی لقه گرینه ی (IP) ییه ، IP هه روه ها ده سه لاتی به سه ر ئه نا فۆری (xoy) ی شدا هه یه . zirak \_ NP2 ده سه لاتی به سه ر (xoy) یدا نییه .

یه که م فره یز، که ده سه لاتی به سه ر (NP2) دا هه یه (NP1) یه که ، که ناتوانی ده سه لاتی به سه ر جیناوی خۆیی (xoy) دا بشکینه ی . لیره دا ده گه یه ئه و ئه نجامه ی که وا هه ر فره یزکی ناوی بۆنه وه ی وه کو بۆگه پاره یان که ره سه ی حوکمه کار کار بکا ده بی ده سه لاتی به سه ر ئه نا فۆری رسته که دا بشکی . مه رجی که ره سه ی حوکمه کار له تیۆری به ستنه وه دا له (4) دا پوون ده کریتته وه . (پروانه . (Haegman 1999:364

4-a. \*xoy da:ra:y s^armaza:r kir

ئەو رستەى سەرەوہ نا رېزمانىيە چونكە :

۱-xoy بۇ darya: ناگەرېتەوہ بە ھۆى ئەوہى بە پىيى پرەنسىپى A ى

بۆگەپاوہ دەبى پىش ئەنافۆر بکەوى ، لىرەدا ئەنافۆر پىش بۆگەپاوہ کەوتوہ .

۲-darya: فرەيزىكى ناوى پراوپرە سەر بەستە لە ھەر شوئىنكىدا ھەبى و

کەوتتە دواى ئەنافۆرەوہ پۆلى بۆگەپاوہ نابىنى لەم درەختەى خوارەوہدا چاکتر

پوون دەبىتەوہ:

4-b.

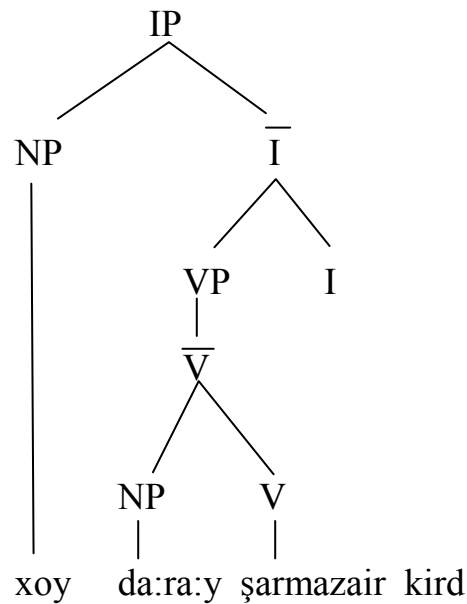

### ۴-۳. بەرزترین حوکمکار M-Comands

ئەم بنەمايش ديسانەوہ لەبوارى دەسەلاتدا جىبەجى دەكرى ، كە دەلى a

مەزنتىن (بەرزتىن) حوکمكارى b يىه ئەگەر :

أ. a دەسەلاتى بەسەر b دا نەشكى .

ب. بهر زترین جیکه و ته ، که دهسه لاتی به سهر (a) دا ده شکي مه رجه به سهر (b) یشدا بشکی. تیبینی: - دره ختی ژماره (12) ی (۲-۴-۳) ده کری به کار بهینری بو خستنه پروی جیاوازی نیوان زاراوهی C-Comands و M-Comands ومیکانزمی دهسه لاتی بیان له سنووری حوکاره کانیا ندا.

نیمه گهر NP به (a) بنوینین ، نهوکاته هه موو نه و دره ختانه ی له دوا ی XP ییه وه دین و ده که ونه لای راستی (a) ییه وه له ژیر حوکی (a) دا ده بن و ده که ونه ژیر جیکه و ته ی به رزی XP ییه وه که بهر زترین حوکاره M-Comands . نه گهر (a) هه لبر ژیرین نه و کاته M-Comands داوا ی نه وه ده کا به دره خته که دا هه لگه پین تاکو جیکه و ته ی مه زن ، نه وسا (a) بهر زترین حوکار ده بی بو هه موو نه و لقانه ی ده که ونه ژیرییه وه . به لام هو ی نه وه ی که وا M-Comand و C-Comand هه مان نه نجام به ده سته وه ده دن نه وه یه ، که وا یه که م لقه گری له سهر وه ی (Spec) گری XP ییه ، که جیکه و ته ی مه زنه . جیاوازییه که له نیوانیا ندا نه و کاته به دیار ده که وی ، که (a) ده کری به سهره - X . نیستا یه که م لقه گری ، که ده که ویته سهر وه ی X بریتیه له  $\bar{X}$  ، به م پییه سهره ته نیا حوکار ی ته واوکاری (YP) ده کا ، بهر زترین حوکار بهر ز ده بیته وه تا ده گاته جیکه و ته ی مه زن XP . نهوکاته M-Comand حوکی لقه کانی دره خته که ده کا و ته واوکاری و (Spec) یش ده گریته وه (بروانه Black 1998:42). تیوری به ستنه وه زور به توندی نه لقه به ست (Inter Linking)

پره نسپی که ره سه ی حوکاره ، پره نسپی کانی به ستنه وه نه وه ش جیگیر ده که ن ، که وا کاتی دوو فرهیزی ناوی هاو نیشانه ده بن که ناماژه به هه مان شت یان که س ده که ن ، نه وه ده گه یه نی ، که په یوه ندیکی به ستنه وه له نیوان هه ردوو فرهیزه ناوییه که هه یه . بهر له روونکردنه وه ی په یوه ندی به ستنه وه پیویسته زاراوه ی هاو نیشانه ی روون بکه یه وه :



## ٤.٤. ھاو نیشانەیی Co-indexing:

ئەم زاراوہیہ لە زمانەوانی بەرھەمھێناندا لە سنوری یاسای نیشانەکردندا Indexing بە دوو شیۆ دەبێ:

أ. ژمارەیی یان پیتی لە ژێرەوہی فرەیزە ناوییە کہ دادەنری، ئەمەش بە (Subscript) یان ژێر نیشان ناو دەبری.

ب. ژمارەیی یان پیتی لە سەرەوہی فرەیزە ناوییە کہ دادەنری کہ بە (Super script)، سەرنییشان ناو دەبری. ئەگەر جووتە فرەیزیکی ناوی لە پستەدا ھەمان نیشانە وەرگرن واتە ھاو نیشانە بن، ئەمە ئەو دەگەینێ، کہ پە یوہندیکی بەستنەوہ لە نێوانیاندا ھەبە و پێچەوانە کەشی پاستە. بۆنموونە لە پستە (5) دا 5. a:ri xoy birinda:r kird .

j j

پیتی (j) کہ لە ژێر (xoy) و (a:ri) داھەن ھەردوو فرەیزە ناوییە کہ بە ھەمان لیکدانەوہی واتایی دەگەینێ، (بروانە 81: Crystal 2003)

## ٤-٥. جیبەجۆ کردنی پرەنسیپەکانی بەستنەوہ .

سەرھتا دەبێ ئەوہ بلێین کہ ئەو سێ پرەنسیپەیی کہ پیشتر باسکران لە سەر بناغەیی جیاوازی نێوان ھەر سێ جۆری فرەیزە ناوییەکان دروست بووہ. ئەمەش ئەوہ دەگەینێ، کہ ھەر جۆری لەو فرەیزە ناوییانە تاییبەتمەندی خۆی ھەبە لە بواری تیوری بەستنەوہدا، کہ جۆری پرەنسیپەیی و جۆری فرەیزە ناوییە کہ دەسنیشانێ دەکەن. بەم پێیە (بەھیچ جۆری لە کوردیدا ناکرێ گری ناوییە کہ پاش و پیش بکری، ناکرێ ھەردوو جۆری ئەنافۆرە کہ جیگۆرکێیان پی بکری، یان ئەنافۆرەکان لە گەل جیناوە کہ سییەکاندا، چونکہ ئەمە پستەیی نارێزمانی لێدەکەوێتەوہ (بروانە ناو خوێش ٢٠٠٥: ٩٥).

یه که م : پرهنسیپی -A :

با له م پستانه ی خواره وه ، که به پیی هاو نیشانه یی دارپژراونه ته وه  
وردبینه وه :

6-a. a:ri xoy biri:ndar kird .

j j

b. \*ari xoy biri:ndar kird.

j i

جیناوی خوئی (xoy) به سهر به خوئی هیچ ئاماژه کاریکی نابئی ، چونکه  
ئاماژه کاره که ی خوئی له (بۆگه پاوه) که ی خوئی وه رده گری ، به مهش په یوه ندیی  
واتایی له نئوانیاندا دروست ده بی . به ستنه وه که لیکدانه وه ییکی نادروستی ده بی  
نگه ر ئه نافۆر و بۆگه پاوه که ی هاو نیشانه نه بن ، به مهش (b-6) لیکدانه وه که ی  
نادروستی ده بی ، له هه مان کاتدا جیگۆرکیی فره یزه ناوییه کان پرسته ییکی  
نارپزمانی به ره مدینئی . سهیری (7) بکه :

7.\*xoy a:ri dirba:z kird.

i i

هاو نیشانه ی دوو فره یزه ناوییه که پرسته که ناکا به پیزمانی .

٤-٥-١ . مه ودا ی به ستنه وه \_ Binding Domain :

به پیی ئه م بنه مایه که به مهرجی شوین له به ستنه وه دا ناوده بری ، ده بی  
بۆگه پاوه شوینی ئارگومینتی -A-position پر بکاته وه و که ره سه ی  
حوکمکاری جیناوه خوئییه که بی . لیره دا به پیی مه ودا ی به ستنه وه Binding  
Domain . جیناوه خوئییه کان Reflexive- ده بی به بۆگه پاوه که یانه وه  
به سترابنه وه ، به مهش پرسته ی (8) نارپزمانی ده بی :

8.\*aso dayawe [na:za yarmati xoy bida:]

i i

ئه مهش ئه وه پوون ده کاته وه که وا جیناوه خوئییه کان به و پرسته یه وه  
به سترابنه ته وه که وا ده سه لاتی به سه رییه وه هه یه . به مهش له پرسته ی (8) دا



۴-۵-۲-۱ جیناوی خوئی وهکو بکەر له پستهی ناسادهدا:

ئهگەر له پستهیکی ناسادهدا جیناوی خوئی وهکو بکەر له پستهدا ده رکهوت ،  
ئهوکاته پيوستی به بهستینهريک Binder ده بی ، واته داواي بۆگه پارهوی دهکا  
، که چی خوئی شوینی ئه و بۆگه پارهوی گرتوو . بهمهش پسته که نارپزماني  
ده بی :

10. a:ko wa: da:za:ne [ ka [ xoy ba:s^tiri:n xwenka:ra]  
CP IP

پستهی (10) نارپزماني نییه ، بهلام ناچیتته ژیریاری یاساکانی بهستنه وه  
چونکه :

۱- جیناوی خوئی xoy له و جۆره جیناوانه نییه که په یوه ندیی بهستنه وه  
دروست بکا ، به لکو له جۆریکی تره ، که له پارهویزی لاپه ره (۱۲۹) ی ئه م به شه  
ئاماره مان بۆ کردوو .

۲- ده کری جیناوی که سی (aw) له شوینی xoy دابنری و هه مان رۆلایش  
بگیرئ .

۳- شوینی XO به هه ر کامیکیان پرپرکیتته وه بۆ بکهری (a:ko) ناگه پیتته وه ،  
به لکو بۆ په کیکی تر .

له زمانی ئینگلیزیشدا دیسانه وه ئه م راستیه جیبه جی ناکری ، بۆ نمونه  
سهیری ئه و پسته یه ی خواره وه بکه :

11.\*John considers [ that [ himself is an excellent choice]].  
CP IP

(himself) نابیتته بکەر چونکه ئه و جیناوه خوئییه له زمانی ئینگلیزیدا گه  
شوینی بکەر بگری شیوه دهنگیه که ی ده گورئ بۆ (he) ، که واته له ژیر باری  
ئو بنه مایه دا پسته که نارپزمانيیه .

۴-۵-۲-۲ جیناوی خوئی وه ک بکەر له پستهی ساده دا :

کاتی که جیناوی خوئی ده بیتته بکەر له پسته یکی ساده ی تر دا . لی ره دا پسته  
ساده که فراوان ده کری تا کو بکهری \_ حوکمکار ده گریته وه وه کو له (12) دا  
پوون کراوه ته وه :

12. bahra peywa:ya [ xoy zi:raka]  
                   i                  j

له پال پڙيماني ئه وپسته سهره وهدا ديسانه وه ناکړئ به پي پږه نسيپي A به ستنه وه مامه له له گه لدا بکړئ ، به هوي ئه وهی XO له وپسته يه سهره وهدا له جوړی Reflexive نييه .

٤-٥-٢-٣- بکرو جيناوی خوئی له ناويه کدا

بکری جيناوی خوئی له پسته ناساده دا نارپزمانيه ، له پسته ناساده دا بکر به رزترين شوینی نارگو مينت ده گري A-position ئه مه ئه وه ده گه يني كه وا بگورپك (متغير) له شوینی نارگو مينتدا نييه ، كه بيته كه ره سهی حوكمكاری بکره كه و بگه پاره كه ش بگريته وه (Haegman 1999 : 368). به لام سه باره ت به تاييه تمه ندي زماني كوردی وه كو پيشتر پوونمان كرده وه ، جيناوی خوئی ناتوانی وه كو بکر كار بکا و سهره تاي پسته بگري و وه كو بگه پاره له بهر پوښنايي پږه نسيپي A پوښ بگري سيري ئه م پسته يه خواره وه بکه :

13. bahra pey wa:ya[ ka wa:[ wenay xoy baya:ni bl^a:w  
   CP          IP  
   dakretawa]]]

٤-٥-٤- ئه نافور (جيناوی خوئی و جيناوی هاوبه ش) :

ئه وهی سه باره ت به جيناوی خوئی Reflexive باسکرا به شيکی ئه نافور پرده کاته وه ،

به شه که ی تری ئه نافور جيناوی هاوبه ش Reciprocals ده گريته وه ، سه يری ئه م پستانه ی خواره وه بکه :

14-a. a:ram u na:za yaktirya:n xos^ dawe .

b. \*z^inaka yaktra:n xos^ dawe .

ئه نافور به گشتی (خوئی و هاوبه ش) پشت به گريه کی ناوی تر ده به ستن ، كه بگه پاره كه يانه . هه مان ئه و مه رجانه ی به سهر جيناوی خوئی جيبه جي

دهكړی به سهر (جیناوی هاوبه ش) یش جیبه جی دهكړی . سه بارهت به و مه رج و  
 كۆتبه ندانه ی به سهر مه ودای به ستنه وهی ئه و جیناوه هاوبه شانه جیبه جی دهكړی،  
 ئه وانن ، كه به سهر جیناوی خوئی له پرسته جور به جوره كاندا جیبه جی کران  
 .ئوه نه بی كه جیناوی هاوبه ش پیویستی به بکری هیه زیاتر له كه سی بنویئی،  
 له بهر ئه وهیه پرسته ی (14-b) ناریزمانی ده بی . یان له پرسته ییكي وهكو (15) دا:  
 15. awa:n yaktirya:n xoş daw:st.

i i

به هوئی ئه وهی جیناوه هاوبه شه كه (yaktirya:n) له مه ودای ده سه لاتی  
 (awa:n) دایه بابه تی پرهنسیپی (A) تیر ده كاو هه ردووكیان هاو نیشانه ده بن  
 . به لام له پرسته ی

16. \*aw yaktirya:n xoş daw:st .

مه رجی هاو تابوون (Matching Condition) تیرناكا كه ده لی ((ئنه نافور  
 پیویسته له گه ل بۆ گه راوه كه ی خویدا له پرووی كه س و ژماره وجیندهر دا هاوتابن  
 (Radford 1982:372). لی رده دا فره یزی ناوی (yaktirya:n) له گه ل  
 كه ره سه حوكمكاره بۆ گه راوه كه یدا هاو نیشانه نابن ، چونكه له مه رجی هاوتایی  
 بوون ده رجووه ، له گه ل فره یزی ناوی (aw) له پرووی ژماره وه ریك ناكه ون .  
 ئه وهی شایانی وتنه ریكه وتن له پرووی جینده ره وه له زمانی كوردیدا به ده ر  
 ناكه وی ، چونكه جیناوی ره گه زی نیرو می له كوردیدا جیا ناکریته وه .

### دووه م: پرهنسیپی (B)

به پیئی ئه م پرهنسیپه جیناوه كان Pronominals سه ر به ستن له مه ودای  
 ده سه لاتی كه تیگورییه كه خویدا (Cook 1996:65) . بۆ نمونه له پرسته ی :  
 17. dils^a:d awi kušt.

i j

فره یزی ناوی (aw) ئاماژه نییه بۆ (dil^şa:d) به هوئی ئه وهی (aw)  
 سه ربه سته ، واته ئه و جیناوه ی له شوینی بهرکار دی له پرووی په یوه ندی



21-a. aw layla:y xoş dawe

i j

جیناوی (aw) بکهری رسته که یه . له رسته ی (21-a) دا جیناوی (aw) ده سنیشانی مه و دای ده سه لاتی خوی ده کا ، سه ربه سته له مه و دای رسته که دا ، واته ئه م جیناوه له پرووی شوینه وه سه ربه سته و هیچ که ره سه ییکی حوکمکار به دی ناکری . ناهاونیشانه یی نیوان (layla:) و (aw) رسته که ده کن به نارپزمانی . به لام (21-a) رپزمانیه ئه گهر جیاوازیی له نیوان جیناوی (aw) و ده رپراوی ئامازه یی (layla:) هه بی له پرووی نیشانه وه ، که واته کوته بندی نیشانه کردن رپزمانی و نارپزمانی رسته که ساغ ده کاته وه ، به لام هوی ئه وه ی ناکری (layla:) و (aw) هانیشانه بکه ین ، چونکه (layla:) ده سه لاتی به سه ر (aw) دا ناشکی و (layla:) له شوینی به رکاردا یه به مه ش ناتوانی بیته که ره سه ی حوکمکاری بکهری (aw) سه یری ئه م رسته ی خواره وه بکه :

21-b. bira:y\_xoy layla:y xoş dawe .

i i

له (21-b) دا (xoy) جیناوی خاوه ندیتییه ده که ویتته ده ره وه ی پرهنسیپی به ستنه وه ، چونکه له جووری Reflexive نییه . ده توانی ئه وه ی باسکرا سه باره ت به جووره کانی فره یزی ناوی له سه ر بنه مای (+) به م شیوه یه ی خواره وه لیست بکرین:

جیناوی خوی [ - جیناوی (Pronominal) ] [ + ئه نافور ]  
 جیناوی هاوبه ش [ - جیناوی ] [ + ئه نافور ]  
 جیناوی که سی [ + جیناوی ] [ - ئه نافور ]

لیره دا دووخال ده خه ینه پروو که پیوستییان به پروونکردنه وه یه :

۱. جیناوی خاوه ندیتی رولیکی گرنگ ده بینی له جیبه جی کردنی پرنسیپه کانی به ستنه وه دا، که به ستنه وه که به هیتر تر نیشان ده دا ، بۆنموونه .

22-a.kitebakay xomim bird .

j j

b.away toy bird .

i j



c.kitebakay a:za:d .

i j

له ونمونانەى سەرەوه دا له پال پەيوەندى خاوەندىتى نيوان (kitebaka) و (xom) ، كه به يەكيانەوه دەبەستىتەوه پەيوەندى كەرەسەى حوكمكار و بۆ گەرەپاوه ، كەرەسەى (kitebaka) وەكو پەيوەندى بەستەنەوه بە بۆگەرەپاوهى رستەكه (xom) ى دەبەستىتەوه ئەمە سەبارەت بە (22-a) بەلام له (22-b) يدا كەرەسەى تۆ بە هېچ شىوہىيى له دەرەوهى پەيوەندى خاوەندىتى له سنورى دەسلات و كەرەسەى حوكمكار و بۆگەرەپاوه هېچ بەستەنەوهىيى بە دى ناكريى . بەم پىيە له (22-a) دا خاوەندىتى پۆلى ئەنافۆر دەبينى و له (22-b) يدا پۆلى جىناوى كەسى ، و (to) له سنورى رستەكه دا سەرەستەو بۆ گەرەپاوهى له رستە كه دا نىيە و پرەنسىپى (B) تىردەكا ، له (22-c) يدا (a:za:d) دەرەپرى ئاماژەيە له هەر شوينىيى بى و له ناو رستەو قسە كردندا نەبەستراوەتەوه .

۲ . جىناوكانى رىكەوتن ناكەونە ژىر بارى ئەو پرەنسىپانەوه ، بۆنمونە :

23\*a.awa:n bird\_ya:n .

i i

\*b.aw bird\_i .

j j

ناكرى {ya:n} و {awa:n} هاوئىشانە بكەين و {ya:n} له ژىر پكئى پرەنسىپى (B) لىكبدەينەوه ، چونكە ئەمانە له چوارچىوہى (AGR) دا لىكدانەوهيان بۆ دەكرى نەك تىورى بەستەنەوه .

#### ۴-۶- كه تافۆر Cataphore :

كه تافۆر زاراوەيىكە بە واتاى بۆ پيشەوه ئاماژە كردن و پىچەوا نەى ئەنافۆرە ، كه تافۆر بۆ وەسف كردنى ئەو پەيوەندىيە توندى نيوان وشەيك وئەوهى بەدوايەوه دى بەكار دەهينرى . بەتايبەتى له نيوان جىناو و ئەو فرەيزە

ناوییانهی له دوایه وه دین ، به هوئی تابه تمه ندیی مه زندهیی که تافۆر ، زۆربهی به کارهینانه کانی به هه لۆسراوی بونیاد دهنی ، ناماژه کردنی که تافۆر ریگه یه کی شیواز به ندییه ، زیاتر له ئه نافۆر له تیگسدا (Discourse) دوو چاری دووباره بونه وه دیته وه (Finch 988: 204). که واته ریگه یه که بو روونکردنه وهی جووتبونی دوو که ره سه : له نیوان ئه وهی ئیستا ده ربپراوه و ئه وهی ده ر ده بری Crystal (2003 : 65). بو نمونه :

24: away min damawe bibi:nim na:ma dr^a:wakaya .

25: away na:za a:ma:z^ay bo kird , pya:weki bal^a: barz bu :

#### ٤-٧- که تیگۆری به تال:

که تیگۆری به تال له GB یدا یه کی که له و چه ند ئه له مینته ئه بستراکته ی ، که هیچ فۆرمیکی فۆنه تیکی نییه ، به لام شوینی گریه کی ناوی پرده کاته وه له رسته دا (تارا موحسن ٢٠٠٤: ١٩) تیۆری ستانداری فراوانکراو پیی وایه که وا ئه و زنجیره هاو نیشانانه ی به هوئی جولانه وه بونیاد دهنرین ، وه کو ئه وانن له گه ل ئه و نیشانانه ی له په یوه ندی به ستنه وهی نیوان ناوه وه دیته کایه . به ر له روونکردنه وهی ئه و راستیه ی سه ره وه ، چوار جوژه که ی که تیگۆری به تال له ریگه ی چوار ئه گه ری هه بونی سیماکان (+) جیا ده که یه وه

سیماکان	پره نسپیبه ستنه وه	فره یزی ناوی	که تیگۆری به تال
١. [ - جینا / + ئه نافۆر ]	A	خۆی	شوینی پیی جولانه وهی $\bar{A}$
٢. [ + جینا / - ئه نافۆر ]	B	ئه و	pro
٣. [ - جینا / - ئه نافۆر ]	C	نازاد	شوینی پیی و جولانه وهی $\bar{A}$
٤. [ + جینا / - ئه نافۆر ]	A,B		pro

(بروانه 1998:45 Black)

#### ۴-۵-۵- دوو جوړی جولانه وهی XP :

گوږانه وه ئه نجامی جولانده وهی که ره سه ییکه له شوینه که یه وه له دره ختی فره یزه کاندای بؤ ئه و شوینه ی که تیایدا دهنیشیتته وه (Landing Site) وه کو ئه وهی له پرسته ی نادیاردا پروو دده له بری ئه و زاراوه یه زور جار زاراوه ی ریځسته وه Reordering یان گوږینی بنجی Permutation به کاردی ، ئه م بیرۆکه یه له هندی شوینیترا به زیادکردن یان لادان (deletions) ناو دهری (Crystal 2003:304) . له هر جوړیکی جولانه وهی XP دا ، که ره سه جولاهه که که ره سه حوکمکاری شوین پیکه ی trace هکه ی ده بی و کوته بندیکی (شوین) یش هیه به سه ر په یوه ندی نیوان که ره سه جولاهه که و شوین پیکه ی ده سه پی .

ئیمه ده توانین جولانه وهی نامرازی پرس بکه یین له و شوینه ی که لی ده جولی و ئه و شوینه ی بوی ده جولی .

#### شوینی نارگو مینتی A و نانا رگو مینتی $\bar{A}$ له جولانه وه دا :

له جولانه وهی NP یدا چ له بهرز بوونه وه (جولانه وه به ره و سه ره وه) چ له بکه ر نادیاردا ئه و شوینه ی که NP یه جولاهه که ی لی دهنیشیتته وه شوینی ئه سلی بکه ری (Spec IP) ییه ، شوینی ئه سلی جولانه وهی Wh ، (Spec CP) ییه ئه و شوینه بنجییه نییه که له گه ل ئه رکیکی پیزمانی یه ک بگرن ، به واتای ئه وهی (Spec CP) ده توانریت به که ره سه ییک پر بکریتته وه که ئه رکی جیاوازی هه بی . ئیمه ناماژمان به شوینی کرد که ئه رکیکی پیزمانی نیشان دده .

واتا شوینی نارگو مینت A-Position ، Spec IP ییه . له لایکی تره وه Spec ی CP له شوینی نانا رگو مینت  $\bar{A}$ -Position ه وه ده جولی بؤ شوینی نارگو مینت ، لیره دا جولانه وهی پاسیف نارگو مینتییه و جولانه وهی Wh نا نارگو مینته . بؤنمونه :

26-a. a:za:d a:ri da:wat kird .

(b)

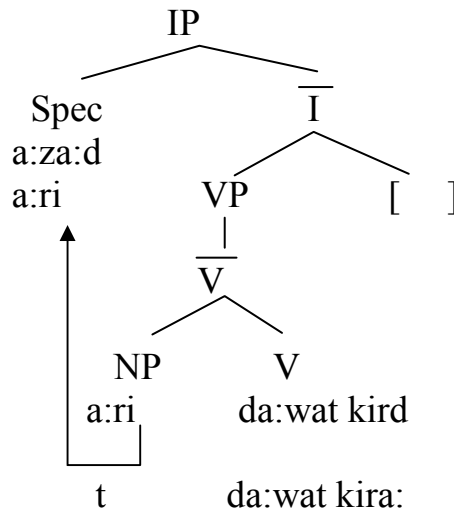

(c)

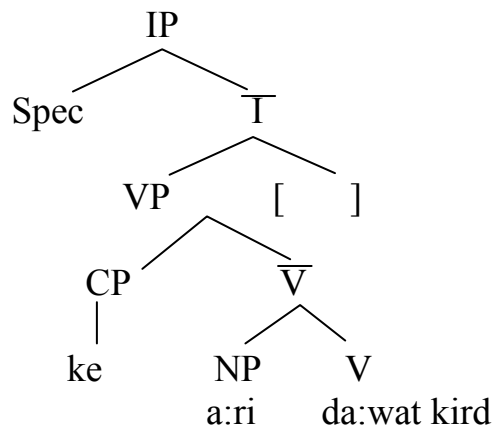

A-Binding. ۶-۵-۴-به‌ستنه‌وهی نارگۆمبنت

له‌په‌یوه‌ندی نیوان به‌ستنه‌وهی جولانه‌وه‌دا ئه‌وه‌مان بۆ روون ده‌بیتته‌وه‌ که‌وا  
 په‌یوه‌ندی نیوان ئه‌نافۆر و بۆ‌گه‌راوه‌که‌ی به‌وینه‌ی په‌یوه‌ندی نیوان شوینی  
 فره‌یزکی ناوی جولاه و فره‌یزه‌ ناوییه‌که‌ خۆیه‌تی ، بۆ نمونه‌:

27-a. na:za xoy da:wat kird .

b.na:za t da:wat kira: .

شویینی ، جولانه وهی ئارگو مینتی A-movement له بکر نادیار دا له ئەنافۆر دهچی له وهی که وا هاو نیشانه ن له گه ل شویینی که ره سه حوکمکاره که دا (بو گه پاره که) له شوینی ئارگو مینتا . ئە وهی له باره ی ریکخستنی په یوه ندیی نیوان بو گه پاره وه ئەنافۆر باسکرا له لاییکه وه ، و له نیوان بو گه پاره و شویینی که له لاییکه تره وه ، شویینی ئە وئارگو مینته ده به سستیته وه ، وه کو په یوه ندی نیوان (na:za i) و (ti) . ئیمه بینیمان که وا په یوه ندی به ستنه وه ی نیوان ئەنافۆر و بو گه پاره که ی (ناوخییه) و ناتوانی له بکری ناوه کی به پیتته وه . ئە و مه رجه شویینی له (28) دا پوون ده بیته وه :

28-a. \*bahra pey wa:ya [ a:za:d xoy da:wat daka:]

i IP i

لیره دا (bahra) ناتوانی (xoy) به سستیته وه له و دیوی (a:za:d) ه وه ، به هه مان شیوه له رسته ی نادیاریشدا (28-b) NP ی (bahra) ناتوانی له شوین به رکاری (da:wat k:rid) دهر به ئیری بو شویینی بکری رسته ی سه ره کی له و دیو بکری ناوه کیدا ، بو نمونه :

b. \*bahra pey wa:ya [ a:za:d (ti) da:wat dakre.

i IP

جولانه وه که به شوینه وه به ستراوه ته وه : سه ره تا (bahra) ده بی له شوینی بکری خوار ه وه بچولی بو رسته ی شوین که وتوو .

29.bahra wa: dya:ra [ t dar^wa:]

IP

30.[ bahra wa: day:ra[ t bi:r lawa daka:tawa[ t br^wa:]]]

IP-1 I IP-2 IP-3

فره یزی ناوی (bahra) له رسته ی شوین که وتوو ی (IP1) دا شوین پیی بکر له (IP2) دا ده به سستیته وه ئە ویش له شوینی خواره وه دا به IP3 به ستراوه ته وه شوینی پیی IP3 به که ره سه ی حوکمکاری (t) ی IP2 به ستراوه ته وه ، لیکدانه وه که به م شیوه یی خواره وه ده بی ، فره یزی ناوی

(bahra) له پرستې سهره كييدا واته (IP-1) شوين پيكيه ي خوي له شوين بکري پرستې ناوه ندا (واته (IP2) ده به ستيته وه ، كه ئه ويش به (t) ي IP3 به ستراوه ته وه . فريزي ناوي (bahra) به ته واوي ده سه لاتي به سهر نزمترين شوين پيوه نييه واته (t) له IP3 دا ئه و (t) يه بکري پرستې IP3 ييه . له و پرسته يه دا مه وداي به ستنه وه كه به هوي بکري كه ره سه حوكمكار C-Comand ه وه ديارى ده كرى . مه وداي به ستنه وه له نزمترين (t) ييه وه به هوي بکري حوكمكارى ناوه ند كه (t) له IP2 دا يه ده كرى . شوين پي ناوه ند له IP2 دا ، ئه و آيه به ستراوه به فره يزي ناوي (bahra) ه وه ، ئه و فره يزه ناوييه بو گه راوه ي t ييه ، به لام په يوه ندى نيوان (bahra) ه وه نزمترين t راسته وخو به هوي t ي ((IP2) ه وه ده بي .

#### ٤-٥-٧- به ستنه وه ي نا- ئارگو مينت :- A binding

(شو پي جولا نه وه ي نا- ئارگو مينت له سنووري بو گه راوه ي نا- ئارگو مينت كه دا ده بي . هر NP ي به ستراوه ده بي نه گه ر له گه ل بو گه راوه كه ره سه حوكمكاره كي دا هاو نيشانه بن له شويني نا- ئارگو مينت كي دا (Haegman 1999:383) . به م پي به يوه ندى نيوان بو گه راوه ي نا- ئارگو مينت كي جولينراو شوين پي كه ي ده كرى له به ر پوشناي تيوري به ستنه وه دا پينا سه بکري . نه وه ي شا يه ني ووتنه ئامرازي پرس له پرستې كورديدا كه شويني نا- ئارگو مينت پرده كاته وه نه و جوله به خورته كييه ي نييه ، كه وا شوين پي كه له دواي خوي جي به يلى ، بو نه وه ي ئامرازه پرسه كه وه كو بو گه راوه ي شوين پي كه ي كاربكا و بي به ستيته وه . نه م ديارده يه زياتر له زمانى ئينگليزي روونده بيته وه بو نمونه :

31-a. She invited Suha .

b. Whom did she invite t ?

i

i

له (B) دا whom له گەل شوینی t هاو نیشانەن , whom وه کو بو گه پاره  
بو ترئسی (t)

له پسته دا کار ده کا و له گەل (ti) یدا له په یوه ندى به ستنه وه دان . له زمانى  
کور دیدا بو نمونه :

32-a. a:za:d a:ri da:wat kird .

b. a:za:d key da:wat kird .

هیچ جولەیی به شوینی (a:ri) نه دراوه ، به لکو ئامرازى پرس (ke) كه نا  
ئارگو مینتییه له هه مان شوینی a:ri جیگیر ده بی ، ئه م په یوه ندى به ستنه وه په  
له زمانى کور دیدا ده رناکه وئ ، چونکه خوئ له خویدا به نده به نا ئارگو مینت ، ئه م  
جۆره جولانه وه په ش له کور دیدا كه له ئامرازى پرسدا خوئ ده بینتته وه له کورد  
یدا پوونادات .

#### ٤-٥-٨- توپیکالیزه ییشن : Topicalization

دیاردەییکی تری زمانه وانیه . كه په یوه ندى به جولانه وه و شوینی (trace)  
هوه هه یه ، بو نمونه کرداریکی وه کو (xiwa:rdin) پیوستی به دوو ئارگو مینت  
هه یه و له هه ر زما نیکیش ئه و ئارگو مینتانه دیاریکراوه بو نمونه :

33-a. min şorba:y brinj, na:xom .

له و پسته یه دا بکه ر پیش به رکاری (şorba:) ده که وئ ، به لام زمان بوار  
به پیشخستنی به رکاریان باسلیکراوه ده دا بو نمونه :

33-b. s^orba:y brinj min na:y xom .

باسلیکراوه (s^orba:y brinj) به ره و لای چه پ جولاهه له سه ره تاي پسته  
که دا جیگیر بووه ، ئه مه زیاتر بو دهر خستنی باسلیکراوه ئه م دیار ده یه به  
(توپیکالیزه ییشن) ناو ده برئ . به رکاری پسته ی جولاهه بو سه ره تاي پسته و پیش  
بکه ر که وتووه ، وه کو ئه وه ی بمانه وئ شتی له باره ی (şorba:y brinj) هوه  
بلیین، لیژده ئه و (NP) یه وه کو باسلیکراوی پسته دیتته ئاراهه ، به لام ئه و  
پرسیاره ی لیژه وه سه ره له ده دا ئه وه یه که : ئایا جولانه وه ی پوه وه چه پی به رکار  
له (b) یدا جولانه وه ی نا ئارگو مینته ( وه کو ئه وه ی له ئامرازى پرسیار پوو ده دا )

یان جولانه وهی ئارگومینته (وهکو ئه وهی له بکه ر نادیاردا پروو ده دا) ( بپروانه  
 225 : Haegman 1999) سه بارهت به زمانی کوردی ئه و (NP) ییهی  
 که ده جولئی ، ئارگومینته و شوین پیی له دوی خویدا جیده هیلی و NP ییه  
 جولاهه که به شوین پیی خوی به ستراره وهکو له نمونه ی :

33-c. sewaka:n min xwa:rdimin .  
 Topic

ئه وهی شایانی وتنه ئه و جوړه رسته یه وهکو رسته ی لیکدراو مامه له ی له  
 گه لدا ده کری و به کوما (،) لیک جیا ده کریته وه، به رکاری (sewaka:n) له لای  
 راستی بکه ره که وه ده جولئی بو لای چه پی بکه رو سه ره تای رسته که وهکو له و  
 وینه یه دا پروون ده بیته وه .

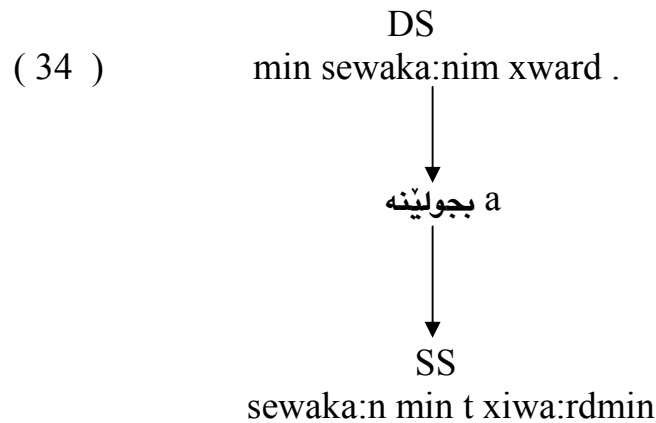

35 .piya:waka:n,min t binimin



## بەشى پىنچەم ئەنجام و پىشنىياز

ئەم بەشە لەدوو بەشى بچووك پىكىدى: بەشى يەكەم برىتتیه لە ئەنجام، و كورتەيىك. بەشى دووهم چەند پىشنىيازو بۆچونىك بۆ كارى ئايندە.

### يەكەم: ئەنجام و كورتەيىك:

۱- ئەنجام:

**ئىكس بار:** لەرېزمانى دەسلەت و بەستنهوه (GB) دا پىرەنسىپ و پارامىتەرەكان رېزمانى زمانەكان بەرپۆه دەبن، كەمى ژمارەى پارامىتەرەكان لە زمانەكانى جيهاندا، زمانەكان لىك نزيك دەكاتەوهو زۆرى ژمارەى پارامىتەرەكان پىرەنسىپە گشتىيەكان كەم دەكاتەوه و زمانەكان لىك دوور دەكاتەوه: لەهەموو زمانىكا لە فرەيزەكاندا سەرە - Head هەيه، ئەمە پىرەنسىپىكى گشتىيە، بەلام چونكە سەرە لەهەموو زمانەكاندا يەك شوپىن ناگرى، ئەمە پارامىتەرى (سەرە - سەرەتا) و (سەرە - كۆتا) ى لىدەكەويتهوه. سەبارەت بە زمانى كوردى ئەو راستىيە بەدى دەكرى، كە فرەيزە ناوييەكان لەهەر چوار جۆرى فرەيزەكاندا وەكو تەواوكار كار دەكاو سەرە دەكەويته كۆتايىهوه:

۱- لەپىكەهاتى ناوهوهى فرەيزىكى ناويدا، بەهۆى ئەوهى هەندى پىكەهاتى مۆرفۆسىنتاكسى لەزماندا هەن لەگەل كەتىگۆرپىيە ئەركىيەكاندا هاوتا دەوهستن و دەبنە جىكەوتەى مەزن لىرەدا ناو وەكو تەواوكار بۆ ئەو پاشگرانە دەوهستى و پاشگرەكان وەكو سەرە كار دەكەن، (بىروانە ياساى ۷۱ لاپەرە - ۵۰)، بەمەش فرىزى ناوى سەرە كۆتايە.

ب - لەپىكەهاتى ناوهوهى فرەيزى كردارى و ئاوهلناويدا، ديسانەوه سەرە كۆتايە و هەمان ياسا دەستەبەر دەكرى، (بىروانە ياساى ۷۱ لاپەرە ۵۰ و درەختى (۱۱۰ لاپەرە ۶۷). تەنيا لە فرەيزى پىشنىياز و فرەيزى تەواوكاردا

(Complementizer) سەرە سەرەتايە، (بروانە درەختى ۱۰۷ لاپەرە ۶۴، درەختى ۱۲۸ لاپەرە ۷۱).

ج - چونكە ياساكانى فرەيز پىكھېنان لەبەر پۇشنایى زمانى ئىنگلىزى بونىاد نراو، ئەو زمانانەى لەزمانى ئىنگلىزى ناچن دووچارى دوو ھەولى دژ بەيەك دەبن لەگونجاندنى ئەو ياسايانە بەزمانەكە ياندا: ۱- ئەگەر كۆمەللى ياسا زىاد بكرى بۆ ئەو ھى بارە جىاجىياكانى رېزمانى زمانەكە بگريتەو، رېزمانەكە ئالۆتر دەكاو ئەو كاتە دەسبەردارى ياساكانى گویزانەو دەبن.

۲- گەر پەيوەست بن بە ياساكانى گویزانەو، ياساى تر زىاد نەكرى كېشەى زمانەكانى غەيرى ئىنگلىزى ۋەكو خۆى دەمىتتەو ۋە ياساكان لەرېزمانى زمانەكە ياندا جىبەجى ناكرى.

د. لەئىكس باردا ئاستى ناوھند بونىادى واتايى فرەيزەكە دەخاتەرپو، (سەرە)ش لەھەموو فرەيزىكدا ناوھككە، لەو ھى كە جۆرى فرەيزەكە گونجاو لەگەل ناوى سەرەكە، بەلام لەدۆزىنەو ھى سەرەى رېزمانىدا پىويستمان بە پىوھرى مۇرفۆلۆجى ۋە سىنتاكسى دەبى، ۋەكو ئەو ھى لەخالى (أ) پرونكراتەو، بەمەش نىشانەكانى ناسياوى، نەناسياوى ۋە پادە، پەيوەندىك دروست دەكەن، كە ھەمان پەيوەندى نىوان كەرەسەكانى رېستەيە. ئەمە رېگەمان پى دەدا ئەمانە ۋەكو سەرەى ئەركى بەكارىينىن، بەمەش فرەيزى ديارخەرى (DP) دەكرى لەبرى فرەيزى ناوى (NP) بەكارى، (بروانە درەختى ۴۷ لاپەرە ۲۷).

ھ - لەئىكس بارى وشەكاندا ئەو دەردەكەو، كەوا گىرەكەكان لە ئاستى ژىرەو ھى شويىنكىيان پى نادرى، چونكە ئاستەكەيان (۱-) سالب يەكە. لەنواندىاندا بە پى شويىنكىيان لە درەختەكەدا لىكدانەو ھى وشە ناسادەكان دەگۆپن ۋەمانە ھەموويان دەبن بە فرەيزى ئەركى، (بروانە ۵۷، ۵۸، ۵۹، لاپەرە ۴۴ ۋە ۴۵).

### تېۋورى دۇخ:

أ - پىوھرى مۇرفۆلۆجى لەبوارى نىشانەكانى دۇخدا دەكرى بكرى بە بنەمايى بۆ چەندىتى گەشەسەندنى زمانەكە (بەدەر لەھۆكارەكانى دەرەو ھى زمان)،

به و اتاييكي تر كه م بوونه وهى نيشانه كانى دؤخ له هر زمانى كدا نيشانه كوئى و به ره و پيش چوونى ئه و زمانه يه پيچه وانه كه شى راسته، له لاييكي تره وه زورجار له دستدانى نيشانه مورفولوجييه كانى دؤخ و سيستمى ريزبوونى كه ره سه كانى زمانه كه ده گورئ.

ب - ديارترين جياوازى له نيوان چه مكي دؤخ له كوئن و نويدا ئه وه يه، كه له ريزمانى نويدا پيى ده لئين دؤخى ئه بستراكت، له وهى هر فره يزيكى ناوى ده ركه وتوو له پرووى فؤنه تيكه وه، دؤخى وهرده گرئ، جا ئه و فريزه ناوييه هه لگرى نيشانه ي مورفولوجى دؤخ بى يا نا، ئه م مه رجى ده ركه وتنه فؤنه تيكييه پيوهرى دؤخ ده يسه پيئى، هر ئه و مه رجش شوين پيى ئارگو مينتته كان (trace) له دؤخ بييه ش ده كا.

ج - جياوازى نيوان دؤخى پؤنانى و دؤخى بنجى له وه دايه كه وا دؤخى بنجى له پؤنانى ژيره وه دا پهيدا ده بئ بهر له پروودانى جولانه وه، كه چى دؤخى پؤنانى له پؤنانى سه ره وه دا پهيدا ده بئ و دواى پروودانى جولانه وه كه. ئه وهى شايانى وتنه له جولانه وه كه دا دؤخه بنجيه كه به سه ر ده كه ويى بو پؤنانى سه ره وه، به مه ش زمانى كوردى له دؤخى بنجى بييه ش ده بئ و به م هؤكارانه ي خواره وه.

۱- زمانى كوردى جولانه وه يان گويزانه وه ي NP ي كه م تيا دا پرووده دا به مه ش ناكري دؤخى بنجى هه ندى جار پهيدا بئ و به سه ر بكه ويى بو پؤنانى سه ره وه هه ندى جارى تر له پؤنانى ژيره وه دا بمينيته وه.

۲- دؤخى پؤنانى له و زمانانه دا پرووده دا كه وا كردار تيايدا دوو به ركارى راسته وخؤ وهرده گرئ، له زمانى كوردى ئه مه به دى ناكري.

۳- به راي ئيمه دؤخى بنجى دروستكراوى بيى هيزى و بيى توانايى پاليوهرى دؤخه، كه ده لئ، هر فره يزيكى ناويى ده ركه وتوو له پرووى فؤنه تيكه وه ده بئ دؤخ وهرگرئ، ئه مه له لاييك له لاييكي تره وه كردار بوى هه يه يه كه دؤخ به يه كه فره يزي ناويى بدا ئه ويش له سه ر بنه ماي هاوسيه تى به نزيك ترين فره يزي ناويى بدا، به مه ش له پرسته ييكي دوو به ركاريدا، به ركارى دووهم، كه نزيك كردار نييه و ده ركه وتنى فؤنه تيكي هه يه و پرسته كه ش ريزمانيه پاليوهرى دؤخ توشى ئه ستم

دهبى، ناچار ناوى دۆخى بنجى ليدەنرى و گوايه له پۇنانى ژيره وه دهدرى. (پروانه ۱ بۆ ۱۰ لاپه پره كانى ۷۷، ۷۸، ۷۹).

له لائىكى تره وه دۆخى بنجى به گۆرپىنى شويننه كهى نيشانهى دۆخه كهى ناگۆرپى به پيچه وانهى دۆخى پۇنانى، كه شويننه كهى له رسته دا دۆخى پيده به خشى. زمانى عه ره بى (بۆ نمونه) بكه ر كه به (ضمه - بۆر) دۆخى بكه رى پيده درى شويننه كه شى بگۆرپى به پيى بنه ماى (التقديم والتأخير) نيشانهى دۆخه كهى له دهست نادا، به لام سه بارهت به زمانى كوردى به پيى ئه وهى شويننه كه به پيى نزيكى له كردار ده سنيشانى جۆرى دۆخه كهى ده كا شويننه كهى كار ده كاته سه ر ئه و جۆره دۆخهى كه پيى دهدرى.

### رۆلى بابەتانه $\theta$ -role

به وردبونه وه يه ك له لايه نى واتايى ريزمانى ده سه لات و به ستنه وه دا به تايبه تى له رۆلى بابەتانه دا، زانياريه به ره نه نكيه كان ده بنه هه لسورپينه رى ئه و رۆله واتايانه، ئه مه ش به هۆى ئه وهى جۆرى ئارگومينت و ژماره ي ئارگومينته كان له هر پرديكاتىكدا ئه و (بۆماوه) فه ره نه نكيه بنجيه ده سنيشانى ده كا، ئه و يش له سه ر بنه ماى: هه لېژاردنى واتايى - Selection - S وه ه لېژاردنى كه تيگۆرى C Selection - ئه مه ش له بنجينه دا له بيره كۆنه كهى ريزمانى ديرين له تپه پو تينه پهرى كرداره كاندا به دى ده كرى. به شيكى داواكاريه كان ده وه ستيته سه ر پرديكات له وهى ئايا پيوستى به ته واو كار هه يه يا نا، به واتايىكى تر كردار يان پرديكات له ريگه ي ده روازه ي فه ره نه نكيه وه ده توانى جۆرى كه تيگۆرييه ته واو كاره كهى ده سنيشان بكا، گه ر له C - Selection سه ر نه كه وت رسته كه نا - دروست - ill formed ده بى و له رووى واتاوه ناله بار ده بى بۆ نمونه، رسته ناريزمانى ده بى گه ر پرديكات زياتر له رۆلك به يه ك ئارگومينت بدا، به مه ش پرديكات ئازاد نابى له هه لېژاردنى ئارگومينته ته واو كاره كانى دا، به لكو له ژير مه رجى گونجانى واتايى (سيماى واتايى) كار ده كا.

جياوازي سه ره كى نيوان لقه كه تيگۆرييه كان Sub - Categorization و پۇنانى ئارگومينت له (رۆلى بابەتانه) دا له وه دايه :

۱- بکەر لە پۆنانی لقه - که تیگۆرییەکاندا لە نواندەکاندا بە دەر ناکەوێ بەهۆی ئەوەی گواهی هیچ کرداری بێ بکەر نابێ، بۆیە پێویست بە دەرکەوتن ناکا.

۲- چەمکی ئارگۆمینی ناوەکی و ئارگۆمینی دەرهکی لە لقه -

که تیگۆرییەکان جیا ناکرێتەوه، که چێ لە پۆنانی ئارگۆمینیتهکاندا لە پۆلی بابەتەکاندا بکەر شوینی خۆی دەبێ و وهکو ئارگۆمینی دەرهکی مامەلە لە گەلدا دەکرێ، لەوهی لە ژێر دەسهلاتی (V) هیچ دۆخ و پۆلیکی بابەتەکانە وەرناگرێ بە لکو ئەمانە لە (XP) ییەوه واتە (VP) ییەوه وەردهگرێ. جیاوازیکی تری بنهپهتی نیوانیان (واتا ئارگۆمینی دەرهکی و ناوەکی) لەوه دایه که ته نیا ئارگۆمینی دەرهکی بێ پۆلی بابەتەکانە دەبێ.

لە لاتیکی ترهوه هیزی پێوهی ئیئا بهرامبەر به که رهسه سه رباره کان دوچاری گرفت و ئالۆزی دەبێ، بۆ نمونە، (پروانه ۶، ۷، ۲۰، ۲۱، ۲۲ لە لاپه ره کانی ۱۰۸، ۱۱۲، ۱۱۳، ۱۲۰) به لام بۆ گه یاندنی هه والیک یان رسته یی زۆرجار سه ربار له پێویستیه کانی رسته دا ده بێ.

به لام چۆمسی ئەم لایه نه ی به دوو پرهنسیپ کۆتبه ند کردوه، (هه رچه نه ده ئه م دوو بنه مایه ده چنه ئاستی (که مترین پرۆگرام) و له ده ره وه ی GB یدایه، به لام ناچاربووین ئاماژه ی پێ بکه ین:

۱- لیکدانەوه ی پراو پر Full Interpretation ، واتا زیاده یه ک له پۆنانی بنه په تی رسته قه بول ناکرێ.

۲- پرهنسیپی ووزه پاراستن: قسه که ره هه ول ده دا به که مترین ووزه و که مترین که ره سه مه به سه ته کانی خۆی بگه ینێ. به لام ئەم دوو هه ولە ی چۆمسی پێویستی سه رباره کان له کار ناخا.

### تیۆری به ستنه وه:

له زمانی کوردیدا بوونی ئامرازه کانی پرس له رسته دا جولانه وه ی نا - ئارگۆمینی ناگه یه نی، چونکه له بنه په تدا ئامرازی پرس به زۆری NP ناجولینی به لکو له ناوی ده باو خۆی شوینی ده گریته وه، واتا NP له رسته که دا هیچ بونیکی نامینی، نه ک جولاندنی له چوارچێوه ی رسته که دا، به مه ش که جولانه وه ی نا ئارگۆمینی له زمانی کوردیدا نه بێ به ستنه وه ی نا ئارگۆمینی نایه ته به ره م. (پروانه ۴- ۵- ۵ لاپه ره ۱۰۶).

## ۲. كورته يېك:

- بۇ ئەۋەي پاستىيە كانى زمانى كوردى لە بەر چاۋبىگىرى، كارەكە مان واى بۇ دەچى كە ھەندى گۇران لە تيۇرەكە دا جىبە جى بىرى:
- ۱- لە ئىكس بارى وشەي ئالۇزدا ئەۋە دەردەكە وى، كەوا گىرەكە كان لە ئاستى ژىرەۋەدا ھىچ شوئىنكىيان پى نادرى، چونكە ئاستەكە يان سالب يەكە، لە نواندىاندا بەپىي شوئىنكىيان لە درەختەكە دا لىكدانەۋەي وشە ناسادە كان دەگۇرن، بەمەش ئەم وشە ناسادانە دەبن بە فرەيزى ئەركى.
  - ۲- واى بۇ دەچىن پالىئوھرى دۇخ و دۇخى ئەبستراكت لە تيۇرەكە ي چۆمىسكىدا لە بەر رۇشنايى نىشانەي دۇخ بونىاد نرابى، بە واتاى ئەۋەي تيۇرى دۇخ و دۇخى ئەبستراكت ۋەكو چارەسەر و شوئىنگرى ئەۋ دۇخانەيە، كە لە رىزمانى كۇندا بەھۆي نىشانەي مۇرفۇلۇجى دۇخ بە دەس دەھاتن.
  - ۳- ھىنانە كايەي دۇخى بنجى بى ھىزى و بى بىرى پالىئوھرى دۇخ دەگەيەنى لە ئاست ھەندى لە ۋ پرەنسىپ و پارامىتەرەنەي بۇ ئەم دياردە زمانىيانەي دروست كراون، بۇ نمونە: لە پرەنسىپى ھاوسىيە تىدا، كە كردار دۇخ بە نزيكتىن فرەيزى ناويى دەدا لە كردارى دوو بەركارىدا توشى بەر بەست دەبى، لەۋەي كە بەركارى دووھم لە كردارەۋە دوورەۋ ھاوسىيى كردار نىيەۋ كردار دۇخى ناداتى و لەلايىكى ترەۋە دەركەۋتنى فۇنە تىكى ھەيەۋ بەپىي پالىئوھرى دۇخ دەبى دۇخى ۋەربىگىر ناچار دۇخى بنجى بۇ ھەلبەستراۋە.
  - ۴- دەتوانرا دەركەۋتنى فۇنە تىكى ۋ ھەردوۋ جۇرى دۇخەكە (پۇنانى و بنجى) لەسەرەتاۋە بخىتە ژىر دەسەلاتى پالىئوھرى دۇخ و تيۇرەكە دەسبەردارى پرەنسىپى ھاوسىيە تى بى.

دوۋەم: پىشنىياز بۇ كارى ئايندە: لەم كارەدا تيۇرى GB تەنيا بەسەر ھەندى لايەن و بابەتى سىنتاكسى كوردى ناۋەراستدا جىبە جى كراۋەۋ ئەم لايەنانەش ھەلبىزىراون. دەكرى لەكارى ئايندەدا ھەندى لايەنى تى تيۇرەكە، ۋەك كەرەسەي بۇش و پىرۇي بچووك و گەرە ۋ زالگەي كارو ھەندى دياردەي تر بەرچاۋ بگىرى.

## سه رچاوه كان

### أ - به زماني كوردی:

- ۱- نه بويه كر عومهر قادر (۲۰۰۳) به راوردیكي مؤرفؤسینتاكسی له زماني كوردی و فارسی دا، نامه ی دكتورا له زمان (بلاونه كراوه): زانكوی سلیمانی.
- ۲- تارا موحسین قادر (۲۰۰۴) جیناو لیكدانه وه ییكي نوی له زماني كوردیدا، نامه ی ماجستیر له زمان (بلاونه كراوه): زانكوی سلیمانی.
- ۳- سه لام ناوخوش (۲۰۰۵) پوخته یك دهر باره ی زمانناسی، چاپخانه ی چوارچرا، هه ولیتر.
- ۴- صباح ره شید قادر (۲۰۰۰) هاویژی و فره واتایی له (گیره ك) دا، نامه ی ماجستیر له زمان، (بلاونه كراوه)، زانكوی سلیمانی.
- ۵- فره یدون عه بدول محمه د (۱۹۹۸) نادیاری، نامه ی ماجستیر (بلاونه كراوه)، زانكوی سلاحه دین، هه ولیتر.
- ۶- محمه د مه حوی (۲۰۰۱) رسته سازی كوردی، زانكوی سلیمانی.
- ۷- محمه د مه عروف فتاح و سه باح ره شید قادر (۲۰۰۶) چه ند لایه نیكي مؤرفؤلؤجی كوردی، چاپخانه ی پوون، به شی پووناكیری سلیمانی.
- ۸- وریا عومهر ئەمین (۲۰۰۴) چه ند ئاسۆیكي تری زمانه وانی، چاپخانه ی ئاراس، هه ولیتر.
- ۹- یوسف شریف سعید (۱۹۹۰) دۆخه كانی ژیره وه لای فیلمۆر، هه ندی لایه نی رسته سازی كوردی، نامه ی ماجستیر له زمان (بلاونه كراوه)، زانكوی سه لاهه دین، هه ولیتر.

### ب - به زماني فارسی:

- ۱۰- نعام چۆمسکی (۱۹۹۷) ساختهای نحوی، ترجمه احمد سمیعی، شرکت سهامی انتشارات خوارزمی: ایران.

### ج - به زمانى عه ره بى:

- ١١- ابن خلدون (عبدالرحمن بن محمد بن خلدون) (١٩٨١) مقدمة ابن خلدون، دار العودة : بيروت.
- ١٢- جودت جرين (١٩٩٣) علم اللغة النفسى، ترجمة مصطفى التونى، الهيئة المصرية العامة للكتاب: مصر.
- ١٣- تيرينس مورو، وكريستين (١٩٩٨) فهم اللغة: نحو علم لغة لما بعد مرحلة چومسكى، حامد حسين الحجاج، دار لشؤون الثقافية العامة: بغداد.
- ١٤- عبدالقادر الفاسى الفهرى (١٩٨١) اللسانيات و اللغة العربية، دار الشؤون الثقافية: بغداد.
- ١٥- فوزية حسن الشايب (١٩٩٩) محاضرات في اللسانيات، وزارة الثقافة عمان: الاردن.
- ١٦- كمال يوسف الحاج (١٩٨٧) في فلسفة اللغة، جامعة موصل.
- ١٧- گاصد ياسر الزيدى (١٩٨٧) فقه اللغة العربية، جامعة موصل.
- ١٨- مازن الوعر (١٩٨٨) قضايا اساسية في علم اللسانيات الحديث، دار طلاس للدراسات والترجمة والنشر، دمشق: سوريا.
- ١٩- محمد حماسة عبداللطيف (١٩٨٤) العلاقة الاعرابية في الجملة بين القديم والحديث، جامعة القاهرة.
- ٢٠- ميشال زكريا (١٩٨٣) الاسنية (علم اللغة الحديث) المبادئ والاعلام، المؤسسة الجامعية للدراسات والنشر والتوزيع، بيروت: لبنان.
- ٢١- ميشال زكريا (١٩٨٥) الاسنية (علم اللغة الحديث) قراءات تمهيدية، المؤسسة الجامعية للدراسات والنشر والتوزيع، بيروت: لبنان.
- ٢٢- نايف خرما (١٩٧٩) اضواء على الدراسات اللغوية المعاصرة، ط٢، علم المعرفة، سلسلة (٩)، مطابع دار القبس: الكويت.
- ٢٣- نعوم چومسكى (١٩٨٥) جوانب من نظرية النحو، ترجمة مرتضى جواد الباقر، جامعة البصرة.
- ٢٤- يحيى عباينة، وامنة الزعبي (٢٠٠٥) علم اللغة المعاصر مقدمات وتطبيقات، دار الكتاب الثقافى، اربد، الاردن.



د - به زمانی ئینگلیزی:

- 25- Akmajian, A, Demer, R.D., Farmar, A.K, and Harnish, R. M. (1995) Linguistics: An Introduction and communication. London: Cambridge.
- 26- Aitchison, J. (1993) Linguistics, Hodder and stoghton: London.
- 27- Ball, J. T (2003) Towards a Semantics of X-Bar Theory, www.Double R Theory. Com.
- 28- Biber, D. Johansson, S. Leech, G and Finegan, E (1999) Longman Grammer of Spoken and Written English. Longman: London.
- 29- Black, Ch.A (1999) Astep by Step Introduction to the Government and Binding Theory of Syntax. [http://www.sil.org/Americas/mexico/ling/E002-intro GB. Pdf](http://www.sil.org/Americas/mexico/ling/E002-intro_GB.Pdf) (1999).
- 30- Bloomfield, L. (1969). Language, Uwin Unversity Books : London.
- 31- Bresnan, J. (2000), Lexical Functional Sytax, Black Well, Lonon.
- 32- Casadio, C. (1999) Minimalism and the logical Structure of the Lexicon. www.Casadio.com .
- 33- Cook, V. J, and Newson, M. L (1997), Chomskys Unversal Grammer, Black Well: oxford.
- 34- Crystal, D. (1980) Liguistics, Pelican: Great Britain: London.
- 35- \_\_\_\_\_ (1992) Adictionary of Liguistics and Phonetics, Black Weel: oxford.
- 36- \_\_\_\_\_ (1992) An Encyclopedic Dictionary of Language and Languages, Black Well : oxford.
- 37- \_\_\_\_\_ (2003) Adictionary of Linguistics and Phonetics, 5th Edition, Black Well: Oxford.
- 38- Fattah , M. M. (1997) A Generative Grammar of Kurdish, Unpublished Doctoral Disseration, Unversity of Amsterdam.
- 39- Falk, J. S (1978) Linguistic and Languges, Library of Gongress : U. S. A.
- 40- Farrokhpey, M (1999) Government and Binding Chomsky Language Theory, Tehran: Sokhan.

- 41- Finch G. (2000), Linguistic Terms and Concepts. Macmillan: London.
- 42- Fromkin, V, and Rodman, R. (1988), An Introduction to Language, Holt, Rinehart and Winston Ins: U. S. A.
- 43- \_\_\_\_\_, \_\_\_\_\_, and Hymes, N. (2002) An Introduction to Languages, Thomson, Heinle. U. S. A.
- 44- Haegman, L. and G. Gacgueline. (1999), English Grammar, Black Well : Oxford.
- 45- Haspelmath, M. (2002) Understanding Morphology, Arnold – Amember of the Hodder Headline Group: London.
- 46- Hudson, G. (1999) Essential Introductory Linguistics, Black Well: oxford.
- 47- Katamba, F. (1993) Morphology, Macmillan:London.
- 48- Kuhn, J. (1999), To Wards Simple Architecture For the Structure Function Mapping, CSLI Publication. UK.
- 49- Leech, G. (1975), Semantics, Penguin: Great Britain, London.
- 50- McCarus, E. W. (1958) A Kurdish Grammar American Council of Learned Societes.
- 51- Radford, A. (1982), Transformational Syntax, Cambridge University Press Cambridge.
- 52- \_\_\_\_\_ (1997) Syntax, A Minimalist Introduction, Cambridge University Press Cambridge.
- 53- Robins, R. H. (1976) A Short History of Linguistics, London : Longman.
- 54- Scalise, S. (1986) Generative Morphology, Foris Publication, Dordrecht: Holland.
- 55- Smith, N. (1999) Chomsky, Ideas and Ideals, Cambridge University Press Cambridge.
- 56- Trask, R. L. (1993) A Dictionary of Grammatical Terms in Linguistics, Routledge: London.
- 57- Zagona, K. (1988) Verb Phrase Syntax Academic Publishers : London.

The second chapter deals with a module of GB , Case theory . Here it is explained that Case in GB goes beyond Morphological endings of nouns : Case is both abstract and universal . Then the chapter Specifies the Case assigners , Case assigners and case types in CK , which lacks morphological case markers and inherent case .

The third chapter focuses on thematic relations between the predicate and its argument in a sentence , pointing out that the  $\theta$ -criterion and the projection principle ensure between them that all lexical information is fed into inviolable , never altered or ignore .

The Fourth chapter sketches out another module of GB , the Binding Theory , which regulates the interpretation of NPs , whether or not they are phonologically realized . here NPs are divided into three classes : anaphore , personal pronouns and full NPs , according to whether they are bound (Subject to Principle A) or free (Subject to Principle B) in their Binding domain , or whether they are free every where .

The conclusion is in tow Section: section one presents a summary of the work and the conclusion reached at. Section two pointes out some other areas of CK where GB can be applied .

The most important finding of work is that the theory of GB encounters serious problems when applied to CK , on SOV language , and that it is in need of enrichment as new insights emerge .

## **Abstract**

This dissertation is concerned with Chomsky's theory of Government and binding(GB) and its application to Central Kurdish . GB can reasonably be described as the major School of research in Syntax in North American and most Europe . Whether or not a researcher adopts the GB approach , it is necessary to have some degree of familiarity with it in order function effectively as a syntactician . In addition,many principles of GB have found their way into other syntactic theories , so that a deep understanding of much current work requires at least a passing acquaintance with GB syntax . This dissertation in intended to be a short , clear and coherent introduction to the theory of GB and how it works in central Kurdish .

In order to achieve the goals of clarity and conciseness , it has necessary for this dissertation to be somewhat streamlined , or even skeletal and selective . The dissertation falls into four basic chapters apart from a separate chapter of conclusions .

The first chapter explores the underpinnings of GB and relates the theory to the finite state grammar and phrase structures rules , the defects which led to the development of the x-bar system . the bulk of the chapter is devoted to the properties of the system and its application to CK , which is a head-last Language .



### کتیبه چاپکراوهکانی کۆری زانیاری کوردستان و ئەکادیمیای کوردی

#### کۆری زانیاری کوردستان:

- ١) فەرهنگی زاراوه (عهرهبی - کوردی)، بهدران ئەحمەد حەبیب، ههولتیر، چاپخانهی وهزارهتی پهروهده، سالی ٢٠٠٢، (١٤٢ لاپهه).
- ٢) کوردی تورکمانستان - میتزوو - ئەتنوگرافیا - ئەدهب، د. مارف خهزنه‌دار، ههولتیر، چاپخانهی وهزارهتی رۆشنییری، سالی ٢٠٠٣، (٢٥٨ لاپهه).
- ٣) زاراوهی یاسایی، لیژنه‌ی زاراوه له کۆری زانیاری کوردستان، ههولتیر، چاپخانهی وهزارهتی رۆشنییری، سالی ٢٠٠٤، (٤٠ لاپهه).
- ٤) زاراوهی کارگێری، لیژنه‌ی زاراوه له کۆری زانیاری کوردستان، ههولتیر، چاپخانهی وهزارهتی رۆشنییری، سالی ٢٠٠٤، (٤٧ لاپهه).
- ٥) من ینابیع الشعر الکلاسیکی الکردي، ج ١، رشید فندی، ههولتیر، چاپخانهی وهزارهتی رۆشنییری، سالی ٢٠٠٤، (٢٤٠ لاپهه).
- ٦) پینووسی به‌کگرتووی کوردی، بهدران ئەحمەد حەبیب، ههولتیر، چاپخانهی وهزارهتی پهروهده، سالی ٢٠٠٥، (٥٦ لاپهه).
- ٧) رێزمانی که‌سی سێیه‌می تاک، د. شێرکو بابان، ههولتیر، چاپخانهی وهزارهتی رۆشنییری، سالی ٢٠٠٤، (١٥٩ لاپهه).
- ٨) چوارینتین خه‌یام، د. کامیران عالی به‌درخان، وه‌رگێرانی له لاتینییه‌وه د. عه‌بدوللا یاسین

- ٩) ئامبیدی، ههولتیر، چاپخانهی وهزارهتی رۆشنیبری، سالی ٢٠٠٤، (٩٤ لاپه‌ره).
- ١٠) شتیوهی سلیمانی زمانی کوردی، د. زهری یوسویوفا، و: له روسییهوه د. کوردستان موکریانی، ههولتیر، چاپخانهی وهزارهتی په‌روه‌ده، سالی ٢٠٠٥، (٢١٦ لاپه‌ره).
- ١١) العروض في الشعر الكردي، احمد هردي، ههولتیر، چاپخانهی وهزارهتی رۆشنیبری، سالی ٢٠٠٤، (٢١٨ لاپه‌ره).
- ١٢) ژانره‌کانی رۆژنامه‌وانی و میژووی چاپخانه ١٤٥٠ - ١٥٠٠، د. مه‌غدید سه‌پان، ههولتیر، چاپخانهی وهزارهتی په‌روه‌ده، سالی ٢٠٠٥، (٢٧٨ لاپه‌ره).
- ١٣) زاراه‌ی راگه‌یاندن، لیژنه‌ی زاراه‌ له کۆری زانیاری کوردستان، ههولتیر، چاپخانهی وهزارهتی په‌روه‌ده، سالی ٢٠٠٥، (١٠٨ لاپه‌ره).
- ١٤) فه‌ره‌نگی زاراه‌گه‌لی راگه‌یاندن (ئینگلیزی - کوردی - عه‌ره‌بی)، به‌دران ئه‌حمه‌د حه‌بیب، ههولتیر، چاپخانهی وهزارهتی په‌روه‌ده، سالی ٢٠٠٥، (١٦٥ لاپه‌ره).
- ١٥) ئه‌ده‌بی مندالانی کورد - لیکۆلینه‌وه - میژووی سه‌ره‌ه‌ل‌دان، حه‌مه‌ که‌ریم هه‌ورامی، ههولتیر، چاپخانهی وهزارهتی په‌روه‌ده، سالی ٢٠٠٥، (٤٠٦ لاپه‌ره).
- ١٦) گیره‌کین زمانی کوردی، د. فازل عمر، ههولتیر، چاپخانهی وهزارهتی په‌روه‌ده، سالی ٢٠٠٥، (١٣٤ لاپه‌ره).
- ١٧) ل دۆر ئه‌ده‌بی کرمانجی ل سه‌د سالا نوزدی و بیستی زاینی، ته‌حسین ئیبراهیم دۆسکی، ههولتیر، چاپخانهی وهزارهتی په‌روه‌ده، سالی ٢٠٠٥، (٢٧٦ لاپه‌ره).
- ١٨) ده‌نگسازی و برکه‌سازی له زمانی کوردیدا، د. شتیرکۆ بابان، ههولتیر، چاپخانهی وهزارهتی په‌روه‌ده، سالی ٢٠٠٥، (٢٠٦ لاپه‌ره).
- ١٩) هۆنراوه‌ی به‌رگری له‌به‌ره‌مه‌می چه‌ند شاعیرتیکی کرمانجی سه‌روودا ١٩٣٩ - ١٩٧٠، د. عبدالله یاسین عه‌لی ئامبیدی، ههولتیر، چاپخانهی وهزارهتی په‌روه‌ده، سالی ٢٠٠٥، (٣٢٠ لاپه‌ره).
- ٢٠) یوسف و زوله‌یخا، حه‌کیم مه‌لا سالح، ههولتیر، چاپخانهی وهزارهتی په‌روه‌ده، سالی ٢٠٠٦، (٤٠٧ لاپه‌ره).
- ٢١) زمانی کوردان - چه‌ند لیکۆلینه‌وه‌یه‌کی فیلولۆجی زمان، پ. د فریدیش موولتیر ئه‌وانی تر، و: له ئه‌لمانیه‌وه د. حمید عزیز، ههولتیر، چاپخانهی وهزارهتی په‌روه‌ده، سالی ٢٠٠٥، (١٩٢ لاپه‌ره).
- ٢٢) رتبه‌ری بیلۆگرافیه کوردیه‌کان ١٩٣٧ - ٢٠٠٥، شوان سلیمان یابه، ههولتیر، چاپخانهی وهزارهتی په‌روه‌ده، سالی ٢٠٠٦، (٤٠٠ لاپه‌ره).
- ٢٣) فه‌ره‌نگی گه‌وره‌ی من. د. کوردستان موکریانی، چاپی یه‌که‌م، ههولتیر، چاپخانهی

- وہزارہتی پھروہردہ، سالی ۲۰۰۶، (۸۰ لاپہرہ).
- (۲۳) دیوانی عہزیز - محہمد علی قہرہداغی - ھولیتیر، چاپخانہی وہزارہتی پھروہردہ، سالی ۲۰۰، (۱۴۴ لاپہرہ).
- (۲۴) زاروہگہلی کاروباری مین - جہمال جہلال حوسین - دلیر ساییر ئیبراھیم - دہزگای گشتی ھرتیم پو کاروباری مین، ھولیتیر، چاپخانہی وہزارہتی پھروہردہ، سالی ۲۰۰۶، (۸۰ لاپہرہ).
- (۲۵) زاروہی راگہیانندن - کہمال غہمبار - ھولیتیر، چاپخانہی وہزارہتی پھروہردہ، سالی ۲۰۰۶، (۹۶ لاپہرہ).
- (۲۶) زاروہی ئہدہبی - ئامادہکردنی: لیژنہی ئہدہب لہ کوری زانیاری کوردستان، ھولیتیر، چاپخانہی وہزارہتی پھروہردہ، سالی ۲۰۰۶، (۳۸۰ لاپہرہ).
- (۲۷) ئیندیکسی گوٹاری کوری زانیاری کورد (۱۹۷۳ - ۲۰۰۲) - شوان سلیمان یابہ - ھولیتیر، چاپخانہی وہزارہتی پھروہردہ، سالی ۲۰۰۶، (۲۴۰ لاپہرہ).
- (۲۸) *The Historical Roots of the National Name of the Kurds* - د. جہمال رھشید، ھولیتیر، چاپخانہی وہزارہتی پھروہردہ، سالی ۲۰۰۶، (۱۰۷ لاپہرہ).
- (۲۹) فہرہنگی کومہئناسی - عویید خدر - چاپخانہی دہزگای ئاراس - ھولیتیر، سالی ۲۰۰۷، (۸۳ لاپہرہ).
- (۳۰) بزاقی رزگاربخوازی نیشتیمانی لہ کوردستانی رۆژھہلاتدا (۱۸۸۰ - ۱۹۳۹ز) - د. سہعدی عوسمان ھروتی - چاپخانہی دہزگای ئاراس - ھولیتیر، سالی ۲۰۰۷، (۱۵۵ لاپہرہ).
- (۳۱) شوری شیخ عوبہیدوللای نہہری لہ بہلگہنامہی قاجاری دا، نویسینی: حہسہن عہلی خانی گہرووسی، وەرگیتیرانی لہ فارسییہوہ: محہمد حہمہ باقی - چاپخانہی دہزگای ئاراس - ھولیتیر، سالی ۲۰۰۷، (۲۰۴ لاپہرہ).
- (۳۲) شوری شیخ عوبہیدوللای نہہری لہ بہلگہنامہی ئہرمہنیدا، نویسینی: ئہسکہندر غوربانس، وەرگیتیرانی لہ فارسییہوہ - محہمد حہمہ باقی. چاپخانہی دہزگای ئاراس - ھولیتیر، سالی ۲۰۰۷، (۱۲۸ لاپہرہ).
- (۳۳) فہرہنگی کوردی - فارسی، وەرگیتیرانی لہ فارسییہوہ - محہمد حہمہ باقی. چاپخانہی دہزگای ئاراس - ھولیتیر، سالی ۲۰۰۷، (۱۱۲ لاپہرہ).
- (۳۴) شوری شیخ عوبہیدوللای نہہری لہ بہلگہنامہی ئینگلیزی و ئہمریکی دا - نویسینی - وەدیج جوہیدہ. وەرگیتیرانی لہ عہرہبیبیہوہ - محہمد حہمہ باقی. چاپخانہی دہزگای ئاراس - ھولیتیر، سالی ۲۰۰۷، (۱۱۶ لاپہرہ).

- ٣٥) شۆرشی شیخ عویهدوللای نههری له بهلگه نامه‌ی قاجاری دا، نووسینی: عه‌لی خان گۆنه‌خان ئه‌فشار. وه‌رگێرانی له فارسییه‌وه - محهمه‌د حه‌مه باقی. چاپخانه‌ی ده‌زگای ئاراس - هه‌ولێر، ساڵی ٢٠٠٧، (٤٢٦ لاپه‌ره).
- ٣٦) شۆرشی شیخ عویهدوللای نههری له بهلگه نامه‌ی قاجاری دا، نووسینی: عه‌لی ئه‌کبه‌ر سه‌ره‌نگ. وه‌رگێرانی له فارسییه‌وه: محهمه‌د حه‌مه باقی. چاپخانه‌ی ده‌زگای ئاراس - هه‌ولێر، ساڵی ٢٠٠٧. (لاپه‌ره ١٩٢).
- ٣٧) چه‌پکیتیک له زاروه گه‌لی کشتوکال - ئاماده‌کردنی - حه‌مه سالح فه‌ره‌ادی - چاپخانه‌ی ده‌زگای ئاراس - هه‌ولێر، ساڵی ٢٠٠٧، (١٤٤ لاپه‌ره).
- ٣٨) شۆرشی شیخ عویهدوللای نههری له بهلگه نامه‌کانی وه‌زاره‌تی کاروباری ده‌ره‌وه‌ی ئی‌یران دا. وه‌رگێرانی له فارسییه‌وه: محهمه‌د حه‌مه باقی. چاپخانه‌ی ده‌زگای ئاراس - هه‌ولێر، ساڵی ٢٠٠٧، (٢٧٠ لاپه‌ره).
- ٣٩) فه‌ره‌ه‌نگی دیوانی شاعیران (نالی، سالم، کوردی)، نووسینی - د. محهمه‌د نووری عارف، چاپخانه‌ی ده‌زگای ئاراس - هه‌ولێر، ساڵی ٢٠٠٧، (١٠٠٠ لاپه‌ره).
- ٤٠) یه‌که‌م فه‌ره‌ه‌نگی تۆ، وه‌رگێرانی: د. کوردستان موکریانی، چاپخانه‌ی ده‌زگای ئاراس، هه‌ولێر، ساڵی ٢٠٠٧، (٨٦ لاپه‌ره).
- ٤١) ئه‌ده‌بی مندالانی کورد دوای راپه‌رین، نووسینی: حه‌مه که‌ریم هه‌ورامی، چاپخانه‌ی ده‌زگای ئاراس، هه‌ولێر، ساڵی ٢٠٠٧، (٣٦٨ لاپه‌ره).
- ٤٢) فه‌ره‌ه‌نگی هه‌راشان، کۆکردنه‌وه و دارشتنی: کۆمه‌ڵتیک مامۆستا، چاپخانه‌ی ده‌زگای ئاراس، هه‌ولێر، ساڵی ٢٠٠٧، (٣٣٦ لاپه‌ره).

#### ئه‌کادیمیای کوردی:

- ٤٣) ئه‌لبوومی که‌شکۆل، ب ١، دانراوی: محهمه‌د عه‌لی قه‌ره‌داغی، چاپخانه‌ی خانی - ده‌هۆک، ساڵی ٢٠٠٨، (٣٥٢ لاپه‌ره).
- ٤٤) الأدب الشفاهي الكردي، علي الجزيري، چاپخانه‌ی خانی - ده‌هۆک، ساڵی ٢٠٠٨، (٢٠٠ لاپه‌ره).
- ٤٥) به‌رکۆلتیکی زاروه سازی کوردی، ئاماده‌کردنی: جه‌مال عه‌بدول، دووهم چاپ، چاپخانه‌ی خانی - ده‌هۆک، ساڵی ٢٠٠٨، (٣٣٠ لاپه‌ره).
- ٤٦) دیوانی قاصد، ساغکردنه‌وه‌ی: شوکر مسته‌فا و ره‌حیم سو‌رخ‌ی، چاپخانه‌ی خانی - ده‌هۆک، ساڵی ٢٠٠٨، (٣٥٢ لاپه‌ره).
- ٤٧) چه‌ند لیکۆلینه‌وه‌یه‌ک ده‌رباره‌ی میتووی کورد له سه‌ده‌کانی ناوه‌راستدا، نووسینی: دکتۆر



- زرار سدیق توفیق، چاپخانه‌ی خانی - دهۆک، سالی ۲۰۰۸، (۲۰۸ لاپه‌ره).
- ۴۸) کیمیای ژه‌هری ده‌ستکرد. نووسینی: پ.د. عه‌زیز ئه‌حمه‌د ئه‌مین، چاپخانه‌ی خانی - دهۆک، سالی ۲۰۰۸، (۲۰۸ لاپه‌ره).
- ۴۹) رۆلی سه‌ربازی کورد له ده‌ولت و میرنشینه ناکوردیه‌کان له سه‌رده‌می عه‌بیاسیدا، نووسینی: مه‌هدی عوسمان حسین هه‌روتی، چاپخانه‌ی خانی - دهۆک، سالی ۲۰۰۸، (۳۶۸ لاپه‌ره).
- ۵۰) دور نواب السليمانية في المجلس النيابي العراقي (۱۹۴۵ - ۱۹۵۸)، دانانی: سالار عبدالکریم فندی الدوسکی، چاپخانه‌ی خانی - دهۆک، سالی ۲۰۰۸، (۳۰۴ لاپه‌ره).
- ۵۱) عبدالله گۆران، رائدا لحرکه تجدید الشعر الکوردی، دانانی: که‌مال غه‌مبار چاپخانه‌ی خانی - دهۆک، سالی ۲۰۰۸، (۳۲۰ لاپه‌ره).
- ۵۲) وثائق بريطانية عن تشكيل دولة كوردية مستقلة ۱۹۲۴-۱۹۲۷، دانانی: د. عبدالفتاح علی البوتانی، چاپخانه‌ی خانی - دهۆک، سالی ۲۰۰۸، (۲۶۸ لاپه‌ره).
- ۵۳) سالنامه‌ی ئه‌کادیمیای کوردی، ئاماده‌کردنی: پروفیسور د. وربا عومه‌ر ئه‌مین. چاپخانه‌ی حاجی هاشم - هه‌ولتیر، سالی ۲۰۰۹، (۵۶ لاپه‌ره).
- ۵۴) مه‌م و زین، ئاماده‌کردنی: جاسم جلیل، دوکتۆر عیزه‌دین مسته‌فا ره‌سوول خستووێه‌تبییه سه‌ر نووسینی کوردی عیراق و پێشه‌کیی بو نووسیه و لیبی کۆلیوه‌ته‌وه، چاپخانه‌ی حاجی هاشم - هه‌ولتیر، سالی ۲۰۰۹، (۱۶۸ لاپه‌ره).
- ۵۵) هه‌نگاوێک له سه‌ر رێگه‌ی لیکۆلینه‌وه‌ی (دیوانی سالم) دا، محه‌ممه‌دعه‌لی قه‌ره‌داغی، چاپخانه‌ی حاجی هاشم - هه‌ولتیر، سالی ۲۰۰۹، (۸۰ لاپه‌ره).
- ۵۶) که‌ره‌سه به‌تاله‌کان له روانگه‌ی تیۆری ده‌سه‌لات و به‌ستنه‌وه ((شیه‌زاری کرمانجی سه‌روو))، نووسینی: قیام سلیمان حاجی، چاپخانه‌ی حاجی هاشم - هه‌ولتیر، سالی ۲۰۰۹، (۲۱۱ لاپه‌ره).
- ۵۷) هیز و ئاواز له دیالیکتی کوردی ژوو‌روودا، نووسینی: عه‌بدوله‌هاب خالید موسا، چاپخانه‌ی حاجی هاشم - هه‌ولتیر، سالی ۲۰۰۹، (۱۴۶ لاپه‌ره).
- ۵۸) گه‌پنامه‌ی میترگولان، نووسینی: ره‌سوول ده‌رویش، چاپخانه‌ی حاجی هاشم - هه‌ولتیر، سالی ۲۰۰۹، (۱۷۶ لاپه‌ره).
- ۵۹) دۆخه‌کانی ژیره‌وه لای فیلمۆرو هه‌ندی لایه‌نی رسته‌سازی کوردی، ئاماده‌کردنی: یوسف شه‌ریف سه‌عید، چاپخانه‌ی حاجی هاشم - هه‌ولتیر، سالی ۲۰۰۹، (۱۳۴ لاپه‌ره).
- ۶۰) هه‌ندی لایه‌نی رێزمانی ده‌سه‌لات و به‌ستنه‌وه (GB) له‌زمانی کوردیدا، ئاماده‌کردنی: د. سه‌باح ره‌شید قادر، چاپخانه‌ی حاجی هاشم - هه‌ولتیر، سالی ۲۰۰۹، (۱۶۸ لاپه‌ره).



لهبلاوكرارهكانى نهكادىمىيائى كوردى

ههولبئر ٢٠٠٩