

ismail beşikçi  
**DOĞU ANADOLU'NUN**  
sosyo - ekonomik ve  
etnik temeller

**DÜZENİ**



İSMAİL BEŞİKÇİ  
DOĞU ANADOLU'NUN DÜZENİ  
sosyo - ekonomik ve etnik temeller

Binbir güçlük ve baskıya rağmen  
eğilmeden, kırılmadan  
sarsılmaz bir inanç, engin ve bi-  
linçli bir halk sevgisiyle  
büyük yaşamlarımı sürdüren  
BÜTÜN YÜREKLİ ARKADAŞLARIMA

«Bir arazinin etrafını ilk olarak çevirerek 'burası bana aittir'diyen ve bu söze inanacak kadar saf kimseler bulan ilk insan, medeni toplumun gerçek kurucusu olmuştur. Kazıkları çekip atarak ve hemcinslerine, bu yabancıyı dinlemekten sakınıınız; toprağın kimseye ait olmadığını ve meyvelerin herkesin olduğunu unutursanız mahvolursunuz' diyen adam, insanlığı nice cürümlerden, savaşlardan, cinayetlerden, nice sefalet, dehşet ve ölümlerden korumuş olurdu.»

**J.J.ROUSSEAU**

**DOĐU ANADOLU'NUN DÜZENİ**

sosyo - ekonomik ve etnik temeller

Copyright: e yayınları

ismail beşikçi'nin araştırması / e yayınları 16 / yurt ve dünya sorunları dizisi: 1  
/ kapak kemal kaldı / dizgi - baskı sümer matbaası / birinci baskı temmuz  
1969 / ikinci baskı aralık 1970 / e yayınları ankara cad. 13/2 tel. 26 81 42 FK. 12

**İsmail  
Beşikçi**

**DOĞU  
ANADOLU'NUN  
DÜZENİ**

sosyo - ekonomik ve  
etnik temeller

e. yayınları  
ankara cad. 13/2

## ÖNSÖZ

Türkiye’de sosyoloji anlayışı köklü bir nitelik değişimine uğramaktadır. Bu halk yığınlarının, büyük bir hızla bilinçlenerek, kendi haklarına sahip çıkması ve «emekçinin okumuşu» nun kendi kaynaklarıyla diyalog kurması ile paralel giden bir olaydır. Bu süre içinde, bilim adına, batıdan aktarmacılık yapmak şeklinde beliren, klâsik sosyoloji anlayışı yetersiz kalmış, toplumsal oluşumun dışına düşmüş, temelden gelen bu itmeleri karşılayacak yeni sosyolojik analizlerin zorunluluğu varlığını açıkça hissettirmiştir.

Türkiyedeki sosyoloji çalışmalarında bunu temel yapıp olarak geliştirilmeye çalışılan plânlama faaliyetlerinde şu iki gerçek artık iyice belirmiştir :

1) Sosyal sınıflar açısından yapılmayan hiç bir tahlil anlamlı değildir ve sorunları çözmekte başarılı olamaz.

2) Bölgelerarası ekonomik ve toplumsal dengesizliği ve tartışılması şimdiye kadar bir tabu olan etnik faktörleri yine sınıf açısından tahlil etmeyen analizler eksiktir, havada kalır.

Araştırmamızda bu iki faktöre büyük bir dikkat gösterilmiştir.

Bu araştırmanın yayınlanmasında yardımlarını hiç bir zaman esirgemeyen Hasan Hüseyin Korkmazgil’e, Hasan Uğurlu-can’a, Yılmaz Öztürk ve Ahmet Aras’a minnettarlığım büyüktür.

haziran 1969 : erzurum

**İSMAİL BEŞİKÇİ**

## İKİNCİ BASKIYA ÖNSÖZ

Türkiye'de, son yıllarda tüm toplumsal yapıyı derinden derine etkileyen büyük ve köklü değişiklikler olmaktadır. Halk yığınları, sömürü üzerine kurulan bu düzeni, artık açıktan açığa zorlamaya başlamıştır. Üretim güçlerini denetimleri altında bulunduran egemen sınıflar da, sömürü düzenlerinin temelinden sarsılmakta olduğunu açık - seçik bir biçimde görmektedirler. Yavaş da olsa, bir avuç işbirlikçinin, yüzyıllardan bu yana, halk yığınları üzerinde sağladıkları yıkılmaz sanılan egemenlik güçsüzleşmekte, bunun yerine, halk, egemen olacağı yönetimi kurmaya hazırlanmaktadır. Bu gelişmeden tedirgin olan ve yıllar yılı sömürünün ana kaynağı olduklarını halktan saklayabilen egemen sınıflar ve bu sömürüyü en iyi kalkınma yolu diye diye gösterip savunan bir kısım aydınlar, sonlarının geldiğini anlamış bulunuyorlar. Bu, üretim güçlerini ele geçirmek için verilmekte olan devrimci kavganın kazanılmakta olduğunu göstermektedir.

Araştırmamızda, yıkılmakta olan bu düzenin önemli sorunlarından biri olan ve egemen sınıflar ve siyasi iktidarca halka başka türlü gösterilen «Doğu Sorunu» tüm boyutları ile ayrıntılı bir biçimde ortaya konulmaktadır. Olanakların elverişliliği ölçüsünde «doğruları» ortaya koymaya, «yanlışların», sınıfların varlığını ve etnik sorunu gizlemek amacı ile ileri sürüldüğünü belirtmeye çalıştık. Sömürünün ve ezilmişliğin somutlaştığı Doğu Anadolu'nun sorunlarını saptamakla, tüm sömürülen ve ezilmekte olan halk yığınlarının sorunları da ortaya konulma olanağı bulmuş olmaktadır. Bizce önemli olan «doğruların» bilinmesidir. Doğruların bilinmesinde, yaygın olan kamya göre, halk yığınlarının zararı değil, çıkarı vardır.

Bir çok bölgelerde ve alanlarda çağ dışı bir düzeyde olan ülkeyimizde, neyin doğru neyin yanlış olduğunu, baskı altında kalmadan belirtmekte büyük yarar görmekteyiz. Bunun için de, biz bu araştırmayı, siyasi iktidarların ve egemen sınıfların tercihlerini bir yana bırakarak, halk yığınlarının tercihlerini egemen kılacak yöntemi gözönünde tutarak yaptık.



Amacımız, sömürülen emekçilerin kendi yönetimlerini bir an önce kurmalarına yardımcı olacak «doğruları» saptamaktır.

Kasım 1970, Erzurum

**İsmail BEŞİKÇİ**

## GİRİŞ

### ANA SORUN NEDİR?

Türkiye’de ekonomik, toplumsal ve siyasal sorunlara ilişkin araştırmalar gün geçtikçe artmakta ve büyük önem kazanmaktadır. Son birkaç yıl içerisinde yayınlanan kitapların, gazete ve dergilerde çıkan makalelerin çokluğu, bu alanlardaki çalışmaların ne denli büyük bir yoğunluk kazandığını açıkça göstermektedir. Öte yandan, bu tür araştırma ve yayım işlerinin, Üniversite dışındaki kişi ve kurumlarca da yürütülmesi, bu yayınlar etrafında yapılan dinamik ve etkili tartışmaların yoğunlaşması kamuoyunun gittikçe bilinçlenmesine sebep olmakta ve bu bilinçlenme Türkiye’nin sorunlarına bakış yönünü temelden değiştirmektedir. Türkiye’deki bilim hayatı yönünden son derece önemli olan bu olaylar, aslında bir rönesanstır. Çünkü, Türkiye’de yenileşme hareketlerinin başladığı tarihlerden bu yana, geri kaldığımız her alanda, sadece Batı taklit edilmiş, kalkınmanın bu yolla gerçekleştirileceğine inanılmış, ancak bütün bu çabaların ise olumlu bir sonuç vermediği, Anadolu halklarının kurtuluşu yolunda en ufak bir çözüm yolu getirmediği ve getiremeyeceği, işiştten geçtikten sonra hayretle görülmüştür. Toplumumuzun, Batı ile bugüne dek sürdürülen ilişkileri, özellikle genç kuşaklarda ve genç araştırmacılar da, büyük bir bunalım yaratmış ve dolayısıyla bu bunalım, Türkiye’nin ana sorunlarının, temeldeki esas ve can alıcı noktaların ortaya çıkmasını ve araştırılmasını sağlamıştır. Bu oluşum, gelişigüzel bir hareket olmayıp, Türkiye’deki temel toplumsal yapı çelişkilerinin doğurduğu baskıların, açık - seçik su yüzüne çıkmasından başka bir şey değildir. Başka bir deyişle, çeşitli ekonomik ve toplumsal yapı dinamikleri, üretim güçlerini ve ilişkilerini etkilemekte, temelden gelen bu baskının nedenleri, bilimsel çalışmalara

konu olmakta ve bilim çevreleri de bu oluşumdan etkilenerak çalışmalarını ister istemez bu yöne çevirmeye çalışmakta ve böylece yeni analizlerin gereği kendiliğinden ortaya çıkmaktadır. Toplumumuzda başlayan bu uyanış ile, bilimsel faaliyetlerdeki dinamizm ve bilimsel çalışmalarda Anadolu'ya daha çok ağırlık verilmesi arasındaki ilişkiyi yakından izlemek gerekir.

Bu süreç içinde, eksikliği duyulan en önemli şey, araştırma yöntemi ve araştırmanın yararlanılabilir pratik sonuçlarıyla ilgilidir. Burada akla gelen önemli bir soru da «Şimdiye kadar yapılan araştırmaların Türkiye'nin sorunlarının çözümüne neden ışık tutamadığı, bu görevi yapabilmeleri için araştırmacıların nasıl yetiştirilmesi ve araştırmaların hangi yönde geliştirilmesi gerektiği» dir. Bu konuda ikinci derecede bazı sorular daha düşünülebilir... «Bir araştırma neden yapılıyor? Hangi «sorun» ların çözümlenmesinde veya o sorunların çözümlenmesinde yardımcı bir kaynak olarak kullanılacaktır. Genel sorunlar içinde bu araştırmanın çözmeye çalıştığı sorunun ağırlığı nedir?..» Bütün bu sorular, bir sosyal araştırma stratejisinin çizilmesini ve araştırmaların belirlenen strateji açısından ele alınmasını gerektirir. Oysa, Türkiye'de şimdiye kadar yapılan araştırmalar son derece dağınık olmuş, niçin yapıldıkları, hangi amaca hizmet ettikleri açık - seçik ortaya konamamıştır. Örneğin, pek çok köy araştırması yapılmıştır. Fakat köyler, Türkiye'nin bütünü içinde değil de, bu bütünden bağımsızmış gibi ele alındıkları, kasaba ve kentlerdeki oluşumlarla bağlantı kurulamadığı için, bu konuda yapılan araştırmaların, ne köy sorununun çözümüne, ne de Türkiye'nin genel sorunlarının çözümüne yardımcı olmuşlardır.

Son bir kaç yıl içerisinde bilimsel araştırmalarda meydana gelen rönesans akımı, ilk olarak, çok kolay bir iş olan Batı taklitçiliğini ve aktarmacılığını kesin olarak reddetmiş, çok daha güç, fakat Türkiye için geçerli olan sorunlarının ele alınmasını ve tartışılmasını sağlamıştır. Bu görüşler, Türkiye'de neyin araştırılacağını belirleyen etkenlerin, bilim adamının masa başında yapacağı tercihler olmadığını ortaya koymaktadır. On yıl önce «öğrenci eylemleri» diye bir olgu olmadığından, hiç kimse bu konuda araştırmalar yapmak gereğini duymuyordu. Fakat, bugün, başta bilim adamları olmak üzere, bütün sosyal ve siyasi kuruluşlar, öğrenci eylemlerini anlamaya, bu eylemlerle toplum yapısı arasında ilişki kurmaya çalışmaktadırlar. Yine 1945 den günümüze kadar bütün siyaset bilimcileri biçimsel demokrasinin erdemlerinden, Türkiye'ye getireceği yararlılardan söz ediyorlardı. O tarihte büyük ümitler bağlanan Batı burjuva demokrasinin, uygulamasının bugün Türkiye'ye yarar değil, zarar getirdiği, Türkiye'yi dar bir boğaza sıkıştırdığı tartışmasız kabul edilmektedir. Bugün, bütün aklı başında siya-

set bilimcileri, artık ulu orta, biçimsel demokrasinin, erdemlerinden söz etmiyor, yer yer feodal ve yarı-feodal özellikler gösteren bir toplumda, Batının burjuva demokrasisi uygulandığı zaman ne gibi sorunların ortaya çıkacağını araştırıyorlar. Çünkü toplumsal yapı dinamiklerinin işleyişi, feodal özellikler gösteren bir toplumda uygulanan «demokratik düzen» de savunulacak hiç bir erdem bırakmamış; burjuva demokrasinin geniş halk yığınlarının değil, feodalitenin ve onlarla ittifak durumunda olan öteki egemen sınıfların çıkarlarını koruduğunu ortaya çıkarmıştır. O halde, neyin araştırılması gerektiğini saptayan, bilim adamının bizzat kendisi değildir. Araştırma konuları temel toplumsal yapı dinamiklerinin işleyişi sonunda zaten ortaya çıkmaktadır. Bilim adamı, bugünkü koşullarda, toplumsal yapı dinamiklerini doğru - dürüst analiz ettiği ölçüde, bu dinamiklerin geleceğe doğru nasıl bir doğrultu gösterdiğini de sağlam bir biçimde ortaya koyabilmekte ve gelecekte doğabilecek muhtemel oluşumlara şimdiden dikkati çekmektedir.

Her şeyden önce, Türkiye'nin ekonomik ve toplumsal yapısını incelemeyi amaç edinen bu gelişim içinde ortaya çıkan en önemli sorunlardan biri «Doğu Sorunu» olmuş ve uzun yıllar boyunca «tabu» diye bakılan bu «sorun» çeşitli yönleri ile artık korkusuzca bilimsel bir açıdan tartışılmaya başlanmıştır.

Türkiye'de araştırma konularının, temel toplumsal yapı dinamikleri tarafından ortaya konduğunu gösteren en önemli oluşumlardan biri de «Doğu Sorunu» dur. Bilindiği gibi, Doğu Anadolu, Türkiye'nin öteki bölgelerine oranla, ekonomik, toplumsal ve kültürel bakımlardan çok geri kalmıştır. Bilim adamları ve çeşitli siyasi kuruluşlar, bu konuya artık yabancı kalamamakta, bu dengesizliğin nedenlerini açıklamaya çalışmakta ve dengesizliğe - çok zaman kendi eğilimlerine göre de olsa - çare arama zorunluğunu duymaktadırlar. Fakat, «Doğu sorunu»na daima soyut bir özgürlük ve idealizm açısından bakılıp, büyük bir gerçek olan sosyal sınıflar ve bu sınıfların ideolojileri ihmal edildiği için, ne geri kalma olayı tam anlamıyla açıklanabilmiş, ne de geri kalmışlığı giderici çözüm yolları getirilebilmiştir. Bugüne dek, Doğu Anadolu'nun geri kalması genellikle iki nedene dayandırılarak açıklanmıştır. Bu nedenlerden biri, Doğu Anadolu'nun siyasi iktidarlar tarafından ihmal edilmesi, ötekide bölgenin ekonomik ve toplumsal yapısında, hala, ağalık, şeyhlik, seyitlik, aşiret reisliği gibi Ortaçağ kalıntısı, çağ dışı kurumların mevcut olmasıdır. Bu görüş, en güzel ifadesini Cumhuriyet Halk Partisi'nin 12 Ekim 1969 seçim bildirgesinde (1) ve bazı bi-

---

(1) CHP'nin Düzen Değişikliği Programı, Doğu'da Yeni ve Halkçı Düzen. Ankara 1969, Bölüm 6, S. 45.

lim adamlarımızın incelemelerinde bulmuştur (2).

Doğu Anadolu'nun geri kalmasını açıklamaya çalışan bu görüşler, aslında geri kalmışlığın nedenleri değil, sadece görüntüleridir (3). Bunun için, bu nedenler sosyo - ekonomik bakımdan açıklanması gereken temel yapısal olgulardır. Başka bir deyişle, ileri sürülen bu görüşler, Doğu Anadolu'nun geri kalmasının nedenleri değil, Doğu Anadolu'ya karşı yürütülen, belirli ekonomik, toplumsal ve kültürel politikaların bir sonucudur. Ağalık, şeyhlik -seyitlik, aşiret reisliği gibi Ortaçağa özgü kurumlarla Doğu'nun geri kalmışlığı arasında bir bağlantı kurmak doğru değildir. Bu kurumların hala ayakta kalmaları siyasi iktidarlar tarafından yürütülen ekonomik, toplumsal ve kültürel politikaların bir sonucudur.

Siyasi iktidarların Doğu Anadolu'yu ihmal etmeleri de yine aynı politikaların bir gereği olmuştur. Bu bakımdan, aşağıdaki iki soruyu, açık yüreklilikle, her türlü duygusallıktan uzaklaşarak, cesaretle, tam bir bilimsel çaba içinde sormak ve bu sorulara aynı nitelikte cevap aramak gerekir:

1. Doğu Anadolu'da, çeşitli alt yapı hizmetleri yapıp, kapitalist ilişkilerin geliştirilmesine öncülük yapılsaydı, ağalık, şeyhlik, aşiret reisliği gibi feodal kurumlar ayakta kalabilir miydi?

2. Merkezi otorite, Doğu Anadolu'da, kapitalist ilişkileri geliştirip, feodaliteyi tasfiye edeceği yerde, neden feodaliteyle ittifak yapıp, feodalitenin Batı Anadolu'daki egemen sınıflarla bütünleşmesini sağlamıştır.

Bu konuda değerlendirme yaparken önemli bir hususu gözden uzak tutmamak gerekir. Bu da, bütün merkezi otoritelerin kendi egemen sınıflarıyla ittifak yapacakları, başka bir deyişle, merkezi otoritenin egemen sınıfların bizzat kendisi olduğu gerçeğidir (4). Batı Anadolu, kapitalist ilişkileri hızla geliştirip emperyalist pazarlarla ilişki kurduğu halde, Doğu Anadolu neden feodal bir düzende kalmıştır? Doğu'daki feodal egemen sınıf, feodal üretim biçiminin doğu'da ortaya koyduğu artık ürünün çok az olduğunun, oysa Batı Anadolu'daki toprak sahiplerinin daha çok ürünü kapatıp, daha çok birikim yaptıklarının neden farkına varamamıştır? Merkezi otorite, neden Doğulu egemen sınıfın feodal kalmalarını sağlayıp, onlarla kapitalist değil de, feodal olarak ittifak yapmayı tercih etmiştir?

Bu sorulara verilecek bilimsel cevaplar, olaylara sadece sınıfsal

---

(2) Özer Ozankaya, Doğu Anadolu Sorunu, SBFD Cilt 24, Sayı 3 S. 75 vd.

(3) İsmail Cem, Türkiye'de Geri Kalmışlığın Tarihi, Cem Yayınevi, İstanbul 1970, S. 14

(4) Türkiye'de Merkezi otoritenin meydana gelişinde, Doğu'daki feodal egemen sınıfın ağırlığını ileride araştıracağız.

açıdan bakmanın da yeterli olmadığını gösteriyor. Bu sorulara, etnik etkenleri göz önüne almadan, doğru cevaplar vermek olanağı yoktur. Öte yandan, etnik etkenleri göz önüne almadan, Doğu Anadolu için sınıfsal analizler yapmanın olanağı da yoktur.

Bu araştırmanın iki önemli amacı vardır. Birincisi, Doğu Anadolu'da ekonomik ve toplumsal yapıyı biçimlendiren, ekonomik ve toplumsal gelişmenin yönünü belirleyen ana etkenleri saptamak ve bu ana etkenlerin fonksiyonel ve yapısal bütün içindeki yerini kavramaktır. Bu bakımdan, bu çalışma, bir toplumsal yapı araştırması değil, sadece böyle bir araştırmaya giriştir. Dolayısıyla bu araştırmada - daha çok, fonksiyonel bütün içerisinde - aile, akrabalık, din, eğitim, sağlık, dil gibi toplumsal kurumlar, ya da bu kurumların birbirleri arasındaki ilişkiler üzerinde değil; bütün bu kurumları biçimlendiren ana etkenler üzerinde de durulacaktır.

Araştırmanın öteki önemli amacı da, Türkiye'deki etnik farklılaşmayı gün ışığına çıkartıp, mülkiyet ve üretim ilişkileri açısından bu farklılaşmanın gelişim doğrultusunu saptamaktır. Bugün, «Doğu Sorunu» nu, yalnız ekonomik açıdan «ilerilik» ve «gerilik» sorunu olarak ele almakta yanlış bir tutumdur. «Doğu Sorunu» nun, aynı zamanda etnik bir sorun olduğunu artık gözden uzak tutmamak gerekir. Çünkü, «geri kalmışlık» ve «yoksulluk» sadece Doğu Anadolu'nun değil, tüm Türkiye'nin sorunudur. Örneğin, Orta Anadolu veya Batı Anadolu'da da, Doğu Anadolu'daki gibi geri kalmış köyler ve yoksul halk yığımları vardır. Fakat, bugün Türkiye'de Doğu Anadolu ölçüsünde bir Orta Anadolu, bir Batı Anadolu sorunu yoktur. O halde, bölgeler arası ekonomik, toplumsal ve etnik farklılaşma söz konusu olduğu zaman, en somut şey Doğu Anadolu ile Batı Anadolu arasında görülen, ekonomik, toplumsal ve kültürel dengesizlik ve buna bağlı olarak etnik farklılaşmadır. Bu farklılaşma ve dengesizliklerin Doğu Anadolu aleyhine bozulmasıdır ki, ortaya bir «Doğu Sorunu» çıkarmaktadır. Çünkü, bu dengesizlik ve farklılaşmaların doğurduğu ekonomik, toplumsal ve kültürel sonuçlar, Doğu Anadolu'da kendini daha ağır bir biçimde duyurmakta ve sorunlar burada daha açık-seçik belirtmektedir. Bunun içindirki, Doğu Sorununun etnik bir sorun olduğu asla gözden uzak tutulmamalıdır. Aynı zamanda bu sorun, Türkiye'deki üretim güçleri ve üretim ilişkileri tarafından belirlenen üretim biçimi ile, özellikle feodalizmin kapitalizme doğru evrimi süreci ile birlikte ele alınmalıdır.

Doğu Anadolu'nun toplumsal yapısı üzerinde dururken, bu ana etkenleri çok iyi kavramak ve bu etkenleri doğru olarak yani olaylara uyumlu olarak ortaya koymak gerekir. Bu ana etkenleri göz önü-

ne almayan, sadece ve doğrudan doğruya aile, akrabalık, dil, din, demokrasi, hukuk v.s. gibi üst yapı kurumları üzerinde yapılan araştırmalar daima eksik kalacak ve bu araştırmalara göre tayin edilen sosyal politika, ekonomik ve toplumsal sorunlara hiç bir zaman çözüm getirmeyeceği gibi, esas amaç olan toplum yapısını değiştirmek görevini de başaramayacak ve sorunlara getirilecek çözüm yolları da havada kalacaktır. Çünkü, bütün ekonomik ve toplumsal planlar, derinlemesine yapılan ekonomik ve toplumsal yapı analizleriyle başlamak ve bu analizlere dayanmak zorundadır. Memleketin ekonomik ve toplumsal sorunlarını çözümlenmek iddiasında olan bir plan ise, kesin olarak toplum yapısını zorlayan bir plandır. Hele, Türkiye gibi bünyesinde hala feodal ilişkileri yaşatan ve ana gelişmelerini devrime dönüştürememiş bir ülkede, toplum yapısında en ufak bir zorlama yapmayıp, süre gelen durumun devamını öngören planların - bundan durgun bir hayat biçimi değil, daima egemen sınıfların lehine, dolayısıyla geniş halk yığınlarının aleyhine işleyen bir mekanizmayı, yani gittikçe artan bir kutuplaşmayı anlamak gerekir - hiç bir ekonomik ve toplumsal sorunu çözümleyemeyip, daima havada kalacağı şaşmaz bir gerçektir (5). Bu bakımdan biz, Doğu Anadolu'nun ekonomik ve toplumsal yapısını, hem sınıflar açısından, hem de bölgelerarası sosyal, ekonomik ve kültürel dengesizlik ve etnik farklılaşma açısından ele alacağız. Çünkü, toplumsal yapı, ancak yatay ve dikey doğrultularla birlikte ele alındığı zaman bütünlük kazanır. Öte yandan, toplumsal gelişimin doğrultusunu çizmeyi amaç edinen toplumsal yapı tahlilleri, ancak böyle bir bütünlük içinde anlamlaşır.

Örneğin, Sosyolog Behice Boran Türkiye Sosyalist Hareketini

---

(5) «Birinci beş yıllık planda en önemli nokta, temel sayılabilecek bazı kurumsal yapı değişmelerinin öngörülmüş olmasıdır. Bunlar: (1) Kamu İktisadi Sektörünü kalkınma hedeflerine uygun bir biçimde işletebilecek bir karar alma sistemiyle donatmak için düşünülmüş bir iktisadi devlet teşekkülleri reorganizasyonu teklifi, (2) Tarım'da mülkiyet ve işletme sistemini çok amaçlı bir biçimde değiştirmeye yönelmiş bir toprak reformu ve bunu destekleyecek Vergi reformu teklifleri, (3) Devlet idaresini plan uygulayacak duruma getirme amacına yönelmiş idari reform teklifidir. Bu yapı değişimleri, siyasi karar organları tarafından ya planın ilk incelenmesi sırasında veya uygulama safhasında ele alınmama yolu ile açıkça reddedilmiştir.»

«Birinci beş yıllık planın her şeye rağmen, kurulu düzenin sınırlarını zorlayıcı, bir niteliği vardır. Planın uygulanması mümkün olsaydı, özellikle kurumsal yapı ile ilgili konularda, Türk ekonomisi oldukça önemli bir aşamadan geçmiş olurdu. İkinci beş yıllık kalkınma planı, temel düşünce bakımından, bir geriye dönüş anlamını taşır. Bu plan, kurulu düzende ve bunun işleyişinde değişiklik getirecek konularda somut teklifler getirmekten sistemli olarak kaçınımıştır. Bu bir izleme planıdır. Ve gerçek anlamda planlı kalkınma zorunluğunu benimsemeyen bir siyasi görüşün tabii sonucudur.»

Necat Erder, Türkiye Planlama Tecrübesi İçinde Bölge Sorununun ve Bölge Planlamasının Yeri, TMMOB Mimarlar Odası, I. Milli Fiziki Plan Semineri, 22 - 24 Ocak 1968 Ankara, S. 4 vd.

hem toplumsal sınıflar açısından, hem de yersel örgütlenme açısından tahlil etmiştir (6). Boran'ın vardığı sonuçlar ekonomik ve toplumsal gelişmemizin doğrultusu bakımından çoğu zaman tutarlıdır. Ancak, Türkiye'deki etnik farklılaşmaları, bu farklılaşmaların sonuçlarını, farklılaşmaların üretim biçimi bakımından anlamını belirtmediği ve hatta bu konuda hiç bir gayret sarfetmediği için de bazı tahlillerinde başarısız kalmaktadır. Doğan Avcıoğlu'nda, Türkiye'nin Düzenini araştırırken, bölgeler arası ekonomik, sosyal ve kültürel dengesizliklere ve etnik farklılaşmalara değinmekten şiddetle kaçınmıştır (7). Böyle bir sorunu kabul edip, tartışmadan kaçındığı için de vardığı veya varmak istediği sonuçlar, Doğu Anadolu'nun toplumsal yapısı söz konusu olunca bazan eksik, bazan da toplumsal yapıya ters düşmektedir (8). Bu bakımdan, toplumsal yapıyı hem dikey, hem de yatay toplumsal yapı gerçekleri olarak ele almanın gereği son derece önemlidir. «Doğu Sorunu», bugün Türkiye'nin en önemli, fakat en çekinilen, tabu sayılan ve bunun için de daima tartışma alanı dışında bırakılmaya çalışılan bir sorundur. Örneğin, Doğu Anadolu'nun kaderinde çok önemli bir rol oynamış olan ve merkezi otoritenin Doğu halkı üzerinde bir baskı aracı olarak kullandığı Doğu Mitingleri, demokrasilerde dördüncü kuvvet olarak bilinen basında, çok az ilgi gördüğü gibi, mitinglerden sonra da basında bu konuda üzerinde durulmaya değer bir yorum yapılmaması üzerinde durulmaya değer nitelikte bir tutumdur.

Oysa mitingler, Türkiye'deki siyasal gelişmeler açısından çok önemli olaylardı ve üzerinde durulması gerekti. Orta - Doğu devrimci hareketi, işçi hareketleri, Batı Anadolu'daki köylü eylemleri, öğrenci eylemleri, Vietnam vb. gibi konularda çok duygusal olan basınımızın, Doğu Anadolu'daki halk hareketini şüphe ile karşılaması ve basının bu tutumunun gerekli tepkiyi görmemesi son derece anlamlıdır.

Doğu Sorununu basından ve kamuoyundan gizlemeye çalışan «bu anlayış» üzerinde durulmaya değer. Bazıları «Doğu Sorunu yoktur, Doğu Batı birdir,» «Kürt yok, Türk vardır,» «Türk milliyetçiliği ayırıcı değil, bütünleştirici bir milliyetçiliktir,» deyip gerçeği gizlemeye çalışmakta, bazıları da «sorunu» «Türk - Kürt» biçimin-

(6) Behice Boran, Türkiye ve Sosyalizm Sorunları, Gün Yayınları İstanbul 1968. S. 139 vd. Behice Boran kitabının ikinci baskısında Doğu Sorununa daha anlamlı bir açıklık getirmektedir. (Tekin Yayınevi, İstanbul 1970, S. 137 vd.)

(7) Doğan Avcıoğlu, Türkiye'nin Düzeni, (Dün, Bugün, Yarın) Bilgi Yayınları, Ankara, 1968. Doğan Avcıoğlu, bu eksikliği anlamış ve kitabının dördüncü baskısında (Aralık 1970) Doğu Sorununa değinmiştir. S. 714 - 717.

(8) İsmail Beşikçi, «Doğu Sorunu Açısından Türkiye'nin Düzeni» 19, 20, 21, 22, 23, 24 Mart 1969 tarihlerinde Akşam Gazetesinde çıkan yazılar.



deki etnik farklılaşmaya bağlayıp temel sorunları yine görememekte, büyük çoğunlukta böyle bir «sorun» dan gerçekten habersiz görünmektedir. Bütün bunlar küçük burjuva oportünizmi ve faşist eğitim sisteminin süregelen izlerinden başka bir şey değildir. Bu, işbirlikçi burjuvazi ve emperyalizmin ideolojisidir ve bu eğitim sistemi, bu sınıflar tarafından önerilmektedir. Burada dikkate değer nokta, Doğu Sorunu karşısında, burjuva bilim adamları ve gazetecileri ile, emekçi yığınların ideolojisini benimsemiş bilim adamları ve gazetecilerin olumsuz yöndeki tutumlarıdır. Burjuvazinin ideolojisini benimsemiş ve bu ideolojiyi gerçekleştirmeye çalışan kimseler için bu tutum doğal sayılabilir. Zira egemen sınıflar ve onların iktidarları, bu zihniyeti ayakta tutabildikleri ölçüde başarılı bir biçimde sömürüyü sürdürebilmektedirler. Fakat emekçi yığınların ideolojisini benimsemiş kişiler için affedilmez bir kusurdur (9).

Öte yandan, «Doğu Sorunu Yoktur» demek tek kelime ile güçsüzlüktür. Çok kolay, hatta bu «düzen» de tehlikesiz bir savunmadır. Bir takım zorlukları göğüslemekten kaçınmaktır. Buna karşı ve gerçek olan görüş ise, Doğu Anadolu'yu, önce coğrafya olarak, sonra da ekonomik ve toplumsal yapı gerçekleri ve bu yapıların işleyişi olarak bilmeyi gerektirir. Bu ise, Ankara ve İstanbul'da oturup masa başında istatistik rakamlarıyla çalışmaktan çok daha güç bir iştir. Biz, şimdiye dek, bu sorunu tartışmayan, kamu oyuna duyurmamayan bilim adamlarının ve gazetecilerin, ister sağda, ister solda olsun, Doğu Anadolu'yu, değil ekonomik ve toplumsal yapı gerçekleri olarak, coğrafi olarak da bildiklerine inanmıyoruz. Aksi halde, son derece açık olan toplumsal yapı gerçeklerine karşı bu kadar kör kalmazlardı.

Doğu Sorununu, Türkiye'nin en çekinilen, tabu sayılan ve bunun içinde daima tartışma alanı dışında bıakılan bir sorunu duruma getiren başlıca iki etken vardır. Bunlardan biri, Doğu ve Güneydoğu Anadolu'nun, Türkiye'nin öteki bölgelerine göre çok geri kalmış olması, öteki de, bölgedeki halkın (etnik grubun) ve konuşulan dilin özellikleridir. Aslında, Doğu Sorununu özetleyen bu iki etken de yüzeyde kalmakta ve kaynağını temeldeki ana sorundan almaktadır. Bu ana sorun, feodal mülkiyet ve üretim ilişkileri başta olmak üzere, İslam dinini, bu mülkiyet ve üretim biçimlerine göre,

---

(9) Bu konuda Lenin şöyle diyor: «...Marx, ezen bir ulustan gelme bir sosyalistin, ezilen ulus karşısındaki tutumunu soruşturuyor ve muhatabı (İngiliz olsun, Rus olsun) egemen ulusların sosyalistlerinin ortak kusurunu açığa vuruyor: Bunlar ezilen uluslara karşı sosyalist görevlerini anlamıyorlar ve «büyük devlet» burjuvazisinin önyargularına yankı oluyorlar.» (V. İ. Lenin Ulusların Kaderlerini Tayin Hakkı, Çev. M. Ardos, Sol Yayınları, Ankara 1968, S. 104.)

yorumlayıp uyuşturan şeyhlik ve bütün bu etkenlerle bağdaşan aşiret biçimindeki toplumsal ve siyasal örgütlenmedir. Feodalizmin tarihi, toprak sahibi soylularla, köylüler arasında sürüp giden sınıf çatışmalarından başka bir şey değildir. Temel çelişki, feodal üretim biçiminde belirmektedir. Feodal üretim biçimi, şeyhlik gibi dinsel kurumlarla, aşiret biçimindeki toplumsal ve siyasal örgütlenmeyi kendi gereklerine göre belirleyip, kendine meşruluk ve hukukilik kazandırmaktadır. Feodal üretim biçimine göre belirlenen bu üst yapı kurumları, temel toplumsal yapı çelişkilerinin açıklığa kavuşturulup devrime dönüşmesine engel olmaktadır. Bu bakımdan biz Doğu Anadolu'daki toplumsal yapıyı temellendiren ve biçimlendiren ana etken olarak, birinci derecede «insan - toprak», ikinci derecede «toprak - din», üçüncü derecede de «aşiret - din - politika» ilişkilerini araştıracağız. Temel çelişkiyi, mülkiyet ve üretim biçimleri gibi alt yapı kurumlarında ve bu kurumların kendi gereklerine göre belirlediği, şeyhlik ve aşiret yapısı gibi kurumlarda ararken, etnik farklılaşmayı küçümsemek istemiyoruz. Bu farklılaşmaları ve bunun sonuçlarını, doğulu ve batılı egemen sınıfların istek ve iradelerine göre biçimlenen, siyasal iktidarların, bu farklılaşmaları bastırıp açıklığa kavuşturmamasında aramak gerekir.

İleri endüstri toplumlarına göre, feodal toplumlar, izole, öteki gruplardan ayrı, kendine yeten bir yapıya sahip olmasına karşın, feodal toplum da kendi yapısı içinde hiç bir zaman statik değildir. Doğu Anadolu da öyledir; Türkiye'de ve Dünya'da şimdiye kadar meydana gelen ekonomik, sosyal, siyasal ve kültürel değişimlerden etkisiz kalamamıştır. Bu bakımdan biz her ne kadar Doğu Anadolu'yu bugünkü koşulları içinde analiz etmek istyorsak da, Doğu Anadolu'nun, bugünkü koşullarına belli bir değişim sonucu geldiğini daima gözönünde bulunduracağız. Bunun için, geçmişten zamanımıza kadar olan değişimleri göstereceğimiz gibi, bu değişimin geleceğe doğru olan yönünü de çizmeye çalışacağız.

Toplumsal yapı araştırmalarının, ekonomik ve toplumsal planlarla ilgisi, zaten bu noktada ortaya çıkmaktadır. Beş, on, onbeş yıllık perspektiflerle yapılan ekonomik ve toplumsal planlar, ancak doğrultuları sağlıklı ve doğru bir biçimde yönlendirdiği zaman yararlı olabilir. Bu doğrultuyu, doğru ve sağlıklı bir biçimde ortaya koyabilmek için ise, her şeyden önce, bugünkü ekonomik ve toplumsal koşulları iyi analiz etmek ve bunu yaparken de toplumun, özellikle tarihsel gelişim doğrultusunu çok iyi değerlendirmek gerekir. Burada, toplumsal yasaların da, fizik yasalar gibi hüküm sürdüklerini belirtmede büyük bir isabet vardır. Çünkü, hiç bir toplumsal olay, gelişigüzel ve bir raslantı sonucu meydana gelmez. Her olay, bir zincirin halkaları gibi, başka bir olaya bağlıdır. Bu ba-

kımdan, toplum yapısını temellendiren ve toplumsal değişimde tayıncı rol oynayan ana etkenleri bulmak, toplumun gelişim doğrultusunu ve bu doğrultunun yasalarını ortaya koyabilir. Toplumun gelişim yasaları ile bağdaşan ve buna göre saptanan sosyal politika hedefleri, şüphesiz geniş halk yığınlarının yararına olacaktır.

Öte yandan, herhangi bir toplum tamamen feodal bir yapıya sahip de olsa, öteki toplumlardan ayrı değildir; onlarla birlikte fonksiyonel ve yapısal bir bütün içerisinde. Bu bütün içinde başka toplumlardan etkilendiği gibi, başka toplumları da etkilemektedir. Bu bakımdan, Doğu Anadolu'yu yalnız Doğu Anadolu olarak değil, Türkiye, hatta Batı İran - Kuzey Irak ve Kuzey Suriye'nin meydana getirdiği bir alan içerisinde ele almak gerekir. Çünkü, bu bölgede halklar, gerek ekonomik ve toplum yapıları gerekse etnik kök ve kültürleri bakımından birbirlerine çok benzerler. Siyasal sınırlar kağıt üzerinde kalmakta, halklar arasındaki ekonomik ve toplumsal ilişkiler çok rahat bir biçimde işlemektedir. Örneğin, kaçakçılık olarak bilinen olayların dinamiklerini bu ekonomik ve toplumsal ilişkilerde aramak gerekir. Uzun yıllar, Osmanlı Devlet ve toplum sistemi içinde bulunmanın, bu olaylar üzerindeki rolü büyüktür. Bu bakımdan bölgede farklı kültürlerin etkileşmesi değil, ancak kültür bütünleşmesinden söz edilebilir. Biz Doğu Anadolu'yu, araştırmada yararlandığımız olanakların yetersizliği nedeniyle, Batı İran, Kuzey Irak, Kuzey Suriye'nin meydana getirdiği yapısal bütünün bir parçası olarak değil de (Sovyetler Birliği tamamen ayrı bir siyasal ve toplumsal yapıya sahip olduğu için göz önüne alınmamıştır) Doğu Anadolu'nun sorunlarının, Türkiye'nin bir parçası olarak, Türkiye'nin temel yapısal ilişkilerinden bağımsız olarak düşünlenebileceği gerçeğini daima göz önünde bulunduracağız.

O halde, bu araştırma bir bölge araştırması niteliğindedir. Fakat bu bölge ve bölgenin sorunları, bağımsız olarak değil, Türkiye'nin genel yapısal ilişkileri ile birlikte ele alınmakta, yani Türkiye'nin ekonomik ve toplumsal yapısı ile bütünleştirilerek verilmektedir. Herşeyden önce, araştırmamızda ele aldığımız bölgenin «siyasi bir bölge» olmadığını kesin olarak belirtmekte yarar görmekteyiz.

Yukarıda sıraladığımız metodolojik noktalardan da anlaşılacağı gibi, Doğu Anadolu'nun toplumsal yapısını ele alan görüş açısı dinamiktir. Böyle dinamik bir görüş ise, toplum yapıları ile bu yapıları değiştirmek konusunda ortaya konan hukuksal kurumlar (Anayasa, Kanunlar, Plan vs.) arasında bir bağ kurulmasına geniş ölçüde yardımcı olacaktır. Daha önce de belirttiğimiz gibi, toplumları şekillendiren ve temellendiren esas etkenler bilinmeden, sadece üst - yapı kurumları göz önüne alınarak kurulan hukuksal ku-

rumlar ve yapılan planlar, sorunları hiç bir zaman köklü bir biçimde çözemez. Sorunların çözümü, ancak hukuksal kurumlarla, bunların biçimlendirmesi ve etki altında tutması gereken, ekonomik ve toplumsal dinamikler arasında elverişli bir bağ, yani diyalog kurulması ile mümkündür. O halde, en önemli sorun, toplum yapısını temellendiren esas etkenleri çok iyi bir biçimde ortaya koymaktır. Bu, toplum yapısının değişmesinde tayin edici esas etkenleri göstereceği gibi toplumsal gelişmenin yönünü de ortaya koyacaktır. Zaten ekonomik gelişme, refah seviyesinin yükselmesi, modernleşme, tarımın makineleşmesi, köyün modernleşmesi, ekonomik ve toplumsal kalkınma gibi terimlerle ifade edilmek istenilen hususlar da, toplum yapısının değişmesinden, yani geleneksel ve feodal toplum yapılarından modern toplum yapılarına geçişten başka bir şey değildir (10). Kısaca, üretim güçleri ve üretim ilişkileri tarafından belirlenen üretim biçiminin değişmesi, daha ileri düzeylerde tekrar örgütlenmesidir (11). Bu aynı zamanda düzen değişikliği demektir (12).

---

(10) Behice Boran, Türkiye ve Sosyalizm Sorunları, 2. Bs. Tekin Yayınevi, İstanbul 1970, S. 15 vd.

Mübeccel Kiray, Interdependencies Between Argo-economic Development and Social Change, A case Study, Çukurova, S. 2 vd.

(SBF Kitaplığı No: 1615 B. Seri, Advanced Seminar in the Social Sciences. 25 Ağustos 1966 — 1 Eylül 1966, Abant-Bolu-Türkiye iki ciltlik çoğaltılmış dizinin ikinci cildindedir.)

Mübeccel Kiray İkinci Beş Yıllık Planda Köy ve Köylü Sorunu, Mülkiyeliler Birliği Dergisi, Sayı 12 Temmuz-Eylül 1968, Ankara S. 2 vd.

(11) Mihri Belli, Türkiye'de Karşı Devrim, Türk Solu, Sayı 64, 4 Şubat 1969 S. 13

(12) Doğan Avcıoğlu, a.g.e. 4. Bs. S. 587 vd.

Bülent Ecevit, Bu Düzen Değişmelidir, Tekin Yayınevi, Ankara 1968, S. 76 vd.

## B Ö L Ü M 1

### KAVRAMLAR — TEORİK ÇERÇEVE VE VARSAYIMLAR

#### I. Toplum Yapılarının Tarihsel Evrimi

Toplumların yapılarını karakterize eden en önemli etken, üretim güçleri ve üretim ilişkileri tarafından belirlenen üretim biçimidir. Üretim güçleri, başta toprak, fabrika, sermaye olmak üzere, toprağı işlemek ve fabrikayı çalıştırmak için kullanılan her türlü makine, araç gerektir. Bunların dışında, emek ve bilgi de üretim güçlerindedir. Üretim güçleri ile insan toplulukları arasındaki ilişkilerin - özellikle üretim güçlerine sahiplik ise - üretim ilişkilerini meydana getirir. Aslında, üretim güçleriyle üretim ilişkileri bir bütünün adı «üretim biçimi» dir. Başka bir deyişle fiilen üretim yapanlarla üretim araçları arasındaki ilişki, üretim ilişkilerini belirler. Mülkiyet ilişkileri ise üretim ilişkilerinin hukuki ifadesinden başka bir şey değildir. İnsan toplulukları, sosyalist üretim biçimine gelinceye kadar, beş çeşit üretim biçimi yaşamıştır. Bunlar, ilkel toplum, kölelik, feodal, kapitalist ve sosyalist üretim biçimlerinin belirlediği toplumlardır. Tarihsel gelişim içinde, bu üretim biçimleri birbirlerini izlemişler, birbirlerinin «sebebi» «sonucu» olmuşlardır. Aslında, üretim biçimlerinin evrimi üç temel çelişkinin işleyişi sonucunda olmaktadır. Bu çelişkilerden birincisi, insan ile tabiat arasındadır. Bu çelişkinin dinamiği, insanın tabiatı kontrol etme azmidir. Ve insanın zaferi ile sonuçlanır. Bu zafer, toplum için yeni bir üretim gücü meydana getirmiştir. Meydana gelen yeni üretim gücü, eski üretim ilişkileriyle çatışır ve ortaya yeni üretim gücüne uyumlu bir üretim ilişkisi çıkar. Üçüncü olarak, yeni üretim ilişkisi eski üst yapı ile çatışır ve ortaya alt yapıya uyumlu yeni bir üst yapı çıkar. Bu durumda toplumsal gelişimi sağlayan unsur yeni bir üretim gücüdür. Toplumların bulunduğu aşamayı saptayan da üretim güçlerinin ve üretim ilişkilerinin ulaştığı düzeydir.

## II. Feodal Toplum Yapısı ve Feodalizmin Kapitalizme Evrimi

Feodalizm, Roma İmparatorluğunun yıkılmasından sonra, özellikle Avrupa'da görülen bir üretim ve toplum biçimi olmakla beraber, çeşitli çağlarda dünyanın her yerinde görülmüştür. Feodal toplumu ve bu toplumdaki üretim ilişkilerini belirleyen en önemli etken, ücretsiz emeğin, başka bir deyişle angaryanın varolmasıdır. Maurice Dobb'a göre, feodal üretim «ödenmemiş artı emeğe el koymanın özel ekonomik biçimi» dir. «Bağlı bulunduğu bir beyin belirli iktisadi taleplerini - ki bu talepler ifa edilmesi gereken hizmetler veya para ya da ürün olarak ödenmesi gereken vergiler biçimini alabilir - karşılamak üzere üreticiye cebren veya kendi iradesinden bağımsız olarak yüklenen bir yükümlülüğe dayanan üretim biçimine feodalizm denir» (1).

Feodal toplumun çok önemli olan bir özelliği, ekonominin tarıma dayanması ve teknolojisinin çok ilkel olmasıdır. Feodal toplumu tarihsel bir kategori olarak değil, bir yapı olarak alan Prof. Mübeccel Kıray, feodal toplum yapısını, öküz, karasapan ve kağıya dayanılarak artık üretimde bulunulan bir toplum biçimidir, diye açıklamaktadır (2). Görüldüğü gibi, bu toplum düzeninde özel mülkiyet belirmiştir.

Toprak kısmen özel mülkiyet (feodaller), kısmen de merkezi otorite (devlet) tarafından paylaşılmıştır. Bunun ötesinde dini kurumlar da (Avrupa'da kilise, Türkiye'de tarikatlar, şeyhler) mülkiyete sahip olabilirler.

Bilindiği gibi, feodal beylerin toprak üzerindeki mülkiyetleri ikiye ayrılır. Birincisi feodal beyin angarya ile işlettiği kendi öz topraklarıdır, ikincisi ise mülkiyeti kendisinin, zilyetliği ise köylülerin olan topraklardır (3). Bu iki durumda, «feodal bey - köylü» arasındaki ilişkiler değişmekle beraber her ikisinde de, toprağa bağlı köylüler, yani toprak köleleri ile toprak sahipleri arasında üretim ilişkilerinden doğan kişisel bir bağ vardır. Ve köylü istediği zaman topraktan ayrılamaz. Toprak sahibinin kendisi göstereceği toprak sahibinin kendisine göstereceği toprak parçasında üretim yapar ve hasat sonunda elde ettiği ürünün bir kısmını toprak sahibine verir. Bunun miktarı feodal hukuk tarafından saptanmıştır. Anlaşıl-

(1) Feodalizmin Dobb'a ait bu tanımı, Korkut Boratav'ın yazısından alınmıştır. (Tarımda üretim ilişkileri üzerine, Proleter Devrimci Aydınlık, 1-5 Ocak 1970, S. 195)

Ayrıca Bk. Dobb, Sözedem, Paul Sweezy, Bir Eleştiri, Feodalizmden Geçiş, PD Aydınlik Yayınevi, Ankara 1970, S. 19

(2) İkinci Beş Yıllık Planda köy ve köylü sorunu, mülkiyeliler birliği dergisi, Sayı 12, Temmuz-Eylül Ankara 1968.

(3) Korkut Boratav, a.g.m. S. 186

lacağı gibi burada emek tamamen bağımlıdır. Emeğin özgürleşmesi, feodalizmin kapitalizme doğru evrimi süresi içinde oluşan bir olaydır.

Feodal ekonomik düzen kapalı bir bünyeye sahiptir. Kapalılık artık ürünün son derece az olmasından ileri gelir. Her ne kadar emeğe ücret ödenmiyor ve artık ürün toprak sahibi feodalde birikiyorsa da, teknolojik olanakların öküz, karasapan ve kağrı gibi üretim araçlarına dayanması birikimin geri ve yavaş olması sonucunu doğurur. Dolayısıyla, artık üretimi az olan bir toplumun dış pazarlara açılıp ürünlerini oralarda değerlendirmesi olanağı ortadan kalkmaktadır. O halde, üretim genel olarak tüketim için yapılmaktadır. Feodalizmden sonra gelen kapitalist toplumda ise üretim, geniş ölçüde «pazar için üretim» haline gelmiştir. Çünkü, teknolojik olanakların gelişmesi sonucu artık ürünün birikimi hızlanmakta, büyük ürün ve mal stokları meydana gelmekte, bu ise dış pazarlara açılma zorunluluğunu ortaya koymaktadır (4).

Feodal üretim biçiminin gelişim süreci içinde, başlıca üç aşama görmek olanağı vardır. Bunlardan birincisi «emek - rant»; ikinci aşama «ürün - rant»; üçüncü aşama ise «para - rant» olarak belirtmektedir (5). «Emek - rant» olarak beliren ilişki de üretici, öküz, karasapan, kağrı, gibi kendi iş aletleriyle, haftanın veya yılın belirli gün ve aylarında toprak sahibi feodalın işinde çalışmak zorundadır. Bu çalışma sonunda karşılık alınmaz. Burada ödenmeyen emeğin üreticiden zaptedilmesi söz konusudur. «Ürün - rant» biçiminde beliren ilişkide ise, «emek - rant» ilişkilerinde beliren angarya son bulmuş, daha ileri bir sömürme düzenine ulaşılmıştır. Burada feodal bey, üreticinin kendi arazisinde - bu arazinin hukuki mülkiyeti feodalın, zilyetliği ise köylünüdür - ürettiği ürünlerden bir kısmına, yine feodal hukuk tarafından saptanan oranlarda el koyar. Feodal üretim biçimi içinde çok daha ileri bir sömürme ilişkisi olan «para - rant» aşamasında, fiili üretici, ürününü paraya dönüştürür ve bunun bir kısmını (bu oran yine feodal hukuk tarafından saptanmıştır) toprak sahibi feodale öder. «Para - rant» biçimindeki bu aşamadan sonra, feodalizm yavaş yavaş çözülmeye başlar. Bu, artık ürünün ticaret ve tefeci sermayesine dönüşümü, yani artık ürünün ticaret ve tefeci sermayesinin sömürüsüne bağlı olması demektir. O halde, feodalizmden kapitalizme geçişin iç dinamikleri, feodal bey ve köylü tarafından bölüşen ürünün, köylüde kalan kısmının, tüketim fazlasının, köylük alanlar dışında ticaret ve tefeci sermayesine dönüşmesidir. Bu sömürünün

(4) Oskar Lange, Ekonomi Politik, Çev. Muvaffak Şerif, Ataç Kitabevi, İstanbul 1965, S. 29 vd.

(5) Korkut Boratav, a.g.m. S. 198

derecesi, kapitalizmin ilkel veya gelişmiş olup olmaması, ticaret ve tefeci sermayesinin sanayi sermayesine dönüşüp dönüşmeme olanaklarının derecesine bağlıdır.

Şüphesiz ki, Ortaçağ Avrupa'sında görülen feodalite ile doğu islâm feodalitesi birbirinden çok farklıdır. Osmanlı toplumunda, özellikle Doğu Anadolu toplumunda bunun görüntüsü daha değişik tir (6). Osmanlı feodalitesinin, toprak rejimi ve bu rejimin İmparatorluğun kuruluş, yükseliş, duraklayış ve çözümlü devrelerinde aldığı biçim ile çok yakın bir ilişkisi vardır. Feodalitenin yerleşip kökleşmesinde, mezhep grupları arasındaki çatışmaların bizzat padişahlar tarafından siyasal yönlere kanalize edilmesi rol oynadığı gibi, etnik gruplar arasındaki çatışmalar da büyük rol oynamıştır. Bütün bunların temelinde ise, mezhep ve etnik farklılaşmalardan yararlanılarak, bu gruplar tahrik edilerek sağlanan ekonomik ve politik çıkarları görmek gayet kolaydır.

Yavuz Sultan Selim'in Çaldıran seferinden itibaren meydana gelen olayları, Osmanlı İmparatorluğunun çözülmeye yüz tutması ile beliren Celâli İsyanlarını, 1891 Hamidiye Alaylarının kuruluşunu, 1923'den sonra merkezi otoriteye karşı, özellikle Doğu ve Güneydoğu Anadolu'da baş gösteren isyanları, 1959 yılındaki 49'lar olayını ve 1967'de Doğu Anadolu'nun çeşitli kentlerinde yapılan Doğu Mitinglerini, hep bu ekonomik ve toplumsal temele dayanarak, aşiret yapısı, din ve politik ilişkilerle birlikte görüp, değerlendirmek gerekir Bu olaylara, araştırmamızın bünyesi içinde, yeri geldiğinde değineceğiz. Böylece, yukarıda belirttiğimiz gibi, Doğu Anadolu'daki feodal düzenin esas karakteri de ortaya çıkacaktır. Fa-

---

(6) A. N. Pöliak, İslam Feodalizmi, Çev. H. Z. Ülken, SD. S. 1, 1942 İstanbul S. 250 - 270.

Pöliak, bu makalesinde, İslâm Feodalitesinin ortak özelliklerini araştırmış, çeşitli bölgelerdeki farklılaşmaları ortaya çıkarmış; bu arada, Osmanlı İmparatorluğunda da feodal devir yaşandığını iddia etmiştir. Ayrıca, İslâm Feodalitesinin Ortaçağ Avrupasındaki feodaliteden ayrıldığı özellikleri de göstermiştir. Fuat Köprülü, aşağıda belirtilen makalesinde Pöliak'ın bu fikirlerine şiddetle hücum etmiştir.

Fuat Köprülü, Orta Zaman Türk İslâm Feodalizmi, Belleten Cilt 7 Sayı 19, 1941. Köprülü bu makalesinde, İslâm feodalitesinin sadece Mısır'a ait incelemelerle ortaya konulamıyacağını, Türk-Moğol kaynaklarının da bilinmesi gerektiğini, Orta Asya, Altın Ordu ve özellikle Selçuklu devletlerindeki toprak rejiminin çok dikkatli bir şekilde incelenmesinin şart olduğunu yazmaktadır.

Ömer Lütfü Barkan'da, yine Pöliak'ın makalesinden esinlenerek, «Garp'te olduğu gibi, Şarkta da aynı vasıfları gösteren bir feodalizm yoktur. Osmanlı arazi teşkilatı bunu ispat eder. Biz, toprak meselelerini tamamen devletçi bir şekilde tanzim etmişiz.

Servajın teşekkülüne meydan vermemişiz. «Sahib-i arz» ile köylü arasında ihtilaf olduğu zaman, meseleyi devleti temsil eden kadı halleder. Halbuki garp'te kaza hakkı derebeyine aittir.» demektedir.

Ömer Lütfü Barkan, İktisadi Tarih. (Ders Notları) II. İF. Yayını İstanbul 1962, S. 50 vd. S. 56 vd.



kat, biz bu arařtırmamızda daha çok feodal yapıdaki deęişmeler ve bunun dinamikleri üzerinde duracaęız.

Feodalizm, az - çok meşru ve hukukî bir toplum düzenidir. Sözlü veya yazılı bir hukuku vardır. Bu hukuk toprak sahibi feodal ile, toprakla çalışan köylü arasındaki görev ve sorumlulukları saptamıştır. Feodal bey ile köylü arasındaki bu hukukî ilişkiler, aslında üretim biçimine göre belirlenen feodal mülkiyet ilişkilerinden başka bir şey değildir. Fakat feodalitenin çeşitli çağlarda ve çeşitli ülkelerdeki görünüşü aynı değildir. Feodalizmin meşru ve hukukî biçimleri olduğu gibi, zor ve baskıya dayanan biçimleride pek çoktur.

Biz, feodalitenin zora ve baskıya dayanan bu biçimine Prof. Mümtaz Sosyal'ın da işaret ettiği gibi (7) «Derebeylik» diyoruz. Derebeylik, her ne kadar feodalite sözünün karşılığı ise de sosyolojik bir anlama sahip olduğu da şüphesizdir. Bugün, Doęu Anadolu'da görülen özellik, bu ikinci biçimdir. Fakat, derebeylik feodaliteden ayrı bir üretim biçimi olmayıp aralarında nitelik farkı söz konusu değildir. Temel toplumsal yapı dinamiklerinin işleyişi sonunda, meydana gelen bir takım itmelere karşın, feodal beylerin, hak ve çıkarlarını baskı yolu ile sürdürmek istemeleridir. O halde feodaliteden derebeyliğe, derebeylikten feodaliteye geçiş, bir gelişim doğrultusu değil, feodal üretim biçimi içindeki farklılaşmalardır. Bu bakımdan derebeyliğe geçiş «ilerici» bir hareket olmadığı gibi, derebeylikten feodaliteye geçişte «gerici» bir hareket değildir. Bu zikzaklar, geriye dönüşü veya ileriye gidişi ifade etmezler.

Toplumların genel gelişim süreçlerinde, feodalizmin kapitalizme dönüşümünün başlıca iki yolu vardır. Birincisi, feodalizmin bünyesinde gelişen ticaret ve tefeci sermayesinin yoğunluk kazanması, giderek kırsal alanları denetim altına almasıdır. Bu gelişim kısaca şöyledir: Ürün köylü ile toprak ağası arasında paylaşılır. Özellikle feodalizmin son dönemlerine doğru, köylü de tüketim fazlası olan ürün, artık ürün birikmeye başlar. İşte tüketim fazlası olan bu ürün, kentlerde ticaret ve tefeci sermayesinin sömürüsüne uğrar. Kentlerde biriken bu sermaye gittikçe yoğun bir durum alır, sanayi sermayesine dönüşür ve giderek kırsal alanlardaki feodal sosyo-ekonomik yapıyı ve feodal kurumları tasfiye eder. Bu, feodalizmin devrimci bir yolla çözülmesidir. Görüldüğü gibi, burada feodalizm, feodalizmden beslenen, fakat feodalizm dışındaki bir sınıf tarafından tasfiye edilmektedir. Feodalizm devrimci olmayan bir yollada çözülebilir. Feodalizm devrimci olmayan bir yolla çözülmesi, feodal üretim ilişkilerini denetleyen kişilerin bizzat kendilerinin

(7) Mümtaz Sosyal, Anayasaya Giriş, SBFY 2. Baskı Ankara 1969 S. 14 - 22

kapitalistleşmeleri biçiminde olur. Feodalizm hangi yolla çözülsünse çözülsün, sonunda mutlaka «ulusculuk» hareketini yaratır. Başka bir deyişle, uluslar kapitalist üretim ilişkileriyle ortaya çıkarlar.

### III. Üretim Biçimi ve Siyasi Kurumlar Arasında İlişki

Her üretim biçimi, kendisini meşrulaştıracak üst yapı kurumlarını, bu arada siyasi kurumları da yaratır. İlkel toplumdaki, sosyalist topluma kadar bütün üretim biçimlerinin, kendilerine uyarlı siyasi kurumları ve bu siyasi kurumlara göre belirlenen devlet biçimleri vardır.

Aşağıda, üretim biçimlerinin gelişimine paralel olarak siyasi kurumlarda ve devletin bünyesinde ne gibi değişiklikler olduğunu gösteren bir tablo vardır. Burada ilginç olan feodalizmin kapitalizme doğru evrimi sırasında siyasi yapıda meydana gelen değişimin izlenmesidir.

Görüldüğü gibi, Ulusların doğuşu ticaret kapitalizmiyle başlamakta ve daha ileriki aşamalarda yoğunluk kazanmaktadır. Bu feodal üretim biçiminin, giderek feodal devletin dolayısıyla aşiret sistemlerinin yıkılması demektir. Feodalizmin sosyo-ekonomik yapısı kapitalizme düşünürken siyasi yapıda meydana gelecek en önemli sonuç, aşiretler arasındaki duvarların yıkılması ve ulusun ortaya çıkmasıdır. Örneğin, Batı Avrupa'da milli devletlerin, giderek Modern Merkezi devletin ortaya çıkması, milliyetçilik akımlarının hızlanması, feodalizmin, yani feodal devletlerin yıkılışıyla ortaya çıkmış ve yoğunluk kazanmıştır. (8)

Üretim Biçimlerinin Gelişmesi	Siyasi Tiplerin Gelişmesi	Devletin Gelişmesi
İlkel toplum	Klân	—
Göçebe hayvancılık	Kabile	Aşiret
Feodalizm (Yerleşmiş Köy)	Aşiret	Feodal Devlet (İmparatorluk)
Ticaret Kapitalizmi	Ulusların Doğuşu	Milli Devlet
Sanayi Kapitalizmi	Ulus	Modern Merkezi Devlet
Mali Kapitalizm	Egemen Ulusun Ortaya Çıkışı	Sömürgeci Devlet
Sosyalizm	Ulusların Eşitliği ve Kardeşliği	Ulusların eşitliği ve kardeşliği esasına göre örgütlenen devlet.

Kapitalizm, bir dünya sistemi olmadan önce, feodal yapılar devrimci bir yolla kapitalizme dönüşüyor, kapitalizmle birlikte ulus-

(8) GRAS, Ekonomik Sosyolojiye Giriş. Çev. Niyazi Berkes, DTCFY, Ankara 1941, S. 164 - 169.

lar da ortaya çıkıyordu. Fakat kapitalizm, mali kapitalizme dönüşünce her ülkede kendisine bağlı işbirlikçi sınıflar yaratarak uluslaşma hareketlerini engellemeye çalıştı. Bu bakımdan bugün, uluslaşma hareketlerinin temelinde hem kapitalist ilişkilerin yoğunluk kazanması, hem de emperyalist politikalara karşı bilinçlenme ve direnme etkenleri vardır.

#### IV. Araştırmanın Sınırları

Araştırmamızın giriş bölümünde, bu konuda önemli gördüğümüz bir kaç metodolojik noktaya değinilmiştir. Bu bölümde de, özellikle araştırmanın coğrafi alanını sınırlamak amacıyla bir kaç noktaya daha dokunmak istiyoruz. Doğu Anadolu üzerinde araştırma yapan bir çok araştırmacı, Doğu bölgesinin kapsamına giren il sayısında ortak bir görüşe varamamıştır. Çoğu zaman Doğu ve Güneydoğu İl'leri birbirine karıştırıldığı gibi, bu bölgeler birlikte ele alındığı zaman da 13 İl'den 22 İl'e kadar değişen çeşitli rakamlar ortaya çıkmaktadır. Aslında, bölge kapsamına giren il sayısında anlaşmaya varıp varamamak o kadar önemli değildir. Asıl önemli olan, bölge kapsamına sokulan illerdeki benzerlikleri kavrayıp, «tayıncı ve seçici ana etkenleri» ortaya koymaktır (9).

Tayıncı ve seçici esas etkenlerin kavranması, alt yapı kurumları (Mülkiyet, üretim ilişkileri, üretim güçleri) ile bunlara bağlı olarak biçimlenen üst yapı kurumları (aile, eğitim, din, sağlık, politika, sanat, vs.) arasında bir bağ kurulması, bu ikisi arasındaki etki-tepki ilişkilerinin ortaya konması demektir.

Öncelikle şunu belirtelim ki, sosyo - ekonomik bakımdan Doğu ve Güneydoğu Anadolu ayırımı yanlıştır. Arazi, iklim ve bitki örtüsü gibi, coğrafi etkenler göz önüne alınarak yapılan ayrımlar yerinde ise de, bunun sosyo - ekonomik bakımdan geçerliliği yoktur. Çünkü, toplumsal yapıyı biçimlendiren ve toplumsal gelişmenin yönünü saptayan ana etken, mülkiyet ve üretim ilişkidir. Bu görüş, kısaca, insan ve toprak ilişkileri olarak özetlenebilir. Soruna, bu açıdan baktığımız zaman, gerek Doğu Anado-

---

(9) Fehmi Yavuz, Politika ve Yerleşme Sorunlarımız, IX. İskân ve Şehircilik Haftası Konferanslarına Sunulmuş Bir Tebliğdir. S. 17 vd. Doğu Bölgesi kapsamına sokulan il sayısı için bak, Doğu Anadolu'yu Kalkındırma Sorunları Semineri, Türkiye Ticaret Odaları Sanayi Odaları ve Ticaret Borsaları Birliği, Ankara 1967. Bu seminere sunulan çeşitli bildirimlerde Doğu Anadolu olarak verilen il sayıları şunlardır:

Üzeyir Eren, Doğu Bölgesi Hayvancılığının Ekonomik Bünyesi, S. 11 - 26 (12 il) İzmir Ticaret Odası, Polarize Bölgeler Seçimi ve Aranan Şartlar S. 113 - 160 (14 il), Hüseyin S. Kendir, Doğu Anadolu'nun Kalkınmasında Hayvancılığın Yeri, S. 180 - 187 (19 il), Ruşen Keleş, Şehirleşme Politikamız ve Doğu Anadolu Bölgesi S. 239 - 263 (17 il), İbrahim Aksöz, Doğu Anadolu'da Zirai İstihsal Faktörleri Arasındaki İlişkiler S. 315 - 358 (13 il).

lu'da, gerekse Güneydoğu Anadolu'da geçerli olan mülkiyet ve üretim biçiminin ve bunlara bağlı olarak meydana gelen toplumsal örgütlenme biçiminin aynı olduğu görülür. Bu, feodal bir ilişki olup, bu ilişki, her ne kadar, Doğu ve Güneydoğu Anadolu'nun güney ve kuzey kesimlerinde değişik biçimlerde görülse bile, temelde çok büyük benzerliklere sahip olduğu şüphesizdir. Tarla tarımının veya hayvancılığın yapıldığı bölgelerde feodal yapıdaki bu farklılaşma açıkça görülebilir. Sosyo - ekonomik açıdan, Doğu ve Güneydoğu Anadolu ayırımına katılacağımız gibi, bu geniş bölge içinde feodal yapıdaki farklılaşmaları da göz önüne alarak, bölgeyi yine kendi içinde bazı kısımlara ayıracağız.

Bize göre, Doğu Anadolu kapsamına giren il sayısı 18 dir. Bunlar, Erzincan, Erzurum, Kars, Ağrı, Tunceli, Bingöl, Muş, Bitlis, Van, Adıyaman, Malatya, Elazığ, Siirt, Hakkâri, Gaziantep, Urfa, Diyarbakır ve Mardin'dir.

Biz bu 18 ili feodal yapının farklılaşmasına göre üç grupta topladık.

I. Grup : Erzincan, Erzurum, Kars, Ağrı, Tunceli, Bingöl, Muş, Bitlis, Van, Adıyaman, Malatya, Elâzığ, Siirt.

II. Grup : Gaziantep, Urfa, Diyarbakır, Mardin.

III. Grup : Hakkâri.

Daha çok hayvancılık yapılan birinci gruptaki illerde feodal yapı, aşiret biçimindeki toplumsal ve siyasal örgütlemeye, yani hayvancılığa dayanır. İkinci gruptaki illerde ise, geniş ölçüde tarla tarımına, toprağa bağlı bir ekonomi vardır. Buralarda feodal ilişkiler bütün özellikleri ile ortadadır ve hızlı bir değişme içindedir. Üçüncü grup olarak ele aldığımız Hakkâri ise, tamamen farklı bir ekonomik ve toplumsal örgütlenme biçimine sahiptir. Kanımızca, Doğu Anadolu ile Hakkâri'nin gelişme durumu arasındaki fark, genel olarak Türkiye ile Doğu Anadolu'nun gelişme durumu arasındaki farktan daha büyüktür.

## V. Araştırmanın Varsayımları

Doğuda egemen olan mülkiyet ve üretim ilişkilerini denetleyen feodal kişi, ağa, aşiret reisi ve şeyh olarak belirlemektedir. Çok geniş toprak mülkiyetini ve buna bağlı olarak geniş halk kütlelerini denetleyen ağalar, aşiret reisleri ve şeyhler, denetledikleri gruplar adına, aslında devletin yapması gereken bazı toplumsal fonksiyonları da benimsedikleri için kurumlaşmışlardır. Bu ilişkileri dini yönde destekleyen etken şeyhliktir. Aslında islâmi olmayan bu kurum, feodal mülkiyet ilişkilerinin bir fonksiyonu gibidir. Devlet, essese, feodal mülkiyet ilişkilerinin bir fonksiyonu gibidir. Devlet,

ağa, aşiret reisi ve şeyhleri 1926, 1937 ve 1960'da üç defa sürgüne göndermiş ve böylece onların halk kütleleri üzerindeki ezici etkilerinden, halkı kurtarabileceğini sanmıştır. Oysa, ağa, aşiret reisi ve şeyhlerin sürgünü, onlar tarafından iyi ya da kötü yürütülen toplumsal görevlerin görülmesini engellemiş ve toplum bunalımlara sürüklenmiştir. Çünkü, devlet bu kişilerin sürgünü ile görevlerde beliren aksaklıkları karşılayacak bir çalışma yapmamış, yapamamış, toplumsal görevleri yapacak bir örgüt yaratılamamıştır. Örneğin, ağaların tefeci rolüne karşı, kooperatif gibi, kredi ve sosyal dayanışma kurumları, medreseler yerine köklü eğitim kurumları, şeyh efendi yerine kuvvetli, etkili ve halk yığınlarına tam anlamı ile intikal etmiş bir sağlık sosyalizasyonu konamamıştır. Bu nedenle, çeşitli ekonomik, toplumsal ve siyasal baskılar karşısında kısa bir zamanda yerlerine dönen ağa, aşiret reisi ve şeyhler ve halkın gözünde daha değer kazanmışlar ve bu kişilerin temsil ettiği «Kurumlaşma» daha da güçlenmiştir. Veya ağaların sürgünden dönüşleri geciktiği zaman da (1937), toplumsal dinamizm yeni bir ağa çıkarmış ve düzendeki kopuk halka böylece tamamlanmıştır. 1945'den sonra, çok partili demokratik düzen içinde genel oya dayanan bir mekanizma ise, ağa, şeyh ve aşiret reislerine iki yönlü bir itibar kazandırmıştır. Bu kişiler, devlet ve politikacılar tarafından, gördükleri itibarı kudretlerinin bir sonucu olarak halka hissettirip egemen durumlarını daha kolay sürdürmüşlerdir.

Ağa, şeyh ve aşiret reislerinin ekonomik ve toplumsal ilişkilere bu kadar hakim olduğu bir düzende, feodal mülkiyet ve üretim ilişkilerinden kapitalist ilişkilere geçmek, yani «feodal bey-köylü» ilişkilerini, «Patron-işçi» ilişkilerine dönüştürmek bile mümkün olmuştur (10). Fakat, feodal yapı da değişmektedir. Bu günkü yapıya çeşitli aşamalardan geçerek ulaşan feodalite de bugünden yarına değişiklikler olmaktadır.

İşte, aşağıdaki varsayımlar feodal yapıyı böyle bir dinamik görüş açısından ele alacaktır.

**VARSAYIM 1 — Toplumsal ve Siyasal bir örgütlenme biçimi olan aşiret, Doğu Anadolu feodalizminin siyasi üst yapısıdır.**

**VARSAYIM 2 — Aşiret, aynı zamanda göçebe hayvancılığa dayanan bir üretim ilişkisini ifade eder. Bu üretim ilişkisini, feodal üretim biçiminden daha aşağı düzeydedir (11).**

**VARSAYIM 3 — Doğu Anadolu'nun Güney ve Kuzey kesimlerinde**

(10) İsmail Beşikçi, Toplumların Genel Gelişim Kanunları ve Bölgenin Sosyo-Ekonomik Yapısı İçinde **DOĞU MİTINGLERİNİN ANALİZİ**, Erzurum 1967, (Çoğaltılmıştır). Ayrıca Bk. FORUM Dergisi, Sayı 331-343.

(11) Feodalizmin siyasi üst yapı kurumu olan aşiretle göçebe hayvancılığa dayanan üretim ilişkisini ifade eden aşiret'i birbirleriyle karıştırmamak gerekir.

feodal yapı farklılaşmıştır. Güney kesimler (4 il) kapitalizmle karşı karşıya gelmiş, çok yönlü bir üretim biçimi belirlemiştir. Genel olarak hayvancılık yapılan dağlık alanlar ise (13 il) kapitalist pazarlarla çok daha sınırlı bir biçimde karşılaştıklarından daha kapalı bir durum görülmektedir. Buralarda feodalizmin kurumları daha belirgindir.

**VARSAYIM 4** — Aşiret biçimindeki toplumsal ve siyasal örgütlenmenin kuvvetli olduğu yerler ile (13 il) bu örgütlenmenin olmadığı yerler (4 il) arasında feodal yapı farklılaşmıştır. Kapitalist pazarlarla daha çok ilişki kuran yerlerde aşiret örgütü çözülmekte, bu yerlerdeki ekonomik ve toplumsal yapı ile zıtlasmaya başlamaktadır.

**VARSAYIM 5** — Doğu Anadolu'da, feodalizm'den daha düşük olan üretim biçimleri, feodal, yarı feodal ve kapitalist üretim biçimleri aynı zamanda ve aynı yerde yan yana ve iç içe görülebilir. Tek yönlü değil çok'lu bir üretim biçimi vardır. Fakat bütün üretim biçimleri, Türkiye'de egemen üretim ilişkisi olan az gelişmiş kapitalizme göre biçimlenerek sürüp gitmektedir.

**VARSAYIM 6** — Üretim ilişkilerindeki çok yönlülüğe paralel olarak, üst yapı kurumlarında feodal toplumdaki önceki ve sonraki çeşitli toplumların değerlerine rastlamak olanağı vardır.

**VARSAYIM 7** — Yerleşme yerleri ve biçimleri ile feodal yapı arasında büyük bir uyuşma vardır.

**VARSAYIM 8** — Hareket halinde olan nüfus hızlı bir artış göstermektedir.

**VARSAYIM 9** — Bu bakımdan, köy ve kasabalardan il merkezlerine olan nüfus akımı kuvvetlidir. Fakat bu kalabalığı fonksiyonel duruma getirecek endüstri yatırımları yoktur. Tamamen demografik anlamda da olsa, bir kentleşme olurken, sanayileşme ve tarımda modernleşme olmaması, toplumsal yapıda bir çelişki yaratmaktadır.

**VARSAYIM 10** — Nüfusun hızlı bir şekilde artışı ve traktörleşme yani tarımdaki makinalaşma, feodal yapıyı muhakkak parçalayacaktır. Doğu Anadolu'da statükoyu parçalayıcı tek unsur bunlardır. Bunlar ise toplumun kendi iç dinamikleri ve bu iç dinamiklerin belirli bir aşamadan sonra dış etkenlerle ilişki kurmasıdır.

**VARSAYIM 11** — Feodalizmin yıkılışıyla uluslaşma sürecinde hız kazanır.

**VARSAYIM 12** — Uluslaşmayı engellemenin tek yolu feodalizmle daha sıkı bir ittifak kurmaktır. Fakat temel toplumsal yapı dinamiklerinin işlemesi, merkezi otorite ile Doğulu egemen sınıflar arasında, hiç bir zaman, böyle bir ittifakın sürdürülmesine elverişli değildir. Zira Doğulu egemen sınıflar, «feodal sömürü» nün düşük bir

sömürü olduğunun kapitalist olmak gerektiğinin bilincine varmışlardır.

**VARSAYIM 13** — Türkiye'deki genel gelişim sürecine paralel olarak, Doğu Anadolu'da toprağı denetleyen egemen sınıflar da köylerden kasabalar ve kentlere doğru kaymakta, mülkiyeti buradan denetlemektedirler.

**VARSAYIM 14** — Mülkiyeti denetleyenler, bu fonksiyonlarını devam ettirip mülkiyeti parçalamamak için çeşitli tedbirlere başvururlar. «Köyün köy ile evlenmesi», «Toprağın toprakla evlenmesi» gibi olaylar bu bilinci ortaya koymaktadır. Böylece, miras hukukunun ortaya koyduğu parçalayıcı hükümler bizzat toplumun kendi dinamikleri tarafından aşılmaktadır.

**VARSAYIM 15** — Feodal yapının ve aşiret örgütünün çok kuvvetli olduğu yerlerde kahve gibi halka açık kurumlar yoktur.

**VARSAYIM 16** — Eşkiyalık, ağalığın baskıcı rolüne karşı ortaya çıkan bir direnme şeklidir. Ağanın toprağı dayanan gücünü tamamen baskı tedbirleriyle sürdürmeye başlamasından itibaren feodalitenin bünyesinde bulunan hukukilik ve meşruluk kaybolup, derebeylik başlar.

**VARSAYIM 17** — Eşkiyalık, düzene karşı bir hareket olmakla birlikte bilinçli değildir. Egemen sınıflar, aslında düzene karşı olan bu hareketleri yine kendi sınıfsal çıkarları doğrultusunda kullanmayı başarmaktadırlar.

**VARSAYIM 18** — Halkla ilişki kuran yegane devlet otoritesi jandarma ve tahsildardır. Devlet, hizmet unsurları ile değil, baskıcı etkenlerle halka gitmiştir. Bu ise, Devlet Bürokrasisi ile halk arasında büyük bir uçurumun meydana gelmesine, halkın devlete ve memurlara şüphe ile bakmasına sebep olmuştur.

**VARSAYIM 19** — Kaçakçılık, sınır bölgelerinde, hızlı nüfus artışının ortaya koyduğu gerilimleri önleyen bir tampon mekanizmadır. Sınır bölgelerindeki bu olay, aşiret, din, dil, aile ve akrabalık sistemleri tarafından da dekteklenmektedir.

**VARSAYIM 20** — Devlet ve ulus fikrinden çok önce gelen ve geleneksel birörgütlenme biçimine sahip olan aşirette, modern devletlere ve modern demokrasilere özgü siyasi partiler, birleştirici olmaktan çok ayırıcı bir yol oynamakta; aşiretler arası anlaşmazlıklar, siyasi partiler kanalıyla tekrar biçimlenmektedir.

**VARSAYIM 21** — Cumhuriyetin kuruluşundan sonra, Doğu Anadolu'da merkezi otoriteye karşı beliren isyanlar, doğulu egemen sınıfların parlamentolarda temsilini engellemiştir. Doğulu egemen sınıflarla merkezi otorite arasındaki bu çatışma ise, Türk Milliyetçiliğinin ırkçılığa dönüşmesine sebep olmuştur. Bu ırkçı politika ay-

nı zamanda doğulu ve batılı halklar arasında büyük bir uçurum ve farklılaşma da yaratmış, esas amaç olan bütünleşme gerçekleşmemiştir. Bu ise, Kürt halkının, hem Türk halkı tarafından küçüm-senmesine, hem de devlet otoriteleri tarafından ezilmesine ve kendi sosyal ve kültürel değerlerinin yine kendi içindeki egemen sınıfın ekonomik ve siyasal çıkarlarını sürdürmek uğruna sömürülmesine sebep olmuştur.

VARSAYIM 22 — Doğulu aşiretlerin ve egemen sınıfların bir kısmı merkezi otoriteye isyan ettikleri halde, bir kısmı merkezi otorite ile bağdaşma halindedir. İsyan etmeyenler sadece aşiret reisi olarak kaldıkları halde, isyan edenler aşiret reisliği yanında, liderlik ve dini liderlik fonksiyonlarını da benimsemişlerdir.

VARSAYIM 23 — Doğu isyanlarının temelinde, ulusal bilincin birikiminden çok, Cumhuriyetle birlikte gelişmeye başlayan merkezi otorite karşısında, yöresel feodallerin duydukları rahatsızlık ve sıkışma olayı vardır.

VARSAYIM 24 — Aşiret gibi geleneksel bir düzene modern demokrasilere özgü kurumları uyguladığımız zaman, bu kurumlar, aşirette tamamen farklı bir anlam kazanmakta, aşirete özgü «Biz» duygusunu ve fikrini hiç bir zaman parçalayamamakta, geleneksel aşiret düzeninin değerleri daima önde gitmektedir.

VARSAYIM 25 — Uluslaşma süreci, aşiret örgütlerinde çok yavaş olmasına karşın kapitalizmle karşı karşıya gelmiş feodal yapılarda hızlıdır. Feodal yapılar kapitalizme geçiş uluslaşma sürecini hızlandırmaktadır.

VARSAYIM 26 — Bazı köyler ve kasabalar, Osmanlı İmparatorluğunun çözüme devrindeki yönetici sınıflardan, özellikle toprağı kontrol eden tımarlardan büyük darbe yemişler bir daha da ihya olamamışlardır.

VARSAYIM 27 — Köyler, arazi üzerinde yaygın ve az nüfusludur. Fakat, köy evleri birbirine çok yakındır. Yerleşme birimlerinin, yani köyler ve köy altı iskân biçimlerinin bu kadar parçalanmış olması, köyleri ötekilerine karşı izole hale getirmiş, bu ise köylüde bireyci bir görüşün gelişmesine sebep olmuştur. Bu bireycilik, köylünün gerçek kimliğini ve hayatının iç yüzünü de gizlemeyi öngörmektedir. Korkan, gizlenen, şüphelenen bir kişilik.

VARSAYIM 28 — Din, ekonomik ve politik çıkarları gizleyen, isyan hareketlerine ve egemen sınıfların öteki hareketlerine meşruluk veren bir kurumdur.

VARSAYIM 29 — Hükümet otoritelerine isyan eden aşiretler, daha çok sünnî (Şâfiî) aşiretler olduğu halde, isyan eden bu aşiretlere



karşı hükümet safında çarpışan aşiretler, Alevî aşiretlerdir. Osmanlı İmparatorluğu devrinde merkezi otoriteden çok büyük sil-leler yiyen aleviler, eski olayların etkisiyle merkezi otoritenin ya-nında yer almış olabilirler.

**VARSAYIM 30** — Doğu Anadolu'da Türkler Alevilerle ortak ey-lemelere girdiği halde, Kürtler, Sünnî Türklerle ortak eylemlere gi-rememiştir.

**VARSAYIM 31** — Doğunun geri kalmasında ekonomik ve etnik et-kenler birlikte rol oynamıştır. Egemen sınıflar etnik farklılaşmayı, mülkiyet ve üretim güçleri açısından usta bir biçimde değerlendirmişlerdir.

**VARSAYIM 32** — Doğu Anadolu'daki değişim yine egemen sınıf-lar yararına bir değişimdir. Ancak, geniş halk yığınları yararına meydana gelecek devrim bu değişim içinde gizlidir.

**VARSAYIM 33** — Feodalizmin kapitalizme dönüşümünü sağlayan devrimci bilinci, halk yığınlarına götürececek olanlar feodallerin yeni kuşakları küçük burjuva aydınlarıdır.

Yukarıda 33 tane varsayım sıralanmıştır. Bunların doğruluk veya yanlışlığı her zaman tartışılabilir. Fakat bu araştırmalar doğ-rudan doğruya alan araştırmaları olmalıdır. Zira resmi kurumla-rın (DİE, KİBKEE) bu konudaki rakamları hem eksik hem de yan-lıştır (12).

---

(12) Kitabın ikinci bölümünde (Köy Arazisinin Aidiyeti Kısımında) bu konu ile ilgili önemli bir örnek vardır. Ayrıca Bk. Korkut Boratav, Yüz soruda Ge-lir Dağılımı, Gerçek yayınevi, İstanbul 1969, S. 134. Tarımda Üretim İlişkileri üzerine, Proleter Devrimci Aydınlik, 1 - 15, Ocak 1970, S. 212. Muzaffer Erdost, Türkiye'de feodalizm var mı? Türk Solu Dergisi Sayı 80, 27 Mayıs 1969, S. 9.

## BÖLÜM II

### NÜFUS — TOPRAK VE İNSAN İLİŞKİLERİ

#### I. Nüfus Ve Yerleşme

##### A. Genel Olarak

1965 nüfus sayımına göre, Doğu Anadolu Bölgesinin nüfusu 5 milyon 903 bindir. Bu, Türkiye'nin toplam nüfusunun % 18.8'dir. 18 il'i içine alan Doğu Anadolu'nun kapladığı alanın yüzölçümü ise 220.775 klm. karedir. Bu rakam da Türkiye'nin yüzölçümünün % 29.9'dur. Bölgenin nüfus yoğunluğu, aynı yılın nüfus sayımına göre ortalama 28 olup, 41 olan Türkiye ortalamasından çok düşüktür. Nüfus yoğunluğu, Türkiye ortalamasının çok altında olan Doğu Anadolu'nun, kuzey kesiminde 26 olan nüfus yoğunluğu, Güney kesiminden (37) daha düşüktür. Doğu Anadolu'nun üçüncü kesimi olarak kabul ettiğimiz Hakkari'deki nüfus yoğunluğu ise 9'dur.

Bölge	Nüfus (bin)	Yüzölçümü (Km <sup>2</sup> )	Yoğunluk
18 İl	5.903	220.775	28
Türkiye	31.392	774.810	41
Doğu/Türkiye	18.8	29.9	

Kaynak : Çizelge 1

##### B. Tarım Toplumunu

1965 nüfus sayımına göre, 5 milyon 903 bin olan Doğu Anadolu nüfusunun 1 milyon 609 bini kent ve kasabalarda (% 27.2), geri kalan 4 milyon 294 bini (% 72.8) de köylerde yaşamaktadır Bu oranlar da Türkiye ortalamalarına uymamaktadır Türkiye ortalamalarına göre, kent ve kasabalarda yaşayanların oranı % 34.5, köylük yerlerde yaşayanların oranı ise % 65.5'dir. Bu şimdiye kadarki

kentleşmenin, Türkiye ortalamalarının altında olduğunu göstermektedir. (Çizelge 2) Genel durumu bu biçimde ortaya koyduktan sonra, yerleşme birimlerini kendi bünyeleri içinde analiz edebiliriz.

	Genel Nüfus (Bin)	Şehir	%	Köy	%
18 1	5.903	1.609	27.2	4.294	72.8
Türkiye	31.392	10.806	34.5	21.586	65.5

Kaynak : Çizelge 2

## 1. Alt - Gruplar

### a) Göçebe Aşiretler

Doğu Anadolu toplumunun en önemli özelliklerinden birisi, göçebe aşiret hayatının fiilen devam etmesi, etmeyen yerlerde de aşiret hayatının kalıntılarının ve aşiret zihniyetinin yaşamasıdır. Bugün, Doğu Anadolu Bölgesinde, çok sayıda göçebe aşiret vardır. En yoğun oldukları yerler Urfa, Bingöl, Tunceli, Mardin, Siirt, Diyarbakır, Van Gölü çevresi, Ağrı ve Hakkâri yöreleridir (1). Göçebe aşiretler, sabit bir konuta ve toprak mülkiyetine sahip değildirler; küçükbaş hayvancılıkla uğraşırlar. Hayvanlarına iyi otlaklar bulabilmek için, mevsim ve bitki durumuna göre, yaylalardan steplere, steplerden yaylalara göçerler ve daima çadır hayatı yaşarlar.

Göçebe aşiret düzenine temel biçimini veren biricik «iş-güç» ve «geçim kaynağı» hayvancılık ve bunun gereği olan göçtür. Her aşiretin onbinlere varan koyunu vardır. Geniş sürüler daima aynı arazi kesiminde beslenemeyeceği için, mevsim, iklim ve bitki örtüsü koşullarına uygun olarak göç edip yaylalardaki ve ovalardaki nimetlerden yararlanmaya çalışmaları büyük bir zorunluluktur. Dolayısıyla, yer şekilleri, iklim, bitki örtüsü gibi coğrafi koşullarla göçebeliliğin çok yakın ilgisi vardır. İşte, geniş çapta hayvancılık yapmanın gereği olarak ortaya çıkan bu olay, göçebe toplumsal yapısının en belirgin özelliği, birçok sosyal ve iktisadî değerlerin kaynağı, göçebe hayat felsefesinin esasıdır (2).

(1) İsmail Beşikçi, *Doğuda Değişim ve Yapısal Sorunlar* (Göçebe Alkan Aşireti) Doğan Yayınevi, Ankara 1969 S. 7, İsmail Beşikçi, *Doğu Anadolu'daki Göçebe Kürt Aşiretlerinde Toplumsal Değişme*, Erzurum 1968, (Çoğaltılmıştır) S. 2 İbrahim Yasa, *Türkiye'nin Toplumsal Yapısı ve Temel Sorunları*, SBF Ders notları 1968-69 S. 37 vd.

(2) Ziya Gökalp, «Kürt Aşiretleri Üzerinde Sosyolojik Tetkikler» isimli etüdünde tam ve yarı göçebeliliğin sebebini şu şekilde açıklamaktadır. «Tam göçebelik ile yarı göçebeliliğin sebepleri çöl ile temasta bulunmaktadır. Çölde Şemr, Gazze, Cubur, Bekare gibi gayet kuvvetli Arap aşiretleri vardır. Bunların herbiri seferber hale gelmiş, kuvvetli ordu mahiyetindedir. Bu ordular, komşuları olan halklar için birer düşman ordusudur. Çöl ağzında bulunan Berezan, Karkakeçi, Millî, Kiki, Halemcan, Bekuri, Miran gibi halklar daima bu seferber orduların tehdidi altındadır. Daima bunların akınlarına duçar olurlar. Ne hayatları ne sürüleri ne kadınları emniyet altında değildir. Bu hall kendimize kıyas

Her aşiretin yaylak ve kışlak bölgeleri vardır. Fakat bunlar geleneksel değildir. Son zamanlarda, nüfus artışına paralel olarak köylerin yayla, mer'a gibi orta malı ihtiyaçları arttığından göçebelilerin hareket alanı daralmıştır. Kış mevsimini, Urfa, Mardin, Beşiri, Silvan, Batman gibi Güney Doğu ovalarında geçiren aşiretler ilkbahar başlarında kuzey yaylalarına doğru göçerler. Kuzey yaylaları arasında, Van Gölü çevresinde Nemrut, Süphan, Kariz, Averbhan; Muş'ta Zövaser; Bingöl'de Şerafettin; Erzincan'da Munzur; Siirt ve Hakkâri taraflarında Herakol, Meydanı Cindiyan; Van'da Çatak; Ağrı'da Ağrı Dağı yaylaları en önemlilerindedir. Göç, kademele olur. Önce, başlarında çobanları olduğu halde sürüler gider; sonra da, aşiretin tüm mensupları göçer. Bir aşiret, yaylada beş ay kadar kalır. Soğukların, başlamasıyla steplere doğru göç başlar. Gerek yaylalardan ovalara gerekse ovalardan yaylalara yapılan göç bir ay kadar sürer. Taşıma aracı her zaman at ve katırdır. En büyük görev de kadınlarıdır.

Burada önemli olan, bir yıllık faaliyetlerin belli kurallara bağlı olmaması, mevsim, iklim, bitki örtüsü ihtiyacına göre değişebilmesidir. Göçlerden önce, herhangi bir yaylar ve kışlak bölgeye gitmeden önce, aşiret reisi ve ileri gelenler, yer kiralamak için hareket ederler. Arazi sahipleri, yöresel ağalar, tüzel kişiliği olan yöresel idarelerin belirli bir süre için arazi kiralarlar.

Göçebe aşiretlerin, yaylak ve kışlaklarını gruplandırıp, buralarda hareket eden aşiretleri şöyle gösterebiliriz (3):

---

edelim: Yunan Ordusu Garbi Anadolu'ya girip katliamlara, akınlara başlayınca biz ne yaptık? Seferber bir hale gelmedik mi? Demek ki, seferber ve silâhli bir kuvvetin bulunduğu yerlerdeki ahali yerleşik bir hayat yaşayamaz. Kendisini tehdit eden kuvvet gibi seferber ve silâhli olmaya mecburdur. Göçebelik hali, iptidai halkların seferberlik vaziyetinden başka bir şey değildir. Demekki çöl ağzında bulunan halklar için göçebe yahut yarım göçebe bir hayat yaşamak, silâhli olmak zaruri bir haldir. Bu halkları göçebelikten çıkarmak için evveleminde onları tehditten ve tehlikeden kurtarmak lâzımdır. Yani çöl ile kendi arasına geçilmez bir set yapmak iktiza eder. Eski Çinliler, Türklerin tecavüzüne karşı Çin Seddi gibi büyük bir duvarın inşasına lüzum görmemişler miydi? O halde biz de çöl ile yani çöldeki aşiretler ile aşiretlerimiz arasında böyle bir set vücuda getirmeliyiz. Fakat bu set maddi olmaktan ziyade manevî olmalıdır. Çünkü, Çin Seddi Türklerin akınlara mani olamadı. Halbuki eski Romalılar, Suriye cihetinde, eski İranlılar Irak cihetinde Çöl Araplarının tecavüzüne karşı askeri setler meydana getirebilmişlerdir. Acaba biz de askeri bloklarla hudut alaylarıyla böyle bir set meydana getiremez miyiz? Şimdi Çöl Arapları hududumuzun haricinde kaldığı için böyle bir set yapmamız mümkündür. Bu seti yaparak çöl tehlikesini ortadan kaldırırsak tam göçebe ve yarım göçebelilerin yerleşik bir hale geçmesini teşvik etmiş oluruz. O zaman yalnız sürüler meselesi kahr. Göçebeler gerek kendi sürülerini, gerek emanetçi sıfatıyla diğer ahallerin sürülerini kısmi çöle götürürler. Sürüsünü çöle göndermeyenler kış için ağallar yapmak, çok miktarda ot ve yem hazırlamak zorundadır.»

Ziya Gökalp'e göre göçebelik askerlik yapmamak ile de ilgilidir. Ziya Gökalp'in bu eseri üzerinde daha sonraki bölümlerde tekrar duracağız.

(3) Saydığımız bu aşiretler, araştırmaları yaparken gidebildiğimiz yörelerde saptayabildiklerimizdir.

Grup	Kışlak	Yaylak	Bölgedeki Göçebe Aşiretler
I.	Urfa Ovası Viranşehir Ovası	Şerafettin (Bingöl) Elâziğ Tunceli Munzur (Erzincan)	Beritanlı Şavak
II.	Kozluk (Siirt) Beşiri (Siirt) Kurtalan (Siirt) Batman (Siirt) Silvan (Diyarbakır) Hazro (Siirt)	Kurtik (Muş) Zövaser (Muş) Sason (Siirt) Düav (Bitlis) Karız (Bitlis) Nemrut (Bitlis) Süphan (Bitlis) Averberhan (Bitlis)	Alıkan Duderan Üstükran Milan Mehmediyan
III.	Mardin Cizre — Slopt	Van Gölünü Güneyi Çatak (Van) Herakol (Siirt) Herakol (Hakkâri)	Milan Alıkan Tayan Davudiyan Kıçan Batuyan Garisan Soran Zivikan İspirti Kıtan
IV.	İğdır	Aladağ Tendürük (Van Gölü Kuzeyi) Bülbülân (Kars) Sinek (Ağrı)	Sıpkan Zilan Milan Celali
V.	Yüksekova	Şemdinli Uludere Beytüşşebap Başkale	(Ertuş Aşiretinin bazı kabileleri) Şerefan Şıdan Mamhuran Gevdan Zirkiyan Graviyan ve Pinyaniş aşiretinin bazı kabileleri

Yukarıdaki tabloda görüldüğü gibi, göçebelik, büyük ölçüde Urfa, Mardin, Hakkari, Van, Bitlis, Muş, Bingöl ve Tunceli'nin çevirdiği arazi kesimlerinde yapılmaktadır. Göçebe toplumsal örgütü, bu alanlardaki göç faaliyeti ile yakından ilgilidir. «Çadır», «Kabile», «Aşiret», «Ulukişi» diye kademelenen bu örgüt, göçebe toplumsal ya-

pısının en iyi biçimde yansıtır. «Çadır» toplumsal örgütün en küçük ünitesidir. «Kabile» kan akrabalığına, «Aşiret» ise evlenme yolu ile doğan hımsımlıklara dayanır. Birkaç aşiretin biraraya gelmesiyle, aşiretlerarası bir konfederasyon doğar. «Ulukişi», bu konfederasyonun reisi'dir. Fakat, örgütü yalnız akrabalık bağları ile açıklamaya çalışmak toplumsal gerçeklere aykırı bir tutum olur. Aşiret, aynı zamanda siyasi bir birliktir. Kabile de siyasi bir birlik olup, aşirete bağlıdır. Son zamanlarda, kabile içi dayanışmanın aşiretin güvenliğini gerektiği gibi sağlayamaması sonucu, dışarıya karşı daha güçlü olabilmesi için kabileden birçok üyenin yanyana gelmesi ile «Zoma» lar kurulmaya başlamıştır. Bu gelişme sonunda siyasi güç, kabile reisinin, Ulukişinin kişiliğinden ayrılarak, Zoma reisinin kişiliğinde toplanmaktadır (4).

Göçebe aşiret, kendi toplumsal özelliklerini yansıtan bir konut türü de yaratmıştır. Bu konut çadırıdır. Çadır'ın konut olarak seçilmesinin birçok nedeni vardır. Bu nedenlerin en önemlileri çadır bezinin kolay dokunması, az masraflı olması ve kolay taşınabilmesidir. Ayrıca, sadırın kurulmasının ve sökülmesinin, göçebelerin yaşam koşullarına göre basit olması, sağlamlığı, gerektiği zaman kolaylıkla büyütülüp genişletilme olanağı olması gibi fiziki özellikleri ve bu fiziki özellikleri yanında, aşiretteki toplumsal kademeleri belirlemesi, kuruluş biçimi ile aşiretin kendine özgü özelliklerini belirtmesi gibi nitelikleri de vardır.

Doğu Anadolu'daki göçebe aşiretlerin tarihsel gelişimleri, bölgenin tarihsel gelişimi ile yakından ilgilidir. Şerefname'de ve 1891 yılında kurulan Hamidiye Alaylarında, aşiretlere ait geniş bilgiler vardır. Öte yandan, aşiretlerin toplumsal ekolojileriyle bütünleşip sosyal organizasyonlarının gelişmesi, çevrenin toplumsal yapısı ile, yakından ilgilidir. Bu bakımdan, aşiretlerin hareket alanının nüfus yapısı, ekonomik durumu, dil, din, öğretim ve eğitim durumu, yol, haberleşme ve sağlık koşulları, bu bütünleşme ve gelişmede çok büyük rol oynarlar. Ayrıca, aşiretlerin çevreleriyle olan ilişkilerinde bazı özellikler bulmak olanağı vardır. Bu özelliklerden biri, aşiretle, köy ve kasaba halkları arasında, etnik bir fark-

(4) Ziya Gökalp, Göçebe Kürt Aşiretlerinin Toplumsal Örgütü Üzerinde şöyle diyor: «Göçebe Kürt Aşiretleri ekseriyetle kabile halindedir. Kabile bir çok emirliklerden meydana gelir ve bir reis tarafından idare edilir. Kabileye mensup emirliklerin ağaları bu reise tabidir. Misal, olarak Viranşehir'deki Milli kabilesini tetkik edelim: Milli kabilesi iki nevi emirlikten meydana gelir. Birinci nevi emirlikler yedi mühür sahipleri lakabını hâz olan asil emirliktir. Bunlar Kurmanç ve Şafii'dir. Bunlardan başka Kürtleşmiş Türk Aşiretleri de vardır. Kabile dahilinde her emirliğin özel bir reisi vardır. Bu reisler kendi emirliklerinin soyundandırlar. Emir halefini kendisi tayin eder. Kürt emirliklerinin reislerine ağa, Arap emirliklerinin reislerine de Şeyh namı verilir.

hlaşmanın olmamasına karşın, bir çeşit kast sisteminin var olmasıdır. Köylüler ve kentliler, aşirete kız vermedikleri gibi, onlardan kız da almazlar. Bir başka özellik, göçebe hareketlerinin, çevrenin asayiş ve güvenliği üzerinde çok geniş ölçüde etkide bulunmasıdır. Çevredeki nüfus artışıyla meydana gelen aşiretin hareket alanının daralması, dolayısıyla yaylak ve kışlaklara pek büyük kira bedellerinin ödenmesi ve toplum dinamizminin bu gelişmeyi karşılayacak bir tampon mekanizma yaratamaması, aşiretlerin hayatına yeni bir yön verecek olan ekolojik problem yaratmakta ve sosyal organizasyonun çözülmesine sebep olmaktadır. Bu bakımdan göçebe aşiretler tam anlamıyla «geçiş aşamasında» bulunmaktadır. Bu geçiş, göçebelikten toprağa yerleşmeye doğrudur (5).

Göçebe aşiretlerin sayıları ve onların meydana getirdiği nüfus toplamları kesin olarak belli değildir. Biz, 37 çadırılık bir yerleşme biriminde (Zoma da) 311 nüfus saptadık (6). Buna göre, göçebe aşiretlerin nüfusunun, kabaca, 70.000 - 100.000 olduğunu tahmin edebiliriz. Bu konuda farklı rakamlar vardır (7). Göçebe aşiretlerin adetlerinin ve toplam nüfuslarının tam olarak bilinmemesi, plânlama faaliyetleri için büyük bir noksanlıktır (8). Göçebe aşiret sistemindeki bünye değişiklikleri ilerde daha geniş olarak ele alınacaktır.

**b) Köy - altı Yerleşme Biçimleri : Yayla, Mezraa**

Bugün Doğu Anadolu kapsamı içine giren köy sayısı 9.436'dır. Fakat bu sayı Devlet İstatistik Enstitüsü istatistiklerinde gösterilen sayıdır. Oysa bir de dam, oba, divan, kom, mezraa, yayla çiftlik gibi köy - altı yerleşme biçimleri vardır (9). Bunlardan Doğu Ana-

(5) İsmail Beşikçi, Doğu Anadolu'daki Göçebe Kürt Aşiretlerinde Toplumsal Değişme (Geçiş Halindeki Topluluklar) Erzurum 1968 (çoğalmıştır.) S. 3 vd.

(6) İsmail Beşikçi, Doğu'da Değişim ve Yapısal Sorunlar, S. 102 vd.

(7) Halûk Cillov, 30.000, Türkiye Ekonomisi İFY. 2. Bs. İstanbul 1965, S. 82.

(8) İsmail Beşikçi, Doğu Anadolu'da Göçebe Kürtler, FORUM, sayı, 324 (15 Ekim 1967.)

(9) Necdet Tunçbilek, Türkiye İskân Coğrafyası, Kır İskânı, EFY, İstanbul 1967, S. 98 vd.

Necdet Tunçbilek, adı geçen bu kitabında, Kom, Oba, Mezraa, Dam Divan vs. arasındaki farkları şu şekilde belirtmektedir:

**KOM:** Köy dışında hayvan beslemek için yapılmış, bir veya bir kaç ağıl ile çoban kulübesinden ibaret iskân şekli. (M. Sarıbeyoğlu'na atfen) (s. 130)

**OBA:** Göçebeliliğin ve aşiret şeklinin kaybolmadığı yerlerde muvakkat yapı, çadırı, iskân birimleridir. Taştan yapılmış, küçük ve basık evlerden meydana gelenleri de vardır. Obalar hayvancılığın gereklerindedir. (s. 152)

**DAM:** Genel olarak İmroz adasına ait bir yerleşme biçimi olup daha çok tek katlı evlerden kuruludur. Hayvancılık yapmak için elverişli bir yerdir (s. 153)

**DIVAN:** Daha çok Kuzey Batı Anadolu'da görülen bir iskân şeklidir. Mahallelerin toplanmasından meydana gelir. Divan sistemi ile muhtarlık sistemi hemen hemen aynı şeyi ifade eder. (s. 132)

**ÇİFTLİK:** Bu Akdeniz, Batı ve İç Anadolu'da görülür. Geniş bir toprak mülkiyeti içinde meydana gelmiş bir iskân birimidir. (s. 121)

**AĞIL:** Yalnız, hayvanların barınmasını sağlayan bir yer olup bilhassa küçük baş hayvan üretiminin hakim olduğu yerlerde gelişme göstermiştir. (s. 155)

dolu'da en çok rastlanıyı yayla ve mezraadır. Bunların sayıları 9.970 olup, köy sayısından daha çoktur. Köyler ve yukardaki adlarla anılan köy-altı yerleşme biçimlerinin toplamı ise 19.406'dır. Divan, mezraa, yayla gibi köy-altı yerleşme birimlerinde genel aile adedinin % 26.5'i yaşamaktadır. Bu gibi yerlerde yaşayanların adedi Urfa'da en yüksek (% 60), Erzincan ve Kars'ta en düşük orandadır (% 7,5). Önemli olan, bu farklılaşmanın Gaziantep, Diyarbakır, Urfa ve Mardin illerinin meydana getirdiği ikinci kısım ile öteki Doğu illeri arasında kesinlikle ortaya çıktığıdır. Bize göre, köylük alanların bu kadar çok ve dağınık olmasına, üstelik, divan, mezraa, yayla gibi bağlantılarının varlığının feodal yapı ile çok yakın ilgisi vardır. Bunu ilerde, toprak - insan ilişkilerini ele alırken açıklayacağız. Şimdilik nüfusun bu kadar dağınık yerleşme birimlerinde yaşaması toplumsal hareketliliği geniş ölçüde engelleyip, nüfusun kapalı ve kendine yeter bir duruma gelmesine, insanların kendi gruplarının dışındaki gruplara şüphe ile bakmalarına sebep olduğunu söylemekle yetiniyoruz. (Varsayım 3, 7, 27)

Mezraa, yayla gibi köy-altı iskân biçimlerinde nüfus gayet azdır. Çizelge 3'de görülebileceği gibi, bunların adedi köy sayılarından daha çok olduğu halde, ailelerin ancak % 26.5'u buralarda yaşamaktadır.

		%	Ailelerin Dağılışı %
Köy Sayısı ... ..	9.436	48.7	73.5
Bağlantılar Sayısı ... ..	9.970	51.3	26.5
Toplam ... ..	19.406	100.0	100.0

Kaynak : Çizelge 3

Öte yandan, köy - altı yerleşme birimlerini bölge içindeki kısımlar bakımından incelediğimiz zaman şunu görürüz:

	Köy-altı yerleşme Birimlerinin dağılışı %	Köy-altı yerleşme birimlerinde yaşayan ailelerin genel aile adedine oranı
13 İl ... ..	65.2	21.2
4 İl ... ..	32.1	34.0
Hakkâri ... ..	2.7	46.0
Toplam ... ..	100.0	100.0

Kaynak : Çizelge 3

Yukarıdaki çizelgede de görüldüğü gibi, 13 ilde köy-altı yerleşme birimlerinde yaşayan ailelerin oranı % 21,2 olup, genel bağlantı adedinin % 65,2 sini meydana getirdiği halde, 4 ilde bağlantılarda yaşayan ailelerin oranı % 34 olup, bağlantı adedi % 32.1 dir. Yukarda da belirttiğimiz gibi, Doğu Anadolu'da görülen köy-altı yerleşme biçimlerinin başlıcaları yayla ve mezraa'dır. Bunun için ikisi üzerinde



önemle durulması gerekmektedir. «Yayla, yazın belirli bir süre içinde, hayvan otlatmak, ziraat yapmak ve geçimin sağlanmasında yarar temin eden, her türlü işte çalışmak, hattâ dinlenmek için çıkılan veya gidilen, köyün hayat sahasının dışında kalan, çok defa köyün ortak mülkü olan, köyden ayrı ve çok uzak olmakla beraber, sosyo-ekonomik bağlarla tamamen veya kısmen köye bağlı bir mahal, veya köyün esas geçim sahasına ekli ikinci bir bölümdür» (10). Bu koşullar altında yayla, göçebelik ve yarı göçebelik, dolayısıyla aşiret sisteminin büyük bir gereği olarak belirmektedir. Çünkü, göçebelik geniş hayvan sürüleri beslemeyi gerektirir. Bunun gereği ise, çok geniş alanlara, yaylalara yayılarak yaz ve kış mevsiminin her türlü olanaklarından yararlanmaktır. Yarı göçebelik ise yine köy dışındaki mer'aları, yani yaylaları gerektirmektedir. Yayla, yaylak, yazlak, yazlık vs. gibi terimlerle belirtilmek istenen hususlar aynı şeydir.

Aşiret sisteminin, göçebe ve yarı göçebe yaşama koşullarının devam ettiği yerlerde yaylaların önemi çok büyüktür. Hakkâri, Van, Ağrı, Tunceli, Bingöl, Muş, Siirt, Kars gibi yerlerde yayla biçimindeki bağlantılara çok rastlanır. Hayvancılıkla ilgili faaliyetler devam ettiği sürece, bu bağlantılar varlığını sürdürecektir. Göçebe aşiretlerin ve yarı göçebelerin yaylacılık faaliyetleri farklıdır. Göçebelerin kışlaklarda olduğu gibi yaylalarda da konutları yoktur. Onların hayatı yaz-kış çadır içinde geçer, oysa yarı göçebelerin konutları bulunabilir. Öte yandan, göçebelerin çeşitli kira koşullarına göre değişebilen, sabit ve belirli olmayan yaylalarına karşı, yarı göçebelerin ve yerleşik olanların, sabit yaylaları vardır. Yazın bütün yaylalarda karların erimesine göre dikey bir hareket mevcuttur. O halde yayla herşeyden önce geçici bir yerleşme biçimini ifade eder. Bu geçici yerleşme süresi içinde de tarımsal faaliyetlerin sadece hayvancılıkla ilgili olanları cereyan eder. Yayla genel olarak 2000 - 3500 metrede olup ot, çayır ve su olanakları geniştir. Van Gölü çevresinde Süphan, Nemrut, Düav, Aveberhan, Çatak, Bingöl'de Şerafettin, Hakkari'de Meydan-ı Cindiyân, Siirt'de Herakoî, Kars'da Bülbülan, Ağrı'da Sinek ve Bahk Gölü yaylaları Doğu Anadolu'nun belli başlı yaylalarıdır. Bunlardan bir kısmı otlu sulu ve gerçekten yayla karakterini gösteren yerlerdir. Bir kısmı ise Nemrut ve Süphan yaylaları gibi otu ve suyu kıt, fakat ekolojik koşulların zorlamasıyla yayla olarak kullanılmaya başlanan yerlerdir.

Mezraa'ya gelince, mezraa da Doğu Anadolu'nun en önemli yerleşme birimlerinden bir tanesidir. Mezraa, köylerin ortak geçim sahasının dışında kalan ve o sahadan mutlaka bir coğrafi engebe ile ayrılmış, başka bir geçim sahasıdır. Fakat, mezraaları geniş toprak

(10) Necdet Tunçbilek, a.g.e. s. 138

mülkiyeti içinde ele almak gerekir. Bu bakımdan herhangi bir geniş mülkiyet içindeki mezralar sosyo-ekonomik bağlarla birbirlerine bağlıdırlar. Yaylaların, genellikle kamu malı olmalarına veya herhangi bir aşirete tahsis edilmiş olmalarına karşılık, mezraalarda özel mülkiyet vardır. Bu bakımdan, Urfa, Mardin, Diyarbakır, Elâzığ ve Gaziantep gibi geniş toprak mülkiyetinin yoğun olduğu yerlerde mezraalar da çoktur. Bize göre, mezraalar coğrafi etkenlerden çok, geniş toprak mülkiyetinin bir sonucudur. Mezraalarda yapılmış konutların, çoğu zaman mezraa sahibine ait olması, mezraalarda oturanların geçimlerini kiracılık ve ortaklıkla sağlamaları bunun en önemli delilidir. Bunun için biz yaylaları aşiret sisteminin, mezraaları da geniş toprak mülkiyetinin bir sonucu olarak görüyoruz.

### c) Köyler

Köy-altı yerleşme biçimlerine göre köyler, daha kalabalık nüfus gruplarını barındırmaktadır. Kent ve kasabalar dışındaki 19.406 adet yerleşme biriminin % 48.7 sini meydana getirdiği halde buralarda yaşayan ailelerin adedi % 73.5 dur. Köylere nüfus grupları itibarıyla baktığımız zaman şunu görürüz: Köylerin % 68'i 1 - 50, % 11.3'ü 51 - 150 nüfusludur. Bu duruma göre, köylerin % 12.1'inde köy yasası uygulanmıyor demektir. 251 - 500 nüfuslu köyler, köylerin % 37.7'sini; 501 - 1000 nüfuslu köyler % 25.3'nü; 1001 - 2000 arasında olanlar % 5,3'nü; 2000'den fazla nüfusu olanlar ise % 08'ini meydana getirmektedir. Çizelge 4, köylerin dağılışını, bölge içindeki yerleşme durumlarına göre incelediğimiz zaman Gaziantep, Urfa, Diyarbakır, Mardin illerinde, az nüfuslu yerleşme birimlerinin çokluğunu açık - seçik gözler önüne sermektedir. Toprak mülkiyetinin denetimi ile çok yakından ilgili bulduğumuz bu konu ilerde ele alınacaktır. Köylerdeki nüfus durumu ise şöyledir :

Nüfus Grupları	—250	251—500	501—1000	1001—2000	2000'den fazla		Toplam
					Toplam	%	
Köy sayısı	2977	3510	2379	495	75		9436
%	31.5	37.7	25.3	14.7	4.9		1000.0
Nüfuslarının toplamı (Bln)	457	1.365	1.626	635	211		4.294
%	10.5	31.7	38.2	5.3	0.8		100.0

Kaynak : Çizelge 4 - 5.

Çizelge 5'de, köy sayıları ile ilgili daha analitik bilgiler vardır. Bu çizelgelerde, araştırmamızın giriş bölümünde göstermeye çalıştığımız, bölge içindeki farklılaşmalar da izlenebilir. Nüfusun ve köylerin dağılışını ve ortaya çıkardığı sorunları ileride, toprak - insan ilişkileri bölümünde ele alacağız.

Kasaba ve kentlere geçmeden önce, yarı - göçebe tipi bir hayat

biçimini de incelemekte yarar vardır (11). Bu gün Doğu Anadolu'da bazı köy ve kasabalarda yaşayanlar önceleri, göçebe ve yarı-göçebe bir hayat yaşattıktan sonra şimdiki biçimini almıştır. Dolayısıyla, yerleşik olmayan halk ile kasaba ve kentlerdeki halk arasında etnik bakımdan bir fark olmadığı halde, yerleşme olayı zamanla halklar arasında farklılaşmalarının meydana gelmesine sebep olmuştur. Yarı-göçebelik ve yarı-yaylacılık olarak bilinen bu olay, göçebeliliğin bir kalıntısı olup, toprağa bağlanmakla ortadan kalkacak bir hayat biçimidir. Yarı-göçebelik ve yaylacılıkta her köy, yaz aylarında, kendine çok yakın yaylalara çıkar. Ve çadır hayatı yaşar. Özellikle süt, yağ, peynir ve yün üretimi için bu tür hayat biçimi çok elverişlidir. Hakkâri, Ağrı, Kars, Bitlis, Van, Tunceli, Bingöl, Siirt, Muş, Erzincan gibi illerde yarı-yaylacılık hayatı çok gelişmiştir. Toprağa bağlanma olayının daha sık görüldüğü, Urfa, Gaziantep, Diyarbakır, Mardin gibi illerde ise yaylacılık olayı çok seyrek (12).

## 2. Kasaba ve Şehirler

Doğu Anadolu'da kasabalar sosyo-ekonomik bakımdan köy özelliği taşır. Dolayısıyla, köylerle ilgili bölümde ele alınıp incelenebilir. Fakat bazı inceleme kolaylıkları gözönüne alınarak ayrı bir bölümde ele alınarak incelenmiştir. Bununla beraber, köy, kasaba, kent gibi farklılaşmaları ortaya koyan tipoloji çalışmalarında, idari birimleri aşarak, mümkün olduğu kadar, toplumsal ilişkilerin belirlenmesinde büyük bir zorunluluk vardır.

Doğu Anadolu nüfusunun, kasaba ve kentlerde yaşayan oranı % 27.2 dir. Tarıma dayanan toplum yapısını yansıtan bu rakam,

	Sayıları	Nüfusları %
— Göçebe Aşiretler	Tesbit Edilememiştir.	1 — 1,5 arasında değişebilir.
— Köy-altı yerleşme birimleri:		
(mezraa, yayla)	9970	19.2
— Köyler	9436	53.5
— Kasabalar	138	11.9
— Şehirler	18	15.3
		99.9

Kaynak : Çizelge 5, 6, 7.

(11) Ziya Gökalp, Kürt Aşiretlerini 1. Tam Göçebe Aşiretler, 2. Yarım Göçebe Aşiretler, 3. Yerleşik Aşiretler, 4. Ağa Köyleri, 5. Ahalî Köyleri olarak beş kısma ayırmakta, ilk dördünü ilkel, 5. sini ise asri teşkilat olarak tanımlamaktadır. (Kürt Aşiretleri Üzerinde Sosyolojik Tetkikler s. 15)

(12) İsmail Beşikçi, Doğu'da Değişim ve Yapısal Sorunlar, s. 1 vd. Bedriye Denker, Güneydoğu Toroslarda Göçebelik (Hutteroht'a Göre) TCD, Cilt 16, s. 20 İstanbul 1960, s. 136 vd. İbrahim Yasa, a.g.e. s. 29 vd.

Türkiye ortalaması olan % 34.5'dan çok aşağıdadır. Biz, bu bölümde, % 27.2 rakamını kendi bünyesi içinde inceleyeceğiz. Doğu Anadolu kapsamı içine soktuğumuz 18 ildeki ilçe sayısı 138'dir. 1 milyon 609 bin olan kent ve kasaba nüfusunun % 57'si il merkezlerinde (911.000), % 43'ü (698.000) 138 kasabada yaşamaktadır. (Çizelge 6). Buna göre, Doğu Anadolu'daki nüfusun, yerleşme birimleri itibarıyla dağılışı aşağıdaki basit çizelgede açık-seçik gözükülebilir.

Çizelge 7'de kasabadaki nüfus grupları gösterilmektedir. 1000'den az nüfuslu kasabalar % 1.5, 1001 - 2000 nüfuslu kasabalar % 21.7, 2001 - 3000 arasında olanlar ise % 25.7, 3001 - 4000 arasında olanlar ise % 12.3'dür. 10.000 nüfusdan çok olup gerçek kent statüsünü kazananlar ise, sadece % 11.3'dür. Bu nüfus gruplarının ihtiva ettiği nüfus miktarları ise aşağıdaki çizelgede gösterildiği gibidir.

#### Nüfus Grupları

	5000	5001 — 10.000	10.000 den fazla	Toplam
Kasaba Sayısı	106	16	16	38
%	77	11,5	11,5	100
Nüfus Toplamı/bin	303	128	267	698
%	43.4	18.4	40.2	100

Kaynak : Çizelge 4.5

Yukarıdaki rakamlar, Doğu Anadolu'da, kasabanın köy özelliklerini gösterdiğini geniş ölçüde doğrulamaktadır. 5.000'den az nüfuslu kasabalar, kasaba sayısının % 77'sini meydana getirdiği halde, nüfusun % 43.4'ünü; 5001 - 10.000 arasında nüfusu olan kasabalar ise, genel kasaba sayısının % 11.5'ini meydana getirdiği halde, nüfusun % 40.2'sini barındırır.

10 binden yukarı nüfusu olan 16 kasaba ise gerçekten kent koşullarını göstermektedir. Kars'ta Sarıkamış ve Iğdır, Van Gölü çevresinde Tatvan ve Ercis, Elâzığ'da Maden, Siirt'te Batman, Urfa'da Siverek, Viranşehir ve Birecik, Gaziantep'de Kilis, Nizip ve İslahiye, Diyarbakır'da Silvan, şehirleşme oluşumunun büyük bir hızla cereyan ettiği yerlerdir. Bu hızlı oluşumu etkileyen etkenlerden biri, Türkiye ekonomisi için çok değerli olan doğal kaynakların işletilmesine bağlanabilir (Batman, Maden). Öteki önemli etken, yol kavşaklarında bulunup, toplama ve dağıtma fonksiyonlarının gelişmesidir (Ercis, Tatvan, Siverek, Silvan). Verimli topraklarda yapılan tarla tarımı, bu oluşumu etkileyen başka bir etkindir. (Iğdır, Viranşehir, Siverek). Sınır kasabalarının hızla büyüme ve gelişmesinde ise kaçakçılığın çok büyük rolü vardır. (Kilis, Nusaybin) Doğu Beyazıt).

Doğu Anadolu'da kasabalar içinde olduğu gibi, iller içinde de köy karakterini gösterenler vardır. Hakkâri, Tunceli, Bingöl, bunların

başta gelenleridir. Öte yandan, Muş, Bitlis Ağrı gibi iller de aynı tarımsal karakteri göstermektedir. Gerek bu il merkezlerinde, gerekse yukarda açıklamaya çalıştığım öz, kentleşme oluşumunun hızla devam ettiği yerlerde, egemen olan ilişkiler yine feodaldır. Örneğin Gaziantep'i ele alalım.: Burada, kentleşme ile birlikte sanayileşme de hızla gelişmektedir. Fakat sanayileşmenin kırsal alanlara egemen olma, kırsal alanları etkileme gücü yoktur. Oysa, sanayileşme ve kentleşme olayının en önemli özelliği, kırsal alanları, gelişen sanayileşme ve kentleşmenin etki alanı içine alabilmektir. Bu bakımdan, kırsal alanlar ile kentler, hatta kasabalarla kentler arasında büyük bir uçurum vardır. Öte yandan, kentlerin bizzat kendi bünyelerinde de birtakım farklılaşmalar gözükmektedir. Örneğin Gaziantep, Urfa, Kilis, Diyarbakır Mardin gibi kentlerdeki «Kaçakçı Pazarları» ile kent merkezi arasında büyük bir farklılaşma görülür. Kentlerin kaçakçı pazarlarıyla merkezleri fiziki yapı bakımından birbirleriyle bütünleşmemiştir. Bu kentlerin merkezlerinde, endüstri toplumlarının banka kredisi ve sermayesine dayanan ilişkileri yanında, dış kısımlarda görülen ilişkiler genellikle tefeciliğe ve aynı ödemeye dayanır. Tefecilerin kredi olanaklarının ise kent merkezi tarafından sağlandığı şüphesizdir. Bu da kentlerin dış kesimleri ile iç kesimlerinin fiziki bakımdan bütünleşemeyip sömürü ilişkileri bakımından bütünleştiğini gösterir. Bu olay, feodal karakter gösteren bir toplumda, modern toplumlara özgü olan banka kredilerinin işleme mekanizmasının, feodal yapı ile nasıl bütünleşip eski düzeni devam ettirme olanakları bulduğuna güzel bir örnektir.

Mardin, Urfa, Diyarbakır, Gaziantep, Kilis gibi feodal özelliklerin devam ettiği yerlerdeki bu ilişkileri Bitlis, Ağrı, Kars, Van, Bingöl, Tunceli gibi yerlerde görmek daha zor ve seyrek. Çünkü, bu gibi yerlerde nüfus yoğun bir duruma gelemediği için böyle bir farklılaşma da ortaya çıkamamıştır. Kentlerdeki feodal ilişkileri ileri-deri bölümlerde daha ayrıntılı olarak belirtmeye çalışacağız.

Kasaba ve kentlerle ilgili olarak söylenebilecek başka bir husus, bu kasaba ve kentlerin kuruluş yerleri ile aşiret ilişkileri arasında büyük bir bağlılık bulunduğuudur. Aşiret bağlarının çok kuvvetli olduğu Tunceli, Bingöl, Hakkâri, Başkale, Beytüşşebap, Şırnak, Doğu Beyazıt, Bitlis gibi yerlerde, kent ve kasabaların kuruluş yerleri, aşiret yapısının bir fonksiyonu gibi görülmektedir. Kent ve kasabaların merkezi noktaları, çok eski zamanlarda, feodal bey veya derebeyinin, öteki aşiretlere veya merkez otoriteye karşı güvenliğini sağlamak için seçtiği, savunması kolay arazi parçalarıdır. Fakat yine de bütün bunların toprak ile çok yakın ilişkisi vardır. Bunu ilerde toprak mülkiyeti durumu ile birlikte tekrar ele alacağız. (Varsayım 7).

## C — Nüfus Artışı

Doğu Anadolu nüfusunun en önemli özelliklerinden biri, çok hızlı bir artış göstermesidir. Logaritmik olarak yapılan hesaplara göre, 1945 - 1965 yılları arasında Türkiye'nin nüfusu yılda % 026.5 artarken, Doğu Anadolu'nun nüfusu % 028.8 oranında artmıştır. Bu genel artışa kent, kasaba ve köyler (köy - altı yerleşme biçimleri dahil) itibarıyla baktığımız zaman durum şöyledir :

	1945	1965	Yıllık artış %0
Doğu (şehir)	700	1.609	43
Doğu (köy)	2.665	4.294	24
Doğu (genel)	3.365	5.903	28.8
Türkiye (şehir)	4.687	10.806	34
Türkiye (köy)	14.193	21.586	21
Türkiye (Genel)	18.790	31.392	26.5

Kaynak : Çizelge 2  
(nüfus artışı logaritmik hesaplanmıştır.)

Yukarıdaki çizelgelerden görülebileceği gibi, 1945 - 1965 arasında Türkiye'deki kentleşme hızı % 0.34 iken, bu oran Doğu Anadolu'da % 0.43'e ulaşmaktadır. Kentleşme hızından çok daha düşük olmakla beraber, köylük yerlerdeki nüfus artışı da Türkiye ortalamasının üstündedir (Türkiye % 0.21, Doğu % 0.24).

Fakat Doğu Anadolu'da meydana gelen bu hızlı kentleşmenin tamamen demografik bir kentleşme olduğunu belirtmede büyük bir zorunluluk vardır. Çünkü, kentleşme, sanayileşme ve tarımın modernleşmesi ile atbaşı giden bir oluşumdur. Doğu Anadolu'da, tarımın modernleşmesinden söz etmek henüz çok erken olduğu gibi, sanayileşmeden de söz edemeyiz (Çizelge 9). Aşağıdaki çizelge bu durumun gayet açık bir biçimde ortaya koymaktadır.

	İş Yeri Sayısı			İşçi Sayısı	Çevirici makina sayısı	Elektrik motoru sayısı	Jeneratörler Sayısı
	Devlet	Özel	Toplam				
Doğu	26	75	101	17.036	782	4.195	51
Türkiye	257	2.775	3.012	326.000	5.498	98.000	4.800
Doğu/Türkiye	10	2.7	3	5	14.5	4.1	1.1

Kaynak : Çizelge 9

Yukarıdaki çizelgeden de anlaşılabilir olduğu gibi, devlet yatırımlarının sadece % 10'u, özel sektör yatırımlarının ise % 2.7 si Doğu Anadolu Bölgesindedir. Türkiye'deki işçi sayısının sadece % 5'i buradadır. Endüstrileşmenin vazgeçilmez unsurları olan çevirici makineler, elektrik motorları ve jeneratörlerin -sıra ile- sadece % 14.5, % 4.1, % 1.1'i doğudadır. Bu rakamlar, Doğu Anadolu'daki sanayileşme durumunun çok ilkel bir düzeyde olduğunu göstermek-

tedir. Çizelge 9'da görülebileceği gibi, Ağrı, Tunceli, Bingöl, Muş, Van, Adıyaman, Urfa, Mardin ve Hakkâri gibi yerlerde sanayi işletmesi bulunmaması, durumun ne kadar üzücü olduğunu göstermektedir. Bu durum, Doğu Anadolu'daki ekonomik yapının tamamen tarıma dayandığını gösterir. Fakat üretim güçleri öküz, karasaban, kağrı ve üretim ilişkileri feodal olduğu için hızlı bir birikim yapılamamıştır. Bu ise, Doğu Anadoludaki feodalitenin ortaçağ Avrupasındaki klâsik feodaliteden ayrıldığı noktaları da ortaya koymaktadır. Avrupadaki feodalite her ne kadar toprağa dayanıyorduydu da, kentte de belirli bir sanayi vardır. Örneğin lonca örgütleri güçlü olup, köylüler ve feodal kişiler arasında ayrı bir sınıf olarak belirtmektedir. O halde Ortaçağ Avrupasındaki klâsik feodal toplumda başlıca üç sınıf vardır :

- a) Toprağı esas denetleyen ve artık ürünü değerlendiren feodaller,
- b) Toprağı işleyen, fakat emeğinin karşılığını alamayan, üretim ilişkilerinde feodal kişiye bağımlı köylüler,
- c) Bu iki sınıf arasında kentlerde yaşayıp, küçük el sanatları ile uğraşanlar.

Feodal toplumda orta sınıf karakterini gösteren bu üçüncü grup çok önemlidir. Ve kentler, feodal ilişkilerin görülmediği kesimler olarak belirlemektedir. Doğu Anadoludaki feodal yapıda ise, feodal kişi ve köylüler arasında böyle bir orta sınıf teşekkül edememiştir. Adeta iki ögeli bir feodal yapı vardır. Bu ise kentlerdeki elişlerinin ve zanaatkarlığın - terzilik, bakırcılık, demircilik, kuyumculuk, ayakkabıcılık, ipekböcekçiliği, vs. - gelişip bir varlık haline gelmemesi demektir. Özellikle sınai iş gücüne dayanan bu sınıfı, Doğu Anadolu'da uygulanması devletçilik bile yaratamamıştır. Tarımın öküz ve karasabana dayanması gerek Ortaçağ Avrupasındaki, gerekse Doğu Anadolu'daki feodalitenin en büyük benzerliği ve sistemi karakterize eden esas unsurlarıdır.

Doğu Anadolu'da küçük el sanatlarının yaratılmamasının temel nedenini aşiret sistemlerinde ve onun hayvancılığa dayanan ekonomik yapısında aramak gerekir. Toplumda aşiret organizasyonların hakim olması, aşiretlerin geniş ölçüde göçebe bir hayat yaşamaları, hayvancılıkla meşgul olmaları halkın küçük el sanatlarıyla ilgilenmelerine engel olmuştur. Aşiretlerin göçebelikten toprağa yerleşmeleri süreci içinde bu durumda bir değişiklik meydana gelmemiştir. Toprağa yerleşen köyler ve kasabalar, yine hayvancılıkla uğraşmayı tercih etmişlerdir.

Durumun trajik yönü şudur : Bir yandan kentlere doğru büyük bir nüfus akımı, öte yanda, kentlerde meydana gelen ve gün gittikçe artan bu nüfusu fonksiyonel hale getirecek bir yatırım yok-

tur. Örneğin, 1945 - 1965 yılları arasında Bingöl'deki nüfus artışı % 320 (Artış hızı logaritmik değildir) olduğu halde, bu nüfusu fonksiyonel duruma getirecek en ufak bir sanayi işletmesi kurulmamıştır. Öteki iller için de durum Bingöl'den farklı değildir. İşte bu durum Doğu Anadolu toplumunun temel yapısal gelişmelerinden biri olarak belirmektedir.

Nüfusun köylük yerlerden koparak, kentlere doğru akımının çeşitli nedenlerinin başında, hızlı nüfus artışının doğurduğu baskı sonucu artan nüfus bir bölümünün zorunlu olarak tarım sektörünün dışında kalması gelmektedir. Başka bir nedeni hızla gelişen traktörleşme olup, bu gelişme sonucunda yine bir çok aile tarım sektörünün dışında kalmaktadır (Çizelge 10).

	1965	Artış %	1966	Artış %	1967
Doğuda Traktör Sayısı	3.594	45	5.237	24.1	6.494
Türkiye'de Traktör »	54.688	19	65.103	15.1	74.982

Kaynak : Çizelge 10

Yukarıdaki çizelgeden de görülebileceği gibi, 1965 - 1966 yılları arasında Türkiyedeki traktörleşme hızı % 19 iken, Doğuda % 46'dır. 1966 - 1967 yıllarında ise bu artış Türkiye'de % 15.1 iken, bu doğuda, % 24.1 olmaktadır. Bu hızlı traktörleşmenin ise çok büyük bir iş gücünü tarım sektörünün dışında bırakması çok doğaldır. Fakat gerek nüfus artışının, gerek traktörleşmenin doğurduğu sorunlar yalnız sosyal ve siyasal olmayıp, toprak mülkiyeti ile üzerinde durulmaya değer yakın ilişkisi vardır. Biz bu bakımdan, bu durumların toprak mülkiyeti ile ilişkilerini ilerde tekrar tahlil edeceğiz. Şimdilik bu bölümü özet bir çizelge vererek bitirelim.

	Türkiye	Doğu (18 İl)
Ortalama yerleşme yeri büyük (x)	866	626
Ortalama köy büyüklüğü (xx)	578	443
Ortalama Şehir Büyüklüğü (xxx)	17.401	10.300
Köy Nüfusu %	65.5	72.8
Şehir Nüfusu %	34.5	27.2

Özet çizelge : Kaynak, daha önceki çizelgeler

(x) 18 il + 138 ilçe + 9.436 köy (Doğu için)

(xx) 9.436 köy, (Doğu için)

(xxx) 18 il + 138 ilçe (Doğu için)

Not : Bu sonuçlar logaritmik değil, basit aritmetik ortalama ile bulunmuştur.



**ÇİZELGE 1 : NÜFUS ve YÜZÖLÇÜMÜ**

	<b>Nüfus (Bin)</b>	<b>Yüzölçümü (km<sup>2</sup>)</b>	<b>Nüfus Yoğunluğu</b>
Erzincan	259	11.903	21
Erzurum	628	25.066	25
Kars	607	18.557	33
Ağrı	248	11.376	22
Tunceli	155	7.774	20
Bingöl	151	8.125	18
Muş	200	8.196	24
Bitlis	154	6.707	22
Van	268	19.069	14
Adıyaman	268	7.614	35
Malatya	453	12.313	37
Elâzığ	323	9.151	35
Siirt	266	11.003	24
<b>18 İl</b>	<b>3.980</b>	<b>156.874</b>	<b>26</b>
Gaziantep	512	7.642	66
Urfa	452	18.584	24
Diyarbakır	477	15.354	30
Mardin	398	12.760	31
<b>4 İl</b>	<b>1.838</b>	<b>54.340</b>	<b>38</b>
Hakkâri	84	9.521	9
<b>18 İl</b>	<b>5.903</b>	<b>220.735</b>	<b>28</b>
Türkiye	31.391	774.810	41
Doğu/Türkiye	18.8	29.9	

Kaynak : DİE, 1965 Genel Nüfus Sayımı

**ÇİZELGE 2 : 1945 — 1965 ARASINDA  
NÜFUS ve NÜFUS ARTIŞI**

	Genel Nüfus			Şehir Nüfusu			Köy Nüfusu			Km <sup>2</sup> ye Düşen Nüfus	
	1945 (Bin)	1965 (Bin)	Artış %	1945 (Bin)	1965 (Bin)	Artış %	1945 (Bin)	1965 (Bin)	Artış %	1945	1965
Erzincan	172	259	51	22	58	164	150	201	34	16	21
Erzurum	396	628	60	68	152	124	328	476	45	16	25
Kars	381	607	60	62	118	90	319	489	53	21	33
Ağrı	134	248	45	20	54	170	114	194	70	11	22
Tunceli	90	155	72	10	24	140	80	131	64	11	20
Bingöl	75	151	100	5	21	320	71	130	84	9	18
Muş	83	200	144	10	33	230	73	167	115	10	24
Bitlis	72	154	106	17	44	160	55	110	100	11	22
Van	126	268	108	26	61	135	100	207	106	7	14
Adıyaman (x)	—	268	—	—	52	—	—	216	—	—	35
Malatya(xx)	429	721(xx)	70	83	199(xx)	140	336	522(xx)	55	22	37
Elazığ	198	323	93	52	106	104	146	217	50	21	35
Siirt	134	266	1001	29	76	160	105	190	86	12	24
<b>13 İl toplam ve ortalama</b>	<b>2291</b>	<b>3.980</b>	<b>74</b>	<b>408</b>	<b>946</b>	<b>140</b>	<b>1.888</b>	<b>3.034</b>	<b>63</b>	<b>14</b>	<b>26</b>
Gaziantep	290	512	80	104	245	141	186	267	70	34	66
Urfa	264	452	71	74	151	103	190	301	60	13	24
Diyarbakır	250	477	91	63	163	160	187	314	70	17	30
Mardin	234	398	69	64	90	100	188	308	61	20	31
<b>4 İl toplamı ve ortalama</b>	<b>1.038</b>	<b>1.839</b>	<b>77</b>	<b>287</b>	<b>649</b>	<b>128</b>	<b>751</b>	<b>1.190</b>	<b>61</b>	<b>21</b>	<b>38</b>
Hakkari	36	84	130	5	14	180	31	70	126	4	9
<b>18 İl toplamı ve ortalama</b>	<b>3.365</b>	<b>5.908</b>	<b>76</b>	<b>700</b>	<b>1.690</b>	<b>130</b>	<b>2.665</b>	<b>4.294</b>	<b>61</b>	<b>15</b>	<b>28</b>
<b>Türkiye</b>	<b>18.790</b>	<b>392</b>	<b>61</b>	<b>4.687</b>	<b>10.806</b>	<b>130</b>	<b>14.193</b>	<b>21.586</b>	<b>51</b>	<b>24</b>	<b>41</b>

Kaynak : 1945 ve 1965 Nüfus Sayımları

( x ) 1945'de Adıyaman, Malatya'ya bağlı bir ilçe idi. (Artışlar logaritmik değildir.)

(xx) Adıyaman + Malatya

ÇİZELGE 3 : KÖY ve KÖY - ALTI YERLEŞME BİÇİMLERİ

	Köy Sayısı	Yayla, divan mezraa gibi bağlantılar adedi	Köy sayısı + Bağlantılar	Genel aile adedi (Bin)	Bağlantılarda yaşayan aile adedi (in)	Bağlantılarda yaşayan aile genel aile adedine oranı
Erzincan	559	383	942	46	5	7,5
Erzurum	1039	454	1493	90	11	12,2
Kars	764	164	928	92	8	7,5
Ağrı	544	259	803	32	4	12,8
Tunceli	414	1048	1462	27	11	40,0
Bingöl	325	684	1009	27	11	40,0
Muş	366	216	582	31	3	9,7
Bitlis	253	365	618	19	5	26,0
Van	546	373	919	31	5	16,1
Adıyaman	339	777	1116	43	12	30,0
Malatya	570	811	1381	60	21	35,0
Elâzığ	587	627	1214	41	10	25,0
Siirt	469	636	1105	38	11	30,0
<b>18 il toplamı</b>	<b>6716</b>	<b>6597</b>	<b>13318</b>	<b>550</b>	<b>117</b>	<b>21,2</b>
Gaziantep	572	255	827	51	7	13,6
iyarbakır	663	895	1558	55	27	53,0
Urfa	644	1570	2214	58	34	60,0
Mardin	708	402	1110	59	8	13,5
<b>4 il toplamı</b>	<b>2587</b>	<b>3122</b>	<b>5709</b>	<b>223</b>	<b>76</b>	<b>34,1</b>
Hakkari	133	251	384	15	7	46,0
<b>18 il toplamı</b>	<b>9436</b>	<b>9970</b>	<b>19406</b>	<b>788</b>	<b>200</b>	<b>26,5</b>

Kaynak : KİBKKE, 47

**ÇİZELGE 4 : KÖYLERİN NÜFUS GRUPLARI İTİBARIYLA DAĞILIŞI  
NÜFUS GRUPLARI ve YÜZDELERİ**

	1-50	%	51-150	%	151-250	%	251-500	%	501-1000	%	1001-2000	%	2000'den	%	Toplam
Erzincan	9		98		183		158		12		3		96		559
Erzurum	2		94		191		427		48		9		268		1.039
Kars	1		36		80		227		112		9		299		764
Ağrı	6		77		130		225		1		—		95		544
Tunceli	1		79		104		184		2		1		43		414
Bingöl	—		32		67		132		6		—		88		325
Muş	1		30		59		162		19		1		94		366
Bitlis	—		23		60		92		11		—		67		253
Van	4		62		136		241		12		1		89		546
Adıyaman	—		7		9		114		28		6		178		339
Malatya	1		18		79		214		41		18		140		511
Elâzığ	4		70		148		252		13		4		96		587
Siirt	1		56		92		193		9		2		117		469
<b>13 il toplamı</b>	<b>30</b>	<b>39.4</b>	<b>682</b>	<b>64.8</b>	<b>1338</b>	<b>72.5</b>	<b>2621</b>	<b>77.31</b>	<b>667</b>	<b>70.0</b>	<b>324</b>	<b>65.</b>	<b>54</b>	<b>72</b>	<b>6716</b>
%	0.4		11.5		19.9		38.7		24.9		4.8		0.8		100
Gaziantep	18		82		100		186		138		40		8		572
Urfa	20		83		114		212		158		53		4		644
Diyarbakır	2		39		83		291		221		26		1		663
Mardin	6		164		189		152		147		43		7		708
<b>4 il toplamı</b>	<b>46</b>	<b>60.6</b>	<b>368</b>	<b>34.9</b>	<b>486</b>	<b>26.4</b>	<b>841</b>	<b>21.5</b>	<b>664</b>	<b>28.0</b>	<b>162</b>	<b>32.8</b>	<b>20</b>	<b>27</b>	<b>2.587</b>
%	1.7		14.2		19.3		32.6		25.4		6.4		0.7		100
Hakkari	—		4	0.3	23	1.1	48	1.2	48	2.0	9		1	1	133
%			3		17.3		36.6		36.1		6.8		0.7		100
<b>18 il toplamı</b>	<b>76</b>	<b>1.054</b>			<b>1.847</b>		<b>3.510</b>		<b>2.379</b>		<b>495</b>		<b>75</b>		<b>9.436</b>
%	0.8		11.3		19.4		37.1		25.3		5.3		0.8		100
			100		100		100		100		100		100		

**ÇİZELGE 5 : NÜFUS GRUPLARI İTİBARIYLA KÖYLER VE NÜFUSLARI  
(1000 OLARAK)**

	- 250		251 - 500		501 - 1000		1001-2000		2000 den faz.		Köy Nüfus Sayısı	Toplam
	Sayı	Nüfus	Sayı	Nüfus	Sayı	Nüfus	Sayı	Nüfus	Sayı	Nüfus		
Erzincan	290	36	158	75	96	64	12	15	3	15	559	201
Erzurum	237	48	427	156	268	182	48	61	9	29	1039	476
Kars	117	21	227	91	299	61	11	14	9	21	764	489
Ağrı	213	33	184	70	95	211	112	145	—	—	544	194
Tunceli	184	29	225	86	43	28	2	2	1	2	414	131
Bingöl	99	15	132	47	88	61	6	7	—	—	325	130
Muş	90	15	162	62	94	64	19	24	1	2	253	110
Bitlis	83	15	92	37	67	46	11	12	—	—	366	167
Van	202	34	241	94	89	58	12	19	1	2	546	207
Adıyaman	16	2	114	44	175	120	28	35	6	15	339	216
Elâzığ	222	38	252	89	96	65	13	16	4	9	511	217
Malatya	98	18	214	80	140	100	41	55	18	53	587	306
Siirt	149	23	193	70	117	80	9	12	2	5	469	190
<b>13 il toplamı</b>	<b>250</b>	<b>327</b>	<b>2621</b>	<b>1001</b>	<b>1667</b>	<b>1140</b>	<b>324</b>	<b>417</b>	<b>54</b>	<b>149</b>	<b>6716</b>	<b>3034</b>
%	31.8	10.8	38.7	32.7	29.9	37.7	4.8	13.9	0.8	4.9	100.0	100.0
Gaziantep	200	30	186	70	138	98	40	47	8	22	572	267
Urfa	217	32	212	78	158	107	53	65	4	19	644	301
Diyarbakır	124	27	291	108	221	148	26	33	1	3	663	314
Mardin	359	41	152	90	147	101	43	60	2	16	708	308
<b>4 il toplamı</b>	<b>900</b>	<b>125</b>	<b>841</b>	<b>346</b>	<b>664</b>	<b>454</b>	<b>162</b>	<b>205</b>	<b>20</b>	<b>60</b>	<b>2587</b>	<b>1190</b>
%	35.2	10.5	32.6	29.1	25.3	38.1	6.4	17.2	0.7	5.1	100.0	100.0
Hakkari	27	5	48	18	18	32	9	13	1	2	133	70
<b>18 il toplamı</b>	<b>2977</b>	<b>457</b>	<b>3510</b>	<b>1365</b>	<b>2379</b>	<b>1626</b>	<b>495</b>	<b>635</b>	<b>75</b>	<b>211</b>	<b>4936</b>	<b>4294</b>
%	31.5	10.5	37.1	31.7	25.3	38.2	5.3	14.7	0.8	4.5	100.0	100.0

Kaynak : DİE, 1965 Nüfus Sayımı.

**ÇİZELGE 6 : İL MERKEZLERİNİN VE KASABALARININ NÜFUSLARI**

	Merkez Nüfusu (Bin)	Kasabalar (Bin)	Genel Şehir Nüfusu (Bin)
Erzincan	45	12	58
Erzurum	106	46	152
Kars	42	76	118
Ağrı	25	29	54
Tunceli	6	18	24
Bingöl	12	9	21
Mus	16	17	33
Bitlis	19	25	44
Van	32	29	41
Adıyaman	23	29	52
Malatya	105	42	147
Elâzığ	78	28	106
Siirt	26	50	76
<b>13 il toplamı</b>	<b>536</b>	<b>410</b>	<b>946</b>
%	57	43	100.0
Gaziantep	161	84	245
Urfa	75	76	151
Diyarbakır	103	60	183
Mardin	30	60	90
<b>4 il toplamı</b>	<b>369</b>	<b>280</b>	<b>649</b>
%	57	43	100.0
Hakkari	6	8	14
<b>18 il toplamı</b>	<b>911</b>	<b>698</b>	<b>1609</b>
%	57	43	100.0

Kaynak : 1965 Genel Nüfus Sayımı.

**ÇİZELGE 7 : KASABALARDAKİ NÜFUS GRUPLARI**

	1000 den	1001	2001	3001	4001	5001	6001	7001	8001	9001	10001	10001 den fazla	toplam
	2000	3000	4000	5000	6000	7000	8000	9000	10000				
Erzincan	—	3	3	—	—	—	—	—	—	—	—	—	6
Erzurum	2	2	3	1	—	3	1	—	—	1	—	—	13
Kars	—	3	4	3	—	—	—	—	—	2	2	—	14
Ağrı	—	1	3	—	—	1	1	—	1	—	—	—	7
Tunceli	—	3	2	1	1	—	—	—	—	—	—	—	7
Bingöl	—	2	1	1	—	—	—	—	—	—	—	—	4
Muş	—	—	1	—	—	—	1	1	—	—	—	—	3
Bitlis	—	2	—	—	1	1	—	—	—	—	—	1	5
Van	—	2	2	—	2	—	—	—	—	—	—	1	7
Adıyaman	—	2	—	1	1	1	—	—	—	—	—	1	6
Malatya	—	—	2	—	2	1	—	3	—	—	—	—	8
Elâzığ	—	1	3	1	1	—	—	—	—	—	—	1	7
Siirt	—	4	1	3	1	—	—	—	—	—	—	—	10
Gaziantep	—	1	1	—	—	1	—	—	—	—	—	—	3
Urfa	—	—	1	3	1	—	—	—	—	—	—	—	3
Diyarbakır	—	—	2	3	2	1	—	1	—	—	—	—	2
Mardin	—	—	5	—	1	—	1	1	1	1	—	—	11
Hakkari	2	4	1	—	—	—	—	—	—	—	—	—	5
<b>Toplam</b>	<b>2</b>	<b>30</b>	<b>35</b>	<b>17</b>	<b>13</b>	<b>9</b>	<b>4</b>	<b>6</b>	<b>2</b>	<b>4</b>	<b>16</b>	<b>138</b>	
%	1.5	21.7	25.7	12.3	9.2	7.2	3	4.5	1.5	3	11.5	100	

Kaynak : DİE 1965 Nüfus Sayımı.

**ÇİZELGE 8 : KASABALARDAKİ NÜFUS GRUPLARI VE NÜFUSLARI (BİN OLARAK)**

	Nüfusu 5000 e kadar olan ilçeler		Nüf. 5001-10000 arasında olan ilçeler		Nüf. 10000 den fazla olan ilçeler		İlçe Sayısı	Nüfus Toplamı
	Sayıları	Nüfus-ları	Sayıları	Nüfus-ları	Sayıları	Nüfus-ları		
Erzincan	6	12	—	—	—	—	6	12
Erzurum	11	30	2	16	—	—	13	46
Kars	10	25	2	19	2	32	14	76
Ağrı	5	13	2	16	—	—	7	79
Tunceli	7	18	—	—	—	—	7	18
Bingöl	4	9	—	—	—	—	4	9
Muş	1	3	2	14	—	—	3	17
Bitlis	4	14	—	—	1	11	5	25
Van	6	15	—	—	1	14	7	29
Adıyaman	5	17	—	—	1	12	6	29
Malatya	5	20	3	22	—	—	8	50
Elâzığ	6	18	—	—	1	10	7	28
<b>13 il toplamı</b>	<b>79</b>	<b>219</b>	<b>11</b>	<b>87</b>	<b>9</b>	<b>104</b>	<b>97</b>	<b>410</b>
Gaziantep	3	9	—	—	3	75	6	84
Urfa	5	22	—	—	3	54	8	76
Diyarbakır	8	29	1	8	2	23	11	60
Mardin	6	16	4	33	1	11	11	60
<b>4 il toplamı</b>	<b>22</b>	<b>76</b>	<b>5</b>	<b>41</b>	<b>9</b>	<b>163</b>	<b>36</b>	<b>280</b>
Hakkari	5	8	—	—	—	—	5	8
<b>18 il toplam</b>	<b>106</b>	<b>303</b>	<b>16</b>	<b>128</b>	<b>16</b>	<b>267</b>	<b>138</b>	<b>698</b>
%	<b>77</b>	<b>43.4</b>	<b>11.5</b>	<b>18.4</b>	<b>11.5</b>	<b>40.2</b>	<b>100.0</b>	<b>100.0</b>

Kaynak : DİE, 1965 Nüfus Sayımı.

**ÇİZELGE 9 : SANAYİLEŞME DURUMU**

	İş Yeri Sayısı			İşçi Sayısı	Çevirici ma- kına sayısı	Elektrik motorları sayısı	Jene- ratör sayısı
	Devlet	Özel	Toplam				
Erzincan	2	3	3	1610	7	356	2
Erzurum	3	15	18	2340	275	622	9
Kars	—	3	3	41	12	5	1
Ağrı	—	—	—	—	—	—	—
Tunceli	—	—	—	—	—	—	—
Bingöl	—	—	—	—	—	—	—
Muş	—	—	—	—	—	—	—
Bitlis	3	—	3	143	4	42	6
Van	—	—	—	—	—	—	—
Adıyaman	—	—	—	—	—	—	—
Malatya	4	6	10	5420	15	1602	10
Elâzığ	4	6	10	3850	179	420	7
Siirt	3	—	3	404	28	127	4
Gaziantep	4	39	43	2451	35	791	14
Urfa	—	—	—	—	—	—	—
Diyarbakır	3	3	6	717	219	229	2
Mardin	—	—	—	—	—	—	—
Hakkari	—	—	—	—	—	—	—
<b>18 il toplamı</b>	<b>26</b>	<b>75</b>	<b>101</b>	<b>17036</b>	<b>782</b>	<b>4195</b>	<b>55</b>
Türkiye	257	2775	3102	326000	5498	98000	4800
<b>Doğu/Türkiye</b>	<b>10</b>	<b>2.7</b>	<b>3</b>	<b>5</b>	<b>14.5</b>	<b>4.1</b>	<b>1.1</b>

Kaynak DİE, Sanayi ve İşyerleri Sayımı, İmalât Sanayii  
1964, s. 299 vd. 419 vd. 535 vd.

**ÇİZELGE 10 : TRAKTÖRLEŞME HIZI**

	1965	1966	1967
Erzincan	176	271	382
Erzurum	260	166	220
Kars	314	437	670
Ağrı	82	185	126
Tunceli	81	103	116
Bingöl	7	10	1
Muş	200	192	474
Bitlis	76	77	110
Van	47	93	414
Adıyaman	132	166	192
Malatya	379	367	469
Elâzığ	303	321	425
Siirt	59	134	156
<b>13 il toplamı</b>	<b>2001</b>	<b>2522</b>	<b>3755</b>
Gaziantep	457	534	717
Urfa	622	1285	1095
Diyarbakır	263	580	583
Mardin	251	313	341
<b>4 il toplamı</b>	<b>1593</b>	<b>2712</b>	<b>2736</b>
Hakkari	—	3	5
<b>18 il toplamı</b>	<b>3594</b>	<b>5237</b>	<b>6496</b>
<b>Türkiye</b>	<b>54668</b>	<b>65103</b>	<b>74982</b>

Kaynak : DİE, 1965, 1966, 1967 Tarım İstatistikleri Özeti.



## II. İnsan ve Toprak İlişkileri

Daha önceki bölümlerde de açıklamaya çalıştığımız gibi, Doğu Anadolu halkı geniş ölçüde kırsal alanlarda yaşamakta olup, toplum, tarım toplumunun karakterini göstermektedir. Toplumun bu niteliği, insan ve toprak ilişkilerinin araştırılmasını büyük ölçüde etkiliyor.

### A. Toprağı Olup Olmadığına Göre Çiftçi Aileleri

Doğu Anadolu'daki çiftçi ailelerinin sayısı 788 bindir. Bunlardan % 62'si topraklı, % 38'i ise topraksızdır. Topraksız ailelerin en çok olduğu yer Urfa'dır, % 53. En az olduğu yer ise, % 31 ile Erzin-can'dır. Burada önemli olan Gaziantep, Urfa, Diyarbakır ve Mardin illerindeki topraksızlarla, öteki 13 ildeki topraksızların oranını görmektedir (Çizelge 11).

	Genel Aile Sayısı (Bin)	Toprağı Olanlar %	Toprağı Olmayanlar %
13 il	550	65	35
4 il	223	55	45
Hakkari	15	59	45
18 il	788	62	38

Kaynak : Çizelge 11

Doğu Anadolu'daki topraksız aileler, Türkiye'nin öteki illerindeki topraksız ailelerle karşılaştırıldığında, durumun Doğu Anadolu aleyhine olduğu görülür.

İller	Topraksız Ailelerin Oranı	İller	Topraksız Ailelerin Oranı
Ankara	28	Kayseri	29
Niğde	30	Bolu	30
Antalya	26	Tekirdağ	21
Isparta	30	Eskişehir	25
Burdur	22	Yozgat	29
İçel	26	Kocaeli	28
12 il ortalaması	27		

Kaynak : KIBKEE, ilgili iller, Çizelge 29

Bu çizelgeden de anlaşılacağı gibi, 18 Doğu ilindeki topraksız ailelerin oranı % 38 iken, 12 Batı ilinde bu oran % 27 dir.

### B. Toprağa Sahip Olan Ailelerin Kontrol Ettikleri Toprak Miktarları

Yukarıda, toprağa sahip ailelerin genel çiftçi ailelerinin % 62 sini meydana getirdiğini belirtmiştik. Çizelge 12 ve aşağıdaki tahlillerimiz % 62 ile ilgilidir.

	1-10 Dönüm		1-25 Dönüm		1-50 Dönüm		51-200 Dönüm		201 ve daha fazla	
	Aile %	Dönüm %	Aile %	Dönüm %	Aile %	Dönüm %	Aile %	Dönüm %	Aile %	Dönüm %
13 İl	34	5	54	14.5	76	31	21	42	2.6	27
4 İl	26	2	46	7	65	15	27	30	8	65
Hakkari	77	13	87	22	93	33	6	29	1	38
18 İl	34.6	4.7	54.4	13	74.5	27	21.5	40	4	33

Kaynak : Çizelge 12.

Bu çizelgede bölgenin güney ve kuzey kesimlerinde, toprağın kontrolü bakımından ortaya çıkan durumu kavramak çok önemlidir. Gaziantep, Urfa, Diyarbakır ve Mardin illerinin meydana getirdiği bölgede, toprak mülkiyetinin dağılışı gerçekten çok belirlidir. 13 il'de 1-50 dönüm arasında toprağa sahip olanlar, genel aile adedinin % 76 sı olup, toprağın % 31 ni kontrol ettikleri halde, öteki 4 ilde yine aynı ölçüde araziye sahip olan aileler % 65 olup, arazinin % 15 ni kontrol etmektedirler. Yine birinci grupta, yani 13 ilin meydana getirdiği grupta 200 dönümden fazla toprak sahibi olan aileler % 2.6 olup, toprağın % 27 sini kontrol ettikleri halde, 4 ilde ailelerin % 8 i toprağın % 65 ini kontrol etmektedirler.

Hakkari'de ise, farklı bir durum göze çarpmaktadır. Bütün bunlar, ileride de görüleceği gibi, feodal yapının farklılaşmasına sebep olmuştur. Toprak mülkiyetinin belirginleştiği yerlerde, Türkiye'deki az gelişmiş ve dışa bağımlı kapitalizme göre biçimlenmeye başlayan çok yönlü bir üretim ilişkisi doğmuştur.

Genel olarak tarımsal nüfus ve genel olarak toprak durumu arasındaki ilişkiyi de şu çizelge ile gösterebiliriz : r.

Aile Adedi %	Toprak Mülkiyeti Durumu	Kontrol Ettiği Dönüm
38	Topraksız	0
45.4	1 - 50	27
14.2	51 - 200	40
2.4	201 Dönümden Fazla	33
100.0		100.0

Bu duruma göre, çiftçi ailelerin % 38'i topraksızdır. % 54.4'ü, 1-50 dönüm arasında toprak sahibi olup toprağın % 27'sini kontrol etmektedir. Nüfusun % 2.4'ü ise, 201 dönümden fazla toprağa sahiptir ve kontrol ettikleri toprak % 33 dür. Toprak dağılımındaki büyük dengesizlik Doğu Anadolu toplumunun temel yapısal gelişmelerinden biridir.

### C. Köylerin Mülkiyeti

Çizelge 13'de köylerin mülkiyetinin dağılımı gösterilmiştir. 18

il'de 9.436 köy vardır. Bunlardan 234 ü kişilere, 215'i ailelere, 179 u da sülalelere aittir. Toplam olarak 618 köy, kişi, aile ve sülalelerin mülkiyetinde bulunmaktadır. Yalnız, Köy İşleri Bakanlığının saptadığı bu rakamları ve Bakanlık Envanterindeki çizelgenin düzenlenişini eleştirmede büyük bir zorunluluk vardır.

- a — Bir kez, mülkiyeti, «Köy halkına, bir şahsa, bir aileye, bir sülaleye» biçiminde ayırım yapıp incelemek yanlıştır. Çünkü,
- aa) Hiç bir köy, tüm olarak köy halkına ait olmadığı gibi, ayrıca köydeki mülkiyet farklılaşması, çok büyük mülkiyet yanında, hiç mülkiyete sahip olmayanları veya çok küçük mülkiyeti meydana getirmiştir.
- bb) Bir kişiye ait köylerden söz edilebilir. Fakat aile ile kişi hiç bir zaman ayrılamaz. Aile kişi tarafından temsil olunur ve o kişi ailede sözü geçen, egemen bir kişidir. O halde, «aile köyü» ve «kişi köyü» ayırımı da yanlıştır.
- cc) Sosyo-ekonomik bakımdan aile ve sülale ayırımı da çoğu zaman belirsizdir. Bunun için biz, şöyle bir ayırım yapılmasını daha uygun görüyoruz : «Ağa köyleri,» «sülale köyleri,» «ahali köyleri» ve «Karma köyler».

Ağa köyleri, kişiye, yani bir ağaya ait olan köylerdir. Sülale köyleri, köyde aynı sülaleden bir kaç kişinin oturduğu köylerdir. Ahali köyleri, köydeki mülkiyet farklılaşmasının çok az olduğu, köylülerin üretim araçlarına aşağı yukarı eşit oranda sahip olduğu, siyasi otoritenin «muhtar» gibi resmî organlarda toplandığı köylerdir. Karma köyler ise, köyde ağa gibi büyük mülkiyete sahip olanların yanında, hiç mülkiyete sahip olmayanların veya çok az mülkiyete sahip olanların karışık olarak oturdukları köylerdir. Böyle köylerde, mülkiyet farklılaşmasına paralel olarak, siyasi otorite, resmî devlet kurumlarından kişilere, yani ağalara geçer. Mülkiyet ve üretim araçlarına sahiplikle, siyasi otoritenin temsili sorunu arasındaki ilişkiler, kasabalarda ve illerde de görülen bir olaydır. İllerde, Viranşehir olayları ile ilgili tahliller yapılırken bu konuya, ayrıca değinilecektir.

	Mülkiyet ve Üretim Araçlarına Sahiplik			Siyasi Otoritenin Toplanması		
	Ağa	Bir kaç Ağa	Muhtar (Halk)	Ağa	Bir kaç Ağa	Muhtar (Halk)
Ağa Köyleri	X			X		
Sülale Köyleri		X			X	
Ahali Köyleri	X					X
Karma Köyler			X	X		

b — Öte yandan, çizelgedeki rakamlar da güvenilir değildir.

Örneğin, Nusaybin ve Cizre'de yaptıracağımız araştırmalarda durumu şöyle saptadık : Cizre'nin 27 köyü vardır. Bu köylerin

23'ü bir ağaya veya sülaleye ait olduğu halde, KİBKEE'de bu rakam sadece 8 olarak gösterilmektedir. (KİBKEE, Mardin, Çizelge 31). Nusaybin'in de 72 köyü vardır. Burada Ağa ve Sülalelere ait köy sayısı 56 olduğu halde KİBKEE'nin adı geçen kitabın 16 olarak gösterilmiştir. Öte yandan, Diyarbakır'da yapılan köy tipolojisi çalışmasına göre, 75'i tek ağalara, 175'i de sülalelere ait olmak üzere toplam 250 köyün mülkiyetinin ağalara ait olduğu saptanmıştır (13). Oysa bu Diyarbakır Envanter Etüdlere göre, sadece 70 gösterilmiştir. (KİBKEE, Diyarbakır çizelge 31) Burada, araştırmada kullanılan anketler, yöntemler ve ölçüler farklı olabilir, fakat Köy İşleri Bakanlığı'nın mülkiyet durumunu saptamada çok başarısız kaldığı, giderek yanıltıcı bilgiler açık bir gerçektir (14).

Durum nasıl saptanırsa saptansın, çizelge 13 bile, Gaziantep, Urfa, Diyarbakır, Mardin illerindeki köy sahipliğinin, öteki illere göre büyük bir farklılık gösterdiğini açıkca ortaya koymaktadır. Öte yandan, Doğu Anadolu'da tek bir köyün mülkiyetine sahip olanlar yanında, tek bir kasabaya sahip olan sülaleler bile vardır. Örneğin, son 8-9 yılın bir kasabası olan Silopu böyledir. Tamamen bir sülalenin mülkiyetinde olan bu kasabada Belediye, Özel İdare ve Merkezi İdarenin Memurları bile (Kaymakam, Jandarma vs. başka) aynı sülaledendir. Bu da feodal yapının, güney illerinde devlet bürokrasisi ile sıkı bir bütünlük içinde olduğunu ortaya koymaktadır. Burada mülkiyet ve üretim ilişkileri, akrabalık gibi bir üst yapı kurumuyla sıkı bir biçimde bütünleşmiştir.

## D. Köylerde Arazisi Olup Kent ve Kasabada Oturan Aileler

Doğu Anadolu'daki feodal yapıyı karakterize eden önemli et-

(13) İbrahim Yasa, Türkiye'nin Toplumsal Yapısı ve Sorunları, SBF Ders Notları 1968 - 1969, S. 112.

(14) 1968 yaz aylarında Kilis, Nusaybin, Cizre, Şemdinli, Başkale, Doğubayazıt ve Posof gibi, sınır kasabalarında yaptığımız karşılaştırmalı sosyo-ekonomik araştırmasında kullandığımız ankette sorduğumuz sorulardan biri de şu idi: «Bizden 4-6 yıl önce, bu köye gelip toprak, gelir, iş durumu vs' hakkında size soru soran oldu mu?» Araştırma yaptığımız 52 köyden 44'ünde «Hayır» cevabı alınmıştır. Geriye kalan köylerde de, sorulan soruların kişisel araştırmacılara ait olduğu ortaya çıkmıştır. Bu koşullar altında, Köy Envanter Etüdlere nasıl yapıldığı, anketlerin nasıl uygulanıp, nasıl değerlendirildiği merak konusudur. Çünkü, bizim köylerde yapmış olduğumuz araştırma son 4-6 yıl içinde herhangi bir ekibin köye gelip sosyo-ekonomik yapı araştırması yaptığını doğrulamamaktadır.

Bu olaylar, Köy Envanter Etüdlere dayanılarak analiz yaparken çok dikkatli olmak gerektiğini ortaya koyar. Biz bu rakamları kullanırken böyle bir dikkati hiç bir zaman gözden uzak tutmamaya çalıştık. Bu olayların ortaya koyduğu başka bir gerçekte Türkiye'nin ekonomik ve toplumsal yapısını, giderek sınıf yapısını, ortaya koymak isteyenlerin çok elverişsiz koşullarla karşı karşıya kaldıklarıdır. Çünkü, mevcut rakamlar, Türkiye'nin ekonomik ve toplumsal yapısını, giderek sınıf yapısını ortaya koyacak analizler için elverişli olmayıp, burjuva tahliller için hazırlanmıştır. Bu durumda sınıf analizleri yapmaya çalışanlar, olan çalışmalarıyla yeni yeni rakamlar üretmek zorunda ve mevcut rakamları kullanırlarken de çok dikkatli olmak durumundadırlar.

kenlerden biri de, kent ve kasabalarda oturup köydeki toprağın kontrol edilmesidir. Çizelge 14'e göre, toplam 29 milyon 553 bin olan tarım arazisininin 19 milyon 411 bin dönümü (% 70), köyde oturanların, 10 milyon 152 bin dönümü ise (% 30), şehirde köyde toprak sahipliği edenlerindir. Buna karşılık, köylerde oturan aile sayısı 773 bin (% 95.5) olduğu halde, kent ve kasabalarda oturanların sayısı 39 bindir (% 4.5).

Burada dikkat edilmesi gereken en önemli nokta, Gaziantep, Urfa, Diyarbakır ve Mardin illerinin meydana getirdiği bölge ile, öteki 13 ilde meydana gelen toprak kontrolündeki farklılaşmayı görmektir. Köydeki ailelerin kontrol ettiği ortalama dönüm, 13 il'de 29 iken, 4 il'de 14'dür. Öte yandan kentte ve kasabalarda oturup toprak sahibi olanların kontrol ettiği ortalama dönüm 128 iken, 4 il'de 413'e yükselmektedir. Kentteki ailelerin kontrol ettiği toprağın toplam tarım arazisine oranı 13 il'de % 14 olmasına karşı 4 il'de % 70 dir. Köylerde oturan çiftçi ailesinin kontrol ettiği toprak ise 13 il'de % 86 olmasına karşılık, 4 il'de % 30 dur. Köydeki toprak sahiplerinin kentteki toprak sahiplerine oranı 13 il'de % 3.7 iken, 4 il'de % 8 dir.

Bundan ötürü, bölgenin güney ve kuzey kesimlerinde feodal yapı farklılaşmıştır. İleride de görüleceği gibi, güney kesimlerde, yani toprak mülkiyetinin keskinleşmiş olduğu yerlerde, feodal yapı az gelişmiş ve dış bağımlı kapitalizmle karşı karşıya gelmiş ve çok yönlü bir üretim ilişkisi ortaya çıkmıştır. Buralarda aşiret sistemleri de parçalanmaktadır. Kuzey kesimler ise, kapalılığını korumakta, aşiret sistemleri hem üretim biçimi olarak (göçebelik) hemde üst yapı kurumu olarak (feodalizmin siyasal kurumu) varlığını sürdürmektedir (Varsayım, 4, 5, 11).

Burada üzerinde dikkatle durulması gereken bir durumda kentte oturup, mevcut toprakların % 30'unu kontrol eden feodallerin, kasaba ve kentlerde kapital sahibi burjuvalar olarak karşımıza çıkmalarıdır. Kasaba ve kentlerdeki otel, lokanta, mağaza, sinema, han, hamam ve imalat yapan çeşitli işletme ve atelyeler bunların mülkiyeti altındadır. Bu nedenle kent ve kasabalardaki üretim ve dağıtımda kontrol etmektedirler. Onun için sözünü ettiğimiz bu feodaliteyi kendi içine dönük, kendi kendini dış ilişkilerden tecrit etmiş feodalite olarak görmemek gerekir. Bu feodalite, artık dışa açık, dış etkenlerle bütünleşmeye başlayan bir feodalitedir.

Feodal ilişkilerle kapitalist ilişkilerin bazı yerlerde içiçe, bazı yerlerde de yanyana oluşu, kapitalist ilişkilere geçiş aşamasında bir yapı göstermektedir.

Öte yandan, sadece köyde oturup kent ve kasabayla ilişki kuran büyük toprak sahiplerinin oranı bilinmemektedir. Daha önce

**ÇİZELGE 11 : TOPRAĞI OLUP - OLMADIĞINA GÖRE  
ÇİFTÇİ AİLELERİNİN DURUMU**

	Genel Aile sayısı (Bin)	Toprağı olanlar %	Toprağı Olmayanlar %
Erzincan	46	61	39
Erzurum	90	68	32
Kars	92	77	23
Ağrı	32	63	37
Tunceli	27	63	37
Bingöl	27	60	40
Muş	31	66	44
Bitlis	19	65	35
Van	31	62	38
Adıyaman	43	66	34
Malatya	60	69	31
Elâzığ	41	77	33
Siirt	38	58	42
<b>13 il top. ve ortalama</b>	<b>550</b>	<b>65</b>	<b>35</b>
Gaziantep	51	63	37
Urfa	55	46	54
Diyarbakır	58	53	47
Mardin	59	59	41
<b>13 il top. ve ortalama</b>	<b>223</b>	<b>53</b>	<b>45</b>
Hakkari	15	55	45
<b>18 il top. ve ortalama</b>	<b>788</b>	<b>62</b>	<b>38</b>

Kaynak : KIBKEE, Çizelge 29

	Aile başına düşen tarım arazisi	Kentteki ailenin denetlediği ortalama dönüm	Köydeki ailenin denetlediği ortalama dönüm	Kentteki ailenin denetlediği arazinin toplam tarım arazisine oranı	Köydeki ailenin denetlediği arazinin toplam tarım arazisine oranı	Kentteki toprak sahiplerinin top- lam ailelere oranı	Kentteki toprak sahiplerinin köydeki toprak sahiplerine oranı	Köydeki toprak sahiplerinin top- lam ailelere oranı
18 İl	13	128	29	14	86	3.7	3	97
4 İl	11	413	14	70	30	8	1.8	98.2
Hakkari	44	36	10	7	91	2	7.5	92.5
13 İl	35	261	24	30	70	5	4.5	95.5

Kaynak : Çizelge 15

de belirttiğimiz gibi, köy envanter etüdüleri bu konuda yeterli bilgi vermekten çok uzaktır. Araştırmalarımızda köyde oturup kent ve kasabada kapitalist ilişkiler içinde yer almaya başlayanların sayısının oldukça kabarık olduğunu gördük. Bu konulara ileride tekrar değinilecektir.

**ÇİZELGE 12 : TOPRAĞI OLAN ÇİFTÇİ AİLELERİNDE  
TOPRAĞIN DAĞILIŞI**

	0 - 10 oranı		0 - 25 Dönüm		0 - 50 Dönüm		51 - 200 Dönüm		200 Dönüm ve daha çok	
	Aile %	Dönüm %	Aile %	Dönüm %	Aile %	Dönüm %	Aile %	Dönüm %	Aile %	Dönüm %
Erzincan	31	6	63	23	88	55	11.4	36	0.6	9
Erzurum	23	2	16	10	80	26	17	44	3	28
Kars	12	1	36	10	70	35	28	51	2	14
Ağrı	8	0.6	23	3	93	15	39	42	8	43
Tunceli	37	7	69	25	89	47	10	34	1	19
Bingöl	58	16	84	38	95	58	4.6	27	0.4	15
Muş	11	0.9	24	4	50	14	46	55	4	31
Bitlis	57	4.9	69	9	76	14	22	58	2	28
Van	14	1	33	5	58	18	44	51	6	31
Sıirt	58	5	27	15	86	18	11	20	3	52
Adıyaman	55	6	73	15	84	25	13	33	3	42
Elâzığ	35	5.8	52	19	71	38	27.5	45	1.5	17
Malatya	45	7.6	68	21	86	42	12	43	1	15
<b>13 il ortalaması</b>	<b>34</b>	<b>5</b>	<b>54</b>	<b>14.5</b>	<b>76</b>	<b>31</b>	<b>21.4</b>	<b>42</b>	<b>2.6</b>	<b>27</b>
Gaziantep	26	2.5	52	11	72	24	24	40	4	36
Urfa	9	0.1	20	1.1	34	4.2	47	23.8	19	72
Diyarbakır	34	1.9	58	6	74	13	20	24	6	63
Mardin	34	2.9	61	10	65	15	27	30	8	55
<b>4 il ortalaması</b>	<b>26</b>	<b>2</b>	<b>48</b>	<b>7</b>	<b>65</b>	<b>15</b>	<b>27</b>	<b>30</b>	<b>8</b>	<b>55</b>
Hakkari	77	13	87	22	93	33	6	29	1	38
<b>18 il ortalaması</b>	<b>34.6</b>	<b>4.7</b>	<b>54.4</b>	<b>13</b>	<b>74.5</b>	<b>27</b>	<b>21.5</b>	<b>40</b>	<b>4</b>	<b>33</b>

Kaynak : KIBKEE Çizelge 18

## E. Tarihsel Gelişim

### 1. Osmanlı İmparatorluğu

Behice Boran'a göre, Osmanlı Devleti bölgesel feodaliteyi bile tasfiye edememiş, merkezi bir feodal devlettir. Çünkü, feodal toplumun temeli olan toprak rantı ve toprağa bağlı tarım emekçisi bu sistemde de vardır (15). Muzaffer Erdost'un bu konudaki görüşü şöyledir: «Osmanlı İmparatorluğu askerî-feodal bir devlettir. Feodal devletin iktisadi birimini, tarımda küçük çiftçi işletmeleri teşkil ediyordu. Ekonomik birimler bakımından birbirlerinden bağımsız olan küçük çiftçi işletmeleri bir araya getirilerek askerî merkezleşmeyi sağlayan tımar birliklerini meydana getirmekteydiler» (16).

(15) Behice Boran, Türkiye ve Sosyalizm Sorunları, II. Bs. Tekin Yayınevi, İstanbul 1970, S. 15 - 26.

(16) Muzaffer Erdost, «Türkiye Sosyalizmi» ve Sosyalizm, Sol Yayınlar, Ankara 1968, S. 66.

ÇİZELGE 13 : KÖY ARAZİSİNİN AİDİYETİ

	Köy Sayısı	Köy Halkına	Bir Şahsa	Bir Aiteye	Bir Sülâleye	Toplam
Erzincan	559	544	2	2	1	5
Erzurum	1.039	981	10	4	44	38
Kars	764	764	—	—	—	—
Ağrı	544	514	16	4	10	30
Tunceli	414	368	12	34	—	46
Bingöl	325	312	7	—	6	13
Muş	366	350	7	6	3	16
Bitlis	253	251	2	—	—	2
Van	546	535	11	—	—	11
Adıyaman	339	327	—	2	—	2
Malatya	511	510	—	—	—	—
Elâzığ	587	568	4	2	13	19
Siirt	469	437	11	17	4	32
<b>13 il toplamı</b>	<b>6.716</b>	<b>6.473</b>	<b>82</b>	<b>71</b>	<b>81</b>	<b>234</b>
Gaziantep	572	476	38	27	31	96
Urfa	644	521	51	40	32	123
Mardin	708	617	25	46	20	91
Diyarbakır	663	593	32	29	9	70
<b>4 il toplamı</b>	<b>2.587</b>	<b>2.207</b>	<b>146</b>	<b>142</b>	<b>92</b>	<b>380</b>
Hakkari	133	119	6	2	6	14
<b>18 il toplamı</b>	<b>9.436</b>	<b>8.799</b>	<b>234</b>	<b>215</b>	<b>179</b>	<b>618</b>

Kaynak : KİBKKE, Çizelge 31

Doğan Avcıoğlu, yukarıdaki görüşlere uygun olarak, Osmanlı toplum yapısını «prekapitalist» olarak nitelermekte (17), Kurthan Fişek, «feodaldır» demektedir (18). İsmail Cem ise, Osmanlı toplumu 17. yüzyılın başlarından başlamak üzere «gecikmiş bir feodalite» olarak isimlendirmektedir (19).

Bu görüşler yanında, Osmanlı üretim biçimini; «Asya Üretim Biçimi» kavramıyla açıklamaya çalışanlar da vardır. Bu görüşte olanlar arasında, Sencer Divitcioğlu (20) ve Muzaffer Sencer (21) gösterilebilir. Bu arada, biraz farklı olmakla beraber İdris Küçükömer (22) ve Niyazi Berkes'in (23) görüşlerini de aynı grupta ele alabiliriz.

(17) Doğan Avcıoğlu, Türkiye'nin Düzeni, IV. Bs. 9 vd.

(18) Kurthan Fişek, Anadolu toplumlarının evrimi üzerine düşünceler, SBFD, Cilt 22, No. 1.

(19) İsmail Cem, Türkiye'de Geri Kalmışlığın Tarihi, Cem Yayınevi, İstanbul 1970, S. 104 vd.

(20) Sencer Divitcioğlu, Asya Üretim Tarzı ve Osmanlı Toplumunu, İFY, İstanbul 1966, S. 27 vd.

(21) Muzaffer Sencer, Devrim Stratejisi Açısından Osmanlı Toplum Yapısı, Ant Yayınları, İstanbul 1969, S. 324 - 329.

(22) İdris Küçükömer, Düzenin Yabancılaşması, Batılama, Ant Yayınları, İstanbul 1969.

(23) Niyazi Berkes, Türkiye İktisat Tarihi Cilt I. Gerçek Yayınları, İstanbul 1969, S. 25, Cilt II, S. 9.



**ÇİZELGE 14 : KÖYDE ARAZİSİ OLUP, KENT VE KASABALARDA OTURAN AİLELER**

(a) Toplam dönüm  (Bin)	(b) Köyde oturan genel aile sayısı (Bin)	(c) Köydeki ai- lenin denet- lediği toprak (Bin)	(d) Köyde arazisi olup; kent ve kasabalar- da oturan Ailelerin Denetlediği sayısı	(e) Kasabalar- da oturan Denetlediği Dönüm  (Bin)	(f) Köyde otu- ran aileler kent ve kasabalar- da köyde toprak sa- hibi olanlar (Bin)	
Erzincan	875	46	679	2.640	196	49
Erzurum	3.149	90	3.001	2.680	418	93
Kars	3.733	92	3.593	2.320	140	95
Ağrı	2.083	32	1.947	610	136	33
Tunceli	514	27	342	1.130	172	28
Bingöl	310	27	280	710	30	28
Muş	1.677	31	1.466	1.270	211	32
Bitlis	568	19	452	1.590	116	21
Van	1.457	31	1.310	570	147	32
Adıyaman	1.050	43	679	1.050	371	44
Malatya	1.201	60	989	2.000	212	62
Elâzığ	971	41	708	2.750	263	44
Sirt	964	38	760	670	204	39
<b>13 il orta- laması ve toplamı</b>	<b>18.322</b>	<b>550</b>	<b>16.206</b>	<b>20.490</b>	<b>2.616</b>	<b>600</b>
Gaziantep	1.741	51	859	6.380	982	58
Urfa	4.290	55	1.024	3.920	3.266	59
Diyarbakır	2.642	58	358	1.740	2.284	60
Mardin	2.058	59	964	6.220	1.094	65
<b>4 il orta- laması ve toplamı</b>	<b>10.731</b>	<b>223</b>	<b>3.205</b>	<b>18.260</b>	<b>7.536</b>	<b>242</b>
Hakkari	139	12	131	229	8	12.2
<b>17 il orta- laması ve toplamı</b>	<b>29.533</b>	<b>773</b>	<b>19.411</b>	<b>33.750</b>	<b>10.152</b>	<b>842</b>
(a)	(b)	(c)	(d)	(e)	(f)	

Kaynak : KIBKKE, Çizelge 30

Niyazi Berkes'e göre, Osmanlı sisteminde, Avrupa'da olduğu gibi, siyasi anlamada bir feodalizm yoktur. Ekonomik anlamda ise feodalite kısmen var, kısmen yoktur. Kısmen var olduğu yerlerde, tüketim için üretim yapan kapalı köyler vardır. Yok olduğu yerlerde ise, devlet için üretim yapan birimler vardır. Osmanlı devlet ve üretim sisteminde görülen başlıca unsurlar şunlardır:

ÇİZELGE 15 : ÇİZELGE 14'ÜN ANALİZİ

	Aile başına düşen tarım arazisi	Kentteki ailelerin denetlediği ortalama dönüm	Köydeki ailelerin denetlediği ortalama dönüm	Kentteki ailelerin denetlediği arazinin toplam tarım arazisine oranı	Köydeki ailelerin denetlediği arazinin toplam tarım arazisine oranı	Kentteki toprak sahiplerinin köydeki toprak sahiplerine oranı	Kentteki toprak denetleyenlerin toplam ailelere oranı	Köyden toprak denetleyenlerin toplam ailelere oranı
	I	II	III	IV	V	VI	VII	VIII
Erzincan	18	74	14	23	77	6	5	95
Erzurum	37	156	33	12	88	3	2	98
Kars	39	50	39	4	96	9	3	97
Ağrı	63	222	60	6	94	2	2	98
Tunceli	18	115	12	35	65	3	4	96
Bingöl	11	42	10	9	91	2	2	98
Muş	52	166	47	12	88	4	4	96
Bitlis	27	196	29	20	80	8	7	93
Van	46	257	42	10	90	2	2	98
Adıyaman	24	36	15	36	66	3	2	98
Malatya	19	106	16	13	82	3	3	97
Elâzığ	22	96	17	28	72	6	6	94
Siirt	25	31	20	22	78	2	2	98
<b>13 İl</b>	<b>31</b>	<b>128</b>	<b>29</b>	<b>14</b>	<b>86</b>	<b>3.7</b>	<b>3</b>	<b>97</b>
Gaziantep	30	140	16	52	48	12	11	89
Urfa	73	833	8	77	23	7	6	94
Diyarbakır	44	13	6	88	12	3	3	97
Mardin	32	175	16	53	47	11	10	90
<b>4 İl</b>	<b>44</b>	<b>413</b>	<b>14</b>	<b>70</b>	<b>30</b>	<b>8</b>	<b>7.5</b>	<b>92.5</b>
Hakkari	11	36	10	7	91	2	1.8	98.2
<b>18 İl</b>	<b>35</b>	<b>261</b>	<b>24</b>	<b>30</b>	<b>70</b>	<b>5</b>	<b>4.5</b>	<b>95.5</b>
	a/f	e/d	c/d	e/a	c/a	d/b	d/f	b/f
	=	=	=	=	=	=	=	=
	I	II	III	IV	V	VI	VII	VIII

Kaynak : Çizelge 14

1. Devlet katında	Güç organları	Padışah Kulliar
1 ile 11 arasında	Ülema	Beyler
11. Toplum katında	Toplum sınıfları	Köylü Esnaf Tüccar

Prof. Berkes'e göre, güç organları, toplum sınıfları üzerine oturmuş onları hemen işlemez duruma getirmiştir. Toplum sınıflarıyla, güç organları arasında hiçbir organik bağ yoktur. Bu bağ, şekli yönden ulema sağlamaktadır. Osmanlı'nın fetih dönemlerinde toplum sınıfları üzerindeki güç organları toplum üzerinde büyük bir

merkezi otorite kurmuşlar, toplum sınıflarından güç organlarına geçişe engel olmuşlardır. Fetihler ve talanlar sona erince, Osmanlı sistemi Batı kapitalizmi ile karşı karşıya gelince, güç organları ile toplum sınıfları arasındaki denge bozulmuş, toplum sınıflarından siyasi iktidar katlarına geçişler olmuştur. Bu süreç yoğunlaştıkça Osmanlı sistemi daha da çürümüştür.

Osmanlı Üretim Biçiminin niteliği konusunda ileri sürülen bu görüşlerin, önemli benzer ve farklı yanları şöyle özetlenebilir: Bir kez, gerek feodal üretim biçiminde gerekse Asya Üretim Biçiminde, ekonomi, toprak temeli üzerinde oturup, tarıma dayanmaktadır. Toprağın işleminde kullanılan araçlar her ikisinde de aynıdır. Yani öküz, karapasan ve kağınya dayanan bir teknolojik düzey vardır. Fakat bu iki sistemde, artık ürünün denetimi değişmektedir. Artık ürünün denetimi, feodalizmde, toprak sahibi köylü, (klasik feodalizmde serf-senyör) çelişmesine dayanırken, Asya Üretim Biçiminde köylü-bürokrat (Osmanlı toplumunda köylü ve reaya ile sultan ve bürokratları) arasındaki çelişkiye dayanır. Köylü - toprak sahibi, yani serf - senyör çelişkisi, giderek işçi - patron ilişkilerine dönüştüğü halde, köylü - bürokrat çelişmesinde böyle bir aşama yoktur. Asya Üretim biçiminin tarihsel evrimi içinde köylü işçiye dönüşse bile, bürokrat patrona dönüşmez, yani köylüden işçi çıkar, fakat bürokrattan patron çıkamaz. Bunun için, «Asya Üretim Biçimi» kavramı, Doğu toplumlarının neden sanayileşmeyip durgun bir yapı gösterdiklerini açıklamada kullanılmaktadır.

Bilindiği gibi, ekonomik ve toplumsal yapıyı ve toplumsal gelişmeyi saptayan temel etken, üretim güçleri ve üretim ilişkileri tarafından belirlenen üretim tarzıdır. Osmanlı İmparatorluğunun kuruluş gelişmesini bu açıdan ele aldığımız zaman, Ümit Burnu'nun, Amerika'nın, Orta Afrika'nın keşfi gibi coğrafi olaylar, ateşli silahların icadı, yeni ticaret yollarının ortaya çıkışı, milliyetçilik akımlarının gelişmesi gibi olayların, Avrupa'da feodal üretim biçimini parçalayarak kapitalist aşamaya geçişe başlattığını görürüz. Feodalizmin iç çelişkileri, yukarıdaki etkenlerle diyalog durumuna gelmiştir. İşte Osmanlı'nın Avrupa'daki yayılışını bu olaylarla birlikte ele almak gerekir. Osmanlı'nın Avrupa'daki bu yayılışı, Hehice Boran ve Muzaffer Erdost'un belirttiği feodal özellikleriyle çok sıkı bir biçimde ilgilidir.

Osmanlı, üretim ilişkileri bakımından Avrupa'dan çok ileri olduğu için değil, Avrupa'dakinden daha geri bir üretim biçiminde, fakat bu üretim biçiminde, daha sağlam bir biçimde örgütlendiği için oralarda yayılma olanağı bulmuştur. Osmanlı'nın Avrupa'daki yayılma çağında, Avrupa adeta bir anarşi içindedir. Çünkü feodal üretim biçimi ve onun belirlediği toplum yapıları yıkılmış, kapitalizme ge-

çişin sancıları belirmişti. Kapitalist üretim biçimi, tam anlamıyla ortaya çıkıncaya kadar, bu anarşi durumu devam etmiştir. Bu süreç içinde Osmanlı, daha geri bir üretim biçiminde bulunmasına karşın, Avrupa'yı uzun süre egemenliği altında tutabilmiştir. Osmanlı, Avrupa'dakinden daha geri bir üretim biçimindeydi, fakat bu üretim biçiminde daha sağlam örgütlenmişti. Osmanlı'nın Avrupa'yı uzun yıllar egemenliği altında tutabilmesinin bir başka nedeni feodal üretim biçimiyle ilgilidir. Yukarıda da değindiğimiz gibi, Osmanlı'nın Avrupa'daki yayılma yıllarında, Avrupa yeni bir üretim biçimine geçmenin sancuları ve bunun doğurduğu anarşik bir ortam içindeydi. Artık, kapitalizmin temel unsuru olan kâr saiki ve kapitalist sömürü başlamış, işçiler, köylüler ve burjuvalar yeni düzendeki yerlerini almaya başlamışlardı. Avrupa böyle karışık bir ortamda iken, Osmanlı, oraya feodal hukukun toplumsal anlayışını götürdü. Osmanlı'nın, fethettiği yerlerdeki halkın, din, dil, ırk ve kültür gibi kurumlarına dokunmaması, herkesi din, dil ve kültüründe özgür bırakması, aslında Osmanlı'nın «Kerim Devlet» olmasının bir sonucu değil, feodal hukukun toplumsal güvenlik anlayışının gereklerinden idi. Bunlar da, henüz anarşi ortamında olan bir toplum için paha biçilmez toplumsal kurumlar idi. Bunların ötesinde, bu anarşi ortamında, yeni yeni bazı feodal beylerde türemek istiyordu. Osmanlı Merkezi Otoritesinin gücü ise, yeni fedal beylerin türemesine engel oluyordu. Yunanistan, Bulgaristan, Romanya, Yugoslavya gibi ülkelerde yeni doğan feodallerden bıkmış olan halk Osmanlı Merkezi Otoritesini saygıyla karşılamışlar ve onu bölge feodalleri aleyhine desteklemişlerdi. Bu nedenlerden ötürü, Osmanlı, Avrupa'da, uzun süre yayılma olanağı bulmuş ve fethettiği yerlerde egemenlik kurabilmesi kolaylaşmıştır. Bu konuda Mehmet Ali Şevki şunları söylüyor : «Çobanlar, tarımcı toplumların özel hayatı üzerinde etkide bulunacak sosyal güce sahip olmadıkları için, hep o toplumların yapısal etkisi altında kalmışlardır. Çünkü, özel hayat üzerinde etkide bulunabilmek için üretim kuruluşları üstünde bir görev yerine getirmek gerekir. Oysa, çobanlar sağduyulu bir çalışmaya, üretime hazırlanmamıştır. Bu bakımdan bu birleşik toplumlarda, işi yöneten bir sınıf görevini yerine getirme gücünde değildirler... Cengiz ve Timur'un Cihangirâne fetihlerinden sürekli politik kuruluşlar doğmamıştır. Çünkü bu saltanatlarda ulusal güç, çeşitli bölgede yayılmış olan çobanların tanınmış bir reis çevresinde toplanmasından doğmuş ve öteki sosyal tipden olan ırklarda bu güçle baskı altına alınmıştır» (24). Bu tip egemenliklere, küçük çapta olmakla beraber, göçebe Kürt aşiretlerinin

(24) Mehmet Ali Şevki, Osmanlı Tarihinin Sosyal Bilimle Açıklanması, Elif Kitabevi, İstanbul 1968, S. 31 - 32.

yerleşik Kürt aşiretleri ile olan ilişkilerinde de rastlamak mümkündür. Bu egemenlikte esas rol oynayan güçler, çobanlıktan ve göçebelikten gelen güçlerdir. İleri düzeyde bir üretim gücü ve ilişkilerine dayanan bir egemenlik olmadığı için de sürekli olamamaktadır. Burada, Osmanlı'nın Avrupa'yı sadece silah gücü ile fethettiği sonucunu çıkarmak istemiyoruz. Ancak, Osmanlı'nın Avrupa'da yayılma nedeninin üretim tarzındaki bir ilerilik olduğu kanısında da değiliz. Avrupa'da yeni bir üretim biçimine geçmenin ortaya çıkardığı anarşik durum hüküm sürerken, üretim tarzı bakımından daha geri, fakat sağlam bir biçimde örgütlenen Osmanlı, onu egemenliği altına alabilmiş, yine bu feodal hukukun toplumsal güvenlik kurumları, bu egemenliği perçinlemişlerdir. Nitekim, Avrupa, tam anlamıyla kapitalist üretim biçimine geçtiği zaman Osmanlı'nın egemenliğini söküp atmakta ve Osmanlı'yı sömürgesi durumuna getirmekte güçlük çekmemiştir.

## 1. Doğu Anadolu

Prof. Mübeccel Kıray, «Türk köylü sınıfının bugünkü özelliklerini kazanmasında Osmanlı toplumunun özellikleri yoktur, günümüze aydınlatır ümidiyle, Osmanlı toplum düzenine karşı son zamanlarda duyulan ilgi akademik bir ilgiden öte bir anlam taşımaz» (1) demektedir. Bu fikir, İmparatorluğun, Batıya açılışı süresinde, Batıdan geniş ölçüde etkilenen Batı ve Orta Anadolu için doğru olabilir. Fakat her türlü değişimin dışında kalan, ekonomik ve toplumsal oluşumlardan son derece az etkilenen ve tamamen feodal bir düzen biçiminde bulunan Doğu Anadolu için geçerli değildir. Osmanlı üretim biçimi ne çeşit (Asya tipi, feodal) olursa olsun, bu dönem içinde Doğu Anadolu kesinkes feodal bir yapıya sahip olup İmparatorluk içindeki değişmelerden fazla etkilenmemiştir. Doğu Anadolu'da köylü sınıfının sınıf yapısının değişmesi süreci yeni başlamıştır. Bu süreç, feodal egemen sınıfın kapitalistleşmeye, yani kapitalist egemen sınıf durumuna getirmeye başlamasıdır.

### a) Doğu Anadolu Halkı Hakkında Bilgi

Bazı bilginler, yaklaşık olarak M.Ö. 2000 tarihli iki Sümer eşik taşında Kar-da-ka adlı bir ülkeden söz edildiğini görmüşlerdir. Bu ülke Van gölünün güneyinde bulunan «su taifesi» nin yanında bulunuyordu. Şaraf-name, Bitlis bölgesinde Suy adlı bir kaleden söz eder. Bu kitabelerin yazılış tarihinden 1000 yıl kadar sonra, Tıglaht Pile-

(1) Mübeccel Kıray, Toplum Yapısındaki Temel Değişimlerin Tarihsel Perspektifi: Bugünkü ve Yarınki Türk Toplumunu, Mimarlar Odası, Mimarlık Semineri, İstanbul 1969, Bildiri 4.

Ayrıca bk. Devrim Gazetesi, sayı 10, 29 Aralık 1969, S. 8.

ser Kur-ti-e kavmi ile Azu dağlarında savaşa girmişti. Bu bölgenin, bugünkü Hazro-Sason olması mümkündür. Kenephton'un anlattığı «On binlerin ricatı» (M.Ö.401-400) Kardukların ün kazanmalarına yol açtı. Bunların ülkesi Botan ırmağının doğusunda bulunuyordu. Bu tarihlerde Kürtler, Ermeniler ve Araplarla beraber yaşıyorlardı. Kurduklar ister sâmilere, ister yerli ırklara bağlansın, eski Kardukların yaşadıkları yerler bugünkü kürtlerin esas yaşama alanlarıdır. Bu Karduklarla Kürtlerin ayniyetlerini ortaya koyar (2).

Kürtler hakkında Arapların yayılma hareketlerinden itibaren geniş bilgiye rastlıyoruz. Hicretin ilk beş yılında Kürtler büyük rol oynadılar. Bu dönemde bir çok Kürt Hanedanı ortaya çıktı. Hicri 6 ve 10. yüzyıllarda (1000-1500) Anadolu'da Moğalların ve Türklerin yayılması sırasında Kürtlerin bir süre boğulmuş gibi olduklarını görüyoruz. Fakat, Osmanlı - Safevi mücadelelerinde Kürtler tekrar ortaya çıkmış, Osmanlı İmparatorluğu, Safevi Krallığı ve Memlük Sultanlığı arasındaki ilişkilerde dinamik bir rol oynamışlardır. Kürtlerdeki feodal düzen, bu dönemde daha iyi ortaya çıkmış ve kök salmıştır. Şerefname (1539) bu olayı doğru olarak tasvir etmektedir. Türk-İran sınırı yavaş yavaş istikrar kazandı ve İranlılar Zağros şeridinin arkasına çekildiler. O dönemde Osmanlı Devleti Doğu Anadolu'da kuvvetlenmek istiyordu. Bunun için Kürt Beyliklerinden yararlandı ve onları karşı tampon olarak kullandı. İran, Kürt kabilelerinin iç işlerine kesinlikle karışmıyordu. Kürt Beyleriyle, İran Merkezi Otoritesi arasında kuvvet dengesine dayanan sözsüz bir anlaşma vardı. Osmanlı Devleti ise Kürtleri zaman zaman aksamasına karşın ortadan kaldırmak istiyor fakat şiddetli bir muhalefetle karşılaşılıyordu. Bu bakımdan Kürtlerin feodal düzenlerini aynen tanıyıp onlarla anlaşma yolunu tuttu. Böylece İran'a karşı da kendini güçlendirmiş oluyordu.

Görüldüğü gibi, Kürt halkı Doğu Anadolu'nun en eski halkıdır. Van gölü çevresinde, özellikle güney kesimlerinde yaşamaktadırlar. Doğu Anadolu'nun kuzey kesimlerinde Ermeniler, Irak, Suriye taraflarında ise Araplar yaşamaktadır (3). Kürtler hakkında en doğru bilgileri, Arap tarihçilerinden öğreniyoruz. Bunlardan Masudi M.S. 943, İstahri ise 951'de yazdıkları eserlerinde Kürtler konusuna değinmişlerdir. Geniş anlamda Merkezi Kürdistan'ın yeri bugünkü Cizre bölgesidir. Kürdistan diye gösterilen bu yer daha sonra genişlemiş ve daha bir çok kent ve köyü içine almıştır.

Masudi, İslamiyetten önceki dönemlerde Arap Hükümdarlarıyla Kürtler arasındaki çarpışmalarla ilgili söylentiler anlatmaktadır.

(2) İslâm Ansiklopedisi, cilt 6, Kürtler Maddesi, S. 1089 vd.

Gerek Emeviler gerekse Abbasiler döneminde Arapların yayılması sırasında İslam Halifeleri yer yer ve zaman zaman Kürtlere de savaş açmalarına karşın, Ermeni ve İranlılarla yaptıkları savaşlarda onların yardımını görmüşlerdir.

Türklerin, Anadolu'da yayılmalarından hemen önce de bir çok Kürt faaliyetleri vardır. Halife El Kadim zamanında (991 - 1031) tarihçiler, Kürtlerin kahramanlıklarını övmektedirler. Bu tarihlerde Gazneli Mahmut da Kürtleri Karahanlılara karşı yaptığı savaşta kullanmıştır.

### TÜRKLERİN ANADOLUYA GELİŞLERİ

Türklerin, Anadolu'da yayılmalarından hemen önce de bir çok diklerinde karşılarında örgütlenmiş güç olarak Kürtleri bulmuşlardır. Selçuklu Türkleri gerek 1071 Malazgirt savaşına kadar gerekse bu tarihten sonra Doğu Anadolu halkı olan Kürtlerle ya işbirliği yaparak düşmanlarıyla savaşmışlar ya da bizzat onlarla savaşarak, onların kendine buyruk feodal düzenlerini yıkmak istemişlerdir.

Sultan Sancar döneminde Van gölü ile Zağros dağları arasında bir «Kürdistan Eyaleti» kurulup Valiliğine Süleyman Şah atandı. Fakat Kürtler 1119'da isyan ettiler. Merkezi Kürdistan'a yakın yerlerde bulunan Musul Atabeyleri bu isyanların bastırılmasında önemli rol oynadılar. Diyarbakır Atabeyleri olan Artuk-Oğulları da Kürtler ile bir çok kez çarpıştılar.

Şerefname, Eyyubî sülalesinin Kürt menseli olduğu üzerinde durmaktadır. Gerçekten Kürtler, Eyyubîler hükümeti zamanında varlık göstermişlerdir (4).

14. yüzyıl ortalarında Doğu Anadolu'da, bünyelerinde Kürt aşiretlerinde bulunduran Kara - Koyunlu ve Ak - Koyunlu adlı iki Türkmen boyunun siyasi alanda büyük güç kazandıklarını görüyoruz. Kara - Koyunlu Devletine, Kara - Koyunlu oymağı, Sadlu oymağı, Bakrlu oymağı, Dukarlu oymağı, Karamanlu oymağı, Alpavut oymağı gibi büyük Türk oymakları yanında, Çekirli ve Âyınlu gibi Kürt aşiretleri de dahildi. Bunlardan başka, Süleymanî, Zikri, Mahmudî gi-

(3) İslâm Ansiklopedisi, Kürtler Maddesi S. 1092.  
Abbé M. Breuil, Avrupa, Asya ve Afrika Arasında İltisak noktası Türkiye, İkinci Türk Tarih Kongresi, TTKY İstanbul, 1943 S. 33 - 34.  
Franz Hancar, Kafkas ilk Tarih Araştırmaları Işığında, Anadolu'nun yeni eneolitik buhantuları, y. a.g.e. S. 59.  
Pittrud, Neolitik Devirde Küçük Asya ile Avrupa Arasındaki Antropolojik münasebetler, y. a.g.e. S. 77.  
Marguerite Dellepach, Türklerin Antropolojik Tarihlerine dair vesikalar y.a.g.e. S. 379.  
Henri Vallois, Garbi Asyanın Irklar Tarihi, y.a.g.e. S. 479.  
Kont Zici, Macar Kavminin Menşesine dair, y.a.g.e. S. 570.  
(4) İslâm Ansiklopedisi, Kürtler Maddesi, S. 1096.

bi aşiretlerde vardır. Bu aşiretlerden bazıları Kara Mehmet'ten itibaren Kara Koyunluların hükümdarlığı altında bulunuyorlardı. Kara Mehmet, Timur ordularına karşı yaptığı savaşta özellikle dağlık yerlerde hayvancılık yaparak yaşayan Kürt Aşiretlerinden geniş ölçüde yararlanmıştı. Karakoyunluların, Kürt Aşiretlerinden kurdukları 50 bin evlik bir kuvvete «Kara Ulus» denirdi (5).

Bunlardan başka Akkoyunlu devletine bağlı Kürt Aşiretleri de vardır. Örneğin, Gehverlü, Lek, Anter, Celalür ve çek gibi aşiretlerin çok daha büyük teşekküllerine Doğu Anadolu'da rastlıyoruz. Bunların Kürt aşiretleri olduğu ileri sürülmektedir (6).

Görüldüğü gibi, Doğu Anadolu'nun esas yerli halkı olan Kürtler 1071 Malazgirt savaşıyla Türklerle karşı karşıya gelmişlerdir. Kürtler o tarihlerde, kırsal alanlarda hayvancılık yaparak ve aşiret düzeyinde yaşıyorlardı. Türkler ise örgütlenmişlerdi. Türkler bu üstünlüklerini kısa zamanda göstererek, bir çok yerlerde Kürt beyliklerini yıkarak kendi hizmetlerinde tekrar örgütlediler (7). Kürt Aşiretlerine üstünlük sağlayamadıkları yerler de ise, onlarla birlik olup düşmanlarına saldırdılar (8). Burada üzerinde durulması gereken nokta, Kürtlerin ister Türklerin egemenliğinde, isterse serbest beylikleri halinde olsunlar kendi feodal düzenlerini, giderek aşiret düzenlerini sürdürmeleridir. Türklerin şiddetli akınları da, Kürtlerdeki Aşiret düzenini yıkamamıştır. Bu düzen, İslamiyetten önce, İslâmiyetin yayılma yıllarında nasılsa, Selçuklular döneminde de aynen sürmüştü. Osmanlı Doğu Anadolu'yu böyle bir düzen içinde bulmuştur. Osmanlı İmparatorluğu devrinde, Osmanlı'nın Doğu Anadolu siyasetini tayin eden esas olay 1514 yılında Safevilerle yapılan Çaldıran savaşıdır. Bu savaş sırasında Osmanlı Sarayı Doğu Anadolu'daki Kürt Aşiretleriyle, onların meydana getirdiği feodal düzenlerle savaşıp onları organik olarak kendi bünyesine alamayacağını anlamıştır. Os-

---

(5) İslâm Ansiklopedisi, Kürtler Maddesi, S. 1098.

(6) Faruk Sumer, Kara-Koyunlular Cilt 1, TTKY, Ankara 1967, S. 19 - 32.

(7) Faruk Sumer, Bozuluş Hakkında, DTCFD cilt VII, sayı 1, Mart 1949, s. 29 vd. Faruk Sumer, Osmanlı Devrinde Anadolu'da yaşayan bazı Üçoklu Oğuz boylarına mensup teşekküller, İFM cilt 11, No: 1 - 4 S. 437 vd.

(8) Faruk Sumer, 16. Asırda Anadolu, Suriye ve Irak'ta yaşayan Türk Aşiretlerine Umumi Bir Bakış, İFM, cilt 11, No: 1 - 4, S. 509 vd.

Faruk Sumer, Oğuzlar (Türkmenler) Tarihleri - Boy Teşkilâtı - Destanları, DTCFY Ankara 1967, S. 126 vd. 199.

(7) Faruk Sumer, Bozuluş Hakkında, S. 34.

(8) Berthold Spuler, İran Moğolları, Siyaset, İdare ve Kültür, İhanlılar devri 1220 - 1350, TTKY Ankara 1957, S. 100.



manlı için en iyi yol Kürtlerin feodal düzenlerini tanıyıp onları İran'a karşı kullanmak olmuştur (9).

#### ŞARAF - NAME

Bitlis Hanı Şaraf - al - Din'in 1596'da tamamlanmış olan Şarafname adlı eseri Kürt tarihinin kaynakları arasında önemli bir yer işgal eder. Bu eserde Kürtlerin asıl tarihi 4 bölüme ayrılmış olup, birinci bölümde gerçekten saltanat hukukundan yararlanmış olan kürt sülaleleri anlatılır. İkincisinin konusu, içlerinden bazen sikke bastıran veya kendi adlarına hutbe okutan sülalelerdir. Üçüncüsü İrsi valiler Hanedanını sayar, dördüncüsünde ise Bitlis Hanlarının geniş tarihine yer verilmiştir. Birinci bölümde 5 sülale sayılır : Diyarbakır ve Cizre'deki Mervaniler, Daynavar ve Şehrizar'daki Hasanveyhiler ile küçük - Lür emirleri ve Eyyubiler.

İkinci ve üçüncü bölümde yer alanlar arasındaki fark az olduğu için, Şaraf - al - Din oldukça itibarı bir sıra izlemektedir. Burada sözügeçen sülaleleri Cizre merkez olmak üzere egemenlik alanlarını coğrafi durumlarına göre sıralamak uygundur. Arkasından da İran Kürtlerinden söz edilecektir. Yazar, kabileler ile bunların reislerinin ailelerini ayırt etmeğe çalışmaktadır. Bu sırada Kürdistan'daki feodal düzenin esaslarını da göz önünde tutmak gerekir. Çeşitli köklerden gelen feodaller, bazen yerleşmiş, bazen göçebe, genellikle yarı - göçebe kürt savaşçı aşiretlerinin yardımı ile kürtleri, kürtleştirilmişleri ve hıristiyan halkı idare etmektedir (10).

A — Cizre - Dersim arasındakiler : 1) Ekevi köklü olan Cizre Emirleri,  
2) Mukus hakimlerinin ataları olan Hizan espayetleri, 3) Şirvan Hakimleri,  
4) Bitlis ve Hazro arasındaki Rozagi'ler, 5) Sason Hakimleri, 6) Suvaydiler,  
7) Pazukiler, 8) Mirdasiler, 9) Abbasi soyundan geldikleri savında bulunan Çemişgezek Hakimleri.

B — Cizre - Kilis Arasındakiler : 10) Hasenkyf Emirleri, 11)

(9) Faruk Sumer, Oğuzlar, S. 81, 83, 126, 293.

Faruk Sumer, Kara-Koyunlular, 77, 80, 124, 125.

İbrahim Kafesoğlu, Sultan Mehîşah Devrinde Büyük Selçuklu İmparatorluğu, EFY İstanbul 1953, S. 3, 4, 10, 22.

Berthold Spuler, y.a.g.e. S. 148, 149.

Nizamüddin Sami, Zafername, TTKY Ankara 1949, S. 119, 158, 172, 185, 293. İslâm Ansiklopedisi cilt 6, Kara-Koyunlular Maddesi, S. 292, 305.

Ali Sevim, Suriye Selçukluları, 1 DTCFY Ankara 1965, S. 19, 53, 59.

(10) İslâm Ansiklopedisi, Kürtler Maddesi, S. 1102. Şeref-name kitabı hakkında Bk. İsmail Beşikçi, Doğuda Değişim ve Yapısal Sorunlar S. 17.

Emevi menşeli olan Süleymaniye Emirleri, 12) Zirakiler, 13) Kilis Hakimleri.

C — Cizre - Hoy arasındakiler : 14) Hakkari Emirleri, 15) Van Gölü kuzeyinde bulunan Muhmudî Arazisi, 16) Dumbüliler, 17) Baradost Hakimleri, 18) Şemdinanda bulunan Üstüniler, 19) Zarzalar, 20) Tarzalar.

D — Hakkari Güneyi : 21) Amadiya Hakimleri, 22) Tarsiniler, 23) Bağdatlı Arap çoban Kulusun ahvadı Sohran, 24) Baban, 25) Urmiye Gölü civarındaki Mükriker, 26) Bana, 27) Ardilan, 28) Gelbagi, 29) Kalhur.

E — İranlı Kürtler : Başlıca üç kabileye ayrılırlar. 1) Siyah Mansur, Çigani, Zangana, 2) Güney Kafkasya'daki Karabeg (yirmi-dört kabile) 3) Bir tek hakim emri altındaki Gil kabilesi,

Şerefname'de Bitlis'li Şerefhan Kürt Beylikleri arasında birlik olmadığını, biri ötekine bağlı olup, itaat etmediklerini işaret edip, yaşayış biçimlerinde başlıca üç noktaya değinmektedir. a) Çoğunlukla kabileye oranla yabancı kaynaktan gelen reislerin işgal ettikleri kaleler etrafındaki topraklar üzerinde toplanma eğilimi, b) Reislerin dayandıkları ve belli halk topluluğunun koruyuculuğunu sağlayan asker sınıfının varlığı, c) Kürtler arasında çoban, göçebe, yarı göçebe ve çiftçilerin (yerleşmiş, yarı yerleşmiş) varlığı 11).

Bu özelliklerin ötesinde kadınların, Türkmenlerde olduğu gibi, yönetim işlerine faal bir biçimde katıldıkları ve şafii mezhebine dahil oldukları belirtilmektedir.

Daha önce, Yavuz Sultan Selim'in Doğu seferinin ve daha sonra izlediği politikanın, Kürtlerin siyasi önemlerinin bilincini benimsemelerine büyük ölçüde yardımcı olduğunu belirtmiştik. Öte yandan Ahmed-i Hanî'nin Mem-u-zin adlı destanından öğrendiğimize göre, Kürtler Yavuz zamanından önce de feodal beylikler durumunda yaşıyorlardı. Saptıyabildiğimize göre, 18 Kürt Beyi vardı.

(Cizre'deki Bohtan, Bedirhanîler, Azizanlar, Hasankeyf, Şirvan Beyi, Hazro Beyi, Çemişgezek Beyi vs.) Onbirinci yüzyılda Bizans hücumlarına uyrayan bu Kürt beyleri Abbasi Halifesinin desteği ile birleşiyorlar. Bu 18 Kürt beyliği yani Mir'likleri Avrupa'daki küçük prenslerin Papa'ya bağlılığı gibi Abbasi Halifelerine bağlıydılar. Bu bağlılık daha çok dini bağlarından gelen ruhanî bir bağlılık idi. Beyliklerin kendilerine özgü siyasi ve sosyal organizasyonlar meydana getirdiği şüphesizdir. Yavuz Sultan Selim'in Anadolu'yu zaptından sonra durum değişmemiştir. Mir'liklerin düzeni olduğu gibi devam

etmiştir. Üstelik merkezle bu derebeyleri arasındaki ilişkiler daha sıkı bir biçimde geliştirilmiştir (12).

#### b) Osmanlı İmparatorluğu Döneminde Doğu Anadolu

Doğu Anadolu'daki, bugünkü toprak mülkiyetinin köklerini Osmanlı toprak rejiminde aramak gerekir. Bu rejime göre, toprak tamamen devletin tasarrufu altındadır. Topraktan yararlanmak hakkı ise, tımar, zeamet ve has örgütü içinde reyaya verilmiştir. Fakat, İmparatorluk üzerinde rakipsiz ve sınırsız bir hakka sahip olan Padişah, özellikle savaşlarda yararlık gösterenlere çok geniş araziler vermiş ve bu toprakların yönetimi, Osmanlı toprak rejiminin dışında tutulup özel hukuk kurallarına göre işletilmeye başlanmış, yani tamamen kişilerin mülkiyeti verilmiştir. Örneğin, Yavuz Sultan Selim, 1514 yılında Doğu Seferine giderken, Doğu ve Orta Anadolu'da büyük bir gelişme gösteren Şii hareketini bastırabilmek için çok büyük kütleyi kılıçtan geçirmesi sonucu doğan huzursuzluğu gidermek için padişahlık yetkisine dayanarak bölgenin ileri gelen kişilerine toprak dağıtmıştır. Siirt, Bitlis, Diyarbakır, Malatya bölgelerinde oturan Alevî olmayan ve kendisini destekleyen aşiretlere ve «Ekrad Beyleri»'ne, yani Kürt beylerine ise, «Yurtluk», «Ocaklık» adı altında malikâneler vermiştir (13). Bu konuda, tarihçilerimizden Prof. Uzunçarşılı şunları söylüyor : «Bunlardan başka, bir de Doğu Anadolu'da mülkiyetleri Osmanlı Hükümetleri tarafından sahiplerine ait olarak kabul edilmiş ve kendilerine yazılan fermanlarda cenab tabiri kullanılan Cizre, Genç, Bitlis, İmadiye, Mahmudiye, Hakkari, Eğil, Palo vs. gibi sancaklar olup bunlar Osmanlı Devletinin yüksek hakimiyetini tanıyorlardı. Her yıl belli bir vergi verirler ve lüzumu halinde askerleriyle hizmete gelirlerdi. Bunlara serbest Mir-î Miranlık da denilirdi. Bu serbest Mir-î Miranlıkta tımar ve zeamet teşkilatı olmayıp sancaklar, o beylerin mülkü gibi idi. Bunlardan başka Yavuz Sultan Selim zamanında Devlete sadık kaldıkları için, Bıyıklı Mehmet Paşanın arzıyla Yurtluk, Ocaklık, olarak Kürt Beylerine ait büyük-küçük, bazı yerler sancak itibariyle bu yerli beylere terkedilmiştir. Bunların Sancakları münhal olunca hariçten kimseye verilmeyip oğullarına, kardeşlerine ve en yakın akrabalarına verilirdi. Bu sancak beyleri hangi eyalette ise, o eyaletin Beylerbeyi ile beraber zeamet ve tımarlı sipahileri ile sefere giderlerdi. Bu yurtluk - ocaklık sancakların başlıcaları Sokman, Kulp, İtak, Tercil, Mihrani, Çapakçur, Pertek, Çermik idi. Doğuda Çıldır eyaletinin teşekkülünden sonra

(12) Ahmed-i Hani, Mem-u Zin, Gün Yayınevi, İstanbul 1969.

(13) Ömer Lütfü Barkan, 15 ve 16. Asırlarda Osmanlı İmparatorluğunda Ziraî Ekonominin Hukukî ve Mali Esasları, İstanbul 1943.

Oya Sencer, Türkiye'nin Toprak Sorunlarına Tarihîsel Açıldan bir Bakış. SD. Sayı 17 - 18.

buradan 4 sancak mülkiyet üzere, yurtluk - ocaklık itibar edilmiştir. Bunlardan başka, Mir aşiretliği ismi ile Van, Diyarbakır, Şehri Zor'da dört yüz kadar, aşiret reislikleri vardı ki, bunlar derece itibarıyla sancak beşi ile birlikte sefere giderler, vefat ettiklerinde dirlikleri oğullarına yoksa, en yakınına verilirdi» (14).

Bütün bunlar, Doğu Anadolu'daki feodalitenin belirgin örneklerindedir. Öte yandan bu oluşum, Mehmet Ali Aybar'ın «... Doğu ve Güneydoğu'da bugün uygulanan feodal töreler, tımar usulünün kalıntısıdır» (15) görünüşünü doğrulamamaktadır. Çünkü, Doğu Anadolu'da Osmanlı toprak sistemi olan tımar sistemi uygulanmamıştır. Fakat daha kesin bir şey söyleyebilmek için, Osmanlı'dan önceki üretim biçimlerinin de doğru bilinmesi gerekir.

Yavuz Sultan Selim, Kürt aşiret beylerini kendine bendederken İdris-i Bitlis-i'den geniş ölçüde yararlanmıştı. «Bu arada Kürt Hacı Rüstem'in, Pir Hüseyin Bey adındaki oğluna babasının mülkünü veren Yavuz Sultan Selim, İdris-i Bitlis-i vasıtasıyla, Şafii mezhebine mensup öteki Kürt emirlerine de muhtariyet temin eden feodal bir teşkilat kurulmasını âmir fermanlar göndermiş» (16). Oysa, Yavuz kendisine karşı gelen Şiiler'den yana çalışan Ekrad Beylerini öldürmüş ve cezalandırmıştır. Hacı Rüstem ve Kürt Talip bunlardandır (17). İdris-i Bitlis-i Akkoyunluların Divan katiplerindedir. Çaldıran Savaşından sonra Osmanlıların hizmetine girmiş ve Yavuz Amasya'da kışlarken, aslen Kürt olan İdris-i Bitlis-i'yi, Doğu Anadolu'yu nüfuzu altına almak için, Propaganda yapmak üzere bu bölgeye göndermiştir. Bu konuda Prof. Uzunçarşılı şöyle yazmaktadır : «Diyarbakır ve Doğu Memleketlerinin alınmasında İdris-i Bitlis-i'nin büyük hizmeti görüldü. Bu zat, sünni olan Kürt Beylerini görüp anlaşarak onları Osmanlıların tarafına çekti, bu suretle Urmiye, İtak, İmadiye, Cizre, Eğil, Bitlis, Hizan, Palo, Siirt, Hasankeyf, Mafarkın, Cizre-i İbni Ömer gibi 25 mıntıka beyi devlete itaat edip kendilerine eski tertipleri üzere yerlerini idare etmek üzere beratlar gönderildi. Bu beylerden Palo Hakimi Çeşit Bey, Padişah Çaldıran seferine giderken itaatını arz edip orduda bulunmuştu. Devlete itaat eli Osmanlıların yüksek hakimiyetini kabul etmiş olan bu Kürt beyleri arasında Bitlis hakimi Emin Şerafettin ile, İmadiye hakimi Sultan Hüseyin ile gelenlerden idiler. Bundan sonra ve Yavuz'un Mısır Seferi esnasında

(14) İsmail Hakkı Uzunçarşılı, Osmanlı Tarihi, Cilt II TTK. Yay. Ankara 1949, S. 272 - 273.

(15) Mehmet Ali Aybar, Bağımsızlık, Demokrasi, Sosyalizm, Gerçek Yayınları, İstanbul 1967, Türkiye Sosyalizmi, S. 651.

(16) Şehabettin Tekindağ, Yeni Kaynak ve Vesikalar Işığı Altında, Yavuz Sultan Selim'in İran Seferi, Tarih Dergisi, Sayı 22, Mart 1967, S. 75.

(17) Şehabettin Tekindağ, a.g.e. S. 262 - 263.

Haleb'in fethinden sonra ve bu seferden dönüşünde Malatya, Urfa, Besni, Ergani, Harput, Divriği, Siverek ve ikinci kez Mardin ve öteki bazı kent ve kasabalar Osmanlı yönetimine geçmiştir. Elcezire ve Doğu Anadolu'nun elde edilmesi, devamlı uğraşılarak üç yılda sona ermiş ve bu konuda da yine İdris-i Bitlis-i'nin büyük hizmeti görülmüştür (18).

Merkezi idarenin, taşradaki otoritesinin azalmasına paralel olarak, feodalite ve derebeyliğinde güç kazandığını görüyoruz. Bu oluşumlar, yukarıda belirttiğimiz biçimde, Avrupa'daki Rönesans hareketleri ve keşifler sonunda Avrupa'yı Asya'ya bağlayan Anadolu'daki ipek ve baharat yollarının önemini yitirmesinden ötürü önemli bir gelirden yoksun kalması olayı ile de ilgilidir.

Celâli isyanları, bu derebeyliğe karşı bir direnmedir. 1807 tarihindeki Sened-i İttifakla yöresel derebeylerin bu otoriteleri tanınmıştır (19). 1891 yılında Doğu Anadolu'da kurulan 36 tane Hamidiye Alayı da derebeyliğin geniş çapta kökleşmesine sebep olmuştur. Hamidiye Alayları kurulduktan sonra, Sultan Abdülhamit, bu alayların kumandanlarını İstanbul'a çağırarak, onlarla ayrı ayrı görüşmeler yapmış ve onlara çeşitli armağanlar yanında, işlemekte oldukları toprakların da ebediyen kendilerine bırakıldığını belgeleyen fermanlar verilmiştir.

e) Osmanlı İmparatorluğu Döneminde Kürt Hükümetleri ve Sancakları

Osmanlı toprak sisteminin dışında bırakılan ve tamamen feodal nitelikte olan bu sosyo-ekonomik ve siyasal yapıya «Hükümet» diyoruz. Bütün bunlar, Doğu Anadolu'da mülkiyet ve üretim ilişkileri ve Osmanlı saraylarıyla ilişkiler yönünden başlıca üç sistemin varlığını ortaya koyar.

- Hükümetler
- Yurtluk - Ocaklıklar
- Osmanlı Devlet Sancakları

«Hükümetler» tam feodal nitelikte bağımsız birliklerdir. Hükümetler'de, toprak mülkiyetine, reaya ve aşiretlere Osmanlı Sarayı karışmıyor, bunlar hükümetlerin egemen yöneticilerinin mülkü ve uyruğu kabul ediliyordu. İkincisinde ise, «Kürt aşiret reislerine verilen sancaklar öteki sancaklardan ayrılmakta, aşiret reisleri idari yetkileri bakımından hükümetlere yaklaşmaktadır. Aşiret reislerinin

(18) İsmail Hakkı Uzunçarşılı, a.g.e. S. 262 - 263.

(19) Halil İnalcık, Sened-i İttifak ve Gülhane Hattı Hümayunu, Tanzimatın Uygulanması ve Sosyal Neticeleri, Belleten Cilt 28, S. 112, (Ekim 1964) den ayrı basım, S. 604 vd. Hasan Reşit Tankut, Köylerimiz, Bugün Nasıldır, Dün Nasıldı, Yarın Nasıl Olmalıdır, Ankara 1939, S. 34 vd., S. 39 vd.

ellerinden toprak alınmamakta veya topraklara bir yabancı tayin edilememektedir. Yani toprağın ve aşiretin sahibi, sancak beyleri olan aşiret reisleridir. Yalnız hükümetlerden farklı olarak sancak beyi olan aşiret reisleri bu yetkilerine karşılık, sipahi gibi savaşa katılmak zorundadırlar» (20).

Osmanlı İmparatorluğu döneminde Doğu'daki Kürt Hükümetleri konusunda, Evliya Çelebi'nin Seyahatnamesinde ilginç bilgiler vardır. Evliya Çelebi, Kürt Hükümetlerinin özellikle yoğun olduğu Diyarbakır, Van, Şehrızor eyaletleri hakkında şöyle demektedir:

«Diyarbakır Eyaleti: 19 sancaktır. 5 Hükümettir. Bu sancakların on biri Osmanlı malı olup, Osmanlıların öteki kent ve memleketleri gibi yönetilir. Sekizini Kürt Heyetleri ellerinde tutarlar ki Yavuz Sultan Selim buraları feth ve zaptettiği zaman Yurtluk ve Ocaklık olarak bağışlamıştır. Azilleri, tayinleri hep kendilerine aittir. Ölürlerse sancakları eyalet valisinin emriyle çocuklarına verilir. Başkasına verilmez. Ancak akrabaları olursa bir dereceye kadar uygun görülür. Fakat başka sancaklar gibi bina ve ürünleri deftere yazılır. Topraklarında timar ve zeamet vardır. Sefer olursa timara bağlı olanlardan başkaları gibi, alaybeylerinin bayrağı altında görev yapanların zeameti ve sancağı oğluna yahut akrabasına verilir. Ama hükümet diye yazılı olan sancaklar içinde (Sultan Selim Kanunnamesi) gereğince timar ve zeamet yoktur. Beyleri kim ise mülk sahibi olarak da hüküm sürer. Evlere, arazi ve ürünlere bunlar sahiptir. Yazılmaktan ve gezilmekten uzak bırakılmış yerlerdir.

Osmanlı Sancakları şunlardır: Harput, Ergani, Siverek, Hasankeyf Meyyafkın (Silvan), Akçakale, Habur (bugünkü Cizre ve Zaho arasında bir yer), Suğman, Kulp, Mihrası, Tercil, Atak, Pertek, Çapakçur, Çermik. Bu yazılmaktan ve gezilmekten uzak bırakılmış sancakların beylerine, İstanbul'dan bir emir gönderilirse yazının başına **Cenab denir**. Hükümetler şunlardır: Cezire Hükümeti, Eğin Hükümeti, Genç Hükümeti, Palu Hükümeti, Hazro Hükümeti. Bu Kürdistan Sancakları büyük eyaletler kadar geniştir (21).

Van Eyaleti: 13 sancaktır. Sancakları Adilcevaz, Erçiş, Muş, Barkiri, Karkar, Kisani, Zeyriki, Siirt, Hani, Ağakisi, Ekrad, Beni Kotur, Beyazıt Kalesi, Berdu, Ahlat. Bu eyalete bağlı Abbasoğullarından Belkıs Hanı, Hakkari Hakimi, Mahmüdi Hakimi, Pinyniş Hakimi eyaletlerinde timar ve zeamet yoktur. Haraçlarının tümü Van kuluna yazılı olarak bağlanmıştır. Öteki ürünlerin gelirlerini kendi-

(20) Muzaffer Erdost, Türkiye'de Feodalizmin Kaynakları ve Bugünkü Durumu üzerine bir Taslak, Aydınlık, Cilt I, Sayı 5, S. 368.

(21) Evliya Çelebi Seyahatnamesi, cilt 1, Türkçeleştiren Zuhuri Danışman, Zuhuri Danışman Yayınevi, 1969 S. 190. Diyarbakır Divanının Ruznamecisi, Mal Defterdaru, Timar Defterdaru Defter Emini, Çavuşlar Kethüdası ve Emini ve Katibi, Alaybeyisi, Çeribaşları vardır.

leri alırlar. Azil ve tayinleri kabul etmezler. Öldükleri zaman eyaletleri oğullarına bağışlanır (22).

**Şehrizur Eyaleti:** 20 sancaktır. Sancaklar Buruç, Erbil, Kısanan, Şehir, Cenküle, Cebal-i Hazer, Hezarad, Dülhoran, Merkede, Hazır, Kodin, Niltarı, Siyeh Zincir, Acur Ebruman, Dudan, Pak, Oşti, Gazikaledir. Paşa Sancağı Şehrizur'dur. Bu eyalette bazı aşiretler vardır. Sancak beyi hükmünde olmayıp bayrak ve davul sahibi değildirler. Yüzden çok aşiret beyleridir. Zeamet sahipleri rütbeleri gibi hüküm sürerler ve sancak beyleriyle savaşa giderler. **Öldükleri zaman, mutasarrıfı oldukları, timar oğluna geçer.** Evladı yoksa akrabasına verilir. Sülalesi tükenirse timar zeamet tarzında dışarıya, başkasına verilir (22).

Bunların ötesinde Bağdat Eyaleti 18 Sancağından yedisi Osmanlı Sancağı olup on biri Kürt ve öteki kavimlere ait Sancaklardır. Yine Bağdat eyaletinde İmadiye ve Oşti olmak üzere iki Kürt hükümeti vardır. Halep'te ikisi Kürtlere ve öteki kavimlere, 5'i Osmanlı İmparatorluğuna, Şam'da 7'si Osmanlı İmparatorluğuna üçü Kürt ve öteki kavimlere ait olan Sancaklar vardır (23).

17. Yüzyılın ilk yarısında Osmanlı İmparatorluğunun idari bölünüşü üzerinde yaptığı bir incelemede Prof. Şerafettin Turan şu bilgiyi vermektedir (24).

<u>Hükümetin adı</u>	<u>Bağlı olduğu eyalet</u>
Hazro	Diyarbakır
Clzre	Diyarbakır
Eğil	Diyarbakır
Tercil	Diyarbakır
Palu	Diyarbakır
Kih	Diyarbakır
Genç	Diyarbakır
Bitlis	Van
Hizân	Van
Hakkari	Van
Mahmudi	Van
Ekrad	Van
Mihriban	Şehrizur
Mihrivana	Şehrizur
İmadiye	Bağdat
Oşti	Bağdat

Gerçekte, Hükümet sayısı çizelgede gösterildiği miktara yükselmemiştir. Çeşitli dönemlerde sayıları değişen Hükümetlerin sayısı 16 değil 11-13'dür. Ocaklara gelince bunların özellikle Anadolu'da, Diyarbakır, Van, Çıldır, Rakko, Şehrizur ve Bağdat eyaletlerinde

(22) Evliya Çelebi Seyahatnamesi, Cilt 1, S. 193.

(23) Evliya Çelebi Seyahatnamesi, Cilt 1, S. 189 - 192.

(24) Şerafettin Turan, 17. Yüzyılda Osmanlı İmparatorluğunun İdari Taksimatı Atatürk Üniversitesi Yılığ, Atatürk Üniversitesi Yayını, Ank. 1963, S. 205.

toplandığı görülmektedir (25).

<u>Eyaletin adı</u>	<u>Ocakların Sancak</u>	<u>Sayı Hükümet</u>
Bosna	1	—
Anadolu	1	—
Diyarbakır	13	7
Van	9	5
Erzurum	1	—
Kars	1	—
Çıldır	7	—
Şehrizur	—	2
Şam	3	—
Halep	2	—
Bağdat	11	2
Rakka	4	—
<b>Toplam</b>	<b>53</b>	<b>16</b>

Görüldüğü gibi, Doğu Anadolu'da Osmanlı İmparatorluğu merkezi sisteminin dışında kalan bir çok Kürt Sancakları ve Kürt Hükümetleri vardır. Osmanlı buralarda tımar sistemini uygulayamamış, buralardaki feodal beyliklerle ittifak yapmak zorunda kalmıştır.

#### d) Osmanlı Merkezi Otoritesi ile Kürt Hükümetleri ve Sancakları Arasındaki İlişkiler

Kürt Hükümetleri ve Sancakları arasında zaman zaman çıkan çatışmalar 16. yüzyılın ikinci yarısına doğru çok artmıştır. Bu çatışmalardan birini Evliya Çelebi Seyahatnamesinde şöyle anlatıyor:

«Bitlis ve Van taraflarında çıkan kargaşalıklar üzerine Osmanlı Padişahı, damatlarından Melek Ahmet Paşayı o taraflara gönderir. Melek Ahmet Paşa ile Bitlis Hanı karşılaştıkları zaman Paşa, Han'a Padişahın dileklerini bildirir.

Melek Ahmet Paşanın sâni yüksek Hana nasihatı,

Ey Han Kardeşim: 1045 (1634) yılında Revan Fatihi Sultan Murad Han Efendimizle bu saraya gelip misafir olduğumuz vakit, ben Murad Hanın silahdarı ve muhasibi idim. O vakit dahi hadsız hesapsız nimetlerini Padişahım merhum Murad Han'la (26) birlikte yiyip görüşmüş idik. Efendimiz Murad Han dahi sizin hizmetinizden hoşlanıp, Muş haracı hazinesini ebedi olarak ihsan eylemişdi. Demek yanan meşalesi olmuş idiniz. Fakat o zaman sen gençlik dolayısıyla (1637) yılı dördüncü Murad Han Efendimiz Bağdat'ı fethedip saadetle geri dönüp, Diyarbakır'a ulaştığı vakit, Bitlis'ten gelip, 'üzengisine' yüzsürerek «gazan mübarek ola» demediğin için Murad Han gayet gücenip bana dedi ki «Ahmet, benim intikamımı Yusuf Han'dan, Bitlis Hakimi Abdal Han'dan elbette alasin». Kendileri

(25) Şerafettin Turan, a.g.m. S. 207.

(26) Melek Han Paşanın gerek Padişah Murad gerekse Bitlis Hakimi Yusuf için «Han» deyimini kullanmasına dikkat edilmelidir.



İstanbul'a gidip, ben Diyarbakır valisi kaldım. Başıma asker toplayıp, madiye'de Mezuri Hakimi Yusuf Hanı ele geçirip yedi yüz adamını katlederek kellelerini devlet kapısından yuvarladım. Yine Yusuf Hanı Diyarbakır kalesinden azad edip hükümetini kendinde bıraktım ki bunlar da sizce malum olsa gerektir. Bundan sonra Murad Han ferman ile senin üzerine asker toplayıp, Silvan kalesine dek geldimse de aramıza barışçılar girip senden yetmiş kese para ve bir çok ganimetler alıp (benim işim Diyarbakır eyaletinde değil, Van eyaletindedir) diye göz yumarak senin üzerine seferden vazgeçip, o büyük, toplu asker ile Sencer dağındaki Saçlı yezîdileri feth ile birçoğunu katil ve yüz tane esir alıp, bol para ve asker ganimeti ile Diyarbakır'a girdiğimi sende bilirsin. Canım Han kardeşim, ben yine Erzurum valisi iken sen rahat durmayıp, gençliğin nedeni ile Erzurum eyaletinde Bingöl yaylağına çıkan Kürtlerden «baç öşürü alıyorum» diye yetmiş bin koyun yağma ettiğin vakit, koyun sahipleri Erzurumda bana gelip sızlandılar. Bende sana bir muhabbet mektubu ile kapıcılar kethüdümü gönderdiğim vakit, «ben onun eyaletinde değilim, ayrıca şanı yüksek bir hanım. Bende ne alakası var Melek Ahmet Paşanın» diye mektubumu parça parça edip kapıcılar kethüdümü da katlede yazdım. Muduki Ali Ağa rica edip, o şekilde kapıcılar kethüdüm güçlkle kurtularak Erzurum'a gelince, üstüne asker çekip gelmek üzereydim. O sırada Sultan İbrahim Han beni Erzurum eyaletinden azledip sende elimden kurtuldun. Fakat o zamanlar sen de taze idin. Bir de yine görüşmek kısmet olup, bu kadar ekmeğini yiyerek çok iyiliklerini gördüm. Ama ey Han kardeşim, senden ricam odur ki biz Osmanlı vezirlerindensiz. Bilhassa Murat Han'ın damadıyız. Nitekim ben de Van eyaletinde mutasarrıfım. Sen de benim eyaletim altında serbest hakimsin ve müebbeden ocaklık üzere bu eyaletin mutasarrıfısın. «Paşayı evime kondurup bu kadar itibar ettim» yanında olan hokkabaz maymuncuların sözlerine uyup, Kürt damarlarımı depresdirip, şeriata aykırı ve olmayacak bir işte bulunmayasın. Her tarafında olan aşiret beyleri ile iyi geçinip memur olduğun Padişah hizmetlerini yapasın. Ve illa bu Melek kardeşin de sözü doğrudur. Zerre kadar şeriat, tarikat, hakikat ve marifetten taş koparırsan, senden de baş kopar. Lütfedip ben Van'da iken bütün halkla iyi geçin.

Eğer dersene ki, «İbşir Paşa, Melek Ahmet Paşa'yı Van'a sürdü, ne kıymeti olma gerektir.» Ben de derim ki «Hala Padişah emri ile başkumandan ve tuğra selahiyetliyim. Hemen rahat durup, doğru yoldan ayrılma. İşte sana nasihatım budur» (27).

---

(27) Evliya Çelebi, 6, S. 212 - 213.

Paşa sözünü bitirince Han dahi «doğrusu ana ve dede nasihatıdır, emriniz başüstüne Sultanım» dedi.

Fakat Bitlis Hanı Melek Ahmet Paşa Van'a gittikten sonra nasihatları unutup yine kendi bildiğini okumakta ve çevredeki seferler yapmaktadır. Aşağıdaki sözler Bitlis Hanı hakkında Melek Ahmet Paşaya yapılan şikayetlerle ilgili olarak Erzurum Valisi Mustafa Paşanın mektubudur:

«Benim Efendim, idareniz altında olan Bitlis Hanı adlı şaki Erzurum Eyaletinde olan Malazgirt Beyi Mehmet Beyin ülkesine on bin adam ile birdenbire baskın yapıp, bir sancaklık yerimizi yağma ve 300 kadar Muhammed ümmetini suçsuz olarak katleydi. Ve kırk bin koyunu sürüp, yiyip, yuttu. Benim Efendim, kendi eyaletindedir, elbette hakkında gelirsiniz. Bu iş bertaraf olur ve yağma olan kimselerle şehit olanların akrabaları kanlı gömlekleri ile devlet giderlerse, sonra Sultanımın işi müşgül olur. Eğer arzunuza muvaffak gelirse, o asi ve yol kesen üzerine bir sefer edip, ben dahi yirmi bin asker ile o tarafa varıp, ayağınıza yüz sürmek üzere yarım işaretinizi beklerim» (28).

«Sen Osmanlı Devletine hakaret eden Abdal Han adlı, doğru yoldan saptırıcı bir şakisin. Birde utanmayan, ar ve namusdan nasibi olmayan birisi olduğun halde Abbasilerden, Sultan Evkdullan soyundanım diye gururlanırsın. Ama kötü düşüncenle, lanetimi kabul edip, haricilerden, fitne ve fesatlarıyla tanınan yezidi kürtleriyle anlaşılan Haricî mezhepli adamsın. Bütün maskaralar, sazcılar zümresiyle gülüp oynamakla meşgul olup azarlanmaya müstaaksın. Ben, Erzurum Valisi iken yaptığın kötülükleri ve hiyanetleri «taze yiğittir, olan oldu» diyerek affetmiştim. Sen şimdi bu yaştayken uslanmayıp, gelip geçen tüccarların bağ bahanesiyle taçlarını kapıp, yüklerini çözerek mallarını daha ucuza alırsın. Erzurum eyaleti toprağı olup komşun olan Malazgirt Beyi Mehmet Beyin kırk bin kadar koyunu sürüp, ilini memleketini yağma edip, üç yüz adamını katlederek başlarına dünyayı dar etmek için, başına bütün yezidi, Çekvani, Haleti, Rojki kabilelerini toplayıp memleketlerine kötülük ederek gelip geçenden, kapıkullarının zorla mallarını alıp, kollarını keserek yaralarsın. Her tarafa el uzatıp yol kesenlik edersin. Hatta memleketinde olan bilginler, «niçin böyle edersin» diye nasihat ettikleri vakit «Burası Kürdistanıdır. Birbirimiz arasında, bazan komşumuzda da olan kimse ve şeyleri yağma etmemiz Abbasiler kanunudur» demişsin. Sana Osmanlı Devletinde öyle bir gözdağı vereyim, kulağına küpe olsun, çoluk - çocuğunla Osmanlıya kul olasm. Hat-

(28) Evliya Çelebi, 6, S. 278.

ta ben, nur dolu içimizle, senin içinde dalgalanan kötülüğü bilip, on gün misafir olarak Rakova denilen yerde, çadırın içinde, tek ve تنها, sana nasihatlar edip «A canım Han, ben ve diğerleri Van Eyaleti Hakimi iken komşumuz olan beylerle ve tüccarlarla, Reaya ve Beraya ile hoş geçin diye söylediğim, hep bunun içindi. Görülüyor ki, o nasihatların zerre kadar etkisi olmayıp, bu kadar fitne ve fesat ile vilayeti yağma edip, barışa aykırı, tecavüze şeriata uygun olmayan tecavüzler yaptığı için yol kesici olduğuna şüphe kalmayıp, üzerine varmak farz, can ve malımız er'an helal olduğuna dört mezhepten defalarca fetva alındı. Memleketin senin gibi bir asinin elinden kurtarmak, yolları emin hale getirmek için, senin üstüne varmaya niyet olunmuştur. Gerektir ki, mektubum varınca bir an durmayıp Van Eyaleti altında öteki Bey kardeşlerinle Padişah hizmetinde bulunasın. Yağma ettiğin koyun ve malları sahiplerine geri vermek için Van'a gelip kendini savunasın. Vallahi ve billahi sana ve adamlarına kötülük gelmez. Elbette gelesin. Ve, illa, bu kadar fenalık ettiğin, mal karşılığında senin dahi İl'in yağma edilip, faydasız vücudunun zararları dünya yüzünden kazınmaya niyet olunup Rahova sahrasına gelecek Van yiğitlerine Yezidi, hain Rojkilerinle karşı çıkasın. Ya taht ola, ya baht ola, vesselam.»

Melek Ahmet Paşanın bu mektubuna karşı Bitlis Han'ı Abdal Han özetle şöyle cevap verir:

«... Kürtler Malazgirt yaylalarına çıkarken Padişah kanunun üzere **koyun hakkını ala**, der iken, hududumuzda olan Mehmet Bey, Malazgirt'ten bu kadar asker çekerek kürtleri himayesine aldı. Bizim koyun hakkı almamıza engel oldu. Bizde mecburen koyun öğretmek istediğimizden onlar bize vur ettiler. Çaresiz biz de onlara. Aradan bir kaç adam düştü. Fakat kanlarınının heder olduğuna dört mezhepten mübarek fetvalar almışızdır. Yeniçerilerde bağ almamıza mani olup, cebren, kanun üzere bacımızı almak istediğimizde ayaklanıp, silahlanmış olarak bağımıza gelip, nice adamlarımızı yaraladılar. Hal böyle iken o zalimler güruhu, sizi daha evvel rahatsız edip, onların yalan sözleriyle bize nice iftira yollu kelimeler yazmışınız. Siz Peygamber Halifesinin Vezirisiniz. Bu fesad aleminde nizam ve intizama riayet etmeli ve sözünde durmalısınız» (29).

(29) Melek Ahmet Paşa ile Bitlis Hanı Abdal Han arasındaki yazışma bu biçimde sürüp gitmektedir. Sonunda Melek Ahmet Paşa büyük bir ordu ile Abdal Hanın üzerine yürür. Rahova ve Bitlis içlerinde yapılan savaşlarda onu yener. Ve Abdal Hanın hazinelerini talan eder (Evliya Çelebi, 6, S. 303). Talan edilen bu malların cinsine ve biçimine bakarak kürt hükümetlerinin son derece örgütlü olduğunu, bilime değer verildiğini anlamak mümkündür. Öte yandan bu eşyadan devrin feodal hukuku hakkında bilgi almak mümkündür. Naima Tarihinde de Van olayından söz edilmektedir. Gerek Naima gerekse Evliya Çelebi aşağı yukarı aynı olayı başka başka yönleri ele almaktadır. Naima Tarihi, Çev. Zuhuri Danişman, cilt 5, İstanbul 1970, S. 2109 - 2115.

### 3. Osmanlı İmparatorluğu Döneminde Doğu Anadolu Feodal Yapıdadır

Yukarıdaki ifadelerden anlaşılacağı gibi Osmanlı Sarayı Doğu Anadolu'yu hiç bir zaman, organik olarak kendi bünyesine almak için çaba göstermemiştir (30). Doğu Anadolu'daki bu feodal ilişkiler yüzyıllar boyunca devam etmiş, imparatorluk içinde doğan olaylardan etkilenmemiştir. Bilindiği gibi, feodal üretim biçiminin en önemli niteliklerinden biride son derece az bir artık ürün yaratılmasıdır. Bu, Doğu Anadolu'nun dışarıya açılma, dış etkenlerle bütünleşme, dış etkenlerden etkilenme veya onları etkileme olanaklarını kısıtlayan en önemli bir etkidir.

Hayvancılık alanında elde edilen artık ürünün ise, Doğu Anadolu'nun, Batı Anadolu'ya değil, daha çok Orta - Doğu'ya açılmasına sebep olmuştur. Öte yandan, Osmanlı Devleti, Doğu Anadolu'da çeşitli nedenlerden ötürü, kendi toprak sistemini uygulamamış, Kürt aşiretlerini ve onların feodal beyliklerini İran'a karşı tampon hükümetler olarak kullanmıştır. Bu nedenlerden en önemlisi, Doğu'nun, ırk ve mezhep özelliğinden dolayı, merkezî otoriteye karşı her zaman başkaldırabilecek bir güçte olmasıdır. Bunun için Osmanlılar bu bölgede kendilerine sadık müttelikler aramak zorunda kalmışlar ve bu müttelikleri Kürt aşiretlerinden seçmişlerdir. Bu bakımdan Yavuz Sultan Selim, Şii ayaklanmasını bastırırken çekindiği beylere çeşitli armağanlar, Kürt aşiretlerine topraklarını kendi gönüllüleri yönetmek olanağı vermiş, işlerine karışmamıştır. Savaşçı Kürt aşiretleri de bu armağanlara karşılık olarak merkeze başkaldırmamıştır. «Bu koşullar altında devletle beyler arasında bir çeşit sözsüz mukavelenin yapıldığı söylenebilir» (31). Böylece, Osmanlı Devleti ile bütünleşmeme, onu etkileme veya ondan etkilenmeme, hukuk alanında da sağlanmıştır. Bu koşullar altında Doğu Anadolu, kendine özgü bir sosyo-ekonomik sistemi sürdürmüştür.

Bu sosyo-ekonomik sistemin feodal bir düzen olduğu açıktır.

---

(30) Bu durum Melek Ahmet Paşa'nın Bitlis Han'ı Abdal Ahmet Han'a yazdığı çeşitli mektuplarda da görülmektedir. (Bk. yukarıdaki metinler) Örneğin birinci mektup «Yusuf Han'ı Diyarbakır kalesinden azad edip hükümetini kendinde bıraktım» diyor. İkinci mektupta ise Bitlis Hanı Abdal Hana olan tüm kinini ortaya koymasına karşın, «ülkeni işgal edeceğim, seni Osmanlıya bağlayacağım. Osmanlıya haraç vereceksin» gibi sözler etmiyor. Sadece Osmanlıya silah zoru ile tamtacağım diyor. Burada ilginç bir nokta daha var. Melek Ahmet Paşa yazdığı mektuplarda «...Vilayetini yağma edeceğim» diye Abdal Han'ı tehdit ediyor. Burada tamamen patrimonial bir hukuk anlayışı sözkonusudur. Yani egemenlik halk üzerinde değil, toprak üzerindedir. Demek ki tüm Bitlis İli Abdal Han'ın varlığı olarak kabul ediliyor. İl yağma edildiği zaman Abdal Han'ın varlığına da zarar verilmiş oluyor. Bu kürt hükümetlerinin feodal niteliğini gösteren esas kanıtlardan biridir.

(31) İsmail Cem a.g.e., S. 368.

Evliya Çelebi Kürt Aşiretlerinin savaşçılığını şöyle anlatmaktadır: «Van'ın

Çünkü politik alanda geniş bir ademi-merkeziyet var. Toprak, tamamen bölge beylerinin denetimi altında, merkezi otoritenin etkisinden uzaktır. Beyler, kendilerine bağlı topraklar üzerinde yargı yetkisine sahiptirler. Beyler, koydukları vergilere karşılık, halka hizmet eden, han hamam, çarşı pazar vs. yaptırırlar. Kendi adlarına para bastırırlar, medreseler açıp eğitim yaptırırlar (32). Bütün bunların ötesinde üretim araçlarının çok ilkel olması, iş bölümünün gerçekleşmemesi, pazar'dan çok kendine yeter üretim ve feodal mülkiyet ve üretim ilişkilerinin varlığını kanıtlayan unsurlardır (33). Bu bakımdan, çeşitli nedenlerin varlığıyla, Osmanlı toplumunun Asya Üretim biçiminde olduğu savunulabilirse de Doğu Anadolu'daki Kürt Aşiretlerinin hükümet ve sancaklarının feodal bir yapıda olduğu açıkça görülmektedir.

Bu feodal yapıda medrese eğitimi Kürt diliyle yapılıyor. Ayrıca farisici de öğretiliyor. Halk arasında, özellikle ticaretle uğraşanlar arasında Ermenice ve Türkçe bilenler de vardır (34).

#### 4. Tanzimat Döneminde Doğu Anadolu

İmparatorluğun güçlü dönemlerinde ilişkiler bu biçimde sürdürülürken, Tanzimatla birlikte, özellikle Avrupa'nın etkisiyle, ilişkilerin bünyesinde bazı değişiklikler olmuştur. Bu dönemde Osmanlı

---

azil kabul etmez. Hükümetleri: Yarım Hükümet Hakları, Van'ın Kalesinde Vustan ve Şatak kalesi Çölemerik kalesinden olan Ulu Hanlıktır ki kırk yedi bin askere maliktir. Hepsi traşlı, heybetli, çirkin çehreli yiğit kavimdir. Sadece çenelerinde jelemenekiler gibi azıcık sakalları vardır. Brobaş, Potkoli, Ahmalık kazağı gibi ahnlarında saçları var. Başları kazan kadardır. Kulakları çoğunlukla halkalıdır. Herbiri kırkar, ellişer dirhem tüfenk atar. O kadar atıcıdır ki pireyi vururlar. Arkalarında bir kürt kalkanı, ellerinde topal dedikleri çevganlar vardır. Başlarında alacak başlıklar üzerine çifte teller ile süslenmiştir. Amma ekseriya kulaklarının yanını bıçakla delip kanları akarak turna, şahin, horoz telleri sokmuşlardır. Bütün elbiseleri alaca şal ve gayaktır ki herbiri iki okka gelir. Hatta cenk meydanlarında kalkanları olmasa hemen ayağından pabucu çıkarıp bir eline glyip bir elinde de hançer veya kılıç ile yumulup geldikten sonra her birinin 10 adamdan dönmesi ihtimali yoktur. Hatta Van kulu arasında «Hakkari Cilovi gibi pabucunu eline giymiş gelir» derler. İşte Hakkarinin böyle silahlı aşiretleri vardır. Harp sırasında kırk elli bin tüfenkleri olur. (Evliya Çelebi, 6, S. 263 - 264) İşte Yavuz Sultan Selim 1514 yılından sonra böyle silahlı aşiretleri Gürcistan sınırları boyunca Ermeniler arasına da yerleştirdi. Bu olaydan sonraki Osmanlı - İran ilişkilerini kitaptan izlemek mümkündür. (Bekir Kütükoğlu, Osmanlı İran Siyasi Münasebetleri 1, 1578 - 1590, İstanbul 1962)

(32) Evliya Çelebi, cilt 6, S. 183, 185, 189, 268 vs. Evliya Çelebi Seyahatnamesinde Kürtlerdeki feodal özelliklere ait önemli bilgiye rastlıyoruz. Kürt beylerinin Saraylarında cariye beslemeleri, özel işlerinde köle (E. Ç., 6, S. 183) kullanmaları, feodal özellikleriyle sıkı sıkıya ilgilidir.

(33) P. M. Sweezy. Bir Eleştiri, Feodalizmden Kapitalizme Geçiş, PDA yayını, Ankara, 1970, S. 21.

Jean Chesneaux, Asya Tipi Üretim Tarzının Açtığı Yeni Araştırma Alanları, Asya Tipi Üretim Tarzı. Ant Yayınları, 1970, S. 23 - 68.

(34) Evliya Çelebi, Cilt 6, S. 189 - 268.

İmparatorluğu Batı'da oluşan milliyetçilik hareketlerinden geniş ölçüde etkilenmiş, bunun sonucu Balkan halkları hızla bağımsızlığa kavuşmuşlardır. Milliyetçilik hareketlerinin geliştiği bu çağda Osmanlı Sarayı, Doğu Anadolu üzerinde uyguladığı son derece başarılı bir taktikle hem Kürt halkının uluslaşmasını engellemiş, hem de Ermenilerle Kürtleri birbirleriyle çarpıştırarak Ermenistan'ın kuruluşunu başarısızlığa uğratmıştır. Osmanlı Sarayı'nın Doğu Anadolu üzerinde uyguladığı bu taktik, Hamidiye alaylarının kurulmasıyla ilgilidir. Hamidiye alayları Osmanlı Sarayı'na iki bakımdan yarar sağlamıştır. Birincisi, Kürt aşiretleri arasında zaten mevcut olan, çatışmaların silahlı ve resmi olarak sürdürülmesini sağlayarak, Kürt halkının merkezileşmesini ve birlik olmasını önlemesidir. Abdülhamit'in Kürt aşiretlerinin bu özelliğini kavraması ve buna göre bir politika izlemesi Osmanlı Sarayı yönünden çok başarılı bir tutumdur. Hamidiye Alayları kuruluşuyla Sarayın sağladığı ikinci yarar da müslüman Osmanlı Halkları, Türkler, Kürtler, Araplar vs. arasında birlik ve beraberliği sağlayan hilafet kurumu ve dinci ideolojiyi kullanarak Ermenilere karşı, bitmek, tükenmek bilmeyen bir savaşın başlatılmasıdır. Osmanlı Sarayı, halkların birbirleriyle çarpıştırılması sonucu meydana gelen dengeden geniş ölçüde yararlanmış ve Doğu'da kendine karşı muhtemel başkaldırmaları önlenmiştir. Bu denge politikasının sadece Doğu Anadolu'da değil, imparatorluğun çeşitli iç politika sorunları karşısında oynanmış olduğunu görüyoruz (35).

Bu arada 1858 tarihli toprak yasasından da söz etmek gerekir. Bu yasaya göre toprak, 1 - Memlûke, 2 - Miriye, 3 - Mevkufe, 4 - Metruk, 5 - Mevat olmak üzere beş kısma ayrılmaktadır. Bu yasa bir kişinin bir köyü tüm olarak ele geçirmesini yasaklıyordu (36). Bu durum bugün bile devam etmektedir. Zaten Ziya Gökalp bir yazısında, «Sipahilik, Yurtluk, Ocaklık gibi eşkâl-i zeamed, yarım asırdan beri resmen, kanunen ilka olunmuş ise de, fiilen, madde-ten el'an bâkirdir» demektir (37). Yine bununla ilgili olarak Frederich Barth, Irak'daki Süleymaniye Bölgesi için şöyle demektir: «1851'de tüm arazinin, başka bir biçimde tapuya verilmedikçe, Osmanlı İmparatorluğuna ait olduğu ileri sürüldü. (O güne dek, Baban ailesinin paşalarının elindeydi. Ve Osmanlı İmparatorluğunun bir paşahıydı.) Ama, bütün bir köyün tek bir kişinin malı olama-

(35) Tevfik Cavdar, Osmanlıların Yarı-Sömürge oluşu, Ant Yayınları, İstanbul 1970, S. 49.

(36) Oya Sencer, Türkiye'nin Toprak Sorunlarına Tarihsel Açıdan Bakış, S. 164 vd.

(37) Şevket Beysanoğlu, Ziya Gökalp'in ilk yazı hayatı, (1894 - 1909) İstanbul 1956, S. 108. (Ziya Gökalp bu yazıyı 1909'da yazmıştı.)

yacağı yasası, genellikle dikkate alınmıyor ve uygulanmıyordu. Fakat aşiret liderleri, beyler rüşvet vererek bir kaç tanıkla köyü mülkü olarak tapuya yazdırıyordu. Bu resmî işlemleri, ilgili vergileri toplamak gibi, etkili bir biçimde yürütebilmek için, geçerli bir güç olmalıydı. Sonunda, kendilerinden önce bu topraklara sahip ataları bulunmayan bir grup toprak sahibi çıktı ortaya. Toprak düzeni, baba zamanında olduğundan daha büyük ölçüde, kişilerce kötüye kullanıldı. Bunu önlemenin en iyi yolu da, bu adamların güvenliğini tehdit etmektir» (38). Görüldüğü gibi, 1858 tarihli arazi kanunnamesine karşın toprak, tamamen yöresel feodallerin denetimi altına geçmiş ve bu süreç merkezi otoritenin zayıflamasına göre yoğunluk kazanmıştır. Cumhuriyetin ilanı mevcut derebeylik ilişkilerini kuvvetlendirerek feodalitenin kuvvetlenmesine sebep olmuştur. Cumhuriyetin ilanına kadar halk üzerinde derebeyi olarak hükümlerini yürüten doğulu egemen sınıflar, Cumhuriyetle birlikte medeni sahiplikleri de hukuksal bir kimliğe bürünmüş ve meşrulaşmıştır. Böylece, belirli bir bölgedeki toprak sahibine, sahip olduğu toprak üzerinde belli bir kullanma payı veren fermanlar, Cumhuriyetle toprak sahibini istediğini yapabilen bir kişi durumuna getirmiştir. Feodal ağaya, topraklı veya az topraklı köylüye kişisel ilişkilerinde belli bir toplumsal güvenlik sağlayan geleneksel tarım düzeni, tarihçiler, iktisatçılar ve sosyologlar bakımından dikkate alınmak zorundadır. Osmanlı devrinde, köylü üzerinde büyük bir yük olan «Aşar» ın kaldırması da, feodal ağaların daha serbest ve hükümete karşı yükümsüz olmaları sonucunu doğurmuştur. Fakat bu gelişimlerin, başlangıçta da söylediğimiz gibi, üretim ilişkileri doğrultusundaki bir gelişim ile ilgisi olmayıp, tamamen feodal üretim biçimindeki farklılaşmalar olduğunu da hiç bir zaman gözden uzak tutmamak gerekir.

Öte yandan, gerek Birinci Dünya Savaşının, gerekse Kurtuluş Savaşının sınıfsal yanı üzerine eğilmekte yarar vardır. Anadolu'nun fakir - fakara halkı savaşta bu topraklar için ölümler, savaşların ortaya çıkardığı bir avuç vurguncu zümre ise karaborsa, tefecilik vs. yolu ile çok büyük çıkarlar sağlamıştır. İşte Cumhuriyetin kuruluş yıllarında nüfusun azlığı, nüfus baskısı diye bir sorununun söz konusu olmaması, toprakların baştan başa boş kalıp kimsenin itibar etmemesi, bu vurguncu zümrenin topraklara kolayca el koymasını sağlamıştır. Bu konuda Doç. Dr. Gündüz Ökçün'ün Türkiye İktisat Kongresi ile ilgili çalışmaları ve Mihri Belli'nin görüşleri dikkate

---

(38) Frederick Barth, Principles of Social Organization in Southern Kurdistan, Oslo 1953, S. 53.

değer niteliktedir (39).

Cumhuriyetin ilanı ile birlikte, Osmanlı toprak rejiminden özel mülkiyete geçiş niçin gürültüsüz patırtısız olmuştur? Veya devlet, toprağı halka geçirecek, mülkiyetini ona devre-decek düzenlemeleri niçin yapmamıştır? Bunu gerektirecek bir durum yoktur. Çünkü, toprak, zaten İmparatorluğun son zamanla-rında yöresel derebeylerin eline geçmiştir. Yöresel derebeyler bu-nu, halk üzerinde kurdukları baskı ile elde etmişlerdir. Bu bakım-dan araştırmamızın birinci bölümünde belirttiğimiz, Prof. Barkan'ın «Garpde olduğu gibi Şarkta da aynı vasıfları gösteren bir feodalizm yoktur. Osmanlı arazi teşkilatı bunu ispat eder. Biz toprak meselelerini tamamen devletçi bir şekilde tanzim etmişiz. Servazın teşekkülüne meydan vermemişiz. «Sahibi Arz» ile köylü arasında ihtilaf olduğu zaman meseleyi devleti temsil eden kadı halleder. Halbuki, Garpde kaza hakkı derebeyine aittir.» şeklindeki görüşü, toplumsal gelişimin tarihsel doğrultusuna uymamaktadır» (40). Prof. Barkan'ın bu görüşleri, merkezi otoritenin, yani mer-keziyetçi mutlak monarşinin, toprak mülkiyetini kontrol edebildiği zamanlarda bile doğru değildir. Bu sıralarda Osmanlı Devleti, sa-dece Feodal Üretim Biçiminde gayet sağlam bir biçimde örgütlenmiş merkezi ve askeri bir imparatorluk karakteri göstermektedir.

Bilindiği gibi, Osmanlı Devlet Düzeninde toprağı kontrol edenler (Zeamet, Has, Timar örgütü) ile devlet bürokrasisi (Kadı, Vali Mutasarrıf vs.) ayrı ayrı iki örgüttür. İmparatorluğun güçlü dönemlerinde, ikincisi birincisini daima kontrol etmiş, merkeziyetçi mutlak monarşinin gücü karşısında yöresel feodaller ve derebeyler türeyememiştir. Avrupa'daki coğrafi keşifler sonunda Anadolu-daki ipek ve baharat yolunun işlemez duruma gelmesi, 1535'lerden sonra Fransa'ya tanınan kapitülasyonlar ve toplumun Avrupa tica-ret ve endüstri dünyası ile karşı karşıya gelmesi ile, Osmanlı top-lumunda büyük ekonomik ve toplumsal krizler başlamıştır. Zama-nın yöneticileri, olanı biteni tam anlamıyla göremedikleri için bu kriz-lere bir çözüm yolu bulamamış ekonomik ve toplumsal organizasyon-

(39) Gündüz Ökçün, Türkiye İktisat Kongresi, İzmir, SBYF, Ankara 1968. Gündüz Ökçün, 1923 yılında İzmir'de toplanan Türkiye İktisat Kongresinde Kabul Edilen Esaslar, SBYF, Cilt 23, No: 1, S. 53 vd. Seyhan Erdoğan, İzmir İktisat Kongresi, 1923, Aydınlık, Sayı 4, Şubat 1969 S. 287 - 308

Mithri Belli, Türkiye'de Karşı Devrim, Türk Solu, Sayı 64 Romancı Kemal Ta-hir, Yedigöller Yaylası, Köyün Kamburu, Büyük Mal üçlüsünde, Esir Şehrin İnsanları ve Esir Şehrin Mahpusu ikilisinde savaş vurguncularını da ele almak-tadır.

(40) Behice Boran, Metod Açısından Feodalite ve Mülkiyet II. Osmanlılarda Mülkiyet Meselesi, Yön, Sayı 51. (5 Aralık 1962)



ların çözümlüğünü önleyememişlerdir (41). İşte bu çözümlüme içinde devlet bürokrasisi, toprağı elinde bulunduranları denetleyememiş, böylece denetleyenler çok büyük güç kazanmış ve devlet içinde devlet olmaya başlamışlardır. 18. yüzyıl sonlarından itibaren bu oluşum çok daha hızlıdır. 1807'deki Sened-i İttifak, yukarıda söylediğimiz gibi, merkezi otoritenin, yöresel derebeylerin gücünü onaylamasından başka bir şey değildir. Ondan sonraki yıllarda ise Osmanlı toplumu, batı kapitalizmi ile büsbütün karşı karşıya gelmiş (1838) ve hızlı bir çöküş başlamıştır (42). İşte yukarıda sözünü ettiğimiz bu oluşumlar, Osmanlı toprak rejimine zıt ise de, toplumun tarihsel gelişimine uymaktadır. Bu bakımdan, Cumhuriyetle birlikte devlet topraklarını vatandaşların mülkiyetine geçirecek yeni bir düzenleme gerekmemiştir. Medeni kanunun kabulü, bu sosyolojik gerçeğe sadece hukuksal bir karakter ve meşruluk vermiştir. Bu da, her zaman söylediğimiz gibi, toplumsal kanunların, toplumun kendi dinamiklerinin yasalardan ve kararlardan her zaman ağır bastığı gerçeğidir (43). Doğu Anadolu'da, 1923'ten bu yana, toprak mülkiyetinin dağılışı konusunda hiç bir önemli bünye değişikliği olmamıştır. Her şey, Osmanlı'nın son zamanlarında olduğu gibi devam etmektedir (44). Cumhuriyetin ilanı ile birlikte merkezi otoriteye karşı yapılan isyanlar, bu isyanların sonucu olan sürgünler, bu durumda değişiklik yapamadığı gibi, 1945'te çok partili rejime geçiş de bunu daha sağlam esaslara bağlamış, feodalitenin ve derebeyliğin güç kazanmasına sebep olmuştur. İlerde, toprak mülkiyeti ve aşiret ilişkilerini ele aldığımız zaman, bu durumdan tekrar söz edeceğiz. Feodaliteden derebeyliğe veya derebeylikten feodaliteye geçiş, üretim biçimleri doğrultusunda bir değişme olmayıp, doğrudan doğruya feodal üretim biçimindeki bir farklılaşmadır. Bu geçişler, «ileri» veya «geri» bir karakter göstermezler, fakat üst yapı kurumları ve bu kurumların alt yapının değişmesine engel olmalarıyla çok yakından ilgilidirler.

---

(41) Ömer Lütfü Barkan, 16. Asrın İkinci Yarısında Türkiye'nin Geçirdiği İktisadi Buhranların Sosyal Yapı Üzerindeki Tesirleri ESEKH, İktisadi Kalkınmanın Sosyal Meseleleri, İstanbul 1963 S. 17 vd.

(42) Kurthan Fişek, Anadolu Toplumlarının Evrimi Üzerine Düşünceler, (Asya Feodalitesi ve Emperyalizm) SBFD, Cilt 22, No. 1, S. 201 vd.

Kurthan Fişek, Osmanlı Dış Borçları Üstüne Düşünceler, SBFD, Cilt 22, No: 2, S. 157 - 168.

(43) Behice Boran, Sosyalizm Bir Tercih Meselesi Değildir, 23 Nisan 1967, Milliyet Gazetesi.

(44) Bu konuda Bk. Sabiha Sertel, Roman Gibi, Ant Yayınları, İstanbul 1969, S. 67 vd.

Zekeriya Sertel, Hatırladıklarım, (1905 - 1950) İstanbul 1968, S. 100 vd.

### III. Feodal Toplum Yapısının Analizi

#### A. Öküz, Karasaban, ve Kağının Belirlediği Teknolojik Düzey

##### 1. Üretim Araçları

Feodal toplumu karakterize eden en önemli etkenlerden biri, ilkel bir teknolojiye ve artık üretimi çok az olan kapalı bir ekonomik yapıya sahip olmasıdır. Çizelge 16, üretimde kullanılan başlıca araçları göstermektedir. Burada karasaban, kağı, dört tekerlekli araba gibi ilkel üretim araçları, traktör ve mibzer gibi modern üretim araçlarının yanında çok büyük sayıda mevcuttur.

18 İlerdeki Sayıları	Karasaban	4 Tekerlekli				Mibzer	Biçer Döver
		Kağı	Araba	Pulluk	Traktör		
	399.000	112.605	35.555	48.484	2.104	799	363

Kaynak : Çizelge 16.

Görüldüğü gibi Doğu Anadolu'nun ekonomik yapısı, geniş ölçüde, öküz, karasaban ve kağı tarımına dayanmaktadır. Son zamanlarda tarım işletmelerine giren traktör, mibzer gibi modern üretim araçları ya feodal ağaların kontrolündedir veya feodal ağaların arazilerini kiralayan dışa bağımlı kapitalist ilişkiler düzenine geçmiş olan Maraş, Konya bölgelerinin gelişmiş veya az gelişmiş kapitalistlerinin elindedir. Teknolojinin öküz - at, karasaban ve kağı tarafından belirlenmesi çok az bir artık ürün yaratılmasına sebep olmakta, bu ise toplumun dinamiğinin zayıf kalması sonucunu doğurmaktadır.

##### 2. Ulaştırma ve Haberleşme Araçları

Feodal toplumun ve onun dayanakları olan feodal üretim biçiminin ortaya çıkardığı ekonominin en önemli ulaştırma aracı, feodal kişi ve yakınları için at, köylüler için eşek ve öküzdür. Yani ulaştırma aracı olarak at, öküz ve eşeğin kullanılması feodalizmi karakterize eden unsurlardan biridir. Haberleşme merkezi ise herkese açık olan kahvehanelerden çok ağanın odasıdır. Çizelge 17'de de görüleceği gibi, 9.436'sı köy ve 9.970'i köy - altı yerleşme birimleri olmak üzere, 19.406 yerleşme biriminin dış ilişkiler alanını güçlendirebilmek, üretimi iyi değerlendirebilmek için sahip olduğu ulaştırma araçları çok azdır.

18 İlerdeki Sayıları	Köy ve Bağlantılarının Sayısı		Traktör	Otobüs	Kamyon	Pikap	Motosiklet
	19.406	2.029		289	679	101	50

Kaynak : Çizelge 17.

Son yıllarda tarımda daha çok miktarda kullanılmaya başlanan traktör, üretim dışında ulaştırma aracı olarak da kullanılmaktadır. Bir traktör romorkuna 25 - 30 kişi binip köy - kasaba, köy - şehir arasında gidip gelebilmektedir. Bu modern araçlar, doğrudan doğruya feodal kişinin denetiminde olduğu için, köylünün, yani gerçek üreticinin dış ilişkiler alanı genişleyememektedir. Bu bakımdan köylü yine öküz - eşek ve kağnyaya başvurmak zorunda kalmaktadır.

Ulaştırma araçlarında görülen bu ilkel durum, haberleşme araçlarında da aynen görülür. Haberleşme konusunda önemli olan köye haberlerin nasıl gelip gittiği, nasıl yayıldığıdır. Köyde haberleşme merkezi, herkese açık olan kahvehane değil, tamamen ağanın denetiminde ve mülkiyetinde olan «ağa odası»dır. Bu konuda, Doğu ve Batı illeri arasında şu noktalarda karşılaştırma yapabiliriz:

	Kahvehane Sayısı	Köy Odası Sayısı	Köy-Bağlantılar Sayısı
Doğuda 18 İl	344	321	19.406
18 İl Ortalaması	26	17	
Batıda 12 İl	2080	2527	10.078
12 İl Ortalaması	174	210	

Kaynak : Çizelge 18.

Yukarıdaki çizelgeden de görüleceği gibi, 12 batı ilinde il başına 174 kahvehane ve 210 köy odası düşmesine rağmen, 18 doğu ilinde bu miktar, 26 ve 17 dir. Bu durum doğuda haberleşmenin tamamen ağanın odasından kanalize edildiğini göstermektedir. Bunun doğal sonucu Doğu köylerinde gerek haberlerin getirilmesi, gerekse yayılması, tamamen ağanın görüş ve eğilimine göre ve onun süzgecinden geçerek olur (45). Bu koşullar, ağanın görüşleri dışında yeni görüşlerin meydana çıkışları engellenmektedir.

### 3. Kredi Usulleri, Tefecilik

Çizelge 19'dan da görüleceği gibi, 17 ilde 773 bini bulan genel çiftçi ailesinin % 25.2'si Ziraat Bankasından kredi almakta, geriye kalan % 74.8'i alamamaktadır. Aile başına kredi miktarı ise 631 TL. dir. Yine Çizelge 19'a göre, 9970 köyden sadece 247'sinde tarım ve kredi kooperatifi vardır. Ziraat Bankasından alınan kredilerin bölge içindeki farklılaşması da aşağıdaki çizelgede gösterildiği gibidir:

	Bankadan Alabilen Aile Sayısı (Bin)	Bankadan Alamayan Aileler %	Aile Başına Kredi Miktarı TL.
13 İl	550	31	480
4 İl	223	6.3	1.122
17 İl	773	25.2	631

Kaynak : Çizelge 19.

(45) Sosyolog Gözü ile Doğu Anadolu, Yön Dergisi, Sayı 90, 18 Aralık 1964.

Görüldüğü gibi, Gaziantep, Urfa, Diyarbakır ve Mardin illerinde kredi alamayan ailelerin oranı % 92.5 olmasına karşılık öteki 13 il'de bu oran % 69'dur. Buna karşılık, 4 ilin meydana getirdiği bölgede aile başına 1.122 TL. düşerken, öteki 13 il'de 480 TL. düşmektedir. Bu rakamlar, Gaziantep, Diyarbakır, Urfa ve Mardin illerinde kredinin tek ellerde toplandığını, dolayısıyla bu illerde feodal yapıların kapitalist ilişkilerle daha yoğun bir şekilde karşı karşıya geldiğini ortaya koymaktadır. Her iki bölgede de kredi alamayan ailelerin oranı çok yüksektir.

Krediyi ancak büyük toprakları ellerinde tutanlar alabilmektedir. Yani Bankadan geniş ölçüde ve büyük miktarlarda krediyi alan yalnız ağadır. Öteki kişiler, zaten teminat gösterebilecek bir şeyleri olmadığı için, kredi alamazlar. İşte ağa, bankadan aldığı krediyi, faiz veya emek karşılığında genellikle emrindeki adamlarına dağıtır (46). Bu durum ise, Ağanın hem ekonomik gücünü, hem de politik gücünü artırıcı bir etkidir. Bu husus feodal bir toplumda temel yapıda en ufak bir değişiklik yapmadan, tarımı modernleştirme çabalarının gerçek halk yığınlarının çıkarlarının nasıl dışına düştüğüne, zaten güçlü olan feodal kişileri nasıl daha güçlendirdiğine çok güzel bir örnektir.

Daha önceki bölümlerde, insan ve toprak ilişkilerinin analizini yaparken belirttiğimiz gibi, çiftçi ailelerinin % 38'i topraksızdır. Tamamen ortakçı ve kiracı durumunda bulunan bu ailelerin krediye ihtiyaçları yoktur. Çünkü, bunlar tamamen kişisel bağlarla ağaya bağlıdırlar. İkinci grup ise, 1 - 50 dönümlük toprağı işleyip genel tarım toprağının % 27'sini kontrol edenlerdir. Bu ailelerin genel ailelerin genel aileler içindeki oranı % 14.5'i meydana getiren ve 51 - 200 dönüm arasında toprağına sahip olan ve genel tarım arazisinin % 40'ını kontrol edenler üçüncü grubu meydana getirirler. Dördüncü grup ise, ailelerin % 2.4'ünü meydana getiren, 200 dönümden çok toprağına sahip ve genel tarım arazisinin % 33'ünü kontrol eden gruptur. Fakat, bizim üzerinde duracağımız esas gruplar, ikinci ve üçüncü gruplardır. Az da olsa, toprağına sahip bulunan ve üretici durumundaki bu ailelerin, üretimlerini artırarak, bunları dinamik pazar ekonomileri ile bütünleştirmek gerekir. Fakat, kredi olanaklarını gösteren çizelgelerden de anlaşılacağı gibi, bu iki grubun olanakları da son derece zayıftır. Ve iki grup için, siyasi iktidarlar bugüne kadar hiç bir şey yapamamışlardır. İşte, kredinin bu dengesiz dağılışı, kredilerden esas üretici durumunda bulunan kişilerin değil de, tersine gerçek üreticiyi, kontrol eden kişilerin yararlanması, Doğu Anadolu toplumunun başka bir yapısal çelişkisidir. Buradaki temel çelişki

(46) İsmail Beşikçi, Doğu Mitinglerinin Analizi, S. 24 vd.

şudur: Bir yanda krediden yararlanarak bir varlık olmak için çabalayan, fakat nasıl sömürüldüğünü ve aldatıldığını henüz anlayamayan geniş halk yığınları; öbür yanda bu halk yığınlarını kontrol eden ve bunları çeşitli oyunlarla kendilerine bağlayan kapitalistleşmeye başlayan feodal egemen sınıf. Halk yığınlarının bilinçlenme olanakları arttığı süre, bu çatışma sınıfsal bir nitelik kazanacaktır. Şimdi ise geniş halk yığınlarının kendi sınıfsal çıkarlarından habersiz olması, çatışmaya dramatik bir nitelik vermektedir.

19 Nisan 1969 tarihinde, Ağrı'da düzenlenen işsizlik mitinginde, bir köylünün okunsun ve çaresi bulunsun diye konuşmacılardan birine verilen mektupta şöyle yazılmaktadır (47).

«Ben Ağrı'nın Yukarı Küpkıran köyünden bir vatandaşım. İki yıldan beri öküzüm ölmüştür ve öküzsüzüm. 200 dönüm arazim vardır. Bu iki yılda Ağrı Ziraat Bankasına her ne kadar müracaat ettimse bana öküz parası vermediler. Benim köyümde öküz parasını almış olanlar vardır. Ve benim de bu 200 dönümlük arazim şimdi halen menfaatsiz olarak yatmaktadır. Bu itibarla ben mağdur bir durumdayım. Eğer vatandaşsa biz de bu vatanın evladız, eğer Türkse bizde Türküz, eğer içimizde bir ayrılık veya zümrecilik maksadıyla veya rüşvet ve menfaat için ise o başka. Onu da bizim hep dertlerimize vakıf olan baştakiler düşünsünler. Bu durumlar böyle mi gidecek? Ben Ağrı'lı bir vatandaş olarak bunu yalnız bir müessesese için değil, böyle bunun gibi daha nice müesseseler var. Bu yolsuzluklar ortadan kalksın. Her yerde vatandaşlara müsavi ve eşit muamele yapılsın. Biz eğer aynı kanun ve nizamlara tabi isek bu kanunları tatbik memur olanların çoğu kendi çıkarlarına göre yürütmektedirler kanunu lastik şeklinde kullanmaktalar.»

Bu mektubun gözler önüne serdiği en önemli sorun, kredi olanaklarından büyük ölçüde ağaların yararlanması, krediye gerçekten ihtiyacı olan köylülerin yararlanamayıp desteksiz kalmaya ve proleterleşmeye doğru itilmeleridir. Kredi mekanizmasının bu işleyişi sonucu köylü kredi alıp toprağı işleyemediği için toprağı elinden çıkaracak ve köylünün elinden çıkarmak zorunda kalacağı bu toprağı feodal ağa ele geçirecektir. Bu durum, feodal ağanın mutlak rantını artırırken, köylüyü köyünden yani toprağından yoksun bırakacak veya köylüyü yarı feodal bir biçimde ağanın toprağında çalışmaya zorlayacaktır. Her iki durumun da temel toplumsal yapı gelişmelerine açıklık kazandırıp mevcut düzeni zorlayacağı şüphesizdir.

(47) Adı geçen miting Ağrı'daki işsizlerle FKF Erzurum Sekreterliğinin ortak çalışmalarıyla düzenlenmiş, bu arada köylülerde geniş ölçüde katılmıştır. Yukarıdaki mektup köylülerin öğrencilere karşı duyduğu güvenin bir ifadesidir. Mektup Nazif Kaleli'ye, İsmail Akbaş tarafından verilmiştir.

#### 4. İşletme Biçimleri, Kiracılık, Ortakçılık

Ağa, geniş topraklarının hepsini bizzat kendisi işletemez. Bu toprakları topraksız olanlara kiralar veya ortakçı tutar. Böylece, «ortakçı» veya «kiracı» diye çok ilkel işletme biçimleri ortaya çıkar. Bu oluşum şöyle oluyor: Ağa geniş topraklarının bir parçasında 8 - 9 ev yapar. Bu evlere, civardaki topraksız aileleri veya az - topraklı aileleri yerleştirir. Civarda topraksız veya az - topraklı çok aile olduğundan bu evler hiç bir zaman boş kalmaz. Yığın yığın az - topraklı veya topraksız köylü gelip yerleşir. Burada ağa ile köylüler arasındaki bağ tamamen mülkiyet ilişkilerinden ve kişisel bağlardan doğar. Ağa, istediği zaman veya işine gelmediği zaman onları toprağından dışarı atabileceği gibi, istediği zaman da ev sayısını artırarak yeni yeni ailelerin gelmesini sağlayabilir. Meydana gelen yerleşme biçimi, her şeyden önce mezra, yayla, divan gibi bir köy - altı yerleşmesidir. Bu olay, feodal yapının çok güçlü olduğu yerlerde, bu biçimdeki köy - altı yerleşmelerinin neden bu kadar çok olduğunu gösteren açık bir olaydır. Her ağa, geniş topraklarının ortasında, bu biçimde bir çok yerleşme birimi kurmuştur. Bu durum, yerleşme birimlerinin sayısını lüzumsuz yere artırdığı gibi, tarımsal verimin de azalmasına sebep olur. Çünkü, az da olsa, artık üretimin tamamen ağa tarafından değerlendirilmesi, tarımsal faaliyetlerde makine gücünden çok el emeğinden yararlanılması verimi düşürmektedir. Öte yandan, ortakçılık, kiracılık gibi usuller, topraksız veya az - topraklı köylülerin toprak sahipsizliği durumunda herhangi bir değişme yapamayacağı için, köylü tarımsal faaliyetlere ancak karnını doyurabilecek ürünü elde edebileceği oranda katılmaktadır. Bu ise, her şeyden önce verimi düşürmektedir. Öte yandan, bu işletme biçimleri hiç bir yasada ifadesini bulmamıştır. Bu bakımdan, bu işletme biçimleri ağanın koyacağı tek yanlı örfi kurallara göre ifade edilmektedir. Bu ise, hem köylünün ezilmesine, hem de artık üretimin az olup, ağanın kuvvetli bir birikim yaparak kapitalist işletme ilişkilerini gerçekleştirebilmesine engel olmaktadır.

Yerleşme birimlerinin bu kadar dağılık olmasının ortaya çıkardığı sonuçlardan biri de sınıf çelişkilerinin belirginleşmesini ve köylünün bilinç kazanmasını engellemesidir. Çünkü, bu yerleşme biçimleri arasında bilinçlenmeyi sağlayacak yoğun bir haberleşme ve propaganda araçları yoktur.

Doğu Anadolu'da egemen olan işletme biçimlerini başlıca üç kısımda ele alabiliriz : a) Arazinin doğrudan doğruya mülk sahibi tarafından işletilmesi, b) Kira ile işletme, c) Ortakçılıkla işletme.

a) Arazinin doğrudan doğruya mülk sahibi tarafından işletilmesi

Bugün hiçbir ağa, sahip olduğu araziye bizzat kendisi işletmez.

Toprağı ağa adına ekip biçenler, daha çok, ağaya yakın olan aileler, kâhyalar vs. dir.

#### b) Kira ile işletme

Nakdî veya aynı olsun, belirli bir ücret karşılığı veya tarafların rıza ve muvaffakatlarına dayanılarak yürütülen bir sistemdir. Bu çeşit kira daha çok büyük merkezlere yakın, sulak bahçe arazileri ile hazîne arazilerinde geçerli olan bir usuldür. Bir de ipotekli kira vardır. İpotekli kira da, mülk sahibi, arazisini, kendisine borç para verecek bir kişiye ipotek etmektedir. Karşılığında faiz hesaplanmaz ve borç para veren, araziyi kendi arzusuna göre kullanır, kira ödemez. Halk arasında buna, «Tarla kirasız, para faizsiz» denilmektedir. Kira süresi, ipotek süresinin aynıdır (3 - 7 yıl). Arazi vergisini eskisi gibi mülk sahibi öder. Tarlasını ipotek eden kimse parayı edemediği zaman, kiracı, malın gerçek sahibi olmakta ve bu yolla mülkiyeti kontrol eden kişiler birçok araziye ellerinde toplamak imkânı bulmaktadırlar.

#### c) Ortakçılıkla işletme

Doğu Anadolu'nun karakteristik biçimi ortakçılıktır. Ürünün mal sahibi ile esas üretici arasında paylaşılması, ortaklığın en belirgin özelliğidir. Kirada ise, belirli bir para veya ürün, önceden kararlaştırılmış bir miktardır. Doğu'da ortakçılık, genel olarak, tarla tarımında uygulanır. Bundan başka, bağ - bahçe tarımında ve hayvan yetiştiriciliğinde uygulanan ortakçılık usulleri de vardır.

Tarla tarımında uygulanacak ortakçılıkta, mülk sahibi, arazi ile birlikte bina, canlı ve cansız demirbaş ve bir kısım işletme sermayesini de ortakçıya vermektedir. Bu suretle yönetilen büyük ve orta mülkler üzerinde ortakçılar için binalar yapılmıştır. Bu bakımdan, bu gibi büyük mülkler birer küçük köy görünümündedirler. Binalara yerleşen ortakçılar kendilerine gösterilen arazi parçaları yanında ayrı birer küçük işletme gibi çalışırlar yönetim işlerini düzenlemek ve ortakçıları kontrol için mülk sahipleri veya vekilleri, işletme merkezinde otururlar, mal sahibi ile aralarında herhangi bir anlaşma yoktur. Kira süresi, genellikle, bir ürün yıldır. Her yıl harman mevsimi sonunda ortakçı, mal sahibinden veya vekilinden, yeniden ortakçı olarak kalıp kalmıyacağını sormakta ve teminat almaktadır. Bu teminat bir nevi yenileme niteliğindedir. Tarla tarımında uygulanan ortakçılık biçimi de ortakçının sermaye durumuna, işletme giderlerine katılma derecesine ve dolayısıyla üründen alınan paraya göre bir takım türlere ayrılır. Bunlar, «Yarıcılık», «İcare», «Çariyek» ve «Marabacılık» olarak görülmektedir.

Ortakçılık sisteminin en önemli özelliği, artık ürünün, ürün - rant şeklinde toprak sahibine geçmektedir. «Köylüyle toprak sahibi arasında meydana gelen kişisel bağlar çerçevesinde, köylü, ağanın (olan) yani angaryasının'da yapar. Ağa zorlandığı zaman (recu) denilen bir vergide toplar» (48).

aa) Yarıcılık

Doğu'da yarıcılık, asıl ortaklığı temsil eden bir işletme biçimidir. Bu tarz işletme biçiminde, mülk sahibi, ortakçıya, üretimde bulunması için, toprak, bina, tohum ve bazı hallerde, borçlandırma yolu ile, işletme sermayesi verir. Öteki üretim giderleri, ortakçıya aittir. İşletme sonucu elde edilen ürün, tohum içinden çıkarılmadan yarıya bölüşülür. Eğer, girişte kendisine, nadas ve hayvan yemi olarak, saman verilmişse, çıkışta ortakçı bunu teslim etmek zorundadır. Tarla demirbaşı kabul edilen nadas, ortakçıya ne durumda teslim edilmiş ise, çıkışta aynı durumda geri alınır. Saman için kabul edilen şart değişiktir. Girişte, hayvanların ihtiyacına yetecek kadar saman verilir; çıkışta da o yılın saman mevcudu ne ise aynen geri alınır.

Girişte nadas almamış olan ortakçının, çıkışta, yapılmış hazır nadası varsa, ya nadasa değer biçilir veya bedeli ortakçıya ödenir, yahut nadas iki eşit kısma bölünür, ortakçı kendi payı üzerinde kendi hesabına tarım yapar, ayrılır. Mülk sahipleri, bu durumda ortakçıdan, genellikle, kira karşılığı 1/8 ürün alırlar. Ortakçıya girişte bir miktar para yardımında bulunulmuş veya borçlandırmak suretiyle işletme sermayesi verilmişse, ödenmesi için bir süre tayin edilir. Fakat bu sürenin uygulamada büyük bir önemi yoktur. Ortakçı bir an önce borcunu ödeyip, yarıcılıktan kurtulma serbestisine sahip olduğu gibi, mülk sahibi de ortakçıdan memnun değilse, verdiklerini düşük bir fiyatla geri alarak, ortakçısını istediği anda kovabilir.

Ana çizgileri itibariyle belirtilen yarıcılık, bölgenin her yanında tam bir benzerlik göstermemektedir. Bütün bu koşullar, anlaşmaya bağlı koşullardır. Mülk sahibi tarafından ortakçıya angaryalar da gördürülür. Kerpiç kesmek, inşaatta çahştırmak, mülk sahibinin ürün payını anbara sırtında taşımak ve kişisel hizmetler bunlardan bazılarıdır.

Ortakçılara kiralanan mülk iki kısma ayrılır, bir parçası nadasa bırakılır, öteki parçası ekilir. Nadas ve ekim işleri böylece da-

---

(48) Ahmet Aras, Türkiye'de Feodalize Var mıdır? Ant Dergisi, Sayı 139, S. 12. Ali Aras, Güney Doğu Anadolu'da Arazi Mülkiyeti ve İşletme Şekilleri, ZFY, Ankara 1959, S. 59 - 62. Suat Aksoy, Yüz Soru'da Türkiye'de Toprak Meselesi, Gerçek Yayınevi, İstanbul 1969, S. 122 vd.



ha sıkı kontrol altında bulundurulur. Bu tarz çalışmaya, «Gedik Usulü» uygulanan köylerde raslanır. Bu usul de yarıcılara verilen mülk arazi, toprak kalitesine, çiftlik merkezine uzaklık yakınlığına göre, önce «Ok» adı verilen esas parçalara ayrılır; sonra, her ortakçı aileye, ortalama 400 dönümü geçmemek üzere, her ok'tan bir parça arazi verilir. Bu suretle, ortakçılar arasında arazi kalitesi bakımından eşitlik de sağlanmış olur.

bb) İcare

Bu tarz işletme usulünde, arazi ve bina hariç, öteki bütün üretim araçları ve işletme giderleri kiracıya aittir. Üretim giderlerine katılmada yarıcılığa göre farklı olan taraf, tohumun üreticiye ait olmasıdır. Bu itibarla, icare usulünde, mülk sahibinin toprakla ilgisi asgariye inmiştir. Ekilecek tohum ve tarım tekniği bakımından üretici serbesttir. Bu özelliklerinden dolayı icare, asıl kira ile, ortaklık arasında bir sistemdir. Mülk sahibinin, icarcısı ile işletme yönetimi bakımından ilgisi, harman mevsiminde olur. İcare usulünde, mal sahibinin payı ürünün 1/5'i ile 1/10'u arasında değişmektedir. Aradaki farkı etkileyen, toprağın verimliliğidir. İcare ile verilen arazilerde, genellikle verimsiz ve fakir topraklardır.

İcare ile çalışan çiftçi aileleri, sermaye bakımından, yarıcı ailelerden farksızdırlar. Bunlar, mülk sahiplerinden başka kimselere de borçlu durumdadırlar. Bazı bölgelerde, icare alınan tarlalarda, iki ayrı çiftçi birleşmek suretiyle çiftçilik yapar ve elde edilen icare bedeli ödenir, geri kalan ürün, yarı yarıya bölüşülür.

İcare usulünde arazi vergisini mülk sahibi öder. Bazı durumlarda ise, icar karşılığı olan ürün alındıktan sonra, 1/20 ek fark alınır. Ve buna, «Tapu Hakkı» denir ki, arazi vergisi karşılığıdır. İcare, yarıcılığa göre daha avantajlı görünürse de, aslında arada büyük bir fark yoktur. Bunda da, yazılı bir anlaşma olmadığından, mal sahibi istediği zaman icareciyi tarlasından kovabilir. Süre, genellikle bir yıldır. Angarya usulü, aynen, hatta daha ağır koşullarla olur. Yılda iki gün, mal sahibine bedava çalışır. Bedenen çalışılmazsa, iki erkek yevmiyesi ödenmek zorunluluğu vardır. Konuk hakkı olarak da bir adet oğlak verilir. Ağanın konuk odasında yakılmak üzere bir araba odun, yoksa tezek getirmek veya bunların ücretini vermek gerekir vs. Bu usul, Anadolu'nun başka yerlerinde «Tapu», «Hisse», «Hisse-î İcar» gibi adlarla da anılmaktadır.

«İcare sistemi daha çok Doğu Anadolu'nun kuzey kesimlerinde (13 il) mevcuttur. Son zamanlara kadar icareci ile ağa arasında sözleşme yapılmazdı. Fakat son yirmi - otuz yılda, icareci köylüler, ağalara karşı toptan direnerek önce angarya yapmamaya, da-

ha sonra da icare bedelini ödememeye başladılar. Vurucu gücü zayıf ağalar, köylülerin toplu direnmeleri karşısında başarısızlığa düşüncce tasarruflarındaki tapusuz toprakları tecile vererek tapulamışlar ve icarecilerle noterde senet yaparak toprakları icareye vermeye başlamışlardır.»

«Köylülerin bu şekildeki direnişe halk arasında «Asêbun» (Asi olmak) denir.»

Görüldüğü gibi «icare, toprak kirasının götürü ve nakden ödenmesi ve toprak sahibinin üretimle bir ilgisinin olmaması durumuyla kiraya benzer bir sistemdir» (49).

cc) Çariyek (Çeyrek, Dörtte Bir)

Bu tarz işletme, yarıcılıkla icare usulünün birleştirilmiş şeklidir. Esası şudur : Mal ve tohumun yarısı mal sahibinden, yarısı da ortakçıdandır. Öteki üretim giderleri de ortakçıya aittir. Arazi vergisini yine mülk sahibi öder. Ürünün 1/4 ü mülk sahibine, 1/4 ü ortakçıya ayrılır. Kalanın 1/8 i icar bedelidir. Geri kalan, yine yarıya bölünür ve taraflar paylarını alırlar. Fazla yaygın bir usül değildir. Bu daha çok Diyarbakır taraflarında uygulanır.

dd) Marabalık

Bu usulde bütün üretim araçları mülk sahibine aittir. Maraba yalnız kol kuvveti ile çalışır. Ve her marabaya, genel olarak, 100 dönümlük arazi ektirilir. Elde edilen ürünün 1/3'ü veya 1/4'ü marabanındır. Samandan marabaya pay verilmez. Maraba, mülk sahibinin bütün kişisel hizmetlerini, yani angaryalarını da yapmak zorundadır. Maraba, tarım işçisinden başka bir şey değildir. Aradaki fark, marabanın ücretinin olmayışı ve her zaman devamlı bir iş bulamayışıdır. İşine, gücüne karşılık, kendi hesabına üretimde bulunur. Doğu'da en yaygın usullerden biridir.

Tahıl ziraatinin ikinci planda geldiği kesimlerde, toprak sahibi, icare usulünde olduğu gibi, marabaya kendi araçlarıyla kendi adına ekip biçmek üzere bir miktar tarla da vermektedir. Geçimin temel öğesini ot toplamak teşkil ettiğinden yapılan senetlerde bu tarlalar sözleşmeye konu olmazlar (50).

## 5. İşletme Biçimlerinin Feodal Karakteri

Başlangıç bölümünde de açıkladığımız gibi feodalizm, bağı ol-

(49) Ahmet Aras, a.g.m. Ant Dergisi, Sayı 140, S. 10.

(50) İbrahim Yasa, Türkiye'nin Toplumsal Yapısı ve Temel Sorunları, SBF Ders Notları, 1963-1969, S. 144 vd.

Ali Aras, a.g.e. S. 69-72.

Suat Aksoy, a.g.e. S. 122 vd.

Ahmet Aras a.g.m.

duđu bir beyin iktisadi ve siyasi isteklerini gerekleřtirmek iin, üreticiye cebren veya kendi iradesinin dıřında yüklenen yükümlülüklerle dayanan bir üretim biçiminin adıdır. Bu iktisadi istekler yerine getirilmesi gereken hizmetler, belirli süreler iinde vergi olarak ödenen ürün olabileceđi gibi yine belirli sürelerde bađlı bulunan beye vergi olarak ödenen nakitte olabilir. Yerine getirilmesi gereken hizmetler, vergi olarak ödenen ürün veya nakit, aslında feodal üretim biçiminin evrimiyle ortaya ıkan «emek - rant», «ürün - rant» ve «para - rant» ařamalarıdır. Emek - rant ařamasını feodalizmin bařlangıcında görüyoruz. Bu ařamanın en önemli özelliđi, ödenmeyen emeđin üreticiden karřılıksız alınması yani emeđe ücret ödenmemesidir. İkincisinde, köylü, bađlı bulunduđu beye, onun iktisadi isteklerini karřılamak iin, vergi olarak ödediđi ürün, üçüncüsünde ise vergi olarak ödediđi para söz konusudur. İkinci ařamanın özelliđi, toplumun belirli bir artık ürünü yaratması, üçüncü ařamanın özelliđi ise, artık ürünün hızla artması ve paraya dönüşmeye bařlamasıdır.

izelge 23'de görüleceđi gibi 18 il'de toplam olarak 41.451 ortakı, 5.191 kiracı, 266.542 tarım iřçisi vardır. Bunun bölgedeki alt - gruplar itibarıyla dađılıřı ise řöyledir :

#### Hi Toprađı Olmayan Aileler

	Adedi (Bin Genel Aile)	Ortakılar	Kiracılar	İřçileri Tarım	TOPLAM
13 il	550	16.177	3.951	189.675	209.803
4 il	223	25.132	1.086	71.586	97.804
Hakkari	15	142	154	5.281	5.577
18 il	788	41.451	5.191	266.542	313.184

Kaynak : izelge 23.

Görüldüđu gibi hi toprađa sahip olmayan ailelerin, yani ortakı, kiracı ve tarım iřilerinin toplamı 313.184 dür. Bu ařında, toprađı olmayan ailelerin oranının % 38 den daha yüksek olduğunu göstermektedir. % 38 - % 40 arasındadır. Zira toplam çifti ailelerinin sayısı 788 bindir.

Burada dikkati eken en önemli özelliklerden biri, tarım iřileriyle ilgili rakamlardır. Bilindiđi gibi, «iři» yani (hür emek, veya ücretli emek) feodalizmden sonraki üretim biçiminde ortaya ıkar. Feodalizm kendi i dinamiđi sonucu kapitalizme dođru evrilirken, «toprak ađası - köylü» eliřkisi de «patron - iři» eliřkisine dođru evrilir. Daha önceki kısımlarda da gösterdiđimiz gibi, Dođu Anadolu'da feodalizmi paralayıp kapitalist iliřkileri yođunlařtıran alt yapı tesisleri yapılmamıřtır. Dolayısıyla, Dođu Anadolu'daki feodalizm kendi i dinamiđi sonucu kapitalizme varamamıřtır. Dolayısıyla köylü'nün bünyesinden iři ıkmamıřtır. Bu bakımdan izelge'de

adı geçen (tarım işçilerini) kapitalizmin ortaya çıkardığı işçi yani (hür emek) olarak değil, topraksız köylü olarak anlamak gerekir.

Bu işletme biçimlerinde feodalizmin «emek - rant,» ürün - rant» «para - rant» biçiminde oluşan aşamalarını bir arada, iç içe veya yan yana görmek mümkündür. Kiracılık durumunda, köylü yarattığı artık ürünü toprak sahibine kaptırmamamın yollarını bulduğu halde, ortakçılık durumunda köylü yani üretici, yarattığı artık ürünün çok büyük bir kısmını, bazan tamamını, toprak sahibine kaptırır. Emek - rant biçiminde beliren angaryayı ise her türlü ilişkiler içinde görmek mümkündür.

İleride de göstereceğimiz gibi, Doğu Anadolu'daki feodalizmin iç dinamiği, çeşitli nedenlerden dolayı çok zayıftır. İç dinamiğin zayıf olması «emek - rant», «ürün - rant», «para - rant» biçiminde ortaya çıkan ilişkilerin tarihsel bir oluşum içinde birbirlerini izlemelelerine engel olmuştur. Öte yandan, iç dinamiğin zayıf olması, değişimin dışarıda kontrol edilmesi sonucunu doğurmuş, böylece emek - rant, ürün - rant, para - rant biçimindeki ilişkilerin hepsine de aynı yerde ve aynı zamanda iç içe veya yan yana rastlanır olmuştur. Bu konuya ileride yine döneceğiz.

Ortakçılık, icar, çarivet gibi biçimlerde de, esas üreticiye ki, ürün ancak karın doyurabilecek kadar kaldığı, herhangi bir birikimi sağlayamadığı ve köylünün ağaya karşı yapmak zorunda olduğu pek çok angarya bulunduğu için, ağa - köylü ilişkilerinin feodal bir ilişki sayılmasında büyük bir isabet vardır. Öte yandan, ağa tamamen rant sahibi olup, bütün birikimler kendi yönünde olmaktadır. Köylüler ise toprağa bağlı emekçilerdir. Bu tarım emekçilerinin rant sahibinin denetimi altında toprağa bağlı olmaktan başka yapabilecekleri hiç bir şey yoktur.

Feodaliteyi saptayan ve emeğin yani köylünün bağımlılığını ortaya koyan olaylardan birisi de, köylerde kira ile oturan ailelerin var olmasıdır. Aşağıdaki çizelgede de görüldüğü gibi 18 Doğu ilinde 1.799 köyde kirada oturan aileler var. Bu köylerde yaşayan ailelerin adeti ise 26.861 olarak görülüyor:

	Köy Sayısı	Köyde Kirada Oturan Aile (Köy)		Köyde Aile Sayısı (Bin)	Kirada Oturan Aile Sayısı
		Var	Yok		
13 İl	6.716	1.036	5.680	550	9.376
4 İl	2.587	764	1.823	223	15.415
Hakkari	133	9	124	15	70
18 İl	9.436	1.799	7.537	788	26.861

Kaynak : Çizelge 24.

Doğu illerimizde, köylerde, ev kiralamasını ortaya çıkaracak toplumsal koşullar olmadığına göre, bu olayı yine feodal mülkiyet

ilişkilerinin bir başka görünüşü olarak ele almak mümkündür. Çünkü, ev kiralaması olayı yeni yeni gelişen kentlerin, köylerden kentlere nüfus akımının çok olduğu yerlerin ortaya koyduğu bir sosyal olaydır. Fakat Doğu Anadolu köylerinde bunun dinamiği farklıdır. Bir köye tamamen hakim olan ağa, başka köylerden gelerek kendi köyünde yerleşmek isteyenlerin evlerini kiraya vererek, orada kalmalarını sağlayabilir. Bunlar toprağa ve başka mülkiyet unsurlarına sahip olmayan, yalnız emeğiyle geçinen, ayrıca ağaya karşı hiç bir güvencesi olmayan tarım işçileridir. Kirada oturmaları bile ağanın himmetine kalmıştır. Doğu Anadolu'nun Mardin, Urfa, Diyarbakır gibi illerinde çok görülen bu olaya Türkiye'nin Batı Bölgelerinde rastlanmamaktadır (51).

Burada, aslında, kira söz konusu olmayıp, hiç toprağı olmayan bazı ailelerin ağanın sahip olduğu evlerde oturması söz konusudur. Bu ağa ile topraksız tarım emekçisi arasındaki kişisel bağların daha da yoğunlaşmasına sebep olmuştur. Çünkü bu, sadece büyük toprak sahibi ile tarım işçisi arasında değil, büyük toprak sahibi aileler ile tarım işçisi aileleri arasındaki bağımlılığın maddi bir unsurudur (52).

Burada, Prof. Dr. Sencer Divitçioğlu'nun 14. ve 15. yüzyıllardaki Osmanlı toplumu için savunduğu ve az gelişmiş ülkeler ve Türkiye için genelleme eğiliminde olduğu, «Asya Üretim Tarzı» da söz konusu olamaz. Çünkü, Asya üretim tarzı sistemini karakterize eden husus toprakların despotik bir devlet tarafından kontrol edilmesidir. Doğu Anadolu'da ise topraklar despotik bir devlet değil, despotik bölgesel ağalar tarafından kontrol edilmektedir. Bu Asya tipinde egemen olan Devlet mülkiyetine karşı, özel mülkiyetin büyük bir gelişim göstermesi demektir.

Özel mülkiyetin gelişmesi ise, rant sahibinin devlet veya taşradaki ajanları değil, yöresel feodaller olduğu gerçeğini ortaya koyar.

Öte yandan, Asya üretim tarzını, karakterize eden etkenlerden biri de «kendine yeter üretim» dir (53). Doğu'da ise, artık üretim vardır. Fakat bu artık üretim merkezi devlet tarafından değil, yöresel feodaller tarafından denetlenmektedir. Doğu Anadolu'daki üretim biçiminin karakteri konusunda iktisatçı Doğan Avcıoğlu ise, sunları söylemektedir: «Doğu'da feodal ve prekapitalist ilişkiler ya-

(51) İsmail Beşikçi, Doğu Mitinglerinin Analizi, S. 16 - 20.

(52) Muzaffer Erdost, Doğu Anadolu'da Hayvancılığın Feodal Niteliği, Aydınlık Dergisi, Sayı 8, Haziran 1969, S. 122 - 123.

(53) Sencer Divitçioğlu, Asya Üretim Tarzı ve Osmanlı Toplumu İFY, İstanbul 1967, S. 74 vd.

Sencer Divitçioğlu, Asya Üretim Tarzı ve Az Gelişmiş Ülkeler, Elif Yayınevi, İstanbul 1966.

şamakta ve bu ilişkiler üst yapı kurumlarıyla birlikte gelişmeye engel teşkil etmektedir. Bununla beraber, çok yavaşta olsa, kapitalizme doğru bir evrim doğuda da mevcuttur» (54). Bu görüş şüphesiz doğrudur. Fakat bu doğruluk, üretim ilişkilerinin genel gelişim doğrultusu bakımından böyledir. Doğu Anadolu'daki kapitalist gelişimin dinamiklerini araştırmak gerekir.

Sürü yetiştiriciliği ve bunun ortakçılık koşulları da aşağı yukarı böyledir. Bölgenin gelenek ve görenekleri ile yürütülür. Fakat son zamanlarda ortaya çıkan geniş çaptaki tefecilik, sürü yetiştiriciliğinde daha çok görülür. Bunun mekanizması genellikle şöyledir. Hayvan alım satımı ile uğraşan tüccarlar, hayvan yetiştiricileri ile sonbahar başlarında ilişki kurmaktadırlar. Tüccarlar, sürü sahiplerini veya köylüleri kredi bakımından desteklemekte, buna karşılık, kışın doğacak kuzuların belirli bir fiyattan kendilerine satılmasını sağlamaktadırlar. Tüccar ile köylü arasındaki bu kredi ilişkileri her zaman tüccarın lehine sonuçlanır. Çünkü, tüccar daha sonbaharda düşük fiyatla kışın doğacak kuzuların sahibi olabilmektedir. Kuzular, bütün yaz köylüler tarafından yetiştirilmekte ve sonbaharda tüccarlara teslim edilmektedir.

Gittikçe yoğunlaşarak devam eden sürü yetiştiriciliği ve bunun sonucu ortaya çıkan kaçakçılık, Doğu Anadolu'da, feodal ilişkileri aşan bir durum ortaya çıkarmakta, yöresel feodallerin kapitalistleşmeye başlamalarının dinamiklerinden birini hazırlamaktadır. İleride bu konuya ve hayvancılıktaki üretim ilişkilerinin niteliğini tekrar ele alacağız.

## B. Doğu Anadolu Feodalizminde Sosyal Sınıflar

### 1. Feodal Egemen Sınıf: Ağa, Şeyh, Seyit ve Aşiret Reisleri

Doğu Anadolu'da mülkiyeti kontrol eden feodal egemen sınıf, ağa, şeyh, seyit ve aşiret reisleri tarafından meydana getirilmektedir. Ağalık, şeyhlik ve aşiret reisliği aynı ellerde toplanabileceği gibi farklı kişiler tarafından da temsil edilebilir. Kuvvetli feodal şüphesizki bu üç fonksiyonu da kendi kişiliğinde birleştiren kişidir. Şeyhlik ve aşiret reisliği üzerinde ileride durulacaktır (55).

---

(54) Doğan Avcıoğlu, Türkiye'nin Düzeni (Dün, Bugün, Yarın), Bilgi Yayınevi, Ankara 1968, S. 302 - 305.

(55) Muzaffer Erdost, «Ağalık», «Feodal» ve «Yarı Feodal» unsurları ayırmaktadır. Ağa, toprağında angarya ve diğer yükümlülükler dahil yarı köle, köylü çalıştırıyorsa feodal, yarı proleterleşmiş köylüyü çalıştırıyorsa, yarı feodal sömürü var demektir. Toprak sahibi toprağını mültezimler vasıtasıyla

Ziya gökalp ağayı şöyle tanımlıyor : Köy ağası, konuşma sanatındaki mahareti vasıtasıyla hükümet nüfuzunda bir kısmını ele geçirdi mi derhal köylerindeki vergi vermeye mecbur olanları askerden, suçluları mahkemeden, vergi ve çalışmaya mecbur olan ameleleri vermek zorunda oldukları bedelleri tahsildardan kurtarmaya çalışır. Bu hizmet sayesinde köyleri dahilinde bir emir gibi hüküm sürer. Suçlulardan, nikah kıymalardan, kız kaçırmaktan haraç alır. Daha başka türlü çıkarlarda elde eder. Köylülerde ağaların bu iyiliğine şükrettiklerinden nüfusa yazdırmamak ve vergi kaçırmak suretiyle hükümetten kaçırdıklarını tümü ile ağaya verirler. Köyün aşarını ağadan başka kimsenin toplayamaması için, küfür, iftira, yalan tanıklık gibi benzer her türlü davranışı yaparlar (56). Ziya Gökalp'ın de belirttiği gibi, «ağanın sömürüsü tamamen feodal bir sömürüdür. Bu durum bugün de devam etmektedir. Toprakların, az topraklı kişilerin elinden alınarak ağalarda birikiminin nedenlerinden biri de tanzimat devrinde uygulanmaya başlanılan «iltizam usulüdür». İltizam usulü, hükümet sıfatının para karşılığında, bir ferde satılması demektir. İyi kötü, her adam mütezim olabilir. Fena bir adam mütezim olunca köylülere her türlü fenalığı yapabilir. İşte, köylülerin bir ağa bularak arazisini ona devrettikten sonra, onun esareti altına girmesi kısmen bu iltizam usulü yüzündendir (57).

Daha önce, tarihsel gelişim bölümünde de gösterdiğimiz gibi, ağa bu toprakları çeşitli biçimlerde ele geçirmiş olabilir. Atadan - dededen kaldığı gibi, zorla da ele geçirebilir. Ağa bu toprakların mutlak sahibidir. Bu toprakları işletebilmek için toprağı olmayan pek çok köylüyü barındırır. Bazı köylerin tüm mülkiyeti ağanın olduğu gibi, bazı köylerde de, mülkiyetinin tamamına değilse de büyük bir kısmına sahiptir. Ağa, köyde devletin fonksiyonlarını yerine getirir. Köyün güvenliğinden ağa sorumludur. Köye geleni gideni o ağırlar. Haberler bizzat kendisi veya adamları tarafından getirilir, götürülür ve yayılır. Kredi durumunu düzenler, artık üretimi denetler ve böylece giderek kurumlaşır.

---

işletme ve aynı zamanda toprakta çalışanların emeği ve bedeni üzerinde hukuki ve idari haklara sahip bulunmakta, buna bağlı olarak toprağında trim proletaryası, yani ücretli emek çalıştırarak, kapitalist pazar için meta üretimi yapıyor ve kapitalist ağa, yani ağadır.» (Bk. Muzaffer Erdost, «Türkiye Sosyalizmi» ve Sosyalizm, Sol Yayınları Ankara 1969, S. 32 - 35) Muzaffer Erdost'un bu görüşleri doğrudur. Yalnız Doğu Anadolu'da bu saf örnekleri bulmak çok zordur. Bu bakımdan biz ağa sözünden feodal ve yarı feodal sömürüylü sürdüren kişileri anlıyoruz. O halde ağa sözünden, aksine hüküm bulunmadıkça batıdaki kapitalist ağaları anlamamak gerekir.

(56) Şevket Beysanoğlu, a.g.e. S. 107 - 108.

(57) Ziya Gökalp, a.g.e. S. 18.

Ağa feodal toplumun en büyük toplumsal güvenlik unsurudur. Feodal üretim biçimi ve onun üst yapı kurumlarıyla kanuni durum arasındaki boşluğu ağa doldurur. «Ağalık vermekle, yiğitlik vurmakla olur» sözü bu durumu açıklamaktadır. Ağa, Şeyh, Bey gibi aristokratik ünvanlar, Cumhuriyet döneminde yasaklanmasına rağmen, hala süregelmektedir. Kanuni durum ile, toplumsal düzen arasındaki bu ayrılık, yönetici kadro olan yüksek sınıfın batılılaşmasından ileri gelmektedir (58). 1923'den sonra, merkezi otoriteye karşı yapılan bir çok isyan sonucu, ağalar, memleketlerinden koparılarak, Batı Anadolu'ya sürülmüşlerdir. Bu tutumun, ağaların halk yığınları üzerindeki ezici gücünü zayıflatacağı düşünülmüştür. Oysa ağaların sürgünü ile birlikte toplum yapısını esaslı bir biçimde değiştirecek dönüşümler yapılamadığından, bu sürgünler beklenilenin tersine, toplumsal mekanizmanın işleyişini aksatmıştır. Ağayı toplum dışı bırakmak, toplumsal mekanizmanın işleyişini sağlayan çarktan önemli bir halkayı çıkarmak demektir. Bu halka yerine girinceye veya bu halkanın görevini yapacak yeni bir halka konuluncaya kadar bu mekanizma işlemeyecektir.

Araştırmamızın başında da belirttiğimiz gibi, Türkiye'deki toplumsal değişmeden Doğu Anadolu da etkisiz kalmamıştır. Bu top-

---

(58) Cumhuriyetle birlikte mülkiyet ve üretim ilişkilerinde herhangi bir değişiklik yapılmamış, fakat üst yapı kurumlarında bir takım yeni düzenlemelere gidilmiştir. Siyasi iktidarın laikleşme sürecine paralel olarak, hukuksal kurumlarda da laikleşme olmuş, batının hukuku, örneğin İsviçre'nin medeni kanunu kabul edilmiştir. Bilindiği gibi batının hukuksal kurumları kapitalist üretim ilişkilerinin belirlediği bir üst yapı kurumudur. O halde batıdan böyle bir müesseseyi ithal ederken, batıda bu müessesenin nasıl ortaya çıktığını ve bunun aşamalarını da ortaya koymak gerekir. Bu oluşum kısaca şudur: Feodal mülkiyet ve üretim ilişkilerinin bünyesinde oluşan iç çelişkiler, coğrafi kesifler, ateşli silahların keşfi vb. gibi dış faktörlerle diyalog haline gelerek kapitalist devrime dönüşmüş, sanayi devrimini yaratmıştır. Bu şekilde oluşan yeni üretim ilişkileri kendi üst yapı kurumlarını da yaratmakta gecikmemiş, toprak sahibiyile köylü arasında tamamen kişisel bağlara dayanan feodal hukuk tasfiye edilerek, köylünün, ticaretin ve sermaye hareketlerinin serbestisine dayanan yeni bir hukuk meydana gelmiştir.

O halde bugünkü Avrupa hukukunu ve yasalarını bir veri değil, tarihsel bir oluşum içinde ele almak gerekir. Bizim görevimiz, Avrupa'daki bütün bu toplumsal ve ekonomik devrimlerin Osmanlı İmparatorluğundaki karşılığını arayıp bulmak ve toplumsal gelişmemizin tarihsel doğrultusunu çizerek Avrupa'daki gelişim ile karşılaştırmaktır. O halde, Avrupa ile birlikte sanayi devrimini yapamamış, ekonomik ve toplumsal gelişmesi Avrupa kapitalizmi tarafından engellenmiş, daha feodal ve yarı feodal aşamalarda bulunan bir toplumda, Avrupa'nın bir takım ekonomik ve toplumsal devrimler sonucu ortaya koyduğu hukukun ve siyasal kurumların, ithal edilip uygulanması, o toplumda ilerlemeyi hızlandırmak şöyle dursun, gerici kuvvetlerin rahatça örgütlenebileceği koşulları yaratmaktadır.

İşte, üst yapı kurumlarındaki bu temelsiz değişmeler, Batılılaşmaya verilen anlamın yanlış olması sonucunu doğurmuş, batının üst yapı kurumlarını benimseyenler hilafet ve sultanlığa çatıp kravat takanlar batılılaştığını sanmıştır. (İsmail Beşikçi, Doğu Sorunu Açısından «Türkiye'nin Düzeni» Akşam Gazetesi 22 Mart 1969).



lumsal deęişme süreci içinde, ağanın fonksiyonlarında ve dış ilişkilerinde de deęişmeler olmuştur. Bu sorunu, düşünürlerimizden Behice Boran şu şekilde ortaya koymaktadır : «... Bununla beraber, öbür bölgelerden daha yavaş tempoda, daha geriden izleyerek de olsa, son kuşakta, yani 25-30 yıldır, Doęu ve Güneydoęu'da deęişmiş, eskiye kıyasla bir gelişme göstermiştir. Tarıma makine girmeye başlamıştır. Henüz fenni, rasyonel usullerle kapitalist bir üretim düzeninden söz edilemezse de, traktörün kullanılmaya başlanması, ortaklık sisteminin çözülmesine, hiç deęilse bir ölçüde ortadan kalkmasına yol açmaktadır. Eski ağa ailelerinin yeni kuşakları, şehirlerde oturmayı tercih ettiklerinden ve öğretim görüp doktor, avukat, dişçi vs. mesleklerde iş gördüklerinden, bu eski aileler eski düzenden ayrılmakta, çökmekte, köylerde topraęı çeşitli yönlerden ele geçiren eski ağalar kadar güçlü olmayan yeni bir sınıf türemektedir. Bu oluşum ne ölçüdedir, nerelerde yaygındır, bilemem. Etüdler, rakamlar yok, ama böyle bir oluşumun yer aldığına işaret eden gözlemlerim var» (59).

İlerde geniş ölçüde eleştireceğimiz bu çok önemli görüş için kısaca şunu söyleyebiliriz : Doęu Anadolu'daki ağanın fonksiyonları tampon bir fonksiyon deęildir. Bu bakımdan Prof. Dr. Mübeccel Kıray'ın tampon fonksiyonlar teorisini, özellikle tüccarın ortaya çıkışı sürecini Batı Anadolu'nun koşulları içinde deęerlendirmek gerekir. Fakat bu, hiç bir zaman, tampon fonksiyonlar teorisinin evrensel geçerliğini zedeleyecek bir olay deęildir. Doęu'da da toplumsal gelişimin ortaya koyduęu gerilimleri önleyen çeşitli tampon fonksiyonlar ve kurumlar belirebilir. Biz bunu yeri geldięi zaman göstermeye çalışıyoruz.

Prof. Kıray'ın belirttięi tampon fonksiyon şudur : Ereęli'nin feodal yapısında bir takım deęişmeler olmaktadır. Bu deęişmede köy ve şehir arasındaki sosyal hareketlilięin, pazara gidiş - gelişin, yolların ve kütle haberleşme araçlarının rolleri büyüktür. Köyde, kendine yeter üretimden, pazar için üretime geçiş başlamıştır. Tüccar, böyle bir geçiş döneminde ortaya çıkıyor, köyün dışarı açılıp farklılaşmasında bir takım görevleri benimsiyor, köylülerin kredi ihtiyaçlarını karşıladığı gibi, dükkannı köylüler için genel adres olarak da kullanıyor. Böylece, toplumsal deęişmenin ortaya çıkaracağı bir takım bunalımlar ve gerilimler önleniyor ve çözülmenin önüne geçiliyor (60). Ağanın, yukarıda belirtmeye çalıştığımız fonksi-

(59) Behice Boran, Türkiye ve Sosyalizm Sorunları, Tekin Yayınevi, 2. Baskı, İstanbul 1970, S. 186-187.

(60) Mübeccel Kırat, Ereęli, Ağır Sanayiden Önce Bir sahil Kasabası DPTY, Ankara 1964, S. 61 vd.

yonları ise, doğrudan doğruya feodal bey - köylü ilişkilerinden doğmaktadır. Ağa, bu görevleri, bir değişim sonucu değil, ağa olduğu için, yani feodal üretim ilişkilerinden dolayı benimsemiştir. Ve yine onun varlığı ve her şeye egemen gücü, toplumun dışarı açılıp farklılaşmasını ve dinamik hale gelmesini engellemektedir. O halde, batıdaki tacir ile, doğudaki feodalın fonksiyonları farklıdır. Bir yanda «patron - işçi» ilişkileri, öbür yanda ise «feodal bey - köylü» ilişkileri vardır. Batıdaki tacir, borçlanma ve faiz mekanizması ile köylünün üretim fazlasını tamamen kendinde biriktirirken, doğuda bu durum henüz belirgin bir hal almamıştır. Çünkü, ağa toprağı geniş ölçüde kontrol etmekte olup, belirli bir kimseye verdiği, kredi karşılığında onun emeğinden yararlanmaktadır. Bu tür, ilişkiden ötürü her aile, ancak karnını doyurabilecek ürünü saklayıp, geri kalanını ağaya vermek zorunda kalmaktadır. Bu nedenle Batı'daki toprak ağasının, tefecinin ve tüccarın Doğu'daki feodal ağa olmadığına bilmenin çok önemli pratik sonuçları vardır. Zira temel toplumsal yapı çelişkilerinin devrime dönüşümü sırasında, Batı'daki ithalatçı - ihracatçı tüccar, tefeci, aracı, sanayici, banker vs. ile yapılacak devrimci mücadele ile Doğu'daki feodal - derebeyi ile yapılacak devrimci mücadele aynı olmayacaktır.

## 2. Ağanın Çevresi

### a) Kahyalar ve Hizmet Grupları

Ağa, yukarıda belirtmeye çalıştığımız fonksiyonlarının hiç birisini doğrudan, doğruya kendisi yerine getirmez. Bütün işlerini ve hizmetlerini kahyaları aracılığı ile yerine getirir. Ağa, burada da sadece kontrol unsurudur. Ağa köylerinde de ağa, hiç bir zaman muhtarlık görevini de yüklenmemiştir. Bunun, en önemli nedeni, ağanın, olur olmaz her meselede devlet kudreti ile temasa gelmekten çekinmesidir. Çünkü, ağa, muhtarlık gibi bir görevi kabul ettiği zaman, bucak müdürü, kaymakam gibi resmi otoritelerin ister istemez hükümü altına girer. Oysa, fiili olarak ağanın halk ve politikacılar üzerindeki etkisi bu ikisinden de üstündür. Bu bakımdan, ağa köylerinde muhtarlık, ya ağanın kahyasına ya da ağaya çok yakın bir adama verilmiştir.

Ağanın evinde kahyalara yardımcı olan, onların işlerini yürütmelerini kolaylaştıran, gelip giden konukları karşılayan ağırlayan ve uğurlayan kimseler vardır ki, bunlara «hizmet grupları» denir. Hizmet grupları, ağanın evinde ufak tefek ayak işlerini yapan kimselerdir.

### b) Emniyet Unsuru

Ağanın çevresinde kalan üçüncü grup, onu korumakla görevli

emniyet unsurlarıdır. Doğal olarak, ağanın, geniş mülkiyetini kontrol edebilmesi için çok geniş sayıda adama ihtiyacı vardır. Bu adamlar, kıyıda kögede, az da olsa ağaya karşı olan sözleri ve davranışları önledikleri gibi, ağaya ve onun mülkiyetine karşı olan fiili tecavüzleri de bastırırlar. Emniyet unsurlarının görevi tamamen baskıdır. Bu baskı, bazan tabandaki halk yığınlarında karşılığını da bulmaktadır. İşte, Siirt, Batman, Pervari, Uludere, Şırnak gibi yerlerde sık sık görülen eşkiyalık denilen olayların biricik nedeni bu baskıdır. Ağanın adamları, ağanın canını ve mülkiyetini korumak için yaptıkları haksız baskıya halkın haklı olarak karşı koyması kanlı ve sonucu ölüme varan olaylar ortaya çıkarmaktadır. Bu çatışmalardan sonra halk, jandarma, yargıç, savcı, kaymakam gibi devlet otoritelerinin çok zaman, ağanın yanında olduğunu bildiği için, en emin yolu dağa çıkmakta bulmaktadır. Aslında kamu oyuna eşkiyalık diye anlatılmaya çalışılan bu tür olaylar, mazlum halka karşı değil, halkı ezen ağalara ve her zaman bu ağalarla işbirliği yapmış ve onların çıkarlarını korumuş olan Devlet Bürokrasisine karşıdır. Fakat egemen sınıflar henüz çok güçlü oldukları ve her çeşit ilişkileri denetleyebildikleri için, aslında düzene karşı olan bu hareketleri kendi çıkarları doğrultusunda kanalize etmek olanağını bulmaktadır. Böylece ağaya karşı gelen kişi, bu kez başka bir ağanın kucağına düşmektedir. Bunun içindir ki, şimdilik eşkiyalık denilen olayların bilinçli olarak düzene karşı olma durumu yoktur. Fakat nesnel koşulları her zaman vardır. Temel toplumsal yapı çelişkileri, halk yığınları üzerindeki baskısını duyurdukça bilinçlenme artacak, nesnel koşullar tam anlamıyla düzene karşı işleyecektir.

Eşkiyalık ile feodal yapı ve bu yapının derebeyliğe dönüşümü arasında çok büyük bir bağlantı vardır. Örneğin, Dersim (Tunceli) bölgesi çok dağlık ve gerilla hareketlerine çok elverişli bir yer olduğu halde buralarda Siirt ve Mardin taraflarındaki olanlar anlamında eşkiyalık olaylarına sık sık rastlanmamaktadır. Çünkü, o bölgede geniş mülkiyeti elinde bulunduran, çok sayıda ağa ve onları koruyan adamlar yoktur. Oysa, Mardin, Cizre, Batman, Siirt, Şırnak, Uludere gibi yerlerde toprak mülkiyetini kontrol eden çok sayıda ağa vardır.

Bu ağaların çıkarları, birbirleriyle her zaman çatışma halinde dir. Ağalar arasında zaman zaman alevlenen kan davasının temelinde de bu ekonomik etkenler yatmaktadır (61). Ağalar arasında, bitmeyen, sürekli bir üstünlük mücadelesi vardır. Bu bakımdan, eşkiya diye gazete sütunlarına geçen insanların bir kısmı, aslında baş-

(61) Kanımıza göre, kan davası, şeref, erkeklik anlayışı, saldırganlık gibi nedenlere bağlanabilecek gelişigüzel bir olay değildir. Toprak mülkiyeti ve ağa - köylü ilişkileri ile ilgili bir olaydır.

ka bir ağanın adamlarını taciz etmek için dağa çıkmış kişilerdir. Fakat şurası bir gerçektir ki, eşkiyalığın yoksul, topraksız, mazlum halka ve çevreye yabancı olanlara karşı bir davranışı yoktur. Bütün bu oluşum içinde, devlet bürokrasisinin «ağa» ve «eşkiya» diye adlandırılan gruplara ve halka karşı tutumu, üzerinde durulmaya değer niteliktedir. Bu olaylar, «Halk ile Devlet Kuruluşları arasında neden çok büyük bir açıklık vardır? Halk, devlet memurları karşısında neden korkaktır?» sorusunu gayet açık bir biçimde cevaplandırmaktadır. Bu durum, ilerde, yönetici kadro, aydın ve halk ilişkileri bölümünde tekrar ele alınacaktır.

Öte yandan, sınır bölgelerindeki kaçakçılık olayı ile eşkiyalık olayları arasındaki sıkı ilişki, toprak mülkiyeti, kaçakçılık ve eşkiyalık ilişkilerinin ele alındığı bölümde eleştirilecektir.

### 3. Köylüler

Doğu Anadolu'da üretici sınıf köylülerdir. Ağa, üretici köylünün meydana getirdiği artık üretimi kendi lehine değerlendiren kimsedir. Ağa ile köylü arasındaki esas ilişkiler, Cumhuriyetin hiç bir yasasında ifadesini bulamamıştır. Bu ilişkiler, tamamen bölgesel gelenek ve göreneklere, ağaların koyduğu yasalara yani feodal törelere göre sürdürülmektedir. Bu ilişkilerin tarımsal hukuk ve tarımsal kira hukukunun bir çok amacı vardır. İşletmelerde devamlılık, üretimde gelişme, kiracı veya ortakçı için uygun hayat koşullarının sağlanması, kiracı veya ortakçıyı kullandığı toprağın sahibi kılacak tedbirlerin alınması gibi amaçlar bunların başında gelmektedir. Öte yandan, kiracının hakkını korumak için yapılan yasalarda, kira anlaşmasından söz edilmektedir. Kira anlaşması, kesin olarak yazılıdır. Kira anlaşmasında, zorunlu en az süre, kiranın yenilenmesi, arazinin terkedilmesi, kira bedelinin düzenlenmesi, kiracılık ve ortakçılık koşulları gösterildiği gibi, kira sonunda iyileştirilen araziye tazminat ödenmesi, meydana gelen anlaşmazlıklarda tarımsal kira makamlarının gösterilmesi... gibi konuların yer alması yasaların koyduğu kurallardır. Oysa, toprak, ağaları ile ortakçı - kiracı ve tarım işçileri arasındaki ilişkiler, hiç bir zaman yazılı bir anlaşmaya dayanmadığından bu kuralların uygulanması olanağı yoktur. Anlaşma tamamen sözlü olduğundan, ilerde doğacak anlaşmazlıklar, mahkemeler tarafından belgeye dayanmadığından dikkate alınmaz. Ayrıca kiracılık ve ortakçılık veya tarım işçiliği süresi de tamamen ağanın tek taraflı iradesine dayanmaktadır. Zaten çok düşük yaşama koşulları içinde bulunan topraksız kiracı, ortakçı veya işçiler ağanın her isteğine çaresiz ayak uydurmak zorunda kalmaktadır. Bu uygulama ise, zaten çok az olan artık ürünün tamamen ağa tarafından değerlendirilmesine ve köylülerin devamlı olarak sömürülmesine se-

bep olmaktadır.

Köylü ve ağanın, toplumsal ve ekonomik fonksiyonlarında görülen büyük farklılaşma, bunların konutlarında da vardır. Ağanın konutu gerek boyut gerekse kullanılan malzeme bakımından öteki evler arasında hemen belli olur. Önünde 3 - 5 ağaç vardır. Kapı önünde gezinenler ve içeri girip çıkanlar görülür. Köylünün evlerini ise, birbirinden ayırmak çok güçtür. Köylülerin evleri insan ilişkileri yönünden de durgun bir yapıya sahiptir. Ağanın evinin önünde görülen canlılık köylünün evinde görülmez.

Ağanın, çoğu zaman kasaba, hatta il merkezlerinde de evi vardır. Ağa, genel olarak 2 - 3 kadımla evli olup, 10 - 20 çocukludur.

Ağa ve köylülerin konutları arasındaki bu farklılaşma, köy içindeki sosyal sınıflaşma ve tabakalaşmayı açıkça göstermediği için ayrıca önemlidir. Bu durumu, sosyal tabakalaşmanın yerleşme düzeyine yansımaları biçiminde de yorumlayabiliriz. Konutların dışardan izlenen bu farklılaşması, konut içindeki tüketim mallarında da kendisini göstermektedir. Ağanın evinde halı, karyola, boy aynaları, lüks lambaları, çeşitli renk ve değerlerde çay ve kahve takımları, 5 kat yatak, büfe, radyo, masa, odaları süsleyen çeşitli süs eşyaları (minder, yastık vs.) varken, köylülerin oturduğu evlerin içi bomboş - kupkuru ve kapkaranlıktır. Bir kaç parça kapkacak, (tencere, tava, bakraç vs.) bir çaydanlık, yere serilmiş yırtık - pırtık bir çul, bir kaç parça yatak yorgan, köylünün evini karakterize eden en önemli eşyalardır. Hele yalnız marabacılık yapan köylülerin evinde hiç bir şey yoktur. Böyle olması da doğaldır. Çünkü bunlar, ağaların gazabına uğrayıp devamlı olarak köyden köye dolaşan kimselerdir. Ağaların kullandığı eşyaların çoğu gösterişe yarayan tüketim mallarıdır. Ağa, bu eşyalar sayesinde, çevrede daha çok itibar ve nüfuz sağlar (62).

#### 4. Bir Ağa

Bu bölümde bir Ağa ve Çevre ile ilişkileri anlatılmaktadır (x) :

«...Savcı aracılığıyla D. ağayla tanıştık. Tanıştırıldığımız adam yani D. Ağa, bize saat 14.00'de jeeple birlikte geleceğini ve köye birlikte gideceğimizi söyledi. Başında beyaz keten bir fötr şapka, sırtında biraz lekeli bir elbise vardı. 1.70 - 1.75 cm. boyunda ve göbekliydi.

Saat 14.00 olduğunda D. Ağa gelmedi. Kazanın yegane caddesine onu aramak için çıktığımızda, önümüzde bir jeep durdu. İçinde bir şöför ve tanımadığımız iki adam vardı. Şöför, D. Ağanın gele-

(62) Mübeccel Kıray, İstihlak Normları, Planlama, Sayı 3, İlkbahar 1962, S. 144 vd.

(x) Cavit Göktürk tarafından hazırlanmıştır.

miyeceğini, işi çıktığını söyledi ve köye birlikte gidebileceğimizi ilâve etti.

Jeep'e benzin aldıktan sonra D. Ağanın köyüne gitmek için yola koyulduk. Yol berbat bir yoldu. Yanyana iki keçi yolu uzanıp gidiyor, jeepimiz sıçrayarak yol alıyordu. Zor bir yolculuktu. Yolda Çağçağ barajı, Başbakan Süleyman Demirel'in kasabaya gelişi, nasıl karşılanacağı vs. konularını konuşuyorduk. Bir sürü köyden geçtik. Nihayet köyümsü bir yere geldik. Köyde 25 - 30 kadar ev vardı, köylüler harmandaydı.

D. Ağanın evi iki katlıydı, düz damlıydı. Alt kattan ikinci kata tahta bir merdivenle çıkılıyordu. İkinci katta odalar yoktu, sadece tahtadan küçük bir taraça vardı.

Ağa bizimle gelmemiş, şehirde işim var diye uyutmaya çalışmıştı. Ayrıca, giyinimleri alıştığı gibi olmayan, basit giyimli, mütevazı bir üniversite hocasına önem vermemişti. Üniversite hocasının daha «ağır ve oturaklı» olması gerekir, sanıyordu. Yani ağa, üniversitenin araştırmasını ve bu araştırmanın bozuk düzende önemli olmadığını biliyordu. (Bunu sonradan tahmin ettim.)

Ev haremlik - selamlık olarak ayrılmış olmalıydı ki, tüm ikramlar erkekler tarafından yapılırdı. Öte yandan iki güne yakın ikametimiz boyunca evin kadınlarını göremedik.

Evde bizi, D. Ağanın ilk karısından olma ve özel okulda okuyan 20 yaşlarındaki oğlu Ö. karşıladı. Evin misafir odasının döşemeleri şunlardı: 4 - 5 adet açılıp - kapanır eski model şezlong, tahta koltuk, 2 adet iskemle, masa ve üzerinde pilli büyük bir radyo, odanın sağ tarafında cevizden yapılmış büyük bir dolap, (dolap, aynalı ve işlemeli idi) şehirden buraya kadar getirilmesi muhakkak zor olmuştur. Kanaviçe işlemeli yastıklar, kabarık minderler, duvarlarda ve yerde halılar. Lüks lambası (bütün bunlar bu köyümsü yer için son derece lüks eşyalar idi. Zira öteki evlerin hiç birinde bunların 20'de biri bile yoktu). Makat oda kapısının tam karşısında duruyordu. Minder yüzleri ise ipekli Suriye kumaşlarındandı.

Oturduk, kahve getirildi. Dereden - tepeden çeşitli konular konuşuyorduk. Yemek vakti geldiğinde bol miktarda haşlama et ve pirinç pilavı getirildi.

Bir ara evden dışarı çıktık. Yandaki, küçük, eve benzeyen yapıları baktık. Dikkatimizi iki şey çekti, çevrede çocukların bolluğu ve oyunlarıydı. Buna karşın yetişkin kadın ve erkek görünmüyordu. İkincisi de evlerin çerden - çöpten, basit ve sefil oluşuydu. (Bu özellik, 2 kath, oturmuş ağa evleri yanında belli oluyordu.) Çocukların kafaları, ortada azıcık saç kalacak biçimde traşlı idi.

Gezi dönüşü yine eve geldik. Fotoğraflar çektik. (Çevrenin sefaleti bize ilginç gelmişti.) Oturma odasının yanında çeşitli tipte

tüfekler vardı. Askeri mavzer, tek ve çift kırma, av tüfekleri olmak üzere dört adet tüfek. Bunların yasak olup olmadığını sormadık bile. Yalnız mermi ikmalinin nasıl yapıldığını sorduk. Kolay olduğunu, sınırdaki kaçakçılara «emir» verince getirdiklerini, mermi ikmalinin önemli bir iş olmadığını söylediler.

Şalvarlı, konuşkan, fakat saf bir adam olan evin hizmetkârı kaldığımız sürece bize ikram ve yardımlarda bulundu. Silahların sebeb-i hikmetini sorduğumuzda, düşmanları olduğunu, düşmanlığın sebebinin evvelden beri süre gelen toprak anlaşmazlıkları, kadın, şan ve şeref ile karışarak, halen de devam ettiğini söyledi.

Helada bir sabun ve lavabo vardı. Lavabo olarak düzenlenen çimento bir büvet (Nusaybin'den, belki de Mardin'den getirilmiş) ile musluklu bir teneke vardı. (Bunlar belki de oğlunun özel okul hatıralarındandı.)

Gece iklim nedeniyle damda yattık. Başbakan Süleyman Demirel'in Nusaybin'in oylarını tam anlamıyla istediği D. Ağa'nın, sivrisineklerle sözünün geçmemiş olduğu büyük bir gerçektir.

D. Ağa, 1964 yılına kadar koyu bir C.H.P. li imiş. 1964 yılında D. Ağaya, gerekli tarım kredisi verilmiş ve «tanıdıkların gayreti» ile D. Ağanın A.P. ile «ünsiyet» kurması sağlanmış. 1968 Senato yenileme seçimlerinden de önce, yılbaşında, Başbakan, kendisine yazdığı bir tebrik kartında, —Nusaybin'in bütün oylarını senden istiyorum— demiş. D. Ağa bu yılbaşı kartını ceketinin sağ iç cebinde saklıyor ve herkese övünerek gösteriyor.

D. Ağa, büyük toprak mülkiyetini elinde bulunduruyor. 18 köyü var. Bununla beraber kredi alış - verişinde, ihtilafların çözümlenmesinde önemli rol oynuyor. Özellikle su meselesinde, bir yezidi köyüyle sünnilerin arasını bulurken, yani devletin yerine getirmesi gereken görevleri yaptığı ve devlet kuruluşlarını temsil ettiğinden, seçim zamanları etkisi sadece kendi köylerinde değil, başka köylerde de hissediliyor.

Ayrıca, D. Ağanın evinde, gösterişe kaçan ve saygı telkin eden döşemelerin yanında 2 adet disk harrov (pulluk) gördük. Ağa evi olması nedeniyle, 3 - 4 kişi daha bizleri oyalamak ve sohbet etmek için geldi.

Köyden şehre geri dönüşümüzde, D. Ağa ile köy yolunda karşılaştık. Traktör sürüyordu. Traktörün arkasındaki romorkta da mazot bidonları vardı.

## 5. Feodal Toplumun Bilim Adamı

Feodal toplumda ekonomik ve politik iktidarı elinde tutan feodal beylerin ekonomik, toplumsal ve politik işlerde her zaman akıl danışacağı, fikirlerini alacağı bir grup vardır. Bu kişilerin genel bilgisi geniştir. Tezler genel olarak dini, efsanevi ve tarihi belgelere

dayandırılır. Fakat bu kişilerde köleci toplumun akıl danışmanlarına benzeyen falcılık, sihir yoktur. GÜdülen politika, köleci toplumda olduğu gibi fala ve sihire bakılarak saptanmaz, somut koşullara göre saptanır. Doğu Anadolu'da bu kişilerde aranan en önemli özellik medrese okuması, arapça, farsça, fıkıh, İslam Hukuku (Miras Hukuku, Peygamberler Tarihi, Kürt Aşiretlerinin kökenleri hakkında geniş bilgiye sahip olması gibi özellikler aranır. Buna karşın, kapitalist üretim ilişkilerinin gereği olan rasyonel düşün ve bu kişilerde gelişmemiştir. 55'lerden Tutaklı Mecit Ağa (Mecit Yalçın) feodal topluma özgü bilim adamının tipik bir örneğidir. Zaten, Mecit Ağa, mütegalibe olduğu için değil, geniş bilgisi, giderek otoritesi ile halk üzerinde kurduğu etkisinden ötürü sürülmüştür.

### C. Doğu Anadolu'da Hanedan Aileler

Doğu Anadolu'da feodal düzeni saptayan en iyi göstergelerden biri de «Hanedan» ailelerinin çokluğudur. Bu hanedanlar, yüzyıllar boyunca, kendi varlıklarını sürdürmeyi başarmışlardır. Bugün Bitlis'in tanınmış ailelerinden olan Şerefhanogullarının tarihi, Şerefname yazarı Şeref Han'a kadar uzanır (63). Bitlis'de Paşo, Hizan'da Şeyh Selahaddin (64) ailelerinin tarihi yine çok eski tarihlere dayanır. Hakkari'deki Mahmudi (65), Mardin'deki Anter aileleri hakkında 13. yüzyıl sonlarından itibaren bilgi mevcut bulunmaktadır (66). Bugün Ağrı - Patnos yörelerinde oturan Kör Hüseyin Paşalar hakkında Naima Tarihinde ayrıntılı bilgi var (67). Diyarbakır'daki Cemil Paşalar, Hazro (68), Lice (69) ve Silyan (70) beyleri, Siverek'te Bucak, Urfa'da Dadıllı aileleri, Ağrı'daki Küfrevi ailelerinin, Beyazıt Beylelerinin tarihi çok eskilere dayanmaktadır. Öte yandan Sipki Zirki Hormek, Hasanhanlı, Zilan, Selali, Bürükanlı, Zeydan, Bedirhanlı aşiretleri hakkında, açık - seçik olmamakla beraber, tarihin derinliklerine uzanan bilgi vardır.

Bu durum, Türkiye'nin öteki bölgeleri ile karşılaştırıldığında büyük yapı farklılıklarıyla karşılaşılır. Romancı Kemal Tahir, Yedigöller Yaylası, Köyün Kamburu, Büyük Mal üçlüsünde 1850'lerden başlayarak İkinci Dünya Savaşına kadar, Çorum dolaylarındaki

(63) Bitlis'in eski senatörlerinden Ziya Şerefhanoglu bu ailedendir.

(64) Bitlis Milletvekillerinden Zeynel Abidin İnan bu ailedendir.

(65) Faruk Sumer, Kara Koyunlular. S. 32

(66) Faruk Sumer, Bozuluş Hakkında. S. 34, Kürt Dili ve Edebiyatı üzerinde incelemeler yapan Avukat Musa Anter bu ailedendir.

(67) Naima Tarihinde Kör Hüseyin Han olarak geçmektedir.

(68) Örneğin Budaklar.

(69) Örneğin Ekinçiler.

(70) Örneğin, Azizoğulları.



toplumsal oluşum, egemen sınıfların oluşumu, egemen sınıfın bünyesine girip çıkanlar konusunda dikkate değer bilgiler ve olaylar anlatmaktadır. 1) Çakır Kahyaların Halil Efendi soylu bir aileden geldiğini ortaya koymak için büyük çaba gösterir. Oysa, tüm araştırmalar taramalar sonunda sonucu ortaya çıkarılan künyeler dedelerinin leblebici olduğunu ortaya koymaktadır. Fakat, talih çeşitli olaylardan sonra Halil Efendinin oğlu Ömere güler. Ömer, Çorum'un sözü geçer, dediği dedik kişilerinden biri olur. 2) Bu sırada (II. Meşrutiyet yıllarında) Çorum'a dört kişilik yabancı bir aile gelir. Son derece yoksul bir ailedir. Zaten Kara Abuzer, Doğu Anadolu'da birbir güçlük içinde yaşamış, sonunda oralardan göç etmeye karar vermiş pislik içinde yüzen bir kürt marabadır. Kemal Tahir bu aileyi Yedi Çınar Yaylası'nda şöyle anlatmaktadır: «Koca Çorum ovasını bir leş kokusu kaplamış ki öyle beribenze leş kokusu değil, adamın boğazına cellat kemendi sarılıp soluğunu kesen bir koku...» (s. 75 Düşün Yayınevi). 3) Kara Abuzer'in Emey adında son derece güzel ve cilveli bir karısı vardır. Bu kadın kocası Kara Ebuzer ile anlaşarak Çakır kahyaların Ömer'e ve onun oğlu Kenan'a kur yapmaktadır. Zaten, Emey kadının güzelliğini duymuş olan Ömer Efendi pislikten leş gibi kokan bu aileyi kendi evine almıştır. İşte Kara Abuzer; karısının Ömer efendiye ve oğlu Kenan'a kur yapmasını sağlayarak, Çakır Kahyaların Yedi Çınar Yaylasına sahip olur... Daha sonraları, Dersimli Kara Kürdün oğlu Sülük oğlan bu işi şöyle anlatır:... Biraz kasılarak babasını düşündür. Kara Abuzer, dünyanın bir ucundan sürüp gelip «temeline tükürdüğüm» bu Çorum toprağına koca tuğunu dikip eğer kavatlıkla, eğer yiğitlikle bunca namussuzun arasından sıyrılıp geçip vaziyetin kulpuna yapışıp hoplayıp daşbaşı olup koca bir Yedi Çınar Yaylasını haklayıp, nice ünlü eşkiyaları parmağında oynataraktan tatlı canını kurtarıp bir kötü kavat Abuzer iken bir koca Kara Abuzer Ağa olup ölene kadar fermanını yürütmedi mi? Ya bize ne olmuş?» (Büyük Mal s. 178) 4) Yedi Çınar Yaylası Dersimli Kürt'ün eline geçince Çakır Kahyaların Ömerin oğlu Kenan yoksul düşer ve Çorum'daki egemenliği azalmaya başlar. Artık, Dersimli Kara Kürt söz sahibidir. 5) Bu arada Kenan'ın Kırkor Emmisi, Kırkor Efendinin Ermeni kıyımından başını kurtaramaması sonucu, mirascısı olmadığından, malı mülkü Kenan'a kalır ve Kenan tekrar durumunu düzeltir. 6) Kenan tekrar durumunu düzeltince, Kara Abuzer ve oğlu Sülük ile çatışmaya başlar. Fakat, bu kez Hacı Kenan Çorum'daki bürokratlarla ilişki kurar. Hatta gizli teşkilatta görev alır. Amacı, Abuzer'in Yayla Padişahı Sülük Beyi ortadan kaldırmaktır. 6) Bu arada, Parpar Ahmet'in Çalık Kerim de gerek Çorum'un sözü geçen sınıfı arasında gerekse o sınıfla sıkı - fıkı ilişkiler kurmaya çalışan bürokrasi tabakası arasındaki yerini alır.

Çalık Kerim (Köyün Kamburu) Ocak yakanlardandır. Narlıca köyünden olan Kerim sakatlığından ötürü savaşa gitmemiş, gıda maddeleri karaborsası yaparak birikim yapmaya çalışmıştır. Daha sonra bir posta arabasını soymuş, köyde dükkan açarak büyük karlar sağlamıştır. Bu, Çorum burjuvasının yavaş yavaş güçlenmeye ve giderek banka kredilerini ve bürokrasiyi denetlemeye başladığı devirdir... Kemal Tahir bu durumu şöyle değerlendirmektedir: «... Çalık Hafız, defterden birşeyler okumuş, bir takım rakamlar saymış, sonunda sermayenin şu kadar arttığını, şu kadar kazancı bölüşeceklerini söyleyerek meydana bir deste banknot çıkarmıştı.

Petek paralara şaşkın şaşkın baktı. «Essahtan bize para getirdi bu çalık! Bizi Hasa belasından kurtardığı elvermedi dehemi? Herifin kanını arayan bulunmadı, bunun dediği gibi.» Herifin it ölümüne gitmesi yetmez gibi. Essahtan para... Gördün mü kahpe?»

— Deme Hafız Ağa, bunlar hep mi benim.

— Dedik ya bunlar senin kazanç payın... Bir bu kadar da dükkan dahi malın üstünde var. Sen bize ne verdin? Yüz elli lira. Sekiz yüz lira kazandın. (Köyün Kamburu, 2. baskı, s. 424). Böylece Çalık Kerim posta arabası soygunundan elde ettiği kazancın ticaret yolu ile sağlandığını herkese göstermiş oldu. 6) Dağlar Padişahı Sülük Bey ile Hacı Kenan çatışmaya girince Emey kadın araya girer, Hacı Kenan'ın kızı ile Sülük beyi evlendirir. Fakat aradaki kırgınlık bitmiş değildir. Nefise, Toprak Hatunun oğlu Cihanşahı sevmektedir. Cihanşah bürokrat adaydır. (Kemal Tahir, burada devrin siyasi yapısına uyan bir bürokrat adayının portresini çizmektedir. Büyük Mal, s. 448 vd.) Toprak Hatun malsız mülksüz, kimsesiz bir kadındır. Hacı Kenan ile Sülük Bey arasındaki çatışma Hacı'nın Sülük Beyi vurmaya sürer ve Emey kadın kin beslediği Kenan'ı vurur. Sonunda Hacı Kenan'ın tüm malları, kızı yolu ile kimsesiz ve yoksul Toprak Hatun'un oğlu Cihanşah'a geçecektir. Böylece, mal - mülk, üretim ilişkilerini denetleyen kişiden, bürokrat olan bir kişiye devredilmektedir (71).

Görüldüğü gibi, Çorum'da Doğu Anadolu'da olduğu gibi, köklü ve Hanedan aileler yoktur. Çorum'da çeşitli siyasi, sosyal ve ekonomik olaylar aileleri yükseltip yökeltmekte, böylece egemen sınıf-

---

(71) Kemal Tahir'in üçlüsünden buraya aldığımız sözler, romanların özeti değildir. Sadece, 100 yıllık bir dönem içinde Çorum dolaylarında egemen sınıfı oluşturan olaylar, egemen sınıfa dahil olup sonra (Kemal Tahir, egemen sınıf sözünü kullanmamakta, «sözü geçente» «dediği dedik olanlar» deyimlerini kullanmaktadır.) tekrar düşenler sistematize edilmektedir. Yazar Kemal Tahir'in anlattığı olayların tümünün somut olaylara uygun olduğu kimsinde değiliz. Fakat, yazdıkları üzerinde, sosyo - ekonomik yapı açısından dikkatle durulmalıdır. Öte yandan Çorum dolaylarında her ne kadar, Doğu Anadolu'daki gibi Hanedan aileler yok ise de köklü aileler vardır.

ları oluşturan ailelerin yapılarında değişmeler, iniş çıkışlar olmaktadır. Oysa, Doğu Anadolu'da 6 - 7 yüzyıl boyunca süren aileler vardır. Dolayısıyla, Doğu Anadolu'da feodal egemen sınıfın bünyesinde ya hiç değişme yoktur ya da çok azdır.

#### D. Araştırılması Gereken Temel Sorun

Burada araştırılması gereken temel sorun çok önemlidir. Gerek İslamiyetin yayılışı yıllarında, gerek Selçukluların ve Osmanlılar zamanında Doğu Anadolu'daki Kürt toplumu ekonomik ve siyasi anlamda feodal bir yapı göstermektedir. Feodalizmin kapitalizme dönüşmesi kaçınılmaz olduğuna göre, Doğu Anadolu'daki feodal yapının uzun yüzyıllar boyunca kendini yenileyememesi ve ileri bir aşamaya varamaması üzerinde durulmaya değer bir konudur (72).

#### E. Feodal Toplumda Milliyetçilik Anlayışı

Ortaçağ Avrupa'sındaki feodalitenin yıkılması, milliyetçilik akımlarının ve kralların güçlenip merkezi devletlerin kurulması olayı ile atbaşı gider. Bu feodal yapıyı yıkan etkenlerden birinin gelişen milliyetçilik akımı olduğunu göstermektedir. Veya milliyetçilik akımları feodalizmin iç çelişkileri ile diyalog haline gelerek feodalizmin yıkılmasını kolaylaştırmışlardır. Esasında bu oluşumlar kapitalist pazarların ortaya çıkmasıyla yoğunluk kazanır. O halde, milliyetçilik akımı, feodal devirlerde gelişmemiştir. Bunu, Doğu Anadolu toplumunda iki bakımdan ele almamız gerekmektedir:

a) Aşiret biçimindeki toplumsal ve siyasal örgütlenme, devlet fikrinden çok önce gelen bir biçimdir. Burada, «Biz» lik duygusu egemen olup, «Bizim aşiret», «Filanın Aşireti» sözü, mensubiyeti daha iyi bir biçimde ifade etmektedir. Örneğin, aşiret biçimindeki toplumsal ve siyasal örgütlenmenin çok güçlü olduğu Hakkâri'de vatandaş, hiç bir zaman, «Türkiye'liyim», «Çukurcalı'yım», «Beytüşşebap'lıyım», veya «filan köydenim» vs... demez, «Ertuşi Aşiretindenim», «Pinyaniş Aşiretindenim», «Manpuranlı'yım» der. Görüldüğü gibi, böyle bir toplumsal örgütlenmede, bütün ayrılıkları ortadan kaldırarak tamamen birleştirici bir fonksiyonu olan milliyetçilik akımı gelişmemiştir (73). Çünkü milliyetçilik akımları ancak, feodalizmin

(72) Bugün ise, Doğu Anadolu'daki feodal yapının hızla çözüldüğü açık bir gerçektir. Bu konuyu VI. Bölümde inceleyeceğiz.

(73) Bu konuda Ziya Gökalp şöyle bir örnek vermektedir: «Kürtlerin askerlikten kaçtığına bakanlar bu kavmi mefkuresiz ve korkak zannederler. Halbuki kürtlerde mefkure gayet kuvvetlidir. Fakat bu mefkure vatan mefkuresi olmadığından askerliğe meyilleri yoktur. Buna mukabil, aşiret mefkureleri çok kuvvetlidir. Hayatlarını, servetlerini, evlatlarını bu mefkureye feda etmekten, kadın - erkek çok yüksek zevk duyarlar. Aşiret kavgalarında gösterdikleri kahramanlıklar ve fedakarlıklar şayanî takdirdir. Kavgaya giderken, şu darb-i meselî söylerler: Ölmek var, dönmek yok... Aşiret mefkuresi o kadar kuvvet-

tasfiyesi ile anlam ve yoğunluk kazanır. Bu yönden ele aldığımız zaman, Doğu Anadolu'daki aşiret biçimindeki toplumsal ve siyasal örgütlenme ile klasik Avrupa Feodalitesi arasında büyük bir benzerlik görürüz. Her ikisinde de milliyetçilik akımı gelişmemiştir. Yalnız aradaki şu esaslı farkı unutmamak gerekir: Ortaçağ Avrupa'sındaki feodalite toprak işletmeciliğine ve kalelerle çevrilmiş toprağa dayandığı halde, Doğu Anadolu'daki aşiret örgütü «Bizlik» duygusuna dayanmaktadır. O halde Doğu Anadolu'da aşiret sistemine dayanan feodal yapıyı soy - sop tayin ettiği halde, Avrupa Feodalitesini, kalelerle çevrilmiş belirli bir toprak parçası karakterize eder. Öte yandan, aşiret şeklindeki toplumsal ve siyasal örgütün esas iş - güç şekli «hayvancılık» iken, klasik Avrupa feodalitesinin temel iş - güç biçimi, «tarla tarımı» dır.

b) Daha önceki bölümlerde belirttiğimiz gibi, Gaziantep, Diyarbakır, Urfa ve Mardin gibi feodal yapının kuvvetli olduğu yerler de vardır. Burada toprak işletmeciliği, geniş ölçüde, öküz, karasapan ve kağı tarımına dayandığı için, artık üretimin azlığı ve bunun feodal kişiler tarafından değerlendirilmesi yüzünden Avrupa feodalitesine benzemektedir. Fakat yine buralarda milliyetçilik akımının modern toplumlardaki bütünleştirici rolü yoktur. Bunun nedeni, köylülerin çok büyük bir kısmının toprağa, dolayısıyla yere yurda ve mülkiyeti olmayan gruplarda milliyetçilik akımı kök salamamaktadır.

Hakkâri'de rastlanan aşiret sistemi, bu dört il'de zayıflamıştır. Bu bakımdan, feodal yapı bazı yerlerde aşiret örgütü ile uyuşmamaktadır. Fakat bu duruma aldanmamak gerekir. Aslında feodal üretim biçimi, aşiret gibi toplumsal ve siyasal örgütlenme ile çok iyi uyuşma halindedir. Yani aşiretlerin merkezileşmesi ile ortaya çıkan uluslaşmak, kapitalist üretim ilişkileri olayına paralel olarak be-

---

lidir ki, ferdin en kuvvetli ihtirası olan aşkına bile tahakküm eder. Şu şarkıda bir delikanlı sevgilisini beraber kaçmağa davet ediyor:

**Gönlüm sana düşmüş, ona söz anlatmak kabil değil,**

**Kaçmanın adı fena değildir.**

diyerek kızın ruhundaki vesveseyi izaleye çalışıyor. Kız ise şu cevapları veriyor:

**Kaçmanın adı kötüdür, babamın burnunu alçaltmak istemem,**

**Büyük bir ada maliktir, adı küçültülemez.**

**Amcazadelerim çoktur, kavgasız olmaz.**

en sonunda en kuvvetli delilini gösteriyor:

**Aşiretim kabul etmez.**

Aşka müptela bir kıza, sevgilisini feda ettiren mefkure, görülüyor ki, aile mefkuresi ile aşiret mefkuresidir. Zaten bu iki mefkure tek bir şeydir. Gene şarkıda şu beyiti görüyoruz:

**Benim sende gönlüm vardı, senin bende gönlün vardı**

**Fakat köylü ile ev halkımız birleşmemize razı değildi,**

Görülüyor ki, aşiret vicdanı ile aile vicdanı ferdin ihtirasından, iradesinden, aşkından çok daha kuvvetlidir. (Ziya Gökalp, Kürt Aşiretleri Hakkında Sosyolojik Tetkikler, S. 14).

liren bir olaydır. Buradaki en önemli sorun, ulus kavramına verilen anlamda ortaya çıkmaktadır. «Ulus, dil, toprak, iktisadi yaşantı birliğinin ve ortak kültür biçiminde beliren ruhi şekillenme birliğinin hüküm sürdüğü tarihi olarak meydana gelmiş istikrarlı bir topluluktur.» (74). O halde ulus, «Bir ırk ya da kabile topluluğu değildir. Tarihi olarak teşekkül etmiş bir insan topluluğudur (75). «Ulus, yalnız bir tarihi kategori değildi, belirli bir çağın, yükselen kapitalizm çağının bir tarihi kategorisidir. Feodalizmin tasfiyesi ve kapitalizm gelişmesi süreci, aynı zamanda insanların uluslar halinde teşekkülü sürecidir. Örneğin, batı Avrupa'da bu böyle olmuştur. İngilizler, Fransızlar, Almanlar, İtalyanlar gibi feodal parçalanmadan yararlanarak kapitalizmin muzafferane yürüyüşü sırasında uluslar haline gelmişlerdir. Ama ulusların teşekkülü aynı zamanda, bunların bağımsız ulusal devletler haline gelmeleri demektir. İngiliz, Fransız ulusları ve öteki uluslar, aynı zamanda İngiliz Devleti, Fransız Devleti, vb. dirler» (76).

O halde aşiretler sisteminin parçalanarak uluslaşma sürecine geçişi ile feodal üretim biçiminden, kapitalist üretim biçimine geçiş süreci aynı paraleldedir. Feodal toplum yapısının bünyesi içinde oluşan bu değişimler, üretim ilişkileri doğrultusunda oluşacak değişimlerin sonucu olacaktır. Öte yandan milliyetçilik akımlarının gelişmediği devrede «din» in rolünü çok iyi tahlil etmek gerekir. Bunları ilerde yine ele alacağız.

## **F. Feodal İlişkilerden Kapitalist İşletme İlişkilerine Geçişini Engelleyen Etkenler**

Nüfusun toprak üzerindeki yerleşmesi, köy - altı yerleşme birimlerinin çokluğu, bundan dolayı yerleşme birimleri arasındaki sosyal hareketliliğin azlığı, ulaştırma ve haberleşme araçlarının gelişmemesi, belirli ticari ve sınıflar merkezlerine uzaklık, haber kaynaklarının ve haberlerin yayılmasının ağa tarafından denetimi, ağalığın otoritesini ve müesseseseleşmesini perçinleyen etkenlerdir. Dolayısıyla bütün bu olumsuz etkenler, toplumun dışarıya açılıp farklılaşmasını ve bütünleşmesini engellemektedir. Kapitalist ilişkilere geçilememesinin büyük bir nedeni, artık ürünün çok az olmasıdır. İkel işletme biçimleri, ilkel kredi usulleri, ilkel teknoloji, ilkel ulaştırma ve haberleşme araçları, birikimin az olması sonucunu doğuran başlıca etkenlerdir. Öte yandan gübreleme ve sulama durumları da çok elverişsizdir. Köylerin % 40'ında gübreleme diye bir usul yoktur. Gübre

(74) J. Stalin, Marksizm ve Millî Mesele, Sol Yayınları, Ankara 1967, S. 16

(75) Stalin, a.g.e. S. 12

(76) Stalin, a.g.e. S. 21 - 22.

kullanan köylerin % 55'i çiftlik gübresi kullandığı halde, ticarî gübre kullananların oranı % 5.7'dir. Aşağıdaki çizelgede görüldüğü gibi, Gaziantep, Urfa, Diyarbakır ve Mardin taraflarında gübreleme usulü çok az olduğu gibi, ticarî gübre kullananların oranı da % 1'dir.

#### Gübreleme Usulü

	Köy Sayısı	Var	Yok	Çiftlik Gübresi	Ticari Gübre
13 il	6.717	4349	2367	4.083	841
%		64.8	35.2	60	7.1
4 il	2.587	1151	1436	1.120	69
%		44.4	55.6	43	1
17 il	9.303	5500	3803	5.203	543
%		60.0	40.0	55	5.7

Kaynak : Çizelge 20.

Sulama bakımından da aynı kötü koşullarla, karşı karşıyayız. (Çizelge 21) Bir kez, köylerin çok büyük bir kısmında sulama olanığı yoktur. Tarım arazisinin % 4.9'u sulanabilmekte, % 95.1'i sulanamamaktadır. Gaziantep, Diyarbakır ve Mardin taraflarında ise durum daha da kötüdür. Örneğin, Urfa'da arazinin sadece % 0.4'ü Diyarbakır'da % 1.6'sı sulanabilmektedir. En iyi sulama olanaklarına sahip il, % 11.1 ile Malatya'dır.

	Sulanabilen Arazi %	Sulanamayan Arazi %
13 il	6	94
4 il	1.6	98.4
17 il	4.9	95.1

Kaynak : Çizelge 21.

Bu kadar büyük olanaksızlıklar içinde elverişli bir tarım yapılamayacağı ve birikim sağlanamayacağı şüphesizdir. Bu olanaksızlıklardan başka, köylerin ve ailelerin, kendi bünyeleri ile ilgili bazı sorunları daha vardır. Bunlarda, içme suyu ve ısınma olanakları gerçekten elverişsizdir ve hâlâ her yönü ile ortaçağ karanlığında yaşamaktadırlar. Köylerin büyük bir çoğunluğunda içme suyu yoktur. Olanlar da daha çok kuyu ve nehir sularından yararlanılmaktadır. Isınma için de % 80-85 tezek kullanılmaktadır.

Gerçi son zamanlarda sulama konusunda bazı girişimler vardır. Ancak, toplum yapısından ötürü bu çalışmalardan geniş halk yığınlarının yararlanması beklenemez. Örneğin, Nusaybin'de bir takım sulama tesisleri kurulmuştur. Keban'da da yine bazı projeler yürürlüğe konacaktır. Fakat toprak mülkiyeti ilişkilerinde herhangi bir değişiklik olmadığından, bu projelerin halk yığınlarına ulaşması olanaksız gibi bir şeydir. Bu projelerin gerçekleşmesi, kapitalizme doğru gidişi başlatacak, fakat belirli bir süre bir süre bu girişimlerin, feodal üretim ilişkileriyle bütünleşmesini önleyemeyecektir.

Bütün bunlardan başka, toplumun dışarıya açılıp farklılaşmasında ve dış etkenlerle bütünleşmesinde önemli roller oynayan eğitim durumu da iyi değildir. Okuma yazma bilmeyenlerin oranı şehirlerde % 48, köylerde ise % 79 dur (Çizelge 22). Bu durum, aşağıdaki çizelgede özel olarak gösterilmiştir:

	GENEL		ŞEHİR		KÖY	
	Bilen %	Bilmeyen %	Bilen %	Bilmeyen %	Bilen %	Bilmeyen %
13 il	30	70	54	46	24	76
4 il	26	74	43	57	17	83
Hakkâri	17	83	49	51	10	90
18 il	30	70	52	48	21	79
Türkiye	48.7	51.3	69.9	33.1	38.5	61.5

Kaynak : Çizelge 22.

Görüldüğü gibi 12 il'in eğitim olanakları Türkiye ortalamalarının çok altındadır. Gaziantep, Urfa, Diyarbakır ve Mardin illerini içine alan bölgenin eğitim olanakları ise, bu 13 il'in olanaklarında da azdır. Hakkâri'nin olanakları ise bu 4 il'in olanaklarının da altındadır.

Bütün bunlardan anlaşılıyor ki, doğudaki ağalık rejiminde «artık ürün», dolayısıyla birikim çok elverişsizdir. Hâlâ ilkel tarım araçlarıyla tarım yapılması, gübreleme, sulama olanaklarından yararlanılamaması, içme suyu ve ısınma olanaklarının çok ilkel durumda bulunması da bu birikimi engellemektedir.

Burada şu da düşünülebilir: Ağalarda büyük bir birikim olmasa bile, mevcut birikim ile de ilkel tarım tekniklerinden modern tarım tekniklerine geçilebilir. Çünkü, «artık ürün», ne kadar az da olsa, hepsi ağada toplanmaktadır ve makineleşme başlamaktadır. Böyle bir gelişimi görmek mümkündür. Fakat bu gelişim, bünyesinde önemli bir çelişkiyi de taşımaktadır. Feodal ilişkilerden, kapitalist ilişkilere geçmek için tarımsal makineleşme ve onun gerektirdiği teknik bilgi şarttır. Ancak, makineleşme ile birlikte, çok büyük kütle tarım sektörünün dışında kalmakta ve şehire akın etmektedir. Orada ise, bu nüfusu istihdam edebilecek sanai yatırım olmadığı için, ister istemez, bu çelişkinin içine girilmektedir. Bu çelişki aynı zamanda bir kısır döngüdür.

Biz makineleşmenin ve hızlı nüfus artışının ortaya koyduğu bu çelişkiyi veya kısır döngüyü, feodal yapıyı parçalayıcı tek dinamik olarak görüyoruz. Burada statükodan, durgun bir hayat biçimini değil, daima egemen sınıfların lehine kesinleşen bir kutuplaşmayı anlamak gerekir. Bu dinamik etkenler, eğitim, askerlik yapma gibi

bir takım etkenlerle diyalog haline gelip, dış ilişkiler alanı genişlediği zaman bu oluşum hızlanacaktır.

Bunun yanında şunu da gözden uzak tutmamak gerekir. Tarımsal makineleşme henüz her yerde başlamış değildir. Tarımsal makineleşmenin başlamadığı bu gibi yerlerde, ağa tamamen rant sahibi olup, toprağı bizzat işletmez. Öte yandan, makinenin yapacağı «işin» de emrindeki adamları tarafından yapılmasını ister. Makineye yatırım yapmaz. Emek sömürüsüne, yine feodal ilişkiler çerçevesi içinde devam eder. Böyle yerlerde statükonun parçalanması şüphesiz uzun sürecektir. Buralarda birikim az olup, kapitalist ilişkiler kurulamadığı halde, ağanın halk üzerindeki hükümranlığı devam etmekte, çözümler az olmaktadır.

Oysa, Batı Anadolu'da da geniş toprak sahibi kapitalist ağalar vardır. Fakat bu ağalar, traktör, pulluk, biçerdöver, mibzer gibi modern tarım araçlarından yararlanıp, tarım kredilerini kontrol ederek ve hükümetin fiyat politikasını etkileyebilecek derecede baskı grubu olarak, geniş ölçüde birikim yapmışlar ve kapitalist işletmeler kurup, bu ilişkileri deniz aşırı düzeyde geliştirmeye başlamışlardır. Örneğin, traktör, hem iş - gücü ve zamandan tasarrufu sağlamakta, hem de verimi artırmaktadır. Mibzer ise tohumdan tasarrufu sağladığı gibi, tohumun daha iyi filizlenmesine ve gelişmesine yardım etmektedir. Krediden yararlanmak ve fiyat politikasını etkileyecek derecede baskı grubu olmak ise işletmenin gerek alım, gerekse satım bakımından dış ilişkiler alanının genişlemesini daha elverişli pazarlar ve hammadde kaynakları bulunmasını sağlar. Faizle borçlanma ilişkilerinin, Batı'da çok belirgin olması, kendine yeter üretimden, pazar için üretime geçişi sağladığı halde, Doğu'da böyle ilişkiler gelişmemiştir. Doğu'daki toprak ağasıyla Batı'daki tacirin Türkiye'nin toplumsal yapısındaki rolleri ayrı ayrıdır. Doğu'da, haber kaynaklarının ağa tarafından denetimine karşılık, Batı'da kahvehane gibi herkese açık kurumların bulunması, olayın başka bir yönüdür.

Bütün bunlar, Doğu Anadolu'da kapitalizme geçişi engelleyen etkenler olarak belirmektedir (77). O halde büyük ticari ve endüst-

(77) Tarihsel gelişme feodal ilişkilerden sonra kapitalist ilişkilerin geleceğini göstermektedir. Roma İmparatorluğunun yıkılmasıyla birlikte feodal devletler kurulmuş, feodal üretim ilişkileri ve feodal ticari ilişkiler belirmiş, fakat feodalizmin iç çelişkileri, Amerika'nın, barutun, pusulanın keşfi gibi teknolojik gelişmelerle diyalog haline gelerek kapitalist ilişkilere dönüşümü başlatmış; burjuvazi büyük bir kuvvet olarak belirmiştir. Başlangıçta, tamamen ticarete dayanan burjuvazi, buhar ve motor gücünün sanayiye uygulanması ile sanayi devrimini yaratmış ve büyük bir sosyal sınıf haline gelmiştir. Bu biçimde oluşan yeni üretim ilişkileri kendi üst yapı kurumlarını da yaratmakta gecikmemiş toprak sahipleriyle köylü arasında tamamen kişisel bağlara dayanan feodal hukuk ve öteki üst yapı kurumları tasfiye edilerek, köylünün, ticaretin ve sermaye hareketlerinin serbestisine dayanan yeni bir hukuk, yani kapitalist hukuk ve üst yapı kurumları gelmiştir. Bu büyük ve güçlü sınıf diyaletik gelişime uyararak kendi karşıtı da yaratmış; çok geniş işçi kütleleri



riyel merkezlerden uzak olan, haberleşme ve ulaştırma araçlarından yararlanamayan toplumların dışarı açılması, dış etkenlerle bütünleşmesi ve farklılaşması, anonim ilişkiler kurması çok yavaş olmaktadır. Bu toplumlarda, feodal mülkiyet ilişkileri belirgin bir biçimde devam eder. Toplumsal mekanizmanın işleyişinde toprak sahibi bir takım fonksiyonları benimser ve kurumlaşır. Ayrıca, bu fonksiyonlar toprak sahibinden devlet kurumlarına geçinceye kadar sürer.

Burada en önemli olaylardan biri, Batı'daki ağa ile Doğu'daki feodal -derebeyinin sömürü biçimlerinin kavranmasıdır. Kanımıza göre, Doğu'daki feodal, sömürüyü tek başına sürdürememiş, Batı'daki egemen sınıflarla bütünleşebildiği ölçüde bu işi başarmıştır. Çünkü, emperyalizm, ilişkilerini ilk önce Batı'daki egemen sınıflarla kurmuş ve gelişmiştir. Osmanlı, Batı kapitalizmine açılırken, yine kendi çıkarları gereği batıdaki egemen sınıfları, bu arada Rum ve Ermeni azınlığını kullanmıştır. Doğu'daki feodal ise, bu sömürü ilişkilerine doğrudan doğruya değil, Batı'daki egemen sınıflar kanalı ile yani onlarla bütünleşerek yapmışlardır. İşte, Doğulu ve Batılı egemen sınıfların bu koalisyonu sermaye hareketlerinin daima Doğu Anadolu'dan, Batı Anadolu'ya doğru olması sonucunu doğurmuştur. Feodal üretim biçiminin ortaya koyduğu artık üretim ve bunun dönüşümü sonucunda elde edilen artık değer, doğudaki feodalın Batıdakilerle işbirliği süreci içinde, doğuda değil, batıda değerlendirilmektedir. Kısaca, Doğu'da kazanılan, Batı'da yatırılmakta ve harcanmaktadır. Doğu Anadolu'nun Batı Anadolu'ya göre geri kalmasının, temeldeki ve en önemli nedenlerinden biri bu koalisyonudur. Bu koalisyon, aşiret ilişkileri ile birlikte ilerde tekrar incelenecektir.

Öte yandan, Doğu Anadolu'daki üretim ilişkileri «feodal» dir denildiği zaman, burada feodal sömürüyü aramak gereksizdir. Önemli olan, çeşitli ekonomik ve toplumsal değişmeler sonunda meydana gelen yeni kurumların feodal yapı ile nasıl bütünleşip yeni yeni dengelerin ortaya çıkışını kavramaktadır. Doğu'da kapitalizme geçiş süreci vardır. Fakat, bu süreç içinde ortaya çıkan yeni ekonomik ve toplumsal müesseseler, (banka, kredi, siyasi parti vs.) eski düzenle bütünleşip toplumu yeni bir dengeye ulaştırmaktadır. Fakat

---

ortaya çıkmış ve kuvvetli bir sosyal sınıf olarak burjuvazi karşısındaki yerini almıştır. Bu bakımdan biz, genel tarihsel gelişime uyarak, feodal ilişkilerden sonra kapitalist ilişkilerin geleceğini düşünüyoruz. Fakat üretim biçimlerinin birbirlerini takip etmesi şart olmayıp bir atlama da mümkündür. Bunu ekonomik ve toplumsal koşullar tayin eder.

Burada dikkat edilmesi gereken en önemli husus bugünkü Avrupa'yı bir veri olarak değil, tarihsel bir oluşum içinde ele almak gerektiğidir. Osmanlı İmparatorluğunun ekonomik ve toplumsal oluşumunu açıklayabilmek için, Avrupa'daki bütün ekonomik ve toplumsal oluşumların Osmanlı İmparatorluğundaki karşılıklarını aramak büyük bir zarurettir.

bu oluşumlar toplumu tüm olarak feodal biçimden kurtaramamaktadır. İlerde bu durum da yine ele alınacaktır.

**Çizelge 16 : ÜRETİM ARAÇLARININ DAĞILIŞI**

	Karasaban Pulluk (Bin)	Mibzer	Traktör	Biçer - Döver	Dört Tekerlekli Kağın	Tekerlekli araba	
Erzincan	22	3.400	3	109	2	1.100	1.900
Erzurum	56	11.000	40	46	49	4.300	2.888
Kars	45	12.900	78	164	92	1.600	2.400
Ağrı	20	3.940	26	51	21	1.400	456
Tunceli	15	47	2	26	3	125	92
Bingöl	13	22	—	1	—	1.600	—
Muş	18	3.370	26	49	13	11.400	2.180
Bitlis	8	2.100	3	17	1	3.500	162
Van	13	7.000	1	11	7	11.000	213
Adıyaman	19	48	5	32	2	—	272
Malatya	22	400	5	267	8	3	102
Elâzığ	20	760	29	148	40	739	1.420
Siirt	16	267	11	40	18	3	78
<b>13 il toplamı</b>	<b>28.700</b>	<b>45.254</b>	<b>229</b>	<b>961</b>	<b>249</b>	<b>11.370</b>	<b>33.764</b>
Gaziantep	18	1.810	176	523	47	189	1.260
Urfa	31	492	239	331	129	5	408
Diyarbakır	34	693	90	192	91	39	841
Mardin	25	164	65	97	47	2	282
<b>4 il toplamı</b>	<b>10.800</b>	<b>3.159</b>	<b>570</b>	<b>1.143</b>	<b>314</b>	<b>235</b>	<b>2.791</b>
Hakkari	4	71	—	—	—	—	—
<b>18 il toplamı</b>	<b>399.000</b>	<b>48.484</b>	<b>799</b>	<b>2.104</b>	<b>563</b>	<b>112.605</b>	<b>36.555</b>

Kaynak : KIBKEE, Çizelge 22.

Burada dikkat edilmesi gereken en önemli husus bugünkü Avrupa'yı bir veri olarak değil, tarihsel bir oluşum içinde ele almak gerektiğidir. Osmanlı İmparatorluğunun ekonomik ve toplumsal oluşumunu açıklayabilmek için, Avrupa'daki bütün ekonomik ve toplumsal oluşumların Osmanlı İmparatorluğundaki karşılıklarını aramak büyük bir zarurettir.

**Çizelge 17 : KÖYLÜK YERLERDE MEVCUT ULAŞTIRMA ARAÇLARI (BAĞLANTILAR DA DİKKATE ALINMALIDIR)**

	Köy Sayısı	Traktör	Otobüs	Kamyon	Pikap	Motor-siklet
Erzincan	559	109	143	56	5	2
Erzurum	1.039	46	15	78	13	—
Kars	764	115	11	25	1	1
Ağrı	544	51	1	21	1	—
Tunceli	414	25	5	14	1	—
Bingöl	325	—	1	4	1	—
Muş	366	27	6	49	1	—
Bitlis	253	17	—	20	2	1
Van	546	19	2	32	2	1
Adıyaman	339	32	1	8	1	—
Malatya	587	148	41	67	2	1
Elâzığ	469	40	—	2	2	—
Siirt	469	40	—	2	2	—
<b>18 il toplamı</b>	<b>6.716</b>	<b>896</b>	<b>253</b>	<b>452</b>	<b>40</b>	<b>9</b>
Gaziantep	572	522	14	141	27	14
Urfa	644	331	3	41	12	11
Diyarbakır	663	192	9	19	6	8
Mardin	708	88	10	26	16	8
<b>4 il toplamı</b>	<b>2.587</b>	<b>1.133</b>	<b>36</b>	<b>227</b>	<b>61</b>	<b>41</b>
Hakkari	133	—	—	—	—	—
<b>18 il top.</b>	<b>9.436</b>	<b>3.029</b>	<b>289</b>	<b>679</b>	<b>101</b>	<b>50</b>
Bağlantılar	9.970					
<b>Toplam</b>	<b>19.406</b>					

Kaynak : KİBKKE, Çizelge 8 a.

#### **IV. Nüfus Artışı ve Toprak Mülkiyeti İlişkileri**

##### **A. Nüfus Artışı ve Temeldeki Kavgayı Gizleme Çabaları**

Toprak mülkiyetinde büyük bir dengesizlik olduğunu, yukarıdaki bölümlerde belirtmiştik. Gelir dağılımındaki dengesizlik, sosyal sınıflar arasındaki uçurum, insan ilişkilerinde görülen anonimleşmiş durumlar, hep bu toprak mülkiyeti dengesizliğine göre biçimlenen oluşumlardır. Öte yandan din, eğitim, aile, siyaset, demokrasi gibi üst yapı kurumları da bu yapıya göre belirlenip, ona göre fonksiyonel bir karakter göstermektedir. Bu bakımdan, «Doğu sorunu» etnik etkenlerin yanında daima bu mülkiyet dengesizliğinde düğümlenip kalmaktadır (77). Fakat nüfusun büyük bir hızla artışı, temeldeki bu sorunun daha belirgin bir biçimde ortaya çıkmasına sebep olmaktadır. Nüfus ve toprak ilişkileri bölümünde gösterdiğimiz gibi, Doğu Anadolu'daki nüfusun artış hızı, Türkiye ortalamasının üs-

(77) Doğu sorununu sınıfsal açıdan almak gerektiği büyük gerçektir. Fakat doğru - dürüst sınıfsal analizler yapabilmek için etnik etkenleri de dikkate almak gerektiği yine büyük bir gerçektir.

Bu arada etnik ve ulusal sorunun aynı olmadığını, farklı şeyler olduğunu da belirtmek gerekir. Ulusal sorun, alım-satım kapasitesi büyük kapitalist pazarların meydana gelişiyle ortaya çıkar. Dolayısıyla ulusal sorun feodalizmin sorunu değildir. Fakat etnik sorun kapitalizm öncesi toplumlar için de söz konusudur.

**Çizelge 18 : KAHVEHANE VE KÖY ODASI DURUMU  
(BAĞLANTILAR DA DİKKATE ALINMALIDIR)**

	<b>Kahvehane Sayısı</b>	<b>Köy Odası Sayısı</b>	<b>Köy Sayısı</b>
Erzincan	42	60	559
Erzurum	63	83	1.039
Kars	23	24	764
Ağrı	8	3	544
Tunceli	30	18	414
Bingöl	6	1	325
Mus	13	5	366
Bitlis	5	—	253
Van	17	6	546
Siirt	12	7	469
Adıyaman	27	7	339
Elâzığ	59	28	587
Malatya	55	2	511
Gaziantep	62	16	572
Urfa	16	42	644
Diyarbakır	32	20	663
Mardin	13	13	708
Hakkari	—	1	133
<b>18 il toplamı</b>	<b>473</b>	<b>321</b>	<b>9.436</b>
İçel	344	233	538
Isparta	124	129	208
Burdur	133	125	209
Antalya	249	279	604
Niğde	128	68	211
Ankara	188	588	1.164
Kayseri	78	36	491
Bolu	114	453	781
Tekirdağ	274	239	282
Eskişehir	246	279	401
Yozgat	44	8	639
Kocaeli	164	90	266
<b>12 il toplamı</b>	<b>2.080</b>	<b>2.517</b>	<b>10.078</b>

tündedir. Artan nüfusun, tabandan yukarı doğru yaptığı baskı ise gerçekten çok önemlidir. Çünkü, nüfus artışıyla birlikte toprak, yayla, geçim sağlayabilecek bir iş gibi istekler de büyük bir dinamizm kazanmaktadır. Toprak, yayla ve iş istekleri şimdilik devlete yönelik olsa bile, dönüp dolaşıp toprağı kontrol edenlere yöneleceğı şüphesizdir. Doğu Anadolu'da feodal yapıyı, yani statükoyu parçalayacak tek unsur, nüfus artışı ve bu oluşumun tarımdaki makineleşme ile çok dinamik bir kimliğe bürünmesidir. Bundan önceki bölümlerde belirttiğimiz gibi, tarımdaki makineleşme, özellikle traktörleşme hızı gerçekten çok yüksektir. 1965 - 1966 yılları arasında Türkiye'deki traktörleşme hızı % 19 iken, Doğu'da bu oran % 40'dır. 1966 - 1967 yılındaki artışlar da aşağı yukarı böyledir. Bu ise makineleşme ile birlikte, çok büyük bir köylü grubunun tarım sektörünün dışında kalması ve kendisine tarım sektörü dışında iş olanakları araması demektir. Öte yandan, normal bir şehirleşme olayı olmadığı, yani tamamen demografik bir yığılma olup, bu yığılma fonksiyonel

Çizelge 19 : KOOPERATİF VE KREDİ DURUMU

	Köy Sayısı	Tarım-Kredi Kooperatifi		Aile Sayısı	Kredi Alabilen Aile %	Kredi Alamayan Aile %	Kredi alan ailelerde aile başına düşen kredi (TL.)
		Var	Yok				
Erzincan	559	48	511	46	21	79	590
Erzurum	1.039	4	1.035	90	27	73	550
Kars	764	46	718	92	24	75	210
Ağrı	544	—	544	32	72	23	331
Tunceli	414	—	414	27	47	53	482
Bingöl	325	—	325	27	19	81	546
Muş	366	—	366	31	41	59	504
Bitlis	253	—	253	19	9	91	547
Van	546	25	521	31	46	54	411
Adıyaman	339	41	293	43	11	89	580
Malatya	511	14	497	60	21	79	410
Elâzığ	587	6	581	41	20	80	560
Siirt	469	1	468	38	13	87	520
<b>13 il toplamı</b>	<b>6.716</b>	<b>185</b>	<b>6.531</b>	<b>550</b>	<b>377</b>	<b>69</b>	<b>480</b>
Gaziantep	572	35	537	51	9	91	1.085
Urfa	644	27	617	55	8	92	2.230
Diyarbakır	663	—	663	58	0.4	99.6	740
Mardin	708	—	708	59	8	92	430
<b>4 il toplamı</b>	<b>2.587</b>	<b>62</b>	<b>2.525</b>	<b>228</b>	<b>6.3</b>	<b>92.7</b>	<b>1.122</b>
<b>17 il toplamı</b>	<b>9.333</b>	<b>247</b>	<b>9.051</b>	<b>773</b>	<b>25.2</b>	<b>74.8</b>	<b>631</b>
Hakkâri	133	—	133	15	6	94	940

Kaynak : KIBKEE, Çizelge 39

bir duruma getirilmediği, kentleşme ile birlikte sanayileşme ve tarımda modernleşme olamadığı için, feodal yapıya dayanan statüko ergeç parçalanacaktır. İşte geniş toprakları ve buna paralel olarak geniş halk yığınlarını kontrol eden kişiler, temeldeki bu gelişmeyi çok iyi gördüklerinden bu sorunu gizleyebilmek ve halkın bu konuda bilinçlenmesini önlemek için hem baskı yapmakta, hem de kamu oyunun dikkatini daha başka ve ana sorunu çok dışındaki alanlara doğru kanalize etmeye çalışmaktadırlar.

## B. Feodaliteden Derebeyliğe Geçiş Süreci

Temeldeki ana sorunu izleyen etkenlerden biri, çeşitli tarikat ve mezhep gruplarının, din ve irticanın fikri çatışma alanına sokulmasıdır. Bunun yanında, milliyetçilik anlayışının yeni fikirlere, özellikle devrimci fikirlere kapalı olduğu iddiasıyla büyük toprak sahipleri, «Kürt Milliyetçiliğini» ana çelişkiyi gizleyebilecek bir etken olarak da kullanmak istemektedirler. Örneğin, «Milliyetçi adamın kendi ağasını ve şeyhini sevmesi gerekliliğini» savundukları gibi.

Çizelge 20 : GÜBRELEME DURUMU

	Köy Sayısı	Gübreleme Usulü		Çiftlik Gübresi	Ticari Gübre
		Var	Yok		
Erzincan	559	539	20	533	118
Erzurum	1.039	725	314	667	84
Kars	764	264	500	252	20
Ağrı	544	17	527	15	2
Tunceli	414	409	5	392	0
Bingöl	325	306	19	304	6
Muş	366	109	257	107	11
Bitlis	253	204	49	3	—
Van	546	152	394	152	1
Adıyaman	339	272	67	271	10
Malatya	510	465	45	460	130
Elâzığ	587	568	19	540	99
Siirt	469	318	151	317	6
<b>13 il toplamı</b>	<b>6.716</b>	<b>4.949</b>	<b>2.867</b>	<b>4.083</b>	<b>484</b>
%		<b>64.8</b>	<b>35.2</b>	<b>60</b>	<b>7.1</b>
Gaziantep	572	343	229	326	43
Urfa	644	143	501	131	22
Diyarbakır	663	282	381	280	4
Mardin	708	383	325	283	—
<b>4 il toplamı</b>	<b>2.587</b>	<b>1.151</b>	<b>1.436</b>	<b>1.120</b>	<b>69</b>
%		<b>44.4</b>	<b>55.6</b>	<b>43</b>	<b>1</b>
<b>17 il toplamı</b>	<b>9.303</b>	<b>5.500</b>	<b>3.803</b>	<b>5.203</b>	<b>543</b>
%		<b>60</b>	<b>40</b>	<b>55</b>	<b>5.7</b>
Hakkari	133	115	18	116	
%		<b>88</b>	<b>12</b>		

Kaynak : KİBKKE, Çizelge 22.

Ağanın kullandığı başka bir taktik, doğrudan doğruya baskıdır. Ağa, bu baskıyı gündün güne sayısını artırdığı adamlarıyla yapmaktadır. Bu baskının halk üzerindeki etkisi o derece büyük ve olumsuz olmaktadır ki, halk buna karşı yeni direnme yolları aramakta eskisi kadar pasif kalmamaktadır. Bunun en belirgin örneği, «Ağa köyleri»nin ortasında «Ahali Köyleri»nin türemiş olmasıdır. Bu oluşumu izlemek çok ilginçtir. Az nüfuslu ağa köylerinin hemen orta yerlerinde kurulan ve nüfusu gittikçe artan bu köyler son yılların eseridir. Ahali köylerinin nüfusu, çevredeki ağa köylerinden, ağanın zulüm ve baskısına dayanamıyarak gelen ailelerle artmaktadır. Köylü, ahali köyünde ev sahibi olabilmektedir. Fakat geçimini sağlamak için yine ortakçı, kiracı veya maraba olarak çalışmak zorundadır. O halde, ağa köyünden ayrılmak, sırf ağa ile köylü arasındaki kişisel bağları koparıp, köylüyü daha az bağımlı bir duruma getirmektedir. Kilis'te Yavuz'lu, Nusaybin'de Girmeli, Akçakale - Urfa yolu üzerinde Sultantepe köyleri, yeni yeni oluşan bu tip ahali köylerindedir. Ahali köylerinin en önemli özelliği, nüfuslarının çevredeki ağa köylerine oranla daha kalabalık oluşudur.

İşte ağa, çözümleri baskı yolu ile önlemeye çalıştığı andan itibaren feodalitenin bünyesinde bulunan az çok hukukilik ve meşru-

Çizelge 21 : SULAMA SUYU DURUMU

	Köy Sayısı	Sulama Var	Suyu Yok	Sulanan Arazi %	Sulanmayan Arazi %
Erzincan	599	413	146	8	92
Erzurum	1.039	773	266	6	94
Kars	764	392	435	4.9	95.1
Ağrı	544	306	238	5.1	49.9
Tunceli	414	292	122	5	95
Bingöl	325	299	26	5.5	94.5
Muş	366	207	159	3	97
Bitlis	253	203	50	6.1	93.9
Van	546	457	89	6.5	93.5
Adıyaman	339	237	102	3.2	96.8
Malatya	510	110	400	11.1	88.9
Siirt	471	289	180	2.5	97.5
<b>13 il top.</b>	<b>6.716</b>			<b>6</b>	<b>94</b>
Gaziantep	572	165	407	2.5	97.
Urfa	644	128	516	0.4	99.6
Diyarbakır	663	262	401	1.6	98.4
Mardin	708	232	476	2.1	97.4
<b>4 il top.</b>	<b>2.587</b>			<b>11.6</b>	<b>98.4</b>
Hakkari		133	131	2	

Kaynak : KIBKEE, Çizelge 35

luk durumu kaybolmakta, derebeylik ortaya çıkmaktadır. İşte bir feodalite ve derebeylik ayırımını bu oluşuma göre temellendiriyoruz. Fakat başlangıçta da ifade ettiğimiz gibi, feodaliteden derebeyliğe veya derebeylikten feodaliteye geçişi hiç bir zaman üretim ilişkilerinin tarihsel doğrultusundaki bir değişme olarak anlamamak gerekir. Doğu Anadolu toplumunun esas gelişmelerinden biri de bu noktada meydana gelmektedir. Bu, Doğu sorununda esas çatışma ve düğüm noktasıdır. Bir yanda nüfus artışının ortaya koyduğu kaçınılmaz değişmeler, öbür yanda ise bu değişmeyi engellemeye ve bastırmaya çalışan ağaların gücü vardır. Esas sorun, tabandan gelen bu çok güçlü itme ile, tepede bulunan küçük bir zümrenin bu itmeyi bastırmaya çalışması ve bu itmenin etkisini azaltabilmek için halkın dikkatini başka alanlara kanalize etmek istemesidir.

Feodaliteden derebeyliğe geçişin göstergelerinden biri de eşkiyalık olaylarının artmasıdır. Aslında mevcut düzene karşı olan bu hareketler henüz toplumsal bir bilinç kazanmadığı için yine ağaların sınıfsal çıkarları doğrultusunda kanalize edilmekte, bir ağaya karşı olan eşkiya başka bir ağanın hizmetine girmektedir. Fakat, toprak sahibi ağaların servetlerini, artık feodal törelerin sağladığı olanaklarla korumayıp zor ve baskıya başvurmaları, kendilerini koruyacak gayri resmî bir silahlı kuvvet bestemeleri, düzeninin temelinden sarsıldığını göstermektedir.

**Çizelge 22 : ALTI VE DAHA YUKARI YAŞLARDAKİ NÜFUSUN OKUMA - YAZMA DURUMU (1965)**

	Genel		Şehir		Köy	
	Bilen %	Bilmeyen %	Bilen %	Bilmeyen %	Bilen %	Bilmeyen %
Erzincan	45	55	72	28	37	63
Erzurum	37	63	61	39	28	72
Kars	37	63	60	40	31	69
Ağrı	26	74	62	38	18	82
Tunceli	39	61	66	34	33	67
Bingöl	26	74	50	50	22	78
Muş	24	76	51	49	81	82
Bitlis	24	76	46	54	14	86
Van	24	76	50	50	15	85
Adıyaman	21	79	38	62	17	83
Malatya	40	60	57	43	38	62
Siirt	21	79	41	59	12	88
<b>13 il ort.</b>	<b>30</b>	<b>70</b>	<b>54</b>	<b>46</b>	<b>24</b>	<b>76</b>
Gaziantep	37	63	48	52	27	73
Urfa	21	79	36	64	15	86
Diyarbakır	26	74	48	52	14	86
Mardin	20	80	42	58	13	87
<b>4 il ort.</b>	<b>26</b>	<b>74</b>	<b>43</b>	<b>57</b>	<b>17</b>	<b>83</b>
Hakkari	17	83	49	51	10	90
<b>18 il ort.</b>	<b>28</b>	<b>72</b>	<b>52</b>	<b>48</b>	<b>21</b>	<b>79</b>
Türkiye ort.	48.7	51.3	66.9	33.1	38.5	61.5

Kaynak, DİE, Genel Nüfus Sayımı, S. XXXII, XL

### C. Doğu Mitinglerinin Sınıfsal Dinamikleri

Yukarıda söylediklerimiz, Ağustos 1967 ile Kasım 1967 tarihleri arasında, Doğu Anadolu'nun çeşitli yörelerinde yapılan, Doğu ve Güneydoğu Anadolu'nun geri kalmışlığını protesto eden mitinglerde gayet somut bir biçimde belgelenmiştir (78).

Mitingler, her ne kadar, Doğu'lu toplumu aydınların mevcut düzene ve bu düzenin devamı için iktidarların, bu düzeni denetleyen kişilerle işbirliği yapmasına karşı bir hareket olarak başlamışsa da, tabanda geniş halk kütlelerinde çok olumlu etkiler uyandırmıştır. Bu az gelişmiş alanlarda önderlerin oynadığı rolün ta kendisidir.

Geniş halk yığınlarının tabandaki bu katılım ve bilinçlenmeleri, Doğu Mitinglerinin en önemli özelliklerinden ve sonuçlarından biridir. Burada önemli olan, Doğu Mitinglerinin toplumsal bir nitelik kazanması ve bu yönde yoğunlaşmasıdır. Mitinglere çeşitli sosyal sınıflardan kimseler katılmış ve konuşmuşlardır. Topraksızlar veya az toprağı olanlarla, hiç bir şeyi olmayanların yanında ağalar ve

(78) Mitingler, aşağıda gösterilen kasaba ve şehirlerde, gösterilen tarihlerde yapılmıştır: 13 Ağustos 1967, Silvan — 3 Eylül 1967, Diyarbakır — 1 Ekim 1967, Siverek — 8 Ekim 1967, Batman — 15 Ekim 1967, Tunceli — 22 Ekim 1967, Tunceli — 22 Ekim 1967, Ağrı — 19 Kasım 1967, Ankara.

Bir de, 12 Kasım 1967 de Erzurum'da Doğu Mitinglerine karşı düzenlenen ve «Anadolu Şahlanış Mitingi» adı verilen bir miting yapılmıştır. İsmail Beşikçi, Doğu Mitinglerinin Analizi, S. 3



Çizelge 23 : ORTAKÇI - KİRACI VE TARIM İŞÇİLERİ

	Genel Alle Adedi (Bin)	Ortakçılar	Kiracılar	Tarım İşçileri
Erzincan	46	1.294	458	15.698
Erzurum	90	2.560	628	25.032
Kars	92	156	59	50.520
Ağrı	32	970	1	10.599
Tuncell	27	1.664	756	7.407
Bingöl	27	1.173	748	8.445
Muş	31	416	173	9.971
Bitlis	19	441	115	6.014
Van	31	295	—	4.504
Adıyaman	43	4.193	113	10.172
Malatya	60	916	—	16.975
Elâzığ	41	1.006	55	12.103
Siirt	38	1.093	1.845	12.235
<b>13 il toplamı</b>	<b>550</b>	<b>16.177</b>	<b>3.951</b>	<b>189.675</b>
Gaziantep	51	1.837	112	16.061
Urfa	55	10.766	748	18.050
Diyarbakır	58	8.524	—	18.226
Mardin	59	4.005	236	19.249
<b>4 il toplamı</b>	<b>223</b>	<b>25.132</b>	<b>1.086</b>	<b>71.536</b>
Hakkari	12	142	154	5.281
<b>18 il toplamı</b>	<b>788</b>	<b>41.451</b>	<b>5.191</b>	<b>266.542</b>

Kaynak : KİBKEE, İlgili İller, Çizelge 29.

seyhler gibi mülkiyet ilişkilerini denetleyen kişiler de katılmışlar ve konuşmuşlardır. Birinci gruptakiler ağa ve seyhlerle ve bunlarla işbirliği yapan iktidarlara karşı çıktıkları halde, ikinci gruptakiler, Kürt halkının ezilmişliğinde ve yüzyıllar boyunca geri bırakılmışlığından hareket ederek (79) bu durumu yaratan merkezi otoriteye karşı çıkmış ve kamu oyunu dinamik tutmaya çalışmışlardır.

Ağaları mitinglere katılmaya zorlayan nedenlerden biri de, birikimi çok yavaş ve elverişsiz olmasıdır. Ağa, bu birikimi artırmanın ve hızlandırmanın yollarını aramak ta ve Batı'daki kapitalist toprak ağalarına benzemek istemektedir. Gerçekten, Batı'daki ağa tarımsal makineleşmeden, tarım kredilerinden geniş ölçüde yararlan-

(79) Ashında gerek Türk halkı, gerek Kürt halkı birlikte ezilmişlerdir. Fakat Kürt halkı, farklı bir etnik gruba mensup olduğundan daha çok ezilmiştir. Bununla beraber, Doğu'lu feodal egemen sınıfın böyle konuşması doğaldır. Çünkü, Türkiye başlıca iki halkın yaşadığı bir ülkedir. Türk halkı uluslaşmasını az-çok tamamlamıştır. Kürt halkının ulaşması ise feodalizmin yıkılıp, kapitalist üretim ilişkilerinin yoğunluk kazanmasıyla mümkündür. Heride de belirteceğimiz gibi, Doğu Anadolu'da feodalizmden kapitalizme geçişin objektif koşulları vardır. Ve bu dönüşüm başlamıştır. Bu süreç içinde, Doğu'lu feodal egemen sınıf, ancak Batı'daki kapitalist egemen sınıfıla bütünleşerek yapabildiği sömürüyü (bu sömürü Doğu'lu bakımından çok az bir sömürüdür) tek başına kendisi yapmak isteyecektir. Böylece çok daha büyük bir artık ürünü kapatacak, daha çok sömürü yapacaktır. İşte bu sırada Doğu'lu egemen sınıf kendi sınıfsal çıkarlarını, tüm Kürt halkının çıkarıymış gibi göstererek bu şekilde konuşabilir. Bunun dinamisi, Doğu Anadolu'da yoğunlaşmaya başlayacak kapitalist ilişkilerdir.

Çizelge 24 : KÖYDE KİRADA OTURAN AİLELER

	Köy Sayısı	Köyde Kirada Oturan Aile (Köy)		Köyde Aile Sayısı (Bin)	Kirada Oturan Aile Sayısı
		Var	Yok		
Erzincan	559	91	468	46	904
Erzurum	1.039	294	745	90	2.014
Kars	764	72	692	92	812
Ağrı	544	45	499	32	364
Tunceli	414	74	340	27	479
Bingöl	325	18	307	27	83
Muş	366	66	300	31	327
Bitlis	253	37	216	19	140
Van	546	34	512	31	277
Adıyaman	339	126	213	43	2.596
Malatya	511	23	487	60	488
Elâzığ	587	58	529	41	481
Siirt	469	108	361	38	1.411
<b>13 il toplamı</b>	<b>6.716</b>	<b>1.036</b>	<b>5.680</b>	<b>550</b>	<b>9.376</b>
Gaziantep	572	293	279	51	3.300
Urfa	644	380	264	55	10.219
Diyarbakır	708	38	625	58	836
Mardin	663	53	655	59	1.060
<b>4 il toplamı</b>	<b>2.587</b>	<b>764</b>	<b>1.823</b>	<b>223</b>	<b>15.415</b>
Hakkari	133	9	124	15	70
<b>18 il toplamı</b>	<b>9.436</b>	<b>1.799</b>	<b>7.537</b>	<b>788</b>	<b>26.861</b>

Kaynak : KIBKEE, İlgili iller, Çizelge 29, 47

narak ve tarımsal fiyatların saptanması konusunda parlamentoya baskı yaparak, kapitalist ilişkiler düzenini kurmuş, birikimi hızlandırmış ve geniş bir kapital yaratmıştır. Bu gelişimle birlikte feodal yapıda çaba göstermektedirler. Bunun için, Doğu - Batı dengesizliğini ileri sürerek devletin Doğu'da daha fazla yatırımlara girişmesini baraj, su kanalları, yol, elektrik, fabrika gibi altı yapı tesislerini yapmasını istemektedir. İşte bu noktada feodal ağa, kendi sınıfsal statüsü konusunda son derece bilinçlenmiş olduğunu ortaya koymaktadır. Çünkü feodal ağa, Batı Anadolu'daki kapitalistlerle bütünleşme süreçleri içinde pek çok tecrübe ile birlikte kapitalist bilincide kazanmıştır. Feodal sömürü küçük bir sömürüdür. Çünkü artık ürünü azdır. Artık ürünün az olmasının temel nedeni ise teknolojinin insan ve hayvan gücüne ve kol gücüne, dayanmasıdır. İşte, feodal sömürünün düşük bir sömürü olduğu bilincine varan Doğu'lu egemen sınıf, sömürüyü büyütme istemekte, bunun temel gereği olan alt yapı tesislerinin Doğu'ya da getirilmesi gerektiğini savunmaktadır. Kapitalist sömürü konusunda bilinçlenemeyen ağalar ise Doğu - Batı dengesizliğini ileri sürmekte yarar görmemişlerdir. Çünkü devletin, bu sayılan alt yapı tesislerini yapması, mevcut yapıyı parçalayıcı esas etkenlerden biridir. Baraj, su kanalları, yol, fabrika gibi alt yapı tesislerinin yapılması, arkasından haberleşme ve ulaş-

tırma araçlarının yoğunlaşması ve bunların gerektirdiği teknik bilgilerin gelişmesi, toplumsal yapıda temele inen değişimler meydana getirecek güçtedir. Herşeyden önce, kişisel bağların egemen olduğu feodal yapı parçalanarak daha anonim ilişkiler kurulacak, aynı ödemelerin yerini ücret sistemi alacaktır. Bu oluşum ağanın iradesinin dışında, kendisiyle çelişecek oluşumu da yaratacak, kapitalist toprak ağalığı ve sermaye karşısında daima hak ve çıkarlarını dile getirmek olanağı bulan ve örgütlenen güçlü bir sınıf belirecektir. Oysa, feodal yapıda bunların hiç biri yoktur. Köylü, ağaya tamamen kişisel bağlarla bağlıdır. Ve bu kişisel bağların, ortaya koyduğu düzen ise tamamen duruk bir toplum yapısı görünüşündedir. Öte yandan, feodalitenin Doğu Anadolu'da görülen bu biçimi, ortaçağ Avrupasındaki feodaliteden geridir. Çünkü o zaman köylü yalnızca üretim ilişkileri yönünden senyöre bağlı idi. Dini işlerin yürütülmesinde ise, bağlı olduğu bir papaz vardı. Oysa Doğu Anadolu'daki feodalitede, toprakları kontrol eden kimsenin bir tarikat reisi veya bir şeyh olduğunu görmek gayet kolaydır. Mülkiyet ve üretim güçleriyle, dini fonksiyonların aynı ellerde toplanması, feodal toplum yapısının bile biçimini değiştirmiş ve ona teokratik bir kimlik vermiştir. Batı Anadolu'daki ağa, sadece mülkiyeti ve üretimi kontrol ettiği için ağadır. Mülkiyet ve dinin aynı ellerde toplanması Doğu Anadolu toplum yapısına özgü bir özelliktir. «Toprak ve din» ilişkilerini bundan sonraki bölümde tekrar ele alacağız.

Alt yapı ile üst yapı kurumu olan, dinin birbirleriyle bu kadar sıkı bir ilişki içinde bulunduğu sistem az bulunur. Bu durumu alt yapının, yani mülkiyet ve üretim ilişkilerinin üst yapı kurumlarını sıkı bir şekilde şartlandığı şeklinde de yorumlayabiliriz. Fakat alt yapı ilişkileriyle tamamen bütünleşmiş bu üst yapı kurumlarının alt yapı ilişkilerinin değişmesine de engel olduğu bir gerçektir. Çünkü, çeşitli tarikatların ve mezhep gruplarının da farklı coğrafi kesimlerde egemen olması, herhangi bir tarikatın mevcut olduğu yerde başka bir tarikatın bulunmaması, sömürmenin soylu ve ulu kişiler tarafından nasıl organize edildiğini, sömürme alanlarının paylaşıldığını, yani temeldeki ekonomik çıkarları gayet açık bir şekilde gösterecek niteliktedir. Doğu Anadolu'da mülkiyet ve dini fonksiyonların aynı ellerde toplanması, tarihsel bakımdan kaçınılmaz bir durum olarak meydana gelmiştir.

Ağaların hepsinin mitinglere katıldığını söylemek yanlış olur. Bir kısım ağalar, özellikle mevcut toplum yapısı içinde «kontrol edenlerin» rolünü çok iyi kavrayanlar ve kapitalist bilinci henüz kazanamayanlar mitinglere şiddetle karşı çıkmışlar, Doğu - Batı dengelessnessini bile kabul etmemiş, AP iktidarının Doğu politikasını övmüşlerdir. Ağaların mitinglere katılıp katılmamaları, geçmişteki du-

rumlarıyla da yakından ilgilidir. Geçmişte hükümet politikasına karşı çıkanlar, hükümetle daima çatışma durumunda olup millî liderlik iddiasına kalkışanlar, özellikle yine devlete karşı olan Doğu Mitinglerine de katılmış, AP ile uyuşma halinde olanlar ise, mitinglere katılmadıkları gibi, düzenleyenlere de karşı çıkmışlardır. Bütün bunlar, Doğu Mitinglerinin sınıfsal bir yapı üzerine oturduğunu ve mitinglerin sınıfsal bir açıdan değerlendirilmesi gerektiğini gayet açık bir biçimde ortaya koymaktadır. Fakat sınıfsal analizler yaparken etnik etkenleri de gözden uzak tutmamak gerekir.

Doğu Anadolu'da son yıllarda meydana gelen sosyo - ekonomik değişmelerle ilgili olarak toplum bilinci Behice Boran şöyle diyor : «Son 25 - 30 yıl içinde Türkiye'deki genel değişmeyi geriden de izlese ve kapitalist üretim düzeninden söz edilmese de, Doğu Anadolu'da da değişmeler olmuştur. Tarıma makine girmeye başlamış, ortaklık çözülmüştür. Eski ağa ailelerinin yeni kuşakları şehirlerde oturmayı tercih edip, avukat, eczacı, doktor vs. olmuşlardır. Böylece, eski aileler düzenden ayrılmakta, eski aile yapısı çökmektedir. Fakat bu ağa ailelerinin toprakları, köyde yeni türeyen, eski ağalar kadar kuvvetli olmayan, yeni bir sınıf tarafından kontrol edilmekte ve yeni bir sınıf meydana gelmektedir» (80). Behice Boran'ın bu düşünceleri doğrudur. Gerçekten ağaların bir kısmı, şehire yerleşerek topraklarını da tamamen elden çıkararak köy ile ilişkilerini kesmektedir. Fakat, bu sık görülen bir olay değildir. Bu bakımdan ağanın köyden kente kayması sürecini daha derinliğe incelemek gerekir. Kanımızca, ağaların köylerden kasaba ve kentlere yerleşmeleri bir gerçek ve sosyo - ekonomik bir olaydır. Bazı ağaların, köyden başka, kasaba ve kentlerde evi, 3 - 4 karısı olduğunu belirtmiştik. Özellikle genellikle genel oy ve seçim mekanizmasından sonra bu oluşum daha hızlanmış. Çünkü, ağa il encümeni, il genel meclisi, gibi bir takım siyasi ve idari kurumlara da girmiştir. Fakat, ağa, hiç bir zaman toprağı elinden çıkarmamıştır. Ağanın kendisi kentte de otursa, köyde onun adına toprağı işleyen, toprağı işleyenleri denetleyen bir çok adamı vardır. Oğlu okusa, avukat, eczacı doktor, dişiçi vs. olsa da ağa, kendi mülkiyeti konusunda çok bilinçlidir. «Doğu Anadolu'da kız ile erkek değil, toprakla toprak; sevgililer değil, köy ile köy evlenir» biçiminde söylenen söz, bu bilinci gösterir. Ağa veya ağalar mülkiyetlerini parçalamamak için, çocuklarını başkalarıyla evlendirmemekte, araya yabancıları sokmamaktadırlar. Böylece, evlenmeler ve miras hukuku ile meydana gelmesi muhtemel «toprağın parçalanması» olayını önlemektedir. Ağaların kendi çıkarları konu-

(80) Behice Boran, Türkiye'de Sosyalizm Sorunları, 2. Bs. S. 186 - 187.

sundaki bu bilinci, büyük toprak mülkiyetini Osmanlı döneminden zamanımıza kadar getirmiş, Cumhuriyetin getirdiği bir çok yasanın uygulanmasını hükümsüz bırakmıştır. Bu durum hâlâ devam etmektedir.

Öte yandan bu sosyo - ekonomik yapının aile kurumuna yansımaları üzerinde önemle durmak gerekir. Yukarıda «toprakla toprağın evlenmesi» şeklinde ifade ettiğimiz şey, aslında «Berdel Ailesi» kuruluşudur.

Berdel ailesi, Doğu Anadolu'da özellikle Kürt Aşiretleri arasında yaygın olan bir aile biçimidir. Berdel ailesi, birbirleriyle aşağı - yukarı aynı yaşta hem kızları, hem de oğulları olan iki ailenin, karşılıklı olarak hem kızlarını, hem de oğullarını birlikte evlendirmeleriyle meydana gelir. Halk arasında, değiş - tokuş olarak bilinir ki iki aile aynı zamanda kurulmuş olur. Burada hemen şunu belirtelim ki, berdel ailesinin kuruluşunda, evlenecek olan eşlerin birbirleriyle aynı yaşta olmaları önemli değildir. Önemli olan, alınan bir kıza karşı kız vermek veya verilen bir kız karşı bir kız almaktır (81). Berdel ailesi kuruluşunun iki temel nedeni vardır. Biri maddi bakımdan fakir olan ailelerin başlık vermeme durumu, ikincisi ise aşiret reisleri, ağalar, şeyhler, seyitler arasında akrabalık bağlarını kuvvetlendirmektir. Şeyh - seyit, aşiret reisi ve büyük toprak ağaları, kendi deyimleriyle kırmançlara (82) yani halka kızları vermezler. Şeyh kızı, kendisi gibi asil olmayan birisini alamaz. Şeyh kızı, ancak şeyh oğlu veya ağa, aşiret reisi gibi kişilerin oğuluyla evlenebilir. Böylece feodal egemen sınıf, evlenmeler yolu ile bütünleştiği gibi, toprak mülkiyetinin parçalanmasının da önüne geçer. Berdel ailesinin çok önemli olan başka bir özelliği de feodal aristokrasinin sürekliliğini sağlamasıdır.

Bütün bunlar, toplumsal yasaların ve toplum dinamiklerinin parlamenter yasa ve kararlardan daha ağır bastığını göstermektedir. Bu bakımdan, Behice Boran'ın «Eski Ağa aileleri şehre yerleşiyorlar. Köyde onların topraklarını ellerine geçirenler yeni bir sınıf olarak beliriyorlar» görüşü iyi değerlendirmek gerekir. Zira, aslında köyde yeni bir sınıf meydana gelmekte, eski ağa ailesinde içerik bazı değişmeler olmaktadır. Bu değişme feodal ağaların kapitalistleşmeye başlamasıdır. Örneğin, ağa kentte politik işlerle, kredi işleriyle uğraştığı için köye sık sık uyrayamamakta, bu nedenle kâhyanın

(81) İsmail Beşikçi, Doğu'da Değişim ve Yapısal Sorunlar (Göçebe Alikan Aşireti) S. 163.

(82) Kırmanç, Kürt demektir. Fakat Doğu'nun feodal egemen sınıfı kendini kırmanç kabul etmemekte, bu terimi ezilen, sömürülen, horlanan, Kürt halkı için kullanmaktadır. Bu Osmanlı Devrindeki Ümmetçilik İdeolojisinin kalıntısıdır. Fakat Kürt halkı uluslaşma sürecine girdiği zaman Kırmanç değer kazanacak, aşağılayıcı anlamını kaybedecektir. Osmanlı İmparatorluğu devrinde horlanan Türkmen'in Türk halkının uluslaşmaya başlamasıyla değer kazanması gibi...

fonksiyonları artmaktadır. Çizelge 14 -15'de kentte oturup köyde toprak denetleyen ailelerin oranı ve denetledikleri topraklar konusunda yeterli rakamlar vardır. Bu bilgilerin o çizelgelerle birlikte ele alınıp incelenmesi yerindedir. Bütün bunlar, köydeki ağalığın şehir ve kasabalarda da aynen devam ettiğini, sadece kararların şehirlerde alındığını, kumandanın şehirden verildiğini gösterir.

Çizelge 15'deki durum şudur: Topraklar geniş ölçüde kentte oturan toprak sahipleri tarafından denetlenmektedir. Bu oran Diyarbakır'da % 88, Urfa'da % 77 dir. Bu illerde köyde oturan ve asıl üretimi yapan çiftçi ailelerinin sahip olduğu miktarlar ise % 12 ve % 23 dür. Ayrıca toprak sahibi olan ailelerin Urfa'da % 6 sı, Diyarbakır'da % 3 ü kentlerde oturmaktadır. Toprağın 4 ilde % 70 i, 18 ilde ise % 30 u kentteki toprak sahipleri tarafından denetlenmektedir. Araştırmalarımıza göre, kentteki toprak sahibi ailelerin tamamı mutlak rant sahibidir. (Pazar için üretim söz konusu olmadığı için differansiyel rantta söz konusu değildir). Yani toprak sahibi köye kâhyasını bırakmakta, köylü çok önemli işleri dışında daima kâhya ile ilişki kurmaktadır. Ağa ise toprak dışında yeni kontrol alanları yaratmaya çalışmakta, ticarî faaliyetlere katılmakta veya işlerini tek başına idare etmektedir. Bunun yanında, han, apartman, otel, sinema, dükkân.. gibi çeşitli binaların bizzat sahibide olabilmektedir. Bu, şehirlerde ve kasabalarda yeni gelişen burjuvazi ile feodal ağanın ayniyetini ortaya koyar. Bu durum küçük kasabalarda daha belirgindir. Örneğin, Bulanık'ta küçük sanatları kontrol eden 2-3 büyük aile vardır. Yeni yeni yatırımlar, hizmetler, banka kredileri, ticarî faaliyetler, kentlerarası insan nakliyatı vs. yine bu aileler tarafından denetlenmektedir. Küçük kasaba burjuvazisi olarak gözüken bu aileler aslında 1950 lerden itibaren kasabaya gelip yerleşen feodal ağalardır ve bu ağalar köylerdeki ilişkilerine son vermemişlerdir. Bu durum feodal ağaların, yavaş yavaş batıdaki egemen sınıflarla bütünleştiğini gösterir. Bu bütünleşmeyi izlemek gerekir.

Öte yandan, feodal mülkiyet ilişkilerini denetleyen ağaların köylerden kasabalara ve şehirlere doğru kayması, bu ilişkileri, köyde olduğu gibi bu kez de kasabalarda ve kentlerde denetlemeye başlamasıdır. Bu ise, kent ve kasabaların, esas amaç olan kırsal alanları etki altında tutması değil, tersine, kırsal alanların kasaba ve kentleri etki alanı içine almasıdır. Oysa ortaçağ Avrupasında kentler, daha önceki bölümlerde de belirttiğimiz gibi, feodal ilişkiler alanının dışında kalan bir ünedir. Denetleyenler (senyörler) denetlenenler (köylüler) yanında orta sınıfta meydana getirip kentlerde otururlar, ticaret ve sanayi ile uğraşırlar. Kentlerdeki bu ekonomik ilişkiler feodal olmaktan çok ileri olup, kapitalizm öncesi

ilişkilerdir. Kentlerdeki lonca örgütünün gelişmesi bunun en önemli belirtisidir. Zaten Avrupa'da feodal üretimden kapitalist üretime geçişte daha çok kentlerdeki bu gelişimin kırsal alanları daha çok etki altına alması rol oynamıştır. Kentlerin hızla gelişimi endüstri ve ticaret faaliyetlerini geliştirmiş, feodalitenin en güçlü olduğu devirlerde fonksiyonsuz kalan kralların, yeni gelişen bu sınıfla işbirliği yapmasıyla merkezi otorite kuvvetlenmiş, bütün bu oluşumlar karşısında feodal beyler zayıflamış ve hızla gelişen kentler kırsal alanlarla tamamen bütünleşerek burjuva devrimini yaratmışlardır. İşte klâsik Avrupa feodalitesindeki kentlerin fonksiyonları kısaca budur. Kentlerin, feodal ilişkiler alanının dışında kalması Avrupa feodalistesinin çok önemli bir özelliğidir (83). Oysa bundan önceki bölümlerde de gösterdiğimiz gibi, Doğu Anadolu'da da, özellikle nüfus artışı ve traktörleşmeden dolayı kentler hızlı bir biçimde büyümektedir. Fakat, şehirlerde hızla artan bu nüfusu fonksiyonel duruma getirecek endüstri ve çalıştırma olanakları yaratılmadığından yapısal bir çelişki ortaya çıkmaktadır. İşte, ağaların köylerden kasaba ve kentlere doğru kayması, köylerde egemen olan feodal mülkiyet ve üretim ilişkilerini buralarda da denetlemesi demektir. Örneğin, banka kredilerini kontrol edenler, geniş ölçüde şehirlerden köylere yerleşmiş ağalardır. Ağa, geniş topraklarını teminat göstererek çok büyük krediler almakta ve bu kredileri emrindeki köylülere yüksek faiz veya ucuz emek karşılığında dağıtmaktadır veya bu krediyi hiç bir zaman köye kadar götürmeyip, şehirde başka işlere yatırmaktadır.

İşte, feodal toplumda tarımın modernleşmesi bu biçimde olmakta ve geniş halk yığınlarının çıkarları dışında bunları denetleyenler lehine gelişmektedir. Ağanın küçük yerleşme birimlerinden büyük yerleşme birimlerine doğru olan bu hareketi onları başka olanaklarla da karşı karşıya getirmekte, (banka, kredi) önceden sadece toprağı denetleyen ağalar, bu kez toprakla birlikte banka ve kredi olanaklarını da denetlemektedirler. Kilis, Gaziantep, Nusaybin, Mardin, Silvan, Diyarbakır, Siirt, Birecik, Urfa, Iğdır gibi yerlerde bu oluşumu izlemek çok ilginçtir. Bütün bu oluşum içinde ağaya kudret kazandıran etkenlerden biri de, ağanın daha büyük yerleşme birimlerine kaydığı sürece bir takım siyasi ve idari fonksiyonları (il genel meclisi üyeliği, encümen üyeliği gibi) benimsemesi olayıdır. Bu ise, Ağanın denetim kuvvetini daha çok artırmaktadır.

Ağaların köy ve kasabalardan kentlere yerleşmeleri, onların halkın gözünde kuvvet ve prestijlerini artıran etkenlerden biridir.

---

(83) A.M. Poliak, İslâm Feodalizmi, Çev: H.Z. Ülken, SD. İstanbul 1942, Sayı 1. S. 253.

Bu, köylünün sosyal güvenliği ile ilgilidir. Bilindiği gibi, ağalık kurumunun en belirgin fonksiyonlarından biri de sosyal güvenlik unsuru olmasıdır. Devlet, çeşitli hizmetleri (eğitim, sağlık, asayiş ile) halk yığınlarına intikal ettiremediği için bunları ağa karşıyordu. Ashında devletin bir takım kamu görevlerini Doğu Anadolu'ya intikal ettirmesi sonunda Ağa'nın fonksiyonları ile Devletinkiler birbirleriyle çatışma durumuna girmiştir. Çünkü, ağa da nihayet, yöresel düzeyde küçük bir devlettir. Dolayısıyla devlet kurumlarıyla her zaman çatışması doğaldır. Fakat, ağalar, son zamanlarda kapitalist ilişkilerin getireceği kârların bilincine vardıklarından devletle sürüşme yerine onunla anlaşma, bütünleşme yollarını aramakta ve bulmaktadırlar.

İşte ağaların köylerden kentlere doğru kayışları, hele bir takım siyasi fonksiyonları da benimsemeleri, onların sosyal güvenliği sağlama rollerine daha geniş olanaklar kazandırmaktadır. Ağaların sosyal güvenlik bakımından artan bu rollerine karşılık üretim ilişkilerindeki denetim yetkilerinin daha da arttığı büyük bir gerçektir.

Bu bakımdan, ağaların köylerden kentlere doğru hareketi bir modernleşme değil, tersine, doğal gelişimi feodal ilişkiler çerçevesi içinde eriterek durduran ters bir oluşumun meydana gelmesine ve gelişmelerin daha da keskinleşmesine sebep olan bir olaydır. Dolayısıyla bu süreç içinde, kırsal alanların feodal ilişkileri şehirleri daima etkileri altına aldıklarından, şehirlerden söz etmek, toplumsal ilişkiler yönünden daha doğrudur. Bu olaylar, Doğu Anadolu'da şehirlerde hızlı bir nüfus büyümesi olduğu halde, neden hala sermaye birikiminin yapıp daha ileri üretim düzenine geçilemediğini açıklayan ilginç olaylardır. Çünkü, kentlerde oturan ağa aileleri için önemli olan, toprağın kendisi değil, onun getireceği gelirdir. Teknolojinin ve toplumsal ilişkilerin geriliği dolayısıyla hızlı bir birikimin meydana gelebilmesi ise güç olduğu için, bu böyle olmaktadır. Bütün bunlara rağmen, Behice Boran'ın görüşünün her zaman ve her yerde araştırılması gereklidir.

## ÖZET

Doğu Anadolu'da nüfus 6 milyon'a yakın olup, Türkiye nüfusunun % 18.8 ini meydana getirir. Bölgenin yüzölçümü ise Türkiye'nin yüzölçümünün % 30 olup km<sup>2</sup> ye 27 kişi düşmektedir.

Doğu Anadolu toplumu, geniş ölçüde tarım toplumu karakterini göstermektedir. Toprak mülkiyetine sahip olmayıp yaz kış çadır hayatı yaşayan, devamlı yer değiştiren ovaların ve yaylaların mevsimlik olanaklarından yararlanarak hayvancılık yapan Göçebe Aşiretlere bölgenin hemen hemen her yerinde rastlanır.

Resmi rakamlara göre, Doğu Anadolu'daki köy sayısı 9.436'dır.



Mezra ve yayla gibi köy - altı yerleşme biçimlerinin sayısı ise 9.970 dir. Kent ve kasabaların dışında toplam olarak 19.406 yerleşme birimi vardır, ki bu çok dağınık bir yerleşme biçimidir. Mezraa bölgesinin güney kesimlerindeki, yayla ise kuzey kesimlerindeki, mülkiyet ve üretim biçimleriyle uyuşma halinde olan yerleşme biçimleridir. 9.436 köyde nüfusun % 53.5'ü, 9.970 köy - altı yerleşme biçiminde % 19.2'si kasabalarda, % 11.9 şehirlerde ise % 15.3'ü yaşamaktadır. Bölgede nüfus büyük bir hızla ve Türkiye ortalamasının üstünde artmaktadır (% 029). Öte yandan yine traktörleşme çok büyük köylü nüfusunu tarım sektörünün dışında bırakmakta, nüfusun köylerden kentlere doğru kaymasına sebep olmakta, fakat bu nüfusun kentlerde çalıştıracak istihdam olanakları bulunmadığından yapısal bir çelişki doğurmaktadır.

Doğu Anadolu'da çiftçi ailelerin % 38'i topraksızdır. Urfa, Mardin, Gaziantep ve Diyarbakır illerinin meydana getirdiği bölgede bu % 45 dir. Öte yandan toprağa sahip olan ailelerdeki toprak dağılışı da çok dengesizdir. Örneğin, 1 - 25 dönüm arasında toprağa sahip olanlar, topraklı çiftçi ailesinin % 52 si olduğu halde, toprağın % 13 ünü, 2000 dönümden fazla toprağa sahip olanlar ise, topraklı çiftçi ailelerinin % 4 ünü meydana getirdikleri halde, toprağın % 33 ünü denetlemektedirler. Bu duruma göre, toplam çiftçi ailelerinin % 38 i topraksız % 45.4 ü de 1 - 50 dönüm arasında toprak denetlemekte olup, denetledikleri bu topraklar genel tarım arazisinin % 27 sidir. Yine toplam çiftçi ailelerinin % 14.2 si 51 - 200 dönüm arasında toprak denetlemekte olup, denetledikleri toprak genel tarım arazisinin % 40 ı civarındadır. Çiftçi ailelerinin % 2.4'ü ise, 201 dönümden fazla toprak denetlemekte olup, denetledikleri bu toprakların genel tarım arazisi içindeki oranı % 33 dür. Topraksızların durumu ve toprak dağılışındaki bu dengesizlik Doğu Anadolu toplumunun temel toplumsal yapı çelişkilerinin en önemlisidir.

Bazı köylerin mülkiyeti tüm ağaların olduğu gibi, kent ve kasabalarda oturup köylerde toprak sahipliği edenlerin oranı da büyüktür. Doğu'da toprakların çok büyük bir kısmı, kent ve kasabalarda oturup köyde toprak sahipliği edenler tarafından denetlenmektedir. Örneğin, şehirde oturanların kontrol ettiği ortalama toprak 261 dönüm olduğu halde, köydeki esas çiftçi ailelerinin denetlediği ortalama toprak 24 dönümdür. Bu miktarlar, Diyarbakır, Urfa, Gaziantep ve Mardin illerinin meydana getirdiği bölgelerde 413 ve 14 dür. Oysa toprak sahibi olanlardan kent ve kasabalarda oturanların oranı bütün bölgede % 4.5 olduğu halde, köylerde oturanların oranı % 95.5 tur. Kentte oturup köylerde toprak sahipliği etmek, Doğu Anadolu'daki feodal üretim biçiminin temel özelliklerinden biridir.

Doğu Anadolu'daki bu arazi tasarruf biçimi, geniş ölçüde Osmanlılardan gelmektedir. Bölgedeki araziler daha çok «Yurtluk» ve «Ocaklık» adı altında, devlete sadık kalmaları karşılığında «Ekfad Beylerine», yani Kürt beylerine verilmiştir. Özellikle Yavuz Sultan Selim'in Doğu seferinden sonra (1514) hızlanan bu usul, Osmanlı İmparatorluğunun son zamanlarına kadar devam etmiştir. Yurtluk ve Ocaklık adı altında Kürt beylerine verilen bu topraklar, Osmanlı toprak sisteminin tımar sisteminin dışında tutulmuş ve babadan oğula geçen bir mülkiyet sistemi getirilmiştir. Mülkiyet ilişkilerinin bu feodal karakteri yine Yavuz Sultan Selim devrinde başlayarak, «Şeyhlik» gibi üst yapı kurumları ile bütünleşme olanağı bulup temel çelişkilerin açıklığa kavuşmasını önlemiştir.

Doğu Anadolu'daki üretim biçimi çok yönlü bir karakter göstermektedir. Bölgenin güney kesimleri yani Urfa, Mardin, Diyarbakır ve Gaziantep illerinin meydana getirdiği kesim Batı Anadolu'nun, - aslında dışa bağımlı - kapitalizmiyle karşı karşıya gelmiştir. Bu bakımdan bu kesimde aynı yerde ve aynı zamanda gerek feodal, gerek yarı feodal gerekse kapitalist, hatta feodalizmden önceki üretim ilişkilerini iç içe veya yan yana görmek mümkündür. Bölgenin kuzey kesimleri ise kapitalist ilişkilerle, henüz yoğun bir biçimde karşı gelmediklerinden kapalı ekonomi yapısını muhafaza etmektedirler. Güney kesimlerde aşiret sistemleri çözüldüğü halde kuzey kesimlerde henüz yoğundur.

Doğu Anadolu'daki üretimin teknolojisi çok ilkeldir. Daha çok öküz, at, karasapan ve kağıya dayanmaktadır. Üretim araçları gibi ulaştırma ve haberleşme araçları da çok ilkeldir. Haberler ve haber kaynakları ağa tarafından denetlenmektedir. Bu bakımdan köylerde herkese açık kahvehaneler yerine «ağanın odası» vardır. Doğu Anadolu'daki üretim teknolojisi ilkel olup geniş ölçüde insan ve hayvan gücüne ve uzvi enerjiye dayandığı için artık ürünü çok azdır. Dolayısıyla bu üretim biçiminin yani feodal üretim biçiminin ortaya koyduğu sömürü çok düşük bir sömürüdür. Doğu'nun feodal egemen sınıfı kapitalist ilişkilerin yani kapitalist sömürünün bilincine yavaş yavaş varmaktadır.

Öte yandan ortakçılık, yarıcılık, marabalık gibi işletme biçimleri üretimde verimin düşük olması sonucunu doğurduğu gibi, üretim biçiminin bünyesi gereği bütün artık üretim toprağı denetleyenlerde yani ağada birikmesine ve yine ağa lehine artık değere dönüşmesine sebep olmaktadır. Bütün bunlardan dolayı feodal üretim biçiminin parçalanması ve kapitalist ilişkilere geçiş engellenmektedir. Bunların yanında modern tarım tekniklerinin yani gübreleme, sulama, ilaçlama gibi tekniklerin uygulanamaması verimi düşürücü başka bir etkidir. Yukarıda işaret ettiğimiz kapitalist bilincin gelişmesi sü-

reci içinde modern tarım tekniklerine ihtiyaç duyulacak, böylece şimdilik çok zayıf olan iç dinamizm kuvvetlenecektir.

Fakat son yıllarda nüfusla birlikte traktörleşme de büyük bir hızla gelişmektedir. Örneğin, 1965 - 1966 yılları arasında Türkiye'deki traktörleşme hızı % 19 iken Doğu'da % 45 dir. 1966 - 1967 yıllarında ise, yine % 51. 1 e karşılık % 24. 1 dir. Traktörleşmenin bu kadar büyük bir hızla gelişmesi tarım sektöründe çok büyük bünye değişikliklerinin meydana gelmesine sebep olacak güçtedir. Traktörleşme ile birlikte çok büyük bir nüfus kitlesi köylerden kentlere doğru kayacaktır. Fakat kentlerde bu yeni gelecek nüfusu istihdam edebilecek sanayi olanakları henüz yoktur. Örneğin, Türkiye'deki sanayi kuruluşlarının (gerek devlete, gerek özel sektöre ait) sadece % 3 ü Doğu Anadolu Bölgesindedir. Tunceli, Bingöl, Muş Adıyaman, Urfa, Mardin, Hakkari gibi illerde ise, sanayi kuruluşları adına hiç bir şey yoktur. O halde, hızlı nüfus artışı ve traktörleşmenin köylerden kentlere doğru ittiği bu nüfus, bu kadar elverişsiz sanayileşme olanakları karşısında istihdam olunamayacağından mevcut düzen zorlanacaktır. İşte bu oluşumu yakından sezinlemeye başlayan egemen çevreler, mülkiyet ve üretim ilişkilerini artık zora ve baskıya dayanarak denetlemeye başlamışlardır. Her ağanın gayri resmî bir ordusu vardır ve silahlıdır. Bu, ağaya ve ağanın mülküne gelecek saldırıları karşılamakla görevlidir. İşte eşkiyalık olaylarının artış nedeni ağalığın bu baskıcı rolüne karşı halkın direnmesinden başka bir şey değildir. Böylece feodalitenin bünyesinde mevcut olan hukuksallık ve meşruluk kaybolup, derebeylik başlamaktadır. Temelden gelen bu itmelere karşı ağalığın baskıcı gücü, Doğu Anadolu toplumunun başka bir yapısal gelişkisidir. Ağalar, şimdilik, düzene karşı olan her türlü hareketi bile kendi sınıfsal çıkarları doğrultusunda kanalize etmeyi başarmaktadırlar. Fakat sınıfsal bilinç kütlelere yayıldığı zaman, şimdi, belirli belirsiz düzene karşı olan hareketler, o zaman doğrudan doğruya düzeni denetlemeye çalışan egemen sınıflara karşı olacaktır.

**I. Erzurum Ve Kars'taki Yapısal Zıtlıklar****A. İlericilik ve Gericilik Kavramları**

1924 Anayasasının 75. maddesinde «... Asayiş ve umumi muâşeret adabına ve kanunlar hükümlerine aykırı bulunmamak üzere her türlü dinî ayin yapılması serbesttir» denilmektedir. Bu durum, 1961 Anayasasında daha güven verecek biçimde formüle edilmiştir. «... Kimse devletin sosyal, iktisadi, siyasi, temel düzenini kısmen de olsa, din kurallarına dayandırma veya siyasi veya şahsi çıkar veya nüfus sağlama amacıyla her ne suretle olursa olsun dinî veya din duygularını yahut dince kutsal sayılan şeyleri istismar edemez veya kötüye kullanamaz. Bu yasak dışına çıkanlar veya başkasını bu yolda kışkırtanlar kanuna göre cezalandırılır; dernekler yetkili mahkemece ve siyasi partiler Anayasa mahkemesince temelli kapatılır.»

Bunlar Anayasa'daki hükümlerdir. Fakat, toplumsal yapı hiç bir zaman bu hükümlerle bütünleşememiş, Anayasa maddelerinin daima gerisinde kalmıştır. Öte yandan, toplum yapısını Anayasa hükümleriyle bütünleştirecek yapısal değişimler yapılmadığı için, toplumun kendi dinamikleri ve bu dinamiklerin işleyişi parlamenter yasaların varlığını hiçe saymış ve onlardan daima ağır basmıştır. Bugün de olan budur. O halde Türkiye'nin sorunları, Anayasa, idarî tedbir olarak getirilen çeşitli yasaklamalarla ve hukuksal kurumların aracılığı ile çözümlenemez. Önemli olan toplumsal yapıya esas biçimini veren ekonomik ve toplumsal dinamiklerle hukuksal kurumlar arasında bir bağ kurmaktır. Bu bağ kurulamadığı sürece, toplumumuzun sorunlarını, bu arada laiklik sorununu da çözümlemek olanağı yoktur.

Şu şaşmaz gerçeği hiç bir zaman gözden uzak tutmamak gerekir. Laiklik, belirli bir toplumun ve bu toplumdaki üretim iliş-

kilerinin sonucu olarak ortaya çıkan bir üst yapı kurumudur. Bu toplum, endüstri toplumdur. Batı'da feodal yapı parçalanıp ticarî ilişkilerin gelişmesi ile kilisenin değeri azalmaya başlamış, 18. yüzyıl sonu ile 19. yüzyıl ortalarında yapılan burjuva devrimleriyle de kilisenin toplum hayatı üzerindeki ezici etkisi ortadan kalkmıştır. O halde, laikleşme endüstrileşme hareketleri ile atbaşı gitmekte, laiklik endüstri toplumunun ve onun üretim ilişkilerinin ortaya çıkardığı bir üst yapı kurumu olarak belirmektedir (1). Türkiye'deki durum ise, böyle bir gelişim çizgisinin dışına düşmekte ve zıtlasmaktadır.

Devrim, herhangi bir toplumda, mülkiyet ve üretim ilişkilerinde halk yararına yapısal değişimler yapmak ve herhangi bir iktidarın dayandığı meşruiyet kavramını değiştirmektedir (2). 1923 devrimi bunlardan sadece ikincisini yaptı. Üretim ilişkilerinde Osmanlı rejimi ile Cumhuriyet rejimi arasında en ufak bir değişiklik olmadığı halde, aslında üretim ilişkilerine göre biçimlenmesi gereken bir üst yapı kurumu, köklü bir değişikliğe uğradı. Bu, iktidarın kaynağı konusunda ortaya çıkıyordu. Osmanlı iktidarının taşıyıcısı ve uygulayıcısı olan padişah, hükmetme yetkisini ilahi kurumlardan (Tanrı, Kur'an, Hilafet) aldığı halde, Türkiye Cumhuriyeti Cumhurbaşkanı, otoritesini doğrudan doğruya halktan almaktadır. Dinde ve toplum hayatının tamamını kapsayan laikleşme bir devrim idi (3). Fakat bu devrim, kendisini temellendirecek ve sağlamlaştıracak üretim ilişkilerindeki yapısal değişimlerin bir sonucu olmadığı için, büyük toplumsal bunalım ve patlamaların da meydana gelmesini engelleyemedi. 1925 Şeyh Said İsyanı bunun en önemli örneğidir. 1945'den sonra ise, çok partili demokratik rejime geçişte, ağalarla birlikte şeyhlerin de kurumlaşması, irtica faaliyetlerinin siyasal iktidarlara «gizli - açık» her türlü işbirliği yapmasını sağlamıştır. Prof. Fehmi Yavuz'un TÖS'ün düzenlediği devrimci eğitim şurasında yaptığı konuşmalarda ısrarla üzerinde durduğu konu budur. Prof. Yavuz'a göre, Cumhuriyetin kuruluşundan zamanımıza kadar gelen devrede bütün siyasal iktidarlar aydın din adamı yetiştirmek sloganı ile hareket edip, imam-hatip okullarının açılmasına hız vermişlerdir. Oysa, temeldeki ana çelişkiler devam ettiği sürece aydın din adamı yetiştirmek bir varsayıştan öteye geçemez.

Cumhuriyetin ilk 20 yılında din adamı yetiştirilmemiş olması bir hata sayılmaz. Çünkü din adamı yetiştirme işi mevcut müesseselere

(1) Muzaffer Sencer, Dinin Türk Toplumuna Etkileri, İstanbul 1968, S. 220 vd.

(2) Mümtaz Soysal, Anayasaya Giriş, SBFY, Ankara 1968, S. 143 vd.

(3) Taner Timur, Türk Devrimini, Tarihi Anlamı ve Felsefi Temeli, SBFY, Ankara 1968, S. 117 vd.

bırakılsa, ya da bu amaçla yenileri açılmış olsa idi, eski zihniyeti savunanların bunlardan birer üs olarak faydalanmasını önlemek kolay olmazdı.»

«Din savunucuları İkinci Cihan Savaşının sonunda girilen (1945) çok partili dönemin yarattığı havadan yararlanarak umduklarından çok başarı sağlamasını bilmişlerdir...»

«Son 20 yılda din adamı yetiştirmek üzere 69 İmam - Hatip Okulu, 4 Yüksek İslam Enstitüsü, 1 İlahiyat Fakültesi ve sayısı 50 bini aşan Kuran Kursu açılmıştır. Bunlardan yetişenler, aydın din adamı ihtiyacını savunanları hakkı çıkaracak bir gelişme sağlamamış, insiyatif hep, 50 yıl öncesine dönerek toplumu din adına kontrol etmek isteyenlerin elinde kalmıştır» (4).

Cumhuriyetten sonra merkezi otoriteye karşı girilen isyanlarda, isyanların sonucu olan sürgünlerde hep dini sloganlar kullanılmıştır. Fakat bu dini sloganların arkasında emperyalizmin ekonomik ve sloganlar kullanılmıştır. Fakat bu dini sloganların arkasında emperyalizmin ekonomik ve siyasal çıkarları yatmış ve yatmaktadır. Bu bakımdan 1925'de Şeyh Sait'e, Genç'de silahını patlatmasından 3 - 5 gün sonra İngiliz Silah Fabrikalarının kataloglarının gelmesi çok anlamlı ve üzerinde uzun düşünülmesi gereken bir olaydır.

Toplumsal yapımız başta toprak mülkiyeti, giderek gelir dağılımı olmak üzere bir takım temel çelişkilere dayanmaktadır. Bu temel toplumsal yapı çelişkileri, geniş halk yığınlarının yararına devrime dönüşüncüye kadar bu oyunlar da devam edecektir. Fakat egemen sınıflar, bu temel çelişkileri gizlemek için din ve irticai toplumsal çatışma alanına sokup, kamu oyunun dikkatini bu tarafa çevirmekte ve egemen durumlarını yine sürdürmek istemektedirler. Toplumcu aydınların bu durumu görmelerinde büyük zorunluk vardır. Bu bakımdan geniş halk yığınlarını kucaklamak zorunda olan devrimci bir eylemde temeldeki ana çelişkiyi her zaman açıklığa kavuşturmak, tek tek meydana gelen olayları daima temel çelişkilere bağlamak, hele kamu oyunun dikkatini başka yönlerimize kanallene edecek her türlü çatışmalardan uzak kalmak gerekir. Bu çatışmalar sadece emperyalizmin işine yarar. Zaten emperyalizm tarafından körüklenmektedir.

Bir kez, bugün toplumumuzda, gericiliğe verilen anlam çok yanlışdır. Gericilik hep dinde, dini faaliyetlerde arandığı için mücadele hedeflerinin ortaya konulması da yanlış olmuştur. Gericilik ve ilericilik, şimdye kadar olduğu gibi, dine ve dini faaliyetlere de-

---

(4) Fehmi Yavuz, Din Eğitimi ve Toplumumuz, Sevinç Matbaası, Ankara 1969, S. 145 - 150.  
Ayrıca Bk. 8 Eylül 1968 tarihli Cumhuriyet ve Akşam Gazeteleri.

ğil, mülkiyet ve üretim ilişkilerinde benimsenen davranışlara bağlıdır. Üretim ilişkilerinde halk yararına yapısal değişimler yapılmasını kabul eden ve bunun mücadelesini yapan kişi ilericidir, etmeyen ise gericidir. Yoksa bir insan dini görevlerini yerine getirdiği ve hatta dini sloganları kullanarak yurttaşları sömürdüğü, şariat devleti istediği için gerici değildir. Çünkü bu dini sloganlar, hiç bir zaman ekonomik ve siyasal çıkarlardan bağımsız olmayıp onların gereği olduğu için ortaya çıkmaktadır. Ve yine egemen sınıflar tarafından dinamik tutulmaktadır.

Öte yandan sınıf gerçeğini gizleyen en önemli etkenlerden birisi «İlericilik» ve «Gericilik» kavramlarına verilen anlamlarla ilgilidir. Türkiye’de uzun yıllar, özellikle Tek Parti döneminde ilericilik ve gericilik, genel olarak laik fikirlerin benimsenip benimsenmemesine bağlanmış, müslüman olduğunu, dindar olduğunu, camiye gidip Kuran okuduğunu söyleyen bir adamın adı «gerici», bütün bunlara yan çizenler ise «ilerici» olmuştur. Oysa, ilericilik ve gericilik, laik fikirlerin benimsenip benimsenmemesi veya dine bağlı olup olmamakla ilgili bir kavram değildir. İlericilik ve gericilik doğrudan doğruya üretim biçimindeki değişimlerle ilgilidir. Örneğin, Türkiye’de, Ortaçağ artığı feodal üretim biçimini ve feodal kurumların tasfiye edilmesini isteyen ve bunun mücadelesini yapan kimse veya kurumlar ilericidir. Fakat bu kurumları ayakta tutacak emperyalizmle sıkı ilişkiler kuran kimse veya kuruluşlar gericidirler. Çünkü gerçek laiklik, bünyesinde feodal ve yarı feodal kurumları barındıran toplumların değil, endüstri toplumlarının ortaya çıkardığı bir kurumdur.

Gericiliğin dini faaliyetlere bağlanan bu anlamı, her şeyden önce otoriter ve tepeden inme Osmanlı bürokrasisinin bir devamı sayabileceğimiz Cumhuriyet Halk Partisinin toplumumuza karşı işlediği en büyük günahlardan biridir. Gericilik, ekonomik faaliyetler açısından ele alınması gereken bir kavram olduğu halde, CHP bunu halka yanlış anlatmış, kravat takıp şapka giyen, şalvarını çıkarıp pantolon giyen «din ve devlet ayrı ayrı şeylerdir» diyen, kişi ilericilik yaptığını sanmıştır. Böylece, CHP, Atatürk’ün yarattığı devrimci ruhu yozlaştırmış ve yozlaşma ile birlikte egemen sınıflar kendi sınıfsal çıkarlarını ustalıkla gizlemişlerdir.

Bütün bu oluşum içinde «din» in oynadığı rol, geniş bir üst yapı kurumu olarak, çok etkili bir biçimde statükonun değişimini engelleyip, egemen sınıfların saltanatlarına devamını sağlamasıdır. Dolayısıyla alt yapıya, yani mülkiyet ve üretim ilişkilerine etki edip temel toplumsal yapı çelişkinin devrime dönüşmesini engellemiş ve geciktirmiştir. İşte, dinin bir üst yapı kurumu olarak meydana ge-

tirdiği bu ezici etki, ancak mülkiyet ve üretim ilişkilerinde yapısal değişimler yapılarak giderilebilir.

Dinin bu etkisini çok iyi değerlendirmesini bilen egemen sınıflar sınıf gerçeğini gizlemek için dinci ideolojiyi, giderek irticayı usta bir biçimde kullanmaktadırlar. Emperyalizm ile sıkı ilişkileri olan ve dinci ideoloji ve irticayı kullanan işbirlikçi burjuvazi ve feodal mütegalibe, halkın kendi sınıfsal çıkarı konusunda bilinçlenmesini önleyerek sömürü düzenini sürdürmekteydiler. Bugün, feodal mütegalibe ve işbirlikçi burjuvazinin geniş ölçüde sözcülüğünü yapan Bab-ı Ali basınının, şariat isteyerek Arabistan Devletine özlem duyanların, müslüman kardeşlerin Hizbit -ül Tahrir vs. nin bütün Orta Doğuyu kapsayan faaliyetlerinin, Amerika'nın Arabistan yarımadasındaki en önemli Petrol Şirketi Aramco tarafından desteklenmesi dinci ideoloji ve irticanın sınıf çıkarlarını korumak ve sınıf gerçeğini gizlemekte ne kadar etkili olduğunu gayet açık bir biçimde göstermektedir (5).

Emperyalizm ve onun işbirlikçisi olan Komprador burjuvazi, Türkiye'deki sınıf gerçeğini gizleyebilmek için var gücü ile çalışmakta, feodal üretim ilişkilerinin tasfiyesini hedef alan bütün görüş ve faaliyetlere cephe almakta ve bunun için her türlü çareye başvurmaktadır. Emperyalizm ve komprador burjuvazinin denetimi altındaki Bab-ı Ali basını, sınıf bilincini vermeye çalışan sol fikirlerle, kişi ve kurumlara sabah - akşam sövmekte, kendi sınıfsal çıkarlarından habersiz, uyutulmuş yığınları, bu kişi ve kurumlara karşı kışkırtmakta, camilerde şariat devleti özlemini dile getiren konuşmalar yapılmaktadır. Burada, bu kişilerin iplerini elinde bulunduran emperyalizm etkenini görmeden, sırf bu kişilere karşı mücadele açmak son derece tutarsız bir davranıştır. Çünkü, bu kişiler hiç bir zaman kendilerine buyruk değil, ancak emperyalizm ve onun işbirlikçilerinin desteği ile hareket etmektedirler. Emperyalizm tarafından desteklenen Babı- Ali basınının bir kısmı, dinci ideoloji ve irticayı körükleyerek sınıf gerçeğini gizlemeye çalıştığı gibi, zaman zaman da ilerici ve devrimci fikirleri yozlaştırarak kendi sınıfsal doğrultusunda kullanmakta ve yine sınıf gerçeğini gizlemeye çalışmaktadır (6).

Bütün bunlardan dolayı esas ilericilik, esas toplumculuk ve

---

(5) Mehmet Emin Bozarlan, Hilafet ve Ümmetçilik Sorunu, And Yayınları, İstanbul 1969, S. 253 - 262.

(6) Örneğin Fırsat buldukça ilerici ve laik fikirlere karşı sövmekten geri durmayan din sömürücülüğünde başta giden Tercüman Gazetesi her 10 Kasım'da Atatürk'ün tam sahife resmini koymakta ve yas tutmaktadır. Bunun sebebi Atatürkçülerin safında ve ilerici gözüküp kendi sınıfsal çıkarlarını halkın çıkarıymış gibi göstermeye çalışmasıdır. Bu gazete, emperyalizmin Türkiye'deki mutemet adamlarından Mıgırdıç Sellefya'nın kontrolü altındadır. (Devrim, S. 3 - 4 Kasım 1969)



devrimcilik, hacı, hoca, imam, gazete yazarı ile değil, onların da ipini elinde bulunduran sermayedar sınıflarla ve bu egemen sınıfların ideolojisini gerçekleştirmeye çalışan her çeşit bürokrat ve yönetici kadrolara karşı yapılan mücadeledir. Bu biçim oluşacak olumlu bir mücadele de, ancak hedeflerin doğru dürüst belirlenmesi ve temel toplumsal yapı çelişkilerinin açıklık kazanmasıyla mümkündür. Aksi halde üretim ilişkilerinden yapısal değişiklikler yapmadan laikleşmenin kök salacağına inanmak ve bunun mücadelesini yapmak temelsiz ve havada kalır. Örneğin, Prof. Hüseyin N. Kubalı'nın, bir cami vaizi hakkında, Cuma namazı dolayısıyla okuduğu hutbede dini siyasete alet ettiği ve hilafetin gerekli olduğunu söylediği iddiasıyla, soruşturma açılması için savcılığa ve devlet yetkililerine başvurması (7) toplumsal temeli, devrimci ve ilerici karakteri olmayan bir mücadeledir. Çünkü bu tür olaylar ne ilk kez meydana gelmiş, ne de bir daha tekrarlanmayacak. Kökü Osmanlı toplum yapısının derinliklerine uzanan, 1923'de yeni bir kılıfa girerek zamanımıza kadar gelen, köklü yapısal değişmelere bağlanamadığı sürece daha da sürececek olan bir olaydır. Çünkü laiklik, feodal kalıntıları hâlâ bünyesinde taşıyan toplumların değil temel çelişkilerini devrime dönüştürmüş endüstri toplumlarının ürünüdür. Bu Mustafa Kemal'i ve onun devrimini inkar eden bir görüş değil, tersine, onun çağdaş düşünce akımlarıyla diyalog durumuna getirilerek tamamlanmasını dile getiren bir özelemdir (8).

Nitekim, Prof. Kubalı'nın bu mücadelesi ile irtica gücünden

---

Öte yandan son zamanlarda Saklanbaç, Fotoroman tipi dergilerin Günaydın, Tercüman, gibi gazetelerin baskılarının büyük bir artış göstermeleri egemen sınıflar tarafından halkın kendi çıkarı konusunda bilinçlenmelerine nasıl engel olduğunu gösteren önemli olaylardan biridir.

(7) Prof. Kubalı, bir cenaze törenine gitmiş ve cami hatibi hakkında, Cuma namazı dolayısıyla okuduğu hutbede, dini siyasete alet ettiği ve hilafetin gerekli olduğunu söylediği iddiasıyla soruşturma açılması için Savcılığa başvurmuş, bu arada, Cumhurbaşkanı, Başbakan, Genelkurmay Başkanı, Cumhuriyet Halk Partisi Genel Başkanı ve Milli Güvenlik Kuruluna da birer mektup göndererek olay hakkında bilgi vermiştir. (Bk. 15 Eylül 1969 tarihli Cumhuriyet, Milliyet ve Akşam Gazeteleri). Bu ihbar üzerine savcılık harekete geçmiş hilafeti savunan vaiz yakalanmıştır. Olay dinamizm kazanmış ve Prof. Kubalı'ya sağcı kuruluşlardan ölüm tehditleri gelmeye başlamıştır. Fakat çok büyük bir öğrenci topluluğu büyük bir içtenlikle Hoca'nın yanında olduklarını belirtmişlerdir. (Bk. 17, 18, 19 Eylül 1968 tarihli, aynı gazeteler.)

Daha sonra Prof. Kubalı, öğretmen ve öğrenci örgütleriyle Kültür Kuruluşları ve sendikalara bir çağrıda bulunmuş, «yeni bir irtica tipi çıktı... 1 — Umumi açıdan din öğretim ve eğitimi, 2 — Dini irticanın pençesinden kurtarma, 3 — İrtica faaliyetlerini daha kuvvetle yasaklama, 4 — Siyasal iktidarla irtica arasında gizli - açık her türlü işbirliğini önleme ile ilgili yeni tedbirler düşünmek, teşkilatlı ve sistemli bir mücadele metodunu araştırmak ve kaçınılmaz mücadeleyi azimle yapmak için işbirliğine çağırıyorum» demiştir. (Bk. 27 Eylül 1969 tarihli, aynı gazeteler.)

(8) Şu olay Atatürk Devrimlerinin ve laikliğin hangi koşullar altında ve nasıl korunduğunu göstermesi bakımından çok ilginçtir. Tek parti yıllarında, bir gün Hasankale taraflarında bir köyde, köyün ileri gelenleriyle fakir aileleri ara-

doğal olarak hiç bir şey yitirmemiş, aksine daha çok güçlenmiş, Kanlı Pazarlar düzenlenmiş (9), Yargıtay Başkanı İmran Öktem'in cenazesine karşı çirkin hücumlarda bulunulmuş (10), Kayseri'de öğretmenlere karşı saldırıya geçilmiş (11), Erzurum'da folklor geceleri basılmıştır (12). Ve Bütün bu olaylarda siyasi iktidar ile irtica arasında kuvvetli bir bağ olduğu görüşü açıklık kazanmıştır. Bütün bu olaylarda ölen yurttaşları, öldürenlerin bulunamaması bu inancın daha da kuvvetlenmesine sebep olmuştur. Öte yandan, kurucusunun Sultan Abdülhamit olduğu ilan edilen ve hilafet görüşüne sıkı sıkıya bağlı Millî Nizam Partisi adı altında bir parti kurulmuştur (13). Bu partinin kurucusu ve milletvekili olan Prof. Necmettin Erbakan, «Türkiye'de din hürriyeti yoktur. Solcuların ekonomik teşhisi doğrudur, dinle devlet ayrı ayrı şeydir, lafı boştur, hilafetin büyük faydaları olabilir» görüşünü savunmaktadır (14). Görüldüğü gibi sınıfsal bir temele dayandırmadan irtica ile mücadele, havanda su döğmekten başka bir şey değildir.

Günümüzde «ilericilik» ve «gericilik» e verilen anlam hayli değişmiştir. Laiklik anlayışı, artık bugüne kadar yanlış olarak izlenen dinci görüş açısından değil, ekonomik görüş açısından değerlendirilmektedir. Bu anlayışın sökülüp atılması çok zor olmasına rağmen, TİP'nin CHP deki «Ortanın Solu» hareketinin ve öteki devrimci kuruluş ve yaygın organlarının bu konudaki faaliyetleri dikkate değer (15).

Öte yandan, bilimsel faaliyetlerin en büyük amacının da geniş halk yığınlarının yüceltilmesi olduğu tartışma konusu yapılmaktadır. Bilimsel faaliyetlerin gerçek ölçüsü halk yığınlarının somut çıkarlarıdır. 20 - 30 bin dönümlük toprağa tek kişinin sahip ol-

---

ında bir kavga çıkar. Kavgayı sebep olan olayda fakir alleler haklıdır ve ve haklı olduklarına yüzde yüz inanmaktadır. Bunun için karşı tarafı hükümete şikayete karar verirler. Şikayete gitmek üzere yola çıktıklarında karşı taraftan bir grup önelerine geçerek şunu söylerler: «Eğer bizi şikayet ederseniz, biz de sizi şikayet eder ve bunlar, Atatürk'e sövdüler, Atatürk'e sövülmesine dayanamadık, hırslandık ve bunları dövdük deriz» demişler. Bunun üzerine şikayetçiler şikayetten vazgeçerek geri dönmüşler.

(9) 17 Şubat 1969 tarihli gazeteler.

(10) 4 - 5 Mayıs 1969 tarihli gazeteler.

(11) 11 Temmuz 1969 tarihli gazeteler.

(12) 23 Nisan 1969 tarihli Akşam, Ayrıca Bk. 21 Mart 1970 tarihli gazeteler.

(13) 10 Şubat 1970 tarihli gazeteler.

(14) 25 Eylül 1969 tarihli Milliyet Gazetesi.

(15) Behice Boran bir yazısında şöyle demektedir: «Toplumda geçici kuvvetler nelerdir? Mevcut düzenden yararlanan, toplumsal dönüşümlerden özel çıkarlar görececek sınıf ve gruplardır, yani bugünkü düzende mali gücü ve politik nüfuzu elinde tutanlardır. Bu kuvvetler, anayasa ve dönüşümlere karşı durarak artık devrini tamamlamış bir ekonomik - sosyal düzeni sürdürmeye, toplumsal değişmeyi kösteklemeye çalışıyorlar. Mutlu azınlığı teşkil eden bu çıkarıcı sınıf gericedir. Çünkü, gericilik toplumsal yapının değişmesini istememek onu engellemektir. (Behice Boran, Kalkınma ve Gericilik Üstüne, Sosyal Adalet yıl 2, sayı 7 Ekim 1964, S. 5 - 6, İlerici Demokratik Hareketin Başarı Şartla-

masına karşı susan bir bilim adamı hiç bir zaman tarafsız ve nesnel olduğu savunma bulunamaz.

Toprak konusundaki temel çelişkiler devrime dönüşmeden, istendiği kadar iyi sulama ve gübreleme sistemleri bulunsun, elektrik, yol gibi alt yapı tesisleri yapılsın, olumlu bir sonucun alınması olanaksızdır. Böyle davranmakla geniş yoksul halk yığınlarına değil ancak egemen sınıflara hizmet edilmiş olur.

Fakat şurası da açıktır ki, sınıf gerçeğini gizleyen çok önemli bir nokta da, bizzat üniversite çevreleri tarafından sık sık kullanılan bilimde «objektiflik» ve «tarafsızlık» gibi aslında hiç de bilimsel olmayan deyimlerin etrafında toplanmaktadır. Bünyesinde hâlâ feodal ve yarı feodal unsurları barındıran, derin sınıf farklarının mevcut olduğu, bir ülkede «hiç bir sınıf veya kişiden yana değilim, tarafsızım» demek, aslında feodal ve burjuva sınıflarından yani egemen sınıflardan yana olmak demektir. Bu görüş siyasi bir kavram, yutturmaca bir tutumdur. Tarafsız kalmak, nesnel olmak, nüfusun % 7-8'ini bulamayan feodalite veya burjuvadan veya nüfusun % 90'ını geçen işçi topraksız veya az topraklı sınıflardan yana olmamayı değil, aksine nüfusun çok büyük bir kısmını meydana getiren işçi, köylü ve az topraklı sınıflardan yana olmayı gerektirir. Yaptığı araştırmalar sonucu ülke topraklarının % 8'inin nüfusun % 41'i tarafından kullanılmasını gören bir bilim adamı «Ben tarafsız ve objektifim, sadece bu durumu saptamakla yetinirim, gerisini siyasiler düşünsün...» derse, bu onun, hiç bir zaman tarafsızlığını veya objektifliğini göstermez, tam tersine egemen sınıfların tamamıyla yanında, hatta onlarla çıkarbirliği içinde olduğunu gösterir. Çünkü, çağın sorumluluğunu yüklenmiş bir bilim adamı çalışmasını sadece bu gibi saptamalarla bitiremez. Toprak dengesizliğinin, geniş halk yığınlarının lehine çözümlenmesini sağlayacak analizleri de yapmak zorundadır. Aynı biçimde, gelir dağılımında çok büyük dengesizlikler olduğunu saptamak da yeterli değildir. Bu

---

rı, Sosyal Adalet yıl 1, sayı 2, 26 mart 1963, 10) Ayrıca Bk. Mehmet Ali Aybar, Bağımsızlık, Demokrasi, Sosyalizm, Gerçek Yayınevi, İstanbul 1968, S. 197 - 212, 639 - 668

Yine bunun gibi, CHP Genel Sekreteri Bülent Ecevit, 2 Ağustos 1969 tarihinde Bandırma ve Erdek'de düzenlenen toplantılarda, yaptığı konuşmalarda şöyle demiştir: «İlericilik ve Gericilik çekişmesi aslında dinsel değil, ekonomik bir çekişmedir. Her gerici hareketin ardında bir takım yerli ve yabancı çevrelerin, bazan ayrı ayrı, bazan işbirliği halinde yürüttükleri bir çıkar mücadelesi vardır. Yerli çıkarıcılarla yabancı sömürücüler, iktisadi egemenliklerini devam ettirebilmek uğrunda yaptıkları mücadeleye yüce ve kutsal bir görünüm verebilmek amacıyla din silâhını kullanırlar.

«Devrimci aydınlarımızda şimdiye kadar bu oyuna gelmişler ve hiç gerekmediği halde, din silahının karşısına boy hedefi gibi dikilmişlerdir. Yeni yeni bazı aydınlarımız mücadelenin iç yüzünü, iktisadi niteliğini görmeye başlamışlardır». (3 Ağustos 1969 tarihli Cumhuriyet Gazetesi.) Bülent Ecevit, bu tür konuşmalarını sonraları da sürdürmüştür. Örneğin 13 Mayıs 1970'de Erzurum'da Atatürk Üniversitesinde yapılan konuşma (14 Mayıs 1970 Cumhuriyet)

kutuplaşmayı, halk yığınlarının lehine çözümlenecek analizleri de yapmak gerekir. Fakat şimdiye kadar uydurma tarafsızlık ve objektiflik adına bu analizler yapılmamış, bu tutum da ancak sınıf gerçeğinin gizlenmesine yararmıştır.

## B. Sınıf Gerçeği Artık Gizlenemez

Artık Türkiye'de egemen sınıfların ve bu egemen sınıflara dayanan siyasi iktidarların bütün baskı ve şiddet gösterilerine rağmen sınıf gerçeğini gizleme olanakları yoktur. Çeşitli gözlem ve araştırmalar, Türkiye'deki sınıf ilişkilerinin günden güne daha da arttığını göstermektedir. Nüfus artışı, nüfusun köylük yerlerden kentlere kayışı, artan nüfusa iş olanaklarının yaratılmayışı, işsizlik vs. gibi toplumsal yapı dinamikleri bu ilişkilerin su yüzüne çıkmasına sebep olmakta ve bu temel toplumsal yapı ilişkileri halk yığınlarını daha çok etkilemektedir. 1968, 1969 ve 1970 yıllarında meydana gelen öğrenci işçi, köylü hareketleri ise, sınıf ilişkilerinin açıklık kazanması yönünden çok uyarıcı dersler vermiştir. Bu uyanış, Türkiye'nin temel sorunlarına çözüm yolu getirecek bir biçimde örgütlenecek bir nitelikte ve umut verici bir hava içinde gelişmektedir. Olayları sınıf açısından değerlendirmeyen bilim adamları, örgüt ve kişiler, bu gelişme karşısında tam anlamı ile çaresizlikten ve silinip yokolmaktan kendilerini kurtaramayacakları ise tarihi bir gerçektir.

## C. Erzurum'un Tutuculuğu, Kars'ın İlericiliği

Erzurum'un sosyo-ekonomik yapısına, mülkiyet ve üretim ilişkileri açısından baktığımız zaman şunları görüyoruz: Erzurum, Osmanlı İmparatorluğundan beri üretici fonksiyonlarından çok toplama ve dağıtma fonksiyonlarının geliştiği kenttir. Yani Erzurum üretmez (16), başka yerlerde üretilen malları toplar. Sonra

---

(16) Kanımıza göre, Erzurum'daki Şeker Fabrikası da üretici bir role sahip değildir, tersine, bir aracı sınıfın meydana gelmesini fabrika bile desteklemektedir. Erzurum ovasında şeker pancarı yetiştirme olanakları sınırlıdır. Fabrikasının işleyebileceği kapasitenin çok büyük bir kısmı (% 85 den fazla) Iğdır ovasından sağlanmaktadır. Fabrika Iğdır'da yetişen pancarı Erzurum'a getirmek için nakliye işini ihaleye çıkarmaktadır. Bu ihale işinden milyonlar kazananlar vardır. Öte yandan bu nakliye masraflarının Iğdır'daki esas üreticiye ödettilerle ücretten düşürülmesi ayrı bir adaletsizliktir. Örneğin, kilo başına 18 kuruş verilecekse 17 kuruş verilmektedir.

Erzurum'da kurulan şeker fabrikasının tarımsal faaliyetler üzerindeki olumlu etkisi buğday üretimi yerine pancar üretimini başlatmasıdır. Bu ise, kadınların da erkeklerle beraber tarımsal faaliyetlere, (özellikle çapalama, ot yolma) katılması sonucunu doğurmuştur. Bu üretim çeşidinde meydana gelen bir değişikliğin kadın-erkek ilişkilerinde nasıl bir değişiklik yaptığına dair güzel bir örnektir. Aynı oluşumlar Iğdır'da da görülmektedir.

Ürün çeşidindeki değişikliklerle Doğu Anadolu'nun hemen hemen her yerinde rastlamak mümkündür. Örneğin, sulama şebekesinin kurulmasıyla birlikte Diyarbakır'da Dicle Vadisinde Buğday yerine pirinç ekilmeye başlanmış, Maraş, Gaziantep gibi yerlerden piriç ekicileri gelmişlerdir.

da büyük ithalat ve ihracat merkezlerine gönderir. Veya büyük ithalat ve ihracat ve endüstri merkezlerinde üretilen malları Erzurum'a getirir. Buradan, bu mallara ihtiyacı olan çevre il ve ilçelere dağıtır. Erzurum'un üretici olmayan, fakat toplayıcı ve dağıtıcı olan bu fonksiyonları, burada çok geniş bir aracı sınıfının gelişmesine sebep olmuştur. Erzurum'un köylerle bağlantısını sağlayan toptancı tüccarlardan sık sık şu sözü duymak mümkündür: «Kar, çamur ortadan kalksa, Kürtler şehire inse de alış - veriş biraz kızsas...» Bu sözün anlamı çok açıktır. Bahar gelecek, kar, yağmur, çamur ortadan kalkacak, köylüler çevre il ve ilçelerden Erzurum'a gelecek ve toptancı tüccarın stoklarını eritecekler.

Erzurum'da, yukarda belirttiğimiz, toplama ve dağıtma fonksiyonlarının gereği olarak meydana gelen bu aracı sınıf ise, çıkarları bakımından gerici bir çizgide bulunmaktadır. Erzurum'daki toptancı tüccar, mülkiyet ve üretim ilişkilerinden dolayı elinde tuttuğu ve denetlediği bu çıkarları sürdürebilmek için başlıca iki etkeni dinamik tutmak konusunda çaba göstermektedir. Bunlardan biri «din», öteki ise «komünizmle mücadele» sloganıdır. Aslında bu, iki etkenin arkasında Emperyalizmin Erzurum ile olan ilişkilerini görmek büyük bir zorunluluktur. Bunu daha sonra «Atatürk Üniversitesi» incelerken daha ayrıntılı olarak ele alacağız. Örneğin, Anayasa teminatı altında bulunan, Parlamentoda da temsilcisi olan ve hemen hemen bütün Türkiye'de örgütlenmiş olan TİP, Erzurum'da henüz kurulamamıştır. Bu olayda, parti yöneticilerinin ilgisizliği de söz konusu olmakla beraber, tutucu güçlerin halkın bilinçlenmesine engel olmaları en önemli bir nedendir. Bu geniş aracı sınıflar, «Din elden gidiyor» ve «Komünizmle Mücadele» sloganlarını dinamik tutabildikleri ölçüde, halkın bilinçlenmesine engel olabilmekte ve sömürü olanaklarını devam ettirebilmektedirler. Bunun için, bu aracı sınıf bölge basınına büyük ölçüde desteklemekte ve beslemektedir. Tamamen işbirlikçi sermaye çevreleri tarafından kontrol edilen bölge basını, bu koşullar altında ancak sola ve solculara küfrettiği ölçüde ayakta durabilme olanağına sahip olmaktadır.

Öte yandan, Erzurum kent halkının homojen olması, tutuculuğu öngören ikinci bir etkidir. Bu durum hoşgörülülük fikrinin gelişmesini engellemekte, yabancı kavramı keskinlik kazanmaktadır. Ancak, Erzurum için geçerli olan bu etkenler, Kars için geçerli değildir.

Kars, Erzurum gibi toplama ve dağıtma fonksiyonlarının geliştiği bir kent değildir. Gerçi Kars'ta da Erzurum gibi üretici fonksiyonlar gelişmemiştir. Fakat Kars'ta Erzurum'da olduğu gibi aracı bir sınıf da gelişmemiştir. Erzurum, Kars, Ağrı'yı içine alan bölgede, yün, deri, peynir, koyun vs. gibi ürünlerin toplama merkezi

Erzurum olduğu gibi, gaz, bez, tuz, şeker gibi tüketim maddelerinin dağıtım yeri yine Erzurum'dur. Öte yandan, Kars'daki yerli halk, Erzurum'daki gibi homojen değil, heterojendir. Türk, Kürt, Çerkez, Malakan, gibi etnik gruplara, Alevi - sunni gibi mezhep gruplarına mensup kişi ve aileler bir arada yaşamak zorundadır. Bu birlikte yaşama zorunluğu etnik gruplar ve mezhep grupları arasında her şeyden önce hoşgörülük fikrinin yayılmasına sebep olmuştur. Örneğin, Türkler, Kürtlerin gelenek ve göreneklerine saygı duymakta, Kürtler Çerkezlerin varlığına katlanabilmektedir. Yine Aleviler - Sünnilere, Sünniler de Alevilere tahammül edip birbirlerinin inançlarına saygı duymaktadırlar. Etnik gruplar veya mezhep grupları arasında hiç bir çatışmanın mevcut olmadığını iddia etmiyor, bir arada yaşamak ve bu durumu sürdürmek zorunda olan etnik ve mezhep grupları arasında hoşgörülük fikrinin yayıldığını belirtmeye çalışıyoruz. Bu hoşgörülük fikri ise, her şeyden önce yabancılaşma kavramını yumuşatmakta, her hangi bir yeni fikrin veya yeniliğin toplum tarafından büyük bir sertlikle karşılanmamasına, aksine yeniliklerin kolaylıkla kabul görmesine sebep olmaktadır. Örneğin, Erzurum'da bir türlü kurulamayan TİP, Kars'da büyük bir gelişme göstermiş, halk yığınları arasında örgütlenme olanakları bulmuş ve geniş bir militan kadrosu yetiştirmiştir. Oysa, 1967 yaz aylarında partinin Erzurum'da kurulmasına karşı, büyük bir tepki gösterilmiş ve sermayedar çevrelerin endişesi, halk yığınlarından gelen bir tepki olarak gösterilmeye çalışılmıştır. Büyük kavga, gürültü ve kanlı olayların meydana geldiği o günlerde bölge basını, devamlı olarak solculara söğüp saymış, «Erzurum Doğu'nun kilididir, Erzurum müslümandır. Komünizmle mücadelenin kalesidir, Erzurum Türk'dür Türk kalacaktır. Erzurum'un şerefli tarihi TİP'si gibi Komünist bir partinin kurulmasına asla izin vermeyecektir...» gibi sloganlar işlenmiştir. Ayrıca, TİP'ni kurmaya çalışanlar sahtekarlıkla suçlanmış ve Vali'nin bu işe el koyması istenmiştir (17).

Burada etnik gruplar bakımından önemli olan nokta da şudur: Kars'da etnik gruplar ekonomik bakımdan dengelidir. Yani üretim güçlerinin denetimi bakımından etnik gruplar arasında bir denge vardır. Servet sadece Türklerde veya Kürtlerde birikmemiş, etnik gruplar arasında dağılmıştır. Oysa, Erzurum'da da etnik gruplar vardır (Kars'a nazaran açık - seçik belli değilse de), fakat ekonomik bakımdan kuvvetli olanlar sadece Türklerdir. Mezhep gruplar vardır (Kars'a oranla açık - seçik belli değilse de), fakat

Kanımıza göre, Erzurum'un tutuculuğu ve Kars'ın ilericiliği, bu kentlerin toplama ve dağıtma fonksiyonları, yerli halkın homojen-

(17) 30 Haziran 1967 tarihli Hakikat ve Hürsöz Gazeteleri.

liđi ve heterojenliđi ile birlikte ele alınmalıdır. Bu durumun, bölgedeki öteki büyük yerleşme yerlerinde, Iğdır, Ardahan, Sarıkamış, Hasankale'de farklılıklar gösterdiği şüphesizdir.

#### D. Atatürk Üniversitesi

«Üniversite bir yandan insan gereksinimleri, öte yandan bunları karşılayabilecek kaynaklar ve bunların kullanılma yöntemleri hakkında bir soruşturma yürütür. Soruşturmayı yeni tanımlarla tamamlar. Soruşturma ve tanımlama etkinliğinin sürekliliđi, üniversitenin ayırıcı niteliđi ve evrensel bileşenidir.

Öte yandan üniversite, günümüzde, giderek artan önemi içinde eğitimin en üst basamađı olarak, alt yapı ile üst yapı arasındaki strüktürünün en etkili yeridir. Ve alt yapı, üst yapı koşullarına ve bunların karşılıklı etkileri bütününe bađlı oluřta, üniversite kavramının toplum - yapısal tanım ve bölgesel bileşenidir. Bu evrensel ve bölgesel bileşenler, belirli bir zaman ve mekan birimleri içinde üniversitelere «biçim ve boyut» kazandırır (18).

Öte yandan, Üniversite «gerçeđi baskıdan uzak arama» olanaklarının en yüksek düzeyde olduđu bir kurumdur. «Gerçeđi baskıdan uzak arama» geleneksel bir veri deđil, üniversite, faaliyetler için zorunlu olan temel bir fonksiyondur. Biz Atatürk Üniversitesini bu açıdan ele almak istiyoruz.

Atatürk Üniversitesi büyük kentlerin dışında kurulmuş bir üniversitedir, bölge üniversitesi olarak kurulmuştur. Bütün az gelişmiş ülkelerde olduđu gibi Türkiye'de de, ekonomik ve toplumsal yapı, hem mülkiyet ilişkileri ve üretim güçlerinin denetimi bakımından dikey, hem de bölgelerarası ekonomik ve toplumsal dengesizlik bakımından yatay bir farklılaşma göstermektedir. Bu farklılaşma giderek büyük kent ve büyük kent dışı ortamlar arasında da kendini göstermektedir. Bu koşullar altında Sanayileşmesini henüz tamamlamamış az gelişmiş ülkelerde bütün kamu hizmetleri büyük kentlerde birikmekte, yine büyük kentlere taşradan hızlı ve yoğun bir nüfus akını olmaktadır. Toprak mülkiyetindeki temel toplumsal yapı çelişkilerinin keskinleşerek devam etmesi büyük kentlere olan nüfus akınına hızlandırdığı gibi, nüfusun hızlı bir şekilde artışı da bu oluşumu desteklemektedir. Demek ki, az gelişmiş ülkelerde büyük kentler, çeşitli kamu hizmetlerinin, teknolojik ve kültürel faaliyetlerin odak noktası olmaktadır. Halbuki «Sanayileşme aşamasını tamamlamış ülkelerde, büyük kentler, teknolojik ve kültürel gizli güç (potansiyel) odađı olma niteliđini iletir ve ulařımdaki büyük atılımların gölgesinde giderek yitirmekte ve bu durum-

(18) T.M.M.O.B. Mimarlar Odası İstanbul Şubesi. XIV. Dönem Çalışmaları Raporu, Büyük kent dışı Üniversiteler Sorunu Komisyonu, İstanbul Ocak 1970.

daki ülkelerde, alt yapı planlaması yolu ile teknolojik ve kültürel gücün yayılması desteklenmektedir. Bu yolla bazı merkezlerin, insanüstü ölçülerde büyüme eğilimleri önlenmeye çalışılmaktadır. Gelişmiş memleketlerdeki büyük kent dışı üniversiteler politikası, yurt yüzeyine yayılabilen sanayi kuruluşlarının yardımı ile iletim ve ulaşım olanaklarının yanı sıra bilim, teknik ve kültürel büyük merkezler dışına götürebilen üçüncü bir öge yaratmak olarak tanımlanabilir (19).

Bilindiği gibi Türkiye'de kültür kurumları geniş ölçüde Ankara ve İstanbul'da toplanmaktadır. Fakat son zamanlarda önem kazanmaya başlayan bölgelerarası dengesizlik edebiyatı üzerine, bu iki büyük kent dışındaki bazı illerde de üniversite açmak gerektiği fikri yaygınlaşmaya başlamıştır. İzmir'de Ege, Erzurum'da Atatürk ve Trabzon'da Karadeniz Teknik Üniversitesi bu amaçlarla kurulmuştur. Ege Üniversitesi kuruluş sürecine girdiği zaman İzmir'de ekonomik - toplumsal ve kültürel yönlerden büyük kent haline gelmiştir. Yoğun bir ithalat ve ihracat merkezi niteliğini kazanan kent Akdeniz havzasına tam anlamıyla açılmış, büyüme endüstrileşmenin gereklerine göre ayarlanmıştır. Bu nedenlerden dolayı İzmir'de kent - üniversite ilişkileri bir sorun durumuna gelmemiştir. Fakat önce Erzurum'da daha sonra da Trabzon'da önemli bir sorun olarak ortaya çıkmıştır.

Türkiye yer yer feodal ve yarı feodal unsurlardan sıyrılarak az gelişmiş bir kapitalizmle, giderek emperyalizme bütünleşmeye doğru giden geçiş halinde bir toplumdur. Böyle bir toplumda ekonomik ve toplumsal değişimi sağlayan temel dinamik ve üretim gücü toprak olduğu için toprak dağılım üzerinde özellikle durmak gerekir.

Çiftçi ailelerinin % 41'i, 20 dekardan az araziye sahip olup genel arazisinin % 11'ini denetledikleri halde, % 0.2'si, 1000 dekardan çok araziye sahip olup, genel tarım arazisinin % 8'ini denetlemektedirler (20). Çiftçi ailelerinin % 30'a yakın bir kısmının da topraksız olduğunu düşünürsek, tarım kesiminde son derece çelişkili olan bu durumu açıkça görmek mümkündür. Yer yer feodal ve yarı feodal unsurlar gösteren toplumumuzun temel çelişkileri budur, fakat bu çelişki beraberinde başka çelişkileri de getirmektedir. Örneğin, 50 dekardan az arazi denetleyen işletmelerde kişi başına ortalama 485 TL. düştüğü halde, 1000 dekardan fazla arazi denetleyen işletmelerde kişi başına ortalama 47.750 lira düşmektedir (21). Giderek, tarım kesiminde, en az geliri % 20 işletme top-

(19) T.M.M.O.B. y.a.g.r.

(20) Devlet İstatistik Enstitüsü, 1963 Tarım Sayımı,

(21) İkinci Beş Yıllık Kalkınma Planı, S. 240.



lam gelirin % 3.4'ünü aldığı halde, en çok gelirli % 20, % 64'ünü almaktadır (22). Yine tarım kesiminde, Ziraat Bankası Kredilerinden, işletmelerin % 50'sinden fazlası ortalama 296 TL. alırken yüzbinde üçü, 626.000 lira para almaktadır (23).

Bütün bu rakamlar Türkiye'deki en somut gerçeğin sınıf gerçeği olduğunu ortaya koyar. Dolayısıyla bu temel gerçeği göremiyen veya küllemeye çalışan hiç bir çözüm yolunun başarılı olamayacağı şüphesizdir. Fakat üniversite bu temel gerçeği, şimdiye kadar, çeşitli ideoloji ve kavramları kullanarak bilinçli bir biçimde küllemeye çalışmış, böylece egemen sınıfların yanında yer almıştır. Son zamanlarda Türkiye'nin ekonomik ve toplumsal yapısıyla ilgili, dış dokunur araştırmaların tamamının üniversite dışı kurumlar tarafından yayınlanması ve çoğunun akademik kariyerin dışındaki kişi ve kurumlar tarafından yapılmasının temel nedeni budur. Bu doğal bir gelişimdir. Çünkü, Türkiye ekonomik bakımdan dışa bağımlı bir ülkedir. Ekonomik bakımdan dışa bağımlılık toplumsal değişimin temel dinamiğinin Türkiye'nin dışında aranması gerektiği sonucunu ortaya koyar. Fakat dışa bağımlılığı ortaya koyan ekonomik güçler yani emperyalizm Türkiye'ye gelirken kendi kendini meşrulaştıracak ideolojiyi de getiriyor. İşte bu ideolojiyi Türkiye halkları karşısında meşru hale getiren en önemli kaynak, üniversitenin sınıf gerçeğini gizleyen ve bu ideolojilere sahip çıkan ve bu ideolojilere bilimsel kılıf aramaya çalışan tutumudur.

«Emperyalizmin kültürel baskısının önlenmesi ancak ekonomik emperyalist sınıntıların durdurulması oranında olanak sınırları içine girecektir. Az gelişmiş ülkelerde büyük kent dışı bölgeler ile ekonomik yönden çok durağan ilişkiler içindedirler. Alt Yapı'daki bu hareketsizlik iki önemli sonuç vermektedir:

1. Bir yandan büyük kent dışı bölgeler tutucu bir toplum bilincinin sürdürdüğü kapalı ortam nitelikleri saklarlar.

2. Öte yandan büyük kentler, teknolojik alanda ülkenin öteki bölgelerini sürüklemeye başlarlar. Bu sürüklenişin sonucu olarak, büyük kent dışı ortamlardaki toplumsal bilinç biçimlenmelerinde, büyük kent dışı değerleri birer referans kavram halinde revaç bulurlar.

Büyükkent dışı bölgelerde büyükkent üniversitelerinin modelini uygulamak ise büyük sorunlar ortaya çıkarmıştır. Dolayısıyla büyükkent modelini Anadolu'ya götürmeye çalışmak biçimsel bir çaba olmaktan öteye geçmemektedir, çünkü Erzurum, Diyarbakır, Trabzon gibi kentler yetersiz ekonomik ilişkiler yüzünden, alt-yapı

(22) Korkut Boratav, 100 Soruda Gelir Dağılımı, Gerçek Yay. İstanbul 1969, S. 202.

(23) İkinci Beş Yıllık Kalkınma Planı, S. 242.

ile üst yapı arasındaki geçiş strüktürünün en üst halkasındaki üniversiteyi gereksinir duruma gelmeden birer üniversite kenti olmaya zorlanmışlardır... Millî Eğitim Bakanlığı tarafından atanan ve denetlenen rektör ve dekanlar eliyle yönetilmekte kuruluş amacından kayarak iktidardaki partinin ideolojisini yaymakla yükümlü bir SARI ÜNİVERSİTE biçimine dönüşmek tehlikesini taşımaktadırlar. Bu tipte üniversiteler ülkeye yeni kadrolar yetiştiremezler. Yürürlükteki düzenin yeni kadrolarının daha geniş olanaklara ve daha doğru kuruluş gerekçesine sahip büyükşehir üniversiteleri tarafından sağlanacağı açıktır. Büyükşehir dışı üniversitelerde, bilimsel araştırma, soruşturma, düşünce üretme, tanımlamalar yapma özgürlüğü, politik güdüm nedeniyle kısıtlı, hatta olanaksızdır. Ve nihayet, alt yapı ile bağlantı yokluğu yüzünden, bölgesel gelişmeye katkıda söz konusu olamamaktadır» (24).

Yukarıda belirttiğimiz gibi büyükşehir dışı üniversiteler her şeyden önce kurulduğu bölgenin sosyo - ekonomik yapısı içinde ele alınmalıdır. Yine yukarıda belirttiğimiz gibi Erzurum üretici olmaktan çok tüketici bir kenttir ve bu durum geniş bir aracı sınıf ortaya çıkarmıştır. Bu aracı sınıf dünyanın bütün az gelişmiş ülkelerinde olduğu gibi son derece tutucudur. Yöresel basın geniş ölçüde bu sınıf tarafından denetlenmesi, Komünizmle Mücadele Derneği gibi kuruluşların, giderek İmam - Hatip Okulu, İslam Enstitüsü, Kuran Kursları gibi kurumların, bu sınıfın, kendi sınıfsal çıkarları doğrultusunda faaliyette bulunması doğal bir olaydır.

Sosyo - ekonomik yapısı güçlü bir aracı sınıf belirlenen bir kent, elbetteki emperyalizmin faaliyette bulunacağı odak noktalarından biri olacaktır. Çünkü emperyalizmin, toplama ve dağıtma fonksiyonlarının geniş ölçüde cereyan ettiği bir kenti ve bu kentteki değişimi denetlediği sürece, toplama ve dağıtma fonksiyonlarının uzandığı öteki kentleri de denetler. Nitekim Erzurum'da değişimin denetimi aynı zamanda Erzurum çevresini de içine alan geniş bir bölgenin de denetimi demektir.

Bu tür özellikleri olan bir kentte üniversite kurulması hangi sonuçları ortaya çıkarır? Bir kez üniversiteler faaliyetlerde temel bir fonksiyon olan «Gerçeği baskıdan uzak arama» anlayışıyla, kent sosyo - ekonomik yapısı bir süre çelişme durumunda kalır. Giderek bozkırın çekirdeği yutması örneği sosyo-ekonomik yapıda bu anlayışı yutmağa yozlaştırmaya başlar ve kendi sınıfsal çıkarlarına uyarlı bir kurum haline getirir, yani bozkır, çekirdekdeki atılımcı ve ilerlemeyi sağlayan dinamikleri kendi bünyesi içinde, nasıl parçalıyor, eritiyor ve yok ediyorsa, bu sosyo - ekonomik yapıda «Üniversite»

(24) T.M.M.O.B. y.a.g.r.

nin özündeki anlamı parçalar, yozlaştırır ve yok eder.(x)

Genel süreç bu olmakla beraber Atatürk Üniversitesi kısa sürede olsa, böyle bir çelişme durumu bile yaşamamıştır. Çünkü Amerika, Erzurum'un bu yapısal özelliklerini yakından kavradığı için, Atatürk Üniversitesi ile başlangıçtan beri ilgilenmiş, Üniversiteye karşı aşırı bir ilgi duymuştur. Orta - Doğu Teknik Üniversitesinde dahi uygulanma olanağı bulunmayan «Mütevelli Heyeti» ni ısrarla savunan Amerika ve onun mütemet adamlarıdır. Orta - Doğu Teknik Üniversitesinde işleme olanağı bulamayan mütevelli heyeti'nin Atatürk Üniversitesi için tavsiye edilmesi boşuna değildir. Amaç bölgeden üretim ilişkilerini ve üretim güçlerini denetleyen kişileri üniversite yönetiminde söz sahibi etmektir. Öte yandan Amerika'daki (Nebraska) üniversitesi ile bir anlaşma yapılmış ve bu anlaşma 11 yıl devam etmiştir. Bu arada bir çok Türk, Amerika'da Master'i yapmak olanağı bulmuştur. Dolayısıyla Atatürk Üniversitesi kentin sosyo - ekonomik yapısıyla hiç çatışmamış, ta kuruluşuyla birlikte, kendini bu yapının gereklerine göre ayarlamış, bu yapı ile bütünleşmeye başlamıştır. Amerikalılar Erzurum'dan ayrılırken üniversitede mutemet adamlarını yani işbirlikçilerini bırakmışlardır. Şimdi üniversitede «Amerika elimizden tutmadan kalkınamayız, bizi ancak Amerikan Yardımı kalkındırır, Amerika bizi kalkındıracak...» diyen bir çok öğretim üyesi ve öğretim yardımcısı vardır. Bu emperyalizm bakımından paha biçilmez bir kazançtır.

Geniş bir tüketim merkezi olan Erzurum'da tüketicinin dinamiğini sağlayan kurumlardan biri de üniversitedir. Üniversitenin duyduğu bütün gereksinimler kentdeki ticaret burjuvazisi tarafından karşılanmakta, böylece, devlet olanakları bir avuç burjuvazi elinde birikmektedir.

Aracı sınıf üniversiteyi çok kısa bir zamanda etki alanı içine almış, kentte sosyo - ekonomik bakımdan güçlü olan kişiler, üniversitenin bünyesinde cami yaptırmak için faaliyete geçmiş, bu konuda

(x) Kemal Tahir, Bozkırdaki Çekirdek (Remzi Kitabevi, İstanbul 1967) romanında bozkır ile çekirdek arasındaki diyalektik bağı Orta Anadolu'nun sosyo-ekonomik yapısı ile Köy Enstitüleri arasında da göstermek istemiştir. Bilindiği gibi, «Bozkır»ın bağına düşen çekirdek yok edici, parçalayıcı, çekirdek içindeki dinamizmi yok edici bir yapısal özelliği vardır. Çekirdeğin özelliği ise bunun zıddıdır. Herhangi bir toprak parçasına düşen çekirdek, orada yeşermek, gelişme dinamiğine sahiptir. Eğer çekirdek uygun bir toprak parçası bulursa yeşerir, çorak bir toprağa, bozkıra düşerse yok olur gider. Bozkırın bağına bir çekirdek düştüğü zaman gerek bozkırın gerekse çekirdeğin yapılarında varolan dinamikler işlemeye başlar. Eğer çekirdekteki dinamizm çok kuvvetli ise bozkırı yener, yeşerir ve giderek bozkırı da daha elverişli toprak parçası yapar. Aksine bir durum sözkonusu olursa, bozkırın dinamiği çok kuvvetli olup çekirdekteki atılım gücünü parçalar, onu bozkırın öteki maddeleri gibi atar, kabuk durumuna getirir.

Kemal Tahir, Bozkırdaki Çekirdek romanında, önce Orta Anadolu Çorum dolaylarının sosyo - ekonomik yapısını belirtmeye çalışır. Bu yapıda ortaya çıkan en önemli ekonomik güç, yavaş yavaş gelişen ticaret burjuvasidir. Tefecilik

üniversitenin de çok geniş yardımlarını görmüştür. Aslında üniversitenin akademik sorunlar ötesinde bir yığın yerleşim sorunları vardır. Bu sorunlar bir tarafta dururken, ve kentlerdeki camilerde ancak 5 - 6 kişi ile namaz kılınırken, bir de üniversiteye cami in gereği var mı, ya da bu cami in adı neden Atatürk Üniversitesi (25) camiidir, diye şaşmamak gerekir. Bunlar aslınsa Erzurum'un sosyo - ekonomik yapısına uyarlı eylemlerdir. Bunlar, fakir - fukara halkımızın kendi öz sınıfsal çıkarları konusunda bilinçlenmesini önlemek, dikkatini sömürü düzeninin dışında tutmak için ortaya atılmış bir taktiktir.

Bunun gibi, Ankara, İstanbul, İzmir gibi büyük merkezlerde görülen Özel Yüksek Okullar Erzurum'da olmadığı halde, öğretim üyeleri bakımından Atatürk Üniversitesi ile Erzurum Eğitim Enstitüsü ve Yüksek İslam Enstitüsü arasındaki ilişki, Ankara veya İstanbul'daki üniversitelerde çalışan öğretim üyelerinin özel yüksek okullarla olan ilişkisinden farklı bir ilişki değildir.

Bütün bunların dışında Komünizmle Mücadele Derneği ve iktidar Partisinin il örgütü ile iyi ilişkiler kuran, hatta bu örgütlerde görev alan öğretim üyeleri ve öğretim yardımcılarının faaliyetleri, aracı egemen sınıfın ideolojisini daha çok meşrulaştırmış ve bu ideolojiye bilimsel (!) bir kılıf geçirmeye çalışmıştır. Öğretim üyelerinin (26) yardımcılarının bu tutucu kurumlarda resmi veya gayri resmi görevler almaları gerek bu kurumların yetkilileri, gerekse üniversite yetkilileri tarafından kamu oyuna daima «halk ile üniversite arasında sağlam bir bağ var» biçiminde duyurulmuştur.

---

faaliyeti gelişmektedir. Tabandaki ilişkileri biçimlendiren başlıca etken budur. Çatıda politik kadrolarda (CHP Genel Merkezi) bu yapıya uyarlı değişmeler olmaktadır. Yani, yeni yeni gelişmekte olan ticaret burjuvazisi ekonomik güçle beraber, politik gücü de ele geçirmeye çalışmaktadır. İşte ortam budur. Bu ortam her türlü ilerici atılımı önleyici, yozlaştırıcı bir öze sahiptir. Bu ortama, günün koşullarına göre son derece ilerici bir kurum, «Köy Enstitüleri» getiriliyor. Köy Enstitülerinin toplum yapısını değiştirmek, orta çak kalıntısı kurumları ortadan kaldırmak gibi ilerici bir görevi var. Bu bakımdan, Köy Enstitülerinin toplum yapısına aşılınmasıyla birlikte Orta Anadolu'nun (Bozkır) sosyo - ekonomik yapısıyla, Köy Enstitüleri (çekirdek) arasındaki diyalektik bağ işlemeye başlıyor. Köy Enstitülerinin sosyo - ekonomik yapıyı değiştirip boz-kırı yeşertmek gibi bir amacı var. Bozkır ise yapının değişmemesi konusunda bilinçli ve direniyor. Sonunda sosyo - ekonomik yapının dinamiği Köy Enstitülerinkine göre daha hızlı ve yoğun bir biçimde işliyor ve Enstitüler işlemez duruma getiriyor. Böylece çekirdekteki ilerici özü parçalıyor ve onu kendine uyarlı bir kurum durumuna getiriyor.

(26) Bu uzun ünvanların istismarından başka bir şey değildir. Uzun ünvanların elde edilmesi yine önemli bir konudur ve üzerinde durulmaya değer.

(x) Üniversitenin Ziraat Fakültesinde, Fitoteknik, Toprak, Zooteknik gibi alanlarda, özellikle Doğu Anadolu'ya yönelmiş bir yığın araştırmalar yapılmıştır. Tarım alanında verimi arttırmaya yönelmiş bu araştırmalar şüphesizki, değerli araştırmalardır. Fakat Üniversite, verim artışının esas üreticiye yansımaları için neler yapmıştır? Yoksul geniş halk yığınlarını, yani esas üreticiyi mutluluğa ulaştırmak için bu araştırmaların sonuçlarını nasıl değerlendirmek gerekir? Bu sorulara her şeyden önce mülkiyet ve Üretim ilişkileri açısından yani sınıf açısından cevap aramak gerekir. Sorunun can alıcı noktasında budur. Sorulara mülkiyet ve üretim ilişkileri açısından bakılmadığı sürece, yapılan araştırmaların, araştırmacısına ün sağlamaktan öte bir anlam ve önemi yoktur.

Görüldüğü gibi Erzurum'daki aracı egemen sınıf üniversiteyi çok kısa bir zamanda etkisi altına almıştır. Burada artık, «Mütevelli Heyetine lüzum var mı? Yok mu?» gibi bir tartışmaya hiç gerek yok. Çünkü Metevelli Heyetinin yapacaklarını üniversite bünyesinde yapacaklar zaten vardır.

Önemli olan ve üzerinde durulması gerekli bir konuda «Bölge Üniversiteleri» kavramı ile ilgilidir. Yukarıda değindiğimiz gibi Atatürk Üniversitesi de Bölge Üniversitesi olarak kurulmuştur. Fakat belirtmeye çalıştığımız nedenlerden ötürü şimdiye kadarki faaliyetleriyle de Doğu Anadolu'nun sorunlarına hiç bir çözüm getirmemiş, öteki üniversitelerin kötü bir kopyası olmaktan öteye gidememiştir (x).

Bugün Doğu Anadolu'nun ekonomik ve toplumsal yapısında meydana gelen en önemli süreç feodalizmin kapitalizme doğru evrildiğidir. Ekonomik ve toplumsal alanda meydana gelen bu değişimin siyasal planda, aşiret biçimindeki toplumsal ve siyasal örgütlenme sistemlerini yıkıp, çok daha ileri bir aşama olan Uluslaşma sürecini başlatacağı da şüphesizdir. Fakat son derece önemli olan bu olay hakkında Atatürk Üniversitesi şimdiye kadar, - bu konu üzerinde bir baskı aracı olmaktan öteye - hiç bir fikir belirtmemiştir. Sınıf sorununda olduğu gibi, bu konuyu da küllendirmeye çalışmıştır. Son derece önemli olan bu konuda üniversitenin henüz hiç bir fikir belirtmemesi, onun toplumsal koşullardan habersiz, toplumun temel dinamiklerinden tamamen kopuk bir varlık olduğunu açıkça ortaya koymaktadır.

«II. Mahmut, Osmanlı İmparatorluğunda kurulan ilk fakülte olan ve Fransızca öğretim yapması kararlaştırılan Galatasaray Tıbbiyesinin açılış söylevinde: «Sizlere Fransızca okutmaktan benim muradım, Fransızca lisanı tahsil ettirmek değildir. Ancak fenni tıbbı öğrenip refte refte kendi lisanımıza almaktır ve ondan sonra memaliki mahrose-i sahanenin her bir tarafına, Türkçe olmak üzere neşreylemektir» demekle, Türkiye'nin hâlâ geçerli olan eğitimi ve yüksek öğrenim politikasının ve modelinin ana çizgilerini belirtmişti.

Gerçekten üniversitelerimiz görünürde, bilim evrenselliği ölçüsü olarak aldığımız batı uygarlığının az gelişmiş olan ülkemize ithalinin en kısa yolu olarak düşünülmektedir (27).

Bu koşullar altında, üniversite var gücüyle Batıdaki yapıtları Türkçeye aktarmaya çalışmakta, bu modellere dayanılarak Türkiye'nin sorunlarına çözüm yolu istenmektedir. Özel çalışmalar yaparak Türkiye'nin ve bölgenin somut gerçeklerini incelemek isteyenlerin,

---

(27) T.M.M.O.B. y.a.g.r.

arařtırmaları gerekleri ortaya ıkardığı her Őeyden nce egemen sınıfların ıkarlarına dokundukları iin baskı altında tutulmaktadır. lar Amerika'nın Atatürk niversitesi ile olan iliřkileri de, Amerika'nın ekonomik ve politik grüşünün niversite yolu ile Trkiye'ye ithalinden bařka bir Őey deęildir. O halde Amerika yani emperyalizm, Doęu Anadolu'nun iki byk kentinden biri olan Erzurum'u ve Ticaret Burjuvazisinin bnyesindeki deęiřimi denetlemek istemiřtir, bu isteęini bařarı ile srdrmektedir. Durum Prof. Fehmi Yavuz'un dedięi gibi «niversiteleri medreseleřtirme» abasından bařka bir Őey deęildir. Prof. Fehmi Yavuz Őyle demektedir: «niversiteleri medreseleřtirme abası iinde olanlar, sorumluların tutumlarından byk lde faydalanmaktadır. Atatürk'n adını taşıyan Erzurum'daki niversite onların ađına dřmř grnyor. Yarı feodal dzen iin bulunan Doęu illerinde bazı medreselerin hi bir zaman kapatılmadıęı da bilinmekte idi» (28).

O halde, temel toplumsal yapı eliřkilerini devrime dnřtrmek iin gayret sarfetmeden, kltrel hayatı geliřtirmek amacıyla, herhangi bir yerde niversite amak, tutucu gleri rgtleyip kuvvetlendirmek ve eylemlerini meřrulařtırmaktan bařka hi bir iře yaramamaktadır.

nk temeldeki toplumsal yapı eliřkileri devam ettięi srece, bu eliřkileri devrime dnřtrmeden getirilecek her trl tedbirler temel eliřkilerle btnleřir ve yine egemen sınıfların lehine iřlemeye devam eder. Atatürk niversitesi Doęu Anadolu'nun ekonomik, toplumsal ve kltrel sorunlarına ıřık tutsun diye kurulmuř, fakat temel toplumsal yapı eliřkilerini devrime dnřtrecek hi bir yapısal deęiřime yapılmadıęı iin, Atatürk niversitesi blgenin sorunlarına ıřık tutmak Őyle dursun, tersine bu eliřkilerle btnleřmiřtir. te yandan bir Blge niversitesi olarak kurulduęunu iddia etmekle beraber, Doęu Anadolu'nun sosyo - ekonomik ve etnik kořullarını hi dikkate almayan, almak istemeyen bu niversite kurulduęu gnden beri halkın dıřındadır. Btn bunlar Dr. Glseren Akder'in ısrarla zerinde durduęu gibi fizikteki birleřik kaplar kanunu, toplum yapısını oluřturan kurumlar iinde geerlidir. Buna gre toplumsal yapıyı oluřturan kurumlar aynı dzeydedir. Birbirlerinden ne ileridir ne de geri. niversite Trkiye Toplumunun niversitesidir ve tabiidir ki Trkiye'nin temel toplumsal yapı eliřkileri niversitenin bnyesinde de grlecektir. O halde temel toplumsal yapı eliřkileri devrime dnřmeden getirilecek her trl zm yolları bařarısız ve anlamsız olduęu gibi, temel toplumsal yapı eliřkileriyle btnleřtięi iin de sorunlara daha karmařık bir hviyet ge-

---

(28) Fehmi Yavuz, Deve Kuřları gibi, 16 Nisan 1970 Milliyet Gazetesi.

tirmektedir. Bu, Üniversitede bile böyledir (29).

## II. Geçiş Halindeki Bir Toplum: Göçebe Alikan Aşireti

### A. Aşiret Yapısı

Göçebelik, toplumsal gelişimin ilk aşamalarında görülen ekonomik, toplumsal ve politik bir düzendir. Toplumun geçim ve yaşama olanaklarıyla yani üretim ile ilgili olduğu için ekonomik, öteki toplumlarla sürdürülen ilişkileri saptadığı içinde politiktir. Bu bakımdan aşiret biçimindeki toplumsal örgütlenme göçebelikle bütünleşmiş olup; göçebelik aşiret biçimindeki bir örgütü, aşiret örgütü de göçebeliği gerektirmiştir. Bununla beraber göçebelik ve onun gereği olan göçebe aşiret düzeni, toplumların toprağa yerleşme süreci içinde geçici bir yaşama düzenidir. Ekonomik ilişkilerin karmaşık bir biçim alması özellikle kapitalist ilişkilerin yoğunlaşması sırasında önce göçebelik sonra da göçebe düzeni ortadan kalkacaktır. Bu ifadeden anlaşılacağı gibi «göçebe aşiret sistemi» yle «yerleşik aşiret sistemi» toplumsal gelişimin doğrultusu içinde birbirlerini izlerler. Saf ve bozulmamış biçimiyle aşiret sistemi göçebeliği içerdiği için yerleşik bir aşiret, aslında aşiret özelliğini geniş ölçüde kaybetmiştir. Fakat göçebelik ortadan kalkmakla beraber aşiret örgütünün ekonomik, toplumsal ve siyasal kurumlarının «yerleşme olayı»ndan sonra da devam ettiği bir gerçektir. Öte yandan toprağa bağlanmakla birlikte «göçebelik», «yarı göçebelik» ve «yaylacılık» biçiminde devam etmektedir.

Göçebe aşiret sistemini, mevsime göre, büyük mesafeler arasında sürü göçmelerini ifade eden «transkumance» olayından da ayırmak gerekir. O halde göçebe aşireti şöyle tanımlayabiliriz: Sabit

---

(29) Fen Edebiyat Fakültesinde yapılan asistanlık imtihanları ile ilgili yolsuzluk iddialarını bölge basınından incelemek ilginçtir. 12-13 Ocak 1968 tarihli Devrim Gazeteleri.

Öte yandan, Erzurum'da Halk - Üniversite ilişkilerini, yukarıdaki çerçeve içinde değerlendirebileceğimiz somut iki olay izledik: Birincisi 22 Nisan 1969 tarihinde, Üniversitede Fikir Kulüpleri Federasyonu, Erzurum Şubesi tarafından düzenlenen bir folklor ve şiir gecesinde, gerici kuvvetler tarafından sabotaj edilmesi, ikincisi ise, 20 Mart 1970 tarihinde, öğrenci sorunlarına ilgi göstermeyen Üniversite yönetimini protesto için, bir öğrencinin kendini yakarak intihara teşebbüs etmesiyle başlayan olaylar.

Her iki olayda da şehirdeki ticaret burjuvazisi ve onun Üniversitedeki işbirlikçileri, Üniversitedeki ilerici fikirleri ezmek için, kanlı tertipler planlamış ve bunu sahneye koymuştur. Her ikisinde de her türlü sınıf bilincinden yoksun, kademeler, kapıcılara, «Üniversiteyi namussuz solculardan temizliyoruz, yaşasın Müslüman Türkiye» sloganlarıyla öğrencilere karşı saldırıya geçmişlerdir. Üniversite idarecileri, öğrencileri ezmek için, hademelere, ilerici fikirlere karşı bildiri yayınlattırılmışlardır. Bu koşullar altında Atatürk Üniversitesinin, bir avuç ticaret burjuvazisi hariç, Doğu halkına bir yararlı olmadığı, Erzurum'da, iç dinamizm gereği ortaya çıkacak devrimci gelişmeleri bile önlediği ortadadır. Bu olaylar serisine, bir üçüncüsünü daha ekleyebiliriz. 22.7.1970 tarihinden sonra, bazı asistanların gerekçe gösterilmeden Atatürk üniversitesindeki görevlerine son verilmesi ile, ilgili olarak başlayan olaylardır. Bu olaylarla ilgili belgeler ayrıca yayımlanacaktır.

bir konuta ve toprağa bağı olmadan, tarımsal faaliyetlerin yalnız küçük baş hayvancılığı ile uğraşan, hayvanlarına daha iyi otlaklar bulabilmek için mevsim ve bitki örtüsü durumuna göre, yaylalardan steplere, steplerden yaylalara göçüp, daima çadır hayatı yaşayan, kan akrabalığı bağı ve birlik duygusu gibi bağlarla birbirlerine bağılı, daima bir şefe bağlanmayı tercih eden, az - çok kapalı bir ekonomiye sahip, geleneksel, fakat laik bir toplumdur. Gerçek göçebelik ise, böyle bir grubun ekonomik, toplumsal ve siyasal faaliyetleri ve yaşama düzenidir.

Göçebe Alikan Aşiret kışı, Garzan, Beşiri, Kurtalan, Kozluk, (Siirt) Silvan (Diyarbakır) İdil, Cizre, (Mardin) gibi Güney - Doğu Steplerinde, yaz mevsimini, Aweberhan, Kariz, Nemrut, Süte, Süphan - Düav (Bitlis), Çatak, (Van), Zövaser (Muş), gibi Van Gölü çevresindeki çeşitli yaylalarda geçiren bir Kürt aşiretidir. Göçebe Alikan Aşireti Van Gölü çevresiyle Mardin Ovası arasında hareket eden aşiretlerin en büyüklerinden biridir.

Alikan Aşiretinin tarihsel gelişimi, bölgenin tarihsel gelişimi ile yakından ilgilidir. Aşiretin toplumsal ekolojisi ile bütünleşip, sosyal organizasyonunun gelişmesi çevrenin sosyal yapısı ile sıkı bir biçimde ilgilidir. Bu bakımdan, Alikan Aşiretinin, hareket alanının nüfus yapısı, ekonomik durumu, dil, eğitim ve öğretim durumu, yol, haberleşme ve sağlık koşulları, bu bütünleşme ve gelişmede çok büyük rol oynar. Çevredeki nüfus artışıyla birlikte, aşiretin hareket sahası daralmakta, dolayısıyla yaylak ve kışlaklara çok büyük kira bedelleri ödenmektedir. Bu ise, aşiretin hayatına yeni bir yön verecek olan ekolojik problem yaratmaktadır.

Bizzat göç olayı, Alikan Aşiretini çeşitli zaman ve yer koşulları içerisinde, çeşitli sosyal grup ve yerleşme birimleriyle karşı karşıya getirmekte, bu ilişkiler sürecinde çeşitli mal ve hizmet alış-verişi olmakta, bu ise Aşiret hayatını dinamik kılmaktadır. Alikan Aşireti geleneksel ve durgun bir toplum olmayıp, toplumsal tabakalaşmanın hakim olduğu ve bu toplumsal tabakaların toplum içinde bazı fonksiyonel ayrımlar meydana getirdiği dinamik bir toplumdur. Aşiret hayatında her an bir takım değişiklikler olmakla beraber, düzen yine denge durumundadır. Bu dengeyi doğrudan doğruya grup dinamizminin ortaya çıkardığı tampon mekanizmalar sağlamaktadır. Örneğin, geleneksel durumda gerek aşiretin hareket ettiği alandaki nüfusun az olması, gerek bu nüfusun ihtiyacı olan toprağın yeterli olması, bunun yanında İran, Irak ve Suriye sınırlarının göçebe hareketlerine kapalı olmaması sonucu, aşiret istediği yaylalarda ve kışlaklarda istediği kadar konaklayabilmektedir. Oysa nüfusun hızlı artışı, artan nüfusun yeni toprak istekleri, toprağı denetleyenlerin sayısının artışı, toprağın değerini ve fiyatını artır-



mıştır. Böylece geleneksel durumda, elini kolunu sallayarak yayladan yaylaya istediği gibi dolaşan aşiret, yeni durumda istediği zaman istediği yere gidemediği gibi gideceği veya konaklayacağı araziye kiralamak zorunda kalmaktadır. Çünkü, çevrede toprağın denetimi olayı yoğun bir biçimde devam etmekte, nüfus artışı bu oluşumu hızlandırmaktadır. Böylece «kollektif kiralama» denen bir kurum belirmektedir. Her aile, sahip olduğu koyun miktarına göre, bu kira bedelinin ödenmesine katılmaktadır. Yaylaları kiraya verenlerin feodal beyler veya bölge idare makamları olması pek önemli değildir. Yalnız toplumsal gelişmenin çok erken safhalarında görülen «kollektif mülkiyet» ile buradaki «kollektif kiralama» yı birbirine karıştırmamak gerekir. Kollektif mülkiyette, mülkiyet unsurları tamamen grubun ortak malıdır. Ailelerin mülkiyeti belirmemiştir. Özel mülkiyetin belirmesi, toplumsal gelişmenin daha ileri aşamalarında görülen bir olaydır. Oysa, kollektif kiralamada toprağa bağlı olmayan ve toprak mülkiyetine sahip bulunmayan, fakat özel mülkiyetin tamamen belirmiş olduğu bir grupta, sırf dış toplumsal koşulların zorlamasıyla, toplumu yeni bir dengeye ulaştıran bir kurumun belirmesi söz konusudur. Yalnız, ortaya çıkan yeni kurumların toplumu ne dereceye kadar ve ne kadar süre dengede tutacağı, dış toplumsal koşulların baskısı ile yakından ilgilidir. Zaten, tampon fonksiyonlar da sabit ve değişmeyen bir denge unsuru olmayıp ilerleyen ihtiyaçlar karşısında daima bünye değişikliklerine uğrayarak toplumu yeni yeni dengelere ulaştıran bir unsurdur.

Toplumsal ve kültürel değişimde görülen ikinci tampon mekanizma veya fonksiyon, geleneksel durumda topluma hakim olan kurumların geçiş halinde üzerlerine yeni yeni fonksiyonlar almaları biçiminde belirmektedir. Böylece geleneksel toplumun toplumsal kurumları geçiş durumunda bünye değişikliğine uğrayarak yeni yeni görevler yapmakta ve gerilimleri önlemektedirler. Bunlardan en önemlisi, aşiret reisliği kurumunda görülen değişimlerdir. Geleneksel durumda tamamen siyasal bir fonksiyonu olan aşiretin şeref ve namusunu öteki aşiretlere karşı koruyan, aşiretlerarası çatışmalarda aşiretin stratejisini tayin eden, kendi aşireti içindeki çatışmalarda yargıç rolü oynayan reis, yeni durumda bu görevleri dışında aşirete çok daha önemli olan bir takım hizmetler görmek zorundadır. Örneğin, yukarda açıklamaya çalışılan kollektif kiralama işi, yeni durumda tamamen aşiret reisliği kurumunun yerine getireceği bir görevdir. Aşiret reisi konaklanacak yaylaların sahipleriyle önceden temasa geçer, fiyat konusunda anlaşır, bu bedeli, hayvanların sayısına göre aşiretin üyelerinden toplar ve ilgili kimseye öder. Bugün, aşiret reisi ancak bu görevi gerektiği gibi yerine ge-

tirdiği, aşiretine iyi yaylaklar ve kışlaklar sağladığı zaman değer kazanır. Bu kurumun, geleneksel durumdaki yargılama yetkisi, dış etkenlerle bütünleşme ölçüsünde resmi kurumlara yani mahkemelere geçmekte, aşiretlerarası anlaşmazlıklar ise, yukarıda sayılan nedenlerden ötürü gün geçtikçe azalmaktadır. Öte yandan aşiret reisliği kurumunda meydana gelen değişme sosyal organizasyondaki değişme ile paralel gitmektedir.

Daha çok kan bağı ile birbirlerine bağlı bir aşireti politik bir birlik olarak da ele almak mümkündür. En küçük birim olan çadır, daha sonra zoma, kabile, aşiret, ulukışı gibi basamaklar aynı zamanda siyasal bir kademelenmeyi de göstermektedir. Ancak, esas siyasal birlik kabile ve aşirettir. Bir de Ulu kişi vardır. Ulu kişi eski düzende aşiretlerarası bir konfederasyon lideri gibi görülmektedir. Aşiretlerin siyasal toplumsal ve ekonomik çatışmalarında birbirleriyle daha iyi anlaşabilen, aynı çıkarları gerçekleştirmek isteyen aşiretler bir araya gelmekte ve kuvvetli bir kişiyi de reis tayin etmektedir. Fakat yeni düzende Ulukışı ortadan kalktığı gibi bir de zoma denen yerleşme birimleri doğmuştur. Zoma ne kabiledir ne de aşiret, sadece aşiret içinde bulunan çeşitli kabilelerden ailelerin yan yana geldikleri bir yerleşme birimidir. Önceleri sadece kabileler bir yerleşme birimi meydana getirirken, şimdi aşiret içinde çeşitli kabilelerden bir takım aileler yan yana gelerek bir yerleşme birimi meydana getirmektedir. Dolayısıyla, politik güç de ulukışının, aşiret reisinin kişiliğinde temsil edilmektedir. Bu durumda, akrabalık bağının zaten önemli bir unsur olarak belirmediği, zoma bugünkü aşiret organizasyonunda tamamen politik bir güç olarak ortaya çıkmaktadır. Fakat bu değişme toplumunda bir buhran yaratmamıştır. Toplum dinamizminin ortaya çıkardığı tampon mekanizma sayesinde yine denge durumuna ulaşmıştır. Bu tampon fonksiyon aşiret reisinin yüklendiği yeni görevidir. Bunun meydana gelmesinin nedeni ise, aşiret dışı toplumsal güçler özellikle köy, kasaba gibi yerleşik gruplardan gelen baskılar karşısında artık kabile dayanışmasının yeter olmadığı, aşiret içi dayanışmanın kaçınılmaz olduğu anlayışı, yani doğrudan doğruya dışa karşı güvenliği ilgilendiren bir sorundur.

Bu toplumsal kurumlardan biri de «Çerçi» dir. Geleneksel durumda tamamen kendine yeterlik gösteren göçebe ekonomisi dış iktisadi ilişkilerini tamamen çerçilerle devam ettirmektedir. Çerçi, hayvanlarıyla birlikte çadırlara kadar gelmekte ufak - tefek mallarını (çay, şeker, incik - boncuk vs.) göçebenin yün ve peyniri ile trampa etmektedir. Oysa yeni durumda üretim olanaklarının artması, göçebenin bunları tüketmemesi, onun dışarı ile daha fazla ve yoğun ilişkiler kurmasını gerektirmiş ve bu süreç içinde geleneksel

durumda dış ilişkilerde görülen çerçi ya alım satım olanaklarını daha çok geliştiren göçebenin bu üretimini değerlendirmiş veya göçebe alım satım kapasitesi daha geniş olan kasaba tüccarı ile ilişki kurmaya başlamıştır. Burada çerçinin yeni fonksiyonu, yeni beliren kasaba tüccarı ile artan üretimi değerlendirerek buhran ve gerilimleri önlemek göçebenin dışa açılması ve dış etkenlerle bütünleşmesinde tampon görevi yaparak denge sağlamaktır. Tüccar ve göçebeler arasındaki ilişki, tamamen borçlanma ve faize dayanmakta ve bu ilişki tüccar lehine işlemektedir. Çünkü, tüccar bu ilişkiler sonunda, toplumun dışarı açılmasında tampon bir görev benimsediği gibi, göçebelerin fazla üretimini bu ilişkiler sonunda kendisine geçirmekte ve bunu paraya çevirerek birikim yapmaktadır. Bu şimdilik, çok zayıf ve az gelişmiş bir kapitalist birikim olarak görülmektedir. Bütün bunlar ise, göçebe aşiretlerde mevcut olan feodal üretim biçiminin parçalanıp daha ileri bir aşamaya geçmesine engel olmaktadır.

Toplumsal değişme süreci içinde beliren üçüncü tampon fonksiyon bizzat aşiret üyelerinin geleneksel durumda benimsemeyen bazı görevleri benimsemeleridir. Erkek evladın babasından öğrendiği ve babasının evladına öğrettiği biricik sanat ve faaliyet «çobanlıktır. Oysa, yeni durumda bizzat göç olayı aşireti çeşitli zaman ve mekânda çeşitli sosyal gruplarla, kamu idareleriyle ve güvenlik makamlarıyla karşı karşıya getirmekte ve yeni ilişkiler ortaya çıkmaktadır. Geleneksel durumda aşiretin dış ilişkilerini düzenleyen aşiret reisidir. Öteki aşiretlerle çatışmanın yeri ve zamanını saptamak; aşireti öteki aşiretlere ve kamu yönetimine karşı temsil etmek reisin görevlerindedir. Oysa, yeni Türkiye Devleti, aşiretleri resmi bir yönetim saymadığı gibi, çeşitli sosyal ve ekonomik baskılar da aşiretlerin ilgilerini daha başka alanlara sürüklemiş, böylece aradaki anlaşmazlıklar azalmış, dolayısıyla aşiret reisi bir takım fonksiyonlarını yitirmiştir. Reis bu fonksiyonları ile birlikte emretme gücünü de yitirmiş yalnız yaylak ve kışlak kiralamak suretiyle aşiretine yararlı olmaya çalışan bir kimse durumuna gelmiştir. Gittikçe artan dış ekonomik ve toplumsal baskılar, kira bedellerinin gittikçe artması, aşiret hayatını zorlaştırmış ve bu zorluklar onu yerleşmeye doğru itmştir. Bu nokta ise, tüm olarak aşireti değil, aileleri ilgilendiren bir sorundur. Bütün bu süreç içinde yenileşen aşiret, geleneksel değerlerinden sıyrılarak, hareket ettiği alana hakim olan değerleri bulmak ve benimsemek zorunda kalmıştır. Şimdilik bunlardan göze çarpan en önemli iki tanesi, askerlik yapmak ve Türkçe öğrenmektir.

Bilindiği gibi, göçebe Kürt aşiretlerinde hakim olan dil «Kürtçe» dir. Aşiret yüzde yüz kürtçe konuşur. Türkçe bilenlerin oranı ise

yüzde 20 - 25 kadardır. Artan ilişkilerini daha sağlam bir biçimde yapması için didinen, özellikle yöresel idarelerle ve devletle daha yakın ilişkiler kurmaya çalışan aşiret üyeleri türkçe öğrenmenin gereğine inanmışlardır. Bu onların okul gibi resmi bir takım kurumları kolaylıkla kabul etmelerini sağladığı gibi «askerlik yapıp adam olmak» eğilimini de artırmıştır (30). Önceden askere gitmemek için kıyı köşe kaçanlar şimdi büyük bir memnuniyetle askere gitmektedir. Aşağıdaki çizelge bu durumu gayet açık bir biçimde göstermektedir.

Eskiden asker olmamak için kıyı bucak kaçan kimseler artık gönüllü olarak askerlik şubelerine başvurmaktadır. Bu özellik geleneksel bir toplumun hareket ettiği alanın değer yargularıyla bütünleşmesinin örneklerinden biridir. Böylece hemen hemen bütün Türkiye'ye hakim olan «Askerlik yapmayan adam olmaz» anlayışı göçebeye de yerleşmektedir.

Soru : Önceden Askere Gitmemek İçin Gizleniyordunuz, Şimdi Neden Gitmek İstiyorsunuz?

	%
Türkçe ve okuma - yazma öğretir	45.9
Devlet mecburi götürmektedir	5.4
Çeşitli Bilgiler verir	10.8
Şehirde, çarşıda, pazarda adam içine çıkmamızı sağlar	21.6
Vatan hizmetidir	16.2
Başka	—
Toplam	100.0
Sayı	37

Kaynak : İsmail Beşikçi, Doğu'da Değişim ve Yapısal Sorunlar S. 194

Kürt aşiretleri üzerinde sosyolojik araştırmalar yapan Ziya Gökalp bu konuda şunları söylemektedir: «Aşiret fertlerinden yalnız aşiri mefkureler bulunduğunu, vatani mefkurenin henüz teşekkül etmediğini söylemiştik. Binaenaleyh, bunlar uzak yerlere gidip askerlik edemezler. Bunlardan yöresel taburlar teşkil ederek, arzu edenlerin inşaat ve imalatla istihdam edilmeleri mümkündür. Eski teşkilatımızda yaya, müsellem, yörük, doynuk namındaki askerler umumiyetle yolları, köprüleri yaparlar ordunun teknik işleriyle uğraşırlardı. Bir kısım Kürtleri, göçebe kalmağa yerleşik aşiret yahut ağa köyü halinde yaşamağa sevkeden en büyük amillerden biri de askerliktir. Çünkü bu vaziyetlerde kaldıkça, asker firarisi olarak kendi obalarında yahut köylerinde yaşayabiliyorlar, halbuki ahali köyleri

(30) Örneğin, 1964 - 1965 Yaz aylarında zamanın Bitlis Valisi'nin Nemrut Dağında açtığı gezici yaz okulları, yine aynı yıllarda Ahlat Kaymakamı Mecit Sönmez'in göçebe çocuklarını Ahlat Bölge Yatılı Okuluna alıp okutma faaliyetleri türkçe öğretmek bakımından çok olumlu sonuçlar vermiştir. Yalnız, Türkçe öğretmek bakımından olumlu olan bu olayın özü itibarıyla yanlış olduğunu, asimile edici etkilerini ileride tartışacağız. İsmail Beşikçi, Doğu'da Değişim ve Yapısal Sorunlar, S. 246 vd.

haline gelince, firari olarak yaşayamazlar. Hükümetin gayesi ise bütün bu halkları ahali köyleri haline getirmektir. Bu havalıye ait kanunları o şekilde kapmalı ki bütün bu iptidai teşkilatların ahali köyleri haline gelmeleri mümkün olabilsin» (31).

Aşiret hayatındaki bu değişimin Ziya Gökalp'in anlattığı düzeyden bu düzeye ulaşması önemli bir gelişmedir.

Böylece, erkek evlat geleneksel durumda mevcut olmayan fakat geçiş halinde ortaya çıkan yeni durumlarda bir takım görevleri benimsemiş, bu görevlerle dış ilişkiler daha iyi kurulmuş ve değişimin ortaya çıkaracağı bunalımlar önlenmiştir.

Geçiş durumunda başka görevlerin benimsendiğini de görmek mümkündür. Bu doğrudan doğruya çerçinin yaptığı bir takım hizmetlerin aşiretin üyelerinden birisi tarafından yapılmasıdır. Geleneksel durumda tamamen dışarıdan gelen çerçi yeni durumda bir toplumsal farklılaşma sonucu, bizzat aşiretlerden çıkmaktadır. Böylece aşiretten bir kaç kişi dışardan çerçinin gelmesini beklemeden, çerçinin yaptığı görevi kendileri benimsemektedir. Bu da, toplumsal farklılaşmanın en güzel örneklerinden biridir.

Bütün bunlardan dolayı sosyal değişme süreci içinde bizzat toplumsal dinamizmin ortaya çıkardığı tampon fonksiyonlarla, toplum buhransız ve gerilimsiz olarak yeni yeni dengelere ulaşmaktadır. Fakat birinci tampon mekanizmada belirttiğimiz gibi, kollektif kiralama toplumu uzun süre dengede tutacak bir özellik göstermemektedir. Dış ekonomik ve sosyal koşulların gittikçe artan baskısı karşısında aşiret hayatı gün geçtikçe zorlaşacak ve bu oluşum yavaş yavaş toprağa yerleşmeyi öngörecektir. Bunun sonunda ise insan ilişkileri anonimleşmiş bir karakter kazanacaktır. O halde sosyal değişme süreci içinde toplumsal kurumlar birbirleriyle yeni yeni ilişkiler kurarak toplumu yeni yeni dengelere ulaştırabilirlerse de, toplum tüm olarak çözülme ve toprağa yerleşme durumu ile karşı karşıyadır. Bu eğilimin hızlı veya yavaş olması hükümetin siyasal tercihleri ve sosyal politika hedefleriyle sıkı bir biçimde ilgilidir.

## B. Üretim İlişkileri

Göçebe Alikan Aşiretinde, üretim, daha çok tüketim için yapılıyor görünüyorsa da, belirli bir tüketim fazlasını görmekte mümkündür. Fakat bu üretim fazlası ekonomiyi kapalı olmaktan kurtaramamaktadır. Çünkü göçebe bir çok mal ve hizmeti kendi bünyesi içinde yaratır. Göçebe yaşayışı zaten basit ve hayvancılığa bağlı olduğu için, çeşitli ihtiyaçlar, hayvan ürünlerinden de sağlanabilmektedir. Örneğin, çadır, göçebenin tamamen kendi malıdır. Bütün araç

---

(31) Ziya Gökalp, Kürt Aşiretleri hakkında sosyolojik tetkikler, S. 18.

ve gerecini kendi sağlar. Yiyecek maddelerinin ekin yani un hariç olmak üzere yüzde yüzü, giyecek maddelerinin çok büyük bir kısmı doğrudan doğruya göçebe tarafından sağlanır.

Göçebenin üretim araç ve gereçleri yani teknolojisi çok ilkel dir. Bunlar süt ve yapılarını üreten, koruyan ve saklayan, yün ve kıldan bazı yapılar elde edilmesine yarayan bazı araç ve gereçlerdir. Göçebe peyniri özellikle tulum peyniridir. Peynir yapımında kullanılan ve şilaf denilen maya bizzat göçebe tarafından yapılır. Tulum veya tuluk koyun ve keçi derilerinden yapılır. Bu deriler yıkanır, tuzlanır ve kurutulur. Sonra tekrar ıslatılarak dikilir ve şişirilir. Göçebe sütü ve suyu bu tulumlarda taşır. Yün ve kılı yapılmış maddeler haline getirmek için kullanılan araç ve gereçleri ise şu biçimde sıralayabiliriz. İğ, kirman, yün tarağı, dokuma tezgahı. Bunlardan bazılarının (iğ - kirman) her evde bulunmasına karşın bazıları sadece aşiretin, ileri gelen birkaç çadırında bulunur (tezgah). Tezgah olmayanlar, bazı angaryalar karşılığında olanlarından yararlanırlar.

Görüldüğü gibi göçebe teknolojisi çok ilkel dir. Bu ilkel teknolojinin en belirgin sonucu ise artık - ürünün son derece az olmasıdır. Fakat zamanla, göçebenin, yerleşik tarımsal toplumlarla daha çok ilişki halinde bulunması, üretilen hayvan ürünlerinin tüketim ihtiyaçlarını aşması, çeşitli değiş - tokuş usullerinin meydana gelmesine sebep olmuştur. Burada, a) çerçi, b) kasaba tüccarı, c) kent tüccarı olmak üzere, göçebenin ekonomik, toplumsal ve politik ilişkilerini yürüttüğü başlıca üç kademe sayabiliriz:

Çerçi göçebe ekonomisinde çok önemli rol oynayan bir kurumdur. Çerçi kasabadan sağladığı bir miktar para ile şeker - çay, incik - boncuk, boya, bisküvit, çocuk oyuncuğı vs. satın alır. Bunu bir katora yükler. Ve zoma zoma gezer. Bu şeyleri oralarda yün, kil, kitre (yayla otlarından sağlanan bir maddedir, zamk endüstrisinde kullanılır) karşılığında değiştirir. Burada tamamen trampa ekonomisi yürürlüktedir. Para geçerli değildir. Elma, armut, karpuz vs. getiren çerçiler de vardır. Çerçi ile yapılan bu alış - verişi kadınlar yürütür. Göçebeler çerçiden başka, kasaba tüccarı ile ilişki kurarlar. Bu düzeyde pazarlık zomada olmaz. Göçebe mahmı kasabaya götürür. Fakat malın çeşidinde herhangi bir değişiklik yoktur. Buna karşın aldığı mallarda değişiklik olmuştur. Ayakkabı, elbiselik gibi giyim - kuşam malzemesi ve kap - kacak alır. Ve artık ekonomide para rol oynar. % 50 - 60 trampa; % 40 - 50 paralı ekonomi vardır.

İlişkilerin kent tüccarı ile olan düzeyinde ise, hem ekonomik ilişkilere konu olan araç ve gereçler, hem de mekanizma farklıdır. Burada göçebenin başlıca ürünü koyun ve yündür. Bu kademedey peynir değerinden kaybetmiştir. Para ekonomisi hakimdir. Tüccar aldığı koyun ve yün karşılığında para ve kredi verir. Burada kredinin

rolü şudur: Bir tüccar göçebenin koyun ve yünlerinin başka birisine satılmasını önlemek için, önceden, göçebeye kredi açar yani para verir. Böylece, göçebeyi kendine bağlamış olur. Bazan bir tüccarın her yıl, aynı göçebenin koyun ve yünlerini aldığı da görülür. Bu pazarlık doğrudan doğruya tüccarın çadırları ziyareti sırasında, yani sürü başında yapılır.

Burada belirtmek istediğimiz en önemli nokta, bütün bu ilişkilerin yani kasaba tüccarı, çerçi ve kent tüccarının, göçebe ekonomisinin bünyesinde aynı zamanda ve aynı mekanda görülebilmesidir. Yani çerçi, kasaba tüccarı ve kent tüccarı ve hatta giderek büyük kent tüccarı, göçebe Alikan Aşireti'nin dışarı ile olan ilişkilerinin yoğunlaşması sırasında birbirlerini izleyen ekonomik ve toplumsal ilişkiler değildir. O halde iç içe ve yan yana bir durum gösterirler. Çerçi ile olan ilişkiler de tamamen trampa söz konusu olup feodalizm öncesi bir üretim biçiminin özellikleri vardır. Çünkü burada para söz konusu değildir. Kasaba tüccarı ile olan ilişkiler feodaldır. Çünkü göçebe, yün, kıl, peynir gibi bazı üretim artıkları tüccara kaptırmakta, bunun karşılığında gaz, tuz, bez, şeker vb. gibi ihtiyaç maddelerini almaktadır. Bu safhada yine değiş - tokuş söz konusudur. Fakat kasaba tüccarı ile olan ilişkiler, göçebeler bakımından feodal olduğu halde, kasaba tüccarı bakımından feodal niteliğini biraz aşmıştır. Çünkü az da olsa bir birikim vardır. Kent tüccarı ile olan ilişkilerde bu ikileşme daha çok belirgindir. Kent tüccarının aşirete bakan yüzü feodal olduğu halde, büyük kent tüccarına kadar yönü kapitalisttir. Çünkü kent tüccarı (buna tefeci de diyebiliriz) aşiretlerden koyunları toplarken feodal törelerden yararlanır ve bu töreleri kendi çıkarlarına göre kullanır. Bu hayvanları daha büyük tüketim merkezlerinde değerlendirmeye başladığı zaman artık feodal değildir. Batıdaki kapitalistlerle ilişki kurarak onlarla bütünleşmeye çabılır.

O halde :

1. Aşiretin ekonomik ilişkilerinde 3 önemli yön vardır.  
a) Feodalizm Öncesi, b) Feodal, c) Kapitalist.
2. Üretimde feodalizm öncesi ve feodal ilişkiler hakimdir. Fakat üretim, giderek kapitalist pazar içindir.

Aşiretin çerçi ve kasaba tüccarı ile olan ilişkileri, aşiret bakımından, feodalizm öncesi bir üretim biçimi ve feodaldır. Çünkü pazar için üretim söz konusu değildir. Aşiretin ürettikleriyle üretemediklerinin değiş - tokuşu söz konusudur. İleride gelir dağılımı ve sosyal sınıflar bölümünde de görülebileceği gibi beş kademeye ayrılabilen gelir gruplarından sadece % 5.5 i yani 2 aile yılda 17.000 TL. ye yakın bir birikim yapabilmektedirler. Geriye kalan % 94.5 i yani 35

aile ise son derece az bir birikim yapmaktadır. Aslında bunlar birikimde değildir. Çünkü ekolojik baskıların günden güne artmasına paralel olarak görünmeyen masraflar da artmaktadır. Aşiretin çerçisi, kasaba tüccarı ve kent tüccarı ile olan ilişkileri çerçisi ve kasaba tüccarı bakımından ise feodal ilişkileri biraz aşmakta, kent tüccarı ve daha ileri ilişkiler bakımından ise iyice kapitalist olmaktadır. Bu durum sınıfsal bir dönüşümün belirtilerini de ortaya koymaktadır. Önemli nokta göçebe aşiret ile esas tüketiciler arasında rol oynayan bu aracı sınıfın kendi arasında da ekonomik tabalaşmanın görüldüğüdür. Çerçisi, kasaba tüccarı, kent tüccarı, giderek büyük kent tüccarı arasında büyük gelir farklılıkları vardır. Bu tabakalaşma sert değildir. Çerçisi birikimini artırdığı zaman, kasabada bir dükkan alıp yerleşmekte, kasaba tüccarı da zenginleştiği zaman, kasabayı terk edip kente yerleşmekte ve daha büyük işlerle uğraşmaktadır. Aşiretin bütün bu dış ilişkilerinde toplumsal güvenlik endişesi de rol oynamaktadır. Kent ve kasabalardaki tüccarlarla ilişki kuran aşiret, güvenliğini de sağlamakta, fakat borçlanma ve faiz mekanizması artık ürünün devamlı olarak onlarla birikimi sonucunu doğurmaktadır.

Aşiretteki üretim ilişkilerine karakterini veren başka bir unsur da, aşiret üyelerinin, reislerine karşı, belirli süre içerisinde vermek zorunda oldukları bazı angaryalardır çobanlık vs. Burada ödenme zorunda oldukları bazı angaryalardır. Çobanlık vs. burada ödenmeyen emek de söz konusudur. Reis emeğe hiç bir ücret ödemediği bazı mal ve hizmetlere sahip olabilmektedir. Bütün bunların ötesinde, üretim ilişkilerine feodal karakterini veren esas unsur, yaylak ve kışlakların kiralanmasında ve göç sırasında çeşitli kurum ve kişilerin, tırnak parası, ayakbastı parası, yol kesti parası, zarar - ziyan parası gibi mali hukuk bakımından ne olduğu belli olmayan paraların alınmasında ortaya çıkmaktadır. Kollektif kiralama olayı ve çeşitli paraların alınması sırasında, aşiret üyelerinin emeği, hiç bir ücret ödenmeden toprak ve yayla sahipleri tarafından zaptedilmektedir (\*).

---

(x) Yaylak ve kışlak hakları alınması Osmanlı devrinden kalma törelerdir. Bu konuda Evliya Çelebi'de bazı bilgiler var: «... 1586 yılında 3. Murat Han veziri Cağala zade Sinan Paşa, Demavende kalesini yedi günde fethedip, yerle bir etmiş ve Demavend dağından beş yüz bin koyun sürmüştür. Hala bu yaylada on kere yüz bin kadar hayvan bulunur. Bu yaylaların doğu tarafında yaylayan Avşar, Kerhani, Dembali, Dumdumi Türkmenlerinden yayla haklarını, Acem Şah tarafından tayin edilmiş Rey şehri Hanı alır. Ama yine bu Demavend dağının güneyinde ve Batısında yaylayan Arap, Türk, ve Zebari Kürtlerinden yayla hakkını İmadiye Hakimisi ile Akra Beyi ahırlar (E. Çelebi, cilt 7, S. 121) Ayrıca Bk. Evliya Çelebi, cilt 6, S. 282, 284.

Halil İnalcık, Osmanlılarda Raiyyet Rûsumu, Belleten cilt 23, sayı 92, Ekim 1959, S. 593

Ömer Lütfi Barkan, 15 ve 16 yüzyıllarda Zirai Ekonominin Hukuki ve Mali Esasları, EFY İstanbul 1943, Bk. Erzurum Kanunu madde 28 (S. 67), Aydın Kanunu madde 44 (S. 12), Bozüyük Kanunu, S. 141



## G. Gelir Dağılımı ve Sınıflar

Gelirin meydana gelmesinde rol oynayan esas unsur koyundur. Göçebeler gerek koyun satışından, gerek koyuna bağlı olarak yün, kıl, peynir, yağ vs. satışından gelir elde ederler. Aşağıdaki çizelgelere baktığımız zaman gelir ve giderlerin birbirlerine paralel gittiğini görürüz. Fakat gelir grupları arasındaki, son derece dengesiz dağılımı görmemek olanaksızdır. Örneğin, birinci gelir grubunun toplam gelire oranı % 0.6 olmasına karşın, beşinci gelir grubunda bu oran % 27.5 tur. Başka bir deyişle ailelerin % 8.3 ü gelirin % 0.6 sını tasarruf ederken, % 5.5 u, % 27.5 unu tasarruf etmektedir. Aynı şeyi, gider grupları içinde söylemek mümkündür. Bu, göçebe aşiretlerin ilkel komünal toplumlara özgü, basit bir grup olmadığını, kendi bünyesi içinde keskin bir biçimde sınıflaştığını, dolayısıyla statik değil, dinamik bir toplum olduğunu göstermektedir.

Gelirin büyük bir kısmı koyun satışından (% 54.4), önemli bir kısmı da (% 40) peynir ve yün satışından meydana gelir. Giderin büyük bir kısmı ise, % 21.2, ile arazi kirasına (yol kesti parası, ayak bastı parası, tırnak parası, zarar - ziyan parası vs. dahil), % 23.5 ile yem parasına ve % 28 - 30 ile gıda maddelerine gidiyor.

Aşiret içinde, gelir dağılımında büyük farklılaşmalar olmakla beraber meslek farklılaşması yoktur. Genellikle herkes çobandır. Fakat dış etkenlerle bütünleşme eğilimi arttıkça böyle bir farklılaşma da görülebilir. Örneğin, çerçinin yaptığı işi, aşiret içinden birisinin yapması olanağı vardır.

## D. Toplumsal Değişmede Gözlenebilecek Bazı Oluşumlar

Toplumsal değişme, her şeyden önce bir yapısal farklılaşmayı, sonra da bütünleşmeyi ifade eder. Değişme süreci içinde geleneksel toplum önce dış dünyaya açılır, bu sırada toplumsal kurumlarda bir takım yapısal farklılaşmalar olur, sonunda değerler sistemi ve insan ilişkileri, kendisinden ekonomik, sosyal ve kültürel bakımdan daha ileri olan bir toplumun değerler sistemi ve ilişkileriyle bütünleşir. İşte bu oluşum içinde, geleneksel toplum, eski durumda kendi bünyesindeki değerleri yitirip yeni düzenin değerlerini benimser. Fakat geleneksel toplumun laik değerleri iktisadi kalkınma bakımından daha elverişli ve pozitif olduğu halde bu pozitif değerler negatif olanlarla yer değiştirmektedir. Burada, aslında sınıfların belirmesi ve egemen sınıfların kendi sınıfsal çıkarlarını ve kendi sınıflarının değerler yapısını tam halkın ve grubun imiş gibi göstermeye başlaması söz konusudur.

Şurası şüphesiz ki, göçebelik toplumsal gelişmenin erken safhalarında görüldüğü, bugün kalıntı halinde devam eden bir yaşama biçimi-

Çizelge 25 : ALIKAN AŞİRETİNDE GELİR VE GİDER GRUPLARI

Gelir ve Gider Grupları	Hane Sayısı	%	Aile Başına Erişkin Nüfus Ortalaması	Aile Başı Gelir Ort. TL.	Aile Başı Gider Ort. TL.	Aile Başı Arzırım TL.
1	3	8.3	2.1	1.100	1.150	—50
2	9	24.3	3.9	2.140	1.974	166
3	18	48.4	5.2	9.110	9.711	1.199
4	5	13.5	6.6	23.600	18.187	5.413
5	2	5.5	8.1	61.250	44.334	16.916
<b>Toplam</b>	<b>37</b>	<b>100.00</b>				

Kaynak : İsmail Beşikçi, Doğuda Değişim ve Yapısal Sorunlar (Göçebe Alıkan Aşireti, Çizelge 30, 31, 32, 33, 34)

Çizelge 26 : ALIKAN AŞİRETİNDE GELİR DAĞILIMI VE SINIFLAR

Gelir Grupları	Hane Sayıları	%	Gelir Grupları Arasında Gelir Dağılımı	%	Gider Grupları Arasında Gider Dağılımı	%
1	3	8.3	3.400	0.6	3.450	1.2
2	9	24.3	18.850	4.5	17.771	5.9
3	18	48.4	126.188	39.1	127.791	37.5
4	5	13.5	118.000	28.2	90.770	28.0
5	2	5.5	122.500	27.5	88.008	27.4
<b>Toplam</b>	<b>37</b>	<b>100.00</b>	<b>448.338</b>	<b>100.0</b>	<b>332.258</b>	<b>100.0</b>

Kaynak : İsmail Beşikçi, y. a.g.e. Çizelge 30, 32

midir. Geniş hayvan sürülerini besleyebilmek için yaz ve kış, iklim ve bitki örtüsü olanaklarından yararlanmak isteyen göçebe bu faaliyetlerini mümkün olduğu kadar kent, kasaba ve köy topluluklarından ve bunların etki alanlarından uzak yerlerde yapmak istemektedir. Bu bakımdan gerek yaylaklar, gerek kışlaklar bu topluluklardan daima uzak, dağların yüksek kısımları ve yaylaların تنها yerleridir. Dolayısıyla göçebe aşiretlerin insanları ile kent ve köy halklarının ilişkileri gayet dar olmuştur. Öte yandan, bu iki grup arasında zamanla beliren etnik kast bu ilişkileri daha çok sınırlandırmıştır. Burada etnik kastları kastettiğimiz husus şudur: Aslında gerek göçebeliler, gerekse yerleşik gruplar aynı halktan yani kürt halkındandır. Bunun Kürtçe'deki karşılığı «Kurmanç» dir. Kurmanç sözünü, Kürt feodal aristokrasisi, Kürt halkı için kullanır. Ulusal bilincin henüz gelişmemiş olduğu aşiret sisteminde «Kurmanç» sözünün aşağılayıcı bir anlamı vardır. Kurmanç'ın aşağılayan anlamından sıyrılarak değer kazanması, ancak aşiret sistemlerinin yıkılışıyla birlikte ortaya çıkar. İşte yukarıda belirttiğimiz etnik kast Kurmanç sözüne verilen

anlamda ortaya çıkmaktadır. Yerleşik gruplar feodal aristokrasinin değer yapılarının daha çok etkisi altında kaldıklarından, onların göçebelere karşı daha yukarıdan bakmaları doğaldır.

Öte yandan İslam dininin, özellikle kasaba ve kentlerde hakim olan ezici etkilerini (bu etkiler İslam dininin egemen sınıfların ideolojisi doğrultusunda, yani yanlış olarak yapılan yorumu sonucu ortaya çıkmıştır) göçebe Kürt aşiretlerinde görmek olanağı yoktur. Burada, toplumun kanun ve kuralları hiç bir zaman dini olmayıp doğrudan doğruya insanın tabiatla olan ilişkilerinden, toprağı kullanma ve topraktan yararlanma tarzlarından doğmaktadır. Daima tabiatın güçlükleriyle karşı karşıya olan göçebe, onu en üstün bir biçimde değerlendirmeyi aramakta ve bulmaktadır. Bu bakımdan, bizzat iktisadi faaliyetler ve mülkiyet ilişkileri göçebenin laik olması sonucunu doğurmakta ve bu laik özellikle göçebe ahlakının ve karakterinin teşekkülünde büyük rol oynamaktadır. Burada, göçebenin laik olmasından dini değerlerine bağlı olmadığı ve sahip çıkmadığı anlamı çıkarılmamalıdır. Yine beş vakit namazını kılan, Hicaz'a gidip gelen, Kuran-ı Kerim okuyan kimseler vardır. Fakat, din hiç bir zaman insanlar arası ilişkilerde bir baskı aracı değildir. Örneğin, toplum, göçebeliliğin yapısal karakterinden dolayı bir mabet yaratmadığı gibi, dini görevleri yerine getirecek aracı bir kişiye de ihtiyaç duymamıştır. Bu kişi gerektiği zaman çevredeki köylerden sağlanmaktadır. Hacılar ancak yaşlı oldukları için prestij sahibidirler. Bu bakımdan Göçebe Alikan Aşiretinde din yalnız prensip olarak kabul edilmiş olup, hiç bir zaman toplumun siyasal ve ekonomik yapısını, en küçük birimlerini, ayrıntıları ile düzenleyecek hükümler koymamıştır.

Fakat, yukarda sayılan nedenler ile göçebe Alikan Aşireti toprağına yerleşmeye başladığı andan itibaren bu pozitif değerlerini yitirip çevrenin negatif değerlerini benimsemektedir. Özellikle kadının kapanması, hacılara ve hocalara karşı büyük bir sempati duyulmaya başlanması ve bunların söz sahibi kimseler haline gelmeleri, ibadetle daha çok vakit öldürülerek tembel ve miskin kişiler haline gelmesi bu olayla birlikte başlamaktadır. Bunun nedeni, çeşitli olaylar sonunda dış dünyaya açılan ekonomik ve toplumsal yapısında farklılaşmalar olan göçebe toplumun çevreye hakim olan değerler sistemini benimseyip onlarla bütünleşme haline gelmeleridir. Yukarıda söylediğimiz gibi, İslam dininin, yanlış yorumlanması sonunda meydana gelen ezici etkileri, çevredeki bütün toplumsal ve kültürel yapılarda hakim olduğu için, göçebeler de çeşitli ilişkiler sonucunda bu değerleri benimsemektedirler. O halde, burada birbiriyle çatışan iki olay görmek gerektir. 1) Göçebelilik ilkel bir yaşama biçimidir, göçebenin tarihi ve uygarlığı yoktur. Uygarlık toprağına yer-

leşme sonunda meydana gelen bir olaydır. Göçebelerin de toprağa yerleşmeleri ve daha ileri bir organizasyon düzeyine ulaşmaları şarttır. 2) İktisadi gelişmenin meydana gelmesi ve hızlandırılması bakımından laik toplum koşulları daha elverişlidir. Bütün toplumsal kuralları, ayrıntıları ile din tarafından tayin edilen toplumlar, iktisadi gelişme için henüz elverişli bir ortam yaratmamışlardır. İşte bu iki olay daima çatışmaktadır. Dolayısıyla topluluk toprağa yerleşerek üstün bir değer kazanmakta ve daha ileri bir organizasyon kurmaya çalışmakta, fakat geleneksel durumdaki bazı politik değerleri de yitirip daha ileri bir organizasyonun negatif değerlerini benimsemektedir.

Göçebe Alikan Aşiretinin toprağa yerleşmesi sürecinde beliren ikinci olay, kadının toplumsal statüsünden çok şey yitirmesidir. Göçebe aşiretlerde, kadın çok çalışır, aile içi ekonomik ve toplumsal iş bölümünde kadına düşen görevler çok ağırdır. Ailenin bütün yükü hemen hemen kadının omuzlarındadır. Çobanlık hariç, öteki bütün işler kadın tarafından yapılmaktadır. Fakat kadının çok çalışması, hiç bir zaman toplum içinde erkek tarafından ezildiği anlamına gelmemelidir. Kadın, gerek toplumsal ilişkilerde, gerek aile içi ilişkilerde erkek kadar söz sahibidir. Çeşitli olaylar hakkında görüşlerini bildirir, kararlara katılır, hatta bazı ailelerde son kararı kadınlar verir. Bazı kadınlar ailenin dışında, aşireti ilgilendiren bazı iç ve dış sorunlarda bile varlığını hissettirir. Her şeyden önce, baba hukukuna dayanan bir aile sistemine sahip olan göçebe Kürt aşiretlerinde kadın bu hakkı nasıl elde etmiştir? Bunun bir çok nedenlerini saymak mümkündür. Fakat en önemlisi hiç şüphe yok ki, çok çalışması ve çalıştığı ölçüde söz sahibi olmasıdır. Zaten aile içi ekonomik ve toplumsal iş bölümünün, yani erkeğin ve kadının neler yapması gerektiğinin, kesin olarak ayrıldığı toplumlarda, kadınla erkek arasında statü bakımından bir eşitlik saptanmıştır. Aksi takdirde, kadın erkek tarafından daima ezilmiştir.

Fakat çeşitli zorluklar karşısında, aşiretin toprağa yerleşmeye mecbur kalmasıyla birlikte, kadın da yukarıda belirtilmeye çalışılan üstün statüsünü yitirip, aile içinde yalnız çocukların anası olan fonksiyonsuz bir kişi haline gelmektedir. Geleneksel durumda, çeşitli sorunları erkekle tartışabilen kadın, artık tamamen erkeğe tabi bir hale gelmeye başlamıştır. Geleneksel durumda her an tabiatın zorluklarıyla karşı karşıya olan ve onu tek başına yenmeye çalışan kadın, artık dört duvar arasına sıkışıp kalmıştır. Eskiden çadıra gelen çerçiler ile ve daha büyük tüccarlar ile saatlerce pazarlık ve alış veriş yapan kadın, kente yerleştiği andan itibaren evinin odaları içine sıkışmakta, bakkala bile gidememektedir. Bu olayın birinci olay ile ilgisi büyüktür ve hatta onun sonucudur. Burada da yer-

leştigi çevre ile ilişkisini artırmaya çalışan göçebe, yavaş yavaş kendi pozitif değerlerini kaybedip çevrenin negatif değerlerini benimsemektedir. Çünkü çevrede kadın kapalıdır, kadın söz sahibi değildir, alış veriş yapamaz, evinde oturur yalnız çocuklarıyla meşgul olur. Burada da yukarıdaki gibi birbirine zıt iki gelişmeyi görmek mümkündür. Birisi göçebenin toprağa yerleşerek daha üstün bir organizasyon seviyesine ulaşması, öteki geleneksel durumda mevcut olan fakat toprağa yerleşmekle ortadan kalkan daha üstün bir organizasyonun olumsuz değerleriyle değiştirilen ve iktisadi gelişme için şart olan kadının üstün statüsünü yitirmesidir.

Bütün bunların temel nedeni ise göçebe toplumun sınıflaşmaya başlamasıdır. Bu sınıflaşma süreci içinde, egemen sınıflar, her şeyden önce kendi sınıfsal çıkarlarını koruyan tutucu ideolojiyi tüm halkın çıkarlarıymış gibi göstermeye çalışmaktadırlar.

Geleneksel toplumun gelişmesi üzerinde rol oynayan etkenlerden biri de köylü zihniyetidir. Sosyal değişme süreci içinde yeniliklere karşı koyan başlıca etken, köylünün çeşitli problemler karşısında gücünün sınırlı olduğuna inanmasıdır. «Bu benim harcam değil, bunu ben yapamam» diyerek çeşitli sorunlardan geri kalır. Bu bakımdan, köylü, tabiata bağlı bir insan tipini karakterize eder. Onun tabiattaki kuvvetlere ve sabıra bağlı bu görüşü iktisadi gelişmeyi geniş ölçüde engellemektedir.

Göçebe aşiretlere bu açıdan baktığımız zaman, aşiret zihniyetinin bir dinamizm içinde olduğunu görmek gayet kolaydır. Daima tabiatla haşır neşir olan göçebe, ilkel tekniği ile de olsa onu mümkün olduğu kadar kontrol altına almaya ve ondan yararlanma yollarını aramaya çalışmaktadır. Göçebe, her şeyden önce cesur ve savaşçıdır. Özgürlük aşığıdır. Başkalarının özgürlüğüne müdahalesini hiç kabul etmez, fakat başka aşiretleri kendi bünyesi içine alıp onları kendine bağlı bir hale getirebilir. Bu nokta üzerinde önemle durulmalıdır. Çünkü, bu onun kabullenici değil egemen olucu ve yaratıcı özelliğini göstermektedir. Oysa göçebe aşiretler toprağa yerleşmeye başladıkları andan itibaren bu pozitif değerlerini de kaybedip çevrenin değerlerini kabul edici bir hale geliyorlar ve kendi değerlerini çevreye kabul ettirecekleri yerde çevrenin değerlerine bağlı oluyorlar.

Ünlü Fransız düşünürü Voltaire Türkler hakkında şöyle diyor: «Türkler asil ve cengaver bir millettir. Her gittikleri yerde üstün kahramanlıklar göstererek İmparatorlukları dağıtıp parçalamışlar, kendi topraklarına katmışlar, İmparatorları dize getirmişlerdir. Fakat at üzerinde ve harpte çok hünerli olan bu millet ilim ve sanatta teknikte ve sosyal hayatta hiç de ileri değildir. Askerlik sahasında daima kendi düşüncelerini başkalarına kabul ettiren bu kimseler di-

ğer sahalarda hiç bir yaratıcılık gösteremeyip kolayca başkalarına tabi olmuşlar ve başkalarının yaptıklarını kabul etmişlerdir» (32). Voltaire'in Türkler hakkındaki bu görüşü ile Alikan Aşiretinde olup bitenler arasında bir paralellik bulmak mümkündür. Göçebelere de geleneksel durumda gerek çevreye, gerek çevredekilere bağlı olmak, tersine, onlara egemen olmak gibi yaratıcı bir değer mevcutken, kendisinininkinden daha yüksek bir sosyal, ekonomik ve kültürel organizasyonla karşılaştığı zaman bu organizasyona egemen olan değerleri kolaylıkla benimseyip uygulamaktadır. Dolayısıyla burada da iki zıt gelişmeyi görmek gerekir. Birisi göçebelikten yerleşik hayata geçmek gibi üstün bir değer, öteki geleneksel durumda var olan ve geçiş halinde yitirilen üstün değerlerdir. Bütün bunların nedeni ise aşiret sisteminde kuvvetli bir biçimde örgütlenen göçebenin toprağa yerleşme süreci içinde sosyal organizasyonun çözülmesi ve aynı üretim biçiminde fakat biraz daha ileri bir kademede örgütlenmiş grupların egemenliklerini kabul etmesidir.

### III. Bitlis Ve Tatvan'daki Zıt Gelişim

Doğu Anadolu'daki en ilginç yapısal gelişmelerden biri de Tatvan ve Bitlis'deki birbirlerine bağlı fakat zıt oluşumlardır. Bilindiği gibi, Bitlis il merkezi Tatvan ise onun kazasıdır. Fakat 1955 den 1965'e kadar Bitlis ve Tatvan'ın nüfusu aşağıdaki şekilde seyretmiştir.

Yıl	Bitlis	Tatvan
1955	15.000	3.000
1960	16.000	6.000
1965	18.000	12.000

Yukarıdaki çizelgeden de anlaşılacağı gibi on yıl içerisinde Bitlis'deki nüfus gelişmesi az olduğu halde Tatvan'da çoktur. Tatvan'daki bu gelişimin Bitlis'in aleyhine olduğu şüphesizdir. Çünkü Tatvan'daki bu artış hiç bir zaman doğal nüfus artışı değildir. Tatvan ve Bitlis'de birbirine zıt olarak oluşan bu gelişim her şeyden önce kentlerin kuruluş yerleri ile ilgilidir. Karayollarının ve demir yollarının kavşağında bulunan bir iskeleye ve hava alanına sahip olan Tatvan'ın gelişimi şüphesiz çok hızlı olacaktır. Bütün bu olanaklardan yoksun olup sadece Van, Diyarbakır, Siirt yolu üzerinde bulunan, üstelik kuruluş yeri bakımından hiç elverişli bir yere sahip olamayan Bitlis'in ise olumlu bir gelişme gösteremeyeceği açık bir gerçektir. Öte yandan, Tatvan'daki bu hızlı gelişim, sosyolojik bakımdan köy karakteri gösteren kasabalar üzerinde de etkisini göstermektedir. Bu etki nüfus kompozisyonu bakımından Tatvan'ın koz-

(32) Voltaire, Türkler, Müslümanlar ve Ötekiler, Derleyen Osman Yerseni, İş Bankası, Kültür Yayınları, 1969, S. 3 vd.

mopolit bir hale gelmesine sebep olmaktadır. Tatvan nüfus kompozisyonu bakımından kendisine çok yakın olan Hizan, Ahlat, Adilcevaz gibi kasabalardan çok farklıdır. Hizan ve Adilcevaz'ın yerli halkı Kürt, Ahlat'ınki ise Türk'dür. Buralarda daha çok aşiret hayatı söz konusu olduğu için, nüfus birikim sonucu ortaya çıkmamıştır. Tatvan'ın buralardan farklı özelliği ise Lâz, Türk, Kürt gibi etnik bakımdan farklı sosyal grupları barındırmasıdır. Bu farklı etnik grupların yanında bölgesel farklılaşmalar da vardır. Örneğin, Kars'lı, Karadeniz'li, Adana'lı, Bitlis'li vs. kimseleri bir arada görmek mümkündür. Farklı etnik gruplara ve yerlere mensup bu kişilerin bir arada bulunması ise Kars'da olduğu gibi hoşgörülülük fikrinin yayılmasına sebep olmuştur. Bütün bunlar Tatvan'ı şimdiden dinamik bir gelişme içine sokmuş, yerleşme yerleri bile sosyal tabakalaşmayı yansıtacak bir duruma gelmiştir. Bu dinamizm ise, toplumun dışarıya açılıp dış dünya ile bütünleşmesi, sosyal kurum ve değerlerin kentleşmesi bakımından son derece önemlidir (33)..

Öte yandan Tatvan'daki nüfus birikimini sağlayan etkenlerden biri de etnik gruplar arasındaki çatışmalardır. Örneğin, Ahlat tarafindaki köylerde Kürtlerle Çerkezlerin çatışması, bir tarafın köyü terketmesine, kent ve kasabalara, genel olarak Tatvan'a, yerleşmesine sebep olmaktadır. Kanımıza göre, Doğu Anadolu nüfus hareketlerinin çok dinamik olduğu bir yerdir. Bu süreç içinde en çok yer değiştirenler «Terekeme» dediğimiz gruptur. Özellikle Kars ve Ağrı taraflarında oturan ve topraksız olan bu gruplar, Van Gölü çevresinde, Ahlat, Adilcevaz gibi yerlere gelmektedirler. Oysa bu köylerin sakinleri çoğunlukla Çerkezdır. Fakat terekemelerin daha çok artış göstermeleri, bu arada mülkiyet ve üretimi de kontrol etmeye başlamalarıyla her iki grup arasında anlaşmazlıklar başlamakta ve bu anlaşmazlıklar sonunda kendilerini daha zayıf hissedenler, genel olarak Çerkezler, bütün mallarını ve mülklerini satarak köyü terketmekte ve Tatvan'a yerleşmektedirler. Ahlat'a bağlı Develik, Hulik (Otluyazı), Yoğurtyemez köylerinde bu oluşumların izlenmesi çok ilginçtir. O halde küçük gruplarda, örneğin bir köyde, farklı etnik grupların bir arada yaşamaları büyük gruplarda olduğu gibi (Kars - Tatvan) hoşgörü fikrini doğurup ahengi sağlayamıyor.

Bunun en önemli nedeni nüfus birikiminin yoğun bir hal alıp farklılaşmamasıdır. Nüfusun, farklılaşp tekrar bütünleşemediği küçük gruplarda, gruplar daima yüz yüze karşı ilişkiler içinde olup, dinamik bir kütle haberleşmesi olanağı yoktur.

---

(33) İsmail Beşikçi, Ahlat'da Sosyal Yapı, Sosyal Değişme ve Turizm, (Ahlat Turizm ve Tanıtma Derneğinin 4. Ahlat Şenlikleri Özel Sayı, 10 - 11 Ağustos 1968, S. 11 - 14.

Etnik farklılaşma sorununun bir başka yönü de, farklı grupların yaşadığı köylerin veya mahallelerin arasında görülen, ekonomik toplumsal ve kültürel gelişme farkıdır. Bu konuda yine Ahlat'da çok ilginç bir örnek vardır. Ahlat Belediyesi içinde olan Kırklar mahallesi ile Ahlat'a bağlı bir köy, Karmuç, (Yeniköprü) deki oluşumlar incelenmeye değer. Gerek Karmuç gerek Kırklar mahallesi, Ahlat'a hemen hemen aynı uzaklıktadır (9 km.). Kırklar mahallesinde Türkler, Karmuç köyünde ise Kürtler oturmaktadır. Gerek Kırklar mahallesinin, gerek Karmuç köyünün ekonomik temeli tarıma dayandığı halde Kırklar mahallesindeki ekonomik ilişkiler ve Ahlat'la bütünleşme olayı daha dinamiklidir. Üretimdeki artış eğilimi kamyon ve traktör gibi üretim araçlarının Kırklar'a girmesine sebep olmuş, buna bağlı olarak da elektrik, su, radyo ve daha başka tüketim malları girmeye başlamıştır. Oysa, Karmuç köyünde bunların hiç biri yoktur. Köylülerin büyük bir kısmı topraksızdır. Zaten civarda toprak daha çok Kırklar mahallesinde oturanlar tarafından kontrol edilmekte, Karmuç köylüleri bu toprakları maraba, ortakçı veya kiracı durumunda işletmektedirler. Köyün, gerek Kırklar mahallesi, gerekse Ahlat ile bütünleşmesi yok denecek kadar azdır. Hatta Karmuç köyü, Tatvan - Ahlat anayoluna daha yakın olduğu halde bu yine böyledir. Coğrafi olarak birbirlerine çok yakın oldukları halde bu iki yerleşme biriminin birbirlerinden çok farklı gelişme düzeylerinde olması gerçekten ilgi ile izlenmeye değer bir olaydır. Yalnız burada Kırklar mahallesindeki gelişmeyi, «Belediye sınırları içinde olup Belediyenin olanaklarından yararlandığı için gelişmiştir,» biçiminde açıklamak çok yetersizdir. Bu farklılaşmanın nedenlerini, etnik etkenlerin de ötesinde aramak gerekir. Bize göre, Karmuç köyü Osmanlı Devrinde veya Cumhuriyetin ilk yıllarında merkezi otoritenin büyük bir hışmına uğramış veya yöresel çatışmalarda büyük bir darbe yemiş bir daha da toparlanamamıştır. Bu iki yerleşme birimi arasında zaman zaman çatışma da olmakta, daha çok Karmuç köyünden yerleşme birimi arasındaki ilişkiler, Van Gölü çevresindeki en ilginç bazı aileler Tatvan'a gidip işçilik aramaktadırlar. Bize göre, bu iki oluşumlardan biridir ve ilgi ile izlenmeye değer.

Ahlat'daki Kırklar mahallesi ile Narmuç köyü arasındaki bir duruma Tutak (Ağrı) taraflarında da rastlamak mümkündür. Tutak'taki Sincan (Türk köyü) köyü kamu hizmetleri bakımından az çok gelişmiş bir köy olduğu halde, onun hemen 2-3 klm. ötesindeki Arabali, Karahalit, Osmanabat, Şehrılan köyleri (Kürt köyleri) hizmetler bakımından son derece fakir ve gelişmemiştir. Doğu Anadolu'da buna benzer durumları Kürtlerle Türklerin yanyana oturdukları köylerde her zaman izlemek olanağı vardır.

Horasan ile Eleşkirt arasındaki Aşık İlyas (Eşşek İlyas) köyü-



nün durumu ise farklıdır. Bu köy yol boyunda olmasına karşın, örneğin aşağı Tahir hoca ve yukarı Tahir hoca gibi gelişme olanağı bulamamıştır (\*).

Van Gölü çevresindeki ilginç oluşumlardan biri de Ercis ve Tatvan arasındaki gelişme dinamiğinin farklıdır. Kişiler arasındaki ilişkilerin yoğunluğu ve kütle haberleşmesi bakımından her iki kent de dinamiktir ve gelişmektedir. Fakat Ercis daha çok köylük alanlara açılmış bir kentdir. Ercis'li tüccar veya feodal ile, Ercis civarlarındaki köylerde oturan köylülerin sıkı bir şekilde işleyen borçlanma ve faiz ilişkileri vardır. Ercis civarındaki köylüler artık ürün bakımından zenginleştikçe dışarıya açılmak zorunluluğunu duymakta ve Ercis'le sıkı ilişkiler kurmaktadır. Böylece Ercis kendi iç dinamiği sonucu gelişip zenginleşen bir kent olmaktadır. Tatvan ise sonradan kurulmuş bir kentdir. Bazı sanayi kollarının geliştirilmesi istenmektedir. Öte yandan karayollarının kavşak noktasında bulunması, denizyolunun bir feribot ile Van'a geçilmesi için yapılan çalışmalar, askeri birlikler vs. burayı dinamik bir hale getirmektedir. Fakat Tatvan Ercis'de olduğu gibi köylere açılan bir kent değildir. Daha çok Türkiye'nin büyük merkezlerine açılma çabasıdadır. Kentlerin farklı ekonomik ve toplumsal yapıları açılması yerleşme biçiminde kendini gösterdiği gibi, otel, han, hamam, lokanta, kahvehane gibi kamu hizmetlerinde de kendini göstermektedir. Örneğin, sadece köylük alanlarla bütünleşen Ercis'de lüks otel ve lokantalar yoktur. Oysa Tatvan'da bu iş alanı gittikçe gelişmektedir. Çünkü Tatvan'a gelip gitmekte olan kişilerin tercihleri çok geniş olup yüksek maliyeti de gerektirmektedir. Ercis'e gelip giden köylülerin tercihleri ise çok değişik olmayıp yüksek maliyeti de gerektirmemektedir.

#### **IV. Toprak Mülkiyeti Çelişkisinin Keskinleşmesi: Urfa**

Türkiye'de toprak mülkiyeti çelişkisinin en çok olduğu yer Urfa'dır. Daha önce toprak mülkiyeti bölümünde belirttiğimiz gibi, çiftçi ailelerinin % 54'ü topraksız olup, toprağın % 73'ünü ailelerin % 19'u denetlemektedir. Öte yandan kent ve kasabalarda oturup

---

(x) Söylentiye göre, Padişah IV. Murat ordusu ile İran Seferine giderken bu köy içinden de geçmiş. Padişah tarlada bir ihtiyarın yalnız başına çalıştığını görmüş. Askerlerine emir vermiş, ihtiyara yardım etmişler. Böylece işleri çok kısa zamanda bitmiş. İşler bitince IV. Murat ihtiyara, «nasıl?» diye sormuş, ihtiyar çok memnun olduğunu bildirmiş. Sonra ayran, aş - ekmek istemiş ihtiyardan. İhtiyar getirmiş, askerler bir an'da silip süpürmüş. Padişah bu sefer yine sormuş. Fakat ihtiyar hiç hoşuna gitmediğini, memnun olmadığını belirtmiş. Padişah beraber çalışmaya evet, beraber yemeye içmeye hayır, böyle şey olmaz. Bundan sonra bu köyün adı (eşek İlyas) olsun demiş. Köy, Padişahın yediği bu darbeden sonra bir daha ihya olmamış.

köylerdeki toprağı denetleyen ailelerin oranı % 11 olup denetledikleri toprağın oranı % 57 dir. O halde Urfa'da toprak mülkiyeti gelişkesi büyük bir keskinlik göstermektedir. Bu keskinleşmenin başlıca üç etkeni vardır.

- a — Topraksız çiftçi ailelerinin sayısı yüksektir.
- b — Toprak sahipleri arasında da toprak dağılışı büyük denge-sizlikler göstermektedir.
- c — Köylerde toprağı olup kent ve kasabalarda oturan ailele-rin sayısı da çoktur.

Bu konuda Kemalettin Gazezoğlu şöyle diyor: «Urfa, toprak mülkiyeti tasarrufu konusunda büyük özellikler taşıyan bir ildir. Buralarda geniş araziler mahdut ellerde bulundurulur. Bunlara ağa tabir edilir. Ağalar, iki bölümde toplanabilir. 1) Miras yolu ile ikti-sap edilmiş veya bedeli karşılığı satın alınmış arazilerin sahibi olan ağalar, 2) Devletin özel mülkiyetinde veya tutum ve tasarrufunda bulunan geniş araziye türlü yollarla ele geçirmiş gayrimeşru iktisap ağaları. Yolsuzluklar, hazine arazilerini icar ve isticar işlemlerinde yapılmaktadır. İlçenin kadastrosu yapılmadığından hazine arazileri-nin fiili miktarlarıyla, Milli Emlâk kayıtları arasında büyük farklar vardır. Örneğın, kayıtlarda 500 dekar olan bir hazine emlakının 3000 - 5000 dekar geldiğı görüldür. Kaydı miktarlar üzerinden icar akti yapılarak, icar bedeli tahsil ve makbuz kesilir, fiili miktarla kaydı miktar arasındaki dekar farkına tekabül eden kira bedelleri şebeke tarafından cebe indirilir. Dava konusu topraklar, Orta Ana-dolu'da olduğı gibi mahdut miktarlarda değildir. İcabında Kayma-kamın bir kararı ile binlerce hatta on binlerce dekarlık köyler, ara-zisi ve üzerinde çalışanlarla beraber el değiştirir. 1966 yılı Haziran ayında Viranşehir'de oturan Sema Çakır'ın, Viranşehir Belediye Baş-kanı Suphi Öztop'un ağabeyi Hacı Ali Öztop tarafından, gerçeğe ay-kırı gelir sayımı beyanında bulunarak zirai gelirini az gösterdiği ve bu suretle vergi kaçakçılığı yaptığı Maliye Bakanlığına, Valiliğe ve mükellefiyetini tesis için beyanname verdiği Diyarbakır Vergi Dairesi talimatına müsteniden muhbir için gün tayin ve tebliğ edildi. Ölçüm işi 24.6.1966 günü yapıldı. Ve 65 bin dekar arazi tesbit edildi. Mükellefi bulunduğı vergi dairesi tarafından Hacı Ali Öztop adına 1.156.000 TL. vergi kaçakçılığı tahakkuk ettirilerek bütün emval ve emlakına ihtiyati haciz konuldu (34).

Bu olaylar Urfa'da toprak mülkiyeti gelişkesini açıkça göstermektedir. Öte yandan, bütün bunların Urfa Valisi tarafından kabul edilmesi de ilginçtir. Fakat yine aynı Vali, «Hukuka bağı devlet sis-

---

(34) Kemalettin Gazezoğlu, Viranşehir Olayları, Urfa Valisi Anlatıyor, 9 Ağustos 1967 Cumhuriyet Gazetesi,

teminde mülkiyet hakkının kanunun himayesinde olduğunu,» (35) söyleyerek yukardaki çelişkili durumun savunuculuğunu yapmaktan da kendini kurtaramamaktadır. Ağaların bu mülkiyete nasıl sahip oldukları, bunun «Hukuka bağlı devlet» sistemiyle ne kadar uyumu, hukuka bağlı devlet sisteminde, hangi mülkiyetin devletin himayesi altında olduğu üzerinde durulmaması da önemlidir. Nitekim bu olayla ilgili öteki kişilerin yazıları da, Valinin büyük toprak ağalarını korumaya çalıştığını ve çelişkili tutumu göstermektedir. Bu durumu şu örneklerle de saptamak mümkündür:

«Zevra köyünden Neme Barış, Doğan Gürbüz Türk Viranşehir'e tayin olmadan önce hazineden 800 dönüm arazi kir alıyor. Fakat Zok köylüleri araziye tecavüz ediyorlar ve olay Kaymakamlığa intikal ediyor. Kaymakam duruma müdahale ediyor. Bu arada Neme Barış tarafından ekilip biçilen arazinin 800 dönümünün çok üzerinde olduğunu görerek, araziye ölçtürüyor. Ölçme neticesinde sürülmüş ve sürülebilir arazinin 3.464 dönüm olduğu tesbit ediliyor. Bunun üzerine Doğan Gürbüz Türk Neme Barış'ın hazineden kiraladığı 800 dönümün kendisine teslimine, kalan kısmından da her iki tarafın da faydalanmasının yasaklanmasına ve hazineye bırakılmasına karar veriyor. Bu karardan sonra Gürbüz Türk, Mal Müdürlüğüne yazdığı bir yazıda 3.464 dönüm araziden 800 dönümünün Neme Barış'a, kalan 2.664 dönümünün de araziye muhtaç köylüye kiraya verilmesi gerekliliğini belirtiyor. Ancak bu hiç bir zaman tatbikata intikal etmiyor. Ve vilâyetten gelen bir telefon emriyle önleniyor» (36).

«Vakıflar Müdürlüğü'nün Viranşehir'in Kabasirt köyü mevkiinde, toprak tevzii komisyonunca çizilen paftaya göre 4.512 dönüm arazisi bulunmaktadır. Söz konusu vakıf arazisi, Berho Ağanın ortağı olan Gafur Zinciroğlu tarafından, 1957 yılına kadar kirasız olarak ekilip biçilmiş, 1965 yılına kadar da sadece 600 TL. ödenmiş, 1966 yılında ise 10.000 TL. ödenmeye başlanmıştır. 1967 yılında sözü edilen Kabasirt köylüleri tecavüz etmiş ve tecavüzlerinin hemen akabinde de, Kaymakamlığa bir dilekçe vererek aynı araziye kendilerinin 35.000 TL. kira vereceklerini belirtmişlerdir. Kabasirt köylülerinin tecavüzlerinin defii için Vakıflar Müdürlüğü ve müstecir Gafur Zinciroğlu tarafından Kaymakamlığa müracaatta bulunulmuştur. Resmî sifata haiz kişilerce söylendiğine göre, bu arazinin Berho Ağanın ortağı olan Gafur Zinciroğlu'na teslimi için Vali Bey tarafından Kaymakama bir hayli baskı yapılmıştır. Ve arazinin yine Gafur Zinciroğlu'na kiraya verilmesi sağlanmıştır. Böylece 80 topraksız köy-

---

(35) Kemalettin Gazezoğlu, 13 Ağustos 1967 Cumhuriyet Gazetesi

(36) Şahin Gürbüz Türk, Viranşehir Olayları, Ölen Kaymakam'ın Kardeşi Anlatıyor, 11 Eylül 1967 Cumhuriyet Gazetesi.

lünün vereceği 35.000 TL. yerine ağanın vereceği 10.000 TL. tercih edilmiştir.» (37)

«Kaziyeyi muhkem hale gelmiş olan mahkeme kararlarına dayanılarak tapuya tescil edilmiş, Albay Eyüb Yiğittürk ve akrabalarına ait 12 tapunun tapu kayıtlarındaki tutarlarının toplamının 893 dönüm olduğu halde, fiilen ellerinde bulunan ve dokuz meskûn köyü kaplayan arazinin ise 20.000 dönüm olduğu büyük bir gerçektir» (38). Bütün bu örnekler, Urfa'da toprak mülkiyeti gelişkinin tartışmaya yol açmayacak bir biçimde ortaya çıktığını göstermektedir. Zaten, resmi makamlar, bu durumu açıkca belirtmekten kaçınmamaktadırlar. Bölgede topraksız çiftçi ailelerinin oranı % 54 dür. Bu oran Hilvan'da % 70, Viranşehir'de ise % 67 dir. Fikret Otyam ise, şöyle demektedir: «Anlattılar: Bu bölgede 50.000 - 70.000 dönüm toprağı olan kişiye büyük, 20.000 - 30.000 dönüm toprağı olan kişiye orta, 10.000 dönüm toprağı olan kişiye küçük, 5.000 dönüm toprağı bulunan köylüye de fakir ağa gözüyle bakılıyor. İmtiyazsız, sınıfsız bir yana bırakalım, yağmalanmış topraklar üzerinde bulunan topraksız köylü ise % 90» (39).

Bu ölçüde geniş toprakları denetleyen ağalar ile bu topraklar üzerinde yaşayan on binlerce topraksız ve yoksul köylü arasındaki ilişki, tamamen ilkel bağlara dayanmaktadır. Bir kısım ağalar, bu durumdan yararlanarak makinaya yatırım yapma yerine, emrindeki çok ucuz ve koruyucusuz emeği kullanmaktadır. Çok azı da makinalara ve onun gerektirdiği teknik bilgiye yatırım yapıp «Kapitalist Ağa» olmaktadır. Bizce her iki durumun analizi önemlidir. Birincisini, yani toprak ağalarının geniş ve ücretsiz emeği tercih edip, makinaya yatırım yapmamaları statükonun devamını sağlayan bir tutumdur. Çünkü çok geniş topraksız kitlelerin, bu ilkel feodal bağların çerçevesi içinde yaşamlarını değiştirme olanakları, bu koşullar altında hemen hemen yoktur. Bu topraksız kitlenin bilinçlenmesi çok zordur. Çünkü tarımsal faaliyetlerin bünyesi - özellikle öküz, karasaban ve kağının belirlediği - ilkel teknolojiye dayanan ve tarımsal faaliyetlerin bir köylü ailesini ve köylülerin enerjilerini her zaman meşgul edebilecek ve köylülerin enerjilerini her zaman eritebilecek güçtedir. Öte yandan, ilkel bağların belirlediği gayriresmi ilişkiler ve onun toplumsal güvenlik anlayışı, kitlelerin bilinçlenip asıl çıkarlarının nerede olduğunu görmelerine engel olmaktadır. Toplumsal güvenlik anlayışı, ağanın toprak mülkiyetini ve kitleleri koruyucu

(37) Şahin Gürbüz Türk, 12 Eylül 1967 Tarihli Cumhuriyet Gazetesi, Fikret Otyam, a.g.e. S. 75

(38) Şahin Gürbüz Türk 14. Eylül, 1967 tarihli Cumhuriyet Gazetesi Fikret Otyam a.g.e.s. 75

(39) Fikret Otyam a.g.e.s. 67 - 68, Fikret Otyam a.g.e.s. 75

rolünü meşru kılmaktadır. Bu bakımdan ağaların makinalaşma yerine, ucuz emekten yararlanma yolunu seçmesini, ilkel bağları devam ettirebilmeleri için bilinçli bir biçimde sürdürdükleri bir taktik olarak görüyoruz. İkincisi, yani makinalaşma ise, bölgede statükoyu parçalayıcı bir unsur olarak belirtmektedir. Makinalaşma sonunda pek çok çiftçi ailesi, tarım sektörünün dışında kalacağından, bu nüfusa yeni iş olanağı bulunamayacağı için statükonun zorlanması, bir zorunluk haline gelecektir. Makinalaşma gibi hızlı nüfus artışı da toplumun iç çelişkilerini devrime dönüştürecek bir etkidir. Fikret Otyam'ın da bütün röportajlarında belirttiği gibi bu tür kıpırdanmalar başlamıştır. Önemli olan bu kıpırdanmaları bir örgüt içine kanalize edip halk yığınlarını bu konuda bilinçlendirme faaliyetini daha hızlandırmaktır.

Topraklarına makina sokan ağa ile, makinalaşmaya yanaşmayı geniş ölçüde emekten yararlanmak isteyen ağa arasında, feodal ve kapitalist sömürü konusunda bilinçlenme bakımından büyük fark vardır. Topraklarına makina sokan ve bunun gereği olan teknik bilgileri kullanan ağalar, feodal sömürünün, çok düşük bir sömürü olduğunun farkına varmışlardır. Ağa şöyle düşünmektedir: «Bana toprak ağası diyorlar, Batı Anadolu'da da toprak ağaları var. Fakat onlar daha fazla birikim ve yatırım yapıyorlar ve servetlerini arttırıyorlar.. Oysa ben bu geniş topraklara rağmen servetimi arttırmıyorum.» Servetini arttırmak isteyen Doğulu Ağa, Batıdaki toprak ağalarının usullerini benimsemekte ve makinalaşmaya yönelmektedir. Makinalaşma sadece tarlaya traktörün girmesi değildir. Makinayı kullanmak için gerekli olan teknik bilgiler, sulama, gübreleme, pazarlama gibi konular da bu süreç içine girer. Bütün bunlar ise verimi ve birikimi arttırıcı unsurlardır. O halde feodal sömürünün düşük bir sömürü olduğunun bilincine varan toprak sahipleri bu sömürüyü genişletmeye çalışmakta, dolayısıyla kapitalistleşmeye başlamaktadırlar. Makinalaşmaya karşı çıkararak insan gücünü kullanmayı tercih edenler ise, feodal sömürünün küçük bir sömürü olduğunun, serveti arttırmak için kapitalist sömürü yapmak ve bunun için makina kullanmak gerektiğinin farkına varamayanlardır. Feodal sömürünün küçük bir sömürü olduğunu kavrayıp, makinalaşmaya çalışmak devrimci bir bilinçtir.

#### «URFA TÜRKÜLERİ URFA'NIN KENDİSİDİR»

Türkülerle toplum yapısı arasında çok büyük bir bağlantı ve uyuşma vardır. Yani türküler kaynağını aldıkları, çalınıp söylendikleri yerlere ve bu yerlerdeki mülkiyet ve kişi ilişkilerine ait derin izler taşırlar. Bunu Fikret Otyam şu sözlerle dile getiriyor: «Urfa'yı yanık türkülerinden bildirdim, Urfa Dağlarında gezer bir ceylân tür-

küsünü hangimiz bir kerecik duymamışızdır? Bu türküler keder verir, türkü yakılırken nasıl bir acı varsa, dinleyenler de o acıyı duyar. Urfa türküleri Urfa'nın ta kendisiymiş meğer.» (40)

Toprak mülkiyetinin açık bir çelişme gösterdiği ve toprak köleliğinin hâlâ varolduğu Urfa'da, türkülerin toprak sahibi - köylü ile ilgili olması çok doğaldır. «Trenimiz, pırl pırl bir istasyonda durdu. Işıklı, hareketli, bereketli bir istasyondur bu. Batman'da istasyonun adı. Yavaş yavaş hepsini geride bıraktık, gittik gittik durduk, Hamanî Sofî bir türküyü başladı. Ne de güzel sesi varmış meğer. Kürtçe türküler makina gibi hızlı söyleniyor, arada bir nefes alınıyor, o kadar... Türkü olaylara dayanıyor. Hamanî'nin söylediği otuz beş yıl öncesinin türküsü.. Toprak ve kan davasının türküsüdür bu...

Valeleley dayı

Lâtife bise denge

Zümrüte dikil gazi

Porkemi le dayı

diye başlıyor, tam otuz beş dakika devam ediyor...

Sinan'da Süleymanî Abdülkadir isimli bir derebey varmış, kölesi Hammadî tarafından, toprak yüzünden, ava giderken öldürülmüş. İki karısı Zümrüte ve Lâtife üç gün üç gece ağlaşıp bu türküyü yakmışlar. Türkü olayı kısaca şöyle anlatıyor: «Vay anam vay vay, Lâtife üç sesle Zümrüte'yi çağırıyor, bizim için bundan kötü gün olur mu? Saçın kesilsin ağlayalım, karalar bağlayalım. Vay anam vay Hammedim, bu gün saat beşte Abdülkadir ağayı öldürmüş, evimizi yıkmış, ocağımızı söndürmüş. Ağamız gibi cihanda cesur ve devletli bir ağa bulunmaz. Ne yazık ki arkadan atılan 2 kurşun kendisini devirdi. Halbuki dağlar yıkamaz bir adamdı. Yeğenleri olan ve zamanında 300 tüfeğe sahip bulunan ve koca bir ülkeye sahip bulunan Nasır ailesinden yeğeni Hüsnü ve kardeşi Genco haydi, haydi Sinan'a gidelim ve Abdülkadir Ağanın intikamını alalım. Tüfekler bağlandı, mermiler kuşandı, Sinan toprağına geldik. Hamedî burada meçhul bir diyara kaçmış. Bütün atlılar, haydi Beşiri toprağına. Burada yok, arayalım.»

Aradan on yıl geçer, ağanın oğlu gelişir. Hammadinin izni bulur, çiftlikte ırgatlık yapan Hammadî'yi uyurken öldürtür (41).

Urfa türkülerine ve Doğu Anadolu'da söylenen türkülerin çoğuna «hoyrat» denir. Bu hoyratlarda sosyo - ekonomik koşulların ezici baskıları altında kavru lan, sosyo - ekonomik ve etnik koşullar tarafından belirlenen dar çemberi insanca yaşama olanaklarına, bir türlü kavuşamayan Doğu Anadolu insanının dramı vardır.

(40) Fikret Otyam, gide gide 2. S. 54

(41) Fikret Otyam, gide gide 2, S. 95 - 96

Ah demeden  
Çürüdüm ah demeden  
Ciğerim sarat (\*) olmuş  
Kan kusup ah demeden

.....  
Dertli doğdum anamdan  
Dert çektim o zamandan  
Bilseydim sonu budur  
Hiç doğmazdım anamdan (42)

Bu sosyo - ekonomik koşulların baskısı altında eriyerek bütün direnme gücünü kaybeden insanlar, bazan tatlı canlarından bile bezmektedirler.

Ağanın elinden elinden,  
Zahmın dilinden dilinden

.....  
Al hançeri vur sineme  
Usanmışam ben bu candan

Öte yandan kendisini günden güne daha çok duyuran ekolojik baskılar kavgalara, dövüslere ve çeşitli cinayetlere de sebep olur. Bu aşiretler arasında olduğu gibi, akrabalar ve köyler arasında da olur. Kuvvetli olan zengin olandır, yani geniş toprak mülkiyetine sahip olan ve çevresidir. Başkaldıranlar hem kanun önünde, hem de kaba kuvvet önünde ezilir. Bu durumu aşağıdaki türküden izlemek mümkündür.

Hamit'i vurdular göl çevresinde  
Göz yaşları dinmedi Zeyno'nun beyaz çevresinde  
Hamit'i sorarsan tarla derdinde  
Ağlama Zeyno Hüda kerimdir.  
Bir arzuhal yazdım, dibinde mühür  
Cumhuriyet mühürdür deyip dizini döğür  
Ağanın piçleri ne güne durur  
Ağlama Zeyno Hüda kerimdir (43).

Hamit az topraklı bir kişidir. Hamit'in toprağı ağa tarafından, kanun yoluyla, kanun adına gaspedilmiştir. Hamit toprağını elinden alan ağaya karşı direnmiş, fakat ağanın oğulları Hamit'i maver tüfeğiyle öldürmüştür. Cumhuriyet mühürlü arzuhal (dilekçe) işe yaramamış, ağanın kendi kanunları Cumhuriyetin kanunlarına ağır basmıştır. «Cumhuriyet mühürlü arzuhal» Zeyno'ya kendi toprağını verdirmediği gibi kocası Hamit'in ölümüne ve dizlerini dövmesine sebep olmuştur. Bu türkü de açık seçik bir biçimde Cumhu-

(42) Fikret Otyam, gide gide 2. S. 62

(x) Sarat, kevgir, kalbur

(43) Nazit Kaleli derlemiştir.

riyetin mühürlü arzuhali işlemez, işleyen ve geçerli olan ağanın düzenidir, deniliyor. Ve hükümet otoritelerinin, güvenlik kuvvetlerinin, fakir - fakara halkın değil, ağalardan yana olduğu belirtiliyor.

Ağa, toprak mülkiyetinin kontrolundaki üstünlüğü bakımından yıkılmaz bir düzen ve aşılmaz bir duvar halini almıştır. Yasa, ağanın dedikleridir. Para çok şeyler yapmaktadır. «Ağanın piçleri» derken, ağanın para ve toplumsal statü bakımından kuvvetli oluşu, yalancı şahit buluşu, para vererek başkaları tarafından, kendisine başkaldıranları ezdiği anlatılıyor.

Sadece Urfa'da değil, Doğu Anadolu'da söylenen bütün türkülerde, toplum yapılarıyla türküler arasındaki bu bağlantıları görmek her zaman mümkündür.

## **V. El Tezgâhlarından Atölyelere Geçiş: Gaziantep, Siirt**

Doğu Anadolu'daki ilginç gelişmelerden biri de Siirt ve Gaziantep taraflarında görülmektedir. Buralarda el tezgâhları geniş ölçüde kullanılmaktadır. El tezgâhları kendine yeterlik gösteren bir ekonominin belli - başlı üretim araçlarından biridir. Bu tezgâhlarda çeşitli kumaşlar dokunduğu gibi ayakkabı, kapkacak vs. de yapılmaktadır. Çul - çuval, halı, kilim vs. gibi sergi eşyaları da bu tezgâhlarda dokunmaktadır. Tezgâhlar, daha çok köylerde ve kasabalarda bulunmaktadır. Köy ve kasabalarda oturan kişilerin emeği ile çalışan bu tezgâhlar, sermaye yönünden kentdeki patrona bağlıdır. Aşağıdaki tabloda görüldüğü gibi, patron gerekli hammaddeleri vermekte, köylü de bunları işlemektedir. Köylünün işlediği bu maddeleri patron aracılığıyla büyük tüketim merkezlerinde satışa çıkarmaktadır. Emeğinin karşılığı olarak da, patron köylüye ücret olarak çok zaman aynı bir mal, bazan da işletmesini geliştirmesi için borç para vermektedir. Siirt battaniyelerinin, Şırnak şallarının, Gaziantep kilimlerinin vs. dokunup piyasaya sürülmesinin mekanizması kısaca budur. Köylünün emeği önce artı ürün, sonra da artı değere dönüşmekte ve fakat patronda birikmektedir. Ancak bu birikim, ticaret sermayesinin sanayi sermayesine dönüşümünü sağlayamamaktadır. Patron, bu işlere kentdeki atölyelerde ve daha ileri teknik olanaklarla devam ettiği zaman bu birikimin olacağı şüphesizdir. Patron şimdilik makinaya yatırım yapmaktan kaçınmaktadır. Çünkü, makinaya yapılan yatırım, daha başka yatırımları da gerektirecektir. Oysa ağa, çevresinde bu tezgâhlarda kullanabileceği gayet geniş ve ucuz, hatta ücretsiz bir emek unsuru bulabilmektedir. Bunun için ağa, bu çok geniş ve ucuz emek olanağı dururken makinaya yatırım yapmayı gereksiz bulmaktadır.



Patron şimdilik kentteki atölyelere yatırım yapmaktan kaçınmasına karşın, bu yolda az da olsa teşebbüse başlamıştır. Bu oluştum sonunda ticaret sermayesi, sanayi sermayesi durumuna dönüşecektir. Fakat artı ürün ve artı değer patron lehinde olduğundan, patronun kurduğu bu monopol yüzünden emekçinin ayrı bir tezgâh kurmasının çok güç olacağını unutmamak gerekir.

Bu çıkmaza karşı en önemli gelişme, köy ve kasabalardaki emeğin, kentteki patronlardan bağımsız olarak kooperatifleşmeye başlamasıdır. Fakat, kentteki patronlardan bağımsız olarak geliştirilmeye çalışılan kooperatifçilik hareketi kredi olanaklarından istenilen tam olarak gerçekleşmemektedir. Çünkü, kredi geniş ölçüde kentde oturan, ekonomik ve politik gücü etkili olan patronlar tarafından denetlenmektedir. Büyük sermayeyi denetleyenlerin dışında, daha doğrusu onların çıkarına karşı bir kooperatifçilik hareketinin gelişmesi son derece olanaksızdır. Her şeyden önce emeğin değerlendirilmesi için çaba gösteren ve emeği örgütlemeye çalışan bir kooperatifçilik hareketine büyük sermayenin ağırlığını koyması ise, kooperatifçiliği amaçlarından saptırarak büyük sermayenin sömürü aracı durumuna getirmektedir. Siirt ve Gaziantep gibi yerlerde bunun örneklerine her zaman rastlamak olanağı vardır. Siirt battaniyesi, Şırnak şalı, Antep kilimi vs. dokuyan deri işleri ile uğraşan emekçiler bu emeklerini daha iyi değerlendirmek ve ürünlerine pazar bulabilmek için çeşitli kurumlara bu arada bankalara da başvurmuşlardır. Fakat bankalar, herhangi bir rehin vs. gösteremedikleri için, bu kooperatiflere kredi vermemişlerdir. Zira kredi alabilmek için, belirli bir mal varlığına sahip olmak gerekir.

Bu mal varlığı da ancak varlıklı sınıflarda olacağına göre kooperatifleşme ancak bu kişilerle yanyana gelmek suretiyle olur. Böyle bir kuruluş ise «emek»in çıkarları doğrultusunda değil, daima «sermaye»nin çıkarları doğrultusunda işlemektedir. Nitekim Siirt, Gaziantep gibi yerlerde çeşitli elişlerini yaparak piyasaya süren kooperatiflerde emekçiler hiç bir zaman ağırlıklarını koyamamakta, daima sermayenin çıkarlarına ve direktiflerine göre hareket etmektedirler.

## DURUM I

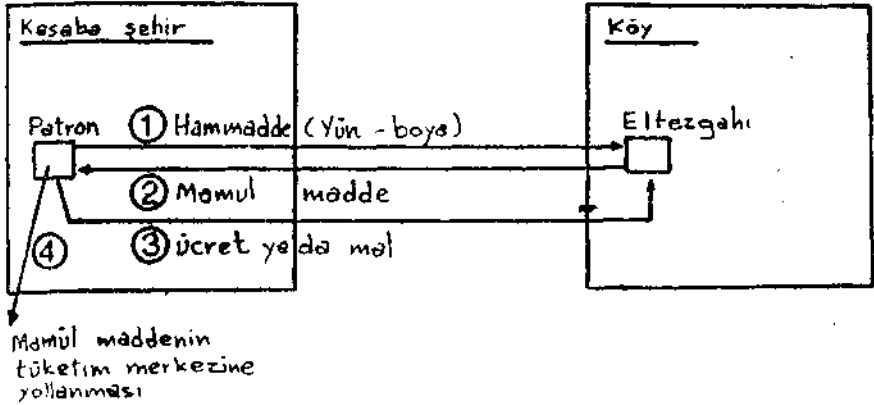

## DURUM II

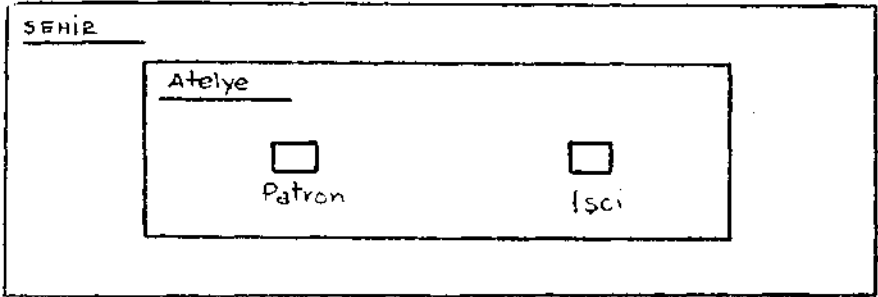

Şekil: I — El tezgâhlarından Atöyelere geçiş

## VI. Diyarbakır'da Makineleşme: Feodal Bey-Köylü İlişkilerinden, Patron - İşçi İlişkilerine Geçiş

### A. Nüfus Artışının Baskısı

Diyarbakır, Dicle nehriyle sulanabilme olanaklarına sahip geniş ve verimli ovaların ortasındadır. Dicle nehrinden henüz yararlanılmadığı için, ova çok yerde bir çöl görüntüsü içindedir. Sulanmayan topraklarda dönüm başına 10 - 15 kilo buğday alınmasına karşılık, traktörle tarım yapılan yerlerde bu miktar 100 - 130 kilo arasında değişmektedir. Bu bakımdan bölgede makinalaşma büyük bir hızla devam etmektedir. «Türkiye'nin doğusundaki (Diyarbakır) toprak anlaşmazlıkları üzerine» konulu bir araştırma yapan Nur Yalman'a göre toprak sahipleri ile kiracılar arasındaki denge 1950'lerde bozulmuş ve traktörün çok önemli etkisi olmuştur. «Güçlü bir traktör, Diyarbakır yakınlarındaki geniş ovalarda yaklaşık olarak 10.000 dönüm sürebilir. Bu da, en azından 50 çiftçinin çalışmasıyla başarılacak bir iştir. Toprak sahiplerinin kazançları çok büyüktür, hiç

bir güçlkle karşılaşmadan, 5.000 dönüm ekerlerse büyük harcamalar yapmaksızın ve ürünü çiftçilerle paylaşmaksızın buğday'dan 350 bin lira kazanabilirler.» (44)

Köye traktörün girmesi köylüler açısından büyük bir yıkımdır. Traktörün girdiği köylerde köylüler büyük bir panik içine girmekte traktör sahibini köyden atmaya çalışmaktadırlar. Fakat ağaların şimdiki gücü temelden gelen bu itmeleri daima bastırabilecek gibidir. Bu bakımdan, Nur Yalman'ın araştırmasında verdiği örneklerden birini aynen alıyoruz:

«Abdullah Bey Olayı : (45)»

Abdullah Bey'in babası İttihatçıydı ve Silvan yakınında bir köy almak için nüfuzunu kullanmıştı. Bu köy ona yıllarca kira getirmiş ve gelir sağlamıştır. İki oğlu vardı. Biri akıl hastasıydı, öteki; Abdullah Bey ise İstanbul Hukuk Fakültesinde silik bir öğrenci olarak öğrenimini sürdürüyordu. Diyarbakır'a döndükten bir süre sonra babası öldü ve ailenin sorumluluğu onun omuzlarına yüklendi. Kendisi uzaktayken, babasının hastalığı sırasında köylerden gelirleri toplamak güçtü. Abdullah Bey, bunların azalmasından kuşkulanıyordu, bu kuşkunun nedeni de, köylülerin kötü hasattan, kötü havadan, çekirgelerden ve öteki doğal felâketlerden yakınmalarıydı. Abdullah Bey babası ile bir kaç kez köye gitmişti. Köyün Dicle Nehri kıyısında olmasına karşı, burayı hep çöl gibi hatırlardı. Bir süre sonra Abdullah Bey, babasından kalan toprak üzerinde tarım yapmaya karar verdi. Bu karar halkın hiç hoşuna gitmedi. Bu toprak sahibi hiç bir zaman köyde yaşamamış ve kendi hesabına tarım yapmamıştı. Köylüler, Abdullah Beyin traktörü ve biçerdöveri ile geleceğini duyunca telaşlandılar. Abdullah Beye gelen delegeler, köyde yaşamının sakıncalarını anlattılar. Haydutlardan ve bölgenin güvenliğinin sağlanmasından söz ettiler. Yumuşak bir dille onu tehdit ettiler. Ama bütün bunlar Abdullah Beyi verdiği karardan döndürmedi. Güvenilebilir ve silâhlı on kişiyi de yanına alarak köye gitti günün birinde. Köyün dışında bir ev yapmasına izin verilmişti. Traktörünü toprağa ilk geçiriste bir silâh patladı ve sürücülerden biri yaralandı. Abdullah Bey de köylülerden birini yaralayarak karşılık verdi buna. Bir kaç ay çok gergin geçti. Abdullah Beyin oturduğu evin etrafındaki köpek sayısı ve duvarların yüksekliği arttı.

Abdullah Bey 14.000 dönüm araziden 4.000 dönümünü aldı. Toprağın büyüklüğü ne olursa olsun ekilebilir topraklar göze çarpacak kadar azaldı köylüler için. Köydeki gerginlik arttı ve köy ikiye bölündü. Bir bölümü Dicle'den aşağıya gittiler ve asıl köye yürüyerek

(44) Nur Yalman, Türkiye'nin doğusundaki Toprak Anlaşmazlıkları Üzerine, S. 17.

(45) Nur Yalman, a.g.e. S. 17 vd.

25 dakika uzaklıktaki bir araziye yerleřtiler. Birbirleriyle yakından ilgili (kardeř çocukları) bu iki ky arasındaki iliřki hi de ahenkli deęildi. Ertesi yıl, gerginlięin artması ile, asıl kyde bir silh daha patlatıldı. Gece, adamın biri tarlada ldrld. Halk, ldrenin kim olduęunu bilmiyormuř gibi davrandı. nce su Abdullah Beyin zerine yıkmaya alıřtılar. Jandarmalar geldi. Bu arada Abdullah Beyin adamları kylleri korkutmuř ve onların mahkemede yalancı tanık olarak Abdullah Beyi savunmalarını saęlamıřtı. Yeterli tanık yoktu. Kyllerin bir blm, Abdullah Beyin istedięi gibi tanıklar gsterdi. Bylece Abdullah Beyin aleyhine olan durum dzeldi. Kyn teki blm ise, akrabalarının teki kyden olanlar tarafından ldrldęinden kuřkulanıyorlardı. ldren hi bulunamadı. Ama ya Abdullah Bey veya asıl kyden olan adamların ldrdę kanısı yaygındı. len adamın kızı, bundan nce kyllerden birine verilmemiřti. Kuřkular da bu durumdan ıkıyordu.

Abdullah Bey, artık kyn kendisini kabul ettięini ve kořullarının iyiye doęru gittięini syledi. Kendisini kyde ziyaret edip edemeyeceęimi sordum. Buna izin verdi ama bazı silhlı adamların muhafızlıęı altında. Sonunda bu dikkate deęer kiři ile bir ka saat geirme fırsatını elde ettim.

Ky ciple Silvan'dan iki saat uzaktaydı. Aęasız tepeler ve bir iki evden bařka birřey grlmeyen geniř dzlklerle, blgenin olduka acayip bir grnř vardı. Mavi renkli Dicle ile kızgın kırmızı toprak, etrafımızda bir renk zıtlıęı oluřturuyordu. Kk tepeliklerin arasından dikedrtgen biiminde byk bir kitle grdk. Src, gittike daha ok gze arpan bu kitlenin Abdullah Beyin kalesi olduęunu syledi. Gerekten bir kaleydi burası. Altı metre ykseklięindeki duvarlarla evrilmiř bir kale. Biraz daha yaklařınca iyi bakılan bir elma bahesi ile karřılařtık. Korunma amacı ile yapıldıęı apaık olan, byk tahta bir kapıdan dikedrtgen bir avluya girdik. Bu byk kapıyı getikten sonra girdięimiz avluda, homurdanarak dolařan beř altı kpek karřıladı bizi. Ummadıęım iyi bir řey de srekli akan su ve hatta duř olmasıydı. Daha sonra Abdullah Bey bizi eřitli tarım aralarının sergilendięi garaa gtrd. Bahede bir eřme ve ferahlatıcı bir havuz vardı. Havuzun kenarına oturduk. Duvarların zerinde dolařan tavus kuřları grnty tamamlıyorlardı. Onlar da aıka muhafız vazifesi gryorlardı. Dıřardan gelen biri iin bu evi eviren dřmanlıęı unutmak kolaydı. Ama bu bir an iin unutulsa bile ev sahibinin kemerinde tařıdıęı iki tabanca hemen hatırlatıyordu.

Abdullah Beyin kyn ortasında kurduęu bu yapı bazı nemli deęiřikliklerin ifadesiydi. Esas kyde sayęı duydukları Abdullah Bey olduęu iin, kořulları iyi idi. Diyarbakır'da bile bir toprak sa-

hibinin tehlikelerle karşı karşıya kaldığı az görülürdü. Öteki iki küçük köyde ise koşullar iyi değildi. Abdullah Bey, köylülere, üzerinde yerleşmesi için ancak yetecek kadar toprak verdi. Fakat öteki iki köye ise hiç bir şey verilmemişti. Onlar ise sınırların birine yakın bir toprağı ekiyorlardı. Bu kez Abdullah Bey toprak komisyonu getirmiş, tanıklar bulmuş ve bu ekili topraklar üzerinde de kendi isteklerinin uygulanmasını sağlamıştı. Bu yıl onların burada çalışmalarına izin vermişti ama, gelecek yıl vermiyecekti.

Bu değişikliklerin köydeki etkileri dikkate değerdı. Toprağın azlığı, köydeki anlaşmazlıkların başlıca nedenlerindendi. Bu ayrılık ölüm olayından sonra ortaya çıktı. Hemen hemen on aile tepelere doğru çıktılar. Ve burada ev kurdular. Ama şimdi bunların sekizi köyün öteki bölümü ve Abdullah Bey ile olan mücadelelerinden vazgeçmiş durumdadırlar. Ve işçi olarak Diyarbakır'a göç etmek zorunda kalmışlardır. Nehrin aşağılarına doğru ise, köyün öteki bölümünden bazı kimseler yerleşmişlerdir. Kız kardeşi tepede yaşayan bir adamla evli olan muhtar ise bu adamın şimdi, «Kara bir yürek» taşıdığını yani öç almak istediğini söylüyordu. Onun için de en iyi şey, Diyarbakır'a gitmek olacaktı. Ama o hâlâ inad edip dayanıyordu.

Abdullah Beyin toprağından ferahlıkla, ama güvensizlikle ayrıldım. Yine dört tane iyice silâhlanmış adamla korunuyordu. Bu durumda ise, kimse Abdullah Beye karşı bir davranışta bulunmak yürekliliğini gösteremezdi. Abdullah Beyin Diyarbakır'da arkadaşları vardı. Sivil görevliler, hakimler ve öteki yüksek kişilerdi bunlar. Tümü Abdullah Beye saygı gösterirlerdi. Ama onun köyde bir çok riskleri göze almakla pek akıllı bir davranışta bulunmadığı kanısındaydılar. Öte yandan akrabaları, Diyarbakır'da eşleri, İstanbul ve Ankara'da arkadaşları ve önemli bir geliri vardı.

Abdullah Bey olayı, hiç bir biçimde kişisel bir örnek değildir. Diyarbakır'da iken benzer olaylarla karşılaşmışımdır.»

Bu örnek olayda da görülebileceği gibi, makinalaşma, tarım sektöründeki nüfusun büyük bir kısmını kentlere doğru itmekte bir kısmını da, yukardaki örnek olayda gösterilmemekle beraber, ücretsiz işçi olarak hayatını devama zorunlu kılmaktadır. Ancak, bu tarımsal nüfus kentlerde iş olanağı bulabildiği ölçüde, ücretli işçi durumuna gelmektedir. Batı Anadolu'da olduğu gibi, tarımsal sektörde ücretli işçilik henüz başlamamıştır. Fakat hızla gelişen makinalaşmanın Doğuda tarım sektöründe de ücretli işçiliği başlatması kaçınılmaz bir sonuçtur.

1960 - 1965 yılları arasında Diyarbakır'daki (merkez kaza) nüfus artışı % 40, kasabalardaki % 36 olduğu halde, köylerdeki artış sadece % 13 tür. Bu, tarımsal nüfusun geniş ölçüde kent ve kasabalara göçtüğünü gösterir. Yine aynı dönemde kadın ve erkek nüfu-

sunda herhangi bir deęişiklik olmaması, ailenin köyden tüm olarak koptuęunu göstermektedir.

Bu örnek olayın gösterdiği başka bir özellik ise, derebeylięin, baskıcı gücünün, mülkiyeti ve üretimi şimdilik denetim altına alma olanaęını bulduęu, fakat temeldeki halk yığınlarından gelen itmelere karşı uzun süre dayanamayacağıdır.

Diyarbakır'daki makinalaşmanın en önemli nedeni, toprak sahipleri tarafından, feodal sömürünün çok düşük olduęunun farkedilmesidir. Sömürüyü arttırmanın ve daha çok birikim yapmanın tek yolu ise hızla makinalaşmak ve makinalaşmanın gerektirdięi modern tarım tekniklerini uygulamaktır. Urfa, Mardin, Gaziantep gibi yerlerde de görülen bu oluşum Diyarbakır'da daha yoęundur. Bu herşeyden önce Diyarbakır'daki sınıf yapısının deęişimiyle ilgilidir.

## B. Feodal Egemen Sınıfın Kapitalistleşmesi

Doęu Anadolu'da dikkatle izlenmesi gereken en önemli olay, sınıf yapısında meydana gelen deęişmelerdir. Bu deęişim feodalizmin kapitalizme doęru dönüşümüdür. Bilindięi gibi toplumların ve üretim güçlerinin genel gelişim doęrultusu bakımından feodalizmi yıkan ekonomik ve toplumsal güç, feodalizme karşı ve feodalizmin dışında gelişen ticaret burjuvazisidir. Bu oluşumun ekonomik dinamikleri şudur: Feodalizmin «ürün - rant» ve «para - rant» dönemlerinde, özellikle «para - rant» döneminde köylü yığınlarında tüketim fazlası ürün birikimi olur. Köylüler, ürün fazlalarını köylük alanlar dışında değerlendirirler. Bu ürünler kentlerde ticaret sermayesinin sömürüsüne tabi olurlar. Bu sömürtü kentlerde geniş bir birikim meydana getirir. Zamanla artan bu birikim, kırsal alanları etkisi altına alarak ovalara egemen olan feodal üretim ilişkilerini tasfiye eder. Görüldüğü gibi feodalizmi tasfiye eden feodal üretim ilişkilerinin dışında, fakat feodalizmin sonucu olarak gelişme olanakları bulan ticaret kapitalizmi olarak belirmektedir. Batı Avrupa'da feodalizmin yıkılışı genel olarak böyle olmuştur. Doęu Anadolu'da ise, feodalizmin kapitalizme dönüşümü Batı Avrupa'daki sürece uymamakta, feodalizm kendi içinde yenilenmekte yani feodal egemen sınıf kapitalistleşmeye çalışmaktadır. Bu Türkiye'nin ekonomik bakımdan dışa bağımlılıęı ile ilgilidir. Dışa bağımlı bir ülkede deęişimin dinamięini ülke içinden çok ülke dışında aramak gerekir.

O halde ekonomik bakımdan dışa bağımlı olan Türkiye'de de deęişmeyi incelerken emperyalizm etkenini görmek büyük bir zorluktur. Herhangi bir ülkenin emperyalizm ile ilişkileri o ülkedeki o ekonomik ve toplumsal güçlerin kendi iç diyalektięi gereęi, rahat bir biçimde işleyip işlememesini de tayin eder. Bağımlı ülkelerde toplumun iç diyalektięi emperyalizmin denetimi altında bağımsız bir

biçimde işleme olanağı bulamaz. Bu koşullar altında toplumlar kendi iç dinamikleri gereği varacakları devrimci aşamaya varamazlar. Emperyalizmin baskısı, ekonomik ve toplumsal güçleri saptırıcı ve meydana gelmesi kaçınılmaz olan devrimci aşamaları geciktirici bir rol oynar.

İşte Doğu Anadolu'daki feodalizmin kapitalizme dönüşümünün klâsik şemayı izlemeyip farklı bir doğrultuda cereyan etmesinin temel nedeni budur. Doğu Anadolu'da feodal egemen sınıfın kapitalistleşmesi olayı araştırılırken, 1923 yılından itibaren Doğu egemen sınıflar ile Merkezî otorite arasında ilişkileri incelemek gerekir. Bu ilişkiler ileride geniş ölçüde incelenecektir. Yalnız şu kadarını söyleyelim ki, 1923 - 1945 arasında Doğulu ve Batılı egemen sınıflar sağlam bir sömürü koalisyonu kuramamış, yer yer ve zaman zaman sürtüşmeler olmuştur. 1945 den sonra ise çok partili demokratik düzene geçişin getirdiği olanaklar sayesinde bütünleşme olayı başlamış, günümüze kadar gelmiştir. Günümüzde merkezî otorite ile ister sürtüşsün, ister sürtüşmesin bütün Doğulu egemen sınıflar yani feodal egemen sınıf, Batıdaki egemen sınıflarla giderek merkezî otorite ile bütünleşmiştir. Bütünleşme süreci içinde Batıdaki egemen sınıflar kapitalist ilişkileri yoğunlaştırıp geliştirmekte, Doğudaki egemen sınıflarda ancak, Batıdaki egemen sınıflarla bütünleşebildikleri ölçüde sömürüye katılabilmektedir. Bu ifadenin başka bir anlamı da feodal egemen sınıfın, Batıdaki egemen sınıfların sadece bir komisyoncusu olduğudur. Sömürüden en büyük payı Batılı egemenler alıyor, Doğudaki ise küçük bir payla yetinmek zorunda kalıyor. Her ikisini birden denetimi altında bulunduran emperyalizm ise, Doğulu ve Batılı egemen sınıflar arasındaki çelişkilerin mümkün olduğu kadar yumuşatılmasına çalışarak, aralarındaki sömürü koalisyonunu pekleştirmektedir.

Bu konuda dikkate alınması ve izlenmesi gereken olay şudur: Emperyalizmin geniş denetim olanakları varolmakla, Doğulu ve Batılı egemen sınıflar arasında bütünleşme süreci devam etmekle beraber Doğu Anadolu'daki ekonomik ve toplumsal güçlerin kendi iç dinamiği de işlemektedir. Bu, Doğudaki feodal egemen sınıfın, feodal sömürünün çok az bir sömürü olup artırılması gerektiği biçiminde özetleyebileceğimiz devrimci bir fikirle ilgilidir. Feodal sömürü düşük bir sömürüdür. Çünkü «artık ürünü» azdır. Öküz, karasapan ve kağı tarafından belirlenen bu teknolojinin yarattığı «artık ürün» ister istemez düşük bir «artık ürün» olarak belirlemektedir. İşte Doğudaki feodal egemen sınıf Batıdaki kapitalist sınıfla bütünleşmeleri süreci içinde kendi sömürüsünün çok düşük bir sömürü olduğunu fark etmiştir. Kendisi de Batıdaki toprak sahipleri gibi olmak istemektedir. Zira Batı Anadolu'daki toprak sahipleri geniş bir birikim

yapmışlar, emperyalist pazarlarla ilişki kurmuşlar, böylece sömürü olanaklarını yoğunlaştırmışlardır. İşte bütün bunları gören ve kavrayan Doğu'daki toprak ağaları da birikimi, giderek sömürüyü arttırmamanın yollarını aramaktadırlar. Bu herşeyden önce makinalaşmayı gerektirir. Herhangi bir topluma makina, sadece makina olarak girmemektedir. Makina, örneğin traktör, modern tarım tekniklerini, makinayı kullanabilecek teknik bilgiyi de getirmektedir. Bir yandan makina, bir yandan da makina ile birlikte gelen, sulama, gübreleme, pazarlama, kredi vs. gibi modern tarım teknikleri, verimi geniş ölçüde arttırmakta, birikim ve sömürü olanaklarını genişletmektedir. Görüldüğü gibi burada doğrudan doğruya feodal egemen sınıfın kendisi kapitalistleşmeye ve yenileşmeye başlamaktadır. Eğer kapitalizme geçiş, feodalizmin dışındaki bir sınıf tarafından gerçekleştirilmeye çalışılsaydı, bu oluşum kısmen kısa bir zaman içinde tamamlanabilirdi. Fakat sınıf dönüşümü olayının bizzat yine feodaller tarafından gerçekleştirilmeye çalışılması bu oluşumun epeyce uzun süreceğinin bir kanıtıdır. Kapitalizme geçiş süresi içinde gözlenebilecek en önemli olay toprak sahiplerinin, köylük alanlardan kalkarak kent ve kasabalara doğru kaymalarıyla oralarda yerleşmeleriyle ilgilidir. Fakat kasaba ve kentlere yerleşen toprak ağaları, köyleriyle ilişkilerini tamamen kesmemekte tarıma dayanan işletmeciliklerini yine sürdürmektedirler. Bu konu üretimin çok yönlü bir duruma gelmesiyle ilgilidir. Kapitalist ilişkiler gelişirken feodal ilişkiler yine devam etmekte, özellikle feodalizmin üst yapı kurumları hayatiyetlerini bütün ağırlıklarıyla sürdürmektedir. Öte yandan kentlere yerleşen feodaller buralarda ticaret faaliyetlerine katılıp han, apartman, otel vs. yapmaktadırlar. Mülkiyet ve üretim ilişkilerini denetledikleri için politik hareketleri denetledikleri için krediyi, krediyi, giderek mülkiyet ilişkilerini daha sıkı ve yoğun bir biçimde denetlerler.

Kapitalizmin yoğunluk kazanması süreci içinde gözlenmesi gereken en önemli olaylardan biri de ilkel bir toplumsal ve siyasal biçim olan aşiret sistemlerinin parçalanması ve daha ileri bir aşamaya doğru geçişidir. Zaten Doğu Anadolu'da feodal ilişkilerden kapitalist ilişkilere geçişin en önemli yanı aşiret biçimindeki toplumsal ve siyasal örgütlenme biçimlerinin tasfiyesidir. Araştırmamızın, hipotezler bölümünde bir üretim ilişkisi olan aşiret sistemi ile feodalizmin siyasal üst yapısı olan aşiret örgütlerini birbirine karıştırmamak gerektiğini belirtmiştik. Göçebe hayvancılığına dayanan aşiretlerdeki üretim ilişkisi, daha çok doğal ekonominin yani kendine yeterli üretimin koşullarını taşımaktadır. Bu bakımdan, aşiretlerdeki üretim ilişkileri feodal üretim biçimi içinde ele alınabilecekleri halde, aslında feodalizmden daha aşağı bir üretim ilişkisinin karakterini göster-



rirler. Feodalizmin siyasi üst yapısı olan aşiret örgütleri ise her şeyden önce toplumsal ve siyasal bir biçimdir. Göçebe aşiretlerin toprağa yerleşmeleriyle birlikte göçebe hayvancılığına dayanan üretim ilişkileri tasfiye olabileceği halde siyasi üst yapı yaşamını yine sürdürür.

Doğu Anadolu'da feodalizmin yoğunluk kazanmasıyla birlikte göçebe hayvancılığına dayanan hayat biçiminin, giderek üretim ilişkilerinin ortadan kalkacağı büyük bir gerçektir. Fakat kapitalizmin yoğunluk kazanışının sonuçları burada bitmez. Feodalizmin siyasi üst yapısı olan aşiret örgütleri de parçalanırlar ve uluslaşma oluşumu başlar. Uluslaşmanın belli - başlı dinamiklerini, bu oluşumun dinamiklerini ileride araştıracağız. Yalnız şu kadarını söyleyelim ki tarıma makinanın ve makinanın gerektirdiği teknik bilginin girmesiyle çok geniş insan yığınları tarım sektörünün dışında kalmakta ve bu işsiz yığınlar köylük alanlardan kasaba ve kentlere doğru akın etmektedir. Böylece sahte de olsa bir kentleşme başlamakta ve nüfus yoğun bir hal almaktadır. Kentlere gelen nüfus çoğunlukla istihdam olanakları bulamamakta bu ise kişiler ve gruplar arasında gerginliklerin ve sürtüşmelerin artmasına sebep olmaktadır. Hırsızlık, yankesicilik, fuhuş, cinayetler, karaborsacılık hep sahte kentleşmeyle meydana gelen toplumsal olaylardır. Bu olaylar aslında, aşiret örgütlerindeki yüzyüze ve dar insan ilişkilerini parçalayıp, daha geniş ve çok yönlü bir insan ilişkileri ağı meydana getirmektedir. Bütün bunlar aşiretlerdeki «bizlik» duygularını yok etmek «bizim aşiret», «bizim reis» vs. yerine «bizim millet» sözü gelmektedir. Nüfus yoğunlaştıkça çok yönlü insan ilişkileri ağı da gelişmektedir. Öte yandan kapitalist pazarın meydana gelmesiyle birlikte Doğulu egemen sınıflar artık ürünün tümünü kapatabilmek ve sömürebilmek için, Batıdaki egemen sınıflarla bir sürtüşmeye girebilir. Ekonomik ve toplumsal değişim her ne kadar emperyalizm tarafından denetleniyorsa da, yüzeyde de olsa böyle bir sürtüşmenin meydana gelmesi olanağı vardır.

Bütün bu analizler göstermektedir ki, feodal egemen sınıfın kapitalistleşmesi süratli bir biçimde olmasa da aşiret örgütlerini tasfiye edip uluslaşma sürecini başlatmaktadır. O halde feodal egemen sınıfın kapitalistleşmesinin, yani kendi kendisini yenilemesinin başlıca iki önemli sonucu vardır. Bunlardan birisi «emek» i, toprak ağasına olan kişisel bağımlılığından kurtararak «özgür emek» i ortaya çıkarması; buna paralel olarak ilkel bir toplumsal ve siyasal biçim olan aşiret örgütlerini parçalayıp tasfiye ederek daha ileri bir siyasal biçim olan uluslaşmayı başlatmasıdır. Aslında ekonomik alanda meydana gelen «emeğin özgürleşmesi» olayıyla, siyasal alanda meydana gelen «uluslaşma» olayı birbirlerinden bağımsız düşünülemez.

İkisi bir bütündür ve siyasal düzeydeki değişim ekonomik alandaki değişimin yoğun olup olmadığına göre hızlı veya yavaştır.

Bu oluşum sırasında üzerinde dikkatle durulması gereken noktalardan biri de şudur: Feodalizmi yıkmak, feodalizmi tasfiye etmek özlemi hiçbir zaman feodal egemen sınıftan gelmez. Yukarıda değindiğimiz gibi Avrupa'da feodalizmi yıkmaya özlemi feodalizmin dışındaki bir sınıf tarafından geliştirilmiş ve gerçekleştirilmiştir. Feodalizmi yıkmak, tasfiye etmek özleminin feodaller tarafından desteklenmeyeceği fikri, Türkiye, giderek Doğu Anadolu için de doğrudur. Doğu Anadolu'da feodal egemen sınıfın kapitalistleşme, kendi kendilerini yenileme çabalarını feodalizmi yıkmak, tasfiye etmek özlemi olarak değerlendirmemek gerekir. Burada olan şudur: Feodal egemen sınıf çok az bir sömürü yaptığını farketmiş, bunu arttırmak istemektedir. Ve bunun yollarını da arayıp bulmaktadır. Fakat feodal devirdeki statüsünü ve fonksiyonlarını da yitirmek istememektedir. Özellikle aşiret reisliği ve şeyhlik gibi kurumlara bağlı kalmak ve bu kurumlar yoluyla otoritesini duyurmak istemektedir. Bu ise kapitalistleşen feodallerle halk yığınları arasında bir sürtüşme yaratabilir. Feodalizmin yıkılışı feodalizmin dışındaki bir sınıf tarafından gerçekleştirilmiş olsaydı, bu sorun kökünden çözülebilirdi. Fakat feodalizmin kendi kendisini yenilemeye çalışması bu sorun üzerinde dikkatle durulmasını gerektiriyor. O halde feodalizmin kapitalizme dönüşümü sırasında meydana gelmesi kaçınılmaz olan «özgür emek» ile feodal aristokrasinin, feodalizmin üst yapısı kurumlarına dayanarak, feodal devirdeki statü ve fonksiyonlarını sürdürmek istemesi birbiriyle çelişen bir olaydır.

Görüldüğü gibi tarıma makina girmesiyle ekonomik ve toplumsal yapıda temele inen değişimler olmaktadır. Bu herşeyden önce sınıf yapısının değişmesiyle ilgili bir olaydır. Doğu Anadolu'da Urfa, Mardin, Gaziantep, Diyarbakır gibi yerlerde, özellikle Diyarbakır yörelerinde oluşan bu olaylar ilgi ve dikkatle izlenmeye değer. Çünkü Diyarbakır yörelerinde henüz oluşan değişim yine egemen sınıflar lehine olan bir değişimdir; feodal egemen sınıf kapitalistleşmektedir. Bu değişimin en önemli sonucu emeğin özgürleşmesini sağlayıp feodal düzendeki «feodal bey - köylü» ilişkilerini giderek «patron - işçi» ilişkileri durumuna getirmektir. O halde Doğu Anadolu'da geniş halk yığınları yararına meydana gelebilecek bir devrim ancak bu olay içinde gizlidir. Doğu Anadolu'daki değişimin, Türkiye'nin öteki bölgelerinde, özellikle Batı Anadolu'da cereyan eden değişimden ayrıldığı temel nokta budur. Batı Anadolu'da mevcut kapitalist ilişkiler yoğunlaşırken, emperyalist pazarlarla daha sıkı bir biçimde bütünleşme olanakları ararken, Doğu Anadolu'da sınıf yapısında bünye değişiklikleri meydana gelmektedir. Fakat sınıf yapısının de-

ğişmesi sadece üretim ilişkilerinde meydana gelen bir değişme değildir. Üretim ilişkilerinde meydana gelen değişme, mülkiyet ilişkilerini değiştirdiği gibi öteki üst yapı yasalarını da değiştirir.

### C. Diyarbakır'ın Doğal İlericiliği

Erzurum'un yapısal durumundan söz ederken kentlerin tutucu olup olmamasında, etnik etkenlerin de rolü olduğunu belirtmiştik. Bu etkenlerin rolü iki yönden ele alınabilir. 1) Çeşitli etnik grupların bir arada yaşadığı yerlerde, grupların birbirlerinin kültürlerini, gelenek ve göreneklerini kabul etmeleri ile meydana gelen hoşgörü, toplumda yeni ve ilerici fikirlerin gelişmesi bakımından önemli bir ortam hazırlıyor. Nüfusun etnik gruplar arasında dengeli olarak dağıldığı yerlerde bu hoşgörüyü görme olanağı vardır. Yalnız burada gelir dağılımının etkisini de gözden uzak tutmamak gerekir. Eğer gelir dağılımında etnik gruplardan birisi aşırı derecede büyük bir pay alıyor, öteki etnik gruba çok az bir pay kalıyorsa, burada etnik grupların ortaya koyduğu bir hoşgörü ortamından söz edemeyiz. Hele, gelir dağılımının dengesizliği yanında, etnik grupların nüfus kompozisyonu içindeki ağırlığı da dengeli değilse o zaman etnik etkenin meydana getirdiği hoşgörü ortamı tamamen yok olur. Kars'daki gelir dağılımı etnik gruplar arasında bir denge meydana getirdiği için Kars'da ilerici fikirlere açık bir yapı vardır. Oysa Erzurum'da da etnik gruplar vardır. Fakat burada gelir dağılımı tamamen bir grup lehine (Türkler) ağır bastığı için tutucu bir ortam ortaya çıkmaktadır. 2) Diyarbakır'ın özelliği ise, Erzurum'dan da Kars'dan da farklıdır. Buradaki doğal ilericilik doğrudan doğruya etnik grubun kendi yapısından gelmektedir. Bu Türk Milliyetçiliği ideolojisi ile ilgili bir tutumdur. İleride daha ayrıntılı bir biçimde ele alacağımız gibi Türk Halkı kapitalist pazarının büyümesi ve güçlü bir ulusal burjuvazinin oluşması sonucu uluslaşmamıştır. Türk halkının uluslaşması tepeden inme sloganlarla olmuştur: «Bir Türk Dünyaya Bedeldir», «Ne Mutlu Türküm Diyene», «Türk, Ögün, Çalış, Güven» vs. Bu oluşum 1923 den sonra Hilafet'in kaldırılmasıyla birlikte meydana gelen boşluğu doldurmak için getirilen Türk Milliyetçiliği fikriyle ilgilidir. Görüldüğü gibi Türk Halkı, ekonomik ve toplumsal temeller üzerinde uluslaşmamış, yukarıdan formüle edilen sloganlarla uluslaşmıştır. Yukarıdaki sloganlar toplum tarafından büyük bir kabul görmüştür. Öte yandan ekonomik ve toplumsal temel üzerinde yükselmeyen bu oluşum ileride ırkçı bir takım gelişmeleri de önleyememiştir. «Türkler Dünyanın en asil ırkıdır» sloganı böyle ortaya çıkmıştır. Burada duygusal etkenlerden sıyrılarak şunu görmek gerekir: Türk Halkını uluslaştırmak için yukarıdan formüle edilen sloganlar, halkın büyük bir çoğunluğu (bazan tamamı) Kürt olan

yörelerde kendini kabul eden bir potansiyel bulmuş mudur? Bulamamıştır. Erzurum ve Diyarbakır'ın yapısal özelliklerini bu noktada aramak gerekir. Erzurum'da Türk milliyetçiliği ve hatta Türk Milliyetçiliği ideolojisini kabul eden geniş bir potansiyel olabildiği halde Diyarbakır'da böyle bir potansiyel yoktur. Bu olay tutucu siyasi iktidarların politikalarına karşı Diyarbakır'ı daima ilerici bir düzeyde tutmaktadır. İşte bu nedendir ki, Emperyalizm Erzurum'daki ticaret burjuvazisinin gelişmesini Atatürk Üniversitesi yolu ile denetleyebildiği halde, Diyarbakır'ı tıp Fakültesi yolu ile denetleyememektedir. (Ziya Gökalp Üniversitesi yolu ile de denetleyemeyecektir.) Emperyalizm, bu durumu çok iyi değerlendirdiği için, Diyarbakır'daki feodal egemen sınıfın kapitalistleşmesi olayını İncirlik'teki üsleri aracılığı ile denetlemek istemektedir.

Burada önemli olan noktalardan biri de, Diyarbakır derken yalnız Diyarbakır kentinin değil daha geniş bir bölgenin düşünülmesi gerektiğidir. Siverek, Silvan, Urfa vs. de bu bölge içinde ele alınmalıdır.

## **VII. Kaçakçılığın Tampon Rolü: Kilis - Nusaybin, Doğu-beyazıt, Posof**

### **A. Kaçakçılığın Tampon Rolü**

Sınır kasabalarında görülen en ilginç olay, kaçakçılığın büyük bir hızla ve bilinçli bir biçimde devam etmesidir. Kaçakçılık, gelişigüzel bir olay olmayıp sınıfsal temellere oturmaktadır.

Daha önce, nüfus ve yerleşme bölümünde açıkladığımız gibi, Doğu Anadolu'daki kasabalar geniş ölçüde köy görünümünde olup kamu görevleri gelişmemiştir. Ayrıca, bölgedeki nüfus, Türkiye ortalamalarının üzerinde bir hızla artmaktadır. Bu durum karşısında, halk geçimini sağlamak için ya Ankara, İstanbul, İzmir, Adana gibi endüstri merkezlerine göç etmekte veya kaçakçılığa yönelmektedir. Örneğin Doç. Dr. Cavit Orhan Tütengil ve Doç. Dr. Oğuz Arı'nın yaptığı araştırmalara göre, çalışmak için Adapazarı'na gelenlerin sadece % 0.1'i (46) İstanbul'a göç edenlerin de sadece % 0.4'ü (47) Güneydoğu Anadolu'dandır. Bu da gösteriyor ki, hızlı nüfus artışının ortaya koyduğu basınç büyük endüstri merkezlerine giderek hafifletilemiyor. Tersine artan nüfus orada kalıyor. Toprak mülkiyeti ve üretim ilişkilerinde, temele inen yapısal değişimler olmadığına göre, gün geçtikçe çoğalan nüfusun geçimini sağlayan tek kaynak

(46) Cavit O. Tütengil, Oğuz Arı, Adapazarı'na Göç ve Çalışma Hayatına İntibak Araştırması, SK, 1966 - 1967, 7. Kitap S. 114

(47) Cavit O. Tütengil, Oğuz Arı, İstanbul'a Göç ve Çalışma Hayatına İntibak Araştırması, İFM (Cilt 25, Temmuz 1966 s. 55)

kaçakçılık geliri olmaktadır. Buna karşılık Posof'ta yaptığımız araştırmada, orada kaçakçılık söz konusu olmadığından, artan nüfusun büyük bir hızla endüstri merkezlerine doğru kaydığını saptadık. Yalnız burada bir gerçeği çok iyi anlamak gerekir. Doğu Anadolu'daki üretim ilişkilerinin çok yönlü bir üretim ilişkisi olduğunu belirtmiştik. Burada feodalizm, kapitalizm, feodalizm öncesi çeşitli üretim ilişkileri aynı yerde ve aynı zamanda bir arada görülebilmektedir. Bu tür ilişkiler sistemi içinde toprağı olmayan veya çok az toprağı olan, ya da bir varlık olamayan kimseler çok geniş toprakları denetleyen ağaların yanında, kiracı, ortakçı, maraba olarak çalışıp hayatlarını kazanmaktadırlar. Fakat, nüfus artışının ortaya koyduğu baskılar öylesine büyümüştür ki, bazı aile ve kişiler böyle bir ilişki sisteminin bile dışında kalmaktadır. Dolayısıyla kaçakçılığa doğru yönelme kendiliğinden ortaya çıkmaktadır. Fakat, bu kişi ve eylemleri denetleyen, tarım sektöründe mülkiyet ve üretim ilişkilerini denetleyen kimsedir. Bütün bunlar kaçakçılığın tamamen sınıfsal bir temel üzerine oturmakta olduğunu göstermektedir. Öte yandan, Türkiye'de kaçakçılık yapanların Suriye, Irak ve İran'daki bağlantı merkezleri, yine kaçakçı merkezlerine bağlı olan kişi ve tüccarlarıdır. Özellikle Suriye Hükümeti gümrük politikasıyla kaçakçılığı doğal bir devlet ögesi haline getirmiştir. Bu durumda söz konusu ülkelerdeki siyasal iktidarlar tam anlamıyla sosyalist dönüşümleri gerçekleştirmedikçe, adları ve görünüşleri ne kadar devrimci olursa olsun bu mekanizmayı değiştiremeyeceklerdir.

Bu, adı geçen hükümetlerin aldığı yarım yamalak tedbirlerin, geniş halk yığınlarının çıkarlarına yöneltilmeyen tedbirlerin, gerçek çözüm yolu olmadığını ve bu tedbirlerin feodal yapı içerisinde yeniden bütünleşip, yeni yeni anlamlar kazandığını göstermektedir.

Son zamanlarda sınırlardaki, özellikle Suriye sınırındaki, kaçakçılığı, egemen sınıfların çıkarları ile uyuşturan iki «hukuksal düzenlemeye» raslamaktayız. Bu kararlardan biri, Türkiye Hükümeti tarafından, öteki de Suriye Hükümeti tarafından alınmıştır. Türkiye tarafından alınan kararlar, sınır Türkiye topraklarında 500 metrelik bir kuşak meydana getirecek bir biçimde mayınlanmıştır. Bu mayınlama işi, iki önemli sonuç doğurmuştur. Bunlardan biri, ekilir biçilir, verimli arazinin mayınlanmış alan içinde kalması, öteki de doğrudan doğruya kaçakçılığı önlemeye çalışmasıdır. Bu ikincisi çok önemlidir ve doğurduğu sonuçlar yönünden üzerinde dikkatle durulmaya değer bir nitelik taşımaktadır. Çünkü, sınır baştan başa mayınlanmadan önce, herkes iyi ya da kötü kaçakçılık yapıyor ve geçimini bu yoldan sağlıyordu. Fakat sınır mayınlandıktan sonra bu iş, yani kaçakçılık, sadece bir kaç kişinin yararlanabileceği bir iş niteliğini kazandı. Ve tamamen sınıfsal bir

kimliğe büründü. Böylece, patronlar, ikinci derecedeki adamlar, ayak işlerini yapanlar, karşı taraf ile ilişki kuranlar iyice belirgin bir duruma geldiler. Örneğin son 6 - 7 yıl içinde, bu kararların alınmasından sonra, Kilis'de, bina yapımında görülen büyük artışla bu olay arasında sıkı bir bağlantı vardır. Sınırların mayınlanması sonucu, kaçakçılığın bir kaç büyük patronun tekelinde kalması ile büyük binaların birden bire çoğalması bu karardan ancak egemen sınıfların yararlanabildiğini ortaya koymaktadır. Çünkü, sınırların mayınlanmasından sonra, ancak bazı sınır kapılarında kaçakçılık yapma olanağı ortaya çıkmıştır. Bu sınır kapılarını da ancak bürokrasiyle çok daha sıkı ilişkisi olan egemen çevreler denetlemeye başlamışlardır.

Suriye Hükümeti, 1966 yılında aldığı bir kararla Türklerin Suriye'deki topraklarına el koymuştur. Böylece pasavan sistemi ortadan kaldırılmıştır. Topraklarına el konan kişiler ise, topraktan sağladıkları gelirleri elde etmek için zorunlu olarak kaçakçılığa bel bağlamışlar ve böylece kaçakçılık olayı başka bir dinamizm kazanmıştır (48). Kaçakçılığın eşkiyalık ile de ilişkisi vardır ki, bu konu bundan sonraki bölümde ele alınacaktır.

## B. Kaçakçılığa Konu Olan Mallar

Iran, Irak ve Suriye'den memleketimize kaçakçılık yolu ile giren ve memleketimizden bu ülkelere kaçırılan malların bünyesinde son yıllarda bazı değişimler olmuştur. 20 yıl kadar önce, bu ülkelerden ülkemize kaçak olarak giren malların başında ipekli ve kadife dokumalar, çeşitli porselenler (Çaydanlık, tabak, çay ve kahve takımları vs.) mişvar semaverler, hurma, kına, gaz (petrol), lüks lâmbaları, çeşitli cam eşyalar (bardak, sürahi) çok miktarda halı, kumaş, deri ayakkabı, kravat, gömlek vs. gelirdi. Bunlara karşılık ise başta küçük baş hayvanlar (koyun) olmak üzere, deri, yağ, lâstik ayakkabı, hayvan hastalıklarına karşı kullanılan çeşitli ilâçlar kaçırıldı. Bu gün ise, bu komşu ülkelerden yurdumuza giren eşyalar, halı, çeşitli kumaşlar, teyp, silâh, radyo, hurma, Suriye Altını vs. yi sayabiliriz. Bizim ülkemizden adı geçen ülkelere kaçırılan şeylerin başında ise koyun bulunmakla beraber afyon, eroin, esrar, deri, yağ, battaniye, portakal, ilâç vs. vardır. Son zamanlarda ortaya çıkan bir taktiği daha belirtmekte yarar vardır. Bu taktik şudur: İstanbul, Ankara, İzmir gibi büyük endüstri merkezlerinde satılamayan bazı yerli mallar kaçakçılığın yoğun olduğu yerlere, örneğin Kilis ve Nusaybin'e getirilip, burada bu malların üzerine yabancı ülkelere ait fabrika ve şirketlerin etiketleri yapıştırılmaktadır. Böylece bu malların yabancı ülkelere gelmiş kaçak mal işlemi gör-

(48) Özer Öztep, Topraklarına El Konanlar, 23 - 29 Eylül 1967 tarihli Cumhuriyet Gazeteleri.

mesi sağlanmaktadır. Özellikle İstanbul, Ankara, İzmir pazarlarında satılamayan yerli kumaşların satışları bu şekilde yapılmaktadır. Kaçakçılıkta ortaya çıkan ikinci taktik ise ihracat ürünleriyle ilgilidir. Bilindiği gibi Türkiye'den Suriye, İran ve Irak'a resmi yollardan bazı mallar ihraç edilmektedir. Fakat bu mallar dış ülkelere çoğunlukla iç piyasa fiyatının çok altında bir fiyatla satılmaktadır. Örneğin, Türkiye'de kilosu 350 - 400 kuruşa satılan şeker Suriye'ye 18 - 20 kuruş gibi küçük bir fiyata ihraç edilmektedir. İşte bu kadar ucuz bir fiyata ihraç edilen bu şekerler orada biriktirilmekte ve kaçakçılık yolu ile tekrar Türkiye'ye intikal etmektedir. Kaçakçılık yolu ile Suriye'den Türkiye'ye gelen bu mallar, iç piyasadaki fiyatından daha ucuza satıldığı için de doğal olarak geniş bir talep yaratmakta, dolayısıyla kaçakçılar büyük çıkarlar sağlamaktadırlar.

Kaçakçılığın odak noktasını meydana getiren hayvan (koyun) ve hayvan ürünleri kaçakçılığı yıldan yıla daha yoğun bir biçimde devam etmiş, hükümetlerin getirdiği tedbirler yeterli olmamıştır. Kaçırılan hayvanların çoğunluğunu koyun meydana getirmekle beraber öteki küçük baş ve büyük baş hayvanların toplamı da az değildir. Hükümetin getirdiği tedbirlerin yeterli olmamasının en büyük nedeni bu malların komşu ülkelerde çok yüksek bir fiyatla, Türkiye'dekinin 2 - 3 misli daha pahalı satılması veya oralardaki bazı mallarla aynı olarak değiştirilmesidir.

### C. Kaçakçılığın Sınıfsal Temelleri

Kaçakçılık olaylarını sınıfsal bir temel üzerine oturtmadan analiz etmenin hiç bir olanağı yoktur. Burada kaçakçılık ilişkilerini denetleyen kimse ile ayak işlerini yapan kimseyi kesin olarak birbirlerinden ayırmak gerekir. Kaçakçılık ilişkilerini denetleyen kişiler, kasaba ve köylerde otururlar. Bu kişiler zaten tarım sektöründe egemen olan üretim ilişkilerini denetleyen kişilerdir. İstanbul, Ankara gibi büyük kentlerde oturup, emperyalist pazarlarla kurulan ithalât ve ihracat ilişkilerini denetleyenler de vardır. Fakat büyük bir çoğunluğuna kapitalistleşmeye başlayan feodaller olarak bakabiliriz. Ayak işlerini yapanlar, yani sınırdan mal götürüp mal getiren, mayına çarpıp ölen, hayatı daima tehlikede olan kimseler ise, işsiz olan, toprağa sahip olmayan varlıksız kişilerdir. Bu iki sınıf arasında, bir de feodal ağalara, ayak işlerini yapan adamlar sağlayan araçlar vardır ki, aslında bunlar ayak işlerini yapan kişiler olup, zamanla ağalarının güvenini kazanıp lütfuna uğramış kişilerdir. Sınıfsal yapıda kaçakçılığı denetleyen kademeleri daha da arttırmak mümkündür. Örneğin kasaba veya kentte oturan ve hızla kapitalistleşmeye başlayan feodal ağaları da İstanbul, İzmir gibi daha büyük merkezlerdeki bazı kişiler (bunlar genellikle ihracat ve ithalat ilişkilerini

düzenleyen tüccarlardır) vardır. Fakat sınıf yapısındaki bu üç unsurun görmekte büyük bir zorunluluk vardır. Öte yandan kaçakçılık ilişkilerini denetleyen kişilerin devlet bürokrasisinin çeşitli kademeleleriyle kurduğu ilişkiler kaçakçılığa meşru ve hukukî bir hüviyet kazandırmaktadır.

Kaçakçılık Doğu Anadolu'daki sınır kasaba ve köylerindeki halkın geçim kaynaklarından biri ve en önemlisidir. O halde hükümetlerin kaçakçılıkla etkili bir biçimde mücadeleye girmesi, önemli bir geçim ve gelir kaynağının ortadan kalkması demektir. Hükümet kaçakçılığın yasaklanması ve ortadan kaldırılması konusunda daha etkili tedbirler alıp uygulasa, bu bölgede kaçakçılıktan sağlanan gelire karşılık bu bölge insanlarına sağlayacağı gelirler ne olacaktır? Kaçakçılık etkili bir biçimde yasaklandığı zaman vatandaş kaçakçılıktan sağladığı gelirleri ve hizmetleri doğrudan doğruya hükümetten isteyecektir. Hükümet ise bu sınır bölgelerinden gelecek bu istekleri karşılayabilecek kadar mali güce sahip değildir. İşte hükümet sınır bölgelerindeki halk yığınlarından gelecek her türlü hizmet isteklerini karşılayamadığı için kaçakçılığa göz yummak zorunda kalmaktadır. Bu konuda hükümet ile kaçakçılığı denetleyen egemen sınıflar arasında üstü kapalı bir anlaşmanın varlığından da söz edilebilir. Bu anlaşma gereği sınır bölgelerindeki halk yığınları devletten çeşitli kamu hizmetleri isteyerek onu zor duruma düşürmeyecek, «Hükümet» te onların kaçakçılık yapmalarına göz yumacaktır. Aşağıda anlatacağımız iki örnek bu konuya daha anlamlı bir açıklık getirmektedir.

1. «...Bundan bir kaç ay önce bir yüzbaşı külliyetli miktarda afyon kaçakçılığı olayına el koymuş. Pikap içinde 190 kilo 70 gram afyon ele geçirmişler. Suçlular da Van'daki jandarma kumandanlığının resmi raporuna göre Van'lı M. S. Malatyalı V.K., Y.S., İ.Y., Diyarbakır'lı K. M., Malatya'lı M. G.

Afyon kaçakçılarının cebinde para boldur. Bu değişmez bir kuraldır. Kaçakçılardan bazıları Yüzbaşı F. Ö. nün karşısına dikilmiş ve gözlerini kırparak, insan haysiyetini yerin dibine geçiren dalkavukluklar yaparak:

«Şu işi hallediver Yüzbaşım...»

demişler. Yüzbaşı yanaşmamış bu yalvarılara. Başını kaldırıp yüzlerine bile bakmamış kaçakçıların. Kaçakçılar ellerinin parmaklarını oğuşturmuşlar.

«Yüzbaşım hallediver şu işi,.. Bu dünya kimseye kalmaz...» diye söylenmişler yeniden. Yüzbaşının kalmı kaşları çatılmış, kaçakçılarda yüz duvar örneği. Tınmamışlar bile... içlerinden biri elini cebine atıp bir deste banknotu masanın üstüne koymuş,

«Yüzbaşım burada ikiyüz adet binlik var»



Sonra elindeki çantanın içinden de bir külçe altın çıkarıp paraların yanına uzatmış.

«Bu da 18 kilo altın eğer sen istersen?...»

Odada yüzbaşı ve kaçakçılar var. Başka kimse yok. Ne hükümet, ne başka bir kontrol... Bütün iş omuzunda üç yıldız taşıyan Yüzbaşının elindeki kaleme bağlı... onu, kaçakçıların istediği gibi işletti mi, bütün meseleler tamam... 200 bin adet lira ile, 18 kilo altın kendisinin olacak...

Yüzbaşı F. Ö. bir an bile düşünmemiş. Masanın üzerindeki para destesi ile külçe altınları kapıldığı gibi, rüşvet teklifinde bulunan kaçakçıların kafalarına fırlatmış.

Tabii şimdi soruyorsunuzdur merakla,

«Sonra? sonra ne olmuş?»

Sonrası daha hazin Yüzbaşı görevini yapmış. Kaçakçıları, kaçak afyonlarla birlikte jandarmaların nezaretine verdiği gibi şehre göndermiş... Kaçakçılar doğru nezarete... Ardından mahkemeye... ardından karar...

«Delil kifayetsizliğinden tahliye»

Kanunun karşısında söz söylemek kimin haddine... Herkesin boynu kıldan ince... Tabii Yüzbaşı F. Ö. nün boynu da aynı incelikte... Şimdi Yüzbaşının hikâyesi dillerde. Kimler neler söylemiyor bir işit-seniz. Yüzbaşıya herkes hayıflanıyor. Çünkü yüzbaşı bu olaydan bir süre sonra «Başkale» yollarında trafik kazasına kurban gidivermiş... Genç yaşında ölüvermiş (50).

2. 23 Mart 1970 de Ankara'da toplanan hayvancılık kongresine Gaziantep Valiliği tarafından bir bildiri gönderilmiştir. Memleketimizin özellikle Doğu Akdeniz ülkeleri için kaçakçılık bakımından cazip bir bölge olduğu belirtilen bildiri de, kaçakçılığın nasıl yapıldığına dair ilginç bir de olay anlatılmaktadır. Bir jandarma erinin sözlerine dayanılarak verilen örnek şöyledir: «Otomobilimize aldığımız bir jandarma eri bize hayvanların, huduttan muhafazaya memur edilen kimselerle kaçakçılar arasında vuku bulan bir anlaşmayla geçtiğini, bu geçişlerin belli yerlerden yapıldığını, hatta, kaçakçılara güven vermek için silahların mekanizmalarının koyunların geçişine kadar kaçakçılara teslim edildiğini anlattı. Halk arasında buna benzer söylentiler de dolaşmaktadır. Her hayvanın bir geçiş rayici varmış. Örneğin koyun başına 10 lira, sığır başına 40 lira gibi. Yine dolaşan söylentilerden anlaşılmıştır ki, hudut vilâyetlerinde hudut muhafaza erlerinin bu şekilde kanunsuz yollardan edindiği paraları bir ücret karşılığında memleketlerine kadar götürüp teslim eden şahıslar mevcuttur» (51).

(50) Necmi Onur, Mezarlarında yaşayanlar, 2. Bs. İstanbul 1965 S. 30 - 32

(51) Cumhuriyet 24 Mart 1970

Hayvan kaçakçılığının çok daha geniş bir kitle tarafından yapılmasına karşın afyon, eroin, esrar vs. kaçakçılığı daha küçük bir grubun elinde bulunmaktadır. Afyon kaçakçılığı ile meşgul olanlar genel olarak çok büyük servet sahipleridir. Küçük servet sahipleri bu işte fazla tutunamaz. Çünkü küçük sermayeler bir kez başarısızlığa uğrarsa, bir daha kendini yenilemesine olanak yoktur. Büyük sermaye ise en az 2 - 3 kısımdan oluşur. Birinci kısmıyla yapılan afyon kaçakçılığı başarısızlığa uğrarsa ikinci ve üçüncü kısımları ile bu başarısızlık kurtarılmaya çalışılır. Bu yüzden afyon kaçakçılığında ancak büyük sermayeler tutunabilmekte, küçük sermayeler eriyip gitmektedir. Fakat, bu yolla, bir kere vurgun yapabilen bir kimse- nin artık çökmesine hemen hemen olanak yoktur.

#### D. Komşu Ülkeler

Sovyet Sosyalist Cumhuriyetleri Birliği ile ilişkilerimiz tamamen resmi olup, gayri resmi geçişler hemen hemen yoktur. Aile ve akrabalık ilişkileri de çok zayıftır. Bu bakımdan aktif bir etkileşme olayından söz edemeyiz.

İran ile kurulan ilişkilerin biçimi ise çok değişiktir. Türkiye'nin iç kısımlarında üretilen afyon ve özellikle Doğu Anadolu'da yetiştirilen koyun, Başkale, Özalp, Doğubayazıt gibi sınır kapılarından kaçırılmaktadır. Bu kesimde aşiret ve akrabalık ilişkileri çok dinamiklidir. İran'daki bazı büyük aşiretlerin Türkiye'de kollarını görmek olanağı olduğu gibi, Türkiye'de yerleşmiş bir aşiretin de İran'da kolları vardır. Bütün bu ilişkiler dini bir bağ ile kuvvetlendirilmiş, aile tüketimini biraz aşan bazı tüketim mallarının değiş-tokuşu dinsel bağlarla meşrulaştırılmıştır. «Mademki Müslümanız, mademki aynı ümmetin mensuplarıyız, o halde neden birbirimizi görmeyelim, neden birbirimizle alış veriş yapmayalım, Müslümanlık ve İslâm dini, daima birbirinizi görün, birbirinizle alış veriş edin... buyurmamış mıdır?» gibi sözler, gayri-resmi ilişkileri meşrulaştıran etkenlerdir. Devlet denetiminden uzak olarak ortaya çıkan bu hareketler, coğrafi etkenler tarafından da desteklenmektedir.

Daha güneyde olan Irak ile ilişkilerimiz ise bambaşka bir özellik göstermektedir. Burada İran'da olduğu gibi kütle halinde mal gidiş gelişi yoktur. Aile tüketimini aşan bazı malların değiş tokuşu söz konusu olmaktadır. Bu ailelerin ürettiği 3 - 5 kilo yünün, 3 - 5 koyun veya keçinin veya bölge özelliklerine göre üretilen bazı tüketim maddelerinin, (yağ, peynir vs.) Kuzey Irak'ta değerlendirilmesi demektir. Bu değerlendirme tamamen aynı ekonomi çerçevesi içinde kalmaktadır. Yani vatandaş Irak'a götürdüğü bu mallar karşılığında oradan şeker, gaz, tuz, bez gibi bazı tüketim malları getirmektedir. Bu olayın, başka bir anlamı da sınır boyunda herkesin

bir işi yaptığıdır. Aile, akrabalık, aşiret ve tarikat ilişkileri bütün bunları destekleyen başlıca nedenlerdir. Coğrafi etkenlerin elverişsiz olması yurttaşların Hakkari, Beytüşebap, Şemdinli, Uludere, Yüksekova gibi merkezlerle ekonomik ve toplumsal ilişkiler kurmasını engellemekte Kuzey Irak'la ilişki kurmasını zorunlu kılmaktadır. Burada kaçakçılık denilen olayın ortadan kalktığını, sınır boylarında malların aynı mübadelesi biçiminde bir olayın ortaya çıktığını, aile, akrabalık, aşiret ve tarikat ilişkilerinin dinamik etkisi sonunda siyasal sınır kavramının biraz daha etkisiz ve kâğıt üzerinde kaldığını görüyoruz. Bu bakımdan söz konusu olan ilişkilerde ticari bir amaç yoktur.

Suriye ile olan ilişkilere gelince: Burada Türkiye'nin çeşitli kesimlerinde üretilen afyon, koyun gibi bazı malların, sınır boyundaki çeşitli kentlerden Suriye'ye kaçırıldığını oradan da kütle halinde tüketim malları getirildiğini görüyoruz. Sınırlarımızdan giren kütle halindeki bu tüketim malları, sadece sınır kasabalarımızda, hatta Mardin, Urfa, Diyarbakır, Gaziantep gibi illerimizde değil Anadolu'nun iç kısımlarına, Ankara, İstanbul, Adana, Erzurum büyük endüstri ve ticaret merkezlerine de yayılmaktadır. Bu kesimde kaçakçılık dediğimiz ilişkileri bütün açıklığıyla görüyoruz. Burada da aile, akrabalık, din ilişkileri sıklıdır. Fakat kaçakçılık artık aile, akrabalık, aşiret ve din bağları tarafından desteklenen ve meşrulaştırılan bir kurum değil doğrudan doğruya ekonomik bir işletmedir.

## E. Ekonomik Bütünleşme ve Kültürel Etkileşme

Güneydoğu Anadolu, Batı İran, Kuzey Irak, Kuzey Suriye hemen hemen aynı feodal ve yarı feodal bir yapının içindedir. Halklar gerek ekonomik ve toplumsal yapıları, gerek etnik kökleri ve kültürleri bakımından birbirlerine çok benzerler. Burada, siyasal sınırlar olmasaydı ne olurdu biçimindeki bir soruyu şöyle cevaplandırmak gerekir: Çok geniş alanlarda varlığını koruyan feodal, yarı feodal ve yer yer feodalizm öncesi üretim biçimleri ve bu üretim biçimlerine uyarlı olarak meydana gelen üst yapı kurumları içinde, siyasal sınırlar halk yığınlarını sadece kâğıt üzerinde ayırmıştır. Siyasal sınırların varlığının halklar arasındaki gayri-resmi ilişkilerin kurulmasını önleyememesi ise çok doğaldır. Uzun yüzyıllar Osmanlı Devlet ve toplum sistemi içinde bulunmanın bu olaylardaki rolü büyüktür. Bu bakımdan buralarda, farklı kültürlerin etkileşmesinden değil, aynı kültür yapısındaki halkların bütünleşmesinden söz edilebilir. Öte yandan Orta Doğu ülkelerine hakim olan aşiretçilik, milliyetçilik, devrimcilik, sosyalizm gibi bazı ideolojiler ve siyasal akımlar bu bölgede de kendini göstermekte ve ge-

niş halk yığınlarını etkilemektedir.

Kaçakçılığın başlıca üç nedenini sayabiliriz. Birincisi üretim güçleriyle, insan gücü arasındaki dengesizlik, ikincisi pazarın Türkiye'de değil, Türkiye dışında teşekkül etmesi, üçüncüsü de gümrük politikasıdır. Burada kaçakçılığa konu olan malların Türkiye pazarlarına bağlamanın ve kaçakçılık dolayısıyla Türkiye'ye gelen malların Türkiye'de üretilmesinin olanakları bulunmadığı için geniş ölçüde kaçakçılık olmaktadır. Öte yandan, Türkiye'ye geniş miktarda tüketim malları girmekte ve bu mallar gayet ucuz olduğundan, Türkiye'de üretilen eşdeğer mallar, bunlarla rekabet edememekte, küçük el sanatları ve yerli sanayi işlemez duruma gelmektedir. O halde kaçakçılık ilişkileri sayesinde Doğu Anadolu, daha çok Orta Doğu'ya açılma ve ekonomik bakımdan onlarla bütünleşmektedir. Örneğin İzmir ve Diyarbakır'ın karşılaştırılması bu bakımdan ilginç sonuçlar ortaya koyar: Bilindiği gibi İzmir'de kapitalist ilişkiler günden güne yoğunlaşmakta ve emperyalist pazarlarla bütünleşmeye çalışmaktadır. İzmir'in bu özelliği onu Akdeniz Havzası ile bütünleştirmiştir. Bu süreç devam etmektedir. Diyarbakır ise İran, Irak ve Suriye sınırlarından yapılan kaçakçılık ve bunun sağladığı gelirler sayesinde daha çok Orta Doğu ile bütünleşme süreci içindedir.

## F. İran ve Suriye'de Geçerli Türk Lirası

Sınır bölgelerimizde görülen önemli özelliklerden biri de İran ve Suriye'de Türk Lirasının geçerli olmasıdır. İran'da Maku, Tebriz, Tahran gibi sınıra yakın kentlerde, Suriye'de Azez, Halep gibi yine sınıra yakın kentlerde Türk parası geniş ölçüde kullanılmaktadır. Herhangi bir kaçakçı Türkiye'den İran veya Suriye'ye külli yetli miktarda koyun kaçırdığı zaman bunun karşılığını İran'lı tüccar yani İran'lı kaçakçı Türk Lirası olarak ödemektedir. Burada üzerinde durulması gereken konulardan biri Türk Lirasının İran'a nasıl geçtiğinin araştırılmasıdır. İkinci konu ise İranlı tüccarın ödemelerini neden Türk Lirası ile yaptığıdır. Bu tamamen Türk parasının değeriyle ilgilidir. Türk parası İran Dinarına göre daha düşük değerde olduğu için ödemelerde Türk Lirasının kullanılması İran'lı tüccar bakımından daha elverişlidir. Örneğin bir İran Dinarı resmi olarak Türkiye'de 5 TL., İran'da 7 TL. yapıyor ise, İranlı tüccar Türkiye ile yapacağı alış veriş TL. ile yapmak isteyecektir. Öte yandan TL. sinin değerinin düşük olması bu paranın bazı yabancı şirketlerde birikimini engellemektedir. Örneğin ARAMCO, petrol karşılığı olarak Türkiye'den aldığı TL' larını hiç bir zaman biriktirmemekte hemen elinden çıkarmaktadır.

Sınır bölgelerinde özellikle İran'da işlem gören Türk parası ger-

ğekten çoktur. Kaçakçılar bir geçişte 300 bin, 400 bin lira para getirmektedirler. Bu paralar çuvalla taşınmaktadır. Çünkü istatistikler Türkiye'nin yabancı ülkelere resmi yollardan yaptığı hayvan ihracatının sayısını 400 bin civarında göstermektedir. Oysa kaçak yollardan bir milyona yakın koyun kaçırılmaktadır. Doğubayazıt, Özalp, Nusaybin, Kilis gibi sınır kapılarından yapılan kaçakçılık sırasında kaçırılan koyunların sayısı, resmi yollardan ihraç edilen koyunların sayısından 2 misli kadar fazladır. İşte bu kaçak mallar karşılığında Türkiye'deki kaçakçı tüccarlara yapılan ödeme Türk parası ile olmaktadır.

Kaçakçılık, Doğu Anadolu'nun sosyo - ekonomik yapısı incelenirken üzerinde dikkatle durulması ve izlenmesi gereken bir olaydır (52).

### **VIII. İç Bölgelerle Sınır Bölgeleri Arasındaki İlişkiler: Kaçakçılık Ve Eşkiyalık olaylarının Bütünleşmesi**

Daha önceki bölümlerde, toplum yapısının analizini yaparken belirttiğimiz gibi, eşkiyalık, toprak mülkiyeti ilişkilerinin bir sonucu olarak doğmakta ve dinamizm kazanmaktadır. Fakat, son zamanlarda kaçakçılığın eşkiyalıkla bütünleştiği görülmektedir. Bu bütünleşme süreci içinde, eşkiyalar, ya büyük kaçakçıların yardımcısı durumunda olup büyük kaçakçılara yardım ediyorlar ya da bizzat kendileri kaçakçılık yapıyorlar. Bu konuda, bir İstanbul gazetesinde yayınlanan röportaj gerçekten çok ilgi çekicidir. Buna göre, Doğu'nun ünlü eşkiyaları kendilerine dört ayrı egemenlik alanı tesis etmişlerdir (53). Bu çeteler birbirlerinin can düşmanı oldukları halde, herhangi bir çıkar söz konusu olduğu zaman birbirleriyle gayet rahat bir şekilde anlaşır, belirli bir örgüt etrafında birleşiyorlar. «Her çetenin iki önemli görevi vardır. Birincisi buldukları bölgedeki ihracata yarıyacak hayvanları alıp bunları sevke hazırlamak, öteki de bölgelerinden geçecek olan başka çetelere ait hayvanların sağ salim varacakları yerlere gitmelerini sağlamak.» (54). Kaçakçılığa konu olan en önemli unsurlardan biri koyundur. Zira, Türkiye'de ancak 150 - 200 TL. olan koyun, İran, Irak ve Suriye'ye geçince 350 - 450 liraya satılıyor. Aynı yazıda koyunların köylerden toplanması da şöyle anlatılıyor: «Her köyün satılık belirli ko-

(52) Bu konu ayrı bir araştırmada incelenecektir.

(53) 21 Şubat 1969 tarihli Günaydın Gazetesi (Ağrı ve Van taraflarında Ceylan Çetesi, Muş ve Sason taraflarında Samedo ve Cumo Çeteleri, Hizan, Pervari, Cizre taraflarında Mehmet Emin Özbay Çetesi, Mardin, Kurtalan, Beşiri - Batman... taraflarında Tilki Selim Çetesinin hayat sahaları vardır. Dört çetenin toplanma yeri ise Gevaç taraflarındadır. (Nasri Oktay, Eşkiyalar Doğuyu Dört Bölgeye ayırdı.)

(54) Nasri Oktay, Adı geçen röportaj, 22 Şubat 1969 tarihli Günaydın Gazetesi.

yunu vardır. Bunları gider, zamanında onlardan alır, biriktirme yerinde sürüyü düzenledikten sonra Irak'a veya Suriye'ye satarız. Alıcılar gelir, burada, bizi bulurlar, pazarlık yapılır ve sürüler sevkedilmeye başlar. Sürüler her çetenin bölgesinde onun himayesi altında sevkedilir. Sürüyü ilk toplayan Çelik çetesidir. Bunun başında Samado denilen Abdüssamet Çelik bulunur. Onlar sürüyü getirip bize Sason dolaylarında teslim ederler. Biz bunları Zevdüz Dağları civarındaki Kaplan çetesine devrederiz. Bu çetenin başında Alâattin Kaplan ve akrabaları vardır. Onlar da sürüyü Sason Dağlarında bulunan Cumo Çetesine sürerler. Sürü eğer Suriye'ye sevkedilecekse, o zaman Kurtalan ve Beşiri dolaylarında faaliyet gösteren Tilki Selim Çetesine devredilir. Yok eğer koyunlar Irak'a geçirilecekse o zaman Şırnak ve Pervari İlçeleri dolaylarında faaliyet gösteren Ceylan Çetesine teslim edilir. Ceylan Çetesinin başında Yusuf Ceylan ve sekiz adamı bulunmaktadır» (55).

Yukardaki ifadelerden anlaşılacağı gibi, iç bölgelerden sınır bölgelerine doğru yapılan hayvan kaçakçılığı kendi başına bir olay değildir. Burada sınıfsal çıkarları görmek gerekir. Kaçakçılık ne yukarda adı geçen dört çetenin istek ve iradesi ile başlamakta ve ne de onlar tarafından sonuçlandırılmaktadır. Bütün bu çetelerin gerisinde, kaçakçılığı yöneten patronlar vardır. Sürülerin çeteler arasında el değiştirmesi, bu iddianın en önemli belgesidir. Dolayısıyla, çeteleri, büyük patronların ayak işlerini gören adamlar olarak görmek daha doğal bir açıklama biçimidir. Bütün bunlar, tarım sektörüne hakim olan feodal üretim ilişkilerinin, tarım dışındaki sahalarda, bu arada kaçakçılıkta da devamından başka birşey değildir. O halde, bu ilişkileri sadece tarım sektöründe değerlendirmek yetmiyor. Bu ilişkilerin tarım dışı sahalardaki uzantısını da görmek gerekir. Öte yandan, İran ve Suriye ile Türkiye'deki büyük fiyat farklarından ötürü ilâç kaçakçılığında bir kalemde büyük vurgunlar yapılmaktadır. Bu vurgunlardan özellikle büyük ilâç firmalarıyla doktor ve eczacılar yararlanmaktadır. Erzurum, Ağrı, Mardin, Gaziantep, Urfa, Van gibi illerin eczacılarındaki birikim, kapitalist nitelikte olduğu halde, Doğu Anadolu'yu yatırılmadığı ve Batı'ya aktığı için Doğu Anadolu'daki üretim güçlerini ve ilişkilerini etkilemekten uzaktır. Bunun için ilâç kaçakçılığı yapan eczacıların vurgunları ilgi ile izlenmeye değer. Eczacıların içerdeki işbirlikçileri ise doktorlardır.

Doğu Anadolu'da feodalizm kapitalizme dönüşürken çok geniş halk yığınlarının tarım sektöründen koparak kentlere doğru kaymaları kaçınılmaz bir olaydır. Fakat bu yeni nüfusu kentlerde is-

(55) Nasri Oktay, Adı geçen röportaj, 23 Şubat 1969 tarihli Günaydın Gazetesi.

tihdam edebilecek sanayi olanakları yoktur. Dolayısıyla büyük bir nüfus yığılması yani insan kalabalığı meydana gelmektedir. Bu koşullar altında hırsızlık, yankesicilik, karaborsa, fuhuş, cinayetler vs. büyük bir artış göstermektedir. İşte eşkiyalık olaylarını da böyle bir ortam içinde değerlendirmek gerekir. Eşkiyalığın temel toplumsal yapı gelişmelerinin itmesiyle ortaya çıkan bir olay olduğu şüphesizdir. Bu bakımdan eşkiyaların dağa çıkışları başlangıçta halktan yana bir olaydır. Fakat egemen sınıfların sosyo - ekonomik düzeni denetleyen güçler hâlâ etkili olduğu için, aslında düzene karşı ve düzenin itmesiyle ortaya çıkan bu hareketleri, yine kendi sınıfsal çıkarları doğrultusunda kullanabilmektedir. Bunun mekanizması şudur: Düzeni denetlemeye çalışan egemen sınıfların mülkiyetlerini eskiden olduğu gibi meşru ve hukuki yollardan denetlemesine olanak yoktur. Sosyo - ekonomik güçlerini baskı yolu ile sürdürmeye çalışmaktadırlar. Böyle olunca her ağanın emrinde, silâhlı bir kuvveti vardır. İşte eşkiya böyle bir baskıya karşı koyan kişidir. Fakat dağa çıktıktan sonra hayatını yine sürdürmesi gerekir. Lojistik desteğini sağlaması gerekir. Bu bakımdan ister istemez başka bir ağaya hizmet etmesi, onun adamı olması gerekmektedir. O halde eşkiyalığın başlangıçta halkçı bir yönü olmasına rağmen, giderek yine egemen güçlerin denetimine girmektedir. Ağalarla birlikte sürü kaçakçılığı işlerini yürütmeye çalışmaları, onların tekrar halktan uzaklaşmasına sebep olmaktadır. Bütün bunlara rağmen yani kaçakçılık ve eşkiyalık olaylarının bütünleşmesine rağmen, eşkiyalığın, düzeninin sosyo - ekonomik yapısıyla bütünleştiğini iddia edemeyiz. Feodalizmin kapitalizme dönüşümü daha yoğunlaşıp temel toplumsal yapı gelişmeleri halk yığınları üzerinde etkisini daha ağır bir biçimde duyurduğu zaman eşkiyalığın halkçı karakteri daha belirgin bir biçimde ortaya çıkacaktır.

Görüldüğü gibi Doğu Anadolu'da günümüz koşullarındaki eşkiyalık tam anlamıyla, bilinçli bir biçimde egemen sınıflara karşı bir hareket değildir. Çatışmalar henüz, ağa ile ağa, aşiret reisi ile aşiret reisi arasındadır. Çatışmalar henüz ağa ile köylüler, aşiret reisleri ile köylüler arasında değildir. Düzene karşı olan bilinçli hareketler ise ancak köylülerin, eşkiyaların ve aşiret üyelerinin düzeni denetleyen kişilere karşı olan hareketleriyle başlar.

Önemli bir nokta da eşkiyaların halk yığınlarıyla olan ilişkidir. Özellikle köylülerin eşkiyaları korudukları, eşkiyalara hayran oldukları büyük bir gerçektir. Fakat halk yığınlarının eşkiyaları korumaları, saklamaları, jandarmanın halka karşı tutumundan ileri gelir. Doğuda jandarmanın köylülerle ilişkisi daima baskıcı olmuştur. Baskı karşısında köylü ezilmiştir. Fakat köylü çoğu zaman bu baskıya karşı koyamamakta, çaresiz kabul etmektedir. Yer yer ve

zaman zaman baskıya karşı direnme olduğu zaman da bunu benimsemektedir. Zira aslında bu kendi ruhunda da yatan özlemdir. Kendi gerçekleştiremediği bir direnmeyi başkasının gerçekleştirmesi onu tatmin edebilmektedir. Bütün bunlardan dolayı eşkiyalar halk tarafından sevilmekte ve efsaneleştirilmektedir. Burada şu soru sorulabilir: Eşkiyalık mademki düzene karşı bir harekettir, o halde neden ağalarla, aşiret reislerine, şeyhlerle değil de jandarma ile çatışma oluyor? Bunun bir kaç nedenini sayabiliriz. Bir kez temel toplumsal yapı çelişmeleri tam anlamıyla açıklık kazanmadığı için eşkiyalar ağalara karşı bilinçli bir mücadele yapamıyorlar. İkincisi ise jandarmaların varlıklı sınıfların yani ağaların çıkarlarını korumaları ile ilgilidir. Şimdilik eşkiyalar ağaların kendi aralarında ki mücadelede vurucu kuvvet olarak kullanılmaktadır.

Burada üzerinde durulması gerekli olan önemli bir konu da eşkiyalığın, neden Siirt, Mardin, Van, Hakkari, Diyarbakır yörelerinde yapıldığıdır. Bunun ilk nedeni sosyo - ekonomik düzenin itmesi olduğu şüphesiz. İkinci bir neden coğrafi etkenlerle ilgilidir. Bu bölgede eşkiyaların gizlenebileceği, korunabileceği arazi kesimleri ve bitki örtüleri vardır. Üçüncü bir neden de hükümet otoriteleri karşısında çok sıkışan eşkiyaların Türkiye'nin sınırlarının dışında da korunabilme olanaklarına sahip olabilmeleridir. Örneğin Siirt taraflarında sıkışan eşkiyalar zaman zaman Irak'a geçmişler ve orada kalmışlardır. Komşu ülkelerde eşkiyaları kabul eden potansiyel daima olmuştur. Aile, akrabalık, aşiret ve tarikat ilişkileri bu potansiyeli her zaman dinamik tutmaktadır (56).

## **IX. Doğu Anadolu'da Üretim Güçlerinin ve Üretim İlişkilerinin Bugünkü Durumu**

Doğu Anadolu'da çeşitli yerlerde temelden gelen bir değişim vardır. Bu değişim herşeyden önce sınıfsal yapının bünyesinde meydana gelmekte ve değişimin dinamikleri belirlemektedir. Değişmeyi başlatacak ekonomik ve toplumsal yapı dinamiklerinin belirmiş olması çok önemli bir özelliktir. Nüfus artışı ve makinalaşmanın başlaması kapalı grupların özellikle dış ilişkiler alanında değişimler

---

(56) Eşkiyalık Doğu Anadolu'daki sınıf yapısının dönüşümü sırasında ortaya çıkan olayların en önemlilerinden biridir. Eşkiyaların dağa çıkışları, faaliyetleri, halkla ilişkileri dikkatli ve ciddi bir şekilde izlenmeye değer olaylardır. Öte yandan Osmanlı İmparatorluğu devrinde meydana gelen Celali İsyanları ile bu hareketleri karşılaştırmak gerektiği gibi, günümüzde, Türkiye'nin öteki bölgelerinde oluşan bu çeşit olaylarla da karşılaştırmak gerekir.

Kurtuluş Savaşı sırasında Batı Anadolu'da meydana gelen olaylarla (Çerkez Ethem, Aznavur vs.) bu hareketler karşılaştırılmalıdır. Yine bunun gibi Yaşar Kemal'in İnce Memet'i ile, Kemal Tahir'in Dağlar Umum Müfettişi Uzun İskender (Rahmet Yolları Kesti) Doğu Anadolu'da günümüz koşullarından ortaya çıkan bir eşkiya, toplumların temel yapısal ilişkileri ve eşkiyaların halk yığınlarıyla olan ilişkileri açısından karşılaştırılmalıdır.



meydana getirmekte, üretim ve tüketim mallarının alınıp satıldığı yerler, idari işlerin cereyan ettiği yerler, nüfus ve askerlikle ilgili işlemlerin yapıldığı yerler bu koşullar altında değişmektedir. Toplumun dış ilişkiler alanında meydana gelen bu değişimler iç gelişmelerle devamlı olarak etki - tepki durumunda olup toplumsal gelişimin belirli bir safhasında feodal üretim biçimini ve onun belirlediği toplum yapısını parçalamaktadır. Burada en önemli sorun, hızla artan nüfusu temel toplumsal yapı gelişmeleri konusunda bilinçlendirip örgütlenmektir.

Bugünkü görünüşü ile Doğu Anadolu'daki üretim ilişkileri çok yönlü bir karakter göstermektedir. Burada feodalizmden daha aşağı düzeyde olan üretim ilişkileri feodal ve yarı feodal üretim ilişkileri, kapitalist üretim ilişkileri aynı yerde ve aynı zamanda yan yana ve iç içe bir durumda görülebilmektedirler. Örneğin bir toprak ağasının köylülerle, aşiret reisinin kabilesiyle ve zomalarıyla, şeyhlerin müridleriyle ilişkileri tamamen feodal bir karakter gösterdiği halde Batı Anadolu'daki tüccarlarla olan ilişkileri kapitalist bir nitelik taşır. O halde öküz, karasaban ve kağıya dayanılarak yapılan artık ürünün toplanmasında feodal mülkiyet ve üretim ilişkilerinden yararlanıldığı halde, toplanan artık - ürünün «değer»e dönüştürülmesi olayında kapitalist üretim ilişkilerinden yararlanılmamaktadır. Alt yapıda görülen çok yönlü üretim ilişkilerine paralel olarak üst yapıda da, çeşitli üretim biçimlerine ait toplumsal ve siyasal kurumlar vardır. Romancı Yaşar Kemal'in Ağrıdaki Efsanesi (57) isimli eserinde bunun çok ilginç örneklerini görüyoruz. «Daha gün doğmadan Ağrıdaki'nın harman olmuş yalp yalp yanan yıldızları altında kavallarını bellerinden çıkarıp Ağrıdaki'nın öfkesini çalmağa başlarlar» (s. 9). ve dağ yürüyordu kaval sesinde ve uçurumlar, çığlar, ayaz gecede yıldızlar pathyordu. Ayışığı pathyordu. Ve dağ bütün hışımıyla yürüyordu. Terlemiş, soluklanan, bir ulu dev gibi göğüs geçiriyordu Ağrı. Sofi çok derinden Ağrı'nın soluklandığını duyuyordu.» (s. 14) «... Sen Osmanlı olmusun paşa. Yoksa bu at için bu işleri başımıza açmaz, evleri yakmaz, ocakları söndürmezdin, Ağrı'nın lâneti, Ağrı'nın gazabı, Ağrı'nın hışımı senin üstüne olsun Paşa.» (s. 22)

Burada Ağrı dağının öfkelenmesi, Ağrı dağının yürümesi, Ağrı dağının gazaba gelmesi gibi olaylar hangi toplum düzeninden kalma değerlerdir. Dağların öfkelenmesi, yürümesi, gazaba gelmesi gibi şeyler, şüphesizki feodal topluma değerler değildir. Feodal toplumlardan daha aşağı toplumlara has değerlerdir. Örneğin köleci toplumun değerleridir. Fakat bu gün buna benzer değerler «Ağrıda-

---

(57) Yaşar Kemal, Ağrıdaki Efsanesi, Cem Yayınevi, İstanbul 1970

ğî Efsanesi» nin geçtiđi Dođu Bayazıt ve Iđdır yörelerinde hâlâ yaygındır. Bu yörelerde Ađrıdađı'na karşı bir saygı, sevgi, Ađrıdađı'nın hişmine ve gazabına uğramama için gayret gösterme vardır. Yeminler Ađrı dađı huzurunda yapılır. «Ađrı dađı tanıđım olsunki» denir. Dođu Bayazıt ve Iđdır yörelerinde, köleci toplumlara özgü olan bu deđerler üst yapıda sürüp giderken alt yapıda feodalizm kapitalizme dođru hızlı bir dönüřüm yapmaktadır. Bu olay alt yapıda, üretim iliřkileriyle ileriye dođru deđişmeler olmasına karşın, üst yapıda çok daha önceki üretim biçimlerine ait üst yapı deđerlerinin kendisini sürdürebileceđini göstermektedir.

Dođu Anadolu'da toplumun ekonomik temelini meydana getiren tamamen topraktır. Öte yandan feodal toplumun siyasal biçimi olan aşiret biçimindeki siyasal ve toplumsal örgütlenme hâlâ varlığını sürdürmektedir. Viranşehir, Hilvan, Birecik, Siverek, Akçakale gibi yerlerde tamamen topraksız olanların oranı % 75'in üzerindedir. Bu kadar geniş topraksız köylü kit'elerinin bulunması, toprakların ister istemez bazı ellerde toplanmasına sebep olmakta, topraksız olanlar ise, bu topraklar üzerinde toprak sahipleri adına üretimde bulunmaktadırlar. Buna karşın bu gibi yerlerde toplum dışarıya açılmıştır. Kapitalist iliřkiler de mevcuttur. Fakat birikimin çok az olması, feodal bir yapının henüz tamamen parçalanmadığını ve kapitalist iliřkilerin henüz çok zayıf olduđunu göstermektedir.

Toprak mülkiyeti kořullarının olađanüstü derecede keskinleřtiđi Urfa gibi yerlerde bu mülk ve üretim iliřkilerini devrime dönüřtürecektek dinamik, hızla artan nüfus ve makinalaşma gibi toplumsal süreçlerin, toplumsal gelişimin belirli bir safhasında feodalizmin iç deđişkileriyle diyalog haline gelmesidir.

Bunun ötesinde, sınır kasabalarımızda yapılan hayvan kaçakçılıđı ve bu yolla sađlanan birikim de, Dođu Anadolu için tam anlamıyla kapitalist nitelikteki bir birikim deđildir. Çünkü kaçakçılık gelişigüzel bir olay olmayıp tamamen sınıfsal temellere oturmaktadır. Dođulu ve Batılı egemen sınıfların sömürü konusunda yaptıkları koalisyon ise, Dođu'da kazanılan bu birikimlerin daima Batı'ya yatırılmasına sebep olmaktadır. O halde kaçakçılıđa konu olan bu hayvanların Dođu Anadolu'daki toplanışlarında tamamen ilkel feodal bađlar rol oynadıđı gibi, bu konuda elde edilen birikim, kapitalist nitelikte de olsa Dođu Anadolu'daki üretim iliřkilerini etkilemekten uzaktır. Son zamanlarda kaçakçılık olayları ile eşkiyalık olaylarının bütünleşmesi ise bu etkiyi yaratabilir. Çünkü kaçakçıların eşkiyalarla bütünleşmesi sonucu elde edilen birikimin bir kısmını Dođu Anadolu'da, yani eşkiyalarda bırakmaktadır. Eşkiyaların kaçakçılıktan aldıđı pay çok küçük de olsa bu gelişimi izlemek

ilginçtir. Bu bakımdan Prof. İdris Küçükömer'in Türkiye'de feodalite yoktur, görüşü doğru değildir. Bu görüş Doğu Anadolu'nun ekonomik ve toplumsal yapısına ters düşmektedir. Prof. İdris Küçükömer'e göre, Türkiye'nin asıl hayvancılık bölgesi Doğu Anadolu'dur. Ve bu resmî ve gayri resmî yollardan Ortadoğu Ülkelerinin ve Anadolu'nun öteki bölgelerinin et tüketimini geniş ölçüde karşılamaktadır. O halde Doğu Anadolu'dan mal çıkışı ve bunun karşılığında mal veya para girişi vardır. Ve bunlar artık feodal değil, kapitalist nitelikteki birikim ve gelişmelerdir (58).

Doğu Anadolu'daki üretim biçimi «feodaldır», «kapitalisttir» veya «yüzde şu kadar feodal, şu kadar kapitalisttir» demek doğru değildir. Üretim biçiminin çok yönlü olduğunu, feodal, yarı feodal, feodalizm öncesi ve kapitalist üretim ilişkilerinin aynı yerde ve aynı süre içinde iç içe veya yanyana yaşayabildiğini görmek büyük bir zorunluluktur. Üretim ilişkilerinde görülen bu çok yönlüğün başlıca nedeni, feodalizmin kapitalizme dönüşümünün feodalizm dışındaki bir sınıf (örneğin ticaret burjuvazisi) tarafından değil de, doğrudan doğruya feodalizmin kendisini yenilemeye çalışması ve kapitalistleşmesidir.

Öte yandan, Doğu Anadolu'daki üretim güçlerini ve ilişkilerini belirtirken kapitalist gelişmelerin ve kapitalizmin gereği olarak getirilen üst yapı kurumlarının feodal sosyal organizasyonlar içinde nasıl bütünleşip toplumda yeni bir denge yarattığını, çok doğru bir biçimde izlemek gerekir. Örneğin, kapitalist üretim ilişkilerinin gereği olan siyasi partiler, feodal sosyal organizasyonlarda ancak mevcut aşiret anlaşmazlıklarına göre anlam kazanmakta, parti mensubiyeti değil de yine aşiret mensubiyeti rol oynamaktadır. Aynı biçimde, banka ve kredi kurumları yine temel toplumsal yapı ilişkileriyle bütünleşip, feodal sosyal organizasyona göre anlam kazanmaktadır.

Bu konuda Türkiye'deki sosyalist mücadelenin genç öncülerinden Ahmet Aras şöyle diyor: «... Bugün Doğu'da mevcut üretim biçiminin tam feodal olduğunu söylemek büyük bir hatadır. Feodal ilişkilerin mevcudiyeti yanında kapitalist ilişkilere geçiş ve gelişme vardır. Örneğin, Malatya Ovası, Iğdır Ovası, Eleşkirt, Pasinler, Malazgirt Ovaları, Erzincan Ovası, Mardin'in pamuk ziraatı yapılan kesimleri, Gaziantep'in Oğuzeli, Tilbeşar Ovaları, Harran ve Birecik ovaları, Urfa'nın Akçakale, Viranşehir, Ceylanpınar kesimleri (Ceylanpınar Devlet Üretim Çiftliği beş bin mevsimlik tarım işçisi çalıştırmaktadır), Muş Ovası (Muş Devlet Üretim Çiftlikleri), Adı-

---

(58) İdris Küçükömer, Düzenin Yabancılaşması, Ant Yayınları, İstanbul 1969, S. 135 vd.

yaman'ın meyvecilik yapılan yöreleri, Diyarbakır çevrelerinde kısmen sulu ziraat yapılan kesimler ve Zeylan Devlet Üretim Çiftlikleri, tarımda kapitalist ilişkilerin kısmen gelişmiş olduğu kesimlerdir. Ayrıca Sivas Çimento Fabrikası, Erzurum, Erzincan Şeker Fabrikaları, Batman, Garzan Petrol İşletmeleri, Divriği, Maden, Ergani İşletmeleri, Diyarbakır Şayak Fabrikası, Kars'taki süt ve hayvan mahsulleri tesisleri ve Gaziantep şarap fabrikasıyla birlikte birçok küçük çaptaki işletme ve atölyeler de Doğu'daki küçük sanayi birikimleri olarak dikkate alınmalıdır.

Ayrıca bu gelişimin tarihi süreç içinde de değerlendirilmesi gerekmektedir. Kanımca 1940'dan sonra feodal yapı parçalanmaya başlamıştır. 1940'dan sonra Doğulu hakim sınıfın Batılı hakim sınıfla bütünleşerek birlikte sömürüye katılmaları da bu gerçeği doğrulamaktadır. Fakat bölgede Batı'ya nazaran sermaye birikiminin az olması ve yaratılan birikimin özellikle Batı'ya kayması, feodal ilişkilerden kapitalist ilişkilere geçiş sürecini yavaşlatan bir etken olarak belirmektedir. Bunun yanında hızlı nüfus artışı ve tarımın makinalaşma hızının yüksek olması durumu da, geçiş sürecini hızlandıran temel dinamikler olarak çok önemli etkenlerdir.

Genel durumu itibariyle bölgede önemli derecede feodal ilişkiler mevcuttur. Feodal ilişkilerin mevcudiyeti yanında kapitalist ilişkilere geçiş ve hızlı bir gelişme de vardır. Feodal ilişkilerden kapitalist üretime geçiş safhasında, feodal toplumun sosyal organizasyonları fonksiyonel gücünü yitirmekle beraber, varlığını sürdürmektedir. Yalın bir gözlemlerle bu organizasyonları (aşiret ve tarikat) hâlâ eski gücünü devam ettirdiği kanısına varılarak yanılığa düşülebilir. Buna dikkat etmek lâzımdır. 1968 yılı sonlarında Keban Baraj İnşaatında çalışan işçiler arasında grev sebebiyle olaylar, çatışmalar oldu. Bu çatışmalar karşılıklı vaziyet alan iki ayrı sendikanın tutumundan çıktı. Sendikalarda aynı aşirete mensup işçilerin gruplaşması, bu geçiş süreci içinde değerlendirilmelidir. İşçiler kendi aşiretlerinden bir ileri gelenin kurmuş olduğu sendikalarda yer alırken bu aşiret bağlarının etkisinde kalmışlardır şüphesiz. Fakat bu bağların bağlayıcı bir niteliği yoktur. İşçi kendi sendikasının tutumunun çıkarıyla çatıştığını farkettiği anda derhal doğru bir tavır benimsemektedir. Kırılık kesimlerdeki toprak çatışması da bu doğrultuda olmaktadır. Köylü aşiret reisinin sözünü bir dereceye kadar tutmaktadır. Fakat kendi çıkarı söz konusu olduğunda aşiret reisiyle arasındaki bütün bağları çigniyerek, aşiret reisiyle çatışma düzeyine gelebilmektedir.» (59)

Ahmet Aras'ın bu görüşleri doğrudur. Fakat kapitalist eğilim-

(59) Ahmet Aras, Türkiye'de feodaliye var mı? Ant Dergisi Sayı 138 - 139.

lerin belirlediği ve geliştiği bu kesimlerin hemen yanında, hatta içinde aşiret ve tarikat gibi kurumların bulunduğunu da dikkate almak gerekir.

Öte yandan şeyhlik ve aşiret reisliği kurumlarındaki gelişmeler özellikle 1945'ten sonra hızla yoğunlaşmış, bu kurumlar çok partili demokratik düzenin nimetleriyle bütünleşerek daha çok kuvvetlenmişlerdir. Bu bakımdan bu kurumların zayıfladığını kolayca iddia edemeyiz. Bu konuya ilerde tekrar dokunacağız.

Bölgede hızlı nüfus artışı ile makinalaşma süreci de hızlanmaktadır. Bu hızlanma feodal ağaların kapitalist olmak özlemlerinden ileri gelmektedir. 1967 yılı yaz aylarında Doğu Anadolu'nun çeşitli kent ve kasabalarında yapılan ve Doğu ve Güneydoğu Anadolu'nun geri kalmışlığını protesto eden mitingler bu özlemleri de yansıtmaktadır. Mitingler, her ne kadar Doğulu toplumcu aydınların feodal düzene ve bu düzeni sürdürebilmek için her türlü tedbirleri alan Doğulu ve Batılı egemen sınıflara ve AP iktidarına karşı bir protesto hareketi olarak başlamışsa da, tabanda, geniş halk yığınlarında, çok büyük etkiler yaratmış ve Doğulu toplumcu aydınların tabandaki halk yığınlarıyla diyalog kurması sonucunu doğurmuştur. Mitinglerde topraksız veya az topraklı ve emeğinden başka hiç bir şeyi olmayan kimseler yanında ağalar, şeyhler ve aşiret reisleri gibi feodal mülkiyet ve üretim ilişkilerini denetleyenler de katılmışlardır. Feodal mülkiyet ve üretim ilişkilerini denetleyen bu kişilerin, yani Doğulu egemen sınıfların mitinglere katılmasının başlıca üç etkenini saymak olanağı vardır:

Bir kez nüfus çok hızlı bir biçimde artmaktadır. Artan nüfus, toprak, yayla, iş istemektedir. Bu istekler, şimdilik Devlete karşı yapılmış olsa da bu isteklerin sonunda dönüp dolaşıp toprakları denetleyen kişilere geleceği gayet açıktır. Bu durumu yakından sezen ağalar, böyle etkili ve geniş bir kütle hareketinin dışında kalamazlardı. Tabii birinci grup tamamen mülkiyet ve üretim ilişkilerinden doğan kavgayı dile getirip, ağalara, şeyhlere, aşiret reislerine ve bunlarla işbirliği yapan AP iktidarına karşı çıkarken, ikinci grup, yani egemen olanlar da, yüzyıllar boyunca Kürt halkının ezilmişliğinden, Kürtlerin devlet kurumları ve yetkili kişiler tarafından hor görüldüğünden hareket etmişlerdir. Ağa, şeyh ve aşiret reislerinin sorunu, bu biçimde ortaya atarak halk yığınlarının dikkatini etnik bir etkene çekmesi, halkın temel toplumsal yapı ilişkileri konusunda bilinçlenip örgütlenmesini engelleyecek niteliktedir.

Etnik etkenlerin temel toplumsal yapı ilişkilerinin açıklığa kavuşturulmasını engellemek için bir taktik olarak ileri sürülmesi yanında, Kürt halkına karşı girilen her türlü ulusal baskıları ve

faşist baskıları protesto eden bir tarafı da vardır. Mitinglere her çeşit toplumsal sınıfdan kişilerin katılması bu özellik ile sıkı sıkıya ilgilidir.

Doğudaki ağalar, Batıdaki toprak ağalarının çok geniş birikimler yaparak daha çok zengin oldukları, yani kapitalist ilişkiler kurduklarının farkındadırlar. Doğudaki ağa da böyle işletmeler kurarak daha fazla birikim, daha fazla yatırım ve daha fazla kâr sağlamak arzusunda. Çünkü, feodal ilişkilerin egemen olduğu düzende kendisindeki birikim de çok az ve yatırım olanakları çok düşüktür. İşte bunun için ağalar da mitinglere katılmakta, Doğu - Batı dengesizliğini (ekonomik ve kültürel dengesizlik) ileri sürerek devletin Doğuya el uzatmasını, özellikle, yol, baraj, su kanalları, gübreleme gibi alt yapı tesislerinin kurulmasını istemektedir. Devletin Doğu ve Güneydoğu Anadolu için yukarıda sayılan alt yapı tesislerini yapması ashında feodal ilişkilerin tasfiyesini hızlandıracaktır. Çünkü haberleşme ve ulaştırma olanaklarının ve bunların gereği olan teknik bilgilerin yoğunlaşması, sosyal yapıların gerek iç bünyelerini, gerek dış ilişkiler alanını ergeç değiştirecek, daha dinamik ve yoğun insan ilişkileri, kişisel bağların çok büyük rol oynadığı geleneksel ilişkilerin yerini alacak, böylece feodal ilişkiler tasfiye edilecektir.

Feodal sömürünün çok düşük bir sömürü olduğunun farkına varanlar ve bunu artırmaya çalışanlar mitinglere katılmışlar, henüz bir bilince ulaşmayanlar ise yer yer karşı çıkmışlardır. Mitinglere katılan ağalarla, mitinglere karşı çıkan ağaların geçmişlerine baktığımız zaman, bunların bir kısmının merkezi otorite ile daima uyuştukları, veya sömürme işini hükümet kudretinden de faydalanarak sürdürdüklerini, bazılarının ise merkezi otorite ile sürtüştüklerini görebiliriz. Bu bakımdan mitinglere katılmayan, ona karşı çıkan ağaları birinci gruptakilerle, mitingleri destekleyen ağaları da ikinci gruptakilerle bütünleştirebiliriz.

Ağaların Doğu Mitinglerinde ileri sürdükleri kapitalist olma eğilimi, feodal yapıyı tamamen parçalayacaktır. Diyarbakır'daki makinalaşma eğiliminde olduğu gibi, feodal mülkiyet ve üretim ilişkilerini denetleyen ağa, şeyh ve aşiret reisleri şimdi tamamen baskıya dayanarak, yani bir derebeyi olarak mülkiyetlerini denetleme olanakları buluyorlarsa da, nüfus artışının ve makinalaşmanın temelden yaptığı baskı, derebeylerin silahlı baskısını da aşacak güçtedir.

Görüldüğü gibi Doğu Anadolu'da köklü bir değişme vardır. Bu değişme feodalizmin kapitalist üretim ilişkilerine doğru yenilenmesidir. Bu konuya ilerde tekrar döneceğiz.

## ÖZET

Bu bölümde Doğu Anadolu Bölgesinde, farklı bölgelerde farklı yapısal gelişmeler ve bunların dinamikleri üzerinde duruldu. Dikkate değer bir özellik Erzurum ile Kars'ın karşılaştırılmasıyla ortaya çıkıyor. Üretici değil daha çok tüketici fonksiyonların belirgin olduğu kentler geniş ölçüde bir aracı sınıf yaratıyorlar. Bu sınıf, sınıfsal çıkarları gereği tutucu oluyor. Toplama ve dağıtma fonksiyonlarından çok üretim faaliyetlerinin gelişmiş olduğu bir kent ise tutucu olmaktan sıyrılıyor. Burada açıkça ortaya çıkıyorki ilerici-lik ve gerici-lik dinsel kriterlere göre değil, üretim ilişkilerinde be-nimsenen tavır ve davranışlara bağlıdır.

Doğu Anadolu'daki yapısal gelişmeleri incelerken çeşitli etnik grupların ve mezhep gruplarının bir arada yaşamalarının ortaya çıkardığı «Farklı kültürlere ve farklı etnik gruplara tahammül etme ve hoşgörü fikri» nin de dikkate alınması gerekir. Kars, Tatvan gibi yerlerde, farklı etnik grupların ve mezhep gruplarının bir arada yaşamaları hoşgörü fikrini doğurmuş, bu ise yabancı kavramını sertlikten kurtarmış, yeni fikirlerin kolayca kabul edilmesini sağlamıştır. Bu tarım ekonomisinin henüz kapitalist birikim yapamadığı yerlerde şaşmaz biçimde böyledir. İğdır gibi, tarım ekonomisinin özellikle tarla tarımının geliştiği yerlerde ise bu görüş, bazı farklılıklar göstermektedir.

Yalnız etnik grupları incelerken iki şeye daha dikkat etmek gerekir. Birincisi kent nüfusunun kompozisyonunda etnik grupların, mezhep gruplarının ağırlığının ne kadar olduğu, ikincisi de bu gruplar arasında gelir dağılımının nasıl bir biçim gösterdiği. Örneğin Kars'da gelir dağılımı etnik gruplar arasında bir denge gösterdiği için bir etnik grubun ötekini hor görmesi olayı yoktur. Oysa Erzurum'da etnik gruplar vardır. Fakat bu gruplar arasında gelir eşit şekilde dağılım göstermediği için etnik grupların bir arada yaşama-larından doğan hoşgörülülük ortamı görünmemektedir.

Aşiret feodalizmden daha önceki bir üretim ilişkisini ifade ettiği gibi, feodalizmin siyasi üst yapısını da ifade eder. Feodalizmden kapitalizme geçerken, göçebe hayvancılığa dayanan üretim ilişkisi tam anlamıyla tasfiye olduğu halde siyasi üst yapı kurumu olan aşiretin bir süre daha yaşaması olanağı vardır. Aşiret sistemleri-nin ortadan kalkması kapitalist ilişkilerin yoğunlaşmasıyla müm-kündür.

Aşiret içinde çeşitli toplumsal dinamiklerin işleyişi sonunda meydana gelen değişme, yine toplum dinamiklerinin ortaya koyduğu tampon mekanizmalarla buhransız bir biçimde meydana gelmekte ve toplum daima denge durumunda kalmaktadır. Örneğin Çerçi, ka-

saba tüccarı, kent tüccarı... hep deęişim içinde ortaya çıkmaktadır. Bu ilişkileri denetleyenler aşiretin, dışarıya karşı toplumsal güvenliğini sağladığı gibi borçlanma ve faiz mekanizmasıyla, aşiretin artık üretimini değerlendirip üretim yapmaktadırlar. Fakat son zamanlarda meydana gelen ekolojik baskılar ise göçebe aşiretlerin hayatında köklü bir deęişiklik yapıp göçebe hayvancılığına son verecek niteliktedir.

Tatvan, Van Gölünün Güneybatı kesiminde kurulmuş gelişme durumunda olan bir kenttir. Karayollarının ve demiryollarının kavşagında olması deniz ve havayollarına ait işletmeler olması kentin yaşamına dinamizm vermektedir. Tatvan'ın hızla gelişmesi çok eski bir kent olan Bitlis'in aleyhine olmaktadır.

Urfa Türkiye'de toprak mülkiyetinin en fazla keskinlik gösterdiği yerdir. Burada feodal yapılar kapitalist üretim ilişkileriyle karşı karşıya gelmiş, üretim çok yönlü bir duruma gelmiştir. Bu gibi yerlerde feodal ve yarı feodal üretim, feodalizm öncesi ve kapitalist üretim ilişkilerine aynı yerde ve aynı zaman iç içe ve yan yana olarak raslanabilmektedir.

Bize göre, Doęu Anadolu'daki, kapitalizme geçiş eğilimlerinin en önemli belirtisi Siirt ve Gaziantep gibi illerde eskiden mevcut el tezgahlarından atölyelere geçiş, eğilimdir. Bu eğilim, geleneksel feodal bey - köylü ilişkilerini (bu ilişkiler özellikle kırsal alanlarda gelişmiştir), patron - işçi ilişkilerine (bu ilişkiler de kentlerde gelişmektedir) dönüştürmektedir. Bu gelişim, tamamen ağaların, kapitalist ağalar olmak istemelerinden doğmaktadır. Yani feodal ağalar, kapitalist ağalar oldukları zaman, çok daha büyük bir birikim yapıp daha iyi sömüreceklerini anlamışlardır.

Feodalizmin yıkılması ve kapitalizme geçiş süreçlerinden en önemlilerinden biri de Diyarbakır'da görülmektedir. Burada maki-nalaşmayla birlikte feodalizme egemen olan feodal bey - köylü ilişkileri, patron - işçi ilişkilerine dönüşmektedir. Feodal ilişkilerin parçalanıp kapitalist üretim ilişkilerine geçişle birlikte feodalizmin siyasi üst yapı kurumu olan aşiretler sistemlerinde de deęişmeler olmakta, aşiret yapıları kendisinden daha üstün bir siyasi şekil olan Ulusa doğru çevrilmektedir. Öte yandan Doęu Anadolu'nun etnik yapısı, tutucu siyasi iktidarlarla olan ilişkisinde ona doğal bir ilerici-lik vermektedir.

Son zamanlarda yoğun bir durum olarak sürüp giden kaçakçılık Doęu Anadolu'nun sosyo - ekonomik yapısında meydana gelen en önemli olaylardan biridir. Kaçakçılık bugün bir tampon mekanizma görevi oynamaktadır. Zira nüfus büyük bir hızla artmakta, fakat artan nüfusa, paralel olarak iş olanakları, giderek beslenme ve barınma olanakları sağlanamamaktadır. İşte kaçakçılık hızlı nüfus ar-



tışı ile meydana gelmesi muhtemel olan gerilimleri önlemekte ve toplumu bir süre dengede tutmaktadır. Bu dengenin kısa süreli bir denge olduğu şüphesizdir. Temel toplumsal yapı çelişkileri bu dengeyi bozacaktır. Eşkiyalık Doğu Anadolu'da feodalizmin kapitalizme dönüşümünün yani sınıf dönüşümü olayının meydana getirdiği başka bir olaydır. Eşkiyaların sosyo-ekonomik düzenin itmesi sonucu ortaya çıktığı büyük bir gerçektir. Fakat düzeni denetleyen kişilerin güçleri hâlâ etkin olduğu için, aslında düzene karşı olan bu hareketleri yine kendi sınıfsal çıkarları açısından değerlendirmektedirler. Son zamanlarda kaçakçılarla eşkiyalar arasında bütünleşme olmuş, eşkiyalar, kaçakçıların sürülerinin sınırlardan ötelere geçmesine yardımcı olmuşlardır. Temel toplumsal yapı çelişkileri açıklık kazandıkça eşkiyahğın halkçı yanı daha açık bir şekilde ortaya çıkacaktır. Şimdi ağalarla, ağalar, aşiret reisleriyle aşiret reisleri arasındaki çatışmalarda vurucu kuvvet olarak kullanılan eşkiyalar, o zaman doğrudan doğruya ağalara ve aşiret reislerine karşı cephe alacaklardır. O zaman çatışma ağalarla ağalar, aşiret reisleriyle aşiret reisleri arasında değil, ağalar köylüler, aşiret reisleriyle aşiretler arasında olacaktır.

## BÖLÜM IV

### DİN VE ÜRETİM İLİŞKİLERİ

Din bir üst yapı kurumudur. Belirli bir sosyo - ekonomik yapı ve bu yapıyı biçimlendiren üretim ilişkilerine göre, fonksiyonel bir durum alır. Bu bakımdan, din ve toplum ilişkilerini incelerken, toplumdaki yapısal gelişmelere bakmak gerekir. Her dinsel görüş, belirli bir ekonomik aşamanın sonucudur. Örneğin, totemizm, toplayıcılık, balıkçılık ve avcılık gibi en ilkel üretim biçimlerinin, anemizm, göçebe çobanlığın, natürizm ise ilkel tarımın meydana getirdiği dini inançlardır. Müslümanlık ve hıristiyanlık gibi tek tanrılı ve karmaşık dinler ise, daha sonraki ekonomik aşamaların bir fonksiyonudur (1). Öte yandan, feodalizmden kapitalizme geçerken, müslümanlık ve hıristiyanlık dinlerinin bünyelerinde de, yeni üretim ilişkilerine uygun bazı değişmeler olmuştur. Bu gün büyük bir hızla gelişmekte olan laikleşme hareketleri ise, kütle üretimine dayanan endüstri toplumlarının ortaya koyduğu bir sosyal akımdır. Bu, laikleşmenin endüstrileşmeyle geleneksel tarım toplumundan modern endüstri toplumuna geçişle, yani temele inen yapısal değişmelerle birlikte gelişmesi demektir. Din, belirli mülkiyet ve üretim biçimlerinin bir fonksiyonu olarak beliriyoorsa da, üst yapı kurumları arasında statükoyu en çok koruyan veya statükonun sürdürülmesine en çok yarayan bir kurumdur. Toplum yapısını biçimlendiren esas etken, alt yapı kurumları yani mülkiyet ve üretim ilişkileridir. Ama, alt yapı kurumları, üst yapı kurumlarından da tamamen bağımsız değildirler. Alt yapı ve üst yapı kurumları birbirleriyle devamlı «etki - tepki» durumundadır. İşte bu süreç içinde, din, üst yapı kurumu olarak, alt yapıyı, mülkiyet ve üretim ilişkilerini yani statükoyu en çok etkileyen, tutuculuğu öngörüp her türlü değişmeyi engelleyen

(1) Muzaffer Sencer, Dinin Türk Toplumuna Etkileri, İstanbul 1968 S. 233 vd.

bir etken olarak karşımıza çıkmaktadır. Bu, bütün çağlarda böyle olmuştur.

Bununla beraber, dinlerin, ırk ayrımlarını reddederek geniş bir dünya ulusu kurma çabaları, özlerinde ilerici nitelik taşıdıklarını gösterir. Bu ilericilik özelliği, dinlerin felsefelerinden veya din kurucularından ileri gelmemekte, doğrudan doğruya dinlerin halk yığınlarıyla kurdukları bağlardan ileri gelmektedir. Fakat dinlerdeki bu özellik, kısa zamanda kaybolmuş ve dinlerin halk yığınlarıyla bağlarını kopararak, egemen sınıfların ideolojilerini meşrulaştıran bir kurum durumuna gelmiştir (2).

## I. Alevi - Sünni Çatışması

İslamın Alevi ve Sünni diye farklılaşması ve bu farklılaşmanın gerek aktif gerekse pasif olarak zamanımıza kadar gelmesi, İslam tarihindeki en önemli olaylardan biridir. Burada önemli olan, bu iki grup arasında süregelen bu çatışmaların, mülkiyet ve üretim ilişkilerinin denetimini elinde bulunduran sınıflar tarafından, kendi ekonomik ve politik çıkarları uğruna körüklenmesidir. Aslında, çatışma, halklar, din ve kültür grupları arasında değildir. Çatışma, her zaman egemen sınıfla, sömürülen sınıflar arasında olmuş, egemen sınıflar, din ve kültür grupları arasındaki bu farklılaşmaların sürmesi için her çareye başvurmuştur. O halde, din ve kültür grupları arasındaki çatışmanın düğüm noktasında, egemen sınıfların çıkarları yatmaktadır. Bu sınıflar, kendi sınıfsal çıkarları uğruna halk yığınlarının yüzyıllar boyunca birbirleri ile mücadele etmelerine ve boğuşmalarına sebep olmuşlardır. Burada ihmal edilmemesi gereken bir nokta da, egemen sınıfların çıkarları yanında, emperyalizmin çıkarlarının düşünülmesi gerektiğidir. Bu gün az gelişmiş ülkelerde, dolayısıyla Türkiye'deki dil, din ve kültür grupları, emperyalizm tarafından körüklenmekte, halk yığınlarının, kendi sınıfsal çıkarları konusunda bilinçlenmesi engellenmektedir.

### A. Mezhep ve Tarikatların Doğuş Nedenleri

Mezhep, itikatta yani inançta, amelde yani ibadette, muamelat-ta yani din emirlerine uyulmadığı takdirde, yükümlünün uğrayacağı cezalar da, başta kitap yani Kur'an, sünnet yani hadis olmak üzere rey ve kıyası, yahut aklı da bunlara katarak tutulan yoldur. Müçtehidin, yani esaslara dayanarak bir hükme varan kişinin, kurduğu

---

(2) Demirtaş Ceyhun, Haçlı Emperyalizm, Anadolu Devletlerinde Toprak Düzeni ve Devlet - Din ilişkileri üzerine bir inceleme, Habera Yayınevi, İstanbul 1967 S. 110 vd.

Fehmi Yavuz, Din Eğitimi ve Toplumumuz, Ankara 1969 (Sevinç Matbaası) S. 145 vd.

usül ve fîru'u kapsayan, bu gidilecek, tutulacak yola «mezhep» denir.

Tarikata gelince, usül, yani dini inanç, fîru yani amel ve muamelat hakkında ayrı bir sisteme sahip değildir. Tarikat, kulu tanrıya ulaştırın, zevk, neşe, irfan, aşk ve cezbe yoludur. Bu yolu tutan kişi, sülilere göre, varlığını tanrıya verir, her şeyde O'nun kudret ve hikmetini görür, tuttuğu yola göre kendi fani varlığını ve bütün fani varlıkları, gerçek varolan Tanrı'da yok eder, O'nun varlığıyla var olduğunu bilir, bilişi görüş, görüşü de oluş haline gelir. En kısa bir anlatıyla mezhep ilim yoludur, tarikat ise irfan yolu. Tarikatın esası tasavvuftur.» (3)

Müslümanlıkta, ilk zamanlar tam bir birlik vardır. Muhammed zamanında ortaya çıkan bütün anlaşmazlıklar onun tarafından çözümlenir, farklı fikirlerin doğması önlenirdi. Muhammed'in ölümünden sonra ise, Hilafet konusunda ortaya çıkan çeşitli fikir ve görüş ayrılıkları yüzünden kanlı savaşlar olmuş, çeşitli mezhepler doğmuştur.

Ekonomik ve sosyolojik açıdan mezhep ve tarikatların doğuşunun gerçek nedenleri şunlardır: İslâm İmparatorluğunun gittikçe genişlemesi, pek çok yabancı ırk ve kültür grubunu içine alması demektir. Böylece, İmparatorluğun genişleme süreci içinde bir çok yabancı kültür ve eski dinin kalıntıları da müslümanlar arasına girmiş ve gelişme olanağı bulmuştur. Özellikle İran ve Hint kültürleri yeni yeni mezheplerin doğuşunu yakından etkilemiştir. Öte yandan, hilafet makamını ele geçirme konusunda izlenilen siyasette mezhep farklılaşmasını öngörmüştür. Bu bakımdan, Devlet yönetimini ele geçirmek isteyenler, en uygun yol olarak mezhep kurmayı düşünmüşlerdir. O halde, mezhepler, bugünkü modern devletin bir çeşit siyasi partileridir. Devleti yönetme görevi ile dini işlerde en yüksek söz sahipliğinin aynı ellerde toplanması, yani İslâm Devleti ve İmparatorluğunun teokratik bir kimliğe bürünmesi bu durumu yaratmıştır. Böylece, İmparatorluk içinde her şey din çerçevesi içinde düşünölmeye başlanmış, mezhep başkanları büyük bir otorite ve prestije sahip olmuşlardır.

Okur - yazar olmayan kimseler, az - çok okumuş olanların etrafında toplanıyor, onlara derin saygı besliyorlardı. Halkın çoğu islâmî kültürden yoksun olduğu için, mezhep kurucuları onları istedikleri gibi yönetiyorlardı. Hatta, Kur'an ve Hadisleri kendi çıkarlarına uygun biçimde yorumlayıp halkı kandırıyorlardı. Mezhep farklılaş-

---

(3) Abdölbaki Gölpınarlı, Türkiye'de Mezhepler ve Tarikatlar, Gerçek Yayınevi (100 Soruda Dizisi 15) İstanbul, 1969 S. 185  
Abdölbaki Gölpınarlı, Tasavvuf, Gerçek Yayınevi (100 Soruda 14) İstanbul 1969 S. 19

malarının doğuşunu açıklarken, kişisel çıkarları da geniş ölçüde göz önünde bulundurmamak gerekir. Bir çok kimse, kendi kişisel çıkarlarını sağlamak için mezhep kurma yoluna gitmiştir. Çünkü, mezhep yolu ile çalışmadan kazanç sağlamak kolay oluyordu. İnanan kişiler Şeyh, Veli, İmam gibi adlar verdikleri mezheplerinin başkanlarına canları ve malları ile hizmet ediyorlardı (4). Görüldüğü gibi, mezheplerin doğuşunda çıkar, siyaset ve bilgisizlik gibi etkenler büyük rol oynamaktadır. Bugün faaliyet gösteren Nurculuk, Süleymanlılık gibi akımların temelinde de çıkar, bilgisizlik ve siyaset vardır.

## B. Sünni ve Şii Mezhepler

Önceki bölümde değindiğimiz gibi, Muhammed zamanında (571 - 632) islamiyette önemli fikir ayrılıkları olmamış, her şey O'ndan sorulup öğrenilmiştir. Dört Halife döneminde ise (5), hilafet ve imamet bazı fikir ayrılıkları meydana gelmiş, bu sürtüşmeler Ali zamanında ise (656 - 661) büsbütün artmış ve kanlı olaylar olmuştur.

İslamiyette ilk mezhep ayrılığı «Şia» ile başlar. Sonra «Hariciler» çıkmıştır. Sünnilik ile Şiilik arasındaki en belirli fark, Hilafet sorununda ortaya çıkmıştır. Fıkıh sorununda ise büyük ayrılıklar yoktur. Sünniler İslam Halifesinin seçim yolu ile iktidara gelmesini öneriyor, Şiiler ise hilafetin sadece peygamber ailesine ait bir kurum olduğunu iddia ediyorlardı (6).

### 1 — Sünniler

Sünniler dinsel yargılar ve tapınma bakımından Hanefi, Şafii, Maliki ve Hambeli olmak üzere dört büyük kola ayrılırlar.

Hanefi mezhebi, İmam-ı Azam Ebü Hanefinin içtihatlarına dayanır. Ebü Hanefi 699 - 767 yılları arasında Küfe'de (Irak) yaşamıştır. Dört mezhepten en yaygın olan Hanefi mezhebi, Abbasi, Selçuklu, Osmanlıların da resmi mezhebi idi. Bu mezhep Irak'tan başlayarak, öteki İslam ülkelerine yayılma olanağı bulmuştur. Irak, Suriye, Anadolu, Rumeli, Balkanlar, Kırım, Kafkasya, Azerbeycan, Kazan, Türkistan, Horasan, Belüciistan, Hint, Yemen, Habeş, Mısır, Trablusgarp, Tunus, Güney Afrika, gibi İslam'ın yaygın olduğu yerlerde bu mezhebe de sık sık rastlanmaktadır (7). Anadolu, Irak,

(4) A. İbrahim Agah Çubukçu, Mezhepler ve İslâm Felsefesi, İlahiyat Fakültesi, Y. Ankara 1964 S. 8 İbrahim Yasa a.g.s. 102 vd.

(5) Ebubekir (632 - 634), Ömer (634 - 644), Osman (646 - 656), Ali (656 - 661)

(6) Peygamber ailesine «Ehli Beyt»de denir. Sünnet kitaplarına göre bu kimseler Muhammed, Ali, Fatma, Hasan ve Hüseyin'dir.

(7) Muhammed Ebü Zehra, Ebü Hanife, çev. Osman Keskinoglu, Diyanet İşleri Başkanlığı yayını, Ankara 1962 S. 408

Suriye ve Rumeli'de Hanefi mezhebi daha çok Türkler arasında yayılmıştır. Hanefi mezhebi islam dünyasında en çok benimsenen mezheptir. 550 milyon müslümanın yarısından çoğu bu mezheptendir.

Hanefi mezhebinden sonra en yaygın mezhep Şafii mezhebidir. Şafii mezhebi 767 - 819 yılları arasında Mısır'da yaşayan İmam İdris Şafii'nin içtihatlarına dayanır. İbn-i Haldun, Mukaddimesinde derki, Şafii mezhebinde olanlar Mısır'da öteki yerlerden daha çoktur. Bu mezhep Irak'da, Horasan'da, Maverahünnehirde yayılmıştır. Bütün islam merkezlerinde fetva ve tedris işlerinde Hanefilerle yan yana yer almışlardır. Aralarında münakaşalar olmuş, hilafet kitapları her iki tarafın delilleriyle dolmuştur. Mısır'da doğup gelişen Şafii mezhebi kısa sürede islam dünyasının öteki ülkelerine de yayılmış ve islam ülkelerinin doğu kesimlerinde Hanefi mezhebine galibe gelmiştir. Fakat daha sonraları tekrar Mısır'a yerleşmiştir (8). Bugün bu mezhep Mısır, Suriye, Hicaz, Filistin gibi yerlerde yaygındır. Yemen, Aden, Filipin, Cava, Sumatra, Siyam'da yaşayan müslümanlar arasında da Şafiilere rastlanmaktadır. Dağıstan'da, Orta Asya'nın kuzey kesimlerinde, Kuzey Afrika'da da yaygın bir mezheptir. Şafii mezhebinin Türkiye'de en yaygın olduğu bölge Doğu Anadolu'dur. Irak'ta da yaygın olan Şafii mezhebinin Orta - Doğu dünyasında genellikle Kürtler arasında gelişmiştir. Şafii mezhebini benimseyenlerin sayısı 160 milyon kadardır (9).

Yaklaşık olarak 90 milyonu bulan Maliki mezhebi, İmam-ı Maliki (711 - 795) tarafından kurulmuştur. Mezhebin doğup geliştiği yer, Medine kenti olduğu için buna Medine halkının İmamı denir. Maliki mezhebi, aristokrat ve gelenekcidir. Bu mezhep özellikle Kuzey Afrika'da yayılmış, Endülüs'te kökleşmiş ve Endülüs Devletinin resmi dini olmuştur. Bu nedenle, Hanefi ve Şafii mezhepleri burarlarda gelişme olanakları bulamamışlardır. Libya, Tunus, Cezayir, Fas, Merakeş, Sudan ve Afrika sahillerindeki müslümanlar genellikle Maliki mezhebendendirler. Irak, Suriye, Hicaz ve Kuzey Mısırda da bu mezhebin taraftarlarını görmek olanağı vardır. Buna karşılık, Maliki mezhebi Anadolu'da hiç gelişememiş, Araplar arasında az da olsa yayılma olanağı bulmuştur.

Sünniler arasında en az yaygın olan mezheplerden biri de Hanbeli mezhebidir. 550 milyona yaklaşan İslam Dünyasında Hanbeli mezhebi taraftarları 10 milyon kadardır. Ahmet Hanbel (790 - 855) tarafından kurulmuş olan bu mezhep sünni mezhepleri arasında Hadise en çok yer veren mezheptir. Hanbeli mezhebi daha çok Arabis-

---

(8) Zikreden: Muhammed Ebu Zehra, İmam Şafii, çev. Osman Keskinoglu, Diyanet İşleri Başkanlığı yayını Ankara 1969 S. 357 vd.

(9) Osman Keskinoglu, İslam Dünyası Dün - Bugün, İlahiyat Fakültesi Yayını Ankara 1964 S. 87 vd.

tan'da doğup gelişmiştir. Bunun yanında Suriye, Irak, Filistin ve Mısır'da da yayılma olanağı bulmuştur. Bu mezhep de Anadolu'da gelişme olanağı bulamamıştır. Vahhabiler de Hanbeli mezhebine dayanırlar. Hanbeli mezhebinin taraftarları çok muhafazakar olup, ibadet konusunda çok titizdirler (10).

Bu dört mezhep arasında en yaygın olan Hanefi mezhebi, Türkler, Kürtler, Araplar gibi çeşitli halklar arasında yayılma olanağı bulunduğu halde, Şafiilik daha çok Kürtler ve Araplar, Malikilik ve Hanbelilik ise sadece Araplar arasında yayılma olanağı bulabilmiştir. Bu iki mezhebe, Kürtler arasında inananlara az da olsa rastlanıyorsa da, Türkler arasında yoktur. Bu dört mezhebin taraftarları genel olarak birbirleriyle iyi geçinmişlerse de, zaman zaman bunlar arasında da anlaşmazlıklar görülmüştür.

Hanefi mezhebi müslüman dünyasında ilke ve kurallarıyla etkili ve oturmuş bir mezheptir. Bu yönü ile Hıristiyan dünyasının Katolik mezhebine benzemektedir. Hıristiyan dünyasında katolik mezhebi ne ise, müslümanlık dünyasındaki Hanefilik de odur.

## 2 — Şiiler

Şia (11) Ali tarafını tutan, hilafetin Ali'nin hakkı olduğu görüşünü savunan ve Ali'nin soyundan gelenlerin Halife olması için çalışan bir mezheptir. Sonraları Sünnilik gibi Şiilik de bir çok kollara ayrılmıştır. Bu gün Şia denilince, akla ilk olarak «İmamiye» mezhebi gelir. «İmâmiyye» imameti mezhebinin usulünden, yani temel inançlarından kabul eden ve peygamberlerden sonra «on iki imam»ın imametine inanmayı şart bilen mezheptir (12). On iki imamı kabul etmesinden ötürü bu mezhebe «on ikiler» dendiği gibi, hem ibadet ve muamelelerde, hem de inançta, İmam Cafer Sadık'ın atalarından naklettiği «hadis»lere dayandığından «Caferiyye mezhebi» de denir (13). Şiilerin sayısı 50 milyona yakındır. Bu mezhep taraftarlarının en çok buldukları ülke İran'dır. İran'da eskiden Hanefi mezhebi yaygındı. Sonra, Caferiyye mezhebi resmi din olarak kabul edilince, Şiilik İran'da daha süratle yayılma olanağı buldu. Şiiliğin İran'daki yayılması İran ulusunun, ulusal bilicinin ge-

(10) Osman Keskiöğlü, a.g.e. S. 26 - 34

(11) Şia, dost demektir. Şialar, kendilerine Muhammed ailesini sevenler ünvanını vermişlerdi. (Bk. Ziya Şakir, Mezhepler Tarihi, Şiilik - Sünnilik - Bektaşılık - Alevilik.) İstanbul 1958 S. 7

(12) On iki İmam şunlardır: Ali Murtaza, Hasan Müçteba, Hüseyin, Ali Zeynel Abidin, Muhammed Bakır, Cafer Sadık, Musa Kazım, Ali Rıza, Muhammed Cevat Taki, Ali Nadi Nakı, Hasan Zeki Askeri, Muhammed Mehdi.

Son İmam Muhammed Mehdi'nin ölmediğine, bir gün tekrar yeryüzüne çıkıp, bozulmuş düzeni düzelterceğine inanılır.

(13) Abdülhak Gölpinarlı, Mezhepler Tarihi, S. 40

leşmesine paralel olmuştur. Şii'lik mezhebi İran'da ulusal bilincin gelişmesinde büyük rol oynamıştır.

Irak, Suriye ve Anadolu Türklerinin çoğu ve İran Türkleri Şii'dir. Şii'lik, Anadolu'da hem Türkler hem de Kürtler arasında yayılmıştır. Anadolu'da Maraş, Adıyaman, Sivas, Tunceli, Kars, Çorum, Malatya, Elazığ, Hatay, Manisa dolaylarında Şii çoktur. Daha önce de değindiğimiz gibi, Şia'nın en önemli özelliği, Ehl-i Beyt'e (Muhammed ailesi, Muhammed, Fatma, Ali, Hasan, Hüseyin) muhabbetle bağlı olup, ötekilerine yüz çevirmesidir. Şii'ler, Şia, Alevi, İmamîyye, Zeyyidiyye, İsmailiyye, Kızılbaş gibi adlarla anılırlar.

Şii mezhepleri arasında en önemlilerinden biri Zeydiyye'dir. Bu mezhep Ali'nin oğlu Hüseyin'in torunlarından Ali Zeynel Abidin tarafından kurulmuştur. Yemen'de ve Sina yarımadasında gelişmiştir. Suriye'de Şia'ya Nuseyriiler denilmektedir. Dürzi'ler ise, Mısır'da hükümet kuran Fatimî hükümdarlarından Hakimi imam olarak tanınırlar. İslami inançla ilgileri olmayan Dürzilerin Lübnan ve Suriye'de yerleşmiş olanların sayısı bir milyon kadardır.

Şia'nın bir başka önemli mezhebi de Yezidî'dir. Yezidîlere göre, bu mezhebin kurucusu Yezid b. Muaviye'dir. Bu mezhebin inançları, Mezopotamya'da yaşamış Asur, Elam, Babil kavimlerinin dinlerinin bazı kalıntılarını taşımaktadır. Budizm'in de etkisi görülmektedir. Bu mezhepte de, dini örgütün başında bulunan kişiye şeyh denir. İlgili bölümlerde, Yezidîler hakkında daha ayrıntılı bilgi verilecektir.

İslam dünyasındaki mezheplerden biri de Harici mezhebidir. Halife Ali, Muaviye ile arasındaki anlaşmazlığın çözümü için hakem tayinini kabul edince, Ali'nin bu tutumunu onaylamayıp ayrılan ve «hüküm ancak Allahındır» sözünü ilke diye benimseyen bu fırkaya Harici denilmiştir. Bu mezhep ancak Kuzey Afrika'daki Berberi kavimleri arasında yayılma olanağı bulmuştur.

### 3 — Sünni ve Şii Mezheplerinin Dışında Gelişen Yeni Hareketler :

Yeni hareketlerin başlıcası Vehabiliktir. Muhammed Abdülvahhap (1703 - 1792) tarafından kurulmuş olup, kitap ve sünnete dayanır. İslam görüşünü yeni bir anlayışla ve yüzyılın ruhuna uygun biçimde düzenlemek amacındadırlar.

Senusilik, Senusi şeyhi Muhammed (1791 - 1859) tarafından Cezayir'de kurulmuştur. Maliki mezhebinden olan bu şeyh Vehabîliğe taraftardır. Amacı çölde yeni bir hareketi başlatmaktır.

Önemli hareketlerden biri de Batınî'dir. Kur'anın bir iç yüzü bir de dış yüzü yani Batın vardır. «Kur'an, ayetlerin iniş nedenlerini, onlara ait hadisleri bilen, namaz kılandan kılana da fark vardır. Namazda kendinden geçen de, çeşitli düşünenler de. Kur'anı,



buyruklarını, yapılmaması emredilen şeylerin batınını, yani kökünü bilen kişi için ibadetin gereği yoktur» anlayışı Batınlığın temelini meydana getirir. Bu anlayışta olan kişiye, hangi mezhepten olursa olsun «Batını» denir. Batınlıktan birçok batıl din doğmuştur. Bunlar kaynağını müslümanlıktan alıp gelişmişlerdir. Hurufilik, Şeyhlik, Babilik, Bahailik, Kadıyanilik bunların en önemlilerindedir. İslam inançlarına göre en son peygamber Muhammed olmasına karşın, bu dinleri geliştirenler kendilerinin de peygamber oldukları savında bulunmuşlardır. Bu yönleri ile yeni geliştirilen ve müslümanlıktan kaynak almaya çalışan bu dinlerle, İslam felsefesi arasında çelişme vardır (14).

#### 4 — Ehli Sünnet Mezhepler, Dört Mezhep :

Hanefi, Şafii, Maliki, Hanbeli mezheplerine ehli sünnet mezhepleri denir. Genel olarak, bu dört mezhebin hak, dışındakilerin de batıl olduğu görüşü yaygındır. Fakat bu görüş yanlıştır: «Herhangi bir mezhebe mensup olanları iki kısma ayırabiliriz. Birinci kısım, anadan - babadan gördüğü, gerçek olduğuna inandığı, yolunu yordamını öğrendiği mezheptendir, onca müslümanlık da budur. Başka mezhepler hakkında hiçbir bilgisi ve fikri yoktur. Buna ihtiyaç da duymaz. Başka mezhepten bir kimseyle karşılaşınca onların ibadetlerini yadırgar... İkinci kısım, okumuş, aramış, incelemiş, bir mezhebin gerçek olduğuna inanmış ve o mezhebe girmiş kişilerdir. Fakat, bunlar da yalnız kendi mezheplerine bağlanıp, insafı elden bırakırlarsa mezhep taassubu ilk planda kendini gösterir.

Mezhepler arasındaki ayrımlar teferruattandır. Esasta, hepsi de birdir. Fakat ekonomik çıkarların doğurduğu siyasi ayrımlar, bu görüş farklarını aşılmaz uçurumlar haline getirmiş, aleyhteki saldırıları kamçulamış, bazı kişiler şu veya bu iktidarın hoşuna gidip gününü gün etmek için vicdanî kanaati bir yana atarak, dini inancı hiçe sayıp peygamber ağzından yalanlar söylemeye kadar işi azdırmışlardır.

Çağımızda ise, İslamın karşısında çok büyük tehlikeler vardır. İslamın içinde dinler kurduracak kadar ileri giden yabancı sömürgeci ve bunlara maşalık etmekten utanmayan satılmışlar, dini birliği bozup ekonomik çöküntüyü sağlamak için ellerinden geleni yapmışlar ve yapmaktadırlar.» (15)

İslam bilginlerinden El Ezher şeyhi Şeyh Mahmud Şaltut bu konuda şöyle demektedir:

«İslam mezheplerinden birine uymak zorunlu değildir. Bu mez-

---

(15) Albülbaki Gölpınarlı, Mezhepler Tarihi, S. 104 - 105

heplerden birini uygulayan kimse ötekilerini de taklid edebilir. Dört mezhep haktır, ötekiler batıldır sözüne gelince, bu yanlıştır. Cafe-riye mezhebinin hükümleriyle ibadet dört mezhepte olduğu gibi caizdir. Müslümanların bunu bilmesi gerekir.» (16)

### C. Alevi-Sünni Çatışmalarının Başlangıcı

Alevi - Sünni farklılaşmalarının tohumları, ilk olarak Ali zamanında atılmıştır. O zamanlar, Ali ile Muaviye, iktidar için birbirleriyle mücadele halindeydiler. Mücadelenin cereyan ettiği 656 - 666 yılları arasında, halk ikiye ayrılmıştı. Ali taraftarlarına Şii deniliyordu. Gerçekte Ali, Ebubekir'in egemenliğini tanımıştı. Fakat o'nun Peygamberin damadı olması, savaşlarda büyük yararlıklar göstermesi, hilafet ve imamet sorununda bazı kimseleri memnun etmedi. Hatta, Sebeiyye denilen bir mezhep mensupları, Alinin ilahlığını bile ileri sürdüler. Fakat bu mezheplerin bu günkü Alevilerle ilgisi yoktur. Muaviye ise, hilafet ve imamet sorununda, peygamberin ve eshabının gittiği ve tuttuğu yolu benimsiyordu. Yani süniler, belli başlı koşulları yerine getirenlerin bu görevi yapabileceklerine veya oy'a inanıyorlardı. «Dört Halifeler» döneminden hemen sonra ortaya çıkan mezhep kavgalarında Şiiler yenilgiye uğramışlar, sünni mezheplere dayanılarak kurulan hükümetlerden ve sünilerin bizzat kendilerinden sürekli olarak zulüm görmüşlerdir.

Bu arada şunu belirtmekte yarar vardır: Şii, Alevi, Kızılbaş, Bektaşî, gibi adlar aynı anlama gelmezler. Şia mezhebi içinde, daha çok tarikat özelliği gösteren bu gruplaşmalar üzerinde ileride tekrar durulacaktır.

Alevi - Sünni çatışmalarının yoğunluk kazanmasında, Emevi hanedanının büyük etkisi olmuştur. Bu konuda islam bilgincilerinden Muhammed Ebu Zehra şöyle demektedir :

«Emevilerde kuvvetli bir Araplık eğilimi vardı. Bunun etkisiyle islam öncesi Arap medeniyet ve hayatına ait çok şeyleri diriltiler. Bu medeniyet mirası içinde hoş gidip övülecek bazı hususlar yok değildi. Fakat Emeviler bu milliyetçilikte çok aşırı gittiler, Arap olmayan unsurlara karşı milliyetçiliklerini taassup derecesine vardirdiler. Onların haklarını çiğnediler. Oysa onlar da şariat nazarında öteki müslüman kardeşleriyle eşit idiler. Zira İslamda bütün insanlar eşittir. Arabın, Arap olmayana üstünlüğü yoktur. Üstünlük, din emirlerini sıkı sıkıya yerine getirmekle mümkündür, milliyet üstünlük sağlamaz. Bütün bunlara rağmen Emeviler Arap olmayanlara köle nazarıyla baktılar ve onlara çok zulüm yaptılar. Hatta orduyla savaşa gittiklerinde ganimetten hisse almak hakkında on-

ları mahrum ettiler. Böylelikle Allahın ganimet hakkındaki hükmüne karşı geldiler. Bu bakımdan İslam Dünyasındaki ilmiye adamları Emevilere karşı ayaklananların başında gelmektedir. Öte yandan yeni yeni müslüman olmaya başlayan ve Arap olmayan halklar da Emevilere karşı ayaklanmaya başladı.

İslam ülkeleri bu gibi nedenler yüzünden çalkalanıyor, fesat içinde yüzüyordu. Zaman zaman ayaklanmalar yatışıyor, fakat fitne gizli gizli devam ediyordu. Emevi devletini bir daha belini doğrultamayacak derecede yıkmak için gizli çalışmalar hiç durmuyordu. Hilafetin Abbasilere geçmesi için daima propaganda yapıyordu. Sessizce yapılan bu çalışmalar nihayet muvaffak oldu ve Emevi Devleti yıkıldı.» (17)

Abdülbaki Gölpınarlı da Muhammed Ebu Zehra'nın bu konudaki görüşüne yakın bir görüş ileri sürmektedir:

«Şiiliğin Irak ve İran'da yayılmasının nedeni, Halife Ali'nin Kufe'yi merkez edinmesinden ve sonra da Emevilerin İslami esaslardan ayrılıp Arap milliyetine dayanan bir siyaset gütmelerinden Arap olmayan müslümanları (mevali - köleler) saymalarından, onları daima kendilerinden aşağı görmelerinden doğmuştur. Arap olmayanların, Emevilerin düşman oldukları Ali'ye ve Ali evladına bağlanmaları, Emevilerin bu aşırı milliyetçi siyasetinden meydana gelmiştir. Fakat İran'ın dışındaki yerlerde gelişen Şii hareketini İran milliyetine bağlamak doğru değildir.» (18)

Görüldüğü gibi, Şiiliğin özellikle Arap olmayan halklar arasında yayılmasında Emevi saltanatının olumsuz tutumu büyük rol oynamıştır. Gerçekten Araplar arasında şii'lere çok az rastlanmaktadır.

#### D. Doğu Anadolu'daki Alevi-Sünni Çatışmaları ve Merkezi Otorite ile İlişkiler

Daha önceki bölümlerde de belirtildiği gibi Sünniler, amel ve ibadet bakımından dört mezhebe ayrılırlar : Hanefi, Şafii, Maliki, Hambeli. Bu mezheplerden Hanefi mezhebi Türkler arasında çok yaygındır. Hatta bu mezhep, Osmanlı İmparatorluğunun resmi dini olmuştur. Şafii mezhebi ise, daha çok Kürtler arasında yaygın olup, Doğu ve Güneydoğu Anadolu'da gelişmiştir. Fakat her iki mezhep arasında amel ve ibadet bakımından büyük bir fark yoktur. Öteki iki mezhep ise, Anadolu sınırlarının dışında gelişmiştir. Alevilik de daha çok Türkler arasında yaygındır. Bazı Türkler, müslüman olduktan sonra bile, bazı bakımlardan eski Türk dininin

(17) Muhammed Ebu Zehra, Ebu Hanife, S. 88

(18) Abdülbaki Gölpınarlı, Mezhepler Tarihi, S. 39 Ayrıca Bk. Ziya Şakir, Mezhepler Tarihi, S. 7

etkilerinden kurtulamamışlardır. Böylece, alevilikle müslümanlık Türklerin eski dini olan şamanizm birbirleriyle karışmış ve giderek uyuşma haline gelmiştir. Alevilik Kürtler arasında, Türkler arasında olduğundan daha az yayılma olanağı bulmuştur. Bu, islamhğın yayılışı sırasında Kürtlerin, Araplara Türklerden daha yakın olduğunu gösterir. Zira, özellikle Emeviler saltanatı devrinde Arap olmayan halklar hor görülmüş, Şiilik böylece kuvvet kazanmıştı. Şii Kürtlerin Doğu Anadolu'nun güney kesimlerinden çok, kuzey kesimlerinde bulunması bunun güzel bir kanıtıdır.

## 1. Anadolu'da Şii Propagandası

1502 yılında, İran'da Safevi Devletinin kurulması Şia tarihinde son derece önemli bir dönüm noktasıdır. Bu devletin kurucusu olan Şah İsmail ilk iş olarak Anadolu'daki şiiler üzerinde yoğun bir propagandaya girişisi küçümsenmeyecek başarının başlangıcı olmuştur. Anadolu Selçukluları devrinde II. Gıyasettin'in hükümdarlığı zamanında Anadolu'da, özellikle Çorum, Amasya, Sivas, Tokat, Malatya yörelerinde Baba İshak tarafından yönetilen çok sayıda Kızılbaş ayaklanmaları vardır. Şah İsmail'in halifelerinden olan Nur Halife Orta Anadolu'daki Alevilerin yoğun oldukları yerlerde müridleri aracılığı ile propagandalarını sürdürmüşlerdir. İran'daki Erdebil tekkesi güçlendikçe Anadolu'daki faaliyetleri de artmıştır. Osmanlı Padişahı Beyazıtın yumuşak mizacı şiilerin Anadolu'daki yayılmasını kolaylaştırmıştır (19).

## 2. Yavuz Selim'in Doğu Seferi

Anadolu'da Alevi - Sünni çatışmasının politik bir karakter kazanması ilk kez Yavuz Sultan Selim döneminde olmuştur. Bu bakımdan Yavuz Sultan Selim'in doğu seferini yani 1514 yılındaki Çaldıran seferini büyük bir dikkatle incelemek gerekir.

İran'da Şii devleti kurulmuş, büyük bir gelişme gösteriyordu. Anadolu'da Kızılbaşlar, Hatayi mahlası ile şiirler yazan Şah İsmail'i bir kurtarıcı olarak kabul ettikleri gibi, bazı şairler de Osmanlı Devletine karşı Şiiliğin zaferini isteyen nefesler kaleme alıyordu. Bu sırada Anadolu'da şehzadeler arasında taht kavgaları oluyordu. Şah İsmail'in sebep olduğu karışıklıklar sonunda Anadolu'da 50 bin kişi ölmüştü. Anadolu'da durum tam anlamı ile karışıkta. 1512'de tahta çıkan Yavuz Sultan Selim ilk önce, kardeş ve taht kavgalarına son vererek «merkezi otoriteyi» güçlendirdi. Sonra da Şii hareketini durdurmak için tedbirler almaya başladı. Devrin ünlü

(19) İsmail Hakkı Uzunçarşılı, Osmanlı Tarihi cilt 11. S. 253 - 257 Ziya Şakir, Mezhepler Tarihi, S. 195 vd.

bilginlerinden Müftü Hamza, «Kızılbaş» lar için, onları halkın gözünden düşürmek için bir fetva verdi. Bu fetva, Osmanlıların o devirdeki fikir ve düşüncelerini göstermesi bakımından son derece önemlidir:

«Ey Müslümanlar bilin ve haberdar olun ki, reisleri Erdebil oğlu İsmail olan Kızılbaş topluluğu, Peygamberimizin şeriatını, sünnetini, islam dinini, din ilmini, iyiyi ve doğruyu beyan eden Kur'an-ı küçük gördüler. Yüce Tanrının yasakladığı günahlara helâl gözü ile baktılar. Kutsal Kur'anı, öteki din kitaplarını tahkir ettiler ve onları ateşe atarak yaktılar. Hatta kendi mel'un reislerini Tanrı yerine koyup ona secde ettiler. Hazreti Ebubekir'e, Hazreti Ömer'e söğüp, onların halifeliklerini inkâr ettiler. Peygamberimizin karısı Ayşe ana-mıza iftira ettiler ve sövdüler. Peygamberimizin şeriatını ve islam dinini ortadan kaldırmayı düşündüler. Onların burada bahsedilen ve bunlara benzeyen öteki kötü sözleri ve hareketleri benim ve öteki bütün islam dinininin alimleri tarafından açıkca bilinmektedir. Bu nedenlerden ötürü şeriat hükmünün ve kitaplarımızın verdiği haklarla, bu topluluğun kafirler ve dinsizler topluluğu olduğuna dair fetva verdik. Onlara sempati gösteren, batıl dinlerini kabul eden ve yardımcı olanlar da kafir ve dinsizlerdir. Bu gibi kimselerin topluluğunu dağıtmak bütün müslümanların vazifesidir. Bu arada, müslümanlardan ölen kutsal şehitlerin yeri cennet'i âla'dır. O kafirlerden ölenler ise, hakir olup cehennem dibinde yer tutacaklardır. Bu topluluğun durumu kâfirlerin (kitap sahibi hıristiyan ve yahudilerin) halinden daha kötüdür. Bu topluluğun kestiği veya gerek şahinle gerek ok ile gerekse köpek ile avladığı hayvanlar murdardır. Onların gerek kendi aralarında gerekse başka topluluklarla yaptıkları evlenmeler muteber değildir. Bunlara miras bırakılmaz. Sadece İslâmın Sultanının, onlara ait kasaba varsa, o kasabanın bütün insanlarını öldürüp mallarını, miraslarını, evlâtlarını alma hakkı vrdır. Ancak bu mallar İslâmın Gazileri arasında taksim edilmelidir. Bu toplamadan sonra onların tövbe ve nedametlerine inanmamalı ve hepsi öldürülmelidir. Hatta bu şehirde onlardan olduğu bilinen veya onlarla birlik olduğu tesbit edilen kimse öldürülmelidir. Bu türlü topluluk hem kâfir ve imansız hem de kötülük yapan kimselerdir. Bu iki sebepten onların öldürülmesi vacibdir. Dine yardım edenlere Allah yardım eder, müslümana kötülük yapanlara Allah da kötülük eder (Bi saru Görez ismiyle maruf Müftü Hamza)» (20).

(20) Şahabettin Tekindağ, Yeni kaynak ve vesikaların ışığı altında, Yavuz Sultan Selim'in İran Seferi, Tarih Dergisi, Sayı 22 Mart 1967, S. 54 - 55 (Ferman Türkçeleştirilmiştir.) Osmanlı Üretim biçimini ve toplumsal yapısını açık-larken bu vesika üzerinde son derece dikkatli bir şekilde durmak gerekir. Başlangıçtaki bölümlerde de belirttiğimiz gibi Osmanlı, üretim biçimi yönünden Avrupa'dan çok ileri olduğu için, orada yayılma olanakları bulamamış, Avru-

Öte yandan İbn-i Kemal'in daha geniş olarak kaleme aldığı bir Risaleden, Şah İsmail ile Şifler hakkında Sunnilerin görüşünü öğrenmek mümkündür. Bu risalede, dinsizliğine ve dinden çıkarılmasına hükmolunan Şah İsmail ile askerlerine karşı açılacak savaşların, öteki din düşmanları ile yapılacak savaşlar gibi cihat sayılacağı belirtiliyor, şiflerin öldürülmesinin mümkün olup, mallarının helal, nikâh-

pa'dan geri bir üretim biçiminde fakat sağlam bir şekilde örgütlendiği için yapılabilmiş ve orayı egemenliği altında tutabilmiştir. Bu geri üretim biçiminde daha sağlam bir şekilde örgütlenmeyi sağlayan askeri unsura ve merkezliğe dayanan feodalitedir. Bize göre, burada çok önemli olan bir özellik vardır: Osmanlı, Avrupa'ya gittiği zaman oraların dinine ibadetine karışmamış serbest bırakmıştır. Bu, başlangıçta da belirttiğimiz gibi feodal hukukun toplumsal güvenlik anlayışının bir gereği idi. Fakat aynı Osmanlı bizzat kendi dininden olana ve kendi egemenlik sahası içinde bulunan halklara aynı toleransı uygulamamış, yukardaki fetvada görüldüğü gibi şiddetle karşı çıkmıştır. Bu üzerinde durulmaya değer bir olaydır.

Öte yandan Osmanlı'nın kuruluşu ve genişleme devirleri arasında din, halk ve devlet ilişkilerini iyi değerlendirmek gerekir. Romancı Kemal Tahir, Devlet Ana (Bilgi Yayınları Ankara 1968) isimli romanında, Osmanlı beyliğinin 1290 yıllarındaki lâik karakterlerine dokunmakta ve bu lâik karakterlerin Devletleşme süreci üzerindeki olumlu etkilerinden bahsetmektedir. Bu görüş doğrudur. Ama sadece Osmanlı'nın kuruluş devirleri için geçerlidir. Etilendiği gibi Osmanlı, o zaman Aşiret Hayatı yaşıyordu. Aşiret hayatının her şeyden önce hayvancılık ekonomisi temeli üzerine oturması ve bu hayvancılık ekonomisinin gerekli kıldığı göç, aşiretteki insan ilişkilerinin ister istemez, lâik bir sonucudur. Bu bakımdan aile içinde ve giderek siyasal iktidarda kadının da söz sahibi olması toplum düzenini tayin eden kuralların din'den değil ekonomik zorunluluklardan doğması gibi lâik unsurlar Osmanlı'nın kuruluşunda ve merkezleşmesinde gerçekten büyük roller oynamıştır. Yine bu özellikler Osmanlı'yı zamanın öteki toplumlarına üstün kılan meziyetleridir.

Osmanlı'nın kuruluş devrinde sahip olduğu lâik özellikleri İmparatorluğun daha sonraki gelişim süresi içinde göremiyoruz. Osmanlı Üretim biçimi yönünde kendisini yenileyip daha güçlü bir ekonomik yapıya geçemeyince din kâdeleri siyasi iktidardaki ağırlığını daha çok duyurdu. Böylece ârfi hukukun etki alanı daraldı ve ger'i hukuk büyük ağırlık kazanmaya başladı. Bu süreç içinde Osmanlı Saraylarını Arabistandan gelen mallarla doldurmuşlar ve minderler üzerinde bunlar çöreklenmeye başlamışlar, Devletde lâik karakterini kaybetmiş ve tutucu olmuştur. Yukardaki fetva, Devletin bu dönemine raslamaktadır. Bu bakımdan Yavuz Sultan Selim devrindeki iktidar - din ilişkileriyle, Kemal Tahir'in Devlet Ana ve ortaya koyduğu iktidar - din ilişkileri arasında çok büyük bir fark vardır.

Burada Demirtaş Ceyhun'un ısrarla üzerinde durduğu «halk dini - devlet dini» ayrımı kesin olarak meydana gelmiş, saray ile halk birbirlerinden tamamen kopmuşlardır. (Demirtaş Ceyhun, Haçlı Emperyalizm, Anadolu Devletlerinde Toprak Düzeni ve Devlet ile Din İlişkileri Üzerine Bir İnceleme, Habera Yayınları, İstanbul 1967. S. 115

Ceyhun'a göre, «dinlerin özlərindeki dinizm, artık günümüzde halk dinlerinde saklıdır. Halk dini ile devlet dini arasındaki en büyük çatışma, devlet dininin statik, halk dinin dinamik olmasıdır. Bu dinimizmin temeli dini inançların egemen sınıflar tarafından kendi sınıfsal çıkarları doğrultusunda yozlaştırılmaları ve halk yığınlarının gerçek dini doğruları aramaya başlamalarıdır.

Bu özellikleri bugünde görmek mümkündür. Daha önceki bölümlerde de belirttiğimiz gibi, Doğu Anadolu'daki Göçebe Kürt aşiretleri tamamen lâik toplum karakterleri gösterirler. Fakat bu göçebe aşiretler toprağa yerleştikleri vakit, lâik özellikleri yitirmekte, ve çevrenin tutucu etkilerini benimseyip bu çerceveyi aşamamaktadırlar. Bu, kasaba ve şehirlerde İslâmın ezici etkilerini gösterdiği gibi yine İslâmın tarım ekonomisi ile büyük bir uyuşma içinde olduğunu da ortaya koymaktadır.

larının ise batıl olduğu açıklanıyordu (21). Bu fetvaların kaleme alınmasından sonra Kızılbaşlar'a karşı büyük bir şiddetle harekete geçildi, müfritlerin tesbit edilmesine başlanarak katliama geçildi. Bu katliamı, eserini Yavuz Sultan Selim'e ithaf eden Defterdar Mehmet Efendi şöyle anlatıyor: «Herşeyi bilen Sultan, o kavmin uşaklarını kısım kısım ve isim isim yazmak üzere, memleketin her tarafına bilgin katipler gönderdi. Yedi yaşından yetmiş yaşına kadar olanların defterleri divana getirilmek üzere emredildi; getirilen defterlere nazaran, ihtiyar, genç 40.000 kişi yazılmıştı, ondan sonra her memleketin hakimlerine memurlar defterler getirdiler; bunların gittikleri yerlerde kılıç kullanılarak, bu memleketlerdeki, maktullerin adedi 40.000'i geçti.» Kızılbaşlara karşı girişilen bu savaşlar, İstanbul halkı tarafından büyük bir hararetle destekleniyordu. Savaşta şiiiler büyük bir yenilgiye uğradı ve Şah İsmail ünlü tahtı ile birlikte esir alındı.

Yavuz Sultan Selim, böyle bir katliam ile yetinmekle kalmamış, kendisine yardım etmeyen Kürt Aşiret Reislerini cezalandırmış, buna karşılık kendisine, isyan etmeyen, hatta kendisini destekleyen «Şafii Kürt Aşiretleri» ne ve «Kürt Beyleri» ne topraklar vermiş ve bu topraklar «yurtluk - ocaklık» adı altında işletilmiştir. Yavuz'un bu politikası ise, Doğudaki Alevi Türk Aşiretlerle, Şafii Kürt Aşiretleri arasında sonu gelmez çatışmaların başlangıcı olmuştur. Örneğin, İdris-î sayesinde, Kürt Aşiret reislerine nüfuz etmek olanağı bulunmuş, onları kendisine bağlamak için özel fermanlarla toprak bağışlamıştır. Bu olaylara daha önceki, mülkiyet ve üretim ilişkilerinin tarihsel gelişimi bölümünde değindiğimiz için burada tekrar ele almayı gereksiz görüyoruz.

### 3. Anadolu'da Kızılbaş İsyanları

Yavuz Sultan Selim'in izlediği politika ile daha da önem kazanan Sünni - Alevi çatışması, yüzyıllarca sürmüş ve Anadolu'da birçok kanlı olaylara yol açmıştır. Selçik'lular devrindeki Baba İshak, Osmanlıların ilk zamanlarında Simavnaş Şeyh Bedrettin, daha sonra ortaya çıkan Şah Kulu ve Turhalı Celâl isyanlarının temelinde hep alevi - sünni çatışması saklıydı. İran'da, Şii devletinin gelişmesi Osmanlılar kadar Mısır'daki Memlük Devletini de etkiliyordu. Çünkü hem Memlüklüler hem de Osmanlıların amacı, Hint ticaretini kendi denetimleri altına almaktı. Bunun için de, İran'ın ekonomik ve politik gelişmesi her iki devleti ister istemez endişeye düşürüyordu. Şah İsmail'e gerek Memlük Sultanının gerekse Osmanlı Padişahının düşman gözü ile bakmasının en önemli nedeni bu endişe idi (23).

(21) Şahabettin Tekindağ, a.g.m. S. 55

(22) Şahabettin Tekindağ, a.g.m. S. 56

(23) İsmail Hakkı Uzunçarşılı, Osmanlı Tarihi cilt 11. S. 345 - 361 Niyazi Berkes, Türkiye İktisat Tarihi cilt 11 S. 27 vd.

İmparatorluğun resmi mezhebi Sünnî (Hanefî) olduğu için, özellikle Şîiler çok mağdur olmuş, Padişahların lütuflarına erişememişlerdir. Bu durumda Devlet otoritesinin baskısından kurtulmak, bu baskının gücünü hafifletmek isteyen alevî aşiretler تنها yerlere, dağların tepelerine ve vadilere sığınmışlardır. Bu, Doğu Anadolu'da köylerin neden mer'a, kom, yayla gibi küçük parçalara bölündüğünü açıklayacak çok önemli bir olaydır. Kanunî Sultan Süleyman ve Yavuz Sultan Selim devrindeki mezhep çatışmalarını, daha çok, devrin halk ozanlarından Pir Sultan Abdal'ın şiirlerinden öğreniyoruz. Pir Sultan Abdal tarzındaki söyleyişler çağımız Türkiyesinde, özellikle Erzincan, Sivas ve Maraş taraflarında da hâlâ devam etmektedir (24).

Çaldıran savaşında Yavuz Sultan Selim'in askerlerini coşturan etkenlerden biri de Şah İsmail'in «Şah Hatayî» mahlasıyla yazdığı

(24) Pir Sultan Abdal, Sivashdır. Anadolu'da Şîî hareketinin çok yoğun ve yaygın olduğu bir devrede yaşamıştır. Bu devrede, Kanunî Sultan Süleyman ve Şah Tahmsb'in işbaşında olduğu tarihtir. Kanunî Anadolu'da zayıftır. Yağma azalmıştır. Devlet toprakları bölge Beylerinin kontrolü altındadır. Sömürü artmış ve Alevî Türkmenleri yoksul düşmüştür. İşte Pir Sultan Abdal bu dönemde ortaya çıkarak Osmanlı Padişahlarının Anadolu'daki mezhepler konusunda izledikleri politikaya isyan etmiş, özellikle baskı yolu ile Şîî hareketini ortadan kaldırmalarına karşı çıkmıştır. Şiirlerinde geçen Hızır Paşa, aslında Pir Sultan'ın çocukluk arkadaşıdır. Medresede beraber okumuşlardır. Fakat Hızır Paşa bir yolunu bulup saraya girmiş, Pir Sultan ise tekkede kalmıştır. Pir Sultan, Sivas'ta Yavuz Sultan Selim'in Şiilere karşı güttüğü ve kanlı politikadan dolayı merkezi otoriteye karşı çıkan halk yığınlarının önderidir. Merkezi otoriteye karşı büyük bir isyan hareketi vardır. Sivas'taki bu isyan hareketinin bastırılması görevi ise, Hızır Paşa'ya verilmiştir. Hızır Paşa büyük bir ordu ile Sivas'a gelir, kanlı savaşlardan sonra isyanı bastırır ve Pir Sultan Abdal'ı yakalattırıp, Sivas Kalesine hapsedirir. Hızır Paşa, medrese ve çocukluk arkadaşı Pir Sultan'a şunları söyler: «Seni affettirmek benim elimdedir. Yalnız, bu gece, zindanda üç koşma yazacaksın, fakat şiirlerinin hiç birinde Şah kelimesi geçmeyecek, mümkün olduğu kadar padişahımızı öveceksin. Aksi takdirde idam edileceksin.» Pir Sultan, o gece üç şiir yazar. Bu şiirlerin birinci dörtlükleri aşağıdadır.

«Hızır Paşa bizi berdar etmeden  
Açılın kapılar Şah'a gidelim  
Siyaset (x) günleri gelip çatmadan  
Açılın kapılar Şah'a gidelim.»

«Kurban olan kalem tutan eline  
Katip ahvalimi Şah'a böyle yaz  
Şekerler ezeyim şirin diline  
Katip Ahvalimi Şah'a böyle yaz...»

«Şu görünen yayla ne güzel yayla  
Bir dem süremedim giderim böyle  
Pirim ben gidiyom sen himmet eyle  
Ben de bu yayladan Şah'a giderim.»

Görüldüğü gibi, bu şiirlerde Pir Sultan, Şah'ı imdada çağırmış, ona kavuşmak umudu ile dolup taşmıştır. Bu meydan okumalar karşısında gazaba gelen Hızır Paşa ise onu Sivas meydanında astırmıştır. Fakat Pir Sultan Abdal bundan sonra halk gözünde efsaneleşmiştir.

(Pertev Nail' Boratav - Halil Vedat Fıratlı, İzahlı Halk Şiiri Antolojisi, Ankara 1943 S. 73 vd.)

Pir Sultan Abdal'ın şiirleri günümüze kadar değerlerinden hiç bir şey yitirmeden gelmiştir. Çağımızın büyük halk ozanlarından yine Sivash Aşık Veysel'in aşağıdaki söyleyişi ile Pir Sultan'ın söyleyişi arasında büyük bir benzerlik vardır.:



şiiirlerdir. Yavuz'un askerleri Şah İsmail'in askerlerini boğazlarken, Şah İsmail'in şiiirlerini dillerinden düşürmedikleri Şah Hatayî olduğunu bilmiyorlardı. Bir yanda Şah Hatayî'nin şiiirleriyle coşuyorlar, ona kavuşmak için büyük bir sabırsızlık gösteriyorlar, öte yandan da onun askerlerini boğazlıyorlar ve kılıncıtan geçiriyorlar. Bu, Anadolu toplumlarının en dramatik gelişmelerinden biridir. Bu çelişki halklar arasında değildi. Egemen sınıflar, kendi sınıfsal çıkarları için, halk yığınlarını birbirleri ile boğuşturmada gösterdikleri başarıyı bu olayda da ortaya koyuyorlardı.

#### 4. Hamidiye Alayları

1891 yılında Padişah II. Abdülhamit tarafından kurulan Hamidiye Alaylarının kuruluşu nedeni de aynı idi. Egemen sınıflarının çıkarlarını sürdürmelerini sağlamak. Abdülhamit bozulan birliği sağlamak için her türlü politik oyuna giriyordu. Hamidiye alayları bu politik oyunlardan yalnız biri idi.

Kendinden önceki tarihlerde olduğu gibi Abdülhamit devrinde de Doğu Anadolu'da Kürtlerle Ermeniler bir arada yaşıyorlardı. Genel olarak Ermeniler kentlerde Kürtler ise kırsal alanlara yerleşmişlerdi. Ermeniler kentlerde ticaret yapıyor, ev için eşya imal ediyor, demircilik, terzilik, dericilik gibi sanatlarla uğraşıyorlardı. Gerek ticaret gerekse basit üretim yolu ile Ermeniler küçümsemeyecek bir birikim sağladılar. Bu birikim, Ermenileri kapitalist ilişkilere daha çabuk yaklaştırdı. Bu gelişme, Ermeni halkının milliyetçilik hareketlerini hızlandırdı. Fransız ihtilaliyle başlayan milliyetçilik hareketleri Avrupa'daki çeşitli halklarda olduğu gibi, Anadolu'daki Ermeni halkı üzerinde de etkili oldu.

Ermenilerin aksine, kırsal alanlarda hayvancılık yaparak yaşayan, feodal üretim ilişkileri düzeninde ve aşiret biçiminde bir siyasi örgütlenme içinde bulunan Kürt halkı, bu milliyetçilik hareketlerinden etkilenemiyordu. Ermenilerde gelişen bu milliyetçilik hareketlerini çok iyi değerlendiren II. Abdülhamit, bu gelişmeyi Kürt aşi-

---

«Kim okurdu kim yazardı  
Bu düğümü kim çözerdi  
Koyun kurt ile gezerdi  
Fikir başka başk'olmasa»

Yine ayrılık gayrihıga dokunan, bir olmak birlik olmak özlemleriyle yanıp tutuşan, Sivashlı Aşık Şah Turna'da Pir Sultan Abdaln etkilerinin ne kadar derin olduğunu şu şiiir gayet güzel bir şekilde göstermektedir:

«Senlik - benliği nideyim  
Sulha aşığım doğrusu»

Bütün bunlar, halk türkülleri ile toplum yapısı arasındaki bağın çok kuvvetli olduğunu göstermesi bakımından önemlidir. Ve üzerinde durulmaya değer.

(x) Siyaset = İdam (Bk. Bülent Daver, Siyasal Bilim'e Giriş SBFY, Ankara 1968 S. 3) Burada siyaset, rezillik, kokmuşluk, kokuşmuşluk anlamına gelmektedir.

retlerini ileri sürerek önlemenin en doğru yol olduğunu gördü ve bu durumu değerlendirmesini bildi. Bu yol, kürt aşiretleri arasındaki kavgaları tahrik etmek ve mezhep farklılaşmalarından doğan ayrılıkları körtüklemek idi. Hamidiye Alayları bu amaçları gerçekleştirmek için kuruldu. Doğu Anadolu'nun çeşitli yerlerinde kurulan bu alayların sayısı 36 idi. Bu alayların komutanlarının hepsi de aşiret reisi idi. Alayların bir başka özelliği de, Alayları meydana getiren aşiretlerinin tümünün sünni mezhep taraftarı kürt aşiretlerinden olmasıdır. Bu olay, devlet lütfuna bir kez daha erişen sünni kürtlerin, Alevi Türk ve Kürt aşiretlerine baskı yapma olanaklarını artırmış ve bunların hem kendi aralarındaki hem de Alevi Kürt aşiretleriyle

### HAMİDİYE ALAYLARI (26)

#### 1. Mil Partisi

(Milan Aşireti Reisi İbrahim Paşa)

Aşiretin Adı	Bulunduğu Yer	Alay Sayısı
Cıbran	Karlıova Varto Bulank	4
Hassenan	Malazgirt	6
Zıkran	Hınıs Tekman Karayazı Hacıömer	2
Milan		5
Karaçeki	Viranşehir	1
Berezan	Urfa - Suruç	2
<b>Toplam</b>		<b>20</b>

#### II. Siliv Partisi

(Hayderan Aşireti Reisi  
Mirliva Hüseyin Paşa)

Hayderan	Muradiye Patnos Van	5
Ademan		1
Takoriyen	Ağrı	1
Zilan		2
Celâli	Ağrı	1
Sipkan	Eleşkirt	1
Zilanlı Selim Paşa,	Ağrı	1
Babakürdi Mistoyi Miran,	Tutak	1
<b>Toplam</b>		<b>13</b>
Bölge Alay Kumandanlıkları		3
Mil Partisi + Siliv Partisi + Bölge Alay Kumandanlıkları		—
		<b>36</b>

(26) Şerif Fırat, Doğu İlleri ve Varto Tarihi, 2. Bs. MEBY, Ankara 1965 S. 95 vd.

olan mücadelelerinin yıllar boyu sürme sonucunu doğurmuştur.

Her Hamidiye Alayı 1200 kişiden kuruluydu. Alay komutanlarının bazıları okuma - yazma bile bilmiyordu. Bildikleri tek şey, ata binmek ve cirit kullanmaktı. Alayların subayları, aşiretlerin ileri gelenleri, erleri de aşiret üyeleri idi. Hükümet tarafından silahlandırılan Hamidiye Alayları düzenli bir askeri örgüt olmaktan uzaktılar. Askerlerin toplanması, aşiret reislerinin isteğine bırakılan alaylarda komuta zinciri iyi kurulamadığından savaşlardaki başarıları iyi değildi. Fakat, kürt aşiretleri birbirleriyle yaptıkları savaşlarda üstün maharet gösteriyorlardı.

Otuz altı Hamidiye Alayının kuruldukları yerler ve bu alayları meydana getiren aşiretler çizelgedeki gibi idi.

## 5. Bugünkü Durum

Kökü yüzyıllar öncesinde olan «Alevi - Sünni» çatışmaları, günümüzde tekrar su yüzüne çıkmış bulunmaktadır. Aynı ulusun yurttaşları olmalarına karşın, bu mezheplerin mensupları birbirlerine daima yabancı kalmışlar, hatta aşılana düşmanlık duygularının etkisiyle birbirlerine karşı kıskırtılmışlardır. Egemen sınıflar tarafından tezgahlanan bu oyun, günümüzde de, özellikle son yıllarda, tekrar önem kazanarak gelişmektedir. Bu iki mezhep mensupları arasında, birbirlerine hâlâ Yavuz Sultan Selim'in fetvacı müftüsünün duyguları ile bakanların yarattığı yabancılaşma, düşmanlık, köylerde daha belirgindir. Sünni ve Alevilerin bir arada oturdukları köyler çok azdır. Birbirlerinden hâlâ kız alıp vermezler.

Sünnilerin merkezi otorite ile olan ilişkileri onlara tarih boyunca daha geniş haklar sağlamıştır. Ekilir - biçilir en verimli araziler sünnilerin elindedir. Sünniler, sağladıkları bu dokunulmazlık ve geniş halk yığınları üzerine yapılan etkili propogandalar sonucu ve Alevilerden başka mezhepten oluşlarından yararlanarak, alevileri bir arada yaşadıkları köylerden de atma yollarına çekinmeden başvurmakta dırlar. Bir sünni, alevinin yaptığı yemeği yemez, onlarla yakın ilişki kurmaktan kaçınır. Aralarında hâlâ kanlı kavgalar olmaktadır. 1967 yılında Elbistan'da düzenlenen âşıklar gecesinde doğan kanlı

(25) 13 Haziran 1967 Cumhuriyet Gazetesi... Doğan Kılınç'ın düzenlediği şairler gecesinde yaptığı konuşmada «Türkiye'de 10 milyon Alevi olmasına rağmen bir senatör dahi çıkaramıyor. Hürriyetlerimiz elimizden alınmıştır. Çoğumuz oraya buraya sürülmüşüz. Ticaretten mahrum edilmişiz. Amerika'da Papaz ve kiliselere yardım edilmezken, Türkiye'nin cami hocalarına aylık vermesi lâikliğe aykırı bir davranıştır. Bize kızılbaş diyorlar. Ona bakacak olursanız kanımız da kızıl, Atatürk'ün madalyası da kızıl... Daha buna benzer nelerimiz kızıldır...» demesi üzerine orada bulunan Sünniler galeyana gelmiş ve ortalık bir anda karışmıştır. Gençlik İstiklâl marşını söyleyerek «Türklüğü kimse bölemez» demiştir. Daha sonra olay büyümüş, şehir halkı aleviler ve sünniler diye ikiye ayrılmış. Ortalık bir meydan muharebesine dönmüştür.

Alevi sünni çatışmalarının daha başka örnekleri için Bk. Fikret Otyam Gide Gide 6

çatışma bu sürtüşmenin en canlı örneklerinden biridir (25):

Öte yandan, son yıllarda Alevilerin Kürtlerle, Sünnilerin de Türklerle bütünleştirilmeleri, Alevi - Sünni farklılaşmasının başka bir yön kazanmasına sebep olmuştur. Fakat bu görüş yanlış bir değerlendirmenin sonucudur. Çünkü gerçekte, Aleviler Türklerle, Sünniler ise Kürtlerle birlikte görülmektedirler. Ashında bütün bu kışkırtmaların yanlış ve kasıtlı değerlendirmelerin temelinde, ekonomik ve politik çıkarların yattığı açık - seçik görülmektedir. Ana çelişki, Alevi Sünni hakları arasında değil, halkları ve kültür gruplarını birbirine düşürerek, bu çatışmalardan çıkar arayan sermaye ile emek arasındadır. Emek ve sermaye arasındaki çelişkileri emperyalizmin körüklediği hiç bir zaman gözden kaçırılmamalıdır. Bu konuyu, ileride «aşiret yapısı - din» ve «politika ilişkilerini» incelerken ayrıntılı olarak ele alacağız.

## E. Aleviliğin Iğdır ve Dersim'deki Farklı Görünüşü

İlgili bölümlerde de belirttiğimiz gibi, Anadolu'da alevilik hem Türkler hem de Kürtler arasında gelişme olanağı bulmuştur. Alevilik, Ege, Orta ve Doğu Anadolu'da farklı coğrafi bölgelerde gelişmiştir.

Türkiye'de genel olarak aleviler ilerici olarak bilinirler. Alevilerin ilerici olarak bilinmelerinin temel nedeni, bu mezhep mensuplarının yüzyıllarca Osmanlı Merkezi Otorite tarafından hor görülmeleri ve insanca işlem görmemelerinden ileri gelmektedir. Anadolu'daki Alevilere tâ Yavuz Sultan Selim zamanından beri yapılan baskılar, ardı arkası kesilmeyen horlamalar, bunlarda ister istemez bir eziklik yaratmış ve onların ilerici ve devrimci nitelik kazanmalarını sağlamıştır. Ancak, bu genel kuralı, her yerde ve her zaman görmek olanağı yoktur. Sorunun tamamen sınıfsal bir anlamı da vardır.

Dersim'deki ve Iğdır'daki alevilerin karşılaştırılması bu yönden ilginç sonuçlar vermektedir. Iğdır'ın sosyo - ekonomik bünyesinde, gelir dağılımına bakıldığı zaman Azeri Türklerinin ve Kürtlerin gelirden aldıkları payların çok dengesiz olduğu görülür. Gelirin çok büyük dilimi, Azeri Türklerinin denetimi altında bulunmaktadır. Bu durum, onlara üretim ilişkilerini, mülkiyeti ve bunlara dayanarak kasabadaki politik kurumları da denetleme olanağını vermektedir. Iğdır'daki Azeri Türklerin alevi olmalarına karşın, kasabadaki gelirden en büyük payı almaları, onların merkezi otorite tarafından ezilmiş olmaktan doğan ilerici ruhlarını yitirip, tutucu olmalarını sağlamaktadır.

Iğdır'da aleviler genellikle kasaba merkezine yerleşmişlerdir. Ticaretle uğraşmaktadırlar. Ticaret sayesinde geniş bir birikim yapılmıştır. Bu arada tarımla uğraşan ve bu yolla birikim yapanlar da

vardır. Tarıma makine girdikten sonra, bu yoldan sağlanan birikim de artmaya başlamıştır.

Iğdır'ın Merkez kasabasında yaşayanlar Türkler olmasına karşın, Kürtlerin büyük çoğunluğu, kırsal alanlarda hayvancılık yaparak, aşiret düzeninde yaşamaktadırlar.

Merkez kasabada yaşayan Kürtler ile Azeri Türkler devamlı çatışma durumundadırlar. Bu çatışmaya Kürtlerin sünni (şafii), Azerilerin alevi olmaları kadar, ekonomik çıkar da sebep olmaktadır. Gelir dağılımından daha az pay alan Kürtler, Azerilere karşı direnerek paylarını arttırmak istemektedirler. Bu çatışma, Kürtlerle Azerilerin ayrı ayrı mahallelerde oturmalarına sebep olmuştur. Çıkan anlaşmazlıkların zaman zaman mahalleler arası kavgaya dönüştüğü de olmaktadır.

Dersim'deki Alevilere gelince, bunların durumları öteki yerlerdeki alevilerden genel olarak farklı değildir. Dersim coğrafi bakımdan engebeli ve dağlık bir araziye sahiptir. Arazi geniş vadilerle parçalanmıştır. İklim de oldukça serttir. Daha çok hayvancılığa elverişli olan Dersim'de halk aşiret düzeninde yaşar. Artık ürün çok az olduğundan birikim yapmak olanakları, dolayısıyla sömürü olanakları da azdır. Bu bölge, Türkiye'deki gelir dağılımından çok az pay almaktadır. Bu, geniş halk yığınları için böyle olduğu gibi, varlıklı sınıflar için de böyledir. Varlıklı sınıf hiçbir zaman geniş bir birikim yapacak güçte değildir. Uzun yüzyıllar Osmanlı Merkezi Otoritesi tarafından hor görülen ve ezilen Dersim Alevileri, bu horlanmaya ekonomik baskı da eklenince ilerici ve devrimci bir ruha sahip olmaktadır. Alevilerin ilerici ve devrimci bir ruha sahip olduklarını belirtirken, gelir dağılımından aldıkları payı da gözden uzak tutmamak gerekir. Gelir dağılımından büyük pay alan Aleviler'de, horlanmaktan ve ezilmekten doğan devrimci ruh yavaş yavaş kaybolmaktadır. Dersim ve Iğdır'daki Aleviler buna güzel örnektir.

Anadolu'nun çeşitli yerlerindeki Alevilerde devrimci ve ilerici ruh bakımından görülen önemli ayrılıklar, inanç ve ibadette de kendisini gösterir. Iğdır ve Dersim alevileri bu konuda da örnek gösterilebilirler. Iğdır alevilerinde ibadet çok sıkı kurallara dayanmıştır. Bir çok alevi topluluklarında görülmeyen cami burada vardır. Aleviler de hac'ca giderler (27). Alevilerin hac yeri Mekke değil, Ali, Hasan, Hüseyin'in türbeleridir. Iğdırdaki alevilerin ibadet ve inançları İran Alevilerinininkine benzemektedir. Bu ibadet biçimi Hanefi mezhebinin-

---

(27) Alevilerin en önemli hac yerlerinden biri MEŞHED ALİ yani Necef'tir. Necef, Irak'ta Küfe'nin 10 klm. batısında bir kenttir. Bu kent çöl kenarında bulunan, çorak bir tepe üzerinde yer almaktadır. Yaygın bir geleneğe göre, Halife Ali, Küfe civarında, kentli Fırat nehrini taşmalarından koruyan setlerin yakınında bir yere gömülmüş. Kİ burada daha sonra Necef şehri kurulmuş ve gelişmiş. Emeviler zamanında, Ali'nin mezarı Emevi hanedanında gizli tu-

kinden çok farklı değildir.

Dersim alevilerinin ibadet ve inançları karmaşık olmayıp, basittir. İğdır'da olduğu gibi burada da cami, dolayısıyla Namazın ibadette önemli yeri yoktur. Dersim alevileri arasında namaz kılana çok az rastlanır. Ayrıca, burada yine İğdır alevilerinde olduğu gibi hac'ca gidene de rastlanmaz. Toplum daha lâik olduğu için açık olan kurallara sahiptir. Kadının toplumdaki yeri, kadının kapanmayışı, toplum içinde söz sahibi olması Dersim Alevilerinin öteki gruplara oranla daha lâik koşullara sahip olduğunu gösterir.

---

tulduğu için sonraları mezarın çeşitli yerlerde olabileceği söylentisi ortaya çıkarılmıştır. Necef'te yüksek Şii Medresesi bulunduğu gibi, İran'dan ve başka ülkelerden gelen cenazeleri kabul eden ünlü bir kabristan da vardır. (Bk. İslâm Ansiklopedisi, cilt 9. Necef -Maşhad Ali- maddesi).

Alevilere ait önemli ziyaret yerlerinden biri de Meşhed-i Hüseyin, yani Kerbelâdır. Ali'nin oğlu Hüseyin, halifelik makamındaki hakını elde etmek için Mekke'den Irak'a yürürken, Küfe naibinin ordusuna karşı burada yapılan savagta şehid düştü ve buraya gömüldü. Peygamberin torununun başsız cesedinin gömüldüğü bu yer çok geçmeden şii'lerin ünlü bir ziyaret yeri oldu. Kerbelâ kentinden batıya doğru giden yol üzerinde Hüseyin'in çadırı karargahı bulunur. Kentin batısındaki, çöl manzaralı yaylada şii'lerin mezarları uzayıp gider. Halk arasında, Hüseyin'in türbesi civarına gömülenlerin cennet'e gidecekleri inancı yaygındır. Bu nedenle, bir çok yaşlı ve sakat ömürlerinin son günlerini yaşamak ve burada gömülmek için Hüseyin'in türbesi civarına gelirler. (Bk. İslâm Ansiklopedisi, cilt 6, Kerbelâ, Meşhed-i Hüseyin maddesi).

Halife Ali'nin türbesinin bulunduğu Meşhed-i Ali yani Necef, ve oğlu Hüseyin'in türbesinin bulunduğu Meşhed-i Hüseyin yani Kerbelâ'dan başka Meşhed diye anılan bir kent'te İran'da vardır. İran'daki Meşhed Horasan Eyaletinin merkezi olup İran Şii'leri için önemli ziyaret yeridir. Meşhed kenti, bir anlamda, İslâm'dan önceki TUS kentinin yerini almıştır. Meşhed kentinin büyüyüp gelişmesi, İran'da Safevi'lerin iktidari ele almasıyla başlamıştır. Bu hanedanın ilk hükümdarı olan Şah İsmail (1501 - 1524) Şii mezhebini devletin resmi dini ilan etti. Gerek Şah İsmail'in gerekse O'ndan sonra da Meşhed kenti, özelliğini korudu ve türbelerin ziyareti olağanüstü derecede gelişti. Meşhed, İran'ın ziyaret yerleri arasında baş yer alır. İslamiyetin büyük makamları arasında olan Meşhed, Şii din adamlarına göre, yedinci sırayı alır. Meşhed'den önce, Mekke ve Medine değil, Necef, Kerbelâ, Samarra, Kazımaya gelir. Her şii'nin kendi mezarını sevilen insanlardan birinin yanında istemesi, ziyaretgahlarının yakınlarında geniş mezarlıkların kurulmasına sebep olmuştur. Meşhed'e her yıl, İran, Hindistan, Afganistan ve öteki ülkelerden cenazeler getirilmektedir. Müslüman halk arasında ruhaniler önemli rol oynar. Her yerde molla ve dervişler görülür. Bunlar arasında Ali soyundan olduklarını iddia eden Seyitlere rastlanır. Bunda, dini inançların ve Halife Ali'ye oğulları Hasan ve Hüseyine bağlılığın istismarı yer alır. Bu ise, sınıfsal temeli olan olaydır. (Bk. İslâm Ansiklopedisi, cilt 8, Meşhed maddesi)

Üzerinde durulması gereken bir gey de Meşhed kentinin hem İran hem de Irak'ta bulunmasıdır. Bu gelişigüzel bir olay veya bir rastlantı olmayıp, şii'liğin İran halkının ulusal bilincinin gelişmesinde oynadığı rolü gösterir. Meşhed kentinin gelişmesinin, Erdebil tekkesi etrafında gelişen İran siyasi otoritesinin yani Safevi Hanedanının güç kazanmasına paralel gitmesi anlamlıdır. Şii'liğin İran halkının uluslaşmasındaki rolü o kadar büyüktür ki, Safevi Hanedanı atalarına daha yakın olabilmek için onların mezarlarını her zaman ziyaret edebilmek için haturalarına bir kent bile inşa ettirebilmiştir. Meşhed kentinin Irak ve hem de İran'da bulunmasının Şii'lerin Ehlî-Beyt'e bağlılığından başka bir anlamı yoktur.

Şii'likten başka mezheplerin, örneğin Hanefi, Şafii'nin bu çeşit bir rolü yoktur. Ulusal bilincin gelişmesine sebep olan mezhep sadece şii mezhebidir.

Dersim'deki Alevilerin devrimci ve ilerici özelliklerini halkların etnik yapısı ile de açıklamak mümkündür. Dersim alevileri kürttür. Kürt halkının, çeşitli nedenlerden ötürü hor görüldüğü ve bu horlanmaya karşı bir bilinç kazandığı, dolayısıyla ilerici bir atılma sahip olduğu şüphesizdir (28).

## II. Şeyhlik: Büyük Toprak Mülkiyetini Meşrulaştıran Dinsel Kurum

### A. Şeyhliğin Tarihsel Gelişimi ve Kurumlaşması

Tarikatın başında bulunan ve müridlerine yol gösteren kimse- lere «Şeyh» denir (29). İddialarına göre, Tanrı'yı bilme, tanıma, an- lama ve Tanrı'ya ulaşma kurallarını ancak kendileri öğretebilirler.

Mehmet Emin Bozarslan «İslâmiyet Açısından Şeyhlik ve Ağal- ık» adlı kitabında, tasavvuf ve tarikatçılığın islâmî bir kurum olma- dığını, Türk toplumuna Hint ve İran'dan geçmiş olabileceğini iddia etmektedir:

«Eğer tasavvuf, islâmî bir müessese olsaydı, Mekke ve Medi- ne'den çıkmış olması gerekmez miydi? Tam aksine olarak görüyo- ruz ki Hicaz'dan böyle bir şey çıkmamış, hiç bir sahabe, Peygamber- den, tasavvufa dair tek bir şey nakletmemiş, bilâkis, doğudan, bil- hassa İran ve Hindistan'dan çıkıp diğer İslâm ülkelerine yayılmıştır. Hicaz'dan Mekke veya Medine'den hiç bir tasavvuf liderinin çıkmamış olmasına karşılık, bütün tasavvuf büyüklerinin İran, Pakistan ve Hin- distandan çıkmaları tasavvufun islâmî olmadığına delil teşkil etmi- yor mu?» (30).

«Demek ki, ilk tarikatlar Peygamber'den 300 küsur yıl sonra kurulmuşlar ki, o zaman mezhep imamları dahi çoktan ölmüşlerdi. Eğer din de böyle bir şey olsaydı, Peygamber ve sehabelerden sonra dinimizin bütün emir ve hükümlerini yayınlayan müçtehitlerin de ta- rikatlardan bahsetmeleri gerekmez miydi? Halbuki hiç bir mezhep imamı tarikattan söz açmamıştır. Sonra, üçüncü asırda kurulmuş ta-

(28) Iğdır ve Dersim'deki alevilerin ilerici ve devrimci ruhunu anlamamıza yardım eden somut bir olay 23 Ağustos 1969 tarihinde Tunceli'de cereyan et- miştir. Halk Oyuncuları (HO) adlı bir tiyatro topluluğunun Pir Sultan Abdal oyununu halk protesto etmiş ve çıkan olaylarda iki kişi ölmüştü. Oyunun Tun- celi'de oynanması için, oyunun oynanması işini organize eden TİP'e verilen izin oyunun oynanacağı gece iptal edilmişti. Halk Vilâyetin bu kararını protesto etmiş, çıkan karışıklık sonunda başta tiyatro oyuncuları olmak üzere bir çok kişi tutuklanmıştı. Bu arada TİP'in milletvekili adayı Kemal Burkay'a poliste işkence edilmiştir. Bu olayda üzerinde durulması gereken nokta, halkın, TİP yö- neticilerine ve HO'larına karşı Polis'in yapmak istediği silâhlı baskıya cesae- retle karşı koymasındır. (Bk. 24.8.1969 tarihli gazeteler, Forum sayı 370, Dost dergisi Sayı 59, ANT dergisi 140, Türk Solu Sayı 94)

(29) Teşkilatın tanımını daha önceki bölümde vermiştik

(30) Mehmet Emin Bozarslan, İslâmiyet Açısından Şeyhlik ve Ağalık, Toplum Yayinevi, Ankara 1964 S. 66

rikatlar da bu gün yoktur. Bu gün mevcut tarikatların hemen hepsi Hicret'in 6. ve 7. asrında kurulmuştur. Eğer islâm dininde tarikatçılık olsaydı bunun tâ Peygamber ve sahabe zamanından beri kurulmuş olması gerekmez miydi? Peygamberden 5 - 6 asır sonra kurulan ve islâmiyetin menşei olmayan yerlerden çıkan bir müessesenin islâmi olmasına imkân kalır mı?» (31).

«Tasavvufun ruhu geliştirmek ve kalbi temizlemek olduğu anlaşılınca onun bazı esaslara ve ayrı ayrı nizamlara bağlanmış şekli olan tarikatçılık da hemen hemen aynı amaçla kurulmuştur. Tarikatçılığ göre, tarikatın büyüğü olan kimse, mürid'in manevî mürşidi, kalbî bir doktoru ve ruhî bir terbiyecisidir. Bir adamın manevî mürşit olması için halk üzerinde nüfuz ve tesir sahibi olması ve kalben irşad edeceği kimsenin kalbine tesir yapabilmesi ve böyle bir yetkiye sahip olması gerekir. Böyle bir yetkinin verilmesi ise, islâmî görüş açısından incelendiği zaman, çok sakat olduğu ortaya çıkar. Çünkü islâmda böyle bir yetkinin verilmesi söz konusu olsaydı, bütün mürşitlerin en büyüğü olan Hz. Muhammed'e verilmiş olması gerekirdi. Böyle bir yetki olsaydı, dini yaymak için mücadele etmesine, eziyetlere katlanmasına, tehlikelere atılmasına, lüzum kalmazdı. Herkesin kalbi üzerine manevî bir tesir yapar, kalbini temizler, imana getirirdi. Bu bakımdan müslümanlıkta manevî ve kalbî bir tesir değil, öğretmek ve öğrenmek prensibi ve metodu vardır. Öte yandan Kur'anda, bir insanı başkasının manevî etkisi ile hakikatı kabul etmeye davet eden tek ayet yoktur» (32).

Ayrıca, şeyhin manevî etkisine mazhar olabilmek için islamiyetin emirlerini yerine getirmek ve kalbi o etkiden yararlanabilecek kadar temiz tutmak gerekir. O halde, böyle bir kimsenin böyle bir etkiye niçin ihtiyacı olsun?

Tarikatçılar, «Allah ile kul arasında vasıta olmak» iddialarını isbatlamak için şöyle derler :

«Her insan Allah'ın rahmetine kavuşacak, tövbesi, duası ve öteki iyi işleri kabul olunacak, yani derdini Allah'a arzedecek durumda olmadığı için, kendine bunları temin edecek birisi lâzımdır. Şeyhler de Allah'ın sevdiği insanlar olduğu için bu işi onlar yaparlar. Yani bir insanın yaptığı iyi işleri Şeyhler Allah'a kabul ettirir ve buna karşılık verilecek mükafat da onlar vasıtasıyla ferde ulaşacaktır. Oysa Kur'an-ı Kerim onları doğrudan doğruya dua etmeye çağırıyor. Allah'ın rahmetinin iyilik edenlere yakın olduğunu söylüyor, «Şeyhin vasıtasıyla çağırın» demiyor. Bundan anlaşılıyor ki, insan doğrudan

(31) Mehmet Emin Bozarslan, a.g.e. S. 73

(32) Mehmet Emin Bozarslan a.e.g. S. 86



doğruya Allah'a yalvarır derdini ona arzeder, yardımını ister, bu işlerde kendisine hiç kimse aracı olamaz» (33).

Bütün bunların ötesinde Kur'anda Tasavvuf, Sofi gibi sözler yer almamaktadır. Peygamberin «Tanrıya oturup kalkmak isteyenler sof giyenlerle düşüp kalksınlar» anlamına gelen bir hadis'i olduğu ileri sürülürse de, bu uydurma hadislerdendir (34). Sofiler, Muhammed'den itibaren tüm din ulularını ve ehli-beyt imamlarını hep tasavvuf mesleğinden gösterirler. Oysa, tasavvuf imamlarının, tasavvufun kurucularından Ebû Haşim hakkındaki düşünceleri lehte değildir.

«İlk sûfi, Ebû Haşim olduğuna göre, ilk tasavvuf mümessilleri de miladın 8 ve 9. yüzyıllarında yaşayanlardır. Daha sonra gelişmeye ve bünyeleşmeye başlayan tasavvuf, aynı zamanda yerleşmeye, dergahlar kurmaya başlamış, mümessilleri aklı ikinci plana atarak aşk ve irfan yolunu tutmuşlar, bunlara mensup olanlar bir kuvvet haline gelmiş, töreler, görenekler belirlemeye başlamıştır. Özel kisveler, giyim biçimleri, mensuplar arasında mertebe ve dereceler esasta bir olmakla beraber bazı özellikler yüzünden zümreler doğmuştu. Hâris Esed-ül Muhâsibî'ye mensup olanlara «Muhâsibîyye», Ebû-Yezid'e mensup olanlara «Tayfûriyye», Sehl Abdullah'a mensup olanlara da «Sehliyye», Hamdûn-ı Kassar'a mensup olanlara «Kassariyye» gibi adlar verilmeye ve ilk tarikatlar doğmaya başladı. Hakim zümre, bu tarikatlar önem vermesi, yönelmesi, saygı göstermesi karşısında, halkı denetim altında tutabilmek için bizzat kendileri tekkeler kurmaya, tekkelere kolaylık göstermeye ve tekkeler için vakıflar bağlamaya ve bu suretle de mensupları kendilerine taraftar edinmeye başladı (35). Oysa, «Kur'anın ve onu bildiren Peygamberin orta ve dengeli bir görüşü vardır. Bu görüşü hiçbir zaman gerçek hürriyeti tam yoklukta bulan Buda diniyle, yahut malı ve mülkü tamamıyla terketmeyi söyleyip kuşların yiyeceklerini buluşlarını, ovadaki zambakların giyime kavuştuklarını örnek veren Matyus ile, Kayser'e ait olanın Kayser'e verilmesi gerektiğini emreden İncil'le kıyaslayamayız. Fakat, buna karşın, müslümanlık sınırını genişlettikçe bir yandan Roma-Bizans, bir yandan Hint-İran uygarlığı ile ve bu uygarlığı yoğuran dinlerle temasa gelmiş, bunların etkisi altında kalmış, bir yandan da aşırı zenginlik, yüksek ve müreffeh bir zümrenin türeyişi, Emevilerin daha ilk devrinde Arap Kısırâsı olan Muaviye'nin, kapıcı, hadımlı, perdecili tahtlı saray kuruşu, buna karşı duyulan derin nefret, aynı za-

33) Mehmet Emin Bozarslan, a.g.e. S. 87

34) Abdülbaki Gölpınarlı, Tasavvuf Gerçek Yayınevi (100 Soruda Dizisi) İstanbul 1969 S. 1. Sof, yünü elbise, safi yünü elbise giyen kişi demektir. Tasavvuf mesleğini benimseyenler yünü elbise giyerlerdi.

35) Abdülbaki Gölpınarlı, y.a.g.e. S. 29 - 30

manda iç kavgaların verdiği bezinti, islamda aşırı ve kaba zâhitliğe yol açmıştı» (36).

Bu açıklamalardan anlaşıldığı gibi, tarikatçılık ve şeyhlik, islâmî bir kurum değildir. Fakat, islâm ülkelerinde, bu arada Türkiye'de çok yaygın bir duruma gelmiş ve büyük halk kütlelerini peşinden sürüklemiştir. Dinî duygulara ve dine çok değer veren halk, Tanrı'yı ve gerçeği öğrenebilmek için Kur'an-ı okuyup anhyacağı yerde, şeyhlere inanmış, onlara kayıtsız şartsız teslim olarak, sözlerinden dışarı çıkmamaya başlamıştır. Öte yandan, dünya nimetlerinden yoksun ve cahil olan halk, ümidini ahirete bağlamış ve ahirete ulaşabilmek için Şeyhe bir kat daha inanmıştır. Şeyhler de, halkın kendilerine bu bağlılığını ve teslimiyetini çok iyi değerlendirmişler, tekkelerini, zamanla dokunulmazlığı olan kurumlar durumuna getirmişlerdir. Devlete karşı güveni olmayan veya devletten hiç bir yardım göremeyen halk, şeyhine ve tekkesinin dokunulmazlığına sığınarak, güvenliğini sağlamaya çalışmıştır. Zenginler, mallarını güvenlik altına almak için tekkelere vakıf yapmışlar, halk da, şeyhin müridi olmak suretiyle, şeyhin ve tekkenin dokunulmazlığından yararlanarak, Devletin taşra örgütünün ve jandarmanın ezici etkilerinden korunmaya çalışmıştır.

### 1. Tarikat Yapısı

«Her tarikatta müride, bir manevi yolculukta önderlik eden şeyhe, doğru yola götüren aydınlatan anlamına gelen «mürşid» denir. Mürşid'in hakimliğini kabul eden ve ona uyan kişiye «salık» denir. Şeyh dervişlik yolunda tarikata girme işini tamamlamış kişidir. Halife denen kimseden bu aşamaya ulaştığına dair icazet almıştır. Bu bakımdan her tarikatta aşağı yukarı şu dereceler vardır:

Mürid, salık

Şeyh

Halife

Pir

Bazı tarikatlarda, müridle şeyh arasında «nakiyb» denen ve şeyh vekilliği durumunda bir kişi daha vardır ki, bunun görevi, zikir törenini yönetmek, müridlere rehberlik etmektir (37). Tarikatın kurucusu olan ve hiyerarside en üst mekide bulunan kişiye «Pir» denir. Tarikattan ayrılarak yeni bir şube kurana «Pir-i Sani» denir.

«Tasavvuf ehli olan kişiye derviş denir. Dervişlerin toplandıkları yere «Tekke» denir. Tekkeye, huzur veren yer, büyüklerin kapısı anlamına «Dergah» da denir. Tarikattan birinin mensuplarına mah-

(36) Abdülbaki Gölpınarlı, y.a.g.e. S. 27 - 28

(37) Abdülbaki Gölpınarlı, y.a.g.e. S. 19 - 20

sus olan ve o tarikatın büyüklerinden birinin yattığı yere «Hânkaah» denir. Bir de gelip geçen dervişlerin bir kaç gün konuk edilebilecekleri küçük tekkeler vardır ki, bunlara «zaviye» adı verilir» (38).

## 2. Şeyh ve Tekkelerin Gelirleri

Bütün bunlardan anlaşılıyor ki şeyh ve tekkelerin gelirleri üç bölümde toplanabilir:

- a) Müridlerin armağanları
- b) Tekkelerin yaşaması için kurulan vakıflar
- c) Devlet yardımları

Örneğin, Selçuklu ve Osmanlı sultanları şeyhlere büyük saygı göstermiş ve yardım etmişlerdir. II. Muradın Ankara dolaylarında faaliyet gösteren «Bayramiye Şeyhi» Hacı Bayram Veli'nin müritlerini vergiden muaf tutması ve bunu duyan halkın, Hacı Bayram Veli'nin müridi olmaya başlaması, şeyhliğin kudret kazanmasında önemli bir olaydır. Bunun gibi, her devrin siyasileri, mevki sahibi olabilme ve mevkilerini devam ettirebilmek için şeyhler kanalı ile halkı istismar etmişlerdir. Savaşlar din uğruna yapıldığı gibi, şeyhülislamlık ve sadrazamlık mücadelelerinde de «Din elden gidiyor» sloganları ile cahil halk ve asker karşı karşıya getirilmiştir.

Bütün bunlar Anadolu'da teokratik feodalitenin gelişip kök salmasında rol oynayan en önemli etkenlerdir.

Şeyhlerin ve tarikat mensuplarının zamanlar toprak mülkiyetine sahip olduklarını da görüyoruz. Zaten bugün Doğu Anadolu da ağalık ve şeyhlik, bazı yerlerde tek elde toplanmıştır. Geniş toprak mülkiyetine dayanan kişi, bu özelliğinden ötürü zamanında ya şeyh haline gelmiş veya şeyh zamanla varlığını ve servetini geliştirerek toprak sahibi olmuştur (39). Bu iki fonksiyonun bir arada yürütülmesi ise şeyhlerin karşısına çok daha güçlü çıkmalarını sağlamıştır. Şeyhleri, cahil halk karşısında güçlendiren, nüfuzlarını geliştiren etkenlerden biri de, keramet ve mucize sorunudur. Herşey hakkında birçok keramet uydurmakta, yalan yanlış birçok şey söylenmekte ve bu oyunlarla halk aldatılıp şeyhlere bağlatılmaktadır. Ayrıca, Şeyhin, bu keramet ve mucizelerle, okumak, üfleme ve dua etmek suretiyle bir çok hastalığı da iyi ettiğine inanılmıştır. Bu ise, halkı, modern tıbbın gerekleriyle daima çatışma durumuna getirmiştir. Bütün bunların sonucu olarak halk, şeyhini memnun etmek ve onun kanalı ile cennete daha iyi ve güven içinde kavuşmak için, çoluğunun çocuğunun nasibinden kesip, dışından tırnağından artırıp kazancının çoğunu şeyhin evine gönderir. Böylece şeyhin evi buğday, peynir, yağ, yumurta, bal gibi yiyeceklerle dolup taşar.

(38) Abdülbaki Gölpınarlı, y.a.g.e. S. 18 - 19

(39) Mehmet Emin Bozarslan, a.g.e. S. 125

Dolayısıyla Şeyh de, hiç bir iş yapmadan, dini istismar gücü sayesinde, yoksul ve zavallı köylünün üretiminin büyük bir kısmını kendisinde toplar ve değerlendirir (40).

Şeyhlikten söz ederken, Bektaşî ve Alevî tarikatlarında ünvan olarak kullanılan «Dedelik» ten de söz etmemiz gerekir. Şeyhlerin ve Dedelerin sosyal yapıya olan etkileri, hemen hemen aynı ise de, Dedeler, olumlu bazı fonksiyonları da benimsemişlerdir. Bektaşî ve Alevilikte en yüksek makam «Çelebilik»'tir. Çelebilik'ten sonra «Baba» gelir. Üçüncü makamın sahipleri olan «Dedeler» ise, köy ve bölgelerin din ulularıdır (41). Bunların hepsi de, peygamberler soyundan geldiklerine inanırlar. Dolayısıyla bunlar, verasetle babadan oğula geçen bir kurumdur. Çelebi ve babaların dergahta oturmalarına karşılık, dedeler bölgelerinde köyleri gezerek halkı aydınlatmaya çalışırlar. İşte dedeler, bu uğraşları sırasında bir takım sosyal ve idarî fonksiyonları da benimsemişlerdir. Köylüler arasındaki anlaşmazlıkların çözümü, suçluların cezalandırılması, dedenin huzurunda ve onun başkanlık ettiği bir nevi «halk mahkemeleri» nde yapılır. Köy içinde herhangi bir maddenin alınışı veya satılışı, servet derecesine göre değil, kur'a ile saptanır. Herkes payına düşene razı olur. Köy içindeki her üretimde dedenin de hakkı vardır. Bu bakımdan dede de kur'a'ya dahil edilir. Dedenin evi, bulunduğu bölgenin misafirhanesidir. Dede, konuklarını iyi ağırlamak zorundadır. Ayrıca, dedenin malının kamu hizmetine hazır olduğuna inanılmıştır. Bu bakımdan halk arasında «Dedenin arpası yemlik, koçu kurbanlık» denir. Dedelerin, yani dedeliğin bu olumlu fonksiyonları Kemal Tahir'in «Devlet Ana» adlı romanında anlamlı bir biçimde açıklanmaktadır (42). Zaten Devlet Ana romanında göçebe Kayı Aşiretinin, aşiretin kendi iç dinamikleri ve geçitli ekolojik baskılar altında yerleşme eğilimi göstermesi ve giderek yerleşmesinde, aşiretin merkezleşip büyümesinde, devletleşme sürecinde Ahilik, Dedelik gibi kurumların lâik davranışların, kadının toplumsal yapıdaki önemli yeri, toprak ve insan ilişkilerinin çok önemli rolü olduğu gösterilmektedir.

Fakat zamanla, dedeliğin bu olumlu fonksiyonları da olumsuz biçime dönüşmüş ve onlar da şeyhler gibi halkın dinî inançlarını sömürmeye başlamışlardır (43). Cumhuriyet kurulduktan sonra çıka-

(40) Mehmet Emin Bozarslan, a.g.e. S. 108

(41) Yahya Benekay, Yaşayan Alevilik, Varlık Yayınları, İstanbul 1967 S. 10 vd.

(42) Kemal Tahir, Devlet Ana, Bilgi Yayınevi, Ankara 1967, S. 31 vd. 307, 274, 430, 477, 510, 555.

(43) Dedelik kurumunun giderek yozlaşması ve sömürtü aracı durumuna gelmesi Kemal Tahir'in Rahmet Yolları Kesti romanında anlatılmaktadır. Romanda öz olarak Cumhuriyet Merkezi Otoritesinin gelişmesi karşısında, eşkiyaların

rılan çeşitli yasalar ve hükümet tasarrufları ile tekkeler kapatılmış; «Şeyh», «Dede» gibi ünvanların kullanılması, büyüclük ve üfürükçülük gibi şeyler yasaklanmıştır. Fakat bu yasakla birlikte, bu kurumların yerine getirdiği görevleri yapacak devlet kuruluşları getirilmemiştir. Memur aynı memur, jandarma aynı jandarma, zihniyet aynı zihniyet olarak kalmış. Halk - Hükümet ilişkilerinde yapısal bir değişme olmamıştır. Hatta yeni hükümetin otoriter bir politika benimsemesi, bu ilişkileri halk aleyhine çevirmiştir. Dolayısıyla hükümetten yakın bir ilgi göremeyen halk, kurtuluş yolunu yine şeyhine sığınmakta bulmuştur. Böylece, Cumhuriyetten önce yapılan din sömürücülüğü, Cumhuriyetten sonra da yasağa karşın, önceleri gizli gizli yapılmaya başlanmış ve bu gizlilik içinde yeniden önem kazanmaya başlamıştır. Halka sağlık örgütü ve doktor götürülemediği için, halk yine eskisi gibi şeyhin nefesinden şifa beklemeye başlamıştır. Üstelik bu dönemde şeyhlerin tasarrufunda bulunan vakıflar da ellerinden alındığından, geçimleri tamamen müritle-  
rinin armağan ve adaklarına kalmış; bu nedenle halk eskiye oranla daha çok sömürülmüş ve yokluk içine düşmüştür. Öte yandan, 1926 - 1937 ve 1960'da alınan kararlarla, ağalarla birlikte şeyhler de sürülmüş, fakat her sürgünden sonra tekrar geriye dönüşlerine izin verildiği için, şeyhler daha çok güçlenmişler ve kökleşmişlerdir. İlerde ele alınacağı gibi, 1945'de çok partili düzene geçişle

---

hareket alanlarının daralması anlatılmakta, bu arada Dağlar Umum Müfettişi Uzun İskender'in bir alevi dedesi olan Kasım Dede'ye yaptığı baskıdan söz edilmektedir. Dağlar Umum Müfettişi Uzun İskender, kız kaçırmak amacıyla, beraberine eşkiyalığa özenen iki kişiyi alarak yola çıkmasındaki esas düşüncesinin Kasım Dede'ye baskın yapmak olduğu sonradan ortaya çıkmıştır:

«Sandık tepeleme pırtı doluydu. Safı ipek pırtı ki lambanın ışığında şavklanıyor da adamın gözlerini kamaştırıyor. Sırma işlemeli ipekli, sırma işlemeli kadifeler, sırma işlemeli bürümcükler, gümüşlü karı çepkenleri, şalvarlar, sıkımlar... seyrine doyulmaz bir hazine.

Dede:

— Gönlünüz ne kadar çekerse alın, diye yeniden yalvardı, bunlar benim değil sizin yavrularım, gönlünüz ne kadar çekerse alırsınız. Yağ kutusu bunlar da birindedir. İçinde tam dört bin kayme vardır. Ben elimle saydım tam dört bin lira.

— Aman kardaşlar bunlar tüm para... Essahmış yahu! Ulan dede aferin. Ulan Dede sen sözünün eri bir Dede imişsin oğlum!

— Yahu olur mu? Daha çok var. Aşağıda bizim eşek yükülleriyle paramız var. Bu böylece dört bin liradır. Ben hiç dava mı ederim. Dava neymiş. Delirdim mi ben? Benden fazla size lazım.

Bütün bunlar ...Dede'nin avanak alevi milletinden topladığı hediyeler ki pahasına Mustafa Kemal Paşanın gücü yeterse yeter.

— Aman! diye sıçradı. Sonra suya atılır gibi sandığa daldı, elinde ağır bir torba olduğu halde doğruldu:

— Ulan Zeynel. Ulan bu ne bu? Bu neyin nesi bakalım ha... Buna altın dememişler mi namussuz?

Torbayı şöyle bir tarttı. Böylece en azından üç - dört sağ okka gelir...

birlikte şeyhlerin fonksiyonlarında da değişmeler olmuş, güçleri ve halk üzerindeki etkileri yeni düzen gereği biraz daha artmıştır (44).

## B. Sünni ve Şii Mezhepleri

Mezheplerin ve tarikatların sayısı hakkında kesin bir bilginiz yok. Milel ve Nihal adlı kitapta 57'si sünni ve 16'sı şii olmak üzere müslümanların 73 fıkraya ayrıldığını belirtmektedir (45). Sufiler arasında 12 tarikat olduğu ileri sürülmektedir. Bu 12 tarikat, Kadiri, Rıfaî, Bedevî, Desukiy, Sadî, Sazlı, Halvetî, Mevlevî, Bektaşî, Celvetî, Nakşibendî, Bayramî'dir. Kendi aralarında da bir çok kollara ayrılan her tarikat kendi koruyucusunun adıyla anılır.

Kadiri'lik Geylanlı Abdülkadir (1097 - 1165) tarafından kurulmuştur. 10'a yakın kolu olan bu tarikat özellikle Türkler ve Hintli müslümanlar arasında yayılmıştır. Kadirilik Rumelide alevî bir yapıya bürünmüştür. Kadirilik de Rufailik'te olduğu gibi, çeşitli hünerler vardır. Şiş saplamak, ateşte oynamak, kızgın fırına girmek gibi şaşırıcı hünerler. Geylanilik Doğu Anadolu'da Siirt, Van, Bitlis ve dolaylarında gelişme olanakları bulmuştur.

Rufaî tarikatının kurucusu Ahmet Rufaidir (1111 - 1182). Bu Tarikatın çok orijinal bir ayini vardır. Ateşle oynamak ateşte kızdırılmış yassı ve ince ucu olan demir şişlerin yassı yerlerini yalamak (bunlara güldemiri denir), vücutlarının bazı yerlerine, özellikle omuz başlarına, yanaklarına şiş saplamak, ateşte kızdırılmış serpuşlar giymek ayinlerde görülen gösterilerin başında gelmektedir. Bu Tarikatın 13 kolu vardır.

Mevlevî Tarikatı en büyük tarikatlardandır. Kurucusu Mevlâna Celalettin Rumi'dir (1189 - 1273). Bu tarikatın da ayinleri orijinal olup sanat özelliği taşır. Ayinlerde ney, kudum, zil gibi sazlar çalınır (46).

Bu üç tarikatın islâm dünyasındaki taraftarları çok olup, nüfuz sağlamışlardır. Bunlardan başka 500 yıl kadar yeniçeri ocağının resmi tarikatı olan Bektaşilik vardır. Bektaşilik, esnasında sadelik, hurafe düşmanlığı, hür düşüncesi ve nükteleri ile dikkati çekmektedir.

«Melemetiler denen toplum, tasavvuf içinden, tasavvufçulara kar-

— Bunlar altın öyle ya Dede. Bunlar hep altın. Tekmili para.

— İyi bildin hep para. Al götür yavrum. Koynuna sokuver ananın ak sütü gibi.» (S. 200 - 215).

Kemal Tahir, Rahmet Yolları Kesti Romanındaki bu küçük bölümlerde bir alevî Dedesinin ne kadar sömürü ve birikim yaptığını, giderek halktan nasıl koptuğunu ortaya koymaktadır.

(44) Cumhuriyet kuruluşundan sonra alt yapı ilişkilerinde neden değişimler yapılmadığını Sabiha Sertel hatıralarında çok açık bir şekilde anlatmaktadır. (Sabiha Sertel, Roman Gibi, Ant Yayınları, İstanbul, 1969)

(45) Ziya Şakir, a.g.e. S. 53

(46) Abdülbaki Gölpınarlı, Tasavvuf, S. 187 vd.

sı çıkan bir zümredir. Melametiler, Tanrıya ulaşmak için zikrin değil fikrin rol oynadığına inanırlar. Melameti kabul edenler, zaviye, tekke, dergah, hankaah kabul etmiyorlar. Her yer sohbet meclisi olabilir. Vakıf, onlarca gayeden tamamen ayrılmaktı. Aynı zamanda halktan kesilmek, hususi giyim ve kuşamlarla kendilerini belirtmekse, yokluğa değil, tam bir varlığa bürünüştü ve tasavvufun ruhuna aykırıydı. Vakıfla değil, herkes kazancıyla yaşayacak, aynı zamanda yaşatacağı da. Kur'anın V. sûresinin 54. ayetinde, dinden dönüldüğü takdirde «Allah'ı seven ve Allah tarafından sevilen, insanlara karşı alçak gönüllü, kafirlere karşı üstün olan, Allah yolunda savaşıyor ve kınayanın kınayışından korkmayan bir toplumun» onların yerine getirileceği belirtilmektedir. Sufilerin törenlerini, halktan ayrılışlarını, idarecilere yamanmalarını, beğenmeyip gene tasavvuf umdelerine dayanmakla beraber, onlara karşı reaksiyoner bir harekete geçenler melamet ve melamet terimlerini bu ayete dayanarak almışlardır. Melametiler halktan ayrılmayan, halkı kucaklayan bir ideolojiyi temsil etmişler, bu ideoloji'nin halka yayılması, özellikle işçi ve esnaf sınıfını teşkilatlandırmıştır. Bu teşkilata «fütüvvet» denir. Kentlerde «Ahi» denen fütüvvet şeyhlerinin bağlı oldukları, bütün teşkilatın genel reisine «Ahi Babası» denir. Fütüvvet ehli Ali'yi baş sayar ve Ahi denen fütüvvet şeyhlerinin silsileleri mutlaka Aliye ulaştırılır (47).

Bektaşilik, Hacı Bektaş Veli tarafından (1209 - 1271) Anadolu'da kurulmuştur. Bektaşilik te Melametten doğan tarikatlardan biridir. Bektaşilik Tarikatını kuran Hacı Bektaş Veli 1240 yıllarında Amasya'da asılan Baba İlyas'ın Halifesi olup, Baba İshak tekkesine mensupdur. «Bektaşilikte, öteki tarikatlarda olduğu gibi, aşık, mühib, derviş, baba, halife dereceleri vardır. Aşık tarikata girmek isteyen kişidir. Belirli imtihanlardan geçip tarikata girdiği zaman «muhib» adını alır. Muhiblerden «derviş» olmak isteyen dervişliğe karar verir. Kendisine Bektaşî tacı tekbir edilerek giydirilir. Babalık, derviş yetiştirebilir» (48). Bektaşilik Caferî mezhebini kabul ettiğini belirtmekle beraber bazı farklar vardır.

Alevilik tarikat değildir. Çünkü, herhangi bir alevî istediği zaman, istediği tarikata girebilir. Ancak, annesi ve babası alevî olmayan bir kimse aleviliğe giremez. Alevî yani kızılbaş yabancından kız alamaz, ahırsa düşkün olur, alevilikten ayrılmış sayılır. Alevilik'te dedelik yani şeyhlik inhisar altındadır, dedeler soy güderler. Kızılbaş (Alevî) isterse Bektaşilik tarikatına girebilir, ama Bektaşî Kızılbaş olamaz. Bu nedenledir ki Bektaşilik ile Kızılbaşlık ayrıdır.

(47) Abdülhakî Gölpınarlı, Tasavvuf, S. 118 - 134

(48) Abdülhakî Gölpınarlı, Mezhepler Tarihi, S. 269 vd.

Her bektaşi kendini alevî de saymayabilir (49).

### C. Doğu Anadolu'da Tarikatlar ve Medreseler

Önceki bölümde sözünü ettiğimiz İslâmiyetten 6 - 7 yüzyıl sonra, 12. ve 13. yüzyıllarda İslâm dünyasında ortaya çıkan tarikatlardan Doğu Anadolu'da en çok yayılma olanağı bulan tarikat Nakşibendi Tarikatıdır. Bu tarikatın kurucusu Buhara civarında bir köyde doğan Bahaddin Nakşibendidir (1318 - 1389). Aslen Türk olan Nakşibendinin kurduğu bu tarikatta daha sonra Lahor'lu İmam Rabbani bazı değişiklikler yapmıştır. Şah Abdullah Devlevî'den izin alarak Süleymaniye'ye gelen Mevlama Halit bu tarikatı kürtler arasında yaymıştır. Görüldüğü gibi, Nakşibendi Tarikatı sunni tarikattır. Bu nedenle imamların çoğu bu tarikatı kolayca benimsemişlerdir.

Son zamanlarda ortaya çıkan ve etkisiz duruma gelen Ticanilik, Kadirilik ve Nakşibendiliğin bir karışımı olduğu gibi, Süleymancılığın kurucusu Süleyman Hilmi Tunakan'da Nakşibendi Şeyhlerindedir. Öte yandan Said-î Nursi de bir zamanlar bu tarikatın şeyhi olarak faaliyette bulunmuştur. Nakşibendi tarikatının 10'a yakın kolu vardır (50).

Aşağıdaki çizelgede Nakşibendi Tarikatları hakkında öz bilgi edinilebilir:

<u>Nakşibendi Tarikatının Kolları</u>	<u>Tarikat Kollarının Şeyhleri</u>	<u>Yayın Olduğu Alanlar</u>
I Seyidi	Seyyit Tahaé Néyré	Hakkari, Başkale, Kuzey Irak, Batı İran,
II Palevi	Şeyh Eylé Paloé	Tekman, Hınıs, Bingöl, Lice, Diyarbakır, Palo, Varto.
III Küfrevi	Şeyh Eminé Şervané Şeyh Muhammedé Kufraé	Patnos, Tutak Eleşkirt, Ağrı, Kağızman, Sarıkamış, Karayazı.
IV Taği	Hizanlı Gevs	Bitlis, Van, Muş, Mutki, Çatak, Kurtalan, Batman, Karayazı.
V Miri	Şeyh Qasimé Cıziré	Urfa, Mardin, Cizre, Kuzey Irak, Kuzey Suriye.

Bu tarikatlara bağlı olmakla beraber, küçük kollar halinde beliren bazı tarikatlar daha vardır. Bunların Doğu Anadolu'da dağı-

(49) Abdülbaki Gölpınarlı, y.a.g.e., S. 277 vd.

Yahya Benekay, Yaşayan Alevilik, Varlık Yayınları, İstanbul 1967, S. 16  
İslâm Ansiklopedisi, cilt 6 Kızılbaz maddesi, S. 789 - 795

(50) İslâm Ansiklopedisi, cilt 9, Nakşibend maddesi S. 52 - 54



lışı şöyledir: a) Şeyh Selim'in Tarikatı Lice çevrelerinde, b) Zo-qeydli Şah Mahmud'un Zoqeydi tarikatı Kozluk ve Garzan'da, c) Şeyh Eladdine Oxune'nin tarikatı Mutki ve Baykam'da, d) Şeyh Ehmede Xezna'nın tarikatı da Kuzey Suriye, Nuseybin ve Kızıltepe'de yayılmışlardır.

Bunlardan başka taraftarı daha çok olan iki bağımsız tarikat vardır. Bunların önemli bir özelliği, şecereye dayanmaları ve soylarını Peygambere bağlamalarıdır.

1 - Şeyh Abdurrezaki Ensari'nin Lideri olduğu Ensari Tarikatı Diyarbakır'ın Mardinkapı Mahallesinde, Ergani, Çermik, Dicle ve Kulp'ta,

2 - Şeyh Fettullah'ın lideri olduğu tarikat da Mardin İlinin önemli bir kesiminde yayılmışlardır (51).

Tarikatlar konusunda üzerinde durulması gereken önemli bir nokta da Sunni tarikatlardaki Şeyhlik kurumu ile Alevi tarikatlardaki Dedelik kurumunun aynı şey olmamasıdır. Bu iki kurum arasındaki belirli fark, çok az kişinin Şeyh olmasına karşılık, daha çok kişinin Dede olabilmesidir. Örneğin Hizan Bölgesinde sadece bir tek Şeyh olmasına karşılık, aleviliğin hakim olduğu Tunceli bölgesinde binlerce Dede vardır. Bir başka önemli farkta, Dedeliğin soy güdmesine karşılık, Şeyhliğin herkese açık olmasıdır. Yani babası Dede olmayan bir kişi Dede olamazken, babası Şeyh olmayan bir kişi Şeyh olabiliyor.

#### D. Tarikatlar ve Ekonomik İlişkiler

İlgili bölümde görüldüğü gibi, Nakşibendi tarikatının çeşitli kollarının Doğu Anadolu'daki gelişme alanları birbirinden farklıdır. Bu, yukarıda açıklamaya çalıştığımız sömürü alanlarının paylaşılması sonucudur. Bir tarikatın bünyesinde meydana gelen bu farklılaşma, tarikatların çoğalıp yaygınlaşmasını da açıklamaktadır. Yani bir tarikat içinde, ikinci derecedeki bölümler, sadece büyük ailelerin halkı sömürmesine karşı ortaya çıkmıştır. Örneğin, Küfrevîlerin ortaya çıkışının nedeni, bütün sömürüyü Palevîlerin yapması ve kendilerine sömürülecek hiçbir şey kalmamasıdır. Küfrevîler bunu bir tarikat kurmak suretiyle başarmışlar, böylece sümürbilecekleri bir ege-menlik alanı kurmuşlardır. Tarikatlarının yayılma alanlarının bağımsız oluşu, her bölgede ayrı bir tarikatın gelişmiş olması çok anlamlı bir olaydır.

Tarikat reisinin dış ilişkiler alanını, yani ekonomik ve politik ilişkiler alanını değerlendirilirken şu noktayı daima gözönünde bu-

(51) Doğu Anadolu'daki tarikatlar hakkında bu bilgiler, Ahmet Aras'ın Şubat 1969 ile Nisan 1969 tarihli özel mektuplarından derlenmiştir.

lundurmak gerekir: Bir kimse hem aşiret reisi, hem dinsel lider, hem de ulusal liderlik iddiasında bulunabilir. Yani, bir kimse, bu üç fonksiyonu da bir arada yürütebilir. Bu onu çok güçlü kılar. Örneğin, Şeyh Sait böyle bir liderdir. Şeyh Sait'in «Ulusal Liderlik» görevini benimsemesi, onu merkezî otorite ile daima karşı karşıya getirmiş, isyan hareketlerinin baş göstermesine sebep olmuştur. Aynı biçimde, yine derebeyi durumunda bulunan Şerefhan, Bedirhan Paşa ve Cemil Paşalar da daima ulusal liderlik görevini benimsemiş ve bu yolda çalışmışlardır. Bazı şeyhler ise, sadece bir dinî lider olarak görülmektedir. Küfreviler, Tagiler böyledir. Bunlar, Ulusal Liderlik görevini benimsemediklerinden merkezi otorite ile hiç bir zaman çatışma durumuna gelmemişler, tersine Doğunun bu egemen zümreleri, sömürme işinde Batının egemen zümreleri, sömürme işinde Batının egemen zümreleriyle işbirliği yaptıkları için halkın sömürülmesinde daha büyük rol oynamışlardır. Bazı derebeyler ise, sadece aşiret reisi olarak görünmekte veya aşiret reisliği ile dinî liderliği birlikte temsil etmektedirler. Sadece dinî lider olanlarla halk arasındaki bağ ise, dinî bir bağdır. Bunların nüfuz alanları çok geniş değildir. Oysa, bu toprak mülkiyetinin denetimi ile birleşince nüfuz alanları çok genişlemektedir. Zaten dinî bir lider, otoritesini daha çok geniş çevrelerde duyurabilmek için ister istemez toprak mülkiyetine sahip olmakta veya müritlerinin armağan ve adakları sonucu olan birikim, onu geniş topraklara sahip olabilecek bir güç haline getirmektedir. Öte yandan, çok geniş mülkiyete sahip kişiler, daha çok itibar sağlayabilmek için, Şeyhin toprak sahibi olmasının büyük yararlar sağlayacağını biliyorlar. Bu, tamamen sınıfsal bir sorundur. Yukarıdaki bölümde de açıkladığımız gibi, din, üst yapı kurumları arasında, statükonun devamını en çok isteyen ve statükoyu en çok koruyan bir sosyal kurumdur. Çünkü bu oluşumlar içinde din, şeyhlerin ve ağaların denetledikleri büyük toprak parçalarını, halka karşı yaptıkları görevlerin bir karşılığı olarak değil, özel bir ayrıcalık olarak kabul ettirmeye çalışmıştır. Zaten, tarım ekonomisinin geliştirdiği, müslümanlık dininin özünde de bu özellik vardır.

Toprak sahipleri görüyorlar ki, şeyhler güçlü oldukları ve etki alanları genişlediği zaman, kendi durumları da sağlamlaşacak, gerektiği zaman şeyh efendiden aldıkları bir icazetle, mülkiyetlerini ve sosyal ilişkilerini meşru bir duruma getireceklerdir. Örneğin, Cizre'li Şeyh Seyda öldüğü zaman, onun sağlığında edindiği bütün topraklar yakınları tarafından paylaşılmıştır (52). Öte yandan Şeyh Seyda'nın egemenlik alanı içine giren topraklarda yine onun adam-

(52) Kenan Gedikoğlu, «Şeyh Seyda öldü, yaşasın Şeyh Seyda» Akşam Gazetesi, 25 Ocak 1970

ları arasında bölüşüldü. Yani Şeyh Seyda'dan sonra gelen ileri derecedeki tarikatçılar, Şeyh Seyda'nın nüfuz alanını veya sömürme alanını paylaşmışlardır.

Bu konuda Prof. Abdülbaki Gölpınarlı şöyle demektedir: «Türkiye'de Tasavvuf mesleğini icra edenler hala vardır. Fakat bunların çoğu bu intisabı ya bir nüfuz sağlamak, ya da manevi yoksunluklarını giderebilmek için, belki kendileri de bilmeden bir vasıta olarak kullanıyorlar. Bunları idare edenler, çeşitli amaçlara yöneltmekte, taassubu körüklemektedir. Yahutta bu zümrelerin başında bulunanlar, kurnazlar, kendilerine inanan zavallıları daha zavallı bir hale getiriyorlar... (53) Şeyhliği bir gericilik vesilesi, bir sömürme, bir nüfuz sağlayış aracı olarak yürütmek, inananları vergiye bağlamak, hürriyetlerini elinden almak, onları ayrı bir sınıf haline getirip toplumdaki koparmak şüphe yok ki zararlıdır. Bizce tasavvuf ve tarikatlar bu gün bir irfan zevkidir. Devrini yaşamış, artık gönüllere mal olmuş, tarihe intikal etmiştir» (54).

Çok iyi bilmek gerekir ki Şeyhlik bir eğitim sorunudur, babadan oğula geçen bir meslek değildir. Şeyhlik mertebesine, sonu gelmez eğitimlerden ve çilelerden sonra varılır. Bunun için çeşitli yerlerde medreseler vardır. Bu medreseler Cumhuriyet döneminde yasalarla kapatıldıkları halde, gizli - açık her yerde faaliyettedirler ve birçok öğrencileri vardır. Örneğin, Cizre'de Şeyh Seyda'ların, Hizan'da Şeyh Selahattin'lerin, Ağrı'da Kasım Küfrevi'lerin bir çok medreseleri vardır. Bu yönü ile şeyhlik, «seyitlikten» ayrılır. Seyitlik babadan oğula geçen bir ünvanıdır. Ayrıca, seyitler Peygamber soyundan geldiklerine inanırlar.

O halde :

a) İnsanlar, veli, dede, şeyh gibi kimseleri kendileri önder seçerler. Onların sayesinde cennete ulaşabileceklerine inananlar, yani müritler, şeyhe veya dergaha hizmet etmelidirler. Malları ve canları şeyhindir. Bu şeyhde ekonomik birikimi sağlayan bir husustur ve tamamen feodal bir sömürüdür.

b) Tarikata girenler dünya ve dünya işleriyle ilişkilerini keser, inzivaya çekilirler. Bu da insanları atalete, miskinliğe gönderir, parazit bir sınıfın doğmasına sebep olur. Zaten egemen çevrelerin istediği de budur. Halk hiç bir şeyi anlamasın, bilmesin onlar da saltanatlarını sürdürebilsin. Bu, dinin bir üst yapı kurumu olarak tutucu bir kimliğe bürünmesidir. Feodal sömürünün sürmesini ve temel toplumsal yapı çelişkilerinin açıklık kazanmasını engeller.

c) Bu mezhep ve tarikatların, bazan kökü dışarda olan siyasal

(53) Abdülbaki Gölpınarlı, Tasavvuf, S. 188 - 189

(54) Abdülbaki Gölpınarlı, Mezhepler Tarihi, S. 297

akımlara ve emellere hizmet ettikleri de görülür. Bu gün faaliyette bulunan bazı tarikat ve akımların emperyalizmin Orta - Doğudaki «para üssü» olan Aramco ve Aramco tarafından kurulan Hizbüt-ül Tahrir, Müslüman kardeşler, Rabitat-ül Alemın Silamın desteğini gördükleri bilinmektedir. 1925 yılında meydana gelen Şeyh Sait isyanına, İngilizlerin yoğun bir ilgi duymalarının nedenleri üzerinde V. Bölümde inceleyeceğimiz, Aşiret yapıları, Şeyhlik ve Emperyalist ilişkilerinde ele alacağız.

d) Bütün bunlardan ötürü şeyhlerin sömürüsü bazı yerlerde feodal bir sömürüdür. Ağrı, Tutak, Karayazı, Tekman, Hizan, Norsin, Siirt gibi yerlerde şeyhlerin halk yığınları üzerinde angaryaya dayanan etkileri vardır. Bu feodal bir sömürüdür. Öte yandan Hicaz'a giden bir şeyhe köylülerin para yardımı yapması, «Nasıl olsa biz gidemiyoruz, Şeyhimize para yardımı yapalım, onun eteklerine kollarına yüzümüzü sürelim, böylece biz de Hicaz'a gitmiş sayılırız...» diye düşünmelerinin temel nedeni yine feodal sömürüdür. Bunun gibi, şeyhin doğan anlaşmazlıkları çözdüğü zaman, yani yargıçlık görevini yerine getirdiğinde, para alması, kız kaçırma işlerinde taraflar arasında aracılık yapması, falanın veya filanın yerine Hac görevini yerine getirmesi, evlenenlerin nikâh işlemlerinden belirli bir para alması hep feodal bir sömürüdür. Şeyhlerin topraklarında ortakçılık ve kiracılıkla köylüyü çalıştırmaları ise, yarı feodal bir sömürü olup, Diyarbakır, Gaziantep gibi yerlerde görülür. Bütün bu sömürü biçimlerinde, çeşitli töreler yoluyla ödenmeyen emeğin, üreticiden şeyhlere ve tarikatlara geçmesi, yani şeyhler tarafından elde edilmesi olayı vardır.

e) «Bir lokma, bir hırka için» sözü sömürüyü meşrulaştıran bir ifadedir. Bunun gibi halk dilinde dolayan, sömürüyü sevimli göstermeye çalışan daha bir çok deyiş vardır. Bunlar, şeyhler, tarikatlar ve öteki egemen sınıflar tarafından durmadan tekrarlanır ve yığınlar benimsenilmeye çalışarak, onları kendi sınıfsal çıkarları konusunda bilinçlenmesi engellenir.

f) Doğu Anadolu'nun bir çok yerlerinde yaygın olan «Şeyhi olmayanın Şeyhi Şeytandır.» sözü bu kurumun toplumsal bir fonksiyonu olduğunu gösteren anlamlı bir sözdür. Öte yandan, Cumhuriyetle birlikte «Ağa», «Bey», gibi ünvanlar ortadan kaldırılırken «Şeyh» ünvanının kullanılması da yasaklanmıştır. Fakat Doğu'daki feodal düzenin bir parçası olan bu kurum büyük bir dinamizmle ayakta durmuştur. Bu da toplumsal yasaların parlamenter yasalardan her zaman ağır bastığını göstermektedir.

g) Yukarıda değindiğimiz gibi, Şeyhlik krumunda tekelci bir durum hakim olduğu halde Dedelik kurumu böyle değildir. Bu, Dedelerin geniş ölçüde emekçi olduklarını gösterir. Şeyhliğin tekelci ka-

rakteri ise, artık üretimi yani ödenmeyen emeği geniş ölçüde şeyhte biriktiren bir yapıya sahiptir. Dedeliğin çok geniş halk tabakalarına yayılma olanakları bulmasına sebep olan bu karakteri onun toplumsal özünü de göstermektedir. Fakat bu özün Osmanlıların son devirlerinde iyice yozlaştığını, sömürü aracı durumuna geldiğini, günümüzde de aşağı yukarı aynı biçimde sürdüğünü görüyoruz (55).

### III. Nurculuk, Süleymancılık ve Öteki Tarikatlar

#### A. Nurculuk

Nurculuk son yıllarda ortaya çıkan siyasî ve dini bir akımdır. Kurucusu Bitlisli Said-i Nursî'dir (56). 1873 yılında Nurs köyünde doğmuştur. Gerek kendisi gerekse müridleri tarafından anlatılan hayatı, gerçeklerle bağdaşmayan ifadelerle doludur. Hayatını anlatan eserlerden birinde Said'i Nursî şöyle tanıtılmaktadır: «Seksen yıl önce bir seher vakti, şarkın yalçın dağları arasında sıkışıp kalan küçük bir köyün ufuklarında bir güneş, bir irfan güneşi doğuyor, Said-i Nursî dünyaya geliyor. Bu güneş bir gün gelecek bütün memleket irfanını kaplayacak, imanlı gönüllere hakikat nurları saçacak. Doğduktan sonra gözleri anlamlı anlamlı etrafı süzüyordu, uzun zamandır zulüm içinde bunalmış gibiydi. Karanlıkları yırtarak aydınlığa çıkmıştı. Bakışları anasını korkutuyordu. Neredeyse konuşacaktı, ağlamıyordu, yalnız yumruklarını sıkıyordu. Kulağına ezan sesi verildiği zaman pür dikkat kesilmişti. O bir çocuk değil, harikaydı. Konu komşu onu gördükleri zaman hayret etmişlerdi. Tahsil çağına geldiği zaman onu hırçın bir çocuk olarak görüyoruz. Arkadaşlarıyla dövüşür, kardeşleriyle kavga eder, hatta hocasıyla sert konuşurdu. Ruhunu bir küskünlük kaplamıştı. Herkesle kavga etmek istiyordu... Nihayet bu didişmeden usanarak tahsili terketti ve babasının yanına döndü, artık büyüdükçe tahsile devam etmemeğe karar verdi. Bir müddet öyle yaşadı. Sonra bir gün rüya gördü. Kıyamet kopuyor, kainat yeniden diriliyor. O sırada Hz. Peygamberi nasıl ziyaret edeceğini düşünüyor. Sırat köprüsünde durmak hatırına geliyor. Peygamberler hep oradan geçiyor. Nihayet peygamberimizde oradan geçerken görüyor ve uyanıyor. Bu rüya ona bir feyz kaynağı oluyor. Babasından izin alarak başka yere gidiyor, orada yüksek bir hocanın dersine devam ederek tahsile başlıyor. Her kitaptan beş on

(55) Bunun en güzel örneğini üçüncü Demirel hükümetinin kuruluşunda partili ve bağımsız olan milletvekillerinin transferini sağlamak için yapılan pazarlıklarda görüyoruz. Türkiye'deki Alevi topluluğu temsil eden Birlik Partisinin beş milletvekilinin hükümete güvenoyu vermesi bu pazarlık sonucu sağlanmıştır. Fikret Ötyam'ın 17-18-19 Mart tarihlerinde Cumhuriyet Gazetesinde yayınladığı «Beş Beyaz Oyun Hikayesi» nde bu milletvekillerinin bu iş için maddi çıkar sağladıklarını ileri sürülmüştür.

(56) Said-i Nursî 1908 yıllarında siyaset sahnesindedir. O yıllarda Said-i Kürdî olarak anılmaktadır.

ders okuyor, bu ona kafi geliyordu. Yirmi yıl süren tahsil devrini o bir kaç ayda ikmal etmiş oldu. Üstad bu sırada ancak 14 - 15 yaşında idi. Bir taraftan böyle kendini ilme vermiş, diğer taraftan da dünya lezzetlerinden elini ayağını çekmeye yani nefsini kırmaya çalışıyordu. Bir müddet böyle yaşadıktan sonra Bitlis'e, Sirvan'a, oradan da Siirt'e gitti. Oradaki ilim adamları ile giriştiği münakaşalarda galip gelerek şöhrete ulaştı. Bu sıralarda Üstad 15 - 16 yaşlarında idi. Meşhur Said diye ün kazanmıştı. Üstadın dikkate değer bir tarafı vardı. O da hiç bir zaman soru sormayıp, sadece kendisine sorulan sorulara cevap vermesiydi. Üstad Siirt'te Tello kasabasında inzivaya çekildiği bir zaviyede, bir gece rüyasında Şeyh Abdülkadir Geylani Hazretlerini görür, kendisine derki: «Molla Said, Miran Aşireti Reisi Mustafa Paşaya git, kendisini hidayet yoluna davet et. Yaptığı zulümden vazgeçmesini söyle, namaza davet et, kabul ederse ne alâ, aksi takdirde onu öldür.» Uyanınca Geylani hazretlerinin emirlerini yerine getirmek için yola çıkar. Mustafa Paşaya varır: «Sizi hidayete davet için geldim. Ya batıl ve zulmü terkedip namazını kılarırsın, yahut seni öldüreceğim» der. Paşa, «Cizre'de benim alimlerim var. Sizi onlarla görüştüreceğim. Münakaşa edersen ve galip gelersen senin dediğini yaparım, eğer onları ikna edemezsen seni Fırat nehri atarım» cevabını verir. Hoca efendilerin sorduğu soruların umuma cevap verir. Hoca efendiler, üstadın kendilerine galip geldiğini kabul ederler, hatta bir kısmı sonradan üstaddan ders almağa başlarlar. Mustafa Paşa ile bir gün at yarışına çıkarlar. Paşa ona hiç binilmemiş hırçın bir at hazırlar. 16 yaşındaki üstad atı koşturmağa çalışır, at başka istikamete koşar, nihayet çocukların bulunduğu bir yere gider. Cizre Beylerinden birinin oğlu atın ayakları altında kalarak çırpınmaya başlar. Etraftan imdata koşarlar, çocuğu hareketsiz görünce üstadı öldürmek isterler. Üstad attan iner, çocuğu kucaklar, çocukta bir hareket görülmeyince soğuk suyun içine batırıp çıkarır, çocuk gözlerini açarak güler. Bu olay karşısında herkes hayrette kahr. Üstad daha çok genç yaşta iken siyasete atılmış vatan ve millet hizmetine başlamıştır. Mardin'deki siyasi faaliyeti Hükümetin dikkatini celbetmiş, Mardin Mutasarrıfı tarafından elleri bağlanarak Bitlis'e gönderilmişti. Yolda namaz vakti gelir, üstad namaz kılmak için kelepçelerin açılmasını jandarmalara ihtar eder. Jandarmalar kabul etmeyince üstad kelepçelerini bir mendil gibi açarak önlerine atar. Bunun üzerine jandarmalar üstada teslim olup affedilmelerini rica ederler. Şimdiye kadar muhafızınız idik, şimdiden sonra hizmetçiniz derler. Üstad, Van'da maruf alim bulunmadığından Hasan Paşa'nın daveti üzerine Van'a gider. Orada beş on sene kalarak milleti tenvir eder. Orada yaptığı telkinlerde, bu asırda yalnız eski tarzdaki kelâm ilminin islâm dini hakkındaki şüpheleri redde kafi olma-

diğını söyler ve bu sözden 30 - 40 sene sonra kelâm ilminde yenilik yapar ve «Risale-î Nur» külliyyatını telife başlar. Van'da bulunduğu sırada Fizik, Kimya, Tarih, Coğrafya, Matematik, Jeoloji, Astronomi, Felsefe gibi ilimlerde de vukuf sahibi olduğu görülüyor. Avrupa alimleri tarafından ileri sürülen sorulara hemen cevap veriyor..» (57).

Hayranları ve müridleri tarafından olağanüstü kişi olarak tanıtılmaya çalışılan Said-î Kürdi'nin hayatında iki önemli dönem vardır. Hayatının ilk dönemi, 31 Mart ve onu izleyen olaylarda sona eriyor. Bundan sonra, Said-î Kürdi memleketine Van'a dönerek Risale-î Nur Külliyyatını yazmaya başlamıştır. Bu tarihten itibaren otuz yıl kadar hiçbir harekete katılmamıştır. Doğu Anadolu'daki kürt isyanları sırasında sürüldüğü Kastamonu ve Emirdağında Nur Külliyyatını yazmaya devam etmiştir. Bu külliyyat içinde 130 kadar eser vardır. 1950 yılına kadar çoğaltılarak dağıtılan bu külliyyat, bu tarihten sonra kitap haline getirilerek satılmaya başlanmıştır.

Said-î Kürdi'nin hayatında ikinci önemli dönem 65 yaşından sonraki dönemdir. Bu İkinci Dünya Savaşının başlangıç yıllarına veya Atatürk'ün ölüm yıllarına rastlamaktadır. Said-î Kürdi adını bırakarak Said-î Nursi adını kullanmaya başlaması da bu dönemde olur. 1950 yıllarında yani DP iktidara geldiği tarihten sonra daha rahat çalışma olanağı bulan Said-î Kürdi 1960 yılında gezide bulunduğu Urfa'da ölmüştür.

Nurculara göre, Nurculuk Kur'anın 20. yüzyılın koşullarına uygun biçimde yeniden yorumlanmasıdır. Nurculuk bir tarikat olmayıp, doğrudan doğruya demokratik düzene karşı çıkan ve teokratik düzenin savunuculuğunu yapan geniş bir akımdır. Her mezhepten insanın bünyesine alan Nurculuk Türk toplumunu etkilemekte devam etmektedir. Nurculara göre, lâik siyasi yapı şeriate aykırıdır ve bu nedenle Türkiye dinden uzaktır. Nurcular, sadece Türkiye'nin teokratik esaslara dayanan bir devlet niteliğine bürünmesiyle yetinmemekte, uluslararası bir islam devletinin kurulması için de çaba göstermektedirler. Bu yönüyle nurculuk, milliyetçilik akımlarıyla da çatışmaktadır. Bu arada İslâmiyetle Türklüğü aynileştirmeğe çalışmaktadır (57).

Said-î Nursi, ömür boyunca Doğu'da Risale-î Nur öğretimi yapan bir Medrese kurmak hevesi içinde yaşamıştır. Bu medresenin adı, Kahire'deki Cami-ül Ezher'in kızkardeşi anlamına gelen Medreset-ül Zehra olacaktır. Öğretim dili bakımından da Lisan-ı Arap vacip, Kürt caiz, Türk lâzımdır. Gaye ise Vilâyet-i Şarkiye Ülemasının is-

(57) Eşref Edib, Risale-i Nur Müellifi Said Nur, Hayatı, Eserleri ve Mesleği. Sözedden Yaşar Kutluay, Mezhepler Tarihi yönünden Said Nursi ve Nurculuk, İTED Cilt 3, Cüz 3 - 4, 1959 - 1960, İstanbul 1966 s. 211 - 213.

(58) Çetin Özek, Türkiye'de Gerici Akımlar, Gerçek Yayınevi (100 Soruda Di-

tikbalini temin etmektir (59). Bu şark üniversitesi geleneğe dayanacaktır. Garblılaşıma ve medeniyete muhtacız sözü bu üniversitede yer almayacaktır (60). Said-i Nursi, ayrıca İstanbul Üniversitesinde bir nur medresesi açılmasını da istemişti (61).

«Nitekim İstanbul Üniversitesi içinde açılan bir mescit gerçekten nurcuların ocağı haline gelmiş, sonra kapatılmıştır. Said-i Nursi Erzurum Üniversitesini de Nur Üniversitesinin bir çekirdeği olarak kabul etmiştir... Medreseler için Said-i Nursi Adnan Menderes ve Celâl Bayar'a mektuplar yazmış, bütün okullarda Risale-i Nur okutulmasını istemiştir. Öte yandan Said-i Nursi yazdığı çeşitli mektuplarda Amerika ve Avrupa'dan akıl danışılmasına karşı çıkmış Risale-i Nur'a başvurulmasını istemiştir (62).

Erzurum Üniversitesi bugün, bu üniversiteyi Nur üniversitesinin bir çekirdeği olarak gördüğünü belirttiğimiz Said-i Nursi'yi haklı çıkaran çalışmalara sahne olmaktadır. Özellikle son bir kaç yılda, Atatürk Üniversitesinde meydana gelen olaylar, bu üniversitenin Türkiye'nin temel yapısal sorunlarına çözüm getirecek bilimsel çalışmalardan tamamen uzaklaşarak tam bir medreseleşme süresi içine girdiğini göstermektedir. 1970 yılı Ağustos ayında Üniversite alanı içinde temeli atılan Cami, medrese anlayışının nasıl gerçekleştirilmek istendiğinin ilginç bir örneğidir. Temel atma töreninde yayınlanan bir bildiriye «bu olay üniversitelerimizde Türk İslâm Medeniyetine yönelişin ilk müjdecisidir. Lâikliğin yanlış tatbikatı sonucu manevi kültürden mahrum bırakılmış ve bir kısım aydın namı altındaki modern mürtecilerimiz için hidayet kaynağı olacaktır» sözleri titizlikle uygulanmakta olan bir politikanın ürünü olup, rastgele ileri sürülmemiştir (63).

## B. Nurculuk ve Mehdi Anlayışı

Şia inancına göre, on iki imamdan sonuncusu olan Muhammed Mehdi ölmemiş olup bir gün tekrar ortaya çıkacak ve bütün kötülükleri ortadan kaldırarak insanları mutluluğa kavuşturacaktır. Bu inanç daha sonra Şia'nın etki alanı dışına taşarak İslâm dünyasının her yanında yayılmaya başlamıştı. Çeşitli toplumsal yapı çelişkileri altında bunalan halk yığınları kurtuluşu yine dinde aramaktadır. Çünkü halk yığınları uhrevi ve dini değerleri, politik ve dünyevi değerlerden daha kolay benimsemektedir. Fakat, emperyalizm ve on-

zisi) İstanbul 1968 S. 180 - 194.

(59) Said-i Nursi, Münazarat. Söz eden Çetin Özek, Türkiye'de Gerici Akımlar ve Nurculuğun iç yüzü, Varlık Yayınları İstanbul 1964

(60) Said-i Nursi, Cumhurbaşkanı'na ve Başbakan'a Ankara Üniversitesinde verilen konferans, 1957. Söz eden Çetin Özek y.a.g.e. S. 250

(61) Said-i Nursi, Gençlik Rehberi. Söz eden Çetin Özek, y.a.g.e. S. 250

(62) Çetin Özek, y.a.g.e. S. 251

(63) Cumhuriyet, 15 Ağustos 1970



ların ülke içindeki işbirlikçileri egemen sınıflar tarafından, kendi sınıfsal çıkarları doğrultusunda kullanılmakta ve esas amaçlarından saptırılmaktadır (64).

Nurculuğun Anadolunun çeşitli yerlerindeki etki ve görünüşü farklıdır. Nurculuk Batı Anadolu'da bir takım hurafelerle ve mucizelerle de ilişki kurarak gerici bir içerik kazanmıştır. Doğu Anadolu'da durum böyle değildir. Said-i Nursi'nin bir zamanlar Said-i Kürdi diye tanınması Doğu'da ki nurcuların bunu benimsemelerinin temel nedenlerinden biridir. Bu konuda 27 Mayıs'tan sonra Batıya sürülenlerden 55 Doğu'lu ağadan biri olan ve Said-i Nursi'nin okuduğu medresede okuyan Tutaklı Mecit Yalçın şöyle demektedir: «Said-i Kürdi çok büyük bir alim idi. Bakışları çok heybetliydi. Onu gören adam bu bakışları ve ondaki heybete saygı duyardı. En çok halk: sömüren soyup soğana çeviren şeyhlere kızardı. Said-i Kürdi mucize adamı değildi. Doğu'nun şeyhlerine çok kızdığı ve onlarla mücadele ettiği için Doğuya çok az gelirdi. Sömürü çarklarına taş attığı için Şeyhlerde o'na çok kızarlardı. Kürtler, Said-i Kürdiyi, Said Nursiden daha çok severler. Çünkü Kürt ismini kullanarak imza atan adamlardan biridir» (65). Bütün bu aşırı övgülerin dışında Said-i Nursi'nin irade gücü üzerinde durmak gerekir kanısındayız. Önceden tasarlanmış ve plânlanmış bir fikri eyleme dönüştürmek için hiç bir şeye karışmadan 30 - 35 yıl beklemek ve sonra uygun ortam doğunca da aynı inançla işe başlamak küçümsenecek bir özellik değildir.

## C. Süleymancılık Ve Ötekiler

Süleymancılık, aslen Silistrelî olup, Kurtuluş Savaşı yıllarında İstanbul'a göç etmiş Süleyman Hilmi Tunakan tarafından kurulmuştur. Nurcular Said-i Nursi'yi nasıl Mehdi olarak kabul ediyorlarsa, Süleymancılar da Süleyman Hilmi Tunakan'ı Mehdi olarak kabul etmektedirler. Süleymancılığın Nakşibentî tarikatı ile ilişkileri var-

(64) Niyazi Berkes, Sosyolojik açıdan Din, Yön Dergisi sayı 187, Demirtaş Ceyhan, a.g.e. S. 119

(65) 1970 Haziran ayında İsmail Beşikçi'nin verdiği konferanslar, Said-i Nursi'nin kürt olması gerçekten üzerinde durulmaya değer bir noktadır. Zeki Velidi Togan Doç. Yaşar Kutluay'ın bir makalesinin altında, bu makaleye ek olarak yayınladığı bir yazısında şöyle demektedir: «Yaşar Kutluay'ın ele aldığı mevzuu yakınlarda Doç. İbrahim Agah Çubukçu'da tetkik etmiştir. Fakat her iki araştırmada herkesin hatırına gelen bir konuya cevap görülüyor. Aydın Türklerin köylü kürt şeyhine mürid olarak ona intisap etmelerinin sebebi nedir? Nursi'nin risalelerini mahkeme dolayısıyla tetkik etmek fırsatını bulan bazı hukuk profesörleri bu mevzuu bana şöyle izah ettiler:» (Bk. Yaşar Kutluay, a.g.m. S. 225 - 226) Görüldüğü gibi Said Nursi getirdiği fikirlerin ötesinde «köylü kürt şeyhi» olduğu için de küçümsenmemekte, «aydın Türklerin» arkasından gitmesi bir türlü hazmedilmemektedir. Nurculuk konusunda ayrıca bk. Seyfi Güzeldere, Gerçek Bediüzzaman Said-i Nursi ve Doktrinleri, Tokat Matbaası, İstanbul 1966

dır. Temeli, gizli olarak başlayıp, gelişen daha sonrada alenilegen hatta destek gören Kur'an Kurslarına dayanır. Zaten Süleyman Hilmi de medresede yetişmiş bir kişidir. Cumhuriyetin ilanından sonra uygulanan eğitim sisteminin ürünleri onun bildiklerinin değersizliğini ortaya çıkarınca Süleyman Hilmi başka alanlarda iş aramış ve ticaret yapmıştır. Bu yeni meslek ona yeni bir çevre kazandırmıştır. Bu yeni çevrenin ona tanıdığı geniş olanaklarla gizli gizli eğitim yapmaya ve yeni bir akım yaratmaya başlamıştır (66).

Süleymancılık, Süleymancı olmayan müslümanlara da karşı çıkmaktadır. Süleymancılar aralarına aydınları almamakta «yabancı malını kullanmak sevap, yapmak haramdır» diyerek emperyalizmin çıkarına hizmet etmektedirler. Bu akımın ikinci ve kıyıcı bir niteliği de vardır (67). Doğu Anadolu'da hiç gelişmemiştir. Doğu Anadolu'da Süleymancılık gibi Ticanilik de gelişme olanağı bulamamıştır. Daha çok Kuzey Afrika'da gelişme olanağı bulan Ticanilik Türkiye'de daha çok 1946 - 1951 yılları arasında Atatürk'e ait heykel ve anıtlara saldırmakla önem kazanabilmiştir (68).

## ÖZET

Din, üretim güçleri ve üretim ilişkilerine göre belirlenen bir üst yapı kurumu olup, her dinsel görüş belirli bir ekonomik aşamanın sonucudur. Din, üst yapı kurumları arasında statükonun sürdürülmesini sağlayıp, yapısal değişmelere en çok karşı koyan bir kurumdur. Bu nedenle çeşitli mezheplerin ve tarikatların doğuşunda, üretim güçleri ve üretim ilişkileri çok büyük rol oynamışlardır. Mehzep ve tarikatlar ortaya çıktıktan sonra ise, en büyük sorun, bu çeşitli grupların birbirlerine düşürülüp, bu çatışmalardan yarar sağlamaktır. Doğu Anadolu'da Alevi - Sünnî çatışmalarının tamamen politik bir niteliğe büründürülmesi de aynı amaçlar içindedir. Bunu ilk kez Yavuz Sultan Selim'in Doğu Seferinde görüyoruz. Yavuz zamanında, Anadolu'da büyük bir süratle gelişen Şii hareketini kökünden yok etmek için halk yığınlarını birbirine vuruşturmuş, çok büyük katliamlara girişmiştir. Hatta Yavuz Sultan Selim, giriştiği bu korkunç katliamı meşru ve hukuki göstermek için tedbirlerde almış zamanının en büyük bilginlerine «Alevileri öldürmek, mallarını karılarını, çocuklarını talan etmek vaciptir. Alevilerle mücadelede ölen bir Sünnî cennete, Alevî ise cehenneme gider.» diye bir fetva çıkartmıştır. Bu fetva, Osmanlı İmparatorluğu yöneticilerinin o dönemlerde ne gibi bir fikir ve düşünce yapısı düzeyinde olduğunu göstermesi bakımından çok ilginçtir. Bu, Osmanlı imparatorluğunun kuruluş

(66) Meydan Dergisi, 13 Şubat 1968

(67) Çetin Özek, y.a.g.e. S. 201

(68) Çetin Özek, y.a.g.e. S. 177

döneminde sahip olduğu lâik koşulları yitirip, tamamen dinî bir devlet durumuna geldiğini göstermektedir. Din, artık ekonomik sömürüyü gizleyen ve meşrulaştıran bir ideoloji olarak kullanılmaktadır. Öte yandan, bu fetva, Osmanlının neden Avrupa kapitalizminin çarkı içine kolayca girip, onun sömürgesi haline geldiğini de açıklayabilmektedir. Feodal üretim ilişkilerinin hüküm sürdüğü ve emperyalist güçlerin sürekli denetim altında tuttuğu bir yerde din, giderek irtica, sömürü ilişkilerinin üst yapısı olarak karşımıza çıkmaktadır.

Daha sonra, 1891 yıllarında Sultan Abdülhamit'in kurduğu Hamidiye Alaylarında, aynı türden olayların sürdüğünü görüyoruz. Bu kuruluşlarla, halk yığınları yıllar boyunca nedenini anlamadan birbirleriyle çatışmış ve bu çatışmalardan emperyalizm son derece önemli kazançlar sağlamıştır.

Tamamen ekonomik sömürüler uğruna, mezhep gruplarının birbirlerine vuruşturulmasını bir türlü hazmedemeyip baş kaldıran büyük halk ozanı Pir Sultan Abdal'ın şiirleri büyük içtenlikle zamanımıza kadar gelmekte ve birçok ozanımızı derinden derine etkilemektedir. Pir Sultan Abdal'dan etkilenerek, sanat hayatlarını sürdüren, ve günümüzün koşulları içinde, sanatlarına yeni yeni özler getiren Aşık Veysel, Aşık Mahsunî, Aşık Şah Turna gibi sanatçılar, esas çatışmanın, Alevî ve Sünnî mezhepleri arasında olmadığını, mezhep gruplarının birbirlerine vuruşturulmasından büyük çıkarlar sağlayanların egemen sınıflar olduğunu, akli başında herkesin bu işe son verilmesi için çaba göstermesi gerektiğini büyük bir içtenlikle dile getirmektedirler.

Alevî - Sünnî farklılaşması ve bu farklılaşmanın içte egemen sınıfların ve dışta emperyalizmin çıkarları uğruna kullanılması ve kışkırtılması yanında tarikatlar da aynı doğrultuda ve aynı amaçlar uğruna kullanılmaktadır. Aslında, İslâmî bir kurum olmayan, islâm ülkelerinde, islâmdan 300 küsur yıl sonra ortaya çıkan daha çok Hint ve İran kaynaklı olan Tasavvuf ve Şeyhlik gibi kurumlar, toprağa dayanan tarım ekonomisi ile çok iyi uyuşmaktadır. Dolayısıyla, gerek şeyhlik gerekse tarikatlar, ekonomik sömürüyü meşrulaştırmakta ve hukukileştirmektedir.

Mezhepler arasında Sünnî ve Alevî mezhepler olduğu gibi, Tarikatlar arasındada Sünnî ve Alevî Tarikatlar vardır. Sünnî mezheplerin en önemlileri: Hanefî, Şafîî, Malîkî ve Hanbelîdir. Bunlara Ehli Sünnet Mezhepleri denir. Bunların dışında Caferî Mezhebide beşinci mezhep olarak kabul edilmektedir. Caferî mezhebi alevî bir mezheptir. Bu mezheplerden Hanefîlik, Türkler, Şafîîlik ise Kürtler arasında yayılma olanakları bulmuştur. Sünnî mezheplerden öteki ikisi ise Arap dünyasında gelişmiştir. Sünnî tarikatların en önemli ve etkileri ise, Kadîrî, Rufaî, Mevlevî ve Nakşîbendî tarikatlarıdır. Doğu

Anadolu'da en çok Nakşibendi tarikatı gelişmiştir. Bunun yanında Bektaşilik te çok etkili bir tarikattır. Beş yüzyıl boyunca Yeniçeri Ocağının resmi tarikatı olmuştur. Kentlerde de gelişmiştir. Alevilik ve Kızılbaşlık ise bir tarikat değildir. Bu yönü ile Bektaşilikten ayrılır.

Tarikatların yayılma alanlarının farklı olması ve birinin yayıldığı yerde öbürünün görünmemesi, bu işin çok kurnazca düzenlendiğini ve sömürü alanlarının bilinçli bir biçimde paylaşıldığını göstermektedir. Bu bakımdan, tarikatların yaygınlaşması tamamen ekonomik sömürüsünü tam olarak gerçekleştiremeyen ve yeni yeni palazlanmaya başlayan bir dini lider, başka bir yerde bir tarikat kurup orada sömürüye devam etmektedir.

Her tarikatın ayrı bir medresesi vardır. Bu medreselerde genellikle yoksul köylülerin çocukları yetiştirilir. Bu çocukların okuma giderleri, tamamen varlıklı kişilerin sağladıkları artık ürünler yolu ile karşılanır. Bu medreseler bugün, Doğu Anadolu'da hala etkin bir güce sahip olup, buradan yetişip imamlık yapan kişilerin, halk yığınları üzerindeki etkisi İmam Hatiplilerden daha çoktur. Halk, bu medreselerde yetişen imamları İmam - Hatip okullarından mezun olanlara karşı çoğunlukla tercih etmektedir. Bunun yanında Kuzey Irak, Kuzey Suriye ve Batı İran'da da çok büyük ve etkili medreseler vardır. Doğu'nun fakir fukara halkı, çocuklarını bu medreselerde okutmaya büyük bir heves duymaktadır. Öte yandan şeyhlerin, müritleri zaman zaman efendilerini, yani şeyhlerini ziyaret ederek onlara çeşitli armağanlar götürürler. Kuzey Irak, Batı İran ve Kuzey Suriye'den Türkiyedeki şeyhlere müritler geldiği gibi, Türkiye'deki müritler de oralardaki şeyhleri ziyaret edip armağanlarını götürürler. Bu olay, sınır kasabalarında kaçakçılık olaylarının neden çok etkin olduğunu açıklayacak niteliktedir. Çünkü kaçakçılık olayları, aile, akrabalık, aşiret ve mezhep ilişkileri tarafından büyük bir dinamizm içinde desteklenmektedir.

Şeyhdeki bu sömürü, tamamen feodal bir sömürüdür. Öte yandan Şeyhdeki bu birikimlerin geniş ölçüde yine toprağa yatırılması, veya Doğu Anadolu'dan başka yerlere yatırılması kapitalist bir birikimin meydana gelmesini engellemektedir.

Şeyhler ve Tarikatlar «bir lokma, bir hırka», «bir post, bir dost», «bir postum var atarım, nerde olsa yatarım» gibi azla yetinmeyi telkin eden sözleri müridlerine benimsetmeye çalışırlar. Bu felsefe, halkı pasifleştiren ve sınıf bilincinden uzaklaştıran, giderek sömürüyü meşrulaştıran bir felsefedir.

Tarikat ve Tekkelerin, egemen sınıflar tarafından vakfedilen çeşitli gelir kaynakları vardır. Bir köyün, bir dükkannın, bir hanın gelirleri gibi çeşitli gelirlerle beslenirler. Bu çeşit feodal ilişkiye «Ruhani Feodalite» denilmektedir.

Öte yandan, Nakşibendî tarikatının yukarıda saydığımız kollardan bazıları, merkezî otoriteye karşı yapılan baş kaldırma hareketleri sırasında, merkezî otorite tarafını tutmuş, bazıları ise merkezî otoriteye karşı fiili bir durum yaratmışlardır (Şeyh Sait hareketinde olduğu gibi). Merkezî Otoritenin yanında yer alanlar, Batının egemen sınıfları ile bütünleşme olanakları bulunduğu halde, Merkezî Otorite ile sürtüşenler uzun zaman batının egemen sınıfları ile bütünleşme olanakları bulamamışlardır. Bununla beraber merkezi otoriteye karşı yaratılan bu fiili durumlar sonunda, her iki grubun da sürgüne gönderilmesi dikkati çekmektedir. Sürgünler sonucunda Doğudaki egemen sınıfların bünyesinde büyük çapta olmamakla beraber bir değişiklik olmakta bazı tarikat ve aşiretlerin yerine başka tarikat ve aşiret üstünlük kazanmaktadır.

Doğu Anadolu'da, şeyhlik, bazan aşiret reisliği gibi politik kurumlarla, bazan da toprak ağalığı gibi ekonomik kurumlarla bütünleşmiştir. Bazen de, üçünün birden tek elde toplandığı görülmektedir. Toprağa dayanan feodalite ile, dine dayanan feodalitenin aynı ellerde toplanması (Bu oluşuma daha çok aşiret sistemine dayanan toplumsal ve siyasal örgütlenmenin çok güçlü olduğu, Hakkari, Van, Bitlis, Ağrı gibi yerlerde rastlanır.) feodal yapıların parçalanmasında çok büyük zorluklar ortaya çıkarmaktadır. Bu bakımdan, Doğu Anadolu'da toprak ağalığına, yani toprağa ve aşiret sistemine dayanan feodaliteler olduğu gibi, dine dayanan yani teokratik feodaliteler de vardır. Doğu Anadolu'daki üretim güçleri ve üretim ilişkileri araştırılırken Şeyhlerin durumu kesin olarak göz önüne alınmalıdır. Kanımıza göre, Doğu Anadolu'daki üretim biçimlerine feodal karakterini veren geniş ölçüde bu kurumlardır. Çünkü ödenmeyen emeğin üreticiden çekilip alınması birinci derecede bu ilişkilerde söz konusu olmaktadır. Cumhuriyetle birlikte ağalarla beraber şeyhlerin de sürgüne gönderilmesi, şeyhlik ünvanlarının yasaklanması gibi tedbirlerle şeyhliğin ortadan kalkmadığını, tersine çok partili düzene geçişle birlikte yeniden ve daha sağlam bir biçimde kurumlaşdıklarını hiç bir zaman gözden uzak tutmamak gerekir. Öte yandan, Alevilerde geniş ölçüde yayılma olanakları bulan dedelik kurumundaki toplumcu öz ve dedelerin emekçi karakteri ise yine üzerinde dikkatlice durulması gereken bir özelliktir.

Son zamanlarda Ticanilik, Nurculuk, Süleymancılık gibi yeni bazı akımlara daha rastlıyoruz. Bunların emperyalizm tarafından körüklenmekle beraber temellerinde halk hareketi taşıdıkları şüphesizdir. Şia inancına göre, 12. İmam Muhammed Mehdi ölmemiştir ve bir gün ortaya çıkarak, bütün kötülükleri ortadan kaldıracaktır. Bu, Şia inancının zamanla bütün İslâm dünyasına yayıldığı büyük bir gerçektir. İşte yeni yeni akımların liderleri kendilerini Mehdi olarak

göstermekte ve arkalarından geniş halk yığınlarını sürükleyebilmektedir. Mehdî anlayışı, dindeki devrimci özlerden biridir. Fakat bu öz emperyalist güçler ve onların ülke içindeki işbirlikçiler tarafından yozlaştırılmakta ve emperyalizmin ideolojik doğrultusunda işlemektedir. Yığınlar uhrevi ve dini sloganları politik ve dini sloganlardan daha kolay benimsenmektedirler. İşte egemen sınıflar, birincileri kullanarak yığınların kendi sınıfsal çıkarları konusunda bilinenleri engellemektedirler.

## BÖLÜM V

### AŞİRET YAPISI - AĞALIK - ŞEYHLİK VE POLİTİK İLİŞKİLER

Önceki bölümlerde, Osmanlı Padişahlarının Doğu Anadolu'da izledikleri siyasetlerini gözden geçirmiştik. Hanefi mezhebinden olan Osmanlı Siyasi İktidarı, herşeyden önce bu nedenle, daha çok sunni mezhebinden olan aşiretlere karşı yumuşak bir politika izlemiş, onlara iltifat etmiş, öteki mezhep gruplarına sert davranmış, onları hor görmüştür. Yine, «Toprak ve Din İlişkileri» bölümünde belirttiğimiz gibi, Hamidiye Alaylarının kuruluşu bu politik görüşün uygulaması için olmuş, aşiret ve mezhep çatışmalarının dinamizmini her zaman Siyasi İktidarlar hazırlamışlardır. 1891 yılında, nerede ve hangi aşiretlere dayanarak kurulduğunu açıkladığımız Hamidiye Alaylarının Komutanları arasında 1897 yılında anlaşmazlık çıkmıştır. Bu olayda, Abdülhamid'in kurnaz politikasının büyük etkisi olmuştur. Abdülhamit, bu anlaşmazlığın tohumunu atmak amacı ile Hamidiye Alaylarını İstanbul'a çağırması ve onlara çeşitli armağanlar (toprak, süs eşyası, değerli şeyler) vermiştir. Ancak bu dağıtımdaki ölçü, kasıtlı olarak büyük güçlü aşiret reisine önemsiz, küçük aşiret reislerine de aksine büyük ve daha değerli armağanlar vermek biçiminde kullanılmıştır. Üstelik bu armağanların dağıtımı, aşiret reislerine ayrı ayrı yapılarak, çıkarılmak istenen anlaşmazlığın bütün etkenleri hazırlanmıştır. İşte, Doğu'daki aşiretler arasındaki anlaşmazlıklar daha o tarihlerde başlamıştır. Hamidiye Alaylarının kendi aralarındaki çatışmalar 1908 yılına kadar sürmüş ve halk üzerinde büyük bir baskı kurmuşlardır. 1908'de Hürriyetin ilanı ile aşiret reislerinin halk üzerindeki ezici etkileri zayıflamıştır. Bu nedenle, aşiret reislerinin çoğu 1908 rejimine isyan etmiş ve eski rejimi özlemişlerdir. Bu karışıklık içinde Birinci Dünya Savaşı başlamış ve Hamidiye Alayları Doğu cephesinde kalmıştır.

## I. Osmanlı İmparatorluğunun Son Dönemlerindeki Siyasi Akımlar

Osmanlı İmparatorluğunun son yıllarında, Devleti içine düştüğü karışıklıklardan kurtarmak için değişik fikir akımları ortaya çıkmıştı. II. Meşrutiyetten önce Genç Türklerin faaliyetleri, daha sonraki tarihlerde ise, Türkçüler, İslamcılar ve Osmanlılar arasındaki mücadeleler, İmparatorluğun son döneminin yoğun bir fikri tartışmaya sahne olduğunu göstermektedir. Genç kuşaklarda, özellikle Türkçülük akımı gelişiyor, öteki akımlar ise daha çok sermaye çevreleri ve işbirlikçileri oldukları emperyalist güçler tarafından destekleniyordu.

İttihat ve Terakki Partisinin fikirlerini yansıtan Tunah Hilmi «Osmanlılık»ı şöyle tanımlıyor:

«Osmanlılık Türklük demek değildir. Ne kimseye zarar verir, ne de bir milliyete dokunur, böyle olunca Osmanlı olmayacak kim bulunur? Arnavut, Ermeni, Ulah, Bulgar, Boşnak, Pomak, Tatar, Türk, Çerkez, Durzi, Rum, Acem, Arap, Sırp, Kürt, Gürcü, Yahudi, Laz, bunların hepsine yakışacak isim ancak şudur: «Osmanlı». Tunah Hilmi, bu topluluklara, aralarındaki din, mezhep ve ırk farklarını unutup kendilerini Osmanlı bilmelerini, birbirlerinden ayrılmayı değil, birlik teşkil etmelerini ve bir meşrutiyet yönetimi içinde ortak yaşamalarını telkin ve tavsiye etmektedir. Bu görüşe göre, Osmanlılık üç temele dayanan yeni bir bina olacaktır. Osmanlı Hanedanı, Osmanlı Vatanı ve Osmanlıların ortak çıkarları. Bu üç temel ilkenin bilincine varacak olan halk da artık bir «Osmanlı Ulusu» teşkil edecektir. Osmanlı ulusunun en kutsal değeri eskiden olduğu gibi, hanedan değil, «Vatan» olacaktır. İttihat ve Terakki Partisi yayını, bu kutsal değeri idealize etmektedir. Fakat, İttihat ve Terakkinin bu fikri Türklüğe dayandırmak istendiği de şüphesizdir. Nitekim Tunah Hilmi, «Osmanlılık Türklük değildir» demesine karşın bu fikri ile gelişen «Öz Osmanlılar Türklerdir» gibi sözlerde söylemiştir (1).

Batı Ülkelerinin siyasi nedenlerle, hıristiyanlık adına, İslam dünyasına yönelttiği taarruzlar, bu dünyada karışıklıklara sebep olduğu gibi, başlarında Afganlı Cemaleddin'in de bulunduğu bir takım İslam bilginlerinin, «İslam Birliği» ülküsü yolunda işlek bir propagandaya girmelerine yol açmıştır. Bu birliğin temelinde belli bir politik görüşten çok, bir karşı koyma, bir birlik yaratma duygusu yatmaktadır. Hristiyanlık dünyası çeşitli ırk ve mezhepten olmasına karşın, tüm müslüman devletlerini yok etmek için birleşmiştir. Bu bakımdan, Müslümanlarda birleşmelidir» (2).

(1) Enver Ziya Karal, Osmanlı Tarihi, VIII Cilt, TTKY Ankara 1962 S.

(2) Enver Ziya Karal, a.g.e. S. 542



Bu duygusal akımlar yanında, devleti kurtarmak için planlar ve programlar hazırlayanlar da vardır. Prens Sabahattin bu tür düşüncülerin ileri gelenlerinden biridir. Osmanlılarda Adem-i Merkeziyetçiliğin öncüsü olarak tanınan Prens Sabahattin'in Osmanlı halkları hakkındaki görüşlerini şöyle belirtmektedir:

«Dördüncü madde, her seçim için her yerde, orada ne kadar ulus varsa, o kadar sandık bulundurulmasını gerektirmektedir. Türkler, Araplar, Kürtler, Çerkezler, Lazlar, Gürcüler, Rumlar, Ermeniler, Yahudiler, Yezidiler, ayrı ayrı temsilci seçecekler. Maksadımız menfaatleri bir olduğu halde meslekleri ayrı ayrı olan, bu ayrılık yüzünden bazı felaketlerle karşı karşıya olan Türk, Arap, Arnavut, Ermeni, Makedonyalı, Kürt, Rum, Muvesi gibi vatandaşlarımızın kuvvetini bir araya toplamaktır» (3). İttihat ve Terakki'nin ve Sabahattin Beyin, müslüman halklara karşı tutumu çok iyi olup, herkesin dinine, kültürüne saygı göstermeyi amaç edindiği halde, müslüman olmayanlara karşı, kırgınlık ve güvensizlikle karışık, biraz da zorunlu bir iyi geçinme havası vardır.

Savaş yıllarında, büyük bir gelişme gösteren Türkçülüğü yabancılara anlatmak için yazdığı bir yazıda Ağaoglu Ahmet şöyle demektedir: «Türk milliyetperver hareketi, siyasetle meşgul değildir. Bu hareket hamiyete yeltenmez, kimsenin hukukunu eksiltmez. Kimseye hususi ve imtiyazlı bir mevki kazandırmak iztemez, bu hareket Türklere olduğu kadar, bütün milliyetlere de hürmet olunmasını talep eder. Hareket ahlaki ve sosyolojiktir ve bu cihetle Türklere olduğu gibi diğer milliyetlere karşı da sevgi ve anlayış ile doludur. İster Arap, ister kürt, ister Ermeni ve başkaları, birbirlerine eşit olarak, birbirlerini sıkımayarak, birbirlerine fenalık etmeyerek ilerlesinler, inkişaf bulsunlar. Bir Türk milliyetperveri indinde, Arapların ve ötekilerin lisanı, milliyeti, kendi lisan ve milletine yakın bir hürmeti haizdir» (4).

İmparatorluğun son devrinde ortaya çıkan çeşitli siyasal akımlar, imparatorluğun bünyesindeki çeşitli halklara, Türk, Kürt, Ermeni, Arap, Rumlara eşit haklar tanıyor. Türkçülük, Osmanlılık, İslamlık gibi akımlarda hep bu anlayış var. Bu nokta son derece önemlidir. Bu eşitlik fikirlerini Mustafa Kemal de Kurtuluş Savaşı boyunca kullanmıştır.

## II. Emperyalist İlişkiler

### A. Kurtuluş Savaşının İdeolojisi

Kurtuluş savaşının temel karakteri, anti-emperyalist, yani Os-

(3) Yusuf Hikmet Bayur, Türk İnkılabı Tarihi, cilt II. Kısım 4, TTKY Ankara 1952. Sözü geçen program seçimlerle ilgilidir.

(4) Yusuf Hikmet Bayur, a.g.e. S. 434 - 435

manlı İmparatorluğunu sömürgeleştiren güçlere karşı olmasıdır. Kurtuluş Savaşı boyunca anti-emperyalist ilkeler sık sık kullanılmıştır. Fakat Kurtuluş Savaşı hiç bir zaman anti-feodal bir savaş olmamıştır. Dolayısıyla, demokratik hakların savunuculuğunu yapan ilkelere yeterince yer verilmemiştir. Kurtuluş Savaşının anti-feodal bir savaş olmaması, her şeyden önce savaşın, feodalitenin de desteğiyle kazanılması demektir. Bu durum, Doğu Anadolu'da da bütün açıklığı ile görülür. Doğu Anadolu'nun, 1919 - 1922 yılları arasında, Anadolu'daki devrimci eyleme, hangi ideolojilerin kullanılarak katıldığı son derece önemlidir. Bu bakımdan dinci ideolojinin durumunun incelenmesi gerekir. Savaşın anti-feodal bir hüviyete bürünmemiş olması, dinci ideolojinin geniş çapta kullanılmasına yol açmıştır. Savaş sırasında, özellikle Erzurum ve Sivas Kongrelerinde, Mustafa Kemal tarafından dinci ideoloji geniş ölçüde başarılı bir biçimde kullanılmış ve böylece Doğu Anadolu'daki Kürt Aşiretleri devrimci eyleme kazanılmaya çalışılmıştır.

Mustafa Kemal, «Mutki'de aşiret reisi Hacı Mustafa Bey», «Bitlis Küfrevizade Şeyh Abdülbaki Efendi hazretlerine», «Şırnak'lı Abdürrahman Ağa Hazretlerine», «Derşevli Ömer Ağa Hazretlerine», «Musahlı Resul Ağa Hazretlerine», «Şeyh Mahmut Efendi Hazretlerine», «Norsin'li Mesayih İrandan Şeyh Ziyaettin Efendi Hazretlerine», «Garzan'da Rüsea'dan Cemil Çeto Bey»... yazdığı mektuplarda (5) Saltanatın ve Hilâfetin, dolayısıyla İslâm âleminin büyük bir tehlike içinde olduğunu belirtmiş, Hilâfet ve Saltanatın otoritesini sürdürürebilmek için düşmanla savaşmak gerektiğini ifade etmiştir. Mustafa Kemal'in şu sözü, Doğu Anadolu'daki Kürt aşiret reislerine yazdığı tüm mektuplarda yer almıştır: «Zât-ı fazilanelerinizin, harbi umuminin imtidadınca Osmanlı Ordusuna ifa eylemiş olduğunuz himedatı bergüzidelerine ve makamı muallâyı hilâfet ve saltanata göstermiş olduğunuz revabıtı kalbiyelerine yakından muttali bulunuyorum, bu sebeple Zatı Alinize kalben pek büyük hürmetim vardır.

Bugün makamı hilafetin, saltanatı Osmaniyenin ve vatani mukaddesimizin düşmanlarımız tarafından nasıl rencide edilmekte ve vilayeti şarkiyemizin Ermenilere hediye edilmesinde ısrar olunmakta olduğu malumu arifaneleridir.»

Dinci ideolojinin kullanılmasını sadece Mustafa Kemal'in söz ve yazılarında görmüyoruz. Kurtuluş Savaşı sırasında 15. Kolordu

---

(5) Nutuk, cilt III, Vesikalar, Vesika 47, 48, 49, 50, 51, 52, 53. Sabahattin Selek, Milli Mücadele, Ulusal Kurtuluş Savaşı, İstanbul 1970 S. 241 - 244 Mustafa Kemal tarafından Doğu'nun ileri gelen aşiretlerinin reislerine ve Hanedan ailelerine yazılan mektupların sayısının bu kadar az olmaması gerektiği kanısındayız. Daha bir çok mektubun olması mümkündür. Hanedan ailelerinde bu tür mektupların çok olduğu söylenmektedir. Araştırılmasında yarar görmekteyiz.

komutanı ve daha sonra Doğu Cephesi Komutanı Kâzım Karabekir'in çeşitli yazılarında da görüyoruz (6).

Görüldüğü gibi, Doğu Anadolu'daki Kürt aşiretlerini devrime kazanabilmek, hiç olmazsa onları tarafsızlaştırmak veya tehlikesiz bir duruma getirmek için, dinci ideoloji geniş çapta kullanılmıştır. Bu konuda siyaset bilimcisi Taner Timur şöyle demektedir. «Millî Kurtuluş Savaşımızın anti-emperyalist niteliği, onu Sovyetler Birliğinin doğal müttefiki haline getirmiştir. Atatürk, Anadolu ihtilali sırasında anti-emperyalist şiarları sık sık kullanmıştır. Ancak 1920 Türkiye'sinde hakim ideoloji İslâm olduğu için, bu dönemde dinin de devrimci bir nitelik kazandığına tanık oluyoruz. Bu yıllarda Atatürk İslâm Tarihini incelemeye geniş zaman ayırmış, İstanbul'un işgali üzerine «İslâm âlemine beyanname» ler göndermiş, 1921 Şubatında da panislamist kongreyi toplantıya çağırılmış ve hatta aslında millî hakimiyet esasına dayanan 1921 Teşkilâtı Esasiye Kanunu münasebetiyle yaptığı konuşmada «biz prensip olarak makam-ı hilafet ve saltanatı kabul ediyoruz» (7).

Burada, Taner Timur'un Kurtuluş Savaşımızın ideolojisini açıklaması bakımından çok önemli noktalara değindiği şüphesizdir. Fakat, dinci ideolojinin devrimci bir anlam kazandığı biçimindeki yargısına katılmıyoruz. Çünkü, din, şeyhlik, tarikat gibi kurumlarda belirgin bir duruma gelmektedir. Bu kurumlar ise, aslında feodal üretim biçiminin ideolojisidir. Feodaliteye dayanılarak yapılan bir savaşta ister-istemez bu ideolojiye taviz verilecektir. Fakat 1919-1922 Türkiye'si koşullarında, Doğu Anadolu'daki Kürt aşiretlerini devrime kazanabilmek için bundan daha iyi bir yol bulunabilir miydi? Kanımızca hayır. Çünkü, kurtuluş savaşı boyunca İngiliz emperyalizmi, Kürtleri kendi safına çekmek ve Anadolu'daki Kurtuluş Hareketini engellemek için her çeşit eyleme girişiyordu.

3. Ordu müfettişi Mustafa Kemal'in 15. Kolordu Komutanı Kâzım Karabekir'e yazdığı yazıda şöyle deniliyor: .

«Diyarbakır'daki Kürt kulübü, İngilizlerin teşvikiyle, İngilizlerin himayesinde bir Kürdistan teşkili gayesini takip ettiği anlaşıldığından kapatılmıştır. Azalar hakkında kanuni takibat yaptırılıyor. Kürdistan'ın müteaddit beylerinden aldığım telgraflarla, dağıtılan bu Kürt kulübünün hiç bir kürdü temsil etmediği, bir kaç serserinin teşebbüsü sonunda kurulduğu ve vatan ve milletin tamamen müstakil ve hür yaşaması uğrunda her fedakârlığı ve bu babda emirlerimize amade buldukları bildirilmektedir... Bu sebepten ben Kürtleri

(6) Kâzım Karabekir, İstiklâl Harbimiz, 2. Bs. Türkiye yayınevi, İstanbul 1969 S. 155

(7) Taner Timur, Dinci ideolojinin gelişme çizgisi ve sınıfsal anlamı, Emek Dergisi, sayı 13, 20 Ekim 1969 S. 3

öz kardeş olarak ve hatta tekmil milleti bir tek nokta etrafında birleştirmek ve bunu cihana «Müdafai Milliye Cemiyetleri» vasıtasıyla göstermek azmindeyim (8).

Öte yandan Mr. Noel adında bir İngiliz Binbaşısı Urfa'dan Siverek yolu ile Viranşehir'e giderek «Millî» aşireti ileri gelenleriyle görüşmüş ve Urfa'ya dönmüştür. Osmanlı Hükümeti aleyhinde propaganda yapmıştır. Aşiret reislerinden aldığı kesin cevaplar kendisini memnun etmemiştir. Kürtler kayıtsız şartsız Türk kardeşlerinden ayrılmayacaklarını, bu uğurda son nefeslerine kadar çarpışmaya, hayatlarını feda etmeye hazır olduklarını bildirmişlerdir. Ve Binbaşı Mr. Noel'in vermek istediği külliyetli miktarda parayı kabul etmeyerek hamiyetlerini ve namusluluklarını göstermişlerdir» (9).

Yine Mustafa Kemal tarafından 24 Eylül 1919 tarihinde General Harbord'a verilen ve Kuvayı Milliye imzasını taşıyan bir muhtıradan şöyle denilmektedir: «İmparatorluğu bölmek ve Türklerle Kürtler arasında bir kardeş harbine sebebiyet vermek için, Kürtleri İngiliz himayesi altında müstakil bir Kürdistan kurma plânına iştirak etmek üzere tahrik ettiler. İleri sürdükleri tez İmparatorluğun nasıl olsa dağılmaya mahkûm olduğudur. Bu teşebbüslerini tahakkuk ettirmek için her türlü casusluğa başvurular, hatta hafiyeler gönderdiler. Bu suretle Noel isimli bir İngiliz Subayı uzun bir zaman Diyarbakır'da gayretler sarfetti ve faaliyetlerinde her türlü sahtekarlık ve aldatmaya başvurdu. Fakat bizim Kürt vatandaşlarımız hazırlanan komplonun farkına vararak onu ve vicdanlarını parayla satan diğer bir grup haini o muhitten kovdular. Diyarbakır faaliyetlerinde sukûtu hayale uğramış olan Mr. Noel, Bedirhan kabilesine mensup ve para vererek ikna ettiği fakat Kamuran Celadet ve Diyarbakırlı Cemil Paşazade Ekrem gibi hısımları arasında hiçbir itibarı olmayan bir grup maceraperestle Malta'ya gitti. Burada, müstakil bir Kürdistan kurulması yolundaki teşebbüslerini aynı zamanda Bedirhan kabilesine mensup Kamil bey ile teşriki mesai yaparak tamamladı.

Öte yandan, yalnız kendi menfaatini düşünen Dahiliye Vekili Adil Beyin, aynı zamanda yine yalnız kendi menfaatini düşünen ve Millî Hareket ve bilhassa Sivas Kongresi aleyhinde tedbirler alan Harbiye Vekili Şefik Paşanın bir âleti olan Harput Valisi Galip Bey ile birleşti ve: «arkadaşlar, Ermeni askerleri memleketi işgal edecekler, hemen silâh başına» diye feryadlara başladılar. Bu suretle bizim saf Kürt vatandaşlarımızın ayaklanmasını tahrik etmek iste-

(8) Atatürk'ün Tamim, Telgraf ve Beyannameleri IV TİTEY (1917 - 1938) Ankara 1 - 4 S. 34

Kazım Karabekir, İstiklâl Harbimiz, İstanbul, 1960, S. 49

(9) Atatürk'ün Tamim, Telgraf, ve Beyannameleri, S. 43

diler. Bu hain plânın üç amacı vardı. Kürtlerin menfaat duygularını canlandırmak, millî kuvvetleri imha etmek ve aynı memleketin evlâtları arasında bir mücadele ve kan dökmeğe sebep olmak. Suikastı tertipleyenler tasarladıkları faciaya Halil Beyin postayı yağma ettiği söylenen bir grup eşkiyayı takip edeceği bahanesiyle istettiği askerlerden bir kısmını da dahil etmekten dahi çekinmediler.» (10). Yine 1920'de Heyet-i Temsiliye adına, Mustafa Kemal tarafından Sivas'ta Anadolu Kadınları Müdafai Hukuk Cemiyetine gönderilen telgrafta şöyle denilmektedir: «...İstanbul'da cebren, kapılar kırılarak, evlere duhul ediyorlar. Ayandan Abdülkadir Efendinin İngilizler tarafından bir hafta zarfında Kürdistan'a gönderileceği anlaşılmıştır. Alâkadarların dikkatleri celbolunur» (11).

İngiliz emperyalizmin Doğu Anadolu'da giriştiği bu parçalama faaliyetleri eldeki belgelerden de anlaşılacağı gibi geniş ölçüde dinci ideolojinin ve ümmet ideolojisinin kullanılmasıyla önlenebilmiştir. Nitekim Mustafa Kemal, Binbaşı Noel'in bu girişimleri üzerine, 3. Ordu Müfettişi olarak Vilâyet makamına yazdığı bir yazıda şöyle demektedir:

«Bütün milletin geleceğini ve bağımsızlığını kurtarmak için birleştiği şu tarihi günlerde bir yabancı devletin himayesine sığınarak, hor ve alçak ve esir yaşamayı tercih eden her türlü düşüncenin, memleketi bölecek her türlü cemiyetin dağıtılması pek vatani ve zaruri bir görev olmakla beraber, kürt kulübü hakkındaki hareket tarzı tarafımdan da uygun görülmüştür. Şu kadar ki İtilâf Devletlerinin hakbilir muamelesiyle memleketin en uzak köşelerinde bile meydana gelen büyük uyanma her türlü siyasi ihtiras ve menfaatten arınmış olarak «Müdafai Hukuku Milliye ve Reddi İlhak» cemiyetlerini meydana getirmiş ve bu cemiyetlere hangi siyasi zümreye mensup olursa olsun her Türk, her müslüman iştirak etmiş ve millî vicdan bütün dünyaya ilân edilmiştir. Bu bakımdan Diyarbakır ve buna benzer yerlerde «Müdafai Hukuku Milliye ve Reddi İlhak» cemiyetlerinin teşekkülüne yol göstermenizi önemli tavsiye ederim. Ve özellikle Kürt kulübünün üyeleriyle bugünkü telgraf çerçevesinde müzakere ederek uzlaşmak uygundur efendim» (12).

Diyarbakır Vali Vekilinin bu telgrafa verdiği cevap şöyledir:

«Burada Vilâyeti Şarkıye Müdafai Hukuk Cemiyeti teşekkül etmiştir. Ancak bu yakınlarda Erzurum ve Trabzondan vilayet belediyesine alınan telgraflardan endişeye düşen hıristiyan ahalinin bu konuda bazı teşebbüslerde bulunduğu doğru değildir. Diyarbakır'da bazı gençlerden meydana gelen Kürt Cemiyeti İngiliz himayesinde

(10) Atatürk'ün Tamim, Telgraf, ve Beyannameleri, S. 77 - 80

(11) Atatürk'ün Tamim, Telgraf ve Beyannameleri, S. 272

(12) Sabahattin Selek, Milli Mücadele, S. 185

bir Kürdistan bağımsızlığını takip eden propaganda yapması üzerine buraya gelen Süleymaniye Hakimi, Mr. Noel'in fikirlerine kapılarak, ahali arasında bunun şiddetle reddi ve teşebbüslerin Cemiyetler Kanununa uymaması nedeniyle adı geçen cemiyet hakkında kanuni muamele yapılmaktadır. Diyarbakır'da İtilâf ve Hürriyet Fırkası mevcut olup bundan başka cemiyet yoktur efendim» (13).

Mustafa Kemal, Kurtuluş Savaşında dinci ideolojiyi sık sık kullanılarak İngiliz Emperyalizminin etkilerini önlemek istemiştir. Bu tutum, Anadolu'daki devrimci eylem açısından son derece başarılı olmuştur. Aşağıdaki belgelerde bunu görmek mümkündür:

«...Siverek mebusu Bekir Sıtkı Bey büyük çoğunluğu Kürt ve Türk olan Diyarbakır halkının, İslâm topluluğu ve Osmanlı Birliğinden çıkmayı katiyen akıllarından geçirmedikleri ve esasen Şerif Paşayı tanımadıklarını anlattı» (14).

Ayrıca Siverekliiler tarafından İstanbul'a gönderilen bir telgrafta «...İslâm Birliği ve Osmanlı Toppluluğu ve Halifelik idaresi dışında herhangi bir idare altında yaşamak bizim için imkânsız olup böyle bir idarenin kurulması ve yaşatılması için seller gibi kan akıtılması, yüzbinlerce insanın yok edilmesi, bakımlı yerlerin harabeye çevrilmesi dahi yetmez ve savaş ateşini yakmaktan başka işe yaramaz» (15) denilerek İngilizlerin yürüttükleri bölücü girişimler reddedilmekte, Mustafa Kemal'in benimsendiği belirtilmektedir. Hakari bölgesinden gelen bir başka telgrafta da aynı görüşler belirtilerek şöyle denilmektedir: «...Barıştan sonra memleketimizin ruhi ve içtimai durumuna tamamiyle uygun bilgili bir idare kuracağı kesinlikle ümit edilen, Osmanlı Hükümetinden daha adil bir Hükümete, İslâm Hilafetinden daha güçlü bir dayanağa, Türklerden daha cana yakın ve iyi niyetli vatandaşa bütün dünyada rastlanamayacağı ilan eden biz Kürtler...» (16). Yine Doğu'dan, Hasankale'den İstanbul'a gönderilen bir telgrafta, «...Biz Kürtlerin, Türk kardeşlerimizle birlikte Halifemizin etrafında birleşmekten ve dünyanın sonuna kadar beraber yaşamaktan başka bir dileğimiz yoktur.» denilmektedir (17).

Bu belgelerden ve yazılardan açıkca anlaşıldığı gibi, Doğu Anadolu'daki Kürtlerin Ulusal Kurtuluş Savaşına katılmalarında, dinci ideolojinin başarı bir biçimde kullanılmasının büyük etkisi olmuştur. Kürt Aşiret Reisleri Mustafa Kemal'e, Padişahı, Halifeyi ve İslâmı kurtaracağı için «evet» demişler ve o'nun yanında yer almışlardır.

(13) Sabahattin Selek, y.r.g.e. S. 186

(14) Mahmut Goloğlu, Üçüncü Meşrutiyet, 1920, Ankara 1970 S. 81

(15) Mahmut Goloğlu, a.g.e. S. 87

(16) Mahmut Goloğlu, a.g.e. S. 88 - 89

(17) Mahmut Goloğlu, a.g.e. S. 89

## B. Aşiret Yapısının Karakteri

Aşiret, her şeyden önce soy-sop birliğine dayanan, kendi soyundan olmayana kapalı, «bizlik» duygusu ve değerlerinin ve anonim ilişkilerinin önemli rol oynadığı, daima bir reisin liderliğinde hareket eden ilkel bir toplumsal ve siyasal şekildir. Bu tanım, aşiret sistemlerindeki akrabalık ve soy-sop bağının önemini belirttiği gibi, siyasal etkenlerin önemini de belirtir. «Bizlik» duygusu, aşiretler arasında bitmek tükenmek bilmeyen çatışmalara yol açmakta ve bu çatışmalar sonunda aşiretler, üstün, soylu, hanedan veya sıradan aşiretler diye kademelenmektedir. Bu biçimiyle, aşiret feodalizmin bir kurumudur. Belirli bir coğrafi bölgede yaşayan veya konaklayan aşiret o bölgenin mutlak hakimidir. Başka bir aşiretten olan kimse o bölgeye giremez. Doğu Anadolu'da aşiretler tarafından paylaşılan bu yerler, aslında siyasal anlamda feodal beylikler gibidir. Bunlar birbirine kapalıdırlar. Bu biçimiyle, aşiret örgütü, feodal üretim ilişkilerinin ortaya koyduğu bir üst yapı kurumu, yani siyasal bir kuruluştur. Aşiret Reisi de toprakların sahibi ya da tasarruf edeni - artık ürünü denetleyen kişi - ve aşiretini öteki aşiretler karşısında, temsil eden kimsedir. Kısacası, feodal beyliklerin toprak üzerinde yayılmalarına paralel olarak, aşiret biçimindeki toplumsal ve siyasal kurumlar da meydana gelmiştir.

## C. Aşiret Yapısı Karşısında Mustafa Kemal'in ve Emperyalizmin Tutumu

Aşiret yapısının özelliklerini çok iyi değerlendiren II. Abdülhamit, kendi yönetimi döneminde, aşiretleri birbirlerine düşürerek, meydana gelen dengeden çok iyi yararlanmıştı. Örneğin, daha önce belirttiğimiz gibi, 1891 yılında kurduğu 36 Hamidiye Alayının Reislerini kurnazca düzenlenmiş bir armağan dağıtımı ile yıllarca birbirlerine karşı çarpıştırmasını başarmıştır.

Osmanlı İmparatorluğunun Batı Dünyasına açıldığı yıllarda, Batı, sanayi kapitalizminden, mali kapitalizme geçmiş bulunuyordu. Bu dönemde, Anadolu'da yayılmaya başlayan emperyalizm, Doğu Anadolu, Kuzey Irak, Suriye, Güney Batı İran'daki Kürt Aşiretlerinin ilkel durumlarından ve aralarındaki anlaşmazlıklardan yararlanmakta hiç bir güçlükle karşılaşmadı. Emperyalizm gerek Birinci Dünya Savaşında gerekse Ulusal Kurtuluş Savaşında «Böl ve Yönet» politikasını üstün bir başarı ile sürdürmüş, geniş halk yığınlarını birbirleriyle çarpıştırarak Orta-Doğu'daki çıkarlarını korumaya çalışmıştır. İstanbul'un işgalinden sonra, İngilizlerin Güney Doğu Ana-

dolu'daki casusluk faaliyetleri dikkati çekecek kadar artmıştır (18). Emperyalizmin Orta-Doğu Halkları üzerinde giriştiği bu oyunları belgeleri ile ortaya koyan araştırmalar yayınlanmıştır (19).

Bu durum değerlendirmesini yaparken önemli gördüğümüz iki noktanın gözönünde bulundurulması gerekir:

a) Aşiret reislerinin, Mustafa Kemal'e «evet, sizin safınızdayız, sizinle beraber savaşaacağız» demesiyle, İngiliz emperyalizmine, «evet, sizin yanınızdayız» demesi arasında hiçbir fark yoktur. Çünkü aşiret biçimindeki toplumsal ve siyasal örgütlesmede ulus bilinci yoktur. Bu bilinç olmayınca, aşiret reislerinin siyasal eğilimi esas olmakta, halkın çıkarları değil, aşiretin çıkarları söz konusu olmaktadır. Zaten aşiret sistemindeki, aşiret, kabile, zoma, çadır biçimindeki kademelenme aşiret reisinin mutlak otoritesini ister istemez kabul ettirmektedir. Bundan dolayı, ulusal bilincin gelişmemiş, sadece aşiret çıkarlarının söz konusu olduğu bir ekonomik ve siyasal yapıda Kürt aşiretlerinin Mustafa Kemal'e «evet» demesiyle, İngiliz emperyalizmine «evet» demesi arasında hiçbir fark yoktur. İşte aşiret yapısının bu monist özelliğini en az İngiliz emperyalizmi kadar bilen Mustafa Kemal, onları devrimci mücadeleye katabilmek için dinci ideolojiyi sık sık kullanmış, Kürt aşiretlerinin emperyalizmin safında yer almalarını engellemiştir. Çünkü, Kürt aşiretleri de müslümandır, Hilâfet ve Saltanata büyük bir inançla bağlıdır. İslam ideolojisi sayesinde Kürtler Ermenilerle ittifak yapmaya yanaşmamışlardır. Ermenilerden Haçador Ağa'nın, Kürt aşiret reislerine yazdığı ve Kürtleri kendi saflarında birleşmeye çağıran mektupta şöyle denilmektedir: «Zatı devletleri ile hüsnü münasebet meydana getirmek ve bilumum Kürtlerle hali suhnette ve uhuvvette bizim en büyük emel ve maksadımızdır... Bugün olmazsa yarın, yarın olmazsa öbür gün muhakkak dost olacağız... Bizim gayet alicenap ve asil bildiğimiz Kürt Milleti neden dolayı bizlerle uzlaşma tarikini tercih edememişlerdir?.. Kürt beyleri, Kürt aşairi ve Kürt Milleti ile götürülecek bu uhuvvet cephemizde müstahdem umum Ermeni Zabitanı ve umerası arzukeş ve amadèdir (20). Bu mektuba karşı Kürt aşiret reislerinin cevabında da şöyle denilmektedir: «... Mektubunuzu aldım. Ermeni'lerin aguşu İslâmiyette pek mesudane idame-i hayat ettikleri sırada bile yine maksadı asliyeleri uğranı hafi ve celi her türlü fenalığı ikadan geri durmamışlar ve ezcümle bu harpte cepheder: mü-

(18) Atatürk'ün Tamim, Telgraf ve Beyannameleri, S. 226

(19) Erol Uluben, İngiliz Gizli Belgelerinde Türkiye, İstanbul 1967, Mustafa Kemal, Nutuk, Vesikalar, Vesika 19

Kâzım Karabekir, a.g.e. S. 205 vd.

Uluğ İğdemir, Sivas Kongresi Zabıtları, TTKY Ankara 1969, S. 57 - 58 - 78.

(20) Kâzım Karabekir, a.g.e. S. 345



sellehan fırlarla Rus ordularına iltihak etmişlerdir. Bunu inkâr edemezsiniz. Binaenaleyh ihanetleri tamamen ve gaye-i maksatları zahiren Ermenilerle İslam Kürt Milleti meyanelerinde uzlaşmak imkanı kalmamıştır. Ve beş senedenberi İslamiyeti mahvetmeye fırsat bulduqça nüfusu İslamiyeyi şıarı insaniyete mugayir bir tarzda balta ve süngülerle ve mukaddesatı Osmanniyeye tecavüz etmeyi mübah gören Ermeni'lerle Kürt milleti bir araya gelemez. Ermenilerin on misline faik olan Kürt milleti Ermeni hemayesine girmez ve girmesi imkânsızdır» (21).

Görüldüğü gibi savaş yıllarında millet ideolojisinden çok, ümmet ideolojisi ağır basmaktadır.

b) Türk ve Kürt Halklarının, bütün halkların kardeşliği

Savaş yıllarında her ne kadar ümmet ideolojisi kullanılmışsa da halkların kardeşliği, bu arada Türk ve Kürt halklarının kardeşliği de işlenmiştir. Mustafa Kemal 1920 Mayısında Büyük Millet Meclisinde yaptığı bir konuşmada şöyle diyor: «Meclis-i Alimizi teşkil eden zevat yalnız Türk değildir, yalnız Laz değildir, fakat hepsinden mürekkep arasr-ı islamiyedir. Samimi bir mecmuadır. Binaenaleyh muhafaza ve müdafaası ile iştigal ettiğimiz millet bittabi bir unsurdan ibaret değildir. Muhtelif anasr-ı islamiyeden mürekkeptir. Bu mecmuayı teşkil eden herbir islam unsur bizim kardeşlerimiz ve menfaati tamamen müşterek olan vatandaşlarımızdır» (22).

Mustafa Kemal tarafından Malatya Mutasarrıf Vekili aracılığıyla Hacı Kaya ve Şatzade Mustafa Ağalara 15 Eylül 1919 tarihinde çekilen telgrafta şöyle denilmektedir: «Padişah ve millet hainlerinin yalanlarına kapılarak maazallah islam kanı akıtılması ve günahsız zavallı kürt kardeşlerimizden bir çoğunun Osmanlı askerleri tarafından öldürülmesi gibi dünya ve ahrette pek el'im bir sonucun meydana gelmesini önleme konusundaki gayretleriniz, Sivas Umumi Kongresi Heyetince takdir ve şükranla karşılanmıştır. Sizler gibi, din ve namus sahibi büyükler oldukça Türk ve Kürdün birbirlerinden ayrılmaz iki öz kardeş olarak yaşamakta devam edeceği ve hilafet etrafında sarsılmaz bir vücut halinde dahili ve harici düşmanlarımıza karşı demirden bir kale halinde kalacağı şüphesizdir. Cenab-ı Hak mesainizi meşkur eylesin (23).

Bu yazıda da Türk-Kürt kardeşliği dinci ideoloji ile birlikte kullanılmıştır. Savaş yıllarında ısrarla ve titizlikle üzerine eğilen ve kurtuluş savaşı'nın kazanılması için ustaca yürütülen «Türk-Kürt» kardeşliğinin günümüzde «Kürt yok, Türk var» a dönüşmesi, Kürt'üm

(21) Kâzım Karabekir, a.g.e. S. 345

(22) Atatürk'ün Söylev ve Demeçleri, cilt 1. S. 28

(23) Atatürk'ün Tamim, Telgraf ve Beyannameleri, S. 63

diyenlerin hor görülerek, «Kürtlerin varlığından» söz edenlerin suçlanması olayı üzerinde durulması gereken bir gelişmedir.

Ulusal Kurtuluş Savaşının, birliği koruma amacı ile önem verdiği Türk ve Kürt halklarının kardeşliği konusundaki belgeleri değerlendiren başka yayınlarda izlemek mümkündür: «Başka milletlerin geceli gündüzlü mesaieleri memleketimizde fitne koparmak suretiyle Türkle Kürdün girift bulunduğu ve büyük bir muhabbet ve hürmetle Hükümet-i Osmaniyenin inkısam kabul etmez bir rüknü olduğunu fiiliyatla dahi gösteren mıntikalarda hükümeteşizlik göstermek düşmanlarımız hesabına zaferdir» (24).

#### D. Ermenistan ve Kürdistan Planları

Fransız ihtilâlinde sonra Batı Ülkelerinde gelişmeye başlayan milliyetçilik hareketlerinin, Anadolu'da, özellikle Ermeniler üzerinde büyük etkisi oldu. Ermeni milliyetçiliği sosyo-ekonomik temellere dayanan bir milliyetçilikti. Doğu Anadolu'nun özellikle Kuzey kentlerinde oturan Ermeniler, genellikle sanat ve ticaretle uğraşıyorlardı. Bu yoldan sağladıkları birikim artmıştı. Küçük çapta da olsa sanayi işleri de yapabiliyorlardı. Bu ekonomik güç, Ermenilerdeki milliyetçilik akımlarının daha hızla gelişmesini sağladı. Oysa, kırsal alanlarda, feodal bir düzende, hayvancılık yaparak yaşayan Kürt aşiretlerinde, aşiret yapısının özelliğinden ötürü milliyetçilik akımı bir türlü gelişme olanağı bulamıyordu. Bu nedenledir ki, 1843, 1877, 1881 yıllarındaki Kürt isyanları başarısızlıkla sonuçlanmıştır. Buna karşın milliyetçilik akımlarının önem kazandığı bu dönemlerde, bazı Kürt aydınlarında ve aşiret ileri gelenlerinde milliyetçilik akımının etki yaptığı görülmüştür. Bunlar, «Kürt Teavün» (25), «Kürt Telali Cemiyeti» (25) gibi cemiyetler etrafında örgütlenmeye çalışmışlardır. Daha sonraları bu cemiyetler, İngiliz Emperyalizmi tarafından kendi çalışma alanları durumuna getirilmek istenmiştir. Mustafa Kemal Nutuk'ta bu konuda şöyle diyor:

«Vilayeti Şarkiye Müdafaai Hukuku Milliye Cemiyetinin ilk Erzurum şubesini kuran kişiler, Doğu İllerinde yapılan propagandaları ve bunların ereklerini, Türklük-Kürtlük-Ermenilik sorunlarını, bilim, teknik ve tarih bakımından inceleyip araştırdıktan sonra, gelecekteki çalışmalarını şu üç noktada topluyorlar: 1 - Ya hiç göç etmemek, 2 - Hemen, bilim, iktisat, din örgütleri kurmak, 3 - Saldırıya uğrayacak Doğu İllerinin herhangi bir bucağını birlikte savunmak.

(24) Kâzım Karabekir, a.g.e. S. 352

(25) Faik Reşit Unat, İkinci Meşrutiyetin ilanı ve 31 Mart Hadisesi, TTKY Ankara 1960, S. 136

(26) Tarık Zafer Tunaya, Türkiye'de Siyasi Partiler, İÜHFY, İstanbul 1962, S. 429 - 431

Kurulmaya başlayan bu örgütlerden başka, yurt içinde daha bir takım kuruluşlar ve girişimler olmuştur. Özellikle Diyarbakır, Bitlis, Elâzığ illerinde, İstanbul'dan yönetilen «Kürt Teali Cemiyeti» vardı. Bu derneğin amacı yabancı devletlerin koruyuculuğu altında bir Kürt Hükümeti kurmaktı (27). Zamanın Amerikan Devlet Başkanı Wilson kendi adını taşıyan 14 maddelik barış antlaşmasında, Bağımsız Kürdistan kurulması yolundaki istekleri şöyle dile getiriyordu: «Halihazırdaki Osmanlı İmparatorluğunun Türk olan kısımlarına itirazsız bir hamiyet sağlanması, fakat halen Türk boyunduruğu altında bulunan diğer milliyetlere salt güvenlik içinde varlıkları ve eziyetsiz olarak gelişme olanağının garanti altına alınması gerekir» (28).

Doğu Anadolu'da kurulmaya çalışılan Bağımsız Kürdistan konusunda, Osmanlı Hükümetinin aldığı tedbirler ve izlediği politika ise şöyleydi:

1 — İngilizler, Anadolu'da herhangi bir bölgede karışıklık çıktığı zaman, hemen o bölgeyi bu fırsattan yararlanarak işgale hazırlıyorlar. Osmanlı Hükümetinin de buna karşı yapabildiği tek şey, böyle bir şeyi haber alır almaz, İngiliz Yüksek Komiserini durumu bildirerek, hareketlerini önlemek. Yani İngiliz emperyalizmini İngiliz şikayet etmek sürdürülen politikanın adı.

2 — Aşayışı sağlamak için Jandarma kadrolarını arttırmak.

3 — Aşiret ileri gelenlerinin Hükümetle olan ilişkilerini sağlamlaştırmak için onlara yakınlık göstermek ve dış ilişkilerini daraltmak için gerekli tedbirleri almak.

4 — Bu illerde hükümetin itibarını sağlamak için, bir miktar para göndermek.

5 — Bu illerde görevlendirilen memurların seçiminin Padışah tarafından yapılmasına özellikle dikkat etmek.

6 — «Kürt Teali Cemiyeti» yasalara uygun kurulduğundan, denetim yolu ile çalışmalarının kısıtlanmasını çarelerinin araştırılması, gerekli işlemler yerine getirilmediği takdirde kovuşturma yapılacağıının Cemiyete bildirilmesi.

7 — İstanbul'daki Kürtleri aydınlatmak (29).

Öte yandan bu cemiyetlerin kuruluş ve çalışmaları hakkında başka yayınlarda da bilgi edinmek olanağı vardır (30).

(27) Atatürk, Nutuk, cilt 1, TDKY 1963 S. 3 - 4

(28) Sabahattin Selek, Anadolu İhtilâli, İstanbul 1965, 2. baskı S. 31

(29) Tayyib Gökbilgin, Meclisi Vukela Mazbatalarına göre, 1919 senesinde Ecnabi İşgalleri ve Talepleri karşısında İstanbul Hükümeti, V. Türk Tarih Kongresi, TTKY, Ankara 1960 S. 707 - 722

(30) Mazhan Müfit Kansu, Erzurum'dan ölümüne kadar Atatürk'le Beraber Cilt I. II. TTKY. Ankara 1966, S. 28, 417, 479.

## İNGİLİZ GİZLİ BELGELERİ

Gerek Birinci Dünya Savaşında gerekse Ulusal Kurtuluş Savaşında, Batı Emperyaliziminin Anadolu üzerindeki en önemli aksiyonlardan biri Ermenistan ve Kürdistan hülyalarının gerçekleşmesi idi. Bunu gerek İngilizler, gerekse Fransızlar ve Almanlar kendi çıkarları için uygun görüyorlardı. Bu konuda Emperyalizmin neler düşündüğünü, Erol Ulubelen'in «İngiliz Gizli Belgelerinde Türkiye» isimli eserinde izlemek gerekir (31).

«Benim problemim Kürtler. Noel Bağdat'tan buraya geldi. Çok iyi bir insan, çok kudretli biri; fakat, öteki bakımlardan Kürtlerin Peygamberi olmak istiyor. Kürtler gibi kimse yoktur, onlar çok asil, çok iyiler, diyor. Ermeniler ise, değersiz ve hilekar görüşünde. Kürtler hiç bir Ermeni öldürmedi, bilâkis onları korudular, fakat Ermeniler Kürtleri öldürdüler, diyor. Korkarım ki Noel, Bir Kürt Levrens'i olur. Mezopotamya şimdilik bizim olacağına göre, ona bir Kürt Devleti kurdurup, Kuzey Dağlarını böyle koruyabiliriz. Abdülkadir ve onun gibilerle konuştum. Kürdistan'a gidip tesirlerini kullanmalarını istedim. Onlara tesir edebilmek için biz de Türklere hile yapıyoruz diye belki beş defa tekrarlamak zorunda kaldım. Maamafih, Kürtlere fazla itimat edilmez. Majestenin hükümetinin amacı, Türkleri azami derecede zayıflatmak olduğuna göre, Kürtleri bu şekilde harekete getirmek fena bir plân değildir» (1919), (32).

«Binbaşı Noel, Kürt Şeyhleri ile görüş birliğine varırsa, bundan büyük faydalar sağlayacağımızı söylüyor. Bunlar İstanbul'da Abdülkadir ve Bedirhan'dan daha fazla ünlü kimselerdir. Bunlar şüphe uyandırmamak için Noel'den ayrı olarak Kürt Bölgelerine gidecekler. Türkler Sulh konferansına Kürtlerin de getirileceğinden korkuyorlar. Kürtler henüz Mustafa Kemal'e karşı ayaklanmadı ama, Noel bunun temin edileceğinden emin» (1919), (33).

«Size Tasvir-i Efkâr'da çıkan bir karikatürü yolluyorum. Karikatür çok çarpıcı bir şekilde bir milletin ruhunu ve idealini aksettiriyor. Bunda bir ayağı Trakyada olan ve Orta Anadolu üstüne rahatça ve erkekçe uzanıp dinlenen çekilmiş süngüsüyle, Konya, Adana ve İzmir'den düşmanları temizleyen, sol kolunu kuvvetle Ermenistan ve Kürdistan'a uzatan, Van'ı parmakları arasında tutan yenilmemiş bir Türk var. Gölgesi Diyarbakır ve Suriye üstüne düşüyor. Harita İran hududundan, Karadeniz'den, Adana Bölgesinden Mezopotamya içlerine kadar uzanıyor» (1919), (34).

(31) Erol Ulubelen, İngiliz gizli belgelerinde Türkiye, İstanbul 1967

(32) Erol Ulubelen, a.g.e. S. 202

(33) Erol Ulubelen, a.g.e. S. 202

(34) Erol Ulubelen, a.g.e. S. 214

«İngilizler Kürt Devleti kurmak istedikleri bölgede çok fazla maden olduğundan eminler» (35).

«Kürt kabileleri İngiliz ve Fransız hakimiyetine konacak, Kürdistan'da hiç bir şekilde Türk bırakılmayacak. Bir tek Kürt Devleti mi, yoksa bir çok küçük Kürt devletleri mi kurulacağı düşünülecek. Ermenilere Amerikalılar kanalıyla silah temin edilecek» (1919), (36).

«Ermeni Devletinin teşekkülü hakkında rapor: Ardahan, Batum, İmer Vadisi, verilecektir. Karadeniz de Yan batı deresinin bir kilometre batısı. Erzurum'da Zelkef dağına kadar olan yer, Güneybatıda Hatap Dağı, Erzurum Vilayetinin Batı hududu, Karasu Pulur çayı, Büyük Sultan suyu, Aktaş, Mosla Deresi, Murat suyu, Güldere Bitlis suyu» (37).

«Kürdistan Türkiye'den ayrılıp hür olmalıdır, Ermenilerle Kürtlerin menfaatlerini bağdaştırabiliriz. İstanbul'daki Kürt Klubü Başkanı, Sait Abdülkadir veya Paris'teki Kürt Delegesi, Şerif Paşa emrinizdedir» (1920), (38).

«Kürt meselesi hakkında sizin fikrinizi biliyorum. Daha kati bir karara varmamız için bunu yazıyorum. Damat Ferit bana geldi. (Sulh anlaşmasına göre, Kürtler ayrı bir Devlet olacaklardır. Kürt liderleri Mustafa Kemal'i sevmezler. Çünkü, O bolşevikliği getirmek istiyor. Siz Mustafa Kemal'den nefret ediyorsunuz. Çünkü O sizin yaptığınız anlaşmayı kabul etmiyor. O halde Mustafa Kemal'e karşı Kürtleri birlikte kullanalım) dedi» (1920), (39).

«Sünniler ile, Şiiler arasında zıtlık büyüktür. Biz bu zıtlığı daha da geliştirebiliriz. Mustafa Kemal ile, Tiflisten temas kurabiliriz, emirlerinizi bekliyoruz» (1920), (40).

Bütün bunlar, Ortadoğu'daki İngiliz casusları tarafından, İngiliz Dış İşleri Bakanlığına, Bölgenin ekonomik, sosyal, siyasal ve kültürel durumu hakkında gönderilen raporlardır. Bu belgelerden de anlaşılabilceği gibi, İngilizler, Doğu Anadolu'da kendi çıkarlarını öteki emperyalist devletler aleyhine geliştirebilmek için fırsatlar kolluyorlardı. Bu fırsatların en önemlileri, Kürt aşiretlerindeki potansiyellerden ve yine aşiretler arasındaki mezhep çatışmalarından yararlanılarak meydana getirilecek karışıklıklardı. Bu parçalama ve yönetme politikası, İngiliz dış siyasetinin, 1878 Berlin Kongresinden itibaren uyguladığı, «Böl ve Yönet» politikasına çok uygundu.

İngiliz Emperyalizminin bu işi başarabilmesi için Doğu Anadolu'daki egemen sınıflarla ilişki kurması gerekiyordu. Bunda gecikmedi

(35) Erol Ulubelen, a.g.e. S. 228

(36) Erol Ulubelen, a.g.e. S. 218

(37) Erol Ulubelen, a.g.e. S. 237

(38) Erol Ulubelen, a.g.e. S. 269

(39) Erol Ulubelen, a.g.e. S. 277

(40) Erol Ulubelen, a.g.e. S. 273

ve bir kısım aşiret reislerini kendi emelleri uğruna tahrik etti. Nitekim 10 Ağustos 1920'de imzalanan Serv Antlaşmasında «Bağımsız Kürdistan» kurulması fikri açıkça ortaya atılıyordu. Serv Antlaşmasında Kürdistan ile ilgili hüküm şöyle idi: «Fıratın şarkında, Irak Suriye arasında kalan muntaka itilaf devletleri üyelerinden mürekkep bir komisyon mahalli muhtariyeti uygulayacaktır. Anlaşmanın imzalanmasından bir yıl sonra iş bu bölgenin Kürt ahali si Milletler Cemiyetine müracaatla Kürtlerin çoğunluğunun Türkiye'den bağımsız olmağı istediğini isbat ederse ve Meclis bunu kabul ederse Türkiye bu bölgedeki her türlü hukukundan vazgeçecek».

Serv Antlaşmasının üçüncü bölümünde, Kürdistan konusu ele alınmaktadır. Bu bölümün, Kürdistan ile ilgili olan 62, 63 ve 64. maddeleri aynen şöyledir:

«Madde 62 — İngiltere, Fransa ve İtalya Hükümetleri tarafından kendilerine yetki verilmiş üç üyeden müteşekkil bir komisyon İstanbul'a yerleşerek, anlaşma başkanlığının tüzüğüne göre, belirlenmiş bulunan bir aylık müddet içerisinde, Fırat'ın doğusunda bulunan ve sınırları ileride tesbit edilecek olan Ermenistan'ın güneyi ile Türkiye, Suriye ve Mezopotamya'nın kuzeyi arasında belirtilmiş bulunan ve kürtlerin hakim çoğunlukta buldukları bölgeler için, anlaşmanın 27. maddesi 1, 2, 3. derecelerine uygun olarak dahili otonomi plânını hazırlayacaktır. Herhangi bir mesele konusunda oybirliğine varılmaması halinde komisyon üyeleri durumu kendi hükümetlerine intikal ettireceklerdir. Adı geçen plân bu bölgeler dahilinde Asurokeldani ve diğer etnik dini cemaatların tüm azınlık haklarını garanti altına almak zorundadır. Ve bu amaçla İngiliz, Fransız, İtalyan, Acem ve Kürtleri temsilen kurulacak bir komisyon, bizzat yerinde tetkiklerde bulunacak ve gerek Türkiye gerek aynı şekilde İran sınırında yapılacak bir değişiklik bahiskonusu olursa bu değişiklikleri anlaşmanın ruhuna uygun bir şekilde gerçekleştirecek.»

«Madde 63 — Osmanlı Hükümeti, bu komisyonlardan birinin veya öbürünün kararlarını kendisine bildirildiği günden itibaren üç ay içinde icra edeceğinin şimdiden üzerine alır.»

«Madde 64 — Anlaşma başkanlığının tesbit ettiği tarihten itibaren geçen bir yıllık müddet içerisinde, şayet 62. maddenin kapsamı içinde bulunan Kürt halkı, yani bu bölgelerde oturan halk çoğunluğu Türkiyeden ayrılarak tamamen bağımsız olmak arzusunu izhar eder ve Milletler Cemiyetine müracaat ederse ve şayet Cemiyet de bu halkın bağımsızlık arzusunu gerçekleştirecek kapasitede bulunduğu kanaat getirir ve bunun yerine getirilmesini tavsiye ederse Türkiye bu tavsiyeyi aynen uygulamayı ve bu bölgelerdeki bütün hakları ile ünvanlarından vazgeçmeyi taahhüt eder.

Bu vazgeçme işleminin detayları başlıca müttefik güçlerle Tür-

kiye arasında özel bir sözleşmeye bağlanacaktır. Bu vazgeçme işi tamamlandıktan ve Kürdistan Devletinin bağımsızlığı gerçekleştirildikten sonra, bu Bağımsız Kürt Devletine günümüze kadar Kürdistan'ın bir parçası olan Musul vilâyetinde yaşayan Kürtlerin de kendi arzuları ile birleşmeyi istemeleri halinde müttefik güçler bu birleşmeye karşı bir itirazda bulunmayacaklardır» (41).

Osmanlı İmparatorluğunun parçalanması ile sonuçlanan 1. Dünya Savaşı sonunda imzalanan Serv Antlaşmasının doğurduğu sonuçları kabul etmeyen Türkiye'nin atıldığı Ulusal Kurtuluş Savaşı öteki mazlum uluslara örnek olmuş bir direnmedir. Emperyalizmin Türkiye'den kovulması ile sonuçlanan Kurtuluş Savaşından sonra uygulanan politika ve atılan yanlış adımlar, emperyalistlerin tekrar daha güçlü olarak yurdumuza el atmalarına yol açmıştır. Emperyalistlerin bu oyunu, yalnız Türkiye üzerinde değil, çıkarlarının söz konusu olduğu her ülkede kendini göstermiştir. Fransız ve İngilizlerin Orta - Doğu aralarında bölüşmek üzere yaptıkları fiili anlaşma, emperyalistlerin Kürtler hakkındaki art niyetlerini göstermektedir. Kürdistan'ın bir parçası olan Musul'un, sınır dışı bırakılması, bağımsız Kürdistan devletinin kurulup kurulmamasından çok, emperyalistlerin petrol üzerinde çıkarlarını düşündüklerini ortaya koymaktadır ki bundan daha doğal bir şey olamaz.

Emperyalizmin bu oyunlarını, Şemdinli bölgesindeki Kürt Aşiretleri üzerinde araştıran Muzaffer Erdost şu sonuca varmaktadır: «Şemdinli aşiretlerinde sosyal mevkiî itibarıyla, aşiret üyelerinden vergi şeklinde alınan artı ürüne ve angarya şeklinde kullanılan artı emeğe sahip olmak isteyen tabakalar vardır. Yine Şemdinli aşiretlerinde üretim araçlarına sahip olmak, serveti gerek toprak satın alarak, gerek ticaret için sermaye olarak kullanan sosyal tabakalar vardır. Bu sosyal tabakalar ve sınıflar bizim araştırdığımız dönemler içinde birbirleriyle tam bir mücadele halindedirler...» Daha sonra Muzaffer Erdost bu mücadelenin kaynağını aşiretlerin kendi bünyesinde olup olmadığını aramakta ve şu sonuçlara varmaktadır: 1 - 1925 Nehri isyanından sonra isyancılarla ilgi kurup insiyatifi ellerine alan İngilizler, iki aşiret halkını bölgeden boşalttırmıştır, 2 - 1930 da İran, Irak ve Suriye sınırlarında aynı zamanda başlayan isyan ve baskınlardan bir kısmını Şemdinli'ye yayararak halkın çeşitli yerlere göç etmesine sebep olmuştur... Bu mücadelelerin temeli dünya pazarlarının paylaşılması için emperyalist ülkelerin arasındaki mücadeleye dayanmaktadır. İşte bu olaylar Şemdinli Aşiretlerindeki iç dinamiklerini gereği feodal ilişkilerden kapitalist üretim ilişkilerine

(41) Cemil Birsnel, Lozan, Cilt I. İstanbul 1933, S. 312, 313. Yusuf Hikmet Bayur, Yeni Türkiye Devletinin Harici Siyaseti, EYF. İstanbul 1935, S. 131

geçiş parçalamış ve geriletmiştir» (42).

### III. Lozan Konferansında Yapılan Tartışmalar

Kürtlerin ayrı bir ırk oldukları, fakat tarih boyunca Türklerle beraber yaşadıkları, Lozan Barış Konferansında Murahhas Heyeti Başkanı İsmet İnönü tarafından açık - seçik ortaya konulmuştur. İsmet İnönü, konferansta yaptığı konuşmalarda, Musul ilinde sürekli oturan halkın 503 bin, göçebe halkın da 170 bin olduğunu, göçebelere göre, Bağdat, Diyarbakır ve İran yaylalarında yaşadıklarını, bu nedenle onların Musul halkından sayılmasının doğru olmadığını, bu il'in 503 bin kişilik nüfusunun 263.830'u Kürt, 149.960'i Türk, 42.210'u da Arap olduğunu, Süleymaniye ve Kerkük Sancagında çok az Arap bulunduğunu, Merkez Sancagında 137.000 Kürt ve Türk'e karşı, 28 bin Arap olduğunu ayrıntıları ile açıklamıştır.

İsmet İnönü'nün Lozan'da bu konuda savunduğu görüşleri şöyle özetlenebilir:

Kürtler eskidenberi kendi istekleri ile Türk yönetimine geçmişler (x) ve mukadderatlarını Türklerinkine bağlamışlardır. Yüz yıllardır, Kürtler ve Türkler soy, âdet, din ve ahlâk birliğiyle birbirlerine bağlıdırlar.

Birinci Dünya Savaşında Kürtlerin kötü savaştıkları konusunda ileri sürülen iddia doğru değildir. Aynı amaçla ve aynı dileğe ulaşma yolunda Kürtler gerek dünya savaşında gerekse Ulusal Kurtuluş Savaşında büyük bir sadakatle savaşmışlardır. Muhtariyet sorunu ise, kullanılan isim ne olursa olsun, gerçekte müstemleke olacak bir ülkede, bir yabancı devlet yurttaşlığı ile şimdiki durumunu değiştirecek kürt bulmak çok güçtür. Kürtler, yabancı müdahalesi ile kurulacak bağımsız bir yönetimde, memleketin geleceğine fiilen hiçbir müdahaleleri olamayacak ve tüm işleri kendilerini temsil etmeyen bir hükümet ve meclis yürütecektir. Oysa, bugün Türkiye'de Kürtler, Türkiye'nin yönetiminde söz sahibi bulunmaktadırlar.

Kürtlerin Türklerle bir arada yaşamak istemedikleri görüşü Kürtlerin değil, İngiltere'nin tezgâhladığı bir görüştür. Ancak, para ve çeşitli çıkar karşılığı veya aşırı milliyetçi duygularla, İngiltere'nin görüşünü benimseyen ve bu fikrin savunuculuğunu yapan Kürtlerin olması da son derece doğal bir şeydir. Yalnız öz kürt çocuklarının başka devletlerin ihtirasına âlet olarak yaşamak ile, kendi yurdunda Türklerle kardeşçe ve hakimce yaşamaktan, hangisini tercih edecekleri meselesinde kimse tereddüt edemez.

(42) Muzaffer Erdost, Şemdinli Aşiretlerinde Üretim ilişkileri, Türk Solu, Sayı 25, 5 Mayıs 1968

(x) İsmet İnönü, burada Osmanlı İmparatorluğu dönemindeki Kürt hükümetleriyle ve sancaklarıyla Osmanlı Merkezî Yönetimi arasındaki güç dengesine dayanan sözsüz anlaşmaları ve birbirlerini tanıma olaylarını anlatmak istiyor.



Yukarıda, konumuzla ilgili bölümünü özetlediğimiz Lozan Barış Konferansının 23 Ocak 1923 tarihinde yapılan oturumunda, Türkiye'nin güney sınırın saptanması ve Musul'un Türkiye'ye geri verilmesi konusunda Türk Heyeti Başkanı olarak İsmet İnönü görüşünü aynen şöyle savunmuştur (43) :

«I. Etnografik nedenler — Musul vilâyetinde yerleşik nüfus 503 bin kişiye varmaktadır. Vilâyet içinde, bundan başka, Kürt, Türk ve Arap göçebe aşiretler vardır. Bunlar aşağı yukarı 170 bin kişi kadardır.

Bu göçebe aşiretler mevsimlere göre yer değiştirmekte, hatta yılın kimi dönemlerinde vilayetten bile ayrılmaktadırlar. Bu yüzden sayılarını kesin olarak hesaplamaya imkan yoktur. İhtiyaçlarına göre, yılın çeşitli mevsimlerini Bağdat, Necef, Musul, Zor ve Diyarbakır'da geçirirler. Bunun içindir ki, bunları gerçekten Musul nüfusundan saymak mümkün değildir.

Vilâyetin yerleşik nüfusunu meydana getiren 503 bin kişi, resmi son Türk istatistiklerine göre, aşağıdaki unsurlardan oluşmaktadır:

	<u>Kürt</u>	<u>Türk</u>	<u>Arap</u>	<u>Yezidi</u>	<u>Müslüman Olmayan</u>	<u>Toplam</u>
Süleymaniye Sancağı	63.830	32.960	7.210			130.000
Kerkük Sancağı	97.000	79.000	8.000			184.000
Musul Sancağı	104.000	35.000	28.000	18.000	31.000	216.000
Musul Vilâyetinin Toplam Nüfusu	263.830	146.960	43.210	18.000	31.000	503.000

Rakamları belirtilen çizelge gösteriyor ki:

1. Süleymaniye ve Kerkük Sancaklarında Arap unsuru azdır.  
2. Musul Merkez Sancağında 137.000 Türk ve Kürt'e karşılık, yalnız 28 bin Arap vardır.

3. Son olarak, bütün Musul Vilâyetinde 410.790 Türkle Kürde karşılık 31.000 Müslüman olmayan vardır. Demek ki, vilayet nüfusunun beşte dördünden çoğunun Türklerle Kürtler ve beşte birinin de azını da Araplar ve Müslüman olmayanlar meydana getirmektedir.

Burada birinci Türk - İngiliz anlaşmazlığı ortaya çıkmaktadır.

İngiliz Temsilci Heyeti, sunduğumuz rakamların doğruluğunu kabul etmedikten başka, Türk Hükümetinin Musul Vilâyetinin nüfusuna ilişkin olarak hiç bir zaman doğru istatistikler düzenleyemediğini, buna karşılık 1919 silâh - bırakışımından sonra, İngiliz subay-

(43) Cemil Birsel, Lozan, İkinci Kitap, İstanbul 1933, S. 217 - 232  
Şeha L. Meray, Lozan Barış Konferansı, Tutanaklar, Belgeler, Takım 1. Cilt 1, Kitap 1, AÜSBFY. S. 342 - 371

larının ve memurlarının bu bölgeyi gezip dolaştıklarını ve orada oturan her soydan ve her mezhepten nüfusun sayısını ve oranını bizden çok daha doğru saptadıklarını söylemektedir.

Bu iddiaya kolayca cevap verilebilir: Türkiye, yüzyıllardır Musul vilayetinin gerçek sahibi olmuştur. Askere alma zorunlukları yüzünden, vilayetteki nüfus hareketlerini çok doğru olarak bilmek zorundaydı. Son olarak, Türk istatistikleri, Dünya Savaşından önce, esaslı inceleme sonucunda ve nüfusun çeşitli unsurlar arasındaki oranı gösteren rakamları değiştirmekte hiç bir siyasal çıkarı olmadığı bir sırada düzenlenmiştir.

Oysa, İngiliz Hükümeti, sözü geçen vilayetin hiç bir zaman gerçek sahibi olamamıştır. Üstelik, İngiliz memurları ve subayları bugüne kadar Süleymaniye Sancağına da girememişlerdir. Hükümetlerinin otoritesini bile kuramadığı bir vilayetin yalnız bir parçasını dolaşan bir kaç memurun, bu vilayetin tümüne ilişkin olarak doğru istatistik düzenleyebilmesini kabul etmenin imkansızlığı açıkça belirdir.

Bu koşullar altında, yalnız Türk istatistiklerinin gerçeğe uygun olduğunu kabul etmek gerekir.»

İnönü, İngiliz heyetinin bu konu ile ilgili ileri sürdüğü istatistiklerin eleştirisini yaptıktan sonra, Musul'un nüfusu hakkında şu bilgiyi vermiştir:

«...Araplar, hemen hemen tüm olarak Gayara-Sancar çizgisinin güneyinde ve Dicle'nin sağ kıyısında bulunmaktadır. Fethiye'den Kerkük'e uzanan dar bir toprak şeridi dışında, Dicle'nin sol kıyısındaki bölgede tüm olarak Kürtler ve Türkler oturmaktadırlar. Musul şehrinde Türkçe, Kürtçe ve Arapça konuşanlar ve Arap sayılanlar arasında Türktürler. Bunlar uzun süre Araplarla ilişki kurmuş olmaları yüzünden, her iki dili de öğrenmiş bulunmaktadır. Bu memleketi tanıyanlar bilirler ki, Musul'da oturanlar hiç bir vakit, ne Arap, ne de Irak halkının bir parçası sayılmıştır.

İnönü daha sonra, Musul ve Tel-Afr kentlerinde ve bu kentlerin civarındaki mahalle ve köylerde oturanların büyük çoğunlukla Türk olduğunun İngilizler tarafından da kabul edildiğini belirterek, İngilizlerin bu bölge halkına hitaben yayınladıkları broşürlerin Türkçe yazılmasının da Türk görüşünü doğruladığına işaret ederek konuşmasına şöyle devam etmiştir:

«Yezidiler, Kürttürler, doğal olarak da, gelenek ve görenekleri Kürtlerinki gibidir. Aralarında yalnız mezhep ayrılığı vardır. Bu yüzden onları birbirinden ayrı tutmak doğru olmaz. Nasıl, aynı ulusun bireylerini, kimisi katolik kimisi de protestan olduğu için, ayrı soydan saymak doğru olmazsa, Yezidilerle Kürtleri de birbirinden ayrı tutmak haksızlık olur.

Musul Vilayeti Türklerin değil, fakat Türkmen oldukları ve dillerinin İstanbul'da konuşulan dilden başka olduğu da iddia edilmiştir.

Oysa, Musul'da konuşulan Türkçe Anadolu'daki Türkçenin aynıdır. Anadolu'da İstanbul Türkçesine eş bir Türkçe konuşulan hiç bir yer de yoktur.

Bunun, bütün memleketlerde böyle olduğu görülmektedir. Şehirlerden şehire, vilayetten vilayete aynı dil her zaman biraz değişiklik göstermektedir.

Kaldı ki, kesin olan bir şey vardır: Anadolu Türkleri, Türkmen diye adlandırılan topluluk içinde bulunmaktadırlar. Musul Türkleriyle Küçük Asya Türkleri arasında yapılmak istenilen ayırma, hiç bir sağlam temele dayanmamaktadır.

Kürt halkının İran kökenli olduğu öne sürülmüştür. Oysa, bu iddiayı Kürtlerin Turan kökenli olduğunu kabul eden, Encyclopaedia Britannica yalanlamaktadır.

Zaten Anadoluyu tanıyanlar bilirler ki, gerek töre, gerek gelenek ve görenek bakımından, Kürtler, hiç bir yönden Türklerden farklı değildirler. Aynı diller konuşmakla birlikte, bu iki halk, soy, inanç ve görenek bakımından tek bir bütün meydana getirmektedir.

Söz konusu bölgelerde bulunan Hıristiyanlar, başlıca Nesturiler, Asuriler ve Keldaniler'dir.

Nesturiler, Çarlık Rusyası ordularının Van Vilayetini istilâsı sırasında, yüzyıllardır yanlarında huzur içinde yaşadıkları Müslüman yurttaşlarına karşı öylesine hayince ve kıyıcı olarak davranmışlardır ki, Rusların geri çekilişinde onlarla birlikte gitmek zorunluğunu duymuşlardır.

Keldanilere ve özellikle Diyarbakır vilayetindeki Asurilere gelince, bunlar, dıştan yapılan kışkırtmalara hiç bir zaman kapılmadan Türk yurttaşlarıyla tam bir anlaşma içinde yaşamaktadır.

İngiliz Temsil Heyeti, Musul vilayeti nüfusunun pek büyük çoğunluğunun Türklerden ve Kürtlerden oluştuğunu (doğruluk garantisi veren tek istatistik olan Türk istatistiklerine göre, % 85'den çoğu, İngilizlerin kendi istatistiklerine göre % 66'dan çoğu) kabul etmek zorunda kalarak üç vilayeti - Basra, Bağdat ve Musul vilayetlerine - çoğunluğu Arap olan bağımsız bir bütün saymak istemiştir.»

İnönü İngiliz Temsil Heyetinin görüşüne karşı çıkarak, Musul ve Bağdat bölgelerinin ayrı ayrı devletler meydana getirdiğini, her zaman birbirlerinden ayrı olduklarını ve Musul'un gerek toprak yapısı gerekse iklim yönünden Anadolu'nun bir parçası sayıldığını ileri sürerek konuyu İngilizlerin siyasal nedenlere dayanan iddialarına değinerek devam etmiş ve şu cevapları vermiştir:

«II. Siyasal nedenler — Musul vilayetinin Türkiye'ye geri veril-

mesine karşı çıkan İngiliz Temsil Heyetinin dayandığı siyasal nedenlere karşı Türk Temsil Heyeti aşağıdaki görüşleri öne sürmekle şeref duymaktadır:

a) Araplar, Müslüman olmayanlarla birleşseler bile, ispat ettiğiniz ve zaten İngiliz Temsil Heyetinin de kabul ettiği gibi, Musul vilayetinde bir azınlıktırlar. Bu yüzden, Musul vilayetinin Irak'a bağlanmasını, bu nedene dayanarak istemek, hem haksız hem de ulusların kendi kaderlerini kendilerinin saptaması hakkına aykırı olmaktadır.

b) Kürtlerin Türklerle birlikte yaşamak istemedikleri iddiası hiç de doğru değildir.

Gerçekten, yüzyıllardır bu iki halk, soy, inanç, özlem ve töre bakımından olduğu kadar, gelenek ve görenek bakımından da ortak bağlarda birleşmiş olarak tam bir uyum içinde yaşamaktadırlar. Kürtlerin kendi istekleriyle Türk yönetimi altına geçtiklerini ve kaderlerini Türkiye'nin kaderine bağladıklarını tarih göstermektedir.

**TBMM Hükümeti Türklerin olduğu kadar Kürtlerin de Hükümetidir. Çünkü, Kürtlerin gerçek ve meşrû temsilcileri Millet Meclisine girmiştir ve Türklerin temsilcileriyle aynı ölçüde ülkenin Hükümetine ve yönetimine katılmaktadırlar.**

**Kürt halkı** ve yukarıda belirtilen temsilcileri, Musul vilayetinde oturan kardeşlerinin Anayurttan ayrılmalarına razı değildirler. Böyle bir ayrılmaya engel olmak için bütün fedakarlıklara katlanmaya hazırdırlar.

Musul vilayeti nüfusunun çoğunluğunu meydana getiren Kürtler, Türklerin, vilayetlerinin Türkiye'nin tamamlayıcı bir parçası olarak kalmasını sağlamak için, bütün güçleriyle mücadele etmekten bir an bile geri durmayacaklarına şüphe yoktur. Bu halk, pek az süre önce, TBMM Meclisine başvurarak, 1918 silah-bırakışımından sonra işgal edilen ülkelerinin Türkiye'ye geri verilmesini sağlamak bakımından sarsılmaz kararlarını bildirmiştir.

Musul vilayetinde oturanların yüreğinde bu isteğin ne ölçüde derin kökler salmış olduğunu ispat için, vilayetin - halkı gösterilmesine imkan olmayan - işgalinden bu yana patlak vermiş ve çoğu da İngiliz bildirisiyle ilan edilmiş olayları göz önünde tutmak yeterli olacaktır.

Gerçekten şunlar çok iyi bilinmektedir: İngiliz birlikleri bu halkla sürekli olarak savaşmak durumunda kalmıştır. Irak hükümetinin askere aldığı Kürtler, Türklerden yana geçmek için elverişli her fırsattan yararlanmışlardır. İngiliz uçak filolarının Türk ve Kürt köylerinin, Türkiye'ye karşı bağlılıklarını göstermelerine - onları yıldırarak - engel olmak için onları çoğu zaman bombardıman etmeleri gerekmiştir.

Bitlis'de 1914 de patlak veren olay, bir kaç yabancı konsolosun kışkırtmaları sonucudur. Hiç bir önemi yoktur ve yalnız o yerle sınırlı kalmıştır. Bu olayda işbirliği etmiş sayılan kişilerden birinin bugün Türkiye Büyük Millet Meclisi üyeleri arasında bulunması, olayın niteliğini daha iyi gösterebilir. İngiliz Temsilci Heyetince öne sürülen Dersim olayı da aynı niteliktedir.

Herhangi bir neden yüzünden Türk ülkesinin bir noktasında ortaya çıkan ve belirli bir yerle sınırlı kalan bir olayın, hiç bir bakımdan, o yer halkının Türkiyeden ayrılmak isteğinde bulunduğu yollu yorumlanamayacağı açıkça bellidir. Kaldı ki, bu gibi olaylar her yerde görülmektedir.

Son savaşlarda Kürtlerin kötü dövüşmüş olduklarının söylenmesine gelince, Türk Temsilci Heyeti, Dünya Savaşına ve Bağımsızlık Savaşına katılmış Türk ordusunun bütün komutanlarının yurdun kurtuluşu için Kürt halkının yaptığı hizmetleri ve katlandığı fedakarlıkları saygı ve hayranlıkla belirttiklerini söylemeyi bir ödev bilmektedir. Özellikle Sultana ve şimdi ortadan kalkmış İstanbul Hükümetine karşı savaşta, düşmanlarımızın saldırısına uğramış Anadolu'nun çeşitli cephelerinin savunulmasında olduğu gibi, Yunanlıların tam bir bozgunuyla sonuçlanan saldırıda aynı amaca varmak ve aynı ülküyü gerçekleştirmek için Kürtlerle Türkler tam bir işbirliği içinde çalışmışlardır.

Açıklamamızın bu kesimini tamamlamak için, özerklik sorunundan söz etmek kalıyor. İngiliz Temsilci Heyetinin söylediğine göre, İngiltere Kürtlere özerklik vermek isteğinde imiş de, Türkiye bunu vermeğe yanaşmıyormuş.

**Kürtler, Türkiye'de her zaman yurttaşlık haklarından yararlanmışlardır.** Siyasal ve sosyal bakımlardan, her zaman işbirliği yaptıkları Türk hükümetini hiç bir zaman yabancı bir hükümet saymamışlardır. BMM'de Milletvekilleri vardır, hükümet ve yönetim işlerine etkili olarak katılmaktadırlar.

Kullanılan ad ne olursa olsun, gerçekten bir sömürge olacak bir ülkede, yabancı bir devletin uyruğu durumuna geçmek üzere, şimdiki durumunu değiştirmek isteyecek tek bir Kürt bile yoktur.

Böyle bir durumda, kendilerini temsil etmeyecek bir hükümet ve parlamentoca uzaktan yönetilecek ülkelerinin kaderi üzerinde hiç bir gerçek etkileri olmayacağını Kürtler bilmektedirler.

Yurttaşlık haklarının ve yetkilerini kapsamayacak olan ve sözde özerk bölgelerin haklarına tanınacağı söylenen haklar, **Kürt soyu gibi üstün bir soyu hiç tatmin etmeyecektir.**

Musul Kürtleri için olduğu kadar, Anadolu'nun öteki yerlerindeki Kürtler içinde geçerli olan bu düşünceler, Musul vilayetinin doğu kesiminde oturanlara dört yıldan beri söz verilen yalancı özerk-

liğin, kendilerine neden hiç çekici görünmediğini ve gerçekte sömürge yönetimi altında alınmış bir halk durumuna düşürülmüş insanların kaderine ortak olmağı kabul etmeğe onları neden inandıramadığını açıklamaktadır.

**III. Tarihi nedenler** — On bir yüzyıldan beri, Osmanlı Selçuk İmparatorluklarının kurulmasından çok önce, Musul ile Bağdat'ın kuzeyine kadar uzanan bölge, aralıksız Türklerin olmuştur.

Abbasi Halifelerinin zamanında, bu ülkeler Türk valilerinin, Türk askerlerinin ve Türk halkının elinde olmuştur.

Sonraları, Atabey Türk Hanedanı, bunun ardından Artuk'lar hanedanı bağımsız bir çok Devletler kurmuşlar ve Musul, Sancar, Cezireibn-Omar, Harput, Mardin gibi yerlerde hüküm sürmüşlerdir.

Bu hanedanlar, özellikle Musul'da, pek çok anıtlar bırakmışlardır. Bu şehir, yukarıda anılan hanedanlardan sonra ve Osmanlı hanedanından önce bu ülkeyi ellerinden tutmuş olan Selçuklulara çok şey borçludur.

Irak'ın güvenliği bakımından en iyi garanti, Irak'ta iktidar kimin elinde olursa olsun, Türkiye'nin dostluğunu kazanmak ve sınırları içinde bir Türk ve Kürt irredentisme'ine yol açtırmamaktır. Öte yandan, şu da açıkça bellidir ki, sınır sorunu, bir kez adalet ve ulusal topluluklar ilkeleri uyarınca çözümlenince, Irak Devleti için en iyi ve en güvenilir komşu Türkiye olacaktır.

İsmet İnönü'nün bu konuşmasını cevaplandıran İngiltere temsilcisi Lord Curzon'un konuşmasının konumuzla ilgili bölümleri aynen şöyledir:

«...İsmet Paşa, İngiltere'nin, Musul vilayetini Türkiye'ye geri vermesini elde etme amacını güden tezini, etnografik, ekonomik, tarihi staretejik nedenlere dayandırmıştır. Bu noktalardan herbirini sırayla ele alacağım. Türk Temsilci Heyeti Başkanı bize, vilayetin nüfusunu ilişkin olarak bir dizi rakama ve istatistik vermekle söze başlamıştır. İsmet Paşa, bu istatistiklerin her türlü gerçek değerden yoksun olduğunu belirtmeme izin verir mi? Bunların düzenlendiği tarih, başka bir deyimle, yıllarca öncesinin istatistikleri olduğu göze çarpmaktadır. Bu Türk istatistiklerini ve rakanlarının yalnız askerlik hizmetine alınma ve bu hizmetten bağışık tutulma çizelgelerinin hazırlamak için düzenlendiğini de çok iyi bilmektedir. Bu çizelgelerde binlerce ad eksiktir. Çünkü, bir takım kimseler, şu ya da bu yoldan, askerlik hizmetinden yakayı kurtarabilmiştir. Bu yüzden İsmet Paşa, kendisine duyduğum bütün saygıya rağmen, öne sürdüğü rakamları kabul etmememe izin vermelidir. Böyle olunca, benim başvuracağım rakamlar neler olacaktır? Bunlar, 1921 yılı gibi

yakın bir tarihte, vilayette olup bitenleri büyük bir özenle kaydetmiş olan İngiliz subaylarının rakamlarıdır. İsmet Paşa, bana, «Süleymaniye'ye ve güney Kürdistan'a ilişkin rakamları nasıl bilirsiniz?» diye sormuştur. Bu konuda kendisinden çok daha bilgili olmam gerekir. Çünkü, İngiliz siyasal görevlileri 1917 Ekiminden ya da Kasımından başlayarak, Türklerin Rovanduz'daki askeri hareketleri yüzünden geçen yıl bir kaç hafta için geçici olarak geri alınmalarına kadar, Süleymaniye'de aralıksız oturmuşlardır. İngiliz subaylarından biri, şimdi de orada bulunmaktadır. Bu süre içinde, bu kazada rakam elde etmek için Türk Temsilci Heyeti hangi yollardan yararlanabilmiştir? Şimdiki halde Süleymaniye kazasında tek bir Türk bile yoktur. Yıllardır durum böyledir. Bu yüzden, vereceğim rakamları söylediğim zaman, Konferans, bunların bilimsel bir temele dayandığına güvenebilir.

Bugün, Musul vilayeti nüfusuna ilişkin olarak gerçek rakamlar şunlardır:

Araplar	.....	186.000
Kürtler	.....	455.000
Türkler	.....	66.000
Hıristiyanlar	.....	62.000
Yahudiler	.....	17.000

Türk Temsilci Heyetinin sahip çıkmak istediği bu nüfus gruplarından herbirine ilişkin olarak bir kaç söz söylememe izin vermenizi isterim. Önce Arapları alalım. Vermiş olduğum ve Musul vilayeti için 750 bin ile 800 bin kişiye varan toplam, Arapların bütün nüfusun dörtte biri olduklarını göstermektedir. Nüfusun 80 bin ile 90 bine varan Musul şehrinde, 50 bin ile 60 bin arasında Arap vardır. Musul'un kuzeyinde, Dicle'nin kıyısından vilayetin kuzey sınırına kadar bütün memlekette, Araplar oturmaktadır. Musul'un güneyinde, nehrin sağ kıyısındaki bütün topraklarda Araplar oturmaktadır. Musul'un güneyinde, nehrin sağ kıyısındaki bütün topraklarda Araplar oturmaktadır. Musul'un güneyindeki bölgenin en büyük kısmında, Erbil - Kerkük - Kifri yoluna kadar, nehrin sol kıyısında da Araplar oturmaktadır. Bu Arapların Türklere teslim edilmelerini gerektirecek herhangi bir neden düşünülebilir mi? Bunların, 1919'da, Mezopotamyanın ya da Irak'ın bölünmezliğinden yana oy kullandıklarını daha önce belirtmiştim. 1921'de, Faysal'ı Kral olarak seçmişlerdir. Neden onları Türklere geri vermemiz gereksin? Neden Musul şehrinin geri verilmesi gereksin, Musul, Arapların yaptığı, bir Arap şehridir. Yüzyıllar süren Türk işgali boyunca, şehir Arap karakterini hiç yitirmemiştir. Hangi mantık ya da hakgözetirlik il-

kesi uyarınca bu Arap ülkenin Ankara'ya teslimi gerektiğini bir türlü anlayamamaktayım.

Şimdi de, İsmet Paşa'nın tezini savunmak için - bekleneceği gibi - var oluşuna dayandığı Türk nüfusuna geliyorum. Türk nüfusu, Vilayet toplam nüfusunun ancak on ikide biridir. Bu Türkler, özellikle, Erbil, Altunköprü, Kerkük ve Kifri şehirlerinde oturmaktadırlar. Bunlar hiç de Osmanlı Türkleri değildir. Bu ülkeye, Selçuk ve Osmanlı istilalarından çok önce, Orta Asya'dan gelmiş Turanlı istilacıların ardıllarıdır. Kendilerine özgü bir Türk lehçesi konuşmaktadırlar. Bu, Ankara lehçesi değildir, İstanbul lehçesi de değildir. Türk Hükümetinin bu bölgede kullanmış olduğu bir miktar subay ve memur aileleri de vardır. Kerkük bölgesi dışında, bütün bu nüfus, Irak Krallığına bağlanmaktan ve Emir Faysal'ın Kral olmasından yana oy vermiştir. Bu insanların Ankara Hükümetine eğilimi olduğunu ve şimdi yeniden bu hükümete bağlanmak istediklerini düşünelim. Bütün bu büyük vilayetin kaderini, kökeni belirsiz, eğilimi şüpheli olan ve nüfusun on ikide birinin isteğiyle saptamak gerektiği, ciddi olarak iddia edilecek midir?

Şimdi, Kürtlerin durumunu inceleyelim, bunların sayısının 750 bin ile 800 bin arasında bir toplam nüfus içinde, 455 bin olduğunu daha önce söylemiştim. **Kürtlerin Türk soyundan olduğunu tarihte ilk defa bulup çıkaran, belgelerinden birini kaleme alırken, Türk Temsilci Heyeti olmuştur.** Bu güne kadar hiç kimse, bunun böyle olabileceğini aklıma bile getirmemiştir. Bu halkın kökeni oldukça karanlıktır. Dip-notlarından birinde İsmet Paşa, Kürtlerin Turan asıllı olduğu görüşünü öne süren tek bir kaynak göstermiştir. Fakat bu görüşe en yetkili yazarlar katılmadıkları gibi, gerçekte de, bildiğim kadarı bu görüşü hiç kimse paylaşmamaktadır. Kürtlerin İran soyundan olduğunda, genel olarak herkes birleşmektedir. Kürtler bir İran dili konuşmaktadırlar. **Görünüşleri Türklerinkinden tamamiyle ayrılmaktadır.** Ben, Kürtlerin memleketinde bulundum. Kürtlerin yanında kaldım. Bu konuda bir uzman olduğumu iddia edememekle birlikte, her zaman, bir Türkü bir Kürtten ayırdedebileceğime bahse girerim. Kör değilsem, birini ötekiyle karıştırmam. Şimdi, Türk olarak sahip çıkılmak istenilen bu Kürtler, yüzyıllar boyunca dağlarda kendi başlarına bağımsız yaşamışlardır. Kürtler, İstanbul'dan gelen her türlü müdahalelere karşı direnmişlerdir. Türk Hükümeti güney Kürdistan üzerinde hiç bir zaman etkili bir otorite kuramamıştır. Türk valilerinin bu memlekete giremedikleri sık sık olmuştur. Yolculuklarını oraya kadar uzatabilmek için uzun süre bekledikleri çok görülmüştür. Bir kez buraya gelince de, ancak çok zayıf bir otorite kullanabilmişlerdir. Savaş sırasında, bu bölgenin Kürtleri Türklere ne şekilde olursa olsun, hiç bir yardımda bulunmamışlardır, gerçekte,



savaşanlardan birine herhangi bir yardımda bulunmuşlarsa da, bu yardım İngilizlere yapılmıştır.

Burada, İsmet Paşa'nın öne sürdüğü bir iki noktaya cevap vermek isterim. İsmet Paşa, Kürt ülkesinde yayınlanan bildirilerin neden Türk dilinden yazılmış olduğunu sormuştur. Buna, şöyle cevap vereceğim: Kürtler, çoğunlukla okuma - yazma bilmemektedirler. Bizim başlattığımız Kürt yazısıyla öğretimin çok gelişmesine de vakit bulamamıştır. Şimdiye kadar, güney Kürdistan'da yazılı hiç bir Kürt dili yoktu. Öte yandan, İsmet Paşa, Ankara Parlamento-sunda bir çok Kürt milletvekili olduğunu söylemiştir. Olabilir, fakat Parlamentoda güney Kürdistan'ın tek bir Kürt milletvekili olduğunu ciddi olarak iddia etmekte midir? Herhangi bir zaman, Süleymaniye'den tek bir milletvekili çıkmış mıdır? Ankara'nın Kürt milletvekillerine gelince, onların nasıl seçilmiş olduklarını kendi kendime sormaktayım. Halk oyuyla seçilmiş tek bir milletvekili var mıdır? **Bütün bu insanların doğrudan doğrudan doğruya atanmış oldukları ve bunlar arasında bir takımının, dil bilmedikleri için meclis çalışmalarına katılmadıkları herkesçe bilinmektedir.** Bu yüzden, Ankara'da Kürt topluluğunun (cemaatının) Parlamentoda temsil edildiği iddiasına çok ağırlık vermek gerektiğini sanmamaktayım.

Türklerle Kürtler arasındaki genel ilişkilere gelince, **Kürtlerin Türk yönetiminden hoşnutsuzluklarını sürekli olarak açıkladıklarını herkes bilmektedir. Dört yıldır, İngiliz Hükümetine hayal kırıklığına uğramış Kürtlerden gelen ve Kürdistan'ın özerkliği ya da bağımsızlığıyla ilgilenmemizi isteyen protestolar yağmaktadır.** Fakat Türk Temsilci Heyetinden İngiltere'nin bir tek Kürdü bile İngiliz sisteminin (British System) içine sokmasını bir an bile düşünmemesini rica ederim. Aldığımız bütün bilgiler göstermektedir ki, **Kürtlerin kendi bağımsız tarihleri, görenekleri, gelenekleri ve karakterleriyle, özerk bir soy olarak ortaya çıkmaları gerekmektedir.** Yönetimimizin amaçlarından ve gerçekten - tam olmasa bile - elde edilen sonuçlardan biri, bu bölge için bir özerklik sistemi kurmak olmuştur. Bu mahalli özerklik sisteminin kendi yönetimi ve yazılı bir Kürt dilini öğretmeye çalışacak kendi okulları olacaktır. Bu koşullar altında, neden bu halk Ankara'ya teslim edilsin ve niçin orada bir plebisite başvurusun? Bu plebisiti isteyen Ankara'dır. Kürtler hiç bir zaman plebisit istememişlerdir. Bu zavallı halk, bunun ne anlama geldiğini de bilmemektedir. Bu yerlerde yaşayan Araplarla Türkler hiç bir zaman plebisit istememişlerdir. Plebisit isteyenler, yalnız Ankara Türkleridir. Bununla birlikte, İsmet Paşa, az önce bir halka istemediği bir şeyi zorla kabul ettirmenin çağdaş düşünceye aykırı olduğunu söylemiştir. Üstelik, bu Kürt ülkesinin bütün ekonomik ilişkileri, kuzeyle değil, güneyledir. Bu ekonomik bağların kesilmesini

haklı gösterecek ne bulunabilir?»

Aynı oturumda Lord Curson'un konumuzla ilgili bu iddialarına cevap veren İsmet İnönü Türkiyenin görüşlerini şöyle savunmuştur:

«...Lord Curson, Kürt milletvekillerinin BMM seçilmelerinin dürüstlüğünden şüphe eder görünmüştür. Bütün dünya bilmelidir ki, Türkiye Büyük Millet Meclisi, Türk halkının gerçek ve serbest seçilmiş temsilcilerinden meydana gelmektedir. Türkiye'de oturan herkes - Türkler gibi Kürtler de - aynı ölçüde seçmendirler. Onların seçtikleri kimseler BMM'de eşit haklardan yararlanırlar. BMM böylece bir ulusun en yetkili temsilcileriyle doğrudan doğruya yönetilmesinin en belirtici örneğini dünyaya vermektedir. Üzülerek söylemek gerekir ki, Musul milletvekilleri bu Meclis'de bulunmamaktadırlar. Fakat onların yokluğu, yalnız işgal yüzünden serbestçe seçim yapılmasının imkânsızlığındandır. Bu örnek, Kürtlerin BMM'de temsil edilmemiş olduklarının değil, fakat seçimlerin Türkiye'de ne ölçüde dürüst ve düzenli olduğunu bir kez daha ispatlamaktadır.»

Lord Curson ise İsmet İnönü'nün bu sözlerine şu cevabı vermiştir:

«...İsmet Paşa, bundan sonra, Ankara Parlamentosundaki Kürt milletvekillerinden söz etmiştir. Bununla beraber, bu sabah kendisine sorduklarıma cevap vermemiştir. İsmet Paşa'ya bu temsilcilerin nasıl seçildiğini, kaç seçmenin onlardan yana oy verdiğini, bu temsilcilerin nereden geldiğini sormuştum. İsmet Paşa, bu noktalar üzerinde bana hiç bir cevap vermedi. Fakat, Musul vilayetinin Ankara'da Kürt temsilcileri olmadığını, bu yüzden de, şimdi uğraşmakta olduğumuz Kürdistan'ın bu kesiminden hiç bir temsilcisinin bulunmadığını kabul etti. Oysa, Musul halkının düşüncelerini Ankara'daki Kürt temsilcilerinin aracılığıyla çok iyi bilmekte olduğunu bu sabah söylemişti. Bu yüzden, bu sözler üzerinde ayrıca durmak gerekmektedir.

Kürdistan'da bir plebisit yapıldığını düşünelim. Neler olacaktır? İsmet Paşa'nın dediği gibi halk durmadan yer değiştirmektedir. Kürtlerden çoğunluğun ve Araplardan büyük bir kısmının okuması yazması yoktur. Nasıl oy verileceğini bilmeyeceklerdir. Çünkü, bütün ömürleri boyunca, hiç bir seçim sandığı görmemişlerdir. Böyle bir sandık gördükleri zaman da, onu kaldırıp insanın başına atmaları beklenebilir. Bir defa daha soruyorum: Güvenliği sağlamak için gerekli birlikleri kim bulacaktır? Oy vermesi istenilen konunun ne olduğunu halka nasıl anlatacağısınız? Kürtler, şüphesiz ki, bağımsız bir Kürdistan için, Araplar bir Arap Devleti için, Türkler Türk uyrukluluğu için, Hıristiyanlar da kendilerini Türklerden korumak şartıyla herhangi bir yönetimden yana oy vereceklerdir. Bu koşullar

altında, sınırları nasıl saptayabileceksiniz?.. İşte bunun içindir ki, Kürdistan'da bir plebisite baş vurulması teklifini, son olaylardan ders almış hiç kimse destekleyemez.»

#### IV. Doğu İsyanları

Osmanlı İmparatorluğu dönemindeki en önemli Kürt isyanlarından biri, 1843 yılında Bohtan'da Emir Bedir Han-ı Cezri tarafından yönetilen isyandır. Bedir Han bölgedeki Kürt aşiretlerini birlik altında toplamak istiyordu. Fakat daha önce ayrıntılı olarak açıkladığımız, aşiretlerarası çatışmalar bu birliğin kurulmasına en büyük engel oldu. 1847 yılında bastırılan isyandan sonra Bitlis, Erbil, Süleymaniye, Hakkari'deki bazı hanedan Kürt aileleri Osmanlı İmparatorluğunun şiddet politikası ile karşılaştılar.

Başarısızlıkla sonuçlanan bu isyandan sonra Kürtler, Sivastopol savaşında tekrar ayaklandılar. Hakkari'deki Nastunlerle birleşerek isyan eden Kürtler Bağdat'a kadar yayıldılar. Fakat, isyanı yöneten lider Yezdani Şerif 1885'de yakalamp İstanbul'a götürülünce, bu isyan da Kürtlere hiç bir şey kazandırmadan sona erdi.

18877 - 1881 yılları arasındaki isyanı, Kuzey Irak'taki Barzani Aşiretinden Şeyh Ubeydullah yönetti. Milliyetçi ve aynı zamanda iyi bir örgütçü olan Ubeydullah «Bağımsız Kürdistan» kurmak istiyordu. Bu istek ise, feodal geleneklere ve Osmanlı İmparatorluğunun genel politikasına ve Hilafet ilkelerine aykırı düşüyordu. Başarısızlıkla sonuçlanan bu isyan, her şeye rağmen yüz yılının en önemli isyanlarından biri olarak kabul edilmektedir.

Yakın tarihimizde cereyan eden Kürt isyanlarını değerlendirebilmek, bu isyanların tarihimizdeki çok önemli yerini eksiksiz saptayabilmek için Cumhuriyetin kuruluş yıllarındaki sosyo - ekonomik yapıya değinmek gerekmektedir.

#### A. Devrin Sosyo-Ekonomik Yapısı

Daha önceki bölümlerde de değindiğimiz gibi, 1912 - 1922 yıllarında amansız bir bağımsızlık savaşı veren Anadolu halklarının bu mücadelesi anti-feodal bir nitelik kazanmamış, yani savaş feodalitenin de desteğiyle kazanılmıştır. Cepheelerde ülkenin kurtuluşu için savaşanların çoğunluğu halk olmasına karşın, savaşın esas dayanağını feodalite ve burjuva sınıfları, sivil - asker aydınlar meydana getiriyordu. Çeşitli yoksunluklar içinde, dışı ile tırnağı ile düşmanı yurdundan kovmak için tarihin ilk Ulusal Kurtuluş Savaşını veren Anadolu halklarının Cumhuriyetin ilanından sonra, günümüze kadar hakkı olan düzeye erişememelerinin gerçek nedeni, savaşın feodalite ve burjuva sınıfı tarafından yönetilmesi, sonuçlar üzerinde Mustafa Kemal'e karşın söz sahibi olamamasından ileri gelmektedir.

Siyasi iktidarların halktan yana köklü dönüşümleri yapamamaları ve eşitsizliğin esas kaynağı toprak reformunun gerçekleştirilmemesi bir raslantı değildir. 1923'ten sonraki siyasi iktidarların izledikleri ana politikanın iki esas yönü olmuştur. Bunlardan biri, savaşın kazanılmasında küçümsenmeyecek katkıları olan feodalite, ticaret - sanayi burjuvalarına dönük olan yön, öteki savaşın kazanılması için her şeyini karşılıksız veren geniş halk yığınlarına, «Mehmetçik» lere bakan yön. Siyasi iktidarların, bu iki sınıfa bakış biçimi, aslında birbirleriyle çatışma durumunda olup, ikisini bir arada yürütmek ve uzun dönemde dengede tutmak olanağı sosyo - ekonomik yasalara aykırı bir politikadır. Bu politikalardan birinin seçilmesi zorunludur. Ulusal Kurtuluş savaşı vermiş uluslardan bu yolu seçerek başarıya ulaşan gösterilemez. 1923'ten sonraki yöneticilerin ve bu arada Mustafa Kemal'in en büyük çelismelerinden biri budur: Feodalite ve burjuva gibi egemen sınıflara dayanarak, sömürülen sınıflara, geniş halk yığınlarına hizmet etmek. Çeşitli ekonomik toplumsal ve politik nedenlerden ötürü, yoksul sınıflara tercih edilen, burjuva ve feodalite sınıfları ve görevi, aslında bu sınıfların idelolojisini gerçekleştirmek olan bürokrasi tabakası olmuş, halk yığınları bir tarafa itilmiştir. Mustafa Kemal ve arkadaşlarının devrimci ve ilerici fikirlerine karşın, reformların alt yapıya inemeyerek, yüzeyde, halkın dışında kalışının nedeni, bu yanlış politika olmuştur.

Devrin sosyo - ekonomik değerlendirmesini kalın çizgilerle belirttikten sonra, üst yapı devrimlerinin toplum yapısında meydana getirebileceği değişimleri inceleyebiliriz. Üst yapı devrimlerinin Batı Anadolu'daki etkisi daha derin olmuş ve bu durum kapitalist ilişkilerin gelişimini hızlandırmıştır. Gerçekten üst yapı devrimlerinin sağladığı olanaklarla, Batı Anadolu kapitalist ilişkileri kurma sürecini tamamlamış ve hatta bazı yerlerde bu oluşum tamamlanmıştır. Bu süreç içinde, Batı'daki Ağalar, traktör, biçer - döver, mibzer gibi modern tarım araçlarından yararlanarak ve tarım kredilerini geniş ölçüde denetleyerek, hükümetlerin fiyat politikalarını etkileyecek kadar güçlü bir baskı grubu yaratarak, geniş ölçüde birikim yapmışlar ve kurdukları kapitalist işletmelerle bu ilişkilerini denizaşırı düzeyde geliştirmeye başlamışlardır.

Örneğin, modern tarım araçları hem işgücü hem de zamandan tasarrufu sağladığı gibi, ürünün daha verimli olmasını sağlar. Kredilerden yararlanma ve fiyat politikasına etki edebilme gücü ise, işletmelerin alım - satım hacminin gelişmesine, daha elverişli koşullarla pazarlar ve ham madde kaynakları bulunmasına sebep olur. Faizle borçlanma ilişkilerinin Batı'da çok belirgin olması, kendine yeter üretimden pazar için üretime geçişi sağladığı halde, Doğu Anadolu bu olanaklardan yoksun kalmıştır. Bu durum ise, herşeyden ön-

ce, Doğu'daki feodal beylik, Batı'daki toprak ağası, tefeci ve tüccarın, Türkiye'nin ekonomik ve toplumsal yapısı içindeki rollerinin çok farklı olduğunu ortaya koyar. Böylece, Batı'dan Hukuk, Yasa, Siyasi Kurumlar biçiminde ithal edilen ve özel mülkiyeti getiren üst yapı kurumları, Batı Anadolu'da kapitalizmi başlatıp hızlandırdığı halde, Doğu Anadolu'da feodal Mülkiyet ilişkilerinin daha da kökleşmesine sebep olmuştur. Doğu Anadolu'daki feodalitenin 1923'ten bu yana olan gelişimi incelenirken, etnik etkenler hiçbir zaman ihmal edilmemelidir. Bu gelişim, 1923'ten sonra, siyasi iktidar lâikleşirken onun yerine getirilen Türk milliyetçiliği fikri ile yakından ilgilidir.

## B. Doğu İsyanlarının Nedenleri

### 1. Hilafetin Kaldırılması ve Sonuçları

Belgelerden anlaşılacağı gibi, Mustafa Kemal Kurtuluş Savaşı boyunca, Doğu Anadolu'daki Kürt aşiretlerini dolayısıyla Kürt halkını devrim kazanabilmek için dinci ideolojiyi, yani Hilafet ve Sultanlığa dayanan ümmetçilik ideolojisini geniş ölçüde kullanmış ve Kürt aşiretlerinin İngiliz emperyalizminin tahriklerine kapılmamaları yolunda büyük başarılar kazanmıştır. 1919 - 1922 Kurtuluş Savaşı sırasında dinci ideolojinin kullanılmasının devrimci bir yol olduğu, yani dinin devrimci bir görev yaptığı söylenemez. Yalnız İngiliz emperyalizminin etkisini azaltmak bakımından çok yerinde ve zamanında kullanılmış bir taktik olduğu her zaman ileri sürülebilir. Nitekim dinin, Hilafet ve Saltanatın, devrimci bir görev yapamayacağını Mustafa Kemal çok iyi biliyordu. Bildiği için de Cumhuriyetin ilan edilmesinden hemen sonra Hilafetin kaldırılmasıyla ilgili düşüncelerini gerçekleştirmeye başladı.

Hilafetin kaldırılması, onun yerine hilafetin oynadığı görevi yapacak yeni bir ideoloji getirilmesi, giderek bu ideolojinin sonuçları, araştırılması gereken son derece önemli olaylardır. Çünkü, Hilafetin Osmanlı toplumunda oynadığı rol çok önemlidir. Hilafet, çeşitli halkları birleştirici ve bütünleştirici bir fonksiyona sahipti. Hilafetçiler, o tarihte, bunun çok geniş propagandasını yaptılar. Örneğin, Sebülreşad'da yazdığı bir yazıda Mehmet Akif şöyle diyordu: «Ey cemaati müslimin, siz ne Arapsınız, ne Türksünüz, ne Arnavutsunuz, ne Kürtsünüz, ne Lazsınız, ne Çerkezsiniz. Siz ancak bir milletin fertlerisiniz ki, bu büyük islam milletidir. Müslümanlığa veda etmedikçe milliyetçilik davasında bulunamazsınız. Milliyetçilik gayretine düştükçe de müslüman olamazsınız» (44). Hilafetin kaldırılması konusunda yapılan tartışmalarda Kastamonu milletvekili Halit

(44) Tarık Zafer Tunaya, İslâmcılık Cereyanı, Siyaset İlimi Serisi 3, İstanbul 1962, S. 80

Bey de şöyle diyordu: «...Bildiginiz gibi 1300 yıldan beri, 4 Halifeler, Emeviler, Abbasiler ve sonra Fatimiler, Mısır'dan geçerek bir zincirdir gidiyor. 1300 yıllık bir kurumdur. Bunun için bu kurumu ortadan kaldırmak için uzun boylu düşünmek gerektir kamsındayım. Hepimiz biliyoruz ki, bağımsızlık savaşı ilan edildiği zaman halkın Halife makamına olan bağlılığını gözönüne alarak, hepimiz «Halifeyi kurtaracağız» diye telkinlerde bulunduk. Hatta bir çok şeyhi ve bilgini Büyük Millet Meclisine getirdik. Bu sırf halkın duygularına saygı göstermek içindi. Böyle olmakla beraber bugün halk, Hilafet makamı olmazsa cuma namazı kılmak inancındayım» (45). Akif ve Halit Bey gibi, Hilafet kurumunu çok benimseyen Rauf Orbay görüşlerini şöyle dile getiriyor: «Ben saltanat ve hilafet makamına vicdanen ve hissen bağlıyım. Çünkü benim babam padişahın nimet ve ekmeği ile yetişmiş Osmanlı devletinin büyükleri arasına girmiştir. Benim de kanımda o nimetin zerrelere vardır. Biz de umumi vaziyeti tutmak güçtür. Bunu ancak herkesin erişemeyeceği kadar yüksek görülmeye alışılmış bir makam temin edebilir. O da saltanat ve hilafet makamıdır. Bu makamı kaldırmak, lağvetmek, onun yerine başka bir mahiyette bir varlık yerleştirmesine çalışmak, felaket ve hüsrana mucib olur. Asla caiz değildir» (46).

Bütün bunlar da gösteriyor ki, üst yapı kurumunda meydana gelen bu değişme, Doğu Anadolu'da üretim ilişkilerinin değişmemesi yüzünden çok önemli etkilerde bulunmuş, alt yapının değişmesini engellemiştir. İşte bunun için Doğu Anadolu'da geri kalmışlığın oluşumunu bu olayla birlikte ele almak ve bu süreç içinde üst yapının alt yapıya olan etkilerini araştırmak gerekir.

#### a) İki Mustafa Kemal

Hilâfetin birdenbire ve çok kısa bir süre içinde kaldırılması Doğu Anadolu'daki aşiret reisleri üzerinde derin ve olumsuz bir etki yarattı. Çünkü onlar savaş yıllarında olduğu gibi, Mustafa Kemal'i Hilafet ve Saltanatın koruyucusu ve İslam âleminin kurtarıcısı olarak biliyorlardı. Mustafa Kemal'in bu makamlar için savaştığını ve

(45) Mehmet Emin Bozaslan, Hilafet ve Ümmetçilik sorunu, Ant Yayınları, İstanbul 1969, S. 170. Hilafetin kaldırılması tartışılırken bu kurumun karşısında olanlar da vardır. Ancak, bu fikri savunanlar bu görüşe sosyo-ekonomik bir analiz yaparak varmış değillerdi. Örneğin, Siirt Mebusu Halil Hülki Efendi, şöyle demektedir: «Efendiler! Kendi kendimizi aldatmayalım. İslam âlemini biz hiç aldatmayacağız. Onların içinde bir çok bilgin vardır. Hepsi bugün bizlerden bilgindir. İslam kitapları ellerindedir. Onlar İslam Hilafetinin ne demek olduğunu bilmezler mi? Hind âlimleri, Mısır âlimleri, Yemen âlimleri, Necid âlimleri, Kürdistan âlimleri... Bu saydığım yerlerin hiçbir âlimi, bizim Padişahımızın halifeliğini din açısından kabul etmez. Mısır'da, Hindistan'da, Kürdistan'da hilafetten söz edildiği vakit, bunun ciddi olduğuna inanıyormusunuz. M. Bozaslan a.g.e. S. 184

(46) Şevket Süreyya Aydemir, Tek Adam, cilt, III, Remzi Kitabevi, İstanbul 1965, S. 50 - 51

kendilerinden de yardım istediğini anlatan 2-3 yıl önce yazılmış mektupları henüz ellerindeydi. Hilafetin ve saltanatın kaldırılabilceğine hele bunu Mustafa Kemal'in yapacağına bir türlü inanmıyorlardı. Nitekim bu iş kesin olarak öğrenilince Mustafa Kemal'e karşı duyulan eski sevgi ve güven Kürt aşiret reisleri arasında azaldı. Ve hilafetin kaldırılması Saltanat'a ve Hilafet'e inanan Kürtler huzursuzluk yaratmaya başladı.

Bugün Doğu Anadolu'nun bazı kesimlerinde yaşlı kimselerle konuşulduğu ve Mustafa Kemal'den sözedildiği zaman, «Hangisini soruyorsun, iki tane Mustafa Kemal var, biri seferberlikte aşiret reislerini teker teker ziyaret eden, hilafeti, saltanatı, padişahı, dini - imanı koruyacağız, gavurlara karşı savaşacağız, diyen ve aşiret reislerinden yardım isteyen Kemal, öteki de seferberlikten sonra padişahı kovan, medreseleri kapatan, Kuranımıza, dinimize önem vermeyen Kemal, hangisini soruyorsun?» diyorlar.

#### b) Hilafet ve Sultanlık Yerine, Türk Milliyetçiliği İdeolojisi

Bilindiği gibi Osmanlı İmparatorluğu içindeki islam halklarını birleştiren, halklar arasında ortak olan bir tek ideal kuvvet vardı. Bu «Hilafet ve Saltanat» kurumu idi. Bu kurum Cumhuriyetle birlikte, siyasi iktidarın laikleşmesi süreci içinde ortadan kaldırıldı. Onun yerine konabilecek, yani halk yığınları arasında birlik ve beraberliği sağlayabilecek yeni bir siyasal kuruma ihtiyaç vardı. Bu kurum «Türk Milliyetçiliği» olarak saptandı. Fakat Türk Milliyetçiliği fikrine toplumsal bir içerik kazandırılmadığı için, (bu husus milliyetçiliğin köklü ekonomik ve toplumsal devrimler sonucu gelmediği sorunu ile ilgilidir.) bir takım gelişmelerin önüne de geçilemedi. 1924 Anayasasının hazırlanmasında bunun etkisini görmek mümkündür. Anayasanın «Türk'lerin hukuk-u ammesi» bölümündeki «Her Türk...» (mad. 68), «Türk'ler kanun nazarında...» (mad. 69), «...hak ve hürriyetleri Türk'leri tabii hukukundandır.» (mad. 70), «Türkler gerek şahıslarına...» (mad. 82), «İptidai tahsil bütün Türk'ler için mecburidir...» (mad. 87), «Hukuku siyasiyeyi haiz her Türk...» (mad. 92) gibi ifadeler bunun en güzel örnekleridir. Gerçi aynı anayasanın 88. maddesinde, «Türkiye ahalisine din ve ırk farkı gözetilmeksizin Türk ıdlak olunur.» deniyor ise de, bu da toplum yapısı ile en ufak bir bağı olmayan bir maddeden öteye geçememiştir.

Yine 1924 Anayasasındaki şu ifadeler, Türk'lerin öteki uluslara olan üstünlüğünü açıkça dile getirmektedir. «Türk Milletini...» (mad. 4), «...her Türk'ün hakkıdır.» (mad. 10), «...her Türk milletvekili seçilebilir...» (mad. 11), «Türk Milletinin mutluluğu..., Türk Devletine yöneltilecek...» (mad. 38). İşte, bütün bunlardan ötürü özellikle Doğu'lu halk anayasanın bu maddeleri karşısında her zaman eziklik

duymuş ve kendini Türk'lerden ayrı bir topluluk olarak görmeye başlamıştır.

Kaldırılan Hilafet ve Sultanlık kurumları yerine getirilen Türk milliyetçiliği ideolojisinin toplumdaki etkilerini üç ana grupta topalayabiliriz:

aa) Osmanlı İmparatorluğu döneminde, hilafet, saltanat gibi dinci ideolojilerin aracılığı ile Türklerle birleşen Kürt halkı yeni ideolojinin etki alanının dışında kaldı. 1924 anayasasının «Türkiye ahalisine din ve ırk farkı gözetmeksizin Türk ıdlak olunur...» yargısı fiilî durumu değiştirememiştir. Çünkü Hilafet ve Sultanlığa, yani ümmete dayanan İslâm ideolojisinin çok geniş bir kapsamı olduğu halde, milliyetçiliğe dayanan ideolojinin kapsamı çok daha dar-  
dır ve sadece temsil ettiği milleti içine alır.

bb) Türk milliyetçiliği ideolojisinin ikinci etkisi Türk halkının hızlı bir uluslaşma süreci içine girmesini sağlamasıdır. Böylece Osmanlı İmparatorluğu döneminde küçümşenen, küçük görülen Türkmen denilerek aşağılanan ve ilk olarak Mehmet Emin Yurdakul'un,

«Ben bir Türküm dinim, cinsim uludur,»

şairinde değerini bulan Türk halkı, Türk Milliyetçiliği ideolojisi sayesinde hızlı bir uluslaşma süreci içine girmiştir. Fakat, bu uluslaşma, kapitalist dönüşümler sonucu meydana gelen bir uluslaşma değil, tepeden inme ideolojiler yoluyla meydana getirilen bir uluslaşmadır. «Bir Türk dünyaya bedeldir», «Dünyanın en asil ırkı Türklerdir», «Ne Mutlu Türküm Diyene» gibi sloganlar bu fikrin ürünleridir. «Türk tarih teorisi», «Güneş - dil teorisi» gibi zorlamalarda, bu ideolojilere bilimsel bir nitelik kazandırmak zorunluluğundan doğmuşlardır.

cc) Türk milliyetçiliği ideolojisinin toplum yapımızda yarattığı üçüncü büyük etki ikinci etkende gizlidir. Daha önce belirtildiği gibi, Türk halkının uluslaşması ekonomik yapıda hızlı kapitalist dönüşümler sonucu meydana gelmiş bir ulusçuluk değildir. Üst yapı kurumlarında yapılan değişikliklerle getirilmiş bir ulusçuluktur. Bu ise, birden çok halkın yaşadığı bir toplumda «hakim ulus» ideolojisinin meydana gelmesine sebep olmuştur. O halde Türk halkının toplumsal içerik ile beslenemeyen bir milliyetçilik fikriyle uluslaşmaya başlaması kısa zamanda «hakim ulus» ideolojisini meydana getirmiş, ırkçı bir karaktere bürünmüş, bütün bunlar ise Kürt halkının uluslaşmasını engellemiştir, geciktirmiştir.

## 2. Bürokrasinin Kürt Halkıyla Çelişmesi

Bürokrasi, aslında egemen sınıfların ideolojisi doğrultusunda hareket eden bir üst tabakadır. Sınıflı toplumlarda bu daima böyledir. Fakat 1923 - 1945 arasında, Türk bürokrasisinin durumu son



derece ilginçtir. Aslında, Türkiye'deki sınıf yapısında hiçbir değişiklik olmadığı, feodaller, burjuvalar vs. tamamen ayakta oldukları halde, Türk bürokrasisi, bu feodalite sınıfına hizmet şöyle dursun onunla müthiş bir gelişme süreci içine girdi. Çünkü hakim ulus ideolojisi, Türk bürokrasisini kısıvrak bağlamıştı. Fakat bu gelişme, bütün isyan ve bu isyanlar sonundaki sürgünlere karşın feodalizmin sosyo - ekonomik gücüne karşı olmayıp, sadece feodalizmin kültürüne, özellikle Kürt dili ve kültürüne karşıdır. Hem «Kürt demek kurt (dağlı) demektir, Kürt yok Türk milleti vardır,» deniyor, hem de, Kürt olduğu için küçümsendiği gibi dili ve kültürü de reddediliyor.

Türk bürokrasisinin Türk halkıyla gelişmesinin somut bir örneğini yine Mustafa Kemal'de buluyoruz. Savaş yıllarında, özellikle 1919 - 1922 yılları arasında, Kürt aşiretlerini kurtuluş hareketine bağlamak için dinci ideoloji yanında «Türk - Kürt» kardeşliğini de teşleyen, Kürt Aşiret Reislerine mektuplar yazıp, «Hamiyetli Kürtlerden» ve «Kürdistan»dan söz eden, Diyarbakır'daki Kürt kulübü üyeleriyle anlaşma yapılabileceğini kabul eden Mustafa Kemal, 1937 yılında Kürtlerin yoğun olduğu Diyarbakır'da şöyle diyordu: «... Memleketin on bir vilayet merkez ve dolaylarını gezdim. Bütün bu merkez ve dolaylarındaki Türkleri babaları, anaları ve çocuklarıyla ile gördüm. Madenleriyle, teknisyenleriyle, ameleleriyle baştan aşağı Türk olan yüksek anlayışlı bir insan sosyetesini. Öyle memleket bölgeleri geçtik ki, orada kadınlar erkeklerden daha çok sapağa yapışmış, elinde çapasıyla Türkün azıcık topraklarını zenginleştirmeye çalışıyor, toprağı seviyor, ona gönülden bağlıdır. Bütün bu insanlar, Türkiye Cumhuriyeti zengin, kuvvetli ve muhteşem olsun diye kendi rızkının fazlasını seve seve, tereddütsüz, büyük bir fedakarlıkla devlet hazinesine veriyor. Bütün bu gördüklerimizi, bu kısa ifade içinde az çok gezen, dolaşan, tetkik eden, her akıllı insan kendini dünyaya büyüklük saçan kuvvetli ve asil bir varlığın içinde saymamak imkanı yoktur. Böyle duymayan şursuzlar bir tarafa bırakılınca, hakiki insanlık tereddütsüz kabul ederki Türkiye Cumhuriyeti ve onun bugünkü sahipleri olan Türkler bütün dünya medeniyet ve insanlığı için bir imtisal örneğidir. Yalnız bu kadar değil, Türkler tarihin çok eski devirlerinde beşeriyete karşı yaptıkları kültürel vazifeleri yeniden, fakat bu sefer daha iyi surette yapmaya hazırlanan yüksek bir varlıktır. İşte Doğu seyahatimden dönerken, Ankara'ya ulaşmak için geçen şu kısa zaman içinde seyahat arkadaşlarıma ifade edebileceğim intiba budur» (47).

47) Atatürk'ün Tamim Telgraf ve Beyannameleri, S. 531  
Eneýdođu Birinci Genel Müfettişlik Bölgesi, Cumhuriyet matbaası, İstanbul,  
1939 S. 58 Kadri Kemal Kop. Atatürk Diyarbakır'da İstanbul 1938 S. 88

Yukarıda değindiğimiz gibi, halk yığınlarının gerçek kurtuluşu alt yapıda köklü bir reforma gitmek, yani devrimleri alt yapıya indirmektir. Bu yapılmadan halkın kurtuluşunun hiçbir olanağı yoktur. Böyle olmasına karşın, Cumhuriyet Türkiye'si içinde alt yapıda hiçbir devrim yapılamamıştır. Bunun nedeni, Ulusal Kurtuluş Savaşının anti - feodal bir nitelik göstermesi, Cumhuriyetten sonraki siyasi iktidarların geniş ölçüde feodalite ve burjuva sınıflarına dayanmasıdır. Başta bu olmak üzere, çeşitli nedenlerden ötürü, alt yapı devrimi yapılamamış, dolayısıyla ne Doğu Anadolu halkının ne de tüm Türkiye halklarının kurtuluşu yolunda yeni düzenlemelere gidilmiştir. Gerçek bu iken ve daha 1920'lerde, Türk - Kürt kardeşliğinden söz eden Mustafa Kemal'in, 1937'de Kürt'lerin en yoğun olduğu Diyarbakır'da, Diyarbakır'ı tamamen Türk olarak göstermeye çalışması, doğal ölçüler içinde anlaşılması son derece güç bir olaydır. Mustafa Kemal, Türk ve Kürt halklarını köklü yapısal dönüşümlerle bütünleştireceği yerde, neden «Hakim Ulus» ideolojisiyle bütünleştirmeye çalışmıştır? Birinci yolun, son derece zor, büyük çabalar gerektireceği şüphesizdir. İkincisinin ise, yanlış ve başarıya ulaşamayacak bir tutum olduğu açık bir gerçektir. Çünkü, çeşitli halkların «hakim ulus» ideolojisi ile bütünleştirilmeye çalışılması, toplumların nesnel gelişim doğrultusuna zıt bir davranıştır. Başarıya ulaşmasına da olanak yoktur.

Fakat, bu yanlış tutum, Cumhuriyetin başlangıcından bu yana ısrarla izlenmiş, Kürt halkının varlığı tamamen inkar edilerek, onu Türkler içinde eritmek amacı güdülmüştür. Anayasa hukukçusundan, sosyal antropoloğuna, tarihçisinden coğrafyacısına kadar bilim adamlarının büyük çoğunluğu bu «yanlış»ı ispat etmeye çalışmaları ayrıca üzerinde durulmaya değer bir olaydır (48).

### 3. Feodalizme Karşı Dışarıdan Yapılan Müdahaleler

Osmanlı İmparatorluğu devrinde, Doğu Anadolu'da, tamamen feodal bir üretim biçiminin ve feodal toplum yapısının egemen olduğunu belirtmiştik. Ayrıca daha önceki bölümlerde bu yapıda hiçbir değişme olmadığını, aksine Batı'dan aktarılan özel hukukun feodalitenin daha önemli bir meşruluk kazanmasını sağladığını ortaya koymuştur. Fakat, yine Cumhuriyetle birlikte, bu feodaliteye dışarıdan bazı etkiler ve karışmalar olmuştur. Osmanlı İmpara-

(48) Besim Darkot, Tunceli üzerinde coğrafi görüşler, 3. Üniversite haftası, Elazığ, Ankara, 943 S. 119 - 120

Kadri Kemal Kop. Atatürk Diyarbakır'da, İstanbul 1938

Kadri Kemal Kop. Anadolumuzun Doğusu ve Senup Doğusu, İstanbul 1939

Fahrettin Kırzoğlu, Tarih Bakımından Kürtlerin Türklüğü, Ankara 1964

Edip Yavuz, Tarih Boyunca Türk Kavimleri, Ankara 19668

Mehmet Eröz, Türkmenlerin Kürtleşmesi, SK. Kitap 5, 1964 - 1965, İstanbul 1966

torluğu döneminde, Saray, Doğu Anadolu'daki feodal hükümetlere hiç karışmıyor, onları her işlerinde serbest bırakıyordu. Feodal Hükümetlerle, Merkezi Hükümet arasında organik hiçbir bağ yoktu. Böyle bir bağın olmaması ise, Feodal Hükümetlerin kendi isteklerine göre hareket etmelerini sağlıyordu.

Cumhuriyetten sonra ise durum değişti. Feodal üretim biçimi ve buna göre belirlenen feodal toplum yapısının aynen devam etmesine karşın, Merkezi Hükümet aşiret reisleriyle organik bir bağ kurarak onları merkezî otorite içinde tamamen eritmek istiyordu. Ayrıca, üst yapı kurumlarında yapılan reformların Doğu Anadolu'da da yürürlüğe konması gerekiyordu. Bunlardan en önemlileri şunlardır: Tahsildar, Jandarma, Zorunlu Eğitim, Türkçe Konuşmak vs. Osmanlı İmparatorluğu döneminde vergi toplamak ve bunları gerektiği gibi harcamak yetkisine sahip olan Doğunun feodalleri, şimdi kendi dışındaki bir otoriteye vergi ödemek zorunda kalıyordu. Ancak, bu vergi sorunu, Doğudaki üretim biçimini değiştirememiştir. Aşiret reisleri, toprak ağaları, şeyhler ile köylüler arasındaki ilişkiler yine feodaldır. Yer yer feodalizmden daha aşağı üretim biçimindedir. Fakat feodal egemen sınıfın, dış etkenlerle ilişki kurmaları, sadece onları, ilkel bir kapitalizm ile karşı karşıya getirmiştir.

Vergiden sonra, ikinci müdahale jandarmanın görevleriyle ilgilidir. Bilindiği gibi, Osmanlı döneminde güvenlikten sorumlu olan, bölgedeki üretim ilişkilerini denetleyen feodal idi. Herşey feodalın kişiliğinden sorulurdu. Oysa Cumhuriyetle birlikte merkezî otorite, taşrada, yavaş yavaş Doğu Anadolu'daki feodal diyarlarda da yayılmaya başladı. Merkezî otoritenin yayılması, bölgede serbestçe hareket etmek olanağını kısıtladığı gibi, eskiden sahip olduğu nimetleri ve yapmakla görevli bulunduğu işleri, artık yapamaz bir duruma geldi. Feodalın bu görevleri yavaş yavaş jandarmaya geçiyor bu ise feodalleri içten içe kızdırıyordu.

Doğudaki feodalizme karşı üçüncü bir müdahale, eğitim sorununda görülmüyordu. Osmanlı döneminde istediği yerde medrese açan, istediği dilde eğitim yapan ve yaptırabilen feodaller Cumhuriyetle birlikte bu konuda da rahatsız oldular. Medreselerin çalışması yasaklandı gibi Türkçe eğitim de zorunlu kılınyordu. Buna bağlı olarak anayasal bir zorunluluk olarak Türkçe konuşma zorunda kalıyorlardı.

İşte Cumhuriyetle birlikte temel yapıda yani üretim biçiminde herhangi bir değişiklik olmamış, fakat üst yapı reformları sayesinde Doğudaki feodalizm ile merkezî otorite arasında organik bir bağ kurulmak, yani merkezî otorite içinde Doğu feodalizmi eritilmek istenmiştir. Bu eylemin başarısızlıkla sonuçlanacağı tartışmaz götürmez bir gerçektir. Doğu Anadolu'daki feodalizm ile bu üst yapı reformla-

rı çelişme durumundadır. Bu çelişme içinde köklü ve güçlü olanın üstün geleceği doğal bir sonuçtur. Fakat, gelişmeler ve sonuç ne olursa olsun, üst yapı reformları, Osmanlı devrinde son derece serbest ve hakim-i mutlak olan feodallerin çıkarlarında ve otoritesinde kısıtlamalara yol açmış, merkezi otorite güçlendikçe ve yayıldıkça, feodal sıkışmıştır. Doğu isyanları, birazda merkezi otoritenin gelişimi karşısında çıkarlarını yitiren, geleceği tehlikeye düşen feodallerin merkezi otoriteye karşı bir tepkisi olarak başlamıştır.

**Kürt Aşiret Düzenlerinin Osmanlı Düzeniyle Karşı Karşıya Gelmesi ve Halkın Yozlaşmaya Karşı Direnişi :**

Kürt Aşiret düzenlerinin kendine özgü özellikleri olduğunu, bu düzenlerin başka düzenlerle karşı karşıya geldiği zaman yozlaştığını, yozlaşan düzenin halkın büyük tepkisi ile karşılaştığını Yazar Yaşar Kemal «Ağrı Dağı Efsanesi» adlı destansı romanında başarılı bir biçimde vermektedir (49). Romanın konusu özetle şöyledir:

«... Ahmet kendi halinde, işiyle gücüyle uğraşan bir kürt emekçisidir. Bir bahar sabahı Ahmet'in kapısının önüne bir kır at gelir durur. Ağrı dağı geleneklerine ve kürt geleneklerine göre, herhangi bir evin kapısına gelen at kimin olursa olsun sahibine geri verilmez. At Hak'tan yadigardır, onu saklamak, korumak geleneğin gereklerindedir, kürt aşiret törelerinin ortaya koyduğu bir ödevdir.

At Beyazıt Kalesi Beylerinden Mahmut Hanın atıdır. Ve Mahmut Han atını dağ taş aramaktadır. Oysa, töreler gereği Mahmut Hanın atını aramaması gerekir. Ağrı Dağının yüz yıllar süren geleneğini yorumlayan Sofi, bu konuyu Ahmet ile yaptığı konuşmada şu biçimde açıklamaktadır.

— Duydun mu Ahmet, diye sordu.

— Duydum, dedi

— Beyazıt Paşası Mahmut Han atını arıyormuş.

— Duydum, dedi.

— Atı getirene beş at, bir de elli altın verecekmış.

— Bele, dedi.

— Atı kimin evinde, kimin elinde bulursa onun kellesini vuracakmış.

— Ne yapalım, at benim kismetimdir.

— Ordusunu çekip gelecek üstümüze.

— At benim kismetimdir.

— Mahmut Han zalim bir paşadır

— At benim kismetimdir.

— Mahmut Hanla başa çıkılmaz.

---

(49) Yaşar Kemal, Ağrı Dağı Efsanesi, Cem Yayınevi İstanbul 1970

— At bana Hak'tan yadigardır.

— **Mahmut Han Hak'ki, yadigarı bilmez. O Osmanlı olmuştur.**

— At bana yadigardır.

Aradan bir ay geçti geçmedi, Mahmut Hanın adamları Ahmet'in evine geldiler.

«Paşa diyorki» dediler, «at'tan at, maldan mal, paradan para beğensin, dedi» dediler. «Mademki atım kaçıp gitmiş, onun kapısında durmuş, ne isterse onu veririm.»

Ahmet :

— Han bilmez mi ki at bana yadigardır, yadigar gelen at kimseye verilmez. Baş verilir atverilmez. Paşa bunu bilmez mi?

— Paşa bunu bilir ama, gene de atımı ister.»

Sofi, Mahmut Hanın atı geri istemesini, kürt geleneklerini unutup Osmanlılığa bağlıyor:

«Paşa çok okumuş bir adamdı. Osmanlıya, Osmanlı'nın ününe sanına çok bağlıydı. Onun dedesi, dedesinin dedesi de bu dağlardan olurdu. Ne zaman dağda aşağı indiklerini bilmiyordu. Bildiği bir şey varsa o da babasının Erzurum medresesinde okuduktan sonra İstanbul'a gittiği, Saraya kapıldığı, oradan da buraya paşa olarak gönderildiği idi. Babası yaman, kartal gibi bir adamdı. Beyazıt'a bu kayalıkların üstüne bu koca sarayı yaptırmış, bilim adamlarını, ozanları sarayına toplamış, Erzurum'dan Kars'a, Kars'tan Van'a kadar teknil kürt beylerini dize getirmişti. Paşa da babası gibi, önce Erzurum'da okumuş, sonra İstanbul'a gitmiş, Saraya kapılanmış, orada kendini göstermiş, Padişahın ordusuyla savaflara katılmış, yiğitliği gözüpekliliğiyle ün salmıştı» (50).

Mahmut Han atını her ne pahasına olursa olsun geri almak istemektedir. Bunun için de aşiret beylerini seferber etmiştir. «...Kendisine dost, bir dediğini iki etmeyen Kürt Beylerini saraya çağırdı. Van'ın, Patnos'un, Süphandağı'nın, Muş'un, Bitlis'in Beyleri güzel atlara binmiş geldiler. Paşa Beylerine karşı:

«Bu atı sizden isterim» dedi.

Kürt Beyleri istemeyerek, Ahmed'e, Ağrı Dağı insanlarına, unucu gönderdiler Ahmet atı onlara da vermedi. Bir de zehir zakkım bir söz gönderdi: «Onlar bilmiyorlar mı yadigar gelmiş, gelmiş de kapıda durmuş, üç kere götürülüp bırakılmış, sonra da geri dönmüş bir at kimseye verilmez. Bu at benim değil, gelmiş Ağrı dağının başına konmuş. Onlar ki bey olmuşlar, nasıl dilleri varır da bizim atı isterler? **Onlar bey değil, Paşaya kul olmuşlar**» dedi. Olan bitenler

(50) Yaşar Kemal, a.g.e. S. 27

karşısında Sofi, Paşaya çıktı. Ağrı Dağı töreleri Kürt Aşiretleri töreleri hakkında Mahmut Hanı uyarmak istiyordu.

Bu kişi Sofiydi. Paşaya dik dik baktı. Kartal gözleri kıvılcımlıydı. «Bütün bunlar bir at için mi Paşa» dedi. «Dünya dünya olalı, kim kapısına gelen atı geriye vermiş. Sen bunu bilmez misin Paşa? **Sen Osmanlı olmuştun Paşa.** Yoksa bir at için bu işleri başımıza açmaz, evleri yakmaz, ocakları söndürmezdin. Ağrının laneti, Ağrının gazabı, Ağrının hışmı senin üstüne olsun, Paşa. Babamı tanıırım. Yiğit bir beydi. Sen Paşa oldun, sen yozlaştın Paşa. Baban yadigar atı kimseden istemezdi. At, bir dul kadının, bir sabi çocuğun, bir hırslının, bir düşkünün kapısına gelse dursa da istemezdi. Baban beydi, sen paşa olmuştun (x). Ağrının laneti başına olsun».

Paşa konuşmadı, yalnız:

«Şunun ellerini bağlayın, boynuna bir lale geçirip zindana götürün» dedi.

Ağrı dağı eteklerinde, yamaçlarında çok köy vardı. Mahmut Han arkasında Kürt Beyleri, Beylerin adamları, kendi askerleri köy köy dolaştılar. Hangi köye vardılarsa o köyü bomboş buldular. Paşa kuduruyor.

«İsyan bayrağı açtılar» diyor köpürüyordu (51).

«Ahmet tek mil dağlıları toplamış, da aşağılara, Şemdinan kürtlerine, Hakkari dağlarına gitmişti» (52).

Daha sonra Kürt Beyleri «Paşa seni görmek istiyor» diye Ahmet'i Mahmut Hana götürürler. Mahmut Han Ahmet'i zindana attırır. Ahmet zindanda Mahmut Hanın kızı Gülbahar ile tanışır. Birbirlerini severler. Gülbahar Ahmet'in yardımcısı olur.

«Gülbahar orta boylu, dolgundu. Duru, açık bir teni vardı. Buğday benizliydi. O, kızkardeşlerinden başka türlüydü, Ağrı dağı kadınları gibi üst üste fistanlar giyer, saçlarını kırk örgü yapardı. Gerdanlığı altındı. Ayakbileklerine Ağrı dağı kadınları gibi, altın, inci, zümrüt halkalar takardı. Çok zekiydi, az konuşur, hep inceden gülerdi. Öteki kardeşleri erkek olsun kız olsun, Saraydan çok az dışarı çıkar, çok az halkın arasına katılırlardı. Gülbahar böyle değildi. O hep halkın arasındaydı. Toylardan, düğünlerden, derneklerden hiç eksik olmazdı (53). Ahmet'e, Sofi ve Gülbahar'dan başka Demirci Hüso, Kervan Şeyhi de yardım ediyorlardı.

(51) Yaşar Kemal, a.g.e. S. 29

(x) Burada Paşalık'ın bir Osmanlı kurumu olduğuna, Kürtlerde böyle bir şey olmadığına dikkat çekiliyor.

(52) Yaşar Kemal, a.g.e. S. 21 - 22

(53) Yaşar Kemal a.g.e. S. 32

Burada, başta Sofi, Ahmet, Gülbahar, Demirci Hüso, ve Ker-  
van Şeyhi Kürt aşiret düzenini ve aşiretin dertlerini temsil etmek-  
tedir. Mahmut Han Osmanlı düzeninin temsilcisidirler. Kürt Bey-  
leri ise «Ahmet haklıdır» diye düşünmelerine karşın, Osmanlı dü-  
zeni ile Kürt aşiret düzenini bağdaştırmak için çaba harcar. Oysa,  
Ağrı dağı törelerine göre, Osmanlıya karşı koymak gerektir. Nite-  
kim halk, köylerini boşaltıp Hakkari Kürtlerine gitmekle Osmanlı-  
ya karşı koyduğunu göstermiştir. Daha sonra toplu olarak Mahmut  
Han'ın kalesine dayanmış, Paşaya aman dedirtmiştir. Burada önem-  
li olan şudur: Olayın çözümü için tek tek, Sofi, Demirci Hüso, Ker-  
van Şeyhi vs. çaba göstermişler, başarı sağlanamayınca bunların  
önderliğinde yapılan direnme ile halk soruna çözüm getirmiştir.  
Halk, Beyazıt kalesini kuşatır, Ahmet ile Gülbahar zindandan çıkar-  
ılır ve daha sonra iki sevgilinin birleşmesi sağlanır. Olayın en önem-  
li yönü, At'ın Ahmet'e verilmesi, Kürt aşiret düzeninin, kürt töre-  
lerinin sürmesinin sağlanmasıdır.

Kürtlerin kendine özgü bir düzeni vardır. Bu düzen, kendine  
özü bir kültür ve değerler sistemi yaratmıştır. Bu düzen kendi  
dışındaki başka bir düzenle karşı karşıya geldiği zaman içten içe  
çürümekte, toplum dengesini yitirmekte karışıklıklar başlamaktadır.  
Çünkü bu düzeni, başka bir düzenle ve kültürle uyusturmak ve bağ-  
daştırmak olanağı yoktur. Fakat bu karışıklık uzun sürmemekte,  
halk yozlaşmaya karşı direnmekte, düzeni başka düzenlerle uyus-  
turmaya çalışanlara karşı çıkmakta, ve eski düzeni ve kültürü ya-  
satma ve sürdürme olanağı bulmaktadır.

Doğu İsyanlarının, hemen hemen hepsinde bu özellikleri bulmak  
olanağı vardır. Kürt aşiret düzenleri, kendileri ne dışarı-  
dan aşılacak istenen kültürü benimsememiş direnmıştır. Bu hare-  
ketlerin ortaya koyduğu çok önemli sonuçlardan biri de Kürt aşiret  
düzenlerinin, ancak kendi iç dinamikleri gereği yeni bir devrimci aş-  
maya ulaşacaklarıdır. Dış etkilerle, devrimci aşama yapmanın ola-  
nağı yoktur.

#### 4. Millî Duygular

Doğu isyanlarında, bilinçli bir «kürt milliyetçiliği» nin rol oyna-  
yıp oynamadığı tartışılabilir. Bu konuyu aydınlatabilecek kaynak, çe-  
şitli Doğu İsyanlarına katılmış olup bugün yaşamakta olan kişilerin  
anıları ve gözlemleridir. Çoğu gizli olan resmi kaynakların belgeleri  
bu konuda nesnel bilgi vermekten uzaktır.

Aşiret sistemlerinin dinamik bir biçimde varolması ulusal bilin-  
cin yayılmasını ve gelişmesini önlemektedir. Ulusal bilincin gelişme-  
si için, her şeyden önce aşiret sistemlerinin ortadan kalkarak, ekono-

minin merkezileşmesi, yani feodalizmin kapitalizme dönüşmesi gerekir. Bunun için Doğu İsyanlarında, ulusal duyguların büyük rol oynadığı ileri sürülemez.

Cumhuriyetin kuruluşundan sonra, Doğu'daki feodallerin Merkezi Otoritenin çeşitli müdahaleleri ile karşı karşıya gelmesi olağan idi. Bu müdahalelerden biri Türkçe eğitim, Türkçe konuşmak zorunluğu idi. Ulus ideolojisinin bir uygulaması olan bu etkenler, şüphesiz ki bir takım tepkilerin doğmasına sebep oldu. Bu karşı koymaların ve Merkezi Otoritenin tutumunun ulusal bilincin gelişmesinde etkisi olduğu da bir gerçektir. Buna karşın, Şeyh Sait isyanına Kürt alevi dedelerinin, Dersim isyanına ise Kürt şeyhlerinin katılmaması, hareketin etkili bir bilinç taşımadığını göstermektedir.

## 5. Emperyalizmin Rolü

Doğu İsyanlarında emperyalizmin de birinci derecede rol oynadığı şüphesizdir. İngiliz emperyalizminin 1. Dünya Savaşında ve Kurtuluş Savaşında, Orta Doğu'daki tahrikler, özellikle «Bağımsız Kürdistan» kurulması yolundaki tahrikleri, Cumhuriyetin kuruluşundan sonra da devam etmiştir. Bu tahrikler özellikle, hilafetin kaldırılmasında sonra hız kazanmıştır. Örneğin, 1925'te Şeyh Sait isyanının patlak verdiği ilk günlerde, İngiliz silah fabrikalarından Şeyh Sait'e çeşitli silah katalogları gelmesi, emperyalizmin bu konudaki çalışmalarını doğrulamaktadır.

Belgelerle saptanan bu duruma karşın, şu iki sorunun açık - seçik cevaplandırılması gerekir:

1. Kurtuluş Savaşı süresince, Batı Anadolu'da, gelişen anti-emperyalist eylemi baltalayıcı karakter olan bir çok isyan çıktığı halde (Çerkez Ethem, Aznavur, Katircioğlu) (54), aynı süre içinde, Doğu Anadolu'da bu tür isyanların çıkmamasının gerçek nedenleri nedir?

2. Kürtler neden, Mustafa Kemal'in ve arkadaşlarının çok sınıksız oldukları bir zamanda, koşulların kendileri için en verimli olduğu, emperyalist ilişkilerin bütün yoğunluğuyla devam ettiği bir zaman isyan etmemişler de, Devletin yavaş yavaş güçlendiği, karışıklıkların sona erdiği ve sorunların durulmaya başladığı bir dönemde neden isyan etmişlerdir?

## C. Doğu İsyanları Tek Bir Nedene Ağırlık Verilerek Açıklanamaz.

Bilindiği gibi, Cumhuriyetin kuruluşundan sonra, Doğu Anadolu'da Merkezi Otoriteye karşı sürekli direnmeler olmuştur. Bunlar,

(54) Türk İstiklâl Harbi, VI cilt, İç Ayaklanmalar, Ankara 1964, GKBY



1924'deki Nasturi, Ağustos 1925'deki Reman ve Raçkoyan, 1925'deki Şeyh Sait, Kasım 1926'daki Koçuğu (Horas, Ovacık, Çemişgezek), Ekim - Kasım 1927'deki Bicar (Hani, Lice, Kulp) Temmuz 1930'daki Zeylân (Bendimahi çayı, Tendürük, Erçiş), 1926 - 1927 - 1930 - 1932 Ağrı, 1930'da Şemdinli Olayı, 1937 - 1938 Dersim isyanlarıdır (55).

Bu isyanların çıkmasında, daha önce açıklamaya çalıştığımız tüm etkenler rol oynamıştır. Doğu İsyânlarında, tek bir nedene ağırlık vermek doğru değildir. Bununla beraber, 1925 Şeyh Sait Hilafetin kaldırılması ve emperyalizm etkeni, 1930 - 1932 isyanlarında Merkezi Otoritenin gelişmesi karşısında, bölge feodallerinin bazı haklarının ve çıkarlarının kısıtlanması, daha sonraki isyanlarda da «hakim ulus» ideolojisine karşı direnme fikri ağır basmıştır. İsyânlar hakkında ayrıntılı bilgiye sahip olmadığımızdan, bu isyanların ilerici ya da gerici karakteri üzerinde durmak olanağı yoktur. Yalnız, bu isyanların, «ilerici» ya da «gerici» karakterini, daima Merkezi Otorite açısından değerlendirmek gerekir. Merkezi Otorite, geniş çapta statükoyu korumakta olup, burjuva devrimini gerçekleştirememiştir. Komprador burjuvazisi, yavaş yavaş ortaya çıkmakta ve toplumsal gelişmeyi engellemeye çalışmaktadır.

Fakat, daha önce ortaya koyduğumuz iki sorunun cevaplandırılması yine çok önemlidir. Savaş yıllarında Mustafa Kemal'e destek olan, O'nun önderliğinde Ulusal Kurtuluş Savaşına katılan Kürtler, Cumhuriyetin kuruluşundan sonra, niçin Merkezi Otoriteye karşı sık sık, adeta sürekli bir direnme hareketi içine girmişlerdir.

Öte yandan, bu isyanların bastırılmasında Ordu kullanılmıştır. Türk Ordusu, iki kez, 1925 ve 1930 yıllarında rejime karşı çıkan isyanlarda ayaklanmaları bastırmakta görevlendirilmiştir. Her iki isyan da Doğu Anadolu bölgesinde olup etnik bir nitelik göstermekteydi. (Aslında isyanlar iki değil, yedi-sekiz olup, nedenleri etnik'ti). Bunun dışında, Ordu, ancak acil ihtiyaç durumunda, polisin gücünü aşan olaylarda ve sıkı yönetim ilan edilen bölgelerde sivil yönetimin yerini almıştır. Ordu, Cumhuriyetin ilânından sonra, tek bir olayda Hatay'ın Türkiye'ye katılmasında çok sınırlı bir biçimde kullanılmıştır. Musul sorununun çözümünde, 2. Dünya Savaşında ve Kıbrıs buhranı sırasında Ordunun seferber edilmesine karşın, fiili bir hareket olmamıştır (56).

(55) Temmuz - Ağustos 1969 tarihli Cumhuriyet Gazetesinde «40 Yıl Önce Bugün» sütununda Ağrı isyanları hakkında önemli bilgi verilmektedir. Ağrı isyanlarının sadece Türkiye'de değil, Irak ve İran'da da etki yarattığı ve hareketin ulusal bir kimliğe bürünmeye başladığı görülmektedir.

(56) İlter Turan, Cumhuriyet Tarihimiz, Temeller, Kuruluş, Milli Devrimler, Çağlayan kitabevi, İstanbul 1969 S. 113

Ağrı isyanında 66 bin kişilik jandarma ve asker, 100 uçak kullanılmıştır. (Bk. Cumhuriyet, 30 Temmuz 1969, «40 yıl önce bugün» sütunu)

Ordunun, yakın tarihimiz içinde fiilen görev aldığı bu olayları çok iyi değerlendirmek ve anlamak gerekir. «Emperyalizmin oyunudur», «Pis softaların başkaldırmasıdır», «Hain Kürtlerin tezgahlamasıdır» gibi temelsiz ve duygusal nedenlerle bu olaylara karşı çıkmak, bilimsel bir tutum değildir. Bilimsel tutum, olaylara, giderek düzene karşı çıkmakla değil, olayları ve düzeni incelemekle sağlanır. 1923'ten sonraki esas sorun, Doğulu Aşiret Rislerinin neden yabancı çıkarlara kolayca âlet olduklarını söyleyip propaganda yapmak değil, Aşiretlerin neden, daha ileri bir aşama olan «Ulus» a dönüşemediklerini araştırmaktır. Çünkü, yabancı çıkarlara âlet olmak, aşiretlerarası ilişkilerin sonucu olarak ortaya çıkmaktadır.

#### D. Doğu İsyanlarının Sonuçları

Doğu isyanlarının en önemli sonucu 1923'te Hilafet ve Sultanlık ideolojisi yerine getirilen «Türk milliyetçiliği» ideolojisinin giderek «hakim ulus» ideolojisi dönüşmesi, dolayısıyla «Türk ve Kürt halkları» arasında bir çelişme, uçurum yaratmasıdır. Çelişme, aslında Türk ve Kürt halkları arasında değil, bu halkların egemen sınıfları, giderek emperyalizm ile bu halkların ezilen sınıfları arasındadır.

Bu olgu, temel gerçek olduğu halde, Türk bürokrasisinin, toplumsal bir içerik ile beslenemeyen «hakim ulus» ideolojisine uygun davranışları, çelişmeyi daima Türk ve Kürt halkları arasında göstermeye çalışmış, bu da Türk ve Kürt egemen sınıflarının, giderek emperyalizmin işine yaramıştır.

Her isyanın sonunda bir sürgün olayı vardır. İsyanlar sonunda, merkezi otorite Doğu Anadolu'daki bazı bölgeleri sık sık boşaltıp Batı Anadolu'da çeşitli yerlere aktarmıştır. Bu sürgün furyası içinde, sadece aşiret reisleri, toprak ağaları, şeyhler vs. gibi feodal egemen sınıf sürülmemiş, örneğin bir aşiret tümüyle, bir köy veya bir şeyh bütün müridleriyle beraber Batı Anadolu'ya gönderilmiştir. Bu sürgün olayı üzerinde de çok dikkatli bir biçimde durmak gerekir. Çünkü, Cumhuriyetle birlikte, üretim ilişkilerinde köklü devrimlere gidilmiş, sadece üst yapı kurumlarında bazı reformlar yapılmakla yetinilmiştir. Bu reformlar ise, Doğudaki feodal üretim ilişkileri ve feodalitenin üst yapı kurumu olan din, şeyhlik, siyasi ideolojisi olan aşiret reisliği gibi kurumlarla çatışmıştır. Bu çatışmalar silahlı isyanlara kadar varmıştır. Feodalizmle mücadele için sürgünler yapılmıştır. Fakat alt yapı da, üretim ilişkilerinde herhangi bir değişiklik olmadığı için bu sürgünler uzun ömürlü olmadı. Dolayısıyla her sürgün sonunda aşiret reisleri, şeyhler, toprak ağaları, vs. yerlerine - yurtlarına döndüler, mallarına - mülklerine kavuştular. Fakat sürgüne gönderilen geniş halk yığınları için durum aynı değildir. Şeyh, ağa ve aşiret reislerinin feodal ilişkileri denetleyen fonk-

siyonları onları tekrar yerlerine döndürdüğü halde, halk yığınları yerlerine yurtlarına dönemedikleri gibi, dönenlerin de zaten kötü olan durumları büsbütün bozulmuştur. Bu konuda Kemal Tahir'in «Kondurma Siyaseti» isimli hikâyesi gerçekten ilginçtir (57). Bunun gibi Kemal Bilbaşar'ın Cemo - Memo ikilisinde - roman tezinin yanlış olmasına karşın - isyanlar sonunda halk yığınlarının ne kadar büyük perişanlıklar çektiğini dile getiren önemli izlenimler vardır (58).

Ağaların, Beylerin, Şeyh ve Seyitlerin yine yerlerine dönüp eski sınıfsal statülerine kavuşmaları, onların ekonomik gücü ile ilgilidir. Bu ekonomik güç, daha sonraki yıllarda onların Batı Anadolu ve merkezî otorite ile bütünleşmelerini sağlayacaktır. Oysa, fakir - fukara köylü yığınları için durum böyle olmadığından bürokrasi ile gelişmeleri daha hızlı bir biçimde artmıştır.

Doğru isyanlarını, merkezî otoriteye karşı sürekli bir direnme hareketi olarak ele almak gerekir. Bu oluşum içinde görülecektir ki, aynı toprak üstünde yaşayan birden çok halkı «hakim ulus» ideolojisi altında birleştirmeye çalışmak ekonomik ve toplumsal yasalara son derece zıt bir tutumdur. Halk yığınları, ancak üretim ilişkilerinde köklü değişimler yaparak ve halkların kültürüne saygı duyularak ve bu kültürü geliştirmek suretiyle, birleştirilebilir, bütünleştirilebilir. Hakim ulus ideolojisi ise, halkları birleştirmek şöyle dursun çelişme ve çatışmaları artırmaktan öte bir anlam taşımaz. Bu çelişme ve çatışmalardan da egemen sınıfların, giderek emperyalizmin yaralandığı büyük bir gerçektir.

Bu bakımdan Doğru İsyancılarının sonuçlarını iki bölümde inceleyebiliriz :

1) Doğulu Egemen Sınıfların Merkezi Otorite (Devrim) ile Çatışmaları:

Daha önce belirttiğimiz gibi, Doğudaki aşiret reisleri, çok çeşitli görevleri bir arada yürütüyorlardı. Bazı aşiret reisleri, sadece aşiret reisi olarak kaldıkları halde; bazıları, aşiret reisliği ile birlikte dini reisliği, yani şeyhliği de beraber yürütüyorlardı. Bazıları ise, hem aşiret reisi, hem dini reis, hem de ulusal liderlik fonksiyonlarını benimsemişlerdi. Aşağıdaki tabloda görüldüğü gibi, sadece, aşiret reisliğini veya aşiret reisliği ile birlikte dini liderlik fonksiyonunu da benimseyenler merkezî otorite ile, batının egemen sınıfları ile işbirliği durumunda olup, doğulu halkın sömürülmesinde güçlü bir

(57) Kemal Tahir, Göl İnsanları, Bilgi yayınevi, Ankara 1969 S. 281 - 335

(58) Kemal Bilbaşar, Cemo, Tekin yay. 3. bs. İstanbul 1969, Memo, Cilt I. İstanbul 1969 Memo, Cilt II İstanbul 1969

koalisyon yapmaktadırlar. Yalnız, aşiret reisliği ile birlikte dini liderlik fonksiyonlarını da yapanlar, bu sömürüyü batılı egemen sınıflarla sürdürdükleri halde, devrim hareketlerine, lâikleşme hareketlerine de yabancılaşmaktadırlar. Sadece, Ulusal liderlik görevini benimseyerek merkezi otorite ile zıtlaşıp isyancı haline gelenler, din-den ve aşiret yapısından güç almadıkları takdirde zayıf kalmaktadır. Yalnız dini liderlik fonksiyonlarını yapanlar, yani şeyhler, merkezi otoritenin lâikleşme hareketlerine tamamen zıtlaşmış, dış ilişkiler alanı dar olduğundan, etkisiz veya az etkili olmuşlardır. Ulusal liderlikle dini liderliği birleştiren aşiret reisleri, merkezi otoriteyle mutlaka sürtüşmüşlerdir. Ulusal liderlik ile, aşiret reisliği fonksiyonlarını birleştirenlerde de isyana katılma hareketini görmekle beraber, en etkili hareket, bu üç fonksiyonunun bir arada yürütülmesidir. Şeyh Sait, böyle bir liderdir. Şeyh Sait, Palu ve Hınıs'taki çeşitli medreselerin kurucusu, yani Palevi Tarikatının da başı olduğu gibi, çevredeki aşiretlerin de reysidir. Bu üç fonksiyonun onda birleşmesi kendisini çok güçlü kılmış ve merkezle meydana gelen en büyük çatışmanın liderliğini yapmıştır.

Fakat şurası da bir gerçek ki, Şeyh Sait hareketinin ulusal bir ni-

	Merkezi Otorite ile uyuşma	Ekonomik Çıkar-lar bakımından merkezi otorite (Egemen sınıflar) ile işbirliği yapıp sadece lâikleşmeye karşı olmak	Merkezi otorite ile zıtlaşmış, onunla yabancılaşma	Merkezi otorite ile zıtlaşmanın aktif bir hale gelmesi
Sadece Aşiret Reisliği	x			
Sadece Dini Liderlik			x	
Sadece Ulusal Liderlik				x
Aşiret Reisliği ve Dini Liderlik		x	(x)	
Dini Liderlik ve Ulusal Liderlik				x
Ulusal Liderlik ve Aşiret Reisliği				x
Aşiret Reisliği Dini Liderlik ve Ulusal Liderlik				x

teliği sanıldığı kadar önemli değildir. Fakat batıdaki egemen sınıflarla bütünleşemiyen bu kesimdeki feodalların sömürüstünü ve merkezi otoriteye baş kaldırmasını böyle bir temel üzerinde değerlendirmek gerekir.

Bu bakımdan, Cumhuriyetin ilanı, Kürt hakim sınıfı tarafından iyi karşılanmamıştır. Liderliklerini yaptıkları toplum üzerinde serdirdikleri kayıtsız şartsız hakimiyetlerinin kısılmasına tepki göstermişlerdir. Şeyh Sait isyanı, merkezin yetkilerine karşı yapılan ilk büyük çıkış olmuştur. Bu isyanda tamamen dini sloganlar kullanılmış ve hareket tamamen irticai anlamda bir hareket olmuştur. Bu hareketin geniş kapsamlı oluşunun en önemli nedeni isyanının lideri olan Şeyh Sait'in yukarıda söz konusu ettiğimiz fonksiyonlara (Aşiret liderliği ve tarikat liderliği) sahip olmasıdır.

1928 - 1930'daki Şemdinli İsyanı da tamamen Nakşibendi şeyhleri tarafından yürütülmüştür. Şemdinli İsyanı'nın, Şeyh Sait İsyanına göre ulusal bir nitelik taşıdığı söylenmektedir. İngilizlerin Şeyh Sait İsyanından çok bu harekete ilgi göstermiş olmaları da bu iddiayı bir dereceye kadar doğrulamaktadır. Kanımızca bu hareketin ulusal içerik taşıması olmasının nedeni o zamanki hükümetin Şeyh Sait İsyanından sonra baskıcı bir politika izlemesi sonucu, bu politikanın karşı alternatifinin yaratmış olmasından başka bir şey değildir.

Daha sonraki Zilan ve Ağrı isyanlarının liderleri, sadece aşiret liderleridir. Gerek bu isyanlarda gerekse 1937 Dersim İsyanında ulusal sloganlar (Kürt milliyetçiliği) geniş çapta kullanılmıştır.

1940'tan sonra doğulu hakim sınıfın devlet bürokrasisiyle ve batılı hakim sınıfla uyumlaşmasını, bu devreden itibaren feodal yapının parçalanmaya başlamasıyla açıklamak olanağı vardır (59).

Fakat emperyalizmin Orta - Doğu'daki tahriki her zaman vardır. Örneğin, 2. Dünya Savaşı sonunda Batı İran'da kurulan Mahabat Kürt Cumhuriyeti emperyalizmin eseri olduğu gibi yıkılışında onun eseridir (60).

## 2) Sürgünler ve Doğulu Egemen Sınıfların Parlamentolarda Temsil Edilemeyiş :

İsyan hareketlerinin en önemli sonuçlarından biri, ağa, şeyh ve

(59) Ahmet Aras, Sosyalist Açından Doğu Sorunu, Ant - Sayı 125

(60) İkinci Dünya Savaşından sonra Rusların büyük kabahatlarından biri 1945 de, Mahabat Kürt Cumhuriyetinin yıkılışında emperyalizmle işbirliği yapmasıdır. Bunun temelinde İran Petrollerinden faydalanma meselesi yatar. William Eagleton'un (The Kurdish Republic of 1946, Oxford University Press, 1963) isimli eseri Sovyetlerin bu tutumunu istismar için yazdığı gibi kitabın Türkçeye tercümesinde de (Doğan Kılıç Şihhasenani, Barzani ve Mahabat Kürdistan Cumhuriyetinin Kuruluşu, İstanbul 1968) Kürtlerin gözünde sosyalizmi çirkin göstermek gayesi güdülmüştür.

aşiret reisi gibi doğulu egemen sınıfların, Doğu Anadolu'dan Batı Anadolu'ya sürgün edilmeleri olmuştur. Bu sürgünlerin, soruna hiç bir zaman çözüm yolu getirmeyip, tersine bu egemen sınıfların gücünü bir kat daha artırdığını, bundan önceki bölümlerde belirtmiştik. Gerçekten de gerek 1926 gerekse 1937 sürgünleri sonunda toplum yapısında büyük bir eksiklik meydana gelmiş; Devlet, Doğuya, sürgüne gönderdiği bu egemen sınıfın fonksiyonunu yerine getirecek yeni hizmetler götüremediğinden bunların tekrar geriye dönüşlerinde eskisinden daha büyük itibar görmüşlerdir. Fakat burada söylemek istediğimiz esas nokta, Parlamenter temsilde görülen bir aksamadır.

### **İskan Kanunu**

İsyan hareketlerinden hemen sonra hükümetler, çıkardıkları yasalar ve kararlara dayanarak Doğu halkını, Batı Anadolu'ya sürgün göndermişlerdir (61). «Bazı eşhasın Şark bölgesinden Garp vilâyetlerine nakli» adını taşıyan 16.6.1927 tarih ve 1097 sayılı yasa, bu konudaki ilk yasalardan biridir. Bu yasanın birinci maddesinde «İdarî, askerî ve içtimâî sebeplere binaen Şark örfî idare muntıkası ile Beyazıt vilayetinden 1400 kadar şahsın ve işbu eşhas aileleri ile 80 asi ailesinin ve bu sebepten ağır ceza mahkumlarının garp vilayetlerine nakli için hükümete mezunuiyet verilmiştir» denilmektedir.

Bu sorun, 21.6.1934 tarihli İskan Kanununda da ele alınmıştır. Bu yasa ile ilgili olarak Prof. Fehmi Yavuz'un görüşü şöyledir :

«... Doğu'da irili ufaklı ayaklanmalar olmuş, bazı bölgeler boşaltılmış, kitleler yer değiştirmeye zorlanmış ve benzeri olayların her zaman patlak verebileceği bir ortam yaratılmıştır.

İşte 21.6.1934 gün ve 2510 sayılı İskan Kanununuyla daha önce çıkarılan kanunlar ve alınan idarî tedbirler, o günün koşulları göz önünde bulundurularak bir sisteme bağlanmıştır. Bugün de yürürlükte olan İskan Kanununun sisteminden ve getirmek istediği yerleşme düzeninden, türlü değişiklikler nedeni ile hiçbir iz kalmamıştır. Yeni bir iskan kanunu çıkarmak için girişilen çabalar ürün vermemiş, değişikliği öngören tasarılar da türlü aşamalarda takılıp kalmıştır.

2510 sayılı İskan Kanununun 1. maddesi ile «Türkiye'de, Türk

---

(61) 31 Temmuz 1930 tarihli Cumhuriyet Gazetesinde, Ağrı İsyancıları ile ilgili olarak şu haber yayınlanıyor: Hükümet Şarkta bir temizlik yapmaya karar vermiştir. İskan edilmemiş bir aşiret bırakmayarak göçebeliği tamamen kaldırarak, bu kitle arasında devlete karşı kabahatli olanlar takip olunacaktır. Bu suretle kabile hayatı Şark havalisinde son günlerini yaşamaktadır. Türkiye'de bir nizam etrafında toplanmış fesattan arı, namuslu vatandaşlarının memleketi olacaktır.

Kültürüne bağlılık dolayısıyla, nüfus oturuş ve yayılışının bu kanuna uygun olarak İcra Vekilleri Heyetince yapılacak bir programa göre, düzeltilmesi Dahiliye ve Sihat ve İctimai Muavenet Vekillerine verilmiştir». Bu maddenin 1.5 yıl sonra 2948 sayılı kanunla değiştirilerek şu biçime sokulduğunu görüyoruz :

«Dahiliye ve Sihat ve İctimai Muavenet vekilliklerince müstereken yapılan İcra Vekilleri Heyetince tasdik olunacak haritaya göre Türkiye İskan bakımından 3 nevi mıntıkaya ayrılır :

1 nolu mıntıklar : Türk Kültürü nüfusunun tekasüfü istenen yerler.

2 nolu mıntıklar : Türk kültürüne temessülü istenilen nüfusun nakil ve iskanına ayrılan yerler.

3 nolu mıntıklar : Yer, sihat, iktisat, kültür, siyaset, askerlik, ve inzibat sebepleriyle boşaltılması istenilen iskan ve ikamete yasak edilen yerler.

Yukarıda yazılan iskan mıntıklarının tasdikli haritasında, zamanla ortaya çıkacak ihtiyaca göre değişiklikler yapılması alâkadar Vekâletlerce gösterilecek lüzum üzerine İcra Vekilleri Heyetince kararlaştırılır» (62).

2510 sayılı yasanın öteki maddelerinde, «Türk ırkından olmayanların», «3 nolu mıntıklar halkının», «Türk kültürüne bağlı olmayan göçebelerin» dağıtılmasına başka yerlere yerleştirilmesine, «casuslukları sezilenlerin sınır boylarından uzaklaştırılmasına» yetki veren hükümler vardır.

20.6.1947 tarih ve 5098 sayılı Kanunla, 2510 sayılı İskan Kanununun bir çok maddeleri değiştirilmiş, ya da yürürlükten kaldırılmıştır. Bu yasaya konulan «Bu kanunun yürürlüğe girmesinden önce Bakanlar Kurulu kararı ile nakledilmiş olanların mürettep yerlerinde oturma mecburiyetleri ile haklarındaki bütün kayıtlar kaldırılmıştır» geçici maddesiyle, 13 yıl kadar uygulanan, memleketi mıntıklara ayıran düzene son verilmiştir. Benzeri bir deneme, Millî Birlik Hükümeti zamanında da 55 Ağanın Batıya nakli ile yapılmış, ancak bu da çok kısa ömürlü olmuştur. 55 Ağanın sürgünü olayı ilerde daha ayrıntılı olarak ele alınarak incelenecektir.

### 3. Batı - Doğu Dengesizliğinin Oluşumu

Yeni Türkiye, Osmanlı İmparatorluğundaki «Din»in yerine «Türk Milliyetçiliği»ni koydu. Fakat, üretim ilişkilerinde temelinen dönüşümler yapılamadığı için, milliyetçilik ırkçılığa dönüştü. Özellikle isyan hareketleri, bu ırkçı politikanın daha da gelişmesine sebep olmuştur. Bu ırkçı politika ve sürgünler biçimindeki

(62) Fehmi Yavuz, Politika ve Yerleşme Sorunlarımız, 9. İŞHK, SBFY, Ankara 1969, S. 126 - 127

zincirleme olaylar içinde, doğulu egemen sınıflar Parlamentoda temsil edilmemiş, böylece temsil fonksiyonu aksamıştır. Doğulu egemen sınıfların parlamentolardaki temsilin ne oranda gerçekleşmemiş olduğunu söylemek güçtür. Bu konuda kesin yargıya varabilmek için 1923'den itibaren Büyük Millet Meclisindeki Parlamenterlerin sosyo-ekonomik kökleri üzerinde bir araştırma yapmak ve ortaya çıkacak bilgileri, aşiret reisliği, dini liderlik ve ulusal liderlik gibi fonksiyonların görüş açısından değerlendirmek gerekir. Ancak, çeşitli isyan hareketleri ve ırkçı politikalar sonunda, doğulu egemen sınıfların parlamentodaki temsil oranı azaldığı zaman, doğulu egemen sınıfların batılı egemen sınıflarla yaptığı koalisyon da bozuldu. Bu ise Doğulu egemen sınıfların aleyhine olan bir etken idi. Özellikle isyana katılarak parlamenterlik fonksiyonlarını yitiren doğulu egemen sınıfların yerine, isyan hareketlerine katılmayan, hükümetle işbirliği yapan doğulu egemen sınıflar geçti. Örneğin, bütün bu hareketler sonunda, Şeyh Sait'in aşireti ve medresesi çok büyük kayıplara uğradığı halde, hükümetle işbirliği yapan ve bunun için de parlamenterlik fonksiyonlarını kazanan Küfrevi (Ağrı, Bitlis) ve Şeyh Selahattin (Bitlis,) aileleri büyük çıkarlar sağlamışlardır. Aşağıdaki şema, durumu gayet açık bir biçimde göstermektedir. Buna göre, doğulu egemen sınıflar sömürü olayına doğrudan doğruya katılmamış, sömürüyü batılı egemen sınıflarla yaptıkları koalisyon süresi içinde sürdürmüşlerdir. Çizelge 25 de rakamlarla gösterilen Doğu - Batı dengesizliğini de, doğulu ve batılı egemen sınıfların bu koalisyonu ve bunların istek ve iradelerine göre kurulan siyasal iktidarları görüş açısından ele almak gerekir. Yani Doğulu ve Batılı egemen sınıfların koalisyonu sermaye hareketlerinin geniş ölçüde batıya kaymasına sebep olmuş, doğuda kazanılan doğuda yatırılmamıştır. Doğulu egemen sınıflar bu aşamada emperyalist sömürü ile dış ekonomik ilişkiler kuramamıştır. Bu işi daima batıdakiler yapmış, doğulu, sömürü olayına batıdakilerle koalisyon yaparak katılmıştır.

Bu konuda, Odalar Birliği eski başkanı Prof. Necmettin Erbakan, bu görev hükümet kararı ile elinden alındığı zaman yaptığı basın toplantısında şöyle demiştir: «...sol tandanslılar montaj sanayiinin sömürü olduğunu, sağ tandanslılar sömürücü olmadığını, zarrüri olduğunu söylüyorlar. Biz ise, yabancı sermaye ciddi bir plân ve programa bağlanmalıdır, diyoruz. İki sene yabancı sermaye konusunda çalışıyorum. Durumu öğrenemedim. Kimse de bilmez. Çoğu taahhütlerini yerine getirmezler. Yabancı sermaye oranı % 49 çıkamaz, denir. Türk ortaklar hissesi satın alınır, yabancı sermaye oranı % 99'u bulur. Kimyevi madde imal edeceğim demiştir, yaptığı paketleme işleminden ibarettir. Kredilerin çoğu yabancı sermayeye



gider. Biz yabancı sermaye girmesin demiyoruz. Fakat, ancak zaruri yabancı sermaye şartlı olarak girmeli, görevini yapınca çıkıp gitmelidir. Elazığ'da halkın bankalara yatırdığı mevduat 100 milyonu geçer. Elazığ'lı tüccarlara ise yılda 10 milyon kredi verilir. Geriye kalan 90 milyondan İstanbul'daki büyük tüccarlar faydalanır. Erzurum'da ise Erzurumluların yatırdıkları paraların ancak % 5'inden Erzurumlular faydalanır. Türkiye, ancak, Erzurum'da, Elazığ'da fabrika bacası tüttüğü zaman kalkınır» (63).

1923'ten sonra yürürtülen Doğu politikası şöyle olmuştur :

a) Doğulu egemen sınıflarda bir değişiklik yapmıştır. Ulusal liderlik fonksiyonunu benimseyen ve merkezi otorite ile çatıma durumunda olanlar ezilmiş, değerini yitirmiş, merkezi otorite ile uyuma durumunda olan aşiret ve din reisleri ise büyük bir değer kazanmıştır. Fakat, din ve toprak ilişkileri bölümünde de belirttiğimiz gibi isyan hareketlerine katılmayan bazı ağa, şeyh ve aşiret reislerinin de sürgüne gönderildiğini unutmamak gerekir.

b) Genel olarak, Doğu Anadolu ile Batı Anadolu arasında bir uçurum meydana gelmiştir. Bu uçurum, Kürt - Türk çatışması olarak belirmiştir. Bu oluşum içinde Doğu Anadolu ile Batı Anadolu arasında büyük bir iktisadi dengesizlik meydana gelmiş ve doğulu halk, merkezi otoritenin bu tutumunu, «Kürt olduğum için geri kaldım, Kürt olduğum için Devlet bana itibar etmedi, yüz vermedi» biçiminde yorumlamıştır. Bütün bu sloganlar, ağa, şeyh, aşiret reisi gibi egemen sınıflar tarafından desteklenmiş ve halka benimsetil-

**Çizelge 25 : TÜRKİYE'DE DOĞU - BATI DÜZENSİZLİĞİNİ GÖSTEREN ÇEŞİTLİ GÖSTERGELER**

	Türkiye	Doğu Anadolu	Doğu Anadolu Türkiye
Yüzölçümü (Km2)	780.576	220.775	29.9
Nüfus (Bin)	31.391	5.903	18.8
Nüfus Yoğunluğu (Km2) ortalama	41	28	
Okuma - Yazma Bilme	49	28	
Şehirleşme Derecesi	28.3	17.2	
Traktör Sayısı	50.844	1.680	3.3
Biçer Döver Sayısı	5.992	270	4.7
Tarımsal Değer (Bin TL.)	33.243.842	3.556.431	10.7
İş Kanununa bağlı iş yeri sayısı	43.263	2.427	5.6
Banka Şubeleri Sayısı (1965)	1.981	179	0.9
Mevduat (1965 Milyar TL.)	15.202	479	3.2
Devlet ve İl Yolları (1963) km	48.638	9.083	18.7
Kara Taşıt araç sayısı	80.695	5.253	6.5

(63) Cumhuriyet, 21 Ağustos 1969

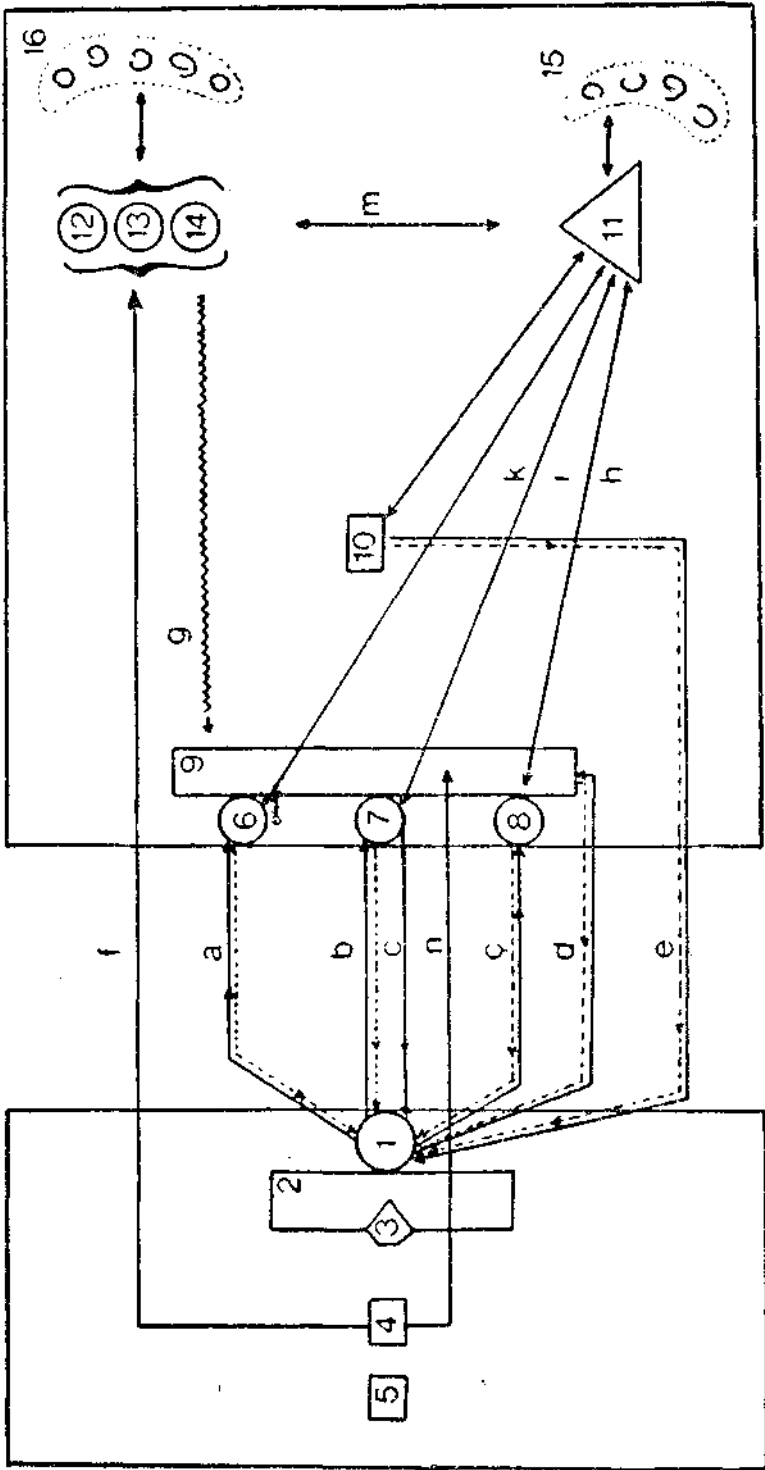

miştir. 1967 yaz aylarında Doğu Anadolu'nun çeşitli kent ve kasabalarında yapılan Doğu Mitingleri, halkın baskıya karşı bir direnmesidir. Burada, çatışmanın Türk halkı ile Kürt halkı arasında değil, Türk ve Kürt emekçi sınıfları ile onların egemen sınıfları giderek emperyalizm arasında olduğu gerçeği ilk kez ifadesini bulmuştur.

## V. Merkezi Otoritenin Kürt Halkına Karşı Olumsuz Tutumu.

Devrim, herhangi bir toplumda, mülkiyet ve üretim ilişkilerinde, geniş halk yığınları yararına yapısal değişimler yapmak ve iktidarın dayandığı meşruluk kavramını değiştirebilmektir. 1923 devrimi, bunlardan birincisini yapamadı fakat ikincisini yaptı. Üretim ilişkilerinde, Cumhuriyet döneminde Osmanlı rejiminden farklı en ufak bir değişiklik olmadığı halde, bir üst yapı kurumu köklü bir deği-

← yandaki şeklin açıklaması :

1. Tekelci Mallı Sermaye
2. Emperyalist Devlet
3. Emperyalist Devletin Ordusu
4. CIA
5. Emperyalist Ülke emekçileri
6. Aracı Bankalar
7. İthalatçı ve İhracatçılar
8. İşbirlikçi Sanayiciler
9. Bağımlı Devlet
10. Bağımlı Ülke emekçileri
11. İç Ticaret Araçları
12. Büyük Toprak Mülkiyetine Sahip Feodal Ağalar
13. Ödenmiyen emeği üreticiden çekip alan ve kendi lehine artı ürün ve artı değere dönüştüren şeyhler yani teokratik feodaller
14. Siyasal Fonksiyonu olan Aşiret Reisleri
15. Açık ve yarı açık, yarı kapalı köyler
16. Kapalı Köyler
- a. Kredi
- b. İthalat
- c. İhracaat
- ç. İşbirlikçilerle birlikte sınıai yatırım
- d. Yabancıların Doğrudan Doğruya Yatırımları
- e. Yabancı Ülkelerde Çalışan İşçiler
- f. Emperyalizmin parçala - idare et ideolojisi
- g. Emperyalizmin kısıktığı feodal beylerin merkezi otoriteye isyanı
- h. Aracı - İşbirlikçi Sanayici ilişkileri
- i. Aracı - İthalatçı ve İhracatçı ilişkileri
- k. Aracı - Aracı Banka ilişkileri
- m. Araçlar ve Feodal Beyler ilişkisi (Feodal Beylerin yani Doğulu egemen sınıfların) bir kısmı emperyalizmin ideolojisi ile karşı karşıya gelip merkezi otoriteye isyan ederek Ulusal Liderlik iddia etmekte, bir kısmı araçlarla (Batılı Egemen Sınıflar) işbirliği yapıp sömürü olayına katılmaktadır.
- n. Egemen Devletin, ikili anlaşmalar, uzmanlar ve müşavirler yolu ile bağımlı ülkedeki güdülen siyasetin formüle edilmesi olayına katılmaları.

Not : (.....) Faiz artı değer ve artı ürünün birikim yönünü göstermektedir.

Şekil 2. Ekonomi Politik Açısından Türkiye'nin Dış İlişkileri. (X)

(X) Bu şemanın esas Muvaffak Şeref'in olup Türk Solu Dergisinin 1 Ekim 1968 Tarihli ve 46. sayısında yayınlanmıştır. Tarafımdan, özellikle feodalite ile ilgili kısımlar işlenmiştir.

şikliğe uğradı. Bu değişiklik, iktidarın kaynağı konusunda oldu. Osmanlı iktidarının temsilcisi olan Padişah, hükmetme yetkisini ilahi kurumlardan (Tanrı, Kur'an, Hilafet) almasına karşılık Türkiye Cumhuriyeti Cumhurbaşkanı, otoritesini ilahi kurumlardan değil, doğrudan doğruya halktan almaktadır. Dinde görülen bu lâikleşme, bir devrim idi. Fakat bu devrim, kendisini temellendirecek ve sağlamlaştıracak olan üretim ilişkilerindeki yapısal değişmelerin sonucu olmadığı için, büyük patlama ve bunalımlara da sebep olmuştur (64).

23 Temmuz 1923 Tarihli Lozan Andlaşmasının 38. maddesi şöyle diyor: «Türkiye Hükümeti, Doğum, Milliyet, Lisan, Irk veya Din farkı gözetmeksizin Türkiye ahalisinin tümüne hayat ve Hürriyeti tam ve eksiksiz himaye bahşetmeyi taahhüd eder». Aynı anlaşmanın 39. Maddesinde ise şöyle bir hüküm vardır: «Her hangi bir Türkiye tebaasının gerek özel münasebet ve ticaretinde, gerek din, matbaut ve her nevi neşriyat hususunda, gerek genel toplantılarda herhangi bir lisanı kullanmalarına karşı hiç bir kayıt konulmayacaktır. Resmi lisan mevcut olmakla beraber, Türkçeden başka lisan ile konuşan Türk tebaasına mahkemeler önünde kendi lisanlarını sözlü olarak konuşmaları hususunda uygun kolaylıklar gösterilecektir.» Yine Lozan Anlaşmasının 40. maddesi şu hükmü getirmiş: «Azınlıklara mensup olan Türk Tebaası, hukuken ve fiilen öteki Türk tebaya uygulanan muamele ve teminatlardan faydalanacaklar ve bilhassa masrafları kendilerine ait olmak üzere her türlü hayır kurumları dini ve içtimaiyeyi, her türlü öğrenim ve öğretim kurumlarını koruma idare ve murakaba etme ve buralarda kendi lisanlarını serbestçe kullanma ve dini ayinlerini serbestçe icra etme hususlarında eşit bir hakka malik bulunacaklardır» (65).

Gerek Lozan Konferansı sırasında yapılan tartışmalardan gerekse daha önceki belgelerden anlaşılacağı gibi, Cumhuriyetin ilk yıllarında Kürtlere karşı olumlu bir politika izlenmiştir. Resmi

---

(64) Cumhuriyetten sonraki Kemalist kadronun toprak reformu gibi bazı yapısal değişmelere gidememesinin çeşitli nedenleri vardır. Bunların bir kısmını Sabiha Sertel'in anılarından öğreniyoruz. (Roman Gibi, Ant Yayınları, İstanbul 1969 S. 67 vd.) Öte yandan Mihri Belli, «Türkiye'de Karşı Devrim» isimli makalesinde (Türk Solu, Sayı 64, 4 Şubat 1969 S. 15) şu nedenleri ileri sürmektedir. 1) O zaman Türkiyenin nüfusu 11 milyonu, şimdi 33 milyonun yaşadığı Türkiye'de o zaman 11 milyon kişi yaşıyordu. Toprak talebi yoktu. Sorun kendisini hissettirmemişti. 2) Dünya piyasasına düşük buğday fiyatı hakimdi, bu ise buğday satan için bir yıkımdı, 3) Adli mekanizme çok yavaş işlemekteydi ve toprak işgallerini kolaylaştırmaktaydı. Köylünün lehine olup toprak sahibinin aleyhine idi. Toprak işgali ile ilgili olarak açılan bir dava çok uzun seneler sonra bile sonuca bağlanamıyordu.

Öte yandan Emin Türk Eliçin'in «Kemalist Devrim İdeolojisi (Ant Yayınları, İstanbul, 1970) isimli kitabında da bu konuda ilginç görüşler vardır.

(65) Cemil Birsal, Lozan, Cilt 2. İstanbul 1933, S. 593 - 594

toplantılarda, «Kürt» ve «Kürdistan» sözcüklerinin geçmesi yadırganmıyordu (66). Hatta, daha önceki «Osmanlı İmparatorluğunun Son Dönemindeki Siyasi Akımlar» bölümünde Ağaoglu Ahmet Beyin açıklamalarında belirtildiği gibi, Türk milliyetçiliği fikrinin öteki milletlerin haklarını kısıtlamayacağı, milletlerin eşit oldukları görüşü hakimdi. Kürtlere ve öteki halklara karşı olumlu tutum, Cumhuriyetin ilanından sonra devam etmedi. Özellikle isyan hareketleri ve bu hareketlerin sonucu olan sürgünler, bu politikayı daha da geliştirdi. Artık Kürtlerden ve onların ulusal haklarından hiç söz edilmiyor, mümkün olduğu kadar «Kürtlerin Türk olduğu» propogandası yapılıyor. Kürtlerin dili, edebiyatı ve kültürü baskı altında tutulmaya çalışılıyor. Oysa Lozan andlaşmasının yukarıda belirttiğimiz ilgili maddelerinde, gayrimüslim olan azınlıklarla beraber Kürtlere de aynı haklar tanınmıştır. Türkiye'deki Rum, Ermeni, Yahudi gibi azınlıklar bu ulusal haklardan yararlandıkları halde kürtler yararlanamıyorlar, onlar baskı altında tutuluyordu. Bunun için de her türlü baskıcı çareye başvuruluyor ve Üniversite bu baskıcı politikayı meşrulaştırıcı bir araç olarak kullanılıyordu. Özellikle doğu illerinde düzenlenen Üniversite haftası konferanslarında bilim adına, bilimsellik adına, durmadan bu propoganda yapılıyor ve baskıcı politika meşrulaştırılmaya çalışılıyordu. 23 - 30 Eylül 1942 tarihleri arasında Elazığ'da toplanan 3. Üniversite haftasında konuşan Prof. Besim Darkot şöyle diyordu : «...Dersim'liye nereden geldiği sorulsa, ekserisi «Horasan'dan» der; Dersim'de soyunun asaletiyle iftihar eden her fert, kendisini Ahmet Yesevi'ye mensup telakki eder; halbuki Horasan, şarktan garba yayılan Türk'lerin tarihinde çok mühim bir rol oynamış bir memleket, Ahmet Yesevi ise Batı Türkistan'da doğmuş büyük bir Türk mutasavvıfıdır. Bu böyleyken, Osmanlı devrinde bunlara toptan Kürt denilmiş ve Dersimliler de, Kürt oldukları için değil, fakat Kürt denile denile Kürt olmuşlardır.

Şimdi, konferansımızda ilk defa sözü geçen şu Kürt mefhumunu ele alalım ve biraz üzerinde duralım. Mevzuun dışına da çıksak, bu değer. Resmî yıllık, 1935 nüfus sayımına göre 1,5 milyona yakın vatandaşımızın, anadil itibariyle, Kürtçe konuştuğunu yazar. Acaba Kürtçe denilen şey nedir? 1.5 miyon vatandaşa böyle bir damga vurmak ne demektir? Bu düşünülmüş müdür? Bu damgayı vurunca karşımızda 1.5 milyonluk mütecanis bir kütlenin varlığını kabul etmiş oluyoruz. Fakat bu hükmümüzü vermekte çok ace-

---

(66) Yukarıdaki kaynaklara ek olarak Ek. Celal Bayar, Ben de yazdım, Milli Mücadeleye giriş, Cilt II. İstanbul 1966 S. 431, Cilt III, S. 980, 982, Cilt IV, İstanbul, 1967, S. 1356, Cilt V İstanbul 1967, S. 1473, 1484, 1493, 1494, 1656, 1658, 1673, Cilt VI İstanbul 1968, S. 1878, 1994, 2035 Cilt VII, 1969, S. 2211

le etmeyelim. Biraz çetrefil bir dille konuşanları hemen bir araya toplayıveriyoruz. Gerçekte burası hakiki dilcilerin ilmî araştırmalarını bekliyor. Bu tetkiklerin neticelerini bekliyelim; fakat mevcut bazı işaretleri bakarak şunu tereddütsüz iddia edemeyiz. Kürtçe diye tek bir dil, Kürt diye bir mütecanis kitle tasavvuru, millî birliğimiz bakımından sadece zararlı değil, fakat yanlış ve haksızdır. Doğu Anadolu'da böyle bir tek dil değil, birçok dağınık lehçeler var ve belki bunlar kendi aralarında ne kadar birbirlerine yakınsalar herbiri ayrı ayrı Türkçeye o kadar yakındır. Bunu görmek ve göstermek lazımdır. Çarlık Rusyasının devlet akademisi, bir Kürtçe lûgat kitabı hazırlayarak 8000 kelime tesbit etmiş, fakat bu kelimelerden % 36 dan fazlasının Türkçeden geldiğini kaydeylemişti. Türkçeden sonra en hakim rol oynayan Farsçanın hissesi ancak % 30 du. Geri kalan kelimeler Ermenice ve Arapça bağlanıyordu. Burada esasen beliren Türkçe hakimiyeti gerçekte daha kuvvetli olabilir; zira Arapça kelimelerin çoğu, Farsçaların bir kısmı, esasen Türkçede de kullanılanlardır ki çok muhtemel olarak, büyük bir kısmı Türkçe vasıtasıyla geçmiştir. Nihayet şunu da ilâve edelim ki, bu lûgat kitabı, iddiamıza kuvvetli bir destek olduğu halde, ona bile fazla dayanmak caiz değildir, zira yukarı da söylediğimiz gibi ortada mütecanis bir tek dil bulunduğu bize şüpheli görünüyor» (67).

Bu konuşma, devrimin, Kürtler hakkındaki tüm tutumunu ve siyasi görüşünü özetlemektedir. Prof. Darkot, Kürtlerin bir Ulus olduğunu kabul etmek şöyle dursun, Kürt olmayı, aşağılık bir varlık olmak ve bir namus meselesi imiş gibi gösterme çabası içinde bulunuyor. Bu tür görüşler için söylenecek bir şey yok. Çünkü böyle bir davranış, bilimsellikten ve ciddiyetten uzak tamamen duygusal bir tutumun sonucudur. Bilimsel tavır, her şeyden önce somut koşulların analizini yapar; somut koşullara karşı çıkmak, öfkelenmek, giderek düzenin ideolojisinin propagandasını yapmak bilimsellikle bağdaşamayacağı gibi, toplum için sakınılması güç olayların doğmasına yol açar.

Üniversiteler ve çeşitli siyasi kuruluşlar yanında Türk Ocağı da Kürtlerin Türk olduğu görüşünü işliyor, bunu geniş halk kitlelerine mal etmeye çalışıyordu. Kürtleri asimile etmeğe taraftar olan ve onları inkâra çalışan Türk Ocağı, kürtlere ait eserleri çevirmekten geri kalmıyordu. 1925 yılından sonra Türk Ocağı tarafından çevriltelen fakat dağıtımı engellenen eserler şunlardır (68):

1. Kürtlere dair Arap Menbalarında mevcut haberler, «Zakiri Kadiri Bey tarafından istihraf»

(67) Besim Darkot, Tunceli Üzerinde Coğrafi Görüşler, 3. Üniversite Haftası Elâzığ Ankara 1943, S. 119 - 120

(68) Hayrullah Suphi, Dağyolu, 2. kitap, Hususi eserler serisi sayı 2, Ankara 1931, S. 24 - 25

2. Kürtlere, Ermenilere ve umumiyetle Vilayeti Şarkıye Ahalisine, Kürt Şehirlerine dair, Rus Ansiklopedisinde mevcut malumat.
3. Kadim ve bugünkü Ermenistan unvanlı iki eserin birinci cildinde Kürtlere ait malumat.
4. Kadim ve Bugünkü Ermenistan unvanlı eserin ikinci cildinden Kürtlere ait malumat.
5. Ansiklopedi Britanic'te Kürdistan maddesi.
6. Brokhauz Ansiklopedisinde Ermenistan maddesi.
7. İki ciltlik Acem unvanlı eserden Sümer ve Akatlara ait kısım.
8. Avrupa ve Asya Milletleri adlı eserden Kürtlere ait kısım.
9. Şarık Karip adlı eserden Vilayeti Şarkıye Ahalisine ait haberler.
10. Klinkhard'ın Türkün Yurdu adlı eserinden Kürtlere ve Vilayeti Şarkıyye'ye ait kısım.
11. Von Moltke'nin mektuplarından Kürtlere ait haberler.
12. Ermenistan ve Kürdistan'da yol krokileri.
13. Kürdistan'da iki sene adlı eser.
14. Bogos Nobar Paşanın Ermenilere ve Vilayeti Şarkıyyeye dair neşriyatı.
15. Fransızca büyük ansiklopedide Kürtlere dair bilgi.
16. Türkiye'de reform adlı eserden Kürtlere ve Ermenilere ait bilgi.
17. Kürdistan'a ait tetkikler adlı İngilizce adlı eserin ilk cildi.
18. Elcezire ve Kürdistan'da tebdili kıyafetle adlı eser.
19. Wagner'in Kürtlerin Menşe ve lisanlarına ait İki yüz sahife kadar önemli bilgi veren eseri.

Bu konuda dikkate değer bir grup yazı ve kitap da Prof. Afet İnan tarafından yazılmıştır. Prof. Afet İnan da somut koşulların analizini yapmaktan şiddetle kaçınmış, tamamen siyasi iktidarın ideolojik fikirlere uygun yazılar yazmıştır. Örneğin, bir araştırmasının sonunda gerçeklere aykırı bir yorum yapmaktadır: «... Türklerde ayrı kabile isimlerini zikrederken, başka adlar altında da olsa Türk ırk birliğini tebarüz ettirmek istedik. Bilhassa Anadolu'da bu anketten önce yapılmış olan incelemelerde bazı kabile isimlerine göre (mesela, Lâz, Kürt gibi) rakamlar verilmiştir. Biz bunları coğrafi bölgeleri gösterdiği için öylece koyduk. Bu karşılaştırmalar da görülmüştür ki, Türkiye'de bir ırk birliği mevcuttur» (69). Prof. Afet İnan Kürt Aşiretlerini inkâr eden belli başlı ideoloğlardan biridir ve bu işin propogandasını bilimsel bir hava ka-

(69) Afet İnan, Türkiye Halkının Antropolojik Karakterleri ve Türkiye Tarihi, Türk Irkının Vatanı Anadolu, TTKY Ankara 1947, S. 181.

zandırarak Üniversiteden yürütmektedir (70). Atatürk hakkında bir inceleme yapan Lord Kinross'un, kürtlere karşı tutumu da bilimsel olmaktan uzak olduğu gibi bir takım çelişmeleride ihtiva etmektedir. Kinross, kürtler için şöyle demektedir: «Irak ve dil bakımından Türklerden ayrılan, derebeyliğe bağlı, başına buyruk, sofu ve hırçın bir azınlık olan kürtler, Osmanlı Hükümetlerinin başına zaman zaman dert açarlardı» (71).

## **VI. 1945 Çok Partili Rejime Geçiş Feodal Egemen Sınıfın Kurumlaşması, Bürokrasinin Yenilişi**

Daha önceki bölümlerde, 1923'ten sonra, bürokrasinin, gerçek fonksiyonlarıyla gelişen bir tutum benimsediğini ve bu tutumun ekonomik ve toplumsal gelişmeyi yavaşlatıcı bir yol izlediğini belirtmiştik. Temeldeki üretim ilişkilerine dokunmadan, herhangi bir değişiklik yapmadan, feodalizm ile mücadele edilmeye başlandı. Bunu sağlamak içinde, hakim ulus ideolojisi sık sık işlendi. Bürokrasi bu ideolojinin uygulayıcısı oldu. Bürokrasinin mücadelesi, sosyo - ekonomik yapının değişmesi doğrultusunda değil, doğrudan doğruya bu sosyo - ekonomik yapının, yani feodalizm kültürünü (Kürt dili, Kürt Edebiyatı, Kürt Folkloru vs.) hedef alıyordu. Böylece, yapısı itibarıyla zaten çelişmeli bir görünüş gösteren bürokrasi, 1923 - 1945 yılları arasında çok daha fazla çelişmeli bir bünyeye sahip oldu. Bir yandan feodalizmin üst yapı kurumlarıyla mücadele ediyor, bir yandanda bu üst yapı kurumlarına vücut veren temeldeki üretim ilişkilerine hiç dokunulamıyor. Bir kararla sürgüne gönderilen Ağalar, Şeyhler, Seyitler bir başka kararla yerlerine döndürülüyor.

Aslında kaypak bir yapıya sahip olan bürokrasinin olağanüstü çelişmeli durumu 1945 yılına kadar devam ediyor. Bu tarihten itibaren çok partili düzene geçiliyor. Bu oluşum içinde halk yığınlarının oyu değer kazanıyor. Bu halk yığınlarını denetleyen ağa, şeyh, aşiret reisi gibi feodal üretim ilişkilerini denetleyen kişilerin değer kazanması demektir. Çünkü Batının çok partili rejimi yani burjuva demokrasisi, bu ilkel yapı üzerinde hiçbir değişiklik yapılmadan getirilmiştir. Oysa batıda yani Avrupa'da burjuva demokrasisi birdenbire ortaya çıkmış değil, çetin sınıf çatışmalarından sonra oluşmuştur. Bunun içinde toplumsal bir içeriği vardır. Ve bu toplumsal içerik ancak Avrupa için anlamlıdır. Avrupa'nın birtakım sınıf çatışmaları sonucu oluşturduğu bu burjuva demokrasisi, yer yer feodalizmin egemen olduğu bir ülkede uygulandığı zaman, doğaldır ki feodalizmin ve onlarla ittifak durumunda olan burjuvazinin çı-

(70) Afet İnan, Medeni Bilgiler ve Mustafa Kemal Atatürk'ün el yazıları, TTKY, Ankara 1969, S. 18 vd. 351 vd.

(71) Lord Kinross Atatürk, Bir Milletın Yeniden Doğuşu, Sander Yayınevi,



karlarını koruyacaktır. Bu durum, Doğubeyazıtta çıkan, ŞERESİ-YAR isimli toplumeu bir gazetede şöyle ifade edilmektedir. «... Gü-nü geldi Hamidiye Alayları tarumar oldu, aşiretler kabilelere bölündü, kabileler sülalelere bölündü, millet peyderpey dağdan düze indi. Beyoğlu beyler köyden şehire indiler, foter giydiler, kravat taktılar. Palabıyıklarını kesip modaya uydular. Çeşitli devirlerde sürülmüş beyoğlu beylerden büyük şehirlere postu serip sosyeteğe girerler bile oldu. Yüzlere ak olsun.

Beyoğlu beyler 1950 yılındanberi arazilerine traktör, pulluk, bi-gerdöver aldılar, ticaret hayatına atıldılar. Para ve servet elde etmek için yedi boyaya girdiler. Dinleri imanları para oldu. Beş para-nın hesap - kitabını tutmayı öğrendiler. Çok parti icat olmuş olalı, **rey reşat altını kadar kıymetli olmuş olalı siyasetin kuyruğuna kene gibi yapıştılar» (72).**

İşte bu demokrasıcılık oyunu içinde Doğulu egemen sınıflar, ağa, şeyh ve aşiret reisleri yavaş yavaş merkezî otorite, yani Batıdaki egemen sınıflarla bütünleşmeye başladılar. Merkezî otorite ile sür-tüşen ve sür-tüşmeyen ayırımı yavaş yavaş ortadan kalkmaya, hep-si de merkezî otorite ile iyi geçinmeye ve bütünleşmeye çalıştı. Bi-lindiği gibi Doğu isyanları sırasında Doğudaki aşiret reislerinin, ağa, bey şeyh ve seyitlerin hepsi de isyana katılmadı. Bunlardan bir kısmı merkezî otorite yanında gözüktü veya tarafsız kaldı. Çok partili de-mokrasî süreci içinde ise herkes, merkezle sür-tüşmeyi bırakıp, batı-dakilerle birlikte sömürü koalisyonuna girdi.

Bu yeni oluşumun en önemli özelliklerinden biri, bürokrasinin 1923 - 1945 arasındaki çok gelişmeli olan durumun olağan bir durum almasıdır. Burada, bürokrasinin Kürt halkıyla gelişmesinin ortadan kalktığını söylemek istemiyoruz. Kürt egemen sınıflarıyla ve feoda-lizmin bazı üst yapı kurumlarıyla (aşiret reisliği, şeyhlik vs.) geliş-mesinin ortadan kalktığıda büyük bir gerçek. Bu tarihten sonra bü-rokrasi olağan dönemlerde olduğu gibi egemen sınıfların hizmetine girmiş ve onların ideolojisini gerçekleştirme doğrultusunda hareket etmiştir.

1945'de, çok partili düzene geçişle birlikte, halk yığınları büyük bir değer kazanmaya başladı. Aslında değer kazanan halkın bizzat kendisi değil, siyasi iktidar yolunu açan «oy» idi. Çünkü, İktidara gelmek bu oy çoğunluğunun bir elde toplanması sonucu oluyordu. Bunun için, bu oyları tek elde toplayacak bir yolun bulunması gereki-yordu. En iyinin ve en doğrunun, kendi yaşadığı ve gördüğü oldu-ğunu sanan «oy» sahiplerine, yani halka, görünüşte açık tutulan Mec-lise göstermelikler dışında, ne kendisi, ne de çıkarını koruyacak kim-

seler giremeyeceğine göre, oy kullanan yani halka kutsal görevini yerine getirip yani oyunu kullanıp, işi kendi adına yapacaklara yani milletvekillerine bırakmaktan başka yapacak iş kalmıyordu. İşte bu demokratik gelişme içinde, ağalar ve şeyhler bölgelerindeki nüfuzlarından yararlanarak, meclise girme yolunu bulmuşlar ve kendi çıkarlarını meclis kürsüsünden savunmaya başlamışlardır. 1945 tarihli «Çiftçiyi Topraklandırma Kanunu» meclise getirildiği zaman, Cavit Oral, Adnan Menderes, Emin Sazak, tasarıya şiddetle karşı koymuşlardır. Emin Sazak, tasarımı getiren Şevket Raşit Hatipoğlu'na hitaben «Tasarımı geri al!.. Tasarı geri alınırsa Beylik köprü'deki otuzbin dönümü hibe ediyorum.» demiştir. Hatipoğlu'nun «Yasa ile alsak ne olur?» sorusuna karşılık, «Yasa ile olmaz, Devlet araziyi zorla alırsa, Eskişehir havalisinde Emin Sazak ölür.» demiştir. 1960'da çıkarılan ve 55 ağayı sürgüne gönderen 105 sayılı yasa gerekçesinde «Sosyal bir takım reformları yapabilmek, ortaçağın Türkiye'de yaşayan düzenini yıkmak, ağalık ve şeyhlik gibi müesseseleri yok etmek, 20. Yüzyılda devlet üstünde devlet kuvveti olmadığını anlatmak, vatandaşın sömürülmesine, istismar edilmesine, insanlık haysiyetinden uzaklaşmasına, engel olmak gayesiyle bu kanun çıkarılmıştır.» dendiğinden sonra, sürgüne gönderilen 55 ağanın 54'ünün Demokrat Partiye, 1 tanesinin de Cumhuriyetçi Köylü Millet Partisine kayıtlı olduğu ifade edilmiştir (73). Özellikle bu son nokta, ağalarla siyasal parti ilişkilerinin ne denli güçlü olduğunu göstermektedir. Bunlar, partilerin bölge kademelerinde, ya ocak başkanı, bucak başkanı, il başkanı veya belediye başkanlığı gibi görevler almakta veya doğrudan doğruya Büyük Millet Meclisine girmektedirler. Çizelge 28'de, halkın siyasal seçimlere katılma oranını göstermektedir. Bu çizelgeye göre, seçimlere katılma, doğu illerinde, batı illerine oranla daha çoktur. Örneğin, 1965 yılı Millet Vekili Seçimlerinde Batı illerinde seçime katılma oranı % 77 olduğu halde, Doğu illerinde bu oran % 80 - 82 arasındadır. Öte yandan, 1950'den 1965'e kadar seçimlere katılma oranını incelediğimiz zaman gerek Batıda gerekse Doğuda bu oranın azaldığı görülmekle beraber, doğu illerinde bu azalmanın daha az olduğunu söyleyebiliriz.

O halde, seçimlere katılma oranı söz konusu olduğu zaman, bunun Batıya göre, daha dinamik olduğu açıkça söylenebilir. Bu dinamizmi sağlayan önemli neden ağalar, şeyhler ve aşiret reisleridir. 1945'den sonra, zaten bölgelerinde çok nüfuzlu olan ağa, şeyh ve

---

(73) Ağaları Tanıyor musunuz? Yön Dergisi, Sayı 4, 10 Ocak 1962  
Ağaların Bilinmeyen Tarafları, Yön Dergisi, Sayı 10, 25 Şubat 1967  
Cumhuriyetçi Köylü Millet Partisine kayıtlı olan kişi, Urfalı Avukat Faik Bucak'tır.

aşiret reisleri, siyasal bir görevi de benimsemişler ve oy sağlama kaynağı durumuna gelmişlerdir. Burada yine problematik bir noktaya gelebiliriz.

	1950	1954	1957	1961	1965
13 il	89	90	80	80	75
4 il	90	91	77	79	70
Hakkari	64	78	76	82	81
18 il	87	90	80	81	71
Türkiye	89	88	76	81	71

Kaynak : Çizelge 28

Problemimizi ortaya koyarken şöyle demiştik : Toplumsal yapıyı temellendiren ve biçimlendiren esas etken, ekonomik olanakların dağılışıdır. Dolayısıyla toprak dağılışı, buna paralel olarak toprağı işlemede kullanılan üretim araçlarının dağılışı ve iş bölümü organizasyonudur. Toplumsal yapıdaki öteki sosyal kurumlar, bu temel etkene göre biçimlenir. Nüfus kompozisyonunda, aile yapısında, din farklılaşmasında, çevre ve dünyayı algılamada bu temel etkenlerin rolü büyüktür. İşte burada siyasal görüşlerin belirmesinde de aynı temel etkenlerin etkisini görüyoruz. Ağa, şeyh ve aşiret reisleri, çok geniş toprakları, çok geniş halk yığınlarını denetlediği için, kendi çıkarına uygun fikirleri köylülere de benimsetmektedirler. Daha önceleri de belirttiğimiz gibi, Doğu Anadolu'da çeşitli etkenlerin etkisi altında kahvehanenin gelişmemesi, haberleşme merkezinin «Ağanın odası» olmasını zorunlu kılmaktadır. Bu durum, kentten gerek piyasa ve fiyatlarla, gerek sosyal ve politik hayatla ilgili haberlerin hem gelişi hem de köy içindeki yayılışını daima ağanın denetimi altında tutmuştur. Öte yandan, ilişkilerini ağa, şeyh ve aşiret reisleri ile sürdüren bir kimsenin onlar gibi düşünmesi zaten doğaldır. Çünkü, bunlar, oy kullanan köylü için bir izafet çerçevesi meydana getirirler. Ve köylü de bu çerçevenin dışına çıkamaz. Prof. Nermin Abadan, «Anayasa Hukuku ve Siyasi Bilimler Açısından 1965 Seçimlerinin Tahlihi» isimli kitabında bu bağımlılığa göre oy kullanmayı açık bir biçimde ortaya koymaktadır (74). Bu aslında egemen sınıflar tarafından kurulan kuvvetli barajın aşılama-sından başka bir şey değildir. Yani izafet çerçevesi egemen sınıfların bizzat kendisidir.

O halde, 1945 yılında, çok partili siyasal rejime geçişle birlikte, ağalar, şeyhler ve aşiret reisleri, iki yönden birden kuvvet almışlardır. Birincisi, oy kullanma mekanizmasında kütlelere hak tanınmasıyla birlikte, halkın değer kazanması sonucu ağa, şeyh ve aşiret reislerinin, halk üzerindeki nüfuzlarını kullanarak siyasi par-

(74) Nermin Abadan, Anayasa Hukuku ve Siyasi Bilimler Açısından 1965 Seçimlerinin Tahlihi, SBFY, Ankara 1967 S. 246

tiler için oy kaynağı durumuna gelmeleri, dolayısıyla siyasal iktidar için değerli bir kişi olmaya başlamalarıdır. İkincisi de siyasal iktidarlardan çıkarlar sağlamaya başlayan ağa, şeyh ve aşiret reislerinin, halk önünde büsbütün kudretli kişiler durumuna gelmeleridir. Bir madalyonun iki yüzü gibi görünen bu öğeler birbirleriyle daima etki - tepki durumunda olup, ağalık ve şeyhliğin daha kuvvetli bir biçimde kurumlaşmasını sağlamaktadır. Bütün bu oluşumlar içinde, ağaları zaman zaman sürgüne göndererek onların halk üzerindeki ezici etkilerini hafifletmek isteyen Devlet ve hükümet, bu kez onlara büyük bir itibar göstererek çatışma durumuna gelmektedir. Burada Prof. Mübeccel Kıray'ın «Tampon fonksiyonları Teorisi»'nin yine büyük bir geçerlilik gösterdiğini görüyoruz. Buna göre gelişmenin yavaş olarak sürdüğü yerlerde toplum bünyesine dışardan ithal edilen kurumlar, eski düzen içerisinde, esas bünyesinden yitirerek işleme olanakları bulur ve yeni yeni anlamlar kazanır (75). Türkiye'de de modern bir anlayış olan demokrasi hareketi, feodal bir bünye içinde uygulandığı zaman aşiretler ve mezhepler arasındaki çatışmaların, siyasi partiler kanalıyla tekrar şekillendiğini görüyoruz. İşte bu, Doğu Anadolu'nun toplumsal yapısının temel gelişmelerinden biridir. Modern demokrasilerde, her şeyden önce birleştirici bir fonksiyonu olan siyasi partiler, feodal bir bünye içerisinde ayrımcı bir rol oynamakta, zaten feodal beylikler ve mezhepler olarak ayrılmış halk yığınlarını birbirinden daha da ayırmaktadır. Bu temel gelişki, Doğu Anadolu'daki feodal yapının parçalanıp, Türkiye'nin gelişmiş bölgeleri ile bütünleşmesine kadar sürecek, siyasi partiler aşiret çıkarlarını ve aşiret üstünlüklerini korumaktan başka bir işe yaramayacaklardır.

## VII. 27 Mayıs ve 55 Ağının Sürgünü

Yakın tarihimizde, Doğu Anadolu'yu ilgilendiren en önemli olaylarından biri de, 27 Mayıs 1960 hareketinden hemen sonra, 1 Haziran 1960 tarihinde 485 Doğulunun Sivas'ta bir kampta tutuklanmasıdır. Bu kampta altı ay kadar tutuklu kalan Doğululardan, 55'i hariç ötekiler serbest bırakılmışlardır. Türk siyasi tarihine 55'ler diye geçen Doğuluların iç yüzünü ayrıntılı bir biçimde incelemeye çalışacağız.

### A. 27 Mayıs'tan Önceki Durum

27 Mayıs'tan sonra, 31 Mayıs tarihli Cumhuriyet Gazetesinde yayınlanan bir haber, Millî Birlik Komitesinin Kürdistan konusunda o tarihe kadar izlenen politikanın dışında kaldığını ortaya koyuyordu. Haber aynen şöyleydi: «Millî Birlik Komitesinin neşredeceği

(75) Mübeccel Kıray, Ereğli, Ağır Sanayiden önce Bir Sahil Kasabası, S. 4

vesikalar. Bir Kürdistan hükümeti tesisi için DP Grubu içinde çalışanlar varmış. Sabık İktidar bunlara ve Şeyh Said'in oğlunun Rus yapısı ciple Doğu'da propoğanda yapmasına göz yummuş. Millî Birlik Komitesi ile Yeni Türkiye Cumhuriyeti Hükümeti, 10 yıllık DP iktidarı devrinde memleketi bir çok alanlarda harebeye sürükleyen meseleleri ele almış bulunmaktadır. Bu meyanda, ceza kanunları mevacehesinde suç teşkil edip de, DP İktidarının menfaati icabı taviz verilen bir çok konuların millete perderpey açıklanacağı ve sabık hükümet ricalinin millet bünyesinde yaptığı tahribatın vesikalalarının tarihe maledileceği bildirilmektedir. Haber aldığımız göre, irticaa taviz veren sabık DP iktidarının bu konuda cemiyette açtığı yara dehşet verici olmuştur. İktidar da kalma pahasına, yalnızca rey almak için milleti bölme temayüllerine dahi göz yumulmuş ve bir iddiaya göre DP Meclis Grubu içinde Milletvekili olarak sızan bir kaç kişi korkunç gayelerini tahakkuk yolunda DP başında bulunanlardan müzaheret görmüşlerdir. Rey karşılığı verilen irtica tavizi Güney Doğu'da memleketi parçalayıcı istikamette bazı teşebbüslere yol açmıştır. Bu meyanda Rus yapılı bir ciple vatan haini Şeyh Said'in oğlunun Doğu'daki köylerde dolaşmasına göz yumulduğu tesbit olunmuştur. Geliştirilmesine çalışılan gayenin yeni bir Kürdistan olduğu, bu konuda, bir kaç DP milletvekilinin çalışanlara müzair olduğu vesikalarıyla meydana çıkmıştır. Millî Birlik Komitesi ve Hükümet bu yola sapanların faaliyetlerine son vermiş, memleketi parçalayıcı unsurların tamamen izalesi yolunda zecri tedbirler alma yoluna gitmiştir. Türkiye'nin bütünüyle yalnız Türklerin vatanı olduğu, başka gayeler taşıyan bir kaç kişiye benimsetilecektir (76).

Cumhuriyet Gazetesinde yayınlanan bu haberle, bir gün sonra 485 Doğulunun Sivas kampına alınmaları olayı arasında sıkı bir ilişki vardır. Zaten 27 Mayıs'tan sonra bazı Millî Birlik Komitesi üyelerinin «27 Mayısı gerçekleştirmeseydik vatanımız parçalanacaktı. İşte bunun için 27 Mayıs gerekli idi» sözleri rastgele söylenmiş sözler değildir (77).

### 1. Gazete Haberleri :

Doğan Özgüden'in Genel Kurmay Eski Başkanı Ragıp Gümüşpala ile yaptığı bir konuşmada Doğu ile ilgili ilginç görüşler yer almaktadır. Konuşma aynen şöyledir :

«Şarkta, ağa, bey, şeyh denilen 35 - 40 kadar köye sahip kişiler derebeylikler hâlâ mevcuttur. Vakıa, 1925 Şeyh Sait hareketlerinden sonra bunların nüfuzu kırılmış ise de bu gün dahi ken-

(76) Bu tip haberler ve yazılar 27 Mayıs'tan sonra devam etmiştir. Bk. Sırrı Dadan Bilge, DP'nin Doğu'daki Tehlikeli Oyunu, Dünya, 4 Temmuz 1960

(77) Hikmet Kıvılcımlı, 27 Mayıs ve Yön Hareketinin Sınıfsal Eleştirisi, Ant Yayınları, İstanbul, 1970 S. 271 vd.

İ geniş arazi ve köylerinin sahibi durumundadırlar. Köylünün okumasını yükselmesini istemezler. Bölgelerinde Türk harfleri ile tedrisata muhaliftirler. Köylüyü her surette baskı altında tutarlar. Bu şahısların öncelikle nüfuzlarının kırılması, batıya nakledilerek yayılmaları ve muayyen yerlerde iskân edilmeleri, topraklarının derhal tevzii ve tapulanması toprak dağıtılan köylüye muayyen taksitlerle tohumluğunun ve ziraat vasıtalarının da verilmesi esas olmalıdır. 1925 harekâtından sonra bazı ağa ve şeyhler batıya gönderilmiştir. Fakat yerlerinde kalan seyitleri, soysopları, bunların arazi hakimiyetini idame ettirmişlerdir.

Köylülerimiz Türklüklerini müdriktirler. Kürtlük propagandası sırf derebeyliklerinin devam edebilmesi için şeyh ve beyler tarafından halka yayılmaktadır. Yukarıda bahsettiğim tedbirler alındığı takdirde köylülerimiz tamamen hükûmete bağlanacaklardır».

Doğuda uzun zaman vazife görmüş olan Sayın Gümüşpala'nın bu sözleri bu sosyal probleme ışık tutmaktadır. Bu bölgede eğitim meselesinin halledilmesi herşeyden evvel iktisadî davaların yenilmesi, yol ve su meselelerinin halline bağlıdır. Gümüşpala toprak reformunun yapılabilmesi için bu noktaların ön plâna alınmasını temenni ediyor ve sözlerine şöyle devam ediyor :

«Şarkta köyler, komlar halindedir. Komlar birbirlerinden kilometrelerce uzaktır. Birbirleri ile irtibat çok müşgüldür. Okulları merkezîyet nazarı itibara alınarak seçilen yerlere yapıyor. Şarkın 2000 rakamdan yüksek yerlerinde yapılan bu tesislerde hayat yaz mevsiminin 2 - 3 ayna inhisar eder Kışın düşen karın kalınlığı 2 - 3 metreyi bulur. Bu sebepten çocuğun komundan kalkıp okula gitmesi mümkün olmadığı gibi yaz ayları da okulların tatil zamanına tesadüf eder.

Şu halde masraf ve emek boşuna gitmeye mahkûm. Bazı idare amirleri büyük bir sebatla okul işlerini kendilerine memleket çapında bir vazife telâkki ediyor ve ordudan yardım istiyorlardı. Valilerin bu iyi niyetleri karşısında bütün imkânlarını kullanmak suretiyle memleket kültürüne faydalı olmağa çalıştım. Bu işte yolsuzluk büyük engeller meydana getirdi. Vilâyetin tertip ettiği kereste, çimento, demir gibi inşaat malzemesi ancak seçilen okulun 15 - 20 Km. yakınına kadar motorlu vasıtalarımızla getiriliyor ve geri kalan nakliyat ya köylünün sırtında veya hayvan sırtında yapıyordu. Bu durumda teyid eder ki kültür işi ile beraber komların ve 5 - 15 haneli köylerin ovalar ve yollar bölgesine doğru indirilmesi ve toplanması bu köylerin yollarının tamiri ve toprağı sulama tedbirleri alınmak suretiyle iktisadî halin tanzimi mümkün olur.

Şarkta ki son beş yıllık vazife hayatımda yolun ve suyun sağ-

landığı yerde asayişin temin edildiğini iktisadî kalkınmanın başladığını, bunun sonucu olarak okuma ve öğrenme işlerine halkın büyük önem verdiğini gördüm. C.H.P. devrinde eğitim ve toprak meseleleri iyi niyetle ele alınmıştı. Fakat yukarıda bahsettiğim gibi noksan olarak ele alınmıştı. Düşüklerde 10 yıl zarfında bu işi tamamen baltaladılar.

Millî Birlik Komitesi bu konuda bir çok hususları ele almıştır. Ve gerçekten memleket için kalbi çarpınan arkadaşların bir topluluğu vaziyetindedir. Fakat bir de ihtisasa hürmet gerçeği vardır. M.B.K. Hükûmeti verdiği direktifle kültür işlerini, iktisadî işleri ve bir çok mefhumların öncelikle ele alınmasını istemişti. Bunlar uzun zamanlara bağlı ve hemen tahakkuk etmiyecek durumda olan memleket işleridir. Ben şu hususta çekiniyorum. Bakanlıklar kendilerine verilen direktif esasları içinde çalışırlar. Müsterek olan yukarıdaki işler koordine edilmezse bu güne kadar olduğu gibi aksaklıklar meydana gelebilir. Muhtelif bakanlıkları ilgilendiren bu büyük çaptaki memleket vazifelerinin Başbakanlık tarafından tanzimi müşgüldür. Bir koordinatöre ihtiyaç vardır. Bu makam ancak yeni teşkil edilecek bir koordinasyon başkanlığı olabilir. Yapılacak kalkınma işinde plân esastır. Kalkınmanın 5 - 10 senelik bölümlere ayrılması lâzımdır. Program ve plânların hazırlanmasında masa başında değil, şarkı kış ve yaz gezip görmek, etüd etmek ve ondan sonra plânlamakla olur» (78).

17 Ekim 1960 tarihli Öncü Gazetesinde de şu haberler yer alıyordu: «Nüfuz kurmak sureti ile halka baskı yapanlar nakledilecek. Dinî ve yabancı ideolojileri alet ederek nüfuz kuranlar için mecburi iskan tasarısı Millî Birlik Komitesine verildi. Ulusal menfaatlere zarar verecek faaliyetlerde buldukları, yapılan idarî soruşturma sonucunda sabit olanlar ve bunların dördüncü dereceye kadar ve sihrî hısımları yurt içinde başka yerlere nakledilecek. Bunların Türk gerçeklerine aykırı faaliyetlerde buldukları ve fert hürriyetlerini kısıtladıkları belirtiliyor.

Dinî gelenekleri, yabancı ideolojileri alet ederek veya cebir ve şiddet kullanarak, ikametgâh çevrelerinde yaşayan halkın üzerinde nüfuz tesis etmek suretiyle o mntika halkını maddeten ve manen tehdit ettiği veya huzur kaçırarak hallerde bulunduğu veya fertlerin hukukuna tahakküm ve tegallüp yolu ile tecavüz ettiği ve iradelerine müessir olduğu tesbit edilenler Bakanlar Kurulu kararı ile nakledilecek.

21 Ekim 1960 tarihli Ulus gazetesinde Başyazar Yakup Kadri Karaosmanoğlu, mecburi iskân tasarısıyla ilgili olarak aşağıdaki yazıyı yazmıştır:

«Bir kaç gündün beri gazetelerde bahsi geçen Mecburi iskan Tasarısı dün yayınlanan bir habere göre MBK'de görüşülerek kabul edilmiştir Bu suretle - tasarının bir bölümünde görüldüğü gibi - memleketimizin şu veya bu bölümünde ya da daha geniş bir bölge içinde dinî his ve gelenekleri alet edenler, yabancı ideolojileri neşir ve telkine çalışan cebir ve şiddet kullanarak nüfuz ve baskıları altında adam sömürenler, buldukları yerlerden uzak bölgelere nakledilecekler.

Sürüleceklerdir demiyoruz. Çünkü bu gibiler için medeni haklardan mahrumiyet söz konusu değildir ve çıkarıldıkları bölgeye dönmek şartıyla memleketin her tarafında dolaşmak serbestliğide ellerinden alınmayacaktır. Doğrusunu söylemek lâzım gelirse, bu bakımda mecburi iskan tasarısındaki sertlik biraz yumuşatılmış gibi görünüyor. Bununla beraber iddia edemeyizki, mecburi iskan tabirinde bir tehcir manası yoktur.

Millî İnkılâp Hükümetini böyle bir tedbir almaya zorlayan, sebepleri uzun uzadıya tetkike girişmeyelim. Bunlar ötedenberi hepimize malûm olsa gerektir. Şeyhler ve Ağalar feodalitesinin bu memleketin en büyük sosyal derdi olduğunu aramızda bilmeyen kalmamıştır. Bu dert yüzünden değildir ki, nice inkılap hamlelerine rağmen halkımızın büyük bir kısmı yüz yıl, iki yüz yıl evvelki yerinde saymaktadır. Bölgeler varki, karanlığına Atatürk inkılaplarından henüz en hafif bir ışık bile aksetmemiştir. Bu karanlık, gerçi asırların birbiri üstüne yığıldığı cehalet tabakaları koyulaşmış bulunuyor. Fakat bunu durmadan sömürmek suretiyle sonsuz bir gece haline getirenlerin de mecburi iskan tasarısında adı geçen kimseler olduğuna şüphe yoktur. Ve bunlara karşı tedbir alınmasını prensip itibariyle yerinde bulmamak mümkün değildir. Ama tasarıda tesbit edilen tedbir ne dereceye kadar başarılı olacaktır? İşte bu noktada bazı ihtirazi kayıtlarla karşılaşırız.

Zira, hatırlarız ki, vaktiyle bu yolda yapılan çalışmaların çoğu ya hiç müsbet netice vermemiş, ya da bir takım yeni sosyal davaların doğmasına sebep olmuştur. Mecburi iskana tabi tutulanlar gittikleri yerde şeyh iseler «dini his ve gelenekleri» kendi menfaatlerine alet etmekten, ağa iseler «cebir ve şiddet kullanarak» halkı ezip sömürmekten vazgeçmemişler ve her bölgede bu hareketlerine müsait zemini bulmaktada zorluk çekmememişlerdir.

Said'i Nursi'nin son günlerindeki hadiseler hâlâ bütün teferruatıyla gözümüzün önündedir. O gerçi yerini mecburi olarak terkedenlerden değildi. Bütün gezilerinde, aydınların çoğunluğu teşkil ettiği İstanbul da dahil olmak üzere, her uğradığı şehri, bir kaç günlük ikameti esnasında, neler yapmak istediğini görmedik mi?

Onun için korkarız ki, tehlikeleri şimdilik mevzii bir mahiyet



arzeden kimselerin faaliyet çevrelerinin sınırlarını tasarladığımız nakillerle genişletmiş olmayalım. Bu sözümden sakın bir sosyal derdi kendi hali ne bırakmak fikrinde olduğumuz anlaşılmasın. Bizim söylemek istediğimiz, bahis konusu davanın, elde mevcut kanunların harfiyen tatbikini ve bir takım sosyal reformların gerçekleştirilmesi suretiyle en iyi hal çaresini bulacağıdır.»

Bu yazılardan da anlaşılacağı gibi, 27 Mayıs 1960 döneminde, gazeteci ve yazarların çoğu, düzeni tahlil etmek gibi bilimsel bir temelden yoksun olup sadece mevcut düzene olan itirazlarını bildiriyorlar.

## 2. 105 Sayılı Yasa : Mecburi İskan Kanunu

Madde 1. Dinî his ve gelenekleri veya yabancı ideolojileri alet etmek veya cebir ve şiddet kullanarak suretiyle ikametgâhını veya maliki ve yahut zilyedi olduğu gayrimenkulün bulunduğu mntıkada yaşayan halkın tamamen veya bir kısmı üzerinde tesir eylediği nüfuza dayanarak :

a — O mntıka senekesini maddeten veya manen tehdit ettiği veya huzurunu bozacak sair hareketlerde bulunduğu veya istismar eylediği, yahut,

b — Fertlerin hukuna tecavüz ettiği veya tahakküm ve tagallüp ile, haklarını kullanmalarında iradelerine müessir olduğu, yahut,

c — Millî menfaatlere zarar verecek herhangi bir faaliyette bulunduğu,

Mahallin en büyük idarî amirinin sorumluluğu altında emniyet makamları tarafından yapılan tahkikat neticesi sabit olanlar bunların dördüncü dereceye kadar (bu derece dahil) kan ve sihri hisimlerinden lüzum görülenler İçişleri Bakanlığının teklifi ve Bakanlar Kurulu kararı ile, o mntıkaya bir daha gelmemek üzere, yurt içinde başka yerlere bu ek kanun hükümlerine göre nakil ve iskan edilebilirler.

## 3. 105 Sayılı Yasanın Gerekçesi

23 Ekim 1960 tarihli Öncü Gazetesinde, Mecburi İskan Kanununa ait bazı gerekçeler yayınlanmıştır. Bu gerekçeler özet olarak şöyledir :

Mecburi İskân Kanununun çıkarılmasına duyulan zorunluluğu belirten gerekçede özellikle Doğu illerimizde yaygın hale gelen ağalık ve şeyhliği ve bunların vatandaşlara yaptıkları baskılara işaret ediyor. Bildirildiğine göre Doğu illerinde son yıllarda Kürt Cumhuriyetinin kurulması için bazı kimselerce gayretler sarfedildiği bu arada uçları Irak ve İran'da bulunan kürteçülük teşkilâtlarının Tür-

kiye'de liderler yetiştirmek amacı güttüğü açık olarak gerekçede anlatılıyor.

Ağaların ve şeyhlerin uzun yıllardan beri Türk halkını baskı altında tuttuğu, C.H.P. devrinde bunlardan bir çoklarının Mecburî İskân Kanunu ile Anadolunun çeşitli yerlerine nakledildikleri ancak düşük D.P. iktidarı zamanında eski yerlerine döndükleri ve baskılarının devam ettiği kaydedildikten sonra bunların yeniden mecburî iskâna tutulmalarının zorluluğu gösteriliyor.

**Toprak Reformu :** Gerekçede ifade edildiğine göre komitede ve basında toprak reformu ve sosyal adalet konusunda çalışma ve haberlerin yayılması üzerine halka baskı yapan geniş toprak zengini ağalar teşkilâtlanmalar ve yer yer kıpırdamalara başlamışlar ve bunların çoğunluğu vakti ile mecburî iskâna tabi tutulmuşlardır. Bunlardan 200 tanesi Sivas'ta nezaret altına alınmışlardır.

**İdarî Soruşturma :** Kanunu gerekçesinde kanunlarda suç teşkil eden hareketlerin delillerinin tesbit edilememesi dolayısıyla suç unsurlarının idarî soruşturma ile tesbit edilmesinin gerektiği de bildiriliyor. Ve kanunun bütün maddelerinin ayrı ayrı açıklaması yapılıyor. Bilindiği gibi kanuna göre İdarî Soruşturma sonunda halka baskı yaptıkları anlaşılan eski yerlerine bir daha geri dönmek üzere yurdun başka yerlerine nakil ve iskân edilecekler böylece yurt için tehlikeli çalışmalar ve hareketler yapanların zararlarından korunmuş olunacaktır. Gerekçede şu cümleler de yer almaktadır: «Dinî gelenekleri, yabancı ideolojileri âlet ederek veya cebir şiddet kullanarak ikametgâh çevrelerinde yaşayan halk üzerinde nüfuz tesis etmek suretiyle o mıntika halkını maddeten veya manen tehdit ettiği veya huzur kaçırarak hareketlerde bulunduğu yahut fertlerin hukukuna tahakküm ve tegallüp yolu ile tecavüz ettiği ve iradelerine müessir olduğu, hâsılı millî menfaatlere zarar verecek faaliyetlerde bulunduğu yapılacak idarî tahkikat ile sabit olanlar ve bunların dördüncü dereceye kadar kan ve sıhrî hısımlarından lüzum görülenler Bakanlar Kurulu Kararı ile yurd içinde başka yerlere nakil ve iskân edilirler».

**Gezi serbestliği :** Tasarıya göre başka yerlere iskân edilenler yurt içinde her bölgede gezebilecekler ancak eski yerlerine dönemeyecekler. Bunların nakil ve yerleştirilmesi için İç İşleri ve İmar İskân Bakanlıklarınca yapılacak, buldukları yerlerdeki menkul ve gayrimenkulleri tasfiye edilerek gittikleri yerlerde kendilerine arazi ve sermaye verilecek. Ayrıca istedikleri kadar parayı götürebileceklerdir.

**Soruşturma :** Tasarıda konu edilen kimseler hakkındaki soruşturma ve tesbit, valiler, kaymakamlar ve Bucak Müdürleri tarafından yapılacak. Ancak görevlerini tam yapmayan ve çeşitli yollarla

iftira ederek isim tesbit eden idare ve emniyet amir ve memurları hapis cezası ile cezalandırılacaklardır.

Yukarıda esaslarını ve gerekçesini arzettiğimiz hükümete başka yerlere iskânına lüzum görülenleri mecburi nakil ve iskân yetkisi veren tasarı 18.10.1960 da 105 numaralı kanunla Millî Birlik Komitesince kabul edildi.

#### **105 No.lu Kanun gereğince götürülebilecek eşyalar :**

Mecburi iskâna tabi tutulanlar, beraberlerinde sadece kullanacaklar ev eşyası ile, mesleklerine ait avadanlıkları götürebileceklerdir. Nakil olunanların durumu ile bunların tasfiyeye tabi menkul ve gayrimenkul malları mahallin en büyük mülkiye âmiri tarafından kurulacak üçer kişilik heyetler tarafından tesbit edilecektir.

**Yapılacak ödemeler :** Mecburî iskâna tabi olanlara yapılacak olan ödemeler, İmar İskân Bakanlığı ve Toprak İskân genel müdürlüğü tarafından borçları çıkarıldıktan sonra yapılacaktır.

Aralık 1960 içersinde kanunun hükümlerine uygun olarak mecburi iskâna tabi tutulan 55 Ağa, Şeyh, Aşiret Reisi, Antalya, Burdur, İzmir, Muğla Afyon, Isparta, Manisa, Çorum, Denizli vilâyetlerinde yerleştirildiler.

#### **C — 55'ler kimlerdir ?**

Mecburi İskâna tabi tutulan, yani sürgüne gönderilen 55 Doğulunun hepsi, ileri sürüldüğü gibi, mütegalibe, Ağa, şeyh, aşiret reis değildir. Çeşitli yetenekleri ile, kürtleri, bilgileri ile, çevrelerinde etkili olan kişilerde bu yasanın kapsamı içine sokularak sürgüne gönderilmişlerdi. Bu 55 Doğulu, alfabetik sıraya göre şunlardır :

**1. İbrahim Abikoğlu 2. Hacı Topo Aktoprak 3. Zeki Bayar 4. Faik Bucak 5. İsmail Hakkı Bucak 6. Hacı Ali Bucak 7. Mehmet Cemal Bucak 8. Mithat Bucak 9. Hasan Abik Bucak 10. Ali Abik Bucak 11. Bekir Bucak 12. Resit Çecen 13. Mehmet Dal 14. Abdülkadir Ekinci 15. Ebubekir Ertaş 16. Mahmut Ertaş 17. Bahattin Erdem 18. Abdürrezzak Ensarioğlu 19. Sait Ensarioğlu 20. Şeyh Ali Fırat 21. Şeyh Selahattin Fırat 2. Şeyh Gıyasettin Fırat 23. Şeyh Ahmet Fırat 24. Mehmet Fuat Fırat 25. Faruk Fuat Fırat 26. Mehmet Emin Fırat 27. Halil Fırat 28. Ömer Fırat 29. Gıyasettin Fırat 30. Hüseyin İleri 31. Zeynel Abidin İnan 32. Mustafa Işık 33. Kinyas Kartal 34. Abdülbaki Kartal 35. Hamit Kartal 36. Bala Kartal 37. Şeyh Mehmet Emin Karadeniz 38. Cemil Küfrevi 39. Zeki Cemil Küfrevioğlu 40. Abdülbaki Karakuş 41. Feyzullah Keskin 42. Mehmet Kayalar 43. Abdullah Öztürk 44. Ferzende Öztürk 45. Osman Öztürk 46. Köroğlu Öztürk 47. Şamil Peker 48. Sait Ramanlı 49. Kubettin Septioğlu 50. Zeynel Turanlı 51. Cafer Yağizer 52. Mecit Yalçın**

### 53. Derviş Yakut 54. Kazım Yıldırım 55. Süleyman Yıldırım.

55'lerden Bucak ailesi Siverek'te, Fırat ailesi Erzurum, Bilgöl ve Muş taraflarında, Kartal ailesi Van'da, Öztürk ailesi Patnos, Tutak, Malazgirt yöresinde, Ensarioğlu Ramanlı, Ekinci ailesi Diyarbakır, Yıldırım ailesi, Küfrevi ailesi Ağrı, İnan ailesi Bitlis, Ertan ve Ertuş aileleri Hakkari, Yalçın ailesi Tutak, Gül ailesi Hınıs taraflarındadır.

55'lerin kimliğini açıklayan en güzel belge, 55'lerden Faik Bucak ve Kinyas Kartal tarafından yazılan bir borsürde açıklanmaktadır. Bu broşür zamanın koşullarında «Türk - Kürt» aydınlarının birbirlerine ne kadar yabancılaştıklarını gösteren ilginç belegelerden biridir. Belge aynen şöyledir :

«55'ler ünvanı altında, memleket sathında, aramadığımız bir şöhrete ulaşan bizler, bugün yuvalarımızdan ayrılalı tam iki sene dört ay oluyor.

2 sene 4 aylık bir zaman akışı ne dile, ne gönüle ne de şura kolay... Kimimizin çocuğu öldü. Gidip göremedi. Kimimizin kardeşi. Yani başında bulunamadı. Ailelerimiz perişan oldu. Yaralı, yakınlarımız yeni doğmuş yavrularını kanayan yaralarımızın adıyla çağırdılar: «Sürgün», «İşkân», «Tehcir».

Bir ihtilâl olmuştu. Her vatandaşa yeni bir dünya yaratmanın acı ve yük payı düşmüştü. Bizlere düşen acı ve yük payı, yerlerimizden koparılıp sırf bizim için yaratılan Sivas'taki kampa sürülmek oldu. Buna emniyet tedbiri dediler. Biz de masumca güvenişle bileğimizi kelepçeye uzattık. Nasıl olsa diyorduk, adalet tecelli eder. Suçsuz olduğumuz, gün ışığına çıkar. Çünkü ihtilâl partizan bir zihniyetle yapılmadığı ilân edilmişti.

Aksi tesadüfle, Muharrem Kızıoğlu bu işle görevlendirilmişti. 5.5 ay çok ağır şartlarda, Sivas kampında mevkuf tutulduktan sonra, bir gün karşımıza dikildi. 300 kişiydik. Biz 55'leri ayırıp alkoydu. Diğerlerini serbest bıraktı. «Babam şarkın celladıydı, ben de sizin celladınız olacağım» diye övündü.

Teklifi üzerine, mecburi iskâna tabi kıldık ve bir avuç leblebi gibi, Türkiye'nin muhtelif vilâyetlerine serpiştirildik. Sürgünler arasında kardeşler vardı, kasten birbirlerinden ayrıldı. Sürgünler arasında baba ve oğullar vardı. Yekdiğerlerinden en uzak yerlere düşürüldüler. Mesele sürgün müydü? Bu muameleye maruz kalan insanlar, eftar-ı umumiye karşısında ağır suçlu göstermek icap ediyordu. Kızıoğlu bunu ilân etti. Ve bizleri en ağır suçlarla itham eden dosyalar tanzim ettirerek, ağır ceza mahkemelerinde yargılanmak üzere cezaevlerine gönderdi. Yargılanmadan önce «bunlar suçludurlar müstahak oldukları cezayı görecekler diye» gazetelere peşin hükümlü beyanatlar verdi (24 Kasım 1960, Vatan Gazetesi).

Belki ona kalsaydı akıbetimiz feci olurdu.

Bir vatandaşa, bize isnad edilenden daha ağır suçlar yüklene-  
mezdi. Yabancı ideolojilere hizmet, nüfuz suistimali, din istismarı,  
zulmetmek. Her biri kişiyi on kere sehpaye götürmeye yeterdi. Bi-  
liyorduk, kendimize güvendiğimiz kadar adalete güveniyorduk. He-  
pimiz beraat ettik. Ve böylece adalet tecelli etti.

Basında bir kampanya açılmıştı. Bu kampanya toprak ağala-  
rına karşı idi. Her devrin kalemleri aleyhimize kışkırtıldı. Bize yapı-  
lan muameleye sözüm ona meşruiyet yakıştırılmak isteniyordu. Şar-  
kın acıklı durumundan, ağalar sorumlu tutulmak isteniyordu. Aca-  
ba 40 senedenberi Şarkın başına yağdırılan musubetler kimin ese-  
riydi? Şarkı kalkındırma yolunda, pespeşe gelen Hükümetler en ufak  
gayret sarfetmişler miydi? Hangi fabrika açılmıştı da ağalar, ber-  
hava etmişti? İnşa edilmiş hangi okul öğrencisiz kalmıştı? Hangi  
köprü ağalar tarafından yıktırılmıştı? Bunun cevabını bir tek keli-  
me ile vereyim. «İnsaf» efendiler «insaf». Sen koca bir Doğuyu ih-  
mal et yaşanmaz hale sok ve sonra da etrafına bakın sorumlu ara!..

Bütün bunların tartışması uzun. Belirtmek istediğimiz şu : Top-  
rak ağalarıyla, toprak reformuyla, 105 sayılı Mecburî İskân Kanu-  
nun ufak bir ilgisi bulunmadığıdır.

Mecburî İskân Kanunu, saydığımız sebeplere dayanmaktaydı.  
Yabancı ideolojilere hizmet, nüfuz suistimali, din istismarı, zulüm.

Kılın kırka yarılmasından sonra, mahkemelerde bunların hep-  
sinde temize çıktık. Kanunun yürürlüğe konmasının tek sebebi kal-  
mamıştı ortada.

Yürek taşıyan hiçbir vatandaş felaketlerimize kayıtsız kalamaz.  
Şimdi acı gerçeklerden bahsedelim.

Kim bu 55'ler? Günahları nedir? Suçsuz olmanın ne kadar kah-  
redici sürgünle hâlâ çekiyorlar? Neden mahkemenin beraat karar-  
ları hiçbir idareyi tatmin etmedi. Neden haklarında tahkikat yapan  
ve sürgünlerine sebep olan idare amirlerinin verdikleri raporların  
aksi mahkeme ilanlarıyla sabit olduğu halde, 105 sayılı kanunun amir  
hükümlerine göre, muhterem zevatı mahkemelere yöneltip cezalan-  
dırılmadı? Cezalandırmak şöyle dursun, taltif edildiler. Neden yok-  
tan bu kadar hırpalandık? Üvey evlat muamelesi gördük ve görmek-  
teyiz hâlâ? İdarecilerin bize karşı husumetlerinin sebepleri nedir?  
Neden toprağı olanların toprağı ellerinden, dönümü bir kilo buğday  
fiyatına kamulaştırıldı.

İlk bakışta hissi konuştuğumuz sanılabilir. Bu soruların hakiki  
sebeplerini sıralayalım:

55'lerin bedbahtlık ve felaketlerinin sebebini kürt asıllı olma-  
larında mı aramalıdır?

Hepimizin DP'li olmasında aramalı. Biz 55'ler hepimiz DP'liyiz. Yalnız Türkiye'de milyonlarca DP'li var. Onlar niye bizim gibi sürülmediler?

Biraz geriye dönelim. Masumiyetimiz teslim edildikten sonra Ankaraya geldik. İlk fırsatta günün idarecileriyle temas ettik. Selâhiyetli mâkamlar bize haksızlık edildiğini kabul ettiler ve en kısa zamanda yerlerimize iade edileceğimiz vaadetttiler. Maalesef seçim ve Kurucu Meclisin dağılması dönmemizi o günkü şartlar içinde geciktirdi. Bu devrede bize yakın alâka ve anlayış gösteren Sayın Cemel Gürsel'e, Sıtkı Ulay Paşaya ve mesai arkadaşlarına şükranlarımızı arzederiz.

Seçim yapılmış, Parlamento kurulmuştu. Anayasa yürürlüğe girdi. Aradan aylar ve aylar geçti. Biz hâlâ buradayız. Hakkımızda, değişik partilerden ve üç kanun tasarısı Meclis'e sunuldu. Biz hâlâ buradayız. Halbuki 147'lerin haklarının iadesi teklifi bizlerden 3 ay sonra Meclis'e yapılmıştı. Onların hakları çoktan iade edildi. Namı hesaplarına mennunuz, fakat biz hâlâ buralarda, sürgünün acısını, gadre uğramış olmanın acısını diğer yurttaşlarımızla eşit muamele görmemenin acısını katre katre tatmaktayız.

Bir gerçeği daha ekleyelim, biz 55'ler, toprak ağası da değiliz. Çoğumuz sürgünde geçinebilmek için amelelik yapmaktadır. Çoğumuz yarı tok yarı aç dolaşmaktadır. Toprak ağalığı bu mu?

Aramızda sadece 6 kişinin arazisi vardı. Mühayyilenin, mübalağanın erıştirdiği miktarın altındadır bu arazi. Beklerdik ki bizlere haksız yere incitilmiş vatandaş muamelesi yapılsın, yaralarımız iyi kötü sarılsın. Biz buraya gönül rızasıyla gelmedik. Bizleri yerimizden yurdumuzdan koparıp uzaklara savuranlar, içtimai mevkiimize göre geçimimizi düşünüp maişetimizi temine mecburdurlar. Acaba neden bunu düşünmediler bile?

Bugünkü koalisyon hükümetinin anlaşması bize yeni darbe hazırlıyor. Aramızdan üç kişiyedir bu darbe, manevi ızdırabını hepimiz paylaşıyoruz. Üç kişinin arazilerinin dönümü 150 kuruştan bugünkü yürürlükte olan Anayasa muvacehesinde pervasızca alınıyor. Toprak reformun güya bizden başlıyorlar. Aramızdan üç kişinin toprağının kamulaştırılmasıyla toprak reformunun alakası yoktur. Bu olsa olsa sadece sathi bir hareketle efkârı umumiyeiy oyalamaktan ibarettir. İhtilâlin tasarruflarını korumak keyfiyetiye, bizleri bu tasarrufun sembolü olarak kabul etmek ancak dipsiz bir samimiyetsizliğin ifadesi olabilir. Çok şeyini kaybetmiş insanların fütursuzluğu ile söylüyoruz: Tutumumuzun doğurabileceği bütün neticelere hazırız. Bizim için «bunları sürgünde bırakalım» diyenler bile var. Bu kör hususmetin, yok edilmesi için daha kaç zaman ve kaç kurban gerekecektir bilirim.

Toprak reformuna taraftarız. Müdeaddit beyan ve açıklamalarımızda bunu belirtmiştik. Bütün vatan sathında ve hiçbir şahıs ve zümre farkı gözetmeksizin Anayasa hükümleri, memleket şartları gözönünde tutularak yapılmalıdır. Dilerse Hükümet bunu yapar. Bizler 105 sayılı kanun gereğince tehcir edildikten sonra, 4753 sayılı kanunda mekanizması harekete geçmişti. Mallarımızı tasfiye meyanında aramızda 1944 yılı vergi matrahının dört misli takdir edilerek kamulaştırıldı. Şimdi kaçınılmaz soruyu soralım : Bizler iskâna tabi kılınmasaydık 4753 sayılı kanun bizlere tatbik edilebilirmiydi? 105 sayılı kanun anayasa ve insan haklarına aykırı olduğu için kaldırılıyor bütün neticelerin ilgası gerekmez mi? Bu güne kadar bize uygulandığı şekilde 4753 sayılı kanun sürüldüğü müz vilâyetlerde kimseye tatbik edilmemiştir.

Biz, idaremizin zülme karar vermediğine inanmak zorundayız. Müessif bir olayı hatırlatmak isteriz: 6-7 Eylül olaylarında İstanbul'da bir kaç rum vatandaş gadre uğramıştı. Devrin muhalefeti kıyametler koparmıştı ve zarar ziyan olarak bu vatandaşlara 60 milyon tazminat ödenmesi kabul edilmişti. Evet adalet bunu icap ettiriyordu. Bize gelince iktidar ve muhalefetler derin bir sessizlikte birleşiyor. Bizim maddî ve bunu aşan manevî zararımız kimseyi dile getirmiyor., Üstelik, suçsuzluğumun cezasına ceza eklenecek aramız elimizden alınıyor. Aramızda 3. sürgünü yaşayan veya ölen vardır. Haksızlıkların üstüste yığılmasına rağmen, bizi hor gören idarelerin ağır muamelelerine rağmen netice bekliyoruz ve memleketi seviyoruz.

Yerlerimize dönerken çektiklerimizi, gönüllerimizden silerek dönmek isteriz. Bütün memlekete tatbik edilmeyecek bir reform bizden başlarsa, 105 sayılı kanunun hükümsüz hükümlerine göre toprağımız elimizden alınırsa, bunu zulüm diye ilan edeceğiz, ayrıcılık diye ilân edeceğiz, insan haklarına tecavüz diye ilân edeceğiz.

Bizimle beraber geniş bir Doğulu kitlenin iki yıldanberi çektiği ızdırapların dinmesi kırılan haysiyet ve şereflerimizin onarılması isteniyorsa en kısa zamanda yerlerimize dönmemiz ve topraklarımızın tümünün iadesi icap etmektedir. Toprak reformu herkese tatbik edildiğinde bize de o zaman teşmili düşünölsün.

Netice : 105 sayılı kanun ve tabikatının doğurmuş olduğu neticeler Anayasamıza ve insan haklarına aykırıdır.

Sayın Parlamento üyeleri, kanun meclis'te tartışılırken, parti fanatizminden sıyrılarak ancak vicdanınızın sesine kulak verecek kararınızı veriniz. Hakkın huzurunda, tarihin önünde sorumlu olacağınızı unutmayın.

Türk Aydınları, sizi davamızın hakemleri seçiyoruz.»

## VIII. 1961 Anayasasının Hazırlanışı

Tek parti döneminin baskıya dönük olan tutumunu 1961 Anayasasının yapılmasında da izlemek mümkündür. Anayasasının başlangıç kısmındaki «Türk Milliyetçiliği» sözü ve «Egemenlik Kayıtsız Şartsız Türk Milletindedir» (mad. 4). «Yargı yetkisi Türk Milleti adına...» (mad. 7), «Aile Türk toplumunun temelidir...» (mad. 35), «Türk Devletine vatandaşlık bağı ile bağlı olan herkes Türktür... Türk ananın Türk Babanın çocuğu Türk'tür... Hiç bir Türk...» (mad. 54), «Her Türk kamu hizmetlerine girme...» (Mad. 58), «Yurt savunmasına katılma her türkün hak ve ödevidir...» (Mad. 60), «... Türk Kanunlarına değişiklik getirmek...» (Mad. 65/5), «... Türk Silahlı Kuvvetleri...» (Mad. 66), «Millet Meclisi seçimlerinde seçmen olan her Türk...» (Mad. 71), «... Seçilmeye engel bir durumu olmayan her Türk...» (Mad. 72) «Cumhurbaşkanı sıfatıyla Türk Devletinin...» (Mad. 96). «Bu anayasasının hiç bir hükmü Türk toplumunun çağdaş...» (Mad. 153), «... ve yürütme görevini Türk Milleti adına...» (Geçici madde 4/2/, gibi hükümler bunun örnekleridir.

Özellikle ikinci maddede milliyetçilikle ilgili madde tartışılırken bunu açıkça görüyoruz: Kurucu Meclis Üyelerinden Necip Bilge'nin sadece cümlede daha ahenkli bir ifade sağlamak için «Egemenlik Kayıtsız Şartsız Türk Milletindedir» sözünü. «Egemenlik Kayıtsız Şartsız Milletindir» biçiminde değiştirilmesi teklifi üzerine (79) Hıfısı Oğuz Bekata şöyle demiştir : «... Yalnız burada Türk kelimesi üzerinde ısrarla duracağım. Türk kelimesinin maddede kullanılmasında son derece veciz bir mana vardır. Bu itibarla kelimeye dokunulmamalıdır. İstirham edeceğim» (80).

Yine Anayasasının ikinci maddesi üzerinde «Milliyetçilik» deyiminin Anayasaya girmesi veya girmemesi konusunda uzun tartışmalar olmuştur. Devlet ve Hükümet Başkanı Cemal Gürsel'in şu sözleri dikkate değer: «Avrupa Milliyetçilik davasını bir buçuk asır evvel halletmiştir. Fakat biz öylemiyiz? Anadolu'nun bir köyüne gidin vatandaşa sorun; Nesin? deyin. «Elhamdülillah Müslümanım» der. «Türktüm» demez. Daha bu suur uyanmamıştır. Biz şunun bunun nazariyesi yüzünden Türklüğümüzü ve milliyetçiliğimizi kaybedecek bir yola gitmiyelim. «Milliyetçiliği» Anayasaya koyalım. Bunu yürütelim. Memlekette Türklük suuru uyandıktan sonra bunu çıkaralım. Sonra başka unsurlar kendi maksatlarına göre ayrılmayı düşünürler diyorlar. Bugün Kürtçülükle yaptığımız mücadeleyi bi-

(79) Kazım Öztürk, Türkiye Cumhuriyeti Anayasası, Cilt II, Ankara 1966 S. 1132

(80) Kazım Öztürk, a.g.e. S. 1135



liyordunuz. Biz milliyetçiliği kaldırıyoruz desek bize mi dönecekler? Biz buna dayanacağız. Bu memlekette temiz bir idare yer aldığı takdirde bir tehlike yoktur. Evvelâ, milletimizi Türk Milleti haline getirelim. Ben asla kelimenin anayasadan kalkmasına taraftar değilim. **Türkiye Türk olmalıdır.** Anayasadan bu tabir kalkmamalıdır. Bugün biz bunu kaldırırsak 50 sene sonra Türkiye'de Türküm diyecek kimse kalmayacaktır» (81).

Görüldüğü gibi Cemal Gürsel'in bütün endişesi Türkiye'li Türk yapmaktır. «... Yalnız şunu söyleyeyim ki, Türkiye de Kürt denen unsur 70 - 80 bin kişiyi geçmez. Fakat biz milliyetçilik mehumundan mahrum kaldığımız için **Garptan alıp o muntikaya yerleştirdiğimiz cengaver unsurlar bu pota içinde eriyip gitmişlerdir**» (82).

Devlet ve Hükümet Başkanı Cemal Gürsel'in nüfusu 4.5 - 5 Milyon civarında olan bir kütleyi 70 - 80 bin olarak nitelmesi şaşırtıcıdır. Öte yandan yine Cemal Gürsel 1961 yılında ikinci baskısı yapılan bir kitaba yazdığı önsözde (83) Kürt diye bir kavmin olmadığını, kürtlerin Türk olduğunu vs. yazmaktadır. Yukarda ise Kürt denen kavmin 70 - 80 bin olduğunu belirtmektedir. Bu ise çok büyük bir tutarsızlıktır.

Yine bu madde ile ilgili tartışmalar sırasında Hıfız Oğuz Bekat'a gibi bir kısım aydınlarımız da «Türk Milliyetçiliğinin» ayrıncı değil toplayıcılık ifadesini belirtmişlerdir. «Yakın hududumuzda kaynayan komünizme karşı da, bugün memlekette fikir olarak, ideal olarak, muhtelif teminatlar yanında en büyük teminat, Türk topraklarında oturan halkın milliyetçi olmasıdır. Binaenaleyh biz daha uzun müddet bu mefhumu, Türk Milletine getireceği faydaları düşünerek anayasaya korsak bizim başımıza asla badireler açmaz. Bilakis ciddi faydaları yanında millî birlik ruhunu sağlar» (84). Anayasaya Türk Milliyetçiliğini koyup bu milliyetçilik içinde Kürtleri de temsil etmek tutarsız, anlamsız ve şovenist bir tutumdur. Sözü edilen birliğin sağlanması ise asimilasyondan başka bir şey değildir. Öte yandan Esat Çağ'a gibi bazı aydınlarımız da milliyetçilik fikrini tahlil ederek Türk Milliyetçiliğinin, «...Türk vatanında, bu topraklar üstünde yaşayan herkese kendi milli hasailini muhafaza etmek ve geliştirmek hakkını tanımaktır.» şeklinde bir sonuca varıyor. Bunun ise bizi güç durumlara sokabileceğini, bu bakımdan «Millî Devlet» deyiminin kullanılmasının daha doğru olacağını söylüyor. Bu arada «Türk Milliyetçiliği» nin içerik olarak Kürt unsuru da temsil ettiği

(81) Kazım Öztürk, a.g.e. S. 1080

(82) Kazım Öztürk, a.g.e. S. 1086

(83) Şerif Fırat, Doğu İller ve Varto Tarihi, Millî Eğitim Bakanlığı Yay. Ankara 1961 bk. Önsöz

(84) Kazım Öztürk, a.g.e. S. 1095

ileri sürülüyordu. Bu görüş, ciddiyetten uzak olup bilimsel bir niteliğe sahip değildir (85). Diyalektik yargıları, hiçbir zaman somut koşulların bilimsel analiz konusunda ortaya çıkması gereken bilgiler yerine koymamak gerekir.

1961 Anayasası hazırlanırken, bu konudaki ilginç gelişmelerden biri de İstanbul Üniversitesinde, Prof. Sıddık Sami Onar Başkanlığında kurulan Anayasa Komisyonunun çalışmaları sırasında çıkmıştır:

«...Çeşitli konularda fikirleri birleşen Kubalı, Aksoy, Tunaya, Giritli ve Savaş'ın Rektör Onar ile sık sık çatışma halinde kaldıkları görülmüyordu. Bunlardan birinde Tunaya ile tartışan Onar toplantıyı terkedecekti.

Hadise, dil bakımından eşitlik tanınmasıyla ilgili maddenin müzakeresi sırasında çıkmıştı. Onar, eşitlik hükmünün dil bakımından da tesbitinde, kürçüklük meselesi yüzünden mahzur görüyordu. Aksini savunan Tunaya ise kürçüklük meselesinden doğabilecek sakıncaların başka bir madde ile giderilebileceğini ileri sürdü. Kızışan tartışmalar sonunda Onar, sinirli bir şekilde yerinden kalkacak, «Tarık Bey, Tarık Bey, ben sizin zannettiğinizden daha milliyetçiyim» diyerek elindeki kalemi atıp salondan çıkacaktı» (86).

Tunaya'nın bu fikirleri, Komisyon Başkanı Prof. Onar tarafından MBK'ne duyurulmuş ve Komite, bizzat Devlet ve Hükümet Başkanı Gürsel imzasıyla yayınladığı bir kararla, Tunaya ve Giritli Anayasa Komisyonundaki görevlerinden alınarak bu tartışmaya son verildi (87). Daha sonra ise, kamuoyunca 147'ler diye tanınan çeşitli Üniversitelerdeki öğretim üyelerinin görevlerinden alınmasına yol açan 27 Ekim 1960 tarih ve 114 sayılı kanun ile Tunaya ve Giritli'nin Üniversitedeki görevlerine de son verildi.

## **IX. Doğu'daki ve Batı'daki Egemen Sınıfların Bütünleşme Olanaklarının Genişlemesi**

Çok partili düzene geçiş, Ağa, Şeyh ve Aşiret Reislerini tekrar müesseseleştirdiği gibi, Doğu'lu ve Batılı egemen sınıfların arasındaki bütünleşmeyi de sağlamıştır. Bu suretle, gerek merkezi otoriteye isyan eden gerekse merkezi otorite ile sürtüşmesi olmayan tüm feodaller, yavaş yavaş Batılı egemen sınıflarla birleşmeye başlamışlardır. Bu oluşumun en belirgin kanıtı, kırsal alanlara hakim olan feodallerin, artık kasaba ve kentlere doğru kayması ve

(85) Halûk Ülman, Atatürk'ün Milliyetçilik Anlayışı Üzerine Bir Deneme, SBF Yüzyüncü Yıl armağanı, Ankara 1959, S. 330

(86) Abdi İpekçi, Ömer Sami Coşar, İhtilâlin İç Yüzü, cilt 1, İstanbul, 1965 S. 376

(87) y.a.g.e. S. 379 - 380

toprakla birlikte, ticaret, el sanatları, kredi ve politik gibi güçlenmelerini sağlayan olanakları denetlemeye başlamasıdır. Belediye ve İl Genel Meclis'lerinde, siyasi partilerde elde edilen görevler, bu bütünleşmenin bir başka kanıtıdır. Bu oluşum, yeni gelişen burjuvazinin kaynağının feodalite olduğunu, feodalite ile burjuvazinin ayrıntisini gösterir. VI. bölümde üzerinde duracağımız bu oluşumu, dikkatle izlemek gerekir.

## ÖZET

Osmanlı İmparatorluğunun son dönemlerinde, Devleti içine düştüğü çıkmazdan kurtarmak isteyen bir çok fikir akımı ortaya çıkmış ve gelişmiştir. Bunların en önemlileri, Osmanlıcılık, İslamcılık ve Türkçülük akımlarıdır. Özellikle Birinci ve İkinci Meşrutiyet dönemlerinde, birbirlerinden bağımsız olarak gelişen bu fikir akımları Ziya Gökalp'te «Türkleşmek, İslamlaşmak, Muasırlaşmak» olarak formül edilmiş ve birleştirilmiştir. Osmanlı İmparatorluğunun son dönemlerinde geliştirilen bu fikir akımlarını en önemli özelliklerinden biri, halklarının eşitliği, müslüman halkların, Türk, Kürt, Arap, Çerkez... halklarının eşitliği ve kardeşliği fikrine saygılı olmasıdır. O tarihlerde, Türkçülük akımının savunuculuğunu yapan Ağaoğlu Ahmet Bey, Türkçülük konusunda «bu hareket, Türklere olduğu kadar, bütün milliyetlere de hürmet olunmasını tavsiye eder. İster Arap, ister Kürt, Ermeni ve başkaları birbirlerine eşit olarak, birbirlerine sıkımayarak ilerlesinler...» demektedir.

1789 Fransız İhtilali Anadolu'da, daha çok Ermeniler üzerinde etkili olmuştur. Özellikle Birinci Dünya Savaşı yıllarında, Ermeni Milliyetçiliği büyük bir gelişme göstermiştir. Ermeni milliyetçiliğinin sosyo - ekonomik temeli de vardı. Çünkü, Ermeniler kapitalist ilişkilere daha yakın bir ekonomik düzeydeydiler. Ermenilerdeki kadar olmamakla beraber, Kürtler arasında da bazı kıpırdanmalar vardı. Kürt Teavün Cemiyeti, Kürt Teali Cemiyeti gibi bir takım kuruluşlar, kürtleri örgütlemek istiyorlardı. Fakat, aşiret yapısının bizzat kendisi dış tahriklere uygun bir ortam yaratıyordu. Tanzimat döneminde aşiret yapısının bu özelliğini anlayan Padişah II. Abdülhamit, Doğu Anadolu'da gelişen bu Ermeni Milliyetçiliğine karşı Kürtlerden kurdurduğu Hamidiye Alaylarını kullanmıştır. İngiliz emperyalizmi de aşiret yapısının bu özelliğini çok iyi değerlendirdiği için, bu çatışmayı durmadan tahrik ediyordu. Mustafa Kemal, İngiliz emperyalizminin bu olumsuz tahriklerini iki slogan kullanarak engellemeye çalıştı ve büyük ölçüde de başarılı oldu. Bu başarılı sloganlardan biri «Padişahı, Dini, İslamı, Halifeyi kurtaracağız, siz Kürtler müslüman bir milletsiniz, Türkler de müslümandır, o bakımdan gavurlarla işbirliği yapmayın, müslümanlarla birlikte çalış-

sın» idi. Mustafa Kemal, ikinci kullandığı sloganda ise, Kürtlerin ve Türklerin kardeşliğini ve eşit milletler olduğunu belirtiyordu. 1919 - 1922 Kurtuluş Savaşı yıllarında Mustafa Kemal bu iki sloganı her zaman kullanmıştır. Hatta Mustafa Kemal zaman zaman Kürt Aşiret Reislerinin çadırlarına kadar giderek, durum hakkında onlara bizzat kendisi bilgi verdiği gibi, zaman zaman da onlara mektup yazmıştır. Erzurum ve Sivas Kongrelerinde, 1920 Türkiye Büyük Millet Meclisinde din hocalarının, hacıların ve şeyhlerin çokluğu Mustafa Kemal'in dinci ideolojiyi ne derece başarılı kullandığının güzel bir belgesidir. Öte yandan aynı dönemde Kürt - Türk milletlerinin kardeşliği de işlenmiştir. Mustafa Kemal, İstanbul'da kurulan Kürt Teali Cemiyetinin Diyarbakır Şubesi olan Kürt Kulübü üyeleriyle anlaşma yolunu bile aramıştır. Emperyalizm, Kurtuluş Savaşı boyunca Kürtleri sürekli olarak tahrik etmiştir. 1920'de imzalanan Serv Anlaşmasında Bağımsız Kürdistan kurulmasını öngören bir madde de vardı. Aynı anlaşmaya göre, bağımsız Ermenistan Cumhuriyetiyle birlikte kurulması öngörülen Kürdistan Cumhuriyeti Van gölünün güney kesimlerinde kurulacaktı.

Kürtlerin durumu Lozan Konferansı sırasında, İsmet İnönü ile Lord Curzon arasında da geniş bir tartışma konusu olmuştur. Bu tartışmalar, yakın tarihimizin en ilginç belgelerindedir. Türkiye'nin nereden nereye geldiğini ortaya koyan belgelerin başında gelen Lozan Konferansında cereyan eden bu konu ile ilgili bir tartışmaların gözler önüne sermek gerekmektedir.

Yakın tarihimizin bilinmesi gereken önemli olaylarından biri de «Doğu İsyanları»dır. Bu isyanlar hakkında henüz yeterli bilgiler gün ışığına çıkmamış bulunmaktadır. Bu nedenle, isyanların oluş biçimlerini ve sonuçlarını tam olarak değerlendirme olanağı yoktur. Doğu İsyanları arasında önemli bir yeri olan Şeyh Sait İsyanının çıkış nedenlerinden biri Hilafet'in kaldırılmasıdır. Bilindiği gibi, Hilafet Osmanlı toplumunda birleştirici ve bütünleştirici fonksiyonlara sahip bir kurum niteliği taşıyordu. Osmanlı İmparatorluğunda millet kavramı yoktu. Bunun yerini alan ümmet kavramı, Hilafet ve Saltanat kurumlarıyla siyasi bir içeriğe bürünüyordu. 1924'ten sonra ise, siyasi iktidar laikleşirken Hilafet'te kaldırıldı. Bu kurumun kaldırılmasından sonra, onun görevini yerine getirecek yeni bir kurum arandı ve «Türkçülük» ideolojisi böyle benimsendi. Fakat Ağa-oğlu Ahmet Beyin belirttiği gibi, bu ideoloji halkların kültür ve kurumlarına saygılı olamadığından, sosyo - ekonomik temellerden uzaklaştı ve baskıcı ve ırkçı bir nitelik kazandı. Bunun için, bugün Doğu Anadolu'da Mustafa Kemal denildiği zaman «Hangi Mustafa Kemal?» diye soruluyor. Uygulanan yanlış sosyo - ekonomik politikanın sonucudur ki, Doğulu halk, «Seferberlik yıllarındaki

Hilafetçi, halkların eşitliğine inanan Mustafa Kemal mi, yoksa 1924 den sonra Kürtlerin varlığını inkâr eden, Padişahı Hilafeti yurt dışına atan Mustafa Kemal mi?» diye sormaktadır.

Bunların yanında bürokrasinin Kürt halkıyla gelişmesi isyanların bir başka önemli nedenidir. İsyenların en önemli bir başka nedeni, hiç şüphesiz Doğu Anadolu feodalizmine karşı dışarıdan yapılan müdahalelerdir. Çünkü, yüzyıllar boyunca, feodal bir düzeni sürdüren Doğu'nun feodal egemen sınıfı Cumhuriyetle birlikte, özellikle merkezî otoritenin güçlenmesiyle birlikte, feodal düzenin kendilerine sağladığı çıkarların kısıtlandığını görmüşler ve tepkide bulunmuşlardır. Cumhuriyetten sonra Doğu'da 1938'e kadar sürekli bir direnme vardır. Özellikle son isyanların Ulusal bir bilincin ortaya çıkmasına yol açtığı bir gerçektir.

İsyenların en önemli sonucu, Doğu halkının zaman zaman Batı Anadolu'ya sürgün edilmesi olmuştur. Doğu ve Batı Anadolu arasında, ekonomik, toplumsal ve kültürel dengesizliğin meydana gelmesinde isyanların büyük rolü olmuştur. Görüldüğü gibi, Türkiye'deki sivil-asker aydın kesim artık kürtlere karşı olumlu bir politika izlemektedir. Mümkün olduğu kadar, kürtlerin varlığının inkâra kalkışıldığı bir gerçek olduğu gibi, kürtlerin kürt oldukları için horlandıkları da bir gerçektir. Bütün bu süreç içinde Üniversite somut koşulların bilimsel analizini yapacağı yerde, siyasi iktidar tarafından tayin edilen ideolojilere uydurma gerekçeler hazırlamaya çalışmış ve bu davranışın adına da yine aynı çevrelerce bilim denilmiştir.

1945 yılında çok partili düzene geçişle birlikte, bürokrasi ile kürt halkı arasındaki olağanüstü gelişme sona ermiştir. Kürtlerin inkâr edilme yolunun seçilmesi, Kürtlerin Türk olduğu iddiası bu tarihten sonra da sürdürülmekle beraber, Doğulu ve Batılı egemen sınıfların sömürü işbirliğine girmeleri Bürokrasinin tek parti dönemindeki sivriliklerini gidermiştir.

Yakın tarihimizi incelerken, üzerinde durulması gereken en önemli noktalardan biride 27 Mayıs'tan hemen sonra 485 Doğulu'nun Sivas'ta kampa alınmaları ve daha sonra bunlardan 55'inin Batı Anadolu'ya sürgüne gönderilmesidir. 1961 Anayasasının hazırlanışı ve komisyonun halklar konusundaki tutumu da dikkate değer.

Bütün bu incelemeler sırasında görülecektir ki, 1960 Türkiye-si politik akımların tutarlılığı bakımından Osmanlı İmparatorluğu'nun son dönemlerinde geliştirilen akımlardan daha ileri değildir. Üstelik, halklar konusundaki görüşler bakımından ise yüzde yüz daha geridir.

## B Ö L Ü M V I

### DOĞU ANADOLU'DA FEODALİZMDEN KAPİTALİZME GEÇİŞ AŞİRET YAPILARININ PARÇALANMASI: ULUSLAŞMA

#### I. Aşiret Yapısının Analizi

##### A. Ziya Gökalp'ın Kürt Aşiretleri Hakkındaki Görüşü

Ziya Gökalp, Kürt Aşiretleri hakkında hâlâ yayınlanmamış olan bir inceleme yapmıştır. Gökalp'in bu incelemesi beş bölümden meydana gelmektedir. Birinci bölümde sosyolojide uygulanan metotlar hakkında bazı bilgiler, ikinci bölümde toplumlar hakkında genel bilgi, üçüncü bölümde kürtlerin sınıflandırılması, dördüncü bölümde aşiret yapıları ve aşiretlerin siyasi rollerine ait bazı bilgiler, beşinci bölümde ise, aşiretlerin iskan edilmeleri ile ilgili görüşler vardır (1). Konumuzla yakından ilgili olması bakımından üçüncü bölümü aynen alıyoruz :

«Kürtlerin tasnifi :

Kürtlere vaktiyle, edebî eserlerin tetkikiyle beş kısma ayırmıştık. Bu beş kısım şunlardır: Kırmanç, Zaza, Soran, Goran, Lür, Bila-hare Goran lisanı ile Zaza lisanının birbirine yakın olduğunu gördüm. Maamafih, Goranlılarla Zazalar birbirlerinin dilini anlarlar mı? Birbirleriyle konuşabilirler mi? Henüz burasını tahkik edemedim. Bunlardan başka, bazıları tarafından Bahtiyarî ve Gelhur lisanlarında birer ayrı lisan itibar olunmaktadır. Bahtiyarî lisanının Sorancaya, Gelhur lisanının da Gorancaya ilhaki mümkündür.

(1) Ziya Gökalp'in araştırmasının adı «Kürt Aşiretleri Hakkında Sosyolojik Tetkiklerdir. Bu değerli araştırmayı benim faydalanmama sunan Hasan Uğurlu Can'ın bildirdiğine göre araştırma Ziya Gökalp tarafından Dr. Rıza Nur'a hediye edilmiştir. Araştırmanın kütüphanedeki numarası (3343) dür. Araştırmanın bu kısmı ayrıca, Barış Dünyası Dergisinde de yayınlanmıştır. Sayı. 13, Nisan 1968 S. 241 vd.

Bu araştırmanın bir nüshası da Avukat Kemal Badıllı'dadır (Urfa). Bu araştırma, daha sonra Sol Yayınları sahibi Muzaffer Erdost tarafından da çoğaltılmıştır.

Fakat bu bapta hüküm verebilmek için bu aşiretlerin içine giderek lisanı tetkikat yapmak iktiza eder. Goran, Bahtiyarî, Gelhur lisanlarını ayırırsak elimizde, istiklalleri malum olmak üzere dört lisan kalır. Kırmanç, Zaza, Soran, Lür. Bu dört lisanın sahipleri birbirinin dillerini anlamazlar; sarf, nahiv, lûgat itibariyle aralarında büyük farklar vardır. Binaenaleyh aradaki farklı lehçe farkları değil, lisan farklarıdır. Bu dört dilin her biri lisanîyet itibariyle müstakil bir lisanıdır. Her biri müteaddit lehçelerden de mürekkeptir.

Bununla beraber, bu dört lisan birbirine tamamıyla yabancı da değildir. Hepsî, «Kurdî Kadim» namı verilebilen eski kürtçenin müstaklarıdır. Neo latin lisanlarıyla lâtinçe arasında ne gibi rabitalar varsa, Kürdî Kadim ile bu yeni kürtçeler arasında da o rabitalar vardır. Bu lisanlarda bazı edebi eserler yazılmıştır. Goran lisanında Mevlâna Halit'in şiirleri vardır. Bu şiirler mügarü-nileyhin farisî divanı sonunda tabedilmiştir. Goranlılara «Evraman» namı verilir. Bunlar, Kelamber Kazasında otururlar. Mevlâna Halit bu taifeye mensuptur. İsmi delâletiyle, Molla Gora'yi de bu taifeye mensup addederiz. (Goran taifesi, Gevran ve Kuran aşiretlerinden tefrik edilmelidir. Birinci kelime «Behram Gor» tabirindeki «Gor» gibi telaffuz olunur. İkinci kelime kâfi Farisi, meftuh okunur, üçüncü kâfi arabini zammeyi makbuzesiyle telâffuz olunur.)

Lür lisanında Baba Tahir Üryan'ın kıtâtı vardır ki, basılan Ömer Hayyam Rübâiyatının sonuna ilâve edilmiştir. Soran lisanında Şeyh Rıza'yı Talabbanî'nin şiirleri meşhurdur. Zaza lisanında Hasi Efendinin tevellütnamesi basılmıştır. Kırmanç lisanında da Mollayı Geziri'nin divanıyla Ahmede Hane'nin Mem-u-zin adlı manzum hikâyesi ve Ahmede Bayatî'nin Mevlidî Şerifi meşhurdur.

Bu kürt kavimleri, gerek kendilerine, gerek birbirlerine başka isimler verirler. Meselâ Kurmançlar, kendi kendilerine Kürt namı verirler, «biz Kurmancız» derler. Bunlar, Zazalar (Dümbülî - Dımılî - Dümülî) derler. Türklerin (Baban Kürtleri) tesmiye ettikleri, Cenubî Kürtlere de (Soran) derler. Kendilerinin konuştukları lisanına da (Kırmanç) derler.

Zazalara gelince; bunlar kendilerine Arabî kâfın kesriyle (kırt) derler, Kurmançlara da (Kirdas) adını verirler. Kürtler ise, (Kürt) adını kurmançlara tahsis etmişlerdir. (Filan adam kürt müdür, yoksa Zaza mıdır?) denildiği zaman Kürt'ten maksat Kurmanç'tır. Dümbillilere Zaza ismini veren yine Türklerdir. Zaza kelimesini ne bizzat Zazalar ne de Kurmançlar kullanırlar.

Kürtlerin en büyük kısmını Kurmançlar teşkil eder. Soran, Goran, Kürtleri Musul vilâyetine mahsustur. Lür Kürtleri ise İran dahilindedirler. Diğer vilâyetteki Kürtler Kurmançlarla Zazalardan

ibarettir. Yalnız Soranilerden (Şeyh Bizanî tairesi her tarafa dağılmıştır. Diyarbakır da, Trabzon da, Ankara da bile bu aşiretin batinlarına tesadüf edilir. Soranilerle Kurmançların bir kısmı yerleşik bir kısmı göçebedir. Zazalardan yalnız (Zekitî göçerleri) göçebedir. Kürtlerin bu muhtelif kısımlarında lisanın birbirinden ayrı oldukları gibi, elbise ve adetlerde de farklıdırlar. Meselâ zazalar başka lisansları çabuk öğrenirler, Kurmançlar ise başka lisansları geç ve güç öğrenirler. Zazaların halk edebiyatı fakirdir. Kurmançların halk edebiyatı ise çok zengindir. İhtimal ki Zazaların, yabancı lisansları kolay öğrenmesi, millî harsının zayıf olmasındandır. Kurmançların kolay öğrenmemesi de millî harslarının çok kuvvetli olmasındandır.

Zazalar, şehirlerde yerleşince, şehirlere mahsus teknikleri öğrenmekte büyük bir istidat gösterirler. Meselâ, Diyarbakır'a gelen zazalar fırıncılık, kadayıfçılık gibi sanatları öğrenebiliyorlar. Bahçivanlıkta da büyük bir maharet gösterebiliyorlar. Mühendisler taş kırdırmak için, bahçe sahipleri bahçe kazdırmak için Zaza amelelerin gelmesini beklerler. Çünkü bu nevi işlerde çok maharetleri vardır. Fakat manevî işlerde Kurmançlar daha çok kabiliyet gösterirler.

#### Kurmançların Taksimatı :

Burada bilhassa Kurmançlardan bahsedeceğiz. Çünkü, inkısamı lâzım gelen aşiretler Kurmançlardır. Kurmanç lisanının kaç lehçeye ayrıldığı henüz ilmi bir tetkikle ortaya çıkarılamamıştır. Yalnız, Ahmedî Hane, Memu - Zin adlı destanında kullandığı lehçelerden bahsederken, aşağıdaki beyitte üç lehçenin isimlerini sayıyor :

Bahtî-u, Mehmedî - u, Silivî.

Hın lâl-û hınıkji zer-û zîvî

(Manası : Kullandığım kelimeler Bohtî, Mehmedî, Silivî lehçelerine mensuptur. Bazısı lâl, bazısı altın, bazısı da gümüştür.)

#### a — Bohtiler

Bunlardan Bohti lehçesi (Bohtan) kıtasında konuşulan ve eskiden beri Kurmanç şairleri ve alimleri tarafından edebî lisan ittihaz olunan maruf ve muayyen bir lehçedir. Bohtan kıtası da Cizre ve Siirt sahaları dahilindedir. Bohtan kıtasındaki tayifeler yerleşik ve göçebe olmak üzere iki kısma ayrılırlar. Yerleşik bulunanlardan Hacı Bayram ve asıl Bohtan namlarıyla iki zümre tefrik olunur. Fakat Hacı Bayramlar da Bohtan lehçesiyle konuşurlar, fakat ayrılık yalnız uruk itibarıyla.

Hacı Bayram, Şırnak ve havalisiyle Silovî, Geligoran Nahiyeler-



rinden ibarettir. Asıl Bohtan ise, Jilan, Hacı Aliyan, Bekkat, Dirşan, Hardana ve Cizre kasabasını muhtevîdir. Bu iki zümre adeta iki siyasi fırka gibidirler. Her zümre diğerine karşı mütesanî bir kuvvet halindedir. Aralarında daima mücadele vardır.

Göçebelere gelince bunlar iki siyasi fırkaya ayrılmışlardır. Kurmançlar siyasi fırkalara (Bent) namını verirler. Bohtan göçebelerinin bulunduğu iki bentin isimleri Çix Sor ile Şîit'dir. Çix Sor bendine mensup bulunan göçebe aşiretler şunlardır : Miran, Duderan, Musareşan. Şîit bendine mensup bulunan aşiretler de şunlardır: Batuvan, Keçan, Zirkan, Tayan. Bentler siyasi mahiyette olduğu için bir bentin bazı zümreleri diğer bende geçebilirler. Meselâ Duderan Aşiretinin bir kısmı aşiretdeşlerinden ayrılarak Şîit olmuş, Tayanın da bir kısmı bu suretle Çix Sor tarafına geçmiştir.

#### b — Mehmediler

Mehmediler, Mehmedan kıtasında otururlar. Bu kıta, Van Vilâyetinin Saray ve Başkale kazaları ile Hakkari sahasındadır. Bu kıtaya eski zamanlarda Mahmudiye namı verilirdi. Ahalisine de (Mahmudî Kürtleri) denilirdi. Kurmançlar, bu kelimeleri Mehmedan ve Mehmedî şekillerine koymuşlardır. Mehmedî lehçesi, Bohtan lehçesi gibi maruf ve muayyen değildir. Mehmedilerin ahlâk ve adet itibariyle de Bohtiler gibi bir hususiyet sahibi oldukları malum değildir.

#### c — Siliviler

Bohtilerle Mehmedilerin haricinde kalan büyük Kurmanç kıtasının halkça bilinen bir ismi yoktur. Ahmedî Hanî (Silvî) kelimesini ortaya atmakla, isimsiz kitleye bir ad takmış oluyor. O halde, bunların oturduğu büyük sahaya da (Silivan) namını verebiliriz. Silivan Kurmançlarının göçebe kısmı da, Bohtan da olduğu gibi, iki büyük bente ayrılır. Bunlardan birinin adı Mil, diğerinin ki Zil'dir. Zil kelimesi yerine bazan Siliv veyahut Sil denildiği de olur. Fakat Ahmedî Haneye nazaran Siliv, Mil ve Zil'in toplamı addolunduğundan bu mekanda yalnız Zil kelimesini kullanmak daha muvafıktır. Diyarbakır, Elâzığ, Van, Bitlis, Erzurum vilâyetlerindeki göçebe Kurmanç aşiretleri hep bu Mil ve Zil tasnifine dahildirler. Meselâ Milli ismini taşıyan aşiretler Mil olduğu gibi, İran'da Simko'nun riyaset ettiği Şekkakan aşireti, Hasenan, Dekturi, Zerkan aşiretleri gibi yüzlerce aşiret Mil bendine mensuptur.

Vaktiyle bu göçebeler, kışın Diyarbakır çölüne inerler. Yazın Bingöl yaylasına çıkarlardı. Bu suretle saha ne kadar geniş olursa, Silivan göçebeleri arasında daimi bir temas vardı. Bir iki asırdan beri yaylak cihetinde bulunanlar Diyarbakır kışlağına gelmekten sarfınazar ettikleri gibi, Diyarbakır göçebeleri de Bingöl yaylağına

gitmekten vaz geçtiler. Birbirinden uzak düştüler. Bu suretle Viran şehir Millileri bu hatırayı isimlerinde bile muhafaza etmektedirler. Bu kabilenin esası olan imaresine Gamirî derler. Bu tabir (Öküzü ölmüş) manasındadır. Güya, Diyarbakır'daki Milliler, yüklerini nakleden öküzleri öldüğü için artık yaylaya gidememişlerdir. Gavestiyân, yani öküzleri yorulup kalanlar ise yaylakta yorularak orada kalmışlardır.

Siliv Kurmançlarının birbirinden uzak düşmüş kısımları arasındaki rabita yalnız bent rabitasından ibaret değildir. Birçok aşiretlerin bir kısmı yaylakta, bir kısmı da kışlakta kalmışlardır. Meselâ, Van, Bitlis, Erzurum, Harput vilayetlerinde Milan, Dekuri Xeleç, Kikan, Zerkan, İzoli aşiretleri mevcut olduğu gibi, bu isimleri haiz aşiretler Kalanç veya Halanç adı ile maruf olan eski Türk aşiretlerinin bu arada adlanması şayani dikkattir. Amasya'da, Kalanç köyleri ve aileleri vardır. Hemedan, Nihavend, İsfahan mıntıklarında da aynı aşiret kesafeti mutlaka mevcut bulunduğu gibi, Tibet ile Afgan hududu arasında da aslı merkezler vardır. Cenubî İran'ı teşkil eden Karahataylı, Kaşgay aşiretinin bir kısmı da Halanç'tır. Lor, Diyarbakır'da da vardır. Serhat vilayetlerindeki aşiretlerin Diyarbakır vilâyetine hicret etmesiyle tamamen meydana çıktı. Çünkü Diyarbakır'a gelen aşiret doğruca adaşı olan aşiretin içine girerek ona misafir oldu. Diyarbakır aşiretleri isimdaşları olan ve asırlardanberi kendilerinden ayrı düşmüş bulunan bu eski akrabalarını muhabbet ve hürmetle içlerine kabul ettiler. Ve lâzım gelen muavenet ve yardımlarda kusur göstermediler.

#### Hususi Bentler:

Kurmançların münkasım olduğu bu genel bentlerden başka, her kaza ve nahiyede mahallî olarak hususi bentler vardır. Kürtlerin Hassayî Mümeiyzzi «İki bentte münkasım olmak» tır. Bu hale de Kurmanç lisanında (Dı bendi) denir. Her köyün içinde bile mutlaka muhasım iki bent vardır. Bu bentlerin bazısı bir kazaya ve nahiyeye mensuptur. Meselâ bütün Midyat kazası Heverki ve Dekşuri namalarında iki bende münkasımdır. Midyat kazasındaki daimi savaşlar, hep bu iki bendin çatışmasından ibarettir. Midyatın Mahlemi nahiyesinde bu bentler başka isimler altında Heverkiye Halil Begi, Dekşuriye İsa-Begi adını verirler. Savur kazasının Ömeriyan nahiyesinde de iki bent vardır. İsimleri, Mahmudeki ve Atmaneki'dir. Siverek'te de Milli, Karakeçi bentleri vardır.»

#### Göçebe ve Yerleşik Kürtler

Ziya Gökalp, «Kürtlerin Menfaati» (2) adlı makalesinde ise şöyle diyor:

(2) Ziya Gökalp, Kürtlerin Menfaati, Çınaraltı konuşmaları, Diyarbakır'ı Tanıtma ve Turizm Derneği Yayını, Ankara 1966 S. 55 - 59

«Eskiden beri benim zihnimi işgal eden bir mesele var:

Kürtler, kabiliyetli bir millet oldukları halde, neden dolayı şimdiye kadar göçebelik ve aşiretlik hayatından kurtulamamışlardır?

Bu suali senelerce evvel sosyoloji bilimine sormuş ve cevabını da almıştım: Kürtler, sanıldığı gibi, güney vilâyetlerimizin hepsinde göçebeliğini korumuş değildir. Kürtlerin bir kısmı göçebe ise bir kısmı yerleşiktir. Bu durum aşiret hayatında teşmil edilebilir. Yerleşik kürtlerin hepsi aşiret hayatı yaşamazlar. Türk köyleri gibi doğal komün mahiyetinde bulunan kürt köyleri çoktur. Bu kürtler birbirleriyle çatışma halinde olan iki zümreye ayrılmışlardır. Bu ikilik coğrafi bölgelerin farklılığından doğar. Sosyal ortamları itibarıyla ikiye ayrılan kürtlerin birinci kısmına (çöl ağzında bulunan kürtler) diyebiliriz. Çöl ağzında bulunan kürtlerin hepsi göçebedir. Çölden uzak bulunan kürtler ise, gerek göçebelikten gerek aşiret teşkilatından kurtulmuşlardır.

Çöl demek Semr ve Anze demektir. Bu iki büyük ve intikamcı Arap aşireti çöllün hakimleridir. İşte Araplara yakın olan kürtleri göçebelğe sevk eden çöl ağzında bulunmalarıdır. Çöl demek bedevi arap demektir. Ezeldenberi Bedevî olan Araplara komşu olmalarından dolayıdır ki, kürtler hiçbir zaman göçebelikten ve aşiret bünyesinden kurtulamamışlardır. Kûrûnî ûlâ'da (eski çağda), kûrûnî müs-ta'da, kûrûnî ahirede kürtler daima göçebe ve aşiret halinde yaşamaktadırlar. Bir türlü bu hayattan kurtulamıyorlar. Çünkü kötü bir tesadüf sonucu olarak eskiden beri bedevîlerle yanyana yaşamaya mecbur olmuş ve Bedevî Arapların gerilik doğurucu etkilerine maruz kalmışlardır.

Demek ki Araplarla temas etmemiş olsaydı, Kürtlük çoktan bu göçebelik ve aşiret hayatına veda edecekti. Demek ki Bedevî Araplara komşu olarak yaşamak, kürtler için büyük bir felaket olmuştur.

Şimdi, bir de Türklerle komşu olarak yaşayan Kürtlere bakalım. Görüyoruz ki, Araplardan uzak ve Türk şehirlerine komşu olan Kürtler, feodalizmden tamamıyla kurtulmuşlar ve Türk köyleri gibi birer komün hayatı yaşamaktadırlar. Göçebe Türkmen aşiretleri ise yine Türkiye'nin Araplarla ilgili sınır bölgelerindedir.»

## B. Aşiret Bağları

Doğu Anadolu toplum yapısı üzerinde dururken, aşiret yapısını ve aşiretler arasındaki ilişkileri çok dikkatli ve doğru bir biçimde ortaya koymak gerekir. Aşiret bağlarını doğru bir biçimde ortaya koyabilmek için ise, bunu, sadece Doğu Anadolu bölgesi için değil, Doğu Anadolu, Batı İran, Kuzey Irak ve Kuzey Suriye'nin meydana getirdiği bir bölge içinde ele almak gerekir. Çünkü, Türkiye'deki bir aşiretin, İran, Irak ve Suriye'de de kollarını, oralandaki bir aşi-

retin de Türkiye'de kollarını görmek mümkündür. Doğu Anadolu'daki aşiretleri dört grup altında ele alabiliriz: (3).

Grup	Buldukları Yerler	Mezhep ve Tarikatlar	Medreseler
<b>I. Kormançolar (Mîl Partisi)</b>			
Garısan, Baterıyan Hayderan, Şihhasenan Balaban, Hormek Lolan, Cibran Yusufan, Alyan, Hıran, Kureyşan Demenan, Şavak, İzol, Koğgiri, Arılı, Şadilli, Badıllı,	Tunceli, Pertek, Pülümür, Erzincan, Bingöl, Salhan, Karlıova, Kığı, Muş, Varto, Bulanık, Sosan, Mutgi, Lice, Garzan, Beşiri, Batı İran.	Şafii Nakşibendi Kadiri	Şeyh Abdullah (Solhan) Şeyh Şirin (Eleggirt)
<b>II. Kurmançolar (Zil Partisi)</b>	Van, Ağrı, Özalp, Erciş, Muradiye, Malazgirt, Tekman, Hınıs, Karayazı, Tutak, Taşlıçay, Diyardin, Iğdır, Aralık, Batı İran	Şafii Nakşibendi Kadiri	Şeyh Sait (Hınıs) Şeyh Ali (Palu)
<b>III. (Baba Kürdiler)</b>			
<b>1. Ertuşî aşireti ve bu aşiretten meydana gelen diğer aşiretler:</b>	Hakkari, (Yüksekova, Başkale, Çatak, Gürpınar, Şemdinli, Çukurca, Uludere, Şırnak, Beytüşşebap) Cizre, Slopi, Erüh, Pervari, Hizan, Güney Batı İran	Şafii Nakşibendi	Seyit Ali (Hizan) Küfrevî (Bitlis) Norgenli Hazret (Pervari) Şeyh Seyda (Cizre)
<b>2. Pinyaniş Aşireti</b>	Zeydan, Butan, Merdiki		
<b>3. Herki, Humaro, Zibar ve Barzan Aşiretleri</b>			
<b>IV. Türkmen Aşiretleri</b>	Urfa, Gaziantep Suriye		
<b>Elbeyli, Türkmen</b>			

Burada bir konunun daha göz önünde tutulmasında büyük bir zorunluk vardır. Aşiret bağlarının çok kuvvetli oluşu ve toplumsal dinamizmin siyasi bir sınır tanınaması. Siyasi sınır, aşiretleri sadece

(3) Doğu Anadolu'daki aşiretler bu tabloda gösterildiğinden daha çoktur. İşaret edilenler araştırma alanımızda olan ve ilişki kurabildiğimiz aşiretlerdir. Kürtlerin tarihi ve bölümleri hakkında, araştırmamızın ikinci Bölümünde «Tarihi Gelişim» kısmında bilgi verilmiştir.

kâğıt üzerinde ayırmaktadır. Fıllı olarak bu bağlar kuvvetlidir ve bunun pratik sonuçları daima sosyal sorun olarak ortadadır. Bugün, özellikle sınır bölgelerimizde meydana gelen kaçakçılık olaylarında, halklar arasındaki dinsel bağlar yanında aile, akrabalık, aşiret gibi sosyal bağların da rolü çok büyüktür. Doğu Anadolu'da bir aşiretin bu kadar yaygın alanlarda bulunması, yani aynı aşiretin hem Tunceli, hem Ağrı, hem de İran'da bulunmasının veya Irak'taki bir aşiretin Türkiye'de de kolları bulunmasının Osmanlı İmparatorluğunun sürgün politikası ile çok sıkı bir ilişkisi vardır. Örneğin, «Sultan Murat, (IV Murat) Revan'ı aldıktan sonra Tebriz üzerine yürürken, Aras Nehrini geçtiği sırada, o havalide bulunan Zeyneli ve Gayri aşiretleri bin kadar oba ile yerlerinden kaldırıp, Erzincan, Pasin ve Tercan Sancaklarında hali ve harabe mevariye yerleşmek üzere emirler yazdırıp, beylerine sancak ve zeamet verilmiştir (4).» Böylece, adı geçen Zeyneli aşireti parçalanmış, çeşitli kabileleri çeşitli yerlerde kalmış, bu durum ise Doğu Anadolu'da bu aşiretin yaygın bir durum almasına sebep olmuştur. Diğer aşiretlerdeki parçalanmaları çeşitli yerlerdeki yerleşmeleri de aynı nedenle açıklanabilir.

Öte yandan, bugün yerleşik olan aşiretlerin hemen hemen hepsi de daha önce göçebe bir hayat yaşamışlardır. Zaten aşiret sistemi, hayvancılığa dayanan tarım ekonomisi ile uyuşmakta, bu ise göçebeliği öngörmektedir. Bugün yüzde yüz göçebe olup da toprağa bağlı olmayan, çadır hayatı yaşayan aşiretler gibidirler. Fakat bunlar, zamanla çeşitli ekolojik baskılar sonucu toprağa yerleştiler; bununla beraber eski aşiret geleneklerini de korudular. Bu ekolojik baskıların en önemlileri nüfus artışı ve toprağa dayanan tarım ekonomisine geçmenin ortaya koyduğu zorunluluklardır. Eskiden aşiretler, çok büyük kabileler ve zomalar halinde göçerlerdi. Fakat bu kabilelerin bir kısmı, çok verimli bulduğu bir arazi kesimine yerleşebilirdi. Bugün halk arasında, Karayazı'nın Elmalıdere Nahiyesinde oturan Beraziler için «Berazi Gavestiyay» (Oküzleri yorulmuş Beraziler) deyimi vardır. Bunun anlamı şudur: Barazi aşiretinden bir kısmı, Karayazı tarlalarına yaylamaya gelmiş, fakat, kar-kış başladığı zaman, güney bölgelere gideceği yerde aşiretin bir kısmı yayladığı yerde yerleşmiş ve kalmıştır. Halk, bunlara öküzleri yorulmuş Beraziler diyor. Ziya Gökalp'in işaret ettiği de aynı husustur. Bugün, Berazi Aşiretinde olduğu gibi, Memani, Badıllı, gibi bir çok aşiretlerin hem güney, hem de kuzey taraflarda çeşitli kolları vardır. Bu yaygınlığı yukardaki olaylar açıkça ortaya koymaktadır.

(4) Ömer Lütfü Barkan, Osmanlı İmparatorluğunda Bir İskân ve Kolonizasyon Metodu Olarak Sürgünler, İFM, Cilt 13, No: 1-4, 1957, S. 73

## C. Hakkari: Devletlere Deęil, Aşiretlere Komşu Olan İlimiz

### 1. Giriş: Aşiret Yapısının Feodal Karakteri

Araştırmamızın başında bazı inceleme kolaylıkları yüzünden, Doęu Anadolu Bölgesini üç gruba ayırmış, sadece Hakkari Bölgesini (Yüksekova, Şemdinli, Çukurca, Uludere, Şırnak, Beytülşebap, Pervari, Eruh, Çatak, Başkale) üçüncü gruba dahil etmiştik. Öteki iki grupta, tayin edici ve seçici olarak toprak mülkiyeti, toprak mülkiyetine baęlı üretim araçlarının dağılışı gibi etkenler ele alındığı için, bütün analizlerimizin hareket noktası bunlar olmuştur. Oysa, Hakkari Bölgesinin en önemli özellięi aşiret biçimindeki toplumsal ve siyasal örgütlenmedir. Aşiret biçimindeki toplumsal ve siyasal örgütlenme de, feodal yapı görünüşünün başka bir biçimidir. Burada, mülkiyet ve üretim ilişkileri çok büyük rol oynar, fakat esas gözlenmesi gereken olay, mülkiyet ve üretim ilişkilerine göre biçimlenen aşiret yapısı ve bu yapıdaki deęişmelerdir. Üretim ilişkilerinin feodal bir nitelik göstermesi, ödenmeyen emekten dolayı ortaya çıkmaktadır. Fakat aşiretin her şeyden önce hayvancılıęa dayanan ekonomik temeli, emeğin baęımlılıęını, topraęa dayanan feodalitedekine oranla azaltmıştır. Buna karşın, ürünün satılmasından, örneğin, yün ve koyun satışlarından aşiret reisi belirli bir aidat alır. Bunu Ziya Gökalp şöyle anlatmaktadır: «Aşiret ağaları her sene (Beş) tabir edilen bir vergi ile aşarı mükellef kılarlar. Bu vergi satılan hayvandan, hayvanına göre 5 kuruştan bir mecdiyeye kadar, asıl kısrakların satılmasında da gayri muayyen bir meblaę alınır. Satılan yağın her batmanından 5 kuruş, yükün beher heybesinden bir kuruş alır. Kız kaçırıp da anlaşmazlık çözümünü için gelen şahıstan bir deve alınır. Fıkaradan bir şey almaz. Fakat bir şey almamak ağanın iradesine tabi olup ister affeder, isterse hakkından vazgeçmez. Kız kaçırın şahıstan suçu ortaya çıktığı zaman yine o hakkı alabilir. Bir ağanın malı başka bir aşiret tarafından talan edilir veya aęa hapsolünmüşken hapisten çıkarsa, aşireti halkı ve hatta dięer dost aşiretlerin ağası ve ileri gelenleri bu düşmüş olan ağaya yardım etmeye ve para toplamaya mecburiyetleri vardır. Hatta düşkün olan bir aşiret reisi bu yardımı talep eder, bu hareket katiyyen ayıp değildir... Aşiret reisleri senede bir kere yahut lüzum görülürse iki defa kendisi için «Bisen» toplar. Bu toplanan bisenler köylerin büyüklük ve servetlerine göre dağıtılır. Toplanan bisenden müttehaz reislerine bir miktar ayrılabilir! Şayet klamın varsa, (Çarhur) namı ile ayrı olarak köylüden para alınır. Harman zamanında muhtelif miktarlarda ağalık hakları vardır. Aşiret, ağalarından hiç bir zaman memnun deęildir. Aşiret reisleri aşiretlerinin şehirliler ile görüşmesini,

okuyup yazmasını, zengin olmasını istemedikleri gibi, her köyde iki bendin bulundurulması da siyasetleri icaplarındandır. Çünkü bu iki taraf mücadele ederlerse ağa her davada belirli bir para alır. İca-bında talan eder. Zaten hangi taraf zenginleşirse bahane ile bir iş ağıtılarak onları da fakir düşürür. Köylü ne kadar fakir olursa ağaya itaatları o kadar kuvvetli olur. Köylünün, ağaya itaat etmesinin nedenlerinin başında, ağanın bir adamını terbiye etmek bahanesi ile gizli ya da yabancı aşiretlerin huzurunda hakaret yetkisini taşımasıdır. Kürt aşiretlerinin reisleri aşiret haklarına karşı pek hırçın ve bedbindirler. Tahakkümleri fazladır, zulümleri çoktur. Bu kürtlerde saburane bir inkiyat meydana getirmiştir» (5).

Aşiret hayatındaki feodal karakteri gösteren unsurlardan biri de, kamu hukuku ve özel hukuk kavramlarının olmaması ile ilgilidir. Bu, feodal hukukun toplumsal güvenlik anlayışından doğmaktadır. Herhangi bir suçla karşı, sadece suçlunun değil, tüm aşiret halkının harekete geçmesi veya tüm aşiret halkının suçlandırılması, bu toplumsal güvenlik anlayışının tamamen ortak sorumluluk sonucunu doğurur (6).

Hakkari'de arazinin % 87'si dağlık, % 3'ü yayla, % 2'si ova, % 8'i dalgalı arazidir. Ekilir biçilir arazi, tarla tarımı yapılabilir arazinin sadece % 0.7'sidir. Bu durumda tayin edici esas etken toprak mülkiyeti değil, topraktan yararlanmanın başka bir çeşidi olan hayvancılık yapmaktır. Hayvancılık ise, birinci derecede tam göçebe aşiret biçimindeki toplumsal ve siyasal örgütlenme ile uyduğu halde, ikinci derecede yarı göçebe aşiret, üçüncü derecede de tam yerleşik aşiret ile uyushmaktadır. Bu bakımdan bir Hakkari'de aşiret yapısı ve bunun bir fonksiyonu olan hayvancılık üzerinde duracağız. Yalnız, bu yapıyı daha belirgin bir biçimde gösterebilmek için, Hak-

(5) Ziya Gökalp, Kürt Aşiretleri Hakkında Sosyolojik Tetkikler, S. 22 vd.

(6) Şemdinli bölgesindeki aşiretler üzerinde üretim ilişkilerini araştıran Muzaffer Erdost, Mirler, Şeyhler ve Bağımsız aşiretler döneminde bunları ayrı ayrı incelemekte ve şöyle demektedir: (Türk Solu, 7 Mayıs 1968 Sayı 25, S. 5) «Mirler döneminde, Mir ile aşiret üyeleri arasında sosyal bağımlılık dolayısıyla, aşiret üyelerinin emek karşılığı ödenmeyen artı ürün mirin elinde servet şeklinde toplanmaktadır. Şeyhler döneminde şeyhler tarafından mülk edilen, emek karşılığı ödenmemiş artı ürün nisbeti azalmıştır. Buna karşılık şeyhler servetinin bir kısmı ile toprak satın almaya, servetini sermaye olarak kullanmaya başlamıştır. Ayrıca, bu dönemde servetin bir kısmının bütün ticaretinde yani ticari sermaye olarak kullanıldığını görüyoruz. Burada karşılığı ödenmemiş artı ürünün ilkel kapitalist ilişkileri nitelleyen meta üretimi için sermaye kullanılarak mülk edinilmiş topraklardan sağlanan toprak işletmesi kârını, ticaret sermayesi ile sağlanan ticarî kârı iç içe görüyoruz. Bağımsız aşiretler döneminde feodal nitelikte olan ürün-rant kalıyor, fakat kapitalist nitelikteki ticarî kâr, toprak işletmecisi olan ticarî kâr, toprak işletmecisi kâr, yeniden kayboluyor ve aşiretler üyelerinin bir ailesinin gahsına gerek emek gerek ürün şeklinde mülk edinilen artı emeklerinin çok sayıda aile tarafından mülk edinilmeye başlanması, ürün şeklinde maddileşen aşiret üyelerinin artı emeğin bir elde değil bir kaç elde toplanmasına sebep oluyor ve servet birikimini yavaşlatıyor.

kari Bölgesinin dış ilişkiler alanı üzerinde durmakta büyük yarar vardır.

## 2. Dış Aktüel Etkiler

Daha önceki bölümlerde, Batı İran, Kuzey Irak, Kuzey Suriye ve Doğu Anadolu'nun meydana getirdiği toplumsal yapının aynı olduğunu, bu bölgede feodal ilişkilerin önemli bir derecede mevcut olduğunu belirtmiştik. Bu ise, din, aile, akrabalık ve aşiret ilişkilerinin çok kuvvetli olduğunu, yani siyasal sınırların etkisiz kaldığını göstermektedir.

### a) Barzan Aşireti, Sofiler, Seyitler

Bölgede siyasal sınırların tam belirmemiş olması veya ırmak, dikenli tel, sınır taşı gibi belirgin siyasal sınırların bulunmaması, adı geçen bu bölgedeki çeşitli aşiretleri kültürel, sosyal, ticari ve askeri sorunlarda daima karşı karşıya getirir. Ayrıca, aynı arazi ve coğrafi koşulların, aynı sosyal ve kültürel etkenlerin, aynı ekonomik olanakların, adı geçen ülkelerin Türkiye'ye sınır olan bölgelerinde de aynen devamı, maddi olarak böyle bir sınır olsa bile, sosyolojik bakımdan bunun varlığını geçersiz kılmaktadır. Dolayısıyla komşuluk, akrabalık ve ticari ilişkiler, sınır tanımadan gayri resmi olarak da aynen devam etmektedir.

Bölgeyi etkisi altında tutan bir çok etken vardır. Bunlardan birincisi Barzan Aşiretinden giderek ilerici Kürt hareketinden gelmektedir. Barzan Aşiretinin reisi Molla Mustafa Barzani 30 yıla yakın bir zamandır, Kuzey Irak'da, Irak Hükümetine karşı bağımsız bir devlet kurmak çabasındadır. Bu isteğini, Irak Hükümeti temsilcileriyle yaptığı çeşitli siyasal görüşmeler sonunda gerçekleştiremeyen Barzani öteki Kürt aşiretlerinin de desteğini alarak bunu gerçekleştirmek için askeri bir harekâta girişmiştir. İşte sözü geçen aşiretler, Molla Mustafa Barzani'nin liderliği altında, 1961 yılından bu yana, Irak Hükümeti ile savaşmıştır (x). Barzani'nin bu hareketi, İran, Türkiye ve Suriye'nin sınıra yakın yerlerdeki bir çok Kürt aşireti tarafından desteklenmektedir. Barzan Aşireti, dünyevileşmiş ve çeşitli yenilikleri, değişmeleri kabul eden bir duruma gelmiştir. Bu yenileşme de, onun lider kadrosunun 1947'de Rusya'ya gitmesinin (7) orada uzun zaman kalmasının, Rus ihtilâl mektebinde okumasının büyük rolü vardır. Hatta Molla Mustafa Barzani, Rus İhtilâl mektebinden Kurmay Albay olarak mezun olmuş daha sonra generalliğe yük-

(x) İlgili bölümlerinde ayrıntılı olarak görülebileceği gibi Irak Hükümeti, Kürtlerin bu uzun direnmelerine boyun eğerek, onlara idari özerklik vermek zorunda kalmıştır.

(7) Hulusi Turgut, Kürdistan Dosyası, Akşam Gazetesi, 14 Ekim 1968 Daha Sonra bu röportaj kitap haline getirilmiştir. (Berzani Dosyası, İstanbul 1969, S. 145



selmış ve 1958'de Irak'a döndüğü zaman genç ihtilâlcilere yeni fikirlerini aşulamıştır. Bu bakımdan Kuzey Irak'daki askeri hareketi, ekonomik baskıların yanında, temelinde bu ekonomik baskılar olan bir takım sosyal ve siyasal fikirlerin ortaya çıkardığı bir değişim zorunluluğu olarak da nitelendirmek yerinde olur. Bu değişim, çeşitli etkenler karşısında yoğun bir gelişme olanağı bulan milliyetçilik itmesiyle ortaya çıkmaktadır. Çünkü Kuzey Irak'taki feodal yapı gerçekten çok kuvvetli olup, Kürt halkı gerek kendinin gerekse Arap egemen sınıflarının yaptığı koalisyona sonucunda ezilmiştir. Kendi hak ve çıkarları konusunda bilinçlenen halk, son çareyi silaha sarılmakta bulmaktadır. Bu hareket, şimdilik sadece Arap egemen sınıflarına, onların sözcüsü olan Devlete karşı bir bağımsızlık hareketi olarak görünüyorsa da, ilerde Kürt egemen sınıflarının da fonksiyonsuz duruma getirilmesi hareketine dönüşecek ve tam anlamıyla halkçı bir hareket niteliğine kavuşacaktır.

Kuzey Irak'ta Barzan Aşireti karşısında dünyevi ve yenileşmeyi kabul etmeyen, daima ibadetle meşgul olup günlük olaylarla ilgilenmeyen, kendi içine kapalı, tamamen dine dayanan bir aşiret daha vardır. Bu, Baradost Aşiretidir. Bu aşiretin üyeleri sofidir. Bunların reisi Şeyh Reşit, aşiret üyelerine daima ibadetle meşgul olmalarını, yani ahiretlerini hazırlamalarını öğütlemektedir. Nakşibendî tarikatının geliştiricisi olarak görülen Baradost Aşireti dünyevi işlerden elini ayağını çekmekle, Barzan Aşiretine tamamen zıt bir değer sistemi içinde bulunmaktadır. Bu bakımdan, toplumsal yapının kuruluş ve işleyişi tamamen dine ve dini kurallara göre biçim almaktadır. Bu tarikatın şimdi devam ettiricisi olan Şeyh Reşit'in gerek Irak, İran, gerekse Türkiye'de bir çok müridi vardır. İngilizler, 1931 yılından Irak'tan çekildiği zaman mutemet adamları olarak Baradost şeyhlerini bırakmışlardır. Daha sonra bu aşiretin 1961 yılında başlayan ilerici Kürt Hareketine de engel olmaya çalıştığını görüyoruz.

Şemdinli bölgesinde üçüncü dış etki, Seyitlerden gelmektedir. Kökenleri Kureys kabilelerine dayanan, tarihlerini Hz. Muhammed'in soyuna kadar götüren Seyit'ler, İran'da oturmaktadırlar. Seyitlerin reisleri, Türkiye Cumhuriyeti kurulduktan sonra bölgede beliren çeşitli isyan hareketlerinde parmağı olan kişilerdendir. Fakat Türkiye'ye girmeleri ve oturmaları yasak olan bu kişilerin bölge ile ilişkileri de feodal ilişkiler olarak sürmektedir. Bu kişiler İran'da oturmalarına karşın, Türkiye'de de müritleri vardır. Müritleri sayesinde, Doğu Anadolu halkı üzerinde yine hükümranlıklarını sürdürmektedirler. Bu etki o kadar derindir ki, hazine arazilerini kiralayan ve işleyen köylüler bile, hâlâ elde ettikleri üründen bir kısmını, nakdi vergi olarak adı geçen kimselere vermek zorunluluğunu duymaktadırlar. Bu grupta da toplumsal yapıya esas biçimini veren kural-

lar, kaynağını dinden almaktadır.

#### b) Dış Aktüel Etkilerin Çatışması

Özellikle dünyevî değerleri ve yenileşmeyi kabul eden bu nedenlerle ulusal haklarının bilincinde olan, Barzan Aşireti ile, dışarıya açılmayı, dış etkenlerle bütünleşmeyi ve dünyevî değerleri kabul etmeyen, Baradost Aşireti ve Sofiler daima çatışma durumundadırlar. Fakat aslında dini temele dayanan bu çatışmalar zamanla siyasi bir durum almıştır. Siyasi bir karaktere bürünen bu çatışma askeri bir nitelik kazanarak Ortadoğu'nun siyasal ve sosyal dinamizminde önemli bir yer işgal etmeye başlamıştır. Aşiretlerarası sosyal ve siyasal çatışmalarda Irak Hükümetinin birini diğerine karşı tampon olarak kullanması da siyasal çatışmanın askeri duruma dönüşmesinde büyük rol oynamıştır. Temeldeki ana neden ise, Kürt ve Arap egemen sınıfları tarafından sömürülen Kürt halkının direnme gücüdür. Burada, Irak Hükümeti, bir aşireti ötekine karşı tampon olarak kullanmakta egemen sınıfların ideolojisini gerçekleştirmektedir. Fakat, bu çatışmalarda hükümet Barzan Aşiretini yıpratmak için Baradost Aşiretini desteklemekte ve çatışma, Barzan Aşireti ve onların liderliği altında Kürt halkı ile Irak Hükümeti arasında cereyan etmektedir. Bu hareket, Ortadoğu savaşları dolayısıyla dinamizm ve aktüalitesinden hiç bir şey yitirmemiş kamu oyunu yine meşgul eden bir konu olmuş ve hükümetle işbirliği yaparak halkı sömürdükleri halde, Barzaniler ve onların liderliğini benimseyen öteki Kürt Aşiretleri aşiret reisliği yanında ulusal liderlik görevini de benimsedikleri için Arap faşizmine karşı isyan halindedirler.

Belirtilmeye çalıştığımız bu aktüel etkiler, Türkiye'nin sınır boyu halkı üzerinde de etkisini aynen göstermekte ve çatışma, fertlerin zihninde aynen devam etmektedir. Siyasal sınırlarımızın dışında cereyan eden bu çatışmaların, Türkiye'de aynen devam etmesini mümkün kılan etkisi, özellikle ticari ilişkilerdir. Coğrafi, sosyal, kültürel ve ekonomik etkiler, siyasal sınırları tanımadan, gayri resmi olarak aynen devam etmektedir. Zaten arazi ve coğrafi koşullar, bugün için başka bir ilişkinin devam etmesini mümkün kılmaktadır. Örneğin, Şemdinli'nin bir köyünde (Rubarug, Bigolta..) gaz, tuz, şeker, basma vb. gibi temel tüketim maddelerinin Türk sınırları içinde en yakın yer olan Şemdinli'den sağlayabilmesi için, katır üstünde en aşağı üç günün harcanması gerekmektedir. Arazi, çoğu yerde hayvanın hareketini bile engellemektedir. Buralarda yol denen bir alt yapı hizmeti söz konusu bile edilmez. Bu bakımdan, kuş uçuşu gayet kısa görünen bu mesafeler, fiili olarak uzun bir hal almakta, çok sayıda dağların zirvelerini çıkıp vadilere inmeyi gerektirmektedir. Kışın ise ulaştır-

manın sözü bile edilemez. Türkiye’de coğrafi koşulların bu kadar elverişsiz olmasına karşılık, Kuzey Irak tarafında gayet elverişlidir. Bir kez, köylerimizin o tarafa yakınlığı, üç gün yerine, iki saatlik bir zaman içinde temel tüketim maddelerinin sağlanmasını mümkün kılmaktadır. Öte yandan Kuzey Irak’ın sınır boylarında büyük köylerin bulunması, köylerin çeşitli tüketim ihtiyaçlarını karşılayacak kapasitede olması, yol durumlarının elverişli olması, ticari ilişkileri daha çok artırmaktadır. İşte bu nedenle sınır boylarındaki köylerimizin ticari ilişkileri daha çok İran ve Irak’la gayriresmi olarak devam etmektedir. Çeşitli ticari ilişkiler sırasında, Kuzey Irak’ta hakim olan sosyal ve siyasal çatışmalar bizim halka da geçmekte, Şeyh Resit, yani Baradost aşireti ile ilişkilerde bulunanlar, onların dünyevi olmayan değerlerini; Barzan taraflarıyla ilişkilerde bulunanlar ise dünyevileşen ve ihtilâlcı olan değerleri kabul edip çatışma halinde gelmektedirler. Böylece, Kuzey Irak’ta cereyan eden aktüel olaylar, çeşitli sosyal ve ticari ilişkiler kanalı ile bir izafet çerçevesi görevi görüp, zihinlerde beliren bir çatışma olarak devam etmektedir. İran’dan gelen Seyitlerin etkisi ise, daha çok feodal mülkiyet ilişkilerinin sonucu olarak belirlemektedir.

Bölgede egemen sınıfı oluşturan başlıca iki sosyo - ekonomik tabaka vardır. Bunlardan biri Abbasi soyundan geldiklerini iddia eden ve beylik için çarpışan derebeyler, öteki ise Peygamber soyundan geldiklerini iddia eden seyitlerdir (8).

Bunların karşısındaki sömürülen sınıf ise, geniş halk yığınlarını bünyesinde toplayan aşiret yapıları içinde yer almaktadır. Bu tabakalaşma, insanın toprak ile ilişkilerinde büyük farklılaşmalar meydana getirmekte ve mülkiyet ilişkilerini etkilemektedir. Beylik, reislik gibi sosyal kurumların Seyitlik gibi bir dinî kurum ile birleşmesiyle mülkiyet farklılaşması, halkın aleyhine olarak daha çok kutuplaşmaktadır. İşte, toprak ve insan ilişkilerinden doğan bu dengesizlik dış aktüel etkilerle birlikte tekrar çatışma durumuna gelmektedir. Çünkü toprak verimsiz, nüfus çok hızlı bir oranda artış göstermekte ve sosyal yapıda hakim olan kültürel değerler, halkı büyük ölçüde pasif kalmaya zorlamaktadır. İşte, toplumsal yapıdaki dengesizliğin ortaya koyduğu çatışmanın, dış aktüel etkilerle tekrar çatışma alanına girmesi, halkı, elverişsiz bir ortamda bocalatıp durdurmaktadır. Böyle bir çatışma ortamında, halkın siyasal ve sosyal kararlarının ne olabileceği çok önemlidir. Gerçekten burada, bu soruya bilimsel cevaplar verebilmek için uzun vadeli ve derin analizler yapmak büyük bir zorunluluk haline gelmektedir.

---

(8) Muzaffer Erdost, Şemdinli Röportajı, Yön, Sayı 180, S. 12 - 13  
İsmail Beşikçi, Doğu ve Güneydoğu Kalkınması Mitingleri Dolayısıyla «Şemdinli Röportajı» Üzerine, 6 - 7 Aralık 1967 Akşam Gazetesi.

### 3. Irak'ta İlerici Kürt Hareketi

Osmanlı İmparatorluğu döneminde ortaya çıkan ve bütün kürt aşiretlerini birleştirmek amacını güden isyanlarda Barzan Şeyhlerinin çok büyük rolü olduğu bilinmektedir. 1881 - 1885 yılları arasında Hakkari yöresinde yürütülen Kürt isyanının başındaki Şeyh Ubudullah Barzan Şeyhlerindendir. Osmanlı İmparatorluğuna karşı 1908'de çıkan Kürt İsyanının başında yine Barzan Şeyhlerinden Abdüsselim vardı. Şeyh Abdüsselim'in yerine geçen Şeyh Ahmet, Osmanlı İmparatorluğu ile iyi geçinmek yollarını aramasına karşın o da kendisini silahlı çatışmaların içinde bulmuştur.

İngiliz emperyalizmi Irak'tan 1931 yılında ayrılırken, yerine mutemet adamları olarak Baradost Şeyhlerini bırakmıştır. İngilizler tarafından altına boğulan Baradost Aşiret Reisi Şeyh Raşit, kısa bir süre içinde Şeyh Ahmet'in karşısına çıkmıştır. Barzan ve Baradost Aşiretleri arasındaki bu çatışmada, Şeyh Raşit, Molla Mustafa Barzani tarafından öldürülmüştür. İşte, Barzaniyi politik hayatta ilk kez bu olayda görüyoruz (9). Görüldüğü gibi, Barzani'nin politik hayata aktif bir biçimde atılışında görülen anti-emperyalist öz, giderek devrimci nitelik kazanmıştır. İngiliz emperyalizmi ile işbirliği durumunda olan ve İngilizlerin mutemet adamlığı görevini yapan Şeyh Raşit'e karşı tutum alması ve onu öldürmesi bunun en somut örneğidir. O tarihten sonra, Molla Mustafa Barzani, Irak'taki Kürt hareketinin en önemli liderlerinden biridir. 1945'te İran'da kurulan ve yine o yıl yıkılan Mahabat Kürt Cumhuriyetinde ise, Millî Savunma Bakanlığı ve Başkomutanlık görevleri yapmıştır (10). Fakat Mustafa Barzani'nin Kürt Hareketinin başına geçişinin en önemli dönemi 1961 yılından sonraki dönemdir. Bu dönemi çok iyi bilmek ve değerlendirmek gerekir:

a) 14 Temmuz 1958 hareketiyle Irak'ta, Faysal Hanedanı, Nuri Said Paşa kabinesi kanlı bir biçimde devrilmiş ve Abdülkerim Kasım iktidara gelmiştir. Abdülkerim Kasım, iktidarının ilk yıllarında Kürtlerle iyi geçinme olanakları aramış ve Molla Mustafa Barzani'yi Rusya'dan çağırarak, o'na Irak'ta önemli bir görev vermiştir. 1958'den sonra Kürt Liderleriyle, Arap Otoriteleri arasında, kürt sorununa çözüm yolu bulabilmek için çeşitli teşebbüsler yapılmıştır. Başlangıçta iyi niyetlerle başlayan bu teşebbüsler, gittikçe karmaşık bir durum almış ve sonunda çıkmaza girmiştir. Görüşmelerden ümitlerini kesen, masa başında haklarını elde edemeyen Kürtler, silaha sârlarak mücadeleye başlamak zorunda kalmışlardır.

b) Kürtlerle Araplar arasındaki silahlı mücadele Temmuz -

(9) Nazmi Sevgen, Kürt Meselesinin İçyüzü, Irak - Barzani anlaşması ve Muh-temel neticeleri, Belgelerle Türk Tarihi Dergisi, Sayı 31, Nisan 1970, 65 - 66

(10) Nazmi Sevgen, a.g.m. S. 67 - 71, Hulusi Turgut, a.g.e. S. 141 - 150

Ağustos 1961 tarihinde başlamış ve gittikçe yoğunlaşmıştır (11).

c) 8 Şubat 1963'te Irak'ta yapılan bir hükümet darbesiyle Kral Faysal'ı devirerek iktidara gelen Kasım, ihtilâl arkadaşı Abdüsselam tarafından yıkılmıştır. Abdülkerim Kasım iktidarının yıkılmasına, kürt isyanını bastıramaması sebep olmuştur. Ordunun desteği ile iktidarda duran Kasım'ın Kürt hareketini bastıramaması, onun ordu içindeki itibarını sarsmış ve ordu mensuplarına verdiği bütün tavizlere karşın devrilmiştir (12).

d) Abdüsselam Arif Hükümetinin de iktidara geçtikten sonra ilk işi, Kürtlerle anlaşma olanağı aramak olmuştur. Bu konuda bir çok teşebbüsler yapmış ve kürt isyanını bastırmak için Kabineye Kürt Bakanlar alarak Kürtlerin muhtariyet isteklerini geçiştirmeye çalışmıştır. İktidara gelişinden 15 gün sonra, Celal Talabani başkanlığındaki bir Kürt heyeti Iraklı yöneticilerle görüşmeler yapmış, ancak bu görüşmelerden de olumlu bir sonuç alınmadığından silahlı çatışma eskisi gibi sürmüştür.

e) 15 Nisan 1966'da Abdüsselam Arif, Kuzey Irak'ta yaptığı bir gezi sırasında, resmi açıklamaya göre, helikopteri bir kaza sonucu düşerek ölmüştür. O tarihlerde, Tahran ve Kirmanşah radyolarından yapılan kürtçe yayınlarda Arif'in Kürtler tarafından düşürüldüğü, hatta helikoptere Barzani'nin kardeşi Mehmet Emin'in ateş açtığı ileri sürülmüştür. Yerine kardeşi Abdürrahman Arif geçmiştir. Abdürrahman Arif, kardeşinden daha yumuşak bir politika izlemesine karşın o da Kürtlerin isteklerini tam anlamıyla karşılamaya yanaşmamıştır. Bu nedenle silahlı mücadele yine sürmüştür.

f) 17 Temmuz 1968 tarihinde Irak'ta yeni bir hükümet darbesi daha oldu. Bu darbe sonucu, iktidara Abdürrahman Arif yerine Hasan El Bekr geldi. Abdürrahman Arif'in iktidardan uzaklaştırılışının en önemli nedeni, daha önceki darbelerde olduğu gibi Kürt sorununa çözüm yolu getirilememiş olması ve bu yüzden kürtlerin bas-kısının gün geçtikçe artmasıdır (13).

g) General Hasan El Bekr yönetimi sırasında da Kürtlerle Araplar arasındaki silahlı çatışmalar sürmüş ve Kürt halkının bas-kılarına daha çok direnemeyen Arap yönetimi, 11 Mart 1970 tarihinde, Kürtlerle demokratik istekleri konusunda anlaşmak zorunda kalmıştır (14).

#### 4. Irak'taki İlerici Kürt Hareketi ve Irak Solu

Dr. Tarık Ziya Ekinci, Irak'taki Kürt hareketi için, «Irak Kürt

(11) Nazmlı Sevgen, a.g.m. S. 68, Hulusi Turgut, a.g.e. S. 142 vd.

(12) 9 Şubat 1963, Cumhuriyet

(13) Cumhuriyet, 18 Temmuz 1968

(14) Cumhuriyet, Akşam, 12 Mart 1970

hareketi anti-emperyalist özde, halkların kardeşliğine dayanan demokratik bir harekettir» (15) demektedir.

Bu hareket, anti-emperyalist ve demokratik bir hareket olduğu için, ilerici nitelikte olduğu gibi özü itibarıyla da ilerici bir harekettir. Genellikle, ulusal hakları gaspedilmiş bir halkın direniş başka türlü olamaz. Fakat, Irak'taki Kürt hareketinin ilerici niteliği Irak solu tarafından uzun süre anlaşılmamış, anlaşılmak istenmemiş ve bu tutum gerek Irak'taki genel sol hareket için gerekse kürt hareketi için elverişsiz ortam hazırlamıştır.

Burada önemli olan, sorunlara daima bilimsel bir biçimde eğilmek zorunluğunu duymaktır. Bilimsel tutum, herşeyden önce, somut koşullarının bilimsel analizini gerektirir. Somut koşullar, toplumu meydana getiren çeşitli kurumlar ve bu kurumlar arasındaki ilişkiler ve bu ilişkilerin bireylere yansımalarıdır. Somut koşulların analizi ne ise, toplumun iç dinamiğinin, yani toplumsal kurumlar arasındaki ilişkilerin araştırılması o demektir. Olaya bu açıdan bakıldığı zaman, çeşitli etkenlerin, özellikle Arap şövenizminin baskısı altında gelişen bir milliyetçilik hareketi var. Bu milliyetçilik hareketi bir takım isteklerle destekleniyor ve hareket gittikçe yoğunlaşıyor, devrimci bir öze kavuşuyor. Merkezi Otorite ise, sol bir anlayışta olmasına karşın, bu hareketi baltalamaya ve yozlaştırmaya çalışıyor. Fakat, Kuzey Irak'taki Kürt toplumunun kendi iç dinamiği, merkezi otoriteden gelebilecek her türlü baskıyı aşacak kadar güçlü, hatta bu baskıyı aşmaktadır. Bunun sonunda da Merkezi Otoritenin bünyesinde yeni bir hükümet darbesi meydana geliyor.

1958'den sonra Irak'ta askeri hükümet darbelerinin zincirleme olarak sürmeleri raslantı değildir. Irak'ın, bu arada Irak Solu'nun şövenist geleneği Kürt halkına baskıyı gerektiriyor. Bu baskı ise, devletin gücünün Kürtler üzerinde yoğunlaşmasına sebep oluyor. Örneğin, 1962 yılından sonra Irak Hükümeti ordusunun en az yüz bin kişilik gücünü, kürt isyanının bastırılması için kullanmıştır. Savaş giderleri ise, ekonominin gücünü azaltmıştır. Bu koşullar altında merkezi otorite zayıflamış, iktidara sahip çıkmak isteyen başka bir grup hükümet darbesi yapmıştır. Yeni gelen grup kürt sorununu çözümlenmek için yine teşebbüse geçiyor, görüşmeler yapılıyor fakat şövenist gelenek, sorunun temelden çözümüne engel oluyor ve mücadele tekrar başlıyor ve mücadele yeni bir hükümet darbesine kadar sürüp gidiyor. Bu süreç içinde Irak solunun izlediği tutum son derece önemlidir. Barzani, Kasım devrilmesinden sonra Iraklı solculara «Bizim hareketimizi gerek sempati duyarak gerekse militan olarak desteklemek zorundasınız. Bu hem Irak'taki genel sol hareketin

(15) Tarık Ziya Ekinci, Irak Kürt Hareketi ve Irak Halklarına Kazandırdıkları, Forum Dergisi, Sayı 379, 28 Nisan 1970, S. 11

gelişmesi hem de kürt hareketinin daha kısa sürede başarıya ulaşması için şarttır. Eğer bizi desteklemezseniz, hem siz darbeler yersiniz hem de kürt hareketinin çözümü gecikir» demiştir. Bu uyarıya ve isteğe karşın, Irak solu, kürt hareketine yakınlık duymamış ve Barzaninin söylediği gibi ağır bir darbe yemiştir. 1963 yılında iktidara geçen ve kendisini solcu ilan eden Abdüsselam Arif yönetiminde Irak marksistleri (16) çok karanlık günler yaşamışlardır. Oysa, o zaman, Irak solu ilerici kürt hareketiyle ortak bir cephe kurabilseydi yani şövenist geleneğe karşı çıksaydı, ne Irak marksistleri darbe yerdı ne de ilerici kürt hareketinin çözümü gecikirdi. 11 Mart 1970 anlaşmasının temelinde, ilerici kürt hareketinin merkezi otoriteye hiç bir şekilde taviz kabul etmez direnişi vardır. Kürt halkının elde etmiş olduğu haklar, bu taviz tanımaz amansız mücadelenin sonucu olup, merkezi otoritenin bağıışı değildir (17).

Açıklamaya çalıştığımız gibi, Irak'taki kürt hareketi gerek özü itibariyle gerekse gelişim doğrultusu bakımından ilerici bir harekettir. Kürt hareketi, dünyadaki anti - emperyalist devrimci hareketlerine bağlı, fakat büyük devletlerin etkisinden bağımsız olarak gelişmiştir. «Bu savaşta kürtler ne ilerici yazalarımızın iddia ettiği gibi Amerikanın desteğini, ne de burjuva yazarlarımızın ileri sürdüğü gibi Sovyet desteğini görmüşlerdir. Tamamen mahalli olanaklarla yürütülen bu savaşta, gerilla savaşının gereklerine göre kendilerinin imâl ettikleri basit silahlar, Irak Ordusundan, savaş alanlarından ve katılmalarla, sağlanan silahlar, bir de mali olanakların elverişliği ölçüsünde dış ülkelerden satın alınan mahdut sayıdaki hafif silahlar kullanılmıştır» (18). Öte yandan, her türlü olanaktan yoksun bir halkın, savaşmak için çeşitli ülkelerden yardım kabul etmesi yadırganacak bir tutum değildir.

Irak'taki kürt hareketinin ilerici özü, 11 Mart 1970 anlaşmasından sonra daha belirgin olarak ortaya çıkmıştır. Barzani ve öteki kürt yöneticilerin, «feodal sömürüye karşı olduklarını» belirtmeleri, «anti - emperyalist özde Irak hükümetleriyle aynı paralelde» olmalarını açıklamaları, «1500 Kürt Gerillasının, Rusya'ya Tıp, Mühendislik gibi bilim dallarında öğrenime» gönderilmeleri, «Filistin Kurtuluş

(16) Irak'taki Marksistlerin Kürt Hareketindeki ilerici özü kavrayamamış ve şövenist gelenekle aynı paralele düşmüş olmaları, onların aşında Marksist olmadıkları gösterir.

(17) Doç. Türkkiye Ataöv, bir yazısında, Irak'taki Merkezi Otorite ilerici bir iktidardır, tankların üzerinde bile «sosyalizm» sözü yazılıdır. Böyle ilerici bir iktidar elbetteki kürtlere demokratik haklarını verir, demektir. (Devrim, sayı 43, 11 Aralık 1970, Irak'ın Antiemperyalist İktidarı). Bu görüş temelden yanlıştır. Kürtlere haklarını, Irak iktidarı, ilerici olduğu için değil, aksine ilerici Kürt hareketinin taviz kabul etmez baskısı sonucu, bu ilerici çizgiye gelmiştir.

(18) Tarık Ziya Ekinci, y.a.g.m.

Cephesinin 1000 Kürt Gerillası ile desteklenmesi» (19) bu gelişimin somut belirtileridir.

## D. Aşiret Yapısının Ekonomik Ve Toplumsal Temeli

### 1. Hayvancılığa Dayanan Ekonomik Yapı

Aşiret sisteminin ekonomik yapısı, hayvancılıktır. Nasıl, toprağa dayanan feodal yapının ekonomik yapısı geniş ölçüde tarla tarımına dayanıyorsa, aşiret sistemine dayanan feodal yapının ekonomik temeli de geniş ölçüde hayvancılığa dayanır. Madencilik, tarım işçiliği, tarım sanatları, vb. ile uğraşan köylerin sayısı gayet azdır,

Esas Geçim Kaynakları	Ortalama Nüfus	Sayısı	Bir Çiftçi Ailesine Düşen Ortalama Birimler				
			Tarla	Büyükbaş Hayvan	Küçükbaş Hayvan	Ortalama Birimler	
<b>Tarım Hayvancılık</b>							
13 il	6.681	6.648	5	69	3	12.7	24.5
4 il	2.582	2.228	4.6	93	2.2	9.7	19.7
Hakkari	101	133	5.1	24	1.7	14.7	24.1
18 il	9.344	9.909	5	72	2.8	11.2	23.

Kaynak Çizelge : 26

Yukarıdaki çizelgede de görüleceği gibi esas geçim kaynakları tarım ve hayvancılıktır. Çizelgede, 13 ilde tarım ve hayvancılık eşit ölçüde yapıyor gibi görünüyorsa da, aslında hayvancılıkla ilgili faaliyetin ağır bastığı şüphesizdir. Dört ilde ise, hayvancılıkla ilgili faaliyetin ağır bastığı şüphesizdir. Dört ilde ise, hayvancılıkla ilgili faaliyetler çok geri olup, daha çok tarla tarımı hakimdir. Hakkârinin ekonomik yapısı ise tamamen hayvancılığa dayanmaktadır. Bunu aşağıdaki çizelgede görüyoruz.

	Mer'anın Karakteri			Mer'anın Parça Sayısı	Aile Başına Düşen Ortalama mer'a birimleri	
	İyi	Kötü	Orta		Bir küçük başa düşen mer'a (Dönüm)	Mer'a Toplamı (Dönüm)
13 il	1045	3007	4186	15.374	3.4	9'96
4 il	228	417	850	2.487	0.8	14.7
Hakkari	91	62	20	672	2.6	91.2
18 il	13.64	3486	5056	18.533	2.7	79.2

Kaynak : Çizelge 27

Bu çizelge ile yukardaki çizelgeyi şöyle karşılaştırmak ge-

(19) «Kürtler, Arap Milliyetçilerinin kendilerine karşı giriştikleri jenositide rağmen, antiemperyalist, demokratik ve halkçı politikalarından hiçbir taviz vermemişlerdir. 1967 yılının Haziran ayı içinde, İsrail'in emperyalist emellerle Birleşik Arap Cumhuriyeti, Suriye ve Ürdün'e saldırarak haksız işgaller yaptığı sıralarda, Kürt Lideri Molla Mustafa Barzani, Irak Ordusu Kürt halkını savaş uçakları ile bombalarken, saldırgan İsrail'i ve onun destekçisi Amerikan Emperyalizmini ağır bir dille kınamaktan geri kalmamıştır. (Tarık Ziya Ekinci, a.g.m.)



**Çizelge 26 : ESAS GEÇİM KAYNAKLARI VE BİR ÇİFTÇİ AİLESİNE DÜŞEN ORTALAMA BİRİMLER**

Kent	Köy Sayısı	Esas Geçim Kaynakları		Nüfus Sayısı (Dönüm)	Bir Çiftçi Ailesine Düşen Ortalama Birimler			Küçük başa göre hayvan adedi
		Tarım	Hayvancılık		Tarla Baş	Büyükbaş	Küçükbaş	
Erzincan	559	553	559	4.5	53	2.7	8.4	19.2
Erzurum	1.039	1.024	1.015	5	86	4.0	9.9	25.9
Kars	764	764	764	5.2	67	4.2	9.4	26.3
Ağrı	544	534	544	5.7	97	4.3	21.3	38.3
Tunceli	414	414	414	4.9	48	2.9	11.7	23.2
Bingöl	325	325	325	4.9	26	2.6	14.3	23.2
Muş	366	358	366	5.1	109	3.7	12.9	27.8
Bitlis	253	253	253	5.3	52	2.6	15.4	26.0
Van	546	546	546	5.8	116	3.6	31.0	45.2
Adıyaman	339	338	339	4.6	64	2.0	6.0	14.2
Malatya	510	507	507	4.7	58	2.0	6.1	14.0
Elâzığ	587	577	587	4.6	66	2.6	8.5	18.9
Siirt	741	468	478	5.0	63	2.6	11.9	22.6
<b>13 il</b>		<b>6.681</b>	<b>6.704</b>	<b>5</b>	<b>69</b>	<b>3</b>	<b>12.7</b>	<b>24.5</b>
Gaziantep	572	570	469	5.0	69	1.8	8.0	25.4
Urfa	644	641	473	5.2	117	2.5	12.6	22.9
Diyarbakır	663	663	662	4.9	117	3.5	8.3	21.5
Mardin	708	708	664	4.7	68	2.0	10.7	18.6
<b>4 il</b>		<b>2.582</b>	<b>2.228</b>	<b>4.6</b>	<b>93</b>	<b>2.2</b>	<b>9.7</b>	<b>19.7</b>
Hakkari	133	101	133	5.1	34	1.7	14.7	24.1
<b>18 il</b>	<b>9.436</b>	<b>9.364</b>	<b>9.065</b>	<b>5</b>	<b>73</b>	<b>2.8</b>	<b>11.2</b>	<b>23</b>

Kaynak, KIBKEE, Çizelge 26, 37

rekir: Buna göre, 13 il'de çiftçi ailesi başına düşen ortalama tarla miktarı 69 dönüm olduğu halde ortalama mer'a 97 dönümdür. Dört ildeki miktarlar ise, 93 dönüm tarla ve 15 dönüm mer'adır. Hakkari'de ise 24 dönüm tarlaya karşı 92 dönüm mer'a düşmektedir. Bu, 13 ilin ve Hakkari'nin ekonomik yapısının geniş ölçüde hayvancılık temeli üzerine oturduğunu göstermektedir. Özellikle Bingöl, Bitlis, Elâzığ, Kars, Erzurum, Muş, Siirt, Tunceli ve Van'ın mera miktarları tarla varlıklarına göre çok geniştir. Yani kültür arazisi içinde daha çok yer kaplayan mer'adır. Ağrı, Malatya gibi illerde ise tarla varlığı mer'a varlığından biraz daha çoktur. Urfa, Mardin, Diyarbakır ve Gaziantep illerinin meydana getirdiği bölgede tarla varlığı çok büyüktür. Çizelgelerde bir çiftçi ailesine düşen ortalama birimler gösterilmiştir. Buna göre, aile başına düşen büyükbaş ve küçükbaş hayvanların adedi, yani ortalama birimler azdır. Buna karşılık mer'alar bütün hayvan varlığını otlatabilecek kapasitede değildir. Aile başına ortalama olarak düşen toprak ve mer'a miktarı, hayvan varlığı için yetersizdir. İşte Doğu Anadolu toplumunun yapısal çelişkilerinden biri de budur. Çünkü, son zamanlarda hayvan üretiminin büyük bir artış göstermesine karşılık, mer'alar bozularak tarım arazi durumuna getirileceklerdir. Dola-

**Çizelge 27 : MER'ANIN KARAKTERİ AİLE BAŞINA DÜŞEN  
ORTALAMA MER'A BİRİMLERİ**

Aile Başına düşen  
ortalama mer'a  
birimleri

Kent	Köy Sayısı	Mer'anun Karakteri				Parça Sayısı	Bir küçük baş Düşen Mer'a (Dönüm)	Mer'a Toplamı (Dönüm)
		İyi	Orta	Kötü				
Erzincan	559	62	225	273	1.229	5.1	98.8	
Erzurum	1.039	112	373	232	2.615	4.6	119.1	
Kars	764	441	359	197	1.997	2.6	68.9	
Ağrı	544	—	321	366	1.504	2.3	110.1	
Tunceli	414	186	369	140	654	3.7	85.6	
Bingöl	325	25	123	133	801	4.5	114.0	
Muş	386	—	—	—	1.756	3.0	86.0	
Bitlis	253	—	54	640	076	3.4	89.4	
Van	546	14	108	412	564	6.2	281.4	
Adıyaman	339	—	90	200	290	1.6	23.3	
Malatya	510	3	225	207	798	0.4	8.6	
Elâzığ	587	98	305	975	1.378	4.6	87.4	
Siirt	471	93	455	441	1.172	3.7	83.8	
<b>18 il</b>		<b>1.045</b>	<b>3.007</b>	<b>4.186</b>	<b>15.374</b>	<b>3.4</b>	<b>96.7</b>	
Gaziantep	572	94	183	568	835	1.7	24.5	
Urfa	644	3	111	52	487	0.3	7.9	
Diyarbakır	663	2	23	225	883	0.8	18.2	
Mardin	708	129	100	15	282	0.4	8.6	
<b>4 il</b>		<b>228</b>	<b>417</b>	<b>850</b>	<b>2.487</b>	<b>0.8</b>	<b>14.7</b>	
Hakkari	133	91	62	20	672	1.6	91.2	
<b>18 il</b>	<b>9.436</b>	<b>1.864</b>	<b>3.486</b>	<b>5.056</b>	<b>18.533</b>	<b>2.6</b>	<b>79.2</b>	

Kaynak : KIBKEE, Çizelge 24

Kaynak : 18 il için daha önceki çizelgeler.

Alıkan Aşireti için, İsmail Beşikçi, Doğu'da Değişim ve Yapısal Sorunlar, S. 131.

yısıyla burada birbirine zıt gelişen iki olay vardır: Birincisi, tarımsal üretim yapabilmek için mer'aların tarım arazisi haline getirilmesi, yani mer'aların daralması; öteki ise, son yıllarda hayvan üretiminin artış göstermesidir (20). Bu durum karşısında, yapılması gereken iş ya mer'a varlığını genişletmek, yani mer'aları ıslah etmek; veya şimdiki hayvan varlığını azaltarak, dengeli bir duruma getirmektir (21).

(20) Leo J. Fenkse, Doğu Anadolu'da Toprak ve İnsan, SK, sayı 6, İstanbul 1967 S. 34 - 35

İbrahim Aksöz, Doğu Anadolu'nun kalkınma Sorunları, SEF, 9, İŞHK larına sunulmuş bir tebliğdir. S. 10 vd.

(21) Türkiye'de mer'aların ıslahı konusunda hem hukuki hem de teknik bir sorun olarak durmak gerekmektedir. Bu bakımdan birbirlerini tamamlayan şu iki çalışma dikkate değer, özelliindedir: Fahrettin Tosun, Doğu Anadolu'nun Kalkınmasında mer'a kültürünün teknik meseleleri, Doğu Anadolu'yu Kalkın-

Aynı çizelgede gösterildiği gibi, mer'a üç kısımda ele alınmış bulunmaktadır. Bunlar, «İyi mer'a», «Kötü mer'a» ve «Orta mer'a» dır. İyi mer'a, bünyesinde hayvanların beslenmesine çok elverişli olan bitkileri kapsar. İyi merada hayvanların yararlanmasına sunulan ve daima azalan bitkilerin oranı % 50 - 60 civarındadır. Kötü mer'a da ise, bu tip bitkilerin oranı % 10 - 20 civarında olup, daha çok hayvanların beslenmesi için elverişli olmayan yabancı otlar bulunur (22). Görüldüğü gibi, mer'aların büyük bir kısmı, kötü mer'a kategorisine girip iyi olanlar çok azdır.

Hayvancılık için son derece gerekli olan mer'a konusunun bir başka özelliği daha vardır. Mer'alardan kimlerin ve nasıl yararlanacağı da Doğu Anadolu için başlı başına bir sorundur. Mer'alar köyler arasında kanlı çatışmalara yol açmaktadır. Çeşitli nedenlerle bir başka köyün mer'asından yararlanan köylerin sayısı çoktur. Hemen hemen her köy, bir başka köyün mer'asından yararlanmaktadır. Bu köylerin mer'a varlığının yetersiz olmasından çok, köylerin mer'alara uzaklığı ve yakınlığı ile ilgilidir. Fakat bu çeşit ilişkiler, köyler arasında daima çatışmalara sebep olmakta, bazan silahlı olaylar bile çıkmaktadır. Bu bakımdan, mer'alarla ilgili yeni bir hukukî düzenlemeye ihtiyaç vardır. Örneğin, 9 - 12 Kasım 1966'da Erzurum'da düzenlenen «Doğu Anadolu'yu Kalkındırma Sorunları Semineri»ne katılan Bingöl Belediye Başkanı «Bir kaza tahriyat katibi, 5917 sayılı kanuna göre, koca bir mer'ayı yüzlerce vatandaşın hakkını bir tutanakla, nüfuzlu bir kimseye intikal ettirebilmektedir. Üç bin dönüm mer'aya sahip bir kimse, vergi olarak ise sadece 19 lira ödemektedir» (23).

İşte bütün bu bilgilere dayanarak ana problemi şu ayrıntılara göre belirtebiliriz: Nüfus, büyük bir hızla artmaktadır. Fakat artan nüfusa paralel olarak aynı oranda çalışma, çalıştırma ve besin maddeleri olanakları yaratılmamaktadır. Bunun en önemli nedenleri kapitalist ilişkilerin hızla gelişmemesidir.

Bölgenin özellikle topoğrafya ve iklim koşulları, tarla tarımından çok hayvancılığa elverişlidir. Fakat hayvancılığın esas olan mer'a koşulları, ondan sonra ortaya çıkan kredi ve pazarlama olanakları hiç elverişli değildir. Bu bakımdan hem kalkınmada motor sektör olarak düşünülen hayvancılığın geliştirilmesi, hem de toplumsal yapıdaki feodal ilişkilerin tasfiyesi sosyal muhtevalı ve herkesin yararına olan ekonomik ilişkilere geçmek için köklü devlet

dirma sorunları Semineri, Türkiye Ticaret Odaları, Sanayi Odaları ve Ticaret Borsaları Birliği Ankara 1967, S. Turhan Tufan Yüce, Türk Hukukunda Yaylak ve Kışlaklar, Aynı seminere sunulmuş bir tebliğdir.

(22) Bu bilgiler, Fitoteknik uzmanlarından sağlanmıştır.

(23) Doğu Anadolu'yu Kalkındırma Sorunları Semineri, Türkiye Ticaret Odaları Sanayi Odaları ve Ticaret Borsaları Birliği, Ankara 1967 S. 446

müdahalelerine kesin surette zorunluluk vardır.

Hayvancılık söz konusu olduğu zaman, göçebe hayvancılığına da önem vermek gerekir. Aşağıdaki çizelge bunun çok önemli bir sorun olduğunu ortaya koymaktadır. Bu çizelgede, göçebe Alikan Aşireti ile 18 Doğu İlinde aile başına düşen birimler karşılaştırılmaktadır. Bize göre, köylerde aile başına düşen ortalama küçükbaş hayvan 11.2 iken Alikan Aşiretinde 160.4'tür. Bu, göçebe aşiretlerin hayvancılık bakımından büyük bir potansiyele sahip olduğunu ortaya koymaktadır.

	Aile Başına Düşen Ortalama Birimler		
	Nüfus Sayısı	Büyükbaş Hayvan Sayısı	Küçükbaş Hayvan Sayısı
18 il	5	2.8	11.2
Alikan Aşireti	8.4	6.9	160.4

Hayvancılığa dayanan ekonomik yapı hakkında görüşlerimizi belirttikten sonra, daha önceki bölümde, toprağa dayanan feodal yapıyı analiz ederken söylediklerimizi burada da tekrarlayabiliriz. Teknoloji, ulaştırma ve haberleşme araçlarının ilkelliği, tefeciliğe dayanan kredi usulleri, ilkel işletme biçimleri, hayvancılık ekonomisine dayanan aşiret sistemini de temellendiren esas etkenlerdir.

## 2. Aşiret Sisteminde Toplumsal İlişkiler

Aşiret sisteminin en önemli özelliği, soy - sop olmaktır. O halde, Aşireti oluşturan esas etken kan ve akrabalık bağlarıdır. Aşiret yapısında başlıca kademeler kabile ve aşirettir. Bir de, aşiretin bağlı olduğu daha büyük bir kişi, «Ulu kişi» vardır.

### a) Aşiret Reisi - Aşiret - Kabile Reisi - Kabile Birliği

Kabile, birbirlerine kan akrabalığı bağı ile bağlı olan bir yapıdır. Evlenmede esas kabiledir. Fakat ikinci derecede aşiret içindeki öteki kabilelerden de evlenme olabilir. Kabile içinden evlenme, aşiret içinde kabileleri bir varlık haline getirip, güçlerini artırmaktır. Aşiretin genel bir reisi olduğu gibi, kabilenin de reisi vardır. Aşiret, daha çok, evlenme yolu ile meydana gelen akrabalıkların bütünüdür. Yani aşiret kabilelerin birleşmesinden meydana gelir. Aşiretin küçüklüğüne göre, kabile sayısı artmakta ve azalmaktadır. Aşiret bir idarî ve siyasi birliktir. Kabile reislerinin üzerinde genel bir aşiret reisi vardır. Burada dikkat edilmesi gereken, aşiret reisi ile aşiretin, kabile reisi ile kabilenin, birbirinden ayrı şeyler olmadığıdır. Bunlar, akrabalık ve kan bağlarıyla birbirlerine bağlıdırlar. Farklılaşma sadece mülkiyet ve üretim ilişkilerinin denetiminde ortaya çıkmakta, yani aşiret içinde bir grup sivrilip iktidarı ele almakta ve üretim ilişkilerini denetmektedir. Bu bakım-

dan, aşiret reisliği babadan oğula geçmez, yani geleneksel değildir. Yalnız bu durum aşiret ilişkilerinin zamanımızdaki görünüşüdür. Aslında reislik geleneksel olup babadan oğula geçer ve feodal ilişkilerin sürdürülmesiyle çok sıkı bir ilgisi vardır. Bu bakımdan bugünkü değişme eğilimlerine aldanmamak gerekir. Aynı biçimde aşiret reisinin kabile reislerini tayin etmesi diye bir durum da yoktur. Kabile içinde, mülkiyeti daha çok denetleyen kişi kabile reisi olarak belirlemekte, kabile reisleri arasında da, ötekilerine karşı sivrilenler aşiretin reisliğini ele almaktadır. Kabile reisliğindeki bu değişmelerde son zamanların oluşumlarındandır.

Aşiret reisi, aşiretin yönetiminden, öteki aşiretlere karşı soy-sopun devamının sağlanmasından, öteki aşiretlere karşı üstünlüğün korunmasından sorumludur. Aşiretin kabileleri arasındaki ahenkli ilişkilerden yine reis sorumludur. Aşiret veya kabile üyeleri ile, aşiret veya kabile reislerinin aynı olması, yani aralarında kan bağı bulunması, Doğu Anadolu toplumunun temeldeki yapısal ilişkilerinden biridir. Bu çelişkiye ilerde dokunulacaktır.

Aşiretler organizasyonunun üzerindeki Ulu Kişi, aşiretler organizasyonunun başkanı olarak görülmektedir. Aşiretler arasındaki savaşlarda birbirleriyle anlaşabilen veya güçlü bir aşiretin otoritesini kabul eden aşiretler biraraya gelir ve en güçlü bir kimse-nin başkanlığını da kabul ederler. Böylece, öteki aşiretlere karşı çıkarları aynı olan bir siyasal birlik doğar. Bu konfederasyonun başkanlığı da kendisine geçer. Aşiret ise, bağımsız bir siyasi birlik olup, kabilelerin çıkarlarının savunulduğu ve temsil edildiği tek merkezdir. Aşiret reisi, aşiret içinde kuvvet ve kudretini duyuran kabilelerden sağlandığı için, kabileler arasında büyük bir yarışma vardır ve bu yarışma siyasal bir görünüştedir. Aşiret ve aşiretin kabilelerinin meydana gelmesi, geniş ölçüde akrabalık bağı ile ilgilidir. Herhangi bir aşiretin bir kabilesi, kuvvetini etrafına duyurmaya başladığı zaman, aşiret oldu demektir. Zira, aşiret olmak, nüfus bakımından kalabalık olmak ve silahlanmakla ilgili bir husustur. Zaten aşiretler, çoğu zaman kendi reislerinin adı ile anılırlar. Bu reisten doğan çocuklar, kuvvet ve prestij durumlarına göre, kabileler meydana getirmekte, bunlardan da sivrilenler, yani nüfus ve silah gücünü artıranlar aşiret olmaktadır. Şerefname'de bu bölünmeyi gösteren ifadeler vardır. Örneğin, «Bütün kürt aşiretleri Bacan ve Bohtan olmak üzere iki soydan gelmektedir» (24).

(24) İslam Ansiklopedisi, Cilt 6, S. 1104 vd. Kürt aşiretleri hakkında kitabımızın bu bölümünün ikinci kısmında bilgiler vardır.

### 3. Toprağa Dayanan Feodal Yapı İle Aşiret Sistemine Dayanan Feodal Yapı Arasındaki İlişkiler

Aşiretin, Devletten önce gelen bir siyasal örgüt olduğunu belirtmiştik. Zaten merkezi devletler, yani uluslar bir tarihi kategoridir. Hem de kapitalizm çağının bir tarihi kategorisidir. Bu bakımdan modern devleti karakterize eden etkenlerden biri olan milliyetçilik akımı aşirette yoktur. Aşirette daha çok bizlik duygusu, yani soy - sop anlayışı vardır. Dolayısıyla milliyetçilik akımlarının özellikle üçüncü dünya ülkelerinde gördüğümüz birleştirici ve olumlu özellikleri aşirete dayanan toplumsal örgütlemelerde yoktur. Soy-sop tipinin ortaya koyduğu üstünlük ve aşağılık durumları aşiretler arasında daimi çatışmalara sebep olmaktadır. Zaten bu tip demokrasilerin ürünü olan siyasi partiler eskiden mevcut olan aşiret çatışmalarının partiler kanalıyla yeniden şekillenmesine sebep olmaktadır. O halde aşiret biçimindeki toplumsal ve siyasal örgütlenme feodal üretim biçimi ve onun üst yapı kuruluşlarıyla, aşiretlerin merkezleşmesi sonucu meydana gelen uluslaşma kapitalist üretim biçimi ve onun üst yapı kurumlarıyla uyuşma durumundadır. Yalnız, aşiret biçimindeki toplumsal örgütlemeye dayanan feodal yapı ile toprak ağalığına dayanan feodal yapı arasında farklar vardır. Toprak ağalığına dayanan feodal yapıda, ağa ile ağanın denetlediği kişiler, yani köylüler arasında kan bağı ve akrabalık ilişkisi yoktur. Oysa aşiret yapısında, aşiret reisi ile aşiret üyeleri arasındaki bağ tamamen kan bağı ve akrabalık bağıdır. İşte burada, Doğu Anadolu toplumunun temel yapı çelişkilerinin birini daha görüyoruz. O da şudur: Aşiret reisi ile aşiret üyeleri arasındaki kan bağı, ilerde, bu feodal kahntıları ortadan kaldıracak, devrim hareketlerinde çok büyük engeller ortaya çıkacaktır. Çünkü, toprağa dayanan feodal yapıda köylüleri ağaya karşı bilinçlendirip harekete getirebilirsiniz. Ama, aralarındaki bağ birinci derecede kan bağı olan aşiret üyelerini aşiret reisine karşı nasıl bilinçlendirip harekete getirebileceksiniz? İşte bu engel, özellikle çelişkilerin devrime dönüşümü sırasında ortaya çıkacaktır.

Daha önceki bölümlerde ortaya koyduğumuz gibi, aşiret reisi bazan, bazı etkenler ile de birleşebilmektedir. Bunlardan başlıcaları, ulusal liderlik ve dini liderliktir. Bu fonksiyonlar, yani dini ve ulusal liderlik rolleri, toprağa dayanan ağalar tarafından da benimsenebilir. Bununla beraber, şurası gerçektir ki, özellikle ulusal liderlik fonksiyonları daima aşiret reisliği ve dini reislikle (Tarikat Reisliği, Şeyhlik) beraber yürümektedir.

Toprağa dayanan feodal yapı ile aşiret biçimindeki toplumsal ve siyasal örgütlemeye dayanan feodal yapı arasındaki en önemli

fark ikincisinde emeğin bağımlılıktan kurtularak daha serbest bir duruma gelmesidir. Daha önceki bölümlerde de gösterdiğimiz gibi, aşiret biçimindeki toplumsal ve siyasal örgütlenme hayvancılık ekonomisi ile geniş ölçüde uyusmaktadır. Hayvancılık ekonomisinde ise, her ailenin 3 - 5 tane koyunu kuzusu bulunduğu için, emeğin aşiret reisine olan bağımlılığı geniş ölçüde serbest kalmaktadır. Bu bakımdan aşireti ekonomik birlikden çok siyasal bir birlik olarak ele almakta daha büyük bir isabet vardır.

#### 4. Feodal Yapıların Parçalanması Ve Merkezileşme Olayı

Ortaçağ Avrupa feodalitesindeki parçalanma Milliyetçilik akımlarının hız kazanması ile paralel giden bir olaydır. Feodal yapıyı parçalayıp tasfiye eden etkenler arasında keşifler, ticari ilişkilerin gelişmesi gibi nedenlerde vardır. Zaten Avrupa'da feodal devletlerin tasfiye edilerek merkezî krallıklara geçiş olayı, gelişen ticaret sınıfı ile, feodal devirde kuvvet ve kudretini yitirerek tamamen fonksiyonsuz bir duruma gelmiş kralların yaptığı bir koalisyonun sonucudur. Bu koalisyonun dinamizmi şudur: Ticarete dayanan burjuvazi gelişmektedir. Fakat toplulukların feodal devletler biçiminde parçalanması ticaretin gelişimine engel olmaktadır. Bunun için kalelerin ortadan kalkması, surların yıkılması, gümrüklerin hafifletilmesi, yani daha kolay ticaret yapma olanaklarının sağlanması gerekir. Bu ise merkezileşmeyi, dolayısıyla Kralların kudret kazanmasını gerektirir. Nitekim Kralların bu yeni ticaret burjuvazisi ile ittifakı sonunda kentler gelişmiş, endüstri ve ticaret gelişmiş, gelişen kentler, kırsal alanları etkileri altına alarak bütünleşmeyi sağlamış, sonunda burjuva devrimi yaratılmıştır. Kudretini yitiren veya zayıflayan feodaller ise, yeni düzende aristokrat olarak yerlerini almışlardır. Nitekim, Fransız ihtilâli, gelişip güç kazanan ve kralarla ittifak halinde olan burjuva sınıfına karşı aristokrasinin başkaldırma hareketi olarak başlamıştır.

Daha önce belirttiğimiz gibi, Doğu Anadolu, Batı İran, Kuzey Irak ve Kuzey Suriye hemen hemen aynı feodal yapının içindedir. Burada uzun yüzyıllar Osmanlı devlet ve toplum sistemi içinde bulunmanın rolü de büyüktür. Şimdi böyle bir yapıda feodalizm parçalanınca merkezileşme olur mu? sorusuna cevap aramak gerekir.

a) Bu herşeyden önce toplumların kendi iç dinamiklerinin işlemeleri ile ilgili bu husustur. Dış kuvvetlerin dinamikleri nasıl etkileyebileceği ikinci plânda araştırılması gereken bir konudur. Özellikle aşirete dayanan feodal yapı, herşeyden önce dengeye dayanan bir siyasal yapı demektir. Bu denge içinde hiçbir aşiret ötekine karşı üstün olamaz. Oysa bir merkezileşme olabilmesi için aşiretlerden birinin çok kuvvetli olup ötekilerini haraca bağlaması,

böylece merkezî otoriteyi sağlaması gerekir. Denge sistemi içinde, her aşiretin öteki aşiretleri denetlediği sistemde ise, hiçbir aşiretin öteki aşiretlere üstün olmasına olanak verilmemektedir. Biraz sivrilen ve kuvvetlenen bir aşiretin tepesine ötekiler bir darbe indirip, onu da eski durumuna getirmekte, denge böylece devam etmektedir. O halde aşiret sistemleri sürdürüldüğü sürece merkezleşme olanağı da azalır.

b) Bu sorun, sadece Doğu Anadolu'nun (Türkiye'nin), Batı İran'ın (İran'ın) Kuzey Irak'ın (Irak'ın) Kuzey Suriye'nin (Suriye'nin) bir sorunu değildir. Buralardaki halkın ve bu halkın egemen sınıfların ortak bir sorunudur. Örneğin Doğu Anadolu'daki egemen sınıflar Batı Anadolu'daki egemen sınıflarla işbirliği yaparak Doğu Anadolu'yu sömürmüşlerdir. Bu durum İran, Irak, Suriye için de aynıdır. Bu sömürme mekanizmasını bir halka daha genişletirsek, emperyalizmin bu bölgedeki çok yakın ilişkilerini görmek olanağı vardır. O halde sorun sadece Türkiye, İran, Irak, Suriye ve buralardaki egemen sınıfların bir sorunu değildir. Aynı zamanda Amerika'nın, İngiltere'nin, Rusya'nın, Fransa'nın, Almanya'nın bir sorunudur. Bu konuda Erol Ulubelen'in; «İngiliz Gizli Belgelerinde Türkiye» adlı eseri ile «Gizli Belgeler, Almanya'nın Türkiye Politikası» adlı kitapta bu durum görülmektedir (25). Emperyalizmin çıkarları da hiç bir zaman birbirlerine paralel olamayacağına göre, Orta Doğu'da da geniş bir merkezleşme olamaz, olsa bile belirli alanlarda kalır. O halde emperyalizm böyle bir girişimi kısa zamanda yozlaştırmaya çalışacaktır.

c) Öte yandan sorunu Türkiye'nin bugünkü koşulları içinde düşünmek gerekir. Feodal yapılar parçalandığı zaman ekonomik bakımdan geri ve ticarî ilişkileri gelişmemiş alanlarla değil, gelişmiş bölgelerle bütünleşme olacaktır. Batı Anadolu ise Türkiye'nin Doğu Bölgesine oranla gelişmiş ve kapitalist ilişkileri kurmuştur.

d) En önemli husus ise; feodal üretim biçiminin ortaya koyduğu siyasal otorite ile kapitalist üretim ilişkilerinin ortaya koyduğu siyasal otorite arasında ortaya çıkan farktır. Feodal üretim biçimi yaşadığı sürece aşiret sistemi de yaşayacak, feodalite tasfiye edildiği zaman aşiret sistemi de ortadan kalkacaktır.

O halde sonuç olarak şunu söyleyebiliriz: Nüfus artışının ortaya koyduğu baskılar, traktörleşme gibi dinamiklerle ilişki kurarak feodal yapıyı parçalayacaktır. Bu parçalanmanın yeni merkezleşmelere varması bölgedeki halkın, o halkın egemen sınıflarının ve emperyalizmin arzularıyla sıkı sıkıya ilgilidir.

(25) Erol Ulubelen, İngiliz Gizli Belgelerinde Türkiye, İstanbul 1967. May Yayınları, Gizli Belgeler, (Almanya'nın Türkiye Politikası, İstanbul 1968.)



## 5. Aşiret Sistemi Dışında Kalan Guruplar

Doğu Anadolu'da aşiret sistemi dışında kalmış olan başlıca iki grup vardır. Bunlar Yezidi'ler ve Süryani'lerdir.

Mardin'in Nusaybin, Midyat ve Urfa'nın Viranşehir, Suruç ilçelerinde yaşayan Yezidiler Kürtçe konuştukları ve ötekiler bütün görenek ve giyinimleri Kürtlerinkine benzemesine karşın inanç farklılığından dolayı toplumla uyuşmamışlar ve topluma yabancı kalmışlardır. Çevre koşullarına oranla çok daha ilkel bir hayat yaşayan Yezidlerin gerek çevre ile gerekse devletle olan resmi ilişkileri son derece sınırlıdır. «MUSHEFE REŞ» adında kutsal kitapları olduğu söylenmektedir. Fakat bu kitaptan ve kitabın muhtevasından tamamen habersizdirler. «FAKİR» adlı dini liderlerinin gidip «LALEŞ» te kitabın emirlerini öğrenerek burada kendilerine öğrettiği söylenmektedir. Araştırmamız sırasında Nusaybin'in Mezra Mihoka adlı Yezidi köyünde temas kurup tanıştığımız «FAKİR»'in okur yazar olmaması bu inancın yasalarının, daha çok sözlü olarak kuşaktan kuşağa geçtiğini göstermektedir. Belki de din kuralı dedikleri bir çok hususun «MUSHEFA REŞ»'le ilgisi yoktur. Bu zümre, gerek iktisadi yaşantısı gerekse öteki toplum nüveleriyle teması çok geri ve sınırlı olduğu halde çevreye oranla çok daha laik bir düşünceye ve hoşgörüyü sahiptirler. Kadın - erkek ilişkileri çok daha eşit bir düzeydedir. Bir kadın rahatça erkeklerin bulunduğu bir gurubun içine girip sohbet edebilir ve tartışmaya katılabilir. Kadının fikri doğruysa herkes tarafından saygıyla karşılanabilir ve kabul edilebilir. Ne öteki guruplara kız verir, ne de onlardan kız alırlar. Daha doğrusu onlar almak isteseler de öbür guruplar onları çok aşağı gördüklerinden asla kız vermezler. Nitekim araştırmamız sırasında, Yezidilerden hiç birinin dışardan evli olmamasına karşılık, kaçma yoluyla onlardan öteki guruplara kız verilmiş olduğunu saptadık. Fakat kaçmak suretiyle de onlardan öteki zümelere giden kadınların topluluk tarafından afaroz edilmeleri lâzımdır. Özellikle evlilik konusunda Yezidilerde bir çeşit kast sistemi vardır. «EMİR», »FAKİR», «PİR», «ŞEYH» ve «HALK» şeklinde meydana gelen guruplaşmada, herhangi bir guruba mensup olan kimse ancak aynı guruptan evlenebilir. Fakat şu hususu özellikle belirtmek gerekir: Meydana gelen sınıflama, üretim ve mülkiyet ilişkileri üstüne oturan bir sınıflama değildir. Örneğin daha üst tabakalarda bulunan bir fakir veya pirin ötekilerine oranla daha zengin olması söz konusu değildir. Hatta genellikle «FAKİR» denen lider ötekilerine göre lakabı gibi daha fakir olabiliyor. Toplum üyeleri arasındaki nedenle ilişkiler de hiç bir zaman tabi-metbu ilişki biçimi değildir. Kuzey Irak'ın Lalaş Vadisinde mezarı

bulunan Şeyh Adi bu inancın peygamberi olarak kabul edilmektedir. Şeyh Adi'nin türbesini ziyaret edenler «HACI» sayılır.

Mardin ilinde hayli kalabalık bir gurup meydana getiren ve dine dayanan «SÜRYANİ» ler de ayrı bir etnik gurup meydana getirirler. Yezidilere göre bunların inançlarından dolayı kınanmamasının ve çevrece kabul görmesinin nedeni, bunların Yezidilere göre daha kalabalık bir zümre olması ve dini faaliyetlerinin resmi bir statü içinde kabul edilmiş olmasıdır. Şam'daki Büyük Süryani Kilisesine bağlı olan Süryanilerin (Süryani Kadim) en büyük tapınakları Mardin'e on kilometre uzaklıktaki tarihi «DEYRİ ZAFERAN»'dır.

Genellikle Kürtçe konuşan Süryaniler, ayrıca Kürtçeye çok çok benzeyen karışık bir dil de konuşmaktadırlar. Bu karma dile Süryanice denilmektedir.

Süryani toplumunda öteki gruplara göre, hoggörülülük daha çok gelişmiştir. Toprak mülkiyetini denetleyen büyük ağaların öteki grupların ağalarından pek farkı yoktur. Bu toplulukta aşiret sistemi olmamakla beraber, öteki guruplardaki aşiret bağlarına benzer kurumlar mevcuttur. Hıristiyan dininin umdelerinden güç alan söz konusu toplumsal kurumlar, daha çok mülkiyet ilişkilerine göre biçimlenmiştir. Büyük toprakları denetleyen kimseler dini bir fonksiyona sahip olmadıkları halde dini fonksiyonlara sahip kimselerden daha büyük bir role sahiptirler. Süryani toplumunun en ayrıcı ve belirgin özelliği, din ilişkilerini düzenleyen kimselerin manevi nüfuz yoluyla üretim araçlarına (toprağa) sahip olma olanaklarının çok sınırlı olmasıdır.

Süryanilerin öbür etnik guruplarla ilişkilerinin kurulması ve geliştirilmesinde «KİRVE»'liğin büyük rolü vardır. «KİRVE»'liğin topluluklararası yabancılaşmayı giderici bir kurum olarak bizzat toplum tarafından yaratılmış olması yeni bir durum değildir. Bu kurumun kökü çok eskilere dayanır. Örneğin, yüz yıl önce Ermenilerle Kürtlerin ve Ermenilerle Türklerin birbirlerine kirve olmaları gibi.

Ziya Gökalp, çobanlığı meslek edinmiş aşiret sistemi dışında kalan bir gruptan daha söz etmektedir. Bu grup «KIRMANÇ»'lerdir.

Ziya Gökalp'ın bu tasnifine bir çok bakımlardan itiraz edilmektedir. Bu tasnifin yanlış olduğunu ifade eden genç araştırmacı Ahmet Aras «Özellikle çobanlığa daha yakın olan bazı Kürt kabileleri (Ağrı'da dağlı Celali'ler, Palu'da Dumil'ler, Aladağ'da bir kısım Haydari'ler) tamamen aşiret sistemi içinde yer almaktadırlar. Çobanlığa daha yakın olan kabilelerin öbürleri tarafından aşağı şeyler olmadığıdır. Bunlar, akrabalık ve kan bağlarıyla birbirlerine

	R a d y o s u		Radyo Sayısı	Ana Dili	Okuma
	Olan Köyler	Olmayan Köyler		Türkçe Olmayanlar	Yazma Bilmeyenler
	%	%		%	%
13 il	72.5	27.5	25.961	46	70
4 il	69	31	10.109	74	74
Hakkari	81	19	612	61	83
18 il	71	29	36.682	53.2	72

Kaynak : Çizelge 29

görülmesi, toplum zihniyetinden doğan psikolojik bir etkenden ileri gelmektedir. Bu kabileler için genel anlamda böyle bir sıfat kullanılmamaktadır (26). Doğu Anadolu'da aşiret sistemi dışındaki bulunan gruplardan biri de Zaza'lardır. Zazalar da Kürt asıllı olmalarına karşın Kürtler gibi aşiret düzeninde yaşamazlar. Aşiret düzeni çoktan bırakmışlardır.

### E. DİL - EĞİTİM - SİYASAL İLİŞKİLER VE TOPLUMSAL BÜTÜNLEŞME

Daha önceki bölümlerde belirttiğimiz gibi, Doğu Anadolu'da halkın eğitim düzeyi çok düşük olup, kullandığı dil büyük oranda kürtçedir. Bu konu ile ilgili olarak aşağıda verdiğimiz rakamlar, Köy İşleri Bakanlığı ve Devlet İstatistik Enstitüsünün derlediği rakamlardır. Bu rakamların doğruluğu tartışma konusudur. Çünkü, resmi kuruluşlar, kürt halkının sayısını az göstermek gibi anlamsız bir çaba içinde bulunmaktadırlar. Aslında, resmi makamlarca bu ölçülerle saptanan kürtlerin sayısı, 29 nolu çizelgede gösterildiğinden daha çoktur. Gözlemler ve bu konuda yapılan araştırmalar, bu görüşümüzü doğrulamaktadır (27). Örneğin, Hakkari gibi illerde yerli olmayan üç-beş devlet memurundan başka, herkes kürtçe konuşmaktadır. Bu durumda, istatistiklerin, Türkçe veya Kürtçe konuşanlar diye yaptığı ayırım çok yüzeysel kalmakta, toplum yapısını yansıtamamaktadır. Çizelge 29'a göre, Doğu Anadolu'da yaşamakta olan 6 milyona yakın nüfusun % 53.2'si, yani 3 milyondan çoğu Kürtçe konuşmaktadır, yani kürttür. Oysa, gerçekçi araştır-

(26) Osman Keskiöglü, a.g.e. S. 38

Ahmet Aras, Sosyalist açıdan Doğu sorunu Ant Dergisi Sayı 125 vd.

Ahmet Aras, Türkiye'de feodalizm var mı? Ant Dergisi Sayı 139 vd.

(27) Barbara ande George Helling, Rural Turkey, İFY, İstanbul 1958, S. 8 Öte yandan, yöneticilerde, çeşitli sayımlarda Kürt nüfusunun az gösterilmesi konusunda büyük bir çaba vardır. Yazar İlhami Soysal'a Bingöl'den gönderilen bir mektup bu çabayı açık-seçik ortaya koymaktadır. «... Sayım öncesi, sayım memurlarını eğitmek için açılan kurslarda, ilgiller sayımın nasıl yapılacağını anlatırlarken, ana dilin tesbiti konusundaki sorunun nasıl cevaplandırılacağı noktasına geldiğinde, kaymakam, «Anadil bilâ istisna Türkçedir» demiş. Böylece de % 90'ı tek kelime Türkçe bilmeyen bölge halkı türkçe konuşur gösterilecek. Tahmin ederiz ki sayım memurları da çaresiz bu emri dinlemişlerdir. (İlhami Soysal, Sünnetçi Kadın, Akşam 27.10.1970) Ayrıca Ek. Cumhuriyet, 27.10.1970

Çizelge 28 : SEÇİMLERE KATILMA ORANI

Kent / Yıl	1950	1954	1957	1961	1965
Erzincan	91	89	78	82	77
Erzurum	77	90	78	80	71
Kars	90	91	81	80	71
Ağrı	93	95	83	85	82
Tunceli	88	90	79	77	70
Bingöl	92	92	81	81	71
Muş	90	89	76	83	80
Bitlis	91	91	80	81	77
Van	82	93	81	82	80
Van	82	93	81	82	80
Adıyaman (x)	—	—	83	82	74
Malatya	90	93	75	78	69
Elâzığ	86	88	86	73	86
Siiirt	88	83	78	76	62
<b>13 il</b>	<b>89</b>	<b>90</b>	<b>80</b>	<b>80</b>	<b>75</b>
Gaziantep	91	93	86	86	74
Urfa	89	91	76	75	67
Diyarbakır	91	93	66	76	65
Mardin	89	88	79	80	74
<b>4 il</b>	<b>90</b>	<b>91</b>	<b>77</b>	<b>79</b>	<b>70</b>
Hakkari	64	78	76	82	81
<b>18 il</b>	<b>87</b>	<b>90</b>	<b>80</b>	<b>82</b>	<b>75</b>
Türkiye	89	88	76	81	71

Kaynak : DİE, 1950 - 1965 Milletvekili ve 1961 - 1963 Cumhuriyet Senatosu Seçimi, Sonuçları, s. XXII - XXXVI,

(x) 1965 yılına kadar Malatya'ya bağlı bir kaza idi.

malara göre, bu rakam 4.5 - 5 milyondur.

Doğu Anadolu'da dini yönden Alevi - Sunni farklılaşması olduğu gibi etnik yönden de Türk - Kürt farklılaşması vardır. Son zamanlarda ileri sürülen yanlış bir görüşe göre, Türkler Sunnilerle, Kürtler de Alevilerle bütünleştirilmektedir. Bu anlayışın da yanlış olduğunu daha önceki bölümlerde açıklamıştık (28).

Ayrıca, aşağıdaki çizelgeden (kaynak çizelge 29) da anlaşılacağı gibi özellikle pilli radyolar bölgede büyük ölçüde yayılmaktadır. Doğu'da gerek türkçe bilenlerin az oluşu gerekse Türkiye radyolarının etki alanlarının dar oluşu yüzünden Kürtçe yayın yapan yabancı istasyonlar dinlenmektedir.

Örneğin, göçebe bir Kürt aşireti üzerinde yaptığımız çalışmada Ankara ve Van radyolarının hiç dinlenmediğini, Tahran, Erivan ve Bağdat radyolarının Kürtçe yayınlarının sıra ile, % 35.1 % 51,3 % 5.4 oranında dinlendiğini saptadık (29).

Bu bakımdan, Hükümetlerin son zamanlarda Doğu Anadolu'da pek çok yayın istasyonu kurmaları, halkın kürtçe yayın yapan istasyonları dinlemelerine engel olamamıştır. Zira, Doğu sorunu, radyo istasyonlarının sayılarının artmasıyla çözümlenecek bir so-

(28) Türkiye'de mezheplerle ilgili olarak elimizde rakam yoktur.

(29) İsmail Beşikçi, Doğu'da Değişim ve Yapısal Sorunlar, S. 203

Çizelge 29 : RADYO, KÜRTÇE KONUŞMA ve OKUYUP - YAZMA BİLİP BİLMEME DURUMU

Kent	Kay sayısı	Köyde Var	Radyo Yok	Filili Radyo	Ceryanlı Radyo	Anadil itî-barıyle Türk-çeden başka dil kullanılanlar % (x)	Okuma yazma bilimiyenler % (xx)
Erzincan	559	538	21	5.144	—	23	55
Erzurum	1.039	764	275	3.051	50	17	63
Kars	764	604	160	2.845	—	21	63
Ağrı	544	274	270	663	—	64	74
Tunceli	414	307	107	1.063	—	43	61
Bingöl	325	165	160	427	—	69	74
Muş	366	230	136	649	—	53	76
Bitlis	253	137	116	309	—	66	76
Van	576	395	151	1.597	—	55	76
Adıyaman	339	229	110	1.092	—	16	79
Malatya	510	476	34	5.585	—	35	60
Elâzığ	587	485	102	2.479	40	40	58
Siirt	471	359	212	787	—	91	79
<b>13 il top.</b>	<b>6.716</b>	<b>4.868</b>	<b>1.848</b>	<b>25.961</b>	<b>90</b>	<b>46</b>	<b>70</b>
%		72.5	27.5				
Gaziantep	572	549	23	6.255	5	16	63
Urfa	644	410	234	1.467	—	61	79
Diyarbakır	663	323	340	965	11	69	74
Mardin	708	381	327	1.422	—	92	80
<b>4 il toplam</b>	<b>2.587</b>	<b>1.663</b>	<b>924</b>	<b>10.119</b>	<b>16</b>	<b>60</b>	<b>74</b>
%		68.5	31.5				
Hakkari	133	97	36	612	—	61	83
<b>18 il toplam</b>	<b>9.436</b>	<b>6.628</b>	<b>2.818</b>	<b>36.692</b>			
%		71	29		106	53.2	72

Kaynak : KIBKEE, Çizelge 51

(x) DIE, 1960 Nüfus Sayımı, No. 442 S. 150 - 153

(xx) Çizelge, 22

run değildir. Temel yapıdaki çelişkilerin keskinlik kazanması, yani ekonomik gelişimin yoğunlaşması sırasında ulusal bilinci de beraber gelineceği şüphesizdir.

Bütün bu bilgilerin ışığı altında, Doğu ve Güneydoğu ilerimizde kurulan çeşitli radyo istasyonlarının pratik ne gibi amacı olabilir? Bu radyo istasyonlarının esas amacı, halkın kürtçe yayın yapan radyolara itibar etmeyip, türkçe yayın yapan istasyonları dinlemesidir. Fakat, türkçe bilmeyen, büyük ölçüde kürtçe konuşan bir yurttaş için türkçe yayın yapan ve hiç bir eğitici rolü olmayan radyo istasyonlarının değeri nedir?

Sosyolojik bakımdan dilin önemi, sosyal gruplar arasındaki haberleşmeyi ve anlaşmayı sağlayıp sosyal hareketliliği artırmada ortaya çıkmaktadır. Sosyal hareketliliğin sağlanması ise toplumun dışarıya açılıp farklılaşması, dış etkenlerle bütünleşmesi ve modernleşmesi bakımından çok önemlidir. Aynı araştırmamızda belirttiğimiz gibi, bizzat Kürt dilinden dolayı bu bütünleşme, daha çok Orta - Doğu toplumlarıyla olmaktadır.

Bu bakımdan, Kürtlerin Türkler içerisinde eritilmesi amaçlı güden bu tedbirler daima başarısız kalmaya mahkumdur. Son zamanlarda Doğu Anadolu'da büyük bir artış gösteren Böige Yat İkokulları hakkında da aynı şeyi söyleyebiliriz.

## II. Doğu Anadolu'da Feodalizmin Kapitalizme Dönüşüm

### A. Bugünkü Durum

Doğu Anadolu'daki 18 İl'de çiftçi ailelerinin % 38'i topraklıdır. Çiftçi ailelerinin % 45.4'ü ise 1-50 dönüm arasında toprak sahibi olup, bu miktar genel tarım arazisinin % 40 kadar toprak çiftçi ailelerinin % 2.4'ü de, 200 dönümden çok, genel tarım arazisinin % 33'ünün meydana getiren toprağa sahiptirler.

Bu rakamlar, Doğu Anadolu'da toprak mülkiyetinde çok büyük dengesizliğin varlığını ortaya koymaktadır. Toprak mülkiyeti deki bu dengesizlik, gelir dağılımında sınıflararası keskinlikleri ekilediği, kişi ilişkilerinin anonimleşmemiş biçimlerini beraberinde oluşturmaktadır. Öte yandan din, tarikat eğitim, siyaset, demokrasi, hukuk, gibi üst yapı kurumları, bu yapıya göre biçimlenip otomatik fonksiyonel bir karakter göstermektedir.

Daha önce belirtmeye çalıştığımız gibi, feodal üretim ilişkileri, tarihsel süreç içinde üç aşamadan geçiyor. Bunlar, emek - rant ürün - rant, para - rant aşamaları olup, genellikle birbirlerini izlemektedirler. Bugün, saf biçimiyle feodal sömürüyü bulmak olanaklı değildir. Belirli bir yerde üretim ilişkileri, her ne kadar feodal karakterli gösterebilir, üretimin kapitalist pazar için yapıldığı büyük bir gerçektir. O halde, üretim ilişkilerinin çok yönlü bir yapıya büründüğünü, aynı yerde aynı zamanda çeşitli üretim ilişkilerinin iç içe veya yanyana bulunduğunu görmek olanağı vardır. Öte yandan, burada söz konusu olan feodaliteyi tarihsel bir süreç içinde ortaya çıkan feodal sömürü olarak değil, feodal toplum yapısı olarak görmek gerekir. Bu durumda, üst yapı kurumları hiçbir zaman ihmal edilmemelidir. Çünkü, feodal sömürüye göre, biçim alan şeylik, ağalık, aşiret reisliği gibi üst yapı kurumları, belirli bir aşamadan sonra alt yapı ile sıkı bir biçimde bütünleşmekte, alt yapı ilişkilerinin daha ileri aşamalar yapmasına engel olmaktadır.

Doğu Anadolu'da feodalizmi belirleyen, toprağın dengesiz dağılımıdır. Topraksız veya az topraklı olan ailelerle toprak sahipleri arasındaki ilişkilerdir. Fakat, üretim güçlerinin, geniş ölçüde, ötkü karasapan ve kağı tarafından belirlendiği yerlerde toprak dengesizliğinin feodal sömürüyü de ortaya çıkaracağı büyük bir gerçektir. Feodal sömürünün emek - rant, ürün - rant, para - rant olarak beliren üç ana aşamasını da, bugün Doğu Anadolu'da görmek olanağı vardır. Tarikat liderleri, şeyh ve seyitlerin durumunu, emek

rant aşamasına katıp değerlendirebiliriz. Gerçekten şeyh ve seyitlerin müridlerine yüklediği görevlerin tamamı angarya niteliğinde olan işlerdir. Mürdilerin ücretsiz olarak, şeyhin veya seyitin tarlasında çalışması, şeyhin ekinini veya samanını ambarına taşıması, ekinini değirmene götürüp getirmesi, şeyhin evinin günlük işlerini yapması hep angarya işlerdir. Doğal olan, karşılığı ödenmeyen emeğin üreticiden alınmasıdır. Oysa bu olmamakta ve şeyhliğin yaygın olduğu her yerde bu tür sömürü sürüp gitmektedir.

Feodalizmin daha ileri bir aşaması olan ürün - rant biçimindeki sömürde ise, söz konusu olan emeğin karşılıksız olarak zaptedilmesi değil, şeyh, toprak ağası, aşiret reisi gibi feodallerin, üreticisinin yarattığı ürünün bir bölümüne doğrudan doğruya el koymaları biçiminde olur. Bu duruma, geniş toprak mülkiyetinin çok yaygın olduğu yerlerde rastlanabildiği gibi, aşiret örgütlerinin güçlü olduğu yerlerde de rastlanır. Burada üretici ilişkilerinin bir kısmını doğrudan doğruya ürün olarak egemen sınıflara kaptırır. Üretici toprak sahiplerinin toprağında çalışıyorsa, yani toprak ağası tarafından kendisine bu görev verilmişse, sömürü tam anlamıyla feodal bir sömürüdür. Fakat ağanın toprağını kiralayarak üreticilik yapıyorsa sömürünün tam feodal bir sömürü olduğu söylenemez. Buna karşın, ortakçılıkta yarı feodal bir sömürünün söz konusu olduğu ileri sürülebilir.

Feodalizmin son aşaması olan, para - rant sömürde ise, emek veya ürün değil, doğrudan doğruya para söz konusudur. Bu aşamada, ilkel bir kapitalizmin artık yavaş yavaş gelişmekte olduğu görülmektedir.

Durumu ana hatlarıyla bu biçimde ortaya koyduktan sonra, ilişkilerin başka bir yönünü daha incelemekte yarar vardır. Bu, ilişkilerin kapitalist olan, yani kapitalizme bakan yönüdür. Bunu belirtmek için örneğin bir göçebe aşireti ele alalım. Göçebe aşiret topluluklarında üretim her ne kadar tüketim için yapıyor görünüyorsa da, belirli bir tüketim fazlası görmek mümkündür. Bu üretim fazlasını, göçebe aşiret kendi dışındaki bir takım kurumlarla ilişkiler kurarak değerlendirir. Bunlar sırasıyla, çerci, kasaba tüccarı, kent tüccarıdır. Çerci, kasabadan sağladığı bir miktar para, ya da kredi ile şeker, çay, bisküvi, oyuncak, incik - boncuk satın alır. Bu yükünü genellikle bir katıra yükler ve zoma zoma gezerek satar. Bu alış - veriş para karşılığı olmaktan çok, mal takası biçiminde olur. Çerci verdiği basit tüketim mallarına karşılık, yün, kıl, kitre (kitre yağı otlardan sağlanan bir madde olup zamk endüstrisinde kullanılır) alır.

Göçebeler, çerciden başka, kasaba tüccarı ile de ilişki kurarlar. Bu alış - verişte pazarlık yoktur. Göçebelerin sattığı mallarda

bir deęişiklik olmamasına karşın, bu kez aldığı mallarda deęişiklik olmaktadır. Sattıkları yün, kitreye karşılık, ayakkabı, elbiselik, giyim - kuşam malzemesi, kapkaçak alırlar. Bu alış - verişte para söz konusu olup, % 50 - 60 mal deęiş tokuşuna karşılık % 40 - 50 para ödenir.

Göçebelerin üretim fazlasını deęerlendirmek için ilişki kurdukları başka bir kurum da kent tüccarıdır. İlişkilerin bu düzeyinde, hem ekonomik ilişkilere konu olan araç ve gereçler hem de mekanizma farklıdır. Burada göçebenin pazara götürdüęü başlıca ürünü köyün ve yündür. Peynir vs. bu aşamada deęerini yitirmiştir. Tüccar aldığı koyun ve yüne karşılık para, ya da kredi verir. Ancak burada bir başka, ek sömürü daha görölmektedir. Bir tüccar, ya bir başka tüccarın göçebelerin malını almasını önlemek ya da ürünün üretilmesinden çok önce, göçebebeenin paraya ihtiyaç duyduęu bir zamanda para vererek göçebeyi kendine bağlar. Böylece, hem göçebenin malını zamanından önce daha ucuza almış olur hem de göçebenin fiyatın saptanmasında büyük rolü olan rekabeti daha başlangıçta önlemiş olur. Bir tüccarın, bazen her yıl, aynı göçebenin ürettiklerini aldığı da görölür. Bu alışveriş doğrudan doğruya, tüccarın çadırları ziyareti sırasında, yani doğrudan doğruya sürünün başında olur.

Görölüyor ki, çerci, kasaba tüccarı ve kent tüccarı, göçebe ekonomisinin bünyesinde aynı zamanda ve aynı yerde olabilmektedir. Bütün bunların, göçebe aşiretin dışarı ile olan ilişkilerinin yoğunlaşması sırasında birbirlerini izleyen ekonomik ilişkiler deęildir. İçiçe bir durum göstermektedirler. Çerci ile olan ilişkiler, feodalizmin daha aşağısında olan bir üretim ilişkisidir. Çünkü burada para söz konusu deęildir. Kasaba tüccarı ile olan ilişkiler feodal bir nitelik göstermektedir. Çünkü göçebe, yün, kel, peynir gibi bazı üretim fazlası mallarını satmakta, bunun karşılığında, gaz, bez, tuz gibi ihtiyaç maddeleri almaktadır. Dolayısıyla deęiş - tokuş olup pazar için üretim söz konusu deęildir. Fakat çerci ve kasaba tüccarı ile olan ilişkiler, göçebeler bakımından feodalizmden daha aşağı ve feodal nitelikte olduęu halde, çerci ve kasaba tüccarı bakımından feodal nitelięi biraz aşmaktadır. Çünkü az da olsa bir birikim söz konusudur. Kent tüccarı ile olan ilişkilerde bu ikileşme çok daha belirgindir. Kent tüccarının, aşirete bakan yönü feodal olduęu halde, büyük kent tüccarına bakan yönü kapitalisttir. Çünkü, kent tüccarı (buna tefeci de diyebiliriz) aşiretlerden koyunları toplarken, feodal törelerden yararlanır ve bu töreleri kendi çıkarlarına göre kullanır. Hayvanları daha büyük tüketim pazarlarında deęerlendirmeye başladığı zaman, artık feodal deęildir. Batı'daki kapitalistlerle ilişki kurarak onlarla bütünleşmeye çalışır. Bu durum-



da, aşiretin ekonomik ilişkilerinde feodal ve kapitalist olmak üzere başlıca iki yön görülür.

Aşiretler için düşünülen bu ikili ya da üçlü oluşum, Doğu Anadolu'daki öteki sosyal yapılar içinde ileri sürülebilir. Örneğin, Urfa'da ki bir toprak ağasının köylülerle ilişkisi tamamen feodal bir nitelik göstermektedir. Yani Urfa'daki toprak ağası, yer yer «emek - rant», «ürün - rant» veya «para - rant» biçiminde bir sömürü yapmaktadır. Her üç aşamada da üst yapı kurumları son derece güçlü ve etkilidir. Gazetelerde yer alan aşağıdaki gazete haberi ağanın gücünü göstermesi bakımından önemlidir: «Siverek'te bir köy ağası, çobanı Mehmet Bilecik'i emrini yerine getirmediği için ellerini bağlayarak duvara dayamış ve öteki köylülere ibret olsun diye tüfekte delik deşik ederek öldürmüştür (30). Haberde önemli olan, ağanın bir adamı öldürmesi değil, çobanını başkalarına ibret olsun, bir başkası kendisine, daha doğrusu ağalık kurumuna karşı çıkmaya cesaret edemesin diye elini kolunu bağlayıp duvara dayayıp öldürmüş olmasıdır. Bu davranış, feodal törelerden kaynağını alan bir zulüm çeşididir.

Doğulu ağalar, feodal sömürü sonucu biriken artık - ürünü Batı'daki kapitalistlere bakan bu yönü artık feodal değil, kapitalistlere bakan bu yönü artık feodal değil, kapitalist olup, Batılı kapitalistlerle bütünleşme çabasındadırlar. Aynı şey, şeyhler ve aşiret reisleri için de söylenebilir. Bugün, Doğulu her ağa, şeyh ve aşiret reisinin Batı Anadolu'da gayrimenkul ve ticari işletmesi vardır. Çünkü bu kişiler Doğu Anadolu'daki feodal törelerden yararlanarak sömürü yapmakta, sömürü sonucu doğan artık - ürünü de Batı Anadolu'da yatırmakta yani orada değerlendirmektedir. Görülüyorki, Doğu Anadolu'da, çeşitli üretim biçimleri aynı an'da aynı yerde yanyana, iç içe gözlenebilmektedir. Fakat, bu konuda feodal ve kapitalist ilişkilerin oranını kesinlikle belirtmek olanağı yoktur. Çeşitli üretim ilişkileri, hakim bir üretim sürecine göre biçimlenmektedir. Bu hakim üretim süreci elbette kapitalizmdir (31).

## B. Değişim

Son yıllarda nüfusun büyük bir hızla artışı, temeldeki ana sorunun yani toprak dengesizliğinin çok daha açık bir biçimde ortaya çıkmasına sebep olmuştur. Doğu Anadolu'daki nüfus artışı ortalaması, Türkiye ortalamasının üstündedir. 1946.-1965 arasında Doğu Anadolu'da % 028.8 olan nüfus artışı hızı aynı dönemde Türkiye için % 0 26.5'dir. Kent ve köylerdeki nüfus artışlarının incelen-

(30) Cumhuriyet, 7.2.1970

(31) Korkut Boratav, Tarımda Hakim Üretim İlişkisi Üzerine, PDA, 1 - 15 Ocak 1970, S. 179 - 180

mesi de ilginç sonuçlar ortaya çıkarmaktadır. Doğu kentlerinde % 43 olan nüfus artışı, Türkiye ortalamasında % 34, Doğu köylerinde % 0 24 olan artış hızı ise, Türkiye için % 0 21'dir.

Doğudaki nüfus artış hızının, zaten doğal ölçülerin üstünde olan Türkiye ortalamasının da üstünde oluşu tabanın yukarıya yaptığı baskının önemini artırmaktadır. Nüfus artışıyla beraber toprak, yayla, iş, konut gibi yaşamak için gerekli olan istekler de artmakta ve dinamizm kazanmaktadır. Bugün, devlete yönetilen, devlet tarafından karşılanması istenen bu isteklerin, dönüp dolayı toprağı denetimi altında tutanlarca karşılanmasının istenmesi kaçınılmaz bir sonuç olacaktır. Doğu Anadolu'da statükoyu parçalayacak tek unsur, nüfus artışı ve bu oluşumun tarımdaki makinalaşma ile diyalog kurma durumuna gelmesidir. Zira tarımdaki makinalaşma yani traktörleşme hızı, Doğu Anadolu'da daha yüksektir. 1965 - 1966 yıllarında Türkiye'deki traktörleşme oranı % 19 iken, Doğu Anadolu'da % 46'dır. 1966 - 1967 yıllarında aradaki bu farkta önemli bir değişiklik olmamıştır. Bu makinalaşma sonucu, iyi ya da kötü tarım alanında çalışma olanağı bulan büyük bir köylü nüfusunun tarım sektörü dışında iş aramasına yol açmaktadır. Öte yandan, doğal ölçülerde bir kentleşme olayı olmadığı, yani tamamen demografik bir yığılma olduğu için yukarıda belirttiğimiz zorunlu nedenlerle tarım sektörü dışında kalan bu köylü nüfusun fonksiyonel duruma getirilmesi de son derece güçtür. Bunun başlıca nedeni sanayileşmenin son derece zayıf olmasıdır. Geniş halk yığınları üzerinde egemenlik sağlayan kişiler, temeldeki gelişmeyi çok iyi değerlendirdiklerinden, ana sorunu gizlemek ve bu hal-kın bu konudaki bilinçlenmesini önlemek için hem halka baskı yapmakta hem de kamuoyunun dikkatini ana sorun dışındaki konular üzerinde yoğunlaştırmaya çalışmaktadırlar.

Temeldeki ana sorunu gizleyen etkenlerden birisi, çeşitli tarikat ve mezhep gruplarının çatıştırılması, irticam körüklenmesi, öteki etken ise, özü itibarıyla ilerici ve toplumsal bir içeriğe sahip olan kürt milliyetçiliği fikrinin kullanılmasıdır.

Milliyetçilik fikrinin ilerici ve toplumsal özlere sahip olduğu şüphesizdir. Ancak, hakim sınıf milliyetçilik fikrini, kendi sınıfsal çıkarları doğrultusunda kullanmaya başladığı zaman ileri özde yozlaşmaktadır. Milliyetçilik anlayışının, yeni fikirlere, özellikle devrimci fikirlere kapalı olduğu, toprak ağaları, şeyhler ve aşiret reisleri tarafından iddia edilmektedir. Örneğin, bu nedenle, milliyetçi kişinin, kendi ağasını, şeyhini, aşiret reisini sevmesi gerektiği görünüşünün geniş ölçüde yayılmasına çalışmaktadırlar.

Ağaların kullandığı başka bir taktik, doğrudan doğruya baskıdır. Ağa, halk üzerinde bu baskıyı, her geçen gün arttırdığı si-

lahlı adamları ile sürdürmektedir. Halk üzerinde haklı olarak ters tepkilere yol açan bu baskıya karşı, yeni yeni direnme yolları aranmaktadır. Kamuoyunca, eşkiyalık diye bilinen eylem, hakim sınıflarını Doğu Halkı üzerinde sürdürmeye çalıştıkları bu baskıya karşı, halkın giriştiği özel bir direnme biçimidir.

Öte yandan, az nüfuslu ağa köylerinin hemen yanında kurulan ve nüfusları gittikçe artan köylerin durumu da ilginçtir. Ağa, bu gözölmeleri baskı yolu ile önlemeğe çalıştığı an'dan itibaren, feodalitenin bünyesinde bulunan az - çok hukukilik ve meşruluk durumu kaybolmakta, derebeyi niteliğine bürünmektedir.

Bütün bunlara karşın, halkın aradığı ve denemeye çalıştığı yeni direnme yollarının henüz sınıfsal bir bilinç kazandığı söylene-  
mez. Doğu'da silahlı çatışmalar ve anlaşmazlıklar henüz, ağalar ve aşiret reisleri arasında sürüp gitmektedir. Ağa ile köylüsü, aşiret reisi ile aşiret üyesi arasında şimdilik bir çatışma olmamaktadır. Köylüler, hâlâ, ağaların veya aşiret reislerinin kendi aralarındaki çıkar kavgalarında «vurucu güç» olarak kullanılmaktan kurtulmamışlardır.

Bu değerlendirmeler, 1967 yılı yaz aylarında yapılan «Doğu Anadolunun geri kalmışlığını protesto mitingleri»nde somut bir biçimde ortaya konmuş ve belgelenmiştir. Mitingler, başlangıçta Doğulu topluncu aydınların, feodal düzene ve bu düzeni sürdürürebilmek için her çareye başvuran Doğulu ve Batılı egemen sınıflara karşı bir protesto hareketi olarak başlamışsa da, giderek tabanda geniş yankılar doğurmuş ve aydınların halk yığınları ile diyalog kurmalarını sağlamıştır. Mitinglerin bir özelliğide, mitinglere topraksız veya az topraklı ve emeği ile geçinenler yanında, ağa, şeyh, bey, seyit ve aşiret reisi gibi üretim ilişkilerini elinde bulunduranlarında katılmalarıdır. Üretim ilişkilerini denetleyen bu egemen sınıfların mitinglere katılmalarının üç önemli nedeni vardır. Birincisi, kamuoyunun temel toplumsal yapı çelişkilerinde bilinlenmesini önlemektir. İkinci neden, Kürt halkının hor görülmesini protesto etmektir. Üçüncü neden ise, Doğulu egemen sınıfların kapitalist ağa olma özlemidir. Doğulu ağalar, batıdaki toprak ağalarının birikim yaparak kapitalist ilişkiler kurduklarını ve çok daha zengin olduklarının artık farkına varmışlardır. Bu özlemdirki, Doğulu ağaları böyle ilişkiler kurarak, daha çok birikim, daha çok yatırım yapıp daha çok kâr sağlamak amacını güdmeye zorlamaktadır. Çünkü, feodal ilişkiler düzeninde, birikim çok az ve yatırım olanakları çok düşük olmaktadır (32). İşte bunu değerlendiren ağalar, kendi çıkarları için mitinglere katılmışlar. Doğu - Batı dengesizliğini ileri

(32) Mete Akyol, Satılık Köy Var, Hürriyet, 10 - 14 Mayıs 1970

sürerek Devletin Doğuya el atmasını, özellikle yol, baraj, su kanalları, gübreleme gibi alt yapı tesislerinin kurulmasını istemişler ve istemektedirler. Devletin, Doğu'da saydığımız alt yapı tesislerini gerçekleştirmesi aslında feodal ilişkilerin tasfiyesini hızlandırmaktadır. Çünkü, haberleşme ve ulaştırma olanaklarının ve bunların gereği olan teknik bilgilerin yoğunlaşması sosyal yapıların gerek iç bünyelerini, gerek dış ilişkiler alanını ergeç değiştirecek, daha dinamik ve yoğun insan ilişkileri, kişisel bağların çok büyük rol oynadığı geleneksel ilişkilerin yerini alacak ve böylece feodal ilişkileri tasfiye edecektir. Ağalar, şeyhler ve aşiret reisleri, yer yer baskı kullanarak denetimleri altında bulundurdıkları mülkiyet ve üretim ilişkilerini, sürdürebilmeleri güçleşmekte, nüfus artışı ve tarımdaki makinalaşmanın temelde doğurduğu baskı, bunların silahlı baskılarını aşacak biçimde gelişmektedir.

### C. Değişimin Dinamiği

Türkiye ekonomik bakımdan dışa bağımlı bir ülkedir. Dışa bağımlılık, ekonomik ve toplumsal değişimin temel dinamiklerinin Türkiye'de değil, Türkiye'nin dışında aranması gerektiğini ortaya koyar. Bilindiği gibi, toplumların ve üretim güçlerinin gelişim süreçleri içinde feodalizmi yıkan tek kuvvet vardır: O da toprak sahibi ve köylü tarafından bölüşülen ürünün, köylüde kalan ve tüketim fazlası olan kısmının, köylük alanlar dışındaki pazarlarda tefeci ve bezirgen sermayesine dönüşümü biçiminde olur. Fakat Doğu Anadolu'da meydana gelmeye başlayan yeni süreç böyle bir iç dinamizm sonucu olmamakta, doğrudan doğruya, toprak ağası, aşiret reisi gibi feodallerin kapitalist kişiler haline gelmeleri biçiminde olmaktadır. Doğulu egemen sınıflar, batıdaki egemen sınıflarla bütünleşme süreçleri içinde, kapitalist kişiler durumuna geldikleri zaman, daha çok sömürebileceklerinin bilincine varmışlardır. Bu olay, ekonomik ve toplumsal değişimin iç dinamiklerden çok dış dinamikler sonucu ortaya çıktığını açıkça göstermektedir. Çünkü, batıdaki egemen sınıflar da burjuva devrimi sonucu, kendilerini ve toplumu yenileyerek burjuva olmamışlar, emperyalizm ile bütünleşerek birikim yapmışlardır. Bu bakımdan Doğuda meydana gelen bu yeni oluşum, Tanzimattanberi meydana gelen dışa bağlı değişim çizgisine uymaktadır.

Görüldüğü gibi, Doğu Anadolu'da feodalizm devrimci olmayan bir yolla çözülmektedir. Feodalizm, feodaller dışındaki sınıf, yani ticaret burjuvası tarafından tasfiye edilmeye çalışılırsa, bu devrimci bir yol olurdu. Oysa, Türkiye'de ekonomiyi tamamen denetimi altına almış olan emperyalizmin baskısı, toplumun iç dinamiklerini bile işlemez duruma getirmekte, feodal sınıf tasfiye edilece-

ği yerde, kendi kendini yenileyerek kapitalizme varmaya çalışmaktadır.

Doğu Anadolu'da kasaba ve kentlerde oturup köyde toprak sahibi olan ailelerin, toprak sahibi genel aile sayısına oranı, bunların denetimleri altında bulunduruldukları toprakların genel tarım arazisine oranının incelenmesi ilginç sonuçlar ortaya koymaktadır. Bir kez, topraklar geniş ölçüde kasaba ve kentlerde oturan toprak sahipleri tarafından denetlenmektedir. Bu oran, Diyarbakır'da % 88, Urfa'da % 77'dir. Bu illerde köyde oturan ve asıl üretici olan çiftçi ailelerin sahip oldukları toprakların oranı ise % 12 ve % 23'tür. Ayrıca toprak sahibi ailelerin tümünün Urfa'da % 6 sı, Diyarbakır'da ise % 3'ü oturmaktadır. Toprağın, Urfa, Mardin, Diyarbakır, Gaziantep illerinde ortalama olarak % 70'i, 18 Doğu ilinde ise % 30'u, kentlerde oturan toprak sahiplerinin elinde bulunmaktadır. Kentlerdeki toprak sahibi ailelerin tamamı mutlak rant sahibidir. Çoğu yerlerde pazar için üretim söz konusu olmadığı için diferansiyel rant ta söz konusu değildir. Yani toprak sahibi köye kahyasını bırakmakta, kendisi ise kentte, toprak dışında yeni denetim alanları yaratmaya çalışmakta, ticari faaliyetlere katılmaktadır. Bunun yanında, han, apartman, otel, sinama, dükkân gibi işletmelerin sahibi olmakta, büyük şirketlerin yetkili satıcılık ve bayiliklerini satın almaktadırlar. Bu, kent ve kasabalarda oluşan yeni burjuva ile feodal aristokrasinin ayniyetini ortaya koyar. Bu durum, feodal ağaların yavaş yavaş batıdaki egemen sınıflarla bütünleştiğini göstermektedir. Bu bütünleşmeyi iyi izlemek gerekir. Öte yandan feodal mülkiyet ve üretim ilişkilerini denetim altında bulunduran ağaların köylerden kasaba ve şehirlere doğru kayması, bu ilişkilerin köyde olduğu gibi, kasabalarda ve kentlerde de denetlenmesi demektir. Bu ise, kent ve kasabaların esas amaç olan kırsal alanları denetim altında tutması değil, tersine, kırsal alanların kasaba ve kentleri etki altına almasıdır. Bu durum Doğu Anadolu'da, kentlerde hızlı bir nüfus büyümesi olduğu halde, neden hâlâ sermaye birikiminin yapılp daha ileri üretim düzenine geçilemediğini açıklamaktadır. Çünkü kentlerde oturan ağa aileleri için önemli olan toprağın kendisi değil, onun getireceği gelir yani ranttır. Teknolojinin ve toplumsal ilişkilerin geriliği ise birikimi engelleyen başka bir nedendir. Bunun ötesinde Doğulu egemen sınıfların, Batıdaki egemen sınıflarla bütünleşme olanaklarının artması, Doğuda yaratılan artık ürünün Batıda değerlendirilmesi sonucunu doğurmakta, bu ise Doğudaki birikimi yine engellemektedir.

### III. Feodalizmin Kaçınılmaz Sonucu Ulus ve Ulusçuluktur

#### A. Aşiret Feodalizmin, Ulus Kapitalizmin Siyasi Kurumudur

Doğu Anadolu'da temelden gelen köklü bir değişim vardır. Bu değişim feodalizmin kapitalizme doğru evrildiğidir. Ve bu evrim, Türkiyede'ki hakim üretim ilişkisi olan az gelişmiş kapitalizme göre biçim alarak devam etmektedir. O halde, Doğu Anadolu'da henüz oluşmakta olan değişimin yine egemen sınıflar lehine bir değişim olduğunu görmek büyük bir zorunluluktur. Fakat geniş halk yığınları yararına meydana gelecek bir devrimin de, ancak bu oluşum içinde gizli olduğunu hiçbir zaman unutmamak gerekir.

Feodalizm kapitalizme dönüşürken siyasi plânda ulus ve ulusçuluğu yaratması çok doğal bir olaydır. Siyasi iktidarlar, bugüne kadar Doğu Anadolu'yu her yönü ile ihmal etmişler ve orada yatırım yapmamışlardır. Fakat şimdi, Doğunun ağaları, beyleri, şeyh ve seyitleri de kapitalistleşmek istemekte ve siyasi iktidarlar da bu isteklere cevap vermektedir. Nitekim son yıllarda Doğu Anadolu'da baraj, su kanalları, yol, fabrika vs. gibi alt yapı yatırımlarına hız verilmiştir. Ekonomik ve toplumsal alanda meydana gelen bu değişimin siyasal planda, aşiret şeklindeki toplumsal ve siyasal örgütlenme sistemini yıkıp çok daha ileri bir aşama olan uluslaşma sürecini başlatacağı da şüphesizdir. Uluslaşmanın belli başlı dinamiğinin yine toprak mülkiyetindeki aranması yerinde olur. Kapitalistleştikleri zaman, sömürüyü çok daha iyi sürdüreceklerini anlayan Doğunun feodalleri süratle makinalaşmaya başlamışlardır. Makinalaşma, traktör ile el emeği arasında bir çelişki doğurmuştur. Bu çelişki tarım sektöründe çalışan bir yığın köylünün kentlere akın etmesine sebep olmaktadır. Sahtede olsa bir şehirleşme başlamakta ve hızla gelişmektedir. Endüstri yatırımlarının bu gelişmeleri hızlandıracağı şüphesizdir. Bütün bu oluşum içinde aşiretler arasındaki kaleler yıkılacak, aşiret sisteminin değerleri yıkılıp ulusal değerler önem kazanacak, alım satım kapasitesi büyük şehirlerin meydana gelmesi ve nüfusun hızla artması bu oluşumu hızlandıracaktır. Feodalizmin yıkılışıyla birlikte bu oluşumun meydana gelmesi kaçınılmazdır. Zira aşiret feodalizmin, ulus ta kapitalizmin siyasi kurumudur. Herhangibir bölgede kapitalist ilişkiler yoğunlaşırken aşiret örgütlerin ayakta tutmanın hiçbir olanağı yoktur, Bu oluşum içinde değer kazanacak en önemli şey, Kürt dili, Kürt edebiyatı, Kürt folkloru ve Kürt Tarihi araştırmalarıdır. Öte yandan «Kırmanç» ta değer kazanacaktır. Bilindiği gibi Osmanlı İmparatorluğunda ümmet ideolojisi hakim olduğundan Arap olanlar hor görülmüştür. Hor görülenler arasında Türkler ve Kürt-

ler de vardır. Osmanlı eđemen sınıfları gerek «Türkmen» i, gerekse «Kırmanç» ı daima küçümsemişlerdir. Bugün Orta Anadolu'da analar, ođullarına kızdıkları zaman, hâlâ Türkmen derler. Bir kişiyi yüceltmek için ise «Eski Osmanlı» deyimini kullanılır. Fakat Cumhuriyetle birlikte (Bunun daha önceki yıllara inen temelleri de vardır.) Türk halkı hızlı bir uluslaşma süreci içine girdiđi için Türkmen değeri kazanmıştır. Kırmanç ise Dođuda hâlâ aşıđılanan bir anlamda kullanılmaktadır. Kürt halkı uluslaşma süreci içine girdiđi zaman Türkmen gibi Kırmanç ta değeri kazanacaktır.

## B. Halkların Horlanması Uluslaşma Sürecinin Başlamasıyla Sona Erer

Osmanlı İmparatorluđunda, siyasi bir ideoloji haline gelen ümmetçilik, milliyetlerin ortaya çıkmasını önlüyordu. Önemli olan şu veya bu ulustan olmak değil, müslüman olmaktı. «Şeref milliyetle değil, takva iledir» deniyordu (34). Bu durumda, müslüman olmak büyük bir övgü kaynađı olduđu halde, milliyetler durmadan küçümseniyordu. Örneđin, Naima Türklerden söz ederken «etrak-ı bî idrak» (idraksız Türkler) diyordu. Şu olay da çok ilginçtir: «Silahtar Mülazım başı Tekeli Ali, bir kaba Türk olmakla onun bu vazifesini hazmetmezler idi. Burada karşı durup yave söylemekle hançer üşürüp katlettiler. Sonra dağılıp çadırlarına gittiler. Sonra mülazım başının öldürülmesi üzerine fitne sükûnet buldu (35).

Naima tarihinde bu çeşit ifadelere sık sık rastlanmaktadır.

İran'da gelişip büyüyen Şii hareketi Anadolu'da da büyük bir gelişme göstermeye başladığı zaman, Osmanlı ozanlarından biri Şah İsmail'e şöyle sesleniyordu:

«Taktında başına murassa pelid

Bi- idrak etraki eyledin mürid» (36).

Din ve Üretim ilişkileri bölümünde belirttiğimiz gibi, şii hareketi Anadolu'da daha çok Türkler arasında gelişme olanağı bulmuştur. Osmanlı ozanı «avanak Türkler»le ilişki kurduđu için Şah İsmail'i suçladığı gibi, şii hareketini de küçümsemektedir.

(34) Muhammed Ebu Zehra, Ebu Hanife, Çev. Osman Keskiöđlü, Diyanet İşleri Başkanlığı Yayını, Ankara 1962, S. 5

(35) Naima Tarihi, cilt III, çev. Zuhuri Danışman, Zuhuri Danışman Yayınevi, İstanbul 1969, S. 1062. Bu olay hakkında kitabı Türkçeye çeviren Zuhuri Danışman şöyle diyor: «Şu ifade, çok dikkate şayan bir hakikat apaçık görünmektedir. Naima bu hakikati bilerek veya bilmeyerek olduđu gibi nakletmekle, o günlerin garip ve teessüfe şayan aynen bize aksettirmiş olmaktadır. Başta başa devgirme huristiyan çocuklarından teşekkül eden yeniciler, bir Türkün, mülazım başı olmasını bir türlü hazmedemiyorlar. Çok dikkate şayan değil mi? Asıl unsuru Türk olan bir İmparatorlukta bütün vazifeler Türk olmayanların olacak ve Türk olanlar daima ikinci ve sonucu safta bulunacak. İnsanın bu kanaata inanamayacağı geliyor ama hakikat böyledir.» a.g.e. S. 1062

(36) Naima Tarihi, cilt III, S. 1180 - 1181, cilt IV, S. 2599, 2688, 2738

Osmanlı İmparatorluğu döneminde Türklerin horlanması ile ilgili olarak Ziya Gökalp şöyle diyor:

«Sururi'nin Refi-i Amediye hitap ettiği,

Men ve tührdüne şehrimki men Türk ve Kürt»

Manası: Ben Türküm sen Kürtsün, fakat ikimizde şehriyiz mısraından da anlaşılacağı gibi, şehri ne Türk, ne Kürt, ne Arap, ne Arnavuttu. Bütün milliyetlere düşman bir heyetti. Bu heyet, Arabı beğenmez, Kürdü küçümser, Lazla eğlenir, Türkü hor görürdü.

Ahmet Vefik Paşanın Müntehibat-ı Durubu Emsal isimli kitabını açarsanız, millet isimlerinin karşısında münasebetsiz bir takım laflar görürsünüz. Şehri (İstanbul'lu) lerden gelen bu sözler sahiplerinin zihniyetini açıkca göstermektedir. Bunlardan yalnız Türklerle ait olanlarını naklediyorum:

— Türk adına binice bey oldum sanır.

— Türk olana şehir içi zindan olur.

— Türk pohpohu, Acem pehpehi sever.

— Türk işi ödünçtür.

— Türk ne bilir bayram, lak lak içer ayran.

— Türk ve tosun çünkü doğdu anadan, öğüt aldı eşek ile danadan.

— Türkün aklı sonradan gelir.

— Türkün derneği olmaz.

— Türke beylik vermişler, ilkin babasını öldürmüş.

Bu şehriilerin (İstanbuluların) kitaplarından millet isimleri daima Etrakî bî idrak (idraksiz Türkler), Ekradı bednihad (kötü tabiatlı kürtler) gibi alaycı ve hor gören ifadelerle yazılırdı. Bu hal milliyetçilik akınlarının gelişmediği zamanlarda o kadar dikkati çekmiyordu. Fakat son zamanlarda milliyetçilik akınlarının büyük bir nüfuz kazanması üzerine Türkler ve öteki milletler bu hakaretlere tahammül edememeğe başladılar.

Milliyetçilik fikrini islam âleminde ilk gerçekleştirmeye çalışanlar Araplarla Arnavutlardır. İstanbulular kendilerine «Şehri» namını veriyor, taşrahlara ise coğrafi yakınlığa göre Arnavut, Arap, Kürt, Laz, diyorlardı. Rumeli halkı genellikle arnavuttu. Karadeniz sahili yalnız Lazlarla, Şarki Anadolu yalnız Kürtlerle meskûndü. Böyle bir coğrafi yakınlıkla herhangi bir milliyet ünvanı olmayanlarda durumu kurtarmak için kendisini durumunu daha parlak gördüğü birine gönüllü yazılıyordu. Bu suretle aslen Türk olan birçok genç Arnavutlukla, Araplıkla, Kürtlükle iftihar ediyordu. Türk'ü benimseyen bir tek fert yoktu. Türk kelimesini ayıplı unvanlar gibi kimse üzerine almıyordu! Türk «Doğu Anadolu'da kızılbaş, İstanbul'da kaba ve



köylü» manalarına idi (37).

Bir yazısında bu konuya değinen yazar İhan Selçuk şöyle diyor: «...Bu memlekette bir vakitler Türk kelimesi bile yadırganırdı. Milli Mücadele kuşağı Türklüğü benimsemek için kaç ateş gemberinden geçti? Harbiye Kumandanı, öğrenci arasında Türkçülük akımlarını kovalar, böyle tehlikeli fikirlere sarmış öğrenciyi cezalandırırdı. Bugün yetmiş yaşına basmış olanlara yirmi yaşındayken:

- Söyle bakalım, sen nesin? diye sorulunca cevap verirlerdi:
- Müslümanım
- O senin dinin
- Osmanlıyım
- O senin uyruğun.
- Peki neyim ben?
- Türksün.

Ve kendisine «Türk» denilen kişide başlardı bir rahatsızlık. Çünkü Türk, kaba köylüye verilen aşağılatıcı bir sıfattı. Milliyetçilik bilinci Osmanlılık şuurunda üste çıkmasın, ümmetçilik bilincini eritmesin diye Türk kelimesi afaroz edilmiş, Türkçülük tehlikeli ve aşırı bir akım sayılmıştı. Balkan harbinden İstiklal Savaşı sonuna kadar on bir yıllık kan ve ateş sınavından geçen milli bilinci keskinleştirdiler. Yüce Gazi Mustafa Kemal'de şimdiki Batıcı beylere gereksiz gibi gelen:

— «Ne mutlu Türküm diyene» gibi sözlerle Türk olmanın övünç verici bir algı sayılması gerektiğini inançla savundu. Türklüğümüzü benimsedik ve Osmanlı devrinde İstanbul aydınına:

— Sen Türksün... denildiği zaman doğan rahatsızlık yok oldu.

Millet olmak aşamasında beraat edip kafalara oturdu Türk- lük (38). Birinci Dünya Savaşı sırasında Suriye, Filistin ve Hicaz'da herhangi bir kişiye:

— Türk müsünüz?

sorusunun birçok defalar cevabının:

— Estağfurullah!

olduğunu Falih Rıfki Atay yazmaktadır» (39).

Görüldüğü gibi, bir zamanlar horlanan «Türk» adı, Türk halkının uluslaşma sürecine girmesiyle değer kazanmış ve övünülecek etken olmuştur.

(37) Ziya Gökalp, Türkleşmek, İslâmlaşmak, Muasırlaşmak, Serdengeçti Neşriyatı, Ankara 1963, S. 24 - 27

(38) İhan Selçuk, Proleter Millet, Cumhuriyet 24 Eylül 1970

(39) Falih Rıfki Atay, Zeytindağı, 1000 Temel Eser serisi, İstanbul 1970 S. 36 - 40

## C. Uluslaşmanın Dinamiği ve İlerici Türk Aydınlarının Temel Çelişkisi

Doğu Anadolu'da feodal üretim ilişkilerinin ve feodal törelerin, varlığını sürdürdüğü bir gerçektir. Gerek Üniversiteye gerekse basın ve TRT'ye mensup ilerici Türk aydınları bu konuyu aydınlığa kavuşturmaya çalışmaktadırlar. Ancak, burada düşünülen amaç, feodal üretim ilişkilerinin varlığını saptamak değil, var olan ilişkilerin çözülüş ya da çözülmeişinin ortaya koyacağı sonuçlara değinmektir.

Prof. Mübaccel Kırat (40), Prof. Nermin Abadan (41), Prof. Mümtaz Soysal (42), Prof. İbrahim Yasa (43), Prof. Fehmi Yavuz (44), Prof. Cahit Talas (45), Prof. Bahri Savcı (46), Doç. Orhan Tütengil (47), Doğan Avcıoğlu (48), Muzaffer Erdost (49), Mihri Belli (50), Nadir Nadi (51), Çetin Altan (52), İlhami Soysal (53), İlhan Selçuk (54), Bülent Ecevit (55), Şiar Yalçın (56), İlhami Cem (57) gibi düşünür ve yazarlarımız yazılarında, Türkiye'de feodalizmin varlığını sık sık duyurmakta ve işlemektedirler. Hakim Üre-

- 
- (40) İkinci Beş Yıllık Plânda Köy ve Köylü sorunu, Mülkiyeliler Birliği Dergisi sayı 12, Temmuz - Eylül 1968 Ankara  
(41) Parlamentolar Yeterlimidir? 20 Ocak 1969 Milliyet  
(42) Anayasaya Giriş, İkinci Baskı, SBF Yayını Ankara 1969 S. 206  
(43) Türkiye'nin Toplumsal Yapısı ve Temel Sorunları TODAİE Ankara 1970 S. III - V  
(44) Deve Kuşları Gibi, Milliyet, 16 Nisan 1970  
Doğunun Sorunları, Milliyet, 30 - 31 Ekim 1970 ve 1 Kasım 1970  
(45) 8. Eğitim Şurası için, Milliyet 1. Ekim 1970  
(46) Ulusumuz Durumu Bilmeli ve Düşünmeli, Cumhuriyet 6.8.1970  
(47) Az gelişmenin Sosyolojisi, İFY İstanbul 1970 S. 129  
(48) Türkiye'nin Düzeni, Dün - Bugün - Yarın, Bilgi Yay. Ankara 1968, S. 303  
Takke düştü, Devrim, sayı 1, 21 Ekim 1969, S. 5  
Ayrıca Bk. Devrim Bildirisi, Devrim sayı 1, S. 8  
(49) Şemdinli Aşiretlerin üretim ilişkileri, Türk Solu, Cilt 1, sayı 22, 23, 24, 25.  
Türkiye'de Feodalizm var mı? Türk Solu cilt II, Sayı 80 - 81 - 82 Doğu Anadolu'da Hayvancılığın Feodal Karakteri, Aydınlık, cilt 2 sayı 8 Türkiye Tarımındaki Hakim üretim ilişkileri üzerine, Aydınlık cilt III, Sayı 13  
(50) Türkiye'de Karşı Devrim, Türk Solu, cilt III, Sayı 64  
(51) Başlangıç ve Son, Cumhuriyet 14 Kasım 1969  
(52) Çetin Altan Akşam Gazetesinin aşağıdaki sayılarında yayınlanan yazılarında sık sık feodalizmden söz etmektedir: 8 Şubat 1969, 10 Mayıs 1969, 14 Mayıs 1969, 25 Mayıs 1969, 4 Haziran 1969, 10 Temmuz 1969, 6 Ağustos 1969, 8 Ağustos 1969, 25 Ağustos 1969, 28 Ağustos 1969, 29 - 30 Ağustos 1969, 11 Eylül 1969, 2 Ekim 1969  
(53) Akşam Gazetesi, 13 Eylül 1970  
(54) İlhan Selçuk Cumhuriyet Gazetesinin aşağıdaki sayılarında yayınlanan yazılarında feodalizmden ve feodalizmin üst yapı kurumlarından sık sık söz etmektedir: 20 - 26 Ağustos 1969, 9 - 27 Eylül 1969, 2 - 11 - 12 - 20 - 21 - 23 - 24 Ekim 1969, 9 - 11 - 14 - 18 Kasım 1969, 2 Aralık 1969. Ayrıca Bk. Devrim Sayı 2 28 Ekim 1969, S. 2. Devrim Sayı 4 11 Kasım 1969 S. 2  
(55) Erzurum Atatürk Üniversitesinde 13 Mayıs 1970 tarihinde yaptığı konuşma, Cumhuriyet 14 Mayıs 1970.  
(56) Toprak Sorunu, Elmalı ve Finike Olayları, Akşam 25 Nisan 1965  
(57) Türkiye'de geri kalmışlığın tarihi S. 367

tim ilişkisi olarak kabul edilmese bile Mehmet Ali Aybar (58), Behice Boran (59), Mehmet Emin Bozaslan (60), Korkut Boratav (61), Ahmet Aras (62) gibi sosyal bilimciler ve yazarlar da feodalitenin varlığını hiç olmazsa kalıntılar olarak sürdüğünü iddia ederler. Öte yandan, memleketin kaderinde 50 yıla yakın bir süredir söz sahibi olan CHP'de Doğu Anadolu'nun kalkınması söz konusu olduğunda feodalitenin ve feodal kurumların nasıl tasfiye edileceğini açıklamaya çalışması, bu konunun varlığını kabul ettiğini göstermektedir (63).

Toplumların genel gelişim yasalarına göre, feodalizmin kapitalizme doğru çözüldüğünün siyasi plandaki en önemli sonucu, ulusu ve ulusçuluğu doğurmasıdır. Bugün, Doğu Anadolu'da hakim olan feodal ilişkilerin en önemli yönü, bir yanda aşiret biçimindeki sosyal ve siyasal örgütlerle, öte yanda da şeyhlik kurumuyla sıkı bir bütünleşme durumunda olmasıdır. Aşiret ise ulustan önce gelen bir siyasal örgüt olup, aşiretler arasında ortak bir hedef yoktur. Aşiretler arasındaki senlik - benlik, aşağılık - yukarılık, merkezleşmeyi önlemektedir (64).

Oysa kapitalist üretim ilişkilerinin yoğunlaşmasıyla birlikte aşiretler arasındaki yıkılmaz duvarlar da gevşemekte ve merkezleşme başlamaktadır. Özellikle büyük pazarların ve kentlerin gelişimi ise bu süreci hızlandırmaktadır. Şurası bir gerçek ki, Doğu Anadolu'da toprak ağalığına ve aşiret sistemine dayanan feodal yapı uzun süre yaşayacak gibi görünmemektedir. Nüfusun son derece hızlı bir biçimde artışı emeğin bünyesinde, tarımda görülen makinalaşma ise teknolojinin bünyesinde değişiklikler yapmakta, bunlar giderek üre-

- (58) Bağımsızlık Demokrasi Sosyalizm, Gerçek Yayınevi İstanbul 1967 S. 651  
(59) Türkiye ve Sosyalizm sorunları, Gün Yayınları, İstanbul 1968, S. 194  
(60) Doğunun Sorunları, Toplum Yayını, Ankara 1966 S.8.79  
(61) Gelir Dağılımı, Gerçek Yayınevi İstanbul, S. 134 vd.  
(62) Sosyalist açıdan Doğu Sorunu, Ant Dergisi cilt 5, sayı 124 - 125 - 126 - 127  
(63) CHP 12 Ekim Seçim bildirgesi, a.g.e. S. 194 vd.  
(64) 17. yüzyıl Kürt ozanlarından Ahmed Kani bu durumu şöyle dile getirmektedir:

Cömertlik, himmet mertlik  
Beylik hamiyet ve yiğitlik  
Hep kürt kabileleri için onaylanmıştır  
Onlar kılıç ve himmetle ün salmışlar  
Cesarettin hamiyetli oldukları gibi  
Minnetten de nefret ederler  
Bu hamiyet ve yüksek himmettir ki  
Engel oldu minnet yükünü yüklenmelerine  
Bunun içindirki hepsi her zaman ittifaksızdır  
Her zaman birbirlerine karşıdır ve parçalanırlar  
Olsaydı eğer bir ittifakımız bizim  
Hep birlikte birbirimize itaat etseydik  
O zaman dini de devleti de ikmal eder  
İmi de hikmeti de elde ederdik  
Sözler o zaman birbirinden ayırd edilir  
Gerçek hüner sahipleri çıkardı ortaya

tim güçlerini, dolayısıyla üretim ilişkilerini değiştirici bir dinamik olarak belirlemektedir. Nüfus artışı ve makinalaşma gibi temel toplumsal yapı dinamiklerinin işleyişi sonunda kırsal alanlardaki nüfus kentlere doğru kaymakta, kentlerde bu nüfusu istihdam edecek kapasitenin olmaması düzeni değiştirici dinamikler olmaktadır. Kanımızca Doğu Anadolu da feodalizmi çözümlenecek tek dinamik bunlardır ve artık ürünün birikimi ve paraya dönüşümü ile ilgili dinamikten daha etkilidir.

O halde Doğu Anadolu'da feodalizm duragan bir sistem değildir. Daha ileri bir aşamaya geçişin yapısal dinamiklerini kendi bünyesinde şimdiden taşımaktadır. Bu çözülmeyi ve bunun siyasi plânda meydana getireceği değişimleri çok iyi anlamak ve değerlendirmek gerekir: Çözülen feodalizmle birlikte ulus ve ulusçuluk şaşmaz biçimde meydana gelir ve bu doğal oluşumun durdurulmasının olanağı yoktur. Çünkü, bu oluşum tayin eden, kişilerin istek ve iradeleri ve öznel yargıları değil toplumsal gelişmenin tarihsel doğrultusudur. Dolayısıyla, feodal devirde her biri bir feodal beylik olan aşiretler ve onların mntıkları büyük pazarların oluşumu ile birbirleriyle bütünleşir ve ortak bir hedefe doğru giderler. Böylece eskinin feodal beyleri yeni düzende kapitalist ağalar, toprağa bağlı köylüler (bir bakıma toprak köleleri) ise hür köylü veya işçi olarak belirirler. Burada ortaya çıkacak en önemli konu dil - tarih ve edebiyat üzerine yapılan araştırmalar olur. Dolayısıyla Doğu Anadolu'da feodalizmin çözümlüğü ile birlikte Kürt Dili, Kürt Edebiyatı, Kürt Tarihi, Kürt folkloru gibi konular büyük bir önem kazanır ve araştırmalar yapılır. Feodal üretim biçiminden, feodalizmin üst yapı kurumlarından vs. söz edenler feodalizmin çözümlüğü ile meydana gelecek olan bu oluşu-

---

Ehledé Xani, Mem-ü Zin, Çev. Mehmet Emin Bozaslan, Gün Yayınları, İstanbul 1969 S. 59

Buna benzer görüşlere Ziya Gökalp'ın «Kürt Aşiretleri üzerinde Sosyolojik Tetkikler» isimli çalışmasında da rastlamak mümkündür.

Ayrıca Şeyh Said isyanı sırasında Şeyh Said'in Güney cephesini meydana getiren başlıca dört büyük aşiret vardır. Bu aşiret reisleri arasında Süleymani Ahmedî, Emîni Peri Hani, Çanlı Şeyh İbrahim, Şeyh Hasan Fakih gibi kürt beyleri bulunmaktadır. Ve bunlar aynı zamanda aşiretlerinin komutanlarıdır. Bu dört aşiret reisinin kendi aralarında bir başkomutan seçip Güney Cephesi Başkomutanı olarak Şeyh Said'e katılması gerekiyor. Fakat, aşiret reisleri arasında çıkan çetin kişisel tartışmalardan ötürü bu konuda bir birlik sağlanamaz ve bunların anlaşmazlığından yararlanan Hükümet Kuvvetleri isyanı kolayca bastırırlar. Bu aşiret reisleri arasında geçen tartışmalar son derece ilginçtir. Reisler birbirlerine,

— Sen koyun çırakının oğlusun

— Sen de üzüm satanın oğlusun

— Sen ananın adı ile anılıyorsun, biçiminde sözlerle suçlayarak başkomutanlığa hiçbirinin lâyık olmadıklarını ileri sürmüşlerdir. Bu olay o zamanlar, Kürt Toplumundaki sınıfları göstermesi bakımından da önemlidir. Zira, Kürtlerin soyluları manda derisinden yapılmış çarıklar giyerler. Fakir fukara ise koyun derisinden yapılmış çarık giyer. Öte yandan gerçilik yapmak fakir - fukara halkın işidir. Yine asil alleler ana adıyla değil, babalarının adıyla anılırlar.

mu da çok iyi değerlendirmek zorundadırlar. Bazı ilerici yazarlarımızın daha şimdiden başlamış olan bu araştırma ve eğilimleri «Bölgecilik» (65) diye aşağılamaya çalışmaları sosyalizmle bağdaşır bir davranış değildir. Daha sonraki bölümlerde belirteceğimiz gibi hem feodalizmden söz edip onun tasfiyesini istemek, hem de feodalizmin sonucu olan uluslaşmaya tahammül edememek birbiri ile bağdaşmaz (x). Bütün bu analizlerin ışığı altında, doğunun geri kalması ve yoksulluğu hakkında «Doğunun geri kalması ve yoksulluğu bünyesinde çağ dışı kurumları yaşatmasıdır» biçiminde yapılan açıklamanın da havada kaldığı ve bilimsel bir temele dayanmadığı ortaya çıkar. Sorun şu biçimde kısaca özetlenebilir: 1923'le birlikte hilafet kaldırılırken ve siyasi iktidar lâikleşirken Osmanlı İmparatorluğunda hilafetin oynadığı politik rolü «Türk Milliyetçiliği» nin oynaması istenmiştir. Toplumsal temelleri ve toplumsal içeriği olmayan bu hareket ise kısa zamanda «Türklerin öteki uluslardan daha üstün olduğu» biçiminde özetlenen bir harekete dönüşmüştür. Bu hareketin ise özellikle Doğu bölgesinde yaşayan Kürt halkına karşı yürütüldüğü bir gerçektir (66). İşte bu oluşum içinde ortaya çıkan, doğunun geri kalması ve yoksulluğu olayını bürokrasi halk çelişkinisi bu açılarından görmek gerekir. Burada bürokrasi iki şıklı bir soru karşısında kalmıştır:

1 — Ya bölgede kapitalist ilişkilerin gelişimi hızlandırılıp feodalitenin tasfiyesini sağlamak (bu koşullar altında uluslaşma hareketinin kaçınılmazlığı da hesaplanıyordu).

---

(65) Çetin Altan, Doğuyu da bölgecilik Değil sınıfsallık kurtarır, 18 Temmuz 1969 Akşam

(x) Bu tahammülsüzlük faşizme dönük eğitim sistemini sürgelen kalıntılarından başka bir şey değildir.

(66) Bu horlanmayı Ahmet Aras şöyle dile getiriyor: «Kırmanç sözcüğünün mülkiyet ilişkilerine müstenid muayyen bir sınıf veya tabakayı ifade eden bir anlamı yoktur. Geçmişteki bir takım ırkçı ve faşist yönetimlerin Doğu'da uyguladığı baskı özellikle psikolojik yönden aşağılatma biçimindeki saldırganlık olmuştur. Kürt unsuru ifade eden Kırmanç kavramı aşağılatıcı, alçaltıcı bir nitelikte kullanılmış ve empoze edilmiştir. Horlanmanın meydana getirdiği yabancılaşma havasında kim kimi kendisinden aşağı görürse ona bu sözcükle hitap etmiş, onu bu sözcükle adlandırmıştır. Örneğin Diyarbakır ve Urfa dolaylarında, yakın çevre köylerinden şehre elden, yoğurt yumurta, yağ, getirenler, bazarilerce (şehirliler) kırmanç olarak adlandırılmaktadır. Yine Doğu Beyazıt'ta kasabalar, tüm köylülere (ağalarda dahil) «kırmanç» demektedirler. 3-4 yıl evvel köyden gellip kasabaya yerleşmiş bir Doğu Beyazıtlımın kasabaya gelen eski köylüsüyle karşılaştığında «Way kırmanç hatye» (vay, kürt gelmiş) demesi, bu zihniyetin neticesidir.

Aynı şekilde, Doğu'daki «Torun» ve «Mirek» ler (secereli ve asil ağalar) tüm halka «kırmanç» demektedirler. Seyyit soylu Şeyhler (peygamber soyundan olduklarını iddia edenler) de, geçeresiz şeyhler, soylu ve soysuz ağalar da dahil, kendi zümreleri dışındaki herkese «kırmanç» derler. Sömürgeci tavrındaki bir takım devlet unsurları da, kendilerince Türkleşmiş soylular hariç, herkese «kırmanç», hatta Erdost'un da sık sık kullandığı gibi, kelimenin sonuna küçültücü «o» ekini de ekleyip «Kırmanço» demektedirler. (Türkiye'de Feodalite var mı? Ant Dergisi, Sayı 139 S. 12)

2 — Veya her türlü ulusal hareketin gelişimi engellemek pahasına feodalite ile işbirliğine girip doğulu ve batılı egemen sınıflar arasında bütünleşmeyi sağlamak (bu ise, bölgeyi geri bırakan ve yoksullaştıran bir etkidir.

Bölgede bürokrasi halk çelişkisinin daima ağır basması bürokrasinin daima ikinci şıkkı tercih etmesine sebep olmuş, bölgede yapılması gereken yatırımlar yapılmamış, kapitalist ilişkilerin doğuşu engellenmiş, bu ise feodalizmi ayakta bırakmıştır. Feodalizmin ayakta kalması ise herşeyden önce ulusal bilincin gelişimini engellemiştir.

Durum bu iken Türkiye'de feodalizmi işleyen bazı ilerici yazarlarımızın bu konulara hiç dokunmamaları şaşırtıcıdır. Örneğin Doğan Avcıoğlu kitabında bu konuya gerekli önemi vermemiş. Çetin Altan ise etnik sorun ile ilgilenen herkese «Bölgeci» diye sırt çevirmiştir. Oysa, bir toplumsal soruna sadece karşı çıkmak, öfkelenmek bilimsel bir tutum değildir. Bilimsel tutum, o sorunun analizini gerektirir. Bu konuda en ileri görülen Mihri Belli ise, Türklerin vesayeti altında olmak üzere bazı ulusal haklardan söz etmektedir (67). Türk Solu, Aydınlık, Devrim gibi yayın organları etrafında toplananlar genellikle feodalizmi kabul edip onun siyasal sonuçlarına tahammüllü görünmemektedirler. Burada şunu belirtmek de büyük bir yarar vardır. Feodalizm ekonomik ve toplumsal bir bütündür. Feodalizmin tasfiyesi, bu bütünün tasfiyesi demektir. Eğer feodalizmden (55 Kürt ağası) ve feodalizmin tasfiyesinden sadece bu Kürt ağalarının tasfiyesi kastediliyorsa son derece yanlış bir stratejidir ve bu yanlış strateji doğudaki uluslaşma sürecini hızlandırır ve bu stratejiye karşı bir bilincin yaratılması da gecikmez (68). Etnik soruna tahammül edemiyen Türk aydınlarının yapacakları tek şey vardır. O da merkezi otoritenin, Doğudaki ağalar, aşiret reisleri ve şeyhlerle bütünleşmesinin sağlanmasına yardımcı olmaktır. Zira, yukarıda da açıklamaya çalıştığımız gibi, feodalizmle ittifak yapmak, uluslaşmayı geciktiren en önemli bir olaydır. Aksi takdirde feodalizmle mücadelede doğru stratejiler saptayan Türk aydınları feodalizmin çözümlüğünü siyasal plânda meydana getireceği sonuçları görmezlikten gelemezler (69).

(67) Mihri Belli, Millet Gerçeği, Aydınlık Cilt II, Sayı 7 Mayıs 1969

(68) İsmail Beşikçi, Doğu Anadolu'da Sosyal ve Siyasal değişmeyi etkileyen Dinamikler, Abadan'a armağan, SBFY Ankara, 1969, S. 432 - 433

(69) Burada bir gerçeği dile getirmek zorundayız: Türkiye'de emekçi halk yığınlarının uyarılması konusunda Üniversitenin hiç bir şey yapmadığı söylenemez. Hocalarımızdan bazıları yazı ve kitapları ile bu görevlerini başarı ile sürdürmektedirler. Fakat emperyalizmin, ülkemiz ile olan ilişkilerinde Üniversiteyi de içine alması bir kısım Üniversite profesörlerini doğrudan doğruya emperyalizmin sözcüsü durumuna sokmuştur. Yarı açık, yarı kapalı bir biçimde meydana gelen fakat hiç bir zaman küçümsenmemesi gereken bu oluşumu da görmek gerekir. Bu ilişkiler içinde Üniversite, halk yığınlarına devrimci bilinci götürmekte çok yaya kalmakta, yığınlarının kurtuluşu yolunda

Burada, Doğunun hakim sınıfıyla, hâlâ feodal olarak ittifak yapmanın hiçbir olanağı kalmadığını kesin olarak ortaya koymak gerekir. Çünkü, Doğu'nun egemen sınıfı feodal sömürünün çok küçük bir sömürü olduğunu anlamış, sömürüyü artırmanın yollarını aramaya başlamıştır. Bu bakımdan siyasi iktidara karşı çeşitli baskı biçimlerini kullanarak çeşitli alt yapı tesislerini istemekte, siyasi iktidar da bu isteklere ister istemez cevap vermektedir. Devlet Planlama Teşkilatının «Türkiye'de İller itibariyle sosyo - ekonomik gelişmişlik endeksi (1963 - 1967)» araştırmasında bu durum açıkça görülmektedir:

«...Son olarak, Doğu Bölge Ortalama endeks değerinin gelişimine işaret etmekte fayda vardır. 1963 yılında 47 olan Bölge Ortalama endeks değeri, 1967 yılında 65'e yükselmiştir. Aynı yıllar için Türkiye Ortalaması 100 ve 138'dir. Türkiye ortalaması ve Doğu Bölgesi, Bölge Ortalaması 5 yılda % 38 ve yılda ortalama % 9.5 artışla, Doğu Bölgesinin geri kalmış, fakat gelişme potansiyeli taşıyan bir bölge olduğu fikrini kuvvetlendirmektedir. Doğu Bölgesi ortalama endeks değeri, Türkiye ortalama endeks değerini daha düşük bir mutlak rakamla ifade edebilirken, gelişme hızının Türkiye ortalama gelişme hızına eşit olması önemli ve ilgi çekici bir eğilimdir» (70).

Görüldüğü gibi, Doğuyu feodal ilişkiler düzeyinde tutmanın artık hiçbir olanağı kalmamıştır. Kapitalist ilişkiler hızla gelişmekte-

---

hiç bir şey yapamamaktadır. Bu koşullar altında ilerici basına çok büyük görevler düşmüştür. Zaten Üniversitelerdeki bu boşluğu ve çürüklüğü kavrayan toplumcu yazarlarımız aslında Üniversitenin yapması gereken görevleri yüklenmişler ve bu görevlerini bin bir güçlük, baskı ve ceza tehditlerine rağmen üstün bir biçimde sürdürmektedirler. Bu, geri bırakılmış ülkelerde toplumcu yazarların tarihsel görevidir. Bu bakımdan, son derece önemli ve şerefli görevler yüklenen ilerici yazarlarımızın etnik sorunda düştükleri bu çelişkiyi de çözümlenmeleri gerekmektedir. Herhangi bir toplumsal sorun karşısında susmak, o soruna karşı öfke duymak, itiraz etmek, bilimsel bir tutum değildir. Bilimsel tutum çeşitli koşullar altında sorunun analizini yapmaktadır. Bütün sorunlara bilimsel bir tutumla yaklaşan ilerici aydınlarımızın, her türlü duygusallıklardan kurtularak bu soruna da bilimsel bir tutumla yaklaşmaları gerekir.

İlerici aydınlarımızın Doğu Sorununa şimdiye kadar bilimsel bir tutumla yaklaşmalarını devrim staretjisinde önemli kargaşalıklar ortaya çıkarmıştır. Örneğin Doğu Anadolu için en devrimci çizgi Millî Demokratik Devrim olduğu halde, Millî Demokratik Devrimi savunanların sivil - asker aydın öncülüğünde devrim yapmaya kalkışmaları, Doğulu Devrimcilerin bu gruba karşı daima şüphe ile bakmalarına sebep olmuştur. Çünkü, Doğulu Devrimciler, sivil - asker aydınların geçmişten gelen faşist geleneğini ve onların Doğu Sorununa karşı tutumunu çok iyi bilmektedirler. Doğulu devrimciler daha çok kesinkes sosyalist devrimi amaçlayan grupların, bu arada TİP'in yanında yer almaktadırlar. Bu grup ise, Doğu için en devrimci çizgi olan Millî Demokratik Devrim anlayışını benimsememektedirler. Bu da bir çelişkidir. (Burada sözünü ettiğimiz Millî Demokratik Devrim Kürt halkına demokratik haklarını ve ulusal haklarını sağlayan bir devrimdir).

(70) Türkiye'de İller itibariyle Sosyo - Ekonomik gelişmişlik endeksi DPT. Sosyal Planlama Dairesi, Ankara 1970 (Çoğaltılmıştır) S. 185 - 186  
İkinci Beş Yıllık Kalkınma Planı, 1968 - 1972, 1970 yılı programı, DPT. Ankara 1970, S. 136 - 140

dir. Son zamanlarda ortaya atılan «Doğu Holding» fikri ise Doğu'daki kapitalist gelişmelerin ortaya çıkaracağı geniş çaptaki artık-ürünün tekrar Batı Anadolu'ya aktarılması amacını taşımaktadır.

Yukarıda da belirttiğimiz gibi, Doğu Sorunu sınıfsal bir sorun değildir. Sınıfsal sorun tüm Türkiye'nin sorunudur. Doğu bölgesinin geri kalmışlığı ve fakirliği, Doğulu ve Batılı egemen sınıflar arasında meydana gelen bütünleşme sonucu, Doğuda yaratılan değerlerin batıda yatırılması ile ilgilidir. Bu bütünleşme süreci içinde etnik sorunu görmemek büyük bir hatadır. Fakat, hükümetlerin son yıllarda bölgeler arasında dengesizlik edebiyatı üzerine Doğu Bölgesinde de yatırımlara girişmeleri ilginç bir olaydır. Bu yatırımlarla birlikte Bölge Yatılı İlkokullarının sayılarının artması, Radyo istasyonlarının çoğalması dikkati çekmektedir. Ekonomik yatırımlarla Bölge Yatılı İlkokullarına ve radyo istasyonlarına da yapılan yatırımların paralellik göstermesi raslantı değildir. Birincisinin şaşmaz biçimde meydana getireceği uluslaşmanın öteki yatırımlarla yozlaştırılması ve saptırılması istenmektedir. Burada şu da düşünülebilir: 1941 yılında zamanın Üniversite Rektörlerinden Prof. Cemil Bırsel, demir yolları ile ilgili olarak Diyarbakır'da yaptığı bir konuşmada şöyle demektedir: «Demiryolu Diyarbakır'a elbet de medeniyet getirdi, huzur getirdi, emniyet getirdi. Eğer demiryolu olsaydı 1925'de Şeyh Sait isyan edemez ve tarihi bir kentin kapılarına gelemezdi» (71) Burada da görüldüğü gibi kütle haberleşme ve ulaştırma araçlarının ve bunların gerektirdiği teknik bilginin gelişmesi uluslaşma sürecini hızlandıracağı gibi bu sürece engel olacağı önerisini de taşımaktadır. Fakat bu hesabın sağlam bir hesap olduğu hiç bir zaman iddia edilemez. Uluslaşma bu çeşit engelleri aşacak kadar kudretli bir dinamizme sahiptir. Gerici siyasi iktidarların arzuladıklarının tersi olan olayların da meydana gelmesinin her zaman olanağı vardır.

Bütün bunları göz önüne alarak, Türkiye'de feodalizm vardır, feodalizmin üst yapı kurumları ayakta diyen çevrelerin feodalizmin çözülüşü ile meydana gelecek ulus ve ulusçuluğu da çok iyi görmeleri ve değerlendirmeleri gerekir. Burada aslında hiçbir anlam taşımayan bir görüşle «emperyalizme hizmet etmeyelim» demenin bilimsel bir değeri yoktur. Bilimsel tutum, herşeyden önce somut koşulların bilimsel analizinin yapılmasını gerektirir.

O halde, Doğu'da feodalizm devrimci olmayan bir yolla çözülmektedir. Fakat, çözülüş sonucu itibariyle devrimcidir. Çünkü bu çözülüş,

a) İlkel bir siyasal örgüt olan aşiret yapısını tasfiye etmektedir,

(71) Cemil Bırsel, İkinci Üniversite Haftası, Diyarbakır (1.Haziran 1941 - 7 Haziran 1941) İstanbul 1942, S. 9 Açış konuşması.



b) Emeği kişisel bağımsızlıktan kurtararak özgürleşmesini sağlamaktadır.

#### IV. 1961 Anayasası ve Anayasaya Ters Düşen Oluşumlar

1961 Anayasasının 12. maddesi «Herkes dil, ırk, cinsiyet, siyasi düşünce, felsefi inanç, din ve mezhep ayrımı gözetmeksizin kanun önünde eşittir. Hiç bir kişiye, aileye, zümreye veya sınıfa imtiyaz tanınmaz» demektedir. Yine Anayasanın 10. maddesinde «Herkes kişiliğine bağlı dokunulmaz, devredilmez, vazgeçilmez hak ve hürriyetlere sahiptir. Devlet kişinin temel hak ve hürriyetlerini, fert huzuru, sosyal adalet ve hukuk devleti ilkeleri ile bağdaşmayacak surette sınırlayan siyasi, iktisadi ve sosyal bütün engelleri kaldırır, insanın maddi ve manevi varlığının gelişmesi için gerekli şartları hazırlar», 14 maddede ise «Herkes, maddi ve manevi varlığını geliştirme haklarına ve kişi hürriyetlerine sahiptir. Kişi dokunulmazlığını, hürriyeti, kanunun açıkça gösterdiği hallerde usulüne göre verilmiş hakim kararı olmadıkça kayıtlanamaz. Kimseye eziyet ve işkence yapılamaz» denmektedir.

##### A. Asimilasyon Eğilimleri

1961 Anayasasının insan hakları ile ilgili olarak gösterdiği hükümler aslında yukarıda işaret ettiğimiz gibi 24 Temmuz 1923 tarihli Lozan Andlaşmasında da vardır. O anlaşma gereğince müslüman olmayan azınlıklar, anlaşmanın getirdiği haklardan yararlanmışlardır. Örneğin, kendi dilleri ile eğitim yapabilmekte, gazete çıkarabilmektedirler. Fakat müslüman olmayan azınlıklara oranla daha çok olan Kürt Halkı (4.5 - 5 milyon) çeşitli ulusal baskılar karşısında bu gibi insani haklardan yararlanamamış, Kürt Dili, Kürt Edebiyatı gibi konular üzerinde duranlar «Kürtçülük» Propagandası (72) yap-

---

(72) Nedir Kürtçülük? Eğer feodalizmin kapitalizme dönüşümü ile ortaya çıkması kaçınılmaz olan Kürt Dili, Kürt Edebiyatı, Kürt Tarihi, Kürt Folkloru araştırmalarına büyük bir ilgi duyulmaya başlanması ise bu durum günümüzdeki sosyo - ekonomik değişmeler açısından olumlu bir hareket olduğu gibi yürürlükteki ceza yasalarımız açısından da suç değildir. Anayasamızın 10, 12 ve 14. maddelerinin güvencesi altındadır. Çünkü burada temel hedef yaşayan, fakat baskı altında tutulan bir kültürün gün ışığına çıkmasını sağlamaktır. Burada, milliyetçilik ile ırkçılığın karıştırıldığı kanısındayız. Henüz ana dilini bile serbestçe konuşamayan bir halkın ırkı olamayacağı açıktır. Hakim sınıfların ve faşist ideoloji ile beslenenlerin taktikleri üzerinde durmakta konunun açıklık kazanması için yararlıdır. Bu taktik şimdiye kadar başarılı bir biçimde sürdürülmüştür. Bu, demokratik haklara kavuşmak için gösterilen istekleri «kürtçülük» olarak nitelemektir. Bu yanlış tutum sonucu «halklar eşittir ve kardeşler», «Türkiye halkları devrimci bir çizgide ortak eylemlerde bulunacaktır. Kürt Dili ve Edebiyatı araştırılmamalıdır», «Kürt Tarihi, Kürt Folkloru araştırılmamalıdır», «Kürt Kültürünün emperyalizmin etkilerinden kurtarılmalıdır», «Radyolarda İngilizce şarkılar söylendiği gibi kürtçe şarkılarda söylenmelidir», «Nasıl bir İngiliz halkı, Arap halkı, Türk halkı varsa, Kürt halkı da vardır» diyenler «kürtçülük» propagandası yapmakla suçlanmış ve baskı al-

makla suçlanmış, yargılanmış, mahkûm edilmiş ve eziyet görmüşlerdir. Anayasanın «Devlet... insanın maddi manevi varlığının gelişmesi için gerekli şartları hazırlar» hükmü kürtler için uygulanmamaktadır. Maddi ve manevi varlığın gelişmesi için gerekli koşulları hazırlamak şöyle dursun, bilakis ulusal baskı ile maddi ve manevi varlığın gelişmesi engellenmektedir. Örneğin Kürt Edebiyatının en ünlü eserlerinden biri olan Mem-ü Zin adlı kitap daha basılmadan toplatılmakta ve satışına engel olunmakta, buna karşılık Kürt çocuklarına Türk dili ve edebiyatı öğretilmektedir. Bir insanın kendi dili ve edebiyatını öğrenmesi, öğretmesi ve araştırması yasaklanıyor, yalnız başka bir ulusun dilini ve edebiyatını öğrenmeye zorlanıyor. Bu ise, Anayasanın hükmüne açıkça karşı çıkmaktır. Geri baraktırılmış ülkelerde görülen en önemli çelişkilerden ve tutarsızlıklardan biri budur. Böyle bir tutarsızlığa gerekçe uydurmak için de daima Kürtlerin bağımsız bir dil ve kültüre sahip olmadıkları, kürtlerin aslında Türk oldukları ileri sürülmeye çalışılmıştır. Hiçbir bilimsel temele dayanmayan bu görüş ve iddiaların hedefi ırkçılığa dönük politikaların meşrulaştırılmasından başka bir şey değildir. Öte yandan dil bakı-

tında tutulmuştur. Öte yandan kürtçülüğün ne olup ne olmadığı tanımlanmamış, tıpkı solculuk gibi kamuoyuna sürekli olarak çirkin bir davranış ve suç olarak gösterilmeye çalışılmıştır. Bugünkü koşullarda suç olan, kürt ırkının üstün bir ırk olduğunu ve öteki ırklar üzerine baskı yapabileceğini savunmaktadır. Anayasa haklarını bile suç olarak gösterip, demokratik hareketleri bastırmaya çalışmaktadır. Oysa, demokratik haklar sorunu Türkiye'nin bütünlüğü içinde çözümlenebilir.

(73) Ehmedé Xani, Mem-ü zin, Çev. Mehmet Emin Bozarlan, Gün Yayınları, İstanbul 1969.

17. yüzyılın ikinci yarısında Hakkari bölgesinde yaşayan Ahmedé Xani derdimiz bölümünde

Olsaydı eğer bir padişahımız  
Allah ona da lâyık görseydi bir taç  
Tayin edilseydi ona da bir taht  
Açılırdı bizim de bahtımız

.....  
Biz öksüzlere acır  
Namertlerin elinden kurtarırdı bizi  
Bize gelip gelmezdi bu rumlar

Baykuşların elinde viran olmazdık (a.g.e. S. 55)

diyerek kürtlerin o zamanda da horlandığından dem vurmaktadır. Şu mısralar yine aynı bölümden alınmıştır:

Kürtler Dünya devletinde  
Acep ne sebeple kalmışlar boynu bükük  
Hepsi birden niçin olmuş mahkum...

.....  
Bak Arabıstandan Gürcistana kadar  
Kürtlüktür olmuş kaleler gibi  
Bu Rumlarla Acemler onlarla hisar olmuş  
Kürtlerin hepsi dört kenarda yer tutmuş  
Her ıkl taraf Kürt kabilelerini  
İmha oklarına hedef yapmışlar  
Sanki kürtler sınır başlarında kilitmişler  
Her Kabile sağlam bir set gibidir  
Bu Rum deryası ile tacik denizi  
Ne kadar çıksalar harekete geçseler

mından asimilasyon ulusal baskının özel bir biçimi olduğu açıktır (74).

### 1. Bölge Yatılı İlkokulları

Bölge yatılı ilkokullarının kuruluş amaçlarının salt doğulu çocukların eğitimini sağlamak olduğunu söylemek çok zordur. Bu okullar, belli bir politikanın uygulanması için, özellikle bu bölgede kurulmuşlardır. Bu konunun temelinde yatan nedenlerin ortaya konulması ve cevaplandırılması gerekmektedir. Doğu Anadolu'da kurulan 50'ye yakın Bölge Yatılı İlkokulları ile yine bu bölgede kurulan ve bu bölge halkının ihtiyacını karşılamaktan uzak olan çeşitli radyo istasyonlarının amacı nedir? Bölgeyi kalkındırmak ve kamu hizmetlerini buralara götürmek mi? İnsan hakları ve özgürlükleri üzerinde çalışan bilim adamlarının bu konu üzerine eğilmemeleri son derece düşündürüctür.

«Yatılı Bölge Okullarının kuruluş nedeni, okuma yazma oranını artırmak olarak kabul edilemez. Çünkü Batı Anadolu'da da okuma - yazma oranı düşük olan iller vardır. Fakat oralarda bu tip okulların kurulması düşünülmemektedir.

Küçük ve dağınık yerleşme noktalarının birleştirilmesi amacı da düşünülemez. Çünkü bu okulların kurulması köylerin belli merkezlerde toplanmasını sağlamamakta, sadece değişik köylerden getirilen çocuklara kamp merkezi görevi yapmaktadır (Öte yandan okullar zaten dağınık ve küçük köylerin arasında değil, Kasabalarda kurulmaktadır.) Durum bu olunca iktidarların Doğu ve Güneydoğu Anadolu'da bir sömürgeye uygulanan politikayı benimsemelerinin ve bunu titizlikle yürütmelerinin nedeni ortaya çıkmış olmaktadır. Belli bir halkın sahip olduğu dili, kültürü yok etmeye çalışmanın, düzenli bir asimilasyonu devamlı bir politika haline getirmenin gereği yoktur, ülkedeki halklar arasında birlik ve beraberlik sevgi ve saygıya dayanır. Bu saygı halkların yarattığı değerlere gösterilir.

Kürtler kana bulanırlar

Onları berzah gibi birbirlerinden ayırırlar

Ahmedê Xanf, çağdaşlarının aksine destanını tamamını Kürtçe yazdı (Zira o zaman Arapça ve Farsça yazmak moda idi) ve destanını Kürt çocuklarına ithaf etti.

Ahmedê Xani, kitabının Kürtçe yazılış sebebi ile ilgili bölümde şöyle demektedir:

Duruyu bir yana İtip içti tortuyu

İnci gibi Kürt dilini

Düzene koydu intizama getirdi

Böylece amme için cefa çekti

Ki, el demesin «Kürtler

İrfansız asılsız ve temelsizdirler

Çeşitli milletler kitap sahibidirler

Sadece Kürtler nasipsizdirler»

Hem düşünce adamları demesin ki

«Kürtler, amaç edinmediler aşkı»

(a.g.e. S. 61)

(74) Georges Politzer, Felsefesinin Temel İlkeleri, Çev. M. Ardos, Sol Yayınları Ankara 1969, S. 400 - 401

Sonuç olarak, yatılı bölge okullarının özellikle Doğu ve Güney Doğu Anadolu bölgesinde yapılmasının nedeni bu bölgelerde ana dili Kürtçe olan vatandaşlarımızın bulunmasıdır. Amaç, burada yaşayan halkı belirli bir doğrultuda şartlandırma ve asimileye tabi tutmaktır. Görünürdeki amaç ne olursa olsun bu kurumların tek görevi asimileyi gerçekleştirmektir» (75).

Feodalizmin çözülüşü ile ortaya çıkacak oluşumların bilincine varan siyasi iktidar, Doğuya sosyo - ekonomik yapıda büyük değişiklikler yapacak yatırımlar götürdüğü gibi, bu yatırımların doğuracağı uluslaşma sürecini geciktirici ya da yozlaştırıcı tedbirlerde getirmektedir. 27 Mayıs'tan sonra, kürtçe olan köy isimlerinin Türkçeleştirilmesi, Bölge Yatılı İlkokullarının ve radyo istasyonlarının artırılması bunun en belirgin örnekleridir.

«222 Sayılı İlköğretim ve Eğitim Kanununun 6. ve 9. maddelerine göre, genellikle Doğu ve Güneydoğu illerimizin mahrumiyet bölgelerinde bu kurulmakta olan Yatılı Bölge İlkokulları, okulsuz köy çocuklarını okula kavuşturmak, **Türk Dilini ve Kültürünü Yayma Faaliyetine Yardımcı Olmak**, yetiştirici ve tamamlayıcı sınıflar ve kurslar yoluyla öğrencilere ve çevre halkına pratik bilgi ve beceriler kazandırmak, istidatlı öğrencilere ileri öğrenim imkanı hazırlamak, çevrenin sağlık, tarım ve eğitimi ve her türlü kalkınma faaliyetlerine hizmet etmek amacı ile geçirilen ilköğretim kurumlarıdır.

Bu amaçları gerçekleştirmek üzere faaliyette bulunan 42 Bölge Yatılı İlkokuluna 14.229 öğrenci devam etmektedir.

Aynı bölgelerde, plan hedeflerine uygun olarak 1968 yılında yapımına başlanan 15 Yatılı Bölge Okuluna ilave olarak 1970 yılına kadar 13 Yatılı Bölge Okulu daha yapılacaktır. Yapılacak okullarla birlikte Bölge okulları sayısı 70 olduğunda, bu okullara devam eden öğrenci sayısı da 35.500 olacaktır.

Bu okulların amaçları arasında bulunan, istidatlı öğrencilere ileri öğrenim imkanı sağlamak için de merkezi durumda bulunan, Şereflikoçhisar (Ankara), Tatvan (Bitlis), Silvan (Diyarbakır), Erciş (Van) Yatılı Bölge Okullarında ortaokul sınıfları açılmıştır. Ekime elverişli geniş araziler üzerinde 4 - 11 ve 34 parçalı binalar halinde merkezi ısıtma ve aydınlatma sistemine sahip Yatılı Bölge Okullarında açılan ortaokul sınıflarına halen 570 öğrenci devam etmektedir» (76).

222 sayılı yasada Bölge Yatılı Okullarının kuruluş amaçları açıkça gösterilmiştir: «...Türk Dili ve kültürünü yayma faaliyetine yardımcı olmak» Çizelge 30'da da görüldüğü gibi, 1970 - 1971 yılında

(75) Osman Aydın, Yatılı Bölge Okulları ve Asimilasyon, Karakoçan, Nisan 1969 İstanbul, S. 12 - 17

(76) İlköğretim Yılı, 1968 - 1969, S. 107

**Çizelge 30 : BÖLGE YATILI İLKOKULLARININ KURULDUKLARI YERLER**

<u>O k u l u n A d ı</u>	<u>B u l u n d u ğ u İ l</u>
1. Nazımiye	Tunceli
2. Ovacık	Tunceli
3. Pülümür	Tunceli
4. Çermik	Diyarbakır
5. Silvan	Diyarbakır
6. Kulp	Diyarbakır
7. İskele	Van
8. Erciş	Van
9. Govaş	Van
10. Ahat	Bitlis
11. Tatvan	Bitlis
12. Mutki	Bitlis
13. Kozluk	Sırt
14. Eruh	Sırt
15. Merkez	Sırt
16. Merkez	Adıyaman
17. Kahta	Adıyaman
18. Merkez	Muş
19. Korkut	Muş
20. Varto	Muş
21. Nurettinli	Muş
22. Merkez	Hakkari
23. Yüksekova	Hakkari
24. Beytüşşebap	Hakkari
25. Karakocan	Elazığ
26. Palu	Elazığ
27. Çiftlik	Mardin
28. Gerçüş	Mardin
29. Mazıdağı	Mardin
30. Akçakale	Urfa
31. Siverek	Urfa
32. Viranşehir	Urfa
33. Solhan	Bingöl
34. Kığı	Bingöl
35. Hınıs	Erzurum
36. Karayazı	Erzurum
37. İspir	Erzurum
38. Eleşkirt	Ağrı
39. Diyadin	Ağrı
40. Tutak	Ağrı
41. Kırkhan	Hatay
42. Reyhanlı	Hatay
43. Kağızman	Kars
44. Ardahan	Kars
45. Pütürge	Malatya
46. Akçadağ	Malatya
47. Refahiye	Erzincan
48. Tercan	Erzincan
49. Kemah	Erzincan
50. Yavuzeli	Gaziantep
51. Kilis	Gaziantep
52. Şereflikoçhisar	Ankara
53. Akmege	Kocaeli
54. Kırazlı	Çanakkale
55. İmranlı	Sivas
56. Mustafabeyli	Adana
57. Yenizengen	Konya

Kaynak : İlköğretim Yılığ 1968 - 1969, S. 115, 116, 117, 118

Not : Yukarıda gösterilen 57 Bölge Yatılı İlkokulundan 42 tanesi 1969 - 1970 ders yılında öğrenime açılmıştı. Geri kalan 15 tanesi de 1970 - 1971 ders yılında öğrenime geçecektir.

**ÇİZELGE 31 : Herhangi bir yerde, Bölge Yatılı İlkokulunun olup olmamasıyla o yerin nüfusu, okuma - yazma bilmeme ve Kürtçe Konuşma durumu arasındaki ilgi**

**I. BÖLGE YATILI İLKOKULU OLAN YERLER**

Bölge Yatılı İlkokulunun Bulunduğu İl	Okul Sayısı	Nüfusu İP'in	İP'de okuma - yazma Bilmeyenlerin Oranı	Kürtçe Konuşanların Sayısı
Tunceli	3	154.000	61	34.000
Diyarbakır	3	476.000	74.1	294.000 (x)
Van	3	267.000	75.8	149.000
Bitlis	3	154.000	76.1	95.000
Siirt	3	265.000	78.8	221.000 (xx)
Adıyaman	2	267.000	78.2	125.000 (x)
Muş	4	199.000	75.4	88.000 (xx)
Hakkari	3	84.000	82.3	73.000
Elazığ	2	323.000	61.9	79.000
Mardin	3	398.000	79.9	345.000 (xx)
Urfa	3	451.000	78.4	242.000 (xxx)
Bingöl	2	151.000	73.8	88.000 (x)
Erzurum	3	628.000	62.4	71.000
Ağrı	3	247.000	73.8	157.000
Hatay	2	506.000	56.4	154.000 (xx)
Kars	2	606.000	62.4	134.000
Malatya	2	453.000	60.1	78.000
Erzincan	3	259.000	54.4	15.000
Gaziantep	2	511.000	62.9	20.000
Ankara	1	1.645.000	34.6	37.000
Kocaeli	1	336.000	40.9	235
Çanakkale	1	351.000	41.6	443
Sivas	1	705.000	61.8	53.000
Adana	1	903.000	49.4	7.600
Konya	1	1.123.000	48.9	28.000

Kaynak : İlk Öğretim Yılığ 1968 - 1969, s. 115, 116, 117, 118

DİE 1965 Genel Nüfus Sayımı, İdari Bölünüşü s. XL, XLİ

DİE 1965 Genel Nüfus Sayımı, Nüfusun Sosyal ve Ekonomik Nitelikleri, s. 184 - 187.

Not : x Kürtçe konuşan nüfusa zazaça konuşan nüfus da dahildir.

xx Kürtçe konuşan nüfusa Arapça nüfus da dahildir.

xxx Kürtçe konuşan nüfusa Arapça ve Zazaca nüfus da dahildir.

bulunan 57 okuldan 51 tanesi Doğu Anadolu'da, yani kürt nüfusunun yoğun olduğu bölgede, 6 tanesi Anadolunun öteki bölgelerindedir. Ancak, Ankara, Sivas, Konya gibi illerde de kürtlerin bulunduğu gözden uzak tutulmamalıdır. Çizelge 31 ve 32'de incelendiği zaman, Bölge Yatılı İlkokullarının amacının okuma - yazma olanaklarının artırılması olmadığı açık - seçik bir biçimde görülmektedir. Amaç, okuma - yazma oranını arttırmak olsaydı, bu oranın düşük olduğu Batı Anadolu illerinden Çorum, Giresun, Kastamonu, Ordu, Yozgat, Tokat'ta da bu okulların kurulması gerekirdi.

İlk ulusal kurtuluş savaşını veren ülke olmasına karşılık, kalkınmasını henüz tamamlayamayan Türkiye'de öğretim gözüm bekleyen sorunların başında gelmektedir. Okuma - yazma bilmeyenlerin oranı da hem Doğu'da hem de Batı'da düşündürücü derecede yüksektir. Az

**ÇİZELGE 32 : Herhangi bir yerde, Bölge Yatılı İlkokulunun olup olmamasıyla o yerin nüfusu, okuma - yazma bilmeme ve Kürtçe konuşma durumu arasındaki ilgi**

## II. BÖLGE YATILI İLKOKULU OLMAYAN YERLER

İl'in Adı	İl'in Nüfusu	İl'de Okuma - Yazma Bilmeyenlerin Oranı	Kürtçe Konuşanların Sayısı
Çankırı	251.000	59.7	163
Afyon	502.000	53.6	126
Çorum	486.000	65.6	8.000
Giresun	428.000	65	300
Kastamonu	442.000	65.3	1.100
Tokat	495.000	62.2	4.000
Trabzon	596.000	61	72
Yozgat	438.000	63.3	2.400
Sinop	266.000	60.6	2.130
Niğde	362.000	56.6	9.000
Ordu	544.000	67.1	12
Rize	281.000	57	11
Samsun	756.000	61.1	1.400
Bolu	384.000	53.6	363
Maraş	438.000	67.2	47.000
Amasya	286.000	52	2.000
Zonguldak	650.000	52.6	43
Kütahya	398.000	51.1	105

Kaynak : DİE, 1965 Genel Nüfus Sayımı, İdari Bölünüş, s. XL, XLI  
DİE, 1965 Genel Nüfus Sayımı, Nüfusun Sosyal ve Ekonomik Nitelikleri, s. 184 - 186.

farkla da olsa Batı İl'lerinde okuma - yazma bilenlerin oranı Doğu il'lerinden daha çoktur. Doğu'da % 75 olan okuma - yazma bilmeyenlerin oranı Batı'da % 60 kadar düşmektedir. (Batı illerinin durumu çizelge 32'de gösterilmiştir)

İl'ler arasında, nüfusları bakımından karşılaştırma yapılırsa daha belirgin sonuçlara ulaşmak olanağı bulunur. 154 bin nüfuslu ve % 76'sı okuma - yazma bilmeyen Bitlis'te üç tane Bölge Yatılı İlkokulu olduğu halde, 442 bin nüfuslu ve % 65'i okuma - yazma bilmeyen Kastamonu'da hiç yoktur. Fakat Bitlis'te çok geniş bir kürt topluluğu bulunmasına karşılık Kastamonu'da kürtler yok denecek kadar azdır.

Bütün bu değerlendirmeler, Bölge Yatılı İlkokullarının hangi amaçlarla kurulduğunu ortaya koymaktadır. Türk Dilini ve kültürünü hakim kılmak için açılan okulların ve kurulan istasyonların, kürt dili ve kültürüne yöneltmiş kurumlar olduğu açık bir gerçektir.

## 2. TRT

TRT Yönetim Kurulu, Anayasa ve 359 sayılı TRT yasasında yer alan, yayımla ilgili ilkeleri dikkate alarak metninin bazı kısımlarını aşağıya alacağımız genel yayın ilkelerini tesbit etmiştir:

«Kurum yayınlarında :

Türk ulusunun kaderde, kıvançta, tasada ortak, bölünmez bir bütün olduğu ilkesini önemle uygular.

Türk milliyetçiliğinin hizmetindedir. Türk milletini dünya milletleri ailesinin eşit haklarına sahip şerefli bir üyesi olarak milli birlik ruhu içinde yüceltmeyi amaç bilir.

İnsan hak ve hürriyetleri, milli dayanışma, sosyal adalet, fertlerin ve topluma huzur ve rahat için çalışır.

Kişilerin hak ve ödevlerini saygılıdır, bunları benimsetici çabaların hizmetindedir.

Haberlerin doğru olmasına önem verir..

Yurt gerçekleri saklanmaz, bunları bilimsel ve objektif olarak yansıtır.» (77)

Kurumun benimsediği bu ilkelerin daha ilk bakışta birbiri ile çeliştiği görülmektedir. TRT, bu ilkelerle, hem yurt gerçeklerini saklamadan, bilimsel ve nesnel olarak yansıtmak, «Türk milliyetçiliğinin» hizmetinde olmak ve hem de «kişilerin hak ve ödevlerine saygılı» bir çalışma sürdürme iddiasındadır. Oysa, 4,5 - 5 milyonluk kürt halkını görmek istemeyen TRT'in, yurt gerçeklerini saklamadan yansıtmakta olduğu görüşüne katılmak olanaksız olan bir şeydir. Yine, ana dilini serbestçe konuşamayan, ana diliyle söylenen şarkı, türkü ve haberleri dinleme olanağından yoksun Kürt halkının, demokratik haklarını yerine getirmeyen, getiremeyen TRT Kurumunun «kişilerin hak ve ödevlerine saygılı» bir politika izlediği de savunulamaz. Oysa, kişilerin kendi ana dillerini serbest konuşup yazmaları ve dinlemeleri kadar doğal olan bir başka hak kolay kolay gösterilemez.

Bu durumda TRT de açıkca asimilasyonun bir aracı olarak kullanılmaktadır. Tamamen ya da büyük oranda kürtçe konuşulan kentlerden veya bölgelerden diye tanıtılarak radyoda yayımlanan türkü ve şarkıların türkçe söylenmesi bu konudaki politikanın ne denli taraflı olduğunu gözler önüne sermeye yetmektedir. Diyarbakır, Van, Erzurum, Kars, Gaziantep, Malatya kentlerinde kurulan radyo istasyonlarında izlenen yayın ilkesi, TRT'denin merkezi ve batı radyo istasyonlarından farklı değildir. Örneğin, ana dili türkçe olan ve kürtçe konuşulan bir bölgeye türkçe yayın yapmakta olan Diyarbakır radyosunun, ana dili kürtçe olan yurttaşlara maddi ve manevi gelişmeleri için gerekli koşulları nasıl sağladığı sorulmaya değer. İnsan hakları ve özgürlükleri alanında bilimsel çalışmalarının, bu konu üzerinde düşünmek ve düşüncelerini kamu oyuna açıklama zorunluğunu duyma zamanı gelip geçmektedir.

Bölge Yatılı İlkokulları ve radyo istasyonları aracı ile sürdürülmek istenen asimilasyonun, tek partili dönemde uygulanan po-

(77) Şeref Gözübüyük, Türkiye Radyo - Televizyon Kurumu, SBFD cilt 24 S. 1



litikadan hiçbir farkı yoktur. Örneğin, 1934 yılında uygulanan 2510 sayılı İskân yasasının amacı bölgeyi «türkleştirmek» idi. Bu uygulama sonunda kitle halinde batıya aktarılan Doğu halkının yerine, Batı'dan halk yerleştiriliyordu. 1926, 1930-1932, 1937 isyanları sonunda Doğu'da bazı bölgeler tamamen boşaltılarak, Kürt halkı Anadolu'nun dört bir yanına dağıtılmıştır. Bu yasada, Türk olmayanların, türk kültürüne bağlı olmayan göçebelerin, 3 nolu muntikalar halkının (yer, sağlık, iktisat, siyaset, askerlik ve inzibat nedenleriyle boşaltılması istenen ve iskan ve ikâmete yasak edilen yerler), dağıtılmasına, başka yerlere yerleştirilmesine, casuslukları sezilenlerin sınır boylarından uzaklaştırılmasına yetki veren hükümler vardır (78).

Bu Yasanın daha sonra kaldırılan 7. maddesinde B fıkrasında şöyle deniliyor: «Türk ırkından olmayanlar, hükümetten yardım isteme seler bile, hükümetin göstereceği yerde yurt tutulmaya ve hükümetin ismi olmadıkca buralarda kalmağa mecburdurlar. İzin-siz başka yere gidenler, ilk defasından yerlerine çevrilirler. Tekerrürü halinde İcra Vekilleri Heyeti kararıyla, vatandaşlıktan düşürülürler» (79).

5098 sayılı yasanın aşağıdaki biçimde değiştirilen 12. maddesinde şöyle deniliyor: «...Bunlardan Türk soyundan olmayan ve Ana dilleri Türkçeden başka dil olanları, iskâna müsait bulunan Türk köylerinde birer aile halinde serpiştirme veya büyük köylere esas nüfusun % 10 unu geçmemek üzere serpiştirme suretiyle iskân edilirler» (80)

Asimilasyonu sağlayan bir başka tedbir de yurt dışından gelen göçmenlerin, genellikle Doğu Anadolu bölgesine yerleştirilmeleri idi. Doğu Anadolu'da, bir çok topraksız aile ve henüz toprağa yerleşmemiş göçebe aşiretler varken, yurt dışından gelen Türk göçmenlere toprak verilmesi, onlar için köyler kurulması, halklar arasında çelişkiler yaratıyordu (81). Aynı politikanın, çok kısa bir süre uygulanmasına karşın, 27 Mayıs'tan sonra 55 ağanın sürülmesi olayında da görüyoruz.

Siyasi iktidarlar, bir yandan «Kürtlerin Türk olduğu» propagandasını sürdürürken, bu uğurda üniversiteyi bile kullanmayı başarmışlar, «Kürt diye bir kavim yoktur» ileri sürmüşler, öte yan-

(78) Fehmi Yavuz, Politika ve Yerleşme Sorunlarımız, 9. İskan ve Şehircilik Haftası Konferansları, SBFY, Ankara, S. 127

(79) Naci Kökdemir, Eski ve Yeni Toprak İskan Hükümleri Ve Uygulama Kılavuzu, Ankara 1952, S. 48

(80) Naci Kökdemir, a.g.e. s. 133

Ayrıca, adı geçen eserde 885 (1926 yılı), 1097 (1927 yılı), 1178 (1927 yılı), 2510 (1934 yılı) sayılı yasalara ve bu yasaların değişikliklerine (5098) ve 1930 tarihli kararnameye de bakılmalıdır.

(81) Fehmi Yavuz, a.g.e. s. 124 - 144

dan da kürtleri türkleştirmek için 2510 sayılı yasaya benzer yasalar çıkarmışlardır. Hükümetler, bir yandan Kürt diye bir halkın varlığını inkâr ederken, öte yandan Kürtler, kürt oldukları içinde horlanmışlardır. Tek parti dönemi hükümetlerin tutumları ile daha sonraki hükümetlerin tutumları arasında sonucu etkileyici pek fark yoktur. Dün silaha dayanan politika, bu gün yerini daha çok eğitim ve propogandaya bırakmıştır. Bu değişiklik, emperyalizmin ikinci dünya savaşından sonra büründüğü yeni politik çehresiyle sıkı sıkıya ilgilidir.

Temelinden yanlış olan bu politika, aynı zamanda anayasamızın «Herkes, yaşama, maddi ve manevi varlığını geliştirme haklarına ve kişi hürriyetlerine sahiptir» (md. 14), «Herkes, kişiliğine bağlı, dokunulmaz, devredilmez, vazgeçilmez, temel hak ve hürriyetlere sahiptir», «Devlet kişinin, temel hak ve hürriyetlerini fert huzuru, sosyal adalet ve hukuk devleti ilkeleriyle bağdaşmayacak surette sınırlayan, siyasi, iktisadi ve sosyal bütün engelleri kaldırır, insanın maddi ve manevi varlığının gelişmesi için gerekli şartları hazırlar» (md. 10) biçimindeki maddelerine aykırıdır. Çünkü kişinin kendi ana diliyle konuşması, kendi diliyle yazılmış eserleri okuması kadar doğal bir şey olamaz ve bu haklar kişinin manevi varlığını geliştiren olanakların başında gelmektedir.

## B. Doğu Anadolu'da Komando, Jandarma Harekâtı

Uzun yıllardan beri Doğu Anadolu'da asayişini korumak amacı ile sürdürülen jandarma baskısı, son yıllarda aynı gerekçe ile yeniden uygulanmaya başlanmıştır. 1970 yılı başından itibaren önce Hakkari ve Mardin bölgelerinde başlayan, daha sonra Silvan, Batman, Bismil, Diyarbakır, yörelerinde daha yoğun bir biçimde sürdürülen ve Malazgirt, Tutak, Tekman, Karayazı, Kığı'ya sıçrayan komando harekâtı, üzerinde durulmaya değer bir olaydır. İktidar harekâtının, gerçek amacının kürt halkına baskı olduğu, daha sonra yayınlanan rapor ve bildirimlerde açıkça ortaya konulmuştur. Bu komando harekâtının yoğunlaşması ile Kuzey Irak'taki Kürtlerle Bağdat Hükümeti uzlaşması olayı arasında bir ilgi kurmak olanağı vardır.

Doğu'da uygulanmakta olan Hükümet politikası hakkında ayrıntılı bilgi bu olayla ilgili yayınlanan raporlarda ve bildirimlerde açık seçik verilmektedir :

### 1. Silvan Halkının, Devrimci Doğu Kültür Ocaklarına Mektubu

Devrimci Doğu Kültür Ocağı'na;

Ekonomik ve sosyal bunalımın had safhaya geldiği son aylarda, Adalet Partisi iktidarının tam bir çıkmaz içine girmesi ile memleketin her köşesinde beliren huzursuzluk karşısında iktidarın bir baskı yönetimine gittiği açıkça görülmektedir. Bu cümleden olmak üzere Güney Doğu illerimizde Hükümet kararnamesi ile özel şekilde ye-

tiştirilmiş, helikopter ve keşif uçakları ile donatılmış ikibin üstünde komando ve jandarma birlikleri tam bir terör havası yaratmaktadırlar.

Masum insanlar, kadınlar ve genç kızlara işkence yapılmakta, yasa dışı ve izinsiz olarak mesken masuniyeti ihlal edilerek aramalar yapılmakta ve hatta binlerce insan özel kamplara alınmaktadır. Bölgedeki huzursuzluk had safhaya ulaşmıştır. Silah toplama bahanesi ile dayaktan geçirilen vatandaşlardan yaralananlar ve ölenler vardır. Buna rağmen ağaların himayesindeki eşkiyalar Doğu'da kol gezmekte ve fakarla vatandaşlara her türlü haksızlığı yapmaktadırlar. Hayvan hırsızlığı, vurgun, kaçakçılık, adam öldürme olayları devam edip gitmektedir. Halk bir yandan ağaların himayesindeki kanun dışı zorbalara baskısı altında ezilirken öbür yandan sözde asayişli sağlamakla görevli A.P. İktidarının gönderdiği komandoların mezalimine maruz kalmaktadır. Komando hareketi ile yapılan anayasa dışı baskıların son halkasını teşkil eden Silvan olaylarına kısaca değinmek istiyoruz.

8.4.1970 tarihinde şafakla beraber Silvan ilçe merkezi jandarma ikinci bölge komutanlığına bağlı altı helikopter, ikiyüz motorlu araç ve donatılmış iki bin jandarma ve komando topçu keşif uçaklarının da desteği ile kuşatılmıştır. Kuşatma hareketi ile beraber ilçe merkezine giren birlikler tarafından, hiçbir arama yetkisi olmadan, aynı gün saat yediye kadar on yedi saat süre ile yüzlerce ev didik didik edilmek sureti ile aramaya tabi tutulmuş ve yataklarından kaldırılmış erkekler özel kamplara alınarak korkunç işkencelere maruz bırakılmışlardır. Kadınlar ve kızlar evlerden alınarak jandarma ve polis karakoluna getirilmişler ve işkence ile birlikte ağır hakaretlere maruz bırakılmışlardır. Adalet Partisi iktidarı Bakanlar Kurulunun verdiği tam yetkiyle hareket ettiklerini söyleyen komandolar ne Anayasayı, ne mer'i kanunları tanımamakta, adeta işgal edilmiş düşman topraklarında işgalci kuvvetler gibi davranmaktadırlar.

Bütün bu büyük harekâta rağmen asayişli ihlâl eden can, mal ve ırz düşmanı firariler ve eşkiyaların hemen hiçbiri yakalanmamıştır. Ancak asayişsizlik içinde bunalan ve bizzat emniyetini temin etmek zorunda bırakıldığı için hayatını idame ettirmek iç güdüsü ile silah sağlamış olan fakir köylü vatandaşlar yakalanmaktadır. Düzenin kurbanı olan bu vatandaşlar gazete manşetlerinde kamu oyuna firarı ve kanun kaçağı olarak gösterilmektedir.

Ülkemiz ve milletimizin bütünlüğünü tehdit eden, bölgemiz halkını ümitsizliğe ve huzursuzluğa düşüren bu insanlık dışı hareketlerin son bulmasını sağlamak için ızdıraplarımızı yakından bilen siz genç kardeşlerimize seslenmeyi ve bir baskı gurubu olarak harekete geçmenizi istemeyi kendimizde bir hak olarak görüyoruz. Görevlerinizi en etkili bir şekilde yapacağınız inancıyla gözlerinizden öpertz.

İnzalarıyla yüzlerce Silvanlı vatandaş (82).

## 2. Devrimci Doğu Kültür Ocaklarının Bildiri ve Eylemleri

«Doğu'da aylardan beri, Hükümet kararnamesiyle özel şekilde yetiştirilmiş, helikopter ve keşif uçaklarıyla donatılmış, 2000'nin üstünde motorize komando ve jandarma birlikleri tam bir terör havası yaratmaktadırlar.

Bu Yasa dışı baskıların son halkası olan 8.4.1970 tarihindeki Silvan kuşatmasında, Anayasayı, kanunları tanımayan komando-

(82) Emek Dergisi, Sayı 26, 27 Nisan 1970, S. 7

Ant Dergisi, Sayı 173, 21. Nisan. 1970, S. 5

Gençlik Dergisi, Nisan 1970 6/1 Doğu'daki Faşist Teröre karşı birleşim Şere-

siyar, Sayı 6, Mayıs 1970 (Doğu Beyazıt)

Toprak, Sayı 1, Nisan 1970 (Silvrek)

lar, adeta işgal edilmiş düşman topraklarında işgalci kuvvetler gibi davranmışlardır.

Yetkisiz aramalar, kanunsuz toptan tevkifler, kadın ve kızlara saldırılar, gerçek suçluların hiçbir zaman yakalanmaması ve son olarak Silvan'da uygulanan bu insanlık dışı davranışlar, aslında yıllardanberi devlet mekanizmasında hakim olan faşist ve ırkçı baskının yansımalarından biridir. Bu malûm plânlı harekâtın bir parçasıdır.

Bu olaylar, halkı, silahlı güçlere başkaldırmak için birer tahrik niteliğindedir. Bu kasdi hareketler, mazlum halkın sabrının taşması halinde kamuoyuna isyan gibi gösterilecektir. «Doğu Anadolu Halkı isyan etti» dedirtmek için mevcut bütün gayretler ısrarla deniyor.

Basının bu olayları susmakla geçiştirmesi anlamlıdır. Basının susması, sistemli olayların devam etmesi ve sıklaşmasında etkili olmaktadır.

Doğu'da ısrarla uygulanan açık bir tahrik ve provokasyon niteliği taşıyan bu politika, vahim plânları tezgâhlamak içindir. İktisadi bunalım içinde kıvranan siyasi iktidar, uyanmakta olan halkın dikkatini başka yöne çekecek ve devrimci güçler bölgecilik göstermeliği ile parçalanacaktır.

Halkımız demokrasi mücadelesi içindedir. Bu mücadele demokratik temel haklar alınmadan duramaz. Ve de Doğu'da demokrasi gerçekleşmeden, Türkiye'de demokrasi her zaman yıkılmaya mahkûm bir oyun olarak kalacaktır.

Faşist iktidarın Silvan olaylarını 11 Mart'taki Irak hadisesinden sonra tezgâhlanması gerçekten manidar görünmektedir. Açıkça halklararası bir çatışma yaratmak gayesi güden bu faşist eylemlere tüm vatansever ilericileri direnmeye çağırıyoruz.

Türkiye halkları bu tip tertiplere gelmeyecek, birlikte emperyalizme ve onun yerli işbirlikçilerine karşı devrimi gerçekleştirecektir.

Mesele kamuoyuna doğru şekilde aksettirilmeli, bu hususta röportaj, yazı ve makalelerle gerekli yerler uyarılmalı, muhtemel olaylara şimdiden engel olacak şekilde yapılmalıdır.

Bu olaylara karşı gerekli hassasiyeti ve tepkiyi göstermeyenler tarih karşısında sorumludur.» (84)

Devrimci Doğu Kültür Ocakları İstanbul Şubesi adına yayınlanan bu bildiriye paralel olarak, aynı olayla ilgili olarak Ankara'daki Devrimci Doğu Kültür Ocağı da bir bildiri yayınlamıştır. Aynı tarihlerde Devrimci Doğu Kültür Ocakları, Türkiye Devrimci

Gençlik Federasyonu İstanbul Bölge Yürütme Kurulu, İstanbul Teknik Üniversitesi Talebe Birliği, Mardin, Diyarbakır, Karakoçan, Adıyaman, Bingöl, Siverek, Derik, Midyat, Ağrı Yüksek Tahsil Kültür ve Yardımlaşma Dernekleri tarafından yayınlanan ve «Türkiye Halklarına» başlığını taşıyan bildiri de bu konuda şöyle denilmektedir:

«Silvan'a komando girdi. Sanki Silvan halkı başkaldırmış, 6 helikopter, 200 motorlu araç, 2000 tam teçhizatlı jandarma ve komando birlikleri, topçu keşif uçaklarının desteği ile Silvan'ı kuşatıp ilçede sıkı yönetim kurallarını tatbik etmişlerdir.

Silvan halkı komandoların bu geniş çaptaki hareketi ile işkence görmüştür. 3114 (x) Silvanlı erkek, komandolar tarafından tutuklanmış ve bir arama izni olmadan bütün evler aranmış, kadınlar ve çocuklar işkence görmüşlerdir. Tutuklananlar yetişkin erkeklerin % 80'ini teşkil etmektedir.

8.4.1970 tarihinde yapılan bu Silvan kuşatmasının anlamı nedir?

Bu harekât, Tunceli olaylarının devamıdır. Bu tatbikat, Sason ve son Elâzığ olaylarının plânlı bir safhası gibi görünmektedir. Jandarma ve komandonun, Doğu Anadolu halkına karşı sistemli bir hareket içinde olduğu gittikçe belirleniyor. Halka karşı jandarma ve komandoların kanun ve demokrasi dışı hareketleri bu yıl çok sıklaşmıştır. Ve Silvan hadisesiyle zirveye varmıştır.

Bu olayların baş sorumlusunun iktidar olması gerekir. Fakat olaylar siyasi iktidarın da dışında ve ona güven vermek isteyen gizli bir gücün Doğu'ya yönelttiği izlenimini vermektedir. İktidarın ve bu gizli gücün Emperyalist Amerika olduğuna inanıyoruz.

Silvan olayları ve diğerleri öylesine bir biçimde düzenlenmektedir ki, halk artık dayanmasın ve başkaldırsın istenmektedir. Jandarma ve komando, niçin halkı isyan ettirecek derecede baskı ve kışkırtma hareketlerine girişmekte ve bunu sıklaştırmaktadır. Bunun nedenleri feci ve korkunç ihtimalleri ortaya çıkarmaktadır. Doğu Anadolu halkının bilinçlenmesini ve demokratik haklarını aramaya başlamasını sindirmek isteyen bir gayret ortadadır. Doğu'da demokrasinin şekil ve şartları bile yoktur. Doğu gizli bir gücün elindedir. Bu güç Türkiye'deki demokrasiyi ortadan kaldıracak en uygun ortam olarak Doğu Anadoluyu seçmiş gibidir. Bu gizli gücün yaptıkları azgın Amerikanın emperyalist niyetlerini ortaya koymaktadır. Doğu Anadoluyu ve Türkiye'deki şekli demokrasiyi bile tehlikede görüyoruz.

Doğu Anadolu bu ablukadan çıkarılmalıdır. İktisadi krizler için

(x) Bu rakamı bildiriye biz ekledik. (Hürriyet, 9 Nisan 1970)

de bulunan siyasi iktidar, demokrasiyi düşman bürokrat zorbalar, petrol ve maden zenginliğine göz koymuş emperyalist Amerika, Doğu Anadolu üzerinde tehlikeli bir kumar oynamaktadır. Fakat Doğu Anadolu halkı, 50 yıl önceki oyuna bir daha gelmeyecektir. Doğu Anadolu, demokrasi istemektedir. İnsan haklarına saygı istemektedir. Bütün devrimci örgütleri Doğu Anadolu'da oynamak istenen oyunu boşa çıkarmaya çağırıyoruz.»

Aynı kuruluşlar, aynı günlerde yine «Türkiye Halklarına» başlığı altında Diyarbakır'da yayınlanan bir bildiriye, Anayasanın 4.14. ve 16. maddeleri tekrarlandıktan sonra şöyle denilmektedir:

«...Üç aydan beri güneydoğu illerimizde Anayasa açıkca ihlâl edilmektedir. Adalet Partisi iktidarının keyfi bir kararı ile bugün Diyarbakır, Mardin, Siirt, ve Muş illerinde Anayasa dışı bir yönetim şekli sürdürülmektedir. Mahalli zabitanın özel şekilde yetiştirilmiş komando birlikleriyle bu illerimizde yaptığı baskı hareketi anayasanın konut ve kişi dokunulmazlığı ilkesini, vatandaşa hiçbir surette işkence yapılamayacağı ilkesini ve demokratik haklara ilişkin bütün ilkelerini hiçe sayan bir baskı rejimi uygulamaktadır.

Komandolar köylerde ve kasabalarda kanunsuz şekilde konut dokunulmazlığını çiğneyerek arama yapmaktadır. Vatandaşları toplama kamplarına alarak hürriyetlerini tahdit etmek suretiyle işkence yapmaktadır. Kadınlara, genç kızlara ve erkeklere topluluk önünde ahlâk dışı muameleler yapılmakta mahrem yerleri teşhir edilmektedir.

Adalet Partisi iktidarı 6 yıllık iktidarı boyunca, haksızlığa ve hırsızlığa pirim vermek suretiyle asayişsizliği bizzat yaratmıştır. Bu gün asayişsizliği önleme perdesi altında aczini örtmek için asayişsizliği yaratanlara meydanı açık bırakarak fukara ve masum halkan işkence ettirmektedir.

Acı olan şudur ki, Anyasa ve hukuk dışı bu eylemler karşısında bağımsız yargı organları da hareketsiz kalmakta, kanuni görevlerini yapmamaktadırlar. Daha acısı demokrasi ve insan haklarını korumanın şampiyonluğunu yapan kuruluşlar, kişiler ve organlarda bu ayırıcı ve insan haysiyetine aykırı eylemler karşısında sessiz kalmaktadır. Demokratik hayatın vazgeçilmez birer unsuru olan siyasi partilerimizin ve özellikle Doğulu Parlamenterlerin bu anayasa dışı yönetim şekline karşı sessiz kalmaları da hazin bir tecellidir.

Bu protesto hareketine bütün namuslu kişileri ve kuruluşları halkımızla birlikte katılmaya çağırmayı da bir hak sayarız» (84).

Devrimci Doğu Kültür Ocakları, Doğu Anadolu'nun çeşitli yer-

---

(84) Dizgi ve baskı: Renk Matbaası, Diyarbakır

lerinde komando harekâtı sırasında, özellikle kürt halkına yapılan zulümleri, komando harekâtının gerçek yüzünü, bu eylemlerin Anayasa-ya aykırılığını Cumhurbaşkanına 12 Nisan 1970 tarihli bir telgrafla duyurmuştur. 20 Nisan 1970 tarihinde Cumhurbaşkanlığı Sekreterliği bu telgrafa verdiği cevapta «olayların araştırılabilmesi için kaynakların tesbiti ve bilgilerin acele olarak Cumhurbaşkanlığı Genel Sekreterliğine iletilmesini» istemiştir. Doğu'da herkesin gözü önünde cereyan eden ve günlerce kamuoyunda sert tartışmalara yolaçan devlet kuvvetleri tarafından yürütülen bir baskın hareketine Cumhurbaşkanlığının doğrudan doğruya müdahale etmesi doğal bir tutum iken, bir derneğin başvurması üzerine, kovuşturma için olayın belgelerini ilgililerden değil de adı geçen dernekten istemesi son derece düşündürücüdür. Cumhurbaşkanlığının bu isteği üzerine Devrimci Doğu Kültür Ocakları 16 öğrenciyi görevlendirerek komando harekâtının cereyan ettiği yerlere araştırma ve incelemeye göndermiştir. Öğrenci grubunun olaylarla ilgili hazırladığı rapor, 15 Mayıs 1970 tarihinde Cumhurbaşkanlığına gönderilerek, gerekli tedbirlerin alınması istenmiştir (85).

Cumhurbaşkanlığına verilen rapor, Diyarbakır ve Mardin'in çeşitli kasaba ve köylerinde komandoların köylülere yaptıkları işkenceler somut olarak belirtildikten sonra şöyle sona eriyor:

«Sayın Cumhurbaşkanı,

Doğulu Üniversiteli arkadaşlarımızın Güneydoğu Anadolu'da gezibildikleri köyler ve kasabalar, yukarıda tesbit ettiklerimizdir. Buralarda tesbit edilen durumlar, köylülerin bizzat kendi ifadeleri banta alınarak yazılmıştır. Ayrıca, jandarma ve komandonun köylüye yaptığı zulüm ve işkenceler resimlerle de tesbit edilmiştir. Bu deliller elimizdedir.

Türkiye'nin Doğu ve Güneydoğusunda yaşayan halka yapılan bu baskı - zulüm - jenosit hareketi bize göre yasa dışı, insanlık dışı

---

(85) Devrimci Doğu Kültür Ocaklarının Cumhurbaşkanına gönderdiği rapor, Ocaklar tarafından «Doğu'da devam eden Komando (Jandarma) harekâtı ile ilgili araştırma raporu» adı altında çoğaltılmıştır. Bu raporda yer alan bilgiler aşağıdaki yayın organlarında tamamen ya da kısmen yayınlamıştır:

Cumhuriyet, 18 Mayıs, 1970

Aydınlık (Sosyalist Dergi), Mayıs 1970, Sayı 19, S. 106 - 110

Ant Dergisi, Sayı 2, Haziran 1970, S. 25 - 26

Emek, Sayı 1, Haziran 1970, S. 4 - 6

İşçi — Köylü Gazetesi, Sayı 17, 22 Mayıs 1970, S. 4 - 6

İleri Dergisi (TDGF) 1 Haziran 1970, Sayı 3, S. 6 - 8

Adı geçen bu rapor daha sonra, Devrimci Doğu Kültür Ocaklarının 15 Temmuz ve 4 numaralı yayın bülteninde geliştirilerek yayınlamıştır.

Doğu Anadolu'daki komando olayı ile ilgili olarak yapılmış inceleme ve gözlemlerden biri de İsmail Cem'in röportajıdır. Bu röportaj, 12 - 18 Haziran 1970 tarihleri arasında «Acılı Doğu» başlığı altında Milliyet Gazetesinde yayınlamıştır.

Bu konu ile ilgili bir başka röportaj da «Eşkiya Takibinde Jandarmanın Yaptık-

şı bir anlayışının sonucudur. «Eşkiya aranıyor» gerekçesi ile yapılan bu hareketin anlamı nedir? Eğer Türkiye tarihi biraz incelenirse görülürki Türkiyenin bu bölgesinde yaşayan halka tatbik edilen, bu insanlık dışı baskı ne iltir ne de sondur. Cumhuriyetten bu yana çeşitli nedenlere dayandırılmıştır. Son olaylarda eşkiya aranıyor gerekçesi ileri sürülmüştür. Ama ne var ki, bütün bu yapılara rağmen eşkiyalar rahatça dolaşmakta, bölgenin nüfuzlu ağaları tarafından beslenmektedir.

Artık Doğulu vatandaş, can ve mal güvenliğini yitirmiştir. Bir gece eşkiya baskını, bir gece jandarma baskını. İşkenceler, zulümler, adam öldürmeler, kadın istemeler, evlerden haraç istemeler vb... 1961 Anayasası ayaklar altına alınmıştır. Halk, dilinden, giyiminden, fizyonomisinden dolayı dövülmüş, özel kamplara alınmıştır.

İkinci defa soruyoruz.

Doğu'daki bu hareketlerin anlamı nedir?

Nasıl bir politikanın sonucudur?

Yapılmak istenen nedir?

Jandarma Subaylarına, bu yaptığınız Anayasaya aykırıdır, denildiğinde «Anayasa bizi bağlamaz, biz yüksek yerden emir aldık» cevabını vermişlerdir. 1970 Türkiyesinde Anayasadan üstün ne vardır ?

«Doğuya makina götüreceğiz»

«Doğuya ışık götüreceğiz»

«Doğu'ya yol yapacağız»

«Doğuya fabrika kuracağız»

«Doğuya okul götüreceğiz»

«Doğuya öğretmen göndereceğiz»

Sloganlarını atarak halkın oylarını çalan politika cambazları iktidara geldiklerinde, Doğuya ancak jandarma gönderebilmişlerdir. İktidarın bu yanlış ve yasadışı eylemi halkla devlet mefhumu arasında uzlaşmaz çelişkiler yaratmakta ve halk artık devlete karşı olan güvenini büyük ölçüde kaybetmektedir.

---

ları» başlığı altında Mehmet Mercan tarafından yazılmış ve 15 - 16 Nisan 1970 tarihlerinde Cumhuriyet Gazetesinde yayınlanmıştır. Siverek'te yayınlanan «Siverek Sesi» gazetesininin 12 Mayıs 1970 tarihli sayısında komando hareketi haberi şöyle verildi:

Dünyadan Haberler:

— ABD Askeri Birlikleri Kamboçyaya girdi.

— Kamboçya'da ilerleyen ABD askerleri hiçbir mukavemetle karşılaşmadılar

Türkiye'den Haberler:

— Sirt'e askeri birlikler girdi

— Kadiri'deki olayları askeri birlikler bastırıldı

— Söke'ye askerler girdi

Ayrıca Bk. Siverek Kültür Gazetesi, yıl 1, Sayı 5, Temmuz 1970 «Bayram değil seyran değil eniştem beni niye öptü?»



Devrimci Doğulu öğrenciler olarak yasa dışı hareketleri şiddetle kınar, iktidarın bu yoldaki eylemlerine karşı bundan böyle her zaman bütün gücümüzle karşı koyacağımızı bildiririz.»

4. Türkiye İşçi Partisinin Cumhurbaşkanına Verdiği Muhtıra

Doğu Anadolu'daki komando harekâtıyla ilgilenen ve bu tutumu kınayan ve görüşlerini kamuoyuna duyurmaya çalışan tek siyasi parti Türkiye İşçi Partisi oldu. Olayların çıkması üzerine, TİP Doğuya bir araştırma heyeti göndermiş (86), Merkez Yönetim Kurulunda da bu konuyu tartışma konusu yaparak, alınan kararları kamuoyuna duyurmuştur.

TİP, 6.7.1970 tarihinde Cumhurbaşkanına Türkiye'nin çeşitli sorunlarını kapsayan bir muhtıra vermiştir. Daha sonra basına açıklanan (87) muhtıranın «Güney - Doğu Anadolu'daki Komando Harekâtı» ile ilgili bölümü şöyledir : (88)

#### **Komando Harekâtı, Normal Kaçak Silâh ve Suçlu Arama Olayı Değildir**

İktidarın baskı ve şiddet politikası usüllerini arttırmaya yöneldiğinin diğer bir önemli belirtisi, Güney-Doğu illerinde kaçak silah ve suçlu arama bahanesiyle girişilen komando hareketleridir. Kasaba ve köylere baskınlar yapılmış, oralardaki yurttaşlarımız, ne Anayasamız hükümleriyle, ne de genel demokratik hak ve hürriyetlerle asla bağdaşmayan muamelelere maruz bırakılmıştır. Askeri komandoların aniden kasaba ve köyleri kuşatması, bazı hallerde ilçeği uçaksavar toplarıyla çevirmesi, yurttaşların nezarete alınması, dövülmesi, fiziki işkence niteliğinde hareketlere ve haysiyet kırıcı muamelelere maruz bırakılması normal bir silah ve kaçak suçlu arama kapsamına girebilecek olaylar değildir. Anayasamın, kişi dokunulmazlığını ve kimsese eziyet ve işkence yapılamayacağını, hatta insan haysiyetiyle bağdaşmayan ceza dahi verilemeyeceğini amır 14. maddesi ve kişi ve konut dokunulmazlığını teminat altına alan 15 ve 16. maddeleri hükümleri ihlâl edilmiştir. Yine Anayasamın, kamu düzeni ve millî güvenlik gibi sebeplerle de olsa bir hakkın ve hürriyetin özüne dokunulamayacağı konusundaki 11. madde hükümleri de açıkça çiğnenmiştir.

#### **Komando Harekâtının Bu Bölgede Bu Çeşit Usullerle Yürütülmesinin Sebebi Bu Bölgedeki Yurttaşların Etnik Özellikleriye, Bu, Anayasaya Aykırı Bir Tutumdur**

Ülkemizin diğer bölgelerinde uygulanmayan bu çeşit silah ve kaçak suçlu arama usullerinin Güney-Doğu bölgesine reva görülmesi de dikkat çekicidir. Kaçak silah ve suçlu yalnız bu illerde mi vardır? Niçin bir ayırım yapıyor ve diğer illerde kullanılan arama-tarama usulleriyle yetinilmiyor? Bu noktada, Güney-Doğu illerimizde Türkçe'den gayri bir dil, çoğunlukla Kürtçe, daha az sayıda Arapça konuşan ve farklı etnik özelliklere sahip yurttaşlarımızın yaşadığı hususu, düşündürücü bir unsur olarak ortaya çıkıyor. Eğer bu Anayasa dışı muamelelerin gerekçesi bu ise, o zaman da yine Anayasamın dil, ırk, din ve mezhep ayırımı gözetilmeksizin bütün yurttaşların kanun önünde eşit oldukları hükmünü

(86) Emek Dergisi, Sayı 2, 15 Mayıs 1970 (Yıldız, Aren ve İşmen D. Anadolu'da)

(87) Cumhuriyet, 9.7.1970

(88) Emek Dergisi, Sayı 7, 8.7.1970 (Devlet Başkam Olarak Ağrılığınızı Koyunuz)

getiren 12. maddesi özünden ihlâl edilmiş oluyor. Devletin ve milletin bütünlüğü, bu çeşit ayrımlar yapıp, milleti meydana getiren etnik topluluklara baskı ve şiddet usulleri uygulamakta sağlanmaz; tam tersine, devlet ve milletin bütünlüğü zedelenmiş; bölünmelere müsait sosyo-psikolojik zemin hazırlanmış olur. Çünkü yurttaşların devlete bağlılıkları, vefası, ancak eşitlik, özgürlük, kardeşlik, hakkaniyet ortamında oluşup gelişir; baskı, şiddet usulleri, tefrik gözetken haksız muameleler ise ancak hınc ve direniş doğurur. Bu bakımdan da Güney-Doğu illerine reva görülen baskı ve şiddet usulleri, komando baskınları, Anayasanın devletin bütünlüğü hükümünü koyan 3. maddesine aykırıdır.

20. yüzyılın üçüncü çeyreğinde dünya devletleri arasında ve devletler içinde barış ve sükûnun temel şartlarından biri milletlerin ve halkların eşitlik ve özgürlük içinde yaşayabilmelerinin sağlanmasıdır. Modern milletlerin büyük çoğunluğu çeşitli halklardan, etnik gruplardan, dinsel topluluklardan meydana gelmez. Türkiye de böyledir. Bunlardan birinin diğerlerinin üzerine baskı yapması, imtiyazlı durumda olması, hem devlet birliği ve bütünlüğünü zedeliyen sonuçlar doğurur, hem de çağımızın insanlık, özgürlük ve eşitlik anlayışına, İnsan Hakları Beyannamesine aykırı düşer. Bizim Anayasamız da eşitlik, özgürlük ve kardeşçe yaşama şartlarını yaratacak hükümler getirmiştir. Anayasamızın 54. maddesi «devlete vatandaşlık bağlarıyla bağlı herkes Türk'tür» der. Devlet açısından Türk'ün tarifinde «vatandaşlık bağı ile bağlı» olmaktan başka bir kıstas, sosyolojik ve irki kıstaslar koymamıştır. 3. maddesi Türkçe'nin resmî dil olduğunu belirtmekle yetinir. Bunun dışında, herkes bildiği dili konuşup yazmakta serbesttir. Ayrıca 12. maddesi dil, din, mezhep, ırk (yani sosyolojik ve irki ayrımlar) gözetilmeksizin herkesin kanun önünde eşit olduğunu beyan eder. Yine Anayasamızın 129. maddesi plânlı kalkınmayı öngörür, plânlı kalkınma ise bölgelerarası dengeli kalkınmayı da içerir.

Anayasamızın bu hükümleri ışığında Doğu ve Güney-Doğu illerindeki duruma bakıldığında, bu bölgenin iktisaden daha geri ve daha fakir bir durumda olduğu, bölge halkının Kürtçe konuşup yazma hak ve özgürlüğünün kısıtlandığı ve bu iller halkına başka bölgelere uygulanmayan ve Anayasa hükümleriyle telifi mümkün olmayan usul ve muameleler uygulandığı görülür. Bu durumdan şikâyetleri ve Anayasa hak ve özgürlüklerin uygulanması, baskıların kalkması, bölgenin kalkındırılıp refaha kavuşturulması isteklerini devletin bütünlüğünü bölücü kürçüllük hareketleri saymak; bir objektiflik ve hakkınaslık görüşü içinde ve Anayasaya bağlı olarak bu şikâyet ve istekleri hakkı bulan ilericileri ve sosyalistleri yine «bölücü» ve «dışarıya bağlı müfritler» olarak nitelendirmek temelinden yanlış bir düşünüş ve değerlendirmedir. Böyle bir zihniyetle yürütülecek bir iç politika, devletin birliği ve bütünlüğünü ve iç huzuru sağlama ve muhafaza etme şöyle dursun, tam tersi durumların meydana gelmesine yolaçar. Birlik ve bütünlük, eşit, adil ve özgür şartlar içinde gönüllerde köklendiği ölçüde sağlam temellere oturur; baskı, şiddet usulleriyle, tefrik gözetken muamelelerle değil.

##### 5. Türkiye İşçi Partisi'nin Bildirisi

Türkiye İşçi Partisinin Mayıs 1970 tarihinde Merkez Yürütme Kurulu bildirisinde de Doğu Anadolu'daki komando hareketine de yer verilmiştir (89). Ancak, yukarıda tam metnini verdiğimiz, Cumhurbaşkanına verilen muhtıra, TİP'in görüşünü açık bir biçimde ortaya koyduğundan burada tekrarlamaktan kaçınacağız. Yalnız, TİP'in komando hareketi konusunda, bu tedhiş hareketine karşı en açık biçimde cephe alan tek siyasi kuruluş olması öteki siyasi kuruluşların görüşlerine ışık tutacak bir niteliktedir.

(89) Emek Dergisi, Haziran 1970,

## 6. Cumhurbaşkanının Tutumu

Gerek Devrimci Doğu Kültür Ocakları gerekse Türkiye İşçi Partisi ve Doğu halkı tarafından yapılan bütün şikâyetlere ve uyarılara karşın, Cumhurbaşkanının, Doğu Anadolu'daki sosyo - ekonomik gelişmeyi, yani kapitalist üretim biçiminin yoğunluk kazandığı aşiret yapısının yıkılmasıyla birlikte ortaya çıkan demokratik istekleri kavradığı söylenemez. Gazetelere ve radyoya verdiği demeçlerde Cumhurbaşkanının bu tutumunu görmek mümkündür.

«Cumhurbaşkanının Liderlerle görüşmesinin içyüzü» başlıklı bir haberde şöyle deniliyor:

«Devletin bütünlüğüne kastederek davranışlar ve oluşlar mevcuttur. Özellikle Doğu'da Komünist Kürtçüler bir ayrı devlet anlayışı için, kitleleri kışkırtmak yollarını aramakta, bazı örgütlerde bunu canlı ve hedefine varacak bir hareket haline sokmayı istemektedirler. Aşırı solcuların, «Türk Halkları» sloganı ile kürtçülükten, çerkez ayırımına kadar pek çok bölünmeyi sürdürmeyi arzuladıkları görülmektedir. (90).

Cumhuriyet Gazetesi yazarlarından Kemal Aydar'ın Cumhurbaşkanına bu konuda yönelttiği soru ve cevap ise şöyledir:

«Soru — Bugünkü siyasi ortamda ayrıca milli bütünlüğümüzü tehdit eden tehlikeler var mıdır? Kürtçülük, komünizm, dine dayalı devlet kurma çabaları varsa, bunlardan milletimizin bilmesinde fayda görebileceğiniz kadarını açıklayabilirmisiniz?

Cevap — Geçmişte olduğu gibi, bugünde, devletimizin içte ve dışta bütünlüğünü ihlale yönelmiş fikir ve davranışlar vardır. Ancak bu davranışların, tarihimizde olduğu gibi bugünde hüsrana uğrayacağından hiçkimsenin şüphesi olmamalıdır» (91).

Akşam Gazetesinden Aydın Soysal'ın Cumhurbaşkanına bu konuda sorduğu soru ve aldığı cevap şöyledir:

Soru — Bir gazete son temaslarınızın iç yüzünü yazarken, devletin bütünlüğüne kasteden davranışlar olduğunu ve komünist kürtçülerin devleti bölmeye çalıştıklarını ileri sürmüştür... bu iddialarla ilgili görüşleriniz nelerdir?

Cevap — Gerek yurt içinde gerekse yurt dışında, **Doğu Anadolu bölgemizdeki Türk vatandaşlarını** (x) tahrik ve istismara yeltenen, hadiseleri, şartları ve tarihi hakikatleri olduğundan başka türlü göstermek suretiyle, kendi maksatlarına uygun şekilde şartlandırmak, veçhelendirmek isteyen bazı niyet ve davranışların mevcut olduğu bir vakiydir.

(90) Hürriyet 8 Haziran 1970

(91) Cumhuriyet 14 Haziran 1970

(x) Cumhurbaşkanı, Doğu Anadolu'da yaşamakta olan tüm vatandaşlarımızı Türk vatandaşı olarak kabul ederek Kürtlerle Türkleri birbirine karıştırmaktadır.

Ancak devlet ve hükümet uyanıktır. Anayasanın bütün hükümleri ne olduğu gibi «Türkiye devleti ülkesi ve milleti ile bölünmez bir bütündür» diyen 3. maddesine de yöneltebilecek en küçük bir tecavüzün dahi derhal bertaraf edileceğine şüphe yoktur. Tabiatıyla bölücü niyet ve davranışların milli güvenliğimizi tehdit edebilecek seviyeye ulaşmasına imkân verileceği de düşünülemez. Nitekim verilmemektedir. Ve Devlet ve hükümet niyetlerin farkındadır. Ve tecavüzleri derhal ezecek güçtedir (92).

30 Ağustos 1970 tarihinde Bayram dolayısıyla radyoda yaptığı bir konuşmada Cumhurbaşkanı ise şöyle demektedir:

«İşte bu tarihi geçmiş ve gerçek üzerinde yükselen Türkiye Cumhuriyetinin Anayasalarında, millet ve devlet ayrılığına, ırk, din ve mezhep birliğine yer verilmemiştir. Türkiye Cumhuriyetinin, milleti ve ülkesi ile bölünmez bir bütün olduğunu teyit eden bugünkü Anayasamız, geçmişte diğer bir çok milletleri ve dinleri de ihtiva eden imparatorluklar kurmuş olan Türk milletinin, dini inançları insanlık kavramı içinde bağdaştırmak suretiyle eriştiği lâikliğini, sosyal yapısını vücuda getiren insanları arasında benimsediği 20'nci asır ve Atatürk milliyetçiliğini, eskisinden daha fazla birleştirici bir açıklık ve samimiyetle belirtmektedir. Onun içindir ki, bu, mâna ve muhtevadaki Türk milliyetçiliği Anayasamızda başta gelen kavramlardan sayılmıştır.

Türk milleti, insanlık tarihinde en büyük imkânlara kavuştuğu günlerden, kaderin en acı tecellisine uğradığı günlere kadar, ancak bu türlü anlayış ve davranış içinde sürekli bir huzur ve başarı sağlayabilmiştir.

Bu gerçekler dikkate alınmadan veya reddedilerek, dinî ideolojik ve politik maksatlarla bölgesel özellikler ve türlü meseleler üzerinde Türk milliyetçiliği ile siyasi ve iktisadi rejimlerimizin tarihî tekâmülünü ve bunları düzenleyen Anayasa esaslarına uymayan ayırıcı fikirler yaymak ve zararlı faaliyetlerde bulunmak memleketi ihanettir. Bu ihanetleri önlemek için milli bütünlüğümüzün kavramı üzerinde şüphe ve tereddütler yaratmak maksadı ile üstü kapalı veya değişik deyimlerle ortaya atılan düşüncelerdeki tutarsızlıkları ve kasıtları yerinde ve zamanında doğru olarak teşhis ve bertaraf etmek zorundayız. Türk vatandaşları ve Türk gençliği bunu yapabilecek uyanıklığa ve sağduyuya sahiptir.

Cumhurbaşkanı demecinde «insan hakları» na da değinerek bu konudaki görüşünü şöyle belirtmiştir:

Kuruluşu ve bu günkü durumu itibariyle anarşiye tahammülü olmayan devletimizi, insan haklarına lâikliğe ve sosyal hukuk devleti ilkelerine dayanan demokratik bir Cumhuriyet olarak yaşatıp güçlendirebilmek için, Anayasa gereklerinin sosyal adalet ilkelere öncelik tanıyan dengeli ve sürekli bir istikrar içinde yerine getirilmesi, devlete ve vatandaşlara düşen maddî ve manevî fedakârlıklardan kaçınılması lüzumunu, milli dayanışma uygulamalarını kuvvetlendiren bu bayram gününde bir daha tekrarlamaya görev sayıyorum» (93).

Oysa, yurttaşımız olan ve henüz ana dilini bile serbestçe konuşma olanaklarına sahip olmayan bir halkın «insan hakları»ndan yararlandığını iddia etmek son derece güçtür.

Görüldüğü gibi, Cumhurbaşkanı, Doğu'dan gelen sosyo - ekonomik ve hukukî dayanakları olan demokratik istekleri, Türkiye İşçi

(92) Akşam 16 Haziran 1970.

(93) Cumhuriyet, Milliyet, Akşam, 30 Ağustos 1970

Partisinin ifadesiyle, «...Anayasal hak ve özgürlüklerin uygulanması, baskıların kalkması, bölgenin kalkındırılıp refaha kavuşturulması isteklerini devletin bütünlüğünü bölücü» hareketler olarak göstermeye çalışmakta, böylece özü itibarıyla ilerici ve devrimci bir hareket, halk yığınlarına yanlış aksettirmektedir.

#### 7. Mehmet Ali Aybar'ın Önergesi

Türkiye İşçi Partisi milletvekili Mehmet Ali Aybar, Doğu illerindeki bu komando harekâtı ile halka baskı yapıldığı gerekçesiyle Başbakan hakkında gensoru açılması isteği ile Meclis'e verdiği bir önergede şöyle demektedir:

«Bu sırada, Doğulu Vatandaşlarımıza gözdağı verilmek istenmektedir. Bu milli menfaatlerimize ters düşen ve muhataralarla dolu bir politikadır. Baskı ve terör metotları tarihe karışmaya mahkumdur» (94).

Önerenin Meclis'teki müzakerelerinde önerge sahibi olan Aybar, Doğu'da komandoların eşkiya ve kaçak silah aramak için giriştikleri Anayasaya ve yürürlükteki çeşitli yasalara ters düştüğünü, erkeklerin önce dövülüp daha sonra çırılçıplak soyularak kadınların önünde dolaştırıldığını isim ve belge vererek belirtip, bu harekâtın temelinde siyasi etkenlerin yattığını, perde gerisindeki emperyalistlerin olaydaki rolüne de değinerek şunları söylemiştir:

«Doğulu Vatandaşlar, ana dillerini konuştukları için dövülüyorlar. Özel komando okullarında yetiştirilmiş komandolar bunları döverken «kuyruklu kürt, Barzani'ni köpeği» diyorlar.

Deve kuşu misali başınızı kuma sokmakla hiçbir şey halledemezsiniz. Doğu'daki baskı ve terör ulaşılmak istenen hedefin tam tersi hedefe götürebilir bizi. Terör geri tepen bir silahtır.»

Önerge hakkında söz olan CHP sözcüsünün, Partisine Doğu'dan bir şikâyet gelmediğini, vatandaşlara eziyet edildiğini bildiren hiçbir haber almadıklarını söylemesi (x) garip karşılanmış, hatta bu konuşma oturumdaki bazı CHP'li milletvekillerinin bile protestosu ile karşılaşmıştır.

İç İşleri Bakanı bu konuşmalara verdiği cevaplarda, Siyasi iktidarın görüşlerini en küçük bir itiraza yol açmayacak biçimde bir kez daha ortaya koymuştur. Bakan, bu baskıların kaçak silah ve eşkiyalar için yapıldığını, ayrıca 30 il'de toplu arama için karar alındığını belirterek «Aybar kızıl ideolojisine vatansever ve milliyetperver Doğu halkını alet edemeyecektir» sözleriyle polemik yap-

(94) Cumhuriyet, 25 Temmuz 1970

(x) Tüm yurdu ayağa kaldıran bir olay hakkında, her olaydan haberdar olan CHP yetkililerinin habersiz görünmeleri anlamlı ve ilginçtir. Üzerinde durulmaya değer bir davranıştır. Ancak, daha sonra CHP'li bazı Doğulu Milletvekillerinin Cumhurbaşkanı'na bu konu ile ilgili bir muhtıra verdikleri öğrenilmiştir. Cumhurbaşkanı'nın aradan uzun süre geçmesine karşın, muhtıraya cevap vermemesi üzerine, durum muhtıra ile birlikte kamu oyuna açıklanmıştır.

ması, alışılan ve yadırganmayan bir politikanın saptanmasından öte bir anlam taşımamaktadır. Aybar'ın «Dayak atılıyor mu, atılmıyor mu onu söyle» sorusuna Hükümet sözcüsünün, alışılmış suçlama ile vermiş olduğu cevap daha anlamlıdır.

«Biz, Türk vatandaşlarına sevgi ile muamele ederken, aşırı solcular ve siz, kafalarınızı kızıl ideoloji sebebiyle her şeyi kötülemektesiniz» (95).

#### 8. Bir Komando Subayı Yalanlıyor

Komando harekâtının büyümesi ve kamuoyunda sert tepkilerle yol açması üzerine, harekâta katılmış bir komando subayı, savunma niteliğinde kürtlere yapılan baskı ve işkenceleri yalanlayan bir yazı yayınlamak zorunda kalmıştır. Ancak, bütün zorlamalara karşın halka yapılan işkence ve zulüm saklanamamıştır. Bu yazıda komando subayı şöyle diyor:

«Kadınları askerler aramaktadır. Kadınların aranmasında dedektör kullanılmaktadır. Ağaların dışında, köylülerin herkesin gözüönünde dövüldükleri doğru değildir. Soyundurma ve toplu olarak halkı yerlerde süründürme iddialarında asılsızdır. Ancak yatak talimleri yaptırılmıştır. Ayrıca bazı yerlerde kanun kaçakları silahlar teslim edilmeyince şüpheli kişilerin etkili bir yol olan karısının ve kendisinin soyundurulup tehdidiyle korkutulduğu doğrudur (96).» (x)

#### 9. Komando Zulmü ve İşkencesi Mahkemeye İntikal Etti

Erzurum, Tekman ilçesi Boy Köyü, Komando zulmünü adalete intikal ettirmiştir. Mahkemeye verilen dilekçenin aslı şöyledir (97) :

#### «C. Savcılığı Makamına

##### Erzurum

Müştekiller : Ali Akkuş, Kerem Akkuş, Mehmet Akbaba, Feyzulla Sözler, Abdülbari Sözler.

Maznunlar : Tekman Jandarma Komutanı, Seyyar Jandarma Komando Komutanı Uzman Çavuş.

Suç : Suî muamele, hakaret, kadınlara el atmak

Suç tarihi : 11.7.1970

Hadise : Yukarıda açık adresleri yazılı bulunan maznunlar,

(95) Cumhuriyet, 28.7.1970

(96) Devrim Sayı 36, 23.6.1970 S. 7

(x) Erkekleri, karısının ve çocuklarının önünde soymak ve teşhir etmek Kürt toplumunun erkeklere verilebilecek en ağır cezadır. Feodal düzenin ve aşiret örgütlerinin çok etkili olduğu eski devirlerde Kürt Beyleri bu cezaya çok az başvurmuşlardır. Çünkü, böyle bir ceza ile karşılaşan kişi kesinkes toplum dışı kalmakta, giderek bu hakarete dayanamamakta ve canına kıymaktadır.

(97) Aydınlık, Sayı 22, Ağustos 1970 S. 313 - 318

Komando Birliđi ile akşama bir saat kala köyün etrafını sarak bütün köylüyü zor kullanmak suretiyle evlerinden çıkardılar. Daha sonra, köyün erkek ve kadınlarını ayırarak, bir tarafa erkekleri bir tarafa kadınları dizdiler. Bunun üzerine, maznun Tekman Jandarma Komutanı erkeklerle hitaben: «Silahlarınızı getirin» dedi. Bunun üzerine evlerinde silahları olan İsmail Taştan, Fereki Kuru-dere, Abdülbari Işık isimli şahıslar ve ben dededen kalma paslanmış ve küflenmiş silahlarımızı alıp evden getirdik ve teslim ettik... Bunun üzerine, maznunlar bizi zorlamaya ve silahları getirmemiz için hakarete bulunmaya başladılar. Hatta kadınların önünde bizleri soyundurup teşhir ettiler. Daha sonra Mehmet Akbaba ve Kerem Akkuş isimli şahıslar dereye götürülerek orada dövüldüler. Daha sonra kadınların üzerini aramaya ve kadınlara sarkıntılık etmeye başladılar. Bununla yetinmeyen sanıklar insanlık dışı harekette bulunarak Mehmet Akbaba'yı kadınların önünde çıplak soyundurarak teşhir ettiler. Ve «eđer silahlarımızı getirmezseniz, sizleri kadınlarınızın önünde soyundurup, edep yerlerinize ip bağlayıp kadınların ellerine vererek dolaştıracağız». Ve daha sonra Kerem Akkuş isimli şahıstan para istenmiş, parayı bulamayınca bütün tabakası alınmıştır. Bu yukarıda bahsedilen bütün hususlara köy halkı şahittir. Bizlerde henüz yaralı durumda bulunduğumuzdan rapora sevkimizi ve maznunlar hakkında gerekli tatbikatın ierası ile tecziyesi cihetine gidilmesini yüksek vicdanlarınızdan arz ve istida ederiz.

Ayrıca sanık Üsteğmen köylüye hitaben: «Bundan sonra Bey köyünü jandarma karakolu yapıp, namusunuzu pay-ı mal edeceğim» diye hakarete bulunmuştur. Buna da bütün köy halkı şahittir, dinlenmelerinin isteri. ...İmzalar (98).

#### 10. ÜNAS Bildirileri

Dođu Sorununa ve Komando harekâtına ilgi gösteren kuruluşlardan biride Üniversite Asistanları Sendikası (ÜNAS) olmuştur. ÜNAS yayınladığı çeşitli bildirimlerde olduğu gibi, «Yurt ve Dünya Sorunları» isimli bildirimlerinde de bu soruna daha geniş yer vermiştir. ÜNAS Genel Yönetim Kurulunun 12 - 13 Eylül 1970 tarihlerinde İzmir'de yapılan 111. olağan toplantısından sonra yayınlanan bildirimde Dođu Sorununa değinilerek şöyle denilmektedir:

«...Dođu Anadolu'daki faşist teröre dikkat edelim!

(98) Bu belgeye ek olarak, köylülerin teyple saptanan konuşmaları vardır. Günümüzde, Türk düşüncesinin Dođu sorununa karşı tutumunu göstermesi bakımından belge son derece ilginç bir nitelik taşımaktadır. Özellikle, Tekman'ın Bey köyünde Ali Beyköylü'nün konuşması çok ilginçtir. Bu konuşmadan, basında, köyün ileri gelenlerine zulüm ve işkence yapılmadığını öğreniyoruz (Aydınlık Dergisi, Sayı 22, Ağustos 1970 S. 317 - 328 Belge).

Doğu Anadolu'da ilkin komando harekâtıyla başlayan faşist terör, Doğulu halklarımızı sömüren Doğulu ve Batılı hakim sınıfların hak düşmanı politikalarının tabii bir sonucudur. Bugün bu baskı Atatürk Üniversitesindeki devrimciler üzerinde yoğunlaşmıştır. Erzurum eşraf ve mütegalibesıyla, Amerikan yetiştirmesi işbirlikçi profesörlerin ortak terörü emperyalizm - işbirlikçi burjuva feodal mütegalibe gerici ittifakının Doğudaki koludur.» (99).

### C. Horlanma

Horlanma, bir etnik grubun kendi dışındaki öteki etnik gruplar tarafından küçük görülmesi ve aşağılanması, giderek kendine güvenin sarsılmasıdır. Horlanma, bir halkın uluslaşma sürecine girmesiyle sona erer. Bu süreç içinde halk, hem kendi dışındaki etnik gruplara, hem de kendi içindeki egemen sınıflara karşı bilinç kazanır, varlığının farkına varır. Ve halklar arasındaki yabancılaşma sona erer. Aşağıdaki örneklerde Kürt halkının nasıl horlandığı ve bu horlanmanın halk üzerindeki duygusal etkilerinin nasıl olduğu konusunda yeterli bilgi vardır:

1 — Bir gün, (1968 yılı Şubat ayında) Diyarbakır'da bir kitapçı vitrinin önünde kitaplara bakıyordum. Üniversite mezunu olan kitapçı benimle ilgilendi ve beni dükkânına çağırdı. Uzun süre çeşitli konularda konuştuk. Bu arada, söyleşimizde yayım hayatına da değindik. Ben, sözü Forum Dergisine getirdim. Çünkü, o tarihlerde «Doğu Mitinglerinin Anlazi»ni yapan araştırmam «Doğu Sorunu: Şeyhlik, Ağalık» başlığı altında Forum Dergisinde yayınlanıyordu. Kitapçı derginin satışı ile ilgili soruma «Dergi şimdiye kadar bir şey değildi ama, şu sıralarda bir Kürt'ün araştırması yayınlanıyorsa, Diyarbakır'da çok tutundu. Hatta araştırmanın yayınlandığı ilk sayı kısa zamanda kapışıldı.» Cevabını verdi. «Sözünü ettiğiniz Kürt kimdir? diye sorduğum soruya kitapçı «İsmail Beşikçi» dedi ve belge olsun diye olacak, dergileri gösterdi.

Bunun üzerine kendimi tanıtarak «Bu yazıyı yazan benim, ama Kürt değil Türk'üm ve İskilip'liyim» dedim. İktisat Fakültesi mezunu olan kitapçı son derece şaşırды ve benim sözlerime inanmadı. «Ya bu yazıyı yazan, yani İsmail Beşikçi sen değilsin veya İsmail Beşikçi Kürttür» diye ısrar etti. Onu Kürt olmadığımı, ama yazıyı benim yazdığımı zor inandırabildim.

2) Bu anımı Ağrı'da, (Ocak 1969) bir dostuma anlatıyordum. Dostum, bunu bizimle beraber olan emekçilere, Kürtçeye çevirerek anlattı. Emekçiler çok ilgi duyular. Fakat onlar da Diyar-

(99) ÜNAS, Yurt ve Dünya Sorunları, Yayın No: 3

Bu kuruluşların dışında, TÖS, İlksen, Dev - Genç, Mimar ve Mühendis Odalarının katıldığı «Güçbirliği» toplantısında Doğu'daki komando hareketini kınayan birçok bildiri yayınlanmıştır.



bakır'daki kitapçı gibi büyük bir şaşkınlık içinde dinliyorlar, inanmıyorlar ve «Biz Türk, Kürtlerle iyi niyetle ilgilenmez, muhakkak maddi bir çıkarı vardır.» diyorlardı.

3) 1968 yılı Ağustos ayında, «Doğu ve Güneydoğu Anadolu Sınır Kasabalarında Sosyo - ekonomik Yapının Mukayeseli Analizi» isimli araştırma projesinin bir bölümünü tamamlamak için Doğu Beyazıt'ta, Balıklı göl civarında, Karaşeyh köyünün yaylasında bulunuyorduk. Köylülerle konuşuyorduk. Köylüler çok kurnazca cevaplar veriyorlardı. Önce, devleti, milleti, güzel bir övüyor, sonra koşullara göre, politik bakımdan en yumuşak ve hükümeti gücendirmeyecek cevabı veriyorlardı. Sıra isyanlarla ilgili bir soruya geldi. Soru şu idi : «Şeyh Sait, Dersim, Zilân Deresi, Ağrı isyanlarını hatırlıyor musunuz? Yaşadınız mı? Duydunuz mu?». Çoban Hasan'ın verdiği cevap şu oldu: «Ne duymuşum, ne görmüşüm, Sadece Atatürk'ün askerleri gelmiş, ortalığı yatıştırmış.» dedi. Bu arada çadırda oturanlardan başka biri kürtçe olarak müdahale etti ve şöyle dedi: (Oysa o zamana kadar türkçe konuşuyorduk.) «Ulan Hasan, Ağrı İsyanında askerleri karakolda basıp öldüren sen değil miydin? Şimdi de ne duymuşum, ne görmüşüm, diyorsun, utanmıyor musun?» Bunun üzerine konuştuğumuz çoban Hasan, beni göstererek ve kürtçe olarak «O Türktür, bunu bilesin, duymasın, bu konuyu kapa» dedi. Ve konu kapandı.

Çoban Hasan Kürt olan arkadaşından hiç çekinmiyor, onun yanında gayet rahat konuşuyordu. Fakat benim Türk olmam, onun rahatça konuşmasını engelliyor, endişelenmesine yol açıyordu.

4) Kürt ve Türk halklarının birbirlerine yabancılaşmalarının başka bir örneği de şudur: Bir memur arkadaş bu araştırmayı daktilo ediyordu. Araştırmada geçen «Türk» kelimesini büyük harfle yazdığı halde, Kürt kelimesinin baş harflerini daima küçük harfle yazıyordu. Niye böyle yaptığını sorduğum zaman «Ne olacak, onlar Kürt, küçük yazılsalarda olur, onlar özel isim olmaya lâyık mı ki?» dedi.

5) 1966 yaz aylarında Nemrut yaylasında göçebe Alikan Aşireti ile ilgili bir araştırma yapıyordum. Araştırma sırasında 10 - 12 yaşlarında bir çocuğa büyükçe ve çok katlı bir apartmanın resmini gösterip, «bu nedir?» diye sordum. Cevabı «Karakol» oldu. Sonra 2 - 3 katlı bir ev gösterdim ve yine sordum. Cevabı yine aynı, «Karakol» idi. Daha sonra bir kulübe ve okul resmi göstererek soruyu yine tekrarladım. Cevap yine «Karakol»du.

Anlaşılyorduki çatısı olan her bina çocuğun kafasında karakol olarak canlanmaktadır. Çocuk bütün yaşamınca karakoldan başka

hiç bir şey görmediği için her binayı karakol sanmaktadır.

Bu olay göçebenin günlük yaşantısında en çok ilişki halinde olduğu kurumun hizmet kurumu değil, bir baskı unsuru olan karakol olduğunu göstermektedir.

6) İstanbul'da bir işçi arkadaşıla, her ikimizde dostu olan bir ortak arkadaşımızdan söz ediyorduk. Türk olan işçi arkadaş, Kürt dostumuz için, kürtlüğünü söz konusu ederek şöyle diyordu: «...Kürt ama, çok akıllı, çok zeki, çok işbilir, ateş gibi delikanlı, o kadar akıllı ki insan Kürt olduğuna bir türlü inanamıyor. Ama suratına bakınca Kürt olduğu, kaşından gözünden hemen anlaşılıyor»

7) İstanbul'da bir yayınevinde oturuyorduk. Bir ara, yayınevi adına İngilizceden bir kitap çeviren bir bayan çevirmen geldi. Çevirmen bayan yayınevi sahibine kitap hakkında şu bilgiyi verdi: «...Bu romanın konusu İspanya'da geçiyor. Romanda bir tip var: Türk. Her türlü kötülük bu Türk'ün başının altında çıkıyor.. Hırsızlık, dolandırıcılık, esrar kaçaklığı, adam öldürme, fuhuş... ne kadar kötülük varsa hepsi Türk'te var. Çok kötü bir adam. Onun için uzun uzun düşündüm, bu Türk sözünü «Kürt» yapmaya karar verdim. Çünkü, bir Türk'e bu kadar kötü bir adam olma vasfını yakıştıramıyorum. ne dersiniz?» dedi. Yayınevi sahibi bayan çevirmenin bu önerisini şiddetle reddeterek, yaptığı değişiklikleri tekrar eskisi gibi düzeltmesini istedi.

Sonradan öğrendim ki, bu çevirmen bayanın ne Kürtler, ne de Kürt toplumu hakkında en ufak bir bilgisi yok. Sadece, aile, okul, ve çevreden edindiği bilgi, eğitim ve alışkanlıkla Kürtleri küçük görüyor, kendisininde soylu sanıyor.

8) Atatürk Üniversitesi Rektörü, görevinden alınan bir asistanın açtığı dava dolayısıyla Danıştaya gönderdiği savunmada, asistanı komünistlik, bölücülük, tahrikçilik ve kürtçülükle suçlayarak, kürtler hakkındaki görüşlerini şöyle ifade ediyor: (100)

«...Soruşturmalardaki sanık ve tanık ifadelerinden açıkça anlaşıldığına göre, isyancı ve tahripçi öğrencilerin bir kısmı kendilerine «Kürt» diyen çok büyük ihtimalle asılları katıksız «Türk» olan öğrencilerdir.

«Doğunun düzeni - etnik sorunları» adlı kitabında da ve çeşitli yazılarında **Türklerin kürtleri** hor gördüklerini **kürtlerin** de kürtçe öğretim yapan okulları, radyoları olması gerektiğini ve daha bir çok bunlara benzer iddiaları ileri sürmektedir.

Yüksek bilgileriniz içindedir ki tarihini tesbit edebildiği büyük ihtimale göre, **kürt** kardeşlerimiz kök itibarıyla **Turanidir**» (101).

(100) Bu konu ile ilgili Danıştay'da açılan dava dosya numarası 1970/4963 tür. Bu konu ayrıca bütün belgeleri ile yayınlanacaktır.

(101) Jinnorsky, İslâm Ansiklopedisi, cilt 6, Kürtler maddesi, S. III 3

Bu belgede de görüldüğü gibi, asistanı suçlamaya çalışan Rektör, Kürtleri horlamanın en belirgin örneğini vermektedir. «Türk» kelimesini büyük harfle yazarken, Kürk kelimesini küçük harfle yazması, bu konuda ne denli duygusal davrandığını açıkca ortaya koymaktadır.

Danıştaya verilen bu yazı yazılış nedenlerinden ötürü, gerek içerik gerekse biçim yönünde resmi bir kurumun, Atatürk Üniversitesinin görüşünü yansıtmaktadır. Bu belge, günümüzde Atatürk Üniversitesinin Doğu Anadolu halkına karşı takınmış olduğu tutumunu belirleyen çok önemli bir belgedir. Bilimsel tutumun bu derece kötüye kullanıldığını gösteren bir başka belge, ancak herşeyin en kolay yolunu seçen önyargılı kişilerden beklenebilir.

Bu tür örnekler daha da arttırılabilir. Örneğin, bilim adamlarımız bile, Doğu Anadolu'da araştırmalar yapan kişinin hemen memleketini sormaktadırlar. Eğer araştırmayı yapan Kürt ise normal.. o zaten Kürt deniyor, fakat Türk olunca şaşırıyorlar. Bütün bunlar faşist eğitimin süregelen kalıntılarından başka bir şey değildir. Bu kalıntılara, emekçi, aydın, burjuva gibi çeşitli toplumsal sınıf ve tabakalarda, farklı biçimlerde rastlanmaktadır. Halkları bir birine karşı son derece yabancılaştıran, bu faşist tertiplere, gerek Kürt emekçileri, gerek Türk emekçileri, her zaman dikkat etmek zordur.

## D. Günümüzde Hakim Ulus İdeolojisi Doğrultusunda Cereyan Eden Olaylardan Bazı Örnekler

### 1. Mem-û Zin

Mem-û Zin, 1591 - 1652 yılları arasında yaşamış ve Doğu Beyazıtta ölmüş olan büyük Kürt ozanı Hakkârî'li Ehmedî Xani'nin ünlü eseridir. Ehmedî, bu Kürt destanını, Arap harfleriyle Kürtçe ve Arapça olarak yazmıştır.

Mem-û Zin, Mehmet Emin Bozaslan tarafından Türkçeye çevrilmiş ve Kürtçesi ile bir arada yayınlanmıştır (102). Ehmedî Xani'in Mem-u Zin'i neden kürtçe yazdığını açıkladığı bir önsözün eklendiği Kürt Edebiyatının bu ünlü eseri, daha matbaada iken toplatılmıştır. Bu eserin yayınlanmasına izin verilmeyişinin en önemli nedenlerinden biri, metinlerin Kürtçe Türkçe bir arada yayınlanmasıdır.

Mem-û Zin'in ilk çevirisini yapan çevirmen ve yayınevi hakkında yargılama kararı verildikten sonra, aynı eserin ikinci bir çevirisi yayınlanmıştır (103). Ancak bu çeviride, Ehmedî Xani'den söz edilmemekte, Mem-û Zin'in 17. ve 18. yüzyıllarda Ahmet Faik ta-

(102) Ehmedî Xani, Mem-û Zin, çev. Mehmet Emin Bozaslan, Gün Yayınevi, İstanbul 1968, S. 1

(103) Ahmet Faik, Mem-o Zin, Türkçeleştiren: Sırrı Dadaş Bilge, İstanbul 1969

rafından yazıldığı iddia edilmektedir. Olayların geçtiği yer olan Cizre hakkında da, Fahrettin Kırzioğlu'na dayanılarak «Daryus vaktinde bu bölgede Bokhtan adlı Türk aşiretlerinin yaşadığı ve Doğu Dicle suyuna kendi adlarını verdikleri ileri sürülmektedir» denilmektedir (104).

Öte yandan, Mem-o Zin'i tanıtmaya yazısında şöyle deniliyor:

«...Eğer bu Ahmet Mirza ile Ahmet Faik aynı şahsiyet iseler Şerefhanların da Türk olması gerekmektedir. Zira Mem-o Zin'de Ahmet Faik Beğin ağzından:

Tacdin-ime verdim ol sitti sezâdır

Zin Kürde verilme na-sezadır

Sözleriyle kararını bildirmekte ve kendi soyundan gelen amcazadesi Tacdin'e Sitti'yi vermeye razı olduğunu, Zin'i bir Kürde veremeyeceğini söylemektedir» (105).

Birinci çevirisi daha basılırken toplatılan Mem-u Zin'in, ikinci bir çevirisinin yayınlanmasındaki amaç, Ehmede Xani diye bir Kürt ozanının olmadığı, hatta Kürt ulusu diye bir ulusunun varolmadığı, Mem-o Zin'in de Azeri Türkçesiyle yazıldığı, Kürtçe ile hiçbir ilgisinin olmayacağı fikrinin propogandasıdır. Ayrıca, bu çeviride, kürtçeden yapılan birinci çeviriden çih söz edilmemesi ve birinci çevr henüz piyasaya çıkarılmadan toplatılmışken bu çevirinin serbestçe satılması anlamlıdır.

## 2. Kürtçe Alfabe

1968 yılında yayınlanmış olan Kürtçe Alfabe de hemen toplanılmış ve Alfabeyi hazırlayan Mehmet Emin Bozaslan hakkında dava açılmıştır (106). Bu kitap, ilkokullarda okutulmakta olan Türkçe Alfabenin benzeri olup Kürtçe yazıldığı için toplatılmıştır. Duruşması üç yıldan beri sürmektedir.

## 3. Bir Gazete Haberi

«Doğu'da Kürtçülük Faaliyeti Artıyor.

Genel Kurmay Başkanlığı Doğu'daki Kürtçülük propogandalarının merkezi haline gelen Ağrı'nın Diyadin ilçesine acil olarak en seçkin personelden kurulu bir tabur asker gönderilmesini ve ayrıca bir alay inşasına başlanmasını kararlaştırmıştır.

Genel Kurmay, askeri istihbarat teşkilâtı tarafından hazırla-

(104) Ahmet Faik, a.g.e. s. VII

(105) Daha önce de belirttiğimiz gibi, Kürt toplumunda, hanedan alleler kendilerini kırmanç kabul etmemekte, bu deyim fakir - fukara yığınlar için kullanılmaktadır. Yine belirttikki, kırmanç ancak kürt halkının uluslaşması süresi içinde değer kazanacak ve aşağılayıcı anlamını yitirecektir. Bu nedenle, Bey «Zin'i bir Kürde vermeyeceğim» derken, yoksul bir adama kızımı veremem demek istemektedir. Buna dayanarak, Bey'in Kürt olmadığını söylemek Kürt toplumunun özelliklerini bilmemekten ileri gelmektedir.

(106) Mehmet Emin Bozaslan, Alfabe, Gün Matbaacılık, İstanbul 1968

nan bir raporda Doğu'daki Kürtçülük propogandasının arttığı ve bu konudaki zararlı faaliyetlerin merkezinin Ağrı İl'inin Diyadin ilçesi olduğu bildirilmiş ve bu bölgedeki Kürtçülük propogandasının önlenmesi için asker gönderilmesi istenmiştir.

Askeri İstihbarat Tenkilâtının bu raporu üzerine Genel Kurmay Başkanlığı, Kara Kuvvetleri Komutanlığından Diyadin'e acil olarak en seçkin personelinden kurulu bir tabur asker gönderilmesini ve ayrıca bir alay kurulmasını istemiştir. Genel Kurmay'ın emri üzerine Diyadin'e gönderilecek taburun hazırlıklarına ve kurulması istenen alayın da inşasına başlanmıştır.

Nefes aldırıyoruz.

Kürtçülük propogandasının her geçen gün artması üzerine bir askeri yetkili şöyle konuşmuştur:

«Türkiye devletini yıkmak için Türkiye içinde ve yurt dışında yapılan Kürtçülük propogandasını ve tahrikleri günü gününe takip ediyoruz. Askeri İstihbarat Teşkilâtımız, her gün bu propogandayı yapanların nefeslerini bile bildiriyor.

Ağrı'nın Diyadin ilçesi Doğu'daki propogandanın merkezi haline gelmiş. Zaten burası kozmopolit bir yerdir. Kurulması istenen alayın inşasına da inşaat dairesince başlanmıştır.»

Askeri İstihbarat Teşkilâtının raporunda Doğu'daki Kürtçülük faaliyetlerinin Amerika ve İngiltere tarafından desteklendiği ve bu iki devlet tarafından Barzani'ye yardım yapıldığı belirtilmiş, Fransa'nın eski Cumhurbaşkanı De Gaulle'un de içinde bulunduğu bir teşkilâtın Türkiye'deki Kürtçülük faaliyetlerini yürüttüğü ifade edilmiştir.» (107).

#### 4. Kürtçe Şarkı Söyleyince Ne Olur?

«22 Ocak 1970 perşembe günü İstanbul Site öğrenci yurdunda düzenlenen eğlence gecesinde çeşitli dillerden şarkılar ve türküler okunmuştur. Gecenin sonuna doğru Doğulu Gençler de kürtçe türküler söylemek istemişler ve 2 - 3 kişinin müdahalesi sonucu tartışmalar olmuştur.

28 Ocak 1970 çarşamba günü ise aynı olaylar Kadırga öğrenci yurdunun eğlence gecesinde tekrarlanmıştır. Doğulu bir gencin Türkçe söylediği bir türkünün ardından kürtçe bir türküyü söylemek istemesi gene 2 - 3 kişi tarafından önlenmek istenmiş ve burada da tartışmalar çıkmıştır.

Ertesi gün, İstanbul Devrimci Doğu Kültür Ocağı yayınladığı bir bildiriyle olayı protesto etmiş ve devrimci gençleri şöven duygulara kapılmakla suçlamıştır» (108).

(107 Yeni İstanbul, 2 Ocak 1970. Haber gazeteden aynen alınmış.

(108 Türk Solu Dergisi, 116, 3 Şubat 1970, S. 3 «Türkiye Halklarının Demokratik mücadelesi bir bütündür.»

Ant Dergisi, Sayı 163, 10 Şubat 1970, S. 11

İstanbul Üniversitesi Hukuk Fakültesi ilercii Profesörlerinden Hıfzı Veldet Velidedeoğlu, Doğu Beyazıt'ta çıkan Şeresiyar gazetesinde yayınlanan bir makale üzerine, 3-5 Şubat 1970 tarihlerinde Cumhuriyet Gazetesinde yayınlanan «Türkiye Halkları Yakın Tarihimizden İhanetler» başlığı altındaki yazısında, adı geçen makalede «Halklar» sözcüğünün sık sık kullanılmasına karşılık bir kez olsun «Türk» sözcüğünün kullanılmamasından yakınarak bunun «bölücülük» olduğunu belirtmektedir. Prof. Velidedeoğlu'nun adı geçen yazı dizisinde, yasalara uygun devrimci bir kavga veren Şeresiyar gazetesinin, tüm sorumluları, basıldığı yer belli olduğu halde, bütün bunları belli etmeden, gizli bir şeyi haber veriyormuşcasına bir tutum takınıp, kendisiyle aynı görüşte olmayanları suçlaması üzerinde durulmaya değer bir davranıştır.

Prof. Velidedeoğlu, Şeresiyar Gazetesinde yazılanlarla tamamen aynı görüşte olduğunu belirttiikten sonra şöyle diyor: «...Gazetenin bizde düş kırıklığı doğurmasının nedeni, bunların dile getirilmesi değil, yazılanlardan bir kısmı «olmaması», bir kısmı da «gerçekleştirilmesi» gereken işler. Ancak bütün bunları heyecanlı bir dille belirten türkçe bir gazetenin ilk sayısında bir defacık olsun «Türk» veya «Türk Vatanı», ya da «Türk Halkı» sözcüğünün bulunmaması, Birinci Dünya Savaşında Doğu İllerimizi korumak için, oralarda da düşmanla savaşmış, daha sonra Milli Kurtuluş Savaşında bu vatanı kurtarmış olan Atatürk'ten hiç söz edilmemesi, buna karşılık başyazısının «Devran Değişiyor, Halklar Uyanıyor» başlığını taşınması ve «Yaşasın halkların uyanışı» cümlesiyle bitmesi, her konuyu kuşku ile değil, daima iyi niyetle ele almayı ilke edinmiş benim gibi bir insanda bile, bölgecilik, bölücülük şüphesi uyandırdı. Hangi «Halklar» bunlar?

Türkiye'de yaşayan ve bu ülkenin vatandaşı olan Kürt, Çerkez, Abaza, Laz ve Arap ya da Rum, Ermeni, Musevi ırkından olan Türk vatandaşları mı? Bütün bunlar Türk halkından değil mi?

Eğer bu gazeteyi çıkaranlar kendilerini Türk halkından saymıyorlarsa, o zaman toplumcu değil, düpedüz «ırkçı'dırlar, böylece ya kendileri ile çelişkili durumundadırlar, ya da toplumculuğu anarşi yaratmak ve Türk vatanını bölmek için gerici bir paravana, bir örtü gibi kullanarak bu ülkeyi Kürdistan, Çerkezistan, Abazistan, Lazistan ve Küçük Arabistan gibi bölük - pörcük kırpıntı, Cumhuriyetlere ayırıp, yabancılar için kolay yutulur bir lokma haline getirmek gibi bir art niyet taşımaktadırlar. Otuz iki milyonluk Türkiye'de kendileri gibi düşünen kaç kişi çıkar acaba? Bu ülkede «halkları» değil, «Türk halkı» yaşamaktadır. Bizim milliyetçiliğimiz, ırkçı milliyetçilik olmayıp, gerçek toplumcu ve toplayıcı milliyetçilik

olduğundan, bu vatani vatan bilen, kendisinin ve gelecek kuşakların mutluluğunu, bu vatanın mutluluğunda gören, bu vatanın felâketini kendi felâketi sayan, kısacası, kendi ahnyasını bu vatanın alın yazısına bağlamış bulunan herkes hangi ırk, cins, din ve mezhepten olursa olsun bizim için Türktür».

Kürtlerden «...Evet Türk ırkından olan Türkler» diye söz etmesi Prof. Velidedeoğlunun adı geçen yazısının, bilimsel görüşlerden çok, duygusal görüşleri dile getirdiğini ortaya koymaktadır. Çünkü, duygusal yargılarla dolu bu yazıda, Prof. Velidedeoğlunun Türkiye'nin somut gerçeklerinden habersiz görünmesi, ya da öyle görünerek faşist bir doğrultuda yorumlar yapması doğruları bilimsel bir biçimde belirtmekten kaçınması hangi açıdan bakılırsa bakılınsın onaylanacak bir davranış değildir. Kürt devrimcilerin tepkisiyle karşılan Prof. Velidedeoğlu'nun adı geçen yazısına, bir cevap veren Şeresiyar Gazetesinin Sorumlu Müdürü şöyle demektedir:

«Ord. Prof. Dr. H. V. Velidedeoğlu tarafından yazılan (Türkiye Halkları) başlıklı yazısını büyük bir hayretle okudum.

Sayın Velidedeoğlu'nun adı geçen yazıda bahsettiği gazete Şeresiyar gazetesidir, sahibi Lütfi Fuat Gül, sorumlu Müdürü Bahattin Eryılmazdır, idare yeri Doğubayazıt, basıldığı yer Eskişehir'dir. Gazetede bütün bunlar açık-seçik yazıldığı halde sayın Velidedeoğlu'nun gizli bir belgeyi ihbar ediyormuşçasına yazı yazması bilimsellikte katıyen bağdaşır bir durum değildir.

Sayın Velidedeoğlu son derece heyecanlı, duygusal fakat bilimsellikte en ufak bir ilgisi olmayan bir yazı yazmıştır. Fakat bizim cevabımız ağır başlı ve bilimsel olacaktır.

1 — Ulus ve Ulusçuluk feodalizmin yıkılışından sonraki kaçınılmaz sonuçtur. Doğu Anadolu'daki feodalizm kapitalizme dönüştükçe Uluslaşma da hızlanacaktır. Bunu tâyin eden kişilerin sübjektif yargıları değil, tarihsel gelişimin objektif doğrultusudur.

2 — Doğu Anadoluyu Türk görmek sayın Velidedeoğlu'nun sübjektif görüşüdür ve bilimsel hiç bir niteliği yoktur. Şeresiyar gazetesini bağlamaz. Türkiyedeki devrimci harekete de hiç bir şey kazandırmaz, bilâkis bu hareketi engeller.

3 — Şeresiyar antifeodal çizgide devrimci bir gazetedir. Amerikan emperyalizminin Doğu Bayazıt'ta somut çelişkileri olmadığı için anti-emperyalist yazılar yayınlıyamıyoruz. Fakat antifeodal mücadelenin anti-emperyalist mücadele ile birlikte yürütüleceği şüphesizdir.

4 — Antifeodal çizgideki devrimci Şeresiyar'ın Türkiyedeki genel devrimci hareketle bütünleşmesi şaşmaz arzudur.

5 — Sayın Velidedeoğlu bu yazısı ile Doğu Anadoluyu zerre kadar bilmediğini ve Doğu Anadolu hakkında yazılan kitapları okumadığını ortaya koymuştur. Kısaca burjuvaya has gönenist duygulardan kendisini kurtaramayıp sözde biz devrimcileri uyarıyor. Böyle bir romantik sevgi anlayışı iftâs etmiştir. Saygılarımla» (109).

Kanımızca, gerek Prof. Velidedeoğlu'nun gerekse ona cevap veren Bahattin Eryılmaz'ın yazısı, Doğu konusunda Türk ve Kürt aydınlarının görüşlerini açık bir biçimde ortaya koymaktadır. Yazar

(109) Bahattin Eryılmaz, Türkiye halkları, Cumhuriyet, 19 Mart 1970, S. 2 (Tartışma sütunu)

(110) İhan Selçuk, Saçı Ak. Yüreği Ak Hocam Hıfzı Veldet, Cumhuriyet, 16 Nisan 1970

İlhan Selçuk'un «Saçı ak, yüreği ak» (110) devrimci bir kişi olarak tanıttığı, Türkiye'nin tüm sorunlarına ilerici bir açıdan bakan Prof. Velidedeoğlu'nun, «Öldürülen Öğrenci» ve «Hak Arayan Öğretmen» yazılarında (111) konuyu cesaretle ele alırken, Doğu Sorununa, faşist bir açıdan bakışı gerçekten düşündürücüdür. Fakat, bu, Türkiye'de sivil - asker bazı aydınların Doğu Sorununa karşı genel bir tutumudur. Eğitim ve öğretim koşulları bu görüşe göre düzenlenmiş ve ne yazık ki, bu şartlanmadan birçok bilim adamı da kendini kurtaramamıştır (112). Bu bakımdan Prof. Velidedeoğlu'nun yazısı, bir aydının özel görüşünden çok, tüm bürokrat Türk aydınların Doğu Sorununa ilişkin görüşlerini yansıtmaktadır. Genellikle, bir takım küçük değişikliklerle, Türk bürokratlarının tümü bu yazının altına imzalarını atabilir.

Daha önce değindiğimiz bir yazısında, yazar İlhan Selçuk «... Bu memlekette bir vakitler Türk kelimesi bile yadıganırdı. Milli Mücadele kuşağı Türklüğü benimsemek için kaç ateş çemberinden geçti? Harbiye Kumandanı, öğrenci arasında Türkcülük akımlarını kovalar, böyle «tehlikeli fikirler»e sarmış öğrenciyi cezalandırırdı» demektedir. Elli yıl önce Türk Halkı için söylenen bu sözler, bugün de Kürt Halkı için söz konusudur. Bugün, çeşitli baskılar ve ceza tehditleri karşısında bir Kürdün «Ben Kürdüm» diyebilme olanağı yok denecek kadar azdır. Türk bürokratlarının görüşlerini yansıtan Prof. Velidedeoğlu'nun yazısına cevap veren Bahattin Eryılmaz'ın yazısı da, tüm Kürt aydınlarının ortak görüşünü dile getirmektedir.

Görüldüğü gibi, son yıllarda açık bir biçimde ortaya çıkan Doğu sorunu konusunda Türk ve Kürt aydınlarının görüşleri arasında büyük bir zıtlık ve uçurum vardır. Prof. Velidedeoğlu bu zıtlığın «akla - kara» kadar belirgin olduğunu söylemektedir (113). Kürt halkı, Türk halkından bugün en az 50 yıl kadar yıl kadar daha geri bulunmaktadır. «Ne mutlu Türküm diyene», «Bir Türk dünya ya bedeldir» gibi sözler, Türk halkının uluslaşmasını kolaylaştırırken Kürt halkının uluslaşmasının da gecikmesine yol açmıştır. Bu sonucun doğmasında en önemli etken, Doğu Sorununun ne olduğunu anlamayan, ya da yanlış anlayıp, kendi eğilimlerine göre değerlendiren «sivil - asker» aydın kadrosudur.

Günümüzde ise, feodal yapıların parçalanması, kapitalist üretim ilişkilerinin yoğunlaşması, aşiret yapılarını ister istemez parça-

(111) Hıfzı Veldet Velidedeoğlu, Öldürülen Öğrenci, Cumhuriyet, 20 Aralık 1970, Hıfzı Veldet Velidedeoğlu, Hak Arayan Öğretmen, Cumhuriyet, 21 Aralık 1970

(112) Hikmet Kıvılcımlı, 27 Mayıs ve Yön Hareketinin Sınıfsal Eleştirisi, Ant Yayınları, İstanbul 1970, S. 269

(113) Hıfzı Veldet Velidedeoğlu, «Türkiye Halkları» Ve Bir Yanlışlık, Cumhuriyet, 3 Mart 1970, S. 2, Tartışma sütunu



lamakta ve çok daha ileri bir aşama olan ulusculuk ortaya çıkmaktadır. Sivil asker aydın kadroların, bu sorunu doğru değerlendirmeleri ve soruna asimilasyon açısından değil, kesinkes devrimci bir tavırla ve «ulusların eşitliği ve kardeşliği» temel görüşünden hareket ederek yaklaşımları, Türkiye'nin bütünlüğü için de büyük zorluktur.

#### 6. Bir Başka Profesör

Prof. Dr. Münici Kapani, «Kamu hürriyetleri ve Az Gelişmiş Ülkeler» konusunu incelerken, Afrika, Güney Amerika ve Güney Doğu Asya'daki etnik farklılaşmalara ve mezhep ayrılıklarına değinmekte ve sorunlara bilimsel bir çözüm getirilmemesinin sakıncalarını anlatmaktadır. Prof. Kapani Türkiye'nin durumunu da şöyle ortaya koymaktadır:

«...Öte yandan, Türkiye, «Milli bütünleşmelerini» gerçekleştirememiş, henüz millet kurma çabası içinde bulunan yeni ülkelerden farklı olarak, bu aşamayı çoktan geçmiş bulunmaktadır. Bağımsızlığımıza yeni kavuşmuş ülkelerin bir çoğunda, milli bütünlüğü sağlamanın, en baştan gelen ve en güç problemlerden biri olduğunu yukarıda görmüştük. Bu toplumlarda devlet kurulmuştur, fakat millet henüz ortada yoktur. Etnik bakımdan dil, din, gelenek vs. bakımdan bölünmüş, parçalanmış kitleler vardır. Devlet milleti yaratabilme çabasıdadır. Bizde ise devlet, büyük çoğunluğu ile kaynaşmış türdeş, «millet olma bilincine sahip» bir topluma dayanmaktadır» (114).

Bu görüşün, Türkiye'nin somut sosyo-ekonomik koşullarının bilimsel analizi sonucunda elde edilmiş olduğunu kabul etmek çok güçtür. Devletin, büyük çoğunluğu ile kaynaşmış, türdeş bir topluma dayandığını ileri sürmek, bunun gerçekten böyle olduğunu kanıtlamaya yeter neden gösterilemez. 50 yıldan beri, devletin, millet yaratma çabasında izlenen politika açısından başarılı olduğu söylemeyeceği gibi, izlenen bu yanlış politikanın sonuçları ortada dururken, bilim adamlarının bile bu yanlışlara dayanarak doğruları savunur gözükmeleri, «Devlet»in gerekli olan bütünlüğüne hiçbir şey katmaz. Feodal üretim düzeyinde ve aşiret ilişkileri içinde yaşayan Kürt halkı ile uluslaşmış Türk halkının gerçekten ulusal bir bütün doğurmasının nasıl sağlanacağına, herşeyden önce bu konuda ısrar eden bilim adamlarının cevap vermeleri gerekir. Çoğunlukla, duygusal bir açıdan baktığımız Doğu Sorununa artık doğruları ortaya koyarak çekinmeden bakmaya kendimizi alıştırmak zorundayız.

(114) Münici Kapani, Kamu Hürriyetleri, 3. Baskı, AÜHFY, Ankara 1970, S. 167

## 7. Bir Pankart

Erzurum Atatürk Üniversitesinde 16 Mayıs 1970 günü çıkan öğrenci olaylarında, sağ elimli öğrenciler, Ziraat Fakültesinin kapısına «Bu Fakülteye Komünistler ve Köpekler Giremez» yazılı bir pankart asmışlardı. (115). Buradaki «köpekler» sözcüğünde kastedilenler «Kürt»lerdir. Kentte oturan Kürt halkının baskısından çekildiği için, pankartta açıkca «Kürt» yazılamamış, onun yerine «köpekler» denilmiştir. Pankart, Kürtlerin baskısı sonucu ancak iki gün kadar asılı kaldıktan sonra kaldırılmıştır. Bu olay, Kürtlerin horlanmasından çok, doğrudan doğruya ulusal baskıya örnek gösterilebilecek bir olaydır.

## 8. Komando Harekatı ve Doğan Avcıoğlu

Daha önceki bölümlerde, ayrıntılı bir biçimde verdiğimiz Komando Harekatı konusunda, yıllardan beri Türkiye'nin temel sorunlarının çözümü için mücadele eden yazar Doğan Avcıoğlu, Devrim Gazetesinde «Kürt Devleti mi?» başlığı altında şunları yazmıştır:

«...Türkiye'de bir Kürt Devleti kurma peşinde koşan kişilerin var olup olmadığını bilmiyoruz. Yalnız eğer böyle haller besleyenler varsa bu güne kadar uyguladığımız politikanın temelinden yanlış olduğuna inanan bir Türk aydını olarak, bu kişilere akıllarını başlarına toplamaları gerektiğini hatırlatırız.» (116)

Doğu Anadolu'da, komando harekatının olanca yoğunluğu ile devam ettiği, zulüm ve işkencenin zirvesine ulaştığı günlerde, bir halkın demokratik hakları için mücadele etmesinin, yurt ve devlet bütünlüğüne yöneltilmiş bir hareket olarak gösterilmesinin nedenleri enine boyuna tartışılmalıdır. «Bu güne kadar uyguladığımız politikanın temelinden yanlış olduğuna inanan» Avcıoğlu'nun bu görüşüne, hâlâ devlet yöneticilerinin ve birçok aydının katılmaması bu konuda karşılaşılan en büyük talihsizliktir.

## 9. Bir Çelişme

Uzun ve kanlı çatışmalardan sonra Irak hükümetinin Kürtlere bölgesel özellik tanınmasının Türkiye'deki yankıları çeşitli olmuştur. Irak'ta Kürtlere tanınan bu özerklikten, siyasi iktidarın Doğu Anadolu'daki Kürt halkının da demokratik istekleri söz konusu olacak diye kuşkullanması ve sağ çevrelerin de, «Ulusların Eşitliği ve Kardeşliği» temel ilkesinden çok, şövenist duygularının tutsağı olarak Irak'taki Türkler için özerklik istemeleri bu tarihi olayın Türkiye'deki en dikkate değer yankıları olmuştur. Irak Hükümetinin Kürt-

(115) Cumhuriyet, 19 Mayıs 1970.

(116) Devrim, sayı 27, 21 Nisan 1970, Doğan Avcıoğlu, Siirt olayları dolayısıyla yazdığı yazı da ise daha gerçekçi davranmıştır. Devrim 30, 12 Mayıs 1970

ler tanıyıp Türklerin ulusal haklarını tanımaması, Irak yöneticilerinin «Ulusların Kardeşliği» temel ilkesine inanmaktan çok Kürtlerin direnmelerine boyun eğerek, bu hakları silah zoru ile verdiklerini ortaya koymaktadır. Sağ çevrelerde büyük bir propaganda konusu olan, çeşitli bildiri ve eylemlerle siyasi iktidar tarafından ele alınması istenen Kerkük Türkleri sorunu, şövenistlerin etnik sorunda nasıl tutarsız olduklarını, ne denli büyük bir çelişme içinde bulduklarını göstermektedir. Çünkü sağcı çevreler Irak'taki yarım milyona yakın Türkün demokratik haklarını istemelerinin ister istemez, Türkiye'deki 5 milyon Kürdün demokratik haklarının ağırlık kazanmasına yol açacağını düşünmemektedirler. Yurt dışındaki Türklerin haklarını savunurken kendi ülkemizde yaşayan Kürt halkının demokratik haklarını yok sanmak, gizlemeye çalışmak kolay savunulur bir davranış değildir.

Görülüyorki, gerçekleri görmezlikten gelmek, gerçeklerin varlığını ortadan kaldırmıyor. Bunun için, ilk bakışta çıkarlarımıza aykırı gibi görünen bazı sorunlarımıza, özellikle siyasi yönetim biçimine ve doğu sorununa, temel doğrulara uygun çözüm yolu bulma olanağını yaratabilirse yıllardır özlemini çektiğimiz, halk yığınlarının egemen olacağı düzeni daha kolay kurma olanağını elde etmiş olacağız (117).

### **E. İnsan Hakları ve Türkiye**

İnsan Hakları ve Anayasanın tanıdığı özgürlüklere karşın, 1970 Türkiyesinde hâlâ bir komando harekâtının yapılabilmesi, bu hakların bizim için geçerli olmadığını, bu konudaki tüm çabaların politika zorunluğundan doğduğunu göstermektedir. Kürt halkının «Ana dilimi konuşmak, ana dilimle şarkı - türkü dinlemek, dilimi, edebiyatımı, kültürümü, tarih ve folklorumu araştırıp gün ışığına çıkarmak istiyorum; kültürümü emperyalist etkilerden kurtarıp bağımsız bir hale getirmek istiyorum» isteklerine karşı baskı ile cevap vermenin ne İnsan Hakları ne de Anayasamızın tanıdığı özgürlüklerle uzaktan yakından bir ilgisi vardır.

Türkiye'de her alanda hukuk dışı olaylar olup biterken, Anayasa ve İnsan hakları, siyasi iktidarların tercihlerine göre uygulanırken, bu konularda ders veren, bilimsel konferanslara bildiriler (118) sunan bilim adamlarının «vaziyet» almamaları ya da bilim adına yanlışları savunmaları kolay anlaşılır bir tutum değildir. Bilim adamlarımızın, ne Üniversitelerdeki derslerinde, ne de seminerler-

(117) Bu konu ile ilgili olarak Bk. Yılmaz Çetiner'in, Irak Başbakan Yardımcısı Ammaş ile yaptığı konuşma, Hürriyet, 16 Kasım 1970

(118) Bu iki kitap şunlardır:

1. İnsan Hakları Yılı, İnsan Hakları Meselesine Genel Bakış ve İnsan Hakları Evrensel Beyanamesi Bakımından Türk Mevzuatının İncelenmesi, Ankara

de 4.5-5 milyonluk bir kitlenin, demokratik haklarından yoksun bırakılışından söz etmemeleri, bilime ve toplumumuza karşı işlenmiş bir suç olarak kalacaktır. Bu tutumun nedeni, daha önceki bölümlerde de değindiğimiz gibi Cumhuriyetten bu yana izlenen politika-dır. Bu politikanın, Türk aydınını, giderek Türk bürokrasisini nasıl etkilediğini hukukçu Uğur Mumcu'nun yazılarında görmek mümkündür: «...Bir Doğu kentinde, insanlar henüz Türk Dilini bile konuşamıyorlarsa orada devlet yoktur» (119). Uğur Mumcu bir başka yazısında da «...henüz ana dilimiz türkçeyi gerekli ve yeterli öğretmemekteyiz» demektedir (120). Yine bunun gibi Mihri Belli de şöyle demektedir. «Türkiye'de objektif şartlar bakımından 1937'de daha yakındık sosyalizme. 1937'de Atatürk sağken ve Türkiye bağımsızken daha yakındık sosyalizme. Sosyalizm şiarını atmak için objektif şartlar bakımından daha çok sebepler vardı... Burjuva demokratik devrimi seçim mekanizması filân kurmak değildir. Burjuva demokratik devrimi, bağımsızlıktır, feodalitenin yok edilmesidir» (121) «...Ama öte yandan Türkiye Toplumunu emperyalizmin ve sayeti altında bir ülke olarak feodal ilişkileri halâ barındıran bir ülke olarak, demokratik devrimini, uluslaşma sürecini tamamlamış olmaktan çok uzaktır. Milli demokratik devrim, henüz Türkiye halkının önündeki, başarılması zorunlu bir devrimci adımdır.» (122)

Bütün bu ifadelerin anlamı şudur, «Bugün Türk halkı henüz uluslaşmasını tamamlamış değildir. Çünkü, Doğu'da halk Türkçe konuşamamakta, türkçeyi bilmemektedir. Eğer onlara türkçeyi öğretebilirsek uluslaşma sürecini tamamlamış oluruz»dur. Türkiye'de faşist ve asimilasyoncu politika, böyle bir fikirden hareket etmektedir. Bir kez, Kürt Halkının Türkçe konuşması, öğrenmesi şart değildir. Herkesin kendi ana dilini konuşması kadar doğal bir şey

---

1954 (B.M.İnsan Haklarını ve Ana Hürriyetlerini Sağlama Ve Koruma Türk Grubu tarafından yayınlanan bu eserde, Muvaffak Akbaş Zeki Mesut Aslan Süheyl Derbil, Faruk Erem, Nihat Erim, Akif Erginay, A. Şükrü Esmer, Hicri Fişek, Jale Gürsal, Nurullah Kunter, İlhan Lütem, Arif Payashoğlu, Bahri Savcı ve Cahit Talas'ın bildirimleri vardır.)

2. Türkiye'de İnsan Hakları, (9-11 Aralık 1968), Tebliğler, Tartışmalar, AÜHF Kamu Hukuku ve Siyasal Bilim Enstitüsü Yayınları, Ankara 1970.

Bu kitapta, Nermin Abadan, Muammer Aksoy, Uğur Alacakaptan, Tahsin Bekir Balta, Bülent Daver, Bülent Nuri Esen, Münci Kapani, Mümtaz Soysal, ve Cahit Talas'ın tebliğleri ve Necip Bilge, Faruk Erem, Hikmet Gündüz, Ahmet Taner Kışlalı, Çetin Özek, Doğu Perincek, Safa Reisoğlu, Bülent Tanör, Erdoğan Teziç ve Sevim Tunç'un tebliğleriyle ilgili tartışmaları vardır. Bunlardan başka, Seminere Seha Meray, Hamide Topçuoğlu, İlhan Unat, Coşkun Uçok ve Suat Bilge'de katılmış ve Semineri yönetmişlerdir.

(119 Uğur Mumcu, Bu Devletin Sahibi Kim, Devrim Sayı 34, 9 Haziran 1970

(120 Uğur Mumcu, Sosyal Sınıflar ve Anayasa, Cumhuriyet, 25 Eylül 1970

(121 Mihri Belli, Bu günün Türkiyesinde Devrimci Eylem nedir? Türk Solu, Sayı 104, 11.11.1969 S. 11

(122 Mihri Belli, Devrimci Milliyetçilik ile Proleter Enternasyonalizmi birbirlerini tamamlar, Aydınlık, S.D. Sayı 23, Eylül 1970, S. 360

olamaz. Türklerin türkçe, Arapların arapça konuşmaları nasıl yadır-  
ganmıyorsa, Kürtlerinde kendi dillerini konuşmaları olağan bir is-  
tekdir. Öte yandan Türk halkı uluslaşmasını büyük ölçüde tamam-  
lamış bulunmaktadır. Burada önemli olan Kürt halkının durumudur.  
Kürt halkının uluslaşmasını Türkçe öğrenerek sağlayacağı görüşü  
ise bilimsel olmaktan uzak, ırkçı bir görüştür. Böyle bir fikrin dev-  
rimciler tarafından da işlenmesi ayrıca üzerinde durulmaya değer  
(123). Kürt halkının uluslaşmasının feodal üretim ilişkilerinin kapita-  
lizme dönüşümüyle giderek aşiret yapılarının parçalanması ve daha  
ileri bir aşamaya geçişi olduğunu belirtmiştik. Burada, bu uluslaşma  
hareketinin ikinci bir dinamiğini daha ortaya koyabiliriz. Bu koman-  
do harekâtına benzer hareketlerin (124) ve yukarıdaki görüşlere ben-  
zeyen asimilasyoncu fikirlerin Doğu'da yarattığı bilinçtir.

Kürt halkı konusunda aydınlarımızın çelişkisini ikinci bir ör-  
nekle ortaya koyabiliriz: Sovyetler Birliği ile ilgili gezi izlenimlerini  
anlatan Gazeteci Abdi İpekçi, Gürcistan'daki ruslaştırma politika-  
sına değinerek şöyle demektedir: «Gördüğüm ve öğrendiğim kadarı  
ile Gürcistan bugün Sovyetler Birliğine dahil Cumhuriyetler arasın-  
da milli karakterini en çok koruyabilmiş ülkelerden biridir. Kendi-  
lerine özgü alfabelerini değiştirmemişler ve Rus alfabesini kabul et-  
meye yanaşmamışlardır. Okullarında Rusça öğrenimine öteki Cum-  
huriyetlerde olduğu kadar önem vermemişlerdir. Nitekim gürcüle-  
rin önemli bir kısmı Rusçayı iyice konuşmamaktadır. Tiyatroların-  
da Rusca eserleri mümkün olduğu kadar az temsil etmekte, daha  
çok Gürcü dilindeki oyunlarına yer vermektedirler (125).

Burada, kendi dilini kullanan kendi dili ile eğitim yapan, yazan,  
çizen, dinleyen bir kütlenin baskı altında tutulup tutulmadığını tar-  
tıtmak istemiyoruz. Belirtmek istediğimiz, Abdi İpekçi'nin Gürcü  
halkına ve Doğu Anadolu'daki Kürt halkına karşı takındığı tavidir.  
Abdi İpekçi, kendi öz dilini konuşan, kendi öz dili ile eğitim yapan,  
tiyatro eseri sahneye koyan, kendi alfabesini kullanabilen kültür ve  
edebiyatını her zaman araştırabilen ve değerlendirebilen, zaman za-

---

(123) İyon zamanlarda Kürt halkının demokratik hakları konusunda cesaretle  
değinen bir düşünürümüz Yalçın Küçük olmuştur. Orta-Doğu Üniversitesinde  
İngilizce eğitim yapıldığını, fakat devrimci gençlik hareketlerinin bu soruna  
gündemlerine almadıklarını, çünkü İngilizce eğitim yapmakla çıkarlar sağla-  
dıklarını belirten Yalçın Küçük şöyle demektedir: «.. Çünkü, devrimciliği elden  
bırakmayanların Anadolu toprakları üzerinde milyonlarca insan ilk eğitimini  
bile kendi dilinde yapamazken, başka bir dilde yüksek eğitim yapmanın kısır-  
laştırıcı, uyuşturucu ve yabancılaştırıcı etkisini görmemeleri için nesnel neden-  
lerin, onların gözünü kapatmış olmaları gerekir. (Halkçı Eğitim ve Öğrenci  
Eylemleri, Emek Dergisi, Sayı 5 Ekim 1970 S. 69

(124) smail Cem, Acılı Doğu, 12 - 18 Haziran 1970, Milliyet Gazetesi

(125) Milliyet, 1 Ekim 1970

man merkezi otoritenin baskılarına (126) karşı gelebilen, bunun ötesinde çok önemli ekonomik ve sosyal garantilere sahip olan (127) Gürcü halkına acıyor, gürcü halkının direnmesini yüceltmeye çalışıyor. Fakat, Gürcü halkının sahip olduğu hiç bir hakka sahip olmayan Kürt halkına «acımak» şöyle dursun. Kürt halkının böyle bir sorunu olduğunu bile kabul etmemektedir. Bir - iki günlük bir gezi içinde Gürcü halkının sorunlarını kavrayıveren İpekçi'nin, yıllar boyunca Doğu Anadolu halkının, kendisine coğrafi ve siyasi bakımdan çok daha yakın olan bir halkın ulusal sorunlarını görmezlikten gelmesi anlamlıdır. Nitekim, İpekçi 1969 yaz aylarında Doğu Anadolu ile ilgili gezi izlenimlerini yazarken de etnik sorunu bilinçli olarak gizlemeye çalışmış ve görmezlikten gelmiştir.

Bu çelişki sadece Abdi İpekçi'ye özgü bir çelişki değildir. Hemen hemen bütün aydınlarımız, İsviçre, Belçika, Yugoslavya vs. gibi ülkelerde etnik gurupların bir arada yaşamalarını, her etnik gurubun kendi diliyle eğitim yapıp merkezi otoritenin bunu geliştirici tedbirler almasını syparlığın ve gelişmiş kültürün ifadesi olarak yana yakıla anlatmaya çalışırlar. Durum Türkiye'ye geldiği zaman ise, ırkçılığa dönük politikanın sözcülüğünü yapmaya ve etnik sorunu bilinçli olarak gizlemeye pek heveslidirler. Bu Türkiye'de Türk aydınının içinde bulunduğu en önemli çelişkilerden biridir.

Bu arada bazı aydınlarımız, soruna yüzeyden bir yaklaşımla şöyle demektedirler: Türk Milli tamlanmasında Coğrafi bir dengesizlikle göze çarpmaktadır. Ülkenin Batı bölümü, Doğu bölümüne oranla daha fazla gelişmiş ve milli hayata kaynaşmıştır. Doğu Bölgesindeki halkın arasında Türklerden ayrı özellikler arzeden geniş bir Kürt etnik gurubunda bulunması ileride bir parçalanma girişiminin temelini teşkil edebileceği için üzerinde dikkatle durulması gerekir. Bölgenin iktisadi ve sosyal gelişmesinin batıdakine erişebilmesi için devletin bu bölgeye kaynaklarının daha büyük bir kısmını ayırması şarttır» (128) Burada, yazarımızın soruna ne gibi bir çözüm yolu düşündüğünü anlamak güçtür. Fakat aydınlarımızın feodalizmin ve aşiret yapılarının çözülmesiyle birlikte ortaya çıkan uluslaşma sürecini, uluslaşma sürecini bastırmaya yozlaştırmaya çalışan her türlü baskının ulusal bilinci yoğunlaştıracağını çok iyi kavramaları gerekir.

(126) İpekçi bu baskıların neler olduğunu belirtmemektedir. Röportajının ön sözünde belirttiğinin aksine, Sovyetler Birliği hakkında ön yargı ve şartlanmalar gereği baskıdan söz ediyor.

(127) Açlık yok, belirli bir refah düzeyi, işsizlik yok, ihtiyarlardan endişe yok, okuma yazma sorununu yüzde yüz çözümlenmiş.

(128) İhter Turan, Cumhuriyet Tarihimiz, Milli Devrimler, Çağlayan Kitabevi İstanbul 1969 S. 127

## V. Doğu Anadolu'da Yönetici Kadro-Aydın ve Halk İlişkileri

### A. Yönetici Kadro

Sosyal sınıflara dayanan toplum yapısı içinde yönetici kadrolar, ayrı bir sınıf meydana getirecek kadar kuvvetli değildirler. Yönetici kadrolar ancak egemen sınıfların hak ve çıkarlarını koruyan ve onların ideolojisini gerçekleştirmeye çalışan bir üst tabaka durumundadırlar.

Bu, genel olarak Türkiye için böyle olduğu gibi, Doğu Anadolu için de böyledir. Özellikle Doğu Anadolu halkı yönetici kadroların hışmına daha çok uğramıştır.

Yönetici kadro, bunu geniş halk yığınlarının değil, egemen sınıfların, ağaların, beylerin, aşiret reislerinin yanında olup, onların çıkarlarını gerçekleştirerek yapmaktadır. Bunun böyle olması doğaldır. Zira, toplum yapısı o kadar katı ki, herhangi bir yönetici egemen sınıfların değil de, geniş halk yığınlarının yararına çalıştığı an yöneticiliğinin de sonunun gelmiş olduğunu bilmektedir. Bu bakımdan, Doğu'da görev yapan yöneticilerin, ağalar ve aşiret reisleri ile düşüp kalkması, hukukun sağladığı olanakları onlar için kullanması olağan bir olaydır. Temel çelişkiler, devrime dönüşüncüye kadar, yönetici kadroların fonksiyonları bu olacaktır. Daha önceki bölümlerde, toprağa dayanan feodalitenin, yani ağalığın analizini yaparken gösterdiğimiz gibi, eşkiyalık diye halka inandırılmaya çalışılan hareket aslında halkın yönetici kadroya karşı olan hoşnutsuzluğundan başka bir şey değildir. Doğu'da Devlet, hiç bir zaman halka intikal edememiştir. Köye sadece jandarma ve tahsildar gibi baskıcı unsurlar gitmekte, devlet ile halk arasında ilişkiler yalnız bu yönden sağlanmaktadır. Köye sadece jandarma ve tahsildar gibi baskıcı unsurların gitmesi, devlet bürokrasisi ile halk arasında büyük uçurumların meydana gelmesine, halkın devlet yetkililerine daima şüphe ile bakmasına sebep olmuştur. Aşağıda anlatacağımız olay, bu konuda ilginç bir örnektir.

### B. Bir Olay: Devlet Bürokrasisi Halk Zıtlaşması

1968 yaz aylarında sınır kasabalarında yaptığımız sosyo-ekonomik yapı araştırmasını Valiler ve tamamen onların denetim alanı içinde olan Kaymakamlar, «Bölgede Sosyal araştırma yapmak tehlikelidir, bölge çok hassas bir bölgedir» gerekçesiyle geniş ölçüde engellediler. (129).

(129) Valilerin ifadesine göre Kürtçe konuşulduğu ve Barzani'ye yakın olduğu için bölge, «Çok hassas bir bölge»dir. Fakat hassaslığı yaratan unsurlar, Kürtçe konuşmak veya Barzani'ye yakın olmak değil, temel toplumsal yapı çelişkileri-

Bu engellemelerden biri Nusaybin'de bir bucakta oldu. Bucak Müdürlüğü odasında bir köylü ile konuşuyorduk. Odada Konuştuğumuz köylüden başka, bir kaç kişi daha vardı. Türkçe bildiği için köylü ile türkçe konuşuyorduk. Bir ara Bucak Müdürü, köylülere kürtçe şunları söyledi : «Bunlara yüz vermeyin, bunlar hafiyedir. Validen ve Kaymakamdan emir var. Ben bunları şehirde gördüm, yüz vermedim. Siz de vermeyin.» Bizim kürtçe bildiğimizi bilmeyen Bucak Müdürü, bunları bizim yanımızda, kürtçe olarak söylüyordu. Daha sonra Bucak Müdürü, köylüleri aldı dışarı götürdü. Biz de başka bir köylü ile konuşmaya başladık. Fakat bu ikinci vatandaş iyi türkçe bilmiyordu, kürtçe konuştuk. Konuşma sırasında bu köylü ile iyice samimi olduk.

Bu arada Bucak Müdürü haber gönderdi, köyü ne zaman terkedeceğimizi, akrabamız olmadığına göre nerede kalacağımızı, ne yapacağımızı soruyordu. O zaman, ilişki kurduğumuz bu vatandaş, «Arkadaşları ben konuk edeceğim, yarın sabah da ben yolcu edeceğim.» diyerek tartışmayı önledi.

Akşam konuk olduğumuz evde, köylüler bize şunları söylediler:

---

nin ortaya çıkardığı huzursuzluktur. Örneğin, kaçakçılık yüzünden milyonlarca lira kazananlar vardır.

Öte yandan, bazı sınır bölgelerinde (Urfa, Mardin, Gaziantep) 50 bin, 60 bin dönüm toprağa sahip olanların yanında bir karış toprağı olmayan onbinlerce insan vardır. Hiç toprağı olmayanların oranı, bazı kesimlerde yüzde 75'tir. Büyük toprak ağaları tasarruflarındaki toprağı koruyabilmek için büyük baskı yollarına başvurmaktadırlar.

İşte, bölgede hassaslığı asil yaratan temel yapısal gelişmelerin başlıcaları bunlardır. Valilerin bu yapısal gelişmeleri görmezlikten gelerek, «Kürtçe konuşulduğu için ve Barzani'ye yakın olduğu için, bölge çok hassastır» demeleri bilimsellik ve ciddiyetle bağdaşamaz.

Öte yandan, sınır boylarında aşiret sisteminin, aile akrabalık ve mezhep bağlarının çok kuvvetli olması da hassaslığa sebep olacak bir etken değildir. Bu, geniş ölçüde bölgede yayılma olanakları bulan İslam dini ve Osmanlı Devlet ve toplum sistemi ile ilgili bir husustur. Aynı etnik gruptan, aynı dinden ve mezhepten, aynı aşiretten olan bu kişilerin birbirleriyle, ekonomik, sosyal ve kültürel ilişkilerde bulunması kadar olağan bir olay yoktur.

Valilerin ve kaymakamların bu temel yapısal gelişmeleri çok iyi gördükleri halde, onlarla uğraşmayı, daima etnik etkenleri bastırmaya çalışmaları, sözcüsü oldukları ve ideolojilerini gerçekleştirmeye çalıştıkları egemen sınıfların çıkarlarıyla çok iyi uyumaktadır. Zaten, Vali ve Kaymakamların bu hareketini egemen sınıfların ve onların iktidarlarının bir gereğı olarak değerlendirmek gerekir.

Valilerin ve Kaymakamların etnik etkenleri bastırmaları hemen hemen her yerde görülmektedir: Örneğin, Kars'ta Vali, «Gittiginiz köylerde Kürtçe konuşuyor musunuz?...» demesi üzerine «Bunu yapmaya mecburuz, zira konuşma zorunda olduğumuz vatandaşlar, Türkçe bilmiyorlar...» dediğimiz zaman «O halde Türkçe bilen köylere gidin. Türkçe bilenlerle konuşun, sınır boylarındaki köyler hep kürtçe konuşuyorlarsa, Orta Anadolu'ya gidin, Batı Anadolu'ya gidin, araştırmanızı orada yapın...» demesi, onların memleket sorunlarına karşı ciddiyet derecesini ve bu sorunları ölçebilecek kültür kapasitesini gayet güzel gösterebilecek özelliktedir.

Bu bakımdan yukardaki örnek olay üzerinde gayet ciddi olarak durulmalıdır. Durulmalıdır, çünkü bu olayın bir ucu ta Atatürk Üniversitesinde düğümlenmektedir. Bu olaylarla ilgili belgeler ayrıca yayınlanacaktır.



«Bucak Müdürü sizin hafiye olduğunuzu söyleyince, sizi sevmedik. Fakat sonra baktık ki siz kürtçe konuşmaya başladınız, sizi kendimize daha yakın hissettik. Ayrıca Bucak Müdürü sizin hafiye olduğunuzu söylüyor, bunu Validen ve Kaymakamdan haber aldığını bildiriyordu. O zaman biz, «mademki bunlar muzur kişiler, neden buralara kadar gelebilmişler? Hem de en büyük idarecilerin haberi olarak» diye düşündük. Fakat Nahiye Müdürü odada iken verdiği cevaplar yüzde yüz yanlış idi. Zira hem Müdülden, hem de sizlerden çekiniyorduk. Meselâ, siz «Müdülden ve Jandarmadan memnun musunuz?» diye sorduğunuz zaman, biz de «evet» dedik. Oysa, biz ne Müdülden ne de Jandarmadan memnunuz. Zaten biz sizi, Müdür sizi sevmediği için sevdik. Müdür. aleyhinizde atıp tutmaya başlayınca, bunlarda muhakkak bir iş var, bunları konuk edelim, ne olduklarını iyice öğrenelim. Bunlar muhakkak bizim yararımıza çalışıyorlar. Bizim yararımıza çalışmasalardı, Vali Kaymakam, Müdür bunlarla kötü yönden meşgul olmazlardı...» dedi.»

Bu örnek, devlet bürokrasisi ile halk arasında ne denli büyük bir uçurumun meydana geldiğini, hiç bir itiraza yer vemiyecek kadar açık ve kesin olarak ortaya koymaktadır (130).

### C. Aydın - Halk İlişkileri ve Doğu Mitingleri

Yalnız, yönetici kadro ile aydını birbirine karıştırmamak gerekir. Yönetici kadro, herşeyden önce statükonun devamını sağlayan, bunun için her türlü yapısal değişime, dolayısıyla halk yığınlarının gerçek çıkarların karşı olan bir kimse olduğu halde, aydın çağının sorumluluğunu benimseyen, bu sorumluluğun yükünü daima duyan ve bu nedenle halk yararına olan her türlü yapısal değişimin gerekliliğine inanan, bunun için mücadele eden devrimci bir kişidir. Yönetici kadro gibi, aydın da genellikle üst tabakadan gelmektedir. Fakat yönetici kadroların egemen sınıfların ideolojisini gerçekleştirmelerine karşılık, aydın esas amaç olan geniş halk yığınlarının ideolojisini gerçekleştirmeye çalışır (131). Bu bakımdan, yönetici kadro çağın çok gerisinde kaldığı halde, aydın her zaman hem kendini, hem çevresini yenilemeye çalışır ve bunun kavgasını verir. Bu tanımlar da gösteriyor ki, yönetici kadro ile aydın farklılaşmasının sınırlarını çizmek kolay bir şey değildir. Yönetici kadro içinde bulunan her hangi bir kimse de, olanaksız gibi görünmesine karşın,

(130) Devlet bürokrasisi — halk zıtlaşmasını, bürokrasinin daima egemen sınıflar yanında olup onların sözcülüğünü yapmasını, bu arada halk yığınlarının ezilmesini gösteren pek çok olay sıralanabilir. Bk. Fikret Otyam, Gide Gide 7 Öte yandan, daha önce, Ürfadaki toprak köleliğini anlatırken değindiğimiz «Viranşehir Olayları» da bu konuda ilginç bir örnektir.

(131) İbrahim Yasa, Türkiye'nin Toplumsal Yapısı ve Temel Sorunları, TODAİEY. Ankara 1970 S. 173 - 174

bir kaymakam bile aydının fonksiyonlarını benimseyebilir. Doğulu aydın, özellikle son zamanlarda çağın ve kendi toplumunun sorumluluğunu geniş ölçüde duymaya başlamış ve bu konuda bilinçlenmiştir. Ashında, Doğulu toplumu aydınların bir hareketi olarak başlayan, daha sonra tabanda çok geniş etkiler bırakarak, halk yığınları ile diyalog haline gelen Doğu Mitingleri, bu uyanışın en güzel örneğidir. Doğulu aydın, «Doğu neden geri bırakıldı?» sorusunu artık eskisinden daha dinamik bir biçimde tartışmaktadır. Doğu'nun geri bırakılması olayı, temel yapıyı ilgilendiren çok önemli bir olaydır. Doğulu aydın, şimdi bu temel olaya, yüzeyde kalan, toplumsal ve ekonomik dinamiklerle hiç bir diyalog kuramayan cevaplar yerine, temele inen cevaplar aramaktadır. Çeşitli kent ve kasabalarda yapılan mitinglerde kullanılan şu dövizler bu uyanışın en belirgin delilidir :

- Doğulu, kanunî hakların için çalış, didiin! Hak istemekle birlik bozulmaz.
- Amacımız kardeşlik, eşitlik ve mutluluğu gerçekleştirmektir.
- Faşizm ve Emperyalizme karşı savaşılan bütün halklar ve yiğit savaşçılarla beraberiz.
- Batıya Medeniyet, Doğu'ya Cehalet Neden?
- Jandarma değil, Öğretmen istiyoruz!..
- Karakol Değil, Okul istiyoruz!..
- Doğu Batı yoktur, diye diye uyutulduk.
- Doğu'nun kaderi açlık, işsizlik, hor görülme. Batı vatan, Ya Doğu ne?
- Doğulu, insanlığı ve vatandaşlığı mutlaka kabul ettirecektir.
- Batıya Fabrika, yol. Doğuya Komando, Karakol.
- Batıyı imar, Doğuyu istismar.
- Milli gelir : Manisa, 2350, Ağrı, 500,  
Aydın, 2500, Hakkari, 250.
- Anayasa ilerde, onu geri itemezsin!..
- Dipçik değil, uzanan el isteriz!.
- Beş yıllık plân, hepsi yalan. Doğulu Uyan!
- Mideme ekmek, sırtıma gömlek.
- Yaşama hürriyeti, insanlık hürriyeti, okuma hürriyeti istiyoruz!..
- Doğu, sürgünlerin yatağı değildir.
- Lâfı bırak, Doğu'ya bak!

Bütün bu dövizlerde belirtilmek istenen güvence, sanıldığı ve iddia edildiği gibi bölücülük ve bölgecilik değil, Anayasa tarafından

güvence altına alınan hakların, alınması ve Doğu - Batı dengesizliğinin giderilmesidir (132).

Öte yandan, mitinglerde yapılan konuşmalar halkın ekonomik, sosyal ve siyasal mekanizmanın bilincine vardığını göstermektedir. «Ağrı Milletvekili Kasım Küfrevî, Ağamız, Şeyhimiz, Milletvekili-miz Kasım Küfrevî, Doğu - Batı dengesizliği diye bir sorun olmadığını, Anadolu'nun, Doğusunun da Batısının da bir olduğunu söylemiş ve bunu Türkiye Büyük Millet Meclisinin kürsüsünden ilân etmiş. Kasım Küfrevî'nin böyle konuşması doğaldır. Çünkü, halkın olayların bilincine varıp, olup bitenleri rasyonel bir biçimde değerlendirmesiyle, Kasım Küfrevî'nin saltanatında çözümler meydana gelecektir. Kasım Küfrevî bu düzenin değişmesini hiç bir zaman istemez. Çünkü fakir, fukaranın dışından tırnağından artırarak, «Şeyhimdir, Ağam'dır» diye verdiğini, Ankara'da, İstanbul'da, Paris'te yiyen Kasım Küfrevî'dir. Elbetteki Kasım Küfrevî bu düzenin değişmesini istemeyecektir. Ve ona göre, bir Doğu-Batı dengesizliği olmayacaktır.»

Ağrı'da kaçakçılıkla ilgili bir konu tartışılırken, yurttaşlardan biri, şu iddiayı ileri sürmüştür: Doğu'da, özellikle İran, Irak ve Suriye sınırlarında geniş çapta kaçakçılık yapılmaktadır. Devletin kaçakçılıkla mücadele yasaları vardır. Ve bu mücadele yapılmaktadır. Fakat bu mücadele üstünkörü olarak yapılan ve sırf göz boyamadan ibaret bir mücadeledir. Çünkü, bir kez sınır boylarındaki bazı köy ve kasabaların geçimleri, tamamen kaçakçılığa dayanmaktadır. Örneğin, Doğubayazıt'ta halkın büyük bir kısmı geçimini kaçakçılıkla sağlamaktadır. Öte yandan, Türkiye ile İran ve Irak arasında fiyat farkı bu olayı daima teşvik etmektedir. Hükümet, bu olup bitenlerin farkındadır. Fakat göz yummaktadır. Çünkü, hükümet kaçakçılıkla geçinen bu halkın faaliyetlerini engellediği andan itibaren, halk, hükümete baskı yapacak ve yeni geçim kaynakları isteyecektir. Oysa şimdiki düzende, sınır boyundaki halklar, hükümete yük olmadan ve ihtiyaç duymadan, kendi geçimlerini devam ettirip gidiyorlar.»

Mitinglerde, sık sık ileri sürülen bir fikir de, Batıdaki ağalarla ilgilidir. Bu konuda 55'lerden Ali Bucak'ın şu sözleri sık sık tekrarlanmaktadır: «Mademki toprak reformu diyoruz, mademki sosyal adalet diyoruz da neden aklımıza, Kasım Ağa, (Güle), Cavit Ağa, (Oral), Fevzi Lütfü Karaosmanoğlu, Hacı Ömer Ağa ve bunlar gibi yüzlercesi gelmiyor? Bunların toprakları bizimkilerden yüzlerce

(132) İsmail Beşikçi, Doğu Mitinglerinin Analizi, S. 11 vd.  
Burhan Cahit Ünal, Doğu Mitingleri ve Anayasamız, Diyarbakır Kültür, Özel Sayı 2. 14 Nisan 1968 S. 16 - 17

kez büyük. Ya İstanbul'daki sermaye ağaları? Bunlar, sanki daha mı az ağa?»

Mitinglerden önce, mitingler sırasında ve mitinglerden sonra kamu oyunu dinamik ve hareketli tutan sorunlardan biri de, «Milli Yol» ve «Ötüken» dergilerinin yayımları ile ilgilidir. «Türk Milletinin başını belâya sokmadan, kendileri de yok olup gitsinler. Nereye mi? Gözleri nereyi görür, gönülleri nereyi çekerse, oraya gitsinler, İran'a ve Pakistan'a, Hindistan'a Barzani'ye gitsinler. Birleşmiş Milletlere baş vurup, Afrika'da yurtluk istesinler. Türk ırkının aşırı sabırlı olduğunu, fakat ayrıntı kabardığı zaman aslan gibi önünde durulamadığını ırkdaşları Ermenilere sorarak öğrensinler de akılları başlarına gelsin» (133).

«Ötüken» adlı dergide yayınlanan bu yazı, bir çok çevrelerde tepkiler uyandırmıştır. Bu yazıyı protesto eden bildiriler yayımlanmıştır. «Kim kimi kovuyor? Hodri meydan!..» sloganları ile kamu oyununa sunulan ve 19 Doğulu Yüksek Tahsil Derneğinin imzasını taşıyan bildiri de şöyle denilmektedir. «Kim kimi yok ediyor? Kim kimin başını belâya sokuyor ve kim kimi kovuyor? Tarihin en eski çağlarından beri bu topraklar üzerinde yaşayanları, bu topraklardan kovacak bir kuvvet ne olmuş, ne de olacaktır!.. Asıl kovulacaklar, halkları birbirine düşürmek emelinde olan hayalperestlerdir. Doğulu gençler olarak Kürt davasını, kurt kurnazlığı ile Türkiye'nin Doğu İleri davası halinde ileri sürmek niyetinde değiliz. Doğunun geri kalma nedenleri arasında ekonomik sömürünün devamı için, vatandaşlar arasında mevcut, ırk, dil, din ve mezhep farklarını istismar ederek, onları düşman kamplara bölmek isteyen zihniyetin karşısındayız. Manevi sömürünün politik alandaki yansıması faşizmi, ırkçılığı ve ümmetçiliği nefretle reddediyoruz. Türkiye'de Anayasa çerçevesinde beraberliği ve kardeşliği tesis etmek şiarımızdır.»

Yine «Milli Yol» dergisinde yayınlanan bir yazıda Hakkari Bölgesinde yaşayan Kürtlerin içine Orta Asya'daki Kırgızların getirilip, yerleştirilmesi savunulup, şöyle denilmektedir: «Jandarmalar, Ordu Birlikleri, boşuna taban teper dururlar ve hiç bir şey değişmez. Oralari iyi bilenler, bu hali çaresiz sayarlar. İklim şartı, dağların durumu, yol durumu vs. bu hali mukadder kılıyor derler. O topraklar harita üzerinde bizimdir. Hakikatte değil. Oralarda yalnız devlet nizamları değil, Türklük'de iğretidir. Daha doğrusu yok gibidir. O çorak, sarp dağlık yerler, devletin yalnız parasını yer, o kadar. Ve boşuna yer. Onlardan Devlet'e ne sevgi, ne destek, ne de kuvvet gelir. Halbuki bu durumun bir çaresi vardır. Keskin kılıç gibi müessir, Kristof Kolomb'un yumurtası kadar açık bir çare: Oraya Ka-

(133) Atsız, Ötüken, sayı, 28 - 29.

zak, Kırgız göçmenlerini silahlarıyla olduğu gibi yerleştirmek» (134).

İşte yukarıda sözünü ettiğimiz bildiride bu görüş de protesto edilmekte, şöyle denilmektedir: «Bilinmelidir ki, Hakkari, ne bir hapishane, ne bir tımarhane, ne de ıslahanedir. Türkiye için İstanbul ne ise, Hakkari de odur. İslah edilecekler, burada yaşayan vatandaşlardan ziyade, bu sapık ideolojileri savunanlardır (135).»

Görüldüğü gibi, Milli Yol ve Ötüken dergilerinin yayınları gerek miting öncesinde, gerek miting sırasında büyük bir tepki ile karşılanmış, kamu oyunu dinamik ve hareketli tutan etkenlerden biri olmuş ve bu yayınlar, Anayasa'nın hükümlerine kesin olarak aykırı olduğu halde, yetkililerce niçin kovuşturma yapılmadığı ve niçin cezalandırılmadıkları sık sık sorulmuştur.

Mitingler süresince, bu ve buna benzer görüşler, aşağı yukarı aynı biçimlerde ifade edilmiştir. Bütün bunlar ise, mitinglere hakim olan havanın dinamik olduğunugöstermektedir. Öte yandan, Hazro eşrafından bir ailenin oğlu olan üniversite öğrencisi Turgay Budak; Doğu ve Güneydoğu Yüksek Tahsil Talebe Cemiyeti Başkanı olarak katıldığı bütün mitinglerde, Doğu-Batı dengesizliğine işaret etmiş ve Doğu'daki çeşitli nedenlerin etkisiyle ortaçağ artığı bir düzenin devamından yakınmıştır. Bir konuşmasında şöyle demiştir: «Kalkınma, Batıya fabrika, Doğuya hapishane yapmakla olmaz. Doğu ezilmiş ve uyutulmuştur. Hükümet, Hakkari'ye 7.5 milyon liralık bir hapishane yapıyormuş. Bu belki Hakkari'de yapılan en büyük ve en pahalı yatırımdır. Köyler okulsuz dururken, okulları olan köylere öğretmen, sosyalizasyonun ortaya çıkardığı sağlık ocakları doktor yüzü görmemişken, hapishane için yatırılan 7.5 milyonun mantığı nedir? (136)

Kendi çevrelerinde ağa olarak bilinen bazı kimselerin, mitinglere dolaylı ya da dolaysız katılmaları, miting düzenleme komitelerinin faaliyetlerine yardımcı olmaları anlamlıdır. Bu katılmaya, sınıfsal bir açıdan değerlendirmek zorunluluğu yanında, kişisel de olsa, bazı çıkışların köklü yapısal değişmelere karşı olmayacakları biçiminde yorumlayabiliriz.

Mitingleri tüm siyasi partiler, olumlu veya olumsuz bir tavır takınarak, izlemişlerdir. Bunlardan en önemlisi, Türkiye İşçi Partisi'nin tutumudur. Türkiye İşçi Partisi, Doğu Sorununun bağımsız bir sorun olarak değil de, Türkiye'nin genel yapısal çelişkileri ile bütünleştirilerek verilmesinde çok olumlu rol oynamış, dolayısıyla mitingleri, Kürt egemen sınıflarının politik çıkarların aleti olmaktan korumuştur. Türkiye İşçi Partisi, bu olumlu tutumunu miting-

134 İsmet Tümtürk, Milli Yol, Sayı. 14, 20 Nisan 1967 S. 15

(135) Bildirinin Tarihi ve nerede basıldığı belli değildir.

(136) Cumhuriyet, 19 Kasım 1967

lere fiilen katılarak göstermiştir. Bazı mitinglere Mehmet Ali Aybar, Behice Boran, Tarık Ziya Ekinci fiilen katılmış ve konuşmuşlardır. Mehmet Ali Aybar, «Doğulu emekçi ile, Batılı emekçinin dertlerinden kurtuluş yolları birdir.» temel görüşü altında özetle sunuları söylemiştir: «Doğu mitinglerini sevinç ve heyecanla izliyoruz. Bu mitingler son yıllarda gittikçe hızlanan özgürlük akımını güçlü bir kolunu teşkil etmektedir.

Doğulu fakara emekçiler, Doğulu aydınlarla ele ele vererek haklarına bizzat sahip çıkmaya başlamışlardır. Halkın haklarına sahip çıkmanın ilk adımı haklarına sahip çıkmak, haksızlığı protesto etmektedir. Kitlece yapılan protestolardan sonuç alınması için haksızlığın neden ileri geldiği, hakların neden çiğnendiği bilinmek gerekir. Nedenler bilinmedi mi, protesto mitingleri şikayetleri dile getirmekten ileri gidemez. Oysa bu mitingler bu durumdan kurtulmanın ilk adımları olmalıdır.

Doğu neden, «Mahrumiyet Bölgesidir?» Acaba, yalnız Doğu mudur mahrumiyet bölgesi olan? Doğulu emekçilerin sömürülmeden başka üstelik Doğulu oldukları için horlanmaları, ayrı muameleye maruz kalmalarının nedenleri var mıdır? Varsa nelerdir. Doğu Sorunu, çözümü apayrı ve Türkiye'nin öteki sorunları dışında bir sorun mudur? Yoksa Doğu sorunu çözümü de öteki sorunlarımıza bağlı, Doğusu - Batısıyla tüm olarak emperyalizmin boyundurduğundan kurtulmamıza bağlı bir sorun mudur? Bu mitinglerin bir çeşit ağlama duvarı gösterisi olmaktan öteye geçmesi için, yukarıda sıralanmış sorulara açık cevaplar aramak gerekir.

Türkiye İşçi Partisi kurulduğundan bu yana, ister Doğu'da, ister Batı'da yaşasın, yurdun bütün emekçilerinin kardeş ve temelde çıkarlarının bir olduğunu söylediği, sorunlara sınıflar açısından bakılması gerektiğini halka anlatmaya başladığından beri, toprak ağaları ile aracı, kapkaççılar, ortalığı bulandırmak, emekçilerin bilinçlenerek gerçeği görmelerini önlemek için büyük gyretler göstermekte; halkın dikkatini başka taraflara çekebilmek umudu ile tertipler hazırlanmaktadır. Yalan, iftira, nifak tohumları saçmak, bunların başlıca silahlarıdır. 'Türkiye İşçi Partisi, Doğulu vatandaşları kışkırtıyor; bölgecilik yapıyor; yurdu parçalamaya çalışıyor' demektedirler. Oysa, Doğulu halka dünyayı zindan edenler kendileridir.

Evet, baş sorun Amerikan Emperyalizminden ve ona dayanan ve onun desteklediği kapkaççı kapitalist düzenden kurtulmaktır. Emperyalizm ahtapotunun her iki kolu, dış ve iç sömürü vantuzları, birlikte sökülüp atılacaktır. Bunlardan yalnız birini, dış sömürü kolunu söküp atmakta, bizi sömürülmeden, ezilmekten, horlanmaktan kurtaramaz. İçerdeki ağalarla, kapkaççılar, dış sömürü çevreleri ile

yeniden ilişki kurma yolunu mutlaka bulurlar. Nitekim kırk küsur yıl önce, emperyalizmi yendiğimiz halde, köklü reformlarla kapitalist olmayan yol seçilmediği için, bugün tekrar emperyalizmin boyunduruğuna girmiş bulunuyoruz. Aynı hatayı bir daha işlemeyeceğiz. Amerikan emperyalizmine karşı savaş, aynı zamanda sosyalizm için mücadeledir.» (137)

Öteki siyasi partiler mitinglere doğrudan doğruya katılmamış, yalnız mitingler hakkındaki görüşlerini bildirmekle yetinmişlerdir. Örneğin, Cumhuriyet Halk Partisi ileri gelenlerinden Kemal Satır, Mardin'deki konuşmasında şunları söylemiştir: «Biz parti olarak bu toplantıları ciddiyetle takip ettik. Bu toplantılarda vatan bütünlüğüne karşı iç ve dış tesirlerin olup olmadığını izledik. Sevinerek ve gururla ifade ediyorum ki, bölgenin vatanperver ve kahraman çocukları vatan bütünlüğünün mulak savunucusudurlar. Büyük toplantılara, bünyeleri icabı, istirmarcılar, bulanık suda balık avlayanlar sızabilir. Bunların yarattıkları bir iki olay olsa bile, bunu bölgeye teşmil etmek haksızlık olur (138)»

Cumhuriyet Halk Partisi Genel Sekreteri Bülent Ecevit ve Milliyetçi Hareket Partisi, (o zamanki adıyla Cumhuriyetçi Köylü Millet Partisi) Genel Başkanı Alpaslan Türkeş, çeşitli yerlerde yaptıkları konuşmalarda, mitingleri, halkın, kendi sorunları için galeyana gelmesi biçiminde yorumlamalarına karşın Türkiye İşçi Partisinin mitinglere sahip çıkmasını eleştirmişlerdir (139).

İktidar partisi ise, mitingleri başlangıçtan itibaren büyük bir dikkatle izlemiş ve mitingleri düzenleyenleri memleketi bölmek ve vatana ihanetle suçlamış, halkı bu mitinglere katılmamaya çağırmıştır. Örneğin, mitingleri izlemek için Doğu illerinde yaptığı bir gezi sırasında, Urfa, Bingöl, Tunceli gibi illerde konuşan Adalet Partisi o tarihlerdeki Genel Başkan Yardımcısı Talât Asal : «Mitingleri tertipleyenler art niyetli kimselerdir. Gayeleri vatani bölmek, milleti birbirine düşürmektir. Bunların yaptığı doğrudan doğruya vatan hainliğidir.» demiş ve beş yıllık kalkınma plânları gereğince Doğu ve Güneydoğu Anadoluya yapılan ve yapılacak olan yatırımlardan örnekler vererek, mitinglerin halk üzerindeki olumlu etkilerini iktidar lehine değiştirmeye çalışmıştır (140). Hükümetin mitingler hakkındaki bu görüşü, çeşitli kuruluşların bildiri ve davranışlarıyla reddedilmiştir. Örneğin, 19 Doğulu Yüksek Tahsil Derneği Temsilcileri, mitingler hakkındaki yayınlara cevap vermiş-

(137) Mehmet Ali Aybar Bağımsızlık, Demokrasi, Sosyalizm, Gerçek Yayınları, İstanbul 1968 S. 593 vd. (Doğulu Emekçi ile - Batılı Emekçinin Dertlerinden Kurtuluş Yolları Birdir.)

(138) Cumhuriyet, 11 Ekim 1967

(139) Cumhuriyet, Akşam, 18 Ekim 1967

(140) Cumhuriyet, 22 Ekim 1967

ler: «Mitingler hiç bir partinin amacına hizmet için yapılmıyor. Mitinglerimizi bölücülükle suçlayan ve uydurma bildiriler yayınlayanlar sadece zavallılardır. Yıllardan beri Ünlversal sömürülerle işbirliği halinde kendi ulusunu sömüren, şartlandırılmış, yarasa tipi insanlar, halkımızın uyanışı ve kendi bilincine varışı karşısında zavallılıkları ile mutad davranışlarına başladılar. Doğu'da yapılan mitingleri parmaklarına doladılar. Bunlara karşı hayali kuruluşlar, bildiriler yayınladılar. Bunları Parti merkezlerine bastırıp dağıttılar ve bizleri ağır şekilde suçladılar. Bu bildirileri yayınlayanlar bizim gibi toplantı yapsınlar, kim olduklarını kamu oyu öğrensin» (141).

Türkiye Milli Talebe Federasyonu da Doğu Kalkınmasıyla ilgili, «Doğu ve Güneydoğu Kardeşlerimiz» bildirisinde şunları söylemektedir: «Tüm geri kalmış ülkelerin sömürülmesi yanında emperyalistler ve kendi içinde olanlar seni sömürerek, seni hayvanlarla bir odada yatmaya mecbur etmişlerdir. Senin varlığını hazmedemeyenler, sana isim bulma gafleti içine düşmüşlerdir. Tanrı huzurunda yemin ederiz ki, Türkiye'nin ezilen vatandaşlarının kalkınma savaşında daima beraber olacağız. (142)»

Mitinglere karşı hükümetin, merkezi kademelerinin tutumu yanında bölge yöneticilerinin tutumları da dikkate değer özelliktedir. Özellikle valiler, miting düzenleme komitelerinin karşısına büyük engel olarak çıkmışlardır. Tunceli'ndeki mitinge katılmak için öteki illerden gelen yurttaşların araçlarının yolu kesilmiş; Ağrı'da kamu oyunun dikkatini mitinglerden başka yönlelere çekmek için güreş ve at yarışları düzenlenmiş ve memurlara ne olursa olsun kesinlikle mitinglere katılmamaları ve izlememeleri emredilmiştir. Mitinglerde geniş çapta jandarma ve polis kullanılmıştır. Miting yapılan herhangi bir yerin polis ve jandarma örgütü mitingden bir gün önce öteki illerin polis ve jandarma olanakları ile geniş ölçüde desteklenmiş, kentlerde de büyük bir polis ve jandarma kalabalığı görülmüştür. Bu durum, Ankaradaki mitingde konuşan Kemal Fevzi Bingöl tarafından : «Mitinglerde bir kişiye üç polis ve jandarma düşüyordu.» (143) biçiminde ifade edilmiştir.

Hükümetin bu faaliyetlerine paralel bir olay da, sağcı akımların bünyesinde topladığı kuruluşların, Doğu ve Güneydoğu mitingleri hakkında bir bildiri yayınlayarak : «Memleketi bölmek için faaliyet gösteren zihniyete her ne suretle olursa olsun karşı çıkacağız» demeleridir (144). Erzurum'da düzenlenen «Anadolu Şahlanış Mitingi-

(141) Cumhuriyet, 28 Eylül 1967

(142) Cumhuriyet, 24 Eylül 1967

(143) Cumhuriyet, 19 Kasım 1967

(144) Cumhuriyet, Son Havadis, 30 Ekim 1967



ne, «Gitmeden din-iman, mahvolmadan vatan, davran!..» sloganı ile başlamışlar ve aynı slogan ile bitirmişlerdir (145).

Erzurum'daki bu mitingden sonra, yedinci doğu mitingi Ankara'da yapılmıştır. Bu mitingde Doğulu gençlerden Fikret Arıkan, özetle şunları söylemiştir: «Doğu'da Kürtçülük değil, Kürtçe konuşan Türk Vatandaşları vardır. Doğu mitinglerinde bölücülük yapıldı iddiaları doğru değildir. Doğunun Batıya oranla gelişmemesinin nedenlerini Devletin resmi istatistiklerine dayanarak söylemek hiç bir zaman bölücülük sayılmaz. Devletin Doğu'ya eğitim olanaklarını vermemiş olması; radyonun eğitici yayınları dışında (Ye - Ye) müziğine yer vermesi sonucunda Doğulu vatandaş Türkçe öğrenmek olanaklarından yoksundur.» (146)

Hükümet, her ne kadar mitinglere karşı olumsuz bir tavır takınmış ve onu umursamaz görünmüşse de, olup bitenleri gayet dikkatli ve yakından izlemekten de geri durmamıştır. Bunun en önemli belirtisi, Adalet Partisi o tarihlerde Genel Başkan Yardımcısı olan Talât Asal Başkanlığında bir heyeti, özellikle mitinglerin düzenlediği Doğu illerine bir geziye çıkarmış olmasıdır. (147) Hükümet, bir ekonomik ve sosyal sorunun varlığını kabul etmekte, fakat bunu çeşitli taktiklerle, bastırmaya çalışmaktadır.

## D. Doğu Mitinglerinin Sonuçları

Doğu mitinglerinin çok önemli, pratik üç sonucu vardır:

a) Doğulu aydın, ağa, şeyh, aşiret reisi gibi feodallere ve bunların meydana getirdiği feodal yapıya şiddetle karşıdır. Doğulu egemen sınıfların Batılı egemen sınıflarla işbirliği yaparak Kürt halkını sömürdüklerine inanır.

b) Cumhuriyet hükümetlerinin üç kez uyguladığı sürgün politikası, bilimsel hiç bir esasa dayanmayan şoven bir tutumun ürünüdür. Bu tutuma Doğulu devrimci aydınlar da karşıdır. Sürgün politikası, ağa, aşiret reisi ve şeyhlerde olduğu kadar topraksız köylü ve öteki tabakalarında da aynı etkiyi yaratmakta ve hükümet politikasına zıt olarak kuvvetli bir potansiyelin doğmasına yol açmaktadır. Doğulu halkın ezikliğinin hakim sınıfların kişiliğinde şekillendirmesi sonucu doğuran ırkçı politika, dolaylı olarak çelişkiyi halklar arası bir çelişki biçimine sokmaktadır. Bu gerçeği kavrayan Doğulu devrimci aydınlar, halkların kardeşliği ilkesinden hareket ederek, esas çelişkinin mülkiyet ve üretime dayandığını ve halklar arasında çelişki olmadığı gerçeğini eylemleriyle açıklığa kavuştur-

(145) Cumhuriyet, 13 Kasım 1967

(146) Cumhuriyet, Son Havadis, 19 Kasım 1967

(147) Cumhuriyet, Son Havadis, 18 Ekim 1967

maya çalışmışlardır. (148)

c) Birinci ve ikinci maddedeki ifadeler birbiriyle çelişki durumunda olmayıp aksine birbiriyle sıkı bir uyuşma halinde olup hatta birbirini tamamlamaktadır. Bu, Doğu sorununun, sadece ekonomik bakımdan ileri gitme geri kalma sorunu olmayıp, aynı zamanda etnik bir sorun olduğunuda gösterir. Doğu'da, ağa, şeyh, aşiret reisine dayanan feodal ilişkiler tamamen tasfiye edilecektir. Fakat bu olayda esas amaç, mülkiyet ve üretim ilişkilerinde değişmeler yapmaktır ve halkın değerlerine saygı duyularak ve her türlü etnik bas-kılara son verilerek yapılacaktır.

Zaten, Doğu Mitinglerinden sonra başlayan bilinçlenme hareketi günden güne yoğunlaşarak ve büyük bir hızla devam etmekte ve emekçinin okumaları kendi kaynaklarıyla kurdukları diyalogu büyük bir başarı ile sürdürmektedirler. (149)

16 Şubat 1969 da Gaziantep'de düzenlenen «Emperyalizme Karşı Savaş Mitingi» (150). 22 Şubat 1969 tarihinde Malatya'da düzenlenen «İşsizlik - Açlık ve Emperyalizme karşı savaş mitingi» (151), 17 Mart 1969 da Kars'da düzenlenen «Köylü Yürüyüşü» (152) 13 Nisan 1969 da Diyarbakır'da düzenlenen «Hürriyet ve Anayasa Nizamını Koruma Tasarısını Protesto Mitingi» (154) ve 19 Nisan 1969 da Ağrı'da düzenlenen «İşsizliğe karşı savaş mitingi» (154) bu diyalogun en belirgin örneklerindedir.

---

(148) İsmail Beşikçi, Doğu Anadolu'da Sosyal ve Siyasal değişmeye etki eden dinamikler Yavuz Abadan'a Armağan, SBFY, Ankara 1989, S. 432 - 433

(149) Ozan Hasan Hüseyin Korkmazgil'in de belirttiği «Emekçinin okumuşu» deyimini, çok iyi değerlendirmek gerekir. (Forum, Sayı 352, 1 Aralık 1968) «Emekçinin okumuşu» deyimini «Kapıkulu» deyimini ile aynı anlamda kullanamaz. Çünkü, Cumhuriyetten sonra egemen sınıflar ve onların iktidarları ve onların sözcülüğünü yapan bürokratlar emekçi yığınları uyanışını engellemek için çok çeşitli taktiklere başvurmuşlar, emekçi çocuklarını sözde okutarak onları, kendi kaynaklarına yabancılaştırmışlardır. İçinden çıktığı gruplara karşı yabancılaşan okumuş ise, egemen sınıfların istediği üzere «Kapıkulu» olmuştur. Bu arada Köy Enstitüleri gibi gerçekten emekçi yığınlardan yana olan kurumlar ise, yine kurucuları tarafından hemen kapatılmıştır. Fakat özellikle Türkiye İşçi Partisinin kuruluşu, Sol akımın gelişip kök salması sonucu emekçiyi sözde okutma yutturmacaları da açıklığa kavuşmuş, «Okumuş emekçiler», egemen sınıfların ve onların iktidarlarının istek ve iradelerine rağmen kendi kaynaklarıyla diyalog haline gelmeye başlamışlardır. Bu süreç, gün geçtikçe hızlanmakta ve anlam kazanmaktadır. Üniversite boykotlarında ve işgallerinde, not, sınıf geçme ve yönetmelik gibi konuların bir yana itilerek «Halka dönük Üniversite» sloganının işlenmesi bunun en belirgin delilidir. Bunun için, Ozan Korkmazgil'in «Emekçinin okumuşu» deyimini «Kapıkulu» olarak değil, kendi kaynağı, yani içinden çıktığı grup ile diyalog haline gelmeyi başarmış okumuşlar olarak değerlendirmek gerekir.

(150) Ant Dergisi, Sayı 115, 11 Mart 1969

(151) Ant Dergisi, Sayı 115, 11 Mart 1969

(152) Ant Dergisi, Sayı 118, 1 Nisan 1969 - Forum Dergisi, Sayı 361 - 15 Nisan 1969

(153) Cumhuriyet ve Milliyet, 14 Nisan 1969, Ant Dergisi, Sayı 121 - 22 Nisan 1969

(154) Ant Dergisi, Sayı 122, 29 Nisan 1969

Bu arada, İstanbul'da bulunan 15.000 Doğu Anadolu genci adına, 15 Yüksek Öğrenim Kültür ve Yardımlaşma Derneği kendi bölgelerinin ihmal edilişi nedeniyle ilgililere şiddetle çatmışlardır. Bu konuda yayınladıkları bildiri de şöyle demektedirler : «Uzun seneler yasak bölge ve şimdi ise resmi dilde ifade edilen (Mahrumiyet Bölgesi) ve yarı feodal sömürge durumuyla Doğu, Türkiye'nin yüz karasıdır. Ve bu yüz karalığının en büyük payı Doğu halkını temsil eden Doğulu Parlamentelere aittir. Ekonomik dengesizliği ve sosyal adaletsizliği giderici tedbirler alınacağı yerde hapisane, karakol ve komando denilen Osmanlı tipi acemi oğlanlarla, bölge halkı tedirgin edilmekte, hisleriyle oynanmakta ve vatandaşlık ve toplumsal haklarından yoksun bırakılmaktadır. Dünyanın en geri ülkelerinden biri olan Türkiye'nin en geri bölgesi Doğu'da yıllar yılı yürütülen insanlık dışı asimilasyon ve jenoside seyirci kalmıştır. Yapılan 5 yıllık plânla ve bütün icraatlar Doğuya olumlu bir şey vermemiştir. Bütün bu tasarruflar Doğulu parlamenterlerimizin de sorumsuzca serdedilen müsbet oyu ve iştiraki ile sağlanmıştır.»

Doğulu gençlerin, «Doğulu parlamenterleri uyarı mektubu» adı altında yayınladıkları, Cumhurbaşkanı, Başbakan, Siyasi Parti Genel Başkanları, Partilerin İl Başkanları, İlerici kuruluşlar ve Doğulu parlamenterlere gönderdiği bildiri de AP iktidarının otoritelerinde hazırlığına giriştiği ve daha sonra geri alınan Anayasa Nizamını Koruma Kanunu Tasarısına da çatılmakta ve özetle şöyle denilmektedir: «Doğunun geri bırakılmışlığını mazur ve kendi icraatlarını meşru göstermek kastiyle bölgelerarası dengesizliğin örtbas edilip söz konusu yapılmaması için yeni hazırlanan Anayasa Nizamını Koruma Kanunu tasarısında bölgeciliği suç olarak ilân etmektedirler. Aslında bu ayırımı ve dengesizliği yaratarak bizzat kendileri suç işlemektedirler. Ayrıca bu yeni tasarımı gerçekleştirmekle yeni bir cürüm daha işleyecek ve Anayasa çizgisinin iyice dışına taşmış olacaktır. Doğunun böyle plânlı bir şekilde geri bırakılışı en hafif deyim ile bölgeciliktir ve insanlık ölçülerine sığmayan bir tutum ve davranıştır. Anadolu'da var olan çeşitli kültürler bu kanun tasarısı ile inkâr edilmek istenmektedir. Kültür emperyalizmi ve dil yasaklamaları, yoksul Doğulunun sırtına ekonomik emperyalizm ile birlikte yükletilmiş oluyor. Şimdiye kadarki iktidarlar Anadolu halklarının kültür ve dil haklarını, plânlı bir biçimde kısıtlamaya ana bir hedef saymışlardır. Uyanan ve bilinçlenen köylülerin, işçilerin ve aydınların kendi kültürlerinin, dillerinin zengin bir araştırmasına giriştiği bu aydınlık devrede iktidar düşünmeyi, araştırmayı, bilimi suç haline getirmek istemektedir. Bu teşebbüs, elbette kendi suçlarını gizlemek amacını gütmektedir. Bu suçu işlemekte olan iktidar, suçlu psikoza içinde suçunu kamufle etmek maksadıyla böyle karaku-

şi bir hükmü, hazırlanan faşist kanun tasarılarını ilâve etmiştir.» (155)

13 Nisan 1969 da Diyarbakır'da düzenlenen mitingde ise, bu fikirler yine tekrarlanmakta ve halka iletilmektedir. Mitingin çağrısı şöyledir : «Siyasi iktidarın Doğu ve Güneydoğu'nun geri kalmışlığını pekiştiren, insan temel hak ve hürriyetleri ile düşünce özgürlüğünü ortadan kaldıran ve bu konuda yapılacak tenkitleri susturmak amacıyla meclise getirmek istediği Anayasa Nizamını Koruma Kanunu adıyla anılan tasarruğun korkunç yüzünü açıklamak için gençlik ve halk olarak sesimizi duyurmak zarureti ortadadır... Bütün temel haklarımız yanında özellik arzeden Doğu ve Güneydoğu Anadolu'nun sorunlarına çözüm yolu getirmek isteyen her türlü düşüncüyü zincire vuran zihniyeti öğrenmek ve protesto etmek için mutlaka gel» (156).

Çok kalabalık bir grubun izlediği mitingde kullanılan sloganlar gerçekten ilginçtir :

- Anayasaya «Evet» diyen Doğu halkı Anayasayı koruyacaktır.
- Doğulu parlamenter, Doğunun ezilmişliği yeter!..
- Anayasayı Koruma Kanunu değil, Kaldırma Kanunu
- Boğazda Sefa, Doğuda Cefa.
- Aç insanlar faşist kanunlarla susturulamaz.
- Anayasayı mı yoksa sömürüyü mü korumak istiyorsunuz?
- Bu zulüm sizi kahredecektir.
- Yapacağınız baskı sizi ezecektir.
- Doğu halkı her türlü diktaya karşı barajdır.
- Anayasa tastamam uygulanmakla korunur.
- Emperyalist zihniyete paydos.
- Halk Anayasayı koruma bilincine varmıştır.
- Halktan yana olan Anayasamızı hiç bir güç değiştiremez.
- Düşünceye kilit vurulamaz.
- Önce sömürün, sonra susturun
- Demokrasiye paydos mu?
- «Kanun, Kamu Yararı, Genel Ahlâk, Kamu düzeni, Sosyal Adalet ve Milli Güvenlik gibi sebeplerle de olsa bir hakkın ve hürriyetin özüne dokunulamaz.» (Anayasa, Madde 2)
- «Herkes Dil, Irk, Cinsiyet, Siyasi Düşünce, Felsefi İnanç, Din ve Mezhep ayırımı gözetilmeksizin, Kanun önünde eşittir.» (Anayasa Madde 12)

Bu arada Batman imzasını taşıyan ve Kürtçe yazılmış bir dö-

(155) Akşam, 11 Mart 1969

Ant Dergisi, Sayı 116, 18 Mart 1969

(156) Renk Matbaası, Diyarbakır. (Çağrının tarihi, bildiride belirtilmemiştir.)

vizde «Bayar'ın varisi olan Morison'dan sakın. Elini düşman çarkına kaptırma, Kölelerin başını kırarlar.» (157) denilmiştir.

## E. Halk Kavramını Soyutluktan Kurtarmak Gerekir

Bu konuda dikkat edilmesi gereken en önemli nokta, «Halk» kavramını soyutluktan kurtarmaktır. Günümüzde Türkiye'de büyük çoğunluk, herşeyin halk için yapıldığı gibi yanlış bir kanıdadır. Herşey «halk» içindir, fakat «halk»ın ne olduğu konusunda ortak bir görüş henüz belirmemiştir. Böylece, halk kavramı tamamen soyut bir anlam kazanmıştır. Buna, tek parti döneminde kullanılan «memleketimizin efendisi köylüdür», «efendimiz köylüdür» deyişlerinin büyük etkisi olmuştur. Cumhuriyet döneminde her fırsatta ve her derecede kişinin sık sık tekrarladığı «köylümüz efendimiz» dir deyişine karşın, köylünün durumunda en küçük bir değişiklik olmaması, genç kuşakları derinden derine etkilemiş ve onların gerçekleri aramalarına, giderek halkın kurtuluş yolu olan sol akımlarının derinliğine ve genişliğine güçlenmesine sebep olmuştur.

Heyecan yaratan, geniş kitleleri duygusal bir ortama büründüren bu tür deyişler, günümüzde genç kuşakları artık etkilememekte, gençler «efendimiz» denilen köylüye, efendilik bir yana, «eşit»lik bile tanımadığını çok iyi görmekte, köylünün sömürülmesine, onun bir varlık olmasına engel olan ekonomik, sosyal ve siyasi bilinci yakından kavramaktadır. Bütün bunlar, özellikle Atatürk'ten sonra, «memleketimizin efendisi köylüdür» ilkesinin nasıl yozlaştırıldığı, hatta nasıl bir sömürü aracı durumuna getirildiğini çok açık bir biçimde ortaya koymaktadır. Bu nedenlerle, her şeyden önce «halk» ve «köylü» gibi kavramların soyutluktan kurtarılıp, somut bir biçimde değerlendirilmesi gerekmektedir.

## F. Devrimci Doğu Kültür Ocaklarının Kuruluşunun Anlamı

Devrimci Doğu Kültür Ocakları raslantıların ortaya çıkardığı kuruluşlar değildir. Bunların derin bir sosyolojik kökeni bulunmaktadır. Bu kuruluşlar, toplumsal gelişimin belirli bir aşamasında doğal olarak ortaya çıkmış ve doğal toplumsal gelişimin kendisine yüklediği fonksiyonu benimsemiştir.

Feodalizmin kapitalizme dönüşümünün ve aşiret yapısının yıkılışının ortaya çıkardığı uluslaşma süreci ve bu sürecin gereği olan Kürt Dili, Kürt Edebiyatı, Kürt Tarihi ve Kürt Folkloru araştırmalarının her şeyden önce küçük burjuvaya yansyacağı büyük bir gerçektir. İşte, bugün Kürt küçük burjuvası, hem ulusal sorunun çözüm-

(157) Cumhuriyet ve Milliyet, 14 Nisan 1969

lenmesi, hem de ulusal sorunla birlikte keskinleşmesi, kaçınılmaz olan sınıflar lehine gözümlemesi görevlerini yüklenmiştir. Bu görevi kabul etme, şu veya bu kişi ve kurumların isteklerine göre değil, doğal olarak ortaya çıkmıştır. Sorunlar yığınlar tarafından benimseninceye kadar Devrimci Doğu Kültür Ocakları bu tarihsel fonksiyonlarını sürdüreceklidir. Bu nedenle, bu kuruluşlar, Dr. Tarık Ziya Ekinci'nin de dediği gibi Doğu Anadolu'da kurulmuş en ciddi bir muhalefettir.

Ağustos 1969 yılında kurulan Devrimci Kültür Ocaklarının merkezi Ankaradadır. Aynı tarihlerde de İstanbul'da bir şubesi açılmıştır. Tüzüğü'nün, kuruluşların nitelik ve amacını belirleyen 2. maddesinde şöyle deniliyor:

«Türkiye'de ileri üretim biçimine geçişin etkin bir unsuru olan devrimci kültürün geliştirilip yayılmasını gerçekleştirmek için bilimsel davranma ve düşünme yetisine ulaşmış yüksek öğrenim gençliği ve mezunlarının aralarındaki dayanışmaya, karşılıklı eğitime iş ve eylem birliğine dayanan örgütüdür.

Bütün üyeler Türkiye Cumhuriyeti Anayasası ve İnsan Hakları Evrensel Demeci sınırları içinde başkaca hiçbir kısıtlama tanımaksızın düşün özgürlüğüne inanmışlardır.

Örgütümüz amacını ulaşmak için toplantılar, yarışmalar düzenler, sergiler açara, yasalarca yasaklanmayan her türlü eğitim ve sanat çalışmalar yapar.»

## **VI. Doğu Sorunu'nun Özü**

### **A. Genel Görünüş**

Türkiye'de yıllardan beri, «Türkiye dil, din, kültür ve uygarlık bakımından bölünmez bir bütündür. «Türk - Kürt», Alevî - Sünnî, «İleri - Geri», diye bir ayırım yoktur, herkes Türktür ve müslümandır, herkes eşit ve hürdür vs.» biçiminde süregelen resmi bir devlet politikası vardır. Fakat bu sözler gerçek koşulları göstermekten çok uzak olup, daha çok istenen bir durumun veya ulaşılması istenilen sosyal ve kültürel düzeyin bir ifadesidir. Çünkü, şu sosyolojik gerçeği, gerek bilimsel doğruyu ve gerçekleri araştırıp bulmaya çalışan bilim adamları olarak, gerek siyasal tercihler yapıp güdülen devlet siyasetini formüle eden bir politikacılar olarak ve gerekse bu politikaların çeşitli kademelerde uygulayıcısı olan yöneticiler olarak hiç bir zaman gözden uzak tutmamak gerekir. Bu gerçek, toplumun kendi yasalarıdır. Bu yasaları ne kadar doğru ve sağlıklı bir biçimde saptarsak, toplumun ilerdeki gelişmeleri ve alacağı şekil hakkında da o kadar isabetli kararlar vermiş oluruz. Uzun vadeli sosyal politika hedeflerinin saptanmasında ve başarısında bu gerçeğin rolü büyüktür. Çünkü, toplumsal yasalar, uzun vadede parla-

mentolarda yapılan yasalardan ve onların uygulanmasından daha ağır basar.

Bu bakımdan, istenildiği kadar «Türk - Kürt» diye bir şey yoktur, bu topraklarda oturan herkes «Türk»tür, denilsin belirli bir sosyolojik ve etnik gerçeği saklamamın artık hiçbir olanağı kalmamıştır (158). Farklı dillerin konuşulduğu ülkelerde, toplumların yapılarında doğan farklılaşma, dışarıya açılma ve dış etkenlerle bütünleşme eğilimlerinde dillerin çok büyük etkisi vardır. Bunun ötesinde ve daha önemli olarak dil, uluslara farklı bir karakter veren ve öteki uluslardan ayıran en önemli özelliklerden biridir. Burada, «Kürtçe» diye bir dil yoktur, Arapça, Farca ve Türkçenin karışımıdır demek, yıllardan beri sürdürülen ve artık sürdürülmesinin olanağı kalmayan asimilasyoncu politikayı meşrulaştırmaya çalışmaktan öte bir anlam taşımaz. Sosyo - ekonomik bakımdan önemli olan ise, konuşulan bir dilin şu veya bu dillerle olan ilişkileri, tarihsel verimi değil, haberleşmeyi sağlamada rolü, dolayısıyla Türkçe ve Kürtçe konuşan halk yığınları arasında haberleşmenin mümkün olmaması ve farklı kültür gruplarının belirmiş olmasıdır. Bunun için, «Kürt yok, herkes Türktür» görüşü hiçbir temele dayanmayan, boşlukta kalan ırkçı bir görüştür. «Ulusların eşitliği ve kardeşliği» temel ilkesine de aykırıdır. Bu nedenle, «Doğu Sorunu»nu karakterize eden sınıfsal etkenler değil, etnik etkenlerdir. Çünkü, sınıf sorunu, az gelişmişlik ve yoksulluk yalnız Doğu Anadolu'nun değil, tüm Türkiye'nin sorunudur. Öte yandan, Doğu Anadolu konusunda, etnik etkenleri gözönüne almadan, sınıfsal analizler yapmanın hiçbir olanağı yoktur (159). Bu sorun, ilk kez, Türkiye İşçi Partisinin 12 Mayıs 1963 tarihinde Gaziantep'te yapılan Genel Yönetim Kurulunun birinci açık oturumunda, o tarihteki Genel Başkanı Mehmet Ali Aybar tarafından ortaya konulmuştur (160). Daha sonra, 1967 yılında Doğu Mitinglerinde de işlenmiş olan bu sorun güngeçtikçe önem kazanmaktadır. Feodal ağa, şeyh, aşiret reisi, topraksız köylü, aydın, bürokrat, öğrenci gibi çeşitli toplumsal sınıf ve kesimlere mensup kişilerin, bu mitinglere katılıp faal bir rol almalarının sınıfsal çıkarları ötesindeki anlamı budur. TİP'in 1968 yılında yapılan ikinci olağanüstü kongresinde ise bu sorun, bilimsel düzeyde, genişliğine ve derinliğine tartışılmıştır.

## B. Doğu Sorununun Ortaya Konuluşunda Aşamalar

Doğu sorunu konusundaki aşamaları ve bu aşamaların dayandığı görüşleri şöyle sıralayabilir:

(158) İbrahim Yasa, Türkiye'nin Toplumsal Yapısı ve Temel Sorunları S. 176-183  
(159) İsmail Beşikçi, Sınıf Açısından Doğu Sorunu, Forum Dergisi, Sayı 376/3 S. 10

(160) Mehmet Ali Aybar, Doğu Sorununun çözümü de Bağımsızlığa ve Köklü Dönüşümler Bağlıdır. Bağımsızlık, Demokrasi, Sosyalizm, Seçmeler 1945 - 1967 Gerçek Yayınevi, İstanbul 1968, S. 275 - 285

1. Doğu sorununu, Kuzey Irak'taki olaylarla yakından ilgili görenlere göre Türkiye için tehlike kapıyı çalmaktadır. Bunun için, her tedbire başvurularak (asimilasyon, baskı, sürgün) Doğu sorunu çözülmelidir. Bu görüşün savunucularının başında gelen, devlet yönetiminin çeşitli kademelerinde görev almış olan Avni Doğan görüşlerini özetle şöyle belirtmektedir:

«...Cumhuriyet idaresinin ön safta gelen iç meselelerinden biri de Doğu illerimizde «ayrılık fikri güden» maceracıların durumudur. Bu konu ile ilgili düşüncelerimi Vatan ve Dünya gazetelerinde bütün açıklığı ile ortaya koymuş bulunuyorum. Buna göre, Doğu ve Güneydoğu illerimizde yaşayan vatandaşlarımızın % 99'u tıpkı bir Ankaralı, bir Konyalı, bir İstanbullu olmaktan başka bir şey istemezler. Milli bayrağımızın al renginde olanlarında kanı vardır. 1. Dünya Savaşının en kötü günlerinde bu toprağa bağlılıklarını - ordumuzda çekildikten sonra - Rus kazaklarına karşı savunma bağlılıklarını - ordumuzda çekildikten sonra - Rus kazaklarına karşı savunmaları ile göstermişlerdir. Bu, ne kadar gerçekse, bizim maceracıların ayrılık fikri besledikleri de o kadar gerçektir. Meselelerin ruhu, büyük halk kitleleriyle, bir avuç maceracıyı birbirine karıştırmamaktır. Hükümet, milli birliği yıkmak isteyenleri, **gözlerinin yaşına bakmadan tecziye ve tedip etmekte elbet haklıdır.** Ancak bunların dışında kalan büyük halk kitlesine karşı güven ve itibarını fiilen göstermeyi de bilmelidir.

Ayrılık macerası yeni değildir. Yıllardan beri bu emelin arkasında koşanlar vardı. Dıştan gelen teşvik ve tahrikler propoganda hududunu aşmış bulunuyor. Irak'taki harekâtı idare eden Barzanlı Molla Mustafa Kafkasya kamplarında gerilla savaşları için Sovyetler tarafından yetiştirilmiş bir **serdergedir** ve yalnız değildir.

Cumhuriyetin ilanından sonra uzun bir devre isyanlarla geçti. CHP hükümetleri bu bölgede bozulan asayışı düzenlemek ve emniyeti sağlamak için sert tedbirlere başvurmak zorunda kaldı. İşin acı tarafı, aslında bir kültür ve medeniyet meselesi olan bu konuyu, ters bir görüşle müsbet bir neticeye bağlayamadı. Bugün milli birliği, bir bilgi ve kültür işi olarak sağlam esaslara oturtacak bir tesis mevcuttur. Yüksek Plânlama Kurulunun sosyal konularla ilgili şubesi bu vazifeyi başarıyla yapacak imkânlarla sahiptir. Kurulun elinde Doğu illerimizi yakından ilgilendiren bütün konular, çeşitli etüd ve raporlar vardır. Türkçeden başka dil konuşanların bütün Türkiye nüfusuna oranı pek önemli değildir. Nüfusumuzun % 88'i Türkçe konuşuyor. % 12 ise Kürtçe ve öteki dilleri. Rakamların verdiği bu sonuca bakarak meseleyi küçümsemek doğru değildir. Fırat'ın doğusunda bu oran Türkçenin aleyhinedir.

Yavuz Sultan Selim devrinde gönül rızasıyla memleketimize ka-



tilan bu bölgeyi o tarihten bugüne kadar olduğu gibi bıraktığımız için kusuru kendimizde aramak yerinde olur. **Meselenin ehemmiyetli noktası Kürtçe konuşan nüfusun Doğu ve Güneydoğu illerimizde toplanmış olmasıdır. Bu illerimiz Irak ve İran'da yaşayan Kürtlerle bitişik yerlerdir.**

Bağımsız bir Kürt Devleti kurma teşebbüsünün ilk uygulaması İran'da «Savaş Bulak» dediğimiz «Mahobat» bölgesinde 11 yıl önce gerçekleşmişti.

Milli Misak sınırları içindeki aziz Türk Yurdunun bir toprağını korumak için herşeyi göze almış Atatürk Türkiyesi, kendi emniyeti bakımından gerekli tedbirleri almakta tereddüt edemez. Yukarıda da söyledim, tıpkı bir Ankaralı, bir Konyalı, bir İstanbullu gibi bu milletin kaderini benimsemiş olan büyük kitleleri korumak için **en etkili bir vasıta olan dilimizi öğretmekte kusur etmemeliyiz»** (161).

2. Bir başka görüşe göre, Doğu sorunu etnik'tir. Bu görüşü ileri sürenler Ulusal bakının kaldırılması ve Kürt toplumunun manevi bakımından gelişmesini sağlayacak tedbirler alınması gerektiğini savunmaktadırlar.

Bu görüşün öncülüğünü yapan Barış Dünyasına göre «Doğu davası şiddet rejimiyle, yasaklarla halledilemez. Modern Devletçilik anlamına uyarak bu vatan parçamızı başka yollarla memleketin ve belki dünyanın cenneti haline koyabiliriz. Ağaları kaldırmışız ne işe yarar. Onların bugünkü iptidai şartlar altında sosyal bir takım fonksiyonları vardır. Bu fonksiyonları yapacak organlar yaratmadan kendi inanışlarına ve yaradılışlarına uyarak maddi ve manevi sahalarda kalkındırmadan, ağaları kaldırmak fayda yerine zarar verir» (162).

---

(161) Avni Doğan, Barzanlı Olayının Altındaki Büyük Tehlike, 3 - 10 Eylül 1962 tarihli Dünya gazeteleri. Ayrıca Bk. Avni Doğan, Kurtuluş, Kurtuluş ve Sonrası, Dünya Yayınları 8, İstanbul 1964.

Bu yazılara karşı Dr. Sait Kırmızı Toprak «Kimler için Çan çalıyor» başlıklı yazısı ile cevap vermiş, Kürt - Türk kardeşliğinin asimilasyon sayesinde değil, «ulusların eşitliği ve kardeşliği» temel doğrusundan hareket edilerek sağlanacağını hatırlatmıştır. Yön Dergisi, Sayı 40, 14 Eylül 1962 S. 14

Avni Doğan'ın bu yazılarının dışında Ötüken Dergisinin yayınların da bu grubta ele alabiliriz.

Avni Doğan'ın yukarıda belirtilen yazı dizisine Barış Dünyası Dergisinde de cevap verilmişti.

Barış Dünyası, Tehlike Yaratan Çan. Barzani Hareketinin Altında Yatan Büyük Tehlike, Sayı 7, S. 28 - 31

Şurası şüphesiz ki Türkiye'de Doğu sorunun önem kazanması sadece Kuzey Irak'taki olaylarla ilgili değildir. Cumhuriyet Türkiyesi'nin bütün hükümetlerini çok yakından ilgilendiren bir olaydır. Yalnız Kuzey Irak'taki olaylar dinamızın kazandığı zaman Türkiyedeki hükümetler de baskıyı artırmışlar ve kamu oyunun dikkatini başka yönlere kanalize etmeye başlamışlardır. Burada, konuya önemini veren husus Kürt halkının Türkiye dışında İran, Irak, Suriye ve bir miktar da Rusya'da yaşamasıdır.

(162) Doğu Davamız, Doğu'nun Kalkınması Türkiye'nin Kalkınması Demektir, Barış Dünyası, Mayıs 1962, sayı 2, S. 8 - 15

3. «Doğu Sorunu» diye bir sorun yoktur diyenler, konuya en kolay çözüm yolu arayanlardır. Doğu'nun ekonomik sorunlarını çözüm getirmekle, bu davanın ortadan kalkacağına inananlar ihmalî bir yana bırakıp ilgilenme ile «sevgili Doğu Anadolumuzun» kalınacağı görüşündedirler (163).

4. Bir başka görüşe göre de Doğu Sorununun etnik yönleri olduğu kabul edilmekte, fakat ağayı şeyhi ve onların batıdaki işbirlikçilerini sosyalist bir uygulama ile yok edilmesi ile soruna çözüm

---

Barış Dünyasının yayınlarına fanatik sağcı Milli Yol Dergisinden tepkiler gelmiştir. Bu arada, Yön Dergisi ile Barış Dünyası Dergisi arasında tartışmalar olmuştur.

— Yön, 15 Doğulu Genç Barış Dünyasına Cevap Veriyor, sayı 26, 13 Haziran 1962

— Barış Dünyası, Sağdan Soldan Hücumlar Karşısında Doğu Davamız, Temmuz 1962, sayı 4, S. 29 - 31.

— Yön, Doğulu Gençlerin Barış Dünyasına Cevabı, sayı 30, 25 Temmuz 1962.

— Barış Dünyası, Yön'çülere Cevap, sayı 5, Ağustos 1962, S. 45 - 46.

— Yön, Doğu Tartışması, sayı 41, 26 Eylül 1962, S. 8.

Bu konuda, bu yazılar dışında Barış Dünyası Dergisinde yayınlanan aşağıdaki yazılar da ilginçtir.

— Kürt Realitesi, sayı 6, Eylül 1962, S. 39 - 40.

— Doğan Kılıç Şihhesenahı, Doğu Davası ve Gerçek Çözüm Yolları, sayı 7, Ekim 1962 S. 26 - 27.

— Abdurrahman Efhem, Barzani Hareketinin Gerçek Sebebi, sayı 7, S. 32 - 34.

— Gayemiz : Birlik ve Beraberlik, sayı 9.

— Abdurrahman Efhem, Doğu Muamması, sayı 9.

— Doğan Kılıç Şihhesenahı, Demokrasi ve Doğu Davası, sayı 10

— Doğan Kılıç Şihhesenahı, İdeolojik Akımlar ve Doğu Davası, sayı 14.

— Doğu Davasına Niçin Önem Veriyoruz? sayı 13.

— Doğan Kılıç Şihhesenahı, Doğu Davasının Tarihi Nedenleri, sayı 13.

— Abdurrahman Efhem, Doğu Davasında Barış Dünyası Neşriyatının Önemi sayı 13.

— Kürt Davası, Kürt Davasının Bir Mesele Halini Alması Sebepleri Nelerdir ? sayı 14.

Barış Dünyası Dergisinde yayınlanan bu makalelerden başka Yön Dergisinde yayınlanan aşağıdaki makaleler de ilginçtir:

— Sait Kırmızıtoprak, sayı 48, Doğuyu Sosyalizm Kurtarır, 14 Kasım 1962.

— Sait Kırmızıtoprak, Doğu Meselesinde Yanılmalar, sayı 61, 28 Şubat 1963

— Hayrettin Uysal, Doğu Meselesinde Yanılan Kim?, sayı 67, 27 Mart 1963

— Sait Kırmızıtoprak, İrkçi, Sömürücü Tehlikeyi Görmek ve Birleşmek Gerek, Sosyal Adalet Dergisi, sayı 5.

Doğu Sorununa eğilmesi büyük bir aşama sayılacak Barış Dünyası'nın sorunları sınıf açısından ele alınması büyük bir eksiklik. Örneğin Türk halkı, türkçe okuyor - yazıyor, türkçe şarkı söylüyor ve Türk olarak her türlü hakka sahip bulunmaktadır. Hatta «Bir Türk Dünyaya Bedel.» Fakat bu haklar ve Türk'ü yüceltmeler, Türk halkını emperyalizmin pençesinden kurtarma olanağı olmayan duygusal tatmin yollarıdır. Yıllardan beri olaylara ve sorunlara gerçekçi bakamadığımız için Türk halkı hâlâ emperyalizmin oyuncağıdır. O halde sadece etnik haklar meseleyi çözümlenmiyor.

(163 Bu görüşlerde 7 - 10 Kasım 1966 tarihleri arasında Türkiye Ticaret Odaları Sanayi Odaları ve Ticaret Borsaları Birliği tarafından Erzurum'da düzenlenen «Doğu Anadolu'yu Kalkındırma Sorunları Semineri»nde, ifadesini bulmuştur Etnik yönler çok havada kalan ifadelerle geçiştirilmiştir. (Doğu Anadolu'yu Kalkındırma Sorunları Semineri, TFO..., Ankara 1967) İsmet Paşa'nın Lozan Konferansında ifade ettiği gibi Türkler ile Kürtlerin bir arada kardeşçe yaşadıkları, savaşta omuz omuza dövüştükleri, büyük bir gerçektir. Bundan en ufak şüphe edilemez. (Ali Naci Karacan, Lozan Konferansı ve İsmet Paşa Türk İnkılap Tarihi Enstitüsü Yayını, İstanbul 1943 s. 1963 vd.) Fakat bu ifa

getirmiş olacağı kabul edilmektedir (164). Bazı sosyalistlerimiz ise, sorunun etnik yönünü hiç kabul etmemekte, Doğu sorununu

denin daha çok Türk emekçileri ile Kürt emekçileri bakımından doğru olduğunu da unutmamak gerekir. Bunun ötesinde Kürt Halkının ayrı bir etnik gruba mensup olduğu da şüphesizdir. Kuzey Iraktaki Kürtlerin bağımsızlığı için çarpışan Molla Mustafa Barzani'nin Türkiye Cumhuriyeti Reiscumhuru ile Başbakanına yazıp, Kürt halkının mücadelelerine yardımcı olmalarını istediği mektubu hiç bir zaman gözden uzak tutmamak gerekir. (Hulusi Turgut, Kürdistan Dosyası, 12 Eylül 1968 Tarihli Akşam gazetesi)

Öte yandan Kürt Dili ve Edebiyatı, Kürtlerin tarihi ve etnik durumları gibi konularda Amerika, Fransa, Almanya, İngiltere, Rusya gibi ülkelerde yapılmış pek çok araştırmalar vardır. Adı geçen ülkelerde bu konularla ilgili pek çok periyodik yayınlanmaktadır. Türkiye'de de bu konuda bilimsel araştırmalar vardır (Kemal Badıllı, Türkçe izahlı Kürtçe Gramer. vs. gibi)

Kürt Edebiyatı, Edebiyat Tarihçisi Fuat Köprülü'de ilgilendirmiştir. (Bk. Edebiyat Araştırmaları, TTKY Ankara 1966, s. 317 - 318, 336).

Yine Kemal Badıllı tarafından çok büyük bir lügat hazırlanmaktadır. Durum bu kadar ciddi ve önem kazanmışken Türkiye'deki resmi çevrelerin «Kürt yoktur, herkes Türk'tür, tarihte Kürt diye bir kavim yaşamamıştır, Kürt - Türk ayrılığı yapanlar komünistlerdir, Kürtçülerdir...» gibi sloganlarla veya binbir çeşit baskı tedbirleri ile, durumu idare etmeye çalışmaları en azından gerçeklere aykırıdır ve devekuşu politikasından başka bir şey değildir. Yüzde yüz kürtçe konuşan ve kürtçeden başka hiçbir dil bilmeyen bir gruba «Siz Kürt değilsiniz, Kürt diye bir kavim yoktur» demek, Kürt lûfım kullananları böbücülük yapıyor, devletin bütünlüğünü parçalıyor, diye suçlamak, tamamen faşist bir taktikle o etnik grubu ve onun kültürünü yok etmeye çalışmaktır.

Türkiye'de Kürtlerin Türk olduğu şeklindeki iddia Dr. Fahrettin Kırzioğlu tarafından yapılmaktadır. (Fahrettin Kırzioğlu, Tarih bakımından Kürtlerin Türklüğü, Ankara, 1964.

Daha önceki bölümlerde «Horianma» ile ilgili örnekler verirken, Atatürk Üniversitesinin resmi görüşünün de böyle olduğunu belirtmiştik.

Kürt Dili ve Kürt Edebiyatı ile ilgili olarak bk.

— Musa Anter, Doğu Kalkınması Üzerine, Barış Dünyası, sayı 4, Temmuz 1962.

— Musa Anter, Kürt Edebiyatı, Barış Dünyası, sayı 7.

— Musa Anter, Doğu'dan Portreler, Mele Ahmede Ciziri, Barış Dünyası sayı 10.

— Musa Anter, Kürt Dili Üzerine, Doğu, Aralık 1969, sayı 1.

— Musa Anter, Kürt Dili Üzerine, Doğu, Ocak-Şubat 1970 sayı 2.

— Hasan Arfa, Kürt Üzerine, çev. Şihoşlu, Doğu sayı 1.

— Hasan Arfa, Kürt Tarihi Üzerine, çev. Şihoşlu, Doğu sayı 2.

— Ferit Öngören, Doğu Anadolu'da tüten Kültür, Karakoçan Nisan 1969. İstanbul s. 1 - 11.

— Uyams, 4 Mayıs 1969 Özel sayı (Ankara).

Bu konuda, ayrıca 1963 yılında Diyarbakır'da yayınlanan «Deng» ve daha önce yayınlanan «Dicle - Fırat» dergilerinde bakılabilir.

(164) Sosyalistlerimizin çoğunun savunduğu bu görüş eksik olup geliştirilmesi gerekir.

— İlhan Selçuk, Kürt Meselesi, 25 Nisan 1966 Cumhuriyet.

— İlhan Selçuk, Tehlike Nerededir? 26 Nisan 1966 Cumhuriyet.

İlhan Selçuk, daha sonraki tarihlerde yazdığı yazılarda Doğu Sorununa karşı kısmen daha gerçekçi bir açıdan bakabilmiştir.

— Behice Boran, Türkiye ve Sosyalizm Sorunları, Gün Yayınları, İstanbul 1968, S. 184 - 198.

(Behice Boran da, Türkiye ve Sosyalizm Sorunları adlı eserinin ikinci baskısında Doğu Sorununa daha doğru bir tutum takınmıştır.)

— Behice Boran, Sosyalist Hareketin Sorunları 11, Tüm Dergisi, sayı 2. 18 Aralık 1968, s. 9.

Hasan Hüseyin Korkmazgil, Doğu Meselesine Gelince: Forum, Sayı 331, 15 Ocak 1968.

Bu arada «Ufuktaki Tehlike: Kürt Sorunu» isimli bir yazı serisi yayınlayan Doç. Dr. Halûk Ülman da sorunu sadece sınıfsal açıdan koyup etnik yönleri küçümsemektedir. Doç. Ülman şöyle demektedir: «Ufukta tehlikeli bir sorun olarak bellirmeye başlayan Kürt sorununun bütün sorumlunu yabancı devlet-

«bölgecilik» diye kabul edip küçümsemeye çalışmaktadırlar (165). Aslında «bölgecilik, Doğu'nun sorunları ile ilgilenmek değil, yilardan beri Doğu Anadolu'nun geri kalmasına yol açan devlet politikasının ta kendisidir.

5. Doğu Sorununun sadece geri kalmışlıkla ilgili bir sorun olmadığını, hatta, ağanın, şeyhin, aşiret reisinin yok edilmesiyle de bu soruna çözüm yolu bulunamayacağı görüşünde olanlar azınlıkta da olsa gerçekçiler. Bu görüşü savunanlar, sorunun bir de etnik yönü olduğunu, bu yönü ile sorunun sınıfsal yönünün birbirini bütünlendiğini, sorunun çözümü için bu yönün birbirinden ayrı düşünemeyeceği kanısındadırlar (166).

## C. Günümüzde Doğu Sorunu

Çok kişi, duygusal etkenler ve eğitim sisteminin aşladığı fikirlerle hareket ederek ya Kürtlerin varlığını inkâr etmekte, ya da Kürtlerin var olduğunu kabul etse bile Türklerin yönetiminde, hatta demokratik haklarından yoksun, yaşamaları gerektiğini savunmaktadırlar. Geniş kitlelerin, siyasi iktidarların uyguladıkları politika sonucu bu tür düşünceleri savunmaları doğal karşılanabilir. Ancak, aydınların, soruna duygusal bir açıdan bakmaları, doğruları savunanların karşısına suçlayıcı olarak çıkmaları kolay anlaşılır bir davranış değildir.

lerin bölgedeki çalışmalarna yüklemek, madalyonun yalnızca bir yüzünü görmek olur. Madalyonun öteki yüzünde görülen, Doğu Anadolu'daki ekonomik gerilikle siyasal huzursuzluktur. Şurası rahatlıkla söylenebilir ki, eğer bugün çeşitli yabancı devletler Türkiye'nin doğusuna çeşitli politik yatırımlar yapabiliyorlarsa, onlara bu olanağı veren, işte, bu ekonomik gerilikle siyasal huzursuzluğun yarattığı pek elverişli ortamdır... Anadolu'nun Doğusunda yaşayan bir din ya da toprak ağası, Türkiye Cumhuriyeti sınırları içinde yaşamak varken neden bağımsız bir Kürt devleti ister? Kürt sorununa etkili bir reçete bulabilmek için, bu sorunun üzerinde dikkatle durmak gerekir. Bize kalırsa, Kürt bağımsızlığını isteyen din, ya da toprak uluları arasında milliyetçilik aklıyla yananlar, ya da siyasal hırslarını bu yolla gidermek isteyenler pek fazla olmasa gerekir... Fakat Kürdistan son yıllarda geniş kitlelere de yayılmaya başlamıştır. Demek ki bir avuç ayrıcalıkların yaptığı kışkırtmalara artık fakir halk da kulak vermektedir. Fakir halkın bu kışkırtmalara kulak vermeye başlamasının nedeni de, içinde buldukları ortam ve yaşadıkları hayatın bıkınlığından başka bir şey değildir. Eğer bunlar sosyal ve ekonomik yaşantılarından memnun olsalardı, Türk sınırları içinde bulunmayı kendileri için çıkarlı görsele, aslında kendilerini sömüren bir avuç insanın peşine takılırlar mıydı?... Türkiye'nin doğusunda yaşayanlara bugün Kürt olduklarını hatırlatanlar sözde Türk milliyetçisi geçinenlerdir. Nasıl sözde müslüman geçinenler sünni olanlardan gayrısını müslüman saymayıp alevî - sünni ayırımı yaratmışlarsa sözde milliyetçiler de duygularıyla hareket edip vatanlarının bütünlüğünü tehlikeye atmışlardır.» Forum, Sayı 326, 1 Kasım 1967.

(165) Çetin Altan, daha sonra, Doğuyu da Bölgecilik Değil, Sınıfsalılık Kurtarır, görüşünü savunmuştur, Akşam, 18 Temmuz 1969.

(166) Bu görüş, özellikle TİP ikinci olağanüstü kongresinden sonra anlam kazanmaya başlamıştır. Sosyalistlerimizin şimdiye kadar bu konuya dokunmama-ları, sorunu bilmemelerinden ve faşist eğitimin süregelen kalıplarından başka bir şey değildir. (Olağanüstü kongre tutanakları, Bk. Mehmet Ali Aslan, Ah-

Toplumsal bir namus anlayışına sahip bilim adamlarımızın ise konunun ele alınmasına şu görüşle karşı çıkmaktadırlar: Kürt sorunu, emperyalizmin üzerinde oynadığı en önemli bir sorundur. Bu bakımdan şu sıralarda etnik sorun üzerinde durmak, halkı esas sorunu olan sınıf bilincinden uzaklaştırır, ters yönlere kanalize eder. Bu ise, emperyalizmin ekmeğine yağ sürer. Bu Türkiyedeki devrim strejisi açısından çok sakıncalı bir durumdur. Oysa, sınıf sorununu çözümlenmiş bir Türkiye de Kürtler şüphesizdir ki kendi ulusal haklarına kavuşacaklardır.»

Bu, görüşler devrim stratejisi açısından bir yana itilemez. Fakat iki büyük hatayı da bünyelerinde taşımaktadır.

a) «Emperyalizm yararlanır, en çok onun işine gelir» endişesiyle Doğu sorunundan «şimdilik» söz etmemek anlamsızdır ve bilimsel bir görüş değildir. Çünkü emperyalizm, Türkiye'de yapılmış her türlü bilimsel araştırmalardan yararlanacak kadar bilinçlidir. Doğu sorunu üzerine yapılan araştırmalardan yararlanması ne kadar olağansa, her hangi bir köy, gecekondu araştırmasından, seçim sonuçları üzerine yapılmış araştırmalardan, Türkiye'nin sınıfsal yapısını gösteren araştırmalardan yararlanması da o kadar doğaldır. Önemli olan, sorunları daima emekçi sınıflar lehine, emperyalizm aleyhine çözümlenecek analizler yapmaktır. Sınıfsal temelleri sağlam bir biçimde kurulmuş bir devrim stratejisinden ve sınıf temelleri ile birlikte ele alınmış Doğu Sorunu araştırmalarından emperyalizm kolay kolay yararlanamaz. Emperyalizmin bu konuda doğuracağı sapmalar hiç bir zaman uzun vadeli olamaz.

b) Deniyor ki, etnik sorunu şimdilik kurcalamayalım, sınıf sorununu çözümlenmiş bir Türkiye'de Kürtlerin dillerini kullanmaları, dil ve edebiyatlarını inceleme, kendi dilleri ile yazma, çizme,

---

met Aras ve Sait Çiltas'ın Konuşmaları), Ayrıca Bk. İsmail Beşikçi, Doğu Sorunu Açısından «Türkiye'nin Düzeni,» 19 - 24 Mart 1969 Tarihli Akşam Gazeteleri Ayrıca, Avukat Mehmet Ali Aslan'ın yönetiminde yalnız dört sayı çıkan «Yeni Akış» dergisinde yayınlanan aşağıdaki makaleler dikkate değer :

- Tartışmayı Açıyoruz, sayı 1, Ağustos 1966.
- İsmet Tümtürk, Doğunun Durdurucu Çare, sayı 1.
- Ali Karahan, Doğu Meselesi, sayı 2, Eylül 1966.
- Baran, Irkçılık - Turancılık, sayı 2.
- O. Aydın, İnkâr Değil, Kabul, sayı 2.
- Abdülkadir Yıldırım, Resmi Millet Görüşüne Irkçılığın Etkileri, sayı 2.
- Baran, Kürtçe Yayın, sayı 3, Ekim 1966.
- Kemal Burkay, Her Şey Açıkça, sayı 3.
- Mehmet Ali Aslan, Sosyalizm ve Kürtler, sayı 3
- Abdülkadir Polat, Doğu Davamız, sayı 3.
- Ali Korkmaz, Davamızı Dile Getiremiyormuşuz, sayı 3.
- Tarık Ziya Ekinci, Türkiye'de Doğu Sorununu Doğuran Gerçek Nedenler, sayı 4, Kasım 1966.
- Serdar, Radyolarımızda Kürtçe Yayın, sayı 4.
- Mehmet Ali Aslan, Kürt Halkının Yeri, Sayı 4.
- Abdülkadir Yıldırım, Faşizm, sayı 4.
- Ali Dicleli, Bölgeler Arası Uçurum, sayı 4.

dinleme, öğrenme vs. gibi ulusal haklarına kavuşacakları şüphesizdir. Çünkü sosyalizm, insanın maddi ve manevi varlığını geliştiren en iyi sistemdir. Fakat bu görüş, ulusların ancak sosyalist üretim biçimiyle ortaya çıktığına, ulusal hakların ancak böyle bir sistem içinde kullanılabilceği kanısını yaşatmaktadır. Oysa, uluslar kapitalist üretim biçimiyle ortaya çıkmış ve ulusal haklar o zamandan itibaren sorun olmaya başlamıştır. Dolayısıyla uluslaşma devrimden sonra ortaya çıkacak bir oluşum değil, aksine devrim, uluslaşmanın bir gereğidir.

Bu nedenle bilimsel görüşten ayrılmamak, yanlış yargıları önler. Bilimsel görüş ise, toplumun kendi iç dinamiğinin araştırılmasıyla başlar. Bu iç dinamiğin dış etkilerce nasıl biçimlendirilebileceği veya kanalize edileceği ikinci planda bir konudur. O halde.

1. Doğu Anadolu toplumunun iç dinamiği nasıl işlemektedir. Bu iç dinamiğin gücü ne kadardır? Ve toplumdaki değişimin yönü nereye doğrudur?

2. Doğu Anadolu Toplumunun merkezi otorite ile olan ilişkileri nasıldır? İç dinamiğin işlemlerini merkezi otorite nasıl ve ne yönden etkilemeye çalışmaktadır?

3. İlişkilerin ve değişimin, Orta - Doğu devrimci çemberi içindeki rolü ve anlamı nedir?

4. Emperyalizmin bu oluşumları etkileme şansı ne kadardır ve Sovyetler Birliği Orta - Doğu'daki emperyalist girişimlere ne kadar denge unsuru olabilmektedir?

Daha önceki bölümlerde de değindiğimiz gibi Doğu Anadolu'daki en önemli iç dinamik, yani yapısal değişme feodalizmin hızlı bir biçimde kapitalizme dönüşümüdür. Bir kez, bu dönüşümü ve bunun siyasal alanda, yani üst yapı kurumlarında ortaya çıkaracağı sonuçları çok iyi görmek gerekir. Bu gelişmeye karşı merkezi otoritenin ne gibi tavırlar takınacağına araştırılması yine çok önemlidir. Sorunu «Orta-Doğu Devrimci Çemberi» (167), giderek emperyalizm açısından da değerlendirmek ise yine çok önemlidir. Fakat emperyalizm derken, Sovyetler Birliğinin onu dengeleyen gücünü, giderek halk yığınları lehine değişim sağlayan gücünü çok iyi değerlendirmek gerekir.

Emperyalizmin, Doğu Anadolu'da etkin olacağı, kendisine uyarlı bir egemen sınıf yaratacağı fikri, bize göre, doğru değildir. Emperyalizmin günümüze kadar, Doğu Anadolu'da etkin olduğu hiçbir zaman söylenemez. Eğer emperyalizm, Doğu Anadolu'da ger-

---

(167) ANT. Orta-Doğu Devrimci Çemberi, sayı 174/1 1 Mayıs 1970, S. 63 - 84. Bu yazıda, Orta - Doğudaki devrimci eylemler konusunda, Türk, Kürt, Filistinli, Kıbrıslı ve İranlı'nın katıldıkları bir açık oturumdaki konuşmalar yer almaktadır.

çekten etkin olsaydı, Doğu Anadolu'daki üretim ilişkilerini feodal bir düzeyde bırakamaz, kapitalist ilişkilerin yoğunluk kazanması için gerekli tedbirleri mutlaka alırdı. Çünkü, emperyalizm sömürü ilişkisi kurduğu yerlerde, yoğun bir biçimde sömüreceği olanaklar arar. Doğu Anadolu'da zaten az olan feodal artık ürün, yani feodal sömürü, emperyalizmi tatmin etmeyecek kadar azdır. Günümüzde Doğu Anadolu'da önem kazanan gelişim ise, Doğulu ve Batılı egemen sınıfların bütünleşmesine doğrudur. Bu bütünleşmede, Doğulu egemen sınıflar, sömürü ilişkilerine, ancak Batı'daki egemen sınıflarla bütünleşebildikleri ölçüde katılabilmektedir. Görüldüğü gibi, Doğulu egemen sınıflar emperyalizmle doğrudan doğruya karşı karşıya değildir. Bunun için, emperyalizmi Doğu'da etkin olma olanağı yoktur. Bu nedenle, Kürt halkının demokratik hakları sözkonusu olduğu zaman «emperyalizm fobisi» uyandırmaya çalışmak inandırıcı olmamaktadır. Doğu sorunu, ne ilerici aydınlarımızın sandığı gibi Amerika tarafından tezgâhlanmakta, ne de arkasında Rusya bulunmaktadır. Doğrudan doğruya toplumun diyalektik gelişiminin, yani toplumun iç dinamiklerinin doğal bir sonucu olarak ortaya çıkmaktadır. Fakat, emperyalizm, Doğu Anadolu'daki ekonomik ve toplumsal olgulardan korkmakta, bu hareketleri yozlaştırıcı çareler aramaktadır. Çünkü, hareket özü itibariyle devrimcidir. Ulusal hakları gaspedilmiş halkların eylemleri özü itibariyle devrimci olur. Devrimci ve ilerici gelişmede ulusal bilinci yaratan slogan «her türlü zümreciliğe karşıyız» dir. Ulusal bilinci yaratan bu slogan giderek toplumsal bir içerik kazanmakta, toprak sahibi olan ve olmayan sınıflar arasındaki ilişkileride karakterize etmeye başlamaktadır.

Sorunun burasında çok önemli bir noktaya dikkat etmek gerekir. Bu da, Doğulu devrimciler, sorunun halk yağınlarına anlatılışından başta aşiret reisleri olmak üzere ağaların ve şeyhlerin yardımını kazanmaları gereğidir. Doğulu devrimciler sorunun bu aşamasında bu kişilere kesinkes karşı çıkmamak zorundadırlar. Çünkü, ulusal sorun karşısında, Doğulu egemen sınıflar, genellikle siyasi iktidarın giderek sivil asker-aydın kadroların şövenist geleceğinin etkisi altında kalmaktadırlar, Bu sınıf, toplumsal gelişmenin belirli bir aşamasında ayrıca Doğu Anadolu'da ikinci bir baskı ile karşılaşmışlardır. Bu ilişkinin yoğunluğu ne kadardır, ne kadar sürer, bunu belirleyecek olan, güphesiz ki eylemdir.

Öte yandan feodal egemen sınıfın feodal sömürüyle yetinmeyip kapitalist ilişkileri gerçekleştirmeye başladığı andan itibaren Batı Anadolu'daki egemen sınıflarca bir gelişmeye girebilir. Çünkü feodal üretim ilişkileri düzeninde sadece Batı Anadolu'daki egemen sınıflarla bütünleştiği sürece sömürüye katılan ve çok az bir pay alanlar, kapitalist ilişkilerin yoğunluk kazanmasıyla birlikte artık

ürün ve sömürünün tümünü kapatmak isteyebilir. İşte bu istek, Doğulu ve Batılı egemen sınıflar arasında bir çelişme ve sürtüşme yaratabilir. Bu sürtüşme de Doğulu egemen sınıf daha güçlü bir görünüm için sadece kendi sınıfsal çıkarlarını bütün Kürt halkının çıkarıymış gibi gösterebilirler. Bu eylemi bu noktada da desteklemek gerekir (168).

Bu süreç içinde Türk devrimcilerinin tutumu ne olmalıdır? Türk devrimcileri şüphesizki, «ulusların eşitliği ve kardeşliği» temel ilkesinden hareket etmeli ve bunu gereklerini yerine getirmelidir. Bunu, Devrimci Doğu Kültür Ocaklarının 1969 - 1970 karar tasarısından izleyelim:

«...Halklar, kendilerini sömüren, ezen sınıflara ve emperyalist güçlere karşı kardeşçe ve dayanışma içinde etkin, başarılı mücadele verebilirler. Bunun temel şartı HALKLARIN EŞİTLİĞİ ilkesini bütün şartlanmalardan kurtularak içtenlikle, tavizsiz kabul etmektir. Halkların eşitliği ilkesi vatandaşların eşitliği ilkesinin de temel şartıdır. Birbirlerinin varlığına, etnik özelliklerine saygılı olmadan, milliyetler meselesinde devrimci titizliği göstermeden beraber mücadele için gerekli olan güven ortamı yaratılamaz. Halkı eritme ve yok etme ve diğer baskı metotlarını uygulamak isteyen herhangi bir iktidara karşı, HAKİM MİLLETLERİN HALKÇI GÜÇLERİ VE DEVRİMCİ GÜÇLERİ BÜTÜN İMKANLARI İLE DİRENMEZLERSE, EZİLEN ULUS VEYA ETNİK GRUPLARA GEREKLİ GÜVEN DUYGUSU BESLEYEMEZ.

Örneğin, bugün Suriye'de Türklere Kürtlere ve Ermenilere karşı uygulanan yanlış politikaya, öncelikle Arap milletlerinin halkçı ve devrimci güçleri karşı çıkmahdılar. Bu tür davranış, Şah, Cunta idaresine karşı, Fars, Kürt, Türk, Azeri, Ermeni ve Arap halklarının birbirlerine güvenerek kardeşçe mücadele edecekleri ortamı hazırlayacaktır.

Orta - Doğu demokratik halk iktidarlarınının yönetiminle, halk-

---

(168) Günümüzde böyle bir sürecin doğması olanağı pek yoktur. Çünkü, emperyalizmin Türkiye ekonomisini denetleyen gücü o derece etkindir ki, böyle bir iç dinamiğin işlemesine engel olur ve bastırabilir. Fakat, kapitalizm dünya sistemi durumuna gelmeden önce bu tür dinamikler ululaşmanın motoru olabiliyordu. Zaten, kapitalizmin ilerici yanı, bir dünya sistemi durumuna gelince tamamen yozlaştı. Emperyalizm ise halkların kurtuluşunu engelleyen belli başlı bir kurum durumuna geldi. Buna karşın, Doğulu egemen sınıflar «Doğu Holding» gibi kuruluşların amaçlarını şüphesiz kavramaları gerekir. Bu kuruluşların amacı kapitalist gelişmelerle birlikte ortaya çıkacak geniş çaptaki artık-ürünün resmi kanallardan Batıya aktarılmasıdır. Bugüne dek, gayriresmi olarak cereyan eden olaylara resmi bir nitelik kazandırılmakta, kapitalist gelişmelerin ortaya çıkardığı artık-ürün yeniden değerlendirilmek istenmektedir. Amaç, sanıldığı gibi artık-ürünü tekrar Doğu'da değerlendirmek değil, Batıya aktarmanın yollarını aramaktır. Bu bakımdan Doğulu egemen sınıflar da, bu oyunlara karşı gözlerini açıp artık-ürünü Batıya kaptırmanın yollarını bulmalıdır.



lar arası barışın, kardeşliğin, eşit şartlar altında kurulduğu bir bölge olacaktır (169).

Kürdolog Kemal Badıllı'nın Aydınlık Dergisinin tartışma sütununda, bu konuda yayınlanan yazısı aydınlatıcıdır:

«Kürt meselesine gelince: Üzüntü ile arz edeyimki şimdiye kadar bu hususta samimiyet ve vukufiyete şahit olmadık. Nitekim en insancıl olarak görünen İlhan Sekçuk Bey'in dahi geçenlerde ortalığı veyveleye vermek isteyen makalelerini hayretle okuduk. Buna inanıyoruzki, henüz Türkiyemizde Kürt meslesi bir leviathamdır. Bakınız Rusya, ötedenberi bize vahşi, yamyam müstevli, barbar vs. tanıtılmaktadır. Halbuki bugün Rusya'da her millet (ezcümle Türkler, Kürtler, Ermeniler... vs.) kendi benliklerine sahip, kendi dillerini konuşmakta ve hatta bu dillerde mektepler, neşriyat ve radyo yayınları bulunmaktadır. Halbuki bugün Türkiyemizde asgari şu kadar milyon Kürt olmasına ve bunların büyük bir kısmı Kürtçeden başka lisan - Türkçe bilmedikleri halde - ne basında ne radyoda Kürtçe neşriyat yoktur. Ve hatta «Ben Kürdüm» demek de en büyük suçtur. Hâlâ «Kürt yoktur, Kürt demek Kurt demektir, Kürtler Türktür» gibi dağdaki tavşanları bile güldürecek iddialarından vazgeçmemektedir. Bakalım daha ne kadar zaman başımızı kuma sokacağız. Vaktiyle bir Kürtçe gramer yayınladım, neredeyse Türkiyeden çıkarılacaktım. Bereket adil hakimler imdadıma erişti. Hasılı bu hususta çok üzüntülüüz. Milli vahdet - zannedersem - böyle inkâr ve terörle temin edilemez. Yavuz Sultan Selim zamanında taraflar arasında akdedilen mukavelelerden bu yana Kürtlerle Türkler beraber yaşamışlardır. Kürtlerde harplerde ölmüşler vergi vermişler, askerliklerini yapmışlar ve yapmaktadırlar. Göz boyama denilebilecek pek cüzi şeyle dışında Kürtler ve Kürdistan hiçbir nimetten istifade ettirilmemektedir. Düşününüz, bugün sahip olmak öte dursun, «niçin radyolarımızdan biri kürtçe yayın yapmıyor?» demek bile vatan hiyaneti derecesinde bir suç addediliyor. Ve yine düşününüzki mesala Irak'ta, Arap - Kürt kanlı savaşı devam etmesine rağmen Bağdat Radyosu Kürtçe yayını kesmemiştir.

Bütün bunlara rağmen, TBMM'de söylediğim gibi, yaşasın Türkiye, yaşasın Türkiyeliler» (170).

Siyasi iktidar «Doğu Sorunu»nu bastırabilmek ve demokratik istekleri önleyebilmek için her türlü yola başvurmakta, bu arada toplumumuz için en çok geçerli olan «Kürtçülük ve Komünistlik» suçlamalarını büyük bir başarı ile kullanmaktadır. TİP'in 1963 yı-

(169) Devrimci Doğu Kültür Ocakları, 1. Dönem Genel Kurulu, 1969 - 1970 Karar Tasarısı, s. 7 (Bu karar tasarısı Genel Kurulca onaylanmıştır.)

(170) Kemal Badıllı, Kürt Meselesi, Aydınlık Dergisi sayı 10, Ağustos 1970, S. 327.

linda, zamanın Başbakanı İsmet İnönü'ye ve İç İşleri Bakanına gönderdiği telgraf, siyasi iktidarların bu tutumlarına çok güzel bir örnektir. Telgrafta şöyle denilmektedir:

«İç İşleri Bakanının Kürtçülük isnadı ile tevkif edilen on iki sanıktan dokuzunun partili hüviyetlerini belirtmediği halde, sanıklardan yalnız üçünün Türkiye İşçi Partisi üyesi olduklarını açıklaması ve bunların komünist olduklarını ileri sürmesi, buna lüzum duymuş olması, mümaileyhin Partimiz hakkında kötü duygu ve düşünceler beslediğinin ve Partimizin halka şüpheli bir teşekkül olarak göstermek kast ve gayretiyle hareket ettiğinin açık ve yepyeni bir delilidir» (171).

Bu tutum bugün için geçerli olmaktadır. Gerek siyasi iktidar gerekse bir çok kuruluş, karşıt oldukları kişileri en ucuz yol olan bu taktikle suçlamaktadırlar. Yasalarımızda devrimcilerin eylemlerini yasaklayan hükümler bulunmaması, yasaların yöneticilerin devrimcileri gönüllerinde cezalandırmadan yoksun bırakması, onları, işlenmemiş suçları işlenmiş gibi gösterip devrimcileri cezalandırma yolunu seçmelerine yol açmaktadır. Bugün kamuoyuna «Komünist» ve «Bölgeci» diye tamtilanların, genellikle bu suçları işlemediklerini anlamak için mahkeme sonuçlarına bakma yeterlidir. İlerici aydınlarımızın bu tür oyunları kesin olarak kavramaları ve bozmaları kaçınılmaz görevleridir.

#### D. Dil Bir Üst Yapı Kurumu Değildir, Üretim Biçimindeki Değişme Dili Değiştirmez.

Bazı bilim adamları ve yazarlarımız Doğu sorunu konusunda «Doğu'da Kürtçülük yapanlar, sorunu dinamik duruma getirenler, ağalar, şeyhler ve aşiret reisleridir; onları ortadan kaldıralım, sosyalist bir uygulama ile halkların birbirlerini sömürmelerini önleyelim, böylece Kürtçülüğü ve Kürtçeyi de ortadan kaldırmış oluruz» demektedirler. Bu görüş yanlıştır. Çünkü, üretim biçiminde ileri doğru bir değişme (172) hukuk, politika, sanat, edebiyat din gibi üst yapı kurumlarını da değiştirir ve kendine göre etnik yönü ile sınıfsal yönü birbirini bütünlemektedir. Birinden ötekine geçildiği zaman hukuk, ahlâk, din, aile yapısı, sanat, üst yapı kurumları tamamen değişmiştir. Her şeyden önce, toprak sahibi senyör ile köylü arasındaki kişisel bağlara dayanan feodal hukuk yerine, ser-

(171) Sosyal Adalet Dergisi, sayı 17,9 Temmuz 1963 (Rejime Leke olan Bakan: Hıfzı O. Bekata.)

(172) Üretim biçimlerindeki değişmeler dalma ileri doğrudur. Çünkü üretim biçimini tayin eden üretim güçlerinde (teknoloji) bir gerileme söz konusu olmaz. Örneğin traktörü kullanabilecek olanaklara ve teknik bilgiye sahip olan bir çiftçi, artık karasapan ve öküz kullanmaz.

maye hareketlerinin, kiři hareketlerinin (gezi özgürlüğü) serbest olduđu kapitalist hukuk gelmiřtir. Fakat dil, böyle bir üst yapı kurumu deđildir. Üretim iliřkilerine göre biçim almaz. Örneđin, 1917 devriminden sonra, Rusya'da bütün üst yapı kurumları deđiřmiř, fakat dil deđiřmemiřtir. O halde sosyalist bir uygulama ile Dođu'da feodal ağalar, şeyhler ve ařiret reisleri ortadan kaldırılabilir, fakat Kürt dili ortadan kaldırılamaz. Dil, yine yařamına devam eder. Çünkü Kürtçeyi yařatan feodal ađa, şeyh, ařiret reisi gibi egemen sınıflar deđildir. Dil ulusal bir özelliktir. Bu sadece Kürtçe için deđil, bütün ulusların ana dilleri için böyledir (173). Bu nedenle asıl kültürel gerilik, Hakkari, Siirt, Ađrı, Bingöl, Bitlis, Muř gibi illerimizde, halkın büyük çođunluđu, bazı yerlerde de yüzde yüzünün Kürtçe konuşması deđil; halk Kürtçe konuşuyor, Türkçe bilmiyor duygusal deđerlendirmelere bakarak, Dođu Anadolu kültürel bakımdan çok geridir. demektir.

## E. Uluslařma ve Ulusal Dilin Teřekkülü

Konuyu daha iyi anlamak ve deđerlendirebilmek için, belirttiklerimizin ötesinde uygar devletin bünyesini çok iyi kavramak gerekir. Bir devletin mutlaka, aynı dili konuşan, aynı dine inanan, aynı mezhep ve aynı ırktan olmaları gibi, aynı etnik özelliklere sahip olan uluslardan ve gruplardan meydana gelmesi řart deđildir. Bir devletin bünyesinde, çeřitli farklılařmalar gösteren etnik gruplar da bulunabilir. İsviçre, Kanada, Çin, Rusya, Hindistan, Yugoslavya, Amerika Birleřik Devletleri ve çeřitli Orta Dođu ülkeleri bu görüřün somut örnekleridir. Önemli olan, çeřitli etnik gruplar arasındaki her çeřit ulusal baskılara son verilerek ekonomik bakımdan bütünleřmenin sađlanmasıdır (174). Bu bakımdan, uluslařma, siyasi bađımsızlıđı, ayrılıkçılıđı amaçlayan bir akım deđil, yařayan bir kültürün gün ışığına çıkmasını, bir halkın kendi benliđine kavuřması ve kendi kendine güven duymasını sađlayan bir süreçtir.

Ziya Gökalp ulusun ne olduđunu anlamak için ilk önce ne olmadıđını anlamak gerekir, diyor ve řöyle devam ediyor:

1. Ulus, ilk önce cođrafi bir zümre deđildir. Örneđin, Uran de-

---

(173) Dil bir üst yapı kurumu deđildir, üretim biçimlerine göre deđermez demekle «Dil bir alt yapı kurumudur» demek istemiyoruz. Dil bir alt yapı kurumu da deđildir. Hatta dil, üretim faaliyetlerine fiilen aktarıldıđı halde (örneğin dilsiz olan bir kiři tam anlamıyla üretim yapamaz.) yine alt yapı kurumu sayamayız. Öte yandan, «dil bir üst yapı kurumu deđildir» derken anlaşılması gereken şeyin, dilin bizzat kendisi olduđu, çeřitli toplumsal sınıfların meydana getirmiř olduđu jargonlar olmadıđı daima göz önünde tutulmalıdır. (bk. Stalin, Marksizm ve Dil. Çev. Adil Onaran, Sosyal Yayınlar, İstanbul, 1967. s. 12 vd. 55 s. 55 vd.

(174) Bülent Daver, Siyasal Bilime Giriř, SBFY Ankara 1968, s. 168, İbrahim Yasa, a.g.e. ř. 133.

diğimiz zaman orada sadece Farsların yaşadığını sanmamalıdır. Orada, Farslardan başka, Türkler ve Kürtler de vardır. Bunun gibi Arabistan'da bütün nüfusun Arap olduğunu sanmamalıdır. Gerek Suriye'de, gerek Irak'ta Türk nüfus vardır. Anadolu'da birçok Kürt aşiretleri ve köyleri olduğu gibi, çoğunluğu Kürt olan mıntıkalarda vardır. **O halde, hiç kimse mensup olduğu ülkeye nisbetle milliyetini tayin edemez.**

2. İkinci olarak Ulus, ırk ve kavim değildir. Uluslar artık saf değildirler. Savaşlar, evlenmeler bu saflığı bozmuştur.

3. Ulus, üçüncü olarak bir imparatorluk içinde ortak bir siyasi hayat hayat yaşayanların toplamında değildir.

4. Dördüncü olarak Ulus, bir ferdin, kendisini keyfine uygun olarak mensup addettiği herhangi bir toplumda değildir. Fertte böyle bir hürriyet yoktur. Her hangi bir siyasi partiye girer gibi, sırf istek ve irade ile şu veya bu ulusa intisap olmaz.

O halde ulus nedir? Ulus dili ortak olan, aynı terbiyeyi almış ve aynı kültüre mensup kişilerden meydana gelen bir topluluktur» (175).

Ziya Gökalp'ın elli yıl önce kaleme aldığı bu yazısı Anadolu'da sadece Türklerin yaşamadığını, başta Türk halkı olmak üzere başka halklarında yaşadığını, Türkiye'de yaşayan herkesin yurttaşlık hukuku dışında Türk olmadığını açıkca ortaya koymaktadır. Sosyolojik ve etnolojik saptamaların ise, yurttaşlık hükümlerinden daha önce geldiği şüphesizdir.

Sorunu ortaya koyduktan sonra, uluslaşma ile birlikte ulusal dilin nasıl doğduğunu değinebiliriz. Bilindiği gibi, Kürtçe bugün çeşitli kollara ve lehçelere ayrılmaktadır (176). Her aşiret, Kürtçeyi

(175) Ziya Gökalp Diyor ki, İstanbul 1950, s. 65. Millet Nedir? Ziya Gökalp, Türkçülüğün Esasları, MEB Yayını s. 19.

(176) Kürdolog Kemal Badıllı, Kürtçeyi, Lurî (Lürce), Goranî (Goranca), Kelhuri (Kelhürce) veya Soranî (Soranca) ve Kurmancî (Kürmançça) olmak üzere başlıca dört büyük kola ayrılmaktadır. Lürce konuşan Kürtler genellikle İran'da ve Kerkük'te oturur. Goranca ise, Goranların ve Zazaların konuştuğu Kürtçeye verilen addır. Goranlar, Musul, Zazalar ise Diyarbakır, Siverek ve Dersim dolaylarında bulunurlar. Soranca konuşan Kürtler daha büyük bir dağılma gösterirler. Bu gruba dahil Kürtlere Musul dolaylarında rastlandığı gibi, Diyarbakır, Ankara, Çorum ve Trabzon'da da rastlanır.

Kürtlerin en büyük şubesini ise Kurmancî ise çeşitli lehçelere ayrılır. Türkiye'de bütün Kürtler ile Sovyet Ermenistanı, Kuzey Suriye ve Kuzey Irak'taki Kürtler bu şubeye dahildir.

Bu dört şubeden, yani lehçelerden herbiri kendi aralarında şive ve ağızlara ayrılmaktadır. Örneğin, Kürmança lehçesi, Kürmançların Kavmi tasnifine paralel olarak Bohti, Mehmedi, Silivi ve Mıntıka esasına göre yapılan tasnife göre de Kuzey-Batı, Güney-Doğu gibi şivelere ve bu şivelere Diyarbakır (Sürüc), Siverek (Soreg), Viranşehir gibi ağızlara ayrılır. Örneğin, bugün Urfa ve dolaylarında konuşulmakta olan Kürtçe, Kürtlerin Kürmança lehçesine ve bu lehçenin, Kuzey-Batı şivesine mensup Urfa ağızıdır. Türkçe izahlı Kürtçe Grameri (Kürmançça lehçesi) Ankara Basım ve Cilttevi, 1965 s. 6-7. Eskidenberi edebî dil olarak kullanılan Kürtçe ise Cizre ve dolaylarında konuşulan Kürtçedir. a.g.e. s. 1.

başka bir şive ve ağızla konuşmaktadır. Her aşiretin ayrı bir diyalekti vardır. Bu bakımdan, çeşitli bölgelerde konuşulan Kürtçe arasında bazı farklar olmakta (177), bazı anlaşmazlıklar belirebilmektedir. Bunun temel nedeni aşiret organizasyonlarıdır. Her aşiretin bağımsız bir feodal beylik meydana getirmesi ve bu feodal beyliklerin dışarıya, yani öteki beyliklere kapalı olması, her aşiret için farklı bir diyalektin oluşmasına yol açmıştır. Feodalizmin, giderek aşiret yapılarının çözümlüyle birlikte, merkezileşme olacak, böylece dil de merkezilik kazanacaktır. Yani şu veya bu aşiretin konuştuğu şive, ağız, değilde «Kürt Dili» ortaya çıkacaktır. O halde, ulusal dil, yazı dili, edebi dil, ancak aşiret yapılarının, feodal yapıların yıkılması ve uluslaşma sürecinin yoğunluk kazanmasıyla birlikte ortaya çıkar. Fakat, bu uzun vadeli bir oluşumdur.

## F. Sonuç.

Bugün Doğu Sorununun özünü kabul etmemenin, tartışmamamızın, gerçek bilimsellik, yurtseverlik ve kalkınma çabasıyla uzak-yakın ilgisi yoktur. 1967 Yaz aylarında Doğu Anadolu'nun çeşitli yerlerinde yapılan Doğu Mitingleri sırasında, Batı Anadolu'daki yurttaşlarımızın zihninde «Ne oluyoruz?, Doğu'da bölücülük yapıyorlar halkı isyana teşvik ediyorlar..» kanısı uyandırılmaya çalışıldı. Bu, egemen sınıfların ve onların siyasi iktidarlarının değerleriydi ve halka kabul ettirilmeye çalışılıyordu. Oysa, çelişkinin egemen sınıflarca halklararası çelişki gibi gösterilmesi, bizi de bunu böyle görmeye zorunlu tutamaz. Çelişki Türk halkı ve Kürt halkı arasında değil, Türk ve Kürt emekçi halklarıyla, Türk ve Kürt egemen sınıfları giderek emperyalizm arasındadır. Yani bir yanda emperyalizm ve emperyalizm ile işbirliği yapan egemen sınıflar, öte yanda da emekçi halklar vardır. Fakat Kürt egemen sınıflarının, sömürüyü ancak Türk egemen sınıflarıyla bütünleşerek sürdürebildiği bir gerçektir. Bu bakımdan «Türk ve Kürt emekçi halklarının dertlerinden kurtuluş yolları birdir.» (178).

Şu halde :

a) Doğu Anadolu'da Kürtçe konuşan yurttaşlarımızın dillerine ve kültürlerine uygulanan baskıya karşı koyması,

c) Komisyoneu burjuvazimizin, vatan-millet-Sakarya sloganıyla, bugüne dek bütün ana sorumlularımızı örtbas edip, bu önem-

---

(177) Çeşitli bölgelerde oturan ve o bölgelere ait Kürtçeyi konuşan insanların bir araya geldikleri zaman birbirleriyle anlaşmadıkları ise büyük bir yalandır. Örneğin, benimle beraber Şemdinli'de askerliğini yapan Karanlı bir Kürt, Şemdinli Kürtleriyle ve Kuzey Irak'taki Kürtlerle son derece rahat anlaşabilmıştır. (178) Mehmet Ali Aybar, «Doğulu ve Batılı emekçilerin Dertlerinden Kurtuluş Yolları Birdir» Bağımsızlık, Demokrasi, Sosyalizm, Gerçek Yayınları İstanbul, 1968, s. 593 vd.

li sorunu da kamu oyunundan saklayarak ve kasden yanlış aksettirerek, ayrı ayrı etnik gruplara mensup halkları (Türk ve Kürt halklarını) birbirine düşürme politikası işlediğini çok iyi görmeleri ve en önemlisi;

d) Devrimci aydınlarımızın kafalarını değiştirmeleri ve faşist şartlanmalardan kendilerini kurtarmaları son derece önemlidir.

Yani devrimci aydınlarımızın üretim ilişkilerinin tarihsel doğrultusu ve genel kavramlar vs. konusunda olduğu kadar etnik sorun ve etnik sorunun sınıf sorunu ile ilişkileri konusunda da açık-seçik fikirlerle sahip olmaları gerekmektedir. Yıldız Sertel'in sadece üretim ilişkilerinin tarihsel doğrultusu ve genel kavramlar konusunda duyduğu bu endişe (179) etnik sorun ve bunun sınıf sorunu ile ilişkileri konusunda da son derece önemlidir (180).

Doğu Sorunu, ne ilerici aydınlarımızın sandıkları gibi, Amerikan emperyalizmi körüklemekte ne de gerici burjuva aydınlarının ileri sürdükleri gibi Rusya tarafından tezgahlanmaktadır. Doğu Sorunu, doğrudan doğruya toplumun diyalektik gelişiminin bir sonucudur. Bunu çok iyi görmek ve değerlendirmeleri bu açılan yapmak ta toplumumuzun geleceği yüzünden zorunluluk vardır. Emperyalizmin Doğu sorununda hiç mi etkisi yoktur? Aksini iddia etmek yanıltıcı olur. Ancak, bu, olayın doğuşunda değil, bu olayın gelişmesinden yararlanarak Türkiye üzerindeki çıkarlarını sürdürmesi bakımından önemlidir.

## VII. Etnik Sorun Derken Sınıfsal Açı Asla Daraltılmamalıdır

Doğu sorununu bu şekilde ortaya koyduktan sonra can alıcı olan başka bir noktaya daha özünü değinmek gerekir. Bu sorunları, sınıf esaslı üzerine oturtarak çözümlenmeye çalışmaktır. Cumhuriyetin ilânında sonra Doğu Anadolu'da merkezi otoriteye karşı yapılan

(179) Yıldız Sertel, Türkiye'de İlerici Akımlar, Ant Yayınları, İstanbul 1969, s. 393.

(180) Doğu sorununun özü ile ilgili araştırmalar yapanlar büyük bir baskı altında tutulmaktadırlar. Siyasal iktidarın öncülüğünü yaptığı bu baskıya, özerk olması gereken ve yurt sorunlarına eğilen kendi üyelerini bu baskılara karşı koruması gereken Üniversitelerin de bu baskı işlemine öncülük yapmaları ciddi üzüldür. (Bu konuya ilişkin belgeler ayrıca yayınlanacaktır). Üniversite, TRT, gibi özerk kuruluşların, ülkemizin somut gerçeklerini gizlemeden, özgürce incelemek ve sorunlarımızın bilimsel analizini yapmak zorundadırlar. Bu hem anayasal görevleridir hem de özerkliklerinin kendilerine yüklediği bir yükümlülüktür. 1961 Anayasası, büyük ölçüde ileriye dönük toplumsal gelişmeyi sağlayacak çalışmaları yapacaklara güven verecek bir anayasadır.

— Mümtaz Sosyal, Dinamik Anayasa Anlayışı, Anayasa Dialektiği üzerine Bir Deneme, SBFY Ankara 1969.

— Mümtaz Sosyal, Haklar ve Özgürlükler Bakımından 1961 Anayasasının Evrensel Anlamı, SBFY Cilt 24, sayı 1, s. 91 - 94.

— Mümtaz Sosyal, Anayasa Diyalektiği Açısından Özerk Kuruluşların Görevi, SBFY Cilt 24, Sayı 4, s. 111 - 124.

— Bütent Tanör, Siyasal Düşünce Hürriyeti ve 1961 Türk Anayasası, Öncü Kitabevi, İstanbul 1969.

isyanlar ve isyanlarla birlikte meydana gelen sürgünler sonunda aşiret reisi, toprak ağası, şeyh, gibi doğulu egemen sınıflar başlıca iki büyük kümeye ayrıldı: Bir kısmı merkezi otorite ile sürtüşüp onun hisşına uğradı, bir kısmı da onunla gayet iyi geçinerek onunla bütünleşerek çıkar birliğine girdi. Doğulu egemen sınıflarla ilgili olarak yapılan bu analiz 1945 yılına kadar geçerlidir ve doğrudur. Fakat 1945 de çok partili düzene geçişle birlikte ağa, şeyh, aşiret reisi ve şeyhlerin tekrar kurumlaşmaları ile birlikte hükümetle sürtüşen ve sürtüşmeyen ayırımı ortadan kalkmaya başlamış, merkezi otorite ile sürtüşenler de artık onunla bütünleşmeye ve çıkar birliğine girmeye başlamışlardır. Örneğin bir zamanlar merkezi otorite ile zıtlaşan ve zaman zaman sürgüne gönderilen, Silvan'ın Azizoğlu ailesi, Doğu Anadolu üzerinde çok söz söylemesine karşın aslında merkezi otorite ile bütünleşmiş ve çıkar birliğine girmiştir. 12 Ekim 1969 Seçimlerinde eski DP lilere en çok sahip çıkmaları bunun en güzel örneğidir (181).

Doğunun geri kalmasından ve sürekli olarak fakirleşmesinde doğulu egemen sınıfların batılı egemen sınıflarla yaptığı bu bütünleşmenin rolü çok büyüktür. Örneğin, Doğu'da yün, koyun, buğday yağ gibi ürünler elde edilmektedir. Bu ürünler üretim ilişkilerinin gereği, egemen sınıflar tarafından toplanmaktadır. Ancak egemen sınıfların elinde toplanan bu birikim Batı Anadolu'ya sevkedilmekte ve orada değerlendirilmektedir. O halde ürün Doğu Anadolu'da yaratıldığı halde para olarak Batı Anadolu'da yatırılmaktadır. Yine Doğuda üretilen koyun gibi küçük baş hayvanlar egemen sınıflar kanalıyla kaçak olarak İran, Irak, Suriye gibi Ortadoğu ülkelerine geçirilmekte ve elde edilen para yine doğuda değil batıda yatırılmaktadır. Bunun gibi eczacı, doktor, avukat gibi serbest meslek sahipleri veya bürokratlar da Doğuda kazandıklarını tamamen Batıda yatırmaktadırlar. İşte egemen sınıflar arasındaki bu bütünleşme Doğu Anadolu'nun sürekli olarak fakirleşmesi sonucunu doğurmaktadır. Bakanlar Kurulunun Doğudan nakledilecek hayvanlarla ilgili olarak indirimli tarife uygulanmasını isteyen kararı da aynı niteliktedir. (182). Bu kararname ile Doğudan Batıya sevkedenlere nakit ücretlerinde % 30 indirim yapılacaktır. Bu indirim şüphesiz ki bir avuç varlıklı sınıfın işine yaracaktır. Çünkü Doğuda mey-

(181) Milliyet, 2-3 Ekim 1969.

1945'ten sonra, feodal egemen sınıfın Batı Anadolu'daki egemen sınıflarla bütünleşerek sömürül dışında kaldığını söylemek biraz yüzeyde kalan bir açıklamadır. Etnik sorudan ötürü, Doğunun egemen sınıfı da sürekli olarak horlanmış, ancak Batılı egemen sınıfa sağladığı çıkar kadar hoş görülmüş, baskıdan kurtulmuştur. 27 Mayıs'ta 485 Doğulu yurttaşın toplama kampına alınması daha sonra bunlardan 55'inin sürgüne gönderilmesi ve bunların tümünün Kürt olması bu baskının günümüzde tekrarlanmış bir örneğidir.

(182) 31 Mart 1969 tarihli Resmî Gazete.

dana gelen don ve kuraklık nedeniyle köylüler hayvanlarını gayet ucuz fiyatlarla elden çıkarmakta, bu hayvanları bir iki vurguncu toplamakta, hükümette bu vurguncularını işini kolaylaştırmak için indirimli tarife uygulayıp hayvanların Batıya daha rahat bir biçimde sevkini sağlamaktadır. O halde, değer, esas olarak Doğu Anadolu halkı tarafından yaratıldığı halde, Doğulu ve Batılı egemen sınıfların bütünleşmeleri ve çıkar birliğine girmeleri ile Batıda yatırılmakta, bu ise Doğunun sürekli olarak fakirleşmesini sonucunu doğurmaktadır.

Bu bütünleşmenin en önemli sonuçlarından biri de ulusal sorunun baskı altında tutulması ile ilgilidir. Kuzey Irak'ta ki hareket bu konunun açıklanmasına ışık tutabilir. Bilindiği gibi, Kuzey Irak Coğrafi bakımdan son derece engebeli, ekonomik olanakları bakımından çok zayıf bir bölgedir, (183). Bölgenin coğrafi ve ekonomik olanakları bakımından çok zayıf ve elverişsiz olması artık ürünün ve birikimin son derece az olması sonucunu doğurmaktadır. Bu ise, tam anlamıyla bir feodalite bile değildir. Muzaffer Erdost bunu «Klan Feodalizmi» olarak nitelendirmektedir (184). Artık ürünün ve birikimin az olması herşeyden önce aşiret reisi, şeyh, toprak ağası gibi Kuzey Iraklı egemen sınıfların Bağdat Hükümeti ile bütünleşip çıkar birliğine girmelerini engellemektedir. Çünkü böyle bir bütünleşme ve çıkar birliğinin olması için Kuzey Irak'ta biriken artık ürünü Kuzey Irak dışında bazı yerlerde değerlendirilmeleri gerekir. Böyle bir artık ürün bulunmadığı için de Kuzey Iraklı ağalar, şeyhler ve aşiret reisleri Bağdat Hükümeti ve Arap Egemen sınıfları ile bütünleşemeyip sömürünün dışında kalmaktadırlar. Sömürü dışında kalan bu kişiler ulusal baskılar da eklenince merkezi otoriteye karşı direnebilmektedirler.

Burada, Barzan Aşiretinin, ta Osmanlı İmparatorluğu döneminden beri süregelen bağımsızlık müdadelelerini küçümsemek istemiyorum. Ancak gerçekleri değerlendirmek, doğruları ortaya koymakta bilimsel görevimizdir. Oysa Doğu Anadolu'nun durumu aynı değildir. Doğu Anadolu coğrafi bakımdan her ne kadar dağlık bir bölge ise de ekonomik olanaklar bakımından çok zengindir. Dolayısıyla artık ürünü vardır. Ve bu artık ürün, Doğulu egemen sınıfların Batılı egemen sınıflarla bütünleşmeleri sonucunu doğurmaktadır. Bu bütünleşme ise, aslında etnik sorunu gizleyen bir etkidir. Başka bir deyişle Batılı egemen sınıflarla çıkar ilişkilerine girenler «etnik sorunu» sorun olarak görmemekte ve faşizme dönük politikanın temsilcileri durumuna düşmektedirler. Bunu, 1961 Anayasası-

(183) Hulusi Turgut, Kürdistan Dosyası, 15 Eylül - 20 Ekim 1968 tarihleri arasında Akşam Gazetesinde yayınlanmış yazı dizisi.

(184) Şemdinli Aşiretleri Üretim İlişkileri, Türk Solu, Cilt 1, sayı 25.



nın yapılması sırasında Kurucu Meclis üyelerinden Abdülhadi Toplu isimli bir Doğulu şöyle ifade etmiştir: «...Ben % 80 Kürtçe konuşan bir bölgenin çocuğuyum. Bu bölgenin halkı Türk olmakla iftihar ediyor. Biz ekaliyet fikrini şuurumuzda yaşatmıyoruz beyler. Biz Lozan Anlaşması sınırları içinde beraber ve hür bir Türkiye'ye inanıyor ve türklüğümüzle iftihar ediyoruz. Bu bakımdan buraya çıkıp, bizim adımıza konuşup, ortaya bir ittihadi anasır davası çıkarmak asla doğru değildir. Memleketimizin içinde Komünizm cereyanı vardır. Biz komünizmin emperyalizmini yıkmaya çalışıyoruz. Bu maddeden milliyetçiliği çıkarınız, tutacak dal kalmaz» (185).

Milliyetini inkâr eden bu Doğulu yurttaşımıza söylenecek hiç bir söz yoktur. Bu tiplerin niteliğini Doğulu bir genç şöyle ortaya koyuyor: «...Bu derneklerin temel gelir kaynağı olan geceler tertiplemeyle, esas gayeye çok az yardımcı olan, ve maddi gelir kaygusunda olan dernek yöneticileri, çoğu zaman Doğunun dertlerine, problemlerine sırt çevirmiş, insanlık sevgisinden nasibini alamamış, cüzdani kabarık kişilerin ağına düşmektedirler.

Doğu gecelerinde doğunun sorunlarından bahsedenlere bile karşı çıkmakta tereddüt etmeyen, doğunun sözümlerine ona temsilcileri, doğuyu sömürmek suretiyle ceplerine indirdikleri milyonlardan sadaka verir gibi verdikleri bir kaç lira ile kahramanmış gibi gösterilmekte ve doğulu gençlerin bunlara minnettar olduğu hissi uyandırılmaktadır. Diğer bir husus da şudur: Doğunun bir kısım komprador temsilcileri de ağlarına düşüremedikleri dernek yöneticilerini politik baskılarla ve perde arkası oyunlarla susdurmaya vazifelerine engel olmaya çalışmaktadırlar. Dernekler, gayelerine erişmek için çaba harcarken en büyük darbeyi çoğu zaman Doğunun komprador temsilcilerinden yemektirler.

İşsiz, yolsuz, yoksul, aç, susuz, işsiz, doğuya jandarma karkolu yaptırmaktan, komando teşkilâtı kurmaktan ve modern hapishane yaptırmaktan başka doğuya hiç bir şey kazandırmayan zihniyetlerin himayesinde geceler tertip edilmemelidir...» (186).

Doğulu gencin, çok doğru bir biçimde ortaya koyduğu gibi, temel sorun sınıfsal gerçeklerde yatmaktadır. «Ne Mutlu Türküm Diyene» demek nasıl Türk emekçi sınıflarının sorunlarına hiç bir zaman çözüm getirmemiş ve bu slogan komprador kapitalizminin işine

(185) Kâzım Öztürk, a.g.e. s. 1044.

Kürtlüğünü inkâr eden bu doğulu kişinin konuşmaları kurucu meclis üyesinin Prof. Tark Zafer Tunaya'yı çok sevindirmiş ve rahatlatmış olacak ki uzun uzun bu konuşmanın övgüsünü yapmıştır. Kâzım Öztürk, a.g.e. s. 1053). Anayasa Komisyonundaki işine son verilmesine sebep olan fikirleri ile çelişmektedir.

(186) İsa Geçit, Doğu Derneklerinin Gayeleri Ne olmalıdır, Uyanış, 4 Mayıs 1969, Ankara Özel Sayı.

yaramışsa; ulusal sorunun sınıfsal temellere dayanmayan bir çözümü de emekçi Kürt halkının sorunlarına hiç bir zaman, çözüm getirmeyecek ancak sömürüyü feodal olarak sürdürenlerin işine yarayacak ve onların kapitalist ağalar olmaları sonucunu doğuracaktır.

Bu bakımdan sınıf sorununu çok iyi görmek ve hiç bir zaman gözden uzak tutmamak gerekir. Hatta şu etkeni bile hesaplamak zorunluluğu vardır. Yukarıda kapitalist ilişkilerin yoğunluk kazanması ile birlikte Kürt Dili, Kürt Edebiyatı, Kürt Tarihi ve Kürt Folkloru araştırmalarının artacağını, kamu oyunun ve gerici siyasi iktidarları rahatsız edecek kadar bilinçleneceğini açıklamıştık. Bu baskılar karşısında, gerici iktidarlar sırf sınıf gerçeğini gizlemek için Kürt halkına yarım yamalak bir takım ulusal haklar verebilir. Kürtçe gazete çıkarma, radyoda bir iki saat kürtçe yayın yapma gibi. Gerici iktidarların bu oyununa katıyen gelmemek ve sınıf gerçeğini hiç bir zaman unutmamak gerekir. Örneğin İRAN'da 6 eyaletin birisinin adı Kürdistan'dır ve Kürtlerin bazı ulusal hakları vardır. Fakat bu haklar aslında gerici iktidarın İrandaki Kürt halkına yapılan baskılarını gizlemek için verilmiştir. Nitekim, herşeyden önce Kürt emekçi sınıflarının çıkarları için mücadele eden Kürt aydınların Savak'ın korkunç bir baskısı altında olduğunu bütün dünya kamu oyu yakından izlemektedir. Bu bakımdan sınıfsal açığı kesinlikle daraltmamak, egemen sınıfların ve onların iktidarlarının oyununa gelmemek gerekir. Sınıfsal açığı daraltmamak demek sorunu birinci plânda, toplumun kendi iç dinamikleri, ikinci plânda da emperyalizm ve emperyalizmin Orta-Doğu'da oynamaya çalıştığı oyunlar ve giderek Türkiye ile emperyalizmin ilişkileri açısından görmek demektir.»

## ÖZET

Kürt aşiretleri üzerinde ilk araştırma Ziya Gökalp tarafından «Kürt Aşiretleri Üzerinde Sosyolojik Tetkikler» adı altında yapılmıştır. Ziya Gökalp bu araştırmasında özellikle Kürt aşiretlerini soy - sop bakımından sınıflandırmakta ve Kürtlerdeki temel toplumsal kurumları anlatılmaktadır. Bunun yanında Kürtleri coğrafi yöreler itibariyle sınıflayan bilim adamları da vardır. Minnorsky bunlardan biridir.

Aşiret biçimindeki toplumsal ve siyasal organizasyonun en etkin olduğu yer Hakkari'dir. Bu bakımdan Hakkari Bölgesi, Güney Batı İran, Kuzey Irak ve Kuzey Suriye ile bütünleşmiştir. Çünkü buralarda da aşiret organizasyonu çok etkindir ve aşiret bağları büyük bir dinamizm içinde varlığını sürdürmektedir. Aşiret organizasyonunun feodal üretim ilişkilerinin belirlediği bir siyasal biçim olduğu şüphesizdir. Fakat feodalteyi tek başına belirleyen bir kurum de-

ğildir. Öte yandan, aşiret organizasyonunun sadece Kürtlere mi, yoksa aynı ekonomik ve toplumsal düzeyde bulunan başka gruplara da mı ait olduğu araştırılmaya değer bir konudur.

Toprağa dayanan feodalitede toplumun ekonomik temelini, öktüz, karasaban, kağrı gibi üretim güçlerinin belirlediği tarla tarımı meydana getiriyor ise de, aşiret biçimindeki feodalitede hayvancılık daha büyük rol oynamaktadır. Hayvancılık, emeğin aşiret reisine olan bağımlılığını, toprağa dayanan feodalitedeki köylünün feodal ağaya olan bağımlılığından biraz daha serbest bırakmaktadır. Emeğin bağımlılığındaki bu gevşeme, hayvancılık ekonomisinin bünyesinden doğmaktadır. Fakat emeğin biraz daha serbestisine karşı, aşiret reisi ile üyeler arasındaki akrabalık bağları çok sıkıdır. Yani her ikisi de aynı soy-sop'a mensuptur. Emperyalizm Kürtlerdeki bu aşiret sisteminden son derece yararlanmış, çeşitli vesilelerle aşiretleri birbirine düşürdüğü gibi merkezi otoriteye karşı da isyanlarını sağlamıştır. Bu süreç içinde emperyalizmin tezgahı kendi lehlerine gayet usta bir biçimde çalışmış ve büyük çıkarlar sağlamıştır. Yine bu süreç içinde Batının egemen sınıflarıyla bütünleşebilme olanakları bulan Doğulu egemenler merkezi otorite ile çatışmamış olanlardır. Bütünleşemeyenler ise, sürekli sürtüşme durumunda kalmışlardır. Doğulu ve Batılı egemen sınıfların yaptığı iş birliği ise, sermayenin sürekli olarak Doğudan Batıya kaymasına Batı'da yatırılmasına sebep olmuştur. Bu Doğunun geri kalması sonucunu doğuran etkenlerden biri olmuştur.

Çeşitli isyan hareketleri sonucunda ortaya çıkan sürgünler, devamlılık karakterini gösterememiş, çeşitli toplumsal yapı dinamiklerinin işleyişi sonunda feodaller tekrar yerlerine dönmüşlerdir. 1945'den sonraki çok partili demokratik düzen uygulaması ise Doğulu egemenlerin fonksiyonlarını daha da pekiştirmekten öte bir işe yaramamıştır.

Aşiret organizasyonunun, feodal üretim biçimlerine göre belirlenen bir üst yapı kurumu olduğunu belirtmiştik. Feodal ilişkiler tamamen tasfiye edilip, kapitalist üretim ilişkilerinde gelişme olduğu zaman aşiret organizasyonları da tasfiye edilecek ve kapitalist üretim ilişkilerinin tarihi kategorisi olan uluslaşma süreci tamamlanacaktır. Feodal ilişkileri tasfiye etmeden, aşiret organizasyonlarının ortadan kalkmasını beklemek hayaldir. Aşiret sistemi ile şeyhlik, feodal üretim ilişkilerinin belirlediği üst yapı kurumları olup, feodal üretimin iç çelişkileriyle bütünleşmiştir. Bu bakımdan, bazı yerlerde aşiret reisliği ile şeyhlik geniş toprak mülkiyeti ile bağdaşmıştır. Bu üç fonksiyonu kendinde toplayan kişi çok etkili bir feodal olarak görülebilir. Fakat, bu fonksiyonların ayrı ayrı kimselerde olması veya ikisinin bir arada bulunması olanağı da vardır. Bu koşullar altın-

da aşiret sistemine, tarikat veya şeyhliğe yani teokrasiye dayanan feodalitelerden sözedilebilir.

Türkiye'de şimdiye kadar bilinçli olarak gizlenmeye çalışılan etnik bir sorun vardır. Doğunun geri kalması ve yoksulluğu sınıfsal bir olay olduğu halde Doğu sorununun özünü karakterize eden sadece etnik yöndür. Fakat sınıf sorunu ile etnik sorun birbirleriyle sıkı bir şekilde ilgilidir. Anayasa hukuku, insan hakları ana hürriyetler, dil, tarih, kültür, folklor gibi konularda çalışanlar, şimdiye kadar bu konuyu bilinçli bir biçimde görmezlikten gelmişlerdir. Resmî olarak, «Kürt diye bir kavim yoktur, «Kürtler Türk'tür» denilmesine ve bunun propagandası yapılmasına karşın fiili olarak, Kürtler, Kürt oldukları için horlanmışlardır. Türk bürokrasisi bu tutumuyla temel gelişkiyi, Türk ve Kürt halkları arasında göstermeye çalışan egemen sınıfların oyununa gelmiş ve onların gönüllü sözcüsü olmuştur. Oysa, çok iyi bilindiği gibi çelişki hiç bir zaman Kürt ve Türk halkları arasında değil, emekçi Kürt ve Türk halkları ile bu halkların egemen sınıfları, giderek emperyalizm arasındadır.

Bu oluşumlar içinde devlet bürokrasisi - halk ilişkilerini araştırmak çok ilginçtir. Bürokrasi ile halk büyük bir zıtlıkta içindedir. Düzen, geniş halk yığınlarına karşı yabancılaşmış olup, bürokrasi halka yabancılaşmış bu düzenin devam ettiricisi olmuştur.

Artık her türlü faşist şartlanmalardan ve duygusalılıklardan uzak kalarak bu sorunun düşünülmesi ve çözüm yolları aranması günümüz Türk ve Kürt aydınlarının en önemli tarihsel görevlerinden biridir. Bu sorundan çekinmek, ürkmek son derece anlamsız bir tutumdur. Öte yandan, bu şartlanmalardan kurtulmak ve somut sorunlara eğilmek bir görevdir. Üstelik bu, özerk kuruluşlar için kaçınılmaz görevdir. İhan Selçuk'un bir yazısında belirttiği gibi «Dokunulmaz konu yoktur ve taassuba yer yoktur» (187).

Aşağıdaki çizelgede Türkiye'de nüfusun dile göre dağılımı şöyledir :

<u>Ana Diller</u>	<u>Genel Toplam (000)</u>
Abazaca	5.
Acemce	1.
Arapça	365.
Arnavutça	12.
Boşnakça	18.
Çerkezce	58.
Gürcüce	54.
Kürtçe ve Zazaca	2.370.
Kırdagca	—
Lazca	26.
Pomakça	23.
Ermenice	33.
Yahudice	10.
Rumca	45.
<b>Genel Toplam</b>	<b>31.392.</b>

Kaynak : DİE, 1965 Genel Nüfus Sayımı, Nüfusun Sosyal ve Ekonomik Nitelikleri, S. 166

(187) İhan Selçuk, Cumhuriyet, 22 Ekim 1969.

Görüldüğü gibi, Türkiye’de yaşayan halklardan, ana dili Türkçe olanlardan sonra en kalabalık halk topluluğu, ana dili Kürtçe olan halktır. 2 milyon 370 bin Kürde karşılık (188) Türkiye’deki en kalabalık grup 365 bin kişi ile Araplardır. Türk bürokrasisinin, Kürt etnik grubunu Abaza, Çerkez, Arnavut, Laz vs. grupları arasında sayması, aslında Kürt etnik grubunu gizlemekten başka birşey değildir. Türkiye’de yaşamakta olan bu etnik gruplarının tümünü aynı düzeyde tutup değerlendirmek, bunların ulusal sorunlarının aynı olduğunu söylemek ciddi bir tutum değildir. 2 milyon 370 bin Kürdün ulusal sorunları ile 5 bin Abazanın sorunlarını bir tutmak, sorunu çıkmaza götürmekten başka bir yarar sağlamaz. Türk bürokrasisinin, «Kürtlere ulusal haklarını tanımakla iş bitmez, öteki etnik gruplara da ulusal haklara tanınmasına yol açar ve ülke, Abazistan, Lazistan, Çerkezistan, Küçük Arabistan, Kürdistan gibi bölük-pörçük cumhuriyetlere ayırır» iddiaları aslında, kamu oyunun dikkatini dağıtmak ve Kürt etnik grubunun sorunlarını gizlemek amacı ile ilerli sürülmektedir.

Son zamanlarda çeşitli ekonomik ve toplumsal yapı dinamiklerinin işleyişi sonunda toprak mülkiyeti gelişmeleri daha büyük bir açıklık kazanmış, halklar kendi varlıklarının bilincine süratle ulaşmaya başlamışlardır. Gerek Doğu Mitingleri, gerekse Doğu Mitinglerinden sonra yapılan çeşitli mitingler, içten içe ve sola doğru geliştiği bir gerçek olan bu uyanışların en belirgin kanıtıdır. Mitingler her ne kadar Doğulu aydınların önderliğinde başlıyor ve yürütülüyorsa da, tabanda yani geniş halk yığınlarında çok olumlu etkiler meydana getirmektedir. Bu, «Emekçinin okumuşları»nın kendi kaynakları ile diyalog haline gelmeyi, başarıları demektir. Doğulu halk, öteki etnik gruplara oranla, ekonomik, sosyal ve kültürel bakımlardan elverişsiz bir durumda bulunduğunu anlamaya ve bilmeye başlamıştır. Daha iyi ekonomik, toplumsal ve siyasal rollere sahip olmayı istemekte ve bunu gerçekleştirmek için direnmektedir. Ekonomik ve toplumsal sorunlar ağırlığını günden güne duyurmakta, bu ise halk yığınlarına temelden bir baskı yaparak, onları kendi yararlarına işlemeyen bu düzene karşı bilinçlendirmektedir. Bunu anlamak ve his-

---

(188) Türkiye’deki Kürt etnik grubunun aslında 4.5 - 5 milyon olduğunu iddia etmek yanlış değildir. Örneğin, Hakkari’de halk yüzde yüz Kürtçe konuşur. Fakat istatistikler, 84 bin kişiden 11 bin kişinin Türkçe konuştuğunu göstermektedir. Bu 11 bin kişi, eğer Hakkari garnizonlarındaki ordu birlikleri değilse, yanlış bir rakamdır. Kürt halkının gerçek rakamdan daha az gösterilmesinin tek nedeni politikadır.

Öte yandan, ana dili Kürtçe olan fakat Türkçe de bilen Kürtler, sorulara Türkçe cevap verdikleri için, ana dilleri Türkçe diye saptanıp Türk olarak sayılmaktadırlar. İstatistiklerin, yalnız Kürtçe bilenleri Kürt göstermediği samimiyetlidir. Bu da nüfus sayımlarının nesnel olmadığını kesin kanıtlarından biridir.

setmek gerekir. Bu bakımdan Doğu Mitingleri sırasında kullanılan aşığıdaki döviz, ilerdeki eylemleri de etkilemesi bakımından son derece ilginçtir.

«DOĞULU, KANUNİ HAKLARIN İÇİN ÇALIŞ - DİDİN,  
HAK İSTEMEKLE BİRLİK BOZULMAZ.»

## B Ö L Ü M VII

### GENEL SONUÇLAR

Türkiye, yıllardan beri, tüm sorunlarına ters bir açıdan bakılmış, horlanmış, ezilmiş, sömürülmüş halk yığınlarının egemen sınıflara karşı vermekte olduğu kurtuluş savaşına sahne olmaktadır. Türkiye'nin dört bir köşesinde, egemen sınıfların sömürüsüne başkaldırmış devrimci güçler, geniş kitleler üzerinde ilk kez bu denli etkili olmakta, gerçekleri gün ışığına kavuşturmak ve halkların uyanışı sağlanmak için, varlarını yoklarını ortaya koymuş bulunmaktadır. Her şeyi yerli yerine oturmada, duygusallıktan sıyrılmadan, Türkiye'nin kurtuluşunu umut etmek hayalden öteye geçemez. Tüm şartlanmalardan sıyrılmadan, sorunlara çözüm yolu bulmanın, Türkiye'yi emperyalizmin ve onun yerli işbirlikçisi egemen sınıflardan kurtarmanın, olanağı olmadığı artık gün ışığına çıkmış bulunmaktadır. Sömürülen geniş halk yığınları, yavaş da olsa, sömürü tuzağının hangi güçlerce kurulduğunu görmekte, sınıfının bilincine erişmektedir. Fakat, devrimci kavga verdiklerini ileri süren bazı ilerici aydınlarımızın, bazı temel sorunlarda devrimci kavgaya ters düşen bağnazlık içinde bulunmaları, Türkiyenin en büyük talihsizliği olmaktadır. Denemeler göstermiştir ki, Türkiye'de her kurtuluş fırsatı ele geçirildiğinde, öncü kadrolar bugün de işlenmekte olan hatalar yüzünden, şu ya da bu nedenle gerçeklere sırt çevirip, daha doğrusu yurt sorunlarını çözüme kavuşturacak yetenekten yoksun olduklarından, toplumumuz dönüp dolaşıp aynı sorunlarla karşı karşıya kalmaktadır. Bu sakat tutumun yoksul halkımıza, çileden başka bir şey kazandırmadığı açık - seçik ortada iken, bazı ilerici aydınlarımızın aynı yanlışlara sarılıp, kurtuluş yolu aramaya kalkışmalarına bir anlam vermek çok güçtür. Türkiye'nin kurtuluşunun, em-

peryalizme karşı, emekçi yığınların kendi yönetimlerini kurmalarına bağlı olduğunu çok iyi gören emekçi kitleler, mutlaka kendi öncü kadrolarını yaratarak üretim güçlerini elde edecektir. Bunun için, henüz vakit geçmeden, devrimci kavgayı sürdürenlerin, yeni yeni öğretiler ortaya koyma hastalığından kendilerini kurtarıp, bilinen ve temel doğrulara dayanarak eylemde bulunmaları, atıldıkları kavganın gereğidir. Emperyalizme karşı girişilen bu kavgada, geniş halk yığınlarının uyanışını geciktirecek davranışlarda bulunanlar, eylemlerinden ancak siyasi iktidarın yararlanabileceğini asla unutmamalıdır.

Bu araştırmamızda, Türkiye'nin temel sorunlarına çözüm getirecek gerçeklerin ışığında ve olanaklar ölçüsünde, Doğu Anadolu'nun sosyo - ekonomik yapısı incelenmiş, etnik etkenler bu yapı ile bütünleştirilerek verilmeye ve temel toplumsal yapı çelişkileri belirtilmeye çalışılmıştır. Doğu Sorununun, Türkiye'nin önemli sorunlarının başında geldiği, çözüm yolu beklediği sürece aktüalitesini eskisinden daha etkili bir biçimde koruyacağı ve siyasi iktidarların genel politikalarını etkileyeceği bir gerçektir. Eğitimin kazandırdığı şartlanma sonucu, bu konuya karşı takınılan bağınazlıktan kendimizi kurtarmamamız, sorunu daha da çıkmaza sürüklemektedir. Bugün bile, devlet yöneticilerinin, bilim adamlarının ve aydınlarımızın büyük çoğunluğu Doğu Sorununu yalnız bir geri kalmışlık sorunu olarak görmektedirler. Oysa, sorun, ayrıntılı bir biçimde ortaya koyduğumuz gibi, çok yönlü bir sorundur. Bu sorunu görmezlikten gelmek, Doğu'dan yükselen haklı sese kulak tıkamak, hiçbir siyasi iktidara başarı getirmeyeceği gibi, Türkiye için, yatıştırılması son derece güç olacak olağanüstü olaylara yol açacaktır.

## **I. Tarihsel Gelişim**

### **1. Osmanlı İmparatorluğu Döneminde Doğu Anadolu Feodal Yapıdadır**

Kürtler, özellikle Van Gölünün güney kesimlerinde, M.Ö. 2000 yıllarından sonra tarih sahnesinde görüyoruz. Fakat, Kürtlerle ilgili ilk doğru bilgiler, Arap yayılmasından sonra Arap kaynaklarında bulunabiliyor.

Türkler, 1208 yıllarında Anadolu'ya ilk akınlarını yapmaya başladıkları zaman, Kürtler feodal bir düzende, hayvancılık yaparak, aşiretler halinde yaşıyorlardı. Türklerin, Anadolu'ya yaptıkları bu ilk akınlarda, Kürtlerle aralarında kanlı savaşlar oldu. Türkler, Kürt aşiretlerini, giderek Kürt Beylerini kesinkes kendilerine bağlamak istiyorlardı. Türkler, bu isteklerinin gerçekleşemeyeceğini kısa zamanda anladılar ve Kürt Beylerinin feodal yapılarını tanımak zorunda kaldılar. Bu uyuşma sonucu Türkler ile Kürtler ortak düşmanları



durumunda olan Bizans'a karşı birlikte savaştılar.

Arap yayılması ve Türklerin Anadolu'ya gelişleri sırasında var olan Kürtlerin yaşadıkları feodal düzen, Selçuklular ve Osmanlı İmparatorluğu döneminde de varlığını sürdürmüştür.

Doğu Anadolu, Osmanlı İmparatorluğuna, Yavuz Sultan Selim'in Çaldıran savaşı (1514) sonunda katılmıştır. Ancak bu katılma hiç bir zaman organik bir katılma olmamıştır. Osmanlılar, savaşçı Kürt aşiretleri ile her zaman iyi geçinmenin yollarını aramış, onların iç işlerine karışmaktan şiddetle kaçınmıştır. Böylece, Osmanlılar, Kürtlerin tarihin derinliklerinden getirdiği, feodal düzenlerini aynen tanımak zorunda kalmış ve eşit koşullar altında ittifak yaptığı Kürt feodal düzenin, Safevi ve Memlük Devletlerine karşı bir tampon olarak kullanmak istemiştir.

Osmanlı İmparatorluğu döneminde, Doğu Anadolu'da sayıları on altıya yaklaşan «Kürt Hükümetleri» vardır. İç işlerinde tamamen bağımsız olan bu hükümetlerin yönetiminde Osmanlıların en ufak bir rolü yoktur. Hükümetlerin Başkanları, Bölgedeki Kürt Aşiret Reisleridir ve başkanlık babadan oğula geçer. Evliya Çelebi bu Kürt Beylerinden «Azil kabul etmek Kürt Beyleri» diye söz etmektedir. Kürt Hükümetleriyle Osmanlı Sarayı arasında, kuvvet dengesine dayanan «sözsüz» bir anlaşma vardır. Bu anlaşma «...Ben senin iç işlerine karışmayacağım, sen de bana karşı başkaldırma, yalnız İran ve Memlük Devletlerine karşı Osmanlı ülkesinin güvenliğini sağla» ilkesine dayanmaktadır.

Bu Kürt Hükümetleri dışında, Doğu Anadolu'da elliye yakın «Kürt Sancakları» vardır. Evliya Çelebinin «Azil kabul etmez Kürt Beyleri» dediği beyler arasında bu sancakların beyleri de bulunmaktadır. Bunlarda iç işlerinde bağımsız olup, beylik babadan oğula geçer. Sancak Beyleri, Osmanlılar savaşa giderken yolları sancakların içinden geçerse, Osmanlılara her türlü iyiliği yapmak zorundadırlar. Bu Hükümetlere ve Sancaklara bağlı bir çok da kale vardır.

Doğu Anadolu'daki bu feodal düzen, Osmanlılar zamanında aynen sürmüştür ve Osmanlıların Batıya açılışı nedeniyle doğan gelişmelerden Doğu Anadolu etkilenmemiştir. 19. yüzyılın sonlarına doğru, 1789 Fransız İhtilalinin Ermeni toplumunda büyük bir etki yarattığını gören Abdülhamit, Ermeni Milliyetçiliğini önlemek için Doğu Anadolu'daki ileri gelen Kürt aşiretlerinden tarihe, Hamidiye Alayı diye geçen 36 birlik kurmuştur. Bu Milliyetçiliğinin gelişmesini önlemek için hem Ermenilerle hem de Osmanlı Sarayının körüklediği anlaşmazlıklardan ötürü kendi aralarında savaşan Hamidiye Alayları Kürt aşiret düzenlerinin daha ileri bir aşamaya geçmesini önlemiştir.

Osmanlı toplumunun, hangi üretim biçiminde olduğu, bilim adamlarımız tarafından bugün de tartışma konusu olmaktadır. Fakat, Do-

ğu Anadolu'daki Kürt Aşiret düzenlerinin, Kürt Hükümetlerinin ve Sancaklarının kesinkes feodal bir yapıda olduğu açıktır. Burada önemli olan nokta, Arap yayılmasından bu yana, çeşitli siyasi iktidarlar karşısında feodal yapısını koruyan Kürt aşiret düzeninin, neden kendisini yenileyerek, daha ileri bir aşamaya geçemediğinin araştırılmasıdır.

## 2. Kurtuluş Savaşının Anti-Emperyalist, Fakat Anti-Feodal Olmayan Etkileri

Kurtuluş Savaşının en önemli özelliği, anti-emperyalist bir savaş olmasıdır. Fakat, bu savaş anti-feodal bir savaş değildir. Bu savaşta Mustafa Kemal, din adamlarını devrime kazandırmak için «dinci ideolojiyi» büyük bir başarı ile sık sık kullanmış, şeyhlerin, hacı ve hocaların kurtuluş savaşında «kuvayı millîye» saflarında savaşmalarını sağlamak için büyük tavizler vermiştir. Yine Mustafa Kemal, Kürt aşiret reislerini İngiliz emperyalizminin yanında yer almamalarını sağlamak için, hem dinci ideolojiyi hem de «Kürt-Türk kardeşliği»ni giderek tüm halkların kardeşliği sloganını kullanmıştır. Ulusal Kurtuluş Savaşının anti-feodal olmayan bu karakter; Cumhuriyetin kuruluşundan sonra da aynen devam etmiştir. Dolayısıyla savaştan sonra yürütülen devrimci eylemler üst yapıda kalmış; yapısal Kurtuluş Savaşının anti-feodal olmayan bu karakteri; Cumhuriyet zaman başarısız olmuşlardır. 1923'den sonra girilen devrimci eylemlerin anti-feodal olmamasının en önemli sonucu, tâ Celâli isyanlarından 1807 - 1858 olaylarından sonra kokuşarak ve çözümlenerek gelen Osmanlı toprak rejiminin, yani Osmanlı derebeyliğinin Cumhuriyetle, özellikle Medeni Kanunun kabulü ile hukukilik ve meşruluk kazanıp feodaliteye dönüşmesini sağlamasıdır. O halde, 1923'den sonraki devrimler Osmanlı derebeylerinin Cumhuriyetle birlikte hukukilik ve meşruluk kazanıp feodal ağalar haline dönüşmesinden başka bir şey değildir.

Öte yandan, 1919 - 1922 yılları arasında sık sık kullanılan «Türk Kürt Kardeşliği» sloganı, daha sonra bilinçli bir biçimde unutulmuş, daha ileri gidilerek Kürtlerin Türk oldukları iddia edilmeye başlanmıştır. Bununla beraber, Cumhuriyet döneminde merkezi otoriteye karşı girilen direnme hareketleri çok kanlı bir biçimde bastırılmış. Bu bakımdan 1924'deki ideoloji değişikliği son derece önemli bir olaydır. Bu değişiklik, aslında çelişmeli bir yapıya sahip olan Türk bürokrasisini 1923 - 1945 arasında çok daha büyük bir çelişme içine sokmuş, onu temelinde hiçbir değişiklik olmayan feodalizmin üst yapı kurumlarıyla çatışma durumuna getirmiştir. Giderek ulus ideolojisi haline dönüşen «Türk milliyetçiliği» fikri, Kürt halkının uluslaşmasını engellemek için, Doğulu egemen sınıflarla feodal olarak ittifak yapmayı gerektirmiştir. Çünkü, Doğunun egemen feodal ege-

men sınıfı halk yığınlarını, feodal üretim ilişkileri düzeyinde denetledikleri sürece böyle bir sorunun ortaya çıkmasının da olanağı yoktur. Bu olay, üst yapı kurumunda yaratılan bir değişikliğin alt yapı kurumundaki gelişmeleri nasıl etkilediğini ve engellediğini açıkça göstermektedir. Günümüz koşullarında ise, Doğu Anadolu'daki sınıf yapısı değişmekte, feodal egemen sınıf kapitalistleşmekte ve uluslaşma süreci, sosyo - ekonomik alt yapıda olan bu değişmeye paralel olarak yoğunluk kazanmaktadır.

## II. Bugünkü Durum

### 1. Üretim İlişkilerinin Çok Yönlülüğü ve Feodal Kurumlar

Bugünkü görünüşü ile Doğu Anadolu'daki üretim biçimi çok yönlü bir karakter göstermektedir. Bir kez, toplumun ekonomik temelini meydana getiren sermaye değil, tamamen topraktır. Teknoloji çok ilkel olup, öküz, karasapan ve kağına dayanmaktadır. İş bölümü gelişmemiştir. Köylünün toprak sahibine olan kişisel bağlılığı çoktur. Emek özgürleşmemiş olup, bağımlıdır. Öte yandan, feodal toplumun siyasal biçimi olan aşiret şeklindeki toplumsal ve siyasal örgütlenme varlığını yine sürdürdüğü gibi, ödenmeyen emeği, üreticiden çekip alan tarikat ve şeyhlik gibi dinsel kurumlar da ayakta durmaktadır. Gerek aşiret biçimindeki toplumsal ve siyasal örgütlenme, gerekse şeyhlik gibi kurumlar feodal toplumun iç çelişkileri ile sıkı bir biçimde bütünleşmekte ve temel toplumsal yapı çelişkilerinin açıklık kazanmasını engellemektedir. O halde, Doğu Anadolu'da üretim güçleri ve üretim ilişkileri tarafından belirlenen üretim tarzı, aşiret ve şeyhlik gibi üst yapı kurumlarıyla sıkı bir biçimde bütünleşmekte, üretim güçleri ve ilişkilerindeki değişikliğe engel olmaktadır. Bu üretim güçleri ve ilişkileri ile bunların belirlediği aşiret biçimindeki örgütü, şeyhliği ve bu kurumların birbirleri arasındaki ilişkileri çok iyi kavramak gerekir.

Urfa gibi yerlerde, feodal toprak köleliği büyük ölçüde ayakta durmaktadır. Viranşehir, Hilvan, Birecik, Aşkale gibi yerlerde tamamen topraksız olanların oranı % 75'in üzerindedir. Bu kadar geniş topraksız köylü kütlelerinin bulunması, toprakların ister istemez bazı ellerde toplanmış olması sonucunu ortaya çıkarmakta, topraksız olanlar ise, bu topraklar üzerinde toprak sahibi adına üretimde bulunmaktadırlar. Bu gibi yerlerde toplumun az çok dışarıya açılmasına bakarak, feodal mülk ve üretim ilişkileri değil, kapitalist veya ilkel kapitalist ilişkiler vardır demek yanlıştır. Öte yandan feodal üretim ilişkilerinin sağladığı ilkel birikimleri de kapitalist birikim sayamayız. Zaten kapitalizme geçişi engelleyen en dinamik etkenlerden biri de üretim güçlerinin, öküz, karasapan ve kağına dayanması ve birikimlerin, yoğun bir hal alamamasıdır. Kapitalist bir bi-

rikim ve ilişki henüz tam anlamıyla belirmediği gibi toplum da kapitalist toplum olmak özelliklerinden uzaktır. Feodal ilişkilerin hemen yanında, tarımda kapitalist ilişkilere geçiş olduğu da doğrudur. Iğdır, Malatya, Mardin, Oğuzeli, Tilbaşar, Keban gibi yerlerde bu oluşumu izlemek ilginçtir. Fakat kapitalist eğilimlerin belirlediği bu gibi yerlerin yanında hatta içinde şeyhlik gibi kurumların ve toprak köleliğinin bulunduğunu hiç bir zaman gözden uzak tutmamak gerekir. Gerek şeyhliğe, gerekse toprak köleliğine dayanan sömürü ise, feodal bir sömürüdür ve kapitalist niteliği yoktur. Öte yandan, gerek şeyhlik gerekse toprak köleliğini denetleyenlerdeki birikimin çok az olması, üstelik Doğu egemenlerin, Batılı egemen sınıflarla yaptığı işbirliği sonucu, bu birikimin de Doğu'da değil, Batı'da yatırılması, çok önemli bir konudur. Bunların ötesinde, her türlü kapitalist eğilimin ve bu kurumun feodal sosyal organizasyonlarla tekrar bütünleşerek yeni yeni anlamlar kazanması yine çok önemli olup üzerinde durulması gereken bir noktadır. Bunun gibi, kapitalist üretim ilişkilerinin gereği olan siyasi partiler feodal sosyal organizasyonlarda ancak mevcut aşiret anlaşmazlıklarına göre anlam kazanmakta, parti üyeliği değil de, yine aşiret üyeliği rol oynamaktadır. Yani, «AP'liyim» veya «CHP'liyim» denmiyor da, «Pinyanış Aşiretindenim» veya «Ertuşi'yim» deniliyor. Seçimlerde kullanılan oylar Ertuşi veya Pinyanış Aşiretine olan mensubiyete göre biçim alıyor. Aynı biçimde, banka ve kredi kurumları yine temel toplumsal yapı çelişkileriyle bütünleşip, feodal sosyal organizasyonlara göre anlam kazanmaktadır. O halde, Doğu Anadolu'daki üretim güçlerini ve üretim ilişkilerini belirtirken, kapitalist gelişmelerin ve kapitalizmin gereği olarak getirilen üst yapı kurumlarının, feodal sosyal organizasyonlar içinde nasıl bütünleşip toplumda yine egemen sınıflar lehine yeni bir denge yarattığını çok iyi izlemek gerekir.

Öte yandan sınır kasabalarımızda yapılan hayvan kaçakçılığı ve bu yolla sağlanan birikim, aslında kapitalist bir birikim olduğu halde Doğu Anadolu bakımından kapitalist nitelikte bir birikim değildir. Çünkü, kaçakçılık gelişmiş güzel bir olay olmayıp, Doğulu ve Batılı egemen sınıfların sömürü işbirliğine dayanmaktadır. Kanımıza göre, kaçakçılık, tarım kesiminde egemen olan feodal mülkiyet ve üretim ilişkilerinin, çeşitli toplumsal yapı dinamiklerinin işlenmesi sonunda, tarım dışı alanlarda tekrar kurulma ve işleme olanakları bulan bir kurumdur. Fakat burada, görülmesi ve üzerinde durulması gereken nokta egemen sınıfların ittifakıdır. Doğulu ve Batılı egemen sınıfların sömürü konusunda yaptıkları bu ittifak ise, Doğu'da kazanılan bu birikimlerin Batı'da yaratılmasına sebep olmakta, dolayısıyla Doğu'nun, geri kalması sonucunu doğurmaktadır. O halde, şu iki olayı çok iyi görmek gerekir. a) Kaçakçılığa konu

olan hayvanların toplanmasında, ilkel feodal bağlar rol oynamaktadır. b) Özellikle fiyat farklarından dolayı elde edilen birikim kapitalist nitelikte de olsa Doğu Anadolu'daki üretim güçlerini ve üretim ilişkilerini ve bunlar tarafından belirlenen üretim tarzlarını etkilemekten uzaktır. Sosyalizasyon adına son derece büyük vurgunlar yaparak Doğu Anadolu halkını sömüren doktorların, onlarla işbirliği yapan eczacıların, birikimleri nasıl Batı Anadolu'ya transfer ediliyorsa kaçakçılık geliri de aynı yolu izliyor.

Son zamanlarda görülen kaçakçılık ve eşkiyalık olaylarının bütünleşmesi ise, bu etkiyi yaratabilmesi bakımından ilgi ile izlenmesi gereken bir oluşumdur. Çünkü, kaçakçıların eşkiyalarla bütünleşmesi sonucu elde edilen birikimin bir kısmı, eşkiyalarda yani Doğu Anadolu'da kalmaktadır. Öte yandan ilâç kaçakçılığından, İran, Suriye ve Türkiye arasında korkunç denebilecek fiyat farkından dolayı, bir kalemde büyük vurgunlar yapan Erzurum, Ağrı, Mardin, Gaziantep, Van gibi illerin eczacılarındaki birikim de kapitalist nitelikte olduğu halde Doğu Anadolu'da değil, Batı Anadolu'da yatırıldıkları için Doğu Anadolu'daki üretim güçlerini ve ilişkilerini etkilemekten uzaktır. Bunun için, ilâç kaçakçılığı yapan eczacıların bu vurgunu da ilgi ile izlemeye değer.

O halde Doğulu ve Batılı egemen sınıfların ve onların ideolojisini gerçekleştirmeye çalışan bürokratların sömürü konusundaki bu koalisyonları, Doğu'nun sürekli olarak sömürülmesini, giderek fakirleşmesini sağlamaktadır. Burada artık, Doğudaki üretim biçiminin feodal veya kapitalist olup olmadığı önemli değildir. Çünkü, kapitalist bile olsa, söz konusu sömürü koalisyonu Doğu'daki üretim güçlerini etkilemekten uzak kalmaktadır. Öte yandan, her ne biçimde olursa olsun, üretimin kapitalist pazar için olduğu bir gerçektir.

## 2. Ödenmiyen Emegün Üreticiden Zaptedilmesi:

Tarikatlar ve Şeyhlik - Teokratik Feodalite

İslâm'da türeyen tarikatlardan dördü memleketimizde de yayılma olanakları bulmuştur. Bunlar, Rufai, Kadiri, Mevlevi ve Nakşibendidir. Bu dört tarikattan üçünün çok az yayılmasına karşılık, Nakşibendi Tarikatı tek başına hemen hemen bütün Doğu Anadolu'yu etkisine almıştır. Bugün Doğu Anadolu'da farklılaşan bütün tarikatlar, Nakşibendi'nin kollarıdır. Bunlardan Seyyit Tahaé Nerye'nın (Nehrili Seyyir Taha) kurup geliştirdiği Seyyidi Tarikatı, Hakkari, Kuzey Irak, Batı İran'da; Şeyh Elyê Paloê'nin (Palu'lu Şeyh Ali) kurup geliştirdiği Palevi Tarikatı Palo, Varto, Hıms, Tekman, Hıms, Bingöl, Lice, Diyarbakır'da; Şeyh Eminê Şırvan'ye bağlı olan Şeyh Muhemmedê Kufraê'nın (Küfrevili Şeyh Muhammet) kurup geliştirdiği Küfrevi Tarikatı Patnos, Tutak, Eleşkirt, Ağrı, Kağızman, Sarıkamış, Karayazı'da; Xewsê Hizan'ın (Hizanlı Havs)

kurup geliřtirdiđi Tađı Tarikatı Bitlis, Van, Muř, Mutki, atak, Kuralan, Batman, Karayazı'da ve Őeyh Qasimē Cızır'nın (Cizreli Őeyh Kasımın) kurup geliřtirdiđi Mıri Tarikatı Urfa, Mardin, Kuzey Irak, Kuzey Suriye'de yayılmıřlardır.

Bu tarikatların yayılma yerlerinin farklı olması ve birinin yayıldıđı yerde ötekilerinin görülmemesi, nüfuz ve sōmürü alanlarının paylařılmıř olduđunu göstermektedir. Bu nedenle tarikatların yaygınlařması, ekonomik sōmürünün yaygınlařmasıyla paralel giden bir olaydır.

Her tarikatın birok medreseleri vardır. Bu medreselerde genellikle fakir köylü ocukları yetiřtirilmektedir. Medrese giderleri varlıklı kimseler ve Őeyhlerin himmetiyle halk tarafından karřılanmaktadır. Bunun yanında Mısır, Kuzey Irak ve Kuzey Suriye'de de ok büyük ve etkili medreseler vardır. Öte yandan, Őeyhlerin müritleri, zaman zaman efendilerini ziyaret ederek, onlara eřitli armađanlar götürürler. Veya Őeyh efendi Hicaz'a gittiđi zaman müritleri tarafından eřitli armađanlarla desteklenmektedir. ünkü Hicaz'a gidemeyen fakir halk Őeyhine verdiđi armađanın deđerı kadar sevap kazanacađına inanmaktadır.

Kuzey Irak ve Kuzey Suriye'den Türkiye'deki Őeyhlere müritler geldiđi gibi, Türkiye'deki müritler de oralardaki Őeyhleri ziyaret edip, armađan vermekten geri kalmazlar. Bu olay, sınır kasabalarında kaakılıđın neden etkin olduđunu göstermektedir. ünkü kaakılık olayları aile, akrabalık, ařiret, tarikat ve mezhep iliřkileri tarafından desteklenmektedir. Őeyhlerin bu tür sōmürülerinin kapitalist bir niteliđi yoktur, sōmürü feodal bir sōmürüdür. Buna teokratik feodalite diyebiliriz. Böyle bir sōmürüye ortaađ Avrupasındaki klasik feodalitede rastlanmaz. ünkü orada kilisenin yani papaların krallıkların yani feodal beylerin dıřında ayrı bir fonksiyonu vardır. İslam Dünyasında ise bu eřit sōmürüye her yerde ve her zaman rastlanabilir. Bunun temel nedeni, İslamda siyasi iktidar ile dinin yüksek temsilciliđinin tek bir makamda toplanmıř olmasının ortaya ıkardıđı bir sonutur.

Nakřibendi Tarikatının yukarıda saydıđımız kollarından bazıları merkezi otoriteye karřı yapılan bařkaldırma hareketleri sırasında merkezi otoritenin yanında yer almıř, bazıları ise, merkezi otoriteye karřı fiili bir durum yaratmıřlardır. (Őeyh Sait hareketinde olduđu gibi.) Merkezi otoritenin yanında yer alan feodaller, Batının egemen sınıfları ile hemen bütünleřme olanakları buldukları halde, merkezi otorite ile sirtüřenler, Batının egemen sınıfları ile uzun süre bütünleřme olanakları bulamamıřlardır. Bununla beraber, merkezi otoriteye karřı yaratılan bu fiili durumlar sonunda, her iki grubun da sürgüne gönderilmesi dikkati ekmektedir. Sürgünler sonunda,

Doğu'daki egemen sınıfların bünyesinde bir değişiklik olmuş, bazı tarikat ve aşiretlerin yerine, başka tarikat ve aşiretlerin üstünlük kazandığı görülmüştür.

Doğu Anadolu'da şeyhlik, bazan aşiret reisliği gibi politik kurumlarla, bazan da toprak ağalığı gibi ekonomik kurumlarla bütünleşmiştir. Bazan da üçünün aynı kişide toplandığı görülmektedir. Zaten toprak sahibi olmayıp sadece şeyh olan kişiler, nüfuzlarını yavaş yavaş yitirmişlerdir. Tekman, Karayazı, Hınıs gibi yörelerde köylüler toprak ağalarının yanında, topraksız şeyhlere karşı mücadeleye girmişlerdir. Toprağa dayanan feodalite ile dine dayanan feodalitenin aynı ellerde toplanması (Bu oluşuma daha çok aşiret sistemine dayanan toplumsal ve siyasal örgütlenmenin çok güçlü olduğu, Hakkari, Van, Bitlis, Ağrı, Siirt gibi yerlerde rastlanır.) Feodal yapıların parçalanmasında çok büyük zorluklar ortaya çıkarmaktadır. Bu bakımdan, Doğu Anadolu'da toprak ağalığına, yani aşiret sistemine dayanan feodaliteler olduğu gibi, dine dayanan teokratik feodaliteler de vardır. Ve Doğu Anadolu'daki üretim güçleri ve üretim ilişkileri araştırırken şeyhlerin durumu kesinlikle gözönüne alınmalıdır. Kanımıza göre, Doğu Anadolu'daki üretim biçimlerine feodal karakterini veren geniş ölçüde bu kurumlardır. Çünkü ödenmiyen emeğin üreticiden çekilip alınması birinci derecede bu ilişkilerde söz konusu olmaktadır. Cumhuriyette, ağalarla birlikte şeyhlerin de sürgüne gönderilmesi, şeyhlik ünvanlarının yasaklanması gibi tedbirler sonunda, şeyhliğin ortadan kalkmadığını, tersine çok partili düzene geçişle birlikte yeniden ve daha sağlam bir biçimde kurumlaştıklarını hiç bir zaman gözden uzak tutmamak gerekir.

Kürt toplumu aslında aşiret düzeninin sonucu olarak daha lâik bir yapıya sahiptir. Sömürü ilişkilerinin dışında, şeyhlerin toplumsal fonksiyonları da vardır. Fakat 1945'ten sonra, toplum çok partili düzen içinde özündeki lâik karakteri yitirmiş ve gerici bir niteliğe bürünmüştür. Siyasi partilerin faaliyetleri arttıkça toplumun gerici bir yapıya bürünmesi olayı arasında sıkı bir ilişki vardır.

### 3. Doğu Anadolu'da Egemen Sınıflar

Yukarıdaki açıklamaların bir sonucu olarak Doğu Anadolu'daki egemen sınıfları başlıca üç grupta toplayabiliriz:

- 1 — Büyük toprak mülkiyetine sahip olan feodal ağalar,
- 2 — Ödenmiyen emeği üreticiden çekip alan ve kendi lehine artı ürün ve artı değere dönüştüren şeyhler, yani teokratik feodaller,
- 3 — Siyasal bir fonksiyonu olan aşiret reisleri.

Bu egemen sınıfların hak ve çıkarlarını korumaya çalışanlar ise bürokrasidir. Aslında egemen sınıfların ideolojisini gerçekleştirmeye

çalışan bürokrasi, bir egemen sınıf olmayıp, egemen sınıfla bütünleşmiş bir üst tabaka olarak karşımıza çıkmaktadır.

Fakat burada önemli olan feodalitenin niteliğini kavramaktır. Özellikle çok partili demokratik rejime geçişle birlikte, ağa, şeyh ve aşiret reislerinin tekrar kurumlaşması feodallerin kırsal alanlardan kentlere doğru kaymalarına, ticaret, sanayi, banka kredisi politika gibi bazı kurumları da denetlemeye başlamalarına sebep olmuştur. Bu bakımdan, Doğu Anadolu'da milli burjuvazi görmek son derece yanlıştır. Çünkü küçük burjuvaziye özgü olan bazı faaliyetlerde, feodallerin kasaba ve kentlerdeki uzantıları tarafından denetlenmeye başlanmıştır. Bu olay, merkezi otoriteye ister isyan etsin, ister etmesin, bütün feodallerin yavaş yavaş Batı Anadolu'daki egemen sınıflarla bütünleşmeye başladığını göstermektedir.

#### 4. Doğu Anadolu Toplumunun Ana Çelişkileri

Doğu Anadolu'da çelişki hiç bir zaman emekçi halklar arasında değildir. Çelişki, emekçi Türk ve Kürt halkları ile bu halkların egemen sınıfları ve egemen sınıfların işbirliği durumunda olduğu emperyalizm arasındadır. Temel noktayı böylece belirttikten sonra, öteki toplumsal yapı çelişkilerini şöyle sıralıyabiliriz:

1 — Çiftçi ailelerinin % 38'i topraksız, % 46'sı 1-50 dönüm arasında toprağa sahip olup denetim altında toprak % 27'dir. Buna karşın nüfusun % 2.4'ü 200 dönümden daha çok toprağa sahip olup, denetlediği toprak % 33'dür.

2 — Nüfus artışının ve makinalaşmanın ortaya koyduğu baskılar, bir çok çiftçi ailelerini tarım sektörünün dışında bırakmakta, bunlar kentlere akın etmek zorunda kalmaktadır. Fakat kentlerde demografik olarak artan nüfusu fonksiyonel duruma sokacak endüstri yatırımları yoktur. Dolayısıyla kentleşme, sadece, nüfusun kentlerde yığılması biçiminde olmakta aynı hızla gelişmesi gereken sanayileşme ve tarımın modernleşmesi olayı görülmektedir.

3 — Çiftçi ailelerinin % 14.2'si, 51-200 dönüm toprağa sahip olup denetledikleri toprak genel tarım arazisinin % 40'ına yakındır. 1-50 dönüm arasında toprağa sahip bulunan ve denetledikleri toprağın oranı % 27 olan ikinci bir grup daha vardır. Tarımsal kredinin özellikle bu iki grup faaliyetlerini geliştirmesi yönünden kullanılması gerekirken, krediyi denetleyen esas grup, çiftçi ailelerinin % 2.4 ü teşkil eden ve 200 dönümden fazla toprağa sahip bulunan toprağın % 33'ünü denetleyen gruptur.

4 — Hızlı nüfus artışı ve makinalaşma gibi üretimi etkileyen güçlü dinamikler tabandan yukarı doğru köklü bir itme yapıyor. Bu itme, feodal ilişkileri tasfiye edecek kadar güçlüdür. İşte, temelden gelen bu itmeler ve bu itmelerin ortaya koyacağı yapısal değişimler,



ağa, şeyh, aşiret reisi gibi egemen sınıflar tarafından bastırılıyor. Devlet bürokrasisinin buradaki görevi, egemen sınıfların bu durumunu sürdürmesine yardımcı olmaktır.

5 — Feodal ilişkilerden kapitalist ilişkilere geçmek için makinalaşmak şarttır. Fakat makinalaşmak büyük bir çiftçi kütlesini tarım sektörünün dışında bırakmakta, kentlere akın olmaktadır. Kentlerde ise, o nüfusu fonksiyonel duruma getirecek sınıfl yatırımlar yoktur.

6 — Son zamanlarda hayvan varlığı büyük bir hızla gelişmektedir. Bunun yanında, tarla tarımına dayanan üretim yapabilmek için mer'aların tarla haline getirilmesi de hızlanmıştır. Bu durum, hayvan baştan düşen mer'a miktarının gittikçe azalmasına sebep olmuştur.

7 — Modern Devlete özgü bir kurum olan siyasi partilerin, feodal ilişkilerin var olduğu bir yapıda uygulanması birleştirici olmaktan çok ayırıcı bir rol oynayıp, aşiret kavgalarının köylülerarası kavgalarını tekrar biçimlenmesine neden olmaktadır.

8 — Aşiret reisi ile aşiret üyeleri arasındaki bağ, kan bağıdır. Oysa toprak mülkiyetine dayanan feodal yapıda köylüler ile ağa arasındaki bağ üretim ilişkilerinden doğmaktadır. Feodal yapıyı tasfiye edecek devrimler sırasında, köylülerin ağalara karşı bilinçlenmeleri olanağı vardır, fakat aşiret sisteminde aşiret üyelerinin, aşiret reisine karşı bilinçlenmeleri zordur.

9 — Tarımın makinalaşması, giderek kapitalist üretim ilişkilerinin gelişmesiyle birlikte, aşiret düzenleri yıkılacak ve aşiretten daha ileri bir siyasal biçim olan ulus ve ulusçuluk ortaya çıkacaktır. Kürt Dili, Kürt Edebiyatı, Kürt Tarihi, Kürt Folkloru gibi araştırmalar önem kazanacaktır. Oysa, resmi görüş sık sık değindiğimiz gibi, Kürtlerin Türk olduğu merkezindedir.

## 5. Değişim Zorunluğu Ve Çelişkilerin Devrime Dönüşmesi

Feodal üretim ilişkileri, bilindiği gibi bünyesinde, kapitalist ilişkilere dönüştürebilecek çelişkileri de bulundurmaktadır. Yine bu iş yapı dinamiklerinin devrime dönüşmesi için, bazı dış dinamiklerle diyalog durumuna gelmesi gerekmektedir. Batı Anadolu'daki feodaller, medeni kanunun ortaya koyduğu özel mülkiyet kurumu sayesinde süratle makinalaşma, banka kredilerinden yararlanma, politik yollarla tarımsal fiyatların saptanması konusunda ilgili kurumlara baskı yapma olanağı bulmuşlardır. İşte, feodal yapıda var olan iç çelişkiler, yukarıda belirtilen dış etkenlerle diyalog kurarak kapitalist üretim ilişkilerine geçiş sağlanmıştır.

Batı Anadolu'da görülen bu olaylar, Doğu Anadolu'da görülmemektedir. Yol, elektrik, baraj gibi alt yapı tesislerinin, kütle haberleşme ve ulaştırma araçlarının, tarımda modernleşmevi başlatacak

makinalaşmanın ve bütün bunların gerektirdiği teknik bilgilerin olmaması, ağa, şeyh, ve aşiret reisi gibi Doğulu egemen sınıfların Batılı egemen sınıflarla işbirliği yaparak Doğu halkını sömürmeleri ve bunun, Doğu ile Batı arasında ekonomik, toplumsal ve kültürel denge-sizlikler yaratması, Doğulu halkın, emperyalizmin Ermenistan ve Kürdistan plânlarının bir aracı olarak kullanılmak istenmesi gibi olaylar sonucu, Doğu Anadolu feodalitesindeki iç çelişkiler her hangi bir dış dinamik ile diyalog durumuna gelemediğinden, kapitalist üre-time geçiş durdurulmuş, feodalite süregelmiştir. Bu bakımdan, Cumhuriyetle kabul edilen Medeni Kanun, Doğu Anadolu'da feodal ilişkilerin daha çok güçlenmesine ve çelişkilerin daha da keskinleşmesine yarayan bir üst yapı kurumu olmaktan öteye gidememiştir.

Şurası bir gerçek ki, hukuk, dinden çok daha ileri toplum aşamalarında ortaya çıkan, daha pozitif ve çoğu zaman dinin yerine geçebilen bir üst yapı kurumudur. Dinin fonksiyonlarının hukuka geçmesi, toplumların endüstrileşme ve lâikleşme süreçleri ile paralel giden bir olaydır. Bu süreç hızlandıkça, bu oluşumun da hızlanacağı şüphesizdir. Fakat Doğu Anadolu'da, Cumhuriyetle birlikte hukuksal anlamda, yeni ve politik bir üst yapı kurumu meydana getirildiği halde (Medeni Kanun), bu yeni üst yapı kurumu eskisinin fonksiyonlarını parçalayıp yerine geçemedi. Bu, alt yapı (Mülkiyet ve Üretim Elişkileri) ile üst yapı (Din) arasındaki bağın güçlü olduğunu, hukuk (Kanun) biçiminde beliren ve daha pozitif olan yeni üst yapı kurumu, dinin fonksiyonlarının yerine geçip toplum yapısına intikal ettiği halde, Doğu'da edemeyip, dinî kurallar yine hukuktan önde gitti. Batı Anadolu'da bu yeni üst yapı kurumunun ortaya koyduğu özel mülkiyet ve bunun bilinçli bir biçimde kullanılması, kapitalist devrime dönüşümü kolaylaştırdığı halde, Doğu Anadolu'da bu üst yapı kurumu, dinin yerini alamadığı, yani dini kurallar hukuktan önce geldiği için, kapitalist devrime geçme işini başarmak şöyle dursun, mevcut derebeyliğin feodaliteye dönüşümüne yol açarak onu daha da kökleştirmiştir.

Bütün bunlar, toplumsal kanunların ve toplumsal dinamiklerin parlamenter yasa ve kararlardan daha ağır bastığını gösteren çok açık olaylardır. Bu süreç içinde geniş toprakları ve üretim araçlarını denetleyen, iş bölümü organizasyonuna egemen bulunan ağa, şeyh ve aşiret reisi gibi egemen sınıflar, her türlü değişmeyi engelleyip, feodal bey-köylü ilişkilerinin patron-işçi ilişkilerine dönüşümünü engellemiş, ilkel işletme biçimleri ise, artık-ürünü geniş ölçüde kısıtlamış, birikimi engellemiştir. 1945 den sonra, genel oy mekanizması ile ağa, şeyh ve aşiret reisleri siyasi fonksiyonlarla da donatıldıkları için tekrar kurumlaşmışlardır.

Doğu Anadolu feodalitesindeki iç çelişkilerin, bir takım dış di-

namiklerle diyalog kurması, devrim zorunluluğu, ve feodalitenin derebeyliğe dönüşerek süregelmesi olayı son yılların eseridir. Bu iç dinamikler, nüfusun büyük bir hızla artışı ve makinalaşma sürecidir. Makinalaşmanın hızlanması feodal ağaların kapitalist olmak özlemlerinden ileri gelmektedir. 1967 yılı yaz aylarında Doğu Anadolu'nun çeşitli kent ve kasabalarında yapılan ve Doğu ve Güneydoğu Anadolu'nun geri kalmışlığını protesto eden mitingler, feodal ağaların kapitalistleşme özlemlerini de yansıtmaktadır. Mitingler her ne kadar Doğulu toplumcu aydınların mevcut düzene ve bu düzeni sürdürebilmek için her türlü tedbiri alan Doğulu ve Batılı egemen sınıflara ve AP iktidarına karşı bir protesto hareketi olarak başlamışsa da, tabanda, yani geniş halk yığınlarında çok büyük etkiler yaratmış ve Doğulu toplumcu aydınların tabandaki halk yığınlarıyla diyalog kurmasını sağlamıştır. Mitinglere, topraksız veya az topraklı ve emeğinden başka hiç bir şeyi olmayan kimseler yanında, ağalar, şeyhler ve aşiret reisleri gibi feodal mülkiyet ve üretim ilişkilerini denetleyenler de katılmışlardır. Doğulu egemen sınıfların mitinglere katılmasının başlıca üç etkeni vardır : a) Kamu oyunun temel toplumsal yapı çelişkisi konusunda bilinçlenmesini önlemek; b) Kürt halkının hor görülmesini protesto etmek, c) Kapitalist ağa olmak özlemi.

Ağaların, Doğu Mitinglerinde ileri sürdükleri, kapitalist olma eğilimi feodal ilişkileri süratle tasfiye edebilecek bir eğilimdir. Feodal mülkiyet ve üretim ilişkilerini denetleyen ağa, şeyh ve aşiret reisi gibi egemen sınıflar, şimdilik tamamen baskıya dayanarak, yani bir derebeyi olarak bu mülkiyetlerini denetleme olanakları buluyorlarsa da nüfus artışı ve makinalaşmanın temelden yaptığı baskı, derebeylerin silahlı baskısını da aşacak güçtedir.

Bütün bu analizlerimiz, Doğu Anadolu'nun, köklü bir takım değişmelerin eşiğinde olup, çelişkilerin devrime dönüşmeye hazır olduğunu göstermektedir. Bu çelişkili durumun ortadan kaldırılması için her türlü araçtan yararlanılmalıdır. Bu araçların belli başlısı, Doğu Anadolu'nun ekonomik ve toplumsal yapısının bizzat kendi bünyesi içindedir. Bu, aşiret yapısı olabileceği gibi, ağalığın bizzat kendisi de olur. Daha önceki bölümlerde belirttiğimiz gibi, Doğu Anadolu'da toprak feodalitesine, aşiret biçimindeki toplumsal ve siyasal örgütlemeye ve teokraziye dayanan feodaller vardır. Fakat birincisinde ağa ile köylü arasındaki ilişkiler tamamen mülkiyet ve üretim ilişkilerinden doğduğu ve bunda akrabalık bağı önemli olmadığı halde, ikincisinde sistemi karakterize eden, birinci derecede akrabalık bağıdır.

Geniş halk yığınlarına intikal edecek bir toprak reformu yapmadan, alınacak her türlü tedbirin Doğu ve Güneydoğu Anadolu için bir çözüm yolu olacağını hesaplamak kütleleri oyalayıp

egemen sınıfların çıkarlarını korumaktan ve güçlendirmekten başka bir yararı olmayacaktır. Çünkü, bu temelde yatan ana sorundur. Temel yapı değiştirilmeden, bu yapıyı ayakta tutmak için alınacak her türlü tedbirin ise bu yapı içerisinde tekrar bütünleşip yeni yeni anlamlar kazanması çok kolaydır. Bu bakımdan, feodal ilişkiler tasfiye edilmeden, getirilecek her türlü çözüm yolu, bu yapı içinde tekrar bütünleşip, egemen sınıfların, yani ağalar, şeyhler ve aşiret reislerinin lehine işleyecektir. Bu durumu çok iyi görmek ve değerlendirmek gerekir.

Burada «aydın»ların rolü büyüktür. Aydın, çevresini ve kendisini her zaman yenileyen ve bunun mücadelesini yapan kimse değildir. Geniş halk yığınlarının yararına olacak bu biçimdeki çeşitli yapısal devrimler, herşeyden önce bilinçlenme ve örgütlenme işidir. Bu hareketlerin özü toplumsal ise de, esas amaç, dolaylı yollardan yine ferdin yüceltilmesidir.

Yalnız, burada, aydınlar tarafından başlatılacak her olayın, Doğu Mitinglerinde olduğu gibi, tabandaki halk yığınlarıyla diyalog kurması beklenemez. Bu nedenle, aydınların faaliyeti, geniş ölçüde örgütlendirme ve bilinçlendirme faaliyeti, yani kişileri aşan bir eylem olacaktır. Kişileri aşan bu örgütlendirme ve bilinçlendirme eylemi özellikle az gelişmiş tarım alanlarında çok daha büyük bir önem kazanır. Çünkü buralarda yerleşme birimleri (Köyler, Mezraalar, Yaylalar) olağanüstü derece dağınık ve az nüfusludur. Kütle haberleşme araçları, bu dağınıklığı bütünleştirememektedir. Dış etkenlerle bütünleşme, farklılaşma ve anonim ilişkiler kurma eğilimi çok zayıftır. Üstelik, enflasyon gibi genel ekonomik bunalımların az gelişmiş tarım alanlarındaki etkisi çok azdır. Yani enflasyon tehlikesinin ucu, bu gibi alanlara gelinceye kadar ülke ekonomisi zaten çökmüş olmaktadır. Çünkü, köyün dış pazarlarla bağlantısı sadece 3 - 5 metre basma, kaput bez, saban demiri, 5-10 kilo tuz, 5-10 litre gaz zorunluluğu ile olmaktadır. Buradaki ilişkilerde feodal karakterde olduğu için, özellikle dinamik ekonomilerde etki yaratan enflasyonun köydeki etkisi ancak genel ekonominin çökmesinden sonra olur. Bir başka neden de, bizzat tarım ekonomisinin bünyesi ile ilgilidir. Köylü, 3 - 5 keçinin ardından, 20 - 30 dönüm toprağın ardından koşar durur. Köylünün işi gücü mevsimlere göre değişir. Toprağı işler, eker, sular, sonra hasat mevsimi gelir, biçer-döver, ürününü anbara taşır. Köylü ailesinin bir yılı bütün bu işlerle doldurur. Gizli veya açık işsizlik olsun, bu durum değişmez. Az gelişmiş tarım kesimlerinde patlamaların önüne geçen, engelleyen bir etken de, tarım ekonomisinin bizzat iç bünyesidir. Yani tarım, açık, veya gizli bir biçimde iş - gücünü emici rol oynayıp, patlamaları önlemektedir. O halde, bütün bu etkenler bir

araya geldiği zaman, kişileri aşan örgütlenme ve bilinçlendirme faaliyetinin rolü, az gelişmiş tarım alanlarında daha açık ve önemli bir biçimde ortaya çıkar. Bunun, sanayi kesimlerindeki bilinçlendirme ve örgütlendirme faaliyetlerinden kat kat zor olduğunu hiç bir zaman unutmamak gerekir.

İşte bugün, toplumsal gelişmenin belirli bir aşamasında kendiliğinden ortaya çıkan Devrimci Doğu Kültür Ocaklarının esas amacı zor olan bu işleri başarmaya çalışmaktır.

#### 6. Horlanmanın Devrime Dönüştürülmesi :

Hiç bir zaman gözden uzak tutulmaması gereken önemli bir etken vardır. Bu, etnik özelliklerin ortaya çıkardığı potansiyelin devrime kanalize edilmesidir. Bu gün Doğu Anadolu'da ekonomik gerilikten ortaya çıkan bunalımlar yanında, Kürt halkının hor görülmesinin de ortaya çıkardığı bunalımlar vardır. Bu nedenle yurttaş kendisine yabancılaşan düzeni istememekte, ona karşı bir tavır takınmaktadır. Yurttaşlardaki bu düzene karşı olma eğilimi, egemen sınıflar tarafından kasıtlı olarak Kürt halkının Türk halkına karşı bir eğilimi gibi gösterilmeye çalışılmaktadır.

Halkın yabancılaştığı düzene karşı olması devrime dönüşecek ve bu bütün çabalara karşın halkların kardeşliği temeline oturacaktır. Bu bakımdan Doğu Anadolu'nun sorunları Türkiye'nin genel sorunlarından hiç bir zaman ayrı olarak düşünülemez. Mevcut gelişmelerin devrime dönüşmesi, Türkiye'deki emekçi halkların dayanışması, birliği ve kardeşçe eylemiyle, gerçekleşecektir. Bu gün böyle bir eylem birliğini engelleyen, çeşitli biçimlerde ortaya çıkan ulusal baskılardır. Ulusal baskıların devam etmesi, emperyalizme açık kapı bırakmakta, emperyalizmin işine yaramaktadır. Bu bakımdan, gerek Türk ve Kürt emekçi halkları ve gerekse emekçi halkların davasına gönül vermiş tüm devrimci aydınlar, gelişmelerin devrime dönüşümü sürecinde halkların sefaletten kurtuluşu için beraber hareket etmeleri gerektiğini hiç bir zaman unutmamalıdır.

Horlanmanın ortaya çıkardığı «yabancılaşma» un halk yığınlarında yarattığı psikolojik etkiyi araştırmamızın V. Bölümünde, «Horlama» kısmında, örneklerle belirtmiştik.

### III. Sosyo-ekonomik Gelişmenin Nesnel Doğrultusu

#### 1. Feodalizmin Kapitalizme Dönüşümünün Temel Dinamiği

Doğulu Egemen sınıflar, özellikle Batılı egemen sınıflarla bütünleşmemeleri süreci içinde, feodal sömürünün çok düşük olduğunu farketmişler ve sömürüyü arttırmanın yollarını aramaya başlamışlardır. İkel bir teknolojiye dayanan feodalitede artık -ürünün az olması doğal bir sonuçtur. Öküz, karasapan ve kağınya dayanan bir teknolojinin yaratacağı artık -ürün, elbette büyük ola-

mazdı. İşte, bu gerçeği gören ağalar, artık ürünü, dolayısıyla sömürüyü artırmak için, kapitalist ilişkileri kurmanın tedbirlerini almaya çalışmaktadırlar. Yalnız, bu oluşumu daha iyi değerlendirebilmek için, burada feodalizmin çözülüşü üzerinde durmak gerekir.

Feodalizmin tasfiyesi, genel olarak feodal üretim ilişkilerinin bağrında, fakat feodalizmin dışında gelişen bir ticaret burjuvası tarafından yapılmaktadır. Doğu Anadolu'daki çözülme böyle olmamakta, doğrudan doğruya feodal ağaların, kapitalist ağalar yani patronlar durumuna gelmeleri biçiminde olmaktadır. Bilindiği gibi, feodalizm ya devrimci ya da devrimci olmayan bir yolla çözülür. Feodalizmin dışında gelişen ticaret kapitalizmi, feodalizmi tasfiye ettiği zaman, bu devrimci yoldan çözülüş olur. Ve bu çözülüş, feodalizmin kısa sürede tasfiyesidir. Feodalizm, yani feodal egemen sınıf, kendi kendini yenileyerek kapitalizme ulaşmak istediği zaman, bu devrimci olmayan bir yoldan çözülüştür. Bu yol uzun bir süreçtir. Günümüz de, feodalizmin devrimci bir yolla çözülmesinin olanağı artık kalmamıştır. Çünkü, kapitalizm bir dünya sistemi durumuna geldiği, giderek emperyalist bir yapıya büründüğü zaman, az gelişmiş ülkelerde, bu arada ülkemizde de, ekonomiyi tüm gücüyle denetimi altına almaktadır. Emperyalizmin bu amansız denetimi, ülkelerin kendi sosyo-ekonomik iç dinamiklerini işlemez duruma getirmektedir. Böylece geri kalmış toplumlarda değişim, iç dinamikler tarafından değil, dış dinamikler tarafından olmakta, giderek emperyalizmin gereklerine uygun bir değişim oluşmaktadır.

Bütün bunlara karşın, Doğu Anadolu'da feodalizm devrimci olmayan bir yolla çözülmekte, ancak sonuçları itibariyle devrimci bir oluşum meydana gelmektedir. Çünkü, bu oluşumun son derece hızlı biçimde gelişmesi,

a) Sosyo-ekonomik anlamda «emek»in bünyesinde değişiklikler yapmakta, emeği kişisel bağımlılıktan kurtararak, «özgür emek»i meydana getirmekte,

b) Siyasi plânda da, ilkel bir siyasi biçim olan aşiret sistemlerini yıkıp, daha ileri bir biçim olan «Ulus»a doğru dönüşümü sağlar.

## 2. Feodalizmin Yıkılışı, Aşiret Yapılarının Parçalanması, Merkezileşme Ve Uluslaşma

Aşiret biçimindeki toplumsal ve siyasal örgütlenme, feodal üretim biçiminin belirlediği bir siyasi örgüttür. Aşiret organizasyonu feodaliteyi tek başına karakterize eden bir unsur olmamakla beraber, çok önemli bir unsurdur. Öte yandan, aşiret organizasyonunun sadece Kürtlere mi, yoksa aynı ekonomik ve toplumsal düzeyde bu-

lunan başka toplumlara da mı ait olduğu tam anlamıyla açıklığa kavuşmuş değildir. Ve bu üretim biçimi varolduğu sürece bu organizasyon da devam edecektir. Bunun yanında, aşiret organizasyonunun, modern devletten ve modern devleti meydana getiren uluslardan daha önce aşamalarda gözüken bir biçim olduğu da şüphesizdir. Zaten, modern merkezi devletler ve bu devletleri meydana getiren uluslar, kapitalist üretim ilişkilerinin gelişmesi ile ortaya çıkmışlardır. O halde, aşiret sistemlerinin gelişimi de uluslaşmaya doğrudur. Yani, aşiret, feodal üretim biçiminin, ulus ise kapitalist üretim biçiminin siyasi şekilleridir. Yalnız bu konuyu daha ayrıntılı bir biçimde incelemek gerekir. Doğu Anadolu, Batı İran, Kuzey Irak, Kuzey Suriye, aşağı yukarı aynı yapının içindedir ki, bu yapı daha önce de belirttiğimiz gibi geniş çapta feodaldır. Halklar, gerek toplum yapıları, gerek kültürleri itibariyle birbirlerine çok benzerler. Burada, aynı dine mensup olmanın ve uzun yüzyıllar boyunca Osmanlı Devlet ve toplum sistemi içinde bulunmanın rolünü de hesaba katmak gerekir. Bu yapı içinde aşiretlerin rolü pek büyüktür. Türkiye'deki bir aşiretin, Irak, İran ve Suriye'de kollarını görmek mümkündür. Bütün bunlar, aşiretlerin birbirlerinden bağımsız olduklarını gösterdiği gibi, birbirleriyle ilişki halinde olduklarını da, ortaya koymaktadır. Çünkü, aşiret içindeki bağı, daha çok soy - sop belirlemektedir. Bu ise, feodal bütünde, aşiretlerin bir denge içinde bulduklarını gösterir. Bu bakımdan, denge içinde bulunan aşiretlerden birinin güçlenerek ötekilerini egemenliği altına alma, haraca bağlama ve merkezleşme olanağı yoktur. Çünkü, aşiretler, yani feodal beyler birbirlerini denetledikleri gibi, aşiretler sistemi dışındaki çeşitli sosyal gruplar da onları denetler.

Bunların yanında Ortadoğu'da emperyalizmin çok büyük çıkarları vardır. Bu bakımdan Doğu Sorunu, sadece Türkiye, İran, Irak, Suriye veya buralardaki egemen sınıfları değil, Amerika, İngiltere, Fransa, Almanya vb giderek Rusya'yı da ilgilendirmektedir. Emperyalizm, Orta - Doğu'daki güçleri, olanakları oranında dengede tutmakta, işbirliği durumunda olduğu egemen sınıflar da halkların kurutuluşunu sağlayan her türlü girişimi yozlaştırmaktadır.

Öte yandan, feodal yapının yıkılmasını sağlayan güçlerle, modern devletin, yani merkezi devletin kurulmasını sağlayan koşulların bir arada görülüp görülmeyeceği de, çok önemli bir başka konudur. Orta-Doğu'da milliyetçi akımların, bu arada Kürt Milliyetçiliğinin de çok güçlü olduğu her zaman söylenebilir. Fakat bu, feodal yapıları yıkan koşulların merkezi devleti kuran koşullarla bir arada görüleceği anlamına da gelmez. Çünkü, Doğu Anadolu'da feodal ilişkilerin tasfiyesi demek, halk yığınlarına intikal etmiş bir

toprak reformu, köylünün toprağa veya herhangi bir iş yerine bağlanması, nüfus kalabalığının fonksiyonel bir duruma gelmesi demektir. Köylünün, fonksiyonel bir duruma gelip toprağa bağlanması, herşeyden önce aile tüketiminin dışında, bir «artık üretim» yaratması demektir. Yurttaşın toprağa bağlanmasıyla meydana gelen bu artık üretim, önce onun dış ilişkiler alanını değiştirecek, daha sonra bu dış ilişkiler alanındaki değişme ve iç yapıdaki çelişkiler, sürekli olarak etki-tepki durumunda bulunarak, toplumu dinamik bir duruma getirecektir. Yurttaş önce artık üretimini satıp değerlendirebileceği pazarlar arayacaktır. Bu pazarlar, şüphesiz ki, Türkiyenin ekonomik bakımdan, dinamik ve gelişmiş pazarları olacaktır. Yurttaşın, İran, Irak ve Suriye'de pazarlar araması olağan bir hareket olmasına karşın ekonomik davranışlarına zıt bir tutumdur. Bu bakımdan, kaçınılmaz bir zorunluluk olarak halk, Anadolu'daki gelişmiş iç pazarlara yönelecek, ekonomik ilişkilerini buralarla kuracak ve buralarla bütünleşecektir. Ekonomik bakımdan meydana gelmesi kaçınılmaz olan bu bütünleşme, sosyal ve kültürel bakımdan bütünleşmeyi de sağlayacaktır.

Uluslaşma süreci içinde önem kazanacak en önemli olan konu Kürt Dili, Kürt Edebiyatı, Kürt Tarihi, Kürt Folkloru araştırmalarının değer kazanacağıdır.

Ulusçuluk hareketinin burjuvazinin bir hareketi olduğu şüphesizdir. Bu bakımdan, Doğu Anadolu'daki hareketinde, feodalizmin burjuvalaşan yeni kuşağında yansımada doğal bir olaydır. Bu nedenle, uluslaşma oluşumunun başarıya ulaşması için devrimci kadroların ağaların desteğine de ihtiyaçları vardır. Veya, devrimci kadrolar, ağalara karşı hareketsiz kalmak zorundadır. Bu ilişkinin yoğunluğunu ve süresini eylem belirleyecektir.

Doğu Anadolu'da oluşan yeni süreç, yani feodalizmin kapitalizme dönüşümü, yine egemen sınıflar yararına olan değişimdir. Fakat, geniş halk yığınlarının kurutuluşunun da bu değişim içinde saklı olduğunu ve bu kurtuluşu bu değişimin hazırlayacağında unutmamak gerekir.

### 3. Temeldeki Kavga Açıklığa Kavuşturulmalıdır

Doğu Anadolu'da Nüfus artışının ve temel toplumsal yapı çelişkilerinin yaptığı baskılar, egemen sınıflar tarafından ne denli baskı altında tutulursa tutulsun, toplumsal yapıda ergeç bünye değişikliklerine yol açacaktır. Temeldeki bu oluşumu ve bilinçlenmeyi önlemek için kamuoyunun dikkatini başka konular üzerine çekmek halkı uzun süre oyalayamayacak ve temel çelişkilerdeki örgütlenme şüphesiz olacaktır. Yalnız, çok hızlı artan nüfusun temel sorunda bi-



linçlenmesini kolaylaştırmak gerekir. Doğu Mitingleri bunu büyük ölçüde başarmıştır. Bu, az gelişmiş alanlarda önderlerin toplumsal rolü ile sıkı sıkıya ilgilidir. Çünkü, oralarda halk gerçek çıkarlarının nerelerde durduğunu doğru dürüst göremediği için, kendisini soyup soğana çevirenlerle bilmeden sıkı ilişkiler kurabilir. İşte önderler, halk yığınlarının aleyhine olan bu durumu kavramaya ve halkı bu konuda bilinçlendirmeye ve örgütlendirmeye çalışmaktadırlar. Devrimci Doğu Kültür Ocaklarının kuruluşu nedeni budur. Bu bakımdan da Doğu Anadolu'da günümüze kadar kurulmuş en ciddi bir muhalefettir.

Doğu Sorunu sosyo - ekonomik ve etnik yönleri vardır. Fakat egemen sınıflar, temel toplumsal yapı çelişkilerini gizlemek için, etnik konuları toplumsal içerikten uzak - duygusal bir biçimde çatışma alanına sokup kamu oyununun dikkatini yeni alanlara çevirmekte ve egemenliklerini böyle sürdürmek istemektedirler. Toplumcu aydınların, bu durumu görmelerinde yüzde yüz zorunluluk vardır. Bu bakımdan, çok geniş halk yığınlarını kucaklamak zorunda olan devrimci bir eylemde temeldeki ana sorunu gizleyecek, kamu oyununun dikkatini başka yönlere, kanalize edip oyalıyacak her türlü çatışmadan uzak kalmak gerekir. Temel sorun ancak bu şartlar altında açıklık ve berraklık kazanıp, halk yığınları arasında örgütlenme ve bilinçlenme olanakları bulur. Devrimci aksiyona getirilen bu yeni toplumsal özlerin yalnız Doğu Anadolu için değil, Türkiyedeki bütün devrimci faaliyetler için büyük bir geçerlik taşıdığı ise, en ufak bir şüpheyi bile gerektirmez.

Kuvvetlerin belirmesi ve mücadele alanlarının ortaya çıkması ancak bu biçimde olmuştur. Özellikle irtica konularında yapılan mücadelede esas hedefi çok iyi bilmek gerekir. Bu, bugün toplumumuzda çok yaygın olan gericilik tanımıyla yakından ilgilidir. Gericiliği dinde, dini faaliyetlerde aramak, mücadele hedeflerinin belirlenmesinde yanlış sonuçlar ortaya koyar. Gericilik ve ilericilik, mülkiyet ve üretim ilişkilerinde benimsenen davranışlara bağlıdır. Üretim ilişkilerinde halk yararına yapısal değişimler yapmayı kabul eden ve bunun mücadelesini yapan kişi ilericidir; etmeyen kişi ise, gericidir.

Burada dinin oynadığı rol, çok etkili ve geniş bir üst yapı kurumu olarak statükonun değişimini engelleyip, egemen sınıfların saltanatına devam etmelerini sağlamasıdır. İşte dinin bir üst yapı kurumu olarak meydana getirdiği bu ezici etkiyi ancak mülkiyet ve üretim ilişkilerinde yapılacak yapısal değişimlerle sağlayabiliriz. Bu olumlu mücadele, hedeflerin doğru dürüst belirlenmesi ve temeldeki sorunların açıklık kazanması ile mümkündür.

Aksi halde, yapılan bütün mücadeleler temelsiz ve daima havad: kahr.

#### 4. Doğu Sorununun Ana Noktası (Özü)

Doğu Sorununun sosyo - ekonomik ve etnik yönleri bir bütündür. Sosyo - ekonomik gelişmeyi sağlayıcı her tedbir, ulusal bilinci bastırmaya çalışan her eylem bu bilinci daha da geliştireceği gibi, beraberinde sosyo - ekonomik bakımdan geri kalmayı da getirecektir. Fakat, feodal sömürünün çok az bir sömürü olduğunu anlayan Doğulu egemen sınıflar kapitalist olmanın yollarını aramakta, siyasi iktidar sosyo - ekonomik gelişmeyi sağlayacak bu isteklere cevap vermekte, bu da beraberinde ulusal bilinci getirmektedir.

### IV. Doğu Sorunu Karşısında Türk Emekçileri Ve İlerici Türk Aydınlarının Tutumu Ne olmalıdır?

1. Kurtuluş savaşı yıllarında, Mustafa Kemal Kürt aşirfetlerini, devrimci eyleme katabilmek için, daha önce de belirttiğimiz gibi, «dinci ideolojiyi» ve «Kürt ve Türk Halklarının, Bütün Halkların Eşitliği ve Kardeşliği» sloganını kullanmış ve bunda da başarı ile kullanmanın hiçbir olanağı yoktur. Çünkü,

a) Dinci ideoloji, artık karşı devrimcilerin bir silahı olmuştur. Devrimcilerin bunda yararlanmaları olanaksızdır.

b) Doğu Anadolu'da her ne kadar bugün de, halk yığınlarını denetleyen aşiret reisi, şeyh, seyit, ağa, bey gibi egemen sınıflar varsa da, öncelikle küçük burjuvazinin öncülüğünde (bu öncülüğün devrim staretajisinde tartışılan, öncülük, artçılık değildir, sadece küçük burjuvazinin devrimci fikirleri halk yığınlarına götürmesi olarak anlaşılmalıdır. Bu durum Doğu Anadolu için önemlidir) devrimci bir kadro gelişmekte ve günden güne ağırlığını kazanmaktadır. Devrimci Doğu Kültür Ocaklarının anlamı budur. Bu nedenle, Doğu Anadolu'yu devrimci eyleme kazanabilmek için dinci ideolojiden başka etkenler aranması gerekir. Bu, «Ulusların Eşitliği ve Kardeşliği» temel doğrusunun, 1919 - 1922 yılları arasında olduğu gibi bir taktik gereği olarak değil de, fiilen gerçekleştirilmesi için mücadele etmektir. Doğu Anadolu'daki halkı Türk görmek ve Türkleştirmeye çalışmak her zaman başarısız kalmaya mahkûm bir davranıştır. Nitekim, bugüne dek bu yanlış kabul ettirmek için girişilen her türlü baskıya karşın, hiçbir başarı elde edilememiştir. O halde, Türkiye'de sınıfsal temeller üzerinde oturtulmaya çalışılan devrim stratejisi, «Ulusların Eşitliği ve Kardeşliği» temel doğrusunu da çok iyi değerlendirmek zorundadır.

Üniversite, ancak «Ulusların Eşitliği ve Kardeşliği» temel doğ-

rusundan ve bu doğrunun bilincinden hareket ederek ekonomik ve kültürel her türlü sömürüye karşı çıkıp, emekçi halk yığınları lehine savaşa girdiği zaman varlığını ispat eder. Aksi halde, gerici iktidarların sözcülüğünü yapan bir kurum niteliğinden sıyrılamaz. Çünkü, Doğu Sorunu, şu veya bu kişinin ya da kurumların istek ve bilinçlerine göre ortaya çıkmış bir sorun değildir. Çok temelli sosyo-ekonomik, siyasi, hukuki ve etnik dayanakları vardır. Sorunun ortaya çıkışını ve dinamizm kazanmasını sağlayan etkenler tamamen toplumsal yasalardır.

Doğu sorununa karşı, emekçi Türk halkının ve ilerici Türk aydınlarının nasıl bir tavır almaları gerektiğini Devrimci Doğu Kültür Ocakları şöyle ortaya koyuyor:

«...Halklar, kendilerini sömüren, ezen sınıflara ve emperyalist güçlere karşı kardeşçe ve dayanışma içinde etkin, başarılı mücadele verebilirler. Bunun temel şartı HALKLARIN EŞİTLİĞİ ilkesini bütün şartlanmalardan kurtularak, içtenlikle, tavizsiz kabul etmektir. Halkların eşitliği vatandaşların eşitliği ilkesinin temel şartıdır. Birbirlerinin varlığına, etnik özelliklerine saygılı olmadan, milliyetler meselesinde devrimci titizliği göstermeden beraber mücadele için gerekli olan güven ortamı yaratılmaz Halk eritmek ve yok etme ve diğer baskı metotlarını uygulamak isteyen herhangi bir iktidara karşı,

**HAKİM MİLLETLERİN HALKÇI GÜÇLERİ VE DEVRİMCİ GÜÇLERİ BÜTÜN OLANAKLARI İLE DİRENMEZLERSE EZİLEN ULUS VEYA ETNİK GRUP BUNLARA GEREKLİ GÜVEN DUYGUSUNU BESLEMEZ»**

Doğu'nun ve Kürt halkının temel sorunlarına çözüm yolu getirecek kararlardan biri de Türkiye İşçi Partisi son genel kurul toplantısında alınmıştır. TİP'in bu konudaki karar tasarısı aynen şöyledir:

«Türkiye İşçi Partisi 4. Büyük Kongresi,

— Türkiye'nin doğusunda Kürt halkının yaşamakta olduğunu,

— Kürt halkı üzerinde, baştan beri, hakim sınıfların faşist iktidarların, zaman zaman kanlı zulüm hareketleri niteliğine bürünen, baskı ve terör, asimilasyon politikası uyguladıkları,

— Kürt halkının yaşadığı bölgenin, Türkiye'nin öteki bölgelerine oranla, geri kalmış olmasının temel nedenlerinden birinin, kapitalizmin eşitsiz gelişme kanununa ek olarak, bu bölgede Kürt halkının yaşadığı gerçeğini gözönüne alan hakim sınıf iktidarlarının, güttükleri ekonomik ve sosyal politikanın bir sonucu olduğunu,

— Bu nedenle, «doğu sorunu»nu bir bölgedeki kalkınma sorunu olarak ele almanın, hakim sınıf iktidarlarının şoven-milliyetçi görüşlerinin ve tutumunun uzantısından başka bir şey olmadığını,

— Kürt halkının anayasal vatandaşlık haklarını kullanmak ve diğer tüm demokratik özlem ve isteklerini gerçekleştirmek yolundaki mücadelesinin, bütün anti-demokratik, faşist, baskıcı, şoven-milliyetçi akımların amansız düşmanı olan partimiz tarafından desteklenmesinin olağan ve zorunlu bir devrimci görev olduğunu,

— Kürt halkının gelişen demokratik özlem ve isteklerini ifade ve gerçekleştirme mücadelesi ile, işçi sınıfının ve onun öncü örgütü partimizin öncülüğünde yürütülen sosyalist devrim mücadelesini tek bir devrimci dalga halinde bütünleştirmek için, Kürt ve Türk sosyalistlerinin parti içinde omuz omuza çalışmalarının gerektiğini,

— Kürt halkının karşı uygulanan ırkçı-milliyetçi şoven burjuva ideolojisinin, partililer, sosyalistler ve bütün işçi ve diğer emekçi yığınlar arasında yerle bir edilmesini sağlamanın, partinin ideolojik mücadelesinin ve gelişmesinin temel ve devamlı davası olduğunu,

— Partinin, Kürt sorununa, işçi sınıfının sosyalist devrim mücadelesinin gerekleri açısından baktığını kabul ve ilan eder.»

Türkiye'deki ilerici güçlerin, «Doğu Sorunu» nun ortaya çıkmasında şu veya bu dış güçlerden çok, toplumun diyalektik gelişiminin, toplumun kendi iç dinamiklerinin işleminin etken olduğunu hiç bir zaman unutmaması gerekir.

## KAYNAKLAR

### A. KİTAPLAR

- ABADAN Nermin** : Anayasa Hukuku ve Siyasi Bilimler Açısından 1965 Seçimlerinin Tahlili, SBFY. Ankara 1967
- AHMET Faik** : Mem-o-Zin, Türkçeleştiren: Sırrı Dadaşbilge, İstanbul 1969
- AKDAĞ Mustafa** : Büyük Celali İsyanlarının Başlaması (1550 - 1603) ATY, Ankara 1963
- AKSOY Suat** : Yüz Soruda Türkiye'de Toprak Meselesi, Gerçek Yayınevi, İstanbul 1969
- ALTAN Çetin** : Geçip giderken, Gün Yayınları, İstanbul 1969
- ALTAN Çetin** : Suçlanan Yazılar, Tekin Yayınevi, İstanbul 1970
- ARAS Ali** : Güneydoğu Anadolu'da Arazi Mülkiyeti ve İşletme Şekilleri, AÜZFY, Ankara 1956
- ATATÜRK** : Nutuk Cilt I, II, III, MEBY.
- ATATÜRK** : Atatürk'ün Söylev ve Demeçleri, Cilt I (1952), Cilt II (1959), Cilt III (1961), Atatürk'ün Tamim, Telgraf ve Beyannameleri, Cilt IV, Türk İnkılap Tarihi Enstitüsü Y. Ankara 1964
- AYDEMİR Şevket Süreyya** : İkinci Adam, Cilt I, Remzi Kitabevi, İst. 1966
- AVCIOĞLU Doğan** : Türkiye'nin Düzeni (Dün - Bugün - Yarın) Bilgi Yayınevi, 4. Bs. Ankara, 1969
- AYTEKİN Halil** : Doğu'da Kitlik Vardı. Toplum Yayınevi, Ankara 1964
- BADILLI Kemal** : Kürtçe Gramer (Türkçe İzahlı) — Kurmanç Lehçesi, Ankara 1965
- BARCAN Ömer Lütfü** : İktisat Tarihi (Ders Notları) II, İFY, İstanbul 1962
- BARCAN Ömer Lütfü** : 15 ve 16 ncı Asırlarda Osmanlı İmparatorluğunda Ziraat Ekonomisinin Hukukî ve Mali Esasları, İstanbul 1943
- BAYAR Celâl** : Ben de Yazdım Cilt II (1966), Cilt III (1966), Cilt IV (1967), Cilt V (1967), Cilt VI (1968), Cilt VII (1968)
- BAYTOK Taner** : İngiliz Kaynaklarından Türk Kurtuluş Savaşı, Başnur Matbaası, Ankara 1970
- BAYUR Yusuf Hikmet** : Türk İnkılap Tarihi, Cilt II, Kısım IV TTKY Ankara 1952
- BAYUR Yusuf Hikmet** : Yeni Türk Devletinin Harici Siyaseti, Ankara 1935
- BENEKAY Yahya** : Yaşayan Alevilik, Varlık Yayınları, İstanbul, 1967
- BERKES Niyazi** : 200 Yıldır Neden Bocalıyoruz? Yön Yayınları, İstanbul, 1963
- BERKES Niyazi** : Ulusculuk, Batıcılık ve Toplumsal Devrimler, Yön Yayınları İstanbul 1965
- BERKES Niyazi** : Türkiye İktisat Tarihi I. Gerçek Yayınevi (100 soruda Serisi) İstanbul 1969
- BERKES Niyazi** : Türkiye İktisat Tarihi II. Gerçek Yayınevi (100 Soruda serisi) İstanbul 1970
- BERTHOL Spuler** : İran Moğolları, Çev. Cemal Köprülü TTKY Ankara 1957
- BESİKÇİ İsmail** : Doğu'da Değişim ve Yapısal Sorunlar, (Göçebe Alihan Aşireti) Doğan Yayınevi, Ankara 1969
- BESİKÇİ İsmail** : Toplumların Genel Gelişim Kanunları ve Bölgenin Sosyo Ekonomik Yapısı İçinde DOĞU MİTİNGLERİNİN ANALİZİ (Çoğaltılmıştır) Erzurum 1967
- BESİKÇİ İsmail** : Doğu Anadolu'daki Göçebe Kürt Aşiretlerinde Toplumsal Değişme (Geçiş Halindeki Toplumlar) Çoğaltılmıştır, Erzurum 1968
- BEYSANOĞLU Şevket** : Ziya Gökalp'in İlk Yazı Hayatı (1894 - 1909) İstanbul 1956

- BİRSEL Cemil** : LOZAN Cilt I - II, İstanbul 1933
- BİLBAŞAR Kemal** : Cemo, Tekin Yayınevi 3. Bs. İstanbul 1969
- BİLBAŞAR Kemal** : Memu Cilt I, Tekin Yayınevi İstanbul 1969
- BİLBAŞAR Kemal** : Memo Cilt II, Tekin Yayınevi İstanbul 1969
- BORA Behice** : Toplumsal Yapı Araştırmaları, DTCFY, Ankara 1945
- BORAN Behice** : Türkiye ve Sosyalizm Sorunları 2. Bs. Tekin Yay. İst. 1969
- BORATAV Korkut** : Gelir Dağılımı (Kapitalist Sistemde, Türkiye'de Sosyalist Sistem'de) Gerçek Yay. (100 Soruda Serisi) İstanbul 1969
- BOZARSLAN Mehmet Emin** : İslâmiyet Açısından Şeyhlik ve Ağalık, Toplum Yayınevi, Ankara 1964
- BOZARSLAN Mehmet Emin** : Doğu'nun Sorunları, Toplum Yay. Ank. 1966
- BOZARSLAN Mehmet Emin** : Hilâfet ve Ümmetçilik Sorunu, Ant Y. İst. 1969
- BORATAV Pertev N. — FIRATLI H. Vedat** : İzahlı, Halk Şiiri Antolojisi, Ankara 1943
- CEM İsmail** : Türkiye'de Geri Kalmışlığın Tarihi, Cem. Yay. İstanbul 1970
- CEYHUN Demirtaş** : Haçlı Emperyalizm, Anadolu Devletlerinde Toprak Düzeni ve Din ve Devlet İlişkileri Üzerine bir Deneme, Habora Yay. İst. 1967
- CHP** : 12 Ekim 1969 Seçim Bildirgesi, Ankara 1969
- CILLOV Haluk** : Türkiye Ekonomisi, İFY, 2. Bs. İstanbul 1965
- ÇAVDAR Tevfik** : Osmanlıların Yarı Sömürge Oluşu, Ant Yay. İstanbul 1970
- ÇUBUKÇU İbrahim Agah** : Mezhepler ve İslâm Felsefesi, İlahiyat Fakültesi Yayını, Ankara 1964
- DİVİTÇİOĞLU Sencer** : Asya Üretim Tarzı ve Osmanlı Toplumunu, İFY, İst. 1967
- DİE** : 1950 - 1965 Milletvekili ve 1961 - 1963 Senato Seçimleri sonuçları, Yayın No : 513
- DİE** : 1965 Genel Nüfus Sayımı, Yayın No : 537
- DİE** : İstatistik Yıllığı 1963 Yayın No : 460
- DPT** : Beş Yıllık Kalkınma Plâni, 1968 - 1972, Ankara, 1967
- DPT** : Köy ve Köylü Sorunu, Ankara 1967
- DPT** : Türkiye'de İller İtibarıyla Sosyo - Ekonomik Gelişmişlik Endeksi, SPD Ankara 1970
- DPT** : İkinci Beş Yıllık Kalkınma Plâni, 1968 - 1972, 1970 Yılı Programı, Ankara 1970
- DOĞAN Avni** : Kurtuluş, Kuruluş ve Sonrası, Dünya Yay. İstanbul 1964
- ECEVİT Bülent** : Bu Düzen Değişmelidir, Tekin Yayınevi, Ankara 1968
- EHMEDE Xani** : Mem-u Zin, Çev. Mehmet Emin Bozarslan, Gün Yay. İst. 1969
- ELİÇİN Emin Türk** : Kemalist Devrim İdeolojisi Ant Yay. İstanbul 1969
- EKİNCİ Tarık Ziya** : Doğu Dramı, TİP Yay. Ankara 1966
- EMERSON Popert** : Sömürgelelerin Uluslaşması, Asya ve Afrika Halklarının Ortaya Çıkışı, Çev. Türkkaya Ataöv, Siyasi İlimler Derneği Yay. Ank. 1965
- ERDENTUĞ Nermin** : Hal Köyünün Etnolojik Tetkiki, DTCFY, Ankara 1956
- ERDENTUĞ Nermin** : Sün Köyünün Etnolojik Tetkiki, DTCFY, Ankara 1959
- ERDOST Muzaffer** : «Türkiye Sosyalizmi» ve Sosyalizm, Sol Yayınları, Ankara 1969
- FIRAT Şerif** : Doğu İleri ve Varto Tarihi, MEBY, Ankara 1961
- EVLİYA Çelebi** : Evliya Çelebi Seyahatnamesi, Zuhuri Danışman Yay. Cilt: I - VII, İstanbul 1970
- GOLOĞLU Mahmut** : 3. Mevritiyet 1920, Ankara 1970
- GÖKALP Ziya** : Türkleşmek, İslâmlaşmak, Muasırlaşmak, Serdengeçti Neşriyatı, 2. Bs. Ankara 1963
- GÖKALP Ziya** : Türkçülüğün Esasları, 1000 Temel Eser Serisi, İstanbul 1970
- GÖKALP Ziya** : Ziya Gökalp Diyorki, İstanbul 1950
- GÖLPINARLI Abdülkadir** : Tasavvuf, Gerçek Y. (100 Soruda Serisi) İst. 1969

- GÖLPINARLI Abdülkadir** : Türkiye'de Mezhepler ve Tarikatlar, Gerçek Yay. (100 Soruda Serisi) İstanbul 1969
- GÖZÜBÜYÜK Şeref ve SEZGİN Zekâi** : 1924 Anayasası Hakkında Meclis Görüşmeleri, SBFY Ankara 1957
- GÖYÜNÇ Nejad** : XVI. Yüzyılda Mardin Sancağı, EFY İstanbul 1969
- GÜZELDERE Seyfi** : Gerçek Bediuzzeman Saidi Nursi ve Doktrinleri, Tokar Matbaası, İstanbul 1966
- HAMDULLAH Suphi** : Dağyolu, 2. Kitap, Türk Ocakları Neşriyatı, Ank. 1933
- HARP TARİHİ Dairesi** : Türk İstiklâl Harbi, VI. Cilt, İç Ayaklanmalar, (1919 - 1922) Ankara 1964
- HAYATME** : Filistin'de Halk Savaşı ve Ortadoğu Çev. Mehmet Emin Bozarslan, Ant Yayınları, İstanbul 1970
- İGDEMİR Uluğ** : Sivas Kongresi Tutanakları, TTKY, Ankara 1969
- İPEKÇİ Abdi ve COŞAR Ömer Sami** : İhtilâlin İçyüzü, Cilt I, İst. 1965
- İNAN Afet** : Medeni Bilgiler ve Mustafa Kemal Atatürk'ün El Yazıları, TTKY Ankara 1969
- İNAN Afet** : Türkiye Halkının Antropolojik Karakteri ve Türkiye Tarihi (Türk Irkının Vatanı Anadolu,) TTKY, Ankara 1947
- İNALCIK Halil** : Sened-i İttifak ve Gülhane Hattı Hümayunu, Tanzimatın Uygulanması ve Sosyal Neticeleri. BELLETEN, Cilt 28, Sayı, 112 (Ekim 1964) den ayrı basım.
- KAFESOĞLU İbrahim** : Sultan Melikşah Devrinde, Büyük Selçuklu İmparatorluğu, EFY, İstanbul 1963
- KANSU Mazhar Müfit** : Erzurum'dan Ölümüne Kadar Atatürk'le Beraber, Cilt I, II, TTKY, Ankara 1966
- KAPANİ Munci** : Kamu Hürriyetleri, 3. Bs. AÜHFY, Ankara 1970
- KARACAN Ali Naci** : Lozan Konferansı ve İsmet Paşa, İstanbul 1943
- KARAL Enver Ziya** : Osmanlı Tarihi, Cilt 8 TTKY Ankara 1962
- KARPAT Kemal** : Türk Demokrasi Tarihi, Sosyal, Ekonomik Kültürel Temeller, İstanbul 1967
- TAHIR Kemal** : Yedi Çınar Yaylası, Bilgi Yay. Ankara 1970
- TAHIR Kemal** : Köyün Kanburu, Bilgi Yay. Ankara 1970
- TAHIR Kemal** : Büyük Mal, Bilgi Yay. Ankara 1970
- TAHIR Kemal** : Rahmet Yolları Kesti, Bilgi Yay. Ankara 1970
- TAHIR Kemal** : Devlet Ana, Bilgi Yay. 1. Bs. Ankara 1967
- TAHIR Kemal** : Göl İnsanları, Bilgi Yay. Ankara 1968
- KESKİOĞLU Osman** : İslâm Dünyası, Dün ve Bugün, İFY, Ankara 1964
- KIRAY Mübeccel** : Interdependencies between agro - economic development and social change, A case study, Çukurova, Eylül 1966 Abant
- KIRAY Mübeccel** : Ereğli, Ağır Sanayiden Önce Bir Sahil Kasabası DPTY, Ankara 1964
- KIRZIOĞLU Fahrettin** : Tarih Bakımından Kürtlerin Türklüğü, Ankara 1964
- KIVILCIMLI Hikmet** : 27 Mayıs ve Yön Hareketinin Sınıfsal Eleştirisi, Ant Yay. İstanbul 1970
- KOLLEKTİF** : Doğu Anadolu'yu Kalkındırma Sorunları Semineri, Türkiye Ticaret Odaları, Sanayi Odaları ve Ticaret Borsaları Birliği, Ankara 1967
- KOLLEKTİF** : Feodalizmden Kapitalizme Geçiş, Çev. Çetin Yetkin PDA, Ankara 1970
- KOLLEKTİF** : Asya Üretim Tarzı, Çev. İrven Keskinoglu, Ant Yay. İst. 1970
- KOLLEKTİF** : İnsan Hakları Yılığ, İnsan Hakları Meselesine Genel Bakış ve İnsan Hakları Evrensel Beyanamesi Bakımından Türk Mevzuatının İncelenmesi, Ankara 1964
- KOLLEKTİF** : Türkiye'de İnsan Hakları, Tebliğler, Tartışmalar, AÜHFY, Ankara 1970
- KOLLEKTİF** : 1. Türk Tarih Kongresi, TTKY, Ankara 1932

- KOLLEKTİF** : 2. Türk Tarih Kongresi, TTKY, İstanbul 1937
- KOLLEKTİF** : 5. Türk Tarih Kongresi, TTKY, Ankara 1960
- KOLLEKTİF** : Doğu Üniversitesi Hakkında Rapor, MEEY, İstanbul 1952
- KÖKDEMİR Naci** : Eski ve Yeni Toprak İskân Hükümleri ve Uygulama Klavuzu, Ankara 1952
- Köy İşleri Bakanlığı** : Köy Envanter Etüdüleri, Erzincan, Erzurum, Kars, Ağrı, Tunceli, Bingöl, Muş, Bitlis, Van, Adıyaman, Malatya, Elâzığ, Siirt, Gaziantep, Urfa, Diyarbakır, Mardin, Hakkari ve Ştekiler
- KUÇÜKÖMER İdris** : Düzenin Yabancılaşması, Batılaşma Ant Yay. İst. 1969
- KÜTÜKOĞLU Bekir** : Osmanlı - İran Siyasî Münasebetleri, I, (1578 - 1590) EFY, İstanbul 1957
- LENİN** : Ulusların Kendi Kaderlerini Tayin Hakkı Sol Yay. Ankara 1969
- LENİN** : Doğuda Ulusal Kurtuluş Hareketleri Ant Yay. İstanbul 1970
- LORD KINROD** : Bir Milletın Doğusu, Sander Kitabevi, İstanbul, 1966
- MAY Yayınları** : Gizli Belgeler (Almanya'nın Türkiye Politikası), İst. 1968
- MERAM Ali Kemal** : Türkçülük ve Türkçülük Mücadeleleri Tarihi, Kültür Kitabevi, İstanbul 1969
- Millî Eğitim Bakanlığı** : İlköğretim Yılığ, 1968 - 1969
- MİNNORSKY** : İslâm Ansiklopedisi, Cilt 6, Kürtler Maddesi
- NAİMA** : Naima Tarihi, Cilt III, Çev. Zuhuri Danışman, Zuhuri Danışman Yay. İstanbul 1968
- NİZAMEDDİN Sami** : Zatenname.Çev. N. Lügat, TTKY Ankara 1949
- OTYAM Fikret** : Gide Gide I Ha Bu Diyar, Ankara 1957
- OTYAM Fikret** : Gide Gide II Doğudan Gezi Notları, Ankara
- OTYAM Fikret** : Gide Gide III Harran - Hoyrat - Mayın ve İrip, Ankara 1960
- OTYAM Fikret** : Gide Gide IV Uy Babo, Ankara 1962
- OTYAM Fikret** : Gide Gide V Topraksızlar, İstanbul 1963
- OTYAM Fikret** : Gide Gide VI Hu Dost, Ankara 1964
- OTYAM Fikret** : Gide Gide VII Bir Karış Toprak İçin, 1965
- OTYAM Fikret** : Gide Gide VIII Oy Fırat, Asi Fırat, Ankara 1966
- OTYAM Fikret** : Gide Gide IX Korku - Kaymakam Babo, İstanbul 1968
- OTYAM Fikret** : Gide Gide X Can Pazarı, Vay Kurban, Hayvanlar ve İnsanlar, Doğan Yay. Ankara 1969
- ONUR Necmi** : Mezarlarında Yaşayanlar II. Bs. Ankara 1965
- ORHONLU Cengiz** : Osmanlı İmparatorluğu Devrinde Aşiretleri İskân Teşebbüsü (1691 - 1696) EFY. İstanbul 1963
- ORHONLU Cengiz** : Osmanlı Tarihine Aait Belgeler TELHİSLER (1579 - 1607) EFY. İstanbul 1970
- ÖKÇÜN Gündüz** : Türkiye İktisat Kongresi, İzmir, SBFY, Ankara 1968
- ÖZEK Çetin** : Türkiye'de Gerici Akımlar, Gerçek Yay. (100 Soruda Serisi) İstanbul 1968
- ÖZEK Çetin** : Türkiye'de Gerici Akımlar ve Nurculuğun İçyüzü, Varlık Yay. İstanbul 1964
- ÖZTÜRK Kâzım** : Türkiye Cumhuriyeti Anayasası, (Tutanaklar) Cilt I, II, III, İş Bankası Yay. Ankara 1966
- POLİTZER George** : Felsefenin Temel İlkeleri, Çev. M. Ardos, Sol Yay. Ankara, 1969
- RODINSON Maxime** : Hazreti Muhammed, Gün Yay. İstanbul 1968
- RODINSON Maxime** : İslâmiyet ve Kapitalizm, Gün Yay. İstanbul 1969
- SELEK Sabahattin** : Anadolu İhtilâli Cilt I, II, 2. Bs. İstanbul 1965
- SELEK Sabahattin** : Millî Mücadele, Ulusal Kurtuluş Savaşı, Ağaoglu Yay. İstanbul 1970
- SELÇUK İhan** : Mustafa Kemal'in Altın Saati, Kıtış Yay. İstanbul 1969
- SENCER Muzaffer** : Osmanlı Toplum Yapısı, Ant Yay. İstanbul 1969



- SENCER Muzaffer** : Dinin Türk Toplumuna Etkileri, İstanbul 1968
- SENCER Oya** : Türk Toplumunun Tarihsel Evrimi, Habora Yay. İst. 1969
- SERTEL Sabiha** : Roman Gibi, 1919 - 1950, Ant Yayınları, İstanbul 1969
- SERTEL Zekeriya** : Hatırladıklarım, 1905 - 1950, İstanbul 1968
- SERTEL Yıldız** : Türkiye'de İleri Akımlar, Ant Yay. İstanbul 1969
- SEVİM Ali** : Suriye Selçukluları, DTCFY, Ankara 1965
- SOYSAL İlhami** : Sıfıra Sıfır Elde Var Sıfır, Kitap Yay. İstanbul 1969
- SOYSAL Mümtaz** : Dinamik Anayasa Anlayışı, Anayasa Diyalektiği Üzerine Bir Deneme, SBFY, Ankara 1969
- SOYSAL Mümtaz** : Anayasaya Giriş, SBFY, Ankara 1968
- SÖZER Necdet** : Diyarbakır Havzası, (Beğeri ve İktisadi Coğrafya açısından bir bölge araştırması) (Diyarbakır'ı Tanıtma ve Turizm Derneği Yayını, Ankara 1969
- SÜMER Faruk** : Oğuzlar (Türkmenler) Tarihleri, Boy Teşkilâtı - Destanları DTCFY Ankara, 1967
- SUMER Faruk** : Karakoyunlular, Cilt I, TTKY, Ankara 1967
- ŞAKİR Ziya** : Şah İsmail ve Mezhepler Tarihi, Şiilik, Sünnilik, Alevilik, Kızılbaşlık ne demektir? Nasıl Çıktı? İstanbul (tarihi belirtilmiyor)
- SEVKİ Mehmet Ali** : Osmanlı Tarihinin Sosyal Bilimle Açıklanması, Elif Kitabevi, İstanbul 1968
- ŞİHASENANLI D. Kılınç** : Barzani ve Mahabat Kürdistan Cumhuriyetinin Kuruluşu, İstanbul 1968
- STALİN** : Marksizm ve Millî Mesele, Sol Yayınları, Ankara 1967
- STALİN** : Marksizm ve Dil, Sosyal Yay. İstanbul 1967
- TANOĞLU Ali** : Nüfus ve Yerleşme, EFY, İstanbul 1966
- TANKUT Hasan Reşit** : Köylerimiz, Bugün Nasıldır, Dün Nasıldı, Yarın Nasıl Olacaktır. Ankara 1939
- TANER Timur** : Türk Devrimi, Tarihi Anlamı ve Felsefi Temeli, SBFY, Ankara 1968
- TÖKER Metin** : Şeyh Sait ve İsyanı, AKİS Yayını, İstanbul 1968
- TUNAYA Tarık Zafer** : İslamcılık Cereyanı, Siyaset İlmî Serisi 3. İst. 1962
- TUNAYA Tarık Zafer** : Türkiye'de Siyasi Partiler, İstanbul 1952
- TUNCAY Mete** : Türkiye'de Sol Akımlar, 2. Bs. Bilgi Yayınevi, Ankara 1968
- TUNÇBİLEK Necdet** : Türkiye İskân Coğrafyası, Kır İskânı, EFY, İst. 1967
- TURAN İlter** : Cumhuriyet Tarihimiz, Temeller, Kuruluş, Millî Devrimler, Çağlayan Kitabevi, İstanbul 1969
- TURHAN Mümtaz** : Kültür Değişmeleri, EFY, II. Es. İstanbul 1959
- TURGUT Hulusi** : Barzani Dosyası, İstanbul 1969
- TÜRKAY Orhan** : Türkiye'de Nüfus ve İktisadi Gelişme, İş Bankası Yayını, İstanbul 1967
- TÜTENGİL Cavit Orhan** : Az Gelişmenin Sosyolojisi, İFY, İstanbul 1970
- ULUBELEN Erol** : İngiliz Gizli Belgelerinde Türkiye, İstanbul 1967
- UZUNÇARŞILI İsmail Hakkı** : Osmanlı Tarihi, Cilt 2, TTK, Ankara 1949
- YASA İbrahim** : Türkiye'nin Toplumsal Yapısı ve Temel Sorunları, TODAİE, Ankara 1970
- YAŞAR Kemal** : Ağrı Dağı Efsanesi, Cem Yay İstanbul 1970
- YAVUZ Edip** : Tarih Boyunca Türk Kavimleri, Kurtuluş Matbaası, Ankara 1968
- YAVUZ Fehmi** : Din Eğitimi ve Toplumumuz, Sevinç Matbaası, Ankara 1969
- YILDIZ Bekir** : Kaçakçı Şahan, Asya Yayınları, İstanbul 1970
- ZEHRA Muhammed Ebu** : Ebü Hanife, Çev. Osman Keskiöglü, Diyanet İşleri Başkanlığı Yay. Ankara 1962
- ZUBRITSKİ Y. Mitropolski** : İkel Toplum, Köleci Toplum, Feodal Toplum, Çev. Sevim Belli, Sol Yayınları, Ankara 1968

- ZEHRA Muhammed Ebu** : İmam Şafi, Çev. Osman Keskiöglü, Diyanet İşleri Başkanlığı Yay. Ankara 1962
- ZEHRA Muhammed Ebu** : İmam Şafi, Çev. Osman Keskiöglü, Diyanet İşleri Başkanlığı Yay. Ankara 1969
- ZEHRA Muhammed Ebu** : İslâm'da Fikihî Mezhepler Tarihi, Çev. Abdülkadir Şener, Cilt I, II, III, İstanbul 1968, Cilt IV. 1969

## B. MAKALELER

- ABADAN Nermin** : 6. Dünya Sosyoloji Kongresi, SBFY Cilt 21, Sayı 3, Eylül 1966
- AKSÖZ İbrahim** : Doğu Anadolu'nun Kalkınma Sorunları, SBF, İŞHK 9, Ankara 1969, S. 179 - 209
- AKYOL Mete** : Satılık Köy Var, Hürriyet, 10 - 14 Mayıs 1970
- ALTAN Çetin** : Doğuyu da Bölgecilik Değil, Sınıfsalılık Kurtarır, Akşam 18.7.1969
- ANT** : Orta Doğu Devrimci Çemberi Sayı 1, 174/1 Mayıs 1970
- ANTER Musa** : Doğu Kalkınması Üzerine, Barış Dünyası, Sayı 4. Temmuz 1962
- ANTER Musa** : Kürt Edebiyatı, Barış Dünyası, Sayı 7, Ekim 1962
- ANTER Musa** : Doğudan Portreler, Mele Ahmedi Ciziri, Barış Dünyası, Sayı 10, Ocak 1963
- ANTER Musa** : Kürt Dili Üzerine, I, Doğu, Sayı 1 Aralık 1969
- ANTER Musa** : Kürt Dili Üzerine II. Doğu. Sayı, 2 Ocak - Şubat, 1970
- ARAS Ahmet** : Sosyalist Açından Doğu Sorunu, Ant Dergisi sayı 124, 125, 126, 127,
- ARAS Ahmet** : Türkiye'de Feodalite Var mı? Ant Dergisi, Sayı, 139, 140
- ARFA Hasan** : Kürt Tarihi Üzerine, Çev. Sihoğlu, Doğu Sayı 1, Aralık 1969
- ARFA Hasan** : Kürt Tarihi Üzerine II, Çev. Sihoğlu, Doğu Sayı 2, Ocak - Şubat 1970
- ASLAN Mehmet Ali** : Sosyalizm ve Kürtler, Yeni Akış, Sayı 3, Ekim 1966
- ASLAN Mehmet** : Kürt Halkının Yeri, Yeni Akış, Sayı 4, Kasım 1966
- AYBAR Mehmet Ali** : Türkiye Sosyalizmi, Bağımsızlık, Demokrasi, Sosyalizm, Gerçek Yayınları, İstanbul 1967 s. 638 - 668
- AYBAR Mehmet Ali** : Doğulu Emekçi ile Batılı Emekçinin Dertlerinden Kurtuluş Yolları Birdir, Bağımsızlık, Demokrasi, Sosyalizm, Gerçek Yayınları, İstanbul 1968 s. 593 vd.
- AYBAR Mehmet Ali** : Doğulu Emekçi ile Batılı Emekçinin Dertlerinden Dönüşümlere Bağlıdır, Bağımsızlık, Demokrasi, Sosyalizm, Seçimler, 1945 - 1967, Gerçek Yay. İstanbul 1968 1. 275 - 285
- ATSIZ** : Ötüken, Sayı 28 - 29
- AYDIN Osman** : İnkâr Değil, Kabul. Yeni Akış, Sayı 2. Eylül 1966
- AYDIN Osman** : Yatılı Bölge Okulları ve Asimilasyon, Karakoçan, Nisan 1969, İstanbul
- AVCIOĞLU Doğan** : Kürt Sorunu, Yön, Sayı 194, 16 Aralık 1966
- AVCIOĞLU Doğan** : Kürt Devleti mi? Devrim, Sayı 27, 11 Nisan 1970
- AVCIOĞLU Doğan** : Siirt Olayları, Devrim, Sayı 30, 12 Mayıs 1970
- BADILLI Kemal** : Kürt Meselesi, Aydınlık, Sayı 10. Ağustos 1969 S. 327
- BARAN** : İrkçilik - Turancılık, Yeni Akış, Sayı 2, Eylül 1966
- BARAN** : Kürtçe Yayın, Yeni Akış, Sayı 2, Eylül 1966
- BARKAN Ömer Lütfü** : Malikane Divani Sistemi, Türk Hukuk ve İktisat Tarihi Mecmuası, Cilt 2.
- BARKAN Ömer Lütfü** : 16. Asrın Yarısında Türkiye'nin Geçirdiği İktisadi buhranların sosyal yapı üzerindeki tesirleri, İktisadi Kalkınmanın Sosyal Meseleleri, İstanbul 1963
- BARKAN Ömer Lütfü** : Osmanlı İmparatorluğunda bir iskân ve kolonizasyon metodu olarak sürgünler, İFM Cilt 13 No : 1 - 4 1957
- BARKAN Ömer Lütfü** : Osmanlı İmparatorluğunda Çiftçi Sınıfının hukuki statüsü, Ülkü Dergisi 1937, sayı 49 - 50 - 53 - 58 - 59

- BARIŞ Dünyası** : Doğu Davamız, Doğunun Kalkınması Türkiye'nin Kalkınması Demektir. Sayı 2, Mayıs 1962
- BARIŞ Dünyası** : Sağdan Soldan Hucumlar Karşısında Doğu Davamız, Sayı 4, Temmuz 1962
- BARIŞ Dünyası** : Yöncülere Cevap, Sayı 5, Ağustos 1962
- BARIŞ Dünyası** : Kürt Realitesi, Sayı 6, Eylül 1962
- BARIŞ Dünyası** : Tehlike Yaratan Çan, Barzani Olayının Altında Yaratılmak İstenen Büyük Tehlike, Sayı 7, Kasım 1962
- BARIŞ Dünyası** : Gayemiz Birlik ve Beraberlik, Barış Dünyası, Sayı 9, Kasım 1962
- BARIŞ Dünyası** : Doğu - Batı ayrılığı Yaratanlar, Barış Dünyası, Sayı 10 Aralık 1962
- BARIŞ Dünyası** : Doğulunun İstirabı Sayı 10, Aralık 1962
- BARIŞ Dünyası** : Doğu Davasına Niçin Önem Veriyoruz? Sayı 12, Şubat 1963
- BARIŞ Dünyası** : Kürt Davası : Kürt Davasının Bir Mesele Halini Almasının Nedenleri Nelerdir ? Barış Dünyası, Sayı 14 Mart 1963
- BERKES Niyazi** : Osmanlı Sistemi ve Bozuluşu, Gençlik Dergisi, Sayı 115, Eylül 1967
- BELLİ Mihri** : Türkiye'de Karşı Devrim, Türk Solu, Sayı 64, 4 Şubat 1969
- BELLİ Mihri** : Millet Gerçeği, Aydınlık, Cilt II. Sayı 7, Mayıs 1969
- BEŞİKÇİ İsmail** : Doğu Anadolu'da Göçebe Kürtler, Forum Sayı 324, 15 Ekim 1967
- BEŞİKÇİ İsmail** : Doğu ve Güneydoğu Anadolu'nun Geri Kalmışlığını Protesto Mitingleri Dolayısıyla «Şemdinli Röportajı» Üzerine, 6-7 Aralık 1967 Tarihli Akşam Gazeteleri
- BEŞİKÇİ İsmail** : Doğu Anadolu'da Sosyal ve Siyasal Değişmeye Etki Eden Dinamikler, Yavuz Abadan'a Armağan, SBFY. Anakra 1969 S. 402 - 440
- BEŞİKÇİ İsmail** : Ahlat'da Sosyal Değişme ve Turizm, (Ahlat Turizm ve Tanıtma Derneğinin Dördüncü Ahlat Şenlikleri Özel Sayısı, 11 - 12 Ağustos 1968)
- BEŞİKÇİ İsmail** : Doğu Sorunu Açısından «Türkiye'nin Düzeni» 19 - 20 - 21 - 22 23 - 24 Tarihli Akşam Gazeteleri
- BEŞİKÇİ İsmail** : Sınıf Açısından Doğu Sorunu, FORUM, Sayı 376 (3) 16.3.1970
- BİRSEL Cemil** : İkinci Üniversite Haftası, Diyarbakır, (1.6.1941 - 7.6.1941) İstanbul 1942) Açış Konuşması
- BORAN Behice** : Türkiye'de Burjuvazi Yok mu? Yön Dergisi, Sayı 39. 12 Eylül 1962
- BORAN Behice** : Metod Açısından Feodalite ve Mülkiyet  
I Marksist Metod Nedir? Yön Dergisi Sayı 50 28 Kasım 1962
- BORAN Behice** : Metod Açısından Feodalite ve Mülkiyet  
II Osmanlılarda Mülkiyet Meselesi Yön Dergisi Sayı 51, 5 Aralık 1962
- BORAN Behice** : Sosyalizm Bir Tercih Meselesi Değildir. Milliyet Gazetesi, 23 Nisan 1967
- BORAN Behice** : Sosyalist Hareketin Sorunları, Tüm Dergisi, Sayı 1 - 2 - 3 - 4, 11 Aralık 1968 - 10 Ocak 1969
- BORATAV Korkut** : Tarımda Hakim Üretim İlişkileri Üzerine, PDA, 1 - 15, Ocak 1970
- BULUTAY Tuncer** : Türkiye Millî Gelirinin, İler, İmalât
- ERSEL Hasan** : Sanayi Gelirinin Ücret ve Kar Arasında Bölünüşü Üzerinde Bir Deneme, SBFY Cilt 24, Sayı 4
- BURKAY Kemal** : Her Şey Açıkça, Yeni Akış, Sayı 3, Ekim 1966
- BURKAY Kemal** : Sosyalizm, Kemalizm, Doğu Sorunu, EMEK, Aylık Sosyo-İst Dergi, Sayı 6 Kasım 1970 S. 13 - 20
- CEM İsmail** : Acılı Doğu, Milliyet 12 - 18 Haziran 1970
- CLAUDE Chaen** : Selçukî Devleti Feodal Devlet mi idi? Çev. Lütfi Güçer, İFM. Cilt 17, Sayı 1 - 4, S. 348 - 358

- DENKER Bedriye** : Güneydoğu Toroslarda Göçebelik (Hutteroht'a) göre, TCD, Cilt 16, Sayı 20.
- DDKO** : Devrimci Doğu Kültür Ocakları, 1. Dönem Genel Kurulu, 1969 - 1970 Karar Tasarısı, Ankara 1970 (Çoğaltma)
- DİCLELİ Ali** : Bölgeler Arası Uçurum, Yeni Akış, Sayı 4, Kasım 1966
- DOĞAN Avni** : Barzanlı Olayının Altındaki Büyük Tehlike Dünya, 3 - 10 Eylül 1962
- EFHEM Abdurrahman** : Doğu Muamması, Barış Dünyası, Sayı 9 Kasım 1962
- EFHEM Abdurrahman** : Barzanlı Hareketinin Gerçek Sebebi, Barış Dünyası, Sayı 7, Eylül 1962
- EFHEM Abdurrahman** : Doğu Davasında Barış Dünyası Nesriyatının Önemi, Barış Dünyası, Sayı 13 Şubat 1963
- EKİNCİ Tarık Ziya** : Türkiye'de Doğu Sorununu Doğuran Gerçek Nedenler, Yeni Akış, Sayı 4, Kasım 1966
- EKİNCİ Tarık Ziya** : Irak Kürt Hareketi ve Irak Halklarına Kazandırdıkları, FORUM, Sayı 379 (6), 28.4.1970
- ERDER Necat** : Türkiye Plânlama Tecrübesi İçinde Bölge Sorununun ve Bölge Plânlamasının Yeri, TMMOB Mimarlar Odası, I. Milli Fizikî Plân Semineri, 22 - 24 Ocak 1968
- ERDOĞDU Seyhan** : İzmir İktisat Kongresi, 1923, Aydınlık Dergisi, Sayı 4, Şubat 1969
- ERDOĞDU Vahap** : Doğuda Bir İsyan Hareketi Vatan Düşmanlarının İşine Yarayacaktır. İleri Dergisi, Sayısı 3, Haziran 1970
- ERDOST Muzaffer** : Şemdinli Röportajı, Yön Dergisi, Sayı 180 - 197
- ERDOST Muzaffer** : Şemdinli Aşiretlerinde Üretim İlişkileri, Türk Solu, Sayı 25, 7 Mayıs 1968
- ERDOST Muzaffer** : Türkiye'de Feodalizm Var mı? Türk Solu, Cilt II, Sayı, 80, 81, 82
- ERDOST Muzaffer** : Doğu Anadolu'da Hayvancılığın Feodal Karakteri, Aydınlık, Cilt II, Sayı 8, Haziran 1969
- ERDOST Muzaffer** : Türkiye Tarımındaki Hakim Üretim İlişkileri Üzerine, Aydınlık Cilt III, Sayı 13, Kasım 1969
- ERDOST Muzaffer** : Osmanlı İmparatorluğunda Üretim İlişkileri ve Asya Üretim Tarzı, ASD, Sayı 22, S. 276 - 316 Ağustos 1970
- ERÖZ Mehmet** : Türkmenlerin Türkleşmesi, SK Kitap 5, 1964 - 1965 İstanbul 1966
- FİŞEK Kurthan** : Anadolu Toplumlarının Evrimi Üstüne Düşünceler (Asya Feodalitesi ve Emperyalizm), SBFY, Cilt 22 No: 1
- FİŞEK KURTHAN** : Osmanlı Dış Borçları Üstüne Düşünceler, SBFY, Cilt 22, No: 2
- FENSKE** : Doğu Anadolu'da Toprak ve İnsan, SK Sayı 6, İstanbul 1967
- FORUM** : Sayı 331, 15 Ocak 1968 (Doğu Sayısı)
- GAZEZOĞLU Kemalettin** : Viranşehir Olayları, Urfa Valisi Anlatıyor. 9 Ağustos 1967 tarihli Cumhuriyet Gazetesi
- GEÇİT İsa** : Doğu Derneklerinin Gayeleri ne Olmalıdır? Uyanık, Mayıs 1969 Ankara (Özel Sayı)
- GEDİKOĞLU Kenan** : Şeyh Seyda Öldü, Yaşasın Şeyh Seyda, 25 Ocak 1967 tarihli Akşam Gazetesi
- GERAY Cevat** : Toplum Kalkınması ve Toprak Reformu, SBFY, Cilt 21, Sayı 3.
- GÖKALP Ziya** : Kürt Aşiretleri Üzerine Sosyolojik Tetkikler
- GÖZÜBÜYÜK Şeref** : Türkiye Radyo - Televizyon Kurumu, SBFY Cilt 24, Sayı 1.
- GÜLÖKSÜZ Yiğit** : Türkiye'de Milli Fizikî Plân Açısından Doğu'nun Geliştirilmesi Sorunu. I. Milli Fizikî Plân Semineri 22 - 24 Ocak 1968
- GÜRBUZTÜRK Şahin** : Viranşehir Olayları, Ölen Kaymakam'ın Kardeşi Anlatıyor, 11 Eylül 1967 tarihli Cumhuriyet Gazetesi
- HABZYA Ali** : Kürt Sorunu, Emek Aylık Sosyalist Dergi, Sayı 6, Kasım 1970, S. 34 - 64
- ISKENDERÖĞLU Recai** : Irkçılık Nedir? Yön, Sayı 41 26.9.1962

- İLERİ Rasih Nuri** : Doğu Neden Geri Brakılıyor? Doğu Dergisi Sayı 1 Aralık 1969
- KARAMAN Ali** : Doğu Meselesi, Yeni Akış, Sayı 1 Ağustos 1966
- KAZGAN Gülten** : Doğu ve Güneydoğu Anadolu'nun Ekonomik Yapısı Üzerine Bir Araştırma, IFM, Cilt 24, Ekim 1963
- KELEŞ Ruşen** : Şehirleşme Politikamız ve Doğu Anadolu, SBFĐ. Cilt 21, Sayı 4.
- KIRAY Mübeccel** : İstihlak Normları, Plânlama, Sayı 3
- KIRAY Mübeccel** : 2. Beğ Yıllık Plânda Köy ve Köylü Sorunu, Mülkiyeliler Birliği Dergisi, Sayı 12, Temmuz - Eylül 1968 Ankara
- KIRAY Mübeccel** : Modern Şehirlerin Gelişmesi ve Türkiye'ye Has Bazı Eğilimler, Mimarlık Dergisi, (Mimarlar Odası Yayın Organı) Sayı 21, Temmuz 1965/7
- KIRMIZITOPRAK Sait** : Doğu Meselesinde Yanılmalar, Yön Dergisi, Sayı 63 28 Şubat 1963
- KIRMIZITOPRAK Sait** : Toprak Reformu Diye Kimi Aldatıyorlar? Yön, Sayı 28 22.6.1962
- KIRMIZITOPRAK Sait** : Kimler İçin Çan Çalıyorlar? Yön, Sayı 40 19.10.1962
- KIRMIZITOPRAK Sait** : Doğuyu Sosyalizm Kurtarır, Yön, Sayı 48 14.11.1962
- KIRMIZITOPRAK Sait** : Irkçı - Sömürücü Tehlikeyi Çözmek ve Birleşmek Gerek, Sosyal Adalet, Sayı 5
- KORKMAZ Ali** : Davamızı Dile Getiremiyorumuz, Yeni Akış, Sayı 3, Ekim 1966
- KORKMAZGİL H. Hüseyin** : Doğu Meselesine Gelince, Forum - Sayı 331, 15 Ocak 1968
- KÖPRÜLÜ Fuat** : Ortazaman, Türk İslâm Feodalizmi, Belleten, Cilt 7, Sayı 19, 1941
- KUÇUK Yalçın** : Halkçı Eğitim ve Öğrenci Eylemleri, EMEK, Ayhık Sosyalist Dergi, Sayı 5, Ekim 1970
- KUTLUAY Yasar** : Mezhepler Tarihi Yönünden Saidi Nurdi ve Nurculuk, İslâm Tetkikleri Enstitüsü Dergisi, 1959 - 1960 Cilt III, Cüz 3-4, S. 211 - 226
- MİHCİOĞLU Cemal** : Üniversiteler Arası Giriş Sınavında Aldıkları Sonuçlara Göre Türkiye'deki Liselerin Başarı Durumları, SBFĐ Cilt 24, Sayı 4
- OKTAY Nasrî** : Eşkiyalar Doğu Anadolu'yu Dört Bölgeye Ayırdı. 21-22-23-24 Şubat 1969 tarihli Günaydın Gazeteleri
- OKYAR Osman** : Doğu Bölgesinin Kalkınması, 8. İŞHK. SBFY, Ankara 1966
- OZANKAYA Özer** : Doğu Anadolu Sorunu, SBFĐ Cilt 24, Sayı 3
- ÖNGÖREN Ferit** : Doğu Anadolu'da Tüten Kültür, Karakoçan, Nisan 1969 (İstanbul)
- ONUR Necmi** : Dağların Ardında Neler Oluyor? 22 Ekim 1970 6 Kasım 1970 Tarihleri Arasında Yeni Gazete'de Yayınlanmış Röportaj
- ÖKÇÜN Gündüz** : 1923 Yılında İzmir'de toplanan Türkiye İktisat Kongresinde kabul edilen esaslar, SBFĐ, Cilt 23. No: 1
- ÖZTEP Özer** : Topraklarına el konanlar, 23-29 Eylül 1967 Tarihli Cumhuriyet Gazeteleri
- POLIAK A. N.** : İslâm Feodalizmi, Çev. : H. Z. Ülken, SD, İstanbul 1942
- POLAT Abdülkadir** : Doğu Davamız, Yeni Akış, Sayı 3, Ekim 1966
- SELÇUK İlhan** : Kürt Meselesi, 25 Nisan 1966 tarihli Cumhuriyet Gazetesi
- SELÇUK İlhan** : Tehlike Nerededir?, 26 Nisan 1966 Tarihli Cumhuriyet Gazetesi
- SELÇUK İlhan** : Proleter Millet, Cumhuriyet, 24.8.1970
- SENCER Oya** : Türkiye'de Toprak Mülkiyeti Sorunları, SD. No 17-18, İstanbul 1964
- SERDAR** : Radyolarımızda Kürtçe Yayın, Yeni Akış, Sayı 4, Kasım 1966

- SEVGEN Nazmi** : Kürt Meselerinin İyüzü : Irak - Barzani Anlaşması ve Muhtemel Neticelere, Belgelerle Türk Tarihi Dergisi, Sayı 31 (Nisan 1970)  
Muhtemel Neticeleri, Belgelerle Türk Tarihi Dergisi, Sayı 31 (Nisan 1970)
- SOSYAL ADALET**: Kürtçülük Hareketi ve Bekata'nın Suçu, Sayı 16 2.8.1963
- SOYSAL Mümtaz** : Haklar ve Özgürlükler Bakımından 1961 Anayasasının Evrensel Anlamı, SBFD Cilt 24, Sayı 1
- SOYSAL Mümtaz** : Anayasa Diyalektiği Açısından Özerk Kuruluşların Görevi, SBFD Cilt 24, Sayı 4
- SÖZER Necdet**: Doğu ve Güneydoğu Göçebe Aşiretler Problemine Coğrafi Bir Bakış (Aralık 1967'de toplanan Türk Coğrafya Kongresine sunulmuş bir tebliğdir.)
- SUMER Faruk** : Anadolu'da Yaşayan Bazı Üçoklu Oğuz Boylarına Mensup Teşekküller, İFM Cilt 11, 1-4, S. 436 - 508
- SUMER Faruk** : XVI. Asırda Anadolu, Suriye, ve Irak'ta Yaşayan Türk Aşiretlerine Umumi Bir Bakış, Cilt II, 1-4, S. 509 - 523
- SUMER Faruk** : Bozulmuş Hakkında, DTCFD, Cilt 7, Sayı 1 S. 29 - 60
- ŞİHASENANLI Doğan Kılıç** : Doğu Davası ve Gerçek Çözüm Yolları, Barış Dünyası, Sayı 7, Eylül 1962
- ŞİHASENANLI Doğan Kılıç** : Doğu Davasının Önemi, Barış Dünyası, Sayı 9, Kasım 1962
- ŞİHASENANLI Doğan Kılıç** : Demokrasi ve Doğu Davamız, Barış Dünyası, Sayı 10, Aralık 1962
- ŞİHASENANLI Doğan Kılıç** : İdeolojik Akımlar ve Doğu Davası Barış Dünyası, Sayı II, Ocak 1963
- ŞİHASENANLI Doğan Kılıç** : Doğu Davasının Tarihi Nedenleri, Barış Dünyası, Sayı 13, Şubat 1963
- ŞERESİYAR** : Devran Değişiyor, Halklar Uyanıyor, Sayı 1, Aralık 1969
- ŞERESİYAR** : Bölücülük Nedir, Bölücü Kimdir? Sayı, 4, Mart 1970
- TANYOL Cahit** : Şahsi Teşebbüs İmkânı, 17 Ağustos 1962 Tarihli Cumhuriyet Gazetesi
- TANYOL Cahit** : Türkiye'de Burjuva Yön Dergisi, Sayı 44, 17 Ekim 1962
- TANYOL Cahit** : Türkiyede' Mülkiyet Meselesi, Yön Dergisi, Sayı 46, 31 Ekim 1962
- TEKİNDAĞ Şahabettin** : Yeni Kaynak ve Vesikaların Işığı Altında, Yavuz Sultan Selim'in İran Seferi, Tarih Dergisi, Sayı 22 Mart 1967
- TÜMTÜRK İsmet** : Doğunun Dardine Çare, Milli Yol, Sayı 14, 20.4.1967
- TÜRKDOĞAN Orhan** : Doğu Anadolu'nun Kalkınmasında Sosyo - Kültürel Faktörler, Doğu Anadolu'yu Kalkındırma Sorunları Semineri, TTO, Ankara 1967
- ARI Oğuz** : Adapazarı'na Göç ve Çalışma Hayatına İntibak Araştırması, SK 1966 - 1967, 7 Kitap
- ARI Oğuz** : İstanbul'a Göç ve Çalışma Hayatına İntibak Araştırması ( İFM Cilt 25, Temmuz 1966
- TÜTENGİL Cavit Orhan - ARI Oğuz** : Adapazarı'na Göç ve Çalışma Hayatına İntibak Araştırması, SK 1966 - 1967, 7 Kitap
- TÜTENGİL Cavit Orhan - ARI Oğuz** : İstanbul'a Göç ve Çalışma Hayatına İntibak Araştırması İFM Cilt 25, Temmuz 1966
- UYSAL Hayrettin** : Doğu Meselesinde Yanılan Kım? Yön Dergisi, Sayı 67, 27 Mart 1963
- ÜLMAN Haluk** : Ufuktaki Tehlike, Forum Dergisi, Sayı 324 - 325 - 326
- ÜNAL Burhan Cahit** : Doğu Mitingleri ve Anayasamız, Diyarbakır Kültür Özel Sayı 2, 14.4.1968
- VELİDEDEOĞLU Hıfzı Veldet** : «Türkiye Halkları», Yakın Tarihimizden İhanetler, Cumhuriyet, 3 - 5 Şubat 1970
- VELİDEDEOĞLU Hıfzı Veldet** : «Türkiye Halkları ve Bir Yanlışlık, Cumhuriyet, 31.3.1970 (Tartışma Sutunu)

- YALMAN Nur** : Türkiye'nin Doğusundaki Toprak Anlaşmazlıkları Üzerine (Metin İngilizce Yazılmış. Türkçe Çevirisi Henüz Yayınlanmamıştır)
- YAVUZ Fehmi** : Politika ve Yerleşme Sorunlarımız, 9. İŞHK SBF Y. Ankara 1969
- YAVUZ Fehmi** : Türkiye'de Dengesiz gelişme, Yavuz Abadan'a Armağan, SBFY Ankara 1969 S. 673-688
- YAVUZ Fehmi** : Doğunun Sorunları, 30-31 Ekim ve 1 Kasım 1970, Tarihli Milliyet Gazeteleri
- YENİ Akış** : Tartışmayı Açıyoruz, Sayı 1, Ağstos 1966
- YILDIRIM Abdülkadir** : Resmî Millet Görüşüne İrkçılığın Etkileri, Yeni Akış, Sayı 2 Eylül 1966
- YILDIRIM Abdülkadir** : Faşizm, Yeni Akış, Sayı 4 Kasım 1966
- YÖN** : Ağaları Tanyor musunuz? Sayı 4, 10 Ocak 1962
- YÖN** : Ağaların Bilinmeyen Tarafları, Sayı: 10, 21 Şubat 1962
- YÖN** : 15 Doğulu Genç Barış Dünyasına Cevap Veriyor, Sayı 26. 13.6.1962
- YÖN** : Doğulu Gençlerin Barış Dünyasına Cevabı, Sayı 32 25 Temmuz 1962
- YÖN** : Doğu Tartışması, Sayı 41, 26.9.1962
- YÖN** : Barzani'yi Tanıtıyoruz, Sayı 41, 26.9.1962
- YÖN** : Jandarma Gözü ile Doğu Davası, Sayı 43. 10.10.1962
- YÖN** : Kürtçülük, Sayı 71, 24.4.1963
- YÖN** : Sosyolog gözü ile Doğu Anadolu, Sayı : 90, 18 Aralık 1964
- YÖN** : Kürt Meselesinde Son Gelişmeler, Sayı 158, 8.4.1966
- YÖN** : Kürt Meselesi, Sayı 171, 8.8.1966
- YÖN** : Millet Gerçeği ve Milliyetçilik, Sayı 217, 19.5.1967
- YÜCE Turhan Tufan** : Türk Hukukunda Yaylak ve Kışlaklar, 7-12 Kasım 1966 tarihleri arasında Türkiye Ticaret ve Sanayi Odaları ve Ticaret Borsaları Birliği Tarafından Erzurum'da düzenlenen Doğu Anadolu'yu Kalkındırma Sorunları Seminerine Sunulmuş Bir Tebliğdir.

## KİŞİ ADLARI DİZİNİ

- ABADAN Nermin 327, 391, 433, 446
- ABİKOĞLU İbrahim 335
- ABDÜLHAMİT II. 89, 149, 236, 275, 343
- ABDÜLKERİM Kasım 361, 362
- ABDÜLSELAM Arif 362, 364
- ABDÜRRAHMAN Arif 362
- AĞAOĞLU Ahmet 269, 343, 344
- AHMED-İ Hani 77, 78, 348, 349, 350, 392, 399, 400, 423, 424, 425
- AKBAY Muvaffak 433
- AKDER Gülseren 161
- AKİF Mehmet 297, 298
- AKSOY Mete 384
- AKSOY Muammer 342, 433
- AKSOY Suat 99, 101
- AKSÖZ İbrahim 367
- AKTOPRAK Hacı Topo 335
- ALACAKAPTAN Uğur 433
- ALİ Hz. 224, 226, 229, 230, 240, 241
- ALTAN Çetin 391, 394, 395, 457
- ALSAN Mesut Zeki 433
- ANTER Musa 115, 456
- ARAS Ahmet 99, 101, 215, 252, 313, 376, 392, 394, 458
- ARAS Ali 99, 101
- ARFA Hasan 456
- ARI Oğuz 199
- ARIKAN Fikret 446
- ASAL Talat 444, 446
- ASLAN Mehmet Ali 458
- AŞIK Veysel 235, 262
- AŞIK Mahsuni 262
- AŞIK Şah Turan 236, 262
- ATAY Fatih Rifki 390
- ATAÖV Türkay 364
- ATSIZ Nihal 440
- AVCIOĞLU Doğan 17, 21, 67, 104, 105, 391, 431
- AYBAR Mehmet Ali 79, 150, 392, 418, 415, 443, 444, 452, 466
- AYDEMİR Şevket Süreyya 298
- AYDAR Kemal 416
- AYDIN Osman 401, 458
- AZNAVUR 211, 308
- BADILLI Kemal 347, 456, 462, 465
- BALTA Tahsin Bekir 433
- BARAN 458
- BARBARA And GEORGE Helling 376
- BARKAN Ömer Lütfi 26, 78, 92, 171, 354
- BARTH Frederick 90
- BAYAR Celal 321
- BAYAR Zeki 335
- BAYUR Yusuf Hikmet 269

- BEKATA Hıfzı Oğuz 340, 341, 463  
 BELLİ Mihri 21, 90, 91, 320, 391, 395, 433  
 BENEKAY Yahya 247, 251  
 BERKES Niyazi 67, 68, 69, 260  
 BEŞİKÇİ İsmail 17, 31, 38, 42, 46, 63, 76, 95, 106, 136, 167, 178, 360, 377, 395, 421, 447, 452, 458  
 BEYAZIT 231  
 BEYSANOĞLU Şevket 89, 106  
 BİLBAŞAR Kemal 311  
 BİLGE Necip 340, 433  
 BİLGE Sırrı Dadan 329  
 BİLGE Suat 433  
 BİNGÖL Kemal Fevzi  
 BİRSEL Cemil 283, 285, 320, 397  
 BORAN Behice 16, 17, 21, 66, 70, 91, 108, 135, 149, 443, 456  
 BORATAV Korkut 24, 25, 35, 156, 382, 392  
 BORATAV Pertev Nail 235  
 BOZASLAN Mehmet Emin 147, 298, 242, 243, 244, 246, 247, 392, 393, 399, 424, 425  
 BREUIL Abbe 74  
 BUCAK Ali 335  
 BUCAK Ali Abik 335, 440  
 BUCAK Bekir 335  
 BUCAK Faik 326, 335  
 BUCAK Hasan Abik 335  
 BUCAK İsmail Hakkı 335  
 BUCAK Mehmet Cemal 335  
 BUDAK Turgay 442  
 BURKAY Kemal 242, 458  
 CAN Hasan Uğurlu 347  
 CEM İsmail 14, 67, 87, 391, 412, 434  
 CENGİZ Han 71  
 CEYHUN Demirtaş 222, 233  
 CEZİRİ Emir Bedir Han-ı 295  
 CİLLOV Halûk 42  
 CİZRE-İ İbni Ömer  
 COŞAR Ömer Sami 342  
 COŞAR Ömer Sami 342  
 CAGA Esat 341  
 ÇAVDAR Esat 341  
 ÇECEN Reşit 335  
 ÇELEBİ Evliya 81, 82, 84, 85, 87, 88, 171, 479  
 ÇERKEZ Ethem 211, 308  
 ÇILTAŞ Sait 458  
 ÇUBUKÇU İbrahim Ağah 224, 260  
 DANIŞMAN Zuhuri 388  
 DAL Mehmet 335  
 DARKOT Besim 302, 221, 322  
 DAVER Bütent 236, 433, 464  
 DELLEPACH Marguerite 74  
 DENKER Bedriye 46  
 DERBİL Süheyl 433  
 DİCLELİ Ali 458  
 DİVİTÇİOĞLU Sencer 67, 104  
 EBUBEKİR Hz. 224, 229, 232  
 ECEVİT Bülent 24, 150, 391, 444  
 EDİP Eşref 258  
 EFHEM Abdurrahman 455  
 EKİNCİ Abdülkadir 335  
 EKİNCİ Tarık Ziya 362, 363, 365, 443, 451, 458  
 ELİCİN Emin Türk 320  
 ENSARİOĞLU Abdürrezzak 335  
 ENSARİOĞLU Sait 335  
 Emin Şerafettin  
 ERBAKAN Necmettin 149, 316  
 ERDEM Nejat 16  
 ERDOĞAN Seyhan 91,  
 ERDOST Muzaffer 35, 66, 70, 81, 104, 105, 106, 283, 284, 347, 356, 360, 391, 469  
 EREM Faruk 433  
 EREN Üzeyir 29  
 ERGİNAY Akif 433  
 ERİM Nihat 433  
 ERÖZ Mehmet 302  
 ERTAŞ Ebubekir 335  
 ERTAŞ Mahmut 335  
 ERTUGRUL Faik  
 ERYILMAZ Bahattin 428  
 ESEN Bülent Nuri 433  
 ESMER Ahmet Şükrü 83  
 FAK Ahmet 424, 425  
 FAYSAL 361, 362  
 FENSKEE 367  
 FIRAT Faruk Fuat 335  
 FIRAT Halil 335  
 FIRAT Gıyasettin 335  
 FIRAT Ömer 335  
 FIRAT Mehmet Emin 335  
 FIRAT Mehmet Fuat 335  
 FIRAT Şerif 237, 341  
 FIRAT Şeyh Ali 335  
 FIRAT Şeyh Ahmet 335  
 FIRAT Şeyh Gıyasettin 335  
 FIRAT Şeyh Selahattin 335  
 FIŞEK Hicri 433  
 FIŞEK Kurthan 67, 92  
 GAZEZOĞLU Kemalettin 181, 182  
 GEÇİT İsa 470  
 GEDİKOĞLU Kenan 253  
 GEYLANI Abdülkadir 257  
 GIYASETTİN 11, 231  
 GİRİTLİ İsmet 342  
 GÖKALP Ziya 38, 41, 46, 89, 106, 118, 167, 168, 343, 347, 351, 356, 375, 390, 393, 464, 465  
 GÖKBİLGİN Tayyib 279  
 GÖKTÜRK Cavit 112  
 GÖLPINARLI Abdülbaki 223, 226, 228, 229, 230, 244, 245, 246, 249, 250, 251, 254  
 GÖZBÜYÜK Şeref 405  
 GRAS 28  
 GÜLEK Kasım 440  
 GÜMÜŞPALA Ragıp 329, 330  
 GÜNDÜZ Hikmet 433  
 GÜRBÜZTÜRK Doğan 182  
 GÜRBÜZTÜRK Şahin 182, 183



- GÜRSAL Jale 433  
 GÜRSEL Cemal 338, 340, 341, 342  
 HACI BAYRAM Veli 246, 349  
 HACI BEKTAŞ Veli 250  
 HANBEL Ahmet 225  
 HANCAR Franz 74  
 HASAN El Bekr 362  
 HATİPOĞLU Şevket Raşit 326  
 HELLING B. and G. 376  
 HIZIR Paşa 235  
 IŞIK Mustafa  
 İBN-İ Haldun 225  
 İBN-İ Kemal 233  
 İDİS-İ Bitlisi 79  
 İDRİS Şaftı 225  
 İGDEMİR Uluğ 276  
 İLERİ Hüseyin 335  
 İMAM-İ Malik 225  
 İNAN Afet 323, 324  
 İNAN Zeynel Abidin 115, 335  
 İNANCIK Halil 80, 171  
 İPEKÇİ Abdî 342, 434, 435  
 İSMET İNÖNÜ 284, 285, 286, 287,  
 288, 290, 291, 292, 293, 294, 355,  
 455, 463  
 KAFESOĞLU İbrahim 76  
 KALELİ Nazif 96, 186  
 KANSU Mazhar Müfit 279  
 KARABEKİR Kazım 271, 272, 276,  
 277, 278  
 KAPANİ Münici 430, 433  
 KARADENİZ Şeyh Mehmet Emin  
 335  
 KARAHAN Ali 458  
 KARACAN Ali Naci 455  
 KARAOSMANOĞLU Fevzi Lütfi  
 440  
 KARAOSMANOĞLU Yakup Kadri  
 331  
 KARAL Enver Ziya 268  
 KARTAL Abdülbaki 335  
 KARTAL Bala 335  
 KARTAL Hamit 335  
 KARTAL Kinyas 335  
 KATIRCIOĞLU 308  
 KAYALAR Mehmet 335  
 KELEŞ Ruşen  
 KENDİR Hüseyin 29  
 KEMAL Yaşar 211, 212, 304, 305,  
 306  
 KEROV V  
 KESKİN Feyzullah 335  
 KESKİOĞLU Osman 225, 226, 376  
 KIRZIOĞLU Fahrettin 302, 455  
 KIRMIZITOPRAK Sait 454, 455  
 KIRAY Mübceci 21, 24, 72, 108,  
 112, 328, 391  
 KIVILCIMLI Hikmet 329, 429  
 KIZILOĞLU Muharrem 336  
 KIŞLALI Ahmet Taner 433  
 KOP Kadri Kemal 301, 302  
 KORKMAZ Ali 458  
 KORKMAZGİL Hasan Hüseyin 148,  
 447, 456  
 KÖPRÜLÜ Fuat 26, 456  
 KÖKDEMİR Naci 406  
 KUBALI Hüseyin Nail 148, 447,  
 456  
 KUNTER Nurullah 433  
 KUTLUAY Yaşar 258, 260  
 KÜÇÜK Yalçın 433  
 KÜÇÜKÖMER İdris 67, 214  
 KÜFREVİ Cemil 335  
 KÜFREVİ Kasım 440  
 KÜFREVİOĞLU Zeki Cemil 335  
 LAUGE Oskar 25  
 LENİN 18  
 LORD CURSON 290, 294, 344  
 LORD KINROSS 324  
 LÜTEM İhan 433  
 Mahmut 11, 160  
 MELEK Ahmet Paşa 84, 85, 86, 87  
 MENDERES Adnan 326  
 MERAY Seha 285, 433  
 MEVLANA Celaleddin 249  
 MINNORSKY 423  
 MITROPOLSKI  
 MUAVİYE 229  
 MUMCU Uğur 433  
 MUHAMMED Hz. 224, 230, 243  
 MURAD Han 83  
 MURAD 11, 246  
 MUSTAFA Kemal Atatürk 248,  
 270, 271, 272, 273, 274, 275, 276,  
 277, 278, 279, 280, 281, 296, 297,  
 298, 299, 301, 302, 309, 343, 344  
 345, 496  
 NAİMA 388  
 NAKŞİBENDİ Bahaddin 251  
 NUR Rıza 347  
 NOEL Mr. 272, 273, 274, 280  
 OKTAY Nasri 208, 209  
 ONAR Sıddık Sami 342  
 ONUR Necmi 204  
 ORAL Cavit 326, 440  
 ORBAY Rauf 298  
 OSMAN Hz. 224  
 OTYAM Fikret 183, 184, 185, 186,  
 238, 254, 433  
 OZANKAYA Özer 14  
 ÖKÇÜN Gündüz 90, 91  
 ÖMER Hz. 224, 226  
 ÖMER Hayyam 348  
 ÖNGÖREN Ferit 456  
 ÖZEK Çetin 258, 259, 261, 433  
 ÖZGÜDEN Doğan 329  
 ÖZTEP Özer 201  
 ÖZTÜRK Abdullah 335  
 ÖZTÜRK Ferzende 335  
 ÖZTÜRK Osman 335  
 ÖZTÜRK Kazım 340, 341, 470  
 ÖZTÜRK Köroğlu 335  
 PAYASLIOĞLU Arif 433  
 PEKER Şamil 335  
 PERİNCEK Doğu 433  
 PİR SULTAN Abdal 235, 241

- PİTTRAD 74  
POLAT Abdülkadir 458  
POLİTZER Georges 400  
POLIAK A. N. 26, 138  
PRENS Sabahattin 269  
RAMANLI Sait 335  
REİSOĞLU Safa 433  
SAİD-i NURSI 251, 256  
SAMİM Nizameddin 76  
SANÇAR Sultan 74  
SATIR Kemal 444  
SAVCI Bahri 342, 391, 433  
SAZAK Emin 323  
SELÇUK İlhan 390, 391, 428, 456, 473  
SELEK Sabahattin 270, 273, 274, 279  
SENCER Muzaffer 67, 144, 221  
SENCER Oya 78, 79  
SEPTİOĞLU Kubettin 335  
SERDAR 458  
SERTEL Sabiha 92, 249, 320  
SERTEL Yıldız 467  
SERTEL Zekeriya 92  
SEVGEN Nazmi 361, 362  
SEVİM Ali 76  
SOYSAL Mümtaz 27, 144, 391, 433, 467  
SOYSAL İlhami 376, 391  
SOYSAL Aydın 416  
SÖNMEZ Mecit  
STALİN 120  
SULTAN Hüseyin  
SÜMER Faruk 75, 76, 115  
SPULER Berthold 75, 76  
SWEEZY P.M. 88  
ŞAH İsmail 231, 233, 235, 236, 241  
ŞEREF Muvaffak  
ŞEYH Salt 144, 253, 258, 259, 260, 308, 309, 310, 313, 329, 344, 393  
ŞEYH Selahattin 115  
ŞEYH Seyda 253  
ŞEYH Ubeydullah 295  
ŞEREFHAN 77, 253  
ŞERİF Zeydani 295  
ŞİHHASENANLI Doğan Kılıç 238, 313, 455  
ŞEVKİ Mehmet Ali 71
- TUNAKAN Süleyman Hilmi 251  
TUNALI Hilmi 268  
TUNAYA Tarık Zafer 278, 297, 342, 470  
TUNÇ Sevim 433  
TUNÇBİLEK Necdet 42, 44  
TÜMTÜRK İsmet 440, 458  
TURAN İtler 309, 435  
TURAN Şerafettin 82, 83  
TURGUT Hulusi 357, 362, 469  
TURANLI Zeynel 335  
TÜRKEŞ Alpaslan 444  
TÜTENGİL Cavit Orhan 199, 391  
ULAY Sıtkı 338  
ULUBEN Erol 276, 280, 281, 373  
UNAT Faik Reşit 278  
UNAT İlhan 433  
UYŞAL Hayrettin 455  
UZUNÇARŞILI İsmail Hakkı 78, 79, 80, 231, 234  
ÜÇÖK Coşkun 433  
ÜNAL Burhan Cahit 440  
ÜLMAN Halük 342, 456  
VALLOİS Henri 74  
VOLTİRE 176, 177  
VELİDEDEOĞLU Hıfzı Veldet 427, 429  
WILSON 279  
YAGİZER Cafer 335  
YAKUT Derviş 336  
YALÇIN Mecit 115, 260, 335  
YALÇIN Şiar 391  
YALMAN Nur 190  
YAVUZ Edip 302  
YAVUZ Fehmi 29, 144, 145, 161, 222, 314, 315, 391, 406  
YAVUZ Sultan Selim 26, 77, 78, 79, 81, 87, 88, 141, 231, 232, 235, 236, 453, 479  
YILDIRIM Abdülkadir 458  
YILDIRIM Kazım 336  
YILDIRIM Süleyman 336  
YURDAKUL Mehmet Emin 300  
YÜCE Turhan Tufan 368  
ZEHRA Muhammed Ebu 224, 225, 229, 230, 388  
ZİCİ Kont 74  
ZUBUTTSKİ

## KAVRAMLAR DİZİNİ

- ŞAKİR Ziya 226, 230, 249  
TAHİR Kemal 91, 115, 117, 158, 211, 233, 247, 248, 249, 311  
TALABANI Celal 282  
TALAS Cahit 391, 433  
TANRIÖVER Hamdullah Suphi 322  
TEKİNDAĞ Şehabettin 79, 232, 234  
TEZİÇ Erdoğan 433  
TİMUR 71  
TİMUR Taner 144, 271  
TOĞAN Zeki Velidi 260  
TOPÇUOĞLU Hamide 433  
TOSUN Fahrettin 367
- 512
- Abbasiler 74  
Adalet Partisi 408, 446  
Ağa - hk, 13, 14, 30, 31, 33, 63, 95, 97, 99, 100, 101, 104, 105, 106, 107, 108, 109, 111, 112, 113, 122, 123, 132, 136, 137, 144, 181, 182, 187, 195, 210, 211, 218, 219, 317, 342, 371, 380  
Ağa köyleri 62, 129  
Ağanın odası 141  
Ağıl 42  
Ağrı dağı yaylası 39  
Ahali köyleri 62, 129  
Ağrı İsyanı 422, 482  
Aladağ yaylası 39

- Alevi 35, 153, 229, 238, 239, 240, 241, 261, 262, 263  
 Alevi - Sunni çatışması 153, 222, 230, 238  
 Alt yapı hizmetleri 14, 133  
 Amadiye hakimleri 77  
 Anadolu halkları 11, 67  
 Anadolu'da kızılbaş isyanları 234  
 Anadolu'da şii propogandası 231  
 Anayasa nizamını koruma tasarısı, 448  
 Arap emirlikleri 41  
 Araplar 73, 88, 226, 229, 231, 268, 291, 389  
 Aramco, 207, 255  
 Arnavut 268, 389  
 Arter aşireti 75  
 Artık ürün 14, 102, 104, 122, 133, 169, 188, 212  
 Artukoğulları 74  
 Asimilasyon 398, 433  
 Askeri - feodal devlet 66  
 Asya üretim biçimi 67, 70, 72, 82, 88, 102  
 Aşar 90  
 Aşiret bağları 352  
 Aşiret örgütü 33, 34, 118, 119, 196  
 Aşiret reisi, aşiret birliği, 369, 370  
 Aşiret reisi, reisliği 13, 14, 30, 31, 105, 136, 144, 210, 211, 215, 216, 218, 219, 264, 276, 317, 342, 371, 380  
 Atatürk Üniversitesi 150, 152, 154, 155, 158, 159, 160, 161, 199, 421, 423, 437, 456  
 Aveberhan 39, 44  
 Ayakbaşı parası 171  
 Ayakkabıcılık 50  
 Azeriler 240, 268  
 Azil kabul etmez Kürt Beyleri 81, 82  
 Azınlıklar 320  
 Baba kürdi, 237  
 Bağdat eyaleti 82, 83  
 Bakırcılık, 50  
 Bahık gölü yaylası 44  
 Barzan aşireti 357, 358, 359  
 Batı İran 20, 275  
 Batınlılık 227  
 Batman 47  
 Batıyan aşireti 40  
 Başkale 40  
 Bektaşî 229, 249  
 Bedirhaniler 77, 115  
 Berezan 38  
 Bekare 38  
 Bekuri 38  
 Berdel ailesi 136  
 Beritanlı aşireti 40  
 Beylüşebap 40, 48  
 Birleşik kaplar kanunu 161  
 Bitlis Haldimi 83  
 Bizlik duygusu 275  
 Biçimsel demokrasi 13  
 Boşnak 268, 269  
 Böl ve yönet 281  
 Bölgelelerarası dengesizlik 7, 13, 16, 17, 133, 217  
 Bölgecilik 394  
 Bölge üniversitesi 160  
 Bölge Yatılı İlkokulları 167, 400, 401, 402, 403, 404  
 Bulgar 268, 269  
 Burjuva demokrasisi 12  
 Bürükanlı aşireti 115  
 Caferi 228, 227  
 Celâli aşireti 40  
 CHP 13, 146, 149, 150, 159, 331, 392, 418, 444, 453, 482  
 Cibran 237  
 Cizre 46, 62, 63, 110  
 CKMP 444  
 Cubur 38  
 Çadır 40, 41, 163  
 Çariyek 98, 101  
 Çekirli aşireti 74  
 Çemişgezek hakimleri 76  
 Çelebîlik 247  
 Çerçi 165, 166, 169, 171, 218  
 Çerkezler 153, 178, 269, 473, 474  
 Çiftlik 42  
 Çin seddi 39  
 Çobanlık 71, 72, 77, 171, 175  
 Çöl Arapları 38, 39  
 Dam 42  
 Davudiyan Aşireti 40  
 Dedelik 247, 248, 252  
 Değişim 38 2  
 Değişimin dinamiği 385  
 Demircilik 50, 236  
 Demografik yığılma 127  
 Demokratik düzen 13  
 Dergah 245  
 Dericik 236  
 Derebeylik 27, 78, 90, 91, 92, 142  
 Derebeylikten feodaliteye geçiş 92, 130  
 Dersim 110, 239, 240, 241, 321, 422  
 Devlet bürokrasisi 33, 110, 203, 436, 438  
 Devlet üretme çiftlikleri 214, 215  
 Devrimci Doğu Kültür Ocakları 407, 408, 411, 412, 416, 450, 451, 461, 497  
 Deyri Zaferan 375  
 Din ve üretim ilişkileri 221  
 Dinci ideoloji 271, 331  
 Divan 42  
 Diyarbakır ataybeyleri 74  
 Diyarbakır eyaleti 82  
 Doğal ilerçilik 198  
 Doğu Anadolu toplumunun ana ilişkileri 486  
 Doğu Anadolu feodalizmi 31, 32, 50, 102, 103, 105, 303, 379, 488  
 Doğu holding 397  
 Doğu Anadolu'nun geri kalması 13, 14, 35

Doğu Anadolu'da hanedan aileler, 115  
Doğu isyanları 34, 258, 295, 297, 308, 309, 310, 422  
Doğu sorunu 9, 13, 15, 17, 18, 126, 130, 313, 420, 421, 452, 454, 455, 456, 457, 466, 496  
Doğu sorununun özü 451, 452, 416, 496  
Doğu mitingleri 17, 95, 130, 135, 217, 384, 421, 438, 439, 446, 447, 466, 475, 488  
Doğulu egemen sınıflar 32, 33, 133, 311, 312, 317, 460  
Dudıran Aşireti 40  
Durzi 268, 269  
Düav yaylaları 44  
Garisan Aşireti 40  
Gazze 38  
Geçiş halindeki toplumlar 162  
Gevdan Aşireti 40  
Göçebe Alıkan Aşireti 39, 162, 163, 170, 173, 174, 175, 177  
Göçebe Aşiretler 38, 44, 46, 64, 71, 77, 196, 233  
Göçebe ekonomisi 165  
Göçebe hayvancılık 28, 31, 39, 77, 162, 195  
Graviyan aşireti 40  
Gürcü 268, 269  
Hakim ulus 310  
Hakim ulus ideolojisi 229, 300, 301, 424  
Hakkari hakimleri 77, 81  
Halkların eşitliği 497  
Halife 274, 343  
Halem can 38  
Hamidiye Alayları 26, 41, 80, 89, 236, 237, 238, 267, 275, 325, 479  
Hambeli 225  
Hanedan aileler 115  
Hassenan 237  
Hasankeyf emirleri 76  
Haydevan 237  
Herakol yaylası 39, 44  
Hicaz 225  
Hindistan 242  
Hilafet kurumu 89, 144, 223, 229, 297, 299  
Hilvan 133  
Hızbüt - ül tahıir 147, 255  
Horlanma 388, 421, 491  
Hoyrat 185  
Irak 39, 73, 89, 163, 200, 201, 202, 205, 208, 275, 290, 291, 373, 484  
İcare 100, 103  
İdari reform 16  
İlkel komunal toplum 172  
İlkel toplum 23, 28, 122, 172  
İlericilik ve gericilik 143, 145, 146, 147, 150, 198

İlerici kürk hareketi 361, 362, 363, 364  
İmamet 229  
İngiliz gizli belgeleri 280, 373  
İnsan hakları 417, 432, 451  
İnsan ve toprak ilişkileri 29, 37, 45, 60, 367  
İpek böçekçiliği 50  
İran 73, 163, 200, 201, 202, 205, 208, 275, 290, 291, 373, 483  
İskan kanunu 314  
İslam birliği 268  
İslam devleti 223  
İslam feodalitesi 26, 138  
İslamiyetin yayılışı 75  
İspirti aşireti 40  
İşletme biçimleri 97, 101, 102, 103  
İttihat ve Terakki 268  
Kabile 40, 41  
Kabile reisi, kabile birliği 369, 370  
Kahvehane 127  
Kahya 109  
Kadiri 249  
Karahankılar 74  
Karakеçi aşireti 38, 237  
Karakoyunlular 74, 75  
Kara - ulus 75  
Karma köyler 62  
Kara kürk 116  
Kaçakçılık 33, 199, 200, 201, 202, 204, 205, 207, 209, 210, 211, 213, 440, 482  
Kaçakçılığın tampon rolü 199, 230  
Karadeniz Teknik Üniversitesi 155  
Kars'ın tutuculuğu 151  
Kapitalist üretim 23, 32, 71, 107, 120, 124, 213, 214, 216, 217, 394  
Kapitalizme geçiş 195, 219  
Kapitalizmin siyasi kurumu, 387  
Kapitülasyonlar 91  
Keban 121  
Kerim devlet 71  
Kira anlaşması 111  
Kıracılık 97, 98, 99, 102, 103, 111, 139  
Kışlak 40, 165, 171  
Kıtan aşireti 40  
Kızılbaş 229, 232, 389  
Kiki aşireti 40  
Kırve 375  
Kom 42  
Komando hareketi 407, 414  
Komünizmle mücadele 152, 157, 159  
Kollektif kiralama 164, 171  
Kölelik 23, 213  
Köy altı yerleşme biçimleri 34, 42, 43, 44, 54, 97, 120  
Köy odası 23, 213  
Köylerin mülkiyeti 61  
Kredi usulleri 94, 95, 96, 97, 103, 123, 124  
Koyun hakkı 86

- Kurmanç 41, 136, 173, 375, 387  
 Kuyumculuk 50  
 Kuzey Irak 20, 205, 206, 262, 283, 359, 360, 361, 362, 363  
 Kuzey Suriye 20, 205, 206, 262, 283, 359  
 Kürt - Arap anlaşması 409, 410  
 Kürt aşiretleri 38, 41, 44, 71, 72, 74, 75, 87, 88, 89, 115, 118, 119, 136, 163, 166, 1667, 168, 174, 233, 234, 235, 237, 238, 270, 274, 275, 276, 324, 325, 347, 353, 357, 370  
 Kürt Beylikleri 73, 75, 77, 78  
 Kürt Dili 88, 115, 324, 387, 392, 398, 399, 484  
 Kürt Dili ve Edebiyatı 115, 321, 324, 387, 392, 398, 399, 456, 471, 494  
 Küçük burjuva oportünizmi 18  
 Küçük burjuva aydını 33  
 Kürt edebiyatı 387, 392, 398, 399, 456, 471, 494  
 Kürt emirlikleri 41, 78, 79  
 Kürt feodal düzenleri 75, 76, 306  
 Kürt folkloru 387, 392, 398, 399, 456, 471, 494  
 Kürt halkı 34, 89, 132, 136, 173, 216, 236, 282, 283, 286, 287, 288, 292, 293, 300, 301, 302, 324, 434  
 Kürt halkının demokratik özlemi 498  
 Kürt halkının vatandaşlık hakları 498  
 Kürt hükümetleri 80, 81, 82, 83, 479  
 Kürt kulübü 271, 273  
 Kürt teali cemiyeti 278, 279, 344  
 Kürt toplumu 118  
 Kürt milliyetçiliği 128, 313  
 Kürt tarihi 387, 392, 398, 399, 456, 471, 494  
 Kürt ülkesi 293  
 Kürt Soyü 289  
 Kürdistan 73, 74, 81, 271, 273, 278, 279, 280, 281, 283, 293, 294, 321, 323, 324  
 Kürdolog 465  
 Kürtçe 166, 173, 286, 321, 324, 375, 376, 377, 456, 466, 471, 494  
 Kürtçülük 398, 425, 426, 446, 456  
 Kürtler 17, 35, 73, 74, 75, 78, 79, 84, 86, 88, 89, 152, 153, 167, 178, 179, 199, 225, 226, 231, 239, 240, 268, 272, 276, 277, 289, 292, 324  
 Kürtleşmiş Türk Aşiretleri 41  
 Kürt Sancakları 81, 83, 285, 479  
 Kültürel etkileşme 206  
 Laiklik 143, 146, 259  
 Laz 178, 268, 269, 323  
 Libya 225  
 Lozan konferansı 284, 320, 321  
 Mahabat Kürt Cumhuriyeti 313, 454  
 Mahrumiyet bölgesi 443, 448  
 Mahmudi, 74, 78  
 Makınalaşma 184, 192  
 Mali kapitalizm 28, 275  
 Malakan 133  
 Maliki mezhebi 225  
 Mampuran Aşireti 40  
 Marabaklı 98, 101  
 Mecburi İskan Kanunu 333  
 Medrese 235, 353  
 Mehdi 258, 259, 260, 264  
 Mehmediyân aşireti 40  
 Memlük Sultanlığı 73  
 Mem-u-Zin 77, 424, 425  
 Melamet 249  
 Merkezi Otorite 14, 194, 217, 230, 313, 325  
 Mevlevî 249  
 Meydan-ı Cindiyân 39  
 Mısır 225  
 Mezraa 42, 43, 44, 46  
 Mezhep grupları 134, 222, 223  
 Meşhed 241  
 Milli Aşireti 38, 41  
 Milan Aşireti 38, 40, 237  
 Milli duygular 307  
 Milli bütünleşme 430  
 Milli demokratik devrim 396, 433  
 Milli devlet 28  
 Milli Güvenlik Kurulu 145  
 Mirekler 394  
 Mir-i Miranlık 78  
 MNP 149  
 Mushafa Reş 374  
 Musul 286, 290, 291  
 Musul Atabeyleri 74  
 Mülk Sahibi 99, 100, 101  
 Mürit 244, 245, 246  
 Nakşibendi Tarikatı 251, 264, 484  
 Nemrut Yaylası 40, 44  
 Nitelik değişimi 7  
 Nüfus akımı 51  
 Nüfus artışı 49, 151, 163, 189, 211, 368, 373, 383  
 Nüfus kompozisyonu 177, 178  
 Nurculuk 256, 258, 259, 260, 264  
 Nusaybîn 47, 62, 121  
 Objektiflik 150  
 Ocaklık 78, 80, 81, 89, 141  
 Ortakçılık 97, 98, 99, 102, 103, 111  
 Orta - Doğu Devrimci hareketi 17, 459  
 Orta - Doğu Teknik Üniversitesi 158  
 Osmanlı Arazi Sistemi 91  
 Osmanlı feodalitesi 26  
 Osmanlı halkları 89  
 Osmanlı Merkezi otoritesi 71, 83  
 Öğrenci eylemleri 12  
 Özgür emek 196  
 Pakistan 242  
 Para ekonomisi 169  
 Para - rant 25, 102, 193, 193, 382  
 Patron - işçi ilişkisi 31, 70, 102, 189, 197, 219  
 Pinyanış Aşireti 40, 353  
 Pinyanış Halkını 81  
 Pir 244  
 Pomak 268

- Posof 200  
 Prekapitalist ilişkiler 104, 105  
 Risale-i Nur 258, 259  
 Rufai 249  
 Rum 268, 269  
 Safeviler 73, 75  
 Sahibi arz 91  
 Sanayi kapitalizmi 28  
 Sason hakimleri 76  
 Seçim bildirgesi 13  
 Selçuklu Türkleri 74  
 Sensusilik 227  
 Sened-i ittifak 80, 92  
 Serbest miri miranlık 78  
 Serv anlaşması 282, 344  
 Seyit - hik 13, 14, 30, 31, 105, 107, 136, 254, 255, 345, 357, 379, 380  
 Sınıf gerçeği 151  
 Sınır kasabaları 199, 203  
 Sırp 268  
 Siirt battaniyesi 187, 188  
 Silopi 63  
 Siliv partisi 237  
 Silvan 47, 407  
 Sivas kalesi 235  
 Siverek 47  
 Sipahilik 89  
 Sipkan Aşireti 40, 115  
 Siyasi Otoritenin toplanması 62  
 Siyasi üst yapı 31  
 Sofi 244, 357  
 Soran Aşireti 40  
 Soy - Sop 369  
 Sosyal araştırma stratejisi 12  
 Sosyalist üretim 23, 28, 200  
 Sosyal sınıflar 13, 105  
 Sosyo - ekonomik yapı 14, 31, 80, 87, 135, 151, 157, 159, 161, 185, 211, 295, 344, 401, 452, 491, 492, 495  
 Sömürgeci devlet 28  
 Sömürü düzeni 9  
 Suriye 73, 163, 200, 201, 202, 205, 208, 209, 225, 373  
 Süläle köyleri 62  
 Süleymani 74  
 Süleymancılık 256, 260, 261, 264  
 Sünni 35, 224, 225, 226, 227, 233, 238, 238, 249, 262, 363  
 Sürgün 336  
 Süryani 375  
 Süphan yaylası 40, 44  
 Şafi mezhebi 41, 77, 226, 227  
 Şems, 38  
 Şenefan Aşireti 40  
 Şerefname 74, 76, 115  
 Şeresiyar 325, 427  
 Şerafettin yaylası 39, 44  
 Şeyh - hik 13, 14, 30, 31, 41, 105, 107, 128, 136, 144, 210, 212, 216, 218, 219, 224, 242, 243, 248, 254, 255, 267, 317, 324, 342, 343, 371, 381  
 Şeyh Saif İsyanı 144, 329, 344, 392, 393, 422  
 Şırnak 48, 110, 209  
 Şırnak Şalları 187  
 Şidan Aşireti 40  
 Şil 224, 233, 249  
 Şirvan hakimleri 76  
 Tabu 7, 17  
 Tampon fonksiyonlar 110, 328  
 Trampa 169  
 Tapu hakkı 100  
 Tarafsızlık 156  
 Traktörleşme hızı 59, 127, 142  
 Tarım işçisi 101, 104, 11  
 Tarikat 242, 243, 244, 245, 249, 251, 252, 254, 255, 256, 263, 313, 353,  
 Tasavvuf 242, 243, 244, 245, 249, 254, 255, 263  
 Tatar 268  
 Tefeci 48, 94  
 Tefeci sermayesi 25, 27  
 Tekke 245, 263  
 Temel toplumsal yapı çelişkisi 11, 51, 109, 111, 150, 161, 220  
 Teokratik feodalite 483  
 Teorik çerçeve 23  
 Terekeme 178  
 Terzilik 50, 236  
 Tırnak parası 171  
 Ticanilik 261, 264  
 Ticaret sermayesi 27  
 Ticaret kapitalizmi 28, 193  
 TIP 149, 150, 153, 396, 414, 415, 416, 417, 418, 442, 443, 463, 497  
 TMMO 13, 16  
 Toplumsal ekoloji 163  
 Toplumsal bütünleşme 376  
 Torunlar 394  
 Tunus 225  
 Türk halkı 34, 132, 136, 198, 227, 287, 299, 300, 340, 389,  
 Türk milliyetçiliği 17, 33, 198, 299, 315, 341, 389, 395, 480  
 Türkler 17, 35, 74, 75, 153, 176, 178, 179, 239, 268, 288, 289, 389  
 Türkiye Sosyalist hareketi 16  
 Ulah 268, 269  
 Uludere 110  
 Ulukığı 40, 41, 165, 369, 370  
 Ulusal bilinç 173, 460, 461  
 Ulusal dil 464, 465, 466  
 Ulusal liderlik 253, 312, 319  
 Ulusal sorun 126  
 Ulusların doğuşu 28  
 Ulusların eşitliği 28  
 Ulusların eşitliği ve kardeşliği 431, 432, 452, 453, 460, 461, 462  
 Uluslaşma 32, 34, 196, 347, 388, 397, 428, 429, 464  
 Uluslaşmanın dinamiği 391  
 Ulusçuluk 387, 388, 428  
 Urfa türkükleri 184, 185  
 ÜNAS 420  
 Üretim araçları 125, 141  
 Üretim biçimi 23, 233  
 Üretim biçimi ve siyasi kurumlar 28  
 Üretim güçleri 9, 11, 1', 21, 23, 29,

211, 214	Yaylak 40, 165, 171
Üretim ilişkileri 11, 15, 23, 61, 200,	Yemen 225
211, 216, 217	Yenileşme hareketleri 11
Üretim ilişkilerinin çok yönlülüğü	Yersel örgütlenme 17
32, 144, 168, 170, 481	Yezidi 269
Ürün - rant 25, 102, 103, 193, 382	Yol kesti parası 171
Üst yapı kurumları 20, 92, 123, 146,	Yönetici kadro 436
195, 213, 221, 463	Yurtluk 78, 80, 81, 83, 234
Varsayım 23, 30, 31, 32, 33, 34, 35,	Zazalar 77
43, 64	Zeydan aşireti 115
Vakıf 250	Zilan aşireti 40, 115, 237
Viranşehir 47	Zilan deresi isyanı 422
Yapı değişmesi 16	Zirakiler 77
Yarıcılık 98, 99, 141	Zirki aşireti 115
Yarı göçebelik 46	Zivikan aşireti 40
Yayla 42	Zoma 41, 165
	Zövaser yaylası 39

## K I S A L T M A L A R

ABD : Amerika Birleşik Devletleri
AP : Adalet Partisi
ASD : Aydınlık Sosyalist Dergisi
AÜHFY : Ankara Üniversitesi Hukuk Fakültesi Yayını
AÜSBFY : Ankara Üniversitesi Siyasal Bilgiler Fakültesi Yayını
CHP : Cumhuriyet Halk Partisi
DİE : Devlet İstatistik Enstitüsü
DP : Demokrat Parti
DPT : Devlet Planlama Teşkilatı
DPTY : Devlet Planlama Teşkilatı Yayını
DTCFD : Dil Tarih ve Coğrafya Fakültesi Dergisi
DTCFY : Dil Tarih ve Coğrafya Fakültesi Yayını
EFY : Edebiyat Fakültesi Yayını
ESEKH : Ekonomik ve Sosyal Etüdler Konferans Heyeti
FKF : Fikir Kulüpleri Federasyonu
GKBY : Genel Kurmay Başkanlığı Yayını
İF : İktisat Fakültesi
İFM : İktisat Fakültesi Mecmuası
İFY : İktisat Fakültesi Yayını
İÜHFY : İstanbul Üniversitesi Hukuk Fakültesi Yayını
İŞHK : İskan ve Şehircilik Haftası Konferansları
KİBKKE : Köy İşleri Bakanlığı Köy Envanter Etüdüleri
MBK : Milli Birlik Komitesi
MEB : Milli Eğitim Bakanlığı
MEBY : Milli Eğitim Bakanlığı Yayını
PDA : Proleter Devrimci Aydınlik
SBF : Siyasal Bilgiler Fakültesi
SBFY : Siyasal Bilgiler Fakültesi Yayını
Sbfd : Siyasal Bilgiler Fakültesi Dergisi
SD : Sosyoloji Dergisi
SK : Sosyoloji Konferansları
TCD : Türk Coğrafya Dergisi
TDGF : Türkiye Devrimci Gençlik Federasyonu
TDKY : Türk Dil Kurumu Yayını
TİTEY : Türkiye İktisat Tarihi Enstitüsü Yayını
TMMOB : Türkiye Mimar ve Mühendisler Odaları Birliği
TTK : Türk Tarih Kurumu
TKKY : Türk Tarih Kurumu Yayını
TÖS : Türkiye Öğretmenler Sendikası
TODAİE : Türkiye ve Orta-Doğu Amme İdaresi Enstitüsü
TTO : Türk Ticaret Odaları
ÜNAS : Üniversite Asistanları Sendikası
ZFY : Ziraat Fakültesi Yayını

## ÇİZELGELER

	<b>Sayfa</b>
1. Nüfus ve Yüzölçümü	52
2. 1945 - 1965 Arasında Nüfus ve Nüfus Artışı	53
3. Köy ve Köy-Altı Yerleşme Biçimleri	54
4. Köylerin Nüfus Grupları İtibariyle Dağılışı, Nüfus Grupları ve %'leri	55
5. Nüfus Grupları İtibariyle Köyler Ve Nüfus Artışı	56
6. İl Merkezlerinin Ve Kasabaların Nüfusları	57
8. Kasabalardaki Nüfus Grupları Ve Nüfusları	58
9. Sanayileşme Durumu	59
10. Traktörleşme Hızı	59
11. Toprağı Olup - Olmadığına Göre Çiftçi Ailelerin Durumu	65
12. Toprağı Olan Çiftçi Ailelerinde Toprağın Dağılışı	66
13. Köy Arazisinin Aidiyeti	67
14. Köyde Arazisi Olup, Kent Ve Kasabalarda Oturan Aileler	68
15. Çizelge 14'ün Analizi	69
16. Üretim Araçlarının Dağılışı	125
17. Köylük Yerlerde Mevcut Ulaştırma Araçları	126
18. Kahvehane Ve Köyodası Durumu	127
19. Kooperatif Ve Kredi Durumu	128
20. Gübreleme Durumu	129
21. Sulama Suyu Durumu	130
22. Altı Ve Daha Yukarı Yaşlardaki Nüfusun Okuma Yazma Durumu	131
23. Ortakçı-Kiracı Ve Tarım İşçileri	132
24. Köyde Kirada Oturan Aileler	133
25. Alikan Aşiretinde Gelir-Gider Grupları	173
26. Alikan Aşiretinde Gelir Dağılımı Ve Sınıflar	173
25/1. Türkiye'de Doğu-Batı Dengesizliğini Gösteren Çeşitli Göstergeler	317
26/1. Esas Geçim Kaynakları Ve Bir Çiftçi Ailesine Düşen Ortalama Birimler	366
27. Mer'anın Karakteri Aile Başına Düşen Ortalama Mer'a Birimleri	367
28. Seçimlere Katılma Oranı	377
29. Radyo, Kürtçe Konuşma Ve Okuyup Yazma Bilip Bilmeme Durumu	378
30. Bölge Yatılı İlk Okullarının Kuruldukları Yerler	402
31. Herhangi Bir Yerde Bölge Yatılı İlkokulunun Olup Olmamasıyla O Yerin Nüfusu, Okuyup - Yazma Bilmeme Ve Kürtçe Konuşma Durumu Arasındaki İlgisi I. Bölge Yatılı İlkokulu Olan Yerler	403
32. Herhangi Bir Yerde Bölge Yatılı İlkokulu Olup Olmamasıyla O Yerin Nüfusu, Okuma - Yazma Bilmeme Ve Kürtçe Konuşma Durumu Arasındaki İlgisi II. Bölge Yatılı İlkokulu Olmayan Yerler	404

## ŞEKİLLER

1. El Tezgahlarından Atölyelere Geçiş	189
2. Ekonomi Politik Açısından Türkiye'nin Dış İlişkileri	



İsmail Beşikçi 1939 yılında İskilip'te doğdu. Orta öğrenimini Çorum'da tamamladıktan sonra Siyasal Bilgiler Fakültesine girdi. 1962 yılında bu fakülteyi bitiren Beşikçi kısa bir süre İç İşleri Bakanlığında çalıştı. Askerliğini Bitlis ve Hakkari'de tamamladıktan sonra Sosyoloji asistanı olarak Erzurum Atatürk Üniversitesine girdi. Van gölü çevresi ve Güneydoğu stepleri arasında hareket eden Göçebe Alikan Aşireti üzerinde yaptığı ve 1967 yılında Siyasal Bilgiler Fakültesinde savunduğu tez çalışmasıyla Sosyoloji Doktorluğu ünvanını kazandı. DOĞUDA DEĞİŞİM ve YAPISAL SORUNLAR (Göçebe Alikan Aşireti) adıyla yayınlanan bu araştırma büyük ilgi uyandırdı. Ama kuşkusuz asıl önemli çalışması elinizde bulunan DOĞU ANADOLU'NUN DÜZENİ Sosyo-Ekonomik ve Etnik temeller adlı kitaptır. Türkiye'nin bütünlüğü içinde Doğu Anadolu'nun veri nedir? Bu sorunun karşılığının tam ve yanlışsız olarak verilmesi ülkemiz için büyük önem taşır. Tam ve yanlışsız bir karşılık ise yürekli olmayı gerektirmektedir. İsmail Beşikçi bu araştırmasında konuyu akla gelebilecek bütün boyutlarda zorlayarak ve titiz bir biçimde ortaya getiriyor. Büyük ilgi uyandıracak ve üzerinde dikkatle durulacak bir kitap bu.

