

سري

مديرية الاستخبارات العسكرية العامة  
المعاونية الاولى

العشائر الكردية

في العراق

ب الباحثين  
ف الكتاب  
من المفيد ان

ية واذا نظرنا

كراد بشعب  
( الواقعه على  
ديالى •

ه من الكلمه

هم قوم كانوا  
تركيا، ان  
ان وميديا

• كما يعتقد  
كاردوا ومن  
هذا الشعب

ع • الابحاث  
ربط الاكراد  
•

س الاكراد •  
• ويرجعون  
بن معاد وهي

## سري أصل العشائر الكردية



- ٢ • لا يزال هناك نقاش حول أصل الأكراد • وإن كان أغلب الباحثين متفقين على أنهم ينتمون إلى المجموعة الآرية ، كذلك اختلف الكتاب حول أجدادهم وربطهم بعدة شعوب تاريخية وقد يكون من المفيد أن تتبع أصل تسميتهم •
- أ • كلمة (الكرد) نجد الباحثين قد اختلفوا في أصل التسمية وإذا نظرنا في تفسيرها الأول ترجع الكلمة إلى (كونز) •
- ب • ترجعها إلى (كيرني) وتربط النظرية الأولى • الأكراد بشعب (كرتو) وهم الأقوام الذين عاشوا في مملكة (كديام) الواقعه على الضفة الشرقية من نهر دجلة بين الزاب الصغير ونهر دياي • وهناك كتاب آخرون يعتقدون أن تلك الكلمة مأخوذة من الكلمة الآشورية (كورتو) •
- ج • النظرية الأخرى فتربط الأكراد بالكوتيين • وهم قوم كانوا يعيشون أصلاً في المنطقة الجبلية في غرب بحيرة وان بتركيا ، إن الكوتيين كانوا قد تفرقوا بصورة واسعة في بلاد إيران وميديا وبقية المناطق التي يقطنها الأكراد في الوقت الحاضر • كما يعتقد أيضاً كلمة (كيرتي) قد تطورت إلى كلمة (كورتو) أو كاردوا ومن ثم إلى كلمة (كرت) وهي كلمة أصلية وليست صفة لهذا الشعب كما هو حال كلمة (كرد) ، الفارسية التي تعني الشجاع • الأبحاث واسعة في أصل الكلمة (الفقهي) فإنه وإن أنفق مع ربط الأكراد بالكرتيين إلا أنه يرجع كلمة (كرد) إلى أصل فارس •
- د • بعض المؤرخين العرب كالمسعودي وكذلك بعض الأكراد • يقولون أن قسم من العشائر الكردية عرب بالأصل • ويرجعون أصلهم إلى ربيعة بن نزار بن معاد أو ال معز بن نزار بن معاد وهي



## سري

اما النظرية الحالية الجديدة ان العشائر الكردية مختلطة • عرب وكرد وسوف نؤشر ازاء العشائر العربية والعوائل العربية التي عاشت مع الاكراد وبقوا اكرادا •

اما الاكراد المقيمين هم (الزراء شنين) كما جاء في قرار هول في كتابه (تاريخ الشرق الادنى القديم) ان ملك الاشوريين الثالث (اوادثيراري) كان قد قام بحملة تأديبية ضد العشائر الكردية الشمالية سنة ٧٢ قبل الميلاد مما يدل على وجود الاكراد منذ ذلك الحين ومن هؤلاء الكتاب من ينسبهم يرانين الذين تشتوا في الجبال فرارا من القتل والذبح وقطع رؤوسهم لاخذ امخاخهم لعلاج الضحاك (بيوراسب) خامس ملوك البيشاديين • ويقال ان الموكل بقتل الناس للحصول على امخاخهم قد اخذته العاطفة • فعمد الى الاكتفاء بقتل رجل واحد وضم مخ شاة الى مخه • وعلق الثاني سرا مع التبييه عليه بان يغادر المدن فورا الى الجبال فأدى هذا الى اجتماع جمع غفير من طوائف مختلفة ولهجات متعددة فتزاوجوا وتكاثروا فكان منهم الكرد • وحسب ماورد عن تفسير الاستاذ سفرستيان في دائرة المعارف البريطانية • فهم كانوا حماة بيوت الزرادشيه • ويرى الاستاذ ميزوسكر ان الكرد قوم من الايرانيين يسكنون فارس والقوقاز وتركيا والعراق • ويذكر المؤرخ اليوناني (زيتفون) اسم شعب كودوك الذي كان يسكن بوختان في (٤٠١ - ٤٠٠) قبل الميلاد ومنهم من ارجعهم الى اصل عربي جماعة ينسبونهم الى ربيعة بن بكر بن وائل وآخرون ينسبونهم الى معز بن نزار فيقولون انهم ولد كرد بن مرد بن صمصمه من هوازن • وجماعة ينسبونهم الى ربيعة ومعز • وهؤلاء جميعا يتفقون على ان الكرد انفردوا من قديم الزمان مع العرب • لوقائع كانت بينهم او لانهم اعتصموا بالجبال طلبا للمياه والمراعي وان مجاورتهم للفرس ادت الى ان صارت لغتهم اعجمية • وهذا خلاصة للعشائر الكردية •

## سري

قبيلة كانت تقطن ديار ربيعة (منطقة الموصل) او في ديار مضر منطقة (الرقه) قول هؤلاء ايضا ان الاكراد كانوا قد انفصلوا عن قبيلتهم لخلاف حدث فيما بينهم فهاجروا الى الجبال واختلطوا بعناصر اخرى وبمرور الزمن نسوا لغتهم الاصلية (العربية) اما النظريات الجديدة عن اصل الاكراد فتستند الى ثلاث اسس :-

- اولاً • تقاليد الشعب الكردي ومميزاته الاجتماعية •
- ثانياً • الدلائل اللغوية، حسب دراسات جغرافية •
- ثالثاً • الدلائل التاريخية والاجتماعية •

٣ • تقاليد الشعب الكردي وحسب الاعتقاد ان الاكراد هم السكان الاصليين لجبال اسيا الصغرى شأنهم شأن الجورجين والخلديين وانهم لم يفروا من اي مكان اخر • فعادات الاكراد الاجتماعية شبيهه بعادات العناصر السابقة لهم • فأن هناك كتاب يقولون ان الاكراد اريين لمجرد تشابه لغتهم مع لغة الارين • امر غير صحيح فاللغة الكردية في جوهرها هي لغة السكان الاصليين •

٤ • النظرية القائمة على براهن فيولوجية فيؤيدها نولدكه وهاترمان وهي تعتقد انهم مجموعة الاقوام الارية وتربط هذه النظرية الاكراد بالكرتيسن وهي تعتقد ان كلمة كيرتي قد تطورت الى كلمة (كارووا) ثم الى كلمة (كارووفي) التي ذكرها للمرة الاولى القائد اليوناني

(رنفور) وربما ان الكاردوخين يعتبرون باجماع الراء الاكراد الحاليين •  
٥ • المعلومات الجديدة تكشف عن دلائل مؤيدة • ان الموجه الارية الاولى التي حملت الاكراد الى مناطقهم الحالية اتية من اواسط اسيا قد حدثت حوالي ٢٠٠٠ عام قبل الميلاد •

## سري

اريل • ديالى وقسم في ايران • وتسمى السوران كما جاء في  
مفصل جغرافية العراق ص ٤٣٩ - ٤٤٠ للعميد طه الهاشمي •  
وكتاب عشائر العراق ج ٢ ص ١٨٩ واماره بهدينان ص ١٠٥ •

ب • الشمالية • وهي التي تسكن في شمال الموصل وبهدينان وشمال  
ايران وفي ارمينه السوفيتية وتركيا وشمال سوريا وتسمى هذه  
العشائر (الكرمانج) والاصح الاكراد البهدينان والآن سوف نذكر  
العشائر في العراق بصورة تفصيلية •

## A • العشائر الكردية الشمالية (امارة بهدينان)

سميت (بهدينان) اشتقاقاً من اسم امرائها (البهائين) الذين حكموها بضعة  
عصور، وهم ينتمون الى جدهم بهاء الدين من نسل العباسيين • وحدث  
تغير في اللهجة الكرمانجية فصار بادنيان وانه اخو (شمس الدين) الذي  
سميت شمدينان بأسمه •

بهدينان تشكل قسماً هاماً من شمال العراق كان لها في الماضي تاريخ طويل  
حافل بالاحداث، وكانت في جميع الادوار مأهولة السكان • وتشمل منطقة  
تكاد تكون مثلثة الشكل تؤلف نصف مساحة محافظة الموصل الواقع في  
قسمه الشمالي الشرقي تقريبا • لقد كانت تتمتع بمناخها وجبالها ومناظرها  
وطبيعتها واشتهرت بالرقي وال عمران • وقد عملت ايدي الجهل وانزلتها  
الى الدرك من الخراب ولم تكن هذه المنطقة جميعها معروفة بأسم خاص  
قبل تأسيس الامارة البهدينية، بل كان كل جزء منها اسم • فمثلاً كان  
يطلق قديماً على المنطقة التي تشتمل على زاخو ودهوك وعقرة اسم (اديان)  
وكان يطلق على بلاد العفر والزيبار (المرج) وعلى البلاد الجبلية ابتداء من  
الزاب الاعلى (جتون) وعلى المنطقة الواقعة غرب الزاب حتى جنوب العمادية  
(داسن) وعلى زاخو ودهوك في حين من الدهر اسم (بانهازاد) •  
لقد كانت امانة (بهدينان) مقصورة في اول عهدها على العمادية واطرافها

سري  
العشائر الكردية

## ٦ • العشائر الكردية

في بهدينان اي انقص به العشائر الكردية في محافظتي نينوى ودهوك وهي  
مجموع العشائر الكردية الشمالية التي كانت تسكن في بهدينان  
تحت سلطة الامارات البهدينية سابقا • فأطلق عليها اسمها • ولما كان  
منشأ الاكراد لايزال غامضاً وان اراء العلماء متضاربة فيه كما مر سابقاً في  
بحث اصلهم • وليس هناك ايضاً ما يؤيد وجودها منذ فجر التاريخ ام  
نزوحها اليها من اماكن اخرى ام سكانها الاصليين انقضوا وخلفهم غيرهم  
ام انهم سكانها الاصليون باسما جديدة •

وتقسم هذه العشائر الى ثلاثة اقسام متحضرة وشبه بدوية وبدوية •

آ • المتحضرة • منها تسكن البلدان والقرى العامرة ولها اراضي زراعية  
خصبة •

ب • شبه البدوية • تسكن البلدان والقرى في الشتاء • والخيام في  
الصيف حيث تنتقل الى ذرى الجبال والهضاب وهي تعيش على  
الزراعة قليلاً وعلى رعي المواشي كثيراً •

ج • البدوية • فتسكن الخيام وتتجول من مرعى الى اخر وراء ماشيتها  
من الغنم والماعز وغيرها • وتعيش على خيراتها ولا تفتني بالزراعة  
مطلقاً •

العشائر المذكورة اعلاه تخضع لرؤساء من المشايخ الروحانيين والبكوات  
والاغوات • وبالاخص مشايخ الطريقتين : القادرية والنقشبندية • الذين  
احرزوا نفوذاً كبيراً على هذه العشائر •

تقسم العشائر الكردية بصورة عامة من حيث اللهجة واللباس الى قسمين  
الشمالية والجنوبية •

آ • الجنوبية • التي تسكن المحافظات الاثنية : السليمانية • كركوك •



سري

في قلوب المعتصمين بالقلعة فأطلقوا عليه وعلى انصار لقب (اصحاب  
الصخرة الحمراء) ثم تطور اللفظ الكردي الى (سوران) اي الحمر  
واشتهرت سلالة عيسى بالسورانية واستمرت حتى يومنا هذا . لقد  
ضعفت الامارة السورانية الى حد كبير قبل دخول السلطان مراد  
الرابع بغداد سنة ١٦٣٨ م . بسبب هجوم الاردلانين واحتلالهم  
راوندوز وكوي وحرير والعمادية ، واشتداد اطماع البابانين فسي  
هذه الفترة فخرجت مناطق كثيرة من ايدي الاسرة السورانية  
وتغلب عليهم البابانيون . البابانين قبيلة قائمة بذاتها كانت لها الاثر  
الكبير في تأسيس مدينة السلمانية والسيطرة عليها .

ب . الاردلانين امارة تأسست في اواخر عهد العباسيين ويذكر ان  
جنكيزخان قد عين مؤسس هذه الحكومة واليا على تلك المنطقة في  
باديء الامر ولما كان المغول قد استولوا على ايران في عام (٦١٧هـ) .  
وقد عمرت هذه الامارة اكثر من ستة قرون ونصف ويذكر ان  
(بابا اردلان) وهو من اسرة (احمد بن مروان) مؤسس الحكومة  
وقد قدم من ديار بكر وعاش في احضن عشيرة (كوران) وقد شملت  
هذه الامارة سهل شهرزور وقسم من ايران حيث كانت تضم نفس  
القبائل والعشائر والامر القديمة التي تسكنها الان . ولم يكن قد  
جاءها بعد من ايران عشائر (الزكنة ، الهماوند ، الجاف) اما الاسر  
الاخرى اشخان والطالباني والجباري فلم تكن قد تكاثرت بعد حتى  
تستحق ان يطلق عليها اسماء العشائر .

لقد اندلع لهيب الفتن ونشبت حروب بين امراء هذه الاسرة ادت  
الى سجن الوالي ( رضا قلي خان ) ولم يطلق سراحه  
من السجن الا بعد وفاة (محمد باشا) . اما (أمين الله خان) الذي  
حكم الامارة من سنة ١٢٦٥ هـ حتى سنة ١٢٨٤ هـ فهو اخر حاكم

سري

غير انها اتسعت شيئا فشيئا حتى شملت امارات (داسن و (شومش) و  
(السليقاني) ومن ضمنها (زاخو) و (السندي) و (شيروان) واتصلت  
شرقا بامارة (السوران) وغربا بامارة (البوطان) وشمالا بامارة حكايري  
وشمدينان وجنوبا (بجبل مقلوب) ونهر دجلة اي من نهر الهيزل غربا  
الى كلي شين على الحدود الايرانية شرقا ومن تيارى قرب جولسرك  
التركية شمالا الى الموصل جنوبا .

## ٩ . العشائر الكردية الجنوبية (سوران)

آ . تشمل العشائر الكردية التي تسكن المحافظات التالية سليمانية -  
اريل - كركوك - ديالى وقسم منهم في ايران . اما نسب هذه  
الاسرة السورانية يرجع الى بغدادى يدعى (كووس) الذي كان ابنا  
لرجل من رجالات بغداد البارزين ثم القى به الظروف الى هذه  
الجهات النائية فدخل منطقة (أوان) وأقام بقرية (هوديان) محترفا  
الرعي .

ان لفظ (كه ولوس = كولوس) لا يشبه اسما من الاسماء العربية  
بل هو لفظ كردي يطلقه اكراد تلك الجهة على الذي سقطت انايه .  
في الواقع ان هذا اقرب الى الصواب في رأي الباحثين .

هذا وكان، لكلوس ثلاثة ابناء هم (عيسى و ابراهيم و شيخ ادريس)  
وكان عيسى ليرهم وعلى جانب عظيم من البساطة والحزم وفصاحة  
اللسان وجودة الطبع فلاغرو انه كان محبوبا لدى المتعلقين به .

وصادق ان شاع بعض المفسرين القلق في تلك الجهات فاضطر اهلها  
الى اتخاذ (عيسى) هذا زعيما لهم للدفاع عنهم فحشد (عيسى) قوة  
يعتديها في فترة وجيزة تمكن بها من القاء الحصار على قلعة (أوان)  
وأقام معسكره مع رجاله على صخرة حمراء تشرف على القلعة  
المذكورة ، وأخذ في اعداد العدة للقتال والحرب حتى القى الرعب

**فهرست العشائر الكردية**

**العشائر الكردية قاطع السليمانية**

- ١ • عشيرة بشدر
- ٢ • عشيرة الهاموند
- ٣ • عشيرة هورامان
- ٤ • عشيرة منكور
- ٥ • عشيرة الجاف
- ٦ • عشيرة أكو
- ٧ • عشيرة التقشبندي
- ٨ • عشيرة كلالي
- ٩ • عشيرة البابانية

**العشائر الكردية في قاطع اربيل**

- ١ • عشيرة خوشناو
- ٢ • عشيرة السورجيه
- ٣ • عشيرة البارازان
- ٤ • عشيرة الدزه ثي
- ٥ • عشيرة بردوست
- ٦ • عشيرة الطالباني
- ٧ • عشيرة شيخ بزبسي
- ٨ • عشيرة كه ردي
- ٩ • عشيرة بالكسي
- ١٠ • عشيرة الزراري
- ١١ • عشيرة اللك



لاردلان ، اذ بدأت الحكومة الايرانية تتحرش بحكومة هذه البلاد  
ابتداء من عام (١٢٦٨ هـ) حتى تمكن ناصر الدين شاه من القضاء  
على هذه الاسرة نهائيا .

**العشائر الكردية في قاطع ديالى**

- ١ • عشيرة الدلو
- ٢ • عشيرة شرفياني
- ٣ • عشيرة الباجلان
- ٤ • عشيرة سورميري (سورخ ميري)
- ٥ • عشيرة قره أولوسس

**العشائر الكردية في قاطع دهوك**

- ١ • عشيرة الهركي
- ٢ • عشيرة الدوسكي
- ٣ • عشيرة آل شعبان
- ٤ • عشيرة المزوري
- ٥ • عشيرة السليفاني
- ٦ • عشيرة بروري بالا
- ٧ • عشيرة برواري السفلى
- ٨ • عشيرة الكوججر
- ٩ • عشيرة التيروه
- ١٠ • عشيرة الريكان
- ١١ • عشيرة السندي
- ١٢ • عشيرة الكلبي

**العشائر الكردية في قاطع الموصل**

- ١ • عشيرة الزبيدية
- ٢ • عشيرة الزيبار
- ٣ • عشيرة السبع

**العشائر الكردية في قاطع كركوك**

- ١ • عشيرة الزنكنه
- ٢ • عشيرة داوده
- ٣ • عشيرة البرزنجيه
- ٤ • عشيرة شوان
- ٥ • عشيرة كاكه ئي
- ٦ • عشيرة جباري



سري

من افراد العشيرة مثيرا بهم الاضطرابات في المنطقه بشكل دائم وقد حثه على سلوكه هذا شقيقه حاجي رسول اغا يعتبر عباس اغا من انصار الشيخ محمود . فقد أمد له يد العون والمساعدة تعتبر عشيرة البشدر من اكبر العشائر في السوران وبلغ عدد قراها (١٤٨) قرية وعدد افرادهم (٤٠٠٠٠) شخص اما في ايران حيث يتواجدون في منطقته الان ومن رؤسائهم عمر حاجي عباس اغا وعلي مصطفى اغا والمذكورين من اقرباء المدعو حمزه بايرا اغا (عضو المجلس التشريعي) في الوقت الحاضر .

**ب . رئيس العشيرة**

بابكر اغا البشدري

بايز عباس مامند اغا (التحق بالمخربين عام ٧٤ وعاد عام ١٩٧٧ وتوفى ) .

**ج . قابليتهم القتالية**

مقاتلين بقدر مصالحهم .

**د . اساليب قتالهم**

حرب العصابات .

**هـ . توزيعهم**

منطقة بشدر حتى منطقة الان وسردشت في ايران .

**و . الولاء للسلطة ومدى استفادة الدول المجاورة منهم**

موالين بقدر مصالحهم الشخصية ولايعول عليهم بالوقت الحاضر

ويمكن ان تستفاد منهم ايران .

**ز . شجرة عشيرة البشدر**سري

١١ . عشيرة بشدر

آ . في معجم البلدان (بشيز)قرية ينسب اليها الشيخ عبدالقادر الكيلاني، وهذه القبيلة لا تعرف صلتها بتلك القرية ، والمعروف انها تعني ماوراء المضيق (الجل) مما يلي العراق في الموطن التي تقيم فيها ، وتسمى باسم ذلك المكان ويلفظ (بزدر) . وهذه القبيلة حديثة العهد في تكوينها ، فلم يعرف لها ذكر في كتب التاريخ بهذا الاسم . وتعد اليوم عشيرة ذات قوة . وقد نبغ منها علماء كثيرون منهم حسن افندي البزدري المتوفي في ٣ شوال سنة ١٩٠٥م من مدرسي مدرسة الامام الاعظم ببغداد اتصلوا بالموقع المعروف باسمهم فسموا ببشدر وغلب عليهم .

ان الاسم الحقيقي لهذه العشيرة هو (ميراولدي) نسبة الى أحدهم الاكبر مرادل . اما تسميتهم بعشيرة بشدر فهي تسمية خاطئة وشائعة ، فسكان منطقة بشدر (اي منطقته ماوراء دره نبر رامكان) لاينتمون كلهم لهذه العشيرة . ففضلا عن وجود عشائر اخرى مثل مامشه رشكه ومنكور . ويشير الباحثين ان اغوات الميراولدي يسيطون سلطانهم على سكان المنطقة بشكل مطلق لايتازعهم فيها منازع . وكانت السنوات السابقة لعام ١٩١٨ عهد توسع سريع بالنسبة لهم وفي تركيز وكلائهم في دائرة متسعة من القرى فيما وراء المضيق وفي ماوت ايضا والتي لم يملكوا فيها . قبل نبرا من حقوق الملكيه .

ان عشير بشدر من العشائر المحاربه والقوية في منطقة قلعة دزه وقد قسمت الى قسمين :-

اولا . القسم الاول . بزعامه بابكر اغا كان رجلا طيبا مطيع القوانين ثانيا . القسم الثاني . بزعامه عباس اغا . فقد جمع حوله جماعات ناقمه



سري

## شجرة اسرة الهماوند

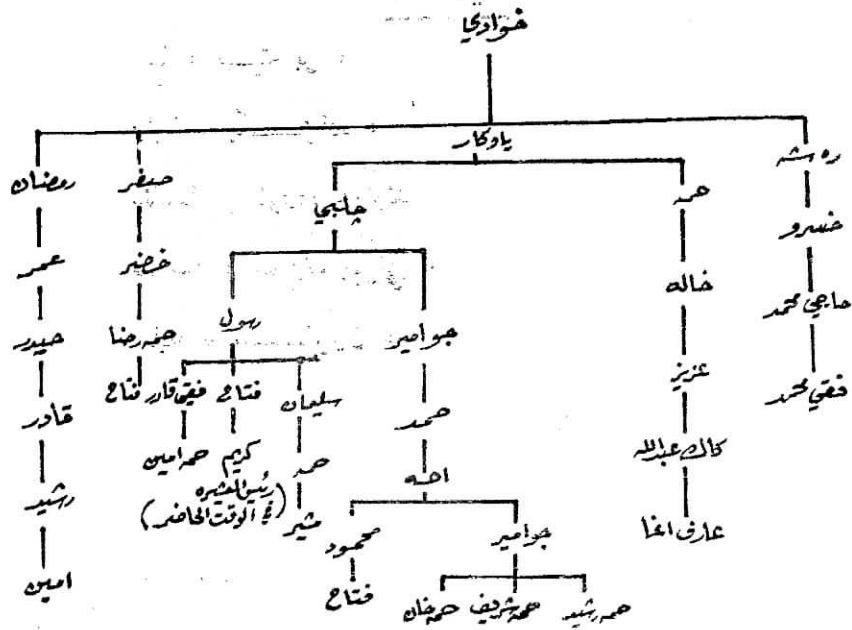

## و • اساليب قتالهم

• عشائري

## ز • توزيعهم

جم جمال - ناحية بازيان • يسكنون في حوالي ٧٠ قرية وقسم

• منهم في ايران

## ح • التسليح

• غير مسلحين

## ط • الولاء للسلطة ومدى استفادة الدول المجاورة منهم

موالين للسلطة • يمكن ان تستفاد منهم ايران لكون قسم منهم في

• ايران

## ي • اخاذ العشيرة

• اولاً • رشه ون

• ثانياً • رمه ون

سري

كبيرة في قصر شيرين التي مازالت تعرف بـ (قه لاي جوامير اغا) • وقد نار ثانية ثم قتل • وبهزيمة المشيرة هزيمة وقتية فرت من ايران وعادت الى العراق في بازيان فأوقع بها الاتراك في كمين ونفوا نصفها الى مدينة طرابلس في شمال افريقيا والنصف الاخر الى ادنة في تركيا ولكنهم استطاعوا العودة الى ديارهم ووصلو بازيان في ١٨٩٦ واستطاع مباحة الاتراك بعد تبديل ملابسهم بملابس عربية وخيول عربية •

وفي عام ١٩٠٨ انتفض الهماوند ثانية بعد مقتل الشيخ سعيد والد الشيخ محمود في الموصل نزحت تلك العشيرة الى زهاو الايرانية ومكثت فيها حتى سنة ١٩١٠ حيث سمح لهم ناظم باشا بالعودة الى وطنهم دون اي عقاب • وعادوا الى العراق الى منطقة بازيان •

## ب • رئيس العشيرة الحالي

• كريم فتاح بك ابن رسول ابن جلبي ابن يادكار ابن خوادي •

## ج • تعدادهم

• (٥٠٠) شخص •

## د • قابليتهم القتالية

• جيدة مقاتلين •

## ه • شجرة اسرة الهماوند



## سري

### ١٣ • عشيرة هورامان

أ • ان جبال هورامان الكائنة بين العراق وايران والقسم المطل منها على شهرزور كانت بموجب المعاهدة الايرانية التركية ايام السلطان مراد تعود الى العراق • اما الحدود الفاصلة الايرانية العراقية كانت تمر من منتصف تلك الجبال • يسكن هناك قبائل يقال لها قبائل (هورامان) منها ١٧ قرية تحت سيطرة ايران والقرى الباقية ضمن الحدود العراقية • وهذه العشيرة كانت تحتفظ بقوتها وتسليحها الجيد • تقسم العشيرة الى شعبتين • اللهون ويسكنون غرب سلسلة جبال هورامان في العراق و(التخت) يسكنون شرق تلك السلسلة (في ايران) •

ان هذه العشيرة تخضع لمؤثرات شيوخ الطريقة النقشبندية وبخاصة الشيخ علاء الدين والشيخ حسام الدين مناطق سكانهم • (طويلة، سوسة طان، بلخه، يابارة، كلب، دركاش خان، احمداو) اما القرى الايرانية المتواجدة فيها العشيرة (باوه - نوسود - شوشي - بيدرواس - كسمينه - هانه كرملة - دزاور - تودشه) اما رئيس عشيرتهم في ايران هو محمد امين جعفر سلطان ويسكن باوه حاليا ومحمود خان يسكن دزلى حاليا •

تقسم هذه العشيرة في الاصل الى :-

### اولا • هورامان تخت

ويخضع لرئاسة (جعفر سلطان) يقطن نصفهم في العراق والنصف الاخر في ايران •

### ثانيا • هورامان

لوهور ويسمى الباجات ايضا يخضع لادارة (عباس قلي خان) هذا القسم رحال في الصيف جوازرو اما في الشتاء في جبل بمود •

## سري

ثالثا • سبته بر •

رابعا • بكزاده •

خامسا • خورده هاوند •

سادسا • هاوند بتيوني •

سابعا • سفرون •





## ٠١٤ عشيرة منكور

آ • هؤلاء يعدون قبيلة قائمة بذاتها نظرا لكثرتها وتوسعتها • تميل في الصيف الى صفوق بولاق وفي الشتاء يسرون الى بشدر التابعة الى محافظة السلمانية •

يمتدون من دربند رانيه الى بسوه • لقد كانت بسوه للعراق والان أصبحت الى ايران ولما أصبحت بسوه الى ايران دخلت ١٥ قرية في ادارتها • وكان انفصالها سنة ١٢٦٧ هـ ومن القرى التي دخلت في تصرف ايران •

سلوى ، كرده سور ، بولكا ، كرده كاولان ، شيخان نوك • كان رئيسهم السابق بايز اغا ابن كاكل اغا ابن بايز اغا وبعده ولده حسن اغا •

لقد كانت هذه القبيلة ابان الحرب العالمية الاولى قد استخدمت من قبل الدولة العثمانية في القوة السفيرية التي اعدتها منعا من تجاوز الروس على الموصل فالتحق بايز اغا مع قبيلة واولاده الى القوة وقد حدث معركة بين الروس والعثمانيين في موقع (سلدوز) الكائن بين صاوجيلاف وبحيرة أرومية وقد قتل ابن بايز اغا المدعو قاضي اغا وكتب بايز اغا برقية الى الدولة بين فيه ان ابنه الصغير قد قتل وبين ولاء للخليفة • قسم منهم متواجدين في ايران في منطقة المنكور الممتدة من دولة توحى خلف نهر كلو وتقع مقابل قلعة دزه العراقية ويقدر عدد القرى بحدود (٥٠) قرية ومن القرى (الوتان ميراو - كوبر - ميرس - بادناو - منكور - كردر حمة - كردشيان بكوس) ومن رؤسائها عبدالله اغا بايز اغا اصلا من العراق وهو الان لاجيء سياسي في العراق •

## سري

## ب • رئيس العشيرة

علي حسن اغا ابن بايز اغا (التحق بالمخربين وعادة مؤخرا) •

## ج • تعدادهم

(٤٠٠٠) شخص •

## د • مناطق توزيعهم

قاطع بشدر في القرى التالية :-

شرويد ، سيدلان ، قلاوه ، زوركه ، باره بانه ، خدكه ، دولة

بفره ، كيخاره ، سلطان ادي ، توت زاوه ، گرسونه ،

## قرشاله •

## ه • قابليتهم القتالية

فوق الوسط •

## و • اساليب قتالهم

حرب المصابات •

## ز • الولاة للسلطة ومدى استفادة الدول المجاورة منهم

موالين - لا يثق بهم يمكن ان تستفاد منهم ايران لوجود قسم منهم

في ايران •

## ح • التسليح

غير مسلحين •

## ط • شجرة عشيرة منكور





سري

## د • قابليتهم القتالية

• جيدة

## ه • اساليب قتالهم

• عشائري

## و • الولاء للسلطة ومدى استفادة الدول المجاورة منهم

موازين للسلطة • كان قسم من رؤساء العشيرة في ايران (سردار داود بك ، ومصطفى كريم بك والدكتور حسن بك ومحمد سعيد بك) •

يمكن ان تستفاد منهم ايران لوجود قسم منهم في ايران •

## ز • اخذ عشيرة الجاف

## اولا • الميكائيل

من اكبر فروع الجاف وتنتسب الى الاموية الى عثمان ابن عفان (رض) وميكائيل جدها الاعلى • تسكن قضاء جم جمال وكلار وحليجة كان رئيس عشيرتهم رستم حسن حاجي قادر ولان تقسم العشيرة الى ثلاث اقسام هي :

(١) قسم منهم في ناحية عربت يمثلهم حاجي جزاء وخليفة توقي •

(٢) القسم الثاني يسكنون في قضاء جم جمال وناحية كوك تبه وسنكاو ويمثلهم حمة حمة رشيد الذي يسكن كويك سنكاو •

(٣) القسم الثالث يسكنون في مدينة السليمانية •

(٤) تعداد هذا الفخذ (٤٠٠٠) شخص •

## ثانيا • ايناخسي

تعدادهم ٣٠٠ شخص سابقا كان على ضفاف نهر سيروان قرب بمو وتم ترحيلهم الى مجمع زرايين •

سري

المنطقة • وان الفرع الرئيسي في عشيرة الجاف هو - جاف مرادي وهو الفرع الذي ينتمي اليه الاسرة الحاكمة المعروفة باسم (بكرزاده الجاف) ونتيجة لالتزام الباشا الباباني لهذه العشيرة سمحت الحكومة العثمانية لعشيرة الجاف ان ترعى قطعانها في الجبال العالية قرب بنجوين صيفا وفي منطقة الجاف كرميان شتاء وفي شهرزور في فصلي الربيع والخريف • وتلك هي مناطق الجاف المعروفة • والجدير ذكره هنا هو ان المنطقة شهرزور كانت قبل نزوح ظاهر بك وجماعته من جاف مرادي موطن لعدة عشائر منها : جلال ، شيخ اسماعيل ، بيسه ري ، جوجاني ، قوبلاي ، كافر وش ، بلباس الا انه نتيجة للحرب التي شنها قادر بك ضد هؤلاء فقد تشتت شملهم • وخضع الجاللي منهم لاسرة الجاف الحاكمة • وبتابع السنين صار المرادي او البكرزاده اصحاب الطابو في شهرزور بحكم حق الفتح والهبة وعن طريق الشراء وتوارثوا حكم العشيرة •

هؤلاء سادة عرف بهذا النسب ابا وجدا ولا يزالون يدعون انهم سادة ترجع سلسلتهم الى بير خضر شاهو وهو الجد الاعلى لهم ومن هذا نرى ان اماراتهم دينية في الاصل تمسك بهم بعض القوم لانهم سادة ومن ثم قوى تسلطهم ونفوذهم على القبائل وانقلبت السيادة والمشيخة دينية الى امارة عشائرية •

## ب • رئيس العشيرة

ظاهر بك - قادر بك - محمد بك ثم محمود باشا ثم تولت الرئاسة الى ابن اخيه كريم بك - ثم الى مصطفى بك (كان سابقا في ايران وعادة في عام ١٩٧٩) •

## ج • تعدادهم

(٢٠٠٠٠٠) شخص •

سري**سابعا . كوكوثي**

يسكنون في اطراف حلبجة وليس لديهم رئيس عشيرة  
وتعدادهم ٢٠٠ شخص . ولهم قرى في ايران .

**ثامنا . الاوراني**

كانت تسكن في اطراف حلبجة واما الان مرحلين الى مجمع  
دجيله ليس لديهم شخصا متفذا تعدادهم ٣٠٠ شخص .

**ثاسعا . تاوكوزي**

كانوا يسكنون على نهر ديبالي قرب سد دربندخان اما الان فقد  
تم ترحيلهم الى مجمع زارين رئيس العشيرة شيخ عبدالرحمن  
تاوكوزي وتعدادهم (١٠٠٠) شخص .

**عاشر . كمالسي**

تعدادهم ١٢٠٠ شخص يسكنون في قضاء حلبجة وككلار  
ورئيسهم مارف اغا حسين اغا الذي يسكن في محافظة  
السليمانية . كانت هذه القبيلة قائمة بذاتها وسأبحث هذه  
العشيرة فيما بعد بصورة مفصلة .

**احدى عشر . وهلي**

يسكنون في كلار ومنطقة شهرزور وباني خيلان ورئيسهم  
ملا اسعد ملا قادر صوفي تعدادهم ٦٥٠ شخص .

**ثاني عشر . ياره ويس كلالش**

تعدادهم ١٠٠ شخص يسكنون في حلبجة .

سري**ثالثا . سراني**

تعدادهم ١٠٠٠ شخص يسكنون في السابق قرب خورمال  
وقد تم ترحيل قسم منهم الى مجتمعات ضمن قضاء حلبجة  
ورئيسهم الحالي ابن حاجي عبد المحمدي سداني .

**رابعا . روغزائي**

تعدادهم ٣٠٠٠ شخص من قبائل الجاف الاصلية الكبرى  
ويصرحون كسائر الفرق الاخرى انهم من عنزة . ومن  
الاشخاص المتنفذين فيه سرحد خليفة يونس (التحق مع  
المخربين وعادة بعد الانهيار) .

**خامسا . الدخاني**

كانت سابقا فرع من روغراوي الا انها تفرعت منها واصبحت  
مستقلة . ويبلغ تعدادهم حوالي ١٦٠٠ شخص يسكنون  
قضاء كلار وحلبجة . رئيس العشيرة حاجي رفعت حاجي  
حبه حسن يسكن في قضاء كلار .

**سادسا . شاطري**

يسكنون في مدينة كركوك وتتكون من الافخاذ التالية  
وتعدادهم (٣٠٠٠) شخص وتتكون من الاقسام التالية .

(١) ابراهيمي . يكون رئيس هذه القبيلة رئيسا لكل  
الافخاذ المدونة اذنا ويترأسه حاجي ابراهيم السذي

يسكن في ملائيدات ضمن قضاء كلار .

(٢) كمالهاني . تسكن قضاء كلار وحلبجة ورئيسهم حسين  
عين في كاني جايلة .

(٣) ورده شاطري . رئيسهم حاجي قادر مارف .

(٤) مرويسي . يسكن قضاء كلار وحلبجة .

سري

**واحد وعشرون • يزدان بخش**

يسكنون في قضاء دربندخان وحاليا في مجمع زراين وكلاز  
وليس لهم رئيس عشيرة وتعدادهم ٣٠٠٠ شخص •

**اثنان وعشرون • تالان**

احد أفضاخ ميكائيل جاف يتواجدون في دوكان ورئيسهم  
كهخه اسماعيل وتعدادهم ١٠٠٠ شخص •

**ثلاثة وعشرون • نورولي**

يسكنون في حلجة ورئيسهم حاجي عبدالمحمدي النوري  
تعدادهم ٤٥٠٠ شخص •

سري

**ثالث عشر • تيلكو**

يسكنون في ناحية تيلكو ورئيسهم الحالي رفعت علي حاج  
مشير تعدادهم ١٢٠٠ شخص •

**رابع عشر • سلسي**

يسكنون في جم جمال ورئيسهم حبه حبه رشيد وتعدادهم  
١٠٠٠ شخص •

**خامس عشر • كوركي**

يسكنون في قضاء لفرى - كوبان عرب وناحية سرقمله  
ورئيسهم حاج احمد روستم وتعدادهم ٢٠٠٠ شخص •

**سادس عشر • خراجيان**

يسكنون في ناحية عربت ورئيسهم عزت خليفة قادر وتعدادهم  
٢٠٠٠ شخص •

**سابع عشر • اسماعيل عزيزي**

يسكنون في ناحية بكرجو ودوكان ورئيسهم حاج ابراهيم  
جرمكة والمتفنين فيها داوا حاج ابراهيم جرمكة وعمر علي  
روستم وتعدادهم ٤٠٠٠ شخص •

**ثامن عشر • الكهر**

يسكنون في قضاء سيد صادق وكلاز ليس لهم رئيس عشيرة •  
تعدادهم ١٠٠٠ شخص •

**تاسع عشر • ورمزيار**

يسكنون في جبال قورداغ وقسم منهم في قضاء خانقين وفسي  
مجمعاته كلاز تعدادهم ٣٠٠٠ شخص وليس لديهم رئيس  
عشيرة •

**عشرون • جنكني**

يسكنون في تاجرو ورئيسهم نوري حاج كريم وعمر حاجي  
تعدادهم ٢٥٠٠ شخص •





## سري

ومن ذلك نستنتج أن النقشبندية جاءت نتيجة أيمان الاكراد بهذه الطريقة وضمت أشخاص من مختلف القبائل حتى تكونت عشيرة قائمة بذاتها كما نجدها اليوم يتواجد قسم منهم في ايران ويرأسهم شيخ عثمان شيخ علاء الدين شيخ ضياء الدين أما القرى الايرانية المتواجدين فيها (قرية دوروه - سوركتول - ساوسليمانية - دزلي - نيزل - وشكين) عادة شيخ العشيرة الى العراق ويسكن منطقة طويلة.

### ب • رئيس العشيرة

الشيخ احمد النقشبندي

الشيخ رؤوف عثمان النقشبندي

### ج • تعدادهم

٣٠٠ شخص

### د • اساليب قتالهم

عشائري

### ه • قابليتهم القتالية

وسط

### و • مناطق تواجدهم

طويلة ، بياره ، خورمال

### ز • الولاء للسلطة ومدى استفادة الدول المجاورة منهم

موالين للسلطة • يمكن أن تستفاد منهم ايران لقربهم عن الحدود.

## سري

### ه • اساليب قتالهم

عشائري

### و • الولاء للسلطة ومدى استفادة الدول المجاورة منهم

اكثرهم غير موالين • يمكن أن تستفاد منهم ايران •

### ز • التسليح

غير مسلحين •

### ١٧ • النقشبندية

أ • أوجد الطريقة النقشبندية محمد بهاء الدين البخاري (١٣١٧ هـ -

١٣٨٩ م) وقد حظيت أيضا بقبول السنة ، أدخل هذه الطريقة

الصوفية الى كردستان الشيخ خالد ابن أحمد بن حسين وهو من

عشيرة الجاف الميكائيلي وهذه القبيلة تنسب الى عثمان ابن عفان

(رض) في أمويه ولده الشيخ خالد عام ١١٩٠ هـ وتوفي سنة ١٢٤٢

هـ - ١٨٢٧م في دمشق في مرض الطاعون • تمكن الشيخ من

كسب الطريقة نشاطا ومكانه وسلك بالقوم طريق العبادة والديانة ولم

يفصل بينها وبين طريق التصوف الامر الذي تمكن به أن يجعل

الطريقة زهدا خالصا وعبادة الله وطاعة رسوله • لقد انتشر

الطريقة النقشبندية في شمال العراق على يده •

أما في العمادية والانحاء المجاورة فقد نال السيد طه الخلافة في هذه

الطريقة والمعروف أنه من اولاد عبدالعزيز ابن الشيخ عبدالقادر

الكيلاني • وقد ذاع صيته في الانحاء الكردية وفي الموصل ايضا •

كما أن الشيخ عبدالرحمن الطالباتي ايضا اكتسب الطريقة

النقشبندية أما الشيخ عثمان طويله الذي يعتبر من خلفاء الشيخ

خالد في انحاء الكرد وبقيت المشيخة متسلسلة فيهم حتى يومنا هذا.

سري

## ٧ . كلالسي .

أ . من عشائر العراق المعروفة في التاريخ ولا تزال كثير و العدد . وتعد اليوم من فروع الجاف وليس بصحيح كما يحفظه أهل هذه القبيلة . وهذه القبيلة كردية في الاصل وهي من القبائل المهمة الساكنة في شهرزور ومنهم طائفة تسكن داقوق والاخرى ساكنة في باشنة من نواحي اذربيجان ، ومن هذا تعلم ان الكلالية كان لهم شأن يذكر وقد قتل قسم منهم على يد التتر .

والمعروف عنهم انهم كانوا في شهرزور بمحل يسمى (دول كلال) اي وادي كلال يسكنون فيه قبل ان يأتي الجاف الى العراق . وفي ايران كانوا في مكان يسمى (كليايب) منطقة فوق جوانرود بين كرمنشا وستندج .

لقد عاشوا مع الجاف مدة طويلة وهم ليسو منهم الا أن طول الإقامة معهم جعلهم يعرفون أنفسهم من الجاف . وتسميتهم ناشئة من المكان الذي كانوا يقيمون فيه ، وهو وادي كلال ويصح أن يكون قد تسمى بأسمهم لانهم طال بقاؤهم فيه فعرف بهم أما توزيعهم في قاطع شهرزور وقرية ألان وقضاء حلبجة . وقسم منهم في أربيل في داقوق وبستانه .

## ب . رئيس العشيرة

مارف اغا حسين اغا (يسكن قرية حاصل التابع الى شهرزور) .

## ج . تعدادهم

١٥٠٠٠ شخص

## د . قابليتهم القتالية

وسط

## هـ . اساليب قتالهم

عشائري

## و . الولاء للسلطة ومدى استفادة الدول المجاورة منهم

موالين للسلطة . يمكن أن تستفاد منهم إيران لوجود قسم منهم في إيران .

سري

## ح . شجرة عشيرة النقشبندی

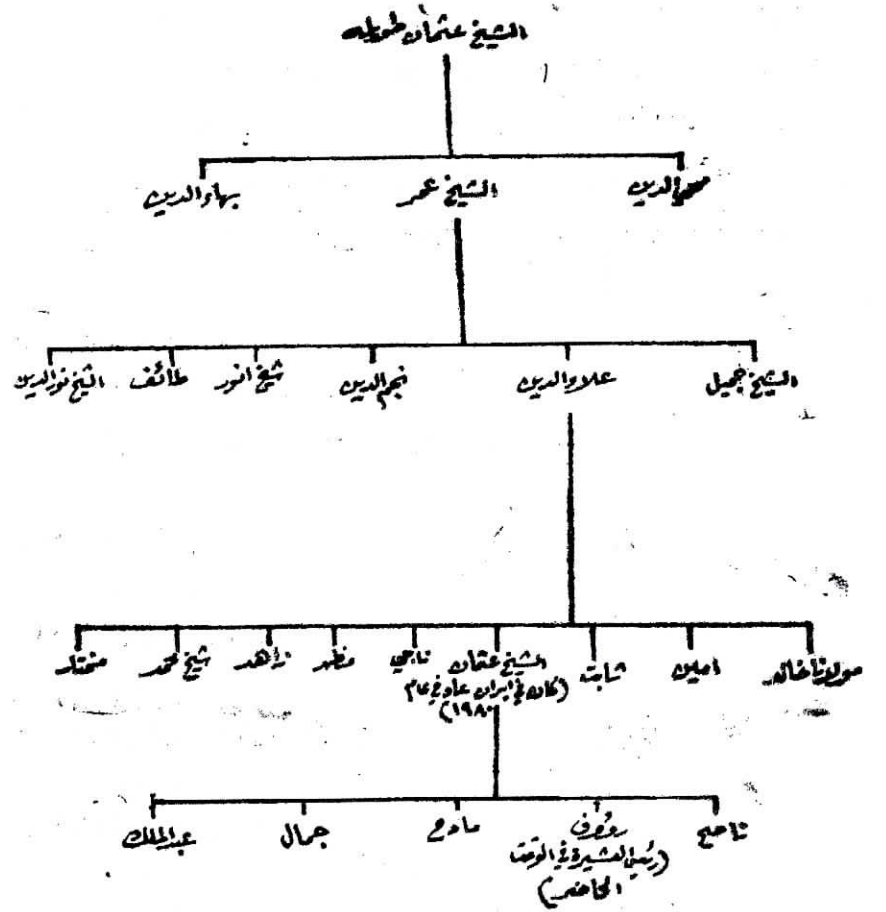





سري

فاطمة بنت ابي اسحاق  
وليد محمد

سري

بغداد جيشا . غير أن الامير البابائي تمكن من صد زحفه أيضا وبعد هذه الحادثة أخذت الحكومة العثمانية تعني بأمره عناية فائقة . وقد تمكنست الدولة العثمانية من تأليف جيش من قوات بغداد وديار بكر وحلب وتمكن من قهره والتغلب عليه حتى لجأ الى الاستسلام في عام (١١١١ هـ) قصده سليمان باشا (الاستانه) فقبولها بالتكريم ومنح أمانة سنجق (بابان) بعدما ربط رسميا با (باشا) في كركوك . بعد أن توفي سليمان باشا تولى الرئاسة اخيه تيمورخان ثم اخيه بكر بك ثم الى خانه محمد باشا ثم الى خالد بك - سليم بك - سليمان باشا - احمد باشا - ابراهيم باشا - قادر باشا من بناء مدينة بالقرب من السراي . وتمكن عمه محمود باشا من تطوير ~~بغداد مدينة بالقرب من السراي من قبل سليمان باشا من تطوير~~ المدينة سنة ١١٩٦م سميت بمدينة سليمانية . نسبة الى سليمان باشا والي بغداد . تعتبر عشيرة البشدر ، جزء من البابائين فقد كان جدتهم فقي احمد وقد انجب كل من بابا سليمان جد البابائين وخان بداخ جد البشدر .



## سري

### ١٩ • عشيرة خوشناو

أ • قبيلة كبيرة جدا ، تسكن قسما في قضاء رانية ، وقسما في كويسنجق ومنهم من يقطن في أنحاء شقلاوة والرؤساء جاؤوا من سندج وحلوا في هذا الموطن ، والباقون متوطنون قديما ويعدون رعايا • ويقال لهم كرماتيج وهو اسمهم القديم المعروفون به ••• والمشايخ منسوبون الى جدهم الأكبر الشيخ سليمان وأما الرؤساء فيقولون انهم من ذرية خالد بن الوليد وقد توزع قبيلة خوشناو فصار كل منها يسمى بأسم الرئيس الذي تولى زعامته • ويقولون أن جدهم انبير ، ومنه تفرعوا • يجاورهم بلباس آكو وسورجني • رجال هذه القبيلة موصوفون بالعقل والحكمة وحسن الادارة - لقبيلتهم بفروعها ، ليس لهم رئيس نافذ وأن من أجداد هذه القبيلة عثمان بك كان في ايام محمد باشا الراوندوزي ويقال انه قتل وترك أبنه اسمه محمود بك • أن هذه القبيلة لاتجول في الصيف والشتاء وانما متوطنون في أربيل ولايزالون معروفين بالديانة والكسب الحلال وغالب مايزرعون التبغ • وتكون العشيرة من الأفضاخ التالية

- ب • ميري محمدي • رئيس العشيرة عثمان ميران قادر بك وعدددهم ٢٥٠٠ فرد قابليتهم القتالية جيدة أما أساليب قتالهم عشائري • موزعين على ناحية صلاح الدين وحرير وشقلاوة • غير مسلحين ولايمكن الاعتماد عليهم •
- ج • كوري • رئيسهم مشير مجيد اغا كوري • وعدددهم ٥٠٠ شخص موزعين على قاطع صلاح الدين قابليتهم القتالية جيدة أساليب قتالهم عشائري •

## سري

- د • مير يوسف • رئيس العشيرة انور رشيد باليان وناقد صالح بك •  
تعدادهم ٣٥٠٠ شخص قابليتهم القتالية جيدة • يتواجدون فسي  
كوسنجق - رانية - ولا يمكن الاعتماد عليهم •  
ه • بشت كلي • رئيس العشيرة انور رشيد بتوان وكريم مجيد اغا  
لوري وحمه امين عبدالرحمن • تعدادهم ٢٥٠٠ شخص قابليتهم  
القتالية جيدة أساليب قتالهم عشائري موزعين على قاطع رانية •  
موالين للسلطة •  
رئيس العشيرة الكلي عثمان ميران قادر بك •

## و • تعدادهم

٨٥٠٠ شخص •

ز • قابليتهم القتالية  
جيدة

## ح • اساليب قتالهم

عشائري

## ط • توزيعهم

صلاح الدين ، حرير ، خوشناو ، شقلاوة

- ي • الولاء للسلطة ومدى استفادة الدول المجاورة منهم  
موالين للسلطة لا يثق بهم لاستفاد منهم الدول المجاورة •

## سري

## ٢٠ • السورجية

- أ • يرجع أصل العشيرة الى عمر ابن خطاب (رض) • تقيم هذه العشيرة  
على كلتا ضفتي نهر الزاب الاعلى أما القسم الذي يقطن على الضفة  
اليسرى لذلك النهر فأن اراضيه تمتد من شمال باستورة الى كانسي  
عثمان وتعتبر منطقة دشتي حرير الذي تحتل جبل معظمه تقريبا ، كما  
ان التلال المحيطة ب بابا جيچك وحتى جبل قنديل قرب الزاب  
الاسفل تعتبر من مواطن عشيرة السورجي • إضافة الى ماتقدم فأن  
عدد من الاسر السورجية تقطن بشكل مبثر في الجانب الايسر من  
الزاب وفي شيروانه •

والسورجية من العشائر المستقرة التي تمارس الزراعة والفلاحة وهي  
لم تقاس مثلما قاست بقية العشائر من ويلات ومأسي الحرب •  
أن الساكنين في قضاء عقرة يطلق عليهم سورجية بهدينيات •  
وبالاصل من العشائر العربية وخاصة رؤسائهم من عائلة العمري •  
أما الساكنين في قضائي شقلاوة وراوندوز يطلق عليهم أسم عشيرة  
سورجية سوران • جميعهم تحت نفوذ شيخ واحد •

يمكن تقسيم عشيرة السورجي الى قسمين •

اولا • سورجية سوران •

ثانيا • سورجية بهدينيات •

## ب • سورجية سوران

اولا • أن أبرز رؤسائها هم حسين خضر بن حمدش الساكنين  
حاليا في اربيل وله دار في بغداد • الموما اليه ليس من  
عشيرة السورجية من عشيرة (رش كري) التابع للعشائر  
السبعة وسكن في عام ٦٣ في سيلك وهرب مع الجيب العميل •  
وعادة بتأثير صابر السورجي ونتيجة دعم حكومة عبدالسلام

## سري

- ثالثا • مام لس
- رابعا • سينا
- خامسا • مامان اوامر
- سادسا • مام بال
- سابعا • جياغ اوامر
- ثامنا • مام سال اوثناني
- تاسعا • مام كاكوك
- عاشرا • حار بوتوي
- احدى عشر • سرمردي
- و • قابليتهم القتالية
- جيد
- ز • اساليب قتالهم
- عشائري
- ح • الولاء للسلطة ومدى استفادة الدول المجاورة منهم
- ط • التسليح
- غير مسلحين

## سري

وعبدالرحمن عارف الموما اليه أصبح رئيس العشيرة السورجية لديه أشقاء (عمر ، محمد ، جميل ، رشيد ، صالح) عمر خضر اغا (التحق بالمخربين عام ٩٦٣ وعادة في نفس السنة) •

ثانيا • يعتبر مي قادر عزيز الذي يسكن باطاس من رؤساء عشيرة السورجية ويعتبر ايضا من فخذ مام سام •

ثالثا • من رؤسائهم لاوكة شيخ اغا الساكن في قرية اموكة بالقرب من كلبي نجمه •

### ج • سورجية بهيديان

كان رئيس العشيرة الشيخ عبدالله واستلمها احمد الكوراني بن شيخ عبدالله بن شيخ حاجي يقال أنه قتل في سوريا أو في تركيا •

### د • القرى التي تتواجد فيها سورجية بهيديان

دريان عليا ، دربان السفلى ، طوزاو ، بيان ، برده سور ، جمه كيل شيخ بزني ، كلي بسيران ، زيلكه ، سروريان ، قلعه دير ، سوركه ، سرقروك جوليرا ، زيراو ، كومكا ، خلانه ، سبي مال ، قسروك ، توركان كبرى ، بسته كوركان مسجد ، بسراك ، اوامر خوشا ، خرجاوه ، نركزين ، اورميلان ، كشكه دوستا ، خلين ، مستيكا ، بهراوه السفلى ، بهراوه العليا ، نهاوه ، ميرك ، دوبه تويلان ، مانديان السفلى ، مانديان العليا ، ما منروك ، هيزاء خوله ، كنده كل قسروك ، استبريا ، شرف اونا ، بنجمة ، كلوك ، سوريا ، خلا ، سوسناوه كلاتي ، كوجو ، سروكاني ، كلوك ، بجيل ، زفطه ، ميركن ، نهاوه ، جمه سيل •

### ه • افخاذ العشيرة

اولا • مام كرت

ثانيا • مام ساكن







سري

## ه • أساليب قتالهم

عشائري •

و • الولاء للسلطة ومدى استفادة الدول المتجاورة منهم

• موالين للسلطة ولا يمكن الاستفادة منهم لبعدهم عن الحدود •

## ز • التسليح

غير مسلحين •

## ح • مناطق تواجدهم

• موزعين حسب الأفضال المدرجة ادناه •

## ط • أفخاذ العشيرة

اولا • فارس اغا : ومن الاشخاص المتنفذين فيه الحاج معروف

باير داود ، حمزة سلمان كابني اسماعيل اغا ، ابراهيم أمين

اغا • تعدادهم (٢٠٠٠) شخص موزعين على اربيل - شيخ

شيران ، تنورة ، بير داود ، دهره •

ثانيا • بيت كاكه خان وشيرواني : رؤسائهم علي محمود كاكه خان

حمزة حسن اغا تعدادهم (٣٠٠٠) شخص موزعين على قرى

قوشته ، كردملا ، بونكيت •

ثالثا • بيت بايز : رؤسائهم نوري حسين الملا ، علي خورشيد اغا ،

رسول نوري اغا تعدادهم (٣٠٠٠) شخص موزعين على دشت

أربيل ، قرية خورتان •

رابعا • الباشا : رؤسائهم • خضر احمد الباشا ، حمد احمد الباشا ،

حمد أمين قادر اسماعيل حاج نادر • تعدادهم ٨٠٠ شخص

موزعين على اربيل وقرى دولة بكره •

خامسا • سيان : رؤسائهم اولاد سربشاخ • كاكل هادي اغا وخسرو

هادي اغا وعزيز اغا احمد اغا تعدادهم (١٠٠٠) شخص موزعين

كنداوه سربشاخ - خرابه قوج دولزه / باش تبه •

سادسا • جماعة عبدالقادر صوفي

رئيسهم محمد علي اغا تعدادهم (٣٥٠٠) شخص موزعين على

اربيل ومخمور •

سري

٢٢ الدزه في

أ • هذه في الحقيقة اماره وتلفظ (ديزه بي) وعرفت في التاريخ ب (وزدي)

ويقال اصلها وزوطي فنحرفت منها ، وليس بصواب ، وانما هو فكرة

يعلق عليه كبير أهمية • وهي من الامارات المهمة في محافظة

اربيل ، واصلها من قرية (دزه) وهناك أراضي معروفة بهذا الاسم في

ايران وكانت تسكن الخيام ، وفي أيام تقي الدين بن شاه صارت لهم

المكانة ، وحصل رئيسهم على لقب (باشا) سكنوا أولا (كردملا) القرية

التابعة لناحية (قوش تبه) ثم توسعوا الى قوش تبه نفسها واقاموا فيها ،

وكانوا قد جاؤوا من كستان ، ورؤساوهم من قبيلة (قرني اغا) •

ومنهم تكونت منطقة لها مكاتنها المعلومه بين اماكن اربيل • وقبائلها

تشتغل بالزراعة وتربية المواشي • وبين لغتهم ولغة السليمانية بعض

الفروق وان لغتهم لغة سوران لقد كان من اكبر المتنفذين في العشيرة

ابراهيم اغا اوبالاحرى والده الذي خلف نفسه في الواقع مملكة جديدة في

هذه الارحاء • تمكن قواد السلطان عبد الحميد في عام ١٨٧٦ من

استيلاء على كافة الاراضي واصبحت الاراضي ملك للدولة • وقد

احتج ابراهيم اغا بشدة على ذلك وتمكن من طرد كافة المديرين

الذين ارسلوا لمراقبة الاملاك • ولكن السلطات الحكومية سرعان

جهزت ضده حملة • اضطر ابراهيم اغا وبعد قتال متقطع من ان يفر

مع اغوات الدزه بي الى البادية • وبعد مرور فترة عادوا وطلبوا العفو

من السلطان الذي استجاب لطلبهم وسمح لهم بالعودة والاقامة

في أراضيهم •

## ب • رئيس العشيرة

ليس لديهم رئيس عشيرة في الوقت الحاضر لكل فخذ رئيس واحد •

## ج • تعدادهم

(١٧٠٠٠) شخصاً •

## د • قابليتهم القتالية

وسط •





## سري

سميت المنطقة بأسم العشيرة التي استقرت فيها حتى أصبحت ناحية • لهم جماعة في تركيا بقية العلاقة بسبب الطريقة الصوفية ومن اهم قراهم في تركيا معركة ور - دشت - تر كور - برادوست اما قراهم في العراق هي سيدكان - كرنزان - شورش - ديانه - بحركة وقسم منهم في اربيل • اما أكثر قراهم مرحلة في الوقت الحاضر لوقوعها ضمن الشريط الحدودي •

اخذت هذه العشيرة الطريقة النقشبندية من قبل الشيخ رشيد لولان (1) الذي توفي في عام 1964م ودفن قرب مرقد النبي يونس في الموصل • عدد قراهم بحدود (60) قرية وعدد بيوتها (1150) بيت ويعتبر الان الشيخ محمد رشيد لولان الشخص المتنفذ في العشيرة بعبارة الرجل الديني في العشيرة • قسم منهم يعتبرون محمود حمدو هو رئيسا لهم والان ابنه كريم خان (التحق بالمخربين عام 1961 وعادة بعد ثلاثة اشهر) •

ب • تعدادهم

• (6000) شخص

ج • قابليتهم القتالية

• جيد

د • أساليب قتالهم

• عشائري

ه • الولاء للسلطة ومدى استفادة الدول المجاورة منهم

• مواليين لبقر صاعدهم

(1) لولان • اسم القرية التي عاش فيها

## سري

برادوست تعني في اللغة الكردية (برا) بمعنى (أخ) و(دوست) بمعنى (صديق) يقال ان حكام برادوست تفرعوا في الاصل من طائفة كوران الجوزان • وفي رواية اصح انهم من اولاد هلال بن بدر بن حسنوية الذي كان يحكم على مناطق دينور وشهر زول - شهر زور التركية • فقد قتل هلال في معركة خاضها ضد شمس الدولة الديلمي والي همدان ونزح اولاده الى هذه الديار وكانوا اخوة ثلاثة تمكن احدهم من تقلد زمام الحكم في شهر زور مكان ابيه وتولى الثاني الحكم على عشيرة آكو وقصد الثالث في اوائل عهده ناحية خان الماس في أعمال اورمية وتقلد زمام تصرفها تقاطع بحسب نظام اتمليك • ثم تدرجوا جميعاً في الرقي والتقدم ببلادهم حتى حازو مناصب الامارات • يعتقد سكان برادوست ان حكامهم يمتون بصلة النسب الى الامير بلال • ولكنهم مخطئون فانهم من سلالة هلال اما الذي نبغ في هذه الاسرة هو غازي قران بن السلطان أحمد الذي كان قبل ان يعرض امراء كردستان وحكامها الطاعة الى الشاه اسماعيل الصفوي قائد حارب جمعا كثيرا من رجال القز لباس في ارومية • قابل الشاه اسماعيل الصفوي فالقى بالتكريم والترحاب ومنحه لقب غازي قران • واخير اتفق غازي مع امراء كردستان وحكامها في عرض الطاعة للسلطان سليم خان ولما ازمع السلطان سليم خان غزو بلاد العجم (ايران) وعطف عنان العزيمة نحو تبريز وأذربيجان تعمد غازي ان يكون مستشار في أموره خلال تلك السفر فكانت آراء صائبه فأجبه جباً جمماً وأعزه وأمره بأفراز قسم كبير من ملحقات اربيل وبغداد وديار بكر فأضافها الى ولاية • وبمرور الزمن تولى الرئاسة لامير خان الذي قتل في ايران في معركة (دم • دم) ودفن في حاج عمران • اخذت هذه العشيرة الطريقة القادرية من قبل الشيخ جهنكير مدفون في قرية اوه بران القريب من كاتي رش •

## ٢٤ • عشيرة الطالباني

أ • يطلق على الجمع الذي يضم أبناء هذه الأسرة والفلاحين التابعين لهم جميعاً لقب (عشيرة طالباني) وهي عشيرة رعوية زراعية كان رئيسها شيخ حميد معارضا شديداً إلى الأتراك وقاوم كل الأوامر العثمانية التي كانت تدعو لاسراء العون للحكومة سواء بالرجال أو المعدات ، لكنه كان متعاوناً مع الإنكليز . وله تأثير فعال على جميع العشائر في كردستان الجنوبية ، كما يعتبر الزعيم الرئيسي للمذهب الشافعي في المنطقة . لقد أصبح هذا الرجل في غضون الأعوام من الأثرياء الذين يشار إليهم بسبب سياستهم ~~السياسية~~ **طوال الأجيال** .

يمكن القول أن هذه الأسرة في الأصل هي من الأسر الدينية . أوجد هذه الأسرة الشيخ أحمد أحد دراويش الطريقة القادرية (يعتبر مؤسس الأسرة الطالبانية) هو حفيد ملا محمود درويش من عشيرة الزنگنه القاطنين في قه يتوول . انتقل الشيخ أحمد إلى قرية (طالبان) ومنها أخذت الأسرة اسمها . وهي تقع خلف نهر باسره في منطقة جمجمال وانسل الشيخ أحمد تسعة أبناء خلفوا بدورهم ذرية من الذكور أكثر نسلهم بحيث صار الجيل الثاني يعد بالعشرات وفي الجيل الثالث عدوا بالمئات وفي عام ١٩١٨ كان الشيخ حميد هو الشخص المتنفذ في منطقة كركوك كان عدواً للدولة العثمانية وأوقف كل جهوده لنصر الإنكليز الذين كانوا مقابل ذلك باطلاق يد حرة في إدارة مجموعة قرى الطالبانية في كل (قادر كرم) ترك الشيخ أحمد أولاد كثيرين كل واحد منهم ذهب إلى جهة ومنهم الشيخ عارف الذي ذهب إلى قاطع خانقين واحفاد الشيخ وهاب ومن شيوخهم الشيخ رضا الذي أصبح شاعراً في اللغات التركية والفارسية والكردية .

## ب • الأشخاص المتنفذين من العشيرة

- أولا • شيخ شامل شيخ فقي الله
- ثانياً • شيخ محمد صالح الطالباني

## ١٠ • شجرة عشيرة برادوست

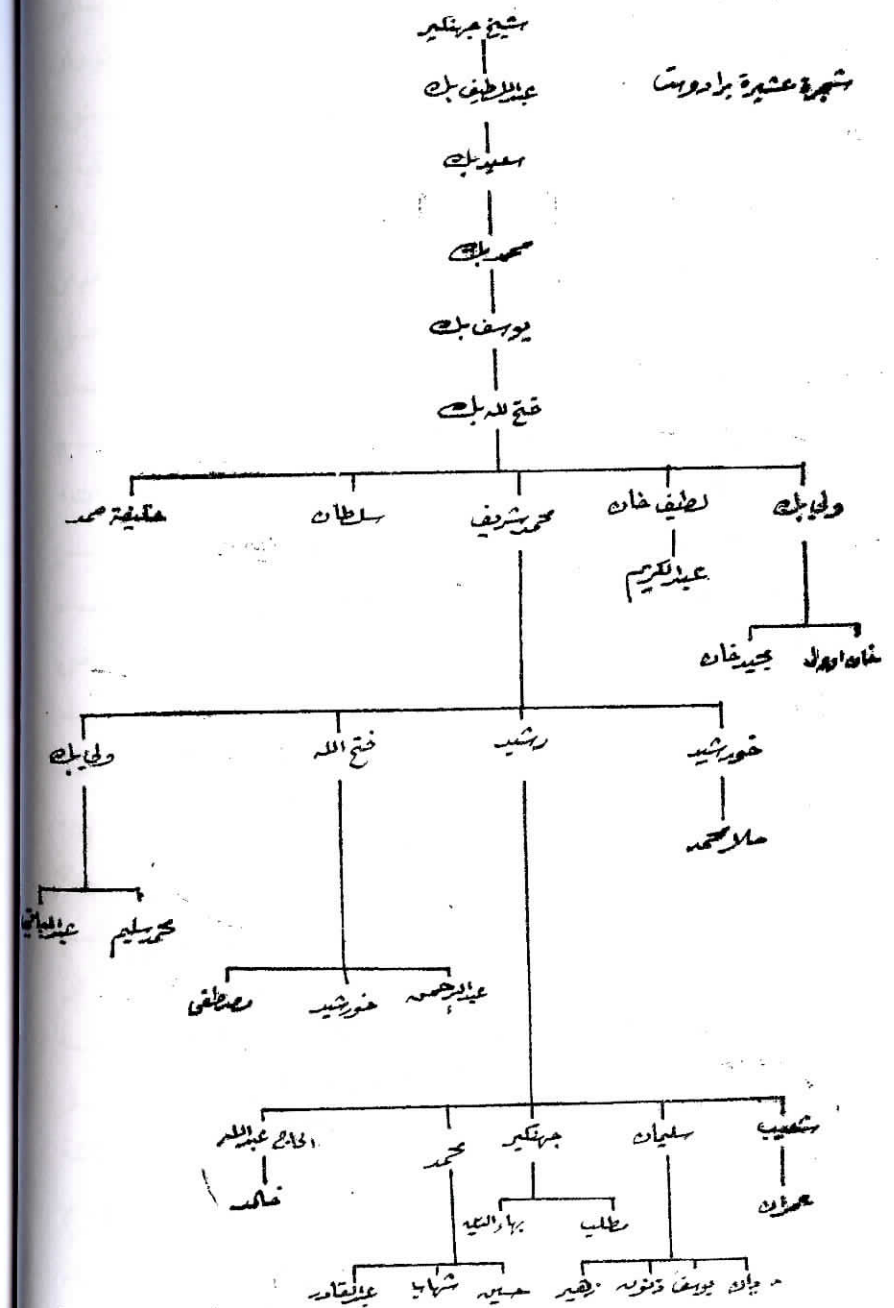



## سري

## ٢٥ عشيرة شيخ بزيني

أ • ان عشيرة الشيخ بزيني من العشائر المستقرة في قرى صغيرة تنتشر على كلتا ضفتي الزاب الصغير وفي منطقة باستورة • اوجد هذه العشيرة اخوان يدعيان ملا عباس وحاجي حمزة ، كانا قد نزحا في بداية امرهما من زاخو قبل ١٠٠ عام • ومازال هناك بعض اتباع هذه العشيرة باعداد صغيرة في زاخو • كانت هذه العشيرة في ثورة دائمة ضد الترك ، وهي تعتق المذهب السني الشافعي • كانت هذه العشيرة قبل ان تستقر وتتحضر عشيرة كبيرة تعدادها (٤٠٠٠) اسرة • وكان رجالهم من الفرسان العظام وكانت العشيرة تصنع نوعا من البنادق المعروفة بأسم مارتيني هنري • كانت تقيم في الشتاء في القرى • اما في الربيع فكان افرادها ينصبون خيامهم حول قراهم ، وبعد الحصاد في (حزيران) فأنهم يبدأون رحلتهم الصيفية نحو الحدود الفارسية مع قطعانهم • ثم يعودون الى قراهم في شهر ايلول • تسكن هذه العشيرة في (٥٠) قرية • ونظرا للتقسيم الذي احدثته الدول العثمانية ، تمكنت من تقسيمه على المحافظات الامر الذي ادى الى تجزئة العشيرة يتواجدون الان في قرى (كاينج ، كورة لوسك ، كلك ياسين) وقسم منهم في ايران بين خرم آباد وشيراز ، والكثير منهم اليوم (علي اللهية) •

## ب • رئيس العشيرة

قادر آغا ، يوسف حاج محمود آغا كورك ، مشير قادر آغا (التحق مع المخربين عام ٧٤ وعاد عام ٧٥) عمر قادر آغا •

## ج • تعدادهم

(٣٠٠٠) شخص

## د • قابليتهم القتالية

وسط

## ه • أساليب قتالهم

عشائري

## و • التسليح

غير مسلحين

## سري

ثالثا • شيخ وهاب الطالباني  
رابعا • شيخ رؤوف الطالباني  
خامسا • شيخ عثمان الطالباني  
سادسا • شيخ محمدنجيب الطالباني  
سابعا • شيخ محمد شيخ وهاب الطالباني  
ثامنا • شيخ مصطفى الطالباني  
تاسعا • شيخ عبدالقادر الطالباني  
عاشرا • شيخ عاصي الطالباني  
ثاني عشر • شيخ عطا جمال الطالباني

## ج • تعدادهم

١٣٠٠٠ شخص

## د • توزيعهم

اريل - داقوق - قادر كرم - ليلان - قوهرتو - ميران - قاطع  
كويسنجق •

## ه • قابليتهم القتالية

وسط

## و • أساليب قتالهم

عشائري

## ز • التسليح

غير مسلحين

## ح • الولاء للسلطة ومدى استفادة الدول المجاورة منهم

القسم الاكبر غير موالين • يمكن ان تستفاد منهم ايران للعمل لصالحهم •

سري

## ٢٦. عشيرة كهودي

أ . هذه قبيلة كبيرة جدا ، ويقال انها من بلباس . كلهم سكان قري ، وليس فيهم متجولون ، ولأن من يرحل من مكان الى مكان .. هذه العشيرة تتصل في الاصل مع عشيرة بشدر من جد واحد . ويبلغ عدد قراهم ٨٠ قرية موزعة على راوندوز وكويسنجق .

نزحت هذه العشيرة اصلا من منطقة شمديان ومازالت تقيم علاقات مع الفرع الكائن في شمديان . كان جدهم خليل أغا متمردا ضد السلطنة العثمانية . لكن الانزاع استطاعوا في نهاية الامر القبض عليه وايداعه في سجن قلعة اربيل التي كانت تضم انذاك موقعا تركيا محضا الا ان ولديه جميل ومسجد استطاعا في غارة ليلية جريئة شنها على الموقع المذكور ان يقتحما الحصن ، بعد ان قتلا حراسه ، ويحررا اباهم من الاسر ثم لاذوا بالفرار الى فرع عشيرتهم القاطن في شمديان . وتبنى سيد طه (ينتمي سيد طه الى اسرة سادات شيوخ نهري ، وهذه من الاسر القديمة والتي تمتع بمقام محترم بين الكرد ويرجع اصلها الى الاسرة الشيخ عبدالقادر الكيلاني) قضيتهم وتمكن من حصول الاعفاء عنهم وبذلك عادوا الى موطنهم الاصلي في باستورة . ومن كه ردي جماعة في تركيا يقيمون في ملاطية وشمديان .

## ب . رئيس العشيرة

بايز جميل اغا

احمد عباس كاكل

احمد اغا بلوكة رديش

عباس كاكل اغا

## ج . تعدادهم

(٢٠٠٠) شخص

## د . تواريخهم

موزعين على القرى التالية في قاطع باستورة (بهركة ، كرد جوتيار ،

سري

## ز . الولاء للسلطة ومدى استفادة الدول المجاورة

موالين للسلطة ولا يمكن الاستفادة منهم .

## ح . شجرة عشيرة الشيخ بزني

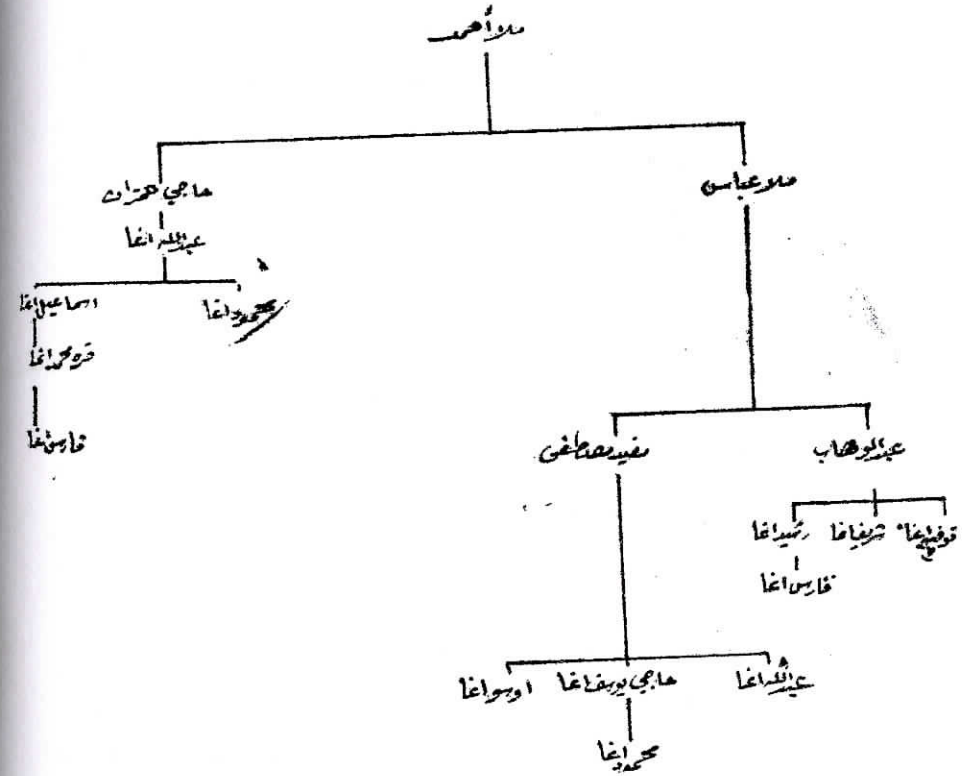

سري

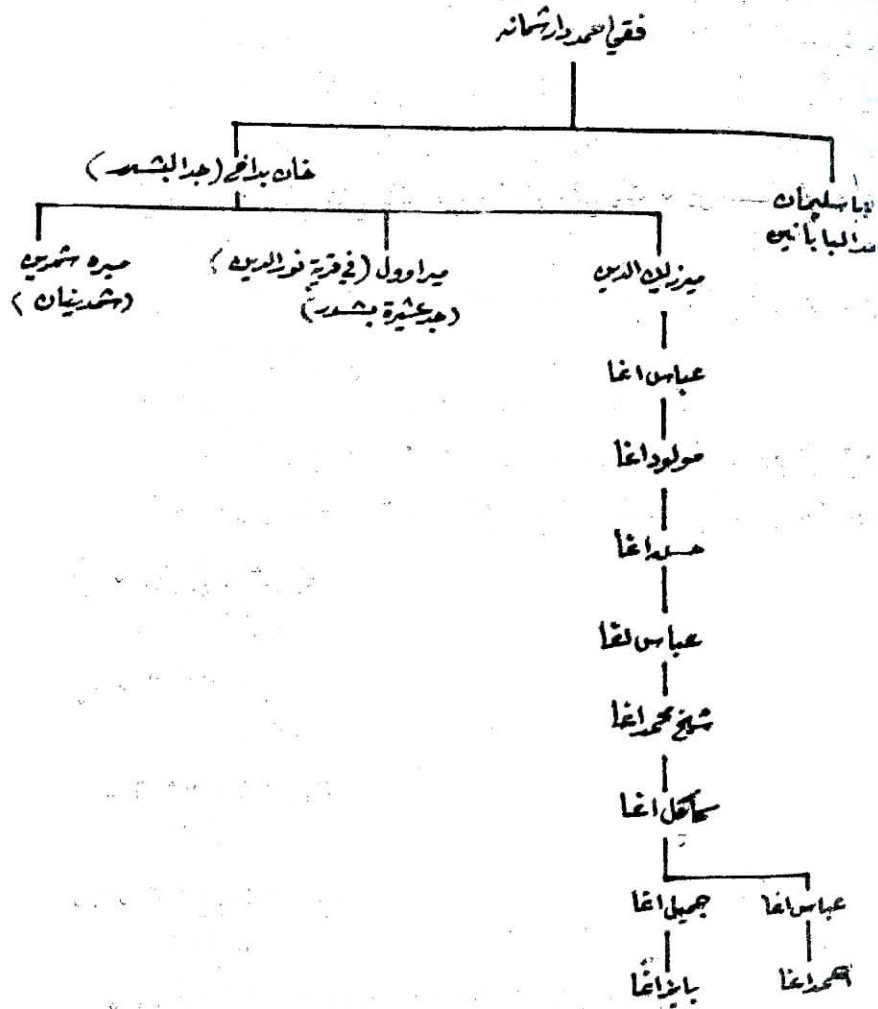

سري

كزنة ، بولاغ ، كس بزان ، كاني كري ، جيشيكان بابكر ، جيشيكان  
سوربورة ، شوزاد) •

• اساليب قتالهم  
عشائري

• قابليتهم القتالية  
جيدة

• الولاء للسلطة ومدى استفادة الدول المجاورة منهم  
موالين للحكومة ولا استفاد منهم الدول المجاورة •

• التسليح  
غير مسلحين

• شجرة عشيرة كه ردي



سري

## ٢٨ • عشيرة الزراري

أ • يدعون انهم في الاصل من العرب من بني ضرار الصحابي المعروف بأخي خولة ••• وهم كرد تابعون لناحية باتاس على طريق راوندوز • الزرارية لفظة اعجمية معناها (ولد الذئب) ويقال انهم ممن تكرد من العجم المنسوبين الى ملوكهم ، ولهم عدد جم ، مساكنهم في السابق كان بين مرت الى جبل جنجرين المشرف على أشنة في ذات اليمين وهو جبل عال مشرف بمكانه على جميع الجبال •

كان لهم امير جامع لكلمتهم يسمى نجم الدين باسك ، وتولاهم بعده ولده المسمى (جيدة) ثم تولاهم ولده عبد الله وكان لهم امير شجاع له الرأي والتدبير يقال له الحسام شير الصغير ، حوله من عشيرته عصبة تسير بسيرته ، وكذلك كان لهم امير اخر جيد السير يسمى باسك بن الحسام شير الكبير • ومنهم فقهاء يعتمد في الفتوى عليهم • وعلى كل كانت لهذه العشيرة المكانة العظيمة في السعة والقدرة والقوة والفقه والزهد • ويجاورهم عشيرة كردي وسورجي وميران بكسي وخوشناو • ومن اهم قراهم خالون وبستورا ، رشوان ، مام خالات ، منداوة ، اسومليان ، كروماوان) في قاطع صلاح الدين وعينكاوة • اما عشيرة بالك جاءت من المنطقة التي يسكنون فيها ونتيجة لقلية عددهم انظموا الى قبيلة زراري المقيمة في تلك المنطقة •

ب • رئيس العشيرة  
يوسف أسعد اغا ابن شيخ حسن اغا (التحق بالمخربين عام ٦١ وعاد الى الصف الوطني عام ١٩٧٥) • أغوك علاء الدين بن احمد بك •

ج • تعدادهم  
١٧٠٠ شخص •

د • قابليتهم القتالية  
جيدة

سري

## ٢٧ • عشيرة بالكسي

أ • يقال ان هذه العشيرة كانت مع عشيرة بالك أولاد عم ولم يتعين لنا وجه الاتصال وان كانت القربى اكيدة وان بالكسي عشيرة كبيسة ، وموطنها الاصلي كان بقرب ملاطية ممتدة الى ولاية بوتان في تركيا وعلى اثر وقوع نزاع ارتحل قسم منهم وجاء الى انحاء راوندوز وسكن في اطراف (كلي علي بك) اي مضيق علي بك • يرحل اصحاب المواشي منهم صيفا الى المراعي العائدة لهم في الجبال الايرانية • واذا كان اصل بالك قديم كما مر فلاشك ان هؤلاء مثلهم في القدم ، ومن سكن العراق • ومن قراهم •

(سر كلي - هوديان - بادليان - سريشمة) •

يقال ان اصل هذه القبيلة في بلباس وقد رده على ذلك كثير من الباحثين وأثبتت انها عشيرة قائمة بذاتها وليس لها علاقة مع أي عشيرة اخرى •

ب • رئيس العشيرة  
احمد شاباز •

ج • تعدادهم  
(١٥٠٠) شخص •

د • قابليتهم القتالية  
وسط •

ه • اساليب قتالهم  
عشائري •

و • الولاء للسلطة ومدى استفادة الدول المجاورة منهم  
موالين • يمكن ان تستفاد منهم ايران لقربهم عن الحدود •

سري

## ٢٩ • عشيرة الك

أ • الك عشيرة كبيرة ، منتشرة في بعض المناطق الكردية يقطن معظمها في جنوب ايران • وقد قيل في سبب تسميتها بأسم الك لانها كانت في حينها مئة الف نسمة • لقد توسعت وانتشرت هذه العشيرة في العراق شمالا وجنوبا مالت الى العراق وتغلغلت بين قبائله وهذه مما يجاور كلهور • ومن فروعها :-

اولا • زركوش • يتواجدون في العراق وايران بين خرم آباد ووركوه اوبشكوه حتى صيمرة • والاكثرية منها اليوم في العراق ، القليلة في يشكوه ويعدون اليوم من قبائلهم وهم ليسوا منها وانما هم من الك • رئيسهم في الوقت الحاضر شريف شرف تعدادهم بحدود (١٥٠٠) شخص موزعين في قرية زركوش وبنى ويس في ناحية السعدية قابليتهم القتالية دون الوسط لقد تم ترحيلهم في الاونة الاخيرة بسبب انشاء سد حميرين في السعدية •

ثانيا • سورة مري • سيرد ذكره في عشائر محافظة ديالى •  
ب • هناك اراء بان عشائر الروزبهان وعشيرة الشيخ بزني من الك ولكن هذا خطأ انهما عشيرتان قائمتان بذاتهما •  
وفرقيم الاخرى آباد وشيراز في ايران والكثير منهم اليوم (على اللهية) ومنهم الذين نرحوا الى العراق في الايام الاخيرة • اما الذين جاؤوا من امد بعيد فهم لا يعرفون عن هذه العقيدة • القسم الاكبر منهم استقروا في انحاء اربيل من امد بعيد •

ومن قراهم (قاشقة - خرخر - درمان اوه العليا - درمان اوه السفلى - جديد - بنكانة - بروسبي - كاني سليمان ) •

## ج • رئيس العشيرة

حاج كوجه هدايت

## د • تعدادهم

(٨٠٠) شخص

سري

## ه • اساليب قتالهم

## عشائري •

و • الولاء للسلطة ومدى استفادة الدول المجاورة منهم لا يتق بهم لاستفاد منهم الدول المجاورة •





سري



فاطمة لا مع رهنوك

## ٣٠. عشيرة الهركية

أ • واحدة في اشهر العشائر الكردية الرحالة واكثر انتشارا بعد عشيرة

## الجفاف الكردية

كانت مضاربها تشر صيفا عبر منطقة شاسعة تمتد من أرضروم عبر منطقة وان وحتى منطقة حكاري • اما في فصل الشتاء فانها كانت تهبط الى الاراضي المنخفضة الدفيئة نسيما والممتدة الى الشرق من الموصل • بعد ان منعت الحكومة التركية هذه العشيرة في عبور حدودها في عام ١٩٢٤ ، وحرمتها من ارتياد منتجعاتها الصيفية اخطرت هذه العشيرة الى استبدال تلك المنتجعات باخرى عبر الحدود الايرانية • كانت هذه العشيرة تتبع الطرق التالية عند سلوكها الحدود الايرانية هي •

اولا • ريزان - كاني رهش - لولان - حمر كله شين - فنمنطقة

• شنو

ثانيا • عبر وادي شانيدر - ميركه سور - ممر كله مشين - فنمنطقة

• شنو

وعند سلوك كلا الطريقين فان العشيرة تضطر الى عبور الزاب الاعلى • ولما كانت رحلتها باتجاه ايران تبدأ في شهر اذار والنهر في أوج فيضانه فانها تلجا الى بناء جسر خشبي عبر ذلك النهر ويقام هذا الممر عند مضيق (بيره سه ر) •

## ب • تقسم العشيرة الى الاقسام التالية :-

اولا • القسم الذي يسكن منطقة عقرة ورئيسهم السابق سيد خان اغا وحاليا ابن شقيقه محي الدين جهانكير اغا واحمد اغا ابن سيد خان الهركي وعددهم (٨٠٠) بيت •

ثانيا • القسم الثاني الذي يسكن منطقة ارپيل ورئيسهم السابق فتاح اغا الهزكي والذي كان نائبا ولعدة مرات واصبح ولده اسعد



سري

مطاردة الى ايران وتم القبض عليه من قبل شبيحة الشكاك الايرانية  
واعدم من قبل الحكومة العثمانية اما اهم قرانهم شي (شروان مازن ،  
قرية دري - يداو

ز • الولاء للسلطة

موالين للسلطة فسم منهم مع المخربين (جوش سعد الهيركي واكرم  
الهيركي) •

ح • قابليتهم القتالية

جيدة •

ط • مدى الاستفادة الدول المجاورة منهم

يمكن ان تستفاد منهم ايران لوجود علاقة مع العشائر الهركية الموجودة  
في ايران وتركيا •

سري

فتاح اغا الهركي وعددهم حوالي (١٥٠٠) بيت •  
ج القسم الذي يسكن منطقة الزاب قرب جبل كومنر ورئيسهم حسين  
اغا وعددهم بحدود (٧٠٠) بيت •

د • القسم الاول يطلق عليهم هركية بهدينان اما الثاني والثالث يطلق  
عليهم هركية سوران اشتهرت هذه العشيرة بالشجاعة ولاشك ان  
ذلك ناشىء في تجولاتها وتنقلها بصورة مستمرة • يوجد قسم منهم  
في ايران ويتواجدون في القرى التابعة لناحية شنو الايرانية وهي  
(نيولوان) (نيوكولا) (شيخان) (مازيان) (كورة) (كوسته زور)  
(سلفان) ومن رؤسائهم جميل قادر اغا الساكن في قرية هيشموا  
ويبلغ عدد افراد جماعة من ٣-٤ الف شخصا ومحمد امين حاتمي  
الساكن في قرية لوريزه واحمد بك طة ورشيدك في قرية ماوانة

ه • اما في تركيا ايضا هناك قبيلتهم من هذه العشيرة حيث تبلغ تعدادهم  
٤٠٠٠ نسمة موزعين في قاطع شمدينان المسؤول عنهم شمس الدين  
بيداوي يسكن قرية يداوة التركية • لهم علاقة مع العشائر الهركية في  
العراق لانتمكن من تعيين اصل العشيرة بالضبط كونها كانت رحالة •  
بعد حدوث الثورة الروسية انسحب الجيش الروسي من الحدود  
الايرانية تمكنت العشيرة من دخول الاراضي الايرانية • في الحرب  
العالمية الثانية تمكنت العشيرة من طرد المسيحيين من ايران بعد حدوث  
الثورة الكردية في ايران ضد رضا الشاه بقيادة سمكو الشكاكي  
اشترك معهم وكان يقود العشيرة جهنكير اغا • بعد فشل الثورة ترك  
جهنكير ايران وعاد الى العراق واستقر في العراق ماعدا قسم من  
عشيرته بقى في ايران مع جدهم حاجي اغا • للعشيرة مواقف جيدة ضد  
الجيب العميل في شمال العراق •

و • قسم من العشيرة هجرت واستقرت في قضاء شمدينان في تركيا بعد قيام  
الشيخ عبد السلام بالتمرد في شمال العراق تمكنت العشيرة من







ز . الولاء للسلطة ومدى استفادة الدول المجاورة منهم  
موالين للسلطة لاستفاد منهم الدول المجاورة

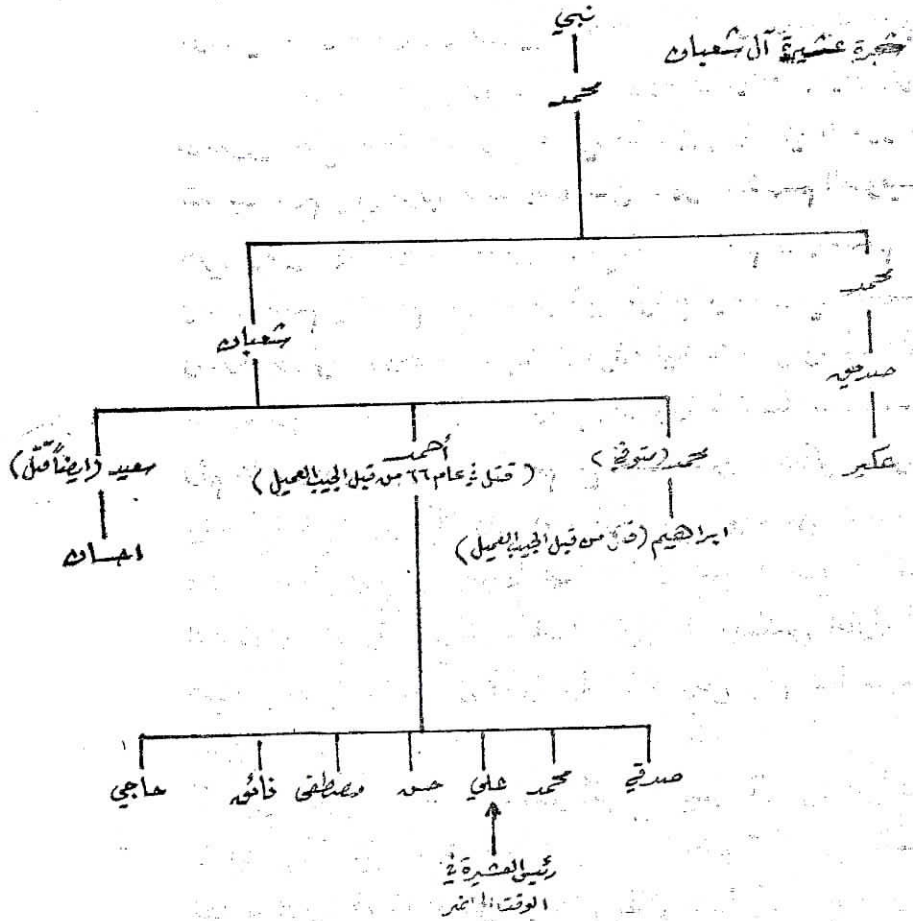

٤ . عشيرة قائمه بذاتها تسكن في المنطقه المحصوره بين جبل قينه شرقا وجبل كاره غربا على نهر الزاب الكبير ان قري عشيرة آل شعبان محصوره في وادي سينه وحتى البامرني في قاطع عمادية جاءت هذه التسمية نسبة الى جدهم الحاج شعبان الذي قتل احد حكام الانكلز في قاطع العمادية الامر الذي ادى الى هجرته الى تركيا وسكن في جزيرة ابن عمر التركي . بعد تشكيل الحكومة العراقية عادت القبيله الى موطنها الاصلي وسكن في نفس المنطقة في عام ١٩٤٧ اشترك في قمع العصيان في شمال الوطن وفي عام ١٩٦١ اشترك مع الجيب العميل حتى عام ١٩٦٦ وبعد قتل اولاد الحاج شعبان كل من ابراهيم ، سعيد ، واحمد تغيرت الامور واصبحت العشيرة ضد الجيب العميل وحتى يومنا هذا . اصل هذه العشيرة مجهوله

تسكن العشيرة في (٥٢) قرية وهي (كاني المسيحيه ، ديري ، سبندار ، كوزي ، بلوط ، زيوه ، كوريه ، باوركي ، كركو ، باوركعبي ، سركل ، بنافي ، وركين ، كلاله ، جلكي ، روينيا ، شيرانه)

ب . رئيس العشيرة

علي احمد شعبان (كان مع المخربين من عام ٦١ وحتى عام ٦٥)

ج . عدد افراد العشيرة

(٥٠٠٠) شخص

د . قابليتهم القتالية

جيد

هـ . اساليب قتالهم

اسلوب حرب العصابات

و . التسليح

قسم منهم مسلحين من قبل السلطة (مفارز خاصه)



## سري

حسين باشا من الاماره وقتله هو وولده وجماعة من اصحابه في قلعة دهوك وكان يتزعمهم ان ذاك (ميرملك) المزوري ، وراينا في حوادث سنة (١٢١٩-١٨٠٤) قبضهم على قباد باشا وحمله الى العمادية وسجنه ونهب امواله . ونهب الحاجي لطف لله بك بن اسماعيل باشا وأخوته وسلبهم أموالهم والاعتداء على حرمهم وتأريخهم حافل بحوادث الشعب . ومما يدل مالهذه العشيرة من المكانه فقد جرت العادة بأن يتقدم رئيسها وجميع رؤساء القبائل في محل الامير ويكون جلوسه بجانب الكهيا (رئيس الوزراء) والتشريفات في محل الامير تعد مقياسا للشرف ولوجاهه .

ب . والمزورية ينقسمون الى أربعة أفخاذ هي :-  
اولا . الاكوشييه

وهي اكثرهن فعالية واعظمن قوة فمنها ظهر (ميرملك) اعظم زعيم عرف في بهدينان كان رئيسها عبد العزيز احجاج ملو قتل في عام ١٩٦٠ ومن ثم اخيه غازي حاج ملو هرب الى امريكا

## ثانيا . الخازيا

واليها انتهت الشجاعة والاقدام على القتل . على أثر قتل حسين اغا .

## ثالثا . الشرفان

وهي من أقوى عشائر المزورية ويروي لها حوادث في الحرب من سابق العهد وهي وافدة من منطقة جولمرك والأغلبية منها سكة الان هناك ويتفرع منها نحو ثلاثين قبيلة رئيسهم الحالي عبدالله اغا ابن ابراهيم اغا يسكن في الموصل حاليا سابقا كان في قرية مرييا قضاء شيخان وعدد قراهم ٢٢ قرية ومن اهمها مرييا ملكوشان - خرابه - قصروك - كرز تلك - درين واوتا شجرة عبدالله شرفاني

## سري

٠٣٣ عشيرة المزوري

أ . تعد من ادم القبائل الكردية . والان تعد ناحية معروفة بهذا الاسم في قضاء دهوك والشائع أن أصلها (مضريه) ، فغيرتها اللهجه ، ونطقوا بها (مزوري) ، وهناك اراء أخرى حيث كلمة المزوري مأخوذه من (ميسوري) كما حققه المستر اولمسيد الذي يرى ان المزورية منحدرين من سلالة (ميسوري - مبيسري) الاثورية التي كانت تسكن كما هي الان بين رأفي الخازر . لقد ثبت انهم ليس عرب كما يقال من مظهر اشكالهم العمومية التي ليس فيها ما يشابه العرب وكذلك عاداتهم وطبائعهم . وهناك قسم يعدوهم من عنصر غير كردي ايضا وهي حملهم وخلافا للأكراد روحا حديدية لانعرف لنا منذ عرفوا في هذه الامارة اي قبل فترة طويلة . ولم يظهروا بالطاعة للسلطان وثم عدم وجود قرابه نسييه لهم مع أحد من العشائر الأكراد بينما لا نجد عشيرة ألا ولها صلة قرابه مع غيرها من العشائر وهذه عشائر بهدينان جميعها لها صلات نسييه مع عشائر الحكاري كالشرفان والدوسكيه وغيرها ويمكن القول أن عشائر بهدينان تشكل أسرة واحدة . وعلى رغم هذا فنجد اتزاوج بين عشيرة واخرى لا يقع الا نادرا وحتى بين قريتين من العشيره الواحدة وقد ينحصر الأزواج بين الأسرة الواحدة تقريبا وهذا ما يؤدي ضعف النسل . اما عشيرة المزورية التي نجدها اليوم في قضاء الزيار التي يطلق عليها (مزوري روري) أي المزوري العليا . فهي من صل واحد . ومن الصعب تقرير الزمن الذي نزلت من موطنها الاصلي واختارت السكن في هذه البقعة من جبال الزيار . وعشيرة المزورية تعد من أقوى عشائر بهدينان وقد مر بنا الدور الذي لعبته في عزل قباديك بن سلطان

سري

د . تعدادهم

• (٧٠٠٠) شخص

هـ . الولاء للسلطة ومدى استغادة الدول المجاورة منهم

موالين قسم منهم مع المخربين لا يمكن ان تستفاد منهم الدول المجاورة.

و . شجرة عشيرة المزوري

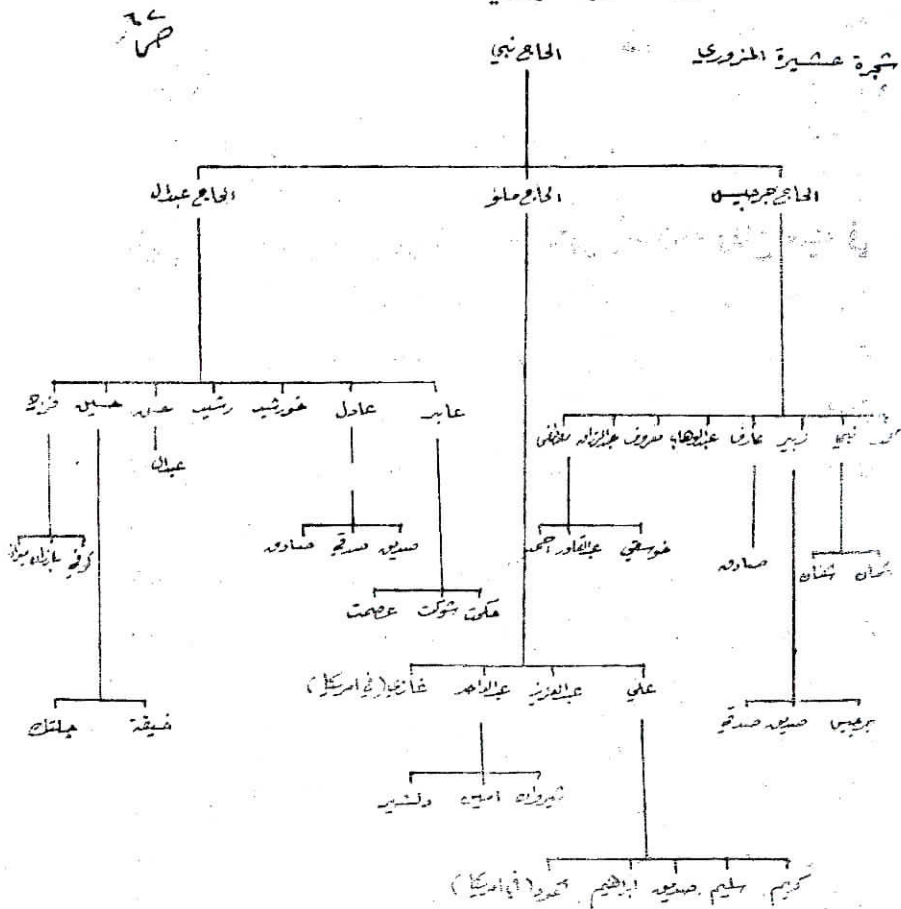

سري

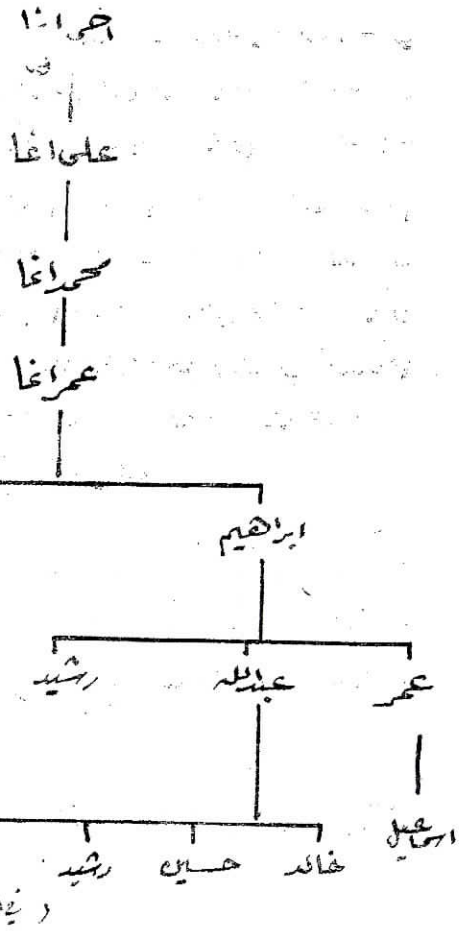

رابعاً . الشمكان

وهي قسم من عشيرة الشرفان ورئيسها عائلة حسن عرب اغا  
والان حفيده علي اغا مجيد حسن عرب اغا  
يبلغ عدد هذه العشيرة ١٥٠ قرية ومن اهمها . كزو ، ميررنا ،  
خرابة ، خروه ، كاني كوكه ، كور ديري ، بده ، يدول ،

• رئيس العشيرة

عبدالواحد الحاج ملو (التحق مع المخربين عام ٦٣ وطاق للصف الوطني).

## سري

زين العابدين بن علي ابي المؤيد المشهور بالوهراء بن بشيب بن  
السيد جعفر ابو الحرث بن السيد محمد بن السيد محمود بن السيد  
احمد بن اسيد عبدالله المنتخب بن السيد علي الهادي المختار بن  
الامام جعفر الصادق بن الامام علي الهادي بن الامام محمد اجواد  
بن الامام علي الرضا بن الامام موسى الكاظم بن الامام جعفر  
انصاف بن الامام محمد الباقر بن الامام زين العابدين بن  
الامام الحسين شهيد كربلاء بن فاطمة الزهراء البتول بنت  
محمد رسول الله صلى الله تعالى عليه وسلم .

١ المتوفي سنة ١١٤٠م وهو الذي زاره في بغداد والشيخ عبدالقادر الكيلاني  
مع ابن عجيل وابن السقافي تكتيه .

## سري

إمارة وتجارة  
٠٣٤ عشيرة بريفكان

أ . يعتبر البريفكانيين فخذ من عشيرة المزوري . وفي الاصل انها عربية  
ويقال لهم من سلالة الرسول محمد (ص) وثالث طريقتهم في باديء  
الامر خلوتية - سهروردية ، وفي زمن الشيخ نور الدين ابريفكاني  
اضيفت اليها الطريقة القادرية واشتهروا بها لقد كن شمس الدين  
قطب الذي ولد عام ١٥٨٨ م في بلدة اخلاط هاجرة الى حكاري  
وكان يأتي سنويا الى منطقة بهدينان للارشاد واعطاء الطريقة ، وبناء  
على امر السلطان سيدي خان حاكم العمادية وذلك في سنة ١٦٢٠ م  
فقد اعطى سبع قرى له وهي بريفكان وگلي رمان وخراب وركاوه  
ويگا والنوكاوتل ويب ، واسس رايته في قرية بريفكان حتى اطلق  
عليهم البريفكانيين حتى يومنا هذا . اشتهر بأصلاحه وذاع صيته في  
تلك الربوع وأمه الناس من كل مكان واخذ ينشر الطريقة الخلوتية  
ويرشد الناس الى سواء السبيل وتشر العلم توفي سنة ١٦٧٤ م ودفن  
في بريفكان وقبره يزار . تمكن الشيخ شمس الدين قطب من  
تأسس تكيه - بريفكان القادرية . وندرج ادناه سلسلة الشيخ شمس  
الدين قطب .

شمس الدين قطب بن السيد عبد الكريم بن السيد موسى بن السيد  
سليمان بن السيد عبد الغني بن السيد اسحاق بن السيد بابا منصور  
بن كمال لله بن السيد حسين الاخلاطي المتوفي عام ١٤٠٥ م بن ابي  
الحسن علي بن السيد الحاج نظام الدين بن السيد احمد الاخلاطي  
بن السيد زين العابدين علي الهمداني المشهور بالزورداني (الملقب  
بالموحد الخرساني) بن السيد صالح الهمداني بن السيد يوسف  
الهمداني بن السيد ابي مسلم سليم العراقي الهمداني بن السيد ابي  
يعقوب يوسف (١) بن السيد ايوب الهمداني بن السيد محمد  
يوسف الصدر الدين بن السيد حسين جلال الدين بن السيد





## سري

## ٠٣٦ عشيرة برواري بالا

أ • بروار بالفارسية معنى محل الاصطياف وفي الكردية قريبا من هذا المعنى • يعدون من العشائر البهدينانية الا انهم يختلفون عنهم خلقا • فهم طوال القامة ضخام الجسم كثيروا الحركة والنشاط وحسن خلق ويقال انهم في الاصل من (التيارين)<sup>(١)</sup> وقد اسلموا منذ زمن لا يمكن تتبعه • اما أمراؤهم بيت (تاتار خان بك) ويقال انهم يعدون من اكراد (وان وديار بكر وبدليس) اي بقايا القبيلة المعروفة (المحمودية) التي كان لها اماره في ناحية (أشوت) قبل سنة الاثني الهجرية وقد ضايقتهم النصارى الذين وفدوا من منطقة البوطان وهم الذين عرفوا اخيرا بالاشوريين • وأخرجوهم من ديارهم فسكنوا هذه الناحية •

يخطيء من يعدهم من العباسين وكل ما في الامر ان حنفي رشيد بك وعبدالله بك المعروفين بالعباسين في قضاء جولرک في تركيا • ان اراء المحمودية هم احفاد السلاطين المروانيين او اولاد عم امراء (الجزيرة) الذين يذهب نسبهم الى (عبدالعزیز بن خالد بن الوليد) وقد وفدوا من الشام وهي رواية لايجز التاريخ صحتها •

ب • حرم على هذه العشيرة الهدوء والراحة منذ جاورت بسكانها (التيارين) فقد عانت من هؤلاء الاعتداءات والتجاوزات ما لو كان غيرها لفتى مع الايام • الا ان صلابتها وقوتها ابقنا عليها • ثم تولى أمرها امراء اشداء اقوياء • (كالبهدينانين) اولاء و(التاتارخاتين) ثانيا مما ساعدها على الصمود أزاء هذه الاعتداءات • كان الامراء

(١) أمة من الاكراد عاشت منذ فجر التاريخ في جبال حكاري المنبوعة في حالة انعزال منقطعين تقريبا من بني الانسان فكان نصفهم همج لم تجد الحضارة اليهم سبيلا •

## سري

• حرب العصابات •

• ه • الولاء للسلطة

• غر مواليين للسلطة فقط رئيس العشيرة هو الموالي •

• و • شجرة العشيرة

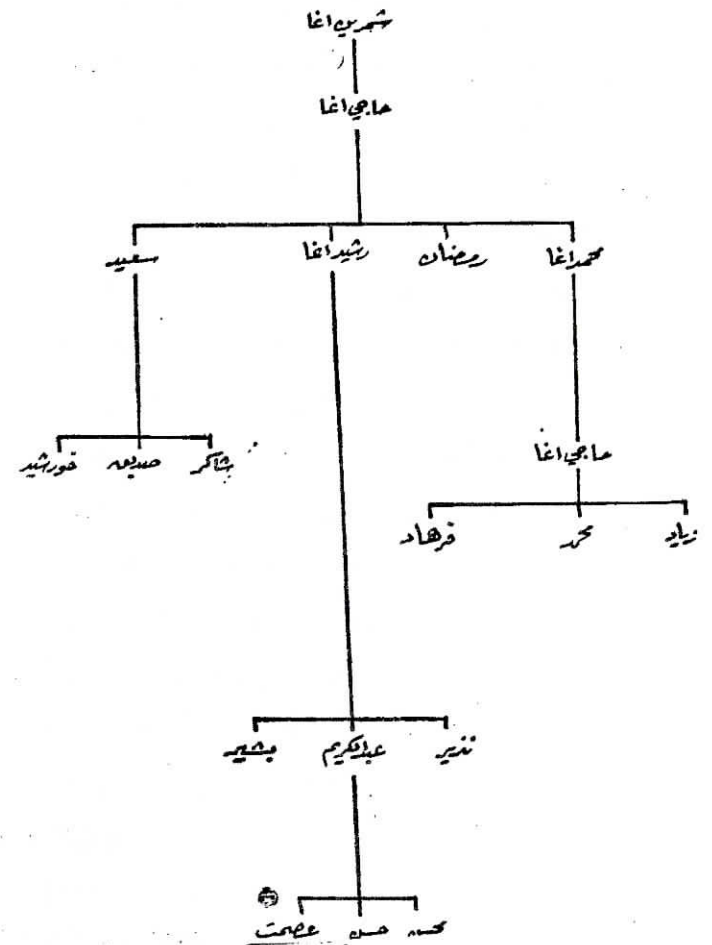

سري

## ج • رئيس العشيرة

• محسن احمد الحاج رشيد بك •

## د • قابليتهم القتالية

• جيد •

## ه • اساليب قتالهم

• حرب العصابات •

## و • الولاء للسلطة ومدى استفادة الدول المجاورة منهم

• مواليين لاستفاد منهم الدول المجاورة •

سري

(البهدينانيون) قد اتخذوها حرسا خاصا لهم ترافقهم في رحلهم وترحالهم لصد الغارات • وبعد زوال الامارة البهدينانية اعطت الحكومة العثمانية هذه الناحية نوعا خاصا من الادارة وفوضتها الى الامراء (انتارخانين) بشكل اقطاعي •

تمكن (الحاجي رشيد بك) كان يقابل اعتدائهم بغزوات موسمية يقوم بها باستعانة عشيرة بهديان فكان يقاضيهم الواحد بأضعاف أمثاله من الارواح والاموال وقد قبض على الملك (اسماعيل) زعيم الاشوريين وقتله صبوا لقتل خادمه (محمد دشتاني) وتمكن التيارون من قتل اخيه سعيد بك في قرية (هرور) واحرقوا كوخا فيه ائف راس من الغنم • كانت غزوات التيارين على شكل حرب خاطفة يؤمن معها عنصر المباغته ، اذ انهم يهجمون على قرية هجوم الصاعقة ويدمرونها ويولون هارين • وفي اليوم الثاني يجمع امير البروارية الجموع من العشائر ويهاجمهم في وضح النهار •

شهدت حادثة سنة ١٩٠٥ م اجتمع فيها من عشيرة الدوسكيه والمزوريه والكليه والزيدكيه والشرفان نحو اربعة الاف مقاتل فوقعوا بالتيارين خسائر فادحة وسيطروا على اموالهم • اما وضع الحكومة حيث ارسلت قوة من الجندرمه من الموصل بقيادة طابور اعس توفيق بك لمنعهم من القتال فانضمت اليهم وقاتلت في صفوفهم . عانت هذه العشيرة الكثير من المشاكل حتى استقرت بين نهر الخابور ونهر الزاب الاعلى ويبلغ عدد قراها حوالي ٧٨ قرية •

وتكون منها ناحية من نواحي قضاء العمادية هي ناحية كاني ماسي • وعدد بيوتها حوالي (٣٩٠٠) بيت ومن اهم قراهم (دركله ، التشش ، چمي سيده ، خرابه ، هيسي ، رافيه ، الكوشكي ، باظوفه) •





## سري

عليهم الذهاب الى جبال زوزان اخذت تناقض شيئا فشيئا الى ان تلتفت بأجمعها ، فانصرفوا الى الزراعة واختارو سكنى القرى ودخلو في الطاعة وأمن الناس شرهم باستثناء الهركية فهم لا يزالون يحتفظون باغنامهم لانتجاعهم مراعي ايران . ومن اهم قراهم في قاطع شيخان قرية بن كلي ، قرية باقيان ، قرية كلي خديده .

ب . رئيس العشيرة  
سمكو عدي الزيدكي

ج . عدد افرادهم  
(٥٠٠) شخص

د . قابليتهم القتالية  
جيد

هـ . اساليب قتالهم  
عشائري

و . الولاء للسلطة ومدى استفادة الدول المجاورة منهم  
موالين لا يمكن الاستفادة منهم

## سري

٣٨ عشيرة الكوجر

أ . كلمة تطلق على القبيلة او القبائل الكردية التي تعاد التجول في الجبال والصحاري لرعي ماشيتها (وهي كلمة تركية اصلها كوجرك اي الرحلة والتنقل) وهم قبائل متعددة يسكنون بيوت الشعر - اشبه يبدو اعرب ومنهم من يسكن (الزئوج)<sup>(١)</sup> في موسم الشتاء والاكراد قبل ان يميلوا الى السكنى ويألفوا الزراعة كانوا على هذه الضفة في ايران وتركيا .

يقضون موسم الشتاء في السهول وينزحون في موسم الصيف الى جبل زوزان كور ، وزوزان فراشين ، وزوزان بيت الشباب وغيرها . حيث المياه والمراعي كان معظم عشائر بهدتيان يعملون قلا بالرحلتين فمنهم من اختار السكنى ومنهم من ظل على حياة التنقل . وحياة التنقل فيها المتعة وهم بعيدين عن النظافة . وقد اوجد فيهم التجول وعدم الاستقرار والجرأة والاقدام على اعمال الاجرام وهم كان لا يقرون بسلطة الحاكم ولا يخضعون لنظام وهم طغاة لا يخيفهم شيء .

كان في السابق لصوص بالفطره ومن لم يكن له مآثر في اللصوصية فلا قيمة له بنظرهم ويعدونه ندلا . ونساء الكوجر جميلات ولكنهن مخيفات ويغلب عليهن الشر وفي اعمال اللصوصية لسن أقل من الرجال .

وأما الكواجر (الهركية) في عقرة وهم اقرب الى الطاعة لا يمتن اللصوصية . لقد كانت هذه العشيرة تملك الالوف الكثيرة من الاغنام ولا يؤدون الى الحكومة ضريبة عن رأس واحد وقد تكاثرت اغنامهم بانتجاع المراعي الخصبة وذهابهم الى جبال زوزان في موسم الصيف وبعد ان تم تثبيت الحدود حرم

(١) الزئج . (كوخ مصنوع من الاعواد على شكل مخروطي مغطى بالحشيش)

## ز . شجرة العشيرة

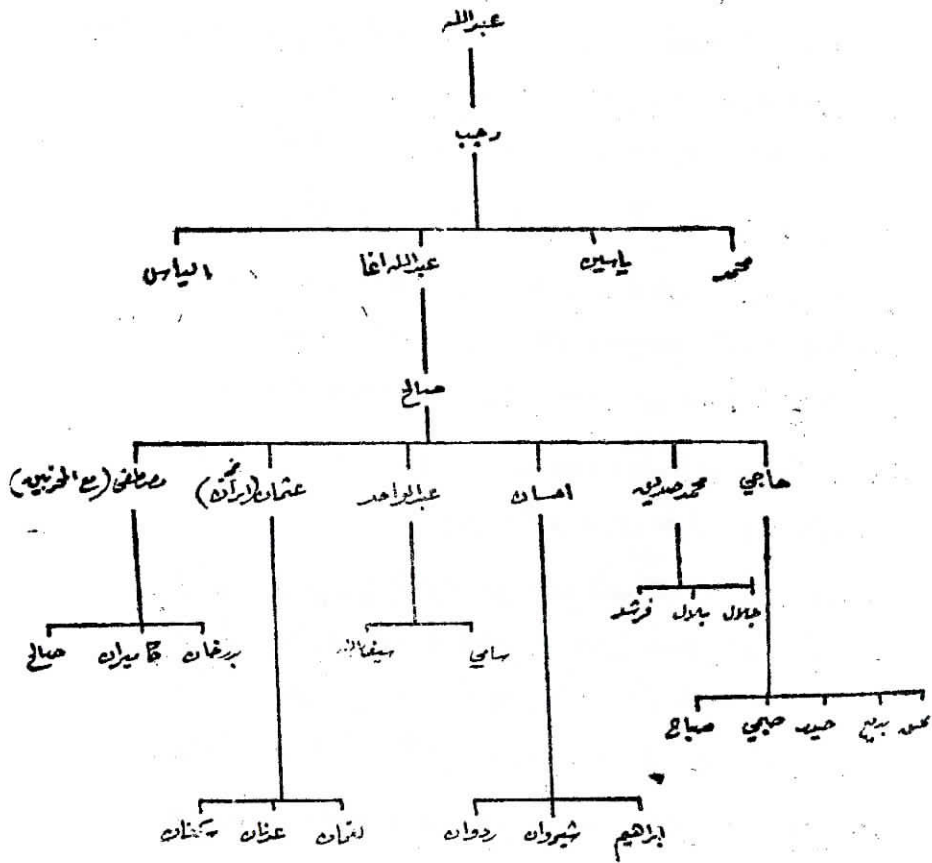

أ . هي عبارة عن عشيرة صغيرة في الاصل نزحت من تركيا من قضاء جلبي وسكنت في قرية نيرة التابع الى قضاء العمادية ناحية بيبو وقسم منهم استقروا في منطقة الجزيرة في الموصل سميت العشيرة باسم القرية التي سكنوا فيها . يقال ان جدهم كان له سبع ابناء حيث هجروا تركيا واستقروا في قرية نيرة . لقد اختلفت الاراء في اصلهم . يقال انهم من الزبار واثاء هجرتهم من تركيا استقروا هم في نيرة . تعداد قراهم (٣٠ قرية) لقد كانوا يسكنون في القرى التالية (نيرة . وزكة . دوتازة . بي زنور . كه رور . باشين . سينيا . سراتي) لقد تم ترحيل جميع هذه القرى لكونها كائنة في الشريط الحدودي . ولهم قرى في الاراضي التركية منها (جورمندو - هلكوش - شلوكو - أرش) تعتمد العشيرة بالدرجة الاولى على الزراعة وتربية المواشي .

بعد ترحيل القرى استقرت هذه العشيرة في دهوك وقضاء العمادية .

## ب . رئيس العشيرة

حاجي صالح اغا عبدالله اغا (كان مع المخربين عاده عام ٧٩) شقيقي مصطفى وعثمان لايزال مع المخربين .

## ج . عدد افرادهم

(١٠٠٠) شخص

## د . قابليتهم القتالية

جيدة

## هـ . اساليب قتالهم

عشائري

ز . الولاء للسلطة ومدى استفادة الدول المجاورة منهم القسم الاكبر غير موالين . يمكن الاستفادة منهم



سري

العشيرة مخلصة ضمت بخير شباب العشيرة في سبيل الوحدة العراقية الصادقة ورئيسها الحالي محمد اغا ابن كلي اغا لقد سبق وان حصل كلحي اغا وسام الرافدين من الدرجة الثانية لاختلاصة .

**ج . رئيس العشيرة**

محمد اغا ابن كلحي اغا .

**د . تعدادهم**

(٣٠٠٠) شخص

**هـ . قابليتهم القتالية**

جيدة .

**و . اساليب قتالهم**

عشائري

**ز . الولاء للسلطة ومدى استفادة الدول المجاورة منهم**

موالين لا يمكن الاستفادة منهم .

سري

إمارة وتجار  
٤٠٠ عشيرة الريكان

باب الطلبة للإعلام

أ . الريكان تعني في اللغة الكردية (طريق الماء) العشيرة حسب مايقال قسمين قسم نزحت من تركيا ( قضاء چلي) واستقرت في ريكان والقسم الاخر في العراق وانضمت الى العشيرة وسميت باسم المنطقة التي عاش فيها . ذكر احد المؤرخين والذي قام بجولة في المنطقة

عام ١٩٠٥ بان المنطقة الريكان كانت عبارة عن قرى ليس فيها سوى اكواخ متهدمة ، وأناس مرضى علت وجوههم صفرة الموت لا يطيقون اية حركة ، ولا يجد على وجوههم مسحة من مسحات الحياة لافرق

بينهم وبين سكان الغابات من القرون الغابرة ونساؤهم في مثل هذه الرثانة كانوا حفاة عراة ليس عليهن ملابس سوى خرق بالية يسترن بها .

وكان الغرض من الجولة هو جمع الضرائب . يقال انهم يأتون بالكلفين مكتوفي الايدي وهم يسحبون فتياتهم وراء ظهورهم وكان الغرض من ذلك ليقدموهن الى الحكومة بدلا من الضرائب وقد تجاوز احدهن الثماني سنوات وفيهن في سن الثالثة والرابعة .

ويقال ان القائم مقام المدعو صائب بك امر بذلك وكان الغرض منه توزيعهن على الموظفين محل الرواتب وبعد مرور الزمن اعتمدت العشيرة على انزراعة وتربية المواشي حتى تحسنت مستواهم المعاشي .

ب . يبلغ تعداد قراهم بحدود ٦٤ قرية منها (بيزي - كوكرسي - سبت - هوره - بده - رزكة - قادريه - هنيش - ميس - مروانس) لقد تم ترحيل هذه القرى . اما في الوقت الحاضر فقد استقرو في القرى التالية (مجمع شيلة دزي - ديره لوك - باكيرات - قدش ) للعشيرة اربع قرى في تركيا وهي (برجيلة - مركانش - شيفة رزان - جان مسدان) .

## ٤٦ عشيرة السندي

أ • العشيرة في الاصل تركية • كانت تطلق عليها (كارسة) وسميت بأسم

السندي لكونها سكنت هذه المنطقة واطلقت عليها عشيرة السندي  
كانت هذه العشيرة في السابق في جزيرة بن عمر في خيول ولاية سيرته  
التركية • هجرت الى العراق في ظروف لم يعرف سببها •

لقد اطلقت عليها في تلك الانحاء اسم ولاية سنديان • تمكن حسن  
بن الامير سيف الدين (١) من استئصال ناحية سندي - زاخو من  
عشيرة السندي التي كان يحكمها حاكمها المستقل فضعها الى العمادية •

تسكن العشيرة شمال زاخو بين نهر الهيزل والخابور وتحدها عشيرة  
الكوبان في تركيا يبلغ عدد البيوت بحدود (٢٧٠٠) بيت وعدد قراها  
(١١٧) قرية يشتغلون بالزراعة وتربية المواشي تعدادهم (٧٠٠٠)  
شخص • جميع القرى العائدة لهم مرحلين ويسكنون الان في زاخو

• ودهوك

## ب • رئيس العشيرة

عبدي اغا ابن جميل اغا يسكن قرية دار هوزان •  
بشار اغا ابن صالح اغا يسكن زاخو حاليا •

## ج • قابليتهم القتالية

• جيدة

## د • اساليب قتالهم

عشائري

## ه • الولاء للسلطة ومدى استفادة الدول المجاورة منهم

الأكثريه غير موالين ماعدى رئيس العشيرة موالي ٢٠٪ منهم هاربين  
الى ايران وتركيا • يمكن ان تستفاد منهم تركيا وكذلك ايران •

## و • افخاذ العشيرة

(١) من امراء بهدينان

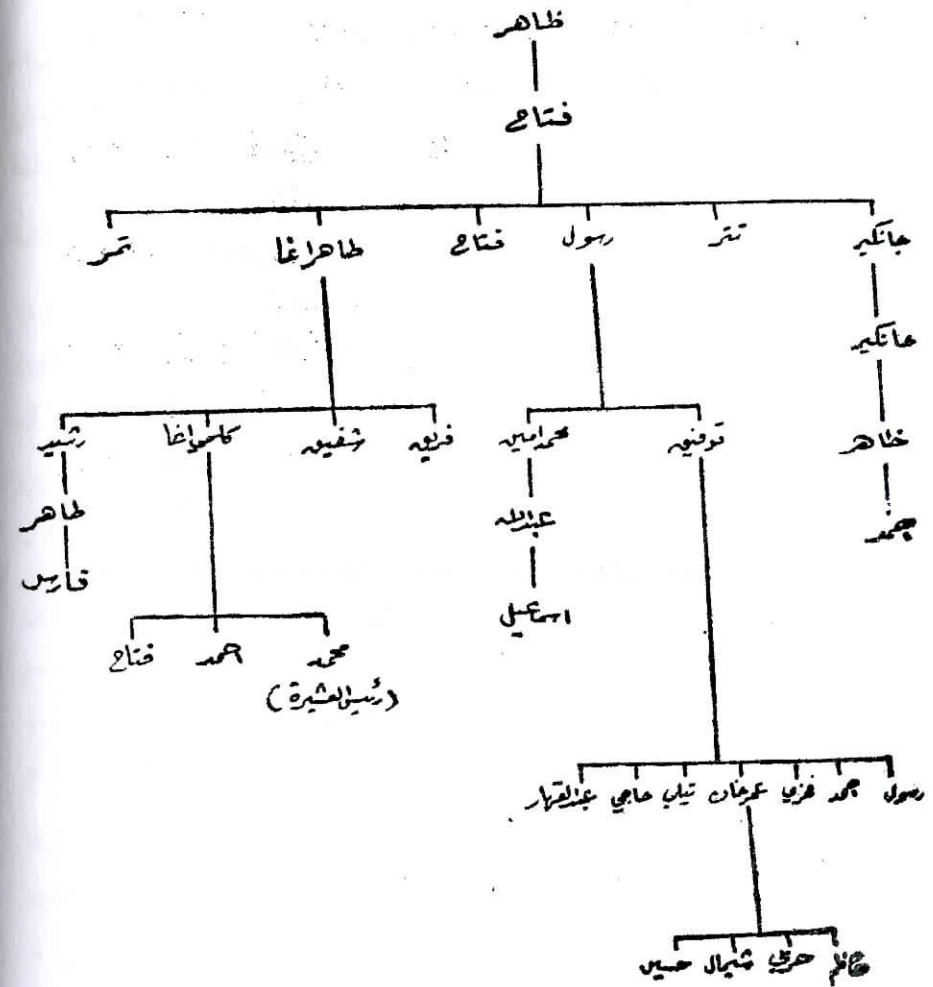

سري

## ز • شجرة رئيس العشيرة

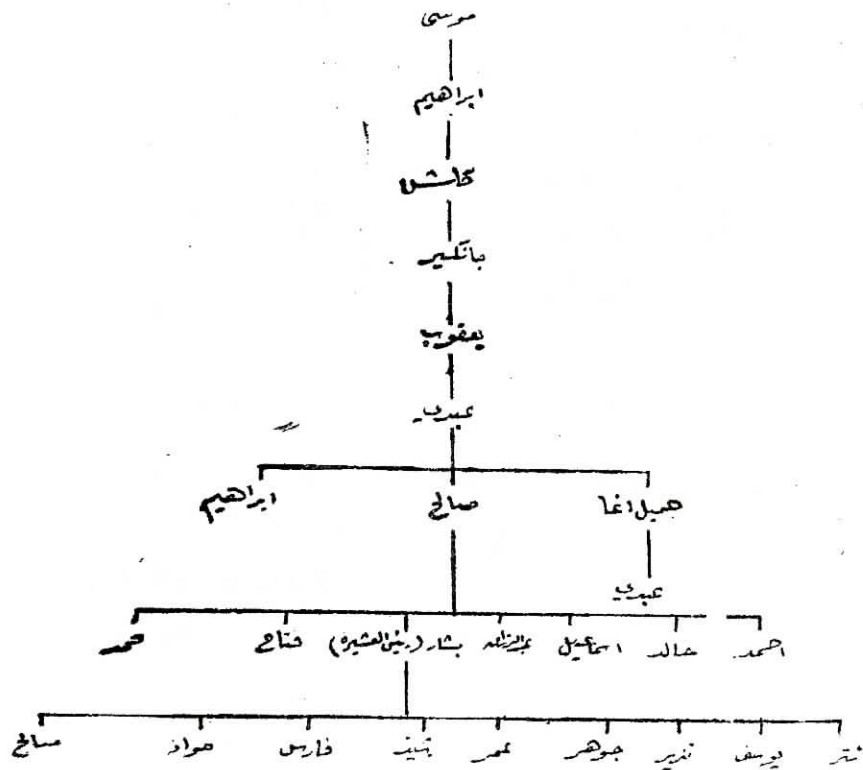
سري

- اولا • شبرف أرمني • كان رئيسها حاجي بدري اغا يسكن في قرية اسبندارول ناحية باطوفة (الكلي) وحاليا ولده عبدالكريم علما ان اولاده العميد المتقاعد محمد شريف الحاج بدري وعبدالله • اما رشيد الحاج بدري والرائد عثمان الحاج بدري وسليمان بدري كانوا ملتحقين مع زمرة العمالة في ايران وعادو مؤخرا •
- ثانيا • بيت عجم • رئيسها عبدالكريم حامد اغا يسكن قرية (باتك) ناحية شرانش •
- ثالثا • بنستاني • بالاصل من عشيرة الريكان قرية بستان ورئيسها حسين غازي اغا حاليا عبدالرحمن دينو يسكن نفس قسبة زاخو •
- رابعا • مامز دينه يسكنون شرقي زاخو ضمن عشيرة السندي بالاصل من عشيرة مزوري قرية مامزدينا يراجعون رئيس العشيرة عبدي اغا ابن جميل اغا في قرية دارهوزان •
- خامسا • نيري • يسكنون شمال جبال بنجير حتى نهر الخابور ومن الغرب فيشخابور ويسكنون حوالي (١٥) قرية ومن رؤسها بيت شمدين اغا في زاخو •



سري

خارطة العشائر الأكرادية  
في قاطع دهوك

سري

إمارة  
٠٤٢ عشيرة الكلبي

باب التسمية للإعلام

أ • كانت هذه العشيرة في السابق من اصل عشيرة السندي وبعد مرور فترة من الزمن انفصلت وكونت عشيرة قائمة بذاتها واصبح رئيسها صادق ابراهيم لكونه الشخص المتنفذ في المنطقة تقطن العشيرة في ناحية باطوقه (الكلبي) قضاء زاخو وعلى الحدود التركية شمال مركز الناحية عدد قراهم ٣٠ قرية • قسم من القرى مرحلة منها • قرية نزول ، شيلان كيشان موزعين الان في قرى التالية • ملاعرب ، يكونه العليا والسفلى •

ب • رئيس العشيرة

محمد طاهر حاج صادق ( التحق مع المخربين وعادة بعد الانهيار )  
سنيمان اغا قطي (من اصل عربي) •

ج • قابليتهم القتالية  
جيدة •

د • اساليب قتالهم  
عشائري •

ه • الولاء للسلطة ومدى استفادة الدول المجاورة منهم  
غير مواليين • يمكن ان تستفاد تركيا منهم •

سري

فأطعم نبيك نبي  
وليد محمد

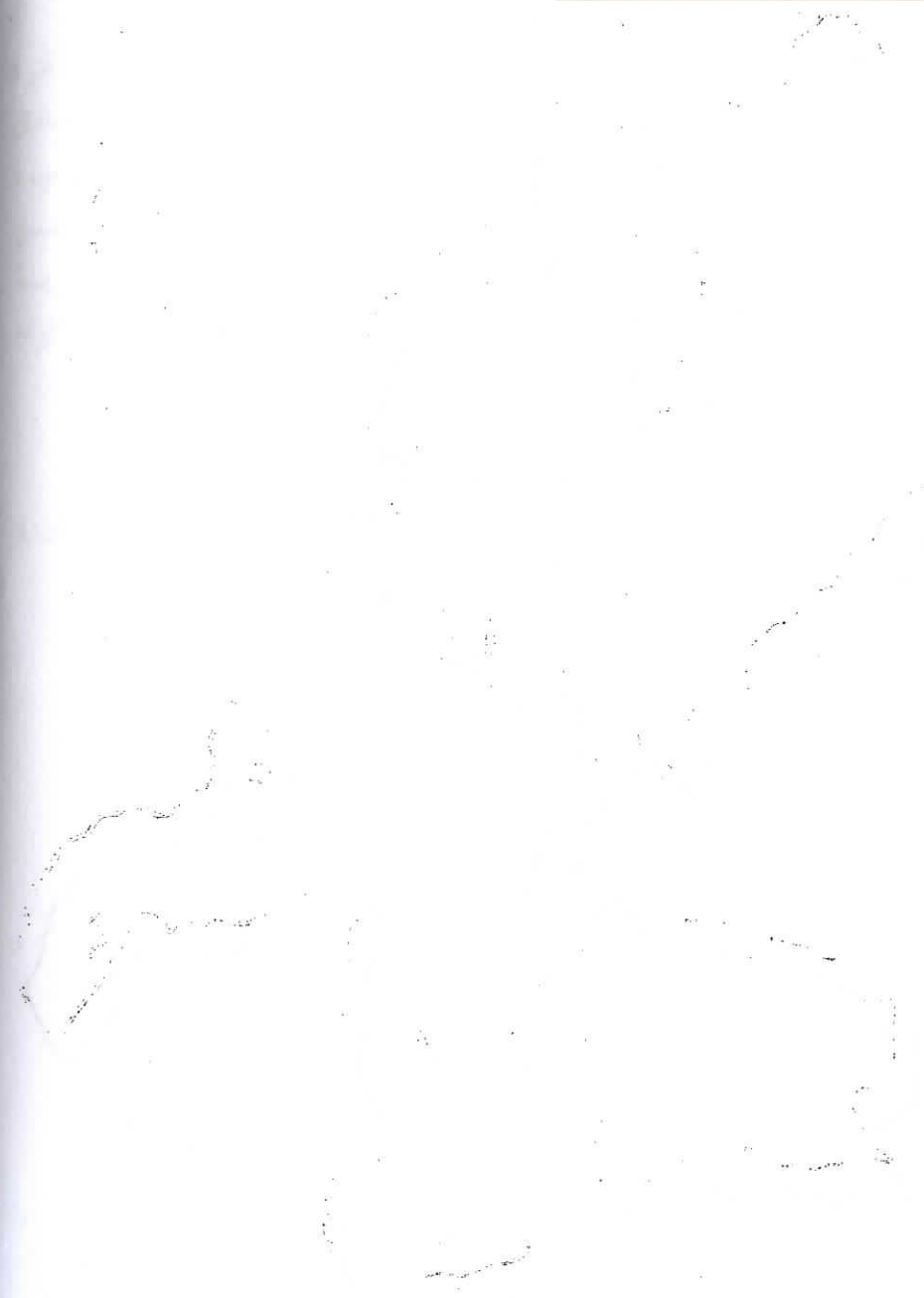

## سري

## ٤٣ • عشيرة اليزيدية

أ • عشيرتان من العشائر الكردية وهما (الدنبلي) و (الحمودي) كانتا تسكنان في منطقة (بوتان) الجزيرة العليا ومنطقة الهكاري وبعد ان طافت بيد ابناهما السبل هاجرت (الدنبلي) الى اذربيجان واستوطنت في (خوي) و (سكمن) •

اما عشيرة الحمودي فانخرطت في سلك امراء الشاه ( اسماعيل الصفوي) ولما تفرق شملها انضمت الى اذربيجان والتحقت باختها عشيرة (الدنبلي) •

الا ان مع هذه الهجرة ، تخلف منها في ديار فارس مثلما انتشرت غيرها حول حوض دجلة الشمالي من مصب نهر (بوتان) الى ديار بكر فالجزيرة الى زاخو الموصل - فمنطقة الشيخان - الى اربيل وما ورائهم وها هم حتى اليوم لم يزل منهم من يقيم في الاناضول من (وان الى بتليس) •

هكذا استقرت في العراق على خطين : الاول بمحاذاة سلسلة جبل الابيض الى جبل دهورك اي من زاخو ودهوك الى القوش ماراً الى جبل مقلوب والى ماورائه من منطقة الشيخان والثاني المار من الموصل الى سنجار فديار السورية •

اما من استخدم منها في ديار الشام بمعية يزيد بن معاوية فلشدة بأسم واخلاصهم وقوة مراسهم نسبهم الى (الشيخ عدي ابن المسافر) (١) الذي ولد في (بيت الشباب) وتوفي في حكاري في الوقت الذي نسبهم غيرهم الى الكلدان قبل اتسابهم الى المجوسية ومن اتباع (مارادي) استولو بيزيد يوا العراق على معبد قرب (عين سفي) في محل يسمى (الشيخ عادي) تزوره كافة الطوائف اليزيدية في العراق في عيده السنوي في الربيع فتتجر الذبائح وتبدأ المراسيم بعرض تمثال (الملك طاووس) في هذا العيد الرسمي المسمى (الطواف) هناك حيث تبدأ الافراح على دقة الطبل والمزمار • ان الطريقة اليزيدية هي من بقايا القائلين بوجود الاهين اله الخير واله





## سري

الشر ، فيما ان اله الخير هو مصدر الخير فهو راض عن البشر اما اله الشر فيجب ترضيته واحترامه ولهذا سموهم ببدة الشيطان ولما كان غرضنا لايتعدى الى الاديان والمذاهب الا بقدر حاجتنا للوقوف على منبع انبثاق القوميات والطوائف لذا نكتفي القول انه كان لا اعتصام الطائفة الزيدية بالجبال وفي مناطق متباعدة نائية او في السهول الشمالية من نهر دجلة الاثر القوي في تدريبهم على الكفاح في سبيل حفظ كياناتهم ودرى كل خطر يحدق بهم ظلما عدو بالطائفة النافرة لمجرد انزالها بعقائدها وطرق معاشها واجتماعها مع ذلك مضت عبر التاريخ فكان ابناءؤها بذلك شجعانا ماهرين في فنون القتال ومنها قتال المصائب . هذه العشيرة بالاصل عربية وتسكن في منطقة قضاء الشيخان ويبلغ عدد قراهم (١٥٠) قرية (٩٥) قرية تابعة الى عين سفني وشيخان و (٥٥) قرية الى القوش . .

لقد كانت هذا الطائفة في عداة مستمر مع المزورين . لقد كان المزورين يرون ان قتالهم مع الزيدية واجب من الناحيتين الدينية والعشائرية . كانوا يرون اباحتهم واجبا دينيا وقتلهم جهادا اما من الناحية العشائرية لما كانوا يقطعون عليهم الطرق في نزولهم الى السهول ويهاجمون قراهم حتى اخرجوا مرقد (الشيخ عدي) من ايديهم ومنعوه من الحج اليه مدة تسعة اشهر . طلب امير الزيدية (علي بك) الصلح مع المزورين لقطع دابر الفتن بين الطرفين استجاب زعيم المزورية انذاك (علي اغا الباطي) . ودعا الى حفلة ختان يقيمها لولده وهناك لعبت الخيابة في رأس الامير الزيدي ودير

(١) (عدي بن مسافر) رجل فاضل اعترف العلماء بمكانته العلمية هجر بغداد واستقر في كردستان شمال العراق وهناك اعتزل العالم وكرس ايامه في ارشاد الناس طلب عند وفاته ان يخلفه ابن عمه بركات . وقد اتخذوا هذه الوصية حجة حيث حصره القيادة في ال بيته فبقيت يتوارثها الابناء حتى يومنا هذا .

## سري

قتل (علي اغا الباطي) الذي ذهب الى دار الزيدية ولم يستصحب معه ثلاثة اشخاص من جماعة .

تحملت الفئة الزيدية في سبيل التعصب لمعتقداتها والمحافظة على تقاليدهم مصائب كثيرة ومؤلمة تذكرنا بما تحمله الخوارج في سبيل مبدأهم . فقد ناصتهم الحكومات التابعين لها العداة اما بسبب الحصول على الضرائب او بسبب تمردهم على القوانين وعدم اطاعتهم او الجهل الحكام والاهالي على حد سواء وقد بدأت وقائمهم التاريخية في منتصف القرن الثالث عشر للميلاد عندما ارسل اليهم امير الموصل جيشا قويا قتل الكثير منهم ونش قبر الشيخ عدي من ضريحه وحرق عضامه . قام امراء عديدون بتحريض بعض العلماء وعلى رأسهم حاكم جزيرة بن عمر فعملوا مذبحه هائلة في الزيدية وهدموا قبر الشيخ عدي من جديد .

ب . تقسم الزيدية الى سبع طبقات لا يمكن الا العيش ضمن حدود الطبقة التي ينتمون اليها والعمل في نطاق المرتبة الطبيعية التي كتب عليهم ان يكونوا فيها وهذه هي :-

اولا . المير . وهو الامير ويشترط ان يكون من سلالة ابن اخي عدي بن مسافر وهؤلاء ينتسبون الى الامويين .  
ثانيا . بس مير . وهو بمنزلة معاون ومستشار للامير وفي الحقيقة (رئيس روحاني) .

ثالثا . الشيخ (بير) وهم رؤساء روحانيون مرشدون .  
رابعا . الكوجك او القرابون وهم خدام مرقد الشيخ عدي والسنجق الذي يستأجرونه من المير ويتجولون به على ابناء الطائفة لاستجداء البركة .

خامسا . القوالون وهم خدام دينيون يقرأون المدائح في حق الشيخ عدي وفي حق ملك طاؤوس

سوري

## ط • شجرة عشيرة اليزيدية

يزيد بن معاوية  
 خالد  
 حرب  
 ابراهيم  
 مرزبان  
 هند  
 مروان  
 مروان  
 ابي سلمة  
 سفيان  
 عبد الله  
 محمد  
 عثمان  
 سليمان  
 ابراهيم  
 بكر  
 ملك  
 عمر الباقلي  
 هارون  
 حمزة  
 زهير  
 سليمان  
 حبان  
 سليمان  
 عبد الله  
 عثمان  
 حمزة  
 سليمان  
 حبان  
 علي بن ابي طالب

شجرة عشيرة  
 اليزيدية

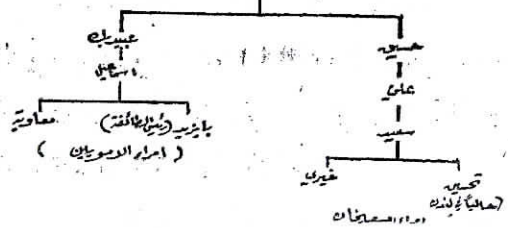
سوري

سادسا • الفقراء • صلحاء اليزيديين • وزهادهم ويعتبرون اليوم  
 قبيلة •

سابعا • المريدون • وهم كافة امراء اليزيدية الاخرين •

## ج • رئيس العشيرة

تحسين سعيد بك ( كان مع الجيب العميل حاليا في لندن )  
 اخي خيرى سعيد بك

تم تعيين بايزيد رئيس الطائفة اليزيدية بمرسوم جمهوري في نيسان  
 عام ١٩٨٠ •

## د • تعدادهم

(١٤٠) الف شخص

## ه • قابليتهم القتالية

جيدة

## و • اساليب قتالهم

عشائري

## ز • الولاء للسلطة

كانوا مع المخربين عدى فخذ الهويديه والرشكان الذي يترأسهم مراد  
 بركات •

## ح • مدى استفادة الدول المجاورة منهم

لاستفاد منهم لاغراض عسكرية ولكن يمارسون التجسس والتخريب ولهم  
 ارتباط مع النظام السوري وقسم منهم حاليا يتواجدون في سوريا  
 وابرزهم الياس خلف وخضر بسو ، وججو دحام وقاسم ملكه ،  
 وشيخ خلف والياس قسو •



أ • ان لفض كلمة زيار متكون من (زي) اسم نهر يقال له نهر الجنوب (بار) بمعنى الضفة فصار يطلق على من حل هناك بهذا الاسم (زباري) المنطقة تقع شمال قسبة عقرة والى بارازان لان بارازان قرية

من ضمن قرى زيار بروز • اي بمعنى (مقابل الشمس) •

رؤسائهم الحاليين من احفاد جدهم الاكبر والذي نزع في عام ١٦٣١م من قرية فاريفا عشيرة ينانس • كان (وجه كورجه) محافظة حكاري التركية وهو يوس بك له سبعة اولاد كما مدونه ادناه :

اوغز ، محمد ، الياس ، كوران ، شه ر ، حامد ، عثمان المعلومات تشير الاب والابناء السبعة تركو منطقتهم او قريرتهم ماريسا وجاؤا الى العراق • وسكنوا قرية جاربوط في منطقة النهلة • بعد بقائهم مدة سنة كاملة • ذهب الاب والابناء الى مراجعة امير بهديان في العمادية • لمراجعة الامير خان بك الاول امير بهديان يومذاك وفي زمن السلطان مراد الرابع ابن السلطان احمد ، كلفهم الامير بقضية اجرامية • قتل ثلاثة اشقاء من اغوات امديا • بعد التنفيذ عنهم رؤساء في منطقة الزيار الاب يوسف بك ووزع اولاده كما مدونه ادنساء :-

### اوغز ابن يوسف بك

سكن قرية بيرة كيرة • في عهد العثماني القرية كانت مركز قضاء الزيار • ومن احفاده - حوالي (١٢) ظهر - حاليا محمد فارس اغا الزباري وزير حمو اغا الزباري ولطيف احمد اغا الزباري علما ان فارس اغا كان رئيسا للزباريين على جماعة بيرة كيرة وادناه شجرتهم العائدة الى اوغز •

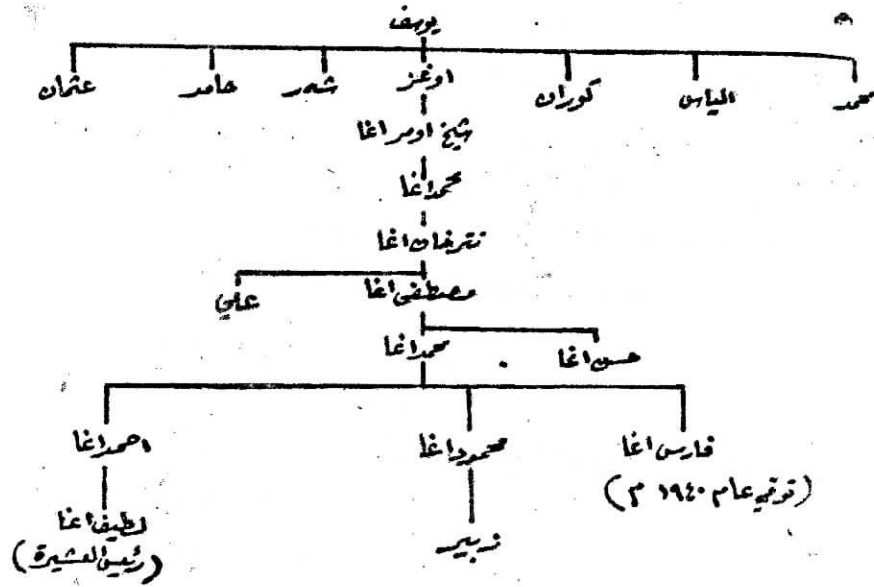

اما محمد وشه ر ولدي يوسف بك سكنوا قرية هرن الزيار ومن احفاده حاليا محمد سليم شونش منطقة برنيان غرب قسبة عقرة الى رؤساء هرن حيث كانت لهم ايام قبل فارس كانوا مسيطرين على كل منطقة الزيار • سابقا عبدالله اغا ابن حمد علي اغا كان يسكن قرية هرن شقيقة فتاح اغا يسكن قرية سورس وشتازه وشقيقهم الثالث عثمان يسكن قرية شوش • برنيان غرب عقرة للعلم عثمان اغا شوش والد قادر اغا شوش اي بمعنى جد محمد سليم قادر اغا شوش •

ب • العشيرة تقع في عدة مناطق متصلة بعضها البعض منها •

اولا • منطقة النهلة وعدد قراها ٤٣ قرية

ثانيا • منطقة نزار وعدد قراها ٣٣ قرية

ثالثا • منطقة شاري وعدد قراها ١٠ قرية

رابعا • منطقة وشتازه وعدد قراها ١٣ قرية



سري

## ٤٥٠ العشائر السبع

أ • تكونت هذه العشيرة من سبع قبائل يقل ان اصلها عربية حيث هجرت واستقرت في تلك المنطقة وكونت تلك العشائر • يطلق على مجموعها (كوران) تتكون من عدة قرى تقع على طريق عقرة ابتداء من جسر مندان على نهر الخازر • يبلغ عدد قراهم بحدود (٨٠) قرية وعدد بيوتها (١٩٠٠) بيت • يشتغلون بالزراعة وتربية المواشي والعشيرة مقسمة الى الاقسام التالية :-

اولا • دوش كرى • رئيسها محمد امين ياسين عجاج وعاصم امين  
اغا داره تو •

ثانيا • بوط • رئيسها محمد نجيب اغا كلرك بالاصل من جزيرة  
بن عمر في تركيا •

ثالثا • كيز • رئيسها مشير اسماعيل اغا الدوقي من قرية روفسي  
وعبد الغفور خالد اغا دويروان في قرية دويروان بالاصل  
يرجعون الى العشائر العربية في الانبار

رابعا • الشيخ بزني • رئيسها السد احمد في قرية جمه بالاصل  
عربية • انها ليست تابعة الى عشيرة الشيخ بزني في قاطع اربيل •  
خامسا • الزنكنة • رئيسها الحاج محمد الحاج قادر اغا والد  
تيمور قادر اغا زنكنة •

سادسا • روزياني • تسكن في شيخان • بالاصل من العشائر  
العربية رئيسها صديق قاسم يسكن قرية خاتوناوا •

سابعا • خدرين • رئيسها حسين خليل في قرية بربجاوش - قضاء  
عقرة ناحية بروش هناك قرى متفرقة في منطقة الشيخان يطلق  
عليهم اسم كوران بالاصل من العشائر العربية مثل قرية تلجر

سري

خامسا • منطقة وشتازه وعدد قراها ٥ قرية  
سادسا • منطقة روبارك وعدد قراها ١٤ قرية  
برنيان عائدة الى محمد سليم قادر اغا شوش وعدد قرى المنطقة  
(٣٤) قرية •

اما في منطقة زيبار شوش اي حاليا تحت نفوذ البارزانيين (٢٥) قرية  
علما القرى العامرة في هذه المناطق (١٥٤) قرية لم تتجاوز القرية  
من خمسين بيتا وكما هناك بحدود ستة بيوت فقط •

## ج • رئيس العشيرة

لطيف احمد الزيباري

وزير محمود الزيباري (كان مع المخربين عاد في عام ١٩٨٠) •

## د • عدد افرادهم

(٣٠٠٠ شخص)

## ه • قابليتهم القتالية

جيدة •

## و • اساليب قتالهم

عشائري •

## ز • الولاء للسلطة

قسم منهم موالين والقسم الاخر مع القيادة المؤقتة جماعة زبير الزيباري

## ح • مدى استفادة الدول المجاورة منهم

لا يمكن الاستفادة منهم لكونهم بعيدين عن الحدود •

سري



سري

لا يزال يطلق عليهم اسم فلان الجبوري في الحقيقة انه لا يجيد اللغة العربية •

ب • قابليتهم القتالية

وسط

ج • الولاء للسلطة ومدى استفادة الدول المجاورة منهم

اغلب افراد العشيرة متذبذبين وانتهازيين • لا توجد دولة مجاورة لهم •

فاطمة السامية  
وليد محمد

## سري

## ٠٤٦ عشيرة زنكنة

أ • يقال ان اصلهم من بني أسد ، ويعدون من اغنيائهم ولهذا عرفوا بهذا الاسم ولم نجد ما يؤيد هذا القول فهم اليوم لا يفرقون عن سائر الاكراد سواء في لهجاتهم او في أوضاعهم وطباعهم •• ولا أثر للعربية فيهم • وهم على المذهب السني • وكان لهم اثر كبير ومكانة ممتازة بين القبائل

تدعى هذه العشيرة انها نسل رجل يدعى الشيخ علي الذي بلغ منصب وزير لاحد ملوك الصفويين والزنكنة مازالوا يعيشون في مسقط رأسهم الاصلي في أعالي (اوه سبي) (الماء الابيض) وقراهم تقع جنوب كفري • والذين يحملون لقب اغاهم من ذرية ابراهيم خانجسي الذي عينه البابانيون لحماية قرية هامة وخان للمسافرين يقعان على الطريق العام بين كفري وقهلا جوالان والسليمانية • ومازالت القرية تعرف بأسمه • وفي عام ١٩٢٢ عين محمد كريم اغا الذي استقر في ابراهيم خانجسي مديرا مسؤولا عن الامن والنظام في مجموعة من القرى تبلغ (٣٥) قرية ان هذه العشيرة تتواجد في كل من قادر كرم وكفري وكلاذ ، قره تبه موزعين على القرى التالية ( تبه علي ، قبه ، زرداور ، دوانزه امام - قربلاغ - كوله جو - كرده كوزمه قولجان - خان عبدالكريم اغا - دره بايز - خان رستم اغا - طوب خاته - دارتو - طاوسانه كراوي - بكر باجلان - كراوي - ملا عمر ) •

## ب • رئيس العشيرة

علي اغا ابن حسن اغا ابن علي اغا ابن رستم اغا

## ج • تعدادهم

(٤٠٠٠) شخص

## د • قابليتهم القتالية

وسط





سري

هـ . اساليب قتالهم

عشائري

و . التسليح

غير مسلحين

ز . الولاء للسلطة ومني استفادة الدول المجاورة منهم

لا يثق بهم واقليل منهم موالين لا يمكن الاستفادة منهم .

ح . شجرة عشيرة الزنكنه

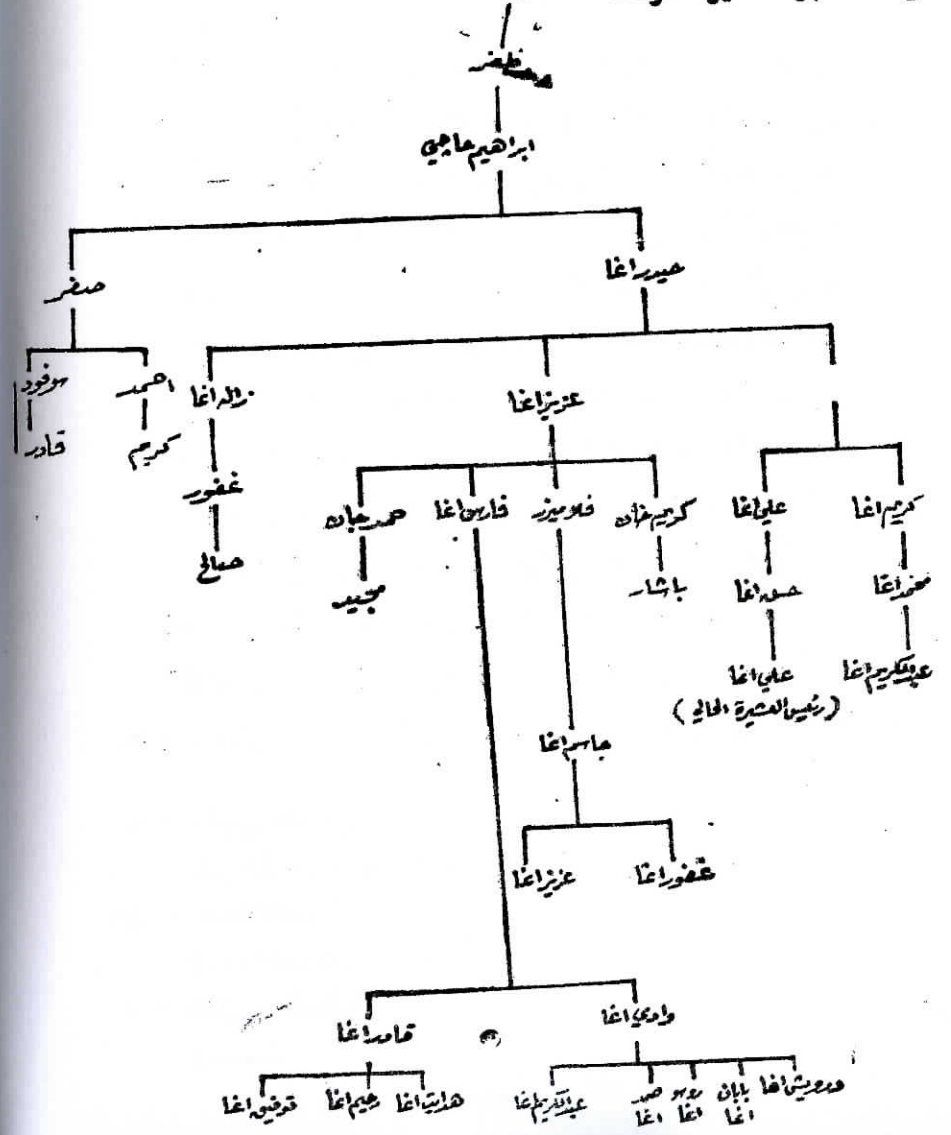

خارطة توزيع العشائر الكردية  
في العراق  
المقياس :- ١٠٠٠,٠٠٠

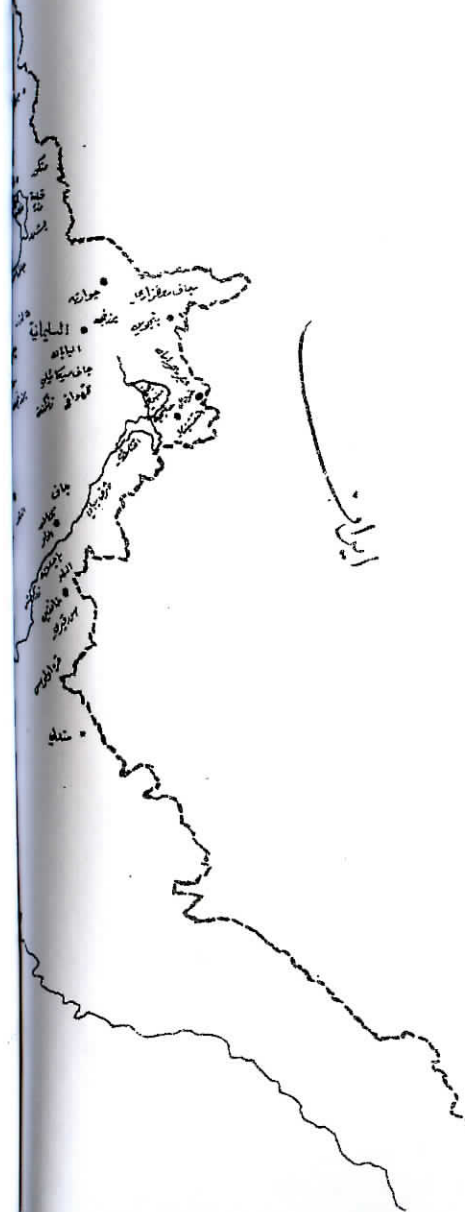

أ • يقال عنها باعشيرة الداودي • وهذه العشيرة اصلها من قبائل  
(كلهر) هذه القبيلة من اصل كان في الايوان وما جاوره ... وتقع  
على الحدود • ولما حدث بين امرائهم من حالات نفرزة وعداء فتوالو  
رياسة قراهم المعيدة التي كانت متوطنة في العراق واول من جاء هو (حقي بك)  
وهو من الامراء ومنه تفرع الرؤساء •

تقيم هذه العشيرة عند أوه سبي قرب طوز خورماتو وهي من العشائر  
المستقرة التي تمتهن الزراعة وتربية البغال وكان لهذه العشيرة عدا  
سابق مع الطالبانية •

تقسم هذه العشيرة الى اربعة فروع وهي :

اولا • جماعة علي اغا وهذه تسكن في قضاء طاووق ورئيسها  
مدحت توفيق اغا موزعين على القرى المدرجة ادناه : (أفتخار -  
زند ملا يوسف - البونجم - ابو سراج - تل البصل -  
سماقة كلي تبه - لك )

ثانيا • جماعة ابراهيم بك • رئيسهم يونس رفعت اسماعيل بك  
تسكن في ( ابو صباح - شاه صيوان - خضر ولي - افجة  
مشهد - صاري جم - قوش لان - باره باره )

ثالثا • جماعة باقر اغا • رئيسهم محمد امين محمد خورشيد يسكن  
( دراجي - نوجول - كومة بي - قلخانو )

رابعا • جماعة ناصر اغا ورئيسهم حسن عزيز اغا عباس اغا تسكن  
في القرى التالية ( زندانه - جوري - ورائي عليا - عرب اغا -  
باش تبه عليا - عمر صوفي ملا زادة )

- ١٢٩ -

٩٠ - كراسة العشائر الكردية

سري



## شجرة البابين

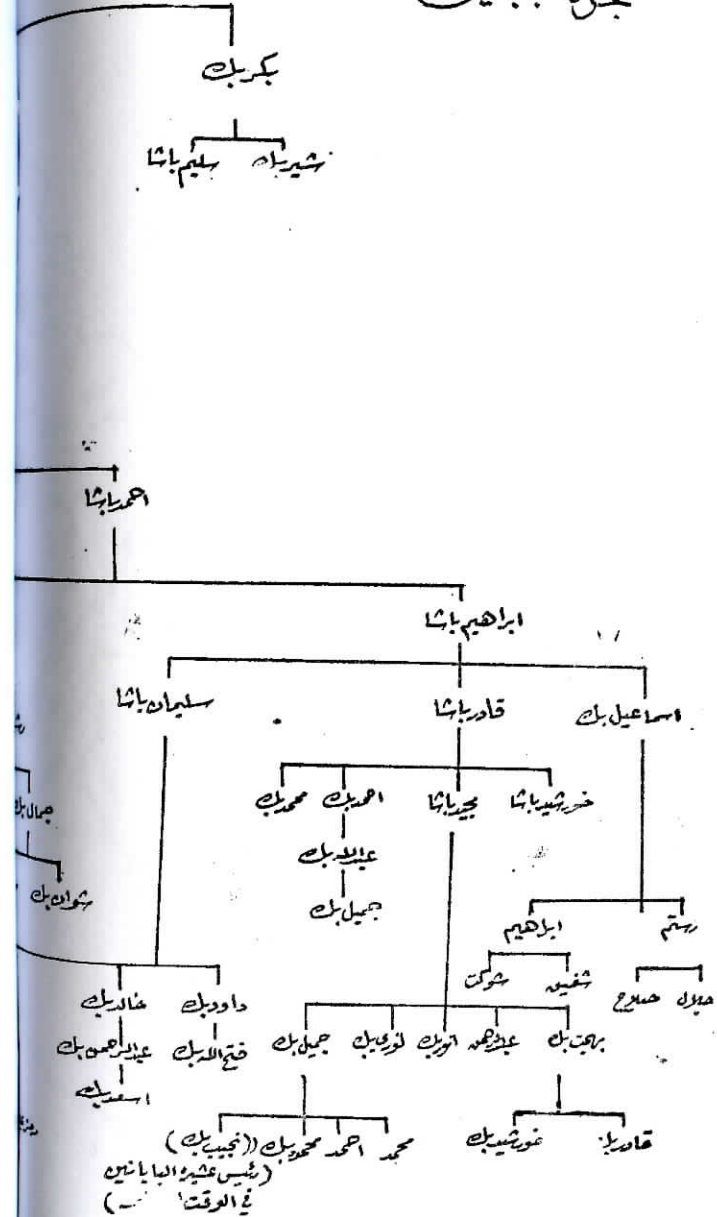



سري

٤٨ • عشيرة البرزنجة

أ • عشيرة البرزنجة من شيوخ القادرية من أيام جدهم الشيخ معروف •  
انهم قاموا بخدمات اصلاحية فكانوا خير قدوة في العلوم وفي السلوك •  
استوطنت هذه الاسرة وتحالفت مع باشوات العمادية عن طريق  
المصاهرة • من ملاحظات تسلسل شيوخ هذه الاسرة نجد ان الشيخ  
عبد القادر كان من بين شيوخها الاكثر تعصبا • في الوقت الذي أيد  
فيه عدة مئات من المسيحيين في منطقة تباري ساهم عبدالقادر في قتل  
عدد من الذين كانوا يقيمون في السليمانية وشهرزور • كما منع  
الاسر المسيحية من السكن بشكل متجاور في تلك المدينة • سكنت  
هذه الاسر في السليمانية فترة طويلة لكنها شرعت اعتبارا من بداية  
حكم السلطان عبدالحميد بشراء مساحات كبيرة من الاراضي • وعدد  
اخر كبير من القرى وكونت لنفسها قوة خاصة • ثم الت الزعامة في  
هذه الاسر فيما بعد للشيخ سعيد احد رجال الدين الستة البارزين •  
كانت هذه العشيرة توي السيطرة على مدينة السليمانية لكونها مركز  
مرموق في التجارة • فنتيجة لسيطرة هذه العشيرة على مدينة السليمانية  
حدث اضطهاد من قبل السكان الامر الذي ادى الى رفع شكوى  
للسلطان على هذه العشيرة مما دعى الى صدور الاوامر الى الشيخ  
سعيد بوجوب ترك السليمانية ولقائمة في مدينة الموصل بصفته منفي،  
وقبل الشيخ تلك الاوامر ونزل في الموصل وفي كانون الثاني ١٩٠٨  
قتل الشيخ وابنه أحمد ودفن في المقبرة الملاصقة لجامع النبي شيت  
وقد تم ترحيل العشيرة الى كركوك واستقرت في قادر كرم - ولبلان •  
وهناك ناحية في السليمانية سميت باسم العشيرة هي ناحية البرزنجة •

ب • رئيس العشيرة

جعفر شيخ عبدالكريم (التحق مع المخربين وعادة بعد الانتهاء)  
حمه فرج

سري

ب • رئيس العشيرة

باب الطلس مدحت توفيق اغا (يسكن قرية افتخار سابقا ام الان فهو ساكن بغداد)

ج • تعدادهم

(١٠٠٠٠) شخص

د • قابليتهم القتالية

وسط

ه • اساليب قتالهم

عشائري

و • الولاء للسلطة ومدى استفادة الدول المجاورة منهم

موالين لا يمكن الاستفادة منهم لبعدهم عن الحدود

ز • شجرة عشيرة الدوسكي

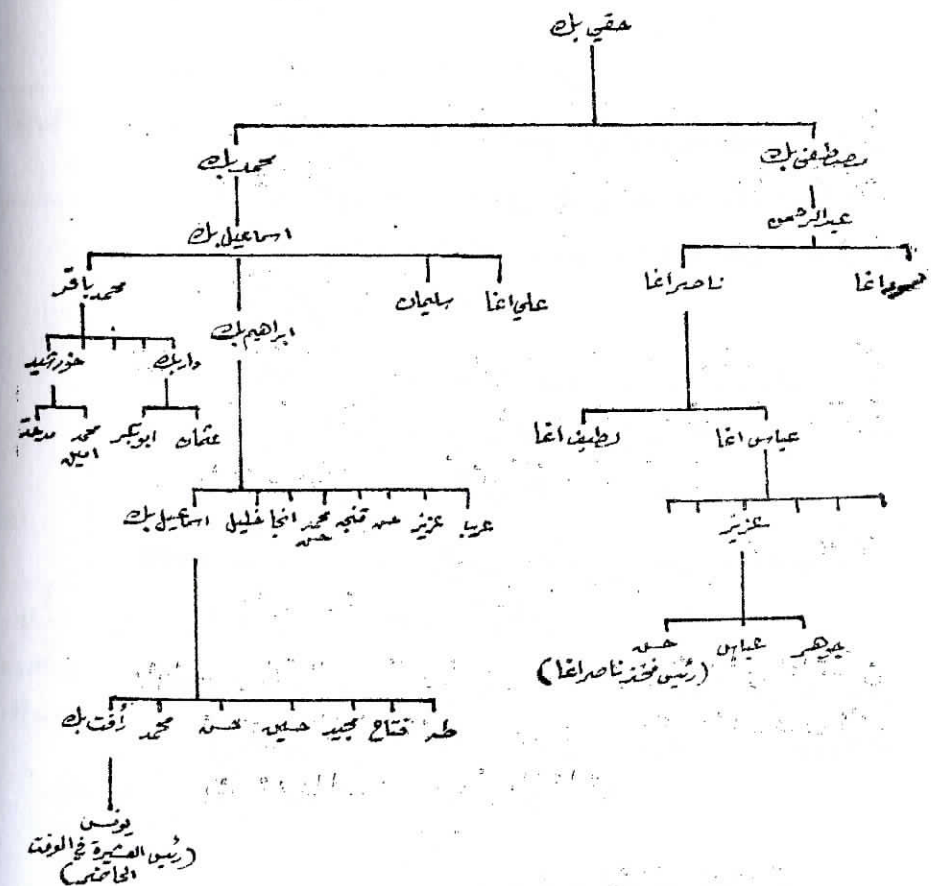



سري

## ٥٥٠ عشيرة كاكا نبي

آ • الكاكائية بالاصل طريقة صوفيه (دروشه) سواء من ناحية التنظيم او المنشأ التاريخي • ان مؤسس هذا المذهب هو سلطان اسحق الابن الاصغر للشيخ عيسى البرزنجي وكوراني المسمى في شجرة السلالة بـ(القطب الاعظم) • ويبدو ان المذهب الكاكائي كان قد اسلخ من تنظيم ديني سابق ازدهر في كردستان • وأدخله الى شهرزور هورامان ورامات (مبارك شاه باوخوشين) ثم اصلحها واعاد بنائها سلطان اسحق الذي جعل الزعامة وراثية في اسرته وحدها •

والموطن الرئيسي المعروف للعشيرة في العراق هي مجموعة تتألف من ٩٨ قرية في مركز ناحية طاووق غرب الطريق العام ، وفي قرى نواحي قره حسن وقادر كرم وقسم منهم في قرية زاوية التابع لناحية السعدية • وهناك مجموعة اخرى استقرت على جانبي الحدود العراقية الايرانية بين خانقين وقصر شيرين وهناك سبع قرى كاكائية على ضفاف الزاب الكبير بالقرب من مصب الخازر ويعرفون هناك بأسم (صارلي) وفي بلدة تلعفر تسكن اسرة تعرف باسم طائفة (وهاب اغا) هي من السادة الكاكائية •

ب • ان هذه العشيرة من العشائر المستقرة التي تمتهن الزراعة وتعتبر اسرتها الحاكمة من الاسره البرزنجية في الاصل • ان هذه العشيرة تعتنق العقيدة (العلي الهيه) • وسنوضح هذه العقيدة فيما بعد أن لفظه (كاكائية) كردية مأخوذة من (كاكا) بمعنى الاخ • يقولون في سبب تسميتها ان احد رؤسائها المؤسسين لها كان من الساده البرزنجية في انحاء السليمانية فبنى تكية في القرية ووضعت لسقفها العمود ولكنها قصرت عن جدران البناء ، فقال لآخيه مدها ايها الاخ (كاكا) ومن ثم مدها فطال الخشب كرامة له وصاروا يدعون بـ(كاكائية) لهذه

سري

## و • التسليح

غير مسلحين •

ز • الولاء للسلطة ومدى استفادة الدول المجاورة منهم  
موالين لا يمكن الاستفادة منهم •



## سري

العراق وايران ، وقره حسن ، جولمكي ، سيد كاكي ، مام ، ياهو وصارليه وخويله ، باونيان ، القنكميه ويتواجدون بين كرممشاه وقصر شيرين والقلخانيه المتواجدين في كردن في ايران ، وكوران (يتجولون بين زهاوه وكرممشاه وقسم منهم في حلبجه وشهرزور) .

### ب • رئيس العشيرة

- جمال سيد خليل (التحق مع العصاة عام ٩٧٠ حتى عام ٩٧٩) .
- عبد الفتاح سيد خليل .

### د • تعدادهم

- (٦٠٠٠) شخص

### هـ • قابليتهم القتالية

- جيدة .

### و • اساليب قتالهم

- عشائري .

### ز • التسليح

- غير مسلحين .

### ح • الولاء للسلطة ومدى استفادة الدول المجاورة منهم

- موالين • لاستفاد منهم الدول المجاور سوى الذين يتواجدون في قاطع خانقين يمكن ان تستفاد منهم في قضايا التجسس .

## سري

الحدثة . . . . ويُدعى ان كل واحد من القبيلة يدعو صاحبه بـ (كاكا) وبذلك سميت بهذه التسمية . كانت الكاكاوية طريقة ثم انقلبت الى نحلته تجمع قبائل التصوف وأن قبائلهم كثير لا تختلف عن القبائل

الكرديّة الاخرى . ويمكننا ان نشير الى ان هذه النحلة توسعت في الاناضول قبل ان تكون الحكومة العثمانية وتكاثر اتباعها لاسيما أواخر الدولة السلجوقية بل في أيام الخليفة الناصر لدين الله كما تقدم فانتشروا وزاد خطرهم وكثرت ثرواتهم . كان رئيسهم السيد خليل صاحب منزله متحرمه بين قومه في تلك الانحاء والذي توفي عام ١٩٣٢م وتولى الرئاسة من بعده ابنه عبدالفتاح ويقال انهم من سلالة موسى الكاظم (ع) . وانهم متفرعون من السيد ابراهيم الذي يرجع نسبه الى (السيد ابراهيم ابن السيد احمد ابن السيد مصطفى ابن السيد نوروز ابن السيد بشار ابن السيد قلندر ابن السيد ولي ابن السيد مراد ابن السيد بابا ابن السيد مراد الاول ابن السيد محمود ابن السيد بشار ابن السيد الوند ابن السيد قوت ابن السيد سليمان شاه ابن السيد زياد الدين ابن السيد احمد ميرسور ابن السيد عيسى البرزنجي ابن السيد بابا علي الهمداوندي ابن السيد يوسف ابن السيد منصور ابن السيد عبد العزيز ابن السيد اسماعيل ابن السيد الامام «موسى الكاظم ع» .

وجدهم السيد ابراهيم دفن في مقبرة الشيخ عمر السهروردي ببغداد وكما ذكرنا انها تشمل قبائل عديدة سميت كل منها بأسم المكان الذي نزله او القرية التي حل بها وهي منتشرة في ايران والعراق وتحتوي مجموعة تسمى قبائل • مثل قبائل اللك • وهي قبيلة منتشرة في

## سري

### ٥٥١ عشيرة جباري

أ • ان هذه العشيرة سادة ، رئيسهم السابق سيد محمد وكان يسكنون في البداية في قرية (كل) وهؤلاء وان كانوا سادة لا يعرفون من لغتهم العربية شيئاً وقد هجأهم الشيخ رضا الطالباني من جراء العداة الذي كان بينهم وبين الطالبانيه •

وهؤلاء في انحاء محافظة التأميم وهم من العشائر المعروفة • ولهم المكانة في المحافظة ولا يختلفون عن سائر القبائل ويذكر ان الشاعر المرحوم معروف الرصافي اصله من هذه العشيرة • ان هذه العشيرة من العشائر المستقرة التي تمتعن الزراعة وكانت السند الرئيسي للشيخ محمود في أنتفاضته ضد الإنكليز عام ١٩١٩ • وقتل أبنه في نفس العام •

يسكنون في حوالي ٢٥ قرية في قادر كرم وجم جمال • وادي ليلان •

#### ب • رئيس العشيرة

الشيخ جعفر محمد •

#### ج • تعدادهم

٥٠٠ شخص •

#### د • قابليتهم القتالية

وسط •

#### هـ • اساليب قتالهم

عشائري •

#### و • الولاء للسلطة ومدى استفادة الدول المجاورة منهم

موالين • لاستفاد منهم الدول المجاورة بلغدهم عن الحدود •

## سري

### شجرة عشيرة الككائية

موسى الكاظم (ع)

السيد جمال

السيد عبد العزيز

السيد منصور

السيد يوسف

السيد باقر الرصافي

السيد عيسى البندجي

السيد احمد مير حور

السيد زيار ولد

السيد عليان بشاه

السيد اقرى

السيد الوعد

السيد بشاه

السيد محمود

السيد مراد الاول

السيد بابا

السيد اراد

السيد وكي

السيد قلندر

السيد بشاه

السيد نوروز

السيد مصطفى

السيد احمد

السيد ابراهيم

السيد علي

السيد محمد

السيد عباس

السيد خليل

السيد سليم

السيد محمد

السيد احمد

السيد هادي

علي / نجاد / صدر الدين / فؤاد

السيد الفتاح / مصطفى / محمد / كريم / جهان

## سري

يجياوا ، ترجيل ، تركشمان بان ليلان ، بشوانه ، بلكانه ، بزهله ،  
لعشيرة الزوزبياني فروع كثير استقرت قسم منهم في ناحية قره به  
وتسمى (كشكاول) واسرة يسكنون في المقدادية ، واسرة فسي  
المحمودية وقسم في الرمادي وهذه العشيرة مقسمة الى ثلاث فرق  
(سيد ، قول ، رعيه) ليس لهم رئيس عام فكل فرقة • فرقة  
السيد وقول يطيعون الملا محمد امين الملا احمد بن بكر الزوزبياني •  
وفرقة الرعيه يطيعون مختارهم عبدالرحمن رستم •

### ب • رئيس العشيرة

ليس لديهم رئيس عشيرة في الوقت الحاضر •

### ج • تعدادهم

٣٠٠٠ شخص

### د • اساليب قتالهم

عشائري

### ه • قابليتهم القتالية

جيدة

### و • الولاء للسلطة ومدى استفادة الدول المجاورة منهم •

موالين للسلطة وقسم منهم مع المخربين ومنهم الملازم يونس مع  
القيادة المؤقتة يمكن أن تستفاد منهم ايران لكون قسم منهم في  
ايران وخاصة جماعة الملاخدر الملا محمد •

## سري

### ٥٢ • عشيرة روزبياني

أ • كلمة روزبياني منسوب الى روزبهان (جمع روزي) اي سعيد اليوم  
(سعداء الايام) • وروزبياني كان قائدا في العهد العباسي اراد  
المتكفي بالله الخليفة العباسي ان يعينه امير امراء عوضا عن (المعز  
الدوله البهويهي) ولكن المعز اكتشف المؤامرة فخلع المتكفي بالله من  
الخلافة وعين مكانه المطيع الله خليفة حيث قتله • ولكن زوزبهان  
خرج على معز الدوله سنة ٣٤٥ هـ وخرج اخوه (بلكا) وبعد حدوث  
حرب امر المعز على مصادرة اموالهم وتوزيعها في حالة تشتت العشيرة •  
فطاردتهم قوات معز الدولة وتفرقوا وبذلك نجد أن هذه العشيرة  
مشتته في عدة مناطق في ايران وفي العراق • يقول مأمون بسك  
اردلان في مذكراته التي قدمها (٩٨٥ هـ) الى السلطان مراد الثالث  
أن (بكر بك الروزياني) حكم مدة شهرزور • ويقال أن سبب  
تشتتهم يرجع الى القرن التاسع الهجري • أي منذ خمس مئة  
سنة تقريبا وسببه هو أن عشيرة الجاف المسمى باجاف مرادي لما  
تركوا الارض الايرانية ودخلوا العراق في منطقة شهرزور • تمكن  
السلطان مراد من ترحيل العشائر الواقعة في شهرزور واسكان  
عشائر الجاف • ذكر الاستاذ عباس الغزاوي في كتاب العشائر  
الكرديّة أن عشيرة الزوزبياني من قبيلة (الملك) • في الحقيقة انها  
عشيرة قائمة بذاتها • أما تواجدهم في ايران حيث يسكنون في  
لرستان وهمران وقرى على سفح جبل بيستون في كرمنشاه • أما  
الساكين في العراق يسكنون في قرى (سوزبلاغ ، تازهدي ، كاكول ،  
ثوالي كه ور ، قهله) وقد تم ترحيل منهم كون قراهم قرب الحدود  
العراقية فأسكن حوالي ١٠٠ بيت في كلار •  
قسم منهم في ناحية قره حسن وقرى (فورقان ، ليلان ، تهللو ،



# فاطمع زندي

ديري مشهور

عشيرة كردية عريقة في القدم • تأسست في ايران بفضل رئيسها كريم خان زند وتأسست حكومة عرفت باسم الحكومة الزندية دامت من سنة ١٢٦٧ هـ (١٧٥٣ م) حتى سنة ١٢٠٢ هـ (١٨٨١ م) ومن بحكامها المشهورين كريم خان زند وبعد انقراض الحكومة الزندية نشئت هذه العشيرة • رئيسهم في العراق كان كوخه غني ابن ملا درويش ، وهم سنة في حين ان الايرانيين منهم غلاة على المذهب (الغرابية) يقيمون في العراق في مقاطعة زنكاباو • ومما يمكن أن احمد باشا البابان كان قد مر بهم ومضى الى بغداد ففقد خوجه المسمى بـ (سيه خانه) فدعا ٦٠٠ خيال من جيشه فسيه السلمانية وعدهم أن يحضروا في اليوم المعين ، فمجا زنكاباد • ولم يبقى من زنكاباد ائسر • ومن أهم قراهم (قله جو) النهر الصغير ، سه تيان ، اللبن ، قبه ، حاجيلر وناحية كوكس ، هوده لسي ، خرسجله ، تبه علي •

## ب • رئيس العشيرة

محمد كوخه غني درويش •

كريم عبدالرحمن الزندي •

## ج • تعدادهم

٥٠٠٠ شخص

## د • قابليتهم القتالية

دون الوسط

## ه • أساليب قتالهم •

عشائري

## و • الولاء للسلطة ومدى استفادة الدول المجاورة منهم

موالين لا يثق بهم لاستفادة منهم الدول المجاورة •

## سري

### ٠٥٤ عشرة دلو

أ • كان موطن عشيرة (دلو) يقع في المنطقة المحصورة بين اج داغ وبركاج داغ غرب سلسلة جبال قره داغ الا انهم اجبروا على الرحيل من موطنهم هذا الى منطقة تقع الى الجنوب من كفري لوجود عدا بينهم وبين عشيرة الزنكنة • ان تاريخ طرد الدلو يختلف في آراء الباحثين فيما يسن أربعين ومائة سنة من يومنا هذا (أي في عام ١٩٥٧) ، تقول الرواية • قام الزنكنة بشن غرة ليلية مباغته على عشيرة دلو انتقاما لثأر قديم • ووقعوا بهم مذبحه كبيرة واظهروا فيها شراسة غير مألوفة في عالم الحروب القبلية ، وبعد ان دفنت دلو قتلاها في قبر جماعي بعثت بوفد كبير الى كركوك لغرض شكواها وطلب الفدية • واتهم الزنكنة فرصة غياب الدلو فنبشوا القبر واخرجوا الجثث وملاؤا الحفرة بما استطاعوا جمعه من كلاب وبغال وجمال ميتة • ثم اسرعوا في اعقاب المشتكين الى كركوك وطلبوا من السلطات ان تقوم باجراء تحقيق دقيق في التهمة الظالمة التي لفقها عليهم اعداؤهم فأجبري الفحص على القبر وكانت النتيجة في صالح الزنكنة فأقترح قاض التحقيق ترحيل عشرة قسرا الى منطقة جنوب كفري •

ان موطن العشيرة الاصيلي هو منطقة (چم ريز) في جبال قره داغ التي كان يقطنها فرع صغير من فروع هذه العشيرة برئاسة سليم بك وقد هجرت تلك المنطقة واستقرت في سر قلعة •

ان تاريخ هذه العشيرة عبارة عن سلسلة من الانتفاضات المتعاقبة وكما انها كانت تميل في الغالب الى مخالفة عشيرة الهماوند • قسم منهم استقروا في قاطع خانقين قرب الحدود العراقية الايرانية ونظرا لقيام قسم منهم للعمل لصالح ايران تم ترحيلهم الى قضاء كلار •

### ب • رئيس العشيرة

عبدالله بك الدلوا (بي قاطع خانقين)

شرف ابراهيم (في كفري)

سري**٥٥ • عشيرة شرفياني**

- أ • يعتقد ان هذه العشيرة تعود في أصلها الى عشيرة الجاف • ليس من عادات هذه العشيرة الاغارة على أحد كما انها لا تمارس النهب والسلب وابتداء هذه العشيرة قوم مستقيمون لكنهم في نفس الوقت محاربون بوسائل في حالات امدفاع عن النفس • ان هذه العشيرة من العشائر الرحالة • فرغم العمليات الزراعية الحدود التي تمارسها في سهل هورين ومشايخات فهي تصطاف في جبل بمو • ان الفرعين الحقيقيين لهذه العشيرة هما: عزيز بكي وأمير خان بكي • أما فروعها الاخرى ففي جوهرها مؤلفة من الفلاحين ويعتبر فرع كويره كي اكثر فروعها اهمية فهو الذي يجهزها بتاليفه محاربيها ويحتل منطقتين هرشل وبنبي • اما فرع كاخار فانه قدم في الاصل من منطقتة زه-او • تحتل هذه العشيرة الثلث الممتد بين تل شيوهلدير جنوبا ، ونهر سروان غربا وشملا ووادي يشته وجبل بهو شرقا •

**ب • رئيس العشيرة**

عثمان شرفياني

**ج • تعدادهم**

٤٠٠٠ شخص

**د • توزيعهم**

(مدان - وجبل بمو والقرى المجاورة لحدود الايرانية في القاطع)

**ه • قابليتهم القتالية**

وسط

**و • اساليب قتالهم**

عشائري

**ز • الولاء للسلطة ومدى استفادة الدول المجاورة منهم**

موالين ولاكن لايشق بهم • يمكن ان تستفاد منهم ايران

سري

(٦٠٠٠) شخصين

**د • قابليتهم القتالية**

وسط

**ه • اساليب قتالهم**

عشائري

**و • الولاء للسلطة ومدى استفادة الدول المجاورة منهم**

الساكين في قاطع خانقين غيرموالين ومعظمهم مع المخربين ويعلمون في التهريب يمكن ان تستفاد منهم ايران في قضايا التجسس • اما الساكنين في قاطع كفري موالين للسلطة ولا يمكن ان تستفاد منهم الدول المجاورة •

**ز • توزيعهم**

(كفري - سرقلعه - كلار - خانقين)



## سري

اما لغة التي يتكلم بها الاسرة الباجلانية هي الكرمانجية النقية .  
انتقلت الرئاسة في شرقي العشيرة من عبدال بك الى أسف بك ثم  
الى احمد باشا وعبدله باشا ثم حاجي قادر باشا ثم الى احمد  
باشا وعثمان باشا ومصطفى باشا . كان مصطفى باشا مجاً للانكليز  
حتى عرض مركزه .

وممتلكاته للخطر مقابل أن يبقى وفيما لهم الذي قطعه بتأييده بعد  
احتلالهم بغداد . لقد استلم عدة مناصب في العهد العثماني حيث  
عينا حاكما للعزيرية وله المام بالعشائر العربية . لقد تولت الرئاسة  
من بعده الى ابن اخيه عمر عبدالله بك لكون مصطفى باشا ليس له ابناء

## ب . رئيس العشيرة

عمر اغا عبدالله بك

عبد الوهاب عبدالله بك

## ج . تعدادهم

١٠٠٠ شخص

## د . قابليتهم القتالية

وسط

## هـ . اساليب قتالهم

عشائري

## و . توزيعهم

ناحية قوة رهتو - قضاء خانقين

## ز . الولاء للسلطة ومدى استفادة الدول المجاورة منهم

موالين للسلطة . يمكن ان تستفاد منهم ايران في قضايا التجسس

لكون قسم منهم في ايران

## سري

## ٥٦ . عشيرة الباجلان

أ . يعود اصل هذه الاسرة الى مواطن من اهالي ديار بكر يدعى عبدال  
بك باجلان وينحدر هذا السلف اصلا من احدى العشائر الكرمانجية  
المقيمة قرب تلك المدينة . قبل توقيع معاهدة زهاو عام ١٦٣٩ بين  
الدولتين العثمانية والصفوية كانت المنطقة التي يقطنها الكوران اليوم،  
بما فيها منطقة زهاو وتلال كرنند وبوانيج والاراضي الممتدة شرقي  
زهاو برمتها موطن للكلمهر من الاكراد . الا أن الكلمهر جردوا من  
أراضيهم بعد وصول عبدال بك اليها عام ١٦٣٠ قادما من المنطقة الشمالية  
وسلم السلطان العثماني مراد الرابع عبدال بك باشلق زهاو بعد ان  
انتزعه من الصفويين بموجب تلك المعاهدة . يعتبر عبدال بك هو  
مؤسس مدينة زهاو الحالية .

في عام ١٨٠٦ تمكن الفرس من ازاحة اخر باشا باجلاني من حكم  
زهاو بعد ان عينوا محمد علي ميرزا حاكما على كرمشاه .

ان لقب الباشوية منج لاول مرة الى احمد باشا الباجلاني الذي  
حارب نادر شاه (ولد نادر شاه في خراسان عام ١٦٨٨ قضى حياته  
بالمجازفة ورعة الغنم حتى اصبح ضابط في اجيش الغير النظامي .  
ونجح في استرجاع خراسان . قاتل الافغان مرتين واستعوا صفهان  
ثم بويج له بالملك عام ١٧٣٦) .

بعد توقيع معاهدة ارضروم . التي شارك فيها عثمان باشا . اعطيت  
زهاو الى فارسي .

الاسرة الباجلانيد فقد اختارت العائدية العثمانية وهاجرت تبعا لذلك  
الى منطقة خانقين . كانت عشيرة باجلان وما تزال عبارة عن تكتل  
فلاحي يعود في الاصل الى مجموعة من القبائل المختلفة سبق لها ان  
استقرت في منطقة زهاو .

## سري

## ٥٧ • عشيرة سورميري (سورخ ميري)

آ • اصل هذه العشيرة من ايران حيث انها قدمت من منطقة هيلان قبل حوالي ١٠٠ عام • وهي اصلا من القبائل اللك نزحت في بادئ امرها من هيلان الى منطقة زهاو ، وعندما اضطر الباجلان للرحيل من زهاو رافقتهم هذه العشيرة واستقرت فيما بعد في مكانها الحالي • تقطن هذه العشيرة في القرى المحيطة بخاقيسن ماعدى فرع عتتر الذي يقطن في قضاء مقدادية في قرية ابو جرة ان هذه العشيرة من العشائر المستقر ، وأفرادها من المزارعين

• النشطين والمسالين

ب • رئيس العشيرة

حسن محمود بك

حسين محمد عزيز

ج • تعدادهم

٤٠٠

د • قابليتهم القتالية

وسط

ه • أساليب قتالهم

عشائري

و • الولاء للسلطة ومدى استفادة الدول المجاورة منهم •

لايثق بهم • يمكن ان تستفاد منهم ايران

ز • افخاذ العشيرة

اولا • كلهوري

ثانيا • توتك

ثالثا • مامة جان

رابعا • عينه

خامسا • عتسر

## ح • شجرة عشيرة الباجلان

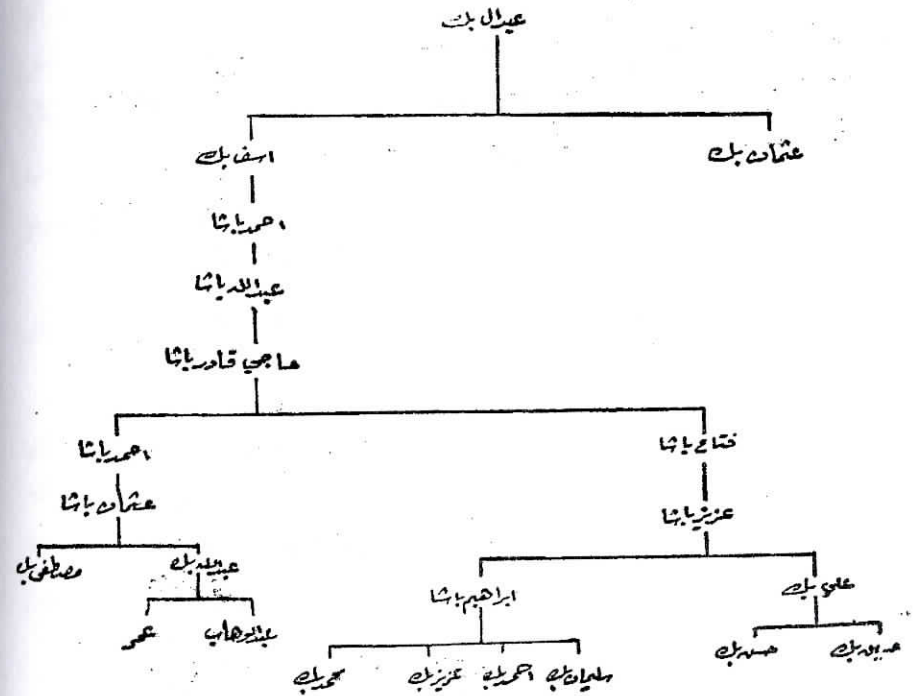

## سري

## ٥٨ • عشيرة قره اولوس

أ • هذه العشيرة من القبائل التركية المغولية الا انها معدودة لان من الكرد ، فقد فقدت لغتها • من جراء طول مساكنتها للاكراد في أنحاء مندلي فعادت لاتعرف من لغتها السابقة شيئاً ذلك ما دعاه ان تذكرها هنا مع انها من عشائر التركمان ... واول ما عرف عنها انه صدر فرمان في مقدار الضرائب التي نجى منهم مع قبيلتي كهور ولك وكان رئيسهم اثناء تحديد الحدود عزيز بك ابن فتاح بك ، وقبله كان والده خانه بك ابن سياد بك • والملاحظ انها ضيعت لغتها الاصلية من امد بعيد ولايعرف بالتحقيق تاريخ نسيانهم لغتهم التركية وقد لوحظ ان بعض رجالها لايعرفون غير الكردية • وانهم يعلمون اجمالاً أنهم ترك ومن فروعها قايتول (او قايتولي) كجيني/نضتجي/جرموند/كاوسواري (وتعني ركابة البقر) •

## ب • رئيس العشيرة

حميد شفي (هارب مع المخربين الى ايران)

## ج • اساليب قتالهم

عشائري

## د • قابليتهم القتالية

٣٠٠ شخص

## و • الولاء للسلطة ومدى استفادة الدول المجاورة منهم

موالين • لايشق بهم ، يمكن ان تستفاد منهم ايران لغرض التجسس

## سري

الطرق الدينية  
٥٩ • الطريقة القادرية

أ • يعتبر الشيخ عبد القادر الكيلاني قدس سره هو مؤسس الطريقة القادرية • وكنيته المباركة (محي الدين ابو محمد) وهو نجل (ابي صالح - زكي دوست<sup>(١)</sup>) وكان صوفياً مرشداً اسس الطريقة القادرية ولد عام ٤٧٠ هـ وتوفي سنة ٥٦١ هـ وهو يمت بصلته النسب ، من جهة ابيه الى (الامام الحسن - رض الله عنه) وكان يفهم من اسم والده انه من الامة الايرانية • الا ان حفيده (القاضي ابا ناصر - صالح) قد اظهر شجرة نسبه فيبين ان مسقط رأسه قرية (نيف - نايف) في منطقة (الجيلان - الكيلان<sup>(٢)</sup>) في جنوب بحر خزر وكان في الثامنة عشرة من عمره • حينما ارسل الى بغداد لطلب العلم في سنة ٤٨٨ هـ • تفقه في مذهب ابي حنبل - او مذهب الشافعي بعض الروايات على نوابغ العلماء - امثال • هبه لله بن المبارك •

كانت هذه الطريقة متمكنة في الكرد ، ولها مكائنها الا انها في هذه الايام قل تأثيرها على الكرد/ولايزال الميل الى النقشبندية في ازدياد • لما كان الشيخ عبدالقادر الكيلاني منصفاً به من صلاح وتقوى وصار مغذي الكل • ولاشك ان للثائمين من رجال الطرق المكانة اللائقة • ولكن نشاط النقشبندية كان اقوى من غيره بل تغلب •

## ب • رؤساء هذه الطريقة

اولا • الشمولية : وهؤلاء يتسبون الى (شمولة) قرية يرجع اليها وهم سادة وجدهم الاعلى (بير خضر) ومن شيوخهم (الشيخ محمود الشمولي) ومن اولاده (قادر) ومرقده قرب سروشت (والشيخ شمس الدين) المدفون في سروشت • (والشيخ عبدالله بن شمس الدين) دفن في هرشل في شيخان •



## سري

## ٥٦٠ الطريقة النقشبندية

أ • يعتبر الشيخ محمد النقشبندي • مؤسس الطريقة النقشبندية وهو نجل (محمد بهاء الدين البخاري) يذكر انه كان مصورا فريدا لعلوم الالهيات<sup>(١)</sup> يعتبر هو الرئيس الديني وامام روحاني • ولقد جمعت الآثار القيمة التي خلفها بقلم احد خلفائه (الشيخ صلاح بن المبارك) في سنة ٨٩٣ هـ بأسم (مقامات سيد نقشبند) فصارت اساسا • لقد نقلت كلمة (نقشبند) من الفارسية الى العربية وسمى (حقائق الوردية ، في حقائق الادلة النقشبندية) •

ب • كانت هذه الطريقة معروفة في العراق قبل الشيخ خالد الا ان الشيخ اكسبها نشاطا ومكانة من جراء انه كان من العلماء ، وانه سلك التصوف الامر الذي تمكن به من ان يجعل الطريقة زهدا خالصا ، بالقوم طريق العبادة والديانة • ولم يفصل بينها وبين طريق عبادة لله وطاعة رسوله • مع علم وثقافة دينية • (يلقب بضياء الدين)

الشيخ خالد النقشبندي مؤسس الطريقة في العراق وايران وهو من قبيلة ميكائيلي من قبائل الجاف ويقال انها تنسب الى عثمان بن عفان (رض) فهي اموية وميكائيل هو بير ميكائيل صاحب الاصابع الست المعروفة ولده سنة ١١٩٠ هـ وتوفي ١٢٤٢ هـ •

ومن اشهر شيوخ • الشيخ عثمان الطويلة • وهو من خلفاء الشيخ خالد في انحاء الكرد في السلمانية واريل وكر كوك • ومن اولاد الشيخ عثمان الشيخ علاء الدين ابن الشيخ محمد بهاء الدين ابن الشيخ عمر ابن الشيخ عثمان •

## سري

ثانيا • البرزنجية • وهؤلاء شيوخ القادرية من ايام جدتهم الشيخ معروف • استقروا في كركوك في قادر كرم وناحية البرزنجية في السلمانية •  
ثالثا • الطالبانية • وهؤلاء من شيوخ الطريقة القادرية • وان الشيخ عبد الرحمن ابن الشيخ احمد ابن الشيخ محمود كان من اشهر شيوخها • وتكايهم عديدة في بغداد منها (تكية الطالبانية) وهي معروفة و(تكية كركوك) وهذه مشهورة اكثر في تأثيرها على المدينة وعلى القبائل واهل القرى •

(١) في بعض الروايات زكي دوست :- وهو ابن عبدالله بن يحيى الزاهد بن محمد داود بن موسى بن عبدالله بن موسى النجوني بن عبد المحض بن الحسن المثنى بن علي بن ابي طالب (رض) الكيلان - منطقة كائنة في ايران الغرب يبعد عن كرمنشاه ١٣٥ كم •

سري

فقي احمد

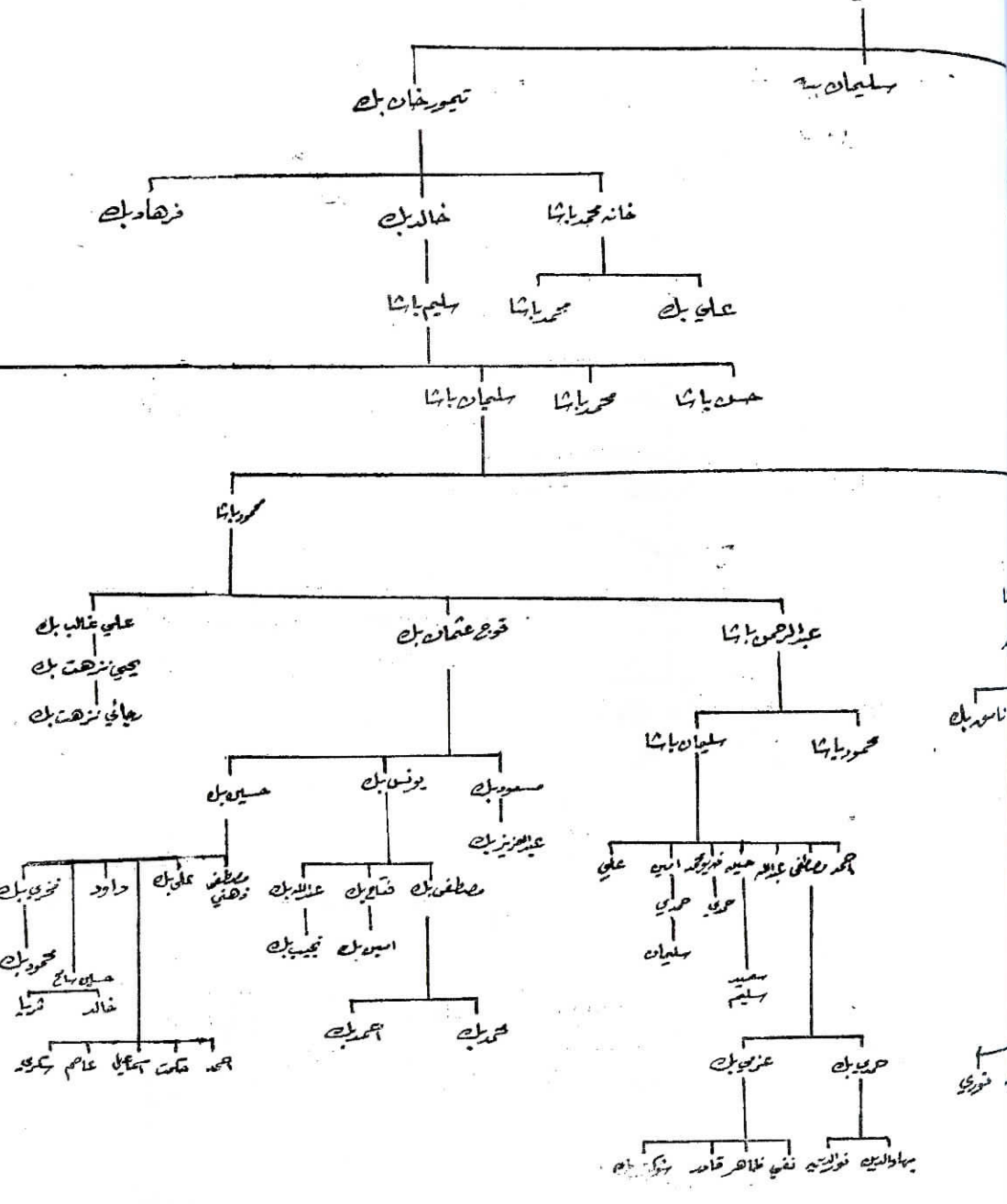

سري



سري

ج • ان العشائر الكردية تأثرت بهذه الطريقة • وعادوا لا يعرفون تقريبا • والحق ان الشيخ خالد كان من اهل الصلاح والتقوى ومن أرباب العلم في الدين • حاول ان يصرف الناس الى العبادة والعلم وكان الكرد في وضع مؤسف من النهب والشقاء • وارتكاب الشرور • وبين لهم ان اداء المفروضات لا تكفي حتى يتصف بالسلوك المرضي •

(١) علم الالهيات • علم يبحث عن الله تعالى وما يتعلق بذاته تعالى •

