

## ئاسۆیهکی تری زمانهوانی

دهزگای چاپ و بلاوکردنهوهی



زنجیرهی روشنیبیری

\*

**خاوهنی نیمتیان: شهوکهت شیخ یهزدین**

**سهرنووسیان: بهدران شههمهدهیب**

\*\*\*

ناوونیشان:

دهزگای چاپ و بلاوکردنهوهی ئاراس، شهقامی گولان، ههولتیر

# ئاسۆپهكى تىرى زمانهوانى

بهركى يهكهم

پروفيسور د. وريا عومهر ئەمىن

ناوى كىتەب: ئاسۆپهكى تىرى زمانهوانى - بهركى يهكهم

نووسىنى: پروفيسور د. وريا عومهر ئەمىن

بلاوكراوهى ئاراس - ژماره: ۹۰۰

ههلهگى: شىرزاد فهقى ئىسماعىل

دهرهينانى هونهريى ناوهوه: ئاراس ئەكرهم

بهرك: مريهم موتهقىيان

چاپى دووهم، ههولير ۲۰۰۹

له بهرپوهبهرايهتى كشتى كىتبخانه كشتىبهكان له ههولير ژماره ۲۳۳۳ى سالى ۲۰۰۹ى

دراوهتى

## وتەيەك لە جياتى پيشەكى

بەدران ئەحمەد حەبیب

زمان بە يەكئىك لە بناخە گرىنگەكانى ژيانى كۆمەلايەتى و پىوستىيەكانى ئەو ژيانە دەژمىردى. ھەر زمانە كە ماىيە بەردەمبونى بەيەك گەيشتن و بناخە پتەوکردنى ھۆيەكانى لەگەڵ يەكدا ھەلكردن و ھاوگوزەرانىيى تاكەكانى كۆمەلە. نەك ھەر ھېندە و بەس، بگرە زمان لە ھەموو ئەو ئەركانەي كە مرۆڤ بەجىيان دەگەيەننى مرۆڤانىترە. تەنيا مرۆڤن كە بەزمان زانبارى و بىر و ھەست دەگۆرنەو. ئاژەلان زمانىان نىيە.

زمان نەك تەنيا ئامرازى گۆرپىنەو ھى بىرە بگرە ھۆي پەرەپىدانى بىر و ئەزمونىشە لەلای مرۆڤدا. ھەندىك لە زانا و فەيلەسووفان دەلەين لەو تەي بىر ھەيە زمانىش ھەيە. زمان مرۆڤ پەرورەدە دەكات و ئامادەي دەكات بۆ داھىنان و بەشدارىيى كارامە لە ژيانى شارستانەتيدا. لە رىگەي زمانەو ھەيە كە مرۆڤگەل يەكتر باشتر دەناسن و پىوھندىيى نىوان خۆيان بەھىزتر دەكەن و ئەزمون و شارەزايىيى خۆيان دەدەن بەيەكتر بۆ پەرەپىدانى ژيانەكەيان. بەھەمان شىوھەيە، چەندى مرۆڤ ئەزمون و شارەزايىيى پتر كەلەكە بكات و لەسەرەكەيى داھىن ھىندەش زمان گەشە دەكات و فراژىتر دەبى و، پىوھندىيى نىوان تاكەكان پان و پۆرتەر دەبى.

گرىنگى و بايەخى زمان لە ژيانى مرۆڤدا سەدان و رەنگە ھەزاران كەسى لە زانا و بىربار و فەيلەسووفان بەخۆيەو ھەريەك كەردو ھانى داون لە ھەموو ئالىيەكەو ھەيە بكوئەنەو و تاوتويى بگەن. تا گەيشتوودە تەو ھەي لەم بوارەدا كەلەپورىيى مەزن پەيدا بوو كە ھەموو بەگشتى تىشك دەخاتە سەر يەكئىك لە گرىنگەترىن مەرجەكانى مرۆڤايەتىيى مرۆڤ كە زمانە.

زانايان بەگوتەي پىسپۆرييان لە زمانىان كوئىو تەو، لە كىتەبخانەكاندا چەندان لىكوئىنەو ھەمان لەبارەي: زمان و ئابورى، زمان و راگەياندن، زمان و كۆمەلناسى، زمان و دەروونناسى و، ھتەد... بەرچاو دەكەوئ. بەلام زمانەوانى (زانستى زمان) واتە

لىكوئىنەو ھەي زمان بۆ خۆي، ئەم زانستەي زمان يان ئەم بوارەي لىكوئىنەو ھەي زمان، لە زانست و بوارەكانى تر جياوازە بەو ھەي كە بەزمان لە زمان دەكوئىتەو، لىرەدا زمان خۆي ماىيە و كەرەستەي لىكوئىنەو ھەيە و ھەر خۆشى مەبەست و ئامانجەكەيە.

بابەتەكانى ناو ئەم كىتەبەي پروفىسۆر د. وريا عومەر ئەمىن (چەند ئاسۆيەكى ترى زمانەوانى) چەندان بابەتى ھەمەجۆر و جىاجىيا لە بوارى لىكوئىنەو ھەي زمان بۆ خۆي (واتە زانستى زمان) دەگرىتە خۆ كە ھەر يەكەيان تىشك دەخەنە سەر يەكئىك لە كىشە و بابەتەكانى ئەمپۆي زمانى كوردى. ئەم كىتەبە لە فرەشىوھىيى بابەتەكانى و زانستايەتىيى لىكوئىنەو ھەيە، لە كىتەبخانەي كوردىدا كىتەبىيى بى وىنە يان كەم و وىنەيە.

زمان ھەك چۆن دياردەيەكى كۆمەلايەتەيە لە ھەمان كاتدا بوو بەبابەتەيى زانستىيى پەتەيش كە لە ماتماتىك دەچى، لىكوئىنەو ھەي رىسا و بنەماكانى و راھاتن لەسەريان، يارمەتيدەرى گرىنگ دەبن بۆ پىشەوچوون و پىشەوېردنى زمانەكە و فرەوانتر كەردنى.

زمانى يەكگرتووي كوردى يەكئىكە لە ئامانج و داخوازەكانى ئەم قوناغەي مىژووي كورد، ئەمەش بەبى لىكوئىنەو ھەي لە باس و بابەتەكانى زمان و دانانى رىسا و بنەما بۆ پىشەوېردنىيان، ناىتە دى. لىرەدا بايەخى ئەم بەرھەمەي مامۆستاي ھىژا وريا عومەر ئەمىنمان بۆ دەردەكەوئ و جىي دەسخۆشىيە.

دان بەو ھەشدا دەنەيم كە ئەم چەند قسە سەرىپىيىيە لىرەدا زۆر كورتن بۆ بالاي ئەم كىتەبە و داواي لىبووردن دەكەم كە نەمتوانى ھەقى ئەم بەرھەمە پوخەي برا و ھاوپرەم د. وريا بەتەواوى بەدەم.

## پیشگی

پروفیسر وریا عومەر ئەمین

هەولێر ۴/۱/۲۰۰۳

زمانەوانی وەک هەر لقیکی تری زانست یە کجار فرەوان و ئالۆز بوو. بەرادییەکی زۆر تەشەنەیی سەندوو، بە دەیان بواری ورد وردتری لێ بۆتەو. هەبوونی زیاتر لە پینج هەزار زاراو و هیما بۆ شیکردنەوەی زمانەوانی بەلگەیی ئەو دیە ئیتر ئەو رۆژە ئاوابوو بێ خۆتندنی بەرنامەداری ئامانجدار و بێ پەنابردنە بەر سەرچاوە رەسەنەکان و بێ ئاگادارییون لە میترووی پەرەسەندنی زمانەوانیی گشتی بتوانی کارێکی وا پیشکەش بکری لە گەڵ گیان و پتوبستییهکانی سەردەم بگۆنێ.

لەم بیست و دوو ساڵە یاروورد گەلی باس و وتار و لیکۆلینەوێ زمانەوانیم لە بارەیی زمانی کوردییەو لە گۆڤار و رۆژنامەکانا بلۆ کردۆتەو. هەولم داو بەرپێاز و گیانیکی نوێ بە پشت بەستن بە دەسکەوتەکانی زانستی زمانی گشتی و بە شێوەیێکی سادە و راستەوخۆ پیشکەشیان بکەم. بەهۆیانەو گەلی زاراو و بی و چەمک و تەکنیکی نوێ بە بواری زمانەوانیی کوردیی ناسینرا. گەلی یاسای رێزمانی کوردییان دەستنیشان کرد و لایەنی لیلی رێزمانی کوردییان لیکدا یەو و بوون بە سەرچاوە و پێرەو بۆ قوتابییانی خۆتندنی بالا و زمانەوانان و رێگیان بۆ باس و لیکۆلینەوێ تر پاک کردەو.

هەر باسیک و لیکۆلینەوێکی زمانەوانی زادهی سەردەم و زەمینەیی نووسەرە کە یەتی. تەواو کەری ئەوانەیی پیش خۆبەتی و هەنگاوێکی ترە لە رێگیانیکی بێ بندا. هەر سەردەمیکی رێپاز و پێرەو و تەکنیکی تایبەتی خۆی هەیه. بەر دەوام هی نوێتر و لەبارتر سەرەلێدەن و پەیا ئەبن، زۆری پێ ناچی ئەمانیش کۆن ئەبن و لە کەلک ئەکەون و باویان نامینێ. ئەگەر ئیستا بەم باس و وتارانەیی خۆمدا بچمەو پوختیان بکەم، بێ کەلک و دووبارەکان لایەرم، هەلەکانم راست کەمەو هەمووی بەسی چل لاپەرە و بە شێوەیێکی زۆر باشتر و ریکتر و پروونتر پیشکەش ئەکەمەو. لێرە وەک خۆیان خراونەتە روو بۆ سوودی قوتابییان و ئەوانەیی بەتەنگ زمانەوانییەو. ئەگەر دەسکاریش کرابن

ئەو زۆر بە دەگمەن بوو و پەنەندی بەرپێنووس و هەندی دەریپنەو هەبوو و لە دوو سێ شونیشا هەندی هەلەیی زەق راست کراونەتەو (ئەمانەیی دوایی خراونەتە ناو کەوانەو). ئەبێ لیکۆلەر رەچاوی میترووی نووسینیان و ئەم لایەنانە بکات. ئەمەیی بەر دەستتان بە شێکی بەرەمە زمانەوانییەکانە. هیوادارم رۆژی بێ بەشەکانی تریشتان ئاوا بە کۆکراوێی بگاتێ. هەموو ئەمە و هەرچی بەکەم لە بارەیی زمانی کوردییەو پیشکەش کردبێ ئەگەر هەر نرخیکیان هەبێ نابنە دلۆپیک لە دەریاییکا.

لە کۆتاییا زۆر سوپاسی برای بەرپێزم کاک بە دران ئەحمەد حەبیب ئەکەم کە ئەو دەمی کە داوام لێ ئەکات و تارەکانی بۆ نامادە بکەم بلایان بکاتەو. هاندان و یارمەتی دلسۆزانەیی ئەم نەبا ئەم کارە هەرگیز نەتەهاتە ئەنجام. هەرودەها سوپاسی کاک ئاراس ئەکەم ئەکەم کە ئەزبەتیکی زۆری کیشا لە چاپکردنی ئەم کتیبە و ریکخستنی خستە سرکەکانی. یاخوا نمونەیان زۆر بێ.



## ئىملاى كوردى و چەند تىبىنىيەك

دەخوتىرتتەو و گەلى جار دەبىستىرى كە لە زمانى كوردىدا دەنگى (ص) و (ط) ھەن وەك ئەودى لە وشەى (سال) و (سەگ) و (سەد) و (تال) دا دەردەكەون، بۆيە دەبى پىستى (ص) و (ط) بخرىتە ناو سىستەمى ئەلف و بىتى كوردى.

ھەندىكىش لەسەر ئەو رايەن كە (ق) و (ع) و (ح) لە نژادا كوردى نىن و لە ئەنجامى كارتىكردى زمانى عەرەبى - كە زمانىكى سامىيە - كە وتوونەتە ناو زمانى كوردىە و بۆيە دەبى ئەو پىتانەى ئەم دەنگانە دەنوین لە ئەلف و بىتى زمانى كوردى لا بىرىن.

ھى واش ھەيە لەسەر ئەم رايەيە كە چونكە ھەموو (ر) يەك لە سەرەتاي وشەى كوردى (قەلەو) بۆيە پىتويست بەو ناكات نىشانەى قەلەويى بۆ دابىرتىت و گەلى راي تىرى بەمانەچو لەملاو ئەولا دەبىستىرىن و بەرچاو دەكەون.

بەتىگە يىشتنى نەزەرىيەى فۆنىم و جياكردنەو ھى فۆنىتىكى و فۆنۆلۆجى وەك دوو ئاستى جىيائى زمان و دەر كوردى چەمكى گۆرىن لە زمانا ئەم لايەنانە روون دەكرىتەو و ئەم پرسىيارانە وەلام دەدرىتەو.

ئەلف و بىتى ھەر زمانى لەسەر بناغەى فۆنىمەكانى دادەمەزىت. ژمارەى ئەلف و بىتى ھەر زمانىكىش ژمارەى فۆنىمەكانىيەتى لەو ساتە تايەتتەيەكى ئەلف و بىتە كە تىدادەمەزراو. واتا بۆ دەستنىشان كوردى ئەلف و بىتى ھەر زمانى ئەبى فۆنىمەكانى ئەم زمانە دەستنىشان بكرىن.

ھەر قوتابخانەيەكى فۆنۆلۆجى راي تايەتتەيى خۆى ھەيە دەربارەى چەمكى فۆنىم. باسكردى ئەو ھەموو رايە جياوازانە و دەر خستنى كىشەى نىوان ئەم قوتابخانانە كەلكى ئىمەى نىيە لەم باسەدا. لەم قوناغەدا باشتىرىن و پراكتىكىتىرىن پەپرەو بۆ دەستنىشان كوردى فۆنىمەكانى ھەر زمانى ئەو ھەيە كە فۆنىم بە نىشانەيەكى جياكەرەو دەدەنىت لەناو چوارچىوئەى زمانىكى تايەتتەيدا.

زانىنى دەنگەكانى زمان و لەيەكدانىان بۆ دروستكردى بىرگە بەشكىكى زانىارىي قسەكەرە دەربارەى زمانى خۆى. گزنگترىن لايەن لە زانىنى زمانى زانىنى ئەو سىستەمە تايەتتەيە كە دەنگ و مانا لەيەك ئەبەستى. گەر زمانىكى بىگانە بىستى ھىچى لى تى ناگەيت و نازانىت وشەكانى لە كوئى دەست پى دەكەن و لە كوئى تەواو دەبن. چونكە

ئەو سىستەمە تايەتتەيە نازانىت كە دەنگەكانى ئەم زمانە لە ماناكانىيەو دەبەستى. واتا لە ھەر زمانىكا رىزە دەنگىكى تايەتتەى مانايەكى تايەتتەى دەبەخشىت، گۆرىنى بەسەر ئەو رىزە دەنگە بى ماناش دەگۆرى (يا نامىنى) بۆ نمونە دوو رىزە دەنگى (بەھار) و (گول) لە زمانى كوردىدا مانايان جىايە چونكە دەنگەكانىان وەك يەك نىن<sup>(۱)</sup> ئەم دوو وشەيە دەنگەكانىان بەتەواوى جىان. جووتە وشەى وا ھەيە ھەندى لە دەنگەكانىان يەكن و ھەندى جىان وەك لە (ھاوین) و (ھەویر)دا. (ھ)، (و) و (ى) يەكن و ئەوانى تر جىان. جووتە وشەى واش ھەيە تەنھا لە تاكە دەنگى ئەبى ھەموو يەكن وەك لە وشەى (پىر) و (بىر)دا. لەم وشانەى دوايىدا دەبىنىن گۆرىنى تاكە دەنگى ماناي تەواوى وشەكانى گۆرى. ئەمە ئەو دەگەيەنى كە (پ) و (ب) لە زمانى كوردىدا دوو نرخی جىايان ھەيە چونكە ھەر دوو كە تانىان لە ھەمان بىئەدا environment دەر كەون و دوو نرخی جىا پىشان بەن. لە (كەر) و (كەر) يا (برىن) و (برىن)دا (ر) و (ر) دوو فۆنىمى جىان چونكە دەر كەوتنىان لە ھەمان بىئەدا ماناي جىاي بەخشى بەوشەكانا چونكە لە سىستەمى فۆنۆلۆجىي زمانى كوردىدا (ر) و (ر) دوو نرخی جىايان ھەيە. واتا دوو دەنگى جىاواز گەر بتوانن لە ھەمان بىئەدا دەر كەون و دەر كەوتنى ھەر يەكە لەم شوئە تايەتتەيدا ماناي جىاي بەخشى لە دەر كەوتنى ئەوى تردا - لەناو چوارچىوئەى زمانىكى تايەتتەيدا - ئەو ئەم دوو دەنگە سەر بەدوو فۆنىمى جىان و بەدوو فۆنىمى جىا لە قەلەم دەدرىن لەم زمانەدا.

ئەو وشانەى ھەموو دەنگەكانىان وەك يەكن تەنبا لە تاكە دەنگى ئەبى و ئەم جىايىيە لەم تاكە دەنگەدا ماناي جىاي بەوشەكانا بەخشى (جووتۆكە) minimal pair. بەبەر اور كوردى ئەم جووتۆكانە فۆنىمەكانى زمان دەسنىشان دەكرىت.

لە ئەنجامى گەران بەشوتىن ھەموو ئەو وشانەى - با بلىن - لەگەل (پىر) و (بىر)دا جووتۆكەن لە زمانى كوردىدا. ئەم ھەوت وشانەى خوارەو دەس دەكەون (بەپى كۆشى خۆم).

بىر - پىر - تىر - شىر - سىر - ژىر - مىر.

بەم جوئە توانىمان ھەوت فۆنىم (ب - پ - ت - ش - س - ژ - م) دەسنىشان كەين. نەبوونى وشەى تر رىك كەوئى لەگەل ئەم كۆمەلە ئەو ناگەيەنى كە فۆنىمەكانى كوردى ھەر ئەم ھەوتەن. كۆمەللىكى تىرى وەك ئەوانەى خوارەو بەر اور دەكرىن.

كەر - كەر - كەو - كەم - كەس - كەى - كەل - كەف.

ئەم ھەشت و شانە کە ھەموو جووتۆکەى يەكترن ھەشت فۆنيميان دەسنیشان کرد (ر - پ - و - م - س - ی - ل - ف)، دوانیان (س - م) لەگەڵ کۆمەڵى يەكەما ھاوبەشن و شەشیان تازەن. بەمەژمارەى فۆنيمەکان بوو بەسیانزە. لیستەکەمان زیاد دەکەین بەزیاکردنى کۆمەڵى تری وەکو ئەوانەى سەرەووە تا دەگەینە رادەبەک هیچ فۆنيمي تازه نادۆزرتەووە. وەک ئەوێ خوارەووە.

ژمارە	فۆنيمي تازه	فۆنيمەکان	جووتۆکە
٧	ب - پ - س - ش - ت - م	ب - پ - س - ش - ت - م	ببیر - پبیر - سبیر - شبیر - تبیر - مبیر
٦	ر - پ - و - ی - ل - ف	ر - پ - و - م - س - ی - ل - ف	کەر - کەر - کەر - کەر - کەر - کەر - کەر - کەر - کەر - کەر
٥	ک - ز - د - ھ - غ	پ - ب - ش - ک - ز - د - ھ - م - غ	پار - بار - شار - کار - زار - دار - ھار - مار - غار
٢	خ - چ	ش - خ - ک - چ	شەو - خەو - کەو - چەو
١	ن	خ - چ - د - ن - پ - ل	خاو - چاو - داو - ناو - پاو - لاو
١	ف	ف - ژ - ز	فیان - ژیان - زیان
١	ح	ح - ن - ک - خ - چ	حەوت - نەوت - کەوت - خەوت - چەوت
١	ل	ل - ل	چل - چل
١	گ	ب - گ - پ - ل - ش - ک	بەش - گەش - رەش - لەش - شەش - کەش
-	-	ز - ژ - ن	ھزار - ھزار - ھزار
١	ج	ب - م - ج	باش - ماش - جاش

-	-	ھ - چ - ج	ھەور - چەور - جەور
١	ق	ق - ش - پ - ز	رەق - رەش - رەپ - رەز
-	-	چ - ن - ر - ف - ش - ل - د - م - ت	ماچ - مان - مار - ماف - ماش - مال - ماد - مام - مات
-	-	س - ز	مازی - ماسی
٣	و - ا - ھ	و - ا - ھ	دوور - دار - دەر
٢	ئ - ی	ئ - ا - ی	شیر - شار - شیر
١	ۆ	ۆ - ا - و	زۆر - زار - زوور
١	i	i - ی - ا	ژان - ژین - ژان
١	و	ۆ - و	کۆن - کون
-	-	ر - پ	برین - برین
-	-	ھ - و - ۆ - i	کەر - کەر - کەر - کەر
-	-	ن - غ - ر - پ - و - ش	بان - باغ - بار - باو - باش

ھەرچەندى کۆمەڵى تر زیاد کەین ھىچى تری نویمان بۆ نادۆزرتەووە. ئەمە ئەو دەگەینى کە ژمارەى فۆنيمەکانى زمانى کوردى (٣٥)ن.

گەلى وشەى عەرەبىش کە دەنگى (ع)ى تيايە لە زمانى کوردى ئيمپرۆمان بەکار دەھێنرین وەک (عیسا) و (لەعنەت) و (عومەر). ھتد. دەشى (ع)ش بەفۆنيميکی زمانى کوردى بژمیرى. بەم جۆرە و بەپى ئەم لیكۆلینەوہیە زمانى کوردى (شێوہى خواروو) ٣٦ فۆنيمي ھەيە.

ئەلف و پى ھەر زمانى لەسەر بناغەى فۆنيمەکانى دادەمەزرىت.

ھەر فۆنيمەى بۆ مەبەستى نووسین نیشانەيەكى بۆ دادەنریت پى دەوترى پیت Letter.

ناشکرايە کە دەنگى (س) لە وشەى (سەر) و (باس)دا جيان لە دەنگى (س) کە لە

وشه‌ی (سال) و (سه‌د) دا دهرده‌که‌وئ. لهم وشانه‌ی دواييدا دهنگه‌که وهک بلتي شيوه‌ی (ص)‌ی وه‌رگرتبي. سه‌ره‌رای لهم جياوازيه‌ش هه‌ردووکیان سه‌ر به‌یه‌ک فونيم و به‌ک نرخیان هه‌یه له سيسته‌می فونولوجی‌ی زمانی کوردیدا. چونکه جووته وشه‌ی وا نادۆزرتته‌وه لهم زمانه‌دا که لهم دوو دهنگه جياوازه‌ی تيا له هه‌مان بيته‌دا دهرکه‌وئ و دوو مانای جيا بيه‌خشي. لهم دوو دهنگه هه‌ردووک له زمانی عه‌ره‌بيشدا هه‌ن که‌چی سه‌ر به‌دوو فونيمي جياوازن چونکه دوو نرخی جيايان هه‌یه له سيسته‌می فونولوجی‌ی زمانی عه‌ره‌بی. هه‌ردووک له هه‌مان بيته‌دا دهرده‌که‌ون و مانای جيا ده‌به‌خشن. وهک له (سار - رۆيشت) و (صار - بو)‌دا. (س) و (ص) له بيته‌ی [ (... )ار] دهرکه‌وتن. (ر) و (پ) له زمانی کوردیدا دوو فونيمي جيان چونکه لهم زمانه‌دا جووته وشه‌ی وا هه‌یه که لهم دوو دهنگه جياوازه‌يان تيا له هه‌مان بيته‌دا دهرده‌که‌وئ و مانای جيايان بي ده‌به‌خشن وهک له (که‌ر - که‌ر)، (برين - برين)، (تير - تير)... هتد. له بيته‌ی [که (...)] و [ب (...)]، [ت (...)] دا دهرده‌که‌ون. لهم دوو دهنگه له زمانی عه‌ره‌بيشدا هه‌ن وهک له وشه‌ی (کريم) و (رحيم) دا دهرده‌که‌ون. به‌لام له سيسته‌می فونولوجی‌ی زمانی عه‌ره‌بيدا به‌دوو شيوه‌ی جياي هه‌مان فونيم ده‌ژميرين چونکه ناتوان هه‌ردووک له هه‌مان بيته‌دا دهرکه‌ون و به‌نالوگۆرکردنيان ماناکان بگۆرتين.

واتا فونيم شتيکی موجه‌ره‌ده abstract. چهن دهنگيکی جيا نه‌نوین له زمانیکی تاييه‌تيدا. لهم دهنگانه شيوه‌ی جيا ده‌گرنه خو به‌پتي لهم بيته جياوازان‌ه‌ی تيايانا دهرده‌که‌ون.

بو جياکردنه‌وه‌ی لهم دوو لايه‌نه نيشانه‌ی فونيم ده‌خريته نيوان دوو هيتلی لاره‌وه‌ی وهک // و نيشانه‌ی دهنگ ده‌خريته نيوان دوو که‌وانه‌ی وهک [ ]. په‌يوه‌ندی نيوان دهنگ و فونيم لهم وینه‌به‌دا روون کراوه‌ته‌وه.

$$\left. \begin{array}{l} \text{[دهنگ]} \\ \text{[دهنگ]} \end{array} \right| = \text{فونيم}$$

وهک:

$$\left. \begin{array}{l} \text{[س]} \\ \text{[ص]} \end{array} \right| = /س/ \leftarrow \text{له زمانی کوردیدا}$$

لهم به‌شه‌ی زانستی زمان که له چۆنيه‌تی دروستکردنی دهنگه‌کانی زمان و سروشتيان ده‌کۆلتیته‌وه و هو‌ی جياوازی نيوان دهنگه جياوازه‌کانی زمان دهرده‌خا فونيتيکه -Phonet- ics.

فونولوجی Phonology لهم به‌شه‌ی زانستی زمانه که له و ياسايانه ده‌کۆلتیته‌وه که به‌هۆيانه‌وه دهنگه‌کانی زمانیکی تاييه‌تی له به‌ک ده‌درين بو دروستکردنی پرگه. به‌ک نرخی ده‌دا به‌کۆمه‌له دهنگيکی جياوازه که هه‌مان کۆمه‌له دهنگ له‌وانه‌یه له زمانیکی تر دا دهرکه‌ون و تيايا کۆمه‌له نرخیکی جيا پيشان بدن. واتا فونيتيک شتيکی گشتيه و فونولوجی تاييه‌تيه. فونه‌تيک پيمان ده‌لێ (ر)، (پ)، (س)، (ص)، (ل) و (ۆ) چۆن دروست ده‌کړين و بو جياوازن بي له‌وه‌ی بايه‌خ بدا به‌وه‌ی لهم دهنگانه سه‌ر به‌چ زمانیکن. که‌چی له ناستی فونولوجيدا (ر) و (پ) له زمانی کوردیدا دوو نرخیان ده‌درتتي و له زمانی عه‌ره‌بيدا به‌ک. (س) و (ص) له زمانی کوردیدا به‌ک نرخیان ده‌درتتي و له زمانی عه‌ره‌بيدا دوو... هتد.

به‌پتي لهم ليکۆلتیته‌وه‌یه (ر) و (پ) دوو فونيمي جيان چونکه له‌ناو سيسته‌می فونولوجی‌ی زمانی کوردی دوو نرخی جياوازيان هه‌یه. جياوازی نيوانيان وهک جياوازی نيوان، بو نمونه، (پ) و (ج) يا (ک) و (ش) يا هه‌ردوو فونيميکی تر وايه. بو به‌له‌هر شونيتيکا دهرکه‌ون شيوه‌يان چۆنه له‌بي و بنوسرين لهم رايه‌ی که ده‌لێ له‌به‌ر له‌وه‌ی هه‌موو (پ) به‌ک له سه‌ره‌تای وشه‌ی کوردی دهرکه‌وئ قه‌له‌وه، بو به‌له‌ نووسينا پيويست به‌وه ناکات نيشانه‌ی (قه‌له‌وی)‌ی بو دابنريت رايه‌کی پووچه و به‌تيشکی نه‌زه‌رييه‌ی فونيم ره‌ش ده‌بيته‌وه. دهرنه‌که‌وتنی (ر)‌ی لاواز له سه‌ره‌تای وشه‌ی کوردی ياسايه‌کی فونولوجيه له زمانی کوردیدا په‌يوه‌ندی به‌ (پ)‌ی قه‌له‌وه‌وه نيه‌ه. له‌وانه‌ی لهم رايه‌ی په‌سند ده‌کن ده‌بی له‌وه‌شيان له‌بیر نه‌چن که (زۆريه‌ی زۆری) لهم (ل) يانه‌ی دواي له‌لف له زمانی کوردیدا قه‌له‌وه. وهک له (مال، هه‌قال، سامال، تال... هتد) لهم حاله‌ته‌دا له‌بي لهم جۆره وشانه‌ش نيشانه‌ی قه‌له‌وی بو (ل) دانه‌نريت. نمونه‌ی تری لهم بابه‌ته زۆره.

لهم سروشته‌دا هه‌موو شتيک له گۆریندايه. باری ئيسته‌ی هه‌رشتی جيايه‌له‌هی هه‌ر سه‌رده‌ميکی تری. زمانيش وه‌کو لايه‌نيکی لهم سروشته لهم ياسا گشتيه به‌ده‌ر نيه‌ه. به‌تپه‌رینی کات ده‌گۆرئ. لهم زمانانه‌ی نووسراوی قوناغه رابردوو‌ه‌کانيان له پاش به‌جی ده‌مينی زۆر به‌تاشکرايي لهم گۆرینه‌يان تيا دهرک ده‌کړئ. بو نمونه زمانی ئينگليزی بو ماوه‌ی هه‌زار و پينج سه‌د سالی رابردوو به‌به‌رده‌وامی نووسراوه‌ته‌وه و شيوه جياوازه‌کانی

قوناغه جياوازهكاني نهم زمانه پارټيزاوه. به به اوردرکړدنی ټينگليزې کون Old English که له دهوروبهري سدهي يانزدهم قسهي پي دهکاله گه ټينگليزې ټيمرو، وهک دوو زماني جياواز خوځيان دنوټين. گورپني زمان همومو ناستهکاني دهگريتهوه مه بهست له ناستهکان لايهني(سينتاکسي و مؤرفولوجي و فونولوجي و فونه تيکي و سيمانتيکيه). ليتره زور به کورتي ته نها لايه نيکي چه مکي گورپن له ناستي فونولوجيدا پيشککش دهکري که په يوه نديي بهم باسه مانه وه هه يه.

نهم هوځيانه ي کارده که نه سهر زمان و دهگورن زورن. گه ليکيشيان هيشتا نه زانراون چين. يه کي له هم هوځيانه کارتتيکردني زمانتيکي تره. بو نمونه له ټينگليزې کوندا دهنگي (ژ) نه بوو. به لام له نه نجامي کارتتيکردني زماني فره نسي گه لي وشه ي وهک azure و measure و rough... هتد که دهنگي (ژ) يان تيايه که وتنه ناو زماني ټينگليزي و بوون به به شيکي بنجیي فره هنگي زماني ټينگليزي. بهم جوړه دهنگي (ژ) که وتنه ناو سيسته مي فونولوجي زماني ټينگليزي. دهنگي (ښ) ش هه مان شت.

گورپنيکي تر به سهر سيسته مي فونولوجيي زماني ټينگليزي هاتبي ونکردني دهنگي (خ) يه. وشه ي night (نايت) و drought (دراوت) جارن به (نيخت) و (درؤخت) ده وتران. گورپنيکي فونولوجي به سهر زماني ټينگليزي هاتووه له و ماوه يه ي که وتوته نيوان چوسهر و شه کسپيردا. نه نجامه که ي نه ماني دهنگي (خ) بووه له زماني ټينگليزيدا. له نووسينا هيشتا شوټنه واري ماوه. چونکه نووسين شتيکي جاميده و نه گورپراوه به گورپني شتووه قسه کردن.

ټيسته هيچ زمانه وانتيک نييه له جيها نا دان به وه نه ني که (ژ) و (ښ) دوو فونيمي زماني ټينگليزني، که چي به لگه ي ميژوويي هه يه که نهم دوو دهنگه سهرده ميک له زماني ټينگليزيدا نه بوون و له نه نجامي کارتتيکردني زماني فره نسي که وتوونه ته ناو زماني ټينگليزي. هيچ زمانه وانتيکيش نييه بلني دهنگي (خ) له زماني ټينگليزيدا هه يه چونکه له نژادا نهم دهنگه ي هه بووه. (ع) و (ق) و (ح) ش بو زماني کوردي هه مان شت. له نژادا کوردي بوون يا له نه نجامي کارتتيکردني زمانتيکي تر که وتبته ناوي گرنگ نييه. گرنگ نهم ده يه ټيسته به شيکي بنجیي سيسته مي فونولوجيي زماني کوردين. په يابووني دهنگي تازه له زمانا له نه نجامي کارتتيکردني زمانتيکي تر ديارده يه کي سروشتييه و هيچ زمانتيک نييه و نه بووه به سهر يا نه هاتبي و هه رگيز ناتواني خو ي لي پياريزي .

باوترين گيروگرفت له ټيملاي کوردي پتيک نه هاتنه له سهر جوړي نووسيني هه ندي له پسته کان. بو نمونه نهمه ي پتي ده لين واوي دريژ هه ندي واي په سند ده که نه به واويک نيشانه يه کي وهک فه تحه ي عه ره يي بو دابنري (ق) هه نديکيش به دوو واو (وو)... هتد که س ناتواني بيسه لميني کامه يان بو نووسين له وي تر باشتره. باشترينيان نهمه يانه که هه لده بزيترت به پتيک هاتني هه موو لايه ک.

هه ندي زمانه وان هه ن نهمه ي (وي) يه ي له وشه ي وه کو (شوټين) و (خوټين) و (سوټيند) دا ده رده که وي به يه ک فونيم له قه لهم ده دن و واي به راست ده زانن که ده بي يه ک نيشانه يان بو دابنريت. ديسان به په نابرنه بهر شيکردنه وه ي فونولوجي نهم جوړه گيروگرفتانه چاره سهر ده کرين.

زور به کورتي: نهمه ي فونولوجييه ي برگه ي کوردي تيا داده بزيري نهمه ي خواره وده يه.

{V} (C) (C) (C)

V= Vowel

C= Consonant

CCVCC Xwârd

CCVC Cwâr

CCV Xwâ

CVC guf

CV ba

V a a-xom

VC as as-tûr

VCC ârd

CVCC dast

واتا له برگه يه کدا نهمه ي فاوټيک هه بي و نهمه ي له يه که وه تا چوار کونسونانتي له گه لا ده رکه وي به هه موو جوړ به مخرج له دوو زياتر نه که ونه لايي.

دوو کونسونانت (يا زياتر) به يه که وه ده رکه ون له برگه يه کدا بي نهمه ي فاوټي له نيوانيانا ده رکه وي هيشو Cluster پتيک نهمه ي. ههر زمانه ي ياساي فونولوجي تاييه تي به خو ي هه يه بو دروستکردني نهمه ي هيشووانه و شوټني ده رکه وتنيان. زماني کوردي هيشووي دوويي هه يه وهک (-st) (-st) و (-rd) له (دهست) و (گهشت) و (بهرد) دا.

people	(eo)
seize	(ei)
seas	(ea)

هه موو دهنگ دهنوین (ی). سه ره پای نه مهش که سچ جورى قسه ی خو ی نه گۆزی له بهر نه مانه و اتا نووسین کار له جورى قسه کردن ناکات. به لای منه وه له بهر هو ی به ستر او به سیسته می زمانه که وه به (وی) بنووسری راستره.

هه مان شت له گه ل نه و فونیمه ی له ئەلف و بیی عه ره بیدا تیپی بو نییه و اتا /i/.

ئه وه چند ساله زمانى کوردی به ئەلف و بیی عه ره بی دهنووسری، که چی هه یج خوینده واریک هه سته به گیروگرفتیکى و نه کردووه باس بکری له بهر نه بوونی ئه م فونیمه . ئه م فونیمه له سیسته می فونۆلۆجیى زمانى کوردیدا پیتشینه Predictable و اتا ئه و بیته فونۆلۆجییه ی تیا یا دهرده که وئ فه رزی ده کا تو بیلیتی با هه یج نیشانه یه کیشى بو دانه نرابی.

سه ر و بو ر و ژیر (الفتحة والضمه والكسرة) سی فونیمن له سیسته می فونۆلۆجیى زمانى عه ره بی، که چی له زۆریه ی زۆری چاپکراوه کانی هه یج سیما یه کیان له نووسینا بو نییه ، که چی هه یج گیروگرفتى به دی ناکری.

دهرباره ی (ئ)، به لای منه وه سروشتی نووسینی کوردی به ئەلف و بیی عه ره بی ئه م (ئ) یه به سه ر زمانى کوردیدا سه پاندووه . هه ر وه ک چۆن (i) ی له نووسینا له ناو بردووه . له و گۆرینانه ی له ئاستی فونۆلۆجیدا به سه ر زمانا دی ئه مانه ن:

۱- گۆرینی فونیمی به فونیمیکی تر.

۲- گۆرینی دهنگی ته نیا له هه ندی بیته دا به دهنگیکی تر.

۳- توانه وه و نه مانى دهنگی له هه ندی بیته دا و بوونی به دهنگیکی تر له هه ندی بیته ی تر.

۴- توانه وه و نه مانى دهنگ له هه ندی بیته دا.

بیکی له و گۆرینانه ی له ئاستی فونۆلۆجیدا به سه ر زمانى کوردی (خواروو) هاتین توانه وه ی دهنگی (د) یه له هه ندی بیته دا، وه ک (د) ی نیشانه ی هه میشه یی. ئه م دهنگه تواوه ته وه و نه بوته دهنگیکی تر.

daxom → axom  
damxward → amxward

ئه م جو ره هیشوو یانه له زمانى کوردیدا هه میشه له دوا ی قاولی برگه که وه دین. زمانى ئینگلیزی هیشوو ی دووی و سییی هه یه وه ک (sp-) و (spr-) له (spin) و (spring) دا... هتد.

له زمانى کوردیدا فونیمی (x - k - c - j - s - ş) له گه ل (w) هیشوو دروست ده که ن. ئه م جو ره هیشوو یانه هه میشه له سه ره تاي برگه دهرده که ون.

X	Xw	Xwar - Xwê
K	Kw	Kwâ - Kwêr
C + (W)	= Cw	Cwâr
J	Jw	Jwân - Jwâmêr
S	Sw	Swend - Swân
Ş	Sw	Şwên - Şwân

که قاولی (ê) ده بی به ناوکی برگه که - له بهر سروشتی قاوله که و ئه م (w) یه ئیدغام assimilation په یا ده بی و له ئه نجاما ئه م جو ره دهنگه دروست ده که ن که له فونۆتیکا به Short - Front - rounded lips ناوده بری و له هه ندی زمانا (وه ک فرهنسی) فونیمیکی. له زمانى کوردیدا ناشی به فونیمیکی سه ره خو له قه له م بدری چونکه ئه و دهنگانه ی له ئه نجامی ئیدغامه وه دروست ده بن ناخرینه ناو سیسته می فونیمه کانی زمانه وه . گریان (وی) له زمانیا کوردیدا بوته فونیمیکی سه ره خو له ئه نجامی گۆرینیکی تاییه تی. سه ره پای نه مهش نووسینی به م جو ره ی سه ره وه شتیکی ناروا نییه . نووسین شتیکی ده سکرده پیکهاته له سه ریا له لایه ن کومه له وه هه یج کار ناکاته سه ر جه وه هری زمانه که . هه موو میلله تی ئینگلیز که دهنووسی (night) ئه و (gh) ی ده خاته ناو بی ئه وه ی هه یج دهنگی له قسه کردنا بنوینی.

له رسته ی

Did he believe that Caesar could see the people Seize the Sea.

له وشه ی:

he	(e)
believe	(ie)
caesar	(ae)
see	(ee)



که ئەمە بەئەلف و بیی عەرەبی ئەنوسری:

(دەکەم) = (دەکەم) و (ه) لە سەرەتای وشەدا دەرناکەوێ و نانوسری لە سیستەمی ئەلف و بیی عەرەبی بۆیە (ئ) ی پیتوێ لکینراوە رای گری و بوو بە (ئە).  
هەر و دەرنەکەوتنی (ئ) لە هیچ وشەییکی تری کوردی و بوونی بە (ی) یا (و) لە و  
وشانە ی لە (عەرەبی) یهوه وەرئەگیرین ئەمە ئەسەلمیتنی:

سؤال = سوال

بئر = بیر ... هتد.

کاتی باسی ئیملادەکرێ هەر (پیت) و چۆنیەتی لە یەکدانیان دیتە خەیاڵ. لە هەموو  
زمانیەکا گەلێ کەرەسە ی فۆنەتیکی تری و اهەیه (وەک هیز stress، ناوازه intonation... هتد)  
کە دەوریان لە گۆرینی مانادا جیاوازی نییه لەو دەورە ی فۆنیمە جیاوازهکان دەیگتین.  
لە گەل ئەو وەشا گوتیان نادریتتی چونکە هەموو پیتش بین Pridicable - مەبەستی قسە کەر و  
شوتنی وشە کە لە رسته و شوتنی رسته کە لە قسە کردنا بریار دەدەن و دەری دەخەن. وەک:  
نوستن - دوو مانای هەیه.

گەر هیزە کە stress بخریتە سەر برگی یە کەم مانای (ئەوان) نوستن - دەدا.

گەر هیزە کە بخریتە سەر برگی دوو مانای نوستن (خۆشە) - دەدا... هتد.

ئەم جوۆرە کەرەسانە زۆر گرنگن و هیچ زمانیک نییه ئەین بەلام لە نووسینا هەموو  
پشتگوێ خراون.

گەر ئەو ئیملایە ی ئیستەمان بەراوردی بکەین لە گەل ئیملای میللەتانی تری وەک  
ئینگلیزی و چینی و فرەنسی ئەوسا هەست بەو دەکەین ئیمە لە چاو ئەو میللەتە  
پیشکەوتوانە گیروگرتی ئیملایمان چەند کەمە.

گریمان توانیمان ئیملای پیت بەپیتستی زمانە کەمان بێ... زمان دەگۆرێ و  
نووسین وشکە و ناگۆرێ... زۆری پێ ناچێ دیسان زمانە کە و جوۆری نووسینە کە ی لە یەک  
دەترازین و جیا دەبنەوه... وەک ئەو ی بەسەر زمانی ئینگلیزی هاتوو.

زۆر بە ی زۆری ئەم گیروگرتانە چارەسەر دەکری تەنھا بەپیکهاتن لەسەر  
دەسینشان کردنی فۆنیمەکانی کوردی و جوۆری نووسینان. و لیکدانیان بەگرتن بەری  
پەیرهوتیکی زانستی دوور لە ئارەزووی شەخسی لە بریاردانیشا ئەبێ مەسەلە ی (میتوو و  
تابووری) رەچاو بکری... جا پیک وەرن.

## پەراویز:

۱- مەسەلە ی هەمان ریزە دەنگ زیاتر لە یەک مانا دەبەخشێ Homophony یا هەمان مانا بەزیاتر لە  
یەک ریزە دەنگ Synongmy دەردەبرێ کۆسپ نییه لەسەر رینگەمان لێرە. چونکە ژمارە ی ئەم جوۆرە  
وشانە یەگجار کەمن لە هەموو زمانیەکا و لە نرخی ئەم نەزەرییە یە کەم ناکاتەوه.

سەرچاوهکان:

- 1- Abercrombie, D. (1907) "Elements of General phonetics" Edinburgh.
- 2- Fromkin, V. and Rodman, R. (1978) "An introduction to Lanquage".
- 3- Fudge, E. C. (1970) "Phonology" in New Horizons in Linguistics. J. Lyons.

\* ئەم وتارە لە گۆفاری کۆری زانیاری عێراق - دەستە ی کورد - بەغدا، ژمارە (۹) ی سالی ۱۹۸۲،  
لایەرە ۴۳۴-۴۳۹ بلاوکراوەتەوه.

## لایه‌نیکی جیاوازی

به‌راوردکردن و پیشاندانی جیاوازی نیوان دوو شیوه یا دوو زمان پیره‌وی تایبه‌تیی خوی هیه و به‌شیکه لهو ده‌ستکه‌وتانه‌ی زانست به‌گشتی و زانستی زمان به‌تایبه‌تی و سهر بهو لقه‌یه که به‌زانستی زمانی به‌راوردی Comparative Linguistics ناسراوه.

به‌راوردکردنی دوو شیوه یا زمان و پیشاندانی لایه‌نه جیاواز و له یه‌کچوه‌کانیان هه‌نگای دوای لقیکی بنجیی تری زانستی زمانه که به‌زانستی زمانی وه‌سفی Dis-criptive Linguistics ناو ده‌بریت.

له پیش هه‌موو شتی‌کدا پتویسته لقه گرنگه‌کانی زانستی زمان که به‌کار ده‌هینرتین بۆ شیکردنه‌وی زمان بزاین چین، وه‌ک سه‌ره‌تاییک بۆ ریگا پاک‌کردنه‌وه بۆ چوه‌نه ناو باس ئینجا نمونه‌ییکی زۆر گرنگی جیاوازی نیوان کرمانجیی خواروو و ژوروو ده‌خمه‌ه پروو که زمانه‌وانامان به‌هه‌له بۆی چوون.

### لقه‌کانی زانستی زمان:

زانستی زمان بریتییه له کۆمه‌لیک بواری به‌یه‌ک به‌ستراو به‌کارده‌هینرتین بۆ شیکردنه‌وه و لیکۆلینه‌وه‌ی زمان. گرنگترین (زانستی زمانی وه‌سفی و میژوویی و به‌راوردی) ن.

### ۱- زانستی زمانی وه‌سفی: Discriptive Linguistics

ئهم لقه بایه‌خ به‌شیکردنه‌وه و پیشاندانی شیوه و چۆنیه‌تی کارکردنی زمان ده‌دات که له‌لایهن کۆمه‌لیک خه‌لکه‌وه له کاتیکی ده‌ستنیشان‌کراوا به‌کار ده‌هینرتین. کاته‌که ده‌شی ئیستا بی و ده‌شی رابردویی. ئهو زمانانه‌ی هیشتا خۆیان نه‌خستۆته ناو چوارچیه‌وی نویسن، بیگومان، ناکرئ شیوه‌ی پیشوویان پیشان بدیت [هه‌رچه‌نده هه‌ندئ پیره‌وی تایبه‌تی هه‌ن که به‌هۆیانه‌وه گویا ئه‌توانریت شیوه‌ی قۆناغه پیشووه‌کانی زمان دروست بکریته‌وه، به‌لام ئه‌نجامیکی ئه‌وتۆ به‌ده‌سته‌وه ناده‌ن].

ده‌توانریت باسی شیوه‌ی رابردویی زمان بکری و لیتی بکۆلریته‌وه که‌ی نووسراوی ته‌واوی ئهو ساته تایبه‌تییه‌مان به‌ده‌سته‌وه بوو. بۆ نمونه زمانی لاتینی که ئیستا

زمانیکی مردووه به‌لام نووسراویکی زۆری له پاش به‌جی ماوه که به‌هۆیانه‌وه ده‌توانریت لیکۆلینه‌وه‌ییکی ته‌واوی ئه‌وسای زمانی لاتینی پیشکه‌ش بکریت. زمانی ئینگلیزی کۆن و ناوه‌راست و نوئ بۆ ماوه‌ی (۱۵۰۰) سالی به‌سه‌رچوو، نووسراوی به‌رده‌وامی هه‌بووه و ماوه، به‌هۆی ئهم نووسراوانه ئه‌توانرئ شیوه‌ی ته‌واوی هه‌ج قۆناغیکی ئهم (۱۵۰۰) سالی زمانی ئینگلیزی پیشکه‌ش بکریت.

لیکۆلینه‌وه‌ی زمان له‌سه‌ر بناغه‌ی زانستی زمانی وه‌سفی بایه‌خ به‌زمانه‌که ده‌دات ته‌نیا له‌و ساته تایبه‌تییه‌دا. واتا، نابی باسی هیج قۆناغیکی تری زمانه‌که بکریت چ رابردوو چ داها‌توو. هه‌روا له‌م جۆره لیکۆلینه‌وه‌یه‌دا نابی باسی زمانیکی تر بکریت چ دوور چ نزیک. هه‌روه‌کو چۆن به‌کامیرا وینه‌ی کارباییک له ساتیکی دیاریکراوا وه‌رده‌گیریت و ئهم وینه‌یه ته‌نیا شیوه‌ی ئهو ساته زۆر تایبه‌تییی ژبانی ئهم کاربایه پیشان ده‌دات؛ زانستی زمانی وه‌سفی ناوا، ده‌بی شیوه‌ی ئهو ساته تایبه‌تییی زمانه‌که پیشان بدات.

زانستی زمانی وه‌سفی به‌گرنگترین لقی زانستی زمان ده‌ژمی‌ریت چونکه به‌بی به‌جیه‌ینانی ئهم لقه، لقه‌کانی تر به‌جی ناهینرتین.

### ۲- زانستی زمانی میژوویی Historical Linguistics

لیکۆلینه‌وه‌یه له په‌ره‌سه‌ندن و گۆرینی زمان به‌تییه‌پینی کات و ریگه و هۆی ئهم گۆرینه له کاتیکه‌وه بۆ کاتی و دۆزینه‌وه و ده‌سنیشان‌کردنی ئهو هۆیانه‌ی کارده‌که‌نه سهر زمان و ده‌یگۆرن.

ئهم جۆره لیکۆلینه‌وه‌یه ده‌بی له‌سه‌ر بناغه‌ی پیشاندانی لایه‌نه له‌یه‌کچوو و جیاوازه‌کانی هه‌مان زمان له‌ دوو یا چهند قۆناغیکی جیاوازا دامه‌زرابی.

### ۳- زانستی زمانی به‌راوردی Comparative Linguistics

له زانستی زمانی به‌راوردیدا دوو یا چهند زمانی یا شیوه‌یی یا هه‌مان زمان یا شیوه‌ی له دوو قۆناغی جیاوازا له یه‌ک یا چهند روویه‌که‌وه به‌راورد ده‌کرتین.

زانستی زمانی به‌راورد دوو لقه، یه‌که‌م به‌راوردکردن له‌سه‌ر بناغه‌ی پتوه‌ندی میژوویی و خزمایه‌تی نیوان ئهم زمانانه و دووری و نزیکییان له‌یه‌ک و دۆزینه‌وی ئهو زمانانه‌ی سه‌ر به‌یه‌ک بنه‌ماله‌ن. دووهم به‌راوردکردنی دوو یا چهند زمانی بۆ پیشاندانی لایه‌نه جیاواز و له‌یه‌کچوه‌کانیان بی ئه‌وه‌ی گرنگیتی بدیتته پتوه‌ندی میژوویی نیوانیان. بۆ نمونه زمانه‌کانی تورکی و یابانی و سواهیلی له ئه‌نجامی ئهم جۆره لیکۆلینه‌وه‌یه خراونه‌ته

دەنگ	فونېتىك	بى واتا
	فونولوژى	
مۆرفېم	مۆرفولوژى	بە واتا
فرىز	سىنتاكس	
رېستە		

نەخشەى ژمارە (۱)

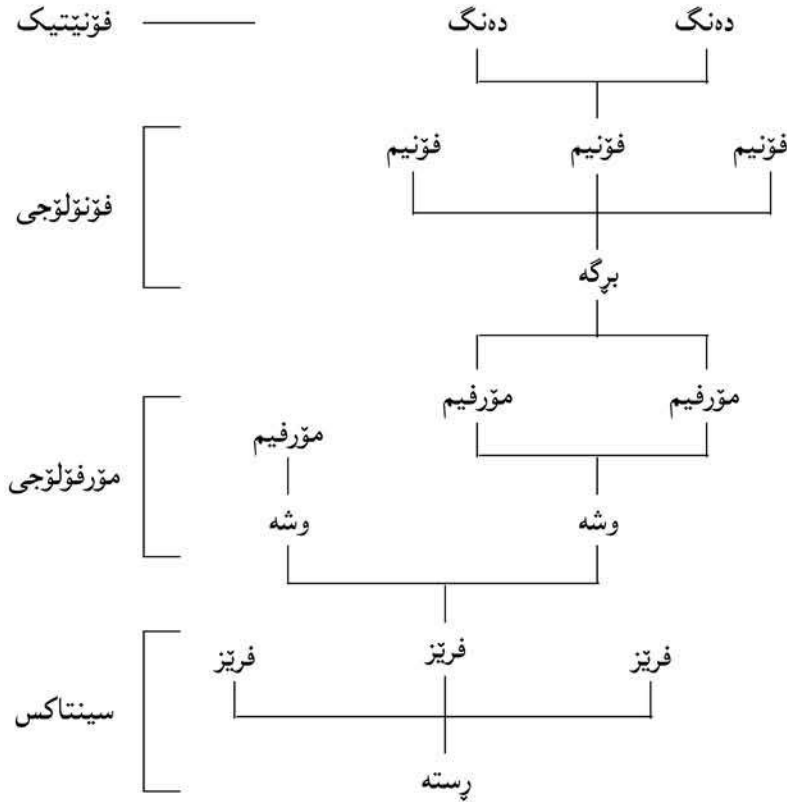

نەخشەى ژمارە (۲)

يەك گروپپەۋە لە لىقلى مۆرفولوژىدا چونكە ھەموو سەر بەو كۆمەلەن كە بە agglutinative ناو دەبرىن. واتا لە لىقلى مۆرفولوژىدا لەيەك دەكەن. ئەم جۆرە لىكۆلىنەۋە و دابەشكردنە بە Typological classification ناو دەبرىت. بۆ بەراوردكردنى دوو شىۋە يا زمان دەبى ئەم دوو شىۋە يا زمانە پىشتەر ھەريەكە بەجيا شى بەرئىتەۋە ئنجا بەراورد بەكرىن.

ئاستەكانى زمان : Levels of languages

زمان دياردەيىكى بەكجار ئالۆز و چوۋەناۋىەكە، بۆيە شىكردنەۋەى شتىكى ئاسان نىيە و بەجارى ناكرى. زانايانى زمان بۆ ئەۋەى بەرگىكى زانستى بەكەنە بەر زمان شناسى، زمانىان دابەش كردۆتە سەر چەند لىقلى. دەسنىشانكردن و دۆزىنەۋەى ئاستەكانى زمان خۆى دەسكەوتىكى گىرنگى زانستى زمانە. چەند بىروباۋەرىكى جيا ھەن دەربارىان و ھەر جۆرە لىكۆلىنەۋەى بەكەش دابەشكردنى تايبەتتى خۆى ھەيە. بۆ ئەم باسەى ئىستامان پىتويستە ئاستەكان بەم جۆرە دابەش بەكرىن.

ۋەك زانراۋە بچووكترىن كەرەسەى زمان تاكە دەنگەكانىەتى. لىكۆلىنەۋە لە دەنگەكانى زمان و دەسنىشانكردنى چۆنىەتى دروستبۋون و گواستەنەۋە و ۋەرگرتىيان لەلايەن گوئگرەۋە فونېتىكە Phonetics. ئەمەيان ئاستى.

كۆمەلە دەنگىك كە ھەموو بەيەكەۋە ھەمان نرخیان ھەبى لە زمانىكى تايبەتيدا يەك فونېم Phoneme پىك دەھىن. چەند فونېمىك بەپىي ياسا فونولوژىيەكانى تايبەتى بەزمانەكەۋە لەيەك دەدرىن و بەرگە Syllable دروست دەكەن. ئەو ئاستانەى باس كران لايەنى بى واتاى زمان دەگرەۋە.

ھەرۋەھا بەيەك يا زياتر لە يەك فونېم، مۆرفېم Morpheme دروست دەبى. مۆرفېم بچووكترىن كەرەستەى واتادارى زمانە كە لە رىزمانا دەۋرىكى ھەيە.

بەيەك مۆرفېم يا زياتر وشە Word دروست دەبى. بەيەك وشە يا زياتر فرىز Phrase دروست دەبى و چەند فرىزىك رېستە Sentence دروست دەكەن. ئەم نەخشە و وىنەيە ئاستەكانى زمان و پىتۋەندى نىوانيان رۋون دەكەنەۋە.



واتا به گشتی چوار ناست له زمانا ده سنیشان ده کړیت. گهر بمانه وئ دوو شپوه یا زمان به راورد بکه یڼ ده بی پتیشتر ناسته که ده سنیشان که یڼ و هه ردوو زمان یا شپوه که له م ناسته دا شی بکه یڼه وه ئینجا به راوردیان بکه یڼ و لایه نه له یه که چوو و جیاوازه کانیان ده ریخه یڼ. ده توانریت لایه نئ له ناستی هه لېږدریت له دوو زمان یا شپوه دا و به راورد بکړین وهک ئه وهی به ته ماین له م و تاره دا پتیشکه شی که یڼ ئه ویش راناوه له ناستی سینتاکسا. ئه وهی تا ئیستا و ترا ته نیا سه ره تایتیک بوو بؤ چوونه ناو باس و پیشاندانی چوڼیه تی کارکردنی لایه نیکی گرنگی زمانی کوردی له دوو شپوهی جیاوازا.

یه کئ له جیاوازیبه هه ره دپاره کانی نیوان کرمانجی خواروو و ژووروو، له راناو و چوڼیه تی دابه شبوون و کارکردنیاندا یه.

له م و تاره دا باسی راناو ئه کړئ ته نیا له رووی سینتاکسه وه. واتا پتیه نندی راناوی لکاو و جودا به به شه کانی تری رسته وه. بؤ به لیکو لینه وه که له رووی ناسته کانی تری زمانه وه ساکار دپته بهرچاو.

\*\*\*

دابه شبوونی راناوه کانی جودا و لکاو له کرمانجی خواروو و ژووروو له م نه خشه ی خواره وه روون کراوه ته وه.

کس و ژماره	کرمانجی خواروو		کرمانجی ژووروو	
	راناوی جودا	راناوی لکاو	راناوی جودا	راناوی لکاو
١ ت	من	م	من	م
٢ ت	تو	یت	تو	ی
٣ ت	ئهو	ی، ا، پت، Ø	ئهو	Ø، ت، پت
١ ک	ئیمه	مان	ئهم	ین
٢ ک	ئپوه	تان	هون	ن
٣ ک	ئهوان	یان	ئوان	ن

نه خشه ی ژماره (٣)

### کرمانجی خواروو:

له کرمانجی خواروودا بکه ر و فرمان له کهس و ژماره دا ریک ده که ون. واتا بکه له چ کهس و ژماره یه کدا بیت فرمانیش راناویکی لکاو ی سه ره به هه مان کهس و ژماره و هره گرتیت. بؤ نمونه گهر بکه له کهسی یه که می تاکدا بی، فرمانیش راناویکی لکاو ی سه ره به یه که می تاک و هره گرتیت.

گهر بکه له کهسی دووهمی کؤبی، فرمانیش راناویکی لکاو ی سه ره به دووهمی کؤ و هره گرتیت... هتد.

من خوارد - م.

ئپوه نوست - ن.

وهک له نه خشه ی ژماره (٣) دا روون کراوه ته وه کرمانجی خواروو یهک سیت راناوی جودا و دوو سیت راناوی لکاو یه یه (بؤ کهسی یه که م و دووهم و سبیه می تاک و کؤ). سبته جیاوازه کانی راناوی لکاو له کرمانجی خواروودا هه مان ده وریان هه یه وهک نیشانه ی ریکه وتن، به لام ده رکه وتنیان به سراوه به جوړی فرمانه که (تپه ر یا تینه په ر) و کاتی فرمانه که (را بردوو یا داهاتوو) وه.

سیتی (A) له گه ل فرمانی تپه په ری رابردوو دا ده ده که ویت بؤ ده برپینی ریکه وتن Agreement, Concord له گه ل بکه ری رسته له کهس و ژماره دا.

من خوارد - م.

تو خوارد - ت.

ئهو خوارد - ی.

ئیمه خوارد - مان.

ئپوه خوارد - تان.

ئهوان خوارد - یان.

یه کئ له تاییه تپیه کانی ئهم سبته ئه وه یه که شوتنیان له رسته دا ده گوریت به پیتی قالبی فرمانه که (ساده یا لیکدراو) و ده رکه وتن و ده رنه که وتنی به شه کانی تری رسته (به رکاری راسته وخؤ Direct object و به رکاری ناراسته وخؤ Indirect object).

گهر پریدیکه ییت Pridicate بریتی بی ته نیا له فرمان و فرمانه که و هیچ پیشگریتی له گه لا نه بی، ئه وه راناوه لکاو هه که به ره گی فرمانه که وه ده لکئ.

ئىمە نووسى - مان.

پاناوى ئەم سىتتە بەيەكەم پىشگرەو دەلكى كەي پىشگرى يا زياتر لە پىشگرى لەگەل  
پەگى فرمانەكە دەرکەوت.

ئىو ھەل - تان - دە - گرت.

تۆ دا - ت - نا.

گەر پىدیکەيت برىتى بوو لە فرمان (چ سادە چ لىکدراو) و بەرکارى راستەوخۆ و  
بەرکارى ناراستەوخۆ، پاناوى لكاوى سىتتى (A) بەبەرکارى راستەوخۆ دەلكى<sup>(۱)</sup>.

ئىو گۆل - تان بو من دەنارد.

پاناوى لكاو بەبەرکارى ناراستەوخۆ دەلكى كەي بەرکارى راستەوخۆ لە رستەكەدا  
دەرنەكەوت.

ئەوان بو تۆ - يان نارد.

پاناو كە بەپىشگرى پىشگرەو Preposition دەلكى كەي بەرکارى راستەوخۆ و بەرکارى  
ناراستەوخۆ لە رستەكەدا دەرنەكەوتن.

ئەو بو - ي هيتا.

لەوئى رابورد دەردەكەويت كە - پاناوى لكاوى سىتتى (A) دەورى دەرپىنى پىكەوتن  
دەبىنى لە نىوان بکەر و پىدیکەيتى رستە لەگەل فرمانى تىپەرى رابردو - بەم رىزە  
بەيەكەمى ئەم بەشانەي رستەو دەلكىت<sup>(۲)</sup>.

DO - IO - Prep - pref - VS

واتا گەر ھەموو ئەمانە لە رستەدا دەرکەوتن، DO ئەبى بەيەكەم و پاناو كە بەمەو  
دەلكى. گەر DO دەرنەكەوت ئەو IO دەبى بەيەكەم و پاناو كە بەمەو دەلكى. كە  
DO و IO دەرنەكەوتن پىشگرى دەبى بەيەكەم و پاناو كە بەمەو دەلكى. گەر IO  
DO و Prep دەرنەكەوتن ئەو بەپىشگرى يەكەمەو ئەلكى... كەي پىشگرى نەبوو  
ئەوسا پەگى فرمانەكە ئەبى بەيەكەم و پاناو كە بەمەو دەلكى<sup>(۳)</sup>.

... ياساى ژمارە (۱)

سىتتى (B) لەگەل فرمانى تىپەرى رابردو و تىپەرى و تىپەرى داھاتوودا  
دەردەكەويت بو دەرپىنى پىكەوتن لە نىوان بکەر و فرمانى رستەدا.

سىتتى (B) ھەمىشە بەرەگى فرمانەو دەلكى.

..... ياساى ژمارە (۲)

ئىمە نوست - ين.

ئىو دەخۆ - ن.

تۆ دەرپۆ - يت.

دەرکەوتنى سىتتە جىاوازەكانى پاناوى لكاو وەك نامرازى پىكەوتن لەم نەخشەي  
خوارەو پرون كراو تەو.

تىپەرى	تىپەرى	جۆرى فرمان
		كات
B	A	رابردو
B	B	داھاتو

نەخشەي ژمارە (۴)

تاكو ئىرە دەورى سىتتە جىاوازەكانى پاناوى لكاو وەك نامرازى پىكەوتن لە كرمانجىي  
خواروودا پرون كرايو. بىجگە لە دەورى پىكەوتن ئەم پاناوانە چەند دەورىكى ترىشان  
ھەيە. با سەرىكى ئەم رستانەي خوارەو بەكەين كە فرمانەكانىان ھەموو لە كاتى  
رابردوودان.

۱- ۱- تۆ ئەوان - ت نارد.

ب- تۆ نارد - ت- ن. (۴)

۲- ۱- ئەوان تۆ - يان دەنارد.

ب- ئەوان دە - يان - نارد - يت.

۳- ۱- خوا تۆ - ي بو ئەوان نارد.

ب- خوا بو ئەوان- ي نارد - يت.

ج- خوا تۆ - ي بو نارد - ن.

د- خوا بو - ي نارد - ن - يت.

۴- ۱- ئەو كۆتۈپكەنى تۆ-ى فرۆشت.

ب- ئەو كۆتۈپكەنى -ى فرۆشت - یت.

لەو رېستانەى سەرەو (أ و ب) ھاوواتان Synonymous.

لە (أ) بەركارى راستەوخۆ بەراناوئىكى جودا (ئەوان) دەرپراو. ئامرازى رېكەوتن (ت) بەمەو لكاو.

لە (ب) ھەمان بەركار بەراناوئىكى لكاو (ن) دەرپراو كە سەر بە سىتتى (B) يە و ھەمان كەس و ژمارەى ھەيە وەك راناو جودا كە. ئامرازى رېكەوتن بەرەگى فرمانەكەو ھە لكاو.

لە كۆمەلى دوو ھەما وەك كۆمەلى يەكەم (أ و ب) ھاوواتان.

لە (أ) بەركارى راستەوخۆ بەراناوئىكى جودا دەرپراو (تۆ). ئامرازى رېكەوتن (يان) بەمەو لكاو.

لە (ب) ھەمان بەركار بەراناوئىكى لكاو سەر بە ھەمان كەس و ژمارەى سىتتى (B) دەرپراو (یت) و بەرەگى فرمانەكەو لكاو. ئامرازى رېكەوتن (يان) بەپېشگرى (دە) ھە لكاو.

لە كۆمەلى سىيەما رستەى (أ، ب، ج، د) ھەموو ھاوواتان.

لە (أ) بەركارى راستەوخۆ و بەركارى ناراستەوخۆ بەراناوئىكى جودا دەرپراون (تۆ، ئەوان). ئامرازى رېكەوتن (ى) بەبەركارى راستەوخۆو (تۆ) نووساو.

لە (ب) بەركارى راستەوخۆ بەراناوئىكى لكاو سىتتى (B) ى سەر بە ھەمان كەس و ژمارەو (یت) دەرپراو. ئامرازى رېكەوتن بەبەركارى ناراستەوخۆو (ئەوان) لكاو.

لە (ج) بەركارى ناراستەوخۆ بەراناوئىكى لكاو دەرپراو. (ن) لكاو بەرەگى فرمانەكەو.

لە (د) بەركارى راستەوخۆ و بەركارى ناراستەوخۆ ھەردووك بەراناوئىكى لكاو دەرپراون (ن، یت). ئامرازى رېكەوتن (ى) بەپېشگرىشەو (بۆ) لكاو.

لە كۆمەلى چوارەما، ناو ھەيى لە (أ) بەراناوئىكى جودا دەرپراو (تۆ).

لە (ب) ھەمان ناو بەراناوئىكى لكاو سىتتى (B) ى سەر بە ھەمان كەس و ژمارەو دەرپراو (یت).

[لەوئى رابورد دەرەكەوئىت كە ئەو راناو لكاوانەى دەورى رېكەوتن لە رستەدا بەجى ئەھتەن لەگەل فرمانى تېنەپەرى رابردوو و (تېپەر و تېنەپەرى داھاتوو) -واتا سىتتى (B) - ئەتوانن جىتى بەركارى راستەوخۆ و ناراستەوخۆ و ناو ھەيى possessive noun بگرن لەگەل فرمانى تېپەرى رابردوو].

كە بەركارى راستەوخۆ و ناراستەوخۆ ھەردووك بەراناوئىكى لكاو دەرپراون، رېزىبونىيان لەگەل رەگى فرمانا بەم جۆرە دەبى:

رەگى فرمان - بەركارى ناراستەوخۆ - بەركارى راستەوخۆ.

..... ياساى ژمارە (۳)

با سەپرىكى ئەم نمونانەى خوارو ھەكەين كە فرمانەكانىيان ھەموو لە كاتى داھاتوون.

۱- ۱- ئەوان ئېو دەنېر - ن.

ب- ئەوان دە - تان - نېر - ن.

۲- ۱- خوا ئەو بۆ ئېمە دەنېر - یت.

ب- خوا بۆ ئېمە - ى دەنېر - یت.

ج- خوا ئەو - مان بۆ دەنېر - یت.

د- خوا بۆ - مان - ى دەنېر - یت.

۳- ۱- تۆ كۆتۈپكەنى ئەو دەفرۆش - یت.

ب- تۆ كۆتۈپكەنى - ى دەفرۆش - یت.

لە كۆمەلى يەكەما (أ و ب) ھاوواتان. لە (أ) بەركارى راستەوخۆ بەراناوئىكى جودا دەرپراو (ئېو).

لە (ب) بەركار راستەوخۆكە بەراناوئىكى لكاو سەر بە ھەمان كەس و ژمارەى سىتتى (A) دەرپراو (تان) و لكاو بەپېشگرى (دە) ھە بەپېتى ياساى ژمارە (۱).

لە كۆمەلى دوو ھەما (أ، ب، ج، د) ھەموو ھاوواتان. لە (أ) بەركارى راستەوخۆ و بەركارى ناراستەوخۆ ھەردووك بەراناوئىكى جودا دەرپراون (ئەو، ئېمە).

لە (ب) بەركارى راستەوخۆ بەراناوئىكى لكاو سەر بە ھەمان كەس و ژمارەى سىتتى (A) دەرپراو (ى) و لكاو بەبەركارى ناراستەوخۆو (ئېمە).

لە (ج) بەركارى ناراستەوخۆ بە ھەمان جۆر بەراناوئىكى لكاو سىتتى (A) دەرپراو (مان) و لكاو بەبەركارى راستەوخۆى رستەكەو (ئەو).

له (د) بهرکاری راسته و خۆ و ناراسته و خۆ ههردووک بهراناوی لکاو دهربراون (ی، مان) و لکاون به پریپۆزیشن هه (بۆ).

له کۆمهڵی سیپیه ما (1 و ب) هاوواتان. له (1) ناوی ههیی بهراناویکی جودا دهربراو (ئهو). له (ب) هه مان ناو بهراناویکی لکاو سییتی (A) ی خاوهن هه مان کهس و ژماره دهربراو (ی) و لکاو به بهرکاری راسته و خۆی رسته کهوه (کتیبه که).

لهو رستانه هه موو نامرازی ریکه وتن سه ر به سییتی (B) یه و بهرگی فرمانه کهانه وه نووساون به پیتی یاسای ژماره (2).

[له وهی رابورد دهرده که ویت که ئه و راناوه لکاو انه ی دهوری ریکه وتن ده بین له گه ل فرمانی تپیه ری رابردو - واتا سییتی (A) - ده توانن جیتی بهرکاری راسته و خۆ و بهرکاری ناراسته و خۆ و ناوی ههیی رسته بگرن له کاتی داهاتوودا. ئه و شوینه ی له رسته دا دهیگرن ده سنیشان ده کریت به پیتی یاسای ژماره (1)].

گه ر بهرکاری راسته و خۆ و بهرکاری ناراسته و خۆ ههردووک بهراناوی لکاو دهربران له گه ل کاتی داهاتوودا، ده که ونه دوا ی پریپۆزیشن هه و له گه ل کاتی رابردوودا ده که ونه دوا ی ره گی کاره وه. ریزبوونیان به م جوړه ده بیت.

پریپۆزیشن، ره گی کار - بهرکاری ناراسته و خۆ - بهرکاری راسته و خۆ.

... یاسای ژ (4)

بۆ ئه وهی بهرکاری راسته و خۆ یا بهرکاری ناراسته و خۆ یا ناوی ههیی رسته یی بهراناویکی لکاو دهربرئی:

1- سهیری کاتی فرمانه که ده کریت. گه ر رابردوو بیت راناوه لکاو که له سییتی (B) وه وهرده گیریت. گه ر کاته که داهاتوو بیت ئه وه له سییتی (A) وه وهرده گیریت.

2- راناو یا (ناو) ه جودا که له چ کهس و ژماره یه کدا بیت راناوه لکاو کهش ده بی هه مان کهس و ژماره ی هه بی.

3- جیگیراوه که (واتا بهرکاری راسته و خۆ... هتد) لا دهر بیت و به پیتی یاسا کانی ژماره (1 - 4) شوینی راناوه لکاو که له رسته دا ده سنیشان ده کریت.

بۆ نمونه گه ر بمانه وئ بهرکاری راسته و خۆی ئه م رسته یه:

من تو - م بۆ ئه وان ده نارد.

بهراناویکی لکاو دهربرین.

1- کاتی فرمانه که رابردووه - واتا راناوی لکاو له سییتی (B) وهرده گیریت.

2- بهرکاره که له کهسی دووه می تاکه (تو) - راناوی لکاو کهسی دووه می تاکه سییتی (B) (یت) ه.

3- راناوی لکاو سییتی (B) به پیتی یاسای ژماره (2) هه میسه به ره گی فرمانه وه ده لکیت.

4- به لبردنی بهرکاری راسته و خۆ (تو) بهرکاری ناراسته و خۆ ئه بی به یه که م بۆ وهرگرتنی راناوی سییتی (A) که له م حاله ته دا دهوری ریکه وتن ده بینت به پیتی یاسای ژماره (1).

له ئه نجاما رسته که وهک ئه وهی خواره وهی لی دئ.

من بۆ ئه وانم ده ناردیت.

به هه مان ریگا، گه ر بمانه وئ بهرکاره ناراسته و خۆ که ی رسته که (ئه وان) جیگیر که بین بهراناویکی لکاو.

1- کات رابردووه - راناوی لکاو له سییتی (B) وه وهرده گیریت.

2- کهسی سیپیه می کۆیه - راناوه که (ن) ه.

3- راناوه جودا که (ئه وان) لانه بریت.

4- به پیتی یاسای ژماره (2) راناوه لکاو که سییتی (B) به ره گی فرمانه که وه ده لکئی و نامرازی ریکه وتن (م) له شوینی خۆی ئه مینی به پیتی یاسای ژماره (1).

له ئه نجاما رسته که وهک ئه وهی خواره وهی لی دئ:

من تو م بۆ ده ناردن.

گه ر بمانه وئ له م رسته یه بهرکاری راسته و خۆ و بهرکاری ناراسته و خۆ ههردووک بهراناوی لکاو دهربرین هه مان ریگه ده گرینه بهر و به پیتی یاسای ژماره (2) دوو راناوه لکاو که به م جوړه به ره گی فرمانه که وه ده لکین و نامرازی ریکه وتن به پریپۆزیشن هه وه ده لکئی به پیتی یاسای ژماره (1) چونکه لیته ده بی به یه که م.

من بۆ - م نارد - ن - یت.

دهرکه وتنی راناوی لکاو بۆ دهربرینی بهرکار له کرمانجیی خواروودا له م نه خشه یه ی خواره وه پروون کراوه ته وه.

داهاتوو	پاږدوو	
A	B	تټپه پي
-	-	تټنه په پي

نہ خشه‌ی ژماره (۵)

له بهر نه م ديارده‌يه له م پرستانه‌ي خواره‌وه ده‌وري بکه‌ر و بهرکاري راسته‌وخو، بکه‌ر و بهرکاري ناراسته‌وخو، بکه‌ر و پاناوي هه‌يي نالوگوږ بوون ته‌نیا به‌گوږي کاتي فرمانه‌کان.

۱- ده - تان - نيتر - ين. (داهاتوو)

تان: بهرکاري راسته‌وخويه.

ين - بکه‌ره

ب- ده - تان - نارد - ين (پاږدوو)

تان - بکه‌ره

ين - بهرکاري راسته‌وخويه

ا- بو - يان دههين - يت (داهاتوو)

يان: بهرکاري ناراسته‌وخويه

يت: بکه‌ره

ب- بو - يان هينا - يت (پاږدوو)

يان: بکه‌ره

يت: بهرکاري ناراسته‌وخويه

ا- ئوتومبيله‌که - تان ده‌فروش - م (داهاتوو)

تان- پاناوي هه‌يي

م- بکه‌ره

ب- ئوتومبيله‌که - تان فروشت - م (پاږدوو)

تان- بکه‌ره

م- ناوي تملکه

نہ خشه‌ی ژماره ۴ و ۵ له يهک نه‌خشه‌دا کوډ ده‌کرتنه‌وه.

داهاتوو		پاږدوو		
به‌رکار	بکه‌ر	به‌رکار	بکه‌ر	
A	B	B	A	تټپه پي
-	B	-	B	تټنه په پي

نہ خشه‌ی ژماره (۶)

### کرمانجی ژوووو

وهک له نه‌خشه‌ی ژماره (۲) پوون کراوه‌ته‌وه کرمانجی ژوووو به‌پټچه‌وانه‌ي کرمانجی خواروو دوو سټ پاناوي جودا و يهک سټ پاناوي لکاوي هه‌يه.

يه‌کي له تاييه‌تاييه‌کانی شټوه‌ي کرمانجی ژوووو نه‌ويه که له‌گه‌ل فرمانی تټپه‌پدا له کاتي پاږدودا فرمان له‌گه‌ل بهرکاري راسته‌وخو پټک ده‌که‌ويت له کهس و ژماره‌دا. و اتا بهرکار له چ کهس و ژماره‌يه‌کدا بيت فرمانيش پاناوي کي لکاوي سه‌ر به‌همان کهس و ژماره و ه‌رده‌گريت نه‌م ديارده‌يه له زانستی زمانا به‌تيرگه‌تيف ناو ده‌بريت Ergative Case<sup>(۵)</sup>.

من هون ديت - ن.

وه نه‌ز ديت - م.

نه‌وانه‌ي باسی جياوازی نيوان کرمانجی خواروو و ژووويان کردوو و ايان له قه‌له‌م داوه گوايا فرمانی تټپه‌پي پاږدوو پاناوي لکاو و ه‌رناگريت. له راستيدا فرمانی تټپه‌پي له پاږدودا پاناوي لکاو و ه‌رده‌گري به‌لام و ه‌رگرتنه‌که‌ي به‌نده به‌ده‌رکه‌وتن و ده‌رنه‌که‌وتنی به‌رکاره‌وه، چونکه له تټپه‌پي پاږدودا فرمان له‌گه‌ل بهرکارا پټک ده‌که‌ويت له کهس و ژماره‌دا.

واتا بهرکار (نه‌ک بکه‌ر) له چ کهس و ژماره‌يه‌کدا بيت و فرمانيش پاناوي کي لکاوي سه‌ر به‌همان کهس و ژماره و ه‌رده‌گريت. که‌ي پرسته‌که بين بهرکار بوو (يا بهرکاره‌که له که‌سي سييه‌می تاک بوو)<sup>(۶)</sup> فرمان هيج پاناوي کي لکاو و ه‌رناگريت. چونکه پاناوي لکاوي که‌سي سي يه‌می تاک به‌مؤرفيمي سيفر zero morpheme ده‌رده‌که‌وي.

داهاتوو		پاږدوو		
به رکار	بکه ر	به رکار	بکه ر	
A	B	B	A	تیپه ر
-	B	-	B	تیپه به ر

نخشه ی ژماره (۷)

نخشه ی ژماره (۷) - که دهوری راناوه جودا کانی کرمانجی ژووروو پروون نه کاته وه - به که له گه ل نه خسه ی ژماره (۶) - که دهوری راناوه لکاوه کانی کرمانجی خواروو پروون نه کاته وه.

له ژیر تیشکی هم شیکردنه وه یه دا دهرده که ویت که نهو دهورانه ی سیته جیاوازه کانی راناوی لکاوه کرمانجی خواروودا ده بیین، سیته جیاوازه کانی راناوی جودا له کرمانجی ژووروودا ده بیین.

کرمانجی ژووروو ته نیا یه ک سیته راناوی لکاوی هیه، دهوری ته نیا به جیهیتانی ریکه و تنه له نیتوان بکه ر یا به رکار و فرمانی رسته دا.

به م جوژه ته نیا یه ک جیاوازی (له سیما) و له یه کچوون (له بنج) دا له نیتوان هه ردوو کرمانجیدا ده سنیشان کرا.

په راویزه کان:

۱- یا به نهو وشانه ی که به Quantifier ناو نه برین وهک (زۆر - هه ندیک - کم ... هند) گه ر له پیش به رکاری راسته وخۆوه دهرکهوت وهک له:

تیسه زۆر - مان دیاری بو نازاد نارد.

۲- لیسه بو ناسانی هم کورتکراوانه به کارهینراون:

به رکاری راسته وخۆ direct object (DO)

به رکاری نا راسته وخۆ indirect object (IO)

پریپوزیشن preposition (Prep)

پیشگر prefix (Pref)

[لیسه مه به ست یه کم پیشگره که له گه ل رهگی فرمانا دهرده که وئ]

رهگی فرمان VS verb stem

۳- بو که سی سیه می تاک سیته ی (B) هیچ سیما یه کی دیاری نییه له گه ل کاتی رابردوو. له گه ل کاتی

من خار  
وان خار  
مه نهو دیت.

به لام

وه نهو دیت - م.

من هون دیت - ن.

۱- راناوی جودا

سیته ی (A) له گه ل رابردوو تیپه ر دهرده که ویت وهک بکه ر و له کاتی داهاتوودا وهک به رکار. فرمان هه رگیز له گه لیا ریک ناکه ویت. که وهک بکه ر دهرده که ویت (واتا له کاتی رابردوو) فرمانه که له گه ل به رکار ریک ده که ویت.

من هون دیت - ن.

که وهک به رکار دهرده که ویت (واتا کاتی داهاتوو) فرمان له گه ل بکه را ریک ده که ویت.

نهو وه دین - م.

سیته ی (B) وهک بکه ری فرمانی تیپه به ر له رابردوو و بکه ری تیپه به رو تیپه به ر کاتی داهاتوو دهرده که ویت.

نهو نهو - م. تیپه به ری رابردوو

نهو دنف - م. تیپه به ری داهاتوو

هم دخۆ - ن. تیپه به ری داهاتوو

سیته ی (B) وهک به رکاری تیپه به ری رابردوو دهرده که ویت.

ته نهو وان دیت - ن.

به پیچه وانه ی سیته ی (A)، سیته ی (B) هه میسه له گه ل فرمانا ریک ده که ویت له که س و ژماره دا، چ وهک بکه ر چ وهک به رکار دهرده که ویت.

دهرکهوتنی سیته جیاوازه کانی راناوی جودا له کرمانجی ژووروودا وهک بکه ر و به رکار له گه ل فرمانی تیپه به ر و تیپه به ر له رابردوو و داهاتوودا به پیته نهو شیکردنه وهی له سه ره وه پیشکه ش کرا له م نه خسه یه ی خواره وه پروون کرا وه ته وه.

داهاتوودا (ات - یت) دهردهکهویت. گهر رهگی فرمانهکه کووتایی به (ۆ) یا (ه) وه هاتبێ راناوی لکاو قالبی (ات) وهردهگریت. له ههموو باریکی تردا (یت)ه.

۴- له رابردوودا گهر بهرکاری راستهوخۆ بهراناویکی لکاو دهرپرابتی و فرمان تاکه پهناگه بهک بێ بوێ، ههردوو راناوه لکاوهکان وانا - راناوی ریکهوتن و راناوی بهرکاری بهردهگی فرمانهکهوه دهلکین و ریزبونیان بهم جوژه دهبێ.

رهگی فرمان - نامرازی ریکهوتن - بهرکاری راستهوخۆ. (نارد - یان - یت)

تهنیا که بکه له سێیه می تاکا بێ ریزبونیان بهم جوژه دهبێ.

رهگی فرمان - بهرکاری راستهوخۆ - نامرازی ریکهوتن.

وهک له:

نارد - یان - ی. ئه و ئیمه - ی نارد.

بینی - م - ی. ئه و من - ی بینی.

۵- بۆ زانیاری دهربارهی ئهم دیاردهیه سهیری ئهم سهرچاوانه بکه:

- 1- Comrie, B. (1973) "The Ergative - Variations on a theme". *Lingua* 32. PP. 239 - 253.
- 2- Mathews, W. K. (1953) "The Ergative constructon in modern Indo - Aryan". *Lingua* 3. PP. 391 - 406.
- 3- Pireiko, L. A. (1968) "Osnovnye voprosy ergativnosti na materiale indoiranskix jazikov". Moscow. Nauka.

۶- چونکه راناوی لکاو بۆ رابردوو له کهسی سێیه می تاک هیچ نیشانهیهکی دیاری نییه.

سهرچاوهکان:

- 1- Amin, W. O. (1976) "Some fundamental rules of Kurdish Syntax Structure" London.
- 2- Amin, W. O. (1979) "Aspects of the verbal Construction in Kurdish" M. Phil Thesis - University of London.
- 3- Robins, R. H. (1971) "General Linguistics" London.
- 4- Comrie, B. (1973) "The Ergative - Variatons on a theme". *Lingua* 32. PP. 230 - 253.

\* ئهم وتاره له گۆڤاری کۆری زانیاری عێراق - دهستهی کورد - بهغدا، ژماره (۱۰) ی سالی ۱۹۸۳، لاپهه ۲۵۴-۲۷۶ بلاوکراوهتهوه.



## پاشبه نده کان

له ریزمانی کوردییا کیشه بیکی زۆر له سهر دهستنیشانکردنی پیشبه نده کان Preposition و ژماره و ئهرکیان ههیه. ئەم باسه تخون ئەم کیشه یه ناکه وئ، ته نیا ئەو پیشبه ندانه ده گرتته خو که پاشبه ندی Postposition به رامبه ریشیان ههیه<sup>(۱)</sup>.

به شیوه بیکی گشتی هه موو ئەوانه ی باسی پیشبه ندیان کردوه له سهر ئەم شه شه پیک هاتوون (بۆ، به، له، تا، وهک، بی). له مانه ئەم سبیه (بۆ، به، له) به چهند قالبیکی تر وهک پاشبه ندیش دهرده کهن. ئەم وتاره هه ولدانه بۆ دهستنیشانکردنی یاساکانی دهرکه وتنی ئەم پاشبه ند و قالبه جیا وازانه که ریزمانی کوردی هیشتا چاره سهری نه کردوون.

هه موو ئەو پیشبه ندانه ی که له گه ل ئەو جوړه فرمانانه دهرده کهن که چه مکی گوێزانه وه ده گه یه نن Dative Case (وهک چوون بۆ... دان به... هتد) ده شی پیشبه نده که به پاشبه ندی فرمانی (ه) جیگیر بکری.

ئیه هاتن بۆ سلیمانی

ئیه هاتن -ه سلیمانی

تۆ دات به ئەو

تۆ دات -ه ئەو

تۆمان نارد بۆ هه ولیر

تۆمان نارد -ه هه ولیر

گهر کاتی فرمانه که له ئیسته ی ته واودا بی Present Perfect<sup>(۲)</sup> پاشبه نده فرمانییه که قالبی (ته) ده گرتته خو.

هینا ومانه بۆ ئیره

هینا ومانه -ته ئیره

ناردوومه بۆ به غا

ناردوومه -ته به غا

گهر رهگی فرمانه که به کپ Consonant کو تایی هاتی... به نه مانی راناوی لکاو له گه ل

رهگی فرمانه که (وو) ده بیته (ۆ) و (ه) ده تویتته وه.

ئیمه ناردوومانه بۆ به غا

ئیمه ناردوومانه -ته به غا

ئیمه نازادمان ناردۆته به غا

هه مان شت گهر فرمانه که تینه پهر بی و بکه ری پرسته که له که سی سبیه می تاکدا بی - وهک باس کرا (وو) ده بیته (ۆ) و فرمانی بی هیز (ه) ده تویتته وه.

ئهو رویشتروه بۆ بازار

ئهو رویشتروه بازار<sup>(۳)</sup>.

له رووی پێوه ندیی نیوان پیشبه ند و بوونیان به پاشبه ند، ئەم فرمانانه ده بنه سی کۆمه ل:  
 ۱- ئەوانه ن که پیشبه نده که بیان (بۆ) یه و به شیوه بیکی گشتی ئاوه لکاران له دوا دی وهک:

هاویشتم بۆ ئاسمان - هاویشتمه ئاسمان

رویشت بۆ سلیمانی - رویشته سلیمانی

ده چین بۆ سه یران - ده چینه سه یران

ده بیهم بۆ بازار - ده بیهمه بازار

هینای بۆ هه ولیر - هینایه هه ولیر

فرین بۆ ئاسمان - فرینه ئاسمان

په ری بۆ چاوی - په ریبه چاوی

خزی بۆ خواره وه - خزیبه خواره وه

... هتد

۲- ئەوانه ن که پیشبه نده که بیان (به) یه:

به خشیم به ئەو - به خشیمه ئەو

بووم به مامۆستا - بوومه مامۆستا

کردم به پیاو - کردمه پیاو

۳- ئەوانه ن که ته نیا به هۆی پاشبه نده وه ئەم حاله ته دهرده پرن و پیشبه ندی به رامبه ریان نییه. به شیوه یه کی گشتیش یه کی له م ئاوه لکارانه له دوا ی فرمانه که دهرده که وئ:

(ناو، نزیک، لای، سهر، ژیر، ته نیشت، ژوور، پیش، دوا... هتد).



خستمه ناو دۆلابه کهوه

رستمه سهر ئه‌رز

که‌وتمه نزیک تو

... هتد

ده‌رکه‌وتنی پاشبه‌ندی به‌رامبهر (بۆ) و (به) له‌م وینه‌به‌دا روون کراوه‌ته‌وه.

	پاشبه‌ندی	فرمانی	به‌رامبهر
پیشبه‌ند	گهر کاتی فرمانه‌که ئیسته‌ی ته‌واوبین	له‌هموو کاتیکی ریزمانی تردا	
بۆ	ته	هه	
به	ته	هه	

له‌گه‌ڵ فرمانی (دان - گه‌یشتن...) دا<sup>(٤)</sup> ئه‌گهر ئه‌و ناوه یا راناوه‌ی له‌ دوا‌ی پیشبه‌ندی (به) ده‌رده‌که‌وئ به‌راناوێکی لکاو ده‌رپرا<sup>(٥)</sup> پیشبه‌ندی (به) ده‌بیتته پاشبه‌ندیکی فرمانی و قالبی (ئ) ده‌گریتته‌خۆ.

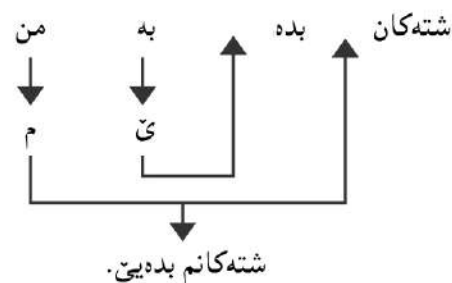
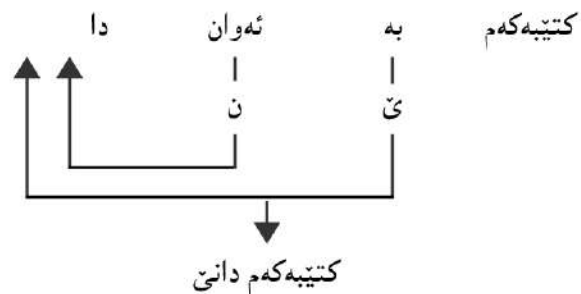

دوو بزوتینی (هه) و (ئ) هاتنه پال یه‌ک (ی) له‌ نیوانیانا ده‌رکه‌وت و بوو به‌ (بده‌یین). له‌ هه‌ندی شپوه‌دا له‌ جیاتی ئه‌م (ی) به‌ (ر) ده‌رده‌که‌وئ و ده‌بیتته: کتیبه‌که‌م بده‌ئ<sup>(٦)</sup>.

گهر به‌رکاری راسته‌وخۆ (کتیبه‌که) لایرا راناوی لکاو ده‌چیتته سهر پیشگری (ب) و ده‌بیتته (بده‌ئ).

فرمانه‌که داخوازی تاکه... گهر بکریتته کۆ ئامرازی کۆی داخوازی (ن) له‌ نیوان دوو بزوتینه‌که‌دا ده‌رده‌که‌وئ. ئه‌وسا پیویست به‌م (ی) یا (ر) به‌ ناکات.

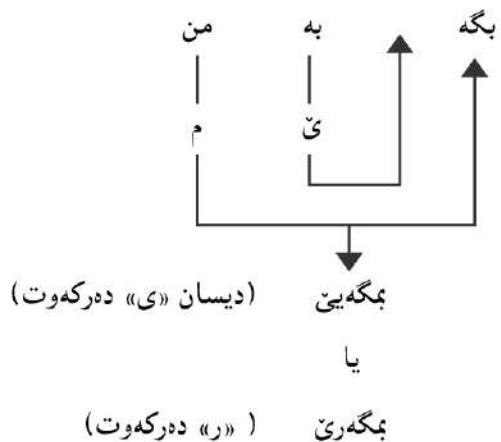
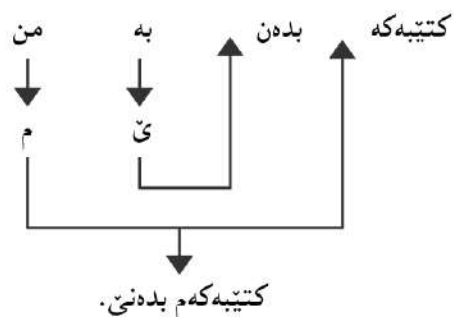

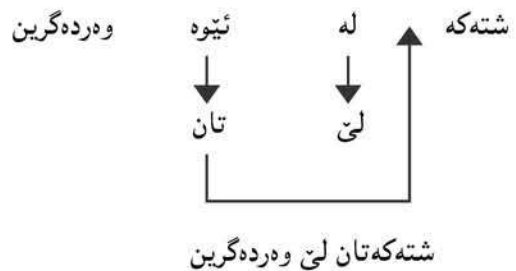
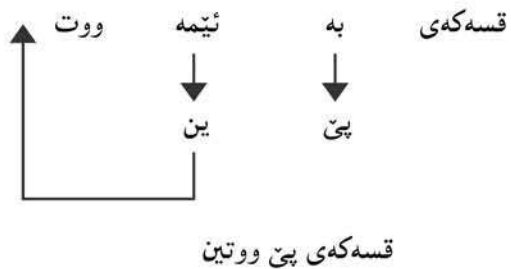

ثم یاسایه لهم وینه‌یهدا پروون کراوته‌وه

پیشبه‌ند	گهر ناو یا راناوی دواي به‌راناویکی لکاو دهرپرا
به	پی
به	لی

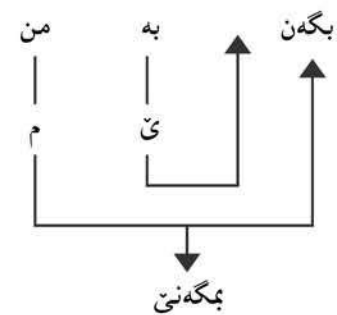

یاسای کردنی پیشبه‌ندی (به) به پاشبه‌ندی (ی) لهم وینه‌یهدا پروون کراوته‌وه.

پیشبه‌ند	پاشبه‌ندی به‌رامبه‌ر
به	له‌گهل فه‌رمانی دان - گه‌یشتن...!
به	ی

ژ (۲)

گهر ئه‌و ناوه یا راناوه‌ی که له دواي پیشبه‌ندی (به) و (له) دهرده‌که‌وی به‌راناویکی لکاو دهرپرا، (به) ده‌بیته (پی) و (له) ده‌بیته (لی):

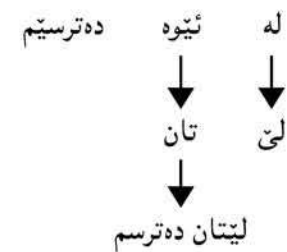
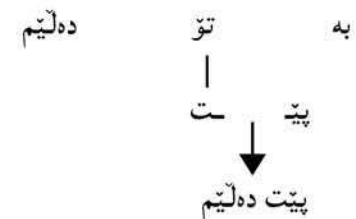

هه موو یاساکان له م وینه یه دا کۆ کر او نه ته وه:

پاشبه ند Postposition (Verbal)				پیشبه ند Preposition			
له گه ل فەرمانی (دان- گه یشتن) گه ر ناوه که به راناویکی لکاو ده رپرا		هه موو کاتیکی ریزمانی ئیسته ی ته و او نه بی		کاتی فەرمان له ئیسته ی ته و او دا بی		گه ر ناوه که ی دوا ی به راناویکی لکاو ده رپرا	
دام به تۆ	ئ	ده یده م به تۆ	ه	داومه به تازاد	ته	به تۆ ده لیم	پئ
↓	دامیته ی	↓	ده یده مه تۆ	↓	داومه ته تازاد	↓	پیت ده لیم
-	-	-	-	-	-	له تۆ ده ترسم	لئ
-	-	ده چم بۆ بازار	ه	ناردومه بۆ به غا	ته	-	-
-	-	↓	ده چمه بازار	↓	ناردومه ته به غا	-	-

په راوێزه کان:

- 1- مه به ست له پاشبه ند Posposition نه و پاشگره یه که له رووی ریزمانیه وه هه مان ده وری پیشبه ند (پریپۆزیشن) ده بیته ی.
  - 2- ئیسته ی ته و او Present Perfect نه و کاره یه که له رابردو دا رووی دا و بره یه وه به لام ته ئسیری مایه ئیسته... یاسای دارشتنی نه م کاته له زمانی کوردییا به م جۆره یه . (په گی رابردو + و و راناوی لکاو + ه).
- له گه ل فەرمانی تینه په را ته نیا له که سی سییه می تاکدا (ه) ده رده که وئ... له گه ل فەرمانی تیپه را له که سی سییه می تاکدا مۆرفیمی بۆش empty morphem (تی) ده رده که وئ.

نوستوو	نوستوو
نوستووین	نوستوویت
نوستوون	نوستووته
نوستوون	خواردوووه (تی)
	خواردوووه مانه
	خواردوووه تانه
	خواردوووه یانه

بۆ زانیاری زیاتر ده رباره ی چه مکی کات و کاته کانی زمانی کوردی سه یری نه م و تاره م بکه ن.  
«چه ند یاسایکی مۆرفۆلۆجی دارشتنی فرمان»، گوژقاری رۆشبه یری نوئ، ژ ۱۰۹ نازاری ۱۹۸۶ ل (۲۶۴-۲۵۸).

۳- نه و فرمانه لیکدرا وانه ی به پاشگری (هوه) ی وه ک (خواردنه وه - بردنه وه... هتد) داده پیژرتن، پاشگری (هوه)، له گه ل کاتی ئیسته ی ته و او دا، قالی (ته وه) ده گریته خو و به ر هه مان نه و یاسا فۆنۆلۆجیانه ده که وئ که باس کران.

رابردووی ساده ئیتمه بردمانه وه.  
ئیسته ی ته و او ئیتمه بردوو مانه ته وه.  
که راناوی لکاو له گه ل فرمانا نامینه ی ئیتمه مه رجه که مان بردۆ ته وه.

- 4- له وانه یه فەرمانی تری له م جۆره هه بی.
- 5- بۆ یاساکانی چیگی کردنی به رکاری راسته وخۆ و ناراسته وخۆ به راناویکی لکاو سه یری سه رچاوه ی ژماره (۲) بکه ن.
- 6- وه ک یاسایکی فۆنۆلۆجی گشتی ده رکه وتنی نه م (ر) یه:

له فەرمانی داخوازی تاکا... گه ر په گی داها توی فرمانه که به بزوتن کۆتایی هاتی و دوا ی نه م بزوتنه بزوتنیکی تر ده رکه وت... نه م (ر) یه په یا ده بی.  
خستن ← خه [شته که بخه ره گیرفانتنه وه]  
خواردنه وه ← خو-ه وه [ناوه که بخۆره وه]  
... هتد.

سه رچاوه کان:

- 1- وریا عومه ر نه مین (۱۹۸۴) یاسایکی فۆنۆلۆجی، گوژقاری رۆژی کوردستان ژ (۶۶).
- 2- وریا عومه ر نه مین (۱۹۸۳) ریزمانی راناوی لکاو، گوژقاری کاروان، ژماره (۸) ل (۶۸-۷۴).
- 3- ریزمانی ئاخاوتنی کوردی (۱۹۷۶) کۆری زانیاری کورد. به غا.
- 4- Lyons, J. (1971) "Introduction to theoretical Linguistics" Cambridge.
- 5- Greenberg, J. H. (ed) (1963) "Universals in language". Cambridge, Mass.; MIT Press.
- 6- Matthews (1974) "Morphology" Cambridge University Press, Cambridge.

\* نه م و تاره له گوژقاری کۆری زانیاری عیراق - ده ستی کورد - به غدا، ژماره (۱۵) ی سالی ۱۹۸۶، لاپه ره ۱۸۲-۱۹۳ بلا و کراوه ته وه.

.Acoustic phonetics

۳- له رووی وەرگرتنی ئەم دەنگانەو بەگۆی و شیکردنەو و پاراستنیان له میشکا Au-ditory phonetics ئەمەیان میکانیزمییهت و فسیۆلۆجییەتی گۆی و میشک دەگریتهوه.

لهبەر چەند هۆیک که پهیوهندییان بهسروشتی نامانجەکانی زانستی زمانهوه ههیه... زانستی زمان له بواری وهسفیدا بهشیوهییکی گشتی بایهخ هەر بهلقی یهکهم دهدا. دوو لقهکهی تر بواری تریان لی بۆتهوه. پهیوهندییان زیاتر بهلقەکانی تری زانستهوهی وهک فیزیا و کۆمپیوتەر... هتد ههیه، یا وهک بابەتی سهربهخۆ لهناو چوارچێوهی زانستی زمانی گشتیدا باس دهکرتن. لهم باسهدا بهکورتی له چه مکی فۆنهتیک له روانگهی دروستکردنەو دهوین. ئینجا لهگەڵ فۆنۆلۆجییا بهراوردیان دهکەین و جیواوایی نیوانیان روون دهکەینهوه.

فۆنهتیک ئەو لقهی زانستی زمانه که له کهرسه ههرد خاوهکانی زمان دهکۆلێتهوه و شییان دهکاتهوه. کهرسه خاوهکانی زمان ئەو تاکه دەنگانەن که بههیزی رهوتی بای له سییهکانهوه هاتوو و (۳) له ئەنجامی کۆمهله جوولانهوهییک که له پهردی ناوینچکهوه دهست پێ دهکات و سۆرینچک و قورگ و بهشەکانی زار و لووت بهشداری دهکەن، دروست دهکرتن.

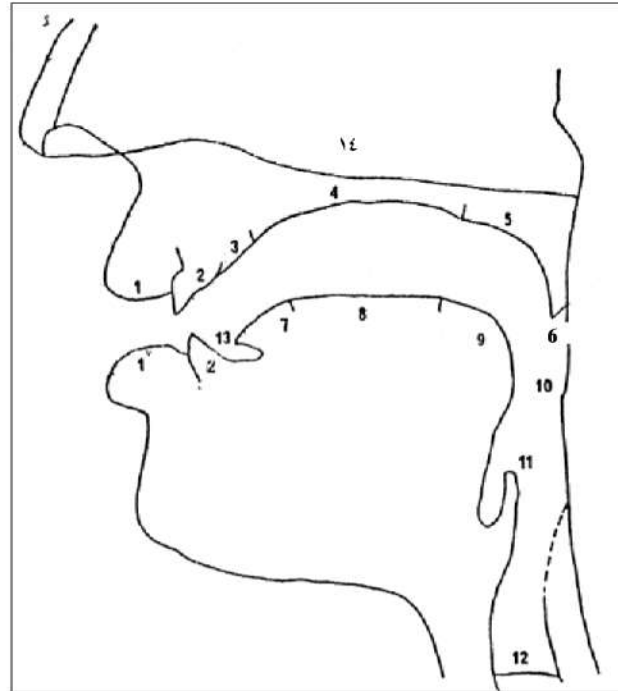

- ئەندامانی ناخاوتن:**
- ۱- لپوهکان
  - ۲- ددانەکان
  - ۳- پوک
  - ۴- رهقه مهلاشوو
  - ۵- نهرمه مهلاشوو

**فۆنهتیک و فۆنۆلۆجی**

زۆریه ی ئەوانه ی باسی دەنگەکانی زمانی کوردییان کردوو فۆنهتیک و فۆنۆلۆجییان لیک جیا نهکردۆتهوه. بابەتەکانی فۆنۆلۆجی بهفۆنهتیک ناودهبن و ناوی فۆنۆلۆجی ناهین<sup>(۱)</sup>.

فۆنهتیک و فۆنۆلۆجی دوو بواری زۆر جیاوازن. ههريه که باسی لایه نێکی زمان دهکات و ههريه که نامانج و پهیرهوی تایبه تیی خۆی له شیکردنەو هدا ههیه. ههريه باسیکی زمانهوانی له دەنگەکانی زمان بکۆلێتهوه و ئەم دوو لایه نه جیا نهکاتهوه تیکه لوییکه ل دهرده چێ و بهر پهیرهوی زانستی ناکهوی.

ئەم باسه ههولدانه بۆ روونکردنەوهی ههندی جیواوی له نیوان ئەم دوو لقهی زانستی زمان<sup>(۲)</sup>.

که یهکتی قسه دهکات زانیاری (که له میشکییا پارێزراوه) دهخاته ناو قالبی ریزه دهنگیکهوه، که بهئەندامانی ناخاوتن دروستیان دهکات. دەنگەکان بههۆی شهپۆلهکان له ههوادا دهگوزێزێنهوه. گۆی وهریان دهگرێ و ههواله ی میشکیان دهکات. میشک شییان دهکاتهوه دهیانپارێزی - واتا: قسه بهلای کهمی سێ قۆناغی ههیه.



فۆنهتیک ئەو لقه زانستی زمانهیه که له دروستکردن و گواستنەوه و وەرگرتنی دەنگەکانی زمان دهکۆلێتهوه وهک دیاردهییکی گشتی. واتا دەنگەکانی زمان دهشی بهلای کهمی له سێ سووچهوه سهیریان بکری و لییان بکۆلێتهوه:

- ۱- له رووی دروستکردنەوه Articulatory phonetics ئەمه میکانیزمییهتی ئەندامانی ناخاوتن دهگریتهوه.
- ۲- له رووی چۆنیه تیی گواستنەوهی دەنگەکان له ههوادا بههۆی ئەو شهپۆلانه ی بههیزی رهوتی بای له سییهکانهوه هاتوو و جوولانهوهی ئەندامانی ناخاوتنەوه دروست دهبن

۶- زمانۆکه

۷- پیتشهوهی زمان

۸- ناوه‌راستی زمان

۹- دواوهی زمان

۱۰- گه‌روو

۱۱- له‌هات

۱۲- ژتیبه‌کانی ده‌نگ

۱۳- سه‌ری زمان

۱۴- بۆشایی لووت

[س]، [ز] و [ص] هاوشوین. نه‌وهی لیکیان جیاده‌کاته‌وه هه‌لویتستی ژتیکان و زمانه.

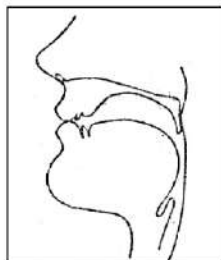

بۆ دروستکردنی ده‌نگی [پ] لیوی خواره‌وه و سه‌ره‌وه دیتنه بیهک و ریوی بای له سییه‌کانه‌وه هاتوو ده‌گرن. ته‌وژمی په‌یا ده‌بی لیوی خواره‌وه له پر نزم ده‌بیتته‌وه وهک ته‌قینه‌وه‌بییک ده‌نگی [پ] دیتنه به‌رهم.

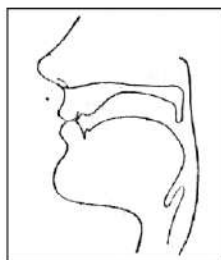

گه‌ر له کاتی وتنی ئەم ده‌نگه ژتیکان له‌رینه‌وه ده‌نگه‌که ده‌بیتته [ب]. گه‌ر بای له سییه‌کانه‌وه هاتوو له لووته‌وه ده‌ره‌یترا ده‌بیتته [م].

له‌وهی رابورد ده‌رده‌که‌وئ که هه‌ر چه‌ند ده‌نگیک له هه‌مان شوین له زاردا دروست ده‌کرتن. ئەم ده‌نگانه (هاوشوین)ن. بۆ نمونه:

[ب، پ، م] هاوشوین هه‌موو به‌لیکدانی لیوی سه‌ره‌وه و خواره‌وه دروست ده‌بن. پیتیان ده‌وترئ (لیوی) bilabial.

له [ت، د، ن] سه‌ری زمان خۆی له ددانه‌کانی سه‌ره‌وه ده‌دات. پیتیان ده‌وترئ (ددانی) dental.

له [ف، ث] دا لیوی خواره‌وه خۆی له ددانه‌کانی سه‌ره‌وه ده‌دات پیتیان ده‌وترئ لیودانی labio - dental.

له [ک، گ] دا ناوه‌راستی زمان خۆی له مه‌لاشوو ده‌دات، پیتیان ده‌وترئ (مه‌لاشووی) palatal. ئیدی به‌م جۆره.

نه‌وهی ده‌نگه هاوشوینه‌کان لیک جیاده‌کاته‌وه هه‌لویتسته manner of articulation. ئەو هه‌لویتستانه‌ی ناومان هیتان ئەمانه بوون.

۱- هه‌لویتستی ژتیکانی ده‌نگ له کاتی دروستکردنی ده‌نگه‌کان. (له‌رینه‌وه - نه‌له‌رینه‌وه).

ئو ده‌نگانه‌ی که له کاتی دروستکردنیان ژتیکان له‌رینه‌وه به (ژتدار) voiced ناوده‌برین وهک [ب، ز، گ، ث، د].

فۆنه‌تیک روونی ده‌کاته‌وه چۆن هه‌ر تاکه ده‌نگه‌ی زمان دروست ده‌کرت... له چ به‌شیک زاردا... هه‌لویتستی ئەندامانی ناخواتن له کاتی دروستکردنیان چۆنه، تایبه‌تیبه‌تی و سیماکانی هه‌ر ده‌نگه چیه و چۆن له ده‌نگه‌کانی تر جیا ده‌کرتته‌وه... هتد.

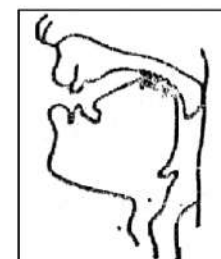

بۆ نمونه فۆنه‌تیک به‌م جۆره روونی ده‌کاته‌وه چۆن ده‌نگی (ک) دروست ده‌کرت، [ناوه‌راستی زمان به‌رز ده‌بیتته‌وه و خۆی له نه‌رمه مه‌لاشوو ده‌دات... ریوی بای له سییه‌کانه‌وه هاتوو ده‌گرت و ته‌وژمی دروست ده‌بی. له پر زمان نزم ده‌بیتته‌وه. ده‌نگی (ک) دروست ده‌بی].

گه‌ر له کاتی دروستکردنی ئەم ده‌نگه (ژئ<sup>(٤)</sup>) کان له‌رینه‌وه ده‌نگه‌که ده‌بیتته (گ). واتا (ک) و (گ) له هه‌مان شوینا له زاردا دروست ده‌کرتن، نه‌وهی ئەم دوو ده‌نگه هاوشوینه homorganic لیک جیا ده‌کاته‌وه هه‌لویتستی (ژئ)کانه. له کاتی دروستکردنی (ک) دا ناله‌رنه‌وه و له (گ) ده‌له‌رنه‌وه.

بۆ دروستکردنی ده‌نگی (س). به‌شی پیتشه‌وه‌ی زمان نزیک به‌شی پیتشه‌وه‌ی مه‌لاشوو ده‌بیتته‌وه و که‌لینتی پیک ده‌هینتی. بای له سییه‌کانه‌وه هاتوو به‌م که‌لینته‌دا تیده‌په‌رئ ده‌نگی (س) دیتنه به‌رهم.



گه‌ر له کاتی دروستکردنی ئەم ده‌نگه ژتیکان له‌رینه‌وه ده‌نگه‌که ده‌بیتته (ز).

گه‌ر دواوه‌ی زمان به‌ره‌و نه‌رمه مه‌لاشوو به‌رز کرایه‌وه ده‌نگه‌که ده‌بیتته (ص).

لیوی		
لووتی	زاری	
م	ب	ژیدار
-	پ	بی ژئی

لیوودانی	
ژیدار	ف
بی ژئی	ف

- سیماکانی [ف] ئەمانەن:
- 1- لیوودانی labio - dental - بی ژئی voiceless
- سیماکانی [ف] ئەمانەن:
- 1- لیوودانی labio - dental - ژیدار - voiced

دەنگەکانی ھەر زمانی دەشی بەم پەیرەو پۆلین بکری و ھەموو لە یەک نەخشەدا کو بکرینەو. بۆ نمونە دەنگەکانی زمانی کوردی بەم جوړه پۆلین کراوه (۵):

ژئی	گەروری	زمانکۆبی	نەرمانە- مەلا شوری	پووکە- مەلا شوری	پووکە	دانی	لیوودانی	لێوی	
			ک گ			ت د		پ ب	تەقیو
ھ	ح ع	خ غ		ش ژ	س ز		ف		خشەدار
					چ ج				شەکاو
						ن	م		کەپوویی (لووت)
					ل ل				لازمانی
					ر ر				ھەژۆک
				ی (y)				و (w)	شێو بزوین

ئەو دەنگانەی کە لە کاتی دروستکردنیان ژێکان نەلەرینەو ھەک [پ، س، ک، ف، ت]. بە (بی ژئی) voiceless.

۲- ھەلویتستی [زار] بەرامبەر [لووت]. ئەو دەنگانە لە کاتی دروستکردنیان گەر بای لە سییەکانەو ھاتوو لە زارەو ھەرچی بە (زاری) oral ناو دەبرین. ھەک [ت، ف، ش، خ...] گەر بایە کە لە لووتەو ھەرچی بە (لووتی) nasal ناو دەبرین ھەک [م، ن].

۳- ھەلویتستی دووای زمان [بەرز] بەرامبەر [نزم]. ئەو دەنگانەی کە لە کاتی دروستکردنیان دووای زمان بەرەو نەرمە مەلا شوو بەرز دەبێتەو بەقەڵو (مەلا شویتراو) palatized ناو دەبرین ھەک [ن، ط، ص].

واتا ھەر دانە دەنگی زمان بە دوو لایەن دەستنیشان دەکریت.

1- شوینی دروستکردن Place of articulation

۲- ھەلویتستی دروستکردن Manner of articulation ئەم لایەنانە سیماکانی فونیتیکی phonetic features دەنگەکان.

واتا: ھەر دەنگی چەند سیمایەکی ھەیە. ھەک:

سیماکانی [ب] ئەمانەن:

1- لیوی bilabial

۲- ژیدار voiced

۳- زاری oral

سیماکانی [پ] ئەمانەن:

1- لیوی bilabial

۲- بی ژئی voiceless

۳- زاری oral

سیماکانی [م] ئەمانەن:

1- لیوی bilabial

۲- ژیدار voiced

۳- لووتی nasal

جیاوازی نیتوان ئەم سێ دەنگە ھاوشوینە لەم نەخشەیدا پروون کراوەتەو.

دەنگەکانی زمان لە روویەکی ترهوه دەبنه کپ Consonant و بزۆین Vowel. له رووی چۆنیەتی دروستکردنیان فۆنەتیک بەم جۆرە جیا یان دەکاتەوه.

گەر له کاتی دروستکردنی دەنگ دوو بەشی زار پێک کهوتن یا بەراوەی لێک نزیک بوونەوه خشه دروست بکات ئەوه (کپ)ە. گەر پێک نهکهوتن ئەوه (بزۆین)ە.

[ت] دەنگێکی کپە، چونکه له دروستکردنیا پیشهوهی زمان خۆی له ددانەکانی سەرۆه دەدات. (گ) کپە، چونکه ناوهراستی زمان خۆی له نهرمه مهلاشوو دەدات. بەلام (ا، ە، ۆ، و، ی، ئ...) ههموو بزۆین، چونکه له کاتی دروستکردنیان ههچ بهشێکی زار بهههچ بهشێکی تر ناکهوئ و بای له سییهکانهوه هاتوو بئ تهگهه بهزارا تیدهپهئ.

دەنگە بزۆینەکانیش بههۆی چەند سیماییک لێک جیا دەکرێنەوه و پۆلین دەکرین. سیماکانی بزۆینەکان ئەمانەن:

۱- ههلوئستی زمان چۆنه. واتا چ بهشێکی بهرز دهبیتهوه و چ بهشێکی نزم دهبیتهوه. بۆ ئەمه زمان کراوته سهی بهش.

۱- پیشهوهی زمان

۲- ناوهراستی زمان

۳- دواوهی زمان

۲- ههلوئستی لیوهکان (خرن) rounded یا بهش بوونهتهوه spread.

۳- درێژی و کورتیی دەنگەکه...

بۆ نمونە له دروستکردنی دەنگی [و] دا دواوهی زمان بهرهو نهرمه مهلاشوو بهرز دهبیتهوه. لیوهکان شیوهی (خر) دهگرنه خۆ وهک لهم وینهیهدا روون کراوتهوه.

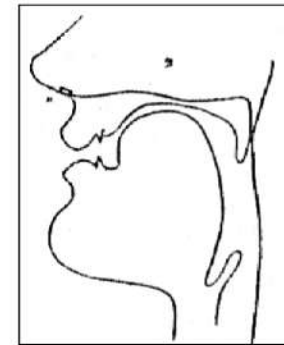

[ی] [î]

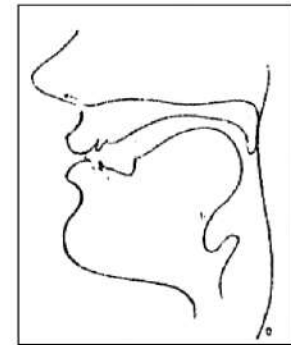

[و] [وو]

ئەگەر دەنگەکه درێژکرایهوه دهبیته [وو].

بۆ دروستکردنی دەنگی [ی] ناوهراستی زمان بهرهو نهرمه مهلاشوو بهرزدهبیتهوه. لیوهکان له باری ئاساییدا دهمینینهوه...

گەر دەنگەکه کورت کرایهوه دهبیته [î].

فۆنەتیک هەر لهو دەنگانە ناکۆلیتەوه که له نووسینا بهپیت دهردهپرین. که رهسهی (دەنگی) ی تر هەن که زۆر گرنگن له زمانا، بەلام له نووسینی ئاساییدا ههچ نیشانهییکیان بۆ نییه. وهک:

۱- ههتیز stress وزهییکی زیاتره (بهگویرهی بهشهکانی تر) دهخریته سهر یهکن له برههکانی وشه یا دهستهواژه. بۆ نمونە له وشه ی [نازاد] دا ههتیز کهوتوته سهر دوابرهه. له وشه ی [چونکه] ههتیز کهوتوته سهر برهه ی یهکهم. له وشه ی [نوستن] دا ههتیز دهکهوتوته سهر برهه ی یهکهم گهر مه بهست (ئهوان نوستن) بوو، دهکهوتوته سهر برهه ی دووهم گهر مه بهست بابلێن (نوستن خۆشه) بوو.

۲- ئاوازه intonation. گۆڕینی ئاوازی رستهیه بۆ گه یاندنی مه بهستی جیاواز. ههر رسته پێک دهیان مانا دهگهیهنێ به پیتی ئاوازه که ی. وهک لهم رستهیه دا:

نازاد دووینێ دوو کتیبی چاکی بۆ ههتنام.

رسته که بکه ره وهلامی ئەم پرسیارانه، [کئ، که ی، چهند، چی، چۆن] دهردهکهوئ بۆ ههریه که ئاوازیکی ههیه جیاواز لهوانی تر.

۳- تۆن ton ئاوازی برهه یا وشه یه. له ههندێ زمانا بهگۆڕینی ئاوازی برهه یا وشه مانای وشه که دهگۆڕی، وهک زمانی بورمی و تایلاندى.

فۆنەتیک لهو که ره سانه هه موو دهکۆلیتەوه وهک که ره سه ی زمان بهگشتی.

### فۆنۆلۆجی

ههر زمانێک دهسته پێک یاسای تاییه تی بهخۆیه وه ی ههیه:

۱- فۆنیمهکانی [له دەنگەکانییهوه] دهستنیشان دهکات.

۲- له ناو قالیبی برهه ی فۆنەتیکیدا ئەم فۆنیمانه لێک دەدات برهه ی فۆنۆلۆجی پێک دههتینی.

۳- له ئەنجامی لێکدانی فۆنیمهکان. دەنگ ههیه دهگۆڕی. ههیه دهتوتیه وه. هه تازه پهیا دهبی... هتد.

ئەو ياسايانەى ئەو ئەركانە جىبەجى دەكەن بەياساكانى فۆنلۆجى ناودەبىرەن.

واتا: فۆنلۆجى شتىكى تايىبەتايىبە بەپىچەوانەى فۆنەتىك كە گشتىيە. بۆ جياگردنەوەى جياوازىي نىوان فۆنەتىك و فۆنلۆجى ئەم بەراوردىيە دەخەينە روو:  
 زمانى كوردى و عەرەبى<sup>(۶)</sup> لەم شەش دەنگە بەشدارن. [ر، پ، س، ص، ل، ڭ] وەك لەم نووسىنانەدا دەرەكەوئى.

دەنگ	كوردى	عەرەبى
ر	پەرى	برد (سەرما)
پ	كپىن	حر (گەرما)
س	سەوز	سما (ئاسمان)
ص	صال	صباح (بەيانى)
ل	لانك	ليل (شەو)
ڭ	گول	الله (خوا)

ئەوەى سەرنج رادەكىشى ئەوۋە لە نووسىنى زمانى كوردىدا (ر) و (پ) جياكراونەتەو، كەچى لە ھى عەرەبىيا جيانەكراونەتەو و بەدووان يەك نىشانەيان ھەيە. ھۆى ئەمە ئەوۋە لە زمانى كوردىدا (ر) و (پ) دوو شتى جيان، وەك: چۆن (س) و (ل) يا (س) و (ب) جيان، چونكە ئەم دوو دەنگە واتا (ر) و (پ) دەتوانن لە ھەمان بىئەدا دەرەكەون و مانا بگۆرن؛ وەك لەم غوونانەدا دەرەكەوئى.

بىرىن	بىرىن
كەر	كەر
وهرىن	وهرىن
پەرى	پەرى

... ھتد.

لە زمانى عەرەبىشا ئەم دوو دەنگە جياوازە ھەن بەلام يەك نرخیان ھەيە. چونكە ھىچ وشەيىك لەم زمانەدا نادۆزىتەو تىايا (ر) و (پ) ئالگوۆر بکرى کار لە مانا بکات. ھۆى جياوازىي نىوانىان ئەنجامى كارتىکردنى ئەو بىئە جياوازانەيە كە تىايا دەرەكەون. بەم جوۆرە (ر) و (پ) لە زمانى كوردىدا دوو فۆنىمى جيان و لە زمانى عەرەبىدا سەر بەھەمان فۆنىمىن.

فۆنىم	عەرەبى	كوردى	فۆنىم
/ر/	برد -	[ر] - بىرىن	/ر/
/پ/	حر -	[پ] - بىرىن	/پ/

[ ] نىشانەيە بۆ دەنگ  
 / / نىشانەيە بۆ فۆنىم

بەپىچەوانەو. دوو دەنگى [س] و [ص] لە زمانى كوردىيا دوو شتوۋى جياى ھەمان فۆنىمىن جياوازىي نىوانىان لە ئەنجامى ئەو بىئە جياوازانەيە كە تىايا دەرەكەون... لە زمانى كوردىيا ھىچ وشەيىك نىيە تىايا [س] و [ص] ئالگوۆر بکرى و كار لە مانا بکات، كەچى لە زمانى عەرەبىدا دەتوانن لە ھەمان بىئەدا دەرەكەون و كار لە مانا بکەن، بۆيە لە زمانى عەرەبىدا [س] و [ص] دوو فۆنىمى جيان.

- سلب - صلب
- سار - صار
- عسىر - عصير
- عسى - عصا
- فسىح - فصيح
- مس - مص... الخ.

بەھەمان پەپرەو (ل) و (ڭ) لە زمانى عەرەبىيا دوو شتوۋى جياى ھەمان فۆنىمىن. دەرەكەوتنىان لە بىئەى جياوازدا ئەم جياوازىيەى پى بەخشىن. كەچى لە زمانى كوردىدا دوو فۆنىمى جيان، چونكە دەتوانن لە ھەمان بىئەدا دەرەكەون و كار لە مانا بکەن وەك لە:

- چل - چل
- گەل - گەل
- گول - گول
- پەلە - پەلە... ھتد.

بەبەروردکردنى زمانى كوردى و عەرەبى لە ئاستى فۆنەتىكى و فۆنلۆجى لەم شەش دەنگەدا ئەم ئەنجامەمان دەست دەكەوئى:



فۆنۆلۆجى	دەنگ	فۆنۆلۆجى	دەنگ	فۆنۆلۆجى
فۆنېم	عەرەبى	فۆنە تېك	كوردى	فۆنېم
/r/	برد	[ر]	پەرى	/r/
/r/	حر	[ر]	پەرى	/r/
/s/	صهر	[ص]	سال	/s/
/s/	سهر	[س]	سەوز	/s/
/l/	علم	[ل]	چل	/l/
/l/	الله	[ل]	چل	/l/
۴		۶		۵

واتا ئەم شەش دەنگە ھاوبەشە پېنج (فۆنېم) لە زمانى كوردیدا و چوار فۆنېم لە زمانى عەرەبیدا پېك دەھیتن.

ئەم دەنگانە چ لە زمانى كوردیدا بن چ لە زمانى عەرەبیدا، چ لە ھەر زمانىكى تردا بن بەھمان جۆر و پەپرەو دروست دەكرېن. ئەمە لایەنە گشتىيەكەيە و ئەركى فۆنە تېكە روى كاتەو چۆن دروست دەكرېن، بەلام وەك دەركەوت ھەر زمانەى جۆرە نرخىك بەو دەنگانە دەدات. ئەمە لایەنە تايبە تىيەكەيە و ئەركى فۆنۆلۆجىيە.

بۆ دەستنىشان كوردنى فۆنېمەكانى ھەر زمانى ئەو جوتە وشانە بەراورد دەكرېن كە بەتەواوى وەك يەك وان لە تاكە دەنگى نەبى و ئەم جىياوازيبە كار لە مانا دەكات وەك [بىر، پىر، سىر، تىر، مىر، شىر، ژىر، لىر]... ھتد<sup>(۷)</sup>.

جۆرى دووھى ياسا فۆنۆلۆجىيەكان ئەوانەن كە لەناو قالبى برگەى فۆنە تېكدا فۆنېمەكان لە يەك دەدەن و برگەى فۆنۆلۆجى پېك دەھیتن.

تا ئېستا ھېچ قوتابخانە يېكى زانستى زمان نەيتوانىو پېناسىنېتىكى بى كە لە بەرى برگە پېشكەش بكات. بە شىوھىيەكى گشتى دوو جۆرى لى جيا كوردۆتەو.

**يەكەم: برگەى فۆنە تېكى:** ئەم جۆرەيان گشتىيە. ھەموو زمانانى جىھان تىايا بەشدارن. پەبوھندى بە فسىيۆلۆجىيە تى ھەناسە وەرگرتن و چۆنيە تى كار كوردنى ئەندامانى ئاخواتنەو ھەيە. لەناو چوارچىتەو ئەم قالبە گشتىيەدا زمانەكان جىياوازي پېشان دەدەن لە چۆنيە تى لىكدانى فۆنېمەكانىيان. واتا: ھەر زمانەى ياساى تايبە تىيە خۆى ھەيە بۆ لىكدانى

فۆنېمەكانى لەناو قالبى برگەدا. ئەم لە يەكدا تايبە تىيە برگەى فۆنۆلۆجى پېك دەھیتن.

**دووەم - برگەى فۆنۆلۆجى:** لە ھەموو زمانىكا بزوين ناووكى برگە پېك دەھیتن. لەگەل ئەم بزوينەدا دەشى چەند فۆنېمىكى كپ دەركەوئى. ژمارەى ئەو كپانە و سروشتى رىزبون و دەركەوتنىيان پېكەو لە زمانەكانا جىياوازه. بۆ نمونە: فۆنېمى (r - p - s) لە زمانى كوردى و ئىنگلىزىيا ھەن. ئەم سى فۆنېمە دەتوانن لە زمانى ئىنگلىزىدا (ھېشوو) يىك cluster لەناو قالبى برگەدا پېك بەھیتن، وەك لە برگەى (spring) دا... ئەم سى دەنگە ھەرگىز ناتوانن بەم شىوھىە لە زمانى كوردیدا دەركەون. واتا لە زمانى ئىنگلىزىدا ياسا يېكى فۆنۆلۆجى ھەيە بەھۆيەو ئەم سى فۆنېمە يەك دەگرن و ھېشوو پېك دەھیتن. لە زمانى كوردیدا ئەم ياسا يە نىيە...

لە زمانى عەرەبیدا ھەرگىز دوو كپ (بى بزوين لە نىوانىانا) لە سەرەتاي برگەدا دەرناكەوئى.

كەچى لە زمانى كوردىيا بۆى ھەيە دوو كپ لە سەرەتاي برگە پېكەو ھېشوو دروست بكەن، وەك (برا، درا، خوا، جوان... ھتد)...

ھەندى فۆنېم ھەرگىز پېكەو دەرناكەون يا ھەرگىز يەك تىكىان پېش ئەوى ترناكەوئى... ئەو ياسا يانەى سروشتى رىزبونى فۆنېمەكان لەناو قالبى برگەدا دەستنىشان دەكەن. ياساى فۆنۆلۆجىيان.

**جۆرى سىيەمى** ياسا فۆنۆلۆجىيەكان ئەوانەن كە بەھۆيانەو لە ئەنجامى لە يەكدانى فۆنېمەكان (لە ھەندى حالەتدا) دەنگ ھەيە دەتوتتەو، وەك تەوانەو ھى (ە) ئامرازى پېناسىن (ەكە) كە (ان) كۆى دەچىتە سەر:

خانووھكە - خانووھكان

ھەندى جار لە ئەنجامى لىكدانى دەنگەكان دەنگى تازە پەيا دەبى وەك دەركەوتنى (ى) لە نىوان دوو (ا) (ى) (مامۇستا) و (ان) كۆ.

لە ھەندى حالەتدا دەنگ ھەيە شىوھەكى دەگۆرئى. وەك گۆرپنى (ۆ) بە (و) كپ، وەك لە... من دەخۆم = ئەو دەخوات.

لە ھەر زمانىكدا كۆمەلە ياسا يېك ھەيە بەھۆيانەو تەوانەو پەيا بوون و گۆرپنى دەنگەكان دەستنىشان دەكات. بەم ياسا يانە دەوترئ فۆنۆلۆجى (نەك فۆنە تېكى).

لە ئەنجاما دەردەكەوئى كە ھەر دەنگىكى زمانى سەر بەھەچ زمانىك بى ھەمان سروشت



دهسته‌ی دووهم له‌گه‌ل تینه‌په‌ری رابردوو و تینه‌په‌ری داها‌توودا ده‌رده‌که‌وئ. له‌م حاله‌ته‌دا فرمان راناوی لکاو وهرده‌گرئ وه‌ک:

تینه‌په‌ری داها‌توو	تینه‌په‌ری رابردوو	تینه‌په‌ری داها‌توو
ئه‌ز دنقم	ئه‌ز نکستم	ئه‌ز دکهم
تو دنقی	تو نکستی	تو دکهی
ئه‌و دنقت	ئه‌و نکست	ئه‌و دکه‌ت
ئه‌م دنقین	ئه‌م نکستین	ئه‌م دکه‌ین
ه‌وون دنقن	ه‌وون نکستن	ه‌وون دکهن
ئه‌و دنقن	ئه‌و نکستن	ئه‌و دکهن

شیکردنه‌وه ده‌ری ده‌خات که زۆر لایه‌نی تر هه‌ن له باره‌ی ئه‌رک و چۆنیه‌تی ده‌رکه‌وتن و کارکردنی ئه‌م راناوانه‌ باس نه‌کراون. ئه‌م باسه هه‌ولدانیکه بۆ ده‌ستنی‌شان‌کردنی هه‌ندی له‌و لایه‌نانه.

بۆ روونکردنه‌وه‌ی چۆنیه‌تی ده‌رکه‌وتن و ئه‌رک و پیتوه‌ندی راناوه‌کان به‌به‌شه‌کانی تری رسته‌وه سه‌یری ئه‌م رستانه‌ی خواره‌وه بکه که به‌شه بنجیه‌کانیان (بکه‌ر، به‌رکاری رسته‌وخۆ، به‌رکاری ناراسته‌وخۆ... هتد) به‌راناو ده‌رپراون:

- ا-  
 ۱- ئه‌ز دنقم  
 ۲- تو دنقی  
 ۳- ئه‌و دنقیت  
 ۴- ئه‌م دنقین  
 ۵- ه‌وون دنقن  
 ۶- ئه‌و دنقن  
 ب-  
 ۱- ئه‌ز دبینم  
 ۲- تو دبینی  
 ۳- ئه‌و دبینیت  
 ۴- ئه‌م دبینین

## رێزمانی راناو له کرمانجی ژوووودا

زۆربه‌ی ئه‌وانه‌ی که له رووی سینتاکسییه‌وه له راناوه‌کانی کرمانجی ژوووویان کۆلییه‌ته‌وه، سنووری شیکردنه‌وه‌کانیان له ده‌وری بکه‌ری ئه‌م راناوانه ر‌ه‌ت نه‌بووه و سروشتی پیتوه‌ندیان به‌به‌شه‌کانی تری رسته‌وه ده‌ستنی‌شان نه‌کردوه، بۆیه که موکورییه‌کی زۆر که‌وتۆته بۆچوون و ئه‌و یاسایانه‌ی دایان ر‌شتوون.

ئه‌وه‌ی له‌م باره‌یه‌وه وترا‌ی له چوارچێوه‌ی ئه‌وه ده‌رناچێ که ده‌لێ: له کرمانجی ژوووودا دوو ده‌سته راناوی جودا و یه‌ک ده‌سته راناوی لکاو هه‌یه وه‌ک له‌م وینه‌یه‌دا به‌پیتی که‌س و ژماره‌ روون کراوه‌ته‌وه<sup>(۱)</sup>:

راناوی لکاو	راناوی جودا		که‌س	ژماره
	۲	۱		
م	ئه‌ز	من	۱	تاک
ی	تو	ته	۲	
ت/ه‌ت	ئه‌و	وی/وئ	۳	
ین	ئه‌م	مه	۱	کۆ
ن	ه‌وون	وه	۲	
ن	ئه‌و	وان	۳	

ده‌سته‌ی یه‌که‌م له‌گه‌ل فرمانی تینه‌په‌ری له رابردووودا ده‌رده‌که‌وئ. له‌م حاله‌ته‌دا فرمان راناوی لکاو وهرناگرئ. نموونه‌کانیشیان له‌م با‌ه‌ته‌یه:

- من کر  
 ته کر  
 وی / وئ کر  
 مه کر  
 وه کر  
 وان کر

۵- هوون دببان

۶- ئەو دببان

ج-

۱- ئەز تە دببانم

۲- تو من دببانی

۳- ئەو وی دببانی

۴- ئەم وه دببان

۵- هوون مه دببان

د-

۱- ئەز تە ژ بو وی دهننیرم

۲- تو من ژ بو وان دهننیری

۳- ئەو وی ژ بو من دهننیریت

۴- ئەم وان ژ بو تە دهننیرین

۵- هوون وی ژ بو مه دهننیرن

۶- ئەو مه ژ بو وه دهننیرن

ه-

۱- ئەز تە دببانم

تو دهیبه دیتن

۲- تو من دببانی

ئەز دهیبه دیتن

۳- ئەو وی دببانی

ئەو دهیبته دیتن

۴- ئەم وه دببان

هوون دهیبته دیتن

۵- هوون مه دببان

ئەم دهیبته دیتن

۶- ئەو وان دببان

ئەو دهیبته دیتن

و-

۱- ئەفه کچا منه

۲- ئەفه کورئ تەیه

۳- ئەفه دایکا وئییه

۴- ئەفه خوشکا مهیه

۵- ئەفه برایی وهیه

۶- ئەفه کچا وانە

ئەم ڕستانه‌ی سه‌ره‌وه فرمانه‌کانیان هه‌م‌وو له کاتی داها‌توودان.

له (ا) دا فرمان تینه‌په‌ره بکه‌ر و فرمان له که‌س و ژماره‌دا ڕیک که‌وتوون<sup>(۲)</sup>. و‌اتا فرمان ڕاناوێکی لکاوی سه‌ر به‌هه‌مان که‌س و ژماره‌ی بکه‌ری وه‌رگرتوو.

له (ب) دا فرمان تینه‌په‌ره. وه‌ک (ا) بکه‌ر و فرمان له که‌س و ژماره‌دا ڕیک که‌وتوون.

له (ج) دا به‌رکاری ڕاسته‌وخۆ ده‌رکه‌وتوو. ئەوه‌ی سه‌رنج ڕاده‌کێشی ئەوه‌یه، ئەو ڕاناوانه‌ی که‌ بو‌ ده‌وری به‌رکاری ده‌رکه‌وتن سه‌ر به‌ده‌سته‌ییکی ترن و جیان له‌وانه‌ی که‌ بو‌ ده‌وری بکه‌ری ده‌رکه‌وتوون.

له (د) دا به‌رکاری نا‌راسته‌وخۆ ده‌رکه‌وتوو. ئەو ڕاناوانه‌ی که‌ ئەم ده‌وره ده‌یبان هه‌ر ئەوانه‌ن که‌ ده‌وری به‌رکاری ڕاسته‌وخۆ ده‌یبان.

له (ه) دا ڕسته‌کان کراونه‌ته بکه‌ری نادیار<sup>(۳)</sup>. ئەوه‌ی سه‌رنج ڕاده‌کێشی ئەوه‌یه، که‌ ڕسته‌کان گوێزرانه‌وه بکه‌ر نادیار ئەو ڕاناوانه‌ی ده‌وری به‌رکاری ده‌یبان به‌ڕاناوی به‌رامبه‌ری ده‌سته‌که‌ی تریان جیگیرکران.

له (و) دا ده‌سته‌ی (من، تە، وی... هتد) له‌ حاله‌تی ئی‌زافه‌ وه‌ه‌یبیدا ده‌رکه‌وتوو.

\*\*\*

ئێستا سه‌یری ئەم ڕستانه‌ی خواره‌وه بکه‌ که‌ کاتی فرمانه‌کانیان له‌ ڕابردوو دایه‌ و ئینجا له‌ گه‌ڵ ئەوانه‌ی سه‌ره‌وه به‌راوردیان بکه‌.

ز-

۱- ئەز نقستم

۲- تو نقستی

۳- ئەو ئىقتىس

۴- ئەم ئىقتىس

۵- ھوون ئىقتىس

۶- ئەو ئىقتىس

ح-

۱- من دىت

۲- تە دىت

۳- وى / وى دىت

۴- مە دىت

۵- وان ئەو دىت

ط-

۱- من تو دىتى

۲- تە ئەز دىتم

۳- وى ئەو دىت

۴- مە ھوون دىتن

۵- وە ئەم دىتىن

۶- وان ئەو دىتن

ى-

۱- من توژ بۆ وى ھنارتى

۲- تە ئەز ژ بۆ وان ھنارتىم

۳- وى ئەو ژ بۆ مە ھنارت

۴- مە ھوون ژ بۆ وى ھنارتىن

۵- وە ئەم ژ بۆ وى ھنارتىن

۶- وان ئەو ژ بۆ وە ھنارتىن

ك-

۱- من تو دىتى

تو ھاتىبە دىتن

۲- تە ئەز دىتم

ئەز ھاتمە دىتن

۳- وى ئەو دىت

ئەو ھاتە دىتن

۴- مە ھوون دىتن

ھوون ھاتنە دىتن

۵- وە ئەم دىتىن

ئەم ھاتىنە دىتن

۶- وان ئەو دىتن

ئەو ھاتنە دىتن

ل-

۱- ئەقە خوشكا من بى

۲- ئەقە كورپى تە بى

۳- ئەقە دايكا وى بى

۴- ئەقە براپى مە بى

۵- ئەقە كچا وە بى

۶- ئەقە بابى وان بى

لەم رىستانەى سەرەوہ كە كاتى فرمانەكانىان ھەموو لە رابردوودايە:

لە (ز) دا فرمان تىنەپەرە، بکەر لەگەل فرمانا لە کەس و ژمارەدا رىتک کەوتوود.

لە (ح) دا فرمان تىنەپەرە ئەو دەستە راناوہى وەک بکەر دەرکەوتوود جىايە لەوہى لە (ز) دا و ئەوہىە کە بۆ دەورى بەرکاری لەگەل فرمانى کات داھاتوو دەرکەوت [سەبرى (ح) بکە].

لە (ط) دا بەرکار دەرکەوتوود... ئەو راناوانەى بۆ ئەم دەورە دەرکەوتوون ئەوانەن کە بۆ دەورى بکەرى دەرکەوتن لەگەل فرمانى کات داھاتوو تىنەپەرەدا. [سەبرى (ب) و (ج) بکە].

لە (ى) دا بەرکاری ناراستەوخۆ دەرکەوتوود. ئەو دەستەيەى ئەم دەورەيان بىنيوہ ھەر

هه موو	به رکار	بکه		
۱	۲	۱	تیپه پ	پا بردوو
	-	۲	تیپه په پ	
	۱	۲	تیپه پ	داهاتوو
	-	۱	تیپه په پ	

### نه نجام

- ۱- نه گهر بکه و بهرکاری پرسته بهراناو دهربرابن به گۆرینی کاتی فرمانی پرسته له پا بردوووه به داهااتوو یا به پیچه وانوه:
- ا- ده بی دهسته ی راناوه کان ئالوگۆر بکری... و اتا نه گهر بکه یا بهرکار سهر به دهسته ی یه کهم بی، ده بی بگۆری بهراناوی بهرامبهری دهسته ی دووهم و به پیچه وانوه.
- ب- ده بی ریکه وتن له گهل فرمانا له نیتوان بکه و بهرکاردا ئالوگۆر بکریت. و اتا نه گهر ریکه وتن له نیتوان بکه و فرماندا بوو... ده بی بکریته نیتوان بهرکار و فرمان به پیچه وانوه.



ریکه وتن

وهک له پرسته ی:

نه ز ته دبینم

(نه ز): بکه ره سهر به دهسته ی دووهمه.

(ته): بهرکاره سهر به دهسته ی یه کهمه.

نه مانه ن که هه مان دهوریان له گهل فرمانی کات داهااتوودا بینی [سهیری (د) بکه].

له (ک) دا پرسته کان کراونه ته بکه نادیار. نه و راناوانه ی دهوری بهرکارییان بینیوه بهراناوی بهرامبهریان له دهسته که ی تر جیگیر نه کراون وهک نه وه ی له گهل کاتی داهااتوودا رووی دا. [سهیری (ه) بکه].

له (ل) دهسته ی (من، ته، وی... هتد) له حاله تی ئیزافه و هه بییدا دهرکه وتوووه... وهک کاتی داهااتوووه [سهیری (و) بکه].

\*\*\*

به بهر اور دکر دنی نه م پرستانه ی سهروه وه که کاتی فرمانه کانیا ن له پا بردوو دایه له گهل نه وانه ی پیشوو که کاتی فرمانه کانیا ن له داهااتوو دایه، دهرده که وی:

۱- نه گهر فرمان تیپه په پ بی... هه میسه دهسته ی دووهم (نه ز، تو، نه و، نه م، هوون، نه و) وهک بکه دهرده که وی.

۲- نه گهر فرمان تیپه په پ بی:

ا- دهسته ی یه کهم (من، ته، وی / وی، مه، وه، وان) دهوری بکه ری له پا بردوو و دهوری بهرکاری له داهااتوودا ده بینی.

ب- دهسته ی دووهم (نه ز، تو، نه و، نه م، هوون، نه و) دهوری بکه ری له داهااتوودا و دهوری بهرکاری له پا بردوو دا ده بینی. (ا) و (ب) له م وینه یه دا روون کراونه ته وه:

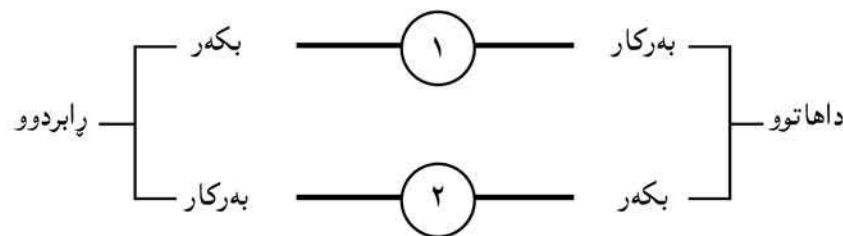

۳- هه میسه دهسته ی یه کهم به دهوری بهرکاری ناراسته وخو و ئیزافه و هه بی دهرده که وی.

۴- فرمان هه میسه له گهل دهسته ی دووهم له کهس و ژماره دا ریک ده که وی. و اتا نه گهر دهسته ی دووهم دهوری بکه ری بینی فرمان له گهل بکه ردا ریک ده که وی. نه گهر دهوری بهرکاری بینی فرمان له گهل بهرکارا ریک ده که وی.

دهوری راناوه جو دا کان ده شی له م وینه یه دا روون بکریته وه.

کاتی فرمانه که ی داها تووه. له گه ل بکه ردا له کهس و ژماره دا ریکه و تووه. نه گهر کاته که ی بکری به رابردوو:

ا- (ئه ز) ده بیته (من)

ب- (ته) ده بیته (تو)

ج- فرمان له گه ل بهرکاردا ریک ده که وئ و راناویکی لکاو ی سه ر به کهس و ژماره ی بهرکار و هرده گری و ده بیته (ی). رسته که ده بیته:

من تو دیتی.

نه گهر کات رابردوو بی و بکریته داها توو:

من هوون دیتن.

ئه ز وه دین - م.

۲- نه گهر رسته بیکی کات داها تووی بکه ر دیار، کرایه بکه ر نادیار نه و راناوه ی دهوری بهرکاری ده بیته ده گوری به راناوی به رامبه ری دهسته که ی تر.

واتا (من) ده بیته (ئه ز)، (ته) ده بیته (تو) ... هتد.

وهک له م رسته یه دا.

تو من دینی.

ئه ز دیمه دیتن.

به پیچه وانه وهش نه گهر رسته بیکی بکه ر نادیار کات داها توو کرایه بکه ر دیار نه و راناوه ی دهوری بکه ری بینوه ده گوری به راناوی به رامبه ری دهسته که ی تر. وهک:

ئه م دیننه دیتن.

(بکه ر نادیار)

تو مه دینی.

(بکه ر دیار)

۳- دابه شکردنی نه و دوو دهسته راناوه به پیته دۆخ هه له یه چونکه هه ردوو دهسته هه ردوو دۆخی راسته و خو (فاعلی) و تیان (مفعولی) له دوو کاتی ریزمانیی جیاوازا ده بین (۴).

۴- نه و نه رکانه ی راناوه جودا کانی کرمانجیی ژوو روو چۆنیه تیی ئالوگۆریوونی نه رکیان به هه لگیزیانی کاتی فرمانی رسته ... له کرمانجیی خواروودا له راناوه لکاوه کانا بهرچاو ده که وئ (۵).

۵- شتیه ی کرمانجیی ژوو روو سه ر به و جوژه پیره وه یه که له زانستی زمانا به ئیرگه تیف Ergative. ناوده بری (۶).

په راویزه کان:

۱- کرمانجیی ژوو روو شتیه بیکی ناوه ندیی گه وره یه ده یان بیجووه شتیه ی گرتۆته خو. هه ر راناوه ی له وانه یه زیاتر له فۆرمیک پیشان بدات. بۆ ئه م باسه نه و دوو دهسته یه هه لئیرا هه موو شتیه که ده نۆین.

۲- بۆ چه مکی ریکه وتن Concord سه یری نه م سه رچاوه یه بکه. وریا عومه ر نه مین (۱۹۸۲) ریکه وتن له زمانا - گوڤاری رۆشنیری نوئ ژ (۹۱).

۳- بۆ زانیاری زیاتر له باره ی رسته ی بکه ر نادیار له کرمانجیی ژوو روودا سه یری سه رچاوه ژ (۴) بکه. ۴- بۆ ئه م باسه سه یری سه رچاوه ژ (۷) بکه.

۵- بۆ به راوردی له نیوان کرمانجیی ژوو روو و خوارو له رووی راناوه سه یری سه رچاوه ژ (۵) بکه. ۶- نه گهر به وردی بیر له واتا و په یوه ندیی نیوان به شه بنجیه کانی رسته (بکه ر، بهرکار، فرمان) بکریته وه، ده رده که وئ که نه وه ی به بکه ری فرمانی تینه به ر له قه له م ده درئ له راستییا بهر چه مکی بهرکاری ده که وئ چونکه هه یچ شتی له خۆبه وه پوونادات و ده بی هۆبه کی هه بی، نه و هۆبه شارا وه یه، بکه ره راسته قینه که یه. بۆ نمونه که ده لئی (شووشه که شکا) ده بی که سی یا هیزی نه م شووشه یه ی شکان دین. گهر ده رکه وت ده شی ده بری و رسته که بکری به (نازا ده شووشه که ی شکان د).

پتیه ندیی نیوان (شووشه که) و (شکان) له هه ردوو حاله تدا هه مان شته. له هه ندئ شتیه یا زماندا نه م پتیه ندییبه خۆی له (سیما) دا Surface Structure ده رده خا له پتی ریکه وتندا به م جوژه زمانه یا شتیه یه ده ترئ ئیرگه تیف Ergative.

هه ندئ زمان ئیرگه تیفی ته واوه له هه موو حاله تیکا (بهرکار) و (فرمان) تیا ریک ده که ون له کهس و ژماره دا وهک زمانی باسک Basque هه شه نیمچه ئیرگه تیفه وهک شتیه ی کرمانجیی ژوو روو که نه م لایه نه ی تیا هه ر له گه ل کاتی رابردوو دا ده رده که وئ.

سه رچاوه کان:

۱- نه وره حمانی حاجی مارف (۱۹۸۷) ریزمانی کوردی - بهرگی یه که م - به غداد.

۲- جگه رخوتن (۱۹۶۱) ناوا و ده ستورا زمانی کوردی - به غداد.

۳- صادق بهاء الدین (۱۹۷۶) ریزمانا کرمانجیی - به غداد.

۴- وریا عومه ر نه مین (۱۹۸۲) رسته ی بکه ر نادیار - گوڤاری رۆشنیری نوئ ژ (۹۵).

۵- وریا عومه ر نه مین (۱۹۸۳) لایه تیکی جیاوازی - گوڤاری کۆری زانیاری عیراق - دهسته ی کورد - بهرگی (۱۰).

۶- وریا عومه ر نه مین (۱۹۸۳) پتیه ندیی راناو و فرمان له کرمانجیی ژوو روودا. گوڤاری کاروان ژ (۲).

- ۷- وریا عومەر ئەمین (۱۹۸۵) پروونکردنەوهییتک. گۆڤاری نووسەری کۆد - ژ (۲) خولی (۳).
- ۸- وریا عومەر ئەمین (۱۹۸۸) ئالۆگۆڤیوونی ڕاناو لە کرمانجیی ژووڕوودا - ڕۆژنامەى هاوکارى ژ (۱.۳۲) (۱۲ - ۱۲ - ۱۹۸۸).
- ۹- وریا عومەر ئەمین (۱۹۸۹) ڕاناو لە بگەر نادیارى کرمانجیی ژووڕوودا. ڕۆژنامەى هاوکارى. ژ (۱.۴۶) (۱۰/۱/۱۹۸۹).

بەزمانى ئینگلیزى:

- 10- Amin, W. O. (1979) Aspects of the verbal Construction in Kurdish. Thesis presented to the University of London.
- 11- Comrie, B. (1973) The Ergative - Variations on theme. *Lingua* 32 pp. (239 - 253).
- 12- Mackenzine, D. N. (1961) *Kurdish dialect studies* London.

بەزمانى روسى:

- 13- Bakaev, Ch. (1973) *Izik Kurdiv. SSR Maskva.*
- 14- Kurdoev, K.(1978) *Gramatika Kurdkava Izika. Maskva.*

\* ئەم وتارە لە گۆڤارى کۆڤى زانیاری عێراق - دەستەى کورد - بەغدا، ژمارە (۲۱) ی سالی ۱۹۹۰، لاپەرە ۲۵۲-۲۶۲ بڵاوکراوەتەوه.



بروین بشورین	ب + رهگی داهاتوو + راناوی لکاو	مهرجی ساده Simple Conditional	رانه‌بردوو Present
هاتبین کردمان	رهگی رابردوو + ب + راناوی لکاو	مهرجی ته‌واو Perfect Conditional	
بنووسه بشور	ب + رهگی داهاتوو + (سه ته‌گهر ره‌گه به کپ کوتایی هاتبین)	داخوازی imperative	

نخسه‌ی ژماره (۱)

یاساکانی دارپشتنی رسته‌ی مهرجی له‌م نخسه‌یه‌دا پروون کراوه‌ته‌وه:

### یاساکانی دارپشتنی رسته‌ی مهرجی

رابردووی ساده - داهاتووی ساده / داخوازی / ئینشائی

۱- نه‌گهر (نه) هات ] من دهرده‌چم / دهرناچم  
تورپرۆ / مهرۆ  
چاوه‌پریم بکات / نه‌کات

داهاتووی بهره‌ده‌وام - داهاتووی بهره‌ده‌وام / داخوازی

۲- نه‌گهر (ده) (۷) ] من دهرده‌چم / دهرناچم  
خوتینیت (نا) نوویت  
ده‌رگاکه داخه / دامه‌خه

۳- رابردووی مهرجیی ته‌واو - رابردووی بهره‌ده‌وام

نه‌گهر (نه) (۷) بهاتایه - وای به‌سه‌ر (نه) ده‌هات

۴- رابردووی بهره‌ده‌وام - رابردووی بهره‌ده‌وام

نه‌گهر (نه) ده‌هات - خۆم ده‌زمانی چیم ده‌کرد

## مهرج و یاساکانی له زمانی کوردیدا

رسته‌ی مهرجی، رسته‌ییکی لیکدراوه<sup>(۱)</sup>. له دوو رسته‌ی ساده پیک دیت. ده‌سته‌ییکی یاسا سروشتی ده‌رکه‌وتنی جوور و کاتی فرمانی ئەم دوو رسته‌یه ده‌ستنیشان ده‌گهن. له‌م باسه‌دا به‌شێ له‌م یاسایانه ده‌خرینه پروو. بو‌ئهمه‌ ئه‌بێ کاته‌کانی فرمان بزانیین.

له‌ باره‌ی ژماره‌ی کاته‌کان و زاراو‌ه‌کانیا‌نه‌وه رای جیاجیا هه‌یه<sup>(۲)</sup>. کاتی واش هه‌یه سه‌رچاوه‌کانی ریزمانی کوردی ناویان نابه‌ن<sup>(۳)</sup>. کاته‌کانی فرمانی رسته‌ی کوردی<sup>(۴)</sup> له‌ نه‌خسه‌ی ژ (۱) ریزکراون. زاراو‌ه‌کان به‌پیتی چه‌مکی سیمانتیکی پێوانه‌ی زانستی زمان ده‌ستنیشان کراون<sup>(۵)</sup>.

کات Tense	جوور Aspect	یاسا	نموونه
رابردوو Past	ساده Simple	رهگی رابردوو + راناوی لکاو <sup>(۶)</sup>	هاتین خواردمان
	بهرده‌وام Continuous	ده + رهگی رابردوو + راناوی لکاو	ده‌هاتین ده‌مانخوارد
	ته‌واو Perfect	رهگی رابردوو + بوو + راناوی لکاو	هاتبووین خواردبوومان
رانه‌بردوو Present	مهرجی Conditional	ب + رهگی رابردوو + راناوی لکاو + ایه	بهاتینایه بمانخواردایه
	ساده Simple	ده + رهگی داهاتوو + راناوی لکاو	ده‌نووسین ده‌نووبین
Present	ته‌واو Perfect...	رهگی رابردوو + وو + راناوی لکاو + سه له‌گه‌ل تینه‌په‌ردا (سه) ته‌نیا له‌گه‌ل که‌سی ۳ تاک ده‌رده‌که‌وی.	خواردوو‌مانه نووستووین

ههروهه ناوی ئەم جۆره کاتهش نابەن که له ئەسپێکتدا Aspect جیباوازه و تایبەتە بەکاره تیپههکان.  
 یاساکانی بەم جۆرهیه:

رَابَرْدَوو	ساده	کهوتمه ئیشکردن.
	بهردهوام	دهکهوتمه ئیشکردن.
	تهواو	کهوتبوومه ئیشکردن.
	مهرجی و خۆزگهیی	بکهوتمايه ئیشکردن.
دَاهَاتَوو	ساده	دهکهومه ئیشکردن.
	تهواو	کهوتوومهته ئیشکردن.
	مهرجی ساده	بکهومه ئیشکردن.
	مهرجی تهواو	کهوتبمه ئیشکردن.

۴- کرمانجی خواروو.

۵- سهیری پهراویزی ژ (۲) بکه.

۶- بۆ یاساکانی راناوی لکاو سهیری ئەم کتیبه بکه:

وریا عومەر ئەمین (۱۹۸۶) ریتزمانی راناوی لکاو - بهغدا.

۷- [(ده) و (نا)] [(نه) و (ب)] یهکتر لادهین Mutually Exclusive.

\* ئەم وتاره له گۆفاری کۆری زانیاری عێراق - دهستهی کورد - بهغدا، ژماره (۲۷ و ۲۸) ی سالی ۱۹۹۸، لاپهه ۲۴۱-۲۴۳ بلاقراوهتهوه.

مهرجی داهاتوی تهواو - داهاتوی ساده / داخوای

۵- ئەگەر (نه) هاتیبی ] خۆم قسهی لهگهلا دهکهم / ناکهم  
 تو خۆت بشارهوه / مهشارهوه

داهاتوی مهرجی ساده - داهاتوی ساده / داخوای

۶- ئەگەر ] پاداشتهکهی دهدهمی / نادهمی  
 (نه) (۷) بچیت ] ناگادارم بکه / مهکه

سهرچاوه و پهراویزهکان:

۱- بۆ رستهی لیکدراو Coordinated Sentence و جیباوایی له رستهی ئالۆز Complex سهیری ئەم سهرچاوهیه بکه:

Waria Omar Amin (1976) Some Fundamental rules of Kurdish Syntax Structure. London.

۲- بۆ نمونه ههندی زمانهوان کاتی وهک (کردومه - هاتوین... هتد) بهراوردوو له قهلهم دهدهن بهلام بهپیتی چهمکی سیمانتیکی پیناسینی کاتهکان ئەمه ئیستهی تهواوه Present Perfect. بۆ پیناسینی چهمکی کاتهکان سهیری ئەم سهرچاوهیه بکه:

وریا عومەر ئەمین (۱۹۸۶) ههندی یاسای مۆرفۆلۆجی داریشتنی فرمان - گ. رۆشنبیری نوێ ژ (۱۰۹).

۳- سهرچاوهکانی ریتزمانی کوردی ناوی کاتی بهردهوامی تهواو Perfect Continuous نابەن. یاساکه له زمانی کوردیدا بهم جۆرهیه:

$$\text{له} + \text{چاوگ} + \text{دا} + \left[ \begin{array}{l} \text{(بوو) - رابردوو} \\ \text{(ده + ب) - داهاتوو} \\ \text{(×) - ئیستا} \end{array} \right] + \text{راناوی لکاو}$$

رابردوو - [له + خۆتندن + دا + بوو + (م، یت، ×، ین، ن)]

داهاتوو - [له + خۆتندن + دا + ده + (ب، یت، یت، ین، ن)]

ئیستا - [له + خۆتندن + دا + (م، یت، ه، ین، ن)]

ب- ياساى دەرکەوتنى [پت]

ئەگەر رەگى داھاتوو بەھەج فونىمى جگە لە /ۆ/ و /ە/ كۆتايى ھاتىب... راناوھ لكاوھكە قالىي [پت] ئەگرىتە خۆ.

[چون - چ] ئە + چ + پت ← ئەچىت  
[شكاندن - شكىن] ئە + شكىن + پت ← ئەشكىنىت

ج- ياساى لابرندى [ت]ى بەئارەزوو Optional

ئەشى [ت]ى [ات - پت] لابرى بەمەرچى بزوينى لەدوا نەيى، بىن ئەوھى كار لە رىزمانىتى بكات... بەم جۆرە [ات - پت] ھەرىكە ئەلەمۆرفىكى تریان ھەيە كە [ا - ئ]، واتا [ات - ا] و [پت - ئ] ھەرىكە لەگەل ئەوى ترا لە گۆرىنى سەررەست Free variation دان.

ئەشوات - ئەشوا

ئەبات - ئەبا

ئەچىت - ئەچى

ئەوهرىت - ئەوهرى

بەلام ئەگەر بزوينى لە دواى [ات - پت] ھات [ت] كە ناشى لابرى.

ئەو ئەخواتەوھ.

ئەو ئەچىتەوھ.

ئەو ئەباتە ئەوئ.

ئەو ئەنرىتە لات.

د- ياساى توانەوھى [ئ]ى [پت]

ئەگەر رەگى داھاتوو بە [ئ]ى كۆتايى ھاتىب، [ئ]ى راناوھى [پت] لەناو [ئ]ى رەگەكە ئەتوتتەوھ و راناوھكە شىوھى [ت] ئەگرىتە خۆ.

ئەشكى + پت + ئەشكىت

ئەسووتى + پت + ئەسووتىت

ھ- ياساى توانەوھى [ئ]ى + لابرندى (ت)

## لىكۆلىنەوھىكى مۆرفونىمى

سروشت و سىستەمى كارکردنى راناوھى لكاو بەگشتى و ھى كەسى سىيەمى تاك بەتايبەتى لەلايەنە ھەرە سرک و دژوارەكانى رىزمانى كوردىيە، چ لە ئاستى مۆرفولۇجىدا چ لە ئاستى سىنتاكسىدا. بەلای كەمى (۱۲) ئەلەمۆرفى ھەيە. ھەبوونى ئەم ھەموو ئەلەمۆرفە بۆ كەسى سىيەمى تاك بەلگەى ئالۆزىيەتى، كە بەشىكى ئەخرىتە پال ھوى رىزمانى و بەشەكەى ترى ئەخرىتە پال ھوى فونولۇجى.

ئەم باسە لىكۆلىنەوھىكى مۆرفونىمىكى (۱) خىراى ئەو راناوھ لكاوھىە كە لەگەل رەگى كارا دەرئەكەوئ بۆ دەرپىنى رىككەوتن (۲) لەگەل بکەرى كەسى سىيەمى تاكدا.

### يەكەم: لەگەل كارى كاتى داھاتوودا

ئەو راناوھ لكاوھى كە لەگەل كارى كاتى داھاتوودا دەرئەكەوئ بۆ دەرپىنى رىككەوتن لەگەل بکەرى كەسى سىيەمى تاكدا گەلئ شىوھى جىاوازى ھەيە. ھوى وەرگرتنى ئەو قالبە جىاوازانە ئەو بىئە فونولۇجىيە جىاوازانەيە كە تىيايانا دەرئەكەوئ.

گەرەترىن قالبى خوى بە [ات/پت] (۳) دەرئەخا.

ا- ياساى دەرکەوتنى [ات]

ئەگەر رەگى داھاتوو بە [ۆ] يا [ە] كۆتايى ھاتىب... راناوھ لكاوھكە قالبى [ات] ئەگرىتە خۆ. كە ئەچىتە سەر رەگەكە [ۆ] ئەبىتە [و]ى كپ [W] consonant و [ە] ئەتوتتەوھ.

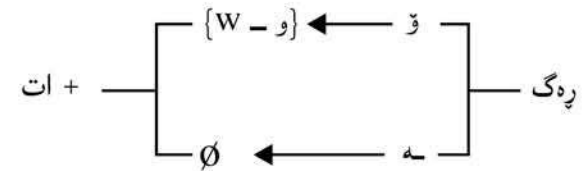

[خواردن - خۆ] ئە + خۆ + ات ← ئەخوات axwât

[بردن - بە] ئە + بە + ات ← ئەبات abât

ئەگەر ياساى لاپردنى [ت] بەسەر ئەو جۆرە ئومونانەى سەرەوہ سەپپنرا... راناوى لكاو  
 ھېچ سىمايىكى بىنراوى بۇ نامىنى و بەمۆرفىمى سىفر Morpheme Zero خۆى  
 دەرئەخا .

ئەشكىنى + یت ← ئەشكىت - ت ← ئەشكىنى  
 ئەسووتىنى + یت ← ئەسووتىت - ت ← ئەسووتىنى

لە ئەنجاما ئەوہ دەرئەكەوئى كە راناوى لكاوى كەسى سىپەمى تاك كە لەگەل كارى  
 كاتى داھاتوودا دەرئەكەوئى بەلاى كەمى ئەم شەش ئەلمۆرفەى ھەپە:

ئەلمۆرف	ياساى دەرکەوتنى
ات	ئەگەر رەگ بە {ۆ} يا {ه} كۆتايى ھاتبى
یت	ئەگەر رەگ بە {ۆ} يا {ه} كۆتايى نەھاتبى
ا	بەياساى لاپردنى {ت}
ئى	بەياساى لاپردنى {ت}
ت	بەياساى توانەوہى {ئى}
∅	بەياساى توانەوہى {ئى} + لاپردنى {ت}

**دووەم: لەگەل كارى كاتى راپردوو:**

راناوى لكاوى كەسى سىپەمى تاك لەگەل كارى راپردوو خۆى بەقالبى (ى) دەر ئەخا .  
 خواردى - بردى - ھىناى - دروى .

۱- ئەگەر رەگەكە بەكپ Consonant كۆتايى ھاتبى راناوہكە بەبزوين Vowel  
 دەرئەكەوئى .

کردى - kird-î

رشتى - rîst-î

ب- ئەگەر رەگەكە بەبزوين كۆتايى ھاتبى (ى) راناو خۆى بەكپ [y] دەرئەخا .

ھىناى - hênâ-y

درووى - drû-y

ج- ئەگەر رەگەكە بە {ى} كۆتايى ھاتبى (ى) راناو لەناو {ى} رەگەكە ئەتوئتەوہ و  
 راناوہكە ھېچ سىمايىكى بۇ نامىنى .

كړى + ى ← كړى  
 زهړى + ى ← زهړى

د- ئەگەر كاتى كارەكە لە ئىستاي تەواودا Present Perfect بىت... لە ئەنجامى  
 پروبەرووكردنى مۆرفۆلۆجى Morphological Identification دەرئەكەوئى كە  
 راناوہكە قالبى (ب ... تى) ئەگرىتە خۆ .

ھىناو - ب ... ه ... تى  
 خواردوو - ب ... ه ... تى

واتا راناوى لكاوى كەسى سىپەمى تاك كە لەگەل راپردوو تىپەرا دەرئەكەوئى ئەم  
 چوار ئەلمۆرفەى ھەپە .

ئەلمۆرف	ياساى دەرکەوتنى
{y}	ئەگەر رەگ بە بزوين كۆتايى ھاتبى
{î}	ئەگەر رەگ بە كپ كۆتايى ھاتبى
∅	ئەگەر رەگ بە {ى} كۆتايى ھاتبى
ب... تى	ئەگەر كاتەكە ئىستاي تەواوبى

ھ- لەگەل كارى تىنەپەرى راپردوو... كەسى سىپەمى تاك سىمايىكى بىنراوى نىپە  
 Zero morpheme (∅)

ئەو ھات + ∅

ئەو چوو + ∅

۱- لەگەڵ رێستەى جووتیتراو Copulative كە رێزمانى ھەندى زمان بە (رێستەى ناوى) ى ناوى ئەبات... كەسى سېپەمى تاكى كاتى ئېستا Present بە (هە) خۆى دەرئەخا... ەك لە:

- من ئازاد - م
- تۆ ئازاد - یت
- ئەو ئازاد - ە
- ئێمە ئازاد - ین
- ئێو ئازاد - ن
- ئەوان ئازاد - ن

ھەموو ئەلەفۆرمەکانى راناوى كەسى سېپەمى تاك لەم نەخشەيەدا ڤوون كراونەتەو:

	کات	ياسای دەرکەوتنى
رێستەى جووتیتراو	ئېستا	ات - یت - ا - ئ - ت - Ø
	ڤاڤرڤووى تېپەر	Ø - î - y - (ی ... تى)
	ڤاڤرڤووى تېنەڤەر	Ø
	رێستەى جووتیتراو	هە

ڤەراویژەکان:

- ۱- شیکردنەوێ مۆرفۆلۆجى ھەر زمانى ئەبى بەلای كەمى ئەم ئەركانە بەجى بهینى:
- دەستنیشانکردنى كەرەسە ھەرە خاوەكانى مۆرفۆلۆجى زمانەكە كە مۆرفیمەكانیپەتە.
- دەستنیشانکردنى پیتكەتانی فۆنەتەكتیكى مۆرفیمەكان.
- دەستنیشانکردنى ئەو یاسیانی مۆرفیمەكان لێك ئەدەن بۆ دارشتنى وشەكان.
- دەستنیشانکردنى ئەركى مۆرفۆلۆجى كەرەسە ناکەرتیپەكان suprasegmental.
- دەستنیشانکردنى قالبە جیاواژەكانى ھەمان مۆرفیم (ئەلەمۆرفەكانى) كە لە ئەنجامى كارتیكردنى بیئەى فۆنۆلۆجى جیاواژەو سەرھەلئەدەن. ئەمە ڤەبەندى مۆرفۆلۆجى بەفۆنۆلۆجیپەو ئەخاتە ڤوو و یاساكانى بەمۆرفۆنیمى ناو ئەبیرن.
- بەگوتەرى نامانج و سنوورى باسەكە، ئەش لایەنێكى یا بەشێكى لایەنێكى زمانەكە ەربگیرى و

بەپیتى (یەكێ یا ھەموو) ئەو ئەركانەى سەرەو شى بكریتەو. بۆ نمونە گەر بمانەوێ راناوەكانى زمانى كوردى لە ڤووى مۆرفۆلۆجیپەو شى بكەینەو ئەبى ئەم ھەنگاوانە بگریتە بەر:

- ۱- راناوێ جودا و لكاوێكانى جیا كەینەو... دوور لە ھەموو جۆرە ئەركى.
- ب- پیتكەتانی مۆرفۆلۆجىیان (واتا مۆرفیمەكانیان) دەستنیشان كەین.
- ج- ئەلەمۆرفەكانى ھەر یەكێ لە راناوەكان دەستنیشان كەین و یاسا مۆرفۆلۆجیپەكان ھەلێنجین.

باسیكەم لە ژمارە (۱۱۵) ى گۆڤارى رۆشنیڤى نوێ سالى ۱۹۸۷دا ڤاڤرڤووى رێزمانى كوردى - ھەندى شیکردنەوێ مۆرفۆلۆجى | تىیا نامانج و پتەر و تەكنىكى شیکردنەوێ مۆرفۆلۆجى راناوم خستەروو چاوتى پتدا بخشین<sup>(۴)</sup>:

تیبىنێك لە بارەى رەخنەكانى د. ئاڤرەحمانى حاجى مافەو كە ڤەبەندى بەمۆرفۆلۆجیپەو ھەبە، لە بارەى مۆرفیمى سېفەرەو ەبە.

د. ئاڤرەحمان وای پتشان ئەدات كە (وریا عومەر ئەمین) مۆرفیمى سېڤرى لە (عەبدوللا حوسین ڤەسول) ەو ەڤرگتووە (ڤەخنەى نارەخنە - ۱۹۹۸ - ل ۴۷).

ئەمەوێ ئەو ڤوونكەمەو كە مۆرفیمى سېڤر زاراوێپتێكى زۆر ڤاوى مۆرفۆلۆجىپاى رتیبازى (بۆنەوێ) ى ڤلوومفیلدیپە، لە سەرەتای سېپەكانى سەدەى ڤاڤرڤوودا دارپتزاو ەو ئەو مۆرفیمەمانەى كە دەنگیان ھەبە و ڤەنگیان نیپە و بۆ ماوێ زياتر لە چل سال، تا سەرھەلئەدانى رتیبازى چۆمىسكى لە كۆتابى ڤەنجاكانا نەزەریپەى مۆرفیمى سېڤر ڤاوى زمانەوانى داگیر كړببو و لە كیتشەدارتربن خالەكانى رتیبازى بۆنەوێپەت بوو. لە ھەزاران (نەك سەدان) وتار و باس و لیکۆلینەو ە و كتیبى زمانەوانى لە ھەموو جیھانا بەگەلێ زمان ناوى ھاتووە و مرناقەشە و ھەراى لەسەر كراو. یەكێكە لە كلیل و ڤى ڤاككەرەو ەكان بۆ سەرھەلئەدانى رتیبازى گوتراو ەو ە بەسەرى دەزووى ڤەبەندى نېوان بنج - deep struc- ture و سیمما surface structure ئەژمىڤىڤى و چۆتە مېتالانگوىچى رتیبازى چۆمىسكى و دواى چۆمىسكىش دەور و نرخی تاپەتیبى خۆى لە دارشتنى یاسا مۆرفۆنیمەكانا ھەبە... ھتد.

(جگە لە نامەكاندا... لە ھەفتاكاندا) لە سەرەتای ھەشتاكانیشەو ە من زاراوێ مۆرفیمى سېڤرم لە دەیان وتار و باسدا بەكارھێناو ە بۆ نمونە:

- ۱- لە سالى (۱۹۸۲) دا لە ژمارە (۹) ى خولى (۲) ى گۆڤارى نووسەرى كورددا.
  - ۲- لە ژ (۲۴۹۳) ى رۆژى (۱۱/۴/۱۹۸۴) ى رۆژنامەى (العراق) دا.
  - ۳- لە سالى (۱۹۸۶) دا لە ژمارە (۴۵) ى گۆڤارى (كاروان) دا. لە لاڤەرە (۱۱) ى ئەم وتارەمدا ئەلیم.
- و ەك خۆى ئەبەخەم ڤوو:
- «ئېستا سەڤرى ئەم نمونانە بكە...»

- من چوو - م
- تۆ چوو - یت
- ئەو چوو - Ø

ئىيمە چوو - يىن

ئىيوە چوو - ن

ئەوان چوو - ن

لە كەسى سىيەمى تاكدادا... مانا و دەور هەيه، بەلام قالب نىيە.

زانايانى زمان بۆ چارەسەر كوردنى ئەم گىروگرفتانه لە دابەشكردن و دەستتەيشانكردنى جۆرى مۆرفىيمەكان بابەتى (تى)يان خستۆتە خانەى مۆرفىيمى بۆش empty morpheme و ئەوەى مانا و دەورى هەبى و قالبى فېزىباوى نەبى خستوويانەتە خانەى مۆرفىيمى سىفر zero morpheme...».

قوتابىيمان كاك عەبدوللا حوسەين رەسوول ئەمەى خستۆتە نامەكەپەو (۱۹۹۵) و لە لىستەى سەرچاوەكانىيدا ناوى ئەم وتارە و وتارى ترم ئەهتتىن كە تىيايانا ناوى مۆرفىيمى سىفر ئەهتتىن. د، ئەورەحمان واى بۆچوو كە عەبدوللا رەسوول دانەر و داھتتەرى چەمك و زاراوەى مۆرفىيمى سىفرە و من لەوم وەرگرتوو.

۲- بۆ رىككەوتن concord سەيرى ئەم باسە بكەن: وريا عومەر ئەمەين (۱۹۸۲) رىككەوتن لە زماندا. گۆفارى رۆشنىبىرى نوئى، ژ (۹۲).

۳- سەيرى ئەم باسە بكەن:

وريا عومەر ئەمەين (۱۹۸۵) كەى (ات) و كەى (پت). گۆفارى رۆژى كوردستان، ژ (۷۰).

۴- هەرودەها سەيرى ئەم باسانەشم بكەن:

۱- روونكردنەو دىتت، گۆفارى نووسەرى كورد، ژ (۵) سالى ۱۹۸۵.

ب- رەخنەى نارەخنە، گۆفارى رۆشنىبىرى نوئى، ژ ۱۴۰، سالى ۱۹۹۷.

ج- پاشبەندى (ئى) لە رەخنەى نارەخنەدا... گۆفارى رۆشنىبىرى نوئى، ژ (۱۴۲)، سالى ۱۹۹۸.

\* ئەم وتارە لە گۆفارى كۆرى زانىارى عىراق - دەستەى كورد - بەغدا، ژمارە (۲۹ و ۳۰)ى سالى

۲۰۰۲، لاپەرە ۲۹۱-۲۹۷ بلاوكراوئەو.

## چەند تېيىنىيەك لە بارەى (نەرى) وه

ئەوهى لە بارەى پېناسىنى (نەرى) وه باوه ئەوهى... نەرى چەمكىتى سىمانتىكىيە وه كه ره سه يتيكى سينتاكسى له رسته دا دەرته كه وئ، به جى نه هيتانى ئهركى كارى رسته كه ئەگه ييتنى. شىكر دهنه وه دهرى ئەخا كه ئەم پېناسىنه له زۆر حاله تدا هله وه شىته وه. زۆر جار دهر كه وتنى ئامرازى نەرى ئەم چەمكه ناگه ييتنى و ئەم دهره رېزمانىيە ناگيرئ. وهك له:

۱- رستهى پرسبارى (به لئى - نا) yes - no question به زۆرى به شىوهى نەرى ئاراسته ئەكرئ... كه چى لابر دنى ئامرازى (نەرى) هيچ كار له واتا و رېزمانىيى رسته كه ناكات.

۱- نان ناخۆيت؟

ب- نان ئەخۆيت؟

۱- ئازاد نه هات؟

ب- ئازاد هات؟

۱- ئەم وتارهت نه خوئندۆته وه؟

ب- ئەم وتارهت خوئندۆته وه؟

(ب) يه كان نەرىيى (۱) كانن و هاوواتان.

۲- له رستهى

كه نا بينم... رهنگى زهره هه لگه را!

لابردنى ئامرازى نەرى (نا) هيچ كار له واتا و رېزمانىيە تى رسته كه ناكات... واتا كه وهك خۆى ئەمىنيتته وه.

كه بينيم... رهنگى زهره هه لگه را.

۳- رستهى

نه كهى ئەتكورم.

دوو ماناى دژيه كى هه يه:

۱- ئەگه ر بكهى ئەتكورم.

ب- ئەگه ر نه كهى ئەتكورم.

له رستهى (ب) دا كه خورتىتى (الزام) كردنه كه ئەگه ييتنى ئامرازى (نەرى) دهر كه وتوه... (واتا ئەبى بيكا... نهك نه يكا).

۴- دهر كه وتنى ئامرازى (نەرى) له گه ل ئاوه لئاوى (راده) دار Intensifier (زۆر جوان... گه لئى دوور... هتد) هه رگيز واتاى نەرى ناگه ييتنى و تا راده يهك چەمكى پيچە وانه ئەگه ييتنى. وهك له:

ئەم كچه زۆر جوان نيبه.

واتا جوانه... به لام تا راده يهك...

## نەرى و پېناسىنى بهركار

له رووى ئهركه وه... بهركار ئەو كه سه به يا ئەو شته به كه پيشوازيى كارى بكهرى رسته كه ئەكات. يا كارى بكه ره كهى ئەكه و پيته سه ر. وهك له:

ئازاد رزگارى بينيوه.

(رزگار) بهركاره چونكه كارى بينينه كه كه ئازاد به ئه نجامى داوه كه وتۆته سه ر (رزگار) كه بينراوه. به لام كه ئەو رسته به ئەكرئ به (نەرى):

ئازاد رزگارى نه بينيوه.

ليره (رزگار) هيچ كارتىكى له ئازاده وه بۆ نه كه وتۆته سه ر، بۆبه به پيى پېناسىنى سىمانتىكى (بهركار) نابى (رزگار) بهركار بى.

يه كئى له ئه نجامه سه ره كىيه كانى Klima (۱۹۶۴) كه سه ر به رپيازي چۆمسكىيه، ئەوه به كه رستهى ساده ته نيا يهك ئامرازى نەرى قه بوول ئەكات. واتا رستهى ساده له يهك ئامرازى نەرى زياتر وه ناگرئ.

له زمانى كوردىيا غونونهى وا هه به كه دوو ئامرازى (نەرى) تيا بهرچاو ئەكه وئ وهك له:

من ناتوانم نه چم.

ئەم رسته به ماناى زۆر جيايه و پيچە وانەى ئەمه ناگه ييتنى.

من ئەتوانم بچم.

رستهى يه كه م (خورتىتى) ي obligation تيا به كه چى رستهى دووهم (ئاره زووبى) ي

optional تیا به . ئەم دوو چه مکه له م نمو نانه دا روون ئە بنه وه .

من ناتوانم نه چم (ئە بئ بچم)

من ئە توانم بچم (ئاره زووی خو مه)

به به کاره ی تانی یه ک ئامرازی (نهری) جیا وازی تر له واتا کان ده رئه که وی .

من ئە توانم نه چم .

من ناتوانم بچم .

به ره چاو کردنی ریبازی گوێزان هوی چۆمسکی ئە بئ ئەم جو ره پستانه له بنجدا deep structure به لیتکدراو و ئالۆز له قه له م بدرین .

واتا پستانه ی (من ئە توانم بچم) له بنجدا ئە بئ ئەم دوو پستانه یه پیک هاتی بئ :

۱- من ئە توانم .

۲- من ئە چم .

چه ن یاساییکی گوێزان هوه ... ئەم دوو پستانه یه لیک ئە ده ن و پستانه ی سیما دیننه ئە نجام .

پستانه ی (من ناتوانم نه چم) ئەم بنجه ی هه یه :

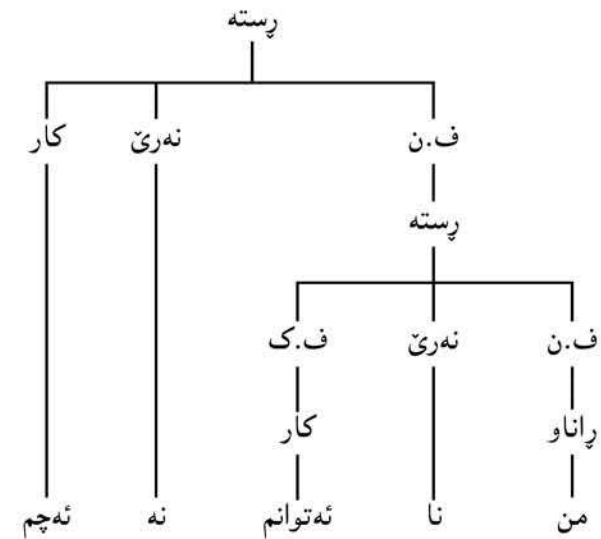

(ئەم بنجه زۆر درشته و زۆر لایه نی نه خراوه ته روو).

به یاسای (هاولابردن) Equi-Deletion (من ی پارسته که لانه بری و زنجیره ی پیک

یاسای گوێزان هوه دوو پستانه که لیک ئە دا و پستانه ی سیما دینیتته ئە نجام .

له چوارچێوه ی ریبازی گوێزان هوه دا یاسای نهری له کوردیدا ئە شئ به م جو ره دارپێژری .

SI:	x	-	NEG	-	Vs	x	
	1		2		3	4	
							→ obl
SC:	1		∅		2+3	4	

تیبینی: ل (۵۳-۵۹) ی سه رچاوه ژماره (۱) به فراوانی ئەم رووه ی ریبازی کوردی ئە خاته روو .

سه رچاوه کان:

1- Amin, W. O. (1979) Aspects of the verbal construction in Kurdish - London University.

2- Klima, E. S. (1964) negation in English. In Foder and Kats (eds).

3- Mackenzie, D. N (1961) Kurdish dialect studies V-1 - London.

۴- وریا عومه ئە مین (۱۹۸۳) نهری له زمانی کوردیدا، پۆژنامه ی العراق، ژ ۲۲۳۸ .

۵- ریبازی ناخواتنی کوردی (۱۹۷۶)، کۆری زانیاری عیراق - بغداد .

\* ئەم وتاره له گوێزاری کۆری زانیاری عیراق - ده ستی کورد - به غدا، ژماره (۳۱) ی سالی ۲۰۰۳ ، لاپه ره ۱۵۷-۱۶۱ بلاو کراوه ته وه .



## په یوه ندى راناو و فرمان له کرمانجی ژورودا

له پال باسکردنی راناو یا فرمان هندی له زمانه وانان و ایان له قه لَم داوه گویا له کرمانجی ژورودا له رابردوی تیپه راناوی لکاو له گه ل فرمانا دهرناکوهی، نمونه کانیشیان له م بابه تن.

من خار (من خواردم)

ته خار (تو خواردت)... هتد

نم بۆچونه راست نییه. له کرمانجی ژورودا فرمان له هممو حاله تیکا راناوی لکاو له گه ل دهرته که وئ... به لَم له بهر نه وهی سهر به و سیسته مه زمانه یه یه که به تیرکه تیغ Ergative ناوته برتن دهرکه وتن و دهرنه که وتنی بهرکار دهر ته گیری له دهرکه وتن و دهرنه که وتنی راناوی لکاو له هندی حاله تدا. بۆ روونکردنه وهی نم دیارده یه پتویسته راناوه جودا و لکاو هکانی کرمانجی ژورودا له بهر چاواهن.

لکاو	جودا		کس	ژماره
	۲	۱		
م	ئه ز	من	۱	تاک
ی	تو	ته	۲	
ت/هت	ئه و	وی/وئ	۳	
ین	نم	مه	۱	کو
ن	هون	وه	۲	
ن	ئه و	وان	۳	

وینه ی ژ (۱)

راناوی لکاو له کسه سی سییه می تاکدا بۆ رابردو هیچ نیشانه ییکی نییه له داهاتودا (ت/هت) دهرته که وئ.

په یوه ندی ریکه وتن له نیتوان به شه بنجییه کانی رسته (بکه ر - بهرکار - فرمان)، له کرمانجی ژورودا له م وینه یه دا روون کراوه ته وه.

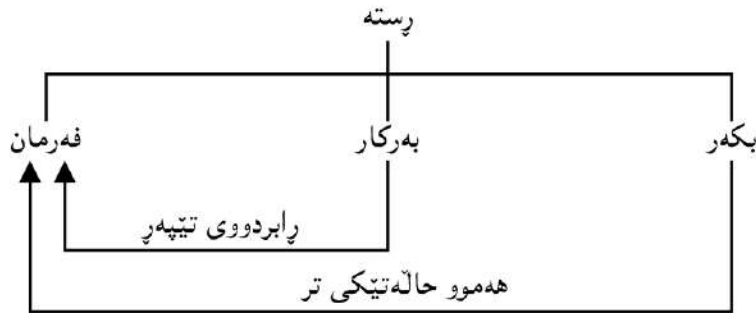

واتا له رابدووی تیپه ر فرمان راناویکی لکاو سهر به هه مان کس و ژماره ی بهرکار و دهرته گری.

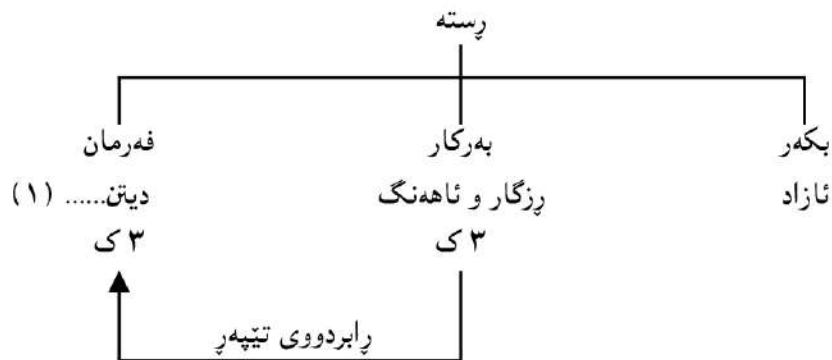

له هممو حاله تیکی تر فرمان راناویکی لکاو سهر به هه مان کس و ژماره ی بهرکار و دهرته گری.

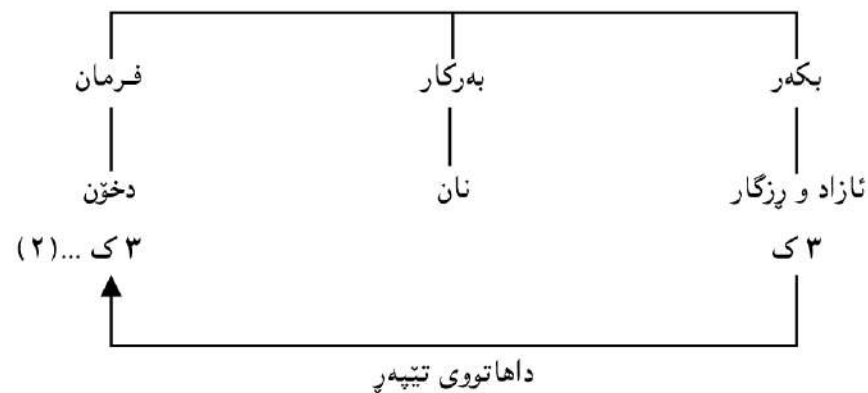

نازاد تهو هئارد - (نازاد تهوی نارد)

ت ۳ ت ۳

وهك له وینهی ژماره (۱) دا دهرئه كهوئ دوو جوړ پاناوی جودا له كرمانجیی ژوووودا ههیه دهركهوتن و دهوړبان له رسته دا بهستراوه بهكات (پاږدوو یا داهاتوو) و جوړی فرمان (تیپهړ یا تیینه پهړ).

۱- له رسته ی فرمان تیپهړا

ا- كۆمه لئ یه كهم له پاږدوو دا وهك بكهړ و له داهاتوو دا وهك بهركار دهرئه كهوئ.

ب- كۆمه لئ دووهم له پاږدوو دا وهك بهركار و له داهاتوو دا وهك بكهړ دهرئه كهوئ.

۲- كۆمه لئ یه كهم هه میشه وهك (بهرکاری ناراسته وخو) دهرئه كهوئ.

دهوری پاناوه جوداكان له م وینه په دا پوون كراوه ته وه:

داهاتوو		پاږدوو		
بهركار	بكهړ	بهركار	بكهړ	
۱	۲	۲	۱	تیپهړ
	۲		۲	تیینه پهړ

كۆمه لئ یه كهم هه رگیز له گه ل فرمانا رېتك ناكه وئ. كه دهوری بكهړی ته بیینی فرمان له گه ل بهرکارا رېتك ته كه وئ:

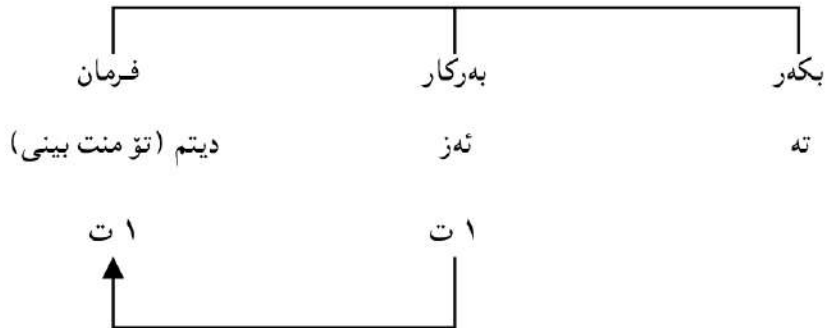

كه دهوری بهرکاری ته بیینی فرمان له گه ل بكهړا رېتك ته كه وئ.



له رسته ی ژ (۱) دا (ناههنگ و رزگار) كه بهرکاره لابیرو پاناوی لكاویش (ن) له گه لیا لانه چی و ته بی به.

نازاد دیت (نازاد بیینی).

(ئهز) كه پاناویکی جودای سهړ به كه سی یه كه می تاكه بخریته شوینی، فرمان پاناوی لكاوی (م) وهرئه گری.

نازاد ئهز دیتم (نازاد منی بیینی).

ات ات

له كه سی سییه می تاكدا پاناوی لكاو هیچ نیشانه ییکی بو پاږدوو نییه، بویه كه بهرکار له كه سی سییه می تاكدا بیت فرمان هیچ پاناویکی لكاوی له گه لا دهرناكه وئ

من نازاد دیت - (من نازاد دی)

ت ۳ ت ۳

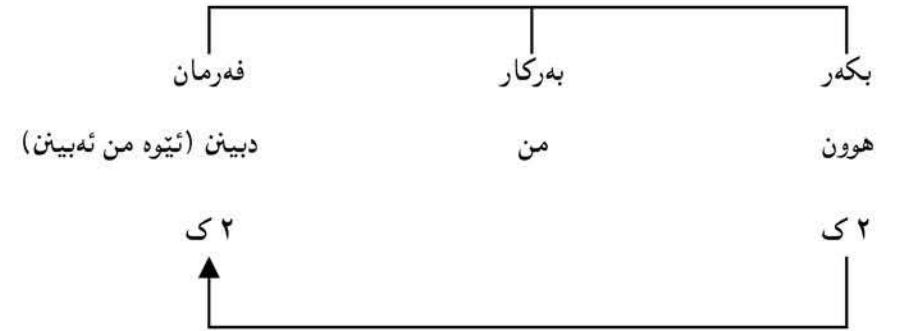

سه چاوه کان:

۱- وریا عومهر ئه مین - راناو له کرمانجی ژوو روودا - هاوکاری ژ (۶۱۵) [ ۱۹۸۱/۱۲/۱۰ ].

۲- کۆری زانیاری کوردی - ریزمانی ناخواتنی کوردی به غدا (۱۹۷۶).

\* ئه م وتاره له گۆفاری کاروان - ئه مینداریتی گشتی بۆ پۆشنییری و لوان - ههولتیر، ژماره (۲) ی سالی ۱۹۸۳، لاپه ره ۴۱-۴۳ بلاو کراوه ته وه.

## پڙماني راناوی لکاو

۱- ئه - تان - نير - ين (ئيمه ئيوه ئه نيرين)

بهرکار      بکەر

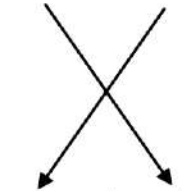

۲- ئه - تان - نارد - ين (ئيوه ئيمه تان ئه نارد)

راناوی لکاو			جودا	کەس	ژماره
۳	۲	۱			
م	م	م	من	۱	تاک
یت	یت	ت	تۆ	۲	
ات/یت	-	ی	ئەو	۳	
ین	ین	مان	ئیمه	۱	کۆ
ن	ن	تان	ئيوه	۲	
ن	ن	یان	ئەوان	۳	

ویننه ژماره (۱)

هەرچەندە جیوازی نیوان کۆمەلتی (۲) و (۳) تەنیا لە کەسی سێیه می تاک دایە. بۆ مەبەستی شیکردنەوه جیایان ئەکەینەوه<sup>(۱)</sup>.  
 جۆر و کاتی فرمان دەور ئەگێرن لە هەلبژاردنی راناوی لکاو. (مەبەست لە جۆری فرمان تێپەر یا تێنەپەرە. مەبەستیش لە کاتی فرمان، پاردوو یا داها تۆوه).  
 چۆنیەتی دەرکەوتنی راناوی لکاو لە گەڵ فرمانا بۆ دەرپینی ریکەوتن لەم ویننەیدا روون کراوەتەوه.

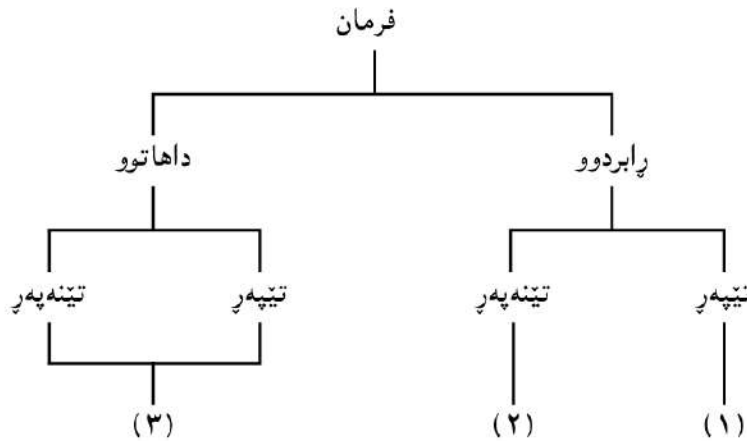

ویننه ژماره (۲)

ئەم دوو رستهیه له قالبی وشهیه کدا رېژراون هەردوو بریتین لە (بکەر) و (بهرکار) و (فرمان). بکەر و بهرکار تبايانا به راناوی لکاو دەرپاون.  
 رستهی یه کەم - کاته کە ی داها تۆوه  
 رستهی دووهم - کاته کە ی پاردوو  
 ئەوهی سەرئێخ رانه کیشێ ئه وهیه کاتی فرمانه که دهوری (بکەر) و (بهرکار) ی ئالوگۆر کرد.  
 ئەم وتاره ههولدانتيکه بۆ روونکردنه وهی ئەم دیاردهیهی زمانی کوردی و داریشتنی ریزمانه کە ی.

له زمانی کوردیدا (خواروو) بکەر و فرمان ریک ئەکەون له کەس و ژماره دا، و اتا بکەر له چ کەس و ژماره یه کدا بیت، فرمانیش راناویکی لکاو ی سەر به هه مان کەس و ژماره وەرته گریت. بۆ روونکردنه وهی ئەم لایه نه ئەبێ راناوه جودا و لکاو هەکان به پینی کەس و ژماره له بهر چاوا بن.

واتا: گهر فرمانه که له رابردووی تپه پەردا بوو کۆمه‌لی یه کهم وەرته‌گرتی.

ئیمه ناسی - مان.

ک۱ ک۱

ئەوان خوارد - یان.

گهر فرمانه که له رابردووی تپه پەردا بوو بۆ دەربرینی ریکه وتن له گەل بکه‌را کۆمه‌لی دوو دم وەرته‌گرتی.

ئەوان نووست - ن.

ک۳ ک۳

ئیمه نووست - یان.

ک۱ ک۱

گهر فرمانه که له کاتی داهاتوودا بوو... چ تپه پەردا بوو کۆمه‌لی سیتییه می له گەلا دەرته‌که‌وتی بۆ دەربرینی ریکه وتن له گەل بکه‌را.

ئەو ئەخو - ات.

ک۳ ک۳

ئیمه ئەنوو - یان.

ک۱ ک۱

بۆ هەلبژاردنی راناوی لکاو بۆ دەربرینی ریکه وتن یه کهم - سهیری وینه ژماره (۲) ئەکه‌ین. به‌پیتی کات و جووری فرمانه که کۆمه‌له که دەسنیشان ئەکه‌ین ئینجا به‌پیتی کهس و ژماره‌ی بکه‌ره که، به‌یارمه‌تی وینه ژماره (۱) راناوه لکاوه که ئەدۆزینه‌وه بۆ نمونه له: ئیمه نارد -

(نارد) که ره‌گی فرمانه، له رووی جوړه‌وه (تپه‌په‌ره) و له رووی کاته‌وه (رابردووه). به‌پیتی وینه ژماره (۲) راناوی لکاو ئەبێ له کۆمه‌لی یه که مه‌وه وەرگیرئ. (ئیمه) که بکه‌ره له که‌سی (یه که می کۆ) دایه. به‌رامبه‌ره‌که‌ی به‌پیتی وینه ژماره (۱)، (مان) ه. ئەلکینرئ به‌ره‌گی فرمانه که‌وه و رسته که ئەبیتته:

ئیمه نارد - مان.

هه‌روا له:

ئەوان ئەنوو -

(نوو) ره‌گی داهاتووی (نوستن) ه. له رووی جوړه‌وه (تپه‌په‌ره)، له رووی کاته‌وه (داهاتووه)، به‌هۆی وینه ژماره (۲) راناوی لکاو ئەبێ له کۆمه‌لی (سیتییه) هوه وەرگیرئ. (ئەوان) که بکه‌ره له که‌سی (سیتییه می کۆ) دایه، به‌پیتی وینه ژماره (۱) به‌رامبه‌ره‌که‌ی (ن) ه. رسته که ئەبێ به:

ئەوان ئەنوو - ن.

ک۳ ک۳

یه‌کێ له تاییه تپه‌ته‌کانی کۆمه‌لی یه که می راناوه لکاوه‌کان واتا کۆمه‌لی (م - ت - ی - مان - تان - یان) ئەوه‌یه شوینی له رسته‌دا ئەگۆزئ به‌پیتی قالبی رسته‌که. ئەگهر رسته‌که به‌رکاری راسته‌وخۆی هه‌بوو راناوی لکاو به‌مه‌وه ئەلکئ وه‌ک له: ئیمه گۆل - مان بۆ ئیوه ئەنارد.

که‌ی رسته به‌رکاری راسته‌وخۆی نه‌بوو ئەوسا راناوی لکاوی کۆمه‌لی یه کهم به‌به‌رکاری ناراسته‌وخۆه ئەلکئ.

ئیمه بۆ ئیوه - مان ئەنارد.

به‌لابردنی به‌رکاری ناراسته‌وخۆش، پرپیۆزیشن ئەبێ به‌په‌ناگی.

ئیمه بۆ - مان ئەنارد.

به‌لابردنی پرپیۆزیشنیش پیشگر ئەبێ به‌په‌ناگی:

ئیمه ئە - مان - نارد.

که‌ی پیشگریش نه‌بوو، ئەوسا به‌ره‌گی فرمانه که‌وه ئەلکئ.

ئیمه نارد - مان.

به‌کورتی {کۆمه‌لی یه که می راناوه لکاوه‌کان به‌یه‌که‌می ئەم به‌شانه‌ی رسته‌وه ئەلکئ به‌م ریزه:

۱- به‌رکاری راسته‌وخۆ (۲)

۲- به‌رکاری ناراسته‌وخۆ

۳- پرپیۆزیشن

۴- پیشگری یه کهم

۵- ره‌گی فرمان ... یاسا ژماره (۱)

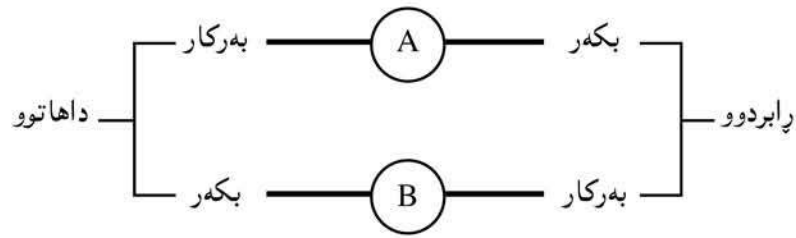

بۆ جیتیگێرکردنی بهرکاری راستهوخۆ یا ناراستهوخۆ یا ناوی خاوهن بهراناویکی لكاو ئەم ههنگاوانه ئهگرینه بهر:

۱- سهیری راناوه لكاوهكه ئهكهین كه دهوری بکهري بینیهوه له کامه کۆمهڵی بوو بۆ بهرکاری روو له کۆمهڵهكهی تر ئهكهین. واتا - گهر له کۆمهڵی (A) یهوه بوو بۆ (بهرکاری) روو له (B) ئهكهین و بهپێچهوانهوه.

۲- بهپیتی كهس و ژماردی ئهوه بهشهی جیتیگێر ئهكری - بهیارمهتی وینه ژماره (۱)، راناویکی لكاو ههلهبژێرئ.

۳- بهپیتی یاسا ژماره (۱) و (۲) شوینی راناوهكه له رستهكهدا دهسنیشان ئهكرئ. بۆ نمونه له رستهی:

ئیمه تۆ بۆ ئهوه ئهئیرین.

بهرکاری راستهوخۆ (تۆ) یا ناراستهوخۆ (ئهو) یا ههردووکیان بهیهكهوه ئهشی بهراناوی لكاو جیتیگێر بکرتن.

۱- ئهوه راناوه لكاوهی دهوری (رێکهوتن) واتا (بکهري) ی بینیهوه (ین) له کۆمهڵی (B) یهوهیه. واتا - بۆ بهرکاری روو له کۆمهڵی (A) ئهكهین.

۲- (تۆ) كه له كهسی دووهمی تاكدايه (۲ت) بهپیتی وینه ژماره (۱) له کۆمهڵی یهكهم بهرامبهرهكهی (ت) یه. ئەم (ت) یه شوینی (تۆ) ئهگرئ.

۳- بهپیتی یاسا ژماره (۱). (ت) كه له کۆمهڵی یهكهمهوهیه دواي لابردنی بهرکاری راستهوخۆ به بهرکاری ناراستهوخۆه ئهلكئ. بهم جۆره رستهكه ئاوی لئ دئ:

{کۆمهڵی دووهم و سێیهم هههمیشه بهرگی فرمانهوه ئهلكئ ..... یاسا ژماره (۲)} جگه له دهوری (بکهري) ئەم راناوه لكاوانه دهوری (بهرکاری) ش ئهبینن. بهرکاری راستهوخۆ و ناراستهوخۆ و (ناوی خاوهن) ئهشی بهراناویکی لكاو جیتیگێر بکرتن. له بهر ئهوهی باس باسی دهوری بهرکارییه بۆیه تهنیا ئهوه رستانه ئهگرتهوه كه فرمانهکانیان تیپهپه.

وهك له سهروهوه روون کرایهوه، کۆمهڵی یهكهم له گهڵ رابدووی تیپهپه و کۆمهڵی سێیهم له گهڵ داهاتووی تیپهپه دهوری بکهري ئهبینن. کۆمهڵی دووهم و سێیهمیش وهك یهکن تهنیا له كهسی سێیهمی تاكدا نهبن.

بۆ دهوری بهرکاری، راناوه لكاوهکان دابهش ئهكهینه سهه کۆمهڵی (A) و (B) بهم جۆره.

	B	A
۳	۲	۱
م	م	م
یت	یت	ت
ات/یت	-	ی
ین	ین	مان
ن	ن	تان
ن	ن	یان

کۆمهڵی (A) كه دهوری (بکهري) له رابدوودا ئهبینن... دهوری (بهرکاری) له داهاتوودا ئهبینن.

کۆمهڵی (B) كه دهوری (بکهري) له داهاتوو ئهبینن... دهوری (بهرکاری) له رابدوودا ئهبینن.

دهرکهوتنی راناوه لكاوهکان وهك دهوری (بکهري) و (بهرکاری) له گهڵ فرمانی تیپهپه لهم وینه بهدا روون کراوهتهوه:

ب- که بهرکاری ناراسته وخۆ بهراناویکی لکاو دهرته بری.

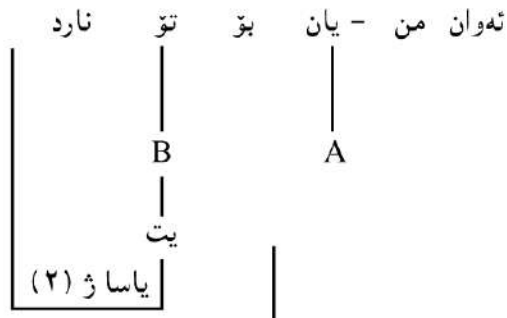

نهوان منیان بو نارد - یت.

بو جیگیرکردنی ناوی خاوهن بهراناویکی لکاو سهیری نهم رسته یه بکه:  
تۆ تۆتومبیله که ی منت فرۆشت.

(من) که ناوی خاوهنه نه شین به هه مان پهیره و بهراناویکی لکاو جیگیر بکری. نه و راناوه ی دهوری بکه ری بینیه (ت) له کۆمه لی (A) یه وه یه. چونکه فه رمانه که رابردوی تیپه ره.

۲- ناوی خاوهن (من) له که سی یه که می تاکدایه له کۆمه لی (B) به رامبه ره که ی (م) ه.

۳- به پیتی یاسا ژماره (۲) کۆمه لی (۱) و (۲) له راناوه لکاوه کان هه می شه به رده گی فرمانه وه نه لکین به م جوړه رسته که ناوی لی دی.

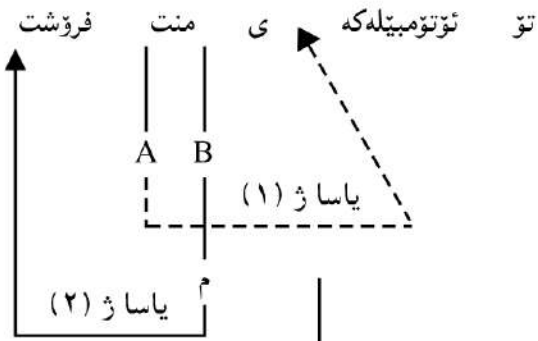

تۆ تۆتومبیله که ی فرۆشت.

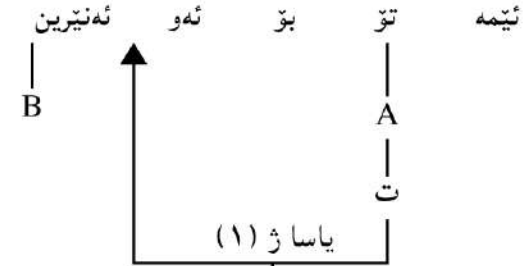

تیمه بو نه و - ت نه نترین.

که بهرکاره ناراسته وخۆ که بهراناویکی لکاو جیگیر نه کری:

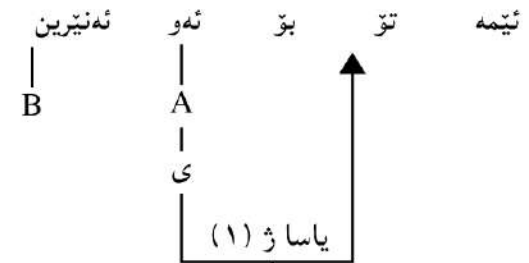

تیمه تۆ - ی بو نه نترین.

گه ر فرمانی رسته کاته که ی رابردو و بی:

۱- که بهرکاری راسته وخۆ بهراناویکی لکاو جیگیر نه کریت.

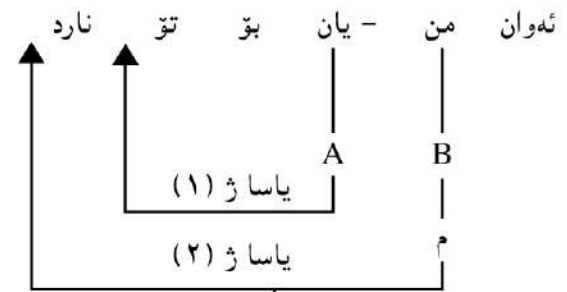

نهوان بو تۆ - یان نارد - م.

بهرکاری راسته و خو و ناراسته و خو نه شی ههردووک پیکه وه بهراناوی لکاو جیگیر بکرتین.

ا- گهر فرمانه که له کاتی دها توودا بی ههردوو راناوه لکاو که بهرپیوژیشنه وه نه لکین بهم جوړه:

پریپوژیشن - بهرکاری راسته و خو - بهرکاری ناراسته و خو ..... یاسای ژماره (۴)

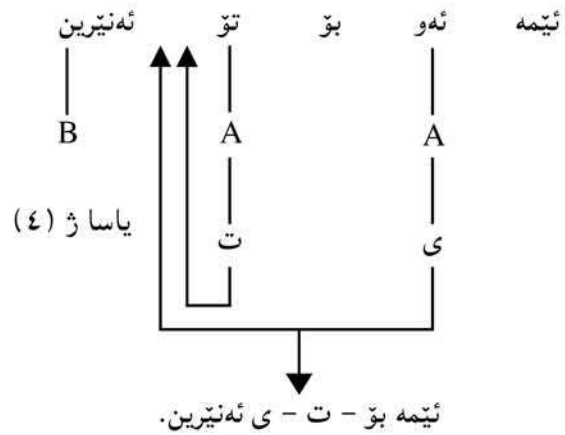

تیمه بو - ت - ی ته نترین.

ب- گهر فرمانه که له کاتی رابردوودا بی... ههردوو راناوه لکاو که بهرگی فرمانه وه نه لکین بهم جوړه:

رهرگی فرمانه - بهرکاری راسته و خو - بهرکاری ناراسته و خو ... یاسای ژماره (۵)

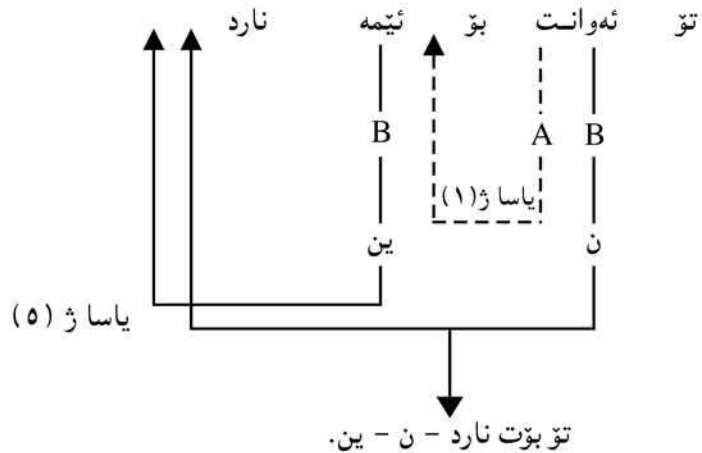

تو بو ت نارد - ن - ن.

{(ی) که دهوری بهستنی ناوی خاوهن به بهرکاری راسته و خو وهی بینی دوای لاجوونی ناوی خاوهن دهوره که ی نامینتی و لانه چتی}.

{گهر بهرکاری ناراسته و خو بهراناویکی لکاو جیگیر کرا... پریپوژیشنی (به) نه بی به (بی) و (له) نه بی به (لی)...}

یاسا ژماره (۳)

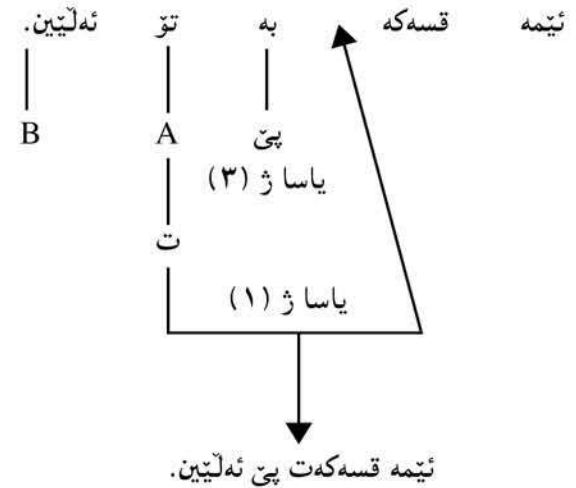

تیمه قسه که ت پی ته نترین.

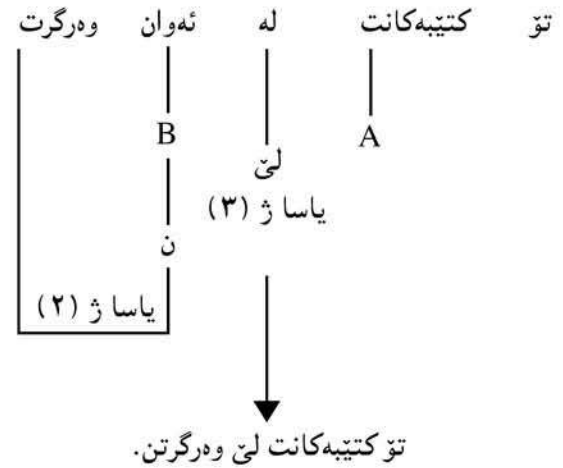

تو کتیبه کانت لی وهرگرتن.



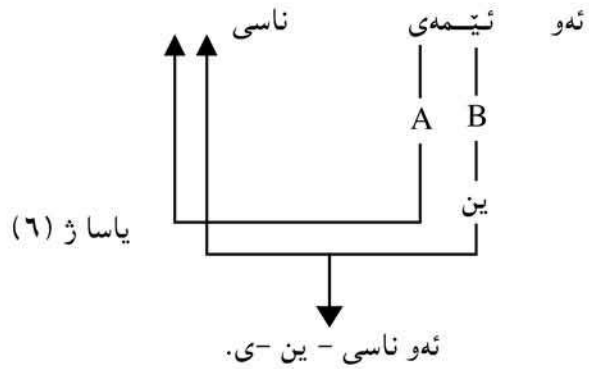

بەجیگیکردنی بەرکاری راستەوخۆی رستەیی ۱ و ب بە پیتی ئەو یاسایانەیی پینشکەش کران پوون ئەبیتنەوه بو و چون دەوری (بکەر) و (بەرکار) ئالۆگۆر ئەبیتی بە گۆرینی کاتی فرمانەکه:

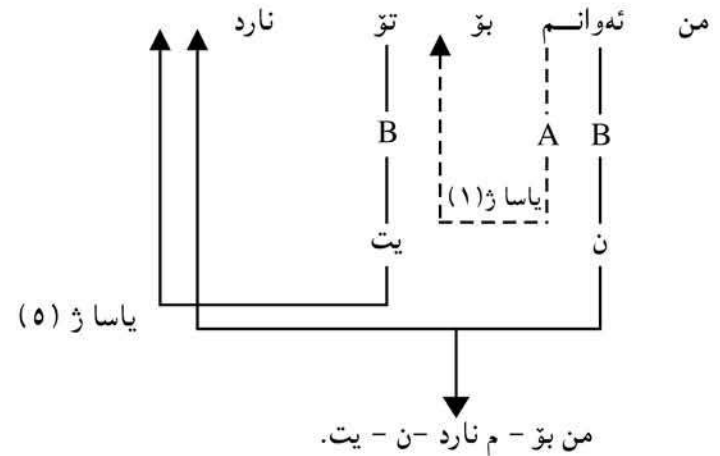
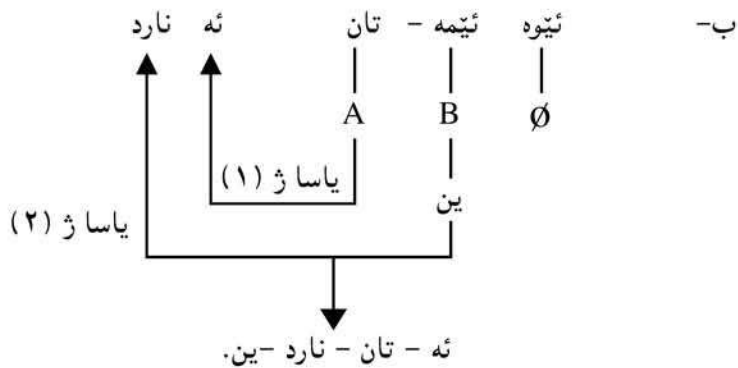
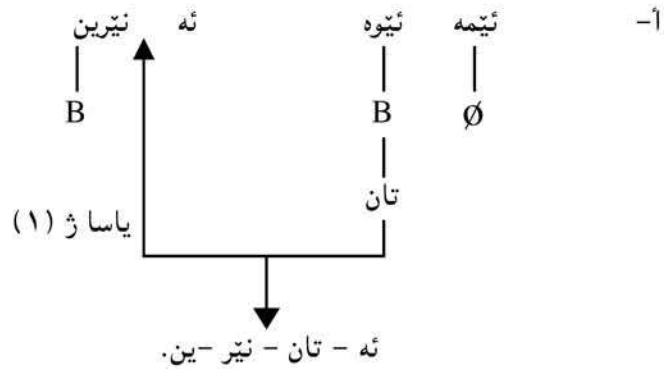

(جیگیکردنی هەردوو بەرکار پیکهوه بەراناوی لکاو زۆر کەمە لە قسەکردنا) کەیی دوو راناوی لکاو بەیەکهوه بەرەگی فرمانەوه لکان یەکیکیان دەوری (بکەری) و ئەوی تر (بەرکاری) بیینی ریزبوونیان بەم جۆرە ئەبیتی. رەگی فرمان - بکەر - بەرکار

..... یاسای ژمارە (۶)

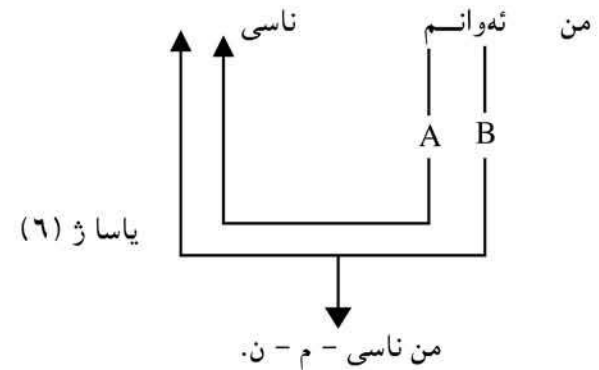

تەنیا گەر (بکەر) لە کەسی سێیەمی تاکدا بیت. لەم حالەتەدا ریزبوونیان بەم جۆرە ئەبیتی:

..... یاسا ژمارە (۷)

رەگی فرمان - بەرکار - بکەر

پهراویژهکان:

۱- وهک دههکههوی راناوی لکاوی کهسی سییهمی تاکی کومهلی سییهم خوی به (ات) یا (یت) دههخا. نهگه رهگی کاتی داهاتوی فرمانه که به (ۆ) یا (ه) کوتایی هاتی نهوه راناوه لکاوه که قالیی (ات) نهگهتهخۆ، دواي نهوهی (ۆ) نهیی به (و)ی کونسونانت و (ه) نهتوتتهوه.

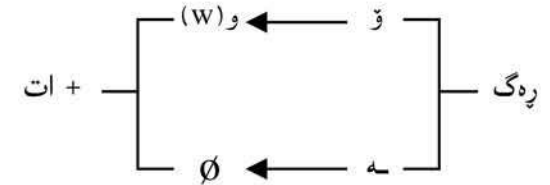

له ههموو حاله تییکی تردا راناوه که خوی به (یت) دههتهخات.

نهوه نههریت.

نهوه نهچیت

نهوه نهنویت... هتد

۲- یا بهو وشانهی له زانستی زمانا به Quantither ناو نهبرین وهک (زۆر، کهم ههندی... هتد) وهک:

من زۆر - م قسه پت و ت.

تیمه ههندیک - مان دیاری بۆ هیتا.

سههچاوه:

1- Amin, W. O (1979) Aspects of Verbal construction in Kurdish. London University.

۲- وریا عومهر نهمین (۱۹۸۱) «راناو له کرمانجیی خواروودا» پۆژنامهی هاوکاری ژ ۶۱۶ و ۶۳۷.

۳- کۆری زانیاری کورد (۱۹۷۶) «رێزمانی ناخواتنی کوردی».

سوپاس بۆ کاک عهزیز رهشید ههیری که لهم وتاره و نهوهی له ژماره دووی کاروان بلاوکرایهوه نه رکیتی زۆری کیشا...

\* نهه وتاره له گۆقاری کۆری کاروان - نه مینداریتی گشتی بۆ پۆشنییری و لاوان - ههولیر، ژماره

(۸) ی سالی ۱۹۸۳، لاپهه ۶۸-۷۴ بلاوکرارهتهوه.

## فۆنۆلۆجى

فۆنەتیک ئەو لقمى زانستى زمانە کە لە دەنگەکانى زمان ئەکۆلئیتەوه.

دەنگەکانى زمان ئەشى لە سى رووه سەربىان بکرى و لىيان بکۆلئیتەوه:

۱- لە رووى دروستکردنەوه... ئەمە مېکانىزىمى تى ئەندامانى ئاخاوتن ئەگرئیتەوه.

۲- لە رووى گواستنەوهى دەنگەکان لە ھەوادا بەھۆى ئەو شەپۆلانەى بەرپەوتى باى لە سىبەکانەوه ھاتوو و جوولانەوهى بەشەکانى زار دروست ئەکرىن.

۳- لە رووى ھەرگرتنى ئەم دەنگانەوه بەگوئى و شىکردنەوهيان لە مېشکا. ئەمەيان مېکانىزىمى تى و فسىۆلۆجىيە تى گوئى و مېشک ئەگرئیتەوه.

بەم جۆرە فۆنەتیک بۆتە سى لقمى سەربەخۆ. ھەريەکە پەپرە و ئامانجى تايبەتیی خۆى ھەيە.

لەبەر ھەندى ھۆکە پەيوەندى بەسروشت و ئامانجى زانستى زمانەوه ھەيە، بەشىوہيەكى گشتى بايەخ زياتر بەلقى يەكەم دراوہ. دوو لقمەكەى تر تازە داھاتوون و پەيوەندييان زۆرتر بەمەيدانەکانى ترى زانستەوهى وەك فيزيا و كۆمپيوتەرەوه... ھتد ھەيە.

ئەم وتارە ھەولدانىكە بۆ پىناسىنى فۆنەتیک و ھەرخستنى پەيوەندى نيوان فۆنەتیک و فۆنۆلۆجى.

فۆنەتیک لە كەرەسە (مادى) يە ھەرە خاوەكانى زمان ئەكۆلئیتەوه كە ئەو تاكە دەنگانەن بەھۆى ئەندامانى ئاخاوتنەوه دروست ئەكرىن لە ئەنجامى كۆمەلە جوولانەوہيەتیک لە پەردەى ناوېنچكەوه دەست پى ئەكا و سىبەكان و بۆرى ھەناسە و قورگ و بەشەكانى زار و لووت ھەموو تىايا بەشدارى ئەكەن.

تايبەتییە تى ھەر دەنگىك و ھەلوئىستى ئەندامانى ئاخاوتن لە كاتى دروستکردنىدا دەستنىشان ئەكات.

فۆنەتیک روونى ئەكاتەوه - بۆ نمونە - دەنگى (ب) و (ك)... ھتد چۆن دروست ئەكرىن و چىن ئەو رووداوانى ئەندامانى ئاخاوتن كە وا ئەكەن ئەم دەنگانە دروست بکرىن. چىبە (ب) لە (پ) جيا ئەكاتەوه؟... ھتد.

فۆنەتیک تەنيا لەو دەنگانە ناکۆلئیتەوه كە لە نووسىنا بەپىت ھەرئەبىرئىن. بەلكو لەو كەرەسە زمانىيانەش ئەكۆلئیتەوه كە زۆر گرنگن لە زمانا بەلام لە نووسىنا ھىچ نىشانەيەكيان بۆ دانەنراوہ وەك ھىز stress، ئاواز intonation تۆن Pitch و Tone و Juncture ھتد... سروشت و چۆنىە تى دروستکردنى ئەم كەرەسانە دەستنىشان ئەكات.

فۆنەتیک لەمانە ھەموو ئەكۆلئیتەوه بى ئەوہى بايەخ بەوہ بدا ئەم دەنگانە سەر بە چ زمانىكەن. واتا - فۆنەتیک شتىكى گشتىبە.

ئەو ياسايانەى فۆنىمەكانى زمان دەستنىشان ئەكەن و لەناو قالبى برگەى فۆنەتیکيدا لىكيان ئەدەن بۆ پىكھىتئانى برگەى فۆنۆلۆجى و ھۆى پەياوون يا توانەوہى ھەندى دەنگ لە ھەندى ھالەتا پىشان ئەدا، ئەمانە ھەموو بەياسا فۆنۆلۆجىيەكان ناو ئەبىرئىن.

ھەر زمانەى كۆمەلە ياسايەكى فۆنۆلۆجىيە تايبەت بەخۆيەوہى ھەيە.

۱- فۆنىمەكانى دەستنىشان ئەكات.

۲- لەناو قالبى برگەى فۆنەتیکيدا ئەم فۆنىمانە لەبەك ئەدا بۆ پىكھىتئانى برگەى فۆنۆلۆجى.

۳- لە ئەنجامى لەبەكدانى ئەم فۆنىمانە لە ھەندى ھالەتا - ھەندى دەنگ پەيا ئەبى يا ئەتوتتەوه.

واتا فۆنۆلۆجى شتىكى تايبەتییە.

بۆ روونکردنەوہى جىاوازى نيوان فۆنەتیک و فۆنۆلۆجى. ئەم بەراوردىبە ئەخەينە روو. زمانى كوردى و ھەربى<sup>(۱)</sup> لەم شەش دەنگانەدا ھاوبەشن [ر - پ - س - ص - ل - ڤ] وەك لەم نمونانەدا ھەرئەكەوئى:

كوردى	دەنگ	ھەربى
پەرى	ر	برد
رەنگ	پ	حپ
سەوز	س	سماء
صەگ	ص	صباح
لانك	ل	ليل
گول	ڤ	نضال

ئەوہى سەرنج رانەكئىش ئەوہيە لە سىستەمى نووسىنى زمانى كوردىيا (ر) و (پ) جيا

کراونه ته وه که چی له هی عه ره بییا جیا نه کراوه ته وه و بۆ هه ردووک یهک نیشانه ته رخا نه کراوه.

هۆی جیا کردنه وه یان له زمانی کوردییا نه وه یه نه م دوو دهنگه له م زمانه دا دوو شتی جیا و دوو نرخی جیا وازیان هه یه چونکه نه توانن له هه مان بیته دا ده رکه ون و کار له مانا بکه ن.

وهک له م نمونانه دا ده رته که وئ

برین برین

که ر که ر

وه رین وه رین

په ری په ری ..... هتد

واتا په یوه ندیی نیوان (ر) و (پ) وهک په یوه ندیی نیوان (س) و (ف) وایه:

که	[س]	کهس	که	[ف]	کهف
	ر	که ر		پ	که پ

له نووسینی عه ره بییا بۆ نه م دوو دهنگه جیا وازه (ر - پ) یهک نیشانه ته رخا نه کراوه. چونکه به دووان یهک نرخی تیا پینشان نه دهن. هیهج وشه یی له م زمانه دا نادۆزریته وه نه م دوو دهنگه ی تیا تالوگۆر بکری مانا بگۆری. نه و جیا وازییه ی له نیوانیا نا هه یه نه نجامی کارتیکردنی نه و بیته جیا وازانه یه که تیا یا ده رته که ون. به م جو ره (ر) و (پ) له زمانی عه ره بییا دوو شتیوه ی جیا ی هه مان فۆنیم و له زمانی کوردییا دوو فۆنیمی سه ره به خۆن.

فۆنیم	کوردی	دهنگ	عه ره بی	فۆنیم
/ر/	په ری	[ر]	برد	/ر/
/پ/	په ری	[پ]	حر	

// نیشانه یه بۆ فۆنیم

[ ] نیشانه یه بۆ دهنگ

به پیچه وانه وه... دهنگی (س) و (ص) له زمانی کوردییا دوو شتیوه ی جیا وازی هه مان فۆنیم... جیا وازی نیوان نه نجامی نه و بیته جیا وازانه یه که تیا یا ده رته که ون. چونکه

هیهج وشه یی له زمانی کوردییا نادۆزریته وه به تالوگۆر کردنی نه م دوو دهنگه ی تیا کار له مانا بکات. که چی له زمانی عه ره بییا نه توانن له هه مان بیته دا ده رکه ون و کار له مانا بکه ن. وهک له م نمونانه دا ده رته که وئ.

سلب صلب

عسیر عصیر

سار صار

مس مص

سهر صهر ..... هتد

به م جو ره نه م دوو دهنگه له زمانی عه ره بییا دوو فۆنیم و له زمانی کوردییا یهک فۆنیم ییته که نه هیتن.

فۆنیم	کوردی	دهنگ	عه ره بی	فۆنیم
/س/	سۆز	[س]	سار	/س/
/ص/	صهگ	[ص]	صار	

به هه مان په یوه (ل) و (ل) له زمانی عه ره بییا دوو شتیوه ی جیا ی هه مان فۆنیم و له زمانی کوردییا دوو فۆنیم، چونکه نه توانن له هه مان بیته دا ده رکه ون و کار له مانا بکه ن.

چل چل

که ل که ل

په له په له

گول گول

فۆنیم	کوردی	دهنگ	عه ره بی	فۆنیم
/ل/	چل	[ل]	امل	ل
/ل/	چل	[ل]	ظلم	

به به راورد کردنی زمانی کوردی و عه ره بی له م شهش دهنگانه دا له لیقلی فۆنه تیکی و فۆنۆلۆجی نه م نه نجامانه مان دهس نه که وئ.

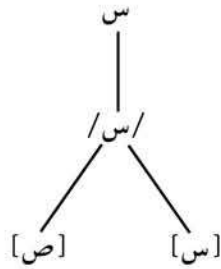

وەك لە سەرەو بەس كرا... فۆنۆلۆجى (بەلای كەمى) سى جۆر ياسا ئەنووتى. يەكەم ئەو بەس كرا كە بەهۆبەو فۆنیمەكانى زمان دەسنیشان ئەكرىن. جۆرى دووهمى ياسا فۆنۆلۆجىيەكان ئەوانەن كە لەناو قالبى فۆنیمەكان لەبەك ئەدەن بۆ دروستكردى برگەى فۆنۆلۆجى.

تا ئىستى زانستى زمان بەهەموو قوتابخانەكانىيەو نەيتوانىو پىناسىنىكى بى كەلەبەرى برگە پىشكەش بكات. بەشپۆبەكى گشتى دوو جۆرى لى جيا كردۆتەو.

يەكەم - برگەى فۆنەتیکى - ئەم جۆرەيان گشتىيە. هەموو زمانانى جىهان تىبايا بەشدارن. پەيوەندى بەفسىۆلۆجىيەتى هەناسە وەرگرتن و چۆنەتى كاركردى ئەندامانى ئاخاوتنەو هەبە. لەناو چوارچۆبەى ئەم قالبە گشتىيەدا زمانەكان جىاوازی پىشان ئەدەن لە چۆنەتى لەبەكدانى فۆنیمەكانىيان. ئەم لەبەكدانە تايبەتییە برگەى فۆنۆلۆجى - كە جۆرى دووهمە - پىك ئەهینى.

لە هەموو زمانىكا ناووكى برگە ئاويلكە لەگەل ئەم ئاويلەدا ئەشى چەن كۆنسوانتى دەرکەوئى. ژمارەى ئەو كۆنسوانت و جۆرى رىزبوون و دەرکەوتنىان بەبەكەو لە زمانەكانا جىاوازن. بۆ نمونە لە برگەى زمانى كوردىيا لە يەك تا چوار كۆنسوانت ئەشى لەگەل ئاويلە بەرگەدا دەرکەوئى. هەرگىز لە دوو كۆنسوانت زىاتر ناكەوئىتە لایەكى ئاويلەكەو. لە برگەى زمانى ئىنگلىزىيا ئەشى پىنج كۆنسوانت دەرکەوئى گەورەترىيان ئەو بەكە سىيان ئەكەوئىتە پىش ئاويلەكە و دووانىان ئەكەوئىتە دواى. لە هەر زمانەى هەندى فۆنیم هەن هەرگىز بەبەكەو دەرناكەون لە پىش يا دواى ئاويلە برگەدا... هتەد. ئەو ياساىيانەى دەرکەوتن و رىزبوونى كۆنسوانتەكان لەناو قالبى برگەدا دەسنیشان ئەكەن ياساى فۆنۆلۆجىين.

جۆرى سىيەمى ياسا فۆنۆلۆجىيەكان ئەوانەن كە لە ئەنجامى لەبەكدانى فۆنیمەكان - لە

فۆنۆلۆجى فۆنیم	عەرەبى	فۆنەتیک دەنگ	كوردى	فۆنۆلۆجى فۆنیم
/ر/	برد	[ر]	پەرى	/ر/
/ر/	حر	[ر]	پەرى	/ر/
/س/	سار	[س]	سەوز	/س/
/ص/	صار	[ص]	صەگ	
/ل/	امل	[ل]	چل	/ل/
/ل/	ظلم	[ل]	چل	/ل/
٤		٦		٥

واتا ئەم شەش دەنگە هاوبەشە لە لىقلى فۆنەتیکىدا، (پىنج) فۆنیم لە زمانى كوردىيا و (چوار) فۆنیم لە زمانى عەرەبىيا لە لىقلى فۆنۆلۆجىدا پىك ئەهین.

لەژىر تىشكى ئەو بەس كرا... پىناسىنى فۆنیم و پەيوەندى بەدەنگ و پىتەو بەم جۆرە دەسنیشان ئەكرى<sup>(٢)</sup>.

[كۆمەلە دەنگىكى جىاواز گەر لەناو سىستەمى زمانىكا يەك نرخ پىشان بەن، ئەم دەنگانە هەموو لەم زمانەدا يەك فۆنیم پىك ئەهین. بۆ هەر فۆنیمەى، بۆ مەبەستى نووسىن، نىشانەىن دائىرەى بەپىت لە قەلەم ئەدرى. واتا پىت دەنگ نانووتى بەلكو فۆنیم ئەنووتى فۆنیمىش لەوانەى بەكۆمەلە دەنگى بنووتى. ئەمە ئەو ئەگەىەنى كە فۆنیم شتىكى (مجرد)ە].

پەيوەندى ئىوان دەنگ و فۆنیم و پىت لەم وئىنەىدا روون كراوئەو.

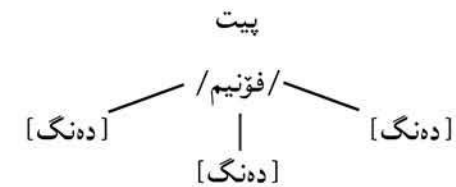

وەك فۆنیمى /س/ لە زمانى كوردىيا

هندی حالتا - دنگ هیه نه توتته وه. وهک توانه وهی (ه) ی نامرازی پیناسین (هکه) که (ان) ی کوی نه چیتته سر.

کورکه + ان ← کورکهکان

حالتی واش هیه له نه نجامی له یه کدانی فونیمهکان هندی دنگ په یا نه بی... وهک ده رکه وتنی (ی) که فرمانی بی هیز (ه) نه چیتته سر نه و شانیه به فاوول کوتایبیان دی.

نه و ماموستا - ه ← نه و ماموستایه

یا په یابوونی (تی) که رانای هیه بی که سی سییه می تاک (ی) و فرمانی بی هیز (ه) ده که ونه پال یهک.

برا - م - ه برا - ت - ه برا - ی - ه (تی) - برایه تی برا - مان - ه برا - تان - ه برا - یان - ه	نه و
--	------

هر زمانه کی کومه له یاسایه کی دستنیشان کراوی هیه بو په یابوون و له ناوچوونی هندی دنگ له نه نجامی له یه کدانی فونیمهکانی. نه م یاسایانه به یاسای فونولوژی ده رته برین.

په راویزهکان:

- ۱- زمانی عه ره بیمان هه لژارد بو نه م به راوردییه چونکه زوره ی خوتنه ران شاره زای نه م زمانه. هج دوو زمانیکی تر نه شی بو نه م جوره به راوردییه هه لژیرری.
- ۲- له گۆفاری کۆری زانیاری عیراق - دهسته ی کورد. بهرگی نۆیه م - سالی ۱۹۸۲ (ل ۴۳۴ - ۴۴۹) و تاریکمان هیه به فراوانی له چه مکی فونیم و چۆنییه تی ده ست نیشان کردنی له زمانا نه دوئی. بو نه وانیه نه یانه وئی زیاتر له م باسه بگهن.

سه رچاوهکان:

- ۱- وریا عومهر نه مین (۱۹۸۲) - نیملائی کوردی و چه ن تی بی نییه ک - گۆفاری زانیاری عیراق - دهسته ی کورد. ل (۴۳۴ - ۴۴۰)
- ۲- وریا عومهر نه مین (۱۹۸۲) فونیمهکانی زمانی کوردی - گۆفاری نووسه ری کورد ژ ۸ خولی دووهم.
- 3- Abercrombie, D. (1966) Elements of general Phonetics. Edinburgh.
- 4- Robins, R. H. (1979) "General Linguistics. An Introductory Survey. London. Longman.

\* نه م و تاره له گۆفاری کاروان - نه مینداریتی گشتی بو رۆشنییری و لاوان - هه ولیر، ژماره (۲۰) ی سالی ۱۹۸۴، لاپه ره ۳۴-۳۷ بلا وکراوه ته وه

## مردنی وشه

نه بوونی (مطلق) هه وینی په رهسه نندی زانست و بیره. هه چ پیناسینیک بو هه چ دیارده بییک له هه چ لقیکی بیر و زانستا به دهسته وه بگرین... گهر به قوولی شی بکهینه وه و لیتی وردبینه وه که له بهر و که موکوپری تیا ههر نه دوزینه وه. به پیتی ئەم که له بهر و که موکوپریانه پیناسینیک تازهی بو دانه ریژری. ئەم پیناسین و بوچوونه تازیهش هه مان شت گهر زیاتر لیتی وردبینه وه دیسان دهرته که وئ که پر به پیست نییه و بهم جوړه.

ههر قوتابخانه بیکی تازه له ههر بواریکدا بی هه و لدا نه بو پرکردنه وهی که له بهر و که موکوپریه کانی نه وانی پیشووی.

زانستی زمان لهم رووهدا بواریکی پر کیسه یه. ئەم وتاره هه و لدا نه بو دهرخستنی هه ندی که موکوپری و که له بهری پیناسینی وشه و مؤرفیم و دابهشکردنی زمانه کانی جیهان به پیتی په یوه ندیی نیوان مؤرفیمه کان له ناو قالبی وشه دا.

## وشه

ریژمانی تهقلیدی وشه ی به بنج داناوه بو شیکردنه وهی زمان، به لام نه یوانیوه پیناسینیک رییک بو وشه دارپژری بشی نه زه ریسه کی گشتیی له سهر دابری و بکری به پیتوانه بو شیکردنه وهی زمان. (رسته له کومه له وشه یه ک پیک دیت...). (به شه کانی ناخاوتن بریتین له چهن کومه له وشه ییک). ... به لام وشه خوئی چیه و چۆن له زمانا دهستنیشان ده کری... ئەمه یان ساغ نه کراوه ته وه.

ئو پیناسین و پهیره وانه ی بو چه مکی وشه دانراون نه نجامتیکی نه وتو به دهسته وه نادهن. گه لی ناوتزه و که له بهریان تیا دهرته که وئ... یا ته نیا بو چهن زمانئ ته شین (نه ویش به ناته و او ی).

۱- وشه بریتیه له کومه له دهنگیکی به زار دروستکراو ماناییک نه به خشی...

به خوتندنه وه و نووسینه وه پیساو نه توانئ هه زاران وشه بخاته ناو میشک و لیتییه وه دهره پیتی بی نه وهی زاری بکاته وه و نقه ی لیوه بی. ئەمه نه وه دهرته خا که مهرج نییه وشه بریتی بی له دهنگ...

گریان و پیکه نین کومه له دهنگن به زار دروست نه کرین و ماناش نه به خشن (نازار، خهم، شادی، گالته... هتد) چۆن به وشه له قه له م نه درین؟

با بلتین (گول)، (گه نم)، (ره ش)، (با)، (ده ست)، (کورت)... هتد هه ریبه که وشه یه که و به کومه له دهنگیکی زار دروست نه کری و ماناییک نه به خشی. (گوله گه نم)، (ره شه با) و (ده ست کورت) هه ریبه که چهن وشهن و چهن مانا نه به خشن؟

(گول)، (گوله که)، (گوله کان)، (گوله کانم) هه ریبه که وشه یه که... نیا له رووی مانا وهش هه ریبه که ماناییک نه به خشی؟. چ پیتوانه بییک و امان لی ته کات بلتین (گول) و (بمان خواردنا یه) هه ردووک بهر چه مکی وشه نه که ون له کاتیکا (گول) تاکه مانایه ک نه به خشی و (بمان خواردنا یه) مانای رسته یه کی به بکه ر و بهرکار و فه رمان و له رووی کاته وه نالوز نه به خشی. لیتره چۆن سنووری نیوان وشه و رسته ده ستنیشان نه کریت؟

له (گول و مول) و (نه زان و مه زان) دا، (مول مه زان) وشهن یا نا؟. گهر وشه بن نه بن چهن؟ دهنگن و به زار دروست نه کرین و له زمانا به کار نه هینرین.

(بار) که زیاتر له ماناییک نه به خشی وه که له (باره داریک) و (باریکی ناله بار) به یه ک یا دوو وشه نه ژمیرین؟...

گه لی پرسیری تری له م بابه ته نه شی ناراسته بکرین بی نه وهی وه لامیکی له سهر مه نتیق دامه زراویان بو بدوزرپته وه. جگه له مانه هه موو، چه مکی (مانا) خوئی شتیکی شاراو ده یه. (مانای مانا) خوئی ساغ نه کراوه ته وه، نیتر چۆن نه شی شتی بکری به پیتوانه بو پیناسینی شتیکی تر که نه وشه خوئی شاراو بی و ساغ نه کرابیتته وه.

هه چ هه و لدا نییک بو پیناسینی وشه به پیتی مانا هیچ نه نجامی به دهسته وه نادات.

۲- وشه ههر دانه بیکی سه ریبه خو یه له زمانا بتوانئ (له هه ندی بیته دا) ده وری رسته بیکی ته و او بگپرت. (من) وشه بییکه چونکه له وه لامدانه وهی (کی خواردی؟) نه لینی (من). ئەم (من) ده وری رسته یه کی ته و او ی گپراوه و کورترکراوه رسته ی (من) خواردم).

ئمه گویا له گه ل پاشگر و پیشگری وه ک (-ه وه، -ن، -دا، -ا، -ه ل، -ه ر... هتد) ناکری. بو یه نه مانه به وشه له قه له م نادرین.

ئمه ش ناشی بکری به پیتوانه بو پیناسینی وشه له بهر ئەم هو یانه:

۱- نه شی پرسیری و دارپژری وه لامه که ی پاشگر یا پیشگری وه که له (دوا پاشگری



تاک

کەس

۱- برا - م - ه

۲- برا - ت - ه

۳- برا - ی - ه (تی)

کۆ

۱- برا - مان - ه

۲- برا - تان - ه

۳- برا - یان - ه

ئەم (تی) یە قالبیکى فیزیایوی ههیه و له لیقلى فۆنۆلۆجیدا ئەشى دەوریکی پی

بسپێرری... بەلام مانای چیه؟

ئێستا سهیری ئەم نمونانه بکه...

من چوو - م

تۆ چوو - یت

ئەو چوو -

ئێمه چوو - ین

ئێوه چوو - ن

ئەوان چوو - ن

له كەسى سێیهكى تاكدادا... مانا و دەور ههیه بەلام قالب نییه.

زانایانی زمان بۆ چارهسه رکردنی ئەم گیروگرفتانه له دابهشکردن<sup>(۱)</sup> و دەستنیشان کردنی

جۆری مۆرفیمهکان بابەتی (تی) یان خستۆته خانەى مۆرفیمی بۆش empty mor-

pheme ئەوهی مانا و دەوری ههیه و قالبی فیزیایوی نهیه خستوو یانه ته خانەى

مۆرفیمی صفرهوه Zero morpheme... هههه خوشیان ئەلێن... ئەمه ههه پۆشینه.

زمانهوانی سهدهی ههژدهم ولیهم فۆن هامبولت و زمانهکانی جیهانی دابهش کرده سهه

سێ جۆر به پیتی په یوه ندیی نیتوان مۆرفیمهکان له ناو قالبی وشه دا.

۱- ئەو زمانانهی وشهکانی له ریزه مۆرفیمیک پیکدین و مۆرفیمهکان به ئاسانی

دەستنیشان ئەکرین و لیک جیا ئەکرینهوه ناوی نان agglutinative واتا (نوساو)

(مۆرفیمهکان به ریزه به یه که وه ئەنوسین) وهک زمانی کوردی، تورکی، یابانی،

سواهیلی... هتد.

۲- ئەو زمانانهی که مۆرفیمهکانی له ناو یه که ئەتوینهوه و به ئاسانی دەستنیشان ناکرین و

لیک جیا ناکرینهوه ناوی نان fusional واتا (تواوه). وهک زمانی عه ره بی، لاتینی،

گریکی... هتد.

۳- ئەو زمانانهی که ههه وشه ییکی له تاکه مۆرفیمیک پیکهاتوه ناوی نان Isolating

واتا (دووره پهریز). له م جۆره زمانه دا ههه دانه یه کی مانا و ههه دانه یه کی ریزمانی

به مۆرفیمیک سهر به خۆ دهر ئەه بری... وهک زمانی چینی.

دوایی ساغ بووه وه که هههه زمانیک له جیهانا نییه به ته واوی بهه یه کی له م سێ جۆره

بکه وێ. له هه موو زمانیکا ههه سێ قالب بۆ دارشتنی وشه دەستنیشان ئەکرین،

ئوه ندهیه جۆریکیان به سهه دووه که ی تر زال ئەه ی و زمانه که به مه وه ناو ئەه بری. بۆ نمونه

زمانی کوردی زمانیکی نوساوه چونکه مۆرفیمهکانی وشهکانی به ئاسانی دەستنیشان

ئەکرین و لیک جیا ئەکرینهوه.

کورە کانت ← کور - هکه - ان - ت

بماننوسینایه ← ب - مان - نووسی - ن - ایه

نمونهی دوو جۆره که ی تریشی تیا به ریزه ییکی که م دهر ئەه که وێ.

له زمانی کوردییا هه موو ره گیتی که ره زمانی رابردوو به (ی) کۆتایی هاتیب ئەم (ی) یه

مۆرفیمی کاتی رابردوو.

کاتی رابردوو کاتی داهاوو

نووسی نووس

پرسی پرس

دزی دز

ناسی ناس

... هتد

هه موو فه رمانیکی رابردوی تیپه به (1) کۆتایی هاتی ئه م (1) مۆرفیمی کاتی رابردوه (2).

کاتی رابردوو	کاتی داها توو
کیتلا	کیتل
کیشا	کیش
هینا	هین
گیړا	گیړ

له هه ندی فه رمانا مۆرفیمی کاتی رابردوو له ناو رهگی کاتی ئیستا تواد ته وه و دهستیشان ناکرئ و جیا ناکرته وه.

کوشت	← کوز + مۆرفیمی کاتی رابردوو
هات	← ئ + مۆرفیمی کاتی رابردوو
هیشت	← هیتل + مۆرفیمی کاتی رابردوو
	... هتد

ئه مانه نمونه ی (تواوه) ن له زمانی کوردییا.

نمونه ی (دوو ره پهریز) یش Isolating ئه و وشه یه ک مۆرفیمیانه ن که هیچ پاشگر و پيشگر و درناگر و ناچنه سه ره هیچ. وهک (چونکه، به لام، تا، بۆ؟، که ی... هتد).  
ژماره ی ئه م دوو جوړه ی دوایی زۆر که من به گوته ی جوړی یه که م، بۆیه زمانی کوردی به نووسا و agglutinative له قه له م ئه درئ.

په راویزه کان:

(1) مۆرفیم له چهن رووه که وه دابه ش ئه کرئ.

ا- مۆرفیم (سه ره به ست) ه یا (به ند). مۆرفیمی سه ره به ست ئه وه یه که به ته نیا وهک دانه ییکی سه ره به خۆ ده رته که وئ و وشه ییکی سه ره به خۆ پیک ئه هینئ وهک (کچ، چیا، منال... هتد). مۆرفیمی (به ند) ئه وه یه که هه رگیز وهک دانه ییکی سه ره به خۆ ده رناکه وئ و ئه یه له گه ل مۆرفیمیکی تر ده رکه وئ وهک (هکه، هه ل، نه، -ان... هتد).

ب- مۆرفیم (رهگه) یا (لکاوه) affix رهگ ئه و به شه ی وشه یه که دوای لاهردنی هه موو ئه فیکسه کان (پاشگر، پيشگر، ناوگر) ئه مینیتته وه. جیا کورده وه ی ئه م دوو جوړه مۆرفیمه کارتیکی ئالۆزه. به شپوه یه کی گشتی ئه شتی بو ترئ که رهگ (ناوک) ی وشه پیک ئه هینئ و له ئه فیکس درتیزترن و

به ژماره زۆرترن له هه ر زمانیکا. ژماره ی ئه فیکسه کان (داخراوه) و اتا ریگا ناداته هی تر بچیتته ناویانه وه. گوړینی ژماره یان به نده به گوړینی سیسته می (ریژمانی) ی زمانه که.

بۆ نمونه راناوه کانی هه بی (تملک) له زمانی کوردیدا ئه م شه شه ن (م - ت - ی - مان - تان - یان) کۆمه لیکي داخراوه ریگه ناده ن به هی تر بچیتته ناویانه وه. هه ر ئه مانه ن لای هه موو قسه که ریکی ئه م شپوه ی زمانی کوردی. که چی مۆرفیمی رهگ سنوور بۆ ژماره ی نبیه و ده رگای بۆ کراوه ته وه هه میشه هی تازه ی بیتته ناو. ژماره ی هه میشه له گوړیندا به به نه مان یا په دابوونی هی تازه و له قسه که ریکه وه بۆ قسه که ری.

ئه فیکس سی جوړه (پيشگر، پاشگر، ناوگر) پيشگر ئه و ئه فیکسه یه که له پيش رهگه وه ده رته که وئ وهک (هه ل - هه لگرتن، را - راکردن، ئه - ئه خۆم... هتد).

پاشگر ئه و ئه فیکسه یه که له دوای رهگه وه ده رته که وئ وهک (هکه - کورپه که، وهه - خواردنه وه، ن - کیتلان... هتد).

هه ندی دانه ی ریژمانی هه ن له هه ندی زمانا هه م پاشگر هه م پيشگر. وهک کۆمه له راناوی (م - ی - ت - مان - تان - یان)

وهک پاشگر	وهک پيشگر
خوارد - م	ئه - م - خوارد
خوارد - ت	ئه - ت - خوارد
خوارد - ی	ئه - ی - خوارد
خوارد - مان	ئه - مان - خوارد
خوارد - تان	ئه - تان - خوارد
خوارد - یان	ئه - یان - خوارد

ناوگر ئه و ئه فیکسه یه که له ناو رهگدا ده رته که وئ (به پیتی زانیاری من ئه م جوړه ئه فیکسه له زمانی کوردییا نبیه). ئه و نمونانه ی هه ندی نووسه ر ئه به یتن که گوایا ناوگر ناشئ به ناوگریان له قه له م بده ین چونکه به ر پیناسینی ناوگر ناکه ون. پیتوانه بۆ ناوگر ئه مانه ن.

1- رهگ بسمئ (واتا بچیتته ناو رهگه وه)

2- به ره همدار (منتج) بی بچیتته سه ر ژماره ییکی زۆر رهگ و هه مان ده ور بگيرئ نه ک تاچه وشه ییک... و اتا وهک یاسا ئه به ی گشتی بی ده رکه وتنی ئه م ده نگانه له و نمونانه ی به ناوگری له قه له م ئه دن هزی فۆنۆلۆجییا هه یه نه ک مۆرفۆلۆجی یا سینتاکسی.

3- مۆرفیم مۆرفۆلۆجی (اشتقاقی) یه یا سینتاکسی (ریژمانی) یه.

مۆرفیمی مۆرفۆلۆجی ئه وه یه که ئه چیتته سه ر مۆرفیمی تر بۆ دروستکردنی وشه ی تازه ی خاوه ن مانای تازه وهک (هه ل - را - دا - وهه - ... هتد) له گرتن - هه لگرتن، کردن - راکردن، مان - دامان، کردن - کردنه وه.

مۆرفیمی (پیتزمانی) ئەو یەكە ئەچیتتە سەر وشە بۆ دەربیرینی پەيوەندیدی نیتوان وشەكان لەناو چوارچێوەی رستەدا. بۆ نمونە ئەو راناوە لكاوانەي لەگەڵ فەرمانا دەرئەكەون لە زمانی كوردیدا هەموو مۆرفیمی پیتزمانین چونكە پەيوەندیدی نیتوان بگەر و فەرمان دەستنبیشان ئەكەن.

من نوست - م

تیمە نوست - ین

لە رستەي (كچە جوانە زیرەكەكە هات) (هەي) (كچە) و (جوانە) مۆرفیمیكي پیتزمانیە دەوری لەیەكدانى (ناو) و (ناوەئناو)ی لەم رستەیدا بینی، كە دەورتيكي پیتزمانیە.

مۆرفیم لە ئەنجامی كارتیكردى ئەو بیئە جیوازانی تیايا دەرئەكەون شیتویدی جیواز ئەگرەخۆ. بۆ نمونە مۆرفیمی (هەك) - كە نامزای پیتناسینە لە زمانی كوردییا خۆي بەم قالبانە پیتشان ئەدا.

هەك	كۆر - هەك	كۆرەكە
كە	مامۆستا - كە	مامۆستاكە
هەك	كۆر - هەك - ان	كۆرەكان
ك	مامۆستا - ك - ان	مامۆستاكان

(هەك - كە - هەك - ك) هەموو شیتویدی جیوازى هەمان مۆرفیم... بیئەي جیواز ئەم شیتویدی جیوازانی دانن. هەر شیتویدیەك (مۆرف) یكە شیتویدیەكان (ئەلەمۆرف) ی یەكترن و سەر بەهەمان مۆرفیم.

### مۆرفیم و برگە:

مۆرفیم و برگە دوو شتی جیان. مۆرفیم سەر بەلایەنی (مانادار - سیمانتیک)ی زمانە. برگە قالب و دارپشتنە و سەر بەلایەنی بێ مانای زمانە (فونۆلۆجی). لەناو قالبی برگەكاندا فونیمەكان لەیەك ئەدرتین بۆ دروستكردى مۆرفیمەكان. پەيوەندیدی برگە و مۆرفیم لە زمانی كوردییا بەم جۆرەيە.

۱- دوو مۆرفیم لە برگەيەكدا (خۆ - ت / لا - م)

۲- یەك مۆرفیم لە برگەيەكدا (مانگ / سەوز)

۳- یەك مۆرفیم لە دوو برگەدا (بەهار / ئاسۆ)

۴- یەك مۆرفیم لە سێ برگەدا (گەلاوێژ / ئارەزوو / ئەستێرە).

(۲) - دان بەر ئەم یاسایە ناكەوێ. سەیری ئەو سەرچاوەيە بكە - (كات و رەگی فرمان) گۆفاری رۆژی كوردستان ژ ۶۵ شوباتی ۱۹۸۴.

### سەرچاوەكان:

۱- وریا عومەر ئەمین (۱۹۸۲) (وشە) - گۆفاری نووسەری كورد ژ ۹ خولی دووهم.

۲- وریا عومەر ئەمین (۱۹۸۴) (مۆرفیم) - رۆژنامەي العراق ژ ۲۴۹۳ (۱۱/۴/۱۹۸۴)

۳- پیتزمانی ئاخاوتنی كوردی (۱۹۷۶) كۆزى زانیاری كورد.

4- Lyons, J. (1971) (Introduction to theoretical Linguistics Cambridge.

5- Fromkin, V and Rodman, R (1974) An Introduction to language. New York.

\* ئەم وتارە لە گۆفاری كاروان - ئەمبندارتی گشتی بۆ رۆشنبیری و لاوان - هەولێر، ژمارە

(۴۵) ی سالی ۱۹۸۶، لاپەرە ۸-۱۴ بلاوكراوەتەو

### مۆرفیم

هەك

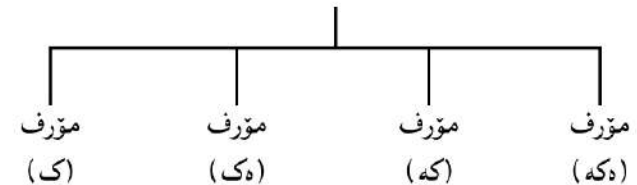

### مۆرفیم و وشە:

وشە لە زمانی كوردییا لە مۆرفیمی یا زیاتر پیتك دیت كەم وشەي تیا لە پیتنج مۆرفیم زیاترە).

۱- وشەي یەك مۆرفیمی (دل / گەلاوێژ / ئارەزوو)

۲- وشەي دوو مۆرفیمی (بال - دار / تازاد - ی)

۳- وشەي سێ مۆرفیمی (ئە - خۆ - م / نا - چ - ین)

۴- وشەي چوار مۆرفیمی (ئە - ی - ناس - م / زام - هەك - ان - م)

۵- وشەي پیتنج مۆرفیمی (هەل - ی - ئە - گر - م / را - یان - ئە - سپتر - م).

## نیشانه‌کانی کات له زمانی کوردیدا

رێزمانی لاسایی کهره‌وه‌ی کوردی چاووگی به‌بناغه و سه‌رچاوو داناوه لیبه‌وه ره‌گی فرمان به‌م پێره‌وه وهرده‌گرێ.

(به‌لابردنی (ن)ی چاووگ ره‌گی رابردووی فرمان وهرده‌گیرێ وه‌ک:

هیتان - هیتنا

کپین - کپی

بوون - بوو

کهوتن - کهوت

ناردن - نارد

بۆ وهرگرنتی ره‌گی داهاتوو، فرمانه‌که ده‌خړتته سه‌ر کاتی داهاتوو و (ده‌ی نامرازی هه‌میشه‌یی و راناوی لکاو لاده‌برین، ته‌وه‌ی ده‌مینیته‌وه ره‌گی داهاتووی فرمانه‌که‌یه وه‌ک:

ده‌خۆم به‌لابردنی (ده) و (م)

(خۆ) مایه‌وه... ئەمه ره‌گی داهاتووی (خواردن)ه

ده‌نووی به‌لابردنی (ده) و (ین)

(نو) مایه‌وه... ئەمه ره‌گی داهاتووی (نوستان)ه... هتد

ئهم پێره‌وه هه‌یج لایه‌نیکی پێکهاتنی مۆرفۆلۆجیی ره‌گی فرمان و په‌یوه‌ندیی نیتوان به‌شه‌کانی ده‌رناخات...

ئهم باسه‌ هه‌ولدانیکه بۆ جیا‌کردنه‌وه‌ی کهره‌سه‌کانی (ره‌گ) و (کات) و (ده‌ستنیشان‌کردنی نامرازه‌کانی کات له زمانی کوردیدا).

بۆ ده‌ستنیشان‌کردنی کهره‌سه‌ پێکهینه‌ره‌کانی فرمان:

۱- سه‌یری ئهم دوو رسته‌یه بکه.

أ- من نامه‌م ده‌نووسی

ب- من نامه‌م ده‌نووسم

رسته‌ی (أ) و (ب) له هه‌مان کۆمه‌له‌ کهره‌سه‌ پێک هاتوون. تاکه جیا‌وازییه‌ک له نیتوانیانا ته‌وه‌یه کاتی فرمانی (أ) له رابردوو دایه و هی (ب) له داهاتوو دایه.

له ئه‌نجامی رووبه‌روو‌کردنی مۆرفۆلۆجی Morphological Identification<sup>(۱)</sup> ده‌رده‌که‌وی که ته‌وه‌ی کاته‌که‌ی کرد به‌رابردوو ده‌رکه‌وتنی (ی)یه له‌گه‌ڵ ره‌گی فرمانا.

(من) به‌رامبه‌ر (من)

(نامه) به‌رامبه‌ر (نامه)

(م) به‌رامبه‌ر (م)

(ده) به‌رامبه‌ر (ده)

(نووس) به‌رامبه‌ر (نووسی)

ئهو دانه رێزمانییه‌ی کاتی فرمانه‌که‌ی له داهاتوو‌وه‌ کرد به‌رابردوو (ی)یه‌که‌یه. ئەمه ته‌وه‌ ده‌سه‌لمینتی که ئهم (ی)یه مۆرفیمیکه و نیشانه‌ی کاتی رابردوو. ده‌چیتته سه‌ر هه‌ندی ره‌گی وه‌ک (کپ - فر - سپ - دز - مژ - کۆل - کۆک - هتد) و ده‌یانکاته ره‌گی رابردوو.

کپ ده‌بیتته کپی

فر ده‌بیتته فری

سپ ده‌بیتته سپی

دز ده‌بیتته دزی

مژ ده‌بیتته مژی

کۆل ده‌بیتته کۆلی

کۆک ده‌بیتته کۆکی

... هتد.

شیک‌کردنه‌وه‌ ده‌ری ده‌خات که هه‌موو ئهو فرمانانه‌ی ره‌گی رابردوویان به (ی) کۆتایی دیت چ تیه‌ر بن چ تینه‌په‌ر. له هه‌موویانا بی ناویزه ئهم (ی)یه نیشانه‌ی کاتی رابردوو.

بۆ داهاتوو ره‌گ هه‌یج نیشانه‌بێک وهرناگرێ Unmarked<sup>(۲)</sup> ده‌شی مۆرفیمی کاتی داهاتووی ئهم ره‌گانه‌ به (سفر) Zero morphem له قه‌له‌م بدری.

۲- به‌هه‌مان پێره‌وه ئهم جووته رستانه شی بکه‌ره‌وه.

أ- ئیمه ئه‌رز ده‌کێلین.

ب- ئىمە ئەر زمان دەكىلا.

ا- ئەوان پىنگا دەپپون.

ب- ئەوان پىنگايان دەپپوا.

ا- تۆ جگەرە دەكىشىت.

ب- تۆ جگەرەت دەكىشا.

لە ئەنجامى رووبەروو كىردنى مۆرفۆلۇجى ئەم جووتە رىستانەى سەرەو دەردەكەوئى كە (ا) و (ب) لە ھەموويانا لەھەمان كۆمەلە كەرەسە پىك ھاتون. تاكە جياوازيەك لە نيوانيانا ئەوئە لە (ب)دا فەرمان لەكاتى رابردوو داھە و لە (ا)دا لە داھاتودا داھە... ئەوئە كاتەكەى لە داھاتووئە كىرد بە رابردوو دەركەوتنى (ا) بوو لەگەل رەگى فرمانا. ئەمە ئەو دەسەلمىتى كە ئەم (ا)ە مۆرفىمىكە و نىشانەى يا نامرازى كاتى رابردوو لەگەل رەگى وەك. (ھىن - كىش - پىو - كىل... ھتد)دا دەردەكەوئى.

بۆ داھاتوو وەك ئەوانى پىشوو لەگەل ئەم رەگانە ھىچ نامراز و نىشانەىك دەردەكەوئى و دەشى مۆرفىمى سىرى بىرىتە پال.

شىكرەنە دەرى دەخات كە ئەو فرمانانەى رەگى رابردوويان بە (ا) كۆتايى دى ئەگەر تىپەپىن بە لىردنى ئەم (ا)پە رەگى داھاتوو دەست دەكەوئى. ئەگەر تىپەپەر بن نىشانە بۆ كاتى داھاتوو سەر ھەلەدا وەك لەم رىستانەدا دەردەكەوئى.

ا- ئەوان دەگرىان.

ب- ئەوان دەگرىتىن.

ا- شىرەكە دەكولا.

ب- شىرەكە دەكولى.

ا- تۆ دەترسايت.

ب- تۆ دەترسىيت.

ا- ئەو دەرووخا.

ب- ئەو دەرووخى (ىت).

لەم جووتە رىستانەى سەرەو (ا) و (ب) لە ھەمان كۆمەلە و كەرەسە پىك ھاتون. تاكە جياوازيەك لە نيوانيانا ئەوئە رەگى رىستانەى (ا) بە (ا) كۆتايى دىت و ھى (ب)پەكان بە (ى). ئەم ئالوگۆپوونە كاتى فرمانەكەى لە رابردووئە كىرد بە داھاتوو و بەپىچەوانەو. شىكرەنە دەرى دەخات كە ھەموو فرمانىكى تىپەپەر رەگى رابردووى

بە (ا) كۆتايى بىت بەگۆرپىنى ئەم (ا)ە بە (ى) رەگەكە دەپى بە داھاتوو. ئەمە بەلگەى ئەوئە كە (ا) و (ى) دوو نىشانەى كاتن لەگەل ھەندى رەگا دەردەكەون.

ئەم دوو نىشانەى لە فرمانى بىكەر نادىارىشا سەر ھەلەدەن. وەك لە:

ا- ئەوان دەكوژران.

ب- ئەوان دەكوژرىن.

بەرووبەروو كىردنى مۆرفۆلۇجى ئەم دوو رىستانەى دەردەكەوئى كە ئەوئە كاتى فرمانەكەى لە رابردووئە كىرد بە داھاتوو و بەپىچەوانەو ئالوگۆپوونى (ا) و (ى) بوو. كە ئەمە بەلگەى ئەوئە (ا) نىشانەى رابردوو و (ى) ھى داھاتوو.

۳- لەم جووتە رىستانەى خواروئە فرمانى (ا) و (ب) لەھەمان كەرەسەى رىزمانى پىك ھاتون.

ا- جاران گولم دەچاند.

ب- ئىستا گولم دەچىنم.

ا- نامەم دەنارد.

ب- نامە دەنىرم.

ا- گەنمىان دەبژارد.

ب- گەنم دەبژىرن.

لەم رىستانەى سەرەوئە كاتى فرمانى رىستانەى (ا) لە رابردوو دان و (ب) لە داھاتوو دان. جگە لە دەركەوتنى (د) لەگەل رابردووئا.

(ا) لەگەل رابردوو و (ى) لەگەل داھاتووئا لەم رىستانەدا سەرىان ھەلەداھەو. ئەم دوو نىشانەى بەم شىوئە لە ھەموو ئەو فرمانانەدا دەردەكەون كە بە (د) كۆتايىيان دى و (ا)يان ھەيە. واتا لەگەل ھەندى رەگا.

(ى) نىشانەى كاتى داھاتوو.

(ا - د) نىشانەى كاتى رابردوو.

ئەمە لە ھەموو ئەو فرمانانەشدا بەرچا و دەكەون چ بەرەسەن (تىپەپەر) بن وەك نارد/نىر - چاند/چىن - بژارد/بژىر... ھتد... چ ئەوانەى لە تىپەپەرە كىراون بە تىپەپەر و ك (شكاند/شكىن - ترساند/ترسىن)... چ ئەوانەى لە ناو سىروشتىبەكانەو دارىژران وەك چرىكاند /چرىكىن - نووزاند / نووزىن... ھتد.

۴- بەرووبەروو كىردنىكى مۆرفۆلۇجى ئەم دوو رىستانەى.

ا- دهچم بۆ بازار.

ب- دهچووم بۆ بازار.

دهردهكهوئى كه تاكه جياوازيبهك له نيوانيانا ئهويه، له (ب) دا (وو) له گهه رهگى فرمانا دهركهوتوو. ئهم (وو) ه كاتهكهى كرد به رابردوو. ئهمه به لگه ئهويه كه ئهم (وو) ه نيشانه به بۆ كاتى رابردوو له گهه هه ندى رهگا دهردهكهوئى. شى كردنه وه دهرى دهخات كه تنيا له و فرمانانهى تينه پهرن (وو) له گهه رهگى داها تودا دهرناكهوئى. ئه و فرمانانهى رهگى رابردوو يان به (وو) كو تايبى دپت و تيبه پهرن كه دهكرينه داها توو... (وو) لاناچى. وهك دروون - هه نوون - گروون - سوون... هتد.

5- له م جووته رستانهى خواره وه:

ا- تو دهخه وتيت.

ب- تو دهخه ويت.

ا- خانووه كهى ده فرؤشت.

ب- خانووه كهى ده فرؤشيت.

ا- چۆله كه يان ده گرت.

ب- چۆله كه ده گرن.

ا- قسه يان به ئيمه دهوت.

ب- قسه به ئيمه ده لپن.

كاتى فرمانى (ا) له رابردوو دايه و هى (ب) له داها توو دايه. رهگى فرمان له رستهى (ا) دا به (ت) كو تايبى ها توو. له (ب) دا (ت) نه ماوه... (جگه له نه مانى (ت) هه ندى گۆرانى تروش به سهر هه ندى له ره گه كان دپت).

ئهمه ئه وه ده سه لمينى كه هه مرو ئه و فرمانانهى كاتيان له رابردوو دايه و ره گه كان يان به (ت) كو تايبى دپت، ئهم (ت) به نيشانه به (يا به شپكه) له نيشانهى رابردوو به لگه ش ئهويه كه كاتى فرمانه كه دهكرينه داها توو (ت) نامينى.

- ئه و ياسا يانهى رهگى فرمان و نيشانهى كات ليك ده دن و له ناو به كيان ده توپننه وه به ياسا كانى مؤرفؤنيمى ناو ده برين.

گوژ + مؤرفيمى رابردوو ← كوشت

هين + مؤرفيمى رابردوو ← هينا

مر + مؤرفيمى رابردوو ← مرد

ئه نجام:

1- له ئه نجاما دهردهكهوئى كه نيشانه كانى يا مؤرفيمه كانى كات له زمانى كورديدا ئه مانه ن.

نمونه	داها توو	رابردوو	
كړى - كړ	∅	ى	1-
هينا - هين	∅ (تپه ر)	ا	2-
سووتا - سووتى	ئ (تپه ر)		
چاند - چين	د ← ∅	د + ا	3-
	ا ← ئ		
چوو - چ	∅ (تپه په ر)	وو	4-
دروو - دروو	له گهه تپه را هيچ گۆرينى روونادات		
نيشت - نيش	∅	ت	5-
كوشت - كوژ			

2- له ئه نجامى ده ستنيشان كردنى نيشانه كانى كات ده شى ده سته بيتك ياسا ده ستنيشان بكرين به هۆيانه وه رهگى داها توو له رابردوو وه وه رى گيرى. كه ئه مانه ن...

(1) ئه گهر رهگى رابردوو به (ى) كو تايبى ها تبه به لابردي ئهم (ى) به رهگى داها توو ده ست ده كهوئى بى ناويزه.

كړى - كړ

سرى - سر

پزمين - پزم... هتد.

(2) ئه گهر رهگى رابردوو به (ا) كو تايبى ها تبه ئهم (ا) ه نيشانهى كاتى رابردوو... به لابردي، رهگى داها توو ده ست ده كهوئى گهر تپه ر بو... ئه گهر فرمانه كه تپه په ر بى (ئ) ده خريته شوئى.

کیتلا - کیتلا (تیتیه پ)  
 سووتا - سووتی (تیتیه پ)  
 تهنیا ئەم پینج ناویزه یەم دۆزیه وه.

دا - ده / ما - مین / (دا) نا - نین / ژیا - ژیا / (هه ل) سا - س.

۳) ئەگەر رهگی رابردوی فرمان به (د) کۆتایی هاتیب بۆ وه گرنتی رهگی داهاتوو (د) لاده بری و (ا) ی فرمانه که ده کریتته (ئ)...

چاند - چین  
 نارد - نیر

له هه موو فرمانه (د) به کان تهنیا ئەم چوار ناویزه یەم به رچاو کهوت (بوورد - بوور / مرد - مر / سهند - سهن، سین / خوارد - خو).

له م ناویزانه ش تهنیا (خوارد) له راستییا به ناویزه ده ژمیرئ... له سیتییه که ی تر وه ک هه موو فرمانه دالییه کان (د) لاده بری... ئەوه نده یه له مانه دا (ا) نییه تا بگۆری به (ئ).

۴) ئەگەر کاتی رابردوی فرمانه که به (وو) کۆتایی هاتیب و تیتیه پ به لابرندی ئەم (وو) ه رهگی داهاتوو ده ست ده که وئ.

چو - چ  
 بو - ب

ئەگەر تیتیه پ بوو رهگی داهاتوو وه ک رابردوو وایه.

دروو - دروو  
 گروو - گروو  
 ههنوو - ههنوو

۵) ئەگەر فرمان به (ت) کۆتایی هاتیب به لابرندی ئەم (ت) یه له به شیکیانا رهگی داهاتوو ده ست ده که وئ.

نیشت - نیش  
 خهوت - خه  
 کهوت - کهو

له به شیکیی ئەو فرمانانه ی رهگی رابردویان به (ت) کۆتایی دئ. جگه له لابرندی (ت) گۆرینی تریشیان به سه را دئ... وه ک:

خواستن - خواست - خواز / (س) بوو به (ز)  
 کوشتن - کوشت - کوژ / (ش) بوو به (ژ)  
 ناشتن - ناشت - نیژ / (ش) بوو به (ژ)  
 ... هتد

۳- له ئەنجامی به راورکردن و رووبه رووکردنی (۲۴۲) فرمانی رهسه نی وه رنه گیراوی ساده ی بئ پیشگر و پاشگر له دوو کاتی رابردوو و داهاتوودا، بۆم ده رکهوت که رهگی داهاتوی له سه دا ۸۵.۹۵٪ یان به یاسا له رهگی رابردویانه وه وه ده گیرئ - وه ک له م نه خشه یه دا روون کراوه ته وه.

فهرمان	ژماره	به یاسا	رێژه	ناویزه	رێژه
ا	۱۱۱	۱۰.۶	٪۹۵.۴۹	۵	٪۴.۵۱
ی	۷۶	۷۶	٪۱۰۰	-	-
ت	۳۴	۱۱	٪۳۲.۳۵	۲۳	۶۷.۶۵
د	۱۳	۹	٪۶۹.۲۳	۴	٪۳۰.۷۷
وو	۸	۸	٪۱۰۰	-	-
هه موو	۲۴۲	۲۱۰	٪۸۵.۹۵	۳۲	٪۱۳.۱۵

ئەگەر ئەو فرمانه تیتیه پانه ی له تیتیه په ره وه وه رگیراون وه ک (شکاند - برژاند) و ئەوانه ی له ناوی سروشتییه وه وه رگیراون وه ک (قیژاند - چریکاند) و ئەو فرمانانه ی به هۆی پیشگر و پاشگره وه دارپژراون وه ک (راپه ری - هه لپه ری - په رییه وه... هتد) ره چاو بکرتن رێژه ی وه گرنتی رهگی داهاتوو له رابردوو ده گاته ژوور ۹۷٪.

### هیز وه ک نیشانه ی کات

رسته ی (دره خته که سه وز بوو)

له رووی کاته وه دوو مانای جیای ده خریتته پال:

۱- ئەگەر هیز کهوته سه ر (بوو) ئەمه ئەوه ده گه ییتنی که دره خته که ئیستا سه وزه و له رابردوودا سه وز نه بووه.

۲- ئەگەر هیز کهوته سه ر (سه وز) ئەمه ئەوه ده گه ییتنی که دره خته که ئیستا سه وز نییه و



له رابردوودا سیفه‌تی سه‌وزی پتیه بووه.

هۆی ئەم جیاوازییە دەخریتە پال پینکھاتنی مۆرفۆلۆجیی وشەکانی رسته‌که و سروشتی په‌یوه‌ندی نیوانیان له‌ناو چوارچێوه‌ی رسته‌که‌دا.

بۆ مانای یه‌که‌م رسته‌که له دوو وشه پینک دیت (دره‌خته‌که + سه‌وزبوو).

وشه‌ی (سه‌وزبوو) وشه‌ی پینکی لیکدراوه له (سه‌وز + بوو) پینک هاتوووه. (بوو) لێره پاشگریکی مۆرفۆلۆجییه چۆته سه‌ر (سه‌وز) که ئاوه‌ل‌ناوه و فرمانیکی لیکدراوی تینه‌په‌ری پینک هیناوه. وشه‌ی (سه‌وز) هینزی خۆی دۆراندوووه و چۆته سه‌ر (بوو) که دوا برگه‌ی وشه‌ لیکدراوه‌که‌یه. چونکه له وشه‌ی زمانی کوردیدا هینز له‌سه‌ر دوا برگه‌دا سه‌ره‌له‌ده‌دا. په‌یوه‌ندی رسته‌ی نیوان وشه‌کانی ئەم رسته‌یه بۆ ئەم واتایه به‌م جۆره‌یه.

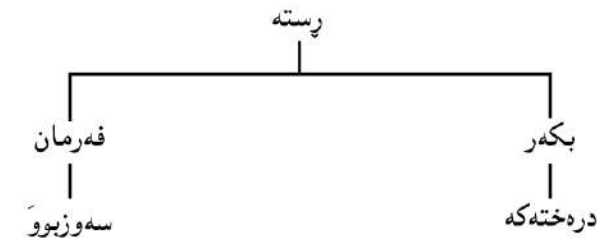

بۆ مانای دووهم رسته‌که له سه‌ و شه پینک دیت (دره‌خته‌که + سه‌وز + بوو). په‌یوه‌ندی رسته‌ی نیوانیان به‌م جۆره‌یه.

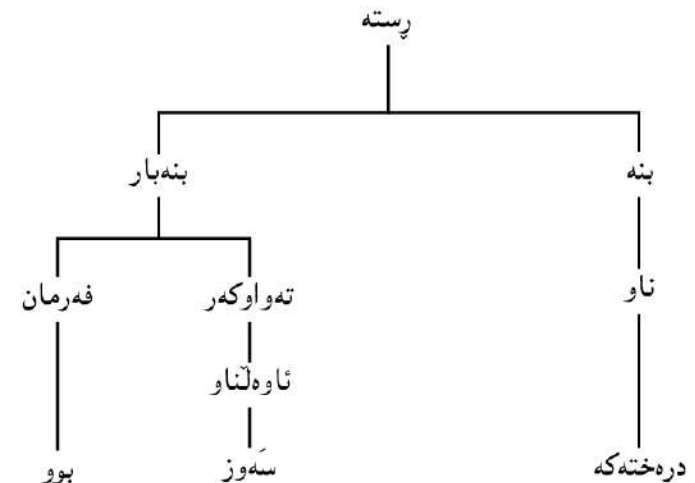

لێره (سه‌وز) و (بوو) هه‌ریه‌که وشه‌ی پینکی سه‌ره‌به‌خۆیه و ئه‌رکی سینتاکسیی خۆی هه‌یه.

(سه‌وز) ته‌واوکه‌ری (بوو) ه‌ بۆیه وه‌ک وشه‌ی پینکی سه‌ره‌به‌خۆ هینزه‌که‌ی خۆی پاراستوووه.

هه‌مان شت له‌م رسته‌یه‌ی خواره‌وه:

کانییه‌که پر بوو

ئه‌گه‌ر هینز خرایه سه‌ر (بوو) واتای ئه‌وه ده‌گه‌یینه‌ی که کانیه‌که ئیستا پره و پینستر پر

نه‌بووه.

کانییه‌که پر بوو.

( ) نیشانه‌ی هینزه ئه‌گه‌ر وشه‌ی (پر) هینزی خۆی پاراست، واتای ئه‌وه ده‌گه‌یینه‌ی که له

کاتیکی رابردوودا کانیه‌که پر بووه و ئیستا (له‌وانه‌یه) به‌تال بی.

کانییه‌که پر بوو.

په‌راویزه‌کان:

۱- بۆ زانیاری زیاتر له باره‌ی پتیه‌ی پروبه‌پرووکردنی مۆرفۆلۆجی سه‌یری ل (۶۵-۷۷)ی سه‌رچاوه

ژماره (۴) بکه.

۲- بۆ ئەم بابته سه‌یری ل (۷۹)ی سه‌رچاوه ژ (۵) بکه.

سه‌رچاوه‌کان:

۱- ریزمانی ئاخواتنی کوردی (۱۹۷۶) کوری زانیاری کورد.

۲- وریا عومەر ئەمین (۱۹۸۴) کات و ره‌گی فه‌رمان - گوڤاری رۆژی کوردستان ژ ۶۵.

۳- وریا عومەر ئەمین (۱۹۸۶) چهند یاسایه‌کی دارشتنی فه‌رمان گوڤاری رۆشنییری نوی ژ ۱۰۹.

4- Gleason H. A. (1965) An Introduction to descriptive linguistics.

5- Lyons. J. (1971) Introduction to theoretical linguistics

6- Mathews P. H. (1974) Morphology - Cambridge University

\* ئەم وتاره له گوڤاری کاروان - ئەمینداریتی گشتی بۆ رۆشنییری و لاوان - هه‌ولتیر، ژماره (۹۲)ی

سالی ۱۹۹۲، لاپه‌ره ۸۸-۹۲ بلاوکراوه‌ته‌وه

## کات و رهگی فرمان

کات له ریتزمانا ئه بئی جیا بکریته وه له کاتی فیزیایوی چونکه له زور حالته تا یهک ناگرنه وه. گه لئی جار فرمان له رسته دا رهگه که ی به پیتی شیکردنه وه ی ریتزمانی له کاتی رابردوو دایه که چی روودا وه که له کاتیکی داها توو دا روو ئه دا و به پیچه وانه وه. بۆ نمونه له رسته ی: به یانی که هاتم کتیبه که ت بۆ ئه هینم.

فرمانی (هاتم) له رووی داپشتنی ریتزمانییه وه کاته که ی رابردوو به لām روودا وه که واتا (هاتنه که) له کاتیکی داها توو دا روو ئه دات که (به یانی) یه.

حالته تی واش هیه به مانه که به رهگی داها توو دانه ریتزری که چی روودا وه که له کاتیکی رابردوو رووی داوه. وه که له فرمانی رسته ی بکه نادیاردا. له رسته ی: پیاوه که دوپیتی کوژرا.

فرمانی (کوژرا) به رهگی داها توو فرمانی (کوشتن) که (کوژ) ه داپرتزراوه که چی روودا وه که له کاتیکی رابردوو داوه که (دوپیتی) یه.

گه لئی نمونه ی تری له م بابه ته ئه شی بخرینه به رچاو بۆ ساغکردنه وه و سه لماندن ئه وه ی که کاتی داها توو رابردوو ی فیزیایوی جیا یه له هی ریتزمانی.

له ریتزمانی کوردییا... دوو رهگی جیاواز بۆ فرمان ده سنیشان کراون ئه وانن که پیتیان ئه وتری (رهگی کاتی داها توو) و (رهگی کاتی رابردوو) هه موو کاته ریتزمانییه کان به م دوو رهگه دانه ریتزری.

ریتزمانی ته قلیدی چاووگی کردوو به سه رچاوه لیبه وه رهگی رابردوو وه رنه گری به لابرندی (ن) ی چاووگ. (هه موو چاوگی له زمانی کوردییا به (ن) کۆتایی دیت... به لابرندی ئه م (ن) ه رهگی رابردوو ی فرمان ده س ئه که وئی).

چاووگ	رهگی رابردوو
نوستان	نووست
کردن	کرد
پژمین	پژمی

به لām په یوه ندیی مؤرفۆلۆجیی نیوان رهگی رابردوو داها توو ده سنیشان نه کردوو. واتا ئه و یاسا مؤرفۆلۆجیمانیه نه خستۆته روو که به هۆبانه وه رهگی داها توو فرمان له رابردوو ی وه ربگیری.

له م وتاره دا هه ول ئه ده ی په یوه ندیی مؤرفۆلۆجیی نیوان رهگی کاتی رابردوو رهگی کاتی داها توو فرمانی کوردی بخرینه روو. واتا ئه و یاسایانه ی ئه شی به هۆبانه وه رهگی کاتی داها توو له هی رابردوو وه ربگیری.

### یاساکانی وه رگرنتی رهگی کاتی داها توو له رابردوو

هه موو چاووگی که له زمانی کوردیدا به (ن) کۆتایی دیت. پیش (ن) یه کئی له م پیش فۆنیمانه ده رنه که وئی (ی - ا - و - د - ت).

ی	برین - پرسین - خزین
ا	سوتان - کیلان - گه ران
وو	بوون - سوون - جوون
د	کردن - ناردن - خوتندن
ت	گرتن - خستن - که وتن

۱- گه ر هات و چاووگه که (یائی) بو واتا (ی) ی تیا پیش (ن) ده رکه وت رهگی داها توو به لابرندی (ی) یه که ده س ئه که وئی.

چاووگ	رهگی کاتی رابردوو	رهگی کاتی داها توو
نووسین	نووسی	نووس
مالین	مالی	مال
پژمین	پژمی	پژم

۲- گه ر چاووگه که ئه لفی بوو.

۱- له گه ل تیبه را رهگی داها توو به لابرندی (ا) ه که ده س ئه که وئی.

چاووگ	رهگی رابردوو	رهگی داها توو
هینان	هینا	هین
کیلان	کیلا	کیل
کیشان	کیشا	کیش

ب- گهر فرمانه که تینه پهر بوو رهگی داهاتووی به گۆرینی (ا) به (ی) دهس نه که وی.

چاووگ	رهگی رابردوو	رهگی داهاتوو
سووتان	سووتا	سووتی
گریان	گریا	گریی
ترسان	ترسا	ترسی

نهم چند چاووگه ته لفییه یه ک پرگه بیبانه بهر نهم یاسایه ناکه ون.

چاووگ	رهگی رابردوو	رهگی داهاتوو
دان	دا	ده
مان	ما	مین
(دا)نان	نا	نئی
ژیان	ژیا	ژی
هه ل (سان)	سا	س

۳- گهر چاووگه که وای بوو...

۱- له فرمانی تینه پهر رهگی رابردوو و داهاتوو یه کن.

چاووگ	رهگی رابردوو	رهگی داهاتوو
دروون	دروو	دروو
سوون	سوو	سوو

ب- له فرمانی تینه پهر... رهگی داهاتوو به لابرندی (وو) دهس نه که وی.

چاووگ	رهگی رابردوو	رهگی داهاتوو
چوون	چوو	چ
بوون	بوو	ب

۴- گهر فرمانه که دالی بوو.

۱- نهم فرمانه رهگی رابردوو به (ارد) یا (اند) کو تایی دیت... بو وهرگرتنی رهگی داهاتوو به (د) لائبرئی (ا) نه کری به (ی).<sup>(۱)</sup>

چاووگ	رهگی رابردوو	رهگی داهاتوو
ناردن	نارد	نیر
ژماردن	ژمارد	ژمیر
چاندن	چاند	چین

فرمانی (خواردن) ناویزه به بهر نهم یاسایه ناکه وی. رهگی داهاتوو (خو)یه.

ب- نهم فرمانه رهگی رابردوو به (رد) کو تایی دیت و پیش نهم (رد)ه قاولی کورتی (i) دهرکه وی. رهگی داهاتوو به جیگیرکردنی (ه) له شوینی (رد) دهستی نه که وی.

چاووگ	رهگی رابردوو	رهگی داهاتوو
کردن	کرد	که
بردن	برد	به

فرمانی (مردن) بهر نهم یاسایه ناکه وی. (مر) رهگی داهاتوو یه تی.

بو چاووگه (دالی) یه کانی تر ناشی یاسای وا دابری به هویه وه یا به هویه وه په یوه ندیی مؤرفۆلۆجیی نیوان رهگی رابردوو داهاتوو دهس نیشان بکریت...

۵- گهر فرمانه که (تائی) بوو... بو وهرگرتنی رهگی داهاتوو له هی رابردوو نهم چهن یاسایه نهمی دهس نیشان بکریت...

گهر رهگی رابردوو به (-هوت) کو تایی هاتی... رهگی داهاتوو به لابرندی (ت) دهس نه که وی.

چاووگ	رهگی رابردوو	رهگی داهاتوو
خهوتن	خهوت	خهو
سرهوتن	سرهوت	سرهو

ب- گهر رهگی رابردوو به (ست) یا (شت) کو تایی هاتی بو وهرگرتنی رهگی داهاتوو (س) نه کری به (ز)، (ش) نه کری به (ژ) و نهم قاوله له پیششیان دهرته که وی (له هندی حاله تا) نه بی به (ی).

چاووگ	رهگی رابردوو	رهگی داهاتوو
ناشتن	ناشت	نیژ
رشتن	رشت	ریش
گواستن	گواست	گوئیز

نەم یاسایە گەلێ ناویژەدی تیا دەرئەکەوئێ وەک (نوستن - نوو) (شوشتن - شو) (کوشتن - کوژ)... هتد.

ج- گەر رەگی رابردوو بە (ب) یا (پ) دەستی پێ کردبێ و بە (ست) کۆتایی هاتبێ... رەگی رابردوو و داھاتوو ھەمان شتن.

چاووگ	رەگی رابردوو	رەگی داھاتوو
بیستن	بیست	بیست
پەرستان	پەرست	پەرست

لە ئەنجاما دەرئەکەوئێ کە ئەشی یاسای رێک و گشتی دەست نیشان بکریت بۆ وەرگرتنی رەگی داھاتوو لە رابردوووە.

لیستە یەکێ (٢٤١) (٢) چاووگیم لەبەر دەستایە. بەدایەش کردنیان بەسەر پێنج بەش بەپێی ئەو فۆنیمانی رەگی رابردوو یان کۆتایی پێ دێ و بەدەستیشان کردنی ژمارەدی ئەوانەدی لە ھەر بەشێک ئەکەوئێ بەر یاساکانی وەرگرتنی رەگی داھاتوو لە ھی رابردوو و ژمارەدی ناویژەکان و پێژەیان ئەم ئەنجامانەم دەست کەوت کە ھەموو لەم نەخشە یەدا روون کراوە.

چاووگە	ژمارە	بەر یاسا ئەکەون	رێژە	ناویژە	رێژە
ا	١١١	١٠٦	٪٩٥،٤٩	٥	٪٤،٥١
ی	٧٦	٧٦	٪١٠٠	-	-
ت	٣٤	١١	٪٢٣،٣٥	٢٣	٪٦٧،٦٥
د	١٣	٩	٪٦٩،٢٣	٤	٪٣٠،٧٧
وو	٧	٧	٪١٠٠	-	-
گشتی	٢٤١	٢٠٧	٪٨٦،٧٢	٣٢	٪١٣،٢٨

بەپێی ئەم لیکۆلینەو ھە ٨٦،٧٢٪ ی فرمانەکانی کوردی ئەشی رەگی داھاتوو یان لە رابردوو ھە بە یاسا وەرگیرێ. ژمارەدی چاووگەکان بێگومان ئەگۆرێ، لەوانە یە گەلیکی تر ھەب نەھاتبە خەیاڵم بیانخەم ناو لیستە کە بەردەستەم. بەلام بەشێوە یەکی گشتی گۆرینی ژمارە کە کاریکی ئەوتۆ لە رێژە کە ناکات.

یاساکانی وەرگرتنی رەگی داھاتوو لە ھی رابردوو ئەشی لەم نەخشە یەدا روون بکریتەو.

ھەروا لیستە ی فرمانە ناویژەکان خراوتە بەرچاو. بەشێوە یەکی گشتی ھەچ فرمانی لە لیستە ی ناویژەکانا نەبوو بە یاساکان رەگی داھاتوو یان وەرئەگیرێ.

ناویژەکان

دان - دە	بووردن - بوور
مان - مین	مردن - مر
(دا) نان - نئ	سەندن - سەن. سین
ژیان - ژئ	خواردن - خو
(ھەل)سان - س	بزووتن - بزوو
دیتن - بین	رستن - رتس
فرۆشتن - فرۆش	گەستن - گەز
گلۆفتن - گلۆف	خواستن - خواز
گوتن - لئ	پشکووتن - پشکوئ
وتن - لئ	نیشتن - نیش
ھیشتن - ھیل	لیستن - لیس
ھاتن - ئ	کوشتن - کوژ
ھاویشتن - ھاوئ	کرۆشتن - کرۆژ
نوستن - نو	بزووتن - بزوو
پالائتن - پالئو	گرتن - گر
خستن - خە	ھاژووتن - ھاژوو

پەراویژەکان:

١- ئەمە ھەموو ئەو فرمانە تێپەرانی ئەگریتەو لە تێنە پەرەو وەرئەگیرین وەک (مردن - مراندن). ھەروا ئەو فرمانانە ئەگریتەو کە لە دەنگە سروشتییەکانەو بەپاشگری (اند) دانە پێژرین وەک (قیژە - قیژاندن، چریکە - چریکاندن) لەم لیکۆلینەو ھە ئەم جۆرە فرمانانە نەخراوتە رێژەو.

٢- چاووگی لیکدراوی وەک (راکردن - ھەلکردن - کردنەو... هتد) نەخراوتە ناو لیستە کەو.

سەرچاوەکان:

- 1- Amin, W. O. (1979) "Aspects of the verbal construction in Kurdish" Thesis presented to/the University of London.
- 2- Mackenie, D. N. (1961) "Kurdish Dialect Studies".
- ٣- پێژمانی ناخوتنی کوردی (١٩٧٦) کۆری زانیاری کورد.

\* ئەم وتارە لە گۆفاری رۆژی کوردستان - کۆمەلە ی رۆشنبیری کورد - بەغدا، ژمارە (٦٥) سالی ١٩٨٤، لاپەرە ٧٨-٨٢ بلاوکراوەتەو.

## ياسايىكى فۇنۇلۇجى

له زمانى كوردیدا ئەو پرىپۆزىشنانەى لەگەل ئەو جۆره فرمانانە دەرئەكەون كە چەمكى گۆتزانەوہ ئەگەيەنن Dative Case وەك (چوون بۆ... دان بە... هتەد). ئەشى پرىپۆزىشەنەكە بەپاشگرى فرمانى (ە) جىگىر بكرتت.

ئىمە هاتىن بۆ سلىمانى.

ئىمە هاتىن - ە سلىمانى.

ئەوان داىان بە ئازاد.

ئەوان داىان - ە ئازاد.

تۆمان نارد بۆ لای ئەو.

تۆمان نارد - ە لای ئەو.

گەر كاتى فرمانەكە لە ئىستەى تەواودا<sup>(۱)</sup> بى Present Perfect، پاشگرە فرمانىيەكە قالبى (تە) ئەگرىتتەخۆ.

ئىمە هىناومانە بۆ ئىرە.

ئىمە هىناومانە تە ئىرە

من ناردوومە بۆ بەغا.

من ناردوومە تە بەغا.

گەر رەگى فرمانەكە بەكۆنسوانت كۆتايى هاتىن... بەنەمانى راناوى لكاو لەگەل رەگى فرمانەكە (وو) ئەبى بە (ۆ) و فرمانى بى هىز (ە) ئەتوتتەوہ<sup>(۲)</sup>.

ئىمە ناردوومانە بۆ بەغا.

ئىمە ناردوومانە تە بەغا.

ئىمە ئازاد - مان نارد ۆ تە بەغا.

هەمان شت گەر فرمانەكە تىنەپەر بوو و بكَرى رستەكە لە كەسى سىيەمى تاكددا بى - وەك باس كرا (وو) ئەبى بە (ۆ) و فرمانى بى هىز (ە) ئەتوتتەوہ<sup>(۳)</sup>.

ئەو رۆيشتوہ بۆ هەولتير.

ئەو رۆيشتو تە هەولتير.

بەرزۆ بووہ بە پياو.

بەرزۆ بۆ تە پياو.

له رووى پەيوەندىيى نىوان پرىپۆزىشەن و ئەو جۆره فرمانانە و جىگىر كوردىيان بەپاشگر. فرمانەكان ئەبن بە سى بەشەوہ.

بەشى يەكەم: ئەوانەن كە پرىپۆزىشەنەكەيان (بۆ) يە و هەميشە ئاودەلكارى لە دوا دى. وەك:

هاويشتم بۆ ئاسمان ← هاويشتمە ئاسمان.

رۆيشتم بۆ سلىمانى ← رۆيشتە سلىمانى.

بردم بۆ قوتابخانە ← بردمە قوتابخانە.

هينام بۆ هەولتير ← هينامە هەولتير.

فريم بۆ ئاسمان ← فريمە ئاسمان.

پەرى بۆ چاوم ← پەرىيە چاوم.

خزى بۆ خوارەوہ ← خزىيە خوارەوہ.

بەشى دوومە: ئەوانەن كە پرىپۆزىشەنەكەيان (بە) يە و ناوہكەى دواى ئەشى چەمكى (كەسى) <sup>(۳)</sup> پىتوہى.

بەخشيم بە ئەو ← بەخشيمە ئەو.

بووم بەمامۆستا ← بوومە مامۆستا.

كردم بەپياو ← كردمە پياو.

بەشى سىيەم: ئەوانەن كە هەرگىز پرىپۆزىشەنەكەيان لەگەلا دەرناكەوى... تەنيا بەهۆى پاشگرى فرمانىيەوہ ئەم حالەتەى بى دەرئەبرى. وەك:

خستمە ناو دۆلابەكە.

رشتمە سەر ئەرز.

كەوتمە ناو چالەكە.

پەراويزەكان:

۱- ئىستەى تەواو ئەو كارەبە كە لە پابردوودا دەست پى ئەكاو ئەبىتەوہ بەلام تەئسىرى تا سەردەمى قسەكردن ئەمىنى... وەك پىت بلتيم (فەرمو نان بخۆ) ئەلىنى (برسىم نىيە خواردوومە). خواردنەكە لە پابردوودا دەستى بى كرووہ و پراوہتەوہ بەلام تەئسىرى تا كاتى قسەكردن ماوہ. ياساى دارشتنى ئەم كاتە لە زمانى كوردىيا بەم جۆرەبە.

۱- گەر فرمانه که تپه پیت.

م	+ وو + وو + وو
ت	
ی ..... (تی)	
مان	
تان	
یان	+ ه

که پاناوی لکاو کی سیسه می تاک (ی) چ دوری ههیی (تلمک) بگیت پیت چ ریکه وتن... له گهل فرمانی پیت هیتز (ه) ده رکه ویت... مورفیمی بوش empty morpheme (تی) دوا ی فرمانه پیت هیتزه که ده رته که ویت.

ههیی

- ئهو برا -م -ه
- ئهو برا -ت -ه
- ئهو برا -ی -ه (تی)**
- ئهو برا -مان -ه
- ئهو برا -تان -ه
- ئهو برا -یان -ه

ریکه وتن

- من خوارد -وو -م -ه
- تو خوارد -وو -ت -ه
- ئهو خوارد -وو -ی -ه - (تی)**
- ئیمه خوارد -وو -مان -ه
- ئیهو خوارد -وو -تان -ه
- ئهوان -خوارد -وو -یان -ه
- ب- گهر فرمانه که تپنه پیت.

م	م
یت	یت
ه	ه
ین	ین
ن	ن
ن	ن

هات - وو

- ۲- ئهو فرمانه لیکدراوانه ی به پاشگری (هوه) ی وهک (کردنه وه - خواردنه وه... هتد) دانه پیتزرتین، له کاتی ئیسته ی ته وادا پاشگری (هوه) قالبی (ته وه) نه گرتته خو.
- من هاتمه وه (راپردوو ی ساده)
- من هاتومه ته وه (ئسته ی ته واو)
- ۳- ناو چه مکی که سیی تیا پین وهک که ره سه بیکی سیمانیکی... ئه و ناوانه نه گرتته وه که سی بنوینت...
- وهک نازاد - برا - ئه و... هتد.

\* ئه م وتاره له گوتاری رۆزی کوردستان - کۆمهله ی رۆشنیری کورد - به غدا، ژماره (۶۶) سالی ۱۹۸۴، لاپه ره ۵۱-۵۲ بلاو کراوه ته وه.

## نامرزه‌گانی به‌ستن

یه‌کئی له ئامانجه‌گانی ریزمان ده‌ستنی‌شان‌کردنی په‌یوه‌ندیی نیوان به‌شه‌گانی رسته‌یه. پروویکی ئهم په‌یوه‌ندییه له چۆنییه‌تی له‌یه‌کدانی وشه‌کاندایه.

له زمانی کوردیدا... سئی نامرزی به‌ستن Conjunction هه‌یه. (ناو و ناو) و (ناو و ناوه‌لناو) له‌ناو چوارچێوه‌ی رسته‌دا له‌یه‌ک ئه‌ده‌ن که ئه‌مانه‌ن (و - ی - ه). هه‌ریه‌که ئه‌رکی تایبه‌تی خۆی هه‌یه و له‌حاله‌تیکی تایبه‌تیدا ده‌رئه‌که‌وی.

یه‌کئی له یاساگانی ریزمانی کوردی ئه‌وه‌یه بکه‌ر یا به‌رکار (راسته‌وخۆ و ناراسته‌وخۆ... هتد) له ناویک یا زیاتر پیک دیت. نامرزی له‌یه‌کدانی ئهم ناوانه (و) یا (ی)یه. واتا هه‌موو ناوه‌ لیکدراوه‌کان به‌هۆی ئهم دوو نامرزه ئه‌توانن ده‌وری به‌شیتیکی بنجیی رسته‌ی وه‌ک بکه‌ر و به‌رکار... هتد بیین. جیساوازیی نیوان ئهم دوو جۆره لیکدانه له‌وه‌دایه، ئه‌و ناوانه‌ی به (و) له یه‌ک ئه‌درتین هه‌موو به‌شداری له پروداوی فرمانه‌که ئه‌که‌ن به‌پیتی ئه‌و ئه‌رکه‌ی له‌ناو چوارچێوه‌ی رسته‌که‌دا پیتیان سپیتراره. وه‌ک له‌م نمونانه‌دا ده‌رئه‌که‌وی:

ا- تازاد و رزگار و ئاواز و ئاهه‌نگ... هاتن.

ب- من تازاد و رزگار و ئاواز و ئاهه‌نگ ئه‌بینم.

ج- من نامه‌ بۆ تازاد و رزگار و ئاواز و ئاهه‌نگ ئه‌نیرم.

ئهم چوار ناوه (تازاد - رزگار - ئاواز - ئاهه‌نگ) به‌نامرزی به‌ستن (و) لیکدراون. له رسته‌ی (ا) ده‌وری بکه‌ریی رسته‌که ئه‌بین هه‌رچواریان له (هاتن)دا به‌شدارن.

له رسته‌ی (ب) ده‌وری به‌رکاری راسته‌وخۆی رسته‌که ئه‌بین. هه‌رچواریان به‌شدارن له‌وه‌ی که ئه‌بینرین.

له رسته‌ی (ج) ده‌وری به‌رکاری ناراسته‌وخۆی رسته‌که ئه‌بین... هه‌رچوار به‌شدارن له‌وه‌ی که نامه‌یان بۆ ئه‌نیرن.

له‌لاییکی تره‌وه ئه‌و ناوانه‌ی به (ی) لیک ئه‌درتین په‌یوه‌ندییان له‌گه‌ڵ یه‌کترا له‌سه‌ر بناغه‌ی هه‌بی دایه (Possessive). ته‌نیا ناوی یه‌که‌م پروداوی فرمانه‌که به‌پیتی ئه‌و ئه‌رکه‌ی له‌ناو چوارچێوه‌ی رسته‌که‌دا پیتی سپیتراره به‌جی ته‌هینن. ئهم ناوه‌ش سه‌ر به‌ناوی دووهم ئه‌بی و ناوی دووهم سه‌ر به‌ناوی سێیه‌م ئه‌بی و به‌م جۆره... وه‌ک له‌م نمونانه‌دا ده‌رئه‌که‌وی:

د- برای مامۆستای کوری خوشکم هات.

ه- من برای مامۆستای کوری خوشکم ئه‌بینم.

و- من نامه‌ بۆ برای مامۆستای کوری خوشکم ئه‌نیرم.

له‌م رسته‌دا... (برا - مامۆستا - کور - خوشک) هه‌موو ناوان به‌نامرزی به‌ستن (ی) له‌یه‌ک دراون. له رسته‌ی (د) هه‌موو به‌یه‌که‌وه ده‌وری بکه‌ری ئه‌بین له رسته‌ی (ه) ده‌وری به‌رکاری راسته‌وخۆ و له رسته‌ی (و) ده‌وری به‌رکاری ناراسته‌وخۆ ئه‌بین.

له هه‌موویانا ته‌نیا (برا)یه پروداوی فرمانه‌که به‌پیتی ئه‌و ئه‌رکه‌ی له‌ناو چوارچێوه‌ی رسته‌که‌دا پیتی سپیتراره به‌جی ته‌هینن. ته‌نیا (برا)یه له رسته‌ی (د) هاتوو و له (ه)دا ئه‌بینن و له (و)دا نامه‌ی بۆ ئه‌نیرن. ئهم (برا)یه هی (مامۆستا)یه و (مامۆستا) هی (کور)ه و (کور) هی (خوشکم)ه.

یاسای له‌یه‌کدانی ناوه‌کان له‌م وینه‌یه‌دا پروون کراوه‌ته‌وه:

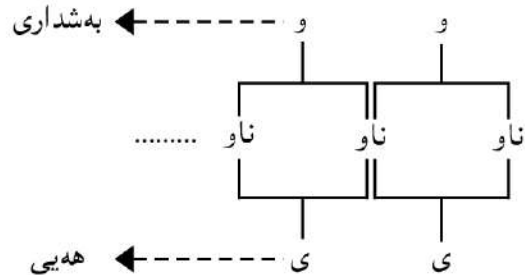

له‌ناو چوارچێوه‌ی به‌شه‌ بنجییه‌گانی رسته هه‌ر ناوه‌ی ئه‌شخ ناوه‌لناوی یا زیاتری له‌گه‌ڵا ده‌رکه‌وی. گه‌ر هات و ناوه‌که نامرزی پیتاسین (ه‌که‌ی له‌گه‌ڵا بوو. ناوه‌که به‌ناوه‌لناوی یه‌که‌م و ناوه‌لناوه‌کان به‌یه‌که‌وه به‌نامرزی به‌ستن (ه) له‌یه‌ک ئه‌درتین. نامرزی پیتاسین (ه‌که‌) له‌م حاله‌ته‌دا ئه‌چیتته سه‌ر دوا ناوه‌لناوه‌وه.

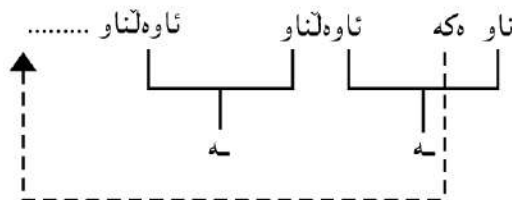

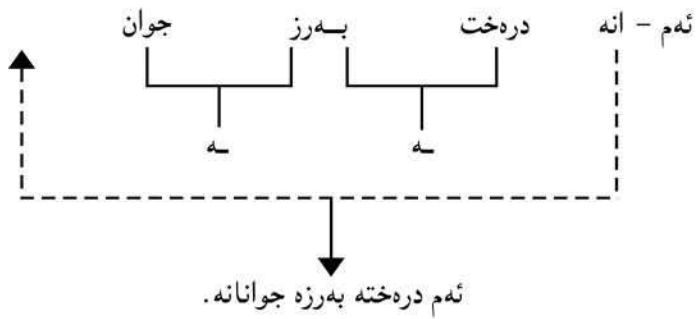

له هموو حاله‌تیکی تردا ناو و ئاوه‌لئاو به (ی) له‌یه‌ک نه‌درین.

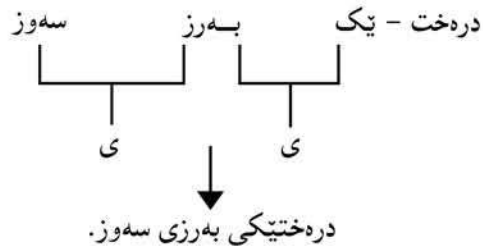
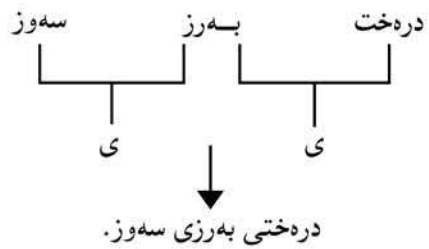

**تیبینی:** نامرازی پیتناسین (ه‌که) و پیح نه‌ناسین (پیک) و (رانای نیشان‌دان)... هه‌رگیز هیچ کامیکیان له‌گه‌ل ئه‌وانی ترا دهرناکه‌وی.  
 × نیشان‌ه‌ی له‌گه‌ل یه‌کتر دهرنه‌که‌وتنه Ø نیشان‌ه‌یه بو ئه‌وه‌ی که ناو هیچ نامرازیکی له‌گه‌لا دهرناکه‌وی.  
 یاساکانی له‌یه‌کدانی ناو و ئاوه‌لئاو هموو له‌م وینه‌به‌دا کو کراونه‌ته‌وه.

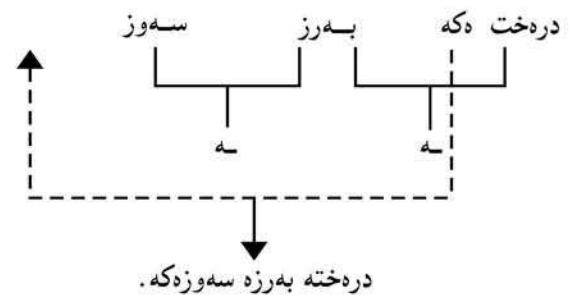

نامرازی کو (ان) هه‌میشه به (ه‌که) ی پیتناسینه‌وه ئه‌لکین.

دره‌خته‌کان

دره‌خته به‌رز ه‌که‌کان

دره‌خته به‌رز سه‌وز ه‌که‌کان

رانای نیشان‌دانیش (ئه‌مه - ئه‌وه - ئه‌مانه - ئه‌وانه) چه‌مکی ناسینیان هه‌یه، چونکه به‌پیتی لوجیک که په‌نجه بو شتی رانه‌کیشی پیتی ئه‌ناسینی... بو‌یه گه‌ر له‌گه‌ل ناوا دهرکه‌وی ناو و ئاوه‌لئاو ه‌که‌کان به‌نامرازی (ه‌ه) له‌یه‌ک نه‌درین.  
 که ناو یا ناو و ئاوه‌لئاو ئه‌چنه سه‌ر رانای نیشان‌دان... ئه‌بنه دوو به‌ش به‌م جو‌ره‌ی خواره‌وه:

- ئه‌م — ه‌ه
- ئه‌و — ه‌ه
- ئه‌م — انه
- ئه‌و — انه

ناو و ئاوه‌لئاو ه‌که‌کان ئه‌چنه نیتوانیانه‌وه

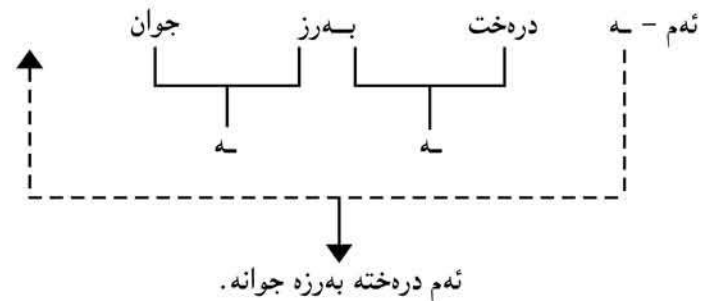



گەر بەرکار لە چەند ناویکا پێک هاتیبێ ئەمە ئەوە ئەگەیهێنی که (بکەر) و (فرمان) ی چەن رستهیی هه‌مان شتن و به‌هه‌مان په‌یره‌و لابران. وه‌ک له‌ رسته‌ی.

من تو و رزگار و نازاد نه‌بینم.

بناغه‌که‌ی ئەم رسته‌یه‌یه.

من تو نه‌بینم و من رزگار نه‌بینم و من نازاد نه‌بینم.

چونکه‌ بکەر له‌ زمانی کوردیدا له‌ سه‌ره‌تای رسته‌ ده‌رئه‌که‌وی... بۆیه‌ بکهری رسته‌ی یه‌که‌م به‌جێ نه‌هێلرێ و ئەوانی تر هه‌موو لانه‌برین تا له‌ رسته‌ تازه‌که‌دا شوێنی سروسشتیی خۆی بگرێ. چونکه‌ فرمان له‌ کۆتایی رسته‌ی کوریدا ده‌رئه‌که‌وی... بۆیه‌ فرمانی رسته‌ی یه‌که‌م و دوهم لانه‌برێ و هی دوا رسته‌ به‌جێ نه‌هێلرێ... تا له‌ رسته‌ تازه‌که‌دا شوێنی سروسشتیی خۆی بگرێ.

من تو نه‌بینم و من رزگار نه‌بینم و من نازاد نه‌بینم.

من تو و رزگار و نازاد نه‌بینم.

نامرازه‌کانی به‌ستن هه‌موو به‌پیتی ئه‌رکیان له‌م نه‌خشه‌یه‌دا پوون کراونه‌ته‌وه‌.

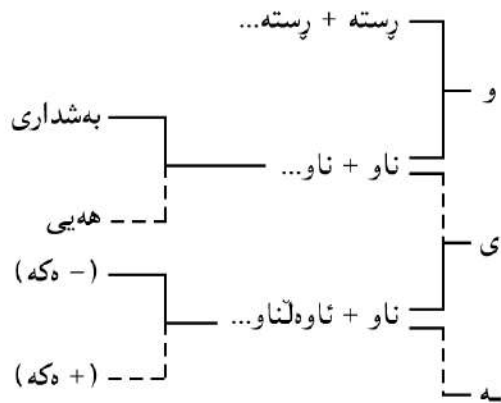

سه‌رچاوه‌کان:

1- Huddleston, R. (1976) An Introduction to English Transformatinal Syntax. London.

2-Smith, N. and Wilson, D. (1979) Modern Linguistics, London.

3- Simpson, J. M. Y. (1979) A first course in Linguistics, Edinburgh.

٤- رێزمانی ناخاوتنی کوردی (١٩٧٦) کۆری زانیاری کورد - به‌غدا.

\* ئەم وتاره‌ له‌ کۆفاری رۆژی کوردستان - کۆمه‌له‌ی رۆشنیاری کورد - به‌غدا، ژماره (٦٧) سالی

١٩٨٤، لاپه‌ره ٢٨-٣١ بلاوکراوه‌ته‌وه‌.

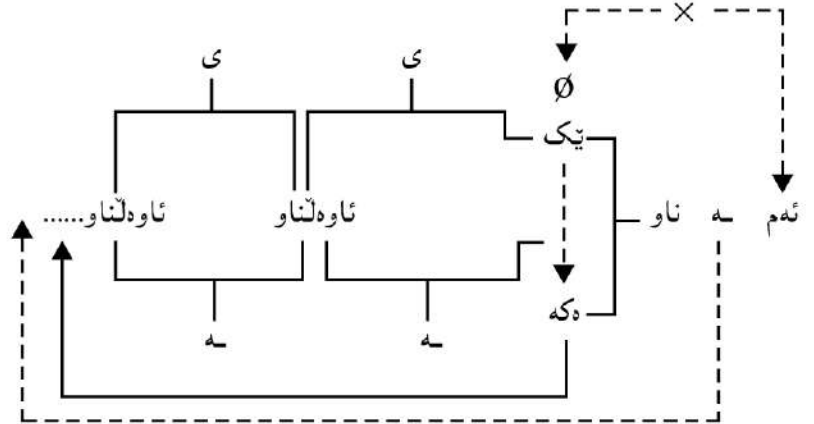

ئەوه‌ی سه‌رنج رانه‌کیشی ئەوه‌یه، نامرازی له‌یه‌که‌دانی (ناو و ناو) و (رسته و رسته) هه‌مان شته، که (و)یه. هۆی ئەمه‌ ئەوه‌یه ئەم دوو جووره‌ له‌یه‌که‌دانه‌ یه‌ک بنجیان هه‌یه. له‌یه‌که‌دانی (ناو و ناو) نه‌جمای لابرینی به‌شه‌ هاوئهرکه‌ له‌یه‌ک چوووه‌کانه‌ له‌ چەن رسته‌یه‌کی له‌یه‌که‌دراو به‌یاساییکی ئابووری. به‌پیتی ئەم بۆچوونه‌ رسته‌ی:

من و نازاد و رزگار هاتین.

له‌ بناغه‌دا ئەم سێ رسته‌یه‌یه.

من هاتم و نازاد هات و رزگار هات.

ئەم سێ رسته‌یه‌ به‌ (و) له‌یه‌ک دراون. فرمانی (هاتن) له‌ هه‌ر سێکیان دووباره‌ بۆته‌وه‌.

بۆ خۆ لادان له‌م دووباره‌ بوونه‌وه‌یه‌ ته‌نیا یه‌که‌کیان به‌جێ نه‌هێلرێ و ئەوانی تر لانه‌برین. له‌به‌ر ئەوه‌ی له‌ زمانی کوردیا فرمان هه‌میشه‌ له‌ کۆتایی رسته‌دا دێ فرمانی دوا رسته‌ به‌جێ نه‌هێلرێ و ئەوانی تر لانه‌برین. تا له‌ رسته‌ تازه‌که‌دا فرمان له‌ شوێنی سروسشتی خۆی بێ راناوی لکاوی دوا فرمانیش لانه‌برێ.

سێ بکهره‌که‌ یه‌ک ئه‌گرن هه‌موو به‌یه‌که‌وه‌ ئەبن به‌ (من و نازاد و رزگار). ئەمانه‌ هه‌موو به‌یه‌که‌وه‌ شوێنی (ئیمه) ئه‌گرن. بۆ ریکه‌وتن راناویکی لکاو به‌ فرمانه‌که‌وه‌ ئه‌لکینرێ بگۆنچێ له‌گه‌ڵ که‌س و ژماره‌ی بکهره‌ تازه‌که‌.

من هاتم و نازاد هات و رزگار هات.

من و نازاد و رزگار هاتین

## رېزمان چيسه

بچووکترین و سادهترین کهرسه له زمانا نهو تاکه دهنگانهن که بههوی نهندامانی ناخواتنهوه دروست نهکړین. گهورهترین و نالوژترین دانهش له (رېزمانی) زمانا رستهیه. پهیوهندی نیوان دهنگ و رسته لهسه پهیرهویکی ههرهیمی نهم جوړه دامهزراوه.

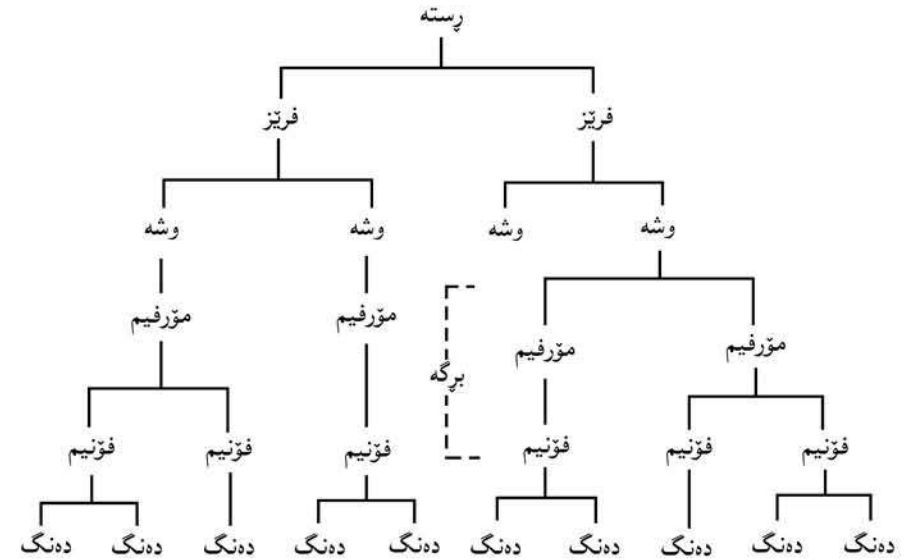

واتا: بههوی نهو نرخانهی تاکه دهنگهکانی زمان لهناو چوارچیتوهی زمانیکی تاییهتیدا پيشانی نهدهن فونیمهکانی زمانهکه دهستنیشان نهکهن. لهناو قالبی برگهکاندا... بهفونیمي یا زیاتر مورفیم پیک دیت (مورفیم بچووکترین دانه واتاداری زمانه). بهمورفیمي یا زیاتر وشه پیک دیت بهوشهیی یا زیاتر فریژ پیک دیت... چند فریژیکیش رسته پیک نههیتن. دهستنیشان کردنی سروشت و چونیتهی پیکهاتنی نهم کهرهسانه (دهنگ - فونیم - برگه - مورفیم - وشه - فریژ) و پيشاندانی جوړی پهیوهندی نیوانیان و چونیتهی لهیهکدانیان لهناو چوارچیتوهی رستهدا رېزمانی زمانهکهیه.

\* نهم وتاره له گوفاری رۆژی کوردستان - کۆمهلهی رۆشنییری کورد - بهغدا، ژماره (۶۹) سالی ۱۹۸۶، لاپه ۲۵ بلاوکراوهتهوه.

دوو قالبی ههیه... (ات) و (یت) یا (ا) و (ی) گهر (ت) لایرا. واتا (ات) و (یت) دوو ئهله مۆرفی هه مان مۆرفین له دوو بیئهی فۆنۆلۆجیی جیاواز دهرئه که ون. یاسای دهرکه و تینان به م جۆر هیه.

گهر رهگی داها تووی فرمان به (ۆ) یا (ه) کۆتایی ها تیبی، راناوه لکاوه که قالبی (ات) ئه گرتیه خو... له م حاله ته دا (ۆ) ئه بی به (و) ی کپ (w) و (ه) ئه تویته وه.

چاووگ	رهگی داها توو	ئیسنا که سی سیبه م
خواردن	خۆ	ئه خوۆ - ات ← ئه خوات
رۆیشتن	رۆ	ئه رۆۆ - ات ← ئه روات
کردن	که	ئه کهه - ات ← ئه کات
بردن	به	ئه بهه - ات ← ئه بات

له هه موو حاله تیبکی تر دا راناوی لکاوی که سی سیبه می تاک له گه ل کاتی داها تووی فرمانا به (یت) دهرئه که وئ...

چاووگ	رهگی داها توو	سیبه می تاک
پرسین	پرس	ئه پرسیت
چوون	چ	ئه چیت
مردن	مر	ئه مریت
شکان	شکی	ئه شکیت
نوستن	نوو	ئه نوویت

په راوێز و سه رچاوه کان:

۱- سیسته می کارکردنی راناوه لکاوه کان له لایه نه هه ره ئالۆزه کانی ریزمانی کوردی به سه یری ئه م وتارانه م بکه ن تیا یانا هه ول ئه ده م تیشکی به خه مه سه ر ئه م لایه نه ی ریزمانی کوردی:

۱- لایه نیکی جیاوازی، گوڤاری کۆزی زانیاری عیراق، دهسته ی کورد، ژماره (۱۰) سالی ۱۹۸۳ ل ۲۵۴-۲۷۶.

ب- ریزمانی راناوی لکاو، گوڤاری کاروان، ژماره (۸) سالی ۱۹۸۳.

## که ی (ات) و... که ی (یت)

راناوه کانی زمانی کوردی (کرمانجی خواروو) له م خسته یه دا روون کراونه ته وه...

ژماره	کهس	جودا	راناوی جودا		
			۱	۲	۳
تاک	۱	من	م	م	م
	۲	تۆ	ت	یت	یت
	۳	ئه و	ی	-	ات/یت
کۆ	۱	ئیمه	مان	ین	ین
	۲	ئیه	تان	ن	ن
	۳	ئه وان	یان	ن	ن

ئه رکی سه ره کیی راناوه لکاوه کان<sup>(۱)</sup> ئه وه به له گه ل فرمانا دهرئه که ون بۆ دهر پیرینی ریکه وتن له گه ل بکه را - واتا فرمان راناویکی لکاوی سه ر به هه مان کهس و ژماره ی بکه ری له گه لا دهرئه که وئ و به م جۆره:

کۆمه لی یه که م له گه ل تیبه ری رابردوو.

کۆمه لی دوو له گه ل تینه په ری رابردوو.

کۆمه لی سیبه م له گه ل تیبه ر و تینه په ری داها توو.

له کۆمه لی دوو م و سیبه ما... ئه شی (ت) ی که سی دوو م و سیبه می تاک لایرئ گه ر پریوژیشن به پاشبه ندیکی فرمانی دهر نه برابئ<sup>(۲)</sup>.

ئه چیت بۆ هه ولتیر

ئه چی بۆ هه ولتیر. { (ت) لایرا }

ئه چیت هه ولتیر. { ناشئ (ت) لایرئ }

ئه وه ی سه رنج رانه کیشئ ئه وه به (راناوی لکاوی که سی سیبه می تاک) کۆمه لی سیبه م

٢- سهیری ئەم وتاره بکهن:

وریا عومەر ئەمین (١٩٨٤)، یاساییکی فونۆلۆجی، گۆفاری رۆژی کوردستان ژماره (٦٦).

ئەم دیاردەیهی ریزمانی کوردی شی ئەکاتهوه و یاساکهی دەستنیشان ئەکات.

٣- له ل١٣ی ئەم کتیبهه ئەم یاسایهه روون کردۆتهوه.

3- Amin, W. O. (1976) "Some Fundamental rules of Kurdish Syntax Structure" London.

\* ئەم وتاره له گۆفاری رۆژی کوردستان - کۆمهلهی رۆشنییری کورد - بهغدا، ژماره (٧٠) سالی

١٩٨٥، لاپهه ٢٠-٢١ بلاوکراوهتهوه.

فرمانه که داخوایی تاکه. گهر بکریته کۆ نامرازی کۆی داخوایی (ن) له دوای پهگی فرمانی (ده) دهرده که وئ. ئهوسا پتوبست بهم (ی) یا (ر) یه ناکات.

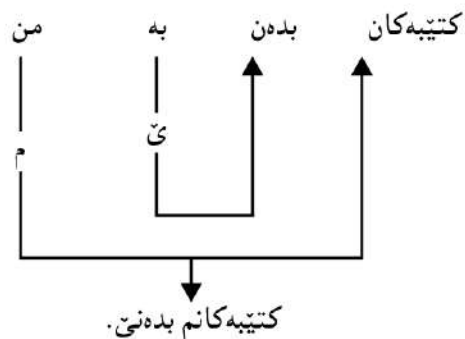

ههمان شت له گهه فرمانی (گه پشتن، خستن) بردن... هتد.

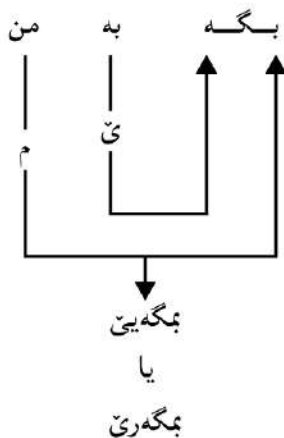

پهراویزه کان:

۱- بۆ دهوری بهرکاری راناوه لکاوه کان سهیری ئهم وتاردهم بکهن.  
ریزمانی راناوی لکاو - گوڤاری کاروان ژ ۸ (۱۹۸۳). ل ۶۸-۷۴.

2- Preposition

3- Verbal Postposition.

\* ئهم وتاره له گوڤاری رۆژی کوردستان - کۆمهلهی رۆشنبیری کورد - بهغدا، ژماره (۷۲) سالی ۱۹۸۶، لاپه ره ۱۹-۲۰ بلاوکراوه ته وه.

## یاسای ده رکه وئنی (ر)

له گهه فرمانی (دان) دا ئه گهر بهرکاری ناراسته وخۆ به راناویکی لکاو ده بریا<sup>(۱)</sup> پیشبهندی<sup>(۲)</sup> (به) ده بیته پاشبهندیکی فرمانی<sup>(۳)</sup> و قالبی (ئ) ده گریته خۆ.

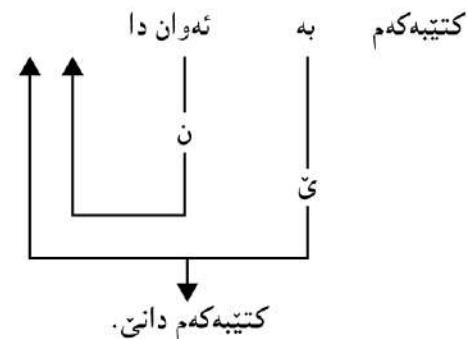

کتیبه کمه دانی.

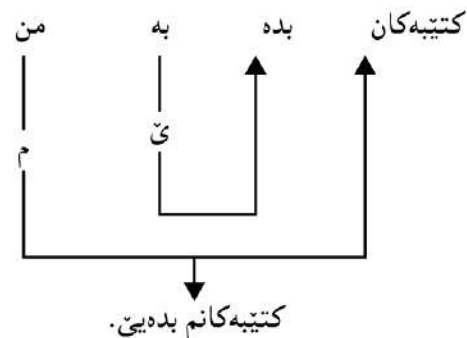

کتیبه کانم بدهیی.

لیره دوو بزویی (ه) و (ئ) هاتنه پال یه ک (ی) ی کپ له نیوانیانا ده رکه وت و بوو به (بدهیی) له هندی شپوه دا له جیاتی ئهم (ی) یه (ر) ده رته که وئ و ده بیته:  
کتیبه کمه بدهری.

گهر بهرکاری راسته وخۆ (کتیبه کان) لایرا راناوه لکاوه که ده چیته سه ر پیشگری (ب) و ده بیته:  
بدهری.

ئامانچىكى دوور و ناراستەوخۇى ھەيە ئەويش ھەلدانەوھى پەردەى نھىتئىيەكانى سروسشتە و گەيشتەنە وەلامى پرسىيارى بوونە.

بەسايەى تىكۆشانى ئادەمىزاد خۇى ملىۆنەھا پرسىيارى سەرسورھىنەر دەربارەى خۇى و ئەم سروسشتەى دەوروبەرى ئىمىرۆ بەئاسانى و لەسەر بناغەيەكى مەنتىقى وەلامىيان ئەدرىتەوھە كە جاران وەلامەكانىيان لەسەر بناغەى ئەفسانەيى ئەدرايەوھە. چەندى پى چوو تا مرۆف گەيشتە ئەو رادەيەى توانى بزانى شىوھى ئەم زەمىنەى لەسەريايە چۆنە و شوئىنى لە جىھانا و پەيوەندىيە لەگەل مانگ و ھەتاو و ئەستىرەكاندا چىيە؟ ئەمە چىرۆكىكى يەگجار بەتامە ئەو ئەھىتى ھەريەكە نەختى خۇى بەزانستى فەلەك خەرىك كا تا لاپەرەكانى گەشى تىكۆشانى ئادەمىزاد لەپىناو ناسىنى خۇى بۆ دەرگەوئى.

با بىئىنەوھە سەر ئادەمىزاد كە بوونى يەكىكە لە ھەرە سەرسورھىنەرەكانى ئەم سروسشتە. برىتئىيە لە سەدەھا سىستەمى ئالۆز و چووھ ناويەك. ئەو زانايانەى خەرىكى ئەوھن بزائن ئادەمىزاد چىيە دابەش بوونەتە سەر گەلئى كۆمەلئى جىاجيا. ھەر كۆمەلەى لە سووچىكەوھە خەرىكى لايەنىكىەتى. بەشى بەتەنگ ئەوھدان بزائن ئادەمىزاد چۆن پەيدا بووھە. بەشى ئەيانەوئى ئەو قۇناغانە دەسنىشانكەن كە ئادەمىزادا لە بەرى بەيانى پەيدا بوونىيەوھە پىياندا تىپەريوھە. بەشى خەرىكن لەو رەگەزە جىاوازانە (رەگەزى رەش، سىپى، زەرد، سوور) ئەكۆلنەوھە. بەشى خەرىكن لە ئادەمىزاد بگەن وەك ھەيە... ھتد.

ئەوانەى ئەيانەوئى لە ئادەمىزاد بگەن وەك ھەيە ئەيانەوئى لە چۆنەتى پىكھاتن و كارکردنى لەشى بگەن. چاو چۆن ئەبىنى؟ گوى چۆن ئەبىستى؟ ھەناسە چۆن وەرئەگىرى؟ خويئ چۆن ئەسوورپتەوھە... ھتد بارەگاي ھەلسووراندى ھەموو ئەم دەزگايانە مېشكە. واتا ھەر سىستەمىكى لەش مېشك بەشەكەتى. جگە لەوھى مېشك ھەموو ئەندامانى لەش بەرپتوھە ئەبات سەرچاھى بىرکردنەوھە و شوئىنى پاراستنى زانبارىشە. ھەريەكە لە ئىمە چەن شت ئەزانئى، چەن شوئىن و كەس ئەناسئى، چەن كارەساتى بەسەرا ھاتوھە... چەن خۆشى و شادىيى بىنيوھە ھەموو لەم مېشكە بچووكەدا پارىزراوھە. كەى باسى شتى كرا ھەموو ئەو شتانەى پەيوەندىيان بەو شتەوھە ھەيە يەكسەر دپنە ياد و بەرچاو. ئەمە چ توانايەكە؟ ئەم زانبارىيانە لە رپى ھەستەكانەوھە ئەچىتە ناو مېشك و لە رپى زمانەوھە دەرئەھىنرئى.

واتا گەر ئىمە لە سروسشتى زمان بگەين لەوانەيە تا رادەيەكى زۆر لە سروسشت و

## زانستى زمان

ئادەمىزاد لەوھتى ھەبووھە و بىرى کردۆتەوھە سەرى لە بوونى خۇى سورماوھە. ويستوويەتى بزانى چىيە و بۆ ھەيە. ئەم سروسشتەى دەوروبەرى چىيە و چۆن پەيدا بووھە. سەرەتا چۆن بووھە.

ئەم ئارەزووھە بەتئىنەى حەز لە خۇناسىنکردن پالى پىتوھە ناوھە شويئىن خۇيا بگەرئى. بۆيە ئەبىنئى ئەم مەسەلەيە لە ھەموو ئابىنىك و ميسۆلۇجىيائىك و فەلسەفەيىك دەنگى داوھتەوھە. ھەر يەكە چىرۆكى تايبەتى خۇى دەربارەى مەسەلەى بوون ھەيە. فەيلەسووفان بەدرئىيى مېژوو لەم مەسەلەيەيان كۆلپوھتەوھە و لىكىان داوھتەوھە و ھەولئى وەلامدانەوھى ئەم پرسىيارە سەرەككىيانەيان داوھە.

سروششت يەگجار فراوان و ئالۆز و چووھ ناويەكە. سنووردارى تەمەن و تواناي ئادەمىزاد رپگەى ئەوھى لئى برپوھە بتوانئى بىر لە ھەموو لايەنىكى ئەم سروسشتە بكا تەوھە بۆيە ئادەمىزاد پشت لە دوای پشت دابەش بۆتە سەر سەدەھا كۆمەلئى جىاجيا. ھەر كۆمەلەى خەرىكى شىكردنەوھە و تىگەيشتىنى لايەنىكى يا بەشىكى لايەنىكى ئەم سروسشتەيە - سوپاس بۆ نووسىن و چاپەمەنى كە تەجرەبە و دەسكەوتەكانى پشتە رابردووھەكان بەداھاتوھەكان ئەگەيەنى.

ھەولدانى ئادەمىزاد بۆ بەكارھىتئانى ھىز و دياردەكانى سروسشت بۆ بەرژەوھندى خۇى دەورپكى بالايى بىنيوھە لە ئاشكرکردنى گەلئى لە نھىتئىيەكانى. بۆ فوونە ئەوانەى ئەبن بەپزىشك ئەيانەوئى لە چۆنەتى پىكھاتن و كارکردنى لەشى ئادەمىزاد بگەن و ئەو ياسا و نىزام و پەيوەندىيانەى لە نىوان ئەندامەكاندا ھەن بدۆزنەوھە. تا ئەگەر گىروگرفتئى لە تەندروسستىدا رووى دا چارەسەر بكرئى. لەوانەيە مەبەستى راستەوخۇى زۆرەى زۆرى ئەوانەى ئەبن بەپزىشك مرۆفایەتى يا ماددەبئى. بەلام لە پال ئەمەدا مەبەستىكى مەزنى ترى دوور، لە ژوو ئەمەدا ھەيە. بەم كارەيان زانبارى دەربارەى چۆنەتى پىكھاتن و كارکردنى لەشى ئادەمىزاد كۆ ئەكرىتەوھە... ئەمە ھەولدانىكى ژووور ھۆشئىيە Un-conscious بۆ تىگەيشتن و زانىنى لايەنىكى ئەم سروسشتە كە بەشدارى ئەكات لەوھى تىشك بخاتە سەر يەكئى لە نھىتئىيەكانى. ھەموو لقيكى ترى زانست بەم جۆرە

چۆنیه تی کارکردنی میتشک بگهین. کهی له چۆنیه تی کارکردن و سروشتی میتشک گه یشتین ئه وه له یه کئی له نهیئیه کانی لایه نیککی هه ره گرنگی ئه م سروشته گه یشتین. لیره گرنگیتی زمان دهرئه که وئی. ئه و به شهی زانست که ترخان کراوه بۆ تیگه یشتنی میتشک له پتی زمانه وه به (neuro Linguistics) ناو ئه بری. باشه زمان خۆی چیه و چۆن په یدا بووه؟ بۆ یه ک زمان له جیهاندا نییه؟ بۆ هه موو زمانێ چه ند شتیه به کی هه یه؟ بۆ هه ندی زمان سه ره رای دووری جوغرافیایان له یه ک زۆر له یه ک ئه که ن و هه ندی زمان سه ره رای دراوسیه تیان زۆر جیاوازن؟ چۆن ئاده میزاد ئه توانی ئه م بیر و خه یالانه ی له میتشکیا هه ن یه کسه ر بکاته ریزه ده نگیک و گوئگر - گه ر سه ر به هه مان زمان بی - تیی ته گات بی ئه وه ی ئه و شته ی پیشتی بیستی یا وتیه تی یا زانییه تی... هتد. ئه و به شهی زانست که شوین وه لامی ئه م پرسیارانه که وتوووه زانستی زمانه Linguistics. واتا زانستی زمان ئه و به شهی زانسته که هه ول ئه دا بزانی زمان چیه. لیره که ئه لاین (زمان مه به ستمان زمانه به گشتی وه ک دیارده یه کی ئینسانی) نه ک زمانیککی تاییه تی. چونکه هیچ کۆمه له ئاده میزادی نییه له جیهاندا زمانی نه بی. هه مووش هه مان ئه رک به هه مان رتگه به جی ئه هین، ئه ویش گواستنه وه ی ئه و بیر و خه یالانه ی له میتشکا هه یه به وه ی کۆمه له ده نگیککی به زار دروستکراو بۆ به رامبه ر. ئه مه ئه وه ئه سه لینی که هه موو زمانانی جیهانی له هه مان پله ی په ره سه ندندان و هه موو به قه د یه ک ئالۆزن و ئه و زمانانه ی گوا یا پییان ئه وتری بیدائی بوونیان نییه. واتا یه ک بیناغه ی بنجی هه یه هه موو زمانانی جیهان له سه ریا دامه زراوه. یا کۆمه له یاسایه کی بنجی هه ن هه موو زمانانی جیهان تیایاندا به شدارن و به هۆیانه وه کارئه که ن. ئه رکی زانستی زمان تیگه یشتنی سروشتی ئه م بیناغه گشتیه یه و دۆزینه وه ی ئه و یاسا بنجیانه یه که هه موو زمانانی جیهان تیایا به شدارن و به هۆیانه وه کارئه که ن.

هه ر دیارده یه کی سروشتی به لای که مییه وه له چوار لایه نه وه لیبی ئه کۆلرتیه وه.

۱- باری ئیسته ی چۆنه و چۆن کار ئه کات. ئه مه لایه نی وه سفی ئه گرته وه.

۲- ئه و پله و قۆناغانه ی پیا تیپه رپوه. ئه مه لایه نی میتووی ئه گرته وه.

۳- گه لی سیسته می تر هه ن له سروشتا... به م چوو و جیاوازی لیبی به راورد ئه کرین ئه مه لایه نی به راوردی ئه گرته وه.

۴- له سه ر هه تادا وه ک دیارده یه کی سروشتی چۆن په یدا بووه (واتا نژادی).

زمانیش له م یاسا گشتیه به دهر نییه. له م چوار رووه سه یری ئه کریت و لیبی ئه کۆلرتیه وه. واتا زانستی زمان وه ک هه موو لقیکی تری زانست چوار لقی گشتی لی ئه بیته وه.

### ۱- زانستی زمانی وه سفی Discriptive Linguistics

ئه م لقه بایه خ به شیکردنه وه و پیشاندانی شتیه و چۆنیه تی کارکردنی زمان ئه دات، که له لایه ن کۆمه لیک خه لکه وه له کاتیکی ده سنیشانکراوا به کار ئه هینریت.

کاته که ئه شی ئیستا بی و ئه شی رابردووی. ئه و زمانانه ی هیشتا خۆیان نه خستۆته ناو چوارچیه ی نووسین بیگومان ناکری شتیه ی پیشوویان پیشان بدری. ئه توانریت باسی شتیه ی قۆناغه رابردووه کانی زمان بکری و لیبی بکۆلرتیه وه که ی نووسراوی ئه و قۆناغانه به ده سته وه بوون.

لیکۆلینه وه ی زمان له سه ر بناغه ی زانستی زمانی وه سفی بایه خ به زمانه که ئه دات ته نیا له و ساته تاییه تییه دا. واتا، له م جۆره لیکۆلینه وه یه دا نابی باسی هیچ قۆناغیککی تری زمانه که بکریت. هه روا نابی باسی هیچ زمانیککی تر بکریت چ دوور چ نزیک. زانستی زمانی وه سفی به گرنگترین لقه کانی زانستی زمان ئه ژمیرری، چونکه به بی به جیهانی ئه م لقه لقه کانی تر به جی ناهینرین.

### ۲- زانستی زمانی میژووی Historical Linguistics

لیکۆلینه وه یه له په ره سه ندن و گۆرینی زمان به تیپه رینی کات و رتگه و هۆی ئه م گۆرینه له کاتیکه وه بۆ کاتی و دۆزینه وه و ده سنیشانکردنی ئه و هۆیانه ی کار ئه که نه سه ر زمان و ئه یگۆرن.

ئه م جۆره لیکۆلینه وه یه ئه بی له سه ر بناغه ی پیشاندانی لایه نه له یه که چوو و جیاوازه کانی هه مان زمان یا شتیه له دوو یا چه ند قۆناغیککی جیاوازا دامه زرابی.

### ۳- زانستی زمانی به راوردی Comparative Linguistics

له زانستی زمانی به راوردیدا یا دوو یا چه ند زمانی یا شتیه بی یا هه مان زمان یا شتیه له دوو قۆناغی جیاوازا له یه ک یا چه ند روویه که وه به راورد ئه کرین.

زانستی زمانی بهراوردی دوو لقه:

- ۱- بهراوردکردن لهسه ر بناغهی پهپوهندی میژوویی له نیوان دوو یا کومه لیک زمان بو دوزینه وهی رادهی پهپوهندی میژوویی و خزمایه تی نیوان هم زمانه و دووری و نزیکیان له یهک و دوزینه وهی نهو زمانانهی سه ر بهیهک بنه ماله ن Gentic classification.
- ب- بهراوردکردنی دوو یا چند زمانی بو پیشاندانی لایه نه جیاواز و لهیه کچوه کانیان بی نه وهی گرنگیستی بدریته پهپوهندی میژوویی نیوانیان. مه بهست له م جوړه بهراوردکردنه دوزینه وهی نهو که رسه و یاسایانه یه که کومه له زمانی تیایا به شدارن. هم جوړه دابه شکردنه به Typological Classification ناو نه بریت.

#### ۴- نژادی زمان The origin of language

هم به شهی زانستی زمان هه ول ته دا بزانی له سه ره تادا زمان چو ن په یدا بووه. لیره ته لپین (زمان) نهک (زمانیکی تاییه تی). واتا په یدا بوونی زمان به گشتی وهک دیارده یه کی سروشتی و ئینسانی، نهک زمانی کوردی یا عه ربه ی... هتد. جیاوازی هه یه له نیوان (نه ژادی زمان) و (نه ژادی زمانی کوردی) هه روهک چو ن جیاوازی هه یه له نیوان (نه ژادی ناده میزاد) و (نه ژادی من یا تو...)

زمان پهپوهندی له گه ل گه لی لایه نی هم ژبان و سروشته هه یه. له پروی هه موو هم لایانانه وه نه شی شی بکریتته وه و لپی بکو لریته وه. به م جوړه زانستی زمان یه گجار فراوان بووه. جگه له م لقانه ی باس کران گه لی لقی تری وهک نه وانه ی خواره وه ده سنیشان نه کرین:

۱- زانستی زمانی دهروونی Psycholinguistics

۲- زانستی زمانی کومه لایه تی Sociolinguistics

۳- زانستی زمانی ده ماری Neurolinguistics

... هتد

به لام هم چوار لقه ی سه روه له هه مووان گرنگ ترن چونکه هه ول ته دهن له چه مکی زمان بگهن وهک دیارده یه کی سروشتی.

\* هم وتاره له گو فاری رۆشنیبری نوی، ژماره (۸۸) سالی ۱۹۸۱، لاپه ره ۹۲-۳۱ بلا وکراوه ته وه.



تاک	جووت	کو
ولد	ولدان	اولاد
انت	انتما	انتم

زمانی واش هه‌یه کۆی له چواره‌وه دەس پین ده‌کات. واتا له‌م جوۆره زمانانه تاک و جووت و سیانی و کۆده‌سنیشان ده‌کرتین. وه‌ک له زمانی فیجینی Fijian و تیگری Tigre<sup>(۱)</sup>.

۳- جنس: سێ جوۆر جنس له زمان ده‌سنیشان کراوه.

أ- نیتر Masculine ب- مێ Feminine ج- بێ لایهن Nuter

زمانه جیاوازه‌کانی جیهان جیاوازی پیشان ده‌دهن له رووی هه‌بوون و نه‌بوون و چۆنیه‌تی ده‌رکه‌وتنی جنس تییاندا له هه‌ندی زماندا جنس هه‌یج جیا ناکرێته‌وه وه‌ک له زمانی تورکی. زمانی واش هه‌یه له هه‌ندی شوێنیدا جنس جیا ده‌کرێته‌وه وه‌ک له زمانی ئینگلیزی که ته‌نیا له راناوی که‌سی سێیه‌مدا جیا ده‌کرێته‌وه (he - نیتر، she - مێ، it - بێ لایهن) هه‌موو ته‌مانه مانای (ئه‌و) ده‌گه‌یه‌ن.

له کوردیی خوارووشدا له نیدادا Vocative نه‌بێ جنس جیا ناکرێته‌وه. (کوره، مامه، به‌رامبه‌ر کچێ، پورێ).

له هه‌ندی زماندا نیتر و مێ جیا ده‌کرێته‌وه وه‌ک له زمانی عه‌ره‌بی.

	نێرینه	مێینه	
هو	هی	ئه‌و	
کاتب	کاتبه	نوسه‌ر	

هه‌ندی زمانیش له رووی جنسه‌وه وشه‌کانی دابه‌ش ئه‌بنه سه‌ر نیتر و مێ و بێ لایهن وه‌ک زمانی زووسی.

نێرینه	مێینه	بێ لایهن
Titrâd	Knîga	Akno
ده‌فته‌ر	کتیب	په‌نجه‌ره
Stol	Karta	Mesto
میز	خه‌ربه	شوین

## رێکه‌وتن له زماندا

له‌گه‌لی زماناندا... هه‌ندی له به‌شه‌کانی رسته له‌گه‌ل یه‌ک رێکه‌وتن له رووی یه‌ک یا زیاتر له چه‌مکی گرامه‌ریی وه‌ک که‌س Person، ژماره Number، جنس Gender و دۆخ Case. ئه‌م وتاره هه‌ولدانیکه بو پيشاندا نانی سروشتی رێکه‌وتن Agreement له زماندا به‌گه‌ستی و شوێنی زمانی کوردی له‌ناو سیسته‌می رێکه‌وتندا.

۱- که‌س: یه‌که‌م و دووهم و سێیه‌م ده‌سنیشانکراون.

أ- یه‌که‌م: قسه‌که‌ر ده‌گرێته‌وه (من، ئیمه و، هه‌موو ئه‌و وشانه‌ی ده‌توانن له رسته‌دا جێیان بگرن).

ب- دووهم: قسه بو کراو ده‌گرێته‌وه (تۆ، ئیوه و، هه‌موو ئه‌و وشانه‌ی ده‌توانن له رسته‌دا جێیان بگرن).

ج- سێیه‌م: قسه له‌سه‌رکراو ده‌گرێته‌وه (ئه‌و، ئه‌وان و، هه‌موو ئه‌و وشانه‌ی ده‌توانن له رسته‌دا جێیان بگرن).

۲- ژماره: له ژماره‌دا تاک Single و جووت dual و سیانی Trial و کۆ Plural ده‌سنیشان ده‌کریت.

تاک: ئه‌وه‌یه وشه‌که له رووی چه‌مکی سیمانتيکییه‌وه ئیشاره‌ت بێ بو تاکه شتی یا که‌سێ. (به‌رد، تۆ، ئه‌و...). له هه‌ندی زماناندا کۆ له دووهم ده‌س پین ده‌کات وه‌ک له زمانی کوردی و تورکی و ئینگلیزی.

کو	تاک	
کوردی	من	ئیمه
تورکی	ben	biz
ئینگلیزی	I	We

له هه‌ندی زماناندا کۆ له (سێ) وه ده‌س پین ده‌کات وه‌ک له زمانی عه‌ره‌بی و سه‌نسه‌کریتی و چه‌ند زمانیکه سلۆفانیکی. واتا له‌م جوۆره زمانانه له رووی ژماره‌وه تاک و جووت و کۆ ده‌سنیشان ده‌کرتین.

This beautiful girl came.  
 ئەم كچه جوانه هات.  
 These beautiful girls came.  
 ئەم كچه جوانانه هاتن.

ئەم وئینه يه چه مكي رېككه وتن له ناو چوارچيويه به شه بنجيه كاني رسته روون ده كاته وه.



(س) ئيشاره ته بۆ يه كنى يان زياتر له مانه (كهس، جنس، ژماره، حالت).  
 (+) ئيشاره ته بۆ ئه وه زمان هه يه ته نيا ناو ئيشاره تتييدا له گه ل ناو دارىك ده كه وئ.  
 زمانيش هه يه ناو ئيشاره و ئاوه لئاو له گه ل ناو دارىك ده كه وئ.  
 ئەو جۆره زمانانه ي رېككه وتن له ناو چوارچيويه به شه بنجيه كاني رسته ي هه يه ليره به جۆرى (A) له قه لەم ده ده ين. وه ك زمانى ئينگليزى.  
 ئه وه ي تا ئىستا باس كرا رېككه وتن بوو له ناو چوارچيويه به شه بنجيه كاني رسته .  
 جۆرىكى ترى رېككه وتن هه يه ، ئه وئيش رېككه وتنه له نتيوان به شه بنجيه كاني رسته دا. بۆ ئەم لېكۆلئينه وه يه (بكه ر) و (به ركار) و (فرمان) وه ك سى به شى بنجيه رسته جيا ده كه ينه وه .

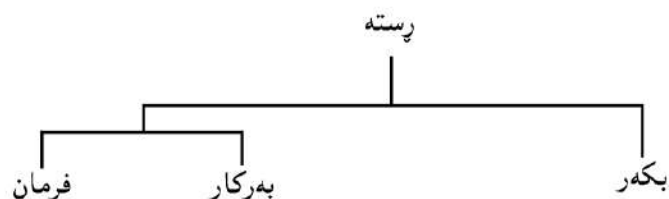

زمان هه يه تتييدا (بكه ر) و (فرمان) رېك ده كه وئ. وه ك له زمانى توركييدا بكه ر و فرمان له كه س و ژماره دا رېك ده كه ون.

٤- دۆخ: له هه ندئ زماناندا (دهور) له رسته دا شتيوه يه كى تايبه تى به وشه ده به خشى پتي دهوترئ دۆخ. بۆ نمونه له زمانى عه ره بى ته گه ر ناو دهورى فاعلىي Subjective بيى له حاله تى مه رفوعيدا Agentive ده بئ. كه نيشانه كى ئه وه به پتي دهوترئ (ضمه). گه ر ناوه كه له دهورى مه فعووليدا بوو ئه وه له دۆخى مه فعووليدا Objective ده بئ و نيشانه كى ئه وه به كه پتي دهوترئ (فتحه) ... هتد.

زمانانى جيهان جياوازن له رووى پيشاندانى ئەم حاله تانه. زمانى فنله ندى Finish (١٥) حاله تى هه يه. رووسى (٦) ي هه يه له ئينگليزدا (٣) هه يه ئه وئيش ته نيا له راناو دا.

### جۆره كاني رېككه وتن:

له هه ندئ زماناندا، له ناو چوارچيويه به شه بنجيه كاني رسته (ناو) كه به (ناووك) ي head به شه كه ده ژميردريت له چ كه س، ژماره، جنس يا دۆخيتكدا بئ، ئه و ناو ئيشاره و ئاوه لئاو (يا ئاوه لئاوانه) ي له گه لئيشيدا ده رده كه ون سه ر بۆ هه مان كه س، ژماره، جنس يا دۆخ داده نوئتن. بۆ نمونه له زمانى عه ره بييدا، له رسته ي:

جاء الولدُ (كوره كه هات)

وشه ي (الولدُ) ناوه دهورى فاعلى بيىوه له حاله تى (مه رفوعى) دا به، نيشانه كى ئه و (ضمه) به يه كه له دواييدا ده رده كه ونه وه. له رووى ژماره وه (تاك) ه و له رووى جنسه وه (نېزىنه) به. گه ر ناو ئيشاره يان ئاوه لئاوئ (يان زياتر) يان هه موو ئه مانه ي به به كه وه له گه لدا ده ركه وت، ئه مانيش سه ر بۆ هه مان ژماره و جنس و حاله ت داده نوئتن.

جاء هذا الولدُ الذكي.

له رسته ي:

رأيت البنيتين.

وشه ي (البنيتين) ناوه دهورى (مه فعوولى) بيىوه له رووى ژماره وه (جوت) ه له رووى جنسه وه (مئ يه) به. گه ر ناو ئيشاره يان سيفه بئ (يان زياتر) ي له گه لدا ده ركه وت. ئه مانيش سه ر بۆ هه مان ژماره و جنس و حاله ت داده نوئتن.

رأيتُ هاتين البنيتين الذكيتين الجميلتين.

له هه ندئ زماناندا رېككه وتن له ناو چوارچيويه به شه بنجيه كاني رسته ته نيا له نتيوان ناو و ناو ئيشاره دا ده رده كه وئ. ئه وئيش ته نيا له ژماره دا. وه ك له زمانى ئينگليزدا.

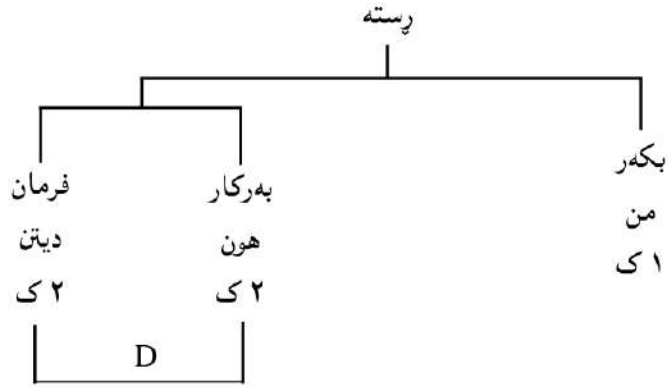

(من ئیوهم دیت)

ئەو زمانانەى ریککەوتن تییاندا لەنیوان بەرکار و فرماندا دەردەکەوئ بەجۆرى (D) لە قەلەم دەدەین. ئەم جۆره زمانانە. لە زانستی زماندا بە Ergative ناوبراون. جۆره‌کانى ریککەوتن هەموو لە یەک وینەدا روون دەکرتتەوه.

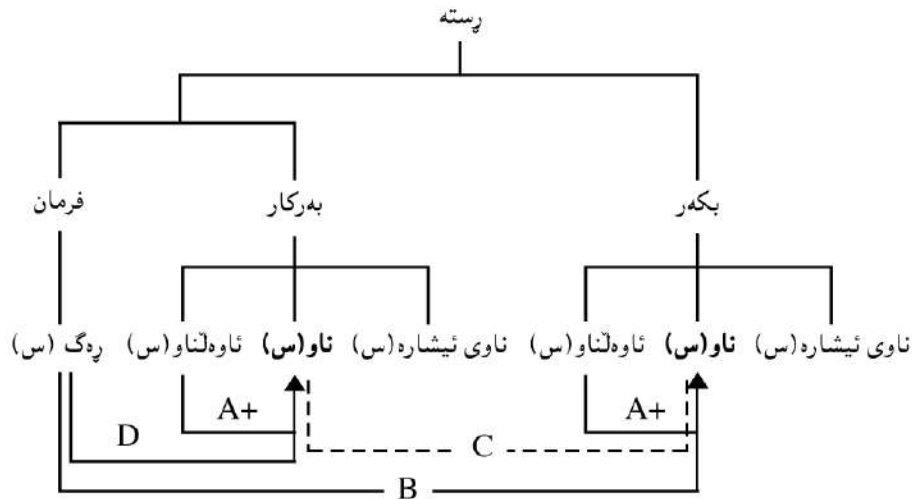

(س) ئیشاره‌ته بۆ یه‌کێ یا زیاتر له‌مانه (کەس، ژماره، جنس، دۆخ).

له‌ گه‌لی زماناندا زیاتر له‌ یه‌ک جۆر ریککەوتن تیدا دەردەکەوئ. بۆ نمونه: زمانى عەرەبى جۆرى (A) و (B) پيشان دەدات له‌ هەموو بارتیکدا واتا بە پیتی ئەم لیکۆلینه‌وه‌یه‌ زمانیکى (AB) یه‌.

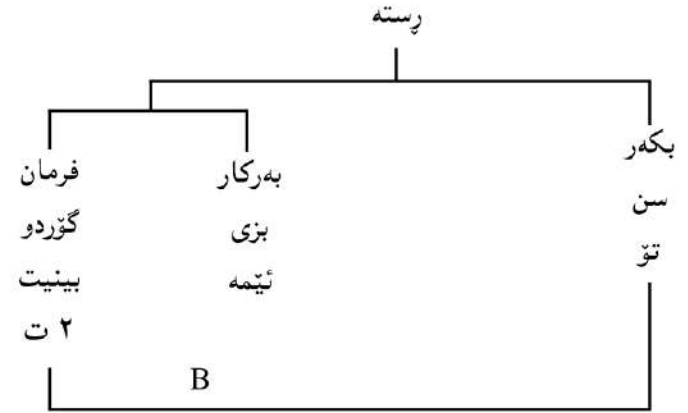

تۆ ئیمه‌ت بینى.

ئەو زمانانەى ریککەوتن تییاندا لەنیوان بکه‌ر و فرماندا دەردەکەوئ بەجۆرى (B) لە قەلەم دەدەین.

زمان هه‌یه (بکه‌ر) و (به‌رکار) تیییدا ریک دەکەون. وه‌ک زمانى سنه‌الى Sin-halese<sup>(۲)</sup> کوردی (خوارووش) له‌ رابردوودا ئەم دیاردیه‌ پيشان دەدات.

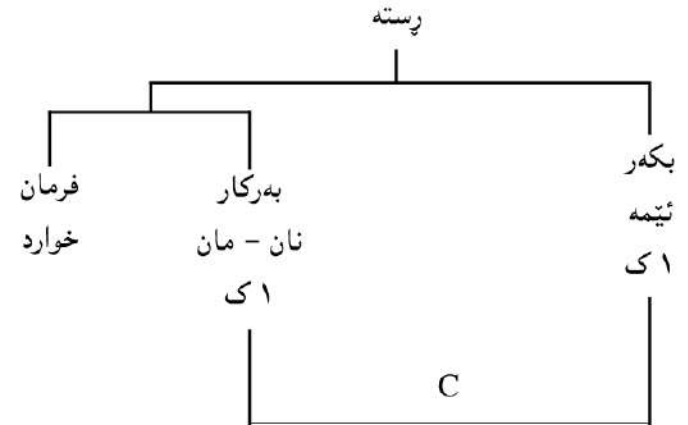

ئەو زمانانەى ریککەوتن لەنیوان (بکه‌ر) و (به‌رکار)دا پيشان دەدات بەجۆرى (C) لە قەلەم دەدەین.

زمانى وا هه‌یه ریککەوتن تیییدا لەنیوان (به‌رکار) و (فرمان)دا دەردەکەوئ. وه‌ک زمانى باسک. کرمانجى ژوورووش له‌ کاتى رابردوو به‌ر ئەم جۆره زمانانە ده‌کەوئ.



## خزمایه‌تی له زماندا

هه‌بوونی ژماره‌ییکی زۆر زمانی جیاواز جیاواز و نه‌بوونی تاکه زمانی بۆ هه‌موو ئاده‌میزادانی سهر رووی زه‌مین، ههر له زووه‌وه سهرنجی مرۆقی راکیشاو و بیری خهریک کردووه. ئەو نه‌زه‌ریبانه‌ی هه‌زاران سال پێش ئیمیرۆ ده‌رباره‌ی ئەم دیارده‌یه هه‌بووه، به‌لگه‌ی بایه‌خ پێدان و خه‌ریکبوونی بیری ئاده‌میزاده به‌م مه‌سه‌له‌یه‌وه. بۆ گه‌ران به‌شویان لیکدانه‌وه‌ی ئەم جۆره دیاردانه... وه‌ک ههر نه‌هینیکی سروشتی تر - له‌ بێ ده‌سه‌لاتییا په‌نا ئه‌برایه‌ به‌ر ئه‌فسانه.

ته‌ورات که میژووی ئه‌گه‌ر پته‌وه‌ نزیکه‌ی هه‌زار سال پێش زایین ئەم چیرۆکه ئه‌گه‌ر پته‌وه: «سه‌رده‌می ئاده‌میزاد هه‌موو به‌یته‌ک زمان ئه‌دوان... گه‌یشته‌بوونه لووتکه‌ی شارستانییه‌ت... یه‌ک شت مابوو بیکه‌ن... ئه‌ویش ئه‌وه‌بوو بگه‌نه‌ لای خوا... بۆ ئەم مه‌به‌سته‌ و یستیان ته‌لاریکی به‌رز دروست که‌ن... خواش، بۆ ئه‌وه‌ی ئه‌مه‌یان بۆ نه‌کرێ، سزای دان... زمانی شیواندن، ههر یه‌که به‌جۆرێ قسه‌ی کرد. ئیتر له‌یه‌ک نه‌گه‌یشتن... ئەمه‌ بووه‌ هۆی ئه‌وه‌ی نه‌توانن ئەم پرۆژه‌یه به‌جێ به‌یتن...».

ئەمه‌ یه‌که‌یکه‌ له‌و چیرۆکه‌کانه‌ی هه‌ول ده‌ده‌ن ئەم دیارده‌یه لیک بده‌نه‌وه. تا سه‌ده‌ی هه‌ژده‌میش هۆی له‌یه‌که‌چوونی دوو یا کۆمه‌له‌ زمانی ده‌درایه‌ پال کار له‌یه‌که‌کردن و له‌یه‌که‌ وهرگرتن و رێکه‌وت.

سپهر و لیه‌م جۆنس - زمانه‌وانیکی به‌ریسانی سه‌ده‌ی هه‌ژده‌مه - له‌ هیند ده‌ژیا شاره‌زاییکی ته‌واوی زمانی گریکی و لاتینی هه‌بوو. که‌ فیری زمانی سه‌نسه‌گریتی بوو، بینی ئەم سێ زمانانه‌ زۆر له‌یه‌که‌ ده‌که‌ن له‌ رووی دارشتنی ره‌گی فرمان و ناو و رێزمانیانه‌وه. له‌ سالی ۱۷۸۶ و تارکی بلاوکرده‌وه ئەم لیکدانه‌وه‌یه‌ی تیا پێشکه‌ش کرد. «گریمان لاتینی و گریکی له‌یه‌که‌ ده‌که‌ن، چونکه‌ له‌ رووی جوغرافییه‌وه گه‌لێ له‌میژه‌ دراوسین و کاریان له‌یه‌که‌ کردووه... ئەی زمانی سه‌نسه‌گریتی، که‌ هه‌زاران میل لێیانه‌وه دووره ئەم له‌یه‌که‌چوونه‌ی چۆن په‌یا کرد؟ به‌هیچ جۆر ناشێ ئەم دیارده‌یه به‌خه‌ریته‌ پال رێکه‌وت. هه‌بێ و نه‌بێ ئەم سێ زمانانه‌ له‌ یه‌ک سه‌رچاوه‌وه هه‌لقولان...».

ئەم رایه‌ تازه‌یه‌ ده‌رگاییکی فراوانی له‌ ئاسۆی زمانه‌وانیدا کرده‌وه. وای له‌ زمانه‌وانانی

جیهان کرد له‌سه‌ر ئەم بناغه‌یه‌ له‌ زمان بکۆلنه‌وه. که‌وتنه‌ شیکردنه‌وه و به‌راوردکردنی زمانان به‌و ئاواته‌ی په‌یوه‌ندی و جۆری خزمایه‌تی نیوان زمانه‌کانی جیهان بدۆزنه‌وه... سه‌ده‌ها زمان که‌ هیچ شتی ده‌رباره‌ی نژاد و په‌یوه‌ندیان نه‌ده‌زانرا، له‌ ئه‌نجامی ئەم جۆره لیکۆلینه‌وه‌یه، شوتیان له‌ناو زمانانی جیهان به‌ته‌واوی ده‌سنیشان کرا.

ئەم جۆره لیکۆلینه‌وه‌یه له‌ کاتیکدا با‌بوو که‌ نه‌زه‌ریبه‌ی په‌ره‌سه‌ندنی داروین (۱۸۰۹- ۱۸۸۲) کاری له‌ هه‌موو لایه‌نیکی زانست ده‌کرد. زانستی زمانیش له‌م کارتیکردنه‌ بێ به‌ش نه‌بوو. له‌ ئه‌نجاما ئەم راستییه‌ سه‌ری هه‌لدا (چه‌مکی گۆرینه‌ هۆی هه‌بوونی ژماره‌ییکی زۆر زمانی جیاواز جیاواز).

گۆرین یاساییکی ئه‌زه‌لیی ئەم سروشته‌یه‌ باری ئیسته‌ی ههر شتی جیا‌یه‌ له‌هی ههر سه‌رده‌میکی تری. بیته environment ده‌وریکی بالا ئه‌گه‌ر پیت له‌ ئاراسته‌کردنی شیوه‌ی گۆرین... واتا گه‌ر هه‌مان سیسته‌م خرایه‌ دوو بیته‌ی جیا‌وازه‌وه پاش ماوه‌ییک شیوه‌ی جیا‌واز ئه‌گره‌ خۆ و ئه‌بێ به‌دوو سیسته‌می جیا‌واز. زمانیش وه‌ک دیارده‌ییکی سروشتی له‌م یاسا گشتییه‌ به‌ده‌ر نییه‌. ئه‌گۆرێ به‌تیپه‌رینی کات. باری جوغرافی و ئابووری و کۆمه‌لایه‌تی و که‌له‌چه‌ری و په‌یوه‌ندی له‌گه‌ل زمانانی تر ده‌ور ده‌گه‌رن له‌ چۆنیه‌تی شیوه‌گرتنی ئەم گۆرینه‌. بۆ روونکردنه‌وه‌ی ئەم لایه‌نه‌ بابلێن کۆمه‌له‌ خه‌لکی به‌زمانی (ز) ده‌وان له‌ ناوچه‌ی.

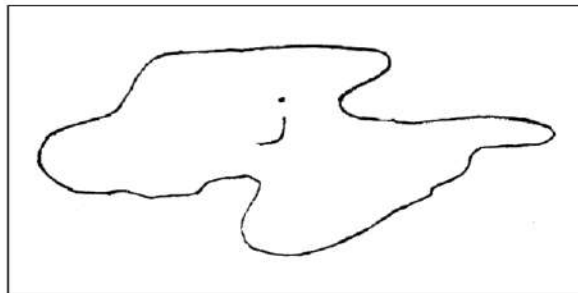

به‌تیپه‌رینی کات ئەم زمانه‌ ده‌گۆرێ. ئه‌گه‌ر قسه‌که‌ره‌کانی هه‌موو به‌یه‌که‌وه مانه‌وه و په‌یوه‌ندی جوغرافی و کۆمه‌لایه‌تی نیوانیان نه‌په‌چرا، ئه‌وه‌ گۆرینه‌که‌ له‌ هه‌موو به‌شه‌کانیا هه‌مان شیوه‌ ده‌گرێته‌ خۆ، چونکه‌ به‌هه‌مان بیته‌ ئابلقه‌ دراوه. به‌لام ئه‌گه‌ر هات و ئەم کۆمه‌له‌ خه‌لکه‌ له‌یه‌که‌ دا‌بران و بوون به‌چهند به‌شی چ له‌ ئه‌نجامی کۆچکردن یا په‌یابوونی سنووریکی سروشتی یا ده‌سکرد له‌ نیوانیاندا.

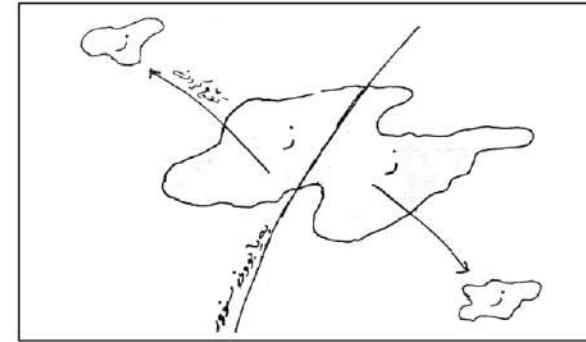

په یوه نډی نیتوانیان ده پچرئ. له کاتی له یهک دایرانیان، بیگومان، همموو ههمان شتویه قسه کردنیان ده بی. دواى جیا بونه وه بان هه ریه که ده که ویتته بیته تاییه تیی تازهی خویه وه. زمانه که ده گورئ، به لام چونکه نه مجاره به شه کانی به یه که وه نین گورینه که له هه ر به شیکیدا شتویه بیکی جیا واز له وانی تر دا ده گریته خو... هه ریه که به پیتی نه و بیته تازه یه ی که و توته ناوی. پاش ماوه بییک ده بن به چند شتویه بی.

چند زیاتری به سه را تیپه ری جیا وازی نیتوانیان زورتر ده بی تا ده گاته راده بییک نیتر له یهک ناگه ن. به م جوړه زمانی (ز) دواى چند پشتی نه بی به چوار زمان.

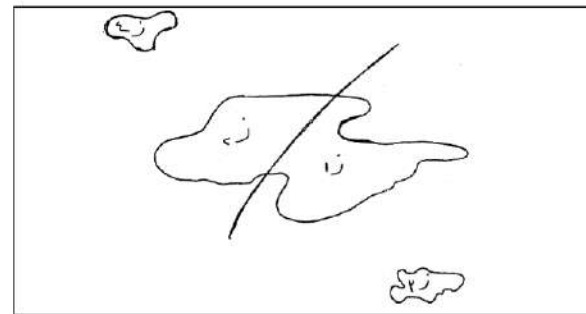

زمانی (ز) خوئ وهک زمانیکی زیندوو نامینی (له وانه یه له نووسینا بیاریزئ. به م جوړه زمانانه نه و ترئ زمانی مردوو).

نه و زمانه تازانه دیسان به ههمان ریره و تیدد په رنه وه و به ههمان جوړ ده بن به چند زمانیکی تر و به م جوړه.

(۱)، (۲)، (۳) و (۴) خوشکن (ز) دایکیانه. به ری (۱) ده بن به پورزای به ری (۲)... و به م جوړه. (ز) ده بی به بنه ماله.

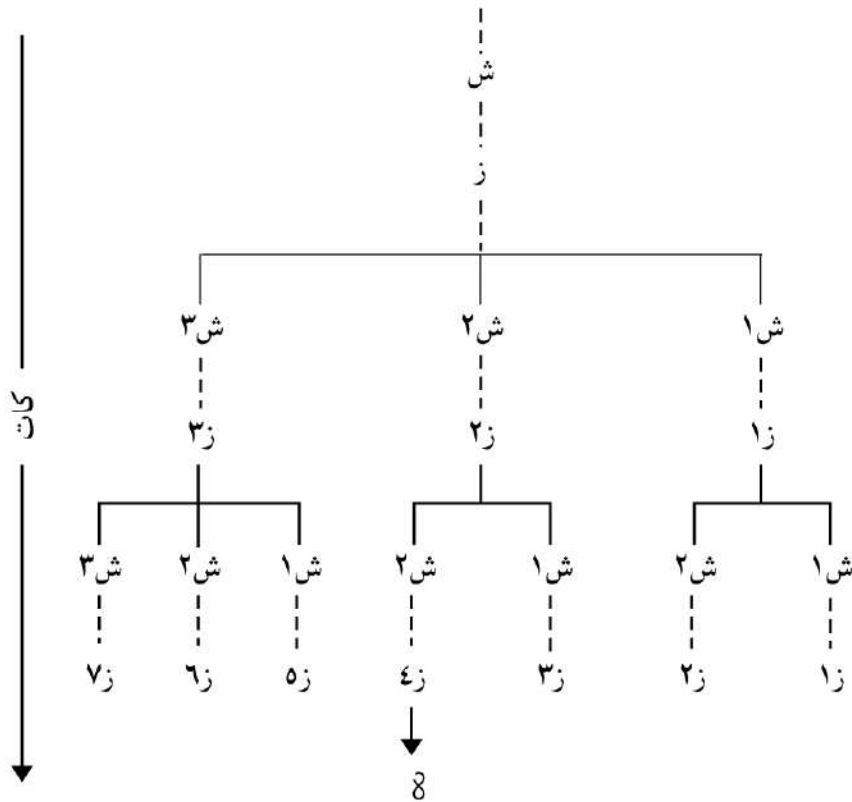

جا که ده لپین فلانه زمان و فلانه زمان سهر به ههمان بنه ماله ن. نه وه ده گه یه نی که نه م دوو زمانانه - به و جوړه ی باس کرا - له یهک سه رچاوه وه هاتونه ته خواره وه و په یوه نډی خزمایه تی (دوو یا نزیک) له نیتوانیاندا هه یه. بو نمونه زمانی کوردی و نینگلیزی و نوردوو و پشتو. همموو سهر به و بنه ماله ن که به هیند و - نه وروپی ناوبراوه.

کوردی و پشتو خوشکن - هه ر دووک به ری ههمان زمانن که به (تاری) ناوبراوه. نوردوو پورزایانه - واتا دایکی نوردوو که (سه نسه کړیتی) به و دایکی کوردی و نوردوو که (تاری) به خوشکن. دایکی (تاری) و (سه نسه کړیتی) یش به (هیند و تاری) ناوبراوه. نینگلیزی زمانیکی (جه رمه نی) ی روظناو اییبه. جه رمه نی روظناو اییش له جه رمه نیبه وه هاتوته خواره وه... (جه رمه نی) و (هیند و تاری) خوشکن هه ر دووک به ری ههمان زمانن که به (هیند و نه وروپی) ناوبراوه. په یوه نډی نیتوان نه م چوار زمانانه و هندی له زمانه کانی تری هیند و نه وروپی له م وینه یه دا پروون کراوه ته وه.

دەخولیتەووە. لەم وتارە جێی ئەمە ناییتەووە بەفراوانی لەم مەسەلە یە بکۆلریتەووە.  
 جگە لە بنەمالە هیند و ئەوروپی چەند بنەمالە یێکی تر و زمانە بەناوبانگەکانی  
 تیا یانا پیتشکەش دەکەین.

بنەمالە	هەندێ لە زمانەکانی
سامی حامی	عەرەبی، ئەمھاری، ھەوسە، عەبری، سۆمالی.
ئەلتایکی	یابانی، تورکی مەنغۆلی، کۆری...
دراویدی	تامیل، تیلەگو، مەلەیا لەم، کەننادا...
ئۆرالی	فنلەندی، ھەنگاری، ئیستوانی...
قەفقاسی	ئەقار، جۆرجی...
سینۆتیبیتی	بۆرمی، کەنتانی، مەندەرانی، تیبینی...
ئۆسترو - ئەشیتیک	کەمبۆدی، ئیتنامی...
ئۆسترو - تایی	جاوی، ئەندەنووسی، مەلەگاسی، تەلەگۆک، تایلەندی...
نایجەرکردۆفانی	سوایلی، نیگبۆ، زولور، یورۆبا.
ھیندەمکریکی	ئەردەپاھۆ، ئۆجیبوا، ئەپاچی، سارسی، مایا، پیمما، موھاقی، ھۆیی...

تایا ئەم بنەمالانەش - لە قسۆنەغی یا چەند قسۆنەغیکی ژوورتدا دەگەنەووە یەک؟  
 گەیشتنەووە یێکیان ئەمە ئەگە یەنێ کە ھەموو زمانانی جیھان لە یەک سەرچاوەووە  
 ھەلقولاون. گەر ئەمە ساغ بکرتیتەووە گرتیەکی یەگجار ئالۆز لە نھیتیەکانی سروشتمان بۆ  
 ئەکرتیتەووە. چونکە زانینی نژادی زمان تیشک دەخاتە سەر زانینی نژادی ئادەمیزاد.  
 سەرچاوە:

- 1- Crystal, D. (1971) Linguistics.
- 2- Kondratov, A (1969) Sounds and signs Mir publishers Moscow.
- 3- Gleason. H. A (1965) An Introduction Descriptive Linguistics.
- 4- Bynon, T. (1977) Historical Linguistics Cambridge.
- 5- Fromkin, V. (1974) An Introduction to language.

\* ئەم وتارە لە گۆڤاری رۆشنبیری نوێ، ژمارە (۹۴) سالی ۱۹۸۲، لاپەرە ۲۶-۳۱ پلاکراوەتەووە.

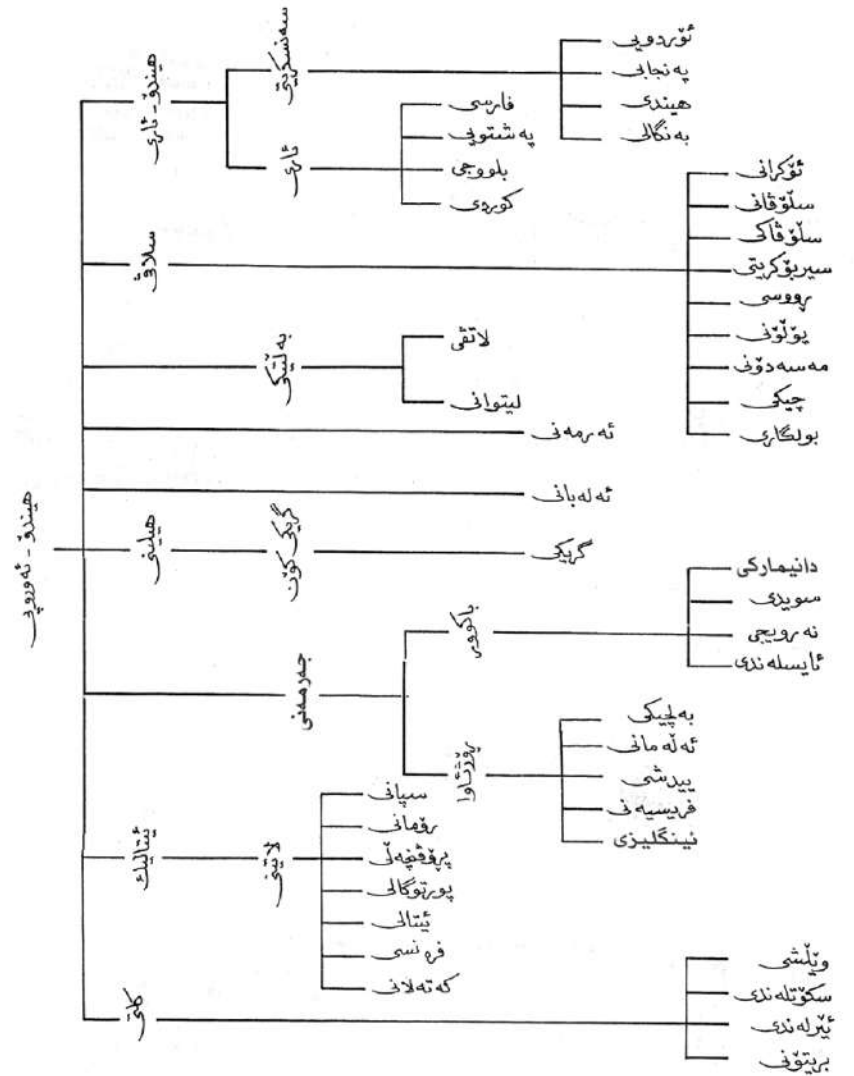

ھەموو زمانەکانی تری جیھان بەم جۆرە، لەسەر بناغە ی پەيوەندی خزمایەتی و  
 ھەر کۆمەلە ی دەبیتە بنەمالە یێک.

لەبەر جیاوازی و پێک نەھاتن لەسەر پیتناسینی چەمکی و زمان و پەيوەندی زمان  
 بەشیووە و گۆرینی ژمارەیان بەتیبەرپوونی کات زۆر زەحمەتە ژمارە ی زمانانی جیھان  
 بەتەواوی دەسنیشان بکرتیت. را جیاواژەکان لەنیوان سێ ھزار و چوار ھزار و پینج سەدا



جیایه له (ن) ی (نوستن) له رسته ی  
نوستن خۆشه

(ن) ی یه کهم په یوه ندى نىوان بکه و فرمانى دهربرى (واتا پاشگرىكى سینتاکسییه)  
(ن) ی دووهم خرایه سه ر په گى فرمان بۆ دروستکردنى ناو. (واتا پاشگرىكى  
مۆرفۆلۆجییه).

بهم جۆره تهبى قالبه جیوازه کانى وشه له ناو چوارچیتوهى رسته دا ده سنیشان بکریت  
چونکه هه ندى دارشتن و گۆرین به ستراره به گۆرینی په یوه ندى وشه که به به شه کانى تری  
رسته وه. یه کى له م لایه نانه، له دارشتنى تهبى جۆره فرمانانه دا ده رته که وى که به (فرمانى  
بکه نادیار - المبني للمجهول) ناو تهبريت. یاسای گۆرینی رسته ی بکه دیار بۆ بکه  
نادیار:

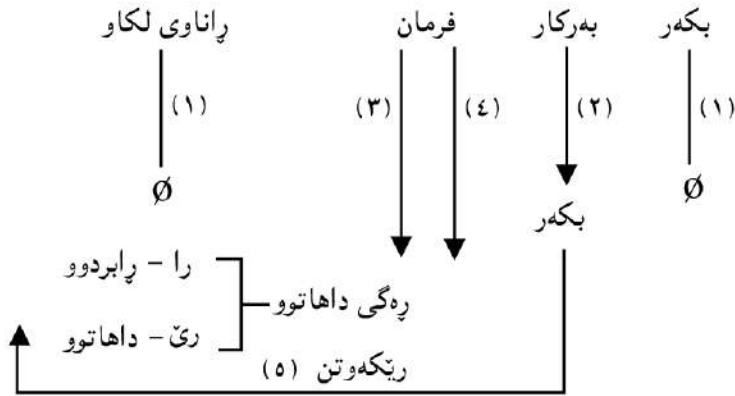

واتا:

- 1- بکه و پاناوی لکاو لائهبريت.
- 2- بهرکار دیتته خوار و جیبى بکه رته گرى به لام چه مکی (بهرکارى) ی خۆى نادۆرینى.
- 3- ره گى داهاتوى فرمانه که وهرته گرىت و گهر کاته که له پابردودا بوو (پا) ی وهک پاشگرى تهخریته سه ر، گهر کاته که داهاتوو بوو (رئ).
- 4- نیشانه ی جۆرى کات (مه به ست له مه (ته) ی هه میشه یی و (بوو) ی پابردوو ی ته واو... هتد) شوینی خۆى ته گرى.
- 5- به پیتی که س و ژماره ی بهرکاره که پاناویکی لکاوی تهخریته سه ر - فرمانه که وهک تینه پهر خۆى ته نوینى.

رسته ی بکه نادیار

گرامه رى ته قلیدى به گشتى بایه خ به وشه و دارشتنى وشه تهادت. هه ر وشه ییک له زمانا  
قالبه کانى چین و له چ ره گ و پاشگر و پيشگرى پیکهاتوو و نژادى و تهبى قوناغانه ی  
پیا یا تیبه رپوه و ماناکانى چین... هتد. بى تهبى ده ورى په یوه ندى نىوان به شه  
بنجییه کانى رسته. له ده ستینشانکردنى قالبه جیوازه کانى وشه ده ریخات.

یه کى له سه ختترین و ئالۆزترین لایه ن له زمانا جیاکردنه وه ی لیثلى مؤرفۆلۆجى  
(دارشتنى وشه) و لیثلى سینتاکسه (دارشتنى رسته). تهبى سه ختییه - له زمانى  
کوردییا - له م نمونه یه دا خۆى ده رته خات:

تایا (تهبى نین) رسته یه یا وشه یه؟

1- گهر رسته بى پیناسینى وشه جیبیه؟

2- گهر وشه بى پیناسینى رسته جیبیه؟

بى تهبى خۆمان بخه یه گپژاوى تهبى مه سه له یه وه، له م قوناغانه دا وای له قه له م تهبى  
که گۆرینی قالبى وشه دوو هۆى هه یه:

1- هۆى مؤرفۆلۆجى: هه ندى (تبه فیکس) (پیشگر و پاشگر و ناوگر) تهخریته سه ر ره گ  
و وشه ی زمانه که وه بۆ دروستکردنى وشه ی تازه ی تری خاوه ن مانای تازه، بى تهبى  
تهبى تبه فیکسانه هپچ په یوه ندى بیکى وشه که به به شیکى تری رسته وه ده رپرن وهک (هه ل-)،  
(پا-)، (ه وه)، (ن) هتد.

گرتن - هه لگرتن - پاگرتن

خواردن - خواردنه وه

نوست - نوستن... هتد.

2- هۆى سینتاکسى: هه ندى تبه فیکس تهخریته سه ر ره گ و وشه وه بۆ دهربرىنى په یوه ندى  
نىوان تهبى ره گ و وشانه به به شه کانى تری رسته وه. (وهک پاناوه لکاوه کانى په یوه ندى  
نىوان بکه و فرمان ده رته برن).

بۆ جیاکردنه وه ی تهبى دوو لایه نه سه یرى تهبى نمونه یه بکه.

(ن) ی (نوستن) له رسته ی

تهبى نوستن.



- ۴- (هاتن-ه) زیاد ته کړئ و نه خرېته پېش فرمانه به چاووگ کراوه که.  
 ۵- کاتی فرمانه که له بهر فرمانی (هاتن) ته کړئ.  
 ۶- به پېی کهس و ژماره ی بهرکاره که راناویکی لکاو به فرمانی (هاتن) هوه ته لکینریت.  
 وهک:

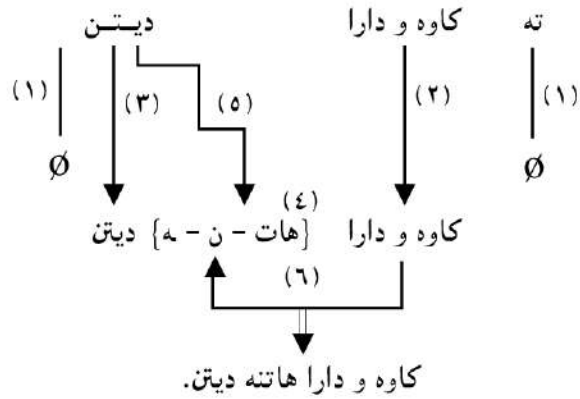

تېبېنی: گهر فرمانه که له کاتی داهاتو دایې و بهرکار به راناو دهر پرابی ته وه راناو که له کومه لی (من - ته... هتد) ته بې. که رسته که گوزایه رسته بیتی بکه ر نادیار راناو که ته بې بگوزریت به کومه لی (تهز - تو... هتد).

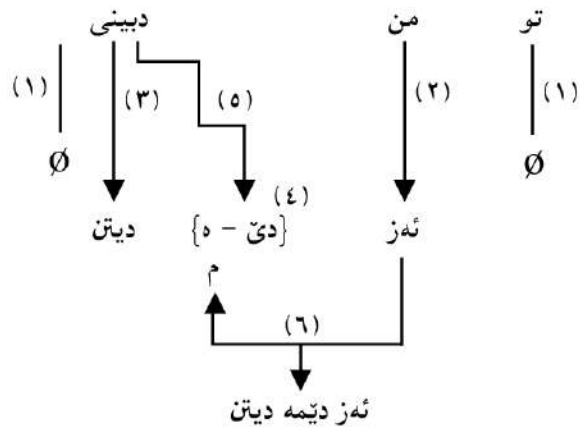

\* نهم وتاره له گوډاری روژنیر نی، ژماره (۹۵) سالی ۱۹۸۲، لاپره ۳۴-۳۵ بلاو کراوه ته وه.

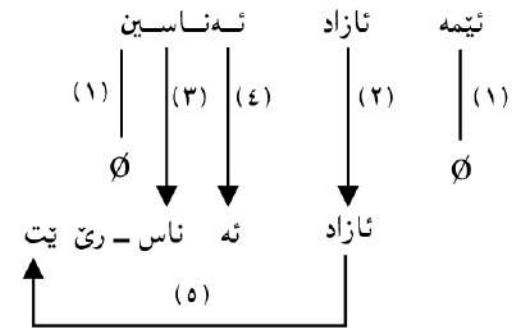
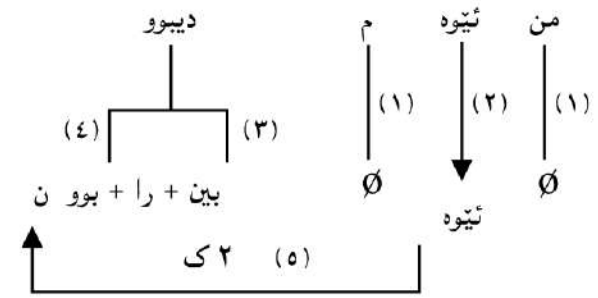

کرمانجی سهروو سیسته میکی جیاواز لهم رووه وه پیشان ته دات.

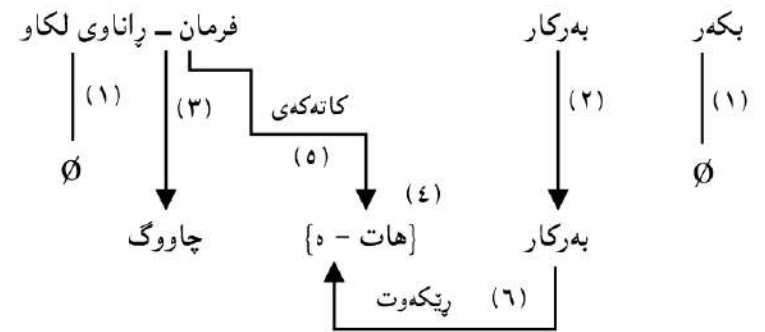

واتا:

- ۱- بکه ر و راناوی لکاو لانه برین.
- ۲- بهرکار دیتنه خوار.
- ۳- چاووگی کاره که وه رنه گیریت.

## زمان و ماتماتیک

قسه کردن به کیته که له سه برترین و ئالۆزترین دیاردهکانی ئەم سروشته. نهختی بیری لی بکریتتهوه ئەم سهیری و ئالۆزییهی دهرئهکهوئ.

«من که له گه‌ل تۆ قسه ئەکه‌م) کۆمه‌له زانیارییه‌ک له می‌شکما هه‌یه (چۆن پارێزراوه...؟) ئەم زانیارییه‌ت بۆ ئەگوازمه‌وه به‌هۆی کۆمه‌له دنگی که به‌ئهدامانی ئاخاوتنه‌وه دروستیان ئەکه‌م. تۆ ئەم دهنگانه به‌هۆی گوێه‌ ئه‌ببستی و میتشکت شییان ئەکاته‌وه (تبیان نه‌گه‌یت) و تیا‌یا نه‌پارێزیت.

تۆ دیسان ئەتوانی دهری بریتته‌وه به‌هه‌مان په‌یره‌و. واتا زمان سڅ جوړ توانینی به‌یه‌ک به‌ستراو نه‌نوئین.

۱- توانینی دهربرین: ئەمه‌یان میکانیکییه‌تی ئەهدامانی ئاخاوتن ئەگریتته‌وه که به‌هۆبانه‌وه ریزه دنگی دروست ئەکرئ و ماناکانیان تیه‌ه‌لکیش ئەکریت و به‌هۆبانه‌وه بۆ گوێگر نه‌گوێزیتته‌وه.

۲- توانینی وەرگرتن: ئەمه‌یان فسیۆلۆجیه‌تی گوئ و ببستن ئەگریتته‌وه.

۳- توانینی شی‌کردنه‌وه و تیگه‌یشتن و پاراستن: ئەمه‌یان فسیۆلۆجیه‌ت و میکانیزیمیه‌تی میتشک ئەگریتته‌وه.

ئەم میتشکه (که بریتیه له‌و پارچه‌ گوشته) چ میکانیزیمیه‌تی ئالۆز و سه‌یری هه‌یه که پیاو به‌هۆیه‌وه ئەتوانی به‌م خیرایییه ئەم دهنگانه شی کاته‌وه و بیانکات به‌زانیاری و بیانپارێزی و دهریانبریتته‌وه... هه‌ر به‌که له ئیمه چهند شت ئەزانئ... چهند که‌س و شوئین ئەناسئ چهند زمان ئەزانئ...

چهند شتی خوئیندۆته‌وه و ببستوه... هتد هه‌موو ئەمانه به‌وئینه‌وه له‌م میتشکه (بچووکه) دا پارێزراون... که‌ی باسی شتی کرا، هه‌موو ئەوانه‌ی په‌یوه‌ندیان به‌م شته‌وه هه‌یه به‌که‌سه‌ر دینه‌ یاد و به‌رچاو و قسه‌که‌ر ئەتوانئ هه‌مووی به‌رێکوپێکی وه‌ک زنجیره‌ییکی به‌یه‌ک به‌ستراو به‌ته‌سه‌لسولێکی زه‌مه‌نی و مه‌نتیقی بگریته‌وه هه‌ چ دیارده‌ییکی ئا به‌م راده‌یه ئالۆز و سه‌یری، بیگومان ئەبیتته‌ مایه‌ی سه‌رنج‌راکیشانی گه‌لێ خه‌لک و زانایان. گه‌لێ بیرو‌را و لیكدانه‌وه‌ی جیا‌واز دهرباره‌ی چۆنیه‌تی په‌یدا‌بوون و

کارکردنی نه‌بی...

به‌کی له‌ سیما هه‌ره سه‌رسو‌رمیته‌کانی زمان ئەوه‌یه پیاو ئەتوانئ هه‌میشه‌ مانا و بیری تازه‌ی پیتشتر نه‌ببستراو و نه‌زانراو دهربرئ و تی‌ بگات. ئەو شتانه‌ی ئبسته‌ بۆ ئیوه‌ی باس ئەکه‌م (له‌وانه‌یه) پیتشتر نه‌تانببستئ، واتا مانا و چه‌مکه‌که‌ی بۆ ئیوه‌ تازه‌یه به‌لام هه‌ر به‌و کۆمه‌له‌ وشانه‌ دهربراون که هه‌موومان تیا‌یا ها‌وبه‌شین و هه‌موو دهم له‌ قسه‌کردنی رۆژانه‌ماندا به‌کاریان ئەهینن.

شاعیرێک دئ جوانترین ئەندیشه‌ و مانا که‌ که‌س هه‌ر به‌خه‌یالیا نه‌بی... ئەیخاته‌ ناو قالبی چهند وشه‌ییکی که ئیمه‌ ده‌یه‌ها جار له‌ قسه‌کردنی رۆژانه‌ماندا به‌کاریان ئەهینن.

سه‌د یا هه‌زار که‌س بینه‌ هه‌موو زمانی کوردی و عه‌ره‌بی باش بزائن... ده‌قیکی کوردی و ده‌قیکی عه‌ره‌بیان به‌رئ، کورديه‌که‌ بکه‌ن به‌عه‌ره‌بی و عه‌ره‌بییه‌که‌ بکه‌ن به‌کوردی هه‌ر هه‌زarian به‌راورد بکه‌یت دووانیان نادۆزیتته‌وه له‌ دوو رسته‌دا به‌ته‌واوی وه‌ک به‌ک بن. توانینی ئاده‌میزاد له‌ دهربرینی ژماره‌ییکی بئ دوایی مانا و بیری و توانینی له‌ دهربرینی هه‌مان مانا و بیری به‌ژماره‌ییکی بئ دوایی قالب و دارشتن هه‌ر به‌و کۆمه‌له‌ وشانه‌ی له‌ فه‌ره‌نگی زمانی میتشکیا هه‌یه (که ژماره‌یان سنوورداره) له‌سه‌ر بناغه‌ییکی ماتماتیکی لیک ئەدریتته‌وه.

ماتماتیک سیستمه‌میکی بریتی له‌ ژماره‌ییکی که‌م و سنووردار (نیشانه) و (یاسا) به‌که به‌هۆبانه‌وه ژماره‌ییکی بئ دوایی (نرخ) دهرئه‌برئ. بۆ نمونه‌ سه‌یری ئەم دوو لایه‌نه‌ بکه‌.

۱- نیشانه (۱، ۲، ۳، ۴، ۵، ۶، ۷، ۸، ۹، سفر)

۲- یاسا - خانه‌ی تاکانه و ده‌یانه و سه‌دانه و هه‌زارانه...

هتد.

تاکانه	ده‌یانه	سه‌دانه	هه‌زارانه	..... ∞
--------	---------	---------	-----------	---------

ته‌نیا به‌م دوو لایه‌نه‌ زۆر سنوورداره ژماره‌ییکی بئ پایان (نرخ) دروست ئەکریت. هه‌ر خانه‌ییکی بچووکتتر که ژماره‌ی بوو به‌ (ده) ئەم (ده) به‌ که‌رئ به‌یه‌ک ئەکه‌وئینه

خانه‌ی ژوورتر و بهم جوړه... نهمه نه وه نه گه یه نه‌ی که دوا ژماره نییبه... ژماره که هر چه ند گه وره بی نه شی یه کیکی تری بخړته سهر.

نرخه هر (نیشانه یه ک) یش له ناو چوارچپوهی نهم یاسایه دا به هژی شوینه که ی و جوړی په یوه ندیی له گه ل نیشانه کانی ترا ده سنیشان نه کړی. هه بوونی ژماره بیکی بی دوا بی نیحتمال بو نهم جوړه په یوه ندیبه له نیوان نهم نیشانانه هویه بو توانینی دهر پړینی ژماره بیکی بی پایان (نرخ).

بو روونکردنه وهی چه مکی ژماره بیکی بی دوا بی نیحتمال سه پړیکی نهم نمونه یه بکه:

$$3\text{ص} + 2\text{ع} = 1\text{ن}$$

نهم هاوکیشیه (معادله) نرخیکی تاییه تیبی هه یه که (1ن) ه نهم نرخه ده سنیشان کراوه به هژی جوړی په یوه ندیی ههر نیشانه بیکی له گه ل نیشانه کانی تر و شوینی به گویره یان له ناو چوارچپوهی نهم هاوکیشیه دا. گهر شوینیان بگوړی و نالوگوړ بکرتین نرخه که ش نه گوړی وهک:

$$3\text{ص} + 2\text{ع} = 2\text{ن} \text{ نرخه که گوړا}$$

$$3\text{ص} + 2\text{ع} = 3\text{ن} \text{ نرخه که گوړا}$$

بهم جوړه نه بیینن ژماره بیکی یه کجار زور نیحتمال هه یه بو نالوگوړکردنی نهم چوار نیشانه یه (3ص ع ل). گهر شوینی ژماره کان بگوړی نیحتماله که دوو نه ونده ی لئ دئ.

نیشانه بیکی تری وهک (م) زیاد بکری نیحتماله که ده یه ها جار زیاتر نه بی.

نیستا با بهراوردیک بکه یین له نیوان نهم شتانه ی باس کران و زمان، نمونه کانیشمان له زمانی کوردیبه وه نه بی.

بکه و بهرکار و فرمان سی به شی بنجیبه رسته ی ههر زمانیکن. په یوه ندیی نیوانیان له زمانی کوردیدا لهم وینه یه دا روون کراوه ته وه.

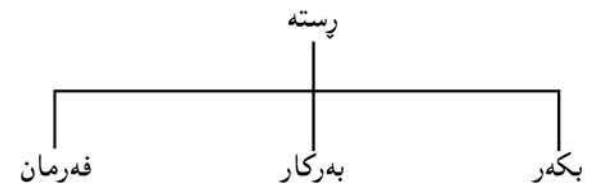

نه و یاسایانه ی بکه ریان پی دانه پړیت هه مانن که بهرکاریشیان پی دانه پړی. شوینیان له رسته دا دهوره که یان ده سنیشان نه کات. ژماره ی یاساکان گه لیکن لیتره ته نیا دووانیان نه خه یه بهرچار بو مه بهستی باسه که مان. یه که م بکه ر (یا بهرکار) له وانیه له ناوی یا زیاتر پیک بیت.

$$\text{بکه ر} \leftarrow (\text{ناو} \dots \infty) \text{ یاسای ژ (۱)}$$

(∞) نیشانه ی (بی دوا بی) یه

لیتره که نه لئین (زیاتر) مه بهست ژماره بیکی بی دوا بیبه. هیچ یاساییک نیبه له پړزمانی هیچ زمانیکا بلتی نه بی ژماره ی نه و ناوانه ی له بکه ر یا بهرکاری رسته دا دهر نه که وی له ونده زیاتر نه بن بیگومان ژبانی روزهانه مان پتویستی به رسته ی و نیبه ژماره ی ناوه کانی بکه ر یا بهرکار یه کجار زورین نهم له رووی عه مه لیبه وه به لام له رووی نه زهریبه وه پگا هه یه بو ژماره بیکی بی دوا بی ناو له بکه ر و بهرکاری رسته دا دهر که ون (نهمه له گه ل چه مکی دوا ژماره له ماتماتیکا بهراورد بکه)

من (نازاد و رزگار و ناواز و ناههنگ...) نه بییم.

نازاد من نه بینی.

نازاد و رزگار و ناواز و ناههنگ و... من نه بیین.

من (نازاد) نه بییم.

ههر ناوه ش نه شی ناوه لئاوی یا زیاتری له گه لا دهر که وی - یاسا ژماره (۱) بهم جوړه فراوان نه کړیت.

$$\text{بکه ر} \leftarrow \left[ \text{ناو (ناوه لئاو} \dots \infty \dots \infty) \dots \infty \right] \text{ یاسا ژ (۲)}$$

نیستا با له ناو چوارچپوهی نهم یاسایه دا نهم رسته یه دارپژین و له گه ل نه و هاوکیشیه پیشتر باسمان کرد بهراوردی بکه یین گهر:

کور = ۳، کچ = ۲، کورت = س، قژن = ص لاواز = ع، چاوشین = ل

کوردییا ههن بهم سی و شهش (۳۶) فۆنیمه دارپژراون. بیگومان ریگه کراوه تهوه تا ژماره بیکی بی دوایی بۆ دارپشتنی وشه ی نوئی. له ههر زمانه ی کۆمه له یاسایکی تایه تی به زمانه که وه هه یه که به هۆبانه وه فۆنیمه کانی له یهک ئه درین بۆ دروستکردنی برگه. له ناو چوارچێوه ی قالبی ئەم برگانه ژماره بیکی بی دوایی ئیحتمال هه یه بۆ ریزبوون و له یه کدانی ئەم فۆنیمانه. هه بوونی ئەم ژماره بی دواییه ئیحتمال. دیارده بیکی ماتماتیکیه.

سه رچاوه کان:

1- Bullock, A. and Stallybras (1977) ed.

The fontana dictionary of modern thought.

2- Bott, M. F. (1970) Computational Linguistics. in New Horizons in Linguistics ed. John Lyons.

۳- رۆزنتال. م، و. یۆدین. ی (۱۹۸۰) الموسوعة الفلسفية.

\* ئەم وتاره له گۆفاری رۆشنیری نوئی، ژماره (۹۷) سالی ۱۹۸۳، لاپه ره ۳۴-۳۷ بلاو کراوه تهوه.

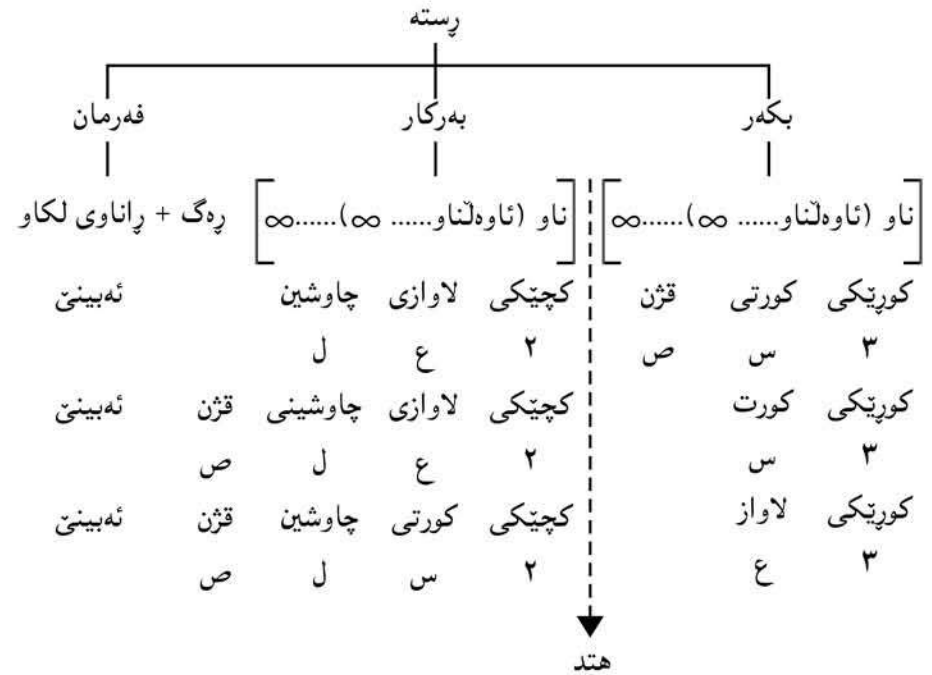

وهک هاوکیشه ماتماتیکیه که ژماره بیکی یه کجار زۆر ئیحتمال هه یه بۆ ریزبوونی ناو و ئاوه لئاوه کانی ئەم رسته یه. وهک ده ریشکه وت ههر ئیحتماله ی مانایه کی به خشی. به زیادکردنی ناوی یا ئاوه لئاوی یا زیاتر ئیحتماله که زۆرتر ئه بێ و بهم جوۆره. ئەمه ته نیا له ناو چوارچێوه ی ئەم یاسایه دا. گهر هه موو یاسا کانی سینتاکسی تا قی بکریته وه بیگومان ژماره ی ئیحتماله کان ئه بێ به (بی دوایی) و اتا له ههر زمانیکه ژماره بیکی بی دوایی ئیحتمال هه یه بۆ ریزبوونی وشه کانی له ناو چوارچێوه ی یاسا سینتاکسییه کانی. ههر ریزبوونیکیش (نرختی) و اتا (مانایتی یا چه مکی) ئه به خشی، بهم جوۆره هه موو ئه و مانایانه ی ئیحتمال هه یه بیته خه یالی ئاده میزاد ئه که ونه ناو چوارچێوه ی ئەم ژماره بی دواییه.

ئه وه ی تا ئیستا روون کرایه وه چه مکی ماتماتیک بوو له لیقلی سینتاکسیدا. په یوه ندی نیوان زمان و ماتماتیکدا له لیقلی فۆنۆلۆجیشدا ده سنیشان ئه کری.

وهک ئاشکرایه ههر زمانه ی ژماره بیکی ده سنیشان کراو فۆنیمی هه یه. بۆ نمونه زمانی کوردی (خواروو) سی و شهش (۳۶) فۆنیمی هه یه. هه موو ئه و وشانه ی له زمانی

۱- نازاد کتیبیکی له شیرکو وەرگرت.

۲- شیرکو کتیبیکی دا به نازاد.

له ههردووکیاندا په یوه نندیی سیمانتیکی نیوان (شیرکو) و (نازاد) به ته واوی و دک یهک وایه... که چی له رووی په یوه نندیی ریزمانییه وه له رسته یه که مدا (نازاد) بکه ره و (شیرکو) بهرکاری ناراسته و خوږه... له رسته ی دووهدا (شیرکو) بکه ره و (نازاد) بهرکاری ناراسته و خوږه...

گهلې نمونوی تری له م بابه ته نه دوزریته وه له زمانا تیا یانا چه مکی بکه ره و بهرکار و په یوه نندیی سیمانتیکیان به فرمانه وه به پیچه وانوی نه و پیناسینانه بی بزبان دانراوه.

گویا فرمانی تینه پهر نه و دیه که بکه ره وهر نه گری و بهرکار وهر ناگری... بو نه مهش نمونوی له م بابه ته نه هیتیریته وه:

داره که شکا.

داره که: بکه ره

شکا: فرمانه

گه بهوردی له رووی مانا وه له م رسته یه بکولینه وه و شیبی بکه یه وه نه بینن نه وه دی که تیا یا به بکه ره له قه له م نه درئ له راستیدا چه مکی بهرکاری بهر نه که وی، چونکه دار یا هه چ شتیکی تر هه رگیز له خوږه وه ناشکی. نه بی هیزنی کاری تیکردبی و شکان دبی... نه و هیزه نه بی بکه ره که بی.

بو زیاتر روونکردنه وه دی نه لایه نه نه م رستانه ی خواره وه له رووی مانا و په یوه نندی نیوان وشه کانیانه وه به راورد بکه.

۱- داره که شکا.

۲- با داره که شکاند.

۳- نازاد به تهور داره که شکاند.

ناشکرایه که په یوه نندی مه نتیقی نیوان (داره که) و (شکان) دا له هه رسی حاله تدا یه که... (داره و شکاوه)... له کاتیکا به پیتی شیکردنه وه ریزمانی - که باوه - داره که له رسته ی یه که ما بکه ره و له رسته ی دووهدا بهرکاری راسته و خوږه و له رسته ی سییه ما بهرکاری ناراسته و خوږه (چونکه نازاد یه که م دهستی له تهوره که داوه و اتا تهور نه بی بهرکاری راسته و خوږه بی).

## تینه پهر فرمانیکی بکه ره نادیاره

به پیتی نه و پیناسینانه ی باون... فرمانی تینه پهر نه و دیه که نه توانی بهرکار وهر گری و دک یهک رسته ی (من نه خوږم) فرمانی (نه خوږم) تینه پهر، چونکه نه توانی بهرکاریکی و دک (سیو) وهر گری و رسته که بی به (من سیو نه خوږم).

فرمانی تینه پهر پش نه و دیه که بهرکار وهر ناگری، و دک له رسته ی (ثیمه نوستین) دا. نه وه دی نه م پیناسینانه هه لته وه شینیتنه وه و که له بهریان تیا په پیدا نه کات پیناسینی (بکه ره) و (بهرکار) و سروشتی په یوه نندی سیمانتیکیان به فرمانا له ناو چوارچیتوهی رسته دا.

بکه ره نه و که سه یه یا نه و شته یه که کاره که نه کات و بهرکار نه و که سه یه یا نه و شته یه که پیشوازیی کاره که نه کات... و اتا کاره که ده که ویتنه سهر. به پیتی نه م پیناسینانه له رسته ی: ناههنگ گول نه چنی.

(ناههنگ) بکه ره، چونکه نیشه که نه کات... (گول) یش بهرکاره، چونکه نه و نیشه ی که ناههنگ نه یکات کار له گول که نه کات که (چنین) یه تی. له رووی کاته وهش بکه ره دست پیشخهری نه کات.

نیسته به پیتی نه م پیناسین و مه نتیقه رسته ی:

ناههنگ دهنگی رزگار نه بیستی.

شی بکه ره وه و بزانه بکه ره و بهرکار کامانه؟

گه بهرکار نه وه بی که کاره که نه کات و بهرکار نه وه بی که کاره که نه که ویتنه سهر و دهست پیشخهریش له لایه نه بکه ره وه بی... له م رسته دا نه بی (رزگار بکه ری و (ناههنگ) بهرکاری. چونکه یه که م (رزگار) نیشه نه کات که (قسه کردن) ه تینجا کار له (ناههنگ) نه کات که (بیستن) ده که یه. گه رزگار قسه نه کات ناههنگ ناییستی.

هه مان شت له گه ل فرمانی (بینن) له رسته ی (من تو نه بینم)... نه بی (من) بهرکار و (تو) بکه ری... چونکه (تو) ی کارت له (من) کردوه... (تو) نه بی (من) ناییتم.

له ژیر تیشکی لیکدانه وه دی مانای نه م دوو رسته یه ی خواره وه (بکه ره) و (بهرکار) چون بی نه ناسری؟

به پیتی ئەم لیکدانە وە یە دەرنە کە وێ، کە بکەری هەموو فرمانیکی تینە پەر لە بناغە دا بەرکارە... چونکە هیچ گیانلە بەرێ یا شتی نییە بکەوێ یا بجوولیتە وە یا بخەوێ بی هۆ (دەری بی یا ناوی)... ئەم هۆیە بکەرە راستە قینە کە یە.

هەندێ دیار دە هە یە روودانیان لە ژوور دەسە لاتی مروث دا یە... وە ک (مردن، خزین، کە و تن، پژمین... هتد)... بکەری ئەم رووداوانە (فرمانانە) لە ژێر کار تیکردنی هیتزکی نادیار هە لسو کە و تی ئە نویتن... ئەم هیتزە نادیارە بکەرە سیمانتیکیکە یە و ئە وە ی لە ریتز مانا بە بکەری تینە پەر ناو ئە برێ لە راستیدا چە مکی بەرکاری بەر ئە کە وێ. کە ی هیتزە کە زانرا چییە... بە یاسایە کی ریتز مانای تیتز پەری فرمانە کە دائە ریتزێ و بکەرە راستە و خۆ کە پیشان ئە دەری<sup>(۱)</sup> وە ک:

منالە کە نوست. (لە خۆ یە وە - سروشت نواندی)

ئاواز منالە کە ی نوواند. (گەر ئاواز نە با منالە کە لە و ساتە تایبە تیبە دا نە ئە نوست... و اتا ئاواز بوو بە هۆی نوستنی).

گەر ئەم دیار دە یە بەر اوورد بکرتت لە گە ل فرمانی (بکەر نادیار) دا... دەرنە کە وێ کە فرمانی بکەر نادیار تیتز پەر ئە کەرێ بە تینە پەر لە بەر نە زانینی یا شار د نە وە ی بکەرە راستە قینە کە یا ئە وە ی بە سەر بەر کارا دیت لە ژوور دەسە لاتیسا ئە بی. ئە مە بە لگە ی سیمانتیکی...

بە لگە ی (ریتز مانای) یش ئە وە یە کە فرمانی تیتز پەر ئە کەرێ بە بکەر نادیار... خۆ ی وە ک فرمانیکی تینە پەر پیشان ئە دات لە رووی پە یوە ندی بە راناوی لکا وە وە. لە رابردو و دا کۆ مە لی.

(م، یت، Ø، ین، ن، ن) وەرنە گری...

من:	م
تۆ:	یت
ئە و:	نوست -
ئیمە:	کوژرا:
ئییە:	ین
ئە وان:	ن

بە مە دەر کە و ت کە فرمانی تینە پەر لە رووی پە یوە ندی سیمانتیکیکە یە وە بە بکەرە

ریتز ماناییە کە یە وە فرمانیکی بکەر نادیارە.

بە بەر اوورد کردنی یاسای کردنی رستە ی فرمان تینە پەر بە هی تیتز پەر لە گە ل یاسای کردنی رستە ی بکەر دیار بە هی بکەر نادیار، دەرنە کە وێ کە ئە م دوو دیار دە یە پیتز چە وانە ی یە کترن...

۱- یاسای گۆرینی رستە ی فرمان تینە پەر بە هی تیتز پەر.

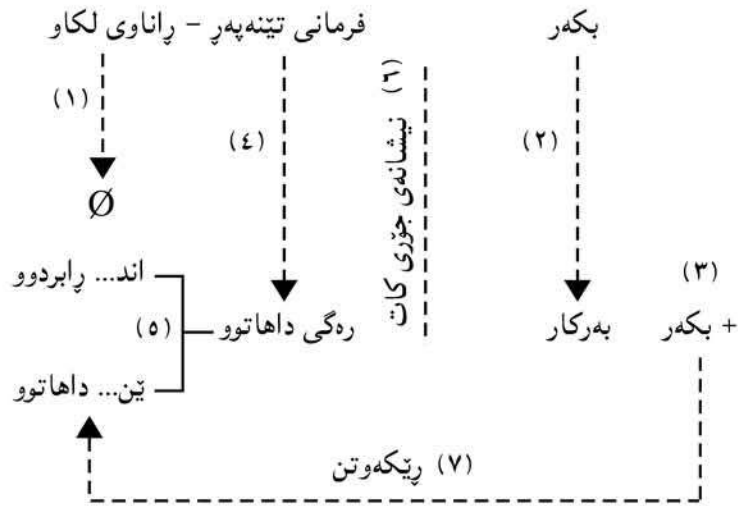

و اتا:

- ۱- راناوی لکا و لائە برێ.
- ۲- بکەر شویتنی بەر کار ئە گری.
- ۳- بکەر زیاد ئە کری.
- ۴- رهگی داها تو و ی فرمانە کە وەرنە گیری.
- ۵- گەر کاتی فرمانە کە رابردو و بی (اند) و داها تو و بی (تین) ی دە خریتە سەر.<sup>(۲)</sup>
- ۶- نیشانە ی جۆری کات (ئە - بوو - وە... هتد) شویتنی خۆ ی ئە گری.
- ۷- بە پیتی کە س و ژمارە ی بکەرە زیاد کرا وە کە راناویکی لکا و ئە خریتە سەر فرمانە کە و بە پیتی یاسا کانی راناوی لکا و شویتنی خۆ ی ئە گری.

نمونه: گەر بمانە وێ رستە ی:

منالە کان نوستبوون

بکهین بهرسته یه کی فرمانی تیپه ر... به پیتی یاساکان نه بی:

۱- راناوی لکاو لابی ری.

مناله کان نوستبوو

۲ و ۳ - بکه شوتینی بهرکار بگری و بکه ریکی تازهی بخریتته سهر

نه و مناله کان نوستبوو.

۴- رهگی داهاتووی فرمانه که وهر بگیری

نه و مناله کان نوو

۵- فرمانه که رابردوو (اند) ی بخریتته سهر

نه و مناله کان نوواند

۶- نیشانه ی جوژی کات شوتینی خوژی بگری، لیره (بوو) ه نیشانه ی رابردوو ته او.

نه و مناله کان نوواندبوو

۷- به پیتی کهس و ژماره ی بکه ره زیادکراوه که راناویکی لکاوی نه خریته سهر و به پیتی

یاساکانی راناوی لکاو شوتینی خوژی له رسته دا نه گری:

بۆ کهسی سییه می تاک له گه ل فرمانی رابردوو (ی) دهر نه که وئ... گهر بهرکار هه بی

پیتیه وه نه لکی... رسته که له نه نجاما نه بی به

نه و مناله کان - ی نوواندبوو

ب- یاسای گوژینی رسته ی بکه ر دیار بهی بکه ر نادیار.

واتا:

۱- بکه ر و راناوی لکاو لانه برین.

۲- بهرکار شوتینی بکه ر نه گری... (به لام چه مکی بهرکاری خوژی له رووی واتاوه

نادوژیتتی).

۳- رهگی داهاتووی فرمانه که وهر نه گیری.

۴- گهر کاتی فرمانه که رابردوو بی (را) و داهاتوو بی (ری) ی نه خریته سهر. (۳)

۵- نیشانه ی جوژی کات (نه - بوو - هتد) شوتینی خوژی نه گری...

۶- به پیتی کهس و ژماره ی بکه ره تازه که راناویکی لکاو نه خریته سهر فرمانه که وه ک

فرمانیکی تیپه په ر.

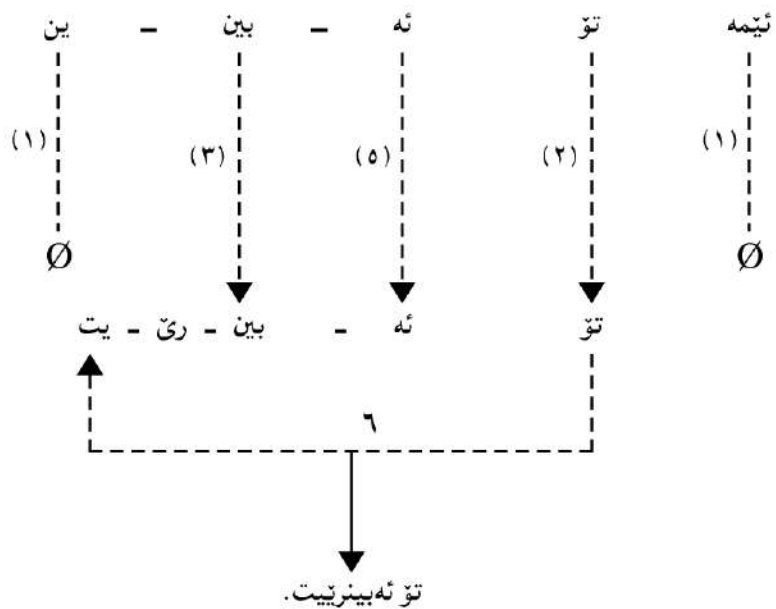

تۆ نه بین ری تیپه.

به بهر اورد کردنی یاسای گوژینی رسته ی فرمان تیپه په ر بهی تیپه ر له گه ل یاسای گوژینی

رسته ی بکه ر دیار بهی بکه ر نادیار دهر نه که وئ که نه دوو دیار دبه پیچه وانه ی

به کترین...

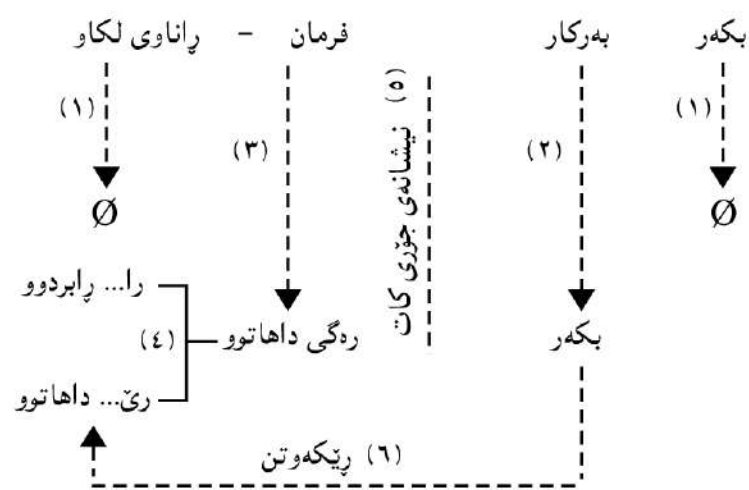



کردنی تینه په به تیبهر	کردنی بکه ديار به بکه ناديار
۱- بکه ری سیمانتيکی نییه. نه خريته رسته که وه و به یاسایه کی مؤرفؤلوجی فرمانه که نه کړی به تیبهر.	۱- بکه ری سیمانتيکی هه به لانه بری و به یاسایه کی مؤرفؤلوجی فرمانه که نه کړی به تیبهر.
۲- له رووی ریککه و تنه وه فرمانه که نه و کومه له راناوه و نه گری که تاييه ته به تیبهر.	۲- له رووی ریککه و تنه وه فرمانه که نه و کومه له راناوه و نه گری که تاييه ته به تیبهر.

**په راويزه کان:**

۱- فرمانه تينه په پردکانی کوردی له رووی بوونيان به تيبهر نه کړين به چوار بهش.  
 ۱- نه وانه ی ناکړين به تيبهر چونکه تيبهری بهرامبهريان هه به وهک:

که وتن - خسات  
 هاتن - هينان  
 بوون - کړدن

ب- نه وانه ی نه شې بکړين به تيبهر سهره رای هه بوونی تيبهری بهرامبهريان. له حاله ته دا مانای تيبهری بهرامبهري و به تيبهر کراوه که وهک يهک نابن. وهک (مردن) تيبهری بهرامبهري (کوشتن) ه و نه کړی به (مرانندن). به للام له رووی ماناوه (مرانندن) و (کوشتن) جيان.

پياوه که خزی کوشت - ليتره مردووه.  
 پياوه که خزی مراند - ليتره نه مردووه.

هه مان شت له گهل (چوون) و (چوواندن) دا

نه و سکی چوو.  
 نه و سکی چوواند.

ح- نه وانه ی که ناکړين به تيبهر وهک (گه نين - پشکووتن - زان)... هتد (ليکدانه وهی مه نتقی بؤ نه مه نه وهی ه پرودانيان له ژورر نارووه و دهسه لاتی مرؤقدايه. هيچ هيتيکی ديار دهستنيشان ناکړيت بکړی به بکه ری نه م جوړه فرماناوه... داری نه شکی منيش نه توانم بيشکيتيم... منالی له خو به وه نه نوئ منيش نه توانم بينويتيم...

به للام هه رگيز ناتوانم و دهسه لاتی نه وه م نييه گولتی بيشکووتيم... که سی بزيم... هتد. بؤ به (پشکوواندن و زانندن و گه ناندن...) نييه.

د- نه وانه ی نه کړين به تيبهر هه مو نه وانه که بهر سی به شه که ی تر ناکه ون.

۲- گهر رهگی داهاتووی فرمانه تينه په پردکه به (ی) يا (ؤ) کوتايی هاتي، به خستنه سهری (اند) و

(ين)، (ی) نه تویتسه وه و (ؤ) نه بی به (وای کپ. وهک (شکان و رويشتن) دا رهگی داهاتوویان (شکین) و (رؤ) به که (اند) و (ين) يان نه چيته سهر نه بن به (شکاند - شکين) و (رواند - روين).

۳- له کردنی فرمانی بکه ديار به هه بکه ناديار... گهر رهگی داهاتووی فرمانی تيبهری به (ه) يا (ؤ) کوتايی هاتي... به خستنه سهری (را) و (ري)... (ه) نه تویتسه وه و (ؤ) نه بی به (و). وه له:

کړدن - که نيشکه کرا / نه کړی  
 خواردن - خو نانه که خورا / نه خوری

سهر چاوه کان:

- ۱- وریا عومهر نه مین - تيبهر و تينه په - رؤژنامه ی عیراق ژ (۲۵۳۴). م ۳۰/۵/۱۹۸۴.
- ۲- وریا عومهر نه مین - رسته ی بکه ناديار. گؤفاری رؤشنییری نوئ ژ (۹۵) - ۱۹۸۲.
- ۳- نووسینه کانی د. ناوړه حمانی حاجی مارف و د. کوردستان موکریانی و مامؤستا نوری عدلی نه مین.
- ۴- کؤزی زانیاری کورد - پیزمانی ناخاوتنی کوردی ۱۹۷۶.

5- Fillmore C. J (1968) "The case for case" in Bach and Harms.  
 6- Smith, N and D- wilson (1979) "Modem linglinuistics" Penguin Books.

\* نه م وتاره له گؤفاری رؤشنییری نوئ، ژماره (۱۰۷) سالی ۱۹۸۵، لاپره ۱۹۶-۲۰۰  
 بلاکراوه ته وه.



## چەند ياسايتىكى مۇرفۇلۇجىيى دارشتنى فرمان

فرمان و ياساكانى دارشتنى گرنگترين لايەنى رېزمان. زانينى زمانى تا يادىيەكى زۆر بەستراوه بەزانين و جياكردنەوى چەمكە جياوازهكانى كاتەكانى ئەو زمانە و پەيوەندييان بەكاتى (فيزياوى) يەوہ.

ئالۆزىيى سىستەمى كات و چەمكى جۆرەكانى و ژمارەيان دەگۆزىيى لە زمانىكەوہ بۆ زمانى. زمان ھەبە لەم رووہوہ ئالۆزىيەكى زۆر پيشان دەدا، ھەشە زۆر سادەبى.

پلەي ئالۆزىيى سىستەمى كات پەيوەندى بەدەرپىنەوہ نىيە. ھەچ كاتىك بەھەچ زمانىكى سىستەمى ئالۆز دەرپرايى، ھەچ زمانىكى سىستەم سادەش دەتوانى بەيارمەتى ئاوەلكاروہ دەرى بىرى. بۆ نمونە ئەم سى چەمكە لە زمانى ئىنگليزىدا يەك قالبىيان لە زمانى كوردىدا ھەبە:

دەچم

I Will go (داھاتوو)

I go (سادە)

I am going (بەردەوامى)

بۆ جياكردنەوى ئەم سى چەمكە لە ھالەتى يەكەمدا ئاوەلكارىكى وەك (بەيانى) و لە دووہمدا (ھەموو رۆژ) و لە سىيەمدا (وا) ئەشى بەكار بەيتىرىن.

بەيانى دەچمە قوتابخانە. (ئايىندە)

ھەموو رۆژ دەچمە قوتابخانە. (سادە)

وا دەچمە قوتابخانە. (بەردەوامى)

كاتى (رېزمانى) دەبىن لەكاتى (فيزياوى) جيابكرىتەوہ، چونكە لە زۆر ھالەتدا يەك ناگرنەوہ. گەلى جار رەگى فرمانى رستە (بەپىي شىكردنەوى رېزمانى) رابردووہ كەچى رووداوەكە لە داھاتوودا روودەدا و بەپىچەوانەوہ. بۆ نمونە لە رستەي:

بەيانى كە ھاتم كىتەبەكەت بۆ دەھىتم.

كاتى فرمانى (ھاتم) لە رووى دارشتنى رېزمانىيەوہ رابردووہ، بەلام رووداوەكە واتا

(ھاتنەكە) لە كاتىكى داھاتووى (فيزياوى) دا روودەدات كە بەيانىيە.

ھالەتى واش ھەبە فرمانەكە بەرەگى داھاتوو دادەپىژرى كەچى رووداوەكە لەكاتىكى رابردوودا رووى داوہ. وەك لە فرمانى بكار نادياردا لە رستەي:

پىاوہكە دوپىن كۆژا.

فرمانى (كۆژا) بەرەگى داھاتووى فرمانى (كوشتن) كە (كۆژ) ە دارپىژراوہ كەچى رووداوەكە لەكاتىكى رابردوودا رووى داوہ كە (دوپىن) يە.

گەلى نمونەي ترى لەم بابەتە ئەشى بخرىتتە بەرچاو بۆ سەلماندى ئەوہى كە كاتى داھاتوو و رابردوو رېزمانى جىايە لە ھى فيزياوى و پەيوەندىيى نىوانيان لە رووہ ھەرە ئالۆزەكانى رېزمانە و ھەر زمانەش بەپىي مەنتىقى تايبەتى خۆي ئەم پەيوەندييە پيشان دەدات.

لە رېزمانى كوردىدا دوو رەگى جياواز بۆ فرمان دەس نيشان كراون ئەوانەن كە پىيان دەوترى رەگى داھاتوو Present Stem و رەگى رابردوو Past Stem. ھەموو كاتە رېزمانىيەكان بەم دوو رەگە دادەپىژرىن.

چاووگ كراوہ بەسەرچاوہ لىيەوہ رەگى رابردوو بەلابردنى (ن)ى چاووگ وەردەگىرى. (ھەموو چاووگىك بە (ن) كۆتايى دىت).

چاووگ	رەگى رابردوو
خواردن	خوارد
پژمىن	پژمى
کردن	کرد

رېزمانى كوردى پەيوەندىيى مۇرفۇلۇجىيى نىوان رەگى رابردوو و داھاتووى دەسنيشان نەكردووہ. واتا ئەو ياساينەي نەخستۆتە روو كە بەھزبانەوہ رەگى داھاتووى فەرمان وەردەگىرى. بۆ ئەم مەبەستە پەنا دەباتە بەر سەلىقەي قسەكەر. فرمانەكە دەخاتە كاتى ئىستا و پىشگرى (دە) و (راناوہ لكاوہكە) لادەبا... ئەوہى دەمنىتەوہ رەگە داھاتووہكە يە. بەم پەيرەوہ ناشى پەيوەندىيى مۇرفۇلۇجىيى نىوان رەگى رابردوو و داھاتوو بەپىي ياساى رېزمانى دەسنيشان بكرى. جارئ ھەول دەدەين ئەم پەيوەندييە بخەينە روو ئىنجا ياساى دارشتنى كاتەكان روون دەكەينەوہ.

ياساكانى وەرگرتنى رەگى داھاتوو

چاووگ له زمانى كوردیدا به (ن) كۆتايى دیت. پيش ئەم (ن) ه يه كى لهم پينج فۆنيمانه دهردهكهوئى (ى - ا - وو - د - ت).

ى پڙمبن - سپين - دزين  
 ا هينان - گهړان - ژيان  
 وو بوون - چوون - دروون  
 د كردن - چاندن - بردن  
 ت كهوتن - شوشتن - هاتن

۱- گهر چاووگهكه (يائى) بوو واتا (ى) تيدا پيش (ن) دهركهوت - رهگى داهاتووى بهلابردنى (ى) يهكه دهس دهكهوئى.

چاووگه	رهگى رابردوو	رهگى داهاتوو
پرسبن	پرسى	پرس
فربين	فربى	فرب
دزين	دزى	دز
مالين	مالى	مال

۲- گهر چاووگهكه ئەلفى بوو.

۱- له گهڻ فرمانى تپههرا رهگى داهاتوو بهلابردنى (ا) هكه دهست دهكهوئى.

چاووگ	رهگى رابردوو	رهگى داهاتوو
هينان	هينا	هين
كيتلان	كيتلا	كيتل
كيشان	كيشا	كيش

ب- گهر تپهههرا بوو بۆ وهرگرتنى رهگى داهاتوو (ا) دهكړئ به (ئ).

چاووگ	رهگى رابردوو	رهگى داهاتوو
سووتان	سووتا	سووتئ
گريان	گريا	گريئ

ئەم پينج چاووگه يهك برهگهبيبه ناوتيزهن و بهر ئەم ياسايه ناكهون:

چاووگ	رهگى رابردوو	رهگى داهاتوو
دان	دا	ده
مان	ما	مين
(دا)نان	نا	نئ
مان	ما	مين
(ههڻ)سان	سا	س

۳- گهر چاووگهكه (واوى) بوو:

۱- له تپههرا رهگى داهاتوو وهك هى رابردوو وايه.

چاووگ	رهگى رابردوو	رهگى داهاتوو
دروون	دروو	دروو
سوون	سوو	سوو

ب- له تپهههرا (وو) لادهبرئ.

چاووگ	رهگى رابردوو	رهگى داهاتوو
چوون	چوو	چ
بوون	بوو	ب

۴- بۆ چاووگه (دالى) يهكان ناشئ ياسايهكى گشتى دابنريت. ئەم چهن ياسايه دهستنيشان کران.

۱- گهر رهگى رابردوو به (ارد) يا (اند) كۆتايى هاتبئ... (د) لادهبرئ و (ا) دهكړئ به (ئ) (۱).

چاووگ	رهگى رابردوو	رهگى داهاتوو
ناردن	نارد	نير
ژماردن	ژمارد	ژمير
سپاردن	سپارد	سپير

فرمانى (خواردن) بهر ئەم ياسايه ناكهوئى. رهگه داهاتوو هكهى (خۆ) يه.

ب- ئەو فهريمانانهى رهگى رابردوو يان به (رد) كۆتايى ديت و پيش ئەم (رد) ه فاوولتى كورتى (i) ههبيئ... رهگى داهاتوو يان بهلابردنى (رد) و جيگير كردنيههتى به (ه).

هه چ فرمانیک له لیستهی ناویزهکاندا نهبوو بهو یاسایانهی سهروهه رهگی داهاتووی وهردهگیری.

### ناویزهکان

پالوتن - پالیو	دان - ده
خستن - خه	مان - مین
رستن - ریس	نان - نی
گهستن - گهز	ژیان - ژی
پشکووتن - پشکوئی	(هه)سان - س
نیشن - نیش	بووردن - بوور
گواستن - گويز، گواز	خواردن - خو
گرتن - گر	سهندن - سهن - سین
نوستن - نوو	کردن - که
بیستن - بیست	بردن - به
ناشتن - نیژ	بزووتن - بزوو
رشتن - ریژ	مردن - مر
خواستن - خواز	دیتن - بین
هاژووژتن - هاژو	وتن - لی
کرۆشتن - کرۆژ	وووتن، گوتن - لی
کوشتن - کوژ	هیشتن - هیل
لیستن - لیس	هاتن - ی
کلوفتن - گلوف	هاویشتن - هاوی
گهیشتن - گه	فرۆشتن - فرۆش

کاتهکانی زمانی کوردی لهم خستهیه روون کراوتهوه:

چاووگ	رهگی رابردوو	رهگی داهاتوو
کردن	کرد Kird	که
بردن	برد bird	به

بو چاووگه (دال)یهکانی تر ناشی یاسای و ادابنری بههویهه په یوهندیی مؤرفولوجیی نیوان رهگی رابردوو و داهاتوو پیشان بدری.

۵- گهر فرمانهکه (تائی) بوو.

۱- گهر رهگی رابردوو به (-هوت) کوئایی هاتبی. رهگی داهاتووی بهلابردن (ت) دهست دهکهوی.

چاووگ	رهگی رابردوو	رهگی داهاتوو
کهوتن	کهوت	کهو
خهوتن	خهوت	خهو
سرهوتن	سرهوت	سرهو

لیستهیهکی (۲۴۹)<sup>(۲)</sup> چاووگیم له بهر دهستدایه. گهر ئه و یاسا لابه لایانهی که ههردوو سی فرمانیان بهردهکهوی پشتگوئی بخرین و ئەمانیش بخرینه ناو لیستهی ناویزهکانهوه، ژماره ی ناویزهکان دهبیته (۳۸). به پیتی ئەم لیکۆلینهوه و بوچوونه ئەشی رهگی داهاتووی ۸۴,۳٪ فرمانی کوردی به یاسا وهرگیری.<sup>(۳)</sup>

یاساکانی وهرگرتنی رهگی داهاتوو لهم وینهیهدا روون کراوتهوه.

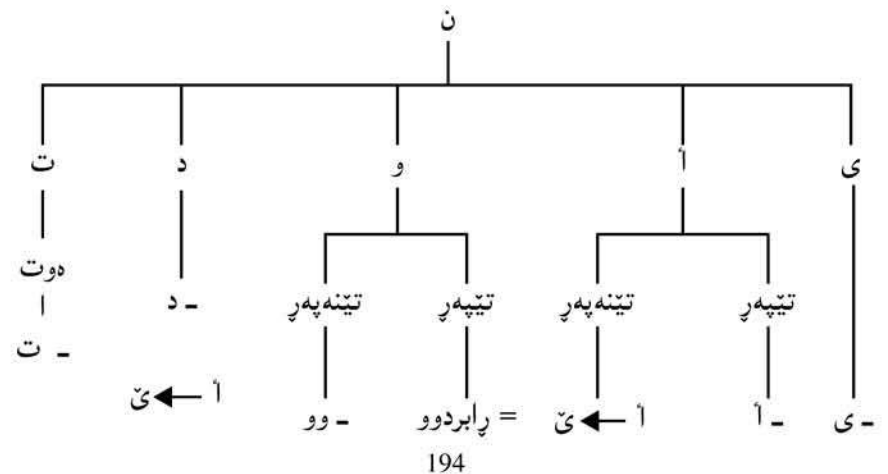

پهراویزه‌کان:

۱- هه‌موو ئه‌و فه‌رمانه به‌تتیه‌ر کراوانه‌ی وه‌ک مراندن - گریاندن... هتند) و ئه‌وانه‌ی له‌ ده‌نگه‌ سروشتیه‌کانه‌وه‌ به‌پاشگری (اند‌ی وه‌ک قیژاندن - چریکاندن... هتند) دا‌رێژاون به‌ر ئه‌م یاسایه‌ ده‌که‌ون.

۲- ئه‌و فه‌رمانانه‌ی له‌ په‌راویزی ژماره (۱) دا‌ باس کرا و نه‌خراونه‌ته‌ ئه‌م رێژه‌یه‌وه‌.

۳- سه‌یری ئه‌م وتاره‌م بکه‌ن:

رێزمانی پاناوی لکاو - گۆفاری کاروان ژ (۸) ئایاری ۱۹۸۳ ل ۶۸ - ۷۴. یاسا‌کانی پاناوی لکاو ده‌ست نیشان ئه‌کات.

سه‌رچاوه‌کان:

۱- رێزمانی ناخواتنی کوردی (۱۹۷۶) کۆری زانیاری کوردی.

۲- وریا عومه‌ر ئه‌مین (۱۹۸۴) کات و ره‌گی فه‌رمان. گۆفاری رۆژی کوردستان ژ (۶۵).

۳- نووسینه‌کانی مامۆستایان نوری عه‌لی ئه‌مین، د. نه‌سرین فه‌خری، د. کوردستان سوکریانی و د. ناو‌رهمانی حاجی مارف.

4- Mackenzie, D. N. (1961) Kurdish dialect Studies. London.

5- Lyons, J (1968) "Introduction to theoretical Linguistics" Cambrige university Press.

\* ئه‌م وتاره‌ له‌ گۆفاری رۆشنییری نوێ، ژماره (۱۰۹) سالی ۱۹۸۶، لاپه‌ره‌ ۲۵۸-۲۶۴ ب‌لا‌وکراوه‌ته‌وه‌.

کات Tense	Past په‌رودو			Present دا‌هاتو			
	Aspect	چامک	یاسا	نۆوسی	پ	ب	مان
مهرجی و خۆزگی Conditional	ساده Simple	په‌رودو دا‌یه‌م هیچ په‌رودینه‌یه‌کی به‌هیچ په‌روداوێکی تروه‌ هه‌یه‌	ره‌گی په‌رودو + (پاناوی لکاو)	نۆوسی - مان نۆست - پت	نۆوسی - مان نۆست - پت		
	تواو Perfect	له‌ کاتێکی ده‌ست نیشان کراو له‌ په‌رودو دا‌ له‌ رۆژاندا بوو	ده‌ + ره‌گی په‌رودو + پاناوی لکاو	ده‌ - مان - نۆوسی - پت ده‌ - نۆست - پت	ده‌ - مان - نۆوسی - پت ده‌ - نۆست - پت		
	مهرجی و خۆزگی Conditional	په‌رودو دا‌یه‌ ته‌نجام خۆزگی تر ده‌بوو	په‌ + ره‌گی په‌رودو + بوو + پاناوی لکاو	په‌ - مان - نۆوسی - پت په‌ - نۆست - پت	په‌ - مان - نۆوسی - پت په‌ - نۆست - پت		
	ساده Simple	له‌ رۆژانایه‌ یا له‌ کاتێکی دا‌هاتو دا‌ رۆژده‌دا	ده‌ + ره‌گی دا‌هاتو + (پاناوی لکاو)	ده‌ - نۆوسی - وو - مان - ه ده‌ - نۆست - پت	ده‌ - نۆوسی - وو - مان - ه ده‌ - نۆست - پت		
مهرجی ساده Conditional	تواو Perfect	له‌ رۆژانایه‌ یا له‌ کاتێکی دا‌هاتو دا‌ رۆژده‌دا	په‌ + ره‌گی په‌رودو + بوو + پاناوی لکاو	په‌ - مان - نۆوسی - پت په‌ - نۆست - پت	په‌ - مان - نۆوسی - پت په‌ - نۆست - پت		
	مهرجی ساده Conditional	له‌ رۆژانایه‌ یا له‌ کاتێکی دا‌هاتو دا‌ رۆژده‌دا	په‌ + ره‌گی دا‌هاتو + (پاناوی لکاو)	په‌ - مان - نۆوسی - پت په‌ - نۆست - پت	په‌ - مان - نۆوسی - پت په‌ - نۆست - پت		
مهرجی تواو Conditional	تواو Perfect	له‌ رۆژانایه‌ یا له‌ کاتێکی دا‌هاتو دا‌ رۆژده‌دا	په‌ + ره‌گی په‌رودو + بوو + پاناوی لکاو	په‌ - مان - نۆوسی - پت په‌ - نۆست - پت	په‌ - مان - نۆوسی - پت په‌ - نۆست - پت		
	مهرجی تواو Conditional	له‌ رۆژانایه‌ یا له‌ کاتێکی دا‌هاتو دا‌ رۆژده‌دا	په‌ + ره‌گی دا‌هاتو + (پاناوی لکاو)	په‌ - مان - نۆوسی - پت په‌ - نۆست - پت	په‌ - مان - نۆوسی - پت په‌ - نۆست - پت		

دهستنیشانکردنی سروشت و چۆنیه تی پیکهاتنی ئەم کەرەسانە (دەنگ، فۆنیم، برگه، مۆرفیم، وشه، فریز) و چۆنیه تی له یه کدانیان له ناو چوارچێوهی رسته دا ریزمانی زمانه کهیه.

ئەم باسه سینتاکسییه. دانەه ی سەرکهیی (سینتاکس) وشه یه... بۆیه توخون دەنگ و فۆنیم و برگه و مۆرفیم ناکه وین. (۲) رسته له هههه زمانی کدا له چه ند به شیکه بنجی (ریشه) پیک دیت... هههه دانە ییکه ریزمانی بتوانی دهوری به شیکه بنجی رسته بگێری (فریز) پیک دههین. ساده ترین رسته له دوو فریز پیک دیت:

- ۱- فریزی ناوی Noun phrase (ف. ن. بۆ کورتکردنه وه).
- ۲- فریزی فرمانی Verb phrase (ف. ف.).

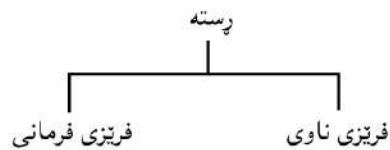

ریزبونیان له رسته ی زمانی کوردیدا بهم جۆره یه:

ساده ترین فریزی ناوی له ناویک (یا راناویک) پیک دیت.

ساده ترین فریزی فرمانی له زمانی کوردیدا له ره گی فرمان و راناویکی لکاو پیک دیت، ئەرکی راناوی لکاو ده برینی ریکه وتنه له نیوان بکهه و فرماندا. (۳) ئەم وینه یه بناغه ی ساده ترین رسته ی زمانی کوردی روون ده کاته وه.

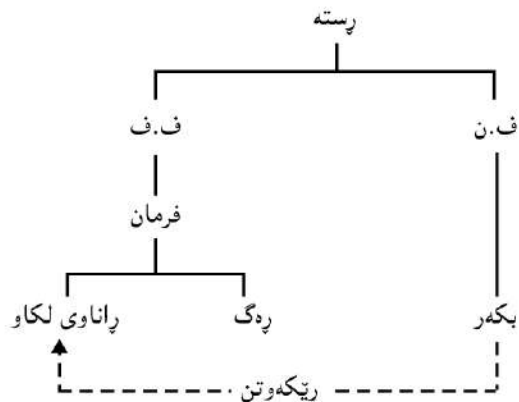

## بناغه ی ساده ترین رسته ی کوردی

رسته گه وهه ترین دانەه ی (ریزمانی) ی زمانه. ئامانجی هه ره سەرکهیی ریزمان پیناسینی رسته یه رسته ش پین ناسریت پین پیناسین و دهستنیشانکردنی سروشت و چۆنیه تی هه موو ئەو کەرەسانە ی دروستی ده کهن و جۆری په یوه ندیی نیوانیان له ناو چوارچێوهی رسته دا.

ساده ترین کەرەسه کانی زمان ئەو تاکه دهنگانه که به هۆی ئەندامانی ئاخاوتنه وه دروست ده کرین. گه وهه ترین و ئالۆزترین دانەه ی (ریزمانی) ش رسته یه. په یوه ندیی نیوان دەنگ و رسته له سه ره په یوه ویکه هه ره میی ئەم جۆره دامه زراوه.

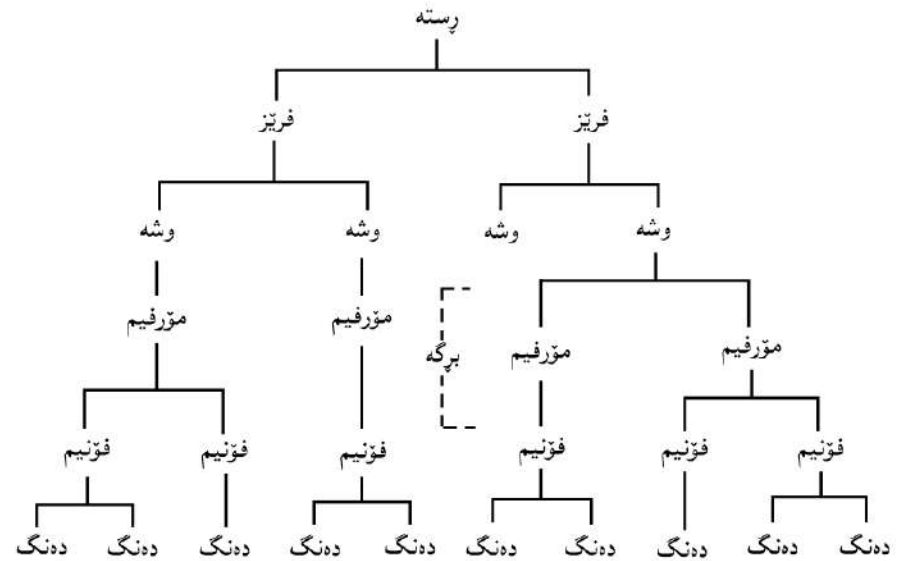

واتا: به هۆی ئەو نرخانه ی تاکه دهنگه کانی زمان له ناو چوارچێوهی زمانیکی تایبه تیدا پیشانی ده ده ن فۆنیمه کانی زمانه که ده سنیشان ده کرین.

له ناو قالبی برگه کاندا به فۆنیمی یا زیاتر مۆرفیم پیک دیت.

به مۆرفیمی یا زیاتر وشه پیک دیت.

به وشه یی یا زیاتر فریز پیک دیت.

چه ند فریزیکیش رسته پیک دههین. (۱)

به دستنیشانکردنی یاساکانی دارشنتی (فریزی ناوی) و (فریزی فرمانی) پیزمانی سادهترین پستهی کوردی دستنیشان دهکری.

### ۱- فریزی ناوی

فریزی ناوی له ناوی یا زیاتر پینک دیت. (که دهلین زیاتر و اتا ژمارهییکی بی کوتایی).

ف.ن ← ناو + ناو ← ∞ یاسا ژماره (۱)

نم ناوانه به (و) یا (ی) له یهک دهترین. جیساوازی نیوان نم دوو جوژه له یهکدانه له وه دایه، نم ناوانه به (و) له یهک دهترین هه موو به شداری له رووداوی فرمانه که دهکن به پیتی نم نهرکه ی له ناو چوارچپوهی پسته که دا پیمان سپیراوه. وهک له نم نمونانه دا دهرده که وی:

ا- نازاد و پزگار و ناواز و ناههنگ... هاتن.

ب- من نازاد و پزگار و ناواز و ناههنگ... ده بینم.

ج- من نامه بو نازاد و پزگار و ناواز و ناههنگ ده نیرم.

نم چوار ناوه (نازاد - پزگار - ناواز - ناههنگ) به نامرازی (و) له یهک دراون. له (ا) دا دهوری بکه ری پسته که ده بینن، ههر چواریان له (هاتن) دا به شدارن.

له (ب) دا دهوری به کاری راسته و خو پسته که ده بینن. ههر چواریان به شدارن له وهی که ده بینن.

له (ج) دا دهوری به کاری ناراسته و خو ده بینن، ههر چواریان به شدارن له وهی نامه یان بو ده نیرم.

له لایه کی تره وه نم ناوانه به (ی) له یهک دهترین په یوه ندییان له گه ل یه کتردا له سه ر بناغهی (هه بی) Possessive دایه. ته نیا ناوی یه که م رووداوی فرمانه که به پیتی نم نهرکه ی له ناو چوارچپوهی پسته که دا پیتی سپیراوه به جی ده هینی. نم ناوهش سه ر به ناوی دووهم ده بی و ناوی دووهم سه ر به هی سییه م ده بی و سییه م سه ر به چواره م و به م جوژه. وهک له نم نمونانه دا دهرده که وی.

د- برای دهزگیرانی کچی پوورم ده ناسم.

ه- من برای دهزگیرانی کچی پوورم ده ناسم.

و- من نامه بو برای دهزگیرانی کچی پوورم ده نیرم.

له م رستانه دا (برا - دهزگیران - کچ - پوور) هه موو ناون به نامرازی به ستن (ی) له یهک دراون له (د) دا دهوری بکه ری و له (ه) دهوری به کاری راسته و خو و له (و) دا دهوری به کاری ناراسته و خو ده بینن.

له هه ر سی حاله تدا ته نیا (برا) یه رووداوی فرمانه که به پیتی نم نهرکه ی له ناو چوارچپوهی پسته کاندای پیتی سپیراوه، به جی ده هینی ته نیا (برا) یه له (د) دا هاتووه و له (ه) دا ناسراوه و له (و) دا نامه ی بو ده نیرم. نم (برا) یه هی (دهزگیران) ه و دهزگیران هی (کچ) ه و کچ هی (پوورم) ه.

له رووی نه زه ریه وه هیچ هیزی نییه بلتی ژماره ی نم ناوانه ی له بکه ر و به رکاردا دهرده که ون نابی له وهنده رت بی. ژماره ی ناوه کان هه رچه ندی بی ده شی ناویکی تری به خریته سه ر.

له رووی عه مه لیشه وه... ژیانی رۆژانه هه رگیز پیتیستی به م جوژه رستانه نییه ژماره ی ناوهکانی یه کجار زۆری.

ناو ده شی نم نامرازانه ی له گه لدا دهرکه وی:

(ان) ی کۆ:

(هکه) ی پیناسین:

(یک) ی نه ناسین (یا تاکیتی singularity).

(ان) و (یک) هه رگیز پیکه وه دهرناکه ون.

گه ر (ان) و (هکه) پیکه وه دهرکه وتن ریزبوونیان به م جوژه ده بی:

هکه — ان ← هکان

کور — هکه — ان ← کورهکان

یاسای لیکدانی ناوهکان بو پیکه پینانی فریز له م وینه یه دا روون کراوه ته وه.

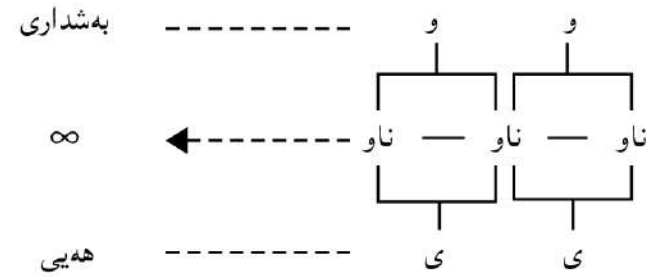

یاسای ژ (۲)

هەر ناوه‌ئاوه‌ش ده‌شی ئاوه‌ئاوه‌یی یا زیاتری له‌گه‌لدا ده‌رکه‌وی. (دیسان ژماره‌ی ئاوه‌ئاوه‌کان بێ سنووره). گه‌ر هات ناوه‌که ئامرازی پیتناسینی (ه‌که‌ی له‌گه‌لدا بوو. نه‌وه ناوه‌که به‌ئاوه‌ئاوه‌ی یه‌که‌مه‌وه و ئاوه‌ئاوه‌کان به‌یه‌که‌وه به‌هۆی ئامرازی به‌ستن (ه‌) لیک ده‌درین و (ه‌که‌) ده‌چینه سهر دوا ئاوه‌ئاوه‌وه.

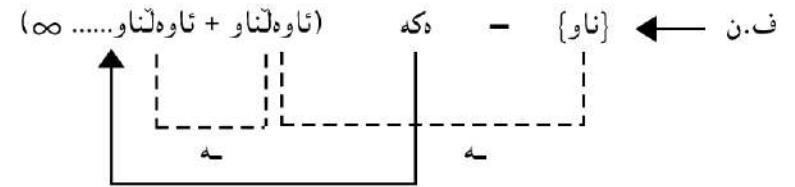

یاسا ژماره (۳)

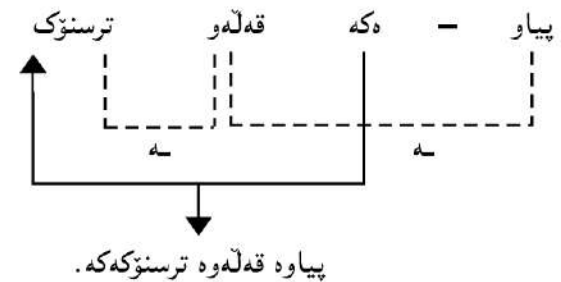

هەر ئاوه‌ئاوه‌ش ده‌شی (پاده) بیکی intensify له‌گه‌لدا ده‌رکه‌وی... (مه‌به‌ست له پاده ئەم جووره و شانەن: ژۆر - که‌می - هه‌ندئ - یه‌که‌جار... هتد) پاده پیش ئاوه‌ئاوه‌ ده‌که‌وی.

جوان - ژۆر جوان  
به‌رز - یه‌که‌جار به‌رز

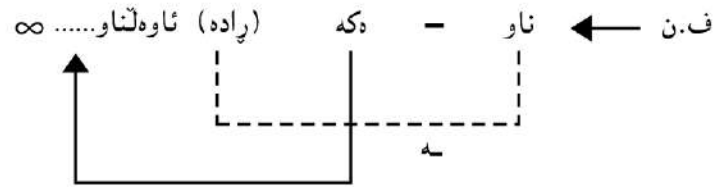

یاسا ژماره (۴)

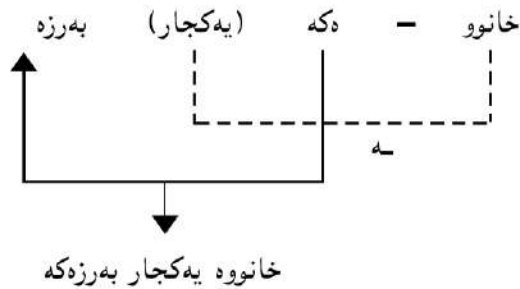

گه‌ر ناو (ه‌که‌ی له‌گه‌لدا نه‌بوو ناو و ئاوه‌ئاوه‌کان به‌هۆی ئامرازی به‌ستن (ی) لیک ده‌درین، (یک‌) له‌گه‌لدا بێ یا نا.

کوپی زیره‌کی ئازا - کوپیکی زیره‌کی ئازا  
پیاوی ژیری دلسۆز - پیاویکی ژیری دلسۆز

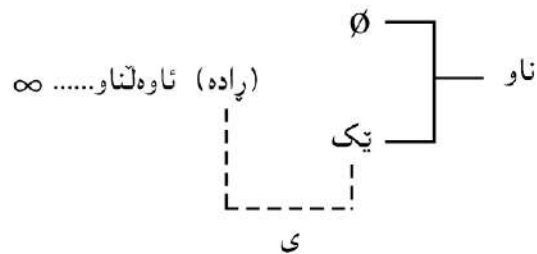

یاسا ژماره (۵)

هەر ناوه‌ی ده‌شـ... ناویکی ئیشاره‌ی له‌گه‌ڵدا ده‌رکه‌وی. ناوه‌کانی ئیشاره ته‌مانه‌ن:

دووور	نزیک	
ئه‌وه	ئه‌مه	تاک
ئه‌وانه	ئه‌مانه	کۆ

که له‌گه‌ڵ ناوا ده‌رده‌که‌ون ده‌بن به‌دوو له‌ته‌وه به‌م جو‌ره:

ئه‌م — ه — ئه‌م — انه

ئه‌و — ه — ئه‌و — انه

(ناو) و هه‌موو ئه‌وانه‌ی له‌گه‌ڵیدا ده‌رده‌که‌ون ده‌که‌ونه نیتوان ئه‌م دوو به‌شانه‌وه. (ناوی ئیشاره) و (ه‌که) و (یک) هه‌رگیز له‌گه‌ڵ به‌کتر ده‌رناکه‌ون.

فریژ له‌ کوردیدا یه‌ک جار ئامرازی کۆی ده‌چیتته سه‌ر. له‌گه‌ڵ ناوی ئیشاره‌دا ناو و ئاوه‌لئاوه‌کان به‌هۆی ئامرازی به‌ستن (ه) لیک ده‌درتین (ه‌که له‌گه‌ڵ (ه‌که) دا... چونکه ناوی ئیشاره‌ش چه‌مکی پیناسین ده‌گه‌به‌نتی).

یاسا ژماره (٧) به‌م جو‌ره فراوان ده‌کری

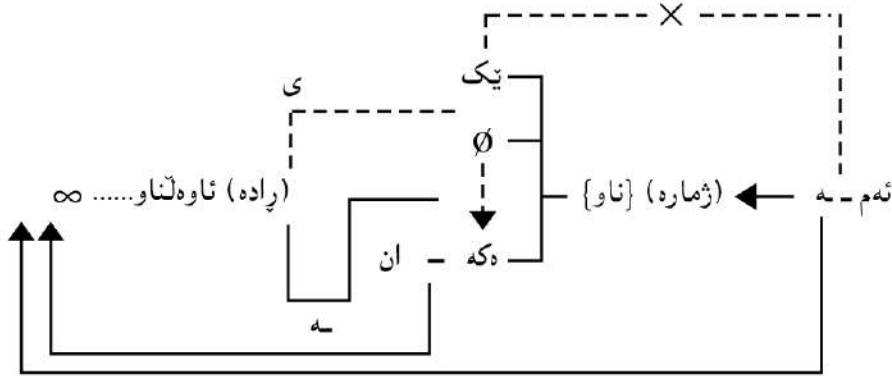

یاسا ژماره (٨)

ناو خراوته ناو دوو که‌وانه‌ی { }. واتا ناو (ناووک) head فریژی ناوییه و ده‌بی obligatory له‌ رسته‌ی بناغه‌دا ده‌رکه‌وی. ناوی ئیشاره و ژماره و ئاوه‌لئاوه و راده خراوته ناو دوو که‌وانه‌ی ( ) واتا ده‌شـ ده‌رکه‌ون optional. ده‌رکه‌وتن و ده‌رنه‌که‌وتن بیان کار له‌ ریزمانییه‌تی رسته‌که‌ ناکات.

∅ نیشانه‌یه بۆ (هیچ) واتا ده‌رکه‌وتنی ناو به‌بی (ه‌که) و (یک). یاسا ژ (٤) و (٥) له‌ یه‌ک یاسا کۆ ده‌کرتنه‌وه.

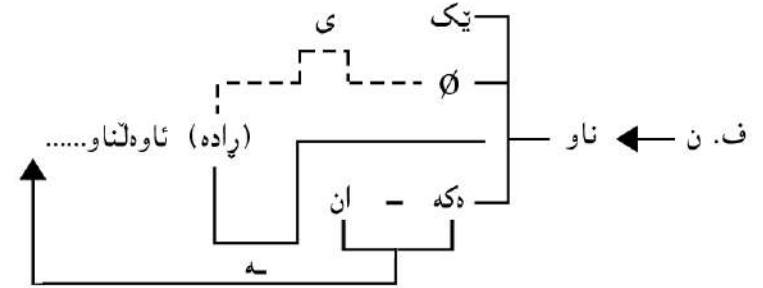

یاسا ژماره (٦)

هەر ناوه‌ی ده‌شـ ناویکی ژماره‌ی له‌گه‌ڵدا ده‌رکه‌وی ناوی ژماره هه‌میشه پیتش ناو ده‌که‌وی.

پیتنج پیاو...

دوو سه‌د و بیست قوتابی.

به‌شێوه‌ییکی گشتی (ناوی ژماره) و ئامرازی کۆ پیتکه‌وه له‌گه‌ڵ هه‌مان ناودا ده‌رناکه‌ون (X) نیشانه‌ی له‌گه‌ڵ یه‌ک ده‌رنه‌که‌وتنه.

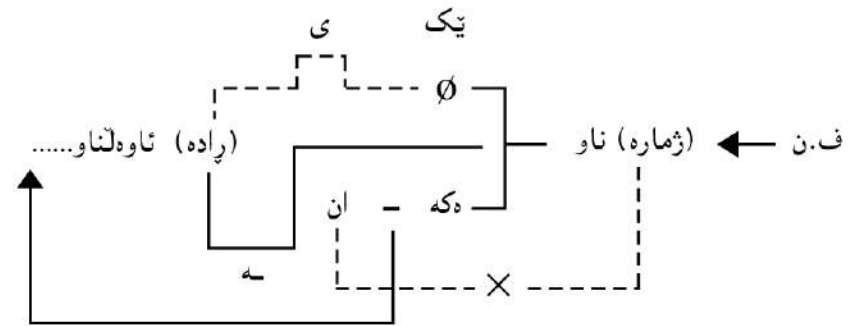

یاسا ژماره (٧)

ده منالی یه‌کجار ساوا (بیج ئامراز)

ده پیاویکی زۆر نازا (له‌گه‌ڵ یک)

حه‌وت کتیبه زۆر کۆنه‌که. (له‌گه‌ڵ ه‌که).



## ۲- فریزی فرمانی

ناوکی فریزی فرمانی له زمانی کوردیدا له رهگی فرمان و راناویکی لکاو پیک دیت. ریزمانی کوردی دوورهگی جیاوژی بو فرمان دهستنیشان کردوو. نهوانه که پیمان دهوتری (رهگی رابردوو) و (رهگی داهاتوو) ... هه موو کاته ریزمانیهکان بهم دوورهگه داده ریزترین.

چاووگ کراوه به سه رچاوه لیهه وه رهگ وهرده گیرئ. رهگی رابردوو به لابرندی (ن) ی چاووگ دهست ده که وئ. بو وهرگرنتی رهگی داهاتوو چهند یاسا پیک دهستنیشان کراوه په یوه ندیی مؤرفؤلوجیی نیوان رهگی رابردوو و داهاتوو پروون ده کاته وه<sup>(۴)</sup> نیشانه ی (ده) ده بی له گه رهگی داهاتوو دا ده که وئ.

له زمانی کوردیدا بکه ر فرمان له کهس و ژماره دا ریک ده که ون. و اتا رهگی فرمان راناویکی لکاو ی سه به هه مان کهس و ژماره ی بکه وهرده گری.

راناوه جودا و لکاو هکان به پیتی کهس و ژماره دیان له م وینه یه دا پروون کراوه ته وه.

		جودا			لکاو		
ژماره	کهس	۱	۲	۳			
		۱	من	م	م		
تاک	۲	تۆ	ت	یت			
	۳	ئهو	ی	ات/یت			
کۆ	۱	ئیمه	مان	بین			
	۲	ئیهو	تان	ن			
	۳	ئهوان	یان	ن			

جوور و کاتی فرمانه که دهور ده گیرن له هه لئباردنی راناوی لکاو (مه بهست له جوور، تیپه ر و تینه په ره - له کاتیش - رابردوو و داهاتوو).

دهرکه و تنی راناوه لکاو هکان له گه رهگی فرمان دا بو دهر پینی ریکه و تن بهم جووره یه :

تیپه ر	تیپه ر	
۲	۱	رابردوو
۳	۳	داهاتوو

یاسا کانی دارشتنی بناغه ی ساده ترین رسته ی کوردی ده شی لیک بدرین و له م وینه یه دا پروون بکرینه وه.

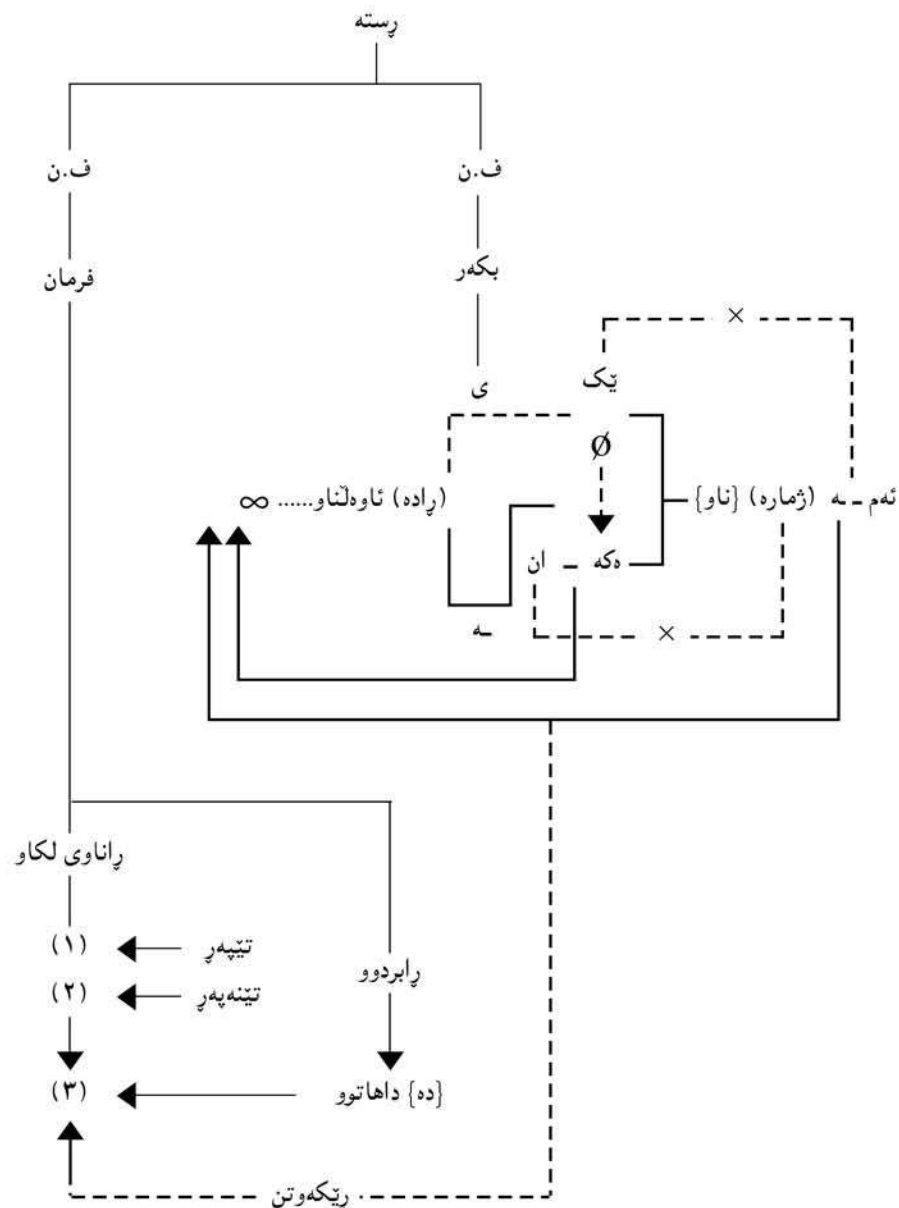

پهراویزهکان:

- ۱- (چهند رستهیه کیش رستهی لیکدراو پیک دههینی). ئەم باسه تهنیا ده‌رباره‌ی ساده‌ترین شتیوهی رستهی سادهیه.
- ۲- بۆ ئەمانه سه‌یری ئەم وتارانه بکه‌ن.
- ا- وریا عومەر ئەمین (۱۹۸۲) وشه، گۆڤاری نووسه‌ری کورد. ژ (۹) خولی دووهم.
- ب- وریا عومەر ئەمین (۱۹۸۴) مۆرفیم - رۆژنامه‌ی عیراق ژ ۲۴۹۳.
- ج- وریا عومەر ئەمین (۱۹۸۴) فۆنۆلۆجی، کاروان ژ (۲۰).
- ۳- بۆ زیاتر زانیاری ده‌رباره‌ی ئەم دیارده‌یه‌ی زمان سه‌یری ئەم وتاره بکه:
- وری عومەر ئەمین (۱۹۸۲) ریکه‌وتن له زماندا. گۆڤاری رۆشنییری نوی ژ (۹۱).
- ۴- بۆ زیاتر زانیاری سه‌یری ئەم وتاره بکه‌ن وریا عومەر ئەمین ۱۹۸۴ کات و ره‌گی فرمان - گۆڤاری رۆژی کوردستان ژ ۶۵.

سه‌رچاوه‌کان:

- ۱- وریا عومەر ئەمین (۱۹۸۳) زمان و ماتماتیک، گۆڤاری رۆشنییری نوی ژ ۹۷، ل ۳۴-۳۷.
- ۲- وریا عومەر ئەمین (۱۹۸۴) نامرازه‌کانی به‌ستن، گۆڤاری رۆژی کوردستان ژ ۶۷، ل ۲۸-۳۱.
- ۳- وریا عومەر ئەمین (۱۹۸۵) رێزمان چیه، گۆڤاری رۆژی کوردستان ژ ۶۹، ل ۲۵.
- ۴- رێزمانی ناخاوتنی کوردی (۱۹۷۶) کۆری زانیاری کورد.

5- Radford A, (1981) Transformationl syntax. Cambridgе.  
 6- Huddleston. R, (1976) An introduction to English transformational syntax  
 Longman.

\* ئەم وتاره له گۆڤاری رۆشنییری نوی، ژماره (۱۱۱) سالی ۱۹۸۶، لاپه‌ره ۱۸۳-۱۸۹  
 بلاوکراوه‌ته‌وه.

## بیرکاری له زمانا

ئامانجی هه ره سه ره کیی زانستی زمانی تازه، دهستنیشانکردنی ئه و یاسا و مهنتیقه گشتیییه، که هه موو زمانانی جیهان به هۆبانه وه کار ده کهن و هه لده سوورین. دهستنیشانکردنی ئه م یاسا و مهنتیقه گشتیییه ده بیته بناغه بو تیگه یشتنی چه مکی زمان وه ک دیارده بیکی گشتی و چۆنیه تی کارکردنی (عه قلی) می شک، چونکه ئه و مهنتیقه ی زمان به هۆبانه وه کار ده کات په یوه ندیی راسته و خۆی به مهنتیقی کارکردنی (عه قلی) می شکه وه هه یه. به م یاسا و مهنتیقه گشتیییه دهوتری ریزمانی گشتی Universal Grammar

تا ئیستا هیچ کۆمه لئی نه دۆزراوه ته وه زمانی نه بی. و اتا له کوی مرۆف هه بی زمانیش هه یه. ئه م زمانانه هه موو هه مان ئه رک به هه مان په پره و به جی دهه یین ئه ویش گواستنه وه ی ئه و زانیارییه که له می شکا پارێزراون بو به رامبه ر به هۆی ئه و ریزه دهنگانه ی به نه ندامانی ئاخواتنه وه دروست ده کترین.

له ئه نجامی لیکۆلینه وه و به راوردکردنی سه دان سالی هه زاران زمان، ساغ بوته وه که ئه و جیاوازییه نه ی له نیوان زمانه کانا به دی ده کترین دیوی ده ره وه بیان ده گرتنه وه. ئه گینا له بناغه دا هه موو به کن. (ده توانین بلتین) جیاوازی نیوان دوو زمان وه ک جیاوازی نیوان دوو که س وایه. که سه یربان ده که ییت سه ر و سیمایان له یه ک ناکات به لام له پرووی ته شریحی و بایۆلۆجی و چۆنیه تی کارکردنی ئه ندامه کانی له شیان و جۆری په یوه ندییان و دروستبوونیان... هه رگیز هیچ جیاوازییه ک به دی ناکریت.

به مه زمان بوو به به لگه یه کی به هیتز و به کجار گرنگ له رتیبه وه ده سه لیتیری که مرۆف هه موو سه ر به هه چ ره گه ز و شارستانییه ت و ناوچه یه کی جوگرافی بن... هه موو له هه مان په ی په ره سه ندندان.

یه کی له دیارده هه ره سه یر و سه رسوریهینه رکانی زمان هه مووی ئه وه یه پیاو ده توانی هه میسه مانا و بییری تازه ی پیشتر نه بیستراو و نه زانراو ده بری و تی بگات هه ر به و کۆمه له وشانه ی فه ره نگه ی می شکی. ئه و شتانه ی ئیستا من باسیان ده که م (له وانه یه) پیشتر نه تانبیستی، و اتا - و اتا و چه مکه که ی بو ئیوه تازه یه که چی هه ر به و وشانه

ده براون که هه موومان تیایا به شدارین و هه موو دهم له قسه کردنی رۆژانه مانا به کاریان دهه یین. شاعیری ک دی جوانترین و ناسکتترین ئه ندیشه و مانا که که س به خه یالییا نه بی... دهیخاته ناو قالبی چند و شه ییک که هه موومان ده یه ها جار له قسه کردنی رۆژانه مانا به کاریان دهه یین. هه زار که س بیته هه موو دوو زمان به باشی بزانیان بابلتین کوردی و عه ره بی - تیگستییکی کوردی و تیگستییکی عه ره بییان به ری کوردیییه که بکه ن به عه ره بی و عه ره بییه که به کوردی... هه ر هه زاریان به راورد بکه ییت دوانیان نادۆزیته وه له یه ک رسته دا به ته وای و وه ک یه ک بن.

توانینی مرۆف له ده برینی ژماره ییکی بی دوایی مانا و بییر و توانینی له ده برینی هه مان مانا و بییر به ژماره ییکی بی دوایی قالب و دارشتن هه ر به و کۆمه له وشانه ی فه ره نگه ی می شکی (که سنوورداره). له سه ر بناغه ییکی بیرکاری (ماتماتیکی) لیک ده دریتنه وه.

بیرکاری سیسته میکی بریتی له ژماره یه کی که م و سنووردار (نیشانه) و (یاسا) یه که به هۆبانه وه ژماره یه کی بی دوایی (نرخ) ده دره بری. بو نمونه سه یری ئه م دوو لایه نه بکه.

۱- نیشانه ( ۱ - ۲ - ۳ - ۴ - ۵ - ۶ - ۷ - ۸ - ۹ - سفر).

۲- یاسا (خانه ی یه کان - ده یان - سه دان - هه زاران... هتد).

یه کان	ده یان	سه دان	هه زاران	.....	&
--------	--------	--------	----------	-------	---

ته نیا به م دوو لایه نه زۆر که م و سنوورداره ژماره یه کی بی پایان نرخ دروست ده کریت. هه ر خانه ییکی بچوو کتر که بوو به (ده) ئه م (ده) یه ده بی به یه ک و ده که ویتته خانه ی ژوو رتر و به م جۆره. ئه مه ئه وه ده گه یه نی که دوا ژماره نییه. ژماره چهن گه وره بی ده شی یه کی تری بخهریتسه سه ر. جگه له مه هه ر نرخیکیش ده شی به ژماره یه کی بی دوایی جۆر ده دره بری. بو نمونه نخی (۱) ده کاته...

$$1 = 99 - 100$$

$$1 = 2 - 3$$

$$1 = 2/1 + 2/1$$

$$1 = 6/1 + 6/2 + 6/3$$

تا .....

له هه موو زمانیکا بزوتین ناوکی برگه پیک دینێ. له ناو قالبی برگه ی فۆنه تیکیدا له گه ل ئه م بزوتینه فۆنیمیکێ کپ یا زیاتر دهرده که وێ بۆ پیکهیتانی برگه ی فۆنۆلۆجی (5).

وهک له م نمونهانی خواره وه دهرده که وێ.

بزوتین	برگه
i	kird, kic, zin
î	zîn, pîr, tîz...
ê	zêr, lêz, sêr...
a	kas, dast, gast...
â	sâl, gâz, dâw...
u	kurd, kurt, qul...
û	dûr, pûs, tûk...
o	do, bro, xoš...

بهم جوړه ژماره یه کی بێ دوایی ئیحتمال هه یه بۆ دهرکه و تنی فۆنیمه که په کان له گه ل بزوتینه کانا بۆ دارشتنی برگه. و اتا دهرگا کراوه ته وه بۆ دارشتنی ژماره یه کی بێ دوایی برگه هه ر به و چهند فۆنیمه سنوورداره.

#### ۲- له ئاستی مۆرفۆلۆجیدا

مۆرفیم بچووکتین دانه ی و اتاداری زمانه له فۆنیمێ یا زیاتر پیک دیت (6).

وهک بینرا له ناو قالبی برگه کانا ژماره یه کی بێ دوایی ئیحتمال هه یه بۆ ریزبوون و لیکدانی فۆنیمه کان. و اتا ژماره یه کی بێ دوایی ئیحتمال هه یه بۆ دارشتنی مۆرفیم له ناو قالبی برگه کانا.

ژماره ی مۆرفیمه کانی هه ر زمانێ هه ر چهند زۆربێ سنوورداره. به لام به پیتی چه مکی شیان (احتمالات) دهرگا کراوه ته وه تا ژماره یه کی بێ دوایی لێ دارپێژرێ.

به مۆرفیمێ یا زیاتر وشه (7) پیک دیت. (گرتن - هه لگرتن - هه لگرتنه وه - نه گرتن هه لگرتنی هه لگرتنه وه - تی گرتن - تی نه گرتن - تی گرتنه وه - راگرتن - راگرتنه وه - پانه گرتنه وه - داگرتن - دانه گرتن - دانه گرتنه وه... هتد).

ژماره ی وشه کانی هه ر زمانێ هه ر چهند زۆربێ سنوورداره... به لام ریتگا کراوه ته وه به پیتی چه مکی شیان (احتمالات) تا ژماره یه کی بێ دوایی لێ دارپێژرێ.

نرخه هه ر نیشانه یه ک له ناو چوارچێوه ی ئه م یاسایانه دا به هۆی شویتنه که ی و جوړی په یوه ندیی به نیشانه کانی تره وه ده ست نیشان ده کرت. هه بوونی ژماره یه کی بێ دوایی ئیحتمال بۆ ئه م جوړه په یوه ندییانه له نیوان ئه م نیشانه هۆیه بۆ توانینی دهرپیرینی ژماره یه کی بێ پایان نرخ و دهرپیرینی هه مان نرخ به ژماره یه کی بێ پایان قالب و دهرپیرین. ئه م دیارده یه له هه موو لیقله کانی زمانیشا ده ست نیشان ده کرت.

#### ئاسته کانی زمان :

یه کی له ده سکه وته هه ره گرنگه کانی زانستی زمانی تازه ده ست نیشان کردنی لیقله کانی زمانه. چهن بیروباوه رپکی جیا هه ن دهرپاره ی ئه و لیقله نه... هه ر جوړه شیکردنه وه و قوتابخانه یه کیش دابه شکردنی تاییه تیی خو ی هه یه.

قوتابخانه ی (بنیوی) که په یوه ندیی به م باسه وه هه یه لیقله کان به م جوړه ی خواره وه ده ست نیشان ده کات.

بێ مانا	دهنگ	فۆنیتیک
	فۆنیم	فۆنۆلۆجی
به مانا	مۆرفیم	مۆرفۆلۆجی
	وشه	
	فریز	سینتاکس
	رسته	

#### ۱- له ئاستی فۆنۆلۆجیدا

هه ر زمانه ی ژماره یه کی ده ست نیشان کرا و فۆنیمێ هه یه. زۆری له نیوان (۲۵-۴۰) دابه. بۆ نمونه زمانی کوردی ۳۶ فۆنیمێ هه یه (1). زمانی عه ره بێ ۳۳ زمانی تورکی ۲۹ زمانی ئینگلیزی ۳۳... هتد. فۆنیمه کان زمان له رووی ئه رکه وه دوو جوړن.

۱- بزوتین ۲ vowel - کپ Consonant. ژماره ی بزوتینه کان که من. بۆ نمونه له ۳۶ فۆنیمێ کوردی ۸ بزوتین (1) له عه ره بییا ۶ بزوتین (2) له ئینگلیزی ۹ بزوتین (3) و له تورکیا ۸ (4).

بههه مان جوړ ژماره به کی بی دوایی ئی احتمال هه یه بو دهرکه وتن و ریزوونی وشه کان له ناو چوارچپوهی به شه بنجیبه کانی رسته دا.

بو روونکردنه وهی ئەم لایه نه با ئەم ههشت وشه یه به دهسته وه بگرین (چواریان ناو و چواریان ناوه لئاو) و بزاین له ناو قالبی رسته بی له بکه و بهرکار و فرمان پیک هاتبی چند ئی احتمال بو ریزوونیان هه یه .

ناو	ناوه لئاو
کور	قژن
کچ	جوان
منال	پاک
ژن	قه له و

به که م: گهر کور بکه ری.

بکه	بهرکار	فرمان
	کچیک	
	ژنیک	
	منالیک	
	کچیک و ژنیک	
	کچیک و منالیک	
	کچیک و منالیک و ژنیک	
	منالیک و ژنیک	
	کچیکی جوان	
	کچیکی قژن	
کوریک	کچیکی پاک	ده بیینی
	کچیکی قه له و	
	کچیکی جوانی قژن	
	کچیکی جوانی قه له و	
	کچیکی جوانی قه له وی قژن	
	کچیکی پاک قه له و	

کچیک و منالیک جوان

کچیکی جوان و منالیک

کچیکی جوان و منالیک قه له و

تا سه ده ها ده روا

گهر (کچ) بکری به بکه هه مان ژماره ئی احتمال بو ریزوونیان هه یه ... گهر (کور و کچ) بکری به بکه گهر (ژن) بکری به بکه گهر (منال) بکری به بکه ... هتد ئی احتمال که ده گاته هه زاران ... ئەمه ته نیا به ههشت وشه ...

به زیادکردنی ناوی یا ناوه لئاوی ئی احتمال که سهدان جار زیاتر ده بی ...

هه زمانی هه زاران و دهیان هه زار وشه ی تیا یا ...

واتا ژماره به کی بی دوایی ئی احتمال هه یه بو دهرکه وتن و ریزوونی وشه کان له ناو چوارچپوهی یاسا سینتاکسیانی هه زمانی ... هه ر ریزوونیکیش (نرخن) و اتا (مانایی) ده به خشی. به م جوړه هه موو ئەو مانایانه ی ئی احتمال هه یه بیته خه یالی مرۆف ده که ونه ناو چوارچپوهی ئەم ژماره بی دوایی به دا.

به کورتی: له هه زمانی که له کاتیکی تایبه تیدا ژماره بیکی سنوردار فونیم هه یه . به پیی چند یاساییکی فونولوجیی تایبهت به زمانه که وه، ئەم فونیمانه له ناو قالبی برکه کانا لیک ددرین بو دارشتنی مؤرفیمه کانی زمانه که. ژماره بیکی بی دوایی ئی احتمال هه یه بو لیکدان و ریزوونی ئەم فونیمانه له ناو قالبی برکه کانا بو دارشتنی مؤرفیمه کان.

مؤرفیمانه به پیی یاسا مؤرفولوجیبه کانی تایبهت به زمانه که وه لیک ددرین. وشه کانی زمانه که پیک ده هیئن ژماره به کی بی دوایی ئی احتمال هه یه بو لیکدان و ریزوونی ئەم مؤرفیمانه بو دارشتنی وشه کان.

له هه زمانی که له کاتیکی تایبه تیدا ژماره به کی سنوردار وشه هه یه . له ناو چوارچپوهی قالبه سینتاکسیبه کاند ژماره بیکی بی دوایی ئی احتمال هه یه بو ریزوونی وشه کان بو دارشتنی رسته و اتا ژماره ی رسته کانی هه زمانی بی دوایی به هه ر چه مک و ماناییکیش بیته خه یالی مرۆف ده که ویتته ناو چوارچپوهی ئەم ژماره بی دوایی به .

پهراویزهکان:

- ۱- بۆ فۆنیمهکانی زمانی کوردی سهیری ئەم وتارانە بکه .
  - ۱- وریا عومەر ئەمین (۱۹۸۲) ئیملا کوردی و چەند تیبینییهک، گۆڤاری کۆری زانیاری عێراق، دەستە کورد، ژ (۹).
  - ب- وریا عومەر ئەمین (۱۹۸۲) فۆنیمهکانی زمانی کوردی، گۆڤاری نووسەری کورد، ژ (۸)، خولی دووهم.
  - 2- Tritton, A. S. (1978) "Arabic" teach yourself books. Hodder and Stoughton.
  - 3- Gleason H. A. (1965) "An Introduction to descriptive Linguistics".
  - 4- Lewis G. L. (1978) "Turkish" Teach yourself books. Hodder and Stoughton.
  - ۵- بۆ چەمکی برێگه سهیری ئەم سهراوهیه بکه وریا عومەر ئەمین (۱۹۸۴) فۆنۆلۆجی - گۆڤاری کاروان ژ (۲۰).
  - ۶ و ۷- بۆ مۆرفیم و وشه سهیری ئەم وتاره بکهن. وریا عومەر ئەمین (۱۹۸۲) (وشه) گۆڤاری نووسەری کورد ژ (۹) خولی دووهم.
  - ۸- وتمان (له کاتیکی تایبه تیدا) چونکه ژماره ی فۆنیم و مۆرفیم و وشهکانی هەر زمانی له گۆریندایه .  
سهراوهکان:
  - ۱- وریا عومەر ئەمین (۱۹۸۳) ماتماتیک و زمان گۆڤاری پۆشنیبری نوی ژ (۹۷) ل ۳۴-۳۷.
  - ۲- وریا عومەر ئەمین (۱۹۸۳) لایه نیککی جیاوازی گۆڤاری کۆری زانیاری عێراق، دەستە کورد ژ (۱۰)، ل ۲۵۴ - ۲۷۶.
  - زانستی زمان گۆڤاری نووسەری کورد خولی سێیه م ل ۴۲ - ۴۳.
  - 4- Lyons J. (1977) Chomsky - Fontana / Collins. Glasgow.
  - 5- Fromkin V. and Rodman R. (1978) "An Introduction to Language". Newyork.
- \* ئەم وتاره له گۆڤاری پۆشنیبری نوی، ژماره (۱۱۳) سالی ۱۹۸۷، لاپه ره ۲۲۶-۲۲۹  
بلاو کراوه ته وه.**

به supplative ناودهبرئ مۆرفیمی کەس و کۆیان تیدا لیک جیا ناکریتەوه. کەسی سییه می کۆ له مۆرفیمی کەسی سییه می تاک (ئەو) و نیشانە ی کۆ (ان) پیکهاتووە (ئەو - ان).

### پاناوه لکاوهکان

هەر پاناویکی لکاو چەند مۆرفیکی ههیه به پیتی ئەو بیئە فۆنۆلۆجیانه ی تییاندا دەرده کهوئ.

بۆ روونکردنه وه و پیشکەشکردنی شیوه جیاوازهکانی هه مان مۆرفیم (واتا مۆرفهکان) ده بی پەنا به رینه و بهر ئەلف و بیی فۆنەتیکی phonetic transcription, چونکه (ی) ی کپ (Y) consonant له ه ی بزوتین (i) vowel جیا ده کاته وه و نیشانە ی بۆ بزوتینی (i) ی ههیه.

### کۆمهلی (A)

۱- مۆرفیمی کەسی یه که می تاک (م)، دوو مۆرفی ههیه.

ا- گەر ئەو دانە ریزیمانییه ی ئەم پاناوه ی پیتوه لکا به بزوتین کۆتایی هاتبی پاناوه که قالبی (m) ده گرتته خو.

هینام henâ-m

ناسیم nasî-m

دهمخوارد da-m-xwârd

ب- گەر ئەو دانە ریزیمانییه ی ئەم پاناوه ی پیتوه لکا به کپ کۆتایی هاتبی و پاناوه که بوو به ته و او که ری برکه قالبی (im) ده گرتته خو.

کردم kird-im

هه لم گرت hal-im-girt

نانم خوارد nân-im xârd

۲- کەسی دوو ه می تاک (ت) بهر هه مان یاساکانی کەسی یه که می تاک ده کهوئ... ئەمیش دوو مۆرفی ههیه.

ا- گەر ئەو دانە ریزیمانییه ی لکا به بزوتین کۆتایی هاتبی قالبی (t) ده گرتته خو.

هینات henâ-t

دهت خوارد da-t xwârd

## ریزیمانی پاناو

### هه ندی شیکردنه وه ی مۆرفۆلۆجی

شیکردنه وه ی ته وای مۆرفۆلۆجی هەر زمانی ده بی ئەم سی ئەرکه به جی بهینئ:

- ۱- ده ستنی شانکردنی کەر سه خاوهکانی (دانە سه ره کییهکان) مۆرفۆلۆجی که مۆرفیمه گانه. <sup>(۱)</sup>
- ۲- ده ستنی شانکردنی چۆنیه تی ریزبوون و لیکدانی ئەم مۆرفیمانە له دارشتنی گه وره تردا (وشه... هتد).
- ۳- ده ستنی شانکردنی مۆرفهکانی <sup>(۲)</sup> هەر مۆرفیمی و اتا به ستنی مۆرفۆلۆجی به فۆنۆلۆجییه وه <sup>(۳)</sup>.
- ئەم وتاره هه ولدانە بۆ شیکردنه وه ی هه ندی لایه نی مۆرفۆلۆجی پاناوهکانی (شیوه ی خوارووی) زمانی کوردی. <sup>(۴)</sup>
- له زمانی کوردیدا سی تی ک پاناوی جودا و (به پروالهت) <sup>(۵)</sup> دوو سی ت پاناوی لکاو ههیه. وهک له م وینه یه دا روون کراوه ته وه. <sup>(۶)</sup>

لکاو		جودا	کەس	ژماره
B	A			
م	م	من	۱	تاک
یت	ت	تۆ	۲	
ات/یت	ی	ئەو	۳	
ین	مان	ئیمه	۱	کۆ
ن	تان	ئیوه	۲	
ن	یان	ئەوان	۳	

پاناوی جودای کەسی یه که م و دوو ه و سییه می تاک بهک مۆرفیمین. کەسی یه که م و دوو ه و سییه می کۆ هه ریه که له دوو مۆرفیم پیکهاتووە. <sup>(۷)</sup> یه که م و دوو ه له و جۆرن که

ب- گهر به کپ کۆتایی هاتی به (it) دهرده که وئ

xwârd-it خواردت

هه لئ گرت hâl-it - girt

۳- کهسی سییه می تاک (ی)

۱- گهر ئه و دانه ریزمانییه می پیوه لکا به کپ کۆتایی هاتی. ئه م راناوه شیوه می بزوین

ده گرتته خو (î)

xwârd-î خواردی

هه لئ گرت hal-î-girt

ب- گهر به بزوین کۆتایی هاتی شیوه می کپ ده گرتته خو (y)

هینای henâ-y

دهی خوارد da-y-xwârd

۴- کهسی یه که می کو (مان).

له دوو مؤرفیم (م - ان) پیکهاتووه. له رووی فۆرمه وه یه ک شیوه و له رووی

داریشتنی برکه بییه وه دوو شیوه می هه یه.

۱- گهر وه ک برکه بیته کی سه ره خو ده رکه وت

هینامان henâ-mân

هه لمان گرت hal-mân-girt

ب- له هه ندئ بیئه دا (ma) ده بیته برکه بیته و (n) ده بیته به شی یه که می برکه می

داهاتوو

هینامانیت henâ-mâ-nît

۵- کهسی دووهم و سییه می کۆش هه مان شت هه ره که له دوو مؤرفیم پیکهاتووه و له

رووی فۆرمه وه یه ک شیوه و له رووی داریشتنی برکه بییه وه دوو شیوه پیشان ده دن.

tân (t-ân)

yân (y-ân)

هیناتان henâ-tân

هیناتانین henâ-tâ-nîn

هینایان henâ-yân

هینایانین henâ-yânîn

### کۆمه لئ (B)

۱- کهسی یه که می تاک (م)

وه ک کهسی یه که می تاکئ کۆمه لئ (A) دوو مؤرفی هه یه. (m و im) به پیته ئه و بیئه

فۆنۆلۆجیانه می تیپاندا دهرده که وئ

nûsî-m

nust-im

۲- کهسی دووهمی تاک (یت)

چوار مؤرفی هه یه (y) (i) (yt) (it)

گهر ئه ودانه ریزمانییه می ئه م راناوه می پیوه لکا به بزوین کۆتایی هاتی شیوه می (yt)

ده گرتته خو.

sûtâ-yt سووتایت

دئ یت de-yt

گهر به کپ کۆتایی هاتی شیوه می (ît) ده گرتته خو.

ده نووسیت danûs-ît

ده چیت daç-ît

ده رکه وتنی (ت) ی ئه م راناوه له و جۆره یه که له زانستی زماندا پیته ده وترئ optional

واتا (اختیاری) لابرئنی له هه ندئ حاله تدا کار له ریزمانییه تی و ماناکه می ناکات. بویه

ئه م راناوه دوو مؤرفی تری هه یه (y) و (î)

sutâ-y سووتای

دئی de-y

ده نووسی danus-î

ده پرسی dapirs-î

۳- کهسی سییه می تاک (ات / یت). چوار مؤرفی هه یه (ât) و (et) و به لابرئنی

(ت) (â) و (e).



نهم راناوه بهر په گي کاتي رانه بر دووی فرمانه وه ده لکي نه گهر په گه که به (ۆ) يا (ه) کۆتايي هاتي راناوه که قالبی (ât) يا (â) ده گريته خو له حالتدا (ۆ) ده بيته (و) ي کپ (w) و (ه) ي ده توته وه. له هه موو حالت تيکي تر دا راناوه که قالبی (et) يا (e) ده گريته خو.

ده خوات daxw-ât da-xo-ât  
 ده خوا daxw-â  
 ده کات da-ka-ât dak-ât  
 ده کا dak-â  
 ده پرسيت dapirs-et  
 ده پرسى dapirs-e

٤- کهسى يه که مى کو (ين). سى مؤرفى هه يه.

١- گهر نه و دانه ريزمانيه ي پيوه لکا به کپ کۆتايي هاتي قالبی (în) ده گريته خو.

هاتين hât-în  
 ده چين daç-în

ب- گهر به بزوين کۆتايي هاتي قالبی (yn) ده گريته خو.

سووتايين sûtâ-yn  
 ده خوين daxo-yn

ج- گهر نه و دانه ريزمانيه ي نهم راناوه ي پيوه لکا به (î) کۆتايي هاتي راناوه که قالبی (n) ده گريته خو.

فيرين (ema) Firî-în (firîn)

له رووی دارشتنى بر گه ييه وه، به شى يه که له هه ندى حالتدا ده بيته ته واکه رى بر گه و دووهم ده بيته سه ره تاي بر گه ي داها توو.

ناسيني nâsî-nî

ده چينه (ئه وى) daçî-na (awe)  
 ديينه (ئه وى) dey - na (awe)

٥- کهسى دووهمى کو (ن) دوو مؤرفى هه يه

١- گهر نه و دانه ريزمانيه ي نهم راناوه ي پيوه لکا به بزوين کۆتايي هاتي راناوه که قالبی

(n) ده گريته خو.

ترسان tirsâ-n  
 دين de-n

ب- گهر به کپ کۆتايي هاتي و بوو به ته واکه رى بر گه قالبی (in) ده گريته خو.

هاتين hât-in  
 ده چين daç-in

٦- کهسى ستيه مى کو (ن). نه ميش وهک هى دووهمى کو نهم دوو مؤرفه ي هه يه (n) و (in).

هه موو مؤرفه کاني راناوه کان و دارشتنى بر گه ييبان له م وينا نه دا روون کرا وه ته وه.

A	مؤرف	نموونه	مؤرف	نموونه
م	m	henâ - m	im	xwârd - im
ت	t	henâ - t	it	xwârd - it
ى	y	henâ - y	i	xwârd - i
مان	mân	henâ - mân	mâ-n	bînî-mâ-nît
تان	tân	henâ - tân	tâ-n	bînî-tâ-nin
يان	yân	henâ - yân	yâ-n	bînî-yâ-nîn

B	مؤرف	نموونه	مؤرف	نموونه	مؤرف	نموونه	مؤرف	نموونه
م	m	sûtâ-m	im	hât-im	-	-	-	2
يت	yt	sûtâ-yt	ît	hât-ît	î	hât-î	y	sûtâ-y
ات/يت	ât	suta-at	et	hat-et	â	daxw-â	e	daç-e
ين	yn	sûtâ-yn	în	hât-în	n	firî-n	-	3
ن	n	sûtâ-n	in	hât-in	-	-	-	2
ن	n	sûtâ-n	in	hât-in	-	-	-	2

پهراویزهکان:

۱- مۆرفیم بچووکترین دانەى واتادارى زمانه له فۆنیمى یا زیاتر پیک دیت و دەوریکى له ریزماندا ههیه. بهگۆزین و لابردنى هەر فۆنیمیکى یا بهلهت لهتکردنى ماناوه دهوره ئەسلییهکەى تیدا دهچى. بۆ زیاتر زانیارى دهربارهى مۆرفیم و جۆرهکانى سهیرى ئەم سههراوهیه بکهن. وریا عومهر ئەمین (۱۹۸۶) مردنى وشه - گۆفارى کاروان کاروان ژ ۸۷-۱۴.

۲- مۆرف: مۆرفیم، له ئەنجامى کارتیکردنى ئەو بیئه جیاوازانى تیبیدا دهردهکهوئى شیوه و قالبى جیاواز دهگرتیه خو بۆ نمونه مۆرفیمی (هکه) که نامرازى پیناسینه له زمانى کوردیدا خو بىم چوار قالبه پيشان دهدا.

هکه	کوپر - هکه	کوپرهکه
که	مامۆستا-که	مامۆستاکه
هک	کوپر - هک - ان	کوپرهکان
ک	مامۆستا - ک - ان	مامۆستاکان

(هکه - که - هک - ک) هه موو شیوهى جیاوازی هه مان مۆرفیمن. بیئهى جیاواز ئەم شیوه جیاوازانى دانئى. هەر شیوهییکى (مۆرف)یکه شیوهکان ئەله مۆرفى یه کترن و سهه بههه مان مۆرفیمن.

۳- زاراوه ناویکه له چه مکتى دهنئى... ئەم تاکه وشهیه پیناسین نییه تا مانای چه مکهکه به تهواوى بگهیهنئى و هه موو لایه نیکى روون کاته وه. گرنگترین شت له زاراوه دا پیکهاته له سهه بهکارهینانى. خوئى له ناو قالبه فۆنۆلۆجیهىکانى زمانه که دهتوتیه وه و دهسوئى و سروشتى زمانه که لى دهنیشئى. فۆلت، ئەمپیر، فههردای و هه زاران زاراوه تری مهیدانى زانست هه موو ناوى خه لک و زانای ئەو مهیدانهن... ده بئى چ په یوه ندىیک له نیتوان ئەم ناوانه و ئەو چه مکه هه بئى که ئەم ناوانه دهیگه یه نن. کردنى مه سه له ی گونجانی زاراوه له گه ل ئەو چه مکه دهیگه یه نئى به مه سه له ی مه رکه زى له ریزمان و لیکۆلینه وه ی زمانه وانیدا خو به تویکل خه ریک کردنه.

راناو ناوه بۆ ئەو کۆمه له وشانه ی له که ره سه ی سیمانتیکى (کهس و ژماره) دا هاوبه شن. جا (راناو) بئى (جینا) بئى... گرنگ پیکهاته له سهه رى.

۴- گرنگترین مه رجى لیکۆلینه وه ی زانستى خو به په پیره به سه تنه وه و دانانى سنوره بۆ باس. خاوه ن باس ده بئى له سه ره تای باسه کهیدا ئەم نه خسه یه دا بنئى و لئى لانه دا.

لیره که ده لئیم ئەم وتاره هه ولدانه بۆ شیکردنه وه ی راناوهکانى زمانى کوردی (خوارو) - زمانى نورسین) له لیقلى مۆرفۆلۆجیدا ده بئى راناوهکانى ئەم شیوه یه به رووتى به ده سه تنه وه بگرم و هه ر له م لیقله دا شیبان بکه مه وه. گه ر باسى ئەرک و به راوردى شیوه یى و میژوویى و پیداجوونه وه م کرد ئەوه له گرنگترین مه رجى لیکۆلینه وه ی زانستیم لادا.

به م دواییه کتیبیکى د. ئاوپه حمان حاجى مارف به ناوى (رێزمانى کوردی - مۆرفۆلۆجیا - جینا) وه که وته به رده ست ئەم کتیبیه که ره سه ییکى زۆرى تیدا یه و مۆرکى خو پیتوه هیلاک کردنیکى زۆرى پیتوه دپاره. به لام ناوه که ی له گه ل ناوه رۆکه که ی ناگوئجئى. خوئى به ناوى مۆرفۆلۆجیا یه که چی ناوه رۆکه که ی باسى راناو دهکا له هه موو روویکه وه . پیداجوونه وه، سینتاکسى، به راوردى شیوه یى

میژوویى... هئند) ... به ده گه من نه بئى تخون مۆرفۆلۆجیا ناکه وئى. ئەم کتیبیه ناوى مۆرفۆلۆجیا ی له سهه ر نه با له رووى په پیره وى زانستیه وه گونجاوتر ده بوو. هه رچۆنیکى بئى ئەمه له نرخى ناوه رۆکه که ی که م ناکاته وه و شوئى تابه تى خوئى له نووسینى ریزمانى کوردیدا داگیر دهکا.

شایانى باسه ئەوه ش روون بکرتیه وه که له ۵۲ ی ئەم کتیبیه د. ئاوپه حمان راکه ی خوئى له باره ی وتاریکمه وه که به ناوى (لایه نیکى جیاوازی) یه وه یه و له گۆفارى کوپرى زانیارى کورد ژ (۱۰) سالى ۱۹۸۳ بلاوکراوه ته وه دووباره ی کردۆته وه، وا بوو روونکردنه وه ییکم دهرباره ی له گۆفارى نووسه رى کورد ژ (۲) خولى (۳) سالى ۱۹۸۵ بلاوکرده وه تیبیدا دهرم خست که ئەو بۆچوونه ی د. ئاوپه حمان له باره ی دابه شکردنى راناوه جوداکانى کرمانجى ژووورو به پیتى دۆخ هه له یه و دووباره کردنه وه ی هه له کانى کوردۆتیی و به کایه فه... هئند.

د. ئاوپه حمان له م کتیبیه یدا ناوى ئەم وتاره ناهینئى و هیچ هه لۆتستیک به رامبه ر به روونکردنه وه که م پيشان نادا.

۵- وتمان به رواهت، چونکه ئەم باسه په یوه ندى به ئەرکه وه نییه. که ی له لیقلى سینتاکسیدا راناوهکان شیکرانه وه ئەوسا دابه شکردنى تابه تیبى خوئى ده بئى به پیتى سروشتى لیکۆلینه وه که ئەو په پیره وه ی که زمانه که ی بئى شى ده کرتیه وه.

بۆ ئەرکه کانى راناوه لکاوه کان سه یرى ئەم سههراوه یه بکه.

وریا عومهر ئەمین (۱۹۸۶) ریزمانى راناوى لکاو

۶- وا باوه که (ئیمه) کوئى (من) ه و (ئیه) کوئى (تۆ) یه... هئند. وردبوونه وه و شیکردنه وه وای دهرته خا که ناشئ (ئیمه) به کوئى (من) و (ئیه) به کوئى (تۆ) له قه له م بدرئى. چونکه (من) هه ر ئەوه م و هه رگیز نابم به دوو و سئ تا کو بکرتیه وه له (ئیمه) دا (من) ئەمه نوئنه رى کۆمه له خه لکئى (من) یه کتیکم له وان. (تۆ) ده بیه نوئنه رى کۆمه له خه لکئى (تۆ) ییکتیکى له وان... هئند.

۷- زۆر دانه ی زمانى تری وهک (چه نند، که ی، ئەمه... هئند) به راناو یا جینا له قه له م دراون. ئەم باسه ته نیا ئەو کۆمه له که ره سه زمانیه یانه ده گرتیه خو که به ر پیناسینى وردى راناو ده که ون، ئەویش به شدارییه انه له دوو که ره سه ی سیمانتیکى (کهس و ژماره)

سههراوهکان:

۱- د. ئاوپه حمانى حاجى مارف (۱۹۸۷) ریزمانى کوردی، وشه سازى جینا. به غا.

۲- وریا عومهر ئەمین (۱۹۸۶) مردنى وشه، گۆفارى کاروان ژ (۴۵).

۳- وریا عومهر ئەمین (۱۹۸۶) ریزمانى راناوى لکاو. به غا.

4- Mathews (1970) "Morphology" in new Horizons in Linguistics ed. J. Lyons. Penguin  
5- Mathews P. H. (1974) "Morphology" Cambridge university Press.

\* ئەم وتاره له گۆفارى رۆشنیری نوئى، ژماره (۱۱۵) سالى ۱۹۸۷، لاپه ره ۱۹۳-۱۹۸ بلاوکراوه ته وه.

## لیکدانی وشهکان

سادهترین کهرهسهی زمان ئه و تاکه دهنگانه که بههوی ئه ندامانی ئاخاوتنهوه دروست دهکرین... ئالۆزترین دانهش له زماندا رستهیه. په یوهندیی نیوان ئه دوو دانه یه له سههه په یوهویکی هه رهه میی ئه م جوژه دامه زراوه.

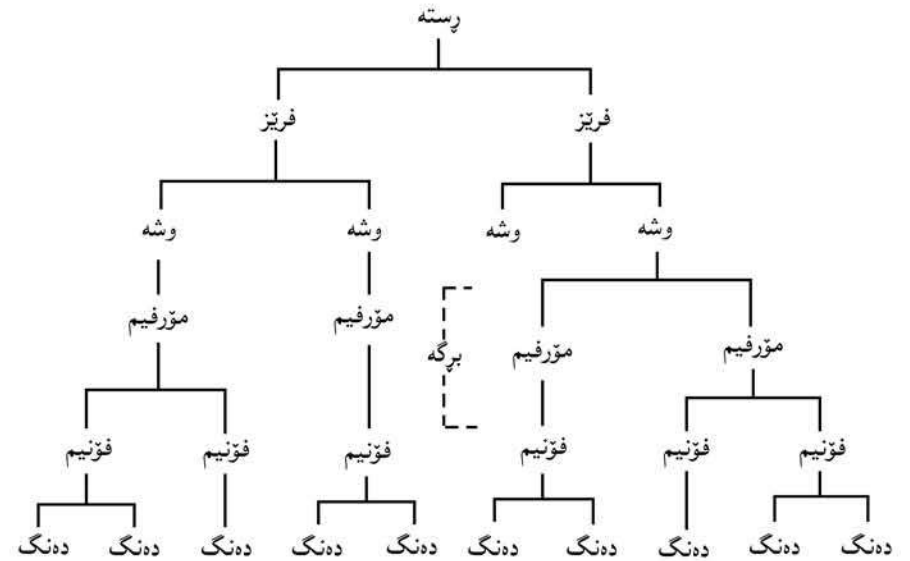

واتا له ههه زمانیکدا کۆمهله دهنگی ههیه که بههوی ئه ندامانی ئاخاوتنهوه دروست دهکرین. ئه م دهنگانه سیسته می فۆنۆلۆجیی زمانه که پیک دههینن. (۱) بههوی دهسته پیک یاسای تری دیسان فۆنۆلۆجیی هه وه ئه م فۆنیمانه له ناو قالبی برگه ی فۆنه تیککی یه که دهگرن برگه ی فۆنۆلۆجی پیک دههینن. (۲) له ناو قالبی برگه ی فۆنۆلۆجیدا... به فۆنیمیک یا زیاتر مۆرفیم (۳) پیک دیت. به مۆرفیمی، یا زیاتر وشه پیک دیت... به وشه پیک یا زیاتر فریز (۴) پیک دیت. چه ند فریزیکیش رسته پیک دههینن.

دهستنیشانکردنی سروشتی پیکهاتنی ئه م کهرهسه خاوانه و زانینی یاساکانی لیکدانیان له ناو ئه م پیکهاتنه هه رهه مییه بۆ دارشتنی دانه ی گه وهره تر... ئینجا گه وهره تر، تا

دهگاته لووتکه ی هه رهه مه که (که رسته یه) ریزمانی زمانه که یه.

له ههه (ئاست) یکدا (۵) یاسای تاییه تی هه یه بۆ لیکدانی دانه کان. ئه م باسه هه و لدا نه بۆ دهستنیشانکردنی ئه و ئامرازانه ی وشه کان له ناو قالبی فریز و رسته کاندایک - دههه. (۶)

یه کتی له ئامانجه کانی ریزمان دهستنیشانکردنی په یوهندیی نیوان به شه کانی رسته یه. روویکی ئه م په یوهندییه له چۆنیه تی له یه کدانی وشه کاندایه. له زمانی کوردیدا... سی ئامرازای به ستن Conjunction هه یه. (ناو و ناو) و (ناو و ئاوه ئناو) له ناو چوارچیه ی رسته دا له یه ک دههه که ئه مانه ن: (و - ی - ه). هه رهه که ئه رکی تاییه تی خۆی هه یه و له حاله تیککی تاییه تیدا ده رده که وئ.

یه کتی له یاساکانی ریزمانی کوردی ئه وه یه بکهه، یا بهرکار (پراسته وخۆ و نارپراسته وخۆ)... هتد له ناویک، یا زیاتر، پیک دیت. ئامرازای له یه کدانی ئه م ناوانه (و) یا (ی) یه. واتا هه موو ناوه لیکدراوه کان به هوی ئه م دوو ئامرازه ده توان دهوری به شیککی بنجیی رسته ی وه ک بکهه و بهرکار... هتد بیینن. جیاوازیی نیوان ئه م دوو جوژه لیکدانه له وه دایه، ئه و ناوانه ی به (و) له یه ک دهه رتین هه موو به شداری له روودای فرمانه که دا ده که ن به پیتی ئه و ئه رکه ی له ناو چوارچیه ی رسته که دا پیتیان سپیتراره. وه ک له م نمونانه دا ده رده که وئ:

ا- ئازاد و رزگار و ئاواز و ئاههنگ... هاتن

ب- من ئازاد و رزگار و ئاواز و ئاههنگ ده بینم.

ج- من نامه بۆ ئازاد و رزگار و ئاواز و ئاههنگ ده نیرم.

ئه م چوار ناوه (ئازاد، رزگار، ئاواز، ئاههنگ) به ئامرازای به ستن (و) لیکدراون. له رسته ی (ا) دهوری بکهه یی رسته که ده بینن هه رچواریان له (هاتن) دا به شدارن. له رسته ی (ب) دهوری بهرکاری پراسته وخۆی رسته که ده بینن هه رچواریان به شدارن له وه ی که ده بینن. له رسته ی (ج) دهوری بهرکاری نارپراسته وخۆی رسته که ده بینن... هه رچواریان به شدارن له وه ی نامه یان بۆ ده نیرن.

له لاییککی تره وه ئه و ناوانه ی به (ی) لیک دهه رتین په یوهندییان له گه ل یه کتردا له سههه بناغه ی هه یی دایه (possessive) ته نیا ناوی یه که م روودای فرمانه که به پیتی ئه و ئه رکه ی له ناو چوارچیه ی رسته که دا پیتی سپیتراره به جی دههینن. ئه م ناوه ش سههه به ناوی

دووهم دهبی، ناوی دووهم سهر به ناوی سییهم دهبی و بهم جوړه... وهک لهم نمونانهدا  
ددردهکهوئ:

د- برای ماموستای کوری خوشکم هات.

ه- من برای ماموستای کوری خوشکم دهبینم.

و- من نامه بۆ برای ماموستای کوری خوشکم دهنتیرم.

لهم رستانهدا... (برا- ماموستا- کور- خوشک) هموو ناون و به نامرازی بهستن (ی)  
له یهک دراون. له رستهی (د) دا هموو به یه که وه دهوری بکوری دهبین له رستهی (ه)  
دهوری بهرکاری راسته و خو و له رستهی (و) دهوری بهرکاری ناراسته و خو دهبین. له  
هموو یاندا تهنیا (برا) به پروودای فرمانه که به پیتی ئه و ئه رکه ی له ناو چوارچیتوهی  
رسته که دا پیتی سپیترراه به جی دهینتی. تهنیا (برا) یه له رستهی (د) دا هاتوه و له  
(ه) دا دهبینتی و له (و) دا نامه ی بۆ دهنتیرتی. ئه م (برا) یه هی (ماموستا) یه (ماموستا)  
هی (کور) ه و (کور) هی (خوشکم) ه، یاسای له یه کدانی ناوه کدانی ناوه کان له م وینه یه دا  
پوون کراوه ته وه:

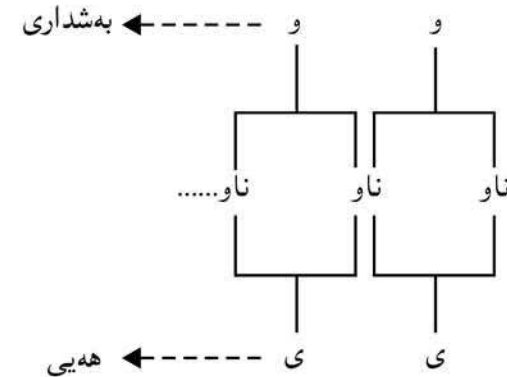

له ناو چوارچیتوهی به شه بنجییه کانی رسته ههر ناوهی ده شت ئاوه لئاوی یا زیاتری  
له گه لدا دهرکه وئ. گهر هات و ناوه که نامرازی پیناسین (هکه) ی له گه ل دابوو. ناوه که  
به ئاوه لئاوی یه کم و ئاوه لئاوه کان به یه که وه به نامرازی بهستن (ه) له یهک دهرتین،  
نامرازی پیناسین (هکه) له م حالته دا ده چپته سهر دوا ئاوه لئاوه وه.

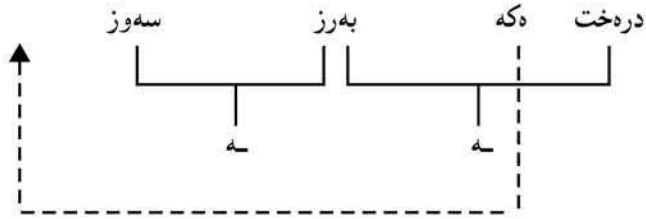
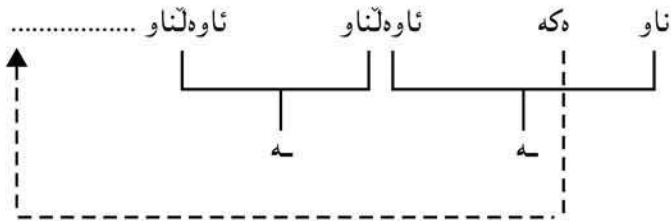

درهخته سهوزه بهرزه که

نامرازی کو (ان) گهر دهرکهوت همیشه به (هکه) ی پیناسینه وه ده لکی.

درهخته کان

درهخته بهرزه کان

درهخته بهرزه سهوزه کان

پاناوی نیشاندانیش (ئمه - ئه وه - ئه مانه - ئه وانه) چه مکی پیناسینی هه یه ،  
چونکه که ناماژه بۆ شی ده کری... پی دهناسری به پیتی لوجیک که په نجه بۆ شتی  
پاده کیشی پیتی دهناسیتی... بۆ یه گهر له گه ل ناودا دهرکه وئ ناو و ئاوه لئاوه کان به نامرازی  
(ه) له یهک دهرتین. که ناو، یا ناو و ئاوه لئاو ده چنه سهر پاناوی نیشاندان. ده بنه دوو

بهش بهم جوړه ی خواره وه

ئهم - ه

ئهو - ه

ئهم - انه

ئهو - انه

ناو و ئاوه لئاوه کان ته چنه نیوانیانه وه.

له هه‌موو حاله‌تیکی تردا ناو و ئاو ده‌لناو به (ی) له‌یه‌ک ئه‌درتین

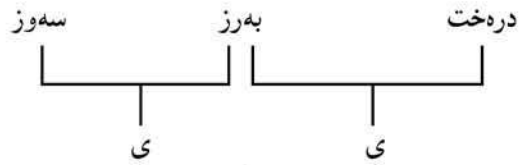

درهختی به‌رز سه‌وز

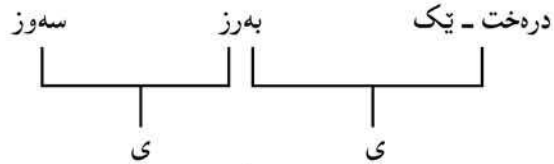

درهختیکی به‌رز سه‌وز

× نیشانه‌ی له‌گه‌ل به‌کتر ده‌رنه‌که‌وتنه (∅) نیشانه‌یه بو ئه‌وه‌ی که ناو هیچ ئامرازتیکی له‌گه‌ل ده‌رناکه‌وئ. یاساکانی له‌یه‌کدانی ناو و ئاو ده‌لناو له‌ناو چوارچێوه‌ی (فریزی ناوی) noun phrase هه‌موو لهم وینه‌یه‌دا کوکراونه‌ته‌وه.

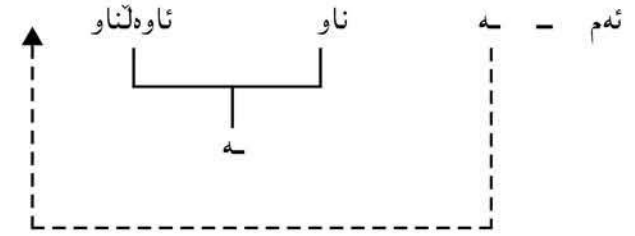
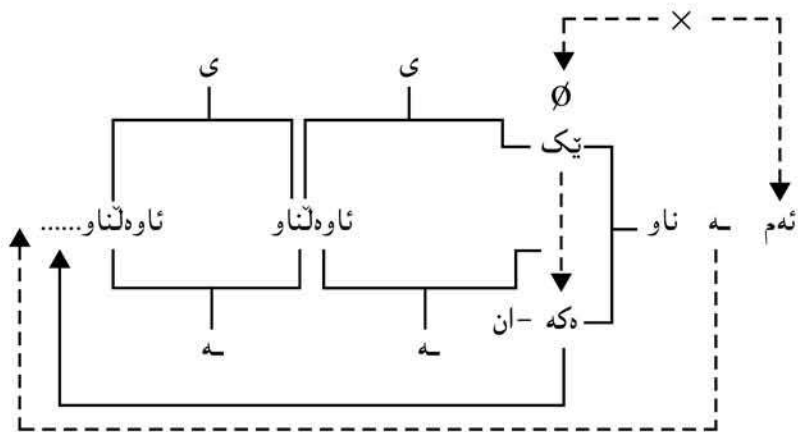

ئهم - ه

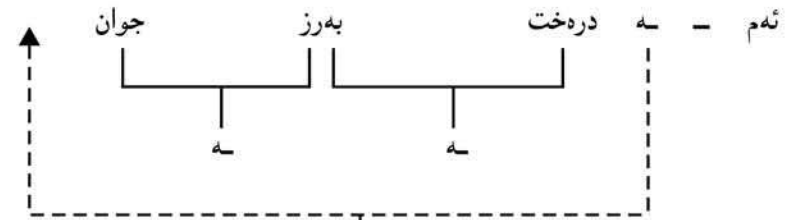

ئهم - ه

ئهم درهخته سه‌وزه به‌رزه جوانه.

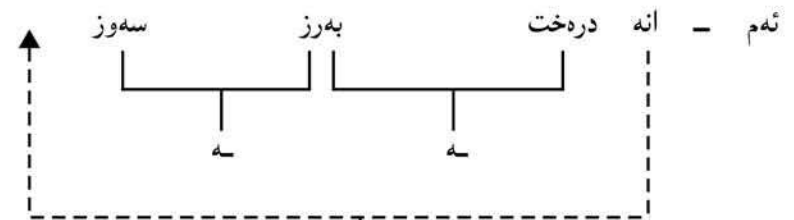

ئهم - ه

ئهو درهخته به‌رزه سه‌وزانه.

تیبینی: ئامرازی (ه‌که) و (یتک) و (راناوی نیشاندان)... هه‌رگیز هیچ کامیکیان له‌گه‌ل ئه‌وانی ترا ده‌رناکه‌وئ.

ئەوئى سەرنج رادەكيشى ئەوئى، نامرازى لەيەكدانى (ناو و ناو) و (رسته و رسته) هەر (و)يە. هۆى ئەمە ئەوئى ئەم دوو جۆرە لەيەكدانە يەك بنجيان هەيە، لە يەكدانى ناو و ناو ئەنجامى لابرئى بەشە هاو ئەركە لە يەكچووئەكانە Equi لە چەند رستهيەكى لەيەكدراو بەياسايىكى ئابوورى. بەپىي ئەم بۆچوونە رستهي:

من و نازاد و رزگار هاتين.

لە بناغەدا ئەم سى رستهيەيە.

من هاتم و نازاد هات و رزگار هات.

ئەم سى رستهيە بە (و) لەيەكدراون.

فرمانى (هاتن) لەهەرسىكياندا دووبارە بۆتەو. بۆ خۆلادان لەم دووبارە بوونەوئى تەنيا يىكىيان بەجى دەهتلىرى و ئەوانى تر لادەبرتن. لەبەر ئەوئى لە زمانى كورديدا هەميشە فرمان لە كۆتايى رستهدا دى، فرمانى دوا رسته بەجى دەهتلىرى و ئەوانى تر لادەبرتن، تا لە رسته تازەكە فرمان لە شوئى سىروشتى خۆى يىنى راناوى لكاوى دوا فرمانيش لادەبرى، سى بکەرەكە يەك دەگرن هەموو بەيەكەوئە دەبن بە (من و نازاد و رزگار). ئەمانە هەموو بەيەكەوئە شوئى (ئىمە) دەگرن، بۆ رىككەوتن راناويكى لكاو بەفرمانەكەوئە دەلكىترى بگونجى لەگەل كەس و ژمارەي بکەرە تازەكە.

من و نازاد و رزگار هاتين.

گەر بەرکار لە چەند ناويك پىك هاتى ئەمە ئەوئە دەگەيەنى كە (بکەر) و (فرمان)ى چەند رستهيى هەمان شتن و بەهەمان پەپرەو لابراون، وەك لە رستهي، من و تۆ و رزگار و نازاد دەبينم.

بناغەكەي ئەم رستهيەيە، (من تۆ ئەبينم و من رزگار دەبينم و من نازاد دەبينم)، چونكە بکەر لە زمانى كورديدا لە سەرەتاي رستهدا دەرەكەوئى... بۆيە بکەرى رستهي يەكەم بەجى دەهتلىرى و ئەوانى تر هەموو لادەبرتن تا لە رسته تازەكەدا شوئى سىروشتى خۆى بگرى. چونكە فرمان لە كۆتايى رستهي كورديدا دەرەكەوئى... بۆيە فرمانى دوا رسته بەجى دەهتلىرى... تا لە رسته تازەكەدا شوئى سىروشتى خۆى بگرى.

(من تۆ دەبينم و من رزگار دەبينم و من نازاد دەبينم)، دەبىتە (من تۆ و رزگار و نازاد دەبينم). ئاوئەلئاوئەكانى (خەبەر)ى<sup>(۷)</sup> رستهي (كارى بوون)يش<sup>(۸)</sup> هەر بە (و) لىك دەدرين. بۆ ئموونە رستهي:

(ئەم دەرەختە چەند گەش و سەوز و بەرزە) بەپىي ئەم بۆچوونە لە بنجدا رستهيىكى

لىكدراو و لەم سى رسته سادەيە پىكهاوئە:

۱- ئەم دەرەختە چەند گەشە.

۲- ئەم دەرەختە چەند سەوزە.

۳- ئەم دەرەختە چەند بەرزە.

لەهەر لىكچووئە Equi... يەكلىك دەمىنئەوئە و شوئى سىروشتى خۆى لە شارستەكەدا main sentence داگير دەكات.

ئەم دەرەختە (مبتداء)ى هەر سى رستهكەيە. لە هى دووم و سىيەمدا لادەچن و لە هى يەكەم دەمىنى، چونكە (مبتداء) لە رستهي كورديدا لە سەرەتادا دەرەكەوئى. چەند (رادە)ى<sup>(۹)</sup> ئاوئەلئاوئەكانە... رادە هەميشە پيش ئاوئەلئاوئەكەوئىت، بۆيە هى يەكەم دەمىنئەوئە و هى دووم و سىيەم لادەچن.

(ه)ى يەكەم و دووم لادەچن. هى سىيەم دەمىنئەوئە، چونكە فرمان لە رستهي كورديدا دەكەوئىتە دواوئى رستهكە.

۱- ئەم دەرەختە چەند گەشە. (ه) لادەچنى.

۲- ئەم دەرەختە چەند سەوزە. (ئەم دەرەختە) و (چەند) و (ه) لادەچن.

۳- ئەم دەرەختە چەند بەرزە.

لە ئەنجاما رستهكە دەبىتە

ئەم دەرەختە چەند گەش و سەوز و بەرزە.

نامرازەكانى بەستن هەموو لەم وئىنەيەدا روون كراونەتەوئە.





**پەراوتزەكان:**

۱- فۆنېم... دانەبىتتىكى مۇجەزىدە abstract چەند دەنگىگە دەنوتىنى كە ھەممۇ پىتكەۋە نىرخىتىك پىشان دەدەن لە زمانىكى تايىبە تىدا. بىشەى جىياواز ئەم شىتوھ جىياوازەنەيان پىن دەبەخشن. بۆ نمونە دوو دەنگى (س) و (ص) لە زمانى كوردىدا سەر بەھەمان فۆنېمىن چونكە لەم زمانەدا ھىچ وشەبىتە نادۆزىتتەۋە بەئالوگۆر كوردنى ئەم دوو دەنگە مانا بگۆرئى. كەچى لە زمانى عەرەبىدا دوو فۆنېمى جىيان، چونكە ئەم زمانە گەلئ وشەبىتە ھەيە گەر ئەم دوو دەنگەيان تىدا ئالوگۆر بگۆرئى مانا دەگۆرئى ۋەك (سلب - صلب/ عسىر - عسىر/ سار - صار... ھتد) بەپىچەۋانەۋە دوو دەنگى (ر - ر) لە زمانى كوردىدا دوو فۆنېمى جىيان (برىن - برىن/ كەر - كەر/ ۋەرىن - ۋەرىن... ھتد). لە زمانى عەرەبىدا سەر بەھەمان فۆنېمىن، چونكە ھىچ وشەى عەرەبى نىبە بەئالوگۆر كوردنى ئەم دوو دەنگەى تىا مانا بگۆرئى.

بۆ زانىبارى زىاتر لەبارەى فۆنېمەۋە سەيرى سەرچاۋە ژ (۵) بگە.

۲- برگە: تا ئىستە ھىچ قوتابخانەبىتتىكى زانستى زمان و فۆنۆلۆجى نەبتوانىۋە پىنناسىنەتتىكى پىكى بىن كەلەبەرى برگە پىشكەش بگات. بەشىۋەبىتتىكى گشتى دوو جۆرى لى دەستىشان كراۋە:

۱- برگەى فۆنەتتىكى ئەم جۆرەيان گشتىبە ۋ ھەممۇ زمانانى جىھان تىبىدا بەشدارن. پەيوەندىبە بەفسىۋىلۆجىبەتە ھەناسە ۋەرگرتن و سىروشتى كار كوردنى ئەدامانى ئاخاۋتەۋە ھەيە. لەناۋ چوارچىۋەى ئەم قالبە گشتىبەدا زمانەكان جىياۋازى پىشان دەدەن لە چۆنەتە لىكدانى فۆنېمەكان. ئەم لىكدانە تايىبە تىبە برگەى فۆنۆلۆجى پىتك دەھىتئى.

ب- برگەى فۆنۆلۆجى: لە ھەممۇ زمانىكدا بزۋىن vowel ناۋوكى برگە پىتك دەھىتئى. لەگەل ئەم بزۋىنەدا دەھىت چەند فۆنېمىتىكى كپ consonant دەركەۋى. ژمارەى فۆنېمە كپەكان و جۆرى پىزىۋون و دەركەۋىتەيان بەيەكەۋە لە زمانەكاندا جىياۋازن. بۆ نمونە لە برگەى زمانى كوردى لە يەك تا چوار كپ لەگەل بزۋىنەدا لە برگەيەكدا دەردەكەۋى ۋ ھەرگىز لە دوو زىاتر ناكەۋىتە لايەكى بزۋىنەكەۋە.

لە زمانى ئىنگلىزىدا تا پىنج كپ لە برگەيەكدا دەردەكەۋى... لە زمانى عەرەبىدا تا دوو كپ دەتوانئ لە برگەيەكدا دەركەۋن... ئەم جىياۋازىبە برگەى فۆنۆلۆجى پىتك دەھىتئى. ئەو ياسايانەى فۆنېمەكان لەناۋ قالبى برگەكاندا لىتك دەدا بەياساكانى فۆنۆلۆجى ناۋ دەبرئىن.

۳- مۆرفىم: بچۈۋكەتەن دانەى واتادارى زمانە لە فۆنېمىتىك يا زىاتر پىتك دئ و دەورئ لە رىزىماندا دەبىنئى، بۆ نمونە (دەيانىنەم) لەم مۆرفىمانە پىتكەتوۋە.

۱- /دە/ دوو فۆنېمە - چەمكى بەردەۋامى دەگەبىتئى.

۲- /يان/ سئ فۆنېمە - راناۋى لكاۋى كەسى سىبەمى كۆبە.

۳- /بىن/ سئ فۆنېمە - رەگى كاتى ئىستەى (بىنەن)ە.

۴- /م/ يەك فۆنېمە - راناۋى لكاۋە... كەسى يەكەم تاك دەگەبىتئى.

ۋشەى (گەلاۋىژ) مۆرفىمىتىكى ھەوت فۆنېمىبە.

بۆ چەمكى ۋشە و پەيوەندىبە مۆرفىم و فۆنېمەۋە سەيرى سەرچاۋە ژمارە (۶) بگەن.

۴- ۋشەبىتە يان زىاتر بتوانن دەورى بەشىكى بنجى لە رىستەدا (بگەر... بەركار... ھتد) بىبىن فرىزىتىك پىتك دەھىتئى. بۆ نمونە لە رىستەى:

[نازاد لە سالى ھەزار و نۆسەد و ھەشتا و سىدا ئەم خانوۋە جوانەى دروست كرد].

(نازاد): فرىزىتىكە لە يەك ۋشە پىتك ھاتوۋە، چونكە بەتەنبا دەورى بگەرى رىستەكە دەبىنئى.

(لە سالى ھەزار و نۆسەد و ھەشتا و سىدا) فرىزىتىكە لە ھەوت ۋشە و سئ نامرازى بەستن پىتكەتوۋە ھەممۇ پىتكەۋە دەورى ئاۋەلكارى كاتى لە رىستەكەدا دەبىنئى.

(ئەم خانوۋە): فرىزىتىكى ناۋىبە لە دوو ۋشە پىتكەتوۋە دەورى بەركارى لەم رىستەدا دەبىنئى.

(دروست كرد): فرىزىتىكى فرمانىبە لە دوو ۋشە پىتكەتوۋە... فرمانى رىستەكەيە.

۵- ئاستەكانى شىكردنەۋە Levels of analysis. زمان دىاردەبىتتىكى لە رادەبەدەر فراۋان و ئالۆز و چوۋە ناۋەكە... ھەرگىز ناشئ ھەر لە سوۋچىتكەۋە سەيرى بگۆرئى و شى بگىرتەۋە. بۆبە زانىيان (لە بوارى ۋەسفىدا) چەند ئاستىك بۆ شىكردنەۋەى دەستىشان دەكەن. دۆزىنەۋەى ئاستەكانى زمان لە دەسكەۋتە ھەرە گىرنگەكانى مەيدانى زمانەۋانىبە. ھەر ئاستەى سىروشت و پەيرەۋ و پىگە و تەكنىكى تايىبەتى خۆى ھەيە بۆ شىكردنەۋە. ھەر قوتابخانەش بۆچوۋنى خۆى ھەيە لە دەستىشان كوردنى ئاستەكان و سىروشتى پەيوەندىبە نىۋانبايان و شىكردنەۋەيان...

ھەر كارىكى زمانەۋانى ۋەسفى بى... بەراوردى بى... مېژۋىبى بى... ئەگەر ئاستەكان لە شىكردنەۋەدا رەچاۋ نەكات تىكەل و پىتكەل دەردەچئ... فۆنەتىك و فۆنۆلۆجى و مۆرفۆلۆجى و سىنتاكسى و بەراوردى و مېژۋىبى و ۋەسفى ھەممۇ تىكەل بەيەكتر دەبن و كارەكە ھىچ ئەنجامىتىكى رىكۋىپىتك بەدەستەۋە نادات و ناكەۋىتە بەر پەيرەۋى زانستى.

۶- ئەم باسە تايىبەتە بەكرمانجى خوارو (زمانى نوسىن).

۷- مەبەست لە خەبەرى رىستە (predicate)ە.

۸- رىستەى كارى بوون بەرامبەر (الجملة الاسمية)ى عەرەبى و (verb to be)ى ئىنگلىزىبە. ھەندىن زمانەۋان (م، يت، ە، ين، ن، ن) بەكارى بوونى كاتى ئىستە لە قەلەم دەدەن.

I am	م	من
you are	يت	تۆ
he is	ە	ئەو
tird		ھىلاک
we are	ين	ئىمە
You are	ن	ئىۋە
They are	ن	ئەۋان

۹- (زۆر، تەختى، تۆزى، لەرادەبەدەر، يەكجار تۆزى... هتد) ئەم وشانە سەر بەو كۆمەلەن كە لە زانستى زمانا بە intensify ناو دەبرى، اتا (رادە) و (پلە)... چونكە رادە و پلەى ئاوەلناو پيشان دەدەن... (زۆر جوان... نەختى ئال... يەكجار قورس... تۆزى تال... هتد)... من (پلە)م وەك زاراوہ بۆ بەكارهيتنا.

### سەرچاوەكان:

- ۱- عبدالرحمن معروف (۱۹۷۹) پيژمانى كوردى - بەرگى يەكەم - بەشى يەكەم. كۆزى زانبارى عيراق - بەغداد.
  - ۲- پيژمانى ناخاوتنى كوردى (۱۹۷۶) كۆزى زانبارى كورد - بەغداد.
  - ۳- وريا عومەر ئەمىن (۱۹۸۳) لايەنيتكى جياوازى... گۆڤارى كۆزى زانبارى عيراق - ژ (۱۰) بەغداد.
  - ۴- وريا عومەر ئەمىن (۱۹۸۴) نامرازەكانى بەستن - گۆڤارى رۆژى كوردستان ژ (۶۷) بەغداد.
  - ۵- وريا عومەر ئەمىن (۱۹۸۴) فۆنۆلۆجى - گۆڤارى كاروان ژ (۲۰).
  - ۶- وريا عومەر ئەمىن (۱۹۸۶) مردنى وشە - گۆڤارى كاروان ژ (۴۵).
  - ۷- نورى عەلى ئەمىن (۱۹۶۰) پيژمانى كوردى
- 8- Hudleston R. (1977) An Introduction to English transformation syntax. Longman.
- 9- Lyons. J. (1968) Introduction to theoretical Linguistics.

\* ئەم وتارە لە گۆڤارى رۆشنبىرى نوئى، ژمارە (۱۱۸) سالى ۱۹۸۸، لاپەرە ۱۳۲-۱۳۷  
بلاوكرارهتەوه.



به‌دراشتن. وشه‌که خوئی له‌ناو یاساکانی ئەو زمانه‌دا ده‌توتیه‌وه و ده‌سوئی و سیمای زمانه‌که‌ی لی ده‌نیشی.

دوله‌مه‌ندی و هه‌ژاری زمان له‌ رووی فه‌ره‌ه‌نگه‌وه په‌یوه‌ندی به‌باری می‌ژوویی و پۆشنیبری و کۆمه‌لایه‌تییه‌وه هه‌یه نه‌ک به‌په‌ره‌سه‌ندنه‌وه.

۳- هیچ زمانیک له‌ هیچ زمانیکی تر قورستر یا ئاسانتر نییه. قورسی و ئاسانی شتیکی نسبییه. بۆ کوردیک (بۆ نمونه) فیروونی زمانی بلووجی له‌ فیروونی زمانی چینی ئاسانتره، که‌چی بۆ کابراه‌کی چینی فیروونی زمانی بۆرمی له‌ فیروونی زمانی بلووجی ئاسانتره.

۴- قسه‌که‌ری هه‌ر زمانیک ده‌توانیت تا ژماره‌ییکی بی دوایی رسته دارپژیت و تی بگات هه‌ر به‌و کۆمه‌له‌ و شانیه‌ی که له‌ فه‌ره‌ه‌نگی میتشکیدا هه‌یه.

۵- دانیه‌ی ریزمانییه‌ی وه‌ک:

(ناو - ئاوه‌لئاو - فرمان - ئاوه‌لکار - نه‌فی - پرسیار... هتد) له‌ هه‌موو زمانیکدا هه‌یه.

۶- ئەو په‌یوه‌ندییه هه‌ره‌مییه‌ی له‌ نیوان ساده‌ترین که‌ره‌سه‌کانی زمان (که‌ تاکه‌ ده‌نگه‌کانییه‌تی) و ئالۆزترین دانیه‌ی زمان که‌ رسته‌یه له‌ هه‌موو زمانانی جیهان وه‌ک یه‌ک وایه. ئەمه‌ گرن‌گترین به‌لگه‌یه ده‌یسه‌لمینتی که‌ یاساکانی ریزمانییه‌ی هه‌موو زمانه‌کانی جیهان لیک ده‌که‌ن و هه‌مان شت.

له‌ هه‌موو زمانیکدا ژماره‌ییکی ده‌ستنیشانکراو (شیوه) ده‌نگ هه‌یه. به‌پیتی ئەو نرخانه‌ی ئەم تاکه‌ ده‌نگانه له‌ناو چوارچیه‌ی زمانیکی تاییه‌تیدا پيشانی ده‌ده‌ن، فۆنیمه‌کانی ئەو زمانه پیک ده‌هین.

له‌ناو قالبی بره‌گی فۆنیمه‌کان یه‌ک ده‌گرن بره‌گی فۆنۆلۆجی پیک ده‌هین.

له‌ هه‌موو زمانیکدا به‌فۆنیمیک یا زیاتر مۆرفیم پیک دیت. به‌مۆرفیمی یا زیاتر وشه پیک دیت، به‌وشه‌ییکی یا زیاتر ده‌سته‌واژه phrase پیک دیت، چه‌ند ده‌سته‌واژه‌یه‌کیش رسته پیک ده‌هین وه‌ک له‌م وینه‌یه‌دا روون کراوه‌ته‌وه:

## بنج و سیما و یاساکانی گوێزانه‌وه

زماناس و فه‌یله‌سووفان ده‌میکه هه‌ول ده‌ده‌ن یاسا و که‌ره‌سه‌ی گشتییه‌ی هاوبه‌ش له‌ نیوان زمانه‌کانی جیهاندا بدۆزنه‌وه. ژۆربه‌ی ژۆری زماناسانی ئەم سه‌رده‌مه لایه‌نگیری ریبازی گشتییه‌ی universality له‌ زماندا ده‌که‌ن.

له‌ سه‌ره‌تای سه‌ده‌ی چه‌قه‌مه‌دا. فه‌یله‌سووفی ئەله‌مانی (ئه‌لیستید)، بۆ یه‌که‌م جار له‌ می‌ژوویی زانستی زماندا زاراوه‌ی (ریزمانی گشتی) به‌رامبه‌ر به‌ (ریزمانی تاییه‌تی) به‌کاره‌یتنا و روونی کرده‌وه که‌ ئەرکی ریزمانی گشتی ده‌ستنیشانکردنی ئەو یاسا و که‌ره‌سه‌یه‌یه که‌ هه‌موو زمانانی جیهان تییاندا هاوبه‌شن.

ئه‌گه‌ر به‌پیتی مه‌نتیق سه‌یر بکه‌ین ده‌بی زمانانی جیهان هه‌موو، له‌ گه‌لی یاسا و که‌ره‌سه‌ هاوبه‌ش بن چونکه هه‌موو هه‌مان دیارده‌ن و هه‌مان ئەرک به‌هه‌مان په‌یره‌و جیه‌جی ده‌که‌ن، ئەویش ده‌ره‌یتانی ئەو زانیاریانه‌یه، که له‌ میتشکدا پارێزراون، به‌هۆی ئەو ده‌نگانه‌ی که به‌ئهدامانی ئاخوتن دروست ده‌کرتن.

له‌ ئەنجامی پشکنینه‌وه و شیکردنه‌وه و به‌راوردکردنی هه‌زاران زمانی ئەمه‌به‌ر و ئەوبه‌ری جیهان ده‌رکه‌وت که:

۱- له‌ کوئی مرۆف هه‌بی... زمانیش هه‌یه. هیچ کۆمه‌لی نییه و نه‌دۆزراوه‌ته‌وه زمانی نه‌بی. هه‌ج مندالیک له‌ هه‌ج کۆمه‌ل و ره‌گه‌ز و شارستانییه‌ت و ناوچه‌یه‌کی جوغرافی ئەم جیهانه له‌دایک بی، زمانی ئەو کۆمه‌له به‌ته‌واوی وه‌رده‌گری که‌ تیدا په‌روه‌رده ده‌بی. ئەمه‌ ئەوه ده‌گه‌یینه‌ی که هه‌ر میتشکیک ئاماده‌یه بۆ وه‌رگرتنی هه‌ر زمانیکی سروشتی ئەم جیهانه و ئەوه‌ش ده‌سه‌لمینتی که ئەو جیاوازیانه‌ی له‌ نیوان زمانه‌کاندا هه‌یه هۆی بابۆلۆجی نییه.

۲- ئەو زمانانه‌ی به‌ره‌مه‌کی primitve ناو ده‌برین بوونیان نییه. هه‌موو زمانانی جیهان به‌قه‌د یه‌ک ئالۆزن و وه‌ک یه‌ک ده‌توانن هه‌ج ئەندیشه‌ییکی و بی‌ریکی ئەم سروشته‌ی ده‌برن.

هه‌موو زمانیک ده‌رگای بۆ کراوه‌ته‌وه تا بی دوایی وشه‌ی بچیته‌ ناو. که‌ی شتیکی تازه له‌ کۆمه‌لدا په‌یابوو (مادی) بی یا (مه‌عنه‌وی)، ئەوه ناویکی لی ده‌نری چ به‌وه‌رگرتن چ

OSV - ۴

OVS - ۵

VOS - ۶

به پیتی بۆچوننی گرینبرگ Greenberg له رستهی ئاسایی هه موو زمانانی جیهاندا بکه ره هه میشه پیش بهرکار دئ. واتا له م شهش ئیحتیماله ی سهروهه ته نیا سیتی یه که م له زماندا ده رده که وئ... به م جۆره زمانانی جیهان له م رووه وه بوونه ته سی جۆر:

۱- جۆری VSO ئه وانه که فرمانیان پیش بکه ره ده که وئ وه ک زمان عه ره بی.

اشتری	الولد	کتاباً
کری	کوره که	کتیبیک
فرمان	بکه ره	بهرکار VSO

۲- جۆری SVO ئه وانه که فرمانیان ده که ویتته نیوان بکه ره و بهرکاره وه وه ک زمانی ئینگلیزی.

The boy bought a book

کوره که - کری - کتیبیک SVO

۳- جۆری SOV ئه وانه که فرمانیان ده که ویتته دوا ی بهرکار وه ک زمانی کوردی.

کوره که کتیبیکی کری SOV

په یوه ندیی سیمانتیکی نیوان (کور) و (کتیب) و (کری) له هه ره سی زماندا به ته واوی هه مان شته. ئه وه بنجه که یه که چی له سیمادا هه ره زمانه ی به جۆرتیک ئه م سی دانه یه ی ریز کرد.

۲- ناو له وانیه ئامرازی پیناسین وه رگری. (هه ره ئه و سی زمانه به ده سه ته وه ده گرین). له زمانی عه ره بیدا ئامرازی پیناسین (ال) وه ک پیشگر خۆی ده رده خا... له زمانی ئینگلیزیدا وه ک وشه ییکی سه ره خۆ (the) و له زمانی کوردیدا وه ک پاشگر (ه که).

ال - وکد	الولد
the boy	
کور - ده که	کوره که

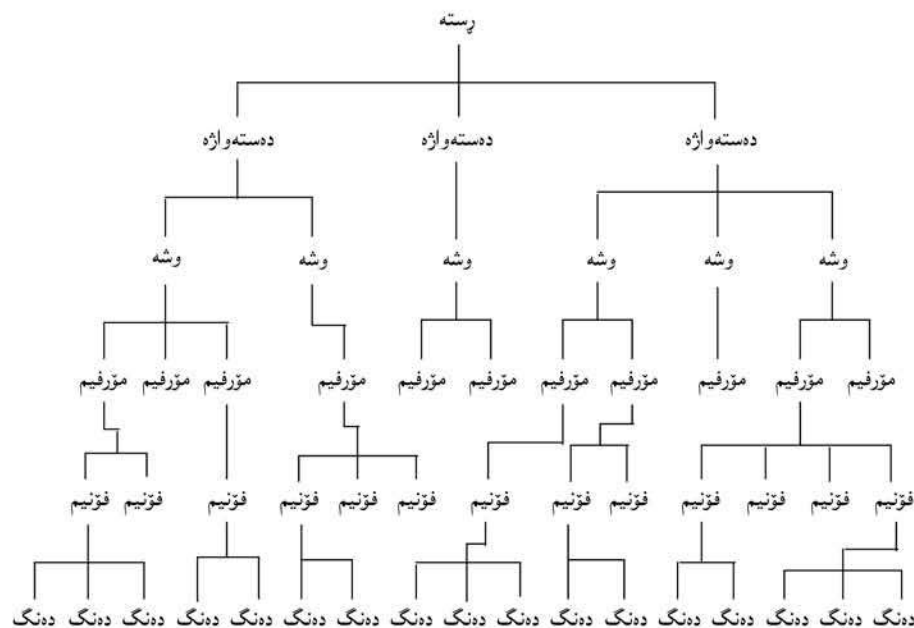

زۆر به لگه ی تری (مه نتیقی و ته جریبی) ی له م با به تانه ده شی ریز بکرتین... هه موو ده یسه لیتن که زمانی مرۆقی هه موو به پیتی هه مان په پیره و کار ده که ن و هه لده سوورپین ئه م جیاوازییه ی له نیوانیاندا به دی ده کرتیت هه ره له (سیما) دایه Surface Structure ئه گینا له (بنج) دا Deep Structure هه موو یه کن و یه ک ده گر نه وه.

به چه ند نمونه ییک چه مکی (بنج) و (سیما) روون ده کرتیتته وه.

رسته ی هه موو زمانیک ئه م سی به شه بنجییه ی هه یه:

بکه ره (S) Subject

بهرکار (O) Object

فرمان (V) Verb

بۆ ریزبوونی ئه م سی دانه یه ئه م شهش ئیحتیماله هه یه:

SOV - ۱

SVO - ۲

VSO - ۳

په یوه نډی سیمانتیکي نیوان نامزای پیناسین و ناو له ههر سی زماندا به ته و اوای وهک یهک وان. که چی له سیمادا ههر یه که به جوړتیکی پیشان دا.

نه گهر بو ههر که ره سه و دانه ییکی زمانی و بو ههر جوړه په یوه نډیبه کی سینتاکسی و سیمانتیکي نیشانه ییک دابری... زمانه کانی جیهان هه موو بخړینه سهر ته و زمانه په مزیه هه موو یهک ده گرنه وه. نه و ناسته موجه رده دی نه په یوه نډیبه سینتاکسی و سیمانتیکي یانه ده ستیشن ده کات به (بنج) له قه له م ده دری. نه مه به شپوه یه کی گشتی.

له ناو چوارچپوهی زمانیکدا نه گهر یهک ده برین (رسته) دوو مانای جیای به خشی نه وه نه په رسته یهک سیمای و دوو بنجی هه یه. بو نمونه رسته ی:

نازاد نازار له دل ده رویتنی.

نه م دوو واتایه ده گه یه نی:

۱- نازاد نازار له دلدا ده چیتنی. (ده خاته دل)

۲- نازاد نازار له دل ده چوینتی. (ناهیلتنی)

هوئی نه م جیوازیبه نه وه یه وشه ی (ده رویتنی) که رانه بردووی (رواندن) ه دوو واتای هه یه. ۱- چاندن ۲- رواندن (تیپه ری رویشتن).

نمونه ی تری له م باه ته:

ههر ده که سم بینی.

نه م رسته به ش دوو مانای هه یه:

۱- که سه کان (ده) بوون و هه مووم بینین.

۲- که سه کان له (ده) زیاتر بوون و ته نیا (ده م) لی بینین.

هوئی جیوازی نه وه یه وشه ی (ههر) دوو مانای هه یه. ۱- (کل - all) ۲- (فقط - only)

رسته ی (پیم ده خوری) نه م دوو واتایه ی هه یه:

۱- پیتی من ده خوری.

۲- به من ده خوری.

رسته ی یه که م سیمایه کی تری هه یه. له نه نجامی گوړینی راناوی جودا (من) ه به لکاو (پیتی من) ده بیته (پیم)

رسته ی دوو همیشه سیمایه کی تری هه یه نه ویش له نه نجامی جیگیرکردنی راناوی (من) ه

به لکاو. له م حاله ته دا (به) ده بیته (پیتی) به پیتی نه م یاسا ریزمانیبه:

(نه گهر نه و دانه ریزمانیبه ی دوا ی پیشه بندی (به) به راناویکی لکاو ده برپا (به) ده بیته (پیتی).

نه نجام رسته ی (به من ده خوری) ده بیته (پیم ده خوری). (۱)

دوو یاسای جیوازی دوو رسته ی جیوازیان له بنجه وه گو تریه سیمای و ریکه کوه ت کردنی به هاوسیمای...

هوئی کی تر بو نه وه ی رسته ییک زیاتر له ماناییک به خشی له سروشتی په یوه نډی نیوان به شه کانیبه تی له بنجدا وهک له م نمونه دا ده رده که وی:

نازاد و رزگاری برام هاتن.

نه م رسته یه دوو واتای هه یه:

۱- نازاد و رزگار هه ر دوو برام... هاتن.

۲- ههر رزگار برامه و نازادی له گه لدا... هات.

په یوه نډیبه جیوازیه کانی نیوان به شه کانی نه م رسته یه له (بنج) دا ده شی به م جوړه روون بکریته وه.

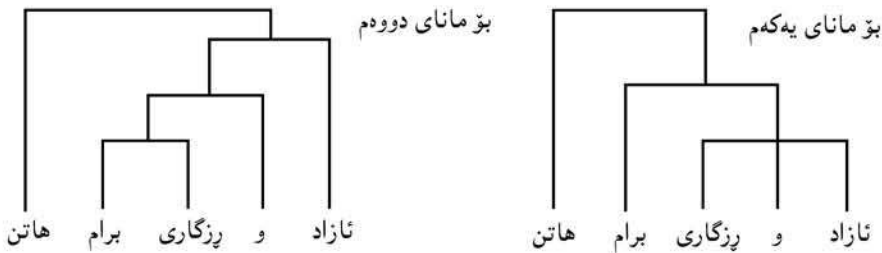

۱- (نازاد و رزگاری) برام هاتن.

۲- نازاد و (رزگاری برام) هاتن.

نه و رستانه ی زیاتر له مانایه کیان هه بیج به رسته ی لیل ambiguous ناو ده برین.

له لایه کی تر نه گهر زیاتر له رسته ییک هه مان واتایان بوو نه وه نه م رستانه هه موو هه مان (بنج) یان هه یه. وهک له:

۱- ۱- من نه وان ده ناسم. ب- نه وان ده ناسم. ج- ده یان ناسم.

۲- ۱- نازاد کتیبیکی دا به رزگار. ب- رزگار کتیبیکی له نازاد وه رگرت.

- ۳- ۱- همه به دهستی قاله کوژرا. ب- قاله همه ی کوشت.  
 ۴- ۱- ناوه که ساردبوو. ب- ناوه که گهرم نه بوو.

ئهم جووته رستانه ی سهره وه همه مو هاو واتان و اتا - له بنجدا هاو به شن و له هه مان بنجه وه وه رگبراون. که چی له سیمادا زۆر جیاوازن. بهو نمونانه ی سهره وه دهرکه وت که بنج نهو ناسته به level که هه موو که ره سه بیکی سیمانتیکی و په یوه ندیبه کی سینتاکسی نیوان به شه کانی رسته ی تیدا ده ستنیشان کراوه. هه ر زمانه ی ده سته یه ک یاسای تایبه تی به خووه ی هه به رسته کانی له بنجه وه ده گوژیته سیما، پییان ده وتری یاساکانی گوژیانه وه Transfomational rules له م گوژیانه وه یه دشت هه به ده قرتیرئ... هه به زیاد ده کرئ... هه به ئالوگوژر ده کرئ... هه به ده گوژی... هتد. بو نمونه:

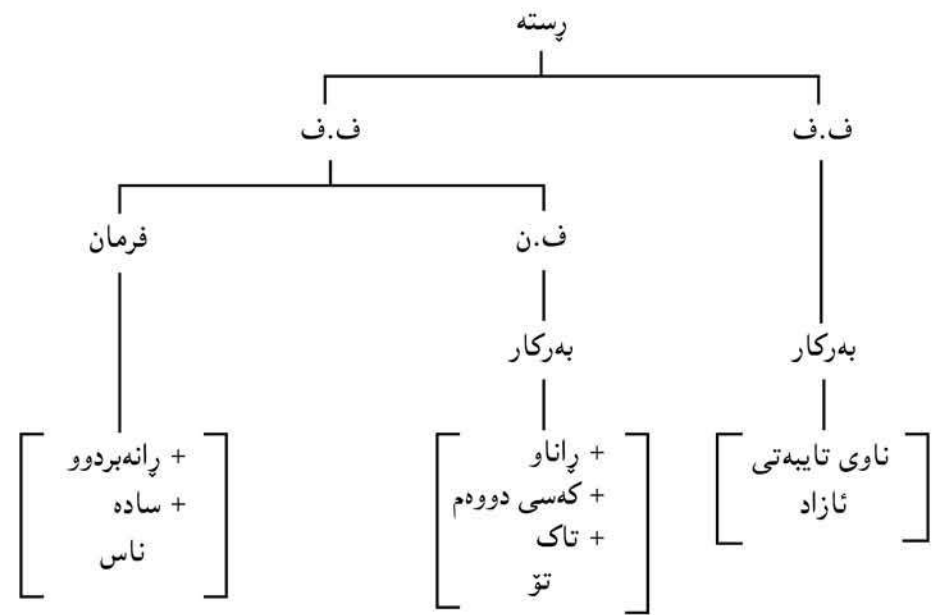

(نازاد تۆ ده ناسیت) بنجه که ی شتی که له م بابه ته:

له ئه نجامی سه پاندنی یاسایه کی به خورتی obligatory له م بنجه ئهم سیمایه سهر هه لده دا نازاد تۆ ده ناسیت

چه ند یاسایه کی تری ئاره زویی optional سیمای تری جگه له وه ی سهره وه به دهرده خه ن وه ک:

۱- یاساییک له زمانی کوردیدا هه به ده لئ... ده شی له سیمادا بکه ر لایبری دوا ی وه رگرتنی راناوی لکاوی بکه ری. به سه پاندنی ئهم یاسایه:  
 نازاد تۆ ده ناسیت. ← تۆ ده ناسیت.

۲- یاساییک تری له زمانی کوردیدا هه به به هۆبه وه ده شی راناوی جودای به رکاری به راناویکی لکاو جیگیر بگرت. به سه پاندنی ئهم یاسایه:  
 نازاد تۆ ده ناسیت. ← نازاد ده ناسیت.

به سه پاندنی هه ردوو یاساکه ی سهره وه رسته که ده بیته (ده تناسیت)<sup>(۲)</sup>. ئهم ریبازه له شیکردنه وه دا که به رتزمانی گوژیانه وه ناو دهری له سالی ۱۹۵۷ دا له ئه نجامی بلا بوونه وه ی کتیبه که ی چۆمسی syntactic strucre سهری هه لدا.

ده رچوونی ئهم کتیبه به گرنگترین و مه زنتترین رووداوی میژووی زانستی زمان ده ژمیریت... ئهم ریبازه تازه به هه موو قوتابخانه کانی پیش خۆی رامالی و له و ساکه وه هه موو زمانه وان و زانایانی زمان له هه موو جیهانا هه ول ته دهن هه لویتستی خۆیان به رامبه ر ئهم قوتابخانه یه دهرخه ن و زمانی خۆیان به پیی ئهم په ییره وه شی بکه نه وه.<sup>(۳)</sup>

له سالی ۱۹۵۷ هه وه ئهم ریبازه له په ره سه ندنایه. به چه ند قۆناغیکا تیبه ربه وه و گه لی گوژینی به سه را هاتوو و په لوپۆی لی بوته وه. (له دهرفه تیکی تر دا هه ول ته دهم له میژوو و لایه نه کانی ئهم ریبازه بدویم).  
 په راویزه کان:

۱ و ۲- بو زانیاری زیاتر له باره ی یاساکانی راناو سهری ئهم سه رچاوه به بکه ن:

وربا عومه ر ئهمین ۱۹۸۶ رتزمانی راناوی لکاو، چاپخانه ی دار الجماهیر، به غداد. که له سه ر ریبازی گوژیانه وه یاساکانی رتزمانی راناو ده ستنیشان ده کات.

۳- سه رچاوه ی ژماره (۱) و (۲) هه ول ده دهن زمانی کوردی به پیی ریبازی گوژیانه وه شی بکه نه وه.

\* ئهم وتاره له گوژاری رۆشنییری نوی، ژماره (۱۲۱) سالی ۱۹۸۹، لاپه ره ۷۲-۷۵ بلاو کراوه ته وه.

## ئەلەمۆرفى رېزمانى

ئەلەمۆرفى رېزمانى پېنناسىنى مۆرف morph و ئەلەمۆرفەلە allomorph باۋە ئەلەمۆرفە، ئەلەمۆرفەكان شىۋە جىياۋازەكانى ھەمان مۆرفىمىن<sup>(۱)</sup>. دەرکەۋتىنى لە (بىئە)ى جىياۋازدا ئەلەمۆرفە جىياۋازانەى پى دەبەخشى. ھەربەكە لەم شىۋە جىياۋازانە (مۆرف)ىكە. چەند نۇرۇنەيىك ئەم دوو لايەنەى زمان و پەيۋەندىيان بەمۆرفىمەۋە روون دەكاتەۋە.

۱- مۆرفىمى كەسى سىيەمى تاك كە لەگەل فرماندا دەرەكەۋىت پى دەرپرېنى رېككەۋتن لەگەل بىكەردا لە كاتى داھاتوودا بەم چوار شىۋە بەدەرەكەۋىت {ات}، {پىت}، {ا} و {ئى}<sup>(۲)</sup> بەپىي ئەۋ (بىئە)ىەى تىباياندا دەرەكەۋىت و بەم جۆرە:

۱- ئەگەر رەگى فرمان بە (ۋ) يا (ە) كۆتايى ھاتى، پاناۋە لكاۋەكە شىۋەى {ات} دەگىتە خۆ. ۋەك

شوشتن - شو / دە - شو - ات / - (دەشوات)

رۆيشتن - رۆ / دە - رو - ات / - (دەرۋات)

كردن - كە / دە - كە - ات / - (دەكات)

بردن - بە / دە - بە - ات / - (دەبات)

۲- رەگى فرمان بەھەر فۆنېمىكى تر جگە لە (ۋ) و (ە) كۆتايى پى، پاناۋە لكاۋەكە شىۋەى {پىت} دەگىتە خۆ.

مالين - مال / دە - مال - پىت - (دەمالىت)

شكاندن - شكين / دە - شكين - پىت - (دەشكىنىت)

چوون - چ / دە - چ - پىت / - (دەچىت)

ھىنان - ھىن / دە - ھىن - پىت / - (دەھىنىت)

۳- بەھۆى ياسايىكى بەئارەزوو optional دەشى {ت}ى {ات} و {پىت} - لە ھەندىى حالەتدا نەپى - لاپېرى، ۋەك لە:

ئەۋ كىتەكە دەدات بەتۆ.

ئەۋ كىتەكە دەدا بەتۆ. (ت) لاپرا

ئەۋ كىتەكە دەداتە تۆ. ناشى (ت) لاپېرى.

ئەۋ دەچىت پى دەۋك.

ئەۋ دەچىت پى دەۋك (ت) لاپرا

ئەۋ دەچىتە دەۋك. ناشى (ت) لاپېرى.

{ات} و {پىت} و {ا} و {ئى} كە چوار شىۋەى جىياۋ ھەمان دانەى رېزمانىن. (بىئە)ى جىيا ئەۋ شىۋە جىياۋازانەى پى بەخشى. ھەربەكە لەمانە مۆرفىكە و ئەلەمۆرفى ئەۋانى ترە.

{ات} ئەلۇمۆرفى {پىت} و {ا} و {ئى} بە.

{پىت} ئەلۇمۆرفى {ات} و {ا} و {ئى} بە.

{ا} ئەلۇمۆرفى {ات} و {پىت} و {ئى} بە.

{ئى} ئەلۇمۆرفى {ات} و {پىت} و {ا} بە.

ب- مۆرفىمى پېنناسىن / دەكە / ئەم چوار شىۋەىەى ھەبە:

۱- {دەكە} ۋەك لە - ژوور - دەكە - م / - (ژوورەكەم)

۲- {دەك} ۋەك لە - / منال - دەك - ان (منالەكان)

۳- {كە} ۋەك لە - پىئالە - كە / - (پىئالەكە)

۴- {ك} ۋەك لە - / پەنجەرە - ك - ان / - (پەنجەرەكان).

لە (۱)دا ئامرازى پېنناسىن قالبى تەۋاۋى خۆى ۋەرگرتوۋە، چونكە ئەم بەر و ئەۋبەرى فۆنېمى (كپ) consonant.

لە (۲)دا قالبى {دەك}ى گرتۆتە خۆ. چونكە لاي راستى فۆنېمىكى كپە (ل). لاي چەپى (ا) بە. (ە)ى دوۋەم لەناۋ ئەم (ا) بەدا تۋاۋەتەۋە.

لە (۳)دا قالبى {كە}ى گرتۆتە خۆ، چونكە (ە)ى بەكەمى لەناۋ (ە)ى (پىئالە)دا تۋاۋەتەۋە.

لە (۴)دا قالبى {ك}ى گرتۆتە خۆ، چونكە (ە)ى بەكەم لەناۋ (ە)ى (پەنجەرە) و (ە)ى دوۋەم لەناۋ (ا)ى (ان)دا تۋاۋەتەۋە.

بەم جۆرە، {دەكە} و {دەك} و {كە} و {ك} چوار شىۋەى جىياۋازى ھەمان دانەى رېزمانىن. ۋەك دەرکەۋت (بىئە)ى جىياۋاز ئەم شىۋە جىياۋازانەى پى بەخشى. ئەم چوار شىۋەىەى سەر بەھەمان مۆرفىمىن. ھەر بەكە (مۆرف)ىكە. ھەموۋ ئەلۇمۆرفى بەكترن.

- ح- مۆرفیمی کهسی یه کهمی کۆ /ین/ (۳) بهسی شتیه دهرده کهوی، به پیتی پیکهاتنی فۆنه تیکیی ئه و فۆنیمه ی رهگی فرمانه کهی پین کۆتایی دئی.
- ۱- {yn} وهک له (سوتاین / sûtâ-yn) دا، چونکه رهگی ئه و فرمانه ی پیتوهی لکاوه به بزوین vowel کۆتایی هاتووه. (ی) ی /ین/ شتیه ی کپی گرته خۆ.
- ۲- {în} وهک له (هاتین / hât-în) ، چونکه رهگی ئه و فرمانه ی پیتوهی لکاوه به کپ کۆتایی هاتووه، بۆیه (ی) ی (ین) شتیه ی بزوینی گرته خۆ.
- ۳- {n} وهک له (ئیمه فرین / fîrîn - fîrî-în) دا، چونکه رهگی فرمان به (î) کۆتایی هاتووه.
- بهم جۆره {yn} و {în} و {n} سئ شتیه ی جیاوازی هه مان دانه ی ریزمانین. واتا سئ مۆرفی هه مان مۆرفیمن.
- دهرکه وتنی له (بیئه) ی جیاوازا ئه م شتیه جیاوازانه یان پین به خشی. هه ریه که له مانه ئه لومۆرفی ئه وانی تره.
- وهک له م شیکردنه وه یه ی سه ره وه دهرده کهوی. هوی بوونی ئه و شتیه جیاوازانه ی هه مان مۆرفیم ئه و (بیئه) جیاوازانه بوون که تیاپاندا دهرده کهوی.
- ئیسنا سه بری ئه م رستانه بکه و (ا) و (ب) بهراورد بکه:
- ۱- ۱- ئه و له ئیمه دهرسیته.
- ب- ئه و لیمان دهرسیته.
- ۲- ۱- من شته کهم له ئه وان وه رگرت.
- ب- من شته کهم لئ وه رگرتن.
- ۳- ۱- ناگری له ئیمه بهردا.
- ب- ناگری تئ بهرداین.
- ۴- ۱- ئه وان قسه که یان به ئیمه وت.
- ب- ئه وان قسه که یان پین وتین.
- ۵- ۱- ئه و کتیبه کهی دا به نازاد.
- ب- ئه و کتیبه کهی دایه نازاد.
- ۶- ۱- تۆ کتیبه کهت دا به ئیمه.

ب- تۆ کتیبه کهت داینی.

۷- ۱- من نازادم نارد بۆ هه ولییر. (ناردم بۆ هه ولییر)

ب- من نازادم نارد-ه هه ولییر. (ناردم ..... ه هه ولییر)

۸- ۱- ئه وم ناردووه بۆ هه ولییر.

ب- ئه وم ناردۆته هه ولییر.

ئه م جووته رستانه ی سه ره وه هه موو هاوتان. (ا) و (ب) بریتین له هه مان که ره سه ی ریزمانی، ئه وه نده یه ئه و دانه ریزمانیه ی دوا ی پینشبه ند دهرده کهوی له (ا) دا به راناوی جودا و له (ب) دا به راناوی لکاوه دهرپراوه (۴).

ئه وه ی سه رنج راده کیشی ئه وه یه که راناوه جودایه که ده کرتته لکاوه شتیه ی پینشبه نده که preposition ده گۆری.

له (۱) و (۲) دا (له) بۆته (لئ)

له (۳) دا (له) بۆته (تئ)

له (۴) دا (به) بۆته (پئ)

له (۵) دا (به) بۆته /ه/ ..... (ی) له نیوان دوو بزوتندا دهرکه وتووه

له (۶) دا (به) بۆته (ئ)

له (۷) دا (بۆ) بۆته (ه)

له (۸) دا (بۆ) بۆته (ته).

گۆزینی شتیه ی ئه م مۆرفیمانه له م نمونانه ی سه ره وه به هیج جۆر ناشی به خریتته پال هوی (بیئی)، چونکه:

۱- به جۆره ی رسته ی (۱) هوه، ده شی قالیی /مان/ (با به مانا نیکی تریش بئ) له دوا ی پینشبه ندی (له) دهرکه وی و هیج کار له شتیه ی نه کات وهک له:

ئه وان له مانگرتن ناترسن.

۲- به جۆره ی رسته ی (۲) شه وه هه مان شت ده شی /له/ له نیوان (م - گرتن) دا دهرکه وی:

من ئه مه م له وه رگرتنی پادا شتدا پین با شتته.

۳- به جۆره ی رسته ی (۳) ... ده شی /له/ له نیوان (ناگری - بهرد) دا دهرکه وی و شتیه ی



۴- بەجۆری پرستی چوارەمەوه... دەشی / به / له نیوان (یان - وت) دا دەرکەوئ.

پیاووەکیان به وتی خوش هەلخەلە تاند.

۵- بەجۆری پرستی ( ۵ و ۶ و ۷ و ۸) هەوه... هیچ نەگۆراوه. (بیئە) کان هەرودەک خۆیان ماونەتەوه.

لەم نمونانەى سەرەوه دەرەدەکەوئ که هۆى هەبوونى شیوهى جیاوازی هەمان مۆرفیم مەرج نییە (بیئى) بئى. بەلگەش ئەوهوبو هەمان (بیئە) یان بۆ رەخسێنراو کارى تى نەکردن و شیوهى نەگۆری. واتا جگە له هۆى فۆنۆلۆجى هۆى تر هەیه کار له هەندى له مۆرفیمەکانى زمان دەکات و شیوهیان دەگۆرئ. بەهۆى رێزمانى ناو دەبرێن -grammat- ically conditioned. هەر حالەتیکی ئەم بابەتەش لیکدانەوهى تایبەتیى خۆى هەیه.

بۆ لیکدانەوهى ئەم لایەنە زمانى کوردى من وای بۆ دەچم که زمانى کوردى له بواری (پێشبهند) (۵) یدا له گۆرین دایه. (۶)

**پەراویزەکان:**

- ۱- مۆرفیم بچووکتەرین دانەى زمانە که مانایێک یا دەوریکی رێزمانى دەدریتە پاڵ. له فۆنیمیک یا زیاتر پێک دێت.
- ۲- { } نیشانەى فۆنە له فۆنۆلۆجیدا و نیشانەى مۆرفە له مۆرفۆلۆجیدا. // نیشانەى فۆنیمە له فۆنۆلۆجیدا و نیشانەى مۆرفیمە له مۆرفۆلۆجیدا.
- ۳- بۆ چۆنیەتى شیکردنەوهى مۆرفۆلۆجى و دەستنیشانکردنى مۆرفەکانى راناوه لکاوهکانى زمانى کوردى سەیری سەرچاوه ژماره (۱۰) بکەن.
- ۴- بۆ یاساكانى گۆرىنى راناوى جودا بەلکاو سەیری سەرچاوه ژماره (۷) بکەن.
- ۵- بۆ پێشبهندەکان و پاشبهندى بەرامبەریان و یاساكانیان سەیری سەرچاوه ژماره (۹) بکەن.
- ۶- له زانستى زماندا، له بواری بەراوردیدا لقیك هەیه به Typological classification (التصنيف النمطي) ناودەبرئ. ئەركى ئەم لقەى زانستى زمان ئەوهیه زمانەکانى جیهان پۆلین دەکات بەپێى لیکچوونیان له ناستە جیاوازهکاندا levels of analysis (سینتاکسى - مۆرفۆلۆجى - فۆنۆلۆجى - فۆنەتیکی). بۆ نمونە له ناستى سینتاکسىدا زمانەکانى جیهان له رووى ریزبوونى بەشە بنجییهکانى پرستە (بکەر- بەرکار- فرمان) کراونەتە سێ جۆر:

- ۱- بکەر - بەرکار - فرمان SOV
- ۲- بکەر - فرمان - بەرکار SVO
- ۳- فرمان - بکەر - بەرکار VSO

زمانەکانى جیهان له رووى پێشبهند و پاشبهندەوه سێ جۆرن.

۱- زمانە پێشبهندییهکان prepositional languages. لەم زمانانەدا دانەیهکی رێزمانى لهپێش ناو (یا فریزی ناوی) دا دەرکەوئ بۆ دەستنیشانکردنى ئەركى رێزمانى. وەك (الى / فى / من) له عەرەبیدا و (from / in / to) له ئینگلیزیدا.

عەرەبى	ئینگلیزى	ئەرك
الى البيت	to the house	Dative
فى البيت	in the house	locative
من البيت	from the house	ablative

له هەندى زماندا بەرامبەر ئەم پێشبهندانە دانەى رێزمانى هاو ئەرك هەن وەك پاشگر دواى ناو (یا ناوى فریزی) دا دەرەدەکەون. بەم جۆرە زمانانە دەوترئ پاشبهندى postpositional languages وەك زمانى توركى. بەرامبەر ئەو نمونانەى سەرەوه له زمانى توركىدا بەم شیوهیه دەرەدەکەوئ...

ev - a	Dative	بۆ مالهوه
ev - da	locative	له مالددا
ev - dan	ablative	له مالهوه (هاتووم)

(dan - da - a) سێ پاشبهندن بەرامبەر (الى - فى - من) ی عەرەبى و (from - in - to) ی ئینگلیزى.

زمانى کوردى لەم لایەنەدا نەختى ئالۆز و تێکەلە له هەردوو جۆرى تیدا دەرەدەکەوئ. پاشبهندەکانى بەفرمانەوه دەلکین نەك بەناووه. وەك له:

- دوینى چووم بۆ هەولێر.
- دوینى چووم-ه هەولێر

لەلایەكى تردا هەندى پێشبهند بەپاشبهندەوه ئەركەكەى دەستنیشان دەكرئ. بۆ نمونە پێشبهندى (له) ئەركى Locative دەبینئ گەر پاشبهندى (دا) له دواى ناووه دەرکەوئ (له ئاسماندا). ئەركى abla-tive دەبینئ لەگەڵ پاشبهندى (هوه) دا... (له ئاسمانهوه).

ئەم تێکەلییه ئەوه دەرەخا که زمانى کوردى له قزناغیكى تیژی گۆرىندايه. دەستنیشانکردنى بەرەوهى ئەم گۆرىنە پتوستى بەلێكۆلێنەوهیهكى مێژوویییه. من وای بۆ چووم که له زمانىكى پێشبهندییهوه بەرهو پاشبهندى دەروا. دەشى ئەو زمانە تێکەلانە بەجۆرى سێبەم له قەلەم بدرین.

- 1- Bazell, C. E. (1958) "Linguistics Typology" - London.
- 2- Elson, B. and V. Pickett (1962) An Introduction to morphology and syntax. Santa Ana.
- 3- Lyons, J. (1968) Introduction to theoretical Linguistics. London and New York Cambridge University Press.
- 4- Matthews, P. H. (1970) "Recent developments in morphology" in New Horizons in Linguistics (ed.) J. Lyons.
- 5- Matthews, P. H. (1974) "Morphology" - Cambridge University Press.
- 6- Robins, R. H. (1971) General Linguistics. Longman.

۷- وریا عومەر ئەمین (۱۹۸۳) پێژمانی راناوی لکاو، گۆڤاری کاروان، ژماره (۸).

۸- وریا عومەر ئەمین (۱۹۸۶) مردنی وشه، گۆڤاری کاروان، ژماره (۴۵).

۹- وریا عومەر ئەمین (۱۹۸۶) پێشیه ندهکان، گۆڤاری کۆری زانیاری عیراق، دهستهی کورد، ژماره (۱۵).

۱۰- وریا عومەر ئەمین (۱۹۸۷) پێژمانی راناوی لکاو، ههندی شیکردنهوهی مۆرفۆلۆجی، گۆڤاری رۆشنیبری نوێ، ژماره (۱۱۵).

۱۱- کۆری زانیاری کورد (۱۹۷۶) پێژمانی ئاخاوتنی کوردی.

\* ئەم وتاره له گۆڤاری رۆشنیبری نوێ، ژماره (۱۲۲) سالی ۱۹۸۹، لاپهه ۱۶۶-۱۶۹

بلاوکراوه تهوه.



## شەپۆلەکانی شیعری کوردی

تا ئیستا گەلی باس و لیکۆلینەوێی باش و ڕەسەن لە بارەى کیش لە شیعری کوردیدا بلاووتەووە. هەریەکە لە سووچیکەووە هەول ئەدات ئەم لایەنەى شیعری کوردی ڕوون بکاتەووە و گیروگرفتهکانی دەستنیشان بکات. ئەم باسە هەولدانە بۆ پیناسین و دەرختنی سروشتی کیش وەک دیاردەییکی گشتی و ڕوونکردنەوێی تایبەتییه تەکانی لە شیعری کوردیدا بەرپێبازیکى سووک و ئاسان دوور لە ئالۆزی و، پێشنیاریکە بۆ بەکارهێنانی هەندێ زاراوە کە تا ئیستا کیشەیان لەسەرە.

لە مێژووی شیعری کوردیدا سێ جۆر کیشی جیاواز دەستنیشان دەکری:

۱- کیشی عەرۆزی.

۲- کیشی خۆمالی.

۳- کیشی شیعری ئازاد.

هەریەکە لەمانە بەپێی بارودۆخی مێژوویی تایبەتی خۆی سەری هەلداوە و جیاوازی لە نیتوانیاندا ئاشکرایە. سەرەرای ئەو جیاوازییەى لە نیتوانیاندا بەدی دەکری و سەرەرای جیاوازی نیتوان ئەمانە و کیشی شیعری ئەدەبی میلەت و زمانانی تر... شیکردنەووە دەری دەخا کە هەموو شیعری جیهان یەک بناغەى گشتی لە سروشتی پیکهاتن و داپشتنی کیشی شیعری هەیه.

ئەم باسە هەولدانیکە بۆ دەستنیشانکردنی ئەم بناغە گشتییە و خستنه‌رووی تایبەتییه تەکانی کیشی شیعری خۆمالی کوردی.

کەرەسە و دانەى unite سەرەکیی کیش لە شیعری ئەدەبی هەموو میلەتانی جیهان بڕگەیه syllable. بەپێی چەند یاساییکى فۆنۆلۆجى ئەم بڕگەنە یەک دەگرن و دانەى گەرەتر پێک دەهێنن، بە (گرێ)یان ناودەهێن. گرێه‌کانیش یەک دەگرن دانەى گەرەتر پێک دەهێنن. بە (بال)ى ناودەهێن. بە دوو بال دێر پێک دێت.

واتا پێوەندی نیتوان (بڕگە) و (دێر) لەسەر بناغەییکی هەرمەى دامەزراوە وەک لەم وێنەیدا ڕوون کراوەتەووە.

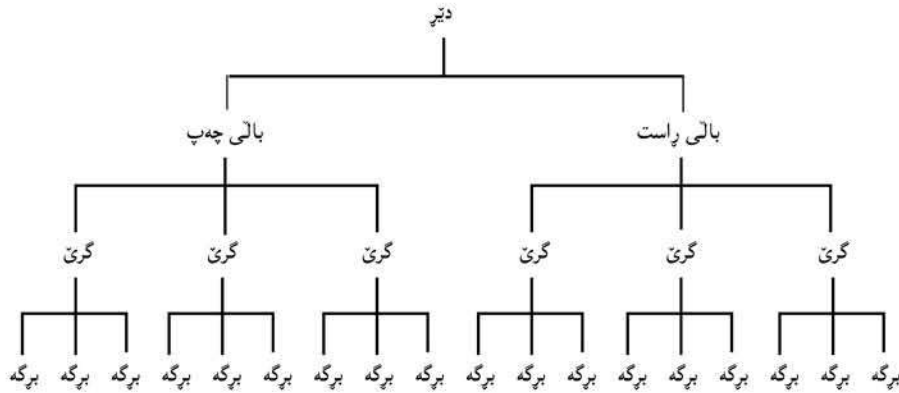

واتا (دێر) لە دوو (بال) پێک دێت. هەر بالەى لە چەند (گرێ) پێک و هەر گرێه‌ى لە چەند (بەرگە) پێک دێت.

### هەرجه گشتییه‌کان:

۱- ژمارەى گرێه‌کانی بالی چەپ دەبێ بەقەدە هی بالی راست بێ. واتا گەر لە بالی راستدا سێ گرێ هەبوو دەبێ لە بالی چەپیشا سێ گرێ هەبێ. چوار بوو ئەبێ ئەمیش چواربێ...

۲- ژمارەى بڕگەکانی هەر گرێه‌کی بالی چەپ دەبێ بەقەدە ژمارەى بڕگەکانی گرێ به‌رامبەرى بالی راست بێ. واتا گەر گرێه‌ى یەکەمى بالی راست سێ بڕگەیه بوو دەبێ گرێه‌ى یەکەمى بالی چەپیش سێ بڕگەیه بێ. گرێه‌ى دووهمى بالی راست چوار بڕگەیه بوو دەبێ گرێه‌ى دووهمى بالی چەپیش چوار بڕگەیه بێ... و بەم جۆرە.

۳- سروشتی بڕگەى هەر گرێه‌کی بالی چەپ ئەبێ وەک هی بڕگەى به‌رامبەرى گرێ به‌رامبەرى بالی راست بێ. واتا ئەگەر بڕگەى یەکەمى گرێه‌ى یەکەمى بالی راست کورت بوو، ئەبێ بڕگەى یەکەمى گرێه‌ى یەکەمى بالی چەپیش کورت بێ. بڕگەى سێه‌مى گرێه‌ى چوارەمى بالی راست درێژ بوو... ئەبێ بڕگەى سێه‌مى گرێه‌ى چوارەمى بالی چەپیش درێژ بێ و بەم جۆرە.

۴- شوێنی هێزی stress سەرەکی و لاوه‌کیی secondary هەر گرێه‌کی بالی چەپ ئەبێ وەک هی گرێه‌ى به‌رامبەرى بالی راست بێ.

لەناو ئەم یاسا مۆجەرەدە گشتییە سەختە هەر زمانەى تایبەتییه تیبی خۆی هەیه و لە

لايه نيكددا و بهراده بيئيكي سنووردار نه رمي پيشان دهدا. بۆ نمونه له كيشي شيعري كوردبي خۆماليدا كورتى و دريژى برهه رهاو ناكريت كه چي له عهرووزى عه ره بيدا ئه م لايه نه ره چاو ده كرى، بهلام بهراده بيئيكي زۆر له پتي (زحاف و علل) هوه پى دراوه نه رمي پيشان بدرى.

له وهى رابورد ده رده كه وي كه بۆ تيگه يشتنى كيش ده بي بزائرى:

- ۱- برهه چييه و جوړه كاني چين.
- ۲- چۆن ئه م برهه لىك ده درين و گرتيه كان پيک ده هين.
- ۳- چۆن ئه م گرتيه نهى بال پيک ده هين.

### برهه:

تا ئيستا زانستى زمان نه يتوانيوه پينا سينيكي بي كه له بهرى برهه پيشكهش بكات. به شيوه بيئيكي گشتى دوو جوړى لى جيا ده كاته وه:

۱- برهه فۆنه تيكي: ئه م جوړه يان گشتيه. ئه و قالبه يه كه هه موو زمانانى جيهانى تيا به شدارن، پيوه ندى به فسيولوجييه تى هه ناسه وه رگرتن و ميكانيزميه تى كار كردنى ئه ندامانى ئاخاوتنه وه هه يه. له ناو چوارچيوه ئه م قالبه گشتيه دا زمانه كان جيا وازى له چۆنيه تى ليكدانى فۆنيمه كانيان پيشان ده دن. و اتا هه زمانه ي ياساى تاييه تى به خو وهى هه يه بۆ ليكدانى فۆنيمه كاني له ناو قالبى برهه ي گشتى (فۆنه تيكي). ئه م ليكدان و دارپشتنه تاييه تيبه برهه ي فۆنولوجى پيک ده هينى (كه جوړى دووه مه).

بچووكترين برهه له بزوينيكي vowel پيک ديت. ئه م بزوينه ناوكى unclaus برهه پيک ده هينى. له گه ليا ده شى چهند دهنگيكي كپ consonant ده ركه وي. ژماره و چۆنه تى ريزبوون و هاو ده ركه و تنيان cooccurrence له هه ر زمانه ي جوړي كه. بۆ نمونه له برهه ي زمانى كورديدا له يه ك تا چوار كپ ده رده كه وي و هه رگيز له دوو زياتر ناكه ويته لايه كى بزوينه كه. ياساى دارپشتنى برهه ي زمانى كوردى له م ويته يه دا روون كراو ته وه:

(C) (C) {V} (C) (C)

Vowel ..... V - بزوين

Consonant ..... C - كپ

{ } ——— ئه وهى نيوانيان ده بي ده ركه وي obligatory به خو رتبييه.

( ) ——— ئه وهى نيوانيان ده شى ده ركه وي optional به ئاره زوو.

واتا - بزوين ناوكى برهه يه و برهه بي بزوين نابى و بچووكترين برهه له بزوينيكي پيک ديت. له گه ليا يه ك تا چوار كپ ده شى ده ركه وي. به م جوړه نۆ ئيحتمال بۆ دارپشتنى برهه ي كوردى هه يه.

خوارد	CCVCC	Xwârd
ژوان	CCVC	^Zwân
برا	CCV	Brâ
تۆ	CV	to
شه و	CVC	şaw
ئه - خو م	V	a-xom
ئاش	VC	âş
ئه رك	VCC	ark
ده ست	CVCC	dast

له هه ندى زماندا ده شى سنوور له نيوان برهه ي كورت و دريژدا دابنرى و برهه ي كورت له دريژ جيا بركريته وه وه ك له زمانى عه ره بيدا. چونكه بزوينه كاني دوو جوړن (كورت) و (دريژ) و ژماره ي بزوينه كورته كان (الفتحة - الضمة - الكسرة) به قه د بزوينه دريژه كانه (الالف - الواو - الياء) و له دوو كپ زياتر له برهه دا ده رناكه وي و له دوو ئيحتيمال زياترى نيبه بۆ دارپشتنى برهه.

هه ر كپيک بزوينيكي كورتى له گه لا ده ركه وي ئه وه برهه بيئيكي كورت پيک ده هينى. ل - س - ك... هتد. له هه موو حاله تيكي تر دا برهه دريژ ده رده چى.

كه ئه م جوړانه ي خواره وه ده رگريته وه:

۱- كپ + بزوينيكي دريژ / وهك (لا - فى).

۲- كپ + بزوينيكي دريژ + كپ / وهك (ناس - ريم).

۳- كپ + بزوينيكي كورت + كپ / وهك (قُل - لن).

له كيشى عه رووزيدا جيا كرده وهى برهه ي كورت و دريژ زۆر گرنگه و بناغه ي دارپشتنى ياساكانن. نيشانه ي (ب) بۆ برهه ي كورت و (-) بۆ برهه ي دريژ به كار ده هينى. بۆ نمونه:

۱- قال/ قا + ل/ دريژ + كورت ( - ب)

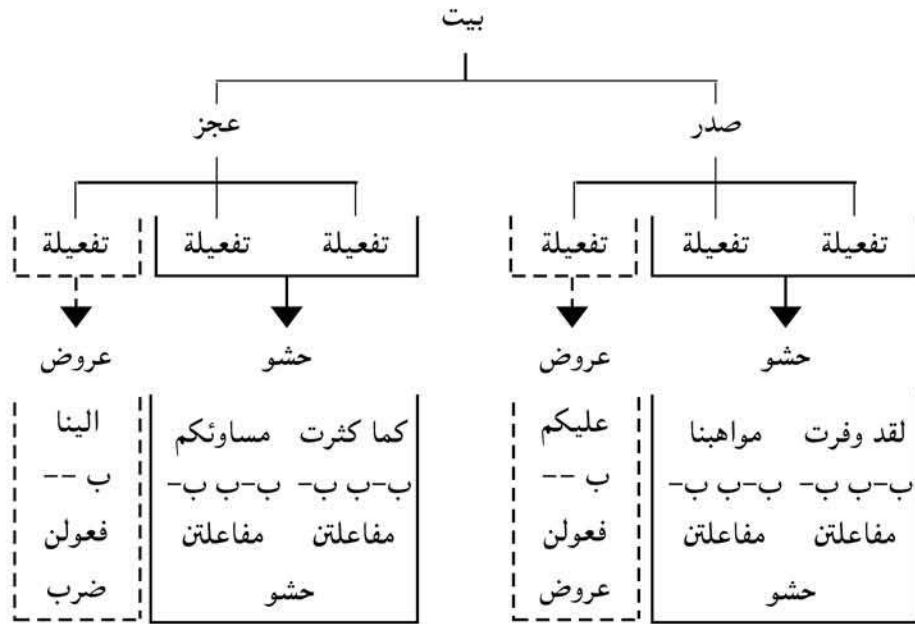

کیشی عهرووزی عهره بی (سی) گرتی هه یه:

- ۱- گرتی سیی: له سی برکه پیک دیت.
- ۲- گرتی چواری: له چوار برکه پیک دیت.
- ۳- گرتی پینجی: له پینج برکه پیک دیت.

تفعيلة	نیشانه ی برکه کان	پیکهاتنی برکه بی	ژماره	گرتی
فعلن	ب - -	کورت - دریتز - دریتز	۱	سی برکه بی
فاعلتن	ب -	دریتز - کورت - دریتز	۲	
مفاعیلن	ب - - -	کورت - دریتز - دریتز - دریتز	۳	چوار برکه بی
فاعلتن	ب - -	دریتز - کورت - دریتز - دریتز	۴	
مستفعلن	ب - - -	دریتز - کورت - دریتز - دریتز	۵	
مفعولات	ب - - -	دریتز - دریتز - دریتز - کورت	۶	
مفاعلتن	ب - ب - ب -	کورت - دریتز - کورت - کورت	۷	پینج برکه بی
متفاعلتن	ب - ب - ب -	کورت - دریتز - کورت - دریتز	۸	

ب- سَمَكَةٌ / سَ + مَ + كَ + تَنْ / کورت + کورت + کورت + دریتز (ب ب ب -)  
 ج- السماوات (اس + سَ + ما + وات) / دریتز + کورت + دریتز + دریتز (- ب - -)  
 له زمانی کوردیدا برکه ی کورت له دریتز به یاسا جیا ناکریتته وه و ناشی سنوور له نیوانیاندا بکیشری چونکه:

۱- کوردی ههشت بزوینی هه یه (â - a - û - u - o - e - i - î) له پرووی کورتی و دریتزییه وه ناکریتته دوو به ش.

۲- له یهک تا چوار کپ له گهل بزوینیکا له برکه دا ده رده کهن.

له شیعی کلاسیکی کوردی برکه ی کورت و دریتز لیک جیا ده کریتته وه، چونکه پیرهوی عهروهووزی عه ره بی کردووه له کیشا. به لام زور جار ده بی بزوینی کورت به دریتز و دریتز به کورت بخوئیریتته وه تا له گهل قالبه کانی عهرووزی عه ره بی بگولجی و پیککه وی. بۆ نمونه له م دپره دا.

به سه رسامی له سه ر لووتکه ی بلندی گه نجی وه ستاوم

شه ریتی عه مری پاردووم وه کو خه و دیتته بهر چاووم

ئه بی (ی) له (سه رسامی) دا به دریتز و له (گه نجی) دا به کورت بخوئیریتته وه.

### گرتی:

له بهر ئه وه ی شیعی کلاسیکی کوردی له کیش و قافیه دا پیرهوی عهرووزی عه ره بی کردووه، به کورتی و به درشتی تیشکی ده خه یه سه ر سروشتی پیکهاتنی کیشی عه ره بی و له پیره وه چه مکی گرتی پروون ده که یه وه.

به پیتی عهرووزی عه ره بی (دپیر - بیت) له دوو (بال - مصراع) پیک دیت. بالی راست (صدر) و بالی چه پ (عجز). هه ر باله ی له چه ند گرتیه ک (تفعيلة) پیک دیت. دوا (تفعيله) ی بالی راست (صدر) به (عروض) و دوا (تفعيله) ی بالی چه پ (عجز) به (ضرب) ناو ده برین. به شه کانی تری دپیر (حشون).

له بهر په چا و کړدنی کورتی و درېژبی برکه له کیشی عهرووزیدا. هه ریه کئی له و گریبانهی سهروهه چوند جوړتیکی هه یه.

ههشت تفعیله کان ده بنه سبب و وتد و فاصله بهم جوړهی خواره وه:

فعالن	ب - -	ب - / - و تد مجموع + سبب خفیف
مفاعیلن	ب - - -	ب - / - / - و تد مجموع + سبب خفیف + سبب خفیف
مفاعلتن	ب - ب - ب -	ب - / - ب - و تد مجموع + فاصله صغری
فاعلاتن	ب - -	ب - / - ب - / - و تد مجموع + سبب ثقیل + سبب خفیف
فاعلن	ب - -	ب - / - و تد مفروق + سبب خفیف + سبب خفیف
مستفعلن	ب - - -	ب - / - و تد مفروق + سبب خفیف
متفاعلن	ب - ب - ب -	ب - / - ب - / - و تد مفروق + سبب خفیف + سبب خفیف
مفعولات	ب - - -	ب - / - ب - و تد مفروق + سبب خفیف + سبب خفیف

(تفعیله) کان به (۱۶) شانزه جوړ (تشکیله) پیکه وه دهرده که ون (بحر) هکان پیک دههین که نه ماندن:

ژماره	پیکه اتنی برکه یی	ناوی بحر	ژماره ی برکه ی پال
۱	فعالن - مفاعیلن - فعولن - مفاعیلن	طویل	۱۴
۲	مستفعلن - فاعلن - مستفعلن - فاعلن	بسیط	۱۴
۳	فاعلاتن - فاعلن - فاعلاتن	مدید	۱۱
۴	مفاعلتن - مفاعلتن - فعولن	وافر	۱۳
۵	متفاعلن - متفاعلن - متفاعلن	کامل	۱۵
۶	فاعلاتن - فاعلاتن - فاعلن	رمل	۱۱
۷	مستفعلن - مستفعلن - مستفعلن	رجز	۱۲
۸	مفاعیلن - مفاعیلن	هزج	۸
۹	مستفعلن - مستفعلن - فاعلن	سریع	۱۱
۱۰	مستفعلن - مفعولات - متفعلن	منسرح	۱۲
۱۱	فاعلاتن - مستفعلن - فاعلاتن	خفیف	۱۲
۱۲	مستفعلن - فاعلاتن	مجث	۸
۱۳	مفعولات - مستفعلن	مقتضب	۸
۱۴	مفاعیلن - فاعلاتن	مضارع	۸
۱۵	فعالن - فعولن - فعولن - فعولن	متقارب	۱۲
۱۶	فعالن - فعولن - فعولن	متدارك	۸

نهم قالبانه بهم شیوه یی پیشکدهش کران زور سهخت و وشکن هه رگیز ناشی به ته و اوای پیتره و بیان بکری، بزیه به راده یه کی فراوان ری دراوه لیبیان لادری. نهم لادانانه به (زحاف) و (عله) ناو ده برین به هزیانه وه ده شی هندی برکه کورت بکریته وه، دریتز بکری، بقرتینری، زیاد بکری... هتد.

دامه زرتینه ری زانستی عهرووز خلیل بن احمد الفراهیدی<sup>(۱)</sup> (۹۴-۱۷۵ک) ۲۳ زحافی دهستیشان کردوه. دواي خوی زوری تری خراوه ته سه ر جگه له (علل) هکان که ژماره بیان له وان که متر نابی. به شیکئی نهم (زحاف و علل) انه له نه خشه یه دا پروون کراوه ته وه. نهم نه خشه ده توانری فراوانتر بکری و هه موو (زحاف و علل) یکی بخریته ناو.<sup>(۲)</sup>

علل الزيادة		الزحاف المركب					
تسبيغ	تذليل	ترفيل	نقص عصب+كف	شكل خبث+كف	خزل اضمار+طن	خبل خبث+طن	
							فَعُولُنْ --ب
							مفاعيلُنْ ---ب
			مُفَاعِلْتُ ب--ب				مفاعلتن ب-ب-ب
فاعلاتان هـ-ب-هـ				فَعَلَاتُ ب-ب-ب			فاعلاتُنْ --ب
		فاعلاتُنْ --ب-					فاعِلُنْ -ب-
	مُسْتَفْعِلَانُ هـ-ب-هـ		مُتَفَعِّلُ ب-ب-ب		مُتَعَلِّنُ ب-ب-ب		مُسْتَفْعِلُنْ- -ب--
	متفاعلان ب-ب-ب/هـ	مُتَفَاعِلَاتُنْ ب-ب-ب--		مُتَفَعِّلُنْ -ب-ب-			مُتَفَاعِلُنْ ب-ب-ب- ب-ب-ب--
							مَفْعُولَاتُ ب--- ب

الزحاف المفرد								
كف	عقل	قبض	عصب	وقص	طي	خبث	اضمار	
		فَعُولُ ب-ب						فَعُولُنْ --ب
مفاعِلُ ب--ب		مفاعِلُنْ ب-ب-						مفاعيلُنْ ---ب
	مفاعِلُنْ ب-ب-	مُفَاعِلَتُنْ ---ب						مفاعلتن ب-ب-ب
فاعلات -ب-						فَعَلَاتُنْ ب-ب--		فاعلاتُنْ --ب-
						فَعِلُنْ ب-ب-		فاعِلُنْ -ب-
مستفعل ---					مستعلن ب-ب-	مُتَفَعِّلُنْ ب-ب-		مُسْتَفْعِلُنْ -ب--
				مفاعِلُنْ ب-ب-	مُتَفَعِّلُنْ ب-ب-		مُتَفَاعِلُنْ ب-ب--	مُتَفَاعِلُنْ ب-ب-ب- ب-ب-ب--
					مَفْعُولَاتُ ب-	فَعُولَاتُ ب-ب-		مَفْعُولَاتُ ب--- ب

علله جاریه مجری الزحاف	علل النقص									
	حذف	القطف	قطع	قصر	بتر	الحذف	الصلم	الوقف	الکتف	التشعیث
	فَعُولُنْ	فَعُو		فَعُولُ						
	ب--	ب-		ب-						
	مفاعیلُنْ	مفاعي		مفاعیلُ						
	ب---	ب--		ب--۵۱						
	مفاعلاتنْ	مَفَاعِلُ								
	ب-ب-ب-	ب--								
	فاعلاتُنْ	فاعلا		فاعلاتُ	فاعلُ				فالاتُنْ	
	ب--	ب-		ب-۵۱	--				---	
	فاعِلُنْ	فاعل							فا...لُنْ	
	ب-	--							--	
	مُسْتَفْعِلُنْ									
	ب--									
	مُتَّفَاعِلُنْ	مُتَّفَاعِلُ			متفا					
	ب-ب-ب-	ب-ب--			ب-ب-					
	مُفْعولاتُ				مفعو				مفعولا	
	ب---				--				---	

بۆ کیشانی هەر دپړیک به هوی عهرووی عه ره بی ده بی:

۱- دپړه که بخړیته سهر ئیملاي عهرووی به لابردي (شده) و (تنوين) و (الف مقصورة) ... هتد. واتا چۆن ده خو ئیتریتته وه ئاوا بنووسریتته وه.

۲- برکه کانی هه موو لیک جیا بکړیتته وه.

۳- بهرامبهر هه برکه بیکی کورت نیشانه ی (ب) دابنری و بهرامبهر هه برکه بیکی درپژ نیشانه ی (-).

۴- نه نجامه که دابهش ده کړی به پیتی ژماره ی برکه کان. نه گهر له هه باله ی (۸) برکه هه بوو نه وه ده کړیتته (۴ + ۴) وهک له م دپړه دا:

صفحننا عن بنی دُهلٍ وقلنا القوم اخوان

ب--- مفاعیلن / ب--- مفاعیلن / ب--- مفاعیلن

سهیری لیسته ی به حره کان بکه یین دهرده که وئ که کیشی نه م دپړه سهر به (به حره ی (هزج) ه. (مفاعیلن - مفاعیلن).

نه گهر هه باله ی (۱۴) برکه بوو. نه وه ده کړیتته (۷ + ۷). گرتی حه وتی نییه. هه حه وتی ده کړیتته دوو بهش (۳ + ۴) یا (۴ + ۳) به پیتی سه هه تای دپړه که نه گهر به برکه بیکی کورتی ره سه ن (واتا زحاف به کار نه هیترا بی) دهستی پی کرد بی نه وه ده کړیتته (۳ + ۴). نه گهر به برکه بیکی درپژری ره سه ن دهستی پی کرد بی نه وه ده کړیتته (۳ + ۴) وهک له م نمونانه دا:

اطالت بلایانا سلیمی فدیته ها

ب-- / ب--- / ب-- / ب-

فغدنا بمغناها و طالت معاذیری

ب-- / ب--- / ب-- / ب---

نه م دپړه هه باله ی بریتیه له (۱۴) برکه. کرایه (۷ + ۷)، هه به شه ی کرایه (۳ + ۴) چونکه دپړه که به برکه بیکی کورت دهستی پی کردووه. سهیری لیسته ی به حره کان بکه یین دهرده که وئ که کیشی نه م دپړه سهر به (به حره ی (طویل).

ابسط لنا یا فتی اعذارکم فاذا

ب-- / ب- / ب-- / ب-

لاقت لنا لم ندع في قومكم عوجا

--ب- / -ب- / --ب- / -ب- / -ب-

مستفعلن - فاعلن - مستفعلن - فعلمن

هەر باڵەى بریتیبه له (١٤) برگه. دهكرتته (٤ + ٣)، چونكه به برگه‌ى درتت دهست پى دهكا. له رتت لىسته‌ى (بحر) هكانه وه درده كه وئ كه كىشى ئەم دیره سەر به (بحر)ى (بسیط)ه.

ئەگەر برگه كورت و درتته كان به ته واوى به رامبەر درچوو له گه‌ل ئه وهى له (بحر) هكاندايه، ئه وه ئەم دیره زۆر سواره و هيچ (زحاف و علل) يكي تى نه كه وتوو. ئەگەر جياواز بوو سه يري نه خشه‌ى (زحاف و علل) ده كه ين، بهر كه وت ئه وه سواره؛ ئەگينا له نكه. بۆ نمونه له دتري (اطالت بلايانا سليمى فديتها...) تفعيله‌ى چواره مى بالى راست له جياتى (مفاعيلن) بۆته (مفاعلن). سه يري لىسته‌ى زحافه كان بكه ين ده بينين ئه و لادانه ره وايه - و بهر زه حافى (قبض) ده كه وئ كه به هۆيه وه (مفاعيلن / -ب- ---) ده بيتته (مفاعلن / -ب- -).

ئىستا سه يري ئەم ديره بكه:

كيف ذاك الحب امسى خيراً وحديثاً من احاديث الهوى

--ب- / -ب- / -ب- / -ب- / -ب- ب ب --ب- / --ب- / -ب-

فاعلاتن فاعلاتن فعلمن فعلاتن فاعلاتن فاعلن

كىشى ئەم ديره سەر به (بحر)ى (رمل)ه. تفعيله‌ى سيبه مى بالى راست بۆته (فاعلن). تفعيله‌ى يه كه مى بالى چه پ بۆته (فاعلاتن). له رتت نه خشه‌ى (زحاف و علل) ه وه درده كه وئ كه ئەم دوو گۆرانه ره وان به هۆى زحافى (خب)ه وه.

كملت لكم خطرات ذى وصفت

ب ب-ب- / ب-ب- / ب-ب- / ب-ب-

وافادنى خطران ذا وصفا

ب ب-ب- / ب-ب- / ب-ب- / ب-ب-

كىشى ئەم ديره سەر به (بحر)ى (متكامل)ه. تفعيله‌ى سيبه مى بالى راست و چه پ بوونه ته (متفا / ب-ب- / بوونى (متفاعلن) به (متفا) ئەنجامى تىكه وتنى (عله)ى (حذ) وهك له نه خشه‌ى (زحاف و علل) دا درده كه وئ.

ئەم هه موو (زحاف و علل) انه كىشى عهرووزيبان وهك لاستىك لى كردوو هه دتريكى عه ره بى پى ده كىشى. ئەمه به لگه يه، ئەوه ده سه لىتى كه كىشى (عهرووزى) ئەوه نده له كىشى (برگه) يى جياواز نبهه. (٣)

### كىشه كانى شيعرى كوردى

#### ١- كىشى عهرووزى:

كورديش وهك مىلله ته كانى ترى ئىسلامى كه وته ژتير كاربگه رى زمان و رۆشنىبرى عه ره ب و مىلله ته كانى ده وروبه رى كه ئەمانيش هه ر ئىسلامن. خوتنده وار و شاعير به زۆرى مه لا بوون، مه لاش خوتندنى به عه ره بى بوو و سه رچاوه‌ى رۆشنىبرى زمان و ئەده بى عه ره بى و مىلله ته دراوسپه كه كانى بوو. بۆبه شتىكى سروشتيه له شيعر دانانا پتيره وى قالبه كانى عه ره بى بكه ن. به لام شان به شان ئەم پتيره وى كردنه له سه ر پتيره وى خۆماليش شيعر هه ر دانراوه و نه پچراوه، له فۆلكلۆر و گۆرانى و ئەده بى هه وراماندا.

شاعيرانى كلاسىكى كورد به زۆرى له سه ر (بحر)ى رمل و هزج و مضارع و سرىع شيعريان هۆنىوه ته وه. دياره ئەم بحرانه زياتر له وانى تر له گه‌ل سروشتى زمانى كوردى ئەگونجى. (٤) له هه ر يه كه يانا نمونه بيتك ئەهينينه وه:

أ- بحرى رمل:

با به كۆل بگريم له گه‌ل تۆ هه ورى سوورى به همه نى

من به وهى گۆل كه وته ژتير گل، تۆ به وهى گۆل پتېكه نى

--ب- --ب- --ب- --ب-

--ب- --ب- --ب- --ب-

فاع لاتن فاع لاتن فاع لاتن فاع لن

ب- بحرى هزج

له دونيادا نبهه وهك من به عه شقى ئەو گرفتارى

سه ر و مالم له رتت دانا كه چى لوتفى نه بوو جارى

فاعلاتن

---ب- ---ب- --ب- ---ب-

---ب- ---ب- ---ب- ---ب-

مفاعيلن مفاعيلن مفاعيلن مفاعيلن

گرتی دووهم بۆته (فعالتن) لیره زحافی (خبن)ی تیکه وتووہ.

ج- بحری سریع

قوربانى تۆزى رېگه تم ئەى بادی خوش مروور  
 وهى په يکى شارهزا بهه موو شارى شاره زوور  
 ---ب---ب---ب---ب---  
 قور-با-ن تۆ زى رې گه تم ئەى-با-د خوش مروور  
 مستفعلن مستفعلن مستفعلن فعول

۲- کیشی خۆمالی

کیشی خۆمالی کوردی (وهک عه ره بی) سى گرتی هه یه

۱- گرتی سییی: له سى برگه پیک دیت

۲- گرتی چواری: له چوار برگه پیک دیت

۳- گرتی پینجی: له پینج گری پیک دیت

کورتی و دریتی برگه ره چاو ناکریت، بۆه هه ر ئەم سى گرتیه پارسه نگی کیشی شیعری کوردیی خۆمالی پیک دههین.

ئەم گرتیانه یهک دهگرن (بال) پیک دههین هه ر جوړه ده رکه وتنییک (شه پۆل) یک پیک دههینى که ئەمانه ن.

۱- شه پۆلی [۵]

ئەى بهر خۆله که

نهرم و نۆله که

سپى و خرپنى

وهک کولووی لۆکه

-----

(۵)

۲- شه پۆلی [۳ + ۳]

که سنگى کرده وه

گه لی له پشته وه

گرهوى برده وه

---

(۳) (۳)

۳- شه پۆلی [۳ + ۴]

ئەى فريشتهى شیعری جوان

کوستی که وتووی هه ر دوو کمان

-----  
 گوران

(۴) (۳)

۴- شه پۆلی [۴ + ۴]

دونیا هه مووی چاو و راوه

فروفیل و بهند و داوه

راسته راستى هه لگير اوه

درۆ خوشه به ليشاوه

-----

(۴) (۴)

۵- شه پۆلی [۳ + ۳ + ۳]

بنووسه بپرسه مه ترسه

چهند دیری شیعری جوا نت بهسه

-----

(۳) (۳) (۳)

۶- شه پۆلی [۵ + ۵]

به ئاسمانه وه ئەستیره م دیوه

له باغچه ی به هار گولم چنیوه

-----

(۵) (۵)



۷- شه پۆلی [ ۳ + ۴ + ۴ ]

له پرسنگیا ههیه شپوهی چاوی کال  
له لهزینیا زهرده خه نهی لیوی ئال  
-----  
(۴) (۴) (۳)

۸- شه پۆلی [ ۵ + ۳ + ۳ ]

کوردستان جیگامی جیتی ههزار ساله  
پهروه دهی ئەم دۆل و سه رلوتکه و یاله  
-----  
(۳) (۳) (۵)

۹- شه پۆلی [ ۳ + ۳ + ۳ + ۳ ]

ئهی ئەندام وردیلهی نهرمۆلهی ئیسک سووک  
ئهی بهرگی ساکارت دلگیرتر له هی بووک  
-----  
(۳) (۳) (۳)

۱۰- شه پۆلی [ ۴ + ۴ + ۴ ]

تاله تیشکی شهوی ژینی پر زارم بووی  
خۆری ئاسۆی گولزاری بی به هارم بووی  
-----  
(۴) (۴) (۴)

۱۱- شه پۆلی [ ۵ + ۴ + ۴ ]

سه رده میتیک بوو دونیای گیانم تاریک و چۆل بوو  
کام بهرۆچکهی گهرمه دلّم چه شننی سه هۆل بوو  
(۴) (۴) (۵)

۱۲- شه پۆلی ( ۵ + ۵ + ۵ )

ئەم لا یهک پهله ئەولا یهک پهله ههوری رهنگا ورهنگ  
له ناوه راستا به دهم ئاسۆه رۆژی شوخ و شنگ  
-----  
(۵) (۵) (۵)

شه پۆلی [ ۵ ] و [ ۳+۳ ] زۆر کهم بهرچاو ده کهوی و به زۆری لهو شیعرانه بهرچاو  
ئەکهون که سه روودی مندالانن. به گۆتیهی شه پۆلی [ ۳ + ۳ + ۳ ] هه ر ئەم دێره م بهرچاو  
کهوت که وهک نمونه هیتاومه ته وه. به ناوی (گۆران) هوهیه و له دیوانه کهیدا نییه.  
هه موو شه پۆله کانی شیعی کوردی به پیتی ژماره ی بره که کان و دابه شبوونیا ن به سه ر  
گرته به کان له م نه خشه یه دا روون کرا وه ته وه: (۴)

دابه شبوونیا ن به سه ر گرته به کان	ژماره ی بره که کان	
۵	۵	۱
۳ + ۳	۶	۲
۴ + ۳ یا ۳ + ۴	۷	۳
۴ + ۴	۸	۴
۳ + ۳ + ۳	۹	۵
۵ + ۵	۱۰	۶
۳ + ۴ + ۴	۱۱	۷
۵ + ۳ + ۳	۱۱	۸
۳ + ۳ + ۳ + ۳	۱۲	۹
۴ + ۴ + ۴	۱۲	۱۰
۵ + ۴ + ۴	۱۳ (۵)	۱۱
۵ + ۵ + ۵	۱۵	۱۲

له هندی شه پۆلدا به تایبه تی [ 5 + 5 ] سنووری گری هه رگیز وشه ناسمی.

نه مانه هه موو جوانن شیرین

پۆشنکه ره وهی شه قامی ژین

له شه پۆله کانی تر دا ده شی سنووری گری وشه بسمی وهک له [ 4 + 4 ]

له ناسمانی ژیه نا به یان

ئه ستیره ی گه شم ئه پروان

وا دهرده که وئ ئه و شیعرا نه ی سنووری گری وشه کان ناسمی سوارتر و په وانترن. ئه مه ی خواره وه دیری دوا ی ئه وه ی سه ره وه یه ، تیا یا سنووری گری وشه کانی ناسمی بۆیه (وهک من بۆی بچم) په وانتر و سوارتر دیتته گوئ.

ئه ستیره ی سوور وه کوو پشکو

ئه مرشته ناو گه رووی ئاسو

ئه گه ر بال له دوو گری زیاتری... هه رگیز ناشی سنووری گری له جار ی زیاتر وشه بسمی (6).

### 3- کیشی شیعری نازاد

که ره سه ی سه ره کی کیش له شیعری (نازاد) یشدا هه ر پرگه و گریه یه ، جیاوازی نیوان ئه م جو ره شیعره نه وزاده و شیعری خۆمالی و عه رووزی ئه وه یه له شیعری (نازاد) دا چه مکی بال و دیر نه ماوه و تیک شکاوه. هه یچ په یه وه و یا سا یی کی نییه به هۆیه وه ژماره ی گریه کانی هه ر دیره ده ستینیشان بکری. دیر هه یه له یهک گری... هه یه له دوو هه یه له سی گری... هتد پیک دیت، له وان هه یه دیری یه کم یهک گری بی بی دوو هم بییته سی یا دوو یا یهک ... دوو هم بییته سی یا یهک یا دوو... وهک له م نمونانه دا دهرده که وئ.

چیا ی په نگین (1)...

دا وینی که ژ نیرگس و گو (2) /----

گرنگ له ناو کۆشی چه ما نارامی گرت (3) /----

ناسمانی شین (1)

ئه ستیره ی زبوی رووی سړی (2)

شه بوویه کی خنجیلانه (2)

له سیبه را (1)

پیکه نی سه ری هه لپری (2)

بۆ تیشکی خۆری گه رم و گو (2)

دلۆبی قه لبه زه ی وهک چۆر (2)

چاوی هوزار (1)

شنه ی شه مال... سه وه ی نازدار (2)

چه می بزئو (1)

کامه ران 104

### په را وێزه کان:

1- (خلیل بن احمد الفراهیدی) یاسا کانی عه رووزی عه ره بیی دۆزییه وه. (15) (بهری لئ ده ستینیشان کرد. هه ر له سه ره ده می خۆیدا (ابو الحسن سعید بن مسعده الاخنش) به ریکی تری خسته سه ر به ناوی (متدارک) و بوون به (16). جگه له م شانزه یه سی به ری تر له لایه ن غه یری عه ره به وه دا هیتراون (جدید - قریب - متشاکل) بۆ ئه مه سه ری سه رچاوه ژماره 7، لاپه ره 129 بکه. 2- زارا وه کان هه ره ک خۆیان به کارهیتراون بۆ پیناسینیان سه یری سه رچاوه ژ (3) بکه ن.

3- مامۆستا علاءالدین سجادی هه ستی به مه کردوه. له لاپه ره (132) ی کتیه که ی (ئه ده بی کوردی و لیکۆلینه وه له ئه ده بی کوردی) دا ده لئ:

«که که وه ئه و سه ره ده می دوا بییه و به تایبه تی که بازاری فۆلکلۆر زیندو و کرایه وه و گۆرانییه نه ته وه بییه کان که وتنه به رو. له سه ر رووناکی ئه وان هه جو ری هۆنرا وه گۆرا و ئه و قسه یه دا هات که گوایه هۆنرا وه دوو که وتۆته وه له عه رووز.

به لئ دوو که وتۆته وه؛ به لام ناتوانی بوتری به ته واوی لیبی بی به شه وه کو ناشتوانی بوتری ئه م هۆنرا وه که له سه ر عه رووز ده پۆن بی به شن له ژماره ی په نجه».

4- مامۆستایان عه زیز گه ردی و عه بدولپه زاق بیمار کتیبیان له باره ی ئه م لایه نه ی شیعری کوردی دانا وه و به وردی و فراوانی زۆر شتیان ساغ کردۆته وه. به داخه وه. ئه م کتیه به نرخانه تا ئیستا چاپ نه کراون.

5- کاکه ی فه لاح له لاپه ره (221) ی (کاروانی شیعری نوئی کوردی) دا ئه م شیعره ی دیلان.

دیسانه وه نه ورۆزه به هاره گۆلی ئاله

شه ونم به قه تیسی له سه ر ئه و که کاله

وهک چاوه چ چاوی که به فرمیسک و که ژاله

به (١٤) برگه‌یی له قه‌لهم داوه. راسته‌که‌ی ئه‌وه‌یه ههر دتیری یه‌که‌م (١٤) برگه‌ییه: ئه‌وانی تر (١٣)ین. زۆر گه‌رام هیچ شیعریکی (١٤) برگه‌ییم نه‌دۆزییه‌وه.

٦- به‌به‌راوردکردنی شیعره‌کانی کامهران موکری له‌گه‌ڵ ه‌ی شاعیرانی تری هاوچه‌رخ‌ی ده‌رده‌که‌وئ که له شیعره‌کانی کامهران زۆر باوه سنووری گری و شه بسمی... له‌وانه‌یه ئه‌مه یه‌کتی بی له‌و ه‌ویانه‌ی وایان کردووه شیعره‌کانی کامهران له‌ رووی ئیقاعه‌وه نه‌ختی وشک بیته گوئ.

### سه‌رچاوه‌کان:

- ١- د. ئیحسان فوئاد (١٩٧١) گۆفاری کۆلیجی ئه‌ده‌بیات ژ (١٥).
  ٢. ئه‌حمه‌د هه‌ردی (١٩٧١) کیش له شیعی کوردیدا، گۆفاری براه‌تی ژ (١٠).
  - ٣- د. رشید عبدالرحمن العبیدي (١٩٨٦) معجم مصطلحات العروض والقوافي. مطبعة جامعة بغداد.
  - ٤- د. صفاء خلوصي (١٩٧٤) فن النقطيع الشعري والقافية، بیروت.
  - ٥- عه‌بدولپه‌زاق بيمار (١٩٨٧) عه‌رووز له هه‌له‌سه‌ستی کوردیدا گۆفاری (پۆشنییری نوئ) ژ (١١٣).
  - ٦- د. عزالدین مصطفي رسول (١٩٦٦) الواقعية في الادب الكردي، بیروت.
  - ٧- عه‌لاه‌دین سه‌جادی (١٩٦٧) ئه‌ده‌بی کوردی و لیکۆلینه‌وه له ئه‌ده‌بی کوردی، به‌غدا.
  - ٨- کاکه‌ی فه‌لاح (١٩٧٨) کاروانی شیعی نوئی کوردی - کۆری زانیاری کورد، به‌غدا.
  - ٩- د. مارف خه‌زنه‌دار (١٩٦٢) کیش و قافییه له شیعی کوردیدا، به‌غدا.
  - ١٠- دیوانی گۆزان (١٩٨٠) کۆکردنه‌وه و ئاماده‌کردنی محه‌مه‌دی مه‌لا که‌ریم.
  - ١١- دیوانی کامهران (١٩٨٧) ئاماده‌کردنی عه‌بدوللا عه‌زیز خالد ئاگرین.
- \* ئه‌م وتاره له گۆفاری پۆشنییری نوئ، ژماره (١٢٦) سالی ١٩٩٠، لاپه‌ره ٤٧-٥٨ ب‌لاوکراوه‌ته‌وه.

## له په یوه نندیه کانی بکه ر نادیار

بکه ر نادیار له زمانې کور دیدا به زوری هر له روانگه ی مؤرفؤلوجییه وه سهیری کراوه و لیتی کؤلراوه ته وه. گه لې لایه نی سینتاکسی و ته نانه ت مؤرفؤلوجیش هن له باره ی ئەم لایه نه ی زمانې کور دییسه وه هیشتا باس نه کراون. له م باسه دا هندی لایه نی تری ئەم بوار دی ریزمانی کور دی ده خریته روو.

چه مکی بکه ر نادیار له هم موو زمانیکدا هه مان شت ده گه بیته مه به ست لیتی نه و پسته به یه که (بکه ر) ه که ی ا تا نه و که سه یا نه و شته ی ئیسی فرمانه که به جی ده هیته له سیمادا ده ر نا که وی، له به ر هه ر چ هو ییک بی.

بزه هه ن گاوی یه که م له هم موو زمانیکدا له گواستنه وه ی پسته ییکی بکه ر دیار بو بکه ر نادیار ده بی بکه ر لایبری و به رکار جیتی بگری... ئینجا هه ر زمانه ی تاییه تیسه تی خوی هه یه چ به گزینی قالبی فرمانه که ی به پیتی یاسا مؤرفؤلوجییه کانی چ به و نامراز و وشانه ی ده ر ده که ون یا به هه ر دوو پیته و.

له زمانې کور دیدا<sup>(۱)</sup> شان به شان نه و گزینانه ی به سه ر په یوه ندی نیوان به شه بنجییه کانی پسته (بکه ر - به رکار - فرمان) دین... قالبی فرمانه که ش ده گزوی...

هه ن گاوه کانی گواستنه وه ی پسته ییکی بکه ر دیار بو بکه ر نادیار له کور دیدا نه مانه ن:

۱- بکه ری پسته و راناوی ریککه وتن لاده برین.

۲- به رکار جیتی بکه ر ده گری، به لام چه مکی به رکاری خوی نادوړتینی.

۳- ره گی داهاتوی فرمانی پسته که و ده ده گیری<sup>(۲)</sup>.

۴- نامرازی بکه ر نادیار ی [ر] ده خریته سه ر ره گی فرمانه که.

۵- نیشانه ی کاتی ده چیتته سه ر (ا) بو رابردو و (ئ) بو داهاتوو.

۶- راناویکی لکاو به پیتی که س و ژماره ی به رکار که جیتی بکه ری گرتوو ده چیتته سه ر فرمانه که. وه ک تینه په ر خوی ده نو تینی<sup>(۳)</sup>. بو نمونه پسته ی:

ئیمه تو مان بی نی

ئیمه: بکه ره

تو: به رکاری راسته وخو یه.

مان: راناوی ریککه وتنه.

بی نی: ره گی رابردو و (بینین) ه.

به پیتی هه ن گاوی یه که م و دوو هم (ئیمه) و (مان) لاده برین. (تو) که به رکاره جیتی بکه ر ده گری.

تو بی نی

له و زمانانه ی که فرمان ده که ویتته نیوان بکه ر و به رکار SVO<sup>(۴)</sup> به رکار ده چیتته دیوه که ی تری فرمان وه ک زمانی ئینگلیزی.

له و زمانانه ی که بکه ر و به رکار ده که ونه ته ک یه ک (VSO)، (SOV) که بکه ر لاده جی به بی جی گزوی بکه ر جیتی ده گری.

به پیتی هه ن گاوی سیته م ره گی داهاتوی فرمانه که و ده ده گیری (بین).

تو بین

به پیتی هه ن گاوی چواره م نامرازی بکه ری نادیار (ر) ده چیتته سه ر ره گی فرمانه که و ده بیته

تو بین + ر

به پیتی هه ن گاوی پینجم نیشانه ی کاتی ده چیتته سه ر. کاتی فرمانه که (بی نی) له رابردو دایه (ا) ی ده چیتته سه ر.

تو بین + ر + ا

به پیتی هه ن گاوی شه شه م فرمانه که راناویکی لکاو به پیتی که س و ژماره ی به رکار که جیتی بکه ری گرتوو و ده ده گیری. لیته (تو) یه له که سی دوو همی تاکدایه، راناوی لکاوی به رامبه ر (یت) ه. پسته که له نه نجامدا ده بیته:

تو بین + ر + ا + یت ← تو بین رایت

یاسای گوتیزانه وه ی پسته یه کی بکه ری دیار بو بکه ری نادیاره له م وینه یه دا روون کراوه ته وه.

لہم فرمانانہدا (ئ) و (ا) کاتہکانیان دەستنیشان کرد. بەشەکانی تر ہەر یەکە ئەرکی خۆی ھەبە ئەگەر (دە) ئامرازی ھەمیشەیی بی و (کوژ) رەگی فرمان بی و (ن) پاناوی ریتیکەوتن بی... دەمینیئەوہ (ر) کہ دەبی ئامرازی بکەر نادیار بی<sup>(۵)</sup>.

بەگوێرە خالی پینجەم (ا) و (ئ) لە زۆر شوێنی تر وەک نیشانە کاتی رابردوو و داھاتوو لە زمانی کوردیدا خۆ دەردەخەن. وەک لە (ھین - پیو - کیش - کیل) دا کہ رەگی داھاتوو (ھینان - پیوان - کیشان - کیلان) ن. ئەگەر (ا) ئەلفیان خرابە سەر دەبنە رەگی رابردوو (ھینا - پیوا - کیشا - کیلا).

لە فرمانە تینەپەرە ئەلفییەکاندا رەگی رابردوو بە (ا) و داھاتوو بە (ئ) کۆتایی دێ.

چاوگ	رەگی رابردوو	رەگی داھاتوو
گریان	گریا	گریب
سووتان	سووتا	سووتی
برژان	برژا	برژی
ترسان	ترسا	ترسی

ئەو فرمانانە رەگی رابردوو یان بە (اند) کۆتایی دێ. کوردیان بە داھاتوو (اند) دەبیئە (ین) و اتا لە گەڵ لابرەنی (د) (ا) دەبیئە (ئ).

چریکاندن چریکاند  
چریکین چریکین  
نواندن نواند  
نۆین نۆین

#### ھەندئ تیبینی:

ا- ئەو فرمانانە رەگی داھاتوو یان بە (ە) یا (ئ) کۆتایی دێ کہ دەکرێنە بکەر نادیار (ە) و (ئ) دەتوێنەوہ:

کردن کہ کرا  
بردن بە برا  
(دا) نان (دا) نئی (دا) نرا

ب- ئەگەر رەگە بە (ۆ) کۆتایی ھاتبێ (ۆ) دەبیئە (و)

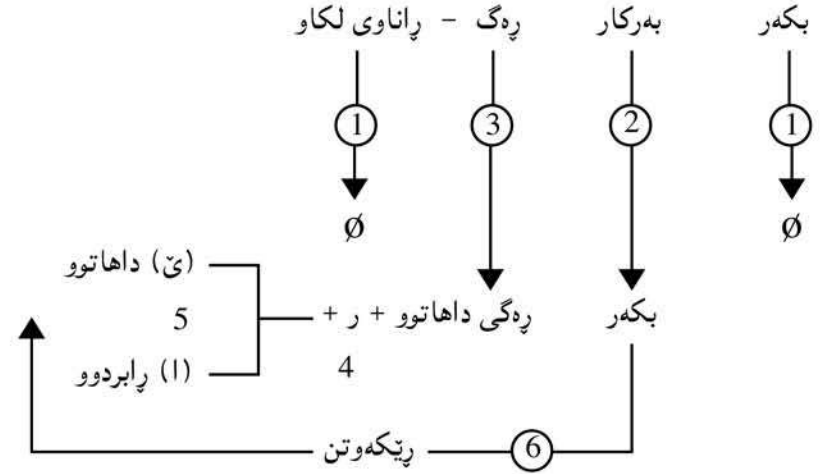

بەگوێرە خالی سییەم ھەندئ ناویزە بەرچاو دەکەوێ. فرمانی بکەر نادیار بە رەگی رابردوو دادەپێژێرێ نەک داھاتوو. وەک:

چاوگ	رەگی داھاتوو	رەگی رابردوو	فرمانی بکەری نادیار
ویستان	ھوئ	ویست	ویسترا
وتن	لئ	وت	وترا
گوتن	لئ	گوت	گوترا
لێستان	لێس	لێست	لێسترا

بەگوێرە خالی چوارەم لە ئەنجامی ڕووبەر و ڕووکردنی مۆر فۆلۆجی - morphological identification زۆر ناشرکرا دەردەکەوێ کہ (ر) ئامراز بکەری نادیار یە نەک (پا - ر) وەک لە بەبەر و ڕوردکردنی ئەم دوو فرمانەدا دەردەکەوێ:

دە - کوژ - ر - ئ - ن  
دە - کوژ - ر - ا - ن

خواردن خۆ خورا  
شوشتن شو شورا

ج- (i) ی گرتن girtin ده بیته (ی)

گرتن گر گیرا

د- ئەگەر رەگی فرمان بە (ر) کۆتایی هاتی بە شێوەیەکی گشتی (ر) ی بکەر نادیار ی تیا ده تویتنه وه:

گۆرین گۆر گۆر - را - گۆرا  
دپین دپ دپ - را - درا

لیتره تینه پەری ئەم فرمانانە (گۆران - دران) لە گەڵ ئەم تینه پەری بە بکەر نادیاره کراوانه تیکەڵ دەبن و دەبنه یەک لە رووی مانا و دارشتنه وه. ئەمە بە لگەییەکە ئەوه دەسەلمینی که بکەر نادیار فرمانیکی تیه پە کراوه ته تینه پەری.

### گۆرانی راناو ئە بکەر نادیاردا

رسته ییکی بکەر نادیار ئەگەر کاتی فرمانه که ی له داها تو دا بی و بەرکاره که ی بەراناویکی لکاو دەرپایی، راناو لکاوه که سەر به کۆمه لای (م - ت - ی - مان - تان - یان) ده بی وهک له:

ا- ده مان بیته ده - مان - بین - یت

ب- ده تاندۆزمه وه ده - تان - دۆز - م - هوه

له (ا) دا (مان) و له (ب) دا (تان) بەرکارن.

بەگواستنه وه ی رسته ی وا بۆ بکەر نادیار، ئەو راناو لکاوه ی تیا یا ده وری بەرکار ده بیته و جیتی بکەر ده گرتی، ده گۆری بەراناوی بەرامبەری سەر به کۆمه له که ی تر (م - یت - یت - ین - ن - ن) و جیتی خۆی ده گۆری و ده چیتە سەر رەگی فرمانه که:

م ← م

ت ← یت (ی)

ی ← یت<sup>(۶)</sup> (ئی)

مان ← ین

تان ← ن

یان ← ن

له رسته ی (ده یان بینم) دا

ده - یان - بین - م

ده: ئامرازی بەر ده و امییه

یان: بەرکاره. که سی سییه می کۆبه

بین: رەگی داها تووی (بینین) ه

م: بکەر

که ئەم رسته یه ده گۆری ته بکەر نادیار:

۱- بکەر (م) لاده بری

۲- (ر) ی ئامرازی نادیار ی و (ئی) ی نیشانه ی کاتی داها توو ده چنه سەر رەگی فرمانه که.

۳- بەرکار (یان) ده گۆری بەراناوی بەرامبەری سەر به کۆمه له که ی تر که (ن) ه و ده چیتە سەر رەگی فرمان (وهک پاشگر).

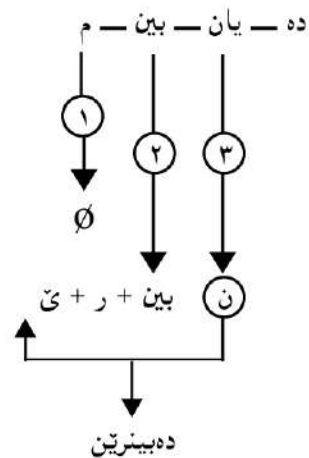
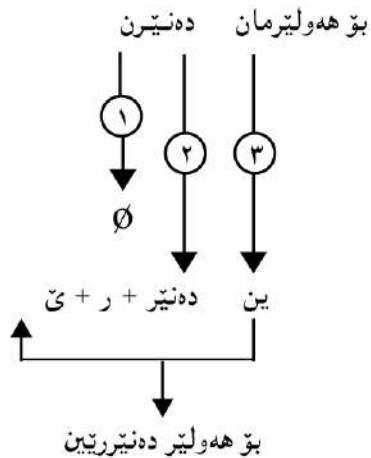

ئەگەر A کۆمه لای یه که م و B کۆمه لای دووهم بی یاسای گۆرینی ئەم جۆره رستانه بۆ بکەر نادیار بهم جۆره ده بی.

سیټوه که خورا

له یه که ما (بکه ر) ده دوزریته وه و رسته که ده کړی به بکه ر دیار.

له دوو ما (بکه ر) ون ده بی و رسته که ده کړی به بکه ر نادیار

واتا نهم دوو لایه نه پیچه وانه ی یه کترن نه گهر له یه که ما فرمان تینه په ر بی ده کړیته تینه په ر ده بی له دوو ما فرمان تینه په ر بی و ده کړی به تینه په ر.

به لکه ی ریزمانی له زمانی کوریدا که نهمه ده سه لمینی راناوی لکاوه.

که رسته ی بکه ر نادیار (فرمان تینه په ر) ده کړیته بکه ر دیار (فرمان تینه په ر) فرمانه که له رابردو ودا نه و ده سه ر راناوه وهرده گری که له گه ل تینه په ری رسه ندا دهرده که وئ:

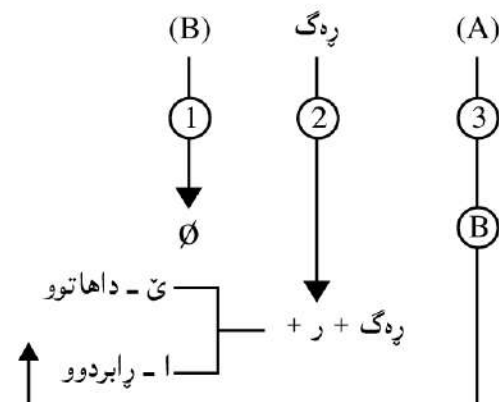

### فرمانی تینه په ر و چه مکی بکه ر نادیار

ریزمانی نیستامان رسته بیکی وک (شووشه که شکا) به م جوړه شی ده کاته وه.

شووشه که: بکه ره.

شکا: فرمانیکی تینه په ر... کاته که ی رابردوو.

نه گهر به وردی و قولی بیر له واتا و په یوه ندیی نیوان به شه کانی نهم رسته به بکریته وه دهرده که وئ که نه ووی له م رسته به دا به (بکه ر) له قه لهم دراوه بهر چه مکی (به رکاری) ده که وئ، چونکه هیچ له خو به وه ناشکی. نه بی که سی یا هیزی شکاند بیتی. نه و که سه یا نه و شته یا نه و هیزه شاراوه به که بوته هوی شکاندن شووشه که بکه ری راسته قینه ی رووداوه که یه نه گهر ده رکوت و زانرا کتیه یا چیه نه وسا ده شی به یاسایکی ریزمانی فرمانی رسته که بکری به تینه په ر و بکه ره که ی بخریته روو.

نازاد شووشه که ی شکاند

واتا (شووشه که شکا) له بنه رتدا رسته به کی بکه ر نادیاره کرا به رسته بیکی بکه ر دیار. (بکه ره که ی نازاده) به رامیهر به مه نه و رسته به ی که رووداوه که ی به فرمانی تینه په ر دهرده پری، نه گهر نه زانرا بکه ره که ی کتیه یا چیه ده شی رووداوه که به رسته بیکی بی بکه ر دهرپری. وک له

نازاد سیټوه که ی خوارد

نه گهر نه زانرا کتی سیټوه که ی خوارد نه وسا به یاسایکی ریزمانی رسته که ده کړیته بکه ر نادیار.

م	م	
ت	یت	
ی	شکا	∅ کردن به تینه په ر ← شکاند
مان	ین	(خوارد)
تان	ن	
یان	ن	

که رسته بیکی بکه ر دیار (فرمان تینه په ر) ده کړیته رسته بیکی بکه ر نادیار (فرمان تینه په ر) ده کړیته رسته بیکی بکه ر نادیار (فرمان تینه په ر) فرمانه که نه و کومه له راناوه وهرده گری که له گه ل تینه په ری رسه ندا دهرده که وئ:

م	م	
یت	ت	
∅	ینی ی	← بینرا
ین	مان	(نوست)
ن	تان	
ن	یان	

## بکەر نادیار و دارشتنی وشه

فرمان یا چاوگه ساده‌کانی وهک (کردن - هاتن - خستن - بوون - کهوتن - دان - چون... هتد). به‌شێوه‌ییکی گشتی له زمانی کوردیدا زۆر نین<sup>(۷)</sup>، به‌لام هەر له‌م ژماره که‌مه‌وه سه‌دان، به‌لکو هه‌زاران فرمان و چاوگی تری خاوه‌ن مانای تریان لێ وهرده‌گیرئ و داده‌پێژئ<sup>(۸)</sup> به‌هۆی پێشگر و پاشگر و پێشبه‌ند و ناو و ئاو‌لئاو‌وه<sup>(۹)</sup> هتد. هه‌ریه‌که له‌مانه به‌ته‌نیا یا پێکه‌وه له‌گه‌ڵ چاوگی ساده‌دا دهرده‌که‌ون چاوگی لێکدراو و دارپێژاو پێک ده‌هێنن. بۆ نمونه:

- ۱- پێشگر + چاوگ هه‌لکردن
- ۲- چاوگ + پاشگر کردنه‌وه
- ۳- ناو + چاوگ بێرکردن
- ۴- ئاو‌لئاو + چاوگ پرکردن
- ۵- پێشبه‌ند + چاوگ لێکردن
- ۶- پێشگر + چاوگ + پاشگر هه‌لکردنه‌وه
- ۷- ناو + چاوگ + پاشگر بێرکردنه‌وه
- ۸- پێشبه‌ند + ناو + چاوگ + پاشگر لێکدانه‌وه (له + یه‌ک + دان + وه‌ه)
- ۹- ئاو‌لئاو + چاوگ + پاشگر پروونکردنه‌وه
- ۱۰- پێشبه‌ند + ناو + چاوگ به‌سکدان
- ۱۱- (پێشگر/پێشبه‌ند) + پێشگر + چاوگ تی به‌ردان
- ۱۲- پێشگر + پێشبه‌ند + پێشگر + چاوگ دهر به‌دهربوون
- ۱۳- پێشبه‌ند + چاوگ لێدان
- ۱۴- پێشبه‌ند + ناو + چاوگ له‌بێرکردن

..... هتد

رێگایێکی تر بۆ دارشتنی فرمان یا چاوگی تر له‌ زمانی کوردیدا له‌ رێی قالبی بکەر نادیاره‌وه‌یه وه‌ک خواردن - خوران (له‌ش خوران)

گرتن - گیران (مانگ گیران - به‌ند بوون)

راگیران، هه‌لگیران

کووتین - کووتران (بۆ ئاو‌له) ..... هتد

### په‌راویزه‌کان:

- ۱- ئەم باسه له‌ باره‌ی شێوه‌ی کرمانجیی خوارووه‌وه‌یه بۆ یاسای بکەر نادیار له‌ کرمانجیی ژوو‌روودا سه‌یری سه‌رچاو‌ه ژماره (۲) بکه.
  - ۲- بۆ یاساکانی ده‌ست‌نیشان‌کردنی ره‌گی داها‌تووی فرمان له‌ زمانی کوردیدا سه‌یری ئەم باسه‌م بکه (چه‌ند یاساییکی مۆرفۆلۆجیی دارشتنی فرمان) گو‌فاری رۆشن‌بیری نوێ ژماره (۱۰۹) سالی ۱۹۸۶.
  - ۳- بۆ چه‌مکی رێکه‌وتن سه‌یری ئەم باسه‌م بکه رێکه‌وتن له‌ زماندا - گو‌فاری رۆشن‌بیری نوێ ژماره (۹۱) سالی ۱۹۸۲.
  - ۴- بۆ ریزبوونی ئەم سێ به‌شه بنجییه‌ی رسته:
- ا- بکەر (S) subject  
ب- به‌رکار (O) object
- ج- فرمان (V) verb ئەم شەش ئیختیماله‌ هه‌یه (VOS - OVS - OSV - VSO - SVO - SOV) تا ئەم دواییه‌ وا ده‌زانرا که هەر ئەم سێ ئیختیماله‌ له‌ زماندا دهرده‌که‌وئ.
- ۱- (SOV) بکەر - به‌رکار - فرمان وه‌ک زمانی کوردی
  - ۲- (SVO) بکەر - فرمان - به‌رکار وه‌ک زمانی ئینگلیزی
  - ۳- (VSO) فرمان - بکەر - به‌رکار وه‌ک زمانی عه‌ره‌بی
- به‌لام زمانی تر دۆزرانه‌وه سێ ئیختیماله‌که‌ی تریش بگرته‌ خۆ. به‌مه‌ خالی یه‌که‌می نه‌زه‌رییه‌که‌ی J. Greenberg که ده‌لێ دهرکه‌وتنی بکەر پێش به‌رکار له‌ رسته‌ی ئاساییدا یاساییکی زمانی گشتییه‌ Universal به‌هه‌له‌ دهرچوو. سه‌یری لاپه‌ره (۲۰۴)ی سه‌رچاو‌ه ژ (۷) بکه.
- ۵- ئەم بۆچوونه‌ یه‌که‌م جار له‌ سه‌رچاو‌ه ژماره (۴) دا پێشکه‌ش کراوه. سه‌یری لاپه‌ره (۴۴) و (۱۱۷) بکه.
- ۶- راناوی لکاوی که‌سی سێیه‌می تاکی کاتی داها‌توو خۆی به‌م دوو قالبه (ات / یت) دهرده‌خا. ئەگه‌ر ره‌گ فرمان به‌ (ۆ) یا (ه) کو‌تایی بێ راناوه‌که‌ قالبی (ات) ده‌گرته‌ خۆ. وه‌ک له:
- شوشتا - شو (ده‌شو - ات)  
کردن - که (ده - ک - ات - ده‌کات)
- له‌ هه‌موو حاله‌تیکی تردا راناوه‌که‌ قالبی (یت) ده‌گرته‌ خۆ. ره‌گی فرمانی بکەر نادیار کاتی داها‌توو هه‌میشه به‌ (ئ) کو‌تایی دئ. بۆیه راناوه‌ لکاوه‌که به‌شێوه‌ی (یت) دهرده‌که‌وئ.



(ئ)ی نیشانەى کات و (ئ) راناوهکه له ناو یه کتردا ده توینهوه و ده بن به یهک

ده بین + ر + ئ + یت - ده بینریت

ده شو - ر + ئ + یت - ده شووریت

(ت)ی (ات / یت) ده شی له هه ندی حاله تدا گو نه کری optional بی نه وه ی کار له ریزیمانیتیبی رسته که بکات.

به توانه وه ی (ئ) و گو نه کردنی (ت)

ده بینریت - ده بیته - ده بینرئ

ده شووریت - ده بیته - ده شوورئ

۷- به پیتی لیکۆلینه وه یه کم که له ژماره (۶۵) ی گوڤاری رۆژی کوردستان سالی ۱۹۸۴ دا بلاوکراوه ته وه ژماره ی چاوگه ساده کانه به (۲۴۱) له قه له م داوه له مه (۱۱۱) ی نه لفی (۷۶) ی یائین (۳۴) ی تائین (۱۳) ی دالین (۷) ی واوین. دوا یی هی ترم بو دۆزرایه وه و ژماره که خۆی له (۲۹۵) ده دا.

۸- هه ره له فرمانی (دان) بو نمونه نه م هه موو لیکدراو و دارپتیراوانه وه رده گیرین.

(لێسدان - هه لدان - پردان - پێسه دان - لادان - بازدان - دادان - تێسه ردان - دادانه وه - تاودان - گوگردان - تیکدان - ناودان - هه لدان وه - پشوودان - لیکدان - لیکدان وه - کۆلدان - تیه ه لدان - به ردان - پالدان - لوولدان - پالدان وه - به ته فره دان - به روودادانه وه - گرتدان - گاره دان - دلدان وه - چاردان - تازاردان - به رادان دان - ده ردان - هه ناسه دان - وره به ردان - به سکدان - سه ردان - زیاندان - گیاندان - ته لاقدان - له ده ستدان - بادانه وه - بانگدان - سزادان - له سه ردان - تیه به ردان - نیشانندان - پێشانندان - قانگدان - هاندان - به بادان - کلیلدان - دانانه وه - په لاماردان - ره نجدان - ره نگدانه وه - ده نگدانه وه - گویدان - قسووتدان - فریدان - رادان - به ریچه دانه وه - هه ولدان - له تردان - ...) و زۆری تر.

۹- هه موو ناوه لئاویک (کرن) و (بوون) ی ده چیتته سه ر تیه به ر و تینه په ری لی داده رپتیرئ.

په پوون پوون پوون  
پووناک پووناکبوون پووناککردن  
سه وز سه وزبوون سه وزکردن

سه رچاوه:

۱- ریزیمانی ناخاوتنی کوردی (۱۹۷۶) کۆری زانیاریی کورد.

۲- وریا عومه ر نه مین (۱۹۸۲) رسته ی بکه ر نادیار - گوڤاری رۆشنیبیری نوئ ژماره (۹۵).

۳- وریا عومه ر نه مین (۱۹۸۶) تینه په ر فرمانیتیکی بکه ر نادیار گوڤاری رۆشنیبیری نوئ ژماره (۱۰۸).

4- Amin .W. O. (1979) Aspects Of the verbal construcion in Kurdish - University of London.

5- Huddleston. R. (1976) An Introduction to English Transformational syntax. Long man.

6- Mackenzie. D. N. (1961) Kurdish dialect studies. London.

7- smith. N. and Wilson (1979) Modern Linguistics.

\* نه م وتاره له گوڤاری رۆشنیبیری نوئ، ژماره (۱۲۹) سالی ۱۹۹۲، لاپه ره ۱۸-۲۲ بلاوکراوه ته وه.

ئەم كەرسەيە لە ئەنجامى گۆزىنى خىرايى لەرىنەوئى ژىكان دىتە دى و دەبىتە ھۆى (بەرزى) و (نزمى) ى رەوتى قسەكردن و بەخشىنى ناوازى جىاجيا بەدەرپىنەكان.

\*\*\*

قسەكەرى ھەر زمانى لە كاتى قسەكردندا وشە و رستەكانى خۆى بەرەوتىكى ئاسۆيى رىك لە زارەو دەرناھىتىن. بەلكو بەرەدەوام لە (بەرزى) و (نزمى) دا دەبن، واتا لە (ھەلس) و (كەوت) دا دەبن<sup>(۳)</sup>. جۆر و رادە و پلەى خىرايى و توندى و شلىيى ئەم (ھەلس) و (كەوت) انە بەپىيى (مەبەست) و (ياساكانى زمانەكە) سەرھەلدەدەن.

لە زانستى زمانا بۆ ھەر جۆرە (ھەلس) و (كەوت) ىك نىشانەيىك دانراوہ. بەكار دەھىترىن لە كاتى شىكردنەوئى زمان و دەرختنى ئەو لايەنانەى لە نووسىنى ئاسايىدا پشتگوى خراون. بۆ نمونە

( ↑ ) ھەلسىكى لە پر Sudden rise

( ⇕ ) كەوتى لە سەرەخۆ gradual Fall

( ↘ ) ھەلسى لە سەرەخۆ graduall rise

( ↓ ) كەوتى لە پر sudden Fall

( | ) ھەستانىكى زۆر كورت brief pause

( || ) ھەستانىكى تەواو Pause

(۴)

... ھند.

سى جۆرە رەوت لە زمانا دەستىشان كراوہ

۱- ھىز Stress

۲- ناواز intonation

۳- تۆن Tone

(ھىز) و (ناواز) گشتىن Universal. واتا لە ھەموو زمانىكا ھەن... (تۆن) تايپەتبيە و لە بەشى لە زمانەكانى جىھاندا بەرچاو دەكەون.

### ۱- ھىز

زىادە وزەبىتىكى دەنگىيە لە پر لەسەر بەكى لە برگەكانى وشە سەر ھەلدەدا... (واتا ھىز

## ھىز و ناواز

زمان دياردەبىتىكى لە رادەبەدەر ئالۆز و چووہ ناويەكە. رىزمان ھەولدانە بۆ روونكردنەوئى روويەكى يا لايەنىكى ئەم دياردەبە.

ئەركى سەرەكسى رىزمان دەستنىشانكردنى كەرسەكانى زمانە و روونكردنەوئى سروشتى پەبوەندىيى نىوان ئەم كەرسەسانەپە لە ئاستە جىاوازەكاندا<sup>(۱)</sup>.

بەشى لەو كەرسە گىرگانەى زمان كە دەورىكى ھەرە بالا لە رىزماندا- لە ھەموو ئاستەكاندا - دەگىرن ئەوہىە كە لە زانستى زمانا بە (رەوت) Pitch<sup>(۲)</sup> ناودەبرى. سەرەراى گىرگىتى ئەم بابەتە نەك ھەر لە زمانى كوردىدا بەلكو لە زۆرەى زمانانى جىھاندا... كەم باس كراوہ. ئەم باسە ھەولدانىكە بۆ پىتاسىنى ئەم لايەنەى زمان و دەرختنى ھەندى لە ئەركەكانىبەتەى لە زمانى كوردىدا.

### پىتاسىن:

دەنگەكانى زمان لە گەلئى رووہ پۆل دەكرىن. يەكى لەمانە ئەوہىە دەنگەكان دەبنە ژىدار Voiced و بىن ژى Voicless.

مەبەست لە دەنگى ژىدار ئەوہىە لە كاتى دروستكردنى دەنگەكە ژىكان vocal cords دەلەرىنەوہ. دەنگى (بىن ژى) ئەوہىە لە كاتى دروستكردنىدا ژىكان نالەرىنەوہ.

بۆ نمونە دوو دەنگى (ز) و (س). لە ھەمان شوئىن لە زاردا دروست دەكرىن. ھەلۆتسى زمان و ھەموو بەشەكانى ترى ئەندامانى ئاخاوتن لە كاتى دروستكردنىياندا ھەمان جۆرن. ئەوئى لىكىان جىادەكاتەوہ ئەوہىە لە (ز) دا ژىكان دەلەرىنەوہ و لە (س) دا نالەرىنەوہ. ھەمان شت لە گەل ئەم جووتە دەنگانە.

د - ت

ك - گ

ش - ژ

ف - ف ... ھتد

جگە لەمە لەرىنەوئى ژىكان كەرسەبىتىكى ترى يەكجار گىرگى (زمانى) پىك دەھىتىن.

سەر بە ئاستى مۆرفۆلۇجىيە و دەورى لە چوارچىۋەى ئەم ئاستەدا دەرنەچى) بۆ نمۇنە وشەى (بەلام) لە دوو بىرگە پىك هاتووە (بە + لام). لە بىرگەى يەكەمدا هەلچوونىكى لە پرى دەنگى سەرھەلدەدا. ئەم هەلچوونە ئەنجامى خىرا لەرىنەوەى ژىتكانە. ئەمە لە بىرگەى دووھەمدا بەدى ناكرىت.

لە وشەى (خانوو)دا كە ئەمىش هەر لە دوو بىرگە پىك هاتووە هىز كەوتۆتە سەر بىرگەى دووھەم. وشەى (ئەستىرە) لە سى بىرگەى پىك هاتووە (ئەس + تى + رە) هىز كەوتۆتە سەر بىرگەى سىيەم. هەلچوونىكى ديار و ئاشكرا لەسەر بىرگەى سىيەم (رە) بەدى دەكرى. هەموو خاوەن زمان بە ئاسانى هەستى پى دەكات.

ئەگەر دوو بىرگەى تر (ئەس + تى) لە رووى هىزەو بەراورد بكرىن دەردەكەوئى كە هىز لەسەر بىرگەى (ئەس) زياترە لەوەى لەسەر (تى)دايە. بەم هىزە دەوترى هىزى دووھەم - Sec ondary stress.

شىكردنەو بەھۆى ئامىرى sound spectograph دەرى دەخات كە هىز لەسەر هەموو بىرگەى وشەدا هەن بەلام لەسەر هەر يەكەى بەرەدە و پلەيى.

ئەگەر شوپىنى (هىزى) يا ئەم (هىزانە) گۆرا وشەكان دەشىوتىن و تىك دەچن بەرەدەيى لەوانەيە خاوەن زمان نەيانناسىتەو و بەبىيانىيان تى بگات.

هەر زمانىك دەستەبىك ياساى فۆنۆلۇجىيە تايبەت بەخۆوەى هەيە بەھۆيانەوە شوپىنى هىزى سەرەكى و هىزى دووھەم و سىيەم لەسەر وشەكاندا دەستىشان دەكرىن.

لە زمانى كوردیدا - بەشىوہەيەكى گشتى - هىزى سەرەكى دەكەوئىتە سەر دوا بىرگەى وشەوہ. هەندى ناويزە بەرچا و دەكەوئى وەك (چونكە، بەلام، هىشتا... هتد) لەم وشانەدا هىز كەوتۆتە سەر بىرگەى يەكەم.

ئىستە سەيرى ئەو وشانەى خوارەوہ بکە و ببىنە چۆن ئەگەر شوپىنى هىز تىيانا گۆرا و اتاكانىيان دەگۆرى.

نوستان nu'stin / nusti'n

نازادى aza'dî / azadi'

براىهەتى brâ'yati / brâyatî'

سەوزە Sa'wza / Sawza'

['] نىشانەى هىزە

لە (نوستان)دا كە هىز لەسەر دوا بىرگەدايى، واتاى (چاووگى) دەگەيىتى وەك بلىتى

(نوستان خوشە) ئەگەر هىزەكە خرايە سەر بىرگەى يەكەم ماناكە دەگۆرى و دەبىتە (ئەوان نوستان).

لە وشەى (نازادى)دا، كە لە سى بىرگە پىك هاتووە (ئا + زا + دى) هىز لەسەر دوا بىرگەدا بى واتاى (سەرەستى) دەگەيىتى. ئەگەر خرايە سەر بىرگەى دووھەم ماناكە دەبىتە (تۆ نازادى) چ بەواتاى (تۆ ناوت نازادە) يا (تۆ سەرەستى).

وشەى (براىهەتى) كە لە سى بىرگە پىك هاتووە (برا - يە - تى) ئەگەر هىز كەوتە سەر دوا بىرگە واتاى (براىى) دەگەيىتى. ئەگەر خرايە سەر بىرگەى يەكەم واتاى (ئەو براىهەتى) دەگەيىتى. هەمان شت لەگەل وشەى (سەوزە) ئەگەر هىز خرايە سەر بىرگەى دووھەم كە دوا بىرگەيە و اتا (خواردنى سەوزە) دەگەيىتى يا وەك ناو لە كچان دەرى. ئەگەر هىز كەوتە سەر بىرگەى يەكەم واتاى (شتەكە رەنگى سەوزە) دەگەيىتى.

لە ئەنجامى بەراوردكردى ژمارەيىكى زۆر لەم جۆرە جووتە وشانە بۆم دەركەوت كە ئەگەر مۆرفىمى خرايە سەر هەر وشەيى و وشەى تازەى خاوەن ماناى تازەى لى پىك هىتا ئەوہ كار لە شوپىنى هىزەكەى دەكات و دەيگوتىتە سەر دوا بىرگەوہ. ئەگەر كارى لە مانا نەكرد، هىزەكە لە شوپىنى خۆى دەمىنى و جىي ناگۆرى.

لە وشەى (نوستان) و (نازادى)دا (ن) و (ى) دوو. مۆرفىمى مۆرفۆلۇجىين. (ن) دەچىتە سەر رەگى رابردووى فرمان و (ى) دەچىتە سەر ئاوەلناو، ناويان لى پىك دەهين. كە وشەى تر و خاوەن ماناى تر و سەر بەبەشە ئاخاوتنى ترن. بۆيە كە چوونە سەر (نوستان) و (نازاد) كارىيان لە شوپىنى هىز كەوتە و هىتاىانە سەر دوا بىرگەوہ. (چونكە هىز لە وشەى زمانى كوردیدا لەسەر دوا بىرگە سەرھەلدەدا).

ئەمە لە لايتىك... لە لايەكى ترەوہ (ن) و (ى) جگە لەوەى دوو مۆرفىمى مۆرفۆلۇجىين هاو دەنگىشن (homophones) لەگەل دوو مۆرفىمى ترى سىنتاكسى. دەچنە سەر رەگى رابردووى فرمان و ئاوەلناو بۆ بەجىهتەيىنانى ئەركى سىنتاكسى كە كار لە ماناى وشەكان ناكەن و بەشە ئاخاوتنەكانىيان ناگۆرن. (ن) نىشانەى رىكەوتنە concord لەگەل رەگى رابردووى فرمان دەردەكەوئى بۆ دەرىپىنى رىكەوتن لەگەل بکەرى كەسى دووھەم و سىيەمى كۆ.

ئەوان نوستان - ن

⏟

ئىيوە نوستان - ن

⏟

(ی) نیشانه‌ی رتیکه‌وتنه له‌گه‌ل که‌سی دووه‌می تاکدا دهرده‌که‌وی له رسته‌ی ناویدا.

### تۆزادی

سه‌یرکه، که (ن) و (ی) چوونه سهر (نوست) و (نازاد) مانایان لیتره نه‌گۆری به‌لکو په‌یوه‌ندیان پیشان دا له‌گه‌ل به‌شی تری رسته. بۆیه کاریان له شوتینی هیتز نه‌کرد. (ئه‌مه ئه‌وه ده‌سه‌لمینتی که هیتز په‌یوه‌ندی به‌لایه‌نی مۆرفۆلۆجییه‌وه هه‌یه و له ئاستی سینتاکسیدا هیچ ده‌وریتکی نییه).

واتا ئه‌گه‌ر مۆرفیمی خرایه سهر هه‌چ وشه‌بیک یا مۆرفیمیکی تر و شوتینی هیتزی گۆری ئه‌وه مۆرفیمیکی مۆرفۆلۆجییه. ئه‌گه‌ر نه‌یگۆری ئه‌وه مۆرفیمیکی سینتاکسییه.

### هیتز وهک نیشانه‌ی کات

رسته‌ی

دره‌خته‌که سه‌وز بوو.

له‌ رووی کاته‌وه دوو مانای جیای ده‌خریتنه پال:

۱- ئه‌گه‌ر هیتز که‌وته سهر (بوو) ئه‌وه ده‌گه‌ییینی که دره‌خته‌که ئیستا سه‌وزه و له رابردوودا سه‌وز نه‌بووه.

۲- ئه‌گه‌ر هیتز که‌وته سهر (سه‌وز) ئه‌وه ده‌گه‌ییینی که دره‌خته‌که ئیستا سه‌وز نییه و له رابردوودا سیفه‌تی سه‌وزی پتوه بووه.

هۆی ئه‌م جیاوازییه ده‌خریتنه پال پیکهاتنی مۆرفۆلۆجییه وشه‌کانی رسته‌که و سروشتی په‌یوه‌ندی نیوانیان له‌ناو چوارچیتیه‌ی رسته‌که‌دا.

بۆ مانای یه‌که‌م رسته‌که له دوو وشه‌ بیک دیت (دره‌خته‌که + سه‌وز بوو).

وشه‌ی (سه‌وز بوو) لیتره وشه‌بیک لی‌کدراوه له (سه‌وز + بوو) بیک هاتووه. (بوو) لیتره پاشگریکی مۆرفۆلۆجییه چۆته سهر (سه‌وز) که ئاوه‌لناوه، فرمانیکی تینه‌په‌ری لی‌کدراوی پێ بیک هیناوه. وشه‌ی سه‌وز هیتزی خۆی دۆزاندووه و چۆته سهر (بوو) که بۆته دوا برگه‌ی وشه‌ لی‌کدراوه‌که. چونکه له وشه‌ی زمانی کوردیدا هیتز له‌سهر دوا برگه‌دا سه‌ره‌لده‌دا.

په‌یوه‌ندی رسته‌ی نیوان وشه‌کانی ئه‌م رسته‌یه بۆ ئه‌م واتایه به‌م جۆره‌یه:

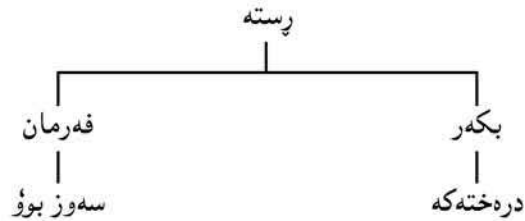

وهک ( نازاد کر بوو ) واتا پیشتر ده‌گریا.

بۆ مانای دووه‌م رسته‌که له سێ وشه‌ بیک دیت (دره‌خته‌که + سه‌وز + بوو). په‌یوه‌ندی رسته‌ی نیوانیان به‌م جۆره‌یه.

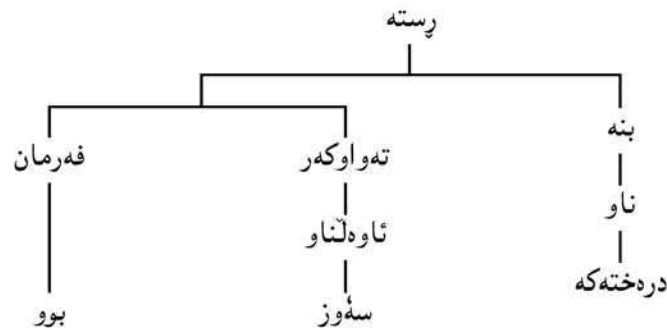

لیتره (سه‌وز) و (بوو) هه‌ریه‌که وشه‌یه‌کی سه‌ریه‌خۆیه و ئه‌رکی سینتاکسی خۆی هه‌یه. (سه‌وز) ته‌واوکه‌ری (بوو) ه بۆیه وهک وشه‌یه‌کی سه‌ریه‌خۆ هیتزه‌که‌ی خۆی پاراستووه. هه‌مان شت له‌م رسته‌یه‌ی خواره‌وه و هه‌موو ئه‌وانه‌ی ئه‌م جۆره‌ دارشتنه‌یان هه‌یه.

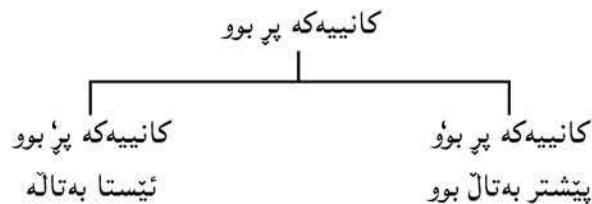

## ۲- نَواز Intonation

گۆزینی لهرینه وهی ژیتکان دهینه هۆی گۆرانی ناوازی رسته. ههر ناوازهش واتایه کی جیا به رسته ده به خشی. بۆ نمونه رسته ی.

نازاد دوینتی هات

دهیان مانای جیا ده به خشی به پیتی ناوازه که ی نه گهر خیرایی لهرینه وهی ژیتکان له سهرتاپای ئەم رسته یه دا هه مان شت بو... رسته که مانای (خه به ری) ده گه یه نی.

نه گهر خیرایی لهرینه وهی ژیتکان له سه ر وشه ی (نازاد) دا زیاد کرا. رسته که ده بیته وه لامي (کتی دوینتی هات)؟. که واتا و مه به ستیکی تری جیا له وهی سه ره وه ده گه یی نی.

نازاد دوینتی هات.

نه گهر خیرایی لهرینه وهی ژیتکان له سه ر وشه ی (دوینتی) دا زیاد کرا، رسته که ده بیته وه لامي (نازاد که ی هات)؟.

نازاد که ی هات.

نازاد دوینتی هات.

که واتا و مه به ستیکی تره و جیا وازه له وانیه سه ره وه. نه گهر خیرایی لهرینه وهی ژیتکان له سه ر وشه ی (هات) دا زیاد کرا. رسته که ده بیته وه لامي (نازاد دوینتی چیی کرد؟).

نازادا دوینتی هات.

نه گهر خیراییه کی زیاتر له وهی سه ره وه خرایه سه ر وشه ی (نازاد) یا (دوینتی) یا (هات) رسته که ده بیته پرسیار + دووپا تکرده وه (تاکید).

نازاد دوینتی هات؟ به لتی نازاد دوینتی هات لیتره مه به ست دووپا تکرده وه له سه ر (نازاد). واتا (نازاد) هاتوه نه ک که سیکتی تر.

2- نازاد دوینتی هات؟ به لتی نازاد دوینتی هات لیتره مه به ست دووپا تکرده وه له سه ر (نازاد). واتا (نازاد) هاتوه نه ک که سیکتی تر.

۲- نازاد دوینتی هات؟ به لتی (دوینتی)

لیتره مه به ست دووپا تکرده وه له سه ر (دوینتی) هاتوه نه ک رۆژتیکتی تر.

۳- نازاد دوینتی هات به لتی (هات).

لیتره مه به ست دووپا تکرده وه له سه ر (هاتنه که ی)

قسه که ری ههر زمانی ده توانی به گۆزینی ناوازی رسته که ی چه مکی سه رسورمان و تیز و گالتیه پیکردن و رهزایی و ناردهزایی و... هتد ده پرئ و ده ری خا مه به ستی کامه به شی رسته که یه... واتا ههر رسته یه ی دهیان واتا و مه به ستی جیا وازه ده به خشی به پیتی ناوازه که ی. ته نانه ت هه لوتیست و مه به ستی شاراوه و باری ده روونی قسه که ریش به هۆی ناوازی رسته که وه ده زانری و ئاشکرا ده بی.

### ناواز و چه مکی دژیه کی

رسته ی (نه که ی ده تکوژم) دوو واتای به ته وای دژیه کی هه یه به پیتی ناوازه که ی

ده سنیشان ده کرین و ده زانری.

۱- نه گهر بکه ی ده تکوژم.

۲- نه گهر نه که ی ده تکوژم.

بۆ ده رپرینی مه به ستی یه که می برگیه ی یه که می (نه که ی) کورت ده کریتیه وه و برگیه ی دووهم له پر ده وتری و وه ستانی دوا ی (نه که ی) هه یه. برگیه ی سییه می ده تکوژم به رزبونه وه یه کی خیرای له پری پتویه یه.

نه که ی ↑ || ← ده تکوژم.

بۆ ده رپرینی مه به ستی دووهم... وه ستان دوا ی وشه ی (نه که ی) نییه. برگیه ی دووهمی نه که ی نزمبوونه وه یه کی خیرای پتویه یه. برگیه ی سییه می (ده تکوژم) ده گوشری.

ده ستنیشان کردنی (نوته ی) ههر رسته یه ک واتا ناوازه که ی و سروشتی ههر برگیه ییک به بیئ نامیری Spectogram ناکری. له راستییا ئەم لایه نه ی زمان نه وه نده، سرکه، تازه ترین و پیشکوه وتوو ترین نامیری ش ناتوانی هه موو لایه نه کانی به وردی ده ستنیشان

### پهراویزه کان:

۱- مهبهست له ناستهکان (فونۆلۆجی - مورفۆلۆجی - سینتاکسی - سیمانتیکی) یه.  
۲- Pitch پهلای ئاوازه (درجه النغم). له کوردییا ئاواز بۆ Intonation به کار هیتراره. به لای منهوه (رهوت) بۆ Pitch دهگونجی. هیوادارم وشه پهکی له بارتر بدۆزرتتهوه بۆ Pitch تهگر تهمه پهسند نهکرا.

۳- (ههلس) و (کهوت) بهرامبهه (Falling) و (Rising) پیتشیار دهکههه.  
۴- بۆ نیشانهکان سهیری لاپهه (ix) ی سهراوه ژ (5) بکهه.

1- Fromkin and Rodman (1979) An Introduction to language. second Edition.

2- Jones. D. (1979) An outline of English Phonetics. Cambridge.

3- Hockett. C. F. (1985) A course in modern Linguistics.

4- Mackenzie. D. N. (1962) Kurdish dialects studies - London.

5- Robins. R. H. (1971) General Linguistics. Longman.

6- Oconner. J. D. (1971) Advanced phonetic reader. Cambridge university press.

7- Oconner and Arnold. C. F. (1973) Introduction of colloquial English.

\* نهم وتاره له گۆفاری رۆشنییری نوی، ژماره (۱۳۴) سالی ۱۹۹۴، لاپهه ۱۳-۱۶ بلاوکراره تهوه.

کات. بۆ به له سه رهتای نهم باسه دا و تمان ریزمان ده توانی لایه نیکی زۆر که می زمان بخاته روو.

### ۳- تۆن Ton

ژماره پهکی زۆر له زمانانی جیهان به (تۆنی) ناو ده برین. له م زمانانه دا هه مان ریزه دهنگ چهند مانایه کی جیاواز ده به خشی به پیتی (تۆن) ده که ی.

(تۆن) له سه ره وشه ی یه ک مورفیمی یه ک پرگه یی به رچاو ده که وئ و تاییه ته به و زمانانه ی به Isolating ناو ده برین وه ک زمانی (چینی) و (تایله نندی) و (نیوی) و (توی).

بۆ نمونه له زمانی چینیا نهم ریزه دهنگه (ta) چوار مانای جیا ده به خشی به پیتی تۆنه که ی.

۱- مه زن (ta) له به رزیبه وه بۆ نزمی.

۲- لیدان (ta) نزم و له پر به رز.

۳- سمین (ta) له نزمیبه وه بۆ به رزی.

۴- به رزکردنه وه (ta) ناسایی ناسویی.

له زمانی تایله نیدا وشه پینج تۆنی هه یه... هه ر تۆنه ی مانایه ک ده به خشی بۆ نمونه ریزه دهنگی (naa) نهم پینج مانایه ی هه یه.

۱- نازناو (naa) نزم.

۲- برنج (naa) ناوه راست.

۳- بچووکتترین خالی یا پوو (naa) به رز.

۴- روومهت (naa) له به رزیبه وه بۆ نزمی.

۵- تهستوو (naa) له نزمیبه وه بۆ به رزی.

## لیلی له زمانی کوردیدا...

لیلی Ambiguity له زمانا ئهوهیه دهربرینیکی زیاتر له ماناییکی بیهخشی. دوو جوړی لی دهستنیشان کراوه.

۱- لیلی مورفولوجی.

۲- لیلی سینتاکسی.

لیلی له ئاستی مورفولوجیدا ئهوهیه وشهییکی یا مورفیمیکی (بهتهنیا) بییستری یا بخوینریتهوه گوینگر یا خوینر بهزیاتر له ماناییکی تیی بگا. وهک (پواندن، بار، لایدا، خوین، ران... هتد) که ئهه واتیانهیان دهریته پال.

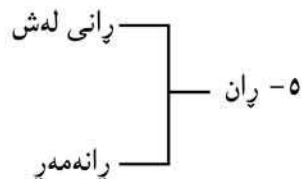
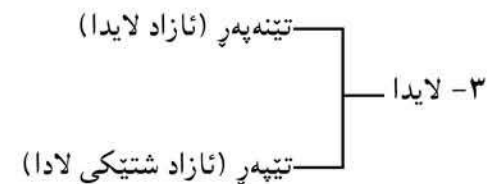

وشه هیه تهنیا له نووسیندا لیلّه... بهیستن لیلیهکهی دهریتهوه. وهک (سهوزه) له وتندا ئهگهر هیز stress خرایه سهر برکهی یهکهه دهیته سیفهتیکی دهریته پال شتیکی<sup>(۱)</sup>. وهک (گیا سهوزه- Sa'wza) ئهگهر هیز خرایه سهر برکهی دووهم واتای (خواردمه نیی سهوزه- Sa'wza) دهگهییتی.

هوی ئههه ئهوهیه (ه) جاری وهک دانهییکی مورفولوجی و جاری وهک سینتاکسی لهگه (سهوز) دا دهردهکهوی و اتا (ه) دوو مورفیمی جیای هاودهنگن. Homophon. له حاله تی مورفولوجیدا دهچیته سهر (سهوز) وشه و مانای تازهی لی دادهپرتی. هیزهکه دهگوتیته سهر دوا برکه (چونکه له زمانی کوردیدا هیز لهسهر دوا برکهی وشه دا سهر ههله دا).

له لاییکی ترهوه (ه) وهک دانهییکی سینتاکسی دهچیته سهر (سهوز) بو دهرپینی (پیکهوتن و کات) لهه حاله ته دا کار له شوینی هیز ناکات<sup>(۲)</sup>. هیز له نووسیندا دهرناکهوی بوئه ئهگهر بهتهنیا بهرچاو کهوت بهلیل له قهلهه دهری. له وتندا لیلیهکهی نامینی. نمونهی تری ئهه جوړه (برایه تی - ورده... هتد)





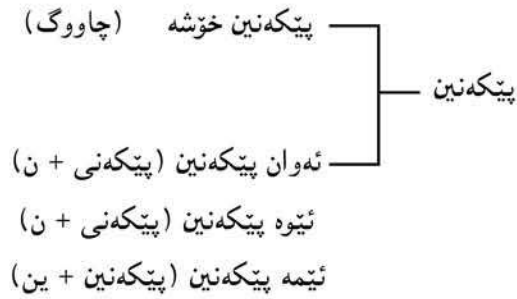

ئەم جوۆره لیتلییانه هه موو له رسته دا نامیتن.

### لیلی له رسته دا

رسته لیلە ئەگەر زیاتر له ماناییکی بوو. چەند هۆییکی هه به و به چەند جوۆری لیک دەدریتته وه.

یه کهم - هه بوونی وشه ی (فره واتا) Polysemous له رسته دا وهک له:

ئازاد نازار له دل ده رویتنی.

ئەم دوو واتا دژیه که ی هه به:

۱- نازاد نازار ده خاته دل.

۲- نازاد نازار له دل لا ده با.

هۆی ئەمه ئەوه به وشه ی (ده رویتنی) ئەم دوو مانایه ی ده خریتته پال (۱- چاندن. ۲- تیپه ری رۆیشتن).

دووه م: جیا بی له ئاوازی رسته دا Intonation وهک له رسته ی:

هه ر چوار یان هاتن.

ئەم دوو واتایه ی هه به:

۱- هه موو. چوار بوون و هه موو هاتن. بۆ ئەم واتایه وزه ی زیاد ده خریتته سه ر (هه ر).

۲- زیاتر بوون له چوار و ته نیا چوار یان لی هاتن.

بۆ ئەم واتایه وزه ی زیاد ده خریتته سه ر (چوار).

رسته ی (هه ر چوار یان ئاماده بوون) ئەم چوار واتایه ی ده خریتته پال.

۱- هه موو چوار بوون و هه موو (له رابردو دا) ئاماده بوون.

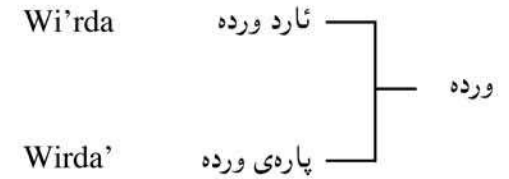

وشه هه به له نووسیندا له دوو رووه وه زیاتر لیلە. به وتن به شیکه لیتلییه که ی ده رویتته وه. وهک (نوستن - هاتن) له م وشانه دا ئەگەر هیتز خرایه سه ر برگه ی دووه م چه مکی چاوگی و ناوی ده گه بیین. (نوستن خوشه). ئەگەر هیتزه که خرایه سه ر برگه ی یه که م چه مکی فرمانی ده گه بیین. ئەم دارشتانه له چه مکی فرمانیدا دیسان لیلن چونکه راناوی که سی دووه م و سییه می کو (ن) هاوده نگن.

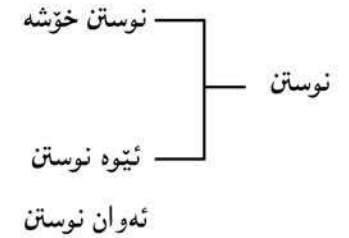

هه موو چاوگه تینه په رکان به ر ئەم جوۆره لیتلییه ده که ون. له (چوون - مان) دا لیلی سی رووییه. چونکه یه ک برگه یین به وتن شوینی هیتز ناگۆری.

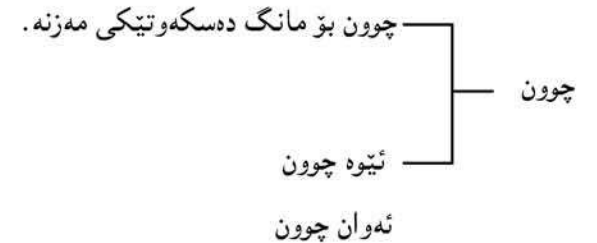

له (یائی) تینه په ردا لیتلییه که ده بیته چوار رووی. وهک (پیکه نین - پژمین - خزین -) که راناوی که سی یه که می کو (ین) یان ده چیتته سه ر... (ی) راناو له گه ل (ی) ی ره گی رابردو له ناو یه کتردا ده تویتته وه ده بن به یه ک (ی).



۲- هه موو چوار بوون و هه موو (ئیسستا) ئاماده بوون.

۳- له چوار زیاتر بوون ته نیا چواربان (له رابردوودا) ئاماده بوون.

۴- له چوار زیاتر بوون ته نیا چواربان (ئیسستا) ئاماده.

هۆی ئه مه ئه وه یه سه رباری ئه وه ی له سه ره وه له باره ی (هه رچواربان) روون کرایه وه، (ئاماده بوون) یش دوو واتا و په یوه ندی جیا ده گه یینی، به پتی شوتنی هیتز.

ئه گه ر هیتز خرایه سه ر (بوو) واتای کاتی ئیسستا ده گه یینی. ئه گه ر خرایه سه ر (ئاماده) واتای کاتی رابردوو ده گه یینی.

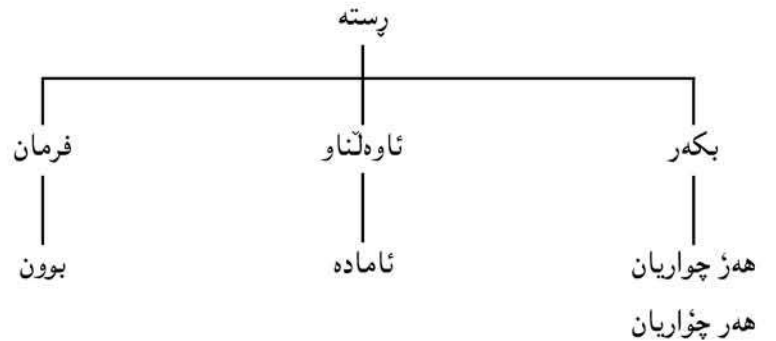
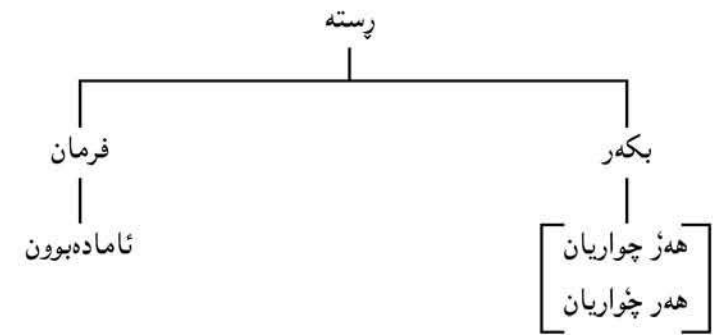

سپیه م: هه بوونی دوو په یوه ندی جیا له نیوان به شه کانی رسته له بنجدا - deep struc- ture و ده رنه که وتنی ئه م جیا وازییه له سیمادا Surface structure. وه ک له:

ئاواز و ئاهه نگی خوشکم چوونه هه ولیر. دوو واتای جیای هه یه:

۱- ئاواز و ئاهه نگی هه ردووک خوشکم.

۲- هه ر ئاهه نگی خوشکم.

ئه م دوو په یوه ندییه له بنجدا به م شیوه یه روون ده کرتیه وه.

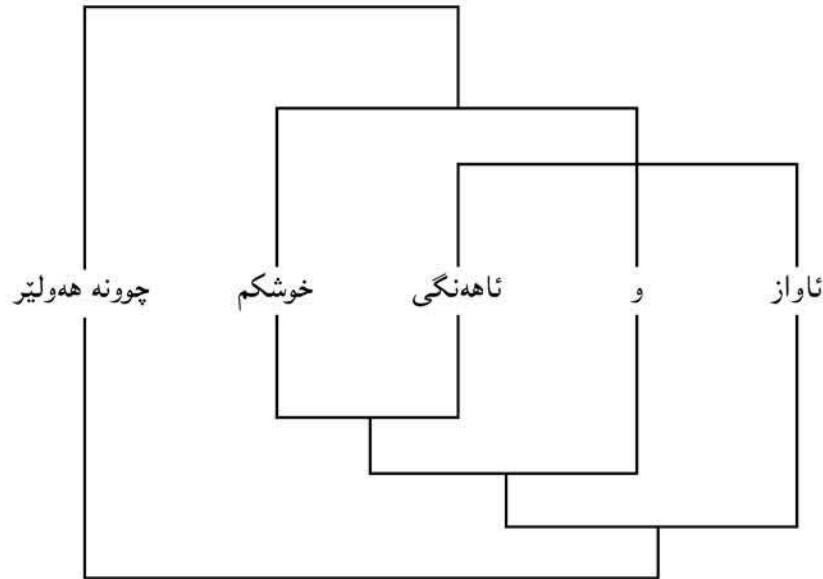

چواره م: له ئه نجامی سه پاندنی هه ندی یاسای گوێزانه وه... یاسای جیا دوو رسته ی جیا (له بنجدا) ده کهن به هاوسیما. بو ئه مونه رسته ی (پتیم ده شکتی).

ئه م دوو واتایه ی هه یه:

۱- قاچم ده شکتی.

۲- من ده توانم بیشکیتیم.

به گوێره ی واتای یه که م: له زمانی کوردیدا یاسایتیک هه یه به هۆیه وه ده شی راناوی جودای هه یی بکه ری به لکاو. به پتی ئه م یاسایه (پتی من) ده بیته (پتیم). که (م) جیی (من) ده گری ده وری (ی) به ستن نامینی و لاده چی. به م یاسایه رسته ی (پتی من ده شکتی) ده بیته (پتیم ده شکتی).

به گوێره ی مانای دووهم: له زمانی کوردیدا یاسایتیک هه یه به هۆیه وه راناوی جودای به رکاری ده شی به راناویکی لکاو جیگیر بکه ری ئه گه ر راناوه که دوا ی (به) بی (به) ده بیته (پتی). به م یاسایه (به من) ده بیته (پتیم) و رسته ی (به من ده شکتی) ده بیته (پتیم)

دهشکێ) که له گهڵ ڕستهکهی پيشوودا ده بپتته هاوسیما<sup>(3)</sup>.

ڕستهی (پیتی دهخوری) ئەم سێ واتایه ی ههیه:

1- قاچی (وهک خواردن) دهخوری.

2- قاچی (وهک ههست و نازار) دهخوری.

3- دهتوانی بیخوا.

بۆ ئەم لیلییه دوو هۆ دهستنیشان دهکری.

1- (دهخوری) دوو واتای ههیه.

2- (پیتی) سێ مانا و په یوهندی جیای ههیه.

(به ئەو)، که (ئەو) دهکری به (ی)

(به) ده بپتته (پیتی)

(پیتی ئەو) که (ئەو) دهکری به (ی)

پیتی (ی) به ستن لادهچی (پیتی + ی) ده بپتته (پیتی)

(ئەو پیتی دهخوری) (ی) ی پیتی

ئهرکی ڕیکهوتن جیبه جی دهکات

پیتی (ئەو) دهخوری

ڕستهی (نهرۆی دهتکوژم) ئەم دوو واتا دژیه که ی ههیه.

1- ئەگەر نهرۆی دهتکوژم.

2- نهرۆی ئەگینا دهتکوژم.

هۆی ئەم لیلییه ئەوهیه. ئەم ڕستهیه دوو بنجی ههیه. جارێ وهک ڕسته بپتکی (نهی) داخوازی و جارێ وهک ڕسته بپتکی (مهرجی). به پیتی یاساییکی گوتزانوه نامرازی (ئهگەر) ی لێ لابراره. له وتندا به تاوازی ڕسته که ماناکان لیک جیا دهکرتنه وه.

له ناو چوارچێوهی زمانیکدا ئەگەر یهک ڕسته له ماناییکی زیاتر به خشی ئەوه ئەم

ڕستهیه زیاتر له بنجیکی ههیه. یاسای گوتزانوهی جیا له سیمادا وهک یهکیان لێ دهکات.

ئەگەر چەند ڕسته بپتکی جیاواز هه مان واتایان به خشی ئەوه ئەم ڕستانه یهک بنجیان ههیه. وهک

ا- قاله حه مه ی کوشته. [ یهک بنج  
ب- حه مه به دهستی قاله کوژرا. ] دوو سیمما

ا- من تو ده بینم [ یهک بنج  
ب- تو ده بینم ] سێ سیمما  
ج- ده تبینم

به ستنی چەند ڕسته بپتکی جیاواز به هه مان بنجه وه و هه مان ڕسته به چەند بنجیکی جیاواز وه گرن گترین لایهن و به ردی بناغه ی پتیره ی گوتزانوهیه - Transformation Generative theory

په راویزه کان:

(1) و (2) بۆ زانیاری زیاتر له باره ی ئەم لایه نانه ی زمانی کوردی سهیری سه رچاوه ی ژماره (2) بکه.

(3) بۆ یاسا کانی گوتزینی پاناوی جودا به لکاو له زمانی کوردیدا سهیری سه رچاوه ی ژ (1) بکه.

سه رچاوه:

1- وریا عومەر ئەمین (1986) ڕیزمانی پاناوی لکاو - به عداد.

2- وریا عومەر ئەمین (1994) هیتز و تاواز - گوژاری ڕۆشنییری نوێ ژ (134).

3- Amin, W. O. (1976) Some fundamental rules of Kurdish syntax structure - London. University.

4- Lyons, J (Ed) (1970) New Horizons in Linguistics.

5- Palmer, F. R. (1976) Semantics - Cambridg.

\* ئەم وتاره له گوژاری ڕۆشنییری نوێ، ژماره (136) سالی 1995، لاپه ره 66-69 بلاوکراوه ته وه.

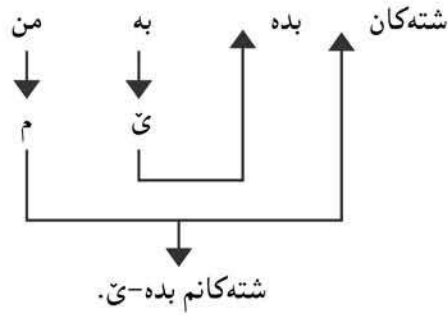

لیتره دوو بزویینی (ه) و (ئ) که وتنه پال یهک دهنگی (ی - y) ی کپ له نیتوانیا نا دهرده که وئ و ده بیته:

شته کانم بده بی

هه ندئ جار له جیاتی ئه م (ی) یه (ر) دهرده که وئ

شته کانم بده ری

جاری واش هه یه (ه) ده تویتته وه و ده بیته شته کانم بدئ.

له (کۆ) دا (ن) ی کۆ ده که ویتته نیتوان بزویینه کان بۆ به ئه م (ی) یا (ر) یه دهرناکه ون.

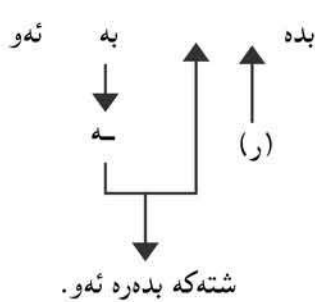
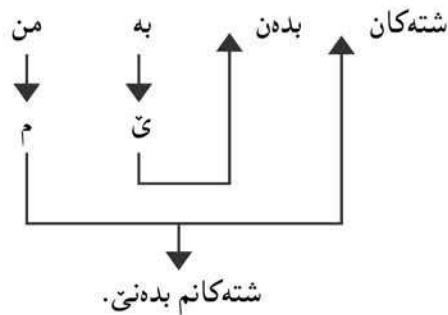

له رسته ی (شته که بده به ئه و) دا ده شی پیشبهنندی (به) به پاشبهنندی (ه) جیتیگیر بکری. له م حالته ته دا دوو (ه) ده که ونه پال یهک. لیتره ناشئ (ی) له نیتوانیا نا دهرکه وئ و (ر) دهرده که وئ. جار هه یه یه کئ له (ه) کان ده قرتئ و پیویست به (ر) ناکات.

## له یاسا دهنگییه کانی زمانی کوردی

که دهنگه کانی زمان ده که ونه پال یهک بۆ دارشتنی دانه ی گه وره تر (برگه - وشه - رسته)، کار لیک ده کن. له ئه نجامی ئه م کارلیک کردنه دهنگ هه یه ده گۆری... هه یه په یا ده بی... هه یه ده قرتئ و ده تویتته وه... هتد...

ئه و به شه ی زانستی زمان که یاسا کانی ئه م لایه نه ی زمان ده ستنیشان ده کات به فۆنۆلۆجی Phonology نا وده برئ. ئه م باسه هه ندئ له یاسا فۆنۆلۆجییه کانی زمانی کوردی ده خاته پروو.

### ۱- یاسای دهرکه وئنی (ر)

له گه ل فرمانی (دان - گه یشتن - کردن چوون- هاتن<sup>(۱)</sup>... هتد، ئه و ناوه یا راناوه ی له دوا ی پیشبهنندی (به) دهرده که وئ به راناوی لکا و دهر پرا<sup>(۲)</sup>. پیشبهنده که ده بیته پاشبهندیکی فرمانی و قالبی (ئ) ده گرتته خۆ.

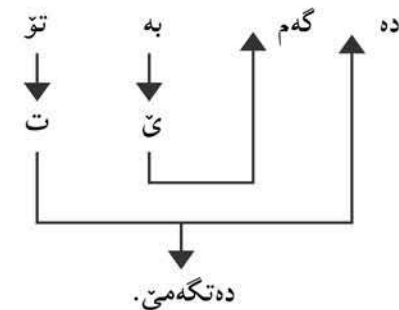
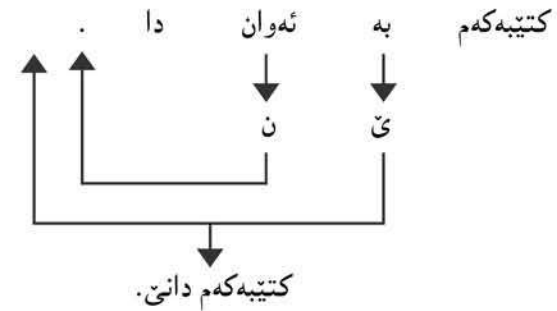

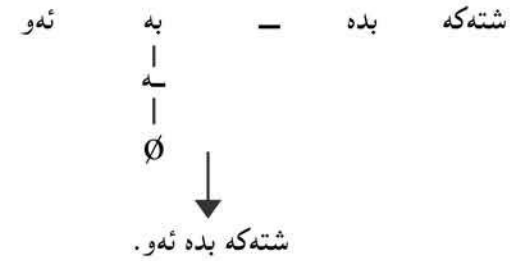

له کۆدا (ر) دهرناکهوئ چونکه (ن) ی کهسی دووهمی کۆ له نیوان دوو (ه) کاندا دهردهکهوئ.



له فرمانه لیکدراوهکانی به پاشگری (هه) ی وهک (کردنهوه - خواردنهوه - چونهوه... هتد) له داخوازی تاکدا که دوو بزوتنه دهکهونه پال یهک (ر) له نیوان دوو بزوتنه کهدا دهردهکهوئ.

- دهرگا که بکه [ر] هوه ← بکه رهوه
- نهم شیره بخۆ [ر] هوه ← بخۆ رهوه
- بچۆ [ر] هوه ← بچۆ رهوه

له کۆدا (ن) دهردهکهوئ پتویست به (ر) ناکات  
دهرگا که بکه نهوه  
نهم شیره بخۆ نهوه

هه ندی جار بزوتنه کان له ناو یهکا ده توئنهوه پتویست به (ر) ناکات.

- دهرگا که بکه - هوه ← دهرگا که بکه وه
- نهم شیره بخۆ - هوه ← نهم شیره بخۆ وه

۲- یاسای دهرکهوتن (ت)

یه کهم: نهو پیتشبه ندانیه که له گه ل نهو جوړه فرمانانه دا دهرده کهون که چه مکی گوئزانه وه ده که یه نن (وهک چوون بو - ناردن بو - دان به... هتد) ده شی پیتشبه نده که به پاشگری (ه) جیگیر بکری.

۱- ۱- چووم بو هه ولیر.

ب- چومه هه ولیر

۲- ۱- ناردیان بو ئاسمان

ب- ناردیانه ئاسمان

۳- ۱- دام به ئازاد

ب- دامه ئازاد

۴- ۱- هینایان بو ئیره

ب- هینایانه ئیره

لهم جووته رستانه ی سه ره وه پیتشبه ندی رسته ی (ا) له (ب) دا به پاشبه ندی (ه) جیگیر کراوه و هه مان و اتا و ئهرکی ریزمانی به جی ده هینی. ئه گه ر کاتی فرمانه که خرایه ئیسته ی ته و او Present Perfect<sup>(۳)</sup> (ت) له نیوان دوو بزوتنه که دا دهرده کهوئ. {ه} ی نیشانه ی کات و {ه} ی پاشبه ند.

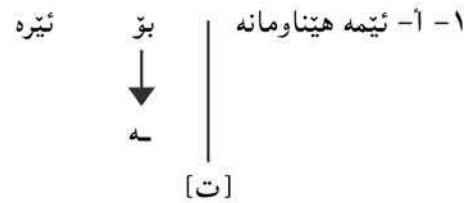

ب- ئیمه هینا ومانه ته ئیره.

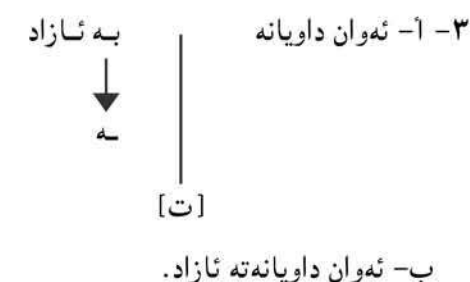
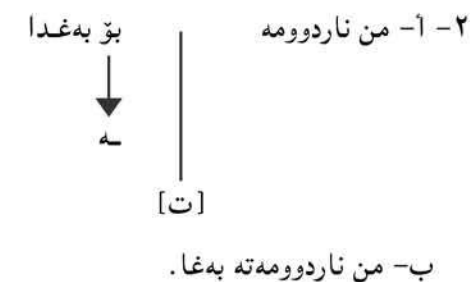

ئەگەر رەگی فرمان بەکپ Consonant کۆتایی هاتبێ. بەنەمانی رانای لکاوی کەسی، [وو]ی نیشانهی کاتی ئیستای تهواو دەبێته [ۆ] و [ه] نامینی. وهک [ناردن] رەگی رابردووی به [د] کۆتایی دێ [نارد]. لەم رێستانه دا.

- ۱- ئیمه ناردوومه به غا.
- ب- ئیمه ناردوومه ته به غا.
- ج- ئیمه ئازادمان ناردۆته به غا.

ئەگەر رەگی فرمان بەزۆتین Vowel کۆتایی هاتبێ [وو]ی نیشانهی کاتی ئیستای تهواو بەکپ خۆی دەردهخا و (ه) ناتۆتتهوه وهک له هینان - دان برین... هتد .

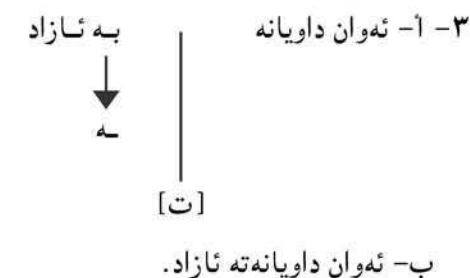

- ۱- ئیمه هیناومانه به غا.
  - ب- ئیمه هیناومانه ته به غا.
  - ج- ئیمه ئازادمان هیناوه ته به غا.
- (hênâ wata)
- ۲- ئیوه زۆر رووتان داوه ته ئەو.
- (dâwata)
- ۳- تو چاوت بریوه ته ئەو.
- (brîwata)

لەگەڵ فرمانی تینەپەر ئەم یاسایە تەنیا لەگەڵ بەکەری کەسی سێیه می تاکدا دەردهکەوی چونکە لەم حاله ته دا رانای لکاو هیچ نیشانه یهکی نییه .

۱- گەر رەگ کۆتایی بەکپ هاتبێ وهک له (رۆیشتن)دا.

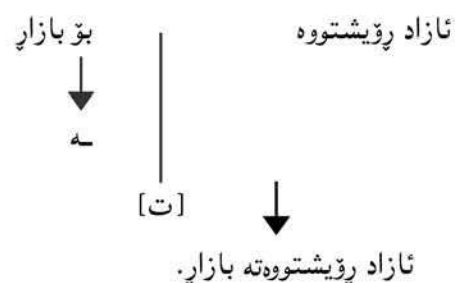

ب- گەر رەگ کۆتایی بەزۆتین هاتبێ وهک له (پەڕین)دا:

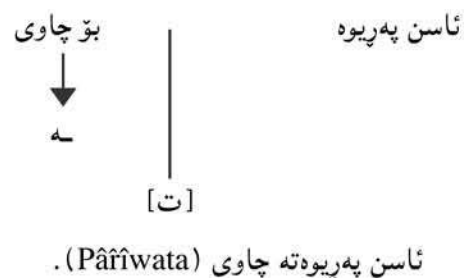

دوووم: ئەگەر فرمانی لیکدراو بەپاشگری (-هوه) بخریتە کاتی ئیستەمی تەواو تەواو، [ت] لە نیوان (ه)ی نیشانەیی کات و (ه)ی (-هوه)دا دەردەکەوێ و هەمان ئەو یاسایانەیی لەسەرەوه باس کران بەسەریا دەسەپێ.

خواردووومەتەوه ← تاوم خواردووتەوه

### یاسای دەرکەوتنی (تی):

کە راناوی لکاوی کەسی سێبەمی تاک (ی) لەگەڵ (ه)ی فرمانی بێ هێز دەکەونە پال بەک مۆرفیمی پووج empty morphem (تی) دەردەکەوێ:



من خویندووومە

تۆ خویندوووتە

ئەو خویندووویە (تی)

ئیمە خویندووومانە

ئێوه خویندوووتانە

ئەوان خویندووویانە

### یاسای دەرکەوتنی (ی):

لە ئەجمامی لیکدانی مۆرفیمەکان ئەگەر دوو بزویین کەوتنە پال بەک، بەشێوەیەک گشتی (ی) لە نیوانیاندا دەردەکەوێ.

مامۆستا + ان ← مامۆستایان

چەقۆ + هکە ← چەقۆبەکە

رێ + هکە ← رێبەکە

ئەم پەنجەرە + ه ← ئەم پەنجەرەییە

لە هەندێ حالتدا یەکێ لە بزویینەکان دەتوێتەوه و پێویست بە (ی) ناکات:

ا- ئەگەر دوو (ه) کەوتنە پال بەک بەمەرجی (ه)ی دوووم ئەرکی رێزمانی نەبێ:

پەنجەرە + هکە ← پەنجەرەکە

بەلام لەم نمونانەیی خوارەوه ناتوێتەوه چونکە (ه)ی دوووم ئەرکی رێزمانییان هەبێ (ی) لە نیوانیاندا دەردەکەوێ:

ئەمە ئەستێرە + ه ← ئەمە ئەستێرەییە

ئەم پەنجە + ه ← ئەمە پەنجەییە

تازاد گەرە + ه ← تازاد گەرەییە

ب- ئەگەر دوو بزویین کەوتنە پال بەک و بێکێکیان کورت و ئەویتریان درێژ کورتەکە دەتوێتەوه:

منالەکە + ان ← منالەکان

ج- ئەگەر دوو (ی) کەوتنە پال بەک... لەناو یەکترا دەتوێتەوه و دەبن بەیەک (ی):

ئیمە قوتابی + ین ← ئیمە قوتابین

د- ئەگەر راناوی لکاو (ین - یت) لەگەڵ رەگی فرمان (یا وشە بێ) دەرکەوت بەبزویین کۆتایی هاتبێ (ی) راناو شێوەی کپ consonant دەگرێتە خۆ:

تۆ سووتایت sût-â-yt

ئیمە تازاین âz-â-yn

ئەگەر رەگی فرمان بەکپ کۆتایی هاتبێ (ی) راناو شێوەی بزویین دەگرێتە خۆ:

تۆ پیاویت Pyâw-ît

ئیمە هاتین hât-în

پهراویزهکان:

۱- (ئ) رهگی داهاتووی (هاتن)ه، که (ده)ی لهگهلا دهردهکهوئ (سه) دهتوتتهوه. (ده + ئ + م ← دیم). داخوازییهکهی (وهه) ناویزهیه له ههئدی شتیهدا بهیاسا وهردهگیری.

ب + رهگی داهاتوو

ب + ئ ————— بین

ب + ئ + ن ————— بین (کۆ - وهرن)

لهوانیه له بناغهدا (هیت) رهگی داهاتووی (هاتن)بئ، بۆ سووککردنهوه سواوه و تواوتهوه (ده + هیت + م ← دههیم). له کرمانجی ژووورودا ئهم (هیت)یه ماوه.

ئهز دههیم

۲- بۆ پیشهبندهکان و پهیرهئندیان بهراناوی لکاوهوه و یاسای گۆزینیان سهیری سهراچاوهی ژ (۳) بکه. ۳- ئیستای تهواو Present Perfect: ئهو کارهیه که پرووی دا و تهواو بوو بهلام تهئسیری مایه ئیستا. یاساکهی ئهمهیه.

[رهگی رابردوو + وو + راناوی لکاو + ه] [لهگهئ تینهپهردا (ه) تهنیا] لهگهئ کهسی سییهمی تاکدا دهردهکهوئ.

**لهگهئ تینهپهردا**      **لهگهئ تیهپهردا**

من خواردووومه	من نوستووم
تۆ خواردووته	تۆ نوستوویت
ئهو خواردوووته	ئهو نوستووه
ئیمه خواردووومانه	ئیمه نوستووین
ئیهوه خواردووتانه	ئیهوه نوستوون
ئهوان خواردوویمان	ئهوان نوستوون

بۆ یاساکانی کاتهکانی زمانی کوردی سهیری ئهم باسه بکهن.

وریا عومهر ئهمین (۱۹۸۶) ههئدی یاسای مۆرفۆلۆجیی داریشتنی فرمان. گ. رۆشنبیری نوئ ژ (۱۰۹).

سهراچاوهکان:

۱- وریا عومهر ئهمین (۱۹۸۴) یاسایکی فۆنۆلۆجی، گ. رۆژی کوردستان ژ (۶۶).

۲- وریا عومهر ئهمین (۱۹۸۶) یاسای دهرکهوتنی (ر)، گ. رۆژی کوردستان ژ (۷۲).

۳- وریا عومهر ئهمین (۱۹۸۶) پاشهبندهکان، گ. کۆزی زانیاری، ژ (۱۵).

\* ئهم وتاره له گۆفاری رۆشنبیری نوئ، ژماره (۱۳۶) سالی ۱۹۹۵، لاپهه ۶۶-۶۹ بلاوکراوهتهوه.

## ره‌خه‌ی ناره‌خه

\* ماموستا محهمه‌د معروف فه‌تاح له باسیکیدا ئەلحی «کاری ساده له کوردیدا نییه»<sup>(۱)</sup>. د، ئاوره‌حمانی حاجی مارف ئەمه به‌راست نازانیت و له وتاریکی ره‌خه‌ییدا<sup>(۲)</sup> به‌پیتی بۆچوونی خۆی هه‌ول ئەدات پیچه‌وانه‌ی ئەمه ساغ کاته‌وه. له باره‌ی ئەم باسه‌یه‌وه چهند تیبینییه‌ک پیشکەش ئەکەم.

\* به‌پیتی پێره‌وه تازه‌کانی زمانه‌وانی و مه‌نتیقی په‌یوه‌ندی نیوان که‌ره‌سه‌کانی زمان، کاری ساده نه‌ک هه‌ر له کوردیدا، به‌لکو له هیچ زمانیکا نابێ هه‌بێ.

\* (پابردوو) و (داهاتوو) دوو چه‌مکی سیمانتیکی جیان و سه‌ر به‌که‌ره‌سه‌ی گشتی universal features<sup>(۳)</sup> زمان. بۆیه ئەبێ مۆرفیمی کاتی پابردوو و داهاتوو له هه‌موو زمانیکا هه‌بن. ئەم مۆرفیمانه له هه‌ر زمانیکا به‌جۆری خۆیان له سیمادا Surface structure ده‌رئه‌خه‌ن.

\* له زمانی کوردیدا به‌شیکێ ئەم مۆرفیمانه قالبی ئاشکرایان Overt Form هه‌یه. به‌شه‌که‌ی تر که‌ پێژه‌بیکێ که‌مه<sup>(۴)</sup>، له‌و جۆزه‌ن که‌ به‌ضمنی implicit ناو ئەبرێن. وه‌ک [هیشت - هیل / وت - لی / دروو / بیست / مان - مین... هتدا] ئەمانه له‌ پتی شیکردنه‌وه‌ی سیسته‌ماتیکی و ده‌ستنیشانکردنی په‌یوه‌ندی سیمانتیکی نیوان که‌ره‌سه‌کانی زمان له‌ بنجدا Deep structure ساغ ئەکرێنه‌وه. ئەمه له‌ ده‌سه‌لاتی پێره‌وی (تقلیدی) دا نییه چونکه ئەم پێره‌وه هه‌ر دیوی ده‌ره‌وه‌ی زمان ئەبینێ و سه‌یری زمان ناکات وه‌ک سیسته‌میکی ئالۆزی فره‌ رووی په‌یوه‌ندیدار. بۆیه هه‌ر لیکۆلینه‌وه‌یه‌کی زمان به‌پیتی ئەم پێره‌وه ساکار ده‌رئه‌چێ.

\* له زمانی کوردیدا شه‌ش حه‌وت کار هه‌ن که‌ ره‌گی پابردوو و داهاتوو یان هاوده‌نگن. د، ئاوره‌حمان ئەمه‌ی کردۆته به‌لگه‌ی هه‌ره به‌هیزی بۆ سه‌لماندنی راکه‌ی و ئەلحی ئەمانه «که‌ له‌یه‌ک کاتدا ره‌گیش بن و قه‌دیش بن ئەوه بی بیرکردنه‌وه ده‌زانین له‌ یه‌ک مۆرفیم پیکهاتوون»<sup>(۵)</sup>... بۆ ئەمه ئەلیم:

۱- ده‌رپینی (بی بیرکردنه‌وه) له‌ زانستا نییه و جیی نابیتته‌وه و نابێ خاوه‌ن ناسناوی ئاکادیمی ئەم جۆره ده‌رپینانه به‌کاربه‌ینی و بی بیرکردنه‌وه بریار بدات. میژووی زانست

بۆمان ئەگیرته‌وه که‌ زۆر دیارده بۆ هه‌زاران سالیش به‌راستی زه‌ق زانرابوو. له‌ ئەنجامی بیرکردنه‌وه‌دا ده‌رکه‌وت وانیه<sup>(۶)</sup>.

۲- ده‌رنه‌که‌وتنی مۆرفیمی کات له‌گه‌ڵ شه‌ش حه‌وت کاردا ناکرێ به‌قیاس بۆ زمانێ... ئەمه وه‌ک ئەوه وایه بلتین راناوی لکاو له‌ زمانی کوردیدا نییه چونکه له‌گه‌ڵ که‌سی سییه‌می تاکی پابردوو تینه‌په‌ردا راناوی لکاو هیچ سیمایکی نییه و ده‌رناکه‌وی.

۳- ژماره‌بیکێ زۆر کار له‌ کوریدا مۆرفیمی (پابردوو) و (داهاتوو) یان به‌پێره‌وی پروبه‌رووکردنی مۆرفۆلۆجی<sup>(۷)</sup> morphological identification به‌ناسانی له‌ ره‌گ جیا ئەکرێنه‌وه. وه‌ک (سووتا - سووتی، برژا - برژی، زا - زی، خنکا - خنکی، گریا - گری) و زۆری تر... له‌مانه‌دا (سووت - برژ - ز - خنک - گر) ره‌گن. (ا) و (ئ) مۆرفیمی کاتی پابردوو و داهاتوون.

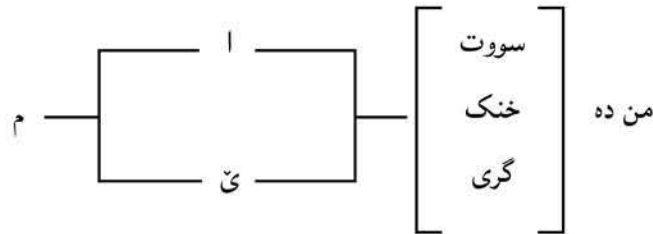

\* ئەوه‌ی ساغی ئەکاته‌وه که‌ (ا) و (ئ) مۆرفیمی پابردوو و داهاتوون. ۱- دارشتنی بکه‌ر دیار و نادیاره<sup>(۸)</sup>.

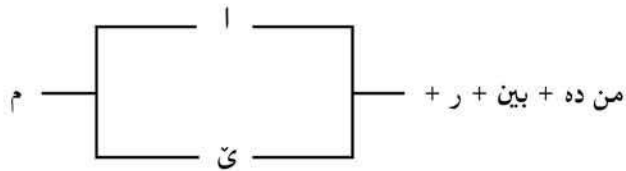

ب- ره‌گی کاری (دالی) بکرێ به‌داهاتوو (ا) ئەبیتته (ئ) [چاند - چین، سپارد - سپیر، نارد - نیر... هتدا]<sup>(۹)</sup>.

ج- له‌ کردنی تینه‌په‌ر به‌تیه‌ر و دارشتنی کار له‌ ناوی سروشتیه‌وه (اند) بۆ پابردوو (ین) بۆ داهاتوو ئەخریتته سه‌ر ره‌گ و ناوه سروشتیه‌که... له‌مانه‌شا (ا) له‌ پابردوو‌دا و (ئ) له‌ داهاتوو سه‌ر ده‌رئه‌هین.



۴- ژماره‌ی پیکه زۆر رهگ هه‌ن که مۆرفیمی رابردوو یان ناشکرایه بۆ کردنی ئەمانه به‌داهاتوو ئەم مۆرفیمه لادەبرئ.

- دهخه‌وتم / دهخه‌وم      ت - Ø
- دهخزیم / دهخزم      ی - Ø
- دهمهینا / دههینم      ا - Ø

\* ئەمانه به‌پێره‌وی نیشانه‌دار - بێ نیشانه - Marked Unmarked لیک جیا ئەکرینه‌وه. وه‌ک له‌ زمانی ئینگلیزیدا I walked رۆیشتم و I walk ئەرۆم کاری رسته‌ی یه‌که‌م مۆرفیمی رابردوو له‌گه‌لا ده‌رکه‌وتوو... له‌ داهاتوودا هیچ نیشانه‌یه‌کی دیاری نییه.

۵- (دروو - گروو - به‌ست - بیست... هتد) له‌و کارانه‌ی زمانی ئینگلیزی ئەکه‌ن که نه له رابردوو نه له داهاتوودا هیچ نیشانه‌ی پیکه کاتیان له سیمادا له‌گه‌لا ده‌رناکه‌وی shut, Put, cut... هتد.

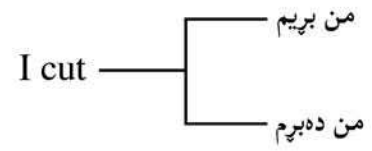

\* باری هه‌لوێست Context of situation یا په‌یوه‌ندی سیسته‌ماتیکی نیوان به‌شه‌کانی رسته (رابردوو) له (داهاتوو) له سیمادا جیا ئەکاته‌وه بۆ نمونه ده‌رکه‌وتنی ئاو‌ه‌لفرمان yesterday I cut my Finger / Often I cut my Finger.

له‌ کوردیدا سیسته‌می راناوی لکاو ئەم ده‌وره‌ ئەگێرئ و رابردوو ئەم جوژه فرمانانه له داهاتوو یان له سیمادا جیا ئەکاته‌وه (ده‌ماندروو - ده‌درووین)<sup>(۱۰)</sup>.

۶- ئەگه‌ر ئەم که‌رسه‌ سیمانتیکیانه بوونیان نه‌بئ چی (رابردوو) له (داهاتوو) جیا ئەکاته‌وه... هه‌ر که‌رسه‌ی پیکه سیمانتیکی هه‌بئ مۆرفیمیکی هه‌بئ بینوینئ واتا ئەبئ ئەوه‌ی به (قه‌د) و (ره‌گ) ناو ئەبرین هه‌ریه‌که له دوو مۆرفیم پیکه هاتبن و نابئ ساده‌بن.

\* ئەمانه هه‌موو بۆ نه‌کرین به‌به‌لگه‌ی هه‌بوونی شتیکی (ملموس) و شه‌ش سه‌وت نمونه

بکرین به‌به‌لگه‌ی نه‌بوونی ئەم شته هه‌ست پیکراوه مه‌نتیقییه که ته‌نانه‌ت له پێره‌وی ته‌قلیدیشا ئەخریته‌ خانی (ناویزه) کانه‌وه...؟

۷- ئەوه‌ی ناگاداری دوا په‌رسه‌ندنه‌کانی قوتابخانه‌ی چۆمسکی بئ ئەزانی که به‌پیتی ئەم پێره‌وه ساده‌ترین کار ئەبئ به‌لای که‌می له‌ سئ مۆرفیم پیکه هاتبئ نه‌ک (یه‌ک و دوو).

- ۱- مۆرفیمی ره‌گ stem.
- ۲- مۆرفیمی کات tense.
- ۳- مۆرفیمی جوژی کات Aspect.

له‌ باره‌ی ئەمه‌وه چی ئەلئین؟

\* د. ئاو‌ره‌حمان له‌م باسه‌یا زۆر ته‌ئکید له‌سه‌ر پێره‌وی زانستی ئەکات که‌چی نه‌یتوانیوه تیا یا خۆی به‌ئاسانه‌ترین مه‌رحه‌کانی به‌سه‌تته‌وه. بئ ئەوه‌ی له‌ دوور یا نزیکه‌وه هیچ په‌یوه‌ندییه‌کی به‌ناوه‌رۆکی ره‌خنه‌که‌یه‌وه هه‌بئ ناوی وتاریکم (یاساییکی فۆنۆلۆجی)<sup>(۱۱)</sup> که‌ سیانزه‌ ساڵ له‌مه‌وبه‌ر بلاو‌کراوه‌ته‌وه ئەخریته‌ ناو باسه‌که‌یه‌وه و له‌گه‌ل باسیکی مامۆستا مه‌سه‌عود مه‌مه‌ددا به‌راوردی ئەکات که له‌ باره‌ی کرداری (انتقالي)<sup>(۱۲)</sup> دایه که ئەمیش په‌یوه‌ندی به‌بسه‌که‌یه‌وه نییه و بریاری ئەوه‌ش ئەدات که ئەوه‌که‌ی من له‌ چاو هی ئەو که‌.

۱- وه‌ک ده‌رئه‌که‌وی د. ئاو‌ره‌حمان نه‌ختی به‌په‌له‌ سه‌یری کردوو.

\* باسه‌که‌ی من (به‌ناو و ناوه‌رۆکه‌وه) له‌ باره‌ی ده‌نگسازیه‌وه‌یه. به‌قه‌د پتویستی سئ چوار نمونه‌م هیناوه‌ته‌وه که‌ چه‌مکی گوێزانه‌وه ئەگه‌یه‌ن بۆ شیکردنه‌وه و گه‌یشتنه‌ یاسا ده‌نگیه‌که که‌ ئامانج و ئەنجامی وتاره‌که‌یه. به‌هیچ جوژ تخون پۆل کردن و پروی کیشه‌داری ئەم لایه‌نه‌ ناکه‌وم.

\* باسه‌که‌ی مامۆستا مه‌سه‌عود مه‌مه‌د شتیکی تره و به‌هیچ جوژه خۆی له‌ ده‌نگسازي نادات.

ئەو پرسبهری ئاراسته‌ی د. ئاو‌ره‌حمان ئەکرئ لیره‌ ئەوه‌یه... کام پێره‌وی زانستی رئ ئەدات له‌ وتاریکی ره‌خنه‌ییدا دوو بابته‌ی جیاواز به‌راورد بکرین و حوکیمان له‌سه‌ر بدرئ که هه‌ریه‌که له‌ باره‌ی شتیکه‌وه بن و هیچ په‌یوه‌ندیان به‌ناوه‌رۆکی ره‌خنه‌که‌وه نه‌بئ...؟

۲- له‌م باسه‌دا من یاساییکی ده‌نگی زمانی کوردی ده‌ستنیشان ئەکه‌م و (وه‌ک من بزائم) دۆزینه‌وه‌ی خۆمه و پێشتر باس نه‌کراوه.

۳- د. ئاورپەحمان ئەلچى لەم باسەدا سەرچاوەم بەکار نەهێناوە. لەم وتارە یەكجار كورتەمدا (لاپەرەبیتىك و نىووە) ئەنجامىكى شىكرەنەوەى خۆم ئەخەمە روو. باسى شتى ئەكەم پىشتەر باس نەكراوە، سوودم لە هىچ سەرچاوەبىتەك وەر نەگرتوو... بەكارهێنانى سەرچاوە لە بواری زانست و مەنەهەجىيەتدا هونەرى خۆى هەبە و لاپەرە رەشكرەن نىبە. با د. ئاورپەحمان ئەنجامەكەم هەلسەنگىنى و بەلى لە كوئى پىشتەر باس كراوە و ئەم ياساى دەستىشان كراوە. ئەوسا من سەرچاوەكانى بۆ رىز ئەكەم.

۴- د. ئاورپەحمان لە زۆر شوێنا دەربىنى (تىر و تەسەل) بەكارهێنى. تىر و تەسەلى لە زانستا مەوزووعىيەت و راستى دەرخستەن و گەيشتنە ياسا و ئەنجامى تازەبە بەكورتترىن رىگا.

۵- لەم باسەمدا من (گوێزانەو)م وەك زاراوە بەرامبەر بە (انتقالى) بەكار نەهێناوە وەك د. ئاورپەحمان بۆى چوو... من ئەلیم... (لەو فرمانانەى كە چەمكى گوێزانەو ئەگەيەن... هتە). نەم و توو (فرمانى گوێزانەو)... تا وەك زاراوە بەكارى بەهێتم ئەم دوو دەربىنە زۆر جىاوازن.

۶- (گوێزانەو) و (گواستەو) هەردووك تىبەرن و (گواستەو) تىنەپەر نىبە. لە كۆتايىدا ئەلیم. ئەم جۆرە رەخنانە باويان نەماو... ئىمرو لە زمان كۆلینەو فەلسەفە و بىر و پىپەر و زانست و هونەرە... هەر كارتىكى زمانەوانى بى ئەساسى نەزەرى دەنگى بى رەنگە...

### پەراوێز و سەرچاوەكان:

- ۱- محەمەد مەعروف فەتاح (۱۹۸۹) كار پۆلینكرەن بەپى رۆنان، گۆفارى رۆشنىبىرى نوئى ژ (۱۲۱).
- ۲- ئاورپەحمانى حاجى مارف (۱۹۹۷) وتارى كارپۆلینكرەن بەپى رۆنان و چەند سەرنجىتەك، گ. رۆشنىبىرى نوئى ژ (۱۳۹).
- ۳- مەبەست ئەو كەرسە زمانىيانەن كە هەموو زمانانى جىهان تىبايانا بەشدارن.
- ۴- بۆ ياساكانى وەرگرتنى رەگى كار لە زمانى كار لە زمانى كوردیدا و رىژەى ئەوانەى بەياسا رەگەكانىيان دەستىشان ئەكروئى سەبىرى ئەم باسە بكەن: وریا عومەر ئەمىن (۱۹۸۴) كات و رەگى فرمان، گ. رۆژى كوردستان ژ (۶۵).
- ئەم ياساىيانەم بەشپۆهەبىكى راستەر و پوختەر دووبارە لەم وتارەدا پىشكەش كەردۆتەو.
- وریا عومەر ئەمىن (۱۹۹۲) نىشانەكانى كات لە زمانى كوردیدا، گۆفارى كاروان ژ (۹۲).
- ۵- پەراوێزى ژ (۲) ل ۸.

۶- بۆ ئەم جۆرە بىر كەردنەوەبە لە مەژوووى زانستا سەبىرى ئەم وتارەم بكەن (شۆرشى كۆپرىنىكى) رۆژنامەى (العراق) رۆژى ۱/۷/۱۹۸۷.

۷- بۆ ئەم پىپەرە لە مۆرفۆلۆجىدا سەبىرى ل (۶۵-۷۷)ى ئەم كىتەبە بكەن: Gleason, A. H. (1965) An Introduction to descriptive Linguistic.

۸- بۆ ئەمە سەبىرى ئەم باسەم بكەن: وریا عومەر ئەمىن (۱۹۹۲) لە پەيوەندىبەكانى بكەر ناديار، گۆفارى رۆشنىبىرى نوئى ژ (۱۲۹).  
۹- سەبىرى پەراوێز ژ (۴) بكە.

۱۰- ئەم گىروگرفتە مۆرفۆلۆجىيانەى زمانى ئىنگلىزى و زۆر لە زمانانى تری جىهان، لە پىپەرەى (بنوى)یەتدا Structuralism زۆر باس كراوە و پىوانە بۆ هەر حالەتەتەك دانراوە... سەبىرى (۱۰۷-۱۳۴)ى ئەم كىتەبە بكە.

Palmar, F. (1971) Grammar Pelican

- ۱۱- وریا عومەر ئەمىن (۱۹۸۴) ياساىتىكى فۆنۆلۆجى، گ. رۆژى كوردستان ژ (۶۶).
  - ۱۲- مەسعود محەمەد (۱۹۷۶) چەند حەشارگەبىتىكى رىزمانى كوردى - بەغداد.
- \* ئەم وتارە لە گۆفارى رۆشنىبىرى نوئى، ژمارە (۱۴۰) سالى ۱۹۹۷، لاپەرە ۲۲-۲۴ بلاوكراوەتەو.

به کۆمهڵی (م-ت-ی-مان-تا-یان) ده بێ و به پیتی کهس و ژماره‌ی ناوه جیگیرکراوه که وهک له:

نازاد کتیبه‌کانی خۆی ده‌فرۆشیت.

ئهم رسته‌یه له بنجدا بهم جوهره‌یه:

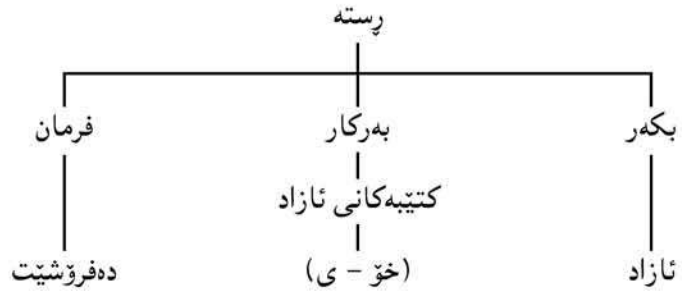

(نازاد) له فریزی دووهمدا دووباره کراوه‌ته‌وه به‌یاساییکی هه‌مان لابرډن Equi de-letion ناوه دووباره‌کراوه‌که لاده‌برێ و (خۆ + راناوی لکاو) جیتی ده‌گرێ و رسته‌که له سیمادا<sup>(5)</sup> Surface structure ده‌بیته.

نازاد کتیبه‌کانی خۆی ده‌فرۆشیت.

رسته‌ی:

نازاد کتیبه‌کانی خۆی دا به‌برای خۆی.

له بنجدا بهم جوهره‌یه:

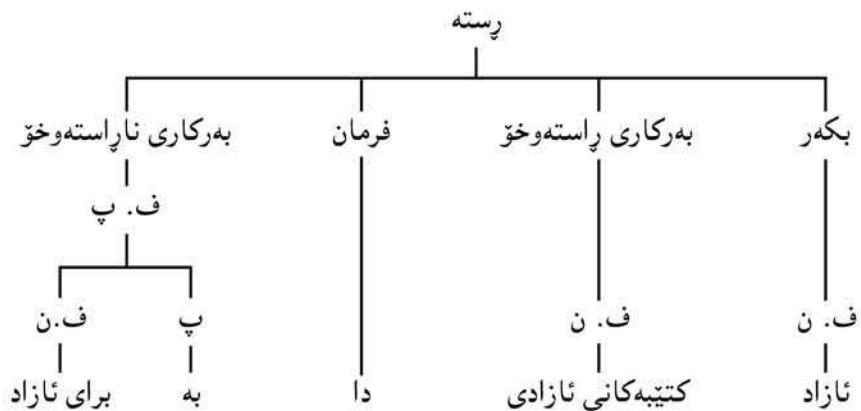

## رێزمانی هه‌یی له زمانی کوردیدا

\* دوو شت گهر یه‌کیکیان سهر به‌ئوی تر بێ... ده‌برینی ئهم جوهره په‌یوه‌ندییه له زمانا به‌هه‌یی Possessive ناو ده‌برێ. لهم باسه‌دا به‌کورتی و چری چه‌ند یاساییکی ئهم لایه‌نه‌ی زمانی کوردی<sup>(1)</sup> ده‌خړیته روو.

### 1- هه‌یی له‌ناو چوارچۆه‌ی فریزی ناویدا

\* یه‌کێ له یاسا‌کانی دارشتنی فریزی ناوی له زمانی کوردیدا ئه‌وه‌یه (فریزی له ناوی یا زیاتر پتیک دیت)<sup>(2)</sup>. ئه‌گه‌ر په‌یوه‌ندی نیوان ناوه‌کان له‌سه‌ر بناغه‌ی (هه‌یی) دا بێ. ناوه‌کان به‌ئامرازی به‌ستن (ی) لیک ده‌درتین. لهم حاله‌ته‌دا ناوی یه‌که‌م سهر به‌دووه‌م و دووه‌م سهر به‌سێهه‌م... هتد ده‌بێ. وهک لهم رستانه‌دا.

1- کلیلی ده‌رگا‌که ون بوو.

2- من کلیلی ده‌رگا‌ی ژووره‌که‌م ون کرد.

3- نازاد ده‌رگا‌که‌ی به‌کلیلی ده‌رگا‌ی ژووره‌که‌ی من کرده‌وه.

\* له رسته‌ی (1) دا فریزی بکه‌ری له دوو ناو پتیکه‌تووه (کلیل و ده‌رگا) ناوه‌کان به‌ئامرازی به‌ستن (ی) لیک دراون. له رووی په‌یوه‌ندی سیمانتیکیه‌وه ناوی یه‌که‌م سهر به‌هی دووه‌مه.

\* له رسته‌ی (2) دا فریزی به‌رکاری له سێ وشه پتیکه‌تووه (کلیل و ده‌رگا و ژوور)... ناوه‌کان به‌ئامرازی به‌ستن (ی) لیک دراون... له رووی په‌یوه‌ندی سیمانتیکیه‌وه... ناوی یه‌که‌م سهر به‌هی دووه‌مه و دووه‌م سهر به‌سێهه‌مه...

\* له رسته‌ی (3) دا... فریزی به‌رکاری ناراسته‌وخۆ له سێ ناو و راناویک پتیکه‌تووه... په‌یوه‌ندی له‌نیوانیان وهک ئه‌وه‌ی له رسته‌ی (1) و (2) دایه.

### 2- هه‌یی له چوارچۆه‌ی رسته‌ی فرمان ته‌واویدا<sup>(3)</sup>

\* له رسته‌ی فرمان ته‌واویدا... ئه‌گه‌ر زیاتر له ناوی په‌یوه‌ندی یان له بنجدا<sup>(4)</sup> Deep Structure له‌سه‌ر بناغه‌ی (هه‌یی) دا بێ و هه‌ر یه‌که‌ که‌وتبیته فریزه‌که‌وه... ناوه دووباره‌کراوه‌کان به‌جیناوی (خۆ + راناوی لکاو) جیگیر ده‌کرێ. راناوه لکاوه‌که سهر

	م	من
	ت	تۆ
--- (بوو) --- رابردوو	ی	ئەو
	مان	ئېمە
--- (هە) --- ئیستا	تان	ئێتو
	یان	ئەوان
--- (بێ) --- ئایندە		

\* لەگەڵ کەسی سێپەمی تاکدا لە کاتی ئیستادا (تی) دەر دەکەوێ.

۵- وا باوە کە کۆمەڵە پانای لکاو (م، ت، ی، مان، تان، یان) پانای هەیین لە زمانی کوردیدا. ئەم کۆمەڵە لە راستیدا پانای هەیی نین بەرەسەن، بە لکاو بە پرۆسیتی گۆرینی پانای جودا بە لکاو Cliticization ئەم ئەرکە ئه‌بیین وەک له:

	م	من	
	ت	تۆ	
	ی	ئەو	برای
	مان	ئېمە	
	تان	ئێتو	
	یان	ئەوان	

(نازاد) له فریزی بهرکاری راسته‌وخۆ و ناراسته‌وخۆدا دووباره‌کراوه‌ته‌وه. به‌هه‌مان جوړ (خۆ + پانای لکاو) جێیان ده‌گری. رسته‌که ده‌گوزرێته‌وه سېما.

نازاد کتێبه‌کانی (نازاد) ی دا به‌برای (نازاد)

نازاد کتێبه‌کانی خۆی دا به‌برای خۆی.

دوو (ی) که‌وتنه پال یه‌ک. بێکتیکیان ده‌قرتی.

### ۳- هه‌یی له‌ چوارچۆیه‌ی رسته‌ی فرمان (بوون) Copulative

\* له‌م جوړه‌ پستانه‌دا که‌ ناوی خاوه‌ن له‌ بنجدا له‌ فریزی دووه‌مدا دووباره‌ ده‌بێته‌وه به‌یاسایه‌کی گوتزانه‌وه‌ ناوه‌که‌ لاده‌بری و (ه) شوێنی ده‌گری. بۆ نمونه رسته‌ی:

ئەم خانووه‌ هێ نازاد بوو.

له‌ بنجدا به‌م جوړه‌یه‌.

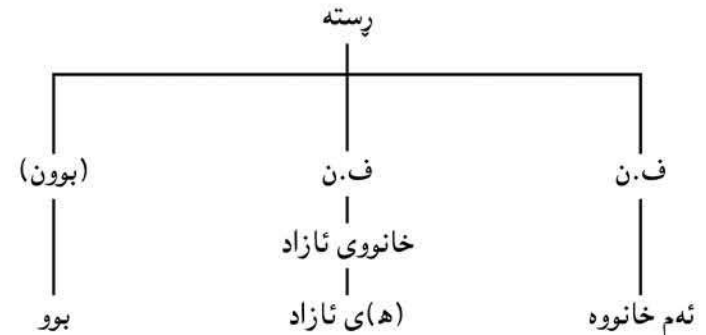

ئەم خانووه‌ هێ نازاد بوو.

### ۴- چاووگی هه‌یی (هه‌بوون)

پێشگری (هه‌) ده‌چێته‌ سه‌ر (بوون) و ده‌بێته‌ (هه‌بوون). ئەمه‌ له‌گەڵ کۆمەڵە پانای (م، ت، ی، مان، تان، یان) دا چه‌مکی هه‌یی ده‌گه‌یێتی.

پهراویزهکان:

- ۱- کرمانجیی خواروو.
- ۲- بۆ فریژ و یاساکانی داریشتنی له زمانی کوردیدا سهیری سهراچاوه ژ (۵) بکه.
- ۳- مهبهست له پرستهی فهزمان تهواو ئهوهیه جیا بکریتهوه له پرستهی فرمان (بوون) که ههندی جار بهپرستهی ناوی Copulative ناو دهبرئ.
- ۴- بۆ بنج deep structure و سیما surface structure سهیری سهراچاوه ژ (۴) بکه.
- ۵- (ههبوون) لهگهڵ راناوی (م، یت، ه، ین، ن، ن) چهمکی (وجود) existential دهگهییتنی.

من	م
تۆ	یت
ئهو	هه (بوو) ه
ئیمه	ین
ئیه	ن
ئهوان	ن

بۆ ریزمان و ئهرکهکانی (ههبوون) سهیری سهراچاوه ژماره (۵) ل ۹۷-۱۰۸ بکه.

سهراچاوهکان:

- ۱- کۆزی زانیاری کورد (۱۹۷۶) ریزمانی ئاخاوتنی کوردی.
- ۲- وریا عومهر ئهمین (۱۹۸۶) بیئاغهی سادهترین پرستهی کوردی، گوڤاری رۆشنییری نوئ، ژ (۱۱۱).
- ۳- وریا عومهر ئهمین (۱۹۸۹) ریککهوتن له زماندا، گوڤاری رۆشنییری نوئ، ژ (۹۱).
- ۴- وریا عومهر ئهمین (۱۹۸۹) بنج و سیما و یاساکانی گوتیزانهوه، گوڤاری رۆشنییری نوئ، ژ (۱۲۱).

5- Waria Omar Amin (1979) Aspects of the Verbal construction in Kurdish. London university.

\* ئهم وتاره له گوڤاری رۆشنییری نوئ، ژماره (۱۴۱) سالی ۱۹۹۸، لاپهه ۷-۸ بلاوکراوهتهوه.

ژماره	كەس	جودا	لكاو	
			۱	۲
تاك	۱	من	م	م
	۲	تۆ	ت	یت
	۳	ئەو	ی	ئ-یت/ات
كو	۱	ئیمه	مان	بین
	۲	ئیه	تان	ن
	۳	ئەوان	یان	ن

كەسی سێیه می تاك له كۆمهلی (۲) دا بۆ رابردوو هیچ قالبیکی ئاشکرای overt form نییه. له داها تودا [یت / ات] (۷) دهرئه كه وئ.

ئهم دوو دهسته به هردوو دەوری بکەری و بەرکاری له دوو کاتی دژ یەکا ئەبینن. بە پیتی ئهم یاسایه:

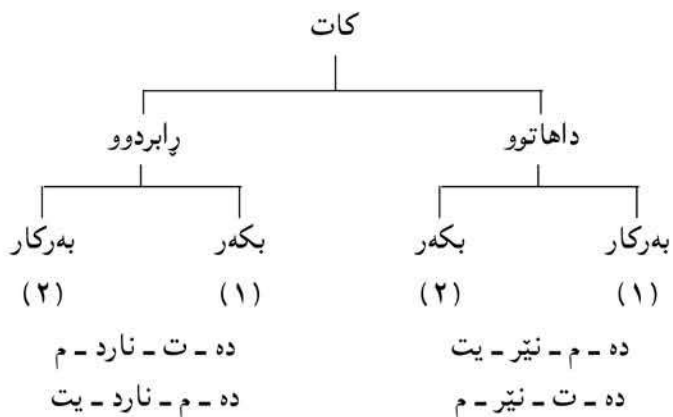
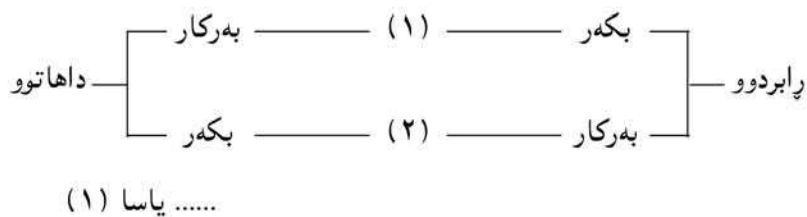

## پاشبەندی (ق) له رەخنە ی ناردەخەدا

د. ئاوره حمانی حاجی مارف له باسیکیدا<sup>(۱)</sup> وای له قه له م ئادات که من هندی بابه تی زمانه وانایی ماموستا مه سعود محمه د وەرگرتوو... و ... کردوو مه به مائی خۆم و ناویم وهک سه رچاوه نه هیتاوه.

وهک دهرئه كه وئ د. ئاوره حمان له گه ل ریزم بۆی به وردی له سروشت و نه نجامی باسه کانی ماموستا مه سعود محمه د و هی من نه کۆلیته وه... نه گینا شتی تری بۆ دهرئه كه وت. به زنجیره یی تار یه که یه که مونا قه شه یه کی زانستییه هه موو ئه و رەخنانه ی د. ئاوره حمان ئه که م بۆ دهرخستنی راستی.

یه که م و تارمان له باره ی پاشبەندی (ئ) وه ئەبی، که ماموستا مه سعود محمه د له کتیبی (چهند حه شارگه ییکی ریزمانی کوردی) (۲) دا و من له وتاری (پاشبەنده کان) (۳) دا، باسی ئه که م... به لای د. ئاوره حمان وه ماموستا مه سعود یه که م که سه باسی ئه م پاشبەنده ی کردوو... و... من له وم وەرگرتوو...

\*\*\*

یه که م که س باسی ئه و پیشبەنده ی کردبی (ئەدمۆنس) ه له سالی ۱۹۵۵ دا له وتاریکیدا به ناوی (پیشبەند و راناوی لکاو له کوردی خواردودا) (۴). دوا ی ئه م له سالی ۱۹۶۱ دا د. مه که نزی (۵) باسی ئه م پاشبەنده ئەکات... به لام هیچ کامیکیان یاسا که بیان ده ستیشان نه کردوو. له وانیه ماموستا مه سعود محمه د ئاگاداری ئه م سه رچاوانه نه بووبی... ئه میش له لای خۆبه وه هه ولئ داهه ئه م دیارده یه لیکداته وه... ئه میش نه گه یشتۆته نه نجام.

له سالی ۱۹۸۶ له وتاری (پاشبەنده کان) دا. یاسای دهرکه وتنی (ئ) م زۆر به چری پیشکەش کردوو... لیره به شیوه یه کی فراوانتر پیشکەشی ئه که مه وه و له گه ل بۆچونه که ی ماموستا مه سعود محمه د دا به راوردی ئه که م بۆ دهرخستنی جیاوازی نیتوان ئه م دوو باسه.

\*\*\*

دهرکه وتنی پاشبەندی (ئ) به شیکه له یاسای ریزمانی راناوی لکاو. بۆیه سه ره تا ئەبی ئه م لایه نه ی ریزمانی کوردی بخریته روو. زمانی کوردی (۶) دوو دهسته راناوی لکاو ی هیه. به پیتی که س و ژماره له م نه خشه به دا روون کراوه ته وه:

ده - ی - نیتر - یت

ده - ی - نارد - Ø

ده - مان - نیتر - ن

ده - تان - نارد - ین

ده - تان - نیتر - ین

ده - مان - نارد - ن

ده - یان - نیتر - ین

ده - یان - نارد - ن

دهسته‌ی (۲) همیشه به‌رگی کاره‌وه ئەلکئی.

... یاسا (۲)

دهسته‌ی (۱) به‌پیتی قالبی رسته‌که جیگۆرکئی ئەکات... به‌بچووکتترین ژماره‌ی ئەم به‌شانه‌ی رسته‌وه ئەلکئی:

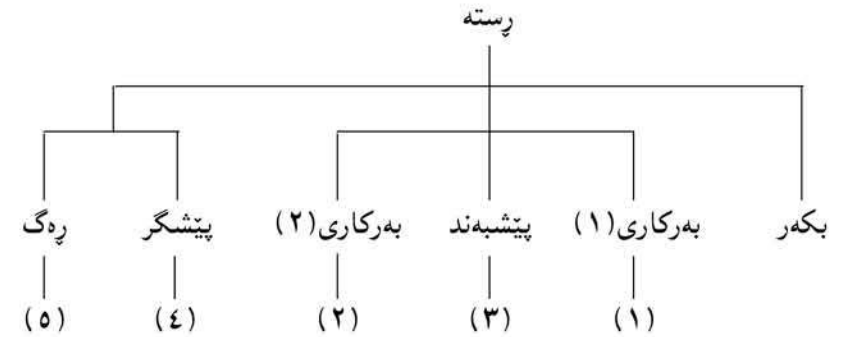

..... یاسا ژ (۳)

واتا ئەگەر به‌رکاری راسته‌وخۆ له رسته‌که‌دا ئاماده‌بوو ئەم کۆمه‌له‌ی راناوه به‌مه‌وه ئەلکئی... ئەگینا به‌خاوه‌ن ژماره (۲) وه ئەلکئی و به‌م جۆره... له رسته‌ی:

ئیمه بو تۆ - مان (۳) نارد (۲).

به‌رکاری راسته‌وخۆ، که ژماره (۱) ه‌لەم رسته‌یه‌دا نییه... بۆیه به‌به‌رکاری ناراسته‌وخۆوه ئەلکئی، چونکه له‌م رسته‌یه‌دا ئەمیان خاوه‌ن بچووکتترین و ژماره‌یه.

له رسته‌ی:

من بۆم نارد  
(۳) (۵)

راناوی کۆمه‌لی (۱) به‌ژماره (۳) وه لکا... چونکه پیشبه‌ند له‌م رسته‌یه‌دا خاوه‌ن بچووکتترین ژماره‌یه.

\*\*\*

بۆ گۆرینی راناوی جودای به‌رکاری به‌راناویکی لکاو:

۱- سه‌یری کاتی کاره‌که ئەکه‌ین... داهاتووویی روو له کۆمه‌لی به‌که‌م ئەکه‌ین... رابردوو بی له کۆمه‌لی دووهم.

۲- به‌پیتی که‌س و ژماره‌ی راناوه جودا‌که، لکاوه‌که هه‌لته‌بژترین.

۳- به‌پیتی یاساکانی شوین... شوینی راناوی لکاو له رسته‌که‌دا جیگگیر ئەکری. له رسته‌ی (تۆ ئیمه‌ت به‌ئەوان ناساند).

بۆ گۆرینی راناوی جودای به‌رکاری راسته‌وخۆ (ئیمه) به‌ لکاو:

۱- کاتی کاره‌که رابردوو - واتا راناوی لکاوی به‌رکاری به‌پیتی یاسا ژماره (۱) له کۆمه‌لی (۲) وه وەرته‌گیری (م، یت، ×، ین، ن، ن).

۲- (ئیمه) که‌سی به‌که‌می کۆیه. راناوی لکاوی به‌رامبه‌ری له کۆمه‌لی (۲) دا... (ین) ه.

۳- (ین) جیتی (ئیمه) ئەگرئ و به‌پیتی یاسای شوین ژ (۲). به‌رگی کاره‌که‌وه ئەلکئی له‌م حاله‌ته‌دا (ت) که راناوی لکاوی بکه‌ریبه و سه‌ر به‌کۆمه‌لی (۱) ه... به‌ره‌للا ئەبی... به‌پیتی یاسای (۳) ئەم کۆمه‌له‌ ئەگەر به‌رکاری راسته‌وخۆ نه‌ما به‌به‌رکاری ناراسته‌وخۆوه ئەلکئی... ئەم گۆیزانه‌وه‌یه له‌م رسته‌یه‌دا به‌م جۆره ئەبی:

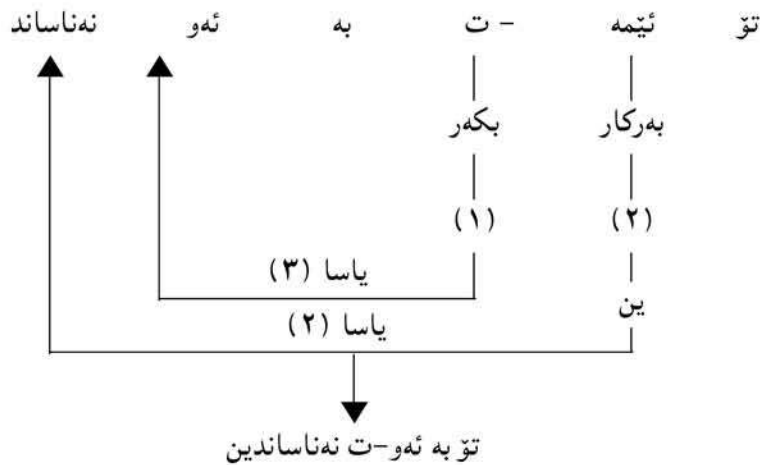

بۆ گۆرینی راناوی جودای به‌رکاری راسته‌وخۆ به‌ لکاو له رسته‌ی:

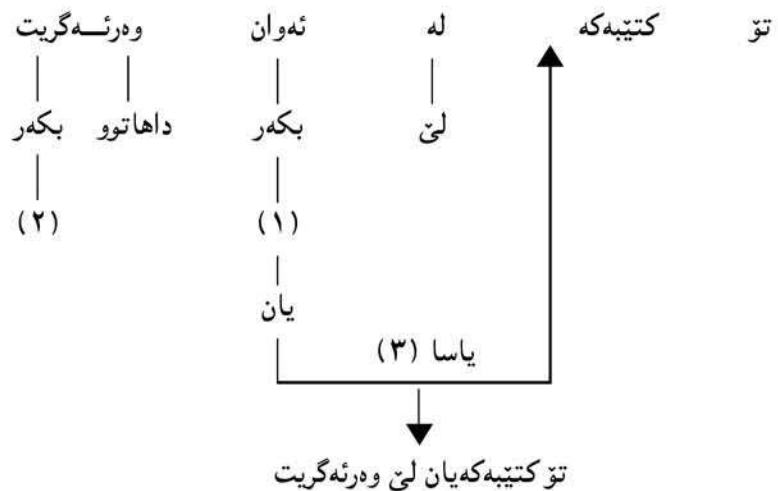

دووم: له گه‌ل هه‌ندی کاردا... ئه‌گه‌ر ئه‌و ناوه یا راناوه‌ی دوا‌ی پیشبه‌ندی (له) کرا به‌لکاو... (له) ئه‌بیته (تی).

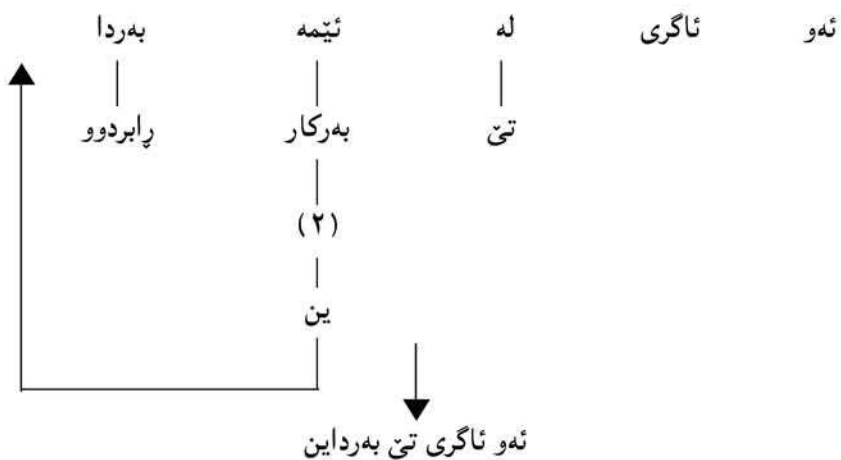

سییه‌م: له‌گه‌ل به‌ش له‌و کارانه‌ی چه‌مکی گوێزانه‌وه ئه‌گه‌یه‌نن وه‌ک (دان - گه‌یشتن - گرتن... هتد) ئه‌گه‌ر ئه‌و ناوه یا راناوه‌ی دوا‌ی پیشبه‌ندی (به - له) ئه‌م پیشبه‌ندانه ئه‌بن به‌پاشبه‌ند و قالبی (ی) ئه‌گره‌ خۆ و به‌کو‌تایی کاره‌که‌وه ئه‌لکین:

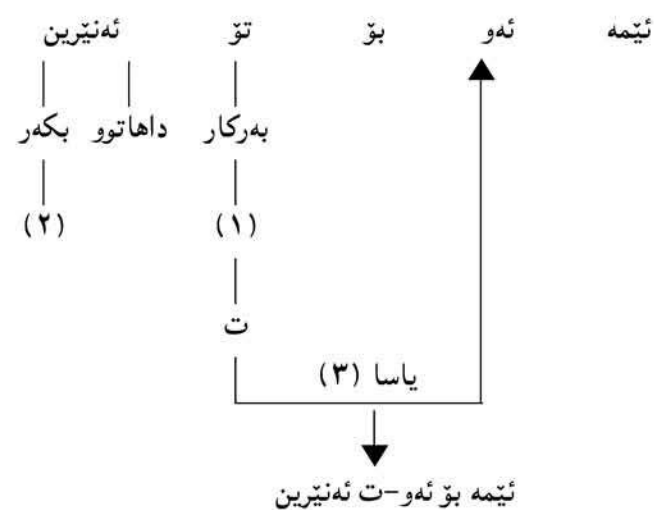

\*\*\*

له ئه‌نجامی گوێزینی راناوی جودای دوا‌ی پیشبه‌ندی (به - له) هه‌ندی گوێرانکاری له شێوه‌ی ئه‌م پیشبه‌ندانه روو ئه‌دات که ئه‌مانه‌ن:  
یه‌که‌م: ئه‌گه‌ر ئه‌و ناوه یا راناوه‌ی دوا‌ی پیشبه‌ندی (به - له) کرا به‌لکاو:

به ئه‌بیته پی  
له ئه‌بیته لی

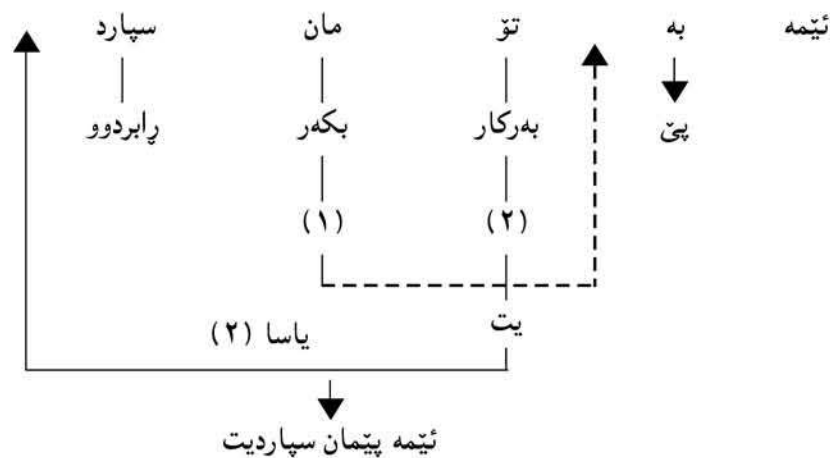



(ئى) [...] تا دېتە ل ۵۶ و ئەلئى «دەرکەوتنى مفعول لە وېنەى راناوى لكاو مەنعى هاتنى (ئى) كە ناكات».

لەگەل رېزىم بۆ مامۆستا مەسعود ئەم بۆچوونە دوورە لە راستى لەبەر ئەم ھۆيانە:

۱- بزوينەكە نېيە ئەبېتە (ئى)، بەلكو پېشەندە بەدوو جۆر ياساى گۆتزانەوھى جيا جارئ ئەبېتە (ە) (۹) و جارئ ئەبېتە (ئى). و بوونى پېشەندە بە (ئى) پەيوەندى بە سېستەمى راناوى لكاو ھەيە... بەلام بوونى بە (ە) ھېچ پەيوەندىيەكى بەراناوى لكاو ھەيە:

ئەو دای بەتۆ \_\_\_\_\_ ئەو دايە تۆ

ناردم بۆ سلیمانى \_\_\_\_\_ ناردمە سلیمانى

۲- (كە زۆر گرنگە) بزربوونى مفعول نېيە ئەيكات بە (ئى)، بەلكو گۆرېنەتى بە لكاو.

وھك لە سەرھوھە روونكرایەوھە كۆمەلە راناوى (م، یت، ×، ین، ت، ن) دەورى بەركارى لەگەل رابردووى تېپەرا ئەبېنئى.

لەم كۆمەلەدا كەسى سېيەم ھېچ قالبىكى ئاشكرای نېيە (ئەمەت بېرنەچئى)، بۆيە ئەگەر ئەو ناوھە يا راناوھى دواى ھە چ پېشەندى لە كەسى سېيەمى تاكدای بئى و بكرئى بە لكاو ھېچ سېمىيەكى بۆ دەرناكەوئى.

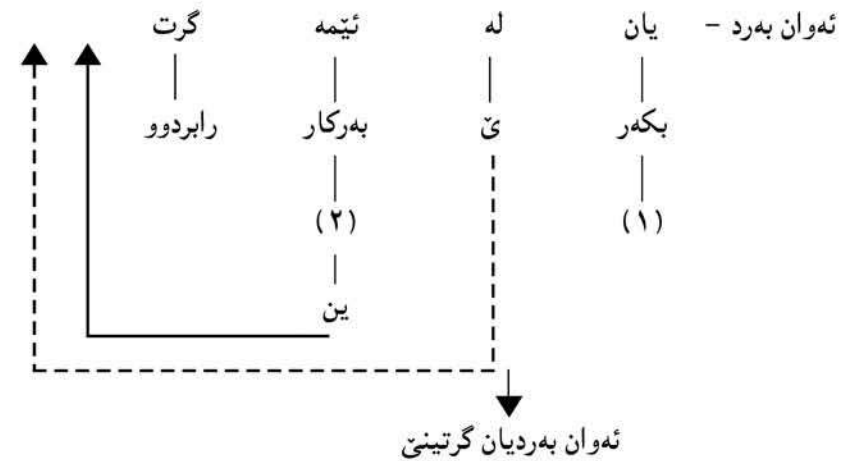
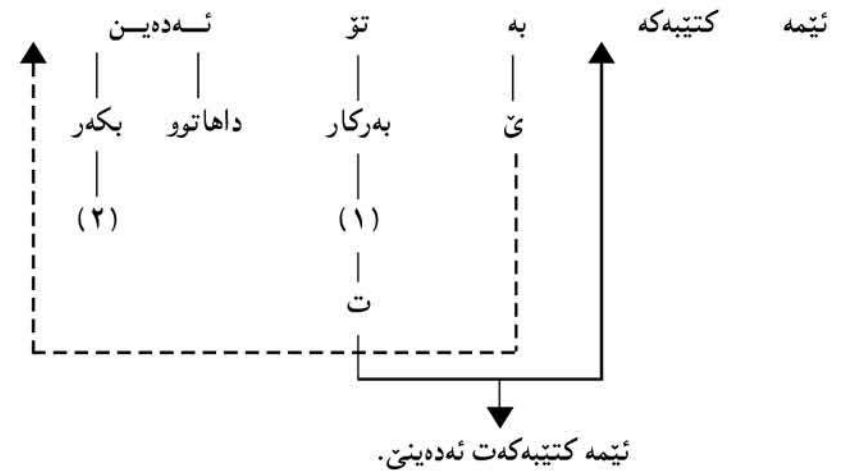
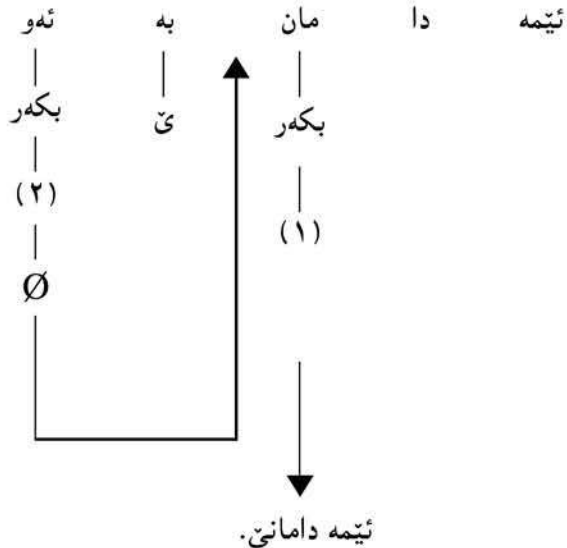

من ئەو ياسايەم لە وتارى (پېشەندەكان) دا بەم جۆرە دارشتووھ [لەگەل فرمانى (دان - گەيشتن... ھتد) ئەگەر ئەو ناوھە يا راناوھى دواى پېشەندى (بە) دەرئەكەوئى بەراناوئىكى لكاو دەرپرا پېشەندى (بە) ئەبېتە پاشبەندىكى فرمانى و قالبى (ئى) ئەگرتتەخۆ] (۸).

ئېستا دېينە سەر بۆچوونەكەى مامۆستا مەسعود محەمەد و بزائين تا چ رادەيىك تيايا سەرکەوتوو بووھ.

مامۆستا مەسعود محەمەد لە (چەند حەشارگەيىكى رېزمانى كوردى) دا باسى پاشبەندى (ئى) ئەكات و ئەلئى... [لەوھدا لە حالئى بزربوونى مفعول بزوينەكە دەبېتە

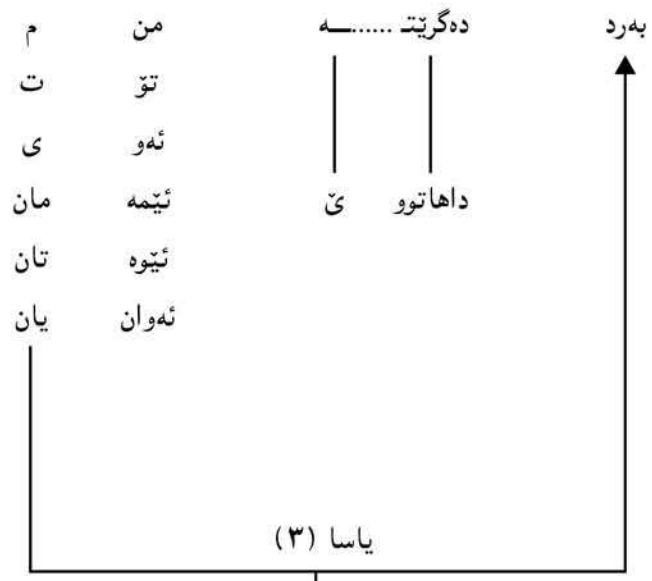

واتا نمونە کە ی مامۆستا مەسعود محەمەد بکری بە داها توو راناوه لکاوه کە ئەبێ دەرکەوی ئەگینا رسته کە لە ریزمانی تێ ئه کە وێ .  
 (بهرد ده گرتیتی) رسته یه کی نارپیزمانییه .  
 ئەمە بە لگە ی ئەو دیه کە راناوی لکاو لەم جۆره رستانه ئەبێ دەرکە وێ obligatory .  
 نمونە کە ی مامۆستا مەسعود محەمەد بکری بە کۆ... هەموو شت ئاشکرا ئەبێ .

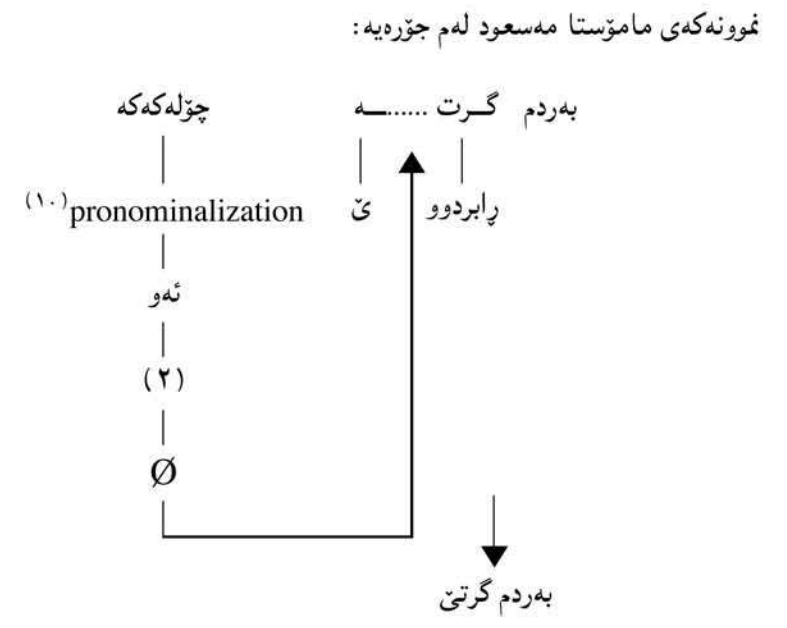

بۆ زیاتر روونکردنه و دی ئەم لایه نه ، سهیری هه موو ئیحتماله کان بکه (به پیتی نمونه کە ی مامۆستا مەسعود محەمەد) .

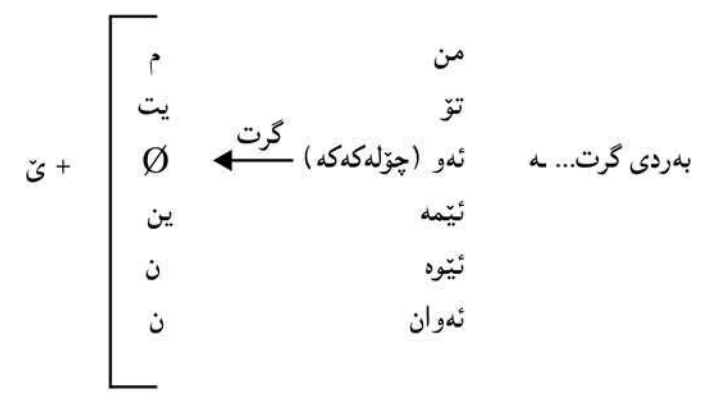

لە داها توو دا دەوری راناوه کان ئالوگۆر ئەبێ و کۆمه لێ (م، ت، ی، مان، تان، یان) دەوری بهرکاری ئەبیین... لەم کۆمه له دا راناوی لکاوی کە سی . سییه می تاک قالبی ئاشکرای هه یه (ی)

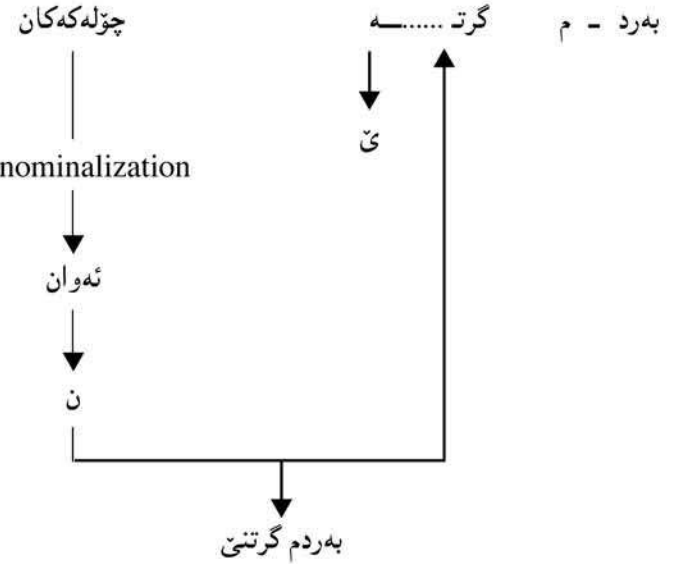

۸- پەراویژ ژ (۳) ل.  
 ۹- د. ئاورپەحمان لە ڕەخنەکەیا لە بارەى پاشبەندى (ه) وه ئەلێ «مامۆستا مەسعود محەمەد لە کۆتایى ل ۱۵۴ ئەودى یاداشت کردووه که بەشێک لە کردارەکان هەلناگرن (ه) (یان بگۆرێ بەپێشەبەند، هەرچى د. وریاشە ئەو دەرپرنەى پاش و پێش کردووه».

من بەپێى پێرەوى گۆتزانەوهى چۆمسكى سەبیری زمان ئەکەم و لایەنەکانى زمانى کوردى شى ئەکەمەوه... ئەم پێرەوه دوو ناست جیا ئەکاتەوه (بىنج) و deep structure (سىما) و Surface struc- ture دەستەبىنک یاسای گۆتزانەوه Transformational بىنجەکە ئەگۆتزانەوه سىما... پێشەبەند سەر بەبىنجە و (ه) سەر بەسىمايه... واتا پێشەبەندە و پاشبەندى لێ وەرئەگیرى... راکەى مامۆستا مەسعود محەمەد پێچەوانەى ئەو پێوانەيه من کارى پێ ئەکەم...

۱۰- Pronominalization راناواندن... لە پێرەوى چۆمسكىدا جیگىرکردنى راناو لە جیى ناوی یا فريزىكى ناوی.

Cliticization جیگىرکردنى راناویكى لکاوه لە جیى جودا. بۆ ئەمانە سەبیری ئەم سەرچاوهيه بکه. Waria Omar Amin (1979) Aspects of the verbal Constraction in Kurdish - London University.

خالێكى تر لە ڕەخنەکەى د. ئاورپەحماندا که پەيوەندى بەمامۆستا مەسعود محەمەدەوه هەيه ئەودیه ئەلێ گوايا من لە وتارى (ڕەخنەى نارەخنەدا)دا قسەى ناشیرىنم بەمامۆستا مەسعود محەمەد وتوو... ئەو گۆڤارەى که ئەم وتارەى تيا بلاوگراوتەوه هێشتا مەرەكەبەكەى وشك نەبۆتەوه... با خۆتەرەى بەرێز سەبىرىكى بکات و بزانی چىيه.

ئەودەدى من لەم وتارەدا باسى مامۆستا مەسعود محەمەد ئەکەم ناوی ئەهێنم هەر ئەودیه ئەلێم «باسەكەى من بەناو و ناوەرۆكەوه لە بارەى دەنگسازىيهوهيه و باسەكەى مامۆستا مەسعود محەمەد شتىكى ترهه بەهېچ جۆر خۆى لە دەنگسازى نادات» لەمە زیاتر هېچ نالێم و بەهېچ جۆر ناوی ناهێنمەوه.

لە کۆتایى وتارەكەدا... وەك ئەنجامىك ئەوه دەرئەخەم که «لەم باسەدا یاسایىكى دەنگىي زمانى کوردى دەستنىشان ئەکەم و وەك من بزنام دۆزىنەوهى خۆمە و پێشتر باس نەکراوه و بەشێوازىكى زانستى دوور لە سەلهفییەتى درێژدادرى بى سوود ئەنجام پێشکەش کراوه... ئەبوو د. ئاورپەحمان واقیعی بوايه و ئەمەى دەربخستایه». لێره من وەسفى وتارەكەم ئەکەم... ئەمە چ پەيوەندىيهكى بەمامۆستا مەسعودەوه هەيه و چى مامۆستا مەسعودى هێنایه سەر ئەمە.

ئەودى مایهى دلخۆشیه ئەوهيه د. ئاورپەحمان دواى ئەمە هەموو دان بەوهدانەنێ که باسەكەى من و مامۆستا مەسعود دوو بابەتى جیاوازن و ئەمجاره لە بارهيه ئەلێ: «ئەگەر بىوتایه تەنیا لە سلیمانى و چەند ناوچهيهكى كەمى دى ئەم دیاردەيه دەبىنرێ ئەوه ڕەخنەى نەدهاتە سەر» ۳.ل.

د. ئاورپەحمان چەند جارێ لەبەردەم مامۆستا و قوتابىيانى خۆتندى بالا ئەودى دووباره ئەکردهوه که نامەکانى ماجستێر و دکتۆرا هەموو (ورىانامە)ن، چونکە زۆریه زۆرى سەرچاوهکانیان وتار و باس و لیکۆلینەوهکانى من... که چى لەم ڕەخنەيهيدا پێچەوانەى ئەمەى دەرخستوو.

\* ئەم وتارە لە گۆڤارى رۆشنىرى نوێ، ژماره (۱۴۲) سالى ۱۹۹۸، لاپهه ۱۵-۲۰ بلاوگراوتەوه.

لەبەر ئەودى مامۆستا مەسعود محەمەد رستەى (بەردم گرتە چۆله کهكە)ى کردۆتە بەلگە بۆ بۆچوونەكەى. بۆیه واى بۆ چووه که بزىوونى مفعول (له) ئەكا به (ئ). بەداخهوه ئەلێم د. ئاورپەحمان لەم بۆچوون و بربارهيدا نەختى پەلهى کردووه و بۆچوونەكەى مامۆستا مەسعود محەمەدى بەراستىيهكى مطلق لە قەلەم داوه و بربارى ئەودى داوه من لەوم وەرگرتوو... ئەمە دژى هەموو جۆره پێرەوىكى زانستىيه.

سەرچاوه و پەراویژ:

- ۱- لە ژماره ۱۴۰ سالى ۱۹۹۷ى گۆڤارى رۆشنىرى نوێدا بەناوی (ڕەخنەى نارەخنە)وه هەندى تىبىنیم لە بارەى وتارىكى د. ئاورپەحمانەوه که لە بارەى باسێكەوه بوو خستبووه ڕوو. د، ئاورپەحمان بەباسىكى دوور و درێژ بەناوی (ڕەخنەى نارەخته)وه وەلامى داوهتەوه...
- ۲- مەسعود محەمەد (۱۹۷۶) چەند هەشارگەيىكى پيژمانى كوردى... بەغداد.
- ۳- وریا عومەر ئەمىن (۱۹۸۶) پاشبەندەکان - گۆڤارى كۆرى زانىارى عىراق - دەستەى كورد بەرگى ۱۵.

4- Edmonds, C. J. (1955), Prepositions and Personal affixes in southren Kurdistan BSOAS XVII 490.

5- Mackenzie, D. N. (1961) Kurdish dialect studies V. I. London.

۶- کرمانجى خواروو.

۷- بۆ (پت- ات) سەبىرى ئەم باسەم بکه. وریا عومەر ئەمىن (۱۹۹۸) راناوی كەسى سىيه مى تاك - رۆژنامەى هاوکارى ژ ۲۸۶۱ رۆژى ۳/۸ ۱۹۹۸.

	داهاتوو			رابردوو			
	B	تینه په پ	B	تیه په پ	A	تیه په پ	
من	م		م	م	م	م	
تۆ	یت		یت	یت	ت	ت	
ئهو	ات	ده پۆ-	یت	ده نووس-	ی	خهوت-	کرد-
ئیمه	ین		ین	ین	مان	مان	
ئیه	ن		ن	ن	تان	تان	
ئهوان	ن		ن	ن	یان	یان	

دهسته ی (B) هه میسه به په گی کاره وه ئه لکی... یاسا ژ (۱)

دهسته ی (A) به پیتی قالبی رسته که جیگۆرکی ئه کات و به خاوه ن بچو و کترین ژماره ی ئه م به شانیه ی رسته وه ئه لکی:

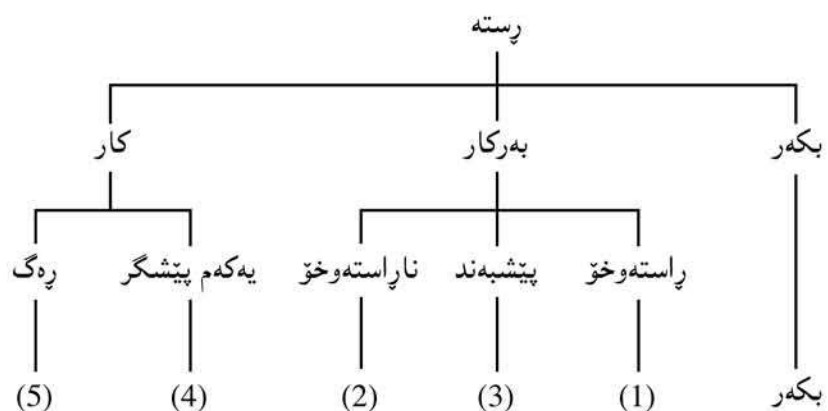

..... یاسای ژ (۲)

## به راوردیه ک

راناوه جودا و لکاوه کانی زمانه ی کوردیه ی (خواروو) <sup>(۱)</sup> به پیتی که س و ژماره له م وینه یه دا کۆکراونه ته وه .

ژماره	که س	جودا	لکاو	
			A	B
تاک	۱	من	م	م
	۲	تۆ	ت	یت
	۳	ئهو	ی	یت/ات
کۆ	۱	ئیمه	مان	ین
	۲	ئیه	تان	ن
	۳	ئهوان	یان	ن

که سی سییه می تاک له دهسته ی (B) دا بۆ رابردوو هیچ قالبیه کی ناشکرای Overt from نییه (∅) بۆ داهاتوو خۆی به (یت/ات) <sup>(۲)</sup> ده رئه خا . راناوه لکاوه کان له گه ل کارا ده رئه که ون بۆ ده رپینی ریکه وتن <sup>(۳)</sup> concord له گه ل بکهر له که س و ژماره دا... به م جۆره .

تیه په پ	تیه په پ	
B	A	رابردوو
B	B	داهاتوو

۱- کار له تیپه‌ری رابردو دایه بویه راناوی لکاو بکهری (یان) سه‌ر به‌ده‌سته‌ی (A) یه.

۲- (تۆ) به‌رکاری راسته‌وخویه... له دووهمی تاکدایه بۆ جیگیرکردنی به‌راناوی لکاو پروو له ده‌سته‌ی (B) نه‌که‌ین. به‌رامبه‌ره‌که‌ی (یت) ه.

۳- (یت) جیی (تۆ) نه‌گرئ و به‌پیتی یاسای ژ (۱) به‌ره‌گی کاره‌که‌وه نه‌لکئی. (یان) به‌ره‌للا بوو... به‌پیتی یاسای ژ (۲) به‌پیشگره‌که‌وه نه‌لکئی. گوتیزانه‌که‌ به‌م جوړه نه‌بئی.

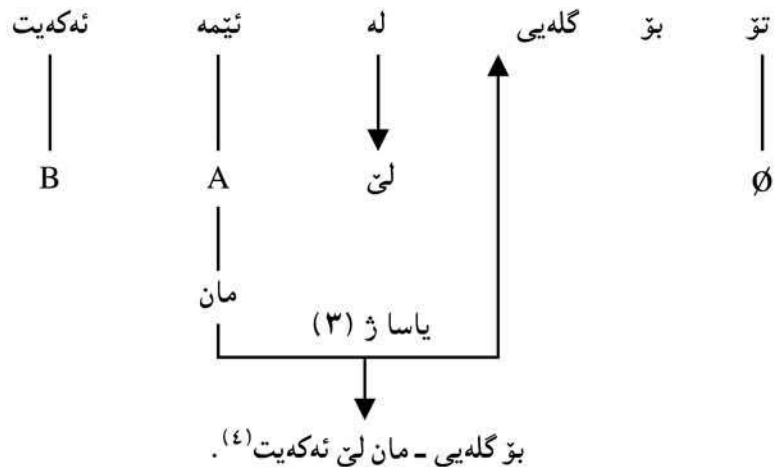
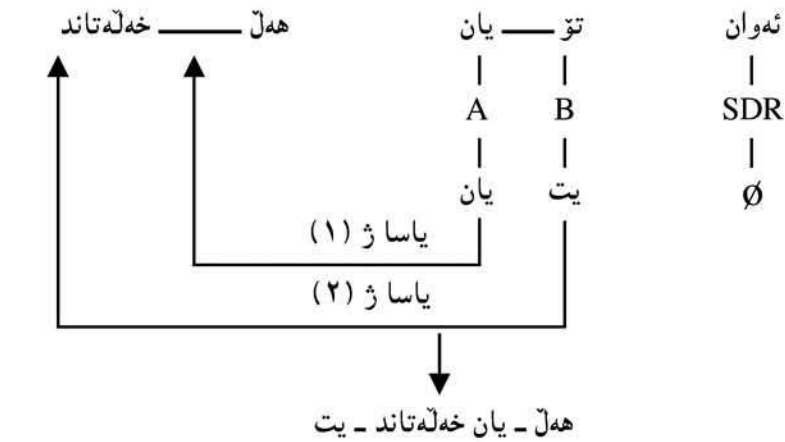

5	4	2	3	1	بکهر
ره‌گ	یه‌که‌م پیشگر	به‌رکاری (۲)	پیشبه‌ند	به‌رکاری (۱)	
نارد	ده - نه	نه‌و	بۆ	تۆ - م	من
نارد	ده - نه	نه‌و - ت	بۆ	—	تۆ
نارد	ده - نه	—	بۆ - ی	—	نه‌و
نارد	نه - مان ده	—	—	—	ئییمه
نارد	ده - تان	—	—	—	ئیپوه
نارد - یان	—	—	—	—	نه‌وان

نهم دوو ده‌سته‌یه جگه له ده‌وری بکهریبیان... له‌گه‌ل کارى تیپه‌ردا ده‌وری به‌رکاریش له دوو کاتی دژیه‌کا نه‌بینن... به‌پیتی نهم یاسایه

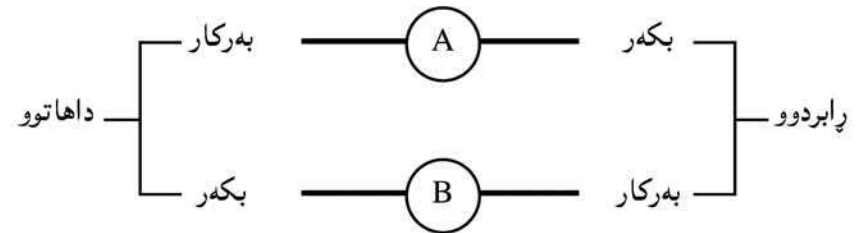

بۆ گۆرینی راناوی جودای به‌رکاری به لکاو

۱- سه‌یری کاتی کاره‌که نه‌که‌ین... رابردووبی پروو له ده‌سته‌ی (B) نه‌که‌ین... داهاتووبی له (A).

۲- به‌پیتی کهس و ژماره‌ی راناوه جوداکه لکاوکه ده‌ستنیشان نه‌کرئ.

۳- به‌پیتی یاساکانی ژ (۱) و (۲) شوینی راناوه لکاوکه له رسته‌که‌دا ده‌ستنیشان نه‌کرئ.

بۆ نمونه رسته‌ی:

نه‌وان تۆیان هه‌ل - خه‌له‌تاند.

له شپوهی باشووری کرمانجی خواروودا (که گهرمیان به شیکیه تی) ئەم دیاردهیه به جۆریکی تر خۆی دهرئه خا. که بهم جۆرهیه:

- ۱- دهستهی (B) دهوری بکهری له گهڵ تپهپری داهاوودا نه بینت... هه رگیز له گهڵ تپهپری رابردوودا دهرناکهوئ و دهوری بهرکاری نابینت.
- ۲- دهستهی (A) دهوری بکهری له رابردوودا و بهرکاری له (رابردوو و داهاوودا) نه بینت. ئەرکی بکهری و بهرکاری راناوه لکاوه کان له گهڵ کاری تپهپهردا لهم شپوهیهدا لهم نهخشهیهدا پروون کراوه تهوه.

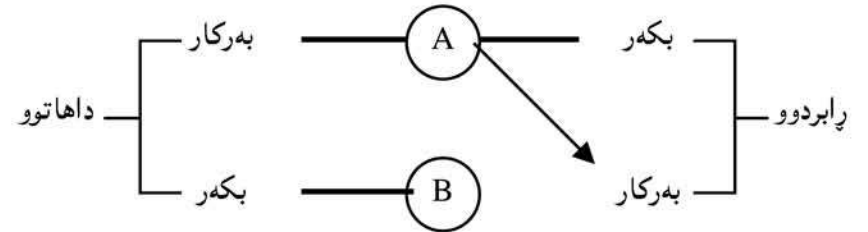

یاسا ژ (۴)

واتا لهم شپوهیهدا له جیاتی ئەوهی دهستهی (B) دهوری بهرکاری له رابردوودا بینت... دهستهی (A) نه بینت. یاساکانی تر هه موو هه مان شتن و هاو جۆرن. که راناوی جودای بهرکاری لهم شپوه زارهدا له رابردوودا ئەکرئ به لکاوه... دوو راناوی لکاوه سهر به دهستهی (A) ئەکه ونه پال یهک. ریزبوونیان بهم جۆره نه بین.

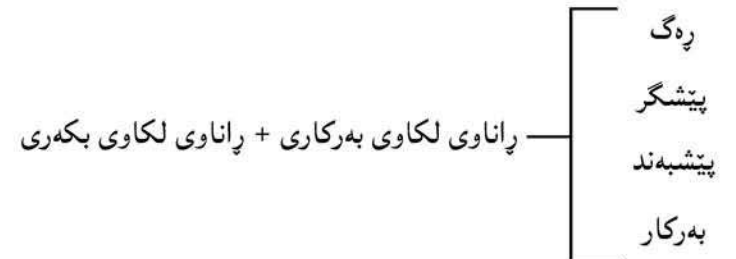

... یاسای ژ (۵)

واتا راناوی لکاوی بهرکاری ئەکه ویتته نیوان راناوی لکاوی بکهری و ئەو به شهی پیوهی لکاوه (۵).

له رستهی:

ئەوان تۆیان ههڵ - خه له تاند.

- ۱- (یان) راناوی لکاوی بکهریه.
- ۲- (تۆ) بهرکاره... بۆ کردنی به لکاوه به پیتی یاسای ژ (۴) پروو له کۆمهلی (A) ئەکهین. بهرامبه ره کهی (ت) یه.
- ۳- (ت) جیتی (تۆ) ئەگرئ.
- ۴- به پیتی یاسا ژ (۲) راناوه لکاوه که به پیشگره کهوه ئەلکئ.
- ۵- (یان) به ره لالا بوو... ئەمیش به پیتی یاسای ژ (۲) به پیشگره کهوه ئەلکئ...
- ۶- به پیتی یاسای ژ (۵) ریزبوونی راناوه لکاوه کان بهم ریزه به پیشگره کهوه ئەلکئین. پیشگر + راناوی بهرکاری + راناوی بکهری گوتزانه وه که بهم جۆره نه بین:

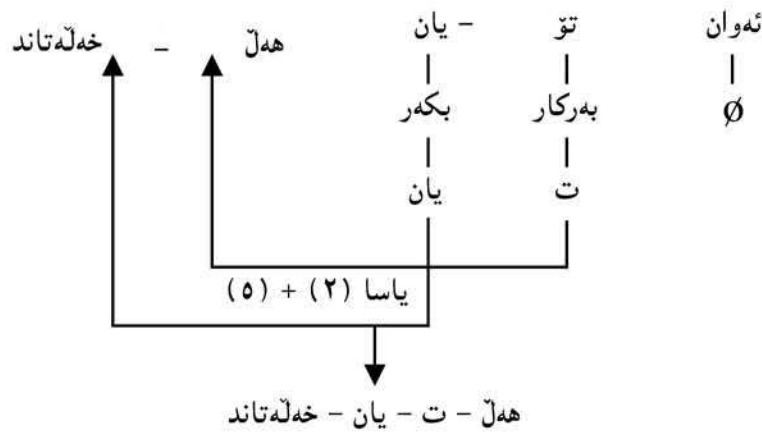

له رستهی (تۆ ئیمهت ناسی)

- ۱- (ت) راناوی لکاوی بکهریه.
- ۲- (ئیمه) بهرکاره بۆ کردنی به لکاوه... راناوه که لکاوه له دهستهی (A) یه وه وهرئه گیرئ. (مان) بهرامبه ریه تی.
- ۳- (مان) جیتی (ئیمه) ئەگرئ.
- ۴- دوو راناوی لکاوی سهر به کۆمهلی (A) به ره لالا بوون به پیتی یاسای ژ (۲) هه ر دوو

بهره‌گی کاره‌کوهه نه‌لکیتن.

۵- ریزبونیان به‌پیتی یاسای ژ (۵) بهم جۆزه نه‌بی:

رهگ + پانای به‌رکاری + پانای بکه‌ری

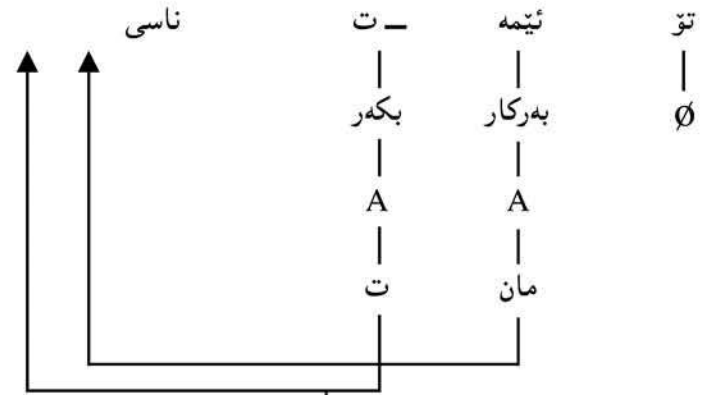

ناسی... مان... ت

که به‌رکاری ناراسته‌وخۆ نه‌کری به‌لکاو

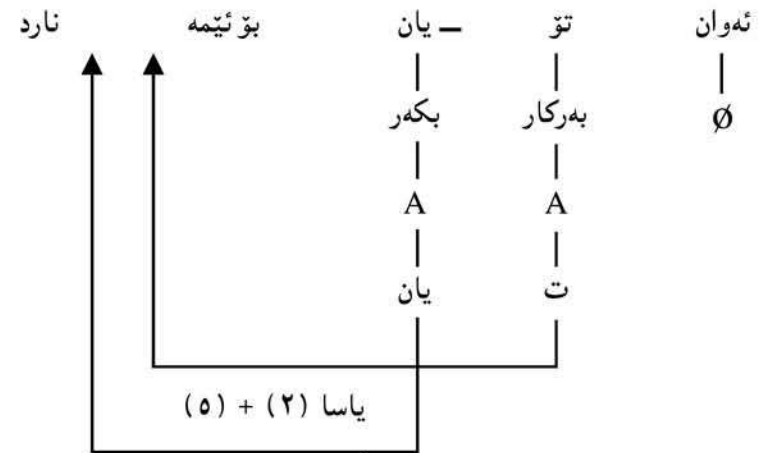

بۆ ئیمه - ت - پان نارد

339

که به‌رکاری ناراسته‌وخۆ نه‌کری به‌لکاو.

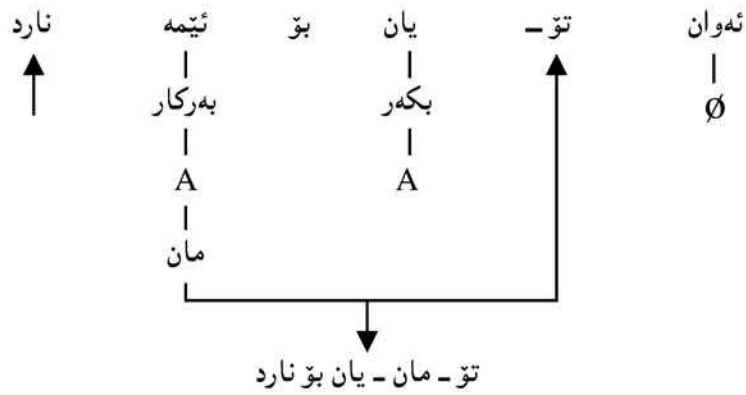

تۆ - مان - پان بۆ نارد

که هه‌ردوو به‌رکار (راسته‌وخۆ و ناراسته‌وخۆ) کران به‌لکاو لهم حاله‌ته‌دا سی پانای لکاوی سه‌ر به‌کۆمه‌لی (A). نه‌که‌ونه ریز یه‌ک و هه‌رسیک به‌پیشبه‌نده‌وه نه‌لکیتن... بهم جۆزه:

پیشبه‌ند + به‌رکاری (۲) + به‌رکاری (۱) + بکه‌ر ... یاسای ژماره (۶)

واتا لهم حاله‌ته‌دا به‌رکاری ناراسته‌وخۆ ناجوولیتته‌وه هه‌ر له شوینی خۆیدا نه‌کری به‌لکاو... و به‌رکاری راسته‌وخۆ و ناراسته‌وخۆ به‌پیتی یاسای ژ (۵) ریز نه‌بن و پییه‌وه نه‌لکیتن.

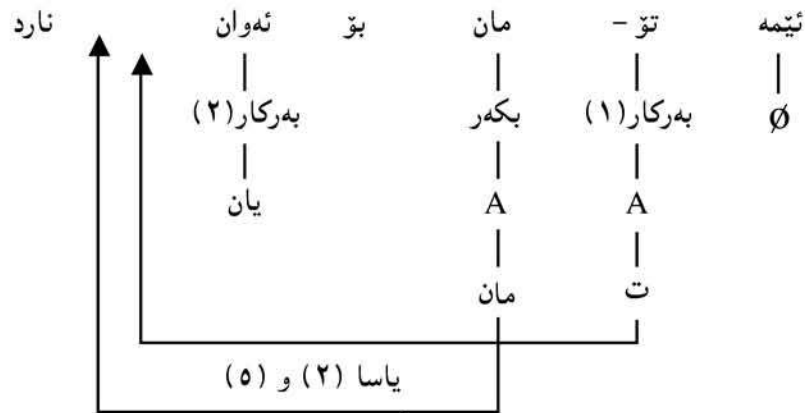

بۆ - پان - ت - مان نارد

340

ئەگەر بەرکار (پراستەوخۆ یا ناراستەوخۆ) لە کەسی سێیەمی تاکدا بێ و بکری بە لکاو... هیچ سیماییکی بۆ دەرناکەوی... یاسای ژ (۷)

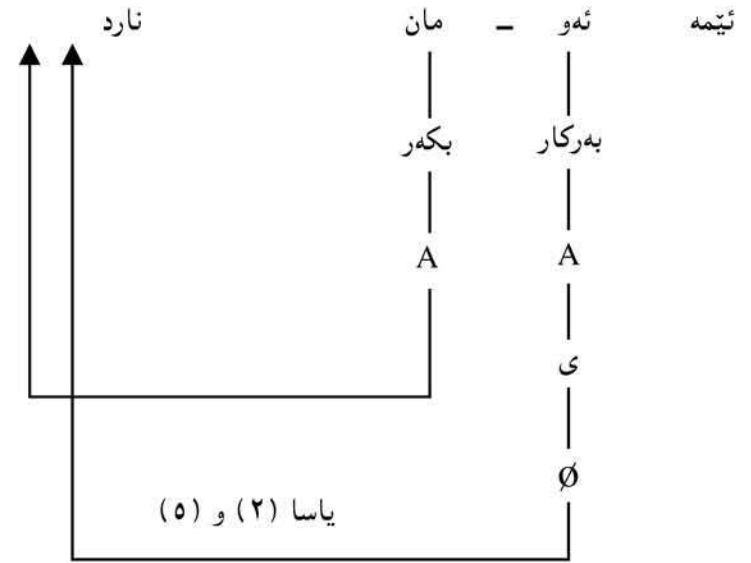

نارد + Ø + مان

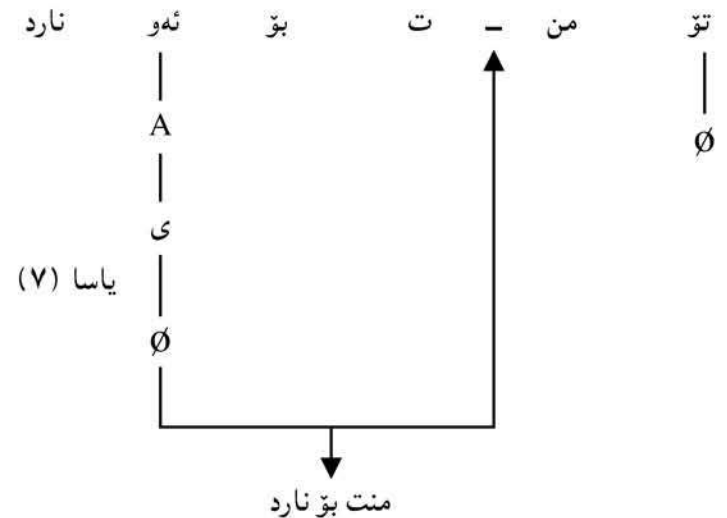

پەراویزەکان:

۱- بۆ سیستەمی کارکردنی راناو لە کرمانجی ژووڕوودا سەیری ئەم باسە بکەن. وریا عومەر ئەمین (۱۹۹۰) پێژمانی راناو لە کرمانجی ژووڕوودا. گ. کۆری زانیاری عیراق دەستە ی کورد ژ (۲۱).

هەرۆهە سەیری سەرچاوەی ژ (۴) بکەن.

۲- بۆ یاسای [یت / ات] سەیری سەرچاوەی ژ (۴) ل ۶۳ بکەن.

۳- بۆ چەمکی رێکەوتن سەیری ئەم باسە بکەن:

وریا عومەر ئەمین (۱۹۸۲) رێککەوتن لە زمانا. گ. رۆشنییری نوێ ژ (۹۱).

۴- ئەگەر ئەو راناو جودایە دوا (بە - لە) کرا بە لکاو (بە) ئەبێتە (پین) و (لە) ئەبێتە (لین).

بۆ زانیاری زیاتر لە بارە ی ئەمەوه سەیری سەرچاوەی ژ (۲) بکە.

۵- لە بەشێکی ئەم شتیوهیدا ئەم ریزهونه بەم جۆرەیه (بکەر + بەرکار).

من تووم نارد / نارد - م - ت.

تۆ منت نارد / نارد - ت - م.

ئێمە ئێوه - مان نارد / نارد - مان - تان.

قسەکەری واش هەیه هەردوو جۆری لێ ئەبیسترێ بەتایبەتی کە (بکەر) و (بەرکار) لە کەسی یەکەم و دووهمی تاکدا ئەبن.

من تووم نارد ← نارد - م - ت یا نارد - ت - م

تۆ منت نارد ← نارد - ت - م یا نارد - م - ت

لەم حالەتەدا بارودۆخی قسەکە Context of situation مەبەستە کە ئەگەبێت... ئەم حالەتانه لە پتی پراگماتیکیهوه Pragmatics چارهسەر ئەکرتین.

سەرچاوهکان:

۱- وریا عومەر ئەمین (۱۹۸۶) پێژمانی راناوی لکاو - بەغداد.

۲- (۱۹۹۷) رەختە ی نارهختە. گۆقاری رۆشنییری نوێ ژ (۱۴۰).

۳- شێرکۆ بابان (۱۹۹۹) نەخشە ی رۆنانی رێژە ی کار - هەولێر.

4- Amin. W. O. (1979) Aspects of the verbal Construction in Kardish. Thesis

Presented to the university of London.

5- Mackenzie, D. N. (1961) Kurdish dialect studies V. I. London.

\* ئەم وتارە لە گۆقاری رۆشنییری نوێ، ژمارە (۱۴۶) سالی ۲۰۰۰، لاپەرە ۱۶-۲۰ بلاوکراوه تەوه.



ئەركى راناوهكان بەم جۆرهى خوارهوه دابهش ئەكرين.

دهستهى (A)				دهستهى (B)			
دهورى بگهري له گهڵ كاري رابردوى تپه پدا				دهورى بگهري له گهڵ كاري تپه پهر و تپه پهرى داهاتوو و تپه پهرى رابردوو.			
من نفيسى	تهز	دكهم	تن - دا	تن - دا	تن - را	تن - را	تن - را
ته نفيسى	تو	دكهى	دنگى	دنگى	نقسى	نقسى	نقسى
وى/وى نفيسى	ئهو	دكت	دنگت	دنگت	نقسى	نقسى	نقسى
مه نفيسى	ئهم	دكهين	دنگهين	دنگهين	نقسين	نقسين	نقسين
وه نفيسى	هون	دكهن	دنگهن	دنگهن	نقسهن	نقسهن	نقسهن
وان نفيسى	ئهوان	دكهن	دنگهن	دنگهن	نقسهن	نقسهن	نقسهن
دهورى بهركارى له داهاتوودا				دهورى بهركارى له رابردوودا			
ئەز تە ديبينم.				تە ئەز ديبتم.			
تو من ديبينى.				من تو ديبتى.			
ئەو وى ديبينت.				وى ئەم ديبين.			
ئەم وه ديبينين.				وان هون ديبتن.			
هون مه ديبين.				مه ئەوان ديبتن.			
ئەوان وى ديبين.				وه ئەو ديبتم.			
هەرگيز له گهڵ كارا رپك ناكهوى				هەميشه له گهڵ كارا رپك ئەكهوى			
(سهيرى نموونهكانى سهروهه بکه)				(سهيرى نموونهكانى سهروهه بکه)			
دواى پيشبهند دهرئهكهوى				هەرگيز دواى پيشبهند دهرناكهوى			
من هونون ژ بو وى هنارتن.							
هونون مه ژ بو وان دهنيرن.							
له بارى ئيزافه دا دهرئهكهوى				هەرگيز له بارى ئيزافه دا دهرناكهوى			
ئەقە كچا منه.							
ئەقە براين وهيه.							

## سيستهى کارکردنى راناو له کوردی ژووودا

له تايبه تيه ته كاني سيستهى راناو له كوردی ژووودا (ك.ژ) ئەمانەن:

- 1- دوو دهسته راناوى جودا و يهك دهسته راناوى لكاوى ههيه.
- 2- ههر دهسته يه له مانه چهن ئەركينكى تايبه تيبى خۆى ههيه كه ههركيز دهسته كهى تر جيبه جيبى ناكات.
- 3- ئەگەر بگهري يا بهركارى يا ههردوو كيان به راناوى جودا دهربرابن و كاتى كاري رسته كه دژتيرا... راناوهكان شيوهى خۆيان ئەگۆرن.
- 4- كار له گهڵ بگهرا له كهس و ژماره دا رپك ئەكهوى... جارى واش ههيه له گهڵ بهركارا رپك ئەكهوى.
- 5- ئەگەر رپكهوتن له نيوان بگهري و كاردابن... به گۆربينى كاتى كاري رسته كه رپكهوتنه كه دهبيتته نيوان بهركار و كار... و به پيچه وان وهش.
- 6- به گۆربانهوى رسته ييكى بگهري ديار بو بگهري ناديار له ههندى حاله تا راناوى بهركارى شيوهى خۆى ئەگۆرى.
- 7- به گۆربانهوى رسته ييكى كار تپه پهر بو تپه پهر جارى وا ههيه راناوى بگهري، كه ئەبيتته بهركار شيوهى خۆى ئەگۆرى... هتد.

راناوى لكاو	راناوى جودا		كهس	ژماره
	B	A		
م	تهز	من	1	تاكى
ى	تو	ته	2	
ت/هت	ئهو	وى/وى	3	
ين	ئهم	مه	1	كو
ن	هون	وه	2	
ن	ئهوان	وان	3	

ئەم باسه ههولدانى كه بو خسته پروويهكى خيراى سيستهى گشتىيى كارکردنى راناوهكان له شيوهيه دا. راناوه جودا و لكاوهكانى (ك.ژ) لهم خسته يه دا به پتي كهس و ژماره روون كراونه ته وه و خراونه ته روو. ههر دهسته يه له مانه ئەركى تايبه تيبى خۆى له ناو چوارچيوهى سيستهى ريزمانى (ك.ژ) دا ههيه...

سیماکانی Features نهرکه کانی راناوه کان نه مانهن:

		ر ا ب ر د و و		د ا ه ا ت و و	
		ت ت پ ه ر	ت ت ن ه پ ه ر	ت ت پ ه ر	ت ت ن ه پ ه ر
بکهری	A	-	-	-	+
	B	+	+	+	-
به ر ک ا ر ی	A	-	+	-	-
	B	-	-	-	+
ر ی ک ه و ت ن	A	-	-	-	-
	B	+	+	+	+
د و ا ی پ یش ب ه ن د	A	+	+	+	+
	B	-	-	-	-
ن ی ز ا ف ه	A	+	+	+	+
	B	-	-	-	-

نهم سیمایانه به پیتی نهم سیستمه مه کار نه کهن:

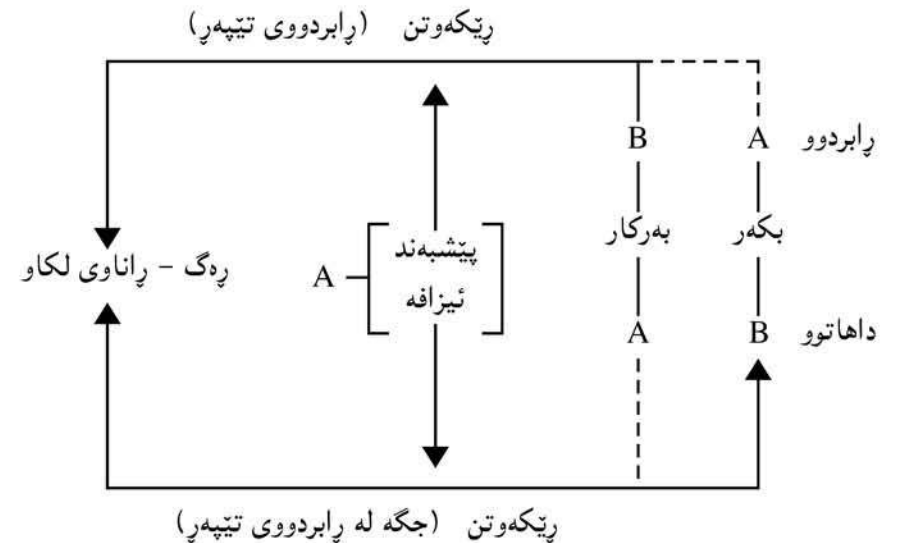

نهمه ی سهردهه یاسای گشتیبی کارکردنی راناوه کانی (ک. ژ. ه).  
 لهم یاسا گشتیبیه دا دهرئه کهوی که دهسته ی (A) و (B) ههمان دور له دوو کاتی  
 دژیه کا نه بیئن و ریکه و تن ههمیشه له نیوان کار و دهسته ی (B) دایه.  
 و اتا... له رسته دا نه گهر (بکهر) و (به رکار) به راناوی جودا دهر برابن و کاتی کاری  
 رسته که دژیترا...

- ۱- راناوی سهر به دهسته ی (A) نه بیته (B) و هی سهر به (B) نه بیته (A).
- ۲- ریکه و تنی نیوان (بکهر) و (کار) نه بیته نیوان (به رکار) و (کار)... و هی نیوان  
 (به رکار) و (کار) نه بیته نیوان (بکهر) و (کار).

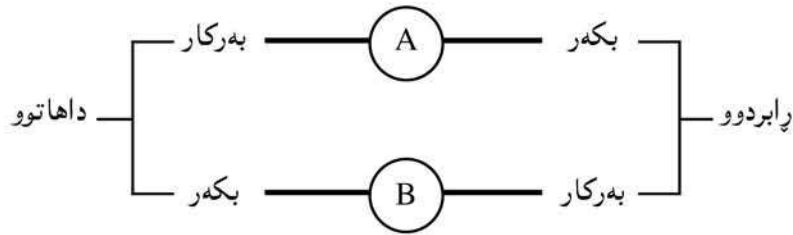

ر ی ک ه و ت ن

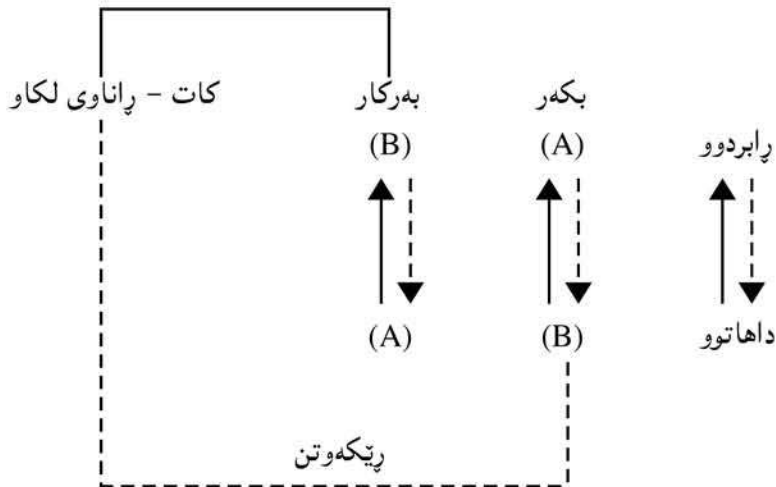

یاساکانی نالوگورپوونی (دهسته) و (ریکه و تن) به گورپینی کات.

له پستهی

ئهز وه دبببم

(ئهز) بکه ره

(وه) بهرکاره

(م) پاناوی لکاوی ریکهوتنه له نیوان (بکه ره) و (کار) دا...

(کات) داهاتوو... بکرئ به پاردوو...

(ئهز) ئه بیته (من)

(وه) ئه بیته (هون)

ریکهوتن له نیوان (بکه ره) و (کار) ه، ئه بیته نیوان (بهرکار) و (کار)... پاناوی لکاو

ئه بیته (ن) چونکه بهرکار له کهسی دووه می کۆدایه.

ریکهوتن

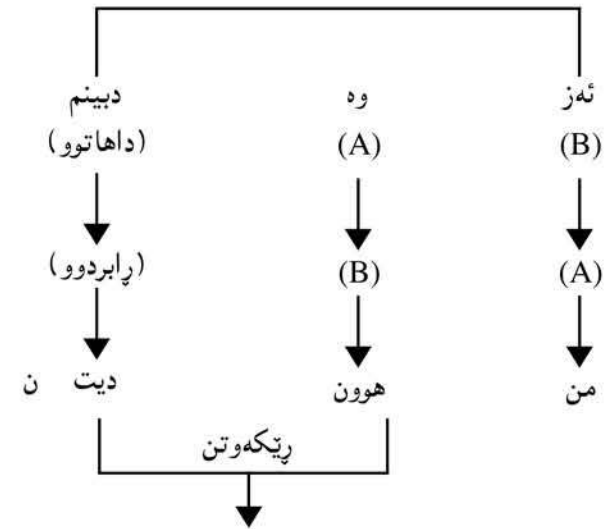

پستهی

وان تو دیتی

(وان) بکه ره سه ره دهستهی (A) یه.

(تو) بهرکاره سه ره دهستهی (B) یه.

(ی) پاناوی لکاوی ریکهوتنه له نیوان (بهرکار) و (کار)

(کات) پاردوو بکرئ به داهاتوو

(وان) ئه بیته (ئهوان)

(تو) ئه بیته (ته)

ریکهوتن له نیوان (بهرکار) و (کار) ئه بیته نیوان (بکه ره) و (کار).

ریکهوتن

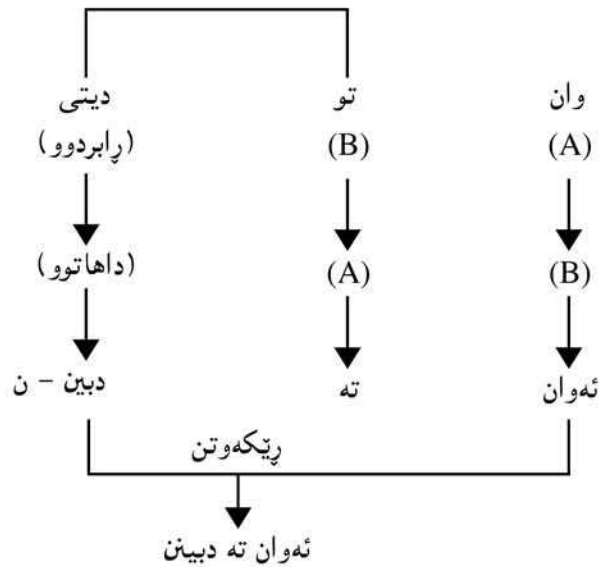

پاناو له پستهی بکه ره نادیاردا:

بۆ گۆزینی پستهییکی بکه ره دیار به بکه ره نادیار له کوردیی ژوو روودا.

۱- بکه ره و پاناوی لکاوی ریکهوتن لانه برین.

۲- بهرکار جیتی بکه ره گری له بهر ئه وهی زمانی کوردی سه ره به تایبسی (SOV) یه. بۆیه

له شوینی خۆی ئه مینێ.

۳- چاووگی کاری پسته که وه ره ئه گیرئ.

۴- (هات - ه) ئه خریتته پیش کاره به چاووگ کراوه که.

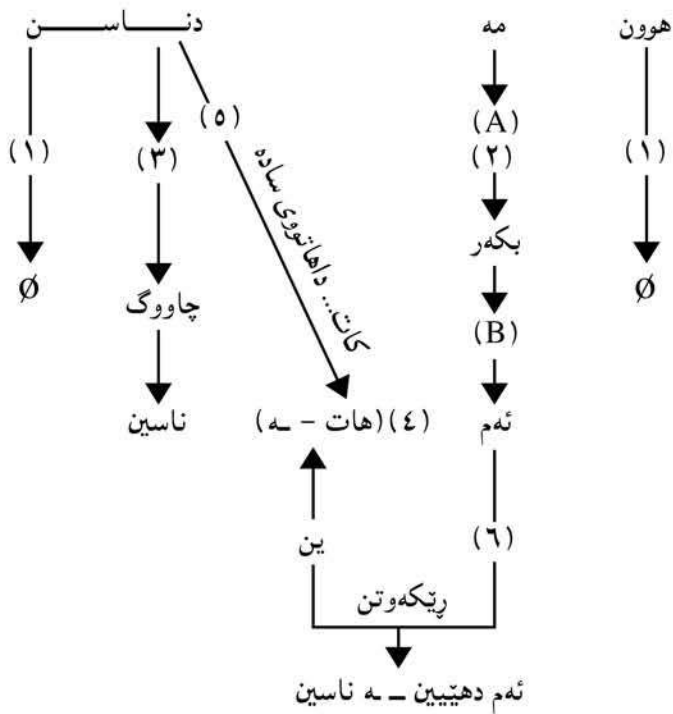

به‌راورد کردنی ئەو رێستانه‌ی که کاته‌کانیان رابردوون و ئەکرێن به‌بکەر نادیار له‌گه‌ڵ ئەوانه‌ی کاته‌کانیان داهاتوون... دهرئه‌که‌وێ که راناوی لکاوی رپیکه‌وتنی رسته‌ی کار کات رابردوو ناگۆرێ و ههر خۆی ده‌مینیته‌وه. ته‌نیا شوینه‌که‌ی ئەگۆیزریته‌وه و ئەچیته‌ سه‌ر (هات - ه) چونکه رپیکه‌وتن له رابردوودا له نیتوان به‌رکار و کار دایه و ههر به‌رکاره‌که خۆی نه‌پیتته بکهری رسته‌ی بکەر نادیار. به‌لام له رسته‌ی کات داهاتوودا... رپیکه‌وتن له نیتوان بکەر و کاردا نه‌بێ، که ئەکریتته بکەر نادیار ئەگۆیزریتته نیتوان کار و به‌رکاره به‌بکەر کراوه‌که بۆیه راناویکی لکاوی تر جیبی ئەگرێ به‌پیتی که‌س و ژماره‌ی بکهره تازه‌که وه‌ک له رسته‌ی:

ئەز وه دبین - م

(م) راناوی رپیکه‌وتنه له‌گه‌ڵ (ئەز)ی بکهر... که ئەم رسته‌یه ئەکریتته بکەر نادیار... (وه)ی به‌رکار نه‌پیتته بکەر و رپیکه‌وتنه‌که نه‌پیتته نیتوان کار و به‌رکاری به‌بکەر کراودا.

5- کاتی کاری رسته‌که ئەکریتته به‌ر (کاری) (هات).

6- به‌پیتی که‌س و ژماره‌ی به‌رکاره به‌بکەر بووه‌که. راناویکی لکاو ئەخریتته سه‌ر (هات).

یاسای گۆیزانه‌وه‌ی رسته‌ی بکەر دیار بۆ بکەر نادیار به‌م جوهره‌یه:

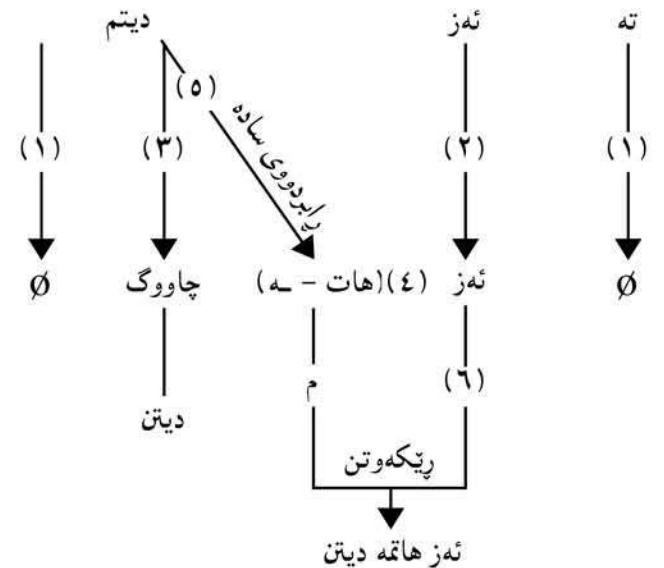
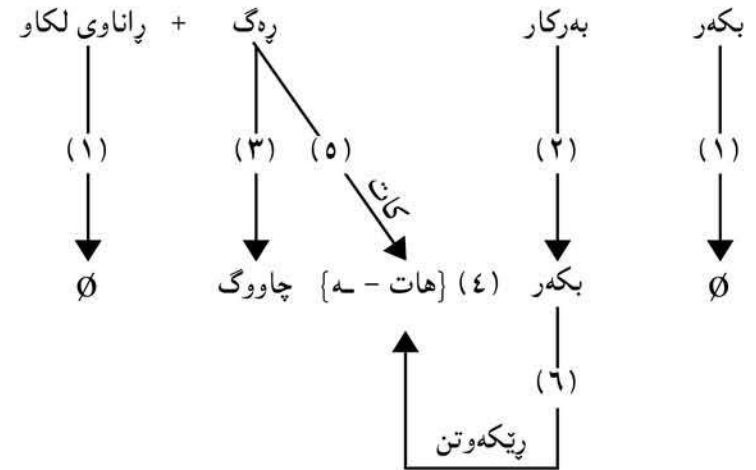

ئەگەر کاتی کاره‌که له داهاتوودا... راناوی به‌رکاری له ده‌سته‌ی (A) یه‌وه نه‌بێ. بکری به‌بکەر نادیار... ئەگۆرێ به‌ده‌سته‌ی (B).

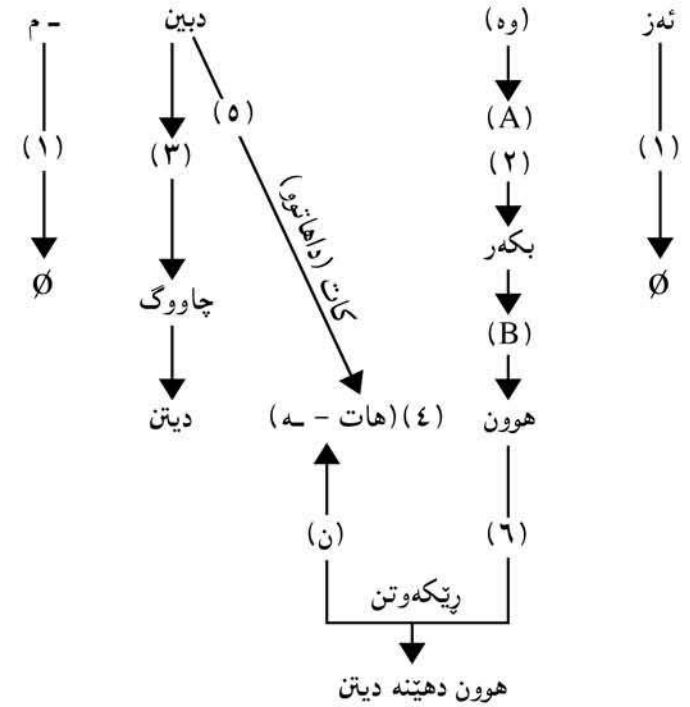

سه‌رچاوه:

- ۱- بدرخان سندی (۱۹۸۳) (ههز) ئو (من) د هه‌زمانی کوردیدا، گ. کۆری زانیاری عیراق، ده‌سته‌ی کورد، به‌رگی (۱۰)، به‌غدا.
- ۲- صادق به‌الدین (۱۹۷۶) ریتزمانا کرمانجی، به‌غداد.
- ۳- وریا عومهر ئهمین (۱۹۸۲) رسته‌ی بکه‌ر نادیار، گ. رۆشنییری نوێ ژ (۹۵).
- ۴- وریا عومهر ئهمین (۱۹۸۳) په‌یه‌ندیی راناو و فه‌رمان له کرمانجی ژوو‌روودا گ. کاروان ژ (۲).
- ۵- وریا عومهر ئهمین (۱۹۹۰) ریتزمانی راناو له کرمانجی ژوو‌روودا، گ. کۆری زانیاری عیراق، ده‌سته‌ی کورد، به‌رگ (۲۱ و ۲۲).

- 6- Bakaev, Ch (1973) Izik Kurdiv SSR Maskva
- 7- Comrie, B, (1973) The Ergative, Lingua 32 PP 239-252.
- 8- Kurdoev, K. (1978) Gramatika Kurskava Izika. Maskva.
- 9- Mackkenzie, D. N (1961) Kudrish Dialect Studies - London.
- 10- Waria Omar Amin (1979) Aspets of the verbal constructure in Kurdish - Thesis presented to the Universty of London.

\* نهم وتاره له گوڤاری رۆشنییری نوێ، ژماره (۱۴۷) سالی ۲۰۰۱، لاپه‌ره ۵۰-۵۵ بلاوکراوه‌ته‌وه.

کوردییه وه نین، واتا له فۆلکلۆر و ئەدەب و... ی تۆمار کراوه وه نین، بە لکو پستهی سادهی زمانی خۆی یان ناسیاویکی... و هەندیکی تر).

گەر پەخەنگر ناسناویکی ئەکادیمی بەرزێ نهبا ئەم پروون کردنه وه یه م نه ئه خسته پروو. ئەوهی بهلامه وه زۆر گرنگه و به پیتوستیی ئەزانم پروونی کهمه وه ئەو به شهی پراکانه تی که ئەلی:

«... بهلام ئەوهی یادداشت نه کردوه که ئەم دوو دهسته یه به پیتی دۆخ جیا دهنه وه». وهک ده رته که وهی پەخەنگر له مه به سستی من حالی نه بووه. ئەم وتاره هه ولدانیکه بو پیتانانی سیسته می کارکردنی راناو له زمانی کوردی یا به گشتی و ده ستینیشانکردنی یاساکانیان... تیا یا پیتانی ئەدهم و ساغی ئەکه مه وه که دابه شکردنی دوو دهسته جیناوی کرمانجیی ژوو روو به پیتی دۆخ هه لیه. ئەم دوو دهسته یه هه رگیز ناشی به پیتی دۆخ جیا بکرتنه وه چونکه هه ردوو دهسته هه ردوو دۆخی راسته وخۆ وتیان له دوو کاتی ریتزمانیی جیا وازدا پیتان ئەدهن.

هه موو ئەوانه ی ئەم دوو دهسته یه یان به پیتی دۆخ جیا کردۆته وه له ژیر کارتیتکردنی ریتزمانی زمانی تر وای بو چون که هه بوونی فۆرمی جیای راناو به لگه ی هه بوونی دۆخی جیا وازه. گەر ئەمه له گه ل زمانی رووسی یا (بو نمونه) وای... له گه ل شیهی کرمانجیی ژوو روو دا مه سه له که به ته وای به جو ریکی تره.

له کرمانجیی ژوو روو دا دوو دهسته داناوی جودا و یهک دهسته راناوی لکا و هه یه. دابه شبو نیان به پیتی کهس و ژماره له م نه خشه یه دا پروون کرا وه ته وه.

ژماره	راناوی جودا		کهس	راناوی
	۱	۲		
تاک	۱	من	ئه ز	م
	۲	ته	تو	ی
	۳	وی/وی	ئه و	-، ت/ه ت
کۆ	۱	مه	ئه م	ین
	۲	وه	هوون	ن
	۳	وان	ئه و	ن

## روونکردنه وه یه ک...

خۆ به ستنه وه به په پیره ویک و دانانی سنوور بو لیکۆلینه وه سیمای کاری ئەکادیمییه. هه ر باسیک ئەم لایه نانه ی تیا رچاو نه کریت سه رپیتی ده رته چی. پەخەنگریش ئەبێ له ناو چوارچێوه ی ئەم په پیره و سنووردا باسه که هه لسه نگینی و کهم و کو رپیه کانی ده رخت، نهک پر بداته ده ره وه ی. ئەبێ باسه که له گه ل ئەوانه ی پیشتر بلا و کرا وه ته وه به راورد بکات و پیتسانی بدات چی تازه ی تیا پیشکه ش کرا وه و گرنگی تیی ئەم شته تازه یه له و مه یداندا چیه و تا چ راده ییک نووسه ره که له پیشکه شکردنی سه رکه وه توو بو وه... هتد...

له بهرگی (۱۲) ی سالی (۱۹۸۵) ی گو فاری کۆری زانیاری عیراق - دهسته ی کورد (ل ۴۵-۹۳)، له ژیر ناوی - جیناوی که سیی جودا له زمانی کوردیدا - وتاریکی د. ئا و ره حمانی حاجی مارف بلا و کرا وه ته وه تیا یا له باره ی وتاریکه وه که له ژماره (۱۰) ی سالی (۱۹۸۳) ی هه مان گو فاردادا بلا و کرا وه ته وه ئەلی:

«دووه م وتار که به ناوی (لایه نیکی جیا وازی) یه وه یه و نووسه ره که ی د. وریا عومه ر ئەمینه، به شیتی که می ده رباره ی جیناوی که سیی جودایه. باشیی ئەم لیکۆلینه وه یه به تابه تی له وه دایه، که له سه ر شیه وازیکی زانستی نوو نووسرا وه، به لام به گشتی باسیکی قوول نییه و که ره سته ی زمانی کوردی که م تیدایه و ناته وای زۆره.

د. وریا له نه خشه ی ژماره ۱۵۳ (پروانه: ل ۲۶۱) و له سه ر پاکی نووسینه که یدا له دهسته ی B ی جیناوی که سیی جودا له دیالیکتی کرمانجیی ژوو روو دا بو که سی دووه می کۆ (هون) ی نووسیوه. وهک پیشتر لیتی دوام و دوواتریش باسم کردوه، (هون) پتر له (هون) به کاردی. سه رنج راکیش، ئەوه یه که له نیو نووسه رانی کورددا ته نیا مامۆستا جگه رخوین (هون) ی تۆمار کردوه.

دابه شکردنی جیناوه که سیه جوداکان و چۆنیه تی به کاره یینانیان و به راوردکردنیان له لایه ن زانیانی کورد و بیگانه وه، به زمانی کوردی و بیگانه تاراده ییک باس کرا وه، که چی د. وریا په نجی بو هیچ یه کتیک له و سه رچا وانه رانه کیشا وه.

ئەو نمونانه ی نووسه ر بو ئیسا پاتکردنی باسه که ی هینا و نییه وه، له قوولایی زمانی

هەر ئەو دیاردەپەشە وای کردوو هەموو ئەوانە لە فرمانی کرمانجیی ژوو و کۆلیونەتەو وای بۆ بچن کە فرمانی تێپەر لە رابردوودا رانای لکاو وەرناگری... دەوری ئەم رانانە بەپیتی دۆخ لەم نەخشەپەدا روون کراوەتەو.

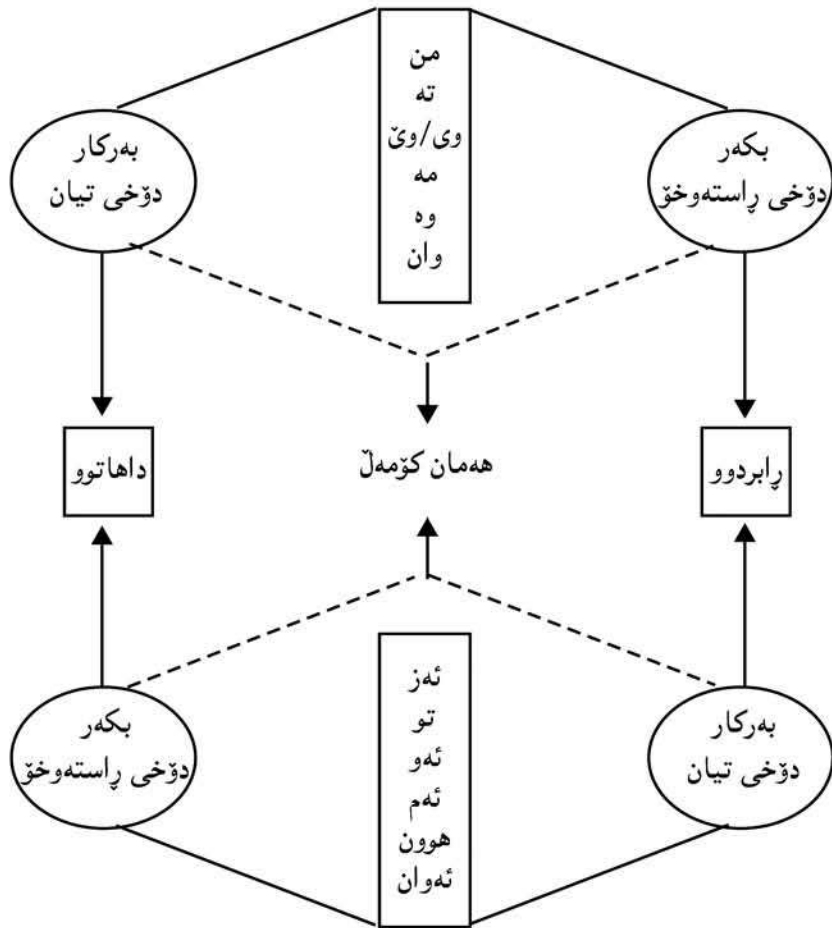

واتا هەردوو دەستە هەردوو دەوری دۆخی راستەوخۆ و تیان لە دوو کاتی پێژمانیی جیاوازدا ئەبینن... ئیتر بە چ مەنتقی ئەشی ئەم دوو دەستە بەپیتی دۆخ جیا بکریتهو ه گەر بەم جۆرە نەبێ کە پیشکەش کرا...  
د. ئاوره‌حمان ئەلێ... «باشی ئەم لێکۆڵینەو هیه بەتایبەتی لەو هەدایه کە لەسەر

لەگەڵ فرمانی تێپەر... کۆمەڵی یەکەم گەر کاتی فرمانە کە رابردوویی دەوری (بکەری - واتا دۆخی راستەوخۆ) ئەبینن. وەک لەم نمونانەدا روون کراوەتەو.

بەرکار	بکەر
دۆخی راستەوخۆ	دۆخی راستەوخۆ
دەستە یەکەم	دەستە یەکەم
فرمانی رابردوو	دۆخی دووهم
دیتی	تو
دیتەم	ئەز
دیت	ئەو
دیتن	هون
دیتین	ئەم
دیتن	ئەو

بەرکار	بکەر
دۆخی راستەوخۆ	دۆخی راستەوخۆ
دەستە یەکەم	دەستە یەکەم
فرمانی داهاتوو	دۆخی تیان
دیتەم	تە
دیتتی	من
دیتتی	وی/وئ
دیتین	وە
دیتین	مە
دیتین	وان

سەیرکە لە رابردوودا فرمان لەگەڵ بەرکارا لە کەس و ژمارەدا رێک نەکەوێ. واتا فرمان راناوێکی لکاو وەرئەگری بەپیتی کەس و ژمارە بەرکارە کە. کە بەرکار لاجوو رانای لکاویش لا ئەچێ.

- تە ئەز دیتەم ← تە دیت
- من تۆ دیتتی ← من دیت
- وان هون دیتن ← وان دیت

شیتوازیکی زانستی نوئ نووسراوه ته وه... به لام به گشتی باسیکی قول نییه و که ره هستی زمانی کوردی کهم تیدایه...».

ئهم قسانه یهک ناگرنه وه... گهر باس و لیکۆلینه وه زانستی بی و له سه ره شیتوازیکی زانستی نوئ نووسراویته وه ئه بی شتیکی تازه ی به دهسته وه دایب و ههر بنیشته تاله که ی پیش خۆی نه جوو بیته وه... باس و لیکۆلینه وه زانستی ئه وه یه که یه کی باوی راست کرد بیته وه... قاعیده ی بۆ دیارده بی دانای... شتیکی ساغ کرد بیته وه نووسره که له نووسینا فه لسه فه ی هه بی و خۆی به په پیره ویکه وه به سستی... سنووری بۆ باسه که ی دانای... هتد. ئیتر چۆن ئه شی بوتری له سه ره شیتوازیکی زانستی نوئ نووسراوه ته وه و ناته واوی زۆره؟.

من له م وتاره دا هه له یه کی باوم راست کردۆته وه. باسی باه تیکم کردوه و قاعیده که می دهستیشان کردوه (وهک من بزائم) هیچ زمانه وانئ پیشتر بۆی نه چوه و نه یتوانیوه به م شتیوه یه لیکه بداته وه، بی ئه وه ی ناوی ئهم و ئه و به یتیم و بلیم ئه وان به هه له دا چوون و من راستم...

د. ئاورپه حمان ئه لئ: «ئو و نمونانه ی نووسره بۆ ئیسا تکردنی باسه که ی هینا و نییه وه له قولایی زمانی کوردییه وه نین»... وا دیاره نمونه کانی من له توکیلی زمانی کوردییه وه ن... له سه ره تای وتاره که ما (ل ۲۶۰) ئه لیم: «له م وتاره دا باسی رانا و ئه کری له رووی سینتاکسه وه. اتا په یوه ندیی راناوی لکا و به به شه کانی تری رسته وه. بۆیه لیکۆلینه وه که م له رووی ئاسته کانی تری زمانه وه ساکار دیتته به رچاو». من که خۆم وا بلیم ئیتر باس نه کردنی لایه نی مۆرفۆلۆجی بۆ به که موکوری له قه له م بدرئ... باسه که ی من سینتاکسییه . بۆ ئهم جوۆره باسانه یه ک دهسته وهک نمونه هه لئه بژیرریت. ئهم دهسته یه وهک (ستاندهرت) ته مسیلی هه موو فۆرمه جیا وازه کانی شتیوه کانی زمانه که ئه کات... جا (هون) م نووسی بی یا (هون) هیچ له مه سه له که ناگۆرئ و په یوه ندی به گه وه هه ری باسه که وه نییه .

د. ئاورپه حمان ئه لئ: «دابه شکردنی جیناوی که سییه جوداکان و چۆنیه تی به کاره یتانیان و به راورد کردنیان له لایه ن زانیانی کورد و بیگانه وه به زمانی کوردی و بیگانه تارا دیته ک باس کراوه. که چی د. وربا په نجه ی بۆ هیچ یه کیک له و سه رچاوانه رانه کیشاوه».

هۆی ئاماژه نه کردنم بۆ ئه و سه رچاوانه ئه وه یه چونکه هیچ سوودی کم لی وهر نه گرتوون...

ئه وه ی من باسی ئه که م هه موو ئه نجامی لیکدانه وه ی خۆمن و که س پیشتر به م جوۆره بۆی نه چوه و باسی نه کردوه. لیکۆلینه وه ی ئه کادی می په پیره وی تایبه تی خۆی هه یه له دهستیشان کردنی سه رچاوه کانا. له هه موو شت ئاسانتر ریزکردنی سه رچاوه یه ، به لام چۆن؟ وا کتیبیکم له ژیر ده ستایه گوایه ئه تروه ی دکتۆرایه... نووسره که ی نزیکه ی دووسه د سه رچاوه ی بۆ ریز کردوه و به چهن زمانی... له و بره وایه دام گهر نووسه ری ئهم کتیبه به چاکی ته نیا له چواری ئهم سه رچاوانه ی ریزی کردوون به گه یشتایه به ره مه که ی وا پووج ده رنه ئه چوو...

حزم ئه کرد د. ئاورپه حمان نه ختی مه وزووعی با له هه لسه نگاندنی ئهم وتاره و ههر به و گیانه ئه کادییه پته وه ی من ئه یناسم سه یری به کردایه .

له گه ل ریز و خۆشه ویستیم بۆ مامۆستا و هاویریم د. ئاورپه حمان حاجی مارف.

\* ئهم وتاره له گۆفاری نووسه ری کورد - گۆفاری یه که یه تی نووسه رانی کورد، ژماره (۲) سالی

۱۹۸۵، لاپه ره ۸۲-۸۸ بلاو کراوه ته وه.



## فۆنیمه‌کانی زمانی کوردی

زانینی دهنگه‌کانی زمان و له‌یه‌کدانیان بۆ دروستکردنی بره‌گه به‌شیتکی زانیاری قسه‌که‌ره ده‌بارهی زمانی خۆی. گرنگترین لایهن له زانینی زمانی زانینی ئەو سیستهمه تایبه‌تییه‌یه که دهنگ و مانا له‌یه‌ک ئەبه‌ستێ. گهر زمانیکی بیگانه بیستی هیچی لێ تیناگه‌یت و نازانیت وشه‌کانی له‌کوێره ده‌ست پێ ئەکه‌ن و له‌ کوێ ته‌واو ئەبن. چونکه ئەو سیستهمه تایبه‌تییه نازانیت که دهنگه‌کانی ئەم زمانه له ماناکانییه‌وه ئەبه‌ستێ. و اتا له‌هر زمانیکا ریزه دهنگیکی تایبه‌تی مانایه‌کی تایبه‌تی ئەبه‌خشی، گۆرینی به‌سه‌ر ئەم ریزه دهنگه بێ ماناش ئەگۆرێ. بۆ نمونه دوو ریزه دهنگی (به‌هار) و (گۆل) له زمانی کوردیدا مانایان جیا‌یه چونکه دهنگه‌کانیان وه‌ک یه‌ک نین. ئەم دوو وشه‌یه دهنگه‌کانیان به‌ته‌واوی جیان. جووته وشه‌ی وا هه‌یه هه‌ندێ له دهنگه‌کانیان یه‌کن و هه‌ندێ جیان وه‌ک له (هاوین) و (هه‌ویر)دا، (ه)، (و) و (ی) یه‌کن و ئەوانی تر جیان. جووته وشه‌ی واش هه‌یه ته‌نها له تاکه دهنگی نه‌بێ هه‌موو یه‌کن وه‌ک له (پیر) و (بیر)دا. له‌م وشانه‌ی دوا‌یدا ئەببینن گۆرینی تاکه دهنگی مانای ته‌واوی وشه‌کانی گۆرێ. ئەمه ئەوه ئەگه‌یه‌نی که (پ) و (ب) له زمانی کوردیا دوو نرخێ جیا‌یان هه‌یه. به‌م جوژه (پ) و (ب) دوو فۆنیمی جیان له زمانی کوردیا. له (که‌ر) و (که‌ر) یا (برین) و (برین)دا (ر) و (ر) دوو فۆنیمی جیان چونکه ده‌رکه‌وتنیان له‌هه‌مان بیئه‌دا مانای جیا‌یان به‌ وشه‌کانا به‌خشی. ئەو وشانه‌ی هه‌موو دهنگه‌کانیان وه‌ک یه‌کن ته‌نیا له تاکه دهنگی نه‌بێ و ئەم جیا‌یییه له‌م تاکه دهنگه‌دا مانای جیا‌ی به‌ وشه‌کانا به‌خشی (جووتۆکه‌ن).

به‌به‌راوردکردنی ئەم جووتۆکانه فۆنیمه‌کانی زمان ده‌سنیشان ئەکریت.

له ئەنجامی گه‌ران به‌شوێن هه‌موو ئەو وشانه -با بلتین- له‌گه‌ڵ (پیر) و (بیر)ا رێک ئەکه‌ون، له زمانی کوردیدا ئەم حه‌وت وشانه‌ی خواره‌وه ده‌س ئەکه‌ون (به‌پیتی کۆششی خۆم).

بیر - پیر - تیر - شیر - سیر - ژیر - میر

به‌م جوژه توانیمان حه‌وت فۆنیم (ب، پ، ت، ش، س، ژ، م) ده‌سنیشان که‌ین. نه‌بوونی وشه‌ی تر رێککه‌وی له‌گه‌ڵ ئەم کۆمه‌له‌ ئەوه ناگه‌یه‌نی که فۆنیمه‌کانی زمانی

کوردی هه‌ر ئەم حه‌وته‌ن. کۆمه‌لتیکی تری وه‌کو ئەوانه‌ی خواره‌وه به‌راورد ئەکرین. که‌ر - که‌ر - که‌و - که‌م - که‌س - که‌ی - که‌ل - که‌ف. ئەم هه‌شت وشانه که هه‌موو جووتۆکه‌ی یه‌کترن و وه‌ک یه‌کن ته‌نیا له دهنگی دوا‌ییانان نه‌بێ، هه‌شت فۆنیم ده‌سنیشان ئەکه‌ن، (ر، ر، و، م، س، ی، ل، ف) دوانیان (س، م) له‌گه‌ڵ کۆمه‌لی یه‌که‌ما هاوبه‌شن و شه‌شیان تازهن. ژماره‌ی فۆنیمه‌کان بوو به‌سیانزه. لیسته‌که‌مان زیاد ئەکه‌ین به‌زیادکردنی کۆمه‌لی تری وه‌کو ئەوانه‌ی سه‌ره‌وه... تا ئەگه‌ینه راده‌یه‌ک هیچ فۆنیمی تازه نادۆزیته‌وه... وه‌ک ئەوه‌ی خواره‌وه.

ژماره	فۆنیمی تازه	فۆنیمه‌کان	جووتۆکه
۷	پ، س، ش، ت، ژ، م	ب، پ، س، ش، ت، ژ، م	بیر، پیر، سیر، شیر، تیر، ژیر، میر
۶	ر، و، ی، ل، ف	ر، و، م، س، ی، ل، ف	که‌ر، که‌و، که‌م، که‌س، که‌ی، که‌ل، که‌ف
۵	ک، ز، د، ه، غ	پ، ب، ش، ک، ز، د، ه، م، غ	پار، بار، شار، کار، زار، دار، هار، مار، غار
۲	خ، چ	ش، خ، ک، چ	شه‌و، خه‌و، که‌و، چه‌و
۱	ن	خ، چ، د، ن، ر، ل	خاو، چاو، داو، ناو، راو، لاو
۱	ڤ	ڤ، ژ، ز	ڤیان، ژیان، زیان
۱	ح	ح، ن، ک، خ، چ	حه‌وت، نه‌وت، که‌وت، خه‌وت، چه‌وت
۱	ڭ	ڭ، ل، ڭ	چڭ، چڭ
۱	گ	ب، گ، ر، ل، ش، ک	به‌ش، گه‌ش، ره‌ش، له‌ش، شه‌ش، که‌ش
-	-	ز، ژ، ن	هه‌زار، هه‌ژار، هه‌نار
۱	ج	ب، م، ج	باش، ماش، جاش

جووتۆكە	فۆنیمهكان	فۆنیمی تازه	
ههور، چهور، جهور	ه، چ، ج	-	-
رەق، رەش، رەپ، رەز	ق، ش، پ، ز	ق	۱
ماچ، مان، مار، ماف، ماش، مال، ماد، مام، مات	چ، ن، ر، ف، ش، ل، د، م، ت	-	-
مازی، ماسی	س، ز	-	-
دوور، دار، دەر	و، ا، ه	و، ا، ه	۳
شیر، شار، شیر	ئ، ا، ی	ئ، ی	۲
زۆر، زار، زوور	ۆ، ا، وو	ۆ	۱
ژن، ژین، ژان	(i)، ی، آ	(i)	۱
کۆن، کون	ۆ، و	و	۱
برین، برین	ر، پ	-	-
کەر، کور، کۆر، کر	ه، و، ۆ، (i)	-	-
بان، باغ، بار، بار، باو، باش	ن، غ، ر، پ، و، ش	-	-

هەرچەند کۆمەلە تر زیادکەین هیچی تری نویمان بۆ نادۆزرتتەو ئەمە ئەو ئەگە یەنێ  
 که فۆنیمهکانی زمانی کوردی بەپیتی ئەم لیکۆلینەو دەیه (۳۵)ن.

یەکی لەو گۆرپانەهێ بەسەر سیستەمی فۆنۆلۆجیی شێوەی سلیمانی هاتی تۆوانەو  
 دەنگی (د) یە لە هەندێ بیئەدا. یەکی لەمانە تۆوانەو (د) ی نامرازی هەمیشەییە.

Daxom ————— Axom

Damxwârd ————— Amxward

سروشتی ئەلف و بیتی عەرەبی ئەم (ئ) یە بەسەر زمانی کوردیدا سەپاندوو  
 نووسینا.

(دەکم) - (هەکم)، (ه) بەتەنیا ناشن بنووسری و کراو بە (ئە).

هەروا دەرئەکەوتنی (ئ) لە هیج وشەییکی کوردی و بوونی بە (ی) لەو وشانەهێ

عەرەبییەو وەرگیراون ئەیسەلمیتی که ئەم (ئ) یە نیشانە نییە بۆ هیج دەنگی و ناشن  
 بخریتە سیستەمی فۆنۆلۆجی کوردییەو.

گەلێ وشەهێ عەرەبیش که دەنگی (ع) ی تیا یە لە زمانی کوردی ئیمپرومان بەکار  
 ئەهێترین وەک (لەعنت). (عیسا)، ... هتد ئەشێ (ع) ش بەفۆنیمییکی کوردی دابنریت.  
 بەم - جوۆرە و بەپیتی ئەم لیکۆلینەو دەیه زمانی کوردی (شێوەی خواریو) (۳۶) فۆنیمی  
 هەیه.

ئاشکرایە که دەنگی (س) لە وشەهێ (سەر و باس) دا جیان لە دەنگی (س) که لە  
 وشەهێ (سال و سەد) دا دەرئەکەوئ. لەم وشانەهێ دوا ییدا دەنگەکه وەک بلایی شێوەی  
 (ص) ی وەرگرتبێ سەرەرای ئەم جیاوازییە هەردووکیان سەر بەیەک فۆنیم و یەک  
 نرخیان لە سیستەمی فۆنۆلۆجی زمانی کوردیدا هەیه. چونکە جووتە وشەهێ و نادۆزرتتەو  
 لەم زمانەدا که ئەم دوو دەنگە جیاوازی تیا لەهەمان بیئەدا دەرکەوئ و دوو مانای جیا  
 بیەخشێ. ئەم دوو دەنگە هەردووک لە زمانی عەرەبیشدا هەن کهچی سەر بەدوو فۆنیمی  
 جیان چونکە دوو نرخێ جیا یان هەیه. لە سیستەمی فۆنۆلۆجیی زمانی عەرەبیدا هەردووک  
 لە هەمان بیئەدا دەرئەکەون و مانای جیا ئەبەخشن وەک لە (سار: پۆشت) و (صار:  
 بو) هەردووک لە بیئەهێ {...} (ار) دەرکەوتن و مانای جیا یان بەخشێ.

(ر) و (پ) لە زمانی کوردیدا دوو فۆنیمی جیان چونکە لەم زمانەدا جووتە وشەهێ و  
 هەیه ئەم دوو دەنگە جیاوازی تیا یان لە هەمان بیئەدا دەرئەکەون و مانای جیا ئەبەخشن  
 وەک لە (برین) و (پرین) یا (کەر) و (کەر) دا لە بیئەهێ (ب...ین) و (کە...). ئەم دوو  
 دەنگە لە زمانی عەرەبیشا هەن وەک لە وشەهێ (کریم) و (رب) دا دەرئەکەون، بەلام لە  
 سیستەمی فۆنۆلۆجیی زمانی عەرەبیدا بەیەک فۆنیم ئەژمیرتین چونکە وشەهێ و لە زمانی  
 عەرەبیدا نییە تیا یا بەئالوگۆرکردنی ئەم دەنگە مانا بگۆرئ. ئەم دەنگانە شێوەی جیا  
 ئەگرن بەپیتی ئەو بیئە جیاوازانەهێ تیا یان دەرئەکەون. تیا یا دەرکەوتنی ئەم دوو دەنگە  
 جیاوازی لەهەمان بیئەدا دوو مانای جیا بیەخشێ. و اتا فۆنیم شتیکی (مجرد).

لە زانستی زمانا بۆ جیاکردنەو ئەم دوو لایەنە نیشانەهێ فۆنیم ئەخریتە نیتوان دوو  
 هیتلی لارهووی وەک // و نیشای دەنگ ئەخریتە نیتوان دوو کەوانە [ا. پەپەندی نیتوان  
 دەنگ و فۆنیم لەم ویتەیدا پروون کراو تەو.

[دهنگ]  
 /فۆنیم/ [دهنگ]  
 .....

وهك:

[س]  
 /س/  
 [ص] (له زمانى كوردیدا)

ئەلف و بېی هەر زمانى ئەبى بەپىي ژمارەى فۆنیمەکانى دەسنىشان ئەکرتین. هەر فۆنیمەى نیشانەیهکی بۆ دائەنرى که پىي ئەوترى (پیت) یا (تیپ).  
 \* ئەم وتارە له گۆفارى نووسەرى كورد - گۆفارى یەکیهتی نووسەرانى كورد، ژمارە (۸) سالى ۱۹۸۲، لاپەرە ۲۹-۳۵ بلاوکراوہتەوہ.

## وشه

رېژمانی ته قلیدی وشه ی به بنج داناهو بو شیکردنه و دی زمان به لام نه یوانیوه پیناسینیکی پر به پیست بو چه مکی وشه داریژی بشی تیوریکی گشتیی له سهر دابنری (رسته له کومه له وشه ییک پیک دیت). (به شه کانی ناخواتن بریتین له چن گروویک وشه) به لام وشه خوی چیبه و چون له زمانا ده سنیسان نه کری به ته و او ی ساغ نه کراوه ته وه.

نهو پیناسین و په پروهانه ی بو چه مکی وشه دانراون نه نجامیکی نه وتو به ده سته وه نادهن و گه لی ناویزه یان تیا ده رنه که وئی، یا ته نیا بو چن زمانه نه شین (نه ویش به ته و او ی نا). هندی لم پیناسین و په پروهانه نه خه ینه به رچا و لایه نه کزه کانی ده سنیسان نه که یین.

۱- وشه بریتییه له کومه له دنگیکی به زار دروستکراو مانایه نه به خشی.

به پتی نه پیناسینه (گول)، (گه نم)، (ره ش)، (با) هر به که وشه یه که چونکه هر به که له کومه له دنگیکی به زار دروستکراو دروست نه کری و ماناییک نه به خشی.

(گوله گه نم) و (ره شه با) هره به که چن وشه یه و چن مانا نه به خشی؟ (گوله که)، (گوله کان) و (گوله کانم) هره به که یه ک وشه یه تیا له رووی مانا وه ش هره به که یه ک مانا نه به خشی. چ پتوانه ییک و امان لی نه کات بلین (گول) و (مانخواردنایه) هره دووک بهر چه مکی وشه نه که ون له کاتیکا (گول) تاکه ماناییک نه به خشی و (مانخواردنایه) مانای رسته ییک ته و او ی له رووی کاته وه نالوز نه به خشی؟

له (گول و مول) و (نه زان و مه زان) دا (مول و مه زان) وشه ن یا نا؟ گهر وشه بن چ ماناییکیان له فهره نگا بو دانه نییت. گهر وشه نه بن چین؟

(بار) که زیاتر له ماناییک نه به خشی وه که له (باره داریک) و (باریکی ناله بار) به یه که یا دوو وشه له قه له م نه درین؟

گه لی پر سیاری تری لم با به ته خو بان راست نه که نه وه بن نه وه و هلامیکی ریکویکیان بو بدوزریته وه. جگه له مه ش چه مکی (مانا) خوی شتیکی شاره ویه. مانای (مانا) خوی ساغ نه کراوه ته وه چون نه شتی شتی بکری به پتوانه بو پیناسینی شتیکی تر که نه و شته خوی شاره ویه و ساغ نه کرابیته وه. هه چ هه ولدانیک بو پیناسینی وشه له رووی مانا وه نه نجامیکی نه وتو به ده سته وه نادات.

۲- وشه هر دانه ییک سهر به خویه له زمانا بتوانی (له هندی بیته دا) دوری رسته ییک ته و او بگریت. (من) وشه ییکه چونکه له وه لامدانه و دی (کی خواردی) نه لی (من) که دوری رسته ییکه پاشگر و پیشگری وه که (هه ل-، -ه وه، -دا، -ن... هتد) ناکریت بویه نه مانه به وشه له قه له م نادرین.

لیره دیسان چنند گبروگرفتی هه یه. له گه ل پریپوزیشن و وشه ی وه که (له گه ل- تا - بو - به لام... هتد) چی نه که یین؟

۳- له هندی زمانا به پتوانه ی فونلوجی وشه ده سنیسان نه کریت. بو نمونه زمان هه یه له وشه کانی هیز (stress) نه که ویتنه سهر دوا برکه. انا شوی نه یی به سنووری وشه وه که له زمانی کوریدا نه مه ش به داخه وه هه موو وشه ییک ناگریته وه و گه لی ناویزه یان تیا ده رنه که وئی وه که (به لام - چونکه... هتد).

زمانی تورکی و هه نگاری له و جوړه زمانانه که داریتنی وشه کانیان سهر به سیستمی قاول هارمونی Vowel Harmony له م جوړه زمانانه قاولی ره گ له وشه دا چ جوړی قاولی پیشگر و پاشگریش سهر بو هه مان جوړ دانه نوین. انا گوړینی شوی قاول گوړانه و دیه له وشه یه که بو وشه ییکه دیکه. لیره ش دیسان گه لی ناویزه یان تیا ده رنه که وئی و ناشی بکری به پتوانه بو پیناسینی وشه ته نانه ت له و زمانانه ش که سهر به و سیسته مه ن. نه وه ی و ترا نه مه نه سه لمینتی که هیچ پتوانه ییکه سیمانتیکی یا فونلوجی نییه بو پیناسینی وشه له زمانا بشی بکری به بنج بو شیکردنه و دی زمان بویه زانایانی زمان روویان له وشه و درگیرا وه که کهره سه ییکه بنجی بو شیکردنه و دی زمان و له جیگری (بدیل) تر گه ران. یه کی له م جیگیرانه چه مکی مؤرفیم بوو.

مؤرفیم بچو و کترین دانه ی و اتاداری زمانه له فونیمی یا زیاتر پیک دیت و دوریکی له ریزمانا هه یه به گوړین و لاردنی هه فونیمیکی یا به له تله تکرندی، مانا و دوره نه سلپییه که ی تیا نه چی. انا مؤرفیم چوار رووی هه یه:

۱- قالبیکی فیزیاوی هه یه - که فونیمه کانیه تی.

۲- ماناییک هه یه.

۳- دوریکی له ریزمانا هه یه.

۴- به له تله تکرندی و جیاکردنه و دی فونیمه کانی له ییک مانا و دوره بنجییه که ی نامینتی. بو نمونه (پیاو) مؤرفیمیکه چونکه.

۱- قالبیكى فيزياویي ههیه (پ - ی - ا - و) ئهوهیه که ئه بیستری وهک دهنگ له قسه کردنا.

۲- ماناییکى ههیه (ئاده میزادیکى نیرینهی به ته مه ن ۱۸ سال و به ره و ژوو... هتد).

۳- دهور ئه گپری له پزیمانان بۆ نمونه ئه شی دهوری بکه ر ببینی له رسته دا وهک له (پیاو هات).

۴- به له تله تکردن و جیاکردنه وى فۆنیمه کانی دهور و مانا بنجییه که ی نامینی (پ - یاو) (پیا - و)... هتد هیچ مانا و دهوریان له زمانى کوردیدا نییه.

له وانه یه هه ندی له ته کانی یا هه ندی له ته کانی مۆرفیم مانایان بۆ په یا بی ئه م مانایانه هیچ په یوه ندییه کیان به مانا ئه سلییه که وه نایى و مه سه له ریکه و تنه. وهک مۆرفیمی (بازوو) به له تله تکردنی به م جوړانه (با - زوو)، (باز - وو)... هتد (با، زوو، باز) مانایان بۆ په یا بوو به لام هیچ په یوه ندییه کیان به مانا ئه سلییه که وه نییه به م جوړه (بازوو) یهک دانیه ساغه و یهک مۆرفیمه.

وشه ی (کورده که تان) که بریتییه له سى مۆرفیمی (کور-هکه-تان) هه ربه که له مانه قالبیكى فيزياویي ههیه و اتا هه ر به که له ریزه فۆنیمیک پیک دیت. له زمانى کوردییا هه ربه که مانا و دهوریکیان پی ئه سپیتری. به جیاکردنه وه و قرتاندنی هه ر فۆنیمیکیان مانا و دهوره بنجییه که ی تیا ئه چی.

مۆرفیم له چهن رووییکه وه دابه ش ئه کریت:

۱- مۆرفیم (سه ربه ست)ه یا (به ند)ه.

مۆرفیمی سه ربه ست ئه وه یه که به ته نیا وهک وشه بیکی سه ربه خۆ دهرئه که وى، وهک (کور - خانوو - چیا...) مۆرفیمی به ند ئه وه یه که هه رگیز وهک دانیه بیکی سه ربه خۆ دهرناکه وى و ئه بی له گه ل مۆرفیمیکی تر دهرکه وى وهک (هکه، -ان، هه ل-، نه... هتد).

۲- مۆرفیم (رهگ)ه یا (ئه فیکس)ه رهگ ئه وه به شه ی وشه یه که ئه مینیتته وه دواى لاهردنی هه موو ئه فیکسه کان.

جیاکردنه وى ئه م دوو جوړه مۆرفیمه له بییک کاریکی زه حمه ت و ئالۆزه به شیوه بیکی گشتی ئه شی بوتری که رهگ (ناوکی) وشه پیک ئه هینی (ئه فیکس)یش ئه که ویتته ریزی دووه مه وه و سه ر به ره گن. رهگ له ئه فیکس درپژتره و به ژماره زۆتره له هه ر زمانیکا.

ژماره ی ئه فیکس سنوورداره (داخراوه) و اتا ریگا نادات بۆ هی تر بچیتته ناویانه وه. گۆرینی ژماره یان به ند به گۆرینی سیسته می (پزیمانی)ی زمانه که بۆ نمونه راناوه کانی هه یی لکاو له زمانى کوردیدا (م - ت - ی - مان - تان - یان) ئه م شه شه یه و داخراوه ریگا ناده ن به هی تر بیته ناویانه وه هه ر ئه مانه ن لای هه موو قسه که ریکی ئه م (شیتوده). که چی مۆرفیمی رهگ سنووری بۆ نییه و کراوده یه و ژماره ی هه میشه له گۆرینا یه به نه مان و په یا بوونی هی تازه چ به وهرگرتن چ به دارشتن.

ئه فیکس سى جوړه (پیشگر - ناوگر - پاشگر) پیشگر ئه و ئه فیکسه یه که له پیش ره گه وه دهرئه که وى وهک (هه ل-، -را، نه... هتد) له (هه لگرتن - راگرتن)دا. ناوگر ئه و ئه فیکسه یه که له ناو ره گدا دهرئه که وى له زمانى کوردیدا ئه م جوړه ئه فیکسه نییه بۆ نمونه له زمانى عه ره بییا ره گی Ktb چه مکی نووسین ئه گه یه نى. ناوگری â - i ئه یکا به Kitâb (کتیب) و ناوگری â - i ئه یکا به Kâtib - نووسه ر).

پاشگریش ئه و ئه فیکسه یه که له دواى ره گدا دهرئه که وى وهک (هوه، ان) له (هاتنه وه و کوران)دا.

۳- مۆرفیم مۆرفۆلۆجى (اشتقاقى)یه یا (پزیمانى).

مۆرفیمی مۆرفۆلۆجى ئه وه یه که ئه چیتته سه ر مۆرفیمی تر بۆ دروستکردنی وشه ی تازه ی خاوه ن مانای تازه وهک (هه ل- را - دا - تی... هتد) له (هه لگرتن، راگرتن، داگرتن، و تنی گرتن)دا.

مۆرفیمی ریزمانیش ئه وه یه که ئه چیتته سه ر وشه بۆ دهربرینی په یوه ندی نیوان ئه م وشه یه و وشه کانی تر له ناو چوارچیتوه ی رسته دا. راناوه لکاوه کانی له گه ل فه رمانا دهرئه که ون له زمانى کوردیدا هه موو مۆرفیمی ریزمانین چونکه په یوه ندی نیوان بکه ر و فه رمان له رسته دا دهرئه برن.

من نوست - م.

ئیمه نوست - ین.

له م رسته یه دا.

کچه جوانه زیره که که هات.

(ه)ی (کچه) و (جوانه) مۆرفیمیکی ریزمانیه چونکه دهوری به ستنی (ناو) و (ئاوه لئاو)ی به یه که وه گپرا له ناو چوارچیتوه ی ئه م رسته یه دا.

مۆرفییم و جۆره‌کانی له‌م وینه‌یه‌دا پروون کراوه‌ته‌وه.

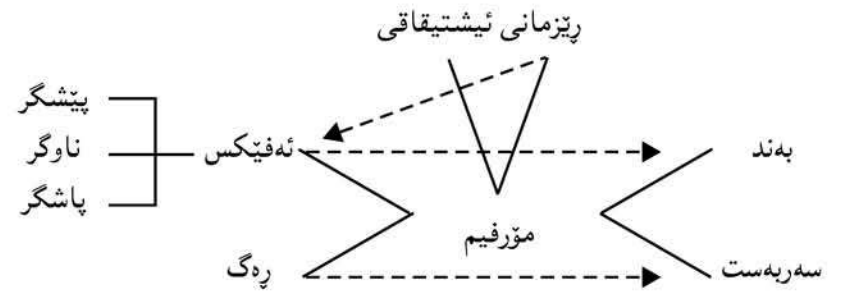

ئەو تیره‌ خال‌ خالانه‌ ئه‌وه‌ ئه‌گه‌یه‌نێ که‌ زۆریه‌ی ئەفیکسه‌کان له‌ جۆری مۆرفیمی (به‌ند) ن و ره‌گه‌کان له‌ جۆری مۆرفیمی (سه‌ریه‌ست) ن. مۆرفیمی رێزمانی هه‌موو ئەفیکسن.

به‌م جۆره‌ له‌م قوناغه‌دا ئه‌توانین بڵین (وشه‌) ئه‌و دانه‌ (رێزمانی) یه‌یه‌ له‌ مۆرفیمی یا له‌ چه‌ند مۆرفیمی پێک دیت. ئه‌م مۆرفیمان به‌شیکیان مۆرفۆلۆجین و به‌شیکیان رێزمانین. مۆرفیمه‌ (رێزمانی) یه‌کان سروشتی په‌یوه‌ندی ئیوان وشه‌کان له‌ ناو چوارچێوه‌ی رێسته‌دا ده‌رته‌پن بۆیه‌ وشه‌ له‌ ده‌ره‌وه‌ی رێسته‌ پێ ناسریت.

\* ئه‌م وتاره‌ له‌ گۆڤاری نووسه‌ری کورد - گۆڤاری یه‌کیه‌تی نووسه‌رانی کورد، ژماره‌ (٩) سالی

١٩٨٢، لایه‌ره‌ ٨٣-٨٩ بلاوکراوه‌ته‌وه‌.

(۲)

	(ب)	(۱)	
بکه‌ر	پا‌بردوو	به‌رکار	
م	ده‌گر -	را ت	من تو‌پاده‌گرم.
یت	ده‌گر -	را م	تو‌من پاده‌گری‌ت.
یت	ده‌گر -	را مان	ئهو ئیمه پاده‌گری‌ت.
ین	ده‌گر -	را ی	ئیمه ئهو پاده‌گری‌ن.
ن	ده‌گر -	را یان	ئیهو ئه‌وان پاده‌گری‌ن.
ن	ده‌گر -	را تان	ئه‌وان ئیهو پاده‌گری‌ن.

شیکردنه‌وه ده‌ری ده‌خات که ئهو کارانه‌ی له چا‌وگی (ویست‌ن) ده‌وه<sup>(۴)</sup> و‌رده‌گیری‌ن له‌م یاسا گشتیه لاده‌ده‌ن.

بو‌روونکردنه‌وه‌ی ئه‌مه و ده‌ستنیش‌انکردنی یاساکانی ئه‌م لایه‌نه سه‌یری ئه‌م ر‌ستانه بکه‌ن.

(۳)

	(ب)	(۱)	
به‌رکار	پا‌بردوو	بکه‌ر	
یت	ویست -	ده م	من تو‌م ده‌ویست.
م	ویست -	ده ت	تو‌منت ده‌ویست.
ین	ویست -	ده ی	ئهو ئیمه‌ی ده‌ویست.
ن	ویست -	ده مان	ئیمه ئه‌وامان ده‌ویست.
∅	ویست -	ده تان	ئیهو ئه‌وتان ده‌ویست.
ن	ویست -	ده یان	ئه‌وان ئیهو‌یان ده‌ویست.

(۴)

	(ب)	(۱)	
به‌رکار	پا‌بردوو	بکه‌ر	
یت	هوی -	ده م	من تو‌م ده‌وی.
م	هوی -	ده ت	تو‌منت ده‌وی.

### (یت) ی شی‌وینه‌ر

له‌ زمانی کوردیدا<sup>(۱)</sup> دوو ده‌سته پان‌اوی لکا‌و هه‌ن. پان‌اوه‌کان و ئه‌رکیان له‌گه‌ل کاری تیپه‌را له‌م نه‌خشه‌یه‌دا پ‌وون کرا‌ونه‌ته‌وه.<sup>(۲)</sup>

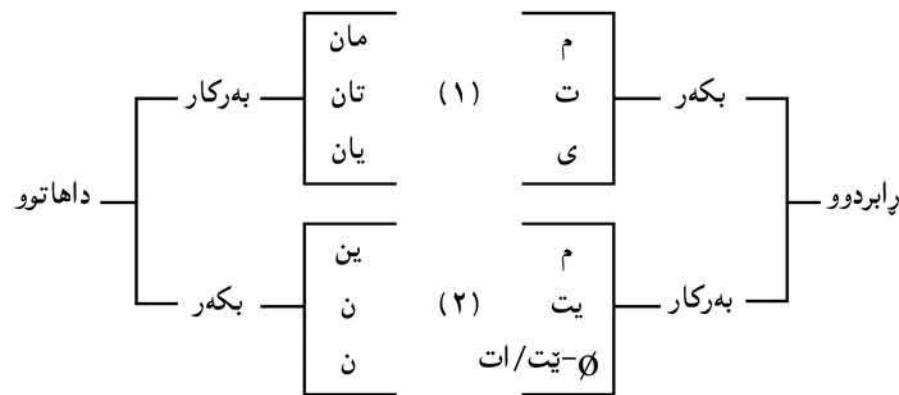

وه‌ک له‌م نم‌و‌نانه‌دا ده‌رده‌که‌وی:

(۱)

	(ب)	(۱)	
به‌رکار	پا‌بردوو	بکه‌ر	
یت	گرت -	را م	من تو‌م پا‌گرت.
م	گرت -	را ت	تو‌منت پا‌گرت.
ین	گرت -	را ی	ئهو ئیمه‌ی پا‌گرت.
ن	گرت -	را مان	ئیمه ئه‌وامان پا‌گرت.
∅ <sup>(۳)</sup>	گرت -	را تان	ئیهو ئه‌وتان پا‌گرت.
ن	گرت -	را یان	ئه‌وان ئیهو‌یان پا‌گرت.



ئەم (ئ) يە بەشپىكە لە رەگەكە و ئىشارەت نىبە بۆ كەسى سىيەمى تاك...  
 بۆ ساغكردنەوئى ئەمە سەيرى ئەم رستەيە بكە:  
 ئىمە ئەومان دەوئى.

(ئىمە) بكەرە، (ئەو) بەركارە، (مان) راناوى لكاوى بكەريبە سەر بەدەستەي يەكەمە.  
 بۆ جىگىركردنى راناوى جوداى بەركارى (ئەو) بە لكاو روو لە دەستە راناوئەكەى تر  
 دەكەين... لەم دەستەيەدا راناوى كەسى سىيەمى تاك (ئىت)ە.  
 ئەمە جىتى (ئەو) دەگرئى بەپىتى ياساى شوئىن بەرەگى كارەكەو دەلكئى و (مان) دەچىتە  
 سەر پىشگرى (دە)و. بەم جۆرە:

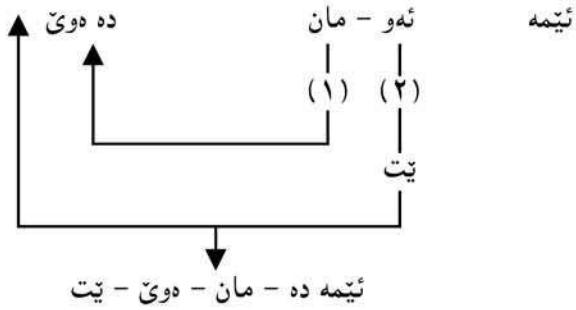

كە (ئىت) دەچىتە سەر رەگى (هوى) دوو (ئى) دەكەونە پال يەك... لەناو يەكتردا  
 دەتۆپتەو Reduction و دەبن بەيەك.

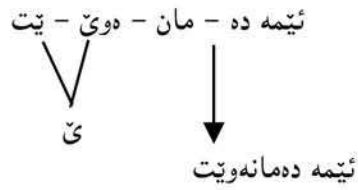

لە ئەنجامى سەپاندنى ياساى بەئارەزووى Optional لا بردنى (ت)ى راناوى لكاو  
 رستەكە دەپىتە.

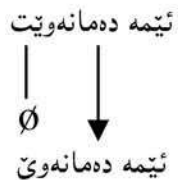

ئەو ئىمەى دەوئى.	دە	ئى	هوى -	ئىن
ئىمە ئەومان دەوئى.	دە	مان	هوى -	ن
ئىتو ئەوتان دەوئى.	دە	تان	هوى -	ئىت
ئەوان ئىتوئەيان دەوئى.	دە	يان	هوى -	ن

لەو رستانەى سەرەوئەدا... (كار) لە چاوىگى (ويستن) دەو وەرگىراون. لە (ا)ەكانا بكەر  
 و بەركار بەراناوى جودا دەرپراون. لە (ب)كانا بكەر و بەركار كراون بەراناوى لكاو.

لە (ا)دا كات رابردوو. بكەر و بەركار بەراناوى جودا دەرپراون. لە (ب) كراون  
 بەلكاو. تىيايانا كۆمەلى (۱) [م - ت - ئى - مان - تان - يان] دەورى بكەرى و  
 كۆمەلى (۲) [م - ئىت - Ø - ئىن - ن - ن] دەورى بەركارى دەبينن. ئەمە لەگەل  
 ياساى گشتىيى كاركردنى راناو لكاوئەكان دەروا...<sup>(۵)</sup>

لە كۆمەلى (۴)دا كاتى كارەكە كراوئەتە داھاتوو، بەلام دەورى راناوئەكان ئالوگۆر نەبوو.  
 بە بەراوردكردن و شىكردنەوئى ئەو رستانەى سەرەوئە ھەموو دەرەكەوئى كە:  
 ۱- گۆرېنى كاتى كارەكە لە رابردوو دەو بۆ داھاتوو ئەركى راناو لكاوئەكانى ئالوگۆر  
 نەكرد... ئەمە لادانە لە ياسا گشتىيەكە.

۲- ئەركى راناو لكاوئەكان لەگەل كارى لە چاوىگى (ويستن) دەو وەرگىراو، بەم جۆرەيە كە  
 لەم نەخشەيەدا روون كراوئەتەو.

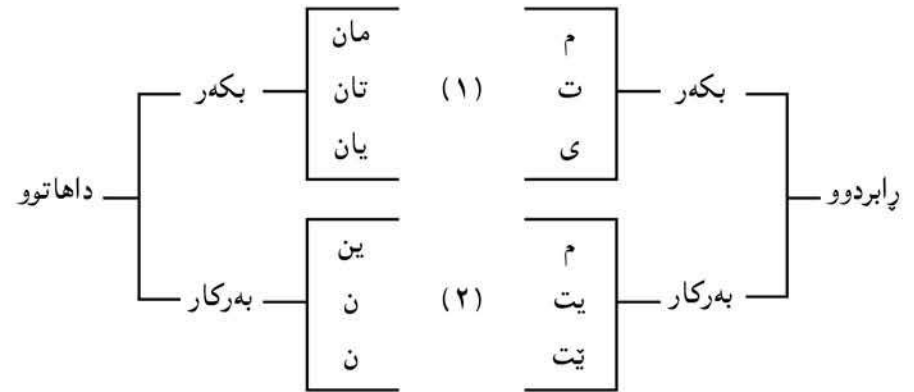

۳- لە ئەنجامى بەراوردكردنى مۆرفۆلۆجىيەو. Morphological Identification  
 دەرەكەوئى كە رەگى داھاتوو كارى لە (ويستن) دەو وەرگىرا و (هوى) يە نەك (هوى) و



دەرك نەكردنى ئەم پېتوئەندىيە رېزىمانىيە نىوان بىنج و سىما Deep and surface structure لەم جۆرە پستانەدا وای كروو هەندى زمانەوان وای بۆ بىچن كە (ئى)ى كاری لە چاووگی (ویستان) دە وەرگىراو لە هەموو حالەتیکە ئىشارەتە بۆ كەسى سىيەمى تاك و تەنانەت بە پىتى قىياسىكى هەلەو هەندى جار (ت) یشى پىتو دەلكىتن وەك لەم دوو پستانەدا. (٦)

١- من ئەوانم دەوئیت

٢- تۆ ئەوانت دەوئیت

لە ئەنجامى شىكردنەو و بەراوردكردنى ئەم دوو پستانە و بە پىتى پىتوئەندىيە بىنج و سىما دەردەكەوئى كە ئەم (ئیت) دەى ئەم دوو پستانە هىچ پىتوئەندىيە كىان بەراناوى لكاو وە نىبە... (چ بکەرى چ بەركارى)... لەبەر ئەم هۆبانە.

١- ئىشارەت نىن بۆ بکەر یا بەركار، چونكە لە هەردوو پستانەدا راناوى جودا و لكاوى بکەرى ئامادەن و ب- بەركار لە هەردوو پستانەدا بەراناوى جودا (ئەوان) دەپراو... بە پىتى ئەم بۆچوون و ئەنجام و شىكردنەو... لەم دوو پستانەدا.

١- تۆ خۆشت دەوئیت.

٢- تۆ ئەوت خۆش دەوئى.

(ئیت) ى پستانەى يەكەم راناوى لكاوى بەركارىيە لە راناوى جودا وە بەم جۆرە گوتىزاوئە لكاو...

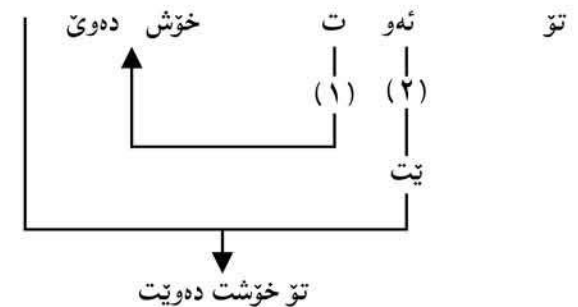

(ئیت) ى پستانەى دووهم هىچ پىتوئەندىيە كى بەراناوى لكاو وە نىبە... (ئى) يەكە بەشیکە لە رەگ و (ت) كە بە پىتى قىياسىكى هەلە خراوئە سەرى. بۆیە هەچ شىكردنەو يەكی رېزىمانى كوردى ئەمە بەراناو لە قەلەم بدات، هىچ ئەنجامى بە دەستەو نادات.

پەراوئىزەكان:

١- كرمانجى خواروو

٢- بۆ زانىارىيە زياتر لە بارەى ئەرك و سروشتى كاركردنى راناو لكاوكان... سەبرى سەرچاو (٢) بکە.

٣- [Ø] نىشانەى بۆ نەبوونى سىما... یا لا بردنى دانەپىتىكى رېزىمانى.

لە رابردوودا راناوى لكاوى كەسى سىيەمى تاك لە گەل كاری تىنەپەردا لە دەورى بکەرىدا هىچ سىمايەكى بۆ دەرناكەوئى [ئەو هات - Ø].

لە داهاوودا [ئیت/ات] دەردەكەوئى و بە پىتى ئەم ياسايە (ئەگەر رەگى كار بە (ه) یا (ۆ) كۆتايى هايتى راناوى لكاوى كەسى سىيەمى تاك قالبى (ات) دەگریتەخۆ (ئەو دەروات - ئەو دەكات... تاد)، لە هەموو حالەتیکە تردا بە (ئیت) خۆى دەردەخا.

٤- سەبرى ل (٢٦) ى سەرچاو (٢) بکە.

٥- سەرچاو (١) ل (٦٣).

٦- سەرچاو (١) ل (٦٢ و ٦٣).

سەرچاوكان:

١- مەسعوود محەمەد (١٩٧٦) چەند حەشارگەپىتىكى رېزىمانى كوردى - بەغداد.

٢- وریا عومەر ئەمین (١٩٨٦) رېزىمانى راناوى لكاو - بەغدا.

3- Chomsky, N. (1965) Aspects of Theory of syntax - Cambridge, Mass. MIT Press.

\* ئەم وتارە لە گۆڤارى ریمان- دەزگای روشنبیری و پراگەياندى گولان، ژمارە (٣٩) سالی ١٩٩٩، لاپەرە ٢٣٤-٢٣٥ بلاوكراوئەو.

## ئىنسايلكلۆپىدىيە كوردستان... ئاواتىكە

تا ئىستا چەن كارى بەناوى ئىنسايلكلۆپىدىيە ۋە كەوتونەتە كىتەبخانە كوردىيە ۋە<sup>(۱)</sup>... ئەمانە ھېچ كامىتىيان بەر چەمكى ئىنسايلكلۆپىدىيە ناكەون و ھېچ لە ئامانجەكانى جىبەجى ناكەن... ھەموو ئەركى دلسۆزى تاكە كەسەن و ھەولتى سەرەتايى سادەن.

ئەگەر جاران تاكە كەسەن بۆى ھەبوو خۆى لە دانانى ئىنسايلكلۆپىدىيە گشتى بدات... ئىستا كە سەردەمى تەقىنە ۋە لافاوى زانبارىيە... تاكە كەسەن ھەرچەن بلىمەت و شارەزا و بەتوانىن بى، ھەرچەن كات و وزەى بۆ تەرخان بكات ھەرگىز دەرەقەتى ناى.

ئىنسايلكلۆپىدىيە گشتى پرۆژەيەكى يەكجار فراوان و گەورە و مەزە... بۆ دەدەپەتەننى دەپى دامودەزگاي تايەتەيى بۆ تەرخان بكرى... تىيدا بەسەدان شارەزا و پسپۆر بەپىتى پلان و نەخشەيەكى ستراتىجىيە دوورخايەن و روون و ديار و ئامانجدار كار بكن.

ئەم باسە ھەولدانىكە بۆ پىناسىن و خستەنەروويەكى خىرايى مېژووى ئىنسايلكلۆپىدىيە و پىشنىيارىكە بۆ سەرنج راكىشانى كار بەدەستان بەلكو بىر لە پرۆژەى دانانى (ئىنسايلكلۆپىدىيە كوردستان) بكنە ۋە. ئەمە لەم سەردەمى ئىستاماندا پىوستىيەكى نەتەوھىيە يەكجار گرنگە و بەلگە و نىشانەى قۇناغىكى پىشكەوتووى رۆشنىرىيە.

ئىنسايلكلۆپىدىيە كىتەبىكە يا زنجىرە كىتەبىكە زانبارى تىدا لە بارەى زانست و خەلك و ھونەر و ئەدەب و فەلسەفە و شوتىن و... تاد تۆمار دەكرى و بەپىرەو و ھونەرىكى تايەتەى رىز دەكرىن و پىشكەش دەكرىن.

زاراۋەى ئىنسايلكلۆپىدىيە لە نەژاددا لەم دوو وشە گرىكىيە ۋە Enkyklios Paideia ۋەرگىراۋە و دارىتزاۋە، كە واتاى (زانبارى دەستاۋدەست) دەگەيەن.

ئەۋەى بىھەى ھەر زانبارىيەكى لە بارەى ھەر شتەى يا ھەر بابەتەى دەستكەۋى... دەتوانى پەنا بەرەتتە بەر ئىنسايلكلۆپىدىيە و ئەم وىستەى خۆى زۆر بەئاسانى بىنەتتە دى بۆيە ئىنسايلكلۆپىدىيە گرىكىتەيەكى يەكجار زۆرى ھەيە بۆ بوارى ئەكادىمى و رۆشنىرىيە گشتى. پىوستە ھەر رۆشنىر و زانستخوازىك لە بەكارھىتەننى رابى و مامۇستايانى زانكۆ سوود و گرىگىتەيى لە قوتابىيان بگەيەن.

ئىنسايلكلۆپىدىيە گەلنى جۆرى ھەيە... (جىھانى) (گشتى) (تايەتەى)... ئىستا

بەھەزارانى لى و بەدەيان زمان لەژىر دەستدەيە... ھەر يەكە لەمانە ئاست و سوود و ئامانجى تايەتەيى خۆى ھەيە و بۆ پەلەيەكى تايەتەيى رۆشنىرىيە و ئەكادىمى دەست دەدا. ھەيە بابەتەكانى زۆر بەقوولتى و فراوانىيە ۋە پىشكەش دەكات... ھەشە زۆر بەكورتى و سادەيى.

ئىنسايلكلۆپىدىيە (جىھانى) بۆى ھەيە باسى ھەموو شتەيى ئەم سەروشتە بكات. ھى (گشتى) تەرخانە بۆ بوارىك ۋەك (زانست)، (ئوقيانوس و دەرەياكان) (فرۆكە)... تاد. كەچى (تايەتەى) يەكە خۆى بەلقىكى بوارىكە ۋە دەبەستىتە ۋە... ۋەك (فىزىيا) (فەلسەفەى يونانى) (جەنگى دوۋەمى جىھانى)... تاد.

ئىنسايلكلۆپىدىيە چەند گشتى بى... گشتىتەرى ھەيە و چەن تايەتەى بى تايەتەتەرى ھەيە.

چەن بەرەو گشتىتەى پروا بابەتەكانى كورتتر و چرتەر دەبن و چەن بەرەو تايەتەتەى پروا فراوانتر دەبن.

مىژوونوسانى بىرى مەرقايەتى، فەيلەسووفى گرىكىيە سەدەى چوارەمى پىش زابىن ئەرىستوتل Aristotle (۳۸۴ - ۳۲۲ پ.ز) بەباۋك و دامەزرىنەرى ئىنسايلكلۆپىدىيە دادەنەن.

(ئەرىستوتل) يەكەم كەس بوو ھەولتى دا ئەو زانبارى و راستىيانەى لەو سەردەمەدا باو و پەرشوبلاو بوون كۆيان بكاتەۋە و بەزنجىرەيەك كىتەب پىشكەشيان بكات و بىروپا و بۆچوونى تايەتەيى خۆشى لە بارەيانەۋە تۆمار كرد.

دواى (ئەرىستوتل) بەزىكەى دووسەد سال (ماركوس تىرىنىتەس شارۆ Marcus Terentius Varro (۱۱۶-۲۷ پ.ز) كە نووسەر و زانبارەكى رۆمانى بوو كىتەبىكى نۆ بەرگى لەسەر ھونەر و زانست دانا بەناوى Disciplines (بوارەكان). ھېچ دانەيەكى ئەمە و ئەۋەكەى (ئەرىستوتل) نەماۋە و ھەر لە رىيە نووسەرانى دواى خۇيانەۋە بەم كارانە زانراۋە.

پلىنى ذى ئىلدەر Pliny the Elder (۲۳-۷۹ ز) نووسەرىكى تىرى رۆمانى بوو كىتەبىكى بەناوى (مىژووى سەروشتىيە ۋە Historia Naturalis دانا تىيدا بەھەزاران لەتە زانبارى و راستى لە بارەى ئاژەل و پروۋەك و خەلك و شتەۋە تۆمار كرد.

ئەمە زۆرتەر بايەخى بەو جۆرە بابەت و زانبارىيانە دەدا كە بەكەلك ئەوانە دەھات كە

دهیانویست بن به فرمانبهری میری.

نایسیدور Isidor له سالی (۶۲۳) دا ئینسایکلۆپیدیایه کی بیست بهرگی به ناوی ئە تیمۆلۆجیاوه Etymologiarum Libri XX ناماده کرد. زانا و خویندهوار و روشنبیره ئه وروپاییه کان بۆ زیاتر له ههزار سال ئه مه یان وهک سه رچاوه یه کی ره سه ن و سه ره کی به کار دهینا.

(ابن قتیبة البغدادي) له سه ده ی نو به می زاینیدا یه که م ئینسایکلۆپیدیای به زمانی عه ره بی به ناوی (کتاب عیون الاخبار) هوه دانا.

له ده ورو به ری سالی (۹۹۰ ز) دا بوو خواری می (مفاتیح العلوم) ی ته واو کرد. هه ره له و سه رده مه دا بوو چه ن زانا و قوتاییه که له به سه ره (رسائل إخوان الصفا) یان ته واو کرد.

باردۆلۆمیو دی گلائفیل Bartholomew de Glanville مامۆستای زانستی ئاین له پاریس ئینسایکلۆپیدیایه کی به زمانی لاتینی به ناوی De Proprietatibus rerum له سه ره تای سه ده ی سیانزه مه دا (له به ره ی شته کانه وه) دانا... تییدا زیاتر بایه خی به بابه تی ئایینی و په وشتی ده... زۆری به سه ردا نه چوو وه رگێردرایه سه ره زۆ به ی زمانه ئه وروپاییه کان و بۆ سه دان سال وهک سه رچاوه یه کی گرنه گ و سه ره کی له زانکۆکانی ئه وروپا به کار دهینرا.

له سالی (۱۲۴۴) دا (ناوینیه گه وهره تر) ه که ی Speculum maius قینسینت بیاو قایسی Vincent Beauvais ده رکه وت. له سالی (۱۲۷۳) دا (ما - توان - لین) ی چینی ئینسایکلۆپیدیایه کی (۳۸۴) به رگی به ناوی (لیکۆلینه وه ی گشتیی روشنبری) یه وه دانا...

دوای ئه مانه... به رده وام ئینسایکلۆپیدیای باشتر و ریکتر و ته واوتر و به سوودتر له ده رچووندا بوو... به تایبه تی دوای دا هانتی چاپ و په ره سه نندی هونه ری بلا و کردنه وه و گه شه سه نندی زانست و زۆری زانیاری و راستی له به ره ی سه وشته وه... گرنه گیتی و پتوبستی به ئینسایکلۆپیدیای زۆتر ده بوو.

بۆ خۆ لادان له درێژداری و (۲) پێشکه شکردنی مه به سه ته کانی ئه م باسه به شیوه یه کی روون و راسته وخۆ... رووداوه هه ره گرنه گه کانی میژووی ئینسایکلۆپیدیای به کورتی ده لیستین:

سال	رووداوی میژووی ئینسایکلۆپیدیای
۱۵۰۶	(رافاییل مافی) له (زانیاری گشتی) دا بۆ یه که م جار سه رگوزشته ی ناودارانی خسته ئینسایکلۆپیدیایه.
۱۵۴۱	(رینگلیتری باسیلی) زا راوه ی ئینسایکلۆپیدیای دارشت وهک ناوی بۆ ئه وه ی به (کتیبی سه رچاوه) ناو ده برا.
۱۷۰۴	(جۆن هه ریس) له (فه ره نگی هونه ری) دا... یه که م ئینسایکلۆپیدیای (کۆکه سی) (۳) ی دانا، تییدا بۆ یه که م جار بابه ته کانی له سه ره پێره ی ئه لفو بی ریز کرد.
۱۷۳۲	(جۆهان زیدله ر) له (فه ره نگی جیهانی) دا... سه رگوزشته ی ناودارانی زیندووی خسته ئینسایکلۆپیدیایه.
۱۷۶۸	یه که م به شی ئینسایکلۆپیدیای به ریتانی ده رکه وت.
۱۸۲۹	یه که م به شی ئینسایکلۆپیدیای ئه مریکی ده رکه وت.
۱۸۶۵	(پیبیر لارووس) فه ره نگی (لوگراندی لارووس) ی ده رکرد.
۱۹۰۸	ئینسایکلۆپیدیای به ریتانی مندالان ده رکه وت.
۱۹۱۰	ئینسایکلۆپیدیای ئه مریکی مندالان ده رکه وت.
۱۹۱۷	ئینسایکلۆپیدیای کتیبی جیهانی ده رکه وت.
۱۹۴۸	ئینسایکلۆپیدیای ئۆکسفۆردی بچووک ده رکه وت.
۱۹۸۰	ئینسایکلۆپیدیای ئه کادیمی ئه مریکی ده رچوو.

ئینسایکلۆپیدیای کوردستان... کۆکردنه وه ی سامانی په رشوبلاوی نه ته وه بی و میژوویمانه. ده ورکی هه ره گرنه گ و بالا له پاراستنی که له پوور و میژوو ده گیری. گه شه به زمان و ئاستی روشنبری کوردی ده دات و ناسنامه ی کوردایه تیمان پته وتر ده کات. ئیستا به سایه ی ئه م بارو دۆخه تازه یه و ئه م جموۆله گه شه پیرۆزه ی جیهانی زانست و روشنبری کوردی که بۆ یه که م جار ه میژوو به خووه ی ده بینی و به سایه ی پێگه یشتنی هه زاران روشنبری و شاره زا و پسپۆر و زانی لیتها تووی بروا پته وه ی خوین گه رم... له گه ل

**نەخشەى پێرەوى کارکردن...**

لیژنە بەکە ئامادەکردن دادەمەزرینى... ئەم لیژنە بە سەرەتا بابەتە گشتییەکانى ئینسایکلۆپیدیاکە دەستنیشان دەکات... کە بەشیکى، ئەمانەى خوارەو دەگریتەو...

**بابەتە گشتییەکانى ئینسایکلۆپیدیاى کوردستان.**



بۆ هەر بابەتێ لێپرسراویکی شارەزای بابەتەکە دادەنرى... لێپرسراوەکان هەموو کۆزى بالای ئینسایکلۆپیدیاکە پێک دەهینین...

پەرەسەندنى کۆمپيووتەر و چاپەمەنى پێشکەوتوو... بەسایەى ئەمانەو هەموو ئەنجامدان بەئەم کارە مەزنە گەلى لە جاران ئاسانتر و رێکتر و خیراتر و بەئەنجامترە.

بۆ وەدیهتانی ئەم پرۆژەیه... دەبێ دامودەزگایەکی تاییه تیبى سەرەخۆى بۆ تەرخان بکرى. شارەزا و پەسپۆران یاسا و پێرەوى ناو وەوى بۆ دابنێن و بەرپۆهى بێن بەسود وەرگرتن لەو ئەزمونە دووردرێژە دەوڵەمەندە بەنرخەى مێژووى ئینسایکلۆپیدیاى جیهانى و بەهاوکارى لەگەڵ زانکۆکان و کۆزى زانیارى و یەکیه تى نووسەرەن و هەموو دامودەزگا رۆشنبیرییهکاندا، پلان و نەخشەیهکی روون و دوورین (ستراتیجى) و ئامانجدارى بۆ دابنێن و بەکەوونە کار<sup>(٤)</sup>.

زۆر بە کورتى وەک پێشنیاریکی سەرەتایی سادە هەیکەلى گشتیى دەزگای ئینسایکلۆپیدیا و پلانى کارکردنى دەخەینە روو هیوادارىن شارەزا و پەسپۆران بەکەوونە موناقتەشە و بەتیبینییهکانیان بەشدارى بەکەن لە تەواوکردن و پرکردنەو هەیکەلى گشتى دەزگای ئینسایکلۆپیدیاکە شتیکی لەم جۆرەى خوارەو دەبێ:

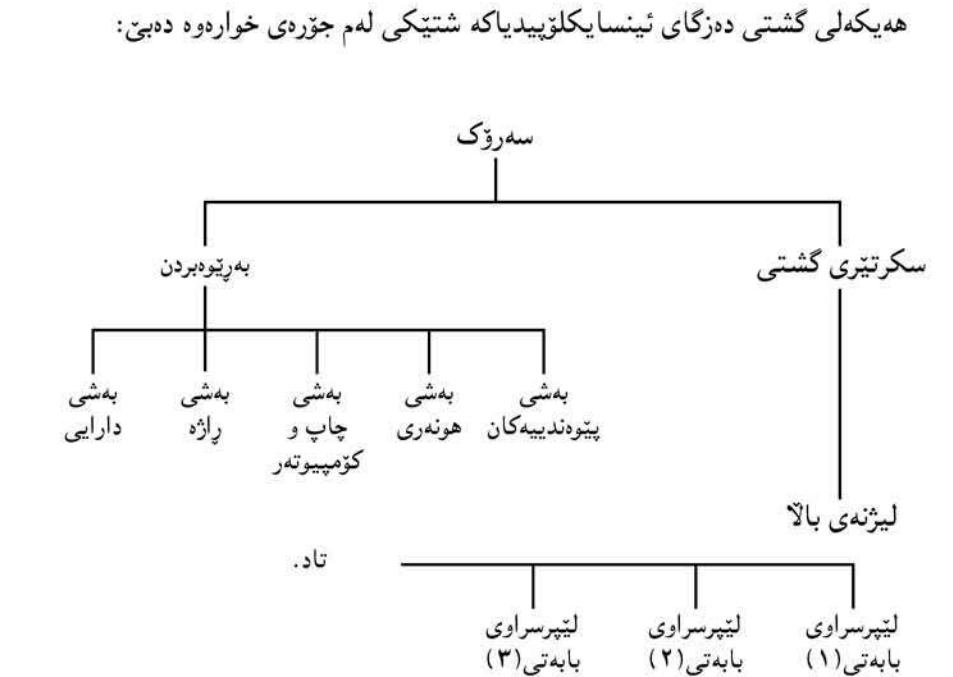

## ههنگاههکانی کارکردن بهم جوړه دهبی:

- ۱- لیپرسراوی هه رابه تیک لیسته یهک بهناوی شارهزا و پسیپورانی بواره کهی خوئی ناماده دهکات.
- ۲- پیوهندیان لهگه لدا دهکات و داویان لی دهکات هه ربه که لیسته یه بهناوی بابه تهکان ناماده بکات (بو نمونه ناوی چیاکانی کوردستان).
- ۳- لیستهکان دهکرتن بهیهک و وهک فهرهنگ دهخرتیه کومپیوتته ره وه.
- ۴- ناوهکان بهسه ر شارهزا و پسیپوراندایه ش دهکرتن و داویان لی دهکرتن و تارئی لهسه ر هه ر بابه تی ناماده بکه ن و فیکره یه کی گشتی له باره یه وه پیشکه ش بکه ن.
- ۵- دوو شارهزا وتاره که هه لده سه نگین و به پی پی پتویست بزار و دهسکاری دهکرتن و په سندی دهکته ن.
- ۶- دوا ی بریاردان لهسه ری له پرووی زمانه وه سهیری دهکرتن.
- ۷- جهواله ی بهشی چاپ و کومپیوتته ر دهکرتن بو ته وهی جیتی خوئی بگرتن و بپارتیزئی. بو ته نجامدانی کارهکان... دهیان جوړ نامه و خشته و فوژمی چاپکراو ناماده دهکرتن. پروژئی ئینسایکلۆپیدیای کوردستان... ئه رکیکی نه ته وایه تی و زانستی و کومه لایه تی و میژووییه... ده بی هه ر روشنبیریکی کورد پشگیری بکات و به شداری تیدا بکات. ئه مه چه ن تیبینییه کی خیرا و پیشنیاریک بوو له باره ی ئاواتیکه وه... به لکو دیتته دی.

## پهراوتیز و سه رچاوه کان:

- ۱- له مانه؛
- ا- شیخ عه بدولقادر به رنجی (۱۹۷۱) فهرهنگی زانیاری یا ئینسایکلۆپیدیای کورد - چاپخانه ی راپه رین سلیمانی.
- ب- خوسره و جاف (۱۹۸۹) دائیره توله عاریف چاپخانه ی ئه مینداریتی گشتی روشنبیری و لاوان.
- ۲- بو زانیاری زوژتر له باره ی میژووی ئینسایکلۆپیدیایه، سهیری بهرگی (E) ی ئینسایکلۆپیدیای (Britanica) له ژئیر ناوی (Encyclopedia) بکه.
- ۳- (کۆکه سی) م بهرام بهر (تاکه که سی) به کاره یئاوه.
- ۴- له ل (۲۱۸) ی بهرگی (E) ی ئینسایکلۆپیدیای (World book) ی سالی (۱۹۸۲) دا... بهرنامه و ههنگاههکانی دانانی ئینسایکلۆپیدیای زوژر بهوردی روون کراوه ته وه.
- ۵- پروژئی دانانی ئینسایکلۆپیدیایهک به کوردی - تازاد عه بدولوا حید ۱۹۹۲ - به دوویه ش بلاو کراوه ته وه.
- ۶- بدرخان السندی (۱۹۸۳) القاموس الکردي الموحد حاجه قومیه ملحه. گوژاری روژی کوردستان ژماره (۶۰).

\* ئه م وتاره له گوژاری رمان- ده زگای روشنبیری و راکه یاندنی گولان، ژماره (۴۱) سالی ۱۹۹۹، لاپه ره ۲۷-۲۹ بلاو کراوه ته وه.

جۆری چاوگ	ياسا	نمونه	رهگی رابردوو	رهگی داهاتوو
ا	ا ← ∅	هینان	هینا	هین
	ا ← ئ	سووتان	سووتا	سووتئ
ت	ت ← ∅	کهوتن	کهوت	کهو
	ا ← ئ	پالوتن	پالوت	پالئو
د	د ← ∅	چاندن	چاند	چین
	ا ← ئ	مردن	مرد	مر
وو	وو ← ∅	چوون	چوو	چ
	ی ← ∅	ناسین	ناسی	ناس
ی	ی ← ∅	وهین	وهری	وهر

نهم (۳۲) چاوگه ناویزنه<sup>(۵)</sup>... واتا ههر چاوگیک لهم لیستهیهدا نهبوو به یاساکان رهگی داهاتووی وهردهگیری.

(بردن - به)، (بهستن - بهست / بهس)، (بیستن - بیست / بیس)، (پشکووتن - پشکوئ)، (چیشتن - چیژ)، (خستن - خه)، (خواردن - خو)، (خواستن - خواز)، (دان - ده)، (دیتن - بین)، (رستن - ریس)، (رشتن - ریش)، (ژیان - ژئ / ژیی)، (سهندن - سین / سهن)، (کردن - که)، (ریشتن - رۆ)، (کریشتن - کرۆژ)، (کوشتن - کوژ)، (گواستن - گوژ / گواز)، (گوتن - ئئ)، (گهستن - گهز)، (گهشتن - گه)، (مان - مین)، (ناشتن - نیژ)، (نان - نئ)، (نووستن - نوو)، (وتن - ئئ)، (ویستن - هوئ)، (هاتن - ئئ)، (هاویشتن - هاوئ / اوئ)، ([هه]لسان - س / ست)، (هیشتن - هیل)

### لهم ناویزانهدا:

۱- [بهستن - بهس / بیستن - بیس / سهندن - سهن]یشیان ههیه وهک رهگی داهاتوو... که بهر یاساکان دهکهن.

## رهگی داهاتوو... بهیهک یاسا

\* کار له زمانی کوردیدا<sup>(۱)</sup> دوو رهگی ههیه (رابردوو) و (داهاتوو). ههموو کاته ریزمانییهکان بهم دوو رهگه داده ریزترین<sup>(۲)</sup>.

\* رهگهکان له چاووگه وه وهردهگیری. بۆ وهرگرتنی رهگی رابردوو، یهک یاسای گشتیی بی ناویزه ههیه که نهمهیه:

(ن)ی چاووگ ← ∅ = رهگی رابردوو

\* بۆ وهرگرتنی رهگی داهاتوو... چهند یاسایهکی جۆراوجۆر دهستنیشان کراون<sup>(۳)</sup> و بهشی له ناویزهکان خراونه ته روو. نه نجام نهم پینج یاسایه دهستنیشان کراون که لهم نهخشه یهدا روون کراونه ته وه<sup>(۴)</sup>

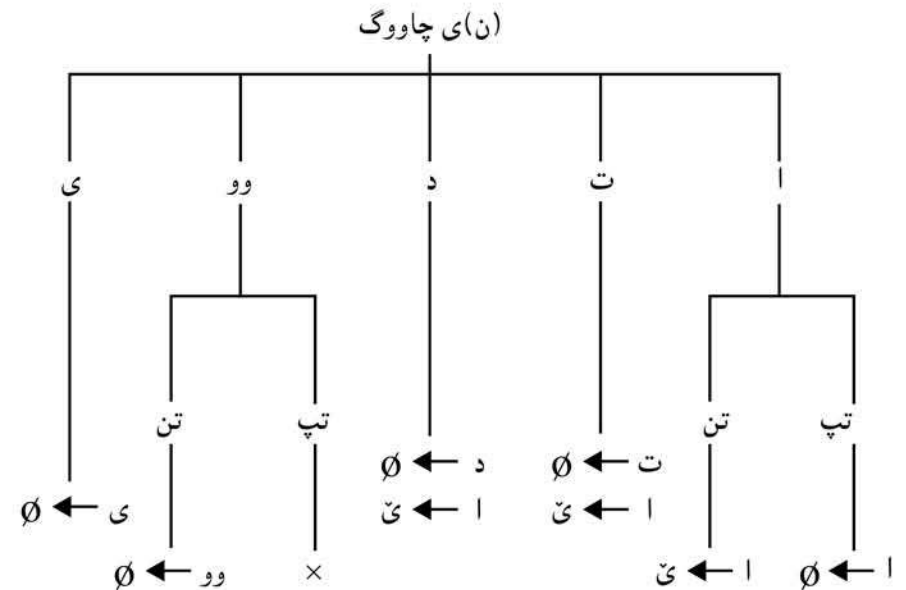

تپ = تیپهپر      تن = تیینهپر      ∅ ← لادهبری

### نمونه و راهیانان

چاووگ	رهگی رابردوو	ههنگای یهکه	ههنگای دووهم	رهگی داهاتوو
سپاردن	سپارد	د ← ∅	ا ← ئ	سپتر
خوتندن	خوتند	ا ← ∅	(ا) نییه	خوتین
توران	تورا	(ا) لانابری	ا ← ئ	توری
گروون	گروو	(وو) لانابری	(ا) نییه	گروو
کیتلان	کیتلا	ا ← ∅	-	کیتل
تاشین	تاشی	ی ← ∅	(ا) ناگورپ	تاش
بوون	بوو	وو ← ∅	(ا) نییه	ب
پرسین	پرسی	ی ← ∅	(ا) نییه	پرس
سوون	سوو	(وو) لانابری	(ا) نییه	سوو
گرتن	گرت	ت ← ∅	(ا) نییه	گر
سرهوتن	سرهوت	ت ← ∅	(ا) نییه	سرهو

پهراویزهکان:

- ۱- کرمانجی خواروو.
  - ۲- بۆکاتهکانی زمانی کوردی و یاساکانی دارشتنیان سهیری ئهم سهراوهیه بکه:
- وریا عومه ئهمین (۱۹۸۶) چهند یاسایهکی مؤرفۆلۆجی دارشتنی فرمان. گ. رۆشنیبری نوی ژ ۱۰۹ ل (۲۵۸-۲۶۳).
- ۳- سهیری سهراوه - ژ (۲) و (۵) و (۶) بکه.
  - ۴- سهیری سهراوه - ژ (۳) بکه.
  - ۵- لهوانهیه هی تریش ههبن.
  - ۶- بهپیتی مهنتیقی (نالۆز له سادهترهوه پیک دیت) دهبی ئهمه بهپیتچهوانهوه و بهم جۆره بیت:
- که نیشانهی کاتی رابردوو (ت) دهچیتته سهه رهگی (چیتژ - کوژ... تاد) دوا فۆنیمی رهگه که سیمای ژیداریی Voiced خۆی دهوژپینتی.

ب- [رستن - رشتن] شیوهی [رپستن - رپشتن]یشیان ههیه... که به یاساکان رهگی داهاتوو یان وهردهگیرئ.

ج- [چیشتن - کرۆشتن - کوشتن - گواستن - گهستن - ناشتن] ههموو ئهمانهش به یاساکان رهگی داهاتوو یان وهردهگیرئ [که لابردنی (ت) و بوونی (ا) ← ئ]یه. ئهوهندهیه دواي سهپاندنی یاساکه دوا فۆنیمی رهگی داهاتوو که (بی ژئ)ن (Voicless) سیمای ژیداری (Voiced) یان لی دهنیشتی<sup>(۶)</sup>.

د- [ژیان] رهگه داهاتوو که ی له نژادا (ژیئ)یه، که بهر یاساکه دهکهوئ. له بهر قورسی و له ئهنجامی سهپاندنی یاسای فۆنۆلۆجی (assimilation) (ئ) که سواوه و تواوهتهوه. (دهژیم) بوته (دهژیم)... تاد.

ه- [هاتن] بهپیتی یاساکه دهبی (هی) رهگه داهاتوو که ی بی. (ه) که سواوه و تواوهتهوه... (دههیم) بوته (دیم)...

\* ئهگه ئهم تیبینیانی سهروهه رهچاو بکرتن و ئهم لایه نانه به یاسای فۆنۆلۆجییهکان چارهسهه بکرتن، ژماره ی ناویزهکان له (۳۲) هوه دادهبهزیتته (۱۹).

\*\*\*

بهشیکردنهوه و تاوتوی کردن و بهراوردکردنی ئهم پینج یاسایه له گه ل یهک... دهردهکهوئ که:

۱- له ههموویاندا دوا فۆنیمی رهگی رابردوو [د.ف.ر]<sup>(۷)</sup> لادهبرئ [وو]ی تپهه و (ا)ی [تینهه] نهبی.

۲- (ا) دهبیتته (ئ) له چاوگه یاییهکانا نهبی.

ئهم پینج یاسایه... دهشی بهپیتی پیرهوی (Collapsing) ی چۆمسکی لیک بدرین و تیک بشکینرین و بکرتن بهیهک یاسای گشتی. بهم جۆره:

۱- [د.ف.ر] ← ∅ [وو]ی تپ  
[ا]ی تن نهبی

۲- ا ← ئ له چاوگه (یانی) یهکان نهبی

\* ههه چاوگن بهدهستهوه بگریته... ئهگه له لیستهی ناویزهکاندا نهبوو... بهم یاسایه رهگی داهاتوو کاره که ی لی وهردهگیرئ.



چیتژ + ت ← چیشیت

کوژ + ت ← کوشت

گهز + ت ← گهست... تاد

ئهم یاسایانهی لهم باسه‌دا و ئهوانی پیتشتر خراونه‌ته روو به‌زۆری یاسای ریزمانیی پیتداگوگین... Pedagogical که پیتوه‌ندیی مۆرفۆلۆجیی نیوان ره‌گی رابردوو و داهاتوو ههر له (سیما) دا Surface ده‌خه‌نه‌روو. که له زۆر حاله‌تدا له‌گه‌ل سروشتی پیتوه‌ندیی نیوانیان له (بنج) دا deep یه‌ک ناگره‌وه... و... یاسا مۆرفۆنیمه‌کانیان ده‌ستنیشان ناکه‌ن...

جگه له هه‌ندی تیبینی و وتاری لابه‌لا... تا ئیستا هیچ لیکۆلینه‌وه‌یه‌کی وا پیتشکه‌ش نه‌کراوه ئهم پیتوه‌ندییه له (بنج) دا بخاته‌روو. بۆ ئهمه سه‌یری ئهم باسانه بکه:

۱- محممه‌د مه‌عروف فه‌تاح (۱۹۸۹) کار پۆلینکردن به‌پیتی رۆنان. گ. رۆشنییری نوێ ژ ۱۲۱.

۲- وریا عومه‌ر ئهمین (۱۹۹۷) ره‌خه‌نی نارخه‌نه. گ. رۆشنییری نوێ ژ ۱۴۰.

۳- (د) یه‌که‌م پیتی وشه‌ی (دوا)یه... (ف) یه‌که‌م پیتی وشه‌ی (فۆنیم)ه... (ر) یه‌که‌م پیتی وشه‌ی (ره‌گ)ه. هه‌موو پیتکه‌وه ده‌ین به‌ (د. ف. ر). واتا دوا فۆنیمی ره‌گ.

ئهم پیتوه‌وه له زاراوه‌سازیدا به‌ Acronomy ناوه‌به‌ری به‌هه‌زاران ناو و زاراوه‌ی زانستی وه‌ک (لیزه‌ر) و (میتزه‌ر) و (رادار) و (یونسیتف)... تاد به‌م پیتوه‌وه دارپیتراون.

سه‌رچاوه‌کان:

۱- ریزمانی ناخاوتنی کوردی (۱۹۷۶) کۆری زانیاری کورد - به‌غداد.

۲- نوری عه‌لی ئهمین (۱۹۶۰) ریزمانی کوردی - چاپخانه‌ی کامه‌ران - سلیمانی.

۳- وریا عومه‌ر ئهمین (۱۹۸۲) کات و ره‌گی فه‌رمان. گ. رۆژی کوردستان - ژ ۶۵.

۴- وریا عومه‌ر ئهمین (۱۹۹۲) نیشانه‌کانی کات - گ. کاروان ژ ۹۲.

5- Mackenzie, D. N. (1961) Kurdish dialect Studies. V. I. London.

6- Waria Omar Amin (1979) Aspects of The Verbal construction in Kurdish. M. Phil Thesis Presented to The University of London.

\* ئهم وتاره له گۆفاری ریمان- ده‌زگای رۆشنییری و راگه‌یاندنی گولان، ژماره (۴۹) سالی ۲۰۰۰،

لاپه‌ره ۲۳۳-۲۳۴ بلاوکراوه‌ته‌وه.



## خصائص اللغة الكردية

السادة الحضور... ارحب بكم وأتمنى أن يروق لكم هذا اللقاء.

عنوان المحاضرة هو -خصائص اللغة الكردية- في البدء أود أن أوضح وبصورة عامة مفهوم الخصوصية في اللغة من وجهة نظر علم اللغة الحديث، بعدها أحاول أن أعرف حضراتكم على بعض خصائص اللغة الكردية وتركز على واحدة منها.

نشر جومسكي عام ١٩٥٧ كتابه الموسوم Syntactic Structure بـ(٧٥) صفحة... وكان عمره آنذاك لا يتجاوز الثامنة والعشرون. الكثير من الناشرون رفضوا في البداية نشر هذا الكتاب بحجة انه لشاب قليل الخبرة في مقتبل عمره الأكاديمي، قدراته العلمية متواضعة يحتاج إلى الكثير من العمل والمثابرة والمتابعة ليتسنى له ان ينشر كتاباً. وما ان نشر هذا الكتاب وأذا بجميع موازين علم اللغة تنقلب رأساً على عقب.

يعتبر صدور هذا الكتاب أهم حدث وأعظم خطوة ومنعطف في تاريخ علم اللغة قاطبة، حيث فجر ثورة كوبرنيكية قلب جميع الموازين وأسس مدرسة لغوية عارمة اكتسح جميع المدارس والنظريات اللغوية وفتح آفاقاً جديدة رحبة أمام الدراسات اللغوية العامة. على إثرها قامت الغالبية العظمى من علماء اللغة وفي جميع أنحاء العالم بإعادة النظر في نهجهم وكتابة قواعد لغاتهم.

خلال الأربعة والنصف من العقود الماضية تطورت وتشعبت هذه المدرسة بسرعة فائقة. ساهم في تطويرها جومسكي نفسه والمئات من علماء اللغة الفطاحل في جميع أنحاء العالم. تفرعت وتشعبت وتكاملت ونمت في ظلها العشرات من المدارس اللغوية الأخرى لتفسيرها.

من أهم مبادئ هذه المدرسة هي نظرتها الشمولية الى اللغة كسمة وظاهرة إنسانية عامة. تؤكد بان جميع اللغات الأنسانية وبالرغم من انتمائها العرقي والجغرافي والتاريخي والحضاري متطورة ومعقدة بنفس الدرجة. ليست هناك ماتسمى باللغات البدائية. فالاختلافات الموجودة بين اللغات ماهي إلا ظاهرية، أما من حيث الأساس فان جميعها تعمل وفق نفس الأسس والمبادئ ومتطورة بنفس الدرجة.

هناك الكثير من الأدلة التي تؤكد وحدة اللغة الأنسانية Universals نذكر بعضها:

١- أي طفل يلد في أي مجتمع وبالرغم من انتمائه العرقي والحضاري والجغرافي والاقتصادي، يكتسب لغة المجتمع الذي ينمو ويتعرع فيه. أي ان هناك علاقة وثيقة بين تركيب وعمل اللغة والعملية العقلية للمخ. وان القدرة اللغوية فطرية واكتساب اللغة بيئية.

٢- للمتكلم بلغة الأم القدرة على فهم وصياغة مالا نهاية له من الجمل والتعابير بلغته.

٣- لكل لغة عدد محدود من الوحدات الصوتية، منها وبقوانين متشابهة في جميع اللغات تتشكل النظام الفونولوجي (أي فونيماتها) وبقوانين متشابهة ترتبط هذه الوحدات الصوتية لصياغة المقاطع Syllable والوحدات الدالية والكلمات.

٤- العلاقة الهرمية الموجودة بين ابسط الوحدات اللغوية، وهي الأصوات المفردة التي تتولد عن طريق الجهاز الصوتي واعقد وحدة لغوية وهي الجملة متشابهة بل ومتطابقة في جميع لغات العالم.

٥- أثبتت وبرهنت هذه المدرسة بان جميع لغات العالم تحتوي على قوانين متشابهة من حيث الأساس لصياغة الكلمات والجمل.

جميع لغات العالم تحتوي على نفس العناصر (الاسم- الصفة- الفعل- الضمير- العدد- أسماء الإشارة-... الخ).

٧- توجد في جميع لغات العالم أدوات ووسائل للتعبير عن النفي والسؤال والتملك والأزمنة... الخ

الهدف الأسمى لهذه المدرسة هو تنظيم وصياغة ماتسميه بالقواعد الشمولية Uni-versal Grammar على ضوءه يفسر الظواهر اللغوية لجميع اللغات الإنسانية.

يمكن أن نستدل مما سبق بان المبدأ الأساسي لهذه المدرسة هو إن جميع لغات العالم متطابقة من حيث الأساس أما الاختلافات الموجودة ماهي إلا ظاهرية، كالاختلافات الموجودة بين بني البشر فهم يختلفون شكلاً إلا أن تركيبهم البيولوجي والفلسفي متطابقة.

يمكن توضيح هذه الفكرة ببعض الامثلة:

للجملة في جميع اللغات الإنسانية العناصر الثلاث (الفاعل S - المفعول O - الفعل V). هناك ستة احتمالات لترتيبها وكمايلي:

## ١- البنية العميقة Deep Structure

## ٢- البنية السطحية Surface Structure

البنية العميقة لجميع اللغات متطابقة. أما الاختلافات الموجودة بين اللغات تكمن في البنية السطحية. في الحقيقة أي جانب من أي لغة تعتبر خصوصية خاصة بتلك اللغة لانه يظهر في أي لغة أخرى بشكل يختلف عما عليه في تلك اللغة. في مجال مناهج البحث اللغوي المقارن توجد نوعان من الدراسات اللغوية المقارنة. حيث تختلف أهدافهما ووسائلهما.

أولاً: مقارنة اللغات المختلفة بهدف التوصل إلى إعادة بناء الأصل المشترك الذي تفرعت منه مجموعة معينة من اللغات لرسم شجرة العوائل اللغوية وتحديد هوية وموقع كل لغة ضمن هيكل العائلة اللغوية التي تنتمي إليها Historical Comparative Linguistics.

ثانياً: مقارنة اللغات بهدف الوصول إلى مواطن الشبه والاختلاف بين اللغات في صورها الحاضرة من غير أي إشارة إلى أصولها التاريخية من اجل صياغة نظرية عامة للتركيب اللغوي في البنية السطحية. يسمى هذا الفرع من علم اللغة بالتصنيف النمطي Typological Linguistics.

أحد أهم أهداف هذا النهج هو تصنيف اللغات إلى مجموعات تتشابه او تشترك في إحدى أو بعض خصائصها. أول تصنيف عام قام به اللغوي الألماني (1762-1835) Wilhelm Von Humboldt في بداية القرن التاسع عشر. حيث صنف لغات العالم إلى ثلاثة أنماط على أساس نظام تركيب الكلمات فيها. وهي اللاصقة Ag-glutinative والذائبة Fusional والعازله Isolating. تصنف اللغة الكردية ضمن النمط الأول.

في عام ١٩٦٣ قام غرينبيرك Greenberg بدراسة مقارنة نمطية لعدد كبير من لغات العالم توصل إلى بعض الحقائق والاستنتاجات المدهشة وتبين ان بعض الصفات تتواجد وتتلازم مع صفات أخرى. فمثلاً تبين بان اللغات التي تتشابه في قواعد النحوية تتشابه أيضا في قواعد الصرفية.

من خلال هذا النوع من الدراسات المقارنه اكتشفت خصائص الكثير من اللغات. هناك خصائص عامة تشترك فيها مجموعة كبيرة من اللغات وخصائص تشترك فيها

الكردية	SOV	فاعل - مفعول - فعل
الإنجليزية	SVO	فاعل - فعل - مفعول
العربية	VSO	فعل - فاعل - مفعول
أپوورينة	OSV	مفعول - فاعل - فعل
هاليسكاريا	OVS	مفعول - فعل - فاعل
مالاگاسي	VOS	فعل - مفعول - فاعل

فمثلا لو ترجمنا جملة (اشترى الطالب الكتاب) إلى جميع هذه اللغات وعبرنا عن كل وحدة علاقة دلالية برمز لالتقت جميعها في نفس النقطة وتكون النتيجة واحدة كما في:

$$\begin{array}{rcl}
 2 + 3 + 4 & & 2 \times 3 \times 4 \\
 3 + 2 + 4 & & 3 \times 2 \times 4 \\
 3 + 4 + 2 & (او) & 3 \times 4 \times 2 \\
 2 + 4 + 3 & & 2 \times 4 \times 3 \\
 4 + 2 + 3 & & 4 \times 2 \times 3 \\
 4 + 3 + 2 & & 4 \times 3 \times 2
 \end{array}$$

مثال آخر. كلمة (الشجرة - في اللغة العربية) تقابلها (درهخته كه - في اللغة الكردية) و (The tree - في اللغة الإنجليزية).

ظهر أداة التعريف في اللغة العربية (ال) كسابقة وفي اللغة الكردية (كه) كلاحقة وفي اللغة الإنجليزية The ككلمة مستقلة. لو رمزنا لمفهوم أداة التعريف A ولمفهوم الشجرة B وللعلاقة الدلالية بينهما C لالتقت جميعها في نفس النقطة وتطابقت في البنية العميقة Deep Structure أي أن الاختلافات يعزى إلى البنية السطحية Sur-face Structure.

من الناحية العملية والتطبيقية تميز المدرسة التحويلية Transformational Gram-mar بين مستويين في اللغة.

اللازم	المتعدي	
م - خهوت	م - خوتيند	من
يت - خهوت	ت - خوتيند	تو
× - خهوت	ى - خوتيند	ئهو
ين - خهوت	مان - خوتيند	ئيمه
ن - خهوت	تان - خوتيند	ئيوه
ن - خهوت	يان - خوتيند	ئهان

ومن خصائص المجموعة التي تظهر مع الفعل المتعدي للزمن الماضي بان ليس لها مكانا ثابتا في الجملة فهي تتحرك وفق هذه القواعد:

جذر الفعل	سابقه	مفعول الغير مباشر	حرف جر	المفعول المباشر	
ه	ع	٢	٣	١	
نارد	نه	ئهو	بو	تو - مان	ئيمه
ارسل	لم	هو	الى	انت	نحن
نارد	نه	ئهو - مان	بو	-	ئيمه
نارد	نه	-	بو - مان	-	ئيمه
نارد	نه - مان	-	-	-	ئيمه
نارد - مان	-	-	-	-	ئيمه

أي - يتصل الضمير المتصل بالمفعول المباشر أن وجد (١). بغياب المفعول المباشر يتصل بالمفعول الغير المباشر (٢). وبغياب المفعول الغير المباشر يتصل الضمير المتصل بحرف الجر (٣). وبغياب حرف الجر يتصل بالسابقة (٤) وبغياب السابقة يتصل بجذر الفعل (٥). (قاعدة رقم ١)

أما مع الزمن المضارع المتعدي واللازم فتظهر المجموعة (م - يت - ات/يت - ين -

مجموعة قليلة من اللغات وهناك خصائص نادرة تشترك فيها عدد قليل جداً من اللغات وهناك خصائص فردية. فمثلاً الصوت (ظ - ض) خاصة باللغة العربية، لذا تسمى بلغة الضاد. في الحقيقة يمكن اعتبار كل حالة أو صفة لأي لغة سمة خاصة بتلك اللغة لأنها تتمثل وتظهر بشكل يختلف عما عليه في أي لغة أخرى.

نذكر بعض خصائص اللغة الكردية ثم نركز على إحدى الخصائص النادرة جداً والمدهشة. إن لم تكن اللغة الكردية هي الوحيدة التي تمتلك هذه الخصوصية.

بعض خصائص اللغة الكردية

أولاً: يتفق الفعل مع الفاعل في اللغة الكردية أي أن الفعل يأخذ ضميراً متصلاً له نفس عدد وشخص الفاعل. كاللغة العربية كما في:

اللازم	المتعدي	
أنا	درست	نمت
أنت	درست	نمت
هو	درس	نام
نحن	درسنا	نمنا
انتم	درستم	نتمتم
هم	درسوا	ناموا

نرى إن الضمائر المتصلة التي تظهر مع الفعل المتعدي واللازم هي نفسها. أما في اللغة الكردية فالضمائر التي تظهر مع الفعل المتعدي تختلف عن التي تظهر مع الفعل اللازم للزمن الماضي.

ن - ن) وتتصل دائما بجذر الفعل. (قاعدة رقم ٢)

**ثانياً:** تغير موقع النبرة على الكلمات أو التعابير تتغير معنى الكلمة كما في:

ها - تن = جاؤا (إذا كانت النبرة على المقطع الأول من الكلمة).

ها - تَن = مجيء (إذا كانت النبرة على المقطع الثاني من الكلمة).

برا - يه تي = انه أخوه

برا - يه تي = تأخي

نه يتي ليت ددهم = إن لم تأتي سوف أضربك (إذا كانت النبرة على الجزء الأول).

= لا تأتي، وإلا ضربتك (إذا كانت النبرة على الجزء الأخير).

**ثالثاً:** إذا ظهرت صفة أو أكثر مع اسم معرف بأداة التعريف (هكه) فإن أداة التعريف تتحرك وتلتصق بآخر صفة.

چيمه ن - هكه      چيمه نه جوان - هكه      چيمه نه جوانه گه وره - هكه... الخ

حديقة - أل      حديقة جميلة - أل      حديقة جميل كبير - أل

الحديقة      الحديقة الجميلة      الحديقة الجميلة الكبيرة

**رابعاً:** من المألوف في اللغات إن لكل فعل أو مصدر صيغة أو كلمة مستقلة وخاصة به. إحدى خصائص اللغة الكردية هي أن عدد الأفعال أو المصادر الأساسية قليلة. منها تشتق المئات بل الآلاف من مصادر الأفعال بإضافة السوابق واللواحق والأسماء والصفات... الخ إليها. فمثلا من الفعل أو المصدر (دان - إعطاء) يشتق أكثر من مائة فعل ومصدر منها

دان: إعطاء

ليدان: ضرب

هه لدان: مدح

گرديدان: عقد

لادان: انحراف

پردان: هجوم، توبيخ

هه لدانه وه: كشف

دادانه وه: تغطية

ريدان: موافقة، سماح

بادان: لف، دوران

دهردان: تفريغ (الماء)

لوولدان: برم

سهردان: زيارة

كليلدان: قفل

كوولدان: يأس

پالدانه وه: استلقاء

به زگدان: الموت من الأسى

پفدان: نفخ

قسه دان: تعهد

دهنگدان: تصويت

دهنگدانه وه: صدى

رهنگدانه وه: انعكاس

پروودان: حدث

... الخ

بعض الأفعال أو المصادر غزيرة الإنتاج. مثلاً يشتق من (کردن) و (بوون) فقط الآلاف.

**خامساً:** للغة الكردية خصوصية أو ظاهرة غريبة ونادرة جداً قد تكون اللغة الكردية هي الوحيدة التي تظهر فيها وهي (عند تغير زمن الفعل في بعض الحالات ينقلب الفاعل مفعولاً والمفعول فاعلاً). كما في:

ده - تا - نير - ين. (نرسلكم)

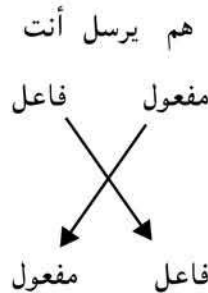



ناوهڕۆک

- 7 ..... پێشهکی
- 9 ..... ئيملاي کوردی و چهند تيبينييهک
- 21 ..... لايه نيتکی جياوازی
- 38 ..... پاشهندهکان
- 46 ..... فۆنه تيبک و فۆنۆلۆجی
- 60 ..... ريزماني راناو له کرمانجی ژوورودا
- 71 ..... مهرج و ياساکانی له زماني کورديدا
- 75 ..... ليتکۆليني هوهييتکی مۆرفۆفۆنيمي
- 82 ..... چهند تيبينييهک له بارهی (نهري) وه
- 86 ..... پهيوهندی راناو و فهрман له کرمانجی ژوورودا
- 91 ..... ريزماني راناوی لکاو
- 104 ..... فۆنۆلۆجی
- 112 ..... مردنی وشه
- 122 ..... نيشانهکانی کات له زماني کورديدا
- 132 ..... کات و رهگی فهрман
- 138 ..... ياساييتکی فۆنۆلۆجی
- 142 ..... نامرازهکانی بهستن
- 148 ..... ريزمان چيبه
- 149 ..... کهی (ات) و... کهی (پت)
- 152 ..... ياسای دهركهوتنی (ر)
- 154 ..... زانستی زمان
- 159 ..... ريتیکهوتن له زماندا
- 166 ..... خزمايه تي له زماندا
- 172 ..... رستهی بکه ر ناديار
- 176 ..... زمان و ماتماتيک
- 182 ..... تينه پهر فرمانيتکی بکه ر نادياره
- 190 ..... چهند ياساييتکی مۆرفۆلۆجیي دارشتنی فرمان
- 198 ..... بناغه ی ساده ترين رسته ی کوردی

- A. وحسب القاعدة يؤخذ الضمير المفعولي المتصل من مجموعة B.
- ٢- المفعول (ثيمه - نحن) في الاول الجمع. يكون الضمير المتصل المقابل في المجموعة B (ين). يحل هذا محله.
- ٣- حسب القاعدة رقم ٢ يلتصق الضمير المتصل (ين) بجذر الفعل. وحسب القاعدة رقم ١ يتحرك الضمير الفاعلي (تان) ويلتصق بالسابقة (ده)
- ٤- يحذف الضمير المنفصل الفاعلي.

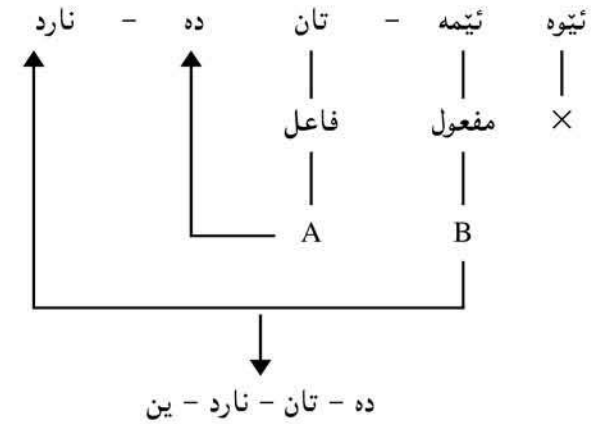

بمقارنة هذه الجملة بالجملة الأولى نرى انهما يتطابقان من حيث الصياغة والتركيب ويختلفان في الترتيب الوظيفي لاجزائهما بالطرق نفسها يمكن تفسير وتبيان سبب تبادل الفاعل والمفعول لدوريهما بتغيير زمن الفعل من الماضي إلى المضارع وبالعكس في الأمثلة الآتية:

ئهو گۆلی بۆ تۆ دههینا — گۆلی بۆ دههینا - یت (كان يجلب لك وردا)  
 تۆ گۆل بۆ ئهو دههینیت — گۆلی بۆ دههین - یت (أنت تجلب له وردا)  
 من خانووه که ی نێوه دهفرۆشت — خانووه که دهفرۆشتن (بعث دارکم)  
 نێوه خانووه که ی من دهفرۆشتن — خانووه که دهفرۆشتن (تبیعون داری)

والسلام علیکم ورحمة الله وبرکاته

محاضرة ألقیت فی المجمع العلمي العراقي يوم الاثنين المصادف ٢٠٠٢/١٢/٩.

ناوهڕۆک

- 7 ..... پێشهکی
- 9 ..... ئيملاي كوردی و چهند تيبينييهك
- 21 ..... لايهنيكي جياوازي
- 38 ..... پاشهندهكان
- 46 ..... فۆنهتيك و فۆنۆلۆجی
- 60 ..... ريزماني راناو له كرمانجی ژوورودا
- 71 ..... مهرج و ياساكاني له زماني كورديدا
- 75 ..... ليكۆلینهوهیكي مۆرفۆفۆنیمی
- 82 ..... چهند تيبينييهك له بارهی (نهري)وه
- 86 ..... پهيوهندی راناو و فهрман له كرمانجی ژوورودا
- 91 ..... ريزماني راناوی لكاو
- 104 ..... فۆنۆلۆجی
- 112 ..... مردنی وشه
- 122 ..... نيشانهكاني كات له زماني كورديدا
- 132 ..... كات و رهگی فهрман
- 138 ..... ياساييكي فۆنۆلۆجی
- 142 ..... نامرازهكاني بهستن
- 148 ..... ريزمان چيبه
- 149 ..... كهی (ات) و... كهی (پت)
- 152 ..... ياسای دهركهوتنی (ر)
- 154 ..... زانستی زمان
- 159 ..... ريككهوتن له زماندا
- 166 ..... خزمايهتی له زماندا
- 172 ..... رستهی بکهه ناديار
- 176 ..... زمان و ماتماتيک
- 182 ..... تينهپهه فرمانيكي بکهه نادياره
- 190 ..... چهند ياساييكي مۆرفۆلۆجیي دارشتنی فهрман
- 198 ..... بناغهی سادهترین رستهی كوردی

- A. وحسب القاعدة يؤخذ الضمير المفعولي المتصل من مجموعة B.
- ٢- المفعول (ثيمه - نحن) في الاول الجمع. يكون الضمير المتصل المقابل في المجموعة B (ين). يحل هذا محله.
- ٣- حسب القاعدة رقم ٢ يلتصق الضمير المتصل (ين) بجذر الفعل. وحسب القاعدة رقم ١ يتحرك الضمير الفاعلي (تان) ويلتصق بالسابقة (ده)
- ٤- يحذف الضمير المنفصل الفاعلي.

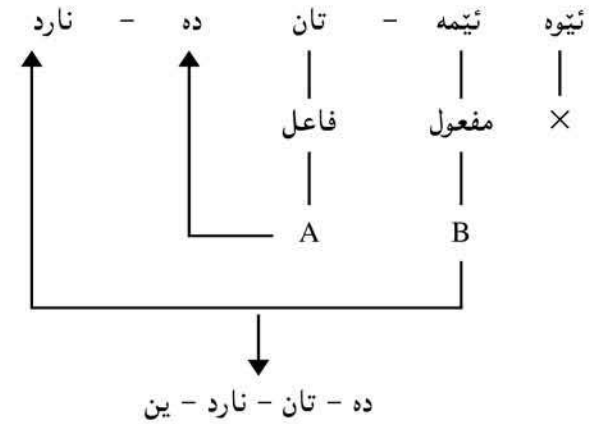

بمقارنة هذه الجملة بالجملة الأولى نرى انهما يتطابقان من حيث الصياغة والتركيب ويختلفان في الترتيب الوظيفي لاجزائهما بالطرق نفسها يمكن تفسير وتبيان سبب تبادل الفاعل والمفعول لدوريهما بتغيير زمن الفعل من الماضي إلى المضارع وبالعكس في الأمثلة الآتية:

ئهو گۆلی بۆ تۆ دههینا — گۆلی بۆ دههینا - یت (كان يجلب لك وردا)  
 تۆ گۆل بۆ ئهو دههینیت — گۆلی بۆ دههین - یت (أنت تجلب له وردا)  
 من خانووهکهی ئیوهم دهفرۆشت — خانووهکهم دهفرۆشتن (بعث دارکم)  
 ئیوه خانووهکهی من دهفرۆشتن — خانووهکهم دهفرۆشتن (تبیعون داری)

والسلام علیکم ورحمة الله وبرکاته

محاضرة ألقیت فی المجمع العلمي العراقي يوم الاثنین المصادف ٢٠٠٢/١٢/٩.



209	بیرکاری له زمانا
216	رێزمانی راناو - هه‌ندی شیکردنه‌وه‌ی مۆرفۆلۆجی
224	لێكدانی وشه‌کان
235	بنج و سیما و یاسا‌کانی گوێزانه‌وه
243	ئه‌له‌مۆرفی رێزمانی
250	شه‌پۆله‌کانی شیعرێ کوردی
271	له‌ په‌یوه‌ندییه‌کانی بکه‌ر نادیار
283	هه‌یز و ئاواز
293	لێتی له‌ زمانێ کوردیدا...
301	له‌ یاسا ده‌نگیه‌کانی زمانێ کوردی
310	په‌خنه‌ی نا‌په‌خنه
316	رێزمانی هه‌بی له‌ زمانێ کوردیدا
321	پاشبه‌ندی (ئ) له‌ په‌خنه‌ی نا‌په‌خنه‌دا
333	به‌راوردیه‌ک
343	سیسته‌می کارکردنی راناو له‌ کوردیی ژوو‌روودا
352	روون کردنه‌وه‌یه‌ک
358	فۆنیمه‌کانی زمانێ کوردی
363	وشه
368	(ت) ی شیوتنه‌ر
374	ئینسایکلۆپیدیا‌ی کوردستان... ئاواتیکه
381	په‌گی داها‌توو... به‌یه‌ک یاسا
386	خصائص اللغة الكردية