

پوشاک کوئین

(۱۹۰۰ - ۲۰۱۶)

پوشاک کوئیان

(۲۰۱۶ - ۱۹۰۰)

نووسینی : فازیل شہورؤ

پیداچونہوہ : عبدالکریم شیخانی

نہخشہ سازی ناوہوہ و بہرگ: زہردہشت کاوانی

خہتی بہرگ : نہوزاد کوئی

قہبارہی کتیب : ۲۴×۱۷ - (۳۶۵) لاپہرہ

نۆرہ و سالی چاپ : یہکہم ۱۴۳۸ک - ۲۰۱۷ ز

تیراژ : ۱۰۰۰ دانہ

لہ بہرپۆہ بہرایہتی گشتی کتیبخانہ گشتیہکان / ہہریمی کوردستان

ژمارہی سپاردنی (۷۱۴) ی سالی ۲۰۱۶ ی پیدراوہ



پوشاک کو بیان

(۱۹۰۰ - ۲۰۱۶)

قوتیرینہ وہی کی نئے تر و نئے لورجی میسہ وہ رچی کلنور یہ

نووسینی

فازل کسہ ورؤ

پیدا چونہ وہی

عبدالکریم کسہ بخانی





پیشکشہ...
بہو بہرگدرووانہی
ہونہری پۆشاکی کلتووری کوردی
دہکہنہ ناسنامہی پیشہکہیان.





پېشىنە سوپاس

لە ئىۋارەيەكى مانگى ئۆكتۆبەرى سالى (۲۰۱۵)دا، كەمتر لە مانگىك دواى چاپكردنى كىتېبى (ژنە پېشەوەرەكانى كۆيە ۱۹۰۰ - ۲۰۱۵)، تارىق جامبازى كلتورناس و نووسەر، لە پەيوەندىيەكى تەلەفونىدا، لە ھەولېرە ۋە، پىي گوتم: " كىتېبى - ژنە پېشەوەرەكانى كۆيە - م خويىندە و دەستخۆشى لە تۆ و لە مامۆستا عەبدولكەرىم شىخانى دەكەم، بەرھەمىكى بى ئەندازە بايەخدارتان لە مردن پزگار كرد، من لىت ناشارمەۋە، كە چەندىن سالە ھەولەدەم بۆ ئەۋەى كارىك بكرىت بۆ ئامادەكردنى ئىنساىكلوپىدىيى كىلورى كوردى، دواى ھەموو ئەۋ گىتوگۆيە و كۆبونەۋە و لىژنانەى لېرە و ئەۋى، ئەنجامدەدرىن و دادەنرىن، من تەۋاۋ ناومىدەم كە بە چاۋى خۆم ئەۋ خەۋنە بىنىم. ئىستا من داۋا لە تۆ دەكەم كە، لەسەر رېچكەى نووسىنى ئەۋ جۆر كىتېبە بەردەۋام بىت، لە بەر دوو ھۆكارى گىرنگ: يەكىان ئەۋەيە، كلتورىكى بە قىمەتى ناۋچەى كۆيە لە مردن پزگار دەكەيت و دەپارىزىت، لە لايەكى دىكەشەۋە، بەردى بناغەى ئىنساىكلوپىدىيى كىلورى كوردى دادەنىت، ھەركاتىكىش كەسانى دىكە ھاتن ئەم پىرۆژىە تەۋاۋ بكەن، ئەۋا زۆر لە بابەتە كلتورىيەكانى دەقەرى كۆيە، كە زۆر دەۋلەمەندە، لەبەر دەستدان و حازر و بزرن. ئەمەيش ئاسانكارىيەكى باشە و دوور نىيە سوودىش لە رېباز و تىۋرىيە پراكتىزەكراۋەكانى ئىۋەش ۋەرگىن."

بىرۆكەكە، مىشكى سىمىم، ھەر ئەۋ ئىۋارەيە نەخشە رېگەى نووسىنى ئەم كىتېبەم ئامادە كردو، نەخەۋتم تا سەرە ناۋنىشانەكانم تۆمار نەكرد. چونكە باخەبەرى كىتېبخانەى كوردىم و دەمزانى كە جگە لە چەند وتارىك، ھىچ كىتېبىكى ئەكادىمىي دەربارەى پۆشاكى كوردى لە كىتېبخانەى كوردىدا نىيە،

ئەوئى رۆژھەلاتناسەكانىش ئاماژەيان پىكردوۋە، ھىندە زۆر نىيە و دەربارەى پۆشاكى ناۋچەيەكى بچوۋكى كوردستانە. بۆيە ناچار بووم كە كەرەستەى نووسىنەكەم لە دوو سەرچاۋەى سەرەككىيەۋە كۆبكەمەۋە: يەكيان چاۋپىكەۋتن لە گەل ئەو كەسە بەتەمەنانەى لە ژيانداماون و زانىارييان لەم بابەتەدا ھەيە، ئەۋى دىكە، كۆكردنەۋەى ئەو وئىنە كۆنانەى ژن و پىاۋ ومندال و خانووبەرە و ژىنكەى كۆنى دەقەرى كۆيە و شىكردنەۋەى ئەو پۆشاك و راپەخ و ناومال و كەلۋپەلانەى لەو وئىنانەدا دئىنە بەر چاۋ.

پەر بە دل حەزم دەكرد، رۋوبەرى جوگرافىيى كارهكەم زۆر فراۋانتتر بوۋايە و ھەر نەبوۋايە سەرتاپاى ھەرىمى باشۋورى كوردستانى بگرتبايەۋە. بەلام خۇ بۆ ناۋچەكانى دىكەش سەرچاۋەكەم ھەر ھەمان ئەو دوو سەرچاۋەى سەرۋە دەبى. كەۋاتە ئاسان نىيە كە شار بە شار و دى بە دى بگەرپم و ئەو كەسانە بدۆزمەۋە كە شتىكيان لەبىر ماۋە. بۆيە لە دلرا داۋا لەو نووسەرانە دەكەم كە خولياى كلتور و فۆلكلورن، با ھەرىكەۋ كلتورى ناۋچەى خۇى كۆبكاتەۋە و چاپيان بكات. ۋەك كاك تارىق جامباز پىشنيارى كرد، داۋىي كارهكە ئاسانتەرە بۆ ئەو نووسەرانەى ئەو كۆلە قورسە بە كۆلى خۇيان دادەدەن.

پىشنىە سوپاسم بۆ ھاۋرپىي كلتورناس و كلتورپەرۋەر و كوردپەرۋەر بەرپىز تارىق جامباز. سوپاسى گەرمىشم بۆ ھاۋرپىي خەمخۆرى كلتورى كوردى و پىشمەرگەى دىرپن، حەمىد رەشاش كە يەكجار ھارىكارى كردم و پشتىوانم بو لەم كاردا. مامۇستا عەبدولكەرىم شىخانىش ۋەك كلتورناس و زمانزان و ھاۋشارم لە پىداچۈنەۋەى ئەم كىتبە بشكى شىرى لە ماندوۋ بوون بەردەكەۋى و قەدرزانى ھەموۋ ھارىكارىيەكانىم.

دەلئىن مامۇستايەك لە زانكۆ، دەپرسى: "بەنرخترىن پارچە زەۋى لە جىھان دا لە كۆيە؟" ھەر خويىندكارەى ناۋى شوئىنىك ھەلدەدات، مامۇستاكەش دەلى: "با من پىتان بلىم، ئەو گۆرستانانەن كە گۆرى ئەو پىاۋانەيان لىيە، سىنگيان تۆمارگەى كلتور بو، كەس نەبوۋ لىيان ۋەرگى و كۆيان بكاتەۋە و تۆماريان بكات، لە گەل خۇيان بردىانە گۆر و ھەموۋى فەۋتان."



بەشە يەكەم

پۆشاک و مرۆف

گوزەرلىك بەناو مېژووې پۆشاكدا:

پۆشاك (جلوبەرگ)، بەو كالاىە دەگوتىت كە بۇ پۆشېن و داپۆشنى جەستە بەكاردىت، چاچ چنراو و دوورواو بىت، يان سادە و سروشتى، دەستكارىي نەكراو بىت وەك پىستەى ئاژەل و گەلاى دار و درەخت. پۆشېنى جلوبەرگ بە درىژايى مېژوو، بە شىواز و جۆر و كەرەستەى جىاوازەو نەرىتېكى كۆمەلاىەتېى زۆرىەى ھەرە زۆرى كۆمەلگە مرۆيىەكان بوو، بە گوپرەى رەگەز و قەبارەى جەستە و نەرىت و كلتوور و كومەلېك ھۆكارى دىكەى كۆمەلاىەتېى و جوگرافىايى جىاواز.

بۇ پۆشاك دەپۆشېن؟

ئىمىرۆ ھۆكارەكانى پۆشېنى جلوبەرگ، بە گوپرەى مەبەست و كۆمەلگە و ئامانچ، گۆرانكارىي زۆرى بەسەردا ھاتوو، بەلام مەبەستە ھەرە سەرەكىي و گرنگەكەى جلوبەرگ، وەك لە سەرەتاي مېژوووۋە پەپىرەو كراو، پاراستنى جەستەى مرۆرقە. ھەموو گىياندارەكان، لە سروشتەوۋە خواى مېھربان واى خەلقكردوون، كە بەرگەى ژىنگەى خۆيان بگرن و بتوانن خۆيانى لەگەل رابىنن. ورچ، لەو كوېستان و بەستەلەكانەدا، بەز و چەورىي لەژېر پىستەى خۇيدا كۆدەكاتەوۋە تا

له سەرما بىپارىژى. تەپروتوار، بە پەر و تووك جەستەيان پارىژراوه، فىلىش بە گوپپە پان و گەورەكانى، كە گەرماى بوو، خۆى باوەشىن دەكات تا فىنكى بىتەوه و سەگىش لە رپى زمانىيەوه گەرماى لەشى دەردەكاتە دەرەوه. مروف كە هىچ شتىكى لەوانە نىيە و پىستەكەشى، زۆر باش، تواناى خۆراگرتنى گۆرانكارىيە ژىنگەيى و سروشتىيەكانى دەوروبەرى نىيە، ناچار بوو، بىر لە داھىنانى شتىك بكاتەوه بۆ پاراستنى جەستەى و خۆراگرتنى لە وەرزه سەخت و ناخۆشەكاندا. كەواتە پۆشاك بۆ پاراستنى جەستەيە، ئەمەش بەم شىوئەيەى خوارەوه:

- راھاتن لەگەل كەش و هەوا:

بە پۆشىنى جلوبەرگى گەرم و گور، وەك قاپووت و گۆرەويى و پوزەوانە و دەستكيش و كىتە و كلاًو و كەلانگۆچك (فەقىيانە) خۆمان لە سەرماو سۆلەى زستان دەپارىژىن. لە ھاوینانىش پۆشاکى سووك و تەنك و سپىي لە گەرما و وەرە و ھاللاو دەمانپارىژى.

- پاراستنى جەستە لە كاتى ئىش و كاردا:

پىشە و ئەرك و فرمان، ھەرىكەيان جۆرە جلوبەرگىكى تايبەتى دەوى، بۆ پاراستنى جەستە، وەك ئاسنگەرى و نانەوايى و قورپكارى و كرىكارى و سەپانى.... تاد.

- دورخستەنەوى ئازار و مەترسى:

جلوبەرگ، جەستە لە ئازار و زامى درك و دال و گەزتن و پىوئەدانى مېشووئە و مېش و مەگەز و گياندارى زىانبەخش و شتە ژەھردارەكانى دەوروبەر لە رووئەك و كەرەستەى خاوى سروشتى دىكە، دەپارىژى.

- خۆپاراستن لە نەخۆشىيەكانى پىست و سووتانەوه:

پىستى مروف، كە وەك كىسەيەك لە جەستەيدا ھەلكىشراوه، زۆر ناسك و نەرم و تەنكە، خۆى لەبەر زۆر نەخۆشىي پىست و سووتانەوه بە تىشكى خۆر،

بەتايىبەتى تىشكەكانى سەرۋى سۈر و ژىر ۋەنەۋشەيى (UV Radiation) ناگرىت، پروتىي دەيىتە ھۆى زۆر نەخۆشى، بەتايىبەتى، شىرپەنجەي پىست. ھۆكارى دىكەش زۆرن كە بوونەتە ھاندەر بۆ پۆشىنى جلوبەرگ (دواتر دىيىنەۋە سەرى).

لە كەيەۋە مروڧ جلوبەرگى داھىناۋە؟

چونكە، ئەۋ كەرەستانەي جلوبەرگيان لى دروستدەكرى، ھەر لۆكە و كەتان و ئاورىشم و موو و خورى و كولك و پىستە و فەرۋى گيانداران، تەمەنيان كورته و خۆراگر نىن، بە بەراورد لە گەل دار و بەرد و ئىسقان و كانزاكان، زانىنى ميژۋى سەرەتاي داھىنان و دروستكردنى پۆشاك، نەختى زەحمەتە. ھىندىك سەرچاۋە ئەۋ ميژۋە بە (۸۳۰۰۰ تا ۱۷۰۰۰۰) سال دەخەملىنن، ھەندىكى دىكەش دەلن ھەر لە نيوان (۶۵۰۰۰ تا ۱۴۹۰۰۰) سال پىش ئىستايە. پىپۇرانى ئەم پىشكىنە، لەم زانىارىيانەدا، پىشت بە تەمەنى ئەسپى دەبەستن، ئەۋان پىيان وايە، كە ژىنگەي سروشتى ئەسپى نيۋ جلوبەرگە، ھەر لەۋيۋە پەلى ھاويشتوۋە بۆ ناۋ قز و پرچى سەرى مروڧ.

شۋىنەۋارناسەكان، لە سالى (۱۹۸۸)، دەرزىيەكيان دۆزيۋەتەۋە كە لە ئىسقان يان لە كەلبەي فىل دروستكراۋە، لە ناۋچەي (كۆستىۋنىكى Kostyonki) روسيا، كە ميژۋەكەي بۆ (۳۰۰۰۰) سال پىش زايىن دەگەرپتەۋە. لە كۆمارى جورجياش پارچە كەتائىكى رەنگكراويان دۆزيۋەتەۋە كە بۆ (۳۶۰۰۰) سال بەر لە ئىستا دەگەرپتەۋە.

بەھەر حال، دۋاي تىپەر بوونى، رۆژگارنىكى دوورودرئز لە بەكار ھىنانى پىستەي خۆشكراۋى ئاژەل و كولك و پووش و پەلاش و گەلاي دارودرەخت، مروڧ توانى بە دەست و پەنجەي خۆى كالا بچنىت و بيكات بە پۆشاك. لە سەرەتادا، ئەۋ پۆشاكە ھەر دوو پارچە كالا بوۋە، يەكيان بۆ داپۆشىنى

بەشى سەرەۋەى جەستە و ئەۋى دىكەش بۇ داپۇشىنى بەشى خوارەۋە، بەبى رەچاۋكردنى قەبارە و شىۋاز و رەنگ و رەگەزى پۆشاكپۆشەكە، لە نىر و مى .
دۋاى ماۋەيەكى زۆر، ئەم دوو پارچە كالايە، و ايان ليھات ھەم بە گۈيرەى
قەبارەى جەستەكە بېردىن و ھەم بە داۋيان پشتىن يان بە ليكبەستن و گریدان
جەستەى پى دا پېۋشن.

بىگومان، پېشكەوتنى مرۇف، بە گۈيرەى سەردەم و قۇناغەكانى ژيانى،
گۈرپانكارىى لە جلوبەرگى خۇيدا كرددوۋە، بە تايىبەتى كە بەرە بەرە داب و
نەرىت و ئايىن و بارودۇخى ئابوورى و رۇشنىبىرى گۈرپانكارىيان بەسەر داھات.
كاتىكىش شۇرشى پېشەسازى، لە رۇژناۋادا، لە سەدەى (۱۷) و (۱۸) رپوى
دا، جلوبەرگ گەۋرەترىن عەمبازىى ھاۋىشت و گۈرپانكارىيەكى دىارى بەسەر
داھات و بوۋ بە بەشىكى بايەخداری كۆمەلگای تازە. ئەمەيش نەك ھەر لە
داھىنان و گۈرپىنى كەرەستەى خاۋى كالايەكانى جلوبەرگ، بەلكو لە داھىنان
لە ئامانج و مەبەست لە بەكارھىنان و پۇشنىشىياندا.

پۆشاك و جلوبەرگ، لەم سەردەمەدا، بۆتە پېشەسازىى مەزن و پېشكەوتوۋ،
بە مىليارەھا دۇلار داھات و دەسكەوت بۇ زۆر ۋلات، مسۆگەردەكات، ئەۋە
جگە لە رەنگدانەۋەى جلوبەرگ لەسەر جۆرى پېشە و بىروباۋەر و ئايىن و
سىياسەت و زانست و مەعرفەدا. (دواتر ئەم خالانە بەدرىژى باس دەكەين).
ئىستا پۇلنىكردنى جلوبەرگ ھىندە چل و لقى لى بۆتەۋە، كە لە ناۋيەك
جۇردا، چەندەھا شىۋاز داھىنراۋە، ھەر بۇ نمونە، جلوبەرگى يارىزانانى فوتبۇل
لە جىھاندا، كە نرخى يەك (تى شىرت)ى تىپىك لە بازاردا لە سەروى (۱۰۰)
دۇلارە. پۆشاكى تايىبەتمەندى گەمىيەۋانەكانى بۇشايى ئاسمان و جەنگاۋەر
و مەلەۋان و ھەنگەۋان و ماتۇرسكىل سوار و مىن پاككەرە ۋە و كرپىكارى
كانەكان و تەندوۋرەكانى ناۋكىيى ئەتۆمى و كارگە كىمىياۋىيەكان يان دكتۇر
و پەرستارى نەخۇشخانە تايىبەتمەندەكان و ئاگركوژىنەرەۋەكان و جلوبەرگ
برىقەدارە پۇشەكان (فسفۇرپىيەكان)، نرخيان زۆر بەرزە و ئەۋپەرى ۋەستاكارىيى
و زانستىيان تىدا بەكار ھاتوۋە. زرىپۇش و گوللەنەبەر و دژە كىمىياۋى چەندەھا

جۆريان ھەيە. جلوبەرگى تايبەتېش ھەيە كە گەرمكەرە و ساردكەرەھى تىدايە، وەك ئەوھى كە شوڧىرەكانى بە فرخاوينكەرەھە لە زستاندا دەپپۆشن. پۆشاك وپىخە فى تەندروستېش ھەيە كە ئامپىرى تايبەتېيان تىدا ئاخراوہ...تاد.

جلوبەرگ و رەگەز:

زۆر لە مېژە، لە نيو زۆربەى نەتەوہكاندا، جلوبەرگى نىر و مى لىك جوداكراوہتەوہ، تەنانەت بۆ مندالانى كور و كچىش. ھەمىشە جلوبەرگى مېينەكان، كراوہ و والا و رەنگا و رەنگ و سەرنجراكىش و جوانن. زۆربەى پۆشاكى پياوانىش دوو پارچەيە، سەرەوہ و خوارەوى ھەيە. زۆر ئاساييە كە ژنان بەرگى پياوان بپۆشن، بەلام زۆر بە دەگمەن پياوان پۆشاكى ژنان لەبەر دەكەن. لە سكۆتلەندا، بۆ نمونە، پياوہكان (تەنوورە Kilt) دەپۆشن. لە نيو كۆمەلگاي (سەمپەتۆرى) جلوبەرگى ژن و پياو بە ياسا ديارى كراوہ و بۆتە نەرىتېك كە ھەمووان رېزى لى دەگرن.

لە سەرەتاي سەدەى بېستەمەوہ، ژنان پتر مەيليان بۆ پۆشىنى ئەو جلوبەرگانە چوہ كە زۆر جياوازينىن لە گەل پۆشاكى پياوان، بە تايبەتى لە ولاتانى رۆژئاوادا.

جلوبەرگ و پىگەى كۆمەلايەتى:

ھەرچەندە پەيامە ئايىنييەكان و گوتارە فەلسەفييەكانى رەوشت بەرزىي، جەخت لەسەر ئەو دەكەنەوہ كە بەھاي راستەقىنە و گەوھەرى رەسەنايەتیی مروف لە ناخى پاك و كردارى جواندايە، بەلام لە دېرەزەمانەوہ، روخسار و سىما و ديمەنى دەرەوھى جەستە، جىگەى بايەخ پىدان و سەرنج راکىشان بوو. تا ئەو رادەيەى كە لە نيو زۆر تاقم و چين و كۆمەلگەدا، پۆشاك لە ديارى كردنى مەقام و پىگەى كۆمەلايەتيدا پشكى شىرى بەبەر دەكەوى.

لەسەردەمى رۆمانىيە كۆنەكاندا، تەنيا ئەندامانى ئەنجومەنى پيران، بۆيان ھەبوو كراسى خۆلەمىشى لەبەر بىكەن. لە كۆمەلكەى (ھاواى)، بە گوڭرەى عورف و كلتور، تەنيا خاوپىداوكانيان، عەباى ئارايشت كراو بە كۆلكى پەلەوەر و ددانى نەھەنگى نەخشيئراويان دەپۆشى. لە ھەرىمى (كىرلا Kerilla)، لە ھىندستاندا، ژنانى تىرەكانى چىنى خوارو، دەبوايا باج و بوو بدن تا مۆلەتى پۆشىنى سوخمە و سەرسىنگيان بدرىتى. تا رژىمى كۆمارى لە چىن دانەمەزرا، ئەوا رەنگى زەرد ھەر ھى بنەمالەكانى ئىمپراتور بوو، تابو بوو كەسانى دىكە كالائى زەرد بپۆشن.

جاران لە ھىندى كۆمەلگەدا، شىواز و جۆر و رەنگى پۆشاك بە ياسا ديارى دەكرا، كى دەبى چ بۆشى و لە چ بۆنەيەكدا ئەو پۆشاكە رپى پىدراو، سەرىپچىكەر سزاي دەدرا.

چونكە ھەمىشە دەولەمەند و دەسەلاتدارەكان، خاوەن سەرۆت و سامانى زۆر بوون، راستەوخۆ ئەمە، لە جۆر و شىوازى پۆشاكىندا، رەنگى داووتەو. واتا ھەمىشە جلوبەرگى تايبەت بەخويان ھەبوو و بەبەراورد لە گەل خەلكى رەش و رپوت (عەوام) و خەلكى دىكە، پۆشتەوپەرداغتر بوون. ئەمەيش لە جلوبەرگى ھەردوو رەگەزەكانىندا، بە ژن و پياوھو، ديار بوو.

لە كۆنەو، لە نيو ھۆز و خىل و تىرەكانى كوردا، ئاغا و شىخ و بەگ و سەيد و مەلا پۆشتەتر بوون و جلوبەرگى باشتەر و گرانبەھاتريان لە چا و كەسەكانى دىكەدا، پۆشىوو. ئەمەيش ناراستەوخۆ بۆتە ئامرازىك بۆ ناسىنەو و دەست نىشانکردنى پىگەى ئەو كەسانە لە ناو كۆمەلدا.



ئايىن و پۆشاك:

لە ھەموو كۆمەلگايەك و لە ھەموو رېژگارنىكدا، پياوان و رېبەرانى ئايىنى، كارىگەرييان لەسەر رېژگرتن و بايەخدان بە كلتورەو ھەبوو. جا بە ھوكمى ئەو ھى كە ئەوان ھەمىشە لەبەرچاۋ بووين و جيگەى سەرنجى خەلك بوون، بە پۆشاك و جلۇبەرگى تايبەتەو ھە ناسراونەتەو. دەكرى (۲) جۆرە پۆشاك كە تايبەت بن بە باو ەرداران، لىك جيا بكەينەو:

يەك: لە مەتنى ھىندىك كىتەبى ئايىنىدا، ەكو تەورات و ئىنجىل و قورئان، ئامازە بەو جۆرە پۆشاكەكراو، كە شەرع بۆ باو ەردارەكانى دەست نىشانكردوو. پەيوەست بوون بە جىبەجىكردى ئەو رىنمايىانە بەشىكە لە سرووتى ئەنجامدانى خواپەرسىيەكاندا.

دوو: ئەو جۆرە پۆشاكەى، كە پياوانى ئايىنى بۆ خۇيان دايانھىناو و لە باب و باپىرانەو ە بۇيان بە جىماو و رېژ لە پىرۇزىيە ئەو ھەلېزاردەيە دەگرن، كە پىش ئەوان پەپەرەكراو و زۆر بە زەحمەت گۆرانكارىيە بەسەر دادى. ئەمە بە زەقى لە پۆشاكى پياوانى زۆربەى ھەرە زۆرى ئايىن و ئايىنزاكانى دونيادا بەرچاۋ دەكەوى.

ھەر لە دەووروبەرى خۆماندا، دەتوانىن (۳) شىۋازى جياواز لە پۆشاك، پۆلېن بكەين بەگۆپرەى كەسەكان:

۱- پۆشاكى پياوان (ژنانى) ئايىنى لە شىخ و سەيد و مەلا و فەقى و سوختە و قەشە و مالم... تاد.

۲- پۆشاكى ئاسايى باو ەردار و مورىد و ھەوادارەكانى ئايىنەكان. ەكو كلاوى سىپى پياوانى مووسلمان لە كاتى نوپۇزكردن و پۆشىنى چارۋگە و لەچكە و جبەى ژنانى مووسلمان.

۳- پۆشاكى تايىبەت بە ھىندى بۆنەى ئايىنى . وەكو پۆشاكى ھەجكردن بۆ مووسلمانان (مەھرەم). يان پۆشاكى (يانى) يىھەكان ، كە لە سرووتەكانياندا نابى كالايەك بېوشن دەرزى و دوورمانى تىدا بەكار ھاتىبى، وەك رەمزىك بۆ پاكى و يەكتاپەرستى . (سىخ) ھەكانىش بەبى پىچانى جەمەدانى تايىبەت لە سەرسەريان، ھىچ سرووتىكى ئايىنى خۇيان ئەنجام نادەن. لە رىبازى (ئەبرەھا) كانىش دا نابى پۆشاكەكانيان، لاي پارچەيەكى، بکەويتە سەر لاي پارچەيەكى دىكە، (وەكو سووخمەى كوردەوارى .

لە ھەموو ئايىنە ئاسمانىيەكانى (جوولەكە و مەسىحى و ئىسلام) و لە ئايىنەكانى ھىندووس و سىخ و بۇدا و زەردەشتىشدا، پاكى پۆشاك، روكنىكى بنەرەتى جىبەجىكردنى سرووتەكانە، كە پىدەگوترىت پاگراگىرى (الطهارة) .

لە ئىنجىلدا، لەچەندان شوين ئاماژە بە پۆشاك كراوہ . ھەر كە ئادەم و ھەوا لە بەھەشت و دەدرنران، بە گەلاى ھەنجىر ھەورەتى خۇيان داپۆشى .

لە ئايىنى جوولەكەشد، دەبى مالم كراسىكى تايىبەت لە رۆزى پرسەدا بپۆشى .

بۆشاكى ئىسلام بۆ پىاوان، لاسايى كەرنەوہى پۆشاكى ھەربەكانى مەكە و مەدىنەيە، لە كلالوى سپى و دىشداشە و نەعل بەسەر پىوہەكردن . بەلام لە گەل رۆزگاردا پۆشاكى نەتەوہى جىگەى ئەو پۆشاكەى وردە وردە گرتوتەوہ، بەلام ھىندىك سىبەرى كۆنى ھەر لەسەر ماوہ .

بۆ ژنانى مووسلمانىش، پەچەو ھەبا و چارۆگە و كراس درىژ وجبە و دووركەوتنەوہ لە رەنگى ئالاو والاو و ئارايشتكردن و خۇپازاندنەوہ بە خشل و زىر و زىو، خەسلەتى ديار و بەرچاوەى پۆشاكەكانىانە . دەبى پۆشاكەكە ھەموو جەستە بگرتتەوہ و پان و پور و ئەستور بى و تەسك و تروسك نەبى، بۆ پاراستنى كەرەمەتى ئافرەت ."

مەرج نىيە، ئەو پۆشاكەنى پەيوەستن بە بىروباورە ئايىنىھەكان، ھەر بە جەستەوہ ديار بن . ھىندىك پۆشاكى ژىرەوہش ھەن، بەھا و پىرۆزى ئايىنى خۇيان ھەيە . بۆ نمونە، جوولەكە، لە ژىركراس دەبى كالايەك لەبەر بكات كە لە كەتان

چىراۋە و پىي دەلېن (تالىت)، جا ئەم كەتانه دەكەنە ملىپچىش. (مۆرمۆنەكان) ژېركراسىك لەبەر دەكەن، كە گۆيا دەقى مەتنە ئايىنىيەكانيان بەبىر دىئىتەۋە. ژن و پىاۋى (سىخ)ەكان (۵) روكنى سەرەككىيان ھەيە لە كاتى ئەنجامدانى ئەو سىرووتانەى پىيان دەلېن (پانچ كەكار) (Panj Kakaar)، جا يەكىكىيان تايىبەتە بە جۆرە دەرىپىيەكى خۆيان. زەردەشتىيەكانىش ژېركراسىك دەپۆشن پىي دەلېن (سەدرى) كە بە پىشتىيىكى نەخشىنراۋ چىراۋلىكەبەستىرى، پىي دەلېن (كوشتى). لە ئىنجىلدا، بە دەق، پۆشىنى جلوبەرگى پىاۋان، لە لايەن ژنانەۋە ھەرام كراۋە و ھەمان شت لە ھىندىك رېبازى ئايىنىيە ھىندۇسى و ئەرتەدۆكسى و... تاد، لەپىكردنى پانتۇل ھەرامە بۆ ژنان.

(لە بىرگەى تايىبەت بە پىلاۋ، دىئىنەۋە سەر ئەم باسە).

كى دىزايىنى پۆشاکى كومەلگايەك دادەھىئىت؟

بە چاۋخشاندىك بە نەخشەى جىھانى پۆشاكدا، بە تايىبەتى سەردەمە كۆنەكانى، دەبىنىن كە داھىنانى جۆرى شىۋاز و كەرەستەى خاۋى جلوبەرگ لە ھەموو كۆمەلگايەكاندا، پەيوەستە بەچەند مەرجىكى سىروشتى و مروپىيەۋە، لەوانە:

• ژىنگە و پىگەى جوگرافى:

ئەمەيش لە دوو سەرەۋە بايەخى خۆى ھەيە:

۱- ئەو كەرەستە خاۋى لەو ژىنگەيە دەست دەكەۋى بۆ بەرھەم ھىنانى پۆشاك، بۆ نمونە، لە ناۋچە بەستەلەكەكانى مەكسىكدا، ئەسكىمۆيەكان نە كشتوكالىيان ھەيە و نە دارستان و جەنگەل و ئازەلدارى، ئەو ژىنگە ساردو سىرەى ئەۋىندەرى، ناچارىيان دەكات كە سوود لە پىستەى ئەو گىياندارانە ۋەرگىر، ۋەكو وىچ و رپۆى بەفر و سەگى ئاۋىيى، كە راۋىيان دەكەن. خۆ بۆ خىلە كۆچەرەكانى عەرەبىش، كە بىبابانى قاقىر و وشك و بىرىنگ، ژىنگەى گوزەرانكردىيانە، دەبى ھەموو كەرەستەكانى پۆشاكىيان بەرھەمەكانى ئازەلدارى بىت، لە وشتر و مەر و مالات و بەرزە ۋلاغ.

بەلام ھۆز و خىلھەكانى ولاتى ھىندستانى پان و بەرىن، كەمتر دەستىيان بۇ پىستە و كۆلك و فەروو بردووه، چونكە بەرھەمى بە خىروپىرى لۆكە و كەتان و ئاورىشمىيان تا بىلى زۆر و بە بەرەكەت بووه، جا پتر سوودىيان لەوان وەرگرتووه و بۇ ناچارى و كارى پىويست نەبى پىستە و موو و خورىيان بەكار نەھىناوہ. بە ھەمان شىوہ، لە دارستانە چر و شىدار و گەرمەكانى كەمەرەى ئىستوائى، خىل و تىرە ھەيە، ھەر رپوت و قووتن، چونكە ژىنگەكە، پۇشاكى ناوى نە بۇ سەرما و نە بۇ گەرما. ھەرچى ئەوان بىپوشن، لەبەر ئاو و ھەوا شىدارەكە، دەپتە ئاو و بەلەشىانەوہ دەنوسى.

۲- ھەر لەو ژىنگەوہ، مرؤف، فىر بووه، لە ھەر وەرزىكى سال چ پىوشىت. ئەمەيش بۆتە ھاندەرىك بۇ بىر كەرنەوہ لە جۆرى پۇشاكى پىويست. ھەر بۇنمونه، ەرەبە كەرچەرىيەكانى بىبابانەكان، دەبى دىشداشەى تەنگ و سووك و سىپى پوشن و جەتفىيەى سىپى لەسەر نىن بۇ خو پاراستن لە گەرماى سووتىنەرى بىبابان، جا ەگاى لە دەورى جەتفىيەكەى سەريان دەئالنىن تا با نەبيات و ەباى سىپى لە خوئان دەئالنىن و دەمامك دەكەن تا خوئان لە (ەجاج)، رەشەباى تۆز و خوئالوى، پارىژن. لە كاتىكدا، دەبىنن، كە پۇشاكى كوردى چەندە گونجاو و شىاوہ لە گەل ژىنگەى كوئستان و گەرمىيان و شاخ و داخ و جەنگەل و ھەرد و زنوئر.

• كلتور و نەرىت:

شان بەشانى ھۆكارەكانى ژىنگە و پىگەى جوگرافىيى، كلتور، راستەوخو كارىگەرى لە داھىنانى جۆرى شىوازى پۇشاك ھەيە. ھەمىشە مرؤف ملكەچ و وابەستەى ئەفسانە و بىروباوهرى ئايىنى و داب و نەرىتەكان بووه. جا لە زۆر برگە و پىكھاتە و سرووتى ئەوانەدا، جۆرى پۇشاك، دەستنىشانكراوہ و زۆر بە حورمەتىش پىرۆزى ئەو نەرىتە پارىژتراوہ. دەكرى سەرنجى باوهرداران و پىوانى ئايىنى بەدەت كە چۆن پابەندى ئەو سوونەت و رىپازانەن كە پىشتەر بۇيان بەجىماوہ و لىيان لانا دەن. ئەمە ھەموو ئايىن و ئايىنزايەكان دەگرىتەوہ.

• بازارگانى و شەپوشۆر و سەفەرکردن:

بە ھەر ھۆكارىك بوو بىچ، تىكەل بوون و نزيك بوونەوہ لە نيوان كۆمەلگاكاندا چىچ پەنجەى لە گۆرپىنى شيوازى پۆشاكدا ھەيە، جا چ لەسەر ئاستى تاكە كەسى، وەكو سەفەر كردن و سەردان، يان لەسەر ئاستى كۆمەل وەكو بازارگانى كردن و دىل و يەخسىر كردن لە كاتى شەپ و جەنگدا.

• گۆرانكارىيەكانى سەردەم:

بۆ نمونە شۆرپى پيشەسازىيى لە سەدەى حەقدە و ھەژدەدا، لە رۆژئاوا، گەورەترىن گۆرانكارىيى لە ھەموو بوارەكانى ژياندا كرد، ئەمەيش راستەوخۆ، لەسەر پۆشاکى ژن و پياو رەنگى داىەوہ. بە ھەمان شىوہ شەپى يەكەم و دووھمى جىھانى و جەنگە مەزنەكانى وەكو جەنگى نيوان عىراق و ئىران (۱۹۸۰ - ۱۹۸۸) و سەرھەلدانى (داعش) دواى سالى (۲۰۱۳) ئەگەر بۆ ماوہىيەكى كورتىش و بۆ ناوچەيەكى لۆكالىش بوو بىت، زۆر كارىگەرى لەسەر گۆرپىنى پۆشاك ھەبووہ.

كلتور و پۆشاك:

د. ھىمن عەبدولحەمىد شەمس بۆ پىناسەى كلتور دەنووسى: "چەمكى كلتور ھەموو بەرھەمە مرۆيىيەكان دەگرىتەوہ، لە ئامرازە بەرايىيەكانى بەرھەمەيئانەوہ، تا دەگاتە ئەدەب و ھونەر و مېتۆلۆژيا و ئايىن و ئاكار و تەواوى دياردە و رۆالەتەكانى ژيانى كۆمەلايەتى: لە پۆشاك و خواردن و خواردنەوہ و نەرىت و ئادابى سروشت و شيوازەكانى دەربىرىن و پەيوەندى و پىكەوہ ژيانى مرۆفەكان." جا ئەوہى رۆلئىكى بالايى ھەيە لە داھىنان و ھەلبژاردنى شيوازى پۆشاكەكەدا، كلتورى پەيرەوكرائى ئەو دەفەرەيە كە لەژىر كارىگەرىيى رىئىمايىيەكان و داب و دەستورى ئەو كلتورەدايە، تەنانەت كارىگەرىيى لەسەر كەسانى غەوارە و بىگانەش ھەيە، وەك نمونە، ژنە سفورە رۆژئاوايىيەكان كە سەردانى ولاتى

ئىران دەكەن دەبىي لە چك و چارشىو بېوشن، زيارەتكردى مەزارگە شىخ
عەبدولقادرى گەيلانىش لە بەغدا، بەبى پۆشىنى عەبا نابى بۇ ژنان، بۆيە
لەبەر دەرگا عەبابەدەست، راوەستاون عەبا بەكرى دەدەن بۇ ئەو ژنانەى بى
عەبان.

لە زۆربەى كۆمەلگاكاندا، لاسايىكردنەوہى پۆشاك، ميراتيكى بەجىماوى
باوپايرانە و زۇرجار لە بەر پىرۆزىي ئەوان رېزى لى دەگىرىت. دەتوانىن بلىين
بە قەد ژمارەى كلتورەكان، لە جىهاندا شىوازى پۆشاك ھەيە، لە جۆرى كالا و
رەنگ و دووروين و پۆشىنىدا. گۆرانكارىيەكانى سەر كلتور، يەكرى، شىوازى
پۆشاك لە رووى رەگەز و تەمەن و چىنايەتى و بەكارھىنانىەوہ دەگۆرى. ئەمە
جگە لە كاريگەرىي ئابوورى و سىياسى و رۆشنىرىي سەردەمەكە.

قسەكردن لەسەر پۆشاك و كلتور، پەلكىشمان دەكات بۇ قسەكردن لەسەر
جىھانى ژن. پىسپۆرانى دىزايىنى پۆشاك، ھەمىشە رۆشنايى دەخەنە سەر
كاريگەرىي ژنان، لە گۆرپىن و داھىنان و زىندوو كرنەوہ و لەبار بردنى شىوازى
پۆشاك. ئەمەيش لە پروانگەى زۆر رەھەندەوہ، لە لايەك ئەوان پتر ھەز لە
جوانكارى و بابەتى تازەباو و نوئ دەكەن و لەلايەكى دىكەشەوہ لاتايەكى
ئابوورىي بازار بەوانەوہ بەستراوہتەوہ، جا ئەو گۆرانكارىيە جوت سەرىە. لە
لايەك نەخشەساز و دىزايىنەر و بەرگدرووہكان دايدەھىنن، لە لايەكى دىكەشەوہ
ژنان بۇخويان جۆرە ستايلىكى تازەباو دادەھىنن و دەيىتە مۆدە. ئەوہ جگە لە
لاسايى كرنەوہى شاجوان و شائەكتەر و ئەستىرە و كەسە ديارەكانى خويان يان
جىھانى.

مەرج نىيە ھەموو نەتەوہكانى ولاتىك لە ژىر چەترى يەك كلتوردابن، بۇ
نمۇنە، بووك لە باكورى ھىندستان كراسى مەيلەو سوور دەپۆشىت و دەرىپى درىژ
لە پىدەكات و پەچە دەگرىتەوہ، كەچى لە ھەرىمەكانى باشووردا، كراس و پەچەى
سىي دەپۆشى لە رۆژئاوا، ھەموو جەستەى بووك، بە دەست و قاچىشىەوہ بە
كالاى نەخشىنراو دەرازىندىتەوہ، لە رۆژھەلاتىشدا كلاويكى قوچ و سەرىپۆش
لەسەر دەنى. بۇ بىوہژنىش، جارن پۆشاكى رەنگا و رەنگ و گولدار ھەرام بوو،

دەبوايە ھەر جلوبەرگى سىپى بېۋىشەت و ھېچ خىل و زىر و زىوئىك بەخۇيەوۋە نەكات، لە ھىندىك ھەرىمدا، وەكو رۇژھەلات، پىرچ و قزىشىيان دەتاشن و سىنگ و مەمكى خۇيان بە پۆشاكى سىپى دا پۆشن.

ھەلبۇاردىنى رەنگى پۆشاك، جاران زۇر پەيوەست بوو بە كىلتور. ژنانى كورد ھەمىشە لە بەھاردا جلوبەرگيان پىر بوو لە رەنگى بەھارى، ئەمەش بەھوى رەنگدانەوۋەى جوانى سىروشتى بەھارى كوردەوارى و پاكىي ناخى مەۋقەكانى، بەلام ئىزىدىيەكان ھەمىشە رەنگى سىپيان پى پەسندە وەك ھىماي پاكىي و پىرۇزىي و دىلسافى. كەچى پۆشاكى قەشەى دىيانان رەشە و پىشتىنى سەيدان كەسكە و پىشتىنى حاجىيان رەنگى زەرد لەسەر سىپى تىدا زالە.

پۆشاك و ناسنامە:

پۆشاك، يەكپى و راستەوخۇ گوزارشت لە ناسنامەى نەتەوۋەى دەكات و ئاۋىنەيەكە سىماي كەسايەتىي ئەو نەتەوۋەى نىشاندەداتەوۋە. دەكرى لە رپى توۋىزىنەوۋەى ئەنتىرپۇلۇژىي پۆشاكەوۋە ئاست و ئاراستەى گۇرپانكارىيە مېتروۋىيەكانى ئەو بزانت. كە ئەوانىش دەرھاۋىشتەى گۇرپانكارىيە ھزرى و رۇشنىبىرىي و كۇمەلايەتىەكانى ئەو نەتەوۋەى نىمايش دەكەن. قسەكردن لەسەر ئەم بىرگەيە، سى پىرسىار دەورۇۋىزىنى:

۱- توۋىزەرانى ئەنتىرپۇلۇژىي چۇن لە پەيوەندىيەكانى نىوان پۆشاك و ناسنامە دەگەن؟

۲- چۇن ئەم تىگەشىتنانە لە سىسىۋۇلۇژىي و ئەنتىرپۇلۇژىي و توۋىزىنەوۋەى پۆشاك، بىردۇز و بەرجەستەكراون؟

۳- ئەم تىگەشىتن و شىكارىيە چەندە پەيوەندىيان ھەبوۋە و ھەيە بە پىگە و ھەلوۋىستى نەتەوۋەى، لە رابردوۋ و ئىستادا؟

بۇ گەيشتن بەھ مەبەستانەي سەرەو، ئەوا دەبى پۆشاك لە خانەي كلتورى مەترالى نەتەووە پۆلین بکرىت، كە راستەوخۆ پەيوەستە بە جوولە و حەرەكە و بزوتنى ئۆرگانەكانى جەستە (وەك سەپان و سەرباز و فەرمانبەر ...تادا)، ھەرەھا بەشەيكەشە لە ئەزمونى ژيانى رۆژانەي خەلك لە گەل ھەرزەكانى سأل و بۆنەكان و سرووتەكانى ئايين و داب و نەرىتى كۆمەلايەتیی نەتەووەكان. جىگەي ئامازەيە كە ئىمپرو لە نيو ھەموو نەتەووەكاندا پىرەمىرد و بەساللاچووەكان، بە پەرۆشتىرین و جەرگسۆزتىرین، توپىزى كۆمەلگەن، لە بايەخ دان و بەرزراگرتنى ناسنامەي نەتەووە لە سايەي پۆشاك و كەلوپەلەووە. ئەمەيش لە ترسى ئەو شالاو بە ئامانەي (ستاييل و فاشنى مۆدىرن) ي پۆشاك ھىناويەتى بۇ سەر پۆشاكى كلتورى كە وای كر دوو كۆنەكان بەرە بەرە كأل بوونەووە و مەحف بوونەووە بچن.

كە باس لە ناسنامەي پۆشاك دەكەين، دەبى ئەووە بۇ خويئەنەر رۆونبكرىتەووە، كە پۆشاك خاوەن ھىز و ئىرادەيەكى مەزن و كاريگەرە و زۆر جار دەسەلاتى خۆي بەسەر جومگە دەسەلاتدارەكانى دىكەي كۆمەلگەدا دەسەپىنى، بە تايبەتى لە دۆخى ياخى بوون و شۆرپش و راپەرىنى نەتەوايەتيدا. ھىندى جار بەرەركانىيەكان، ھىندە زەق دەبنەووە، كە ھىزى داپلوسىنەرى چەوسىنەر، ھانا بۇ ئاگر و ئاسن دەبات بۇ دامرکاندەووی ھىزى پۆشاك. با لەم بوارەو بە (چوار) نمونە، شكۆداريى ناسنامەي پۆشاك روتتر بکەينەووە:

ئەو كاتەي قارەمان و سەرۆكى رۆحى بزوتنەووی ئازادىخۆزى ھىندستان (مھاتما غاندى ۱۸۶۹ - ۱۹۴۸) ئالای ياخى بوون و راپەرىنى دژى كۆلۇنيالىزمى داگىركەرى ئىنگلىزى، لە ولاتەكەي راگەياندا، كە سەدان سأل بوو نەتەووە ھەزار و ستەمدیدە و بەستەزمانەكانى ھىندستانى دەچەوساندەووە و خىروپىرى ولاتەكەشى تالان و فەرھۆد دەكرد، ئەم قارەمانە مەزنە، برىارى دا، كە راپەرىنە ئاشتىخوازەكەي بە دىشكەمكردنى (بايكۆتكردى) كالای ئىنگلىزى دەست پىبكات، كە ھىچ كەسىكى ھىندى نە كالای ئەوان بکرىت و نە بيانپۆشيت. بەلكو دەبى بگەرىنەووە سەر پۆشاكى كلتورىي خويان كە

ھەم لە بەرھەمى خۆيانە و ھەم بە دەست و پەنجەى خۆيان ئامادە کراوہ. (غاندى) پۆشاکە کەى بەرى خۆى، تەنانەت، سۆلە کەى پېشى، بە دەستى خۆى دروست کەردبوو. ئەم دروشمە شۆرپشگىرپىيە تازە باوہى (غاندى) ھەلگىرى دوو پەيام بوو: لە لایەك گورزى كوشندەى لە بازار و دەستىكارى ئىنگىلىز دا، چونكە حەشاماتە ھەزار ملىۆنىيە کەى ھىندستان پېشتر ھەموو كالاىە كانيان لە ئىنگىلتەراوہ ھاوردە دە کرد. لە لایەكى دىكە شەوہ، پۆشىنى جلو بەرگى نەتەوہى بوو بە رەمز و سونبلى بزوتنەوہ كە، واتا، ئەو كەسەى بېپۆشيباىە، ئەوا لە لایەنگرە كانى غاندىيە و ئىنگىلىز بە دوژمنى خۆى دادەنا، ئەو یش جوړە مەترسىيە كى بو ئىنگىلىزە كان دروست کەردبوو، كە پروبە پروبوونەوہى ھاسان نەبوو. لە باشوورى كوردستاندا، تا شۆرشى گە لاوېژى (۱۹۵۸) پۆشىنى رانكوچو غەل قەدە غەبوو، ئەوہى بېپۆشيباىە، سزايە كى قورس و غەرامەى كى زۆرى بەسەردا دەبراىەوہ. چونكە روناكېر و خەباتگىرانى سەردەمى پاشايەتى رانكوچو غەلىيان كەردبوو سونبلى چالاكېيە كانيان و رۆحىكى نەتەوہىيان پى بەخشى بوو، ئەمەيش لە سۆنگەى كەوتنە ژىركارىگەرىيە راپەرىنە كەى غاندى و زىندوو كەردنەوہى ناسنامەى نەتەوہى كوردىي، كە ھەم بەرھەمى خۆمان و ھەم وەستا و كاركەرى خۆمان ھەيە كە دەتوانن بېچنن و سەرو بەرى بكنن. ئەمەيش بە ھاندانى پارتە نەتەوہىيە و چەپە كانى ئەو سەردەمە بوو كە دژى رژىمى پاشايەتى و سەرمایە دارىيە بوون.^(۱)

بۆ ديارى كەردنى بايەخى ناسنامەى پۆشاك، با بەيە كەوہ بچىنە فەرەنسا. لەسەردەمى راپەرىنە مەزنى كەى خەلكى شارى پارىس لە سالى (۱۷۸۹)،

https://en.wikipedia.org/wiki/Kurdish_clothing (۱)

زىيدى حاجى عەبدوللاى كەبابچى (۸۶ سال) وا دەگىرپتەوہ: "لە چلە كانى سەدەى رابردوو، پياوانى رژىمى پاشايەتى ھەلىيان دەكوتايە سەر مالان و بەدواى پۆشاكى رانك وچو غەلدا دەگەران. من دەستە جلكە كى فاتىح رەسوولى تىكۆشەرم لە لابوو، ئەو كورى برام بوو، لە ترسى دۆزىنەوہ، ناچار كەردبوومە دۆشە گۆرە و لە ناو لانك رامخستبوو، وەك شوپىنكى تەقەت، تا پولىس و جاسوسە كان نەيدۆزەنەوہ." ئەمە ئەو دەگەنىنى كە نەك ھەر پۆشىنى رانك وچو غەل قەدە غەبوو، بەلكو ھەلگرتن و پاراستنىشى لە مالىەوہ، ياساغ بوو.

كە بوو بە چراوگى شۆرپشە بەناوبانگەكەى فەرەنسا، خەلكى رەشو پرووتى خەباتگىر، كە رژانە سەر شەقام و كوچەوكۇلانەكان، جۇرە پۆشاكىكى نەتەوھىيى كۆنى خۇيان پۆشيبوو. رژىمى پاشايەتى داپلوسىنەرى ئەودەمى فەرەنسا، كەوتە راودەوونانى ئەو كەسانەى ئەو پۆشاكەيان دەپۆشى. دواتر ئەم پۆشاكە بوو بە سونبلى شۆرپشى نەتەوھىيى فەرەنسىيەكان. جا سەيرەكە لەوۋە داىە، دواى تىپەرپوونى پتر لە سەد سال، پارىسىيەكان لە خۇپپشاندا نىكدا، ھەمان پۆشاكى نەتەوھىيان پۆشيبەوۋە و ديسان دەسەلات كەوتە گرتن و نازاردانى ئەو پۆشاكپۆشانە. ئەمەيش رۆلى ناسنامەى نەتەوھىيى پۆشاك نىشاندەدات كە ھەمىشە دەسەلاتدارەكانى ناوۋە و دەرەوۋە پىيان قەلس دەبن و بە ھىمايەكى مەترسىدار وخەتەرناكى دەزانن.

نمۇنەى چوارەم، پۆشاكى كەسىكى ياخى بوو و خەباتگىرە، كە تاكو ئىستا، لەسەر ئاستى جىھانىدا بۆتە سونبلى ياخى بوون و خەبات. كاتى خەباتگىرى نەتەوھىيى (گىفارا ۱۹۲۸ - ۱۹۶۷) ناوبانگى وەك قارەمانىكى چەپى دژە سەرمايەدار و رۆژئاوا دەكرد، پۆشاكەكەى بوو بە ناسنامەى نەتەوايەتىيى ئەرژەنتىنى، دواتر سنوورى ولاتەكەى بەزاندى، بە ھەرچوار ئىقلىمى دونىادا بلاپۆۋە و بوو بە مۇدىل، ئىستا كوران و كچانى گەنج، وپنەكەى ئەو، لەسەر كراس و تىشىرت و بلوز و فانىلە و كلاو و شەبقە دادەنبن، تەننەت لە ھىندىك ولاتدا (وەكو ئىران و سودان و سعودىيە) پۆشىيان قەدەغەيە.

بۇ ماوۋى (۳۵) سال رژىمى حىزبى بەعس، پۆشىنى جلى رەشى لە شىعەكانى عىراق مەنەكرد و زۆر بىرەھمانە ئەشكەنجەى سەرىپچىكەرانى دەدا، چونكە لە بۆنە ئايىنىيەكاندا، پۆشاكى رەش، بە گوپرەى بىروباوۋەرى ئەوان، رەمىزى خەمناكىيى و جەرگسۆزى ئەوانە بۇ رابەرە شەھىدكراوۋەكەيان كە (ئىمام حوسىن)ە.

دواى سەرھەلدانى بزوتنەوۋەى ئىسلامەتوندرەوۋەكان لە ئەفغانىستان و دواتر پەيدا بوونى بزوتنەوۋى (داعش) لە سالى (۲۰۱۳)، ستاىلىكى تايبەتى پۆشاك داھىترا، گۇيا ھەلگىرى ناسنامەى ئىسلامە، بەلام ھەموو گروپ و كۆمەل و حزبە سىياسىيەكان ھەمان بۇچوونىيان نىيە. تا ئىستا ساغنەكراوۋەتەوۋە كە ئەم

پۆشاکانهى چه كدارانى داعش چهنده پهيوهندييان به ناسنامهى كلتورى ئيسلامهوه ههيه!^(۱)

به چاوخسانىكى خيرا، به پۆشاكى ناسنامهى نهتهوهكان، دهيينين كه پيكهاته و شيواز و ستايلى تايبهتمهندي ئەوان پهيوهسته به سى شتهوه:

- رهنكى پۆشاك.

- شيوازي برين و ديزاين و دوورين.

- كه رهستهى خاوى پۆشاك.

ئوهى كه ئەم سى خالهى سه رهوهى كردۆته دهستورى ئەو پۆشاكه، تا بيته هه لگري سيماي ناسنامهى نهتهويى، بريتييه له كلتور و ئايين و داب و نهريتى كۆمهلايهتتى و ئابوورى و رۆشنبيريى ئەو نهتهويه.

پۆشاك و كهسيىتى:

ئه گهر له خاچه كانى ديره زهمانى بهردين و دواى بهردين، پۆشيني جلوه رگ بو خۇپاراستن و خۇگونجاندن بووى له گه ل كەش و ههوا و ژينگهى ئەشكهوت و دارستان و كه ژ و كي و سارا و كويستان و بيابانه كان، ئەوا له گه ل پيشكهوتنى شارستانيهت و گه شه كردنى ئەقل و رۆشنبيريى مروفت،

(۱) له سه رهتا و گهرمهى شهري ناوخوى باشورى كوردستان له ساله كانى (۱۹۹۴ - ۱۹۹۷)، رهنكى زهره و سهوز بوونه سونبولى ههوادارانى پارتى ديموكراتى كوردستان و يه كيتيى نيشتمانى كوردستان. تا شه ره سه رهتاييه كان ناويان ليئدرا، شه ره په رۆ، چونكه قوماشى زهره و سهوز له دژى يه كتر به زرده كرانه وه و نيشانده دران. له شارۆچكهى قه لادزى چه ند گه نچيك له سه ره ئەو قوماشانه زامدار كران و له هه ولير له كاتى نمايش كردنى رهنكى، كه ههوادارانى رهنكه كهى ترى نارهحه تكدروه، له كاتى شايى و هه لپه ركى، هاسه ر گيريه كه هه لوه شاهه ته وه و جار كيش خويندكارانى په يمانگهى ناوه ندى ماموستايان له هه ولير، له سه ره رهنكى گولنگهى ته زييح به شه ره اتن و چه كيان ليك رالكيشا (۱۹۹۴). له به ر كۆمه ليك هۆ، ئەو كالا و پۆشاکانه ناچنه ريزبه ندى ناسنامهى نهتهويهيه وه، چونكه گروهه كان بچووكن و بۆنه كان كورتيخايه نن و گوزارشت له بيروباوه رى هه موو ئەندامانى ئەو حزه يان كۆمه له ناكهن.

پۆشاکپۆشۈش، چەندىن پەيامى تازەى لە گەل گۆرپانكارىيەكانى ستايل و مۇدېل و شىۋاز و رەنگ و كەرەستەكان ھىنايەكايەوہ. رېشتەكانى دەرۋونناسى و كۆمەلناسى، پۆشاک بە ئامرازىك دادەنېن كە دىۋى ناوہەى مرۇقەكان نىمايش دەكات. واتا ئەو پۆشاکەى دەپپۆشۈش تەعبىر لەوہ دەكات كە (ئىمە چىن) يان (ئىمە) ھەز دەكەين چى بىن). كەواتە ئەو تەنيا ھەلگىرى ناسنامەى نەتەوہىي نىيە، بەلكو ناسنامەى تاكەكانى كۆمەلېشى لە گىرفاندايە. بە خوئندنەوہى ئەو ناسنامە (دىار و ناديارە)، كەسىتى جىلپۆشەكە وەكو تاك، يان توپز، يان چىن، يان گرووپ، يان كۆمەل بەدىار دەكەوى. ئەمە بە زاراوہى جوانپۆشى پېيدەگوتريت (خۇنۋاندن Self-image) كە كەسەكەى سەرۋبەر تىدا نىشانداراۋە. لېرەدا جوانپۆشەيەكە تەنيا جلوبەرگ ناگرېتەوہ، بەلكو بازنەكە فراوانتر دەبى. بۇ خىشل و زىر و زىو و سەعات و چەخماخ و دارجگەرە و گۆچان و چاۋىلكە و جىزدان و جانتاي دەست و دەسمال و خەنجەر و تەزىيە و ئەنگوستىلە و متووموور و خۇ ئارايشتكردن..... ھتد تەنانەت شىۋازى شانەكردن و رېكخستنى قز و پرچ و جۇرى بۇن و عەتر و گوللا و بىنىشت جوينىش دەگرېتەوہ.

پىسپۇرانى دەرۋونناسى زۇر سەرقال و ھىلاكى ئەوہن تا نەھىيەكانى (رەفتارى مرۇق كەشف بىكەن) وپەردەى لەسەر لادەن و بتوانن بگەنە وەلامى پرسىارى (چۇن / بۇچى تاكەكان وا بىردەكەنە و رەفتاردەكەن و ھەست دەكەن؟) لە زانا دەرۋونناسەكانى وەكو (سىگمۇند فرۇيد و يونگ) ۋە بگرە تا (سكىنەر و رۇجەر)، دەبىنېن ھەموويان كۆكن لەسەر ئەوہى كە لەقالب دانى ھەموو رەفتارەكان بەيەك پېوەر، كارىكى نازانستىيانەيە، ھەر تاكىك خاۋەنى جىھان و جىھانېنېي تايبەتېي خۇيەتى و شتەكانى ھەمووى لەژىر كارىگەرى ھىزىكى نادياردان كە پېيدەگوتريت (ھەوەس Mood).^(۱)

رەنگدانەوہى كەسىتى لە پۆشاكدا، لە دوو جەمسەرەوہ كارى خۇى دەكات:

يەك: لە قەلب و قالبى خودى كەسەكە:

دوو: لە ھەلسەنگاندن و تىگەيشتنى چاۋى بەرانبەرەكەى.

له حاله تى يه كه مدا، پۆشاك يا ئه و تا هيژ و ده سلا ت و ئيراديه كى به هيژ يان
 خاوخليچكى و سارد و سورى و لاوازي و بيدسه لاتي به كه سه كه ده به خشي ت.
 ئه و كه سه ي پۆشاكى كى جوان و پۆشته و پهرداغ و مورى حى له بهر بى، واهه ست
 ده كات له شى سووكه و له ئيش و كار كردن و چالاكى نوواندا چوست و جه سوور
 خوى نيشانده دات، پيچه وانه كه شى راسته، كه ناپۆشته و پهرداغ و شرودر ديار
 بيت، به نابه دللى و ساردى كى كاره كانى راده پهرينى، بويه له زور و لاتاندا،
 كۆمپانيا و داموده زگا، شىواز و جۆرى يه كپوشى له شوينى كاردا، ده كاته
 مه رج له سهر فهرمانبه ر و كار كه ره كانيان. ده كرى به نمونه يه كى ساده رۆلى
 پۆشاك له كه سي تى تا كدا بخه ينه روو:

(به رپۆه به رى كى خويندنگه، له نووسينگه كه ي خوي دا، كه پۆشاكى فهرمى
 پۆشيووه، ئاموژگارى و گوتاره كه ي جيگيرتر و هه ستيارتر و كاريگه رتره، له
 روى خويندكارى كدا، به به راورد، له گه ل دووباره كردنه وه ي هه مان ئاموژگارى و
 گوتار، له مالى خوي دا و به پۆشيني پيچامه له گه ل هه مان خويندكاردا.)

له حاله تى دووه مدا، ئه وه خه لكه كه يه كه جۆره هاندان و وره به رز كردنه وه و
 بوئيبه ك، به كه سه كه ده دن، به شيوه يه كى ديارى كرا و كه سي تى خوى نمايش
 بكات و هه ولى سه ركه وتن (يان سارد بونه وه له سه ركه وتن) بدات. ده كرى به م
 نمونه يه ئه مه با شتر روونبكه ينه وه:

(خويندكارى كى لاسار و شه رانكيژ و سه رسه خت و بى مشورى پۆلى پينجه مى
 بنه ره تى بي نه و پۆشاكى كى پۆشته و پهرداغ و جوان و رپيكي يكى فهرمى له بهر
 بكه و، داواى لى بكه، كه به بهرچاوى هه موو خويندكارانى گۆرپانه كه ي
 خويندنگه، ئالا به رز بكات وه، ده بينين، به و په رپى رپز و شكۆدارى به وه، كاره كه ي
 ده كات، به لام هه ر هه مان خويندكار، به هه مان پۆشاك وه گه ر ئه م كاره ي
 بى راپسي ردرى ت، به بى ئاماده بوونى خويندكاره كان له گۆرپانه كه دا، دوورنیه
 بي كاته گالته جارى و شه رمه زارى ...) .

رەنگ بى، بەلای ھىندىك خويئەرەو سەير بىت، كە بلىين، پۆشاك ھىز و وزەيەكى نەبىراوى شاردرارەوى تىدايە، كە ھەم كاردەكاتە سەر جلىپوشەكە و ھەم كاردەكاتە سەر كەسى بەرانبەر. ئەم ھىزە موگناتىزىيە، زۆر لىكۆلىنەوۋى تاقىگەيى لەسەركراو و زۆر ئاكامى سەرنجراكىشى ئاشكراكدوۋە. جا زۇرجار كەسى جلىپوش بۇخوى نازانى، كە پۆشاكەكى چەندە كاريگەرى لەسەر دەوروبەرەكەى ھەيە. پۆشاك ئارامكەرەو و ھىمىنىبەخش و خاوكەرەوى كرژىيەكانە، لە ھەمان كاتىشدا، تارمايى خەمۆكى و بى زەوقى و نارەحەتى لە گەلدايە ئەمەيش بە گۆيرەى جۆرى پۆشاكەكە.

دەگوتىت، ئەو جەستەى مرۇقە كە كەسىتى بە پۆشاك دەدات، بەلام لە زانستى جوانپوشىدا، پىچەوانەكەى راستە. كەواتە جىي خويەتى بىرسىن، پۆشاك ئەم (كەسىتى) يە لەچىەو ھەلدەھىنجى؟

وئلام: لە سى پىكھاتە سەرەكىيەكەى پۆشاكدا: (جۆرى كەرەستە، رەنگ، ستايل).

ئىمپرو، (رەنگ) زانستىكى سەربەخويە و ژمارەى توننى رەنگەكانى گەردوون، كە تا ئىستا تۆماركراو، لە سەرروى (۳۰) مىليۇن رەنگە. رەنگ تەنيا برىتىيى نىيە لە نمايشكردنى جۆرە روناكىيەكى بىنراو لەرپى چاۋو، بەلكو ھەر رەنگىك ھەلگىرى ھىز و وزە و سرووش و سروشتى خويەتى، جا ئەوۋى تۆ دەبىينى ھەر رەنگ نىيە بەلكو گۆزمەيەك ھىزى وروژىنەرى تىكەل و ئالۆزە. وەك چۆن رەنگى پەرەموچ و پۆپىتەى ھىندىك بالندە، لە جووتبوون و ھاوسەرپەيداكرىدا، كاريگەرىي ھەيە، رەنگى پۆشاكىش، لەسەر مېشك و دلې مرۇق كاريگەرىي زۆرى ھەيە.

رەنگ توانايەكى سىحرايى ھەيە لە بەخشىنى ھەستى شاراو بە مرۇق، وات لىدەكات ھەست بە زەمەن بكەيت لە شەو و رۇژ، ھەست بە وەرەكانى سالى بكەيت، ھەست بە تەمەن و ژىنگە بكەيت، ھەست بە بوونى خۆت و دەوروبەر بكەيت. ئىستا بە كورتى لەچەند سەرە قەلەمىكدا كەسىتى رەنگەكانتان بۆ تۆماردەكەين: (۱)

چونكى پۆشاك، تارادەيك وەكو ئامرازيك بۇ ھەلخەلتاندىن بەكار دى و گۆرانكارى بەسەر كەسىتى پۆشاكپۆشەكە دادەھىنى، لە ھىندىك بۆنەو رۈوداوى مېژووييدا رۆلى بىنيوۋە. بۆنمومە، كە كۆدەتاي (۱۴ تەمووزى ۱۹۵۸) لە بەغدا كرا، سەرۆك وەزيران (نورى سەعيد پاشا ۱۸۸۸ - ۱۹۵۸) ھەوليدا بە عەباى ژنان خۆى دەرباز بكات، بەلام دەستگيركرا. چەندىن جار مەليك حوسىنى پاشاى ئوردن (۱۹۳۵ - ۱۹۹۹) بۇ ئاگادار بوون لە حال و گوزرانى خەلكەكە بە جلكى سوالكەران، دەگەر. لە سالى (۱۹۷۰ - ۱۹۷۴) يش لە شارى كۆيە، عەلى سلىمان بەھارى، كە قائىمقام بو، زۆر جارى جلكى كرىكارى لەبەر دەكرد و بە شەو بە ناو شاردا دەسووراپيەو.

رەنگى رەش:

باوترين رەنگى پۆشاكى ھەردوو رەگەزەكەيە كە لە ھەموو سات وەرزەكاندا دەپۆشريت. رەنگى رەش ماكى ھىز و وزە و كارامەيى و جوانپۆشى و سەربەخۆيى تىدايە. زۆر جار رىخۆشكەرى سازدانى پيۋەندىيە. (ریتا تانىوس) لە كىتبى (ئەمەيە رەنگ) دا دەنووسى: "رەنگى رەش پەيوەست بوو بە زەوييەو و سىمبولى پىت و بەرەكەت بوو. رەش لە لاي ھىيىيەكان بۇ رۈوبەرۈوبوونەو ھىياسا و رىسا باوھەكان بەكارھاتوو. لە لاي مۆزىكژەنەكان تايبەتمەندىيە بۇ رەنگەكە و خىرايى گۆرانكارى لە چرىنى رىتمەكان. زەردەشتىيەكان بە روخسارى سىاۋە وىنەيان لەسەر دىوارەكان كىشراو. شىعەكان لە مەراسىمى عاشوردا رەش دەپۆشن. ھەرچەند لە جلوبەرگدا رەنگى رەش سىمبولى تازىيەبارى و خەمە بەلام لە مۇدە و پۆشاكى ژناندا لايەنى شەھوەتبارى و ورووزانى سىكىسى تىدايە، بۇيە پر فرۆشتىرىن كوتال لە دىيادا، رەنگى رەشە."^(۱)

رەنگى شىن:

ھىماي بىروابە خۇ بوون و ھىمنى و دىسۆزىيە. پۆشەرانى ئەم رەنگە رېئ نادەن كەسانى تر لە بىروباوەر و رېبازى خۇياندا وەريانگېرن. لە گفتوگو و ئاخاوتندا نەرم و نىيان و زمان شىرىن. ھەمىشە راشكاو و شە فافن و زىرەكىيان پىوھ ديارە و زوو لە تىبىنى و سەرنجان دەگەن. " ئەم رەنگە رەنگى گەردوون و دەريايە، رەنگى نەمرى و تەندروستىيە. فىرەونەكان بۇ وەدەستەينانى شانس بەكارىانھىئاوھ. كلىساي مەسىحى بە رەنگى بەھەشتى دەزانى. شىن زمانى جەستەيە و سادەترىن رەنگى نىو رەنگەكانە. شىنپۆشەكان و ھەوادارانى ئەو، خەماوين، دەستەنگىن، بىدەنگ و ھىمن، دادپەرورن، خەون و خەياللىان زۆرە. زۆرىش راپان لە برىارداندا." (۱)

رەنگى قاوھىي:

گوزارشت لە رەسەنايەتى و لىھاتويى و متمانە بە خۇ بوون دەكات. گىيانى سادەيى بە خاوەنەكەى دەبەخشى. ئەوانەى حەز لەم رەنگە دەكەن ھاوسەنگ و ژىر و روناكبىر و يەكپىنە لە ژياندا.

رەنگى خۆلەمىشى:

جوانپۆشى تىدايە، بەلام خۆلەمىشى تۆخ، تارمايى خامۆشى و دلتنەنگى تىدا دەبىنرى. كە ئاويئە دەكرىت بە رەنگە كراوھ و ئاچووغەكان، جۆرە ھىورىيەك و دلنەوايىەك دەبەخشى.

رەنگى سەوز:

دەگوتىت خويى سروش و گەردوونى كراوھە. نەرمونيانى و خۆشبوونەوھ و ئارامىي دەروونى بە خاوەنەكەى دەبەخشى. وزى نوپوونەوھ بە مېشك و

(۱) سەرجاوى پىشوو.

هزر دەدات. پۆشەرانى ئەم رەنگە ھەستىيار و بايەخدەرن بە شتەكان و تواناى جوولاندنى ھەستى كەسانى بەرانبەريان ھەيە. "سەوز ھىمايە بۆ بەھار و لقى زەيتوون و فينۆس و ئىسلام و ژىنگە. گەلای ھەنجىرى سەوز يەكەمىن پۆشاکى مروف بوو لە ميژوودا. رەنگى سەوز لە ھاتووچودا دەستگەرە ھەوادارانى ئەم رەنگە ژيانان خۆش دەوى ھۆشمەند و پۆشنىبىرن، ھەرچەندە ھەزىش لە ئاژاوەگىرى دەكەن." (۱) لىكۆلېنەو زانستىيەكان ئاماژە بە ھىز و تواناى رەنگى سەوز دەكەن لە كوشتن و لەناوبردنى بەكتريا و ميكروپ، بۆيە سەوزپۆشى، يەكپۆشى دكتور و پەرستارەكانە لە كاتى ئەنجامدانى نەشتەرگەريدا. دارودرەخت و كز و گياش بۆيە سەوزە تا ھەوا خاك پاك بكاتەوہ.

رەنگى بنەوشەيى:

بنەوشەيى (ونەوشەي) رەنگى پۆحانييە، نيشانەي رەسەنايەتى و دەولەمەندى و پىشبينى و متمانە و بلندييە. ماناى يەكتايى و جياکردنەوہ دەبەخشىت و پالنىرى بلندكرنى پۆحە. ھاندەرە بۆ بىرکردنەوہى قوول و خۆزگەبەخشىن. (۲)

رەنگى پرتەقالى:

ئەرينى بەخشە، پۆشەرانى ھەز بە تىكەلاوى و ھاورپىيەتى دەكەن و زوو دىنە بەردلان و ھاورى بە ئاسانى پەيدا دەكەن و قسەخۆشن.

رەنگى پەمەيى:

خۆشەويستى و ئەفين و سۆز بەھەرچوار دەورى خۆيدا دەپژىنى. ھىندىك نىرېنە دەپپۆشن تا ھاوسەنگىي دلسۆزىي و خۆشەويستىي خۆيان بۆ رەگەزەكەى تر نمايش بکەن.

(۱) سەرچاوەى پىشوو.

(۲) عەبدولوھاب شىخانى، فەرھەنگى رەنگ، چاپخانەى موکريان، ھەولير، ۲۰۱۳، ل. ۱۸۲

رەنگى ئەرخەوانى:

رەنگى كەشخەيى و سەرورەيىيە. رەمىزى تەندروستىيى و شكۆدارى و رۇمانسىيەتە. نىشاندەرى ناخى كەسەكانە و گىيانپەرستىيى و ھونەردۆستىيى تىدايە. رەنگى ھونەرمەند و داھىنەر و كەسە ھەستىيارەكانە.

رەنگى سوور:

رەنگىكە باورەبەخۆيە، چىر و پىر و تۆخ و زالە. رەمىزى شالاو و ھاندان و سۆزدارىيى و ئارەزوبازىيە. وزە و ھىزىكى بىچ سىنورى تىدايە و كەسىتتىيەكى پىر لە بوپىرى بەخاۋەنەكەي دەبەخشىچ. ورووژىنەرى سۆز و رۇمانسىيەتتىكى ئاگرىنە كە دامرکاندەھى ئاسان نىيە. "كاتى رەنگى سوور دىتە پىشەۋە ھەموو رەنگەكانى تر پاشەكشى دەكەن. مرۇف لە خۆلى سوور خەلقراۋە. (چىنىيە كۆنەكان) پىيان وابوو ئەو رەنگە ھەرچى ژەر لە جەستە و رۇخدا ھەيە دەيھاۋىژىتە دەرۋە. بۆيە سى سونبولى سەرەككى بەم رەنگە بەخشاۋە: خوين و وزە و گەرموگورپى. خۆشەويستى لەلای ھەوادارانى ئەو رەنگە، تىرکردنى جەستەيە و كەمتر بەلای خۆشەويستى رۇمانسىيدا دەچى." (۱)

رەنگى سىپى:

ھىماي پاكىيى و چاكىيى و سادەيى و رووخۆشىيە. كارىگەرى ئەرىنى لەسەر چاۋ ھەيە. سىپى پۆشەكان، ھەمىشە دىسۆز و بوپىر و كراۋە و راستگۆن. سىپى سونبولى متمانەبەخۆنە.

رەنگى زەرد:

رەنگىكە ژىرىيى و سرووشى تىدا دەرەۋوشىتەۋە. ھەلگىرى ھىزى برەۋپىدائە لە كار و چالاكىدا. ئاراستە گىپىر ھىزىر و ھۆشە بەرەۋ رپى راست و راستگۆيى.

(۱) سەرچاۋى پىشوو.



زەردپۆشەكان، توانستىيى سەرنجدان و تىرامانىيان باشتەر و بەھىزترە. ^(۱) "رەنگى ئاگر و رۇناكىيە، رەنگى زۆربەي خواكانى مىسرىيە كۆنەكان بوو. رەمىزى ئىمپىراتورىيەتى چىن بوو لە سەردەمى (ھوانگ دى) دا. زەردپۆشەكان ھەزەدەكەن دەسلەتتىيان بەسەر كەسانى ترەدا ھەبى. بەلام بۇ ئامازەكردن بە ناپاكىش بە كاردى، ھەك رۇژنامەي زەرد، روو زەرد. لەگەل ئەوھەدا كراو بە سومبولى رېكخراوى تەندروستى جىھانى بۇ خۇ پاراستن لە نەخۇشىيە تەشەنەكەرەكان" ^(۲) لە روى زانستىيەو، نەزانراو كە بۇ رەنگىك لە رەنگىكى دىكە بەلاي تاكەكانەو پەسندتر و جوانترە، ھەر ئەو دووبارە دەكەنەو كە ژىنگە و دەوربەر و كلتور و ئاستى رۇشنىبىرى و كۆمەلايەتتى پشكىكىيان لە ھەلئاردنى رەنگەكاندا ھەيە.

رەنگناس (فابىر برىن Faber Birren) دەلى: " ھەموو رەنگىك كايەيەكى بازىيى موگناتىزىي نەبىنراوى تايبەت بەخۇي ھەيە، كە وزە و ھىز بە پۆشەرەكانى دەبەخشىت. ھەر رەنگىكىش ھەلگىر پەيامى خۇيەتتى، تاقىكراوئەو، كە بە زۆر پۆشاكىك لەبەر كەسىك بىرەت كە رقى لە رەنگەكانى بىتتەو، يەكپى، ھەلسوكەوتى ئەوكەسە نەرىنى خۇي دەنوئى و كەسىتتىيەكى لاواز و شەرەنكىز و نابەدل دروست دەكات. لە (۶۵٪) پەيامەكانى رەنگەكان شاراوەن و ھەموو كەس پىيان ئاشنا نىن. ^(۳) رەنگىش، ھەكو دەنگ و مۆزىك، لە چارەسەرى نەخۇشىيە دەروونىيەكاندا، ھەك داودەرمان، بە رىنمايى دىكتورانى پىسپور، بەكار دىن.

پووختەي ئەم بىرگەيە ئەمەيە، كە چوست و چالاكى و ئارەزوو و ھەلسوكەوتى رۇژانەي مروف، بە شىوئەك لە شىوئەكان، كەم تا زۆر، لە ژىركارىگەرى پۆشاك و رەنگى پۆشاكدايە و كەسىتتىي ئىمە خالى نىيە لە كەسىتتىي پۆشاكەكەي بەرمان. ھەر ئەم تىگەشىتنەش، لە دىرەمانەو، واىكردو، پىوانى ئايىنى و قازى و

(۱) سەرچاوى پىشوو.

(۲) سەرچاوى پىشوو.

(۳) <http://www.elephantjournal.com/2015/09/what-the-color-of-our-clothes-say-about-our-personality>

پۆلىس و سەرباز و دكتور و پەرستار و گەمبىيەوان و فرۆكەوان و ھتد پۆشاکى تايبەت بەخۇيان ھەبى. تەنانەت بۇ مردووش، لە ھەموو كلتورەكاندا، پۆشاك و رەنگى تايبەتمەند ديارى كراوہ.

پۆشاك و جىھانبىنى سەردەم:

لە گۆشەنىگای (كارۆل ھىل Carol Hill) ھوہ، چەمكى جىھانبىنى ئەم راقەيەى بۆكراوہ" جىھانبىنى رىگەيەكى يان ئامرازىكى سەرەكيبە بۆ لىكدانەوہ و شىكردنەوہى ھەرچى شتىك كە لەم جىھانە دەكەوئتە بەر دىد و ھەستەوہرەكانى تاك و دواتر دەبنە ھۆكارى بۆلەوونەوہى كلتورەكان بە شىوہيەكى پەرش و بۆلەو، ھىندە بايەخيان پى دەدرىت، تا دەبن بە چەمكى واقىيەى ئەم كلتورە. چ باشە؟ چ بەھادارە؟ چ پىرۆزە؟ چ واقىيە؟ چ خەيالە؟ چ راستىيە؟ چ گومانە...؟ بازنەكان ھىندە فراوان دەبنەوہ تا دەگەنە ئەو رادەيەى كە زەمەن و مەوداى بەختەوہرى و خۆشگوزەرانىيەى تاكەكان لە خۆ دەگرن. جا ھەرچى بىروبواوہر و موعتەقەد ھەيە جارىكى دىكە لەم جىھانبىنىيەوہ ھەلدەقولتەوہ و چەمكى تازەتر بەدواى خۆيدا دىنى. ئاشى جىھانبىنى بەم شىوہيە دەگەرئى و ھەستەنى بۆ نىيە...^(۱) جا پىش ئەوہى وردەكارىيە ئەم جىھانبىنىيە لە رەھەندە جياكانى پۆشاكەو خوردكەينەو با بۆچونىكى د. دەريا جەمال ھەوئىزىش لەم بارەيەوہ بەخەينە روو كە دەلى: "جىھانبىنى پەيوەندىيەكى راستەوانەيە لە نىوان بىنىن و جىھاندا. مرؤف چەند بىنىنى فراوانتر بىت ئەوئەندە جىھانى ئەو كەسە فراوانترە. واتا جىھانى مرؤفەكان تەنيا يەك جىھان نىيە، ئىمە ھەر لەسەر يەك زەوى ناژىن بەلكو ژمارەى زەوييەكان ھىندەى ژمارەى مرؤفەكان فراوانە، چونكە ھەر يەككىيان بە جۆرىك ئەم جىھانە دەبىنى. ئەمەيش ئەوہ دەگەينى كە پىشىنەى ھەركامىكىيان جياوازە لە گەل پىشىنەى ئەوہى دىكە."^(۲) جياوازی ئەم پىشىنەيە

(۱) <http://www.gla.ac.uk/schools/interdisciplinary/staff/carolhill>

(۲) د. دەريا جەمال ھەوئىزى، جىھانبىنى شىعەرى ھارچەرخى كوردى، چ ۱، ۲۰۱۴، چاپخانەى حاجى

پەندىكى غەربىمان ۋەبىر دىنئىتەۋە كە دەلى: " لولا الاذواق لكسدت الاسواق." (۱)
 واتا ئەگەر چىژەكان جىاۋازنەبۇنايە، بازار دۋەۋەستا ۋە بەسەر كالاكانىدا بۇگەن
 دەبو. كەۋاتە با لە گۆشەنىگى بىننەۋە (چاۋەۋە)، دۋاى شىكردنەۋەى ئەم
 خالانەى خوارۋە، سەرنجىك لە جىهانىنىي پۆشاكى ئەم سەردەمە بەدىن:

- ئىمپرو لە سەروۋى حەۋت مىليار بەنىادەم لەسەر ئەم زەۋىيە دەژى و
 ھەمووشىيان، بەجۇرىك لە جۇرەكان، پۆشاك، (جوان يان ناشىرىن)، دەپۇشن و
 خۇيانى پىدەرازىننەۋە.

- ئەگەر بەرپۇزىيەكى سەرىپىيى ۋادابىنىي، ھەر تاكىك (لە مندالى ساۋاۋە تا
 بەساللاچۋەۋەكان)، (دە تا پانزە) پارچە پۆشاكى (لەسەر كالاۋەۋە تا گۇرەۋى)
 لە يەك كاتدا ھەبى، ئەۋا ئىستا بەلانى كەم (۷۰) مىليار تا (۱۰۵) مىليار
 پارچە پۆشاك ھەن، كە ئەگەر لە بالاي زەۋىي ۋەرپىچىن، بەشىكى گەۋرەى
 دادەپۇشى.

- ئەۋ حەۋت مىليار كەسە بە دۋو چاۋ، رۇژانە چەندىن شىۋاز و جۇر و رەنگى
 جىا جىادەبىنن، كەۋاتە رۇژانە (۱۴) مىليار چاۋ سەرنج لە پۆشاكى خۇيان و خەلك
 ئەدەن، ئەمەيش، كەم تا زۇر، گارىگەرىي لەسەر بىنەر و تەماشىۋان ھەيە.

- ئەگەر گوزەرىك بەناۋ بازارە ناۋدارەكانى شارە بەناۋبانگەكانى جىهاندا بگەين،
 دەبىنن كە (۵۰٪) دۋكانەكان تايىبەتمەندىن بە پۆشاك و (۵۰٪) يەكەى دىكە
 بۇ پىداۋىستىيەكانى ژيانى رۇژانە، كەرەستە و كەلۋپەلەكانىيان نىمايش دەكەن،
 لە خۋاردن و خۋاردنەۋە، كۈلەپەلى ناۋمال و فەرمانگە، كەرەستەى بىناسازى و
 كشتوكال و ئامىرە ھەمەرەنگەكان و پىشە جىا جىاكان و ... تاد.

كەۋاتە، پۆشاك، سەنگ و بايەخىكى زۇر لەۋە گەۋرەتر و مەزنتىرى ھەيە و
 ئەگەر ۋەك پارچە قوماشىكى رەنگاۋرەنگ سەير بكرىت. ئىمپرو پشكىكى

گەورەى ژيان و داھاتى زۆر ولاتان، وەك، ئىنگلتەرا و ئەلمانىا و ھىندىستان و ئەمەرىكا و ... تاد، بەندە بە پىشەسازىيى پۆشاكەو، لە بوارەكانى كشتوكال و ئاژەلدارى و پىشەسازىيەو بەگرە تا دەگەيتە بوارى داھىنان و ھونەر و مېدىا و بازارپەو. دەكرى لەم جىھانبىيىيە ئەم خالانە ھەلئىنجىن:

- بازارى پۆشاكى ئەم سەردەمە، وەك شىتخانەى لىھاتو، بەلام شىتخانەى كى بەرنامە بوڧارپۇراو پۇرۇگرامدارى كار و خىشتەى بەرپۇبەردن. كە ھەموويان بە سىستەم كار دەكەن بۇ وەدەستەينانى زۆرتىن قازانچ لەسەر حىسابى جەستەى مرۇف. (ستايىل و مۇدېل و فاشن)ى پۆشاك بەرپەلايانە، بەلام بە ئەنقەست، دەستكارىيى تىدادەكرى، تا ئەو رادەيەى دى پۆشاك ناسنامەى رەسەنى خۇى لەدەست بەدا. رەگەز و رەسەنايەتى و پەيامەكانى شىواو و ئالۇز بوون. نىرەنە پۆشاكى مېينە دەپۇشى و بە پىچەوانەشەو... ھەر بۇ نمونە، جاران لە كوردەوارىدا، لەبەر ھەژارى و بىدارى، ئەنىشك و سەرچۇك، ھەوت ھەشت پىنەى پىوھبوو ئىستا لە شەقامەكانى لەندن و پارىس و ئەستەنبۇل و ھەولير... تاد، دەينىن گەنجەكان ئەو جلوبەرگانە دەپۇشن كە بە ئەنقەست پىنەدار و ھەلقلىشاو و داتلىشاو و داو داو و كونكراون....

- ئەوھى كۆمپانىيەكان دەستيان پى رابگات، وەك كەرەستەى پۆشاك بەكارى دىنن. ئەگەر دويىنى ھەر لۇكە و كەتان و ئاورىشم و خورى و موو ماددەى خاوى جلوبەرگ بن، ئەوا ئىمرۇ تووك و پەرمووچ و پووش و پەلاش و گەلاى دار و درەخت و قەوزەى دەريا و پىكھاتەى نەوت و تەنانەت كەولى و رچ و پلىنگ و كىفى (كارژ) مار و تەلى تاووس و سىخى ژىژگ و سىخورپ و پىستى بزنمژك و مارمىلۇكىش دەكرىنە كاللاى پۆشاك و جانتا و پىلاو...^(۱)

(۱) لە سالى (۲۰۰۶) من خۆم بىنىم، كۆمەلىك لە ژىنگەپارىزان، ھەلىان كوتايە سەر چەند دوكانىكى پۆشاكفرۇش لە شارى (دېلن)ى پايتەختى كۆمارى ئايرلەندى خاورو، چونكە زۆربەى پۆشاكەكانىان لە پىست و كۆلك و پەرى گىياندار و بالندە دروستكراوون. ئەمە وەك كاردانەوھىەك بۇ وەستان لە دژى راوكردن و بە بازىرگانى كرىنى ئەو گىياندارانە.

- فەرھەنگى جۆرەكانى پۆشاك لەچاۋ جارن، زۆر دەۋلەمەندتر بوو، چونكە پۆشاك بۆتە زانست. ھەر تەمەن و ھەر پېشە و ھەر ھىوايەتلىك، ھەر كار و ھەر چالاكى و ھەر بواريك، خاۋەنى پۆشاكى تايبەتى خۆيەتى. با ھەر دوو نمونە باس بكەين، چەندىن جۆرە چالاكىي وەرزشى ھەيە، ھىندە جۆرە پۆشاكى وەرزشى تايبەتەش ھەيە، پايىسكلسوار، جلوبەگى مەلەۋان ناپۆشەت.. چەندىن يەكەى ئاسمانى و دەريايى و وشكانىي سەربازى ھەن، دە ھىندە جۆرە پۆشاكى تايبەتى ھەيە... جا تۆ ۋەرە سەيرى پۆشاكى ھەموو كرىكار و جووتيار و پېشەۋەر و فەرمانبەر و ژن و مندالى دۇنيا بكە...

- لەبارەى نرخ و قىمەتى پۆشاكىشەۋە، ھەيە ھەرزان و مەلاخۇرەيە، ھەشە بە چەند مىليۇن دۆلارلىكە، ۋەك كراس و پۆشاكى شاھانەى پۈلەكەدارى بە ئەلماس و مروارى و ياقووت و مەرجانى گرانبەھا.

- ستايل و مۆدىلى تازەباۋ، بازارى كىپرەكىي نىۋان كۆمپانىيەكانى جىھانى گەرم كردوۋە. لە سالى (۲۰۰۸)دا، لە كۆمارى ئايرلەنداي باشوور، كە كارگەيەكى پۆشاك دوورين، دزىنى ديزاينى كارگەيەكى ترى لەسەر ساغبوۋە، بە دەيان مىليۇن يۈرۆ غەرامەكرا چونكە رېژى لە مافى داھىنانە (Patent) ھاۋپېشەكەى خۆى نەگرت.

- ئىمپرو دياردەى عەۋلەمە، كە لە رېي تەكنەلوژياى سەردەمدا، جىھانى زۆر بچووكتر كردۆتەۋە، زۆر بەخىرايى گۆرانكارىيەكانى ديزاين و جۆرى پۆشاكەكان، دەگۆيزىتەۋە، ئەۋەى ئەمشەۋ لە نايشگەيەكى پاريسدا دەخريتە رپو، بەيانىيەكەى لەبازارەكانى سەنگافورا و لەندەن و بەيروت و دۈبەى ھەراج دەكرىت. ھەرچەندە ئەۋ چاولىكەرىيە دياردەيەكى كۆمەلايەتتەيە لە دىرەزەمانەۋە ھەر ھەبوۋە. مەسعوود محەمەد لە كىتەپى (كۆمەلگاي مروفايەتى؟ بۆچى لە شىتخانە دەچى؟) دا دەنۋوسى: "يەكەى لە كارە سەر سورھىنەكانى دواى ھاتنى ئىنگلىز و دامەزراندنى دەسەلاتىكى نوي (لە عىراق) ئەۋە بوو: خەلك دەستى كرد بە پۆشىنى جلى ئەرووپايى و لە دەستەى فەرمانبەرەنەۋە دەست

پيىكرا. دوای ئەوان خەلكى نافەرمانبەريش دەستيان پىي كرددو لەسەرەتادا بە كوفر دەزاندران. (۱)

- ئيمروۆ لە بازارى پۆشاكدا، كالاكان وا پۆلينكراون كە ھەر پارچە پۆشاكىك لە دوكانى يان كۆگای تايبەت بە خۆى نەميش دەكرىت و دەفرۆشريت. وەك، بۆينباغ، گۆرەوى، كالاو و جامەدانى، دەريى، جلكى كۆرپەلە و ساوا، سەريۆش و لەچك، كلپتە و ملىپچ و دەستكى، پشتين، چاويلكە... تاد. يان جلوبەرگى سەربازى يان كرىكارى يان گەمىيەوانى يان وەرزشەوانى... تاد .

- لە ديزاينى سەردەمدا، پۆشاكبر ھەيە كە لە پۆشاك و ديمەن و كەرەستەى كلتورى نەتەوہى خۆى يان بيانى سوود وەردەگرى و بە ستايل و مۆديلى تازەباو كرىرانى خۆى رازى دەكات.

- تەكنەلۆژياى سەردەم، دەستى گەيشتۆتە جيھانى پۆشاك و لە زۆر تاقىگە و كۆمپانياى تايبەتمەند بىروكە و داھينانى نوى تاقيدەكرىنەوہ، بەو ھىوايەى جۆرە پۆشاكى جياواز و سوودبەخش پيشكەش بە ھوت ملىار كرىارەكانى جيھان بكەن. بۆ نمونە:

- داھينانى پۆشاكى يەك وەرزى، لە ھاوین فينكت بكاتەوہ و لە زستاندا گەرمت بكاتەوہ.

- داھينانى پۆشاكى خۆ خاوينكەرەوہ، بە بى ئاو و پاودەرى شتن و سابوون خۆى خۆى پاكبكاتەوہ لە رپى ھەوا و با و تيشكى خۆرەوہ.... تاد.

- داھينانى پۆشاكى وزەبەخش، باى ئەوہندە وەزەى ئىلكتريكى بەرھەمبىنى كە مۆبايل و لاپتۆپ و سەعات... تاد داگرىتەوہ. (Charge)

- گۆرپىنى دوگمە و قۆپچە و قەيتان و پشتين و سەعات بۆ ئاميرى وەك كاميرا و تۆماركەر و پيۆر و وەرگر (Receiver).

(۱) مەسعوود محەمەد، و. ھەكىم كاكەويس، كۆمەلگای مروفايەتى؟ بۆچى لە شىتخانە دەچى؟ چ ۱،

- داهيئاننى پۆشاکى دژە نەخۆشى، تواناي لە ناورىدىنى هيئىدىك بەكتريا و ميكروئىبى هەبى تا باشتەر تەندروستى مروؤف بياريزيئت.

- داهيئاننى پۆشاکى دژە تيشك، لە سالى (۲۰۱۴) زانايانى ئينگليز جوړه كالا يەكيان لە كاربوئى نانه لولولەبى (Nonotube) دروستكرى ناويان لى نا (Blackest)، كە تواناي هەلمزىنى (۹۹,۹۵٪)ى ئەو تيشكانەى هەيه كە بەرى دەكەوى.

- داهيئاننى پۆشاکى گوللەبرى چيرتر، ئەمەيش بە بەرھەمىئاننى جوړه پۆشاکىكى گوللەبەندە كە هەم سووكترييت و هەم باشتەر و هەرزانتريي.

- داهيئاننى پۆشاکى دژە گاز، ئەمە دەمىكە هەيه بەلام دەيانەوى جوړيك دابھيئىن نرخەكەى بو گيرفانى هەموو كپيارەكان گونجاو ييئت.

هەر لە جيهانينى پۆشاکەوه، سەيرو سەمەرەى تر هەيه، وەكو پيئكھيئاننى (پيئكخاوى يان گروپى ئازادىي ئازەلان)، كە پيئگرن لەوہى هيچ ئەندامىكى جەستەى گيانداران لە دروستكرى پۆشاك و جانتا و پيلاو و پشتين و... تاد. بەكاربيئت. بۆيە هەميشە چالاكن و دروشمى دژى كوشتن و راوكرى ئازەل و گيانداران بە مەبەستى سوود وەرگرتن لە كەولەكەى يان پيئت و كولك و پەرەمووچەكەى. ئەوان لە ولاتانى رۆژئاوا، هەر دەرفەتيان هەبى هيپرش دەكەنە سەر ئەو دوكان و بازارانەى مامەلە بەم جوړه كالا و پۆشاکانە دەكەن.

جاروبار لە شانۆ و سينەمە و كارى ئەدەببشدا دەبيئىن كە دەرھيئەر يان نووسەر پۆشاکى سەيرو سەمەرە بو كارەكتەرەكانى، بە مەبەستى گەياندىنى پەياميئك، دادەھيئى. وەك كورتان بو سەر پشتى مروؤف و بۆيانباغ و شەپقە بو سەگ و مەيمون و گويدريئز، خوړوتكرىدەوہ و پرووتەمەنيش ديزاينىكە دامالداو لە پۆشاك.

زانستى وەبەرھەمەيئانەوہ (Recycling)، زۆر لە هەولى داهيئاننى نوئى داىە لە سوود وەرگرتن لەو كۆنە جلويەرگ و شاتار و پاتارە بيئكەلكەى كە سالانە بە ھەزاران تەنى دەبيئتە خاشاك. ئەمەيش بە بەكارھيئانەوہيان لە دروستكرى كەرەستەى ديكە.

• پۆشاکى كوردى

بەشە، دوھوم

قسە كوردن لەسەر پۆشاکى كۆنى كوردى چاخەكانى پىش ئىستا، كتومت وەك ئەو ھەوايە قسە لەسەر دەيناسۆرەكانى زەمانى پىش بەستەلەكى ھەزاران ساڵ بکەين، چونکە وەك پىشتر گوتمان، ئەو كەرەستانەى پۆشاکيان لىدروست دەكرى،، وەك بەرد و ئىسقان بەرگەى گۆرانكارىيە جىۋلۇجىيەكان و كەش و ھەوا ناگرن، زوو تىك دەچن و لەناو دەچن. ھىچ سەرچاۋەيەكى تۆماركراوئىشمان نە بە زەمانى كوردى و نە بە زەمانى دىكە، دەربارەى پۆشاکى كوردى بە ميرات بۆ بەجىنە ماوہ. كە ئامىرى كامىراش داھىنرا، جگەلەوہى درەنگ گەيشتە لای خۆمان، خەمخۆرىك نەبوو، بۆ ئامادە كوردنى ئەرشىيىك لە كلتورى كوردى بەكارى ھىنابى و گەنجىنەيەكى دەولەمەندى لە وىنە و فۆتوگراف بۆ بەجىھىشتىين.

دىارە تاكى كوردىش، وەك ھەموو مرۇفئىك، لە پىناوى ژيانىدا، وەك چۆن خەرىكى پەيدا كوردنى خۆراك بوو و ھەولئى داوہ جىگەيەك بۆ ھەوانەوہى خۆى و خىزانى دەستەبەر بكات، ئاواش ھەولئىداو بۆ خۆى شتىك دروستبكات خۆى پىدا پىۋشى، تا بە رووت وقوتى دانەنىشىت و جەستەى خۆى پيارىزى.

كەواتە پرسىيارە مەتەلئامىزەكەى، لىرەدا، ياخەمان دەگرئ ئەوہيە: (كورد چى پۆشيووہ؟) ئەقل پىمان دەلئى: ئەو جلۇبەرگ و پۆشاكەيان پۆشيووہ كە ھەم

كەرەستەكانى لە ژىنگەى دەوروبەردا چەنگ كەوتتون و ھەم لە گەل كەش و ھەوا و كلتور و سرووتە ئايىنىيەكان و مەترىسيەكانى ژىنگەى ئەودا گونجاون. ئىستا لە پروانگەى ئەو بۆچونەى سەرەو، ھەول دەھىن، سكيچىك يان ديزاينىك بۆ پۆشاكى كوردەوارىيى زەمانى زوو ساز بکەين. بۆ ئەم مەبەستەش دەبى ئەم زانبارىيانەى خوارەو بە ھەند وەرگريين و رەچاويان بکەين.

يەك: پيڭەى جوگرافيايى كوردستان:

رۆوبەرى كوردستان نزيكەى (۶۵۰, ۴۰۹) كم چوارگۆشەى و دەكەويته باشورى رۆژئاواى كيشوهرى ئاسياو. سنورهكەى لە باكورهو، لە گەل ئازربايجان و ئەرمينيا و توركييا داىه. لە باشورهو، ئيران و كەنداوى عەرەبى. لە رۆژھەلاتەو، ئيران و لە رۆژئاواھەو، عىراق و سورياه. واتاھەلكەوتەى و لات بە گويەرى ھيلەكانى دريژى و پانى، كوردستان لە نيوان ھيلى پانى (۳۹, ۴۰) ى باكور و (۶۱, ۳۰) ى باكور و لە نيوان ھيلى دريژى (۲۱, ۵۲) ى رۆژھەلات و (۰, ۳۶) ى رۆژھەلاتدا راکشاو. دريژايى خاكى كوردستان لە باكوره و تەكو باشور (۱۳۰۰) كم و پانتايىكەشى لە رۆژھەلاتەو بۆ رۆژئاوا (۵۵۰) كيلۆمەترە.

لەرۆوى فەلەكيبەو، ئەم و لاتە كەوتۆتە بەشى باشورى ناوچەى سازگارەو (فېنكەو)، وانا ئاوهەواى كوردستان لە نيوان بيبانى گەرم و دەريايى ناوهراست داىه.^(۱)

لەم زانبارىيە ئەو ھەلدەھىنجين كە:

- ئاوهەواى كوردستان زۆر لەبار و گونجاو بۆ كشتوكال و ئاژەلدارى، و ژىنگەكەى پرە لە گياندارى كينوى. ئەمەش وادەكات كەرەستەكانى پۆشاك، وەك لۆكە و كەتان و ئاوريشم و خورى و موو و پيسته و كەول و تووك و پەرەمووچ بە ئاسانى چەنگ بکەون.

- زستانى ساردى كوستان وچيا و شاخ وداخە بەفرينەكان و ورە و تيشكى گەرمى خۆرى گەرميان و پيدەشتەكان، پيويستى بە پۆشاگى گەرم و گورە بۆ زستان و تەنك و خۆشە بۆ ھاوین.

(۱) عەبدوللا غەفور. جوگرافياى كوردستان. چاپى ۴، ۲۰۰۵، چاپخانەى وەزارەتى پەرورەدە، ھەولير. ل. ۱۵

- خۆ پاراستن له گياندارى کيوى و دهعباي جهنگل و دارستان و شاخه سهختهکان، پيويستى به جوړه پۆشاکى تايبهتاييه وهک پيلاو و گوړهوى و کليته و کهلانگوچک (فهقييانى، سوړانى) و چهک و تفاقى راوکردن و خۆ پاراستن.

دوو: پيکهاتهى دانيشتوان:

به دريژاي ميژوو، به گوړهوى سهراوهکان، هه ميشه شان به شانى كورد، چه ندين نه ته وهى ديكه وهكو كه مينه له كوردستاندا ژياوهن، وهك: تورك، عه رهب، عه جهم، فارس، ئه رمه ن، ئاسورى، توركمان.. تاد.

ئهم تيكه لاييه، كه م تا زور، كاريگه ريبى له سه ر جوړ و شيوازي پۆشاکى هه ردوو لادا هه يه و له هيئديك رووه و ده كه ونه ژير كاريگه ريبى به كتر.

سئ: پيکهاتهى ئايين و ئايينزاكان:

چونكه شارستانه تى كوردستان زور ديړينه و هه ميشه ژيانى تيدا بووه، چه ندين ئايين و ئايينزاي جياوازي به گوړهوى قوناغه كانى ميژوو تيدا هه بووه. وهكو ئايينى: زه رده شتى، ئيژيدى، جوو، مه سيحى (به كاسوليك و ئه رسه دوكس و پرؤتستانه وه)، هه ره ها ئايينى ئيسلام به (سوننه و شيعه وه به هه موو ئايينزاكانيانه وه وهك: على ئيلاهى، كاكه يى، شه بهك، عه له وى، ريبازى قادرى و نه قشبه ندى و به كتاشى و رفاعى... تاد).

له به شى به كه مى ئهم كتيبه دا، بايه خى ئايينمان له سه ر جوړى پۆشاك باس كرد. كه واته، ئهم هه موو ئايين و ئايينزايانه، زور روليان هه بووه له نه خشه سازيبى و ديزاينى پۆشاکى كوردى، جواترين نمونه ش كاريگه ريبى پۆشاکى زه رده شتاييه كان و ئيسلامه كانه له سه ر جلوه رگى كوردى، كه تاكو ئيستا به چاوى خو مان ده يبينين (له برگه كانى داها توودا وردتر قسه له سه ر ئهم بابته ده كه ين).



چوار: شىۋازى حوكم و ئىدارەى ولات:

جىي داخە، كە مانەۋەى كوردستان، بە درىژايى ميژووى كۆن و نويى، ۋەك ولاتىكى ژىردەستەى ھىز و دەسەلاتە حوكومرپانە داگىركەرەكانى دەرۋ دراوسى و بىگانە و نەقۆستەنەۋەى ھەلە ميژوويىەكان بۆ بونياتنانى كيانىكى ئازاد و سەربەخۆ، زەرەرى گەورە و گورزى كوشندەى لە رۆحى نەتەۋايەتتى كورد داۋە. كە لەھەموو بواريكدا، ئەو ژىردەستىيە بۆتە مايەى نەھامەتى وپاشكەوتەيى و خىرلەخۆ نەدیتن. تەنانت ئەو ماۋە كورتانەى ئەمارتەكانى كورد، ھەناسەيەكيان بەبەرداھاتەۋە، خىروخۆشپىيەكى ئەوتۆيان لەخۆيان نەدى كە پاشخانىكى جوان و بەبەرەكەتمان بۆ بەجىبھىلن، چونكە زوو پووكاۋنەتەۋە و سەرى يەكتريان خواردوۋە.

بەچاوخشاندىكى خىرا، بە لاپەرەكانى ميژوودا، تىدەگەين، كە چۆن ئەو ھىز و دەسەلاتە بيانىيانە بە ئارەزووى خۆيان تەراتىنيان لەم كوردستانەدا كرددوۋە. چەندىن نەتەۋە و خىل و عەشیرەت پەلامارى كوردىيان داۋە و دەستيان لى ۋەشانوۋە. ۋەك:

- ھەخامەنشپىيەكان (۳۳۰ - ۵۵۹ پ. ز.).
- ئەشكانىيەكان (۲۲۶ پ. ز. - ۲۵۰ ز.).
- ساسانىيەكان (۲۲۶ - ۶۵۲ ز.).
- عەرەبەكان (۶۳۷ - ۱۲۵۸ ز.).
- سەلجۇقىيەكان (۱۱۴۱ - ۱۱۸۷ ز.).
- مەغۇلەكان (۱۲۵۸ - ۱۳۰۴ ز.).
- سەفەويىەكان (۱۵۰۸ - ۱۵۳۳ ز.).
- عوسمانلىيەكان (۱۸۴۰ - ۱۹۱۴ ز.).

- ئىنگىلىز پروس و فەرەنگ (۱۹۲۱) تا دەۋرۋەرى شەستەكانى سەدەى رابردو) (۱)

ئەۋە جگە لەو لەشكر و سوپا و جندرمە و چەتانهى كە ناوہ ناوہ پەلامارى كوردستانىيان داوہ يان پييدا رەتبوون، يان كوردوويانەتە پەناگە و حەشارگەى خۆيان لە كاتى شەرو شوڤدا.

لەم زانىيارىيە، ئەۋە تىدەگەين كە ئەو داگىركەرە بىگانانە حەتمەن زۆرەيان خاوەن كلتور و شارستانەتى خۆيان بوون، كە بەچەندىن شىۋە، بە خۆشى بىت يان بە ترشىي، كاريگەريان لەسەر كلتورى كورد ەبوو، لە ەممو بواريكەوہ و كەواتە پۆشاكى كوردىش، كەم تا زۆر، پشكىكى لەم گۆرانكارىيانە بەركەوتوہ. مەسعوود مەمەد دەلى: "سروشتى شارستانەتى ئەۋەيە لە ەممو سەردەمىكدا، بە ەممو لايە كدا پەل دەهاوى، مەگەر بەربەستىك پيشى پى بگرى يان قالبچىيەك بە زۆرە ملخ دايرىژىتە ناو قالبى ترەو. بەدرىژايى ميژوو، شارستانەتى لەگەل ەيزى دەسەلاتدا ناتەبا بوو، ەروہا لەگەل پەراويزى كۆمەلايەتى و بۆچوونە تەماويەكان، چونكە ئازادىيەكەى لەگەل چوارچىۋە شاردنەوہدا يەك ناگرىتەوہ. ئەگەر شارستانەتىيى مروقى سەرەتايى لە شارستانەتىيى سەردەمى كشتوكال و پيشەسازى ساكارتر بووى، جىي سەرسورمان نىيە، چونكە لەگەل رۆژگاردا گەشە دەكا و لەگەل خۆيدا گەشە بە بارودۆخ و گوزەران دەكا." (۲)

پىنچ: بازار و كاروانسەرا و بازارگانى:

ەلکەوتەى جوگرافىيى كوردستان وەك مەلبەندىكى ناوہندى رىنگەى ھاتووچۆكەرانى نيوان ئاسيا و ئەوروپا وابوو، ەيندى لەو ھاتووچۆكەرانە لەبەر ھۆكارى ئابورىيى و كۆمەلايەتى تىيدا جىگىر و نىشتەجى بوون. (۳) چونكە

(۱) ەبىدوللا غەفور. جوگرافىيى كوردستان. چاپى ۴، ۲۰۰۵، چاپخانەى وەزارەتى پەروەردە، ھوليز. ل. ۲۶۹

(۲) مەسعوود مەمەد. و. حەكىم كاكە وەيس، بۆچونىك لەسەر لىكدانەوہى مرەبى ميژوو. ۲۰۱۲، چاپخانەى شەھاب، ھوليز. ل. ۱۱۰.

(۳) ەبىدوللا غەفور. جوگرافىيى كوردستان. چاپى ۴، ۲۰۰۵، چاپخانەى وەزارەتى پەروەردە، ھوليز. ل. ۱۸۵.

كوردستان به ولاتى فره نه ته وهى جياواز و به رهه مى ئابورى جياوازه وه دهوره دراوه، هم بازارى ئالوگور كوردنى كالا و به رهه مه كان وه هم كاروانسه راي ته و بازار گانانه بووه كه پيدا تپه ر بوون.

كه واته، زور ئاساييه شوناس و كلتور و داب و نهرىتى ته و بازار گانانه، جى په نجه يان له سه ر كلتورى كورديدا به جى مابى، چونكه مرؤف هه ميشه حه زى له چاوليكه رى و گور انكارى به، ته مه يش له پۆشاكى كورديدا رهنگى داوه ته وه.

شه ش: جياوازيه كانى نى وان گوندن شينه كان و شارن شينه كان :

مىژوى ئاوه دانى به له كوردستاندا زور كونه، "گردى چه رموى نزيكى چه مچه مال له كه ركوك، يه كيك بووه له و ئاوه دانى يانه ي كه چند هه زار سال پيش ئىستا مرؤف دروستى كردوه، كه ته مرؤ به كونترىن ئاوه دانى به ناوچه ي رۆژه لاتى ناوه راست داده نرىت... . سه ره تاي په يدا بوونى شارىش، له كوردستاندا، بو سه ده ي پىنجه مى و سه ده ي چواره مى پيش زايىن ده گه رى ته وه، وه كو شارى ته ربائىلو (ته ربىل - هه لىر) و شارى ته رابخا (كه ركوك) ي ئىستا."^(۱) كه واته دابه شبوونى دانى شتوانى كوردستان، وه كو هه ر گومه لگايه كى ديكه، به سه ر گوندن شين و كوچه ر و شارن شيندا، جو ره تاي به تمه ندى به ك به پۆشاكى ته و ناوچه به ده دات، چونكه شى وازى ئىش و كار و چالاكى رۆژانه يان جياوازه، ده بى شى واز و جو رى پۆشاكى كشىان جياواز بىت، چونكه نه شوان جلو به رگى ئاسنگه ر ده پۆشى و نه مه لاش به جلو به رگى سه پان رازى ده بى. ده بى ته وه ش له به ر چاو بگرىن كه گوندن شينه كانى كوردستان به شى كى گه وره ي دانى شتوانى پى كى دنن. رىژه ي گوندن شينه كان به گو رى ئامارى سالى (۱۹۸۵)، (۵۴٪) كوى دانى شتوانى كوردستان بووه. ته م رىژه به ش له رىژه ي ولاته كانى وه كو ئىران و تور كىا و سورىا زياتره.^(۲)

(۱) سه رچاوه ي پى شوو. ل. ۲۳۴.

(۲) سه رچاوه ي پى شوو. ل. ۲۳۴.

حهوت: ژىنگەى بارى دەروونىيى و كارىگەرىيى سروشت:

به شىكردنه وهى دەروونزانیى ئەو گەنجینه دەلەمەندەى فۆلكلورى زارهكى كوردى به هەموو رشتەكانىیه وه له بهیت و بالۆره و حەيران و لاوك و گۆرانى و لایلیه وشین و سەردولكه و لاواندنه وه و پەند و مەتەل و حىكایەت و ئەفسانە.. تاد، تىدەگەین كه تاكى كورد، به هەردوو رەگەزەكەیه وه، كەسىكى رۆح شیرین و دەروون پاك و جوانپەرستە، به حوكمى جوانیى خەيالآویى سروشتى هەزار رەنگى كوردستان له هەموو وەرزه كاندا، تاكى كورد حەز له رەنگى ئالاولا و سەرنجراكیش دەكات. له سەیرانى بەهاراندا، رەنگى جلوبەرگی ژنان و كچانى كورد هیندە تىكەلە به رەنگە جوانەكانى گۆل و گۆلزار و گیا و گۆل، به زەحمەت لیكیان جیاده كەیتە وه، خو ئە گەر كەسە كه نه جولىتە وه، هەر وا دەزانی به شىكە له سروشتە كه. له كاتىكدا هەمیشە رەنگى رەش به سەر پۆشاكى ژنان و كچانى عەرەبهكانى بیابان و بادىیه كاندا زال بووه. كەواتە سروشتە جوانەكهى كوردستان گردهپر كارىكردۆته سەر بارى دەروونىيى پۆشاك پۆشەكانى كورد و جۆره هیمنیى و ئارامیى و جوانییهكى خۆرسكى پى به خشیوون.

ئىستا له دیدى ئەو زانیاریانەى له سەر وه ئامازەمان پى دان، كه كورد نەتە وهیهكى دىرینه و له پىنگەیهكى جوگرافىيى دیارىكراودا له گەل زۆر نەتە وه و ئایین و ئایینزادا ژیاوه و زۆر رووداوى به سەر هاتوو، ئەم خالانەى خوار وه دەكهینه بهرچنەى خویندنه وه كه مان بۆ پۆشاكى كوردى و دەلین:

- كورد وهك نەتە وه خاوهن پۆشاكى تاییبەت به خۆى بووه.

- پۆشاكى كوردیش، وهكو پۆشاكى هەر نەتە وهیهكى دیکه، له بەر ئەو هۆكارانەى له سەر وهه باسمان كردن، له گۆرانكاریدا بووه، به لام ناسنامەى نەتە وایه تیى خۆى له دەست نەداوه.

- زۆر زەحمەتە، هیچ توێژەرێك، بتوانى میژووى داهینانى پارچهكانى پۆشاك بۆ خاوهنە رەسەنەكانى بگەرێنیتە وه، چونكه تارا دیهەكى زۆر پۆشاكى نەتە وه لیك نزیكەكان پىكدهچن و كارىگەرییان له سەر یه كترى هەبووه.

- زۆرىي نەتەوۋە و ئايىن و ئايىنزاكانى كوردستان و ھاتنى ئەو ھەموو دەسەلاتە ھوكمپرانانە بۆ سەر كوردستان، پۆشاكى كوردىيان دەلەمەند كىردوۋە لە جۆر و شىۋاز و رەنگ و مەبەستدا، پۆشاكى ئىزىدىيە كوردەكان و پۆشاكى دىيانە كوردەكان دوو نمونەى جوانى لە پۆشاكى كوردىدا.

دىسان، بادەدەينەوۋە سەر ئەو پىرسىيارە زەقەى كە پىشتىر كىردمان: (كورد چى پۆشايە؟) و دەلىين: چونكە ھىچ دەستە جلوبەرگ و تاقم و تەدارەكى كوردەواريى سەردەمانى دىرئىمان لەبەر دەستدا نىيە، ھەولەدەين ھىندىك زانىارىتان لىرە و لەوى بۆ ھەلكىرئىن، ئەمەش لە رىي:

- خويئندەوۋەى رەسم و نىگارەكانى سەر دار و دىوارى ئەشكەوت و شاخەكانى زەمانى زوو.

- پشكىنى پاشماۋە شوئىنەواريىە دۆزراۋەكانى كوردستان.

- سەرنجدانى ئەو وئىنە و رەسمانى نىو ئەو كىتابانەى رۆژھەلاتناسان لە گەشتەكانىاندا بۆ كوردستان گرتوويانە يان ھىلكارىيان بۆ كىردوۋە.

- كۆكردنەوۋەى زانىارى لە بەرھەمە چاپكراۋەكاندا، تەنانت ئەگەر ناراستەوخۆش ئامازەيان بە جلوبەرگى كۆنى كوردى كىردى.

بەگشتى، كوردەكان بۆ داپۆشىنى خويان، پىنج جۆرە پارچە پۆشاكىيان ھەبوۋە:

۱- سەرپۆش: چونكە ئاۋھەۋاى كوردستان سارد و سەختە، ژن و پىاو و مندالى كورد، بە پارچەيەك يان دوو پارچە كالى تايبەت، بە گويىرەى ۋەرزەكە، سەروكويچكە و گەردن و مىلى خويان پىچاۋە و داپۆشىۋە.

۲- سەر سىنگ: مەبەستمان لەو پۆشاكەنەيە كە بەسەر شاندا ھاتوونەتەخوار يان لە قۆلكراۋن و تا كەمەر و خوار كەمەريان داپۆشىۋە. ئەمەيش بۆ ھەردوۋە رەگەز بوۋە و ژمارەى پارچەكانى لە يەك تا پىنج پارچە بوون. بە گويىرەى ۋەرز و كار و پىشە و شوئىن.

۳- خواركەمەر: ئەمەيش ئەو پۆشاکانە دەگىتتەوۋە كە لەپى دەكرىن وەك دەرىپى و شەرۋال يان لە لەش دەپىچرىن وەك نىوكراس. ژن و پىاو پتر لە پارچەيەك كالايان پۆشيوە.

۴- كالاي قاچ و قول: سەختىيى سروشتى زەوى و خاكى شاخ و داخ و بە فر و بەستەلەك و ترسى دەعبا و جانەور، بۆ پىخواست، مايەى ئازار و برىن و پەككەوتنە، بۆيە ژن و پىاوى كورد پىويستىيان بە پىلاو و گۆرەى و پوزەوانەى باش بوو.

۵- بالاپۆش: ئەو پۆشاك و كالايانەيە كە ژن و پىاو تەواوى لەشى خويانىيان پى دادەپۆشن جا بخرىتە سەر سەر وەكو چارشىوكەمبەرى وعبا يان سەرشان وەك كورەبار و عبەباى شالى پىاوانە.

هەرچەند فارس و تورك و ئەرمەنىش، كە لە ژىنگەيەكى سەختدا ژياون، بەهەمان شيوە، خويان داپۆشيوە، بەلام پۆشاكى كوردى، خالى نىيە لە خەسلەتەكانى خۆى، لە رووى چونىەتتى چىن و رەنگ كردن و بەكارهينانى. بۆ نمونە: "پەيكەرىكى پاشاى ساسانى، بە بەرزايى كەمتر لە (۱۹) سەنتىمەترە مېژووۋەكەى بۆ سەدەى چوارەمى بەر لە زايىن دەگەرپتەوۋە، لە ناو ژوورى (۵۲)ى مۆزەخانەى بەرىتانيا دەپارىژى. تا ئىستا ديار نىيە ئەم پەيكەرە كام لە پاشاكانى ساسانىيە، بەلام بوونى ملوانكەيەكى شاھانە كە بە شيوەيەكى زۆر ھونەرمەندانە نەخشىنراو، ئەو پشتراست دەكاتەوۋە كە پەيكەرەكە يەككە لە پاشا ناسراوكانى سەردەمى ساسانى. ئەم پاشايە كاللا و دەسمالى كوردى و تاجى شاھانەى لەسەرە. شمشىرىكى بە دەستەوۋە بوو كە شكاو، بەلام ديارە پاشا دەستى لەسەر شمشىرەكە بوو. پاشا كوردەكانى سەردەمى ساسانى كە رۆژھەلاتى ناوەرپاست و ئاسىياى ناوەندىيان بە دەستەوۋە بوو، ركبەرى سەرەككى رۆما و بىزانس بوون لە بوارى ئابوورى و سەربازىدا. لە گەل چىن و ژاپون مامەلەى بازىرگانىيان كىردوۋە."^(۱)

(۱) ھەفتەنامەى باس، ژمارە (۲۶۱) لە ۱۰ / ۱۱ / ۲۰۱۵. ع. باوەجانى.

داخى گرانم، ھىندىك له پاشماوه شوئىنەوارە دۆزراوہ كانى كوردستان يان نازانستىيانە كۆدەكرىنەوہ يان دەدزرىن و دەشاردرىنەوہ، كە رەنگ بىج سوودى زۆريان بۆ ئىمەمانان ھەبى. " له رىگاي شارۆچكەى ھەسەن ئاواى سنە، پىنج گۆرستانى مېژوويى، كە تەرمى پىنج كەسيان تىدا بوو، بە پىشىنەى سى ھەزار سال، بە ھەلكەوت دەدۆزرىنەوہ. يەك له تەرمەكان، ھى پاشايەك بووہ كە بە شىوہىەكى رازاوہ و رىكويىك وەك خۆى ماوہتەوہ و تەرمەكەى بە شىوہى سەردەمانى زوو مۆمياكراو بووہ. ھىندىك سەرچاوہ باس لەوہ دەكەن كە ئەو پاشايە مۆمياكراوہ، تەرمى (دىاكۆ)ى كوردە. شاىەتھالان، لە گەل تەرمەكاندا، كەلوپەلى وەك خەنجەر و نەزىرەى شەر و كەلەپجەى قورقوشم و كاسەى گلئىنەبييان بىنيوہ و دەلئىن ئەو پاشا مۆمياكراوہى لە جلوہرگى رازاوہدا بووہ، خىرا بە نھىتى لە لايەن ناوہندى ئاسەوار و شوئىنەوارناسىيى سنەوہ بۆ شوئىنكى ناديار راگويزراوہ و لە ھىچ ميديا و راگەياندىكىشدا باسى لىوہ نەكراوہ و كەس پى و شوئىنى نازانى. تەرمى ئەو پاشايە بە رىكويىكى لەناو تابووتىك داندراوہ كە ديوى دەرەوہى بە سرب و سارووج و ديوى ناوہوشى بە زىر داپۆشراوہ. لە لاي سەرى تەرمەكەى يەك يان دوو سندووقى بچووكى زىرين كە پىرپوون لە زىر و زىو و كەلوپەلى بەنرخ. لە پەناى تابووتەكە نەيزەك و شمشىر و خەنجەر داندراون و لەسەر سىنگى دوو شتى دىكە كە يەكيان لە ماسى دەچىت و ئەوى دىكەشيان چەشنى ھەلۆ كە چەند وشەيەكيان بە ئەلفويى بزمارى لەسەر ھەلكۆلراوہ. ئەم گۆرستانە لە مەوداى (۵۰۰) مەترى تەپۆلكەى كەونارىيى (زاگرۆس)ى سنە ھەلكەوتوہ و لە ريزى ئاسەوارە ميللىيەكانى ئىراندا تۆمار كراوہ."^(۱)

چونكە رژىمە داگىركەرەكانى كوردستان، ھىندە دژايەتبي كورديان كردوہ، چاويان بە ئاسارەكانىشى ھەلنەھاتوہ و ھەمىشە ھەوليانداوہ ناسنامەى غەيرەكورديان پىوہنىن، نەكۆ ببنە بەلگە كە كورد خاوەن مېژوويى خۆيەتى. لە كوردستانى كەوناردا، جلوہرگى پياوان بە ملوانكە و قۆلبەند (بازووبەند) و

(۱) ھەفتەنامەى باس، شەرىف فەلاح، ژمارە (۲۶۷) لە ۲۳ / ۱۲ / ۲۰۱۵ .

خەنجەر دەپرازىنرايەوۋە. نەخشى دەستەبەندەكان نەخشى شىر يان كەلەكىۋى بوون. ھىندى جارىش دوو بالئندەى راوكەر دەبوونە دەستەبەندى پىاوان. بە گوپرەى دەقە مېژوويىيەكان لە سەردەمى مادەكان و ھەزارەى دووھمى بەر لە زايىندا دروست كوردنى خشل لە لای كوردان باو بووہ."^(۱)

رۆحى جواندۆستىيى و گەشبينى لە ناخى تاكى كوردا، ھەمىشە پالئەر بووہ. بۇ نەمىشكردنى بەژن و بالاي خۆى بە جوانتيرين و دلگيرتيرين رۇخسار، جاران ھەردوۋرە گەز خشلان بۇ ئەم مەبەستە بەكار ھىناوہ، بەلام وەك نەرىت، ھەمىشە ژنان و كچان پتر. "ئەو جلوبەرگەى ئىستا ژنانى كورد لەبەرى دەكەن، زۆر نزيكە لەو جلوبەرگانەى باپيرانمان لەسەردەمى مادەكان لەبەريان دەكرد و ھەر كات باسى پۆشاكى گەلان دەكرىت، پۆشاكى مادەكان وەكو نمونە دەھىننەوہ. كوردستان ئەو ھونەرە مېژوويىيەى بەر لە ئىسلام تا ئىستا پاراستوۋە و جوانتيرين خشلان لە سنە و ورمى و كرماشان، لە كۆتايى سەدەى سىژدە و سەرەتاي سەدەى چواردە بە شىۋەيەكى زۆر جوان دروست كردوۋە. يەكىك لە تايبەتمەندەكانىشى مەلەلەكارى بووہ، كە بە شىۋەيەكى شاز و دەگمەن بەردى فەپروژەيان زۆر تىدا دەبىنرى. چونكە بروايان بە سىحر بوونى ئەو بەردە بووہ. نەخشەكانىش پتر ھى گول و گولالە و بالئندە و ماسى و نەخشى ھەندەسىيى بوون، گەردانە و ملوانەكەيان لە بەردى چوارگۆشە دروست دەكرد و بە پولى عوسمانى و ئەوروپايى دەپرازىندرانەوہ. ملوانەكەى سنە بۇ جەژن و بۇنەكان چوار گۆشە بووہ، كە بە خشل بچووكى وەكو ماسى رازاۋەتەوہ. دەستەبەندەكانىش بە پولى ئىنگلىزى و ئەستىرە و مانگ و دەپرازىنرانەوہ. گوارەكانىش بە شىۋەى مەلەلەيان مانگ يان مراوى و موورووى زىر بوون. پشتوئى ژنانىش بە نەخشى گول و شىۋازى عوسمانى بە كانزاي زيو و زىر دەنەخشىئران. ئىستا زياتر لە (۴۰) خشل كوردىي كە مېژوۋەكەيان بۇ ھەزارەى دووھمى بەر لە زايىن تا سەردەمى ساسانىيەكان دەگەرپتەوہ، لە مۇزەخانەى نىشتمانىي ئىران وەك كۆنتيرين خشل پارىژراون."^(۲)

(۱) ھەفتەنامەى باس، ع. باۋەجانى، ژمارە (۲۶۴) لە ۱۵ / ۹ / ۲۰۱۵ .

(۲) سەرچاۋەى پىشوو.



بەشە سېيەم

پۆشاکى كۆييان

بۇ ھەر (پۆشاکى كۆييان)؟

پرسیاریکی رەوايە: بۇ ھەر پۆشاکى كۆييان يان كۆييانە؟ بەئەرشىشکردنى ھەر ھەموو پارچەکانى پۆشاکى كوردىيى، بە كۆن و نوپپەو و لە ھەر چوار ئىقلىمى كوردستان، ئەستەمە بە تاکە كەسەك ئەنجام بدرى، چونكە گەرەن و سۆراغى زۆرى دەوى و دەبى زانیارییەکان لە سەرچاوە متمانەپى كراوەکانەو و ھەر بگيرىن، دەبى ئەو راستیەش لە بەرچاوە بگيرىن كە لە ھىندى ناوچەدا پۆشاکە كە جیاوازە، ئەو جگە لەوھى، لەبەر زۆرى زارەکان و بنزارەکانى زمانى كوردى، ناوى ھاوتایى پارچە پۆشاکەکان زۆرن و كورد لەم بوارەدا، لەچاوە خۆى، خاوەن فەرھەنگىكى دەولەمەندە.

بائەوھشمان لە بىرنەچى، چونكە ھەموومان كوردین، بە گشتى، شىواز و دىزاین و جۆرى پۆشاکە كەمان ھەر یەكە، جیاوازییەکان لە وردەكارى دوورمان و بەكارھىنان و رازاندنەو كە داىە. كەواتە دەكرى كوردىكى ھەورامان يان ورمى يان نامەد يان ھەسەكە بەچەندىن شىوھ سوود لەم كتیبە ھەرگى، خۆ دەكرى بشكرىتە بەردى بناغەى نووسینەوھى ئىنساىكلۆپىدىيە پۆشاکى كوردى بە (كۆن و نوئ) یەوھ.

خۆشبهختانە، سەردەمانىك، ھاوشان لە گەل ناوى شارى (كۆيە)، ناوى (وراتى كۆيە)، بە ماناى (ولاتى كۆيە) لەھەموو كوردستاندا لەسەر زاران بوو، ئەمەيش ئەو حەقە بە ئىمە دەدات، كە بلىين: سنوورى جوكرافى شارى كۆيە زۆر فراوانترە لەو سنوورى شارەوانىيى كىشوايەتى. بۆيە پىويستە لە توپژىنەوئەكەماندا وەكو (وراتى كۆيە)ى جارەن، ھەموو تايبەتمەندىيەكانى بەھەند وەرگىن و گوند بە گوند سەريان پىدا بگىن و زانىارىيەكان بە ئەرشىف بگىن. جا چونكە دەفەرەكە پىگەيەكى بازەرگانى و ئابوورى و رۆشنىبىرى و ئەدەبى و سىياسىي ديار و بەرچاوى ھەبوو، گەنجىنەى كلتور و فۆلكلور و كەلەپورەكەى زۆر دەولەتمەندە. لە نىويشياندا، پۆشاكى خەلكەكەشى خەسلەت و مۆرو خۆى پىوئە، ئىستاش بۆ دوورىنى شەرۆالىك لە لای خەياتىكى پشدرى يان ھەولپىرى، لىت دەپرسى: چۆنت بۆ بدرووم، پشدرى، كۆيىانە يان ھەولپىرانە؟

لە تۆمارکردنى زانىارىيەكاندا، وامان بەباشزانى رىچكەى قوناغەكانى تەمەن بگىن، قوناغ بە قوناغ پۆشاكەكان لە ژىر چەند ناونىشانىكدا، بخەينە رۆو، لە مەلۆتەكەو دەست پى دەكەين تا كفن و ناو دارەمەيت، واتا (لە بىشكەو تە ناو گۆر). دواترىش سەر بەچەند ھەوارىكى پەيوەست دادەگىن. چەند وردە ناونىشانىكى دىكەش لىرە و لەوئە دەپەرنە ناو باس و خواسەكانەو.

بەراستى دارپشتنى ئەم كارە پتر دەچىتە خانەى كارى مەيدانىيەو نەك ئەكادىمىي و زانستىي پەتى، ھۆكارەكەشى بى سەرچاوبىي يان كەمى سەرچاوبە. ئەمەيش توپژىنەوئەى مەيدانى زۆرى دەوئ ھەم لە كات و ھەم لە گەران. كە بۆ تاكە كەسىك، بە تايبەتى گەر ئەو كەسە گىرفانى گەرم نەبى، كارىكى پز زەحمەتییە.

ھەولدەدەين چەند وینەيەكى كۆنى ئەو پۆشاكەكانەى باسىان دەكەين لە كۆتايى كىتەبەكەدا نەمايش بگەين.



پۆشاک به گويىرى تهمەن

به شهه
چوارهم

قۇناغى يەكەم : مه لۆتكە

مندالى تازە لەدايك بوو، به شىوازىكى تايبەت لە شىوہى بابۇلە بۇ ماوہيەك دەپپچرىتەوہ تا لەش و لارى رىكويىك و جوان دەق بگري و لە كەش و ھەوای سارد و مېش ومەگەز و جروجانەوہر بپارىزىت، لە كوردەواريدا ئەمە پىي دەگوتريت (مه لۆتكە يان مه لۆتك)، لە ھىندىك تاوچوشدا پى دەليچن (قومات) كە لە وشەى (قماط) عەرەبىيەوہ وەرگىراوہ.

تا بابەتەكەمان تىروتەسەل بىت و ھەموو جوړە جلوہرگ و داپيويستىيەكانى پرۆسەى زانى دايكەكە و كۆرپە و خزمەتكردى كۆرپەكە بە گويىرى كلتوورى كوردەواری ناوچەكە، بە وردى بخەينە روو، ناچارين بازنەى رووبەرى رومالەكەمان نەختى فراوان كەين تا زۆربەى لايەنەكانى پيوند بگريتەوہ.

كە تەمەنى كۆرپەلە لە سكى دايكيدا دەگاتە ھەوت مانگى، ئەوا ئەركى ئامادەكردن و دەستەبەركردى شتە پيويستەكانى ئەو مندالە و زانى ئەو دايكە، دەبىتە خەمى ئەو خىزانە.

جاران ئەگەر مندالەكە نۆبەرە بوايا، ئەو دەياكى بووك، ئامادەكردنى ھەموو شتەكانى دەگرتە ئەستۆي خۆي، بەلام بۆ مندالەكانى دواتر، ئەوا ئەرك و خەمى ئامادەكارىيەكان، ئىشى دايكى مندالەكە بوو.

يىگومان، بارى ئابوورى و گوزەرانى خىزان، لە ھەموو سەردەمىكدا، رەنگدانەوھى خۆي لە شىوازو ئاستى ژيانىدا ھەبوو. بۆيە ھەمىشە دەولەمەند و خوا پىداوھەكان، لە ئاستىكى بەرزترى خەلكە رەش و رپوت و عەوامەكە، بۆنە و جەژن و يادو و ئاھەنگەكانىيان بەسەبردووھ. واتا لىرەشدا، دەولەمەندەكان مەسرف و ھات و بات و تەدارەكى مندال بونىيان پر مەسرفتر و جىاواز بووھ. خىزانە ھەژار و مام ناوھنجىيەكان، پىنچ تا شەش دەستە جلكيان بۆ مندالەكە، پىش لە دايك بوونى، ئامادە دەكرد. ھى دەولەمەندەكانىش دوو ھىندە دەبوو. ئەوا جگە لە پووشىنە و يىشكە (بەتايىبەتى بۆ نۆبەرە).

چونكە جاران نەياندەزانى، دايكە دووگىانەكە، زگەكەي كۆرە يان كچە، دەستەجلەكان يەك برىن و دىزايىن و نەخش و نىگاربان ھەبوو كە بۆ ھەردوو رەگەزەكە گونجاو بوو. يەك دەستەجلكى كۆرپە پىكھاتبوو لە:

- كراس: درىژىيەكەي نىزىكەي (۲۰) سم دەبوو، جووتىك كەلانگونجكى ھەبوو، لە قوماشى پۆپلىن، كشمىر، مەجىدىيە، شىلە، كرىشە دروستدەكرا. دايك يان دايكى بووك يان خەيات دەيدوورى.

- كەوا: كە بەقەدەر كراسەكە درىژ بوو، شىوازەكەي ھەر وەك كەواي ئاسايى ژنان بوو.

- چاكەت: لە شىوھى سەلتە بوو، تەنيا بۆ وەرزى زستانان بوو.

- دەرپى: لە قوماشى سىپى و نەرم و نىيان دروست دەكرا.

- كۆچك: كلاًويكى دەستكردى تايبەتە، بە قەدەر سەرى مندالە و شىوھىيەكى سىگۆشەيى ھەيە، لە قوماشى نەرم و ئالاووالا بە داو و كشتەك دروست دەكرى. كۆچكىك نىو مەتر قوماشى دەوى، پىشوخەت دروست نەدەكرا، چونكە دەبى

به قەبارەى سەرى مندالەكە بى، لە ژيەر چەناگە بە دوو داوہ دەزووہى چنراو، كە دوو سى تەقەلى ليدرا بوو وەك قرتينە، گير دەكراو، ريشمەى دەزووہكان بۆ جوانى بە گەردنى مندالەكەدا دەھاتنە خوارەوہ. كۆچكى كور و كچ جياوازى نەبوو. دەولەمەندەكان چوار پينج دانە و ھەزارەكان ھەر دوو دانە كۆكچكيان دروست دەکرد.

- يازمە: لە شيوہى دەستمالە، وەك سرکە وايە، عاردى رەش بوو گولى سيبى بوو. نەخش و نىگارى گەلاى دار و تەير و توارى لەسەر بوو، لە بەغدا ھاوردە دەكرا، ژنان يان فرۆشيارە دەستگيرەكان، كە زۆربەيان جوو بوون، لە كۆلانان دەيان فرۆشت. يازمە تا (۴۰) رۆژ لە نيوجەوانى مندال دەپيچرا، تا تەويلى تەخت و ريك و جوان بى. تا سالەكانى (۱۹۴۰ - ۱۹۵۰) نرخى يازمەيەك (۱۰ تا ۵۰) فلوس بوو.

يەكەم جار كوچك لە سەرى مندال دەنين، ئەوجا يازمەى لە دەورى دەپيچن.

- پەرۆ: چەند پارچە پەرۆيەكى نەرم و قەبارە جياوازيان ئامادە دەکرد بۆ داپۆشين و گەرم كردنەوہ و خاوين كردنەوہى مندالەكە. وەك پەرۆى بلول پيچانەوہ، پەرۆى لينگ پيچانەوہ، پەرۆى ژيەر لانك... تاد.

ئەم دەستە جلكانە دەبنە پۆشاکى مندال تا تەمەنى دەبيتە يەك سال، جا دواتر دەستە جلكى ديكەى بۆ ئامادە دەكەن.

يەك دوو ھەفتە، پيش زان، مامان يەك دووجار سەردانى دايكەكەى دەکرد و تەماشاي زگەكەى دەکرد و رينمايى و ئامۆژگارى دەکرد. جارن لە مال، پيريزنيك مامانى و سەرپەرشتى دايكەكەى دەکرد، ئەو زووتر دەيزانى، چونكە شارى بچووك بوو و خەبەردارى ھەموو گەرەكەكان بوو، ھەر گەرەكەكيش مامانى خۆى ھەبوو. لە سەرەتاي پەنجاكانى سەدەى رابردوو، پەرستار، بۆ يەكەم جار دەستيان كرد بە مامانى و بەرە بەرە لە گەل رۆژگاردا رۆلى مامانى پيريزن كال بۆوہ. تا لە كۆتاييدا واى ليھات لە نەخۆشخانەكان بەش و قاوشى مندال بوون كرايەوہ.

ئەو كاتەى ژنە ھەست دەكات وا دى ژانى زانى بىتتى، زوو بە دواى ماماندا دەنېرن، ئە گەر رۆژ بىت دايكى ژنە يان خۆشكى يان دراوسىيەكى يان مندالېك دەنېرن، بەلام لە شەودا پىاو بە دواى ماماندا دەچىت و فانوسى بۆ ھەلدەگرى. جارىش ھەيە ھەتا مامان دەگاتتى، مندالەكە لە دايك دەبى. پىاوان لە دەرەھى مالىھە چاۋەرى دەكەن، بەلام مندالى سى چوار سالى ۋەدەرەھە نائىن.

ھەمىشە پرۆسەى مندال بوون لە ناو ژووردا بوو و لە ھەوشە و ھەيواناندا نەكراۋە. مندال بوونەكەش بەم شىۋەيە بوو: لە پىشدا ھىندى نەرمە خۆل بە بەرزايى دوو سى سانتىم (بە قەدەر سى چوار كىلو) لەسەر زەھىي ژوورەكە رادەخەن، تا خويىن وزوخواۋەكە ھەلمزىت، ئەوجا پارچە پەرۋىەكى، نە كۆن نە نوي، لەسەر خۆلەكە رادەخەن. لە ناۋەندى ئەم پەرۋىە جامىكى قەبارە مام ناۋەندى سەرھەزىر دادەنېن و بە پەرۋىەكى نەرم و خويىن دايدەپۆشن، بەم جامە دەلېن (كۆتك). لە ۋەرزى زستاندا زگى دايكەكە بە ئاگر دادەگرن و پشتى سوور دەكەنەۋە و رۆنى ساغى كوردى لە زگ و پشتى ھەلدەسوون. دايكەكە لەسەر كۆتك و پەرۋ راخراۋەكە لەسەر چىنچىكان دادەنېشىت و مامان لە پشتەۋە كارى خۆى دەكات، بەلام لە بەردەمى دايكەكە، ژنىك، بە تايبەتى دايكى بووك يان دراوسىيەك دادەنېشىت تا دايكەكە خۆى بخاتە سەرى، خۆ ئە گەر كەس نەبى ئەوا كورسىيەك لە شوپىنې ژنەكە دادەنېن، جار بوو چەندان مالىيان كرووۋە تا كورسىيەكىيان پەيدا كرووۋە. ھىندى جار شووشەيەكى بە تال دەدەنە دەستى دايكەكە فوى تىبكات تا باشتى تىن بداتە خۆى و زوو نەجاتى بى. جا تا مندالەكە دەبى مامان و ژنەكە ھەر قورئان و ئايەتولكورسى و دوعا دەخويىن. جار ھەيە مندالەكە بە زەحمەت لە دايك دەبى، مامان ناچار دەبى (ھەمامى مندالى) بۆ بكات. ھەمامى مندال چىيە؟ يەك تەشت ئاۋى گەرم گەرم، كە ھىندىك رۋوۋەكى ۋەك كووزەلە و بەندۆكەى تىدەكەن تا بۆنى خۆش بىت، لە ناۋەندى ژوورەكە دادەنېن و دۆشە گىك كە پىر كراۋە لە كا، دەخىتە سەر ئەو ئاۋە گەرمە، دايكەكە بۆ ماۋەى چەند دەقىقەيەك لەسەر ئەو دوشەگە دادەنېشى تا ھەناۋى بە ھەلمى ئاۋە گەرمەكە، گەرم بىت و باشتى بكرىتەۋە. ھالەتتىكى تىرش



ھەيە، كە منداڵەكە بە زەحمەت لە داىك دەبى، دەلەين (منداڵەكە چە قىووە)، مامانەكە ھەك پشت تەقەنە داىكەكە لە پشتى خۆى دەكات، تا منداڵەكە بچولى، ئەمە پى دەلەين (پشتەرەقى).

ھەر كە منداڵەكە ھاتە دونيا، مامانەكە يەكسەر پەشتەمالىكى ئاسايى تى وەر دەپىچى، چونكە لە ناو ھەناوئىكى گەرم ھاتۆتە دەر، دواتر خىرا، بە پەشتەمالىكى دىكە جوان دەيسرپتەو ھە و بە دەزووئىكى سىچوار قەد بادراو، ناو كى منداڵە گریدەدات، بە مەرجىك پىنج سانتىمىك بىمىنئەو، ئەمەش (۵) تا (۸) رۆژ دەمىنئەو ھە و پىدەلەين (ناوكبرين). ئەوجا جلكى لەبەر دەكەن و كۆچكى دەننە سەر و نىوچەوانى بە دەسروكە يان يازمە دەپىچنەو، ئەگەر نۆبەرە بى دەبى دەسروكەكە رەنگى ئال بى، ئەوجا دىكەنە مەلۆتەكە و لەسەر بىژىنگىكى سەرھونخونراو داى دەنن، كە دۆشە گۆرەيەكى نەرم و خاوينى لەسەر دانراو ھە و بالىفۆكە و لىفۆكەى بۆ ئامادە كراو ھە و لە تەنىشت داىكەكە بۆ ماوھى دوو سى سەعات، دادەنن. تا سالىكەنى سىيەكانى سەدەى رابردو بەتانی منداڵ نەھاتبەو كۆيە، لە لای لىفدروو، لە لۆكە لىفۆكەى منداڵان بە رادان دەدراو دەدوورا، مالى ھەژارەكان ھەر يەك لىفۆكەيان ھەبوو. لە گەل يەكەمىن جلك لەبەر كردنى مناڵەكە مامانەكە فرچكى منداڵەكەى ھەلدەداتەو. واتا مامان پەنجەى خۆى دەخستە ناو زارى منداڵەكەو لە ژوورپا فرجكەكەى بۆ سەرھەو بەرز دەكردەو. ئەگەر منداڵەكە كور بوويايە، ھىندىك ھەنگوینى لە سەر گەلای سەوزى تووتن دادەنا و بۆ ماوھى (۷) رۆژ ئەو گەلا تووتنەى دەخستە بەشى خواروھى بنزگى منداڵەكە واتا سەرھەو زەكەرى، تا تووشى نەخۆشى (بازەرە) - بنزگ ئاوسان - نەبىت.

ھەمىشە قۆرئانىكىيان لە لای سەرى منداڵەكە دادەنا، ھىندى جارىش چەقۆ يان سوورن يان دەرزىان دەخستە ژىر بالىفى منداڵەكە لە ترسى (شەو).

بۆ رەواندەنەوھى چاوەزار، ھىندىك جار مامان لە نىوچەوانى زارۆى لە داىك بوو خەتىكى راست و چەپى لە شىوھى نىشانەى (X) بە تەنى رەشى مەنجەل لە نىوچەوانى منداڵەكە دەنەخشاند، دواتر دەيانسرىو.

كە مامان ئەو كارانەى جىبەجىكرىد، دىتەوۋە لاي دايكەكە، لە پىشدا دايكەكە درىژ دەكات و زاندانى دەپەستىتەوۋە، ئەوجا بە پىشتىنىك كە دوو سوور لە كەمەر بسۆرپىتەوۋە، زگى دايكەكە دەپەستىتەوۋە تا گەورە و فشۆل نەبىت. كاتى دايكەكە ھىز و تىن و تاقەتتىكى دىتەوۋە بەر، تەشت و مەسىنە دىنن و بە ئاوى شلەتتىن و سابوون بە دوو كەسان لىنگ و لەتەرى دەشۆن و مامانىش يارمەتەيان دەدات. ئەوجا دايكەكە دەچىتە سەر دۆشە گىكى تايبەتى كە برىتتە لە گونىە كايك، پەرۆيەكى خاوينى خراوتە سەر، ئەمەش بۇ ئەوۋىە خويىنى ژنەكە بىمىرئ و دەبى خەوت شەوان لەسەر ئەم دۆشە گە كايە، بىخەوئىت.

مامان ھەر ھەمان جلوبەرگى ئاسايى خۆى لەبەرە و تاكە كەرەستەى مامانىشى قەلەمبىرپكە كە پىي دەللىن (چەقولى)، زۆربەى جاران مامان خويىنى دەمى چەقولىكەى نەدەسپىەوۋە، تا حەقدەستىيان نەدابوئا، لە كوردەوارىدا لەو خويىنەى سەر چەقولىكە دەترسن، چونكە دەللىن لە رۆژى قىامەت، دەبىتە شاھتەحال كە حەقدەستى مامانت نەداوۋە. ھەرچەندە ھىندىك مامان خىرخوازانە پىشەى مامانىيان دەكرىد و چاويان لە بەخشىش و حەقدەست نەبوۋە. بە گىشتى مامانەكانى كۆيە پارەيان لە خىزانە ھەژارەكان وەرەندەگرت.

(وەلاش)ى مىندالەكەيان لە حەوشى مالەكە لە ژىر خاك دەشاردەوۋە، جارى واش بوۋە، مامانەكە لە گەل خۆى دەبرد و لە شوئىنىك دەشاردەوۋە. بۇ ناوكە براۋەكەش ھەمان شت. بەلام "لە ھىندىك شوئىن لە كوردستان، ناوكە براۋەكە لە پەرۆيەك دەپىچن و دەيخەنە ناو مالى ناودارىك يان زانايەك تا مىندالەكەيان وەك وان دەرچى".^(۱)

دواى ئەوۋى كە دايكەكە بۇ حەفتەيەك لەسەر گونىيە كايەكە دەخەوئى، وەك لە پىشەوۋە باسمان كرىد، بە گەسك خۆل و خاشاكى مالەكە دەمالن و ھەموۋى دەكەنە ناو كۆشى دايكەكە، ئەويش دەيكاتە ناو تەنەكەى زىل و خاشاك و لە گەل گونىيە كايەكە فرىدەدەن. ئەمەش بەو واتايەى كە ھەرچى پىسىي و

(۱) نرخ و بەھاي لايلايەى دايك، پروفىسۆر د. شوكرىە رەسوول، چاپخانەى زانكۆى سەلاخەدىن، ھەولير، ۲۰۱۲، ل. ۱۷.

خراپىيى ئەو ژنە ھەيە لە گەل ئەو زېل و خاشاکە لە مال و دەدوور بنریت و ھەموو شتەکان خاوين و پاکژ ببنەوہ. ئەم نەرىتە تا نیوہى یە کەمى سەدەى رابردوو باو بوو، دواتر وەلاوہنراو وەك خورافەيەكى پوچ سەیرکراوہ.

بۆ خواردن و خواردنەوہ، بۆ مندالەکە، نەختى دوشاو دەکولینن و یەك دوو دلۆپە روونى تیدەکەن، ئەمە پىي دەلین (میوژووک)، تا شەو و رۆژیک تیننەپەریت، نابى ئەو مندالە شیرى مەمكى دایكى بخوات. بۆ دایکەکەش حەلوای شەكرى نامادە دەکرىت، بەلام دەولەمەندەکان ھەنگوینى دەدەنى.

یە کەم مەمکدان بە مندال، جاران لە کۆیە بەم شیوہیە بوو: دەیان گوت دەبی مندالەکە (۷) بانگی مەلای گوی لى بی، جا دواى ھەشتەمین بانگی مەلا، مامان مەمكى دایکەکەى جوان جوان بە ئاو دەشوشت ئەوجا مندالەکە دەخستە بەر مەمكى دایكى.

لە دووہم رۆژدا، مامانەکە، بە ئاوى شلەتین جوان جوان مندالەکە دەشوات و دەستە جلیكى تازە و خاوينى دیکەى لەبەر دەکات. ناو لووت و گویچکەکانى خاوين دەکاتوہ و بۆدرە بە لەشى دادەکات. تا چلەکانى سەدەى رابردوو لە کۆیە (بۆدرە) نەبوو. ژنان بۆ خویان بۆدرەيەكى خۆمالیان دروست دەکرد: گلەسەریان دەھینا جوان جوان دەیان شوشتەوہ و وشکیان دەکردەوہ، دەبوو بە تۆز، ئەم تۆزەیان لە گەل گولە باغى وشککراوہى کوتراو تیکەل دەکرد. تا بۆنى خۆش بیٹ - بن بال و ناو گەلى مندالیان پى بۆدرە دەکرد.

بۆ چەورکردنى ناو گەل و لینگولەتەرى مندال، تا چلەکانى سەدەى رابردوو لە کۆیە (وانزەنین) نەبوو، دایکەکە یان مامانەکە (شەمیو روونى) بەکار دەھینا. شەمیو روون چىیە؟ بە قەد گویژیک بەزى مەرییان دەھینا و یەك دوو دلۆپە روونیان دەرژاندە سەرى و جوان جوان لە پارچوکە پەرۆیەكى خاوتنیان گری دەدا. پىش بەکارھینانى نەختى بە ئاگر گەرمیان دەکرد تا چەورایىەکە دەگەشتە دیوى دەرەوہى پەرۆیەکە، ئەوجا بە ناو لینگ ولەتەرى مندالەکەیان دادەھینا و پىیان چەوردەکرد. کە وانزەنین پەیدا بوو، شەمیو روون رەواجى نەما.

بۇ خواردنىش، مندالەكە شىرى مەمكى دايكى خۇى دەدراپە، ئەگەر دايكەكە شىرى نەبواپە، ئەوا شىرى چىل و مەر و بزىيان دەداپە. جارىش ھەبوو ژنانى دراوسى مەمكىيان دەداپە. شىرى قوتوو لە سالى (۱۹۳۵) ھاتۆتە شارى كۆپە و پىشتر نەبوو.

دايكەكە، خواردنى ئاسايى بۇ ئامادە دەكرا، بەلام پتر خواردنەكان شلەمەنى بوون وەك شوربا، شىربرنج، نىسك و مچىورە وئاوگوش و چەلاو... تاد.

لە پۆژى سىپەمدا، بەھەمان دەستورى پۆژى دووم، مامان مندالەكە خاوين دەكاتەو و جلەكەكەى دەگۆرى. ھەمان شتى بۇ دايكەكەش دەکرد. ئەگەر دايكەكە نۆ بووك بواپە و نۆبەرەى بواپە، ئەوا بە بەرچاوى ئەو، مامانەكە دادەنىشىت و لەسەر لىنگى خۇى ئەو فیرە مەلۆتكە پىچانەو دەکرد. مامان تا پۆژى سىپەم لە لای ژنى زىستان دەماپەو. ھەر لە پۆژى سىپەمىشەو (جار ھەپتە زووترىش) تا ھەفتەى دەچوو، بەم بۆنەپەو، خزم و دوست و دراوسى دەستيان دەکرد بە لەنگەرى ھىنانەو.

لە كلتورى كوردەواریدا، بەشدارى كردن و ھارىكارى كردنى يەكترى لە بۆنە خۆش و ناخۆشەكاندا نەرىتىكى باو و جوان بوو. بۇ نمونە بۇ مندال بوون و بووكھىنان لەنگەرىيان دەبردەو، (سفرە)ش بۇ پرسە بوو.

لەنگەرى چىپە؟ سىنى بچووك يان گەورە پى دەلین (لەنگەرى)، بەلام بۇخۇى ناوى جۆرە قاپىكى گەورە و پەلى نانخواردنە، پىش ئەوھى قاپى (بەلەم) پەيدا بى لە كوردەوارى بەكار دەھات. جا ئەو سىنىپە چىشتەى كە بۇ مالى بووك يان مالى تازە مندال بووى دەبەنەو، لە كۆپە پى دەلین (لەنگەرى)، ئەویش دوو جۆرە: لەنگەرى دەولەمەندان، نىوھۆقەپە و ھى ھەژارانىش (۳) رپە، ھەمىشە پلاوبرنجى سەر بە كشمىش و باويپە لەگەل گۆشتى مەر و مرىشك و نان، يەك قاپى لەنگەرى شلەشى لەگەل كە بە سەرىكى ئاسنجاوى نەخشاوى خۇى دادەپۆشرىت. مپو و شىرىنى لەگەلدا نىپە. جا ئەم سىنىپە لەنگەرىپە بە دەسروكەى تايبەت يان دەسروكەى بووكى دادەپۆشرىت و لەسەر

سەرى مىر مندالىكى دادەنن و دەيبەنە ماله ديارى كراوه كه. لەنگەرى يەك قاپ برنج و يەك قاپ ترش (شلە) بوو، بەلام كه قاپى بەلەمى فەخفورى پەيدا بوو، بوو بە دوو بەلەم برنج و يەك شلە. وارپككەوتوو بە يەك رۆژ دوو سى لەنگەرى بۆ يەك مال بىتەو. ئەم نەرىتە تا حەفتاكانى سەدەى رابردوو رېزى لى دەگىرا، دواتر بەرە بەرە نەما. ئىستا بە دەگمەن لەنگەرىيى بردنەو ماوه. جياوازى لە گەل سفرە لەو دابوو كه قوماشى سەرىۆشى سفرە ھەميشە سپىيە و خاوەن سفرە دەچى لە گەل پرسەداراكان نان دەخوات.

ھەر لەم ماوہيەشدا، جاران كه كورپان دەبوو گۆزەبانەيان بۆ دەکرد. گۆزەبانە كه (گۆزوانە) شى پىدەلن، واتا "شيرانى دان بۆ زارۆ كه خودا لە بىستن و گوتن بى بەشى نەكا."^(۱) زۆربەرى جاران مەر و گاجووتيان سەر دەبرى و گۆشتەكەيان دەكرده خىر.^(۲)

لە رۆژانى دواتر تا رۆژى حەفتىيە حەمام، دايك و خوشك و دراوسى ئاگادارى دايكەكە دەبن و يارمەتى دەدەن مامانىش ئەگەر پىويست بى سەردانى دەكات.

ئىستا، شەش نەرىتى مندال بوون ماوه كه پەيوەستە بەم حەوت رۆژە و رۆژانى دواتر، كه دەبى لىرەدا ھەلۆەستەيان لەسەر بكەين، ئەمانىش برىتين لە:

- ناو لىنان.

- سونەت كردن.

- مندال خستە ناو لانك.

- حەفتىە حەمام.

- ديارىي و بەخشىش.

- نەخۆشكەوتن.

(۱) ھەزار، فەرھەنگى ھەنبانە بۆرىنە، ل. ۷۰۹.

(۲) مەلا حەوژاغاي غەفورى حەوت سەر گاجووتى بۆ سەرداراغاي كورى لە سالى (۱۹۴۸) سەرىپى و كرديە گۆزەبانە و حاجى ئىسماعىلى مەلا ھەينى بۆ محەمەدى كورە نۆبەرى لە سالى (۱۹۵۱) حەوت سەر مەرى وەك گۆزەبانە سەرىپى.

- ناو لىئاننى مندال:

جاران دواى له دايك بوونى مندالەكە ناويكيان بۇ ھەلدەبژارد، كە زۆربەى جاران له لايەن باپيرە و داپيرەو دەستنيشان دەكرا، ھىندىك دايك و باوكيش بۇخۆيان ناويكيان بۇ مندالەكەى خۆيان ھەلدەبژارد. جۆرى ناوەكە تا رادەيەك رەنگدانەوەى خىزان و بنەمالە و ژينگە و پرووداوى سەردەمى خۆى پىوہ ديار بوو. (كە لىرەدا باسى ئىمە نىيە.). تا پەنجاكانى سەدەى رابردوو، مەلا بۇ ناولىئاننى مندال (ئەگەر كوپ بويا) بانگىھشتى مالەوہ دەكرا. زۆربەر جار دواى بانگى عەسر پىو رەسمەكە بەرپىوہ دەچوو. سەرەتا له مالەكە مەلا دەستنويزى ھەلدەگرت و نويزى دەكرد، دواى ھىندىك قورئان دەخوئندن، ئەوجا (كەبارى) له بن گوئى مندالەكە دەخوئند. كە ئەمانەى تەواو كرد، دەيگوت: "ئەوا ئەم ناوہم لەم مندالەنا، خوايە سالحى بكەى و و پىو قدومى بە خىر يىت." پىشتر ناوہكەيان بە مەلاكە دەگوت. مەلاش ديارىى خۆى، كە زۆربەى جار كەلەقەندىك بوو، پىدەبەخشرا. دواى روخانى رژىمى پاشايەتتى عىراق و ھەلگىرسانى شوړشى ئەيلول (۱۹۶۱) ناوى مندالانى كورد زۆر گۆرانكارى بەسەر داھات، چونكە بوونە ھەلگىرى پەيام و دروشم و رەمىزى كوردايەتى و خەباتى نەتەوہى، بە ھەمان شىوہش دواى راپەرىنى (۱۹۹۱) و ژيانەوہى بىرى ئىسلامگەرايى، ديسان ناوہكان تا رادەيەك گۆرانكارىيان بەسەر داھات بە گەرانەوہ بۇ ناوہكانى سەردەمى سەرھەلدانى خەلافەتى ئىسلامى.^(۱)

- سونەت كردن:

دەولەمەند و ھەبووہكان له حەفتەى يەكەمدا كورە تازه بووہكەيان سونەت دەكرد، بەلام جار بووہ لەبەر كەمدەرامەتى و نەبوونى، كورە ھەزارەكان دواى چەند مانگان سونەتدەكران. له شارى كۆيە چەند دەلاقيك ئەم كارەيان دەكرد، بەلام سالى چەند جار يىكيش (سونەتچى) بە خۆى و جانتاي دەستى له شارەكانى تر دەھاتن، ئەوان

(۱) له قوتابخانەيەكى بنەرەتى شارى ھەوليز له سالى (۲۰۱۵) نزىكەى (۳۴) قوتابى له يەك پۇلدا ھەموويان ناويان (محەمەد) بوو.

بەسەر زۆربەى شارەكانى كوردستاندا دەگەرپان و پىيان دەگوتن (سەيد). پروسەى سونەتكردنەكە لە مالمەو ئەنجامدەدرا و بۇ چەند رۆژنىك بۇ تىماركردن (سەيد) سەردانى دەکرد، ئەگەر مالمەكە دەولەمەند و خىرەومەند بويا، ئەوا چەند كۆرە ھەژارنىكى گەرەكى لە گەل كۆرەكەى خۆى سونەت دەکرد. ھەش بوو لە مالمەو ھاھەنگى دەگىزا، دەستەيەك دەفەن دەفيان لىدەدا و گۆرانى دەگوتراو و سرووتى ئايىنى دەخویندرا و خەلك كۆدەبوونەو. بە گشتى رۆژى سونەتكردن خزم و خویش كۆدەبوونەو و خوان و سفەر دەرازاىەو. كە مندالەكە سونەتدەكرا، خوشك و براو خزم و دۆست نەختى پارەيان دەخستە ناو باخەلى مندالەكە يان لە بۇيان دەخستە بن سەرىن. بۇ مالمە دەولەمەندەكان، لە كۆيە، بە تۆپ قوماشىكى تايبەتتيان دەكرە ديارى، پىيان دەگوت (تاقە) كە لە بەغدا ھاوردە دەكرا و ئاورىشى تىدا بوو، بۇ جلكى ژنان و پياوان دەبوو. حەقدەستى سونەتچى بە گۆرەى باروگوزەرانى خىزانەكە بوو. تا سالەكانى نيوى دووھەى سەدەى رابردوو ھەر لە دەورى (يەك دۆلار) بوو.^(۱) ھەبوو لە رۆژى سونەتكردنى كۆرەكەى خىرى دەکرد. لە چارەكى كۆتايى سەدەى رابردوو سونەتكردن لە نەخۆشخانە و لەلايەن برىنيپچەو بوو بە نەريتيكى تازەباو و سونەتكردن لە مالمەو بەرە بەرە باوى نەما.

- مندال خستە ناو لانك:

دواى ئەوھى كە مندالى تازە لەدايك بوو، بۇ ماوھى دوو رۆژ تا ھەشت رۆژ، لەسەر بىژىنگ دادەنرا يان دەخرايە ناو پووشىنەى مندال، دواتر لە لانك دەنرا. جاران پووشىنەى زۆر جوان و رازاوە ھەبوو كە لە شىوھى بەلەمى بچووك لە پووش دروستدەكرا. ئەمەش سى جۆرى ھەبوو كە ھەموويان لە شارۆچكەى (پردى) بە دەستى دروستدەكران: جۆرىكيان پووشى ئاسايى بوو لە ھەموويان ھەرزانتەر بوو، جۆرى دووھم پووشىنەى رەنگاو رەنگ بوو، بەلام جۆرى سىيەم كە جوانترين و گرانترينيان بوو، قەفقە پووشىنەكە بە خەياتەى رەنگاو رەنگ - وەكو چىغ - پىچرابووە و نەخش و نىگارى لەسەر كرابوو و گولىنكە و رىشووە

(۱) لە برى دىنار، دۆلارم بەكار ھىناو، چونكە نرخی دىنار زۆر گورانكارى بەسەر داھاتوو. لە سالى (۱۹۷۰) سى دىنار يەك دۆلار بوو، بەلام لە سالى (۲۰۱۵) (۱۳۰۰) دىنار يەك دۆلار بوو.

و جى دەستى ھەبوو بۇ ھەلگرتن. نرخيان تا نيوەى يەكەمى سەدەى رابردوو
(۵۰ سنت بۇ يەك دۆلار) بوو.

چۆن مندال يەكەم جار دەخرايە ناو لانك؟

دواى ئەوەى لانكەكە ئامادە دەكرا، ژنيكى ناسراو و خاوەن كەسيىتى، يان خەسوو يان دايكى ژنەكە، لە رۆژيىكى پيروۆزى وەك رۆژى ھەينى يان ئەگەر رېككەوت لە رۆژانى جەژن، چاوەرپان دەکرد تا مەلا بانگى نوێژى مەغريب دەدا، ئەوجا لە گەل بانگدانەكە، سى جارن مندالەكە دەخرايە سەر پشتى لانكەكە و دەريان دەھينا و قورئانيان دەخويند و بسميلايان دەکرد. لە سيىم جاردا دەيانخستە سەر پشتى لانكەكە و بە دەسترازە دەيانبەستەو. خو ئەگەر دايكەكە نۆ بووك بوايە و نۆبەرى بوايە، ئەوا ژنە كارامەكان، فيريان دەکرد چۆن لانك بەكار بينى و چۆن مەمك بداتە مندالى ناو بيشكە.

خوينەرى ئازيز، راستە بابەتەكەى ئيمە پەيوەستە بە پۆشاك، بەلام چونكە زۆر پارچە و ئامراز و كەرەستە ھەيە، پەيوەندى لە گەل چونيەتى ژيان و گوزەرائيەو ھەيە، كە باشترە بيانخەينە روو. ناكري لەسەريان باز بەدين، چونكە پيناسەى پۆشاك فراوانترە لە جيھانى جلوبەرگ.

لانك:

كە (لانكە و بيشك و بيشكە و لاندك و دەرگوش و دەيديك) یشى پيدەلین^(۱) ميژوويیەكى كۆنى ھەيە و لە كلتورى زۆر ميللەتاندا كەرەستەيەكى بايەخدار بوو كە چەندین شپۆ و جۆرى ھەبوو و لە گەل رۆژگارىدا گۆرانكارى بەسەر داھاتوو و تا لە سالى (۱۹۲۵) لە ئەمەريكا، بە گويەرى ياساى مافى بەكاربەر، شپۆز و چونيەتى دروستکردنى بيشكە ديارى كرا، بۇ ئەوەى جوانترين خۆشى و باشترين سەلامەتى بۇ مندال و دايكەكە مسۆگەر بكات.^(۲)

(۱) ھەمبەنە بۆرينە ل. ۹۲

(۲) https://en.wikipedia.org/wiki/Infant_bed

تاكو ئىستاش له زۆر مالى كورده واريدا لانك ده بىنرئت. به بهراورد كردنى لانكى كوردى له گهـل لانكى هيـنديك ميللهـتى ديكه، دهـبينين كه لانكى خۇمان شهـقل و مۆرى كورده واريى پيوهيه، هم له دروست كردن و جوړى دارهـكهـى، هم له شيوـازى كهـرهـستهـى ناو لانكهـكه و چونيه تىي بهـستنهـوه و بهـكارهـينانى لانكهـكه.

هۆكارى داهينان و به كارهينانى لانك له ناو كورده واريدا، به تايهه تى له سهردهمه كانى پيشوودا بۆ ئه م خالانهى خواره وه ده گه رپته وه:

- جاران خانوه كان له خشت و قور دروسته كران و زهويهه كان خۆل و گل بوون، بۆ دورخستنه وهى منداـل له ته پوتوزى خۆل خۆله پوتهى سهـر عاردى، ناو لانك باشتريـن جيـگه بوو.

- شيوـازى مال گهـرمـكـردنهـوه به ئاگردان و مقاله و سۆبهـى دار بووه، كه ههـميشه چـره دوـكهـلى زۆريان ههـبووه، داپوشينى لانك به سهـرپوشى باش، ههـواى پاك دهـپاريـزئ و دوـكهـلىش كهـمتر دهـچيـته نيو سيبهـه كانى منداـلهـكه.

- جاران جـروـجـانهـوهـر و مار و دوپشك و ميش و مهـگهـز زۆر بوون، جا لانك له زۆر مهـترسى ئهـو بوونهـوهـره زيانبهـخشانه منداـل دهـپاريـزئ.

- پـاژانـدن و جـولـانهـوهـى به ريتم و يهـك شيوـازى، يارمهـتى ميشك دهـدات، زووتر بچيـته قـوناغى خهـوتنهـوه، وهـك ههـژانـدن و ههـلبهـزودابهـزىنى ئۆتۆمبيل، پـاژانـدنى لانك منداـل به ئاسانى دهـخهـويـئ.

- لانكى پاك و خاوينى خاوهـن داىكى بهـمشوور، تهـندروستى منداـل دهـپاريـزئ به تايههـتى له ميز بهـخۆداكـردن و دهـستـبـردن بۆ خۆل و خاشاك و شتى ناتهـندروست.

- ژنان له كومهـلگهـى كورده واريى جاراندا، شهـو و رۆژ ئيش و كار و فرمانىكى زۆريان لهـسهـر بوو كه دهـبوو جيـبهـجـيـى بـكهـن، لانك ئهـركى لهـباوهـش كردنى منداـلهـكهـى دهـكهـوته ئهـستۆ، تا داىكهـكه باشتـر ئيش و كارهـكانى راپهـرپـيـئ و ههـميشهـش ليوهـى نزيك بيـت.

ئىمپرو دەزگا تەندروستىيەكانى سەردەم، لانكى كوردەۋارى بە شتېكى تەندروست نازانن ۋەپەسندى ناكەن، ژنانى بە مشوور و كارامەش دەزانن، خراب بەكارھىنننى بېشكە ھىندى جار زىانى زۆرى ھەيە، بۆى ھەيە بېتتە ھۆكارى ئازار گەياندن بە مندالەكە و تەنانت لە ھىندى حالەتېشدا گيان لە دەستدانى مندالەكە. ەك شورپونەۋى سەرى مندالەكە بە لايەكى لانكەكەدا، يان خزىنى دەسترازەى سەر سىنگ بۆ سەر مىلى مندالەكە و خنكاندى، يان كەوتنى لانك بەسەر لايەكىدا، يان سووتانى لانك يان سەرپۆشى لانك ئەگەر لە ئاگر نىك بى، يان پىسىي و پند و ئەسپى لانكەكە دەبېتتە ھۆكارى زۆر نەخۆشى.. تاد. جارن لە شارى كۆيە، دارتاشەكان دوو جۆرە لانكىيان دروست دەكرد:

- لانكى دۆمانە: وایان پىدەگوت چونكە، شېۋەكەى سادە و ساكار و كەم مەسەرف بوو، ەكو لانكى دۆمان واپوو. زۆر جارېش شاگرە دارتاشەكان دروستيان دەكرد، نرخەكەشى ھەرزان بوو.

- لانكى رادايى: كە دەستكردى ەستا بەناوبانگەكانى كۆيە بوون، ئەۋېش دوو جۆرى ھەبوو: لانكى رەنگاۋ رەنگ، كە بە بۆيەى رەنگ زىۋىنى و زىۋىنى بىرىسكەدار نەخش و نىگارى زۆر جوانيان لەسەر قوشەلانك و لاتەنىشتەكان و سەرکەوانەكان دەكرد. بەلام لانكى خولخولەدار، لە كەوانەى پشت سەر، چەند رېزە تىرەيەك ھەبوو بە قەبارەى تىرۆك، ھەر تىرەيەك چەند بازە دارىكى تېھەلكىشراپوو، لە كاتى رازاندن دەنگ و ئاۋازىكى خۆشى ساز دەكرد. نرخى لانكى رادايى لە سالى (۱۹۴۵) بە يەك دىنار بوو (كە يەك مسقال زىرى پىدەھات).

لانكى كۆيىانە، لە (۱۷) پارچە دار پىك ھاتوو، كە لە دار بى ۋەسپىندار. چونكە سووك و خۇراگرن - دروستدەكرىت، ەك لە ۋىنەكە ديارى كراۋە، ئەمە ناۋى پارچەكانە: (۱) يەك سەر لانك، (۲) قوشەلانك، (۳) كەمە يان كەوانە، (۴) تەنىشت، (۵) پىچك، (۶) داۋەرە، (۷) سەرىنە، (۸) پىيىنە، (۹) ناۋلانك. ەستا سوورەى نەجار، ەستا ھەمەدەمىنى نەجار، ەستا عومەرى نەجار، ەستا

كەمالى ھەمدە بەگى نەجار، ۋەستا سابىرى نەجار، ۋەستا سەئىدى نەجار، ۋەستا ھەممە شەلى نەجار، لە ۋەستا بەناۋابانگەكانى لانك بوون لە دەرووبەرى نىۋەى سەدەى رابردوو لە كۆپە. (پروانە وئەى لانك).

لانكى كۆيىيانە بەۋە لە لانكى ھەولپىيانە جيا دەكرىتەۋە، كە ئاۋزپ نەخش و نىگارى جوانى لەسەرە، ئەمەيش ھونەر و زەۋقى دارتاشەكان نىشان دەدات، كە لە كۆنەۋە ۋەستايەكانى ئەم شارە بايەخيان بە ھونەرى شىۋەكارى داۋە. جياۋازىشى لە گەل لانكى دۆمانە ئەۋەيە، دار سەرلانك بە قايش و كەوانە (لە جياتى ئامپىرى تۆرنەى ئىمپرو)، نەقش و خەت و دىزاین دەكرا، ھەرچى سەرلانكى دۆمانەيە، دارىكى ھاكەزايى لووسكراۋە بىج ھەلگەندن و نەخش و نىگار.

لە سالى (۲۰۰۰) ھە، دارتاشەكان شىۋازى لانكيان گۆرپوۋە بە بەكارھىنەنى دارى كەپسكراۋ و دىزاینى نوئ، بەلام ۋەك لانكى قەدىمى پراكتىكانە نىيە بو دايك و بو كۆرپە. نرخى بىشكەى باش دەگاتە (۴۰ - ۵۰) دۆلار. لانكى پلاستىكىي و خو ھەژىنەرىش لە دەروۋە ھاوردە دەكرىت.

چۆن ناو لانك ئامادە دەكرىت؟

بو نۆبوك و نۆبەرە، دايكى بووك، لانك دەكرپ و ۋ كەرەستەكانى بو ئامادە دەكات. لە كوردەۋاریدا، ھىندىك دايك لانكى خۆى دەكاتە دىارى بو كچەكانى ۋەك شتىكى موتفەرك. يان دواى ئەۋەى كە ژىنك ھەوت ھەشت مندال بە لانكەكەى بەخىو دەكات و لە زگان دەۋەستى، لانكەكەى بەخىر دەبەخشىتە ھەژاران. لانك خواستەنەۋەش ھەبوو، كە زانىۋيانە خاۋەنەكەى جارى پىۋىستى پى نىيە.

ئەمانە كەرەستە پىۋىستەكانى لانكن:

- بنلانك: لانك نىكەى (۵) سانىم قوۋلە، جا پىش ئەۋەى دۆشە گۆلەى لەسەر دانىن، بنلانكىك دەخەنە ناو لانكەكە كە برىتپىيە لە كىسەيەكى دورواۋ بە قەد درىژىي و پانى لانكەكە، ئەو كىسەيە لەسەر بارىي درىژىيەكەى پر دەكرىت

له گەسكى به كارنەھاتووى خاوين، ئەوجا سەرى كىسەكە دەدوورن و له ناو لانكەكەى رادەخەن. سوودەكانى ئەوھىيە ناو لانكەكە بەرز دەكاتەو و نەختىكىش له تەختە رەقەكەى خۆشترە و ئاويش ھەلدەمژى.

- دۆشەگۆلەى ناو لانك: كە له لۆكە دروست دەكرى و قەبارەكەى به قەد لانكەكەىيە و قەمامەى لىدراو و دوو بەرگى تى ھەلكىشراو، بەرگى ناوھو، نە گۆرە و ھەمىشەىيە، بەلام بەرگەكەى تر كە نەرم و جوانە له كاتى پىويست له دۆشەگۆلەكەى دادەمالن و دەيشۆن يان دەىگۆرن.

- بالىفۆكە: ئەويش له لۆكە دروست دەكرى ناوھندەكەى قوماشىكى سپىي نەرمە و ھەردوو لا تەنیشتەكانى كە سەرى ناكەويتە سەر، به قوماشى رەنگاو رەنگ و گۆلدار و سادەى جوان دادەپۆشريت. ئەمەش بەرگى ھەيە بو گۆرپىن و شتن.

- سەردۆشەگ: جاران نايلۆن نەبوو، له كوردەواريدا ژنان بوخۆيان شتىكىيان دروستدەكرد كە رۆلى نايلۆنى دەيىنى له پارىزگارى كردنى دۆشەگۆلەكە لەوھى مېزى برژيتە ناو. دوو پارچە خامى خاوينيان دەھينا كە ھەر يەككىيان نزىكەى (۳۰ بە ۴۵) سانتەم دەبوو، له مەقلىيەكدا ھىندى شەمىيان دەتواندەو و دەيانكردە سەر يەككە له پارچە خامەكان و جوان جوان بلاويان دەكردەو، ئەوجا پارچە خامەكەى تريان دەخستە سەر و لەسەر دۆشەگۆرلەكە رايان دەخست. ئەو شەمىيە رېگر بوو لەوھى مېز و شتى تر بدزيتەو.

- دەسرازە: ھەر لانكىك جوتىك دەسرازەى ھەيە بو پىچان و بەستەنەوھى مندالەكە له نىو لانكەكە بەكار دى. دەسراوہ له (۴) بەش پىك ھاتووە (بەرۆانە وىنەى دەسرازە).

- دامپن: كە له قوماشى ئاسايى دروستدەكرى، دە سانتىم پانە و نزىكەى بىست سانتىمىش درىژە، بەشى خواروھى وەك دۆخين، پەتتىكى تايبەتى تى ھەلدەكىشريت، كە پىي دەلین پەتۆكە.

- سەر سىنگە: لەبەشى سەرەوھى دامپن دەدوورويت و نەخش و نىگار و چىنىنى جوانى تىدا دەكرىت، نەرمە چونكە يەكيان دىتە سەر سىنگ و ئەوھەكەى دىكە دىتە سەر كلاوھى چۆكەكانى.

- دەستزاه: لە شىۋەى گورىسى پانە، بە دەستى لە دەزوى رەنگاۋرەنگ دەچىرىت، پانىيەكەى سى سانتىم و درىژىيەكەى نىكەى سى مەتر دەيىت، بە دوورمان لە خوارەۋەى سەرسىنگ دەبەستىت. كۆتايىيەكەى لە دەورى سەرلانك وەكو پشتىن، بە چەند پىچىك قايم دەكرى.

- گۆلىنگە: چەند گۆلىنگەيىكى جوان و بە قەد ھەرمىك دەيى، لە سەرى دەستزاهكە دەھوندىتەۋە و بە سەرلانكدا شۆردەيىتەۋە.

- پەتۆكە: ئەو داۋە يان كشتەكە ئەستورە بادراۋىيە كە لە دامىنى دەستزاه ھەلدەكىشرىت ۋەھەر سەرىكى بە دار پىچكەى لاتەنىشتىكى لانكەكە قايم دەكرىت.

- لىفۆكە: كە بۇ داپۇشىنى منالەكە بەكار دى و قەبارەكەى لە گەل لانكەكە دەگونجى. لىفدروۋ دروستى دەكا.

جاران ھىندىك دايك دەستزاهيان بۇ كچە بە شوودراۋەكانيان دروست دەكرد، ژنى دەستەنگىنىش ھەبوو لە مالىۋە دروستى دەكرد و دەيفرۇشت.

- سەرىپۇش: بەسەر ھەردوۋ لاي سەرلانكدا دىتە خوارەۋە تا نىك زەوى، ھاويىنان قوماشى تەنك و زستانانىش جۆرى گەرم و ئەستور بە كاردى. جار ھەيە چارۋگە يان جاجمىش دەكرىتە سەرىپۇشى لانك.

- بلوول: بۇ ئەۋىيە مىزى مندالەكە لە قوتولەيەك كۆكاتەۋە. ئەۋىش دوو جۆرە، ھەيە لە قامىشى ئەستور بە درىژى (۳۰) سانتىمىك دروست دەكرى، ھەشە لە شىۋەى دارقەنە، دارتاش دروستى دەكات. سەرىكى بلوول شەمىي لى دەندىرى بۇ ئەۋەى ئەندامى مندالەكە ئازارى پىنەگا. تەنيا ژنە كارامەكان دەزانن شەمى بۇ مندالى كۆرۈ كچ لە بلوول بىنن. سەرەكەى دىكەى بلوولەكە بۇ ناو قوتولەى مىز شۆردەيىتەۋە.

- بلوول پىچ: پارچە قۇماشىكە لە بلوولەكە دەپىچرىت تا لىنگ ولەتەرى مندالەكە ئازار ئەدا.

- قوتولەي مېز: بە دوو قولابە وداوى دەزوو لە لاي راست و چەپى كەمەى خوارەو جىگىر دەكرىت و سەرى بلولەكەى دىتە ناوى. رۆژانە لى دەكرىتەو بە تالەكەرى. قەبارەى قوتولەكە بە قەد لەپى دەستىك پان و درىژ دەبى و چوار سانتىمىك ئەستور دەبى، لىرە و لەوى پەيداي دەكەن چونكە ناكردىت.

- ملەوكانەى سەرلانك: لە مت و موور و گوشە گوئى ماسىي بە شىو و قەبارەى جىواز و لەپكەى رەنگا و رەنگ و زەنگىانە هونراوتەو بە دارسەرلانك لەسەر سەرى مندالەكە شۆر بۆتەو. لە گەل رازاندنى لانكەكە دەجوولیتە و دەنگى خوشىي لىو دەى، كە دەستى مندالیش لە دەسترازە دەهینە دەرەو، بۆ خۆى گەمەى پىدەكا. جار هەيە نوشتەش لە گەل ملەوكانەكە دەبەستن يان بە سنجاق لە گوشەيكى سەرىنەكەى دەدەن.

- لىنگ پىچ: سى پارچە قوماشى نەرمى سىگۆشەيى زۆرەى جار سىيە، درىژى هەر لایەكى (۳۰ تا ۴۰) سانتىم دەبىت، بە شىواى تايبەت و بە لىزانى لە دەورى لىنگ ولەتەرى مندالەكەى دەپىچن تا بلول ئازارى نەدا.

- دەسمال: هیندىك دايك دەسمالیکى پاك و خاوين بە سنجاق لە نزيك سەرىنەكە دەبەستى بۆ پاكردەو و دەم و لووتى مندالەكە.

چۆن مندال لە ناو لانك دەپىچرىت؟

دواى ئەو، هەموو كەرەستەكانى ناو لانك بە پۆشتهو پەرداغى دادەنن، هەردوو دەسترازەكە، سەر سىنگ و سەر لىنگ دادەمالن تا جىگەى مندالە بىتەو. دايكەكە بە هەردوو دەستى ناوقەدى مندالەكە دەگرى و لەسەر پشت درىژى دەكات و هەردوو قاچەكانى رىك رىكدەخات، دواى ئەو سى لىنگ پىچەكەيان تىدەئالینى كە زووتر نەخىكى گەرم كردوون، بلولەكە كە بە بلول پىچ پىچراو، لە شوئى خۆى دادەنى، يەكەم جار دەسترازەكە دەهینیتە سەر كلاوئەى چۆكى و گرى سەر لانكەكە نەختى توند دەكات، ئەوجا سەرسىنگەكە رادەكیشیتە سەر سىنگى مندالەكەو هەر دوو دەستى جوان بە رىكى لە تەنىشت خۆى جفت دەكا و ئەو دەسترازىەش توند دەكا، پىش ئەو لىفۆكە، يان بەتانى

پیدا بىدا، دەسترازهكان گورچتر دهكات و گريپهكان يه كجارى توند دهكات. ئەم گريپهكان شىوازي خۆى ههيه و دهبي و ئەنجامبديت شل نهبيتهوه و نهكريته. ئەوتەنيشتهى لاناك كه رپوى له دايكه كراويه و، ئەو دهتوانى به ئاسانى مه مك بداته منداله كەى، كه منداله كه پيچرايه وه سه رپوش به سه ههردوو لاي لاناك كه دا ديتته خواره وه تا له ميس و مه گهز و تۆزو خۆل بياريزيت. مندال له حهوت رۆژيه وه تا دوو سالى له لاناك دهنديت.

رهنگانده وهى لاناك له ناو فۆلكلورى كۆيه دا:

چونكه دهشەرى كۆيه دهوله مهنده به فۆلكلور و كلتورى ميللى، لاناك له په ندى پيشينان ومه تهل و لايلايه و سهردولكه و بهيت و بالوره و گورانى رهنگيداوته وه. ئەم لايلايه يه كه هى دهشەرى كۆيه، نمونەى خۆشه ويستى و دلسۆزى ژن بو هاوسه ره كهى نيشان ده دات:

لايلايه رۆله لايلايه
 هاواره كى ده به مه بهر خوداى
 يه كى بهر پيغه مبه رى
 ده ركهى له بابى لاناكى
 بكاته وه له وانى چل كليل

* * *

لايلايه رۆله لايلايه
 لايلايه كى ده كه م به توركومانى
 بابى لاناكىم سه ر نه نيتته وه به نه وجوانى.

* * *

لايلايه رۆله لايلايه
 لاي لايه كى ده كه م به ده لىلى
 هانا يه كى ده به مه بهر خوداى

بە جبرائىل خەلىلى
 لە بابى لانكى بىكاتهو
 دەرگايەكى لەوانى چل كلىلى

* * *

لايلايە رۆلە لايلايە
 لايلايەكى دەكەم بە لايلايەكەران
 ھانايەكى دەبەم بەر خوا دووھەمىن بەر پىغەمبەران
 بابى لانكىم لۆيىتتەو لە ھەموو سەفەران
 لايلايە رۆلە لايلايە^(۱)

* * *

- ھەفتىيە ھەمام:

چونكە جاران گەرمماوى مالان نەبوو، خەلك ھەزار و دەولەمەند، ژن و پياو، دەچونە گەرمماوى گىشتى بۇ خۇشتىن. لە كۆيە چەند گەرمماويك ھەبوو بە ناوھەكانى: ھەمامى پىسكان، ھەمامى ھەسەناغاي، ھەمامى ناوھەندى، ھەمامى جەمھورى، ھەمامى ھەستا ھوسىنى نەجار. لە سالى (۲۰۱۵) يەك ھەمام لە كۆيە ماو بەناوى (ھەمامى زانكو).^(۲) تا ھەفتاكانى سەدەي رابردوو، لە كۆيە ھەفتىيە ھەمام كە تايبەت بوو بە مندال بوون و (سى رۆژان) كە تايبەت بوو بە بووكان، دوو بۆنەي كۆمەلايەتى پىر ھات و بات و خۇشيبى بوون. لە گەل رۆژگاردا و دروستكردنى ھەمام لە خانوھتازەكاندا ئەم بۆنانە ھەلاوھ نران و بەرە بەرە لەبىر چوونەوھ. مەراسىمى ھەفتىيە ھەمام لە كۆيە بەم جۆرە بوو:

رۆژيك پىش ھەفتىيانە، مالىە مندال بووھەكە ھەموو ئەو كەسانە دەعوھت دەكەن بۇ ھاتنە ھەمام كە دەست و ديارىيان بۇ ھىنا بوون، ئەمە جگە لە ھەموو خزم و

(۱) زىبىدەى ھاجى عەبدوللاى كەبابچى، تەمەن (۸۶) سال، كۆيە، ۲۲ / ۳ / ۲۰۱۶.

(۲) لە سالى (۱۹۹۵) مامۇستا بەھرامى ھەستا عەبەدى ئاسنگەر، بۇ خۇيىندكارانى زانكو و پەيمانگايەكانى كۆيە ئەم ھەمامەي كردوھ.

زۆربەى دراوسىيىيەكان، جاران خەلك ھەژار بوون، نەيان بوو زوو زوو بچنە ھەمام، بۆيە چاوەروانى بۆنەيەكى ئاوا بوون. ھەر لەم رۆژەدا ھەموو پيويستىيەكانى ھەمام لە سابوون و كەرەستەى تر دەبوايا ئامادە بكرىت. يەككىشىيان دەنارد بۆ ھەمام تا مامەلە لە گەل ھەمامچيدا بكات، ئەمە بۆ مندال بوون و بووكان نەريت بوو، نرخەكەشى لە نيوان يەك دىنار تا دوو دىنار بوو (يەك دىنار يەك مسقال زىرى پىدەھات). لە گەل نيو قەندە شەكر بۆ ھەمامچى و نيوەكەكى تديكەشى بۆ ناتر. بەلام مامان دەبوايا پارە و قەندەشەكر و جلكيشى بدريتى. (۱)

رۆژى ھەفتيانە، ناتر ئامادە دەيى بۆ ھەلگرتنى بوغچە و كەلويەلى ھەمام، ھەموو بانگھشتكراوھكان لە مالى ژنە ئامادە دەبنەو بە يەكەو لە گەل مامانەكە، بە پييان بەرە و ھەمام بەرپدەكەون، مندالە مەلوتكەكە لە مال بە كەسيك دەسيپن. كە گەيشتنە ھەمام، مالى مندال بوو قالبە سابوونيك دەداتە ھەر مالىك كە لە گەلیدا ھاتوون.

پيش شوشتنى دايكە زەيستانەكە، مامانەكە قاپك يان جاميك خەنە و زەنجە فيل دەگرىتەو و لە ھەموو لەشى ژنەكەى ھەلدەسووى لە تەوقى سەرى تا قاچەكانى، جا دواى خووسانەو و شوشتنى، سەر و مل و دەست و قاچى ژنەكە لە شيوەى مەساژكردن، جوان جوان دەشيلج، بەم شيوەى دواى خزمەتكردنى دايكەكە بە مامان و ناترەو بوغچە تيكەدەنيىن و ھەموويان دەگەرپىنەو مالى دايكەكە، بجگە لە ناترەكە كە دوايى بوغچەكە دەھينيتەو و نان دەخوا. لە مالىوھە سفرەى نانى نيوەرۆ ئامادەكراو. مالى ھەژارەكان لەسەر تريانەى پەل (تەيكە) نانى كوليەر بەروونى كوييانە دەبەشنەو و بە چاوە دەيخون، بەلام ھەبوو و دەولەمەندەكان چىشت و خواردنى باشتەر ئامادە دەكەن. ھەيە لە ھەفتييانە خىر دەكات، دواى ھەفتييانەش مامان ناوھ ناوھ ھەر سەردانى دايكەكە دەكات و جار ھەيە لە چەلش لە گەلیدا دەچىتەو ھەمام.

(۱) كە ژنى شەھيد دكتورخالىدى ھەمە سەعیدی نۆبەرەى بوو، ھەمىنەخانى ھەمە سەعیدی حاجى سابىرى دەستە جلكىكى بۆ مامانەكەى كرد كە يا رابىعەى سابىرى ھەلى بوو، بايى دوو مسقال زىر بوو. شەھيد دكتور خالىد كورى خوشكى ھەمىنەخان بوو.

تا حەفتايەكانى سەدەى رابردوو، مامانانە لە نۆوان يەك تا سەى دىنار بوو، يىگومان مالى دەولەمەندەكان پتريان پىدەدا. جگە لە قەندەشەكر و سابوون و جلك. سەرناوكانەشى وەردەگرت، واتا خزم و دۆستى داىكەكە برىك پارەيان وەك بەخشىش بە مامانەكە دەدا كە لە نۆوان (۱۰۰ تا ۱۵۰) فلس بوو.^(۱)

- ديارى و بەخشىش:

ئەو ديارىيەى بۆ مندال و داىكەكە دەهات، بە پى باروگوزەرانى ديارى بەخشەكە دەگۆرا، بەگشتى ديارىيەكان برىتى بوون لە: نەقدىنە پارە، جىناحى زىر و زىو، سى پىلەى زىر، ماشاللەى زىر، پوانەى زىر، شەشگور، لەپكە، زەنگيانەى رەش و سى بۆ بازنى دەست و پوانە. پوانەى زىر، پوانەى زىو، (۳) مەترە قوماشى سلك و روحلەيات، ددانە رىويى لە زىرگىراو و پىلەدار.^(۲) هيندىك مندال ديارى زورى بۆ دەهات بۆيان هەلەگرت تا گەورە دەبوو.

- نەخۆشكەوتن:

لە جى خۆيەتى ئاماژە بە هيندىك لە ئەرك و كارەكانى دىكەى مامانى جاران بكەين:

- ئەگەر مندالەكە نەخۆش بكەوتايە، ئەوا قەنداوى بۆ دەكرد، كە گىاي گولوى تايبەتى خۆى هەبوو.

- چاوى مندالەكەى رەشەكرد.

- مەرەمى تايبەتى خۆى هەبوو، بۆ تىماركردنى زام و برىنى لەشى داىكەكە

- گەر هەبوايە ..

(۱) تا حەفتاكانى سەدەى رابردوو، يەك مسقال زىر بە (يەك دىنار بوو، دىنار ۱۰۰۰) فلس بوو.

(۲) نرخەكانىيان سالى (۱۹۴۷): ۳ جناح ۱ دىنار، ۱ ماشاللە ۲ دىنار، ۱ پوانەى زىر ۳ دىنار، ۱ شەشگور ۳۵۰ فلس، ۱ لەپكەى شىنى لەزىرگىراو ۱ دىنار، ۱ ددانە رىويى لەزىرگىراو ۱ دىنار، ۳ مەتر قوماش ۵۰۰ فلس) بوو.

ھىندىك له نه خۆشپىيە كانى مندال و دايكەكە، جاران، بەم شېۋەيە چارەسەر دەكران:

- بەبۆنكەوتن: شىرى تەرى دايكىكى تازە مندال بوويان سى جاران دەدا بە مندالە بەبۆنكەوتتوۋەكە و چاك دەبۆۋە.

- ترس دەركردن: ئەمە بۆ مندالى ھەراشتر بوو، يەككىك مندالە ترساۋەكە له ناوكۆشى خۆى دادەنى، يەككىكى ديكە جامە ئاويك لەسەر سەرى مندالەكە رادەگرى، كەسى سىيەم (۷) پشكوئاگر، ھەر جارەى پشكۆيەك، دەخاتە ناو ئاۋەكە، دەلېن: "ئەۋە چ دەكەى؟" پشكۆ بەدەستەكەش دەلې: "ئەۋا ترس لەم مندالە دەردەكەم."

- مانگكرتن: كە مندال چاۋى بە مندالى مانگكرتوۋ بكەۋى، ئەۋىش مانگ دەگرى، نىشانەكانى ئەۋەيە مندالەكە دەرشىتتەۋە. چارەسەرەكەى ئەۋەبوۋ: بۆ شەۋ و رۇژىك مەرھەمىكىيان دەخستە سەر پەرۇيىك و لە سەر و مېشكى مندالەكەيان دەنا و كۆچكىيان لەسەر دەبەست. ئەۋ مەرھەمە لە داندۆكى كوتراۋ دروستدەكرا. ئەمە دوو جار دوبارە دەكرايە و دواتر خەنە و زەنجە فىل و پروونيان لىدەدا و دەيان شووشت.

- گەشكەگرتن: دەست و پىي خواردەبىت و لەھۆش خۆى دەچى، زۆر ترسناك بوو، ھىندى جار مندالەكە پىي دەمرد، نووشتە و دوعايان بۆ دەنوسى لە لاي شىخ و سەيد.

- ئاگرۆكە: زىپكەى دەم و چاۋە، دەرمانى گىراۋەى كوردەۋارى ھەبوۋ بۆ چارەسەر كردنى يان دەچوونە لاي شىخ و مشايەخان.

- خەركانە: نەخۆشپىيەكى مندالانەيە لە شېۋەى نەخۆشپىيە پىست بلاۋدەبىتتەۋە نايى كەس جلوبەرگى مندالەكە و دايكەكە بەكار بىنى. بۆ چارەسەر ئەۋ شوئىنەيان داغدەكرد كە تووشى ئەۋ نەخۆشپىيە دەبوۋ.

- كەچەلى: بە رەشى كەرەكى، كە جۆرە گىيايىكە لە شىۋەي تالىشك، بە وشكراۋەيى تىكەل بە ماست دە گىرئەتەۋە و لەسەرى كەسەكەي دەدەن، يان تەپالئەي لە قىر و چەند دەرمانيك دەخەنە سەرسەرى، دواي ماۋەيەك لىي دەكەنەۋە.

داب و نەرىتى ناشتنى مندالى مردوو، ئە گەر تەمەنى يەك سەعاتىش بوايا، كتومت ۋەكو ناشتنى گەوران بوو، دەشورا و كفن دەكرا، بەلام تەلقىن نەدەدرا. ئە گەر مندالە لە دايك بوۋەكە (عاجباتى)، واتا نااسايى و شىۋاۋ، بوايە، ئەوا دايان دەنا تا گىيانى دەردەچوو ئەوجا دەيان ناشت..

تا كۆتايى نىۋەي يەكەمى سەدەي رابردوو، ئەو دايكەي سىيانەي ببوايا، ئەۋە حكومت مانگانە، موۋچەي بۆ منالەكان و دايكەكە دەبرىيەۋە.

دوا ۋتەي ئەم بېرگەيە، لە دواي حەفتايەكانى سەدەي رابردوو، مندال بوون و پۆشاك و كەرەستەي مەلۇتك گۆرانكارىي زۆرى بەسەر داھاتووە و پروە شارستانىيەكەي سەردەمى پىۋە ديارە، دايكە دووگىانەكان هامۆشۆي دكتوران دەكەن و لە نەخۇشخانە مندالىيان دەيىت و بۆخۇيان زۆربەي كەرەستە و پىۋستىيەكانى كۆرپە، بە گۆرەي بارى بژيۋىي و توانايى داراييان جىبەجىدەكەن و داب و نەرىتە كلتورىيەكان تا رادىيەكى زۆر كال بونەتەۋە، تەنانت ھەيە حەز دەكات بە نەشتەرگەرى مندالى بيىت نەك بە شىۋە سروشتىيە ئاساييەكە.

قۇناغى دوۋەم : لە يەك سالىيەۋە تا پىنج سالى

بۆ راستگۆيى و ئەمانەتى زانىارىيەكان، پىۋىستە ئەم دوو خالە لەبەر چاۋ بگىرئەت:

يەك: ئەم كىتپە پتر دەربارەي ئەو پۆشاك و كەلۋپەل و كەرەستانەي كە زۆرىنەي خەلك بەكارىيان ھىناون و لەسەردەمى خۇياندا، بەسەر سىماي شار و بازاردا زال بوون، چونكە ھەمىشە ئەم جۆرە بابەتە تايبەتمەندىي ھەيە، بە گۆرەي ئاستى بژيۋىي و ئابورىي خىزان، واتا ئەوانەي لە بنەمالە

دەولەمەند و خاوپىداۋەكان بوون ھەمىشە لە ھەموو ڤوويكەو ھەياوازييان ھەبوو لە گەل چىنى خوارخۆيان.

دوو: ئىمە ھەول دەدەين، بۇ بەئەرشىفکردنى زانىارىيەكان، پتر ڤۆشنايى بخەينە سەر، سەردەمانى پىش پەنجاكان و شەستەكان و ھەفتاكانى سەدەي ڤاڤردوو. بۆچى؟ چونكە گۆڤانكارىيەكانى دواي ئەو سەردەمانە تا ئىستا لەبەر چاون و دەيانزانين. و اباشترە زانىارىيەكانمان لەو بابەتەدا چر بکەينەو ھە ئەوئى ئىمپرو پىي ئاشنا نىيە چونكە يان ئەوئەشتەكان نەماون يان گۆڤانكارىيان بەسەرداھاتوو.

لە باسى مەلۇتکەدا، ئاماژەمان بە جلوبەرگ و پىوستىيەكانى کرد. تا سالىک ئەو مندالە ھىچ جلوبەرگىكى نوئى بۇ نەدەکرا، بەلام دواتر چونكە ھەراش دەبوو جلکى دىکەشى بۇ دەکرا.

جلکى کچان تا دەبوونە چوار سالان:

برىتى بوو لە کراسىكى ئاسايى پىيان دەگوت (عەزىيە)، لە قۆماشى ئاسايى دروست دەکرا، بەشى خواروئەي لىنگيان بەدەرەو ھەبوو، ھاوینان (تروانکە) يان لەبەر دەکرد، کە چاکەتىكى سووک و تەنک و فینک و کراو ھەبوو. تا سەرەتاي پاييزان دەپۆشرا. لە زستانانىش چاکەتى ئەستوريان، کە لە قەستور و قەدیفەي لە لای خەيات دەدروا، لەسەر کراسى زستانى دەپۆشى. پىش سىيەکانى سەدەي ڤاڤردوو کە ھىشتا فانیلەي ژىرەو، نەگەيشتبوو کۆيە، دایکەکان بۇ خۆيان لە قوماشى نەرم و شلى وەك مەلمەل، فانیلەيان بۇ کچ و کورەکانيا دەدرووي، بەلام کە فانیلەي ھاوردە پەيدا بوو، ئەو لەغوو ھەبوو. بۇ دەرپىش، ھەر دایکەکان بۇ خۆيان لە قوماشى نەرم و خۆش بۆيان دەدرووين، شىوئەكەي لە دەرپىي کچانەي ئەم سەردەمە دەچوو. ھەبوو لە شىوئەي جلکى کوردى، کراس و کەواي بۇ مندالەكەي دەکرد.

بۇ كوران تا چوار و پىنج سالى:

ھەر كراسى ديشداهشيان لەبەر بوو، زۆربەى قوماشەكەيان خەتدار يان سادەى يەك رەنگ بوو، بە پىچەوانەى كراسى كچان كە گولدار و رەنگاۋ رەنگ بوو. دەريى كوران درىژ بوو تا سەرقاچيان دەھات. خەيات بۇى دەدرووين، جلكى ھاوين و زستانيان ھەر ئەمە بوو تەنيا ئەستوريبى و جوړى قوماشەكەى جياواز بوو.

بۇ مندالان جوړە كلاويكيان لە قوماشى گولباتمان دروست دەکرد پييان دەگوت (كلاوى گاوران). بۇ كورانيش كلاوى كليتهيان دەچنى بۇ وەرزی زستان.

كوړ و كچ لە وەرزی سەرماوسۆلەى زستاندا، ئەگەر چوبانە دەرەوہى مالهوہ لەچەكيان بۇ دەکردن تا بناگووى و سەر و مليون سەرماى نەبى. مندال دەسمال و دەستەسپرى ھەلنەدەگرت، بۇيە ھەبوو بەسەر دەستى كراسەكەى يان چاكەتەكەى دەم ولوتى خووى دەسپرى.

لەم تەمەندا، كوپو كچ بە ھەمان ئەو جلكەوہ دەخەوتن كە رۆژانە دەيانپوشى. زۆربەى جاران ھەمام و ھەمام جلكيان دەگوړين.

(تیبينى: پىلاو و خشل، لە دوو تەوہرى سەربەخۇدا باس دەكەين.)

قۇناغى سيپەم : لە پىنج ساليپەوہ تا دوانزە سالى

نووسينەكە وادەخوازى، ئەم قۇناغە بەسەر چوار ھەواردا پۆلينبەكەين:

ھەوارى پيش كەردنەوہى قوتابخانە.

ھەوارى سەردەمى مەكتەب.

ھەوارى مندالانى دەرەوہى مەكتەب.

ھەوارى سەردەمى نووى.



يەك: ھەوارى پېش كىردنەھەى قوتابخانە:

لە سەرھەتاي سەدەى بېستدا، كە كۆيە ھەر چوار گەرەك بووہ زۆرەى دانىشتوۋەكانى بە موسولمان و مەسىھى و جوولەكەوہ، پېشەوەر و رەزەوان بووين و كەمىنەكەى لە بنەمالەكانى ئاغاكان و توجارەكان بوون^(۱)، بەلام ھەر وەك مەلبەندىكى تايىنى و زانستىي رۆلى رۆشنگەرىي و پروناكبيرىي گىراوہ، بۆيە جگە لەوہى ھىندىك لە مزگەوتەكان، مەدرەسەيى دىنى بوون، جار بووہ نزيكەى (۵۰۰) فەقى و سوختەيان ھەبووہ،^(۲) "لە كۆيە سوختەخانە زۆر بووہ، مەلاى مندالان - كە مامۇستاشيان پىدەگوتن - ھەبووہ لە مالى خۆى سوختەخانەى داناوہ، زستانان لە ژوورىكدا و ھاوينانىش لە ھەوشە، لە ژىر سابادا دەرسيان و گوتۆتەوہ، پېش سالى (۱۹۰۰) لە كۆيە (۱۸) سوختەخانە ھەبووہ.^(۳) جا زۆر لە مندالان، كورۇ كچ، چوونەتە ئەو سوختەخانانە، لە راستيدا ژمارەى سوختەخانەكان، لەچاو دانىشتوانى كۆيەيى ئەودەم، زۆر بووہ. مندالەكان لە پۆشينيى جلوبەگدا ئازاد بوون و ھىچ مەرجىك نەبووہ بۆ جىلپۆشين. بۆيە كورەكان ھەم دىشداشەى ئاسايى و چاكەتايان پۆشيوہ، ھەم كورتەك و دەرپىيى ئاودامانى سپى، ھەبوو كلالوى كوردەوارىيى مندالانى لەسەر ناوہ، ھەموويان لەسەر دۆشەگۆرە دادەنيشتن، كە رۆژانە لە گەل خويان دەيان ھىناو دەيانبرد.

دەستورى جلكى كچەكانىش ھەر عەزىزيە و چاكەت بووہ، ھەبوو سەلتەى مندالانى لەبەر دەكرد و لەچەكيان دەپۆشى. لەم تەمەنش جلكى كوردى كچانە ھەر باو بووہ.

كەواتە جلكى مندالى ئەم تەمەنە لە سوختەخانەوہ و لە دەرەوہى سوختەخانەدا ھەر يەك شيوہ و دەستوور بووہ. ئەو بۆ مندالە رەزەوان و شاگردەكانى پېشەوەرەكانىش ھەروا بووہ .

(۱) بىروانە ژنە پېشەوەرەكانى كۆيە، فازىل شەورپۆ، چاپخانەى شەھاب، ھەولير، ۲۰۱۵ ل. ۲۰ - ۲۲

(۲) مېژووى كۆيە، تايەر ئەحمەد ھەويژى، چاپخانەى نمر، بەغدا، ۱۹۸۴ ل. ۱۷۷

(۳) سەرچاۋەى پېشوو. ۱۷۵ - ۱۷۶

دوو: ھەوارى سەردەمى مەكتەب (قوتابخانە):

مامۇستاي مېژوونوس (تايەر ئەحمەد ھەويژى) مېژووى قوتابخانە لە كۆيە بۆ سالە كانى (۱۸۸۰) دەگەرپىنئەتەو،^(۱) يىگومان بە گويزەى سەردەم و پۇژگار ئەو قوتابخانە گۆرانيان بەسەر داھاتو، سالیس بو، وەك سەردەمى گرانى - ھەر داخراون. لە سالى (۱۹۲۳) وەش كچ لە كۆيە چۆتەبەر خویندن^(۲). بە گويزەى سەرچاوەكان - تا ئینگلیز لە سالى (۱۹۲۲) نەھاتە كۆيە، سیستەمى خویندن و جلو بەرگی قوتايييان گۆرانكارىي زۆريان بەسەر دانەھات. كە دەكرى بەم شىوئەيە بيخەينە روو:

جلوبەرگی قوتايييانى كور: بە ياسا (۳) جۆرە پۆشاکيان بۆ ديارى كرابوو:

۱- جلو بەرگی مەكتەب: كە بریتی بوو لە چاكەت و پانتول، دواتر لە سالى (۱۹۲۴) دەستووردرا كە دەبى سیدارەى رەشیش لەسەر بنين.^(۳) ھەرچەندە ھیندىك لە باوكان داويان كرد، كە قوتاييەكان ئازاد بن لە پۆشیدنا، چونكە توانای دارايى ھیندىكيان لاواز بوو نەيان دەتوانى ئەو پۆشاکە داواكراو بۆ مندالەكانيان دەستەبەر بكەن.

۲- جلو بەرگی ديدەوانى (كەشافە): دەبوايە ھەموو قوتاييەكان پانتولى كورتى خاكى و كراسى تايبەتى و شەپقە و بۆينباغى تايبەتى بە تىپى (فرقەى) ديدەوانى ھەبى، لە كاتى نمايشى ديدەوانيدا دەيانپۆشى.

۳- جلو بەرگی وەرژشى: لە فانيلە و شوۆرت و كالى تايبەتى.

جلوبەرگی قوتايييانى كچ: ئەوانيش وەكو پۆشاکى قوتاييە كورەكان (۳) جۆر بوو:

۱- جلكى مەكتەب: كە بریتی بوو لە تەندوورەيەكى شينى سادە، تا چۆك دەھاتە

(۱) سەرچاوەى پيشوو. ل. ۱۸۱

(۲) نەجيبەخانى مەلاى گەورە و ناجيبە محەمەدى كەركوكى (۱۹۲۳)، لوتفييەخانى مەلا سديقه فەندى و ناجيبەخانى مەلا عەبدولرەحمان شەرەفى (۱۹۲۸). سەرچاوەى پيشوو. ل. ۱۸۹

(۳) سەرچاوەى پيشوو. ل. ۱۹۴

خواروۋە، كراسىكى سىپى، چاكتىك كە خەيات بە تايىبەتى دىدوۋرى و رەنگە گەي دىارى نەكرابوو، گۆرەۋى سىپى درىژ تا نىك چۆك، پىلاو پتر سىپى بوو، بۆ بەستنى قز قەنەۋى پەمەيى ھەبوو بۆخۇيان دروستيان دەكرد، دواتر قردىنەي پەيدا بوو، كە شرتىكى سىپى بوو، ئەۋىش دوو جۆرى ھەبوو، پان و بارىك بە گەز دەفروشا. بۆ سەر شان و مىلىش ياقە (يافتە) سىپى ھەبوو كە لە شىۋەي دەمەداس بوو. تايىبەت دروستكرا بوو لە دەۋرى مل، لەسەر چاكتە بە قرتىنە يان سىنچاق دەبەسترا. خەياتەكانى كۆيە ياقەيان دەدوۋرى و دوكاندارەكان دەيانفرۆشت، دەبوايە كچەكان پرچيان بىكەنە دوو كەزى يان دوو كلكە ئەسپ بەلای راست و چەپى سەرياندا يىتەخواروۋە. نە دەبوو بە ئارەزوۋى خۇيان پرچىيان پەخشان و شانە بىكەن.

لە كۆتاي سىيەكان و سەرەتاي چلەكانى سەدەي رابردوو، تەنورە و كراس نەبوو، بەلكو كراسى ئاساييان لەبەر دەكرد، ئەۋەي وەكو (فستان) وايە و كچانى ھەلچوو بە عەباو پىچەۋە دەچوون بۆ قوتابخانە، كە زۆربەي مامۆستايەكانيان عەرەب بوون.^(۱)

۲- جلوبەرگى كەشافەي كچان: وەكو ھى كورەكان بوو بەلام لە جياتى پانتۆلى كورت، كراسى تەندوۋرەي كورتىيان دەپۆشى. دىدەۋانى كچان زۆر دواي دىدەۋانى كوران پەيدا بوو، پتر لە نامىشى وەرزشى سالانەدا دەيانپۆشى كە پىيان دەگوت (استعراض).

۳- بۆ پۆشاكى وەرزشىش: پانتۆلى درىژ و كالىيان ھەبوو.

نابى ئەمە فەرامۆشكەين، كە مەسەرەفى مەكتەب لەو سەردەمەدا قورس بوو، بۆيە حكومەت پارەيەكى بۆ خويىندكارە ھەژارەكان برى بۆۋە. ئەمە تا شۆرشى گەلاۋىژى (۱۹۵۸) بەردەوام بوو. دەبوايە لەلای موختارى گەرەك ياداشتى (فقر الحال) بىكەن. بە گۆيرەي ھىندىك سەرچاۋە، ھەبوۋە ھالىشى باش بوو بەلام بە دىيەۋە (فقر الحال) بۆ مىندالەكەي كىردوۋە تا ئەو برە پارەيە وەرگرن.^(۲)

(۱) كەرىم شىخانى، سلىمانى، ۲۲ / ۱۰ / ۲۰۱۵، چاۋپىكەۋتن

(۲) زىدەي عەبدوللاي كەبابچى ۲ / ۶ / ۲۰۱۶ چاۋپىكەۋتن. (بىورن ناۋەكان بىلاناكەينەۋە).

جاران قوتابخانه كان له دوو سەرەووە كۆمەكیان بۆدەهات:

یەك: رېكخراوی جیهانی (یۆنیسكو) له نەتەووە یەكگرتوووەكان) له رېی حكومەتەووە سالی یەك جار قوماش و رۆژانەش شیر و خورما و پیسكویت و حەبی لەش بەهیزکردنیان و...تاد. بەسەر قوتاییه كاندا دابەش دەکرد.

دوو: جاران دەوڵەمەندەكان له كۆیه و له شارەكانی دیکە یارمەتی و كۆمەكیان بۆ قوتاییه كان دەنارد، كه پتر بریتی بوون له قوماش و جانتا و پیللاو.^(۱)

قوتاییه كچه كان جۆره جانتایه كیان هەبوو كه دایكیان بۆیان دروستدەکردن: له لای دارتاش جووتیك دەسكەجانتایان بە (۵۰) فلس دەكړی، دەسكەجانتا له تەختە ی تەنگ دروستكرا بوو هەر پارچەیه كی (۳۰) سانتیم درێژ و (۱۲) سانتیم پان بوو له سەرەووە شوینی دەستی بوو هەلكەندرابوو، پەنجەكانی دەچوووە ناوی وەك دەسكی عەلاگە، له خوارەووەش رۆخی كونكونكراوو تا قوماشی جانتایه كە ی پێو بەدوورن. زۆربە ی رەنگەكانیان گۆلدار و رەنگاو رەنگ بوو. (بروانە وینە ی جانتای كچان).

بەلام جانتای كوران بە حازری لەبازار دەكرا. جاران جلوبەرگ و جانتایان بۆ چەند سالیك بەكار دەهیناوە. خوشك و برا جلكیان دەدا بە ئەوانە ی له خۆیان بچووكتەر بوون. هەبوو دەستكورت بوو نەیدەتوانی سالانە پۆشاکى نوێیان بۆ بكریت.

سێ: هەواری مندالانی دەرەووە ی مەكتەب:

مەبەست ئەو مندالانیه كه له ماله وە و له سەر دوكان و رەز و باغچه كاندا، بەردەستی دایك و باوكیان دەکرد و نەچوو بوونەو بەر خویندن. چ كور چ كچ، پۆشاکەكە یان وەكو هێ تەمەنەكانی پێش خۆیان بوو، بەلام گەورەتر بۆیان برابوو. جگە له دەوڵەمەندەكان، هەر یەك دوو دەستە جلكیان هەبوو، زۆربە ی

(۱) سالانە ئەندازیار رەشید عارف سەقا له كەركووكەووە، وەك دیاریی خۆی، جانتا و پیللاوی بۆ مەكتەبەكانی كۆیه دەنارد. (زێدە ی عەبدوللای كەبابچی ۲۳ / ۱ / ۲۰۱۵ چاویكەوتن)

پىنەدەكرانەوۈە و كە گەورەدەبوون دەياندا بە خوشك و براكانى لەخۆيان بچووكتەر. زۆر بايەخيەن بە پاك و خاويىتى و سەرورپىرچ نەدەداو پىتر خەرىكى ئىش و كار بوون. چوار: ھەوارى سەردەمى نوى:

دەكرى ئەمەش بىكەينە دوو قوناغ، لە دواى كۆمارىيەوۈە تا راپەرىن وە لە دواى راپەرىن تا سالى (۲۰۱۶).

لە قۇناغى كۆمارىيەوۈە تا راپەرىن (۱۹۵۸ - ۱۹۹۱):

ھەم بارى گوزەرانى خەلك باشتر بوو و ھەم خەلك چاوكراوۈتر بوون و رېژەدى خويىندەوار و بىروانامە باشەكان بەرزتر بوونەوۈە، بە گشتى پۆشاكىيان ئاسايى و تا رادىيەك خاوين و جوان بوو. ھەمىشە پەكپۆشى لە قوتابخانەكانى كچان پەپرەو كراوۈە و قوتابخانەكانى كورانىش ئازاد بوون لە پۆشىنى جلوبەرگ. لە (۹۸٪)ى قوتابى كور ھەر كورتەك و شەرۋالى پۆشىوۈە و كچانىش زۆر بە دەگمەن لەچكەيان گرتۆتەوۈە.

لە قۇناغى دواى راپەرىن (۱۹۹۱-۲۰۱۶):

سى گۆرانكارىيى بەرچاۋ بەسەر پۆشاكى قوتابىيەكان داھات:

۱- زۆربەى قوتابخانەكانى كچان، بۆخۆيان جۆر و ستايىل و شىۋازى ئەو پۆشاكەيان ھەلدەبژارد كە دەيانكرد بە يەكپۆشى قوتابخانەكەيان، لاسايى رەنگ و شىۋازى قوتابخانەكانى دىكەيان نەدەكرەوۈە. زۆرجاران لەگەل كۆمپانىيەكى بەرگدروو رېككەوتەن بۆ ئامادە كردنى پۆشاكى داواكار، يان لە لاي يەك پۆشاكفروۆش بەدەستدەكەت.

۲- بۆ يەكەم جار، زۆر لە قوتابخانەكانى كورانىش - بەتايىبەتى دواى قوناغى بنەرەتى - پەپرەوى ياساى يەكپۆشىيان كروو جىبەجىيان دەكرد. لەم قۇناغەدا دياردەى پۆشىنى شەرۋالى كورتى (ئىسلامىيەكان) لە ناو خويىندكارە كورەكاندا لە ناو خويىندنگەكاندا نەبىنراوۈە بەلام ھەبوو لەمالەوۈە بە دىشداشەى سىپى دەچوو بۆ نوپىزى ھەينى و كللوى دەزووى لەسەر دەنا.

۳- دياردهى لهچەك پۆشىن له نيو كچان بهره بهره پهرهى سهند، تا له هينديك قوتابخانهدا رپژهى لهچه كپۆشان ئەگەر پتر نه بووبن كه متر نه بوون له بچ لهچكه دارهكان. تاكو (۲۰۱۶) عهبا و جبهى رهشى ئيسلامى له لايهن قوتابيههكانى دواناوهندى نه پۆشراوه، بهلام له زانكوى كۆيه نزيكهى (۵) تا (۱۰)، كچه قوتابى زانكۆيى، عهباپۆش بوون. تاق و لوقهش كچان جبهيان له دوانامادهيههكانى كۆيه پۆشيوه.

قۇناغى چوارهم: له دوانزده سالييهوه تا دواى بيست سالى

له ههموو سهردهميكدا، قۇناغى تهمهنى ههرزهكارى قامتيك خهسلهت و تاييه تايهتى (خصوصيه)ى خوى ههيه كه يه كړى رهنگدانه وهى له سهر رهوتى ژيان و بيريكرده وه و رهفتاركردى ههرزهكار ههيه. سهرهتاي قۇناغه كه له وهوه دهستپيدهكا، له گهلا نشونما كرنى لهش و گهشه كرنى ئورگانهكانى فيسولوزيى ههر يهك له كوران و كچان، دوو ديارده بهيه كه وه سهر ههلهدهن:

يهك: خودى كوره كه يان كچه كه، كه دى خوى بناسيت، پتر له خوى دهخهفتى و بايهخ به جوانكردن و نارايشتكردى خوى ديدات و به شيك له كات و له خهرجى گيرفان و جيزدانى بو ئهم مهبهسته تهرخان دهكات. ليهدا بايه خدان به پۆشاك و ئيكسسواراهكانى پۆشاك دهبه خه مى ههره له پيشينهى ئەو كور و كچه.

دوو: ههميشه باوان و خيزانيش به پهروشيى و خه له بهربوون، بايهخ بهم قۇناغهى تهمهنى منداله كانيان دهدهن و ههزدهكهن به بهرچاوترين و پوشته و پهرداغترين شيوه له ناو كۆمهلهدا به دياربكهون. ئەوه جگه له كاركرديان له سهر وهدهستهينانى بالاترين رهوشت و زامنكردى جوانترين بههره بو ئەوان. ديسان بايه خدان به پۆشاكى كوران و كچانى ئەم قوناغهى تهمهنى دهبيتته ئەرك و خه ميكي باوان

و خىزانەكان.

بە گىشتى لە زۆربەى كۆمەلگاكاندا، دوو تەمەن تايىبەتايەتى جىياوازى خۆيان ھەيە لە بايەخدان و بەھەندوەرگرتنى بەھاي پۆشاك: يەك : قوناغى ھەرزەكارى، دوو، قوناغى ھاوسەرگىرى. ئەو ھەمانى ئەو ھەيە لە قوناغەكانى دىكەى تەمەندا، پۆشاك دەبىتە كەرەستەيەكى بىقىمەت. نا، ئەو پىنگە و مەقام و كەسىتى خۆى ھەر دەمىنى، بەلام بە پلەى يەكەم نا.

دەكرى سەدو ئەو چەند سالەى نىوان (۱۹۰۰ - ۲۰۱۶)، بۆ ئەم تەمەنە، بۆ سى قوناغ دابەشەكەين:

۱- قوناغى (۱۹۰۰ - ۱۹۵۸).

۲- قوناغى (۱۹۵۸ - ۱۹۹۱).

۳- قوناغى (۱۹۹۱ - ۲۰۱۶).

۱- لە قوناغى يەكەمدا (۱۹۰۰ - ۱۹۵۸):

كە ھەردوو جەنگە جىھانىيەكە و سەفەرەلگ و گرانى و تاعونيان تىدا رپووداوە، زۆربەى گەنجەكان لە دەرەوى سوختەخانە و قوتابخانە دابوون. ئەو فەقى و سوختانەش زۆربەيان لە دەرەوى شار دەھاتنە بەرخویندى مەلایەتى لە مزگەوتەكانى كۆيە و ژمارەيەكى كەم ھى شارى بوون. ژمارەى قوتابىيان كەم بوو، دەرچوووەكانى پولى شەشەمى سەرەتايى لە سالى (۱۹۴۰ - ۱۹۴۳) ھەر (۶۱) كەس بوون. خۆ قوتابخانەى سەرەتايى كچانىش لە سالى (۱۹۳۳) بە (۲۴) قوتابى كراووتەو.^(۱)

بۆ جلك و بەرگى فەقى و موستەعیدەكان، ئەوان ھەموويان سەرۆكلاو و جەمەدانىان دەبەست و كورتهك و دەريپى سىپى درىژيان دەپۆشى و پشتىنى كوردىيان دەبەست و گورەويى چنراوى كوردەوارىيان ھەبوو. ھەبوو كراسى بە فەقیانەدارى لەبەر دەکرد و لچكەكانى فەقیانى لە سەردەست و باسكى خۆى

(۱) مېژووى كۆيە، تايەر ئەحمەد ھەويژى، چاپخانەى نمر، بەغدا، ۱۹۸۴ ل. ۲۰۵ - ۲۰۶

دەئالاند. بە گىشتى چۈنكى ئەوان دەستكورت بوون جلۇبەرگە كانىيان ئاسايى و ھەرزان بوو. قاتىكىيان بۇ چەند سالان لەبەر دەكرد. كراسى فەقىيان برىتییە لە كراسىكى سىپى سادە ھەر دوو سەرقۆلى پارچە قۆماشىكى سىگۆشەبى پىوھ درواوھ كە پانىيەكەى (۳۰) سم و درىژىيەكەى (۸۰) سم بووھ بەلام، ئەم قۆلە درىژانە پىيان دەلین (فەقىيانى)، كە وەك پشتىن بە دەورى مەچەگ و باسك دەپچىرین و سەرەكەيان دەخىتتەوھ ژىر قەفەكان تا نەكرىنەوھ و شۆر نەبنەوھ. جگە لە جوانىيەكەى و گەرم و گورىيەكەى لە زستاناندا، وەك دەسمالىش لە كاتى پىويست بەكار دىت، لە شايى و سەرچۆپىشدا رۆلى دەسروكە و دەسمال دەگىرى و لە كاتى ئىشكردندا بە توندى دەبەستىرئ ماسولكەى دەست دەگوشى و بەھىزى دەكات. پىاوھ پىرەكان پتر حەزىيان بە پۆشىنى دەكرد.^(۱)

"پىش سەفەربەلگ لاوھكان كورتهكى مەخمەل و دەرىپى سىپى و پەستەكى سىپىيان لەبەر دەكرد."^(۲) مەخمەل جۆرە قوماشىكە لە شىوھى قەدىفەى گولدارە، پىيان دەگوت (مەخمەلى ئەبورىشە). قوماشى (سەلىم بەگى) یش دەكرا كورتهك. سەلىم بەگى قوماشىكى ئاورىشمى زەردە، گوللى رەنگاورەنگى تىدايە و خەتدارە. (بورسە)ش قوماشىكى زەردە ئەویش خەتدارەو گەلگولبىيە، پتر گەنج و تازە پىگەىشتوھكان كورتهكىان لى دەكرد. ژنىش دەيانكردە كراس و كەوا.^(۳)

بۇ قوتابىيە كچەكان، وەك پىشتەر باسمان كرد، ئەوان يەكپۆش بوون و جۆرى قوماش و رەنگ و شىووزى دورىينىيان بۇ دىارى كرابوو، بەلام لە چاكەت و پالتو ئازاد بوون ھەر جۆرىك بپۆشن. لە زستانان چاكەتى ناو بەلوكە زۆر باو بوو، كە بەرگدرووو دروستى دەكرد و لە شىوھى لىفۆكەيەكى تەنك. وەستايانە بە لوكە ناوناخن كرابوو و بە رىزە دورمانى پاقلاوھى دەنەخشىندرا و لە ھەموو جۆرە قوماش و رەنگىكى ھەبوو.

(۱) كەرىم شىخانى، سلیمانى، ۲۲ / ۱۰ / ۲۰۱۵، چاوپىكەوتن

(۲) سەرچاھى پىشو، ل. ۱۹۰

(۳) زىبىدى حاجى عەبدوللاى كەبابچى، تەمەن (۸۶) سال، كۆبە، ۲۲ / ۳ / ۲۰۱۶.

پۆشاکى قوتايىيە كورەكان ھىچ گۆرپانكارىيەكى بەسەر دانەھات، ۋەك ھى قوناغى سەرەتايى بوو. ئەوان بە گشتى يەك دەستە جلكى رۆژانەى مەكتەبىيان ھەبوو، بۇ شوشتن دەبوايە رۆژاننى پىنچشەممە يان لە رۆژاننى پشودا بيشون تا وشك بىيئە. ئەو كات تەنيا ئۆتووى خەلوز ھەبوو. ئەويش لە مالان دەخوازايەو ۋ ھەموو مالىك نەببوو.

كەواتە زۆرىنەى ھەرزەكارەكان ۋ قوتايىيە كورپو كچەكان لە دواى دەوام، پۆشاکى ئاسايى رۆژانەى ئەو سەردەممەيان دەپۆشى كە بەم شىۋەيە بوو:

پۆشاکى كورپانى ھەرزەكار:

زۆربەى زۆرى كلاوى لەسەر دەنا بە بى بەستنى مشكى ۋ جامەدانى، كلاۋەكان خۆمالى بوون. نەدەبوايە لە گوندى كەس بى كلاۋ يىت ۋ سەرقتى نەرىتتىكى پەسند نەبوو. كلاۋى كورپانى گوندى، كە لە شار دەيانكړى، ھەرزانتەر بوون. لەو سەردەممەدا جۆرە كورتەكىك باو بوو پىيان دەگەت (كورتەكى مەخمەل)، مەخمەل قوماشيك بوو لە شىۋەى قەستۆر. لە جياتى شەرۋالى قوماش، دەرىپى سپىيان دەپۆشى. جۆرە پەستەكىكىش باو بوو پىيان دەگوت (پەستەكى سپى) ھەر لە شارى كۆيە پەستەكدوورو دروستيان دەگرد. كورپە دەولەمەند ھەبوو كورتەك ۋ شەرۋال ۋ پشتىنى دەپۆشى. فانىلەى ژىرەوھش دواتر كەوتە بازار. بۇ ۋەرزى زستان كورتەكى ناو بە لوكەيان دەپۆشى كە بەرگدرووى تايبەت دروستى دەگرد. كلىتەش ھەبوو لە خورى دەچنرا. رەنك ۋ چۆغەل زۆر زۆر كەم بوو لە كۆيە ۋ پۆشينيشى بە فرمانى حكومەت قەدەغە بوو.

پۆشاکى كچانى ھەرزەكار:

ھەر ھەموويان جلكى كوردىيان لەبەردەگرد كە برىتى بوو لە: كراسى كوردى، كەواى كوردى، سوخمە، دەلىنگ ۋ دەرىپ. قوماشەكانىيان رەنگاورپەنگ ۋ گولدار ۋ جوان بوون. زۆربەى لەو قوماشەكانە بوون: نيو كول، گولباتمان، گول لىرە، گول قومار، سەرچنار، شالى كشمير، جورجىيەت، ئاوريشمى عەسر،

قەنەوز، سىلك، كرىشە، چىناۋى، گۈل و نىو، شال، كۆيىتى، قوتنى، تاقە. تا سالەكانى (۱۹۳۰ - ۱۹۴۰) ئەتگلىغى (ئەتەكى) حازر نەبوو. كچى كۆيى، لەو سەردەمەدا مەمكەندى (مەمكدانى) نەبەستوۋە، چونكە نەبوۋە.

بۇ سەرپۇش، ئەمانەيان بەكار دەھىنا: چارۋىگى گۈلدارى رەنكاو رەنگ، سركەيى، شەدەي عارد رەشى خەتى سىيى، ھەورى، مشكى ئاورىشم و مشكى چىيت، كۆلوانەي جورجىيەت، دەسمال، دەسرۆكە. زۆر كەم عەبايان دەگرتهۋە، بۇ ئەو تەمەنە عەباي تايبەتى ھەبوو لە بەغدا ھاوردە دەكرا رەنگى كەسك و سۆر و شىن بوو يان خەتدار بوو، پتر كچە دەلەمەندەكان دەيانپۇشى. كچى ئەم تەمەنە لە كۆيە، پىچەيى نەگردۆتەۋە. يازمە كە قوماشىكى عارد رەشى گۈل سىيى و نەخشى گەلای دار و تەيروتواری لەسەر بوو، لە بەغدا دەھات، ۋەك دەسمال لە دەورى سەر دەپىچرا.

بۇ پىشتىن: ئەو جۆرە پىشتىنە بارىكەي كە لە قوماش دروستدەكرى و ئىستا لە كوردستاندا باۋە، جاران بەكار نەھاتوۋە. ئەوان سى جۆر پىشتىنى دىكەيان بەستوۋە:

- پىشتىنى بە پوولەكان: لە جورجىتى پەمەيى و سوور و كەسك و زەرد و شىن دروستدەكرا، پانىيەكەي (۱۵) سانىتمىك دەبوو، درىژىيەكەشى بە گۆرەي كەمەر و نرىكەي (۱۰) سانتىمىش لە ھەر دوو سەرەكەي زىاد بوو، كە رىشوۋەي بە پوولەكەي زەرد و رەش و سىيى لىبەسترا، لەكاتى بەستىدا، بەسەر لا كەمەرىكى كچەكەدا شۆردەبوونەۋە. كچان بۇخۇيان ئامادەيان دەكرد و لە بازارپىش دەفروشا.

- پىشتىنى ھەمىانە: تايبەت بوو بە كچانى گەنج و نۆبووك، لە خورى دروستدەكرا و نەخشەكانى خەتدار بوون، بە حازرى ھەبوو ونرخەكەي لە دەورى (۵۰) - (۱۰۰) فلىس بوو. پانى ھەمىانە ھەر (۱۰) سم دەبوو، بەلام درىژىيەكەي نرىكەي دوو مەتر دەبوو، چونكە دواي گرىدانى، لچكەكانى بە درىژاى (۶۰) سم بەلا كەمەرىكدا شۆردەبوونەۋە، شىۋەي گرىدانەكە تايبەتى بوو. ژن ھەمىانەي نەدەبەست، ۋەك بلىنى ھى ئەو كەسانە بى كە دلئەرن و بە زەوقن!

- پشتىنى قايش: كچ و ژن به كارىان دههينا، له نايلون دروستدهكرا، ئەويش كه هه موو رهنگىكى هه بوو، ساده بوو له بهغدا هاوردده كرا و هه رزانىش بوو، كتومت وهكو پشتىنى قايشى پياوان بوو، سه ريكي به ئاغزوونه بوو و سه ره كهى ديكهى، كه كونكون بوو، تىيهه لده كيشرا، پانييه كهى هه ر دوو ساتم ده بوو. له جياتى پشتىنى كوردى، وهك مۆديلىكى ئەو سه رده مه، به كار دههات.

كچان زۆر بايه خيان به سه لته داوه، باشتريين قوماشى قه ديفه و قه ستورىان بۆ هه لده بژارد و سه لته دووريش به جوانتريين سيم و داو ده پيرازانده وه، نه خش و نيگارى تايه تى له سه ر قۆل و سينگ و سه رشان و پشتيدا دهنه خشاند، هه موو كه سيك سه لتهى پينه ده كرا. (بروانه ويينهى سه لتهى كۆييانه).

(تاقه) كه پيشتريش ئاماره مان پيدا، قوماشىكى ئاوريشمىنى نه رم و جوان بوو، هاورد ده كرا، كور و كچ له پۆشاكه كانىان به كارىان هيناوه، كور بۆ كورتهك و كچيش بوو چاكهت. (تاقه) نرخى گران بوو وهك دياريش له هيندى بوونه دا، زۆر باو بوو.

له و سه رده مه دا، كچان له كاتى عوزرشۆرىندا (بى نوپۆزى - خوین ديتنى سوورى مانگانه دا)، ئەو (سانتى) يانه يان نه بوو كه ئيمپرو باوه، به لكو دايكه كان له قوماشى خاوين، له شيوه ي باليفوكه يه كى نه رم و بچووك، شتيكيان بۆ ده دروين، له ده قهرى كۆيه پييان ده گوت (نافهك) ده يانخسته ناو ده رپى. دواى به كار هينانى ده شورا و به كار دههاته وه، ئاسايى بوو خو شكه كان، له كاتى پيوستيدا (نافهك) يه كترى به كار بيئن.

۲- قۆناغى (۱۹۵۸ - ۱۹۹۱):

سيماكانى ژيان و گوزه ران له نيوان شۆرشى گه لاويژى سالى (۱۹۵۸) و راپه رپىنى به هارى (۱۹۹۱) زۆر جياواز بوون له چاو رۆژگار ه كانى پيش خويان، له سه ره تادا ئاههنگ و سه يران و چالاكيى كۆمه لايه تىيى زۆر بوون، دواى هه لگيرسانى شۆرشى ئەيلولى سالى (۱۹۶۱) يش سه ره راي ئەو شه رپوشۆره سه خته و ئابلووقه ي ئابوورى وستهم و زۆردارىي رژيمه دا گيركه ره كان، خه لك

ھەر يادى بۆنە نەتەوايەتییەکانیان دەکردوھ و پۆشاک رۆلى جوانى خۆى تىدا بينیوون، بەلام لە سەردەمى شەرى ھەشت سالھى عىراق - ئىران و دواترىش شەرى كەنداوى دووھم و ئابلوقە ئابووریە زۆر جەمسەرەکانى سەر عىراق و كوردستان، خەلكیان نیگەران و پەرىشان کرد، ئەمەیش رۆلى لەسەر پۆشاک و ناومالى كوردەوارى ھەبوو.

كچان دلخۆش بوون بە کرانەوھى سنوورى نیوان كوردستان و ولاتانى دراوسى، ئەگەر بە شیۆھى قاچاغیش بى، دەیان پارچەى تازەبابەتى رەنگاو رەنگى جوان و دلفرین كە پىشتەر نەبینرا بوون كەوتنە بازار، بازارى دوو جوړە قوماش برەوى سەند: ئەو پارچانەى كە بە سىمى تریسكەدار و خەتخەتى ھەمە چەشن ئالاو والا كرابوون، و ئەو پارچانەى كە بە چەندین شیۆھ بە پۆلەكەى بریقەدارى ھەزار رەنگ داپۆشرا بوون. ھەمیشە پارچەى تازەباوى نویترىش بە رپۆھ بوون. جگە لەوھ كوتالفرۆشەكان دوكانەكانیان لەو كالاىانە پركردبوو، دەستگىر و چەرچییەكانیش رۆژانە بەناو كۆلانەكاندا بلاودەبوونەوھ بۆ خۆیان ناوى سەرنجراكیش وسەپروسەمەرەیان لە پارچەكان دەنا، وەك (خىابان، رپى تارانى، پەرىمیشى، گۆلەبەرۆژە، گۆلشقارتە، بووكدەرپەرە، خەسوشەقەبەرە، خەسوتەقینە، رپشى مام جەلالى...تاد.) جگە لەمە بەرگدوروەكانیش، بۆ گەرمکردنى بازارى خۆیان و ھەنگاونان لە گەل رەوتە تازەكانى سەردەم، زۆر گورپانكارىیان لە شیواز و مۆدىلى جلكى كوردیدا کرد. چونكە ئاھەنگ و شایى و سەیران زۆر بوون، جلكى كوردى بەھەموو پارچەكانییەوھ زۆر گەشەى سەند، تەنانەت بۆ مندالى پىنج شەش سالانىشیان دەدووروى. دەتوانین ئەم قوناغە ناو بنیین: قوناغى ژیانەوھى پۆشاکى كوردى. كاتىكیش شۆرشى ئەیلول بەرپا بوو و خەلكەكە وەك بزوتنەوھى كى نەتەوايەتییى پىرۆز، سەیریان دەکرد، ھەم كچەكان جلكى كوردیيان، وەك رەمزی نەتەوايەتییى، لەلا خۆشەویست بوو، ھەم پۆشینى جلكى پیاوان، كە پتر كورتەك و شەروالى خاكى بوو، لە شیۆھى دەستوورى جلكى پىشمەرگە، لە بۆنەكاندا دەبینرا، ئەوان لاستىكیان لە جياتى دۆخین بەكار دەھینا. دواتر كلیتە و كلاوگۆرەوى چنراو لە خورى

بوو بە مۆدىل، كورپو كچ بۆ جوانى دەيان پۆشى. ئەم كلىتە پتر پېشمەرگەى گەنج لەسەرى دەنا، لە شىۋەى سىگۆشە بوو، لە تۆقەلەى سەرى، گولینگەى بەقەد ھەرمىيەكى ھەبوو، بە ھەردوو لای راست و چەپىشيدا، دوو پارچەى سىگۆشەى، گوى و بناگوييان دادەپۆشى، ھەر سىگۆشەى كىش پارچەىكى لە شىۋەى دۆخىنى پان پىدا شۆر بېۋە، ئەوايش ھەرىكەى دوو سى گولینگەى بچووكيان پىۋە بوو، ئەم كالاوگوريانە لە مل وەردەپىچران و گولینگەكان بۆ پىشتەۋە ھەلدەدرانەۋە.^(۱) بە ھەمان شىۋەش لەپىكردنى پوزەوانە و گۆرەۋى ژىرچۆكانى خورى باو بوو. لەھەمان سەردەمدا كچان كالاۋى كورانان لەسەر دەنا، بە تايبەتى (كالاۋى دزەييان) كە لە دەزۋى رەش و سپى دەچنرا.^(۲)

لە دەيەى حەفتاكان و ھەشتاكاندا، لەبەر زۆرى پىرسە، زۆرى شەھىدەكانى شەپەكانى كوردستان و كوژرانى زۆر لە گەنجەكانمان لە بەرەكانى شەرى عىراق و ئىران، رەنگى رەش، ۋەك سونبلى تازىيەدارى لەناو كورد، لە مالىۋە دەرهۋى مالىۋە زۆرباۋ بوو.

دواى ھەرسەينانى شۆرشى ئەيلول و گەرانەۋەى بە دەيان ھەزار كوردى ئاۋارە كە ماۋىيەك لە رۆژھەلاتى كوردستان بوون، بۆ چەند سالىك لاسايى كردنەۋەى پۆشاكى ئەوان دەھاتە بەرچاۋ، بەتايبەتى بەكارھىننى شال و پىشتىنى چەند مەترەى سەر كەمەر، بەلام دواتر بەرە بەرە ئەو حەزە دامركايەۋە شىۋازە خۆمالييە كە ھاتەۋەۋە مەيدان.

پۆشاكى كوردى جۆرە چەقبەستن و بى رەنگىيەكى پىۋەديار بوو لە سەردەمى شەرى كەنداۋى دوۋەم، سەختى ژيان و قورسى ئابلووقە ئابوورىيەكان، زۆريان

(۱) ئەم جۆرە كالاۋە كوردىيە، لە دواى سالى (۲۰۱۳) لە لاين كۆمپانىيەكانى پۆشاكى خوارى رۆژھەلاتى ئاسيا، ۋەك ستايلىكى سەردەمى عەولەمە، دروستكران و ئىستا لە سەرتاسەرى بازارەكانى جىھان دەفرۆشەت، گەنجان و مندالان بەكارى دەھىنن، گەۋرەكانىش دەيانكەنە ديارى. بەداخەۋە ھىچ ئاماژەىكەم لە مەيداي كورد لەسەر دزىنى ستايلى ئەم پۆشاكە دەستكردە كوردىيە نەخوئىدەتەۋە. دەكرالە كۆمپانىيەكان داۋا بكەت، كە ئەم كلىتە بەناۋى (كلىتەى كوردى) ناۋىنن.

(۲) وئىنەكانى كچە فەلە پېشمەرگە (مارگىت) بە جلكى پىۋان، كە لەبازار دەفرۆشرا، زۆر كاريگەرى لەسەر كچە گەنجەكان ھەبوو و حەزيان دەكرد لاسايى بكەنەۋە.

له خەلك كىرد، كه له كۆنه قوماش و جلك و بهرگى كۆنه، پۆشاكى پىويست دروست بكەن. تەنانەت قوماشى پەردە و بەرگى دۆشەگ و كورسى و قەنەفەيان بۆ جلو بەرگ ھەلدەو ھەشاندەو، بۆيە ھىچ جۆرە مۆدىل و ستايلكى تازە باو لەو رۆژگارەدا چاوى نەكردەو. بىگومان ئىمە باسى زۆرىنەى خەلك دەكەين و ھەمىشە دەولەمەند و خوا پىداو ھەكان، لەدەرەو ھى ئەم ھاوكىشەيەن.

لە قوتابخانەكانىشدا، بەتايبەتى ھى كچان، چاوپۆشى لە نەپۆشىنى يەكپۆشى دەكرا، چونكە قوتايىبەكان ھەژار بوون و نەياندەتوانى ۋەك سەردەمى پىشوو پۆشاك بىكرن.

لەم قوناغەدا بوو كە بۆيەكەم جار جلكى خەوتن بوو بە مۆدىل، چ ۋەك كراسى عەزىزىيە كە زۆرىيەى لە قوماشى كرىشە بوو، چ ۋەك پىجامەى دووراو و حازر، بۆ ھەموو تەمەنىك.

ۋەك چۆن كچان، بە كرانهو ھى دەرگاكانى مۆدىل و ستايل و قوماشى تازە دلخۆش بوون، كورەكانىش بە ھەمان شىو. بۆ يەكەم جار پۆشىنى رەنكوچوغەل بە ئازادىي و بى ترس، بوو بە مۆدىل. دەيان گارگەى كر لە كوردستاندا، بە تايبەتى لە ھەورامان و پشدر و دەقەرى زاخۆ، ژيانەو و چونكە خواستى زۆر بوو، نرخى باشى دەكرد، لەگەل سەرھەلدانى شۆرشىش جۆرە رەمزىيەتىك بە پۆشاك درا، چۆغەلى رەنگ سوور و خورمايى پتر پۆشاكى لاو كۆمۆنىستەكان بوو، پارتىيەكان رەنگەكانى تريان بەلاو ھەوانتر بوو. بازاى كورتەك و شەرپال زۆر گەرم و گورپى بەخۆيەو ھىنى، دوو دياردە سەريان ھەلدا: بەرگدروو ھەكان ستايلى نوپيان داھىنا، بۆ نمونە كورتەكى (دېموقراط) كە لە گەل دامەزراندنى كۆمارى كوردستان لە (مەھاباد) لە سالى (۱۹۴۶) داھىنراو ناو ھەكەشى ھەر بە ناوى ئەم كۆمارە نۆبەرە كورد بوو.^(۱) پۆشىنى پەستەك و بەستنى كەلانگوچك ديسان سەرى ھەلداو، گەنجەكانىش كلاوى كوردىيان بۆ جوانى لەسەردەناو بەلايەكدا لاريان دەكردەو. پشتنى برسىكەدار

(۱) عومەرى حاجى مستەفاى چەلەبى يەكەم كەس بوو كە لە نيو ھى دوو ھى چەلەكانى سەدەى رابردوو ئەم ستايلەى پۆشاكى ھىنايە كۆيە. (چاوپۆشەوتن، عەزىزى عەولا دەرەزى بەرگدروو، كۆيە، ۲۴ / ۷ / ۲۰۱۶).

زۆر باو بوو، پىيان دەگوت (پشتىنى ئوتوماتىك) چونكە ھەر جارەى لە بارىكدا بريسكەى دەدايەوہ. پوزەوانە و گورەويى بە گولینگەى ژىرچۆك، كە ژنان بە شيشە و شول، دەيانچنى، زۆر باو بوو. جامەدانى و مشكى پتر لەمل دەئالاندرا نەك لەسەر.^(۱)

كورپىش لەم تەمەنە بۆ ناو مال و بۆ خەوتن پىجامەيان لەبەر دەکرد، ھەبوو لەلاى بەرگدروو بە رادانى دەدا، ھەشبوو ھى حازرى دەكرى، قوماشى خەتدار، بۆ پىجامە زۆر باو بوو. دەستەسرى باخەل بە چەند رەنگىك، وەك شىن و سۆر، لە بازار ھەبوو، كەم كەس ھەبوو دەستەسر ھە لئەگرى، ھەبوو دەيخستە بەر پشتىنەكەى.

دوخىنى شەرپال يان ئەو تەتا چنراو بوو لە داو و دەزوو يان خورى، يان خەيات بە مەكىنە دروستى دەکرد. كورەكانىش وەك نىشانەى پرسە، پشتىنى رەشيان دەبەست، ھەبوو كراس و پشتىنەكەى رەش بوو. ئەوانىش ھەمان موعاناتى خۆشكەكانيان ھەبوو لەسەردەمى گرانى و شەرپ و ئابلوقەى ئابوهرى، بۆيە پۆشاكى ئەوانىش بازارى كز بوو، زۆر ئاسايى بوو كە برا و باوك، جلوبەرگى يەكتر لەبەر بكن، بچوك ھى برا گەرەكەى.

نابى ئەو ھەش فەرامۆش بكنەين كە پۆشىنى پانتۆل چ بە تەنيا چ وەك قات و چاكەت بە تايبەتى لەلايەن خویندكارانى زانكۆ و پەيمانگايەكان باو بوو.

۳- قۇناغى (۱۹۹۱ - ۲۰۱۶):

دەزانين كە راپەرپىنى (۱۹۹۱) قوناغى ئازادى و سەربەستى بوو، خەلك ھەزى دەکرد بە شىۋازى جيا جيا گوزارشت لەو كەش و ھەوا ئازادە بكات، بۆيە پۆشاك كەرەستەيەكى بەرچاوى ئەو دەرپرپىنە بوو:

(۱) شاگردە ئاسنگەرەكان، لە تەلى چەتر، شيشەى چىنىنى گۆرەوى و كلتتەيان دروست دەکرد. درېژىيەكەى لە نيوان (۱۵ - ۲۰) سم دەبوو، سەرىكى تەلەكەيان لە شىۋەى قولابەى ماسىيگرتن، ددانىك بۆ دەکرد، بەلام ليفكە و ھىندى شتى دىكە بە شولى داربى دەچنران.

ئەگەرچى سەرەتاي ئەم قوناغە بە شەرى چوار سالەى ناوخۆى پارتە
سىياسىيەكان دەستى پىي كىرد (۱۹۹۲ - ۱۹۹۵) و كۆتايىيەكەشى بە قەيرانى
ئابرووى و دارمانى ژىرخانى دامودەزگا سەرەككيبەكانى بەرپۆبەردنى كەرتەكانى
ئابوروى كۆتايى هات (۲۰۱۴ - ؟؟؟)، بەلام چەند ھۆكارىك رىخۆشكەر
و ھاندەرى بەرپابوونى شۆرشىكى مەزن بوون لە جىھانى پۆشاكى كوردىدا،
ھۆكارەكانىش ئەمانە بوون:

- گەرپانەھى ژمارەيەكى بەرچاۋ لە رەھەندى كوردى لە سەرتاسەرى جىھاندا،
ئەوان ھەگبەيەكى گەرەپان لە گەل خۆياندا، لە كلتورى پۆشاكى ولاتەكان
ھىنايە كوردستان.

- كرانەھى دەروازەكانى گەشت و گوزار و سەفر كىردن بۆ دەرەھى كوردستان، پتر
چاۋى خەلكى كىردەھە و ئاشنايەتپىيان بە كلتورى پۆشاكى بىگانە پەرى سەند.

- كىردنەھى دەيان بازار و (مۆل) و بالەخانەى گەرە لەسەر نەخشە و دىزايى
سەردەمىيانەى بازار بە ناوبانگەكانى دونياۋ، قەلاچىكرەدىيان بە كالا و كەرەستە
و شتومەكەكانى كۆمپانىا مەزەنەكانى جىھان، كوردستانيان كىردە پىشانگايەكى
گەرەھى بەرھەمە پىشەسازىيەكانى ولاتانى بيانى، ئەمەيش واى كىرد كىرپار بە
ئاسانى دەستى بە كالامى خواستى خۆى بگات.

- گەشەسەندنى داھاتى سالانەى تاك و بەرزبوونەھى ئاستى خۆشگوزەرانى
خەلك، بە گەشتى، كاردانەھى لەسەر گەرموگورى بازار و گۆرپىنى مۆدىل و
ستايەكانى پۆشاك و ھەموو شتەكانى دىكەدا ھەبوو.

دىارتىن خەسەلت ئەم قوناغە، سەرھەلدانى دوو پەھەندى ھاوتەرىبى كىلتوركوژ
بوون:

يەك: لاسايى كىردنەھىيەكى شىتتەنە، بۆ ھەر بەرھەمىكى بيانى، بە چاك و
خراپىيەھە، تەنانت ناۋ و ناۋنىشانى تابلۆى بازار و مۆلەكان گۆران بۆ زاراۋە و
وشە بيانى و نووسىنىشىيان (زۆريان) بوون بە لاتىنى.

دوو: دوورکەوتنەوہ لە کلتووری کوردی و وەلاوەنان و خەفەکردنی ھەر ستایل و مۆدیلێک بۆن و بەرامەى پۆشاکى کۆنى کوردی پێوہی و بەسوک تەماشاکردنی گەنجینەى باوباپیرانمان، ئەم شالاوہ ھەر پۆشاکى نەگرتەوہ، کلتوورە جوانەکەى مۆزیک و ھونەر و ئەدەب و فۆلکلورى کوردیشى، تا ڕادەيەك، گرتەوہ.

چونکە کوران و کچانى ھەرزەکار، داینەمۆى بازار و بەکاربەرانى مۆدیل و ستایلە تازەکانن، کە ھەمیشە لە ھەلپە و جموجۆلى ھینانەکایەى نوێترین و تازەترین دیزاینى پۆشاکن، بەم شىوانەى خوارەوہ کاریان لە گۆرانکاریبەکاندا کرد:

کچانى تەمەن (۱۲) و تا سەرۆوى (۲۰) سالى:

وہکو خویندکار، بەدواى قوماشى باش و بەرگدرۆوى دەستپەنگیندا دەگەرەن بۆ ئەو یەكپۆشییەى کە لە خویندنگەکەیاندا پەیرەودەکرا. لە دەرەوہى خویندنگەش، وەك باقى ھەرزەکارەکانى دەرەوہى خویندنگاکان، شىت و شەيدای دوو دیاردە بوون:

یەك: داھینان و ئەفراندنى گۆرانکاری لە جلوبەرگى کوردیدا. ھەموو پارچەکانى جلکى کوردی ژنانە، لە کراس و کەوى و سوخمە و دەلینگ و پشتین، بە مەقسەتى دیزاینى بەناو سەردەمییانە، نەك بە دەیان بەلکو بەسەدان ستایلى نوێى لێھاتە کایەوہ، بەرگدرۆو ھەر خەرىكى داھینان بوو، ھەرزەکار بۆخۆى ھەر بە ھەوہسى خۆى دیزاینى دەکیشا، ئەوہ جگە لە ھاوردەکردن و تىکەلکردنى کلتوورى پۆشاکى نەتەوہکانى دیکە، وەك پۆشاکى ھیندى و تورکى و یونانى و عەرەبى و ئەرمەنى و تەنانەت ئەرزەنتینى و بەرازیلیش، بە تايبەتى کە ھیندیک خەيات بەناوى دیزاینەرى مۆدەى نوێ کەوتنە کردنەوہى پيشانگای پۆشاک، چ لە ناوہوى کوردستان و چ لە دەرەوہدا. ئەگەر بە دیارکەوتنى گۆزینگى پى (قولەپى) لە پۆشاکى کوردى کۆن، شتىكى نەشیاو بوو بى، ئەوا ئىستا دیزاینى ئەوتۆ ھەيە تا سەرپانى ھەر ڕووتە و بى دەلینگە، کەواى (۳) پارچە و (۵) پارچە و (۷) پارچە داھینراوہ، کراسى بەتیرپى جارەن بوون بە بى تیرپى و جۆرى پان و جۆرى سىگۆشە و جۆرى تەسك. سوخمە بە قۆل و بى قۆل و نیوقۆل بۆتە ستایل و دەرپى کورت و قووتە و درپى و

پان و باريك پەيدا بوو. ئەتەك و دەلینگ بوون بەيەك رەنگ بە پېچەوانەى جاران كە رەنگيان لە گەل يەكدى جياواز بوو. پشتيئيش بە دەيان جۆرى باريك و مام ناوەندى و رۆژھەلاتى ھەبوو. لە جۆرى قوماشيش، ئەوئى تۆ لە بازار دەييىنى، ئەوا لەسەر جەستەى ئەو كچانە نمايش دەكرى، تاقمە كراسى كوردى باش و تازەباو نرخبەكەى لە دەورى (۲۰۰۰) دۆلار دەبوو. (بېروانە وئەى كراسى كوردى).

دوو: بۇ پۆشاکى غەيرى كوردىش، چ ھى دەرەو و بۇنەكان و چ ھى مالمو و خەوتن، ئەو پۆشاکانەن كە لە بازارەكانى ئەستەمبول و سەنگافورا و بەيروت... تاد، نمايش دەكرىن، بە واتەيەكى ديكە كچى ھەرزەكارى كورد، بە گشتى، ھىچ جياوازيبەكى لە پۆشاكدا لە گەل كچىكى ھەرزەكارى توركى يان ئەرمەنى يان ھەنگارى نەبوو.

لە دواى دىيەى يەكەمى ئەم سەدەيە، پۆشاکى ئىسلامى لە (جبە و سەرپۆش و لچكە و عەبا) بە زەقى لە ھەرزەكارەكاندا، دەبينرا. لە پۆلىكدا نيويان بوون بە لەچكەدار، ئەوانىش لە جوانىيى و ستايل و مۆدىلدا، كىپر كىيان بوو ئە گەر بە تەوژمىكى نەختى ھىواشتريش بوو بى.

كورانى تەمەن (۱۲) و تا سەرۋوى (۲۰) سالى:

ئەوئى لە بىرگەى سەرەو بۇ پۆشاکى كچە ھەرزەكاراكانى ئەم قوناغە تۆمارمان كرد، كتومت، رىك بۇ پۆشاکى كۆرە ھەرزەكارەكانى ئەم قوناغەش دەگونجى:

جلكى كوردى لە كورتەك و شەرۋال (مرادخانى و مەحموددى كە لە سلېمانى پىي دەلېن ستارخانى) و پشتيئ و كالاو و كەلاشى كوردى، كەوتنە بەر مەكىنەى عەولەمە و ھەر خەياتە و ھەر ھەرزەكارەى بە ھەوئەس و ئارەزۋوى خۆى مەقسەستى گرته دەست و كەوتە بىرپىن و ھەلتىليشاندىن. چەندىن جۆرە كورتەكى تازە كەوتە بازار: بەياخە و بىياخەو و ياخەكراس و بە دوگمە و بە رىژە

دوگمە و بىدوگمە، بە باخەل و يەك باخەل و دوو باخەل و بە سەر دەست و بى سەردەست، تەنانت كورتهكى (مرادخانى) نىوقۇلىشىيان داھىنا، بۇ شەرۋالىش بارىك و شووشەيى و لولەيى و پان و فراوان و كۆيىانى و ھەوليرىانى و پىشدرى...تاد، داھىنرا. پىشتىن و كراسىش لەم شالاو و توفانى عەولەمە لە گۆرانكارىيەكان دەرياز نەبوون. ديسان ئەمانەش لە جورى كالا و قوماش گۆرانكارىيان بەسەر داھات.

(داواى لىبوردين دەكەين كە ناتوانين، لىرەدا ديزاينى ھەموو پۆشاكە نوييەكانى ئەم ھەرزەكارانە بكيشتين، ھەول دەدەين چەند ويئەكيان لە پاشكوى كتيبەكەدا، بۇ بخەينە روو.)

بۇ خويىندكار و نەخويىندەوار، پۆشىنى جلوپەرگى بيانى بوو بە مۆدىل و گەنجەكان لاسايى ھەمان ئەو ستايل و مۆدىلانەيان دەكردەو كە لە شەقامەكانى دوبەى و بەرلين و لەندەن دەيان بينى. بە گۆرەى سەنگى گىرفانەكانيان. لە ھەر وەرزىكدا گەنجان بە پۆشاكى شياو خويان دلخوش كروو و بى دللى خويان لە ھەلبىزاردىياندا نەكردوو.

وەك چۆن ھىندىك كچى ھەرزەكار، پۆشاكى ئىسلامىيان كرده كلتورى خويان، بە ھەمان شيوە لە داواى دەيەى يەكەمى ئەم سەدەيە، ھىندىك لە گەنجە كورپەكانىش گۆرانكارىيان لە پۆشاكى خوياندا كورد و پىيان دەگوتن (پۆشاكى سەلەفيەكان) كە مرادخانى و شەرۋالەكانيان بەم شيوە بوو: كورتهكەكە بى ياخە و بى باخەل و سادە بوو، سەردەستى نەبوو. شەرۋالىش چەند سانتىمىك لەسەروى گۆزىنگى بى بوو، تەسك و پانى ئاسايى بوو، ھەبوو بە پىشتىن ھەبوو بى پىشتىن، پتر كلاوى سىپى عەرەبىيان لەسەر دەنا، يان كلاوى دەزووى ئاسايى. پىلاويشىيان سووك و ئاسايى يان سەندەل و نەعل بوو. ھىندىكيان لە وەرزى ھايندا، تەنيا كراسىكى ئاسايى بى گول و نووسين و وزەخرەفە و شەرۋالىكى كورتىيان دەپوشى و نەعليان بەسەر پىيانەو دەكرد.

بۇ يەكەم جار، لە سالى (۲۹۱۳) وەزارەتى پەرۋەردە، بە فەرمى رۆژى (۱۰ى ئادارى) ھەموو سالىكى كرده رۆژى جلكى كوردى كە خويىندكار و دەستەى

مامۆستايان، ئارەزوومەندانە، دەتوانن لەو رپۇژەدا جلكى كوردى پيۇشن. دواتر بازنەكە فراوانتر بوو، فەرمانگە و دامودەزگا حكومىيى و ناحكومىيەكانىشى گرتەو و زۆر كەس لەم رپۇژەدا بە پۆشاكى كوردى دەچوو فەرمانگەكەى يان ستافى كەنالەكانى تيشى بە پۆشاكى كوردىيەو لەسەر سكرىنەكان بەديار دەكەوتن.

نابى ئەمەش فەرامۆش بكرىت، كە ھەيە ھەولى زىندوو كردنەوھى كلتورى كۆيىانەى داو، وەك پۆشيني پەستەكى كۆيىانە لە لايەن ھىندى لە كورە گەنجەكان و زىندوو كردنەوھى سەلتەى كوردى و كلاو و تاس و جەتفيە و سرکە و دەسماى قەدىمى. گەپان بەدواى قوماشى كۆن وەك پارچەى ئاورىشم و كشميرى و گورباتمان، تا لە نوى پۆشاكىيان لى دروست بكەنەو.

ھەر لەو سەردەمەدا، كردنەوھى پيشانگاي جلكى كوردى سالانە بوو بە نەريت، تەنانەت لە شارى كۆيە، لە ھىندىك خويندنگە، نامىشى زىندوى جلوبەرگ بە ئامادەبوونى خەلك بەرپۆو دەچوو. چەندان لە بەرگدرووى ژن لەمالەو ھاتنە دەر و لە بازار و گەرەكەكان دوكانى خەياتىيان دانان.

چونكە لە ھىندىك لە باغ و شەقامەكاندا، ھەرزەكاران رپۇشتنى وەرزىيان ئەنجامدەدا و چەند مەلبەندىكى (جىمكارىي و لەشرىكى Gyms and Fitness) بۆ ھەردوو رەگەز ھەبوو، پۆشاكى وەرزەوانى و راھىنان ھەرمىنى ھەبوو و چەند دوكانىكىش تايبەت بوون بە فرۆشتنى پۆشاكى وەرزىيى.

(بۆ بابەتى پىلاو و خشل، لە برگەيكى تايبەتدا، باسيان دەكەين).



قۇناغى پېنجه م : بووك و زاوا

پ. د. عومەر ئىبراھىم عەزىز لە كىتېبى (داب و نەرىتى ژنەينان لە كوردەوارىدا) جىئاوازىبى چەند ناوچەيەكى كوردستان لە بەجىھىنانى ئەم داب و نەرىتە دەخاتە روو و ئامازەش بە رۆلى كلتور دەكات و دەلىق: "داب و نەرىتە كانى كۆمەلى كوردەوارىمان مۆرك و رەسەنايەتى نەتەوئەبى تايبەتېبى خۆى ھەيە و باروودۆخى ھەزارەھا سالى ئەم كۆمەلگەيەيە. زۆر لەم نەرىتانە وا خەرىكە رۆژيان ئاوا دەبى لە نىو كوردەوارىدا و دەچنە خانەى لەبىر چوونەوہ لای نەوہى نويمان. يە كىك لەوانە داب و دەستورى زەماوئەندى كوردەوارىيە." (۱) لەم بىرگەيەدا ھەولدەدەين رووناكى بخەينە سەر پۆشاكى پېوئەست بە زەماوئەند و لە شويىنى پېويستىش ھەلۆئەستە لەسەر چەند روخسارىكى دەستورى كۆييانەى ئەم نەرىتە دەكەين.

چونكە شىواز و كەرەستەكانى زەماوئەند، وەك ھەموو شتەكانى دىكە، بە گويىرەى سەردەم و رۆژگار گۆرپانكارىيان بەسەر داھاتووە، واى بەباش دەزانين، باسەكە بەم شىوئەيە بخەينە روو:

۱- قۇناغى (۱۹۰۰ - ۱۹۵۸).

۲- قۇناغى (۱۹۵۸ - ۱۹۹۱).

۳- قۇناغى (۱۹۹۱ - ۲۰۱۶).

يەك: قوناغى (۱۹۰۰ - ۱۹۵۸):

دواى دەستىشان كردنى كچ (بووك) لە لايەن كەسوکارى كورەكەوہ (زاوا) يان لە لايەن خودى كورەكەوہ، يان جار بووہ پەيوئەندى خۆشەويستىش لە نىوان ئەو كور و كچەدا بە دزىيەوہ بووہ، ئەوا چەند ژنىك دەچنە خوازىبىنى و دوايى

(۱) د. عومەر ئىبراھىم عەزىز لە كىتېبى (داب و نەرىتى ژنەينان لە كوردەوارىدا)، بەرئۆبەرايەتى چاپخانەى روشنتىرى، ھەولير، ۲۰۰۴، ل. ۱۰

نیشاندىنى پەزىلى دايىك و باۋكى كچە، چەند ژىنىك دەچن لەسەر بېرى زېر و جلك رېنىكەكەون، ئەوجا تاقىمىك پىاو لەگەل مەلا و زاوا دەچنە (شەكراو خواردنەو)، لەسەرەتادا بەمەنجهلان شەكراۋيان دەگرتەو و بە پەرداغان دابەشيان دەگرد، لە گەل پەيدا بوونى چا لەكۆيە، لە ناوہراستى سىيەكان، شەكراۋەكە بوو بە چا جارى شەربەت نەبوو بوو بە عادەت. بۆ ھەلېژاردن و كېرىنى زېر و جلكەكە خوشك و پلكى بووك و زاوا بەيەكەو دەچونە بازار. ھەموو جلكەكان بە گەز بوو نەك بە ئامادەكراۋى،^(۱) ھەر لەوى لەناو بۆخچانىيان دەپىچاۋە و بۆ مالى بووكيان بردۆتەو تا دايكى بووك بيانىنى، ئەوجا بە سەبەتان گۆژراۋەتەو بۆ مالى زاوا تا لە پۆژى جلكېرىن ديسان بىبەنەو بۆ مالى بووك. شىۋەى گواستەنەو كەى بۆ مالى بووكى بەم جۆرە بوو، قوماش و كالاىەكانيان دەخستە ناو چەند پووشىنەيەكى جلكان كە لە تەقتەق دروستدەكراون، بە داۋەبەن نەخشى گولگوليان لەسەر كرابوو. سەرى ئەو پووشىنانەيان بە دەسروكەى زەرد و ئال يان دەسروكەى پەلكە قەنەوز دادەپۆشى، مندال دەيانخستە سەر سەريان و بەرەو مالى بووكى بەرپىدەكەوتن. لە بۆ جلكېرىنەكە كە لە مالى بووكى بەرپىدەكەچوو، خەيات لە گەل چەند خزمىكى زاوا دەھات، ھەموو قوماشەكانيان لەسەر زەوى رادەخست، و خەياتەكە قەندە شەكرىكى لەسەر پارچە قوماشىك بە شەكركشىنى دەشكاند و دەيگوت: "پىرۆزە و پى و قودومى بە خىر بى." ھەلھەلە لىدەدرا. ئەوجا يەك كەۋاى بە مەقەست دەبېرى و شەكرە قەندەكەى خېردەكردەو و لەگەل خۆى دەبرد. ھىندى كچ و كال چەند دنكە شەكرىكىيان لەسەر قوماشەكە دەدزىيەو دەيان گوت مرزىيان حاصل بى. جلكى بووك بە دەستە ديارى دەكرا، عادەتەن، ھى دەۋلەمەندان (۷) دەست و ھى مامناۋەندى (۵) دەست و ھى ھەژارنىش (۳) دەست بوو. ھەر دەستە جلكىك پىكھاتبوو لە: يەك كراس كە لە شالى عەسر و گولباتمان و چىناۋى و گولونىو و شال و ئاورىشم و سلك و كتانچىن و چارۋگە بوو. يەك كەۋا كە لە گولونىو و گولباتمان و خامەكى كەسك و مۆر بوو. يەك سوخمە كە لە پاشماۋەى قوماشى كراسەكان بوو،

(۱) ئەو سەردەمە كوتال بە گەز دەفرۆشرا، تا دەوروبەرى ناوہراستى چلەكان، كە ياردە پەيدا بوو، دۋاى ئەو ئىنجا بوو بە مەتر. (كەرىم شىخانى، چاۋپىكەوتن)

يەك دەرىپى كە لە گولۇنيو و گولباتمان و سەر پزىيەكەشى لە بەشى سەرەو بەلوورى بوو. دوو يان سى دەسروكەى حازرى، دوو مشكى يەكى سەران و يەكى ملان كە گولینگە دار بوو، يەك پشتىنى ھەميانە كە ئاوريشم بوو، يەك جوت قوندەرە كە لە جۆرى قوندەرەى بىلادى و ھەوتپارچە بوو، يەك جوت پاپوچ. دوو سىي چارۆگە كە كتانچىي بوو. لە گەل ھەموو جلكە كانىش دەبوايا ئەمانەى دابىن بە جيا: يەك فىس، قەنەوز (نيومەتر پەمەيى، چارىگىك كەسك، چارىگىك شىن)، يەك ئاوينەى بە قەد دەفريك، يەك مەقەست، يەك تاقمە پەشتەمالى ھەمامى و چەند بوخچەيەكى حازر، يەك دووگردي نويز (بەرمال)، چەند دنكە ميخەكىك بۆ بۇنخوشىي و چەند پووشينەيەك لەقەدەر جلكەكان. لە گەل ھەر دەستە جلكىكىش يەك كيسە خەنەيان دادەنا، ھەشە بۆ ھەمووى دوو سى كيسەيان دادەنا.

تاقمى ھەزارەكان يەك لينگە پەشتەمالى تىدا بوو، جار ھەبوو زىر و جلك و لىف و دۆشە گيان دەخواستەو.

دايكى بووكى ئەو جلكانە بە درووين دەدا و زاوا ھەقەستەكەى دەدا. زۆربەى خەياتەكان پياو بوون.^(۱) دەولەمەندەكان بارگەشيان پى بوو، ھەر بارگەيەك كە مالى زاوا لە سەر پشتى ميانان بۆ مالى بووكىيان دەنارد، برىتى بوو لە: يەك: دۆشەك، يەك لىف، يەك جاجم، يەك بالىف. لە گەل ھەموو بارگەكەش ئەم كەلوپەلانە ئامادەدەكران: يەك مەسینە و دەستشۆر، يەك گومگومە، تىرۆگ و ناوبرىشك، قىمەكىش و كەوگىر، پىتەرازو و پووشينە، لوكس و فانوس، سى سىنى ئاسنجاو و دەستەباشى، چەند تریانەيەك فەفخورى.

دوو سى رۆژ پىش وادەى بووكگواستەنەو، دەموچاوكەر دىت و دەموچا و مل و گەردن و دەست و باسك و قاچى بووك دەكات. رۆژىك پىشگواستەنەو دەچوونە ھەمام و ئەوانەى دەچوون خزم و كەس بووك و زاوا و دەرودراوسینە. بانگىھىشتكردن ئەم كەسانە ئەركى بەربووكە بوو. زووتريش دايكى زاوا مامەلەى لە گەل ھەمامچى دەكرد كە برى پارەكەى دوو سى دىنار بوو.

(۱) عەولای مەلا سالى و ھەستا غەفوور خەياتىي جلكى ژنانيان دەكرد.

دەستور و ابوو لە ھەمام قالبە سابوون بەسەر بانگىشتکراوەکان دابەشە بکرى. ناتر و بەربووک خەرىكى خزمەتکردنى بووک دەبوون و (ھەماملەمىش)يان بۆ دەکرد، واتا دەسروگەى ئالىيان بە چاوى بووک دادا و بە چەپلەپرىزان و ھەلھەلە دەيانبردە ژوورەو، مەبەشتىش لەم دەسروگە ئەوھبوو خەلک بزائن کاميان بووکەکەيە، کە خۆشتنىش تەواو دەبوو بەھامان بەزم و ڕەزمە بووکيان دەھيئا دەرەو و بەربووک گۆرانى بەسەر جوانى و خاتونىي ئەودا ھەل دەدا. لە کاتى دەرچوون، کوورەچى ھەمام دەرگای ھەمامى ليدەگرتن و داواى بەخشىشى بووکانە دەکرد کە ھەر (۲۵۰ - ۵۰۰) فلسيک دەبوو. خۆ ئەگەر نەياندابوایە ئەوا دەرگای لەسەر قوفل دەدان. کە دەشگەرپرانەو، لە مالى بووک، سفرە نامادەکراو بوو کە وەك دەستورەکەى ھەفتيانە ھەمامى مندالبوون، پتر ئەستووکە بە ڕوون و چايى بوو کە لەخەرجى زاوا دەکرا يان مالى زاوا دەيان نارد. شايى و ھەلپەرکى ھەر بەردەوام بوو، ئاھەنگى خەنەبەندان، شەوى پيش گواستەنەو دەبى. ھەر ئەو خەنەيە دەگرەو کە کە لە گەلجەکەکاندايە. خوشک و ژنانى ليزان خەنە لە دەست و قاچى بووک دەگرن، کەس و کارىش بە ھەمان شيوە، لە ژير پيالەى چا ھيئديک خەنەى گيراو بەسەر دراوسياندا دەبەشيەو، دواتر مۆدى بەشینەوئى خەنەى گيراو نەما، خەنەکەيان وەك تۆز لە پيالان دەبەشيەو تا بە ئارەزووى خويان لە کاتى پيوست بەکارى بئین.

ئيوارەى بووک گواستەنەو برازاوا و چەند دەستەبرا و خزميک زاوايان دەبردە ھەمام، داواى خزمەتکردن بە چەپلە و گۆرانى دەيانھيئاوئە مالىو.

جلوبەرگى زاواش ھەموو نوئ بوو، باشتريى قوماشى ھاوردەيان بەکاردەھيئا کە زۆرى ئينگليزى و ئەلمانى بوون، (فاسۆنى جەرمەنى) بە ناوبانگەکەيان بوو. بە گشتى دەستە جلکى زاوا بریتى بوو لە کراس و ژيرکراس، کورتەك و شەروال، دواتر کورتەك باوى نەما بوو بە مرادخانى و مەحمودى، پشتين کە لە شالى عەسرى ڕەش و سپى و شين و مۆر بوو يان لە کرئشەى گولگولى و چيت بوو. کلاو وجامەدانى يان مشکى، گۆرەوى و پيالو، کە ھەم خۆمالى ھەبوو ھەم بيانى. جلکى خەوتنىش لە جياتى پيجامە کراسيکى سپى و دەريپيەكى بەلوورى سپى سادە بوو.



چۆن بووكيان دەگواستەو؟ نيوەرپۆيەكەى ھەر كەس لە مالى خۆى، بووك لە مالى خۆى و زاوا لە مالى خۆى، نانيان دەخوارد، بەلام مالى زاوا پىشتەر كەرەستەى پىويستى چىشت لىنان بۆ مالى بووك دەنارد. چەند ژنيكى لىزان و شارەزا جلكيان لەبەر بووك دەکرد و دەيانرازاندهو و بە سۆراو و سپياو ئارايشتيان دەکرد، بەدلەى سپى بووكىنى نەبوو، ئەو ھەر جلكى كوردى دەپۆشى، تا كاتى گواستەو و چاوەرپوانيان دەکرد، بىگومان شايى و چەپلەرپىزان و ھەلھەلە لىدان بەر دەوام بوون. ھىندىك قەسپيان دەکردە ناو كۆشى بووك و منال دەھاتن دەيان برد، ئەمە پى دەگوترا (ناو گەلانەى بووك). زۆربەى جار چونكە شارى كۆيە بچووك بوو بە پى دەپۆشتن، نە داىكى بووك، نە داىكى زاوا لەگەلى نەدەچوون، (دەيانگوت خەسوو بچى سەرى بووكى دەخوا). مالى دەولەمەند و ئاغاىەكان بە مايىنى سۆر(شى) بووكيان دەگواستەو. سەرو كەللە و چەپ و راستى مايىنى بووكىيان بە دەسروكەى ئال و سەوز و زەرد دەپرازاندهو، ئەو دەسروكانە دواى دەبوونە ديارى بۆ خاوەن مايىنەكە.

تارا بەسەر بووك دادەدرا، تارا بە دەستى دەووروا، چوار دەسروكە بوو تىككرابوونەو، ناوئەدەكەى زەرد بوو، دەورەكەى سى لچكى ھەبوو: پەمەى و كەسك و شىن و تا دامىن دەھاتە خوارى، تارا زۆربەى، قوماشەكەى قەنەوزە بوو. كە بووك لەمال دەھاتە دەروو دەفرىك ئاويان بە دوادا دەرپشت تا رىگای رپوونك و خۆش بى. لەپىش بووك ئاويىنەى بالانويىنى لە سەر پىشتى مېرمندالىك ھىواش ھىواش دەپروىشت، واتا بووك خۆى لە ناو ئاويىنەكەدا دەبىنى. ئاويىنە سونبولى ئايندەى خۆشى و بەختەوهرى ئەم زەماوئەدەى. خزمى زاوا، چ ژن چ پياو پىلى بووكيان دەگروت و بە نەرمى لەگەلىدا رپدەكەوتن. كە بە دەھۆل و زۆرنا و گۆرانى، دەگەيشتنە بەر دەرگای مالى زاوا، لەسەر بانەو قەسپ و مپۆر وشەكروكە و چۆكلىت و گەنم و پارە بەسەر سەرى بووك دا دەكرا. (۱) مندال و گەورە ھەلىان دەگرتنەو، جار ھەبوو بە تەفەنگ چەند پاكەتىك فېشەكيان

(۱) شىرىنىيەكان بۆ ئەو بوو ژيانان خۆشى و شىرىنى بى و گەنمەكەش بۆ ئەو بوو سەرى بەرزق و خىز و بەرەكەت بى.

وەك نىشانەى خۇشى دەتەقاند. ھەر بەدەم چەپلەرپىزان و گورانىيەو بووكيان لەسەر كورسىيەك يان سەكۆيەك يان بالىفېنك دادنا و دواى ماوئەيەك پېش تاراىان لەسەر چاوى لادەدا. جاران عادەت بوو كورپىكى ساوا بخەنە كۆشى بووك تا نۆبەرى كورپىت و كچانى شوونەكردووش دەچوونە لاي تا مستەكۆلەيكيان بە دەستى خۆى لى بدا، بەلكو خوايە و نسيبيان ھەللىت و شوو بكنە. لەم سەين و بەينە بەربووك ھەر چرپ و جۆپيەتى و ماندووه. زاوا لە گەل برازاو و ھاوړپيەكانىيەتى تا كاتى نان خواردنى ئىوارە، لە گەل ھاوړپيەكانى دەبىت. ئىوارە خەلكى دەعوەتكراو دىنە مالى زاوا. تا كاتى چوونە پەردە ھەر شايى و ھەلپەركى و چەپلە رپزانە. دواتر وردە وردە خەلكە زىافەتكراو كە دەرپۆنەو و برازاو و چەند كەسيك دەمىننەو. بەربووك بووك دەباتە پەردە و تەدارەكى (چارەى)^(۱) بۆ رپكەخات ئاموژگارپيەكانى بە بووك و زاوا رادەگەيىنى. جاران زاوا لە پېشدا، نوپى شەوى پەردەى دەكرد. ھىندىك جار كە زاوا لە پەردە دەھاتە دەرەو، چەند تەقەيەكيان دەكرد وەك نىشانەى بەزاوا بوون. بەربووك دوو سى رۆژ لە گەل بووك دەمايەو و بۆ ھەموو شوپىنك ھاوئەلى دەبوو. دوايى سى رۆژان، خەسوو و دش و خزم و بەربووك، بووكيان دەبردەو ھەمام و مالى زاوا بۆ نانخورادنى نيوەرۆ لە مالى بووك زەحفەت دەكران، ئەمە پيى دەگوتريت (سى رۆژە). عادەتەن خزم و ئەوانەى لەم زەماوئەندە زەحفەتكراون ديارپيان بۆ بووك دينا كە پييان دەگوت (سەرمشقانە). يەكەم سەردانى بووك بۆ مالى داىكى پيىدەگوتريت (باوئەخوند)، چونكە جاران بووك پيى شەرم بوو زوو بچيئەو بەرچاوى باوك و براكانى، تا بىست رۆژ يان مانگىگ بەسەر گواستەوئەى تيپەر دەبوو ئەوجا باوئەخونديان دەكرد. چەند ژنيكى سەر سپيى بووكيان دەبردەو مالى داىكى، مالى زاوا و خزم و دۆستيش زىافەت دەكران بۆ نانخورادنى نيوەرۆ. ئەوكات پتر پلاو برنج و پلاوساوار و مزەورە بوو، گۆشتى مريشك باو نەبوو. ھەقدەستى بەربووك دەستەجلكىك و دوو سى دىنار بوو، بەربووكانەشى وەردەگرت، كاتى (چارەى) بووكى نىشانى خزمانى زاواو بووك دەدا، برى پارە

(۱) چارە، پارچە مەلمەلىكى سبيى، شەوى پەردە، خويى بووكى دەكەوتە سەر، بۆ نىشاندانى پاكيزيى و رووسورى بووك، بەربووك لەمالان دەيگىرى.

(۱۰۰ - ۲۵۰) فلسيان دەدايه پييان دەگوت (بەربووكانە). دواى ماويهەكى كورت مالى زاوا، وەك نيشانەى تىكەل بوون، مالى بووك زيافەتت دەكەنەوہ.

لەو سەردەمەدا دەبوايه بووك جيازى خۆى پى پى .

جيازى بووك چى بوو؟ ئەمە بە گوپرەى بارى گوزەرانى مالى بووك بوو، لەسەرەتادا سندووق و پىخەف و كەلوپەلى مالى لەگەل نەبوو، چونكە بووك دەچووہ سەرمالى خەسوو ھەموو شتىكى، بە گوپرەى ھەبوون و نەبوونى، بۆ ئامادە دەكرا، بە گشتى جيازى بووك برىتى بوو لە:

(۱۰ تا ۵۰) كلدان، بووك بۆخۆى لە قوماشى رەنگا و رەنگ دروستى دەكرد، كيسەيەكى لاكيشەيى بوو بەقەد ناولەپ، سەرىكى سيگۆشەى ھەبوو بە داو تىي وەردەپىچرا، بەلام كلچووكەكە، كە لە قۆچ دروستدەكرا، بەحازرى لەبازار دەكردا. (۱۰ تا ۵۰) كيسەى پارە و سەرەويلك و سەرەقۆريە و دەستگەرە و پەشتەمالى چاوان و كللوى پياوان و دەستەسر و ليفكە و دۆخين بوو. ئەمە جگە لە چەند پارچە قوماشى جوان جوان. (سەرەقۆريە لە شىوہى دەفريكى گەورە بوو تيرەكەى (۳۰) سانىتم دەبوو، لە پارچە قوماشى رەنگا و رەنگ دروست دەكرا و رۆخەكەى بە نووشتەى سيگۆشەيى دەنەخشيئرا، بەلام سەرەويلك چوارگۆشە بوو دريژى لايەكى (۶۰) سانىتم دەبوو، ئەويش پارچە قوماشى رەنگا و رەنگ بوو لە شىوہى زەخرەفە تىك دەكرانەوہ، بەلام كەنارى بە نەقشى وەكو سەرەقۆريەى نەبوو. دەستگەرە، وەكو ھى ئەم سەردەمە بوو، دوو پارچە قوماشى بە زەخرەفە دوورواوى چوارگۆشەيە، كە دريژى ھەر لايەكى (۱۰) سانىتم دەبى و لە گوشەيەكەوہ ھەر پارچەيەكيان بە سەرىكى پەتىك كە لە شىوہى دوخينە و دريژيەكەى (۵۰) سانىتم دەبى، درواون. مالى زاواى دواى چەند رۆژيەك ئەو جيازە، بەسەر كەس و كارى خوياندا دەبەشنەوہ، خەسووش بەشەكەوايىكى خۆى لى دەبرد. جيازى دەولەمەند لەگەل بارگە بوو^(۱)، بەلام ھى ھەزارەكان رۆژيەك دواتر لە پوشينە و تريانان دەيان برد بۆ مالى زاوا. ئەگەر

(۱) عيسمەتخانى ھەماغاي قەنەفە و كورسى، وەك جياز، پى بوو.

جىيازى بووك كەمبوايە، ئەوا خوشكەكانى بووك جىيازى خۆيان پېشكەش دەكرد. زۆر جاران خىزانى ھەژار دەستە جەلكانى دەفرۆشتەو، يان مالى زاواى ھەژار، دەستە جلكى كۆنيان دەكړپپهوه. (بېروانە وینەى كلدان).

دوست و برادەرانى زاواش ديارىيان پېشكەش بەو دەكرد.

جاران لە كۆپه بە كەمى ژن بە ژنە ھەبوو، بەلام دوو ژنە و سېژنە و چوار ژنەش ھەبوو، دەتوانين بلىن ژن رەدوكتەوتن و ژنەلگرتن تاق ولۆقە ھەبوو.

ئەمەى باسمان كرد، زەمازەندى ئەو سەردەمە بوو بە گشتى، بەلام حالەتى تايبەتى ھەبوو وەك ئەوہى ھەر لە ھەمامەوہ يەكسەر بەسەرى بووكيان بردووہ بۆ مالى زاوا. يان وەك شايى و ھەلپەركى و دەھۆل و زۆرناى ھەوت شەو و ھەوت رۆژە و ئەسپسوارى و ئاھەنگ و زىافەتى گەورە بۆ خواپیداوہكان .

دوو: قۇناغى (۱۹۵۸ - ۱۹۹۱):

لەم قۇناغەدا ھەم كەرەستە و كەلوپەلەكان و ھەم رېپورەسمى زەماوەندكردنەكە لە كۆپە گۆرانكارى بەرچاو وزۆرى بەسەرداھات. تەنيا ئاماژە بە گۆرانكارىيەكان دەكەين.

- وەك پېشتەر ئاماژەمان پيدا، شۆرشى گەلاوېژى (۱۹۵۸)، زۆر دەرگاى گۆرانكارىيە بەرچاوى كردهو، لە بارەى جۆرى قوماش و كالا، بازار و كۆلانەكان سىخناخ بوون بە جوانترين و نازدارترين كالاى ئيرانى و فەرەنگى، كە راستەوخۆ ستايل و جلوپەرگى بووك و زاوايان گۆرى. دەستە جلكەكانيان كە لە بازارى كۆپە و شارەكانى ديكە دەكړى، ھەموو تازەباو بوون لە قوماشى سيمدار و بە پوولەكە و گۆلدارى جۆرى ناياب كە ھەر بە دەستورى كوردى لە لاين بەرووگدووروى ژن، بە دەرزى و دوورمان و مەكینە، دەدووران. جلوپەرگى زاواش گۆرانكارىيە بەسەر داھات، لە پال جلكى كوردى كە كورتەك و شەروالى ديموكرات و تازە باو بوو، رەنكوچۆغەل و كەلاشى ھەورامان ھاتنەوہ مەيدان. بەرە بەرەش پۆشىنى چاكەت و پانتۆل كە پييان دەگوت (سەترە و

پانتول)، له لايەن مامۆستا و فەرمانبەران بوو بە مۆدىل. كە بریتی بوو له چاکەت و پانتول و سوخمە و کراس و بۆینباغ و پیللوی بیلادی، پتر له هەولیر و سلیمانی دەدووران.

- جیازی بووک، له سەرەقۆریه و سەرەویلك و دۆخین...تاد، گۆرا بۆ کراسی پیاوان و پارچەى جوانی ژنانە و گۆرەوی و دەسمال و سرکەیی و چارۆگ و پشتین...تاد، شتە کۆنەکان باویان نەما.

- له رپی مامۆستا و فەرمانبەری غەیری کۆیی، كە له کۆیه دامەزارا بوون، هیندیك شتی تازه هاته ئارا. بۆ نمونە جارن مەمکبەند (مەمە کدان) له کۆیه نەبوو، كە له حەمام چاویان بە ژنە بیگانەکان دەکەوی مەمکبەند دەبەستن، لاسایان دەکردنەوه. ژنە خەیاتەکان له مالهوه بە گۆرەى سینگ و مەمکی کەسە کە بۆیان دەبرین و دەدوورین. دواتر مەمکبەندی حازری هاوردە گەوتە بازار.^(۱)

- گۆرپینەوهی ئەلقەى دەستگیرانی، بوو بە مۆدە، پێشتر له کۆیه ئەو دەستۆرە نەبوو.^(۲)

- پۆشینى (بەدلهى سپیى بووکینی)، بەرە بەرە شوینی تارای گرتەوه، سەرەتا بۆخۆیان دروستیان دەکرد. یەك بەدله بۆ چەندین بووک دەخواسترایهوه. دواتر دەچوون له هەولیر و سلیمانی له دوکانی بەدله فرۆشان بە کرێ دەیانخواستەوه. بەدلهکان هەر رەنگی سپیان هەبوو، بەلام شیواز و ستایلیان جیاواز بوو، بووکیش دەچوو بۆ هەلبژاردن.^(۳)

(۱) عیفتهتى كاكە مەلای، خەیات له سالی (۱۹۵۳) له قوماشی بەلووری له مالهوه، بە مەكینه مەمکبەندی دروست دەکرد. له سالی (۱۹۶۰) مەمکبەند هاته بازار. (زبیدی حاجی عەبدوڵلای کەبابچی، تەمەن (۸۶) سال، کۆیه، ۲۲ / ۳ / ۲۰۱۶.

(۲) له سالی (۱۹۵۰) مامۆستا عومەری حاجی حەمەدی ئیمەندروو کە هاوسەرگیری له گەل خاتوو (سوعاد)دا کرد، كە خەلكی سلیمانی بوو، بۆ یەكەم جار نەریتی ئەلقەى پەنجەى هینایە کۆیه. (سەرچاوهی پێشوو).

(۳) یەكەم بووک كە له کۆیه بەدلهى سپیى پۆشیوه سیستەر (مریەم یوسف قاقوزای مەسیحی بوو له سالی (۱۹۶۲)، (ئەغافەنى) كچه ئەرمەنبییهكى مامۆستا بوو له گەل خوشكەكەى كە ناوی (زنوود) له مالى باوكی سیستەر مریەم ژووریک بە کرێ دەگرن، كە سیستەر مریەم شوو دەكا، ئەوان بریار دەدەن

- بووك گواستنهوه، به ئۆتۆمبىل، بوو به عادهت، له شىوهى كاروان، ئۆتۆمبىله كان له دواى ئۆتۆمبىلى بووك، كه هه ره و باشه كه يان بوو، به ناو شه قامه سه ره كى به كانى شاردا ده سوورانه وه و كچان له په نجه رهدا ده سرۆكه ي كه سك و سو ريان با ده دا و به چه پله ريزان گو رانييان ده گوته وه.^(۱) ئۆتۆمبىلى بووكيش به گولى نايلۆن و شه ريت و لۆكه ي رهنگا و رهنگ ده رازاندرايه وه.

- پووشينه و تريانه و بوخچه باويان نه ما، باولى تهنه كه به قه باره ي جيا شوينى ئه وانى گرته وه، دواتر باولى قايشيش پهيدا بوو.

- چونكه گه رماو له خانووى نويدا دروستده كرا، به ره به ره چونه هه مام بوو به نه ريتيكي به سه رچوو، بۆيه داب و ده ستوورى خه نه به ندان و ته داره گى چونه هه ماميش رۆژى ئاوا بوو.

- چون بۆ ئارايشتگاي و رازانده وه ي بووك له وى به ده ستى كه سانى شاره زا و ليژان، جيگه ي به ژنه ده موچاوكه رى مالان له قكرد.

- بووك به شدارى له مالداناندا ده كرد، چونكه زۆربه يان سه ره به خو، دوور له مالى خه سوو ده ژيان. به يهك دوو پارچه له كه لو په لى پيوست، وهك ته باخ و سه لاجه و ته له فزيوون و پانكه و رايه خ... تاد، مالىيان پۆشته ده كرد.

- كرينى تا قمى نووستن و ناومال، كه زۆربه يان له شاره گه و ره كان ده كران. هه شبوو دارتاشى خو مان بوى دروست ده كردن، شوينى سندوق و ئيغدانى جلك و كه نتۆرى كو نى گرته وه.

- گه شتى مانگى هه نگوينى بوو به عادهت، به لام چه ند خزميكي زاوا ده بوون به ياهه رى بووك و زاوا. پتر مانگى هه نگوينان له هوتيله كانى هاوينه هه واره كانى كوردستان (به تايبه تى له شه قلاه و پيرمام) و هوتيله كانى هه ولير و سليمانى و

به دله ي بۆ بدوورن، قوماش ده كړن و له ماله وهه بۆى ناماده ده كهن. (گۆفارى شاره وان، ژماره ۵، ۲۰۱۵، ل. ۵۴)

(۱) خيزيه خانى كچى پلكى (فته اح كه كيمى) له دايكه وه، يه كه م بووك بوو به ئۆتۆمبىل له كۆيه وه بگوازترتته وه بۆ كه ركوك له ده به كانى (۱۹۳۰).



بەغدا بەسەر دەبرد، بەلام ھەر چەند رۆژىك دەمانەوہ.

- وینە گرتنى بووك و زاوا لە ستودیۆى وینەگر، بوو بە عادەت. لە گەل پەیدا بوونى كامیرای قیدیۆ، قیدیۆگرتنى مەراسیمی بووك گواستەنەوہ بەرە بەرە پەردى سەند.

- دەست و دیاریى خزم و و دۆستان بۆ بووك و زاوا، لە نەقەدینە پارە و شتى بى كەلك، بوو بە پارچە زىر و كەلو پەلى پىویستی ناو مال، وەك فەرش و رايەخ و بەتانی، ئوتوو، میزی ئوتوو، مەكینەى دوورمان، مەكینەى قىمەى گوشت، پانكە، تاقمى بەردەستى موتبەخ، قۆریە و سەماوار، سىر و پرىمىز، فەفخۆرى، پەردە... تاد.

- شایى و ھەلپەركیى ھەوت شەو و ھەوت رۆژە، بوو شتىكى دەگمەن، دەھۆل و زۆرنا كەمتر دەبیستەن و شایى و ئاھەنگەكان ھەر ئەو چەند سەعاتەى بووك گواستەنەوہكە بوو. (DG) ى جىگەى ئەوانى گرتەوہ.

- باوى ئەو نەما خەياتى پیاو بیئە مالەوہ و قەندە شەكر لەسەر قوماش برینى بووك بشكىندى. دەستە جلكەكان لە لای خەياتى ژن بە درووين دەدران.

- ئەگەر دەستگىرەكان، پىشتەر پەيوەندى خۆشەويستىشان نەبووايە، ئەوا بەیەكەوہ دادەنىشتن و لە نزىكەوہ یەكتىیان دەدى. (۱)

- خەلكەكە چاویان پتر كرايەوہ، وردە وردە بەربووك پشتگى خراو بايەخى پىنەدرا، تا بوو بە بەشيك لە كلتورى كۆن. (۲)

(۱) جارەن بووك ھەبوو ھەر لە ساتەوختى چوونە پەردە، زاواى بىنیوہ، رپویداوہ بە بىنبى زاوا لە ھۆش خۆى چووہ و نەخۆش كەوتووہ. (زبىدەى حاجى عەبدوللای كەبابچى، تەمەن (۸۶) سالى، كۆیە، ۱۲ / ۲ / ۲۰۱۶)

(۲) مامۆستا شەفیقە فەندى حاجى سايبىرى لە شەستەكانى سەدەى رابردوو، یەكەم كەس بوو، كە بەربووكى ناردەوہ مالەوہ و پى گوت: "دايە فەرموو ئەوہ ھەقدەستى خۆت، زەحمەت مەكیشە، برۆە مال، ئىمە پىویستىمان بە ھىچ كەس نىیە). دواى ئەم رپووداوە، بازارى بەربووك شكاف.

سن: قۇناغى (۱۹۹۱ - ۲۰۱۶):

پىشتىر ئاماژەمان بەو گۆرپانكارىيانە كىرد كە راپەرپىنى سالى (۱۹۹۱) لە سەر كايە جياوازهكانى ژيان و گوزهرانى خەلكى باشورى كوردستان رەنگيان دايەوۋە. بەرچاوترىن ئەو گۆرپانكارىيانەى لە راپەرپىسى زەماوئەند لە كۆيە بىنرا ئەمانە بوون:

- دەستورى خوازىنپىكىردنى كىچ ھەر بەشكومەندى مايەوۋە، بەلام لە دوو نەرىتدا جياوازى تىدا بوو، يەكەم زۆربەى دەستنىشان كىردن و ھەلبىزاردنى كىژەكە، پىشتىر لە نىوان كورپو كىچەكە راپرپوۋە و كەمتر باوانى زاوا دەستيان لەم ھەلبىزاردنەدا ھەبوو. دووۋەم، زۆربەى شەكراوخواردنەوۋەكان لە ھۆلى تايبەت بە بوئەكان بە ئامادەبوونى كەس و كارى بووك و زاوا ئەنجامدەدرا. لە رپى كارتى چاپكراوى گرانبەھا خزم و دۆست بانگىشت دەكرىن و خواردن و خواردنەوۋە لە ميوە و شىرىنى و نۆشەمەنى دەبەشپىتتەوۋە. مەلایەكىش لە پىش دەستكردن بە خواردن و خواردنەوۋە و بە خزوورى باوكى كىچە و دوو شاھىد فاتىحەى مارەپرپىن دەخوئىن. مەرج نىيە ھەموو مارەپرپىنك بەم دەستورە بى، ھەيە تەنيا كۆبوونەوۋەكە لە مالىەوۋە دەكات بو شەكراوخواردنەوۋە.

- بو جلوبەرگى بووك: بووك دوو جۆرە بەدلە دەپوشى: بەدلەى ئاھەنگى نىشانكردن، كە رەنگەكەى پەمەيى يان سەوزە بەلام نابى رەنگى سىپى بى، ئەوۋەكەى دىكە بەدلەى ئاھەنگى گواستەنەوۋە، كە رەنكى سىپىيە. ئەو بەدلانە بە كرى دەخواستىنەوۋە، ھەشە ئەگەر دەولەمەند بى بو خۆى دەيكىرى.

- پۆشاكى زاوا، زۆرىنەى ھەر چاكەت و پانتۆلى رەشە. زۆر كەم جلكى كوردى دەپوشن. بەلام لەم چەند رۆژەى مەراسىمەكە دا بە چەند شىواز ستايلىك خۆيان نىمايش دەكەن و جلكى كوردىش دەپوشن، كە برىتتىيە لە شىواز تازەكانى كورتەك و شەرۋال. بەلام ستايلى رەنگ و چۆغەل و كەلاشى كوردى، دەتوانىن، بلىن، گورپانكارى بەسەر دانەھات، پتر گورپانكارى لە جۆرى كراس و پىشتىنەكە بوو.



پاشكۆى ئەم برگەيە:

لە چاويىكەوتنىڭدا لە گەل بووك و زاوايەك كە ھەردووكيان مامۆستا بوون و لە رۆژى (۱ى ئايارى ۲۰۱۵) ئاھەنگى زەماوەنديان گيڤا، دەستورى ھاوسەر گيريىيە كەيان بە م شىۋەيە بوو:

يەكەم دانىشتنى خوازيىنى، كە ھەر پياو بەرپۆھيان برد، لە مالى بووك بوو، خوازيىنى ژنان نەكرا، چونكە پىشتەر كور و كچەكە دايك و باوكى خويان ئاگادار كوردبوو. بووك دوو دەستە جلكى كوردى بە ھەموو پارچە كانىيەو ھە دوو دەستە جلكى مۆدە، كە برىتيىيە لە پانتۆل و كراس و بلوز، بۆ كرا، لە بازارەكانى ھەولير و سلىمانى بە ئامادە بوونى بووك و بە دللى خويى ھەلبژاردان. دواتر لە كۆيە بەرگدروو بۆى درووين، بە نرخى (۴۰) دۆلار بۆ ھەر دەستە جلكىك. ئەو جوتىك پىلاو و دوو جانتاى ژنانەشى ھەلبژارد بوو. دوو پارچە زيڤرى بۆ كرا بوو: پىشتىيىكى زيڤرى (۳۷) مسقالى و تاقمىكى زيڤرى (۲۳) مسقالى (كە برىتيىيە لە ملوانكەيەك و بازن و گوارە و ئەنگوستىلە). بووك بۆخوشى (۳۵) مسقال زيڤرى پىچ بوو. نرخى بەدلەكان، كە لە شارى رانىيە، بە كرى گىرابوون، (۲۷۰) دۆلار بۆ بەدلەى ئاھەنگى نىشانە كردن و (۳۰۰) دۆلار بۆ بەدلەى ئاھەنگى گواستىنەو. دوو جارىش سەردانى ويئە گريان كرددو، ھەر جارەى بە نرخى (۸۰ و ۱۵۰) دۆلار بۆ ويئە گرتن و توۆمار كردنى گرتەى فىديويى. دوو جارىش چوونە سالۆنى ئارايشتگا بە نرخى (۲۸۰ و ۳۰۰) دۆلار. كرى ھوتىلىش لە (چاقى لەند) لە سلىمانى (۱۸۰) دۆلار بوو بۆ (۲۴) سەعات. ئەوان ئاھەنگى خەنەبەندان و ئاھەنگى زەماوەنديان لە ھۆلەكانى ئاھەنگىران نەكرد. ھەفتانەكە ھەر دەمە و عەسر، لە مالى بووك بەرپۆھ چوو، بۆ بەياني باوھخوند كرا و مالى زاوا بۆ خوانىكى نانخواردن بۆ مالى باوكى بووك بانگىشكران. دواى چەند ھەفتەيەك مالى بووكىش بۆ مالى باوكى زاوا بانگىشكت كرانەو ھە .

ئەو دىيارىيانەى كە پېشكەش بە بووك كرا برىتى بوون لە يەك تەلەقزىيۇنى رەنگاوپرەنگ و يەك تەباخى گاز و يەك سەلاجە و يەك موفەريغەى ھەواو و نزيكەى (۹۰۰) دۆلار. ئەو دىيارىيانەى كە بووك وەكو جىياز بەسەر مالى زاوادا بەخشيىەوہ برىتى بوو لە : يەك كراس و كەوا بۆ خەسوو و دشەكانى. ئەوہ جگە لە كراس و شتوومەكى ديكە بۆ پياوہ خزمەكانەى زاوا.

لە ھەرسى قوناغەكەدا، مارەبرىن لە لاي قازى يان دادوہر، نەرىتىكى پەيرەوكرائو بووہ، ھەم بۆ زامنىكردن و ھەم بۆ كرددنەوہى لاپەرە لە دۆسيىەى تۆماركردنى بارى شارستانى بۆ ئەم خىزانە نويىە.

(بووك گواستنەوہى مەسيحىيەكان لە بىرگەيەكى تردا باس كراوہ).

قۇناغى شەشەم : ژن و پياو

ئەم بىرگەيە تەرخان دەكەين بۆ ئەو پۆشاكانەى كە ژن و پياو لەدواى ھاوسەرگىرىيەوہ و تا بەساللاچوونيان دەپپوشن، بە قۇناغى قەيرەبوونىشەوہ. لەراستىدا جىياوازى لە نيوان ئەو پۆشاكەى كە ژنە كوردىكى تەمەن (۳۵) سالى و ژنىكى تەمەن (۴۵) سال دەبىنرىت، لە شىوازى برىن و ستايلدا نىيە بەلكو پتر لە جورى قوماش و رەنگەكەدايە، بەوہى تا پتر بە نيو سالاندا ھەلدەكشىن، پتر مەيليان بۆ قوماش و رەنگى كالتىر و ھىمىنتىر دەچىت و خويان لەو شتانە بە دوور دەگرن كە ورووژىنەر و سەرنجراكىشن. زۆر ھەزىش دەكەن لە جىياتى نىشاندانى جوانى جەستە، جوانى و شكودارىي كەسىتى خويان نامىش بەكەن. ئەمە رىك بۆ پۆشاكى پياوانىش ھەر واىە.

پۆشاكى ژنان :

دەتوانىن بلىين تا نيوہى يەكەمى سەدەى رابردوو، دەستوورى پۆشاكى ژنان بەگشتى لە كۆيە ھەر دەستوورە كۆنە تەقلىدىيەكە بووہ. واتا سەراپا جلكى كوردىيان بە ستايلە رەسەنەكەى جاران پۆشىوہ. بە ھوكمى كلتوورەكەى سەردەم،

ئەوا نۆبوك، تا دواى سى سالىش نەدەبوايا داواى دەستە جلكى نوى بكات. بە گشتى پۆشاكەكەيان برىتى بوو لەو پارچانە:

بۆ سەرپۆش: بە هيچ شىويەك ژنى جاران بى سەرپۆش نەبون، نەك ھەر لەدەرەوى مال بەلكو لە ناو مال و لەكاتى كabanى و ئىش و كارىشدا. بە گشتى ئەم سەرپۆشانەيان ھەبوو: چارۋىگى گولدارى رەنكاو رەنگ، سرکەيى، شەدەى عارد رەشى خەتى سى، ھەورى، مشكىي ئارويشم و مشكىي چىت، كۆلوانەى جورجيەت، دەسمال، دەسرۆكە.

كلوى كوردى بە تاسى زىر و تاسى زيو و تاسى مەعدەن زۆر باو بوو بۆ دەرەوى مال، كلوى كوردى پىك ھاتبوو لە تەپلەكە كە پىيان دەگوت (فيس) لە دەزوو و خورى دروست دەكرا و رەنگى سوور بوو، تاسيان بەو فيسەو دەدوورى، تاسى تەپلەكە زىر و تاسى تەپلەكە زيو و تاسى بە ريشوو ھەبوو، قەتارەيان لە رۆخەكەى دەدوورى، قەتارە رىزىك پوولەكە بوو ژمارەى دەگەشتە (۵۰) پوولەكە، قەتارە دوو جۆر بوو، قەتارەى زىر و قەتارەى پوول. ئەوجا مشكى دواتر دەسرۆكەيان دوو چىن لىدەبەست، لە عاردەكەشى سرکەيىيان لى دەبەست بە حازرى دەيانكړى. چوار رى گولوانكەى ئارويشم و سىم و خەياتەيان دروستدەكرد دوايى بە دەرزى وداو لە جەتفەكەيان دەئالاند. ئەمە دەبوايە لەلاى ھەستازنى تايبەت ئامادە بكړى كە لە مالەو ئەم پيشەيان دەكردو ھەقدەستەكەى (۱۵۰ - ۲۵۰) فىلس بوو.

يازەشيان دەپۆشى كە قوماشىكى عارد رەشى گول سى و نەخشى پەلكە دار و تەپروتواری لەسەر بوو، لە بەغدا دەھات، ھەك دەسمال لە دەورى سەر دەپىچرا. بۆ پشستين: بۆ نەوبوك ھەميانە باو بوو، بەلام بۆ تەمەنى ھەلكشاوتر پشستينى بە پوولەكان و پشستينى قايش دەبەسترا.

جلكى كورديشيان ھەر كراس و كەوا و سوخمە و دەرىچ و ھاوئەلكراس و دەلینگ بوو كە بەيەك شىواز و دەستوور، خەياتى دەستىي كە زۆرەيان پياو بوون، دەياندوورى.

لەو سەردەمەدا چاکەتى ژنانە بە دەست دەدووروا، دوو جوړى هەبوو چاکەتى بە لۆکە و چاکەتى بى لۆکە، بە گوێرەى وەرزی سال. ستایله کەى کتومت وەکو چاکەتى (سەترە و پانتۆلى پیاوان بوو)، یاخەى هاتبوو سەر سینگ و قۆلى دريژ و دوو باخەل و چەند دوگمەيەکی هەبوو، پتر قوماشەکانى گولدار بوون. قوماشەکەى زۆر بەى جار (تاقە) بوو.

سەلتەى ژنانە کە سەلتەدوورو دروستى دەکرد، زۆر باو بوو، بەلام بە هەموو کەس نەدەکردرا. قوماشى باش و جوانيان لە قەدیفە و قەستۆر و سيمىي بريسکەدارى هەمە رەنگ بو هەلەبژارد. نەخشی سەلتەيى کۆيىيانە جياواز بوو لە گەل ئەوانى شارەکانى دیکە.

ژنى شارى عەباو پيچەى گرتۆتەو. دوو جوړە عەبا هەبوو: عەباى رەشى ئاسايى کە قوماشەکەى بە مەتر بوو لە بەغداو هاورده دەکرا، قوماشيکى سادەى لووسى قورس بوو دوو ديوى هەبوو، زۆرينەى ژنان دەيانپۆشى و نرخەکەى ئاسايى بوو. عەبادروو کە ژن بوون، بە گوێرەى بەژن و بالاي ژنە کە دەيان برى و بە داودەرزى بە دەستى دەياندوورى. جوړى دووهم، پيان دەگوت (چارشيو کە مەبرى) کە تايبەت بوو بە ژنە ئاغا و تاجير و بەگ و شيخە دەولە مەندەکان. وا پيڊەچى ئەم عەبايە لە کلتورى تورکەکانى ئەستەمبول خواسترايىتەو، چونکە جوړى کوتال و شيوازەکەى زۆر شارنانەيە. هەميانە لە قوماشيکى تايبەتى دروستدەکرى کە ئاوريشمە يان لە شيوہى ئاوريشمە، هەموو رەنگيکى هەيە و پتر زەخرەفەى هەمە چەشنى يە کجار دلگيرى لەسەرە. ئەم قوماشەش بە مەتر و گەزە و عەبادرووى تايبەت کە پياون دەيدووريت، نرخەکەى زۆر گرانە. دەتوانم بلیم ديزاينى چارشيوکە مەبرى وەک عەباى ئاسايە بەلام وەکو کراس لە داميني تا ناوقەدى دوورواو و لە سەر سينگ بە سنجاقىکى تايبەت، کە جاران ليرەى زيڤى پيڊا شوڤر دەبوو چەسپ دەکرى و لە هەردوو لاجانگەو دەو داوەکشەکى تايەتى بە دريژايى (۳۰) پيڊا ديتە خواریو، ئەویش بە شيوہەکى تايبەتى ليک گريڤدەرين. پشتينيکى تايبەتیشى لە گەلە. کە مەبرى لە شارەکانى تريش پۆشراو، کە مەبرى هەوليرىيان هەر رەشى هەبوو، بەلام

كەمبەرى كۆيىانەى ھەموو رەنگىكى ھەبوو، ئەمەيش تىروانىنى ھونەرمەندانە و دل و دەروونكراوہى ژنانى كۆيە نیشانەدات، كە ھەزىان لە رەنگى ئالاو والا و جوان بوو.^(۱) (بروانە وینە چارشىوكەمبەرى).

پىش ئەوہى عەبا بەم شىوہىەى ئىستا بلاويىتەوہ، ژنان جۆرە عەبايەكيان بە خۆيان دادەدا، كە قوماشەكەى رەش بوو و لە لۆكە دروست دەكرا، ژنان دەياندورى پىيان دەگوت (چارشەو)ن قوماشى چارشەو پىيدەگوترا (قەمەندۆر)^(۲).

پىچە: كە پتر بۆ ژنە جاحىلچەكان بوو، سى جۆرى ھەبوو. پىچەى ھەژارانە، كە وەك دەسمايىكى لاكىشەيى بوو، نزيكەى (۳۰ سم بە ۴۰ سم) بوو، بە لاستىك لە دەورى سەر دەبەسترا و بە درىژى بەسەر دەمووچاودا دەھاتە خوارەوہ. ھەميشە لە قوماشى سلكى رەش، لە شىوہى قوماشى ئەتلەس، دروستدەكرا، بەھازرى ھەبوو. جورى دووہم، كە تايبەت بوو بە ژنە دەولەمەندەكان، پىچەى دەستكرد بوو لە داوہموسكەى كلكى بارگىر و ھىستەر دروستدەكرا و لە شىوہى (دەرپاہى ھەوليرىيان) بەسەر چاودا دەھاتە خوارەوہ. جۆرى سىيەم، لە راستيدا پىچە نەبوو، بەلكو لچكىكى چارۆگەيان بەسەر چاودا دەھىنايە خوارەوہ.

گورجە (كولەجە): چاكەتيكى ناودار بوو تەريب دەدوورا بە مەكىنە كە نيوانى تەريبەكان دەورى پەنجەيەك پان دەبوو بۆ ئەوہى لۆكەى تىدا جيگىر يىت. نيوقول بوو ژن لەبەرى دەكرد، ليفدووروہەكانى كۆيە دروستيان دەكرد، تايبەت بوو بە دەستوورى پۆشاكى عىلاتى بلباس، كە سالى دوو جار دەھاتنە كۆيە.^(۳)

(۱) مامۆستا گوليزارى شەفيقاغاي ھەويژى، يەك دانە چارشىوكەمبەرى لەلای خۆى پاراستوہ لە كۆيە، كە لە داپىرە گەورى بۆى بەجىماوہ و زۆرى خۆش دەوى و پارىژگارى لىدەكا. خۆزگە تا ئەم دانە كەمبەرييە نەفۆتاوہ، چەند دانەيەكيان لەسەر دەدووروى تا وەك كەرستەيەكى كلتوورى بۆ نەيوەكانى داھاتوو بىيىت. (چاوپىكەوتن. گوليزارى شەفيق ناغا، كۆيە، ۲۵ / ۶ / ۲۰۱۶)

(۲) كەرىم شىخانى، سلىمانى، ۱۱ / ۱۰ / ۲۰۱۵ چاوپىكەوتن (دايكي كەرىم شىخانى (كولەجەى) دەدوورى لە شارى كۆيە و، ژماترەى ئەو تەرزە بەرگدروانە زۆر كەم بوو.

(۳) چاوپىكەوتن وەستا مامەى خەيات

گۆرەوى: لە وەرزی زستانیشدا گۆرەوى نەخشینراویان لە دەزوو و خورى بۆخۆیان دەچنى و لەپێیان دەکرد. گۆرەوى ئاسایی کە پتر سپیی باو بوو لە ولاتان ھاورده دەکراو لە بازار یان دەستگێرەکانی کۆلانەکان دەیانفرۆشت.

خالیکی گرنگ ھەبە نابی لەبیرمان بچى، تا چلەکانی سەدەى رابردوو، نەدەبویا ژن بۆخۆیان بچنە بازار و قوماش و کالای بە دلێ خۆیان ھەلبژیرن و بکرن. ھاوسەرەکانیان (یان کور و براکانیان)، نمونەیان بۆ دەھینانە مألەو. نمونە بریتیی بوو لە پانزە بیست پارچە قوماشی جیاواز، لە شیوەى دەفتەر (کەتەلۆک) بەیەكەو بەستراوون، ژنەکان لە مألەو ټەو پارچانەیان ھەلدەبژارد و نیشانە دەکرد کە بە دلێان بوو، دواتر لە لای کوتالفرۆشی خاوەن نمونە ھاوسەرەکانیان بۆیان دەکڕین. ټەو کات ھەر قەیسەرى کۆن و قەیسەرى نوێ لە شارى کۆیە ھەبوو کە ژن سەردانیان نەدەکردن. بەلام سەردانی ټەو مالا نەیان دەکرد کە ژنان بۆخۆیان کوتالیان دانابوو بۆ فرۆشتن.

لەم سەردەمەدا ژنان ھەر بەو پۆشاکە دەخەوتن کە پۆژانە دەیانپۆشی و جلکی تاییەت بە خەوتنیان نەبوو.

لە نیوەى سەدەى دووھەمدا، بەرەبەرە شیوازی پۆشاکى ژنان گۆرپانکاری بەسەر داھات، قوماشى تازە کەوتە بازار و دیزاینیشى نەختى گۆرپا. مامۆستا و پەرستارى ژن عەبايان کەمتر دەپۆشی و سفوور بوون و دەتوانین بلێین ھەر ژنی بنەمألە موخافیزکان بەردەوام بوون لە پێچە گرتنەو. پارتە سیاسییەکان و رۆشنیرەکان ھەمیشەخەریکی بانگەشەى ئازادیی و سەربەستیی ژنان بوون، شاعیرەکان داواى سفووری و سەربەخۆی ئافرەتانیان دەکرد. لە کۆتایی سەدەکە تا رادەیکە زۆر پێچە گرتنەو بەوای نەما. پێچامە و کراسى عەزیزیە بۆ ناو مأل و خەوتن بوو پۆشاکى سەردەم.

دواى راپەرین، لەپێکردنی پانتۆل بە شیوہ و رەنگى جیاواز بوو بە پۆشاکى مامۆستا و فەرمانبەرانى ژن. لە فەرمانگە و قوتابخانە و نەخۆشخانەکاندا سفووری بوو نەریت. عەبا و پێچە کەمتر لە شەقام و بازاردا دەبینران .



پۆشاکى مال و خەوتن و كار و سەفەر و بۆنەو ئاھەنگان بوو بە مۆدیل. بۆ كرىنى پۆشاکى مەبەست سەردانى شارەكانى دىكەيان دەکرد. خۆ ئارايشتەردن و ميكياژکردن و چاويلەكە و جانتاي دەست بوو بە بەشيك لە كەسیتی ژن. زۆر ئاسايە كە ژنى تەمەن (۵۰) سالى لە بازاردا بە دەستورە نوپە كەدا ببینی. بەلام عەبا گرتنەو ھەر باو بوو.

مۆدیلەكانى پۆشاك زۆر بە خىرايى خويان دەگۆرى، بۆنومونە لە سالى (۲۰۱۴ - ۲۰۱۶) پانتۆلى سترىژ و كابۆيى زۆر باو بوو.

پۆشینی جبە و سەرپۆش و عەبا لە لایەن ژنە موسلمانە باوەردارەكان، نەرىتیکى نەگۆر بوو، بەلام ئەوان بە دەگمەن پىچە دەگرنەو، عەبايەكانیان بە شپۆھيەكى تايبەت دوورواو كە تا سەر لووتيان دى و ھەر چاويان بە دەروەيە، پى دەلین (نيقاب) ھەشە پىچەى تايەت دەگرتنەو و دەستكيشى رەش يان پەنجەوانەى رەش لە دەست دەكات و گۆرەوى رەش لە پىدەكات، بەلام رىژەكەيان زۆر زۆر كەمە. بەدلەى خەليجى (بەناوى كەنداو)، پتر ژنە فەرمانبەرەكان لەبەرى دەكەن، لە سالى (۲۰۱۶) رۆژانە يەك دوو جبەپۆشت دەكەوتتە بەرچاو. دەتوانين ھاتنى ئەو (۸۰۰) خىزانە ئاوارە عەرەبانە بۆ شارى كۆيە، كە لە ئاكامى شەرى داعشدا دەربەدەر بوون، كاريگەرييان لەسەر زۆربوونى پۆشاکى ئىسلامى ژنان لە شارەكەدا ھەبوو.

پۆشاکى پياوان :

ئەو پۆشاکە پياوانەى كە تا نيوەى سەدەى رابردوو بەسەر بازاردا زال بوو بریتى بوو لە كورتهك و شەروال.

وشەى (كورتهك) لە ريشەدا وشەيەكى ھىندييە، بەو پۆشاکە دەگوتى كە دوو قۆلى ھەيە و تا خوار كەمەر دادەپۆشى و جۆرەكانى زۆرن. وشەى شەروالیش ھەر لە زمانەكانى ھىندى لە وشەى (سەروال) كە عەرەبىش بەكارى دىنن، وەرگىراو، بریتىيە لەو بەشەى پۆشاك كە وەك دەرىپى درىژ لە پى دەكرىت، ئەويش جۆرى ھەيە. جگە لەوہى كە لە دىرژمانەو پۆشاکى ھىندى،

پانتايىيەكى فراوانى لە جوگرافىيى پۆشاکى نەتەوہکانى دنيا داگير کردوہ، ئەوا بە رەچەلەگىش خزمایەتى ئىمەى كورد لە گەل نەتەوہکانى ھىندوستان بە تايىبەتى لە نەخشەى پۆلینکردنى زمانەوہ، نزيك دەبیتەوہ. خۆ لە روى پەيوەندىشدا، بە بەراورد لە گەل كىشورە دوورەکان، ئىمە لە ھىندستان زۆر دوور نىن. كەواتە ئاسايىيە ئىمە لە كلتورى پۆشاک و جلوہ گىشەوہ خزمایەتيمان ھەبى.

تا نزيكەى نيوەى يەكەمى سەدەى رابردو پۆشاکى زۆرىنەى پياوانى دەقەرى شارى كۆيە بریتى بوو لە كورتەك وشەرۆال. كورتەكى كۆيىانە كە دوو قۆلى بەسەر دەست و باخەلى لە سەر سىنگ و يەك يان دوو باخەلى لە دیوى ناوہو ھەبوو و چوار پىنج قۆپچەى ھەبوو و لايەكى دەھاتەوہ سەر لايەكەى ديكە، تا نزيك چۆك دريژ بوو. مەرج نەبوو ھەر شەرۆالى لە گەل بىت. ئەويش بە گۆرەى قوماشەكەى ھاوينى و زستانى ھەبوو. جۆرىكى تریشى پىيان دەگوت (كورتەكى ناو بە لۆكە) كە لە شىوہى ليفە، لۆكەى تىدابوو بۆ وەرزى زستان دەیان پۆشى. ھەردوو پارچەى (كورتەك و شەرۆال) پىيدەگوترا مرادخانى. بەلام (مەحمودى) كورتەكىك بوو كتومت لە شىوہى چاكەتى ئەوروپى، ھەم دريژ بوو ھەم كراوہبوو - واتا لای چەپ و راستى نە دەھاتە سەر يەكترى - رانكوچوغەل باو بوو بەلام لە دەيەكانى پەنجاكاندا پۆشىنى بوو بە شتىكى ناياسايى. پەستەك كە رەنگى سپى و سۆر و خاكى ھەيە، لبادچىيەكانى كۆيە دروستيان دەکرد. ئەويش زۆر باو بوو لەو سەردەمەدا.

دوو جۆرە كراس ھەبوو، كراسى بەلوورى سپى و كراسى كتانى عەسر - پتر ھى دەولەمەندەكان بوو - ھىندەكيان كە لانگوچكى گەورەيان ھەبوو.

جاران لە شار و دى سەرقۆتى عەيب بوو. پتر كلاًو و جامەدانىيان لە سەر دەنا. "پتر لە دە دوانزدە جۆرە كلاًو پياوان ھەبوو، كە بە ئاورىشم و سانتىم و خەياتە و دەزوو دەنەخشیئران، ژنان لە مألەوہ كلاًويان دەدوورى. جۆرىك لە كلاًوہكانى كۆيە پىيان دەگوت (كلاًوى بەغدايى) كە لەشارى بەغدا رەواجى زۆر بوو كلاًوفروۆشەكان، بە باران ھەناردەيان دەکرد. لە جۆرەكانى تری كلاًوى كۆيىانە: كلاًوى تىل قرمە بوو، كە بە داوى نایلون دروستدەكرا، كلاًوى

بەدار گولان، كالاوى پىكۆتروكە، كالاوى رادايى، كالاوى دزىيى، كالاوى بە پوولەكان.^(۱) ژنە لبادچىيەكانىش لە مالمەوە جوړە كالاوىكى تاييەتيان لە (لباد) دروست دەكرد پىيان دەوت (لبادەكالاو). كالاو لە گەل جامەدانى و شەدە و مشكى چەند سەرپىچىكى دىكە لەسەردەنرا. لە كۆيە ھەر جامەدانى رەشى گول ووردى رەنگ كال باو بوو، لە بەغداوہ ھاوردە دەكرا. بەلام مشكى كە قوماش بوو لە مالمەوہ ژنان بە تۆپەقوماش بۆ كوتال فرۆشەكان باياندەداوہ، ئەويش دوو جوړ بوو: مشكى رايەل كەسك و مشكى رايەل سپى، كە لە شىوہى خەت، مشكىيەكەيان دەنەخشانە. مشكى مۆریش ھەبوو كە رەنگەكەى باينجانى بوو.^(۲) ھەرچى (چىيت) بوو دوو پارچە قوماشى بەيەكەوہ دووروا بوو بە داوہ گووش ريشوہى بۆ دەكرا، ھەر چىيتەى، چوار تەختە داوہ گووشى دەوبست، ئەويش كارى دەستى ژنان بوو لە لەمالمەوہ ئەنجاميان دەدا.

شەروالى بەلوورى سپى، باوہ بوو، بەلام دواتر شەروالى قوماش جىي پى لەفكرد. كوتالەكان لە جوړى فەتاح پاشا، كە كارگەكەى لە بەغدا بوو، ھەروەھا قوماشى كارگەكانى دىكەى بەغدا و موسل و لەندەن بوو.

دوخيى شەروال، كە ژن لە مالمەوہ لەسەر دەزگای بچوك، بە دەستوورى چىنى مافور، دىيانچى، لە دەزووى رەنگاوى رەنگ دروست دەكراوہ، ھەبوو بە نەخش و گولینگە و ريشوہى بە خەياتە و ئاورىشم. جوړە دۆخىنىكى ترىش ھەبوو لە بەلەوورى دروستدەكرا، بە دەزى و داو دىاندوورى و بە خەياتە و سانتىم نەخشان لەسەر دەكرد. ئەم جوړەيان پتر جىازى بووكان بوو. (بروانە وىنەى دۆخىن).

پشتىن، بە گوڤرەى جوړى قوماش و رەنگەكەى دەگوڤرا، پتر لە جورجىيەت و چىت و كرىشە و شال و شالى ەسەر دروستدەكران، دواتر قوماشى كەشمىر پەيدا بوو. پشتىنى جارن پىنج شەش مەتر بوو، لە شىوہى كىفى مار دەدووروا، ھەژارەكان،

(۱) ژنە پىشەوەرەكانى كۆيە، فەزىل شەوړۆ، چاپخانەى شەھاب، ۲۰۱۵، ل. ۵۶

(۲) تان و پۆى قەراغى مشكىيەكەيان لىك جىادەكردوہ، تا چەند پونجەيەك تانەكەيان دەردەينا، پۆيەكە شۆر دەبوو، ھەر سى چوارىك لەو تالانەيان بادەدايەوہ و سەرەكەيان گرى دەدا دەبوو بە ريشوہ (كەرىم شىخانى، چاويكەوتن)

لەبەر نەبوونی، كۆنە پشتیئیان تیدەئاخنی تا قەبەتر و گەورەتر بیئ. سی جۆر و شیۆه بەستنی پشتیئ هەبوو:

لولدانی ئاسایی: كە ساف و لووس خۆی دەنواند و چەند قە فیك بوو.

بەستنی یەك قولفەیی (فەقیانی): دواى بەستنی هەموو پشتیئەكە، بە قەد نیو مەتر لە لای دەستە راست دەهیلنەو و قولفەییەكی لیج دروست دەكەن و سەری پشتیئەكە لە ناوو قەفەكان دەشارنەو. (بروانە ویئەى پشتیئى فەقیانى)

هەرچی جۆری سیبەم بوو، پشتیئى ئەلقە ئەلقە بوو، رپك لە گەل دوگمەى كورتەكەكە چەندین چین قولفە قولفە لەسەر یەك دەبەستەران كە بەلای راست و چەپ نەخشیان دروست دەکرد. (بروانە ویئەى. پشتیئ).

پشتیئى قایشیش هەبوو، بەلام زۆر بەكەمى لەسەر كورتەك بەكار دەهات.

جۆری گۆرەوی بە گۆرەى وەرزەكە بوو، نیو گۆرەوی و گۆرەوی درێژ هەبوو كە لە رپسى خوری دەچنرا. زۆر ژن لە كۆیە گۆرەوی خوریان دەچنی دواتر گۆرەوی دەزوو پیدابوو. گۆرەوی كاروانچییان جیاواز بوو، سەرپەنجە و پاژنەكەى اهلاى پینەدۆو قایشیكى نەرمى پیۆه دەدوروا تا زوو نەدریچت و بەرگەبگری، ئەمە پیی دەگوترا (مەحس) (۱).

پۆشاکى خەوتنى ئەو سەردەمە، تەنیا ئەو بوو پشتیئەكەیان دەکردهو و بەو دەریی سپییه درێژە دەخەوتن كە لە ژیر شەرۆالەكە هەمیشە لە پیان بوو.

ژمارەییەكی كەم كەوا و سەلتەیان، لە شیۆه پۆشاکى مەلایەكان، لەبەر دەکرد. دواى هاتنى ئینگلیزیش جگە لە مامۆستا و فەرمانبەرەكان، هیئدیك خەلكی دیکەش لاسایی ئەوانیان دەکردهو و چاکەت و پانتۆلیان لەبەر دەکرد.

لەم سەردەمەدا، زۆر ئاسایی بوو كە كورتەك و شەرۆالی هەژار و نەدارەكان چەندین پینە و پەرۆی بە ئەنیشك و سەر چۆكییەو بەی. یان رەنگیان چوو بیئەو و رەنگرپژ کرابنەو.

(۱) كەرىم شیخانى، سلیمانى، ۱۱ / ۱۰ / ۲۰۱۵، چاویكەوتن.

له نيوهى دووهى سەدهى رابردوو، كاتى بارودۆخى ولات گۆرا و رژیى پاشايهتى نهما و بوو به كۆمارى، پۆشاكى پياوان ئەم گۆرانكارىيانهى بهسەر داهات:

- پۆشيني رانكوچۆغەل، كه پيشتەر قەدەغەبوو، زۆر به گەرم و گۆرى هاتهوه مهيدان و بازارى گەرم بوو، به تاييهتى بۆ ئەو كهسانهى كه وهك رۆشنيير و تيگۆشەر خۆيان نيشاندهدا.

- ستايلى تازه هاته كايهوه، بۆ نموونه كورتهك و شهروالى ديموكرات، كه دوو باخهلى و پينج دوگمەى هەبوو بەلام ياخهكەى لهسەر شيوهى ياخهى كراس بوو. نازناوى لهو پۆشاكه وەرگرتبوو كه له گەل دامەزراندنى كۆمارى مههاباد و حيزبى ديموكرات، له كوردستانى رۆژههلات پەيدا بوو.

- ژمارهى ئەوانهى چاكەت و پانتوليان دەپۆشى هەلكشا، به تاييهتى دواى زياد بوونى دەرچوانى زانكو و پهيمانگاييهكان.

- پۆشيني پيچامه بوو به مۆديل و زۆر به دهگمەن دەريپى بهلوورى سپى دەبينرا.^(۱)

- قوماشى باش و جوان بۆ كورتهك و شهروال و پشتين كهوته بازار.

- پالتۆ و قەمسەله (به تاييهتى ئيرانى) شويىنى كورتهكى ناو بهلوكهى گرتهوه و چهندين مۆديل له بهردهم دوكانهكان نمايش دهكران.

- گۆرهوى بيانى، هاوينى و زستانى، له پال گۆرهويى كوردى بوو به مۆديل.

- پۆشيني پهستهك و بهستنى كه لانگوچى سەر دەست، به تاييهتى له بۆنه و ئاههنگهكان، زيندوو بيووه، بهلام زۆرنا.

له سالهكانى (۱۹۷۰ - ۱۹۷۵)، هينديك وهزارهت، به تاييهتى ئەوانهى راستهوخۆ پيوهندييان هەبوو به خزمەتگوزارييهكانى وهكو تەندروستى و شارهوانى و

(۱) تا ناوهراستى نهوتهكانى سەدهى رابردوو، هينديك كەس به ياننى زوو بۆ نان و شتووموك كرپن به پيچامه و نهعلى سهريپ، دههاته بازار، ئەم ديمهنه له بهردهم نانهواخانهكان و ماسترفۆشهكان دا به زهقى دهبيندرا. له سهههتاي پاييزانيشدا رۆبيان لهسەر ئەو پيچامهيه لهبەر دهکرد كه .

دابه شکردنى ئاۋ و كارەبا، بە نووسراۋى فەرمى چاكەت و پانتوليان كرده پۆشاكى رەسمى فەرمانبەرە كانيان، دواتر ھەمان فەرمانيان بەسەر كارگوزارە كانى ئەم ھەزارەتانەدا سەپاند، بەلام زۆر لە كارگوزارە كانى كۆيە پۆشینی چاكەت و پانتوليان پىچ خۆش نەبوو و زۆر بيانو و پەلپیان دەھینایەو، حكومت ناچار بوو پۆشاكى حازریيان بەسەردا دابەش بكات، بەلام زۆر لە كارمەندەكان ھەر ئامادە نەبوون كە كالا و جامادانییە كانیان ھەلاوھنن. بۆیە بەستنى كالا و جامەدانى لە گەل چاكەت و پانتولئى ئەوروپایی، لەو تافەدا، دیمەنیكى ئاسایی بوو لە شەقامەكانى كۆيە. دواتر بەرە بەرە كارگوزارەكان خۆیان لە چاكەت و پانتولئى دزییەو و گەرەنەو سەر پۆشاكى كوردی^(۱).

دواى راپەرپىن، پۆشینی كورتەك و شەروال پتر لە بازار و بۆنەكاندا دەبىنرا. ئەویش چەند دەستوورپكى تازەى بۆ داھىنرا، ئەوچۆرەى كە زۆر باو بوو پىيان دەگوت (كراس) و اتا ياخەكەى لە شىوھى كراس بوو، جا بە باخەل و بىچ باخەل ھەبوو. پشپن لە قوماشى تازەباو دروستدەكرا و ھەر دوو سى مەترىك دەبوو. پۆشینی پانتولئى بە ھەموو جۆرە كانیەو پەرەيسەند. چاكەت و پانتولئىش بوو بە پۆشاكى ئاسایی خەلك بەبىچ لەبەر چاۋ گرتنى جۆرى پىشە و تەمەن و رەگەز. چونكە لە كۆگا و مۆل و بازارەكاندا چاكەت و پانتولئى، تەننەت كورتەك و شەروالئى ھاوردەش، بە جۆرەھا مۆدیلەو بە ئامادەكراۋى ھەبوون. بازارى خەياتى زۆر لە كزى دا، تەنیا دەولەمەند و ئەوانەى حەزبان بە پۆشاكى بەرگدروو بوو دەچوونە لای خەيات. ئەمە بازارى رەنكوچۆغەلئى نەشكاند، ھەرچەندە قوماشى چىنىيى و ئىرانى و توركى بە چەندەھا جۆر و رەنگ لاسایی كرى كوردەوارىيان دەكردەو.

بلووز و فانیلە و كراس و قاپووت (ساقۆ) و قەمسەلە و تراكسووت و كالا و ملىپچ و دەستكیش و گۆرەوییى بىانى بە ھەموو مۆدیل و ستايلەكانەو بازارەكانى كوردستانيان داپۆشيبوو، چاكەت و پانتولئى ھەرزانى چل پەنجا دۆلارى و گرانبەھای نزیك ھەزار دۆلارى لە بازارەكاندا نامیش دەكران.

(۱) فوناد محەمد عەلى، خانەنشین، كۆيە، ۳ / ۸ / ۲۰۱۶، چاۋپەكەوتن.

تاقمىك له مووسلمانە باوەردارەكان، كه پىيان دەگوتن (سەلە فييەكان) كلاًوى سىپى مەكە و مەدينەيان لەسەر دەنا و شەرۆالەكانيان تەواو كورت و كورتەكيان سادە بىچ ياخە و باخەل و سەردەست بوو، قوماشى رەنگ ھىمىن و كالى و ئاساييان ھەلدەبژارد. ھاوينايش ھەر كراسىكى سادەى مەيلەو رەش يان خاكيان له گەل شەرۆالى كورتكراوہ دەپۆشى. زستانان پتر مەيليان له قوماش و قەمسەلە و قاپووەتى رەش بوو. خۆيان بە دوور دەگرن له ھەر جۆرە پۆشاكىك نووسىنى لەسەر بىچ يان لاسايكەرەوہى پۆشاكى بيانى بىچ. زۆر كەم ھەبوو لە مەللەوہ ديشداشەى سىپى لەبەر دەگرد. ھىندىكيان بۆ نوپۆرى ھەينى و له مانگى رەمەزاند، دەريپى سىپى و كراس لەبەر دەكەن. تاق و لۆقە بە ديشداشەى سىپى دىنە بازار. يەك يان دوو له لاوہ مووسلمانەكان، پۆشاكى ئەفغانى دەپۆشن، بە تايبەتى رۆژانى ھەينى، ئەم پۆشاكە كتومت وەكو پىجامە وايە، بەلام كراسى سەرەوہى ياخەكەى سادەى و دامىنى كە له لای راست و چەپ تليشىكى (۲۰) سانتىمى بۆ كراوہ، تا نزيك سەرچۆك درپۆرە و، رەنگى ئالاووالاى نىيە و پتر بەلای رەنگى سىپى و كالىدا دەروات. (بەروانە وینەى پۆشاكى ئىسلامى كوردى له ۲۰۱۶).

له نيوہى دووہمى سەدەى رابردوو، سىچ چوار كەسى كۆيى، بۆينباغيان له گەل كورتەك شەرۆال دەبەست لەراستيدا، ئەم چەند كەسە ھەمويان ئەديب و رۆشنىبرى سەردەمى خۆيان بوون، ديارە ويستويانە بە ھىنانى بۆينباغ بۆ نيو كلتورى پۆشاكى كۆييانە، دەستورىكى يان مۆديلىكى تازەباوہ داھيىنن، بەلام چونكە ئەمە ھەر بۆ ماوہيەكى كورت بوو، پەرەى نەسەند و نەبوو بە دەستور. (۱)

ھەش بوو - بە تايبەتى كرىكار و گۆرھەلكەن - پشتىنى نىتاقى سەربازى له سەر كورتەك و شەرۆال دەبەست. كەس له كۆيە نەبينراوہ پۆشاكى عەرەبى، له ديشداشە و عەگال و جەفييە و عەبا بپۆشى. بەلام ميوانى كۆيى ھەبوينە

(۱) مامۇستا محيدين ھەويژ نەجمەدين، كۆيە، ۲۰۱۶ / ۸ / ۱، وە د. كەمال غەمبار، كۆيە، ۲۰۱۶ / ۸ / ۵، (چاويكەوتن).

له ولاتى عەرەبى سعودى ژياون و كه به سەردان هاتوونەتەوہ پۆشاکى عەرەبىيان له بەر دابووہ. يەك دوو كەسەيش له كۆيە، زستانان قاپووتى يان عەبای دروستكراو له پىستى و شتر. كه فەروو بوو، به سەر شانى خۆى دادەدا.

ئەو كەسانەى له سالەكانى (۱۹۴۰ - ۱۹۵۵) له كۆيە بۆيانباغيان له گەل كورتهك و شەرۆال دەبەست بەرژان: يونس رەئوف (دلدارى شاعير)، مامۆستای ميژوونوس تايەر ئەحمەد حەويژى، مامۆستای چالاكەوانى هونەرى جەلال حەبىباغای حەويژى، مامۆستای هونەرمەند بىلال بەهائەدين. مامۆستا و ئەديب كەمال غەمبار.^(۱)

پووختەيەك دەربارەى پشتيانى كوردى:

پشتيان (پشتيند) له دريژى و كورتى قوماشەكە يان تەنكى و ئەستورى يان گولدار و سادەيى بەپيى وەرزهكان و بە پيى ناوچەكان دەگۆرپت. هى زستان ئەستورترە له هى هاوين. ژنە رەوئەندەكانيش بە گشتى پشيني ئەستورى پياوانە دەبەستن.

جۆرەكانى:

سادە: هەر قوماشيكي سادەى دوورواو و يان نە دوورواو بە رەنگ و گۆلى جياواز، وەك چۆن مەليچ له مل دەپيچرپت، ئەم پشينيە له كەمەر دەپيچرپت.

فەقييانى: له لای تەنيشت تى هەلەكيشرى و بۆ لاييەك دەبردريتهوہ، يەك قۆلفەى هەيە تا كە كراوہ هەمووى بەرنەبيتهوہ سەر زەوى. (بروانە وینەى پشيني فەقييانى)

قۆلفەبەند: دوو جۆرە: دەبەقە فەكانى يەك يەك بكرينهوہ. لەناوئەندى بە دووقافى دەبەستري.

(۱) سمایل عەرەب و مام خدرى پەنيرفرۆش، له نيوى دووهمى سەدەى رابردوو، عەبای پىستەى وشترىيان له زستانان لەسەر شان بوو.



پياۋى حاجى كەشىدە و سەيد شالى سەوز بە سادەيى لە پشت دەبەستىن. زۆر كەس جامەدانى و كەشىدە تىكەل دەكەن.^(۱)

بەر پىشتىن : خەنجەر، دارجگەرە، تەزىيىح، دەسمال و دەستەسپ، كىسەى توتوتىن، كىسەى پارە، پەشتەمالى سوورى چايەچى و بەروانەكەى تەباخان، دەمانجە، لكە رەيخان و نىرگىز و كىلىلى دەرگا. جار بوو وەستا چەكوش و ئىسپانە و پلايس و فووتەى لەبەر پىشتىن ناوہ. (مۆبايل و سويجى ئۆتۆمبيل - ۲۰۱۶).^(۲)

قۇناغى حەوتەم : تەمەنى پىرىي

وہك چۆن تەمەنى ھەرزەكارىي كۆمەللىك خەسلەتى تايبەتى خۆى ھەيە، لە ھەموو ئان و زەمانىكىشدا، پىرىي كۆشەك گۆرپانكارى بەسەر جەستە و ديد و ھىز و جىھاننىنى مروف دادەيىنى. دوو جۆرە گۆرپانكارى بەرچاۋ بەسەر پىر دادىت: گۆرپانكارى فيسيۆلۇژى و گۆرپانكارى سايكۆلۇژى.^(۳)

گۆرپانكارىيە فيسيۆلۇچىيەكان ھەموو ئەو گۆرپانكارىيانە دەگرتەوہ كە لە تەوقى سەرەوہ تا بنى پىچ بەسەر جەستە دادىت، ئەمەش لە ئاكامى دوو ھۆكارە، يەكيان مردن و لەناوچوونى سروسىتىي شانەكانى لەشە، چونكە ھەر شانەيەك پروفگراممىكى زەمەنىي خۆى ھەيە كە كاتى پروسەكانى خۆى تەواۋ كرد دەبى بمرى، ئەوى دىكەيان تىكچوون و لەكاركەوتنى ھىندى ئورگان و ئەندامى لەشە، بۇ نمونە پىست، كەمتر ماددەى (Collagen and Elastin) دروستدەكات، بۆيە چورچ و تەنكتر دەيىت و ئاسانتى زامدار دەيىت. شانەكەكانى مېشك، ئەگەرچى تواناى خۆنوئىكردنەوہيان ھەيە، بە گۆرەى جىنى كەسەكە،

(۱) گۆفارى كاروان، ژمارە ۱، ۱۹۹۰ حسيب مام قالاہ . قازى ل. ۱۵۰ - ۱۵۳

(۲) كىلىلى دەرگاى جاران، دوو جۆر بوو، كىلىلى دار كە دەسك و چەند پىشكىكى ھەبوو، لە تەختە دروستدەكرا و نىكەى (۲۰) سم درىژ بوو، وە كىلىلى ئلسن كە ئەويش نىكەى (۲۰) سم درىژ بوو، سەرەكەى ھىلكەيى بوو، پىشكەكەشى كە بەسەرەكەى دىكەوہبوو قەبارەكەى بەقەد دوو پولى دۆمىنە دەبوو.

(۳) <http://www.britannica.com/science/human-aging>

ورده ورده لاواز دهبى و شله كىمىاوييه كانى ناوى چك دهكەن و نامەكان باش ناگەيىنن. دل خاودەبىتتەو و لوولەكانى خوین تەسك دەبنەو. سىيەكان بەرغ دەگرن وزەحەمتتەر كارى ئاسابى خۇيان پى ئەنجامدەدرى. گەدە خواردن راناگريت و باش ھەرسى ناكات. گورجىلكەكان خلت و خار دەگرن وشپرزە و ماندوو دەبن. كۆ ئەندامەكانى چاۋ و گوى و زمان كز و لاواز و ناكارامە دەبن و تىن و ھىزى پىشانيان نامىنى. ماسوولكە و ئىسك و جومگەكان تەواۋ تىك دەچن و تووشى كۆمەللىك گرفت دەبن. رژىنەكان وەك پىويست لەش تىرناكەن و ھەيە پەكى دەكەوى. جا چونكە كۆئەندامى بەرگريگرتنىش لاواز و بى تاقتە دەبى، ئەوا زۆر نەخۇشى بە ئاسانى بە سەر پىردا زال دەبى و كارى خۇى دەكات.^(۱)

ھەرچى گۆرانكارىيە سايكۆلۇژىيەكانىشە، ئەوا بە سىما و پوخسارى جىاوازەو ھەيە دەنوینن، دەكرى لەم خالانەدا چىركىنەو: ^(۲)

- تارمايى مەرگ: ھەموومان پىردەبىن، بۆيە پىرىى بە جۋانتىن دىموكراتى ئەژماردەكرىت. تا پتر بە ناخى سالەكاندا شۆرپىنەو تىرسى مەرگ گەورەتر و كارىگەرتر دەبى. ھەرچەندە ئەو تىرسە رىژەيىە .. دوو شت ئەو تىرسە تا رادەيەك سووك دەكەن يان دەرەویننەو: يەك. بەردەوام بوونى ژيان لە رپى نەوەكانەو، ئومىد و ھىوايەك بە نەكوژانەو ھى مۆمى (ناو و وچاغ)ى ئەو كەسە دەبەخشى. دوو: دلنەوايى ئاينىيى و خواپەرىستى، باوەر دارەكان، كەمتر موعاناتى تىرسى مەرگىيان ھەيە، چونكە باوەر يان بە فەلسەفەى بازنەيى ژيان ھەيەو، ھەمىشە خۇيان بە ميوانى ئەم دونىايە دەزانن.

- لەدەستدانى سەر بەستى: گەنج ھەمىشە خاۋەن ھىز و توانايە و لە راپەراندنى كارەكانى بەدەست و بردە. پىرىى ئەو ھىز و توانايە لە مروف دەسىننەو، بۆيە پىرەكان تىرسى خۇ بەرپوۋەردىيان ھەيە، ئەمەش پەيوستە بە دوو خال: تارمايى

<http://www.merckmanuals.com/home/older-people%E2%80%99s-health-issues/> (۱)

[the-aging-body/changes-in-the-body-with-aging](http://www.merckmanuals.com/home/older-people%E2%80%99s-health-issues/the-aging-body/changes-in-the-body-with-aging)

<https://www.psychologytoday.com/blog/face-it/201202/aging-universal-person-> (۲)

al-experience



ئەم ترسە تەنكترە لە نۆ ئو خىزانانەى كە پىۋەندىيى ئەندامە كانيان پتەو و تۆكەمە و خۇپراگرە، پىر ھەست دەكا كەسپك لە ژوور سەريەو ھەيە. خالى دووھم: زۆرى دۆست و برادەر و ھاوړى، زۆر كاريگەرييان ھەيە لە پركردنەو ھى ئەم كەلپنە.

- چەرمە سەريە كاني ژيان: بۆنمونه، ئەو پىرەى كە لە ھەموو تەمەنىدا ھەر نەخۆش و شكست و داماو بوو، زۆرتەر لە تەمەنى پىريدا دەتلىتەو. يان ئەوانەى زۆر تووشى نازار و ئەشكەنجە و بارگرانى ھاتوون، ئاساتر دەكەونە ژىر رىكىفى خەم و خەفەت، خۆ ئەوانەى كارەساتى مەرگ و كۆستى گەورەيان ھەبوو، ھەميشە لە جىھانى يادەو ھى تفت وتالدا، خەيالە كانيان خەست دەكەنەو.

- پىنگەى پىرىي: لە ھىندىك كۆمەلگەدا، پىر ۋەك مردوۋىك سەير دەكرىت بە سەر پىۋە بىت. تەنانەت دكتورە كانيش ھىندە بايە خيان پى نادەن، ۋەك بلىيت، كاتيان بەسەرچوو ھەيئە ناھىنن خۇيانى پىۋە خەرىك بكن. بە پىچەوانەو، لەو كۆمەلگيانەى پىر ھەموو ماف و سەرىرشتىي و چاودىرىيە كى بى جىاوازى بۆ دەستەبەر كراو، پتر ھەست بە ئارامى و دلنەوايى دەكات.

ئەم گۆران كاريانەى لەسەر ۋە ئامازەمان پىدان، راستەو خۆ، رەنگدانەو ھىيان لەسەر تىروانىنى مرۇقى پىر بۆ پۆشاك ھەيە، ھەرچەندە ئەمە رىژەيىيە و پەيوەندى ھەيە بە بارى ئابوورى و كۆمەلايەتى و رۆشنىبىرى و كلتورى كۆمەلگا. دەكرى ئەم سىمپايانە لە پۆشاكى پىرەكاندا زەقتەر بىنە بەرچاۋ:

- دوور كەوتنەو لە رەنگ و ستايل و مۆدىلى پۆشاكى تايبەت بە گەنجەكان، يان ئەوانەى وروژىنەرى ھەستەكانن.

- پتربايە خدان بە تەمىزىي و پاك و خاۋىنى و بە پۆشتەو پەراغىي خۇيان.

- كەمتر مەيلىان لە نوپكردنەو ھى پۆشاكە و پتر ھۆگرى شتە كۆنە كانيانن.

- ھەميشە بىر لە راگرتنى پارسەنگى نۆوان جوانىيى دونيا و پىرۆزىيى پەيام و پەيرەو ھى خنداو ھى دەكەنەو.

پۆشاکى پىرېژنان :

بە گىشتى، پىرېژنەكانى دەقەرى كۆيە، ھەزىيان بە پۆشىنى پۆشاکى ئالاو
 والالو رەنگاۋ رەنگ نەكردوۋە. ھەمىشە مەيلىيان بۇ ئەۋ قوماشە چوۋە كە
 رەنگەكەى كالە و پتر خۆى بەلاى رەنگى رەش و شىن و مۆر و خاكى دا
 نواندوۋە.

بۇ سەر پۆش، ھەرگىز، لە مالمەۋەشدا، بىچ سەرپۆش نەبوون، لە مالمەۋە
 چارۋىگان بە سەرى خۆيان دادەدا و سەرۋكلاۋ يان لىچەكيان دەگرتەۋە. كۆيىيەكان
 چارۋىگەى سىپىيان نەپۆشىۋە، ھەمىشە رەش بوۋە. بۇ دەرەۋەش چارشىۋىيان
 پۆشىۋە، كە لە قەمەندۆر بوۋ و كەنارەكەى رېشۋەى پىۋەبوۋ، ژنان بۇخۆيان
 ئەۋ رېشۋەىيان لە داۋى گوش دروست دەكرد. چارشىۋى دوو جۆرى ھەبوۋ،
 چارشىۋى كورت و چارشىۋى درىژ، بە گۆيرەى بالاي كەسەكە. زۆر بەدەگمەن
 پىرېژنى كۆيى عەباى پۆشىۋە، ئەۋان ھەر چارشىۋىيان بەلاۋە پەسندتر بوۋە.
 چارشىۋى كەمبەرىشىيان بىچ پەسند نەبوۋە. ژنە دەۋلەمەندەكان لە مالمەۋەۋە لە دەرەۋە
 سەرۋكلاۋ جەتفەيەيان دەبەست كە لە ھىندىك شويىن پىچى دەلېن (چەفتە).

بۇ پۆشاکى رۇژانە، لە زستانان سەرکەۋايان ھەبوۋ، كە يەك كىلو لۆكەى
 تىدەئاخنرا و بەرگدروۋ بە دەست دەيدوۋرى. ئەمە لە جياتى چاكەت بوۋ، لە
 چەشنى سوۋكە پالتۆيەكى پىۋان بوۋ. بۇ ھاۋىنانىش، نە سەرکەۋا و نە كەۋاى
 ئاسايان، لەبەر نەدەكرد. كراسەكانيان بە دەستورى كۆيىيانە دەدوۋرى، دەرىپى
 درىژيان (ھاۋەلكراسى) يان لە بىچ دەكرد كە لە خام و بەلوۋرى و مەجىدىي بوۋ
 (بە گۆيرەى باخەلىيان)، دەلىنگى دەرىپى لە قوماشى گول و نيو و گولباتمان و
 روحالھيات و سلك و كتانچىن و كرىشە بوۋ. بۇ گۆرەۋى تەنيا زستانان گۆرەۋى
 خورىيان لە پىدەكرد. - برشۋانە وئەنى سەرکەۋا).

سەلتەى پىرېژنان ھەر قەستۆرى رەش بوۋ. قەستۆرى شىن و سۆر و كەسك و
 سىپى ھى گەنجەكان بوۋ. سوخمە بۇ پىرېژنان نەبوۋە و ھەزىيان لىنەكردوۋە.

(چەورە) جۆرە قوماشىكى رەنگ سوور و رەش بوو گۆلى سېى تىدا بوو، لە شىۋەى دەسمال چوارگۆشە بوو، چوار چىن لەسەر يەكدى قەتدەكراو، وەك پشتىن لە كەمەريان دەبەست، بە (۵۰ - ۱۰۰) فىلس بووبە حازرى دەفرۆشرا.

لەجىياتى ئەتە گلغ كراسىكى تەنكىيان دەدوورى و لە ژىر كراس لەبەريان دەکرد. ئەگەر ھەژار بوونايە و ئەو كراسە تەنكەيان نەبووبا، ئەو كۆنە كراسىكى تريان لە ژىرەو لەبەر دەکرد.

جلكى نووستىيان ھەر ئەو پۆشاكە بوو كە رۆژانە پۆشيويانە.

تاكە گۆرانكارى بەسەر ئەم دەستوورەى پۆشاكى پىرېژنان داھاتبى لەم سەردەمەدا (۲۰۱۶)، ئەوھىيە كە چارشىۋ و سەركەوا نەماوہ و فانىلەى زستانى دەپۆشن و گۆرەوى و ئەتە گلغى سەردەم بەكار دەھىنن. سەلتەش وەك جارن باوى نەماوہ. زۆرەى كراسەكانيان عاردى رەشە و گۆلى بچووك بچووكى تىدايە بەلام بە رەنگى كال و ناتۆخ، بە بى زەرد و سوور و پەمەيى .. .

پۆشاكى پىرەمىردان :

كلاو و جامەدانى و مشكى و چىيتان لەسەر دەنا، پتر ھەزيان لە كلاوى بەلوورى سېى و كلاوى گوشى سېى بوو، كە ژنەكۆيىەكان لەمالەوہ دروستىيان دەکرد. كلاوى ئاسايى كۆيىانەشيان لەسەر دەنا.

كورتەكى بەلۆكە، لە جىياتى پالتۆ و قەمسەلە بوو. كورتەك و شەروال يان دەرىپى سىپىيان بۆ دەرەوہ دەپۆشى، پشتىن يان زۆر گەورە و قەققەف بوو، گۆرەوى خورىيان بۆ زستانان لە پىدەکرد. زۆرەيان كراسى بە كەلانگوچكىيان دەپۆشى و پەستەكى رەنگ گورگى و قاوہى و رەش و بۆزيان ھەز لى بوو، كەمتر پەستەكى سېى و سۆريان دەپۆشى.

ژمارەى ئەوانەى كەواو سەلتەى مەلايانيان دەپۆشى لە پەنجەى دوو دەست تىنەدەپەرى.

له دواى نيوهى سهدهى دووهمدا، ههبوو رانكوچۆغه و چاكهتو پانتۆلى دهپۆشى. پهستهك كشاوه دواوه و قهسهله و پالتۆى جوان و باش جىگهى گرتهوه.

ئىستا پيره مېرده كانىش پىجامه و جلكى خهوتن و رۆبى زستان و پايزيان ههيه و كه له مالهوه بن به رۆزىش دهيان پۆشن. به گشتى نهوهى ئيمرو باشتر خزمهتى باپيرانى خويان دهگن و ههز دهكهن پۆشته پهرداغ و پاك و خاوين بن له مالهوه و له دهورهوه. ئەمه رېژىييه، ئىستاش ئەو پيره مېرده كه م دهراماتانه زۆرن كه ناتوانن جوانپۆش و خاوين بن وهكو ئەوانهى باروگوزه رانيان باشتره و كهس و كاريان له دهوره.

پاشكۆى ئەم برگهيه: (۱)

خهياتى دهري و دورمان:

وهستا عهبدى خهيات، مام عهباسى مام يه حياى، حاجى محمهدى ئەسعدهى خهيات، وهستا فهتحو لالاى خهيات، كاكهى وهستا فهتحو لالاى خهيات، قادرى رهواندوزى خهيات، عهزىزى مهلا واحيدى، سهيد سهعيدى خهيات، وهستا تههاى حاجى محمهدى رۆمى، شوانهى جوولهكه، حاجى مهحمود دهري.

ئەو خهياتانهى مهكينهيان ههبوو:

وهستا مامهى ئەسعدهى خهيات، حممه عهلى فهقى برايمى، رهفيقى مهلا ئەحمدهى، عهزىزى قادرى رهواندوزى، عهبدول عهزىزى عهولا دهري، وهستا رهزا خدر، ساپيرى تايهرى حممه لارى، ئەكره مى وهستا عومهرى دهباغ، تايهرى وهستا محيدينى، مامهى وهستا عهبدى خهيات، دليرى وهستا مامهى خهيات، معصومى وهستا عهبدى خهيات، حممه سالحي مهلايان، سديقى وهستا محيدينى خهيات، مسته فا قادرى عهلى، شيخ سهلاحي سهيد كاكى، وهستا جهلالى حممه بهگى، حممه سهعيد مسته فا، وهستا ساپيرى يا عاسمهى،

(۱) وهستا مامهى ئەسعدهى خهيات. مواليد ۱۹۳۸. ۶۷ سال خهيات، كۆيه، ۲۴ / ۷ / ۲۰۱۶، چاويئكهوتن.



مام غەبدولرەحمانى مەلایان، بەكرى مەلایان، عومەرى حاجى ھەسەنى، ھەستا سەباحى مام ھوسىنى (سەلاھە قۆزە). نىخى مەكىنەى دورمانى جۆرى (سونگەر) لە سالى (۱۹۵۰)، (۶۰) دىنار بوو.

كوتال فرۆشەكانى كۆيە:

بەكرى حاجى مەنجەلى، كەيفى حاجى سمايلى، سەلىمانى حاجى غەبدولرەحمانى، ھەمە دەرزى، حاجى ھەسەن سەكتانى، مەھمەدى حاجى ھەسەنى، حاجى عومەرى حاجى مەھمەدى، فەتاحى بوغازەى، ئەھمەد بەگ، مىرزا ھەمەدەمىن، سەدىقى ھەستا مەيدىنى خەيات، مام غەبدولرەحمانى مەلایان، سەيد برايمى سەيد سەئىدى خەيات، حاجى واھىد حاجى مەستەفا، حاجى عومەرى مەستەفا جەلەبى، غەبدول خالقى نەجىبى تايەر چەلەبى، پەفەتتى تايەر چەلەبى، نەجدەتتى تايەر چەلەبى، ئەھمەدى ھەمە مەلا. جۆرى قوماشەكانىيان پتر: فەتاحپاشا كارگەى بەغدا، قوماشى كارگەى بەغدا، كارگەى مووسل، كارگەى لەندەن بوون. دواى نىوہى دووہى سەدەى پابردوو، قوماش و كاللاى ئىرانى و توركى و ئەروپايى پۆژھەلات و خواروى كىشورەى ئاسىيا وولاتى چىن و كۆرىا كەوتنە بازارەكان.

خەياتى چاكەت و پانتۆل:

ئارتىن ئەرمەنى مەسىحى، ھەستا سايبىرى يا عاسمەى، ھەستا عەلى خەيات خەلكى سەلىمانى بوو، ھەستا فىزوللا عەجەم، ھەستا غەبدوللا عەجەم، ھەستا عىزەتتى عەجەم (۳ برا عەجەمى ئىران بوون).

سەلتەدروو:

ھەمە عەلى فەقى برايمى، كاكەى ھەستا فەتھوللاى خەيات. ھەبىبى سۆفى سەكتانى، ھەبىبى مەلا ئەوۋرەحمانى، خەجىجى حاجى سمايلى، فاتمەخاننى مەلا برايمى، عەيشى ئاۋرەحمانى، سەبىحەى عەبەدە خەوہى، عەيشى سۆفى عەلى.

خەياتى كەوا و چاكەت: ھەستا تەھاي حاجى مەھمەدى پۆمى.

ئوتووچىيە كان: ^(۱)

لەسەرەتا تەنيا ئوتووى خەلوز بە كار دەھات. ئوتووچىيە كانى ئەم ناوانەى خوارەوہ بوون:

- زاھىر ھەنارى و عەبدولرحمان ھەنارى، (بۆ ماوہىەكى زۆر كەمىش تاىەر تۆفىقى ھونەر مەند)، لە سەرەتا چلە كانى سەدەى رابردوو، دوكانىيان لە گوزەرى نەجاران بوو.

- وەستا سىمكۆى تەھا محەمەدى رۆمى، لە پەنجاكانى سەدەى رابردوو، ئوتووچىيە تا ئىستا. يەكەم كەس بوو لە شەستە كان ئوتووى كارەبايى ھىنايە كۆيە.

- عەبدولرەزاق مەلا عەبدولكەریم، ناسراو بە زۆراب، يەكەم كەس بوو لە حەفتايە كانى سەدەى رابردوو، ئوتووى ھەلمى ھىنايە ئەم شارە.

ئىفدرووہ كانى كۆيە:

جگە لەو ژنانەى لە مالەوہ ئىفەيان دەدوورى، چەند ئىفدرووئىكى پىاو، تا شەستە كانى سەدەى رابردوو ئىفیان دەدوورى. ئىستا تەنيا يەك دۆشە گدوورو ھەيە و ھىچ ئىفدرووئىك نىيە. لىف لەدەرەوہى كۆيە ھاوردە دەكرى و بازارپىشى كز بوو، بەتانى بىيانى جىگەى گرتۆتەوہ.

جاران ئىفدروو، وەكو بەرگدروو، چەندىن جۆرە پۆشاکى ژن و پىاو و مىندالانى دەدوورى، وەكو: كەواى بە لۆكە بۆ مەلايان، كورتەكى بە لۆكە بۆ مىندالان، كورتەكى بە لۆكە بۆ پىران، سەرکەواى بە لۆكە بۆ ژنان، چاكەتى بە لۆكە بۆ ژنان، چاكەتى بە لۆكە بۆ كچان و بۆ مىندالان. سوخمەى بە لۆكە بۆ پىاوان.

(۱) ژنە بىشەوہەرە كانى كۆيە، فازىل شەورۆ، چاپخانەى شەھاب، ۲۰۱۵، لاً ۵۴



ئەوانەى كەۋاۋ چاكتە يان كەۋا و سەئەئەيان دەپۆشى لە كۆيە:^(۱)

وہستا تەھای حاجى ھەمە رۆمىيى خەيات، عەبدولكەرىمى ھەمە مەلای، نەجىبى تايەر چەلەبى، مەھدینى گۆرھەلکەن، ھەنیلە خرەى ديان، مەلا عەبدول رەھمانى سىگرتكانى، كەمالى وھابەكەر، جەمالى وھابەكەر، حاجى سەئیدى حاجى ئەھمەد، باوكى ئەبو سەئەئەيان، مەلا رەشىدى براى مەلا كەرىمى، مستەفاغای ھەۋىزى (باوكى مامۆستا كەرىم شارەزا)، جەمىل اغای ھەۋىزى، وھاب اغای ھەۋىزى، عەبد جاسمى تەكرىتى، ھەۋىزى ھەبىباغا، حاجى واھىدى حاجى مستەفا، حاجى مستەفا چەلەبى، حاجى عومەرى حاجى ئەھمەدى، مەلا كەرىمى باوكى زۆرابى ئۆتوۋچى، حاجى صدىقى باوكى حاجى جەمال، حاجى كەرىمى باوكى رەفىقى مودىرەمال، ھەمە تايەرى حاجى نورى، مام مەرىنى ديان، حاجى عەزىز باوكى تايەر (عەزىز)، سەيد وھلى سەيد قادرى، حاجى عەبدوللای كەبابچى (بابىرى فاتىح رەسوۋلى تىكۆشەر). عوسمان عەۋنى شاعىر (لەتافى لاۋىدا)، مالمى جوۋلەكەكانى كۆيە.

ئەم دوو زاتەش، جگە لە مەلایەكان، جەبەيان دەپۆشى: حاجى عەبدوللای كەبابچى، كەرىمى ھەمەمەلای.

ئەو كۆيىانەى چاكتە و پانتۆلىيان دەپۆشى و فەرمانبەر نەبوون:^(۲)

تايەر عەزىز، مەھمەدى مەلا سابىرى، كاكاغای حاجى مەلا ھەمەداغای، كاكە زىادى ھەمەداغای غەفوورى، مەلا ھەۋىزاغای غەفوورى، مستەفاى حاجى كەرىمى، عەبدول رەھمانى حاجى ئەسەدى، عەزىزى عەبدول رەھمانى حاجى ئەسەدى، بەكر بەنا، مەجىدى حاجى كاكە مېنى سالىھى، زاھىرى حاجى ئەمىنى سالىھى، كەفى حاجى ئىسماعىلى، ئەكرەمى مەجىدى حاجى

(۱) چاۋ پىنكەۋتن، وھستا سەمكۆ تەھای ئۆتوۋچى، ھاۋار عەبدولكەرىم ھەمە مەلا، ھىمەداد عەبدوللای تەھا، كۆيە، ۲۰۱۶ / ۷ / ۱۳

(۲) چاۋ پىنكەۋتن، وھستا سەمكۆ تەھای ئۆتوۋچى، ھاۋار عەبدولكەرىم ھەمە مەلا، ھىمەداد عەبدوللای تەھا، كۆيە، ۲۰۱۶ / ۷ / ۱۳ ئەم زاتانە ناۋيان اھ بركەكەداھاتوۋە لە نىۋەى سەدەى رابردوۋ ژيان.

كاكەمىنى، ھەمىدى مەلا تۆفيقى، عوسمان عەونى شاعىر، ھەويىرى مام يەھىيى، ھەمە سەئىدى مەلا ئەھمەدى. (ۋەستا ھەمەدى عەولا جەيدى بۆ ماۋەيەكى كەم كە بوۋە سەرىھىشتىيىرى پىرۆژەي ئاۋى كۆيە).

قۇناغى ھەشتەم : كفن

ۋشەي كفن، كە لە زمانى عەرەبى خواستراۋەتەۋە (لە ھىندىك ناۋچە پىي دەلېن خەلات)، بەۋ قوماشە دەگوتىت كە تەرمى مردوۋى پىدەپىچىتەۋە لە كاتى جىبەجىكردى رپورەسى مردوۋ ناشتندا. مېژوۋى كفن زۆر كۆنە و ھەر نەتەۋەيەك بە گويەي كلتورى خۆي مردوۋى كفىپۆش كىردوۋە. لە زۆربەي كلتورىھان قۇماشى سىپى نەرم و خاوين دەكەنە كفن. شىۋازى پىچانەۋەي تەرمى مردوۋ بە كفن، پەيۋەندى راسىتەۋخۆي بە ئايىن ۋباۋەردارىيەۋە ھەيە.^(۱) لە كلتورىي ئىسلامدا، شەھىد ھەرۋەھا حاجى و عومرەكەرى كۆچكردوۋ لە كاتى بەجىھىنانى سىروۋتەكانى ھەج و عومرە، بە پۆشاكى خۇيان دەنىزىن و كفن ناكىن.

چونكە زۆربەي خەلكى كۆيە مووسلمانى سوننە مەزھەبن، دەستورى كفىكردى مردوۋيان، كىتومت ئەۋ دەستورىە كە لە ناۋچەكانى دىكەي سوننە مەزھەبى كوردستان پەيپەۋدەكرى. لە سەردەمى سەفەرىلگ و سالەكانى گرانى، چونكە خەلكە كە يەكجار ھەژار و بى دەرتان بوون، كفىيان پىچ نەكراۋە، مردوۋەكانىيان بە جلكى خۇيان ناشتوۋە. لە سەردەمە سەخت و دژۋارەكانىشدا، لە جياتى قوماشى كفن كە مەلمەلى سىپىيە، قوماشى جاۋ و خامى سىپىيان بەكارھىناۋە.^(۲) جاران چەند كوتالفرۆشىك كفىيان دەفرۆشت، ھەبوۋ لە مالەۋەش

(۱) <https://ar.wikipedia.org/wiki/%D9%83%D9%81%D9%86>

(۲) ھەسەن كاكە، لە كىتپى (ھەۋرازەكانى كارۋانى تەمەنم)دا، باسى ئەۋدەكات، كە لە سالەكانى چەلكانى سەدەي رابردوۋدا، لە گوندىكى بىتوین، لەبەر ھەژارىي و نەبوۋنى كفن، باۋكى دوو كەلانگىچكى فەقىيانىيەكەي كراسى خۆي بۆ مندالە ساۋە مردوۋەكەي دەكاتە كفن. (ھەسەن كاكە، ھەۋرازەكانى

داياندىنا تا لى كاتى پېويست بەردەست بى. لەشارى كۆيە ھەمىشە خىرخوازان كفن و كىل و بەردى قەبرىان بۇ ھەژاران داينىكردوو ە تا ئىستاش ئەم نەرىتە جوانە رېزى لى دەگىرېت و كارى پىدەكرى. (۱) ھىندى كەسىش پىش مردنيان، كفن و تاقمى پېويستى جەنازە، لە لىفكە و سابوون و بۇن و گوللا و پەشتەمال، بۇخۇي پىشووخت ئامادەدەكات و دادەنى. (۲)

پارچەكانى كفن و چونىەتى كفنكردى مردوو: (۳)

ھىندىك جار پارچەكان بە براوى ئامادەكراون، ھىندىك جارېش لە لاي كفنفرۆش دەكردىت. پارچەكان بەم شىوہەن:

۱- (۳) پارچە بە درېزى دوو تا دوو مەتر و نيو (بە گوپرەى بالا) و بە پانىي (۱۲۰) سانتىم، بۇ ژن و پياو.

۲- (۲) پارچە، نىكەى (۶۰X۵۰) سانتىم و (۵۰X۵۰) سانتىم، سەرى پىدەپىچرېت و پىي دەگوتىت (لەچەك).

۳- (۱) پارچە، نىكەى (۶۰ X ۲۴۰) سانتىم، لە ناھوند بە بازنەيەكى تىرە (۳۰) سانتىمى براو، سەرى مردووہەكى تىپەلدەكىشېرېت و، دوو لايەكەى بەسەر پشت و سىنگدا دىنە خواروہ، ھىچ قۇلى نىيە، بەم پارچەيە دەگوتىت (كراس).

۴- (۱) پارچەى دووقەدى، بە قەبارەى (۶۰ X ۷۰) سانتىم، لە شىوہى كىسەيەكى لاكىشەيى دووراو، لە سەرہوہ بۇ دۇخىن پزىي بۇ كراو و دۇخىنەكەش

كاروانى تەمەنم، چاپخانەى شەھاب، ھولېر، ۲۰۱۳، ل. ۴۴)

(۱) عەوللا جەيدى، (كۆچكردوى سالى ۱۹۴۸)، كە گۆرھەلكن و خىرخوازيوہ، ھەمىشە كفنى براوى حازرى لەمالوہ، لەپال كەردەستە پېويستەكانى دىكەى جەنازە شاردينوہ، ھەبوہ. خىرخواز و دەولەمەندەكانى شار بۇيان دەنارد. (زىيدەى حاجى عەبدوللاى كەبابجى، ۱۲/ ۴/ ۲۰۱۶).

(۲) ئىستا لە ھەموو مزگەوتەكان و لە نووسىنگەى خىرخوازان لە شارى كۆيە، كفنى ئامادەكراو، بەردەستە. مامۇستا ئىبراھىم عەلى وەك خىرخوازيك سەرپەرشتى كاروبارى ناشتىنى مردوو و و پرسەكانيان دەكات.

(۳) چاوپىكەوتن، حاجى نەمان كاويس مردووشور، كۆيە، ۲۲: ۷: ۲۰۱۶)

ھەر لە قۆماشى كفنەكەيە، لە دامىنىشدا لە راست و چەپ بە قەد (۱۵) سانتىم دوو كۆنى بۆ كراوھ وەكو دەرىپى قاچى تى ھەلدەكىشن و ھەر پىشى دەلەين (دەرىپى).
 ۵- (۱) پارچە بە قەد (۱۲۰ X ۱۷۰) سانتىم، بۆ راخستن، پىي دەلەين (دوو گەرد).
 ۶- (۳) پارچە وەك پشتەين بە قەبارەى (۱۰ X ۸۰) سانتىم، بۆ بەستنى قاچ و كەمەر و سەرۆمل.

لە پىشدا، دوو گەردەگە رادەخەن ئەوجا (۳) پارچەكەى بە كراوھى لەسەر رادەخەن. جاران لە نىوانياندا نەختىك مەيخەكى ھاردراويان، بۆ بۆنخۆشى، پىوھ دەگرد، ئىستا لە جياتى مەيخەك گولاً و پزىنى دەكەن. دواى شوردن، دەرىپىكە لە پىي مردووھەكە دەكەن، دواى وشكردنەوھى بە پەشتەمالىك، كراسەكەى لەبەر دەكەن. كە جەنازەكەيان خستە سەر پارچەكان، ھەر دوو قاچەكانى جوت دەكەن و دەستى راستەى لەسەر دەستى چەپەى، وەك دەستگرتن بۆ نوێژکردن، دەخەنە سەر سىنگى. ئەوجا دەست دەكەن بە پىچانى ھەر پارچەيەك لە دەورى جەستەكە بە جيا، ھەميشە لە لای دەستە راستەوھە دەستپىدەكەن، چونكە لە ئاينى ئىسلامدا، ھەموو شتەكان بە دەستى راستە ئەجامدەدرين. كە ھەموو پارچەكانيان پىچايەوھ، دوو گەردەكەى ژىرىشى تى وەر دەپىچن و لای قاچ و لای سەر و كەمەرى، بە (۳) پارچە پشتەينەكە، دەبەستن، بە مەرجى گرىيەكانيان بەكونە لای تەنیشتى چەپە، چونكە لە ناو گۆرەكەدا جەنازەكە دەخرىتە سەر لای راستە، بەمەش گرىيەكانيان لە كاتى ناشندا بە ئاسانى بۆ دەكرىتەوھ.

لە كلتورى دەقەرى كۆيە، جاران پۆشاك و جلكوبەرگى كەسە مردووھەكەيان فرى نەدەدا، بەلكو دەپىچرايەوھ و ھەلدەگىرا و ژنىكى خىرەومەند، جوان جوان دەيشت و بە خىرى مردوو، ئەگەر مردووھەكە نەخۆشەيەكى پىسى نەبوایە. ئەوا بە ھەژارانى دەبەخسى، بەلام ئىستا ھەمووى دەخرىتە كىسەيەك و فرى دەدرىت.

ھەرچەندە بە گوێرەى سوننەت، دەبەى جەنازەى مردوو، ئەگەر ژن بى، بە (۵) پارچەى گەورە بىپىچرىتەوھ، بەلام لە كۆيە، ھى ژنىش وەك ھى پياو، ھەر (۳) پارچەيە.



لە كاتى گواستنهوہى جەنازە، بۆ گۆرستان، ھىچ شتىك لەناو دارەمەيتە كە
 راناخەن، چونكە جەنازە كە لەناو بە تانىيەك جوان وەردەپيچرېت و بە تانىيە كىشى
 پيدا دەدەن، بە لام جارەن تا شەستە كانى سەدەى رابردوو كە جەنازە بە سەر شان و
 كەژاوەى پيادە رې و بە بەرزكردنەوہى سەلەوات و تەكبىر، بەرپيژدە كرا، پەشمەيە كى
 گەورەيان بە سەر چوار دەورەى دارەمەيتە كە دا شوڤدە كەردەو، كە ھەر چوار كەنارى بە
 سورەتى ئايە تولىكورسى نە خشيئرابوو و لە ناوئەندە كەى نىگارى كە عەبە و مزگەوت
 و مانگ و ئەستىرەى لە سەر بوو، بە بۆن و عەترى خۆش گولاپيژين دە كرا، يان
 بە جاجمىكى جوان و خاوين دا يان دەپوشى .

پىلاوى كۆيىيان

بەشە
پىنجەم

پۆختەيەك دەربارەى پىلاو:

لە بەشى يەكەمدا، ھەر ئاماژەيەكى سەرىپىيمان بە دۆزىنەۋەى كۆنتىرىن پىلاوى چەرمەگا دا، كە لە ناوچە شاخاۋىيەكانى نىۋان سنورى رۆژھەلاتى كوردستان و باشوورى كوردستان، كە مېژوۋەكەى بۆ (۱۲۰۰ - ۱۶۰۰) پىش زاین دەگەرپىتەۋە دۆزراۋەتەۋە. ئىستا، لەم بىرگەيەدا، نوسىنەۋەى پوختەى مېژوۋى پىلاو، رەنگ بى سوۋدىكى بۆ خويئەر ھەبى:

لە نىۋان پىلاو و (سروشتى ژىنگەيى و كلتور و ئايىن و بارى كۆمەلايەتى و ئابوورى)، پەيوەندىيەكى تۆكمە و راستەوخۇ ھەيە. بۆ نمونە: سروشتىيى ژىنگەى شاخ و داخى بەردەلانى و دارستانى چروپىرى دركاۋى و زەمەندى سەخت و زستانى سەھولبەندان و ھاۋىنى سوتىنەر، ھاندەرن بۆ بىرکردنەۋەى مروڧ لە دۆزىنەۋەى رېگەچارەيەك بۆ پاراستنى قاچەكانى لە زامدار بوون و پىۋەدانى جىروجانەۋەر. زۆرى ئاژەل و گياندارى كىۋى و مالى و ھىندى رۆك و درەختى تايبەت، كەرەستەى پىۋىست، ۋەك پىستە و چەرم و گەلاى پان، بۆ دروستكردنى پىلاو دەستەبەر دەكات. تەنانەت لە روۋى باۋەر و دىندارىيى و كلتوريشەۋە، بۆ راگرتنى خاۋىنى و پاكرىيى جەستە، ئەۋە دەخاۋى كە پىخۋاست نەبن و شتىك لە پىبەكەن كە پىس و بۇناخۇش و زىانبەخش نەبى.

مىژووى پىلاو كۆنە. لە كلتورى دىرىنى مىسىرىيەكان و ھىندۇسەكان و گرىكەكان، پىلاو بايەخى نەبوو و زۆرتىر پىخواست بوون، تەنانەت يارىيەكانى ئۆلمىي كۆن لە شارى ئەسىنا، ھەر بە پىخواستى ئەنجام دەدران. مەراسۇنى (Pheidippides) لە شارى ئەسىناو بۇ شارى سپارتا، كە (۳۶) سەعاتى بوو، ھەر بە پىخواستى بوو. لەشكرە گەورەكەى ئەسكەندەرىش ھىچ پىلاويكىيان لە پىچ نەبوو. تەنيا دەسەلاتدارەكان لە مىسىرى كۆندا جۆرە سۆليكىيان بەسەر پىو دەگرد، پىيان دەگوت (كىليوپاترا).^(۱)

پىلاو لە (تەورات)دا ئاماژەى پىچ كراو وەك رەمىك بۆ شتى بى بايەخ، بۆيە نەدەبوو كۆيلەكان پىلاو لەپى بكن. بەلام كە مەسىح چۆتە قودس پىلاوى لە پىچ بوو. لە راستىدا پىلاو رەمى شارستانىەت بوو، بۆيە رۆمانە كۆنەكان پۆشاكىيان بە ھىماى ھىز و دەسەلات دادەنا و لەكۆنەو، خەزور لە كاتى گواستەوھى بووكدا، جوتىك پىلاوى بە زاوا دەبەخشى وەك رەمى ھىز و دەسەلات.

كەرەستەى پىلاو بە گوڤەى سروشتى ژىنگە، جىاوازى ھەبوو، بۆنموونە، مىسىرىيەكۆنەكان، سۆليان لە گەلاى رۆەكى زەل (Papyrus) و دارخورما دروستدەگرد. ھۆزى (ماسيا) لە ئەفەرىقا پىستەيان بە كاردەھىنا و ھىندىيە كۆنەكان دار و ژاپۇنى و چىنىيەكانىش گەلاى پووش برنج، ئەمىركايىيەكان رۆوھكى گوش و مەكسىكىيەكان درەختى يوكانىيان (Yucca) بەكارھىناو.^(۲)

دەتوانىن بلىن، مىژووى پىلاو، لە سەدەكانى ناوئەدو دەست پىدەكا، كاتىك فەرەنسىيەكان جۆر پىلاويكى پاژنەبەرزى ئاغزۆنەداريان بە ناوى (Espadrillea) داھىنا. لە سەدەى سىزەدەمىشدا جوتيارەكانى ھەرىمى كەتەلۇنيا لە ئىسپانيا جۆرىكى دىكەيان دروستگردوو. ئەویش ھەر پارچە چەرمىك بوو و لاى راستى ھاتۆتەوھ سەر لاى چەپى و بە داو و كشتەك و قەيتان لىك دەبەستران.^(۳)

(۱) <http:// clothing for different culture and religion>

(۲) سەرچاوى پىشو

(۳) نمونەى ئەم پىلاوھ لە مۆزەخانەى (Roscheider Hof Open Air Museum) ھەيە.

دواتر له ئەوروپادا زۆر جوړه پىلاو داھىنراو و بوو به به شىك له پۆشاکى ژن و پياو. له سەدەى شانزەدەمدا پىلاوى (کراکۆ Crakow) له پۆلەندا و پىلاوى (چۆپنيز Chopines) له تورکيا داھىنران و بوون به مۆدىل. شازنى ئىنگلتەرا (Mary of England) يەكەم کەس بوو پىلاوى پاژنەبەرزى کردە پى. له سەدەى حەفدەميشدا، يەكەم پىلاو به دريشه و کشتەك له ئەوروپا دروستکرا و بوو به پىلاوى چىنى دەولەمەند و دەسەلاتدار. له سالى (۱۸۱۸) بۆ يەكەم جار له فيلادلفيا، راسته و چەپەى پىلاو داھىنرا. له سالى (۱۸۹۹) پىنەدۆزى ئايرلەندى O'Sullivan (Humphrey) پىلاوى پاژنەى لاستىكى داھىنا. قاپقاپەش له داھىنانى ھۆلەندىيەکانە چونکە ولاتەكەيان زۆر تەپ و شىدارە. يەكەم ياساش بۆ پىلاو له پىکردن، (ھىنرى ھەشتەمى Henry XIII) ئىنگلتەرا دەريکرد، چونکە بۆخۆى کورتهبنەبوو، فرمانى دا نابى کەس پىلاوى پاژنەبەرزى نزمتر له پىنج ئىنج له پىبکات. له سەدەى نۆزدەمدا له سەردەمى شەرى ناپليۆن، ئەندازيار (Marc Brunel)، يەكەم کارگەى دروستکردنى پىلاوى دامەزراند، ئەو يەكەم کەس بوو بزمار له پىلاو دروستکردندا بەكار بىنى. دواتریش چەندىن جوړه کارگەى تايبەت به پىستە خوشرکردن و کەرەستەکانى پىلاو داھىنران. دواى داھىنانى مەكىنەى دوورمانى قوماش له سالى (۱۸۶۶)، ھىندەى پىنەچوو مەكىنەى پىلاو دوورنىش له سالى (۱۸۵۸) له لايەن (Lyman Reed Blake) داھىنراو، پىشەسازىيەكە تەواو گۆرانكارىي بەسەر داھات. له سەدەى بىستەميشدا، كاتىك قايش و پلاستىك و نايلۆن و قوماشى (Synthetic) بوونە کەرەستەى پىلاو دروستکردن، ئەوا پىشەسازىي پىلاو له زۆر ولاتاندا بوو بەكۆلەگەيەكى بەھىزى داھات. له سالى (۲۰۱۲) له جىھاندا باى (۱۲۲) بليۆن دۆلار پىلاو بەرھەمھىنراو. ئىستاش چىن له (۶۳٪) ي پىلاوى جىھان بەرھەم دەھىنى، ئەوجا ئەروپا بە پلەى دووم دىت، ھەرچەندە له چاكىي و جوانى مۆدىلدا پىلاوى ئەوروپايى ھەر له پلەى يەكەم داىە.

رەنگدانەھى پىلاو له كلتور و تايين و ئەدەبدا، بە چەندىن شىوہ خۆى دەنويى. كە موسا پىغەمبەر (سلاوى خواى لى بى) چووہ خزمەت يەزدانى

مەزن، داۋاي لىكرا پىلاۋەكانى داكەنى، لە لاي جۈولەكەكان، ژنى مىرد مردوو، دەبى پىلاۋى پىيى براى مىردەكەى بە دەستى خۆى داكەنى، واتا ئەو پىاۋە دەستى لەو ژنە ھەلگرتوۋە. لە لاي گرىكەكۆنەكان، بۇ ئەۋەى خەبەرى كوزرانى سەربازەكان لە شەردا، بە كەسوكارەكانىيان بەدن، دەچوون جوتىك پىلاۋىيان بەتالىيان لەبەر دەرگاي ھەوشە بۇ دادەنان. چوونە ژوورەۋەى مزگەوت يان نوپژ كردن بە پىلاۋەۋە لە كلتورى ئىسلامىدا قەدەغەيە. لە كلتورى ھەنگارىيەكاندا، زاوا خواردنىك دەخاتە ناو پىلاۋى بووك و دەبى بووك بىخوات. لە كاتى بووك گواستەنەۋەدا، چىنىيەكان، جوتە پىلاۋىكى سۈور لەسەر بانەۋە بۇ بووك فرى دەدەنە خوارەۋە، ۋەك موژدەيەك بۇ ھاتنى بەختەۋەرى، لە ئەۋروپاش (ئاھەنگى پىلاۋ) ھەبوۋە، كە بە حزوورى دايك و باوكى بووك، دەبۋايە زاوا پىلاۋ بىكاتە پىيى بووك.

لە كلتورى ەرەبىشدا، داكەندى پىلاۋ لە پاى ژن، ماناى جىابوونەۋەيە. لە لىبىيا، لە كاتى بووك گواستەنەۋەدا، ژنىك تاكە پىلاۋىكى زاوا دەدزى و دەيدات بە كورە گەنجەكان، دەبى ھاورى و برادەرەكانى زاوا بەشەپە پىلاۋ ۋەرىبگرنەۋە و بىخەنەۋە بەر پىيى زاوا، جار ھەيە ئەو شەپە پىلاۋە سەعاتىك دەخاينىت.^(۱)

ھەر لە لاي ەرەب، نىشاندان و بەرزكردنەۋەى پىلاۋ ماناى بى حورمەتتە، بۇيە لە سالى (۲۰۰۳) لە شەقامەكانى شارى بەغدا، بە پىلاۋ و سۆل لە وىنەى سەددام حوسىنىيان دەدا و دواترىش كە رۆژنامەنووسىك لە گۆنگرەيەكى رۆژنامەۋانىدا، پىلاۋى خۆى گرتە (جۆرچ بوش)ى سەرۋكى ئەمىرىكا، پىلاۋ راۋەشاندىن، بوو بە نەرىتى نىشاندانى نارەزايى و پروتستتۆ كردن. لە راپەرىنەكانى بەھارى ەرەبىشدا (۲۰۱۰ - ۲۰۱۲) پىلاۋىيان بە سەر نووكى دارى درىژدا دەكرد، لە خۆپىشاندانەكاندا بەرزيان دەكردەۋە. لە دەيەمىن سالىدى كۆمەلكوژىيەكەى (۱۱)ى سىپتەمبەرى سالى (۲۰۰۱)ى ئەمەرىكا، (۳۰۰۰) جوت پىلاۋ ۋەك رەمز بۇ گىيانى قوربانىيەكان لە شوينى رووداۋەكە نامىشكران. كاتى لە سالى

(۱) نووسەرى ئەم كىتەبە لە سالەكانى (۱۹۹۴ - ۲۰۰۲) لە لىبىيا ژباۋە . بەشدارى ئەم يارىيەى كەردەۋە.

تەنەنەت بەغدا و ھەلەبېش، دەکرد. يەككە لە پېشەسازىيە تايبەتمەندەكانى ئەم شارە، پىلاو دروستكردن و چاككردنەو بوو. بىگومان ئەم پېشەسازىيەش، بە گۆرەي رۆژگار و سەردەم گۆرانكارىيە بەسەر داھاتوو.

لەم بېرگەيەدا، بە گۆرەي تەمەن و سەردەم و جۆرى پىلاو، بەبەتەكە دەخەينە روو.

بىگومان مندالى ساوا پىويستى بە پىلاو نەبوو چونكە زۆربەي كات لە باوھشى دايك ولە ناو بېشكە بوو. بەلام لەتەمەنى يەك سالىدا، كە مندال كەوتۆتە گاگۆلەكردن، بىريان لەو كەردۆتەو، كە بە شىوھىەك لە شىوھەكان قاچە ناسكەكانى بپارىژن، بۆيە لە داوھەبەن، وەك چىنەنەوھى گۆرەي، پىلاوى بچووكيان بۆ چىنەن و كە بەسەر پىوھەكراوھ و پاژنەي پى توند گرتوويەتى تا دانەخزى. لە بىستەكانى سەدەي رابردوو بۆ مندالى دوو سالى جۆرە پىلاوئىك بەكارھاتوو پىيان دەگوت (پەپەجانى) كە ھەموو لە پىستى نەرمى ئاژەل دروستدەكرا و تەنيا رەنگى قاويى بوو. بەشى سەرەوھى كە دوو ئاغزوونەي ھەبوو، بە دوورمانى دەستى پارچەكانى لى دەبەسترا، بە گۆرەي وھسەفكردنى، ئەم پەپەجانىيە زۆر لە سەندەلى بە ئاغزوونەي ئەم سەردەمە چوو، (بەلام سەندەلى ئىستا جۆرى كەرەستەكەي جياوازە و بەرھەمى كارگەشە). تا تەمەنى شەش ھەوت سالى پەپەجانى لەپىدەكرا. ئەم جۆرە پىلاو ھەم لە بەغدا و مۇسل ھاوردە دەكرا و ھەم خۆماليشى ھەبوو كە دەستكردى پېشەوھەركانى كۆيە بوو.

زۆربەي سەرچاوھ زارەكىيەكان، ئامازە بەوھ دەكەن، كە زۆربەي كات مندالى پارچەلەي (۴ تا ۷) سالى، لە مالىوھە و لەكولان و لە سەربان و بن باندا، تا كۆتايى سىيەكانى سەدەي رابردوو ھەمىشە پىخواست بوون. ھەر مندالى دەولەمەندەكان پىلاويان ھەبوو، كە لە شارەكانى دىكە بۆيان دەكرين.

ھەر بۇ مندالى ئەم تەمەنە، سى جۆرە پىلاو دىكە ھەبووھ:

- سۆلى مندالان:

لە كۆنەوھ سۆلدروو و ژنە دەستېرەنگىنەكانى كۆيە، بە دروستكردى سۆلى كۆيىيانە بەناوبانگ بوون. لە نىو پىشەوهره پىاوهكانىشدا سۆلدروو و پىشەيەكى بەرھواج بووھ. ژنەكان لە مالمەوھ جگە لە سۆلى ئاسايى، سۆلى مندالانىيان دروست دەكرد، ئەويش دوو جۆرى ھەبوو، رادايى كە بە قەدەر قاچى مندالەكە بوو، نەخشونىگارىشى جواناتر بوو، چونكە نرخەكەى گرانتر بوو، و سۆلى ئاسايى مندالان، كە ژنەكە بە قەبارەى جيا جيا دروستى دەكرد و، كپيار بوخۆى ھەلىدەبژارد. ئەمە ھەر بۇ كچان بوو. سۆل لەم پارچانە پىكھاتووھ: بن سۆل، كە چەرمى تايبەت بووھ، ناوفەرشى سۆل كە پىوھى دەدرووا، قەپاغى سۆل، ئەو بەشە بوو كە وەك نىوھ بازنەيەك بوو لە پىشەوھى دەمى سۆلەكە دەدرووا و پەنجەكانى دەشاردووھ، ئەم قەپاغە بە ئاورىشم و سىم نەخش و نىگارى زۆر جوانى لەسەر دەكرا. سۆل ھەر بۇ كچ و ژنان بوو. (بېروانە وئەھى سۆل)

- پاپوچى مندالان:^(۱)

پاپوچ پىلاويكى ژنانەيە، بە زۆرى لە شارى بەغدا و مووسل دروست دەكرا، جا جۆرى تايبەت بە مندالان جياواز بوو ھەم لە نەخش و نىگار و ھەم لە قەبارە و شىواز. پاپوچ لە كۆيە دروست نەدەكرا، ھاوردەيان دەكرد. ئەمە تايبەت بوو بە كچان.

- قاپقاپەى مندالان:

جاران ھەمامى گشتى ھەبوو، جا ھەم بۇ پاك و خاويىنى ھەم بۇ پاراستنى قاچ و قوليان لە گەرمايى زەوى ھەمامەكە، قاپقاپەيان لە پىدەكرد. قاپقاپە لە دوو پارچە تەختەدارى ساف و لووس بە ئەستورايى سى تا چوار سانتىم، لە

(۱) ھىندىك دەلىن لەبەنرەتدا (پاپۇش) بووھ و گۆرانكارى بەسەرداھاتووھ بۇتە (پاپوچ) (كەرىم شىخانى،، سلىمانى، ۱۷ / ۱۰ / ۲۰۱۶ چاويىكەوتن).

شيوەى شەكلى پى، لە لاي دارتاش دروستدەكرا و پىنەدۆز سەرى بۆ دروست دەکرد، لە پىشەو، بە شيوەى نيوە كەوانە پارچە قايشىك - كە جاران لاستىكى تايەى ئۆتۆمبىل بوو - لە تەنىشتى راست و چەپى ھەر تاكىك بە بزمار چەسپ دەكات تا بەسەر پىوہەكرىت. ئەمەيش قەبارەى جيا جياى ھەبوو. قاپقاپەى مندالان، كە كور و كىچ، بە كاريان دەھىنا، بىگومان قەبارەكەى بچووكتر و تەنكتر بوو. دارتاشەكانى كۆيە زۆر دەستپەنگىن بوون لە دروستكردنى قاپقاپە. ھى ھاوردەكراویش ھەبوو كە لە بەغدا و شارەكانى دىكە دروست دەكران. قاپقاپە جگە لە ھەمام و مزگەوت، لە مالىھەش بەكار دەھات، بەلام كەمتر.

پانى بەرز: لە شارى سلېمانىيەو ھاوردە دەكرا، ئەویش قەبارەى بچووك و گەورەى ھەبوو. ئەم پىلاوہ تايبەتە بە كلتورى شارى سلېمانى، لە كۆيە دروست نەدەكرا. ئەویش ھەر بۆ كىچ و ژن بوو.

لە گوندەكاندا، لە زەمانى زوو، مندال ھەمىشە پىخواست بوو، بەلام ئەو كورپانەى كە تەمەنيان لە نيوان (۷ - ۱۲) سالان بوو، بۆخويان جۆرە پىلاويكىان دروست دەکرد، پىيان دەگوت (جاشكەوش). پىستەى سەرى رەشەولانغيان دادەمالى و بە قەبارەى قاچى خويان دەيانكردە پىلاو، يەك پارچە بوو راست و چەپى دەكەوتەو سەرى يەك و بە داوہ بەن و سىرمە لىكىان دەبەست. ^(۱) لە كۆنەوہ شارى كۆيە بە (كالەك) دروستكردن بە ناوبانگ بوو، چونكە لە ھەموو كوردستان تەنيا لەم شارە كالەك دروستدەكرا. ^(۲) ئەم پىلاوہ لە چەرمى گا دروستدەكرا و قەپاغى سەرى و لاتەنىشتەكان و پاژنەى بە كشتەك دەچنرا. كشتەكەكەيان لە لاي خىمچى رەنگ دەکرد، لە بەشى سەرەوہ و لە لاتەنىشتەكانى بە (كەژ - دەزووى بادراوى شىن) و (تاورىشم) بە نەخش و نىگارى جوان دەچنران و لە قالب دەدران، قالبەكان لە دار بە قەبارەى جيا

(۱) فەتاحى ھەمەدەمىنى مستەفا گۆدە، كالەكدروو، ۲۰۱۶ / ۷ / ۱۸، كۆيە، چاوپىكەوتن.

(۲) وەستا مستەفای وەستا سالىحى دەباغچى لە پەنجايەكانى سەدەى رابردوو مالى دەچىتە رانىە و لەوئى دەبىتە كالەكدرووو. دواى كۆچى دوايى ئەو، كەس لەو شارە ئەم پىشەبىيەى نەكرد. (سەرچاوەى پىشوو)

جيا دروست دەكران. كالكە بزماری تىدا نەبوو. تەنيا كور و پياو لە پىيان دەکرد و ھەموو قەبارەيەكى ھەبوو. كالكەكى گەنجان سەرى بە ئاورىشمى رەنگاو رەنگ بوو، ئەو شوپنەى كە دەكەوتتە سەر پەنجهكان و دايدەپۆشى بە ئاورىشم دەچنراو گولنگەيەكى ئاورىشمىشى پىو دەكرا، بەلام كالكەكى پياوى بەتەمەن ئەو پىشەى دەزوى شين بوو.^(۱) تا چلەكانى سەدەى رابردوو، نرخى جووتىك كالكە لە نيوان (۱۰۰) تا (۲۵۰) فلس بوو. دواتر ئەم پىلاو بوو بە پىلاوى پياوى ئىختيار. بەداخووە لە كۆتايى حەفتايەكانى سەدەى رابردوو ئەم پىشەيە مەحف بۆو و ئىستا كەس نىيە ئەم پىشەيە بزانی.^(۲)

ھاوكات، لە گەل پىشەى كالكەكدورى، لە كۆيە، پىلاوى ئىمەنى زۆر رەواجى ھەبوو، ئەويش ھەموو قەبارەيەكى ھەبوو و لە زستان و ھاوین بەكار ھاتوو. دوو جۆر ئىمەنى لەم شارەدا ھەبوو: ھاوردەكراو، كە لە شارەكانى بەغدا و مووسل دەھاتن، و ئىمەنى خۆمالى كە ھەستايەكانى كۆيە بە دەست دروستىيان دەکرد.

لە سىيەكانى سەدەى رابردوو، پىلاوى (وطنى) كە (بيلادى) شيان پىدەگوت، زۆر باو بوو، كارگەكەى لە شارى مووسل بوو، ھەموو قەبارەيەكى ھەبوو، پتر چىنى دەولەمەند و مامناوئەندى بەكارىان ھىناو.^(۳)

لە كۆتايى چلەكانى سەدەى رابردوو، پىنەدۆزەكانى كۆيە، دەستيان كرد بە دروستکردنى جۆرە پىلاوىكى پياوانە، پىيان دەگوت (لاستىك)، چونكە نرخەكەى ھەرزان بوو، ھەژار و لادىيەكان لە پىيان دەکرد. بنى پىلاوى لاستىك لە تايەيى ئۆتۆمبىل دروستدەكرا. ئەويش دوو جۆرى ھەبوو، ھىندىك پىنەدۆز لە بەغدا ھاوردەيان دەکرد، جۆرەكەى باشتەر بوو چونكە بە رىگەى كۆلانن نەرم كرابۆو و جووتى بە (۵۰ - ۸۰) فلس بوو، جۆرە خراپەكەى خۆمالى بوو، پىنەدۆزەكان بۆخويان دەيان برى. بەشى سەرەو و لاتەنىشت و پاژنەى

(۱) (كەرىم شىخانى،، سلیمانى، ۱۷ / ۱۰ / ۲۰۱۶ چاوپىكەوتن)

(۲) سەرچاوى پىشوو.

(۳) مەلا محەمەدى جەلێزادە، ناسراو بە مەلای گەورە، ھەمىشە پىلاوى وەتەنى لەپى کردوو. (سەرچاوى پىشوو) .



پىلاۋى لاستىك، دوو پارچە بوون و بزمارپىژ دەكران، لە قايش دروستدەكرا، كە بە باتمان لە بەغدا دەيانكړى. ھەرچواردەووريشى، كە پىيان دەگوت (كۆبە) بە داوى كشتەك، بە دريښە و دەرزى دەدوورى. جووتى لاستىك بە (۱۵۰ - ۲۰۰) فېلس بوو.

كەلاشى بن لاستىك:

كەلاشى دەزوو پىلاۋىكى كوردى رەسەنە، لە ھەورامان و شارەكانى دىكە ھەناردە دەكرا بۆ شارى كۆيە، بەلام چونكە بنى گەلاش بە ئاو تىكدەچى، ھىندىك پىنەدۆز بنى لاستىكيان لە تايەى ئۆتۆمبىل، لە جياتى بنەكەى خۆى، بۆ دروستدەكرد، پىيان دەگوت (كەلاشى بن لاستىك)، ھەژارەكانيش ئەم بنەيان لە كۆنە كەلاشان دەناوہ.^(۱)

باشترين و بەناوبانگترين پىلاۋ، كە تايەت بوو بە دەولەمەند و ھەبووكان، لە چلەكانى سەدەى رابردوو، پىلاۋى (كالۆش)بوو. ئەم پىلاۋە كە ماركەكەى فەرەنسى بوو، لە دوو بەش پىكھاتبوو، بەشىكى ۋەكو گۆرەوى لە پىدەكرا، پىيان دەگوت (كىف)، دەخرايە ناو پىلاۋەكە، واتا لە كاتى داكەندندا، كىفەكەيان، چونكە نەرم بوو، ھەرلە پىدا بوو.

لە كۆتايى شەستەكانى سەدەى رابردوو، چونكە زۆربەى كات، سنوورەكانى رۆژھەلاتى كوردستان ئازاد و كراوہ بوون، پىلاۋى لاستىكى كارگە، كە لە ئىرانەوہ بە قاچاغ ھاوردە دەكرا، بازارى كوردستانى داگير كرد و، پىلاۋى لاستىكى تايەيى ئۆتۆمبىل رەواجى نەما. ئەمە ھەموو قەبارەيەكى ھەبوو بۆ كور و كچ و ژن و پياو. لە سەرەتادا، جۆرەكانى زۆر خراب و بىع كەلك بوون، بەلام دواتر، پىبشەسازىيەكەى گۆرانكارى بەسەر داھات و، بەرھەمى باشيان خستە بازار. خەلكى شارى و گوندەكان ئەو پىلاۋەيان دەكړى چونكە نرخەكەى مەلاخۆرە بوو.

(۱) سەرچاۋەى پىشوو.

جزمەى لاستىكى زستانان، كە ناوۋەى بە قەدىفەى نەرم و سىپى داپۆشراپو، ھەموو قەبارىيەكى ھەبوو بۆ كۆر و كىچ، بە تايىبەتى قوتابى، لە پىيان دەكرد، دوو جۆرى ھەبوو، نىو پووت و جزمەى درىژ. لەسەرەتادا كە لە سىپىيەكانى سەدەى رابردوو لە شارەكانى دىكە ھاوردەيان دەكرد، ھەر رەنگى رەشى ھەبوو، دواتر رەنگى دىكەشى كەوتە بازار. كرىكار و قوركىش و باغچەوان و شوان و گاوان و لادىپى و قاچاغچىيەكان زستانان جزمەيان لە پى دەكرد. پىلاوى (لاپچىن) پتر كۆر لە پى دەكرد.

پىلاوى ژنان، جگە لەوانەى لەسەرەو بەسماں كەردن جۆرى دىكەشى ھەبوو، ۋەك، قۆندەرە، كە پتر رەنگى سىپى بوو لەلاى پىلاو فرۆشەكان ھەبوو. ھەرۋەھا پىلاوى چەكمە و نىوپووت و ھەوتپارچەش ھەبوو. چەكمە كە لە چەرم دروستدەكرا تايىبەت بوو بە ژنە دەولەمەندەكان. نىوپووت، كە بە دىوى ناوۋە زنجىرى ھەبوو و تا سەر گويژىنگى پى بەرز بوو، و ھەر زستانان لە پى دەكرا. ھەوتپارچەش، كە پاژنەى بەرز بوو، كتومت لە شىۋەى پىلاوى ئەم سەردەمە بوو، بەلام سەر و تەنىشت و پاژنەكەى بە ھەوت جۆرە قوماشى رەنگاۋرەنگى زۆر جوان و سەرنجراكىش رازابوۋە و نرخەكەشى ھەرزان نەبوو.

نەعلى لاستىك و ئىسفنچ لە ناوۋەراستى سەدەى رابردوو گەيشتە كۆيە. پىلاوى سەندەلىش كە پەنجەرە پەنجەرە بوو، ھاوردە بوو، ھاۋىنان مندال و ھەرزەكار لەپىيان دەكرد. پىشترىش پىلاوى كالى و ھەرزى كوران و كچان كەوتبوو بازارەكانەو.

پىلاوى چەكمەرەق:

لە كۆيە ئەو كەسانەى دەچوونە چالەبەفران، بۆخۆيان لە چەرمى گا پىلاۋىكى تايىبەتايان دروست دەكرد، كە بە قۆندەرەو لە پىيان دەكرد، واتا دوو جووت پىلاۋيان لەناو يەكترى لە پىدەكرد، چونكە كارەكەيان لە ناو بەفر و سەھۆل بوو. ئەوان جۆرە پىلاۋىكى دىكەشيان ھەبوو پىيان دەگوت (فنىش) كە جزمەيەكى دەستكردبوو لە چەرمەگا تا چۆكان درىژ بوو، بنەكەى كە

لاستىكى سەيارە بوو، تا لەسەر بە فر نەخلىسكى، رېز رېز بزماری نالبەندى پيدا كوترابوو، بزماری نالبندى سەرەكەى گەورە و خرى گوشەدارە، باش زەوى دەگرى. (۱)

لادىيەكان و ڤاوكەرەكانىش، بۆ سەر بە فر پىلاويكى تايبەتییان دروست دەگرد، پىيان دەگوت (چەپەر) ئەویش بریتی بوو لە جووتىك ترىانەى بچووك، كە لە شوول دروستكرابوون و بە ناوەندى ھەر تاكىك، بە داووبەن و سىرمە، تاكە پىلاويك يان جزمەيەك چەسپ دەگرا، ئەم ترىانە بازنەييانە بۆ ئەو بوون قاچەكانيان لە بە فر ڤوونەچىت نەيىت و بتوان بە ئاسانى بەسەر بە فرەكەدا برۆن. واتا لە جيانى ئەو تەختە دارانەى ئىمپرو وەرزشوانەكانى سەر بە فر لە پىي دەكەن، كە پىيان دەلین (Skil).

چەكمە پۆتىن:

لە دواى پەنجايەكانى سەدەى ڤا بردوو، لە ئىرانەو ھاوردە دەگرا، پتر سوارەكان لە پىيان دەگرد، ملی نەختىك بەرز بوو، شەروالى دەخرايە ناو، دواتر پىشمەرگەش لە پىي دەگرد. (۲)

لە سالا سەختەكانى گرانى و نەھاتیدا لە نیوہى يەكەمى سەدەى ڤا بردوو، ھەژارەكان لە شار و دى، لە پارچە لباد پىلاويان بۆخويان دروستكرودە. (۳)

دەتوانين بلىن، لە دواى حەفتايەكانى سەدەى ڤا بردوو، ھىچ جوړە پىلاويكى دەستگرد لە كۆيە نەماو، شالاوى بەرھەمى تەكنەلۆژيايى سەردەم، بازارەكانى كوردستانى پڤر كە بە جوړەھا مۆدىل و ديزاينى ھەمە ڤەنگ كە خواستى ھەموو كڤارىكى تيدا بوو.

(۱) مامۇستا زرار عەبدوللا، خانەنشين، كۆيە، چاوپىكەوتن ۲۰ / ۷ / ۲۰۱۶، چونكە باوكى كڤىكارى چالەبەفران بوو، تا سالى ۱۹۸۰ جووتىك پىلاوى (فنىش)يان ھەر ماڤوو.

(۲) ھەمىد ڤەشاش، پىشمەرگەى ئەيلول، تەمەن (۸۵)سال، ھەولير، ۲۰ / ۷ / ۲۰۱۶، چاوپىكەوتن.

(۳) فەتاحى ھەمەدەمىنى مستەفا گۆدە، كالەكدروو، كۆيە، ۱۸ / ۷ / ۲۰۱۶، چاوپىكەوتن.

پاشكۆى ئەم برگەيە:

كە ئىنگىلىزەكان ھاتنە كۆيە بە دەرزن كالەك و سۆل و پەستەكى كۆيىيان بە ديارى دەرددە ئىنگىلتەرا. پاياننىش كالەكى كۆيەيان بە باران دەبرد خۆشناوتى و ھەولپىرى، تەنانت لە دەشتى ھەولپىرى مەرجى شوانكارەيى، جوتىك كالەكى كۆيىيانە بوو، لە خۆشناوتىش مەرجى رەنجبەريى جوتى كالەك و برى پاره بوو.

كالە كدروو بە ناوبانگە كانى كۆيە:

مام سدىقى مامە مېنى كالە كدروو، حاجى محەمەدى مامە مېنى كالە كدروو، باپىرە شەل، ھەستا سالىھى دەباغچى، ھەستا عومەرى دەباغچى، ھەستا فەتاحى شوانى كالە كدروو، حاجى ھەمەدەمېنى سۆفى پاشا، حاجى ھەولاي سەئىدى گارفىنى. (باوكى ھەزىز جانە ھەرى)، فەتاحى ھەمەدەمېنى مستە فا گۆدە.

ئاورىشىمى ھەسر. كە بۆ نەخشى كالەك بە كار دەھات. ھەر لەلای جولەكەكان دەفرۇشرا، (حاجى فەتاحى حاجى كەرىم ھەسىرى) تاكە ئاورىشم فرۇشى موسولمان بوو لە كۆيە.

ئېمە نېدروو ھەمە كانى كۆيە:

ھەمەدەمېنى ئېمە ندروو، سەيد عوسمان كەركوكى ئېمە ندروو، حاجى ھەمەدى ئېمە ندروو.

سۆلدروو ھەمە كانى كۆيە:

ھەستا مەعروفى سۆلدروو، ھەستا سدىقى سۆلدروو، ھەستا مەجىدى سۆلدروو، ھەستا قادرى سۆلدروو. مام واحىدى موختار باوكى خالىد دلپىرى شاعىر و نووسەر و ھونەر مەند.

ھەستا كانى پىلاوى لاستىك:

ژمارەيان لە سەرووى (۲۰) ھەستا بوون، ئەم ناوانەمان بە دەست كەوت:

وہستا رەشىدى عەبولى، وەستا سابىرى سەراج، وەستا حاجى ھەمەدەمىن، وەستا سەيد ھەيۋى پىنەدۆز، وەستا رەشىدى گەرگەشى، وەستا رەشىدى پىنەدۆز، فەتاحتى ھەمەدەمىنى مستەفا گۆدە، وەستا توفىق، وەستا مەغدیدی بابۇلى.

پىلاو فرۆشەكان لە كۆيە:

حاجى تايەرى براى حاجى رەفىقى خاوەن (ھوتىل چنارۆك، حاجى ھەمەدەمىنى ئىمەندوو، جەمالى و ھابەكەرى، جەلال جوبار). تا شەستەكانى سەدەى رابردوو.

دەباغچىيەكانى كۆيە:

حاجى عەبدوللاى عەولا سوورى دەباغچى، فەتحوللاى عەولا سوورى دەباغچى، كەرىم چاوسۆر، مستەفا و عەبدەى كورپى كەرىم چاوسۆرى، وەستا مەحمودى سلىمانى، وەستا عومەرى كاله كدروو (خاوەن كارگە بوو). حاجى سابىرى مام خدرى (خاوەن كارگە بوو).

لە كۆتايى سەدەى رابردوو (۵) پىنەدۆز مەكىنەى دورمانى پىلاويان ھەبوو: يەكەمجار سابىر ھەلوا و ھەمەدەمىنى عەولا پەستەكى مەكىنەى دورمانى پىلاويان ھىنايە كۆيە. دواتر ئەو وەستايانەش مەكىنەيان بەكار دەھىنا: وەستا عومەر مەنسور، وەستا ئىسماعىل مەنسور، وەستا زاھىرى مام مەعروفى، وەستا كەمالى گورەقەشانى، وەستا مەمەدى ھەمەدەمىنى مستەفا گۆدە.

كەرەستەكانى پىنەدۆزى:

دەزگای لە كۆلكىراوى سەر عاردى، چەند درىشەيەك، قايشېر، مەقەست، چەكوشى پىنەدۆزى، مەشتە، دەمەچەقۆ، داس، چەند قابلىكى دار، كشتەك، بزمار، دەرزى، شەمى، دەفرى تەغارو، پىستە بەروانەكەى بەرسىنگ، چەرم و قايش و لاستىك و تايە. (جاران پىنەدۆزكان لەسەر تەژگەبەرېك لەسەر عاردى دادەنىشتن).

خشل

بەشە شەشەم

لەخۆ ئاخافتن و بايەخدان بە جوانی روخسار و پوشتەپەرداغی لە پۆشاک و خۆپازاندنەووە بە خشلی زیڕ و زیو، رەنگ بێ یەکیک لە خەسلەتە دیارەکانی ژنی کورد بێ، کە سەرنجی هەموو ئەو رۆژەلاتناس و گەریدانەیان راکیشاییت کە بۆ یەكەم جار چاویان پێ کەوتوون و زۆربەشیان ئاماژەیان بە پۆشاک و خشلی ژنانی کورد کردووە. د. ولید الجادر، لە کتیبی (الازیاء الشعبیة في العراق) دا، دەنوسێ: "ژنی کورد، بەتایبەتی دەولەمەند و خاویداوەکان، بە پوول و پارەى کانتز سەرکۆلاو و پۆشاکەکانیان دەپرازیننەووە و ملوانکە و ملەگۆی زیڕ و گەردنلغی زیڕ و زیو لە سەری سینگی خۆیان نمایش دەکەن. هەشیانە هەموو سەرکۆلاوەکەى زیڕ و زیو. یەکیک لە تاییبەتمەندەکانی ژنی کورد ئەوویە کە حەز دەکا زۆرتین پارچە خشلی زیڕ و زیوی گرانبەها بەخۆیەو بەکات." (١)

"لە مۆزەخانەى نیشتمانى ئێراندا کۆتترین (٤٠) دانە لە خشلە کوردییەکانی بەر لە ئیسلام دەپاریژراون. لە سەردەمى ساسانییەکان دروستکردنى خشل لە زیڕ برەوى هەبوو. لە کۆتایی سەدەى سیزده و سەرەتای سەدەى چواردهم شیوازیکی خشل دروستکردن لە کوردستان سەرى هەلەدا کە یەکیک لە تاییبەتمەندیەکانی مەلیلەکارى بوو بە شیویەکی شاز و دەگمەن، بەردى فەیرۆزە لەم شیویەدا

(١) د. ولید الجادر، (الازیاء الشعبیة في العراق)، دار الشؤون الثقافية العامة، بغداد، ١٩٨٩، ص. ١٥٧

بەرچاوه، چونکه باوەرپیان بە سىحراوى بوونى ئەم بەردە بووه. لەسەر ئەو خشلانەى دروستدەکران نەخشی گۆل و گەلا و بالندە و ماسى و نەخشی هەندەسى زیاتر دەبینران.^(۱)

کە باس دێتە سەر خشل و زێر و زیوی ژنانى کۆيى، دەبێ ئەم چوار خالەى خوارەوه، کە راستەوخۆ پەيوەستن بە جۆر و دیزاینى خشلەکانیان، لەبەرچاو بگيرين:

یەك: هەر لە دێرزەمانەوه، جوولەكە، شان بە شانى موسولمان و ديانەکان، لەم شارەدا ژیاون، نەك هەر گەرەك و گۆرستانی تايبەت بەخۆیان هەبووه، بەلكو زۆر لە گوندەکانى دەشتى کۆيە جوولەكە بوون.^(۲) لە کۆنەوه جوولەكە بە دەولەمەندیی و خاوەن سەرمایە ناسراون، زێرنگەرىش پيشەیهكى سەرەكى ئەوان بووه، تا سالى (۱۹۵۰) هەموو زێرنگەرەکانى کۆيە جوولەكە بوون، ئەمەيش وای کردوو کە ژنانى کۆيە پتر بە جیهانى خشل و زێر و زیو ئاشنابن و ئاسانتر دەستیان بکەوێت و بتوانن رادایش، بە ئارەزووى دلای خۆیان، پارچە زێر و خشلای خۆیان بکرن. رەنگ بێ لە کوردستانی باشووردا، کۆيە، تاکە شارە بێ کە زێرنگەرى ژنى هەبێ و بە هەمان لیها تووی و دەستەرەنگینی هاو پيشەوهره پیاوهره کان، بە دەستی خۆی خشلای بۆ فرۆشتن دروست کردبێ. خاتوو (نەسرینی کچی مەغدیدى زێرنگەر) هەم خشلای دروست دەکرد و هەم زێرى شکاوى لەمالهوه چاکدەکردوه.

دوو: زێر و زیو لە کانزا گرانبەهایەکانن، هەمیشە زێر یانى پارە، لەبەر ئەوهی دوو بنەمالهى گەرەوى کۆيە (هەویزی و غەفووری) بە سەرمایە دار و هەبوو ناویانگیان دەرکردبوو، ئەوا بازاری خشل و زێر و زیو هەمیشە باى خۆی گەرم و گورى بەخۆیەوه بینیهوه.^(۳)

(۱) هەفته نامەى باس، ژمارە ۲۵۴ لە ۱۵ / ۹ / ۲۰۱۵ ع. باوەجانی، میژوویەك بۆ خشلای كوردی.

(۲) لە سەدهى رابردوو، لەسەردەمی گرانی و قاتوگریدا، خەلكى كۆيە دەچون بە قازمە و پیمەران، زهوییه كانی لای گوندی شیواشوك و ئیلنجاغ و گۆپتە پەیان هەلەدەابیهوه، بەدوای پارچووکه زێر و زیو و پۆل و لیهدا دەگەرآون، چونکه دانیشتوانی کۆنى ئەم گوندانە جوولەكە بوون. (زییدەى حاجی عەبدوڵلای کەباچى، تەمەن ۸۶) سال، کۆيە، ۲ / ۶ / ۲۰۱۶.

(۳) برۆانە کتیبى ژنە پيشەوهره كانی كۆيە، فازیل شەوڕۆ ل. ۲۰

سىن: جگە لەوھى لەم شارەدا بازرگان و پياو و ژنى دەولەمەند ھەبوو، ژمارەيەكى باش لە پيشەوەرە دەستىيەكان بەھەموو جوړەكانيانەوھە رۆژانە لە كاروكاسبيدا بوون، واتا بارى بژيوى و گوزەرانيان باش بوو، ئەمەيش سەرمايەى پيوستى بو بازارى زيړنگرەكان دەستەبەركردووھە. جاران تەنيا دەولەمەند و پيشەوەرەكان خاوەن خانووى خويان بوون.^(۱) ئەمە جگە لە رەزەوان و باغچەوان و لادىيەكان كە خاوەن ئاژەل و بەرھەمى كشتوكالى باش بوون.^(۲)

چوار: پينگەى جوگرافى شارەكە، ھەم كە لە ناوھندى باشوورى كورستان و ھەم سەر پيى كاروان و كاروانچىيەكانى شارەكانى كوردستان و دەرەوى كورستان بوو، ئالوگۆرى و بازرگانى وايكردووھە، ھەموو جوړە كەرەستەيەكى لى دەستكەويىت، يان ھەرنەبى چاويان بە خەلكى غەيرە بكەويى و لە كلتور و دەستوريان ھينديك شت بخوازنەوھە. كەواتە ئاسايە ئەم خواستەوھە و لاسايىكردنەوھە پارچەكانى خشل و زيړو زيويش بگريئەوھە.

نابى ئەوھش فەرامۆشكەين، كە زۆربەى ئەو پارچە خشلانە لە زۆر ناوچەى ترى كوردستان، بەكاردين. رەنگ بى جياوازي لە ھينديك ناو و زاراوھەكانياندا ھەبى.

بو ئاسانكارى، ئەم بركەيە دابەش دەكەين بو: خشلى ژنانە و خشلى پياوانە.

(۱) حاجى عەوللاى كالمەكدروو، لە چلەكانى سەدەى رابردوو، تەنيا بە پيشەى كالمەكدرويەتى خاوەنى سى خانوو بوو .

(۲) بڕوانە كتيبي ژنە پيشەوەرەكانى كۆيە، فازيل شەورۆ ل. ۲۱



خشلى ژانە :

مەبەستمان لەو خشلانەيە كە مندال و كچۆلە و ژن و پيرىژنى كۆيى بەكارىيان
هينانە، پيمان باشە پارچەكانى ئەم خشل و زىر و زيو، بە شيۆهيك بخهينەر وو،
كە خوینەر بتوانى لە مېشكى خۆيدا ويناين بكات، بۆيە بە گوێرەى پيکھاتە و
ئەندامەكانى لەش (لە سەر تا پى) تۆماریان دەكەين.

خشلى سەر سەر و دەم و چاو و قز و كەزى:

بۆ مندالان:

جىناح ۳ پلپلە / نيو مسقالە بە نەقشە / ماشالە نيۆى مانگ يەك مسقال
هيچى پيوە نەبوو وشەى (ماشالە) لى هەلكەندرابوو / لەپكە، لەپكەى شين
وەكو قوچە زىرى تى دەگيرى ۲ پلپلەى هەيە بۆ چاوەزار بوو / چاچياغ
(ساچياغ) - كە وشەيەكى توركىيە - يەك دەنگ بۆ هەر بەركەزيەك تەنيا بۆ
كچان زىر و زيوە / چاچياغى زىر: ۵ دنك بوو لە كەزى دەبەسترا هەر سەرە
كەزيەى يەك دەنكى پيوە دەكرا، داوەكەى ئاوريشم و دەزوو بوو، تەنيا بۆ مندال
و كچان بوو / مازيلە چاوەزار / گوارەى مندالان جۆرى پەسىرە و بورغى / ددانە
ريوى، بە كوچكى مندالانەو دەكرا.

بۆ كچى عازەب و ژن و پيرىژن:

- گيلگيلە: لەسەرى كلاو دەبەستري زىرى ورد وردە، قاشى كەسكى هەيە بە
ئەلقەى موروو شەو و موروو و عەسر و موروو ميجانەى رەش و مەرجانى تى
هەل دەكيشريت، لە نيوان موروكان پلپلەى زىر هەبوو.

- چۆچە: جووتە، لە كلاو يان لەسەر بسكى لای چەپ و راست دەبەستريت، (۴
تا ۷) مسقالە. چۆچەى كۆييانە، سى پيچكە و چوار پيچكە هەبوو بەسەر
كلاووە دەكرا و سەر بسكدا دەهاتە خوارەو. چۆچەى تەورزين هى پيران بوو.
چۆچەى پلپلەدار هى كچى عازەب بوو.

- زېرى شەشگور (شەشگول): وەكو پوول كونكون دەكرىت و لە گىلگىلە دەبەستىرت.
 - تاس: (۲۵ تا ۵۰) مسقال زېرە، ناوەندى قوپكەى زېرى ھەيە، ھەر چواردەورى لىرەيە^(۱). تاسى زيويش ھەيە. تاسى مەعدەنىش ھەيە و تاسى بووكۆكەى مندالانىش ھەيە. تاس لە دەسمالىكى ئاورىشمىن ھەلدەگىرىت پىي دەلېن: تاس دەسمال (بروانە وىنەى تاس دەسمال).

- رېشووھى تاس: (۲) قۆپەن و (۳) قۆپەن زېر بوو بە چواردەورى تاس لە لىفكەكە دەبەستراو دەھاتە خوارەوہ.

- پىلپە پىنج قولاب: (۱۵) مسقالە لە سەر كالاو و سەر شان دەبەستىرت.

- قۆتاسە: لە پشتەوھى سەروكالاو دەبەسترا، پىلپەدارە.

- سەربىسكەى زېر: وەكو قوتاسەيە بە قەد لولە جگەرەيەك دەبى.

- تۆقەى سەر: وەكو نيوہ بازنە بۇ پىشەوھى سەر بۇ راگرتنى پرچ، كچۆلەى خويندكار دەبەستىرت.

- قەتارە زېر و زيو: لە نيو چەوانى دەبەستىرت وەك پوول وايە.

- كالاو تارانى: پىنج ريز فلسى زيوى كونكونكراو بوو لە كالاو دەبەسترا.

- گوارە: جۆرەكەى بە گويەرى تەمەنە، وەك: گوارەى صباحولخەير، گوارەى سى قوپە، گوارەى مۇسقىقا كە وەكو مانگ بوو (۲ - ۳) مسقال بوو، گوارەى سىگۆشە: (۳ - ۴) مسقال بوو، گوارەى گزنىش، گوارەى سى گۆ، گوارەى شۆرابە.

- خەزىمە: ئەلقەيەكى زېرە دەكرىتە لاي راستى لووت، جاران سەرىكى مروارى يان پىرۆزەى تىدابوو بە قەد دەنكە نىسكىك. زۆر جۆرى ھەبوو بە گويەرى دەنكەكە، وەك (۲) مروارى ەسەر، ۱ پىرۆزە، ۳ دەنكە. ژنانى لىزان بە خۇرا گوى و لوتيان دەسمى، لە لاي خمچى داوہ دەزوويان رەنگ دەكرد. لە پىش

(۱) لە كۆيە تاسى زېر ھەبوو كىشەكەى (۱۰۰) مسقال بووہ. (چاوپىنكەوتن، گوليزارى شەفقاغاي ھەوتىرى، كۆيە، ۲۰۱۶/۶/۲۵).



سمينه كە، شوينە كە دەسونەو، ئەوجا بە دەرزىيە كى نووك تىژ دەيسمن و داو دەزوو كەى تىهەل دەكىشن و گرىيە كى لىدە دەن و داو زىادە كە بە مەقەست دەپرن. دواتر بە كە فى گۆشتى كولا و شوينە كە چەور دەكەن، دواى چەند رۆژىك خەزىمە كە لە لووت دەكەن، هەردوو سەرى ئەلقەى خەزىمە كە بە داو لىكە بەستەن تا نەكە وىت. خەزىمەى قەنە فر ھى پىرېژنان بوو. ئىمىرۆ بە ئامىرى تايبەتى گوى و لووت دەسمرىت.

خشلى مل و گەردن:

- ملە گۆ: (۲۴) دەنكە زىپە، سى دەنكە نىو مسقال بوو، ناوەرەستە كەى زىپى وەك دەرهەمى پىدا شوپر بۆتەو زىپە كەى شەشگولە يان زىپى غازى. ملە گۆى زىپى كۆييانە، دەنكە كانى كژنىژى و نەخشدار بوون.

- كرمۆكە: (۷ - ۱۱) مسقال زىپە، لە ژىر گەردەن دەبەستىت، زىپ و زىو و بە زەنگيانان ھەيە.

- گەردەن گۆ: لە ملدە كرا ناسەر ناوك شوپر دەيىتەو، (۱۰ تا ۱۲) دەنكە گۆى تىدايە و موروو و قاشى گەورەى ھەيە و كىشى دەگاتە (۵۰) ە مسقال.

- گەردنلخ: (۲۰ - ۲۵) مسقال بوو ئىستا باوى نەماو.

- قەنە فربەند: لە ملدە كرىت، (۲۰ - ۳۰) مسقال زىپە.

- قاف قورئان: يەك لولەيە لە مل دەكرىت، (۲۰ - ۳۰) مسقال زىپى زنجير ئەستورە. وەك لە ناوە كەى ديارە قورئانىكى بچووكى تىدا بوو.

- ميجانە: (۳) دەنكى خپ و (۴) شووشەى سەر بارىك و بن ئەستور، (۷) دەنكە زەنگيانە بوو، لە جياتى موروو و مەعدەن زىپريان تىدەخست وەكو تەسبيح تا سەر ناوەك شوپر دەبوو.

خشلى سىنگ و بەرۆك:

- سىلوولە: زىپ و زىوى ھىيە، (۲۰ - ۳۰) مسقال، لولەكانى پىلپە و قاشى كەسك و مەسىنۆكەى زىپ و دەنكەباوى زىپى پىو دەكرىت و بە لايەكى سەر سىنگ دا دەكرىت.

- زىي: زىپ و زىو، قاشى لە قاشى گەردنلغ گەورەترە، لە شىوھى بالندەى وەك پەرەسىلكە و چۆلەكە و بولبول يان پەپوولە و ماسى و گول دروست دەكرىت.

- عاشقبەند: زىپ، سى گولگى گەورەيە بەسەر شانەكان و سەرسىنگەو دەكرىت و كىشەكەى دەگاتە (۵۰) مسقال.

- قايشى زىپى سوخمە: جاران (۳) لىرەى پەشادى بو.

- گۆبەرە: دوو رىزە دەنكە باوى بچوكە لە ھەردوو پۇخى سوخمە بە دەرزى و داو دەدوو رویت، (۲۰ - ۴۰) مسقال. زىر و زىوى ھىيە. ھىندىك ژنە دەولەمەند، گۆبەرەيان لە پۇخى سەلتەش دەدەوورى.

- دوگمە و دۆلاب: (۳ - ۴) مسقال بوو بە دوو لای سوخمەدا شۆردەكراو (۳) قاش بوو (۲) سۇور و يەك شىن. دواتر بوو بە مۇدىل لە سىلوولە دەخرا.

- سىنجاقتى زىپ: (۶) مسقال بوو پىلپە و رىشوى پىدا ھاتبوو خوار، جوولەكەكان دروستيان دەكرد، ئەم خشلە مۇرى زىپىنگەرەكانى كۆيەى پىوھىيە و دواتر لە شارەكانى دىكە بلاو بوو. بۆيە بە زىپى كۆيىيان دادەندرى. لە دەروھى كۆيەش ھەر بە سىنجاقتى كۆيىيانە ناوى دەرکردووه.

- زىجىرى سەعات: زىپ و مەعدەنى ھەبوو، سەرىكى لە سوخمە و سەرەكەى دىكەى لە سەعاتەكە دەخرا كە باخەلوكەكى لە دىوى ناوھوى سوخمەكە بو كرا بوو.



خشلى كەمەر:

- پشتين: تاكه خشله كه له كه مەر ده به ستریت، زیر و زیو و مه عدنه هی ههیه، كیشه كه ی به گویره ی خواستی كریاره، زۆر جوړی ههیه، له هه موویان به ناو بانگتر، پشتینی به لیرانه. (۱).

- پشتینی قولاڤ: (۴۰ - ۵۰) مسقال زیره و نیو لیره و چاریگه لیره ی پيدا شوږ ده بیته وه، پشتینی زیری كۆیيانه، نه خشیکى تایبه تی خو ی هه بوو.

- هه یاسه: زیر و زیوی هه بوو. له قایش چه سپده كرا كه زیندوروو وه كو پشتینی حاجیان دروستیان ده كرد. نه خش و نیگاریشی له سه ر بوو، به قولا به لیك ده به ستر، عه تاره كان قایشه كه یان ده فرۆشت. چه ند جوړیکى هه بوو. (۲)

خشلى دهست و مه چهك:

- رسته زه نگیانه: له زه نگیانه ی رهش و سپی ده هۆنریته وه، له دهست و مه چهك و قاچی مندال ده كریت، جاران پتر هی هه ژاره كان بوو.

- چه پكه (چه په وانه): بازن و نهنگوستیله ی زیره به زنجیر، كه ده كه ویته سه ر پشته دهست، به ستراونه ته وه، له یهك دهست ده كریت، بو دهستی مندال و كچی عازهب و ژنه.

- بازن: زیر و زیو و مه عدنه و باغه و پلاستیک و شووشه ههیه. هه ر میینه له دهست و مه چهك و بازووی دهكات، مندال و كچ و ژن و پیریژن له دهستی دهكهن. زۆر جوړی ههیه وهك: بازنۆكه ی ئینگلیزی: جووته بازنیکی باریك بوو له شووشه ی ناسك/ بازنی باغه، نه ویش دوو لینگ بوو/ بازنی شووشه/ بازنی

(۱) له سالی (۱۹۳۲) ژنی مودیر مالی فه رمانبه ری كۆیه، بو یه كه م جار پشتینی زیری هینا نه م شاره و دواتر تاغازن و دهوله مه نده كان كریانه خشلی خویان. (زییده ی حاجی عه بدوللای كه باچی، كۆیه، ۲ / ۱ / ۲۰۱۶.

(۲) تا چله كانی سه ده ی رابردوو، نه وه ی پشتینی زیر و هه یاسه زیری هه بوایا، له كۆیه، به دهوله مه ند داده نرا.

به لوول، / بازنى مار / بازنى كرمانجى تا سهر بازوو دههات / بازنى به ليران / بازنى كوردى يهك تاك بوو، پان و پتهو بوو / ئيمرو به دهيان جوړه بازن ههيه. - زنجير سهعات: زيږ و زيوى ههيه، هى جاران به ليره بوو، له جياتى قايشه سهعاتى دهستى بوو.

- ئەلقەى پەنجە: زيږ و زيوى و ئەلماسى ههيه به شيواز و كيشى جياواز.

- ئەنگوستيله: زيږ و زيوى و مهعدن و شووشه و باغه و پلاستىكى ههيه، جاران ههر دهستهى (۳) ئەنگوستيلهى تيدهكرا. قاشه كانيان له عهقيق و زمپرووت و مروارى و مهرجان و بهردى به نرخ دروستدهكريت. ئيستا موڊيله كه گوڤراوه پهنجهى گهورهش ئەنگوستيلهى خوئى ههيه.

خشلى قاچ و قوول:

- پاوانه: زيږ و زيوى ههيه، جوتيكه، ههر تاكهى جوتيك پلپلهى پيوهيه، دهكريته پيى مندالى تازه پيگرتوو.

- خلخال: زيږ و زيوى ههيه، كچ و ژن له قاچى دهكهن، هه ميشه دوو لينگه و ههر تاكيكى يهك پارچهيه وهكو ماري پيچ خواردوو به لام جهمسرهكانى كراونه. خلخالى زيږى كۆييانه، ههر دوو جهمسرهكهى له شكلى سهره شير بووه.

- حجیل: وهك خلخاله به لام وهكو قايشه سهعات دهكريتهوهو به دهرزيله و قولاب قايم دهكريت، ژنه كۆييهكان زور ههزى ليناكهن.

- خاشخاش: لوولهى زيږ يان زيوه بوو زيخى تيدهكرا، له گه ل رويشتن خشه خشى ليوهدههات. وهكو حجیل دوو پارچه بوو دهكرايهوه و به دهرزى يا بورغى قوفل دادهخرا. له سيبهكان و چلهكانى سهدهى رابردوو زور باو بوو.

- زنجيرى پى: ئەهويش زيږ و زيوى و مهعدنى ههيه، پتر له يهك قاچ دهكريت، باريك و ئەستورى ههيه و پتر كچانه و نهوبوكانهيه.



خشلى ديكە:

- قەف قورئانى مەعدەن: كە قۇرئاننىكى بچووكى تىدا بوو، بەسەر سەرى مندالّ بە دارسەرلانىك شۆردەكرايەو.

- ملوانكەى لانك: رستىك مت و موور و چاوهزار و شەيتانۆكە و گويچكە ماسى گەورە و بچووك بوو بە دارسەرلانىكدا، لەسەر سەرى مندالّكە شۆردەكرايەو، جار ھەبوو نووشتەشى لە گەلدا بوو، لە گەل رازاندن، دەلەرييەو و مۇسقىايەكى خۆشى ساز دەکرد.

- ليرەى چارشىپوكەمبەرى: ليرەيەكى زىر بوو، وەكو دوگمە بەكار دەھات، لەسەر سينگ چارشىپەكەى پىرادەگىرا.

- تاك ليرە و جووت ليرە: ليرەش وەك خشلّ بە زۆر شىوہى ديكە بەكار ھاتوہ، وەك بەستنى لە زنجىرى دەست و پشتىن و سوخمە و سەرکلاو...تاد.

ئىمپرو ژان نازادانە، سەردانى ئەو زىرنگەرانە دەكەن، كە مەبەستيانە لە كۆيە و شارەكانى ديكە. لى جاران زۆريەى جار باوك و ھاوسەرەكان خشلەكانيان بۆ دەكپىن، دەستگىرى جوولەكە و ژنىش ھەبوو لە كۆلانەكاندا دەگەرەن زىر و زيويان دەفروشت و دەگۆرييەو، يان لە گەل خەسوو و دايكاندا دەچوونە لای زىرنگەرەكان. چەند ژنىكى پيشەوهرىش لە مالمەو مامەلەى زىر و زيوى دەکرد.^(۱) چونكە خشلى كۆييانە بە تايبەتى زنجير و پشتىن و ملەگو و خلخال تايبەتمەندى خۆى ھەبوو، جياواز لە ھى شارەكانى ديكە، كە ژنە جوولەكە كوردەكانى ئيسرائيل سەردانى كوردستان دەكەن، بەدوای خشلى زىرى كۆييانەدا دەگەرپىن و دەيانكپن.^(۲)

(۱) ژنە ژنە پيشەوهرەكانى كۆيە، فازيل شەورۇ، چاپخانەى شەھاب، ۲۰۱۵، ل. ۵۶، ل. ۴۲

(۲) لە سالى ۲۰۱۳ چەند ژنە جوولەكەيەك بۆ ئەم مەبەستە گەرابوونەو كۆيە. (گوليزارى شەفيقاغاي ھەوتى، ۲۰۱۶/۶/۲۵)

خىشلى پىياوان :

بە گىشتى بەكارھىننى خىشلى زىپ و زىو لەلاى پىياوى كورد پەسند نەبوو، بەلام لە ھىندىك كەرەستە و ئامراز، بە شىۋەيەك لە شىۋەكان بوونى ھەر ھەبوو، ۋەك:

- ئەنگوستىلە: زىپ و زىوى لە پەنجەكراۋە، ئەويش يەك يان دوو دانە. قاش رەش بۆ. ئەنگوستىلە قاش رەش تايبەت بوو بە پىياوان، ئەويش سووك و قورسى ھەيە.

- زنجىر سەعات: پتر ئەوانەى تەمەنيان لە نيوان (۳۰ - ۴۵) سالان بوو، سەعاتى زنجىرى زىريان لە دەست دەكرد، ئەويش دوو جۆرى ھەبوو، ئەلقەرىپىز و دەنك ورد.

- قۆپكەى خەنجەر: يەك يان دوو قۆپكەى زىرى گەورە لە مشتووى خەنجەر چەسپەدەكرا، زۆربەيان گزنىرھىيى بوون.

- گوارە يان ئەلقەى زىپ: ۋەك ھىمايەك بۆ خۆشەويستى، يەك تاكە ئەلقەى زىريان دەكردە گوى، پتر بۆ ئەو كورانە بوو كە تاقانە بوون.

- تەزىبىح: مېژووى تەزىبىح بۆ نىزىكەى شەش ھەزار سال لەمەوبەر دەگەرىتەۋە، بۆ تەزىبىحات و كات بەسەر بردن و دەست و ديارىش بەكار ھاتوۋە. كورد لە دار و بەردو و شووشە و قەزووان دروستى كردوۋە. زۆرتىن تەزىبىحى كوردى لە قەزوانە چونكە دارەبەن لە كوردستان زۆرە، ئەويش جۆرى ھەيە ۋەك: لاسوورە، لارەشە، ئەبلەق، چامە، بەرزنجە، سەعدە، قەلەخۆرە، بنەوشە، بۇياغ. لە دواى راپەرىنى سالى (۱۹۹۱)، بازارى تەزىبىح پتر گەشەى كرد، تەنانەت ئەويشيان كرده سونبول و پەرمى حىزبايەتى، تەزىبىحى قەزوانى لاسوورە، جۆرە باشەكەى، ئىمپرو نىرخى دەكاتە (۸۰۰) دولار.^(۱) لە كۆنەۋەش تەزىبىحى سۆفى

(۱) رۆژنامەى ھەولېر، محەمەد سەعید كوردە، تەزىبىحى قەزوان، ژمارە ۱۹۶۵، ۲۴ / ۸ / ۲۰۱۴

و درويشان ھەبووھە دەنك گەورە و دريژ بوو لە ملىان دەکرد. ديانەكانيش جوړە تەزيحىكى دەنك سپى ورديان ھەيە كە تەنيا لە ناو كلىسەدا بەكارى دەھينن.

- گورلینگەى ئاوريشم لە رۆخى باوھشەين: جاران دوكاندارەكان لە سەردوكانەكانيان، ھاوینان بە باوھشەين خویان فينك دەکردەو، جا ھەبوو بە گورلینگە و نەخش و نيگار بە داوى ئاوريشم پۆخ و پووى باوھشەينەكەى دەپازاندەوھە. دوو يان سەى گورلینگەى ئاوريشم لە دۆخينيش دەبەستراو گەنجەكان بە بەرخویندا شوپريان دەکردەو، دواى سىيەكانى سەدەى رابردوو ئەم جوړە دۆخينە نەما.

- قوتووى جگەرە و چەخماخ و سبیلە و دارجگەرە: بە چەندین شیوھە ھەبووھە و بەكار ھاتوھە. قوتووى جگەرى زيو باو بوو، كە نەقش و نيگارى لەسەر ھەلكەندرابوو.

- ملەوكانە: كەم ھەبووھە زيڤ بى، لە ھينديك حالەتى تايبەتى نوشتەى پيوھكراوھە و بو جوانكارى نەبوو.

- گوچان: زۆرەى لە كوردستان دروست دەكران، بەلام ھەبوو ھى رۆژئاوايشى بەكاردەھينا، كە نەخش و نيگارى لەسەر بوو. ئيمرو جوړى كانزا و پلاستىكىش ھەيە.

- بازىبەند: كورانى گەنج لە قوماش وەكو پشتينۆكەى بە ئاغزوونە، بازنوھەكەيەكيان دروستدەکرد، كە پەپۆى كەسكى پياوچاك و نووشتە و ئەو شتانەى لى بەستراوو، لە باسكى دەستە راستيان دەکرد و كراس و چاكەتيان لەسەر لەبەر دەکرد، دەيانگوت بو چاوھزار باشە^(۱).

- لە دواى راپەرينەوھە، ھينديك ھەرزەكار و لاوى كۆيى بازن و ملوانكە و زنجيرى زيڤ و زيو، وەكو رۆژئاواييەكان، بەكار دەھينن. بازنى قايش و نايلوونيش لە دەست دەكەن.

(۱) ھەمىد پەشاش، پيشمەرگەى ئەيلول، تەمەن (۸۵) سالى، ھەولير، ۲۰ / ۷ / ۲۰، چاوپيئەوتن.

پاشكۆي ئەم برگه يه:

زىپىنگه ره كۆچكردوو ه كانى كۆيه:

حاجى مه غديد مه ولود زىپىنگه ر، عبدولپه زاق زىپىنگه ر، كه مال مه لا حه بيب زىپىنگه ر، جلال زىپىنگه ر، شوان زىپىنگه ر.

زىپىنگه ره كانى كۆيه له (۲۰۱۶):

ئازاد حاجى عومهر، ئاسۆ به كر به ننا، ئامانج شه فيق، به كر حاجى عه بدوللا، ده رسي م دلاوه ر، رېبين ئيبراهيم، سايبر سالف، سالار پيرو ت، سامان جه لال، سه يد فاخر، شاكيو شه فيق، شه فيق قادر، شكور سالف، چاوان ئيبراهيم، عه لى ئازاد حاجى عومهر، قادر حاجى كاكل، نه وزاد ره شيد.

زيوفرۆشه كانى كۆيه (۲۰۱۶):

سه ركۆ عه زيز مه غديد قه ساب، سه نگه ر عومهر، شوان؟

له حيميچيه زىپىنگه ره كانى كۆيه (۲۰۱۶):

سه روود عه زيز مه غديد قه ساب، پشتوان ئەحمه د عه بدوللا، راميار دلاوه ر، ئەحه د ؟.

تا نيوه ي سه ده ي رابردوو، هه ر جووله كه له كۆيه زىپىنگه ر بوون، ژن نه ده هاتنه بازار، زىپىنگه ره كان نمونه يان پى بوو ده چوونه ماله كان و نيشانى ئەوانيان ده دا. يه كه م زىپىنگه رى مووسلمان له كۆيه، مه غديد كور ي مه ولودى سبيلچى

به ده ستمان كه وتوووه: وه ستا (ويته ي) زىپىنگه ر و وه ستا (شه لكه) كه تاسى زىپى دروسته كرد.

تا شه سته كانى سه ده ي رابردوو دو م ددانى زىپيان دروست ده كرد. جاران باو بوو كچى عازهب ددانى كى پيشه وه ي خوى ده كرده زىپ.



ئەم ژنانە كۆييانە لە سەدەى پابردوو تاسى زىپريان ھەبوو:

ئاڤتاوى عومەر جەلالى / ئامينە خانى ھاوسەرى سوڤى بەكرى / ئامينە خانى
 ھاوسەرى ئىسماعىلى مەلايان / ئامينە خانى ھاوسەرى سەعدىاڤاى غەڤوورى /
 ئامينەى حاجىيە گەورەى / بەدئەخانەى حاجى كاكەمىنى / بەدئەى ھاوسەرى
 نەجىبى تايەر چەلەبى / بەھىيە خانى ھاوسەرى سوڤى بەكرى / پىرۆزخانەى
 مەلا ئەھمەداڤاى / جەمىلە خانى ھاوسەرى مىرزا ھەمەدەمىنى / جەمىلەى
 جەلالاڤاى ھەوئىزى / حاجى عەشىشى مىرزا ھەمەدەمىنى / ھەبىبەخانەى
 خوشكى مىرزا ھەمەدەمىنى / ھەبىبەى مىرزا ھەمەدەمىنى / ھەبىبەى ھاوسەرى
 حاجى بايزاڤاى غەڤوورى / ھەبىبەخانەى سەندولانى، ھاوسەرى مەلاى
 گەورە / ھوسنى خانەى كچى حاجى مەھموودى / خانەى گولئى مەلازاھىرى
 مەلاورەھمانى / خانەى ھاوسەرى حاجى كاكەمىنى / خەجاوى شىخ كەرىمى
 شىخ رەسوولئى / خەجىبى مام ئەسەدى حاجى مەھدەمىنى / خەدجەى حاجى
 مىرزا قادرى / خىرئەخانەى كەرىماڤاى، ھاوسەرى كاكە زىادى ھەماڤاى
 كۆيە / خىرئەى كاكاڤاى ھاوسەرى ھەمە عەلى شىخ نوورى / دلارامى
 بابە عەلى، ھاوسەرى كاكە زىادى ھەماڤاى كۆيە / رەھمەخانەى كاكاڤاى
 غەڤوورى / رەھمەخانەى ھاوسەرى حاجى تاھىرى مام خدرى / رەعبەى
 جەباراڤاى ھەوئىزى / رەعبەى ئەھمەداڤاى ھەوئىزى / رەھمەخانەى ھاوسەرى
 حاجى سابىرى / رۆخسار و زەكەى جەمىلاڤاى ھەوئىزى / زىدەخانەى ھاوسەرى
 جەمىلاڤاى ھەوئىزى^(۱) / زەكەى خانەى برازاي تايەر چەلەبى / زەكەىخانەى حاجى
 ئەسەدى / زەھوەخانەى ھاوسەرى حاجى ئەسەدى / زىبا خانەى كچى حاجى
 كەرىمە رەشى / سەعدىيەى عەبدولھەمىدى چەكەمەرقى / سەفەىيە و خەجاوى
 جەلالاڤاى حاجى ئەسەداڤاى ھەوئىزى / سەعادەتى ھاوسەرى مەلاھەوئىزى
 غەڤوورى / گولخاترى كچى حاجى واھىد / گوليزارى مەھمووداڤاى كاكە

(۱) چاوپىنكەوتن د. عەتەبە ھەمە سەعید / گوليزارى شەڤىقاڤاى / حاجى ئەكرەمى ئەھمەد بەگى /
 مامۆستا عەبدولرەزاق بىمار . كۆيە . تەمبوزى ۲۰۱۶)

زيادى / فاتمەخانى كچى تايەر چەلەبى / فاتمەخانى شىخ فەتحوڭلاى /
 فەتحييە خانى ھاوسەرى جەلال ھەويژى / فەخرييە خانى حاجى تاهىرى مام
 خدرى / فەزىلە خانى ھەسەناغا / فەزىلە ھاوسەرى رەفەت چەلەبى / قەدرىيە
 خانى ھاوسەرى ھەمىدى تايەر چەلەبى / قەدرىيە خانى شىخ مەلا ھەلى /
 كافىيە خانى ھەبۇلھەمىدى چەلەبى / كۆلخاترى ھەزىز چەلەبى / لەلى سەلىم
 اغاى / لوتفييە شەفيقاغاى ھەويژى / ناجىيە ھاوسەرى ھەبۇلخالقى
 حاجى ئەسەدى / نايىلە خانى مەمەنداغاى / نايىلە خانى ھاوسەرى ھەبۇلھەمىدى
 دەباغچى / نەرمىنى ئاسەنى / كافىيە خانى ھاوسەرى ھەبۇلھەمىدى حاجى
 ئەسەدى / نەزىفە خانى برازاي تايەر چەلەبى / نىعمە خانى ھاوسەرى ئەھمەد
 بەگى مىرزا ھەمەدەمىنى / ھەمىنە خانى حاجى تۆفيقى / ياخانە، ھاوسەرى
 حاجى كاكەمىنى .



پۆشاکى لادىيىه كانى ده قهرى كۆيه

به شه
حه وتم

ژماره گونده كان و شاره دييه كانى سهر به شارى كۆيه، به گویره رۆژگار و سهردهم له زياد بوون و له كه م بوونه وه دا بوون، گوندى ئه وتۆمان ههيه كه له سهردهمى شوپش ههوت جار سوتيندراوه، جگه له چه ندين جار توپياران كردن و بۆمباران كردنيان. له شالوى ئه نفالى رهشدا، قوناغى چواره مى ئه م هيرشه، تاييهت بوو به دهشتى كۆيه و گونده كانى ناوچه كه. خو شبه ختانه دواى راپه رپين هه موو گونده كان ئاوه دانكرانه وه - ئه گهر به شيويه كى دهسته جه معيش نه بوويت .. كو ژماره ي گونده كانى سهر به كۆيه له سالى (۲۰۱۶)، (۱۵۹) گوندىن به سهر ئه م ناحيانه دابهش بوون: (ته قتهق، شوپش، ئاشتى، سكتان، سيگر تكان).

له هه موو ئان و ساتيكددا و له هه موو ولا تيكددا، ژيان له گوند و لاديدا، يانى كار كردن و ئيش كردنى به رده وام به شه و رۆژ له ههر چوار وهرزى سالدا. كه واته زور ئاساييه كه كريكار و جووتيار كه متر كاتى ئه وه يان هه بى بايه خ به پۆشاكى خو يان بدن. جا چونكه ئيش و كاريان زوره، جلكوبه رگيش به رنا گه گرى و هه ميشه كونه جلكى ئيشيان، به ژن و پياو و منداله وه، له به ره، ئه وه جگه له وهى كه سهخت و گرانى بارى گوزه رانى گوندنشيينه كان، رپگره له وهى بتوانن باشترين و جوانترين پۆشاك پيوشن.

ژن و پياو و مندالى گوندەكانى دەقەرى كۆيە، بە گویرەى سەردەمەكانيان، ھەمان ئەو پۆشاكەنەيان كەردووە، كە شارنشینەكانى كۆيە پۆشوبیانە، تەنیا چەند حالەتتىكى تايبەت نەبى، كە پۆشاكەكانيان لە ھى شارنشینان جیادەكاتەو، وەك:

- شەرۆالى كورت: ھەر ھەمان شەرۆالى ئاسايیە، بەلام بۇ ئەوہى گورچ بیت و لە درك ودال و تەپۆتۆز و قور و لیتە نەخشیت جوتیارەكان، قولانجىك لە دامین كورتتریان دەدوورى.

- بن شەرۆال: پتر سەپان و شەنەكەرەكان لە وەرزى ھاوین لە پىيان دەكرد. شەرۆالىكى سىپى جاو يان خام يان بەلورى بوو، چونكە فىنك بوو و تيشكى خۆريشى دەشكاندووە، بۇ درۆينە و شەنكردن و جەنجەر، پياوھەكان دەيان پۆشى.

- غەرگە: بۇ ئەوہى تيشكى خۆر و گەرماى بەتین، كار لە پشتى سەپان و درۆينەكەر نەكات، كە ھەمیشە پشت لە ھەتاو كاریان دەكرد، جۆرە كورتەكىكى تايبەتییان لەبەر دەكرد، كە لبادچى لە لووا دروستى دەكرد. چونكە ئەستور بوو نەیدەھیشت تيشكى خۆر كار لە پشتى سەپان بكات، پىيان دەگوت (غەرگە).

- پەستەك: ئەمەش ھەر دەستكردى لبادچى بوو، كتومت وەكو كۆتى پەيامنیرەكانى ئیمپرویە، بى قۆلە و سینگى كراوہیە و داناخریت و تا سەر كەمەر دى، تەنیا پياو لەبەرى دەكات بۇ خۆپاراستن لە سەرما و گەرما، يان بۇ جوانیش، دەیانپۆشى.

- كلاوى سەپانان: ئەم كلاوہ ھەم سەر و ھەم دەم وچاو و شان ومىل، لە تيشكى خۆر دەپاریزیت. (بروانە وینە كلاوى سەپان)،

- بەرانپیل: كچان و ژنان، راست وچەپ لە بن بالى خۆيان دەبەست، لە كاتى كارکردن و ئازەلدارى. ژنى لادىي كورد ھەگیز پەچە و عەباى نەگرتۆتەو، بە پىچەوانەى ژنى عەرەب، كە لەكاتى وشتەر دۆشینیش عەبا رەشەكەيان ھەر بەسەرەوہیە.



- شوان و گاوان، فەرەنجى و قاپۇتى لىبادى بە گۆى و بى گۆى و بە قۇل و بى قۇلىيان، بۇ نووستن و خۇ پارايستن لە بە فر و باران پۆشيوە. (كەركى ش يۇ بەرخەوان بووہ).

- پشتىندى پياوى لادىيى درىژ و گورج و توندوتۇل دەبەسترا، تا شەستەكانى سەدەى رابردوو كە لادىيەكان دەھاتنە شار، خەنجەريان لە بەرىشتى بوو بە ئاشكرا، دواتر بەھۆى شەپروشور و ناخۇشيوە لە بن پشتىن دەيان شاردەوہ، دواتر وای لىھات نەتوانن بە ئاشكرا لە بازارى شارەكاندا پىي بسووپىتنەوہ.

- بۇ پىلا، ژن و پياوى لادىيى ھەمان پىلاوى لاستىك و چەكمە و ۋەتەنىيان بەكار ھىناوہ كە لەسەر دەمى خۇيان ھەبووہ. بەلام تا ناوہپراستى سەدەى رابردوو مندالى لادىيى بە كور و كچ، تا دەبووہ ھەوت ھەشت سالان ھەر پىخواست بوون، ئەمەش بە گىشتى نەك بە رەھايى. جاشكەوشيشيان بۇ خۇيان دروست دەکرد. كەلاشى كۆيىانە و چەكمەى كۆيىانە، كالەكى كۆيىانە، پىلاوى رادايى بوون لە لای جووتيارەكان و زور ھەزىيان لى دەکرد. لە كۆتايى سەدەى رابردوو، ئەوانىش ھەمان پىلاوى ھاوردەى ولاتانىيان لە پى دەکرد ۋەكو شارنشىينەكان، بەلام جۆرى ھەرزان و مەلاخۇرە.

- قەيناغ: لە پەنجە دەكرا لە كاتى درويئە بۇ كۆكردنەوہى زۆرتىن مەلۇ لە ناو دەستدا. قەيناغ (۱۰) لولە تەنەكەيە ھەر يەكەى دنوكىكى درىژى لە تەل تىخراوہ، تەنەكەچى دروستى دەکردن.

- لە كاتى رىنىنى بامىيە ھىندىك جار لە جياتى دەستكىش، باغچەوانەكان، گۆرەويىيان لە دەست دەکرد.

پۆشاکى پيشه وهران

بەشە
هەشتەم

ئەوئەندەى بۆمان بکرىت، رومالى ھەموو ئەو شتانه دەكەين، كە پيۈئەندىي بە پۆشاک و پيشه وەرەو ھەيە، چونكە ھىندىك پيشە ھەيە كە پۆشاکى تايبەتى خۆى ھەيە، يان شىۋازەكەى ھەر پۆشاکى ئاسايىيە بەلام پۆشىنەكەى جياوازە. لەم بىرگەيەدا پۆشاکى ھىندىك لە پيشه وەرەكانى دەقەرى كۆيە باس دەكەين:

مەلا و سوختە و فەقى: (۱)

مەلايەكانى كۆيە، ۋەكو مەلايەكانى دىكەى كوردستان، پۆشاکى مەلايانىان پۆشيوە كە برىتىيى بوو لە كەوا و سەلتە (چاكەت) و جبە. جاران بۆ ھەموو ۋەرزەكان يەك جۆر پۆشاكىيان دەپۆشى، بەلام ھەش بوو پۆشاکى ھاويىن و زستانى جياواز بوو، زستانان، سوخمەى ناو بەلۆكەيان لەبەر دەكرد چونكە گەرم و گورتر بوو. ئەوان ھەميشە مەندىلى سىپىيان لەسەر ناو ۋە كالاۋەكەشيان بەلورى سىپى بوو، پيىدەگوترا (كالاۋى حاجىيان). ھەرچەندە، يەك دوو مەلا، فىسىيان لەسەر ناو، يەك دوو مەلا كالاۋ و جامەدانىيان دەبەست. پشتىنەكەيان پتر قايشى رەش يان قاويى بوو، نزيكەى پيىنج سانىم پان دەبوو، سى ئاغزوونەى

(۱) زانىيارىيەكان لە نووسەر (نازاد مەلا عەلى حاجى توفىق) لە ۱۰ / ۷ / ۲۰۱۶ لە كۆيە ۋەرگىراو ە .

پيۈە بوو، چەند باخەلىكى بچوكى لىدووروابوو لەسەر كەواكە دەبەسترا، ئەم پىشتىنە لە شارەكانى بەغدا و مووسل دروست دەكرا. ھەبوو پىشتىنى قايشى ئاسايى دەبەست. ھەشبوو پىشتىنى كوردى گرى لەسەر گرى دەبەست. ئەگەر مەلایەكە حاجى بوايا ئەوا ھەبوو پىشتىنى عارد سپى گول زەردى مەكە و مەدينەى دەبەست، ئەوانەى خۆيان بە سەيدزادە دادانا، پىشتىنى كەسكيان دەبەست. مەلاكان، بە گشتى، سوخمەى بە نەخشى پاقلادەييان لە سەر كراسى سپى لەبەر دەكرد، ئەوجا كەوا و لەسەر كەواكەش چاكەتلىكى درىژيان لەبەر دەكرد كەواكانيان كە كراوە بوون و لەسەرەو بە چەند قوچپەيەك دادەخرا و فراوان بوون و چاكەتى لەسەر لەبەر دەكرا، كە بەرگدرووكانى كۆيى بە دەست دەياندووورى. ھىندىك مەلا عەبايان بە سەر شانيان دادەدا، كە رەنگيان قاوھىيى يان مەيلەو زەرد يان رەش بوو، لە لای بەرگدروو گولپىنكەكانى لای راست و چەپيان لى دەكردەو، چونكە مەلاكان پىيان جوان نەبوو، ھەش بوو بە ديارى لە لايەن حەججەكانەو لە مەكە و مەدينە بۆيان دەھات كە لە تووكى و شتر چنرابوون. سەعاتى باخەلىيان بە زنجير لە بەرۆكى چاكەتەكەيان دەبەست و لە ناو باخەلى سوخمەيان دادەنا (ئەوان سەعاتەكانيان تەوقىتى عەرەبى بوو، واتا لە گەل سەعاتى شارى مەدينە بوو). پىلاوھەكانىشيان يان ئىمەنى يان وەتەنى بوون، دواتر قونەدەرە بوو بە مۆدىل. سول و نەعليان لە پىچ نەدەكرد چونكە بۆ كەسايەتى ئەوان جوان نەبوو.

ھىندىك حاجى، كەواو چاكەتى، لە مەكە و مەدينە بە ديارى بۆ مەلایەكان دەھىنا، ئىستا ئەمە باوى نەماو.

پۆشاکى سوختەكان، ھەر ئەو پۆشاکە بوو كە ھاوتەمەنەكانيان دەيان پۆشى، كە زۆرەي ديشداشە و ھىندىكىش كورتەك و شەرۋال بوو. ھەرچى جلكوبەرگى فەقىيەكان بوو برىتى بوو لە كورتەك و شەرۋال و كراس و كەلانگوچك و كلاو و جامەدانى و پىشتىنى كوردى، ھەبوو كراسەكەى بى كەلانگوچك بوو. تا بلىي پۆشتە و پەراداغ و بەرچاو بوون، كەس و كاريان ئەو جلكوبەرگەيان بۆ دەكردن، بەلام خواردن و پىخۇريان لەسەر خەلكى گەرەكە كە بوو كە مزگەوتەكەى

ئەوانى لى بوو. لە سالى (۱۹۷۰) (پەيمانگاي ئىسلامى) بە سەر پەرشىتى و بەرپۆبەرايەتى مامۇستا (مەلا ئەلى حاجى توفىق ۱۹۰۸ - ۱۹۷۶) لە كۆپە كرايەو و چوار سال بەرپۆبەرى، كە پروانامەى قۇناغى شەشەمى بنەپرەتى بە شاگردەكانى دەدا. بە گوێرەى رېنمايەكانى بەرپۆبەرايەتى ئەوقاف، دەبۆايە لە كاتى دەوام كردندا، لە پەيمانگا، فەقى قوتابىيەكان، كەواو سەلتە لەبەر بکەن، لە دەرەوش بۆخۆيان ئازاد بوون، بۆيە دواى دەوام پتر كورتەك و شەرۆالەكەيان لەبەر دەكردهو.

مەستەعید، بەو فەقیە دەگوترا كە ئامادىيە ئىجازە (پروانامەى) مەلایەتى وەر بگري، كە دەبوو لە بواریكى زانستى ئىسلامیدا، يەك دوو فەقى، وەكو قوتابى لەبەر دەستى دا بى و فیزیان بکات. ئەوانیش كەوا و سەلتەيان لەبەر دەکرد و جامەدانیان دەبەست و پشتىنى بە قولفەيان دەبەست، بەلام نەدەبوو پيش وەرگرتنى ئىجازەى مەلایەتى مەندیل و كلاوى سپى لەسەر نین. كە مۇستەعید دەرەدەچوو و ئىجازەى پى دەدرا، لە ئاھەنگىكى شكۆدار، كە خەلك تىیدا كۆ دەبوونەو، دەولە مەندىكى شار دەستە جلیكى تەواوى مەلایەتى وەك خەلات و دیارى پى دەبەخشی.

مادام باسى فەقى و مۇستەعیدمان كرد، با بۆ مېژوو، ئامازە بە جۆرە شایى و ھەلپەركیەك بکەین كە تايبەتە بە خۆيان و مۆركى كۆييانى پۆبە، پى دەلین (شایى فەقیان): لە شیوەى بازە، بە بى ئەوہى دەستى يەكتر بگرن، رادەوہستن و شەقاویك دەھاوین و پىيان بە زەوى دانادەن، و پرويان بۆ لای يەكدى وەردەچەرخین و چەپلەيەك لیدەدەن، بەستەى (ئایشۆكىم وەیشى وەیشى / ھى دەلالیم وەیشى وەیشى) ی لە گەل دەلینەو و بەیەكەو دەگىرنەو، تا بەستەكە ھەموو تەواو دەلینەو.^(۱)

(۱) لە حەفتایەكانى سەدەى رابردوو، بۆ ماوہیەك ئەم شایى لە شارى كۆبە، لەسەر دەستى خوالخۆش بووان (مەلا نافیعی صەبوحي جەلیزادە و و كاكەى ئەسەدەى حەبیبى ناسراو بە كاكەى مەلایان) زیندوو كرايەو.



ئاسنگەر:

ئەوان ھەر پۆشاکى ئاسايى كوردىيان، بە گۆپرەى وەرزى زستان و ھاوین، دەپۆشى . بەلام چونكە ئاسن و ئاگر و پشكۆ بەشیک بوو لە كەرەستەى كارەكەيان، بەروانكەيەكى تايبەتيان بە بەرسىنگى خۆيانەو دەکرد كە لە چەرم يان پيستهى خۆشكراو دروستكراوو، كە ملەوكانەيەكى ھەبوو و لەپشتەو ھەش بە پشيتىنك كە بە لای چەپ و راستىيەو بەستراوو، توند دەكرا، ئەم بەروانكەيە پيئىدە گوترا (كەولئى ئاسنگەر). چەند دەباغچىيەك لە كۆيە، ئەم كەولەيان، خۆمالئى، دروستدەکرد.

چونكە ئاسنگەرى جوولەى زۆرى تىدايە و كارى چەكوش وەشاندى قورس و زەحمەتە، كورتهكەكەيان، زستان و ھاوین، نيو قۆل بوو، دريژرى قۆلەكانى تا نزيك سەر ئانشك بوو. جا چونكە جامەدانى زوو دەكرىتەو و دەكەويت. پتر وەستا و خەلفە و شاگردەكان ھەر كلاًويان لەسەر دەنا. ھەبوو ھاوینان دەسمالئى بۆ سىرپىنەو ھى ئارەقە، بەسەر مىلى خۆيدا شۆردەكردەو.^(۱)

(دەف)يش كە دەفچى بۆ دەفینى كورەى ئاسنگەرىيەكە بەكار دەھيئا، لە پيستهى خۆشكراو دروستدەكرا، كە وەك مەشكە بوو، بەلام دوو دەسكى دارى بۆ دروستكرا بوو، بە يەك دەست و دوو دەست بەكار دەھات بۆ وەگرتنى ھەوا و داخستن و پالدىنى دەفەكە.

لە ھەفتاكانى سەدەى رابردوو خوالىخۆش بوو، حاجى زاھىرى تايەرى مەلا ھەبىبى، سىرى نەوت و گازی دروست دەکرد، بەروانكەى قوماشى دەبەست و لەبۆ ھەر دوو سەردەستى كراسەكەشى كىسەيەكى قوماشى لىدەبەست وەك فەقييانى دەھاتەو سەر باسكى تا سەردەستەكانى پيس نەبن، دواى كار، ئەو كىسەيەى لە سەر دەستەكان دەكردەو.

چەخماخساز و تەنەكەچىيەكان كەوليان بەكار نەدەھيئا.

(۱) مامۇستا بەھرام وەستا ەبەدى ئاسنگەر، خانەنشىن، كۆيە، ۲۰۱۶ / ۸ / ۴، چاپىنكەوتن.



پىنەدۆز و زىندروو:

پىنەدۆزەكان، كە لەسەر زەوى دادەنىشتن و قاچيان لىدريژدەكرد و پىخواست بوون، وەك ئاسنگەرەكان، كەوليان وەك بەروانكە لەبەر دەكرد، بەلام چونكە ئەوان داسى تىژيان بۆ پرېنى چەرم و قايش بەكار دەھينا، پارچە تەختەيەكى لووسى لاكيشيان، وەك سەر سىنگ، لە كەولكە چەسپدەكرد، بۆئەوھى چوقوبەكە (داسەكە)، كە ئاراستەكەيان پتر بەرەو رووى خۆيان رادەكيشا، سىنگيان زامدار نەكات.

بەفررۆش:

كە بەفرى سروشتى چالەبە فرەكانيان دەفرۆشت، بەروانكەيەكان دەبەست لە قوماش دروستدەكرا، تا برشتى مشارەكە، لە كاتى پرېنى بەفرەكە، تەريان نەكات. كە بەفرى سەھۆل (بووز) پەيدا بوو، ئەم بەروانكەيان كرده نايلۆن. بەفركەكانيش، بەفرەكەيان لە نيو سەرەويەك دەپچايەو و بۆ مالىيان دەبردەو.

نانەوا:

تا شەستەكانى سەدەى رابردوو، نانەواكان، بە بەردەم كورەكەيان چالايكى بازەنيان لىدەدا و دەچوونە ناوى كە تا كەمەريان قوول بوو، واتا دەروازەى كورەكە، كە گومبەز بوو، رېك بەرانبەر سىنگ و دەم و چاويان بوو، جا لە وەرزى ھاویندا، بۆ ئەوھى سىنگ و بەرۆك و شان و مىلى خۆيان لە ھاڤوى ئاگرەكە پيارېزن، ئەو دەو كورەكە، يان فانيلەى ئەستور و كورەكەيان لەسەر لەبەر دەكرد، تا بىتتە بەربەست لە گەيشتنى گەرماى ئاگرەكە بۆ سەر پىستى سىنگ و بەرۆكيان. ھەميشەش خاولى يان پارچە قوماشيكيان لە لا بوو

بۇ سۈپىنەۋى ئارەقەى دەم و چاۋ. ئەۋان پتر لە ناۋ چالەكە پىخۋاست بوون
يان نەعلى سووكيان لە پىدەكرد. جاران بە سەرپۆشكىكى سىپى ئەنگۈتكەكانى
بەردەستيان دادەپۆشى كە پىيان دەگوت (سەرپۆشى ھەۋىر).

ئىستا، ئەو دەستوورە نەماۋە چونكە جۆرى كوورە و تەندوورەكان گۆراۋن.

سەرتاش:

بەروانكەى سەرتاشان، جاران ھەموۋى رەش بوو و تا سەر چووك دىرئ بوو،
چونكە جاران بۇ شووشتنى پرچ، لە گەنىگ كە تايبەت دروستكرابوو، پىيان دەگوت
(لە گەنى سەرتاش)، لە پشت مىلى كەسەكەيان رادەگرت، لە شىۋەى دەمەداس
برابوو. سەريان بۇ دواۋە رادەگرت تا ئاۋەكە بچۆرپىتەۋە ناۋ لە گەنەكە، پارچە
قۇماشىكى نىۋە بازنەيىشيان دەخستە سەر مىلى ئەو كەسە، بۇ پاك راگرتنى،
پىيان دەگوت (پشتمل). لە كاتى سەر و رىش تاشنىش، بەروانكەى رەشيان بەبەر
سىنگى كەسەكەۋە دەگرت و لە دواۋە بە سنجاق دەيانەبەست. ھەر سەرتاشخانەىيە
چەند خاۋلىيەكى گەۋرە و بچووك و چەند بەروانكەىيەكى ھەبوو.

بۇ تىزكردنەۋەى گۆزانىش، قايشىكى دىرئيان لە شىۋەى پشتمل، بە كار دەھىنا
كە پىنج سانتىكىم پان بوو، سەرىكى بە ئەلقەيك لە مېزىكەۋە و چەسپىكرابوو و
سەرەكەى دىكەى والا بوو، سەرتاش گۆزانهكەى چەپ و راست لىدەسوۋى بۇ
تىزكردنەۋە.

زۆر لە سەرتاشەكان نەعلىيان بەسەر پىۋەدەكرد، ھەشبوو پىلاۋى ئىمەنى.

جاران سەرتاش دەچوۋە مالى ئاغاۋ پىاۋەگەۋرەكان، بۇ سەرتاشىنيان، سەرتا،
سندووق و باۋل نەبوو، ھەموو كەرەستەكانى خۇى دەخستە ناۋ لە گەنى شەرتاشىن
و شاگرد لەبن ھەنگلى ھەۋلى دەگرت و بە پى دەچوۋنە مالىكانيان.

تا سالە كانى پەنجايەكان، حەقدەستى سەرتاشين (۵۰) فىلس و شاگردانەش (۱۰) فىلوس بوو. (۱)

دواى حەفتاكانى سەدەى رابردوو، سەرشۆرى تايبەت شوينى لەگەنى سەرتاشى گرتەو و گۆرانكارى بەسەر قوماش و رەنگى بەروانكەكان داھات. ئىستا سەرتاشەخانە باشەكان، بەروانكەى تايبەت و قردینەى مل و خاولى خۆيان ھەيە و سەرشۆرك و دەستشۆر و ھەوزى تايبەتيان ھەيە، پاك و تەمىزترن لە جاران و سەرتاشەكانىش بايەخ بە پۆشاك و روخسارى خۆيان دەدەن و كەرەستەكانيان ھاوچەرخانە و مۆديرن. كەرەستەكانيان تەعقيم دەكەن و بۆن و بەرامەيان خۆشە.

چايەچى:

ئەوانىش ھەر جلوبەرگى ئاساييان دەپۆشى، بەلام ھەمىشە بەروانكەيەكيان دەگرتەو كە رەنگى سوور بوو، بە بەر پشتيئەكەيانەو دەكرد و بۆ خوارەو شۆر دەبۆو، ملوانكەى نەبوو تا لە مل بكریت. رەنگى سووريان ھەلدەبژارد تا رەنگى چاي پيۆە ديار نەبى. وەك دەستمال، بۆ سړينەوہى دەستيش بەكاريان دەھينا. زۆريەى ئەو بەروانكەنە پەشتەمالى سوورى حەمام بوون.

دەباغچى:

دەباغچيەتى كاريكى سەخت و ناخۆش و بە سەريئشەيە، ئەو كەسانەى كە ئەم كارەيان دەكرد، چونكە ھەمىشە لەناو چالاولاندا بوون، جزمەى دريژيان

(۱) لە سالى (۱۹۴۲) حاجى مەجيدى كاكەمىنى سالى، يەك دىنارى حەقدەستى سەرتاشين و (۲۵۰) فىلسى شاگردانە داو، كە بەرزترين حەقدەستى سەرتاشينە لە ميژروى كۆيە دەكاتە نزيكەى (۲۰۵) دۆلارى سالى (۲۰۱۶). (چاويئەكەوتن، جەمالى حەلاق، كۆيە، ۲۲ / ۲ / ۲۰۱۶).

لە پىدەكرد، بۇ ئەۋەدى زۆرىش تەر نەبن كەۋلىكىيان بەبەر سىنگى خۇيانەۋە دەگرت، كەۋلەكە ھەر پىستەيەكى خۇشكراۋى نەرم بوۋە، بە ملەۋەكانەيەك لە مل دەكرا و بە پىشتىنىك لە پىشتەۋە لە كەمەرپا دەبەسترا. بەلام بۇ دەست و پەنجە ھىچ دەستكىش و كىسەيەكىيان بەكار نەدەھىنا، چونكە ئەۋكات دەستكىش نەگەشىتبوۋە بازارەكانى كۆيە. ^(۱)

كرىكار:

ئەۋ جلكەى كە كرىكار دەپۆشى، پىيان دەگوت (جلكى كارى) ھەمىشە كۆن و پىنەكراۋ و خاۋپن نەبوۋ، رۇژانە كە دەچونە سەركار لەبەريان دەكردەۋە، مەرج نەبوۋ بەشۆردراۋى لە بەرىبەكەنەۋە، چونكە زوو پىس دەبوۋە، ۋەك جلكى خىمچى و ئاشەۋان و كرىكارى گەچكارى و قۇركارى. جاران پىشتىنى سەربازىي كە پىي دەلین (نىطاق)، لەلاى كرىكارەكان، زۆر مەرغوب بوۋ لە جىاتى پىشتىنى قوماشى كوردى. ئەۋ نىتاقە پىشتى توند رادەگرت و ماسۋولكەكانى توند دەكردەۋە.

پىلاۋەكەشىيان ھەر كۆنە و يىكەلك بوۋ.

ئىستا پۆشاكى كرىكار گۇراۋە، زۇريان بەدلەى تايبەت و پانتۇلى جىنز لەبەر دەكەن. دەستكىشىش بەكار دەھىنن.

قۇركىش:

كە ئىشى ئەۋەبوۋ بە سىندوۋقان قور بۇ سەربان بكىشى بۇ سواغكردنى سەربانە گلەكان. جۆرە كورتانىكى تايبەتى دەخستە سەر پىشتى خۇى كە پوۋشى تىئاخىرا بوۋ، تا سىندوۋقەكە زۆر ئازارى پىشتى نەدا، ئەۋ پىخۋاست

(۱) مەسعود ھەمە سەعید حاجى سابىر، باپىرەگەۋردى كارگەى دەباغچىيەتى ھەبوۋە، كۆيە، ۴ / ۸ / ۲۰۱۶، چاۋپىكەۋتن

كارى دەكرد و و قاچەكانى تا سەرچۆكان ھەلدەكرد. سندوقى قورپەكە كە دارتاش دروستى دەكرد و ناوہكەى پلىتى مەعدەن بوو، دوو قۆلى ھەبوو لە شان دەكرا. (بەروانە وینەى سندوقى قورپە)، ئەو كرىكارەى بىلكارى و ئەو ھەستايەى مالىنجكارى دەكات، ئەوانىش پىخووست بوون.

نانكەر:

ژنە نانكەرەكانى مالىوہ، جلكى ئاساييان دەپۆشى، بەلام ھەمىشە بەرانپىليان بەبەر سىنگى خۆيانەوہ دەگرت و كەولى چەرمە گايان رادەخست، كە خوانەكەيان لەسەر دادەنا، زۆربەشيان، نىوچەوانى خۆيان بە سرکہىيەك يان قوماشىك دەبەست تا تالە مووى قژ و پرچيان نەكەوئتە سەر نانەكە و ھالاولى ئاگر و دوكەل ناشىرىنى نەكات. بىنگومان كارەكەيان بەدانىشتنەوہ بوو، پىخووست، قاچىكيان لى رادەكىشا.

سوالكەر:

جاران، ئەو نەدارانە، ھەمىشە كۆنە جلكى شىر و دراو و پىناوييان دەپۆشى، كە پتر خىرەومەندەكان پىيان دەبەخشىن، بۆيە شكلى و رەنگ و قەبارەكانيان نەگونجاو و نارپىك بوو. كۆنە پىلاوى دراو و كونكون بى عەمەليان بەسەر پىوہ بوو. ئەوانەى لە كۆلانەكان دەگەرەن بۆ سوالكردن، ژن و پىاويان، بەراپىليچكيان بە شانەوہ بوو، كۆنە شتومەكيان تى دەكرد، ھەبوو قاپ يان قابلەمۆكەشى پى بوو بۆ چىشت و خۆراك.



دارتاش:

چونكه زۆربه يان كارەكانيان بە دانىشتنەو ئەنجامدەدا، زۆريان نەعليان لە پيئەكرد. ئىستا دەستورەكە گۆراوہ.

دەرويش و سوڧى:

تا شەستەكانى سەدەى رابردوو، سالى دووجار دەرويش دەهاتنە كۆيە و يەك دوو حەفتە دەمانەوہ و كۆرپى زىكر و تەھليلەيان لە تەكئەى تالەبانى و تەكئەى مام خەليفە و گۆرەپانەكان دەبەست و خەلك دەهاتنە سەريان. ئەمە لە سىيەكان و چلەكانىش ھەرلا ھەبووہ و زۆر خەلكيان تۆبە داوہ/ جا ئەو دەرويشانە چونكە ھەريەكەى لە شوئىكەوہ ھاتبوون، پۆشاكەكانيان شوہ جىاواز و كۆن و كەچە بوون، زۆربەيان لەكاتى زكرکردندا، پرچى و كەزىيەكانيان دەكردوہ و كەلانگۆچەكانيان شوڧرەكردوہ و كورته كيان دەخستە سەر شەروال و پشتىيان لە سەر دەبەست. بە شمشير و زەرگ و خەنجەر و چەقۆ، زىكر و وازى خۆيان دەكرد. وەكو سوڧىيەكان تەزىيەى دەنك گەورەى دريژ دريژيان لە مل بوو. سەركلاو و جامەدانى و مشكى و چىتت و مەندىليان لەسەر بوو، ھەشبوو سەر قۆت.

فەرمانبەر:

دواى ھاتنى ئىنگلىز، لە سالى (۱۹۲۰) وە بە فەرمانى مىرى دەبوايە فەرمانبەرەكانى حكومى چاكەت و پانتۆل بپۆشن و سىدارەى رەش لەسەربىن. زۆربەيان بۆينباغ و سوخمەشيان لە ژيژ چاكەتەكە لەبەر دەكرد، كە باخەلى تايبەتى ھەبوو بۆ سەعات كە بە زنجير و ئەلقە لىي دەبەسترا. بىگومان،

دېزايىنى چاكتەت و پانتۆل بە گۆيرەى سەردەم و پۆژگارەكە بوو. ^(۱) دكتۆر وپەرستارى ژن و پياويش، وەك دەستوورى ئەو سەردەمە، ھەمىشە بەروانكەى سىپىيان دەپۆشى .

پيشەوەرەكانى ديكە:

وەك ناشەوان و ناش وەستا و عەتار و بەقال و بەزاز و خەيات و ليفدروو و سەوزەفرۆش و ماستفرۆش و لبادچى و كورتاندروو و نالبەند و پەرەكەر و كارگەچى .. تاد. پۆشاکى ئاسايىيان دەپۆشى، كە ھى كارکردن بوون. جاران ھىندىك ئە حاجىيەكان كەشىدە و كلاوى سىپىيان لەسەر دەنا، ئەگەر دوو حەج و زياترىشيان كەدبوايە، ئەوا كەشىدەكەيان دەكردە پىشتىن و لە كەمەرى خۆيان دەپپىچا. ناترى حەمام، ژن و پياو، پەشتەمالى سوورى حەماميان دەگرتهو و تا نەعل پەيدا بوو ھەر قاپقاپيان بەسەر پپو بوو. زۆربەى ھەلاچ و توتونفرۆش و كرىكار و ئەو حەمالەكانى كە كارى توتوتيان دەكرد لە دائىرەى ئىنچىسارى توتون، لە جياتى دەمامكى پزىشكىي ھەوا پاككەرەو، دەسمالىك يان پارچە قوماشىكيان بە زارى خۆيانەو لە پىشتى سەر گرىدەدا. ھاوین و زستانىش دەباغچىيەكان زۆربەى كات، جزمەى درىژيان لە پىدەكرد. لەم دوايىدە كاروانچىيەكان، پۆژانى باوباران و بەفر و تەزەر، قاپوتىكى بەسەرى ئاودامانى بە قۆليان لە نايلۆنى شەفەف دەدوورى و دەيانپۆشى، تا لە جياتى چەتر لە تەرپوتوشى بيانپارىژى، ئەوانىش جزمە و پۆتىنى باشيان لە پىدەكرد. تا شەستەكانى سەدەى رابردوو، جلوبەرگى زۆربەى فیتەرەكان، ھىندە چەور و پروناوى و پىس بوون ھى ئەو نەبوو پياو لىيان نزيك بىتەو، دەست و پلىشيان ھەر رەش و گرىزاوى بوو. قەسابى جاران، بەروانكەيان، وەكو ھى ئەم سەرتەمەى

(۱) ئەم كۆيىيانە كە فەرمانبەرىش نەبوون، چاكتەت و پانتۆليان پۆشيوو، وەك مۇدىل بە پۆشاکى سەردەم و شارستانىيەتيان زانىوو:

ئەم زاتانەش بۆينباغيان لەگەل جلكى كوردى دەبەست:



ئىستا بە سىنگى خۇيانەوۋە نەدەكرد و ھەمىشە بۇنى گۆشتىيان لى دەھات. زىل كىشەكان، كە بە شەلتە و گویدرېژ لە كۆلانان زىل و خاشاكى مالانىان دەبردە سەر گووفكەكانى كۆپە، ھەر جلكى ئاسايان لەبەردەكرد، دەستكىش و دەمامكىان نەبوو. جاران ھىندىك وەستا و كرىكار جگەرەپەكىان دەخستە پىشتى گوى، تا بەردەست بى. (۱)

ئاغا و ئاغازن:

جىاوازىي پۆشاكى ئاغا و ئاغازن و دەولەمەندەكان لەوۋە دابوو، كە ھەمىشە پۆشتە وپەرداغ و جوانپۆش بوون، چونكە ھەبوو وپارەدار بوون و دەست ودىارېشىان زۆر بۇ ھاتوۋە و لە سەفەر و گەرانىشدا بوون. ئاغازن چارشەو كەمبەرى دەگرتەوۋە، بەلام روى خۇي دانەدەپۆشى. لە مالىۋەش ئاغازن چارۋگەي لەسەرخۇي نەدەكردەوۋە و خۇي لە خزمەتكار و رىنجبەر و مىوانى پىاو دانەدەپۆشى (۲) تا چلەكانى سەدەي رابردوو ھىندىك لە ئاغايەكانى كۆپە عەباي خورىيان بە سەر شانيان دادەدا، كورتەك و شەرۋالىشىيان لەبەردەكرد. عەباي ھەماغاي غەفوورى و ھەبىباغاي ھەوئىرى تا سەر زەوى درېژ بووینە و لەمەرەز چنرا بوون.

(۱) وەستا ھەمدەي عەولا جەيدى، باوكى نووسەر، كە (بەراد) بوو، نەيدەھىشت فېتەرە پۆشاك بە روون و چەورەكان بىنە سەر دوكانەكەي، دەبوايە لە دەرەوۋەي دوكانەكە راپوۋستىن تا كارەكەي بۇ رايى دەكردن.

(۲) مېژووى كۆپە، تايەر ئەھمەد ھەوئىرى، چاپخانەي نمر، بەغدا، ۱۹۸۴ ل. ۱۰۵

پۆشاکى پېشمەرگە

بەشە
نۆيم

بەدرىژايى مېژوو، دەقەرى كۆيە، سەربە شەروشور و پىكدادان وراپەرىن بوو، تا ناوهرپاستى سەدەي رابردووش، ئەم سى دياردەيە لەوى ھەبوو: ھىندى جار بنەمالە چەكدارەكانى ناو شارى كۆيە، (بنەمالەي غەفورى و بنەمالەي ھەويژى) يەكان، بەرووى يەكتريدا ھەلدەشاخان و خوينيان لە بەيندا دەرژا، ھىندى جار ھىژى دەرەكى، وەكو شىخ بوزەينەكان، پەلامارى شاريان دەدا، جاريش بوو، چەكدارانى كۆيى بەشدارى شۆرش و بزوتنەوھەكانى ناوچەكانيان ديكەيان كردوو، وەك بزوتنەوھى شىخ مەحمودى ھەفید و دامەزراندنى يەكەم كۆمارى كوردستان لە مەھاباد. ئەوھى كە پيوھستە بە بابەتەكەي ئىمەو، لە ھەموو ئەو دەورانە و ئەم رووداوانەدا، شەركەر و جەنگاوەرەكان، پۆشاكىكى تايبەت بە خۆيانيان نەبوو ھەر ئەو جلكوبەرگەيان پۆشيوە كە لە رۆژانى ئاسايى ژياناندا پۆشيويانە، تاكە جياوازي ئەو بوو كە ئەوان چەكدار بوون، بە گۆرەي ئەو چەك و چۆلەي كە لەو سەردەمەدا ھەبوو.

پۆشاکى پېشمەرگە، ليرەدا، ناونيشانىكى سەربەخۆي پىدراو، چونكە لە گەل يەكەم بليسەي شۆرشى ئەيلول لە (۱۹۶۱)، بزوتنەوھەيەكى دەستەجەمعى رېكخراو و ئامانجدار، لە سەر گۆرەپانى كوردستان، وەكو دياردەيەكى سەربازى و سياسى لەدايك بوو كە تاكو ئىستاش بوون و ماھييەتى بەردەوامە. ئامازە

کردن به پۆشاک و كەرەستەكان، بۇ بەئەرشىفكردن سەر دەمىكى دىارى كراو، لايەنى ئەرىنى خۆى ھەيە.

شۆرشى ئەلۇل لە سەرەتادا، ھەرچەندە پارتى ديموكراتى كوردستان، كە پارتىكى كوردىي سىياسى بوو، رابەرايەتى دەكرد، پىيان دەگوت (شۆرشى عەشاير يان شۆرشى پۆلىسان)، بۆيە زۆر ئاسايى بوو لە سەرەتادا، پىشمەرگە ھەر ئەو پۆشاكەى لەبەر كرىبى كە پىي چۆتە ريزەكانى پىشمەرگايەتى، تەنانەت پۆلىس و سەرباز و ئەفسەرىش، ھەبوو بە پۆشاكى پۆلىسى و سەربازىيەو چۆتە شاخ و تا ماوھەيك جلكوبەرگى كوردىي چەنگ نەكەوتوو. (۱) چونكە شۆرشەكە ساوا و كەم ئەزمون بوو و تواناي دارايى كز بوو، ئەوا ئەوكەسەى دەبوو پىشمەرگە، پۆشاكى خۆى لەسەر خۆى بوو. بە گۆرەى وەرزی زستان و ھاوین بوو. زۆرەيان ھەر يەك دەستە جلكيان ھەبوو، مەگەر لە بارەگا و بنكەكان، دوو دەستە جلكيان ھەبويا. بە گشتى پۆشاكى پىشمەرگە برىتى بوو لە:

- كلاو و جامەدانى، لە سالى (۱۹۶۲) بەرپز جەلال تالەبانى يەكەم كەس بوو كلىتەى چنراوى كرده سەر كە گۆلىنگەيەكى لە سەر بوو، لە راست و چەپىش بەسەر گۆپچكەدا دەھاتە خوارووە و پشتىنەكانى بە جوتىك گۆلىنگە رازابونە، ئەم كلىتەيە ھەم لەبن گەردنىش گریدەدرا و ھەم بۆ پىشتەوەش ھەلدەدرايەو و شەكەتدەدرا، بۇ زستان زۆر گەرمو گور بوو و شىوەكەشى زۆر جوان بوو. دواتر بوو بە مۆدىل، پتر پىشمەرگە گەنجەكان لەسەريان دەنا.

- كورتەك و شەروال و رەنك و چۆغە و فانيلەى زستان و كۆلەبار و پەستەك و قەمسەلە.

- گۆرەوبى درپز و بەلەك پىچ (پووزەوانە)، بۇ قاچ و قول.

- پىلاو، ئەو لاستىكە سەر بەقايشە بوو كە بزماركوتكرابوو، پىشتەر ئامازەمان پىدا. (پىلاوى لاستىك)، پىنەدۆزەكانى كۆيە دروستيان دەكرد.

(۱) چاوپىكەوتن، حەمىد رەشاش، پىشمەرگەى ئەلۇل، تەمەن (۸۵) سال، ھەولپر، ۲۰ / ۷ / ۲۰۱۶

ئەو كەرەستەيەي كە تايبەت بوو بە پېشمەرگە و زۆر بايەخى ھەبوو وشتىكى پېيويست بوو: (تۆرپە) بوو. تۆرپە ۋەكو كۆلەپشتىكى بچووكە، پېشمەرگە بۇ خۇي لە كۆنە قوماش و پەرۋ و پارچە بەرە و جاجم و دووگرد دروستى دەگرد، ۋەكو كۆلەبار لە پشتى خۇي دەگرد، چووبا بۇ ھەر شوينىك ئەو تۆرپەيەي پېبوو. لەم خورجە بچووكەدا ئەم شتانەيان ھەلدەگرت: دەرزی و داو، برىك شەكرى قەنديان شەكرى كولاو (گرمت شەكر)، قوۋعە كە لە فافون بوو (كۆپى شير و چا بوو)، برىك دەرمان چا، ليفكە، سابون، نوردوۋە نان، قەلەمبەر، مووس، ئەگەر ھەبويا شەكرۆكە و نەناو... تاد)

چونكە ژيان لە ناو ئەشكەوت و كۆلىت و بن بەرد و شاخ، زەحمەتە و خۇشتن و خۇ خاۋىنكردنەۋە، لەم شاخ وداخەدا، لە كاتى شەردا، كارىكى ئاسايى نىيە، ئەوا بۇ خۇپاراستن لە كىچ و ئەسپى، ھەر پېشمەرگەيەك لە ناو شووشەي شرىنقى بەتال نەختى دەرمانى كىچ و ئەسپى ھەلدەگرت و لەناو پەرۋيەكى گرىدەداو، لە باخەلدا ھەشارى دەدا، بۇ كاتى پېويست.

لە سالى (۱۹۶۲) بۇ يەكەمجار ھەيكەلى پىنكەتەي پېشمەرگە (لەشكر)، ۋەكو ھىزىكى سەربازى رىكخراو، بەم شىۋەيە رىزبەندى بۇ كرا:

- سەردەستە (حظيرة): كە (۱۰) كەس بوو.
- سەرپەل (فصيل): كە لە (۱۱ تا ۳۹) كەس بوو.
- سەرلق (سرية): كە لە (۴۰ تا ۱۲۰) كەس بوو.
- بەتاليون (فوج): كە لە (۱۲۱ تا ۷۰۰) كەس بوو.
- ھىز (ليوا): كە لە (۷۰۱ -) كەس بوو.
- لەشكر: كۆي ھىزى پېشمەرگەي كوردستان بوو.^(۱)

خالى گرىنگ لىردە ئەۋەيە، كە ھىچ فەرق و جياۋازىيەك لە نيوان پۆشاكى پېشمەرگەي ئاسايى و پۆشاكى پېشمەرگە بەرپرسەكان نەبوو، ئەگەر ئامبىر

(۱) مام جەلال تالەبانى داھىنەرى ئەم پۇلىنبەندىيە و زاراۋانە بوو. (كەرىم سەلىم كارەش، كۆيە، (۲۲، ۲۳/۲۰۱۶)، چاۋپىكەوتن).

بەتالىيۇن و ئامير ھىزىش بووايا، ھەمان پۆشاك و ھەمان پىلاۋى لاستيك بوو، ئەوان بە ناو، سەرپەل و سەرلىق و ئامير بەتالىيۇنى خۇيان دەناسىيەوۋە. بۆيە لە پۆشاكى سەرکردەيەكى وەكو ژەنەرال مستەفا بارزانى، شتىكت نەدەبىنى جياوازىي ھەبى لە گەل پۆشاكى سەرپەلىك لە ئاۋەگرد يان حاجى قەلا.

لە كۆتايى سالى (۱۹۶۲) بۆ يەكەمىن جار گۆرانكارىيەكى بەرچاۋ لە پۆشاكى پىشمەرگەدا روويدا، ئەوۋەش ئەوۋەبوو كە شۆرش برياريدا پۆشاكى زۆربەي چەكدارە جەنگاۋەرەكانى بىكاتە خاكى، ئەمەش دواى ئەوۋەھات، كە ھىزىكى پىشمەرگە تۋانى دەست بەسەر (۳۰) ھەزار دىنار لە خەزىنەي كۆيەدا لە نيوان شارى كۆيە و دىگەلەدا بگرىت.^(۱) لەھەمان كاتدا، ھەوادار و پشتيوانانى شۆرش لە شارى سلىمانى برىكى باش كووتالى خاكى و پۆشاكىيان بە دزىيەوۋە بۆ ھىزەكانى پىشمەرگە نارد. لە ئەشكەوت و لادىيە دەستەچەپەكانىشدا، مەكىنەي خەياتىيان داناو، بەرگدرۋى خۇبەخش و بەكرىگىراو، دەستيان كرد بە دوورنى پۆشاكى خاكى كە دوو پارچە بوو: كورتەك و شەرۋال، واى لىھات كە پىشمەرگە بتۋانى بىتتە خاۋەن دوو دەستە جلك و لە كاتى پىۋىستىشدا، داۋاى ئىدى بىكات. دىسان پۆشاكە نوپىيەكان ھىچ جياوازىي تىدا نەكرا، لە نيوان پۆشاكى پىشمەرگەي ئاسايى و پىشمەرگە پلەدارەكان. بەلام پشتىنى خاكى و كراسى خاكى و گۆرۋى ھەر لەسەر پىشمەرگە بوو، كەس و كارىيان بۆيان دەناردن يان خۇيان بەھەر شىۋەيەك بووايا، پەيدايان دەكردن. كورتەكى پۆشاكە خاكىيەكان، (شانبەند - كەتافىيەيان) ھەبوو بۆ قايشى فىشەكدان.

دواى گەۋرە بوونى ھىزى پىشمەرگە و زۆربوونى ژمارەيان، لە ئىران، بە بارى ئىستىران پىلاۋى ئىرانىيان بۆ دەھات، وردە وردە پىلاۋى لاستيك لەغوو بوو، پىلاۋى پۆتىن زۆر پىۋىست بوو. چەكەمە پۆتىنىش كە گۆرۋەيى دەخرايە ناو، بەرە بەرە بلاۋ بوۋە. دواتر پىلاۋىك لە ئىرانەوۋە دەھات پىيان دەگوت (شەۋرۆ)، پىشمەرگە زۆر ھەزى لى دەكرد.

(۱) ئەو پرە پارەيە لە سالى (۱۹۶۲) نىكەي (۳۰) ھەزار مسقال زىرى پى دەكرا . ف. ش.

ئەگەر دىقەتتىكى وئىنەي پېشمەرگە يەككى كۆيى، نمونەي سالەكانى (۱۹۶۴).
 (۱۹۶۶) بدەين، دەبىننن كە ئەم شتانهي لە خو بەستووہ يان ھەلگرتووہ:

- دوو يان سى رېژە فيشەكدان بو تەفەنگ و سى يان چوار مەخزەن بو كلاشكوف.
 - دەمانچە و قايش و كىفە دەمانچە.

- نېژە و كالان، يان خەنجەر.

- مەتارەي سەربازىي.

- دووربىن.

- رادىئوي بچووك.

- كلىتەي سەر.

- تۆر بەي پشت.

- پۆتىن و گۆرەوي.

- قەمسەلە. لە سالى (۱۹۶۳) قەمسەلەي نيو كۆت بەسەر پېشمەرگەدا
 دابەشكرا. قاپووتى سى (بەرايش ھەبوو).

ئەگەر پېشمەرگە لە شوئىنكى دوورە دەست بوايە، جار ھەبوو، بەتانييەكى
 سووكى لە پىشتى خوئى بە لوولدرامى شەتەكدەدا، بو كاتى پىويست. بو
 خوشتنىش، لە زستاندا ئاويان لە تەنەكە و مەنجەلاندا گەرم دەکرد و لە
 ھاوئىنانىشدا، لە دەم جۆگە و روباران خوئىان پاك دەكردەوہ. كەمتر كاتى ريش
 تاشىنيان ھەبوو ئەويش پتر لە بارەگايەكاندا دەكرا. سەرتاشىن ھەر بە مەقەستى
 ئاسايى بوو، ئەگەر سەرتاشى لىزانىان لە گەل نەبوايەي يان لە گوندەكان
 سەريان دەتاشى.

ئەو چەكانەي كە بە شانى پېشمەرگەكانى دەقەرى كۆيە و لە سەرتەي
 شوپردا، دەبىنران، ئەمانە بوون: تەفەنگى ئىنگلىزى، تەفەنگى پۆلەندى، بىرەنە،
 غەدارە، دەمانچە، تاپر، يەك رەشاش (بىر) ھەبوو، دواتر تەفەنگى (سەمىنوف)
 و تەكتىروف و كلاشكوف و (BKC)، بازووكە) يىش پەيدا بوون. لەسەرتادا



پېشمەرگە، چەكى (RPG) نەبوو، لە ساڵەكانى (۱۹۷۴) ئەم چەكە كەوتە دەست پېشمەرگە.

بۆ فېشەكدان، لە شارەكاندا، زىندروو (سەراج) دروستى دەکرد، ئەوھى خاوەن تەفەنگ بوایە، ئەوا دەبوایە فېشەكدانىشى ھەبى.

لە نيوھى يەكەمى سەدھى رابردوودا، ئەم چەكانە لە كوردستان و دەقەرى كۆيە بەكار ھاتوون:

تەفەنگى ماوزەر، سى تىر، پىنج تىرى روسى، جانبىزار، نەيارەشكىن، بىرنەو بە ھەر سى شىپۆكەى: بىرنەوى كورت و ھەسەت و درىژ، يايلىلى، تاپر، غەدارە، پۆلەندى. جۆرەكانى دەمانجەش زۆر بوون، ھەكو: دەمانجەى بەرەبىل، تۆپللى، لامەى بچووك و لامەى گەورە، مانھىپ، جووت لوولەى بچووك و جووت لوولەى گەورە، ستار، چواردە خۆر، تۆكارىو، مشك كوژ...تاد.

جۆرى فېشەكدان، بە گۆرەى جۆرى تەفەنگە، بۆ نمونە، باخەلەكانى فېشەكدانى سى تىر جىاوازە لە گەل ئەوانەى پاكەتى پىنج فېشەكىيان ھەيە، ھەكو تەفەنگى ئىنگىلىزىي. جا ژمارەى پاكەتەكان (باخەلەكان) بە گۆرەى چىوھەى كەمەرى كەسەكەيە، ھەشت پاكەتىي، دە پاكەتى، دوانزەدە پاكەتى ھەيە. ئەگەر چەكدار، چوار فېشەكدان بىھەستىت، دەبى دوو لە كەمەر و دووھەى تىرش راست و چەپ بەسەر سىنگى خۆيەو بەستى.

كىف و قايشى دەمانجەش، سەراج بە گۆرەى جۆرى دەمانجەكە دروستى دەکرد، زۆربەيان بە سەر لاشانىك شۆردەكرانەو ھە و لە ژىر بالى چەيدا، لەسەر پىشتىن، لەكەمەر دەبەستىران.

كە كلاشنىكو فېش پەيدا بوو، كىفى قايش و پەرويان بۆ مەخزەنەكانى دەدوورى. ئەو چەكانەى فېشەكىيان زنجىر بوو، فېشەكدانىيان نەبوو، ھەر بە رووتى لە پىشت و سەر سىنگ دەپىچىران.

لە سەرەتاي شۆپش، لە چەند گوندىكى ناوچەى كۆيە، چەغماغساز، قەوانى فېشەكى دادەگرتەو، قەوانەكانيان بۆ دەبرد، ئەو بارووت و سەرە گوللە و ترەقەكەى ھەبوو.

لە دواى راپەرىن و لەگەل دامەزراندنى سوپاس كوردستان، پۆشاکى سەربازىي كوردى، بوو بە پۆشاکى فەرمى، لە شىوہى پۆشاکى سەربازىي نەتەوہكانى دىكە، تەنيا، ئارم و لۆگۆ و ئالاكەيان جياوازە. بەلام پۆشاکى پېشمەرگە، ھەر ھەمان پۆشاکە كلاسىكىيەكەيە، تاكە گۆران كە بەسەرى داھاتبى، جۆرى قوماشەكەيە لە چاكى و باشىيدا.

ئەوہى جىگەى سەرنجە، پۆشاکى جاشەكانى كۆيە، ھەر ھەمان پۆشاکى جلكى كوردى رۆژانەى خۆيان بوو، و مەيليان كەمتر بۆ ئەو جلكە چووە كە پېشمەرگە دەپۆشىي. بەلام ئەوان ھەميشە قەمسەلەى سەربازىي جۆرى باش باشيان لە لايەن حكومەتەوہ پىدەدرا، كە ھەبوو رەنگى خاكى و ھەبوو مەغاويرىي پەلەپەلە بوو.



پۆشاکى بۆنەكان

بەشە
دەيمە

پەيوەندىيەكى تۆكمە لە نىوان پۆشاك و ھىندىك بۆنەى نەتەوايەتى و ئايىنى و كلتورى ھەيە، تەنەت پۆشاك، ئامرازى سەرەكىي ھىندىك لەو بۆنەيە، كە بەبى ئەو ناسىنەوھيان ئاسان نىيە. لەم بىرگەيەدا بە كورتى ھىندىك لەم بۆنەى دەقەرى كۆيە، كە پۆشاك رۆلى لە ئەنجامدانىندا ھەيە، راقە دەكەين.

پۆشاکى پرسە:

دەگوتىت: "شىن و شايى، دەستەوايى." لە فەرھەنگى ھەمبەنە بۆرىنەدا ھاتووە: "شىن: شەپۆر، گريانى بە دەنگ بۆ مردوو."^(۱)، سەرچاوەكەشى لەووە گرتووە، كە جارەن پرسەداران، بە تايبەتى ژنان، پۆشاکى شىنيان دەپۆشى كە لە خومخانەكاندا شىندەكران. چونكە رەنگى شىن سىمبولى پاكىي و پىرۆزىي و پاكىزەيە.^(۲) لە گەل ھاتنى ئايىنى ئىسلام، رەنگى رەش جىگەى رەنگى شىنى گرتەو، بەو سىفەتەى كە رەش رەنگى مەرگ و تازىيەبارى و خەمە. جارەن نەك ھەر لە رۆژانى پرسەدا ژنان جلكى رەشيان دەپۆشى و پىاوان

(۱) ھەژار، فەرھەنگى ھەمبەنە، ل. ۴۸۱

(۲) ھەفتەنامەى باس. ژمارە ۲۶۲ لە ۱۷ / ۱۱ / ۲۰۱۵ سەلاح ھەسەن پالەوان.

پشتىنى رەشيان دەبەست، بەلكو دەبوايه تا سى چوار سالان تازيه نەشكىنن. دواتر وردە وردە پۆشاکى كال و گول ورديان لەبەر كردوو. ھەرچەندە ژنانى كۆيە رەنگى رەشيان پى پەسند بوو چونكە ەك مامۇستا تايەر ئەحمەد ھەويژى دەلى: "لە كۆنەو ە ژنان زۆر قوماشيان لەلای جووھەكان لە خەم دەدا: كە قوماشى رۇژئاوايى و قوماشى رايەل بارىك و رەنگاوپرەنگ پەيدا بوو، كۆيە و ولاتەكەى و خۇشناوتى و تەنانەت دەشتى دەبىيانىش، لەبەر ئەم ناخۇشيانە و زۆر ليكدى نزيكى و ناسيارىيە، بە تايبەتى جلكى رەشيان ھەلدەبژارد، ئەمە (رەشپۆشى) پى دەلین، ئەوانەى تازيەدارىش نەبوون، ەك ريزگرتنيك لە دەستۆرەكە، ھەر رەشيان دەپۆشى. (۱) ئەم رەشپۆشيبە مندال و كچى پارچەلەى نەدە گرتەوہ.

لە كاتى شينگىراند، جاران پۆشاكىكى كەسى كۆچكردويان دەھينا ناو كۆرى شينەكە، بۇ نيزينە، پشتين و شەرول و دەسمال و كراس، ھيندى جارانىش دەسمالى كەسك و سۆر ئەگەر مردووھەكە جوانەمەرگ بوايا. بەلام بۇ ژنان، كۆتەرەيان (كۆتەلەيان) دروست دەكرد. واتا لە ناوھندى ئەلقەى شينگىراندەكەدا، كۆتەرەيەكيان - كە قالبى كالوان بوو لە دار دروستكراوو - لەسەر كورسييەك دادەنا، جا ھەموو خشل و زيپ و زيوى ئەو ژنە مردووھەيان بەم كۆتەرەوہ دەكرد و بە دەوریدا بە گريان و شين و شەپۆر دەسوورپانەوہ و سەردولكەيان بەسەردا ھەلدەگوت، بەتايبەتى لە كاتى كۆچكردنى ئاغازنەكان. "بۇ گەورەپياو و خانەدانەكانىش كە دەمردن، كۆتەلەيان بۇ دەكردن، بەلام بە شيوەكى جياوازتر، كۆتەلەكەيان بە جلكوبەرگ و خشل و كەرەستەى جەنگىي كۆچكردووھەكە دەپازاندەوہ و لەسەر ئەسپىكى زينكراو لە ھوشى ديوھاندا دەيانگىرا و سەردولكەيان بەسەردا دەگوتەوہ." (۲)

لە دواى ھەفتاكانى سەدەى رابردوو، شيوازى پرسەدانان لە كۆيە زۆر گۆرپانكارى بەسەر داھات و بەم شيوە توندرەوييەى جاران نەما، دواى ماوہيەكى

(۱) ميژوى كۆيە، تايەر ئەحمەد ھەويژى، چاپخانەى نمر، بەغدا، ۱۹۸۴ ل. ۲۴۵

(۲) سەرچاوى پيشوو. ل. ۲۵۱.

كورت تازىيەيان دەشكاندە ئىمىرۇ (۲۰۱۶)، ھەرچەندە لە سى پۇژرى پرسەدا ژنان رەشى دەپۇشن، كچەكان پتر بلوز و پانتۇلى رەش، ژنان بەدلەي ئىماراتى و مەغرىبى بە قۇماشى بىرقەدار و تىرىسكەدارى رەش، كە سەردەست و ياخەيان نەخشىنراوہ بە داو سانتىنى رەش، بەلام قەيرەژن و پىرئىژنەكان جلكوبەرگى كوردى رەش دەپۇشن. زۇر ناخايەنى و دواي چەند حەفتەيەك بارودۇخى ئاسايى ژيانى رۇژانە دەست پىدەكەنەوہ، تەنانەت دەچنە سەفەر و سەيرانىش. پىاوانىش لە رۇژرى پرسەدا، زۇربەيان بە پۇشتەوپەرداغى و پۇشاكى نوئ پىشوازي لە پرسەكاران دەكەن.^(۱) ھەرگىز لە كۆيە عادەت نەبووہ بۇ پرسە لە كولان و بەرمالان، وەك ھىندىك شاران، خىوہت ھەلدەن، ھەمىشە پرسە پىاوان لە مزگەوت و ھى ژنانىش لە مالى كەسى مردووہكە بووہ، لە دواي راپەرىندا، ھۆلى پرسەي بۇ ژنان، لەلايەن خىرخوازانەوہ، كرايەوہ، ئىستا (۶) ھۆلى پرسە ھەيە بە ناوہكانى: ھۆلى فاتمەخان، ھۆلى ست سىوہيل، ھۆلى خەجىج خانى ھەويژى، ھۆلى خاتوو زىدەخان، ھۆلى سەنەوبەرخان، ھۆلى شەوگىراوہ.

(۱) جاران كەسى تازىەدار پۇشاكى نوئى رەنگاوپرەنگ و خشل و خۇ ئارايشتكردن و ناھەنگ و سەيران و زىافەتى لە خۇي ھەرام دەكرد. گۇرپانى و پىكەنىن و بنىشت جووين و تۇ خواردن و سەرلەخەنە گرتن و زۇر خۇشتن و زۇر كولاكردن، تا ماوہيەكى دوور و درىژ نە دەبوايە ئەنجامبدرىن. بۇ ماوہى سى پۇژرى پرسەكە، نىوہرۇ و ئىوارە، سەردەيان بۇ دەچۇوہ. حالەتى تايبەتەش ھەبووہ كە، تازىەدار، سۇفىگەرانە، كەشكۇلى خەمى بەسەر شانى خۇي داداوە و ژيانى لە خۇي ھەرام كرددوہ، خاتوو رەحمەي زىپران، كىچىكى جوانەمەرگ دەيى، تا بىست سال شانە لە پرچى نىك ناكاتەوہ و تەماشاي ئاويە ناكات. كاتىكىش دايەگەورە لە بنەمالەي تالەبانى كۆرىكى جىئلى جوانە مەرگ دەيى، ھەر لە نىك مالەكەي خۇي، لە تەكەيى تالەبانى دەيىژىت و دەيىتە يەكەم گۇر لە ناو ئەم تەكەيە لە كۆيە. دايەگەورەي جەركسوتاو، سى مانگ خۇي ناشوات و كە خۇشى دەشوات، پەلكە ھەنجىرى زوور لە جىياتى لىفكە بەكار دەھىنى، شەش مانگ بەردەوام سەردەيان بۇ دەچىتەوہو بۇ يەك سالىش، جىگەي پرسە، لە دىوہخان ھەلئەگىرەت ھەوت سالان ئەو دايەكە ناچىتە ناو نوئىن و لەسەر زەوى دەخەوى، تا چاوەكانى لە دەست دەدا، ھەر دەگرى و دەنوزىتەوہ. (چاوپىكەوتن، زىبىدەي حاجى عەبدوللاي كەبابچى، كۆيە، ۲۲ / ۱ / ۲۰۱۵)

پۆشاکى جەژن:

زاراۋەى جەژن، جاران ھەر پەيۋەست بوو بە بۆنە ئايىنىيە كانى ۋەك (جەژنى رەمەزان ۋە جەژنى قورىان ۋە جەژنى مەۋلود)، بۆنە نەتەۋەيى ۋە ھىكۋومىيە كان، ئەگەر ناۋى جەژنىشيان پىۋەبوايە، ئەۋا مەپراسىم ۋە رىپوۋرەسىمى جەژنە ئايىنىيە كانى ۋەرنەدەگرت. بۆنمۈنە، بۇ سالرۇۋژى دانىشتىنى مەلىك لەسەرتەخت، كە پىيان دەگوت (جەژنى جلووس) ئاھەنگيان دەگىپرا، بەلام جياواز لەگەل جەژنە ئايىنىيە كان. چونكە جەژنە ئايىنىيە كان پىروۋزىيى ۋە شىكۆمەندى خۇيان ھەبوو، زۆر بە رىز ۋە حورمەتەۋە پىشۋازىيان لى دەكرا، بە تايبەتى دوو جەژنە گەۋرەكەى مووسلمانان: جەژنى رەمەزان ۋە جەژنى قورىان. يەكىك لە ئامادەكارىيە سەردەكىيە كانيان، بىرپىن ۋە كرىنى پۆشاكى نۆى بوو، بە تايبەتى بۇ مندالان بە كور ۋە كچەۋە. دەۋلەمەند ۋە ھەبوۋە كان، ئەۋا ھەموو جەژنە كان پۆشاكى خۇيان ۋە مندالە كانيان نۆى دەكردەۋە، بەلام بۇ چىنى كاسب ۋە خەلكى عەۋام، ئەۋا لە سالەكەدا، تەنيا لە جەژن پۆشاكىيى نۆييان دەكرى، جارىش ھەبوو، بە دوو چىن، لە جەژنى رەمەزان چەند پارچەيەك ۋە لە جەژنى قورىانى بەشەكەى دىكە، بۆنمۈنە چونكە لە جەژنى يەكەمدا پۆشاك كراۋە، ئەۋا لە جەژنى دوۋەمدا، تەنيا پىلاۋ دەكردىت. نۆىكردنەۋەى پۆشاكى جەژن، نۆبووك ۋە ژنە كانىشى دەگرتەۋە، پىاۋە كانىش بە گۆپرەى توانايى بژىۋىيان، بەلام زۆر بەيان جلكى جەژنىان ھەبوو، اتا، چەند دەستەجلىك كە تەنيا لە رۇژانى جەژندا دەيانپۆشىي ۋە دواتر ھەلدەگىرايەۋە. جلكوبەرگە كان، زۆر بەى ھەرەزۆرى لەلەى بەرگدروو دەدوروان ۋە پۆشاكى حاز بە دەگمەن ھەبوو. لە شارى كۆيە پۆشاكىكى تايبەت بە جەژن نەبوۋە، اتا ھەر پۆشاكە كلتورىيەكە بوو بەلام نۆيدەكرايەۋە.

يەكەمىن جەژنى نەتەۋايەتى، دەتوانىن بلىن، چەژتى نەورۇز بوو، كە لە ناۋەندى چلەكانى سەدەى رابردوۋەۋە، بە گەرم ۋە گورپى، ھاتە گۆرپەپانەكە ۋە وردە وردە تايبەتمەندى خۇى ۋەرگرت. تا ۋاى لىھات، پۆشىنى رەنك ۋە چۆغە

بۇ پىياوان و جلكى كوردى بۇ ژنان، بوو به سىمايه كى ديارى ئەم جەژنە، يان پرونتىر بلىن، نەورۆز ئەو جەژنە بوو، كە دەبوايه جلكى كوردى تىدا پېوشىت. دواى راپەرپىن، رىزبەندىي بۆنەكان زۆر ھەلكشا و پشووھەكانى زۆر بوون، بۆنمونه، پۆژىكى تايبەت لە سالى (۲۰۱۳) تەرخانكراوھ بۇ پۆشىنى جلكوبەرگى كوردى، ئەويش رېئىككەوتى (۱۰)ى ئادارە. كە تىيدا قوتابى و فەرمانبەر پۆشاكى كوردىي نوي دەپۆشن.

ئەمەي باسما ن كرى، بۇ جوولەكە و دىئانىش ھەر ھەمان داب و نەرىت بوو.

پۆشاكى سەيرانان:

لە دەقەرى كۆيە چەند سەيرانگەيەكى بەرچا و ھەبوون، ئەوانە كە لە دەروبهەرى شار بوون، وەك سەيرانگەي ئۆمەرخوچان و ھەمامۆك و كانىيە قەرە و ھەيبەسولتەن و ھەرمۆتە و تۆپزاوا و لوولەي زاىەرى و دەرماناوان، لە بەيانىيەوھ تا ئىوارە، سەيرانى يەك پۆژەيان تىدا بەرپۆوھەدەچوو، بەلام سەيرانگا دوورەكان، كە بە ولاغ بوى دەچوون، وەك سەيرانگەكانى چنارۆك و ھىران و نازەنىن و جەلى و كرۆژ ... ئەوا دوو سى پۆژى دەخايند. زيارەتكردنىش ھەبوو بۇ سەر گلکۆي شىخ و پىياوچاكان، وەك وەكاشە و ئەسحابان و ئۆمەرمەندان و مېرگەسىر. لە ھەموو ئەم سەيرانانەدا، ژن و پىاو، كور و كىچ، جوانترىن و نويترىن پۆشاكىان دەپۆشى. دىسان ھىچ پۆشاكىك نەبووھە تايەت بى بە سەيران و سەيرانگەيەكى تايبەتى.

بەلام دواى راپەرپىن، شىوازي پۆشىنى جلوبەرگى سەيران گۆرپانكارى بەسەرداھات، بۆنمونه، سەيرانكەران، زۆريان بە پۆشاكى ئاسايى دەچنە سەيران، ئەوجا لەوي جارپىكتىر خويان دەگۆرپ و پۆشاكى جوان و تازە لەبەر دەكەن، بە تايبەتتى كچانى ھەرزەكار و ژنەكان. جار ھەيە چەند دەستەجلكىك لەگەل خويان دەبەن و نمايشيان دەكەن. جا چونكە سەيرانەكان بە ئۆتۆمبىلن ئەوا كىشەيەكيان لە گواستەنەوھى شتومەكدا نىيە، ھەشە خىوھتى رەنگا و رەنگى بچووك و گەورە ھەلدەدا.

پۆشاکى سەفەران:

جاران چونكى سەفەركردن بە گویدرېژ و ولاغ، خوش و ئاسان نەبوو، بۇ كارى پېويست نەبوایە سەفەريان نەدەكرد. بۆنمومونە، سەفەرى حەج كە بە ولاغ و وشتر بوو زیاتر لەسى مانگی دەخایاند، بۆیە دەبوایە پۆشاک و پېخەفى پېويست، ئامادەبكریت. دواى ئەوہى ئۆتۆمبیل . لە دواى سىيەكانى سەدەى رابردوو . بوو بە ئامرازى گواستەنەوہ، شىۋازى سەفەركردنىش گۇرا . سەفەرى كۆيىيەكان پتر بۇ كەركوك و ھەولېر و مووسل و سلېمانى و بەغدا بوو، جگە لە شار و شاروچكەكانى دەوروبەر، ھەك رانىيە و قەلادزى و شەقلاوہ و ھيران... تا سەرەتای حەفتاكانى سەدەى رابردوو، ھەر موسافىرىك باولېكى خۆى پىچ بوو، بچووك يان گەورە، زۆربەى باولى مەعدەن بوون پىيان دەگوت (باولى تەنەكە) يان باولى قايش بوو كە نرخەكەى گرانتر بوو. تەنانەت ئەگەر بۇ يەك رۆزىش سەردانى ھەولېريان بگردبايە، بە نمونە، ئەوا ئەو جانتايەيان ھەر پىچ بوو، كە شتوومەكى سەفەرى، ھەك خاولى و پىجامە و ژىرپۆش و نەعل و گۆرەوى و دەسمال و ليفكە و تاقمەتراش (بۇ پياوان)، تىدا بوو، جگە لە دەستەجلكى باشى پېويست، چونكى رېنگايەكان يەكجار خولاويى و تەپۆتۆزاويى . يان چلپا و قورپاوى . بوون.^(۱) دواتر سەفەركردن زۆرتر بوو چونكى ئاسانتر بوو، بۆیە وردە وردە باول ھەلگرتن پاشەكشىي كرد، لە كۆتاييدا، تەنيا بۇ سەفەرى دوور و زۆرخايان لە گەل خۆيانيان دەبرد. بۇ سەرباز و كورتەسەفەرىش جانتاي شان بوو بە مۆدىل. ئىستا كۆلەپشتە و جانتاي ديپلوماسيى دەستيش بەكاردى. ھەشە ھەر كىسەى نايلۆنى ئاسايى بەكاردىنى.

(۱) بەندە، كە لە سالى (۱۹۷۰) چوممە بەغدا بۇ خویندنى زانكو، جانتايەكى تەنەكەى سوروم پىچ بوو بە قەبارەى (۶۰ X ۴۰ X ۲۵) سم.



پۆشاکى راو:

چونکہ كۆيە نزيكە لە چيای ھەيبەسولتان و باواجى و دووريش نيبە لە چيای ئاوەگرد و بنەباوى و دولى خۆشناوەتى، راوکردن ھىوايەتییكى باو بوو، بە تايبەتى راوھەو و سويسكە و پۆر و كەرويشك و سيخور و ژيژك و بەراز و كيوى و ئاسك و رپوى. ھەرھەرا راوھەماسى لە زىي بچوك و دەرياچەى دوكان و گۆم و گۆماوھەكانى ناوچەكە. بە گشتى راوچيیھەكان، جلكوبەرگى ئاسايى دەپۆشن، بەلام ئەوانە ھەلدەبژيژن كە كۆنە و بيكەلكن، ژمارەيەكى كەم پۆشاکى خاكىيى خالى لە رھەنگى بريسكەدار و تۆخى سەرنجراكيش، دەپۆشن، كلاًو و كلتتە و پشتين و پالتۆ و قەمسەلە و ملبېچ دەپۆشن و پيلاو و پۆتيني باش و گەرم و گۆر لە پي دەكەن. ئامراز و كەرەستەى راويش، بە گۆيرەى جۆرى راوھەكە، لە گەل خۆيان دەبەن.^(۱)

كەرەستەيەكى راو كە قوماشى تيدا بەكارى دى ديوجامەيە، ئەويش بريتييە لە پارچە قوماشيێك نزيكەى (۱۳۰ X ۱۰۰) سم، لە سەردرئيزيەكەى لە ھەردوو لا، لە دوو دارى بەقەد گۆچان ئەستوور، پيچراوھتەو، لە بەشى ناوھەندى خوارو، سى كوني تيداىھە دووى سەرەو بۆ چاوەكان تا راوچى تيدا بروانيتتە دەرەو و كۆنەكەى تر بۆ لولەى تفتەنگى راو. ئەم ديوجامەيە كتومەت وەك ئەو لافيتەى كە بە دوو دار، ئيمرو لە بۆنەكانى خۆپيشانداندا بەرزى دەكەنەو. ئەويش دوو جۆرە: يەكيان: رووى دەرەو ديوجامەكە، چەندين پارچە قوماشى بەقەد دەسمايى پيوە دووراو، ھەر پارچەى رھەنگيێكە: شين، سوور و زەرد و رەش و سپى و بريسكەدار... تاد. جۆرى دوو، عارەدەكەى قوماشيێكى سپيە،

(۱) باوكم، كە راوچيیھەكى ناسراوى كەو و سويسكە بوو، جلكى تايبەتى دەپۆشى، بريتى بوو لە كورتەك و شەرۆال و پشتين و كراسى خاكى، شەپقەى سەربە گومەزى ئيگليزى و پۆتيني بە قەيتانى خاكى و جووتيك گۆرەيى خاكى جۆرى سەربازى تا خوارسەرچوك. نيزبەكەى تفتەنگيشى لە قەد دەبەست بە پشتينيكي قايش كە سەرشانى ھەبوو. جانتايەكى خاكى ھەلدەگرت كە لاوئيو دەكەوتە سەر پشت، لە شانى راستەو بۆ كەمەرى لاى چەپ.

به بۆيەى رەش وئىنەى مار و رپۆئى و سەگ و پشيلە و ...تاد. لەسەر
 نەخشىنراوہ. لە کاتى رپاوکردنى کەو و سوئسکە، رپاوچى ھەردوو دارەکەى
 دپۆجامە کە بە دەستەوہ دەگرئ و لە پشتى دەروات و لە دوو کونە کەشرا،
 تەماشای پيش دەمى خوى دەکات، کە کەو و سوئسکە ئەم شتە سەيرە دەبينن،
 پييان سەير دەبئ و وردە وردە لپى نزيك دەبنەوہ، ئەوجا رپاوچى دوو دارەکان لە
 زەوى دەچەقيني و لە کونى دپۆجامە کەوہ بە تاپرەکەى لپيان دەکەويئە تەقەکردن
 و دەيانکوژئ. (بروانە وئىنەى دپۆجامە).



پۆشاک له یاریی مندالان و وهرزش و شانۆدا



پۆشاک له یاریی مندالاندا:

هەرچەندە یاریی، پتر پەيوەستە بە جیھانی مندالانەو، بەلام جارن، دوو دەستە و تاقمی تریش یارییان دەکرد، یەکیان ئەو کورە ھەرزەکار و پیاوانە بوون کە تەمەنیان لە سى، سى و پینج سالی نزیك دەبوو، لە گۆرەپان و سەریان و دەشت و دەر مووشانی و مەزراحانییان دەکرد. دەستەى دووهم، پیاو و پیشەوەر و خەلکی دیکە بوون، وەك مەلا و فەقی و سوختە و شاگرد، بۆ نمونە، وەستا عەولاً جەیدی (؟ - ۱۹۴۸) کە پیاویکی خیرخواز و رەند و ئەھلی سەیران و گەشت و گوزار و یاری بوو، بەھاران پاش نوێژی عەسر، ھەموو دوکاندار و پیشەوەرەکانی بەدوای خۆیدا، دەبرد بۆ سەیرانگە و رەز و باغەکانی دەوری شار و تا خۆرئاوا بوون ھەر یارییان کردوو، وەك شایى شایانی و کیلانی و ساپسپانی و بازدان و غاردان و زۆرانبازی... تاد. ئەوان ھەر بە پۆشاکى ئاساییەى رۆژانەى خۆیان یارییەکانیان کردوو و ھیچ تاییەتمەندییەکیان نەبوو، تەنیا لەم یارییانە نەبە:

شەموولە (بووکە بەبارانە):

كە بارانى پەلە دوادەكەوئیت، مندالان بووکە بەبارانە دەكەن، لە شیوێى خاچىكى بە قەد بالایەك بەرز، لەدار، بووکەلەيەك دروستدەكەن، سەر و كەللەى، وەك تۆپەلە، لە قوماشى كۆنە جلك، بۆ دەكەن، ئەوجا شان و مل و بالاكەى بە پارچە قوماشى رەنگا و رەنگ دادەپۆشن و بەبەر مالاندا دەپۆن و بە گوتنەوێى ئەم بەيتانەى خوارووە، لەبەر دەرگای مالان رادەوێستن، تا بە كۆتكان ئاو بەسەر سەرى ئەو بووكەبەبارانەيە دابكەن بەو هيوایەى باران ببارى. ^(۱) (بروانە وئێنى بووكەوبەبارانە).

هەياران و مەياران
ياخوا بيارى باران
بۆ فەقير و هەژاران
هەياران و مەياران
گەمى حەسن و حوسينان
هەمووى قىر بوون لە تينان
لەبۆ ئاوى قولە تينان

شەوى شەوبەرات:

جاران هەموو سالى، لە شەوى (۱۳) شەعبان مەراسيمى شەوى شەوبەراتى دەكرا، مندالان لە كور و كچ دواى بانگى شيوان دەستە دەستە بە كۆلانەكانى گەرەكدا بلاودەبوونەووە لەبەردەم هەر دەرگايەك، بە يەكەو دەيانگوت: "شەوى شەو بوراتى / خوا دوو كور و كچتان داتى / دەمان دەنى / هەر بەزىاد بى / نامان دەنى / هەر بەزىاد بى / دەمان دەنى ؟". "يان دەيانگوت: "كابانى دەست بەزىرى / دەست لە ماری (مالى) بگيرى / بەشى مندارهورتكان (مندالەورتكان) بنيرى."

(۱) هيندى جار پياويش بە گەل مندالەكان دەكەوتن، چونكە باورپيان وابوو كە ئەمە باران دەهينى.

جا خاۋەن مالىھەش قەسپ و ھەنجىرى وشكراۋە و مېۋژ و شەكرۆكە و نوقل و پارەيان دەدانى. ھەر مندالەي كىسەيەكى بە دەستەۋە بوۋ يان لە شان و مل دەگرد، كە داىك و خوشكىان بۆيان دروستدەگردن، (۳۰ - ۴۰) ساتىم درىژ و (۳۰) سانتىم پان دەبوۋ، ملوانكەي ھەبوۋ تا لە مل بگرىت و پزىشيان بۆ كرىبوۋ، تا ۋەك دوخىن بە داۋەبەن يان دەزوۋ زاركەكەي بىچرىتەۋە.

شايى شايانى:

تايبەت بوۋ بە كوران، بەتايبەتى ھەرزەكارەكان، پشتىنىكى ھاورپىيەكىان دەيناۋ، يەككە لە ناۋەرەستى گورەپانەكە سەرىكى دەگرت و يارىكەرەكەي دوۋەمىش سەرەكەي دىكەي پشتىنەكەي دەگرت و دەسووراپەۋە، ئەۋ خەلكەي بە بازىيى لە دەۋرى كۆدەبونەۋە، ھەۋلىئاندا زۆرتىن شەق لە كەسى دوۋەم ھەلەدن، ئەۋمىش ھەۋلىدەدا كە بە شەق ھاۋىشتن پارىژگارىي لەخۆي بكات. ئەۋ كەسەي شەقى ئەۋى پى بكەوتبايە، دەبوايە بىتتە شوئىنى كەسى دوۋەم. بەم شىۋەيە يارىيەكە بەردەۋام دەبوۋ.

چاۋشىلكانى:

پتر يارىي كچانەبوۋ، بە دەسماللىك، يان پارچە قوماشىك چاۋى كەسىكىان دەبەستەۋە و دەبوايە، ئەۋ مندالانە بگرى كە لە دەۋرى كۆبۈۋنەتەۋە و بانگى دەكەن، ئەگەر كەسىكى بگرتبايە، خەلاتەكەي ئەۋەبوۋ، چاۋى ئەۋيان دەگردەۋە و دەسمالەكەيان لە چاۋى ئەۋى دىكە دەبەست.

بوۋكۆكە:

ھەرچەندە، لە سەدەي رابردوۋ بوۋكەلەي پلاستىك و بوۋكەشۋوشە لە بازارى كۆيە ھەبوۋە، بەلام، چونكە كۆلان و مالىھەكانى گەرەكەكانى جاران زۆر بەسەر يەكەۋە بوۋن، باۋانى مندالەكانىش لەبەر كاروكاسبى، ۋەكو ئىستا لە دەۋرۋپشتى مندالەكانىيان نەبوۋن، ئەۋا مندالە كچەكان بۆخۆيان بوۋكۆكەيان دروست دەگرد، ئەۋمىش دوۋ جۆرى ھەبوۋ:

بووكى بە قالب: لە قوماش بە گوڭرەى قەبارەى ئەو بووكەى كە خواستىيان بوو دروستى بكەن، قوماشىيان بۆ دەبېرى، كە پتر خام و بەلورى سېى بوو، ئەوجا بە دەرزى وداو لە شىوہى لەشى مروف دەياندوورى و ناوئاخىيان دەكرد بە لۆكە، تا وەك بووكەشوشەى قىت و قنجى لى دەهات.

بووكۆكەى بەدار: دارىكى بە قەد قەلەمىكى رەش يان گەورەترىيان دەهینا و لە بەشى سەرەوہو، لە لای سىنك، بە ئاسۆيى، كورته دارىكىيان راست لى توند دەپېچا، بۆ سىنگ و دوو دەستەكەى، ئەوجا جلكيان لەبەر دەكرد.

تا پەنجايەكانى سەدەى رابردوو، داىكەكان پارچە قوماشى پاشماوہى جلكەكانى خۆيان، كە پىيان دەگوت (بېشت)، دەدا بە كچەكانىيان، جاريش ھەبوو لە لای خەياتەكان كۆياندەكردەوہ، ئەوانيش دەستە جلكى بووكەكانىيان لى دروست دەكرد. مندالەكان زۆر كاراما و دەست رەنگىن بوون، بۆ ھەردوو جۆرە بووكەكە، ھەموو ئەو جلكانەيان دەدوورى كە داىك و خۆشكەكانىيان دەيانپۆشى. ئەوان دەرىي و ئەتە گلغ و كراس و سوخمە و كەوا و سەرىپۆش و كالاو و چارۆگەيان لە بەر بووكەكانىيان دەكرد، بۆ خشل ورازاندنەوہش، زەنگىانە و پوولەكەى وردىيان دەكېرى، ھەموو خشلەكانىيان لە ملەگۆ و بازن و سىلۆلە و خەزىمە و گوارە و خرخال بۆ دروست دەكردن. دەچوون لە لای زېرپىنگەرە جوولەكەكان تاسى مەعدەنىيان دەكېرى كە نرخەكەى يەك (عائە) بوو، كە بە قەد سەرى بووكۆكەكان بوو. دوو خالى سەرنجراكىش: مندالەكان ئەم بووكۆكانەيان، دەكرد بە بووك، ھەلھەلەيان بۆ لىدەدا و شايىيان بۆ دەكرد، شىوہقولۆكەيان بۆ لىدەنا، دواتر لە شىوہى ژنى دووگىيان، سكىيان بۆ دەكرد، ئەوجا مەلۆتكەيان دەپېچاوە، تەننەت دەيانكردنە خىزان و سەردانى مالى دەستە خۆشكەكانىيان پى دەكردن، لەمەش سەير تر، ناويان لە بووكەكەيان دەنا، وەك: گوليزارخان، سىمولعوزار، دلارام، خاتووژىن...تاد. دووہم، ھىندىك لەو مندالانە ئەم بووكۆكانەى خۆيان زۆر خۆشەوہىست، ھەبوو تا شوويكردوہو، ھەر لەلای خۆى پاراستوويەتى.^(۱)

(۱) ئەم وردە زانىارىيانە زۆر بايەخدارن بۆ دەرهینەرى شانۆ و سىنەما و رۆماننوس، كاتىك بابەتەكەيان دەربارەى يارىى مندالانى سەدەى رابردوو بى. (چاپىكەوتن، زىبىدى حاجى عەبدوللاى كەبابچى، كۆبە،



كۆلارە:

لە پايزاندا، كۆرە تەمەن ھەوت ھەشت سالەكان و بەرەو ژوورتر، بۆخۆيان لە كاغەز و پووشى گىسك و سەمغى كاغەزو داوى گوش، كۆلارەيان دروست دەکرد، كۆنە پەرى دەفتەر و كتيبانيان بە سەمغى كاغەز لىكدەدا و كلک و دەستييان، بە قەبارەى جياواز بۆ دەکرد. ھەبوو فەنەريشى دەخستە سەر و ھەلى دەدا، فەنەر مۆمىكى بچووكە، قاغەزى لە دەور دەپيچرى تا نەكۆژیتەو و لەسەر پشتى كۆلارە چەسپ دەكرى. نامەى كۆلارە، بريتى بوو لە شريتە پارچە كاغەزىك كە بە قەد نينۆكىك پان دەبوو، بە شىوہى ئەلقە، وەك ئەنگوستيلە بە داوہ گوشەكەيانەو دەکرد و با بەرە بەرەو كۆلارەكەى دەبرد، تا دەگەيشتە بن سينگى كۆلارەكە. جاران كۆلارەكان ھەر لە كاغەز دروستدەكران و ھەمووشيان سىپى سادە يان كاغەزى ئەسمەر بوون. داوہكەى ھەر گوش و بكرە بوو كە دانەيان بە (۵) فەلس بوون ھەبوو سى گوشى لىك دەبەست.

پۆشاك و نمايشى وەرزشى:

لە گەل كەردنەوہى مەكتەب، لە لاين ئىنگليزەكانەوہ تا ئىستا، ئەنجامدانى نمايشى وەرزشى سالانە بۆتە نەريت، كە زۆرترين قوتابخانەى كۆر و كچ، لە كىپرکى وەرزشى جياوازدا بەشدارى تىدا دەكەن. جا جگە لە وەرزشەوان و دىدەوان كە پۆشاكى تايبەت بە خۆيان ھەبوو، زۆر نمايشى كەژاوە و رپرۆيشتنىش بەرپۆ دەچوو، مامۆستاكان ھەوليان دەدا، ھەر سالەى بە شىواز مۆدىلىكى تازەوہ بىنە ناو گۆرەپانەكە. ستايلەكانيان پتر لاسايىكردنەوہى پۆشاكى رۆژئاوایی بوو، بە تايبەتى ھى قوتايىبە كچەكان، بەلام داوى راپەرپىن، بايەخدان بە ديزاينى پۆشاكەكان پەرى سەند، بۆنمونه، زۆرجار سىماى جلوبەرگى كوردى، بە شىوہىكە لە شىوہەكان، لە پۆشاكە نمايشكراوہكاندا

دەبىنىن، ۋەك ئالاي كوردستان، پەستەك و فەقىيىانى و كلالوى سەپانان و كەلاشى ھەورامان و سرکەبى و كەوا و سەلتە و سوخمە و پشتىن... تاد. ھىندىك جار لە كاتى نامىشى ۋەرزىشى، چەند قوتابىيەكى كورپ دەچوونە ناو گونىيە و زاركەكەى بە دەستەۋە رادەگرن و لە كىپر كىدا، بە رىز دەكەوتنە غاردان، جا كى زووتر بگەشتبايە خالى ديارى كراۋە براۋە بوو.

لە ئاھەنگى نەوروز و پۇژرى نامىشى ۋەرزىشدا، تا كۇتايى حەفتايەكانى سەدەى رابردوو، ھىندىك جارن، لە گۇرەپان، نامىشى داستانى قارەمانەكانى دوانزەدە سوارەى مەريوان، كتومت ۋەك خۇيان بە جلكى كوردى و تەفەنگى بىرنە و فېشەكدان و ئەسپى زىنكراۋ، بەرپۇە دەچوو. (بىروانە وئەى نامىشى ۋەرزىشى).

پۆشاك و سەكۆى شانۆ:

ھەر چەندە مېژووى شانۆ لە شارى كۆيە، دەگەرپتەۋە بۇ سالى (۱۹۳۱) كە تەمسىلى (كچى كوردستان) لە مەكتەبى كويسنجاك پىشكەشكرا، بەلام زۇر زووتر شانۆ، بە شىۋە مىللىيەكەى لەم شارەدا ھەر ھەبوۋە، بىگومان، پۆشاك بەشىكى گرنكى ئەم ھونەرەيە. جارن فەقى و موستەعىدەكان تەمسىلى شوان و گورگيان دەكردو و لاسايى ھەندى حيواناتيان كىردۇتەۋە. لە بەھارانىش، تا سالى (۱۹۱۴)، پىشەۋەرەكان پارەيان كۆدەكردەۋە و دەچونە (ئەسحابان)، لەۋى بۇ كەيف و خۇشى، يەككىيان دەكردە پاشا و تاجيان لەسەر دەنا و بەرگىكى سەيريان لەبەر دەكرد و شىرئىكيان دەدادەستى و لەسەر كورسىيەكيان دادەنا و دەست و پىۋەندى ھەبوۋ، فرمانەكانى جىبەجىدەكرا و تاوانبار و ئازاۋەچىيەكانى جەرىمە دەكرد. لە كۇتايىدا، كە پاشا جلكوبەرگى پاشايەتى لەخۇى دادەكەند، مىللەتەكە بەدۋاى دەكەوتن و تۆلەى خۇيان لىدەكردەۋە.^(۱)

(۱) مېژووى كۆيە، تاير ئەحمەد ھەۋىزى، چاپخانەى نمر، بەغدا، ۱۹۸۴. ل. ۲۴۷ - ۲۴۸



لە زۆرىيەى نەورۆزان، تەمسىلى كاۋەى ئاسنگەر نامىش دەكرا، ئەوا جگە لە چالاكىيەكانى تىپە ھونەرىيەكان، لە رۆژگارە جىاوازەكاندا، لەو كارە ھونەرىيەكاندا، ئەكتەرەكان، بە گۆيرەى دەورەكەيان پۆشاكىيان بۆ ئامادەكراۋە، بىگومان ئەمەش لىزانى و كارامەيى گەرەكە. ئەوان ھىندىك لە كارە ھونەرىيەكانى خۇيان بردۆتە شارەكانى دىكەى ۋەك رانىيە و سەرکەپكان و سەنگەسەر...تاد.

لە گەل كەردنەۋەى كەنالى تەلەفۇزىۋنى كەركوك لە سالى (۱۹۶۹) دا و ژياننەۋەى تىپى مۇسىقاي باۋاجى لە ھەفتايەكانى سەدەى رابردوو، چەند گۆرانييەكى فۆلكلورى كوردى (كۆييانە) بە پۆشاكى كۆييانە تۆماركران. سىماى پۆشاكەكە بە گورانييىژ و مۆزىكژەن و كۆرسەكانەۋە ديار بوو. (بروانە وینەى تىپى مۇسىقاي باۋاجى).

دواى راپەرپىنىش تىپەكانى شانۆ و مۆزىك زۆر پەرە و گەشەيان سەند، بىگومان، رەنگدانەۋەى پۆشاك، بە شىۋە جىاوازەكانى، بە ئاشكرا ديارە.

بەشە دوانزەدەم

پۆشاک و ئەنفال و گلکۆ

پۆشاک و ئەنفال:

پیش ئەوەی، شالای بەدناوی ئەنفال، لە ساڵی (۱۹۸۸) بکەوتتە کوشتار و راپیچکردنی خەلکی سیقیلی گوند و شارەکانی باشووری کوردستان، حکومەتە چەنگ بەخوینەکان، یەک لەدوای یەک، لە ساڵی (۱۹۶۱) هەو تەقسیریان لە ئەنفالکردن و قەرکردنی کورد نەکرد، بە دەیان و سەدان ژن و پیاو و مندالی کوردستان، بچ سەروشوینکران، هەیه تا ئیستاش ئیسک و پرووسکەکانیان نەدۆزراوەتەو.

لە کاتی دۆزینەوێ روفاتی ئەو قوربانیانە، چونکە ناسنامە و شتومە کەکانیان پیش شەهیدکردن، لێ دەسیندران، ناچار، بۆ ناسینەوێیان، کەس و کاریان پەنا بۆ ئەو پارچە جلوبەرگانە دەبن کە پۆشیویانە، جا چونکە هەر ناوچە و دەقەرێک لە کوردستان دەستووری خۆی هەیه لە پۆشاک و شیوازی پۆشیندا، ئەوا ئەمانە دەبنە یارمەتیدەر و دەستگر.

دەقەری کۆپەش وەک هەموو کوردستان، پشکینکی گەرەبی لەم ستمە پەشەدا بەرکەوتوو و بە سەدان و هەزاران کەسی لێ ئەنفالکراوە. هەر بۆنموونە، ناسینەوێ روفاتی شۆرەژنی شەهید (نایشە گلۆکە) لە گۆرستانیکێ هەولێر

به سايه‌ى، كراس و كهوايه‌كه‌يه‌وه بوو. به‌هه‌مان شيوه، دۆزينه‌وه‌ى رپوفاتى پيشمه‌رگه‌يه‌كى لاي گوندى سماقوولې، كه له ژيړ ئه‌شكه‌نجه له زيندانى دائيره‌ى ئه‌منى كۆيه، له سالى (۱۹۸۴؟) شه‌هيدكرا بوو و له تهنىشت قشله‌ى كۆيه، پياوانى رژيم، جه‌نازه‌كه‌يان شارده‌بووه، له رپى شيوازي پشتينه‌كه‌يه‌وه، ناسرايه‌وه، پشتيني پيشمه‌رگه ده‌بى هينديك گه‌وره و ئه‌ستور بيت بو رراگرتنى فيشه‌كدان و مه‌خزه‌نه‌كانى فيشه‌ك.

دواى راپه‌رپين، بوو بوو به نهرىت، له كاتى هه‌لداوه‌ى گورپى ئه‌نفال‌كراويك، ئه‌گه‌ر ئه‌و شه‌هيد، خزم و ناسياوى ئه‌وانه نه‌بوايه كه گوره‌كه‌يان هه‌لداوه‌ته‌وه. پارچه‌يه‌ك له پۆشاكى ئه‌و قوربانىيه‌يان له‌سه‌ر گوره‌كه داده‌نا، بو ناسينه‌وه‌ى، ئه‌مه‌ش ئاسانكارى بوو، بو ئه‌وه‌ى هه‌ميسان، هه‌مان گورپ هه‌لده‌نه.

له سالى (۱۹۶۳) ته‌ها شه‌كرچى جه‌لاد، ئامير ليواي (۱۴) پياده‌ى سوپاي عيراقى، كه ده‌يان سفيلى ئه‌م ده‌قه‌ره‌ى گولله‌باران كرد، له ناو چايخانه‌ى سابيري جه‌ليزاده، له چناروك، ده دوانزده سه‌ربازى گولله‌باران كردبوو و چايخانه‌كه‌شى به‌سه‌ردا رپوخاندبوون، كه له سالى (۱۹۶۶)، ئه‌م چايخانه‌يه‌يان نوژنه‌نكردوه، رپوفاتى ئه‌م سه‌ربازانه دۆزرانه‌وه و له گورپستانى شه‌هيدانىيان ناشتن، دواتر كه‌س و كاره‌كانيان، كه عه‌ره‌ب بوون، چهند رپوفاتيكيان برده‌وه زيدي خويان.

پۆشاك، سه‌رچاك و گلکو و دارى موتفه‌رك:

له كوردستانيش، وه‌ك زۆربه‌ى شار و شارۆچكه‌كانى ولاتانى رپوژه‌لات، زياره‌ت‌كردنى گلکو و مه‌رقه‌د و مه‌زارى پياوچاكان، نه‌رىتيكى كونه. جا شارى كۆيه‌ش چونكه ميژوويه‌كى ديڤيني هه‌يه، چهند گلکو و مه‌رقه‌ديكى ليه‌يه كه پتر ژنان بوو حاسل بوونى مرازه‌كانيان سه‌ردانى ده‌كهن، هه‌رچه‌نده ئه‌م نه‌رىته ئيستا نه‌ختيك كال بوته‌وه. له‌و گلکو و مه‌رقه‌دانه: كۆمبه‌زى هه‌يبه‌ت سولتانى، بو نه‌خۆش و ده‌رده‌داران، ئاوه‌كه‌يان ده‌خواردوه و خويانى پيده‌شوشت/

مەرقەدى باپىر فەقى ئەحمەدى، بۇ ھاسىل بوۋنى مازان/ گۆرى پورتاوس، بۇ مىندالبون / مەرقەدى شىخ جامى، بۇ ماز و بەخت و تالە / مەرقەدى شىخى شىخ موسى، بۇ خەوزراو ونەخوشان / گۆرى سەيدى سىبىلچى، بۇ نزا و دوئىكاردن / چاكى دەرويش خدرى، بۇ نەخۇش و لانهوازان / گۆرى كانىيە قەرەدى، و چاكى لوولەى زايەرى بۇ مازان / شىخ زۇراب، لە نزيك گوندى ئىلەللاى بۇ مىندال بوون و شىت . لە كولانەكانىش گۆرى چەند چاكىك ھەبوو ۋەك، گۆرى شىخ باۋەكر، قەبرى فەقى شىم ھەمەدى سىدارى (مىركەسىر)، قازىلان، حاجى ھەسەن،^(۱) لە مزگەوتەكانىش گۆرى سەيد ۋەلى لە مزگەوتى خانەقاىە، مەرقەدى شىخ مەمەدى دىرى،^(۲) دارى كەندەكۆخىش، كە بۇ چاكبوونەۋە لە كۆخەرەشە زيارەتى دەكەن، دارىكى پىرۋزە.

زۆرىەى ئەو مەزارانە، گومبەزىان ھەيە يان ژوورن، بە بەرە و مافورى ئاسايى نىمچە كۆن راخراون، بۇ نمونە گلکۆى سەيد ۋەلى (گەرەكى قەلات)، بە پەشمەيەكى گەرە و رەنگاۋرەنگى پىر نەخش و نىگار داپۇشراۋە، چواردەورى بە ئايەتى قورئان، بە بۆيەى زىرىن نەخشىنراۋە، بە ھەرچوار دىۋارى مافورۆكەى نووسراۋ ھەلۋاسراون. وىنەى شەجەرە و دەف و دەسكە گول و كلۆپى زۆرى تىدایە. زيارەتكەرەكان، دەبى بە پىخۋاستى بچنە ژوورەۋە. (بروانە مەزارى سەيد ۋەلى).

بۇ گلکۆيەكانى ۋەكو سىدى قازىلە و دارەكەى كەندەكۆخ، چەند پارچە قوماشىكى سەوزى تى ئالىندراۋە يان ۋەك قردىنە لىى بەستراۋە، زيارەتكەر، دواى نزا و دوئىكاردن، بەقەد بازنىيەك لەو قوماشانە بۇ پىچانى لە مەچەك، لىدەكاتەۋە.

(۱) سەرچاۋەى پىشۋو، ل . ۵۹ . ۶۱

(۲) مىژۋى ھەرمۆتە، د . ھاۋژىن صلیو، چ ۱، چاپخانەى زانا، سلیمانى، ۲۰۱۳، مەزارگەى دىانەكانىشە، ئەوان پى دەلین، مەرقەدى مەرىبن قەدىشە.



بەشە سېئىزدەم

پۆشاکى مەسىحى و جوولەكەكان

جلوبەرگى مەسىحىيەكانى كۆيە - ھەرمۆتە

مەسىحىيەكانى كۆيە- ھەرمۆتە ئاويتەي كلتورى كوردەوارىن، بۆيە ئەوبەرگەي كە دەپپۆشن ھەمان ئەو جلوبەرگەيە كە مسولمانەكان دەپپۆشن، مەسىحىيەكانى دەھۆك و زاخۆ...جۆرە جلوبەرگىكى كلتورىيى خۇيان بۆژن و پياو ھەيە، كەم و زۆر خەلك بىنيويانە، كلاوى سەريان چەند پەرەموجكىكى رەنگاورپەنگى تىدايە، بەلاى مەسىحىيە ئاسورىيەكان، (پەر) ھىماي بەرزى و شكۆمەندىيە، ۋەك لەگاي بالدار دا دەبىنرى، (گا) رەمزی ھىزە، فرېنىش رەمزی بەرزى و شكۆمەندىيە، بۆيە ئەم دوو شتەيان پىكەۋە ئاويتە كردوۋە، مەسىحىيەكانى كۆيە و ھەرمۆتە جلوبەرگيان ۋەك مسولمانەكان بوۋە، كەرىم شارەزا لە ۋەسفى ھونەرمەند ھەنەيلە خرەي دياندا دەلى: " تا سالانى چلەكانىش ھەنەيلە خرەم بىنيۋە كەسىكى سوورەي چاۋ قاۋەيى و كورتىلە و قەلەۋ بوۋ، دەم و چاۋيىكى جوان و گونجاۋى ھەبوۋ، كەۋا و سەلتەي لەبەردەكرد، جامانەكەي لەشىۋەي ديانەكانى قەدىم دەبەست، واتە لەشىۋەي جامانەكەي سىۋەي ھونەرمەند بوۋ...)"^(۱)، كەۋاتە لەكۇندا ديانەكانى كۆيە و ھەرمۆتە جامانەكەيان زۆر كشت

(۱) سەرچاۋى پېشوو، ل. ۱۴۸

و قايىم بارىكىيان دەبەست وەك ئەوئەى لەوئەى سىۋەى ھونەرمەنددا بەدەر دەكەوئەى، بەلام ئىستا جۆرى جامانە بەستىيان ھىچ سىمايەكى جىياوازى نىيە لەگەل ھى خەلكانى دىكە. بە شىۋەيەكى گىشتى پۆشاكى مەسىحىيەكانى كۆيە و ھەرمۆتە وەك ھى خەللكى شارى كۆيە بوو، تەنھا لەچەند بۆنەيەكى ئايىنىي تايبەت، جلكى تايبەت دەپۆشن، ئىمەش جۆرى جلكەكان و تايبەتمەندىيەكانىيان دەخەينە روو.

پۆشاكى قەشە: دوو جۆرە:

جۆرى يەكەم: ئەوپۆشاكەنى كە بۆ دەرەوئەى كلىسە لەبەريان دەكات، رەنگى جلكەكە رەشە، رەنگى رەش و اتاى وايە ئەم قەشەيە ھەموو حەزو شەھوئەتەكانى خۆى دەكوژى لە پىناوى ئىمانەكەى، جبەيەكە و پىشتىيىكى ھەيە كە لايەكى پىشتىنەكەى يەك دوو بست بەلاكەمەرىدا شۆردەيىتەو، پارچە پلاستىكىكى سىپى دەخاتە سەرروى قۆپچەى يەكەمى كراسەكەى، و اتا بن چەناگەى، كە كراسەكەشى رەشە، بەم پارچە پلاستىكە دەلین (قولە) كە ھىمايە بۆ ناسىنەوئەى قەشە.

جۆرى دووئەم: ئەو جۆرە پۆشاكەيە كە لەئىو كلىسادا لە كاتى بەجىھىنانى سەرروئە ئايىنىيەكاندا دەپۆشى، ھەر لەسەر پۆشاكە تايبەتتىيەكەى خۆى لەبەرى دەكات، كە لە چوار پارچە پىكھاتوئە:

أ - كراسى ئاودامان: كراسىكى سىپىيە، رەنگى سىپىش ھىماى پاكىيە، دامەنەكەى بەنەخش و نىگار و وئەى چەند خاچىكى تىاكىشراو لە شىۋەى دىشداشەيە.

ب - عەبا: خاچىكى گەورەى لەپىشتەو لەسەر نەخشىندراو، لەلاى مليەوئە زنجىرىكى زېر يان زىوى پىۋە كراو، يان ئاوزىر كراو، ئەم زنجىرەش بۆئەوئەيە عەباكەى پىۋە بەستىرى.

ج - ملىپىچ: كە بەزمانى عەرەبى (وشاح)ى و بەزمانى سىرمانى (ئورار)ى پى دەلین، درىژە و ھەر دوو لاي ملىپىچەكە بەنەخشىكى جوان خاچى تىدا نەخش كراو،

قەشە لە مىلى خۆى دەكات و ھەر دوو لای ملىچەكە بۆيىشەو شۆردەكاتەو، بەلام ئەگەر شەماسەكان ئەم ملىچەكە لەمل بکەن ئەوا لایەكى ملىچەكە بۆلای يىشەو شۆردەكاتەو، لایەكەى دىكەشى بۆلای دواو شۆردەكاتەو.

د - زونار: بەزمانى سريانى (زونارا)ى پى دەلین، شىوہى پەتیکى دوولایە و دووگولینگەى پىوہى، لەناو قەدى خۆى دەبەستى، بۆ بەستەوہى پۆشاك و عەباكەى و گورج و گۆل کردنيان. (بروانە وینەى پۆشاكى قەشە كاتى نوێژکردن).

پۆشاكى شەماس:

شەماس لەدەرەوہى كلیسا جورە پۆشاكىكى نىيە تا وەك قەشە پى بناسریتەو، تەنھا كە دەچیتە كلیسە و سرووتە ئاینىيەكانى بەجى دەھینى، جلى تايبەت دەپۆشى. جلكى شەماس لە كلیسە وەك ھى قەشەى، تەنھا ئەو نەبى عەباى نىيە و ملىچەكەى بۆپشتەو شۆردەكاتەو، شەماسەكانىش سى پەليان ھەيە:

پەلى يەكەم: كراسىكى سىپى ئاودامان لەبەر دەكات و پارچە قوماشىكى سوور دەخاتە سەر سنگى خۆى كە نەخشى سەليپىكى لەسەرە، لەم پەليەدا ملىچەكە نابەستى. (بروانە وینەى شەماس پەلى يەك).

پەلى دوو: ھەمان ئەو جلوبەرگەى دەپۆشى و ئەو زونارە دەبەستى تەنھا ئەو نەبى ملىچەكەى سوورە. (بروانە وینەى شەماس پەلى دوو).

پەلى سى: كە لە دوو پەلكەى دىكە بەرزترە، جلكەكانى وەك ھى قەشەى، تەنھا عەبا نابۆشى زوونارىش دەبەستى، بەلام ملىچەكەى لایەكى بۆپشتەو دەباتەو، ئەم پەليە لەوكاتەى قەشە مەوجود نەيیت دەستورى ھەيە دەتوانى منالان تەعمید بكات و مردووش تەلقين بدات. (بروانە وینەى شەماس پەلى سى).

جل و بەرگى راھىبەكان:

راھىبەكان جبەيەك لەبەر دەكەن و سەرپۆش دەپۆشن لە سەرپۆشىنەكەيان ئەگەر كۆچكەشيان بەدەرەوہى ئاساييە. سالانە مەراسىمى بۆنەى ئايىنى لەنيو

مەسىھىيە كانى كۆيە و ھەرمۆتە بەرپۆتە دەچى، خولىكى ھاويىنە كە بۆماوۋى مانگىك ياخود زياتر دەكرىتتەو، چەند راھىبەيەك ئەم خولە بەرپۆتەدەبەن، ھەندى جارىش شەماسە كانى يارمەتتى دەدەن، خولە كە بۆ ئەو ھەرزەكارانەيە كەتەمەنيان گەيشتۆتە پانزە شانزەدە سالان و بالق بووين، بۆئەوۋى بەتەواوۋەتتى لە پەيامە كانى مەسىھ و ئايىنە كەى بگەن و كەسىكى ميانرۆ و بەخشندەبن، بەم خولەش دەوترى تەناول (تتاول)، دوای تەواو بوونى ئەم خولە بەشداربووۋەكان دەتوانن لە كلىسەدا لە بۆنە و سرووتە ئايىنيە كاندا (قوربانىي پىرۆز) ۋە بەرگرن. قوربانى پىرۆز، ئەو پارچە نانە بچووكەيە كە قەشە دەيداتە ئەو كەسانەى بەشدارى سرووتى دىنيان كىردوۋە، كە ھىمايە بۆ جەسەدى عىساي مەسىھ. جا لەم بۆنەيەدا: كچەكان جلكى راھىبات لەبەر دەكەن، كورەكانىش جلى (شەماس) دەپۆشن. ھەلبەتە ھەريەك لە خوورى و مەتران و پاترىەرك و كاردىنال و پاپا پۆشاكى جياواز و تايبەتتى خۆيان ھەيە، ئىمە باسى ئەوان ناكەين، چونكە لە كۆيە تەنھا پلەى قەشەيەتتى و شەماس لەنيو كلىسەكان خزمەت دەكەن.^(۱)

لە دوای راپەرىنەو، لە ھەرمۆتە رپۆرەسمى بەشەنەوۋى ديارىيە كانى بابانوئىل لە ھەرمۆتە بەرپۆتە دەچى، كە بە جلكى سوور و ريشى سىپى لەسەر پشتى گالىسكەيەك كە ئەسپ رايىدەكىشى بە شەقام و كولانە كانى شاردا گۆزەر دەكات و ديارىيە كانى دەبەخشىتەو.^(۲) (بروانە وئەى رپى و رەسمى (تەناول) مەرىنە قەدىشە - كۆيە).

پەيوەست بە پۆشاكەو، ئاماژە بە دوو بۆنەى ئايىنى دىكەى دىانەكان دەكەين، ئەوانىش بۆنەى (ئروت حەشە - ھەينىي خەمبار) و (جەژنى خاچ - ئاگرى پايىزان). لە (ئروت حەشە - ھەينىي خەمبار) كە ئەو ھەينىيەيە كە مەسىحيان تىدا لە خاچدا، لەم مەراسىمەدا دارەمەيتتىكى بەتال داپۆشراو بە سەرپۆشكى رەش بەنيو كلىسەدا دەگىرن، دار و دىوارەكان بە پەرۆ و قوماشى رەش دادەپۆشن، خاچىكىش لە ناو تابووتەكە دادەنن، ئەو رۆژە تا

(۱) ئەم بىرگەيە بە ھاوکارى د. ھاوژىن صليوۋ عىسا، مامۆستاي زانكۆى خۇيە ئامادەكراوۋە.

(۲) د. ھاوژىن صليوۋ، مېژوۋى ھەرمۆتە، چاپخانەى زانا، سلىمانى، ۲۰۱۳، ل. ۲۲۹.

درهنگانى شەو لە كلىسەدا خەرىكى شەونوئىژ و خواپەرستى دەبن دوای سەردانى تابووتەكە. بەلام لە (جەژنى خاچ - ئاگرى پايزا)، كە دەبىتە رېكەوتى (۱۳ى سىپتەمبەر)، لە مەراسىمەكانى ئەو جەژنەدا، كە ھەموو دىيانەكان بەشدارىيى تىدا دەكەن، ئاھەنگ و شايى و نامايىشى جلكوبەرگى كلتورىيى خۆيان نامايىش دەكەن، زۆربەى جار مووسلمانەكانىش بەشدارى ئەم جەژنەى ئەوان وەك ھاسۆزى و پىكەو ژیان دەكەن.

لەجىيى خۆبەتى كە دوو شتى دىكەش باس بكەين كە پەيوەندىيان بە دىيانەكان و ئەم كىتەبەو ھەبە:

يەك: ناومالى مەسىحىيەكانى كۆيە ھىچ جىاوازييەكى نەبوو لە گەل ناو مالى كۆيىيەكان، تەنيا لە دوو پروووە نەبىت، دار و دىوار و سەر مېزەكانيان، بە وینە و كۆتەلى خاچ و مەسىح پازاوتەو.

دوو: لە جەژنى سەرى سالددا، درەختىك كە ھىماى لەدايك بوونى مەسىحە، لە ژوورى دانىشتندا بە دەيان شتى جوان و برىسكەدا و رەنگا و رەنگ دەرازيننەو، وەك ئەستىرە كە رەمزە بۆ لە دايك بوونى عىسا و دار كە رەمزە بۆ ھاتنى بابانوئىل و چرا و مۆم و گلۆپ كە نىشانەى خوشىيى و گەشبینىن. لە ھىندىك شوئىشدا دارستان و ئەشكەوت و شوان و مەر و پەيكەرى مەريەمى پاكىزە كە ھىمان بۆ شوئىنى لەدايك بوونى مەسىح، لە شىوہى مەغارە (ئەشكەوت) دروست دەكرى. (۱)

سەبارەت بە داب و نەرىتى بووك گواستەنەو، كە وەك ھى كۆيىيەكانە، تەنيا ئامازە بە جىاوازييەكان دەكەين كە ئەمانەن:

مارەبىرپىنەكە لەسەر دەستى قەشە لە كلىسا و بەبەرچاوى خەلكەو ئەنجام دەدرىت، دەكرى لە ماوہى رۆژى نىشانەكردن تا رۆژى گواستەنەو، مارەبىرپىنەكە ھەلبوہشىتەو، ئەگەر زانرا ئەو كور و كچە بەبەكەو ناگونجىن و پىكەو ھەلناكەن.

ئەوان ھەفتەيەك بەر لە بووك گواستەنەو، لە گەل بووك شايى و ھەلپەركيەك دەكەن، پيى دەلین(سواتە) كە لە ھەر مالىە كچيەك يان دوان لە گەل خزم و كەس و كار دەعوەت دەكرين، واتە ئەمە تايبەتە بە كچان. رۆژيەكيش پيش بووك گواستەنەو مالى زاوا شەو ھاھەنگيەك ساز دەكەن بە ناوى (زاوا شورين)، تايبەت بە كەنجەكان و بادە و شەرابى تيدا نۆشەدەكرىت و كچانى خزمى زاواش دەتوانن بيئە دەور و پشتى مەجليسەكە.

ئەوھى كە ليرەدا جيگەى بايەخە، ئامادەكارىيەكى تايبەتە پيى دەگوتىرى (بگنوني)، كە تا شەستەكانى سەدەى رابردوو تەدارەكى بۆ ريك دەخرا. ئەمەش پوختەى (بگنوني) يە: دە رۆژيەك بەر لە بووك گواستەنەو، لە مالى زاوا گۆشەيەكى ژووريك، كە جيگەى پيخەفى دوو كەسى تيدا بيئەو، بە پەردەيەكى ھەلئاسرا و دادەپرن، ھەر دوو پرووى ئەم پەردە ھەلئاسراو بە قوماشى رەنگا و رەنگى جوان جوان رازاوتەو. دوو ديوارەكەى پيشت ئەو پەردە، بە قور سواغدەدەن و لە ناوندیدا بە گەچ خاچيەكى سېى لەسەر دروستدەكەن و ھەمووى بە نەخش و نيگار دەرازينەو. چەند تاق و رەفتەيەكيش بۆ مۆم و چرادان دروست دەكەن، بۆ ماوھى نزيكەى مانگيەك، بووك و زاوا لەم بگنونيە دەخەون. لە رۆژانى دروستكردن و ئامادەكردى ئەم شوينەش ھەر ھاھەنگ و شايى كردن بەردەوامە.^(۱)

رپورەسى پرسەى مەسيحىيەكانى كۆيە، بەخاكسپاردنى مردووەكەيە بە گويەرى نەريتى ئايينەكەيان، ئەوانيش مردوو كفن دەكەن و لە كليسە پرسە دادەنين. لە كۆيە مووسلمان و ديان بۆ سەرخوشي دینە پرسەى يەكترى.

بۆ نيوەرۆى يەكەم رۆژى پرسەكە، ھەموو مەسيحىيەكانى ھەرمۆتە و بەشداربووكانى كۆيەش، بەيەكەو ناندەخۆن، ئەمە پيئەگوتريت (وھليتە) و خەرجيەكەى لەسەر مالى پرسەدارە. ئەوانيش لە ماوھى پرسەدا پۆشاكى رەش دەپوشن و چلە و (سال برين) يان ھەيەكە لەو يادەدا ديسان كۆ دەبنەو و خواردن و سفرە ئامادە دەكرى، بەلام ئيستا ئەم نەريتە نەختيەك كالى بۆتەو.^(۲)

(۱) ميژووى ھەرمۆتە ل. ۲۴۷ - ۲۴۸

(۲) ميژووى ھەرمۆتە ل. ۲۵۱



پۆشاك و يارييه كانى ديانان:

يىگومان، چونكه مه سيحييه كان ميژوويه كى ديريبيان له م ناوچه يه دا ههيه، خاوه ن كلتورى خويان و چه ندين جوړه يارى هه مه جوړيان ههيه به گوږه ي ته مه ن و ره گه زى ياريكه ره كه، ليره دا ته نيا ئاماره به و ياريانه ده كه ين كه پۆشاك و قوماش وهك كه ره سته، رۆليان له نه جامدانيان دا ههيه.^(۱)

يهك: يارى گۆلك گۆلكانى:

تايبه ته به كوران و له دهشت و دهر ده كريت. يه كيك له ناوه پراست داده نيشيت، كه پي ده لين (ميخزنجير) سه رى پشتينيك توند به ده سته وه ده گرى، كه سيكى تر كه پي ده لين (گۆلك)، سه ره كه ي ترى پشتينه كه ده گرى و له شيوه ي باز نه يي به دهورى ميخزنجيردا ده سوږيته وه ناهيلى خه لك هيرش بكه نه سه ر ميخزنجير و شه قى تي هه لده ن، نه گه يه كيك نه مه ي پي كرا، نه وا ده بيته گۆلك و ميخزنجيريش ده دريته كه سيكى ديكه. به م شيويه نه م يارييه به رده وام ده بيت.

دوو: يارى كاره مستانى (كلاوكلوين):

پتر له شه وانى زستانان، پياوه كان له مالاندا كاتى پي به سه رده بن، دوو ده سته به رانبه ريه كترى داده نيشن و حه وت كلاوى سه ره ونخون كراو له نيوانيان له سه ر زهوى ريز ده كهن، كه سيك له ده سته يكدان نه نگوستيله يهك له ژير يه كيك له و كلاوانه ده شاريته وه و له ده سته ي دوو مه دا يه كيك كه خويان هه ليان به ژاردوو، نه و كلاوه هه لده يني كه نه نگوستيله كه ي له ژيردا شار دراوه ته وه، هه ر كه گوتى (ده سته گول) واتا دوزيو به ته وه و براويه، نه گه ر نا نه وا نه و تا قمه به دؤراو ده رده چن و سفره و ناخواردنيان ده كه ويته سه ر.

سى: يارى گورزه فيتيفته:

پنج شه ش كه س پي كه وه داده نيشن، يه كيك له چه كيك يان پشتينيك به ده سته وه

(۱) زانياريه كان له كتبي ميژووى هه رمۆته به ده سته كارويه وه، وه رگيراون.

دەگرى و ۋەسفى بالندەيەكى پى دەكا، بەشىكى پىشتىنەكە دەگرى و دەلى قاجى ئەۋەندە درېژە، ئەۋانىش دەلى (بە جانى من). بەم شىۋەيە بەردەۋام دەبى تا ۋەسفى بال و سەر و لەشى تەۋاۋ دەكات. ئەۋجا بە فیتۋى لىۋ ناۋى بالندەكە دەلىتەۋە، يەكەم كەس كە ناۋى بالندەكە ھەلدەھىنى، ئەۋ پىشتىنەكە ۋەردەگرىت و خولىكى نۆى دەست پى دەكاتەۋە، دۋاى ئەۋەى تىر ۋېر بە لچكى پىشتىنەكە، بۆ پىكەنن، لىۋ دەدەن.

پۆشاکى جوولەكەكانى كۆيە :

لەسەرەتای سالى (۱۹۴۹) ۋە، جوولەكەكانى كۆيە، كە سەدان سالى بوو لەم دەقەرەدا دەژيان، دەستيان كە بە كۆچكەردن بۆ نىشتمانە تازە پىكەنراۋەكەيان لە فەلەستىن، كە بە ئىسرائىل ناۋراۋە. چونكە نە سەرچاۋەى تۆماركراۋى باش و نە ۋىنەى ئەرشىقى جوان، دەربارەى جوولەكەكانى كۆيە، لەبەر دەستدا نىيە، ناچار لە رېى تۋىژىنەۋەى مەيدانى، كارەكەمان مەيسەر كەردو ئەم زانىارىيانەمان بۆ كۆكراۋەتەۋە.^(۱)

پۆشاکى جوولەكەكان، ھىچ جىاۋازىيەكى تىدا بەدى ناكرى، لەگەل ھەمان ئەۋ پۆشاکەى كە كۆيىە مووسلمانەكان لەۋ سەردەمەدا پۆشويانە. مندالەكانيان كتومت جلكوبەرگى مندالە مووسلمانەكانيان دەپۆشى، ئەۋان سوختەخانەى خۆيان ھەبوۋە و كە مەكتەبىش كراۋەتەۋە، مندالەكانيان ناردۆتە بەر خويندەن. لاۋەكان و پىاۋەكانيان، ۋەكو خۆمان، كلاۋ و جامەدانى و مشكى و كورتەك و شەرۋال و دەرىپى سىپى و كەۋا و چاكەتيان پۆشيوۋە. كچ و كال و ژنە جوولەكەكان، لە تەۋقى سەرۋە تا خوارەۋە، ھەر ئەۋ پۆشاکەيان پۆشيوۋە كە كچ و بووك و ژنە كۆيىەكان پۆشويانە، لە كلاۋ ۋەسەرۋجەتفەيە و سوخمە و كراس و

(۱) چاۋيىكەۋتن لە گەل مام ئىبراھىم قادر سەعید خوسرەۋى، ناسراۋ بە مام برايمى گەراجى، كە لەدايك بوى سالى (۱۹۲۳؟) يە، و لە بەر ئەۋەى لە نىزىك گەرەكى جوولەكە و دىانەكانى كۆيە ژياۋە، زمانى عىبرى و سريانى ۋە ئەۋان دەزانى. ئەم زانىارىيانەمان لى ۋەرگرت. (۱ / ۸ / ۲۰۱۶، كۆيە).

كەوا و پشتىن و سول و پىلاو. ئەوانىش عەبايان گرتۆتەو، بەلام ژنە جوولەكە قەت پىچەى نەگرتۆتەو. ئەوان تاراي (هيزار)يان بە بووكەكانيان دادەدا، كە چارۆگەيەكى ئاورىشمىنى گەورە بوو، ھەموو رەنگەكانى ھەبوو، لە كەسك و سۆر و شىن و زەرد و مۆر...تاد.(بروانە وینەى ھەلپەركىيى جوولەكەكانى كۆيە).

مالم، كە پياوى ئايىنى جوولەكەكانە و لە كەنىشتەدا، كە لە گەرەكى جوولەكەكان بوو، نوپژ و سوروتەكانى ئايىنى بەرپۆدەدەبرد، ھەمىشە كەوا و چاكەتى لەبەر دەكرد و كلاو و جامەدانى دەبەست. ھىچ پۆشاكىكى تايبەتى نەبوو، تەنانەت جوولەكەكانى كۆيە، كلاوى (تالىت)يشيان لەسەر نەناو. تالىت، كلاوىكى چنراو بەقەد ژىر پىالەيەك دەبى و بە سىنجاك لە سەر تەپلى سەر دەبەستىت، رەمزىكى جوولەكەكانە. ئىستا لە ئىسرائىلدا لە كاتى سرووت و بۆنە ئايىنىيەكانى خۆياندا لەسەرى دەنىن.

چونكە جوولەكەكانى كۆيە، بەگشتى، بارى گوزەران و بژىوويىيان باش بوو، زۆربەيان پىشەوەر و كاسبكار بوون، لە بۆنەكانى خۆياندا، جلكوبەرگى نوئ و تازەيان دەپۆشى و زۆر پاگژ و خاوين بوون، ھەموو رۆژى ھەينىيان، خۆيان دەشوست و رۆژى شەمووان خۆيان ئامادە دەكرد بوو سەردانى كردن و بەرپۆدەردنى سرووتەكانيان لە كەنىشتەدا لە رۆژى يەك شەمماندا. زۆر دەستپەنگىن بوون لە پىشەكانياندا، بۆ نمونە سەرەويلكى دەستكردى جوولەكەكان، نەقش و نىگار و پارچەكانى زۆر جوان و لىكھاتوو بوو.

بەشە چواردەم

كارگە و پيشەكانى پەيوەست بە پۆشاك

ئەم بىر گەيە تەرخان دەكەين بۇ ئەو كارگە خۆمالييانە و ئەو پيشانەي پېوہستەن بە پۆشاك و سەر جلى ولاغ كە لە دەقەرەي كۆيە رۆلى بايە خداريان ھەبووہ. ئەمانيش بریتين لە: جۆلايى / كارگە چيپەتى / تەونگەرى / خومخانە چيپەتى / كورتاندرويى .

جۆلايى و كارگە چيپتى و تەونگەرى لە ناو كوردەواريدا ^(۱):

مىژوونوس و فۆلكلۆپەرورەران ساغيان كوردۆتەوہ كە گەلى كورد نەك ھەر خاوەن سامانيكى گەورە و رەنگينە لە فۆلكلۆر، بەلكو رۆلئىكى كاريگەریشى ھەبووہ لەسەر مىژووى كلتورى ميللەتانى رۆژھەلاتى ناوہراستدا. (ن. يا. مارر) كە رۆژھەلاتناسيىكى ناسراوہ، لەم بارەيەوہ نووسيوپەتى: "خىلەكانى كورد لە پيگەياندى ئاسياى بچوك و لە سازکردنى كلتورىكى بە نرخ لە مىژووى ميللەتانى پشت قەفقاسدا دەورئىكى گەورەيان بينيوہ و تا ئەمپروش لە بينينى ئەو دەورەدا ھەر بەردەوامن." ^(۲) بەلام بەداخەوہ زۆر كارى جددى نەكراوہ تا وەك پيوست كۆبكرىتەوہ و ليكۆلینەوہي زانستيان قول و فراوانى لەسەر بكرىت.

(۱) ئەمە دەقى ئەم بابەتەيە كە بەندە نووسيوپەتى و لە ژمارە (۳۹) گۆفارى كاروان بلاومكردۆتەوہ

ل. ۸۱ - ۸۶

(۲) قەناتى كوردۆ، كۆمەلەتيكىستى فۆلكلۆرى كوردى، چاپخانەي كۆر، بەغدا، ۱۹۷۶، ل. ۴



ناسىنەۋەى بابەتتىكى ئەدەبىي فۆلكلورى كوردى، با بلىين ۋەك حىكايەت، زۆر ماندوومان ناكات و بە ئاسانى خەسلەت و بنەما و پىكھاتەكانى دەست نىشان دەكرىت، بەلام ئايا ناسىنەۋەى (بەرە) يەك يان (بەرما) يىكى چىراۋى كوردەۋارى لە مۆزەخانەى (بەرلین)دا، يان ھەر مۆزەخانەىكى دىكەى جىھان، كاريىكى سووك و ئاسانە و ھەروا بەسەر پىي دەتوانىن شەقل و نىشانەكانى خۆمانى لەسەر دەست نىشان بکەين و بلىين ئەمە بەرھەمى دەستى جۆلاى كوردە و لەو سالەدا چىراۋە؟

كوردىش لە زۆر پىشەى مىللىدا بالادەستە، كە ھەم بژىۋى خۆى پى دابىن كوردە و ھەم بازارپىشى بە بەرھەمەكانى بووژاندۆتەۋە، ۋەكو پىشەى: مووتابچىيەتى، كەلاشگەرى، شىرگەرى، مزگەرى، كلننەۋە، ئاسنگەرى، دارتاشى، خەراتى، كارگەچىيەتى، ھەلاجى، سەراجى، كۆپاندوورى، چەخماخسازى، لىفدورىيەتى، كاريژكەنى، خومخانەچىيەتى، دەباغچىيەتى، كەوشدوورى، پانى بەرزدوورى، نالبەندى، بەرگدوورى، بەنايى... تاد.^(۱) ئەم نووسىنە دەروازىيەكە بۆ باسكىكى فراۋانتر دەربارەى (رستن و چىنن) لەناۋ كوردەۋارىدا و رەنگدانەۋەيان لە جلوبەرگ و رايەخ و دەۋار و بەرھەمەكانى دىكە.

جۆلايى :

پىشەسازىيى چىنن، بەيەكىك لەو پىشەسازىيە كۆنانە دادەنرىت كە لەگەل مەرۋۇدا سەرى ھەلداۋە: مەملانىي مەرۋۇ لەگەل سەرۋشتدا . ۋەك سەرماوسۆلى زىستانى سەخت . ناچارى كىرۋە ھەۋلى دەستەبەركردنى ئەو كەرەستە و پىۋىستىيانە بدات كە يارمەتى مانەۋەى لە ژياندا دەدەن. لەسەرەتادا، مەرۋۇ جلكوبەرگى لە گەلاى دارودرەخت و پىستە و فەرۋوى گىيانداران دروست كىرۋە. دوايى ھەر لە سەرۋشتەۋە فىرى چىنىنى ھىندىگ گىاۋگۆل بوۋە،

(۱) نەقابەى مامۇستىيان لىقى ھەۋلىر، سەرنجىك لە دەروازى فۆلكلورى كوردەۋە، چاپخانى (ارشاد) بەغدا، سال ۱۰۳، ل. ۱۰۳

لەمەشەوۋە فېرى رېستىنى داۋەبەن بوۋە لە خورى و موو و لوکە، بۇ چىنىنى جلوبەرگ و رايەخ و رەشمال و زۆر چىناۋى دىكە كە بەكارى ھېناون. دورىش نىيە ھەر لە جالجالو كەوۋە فېرى چىنىن بوۋىت. داۋى راھاتى دەست و پەنجەى لە رېستن و چىنىندا، كەوتۆتە رازاندنەۋەى بەرھەمەكانى بە رېنگ و نەخش و نىگار، ئەمەيش بە كەلك وەرگرتن لە بەكارھېنانى رېنگ و داۋى ھەمە جۆر و لىكدان و پىكەۋە دوورىنى چەند پارچە چىناۋىكى ھەمە رېنگ بۇ دروستكردنى بەرھەمىكى جۈانتەر و باشتر.^(۱)

ھەرچەندە كىتەبە كۆنەكان، ئامازەيان بە رېستن و چىنىن كىردوۋە بەلام تا ئىستا نەزانراۋە ئەم پىشەيە بۇ يەكەم جار لە چ ھەرىمىك و يان لە سەردەستى چ ھۆز و مىللەتلىكدا، سەرى ھەلداۋە. ھەموو شارستانە كۆنەكان بەرھەمى چىناۋى نايابىيان ھەبوۋە.^(۲) لە ناو كوردىشدا لە كۆنەۋە ئەم پىشەيە زانراۋە و خزمەتلىكى باشى بە خەلك گەياندوۋە. ئەم ھۆيانەى كە يارمەتى پەرسەندىنى ئەم پىشەيەيان داۋە ئەمانەن:

۱- كەرەستەى خاۋى سەرەكىي ئەم پىشەيە كە خورى و موو و مەرەزە، بە ئاسانى بەچەنگ كەوتوون، ئەمانە بەرھەمى مەرپوماللات و ولاغى بەرزەن، جا لەبەر ئەۋەى كوردستان ئاۋ و مېرگ و پاۋانىكى زۆرى ھەيە، ھەر لە كۆنەۋە ئازەلدارى لەناو كوردەۋارىدا باۋ بوۋە.

۲- زىستانى سەختى كوردستان و ژيان و گوزەران كىردن لە سىروشتىكى دژوار و چىر و پىرى ناۋ شاخ و داخ و دارستان و جەنگەل و ئەشكەوت، ھەر زوو فېرى كىردوون، كە بەبى پۆشاكى گەرموگور و رايەخ و رەشمال و دەۋارى باش، ھەۋانەۋەيان ئاسان نىيە.

(۱) د. محمد عبدالعزیز مرزوق، الفنون الزخرفية الاسلامية / مطابع الهيئة المصرية العامة للكتاب،

القاهرة، ۱۹۷۴، ص. ۹۷

(۲) سەرچاۋى پىشوو، ل. ۳۳

له كوردەواریدا، جۆلا به كەسيك دەگوتريّت كه به دەست شت بتهنى له پيچالدا^(۱). جۆلاكانى كوردستان زۆر دەست رەنگين بوون و چنراوى باشيان بهرهم هيناهه، وهك:

رانكوچۆغه:

چۆغه - چۆغەل - شال وشەپك - جۆره تەنراويكى خورى خاودارى بهنرخه له گەل رانكا له بەر دەكرى.^(۲)

كرى (شال) ى رانكوچۆغه بهم شيوهيهى خوارهوه دروست دهكرى:^(۳)

ههنگاوى بهكەم:

كرى رانكوچۆغه له مەرەز دەچندريّت. مەرەز موويهكى نەرمە به لەشى جۆره بزنيكەوه پي يدهلين (بزنه مەرەز) له دواى مانگى (خەرمانان) جهوپر مەرەزەكان دەپريتهوه^(۴) - هيندى جار مەرەزەكه له لەشى بزنهكه ههلهوهريّت و شوان كۆى دهكاتەوه - ئەم مەرەزه به شانەيهكى دەستكردى خۆمالي كه پي دهلين (شانەى موو)، له شانە دەدریّت، تا له درك و دال و پاشقل و شتى تر پاك بكریتهوه. (بروانه وينهى شانەى موو).

ههنگاوى دووهەم:

ئەم مەرەزه پاكرارهيه به تەشى دەپريسيّت، داوهكهى پي يدهلين (داوه مەرەز). دوايى ئەو داوه مەرەزه پيسراوه له قەدى تەشيهكه دهكريّت به كه لافە. ئەمەيش به ههلكردنهوى له سەر چەرخى ئاميريكى خۆمالي پي دهلين (كورژەن) (بروانه وينهى كورژەن)، ئەوسا ئەو كه لافە مەرەزه دهخريّتە ناو مەنجەله ئاويكى گەرم له گەل (گليخه) دهكۆليندريّت. (گليخه - سريش) رووه كينكه له سەلكه پيواز

(۱) محەمەدى خال، فەرهنگى خال، جزمى بهكەم، چاپخانهى كامران، سليمانى، ۱۹۶۰، ل. ۳۰۱

(۲) سەرچاوهى پيشوو، ل. ۲۲

(۳) مام ئيبراهيم ميخا يوسف، موريس، له دايك بووى (۱۹۲۱) چاويكەوتن، كۆيه، ۲۲ / ۷ / ۱۹۸۱

(۴) فەرهنگى خال، جزمى سييه، ل. ۳۰۶

دەپچىت، لە ولاتى خۇمان زۆرە، دواى پاكردنهوى دەكولېندرىت تا نەرم دەپىت، ئەوجا وەك نانەھەنجىر پان دەكرىتەو و لەبەر ھەتاو وشك دەكرىتەو و جوان لە ئاون ورد دەكرىت و لە بېژىنگ دەدرىت.

ھەنگاوى سىيەم:

دواى وشكبوونەوى كەلافەكە، بە ھۆى (دۆلاب) كە ئامىرىكى دەستكردى خۇمالىيە، لەسەر چەند لوولەيەك ھەلدەكرىتەو. دۆلاب پىكھاتووە لە چەرخىكى دار، نەختى لە كەمەى بېژىنگ بچووكتەر، تەوەرەيەكى تى ھەلكىشراوہ كە دەستەندۆيەكى ھەيە بۆ سووراندىن، ئەو چەرخە بەھۆى داوہ بەنىكەوہ چەند لوولكەدارىك دەسورپىنى كە جەمسەرەكانى لوولكەكە قامىشى تىپھەلدەكىشرىت. ھەر جارەى پر بە سەبەتەيەك لەم لوولكانە ھەلدەكرىتەو (بروانە وىنەى دولاى)

ھەنگاوى چوارەم:

ئەم لوولكانەش دەخرىنە سەر ئامىرىكى دىكەى دەستكردى پىنى دەلېن (دەستەچاخ)، بە ھۆى ئەم ئامىرەوہ جۆلا لەسەر (۱۲ - ۱۶) بەرچىغ لە گۆرەپانىكى تەختدا، داوہمەرەزەكەى رايەل دەكات. رانك و چۆغە نىكەى (۱۵) گەز شالى دەپىت. (ژمارەى رايەلەكان بە گۆرەى شانەى كارگەى جۆلا دادەندرىت: ۱۶ X ۲۰ يان ۱۵ X ۲۰ يان ۱۴ X ۲۰ دەپىت)

ھەنگاوى پىنجەم:

ئەم رايەلە ھەلدەكرىتەو و بە شىوہىبەكى تايبەتى دەخرىتە سەر كارگەى جۆلايى (پىچال). جۆلا شالەكە دەكات بە دوو پارچە: (۷) گەز بۆ چۆغە و (۸) گەز بۆ رانك. (بروانە وىنەى كارگە).

ھەنگاوى شەشەم:

شالە چنراوہكە لە كۆل دەدرىت: شالەكە لەسەر دوو شەپكەدار ھەلدەكرىتەو. دوو كەس بەرانبەر يەكترى رادەوہستىن، ھەريەكەى شەپكەدارىك بە دەستەوہ دەگرى و سەرىكى شالەكە ھەلدەكاتەو و بەرەو رووى يەكترى دىن تا دوو



شەپكە دارەكە لە گەل يەكدا جووت دەبن. (بروانە وینەى شەپكە دار). دوایی ئەو شالەى سەر شەپكە دارەكان لە ناو ئاودا دەكوئىندىت و دەخرىتە ناو كۆلك كە لە قەدە دارىكى ئەستوورى گردهپر هەلكەندراوه. بەهۆى چەند پوازە دارىك، توند توند دەكوشىت. (بروانە وینەى كۆلك). دوای شەو و رۆژىك لە كۆلەكە دەردەهيندىت و لە شەپكە دارەكان دەكرىتەوه و وشك دەكرىتەوه. بەم شىۆه شالەكە ئامادە دەكرىت بۆ دوورين.

كرى رانكوچۆغە رەنگ ناكرىت، بۆيە هەر بە رەنكى سروشتى مەرەزەكە خۆى دەنوینى، وەك: مەرەزى خورمايى، سىپى، زەرتك، شىنكى، گورگى، رەش.

جگە لە رانكوچۆغە، مووتابچى لە مووتابخانەدا، ئەم بەرھەمانەشى دروستكردوو:

۱- پۆپەشمين (پەشمينە، پەشمە): كە پىخەفەىكى شاشى ھاوینىيە، لە خورى ريسراوى بارىك و دەزوو بەشىۆه دامەيى و راستە دروست دەكرى. جاران ھەموو زاوايەك دەبوايە پۆپەشمينىكى خۆى ھەبوايە بۆ شەوى بەزاوا بوون بۆى دەكرا بە (پەردە)، پۆپەشمينى سلىمانى بەناوبانگ بوو. لە كارگەكانى شارى كۆيەش دەچنرا. (بروانە وینەى پەشمە).

۲- جاجم: پىخەفەىكى تەنراوى سفتى رەنگاوپرەنگەى خورىيە، جاران وەك لىفە بەكار دەھات، يان بۆ جوانى و پاكى بەسەر نوینيان دادەدا. ئەم جۆرە نەخشانە لەسەر جاجم دەچنران: نەخشى ئەنگوستىلەيى، نەخشى مەرەت، نەخشى كەشكۆلى، نەخشى مېراب. (ھەر چارىگەى لە رەنگىك بوو).

۳- جاو: لە دەزوو دروستدەكرا بۆ ھەموو جۆرە پۆشاكىك و كەرەستەى ناومال بەكار دەھات. رەنگى سىپى و زەرد و سەوزى ھەبوو.

۴- خاوى: برىتى بوو لە پارچە قوماشىكى چنراو لە لۆكە، لە جياتى خاوى ئىمپرو بەكار دەھات. ^(۱)

۵- بەرمال (دووگرد): لە خورى يان دەزوو بە نەخش و نىگارى تايبەتى دەچنرى، نوپىزى لەسەر دەكرىت. ^(۱) (بېروانە وىنەى بەرمال).

۶- شالى كۆپان: كۆن لە خورى دروستدەكرا، ئىستا لە دەزوو دروست دەكرى، دەدرى بەبەرى كۆپاندا، چونكە نەرمە و پشتى ولاغ نازارنادا.

۷- خرا: جۆرە تەنراوئىكى شاشى زىرى مووہ زوو توتنى تىدا دەگىرا. ^(۲) ئىستا بۆ دەغل و دان و كا كىشانەوہ بەكار دى. تۆشى پىدەبەنە سەر گىلگە لە چەشنى (جەوال) وايە. ^(۳)

۸- پەشكە: لە لىكپىچان و تووند و بەندكردى داوہ مووى رىسراوى ئەستور لە شىوہى تۆرى ماسى گرتن دروست دەكرى بۆ كاكىشان لە تارمەى جۆخين بۆ لەودە و كادينان بەكار دى. ^(۴)

۹- تىرك (تىر): دەفرىكى دوولايى وەك جەوال وايە بەلام ئەم دەمى لە تەنىشتەوہى ^(۵).

۱۰- شەلتە: دەفرىكى دوولايى گەورەى دەم والايە دەدرى بەسەر پشتى ولاخ و شتى تىدەكرى. ^(۶)

۱۱- جۆرك: توورەگەى ئاليكى ولاخە.

۱۲- توور: جەوالى بچووك، توورەگەىيەكە دەچنرى و شتى تىدەكرى. سى جۆرى ھەيە: توورى شوانان، توورى ئافرەتان، توورى پياوان.

(۱) سەرچاوەى پىشوو، ل. ۱۰۵

(۲) سەرچاوەى پىشوو، جزمى ۲، ل. ۸۶

(۳) داود محەممەد شروڤ، گۆلمىك لە رەوسەى فۆلكلورى كوردى، چاپخانەى (حوادث)، بەغدا، ۱۹۸۷، ل. ۴۸

(۴) سەرچاوەى پىشوو، ل. ۱۲۶

(۵) فەرھەنگى خال، جزمى ۲، ل. ۳۲۹

(۶) فەرھەنگى خال، جزمى ۲، ل. ۳۴۲



۱۳- شال: له خورى زبرى ئەستور دروستدەكرى بۆ پاكردنهوى لەشى ولاخ بەكار دى.

۱۴- رەشمال(دەوار، تاوّل): موو دەپرسىست و دەچىرى و دەكرى بە دەوار و ھەلدەدرى، ھاوين و زستان ستارى تىدا دەكرى.^(۱)

۱۵- گورىس: پەتتىكى ئەستورى درىژە لە چەند ھەودايەكى بەن يان موو دەھونرىتەو و بارى پى شەكەت دەدرى و بۆ شتى تىش بەكار دى.^(۲)

۱۶- كەژوو: گورىسە بەلام پىنج سانتىمىك پانە وەك پشتىنى قايش وايە.

۱۷- بەن: رى!سراوى خورى، جاران بەندروو تەنيا بە بەن، پىنە وپەرپۆى دەوار و رايەخ و خورج و تىريان...تاد دەكرى.^(۳)

۱۸- ھەگبە: جۆرە جەوالىكى دوو تايىبە لە خورى دروستدەكرى و دەبەستى بە پاشكۆدا.^(۴)

ھەروەھا ئەم كەرەستانەشيان وەبەرھەم دەھىنا:

قۆچەقانى، قالى، سەرکەللەى ولاخ، لىكە، دەسترازە، عەبا، شالى ھىنانەوہى بەفر، راپوك بۆ دروستکردنى شەربەت و دۆشاو، خويدان، جۆلانەى گورىس. جگە لەو ئامىزانەى باسمان کردن، جۆلا دوو ئامىرى دىكەشى بۆ مەيسەرکردنى كارەكانى بەكار دەھىنا:

۱- خەرەك: ئامىرى چەرخی موو رستن. (بروانە وىنەى خەرەك).

۲- جەكەوكەوانە: بۆ پەرەکردنى لۆكە و خورى. كوتك وکەوانىشى پى دەلین (بروانە وىنەى جەكەوكەوانە ۱۰)

(۱) تۆمابۆ، وەرگىرانى ھەمە سەعید ھەمە كەرىم لە ژيانى كوردەواریدا، چاپخانەى زانكۆ، سلیمانى،

۱۹۸۰، ج. ۱۶۹

(۲) فەرھەنگى خال، جزمى ۳، ج. ۱۸۴

(۳) فەرھەنگى خال، جزمى ۱، ج. ۱۷۵

(۴) فەرھەنگى خال، جزمى ۳، ج. ۴۱۴

موورپىس داۋەبەن دەپرىسى، بەلام جۇلا بە گۆرەى نەخش و نىگارى خۇى، هەلدهستى بە رەنگ كىردنى بەنەكە. جاران هېندى رەنگيان بەھۇى مازوو و سماق و تويكىلى دارگويز و چويىت و گوگرد و سرکه و هېندى كەرەستەى خاوى خۇمالىي دىكە دروست دەکرد.^(۱)

كارگەچىيەتى :

كارگەچىيەتىش، ۋەكو جۇلايى، پىشەيەكى مىللىي كۆنە لەناو كوردەۋارىدا. جاران كارگەچى (لبادچى) زۆر بەرھەمى بەكەلكى دروست دەکرد كە زۆر پىويست بوون بۇ بەرگەگرتنى سەرماوسۇلەى زستان. جاران كارگەچى لە گوندەكان دەگەرۋا و لادىيەكان خورى و بەرگن و مەرەزى خۇيانيان بۇ دەھىنا و ئەۋىش بۇى دەكردنە ئەو شتانەى كە پىويستىيان پىبوو و حەقدەستى خۇى دەستاند. يەككىك لە بەرھەمە ديارەكانى كارگەچىيەتى، لبادە.

چۆن لباد دروست دەكرى؟^(۲)

هەنگاۋى يەكەم:

لباد لە بەرگن (لۋا) دروستدەكرى: كە بەرخى سال تەمەنى بوو بە پىنج شەش مانگ - واتا پىش ئەۋەى گەرماى ھاۋىن لە پشتى بىدا. دەبردىتە رۇخ رۇبارىك و جوان خورىەكەى دەشۇردىت. دۋاى سى رۇژان جەۋر، بە جەۋ دەپىرپتەۋە، ئەو بەرگنە بۇ لبادچى دىنن. ئەۋىش بەرگنى سىپى و رەش و سوور لىك جىادەكاتەۋە و بە تەرازوو باى لبادىكى لىدەكىشى، (بۇ لبادى قەبارە ئاسايى يەك ھۆقە و بۇ لبادى گەرەش ھۆقە و نىويك).

(۱) كەمال جەلال غەرىب، بىست پىشەسازى كىمياگەرى، چاپخانەى كامران، سلیمانى، ۱۹۶۹، ل.

۱۲۵ - ۱۲۷ - ۱۲۸

(۲) ۋەستا صەمەد رەشىد حاجى عەلى، لبادچى، چاۋپىكەۋتن، كۆپە، ۱/ ۱ / ۱۹۸۰



هەنگاوى دووھەم:

بەرگنەكە پەپرە دەكرىت. ئەوجا بەرگنە پەپرەكراوھەكە لەسەر كارگە رادەخرىت. كارگەى لبادچى دوو جوۆرى ھەيە: لە چىغ دروست دەكرى يان لە گونىيە. درىژىيەكەى (۱۲) م و پانىيەكەى (۳) م دەيىتە جەمسەرىكى گونىيەكەوھ بەلای پانىيەوھ، دارىكى نەختى ئەستور، بەقەد خوۆى درىژ، شەتەكدراوھ. كارگەى لبادچىيەكانى كۆيە لە گونىيە دروستكراوھن ئەك لە قامىش. لەگەل راختنى بەرگنەكە، نەخش و نىكارىشى بۆ دىزايىن دەكرىت، ئەمەيش بە بەكار ھىنانى بەرگنى ھەمە رەنگ. ئەگەر لبادەكە سىپى بوو ئەوا نەخشەكەى بە لوواى رەش دەكرى. ناوھ ناوھ ئەم راخراوھىيە ئاورشىن دەكرىت، ئەوجا لە گونىيەى كارگەكە لوول دەدرىت و توند توند بە گورىس دەپىچرىتە و بە چەند كەسىك بۆ ماوھى (۳۰ - ۴۰) دەقىقە بە پىلەقان دەكەونە پەستانەوھى. شىوھى پەستانەكەش دەبى ھەموويان بەيەكەوھ قاچيان بەرزبەكەنەوھ و بەيەكەوھش دايانبگرنە سەر پىچراوھەكە. ئەم ھەنگاوھ پىي دەگوترىت (چىغى يەكەم).

ھەنگاوى سىيەم:

گونىيە پىچراوھەكە دەكرىتەوھ و جارىكى تىرش بەرگنەكە رىكدەخرىتەوھ تا ھىچ شوىنىكى چال و ئەستورىي و خوار و خىچى نەبى و رۆخەكەى دەنوشتىندىتەوھ ئەمەش پىدەگوترىت (وھسل). جا دىسان دەپىچرىتەوھ بۆ ماوھى (۲۵) دەقىقەى دىكە دەست دەكەنەوھ بە پەستانى وھكو جارى يەكەم. ئەم ھەنگاوھش پىي دەلین (كووتان).

ھەنگاوى چوارەم :

بۆ ماوھى شەش ھەوت سەعات ئەم بەرگنە پىچراوھىيە لە شوىنىكى گەرم و شىدارى وھكو ھەمامى گشتى، دەپەستىتەوھ. زۆربەى جار شاگردەكان بەم كارە ھەلدەستن. ئەم ھەنگاوھش پىي دەگوترىت (بگىر). دواتر قەد قەد دەخرىتە سەر يەكدى و لوول دەدرىتەوھ ئەوجا لەسەر ئەژنۆ بە باسكان دەست دەكات

به ليدان و پهستانه وهى، ئەمەش پيى دەگوتريت (تەخت). کوتانى هەر چوار قەدى لبادەكە، (۴۰) خولەك دەخاينى. ^(۱) له كۆتاييدا لبادەكە له گونيه كە دەردەهيئريت و دادەندريت تا وشك دەبيته وه. (بروانه وينه لباد).

لبادچى ئەم دوو ئامپرهش به كار دههينن:

شەنۆكە: وهك پهنجەكانى دەستە، له دارى چهماوهى باريك دروستدەكرى و شەنەيه كى ئاساييه بەلام دەسكى نييه و قوتەيه، بۆ راخستنى لووا لەسەر چيغ بەكار دى. (بروانه وينه شەنۆكە).

كوتك و كەوان: پەرهشى پيدەلین بۆ پەره كردن و شيكردنە وهى لووا و لۆكە و پەمۆ بەكار دى، له دار و چەرم دروست دەكرى، بەشەكانيشى بریتين له: (دەفه، كەوان، كوتك، دارەسما). ^(۲)

له كارگەكانى كۆيه (۴) جۆر لباد دروست دەكرات: لبادى يەك نەفەرى (۱م ۴ X م)، لبادى دوونەفەرى (۱م ۴ X م)، لبادى خيزانى (۱م ۴ X م)، لاكيش، ئەميش سى جۆرى هەبوو (۱م ۴ X م، ۱م ۵ X م، ۱م ۶ X م). ^(۳)

لبادچى ئەم شتوومه كانهى ديكەش دروستدەكات:

۱- كەپەنك (فەرەنجى): جۆره كالايه كى سەردەرييه، بى قۆلە بەلام گويچكە دارە، له بەرگن دروستدەكرى. له زستانان لەبەر دەكریت و شەويش وهك پيخەف بەكاردى. پتر شوان و گاوان بەكارى دەهينن.

۲- كەچە: فەرەنجى بى قۆلى ئاودامانە.

۳- پالتۆ (قاپووت): ئەمەش دوو جۆره: كالاودار و بى كالاو، وهك فەرەنجى وايه بەلام ئەمەيان قۆلدار و ياخە و گويى هەيه و نەخشی تيدا نييه. زستانان شوان لەبەرى دەكا. (بروانه وينه قاپووت).

(۱) ئەحمەد حەيران، كارگەچييه تى، گۆفارى كاروان، ژمارە ۳۴، ل. ۹۵

(۲) سەرچاوهى پيشوو

(۳) وهستا عەلى سالىح عەلى لبادچى، كۆيه، ۲۵ / ۷ / ۲۰۱۶ (چاوپيڤكەوتن).



۴- كەرك: لە شىۋەي فەرەنجىيە، سەپان و بەرخەوان لە سەر جلكوبەرگ لەبەرى دەكەن بۆ خۇ پاراستن لە تيشكى خۆرى ھاوين. ئەويش دوو جۆرە بە گوى و يىگوى.^(۱)

۵- كۆلەبال (پەستەك): فەرەنجىيەكى كورتى سادەي كويچكەدارە، دوو جۆرى ھەيە، قۆلدار و بى قۆل.

۶- كلاوى سەپان: قوچكەدارە و رۆخەكانى پانە، ھەيە لە سەر قوچكەكە گۆلنىگەيەك دەبەستى و بەرپۆخەكانىشيدا بۆ جوانى تىسكە موو شورپەكەتەو. (بروانە وئەي كلاوى سەپان).

۷- سەركلاو: ئەويش دوو جۆرى ھەيە: يەكيان لە شىۋەي كلاويكى قوچى رۆخ پانە، ھاويان سەپان و شوان لەسەرى دەنن. جۆرەكەي دىكەش، لە شىۋەي (كۆچكە) لە گەل كەپەنك يان پالتۆ، رۆژانى بەفر و باران شوان لەسەرى دەنى.

۸- ھىزەدان: لە شىۋەي دەفر دروستدەكرى، ھىزە روونى تىدا ھەلدەگىرەت تا تىكەنەچى.

۹- لبادى كۆپەران: دەخرىتە سەر مىلى گاجووت لە كاتى جووتكرىندا.

۱۰- بەلكىپىچ: كتومت وەكو پوزەوانەيە. گۆرەوى لباد.

۱۱- تەرلك (بن زىن): بۆ ژىر زىن.

۱۲- سەركوشىن: دەخرىتە سەر كوشىنى ئۆتۆمبىل.

۱۳- سەرزىن: بۆ سەر زىنى ئەسپ وماين.

(۱) مەولود بىخالى، بەرھەمى كوردەوارى، چاپخانەي رۆشنىبىرى و لاوان، ھەولير، ۱۹۸۶، ل. ۱۰۴

پاشكۆى ئەم بېرگەيە:

لبادچىيەكانى كۆيە:^(۱)

وہستا حاجى عەلى ھەمەدى لبادچى، وہستا سالىح عەلى ھەمەدى لبادچى،
وہستا عومەرى عەباسى لبادچى، وہستا سوۋى عەبدەلرەھمانى لبادچى،
وہستا مەلا كاكە رەسوۋلى لبادچى، وہستا مەلا مەعروفى لبادچى، وہستا
جەمالى كەرىمى گوللى. وہستا ھەمىدى سوۋى رەھمانى، وہستا ھەمەدى
رەشىدى حاجى عەلى لبادچى، وہستا عەبدوللا سالىح حاجى عەلى لبادچى،
خەلفە عەبدولرەھمان عەلى، وہستا عەبدەلرەھمان رەشىد حاجى عەلى لبادچى،
مەھمەد مەلا كاكە رەسوۋل، مەجىدى سوۋى رەھمانى، وہستا حاجى رەئوفى
عەبدوللاى لبادچى، وہستا رەشىدى مەيدانى، مەلا عەبدولرەھمانى لبادچى،
وہستا عومەرى سالىمانى لبادچى.

تەونگەرى :

تەونگەرى پىشەيەكى كۆنە، فیرعەونەكان و دانىشتوانى دۆلى مىزۇپۇتاميا زۆر
بايەخيان پىداوہ. ھەر بۇنمۇنە، گۆرستانى (كۆرش)، پاشاى فارس، بە رايەخى
بايىلى راخرا بوو. ئىمىرۇش لە مۆزەخانەى لۇقەر ھىندىك تاتەبەردى سەردەمى
ئاشوورىيەكان نمايشكراوہ، كە وینەى رايەخى كۆنى لەسەر ھەلکەندراوہ.^(۲)

ھىندى لە مېژوونوسان واى بۇ دەچن كە ئەو شوینەى ئەم پىشەيەى لىداكەوتتوہ
دەكەويتتە نيوان ولاتى چىن (لە رۆژھەلات) و ولاتى ئاسياى ناوہراست (لە
رۆژئاوا)، ھەرۋەھا دەللىن، دوور نىيە كۆچەرەكان يەكەم كەس بووبن تەونگەريان
زانىبى.

(۱) وہستا عەلى سالىح عەلى لبادچى، كۆيە، ۲۵ / ۷ / ۲۰۱۶ (چاوپىنكەوتن).

(۲) د. محمد عبدالعزیز مرزوق، الفنون الزخرفية الاسلامية / مطابع الهيئة المصرية العامة للكتاب،
القاهرة، ۱۹۷۴، ص. ۱۱۹

لەسەرەتادا، بۇ رايەخ، پىستە و فەرووى مەرۇمالات و ئاژەليان بەكار ھىناو، بەلام كە سەيرىيان كىردوو، بۇ ئەمە دەبى قوربانىيەكى زۆر بدن، لەكاتىكدا، سەرمايەى ژيانى ئەوان ھەر مەرۇمالات و ئاژەل بوو. بىريان كىردۆتەو كە ژىرخەرەكانيان لە بە شىوہىيەكى دىكە دروست بكەن. لە پىشدا، رايەخەكانيان كە لە خورى و موو و مەرەز دروست دەكرد، برىتى بوون لە چەند رايەليك، تىسكە خورى و مووى دىرژى لى كۆت و بەند كرابوو، لەگەل رۆژگارىدا، ئەم بەرھەمەى لىھاتەو كە ئىمرو لەبەر چاومانە.^(۱)

لەناو كوردەوارشدا، لە كۆنەو تەونگەرى ھەبوو، زۆر ژن و پىاو دەستەرەنگىن بوون لەم ھونەرەدا.^(۲) جگە لەوى لە شارى كۆيە تەون دروستدەكرا، لە چەند گوندىكى دەفەرەكەش ئەم پىشەيە بەرھەمى جوانى دەخستە بازارەكانەو، وەكو گوندى گۆپتەپە و ئىلنجاغ و گۆمەشىن.... تاد.)

كارگەى تەون بەم جۆرەيە:^(۳)

دوو كۆلەگەدار، بە بەرزايى (۲۸۰) سم، بە شىوہىيەكى تەرىب و ستوونى لە زەوى دەچەقىندىرئىن، پىيان دەليئىن(سمتەك) لە سەرەوہيان داريكى دىرژ ھەيە پىي دەليئىن(سەرتان)، دوو مەتر دەبىت لە خوارەوہش، لە نزيك زەوى داريكى تر رايەلكراوہ پىي دەليئىن(بن تان) بە ھەمان دىرژى (سەرتان). رايەلى تەونەكان لە نيوان سەرتان و بن تان بەستراوہ، بە دەرزىيەكى دىرژ و مەكۆ، دەبردىت بەناو بەينى تان و پۆكەدا و ھىدى ھىدى بە مشتەيەكى تايبەتى كە لە ئاسن دروست كراوہ، دەكوتريئىت، تا سفت و رپىك بى. (بروانە وينەى تەون ۱۳).

(۱) سەرچاوى پىشوو، ل. ۱۲۰ - ۱۲۳

(۲) تۆمابۆ، وەرگىراني ھەمە سەعید ھەمە كەرىم لە ژيانى كوردەواريدا، چاپخانەى زانكۆ، سلیمانى، ۱۹۸۰، ل. ۷۴. بۆ زانبارىيى زياتر ل. ۷۴ - ۷۶

(۳) كۆلچنى مام ئەھمەد رەسوول، تەمەن ۷۵ سال، چاوپىكەوتن، كۆيە، ۱۹۸۴ / ۶ / ۶

تەۋىنگەر، ئەم كەرەستانە بەكار دېنى:

۱- قولاب: جاران لە شاخى بزنە كىۋى دروست دەكرا. كەلكىت: ئامىرىكى دەسكدارە، شانەى ئاسنى تىپراۋە ۋەك پەنجەى دەست وايە، تەنى پى دەكوتىت بۆ سفت بوون.

۲- بەوش: دارىكى پانەدەخرىتە ناۋەندى تان و پۆى جاجمەۋە بۆ ئەۋەى كە پى بكوتن و سفتى بكن.

۳- قەلەمبەر: بۆ برىن و ھەلپاچىنى داۋ.

ئەمانە ھىندىك لەو بەرھەمانەن كە تەۋىنگەر، دروستيان دەكات:

بەرە: كە چەندىن جۆرى ھەيە لە رەنگ و شىۋە و قەبارە و نەخش و نىگار.

مەۋج: لە جاجم ئەستوررتەر، دەكرىتە پشتى لىفە بۆ گەرمى.

جاجم: كە ئەۋىش بە گۆرەى رەنگ و نەخش و قەبارە زۆر جۆرى ھەيە.

بەرما: بۆ نوپز كرىن.^(۱)

(۱) رىستن و چىنىن، لە فۆلكلورى كوردىدا، جوان رەنگى داۋەتەۋە، ئەمانە مشتىك، لەۋ پەند و ئىدىۋم و مەتلەنەن كە لە پىشەى رىستن و چىنىندا ھەلپىنجران: (تۆم كرى بە جۇلا، مەكۆم بدزىت / رىسەكەى بوۋە بە خورى / رىسى بارىك و نانى تەنك بە پىتن / رىسى راستى بارىك دەپى بەلام ناپچرىت. / نەپىسرايە، نە پىچرايە، تەقە تەقى جۇلايە / نە رىسراۋە نەچنراۋە، گقە گقى دى لە داۋە / بارىكيان دەپىسى / جۇلا بەسەر درى خۆى نارازى پى / ھەوران بروسكە بروسكە، خورىيەمە ھىشتا تىسكە / جۇلا كراسى نەبو، تۇپى جوى لە خەۋ دى / ھەموو خورپەك ئاۋ نىيە، ھەموو چنراۋىك جوى نىيە / تەن كى كرىدى؟ ئەۋى برى. / سوالكەر پىخوۋەسن، جومكەر پى كراسن / تەۋىنى پى تان و پۆ ھەلمەخە / تەۋىنى پى تان و پۆ بەدارەۋەيە / دەلىنى مەكۆى جۇلايە / جوى دەپىتەۋە / خەرەك دەپىسى / بەنى كەسىكە بە من بانادرىت / بەنى شلەۋە بوۋە / نان گىرا ئاۋ، ئاۋ گىرا جوى / بەن گوتىەتى: ھەلم بگرە بە كەلكت دىم، ئە گەر ھەلم نە گرىت لە من كەمتر بى، ئە گەر بە كەلكت نەيەم لە تۆ كەمتر بى / ئاسن و بەن و گلۇلە، تىم يەخست رەشى دول، لىم خورى كرىدە قولە (كارگەى جۇلايە) / حوشتر حايبە، لە ھەۋايە، دايم دەشتە كون لە پىشتە (رەشمالە) / ئەمەيش مەنەلۇچىكە لە نىۋان كىچ و دايكىكدا: كىچ: دايبە مەمدە بە جۇلا / جۇلا تەقە تەقىەتى / دوو پوول و نىو ھەقىەتى / ئەۋىش كرىپى ژنىەتى. دايك: كىچم، عىلاجم نىيە / قەردى جۇلام خواردىيە / جۇلا دەكا رايەلى / ژنى بەجى نايەلى. / جاران كەسىك قىلى لى دەھات، پۆپەشىنىكى رەشىان بەسەردادەدا. (زانىبارىيەكان : فەرھەنگى خال / جەلال مەحمود عەلى،



پاشكۆى ئەم بېرگەيە:

جۆلايەكانى كۆيە:

سۆفى حەمە جۆلا، فەقى خدرى جۆلا، فەقى رەسۆلى كورپى فەقى خدرى،
 حەنيلە خرەى دىيان، عەمانى دىيان، گۆرگىسى دىيان، يوسف شەمعون كە دىيان بوو.

خومچىيەتى^(۱):

ئەم پىشەيە لە كۆنەوہ لەسەر دەستى جوولەكەكان، دەستاودەستى كردووہ و
 موسولمانەكان لەوانەوہ فيرى بوون. تا كۆتايى شەستەكانى سەدەى رابردوہ
 لەشارى كۆيە، خمچىيەتى ھەر مابوو. چونكە بارى گوزەرانى خەلكە عەوامەكە،
 بە گشتى، باش نەبوو، رەنگكردنەوہى جلكوبەرگ، بە تايبەتى پۆشاكى
 ژنان، زۆر باو بوو، ئەمەش يان بۆ رەنگكردنى جاو و خامى سپى بوو، يان بۆ
 رەنگكردنەوہى ئەو پۆشاكە كۆنانەى رەنگكەيان چۆتەوہ و يان كال بوونەتەوہ.
 پۆشاكى لەخمگىراو ھەم چلك ھەلگەرە و ھەم بۆ وەرزى ھاوين فينكتر. ھەرچەندە
 رەنگە باوہكەى خم، رەنگى رەش و شين و مۆر بوو، بەلام خم رەنگى كەسك و
 سوور و زەردىشى ھەبوو. كەرەستە سەرەكىيەكانى خمچى ئەمانە بوون:

- كووپە: دوو يان سى كووپەى گەورە بە بەرزايى نزيكەى (۱۳۰)سم بۆ خم
 گرتنەوہ لە نيو ديوار دەگيران. كتومت ھەر وەكو كووپەى ئاوخواردنەوہ بوون
 بەلام زاركىيان فراوان بوو.

ئىديوم لە زمانى كوردىدا، چاپخانەى حسام، بەغدا، ۱۹۸۲، ل. ۲۷، ۸۴، ۸۵، ۱۵۰، ۱۷۳، ۲۲۴، ۲۸۸/
 كەرىم شارەزا، پەندى پيشينان لە شيعرى كوردىدا، چاپخانەى كۆر، بەغدا، ۱۹۷۶ / عەلى مەعروف
 شاردزورى، پەندى پيشينانى كوردى، ب ۱ و ۲، چاپخانەى (حوادپ)، بەغدا، ۱۹۸۱ - ۱۹۸۷ / شىخ
 محەمەدى خال، پەندى پيشينان، ج ۲، بەغدا، ۱۹۷۱ / پلە راييەى مام ساييرى حەلى، چاويكەوتن،
 كۆيە، ۱۹۸۲ / گۆفارى كاروان ژمارە ۵۱، ۶۱ / سەعدوللا ئىسماعيل شىخانى، گۆلئېرئىك لە فۆلكلورى
 كوردىدا، چاپخانەى (ارشاد) بەغدا، ۱۹۸۵، ل. ۶۶، ۶۹، ۶۷

(۱) زانباريەكان: مامۆستا محەمەد دارياس، كۆيە، ۱۷/۷/۲۰۱۶. (نوسراو)

- ھەش (خەم): كە لە شىۋەي شەكرى ورد بوو، بە بەرمىل لە دەروە ھاوردە دەكرا. تا شەستەكانى سەدەي رابردوو، جۆرە باشكەي كە (لەندەنى) بوو بەرمىلى (۲۰) كىلوپى بە (۲۵) دىنار بوو و ئەلمانىيەكەشى، كە دەرجە دوو بوو، بە (۱۸) دىنار بوو.

- ماددەي ئەندريۆز: ھەر دەتگوت شەكرى وردە و رەنگكيشى سىپى بوو.

- قىل: كە لە شىۋەي (كەچ) ە، بۆجوانكردنى رەنگەكان و خۇپراگرتىيان و نەچوونەويان بەكاردى، لە گەل ئاوى ناو كووپەكان تىكەل دەكرى.

چونىەتى لەخمگرتنەكەش بەم شىۋەيە بوو:

گىرانەوہى خەم لە كووپەكان، كە بە گوپرەي رەنگ بوو، دوو پەرداخە ھەش و يەك پەرداخ لە ماددەي (ئەندريۆز) و نەختىك قىل، دەكرانە ناو ئاوى كووپەكان و جوان جوان بە داردەستىك تىكەدەدران تا باش رەنگيان دەداوہ و توخ دەبوون، ئىنجا

ھەنگاوى يەكەم: كراسەكە، بۆ نمونە، بۆ ماوہى (۱۵) چركە دەخرايە ناو كووپەي يەكەم دوايى بە دەستى دەگوشرا، ئەمە پىي دەگوتريٲ (ھىٲى يەكەم).

ھەنگاوى دووہم: كراسەكە دەخريٲە ناو كووپەي دووہم و ديسان (۱۵) چرگە لەناو خماوہكە رادەگىريٲ و دەكوشريٲ، ئەمە پىي دەگوتريٲ (ھىٲى ناوہند).

ھەنگاوى سىٲەم: لە كووپەي سىٲەمدا ھەمان پروسەي ھەنگاوى دووہم دوبارە دەكرىٲەوہ. ئەمە پىي دەگوتريٲ (ھىٲى تەواو).

لە كۆتايىدا كراسە كوشراوہكە بە سىٲنگىكدا، لە ناو دوكانەكەدا ھەلدەخريٲ تا وشك دەبيٲەوہ. ئەگەر خەمچى ھەر دوو كووپەي ھەبى، ئەوا لەسەرەتادا، بە ناو كراسەكەي تەپ دەكرد، ئەوجا دەستى دەكرد بە لەخمگرتنەكە.

خەمچى، جگە لە رەنگكردنى پۆشاكى ژنانە، كورتەك و شەروال و كەلافە بەنشى رەنگ دەكرد، كە بۆ چىنىنى جاجم و دووگرد و بەرە و مافور و تىٲر...تاد،

بەكار دەھات. ئەمەش بە كولاندنى رەنگاۋەكە لە مەنجهلى گەورەدا، كەماددى (شەبى)، ۋەكو ھەويىن، تىدەكرا.

دوای پەيدا بوونى قوماشى ئاۋىتتە كراۋ بە ماددى نايلىون، خمچىھەتى كىشەى بۇ پەيدا بوو، چونكە داۋى نايلىون خم ھەلنامىت و رەنگ ناگرى، ئەمەش يەكك بوو لە ھۆكارەكانى مەحف بوونەۋەى ئەم پىشەى ۋ لەناوچوونى.

جگە لە خمچىھەكان كە لە دوكان كاريان دەكرد، ژنىش لە مالىھە رەنگرېزى دەكرد، ئەوان سىر يان مەنجهلى بچوكيان بەكار دەھىناو چويت و رەنگى تريان لە لای عەتارەكان دەكرى، گوللى سروشتىش، ۋەكو گولە نەورۆز، وشكەكرايە و بۇ رەنگرېزى بەكار دەھات.^(۱)

نرخەكان، بە گوڭرەى پارچەى پۆشاكەكە بوو: كراس بە (۱۰۰ - ۱۲۵) فلس بوو، چارۆگە و بەرامپىل (۶۰ - ۷۰) فلس و پۆشاكى ژنە بلباس و بۆلى و رەۋەندەكان، كە گەورە بوون، بە (۲۵۰) فلس بوون.

پۆشاكى لەنگە (كۆنەفرۆشى):

جاران، جگە لە خانەۋادەكان، ژن و پىياو و مندالى كورد، بە پىنە و پەرۆ تەمەنى پۆشاكەكانيان درېژدەكردەۋە ۋ ھى گەوران ديارى بوون بۇ بچووكەكان و دواترىش دەكران بە خىرات. تەنانەت لە شارەكانى كوردستاندا خمچى و رەنگرېز ھەبوون بۇ لە خمگرتنە و رەنگرېز كوردنەۋەى پۆشاكە رەنگچوۋەكان! لە دوای شەرى جىھانى دووھم و زال بوونى ھەژارى و برسىھەتى و بىدەرامەتى بەسەر حالو ھەۋالى خەلكى بىچ چارەى رۆژھەلاتى ناۋەند دا بازارگانى كالا و پۆشاكى دەستى دوو (Secondhand Clothes) گەشەى سەند و رېكخراۋە خىرەمەندەكانى رۆژئاۋاش تەقسىريان نەكرد لە كۆمەك كوردنى ھەژارانى جىھان بە بەخشىنى پۆشاك و كالاى كۆكراۋەى خۆيان. ئا لەو كاتەدا، كۆمپانىيەكى (دانىمارك) بە ناۋى (لەنگە) بالە گەورە گەورەكانى خۆى لە جل و بەرگ و

(۱) برونە كىتېبى (ژنە پىشەۋەردەكانى كۆيە ۱۹۰۰ - ۲۰۱۵) فازىل شەۋرۆ ل. ۶۶

پۆشاک ھەناردەى بەندەرەکانى خوارووى عىراق دەکرد، لەو پۆژووە ئەم کۆنە جل و بەرگانە ناونران (لەنگە). ئىمرو لە زۆربەى ولاتاندا، دوکان و بازاى دەستى دوو ھەيە، ھەموويان يەك جۆرە کاللا دەفرۆشن، ھەرچەندە ناوھەکانيان جياوازە: لە عىراق لەنگە و لە ئيران تاناکۆرا و لە ئینگلستان (Shoddy)تاد.

لە گەرمەى شەپەکانى کەنداو دواتریش، بازاى لەنگە لە کوردستاندا گەرم بوو، ئىمروش (۲۰۱۴ - ۲۰۱۶) قەيرانى دارايى و ئابوورى ھەريئى کوردستان، ناھيئىكى بەم بازارە بەخشیووئەتەو.

تا (۱۹۹۱) لە کۆيە ھيچ لەنگە فرۆشئىك نەبوو، رەنگ بى دەلالەکان لە بازاردا کۆنە قاپوتئىك يان قەمسەلەيەکیان بە شانى خۆياندا دابى و بۆ ساغکردنەوھيان بە بازاردا سوورابنەو. دواى ئابلوقة ئابوورئىيە قورسەکانى ساللەکانى دواى (۱۹۹۱) بەسەر عىراق و ئابلوقةى عىراقئىش بەسەر ھەريئى ئازادئى کوردستانى باشوور و ھەژارى و بئيدارى خەلئىكى رەش و رووت، بازاى لەنگە فرۆشئىيە گەيشتە کۆيە، لئیرە و لەوئى لە چەند دوکان و لەسەر عارەبانان گلەبەرگى کۆن، کە بە بالە دەھات، دەفرۆشان. دواتر لەنگەى پئىلاو و کەرەستەکانى ناومالئىش پەرەى سەند. ئەگەرچى دواى سالى (۲۰۰۵) بار و بژئووى خەلئىكى ئەم ھەريئە نەختئى بووژايەو بەلام لەنگە فرۆشئى ھەر پۆحى تئىدا ما، تا دواى قەيرانە ئابوورئىيەکەى سالى (۲۰۱۴)، جارئىكى دئیکە لەنگە فرۆشئىيە برەوئى سەندەو و بە زەقى لە شەقامەکانى شاردا دەبئىرئىن، ھەك دوکان و سەر شوئستە و عارەبانە، بەلام لە کۆيە، بە پئىچەوانەى ھەولئىر و رانئىيە، بە نمونە، بازاى سەرئىخۆ بە لەنگە فرۆشئىيە نئىيە. ژمارە دوکانى لەنگە فرۆشەکان لە پەنجەى دەستئىك پتر نئىين.

ھاتنى ئەو ھەموو ئاوارانەى شارەکانى عىراق و سوریا و ئئىرانئىش وای کردوو، بازاى (سوورئىيان يان بازاى عەرەبان) لە زۆربەى شارەکان بکرىتەو، بۆيە لە کۆيەش بازارئىك بەو ناوانە ھەيە.



پاشكۆى ئەم بېرگە يە:

خىمچىيە كانى كۆيە:

مام فەتھوللايى سەئىد رەسوولى خىمچى، ۋەستا عوسمانى مام مەعرفى ناسراۋ بە حاجى، ۋەستا غەبدوللايى خىمچى ناسراۋ بە كاكە شەل، ۋەستا رەھىم گۆرگىس - دىيان، داۋد / بنىامىن / ھاروون - جوولە كە بوون.^(۱)

غەتارە خىمفروۋشە كان:

حاجى غەزىز مەھمەدى شەكرە، باقى مام رەھمانى، حاجى غەلى ھەسەن، فەقى غەزىزى سماقولى.

كورتاندرۋويى :

كۆپاندرۋوشى پى دەلېن، چونكە دىھەرى شارى كۆيە ھەم گوندى زۆرى بەسەرەۋە بوۋە ۋ ھەم كارۋانسەراي كارۋانە گەۋرە كانى كوردستان بو، پىشەي كورتاندرۋويىتى، تىدا كۆنە ۋ زۆر ۋەستاي دەستېرەنگىنى تىدا ھەلكەۋتوۋە:^(۲)

كورتان دروست كردن : پىويستى بەم كەرەستانە ھەيە:

۱- كۆنە بەرە ۋ جەۋال ۋ مافور.

۲- گونىيە يان بووزى، ۋەستاي دىيان دروستيان دەكرد.

۳- بەن كەلە مووى مەرۋمالات دروست دەكرى، لادىيەھە كان يان چەند ۋەستايەكى دىيان دروستيان دەكرد.

۴- پووش يان جەگەن كە ھاۋىيان لادىيەھە كان لە چىياكان بە باردەيان بۆ كورتاندرۋوۋە كانى شارىيان دەھىنا.

۵- خام يان لباد بۆ بارىنەي كورتان.

(۱) كەرىم شىخانى، سلېمانى، ۲۲ / ۴ / ۲۰۱۵، چاۋپىكەۋتن.

(۲) زانىيارىيە كان: مامۆستا موشىر ھەسن عومەر، كۆيە، ۱۴ / ۷ / ۲۰۱۶.

ئەمانەش ئەو ھاجەتانەن كە كورتاندروو بەكارى دەھىنان:

سوۋژن، شىش كورتان، كەلەشاخ بۇ سوۋژن چەوركردن، مەقەست، چەقۇ، كوتك، ناولەپ (لە دەست دەكرىت تا سوۋژنە كە دەست ئەزىت نەدا).

چۆنەتتى دروست كردنى كورتان:

لەسەرەتادا ۋەك بەرگدروو چۆن قوماشە كە دەپرى، ۋەستای كورتانىش بەرەكە دەپرى، لە گەل گونىيە كە لىكى دەدات بە شىۋەى تورە گەيە كى گەورەى لى دىت. جا بە دورمانىكى تر لە ناۋەرەست دەيكات بە دوو بەشى ۋەك يەك، كە لەلای پىشەۋەى لەسەر شىۋەى سىگۆشەيە پى دەلین (خەزەنە). دواى ئەۋە دووپارچە بەرەى لاكىشەيى بەقەد بستىك، لە پىشەۋە لە گونىيە كەى بنى دەدروۋىت، پى دەلین (پىشە)، پاشان پووشى تى دەكەن لەسەر شىۋەى شەلتەى دوو لای لى دىت جا، پىشە كەى دەروۋىت، لە پاشان لە سەر شىۋەى لاكىشە لە ھەردوۋلا (تيرە) لى دەدروۋىت، تاۋەكو پووشە كەى لە بارىكى ستونى و ئاسۋىي بۈەستى دواى ئەۋە دەيشكىنەنەۋە، (قولفە) يەك لە ناۋەرەستى پىشەۋەى دەدروۋىت بە بەن، جا دەست دەكرىت بە ھەل ئاخىنى بە شىش كورتان، پرى پووش دەكرىت، تاحدى خۆى رەق دەبى، جا لەكارى پووش دەبنەۋە و (سەردەستە كانى) دەدروۋىتەۋە. دواتر (پاشكۆى) لىدەندرىت. لەلای كۆتايىشەۋە و لە پىشەۋە (قەلپوزى). (بارىنەى) لى دەنرىت و كورتانە كە تەۋاۋ دەبى. ئەمەش ئىشى دوو سى سەعاتە. (بەروانە وىنەى كورتان).

سەر جەل بەۋ پارچە بەرە يان بەتانييە يان ھەرشتىكى دىكە دەگوترىت كە بۇ نەرمى دەخىتتە سەر كورتان، ھەر دوولای دادەپۆشى تا خورى زوورى كورتانە كە ناۋگەل و ران و قاچى سوار ئازار نەدات.

لە نىۋەى يەكەمى سەدەى رابردوۋ نرخی كورتان لە دەورى (۲۵۰) فىلس بو، ئىستا لە (۲۰۱۶) نىكەى (۲۵) دۆلارە.



كورتاندرووھكانى كۆيھ لھسالى شھستھكانھوھ :

وھستا عھبدوللای كورتاندروو / وھستا حھمھدھمىن لھ گھل براكھى وھستا
 عومھر / كورپھكانى وھستا حھمھدھمىن (وھستا بھ كر و وھستا عھزىز ناسراو بھ
 عھزاو) / كورپھكانى وھستا عومھر (وھستا عوسمان و حاجى حھسن) / كورپھكانى
 وھستا بھ كر (عھبدولخالق، حھمىد، مھجىد، دلپر، دلاوھر) / كورپھكانى وھستا
 عھزاو (پرزگار، دلزار، نھبھز، نىاز) / كورپھكانى وھستا عوسمان (مستھفا،
 جھوھھر، جھعفھر، ھاوكار) / كورپھكانى حاجى حھسھن (موشىر، شوپش، پرزگار،
 ئاراز) / حاجى حھسن حاجى عھبدوللا و كورپھكانى (جھلال، خالىد، ئھمىر،
 كھمال) / وھستا رھشىدى كورتاندروو كورپھكانى (عھبدوللا، سھلاح، سھباح) /
 وھستا عوسمانى ئامىنھى تھھا / ئازادى سمائىلى حھمھخانى / وھستا عھزىز
 عھبدوللای كورتاندروو و (ئاراس)ى كورپى.

وھستای قايش و پالوو و (مام ئھحھمھدى سھرى مھىدانى و كورپھكانى (عھبدوللا،
 خالىد، حھمىد، عومھر، جھلال).

بەشە پانزەم

جل و كورتانى ولاغ

سەرچاۋە مېژوۋىيە كان، ئاماژە بەۋە دەكەن، كە تا سەرەتاي سەدەي بىست، زۆرىنەي خەلكى كوردستان، لە گوند و دىيە كاندا ژياون و رەۋەند و كۆچەر بوون. شارى كۆيەش ئە گەرچى، پىشەۋەر و بازركانى زۆرى ھەبوۋە، بەلام رەزەۋان و باغچەۋان و جووتيارىي و ئاژەلدارىشيان كوردوۋە. زۆر رەۋەند و كۆچەر و كارۋانچىش روويان لەم شارە دەكرد. مامۇستا تايەر ئەحمەد ھەۋىزى بەم شىۋەيە باسى كۆيەيى سەردەمى ئاغايەتى دەكات: "مىللەت كە خەرىكى مەرۋمالات بەخىۋكردن و كۆچەر بوون، كويستان و گەرمىنيان دەكرد، زۆر عەشیرەتى كۆن لەم ۋلاتە ھەبوون. چەند عەشیرەتىكى كۆچەر و دەۋارنشىن، ۋەكو (بۆلى و بابۆلى و بەرەكەيى و مەنتك)، كە پايزان لە كويستان دە گەرەنەۋە لە ئاقارى كۆيە ھەليان دەدا و بەروبوميان لە بازارى كۆيە ساغ دەكردەۋە."^(۱)

كەۋاتە، ئاسايىيە كە ھىندىك كالا و قوماش و پەر و شتوومەك بۆ پاراستن و خزمەتكردنى ئەو ئاژەلانە بەكار ھاتبن، گومانىشى تىدانىيە، كە لەبەر سەختىي بارى گوزەرانى خەلكەكە، ھەمىشە كۆنە پەرۋ و بەرە و لباد و كالاى كەچەومەچەيان بەكار ھىناۋە. لە كوردەۋاريدا بەو پۆشاكەي بۆ داپۇشىنى لەشى ئاژەل و ولاغ بەكار دى پىي دەگوتريت (جل)، ۋەك:

(۱) مېژوۋى كۆيە، تايەر ئەحمەد ھەۋىزى، چاپخانەي نمر، بەغدا، ۱۹۸۴ ل. ۸۳

- جلى تاژى: زۆربەى سوارەكانى قەدىمى جووتە تاژىيەك يان زياتريان ھەبوو، ھەشبوو ھەر خۆى راوچى بوو، راوى بە توولەوتاژى دەکرد. زستانان بۆ پاراستنى ئەو تاژىيانە لە سەرما و سۆلە خاوەنەكانيان يان ژنەكان لە كۆنە كالاىەكى نەرم و گەرم، جليان بۆ دروستدەکرد كە لە سى بەش پىكھاتبوو: سەرپشت و سەرسىنگە، كە بەھەردوو لای چەپ و راستى تاژىيەكە دەھاتە خوارووە، پەرۆى بنگەردن، كە بە بن مىلى دادەھات و دوو جەمسەرەكەى راست و چەپى دەبەستەو، و پشنتىنۆكە، كە بەبنى زگىدا لە ھەردوو لای پەرۆيەكەى سەر پشنتى گرىدەدرا.

بۆ مىلى تاژى قەلئىتە (قەرەپتە)ى بە ئاغزۆنە لە قايش دروستدەكراو گەردونەيەكى پىوھبوو بۆ پەت لى بەستن، بەلام زۆربەى ھەر بۆ جوانى بوو. قەلئىتە بەزيو، لە پىلپە زيوى ورد دروستدەكرا وەكو ملەگۆى ژنان لە دەورى قەلئىتەكەيان دەدرووى يان بە قۆپچە لى دەدرا، ئەمەيش بۆ جوانى و خۆشەويستى تاژىيەكە بوو.

- جەگا: چىلى شىردەر، پتر پارىژگارى لى دەكرا، جا ئەو جەلى لەشى گۆلك و چىلى پى دادەپۆشن، پى دەگوتىت(جەگا). ئەويش وەكو جلى تاژى لە سى پارچە پىكھاتوو.

- جلى ولاغى يەكسم: كە بۆ داپۆشىنى پشت و سىنگى گويدرىژ و ھىستەر و ماين و ئەسپ بەكار دەھات. وەكو جلى تاژى وا بوو. چۆن مروف لە مالەو پىجامەو جلكى خەوتن دەپۆشى، ولاغىش لە مالەو كورتانى لىدەكرىتەو و جلى دەخىتە سەر پشت، ھاوینان ھىچ.

ولاغە بەرزە، چەند كەرەستەيەكى دىكەشى ھەبوو، كە ھەم بۆ جەلەوكردى ولاغەكە و ھەم بۆ ئارايشتكردى بەكار دەھات، وەكو:

- سەرکەللە: دەخىتە سەر سەرى كەر و ھىستەر و ماين و ئەسپ، ئەوانەى كە ئىستا بە سەرى ئەو ولاغانەو دەكرىن، شىواز و كەرەستە و رەنگ و دروستكرنەكەى جىاوازە، ئەوانى كۆن ھەمووى كارى دەستى بوون و زۆر بە جوانى وردەكارى ھونەرى بە كەرەستەى خۆمالى بۆ دروست دەكرىن. ئەوئى ئىستا، ھەمووى نايلۆن و زنجىر و موووى تەتەوپەتەيە. بۆ ئاسانكارى بەشەكانى سەرکەللە، (بروانە وئىنەى سەرکەللە).

ژنان لە گوندی سەرکەللەیان دەھۆنییەو و بە گەزو گۆلینگان دەیانرازاندهووە. ئیستا شیوازی سەرکەللە گۆراو و لە دەرەوی کۆیە ھاوردە دەکری.

- قەراسە (دەستپێشمە): کە بەشی خوارەوی سەرکەللە، سێ جۆری ھەیە:
قەراسەى جەلەبى: بازە زنجیریەکە بەشی سەرەوی دەخریتە پشت گۆیى ولاغەکە و لە راست و چەپ دوو ئەلقەى ھەیە، داویک یان پەرۆی لیدەبەستری، دیتەو و سەر نیوچەوان، پێی دەگوتریت (نیوچەوان یان سەر لموزە) لەبەشی خوارەوش دە سانتیمیك زنجیر شۆرپۆتەو و گەردونەییەکی پێویە بۆ دەستجەلەو تیخستن. یان پەت و گوریس بۆ بەستەو بە میخزنجیر و دار و کۆلەکە.

قەراسەى پادایى: وەکو قەراسەى جەلەبى بەلام نیوچەوانى ھونراوتەو و نەخشی لەسەر، لە خوارەوش گۆلینگەى رەنگا و رەنگى پێدا شۆر پۆتەو بۆ جوانى. قەراسەى بە قایشان: سەرلموزى لە قایش دروستدەکری، بەشەکانى دیکەى لە زنجیر، ئەم جۆریان لە ھەموویان تەندروستتر و چاکتر، ئازاری لموز و سەرکەللەى ولاغ نادات.

- پێشسینگ (بەرسینگ): ئەمەش ھەریو ئارایشتکردنى وەلاغەکیە، بەبەرسینگییەو دەکریت، لە راست و چەپی پێشى کورتانەکە قایم دەکریت. ئەمەش زۆر جۆری ھەیە، ئەوێ کە لە لای کورتاندرووکانى کۆیەم بینی دوو شیوہ بوو:

پێشسینگەى بە موروو: وەکو پشتینیکی قایشە، لە داوہ دەزوو ھونراوتەو و پانییەکەى پێنج پەنجە دەبێ بە ریز سێ رەنگە لەسەر یەکتى. لە بەشی خوارەو بە موروو قەبارەى دەنکە تری، لە شیوہى نووشتە، شەش دەنک ھونراوتەو و لە سووچی خوارەوی نووشتەکە، یەك گۆلینگەى دەزووی رەنگا و رەنگ شۆر پۆتەو. کۆی نووشتە و گۆلینگەکان (۱۲) دانە بوون.

پێشسینگەى بە گۆلینگان: وەکو ئەوێ سەرەویە بەلام سێ پشتینە گۆلینگە لە ژێر یەکتى ھاتونەتە خوار و لێک بەستراون، پشتینەى سەرەو (۱۲) گۆلینگەى و ئەوانى دیکە ھەر یەکەى (۱۰) گۆلینگەى، کۆی گۆلینگەکان کە بەبەرسینگى ولاغەکەدا دیتەخوارەو (۳۲) دانەى رەنگا و رەنگى جوانە،

ھەر يەكەى بەقەد ھەرمىيەك دەبىج. (بىروانە وینەى بەرسىنگ).

- ملەموروو: ۋەگو گەردانە لە مىلى ۋلاغەكە دەكرىت بۆ جوانى، ھەموو موروو دەنكە ترىيى رەنگاۋ رەنگە بە پىنج رىز ھۆنراۋنەتەۋە، بە ئاغزۋونە يان بە گرىدانى سەرە پەتەكانى لىك دەبەستىرېن.

- قايش پالوو: ئەمەش دوو بەشە دەخىتتە سەر پاشوۋى ۋلاغەكە و دوو لاي بە كورتانەكەۋە دەبەستىرېتەۋە، تا لە نشىۋان كورتانەكە بۆ سەر و مىلى ۋلاغەكە دا نەخىتتە خوارەۋە. بۆ بەشەكانى بىروانە وینەى كورتان .

- دەستجەلەۋ: لە خورىي رەنگاۋرەنگ دەھۆنرېتەۋە و نەخش و نىگارى خۆى ھەيە و بە گوپرەى ھۆننەۋەى بەنەكە كە سىج جۆرى ھەيە: مارۆكى، لە شىۋەى مارە، لوولەيىيە. خرۆكى ۋەكو دەنكە ترىيە خرە. گردۆكى ۋەكو كەزى وايە.

- لغاۋ: كە بۆ جەلەۋكردى ئەسپ و ماين بەكارى دىت بۆ تەۋاۋى بەشەكانى لغاۋ (بىروانە وینەى زىن و لغاۋ).

- شەيتانەلغاۋ: كە ھەر بە زنجىرى ئاسايى قۇلفەيەك دەخرايە ناۋ زارى ئەم گياندارە و جەلەۋى تىدەخرا.

- قوشقوول، پشتقون: بەرە يان چەرمەيە دە دەخىتتە سەر پاشەلى ۋلاغى بەرزە.

- تورەگە (جۆرك): كىسەيەك بوو لە خرار دروستدەكرا بۆ كاۋ و جۆ و ئاليكى بۆ ۋلاغ تىدەكرا و بە پشتىنۆكەيەكى ملەۋكانە، بەسەر سەرى ۋلاغەكەۋە شۆردەكرايەۋە. زاركى ئەۋ تورەگەيە دوو قەد و سىج قەد دەروۋا، تا ھەمىشە بە شىۋەى بازنەيەكى كراۋەبىج تا ۋلاغەكە بتوانى قەپۇزى خۆى بخاتە ناۋى و دەرىيىنى .

- زەنگولە: كە بە مل و سەركەلە و پالۋوى ۋلاغەۋە دەكرا: دوو جۆرە: خرىلە، كە جۆرى گەۋرە و جۆرى بچوۋكى ھەيە و بەقەد گوپزىكى بچوۋك دەبن. و زەنگولە كە ئەۋيش جۆرى گەۋرە و مام ناۋەند و بچوۋكى ھەيە، خرىلە و زەنگولەى ئىستا لە كانزاي زەرد و تەنەكە دروست دەكرىن و ۋەكو ئەۋانى جاران دەنگيان خۇش نىيە و جوان نىن.

جگە لە كورتان، ئەو شتانەى دەخرانە سەر پىشتى ولاغ بۆ شت گواستەنەو بەرىتى بوون لە: تىپ، شەلتە، رەشكە، قەلتارە، مەتارەى ئاو. پىشتەر ئاماژەمان پىداون.

جاران بووك بە ئەسپ و ماين دە گواسترايەو، سەر مل و شانەكانى بە تارای كەسك و سوۆر دەپرازاندرایەو، كە بووك دەگەيشتە جى، ئەو تارا و دەسوۆكە جوانانە دەبوو ديارى بۆ خاوەن ولاغەكە.

زىن و كەرستەكانى:

تا شەستەكانى سەدەى رابردوو دوو زىندروو (سەراج) لە كۆيە، كارى زىندروويان دەکرد.^(۱) زىن بۆ ئەسپ و ماينە. چەند جوۆرىكى ھەيە، بوۆخۆى ھەيكەلىكى لە ئاسن دروستكراوى ھەيە كە لە دەروە ھاوردە دەكرى و لە راست و چەپىدا دوو تەختە شەپكەدار چەسپ دەكرى تا لەسەر راست و چەپى سەر پىشتى ولاغەكە دانىشىت. بەشەكانى زىن برىتىن لە: (بروانە وىنە زىن و لغاو).

پىلاوى ولاغى يەكسەم، نالى ئاسنە، كە نالبەند بە بزمارى نال لە ژىر سەمى چوار پەلى ولاغەكەى چەسپى دەكات. سى جوۆرە نال ھەيە:

نالى بن پان، كە لە شىوہى ناوپەلە و ئاسنگەر دروستى دەكات و بە شەش بزمارى نال لە سەمى ولاغەكە چەسپ دەكرىت.

نالى نالچە، وەكو دەمە داسووكەيە، بە رىزىك بزمار لە بەشى پىشەوہى سەم چەسپ دەكرىت.

نالى بەگۆ: دوو جوۆرە: نالى ئەسپ و ماين (گەورەيە) و نالى گوۆدريژ و ھىستەر (بچوۆكتەر). ئەم دوو جوۆرە نالە تازە داھىنراون، لە ژىرەو بە لەھىم سى پارچە ئاسن بە شىوہى سىگۆشەى چەسپكراو، بۆ ئەوہى ھەم عاردى بگرى و نەخزى، ھەم تا سەرى بزمارەكان زوو نەخوۆرپن و لووس نەبن (وەكو بووتى تۆپى پىيە).^(۲)

(۱) وەستا رەفيقى زىندروو، وەستا تايەرى سەراج كە كورپى وەستا سەعیدى سەراج بوو.

(۲) كاكە جوانى كاكە رەشى ھەمەقەوانى، باغچەوان، كۆيە، ۲۵ / ۷ / ۲۰۱۶ (چاوپىكەوتن)



ناومالى كۆيىيان

بەشە شانزەم

لەم بىر گەيەدا، سەرىك بەناو مال و ھەوشە و ھەيوان و ديوەخانى جارانى كۆيىيەكان تا نيوەى سەدەى رابردوو، دادەگرين. نمايشى گۆرپانكارىيەكانى دواى ئەم سەردەمە ناخەينە روو، چونكە تا ئىستاش زۆريان لەبەرچاون و ھەلەشانەنەو و گۆرپانكارىيەكان، لەگەل بەرەوپىش چوونى رۆژگار دا بەردەوامن.

سەن جۆرە ديزاينى خانوو، لە كۆيەى جاراندا، پاشماوھەيان ماوہ:

خانووہ ئاسايەكان: كە يەك دوو ژوور بوون لە ناو يەكتى و ھەيوان و ھەوشەيان ھەبوو، لە ناوہ سەرشۆرك و لە دەرەوہ ئاودەستى ھەبوو، لە گەل و خشت دروستكرابوون، ديوارەكانيان ئەستوور و دەرگا دارەكانيان نزم بوو و پەنجەرەكانيان پتر يەك چاوەى چوارگۆشەيى بوون، ھەبوو دەرگايەو ھەشبوو شوشەبەند. ھەوزە ئاويان ھەبوو. كە پتر چال بوو، لە گەل دار ھەنجير و ميو و توو. دەتوانين بليين، چيمەن و باغچەيان نەبوو. پەيژەى داريان بەكار دەھينا، پييان دەگوت (قادرمەى دار).

خانوو دەولەمەندەكان: پتر سەركۆشك و بىكۆشك بوون، ژووريان زۆر تيدا بوو، ديوەخان و ھەمامى سەربەخويان ھەبوو، دەرگاكانيان گەورەتر و پەنجەرەكانيان كە موھجەرى ئاسنى نەخشارى ھەبوو، جوان و سەردەمىيانە بوون، تاق و رەفتەيان زۆر بوو، پليكانەكەيان بە گەچ دروستكرابوو و ھەورەبان و ھەوز و نافورەى ئاو و كەپرى ميو ودار و دەرەختيان ھەبوو.

خانووې ئاغايەكان: وەكو ھى دەولەمەندەكان بوو، بەلام دەرگاي ھەوشەيان كە دوودەرى بوو، تۆكمە و قايمىتر بوو. لەسەر بان، ستارە و قولە و مەتەرېزيان ھەبوو، چونكە جاروبار شەر و پىكدادان رووى دەدا.

كۆلانەكانى گەرەكە كۆنەكان، تەسك و تروسك و نارېك بوون، ھەبوو ولاغى يەكسىمى بەبارەو پىدا نەدەچوو. بەلام قەد ئاوەرپرووى پىس و گواو لەناو كۆلانەكى كۆيەدا نەبوو.

رايەخ و پىخەف و ھەسىر:

لەبەدى كۆيىيانە و بەرەى چنراو و مافور و فەرشى ھەمە چەشن رادەخران، لە ژېرېشيان ھەسىرى كوردى كە لە تەقتەق دروستدەكرا، رادەخران. ھەسىر چەندىن قەبارەى لاكېشەيى و چوارگۆشەيى ھەبوو، ھەسىرۆكەى قوون ئاگردانى، تەژگە ھەسىر. قەت رايەخيان لەسەر زەوى، بەبې ھەسىر، رانەدەخست. سى جۆرە دۆشەگ، كە لە كۆيە دروستدەكرا، بەكار دەھات: دۆشەگۆلە، دۆشەگى بەر ھەيوان و ھەوشە، دۆشەگى لەسەر خەوتن، كە ھەموويان لۆكە بوون. لە چلەكانى سەدەى رابردوو تاقمە قەنەفە ھاتە كۆيە، خەلکەكە ھەمىشە لەسەر عاردى دادەنىشتن.

پىخەفيان برىتى بوو لە دۆشەگ و باليف و لىفە و جامم. دۆشەكەكان پتر لۆكە بوون و لە لاي دۆشەگچى لە خام يان بەلورى سى دروست دەكران، دۆشەكى خورىش ھەبوو بەلام كەم. ئەم دۆشەگە بەرگىگى تى ھەلدەكېشرا كە گۆل گەورە و يان خەتدار يان بە نەخش بوو. لىفەش بە ھەمان شىوہ و بە قەبارەى جياواز: لىفۆكە بۆ مندال و لىفى يەك نەفەرى و لىفى دوو نەفەرى يان گەورە، ئەويش لە لۆكە و خورى لە لاي لىفدروو دروستدەكرا. ھەمىشە ناوھندى رپروى دەرەوى لىفەكە بە قۆماش دەرازاىەوہ. جاممىش قەبارەى جياوازی ھەبوو لە كارگە دروستدەكرا، ھەرچى باليف (سەرىن) بوو، لە زۆر شت دروستدەكرا، بەلام ھەموو شىوہ باگردانى بوون، درىژىيەكەى نزيكەى (۵۰) سم و تيرەكەى (۳۵) سم دەبوو، ھەردوو سەرى وەك پزى، داوى تى ھەلدەكېشرا و دەخرايە ناو

بەرگىكى جوان. جۆرهكانى باليف به گويژهى ناوئاخنى، برىتى بوون له باليفى به لوك، باليفى به كولك (كولكى مريشك و كهو و سويسكه و مراوى و سونه و قاز - وهكو چۆن مهړ سالانه خوريبهكهى دهبريتهوه، قازيش سالانه گهنده كولكى نهرمى ليدهكريتهوه.)، باليفى به كهپهكان، باليفى به خورى، باليفى پهرويان. بهرگى باليف كه لهمالهوه به خهياته و سانتيم به نيگارى كهو و كۆتر و ماسى و گول و گهلا دهنهخشينرا، چهند جوريكى ههبوو، قهراغهكانى بهرگهكه پهړ پهړ بوو وهكو كراسى بهكلوش. له شهستهكانى سهدهى رابردوو باليفى ئيسفنجى (شيوه ماسى) پهيدا بوو، له گهلا نهخسى بهرگهكهى، هينديك دهستهوه واژهى وهك (بهيانيت باش / رپۆژ باش)ى به دهست لهسهه دهنهخشينرا.

له كۆيه پيخهف لهسهه سندوق و ئيغدان ههلهگيرا، به پيچهوانهى كوردستانى رپۆژهلات كه لهسهه زوى دهخينه سهه يه كترى و قهلاچن دهكرين.

تا شهستهكانى سهدهى رابردوو، سى چوار مندالى كورپان كچ له ژيريهك ليفدا دهخهوتن. عازهبهكانيش، زور جار له ژوروى مندالهكان، جيگه و پيخهفى خويان ههبوو.

ئىغدان و دهلاقه و ناندین:

پيش جهنگى يه كه مى جيهانى، پۆشاك له ناو پووشينه و تريانه و پيترازوو ههلهگيرا، دهولهمهندهكان پووشينهى خرى گهورهيان ههبوو، كه له دهقهرى گهرميان له پووش دروست دهكرا و به پهشمهى سهه پووشينه دادهپوشرا. (بروانه وينهى سهه پووشينه). يه كه م شيوهى سندوق، كه دارتاشهكانى كۆيه، دروستيان دهكرد لاكيشهيبى بوو، به قهه (۸۰) سنتيميك بهرز بوو (۱۰۰) سم دريژ و (۷۰) سم پان بوو، سههكهى كه زنجير و قوفلى ههبوو، بو پشتهوه ههلهدرايهوه. پۆشاكيان له ناو بوخچه دادهناو و دهيانخسته ناوى. بوخچهش دوو جورى ههبوو، حازر، كه لهبازار دهفروشرا و دهستكرد كه ژنان لهمالهوه دروستيان دهكرد. له چلهكانى سهدهى رابردوو، ئىغدان داهينرا، كه سندوقيكى

دار بوو، نىزىكەى (۱۶۰) سم درېژ و (۹۰) سم بەرز و (۶۰) سم پان بوو، چوار پىچكەى ھەبوو، پتر سى دەرگای ھەبوو شووشەبند كرابوون و بۆ پىشەوھ دەكرانەوھ، پتر رەسمى بۇراق و تەير و توار و گول و گەلاى دارىيان بە بۆيەى زىرپىن و رەنگاوپرەنگ لەسەر دەنەخشانە. جلك و بەرگيان بە قەدكراوى يان لە بوخچان لە ناو ھەلډەگرت و، نوينيشيان، لە دۆشەگ و لىف و جاجم، لەسەر دادەنا. بە جاجمىكى جوان يان بە سەر پۆشيك دايان دەپۆشى.

لە پەنجاكانى سەدەى رابردوو، لەسەر دەستى وەستا عومەرى عەبدوھىد عەباسى نەجار (۱۹۰۵ - ۲۰۰۰) كەنتورى جلكان پەيدا بوو،^(۱) كە دەرگاكانى تەختە بوون، گەورەتر و تۆكمەتر بوو لە ئىغدان و نرخەكەشى گرانتر بوو. ھەر وھە (ھىلەگ) داھىنرا، كە قەفەزىكى بەرز بوو، (۹۰) سم پان دەبوو، دوو دەرگای ھىلەگدارى ھەبوو كە بۆ پىشەوھ دەكرانەوھ و چەند رەفتەيەكى بۆ كرابوو، بۆ قاپ و قاچاغ بۆ ھەلگرتنى ھىندىك خۇراكى وەك و ماست و چىشت لە ھەيوان دادەندرا. مېزى بچووك و گەورەى پا بلندىش ھەبوو، كە بە سەرپۆشى نەخشىنراو دادەپۆشران، گرامافون (قەوان) و رادىو و چرادان و ئەوشتانەيان لەسەر دادەنا.

زۆربەى ژوورەكان چەند تاق و دەلاقەيەكيان ھەبوو، لەسەر رەفتەكان قۆريە و لەنگەرى و بەلەم و ھەوتجۆش و گومگومە و زەمزمەيىھەيان نەمايش دەكرد، ئەوا جگە لە چرادان و مۆمدان و ئاوينە.

ديوارەكان، بۆ ھەلئاسىنى جلك و بەرگ و خاولى و ئەم جۆرە كەرەستانە،، سىنگى بزمار و دارىيان پىوھبوو.

نانيان لە ناو ناندىن دادەناو زۆرجار، بۆ خاوينى بە ساپىتەوھ ھەلئاندەواسى، ژوورى گەنجىنە، تريانە و گۆزە و كەندوو و ھىزە و كەلوپەلى مالى تىدا بوو، جار ھەبوو كۆلئىتى مريشك و جووجەلەش ھەر لەوى بوو. كەمتر مەتبەخ ھەبوو، ھەر لەبەر ھەيوان چىشت و نانى تىرييان دەكرد، تەندووور زۆر مەرغوب نەبوو لە كۆيە، ھەر يەك دوو مالى نانى تەندوووريان بۆ فرۆشتن دەكرد.

(۱) گۆفارى شەرھان، ژمارە ۶، كانونى يەكەمى ۲۰۱۵.ل. ۵۵

بە گىشتى زۆربەى كەرەستە و كەلپەلەكانى ناو مال دەستكردى خۆمالى بوون، پتر لە دار دروست دەكران، وەك كۆتك و دەفر و كەوچكى دار و كەوچكى ماستاوان و تەبەقى شەكرى و تەختەى كۆلچ و گەراكوتك و سندوقۆرە و ئىغدانى بچووك.

خىدان بە دىوارىيەو دەكرا، كە لە شىوہى خورجىكى بچووك بوو، لە قوماشى خىوہە (جاو) دروستدەكرا.^(۱)

حەوتجۆش بۆ گەرمكردنى ئاو بەكار دەهات بۆ دەست شتن و دەستنوئىژ ھەلگرتن، مەسىنە و دەستشۆر لە جياتى دەستشۆرى فەفخۆرى سەردم بوو. لە مالەكان ئاگردان و سۆپەى دار ھەبوو، لە شەستەكان زۆبەى عەلئەدەين و دواتر سۆبەى نەوتى سۆرى پەيدا بوو كە تۆپىكى گەورەى لە گەلدا بوو بۆ نەوتكە. دواتر سۆپە سەردەمەكان پەيدا بوون و سۆپەى دار پاشەكشى پىكرا.^(۲) تەنەكەچىيەكان سۆبەى دار و مقالە و ماشە و بىلۆكە و ئەستىويان دروست دەكرد. لە جياتى تەباخىش مقالەى چابى و مقالەى گەورە و سىپاي ئاسن ھەبوو كە پىيان دەگوت (سىكوچكە)، دواتر پرىمز پەيدا بوو، لە شەستەكانى سەدەى رابردوو يەكەم تەباخى نەوت ھاتە كۆپە كە پىيان دەگوت (تەباخى شووشە) چونكە نەوتەكە لە شووشەيەكى گەورەى سەرەونخونكراو لە لاتەيشتىكى تەباخە دادەندرا، ئەويش چەند دوو چاوە و سىچ چاوەى ھەبوو.

دىكۆر و ئارايشت:

ئەمە ئىشى ژنەكان بوو، كەمتر پىاوەكان ئەو خولقەيان ھەبوو، خۆيان بە دىكۆر و پازاندنەوہى ناومال خەرىك بەكەن. ژنەكان بەچەند شىوہ مالەكانيان دەپرازاندەوہ، بۆ سەر سندوقۆرە، سەرپۆشيان بە سانتىنى رەنگا و رەنگ دەنەخشان و، سەر پۆشى

(۱) كە نەوبوك بۆ يەكەم جار دەست دەخاتە ناو خىدان دەبى بلى: "خوایە دەستام گەلەك بەتام بى، بەدلى خەسووم بى".

(۲) تەنەكەچىيەكانى كۆپە: وەستا مافى تەنەكەچى كە ھونەر مەندىش بوو، وەستا كەمال، وەستا سابىر وەستا نەسروللا، وەستا رەزاق، وەستا تۆفيقى وەستا رەشىدى كىلېر. مەنەجەل سىپىكەرەوش ھەبوو: وەستا سابىر و مەنەجەل سىپىكەرەوہ.

پادىيۇش كە پتر سىيى بو، ھەموو بە نەخش و نىگار دەپرازايەو، بۇ سەر دىوار لىبادى بەنەقش و جاجم و مافورۆكەى دىوارى و ھەسىرى دىوارىيان بەكاردەھىنا، ئەو مافورۆكە و ھەسىرانە، رەسمى شىر و پلىنگ و تاوس و پراوچى و شاخ و داخ و جۆگە و دارستانىيان لەسەربوو، جا ھەبوو يەك پلىنگ بوو ھەبوو دوو... تاد. ژنان بۇخۆيان لە پارچە قوماشى رەنگاۋ رەنگ يان لە كاغەزەسىمى رەنگاۋرەنگى ناو پاكەتى جگەرەى بيانى، ھەسىرۆكەيان لە شىۋەى لاکىش و سىنى دروست دەکرد و بە دىوارىياندا ھەلدەواسى.

جگە لە نەخشاندنى بەرگى بالىف، رىشوو و گۆلى جوانىيان بە داۋى رەنگاۋرەنگ لە باۋەشىنەكانى دەستى دەدوورى، كە پىاۋەكان لەسەر دوكانەكانىشيان خۆيان پى باۋەشىن دەکرد. ھەبوو ھاۋىيان ھەمىشە باۋەشىنكى ۋا جوانى بەدەستەو ھەبوو بە تايبەتى پىاۋە پىرەكان. سەرە قۆرىيە و سەرە شەگردان و دەستگرەى زۆر جوانىيان دروستدەکرد و شانازىيان بە دەست و دوورمانى خۆيانەو دەکرد. وىنە و نىگار ھەلواسىن زۆر كەم ھەبوو، بەلام لە زۆرىيە مالىەكان قورئان لە ناو بەرگىكى قوماشى سەوز بە دىوارەو دەكرا، يان لە ناو تاق و سەر رەفتە دادەنرا، مېزقورتانىش بەكار دەھات. لە ھەموو مالىك ئاۋىنەيەكى بازنىيى يان لاکىشەيى دوو بە قەد دەستە بە دىواردا ھەلدەواسرا. دەورى كوۋپى ئاۋ و جى كوۋپىيان بە بارپىزە و گىاۋگۆل دەپرازاندەو، چونكە خانوۋەكانىيان بچووك بوون، باغچەيان نەبوو، بەلام ھەبوو لە ناو كونج گۆلى دەچاند، يان لە دەورى بنە مېۋ و دار ھەنجىرى مالىەكانىيان رەيحان و چەند بنجەگۆلىكى ۋەرزىيان دەچاند. لە ھەفتايەكانى سەدەى رابردوۋ گۆلى نايلۇنى ئىرانى بازارى داگرتبوو و مامز و ھەلۆ و شىر و پلىنگى پلاستىكىيان دەفرۆشت. سەعاتى دىوارى جۆرى باندۆل پتر لە دوكانى سەرتاش و چايخانەكان دەبىنران، زۆر كەم لە مالان ھەبوو، بەلام سەعاتى زەنگدارى سەرمىز لە زۆرىيە مالىەكاندا ھەبوو. لەسەر دەرگاكانىش تەقولبابى ئاسن ھەبوو، چونكە زەنگى ئىلىكتىرىكى دەرگا لە نىۋەى سەدەى رابردوۋ گەيشتە كۆيە.



زۆربەى دەرگای ھەوشەى مالىھەکان پەردەى ھەبوو، کە لە قوماشى پەردە دروست دەکران، لەسەرەو پزى پەردەکەيان لە رىستىك ھەلدەكىشاو و بە دوو سىنگە بزمار، ئەو بەر و ئەمبەر، لە دیواریان چەسپ دەکرد، ئەگەر بیان وىستبایە پەردەکە ھەلدەنەو، بۆ لایەك، وەك پەردەى سەر پەنجەرە، رایاندەكىشا. جارێ ھەمیشە بە رۆژ دەرگای ھەوشەى مالىھەکان لەسەر پشت بوو، دۇنيا ئەمىن و ئەمانەت بوو.

مال ھەبوو يەك يان دوو كورسى ھەبوو، جا جۆرى بە پالشت يان كورسىيى بچوكى بى پالشت، كە دۆشە گۆلەى دەخرايە سەر. ناو تاق و سەر رەفته كانى ژوورەكان، كە لە گەچ دروستكرا بوون، بە شووھوات و گومگمە و لەنگەرىيى و سەماوەر و ئەم جۆرە شتوومەكانە دەپازاندرايەو، بەلام ھەموو مالىھەكان نا. بۆ رۆناكىش لۆكس و چرادانى لالە و فانۆس و چارەشكە و مۆمىيان بەكار ھىناو، پىش ئەوانەش ھەر شەپلەتە و چارەشكە ھەبوون.

ھەمیشە لە شارى كۆيە ژمارەيەكى بەرچاو كەوباز ھەبوو، ئىمىرۆ (۲۰۱۶) ژمارەكەيان لە سەرۆوى (۳۰۰) كەس دەبى، ئەوان زۆر بايەخ بە كەوھەكانيان و كەرەستەكانيان دەدەن، بۆ نمونە قەفەزەكانيان بە سەرپۆش دادەپۆشن، كە دوو جۆرى ھەيە: سەرپۆشى ھاويىنە، پتر قوماشەكەى سپىيى و كالى و تەنكە و ھى زستانەش كە قوماشەكەى رەش و تۆخ و ئەستوورە، جارێ (۳) جۆرە سەرپۆش، بە گۆرەى برىنيان ھەبوو: ھىندىك كەوباز لە لای خەيات سەرپۆشەكەى دروستدەکرد، بەشى پىشەوەى، بۆ سەرەو ھەلدەدرايەو تا روى قەفەزەكە ديار بى، جۆرى دووھم ژنەكان لە مالىھە دەياندوورى و نەخش و نىگاريشيان بە خەياتە و سانتىم لەسەر دەنەخشان، چونكە قەفەزەكان لە ژوورى دانىشتن و خەوتن لە بن دیواری ریز دەکران. ھەرچى جۆرى سىيەمە، ھەر پارچە قوماشىكى ئاسايىيە و ھىچ دورمان و نەخسى تىدانىيە، كەوبازەكە، وەكو بوخچە، لە قەفەزەكەى وەر دەپىچىت.

بازار و قەيسەرى:

مىژووى دروستکردنى قەيسەرى كۆن (۱۸۴۰) و قەيسەرى نۆي (۱۹۰۴)ە، لە كۆنەو ە ئاسنگەر و دارتاش و خمچىيەكان و...تاد، دوكانيان ەەر لە ەروەي قەيسەرىيەكان بوو. جاران زۆربەي پيشەوەرەكان، تەزگەبەرىك يان دۆشەگۆلەيەكيان لەسەر بەرىك رادەخست و لەسەر زەوي دادەنيشتن. جگە لەوانەي كە پيشەكانيان بە پيوە ئەجامدەدرى وەكو خومچى و لبادچى و ئاسنگەر...تاد. چايخانەكان تەختى درىژى بە پالشتيان ەبوو كە تەنكە دۆشەكىكى لەسەر دادەنرا، يان ەبوو بى دۆشەك. كورسييەكان بچوك بوون ەەر (۴۰) سانتىمك بەرز بوون، مىژ و سىپايەكان تەختەدار بوون. ئەم كەلوپەلانە لە لايەن دارتاشەكاني كۆيە دروستدەكران. تەنيا چەند چايخانەيەك قەوانى ەبوو، دواتر لە چلەكان رادىۆي بە پاترى گەورە، پەيدا بوو، لە سالى (۱۹۶۹) يەكەم تەلەفزيۆنى رەش و سپى لە چايخانەي ەمەگەمحان دانرا.

كەبابخانەكان بە قىمەكىشى گەورەي دوو دەسك، گۆشتيان قىمەدەكرد، لە پەنجايەكان مەكىنەي (دەستى) قىمەكردنى گۆشت گەيشتە كۆيە. چىشتخانەكانىش، كە بە پەنجەي دەست دەژمىردان، زۆربەيان لە مالىو ە چىشتەكانيان بۆ نامادە دەكرا. باراشبەر بە گوڭدريژ باراشى دەبردە ئاشى و دەيھىنايەو، لە ەفتاكاني سەدەي رابردوو ئاردى حازر پتر كەوتە بازار. فرۆشيارەگەرىدە و دەستگىرەكان، كەرەستەكانيان لە ناو تريانە و سەبەتە و سىنى و سندووقى بچوك لە كۆلانەكان دەگىرا. زىلكىشيش بە شەلتەي سەر پشتى گوڭدريژەكەي زىل و خاشاكي گەرەكەكاني كۆدەكردو، ەەر گەرەكەي زىلكىشى خۆي ەبوو. (شەلتە خەروارىكى گەورەي دوو لايىيە لە موو دروستدەكرى، بەلای راست و چەپى پشتى ولاغى يەكسما شۆردەيىتەو). تا سالى (۱۹۷۵) ئىستەھلاك، كە ئىمرو پىي دەلین، ەلوەي سەوزە و ميوە، لە نزيك دەرگەي مزگەوتى گەورە بوو، زۆربەي بەرھەمەكان لە قەلتارە و سەبەتە و سندووق بوو بە بارى ولاغان يان بە ئۆتۆمبىلي پىكاب لە گوندەكانەو ە

دەيانهيئان، ھەر لەوى بە دەنگى بەرز ئەو بەرھەمانە بە بمەزات دەفرۆشان. لە كۆلانانىش ھىندىك مندالە باغچەوان بەرھەمەكانيان خۆيان ساغ دەكردەوہ. بلباس و بۆلى و ڤەوھندى دىكە (پايىزان)، بەرھەمە شىرەمەنى و گويژ و ميۆژ و گيۆژ و ھەرمىي پايىزان لە كۆلانان بە زەخىرە دەگۆڤىيەوہ. شەكەرچىش، شەكرۆكە و لەپزىنە و گەزۆ و كونجى و مەعجونى لەسەر سىنى، لە كۆلانەكان دەگيڤا و مندالان لىيان دەكړين.

لە سىيەكانى سەدەى رابردوو، شەپلەتەچى ھەبوو، شەوانە نەوتى لەو شەپلەتەنە دەكرد كە بۆ رووناككردنەوہى شەقام و كۆلانە سەرەكسىيەكانى كۆيە بەكار دەھاتن، دواتر بوو بە چراى وەكو فانۆس.

يىگومان، كە لە (۲۰۱۶) ژمارەى كەرەكەكانى كۆيە گەيشتۆتە (۳۰) گەرەك، بازار و مۆلى تازە ژمارەكەيان زيادى كردووہ و لە زۆرەي شەقامە سەرەكسىيەكان و ناو گەرەكەكان دوكانى بازارگانى دەبىنرین. ئەم فراوان بوونە ھەر (۵) ناحىيەكە و شارە دييەكانى ئەم دەڤرە دەگريتەوہ. ھەرچەندە بازار و شەقامەكانى ناحىيەكان بى سەر و بەرى و نارىكيان پىوہ ديارە.

دەربارەى تابلۆى سەر دوكان و شەقامەكان، لە راستىدا، تا سەرھتاي حەفتاكانى سەدەى رابردوو، ھەر چوار پىنج دوكان، كە پتر وىنەگر بوون، تابلۆيان لەسەر بوو، لە سەردەمى رڤيىمى بەعسدا، رڤينەدەدرا بە ئارەزوى خۆت ناوونىشان بۆ تابلۆى دوكانەكەت ھەلڤيڤى و رەزەمەندى فەرمانگەى (ئەمن) دەويست و دەبوايا سالانە باجى بەدى. بەلام دواى راپەرپىن، تابلۆى سەر دوكانان بوو بە مۆدىل و زۆر پەرەى سەند و بازارى خۆشەنووس و چاپخانەكانى (فليكس) بووژانەوہ، بەلام ئەو تىيىنيانەى كە لەسەر ئەو تابلۆيانە تۆماركراون، رڤىك ھەموو تابلۆكانى شارەكانى دىكەى كوردستانىش دەگريتەوہ. ھەرچەندە تابلۆى جوان و سەرنجراكىش و سەردەمىيانەيان تىدا دەبىنرې، بەلام بەگشتى: نارڤىك و بىزەوق و بى ھونەرن، رڤىنوسەكانيان زۆر سەقەت و پىر لە ھەلەن، زمانى غەيرى كوردى، بە تايبەتى عەرەبى و توركيان بەسەردا زالە، قەبارە و شىوآزى دىزايەنەكانيان نا سەردەمىيانەن و جوان نىن، چونكە ھىندىك كۆمپانىيائى توركى و

ئىرانى تابلۆى حازرى خۆيان بى بەرانبەر دەدەنە دوكاندارەكان، بەو مەرجهى لە گۆشەيه كدا ناوى دوكانەكەى خۆيان بنوسن، بەو پۇخسار و سىماى زۆربەى شەقامى شارەكانى شىوئندراون، چونكە قەبارەى ھىندىك لە تابلۆيانە بە قەد فەرشىكى (۳ بە ۴) مەترى دەيىت.

زۆر لافىتە و پرسەنامە و پىكلامى نارپىك بە دىوارى سەر شەقام و مزگەوتەكانەو دەبىنرىن. پۇژانى بانگەشەى ھەلبۇاردنىش باسىكى سەربەخۆ ھەلدەگرىت، چونكە ئەوئى سەردەمىيانە و شارستانىيە، لەو پۇژانەدا لە ھەلواسىنى وئە و ئالا و دروشم و پىكلامەكاندا بوونى نىيە. ئەمەش پەيوەندى بە بابەتەكەمانەو ھەيە، چونكە قوماش و كەرسەكانى دىكەيان تىدا بەكار دى.



پۆشاک: ديارى و خواستنهو

پۆشاک، وەك دەست و ديارى و يادەوهرى:

لە نىو كوردانىشدا، وەك زۆربەى نەتەوەكانى دىكە، ديارى پېشكەشكردن و گۆرپىنەو، نەرىتىكى باوى پىرۆز بوو، كە نەوە دوای نەوە رېزىيان لى گرتو و بەردەوامىيان پىداو. شارى كۆيەش كە بازارپىكى گەورەى پىشەوهران و كاروانسەراى شارەكانى دىكە بوو، بىگومان لەم خەسلەتە جوانە بەرچاو بوو، ئە گەر نەيكەينە (كۆيىايەتى و خۆيىايەتى) و نەلپىن دانىشتووەكانى زۆر سەخى و دلکراو و بەرچاو روون بووين و بە دەست و ديارى ناويان دەرکردوو. سەخاوت و كۆمەك و يارمەتییەكانى حەماغای كۆيە و كەرىمى عەلەكە لە كتيبە ميژوويەكاندا نامازەيان پىدراو و (حاجى قادرى كۆيى) ش، ئەم راستییەى لەبەر چاوبوو، بۆيە دەلى:

ئەهالى رۆستەمن وەقتى شەجاعت

لە حاتەم زىترن وەقتى سەخاوت^(۱)

لەم برگەيەدا، بە سەر پىيى، باسيك دەربارەى ئەو كالا و پۆشاکانە دەخەينە رۆو كە وەك ديارى پېشكەش كراون. ئەم ديارىيانە شىواز و روخسارى خۆيان

(۱) ديوانى حاجى قادرى كۆيى، سەردار حەمىد ميرخان و كەرىم شارەزا، چاپكراوەكانى ئەمىندارىتى گەشتى رۆشنىبىرى و لاوانى نارچەى كوردستان، هەولير، ۱۹۸۶، ل. ۲۵۲

هەبوو ئەمەيش لە پروانگەي دوو رەھەندەو: ديارىيەكان ھى كىن و پىشكەش بە كى دەكرىن؟ وە لە چ بۆنە و موناسەبەيەكدا پىشكەش دەكرىن؟ بۆيە دەيە ديارىيەكان لە ھىندىك شتى تر جىياكەينەو، كە ناچنە خانەي دەست و ديارىيە و پىشيان نالىن (ديارى)، وەكو، بەشىنەوھى جىيازى بووك، سەرناوكانەي مندال لەدايك بوون، حەفتانەي حەمامى، حەقدەستى مامانى، شەكر وقەندى جلكېرىنى بووك... تاد. دەكرى دەست و ديارىيەكان بەم شىوھىە پۆلىن بكەين:

ديارىيەكانى سەفەر:

جاران سەفەر كەردن لەسەر پىشتى ولاغ بوو، بۆ نمونە، سەفەرى حەج نزيكەي سى مانگ زياتر بوو، كە ئۆتۆمبىلىش ھات شويىنى ولاغ بگريتەو، رىگاوبانەكان باش نەبوون، بۆيە سەفەرەكان ماوھىەكيان پى دەچوو، ئەمەش ھۆكارىك بوو كە سەفەر كەر و گەشتكەر بە دەست و ديارى بگريتەو. ديارىيەكان چەند جۆرىك بوون، وەكو ديارى بۆ ھاوسەر و مندال و خوشك وبرا، ديارى بۆ كەسانى دۆست و نزيك و پايەدار، وەكو مەلا و ئاغا و فەرمانبەرى پلەبەرز، ديارى بۆ دۆست و ناسياو، وەكو ديارى حەجەكان لە گەرانەوھياندا. لە سالى (۲۰۱۵) ديارىيە حاجىيەكانى كۆيە برىتى بوون لە عەبا و جبە و بەدلەي خەليجى ولەچكە بۆ ژنان، كىلاوى دەزوى چىراوى بەنگلادىشى و چىنى، قوماش، دىشداشە، سىواك، تەزىبىج، بەرمال بۆ پىاوان.^(۱)

ديارىيە بۆنەكان:

پۇشاك لە ھىندىك بۆنەدا، وەكو ديارى پىشكەش دەكرا، وەكو ئەو دەستە جلكەي مەلا، لە كەوا و سەلتە و سوخمە و مەندىل، كە دەولەمەندىكى گەرەك، لە رىپورەسمىكدا، پىشكىشى ئەو موستەعىدەي دەكرد، كە ئىجازەي مەلايەتى پى دەدرا، ئەمەيش وەك خەلات كەردنىك بوو، خۆبەخشانە ئەنجام دەدرا.

(۱) حاجى ئەحمەدى عەولا باسە، حەملەدارى عومرە، كۆيە، ۲ / ۸ / ۲۰۱۶، چاويكەوتن.



ديارى وهكو بهخشيش:

بۆنمونه، مامانى له برى ماندوو بوون و خزمهتکردن، له كاتى منداڵ بووندا، حهقدهستى خۆى وهردهگرى، بهلام جار ههيه ئازيزانى باوانى ئەو منداڵه لهدايك بووه، دهست و ديارى بۆ ئەو مامانه دهبن، وهك بلىي نەزرييان له خۆيان گرتوو. ئەمه له ههفتيانەى ههماميش دووباره دهبووه، كه دياريان پيشكەش به ژنه ههمامچى و ناتر دهکرد، جگه له ههقدهستى خۆيان. يان كه نهخوشيك چاكدهبووه، له جياتى ههقدهست، دياريان بۆ ژنه يان پياوه ههكمهكه دهبرد.

ديارى وهك ديارى:

مه بهستمان لهو دياريانهيه كه به بچ بۆنه و مونساهبهت پيشكيش به كهسيك دهكرىت بۆ نيشاندانى دۆستايهتى و خوشهويستى، نابى ئەمهيش فرامۆش بكهين كه جاران، سهردانکردن هههميشه دهست و ديارى له گهلا بوو. تهنا تهنا كه لادىيه كانيش دههاتنه شار و نيوهرو دهبوونه ميوان، بۆ مالى خانهخوى سهر باريان وهك ديارى پچ بوو، سهربار برىتييه له بهرچنهيهكى - قهلتارهيهكى بچووك - پر له ميوهه ههلبژاردهى باش له ترى و ههنجير و خوځ و قهيسى، يان جىماستى باش و كهلهشيري گۆشتن.^(۱)

جاران ئەم قوماش و پۆشاك و پىلاو و خشلانه له كۆيه، وهكو ديارى پيشكەش دهكران (چ وهك قوماشى نهپراو چ وهك دهستهجلكى دووراو):

قوماشى كشمير، كتانچين، ئاوريشم، چيت، سلك، سرکهيبى، چارۆگه، كهوا، كراس، سهلته، عهبا، كهواوسهلتەى پياوان، پهستهك، قوماشى شهروال و مرادخانى، دووگر، جاجم، سۆل، كالهك، سهعاتى باخهلا و سهعاتى دهستى، خهنجەر، قهنه و دار سبيله.

(۱) وهستا عهبدوللاى كهبابچى دهستىك جلك له كهواى شۆرەى ئاوريشم و سوخمه و چاكهت و كراسى، ههميانه (واتا پشتيچنى ريشوودار) وهك ديارى، پيشكەش به حاكميكي خانه نشين كراوى سهردەمى خۆى له كۆيه دهكات. (چاوپيکهوتن، زبیده).

دوای راپەرین بۆنەکان زۆر بوون و جوړی دیارییه کان گۆرپانکارییان به سەر داها. دیاریی گۆرپینه وه له نیوان دۆست و هاوړی، هاوسەر، دایک و باوک و منداڵ، مامۆستا و خویندکار. بۆنەکانیش زۆر بوون، جار هیه دامەزراندنی فەرمانبەریک، یان چوونە خانووی نوێ، بی دەست و دیاریی نابێ. "تەنانەت هیندیك پارت و لایەنی سیاسی له کاتی هەلبژاردن و گونگرەبەستندا، بۆ کۆکردنەوهی زۆرتەین دەنگ، جلك و پۆشاکى كوردی دەکەنە دیاری و بەسەر هەوادارەکانیاندا دیانبەخشنەوه." (۱)

سەرچاوه کان ئاماژە بەوه دەکەن کە بیگانەکانیش، کالایی کۆییانەیان بۆخۆیان کردۆتە دیاری، بۆ نمونە ئینگلیزه کان و عەرەبه کانى بەغدا و شارەکانى دیکە و تورک و فارسەکان، ئەم شتانەیان بۆ دیاری دەکری:

کالەکی کۆییانە، پەستەک، کلاوی پیاوان، خەنجەر، سۆل، پیلایى ئیمەنى، قەنەى نەخشینراو و دارجگەرە، مشکىیى بادراو...تاد.

هیندیك بنەمالە تاكو ئیستاش چەند پارچە پۆشاکىکى دایک، یان باوک، یان پۆشاکى داپیرە و بابیرەیان هەر هەلگرتو و شانازی پێوه دەکەن و لەلایان پیرۆز و موتفەرکە. (۲)

(۱) هەفتەنامەى ئاویتە، ژمارە (۵۳۷) له (۲۰۱۶/۷/۲۶) دابەشکردنى قاتى كوردى، هۆرچان رەفەعت، ل. ۴

(۲) خاتوو مامۆستا گولیزارى شەفیع ئاغای هەوێزى، كەمبەرى و كراسى بە پۆله كان و بەرگەبالیف و سەرپۆشى سەرمیژى قەدىمى دایكى پاراستوو / خاتوو مامۆستا ئاواز مەجیدی پۆلیس، كراس و كەواى ئاوریشمىن و قۆریه و چەند شتیكى دیکەى دایكى پاراستوو / خاتوو درەخشانی خالە ئەسوەدى چەندى پارچەى گرانبەهاى دایكى پاراستوو. هەمەبگرەزى تىكۆشەر تەزىبىحى دیاریى دەستى شەهید هەمید كاوانى تا ئیستا هەلگرتوو.



خواستنەو و قەرزكردن:

پەيوەندىيە كۆمەلەيەتتەيەكان لە شارى كۆيە، تا حەفتايەكانى سەدەي رابردوو، هەندە تۆكمە و بەهەيز و پتەو بوو، وەك بېلى شارەكە ھەمووى يەك بنەمالەيە، ھۆكارەكان زۆر بوون، لەوانە، شارەكە ھەر چەند گەرەكەيكي ليك نزيك بوون و مالىەكان دراوسىيە يەكترى بوون، خانوو ھەبوو چوار پىنج خىزانى تىدا بوو، يەك دەرگاي حەوشە و يەك سەربانىان ھەبوو. ئەو جگە لەوھى كە پەيوەندىيە خزمایەتى و تىكەلەوييان لە گەل يەكترى زۆر بوو. جاران دراوسىيە ئەوتۆ ھەبوو، زۆرىيە خەلك وای دەزانى ئامۆزا و خوارزاي يەكترىن. ئەوان لە خۆشى و ناخۆشىدا ھاوسۆز و جەرگسۆزى يەكترى بوون، رۆژ نەبوو، بە تايبەتى ژنەكان، بەبى لەدەرگادان نەچووبنە مالى يەكترى.^(۱)

ھەرچەندە شارەكە، دەولەمەند و سەرمایەدار و پىشەوھرى زەنگىنى تىدا بوو، بەلام بە حوكمى كلتوور و پەيوەندىيەكان، خواستنەوھى زۆر كەلپەل و كەرەستە لە يەكترى شتىكى ئاسايى بوو، بەھىچ شىوھىەك بە خەوش و عەيب سەيرنەدەكرا. ئەو خواستنەوانەش دوو جۆر بوون: ھىندىك لە كەرەستە و كەلپەلە خواستراوھەكان، دواي جىبەجىكردنى كارەكە، يەكسەر بۆ خاوەنەكەي دەگەراندراوھە. ھەشبوو بە رۆژ و حەفتە و مانگ، بەگۆرەي پىويست لە لايان دەمايەوھ. ئەو كەرەستە و كەلپەلەلەنى دەخواسترانەوھ، بە گشتى ئەمانە بوون، جا بۆ ماوھىەكى كورت يان درىژ:

عەبا، پەچە، جلكى كوردى، سەلتە، كەوا، كراس، پشتىن، چارۆكە، سرکەيى، كلاًو و سەركلاًو، پاپوچ، خشل و زىر و زىو بە ھەموو شىوھەكانىانەوھ / مەنجەلى ساوار كۆلاندن، مەنجەل و قابلمە، سىنى و دەستەباشى، تریانە و پىتەرازوو، سىر و خوان و سىرۆكە، تەشت و تەشتۆكە، تىرۆگ و ناوبرىشك، تەختەي كۆل و گەراكتك، قاپ و قاچاغ، كەوچك و كەوگىر، چەقۆ و چەقۆي

(۱) لە سەردەمى رۆژىمى بەعسدا، كە مالىە پىشمەرگەكان دەگىران و كىشەيان بۆ دروستدەكرا، زۆر جار دراوسى و كەسە نىزەكەكانى ئەو مالىە پىشمەرگانەش ئازار و ئەشكەنجەدەدەران، ھەبوو زىندايش كراوھ.

دۆلمە، سەماوار و و جزووی قاوہ، تەبەق و شەکرکین، ئاون و جۆنى، مەسینە و دەستشۆر، پىخەف و پايەخ، دەستار و كپرەك، ھیلەگ و بیژینگ و سەرەد، گۆزە و گۆزەلە / مەقەست و سووژن و دەرزی و داو و گوش و ئەنگوستیلەى دورمان و دوگمە و موروو و پوولەكە و شانەى دار / چەكوش و گاز و پلايس و مشار و مشارى مېۋېرىنەوہ و چەنچە و مالنچ و بیل و پیمەرە و دودەو و پاچ و قادرمەى دار و تەورداس و بیور و تەرازوو / گوريس و جەوال و تېرک و خورج و گونیه و تەنەكەى بەتال / گانجل و سەوہشیر / لانك و جۆلانە و رەپەرەوہ و پووشینەى مندال / پریمز و سیپای پریمز و سیپای مەنجەل و لۆكس و فانوس و چرەرەشكە و مقالە / فاقە و تەلە و قەفەز / قورئان و میز و كورسى / كتیبى مەكتەب و دەفتەر و قەلەمى رەنگاو رەنگ و پاندان و زەرفى كاغەز / جانتا و باولى سەفەر / وانزەنین و كۆلۇنيا بۇ برژاندنەوى برین و زام.

ئەم شتانەى خوارەوہ بە قەرز وەردەگیران، زۆربەى جار دواتر بۆيان دەبردنەوہ: نانى تیری، ھیلکە، رۆن، شیوہ نيسك و نۆك و ماش و ساوار، نەوت، دارى سووتان، شقارتە، خەنە. سابوون و تایت.

بەلام ئەم شتانە، زۆربەى جار كە وەردەگیران بۆيان نەدەبردنەوہ: خوی، سماق، لیمۇندزى، بەھارات، پیواز و سیر، كل، مایلوس، شەب، مەرھەم، بە فر و سەھۆل (ھاوینان)، خەلوز، لۆكە ولە فافى برینان.

زۆر ئاسایی بوو، ئەوانەى كە سەعاتیان نەبوو، رۆژى چەند جارن بۆ كات پرسین لە مالە دراوسیپەكانیان دەپرسى.

جاران، پېش ئەوہى عارەبانە و ئۆتۆمبیل زۆر بن، زۆرجار دراوسیپەكان بۆ گواستنەوہى باراش و شتومەك، گویدرېژى یەكتریان بەكاردەھینا. شیوازی خواستنەوہ و داواكردنى ئەو شتانەش، زۆربەيجار، چونكە كور و كچى عازەب شەرمىیان دەكرد، مندالیکیان دەناردە ئەو مالەى كە خاوەن كەرەستەكە بوو، بۆ نمونە، دەيگوت: "دايكم، سەلامت لى دەكا دەلى، (چەقوى دۆلمەكەمان) دەنى، ئەگەر ئیشتان پى نییە."



به شهه ههژدهم

رهنگدانهوهى پۆشاك له ئهفسانه و خورافاتى دهقهري كۆيه

رهنگ بى هينديك لهم خورافات و كرده سهيروسه مه رانهى جيهانى پۆشاك، كه ليره دا دهيانخوينيته وه، له ناوچه كانى ديكهى كوردستانيش بوونيان هه بى، به لام چونكه بوون به به شيك له ليكدانه وه و بۆچوونى خه لكه كهى ئيره، به باشمانزانى كه تو مارييان بكهين:

- جاران تاكو بزنان ژنى دووگيان كورپى ده بى يان كچ، ئه و كراسه نوپيهى كه بۆى ده كرا، پيش ئه وهى له بهر بكات، ژنيكى ديكه كراسه كهى ده خسته بن گوپى خۆى، چاوهرپى ده كرد، ئه گهر نيرينه يه كه هاتبا ماله كه، ئه وا دهيانگوت كورپى ده بى، خو ئه گهر كه سه كه ئافرهت بويا، ئه وا دهيان گوت كچى ده بى.

- ژن و ميرو راسته وخو مه قهستيان نه ده دايه ده ستى يه كترى، ده بوايه له سه زه وى داينين ئه و جا هه لى بگرن، دهنه تووشى شهرو شه ره چه قه ده بن له گه ل يه كترى.

- دهيانگوت، به شه وان سه يرى ئاوينه مه كه، باش نيبه، دهنه ئه و كه سه ده كه و يتنه ولا تى غه ريبايه تى.

- كه به شه و سه گ ده يلووراند، ده ترسان، ده ست به جى لينگه پيلا و يكيان وه رده گپرا، واينده زانى دهر دو به لا له ئاسمان ديته خواري و ته نيا سه گ ده يينى.

- ئەو مەنجهلەي كە ئاوى مردوو شووشتىيان تىدا گەرم دەکرد، سەرەنخوون دەكرا، تا تاتە شوۋرەكەيان دەبردەوہ بۆ مزگەوت. دەترسان مردوويە كى دىكەشى بە دواوہ يىت.

- نە دەبوو قاپ و قاچاغى رۆژى يەكەمى جەژن بشۆرن، تا رۆژى دووہم كەس دەستى بۆ نەدەبردن، تا خىر و بەرەكەتى جەژنەكە لە ماللەكەدا زياتر بى.

- پىرچى تاشراوى يەكەمىن سەرتاشىنى مندالىيان بە تەرازوو دەكىشا و بە برى كىشەكە دەيانكردە زىر و بە پارەكەي خىر و خىراتيان بۆ دەکرد. بەمەيان دەگوت (قەرەم)^(۱).

- قورتانىيان لە پشت سەرى مندالى تازە لە داىك بوو دادەنا، تا جنۆكە و شەيتان لىي نزيك نەبنەوہ.

- كە دوو ژنەزەيستان حەفتىيە حەماميان پىكەوہ لە يەك حەمام دەبى، ئەوا دەبوو سىنجاك لە گەل يەكترى بگۆرۋنەوہ، تا شەوہ مندالەكانيان نەباتەوہ.

- نابى مندال، دەمى مەقەست لىكبدات، دەنا تەمەنى كورت دەبى.

- دەبى لەسەر سەرەويلكى تەشتى ھەويىرى نان، يان لەسەر پەرۋى سەرى جىماست، بەشەو سىنجاقتىك، دابىن، نەكو جىندوكە دەستى لىبدا.

- ئەگەر لە كاتى پىلاو داكەندندا، روى لمووزى تاكىكيان بۆ لايەكى دىكە وەرچەرخا، ئەوا سەفەرىكت دەكەوتتە بەر، بەرەو ئەو شوينەي پىلاو كە روى تىكردوہ.

- دەيانگوت ئەگەر نەختىك خوي بەكەيتە ناو پىلاوى ميوانى رەزاقورسى نانخورى جىگر، ئەوا زوو دەروات.

- مندالىكى كۆپريان دەخستە سەر كۆشى بووك، بووكىش برە پارەيەكى دەخستە ناو دەستى مندالەكە، لە كاتى گواستەنەويدا، تا نۆبەرەي كور بى.

(۱) گۆفارى كەكۆن، ژمارە ۴۲، مەمەد دارياس، ھەندىك لىكدانە و بۆچونى ئەفسانەيى لە كوردەوارىدا. ئايارى ۲۰۱۶. ل. ۲۰ - ۲۱

- مورووشىپىن و نووشته يان به كۆچكى مندال و و لانكه كهيوه ده كرد، له بهر چاوه زار.

- كه بوك ده گاته مالى زاوا شه كرۆكه و جۆكليت و گهنم و پارهى به سه ر داده كهن، تا پيوقدومى خيىر و خووشى و پر به ره كهت بى.

- نابى له كاتى ماره بىنى بوك و زاوا، كهس مه قهست لىك بدات، نه كۆ زاوا ببه سترىت، (واتا زاوا نه توانى له شهوى په رده دا، به زاوا بى).

- نابى له كاتى ماره بىندا كهس، نه ژن و نه پياو كه لانكوچك يان داو و بهن لىك ببه ستن يان گرى بدن، نه كۆ ئه و زاوايه ببه سترى.

- سه لىماغاى غه فورى، تا په نجاكانى سه دهى رابردوو، پشتى پىكى هه بوو، ئه گه ر زاوايه كه نه يتوانى بايه به زاوا بى، ده چوو ئه و پشتى نهى له خوى ده به ست تا به زاوا بى. خه لك به و پشتى نهى به زاوا ده بوون.

- ئه و ژنهى مندالى نه بوايه، ده چوو سى جارن مندالىكى كورى به سه ر ئه و توپهى وه ستا ره جه ب ئه م ديو ئه و ديو پىده كرد، كه له بهر ده رگاى قشلهى كۆيه بوو.

- ئه وهى پشتى به يشا بايه، كوله بارىكيان له پشت ده به ست و ده بوايه يه كه شه و له ناو گومبه زه كهى هه يبه سولتان بخه وىت، تا پشتى چاك بىته وه.^(۱) ئه وهى نه خو شيش بوايه په رۆى كه سكى (با پىرفه قى ئه حمه دى)، له باسكى خوى ده به ست. ژنان سه ردانى (پورتا ووس) يشيان ده كرد تا دوو گيان بن.^(۲)

- جارن زوو، كه داخوازى ژن به ژنى سه رى نه گرتوه، مالى داخوازيكه ر، رسته قشپىيان به داوه ووه كردوه و به سنجاك له پشت و سه رشانى ئه و ژنانه يان گىر كردوه، كه ژنيان پى نه داون. ئه مه ش پىده گوترا (مه جلوه به).

(۱) له ساله كانى سىيه كانى سه دهى رابردوو، حمه دى عه ولا جه يدى، باوكى نووسه ر، ئه م كارى كردوه. ئه م كوله بالهى كه تايه ته به م پشتى شه پى ده لىن (كورتان).

(۲) تا سالى (۲۰۱۵) له شاره كانه وه ژنان ده اتن بۆ زياره تى كرنى (پورتا ووس) به مرزى دوو گيانى بوون.

- كە بۇ يەكەمىن جار مندالى ساويان دەخستە ناو لانك دەبوايه، لە كاتى بانگدانى مەلا، سى جاران ئەو مندالە بخەنە سەر پشتى لانكە كە و داىگرن وتەكبير و ناوى خوى لە گەلدا بلىنەوه.

- دەولە مەندەكان، لە گەل خەتەنە كردنى كۆرەكانى خويان، چەند منالنىكى گەرە گيان سونەت دەكرد و ديشداشەى سوونەت كردنيان بۇ دەكړين و حەقدەستە كە شيان دەدا.

- بۇچاوه زار، نالى ولاغيان بەسەر دەرگاوه دەكردو قوچى كيويان بە ديوارى ديوه خانەوه هەل دەواسى.

- بە شكانى ئاويئە لە مالدا، زۆر نيگەران و دلئەنگ دەبون، دەيانگوت كاريكى بە دووممان بەسەر دادى.

- ئە گەر درواسيەك مەنجەل و قابله مەى خوازراوى بۇ خاوەنە كەى بهينابايەوه دەبوايه شتىكى بخاتە ناوى، هەر نەبوايه، سەلكە پيوازىك، بۇ بەرەكت. خواستنه وهى ئەم كەلوپە لانهش بەشەو، شياو نەبوو، دەيانگوت خراپە.

- نەدەبا دامىنى كراسى مندال بدوورويت يان بنووشتيئەوه، نەكو عومور كورت بى.

- جاران كەسيك فيى لى بهاتبا، پەشمەيه كى رەشيان بەسەردا دەدا.



بەشەم نۆزدەم

پۆشاک ھېما و ھاوچەرخىيەتى و نموونەيەك

پۆشاک وەك ھېماي كەسىتى:

لە ھەموو سەردەم و لە ھەموو شوئىنىدا، خەلك، بە پىي تىگەيشتن و كلتور و داب و نەرىتى كۆمەلگاكەى خۇى، لە رپى پۆشاكەو خويندەنەو بۆ كەسىتى مرۇفەكان دەكات و بە گویرەى رافەكردن و لىكدانەوەى خويندەنەو كە ھەلس و كەوت و رەفتار لە گەل ئەو كەسەدا دەكات. لە تاقىكردنەوەيەكى پراكتىكىدا، لە يەككە لە بەرنامەكانى كەنالى تەلەفزیونی (National Geographic) ^(۱) تىروانىنى خەلكى بۆ كەسىتى بە گویرەى پۆشاكەكى نەمىش كرد: " پىاويكى رپك و پىك و جوانپۆش، لە كاتى پىاسەكردندا، لە يەككە لە شەقامەكان، لەناكو، خۇى بەردايەو سەر زەوى وەك كەسىكى تووش بوو بە نەخۇشىيەكى كتوپر، چەندىن ژن و پىاو بە راكردن بەرەوپىرەو چون و دەستيانكرد بە يارمەتيدانى... لە دىمەنىكى دىكەدا، ھەر ھەمان كەس بە پۆشاكىكى پىس و پۆخل و شر و قووتووە بىرەيەكىشى بەدەستەو بوو، لەناكاورا، خۇى بەردايەو سەر زەوى، بەلام كەس خۇى تى نە گەياند، پتر لە چەند دەقىقەيك تا پۆلىسيك ھات بە ھانايەو " كەوتنە سەر زەوىي كەسەكە بە دوو پۆشاكى جىاوازەو، دوو

(۱) لە ساعات ۰۰:۰۶ ی ئىوارەى ۸ / ۶ / ۲۰۱۶ بەناوى (چۆن پۆشاک تىروانىيەكانمان دەگۆرى)

پەرچە كىردارى جىياوازى لى كەوتەوۋە. بۆيە ئىمىرۋ ھىندى دز و قۆلبىر، خۆيان لە پۆشاكى پۆشتە و پەرداغ و رېك و پېك نىمايش دەكەن، تا باشتىر و ئاسانتىر راوى خۆيان بىكەن و نىچىرەكانىيان ھەلخەلەتېنن. ئەو دز و جەردانە پىيان دەگوتىت "پىاۋە ياخە سىپىيەكان".

لەكوردەوارىشدا، شىۋازى پۆشىنى ھىندىك شت، بە گۆرەدى دەقەرەكە، مانا و راڧەى تايبەتتى بۆ دەكرىت و پەرچە كىردارەكانىش دەرھاۋىشتەى خويىندەۋى ئىمەن بۆ ئەو پۆشاك و شىۋازى پۆشىنە. بۆ نمونە:

- دانانى كلاۋى قىت بەلارى لەسەر پىشەۋەى نىۋچەۋان: بۆ ھەرزەكار و پىاۋان، نىشانەى كۆيى گوتەنى: شەللاتىيانە، واتا ئەۋانەى سەرەپۆ و ياخى و بەدەرۋىشتىن و رېژ لە بەھا كۆمەلايەتتىيەكان ناگرن.

- شەرۋالى بى لۆچ: بەتايبەتى كە ھەرزەكاران بەرى شەرۋالىيان بى لۆچدەكەن و باخەلەكان بۆ پىشتەۋە دەبەن، خەلك بە چاۋى سووك سەپىريان دەكات و رەفتارەكەيان بەدەرۋىشتى دەنۆيتى و لىيان دوور دەكەۋنەۋە.

- جامەدانى لەسەر شاندىنانان: ئەم نەرىتە لە زۆربەى كىلتورەكانى رۆژھەلاتى ناۋەندا ھەيە، كە جامەدانى بىخىرتتە سەرىيەك شان، بە تايبەتى شانى چەپە، ھىماى شەللاتىيانەيە، كە خاۋەنەكەى كەسىكى شەرانگىز و بەدخوۋوبە تەشقىلەيە.

- كەلاش بەسەر پىۋەكردن: بەتايبەتى ئەگەر لەگەللىدا جامەدانىيەكەشى بىخاتە سەر شان، ئەۋا نىشانەيە، كە كەسىكى ياساشكىن و بى رېژە. ھەرچەندە ئىمىرۋ ئەمە نەختىك كال بۆتەۋە، خەلكانىك ھەن كەلاش بەسەر پىۋە دەكەن و دوورىشىن لەۋ كۆمەلە بەدناۋەى ئامازەمان پىكردن.

- كىردنەۋەى دوگمەى سەرسىنگ: گەنجە ھەرزەكارەكان، ۋەك ھىما بۆ گەنجىيەتى خۆيان و ھىندىك جارىش بۆ نىشاندىنى ئەۋ زىزە زىپەدى كە لەملى كىردوۋە، يەك دوو دوگمەى كراسەكەيان دەكەنەۋە. رەنگ بى ئەمە پتر بۆ سەرنجراكىشانى كىژۋلان بىت و ھىچ مانايەكى نەرىنى نابەخشى.

- زىكەزىك و جىرەي پىلاو: لە چل و پەنجايەكانى سەدەي رابردوو دەنگى جىرەجىر و زىكەزىكى پىلاو باو بوو، بۇ نىشاندانى قۆزىهەتى و گەنجىيەتى و ھەوادارى خاوەنەكەي، بۆيە نەوتىيان دەكرده ناو پىلاوھەكانىيان تا باشتر جىرە و زىكەي بى.

- تەقەي نالچە: بۇ ژن و پىاوان، وەك نىشانەيەك بۇ لەخۆ بايى و سەرنچراكىشان تەماشادەكرا. لە گۆرانىيە فۆلكلورىيەكانىشماندا رەنگى داووتەوہ. پىنەدۆز نالچەي تايبەتى لە پاژنە و بن نووكى پىلاو دەدا. ژنانايش پىلاوى پاژنە بەرزى نووك ئاسنىيان لەپەي دەكرد.

- خەنجەر و دەمانجەي بن پشتىن: خەنجەر لە كلتورى پۆشاكى كوردىدا، ھەم كەرەستەيە و ھەم خشل. ژيان لەم جەنگەل و شاخ و داخە عاسى و پرمەترسىيانە، پىوبستى بە ئامرازىك ھەبووہ بۇ خۆ پاراستن، بەلام لە ناو شار و دى خەنجەر خستنە بەر پشتىن ھەر باو بووہ. بۇ دەمانجەش لە ژىر پشتىن يان نىشاندانى سەرى دەسكەكەي، جاران باو بوو. ئەمانەش ھىما بوون بۇ نىشاندانى ھىز و دەسلەت و پايدارىي. ئىمپرو، ھەيە مۆبايل دەخاتە بەر پشتىنە كوردىيەكەي.

- گرئى دان و كردنەوہى كەلانگۆچك: لەكاتى ميوان ھاتندا، جاران خانەخوئ كەلانگۆچكەكانى، دەكردەوہ، وەك ھىمايەك بۇ نىشاندانى خۆشحالى و پىشوازي لى كردن. پىشوازي كردنى ميوان بە كەلانگۆچى گرئىدراو، شتىكى جوان نەبوو، بۆيە جاران ئەگەر بيان گوتبا، ميوان بە رپۆيە و خانەخوئش پىي خۆش نەبووبى، ئەوا كەلانگۆچكى خۆي گرئىداوہ، وەك دوعاكردنىك بۇ نەھاتنى. ئىمپرو ئەم نەرىتانە كال بوونەتەوہ و نەماون.

- لچكىكى چارۆگە لەسەر چاوان: جاران ھەردوو لاي چارۆگەي ژنان رىشووہ و پۆلەكەي لى دەدرا، جا ئەو كچانەي جوان بوون، بۇ خۆ نىشاندان و شانازى كردنىيان بە جوانىيەكەيان، ئەم رىشوانەيان دەھىنا سەرچاو و گرئىكەيان دەخستە بن باليان.

- دانانى گۆپال له دەرۋازەى سەردوكان: جاران دوكاندارەكان، كه نيوەرپۇيان دەچۈنە مالمە ۋە يان دەچۈنە مزگەوت بۇ نوپۇز كۆردن، دوكانەكانيان دانەدەخست، پەشمە ۋە سەرپۇشيان بەسەر شتومەكەكان دادەدا، كۆپال يان داريكى ديريژيان لەبەر دەرۋازەكە، بە ئاسۇيى دادەنا، بەو مانايەى كه خاۋنەكەى زوو دەگەرپتەۋە.

- دەسمال پراخستن: بە تايبەتى لە پۇژانى ھەينى، لەبەر دەرۋازەكانى مزگەوت، ھىمايە كه خاۋنەكەى ھەژارە ۋە پيويستى بەيارمەتايە. جاران بۇ كۆكردنەۋەى كۆمەك بۇ نەخۇش ۋە ھەژاران، كالاۋ يان سينييان لە بازار دەگىرا.

- ئالا ۋ قوماش ۋ قردىلە: ۋەك ھىمايەك بۇ پىشتىگىرى ۋ ھەۋادارى، يان نارەزايى ۋ ياخى بوون، يان ھاۋسۆزى ۋ پىرسە، ئالاي ھەمە رەنگ ۋ قوماش ۋ قردىلە ۋ شال نىمايش دەكرىت. ئەمەيش بە گويۇرى بۇنە ۋ رۋوداۋەكە، بۇنمۈنە كه خوالىخۇش بوو نافيىز جەلال ھەۋيۇزى كۆچى دوايى كرد، لە كەژاۋەى بەخاك سپاردنىدا، بەشدار بووان، قردىلەى رەشيان لە قۇليان يان لە نيو چەۋانيان بەستبوو. كه شەھىدى سەركردە عبدولرەحمان قاسملووش تيرۆركرا، لە سەر دوكان ۋ ناۋ شەقام ۋ بازارەكاندا ئالا ۋ قوماشى رەش ھەلۋاسرابوون. لە بۇنە سىياسىيەكانىشدا، ئەۋا ھەر پارت ۋ رېكخراۋ ۋ كۆمەلەيەك ئالا ۋ دروشمى خۇى بەرزەكاتەۋە ۋ نىمايش دەكات. لەكاتى بانگەشەى ھەلبۇزاردنىشدا، ھەموو لايەك دەپتە ئالا ۋ قوماشى رەنگا ۋ رەنگا.^(۱)

- نوويشتە: نوويشتە لە ملكردن يان بە بەرۋكەۋە كردن، بە تايبەتى بۇ مندال ۋ ژن ۋ پياۋە بەساللاچۈۋەكان، جاران شتىكى سەير نەبوو، ئەۋيىش نىشانەى ئەۋە بوو كه خاۋنەكەى نەخۇشپىيەكى دەرۋونى يان جەستەيى ھەيە، ئەمەش دەبوو ھۆكارىك بۇ ھارپكارىكردن ۋ دەستگرتنى ئەۋ كەسە، يان ھەرنەبى رەفتار كۆردن لە گەلىدا بەۋ پەرى نەرم ۋ ھەلىمى ۋ چاۋچوقاندىن لە ھىندى ھەلسۈكەۋتى نا ئاسايى ئەۋكەسە.

(۱) زىيىدى حاجى ەمبۇللاى كەبابچى گىرايەۋە: "لە ھەفتايەكانى سەدەى رابردوو، كە مالى فاتىح رەسوۋلى تىكۆشەر لە كەركوك بوو، قردىلەكى رەشيان بە قەد (۴۰) سم بە دەرگا ئاسنەكەى ھەۋشەۋە شۇر كرىۋە، بۇ ئەۋە بوو كە ئەگەر قردىلەكە لە دەرگا كرايىتەۋە، ئەۋا ماناي وايە پياۋانى رۇيىم ھاتۈنەتە ناۋ مالمەكە بۇ گرتنى ۋ ئەۋ نەيەتە ژورۋە ۋ لەم ناۋە دوور كەۋىتەۋە."



پۆشاکى كوردىي ھاوچەرخ :

قەسە كەردن لەسەر پۆشاکى كوردىي ھاوچەرخ دوو تەوەرەي لىك دوورى دژبەيەك دەگرىتەوہ:

تەوەرەيەكيان ئەوہيە كە شالاوي عەولەمە و جىھانبىنيى نەوہى نۆي بوونەتە ھاندەر كە پۆشاکى نەتەوہيى ئەو بايەخ و پاىە و مەقامەي جاراني پى نەدرىت، ئەمەيش لە دوو پروانگەوہ: لە لايەك پۆشاکى بياني و بەتايبەتي رۆژئاواييان لەلا باشتەر و جوانترە لە پۆشاکى خۆمالي خۆمان. لە لايەكي ديكەشەوہ، لە ديزاين و برپين و دووريني پۆشاکە نەتەوہيەكەش، گۆرانكارىيان كەردوہ، بۆ نموونە، كەواي ژناني قەدىمي (۹) پارچە بوو، ھى ئىستا (۳) يان (۵) پارچەيە. سوخمەي كوردى گۆرانكارى زۆرى بەسەر داھاتوہ، خەسلەتي سوخمەي قەدىمي لە دەست داوہ. كورتەك و شەروالي لاوہكان بۆتە شەروال و كراسى شيوہ جياوازي بە قۆل و بى قۆل و قۆل كورت...تاد.

تەوەرەكەي ديكە ئەوہيە، كە ئىستا بەرگدرووي بە توانا و شارەزا پەيدا بووہ و لە كوردستان و دەرەوہدا پيشانگا و نمايشى پۆشاکى كوردى سازدەكەن، تەنانەت بە دەستە ھەناردەي ولاتاني وەكو ئەوروپا و ئەمريكا و ئۆستراليا دەكرىت و غەيرەش دەيكرىت و بۆ جوانى دەپيوشى. ئەوہ جگە لەوہى كە لە كوردستاني باشووردا، بە فەرمى رۆژى پۆشيني جلكى كوردى ديارى كراوہ و لە ھىندىك بۆنە پۆشاکى پيشمەرگە و سەربازيى كورد دەپوشرىت و نمايش و پيشەنگا لە قوتابخانە و پەيمانگا و زانكۆكان بەرپۆہ دەچى.

ئەوہى كە دەبى رۆشنايي بخرىتەسەر ئەوہيە، كە تاكو ئىستا لايەنە بەرپرسەكاني حكومەتي ھەرىمي كوردستان، وەكو وەزارەتي رۆشنىبىريى ولاوان و وەزارەتي پەرورەدە و كۆمەلە مەدەنىيە كلتورپارىزەكان، ھەولى جەديان نەداوہ بۆ:

يەكەم: پىناسە كەردنى پۆشاکى كوردى و ناساندنى بە خەلك.

دوو: هيچ ياساو ريسايهك نيهه بۇ پاراستن و بهرگريگردن له نه شيواندى رۇحى ئەم پۆشاكه نەتەوهيهه، چونكه ئەكەر كار واپروات، دوايى له ئايندهدا، بهرهبه ره شيوازه رەسەنەكانى پۆشاكى كوردى كال دهبه وه و له نيو شيواز مۆديله جيهانيه كاندا ون دهن. بهراستى پاراستنى رەسەنايه تىي پۆشاكى نەتەوهيى كورد، ئەرك و مافىكى پيرۆزى تاك و حكومهته. "ئەوتتا به داواكارىي فەرمى و لەسەر خواستى خەلكى هيندستان، خانمه گۆرانىيىژى ئەمەريكايى (بيونسه) بههوى خراب به كار هينانى پۆشاكى (هيندى) له يه كيك له كليپه كانيدا به ناوى (Cold Play)، روهه پىروى رەخنەى توندو داد گايگردن بۆتەوه. "^(۱) ئەو كارەى ئەو خانمه گۆرانىيىژە، به سووكايه تىي كردن به كلتورى هيندى له قەلەم دراوه.

ئەركى پەروەردەكار و ميدياكار و كلتورپەرهور و هونەرمەند و ئەديبانى كورده، كه ببنه پارىژەرى پۆشاكى نەتەويى كورد و هەموو رشتەكانى ديكەى كلتورىي كوردى، ئەمەيش پيويستى به كار و چالاکى و بهرنامه و رينمايى جددى هەيه له لايەن كەسانى خەمخۆرى كلتورى كوردىيه وه. وهكو پيشتەر ئاماژەمان پى دا. مردنى كلتور، مردنى نەتەويهه.

له لايەكى ديكە شهوه پيويسته كاربكرىت بۇ وه گەر خستنه وهى پيشه سازيى كلتورى، وهكو ولاتەكانى ديكە كه سەرچاوهى داهايتىكى باشه بۇ تاك و بۇ ولات، بۆنمونه، تا په نجايه كانى سەدهى رابردوو، كارگەى تەون له زۆربهى ماله كانى كوردستانى باشووردا هەبوو، ئىستا ئەم پيشه كلتورىيانە مهحف بوونهتەوه. له هەولير و كۆيه، له ساله كانى (۱۹۷۰ - ۱۹۷۴) كارگەى فەرشچين هەبوو، كه به سەدان مەتر چوارگۆشه فەرشى كورده وارييان دەچنى و به ديان كرىكار كاريان تيدا دەگرد.^(۲) به ديان كه لوپەل و كەرستهى خۆماليان هەيه، ئە گەر پيشه وەرەن دەست بگيرىت و هان دبدرين، دەتوانن زيندويان بكەنه وه و بازاريان پى ببورينەوه. دەكرى ئەو كەرستانه بۇ ديارى و ئارايشت و ديكورى مال و هوتيل و شوينى ديكە به كاربهينرين.

(۱) گۆفارى سىفل، ژماره ۳۱۰، له ۲۵ / ۲ / ۲۰۱۶، بيونسه رەخنەباران دەكرىت، ل. ۴۳

(۲) عەبدوللا غەفور، جوگرافيايى كوردستان، چاپخانهى وهزارهتى پەروەردە، هەولير، ۲۰۰۵، ل. ۳۷۲



نمونەيەك لە پۆشاکى پياوان لە كۆيە:

بۇ ئەرشىف، لە رۆژى (۶ / ۱۱ / ۲۰۱۵)، كە نمنم باران دەبارى و پلەى گەرما (۱۸) ى سەدى بوو، لە پرسەيەكدا، لە مزگەوتى مەحموداغا لە كۆيە، كە نزيكەى (۲۰۰ - ۲۲۰) پياوى لى بوو، شىواى پۆشاك و جلوپەرگەكەيان بەم شىوہيە بوو: (۱)

كلاو و جامەدانى:

- (۶) كەس كلاو و جامەدانىان لەسەر بوو (جامەدانىيەكان ھەموو عارد رەشى پنتك سىپى بوون).
- (۱) كەس كليتەى لەسەر بوو.
- (۱) كەس كلاوى كوردى لەسەر بوو.
- (۱) كەس كلاوى بەدەزوى سىپى لەسەر بوو.
- (۱) كەس ملىپچى لەسەرى خۆى ئالاند بوو، نەك لە مل.
- (۱) كەس كلاوى رووسىيى بەفەرورى لەسەر بوو (كلاوى خرۆشۆڤ).
- ھەموو ئەوانى ديكە سەرقۆت بوون.

جلكو وبەرگ:

- لە (۵۰٪) جلكى كوردى بە شيوە و ستايلى جياوازيان لەبەر بوو.
- لە (۴۴٪) جلكى كوردى لەبەر نەبوو، پۆشاكەكەيان بۇ نمونە، قەمسەلە يان قاپووت يان نيوكۆت و يان فانيلەى سەر جلك و پانتولنىكى ئاسايى يان جينز بوو. قەمسەلە و شەروليشى تىدا بوو.
- (۱۹) كەس چاكەت و پانتوليان لەبەر بوو.
- (۴) كەس بۆينباغيان بەستبوو.

(۱) پرسەى پيشمەرگەى ديزين: موشىرى عەلى بەگ بوو. رۆحى شاد.

پىلاۋ:

- ھەر ھەموويان (قۇندەرى بىلادىيان) لە پىچ بوو. كەس كەلاش و كالكە و پىلاۋى كوردەۋارى لە پىچ نەبوو، چونكە باران بوو، زەۋى تەپر بوو. كەرەستەكانى دىكە:

- (۱۲) كەس گۆچانىيان پىچ بوو.

- (۳۰) كەس چاۋىلكەى پزىشكىيان لەچاۋ بوو.

- لە (۴۰٪ - ۵۰٪) تەزبىحيان لەدەست دابوو. زۆربەى تەزبىحەكان قەزوان بوون و زۆر درىژر بوون.

- (۲) كەس كلىتەى سەرى، بەلا تەنىشتى پانتۆلە كەيدا شۆر كىردبۆۋە.

- (۱) كەس عەينەكى رەشى لە سوخمەى كراسەكى گىرر كىردبوو.

- (۱) كەس عەينەكى رەشى بەبەر پىشتىنى پانتۆلە كەيدا شۆر كىردبۆۋە.

- (۱) كەس قەلەمى خىستبۇۋە نىۋ باخەلى سەر قۆلى چەپى كورته كەكى.

- (۱) كەس نىۋ كۆتى بىچ قۆلى، لە شىۋەى پەستەكى پۆشى بوو كە شەش ھوت باخەلى لەسەر يەكى پىۋە دووروابوو، (كۆتى رۆژنامەوان).

- تىكەى (۳۴) كەس پرچى سەر و سىملىيان بە بۆيەى رەش كىردبۆۋە.

پرسەدارەكان كە لە پىشۋازى خەلك دابوون، (۱۵) كەس بوون:

- (۴) كەس چاكەت و پانتۆلىيان پۆشىبوو.

- (۳) كورتهك و شەرۋالىيان (دىزىنى جىاواز) لەبەر بوو.

- (۱) كەس جامەدانى بەستبوو.

- ئەۋانى دىكە پۆشاكى سەرۋەيان برىتى بوو لە: قەمسەلە، نىۋ كۆت، فانىلەى

ئەستوروى سەر جلك (بلووز). بەشى خوارەۋەش پانتۆل يان شەرۋال بوو.

- ھەموويان (قۇندەرىيان) لە پىچ بوو. كەس پىلاۋى كوردى لە پىچ نەبوو.



- (۷) كەسيان تەزىيحيان لە دەست گرتبوو.

- ھىچ كەس لە پرسەدارەكان ھەموو پۆشاکەكەى سەرتاپا رەش نەبوو، بەلام رەنكى زەرد و سوور و برىسكەدارىشيان تىدا نەبوو.

بەگشتى:

پۆشاکى زۆربەى ھەرەزۆرى پرسەدار و بەشداربووانى پرسەكە، رېكۆپىنك و گونجاو وشىك و پۆشتەوپەرداغ نەبوون، بايەخيان بە گونجاندىنى رەنگەكان نەدابوو، ئەوانەى تەمەنيان لە نيوان (۲۰ - ۴۵) سالى بوو، پۆشاکەكەيان بەرچاوتر و جواتر بوو، زۆربەى پۆشاکەكەيان ئەو پۆشاکە بوو كە رۆژانە دەپيۆشن. ژمارەيەكى كەميان شىك و پۆشتەوپەرداغ بوون. بە گشتى سەرورچيان بايەخي پيئەدرا بوو، بەلام سەروريشيان پاك و ئاسايى بوو، زۆركەم ريشدار بوون، لە گەنجەكان تەنيا دووانيان لە شىوہى ئىسلامييەكان ريشيان بەردابۆوہ. زۆربەى پيلاوہكانيان ئاسايى بوون. پى نەدەچوو، پيشوہخت پۆشاكىكى تايبەتییان بۆ سەردانى ئەو پرسەدارانە دەستنيشان كرديت. بە بەراوہرد لە گەل پرسەى شارەكانى سلیمانى و ھەولير (بەگشتى)، ئەوان پۆشاکى شياوتر و پۆشتەوپەرداغتر دەپوشن لە چاو ئەو پۆشاکەى كە كۆييەكان لە پرسەدا دەپيۆشن. لە ولاتانى رۆژئاوادا، دەبى بە شىكتريين و جواتريين پۆشاك بچيتە پرسە و واشياوترە پۆشاکى (رەسمى) نەك ھى كار، پيۆشيت.

ئاكام

- پۆشاك و شتومە كە كانى جىھانى پۆشاك، بەرھەمى ئەقل و رەنج و شەونخونىيى نەپساۋەى ھەزاران سالەى مرۆفە، بەشىكە لە كلتورىيى جىھانى و نەتەۋەيى مىللەتانى دىنا. رۆلى بايە خدارى لە بەرەۋپىشچونى شارستانىيەتدا ھەيە و كۆلەكەيەكى بەھيژ و خۇراگرى بونىياتى ئابورى و كۆمەلايەتى و ئايىنى و رۆشنىبىرى و كلتورىيى ھەر نەتەۋەيەكە و ھەلگىرى ناسنامەى نەتەۋەيى تاكى كۆمەلە.

- كورد، زىرەكانە دىزايىنى پۆشاكى نەتەۋەيى و مىللى خۇى كرددوۋە بە شىۋەيەك كە ھەم گونجاۋ بى لە گەل كەش و ھەوا و ژىنگە و سروشتى كوردستان و ھەم ئاسانكار بى لە راپەراندىن و ئەنجامدانى ئىش و كارەكانى. كەرەستەى خاۋى خۇمالى و تىپروانىنى ئەقلى و زەنى و خەيالى خۇى بەجۇرىك لە جىھانى پۆشاكدا تەۋزىف كرددوۋە كە مۆركى ژيانى كوردەۋارى تەۋاۋ پىۋە ديارە. ۋەك چۆن لە زمانەكەيدا، لە رەچەلەك چۆتەۋە سەر خىزانە زمانى ھىندو ئەۋروپىيەكان، لە پۆشاكىشدا، ئەۋ خزمایەتییەى رەچاۋ كرددوۋە و زۆر پارچەيان لىك خواستۆتەۋە.

- دەقەرى (ولاتى) كۆيە خاۋەن گەنجىنەيەكى يەكجار بەنرخە لە پۆشاك و پىلاۋ و خشل و كەرەستە و شتومەكەكانى. جگە لەۋەى كە پارسەنگى پۆشاكى كوردى لە كوردستانى ناۋەنددا راگرتوۋە، لە چەندىن پارچەى پۆشاكى مىندال و ژن و پىاۋ و خشلدا شەقلى كۆيىانەى خۇى پاراستوۋە و تايبەتمەندىيى ناۋچەكەى ھەلگرتوۋە. ئەۋە جگە لەۋەى كە پىشەۋەر و كارگەكانى پۆشاك

چىنن و دروستكردن و رەنگكردن پىنگەيەكى ھىندە دەۋلەمەندىيان ھەيە مەگەر ھەر شارەكانى سنە و ئامەد و كەركوك و ھەلب و مووسل و سلىمانى و ھەولپىر شان لەشانى بەدن.

- وشە و زاراۋەكانى جىھانى پۆشاكى ۋلاتى كۆيە، ۋەك لەم كىتەبەدا ھاتوۋە، فەرھەنگى زمانى كوردىيان دەۋلەمەند كىرۋە و لە ئىنساكلۆپىدىيە پۆشاكى كوردىدا، رەفتە و تاقى ھەمەرەنگ دەرازىنەۋە و دەكرى لە پىشەسازىيە (ۋاتاسازى كوردىدا) كەلكىيان لى ۋەربىگىرىت.

- پۆشاكى كوردى كە ھاۋەن ناسنامەي نەتەۋەيە، لە كوردستانى باشووردا، ئەگەر جى حكومەتى خۇجىيە و بەرلەمانى ھەيە، بە ياسا و دەستوور نەپارىزراۋە و ھەولپى جددى بۇ زىندوۋكردەۋە و بەكاراكردى بازىرگانىيە پۆشاكى مىللى و كلتورى و شتوۋمەكەكانىيان نەدراۋە، تا ھەم لە مەحف بوۋنەۋە رىزگارىيان بىيە و ھەم بىنە سەرچاۋەي بىيۋى و داھات بۇ تاك و بۇ دەۋلەت. شالۋى عەۋلەمەش بىيە منەت كەۋتۆتە دەستكارى كوردى پۆشاكى نەتەۋەيەمان.

- ئەگەر چى لە كوردستانى باشووردا رىزبەندىيەكى درىژ لە ناۋى زانكۆ و پەيمانگەدا بوۋنىيان ھەيە، بابەتى پۆشاك (ئەكادىمىيانە و سەردەمىيانە) نە بۆتە بابەتى توۋرئىنە و لىكۆلئىنەۋەي جددى و بەكەلك. ۋەزارەتە پەيۋەستەكانىش تا ئىستا دەستەۋەستانن لە (۱) ئامادەكردى ئىنساكلۆپىدىيە كلتورىيە كوردى، كە پۆشاك بەشىكى مەزنىەتى. (۲) بىرىيان لە دامەزراندنى مۆزەخانەي كلتورىيە كوردى (نىشتمانى) و مۆزەخانەي پۆشاكى كوردىيە (نىشتمانى) نەكردۆتەۋە.

- پۆشاكى كوردى، كان و سەرچاۋەي بەپىژ و بە پىتە بۇ كلتورناس و نووسەر و ئەدىب و ھونەرماندان، (بەتايىبەتى بۇ رۆمانووس و شانۆنووس و سىنەماكار و شىۋەكار)، زۆر لايەنى پۆشاكى كوردى ھەيە بەداخەۋە تا ئىستا قەلەمكارىيان تىدا نەكراۋە.

كۆتايى

۲ / ۱۱ / ۲۰۱۶ / كۆيە

ئەرشىقە، وئەكان

دەگوتىرىت وئەنيەك و ەزار وشە. سەرچاوەى ئەم ئەرشىقە وئەنيە، ەموو شارى كۆيەيە، لە زۆر دەرگام داو، سوپاس و پىزانىم بۆ ەمووان، بە تايبەتى بۆ مامۆستا گوليزارى شەفيقاغاي ەويۆزى و دكتورە ەتتە ەمە سەعيد سالىحى و مامۆستا نەجات مەلا زاھير و خاتوو دەرەخشان ئەسوود كە پارىژەرى پۆشاكى داىك و داپىرەيانن، كە ەيندىك لەو پۆشاكە نزيكەى (۱۵۰) سالى پىش ئىمپرو پۆشاون. سوودم لە پەيچى (facebook) ى ھاورى كۆيەكانم وەرگرتووە، دەيى بمبەخشن كە نەكراي رىزبەندى ەموو ناوەكانيان لىرەدا تۆمار بكەم. بە سوپاسەو وئەم لە ستۆديۆى (نەورۆز) ى بەرپىز مەمەد مەھدى وئەگر خواستۆتەو و وئەم لەبەر چەند گۆفارىكىش گرتۆتەو. بەندەش بە زوومى كامىراكەم، بۆ گرتەى وئەنيەكى پىويست، كۆلان بە كۆلانى شارەكەم كوتاوتەو، پرويداو، نەناسياوم لە بازار راگرتووە و ئىجازەى گرتەى وئەنيەكى پۆشاكەكەيم لى وەرگرتووە.

قەدرزانى ھارىكارىي ەمووتانم.



پۆشاکى له پووش دروستکراوى سهردهمی کۆن



پۆشاکى شاژنىكى ولاتى چىنى كۆن

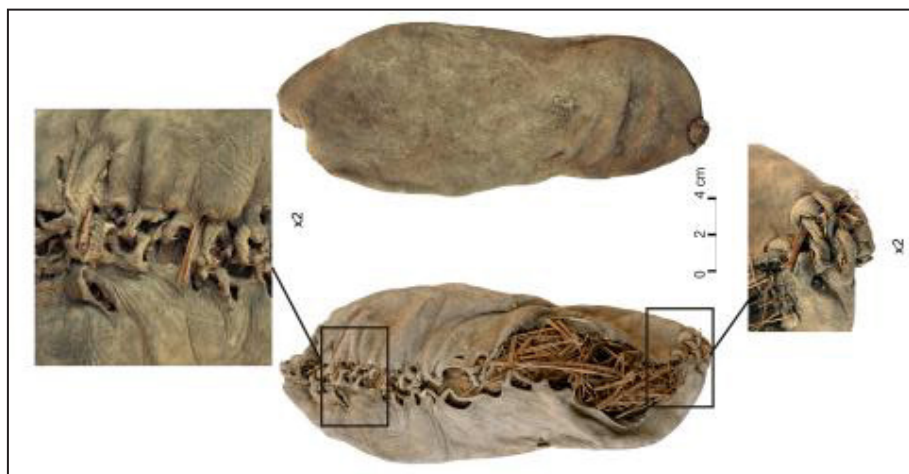

پىنلاوى كۆنى چەرمەگا



یه کهم باغچه‌ی ساویان له کۆیه (۱۹۵۹)



نمایشی وهرزشی له (۱۹۷۲)



مامۆستا مامه محهمه د حهیب و قوتابییه کانی (۱۹۵۶)



مندالنی کۆیه له ۱۴ ی ته موزی ۱۹۵۸

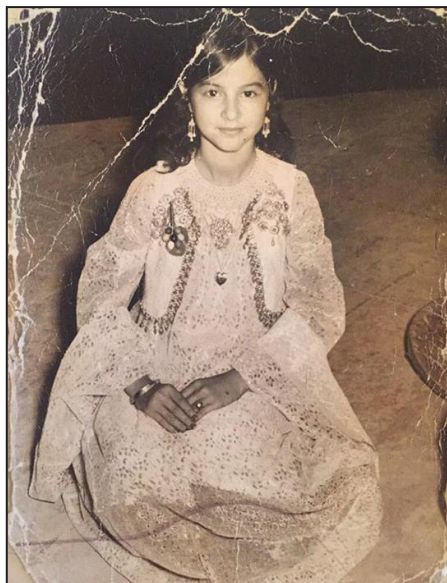

هونهرمه‌ند نادیه که‌ریم و تیپی مؤسیقای باواجی (۱۹۷۲)



هونهرمه‌ند نادیه که‌ریم (۱۹۷۳)



پۆلىك قوتابى له (۲۰۰۸)



پۆلىك قوتابى له (۲۰۱۰)



مندائیکی کۆیی (۲۰۱۵)



جهوههري شهفياغاي و خيزانهكهي (۱۹۷۵)



خاتوو فرىشتهى شاعىر (۲۰۱۲)



چلكى كوردى (۱۹۶۵)



خوتىندكارانى مەكتەبى شەوقى لە چلەكان.



خىزىانى ئەحمەدى حاجىيەمىنى (۱۹۷۴) چنارۆك



چارشېوکه مبهرى (۱۹۳۰)، مامۆستا گولپىزاري شه فيقاغاي (۲۰۱۶) نمايش



قوتاییانی دواناوهندی کۆیهی کچان (۱۹۸۴)



غمایشی ده‌رچووانی زانکۆی کۆیه (۲۰۱۶)



سەلتەھى كۆييانە (۱۹۴۵)



سەرکەواى كۆييانەى بە لۆكە (۱۹۴۰)



كراس، سييه كانى سه دهى رابردوو



كراسى به پووله كانى دهستگرد پيش (۱۹۱۰)



كراسى به دلهى بووك (۱۹۴۱)
دهستكردى كۆييانه



كهواى ژنان (۱۹۳۹)



جامه دانى كۆييانه (۲۰۱۶)



جامه دانى كۆييانه،

مامۆستا موعته سم مه لا مه جيد (۲۰۱۵)



پشېندى كۆيىانەى يەك قەف (۲۰۱۶)



پۆشاکى جياواز، چايخانهى گەرموك له كۆيه (۱۹۵۱)؟



پۆشاکى پیره مېردێك (۲۰۱۴)



بۆينباغ له گه لآ جلكى كوردى،
دئدارى شاعير (۱۹۴۵)



مشكىي و مرادخانى،
ئەديب عوسمان خۆشناو (۱۹۴۸)



تيكۆشهرهلى عهبدوللا له پۆشاکى كۆييانه دا، دووهم دهسته راست (۱۹۶۳)



حه مه گه محانى چايه چى له پۆشاکى كۆييانه، (۱۹۶۴)

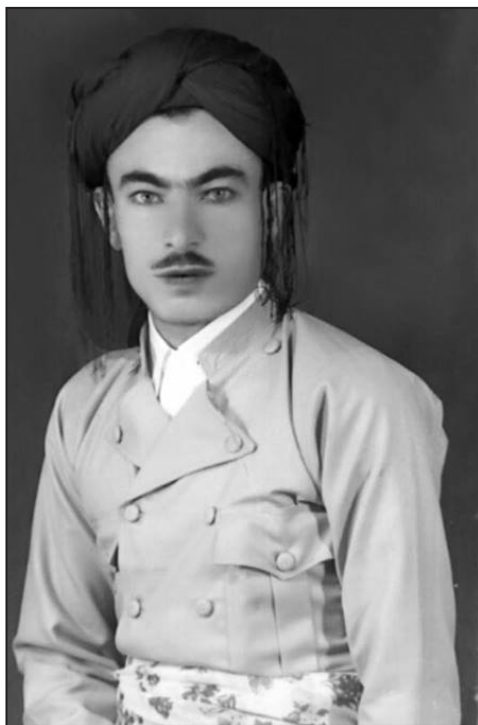

مشکيى و مرادخانى،
عهزىزى عهبدولره حمان چه له بى (۱۹۵۸)

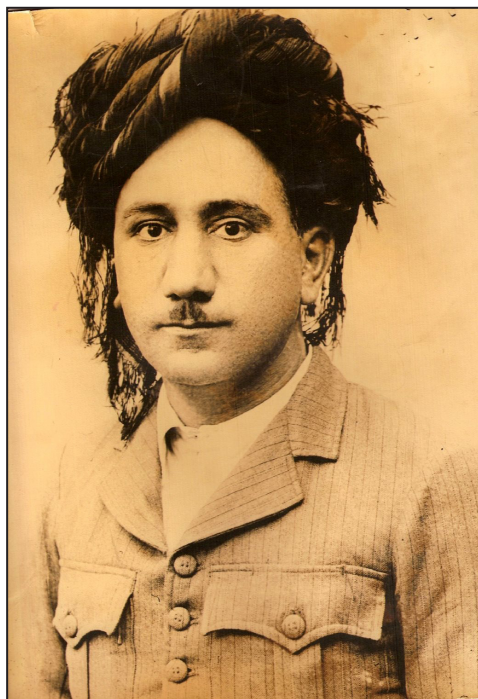

مشکيى و مرادخانى،
ئه حمه دى حه مه مه لای (۱۹۴۳)

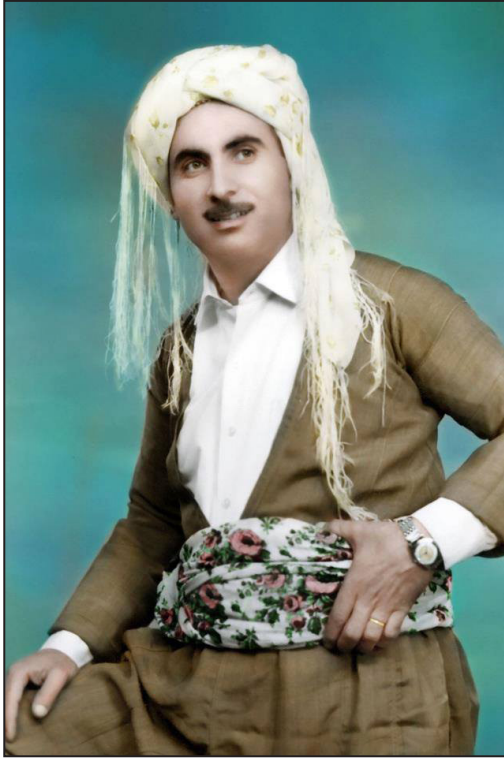

په نکه چۆغه و چييتى بادراوه و پشتيني
کريشه ي ئيراني تهسل، جه وادى شه فيقاغاي
حه ويزى (۱۹۶۷)



له پيشانگاي دوكانه كاندا (۲۰۱۴)



وہستا عبداللای دہباغچی و براو خزمہکانی
(۱۹۵۹؟)



مامۆستا مەلا عەلى حاجى تۆفيقى (ئىمام و خەتیب) (۱۹۷۲)



شىخ هاشىمى سەيد وەلى ئىمامى مزگەوت (۲۰۱۶)



پۆشاکى ئىسلامى (۲۰۱۶)



پۆشاکى پيشمه رگه، نه حمه دى
حاجييه ميني سماقوولى (۱۹۷۰)



پۆشاکى پيشمه رگه، مام جه لال تاله بانى و د. فوناد مه عسووم (۱۹۸۷)



پۆشاکى قه شه له کاتی نوێژکردندا (۲۰۱۶)



پۆشاکى شه ماس - پله يه ك



پۆشاکى شه ماس - پله دوو



پۆشاکى شه ماس پله سئ



رېپورەسىمى تەناول، مەرىپىنە قەدىشە (۲۰۱۴)



شايى جوولەكە كانى كۆيە (۱۹۴۴)



سى ئىنه جوولەكەى كۆيىي بە پۆشاکى مائەوہ (۱۹۴۱)



گلکۆي سەيد وەلى لە مزگەوتى خانەقاىە (۲۰۱۵)



گلکۆی ههیه سوولتان (۲۰۱۵)



پۆشاکى هاوچهرخ



پۆشاکى هاوچەرخ



پۆشاکى هاوچەرخ



پۆشاکى كوردېكى ئەنفالكرائو



سرکەبى (۱۹۳۹)



دەسرۆكە (۱۹۳۰)



پۆشینهى به خه ياته (۱۹۳۵)



سه ر پووشينهى كۆييانه



هه وريى ئاوريشم (۱۹۳۴)



دەسمالى سەر كۆش بۆ نانخواردن (۱۹۴۰)



سەرتەپلەكى نەخشىزاو (۱۹۴۵)

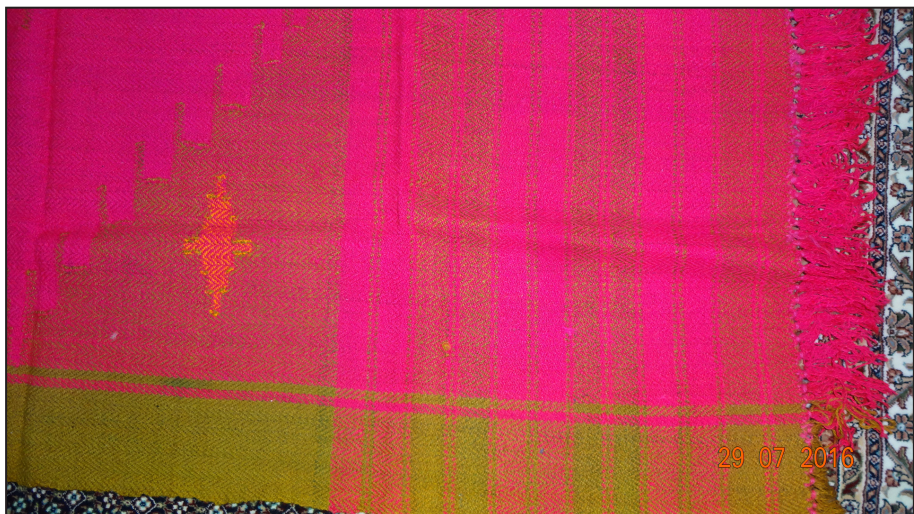

جامى كارگه كۆيه (۱۹۳۵)



دووگردى دهستگردى كۆييانه (۱۹۴۰)

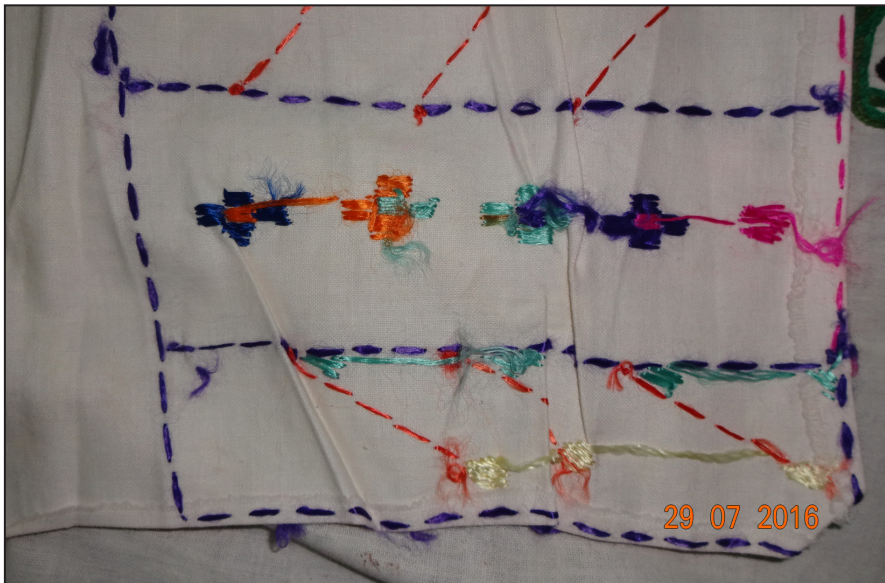

دۆخىنى كۆييانە (بىاوانە) (۱۹۴۱)



كەلدىنى كۆيىيانە (۱۹۴۰)



په شته مالى جه مامى (۱۹۴۷)



پيش و پشت

كيسه ي پاره (پياوانه) (۱۹۳۹)



بەرگە سەرىن نەخشى دەست (۱۹۴۰)



سەرەويلك، دەستکردى ژنە دىانى ھەرمۆتە (۱۹۴۹)



كيسه كى قورئانى پىرۆز (۱۹۵۲)



چىراوى به نه قش بۆ دىوار پازانده وه (۱۹۴۴)



وېنەى دەستکردى سەردىوار (۱۹۵۰)



بازنى كوردى (۲۰۱۶)



چۆچهی کۆییانه (۲۰۰۰)



قاشی دوگمه و دۆلاب (۲۰۱۶)



سنجاقى كۆيىيانە (۱۹۳۰)



كەلەشى كوردی هه‌ورامانی (۲۰۱۴)



كلاوى سه‌پان ده‌ستكردى كۆييانه (۱۹۷۷)



پۆشاکى سه پان له هه ره وه زيدا (۲۰۱۴)

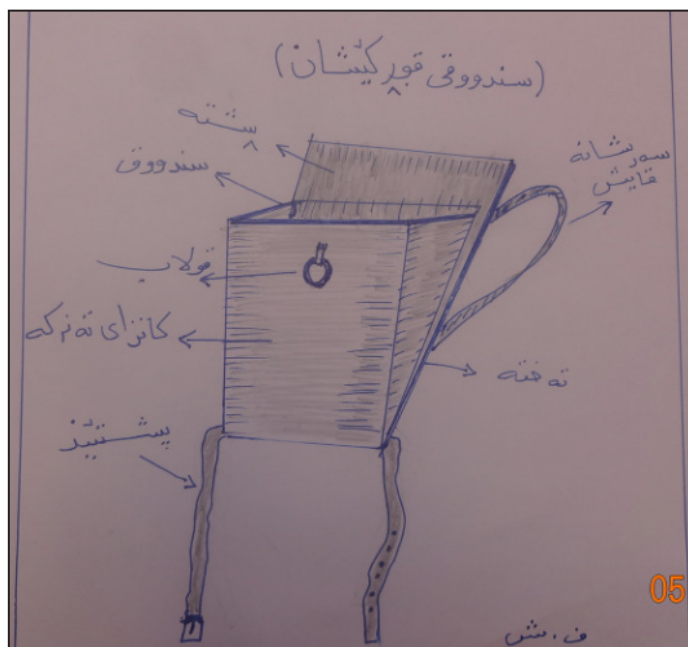

هیلکاری سندووقى قورکيشان



تهونگه ری سهردهم



کارگه ی چینی دهستی (۱۹۷۷)



چىغى كارگەى لباچى له كۆيه (۲۰۱۵)



قاپوتى به كۆلو (له لباد)، كارگەى كۆيه (۲۰۱۳)

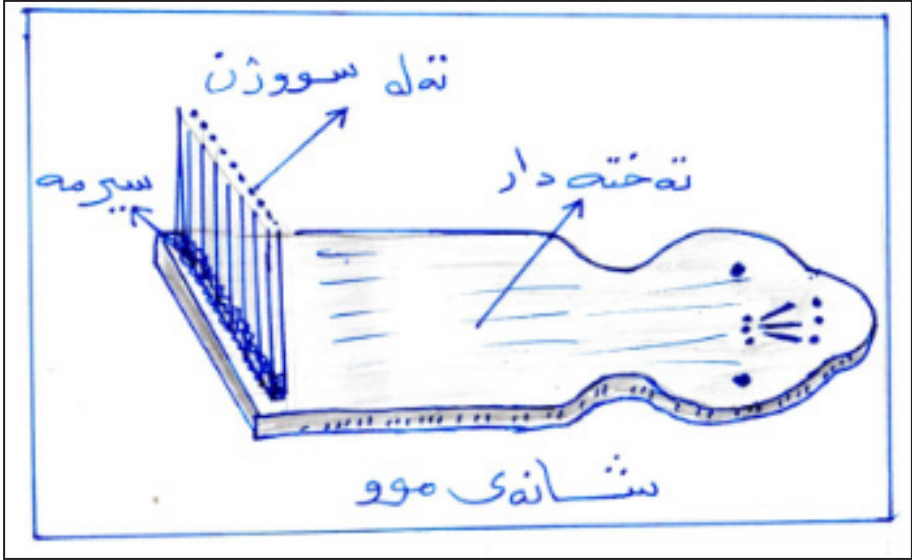

ئامپىرى شانەى موو

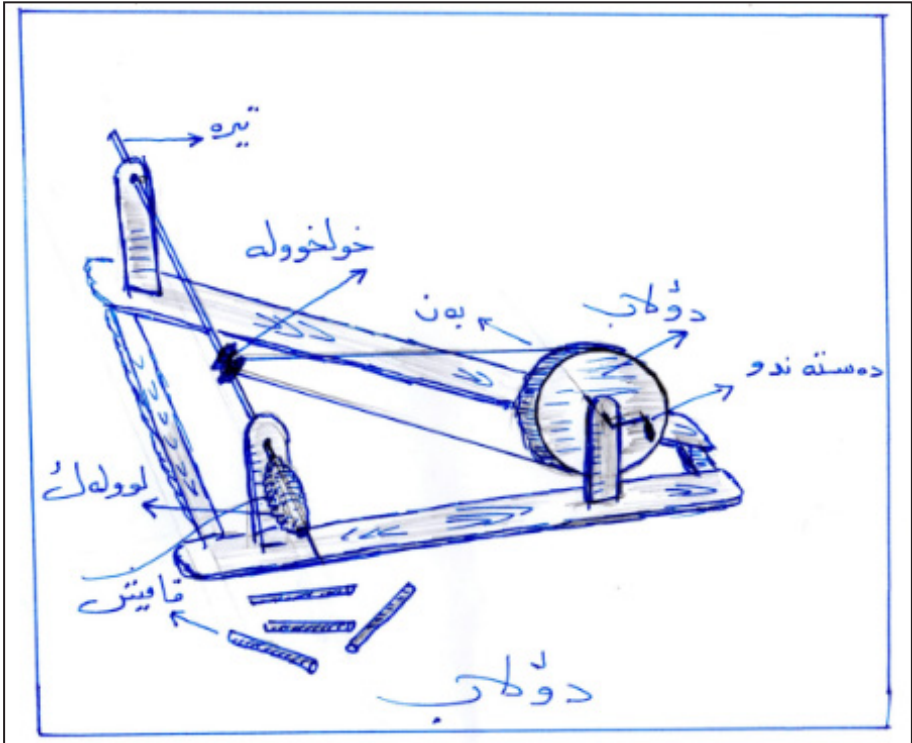

ئامپىرى دۆلاب

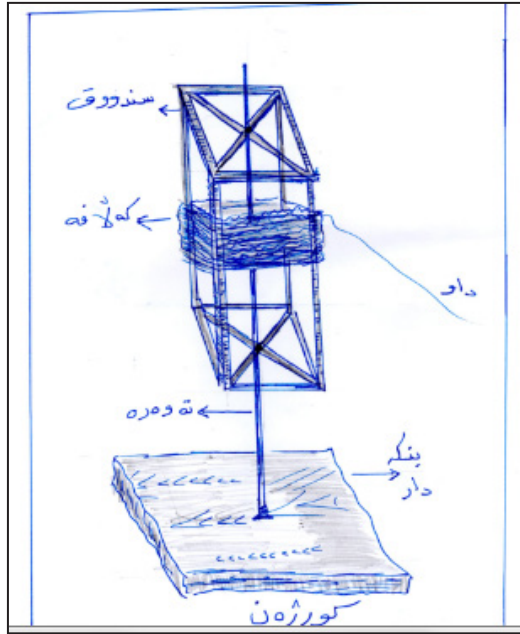

ئامپىرى كۆرژەن

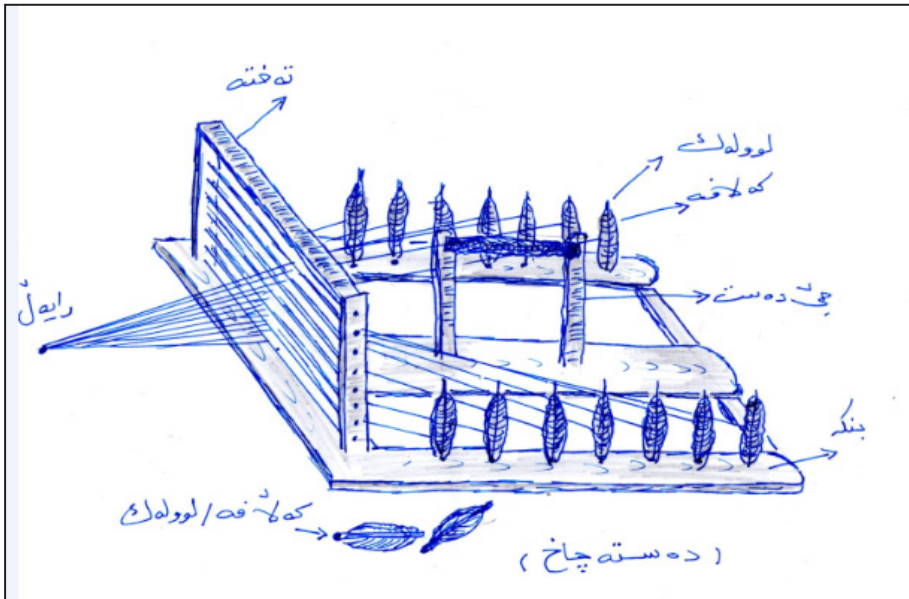

ئامپىرى دەستە چاخ

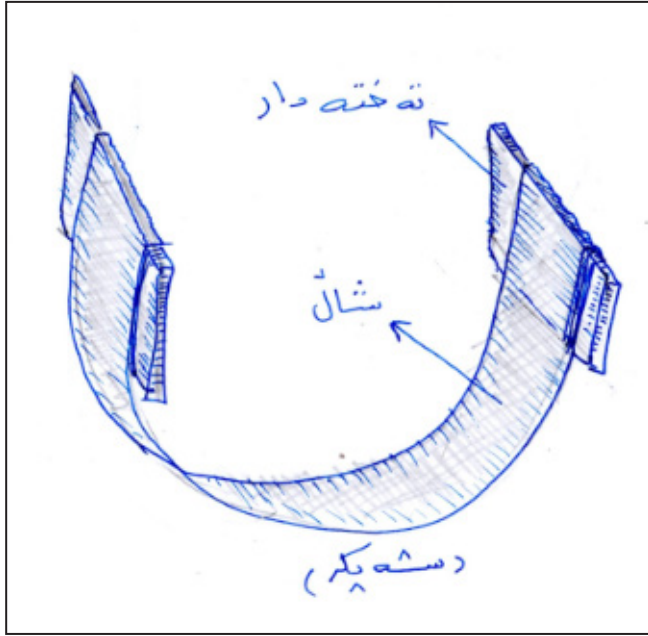

قالبی شال

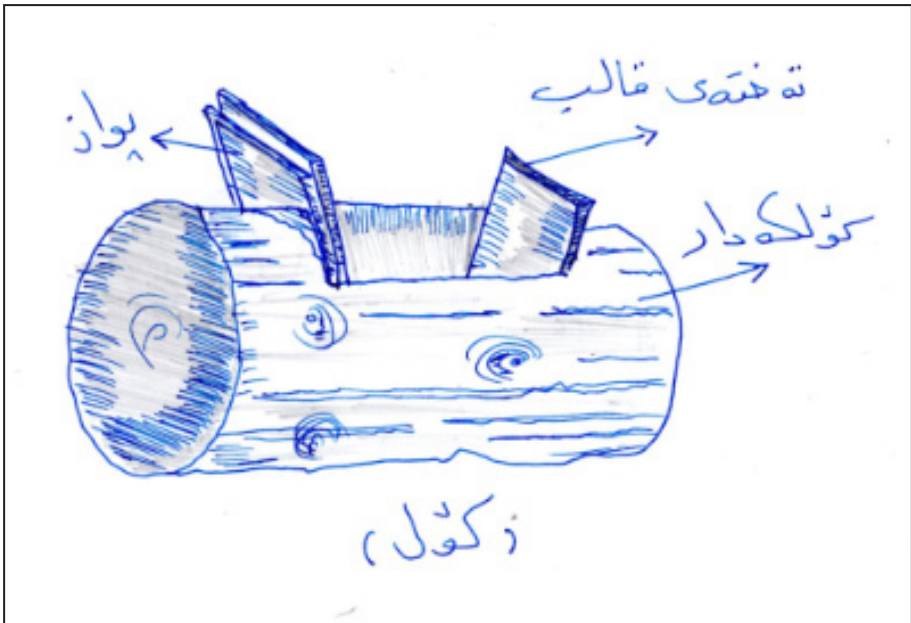

قالبی کول

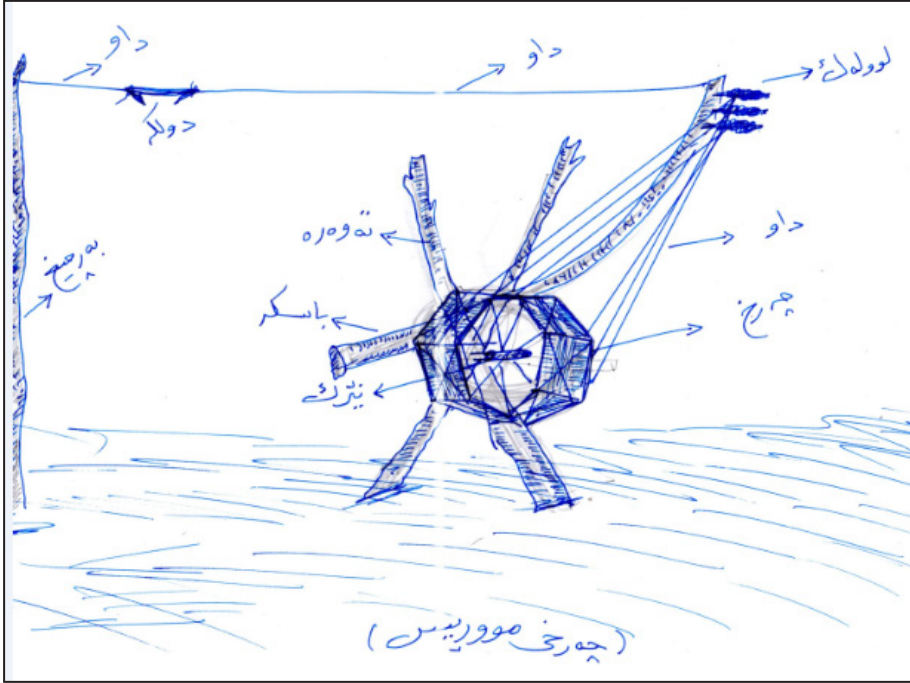

ئامبىرى چەرخى مۇرىس

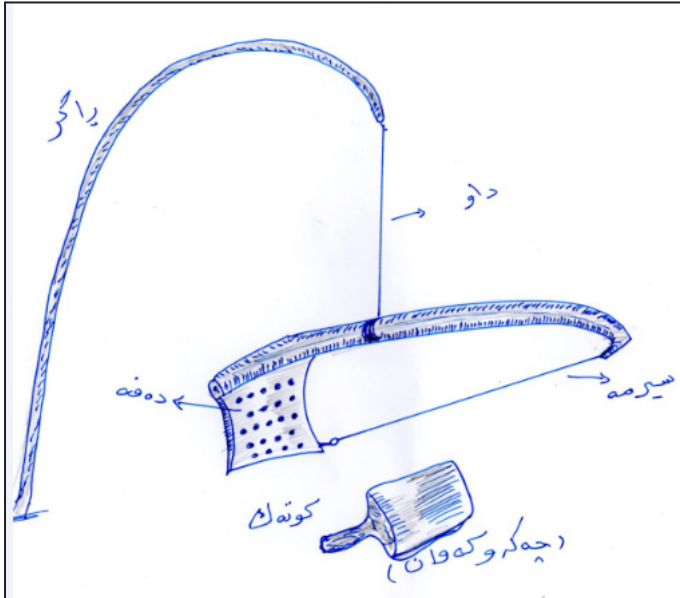

چەكە ۋە كەۋان (كوتك ۋە كەۋان)

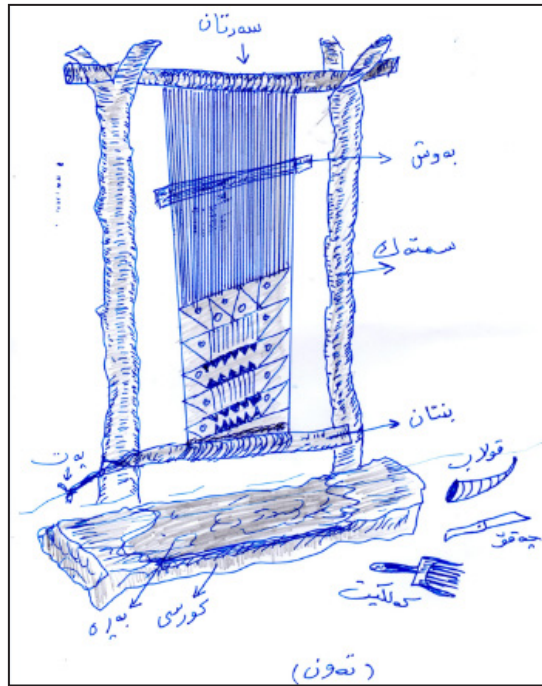

تەون



لېادى نەخىشارى رەشى كۆييانە (۱۹۶۵)



هاولانى، وه تا مه هه رى عه ولا، به ى رى ده كانه
 باوكى ماموستا « نازىل سه و رۆ وه وه تا كى فى و
 مه نذا و ى رى كتا و هه نكا و ى رى كا و » له به ر و اى ه، ۱۱، ۱۳، ۲۰
 كوچى ر و اى با كره به سه له مزگه وى « محم و ر آغا، ى به

لافیته ی پرسه



له كاتى پرسه دا له مزگه وت (۲۰۱۳)



جلى ولاغ



زىنى ئەسپ



كورتانى گۆيدريژ



سەرکه‌لله‌ى ولاغ



خانہ کی کلتوری لہ پزیرین لہ کوئہ (۲۰۱۵)



کووپ و بن کووپ و شہربہ (۲۰۱۵)



جۆلانەى ئاسن دەستکردى ۋە ستا ھەمەدى ەوۆلا جەيدى (۱۹۵۸)



لانكى كۆيىانە (۲۰۱۵)



وهستا مامهى نەسعهدى خەيات، (۷۸) ساڵ، (پيشه‌وەر)



مسته‌فای وینه‌گر، (۱۹۸۴)، (پيشه‌وەر)

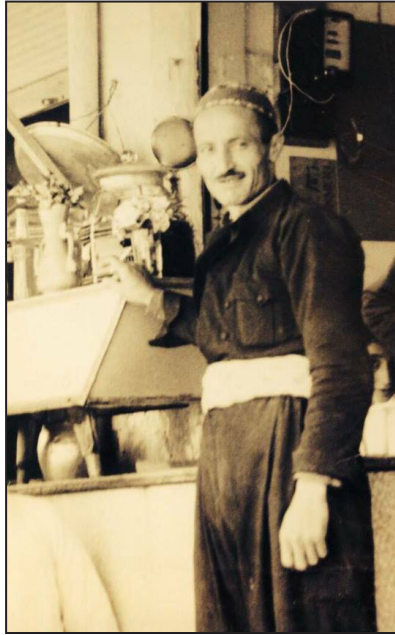

که‌ریمی حه‌مه‌شه‌لی شه‌ربه‌تفرۆش، (۱۹۷۲)، (پیشه‌وه‌ر)



وه‌ستا حه‌مه‌دی عه‌ولا جه‌یدی کللیساز (۲۰۱۲)، (پیشه‌وه‌ر)



لەنگە فرۆشیک لەسەر شۆستەدا (۲۰۱۶)



پۆشاکی نووسەر (۲۰۱۲)



سەرچاوهگان

كتىب (كوردى، عەرەبى):

- ۱- تايەر ئەحمەد ھەويۆزى، مېژوووى كۆيە، چاپخانەى نمر، بەغدا، ۱۹۸۴.
- ۲- تۆمابۆ، ۋەرگىرانى ھەمە سەعيد ھەمە كەرىم لە ژيانى كوردەۋاريدا، چاپخانەى زانكۆ، سلیمانى، ۱۹۸۰.
- ۳- ھەسەن كاكە، دارشتنەۋەى فازىل شەۋرۆ، ھەورازەكانى كاروانى تەمەنم، چاپخانەى شەھاب، ھەولېر، ۲۰۱۳.
- ۴- داود مەھمەد شەرۆل، گۆلمېك لە رەوسەى فۆلكلورى كوردى، چاپخانەى (حوادث)، بەغدا، ۱۹۸۷.
- ۵- دەريا جەمال (د.) ھەويۆزى، جىھانبىنى شىعرى ھاۋچەرخى كوردى. چ ۱، چاپخانەى حاجى ھاشم، ھەولېر، ۲۰۱۴.
- ۶- سەردار ھەمىد مىرخان و كەرىم شەرەزا، ديوانى حاجى قادرى كۆيى، چاپكراۋەكانى ئەمىندارىتى گىشتى رۆشنىبىرى و لاوانى ناۋچەى كوردستان، ھەولېر، ۱۹۸۶.
- ۷- شوكرىيە رەسوول، پروفىسۆر د. نرخ و بەھاي لايلايەى دايك، چاپخانەى زانكۆى سەلاھەدىن، ھەولېر، ۲۰۱۲.
- ۸- شىخ مەھمەدى خال، فەرھەنگى خال، جزمى يەكەم، دووھم، سىيەم، چاپخانەى كامران، سلیمانى، ۱۹۶۰.

- ۹- عەبدوللا غەفوور، جوگرافىيە كوردستان، چاپخانى وەزارەتى پەرۋەردە، ھەولېر، ۲۰۰۵.
- ۱۰- عومەر ئىبراھىم عەزىز (پ.ى.د. داب و نەرىتى ژنەپان لە كوردەوارىدا، بەرپۆبەرايەتتى چاپخانى روشنبرى، ھەولېر، ۲۰۰۴.
- ۱۱- فازىل شەوړۆ، ژنە پىشەوەرەكانى كۆيە، چاپخانى شەھاب، ھەولېر، ۲۰۱۵.
- ۱۲- قەناتى كوردۆ، كۆمەلەتېكىستى فۆلكلورى كوردى، چاپخانى كۆر، بەغدا، ۱۹۷۶.
- ۱۳- كەمال جەلال غەرىب، بىست پىشەسازىي كىمىياگەرى، چاپخانى مامران، سلىمانى، ۱۹۶۹.
- ۱۴- مەسعوود مەمەد، و. حەكىم كاكەويس، كۆمەلگە مروقايەتى؟ بۆچى لە شىتخانى دەچى؟ چ، چاپخانى شەھاب، ۲۰۱۲.
- ۱۵- مەلود بىخالى، بەرھەمى كوردەوارى، چاپخانى روشنبرى و لاوان، ھەولېر، ۱۹۸۶.
- ۱۶- محمد عبدالعزىز مرزوق (د.)، الفنون الزخرفية الاسلامية / مطابع الهيئة المصرية العامة للكتاب، القاهرة، ۱۹۷۴.
- ۱۷- عەبدولھەب شىخانى، فەرھەنگى رەنگ، چاپخانى موكرىان، ھەولېر، ۲۰۱۳.
- ۱۸- عىيد ايوب الحلو، و. بەيان بوسكانى، جوانكارى لە ئىسلامدا، چاپخانى چوارچرا، ھەولېر، ۲۰۱۵.
- ۱۹- نەقابەى مامۆستايان لقى ھەولېر، سەرنجىك لە دەروازەى فۆلكلورى كوردەو، چاپخانى (ارشاد)، بەغدا، ۱۹۶۲.
- ۲۰- ھاوژىن صليو، (د.) مېژووى ھەرمۆتە، چاپخانى زانا، سلىمانى، ۲۰۱۳.



- ۲۱- ھەژار، فەرھەنگى ھەنبانە بۆرىنە، سروش، تەھران، ۱۳۹۱.
- ۲۲- وليد الجادر (د.)، (الازياء الشعبية في العراق)، دار الشؤون الثقافية العامة، بغداد، ۱۹۸۹.

رۆژنامە و گۆڧار:

- ۲۳- رۆژنامەى ھەولير، محەمەد سەعید كوردە، تەزىيىھى قەزوان، ژمارە ۲۰۱۴ / ۸ / ۲۴، ۱۹۶۵
- ۲۴- گۆڧارى شارەوان، ژمارە ۶، كانونى يەكەمى ۲۰۱۵.
- ۲۵- گۆڧارى كەكۆن، محەمەد دارياس، ھەندىك لىكدانەوہ و بۆچوونى ئەفسانەيى لە كوردەواريدا، ژمارە ۴۲، ئايارى ۲۰۱۶.
- ۲۶- گۆڧارى كاروان، حسيب مام قالە - قازى، ژمارە ۳۹ .
- ۲۷- گۆڧارى كاروان، حسيب مام قالە - قازى، ژمارە ۱، ۱۹۹۰ .
- ۲۸- گۆڧارى كلتورى كورد، فازيل شەورۆ، ژمارە ۱. ۲۰۱۵.
- ۲۹- گۆڧارى سىقل، بيونسە رەخنەباران دەكرىت، ژمارە ۳۱۰، ۲۵ / ۲ / ۲۰۱۶.
- ۳۰- ھەفتەنامەى باس، ع. باوەجانى، ميژوويەك بۆ خشى كوردى، ژمارە ۲۵۴، ۲۰۱۵ / ۹ / ۱۵ .
- ۳۱- ھەفتەنامەى ئاوينە، دابەشكردى قاتى كوردى، ھۆرچان رەفەت، ژمارە (۵۳۷)، ۲۰۱۶ / ۷ / ۲۶.
- ۳۲- ھەفتەنامەى باس، ع. باوەجانى، ژمارە (۲۶۴)، ۲۰۱۵ / ۹ / ۱۵ .
- ۳۳- ھەفتەنامەى باس، ع. باوەجانى، ژمارە (۲۶۱)، ۲۰۱۵ / ۱۱ / ۱۰.
- ۳۴- ھەفتەنامەى باس. سەلاح حەسەن پالەوان، ژمارە ۲۶۲، ۲۰۱۵ / ۱۱ / ۱۷.
- ۳۵- ھەفتەنامەى باس، شەريف فەلاح، ژمارە (۲۶۷)، ۲۰۱۵ / ۱۲ / ۲۳.



ئىنتەرنېت و مالىپەر:

- .http://clothing for different culture and religion -۳۶
- http://proverbs.roro44.net/appearance.html -۳۷
- http://www.actyourage.eu/uploads/files/clothing_identity_-۳۸
and_the_embodiment_of_age.pdf
- http://www.britannica.com/science/human-aging -۳۹
- http://www.elephantjournal.com/2015/09/what-the-color-of- -۴۰
/our- clothes-say-about-our-personality
- http://www.elephantjournal.com/2015/09/what-the-color-of- -۴۱
/our-clothes-say-about-our-personality
- http://www.gla.ac.uk/schools/interdisciplinary/staff/carolhill -۴۲
- /http://www.footwearhistory.com -۴۳
- http://www.merckmanuals.com/home/older-peo- -۴۴
ple%E2%80%99s-health-issues/the-aging-body/changes-in-the-
body-with-aging
- http://www.styleflair.com/what-is-the-relationship-be--۴۵
/tween-clothes-and-personality
- https://ar.wikipedia.org/wiki/%D9%83%D9%81%D9%86 -۴۶
- https://en.wikipedia.org/wiki/history of chothes -۴۷
- https://en.wikipedia.org/wiki/Infant_bed -۴۸
- https://en.wikipedia.org/wiki/Kurdish clothing -۴۹
- https://en.wikipedia.org/wiki/Trousers -۵۰



<https://www.psychologytoday.com/blog/face-it/201202/ag--۵۱ing-universal-personal-experience>

چاوپىنكەوتن:

- ۱- ئازاد مەلا ئەلى حاجى توفىق، بەرپۆتەبەر، خانەنشىن، كۆيە، ۲۰۱۶/۷/۱۰.
- ۲- بەھرامى ۋەستا ئەبەدى ئاسنكەر، مامۇستا، خانەنشىن، كۆيە، ۲۰۱۶/۸/۴.
- ۳- حاجى نەعمان كاويس، مردووشۆر، كۆيە، ۲۰۱۶/۷/۲۲.
- ۴- حاجى ئەھمەدى ئەۋلاد باسە، ئەمەلدارى ئومرە، كۆيە، ۲۰۱۶/۸/۲.
- ۵- حاجى ئەكرەمى ئەھمەد بەگ، كىتەپ فرۇش، كۆيە، ۲۰۱۶/۶/۱۱.
- ۶- ئەمىد رەشاش، پېشمەرگە ئەيلىل، ئەمەن (۸۵) سال، ھەۋلىر، ۲۰۱۶/۷/۲۰.
- ۷- دەرەخشان ئەسۋەد، ژنى مال، كۆيە، ۲۰۱۶/۵/۲۶.
- ۸- زىيەدى حاجى ئەبەدوللاي كەبابچى، (۸۶) سال، كۆيە، ۲۰۱۶/۳/۲۲.
- ۹- زار ئەبەدوللا، مامۇستا خانەنشىن، كۆيە، ۲۰۱۶/۷/۲۰.
- ۱۰- گۈلبىزارى شەفىق ئاغاي ھەۋىزى، مامۇستاي خانەنشىن، كۆيە، ۲۰۱۶/۶/۲۵.
- ۱۱- ئەبەدولرەزاق بىمار . ئەدىب ۋە شاعىر، كۆيە، تەمۈزى ۲۰۱۶.
- ۱۲- ئەتىيە ئەمە سەئىد، دىكتور، كۆيە، ۲۰۱۶/۳/۲۶.
- ۱۳- فەتەھى ئەمە دەمىنى مەستەفا گۆدە، كالتە كدروو، كۆيە، ۲۰۱۶/۷/۱۸.
- ۱۴- فۇئاد ئەھمەد ئەلى، فەرمانبەر خانەنشىن، كۆيە، ۲۰۱۶/۸/۳.
- ۱۵- فەيمە گۆدە، ژنى مال، (۸۵) سال، كۆيە، ۲۰۱۵/۶/۲۲.
- ۱۶- ك . ھەۋىز / د. خالىد، (بووك ۋە زاۋا)، كۆيە، ۲۰۱۶/۷/۱۸.
- ۱۷- كاكە جۈان كاكە رەشى ئەمە قەۋانى، باغچەۋان، كۆيە، ۲۰۱۶/۷/۲۵.
- ۱۸- كەمال ئەمبار (د.)، مامۇستا ۋە ئەدىب، (۸۰) سال، كۆيە، ۲۰۱۶/۸/۵.

- ۱۹- كۆلچىنى مام ئەحمەد رەسوول، تەمەن (۷۵) سال، چاوپىكەوتن، كۆيە،
۲۰۱۶ / ۶ / ۶.
- ۲۰- مام ئىبراھىم قادر سەئىد خوسرەوى، ناسراو بە مام برايمى گەراجى،
(۹۳) سال، ۲۰۱۶ / ۸ / ۱.
- ۲۱- مام ئىبراھىم مىخا يوسف، مورپس، لە داىك بووى (۱۹۲۱)، كۆيە،
۲۰۱۶ / ۷ / ۲۲.
- ۲۲- مەسعود ھەمە سەئىد ھاجى سابىر، ئەندامى ئەنجومەنى شارەوانىيى
كۆيە، كۆيە، ۲۰۱۶ / ۸ / ۴.
- ۲۳- مەھمەد دارياس، مامۇستا خانەنشىن، كۆيە، ۲۰۱۶ / ۷ / ۱۷.
- ۲۴- مەھمۇد ھەويژ نەجمەدىن، مامۇستا خانەنشىن، كۆيە، ۲۰۱۶ / ۸ / ۱.
- ۲۵- مەشىر ھەسەن عومەر، مامۇستا، كۆيە، ۲۰۱۶ / ۷ / ۱۴.
- ۲۶- نەجات مەلا زاھىر، مامۇستا خانەنشىن، كۆيە، ۲۰۱۶ / ۵ / ۲۶.
- ۲۷- ھەستا سەمكۆي ھەستا تەھاي ھاجى مەھمەدى رۆمى، ئۆتۈچى، كۆيە،
۲۰۱۶ / ۶ / ۲۰.
- ۲۸- ھەستا سەھەد رەشىد ھاجى ھەلى، لىبادچى، كۆيە، ۱۹۸۰ / ۵ / ۱.
- ۲۹- ھەستا ھەلى سەلىھ ھەلى لىبادچى، كۆيە، ۲۰۱۶ / ۶ / ۲۵.
- ۳۰- ھەستا مامەي ئەسەدى خەيات، (۷۸) سال، كۆيە، ۲۰۱۶ / ۷ / ۲۴.



پروفايلە نووسەر

- ۱۹۵۱ (فازىل ھەمەد عەبدوللا جەيدى - شەوپۆ) لە شارى كۆيە لە داىكبووھ.
- (۱۹۷۵) پروانامەى بەكەلۆرىيۆسى لە زمان و ئەدەبى ئىنگىلىزى لە كۆلېژى ئاداب - زانكۆى بەغدا وەرگرتووھ.
- (۱۹۷۲) يەكەم شىعەرى لە رۆژنامەى (ھاوكارى) بلاوكردۆتەوھ.
- (۱۹۸۲ - ۱۹۹۱) ھەشت پېشانگای ھونەرى و فۆلكلۆرى لە شارەكانى كوردستاندا كردۆتەوھ.
- (۲۰۰۲) خەلاتى شانۆگەرىيى (شەھىدى) لە شارى (سەرت) لە (لىبى) پى بەخشا.
- (۲۰۰۴) خەلاتى شارى (دبلن)ى خزمەتگوزارى لە (كۆمارى ئايرلەندى) خواروو) پى درا.
- (۲۰۱۰) خەلاتى (سەيد برايم)ى پى بەخشا.
- (۲۰۱۱) خەلاتى بەرپۆبەرايەتیی پەروردەى كۆيە پى درا
- (۲۰۱۳) خەلاتى (فىستىقالى شىعەرى نەتەوھىي كوردى)ى لە ھەولېر پى درا.
- (۲۰۱۵) خەلاتى باشتەرىن لىكۆلېنەوھى ئەدەبىيى (۱۹)ھەمىن فىستىقالى گەلاوېژى بردەوھ.
- ئەندامى يەكېتېي نووسەرانى كوردە.

- سەننوسەرس گۆڧارى (شارەوان)ە.
- بەرپۆبەرى نووسىنە لە گۆڧارى (كەكۆن).
- ئەندامى نووسەرانى گۆڧارى (يار)ە.
- چالاكە لە بلاكردنەوہى بەرھەمى ئەدەبى و پەروردەكارى و كۆمەلناسى و وەرگىران و گىڧرانى كۆڧر و سىمىناردا.
- بەرھەمى چاپكراو:
- (كۆتريك لە ئاگر) شىعر. (۲۰۱۱). چاپخانەى شەھاب - ھەولير.
- (دەنگ لە شىعرى كەرىم دەشتى دا) لىكۆلینەوہ. (۲۰۱۲). دەزگای ئەكادىمىيەى كوردى لە ھەولير.
- (ھەورازەكانى كاروانى تەمەنم - ھەسەن كاكە) دارپشتنەوہ (۲۰۱۳) چاپخانەى شەھاب - ھەولير.
- (دوو لىكۆلینەوہى ئەدەبى) لىكۆلینەوہ (۲۰۱۳). دەزگای ئەكادىمىيەى كوردى لە ھەولير.
- (رەھەندەكانى خەون لە شىعرى كوردیدا) لىكۆلینەوہ. (۲۰۱۴). دەزگای ئەكادىمىيەى كوردى لە ھەولير.
- (سەداى شىعر) بەرھەمى ھاوبەشى نۆ شاعىر. (۲۰۱۴). خانەى چاپى ئەربىل - ھەولير.
- (ماچەكانى ئىوارە كازىوہ) شىعر. (۲۰۱۴). چاپخانەى شەھاب - ھەولير.
- (خویندەوہىەك بۆ ۲ كىتب لە ۱ كىتبدا) لىكۆلینەوہ. (۲۰۱۵). چاپخانەى حاجى ھاشم - ھەولير.
- (ژنە پىشەوەرەكانى كۆيە ۱۹۰۰ - ۲۰۱۵). توڧزىنەوہ. (۲۰۱۵). چاپخانەى شەھاب - ھەولير.



- پۆشاکى كۆيىيان، تويژىنەۋەى كلتورى .

ئەۋ بەرھەمانەش ئامادەن بۆ چاپ:

- (كەۋ لە كوردەۋاريدا)، لىكۆلىنەۋەيەكى مەيدانىي كلتورىي ئەكادىمىيە،
بالندەناسى .

- (جگەرە لە جىھانىيى شىعرى شىركۆ بىكەسدا)، ھاۋبەش لە گەل د . ھاۋژىن
صلىو، لىكۆلىنەۋەيەكى رەخنەكارىي ھاۋچەرخە .

سوپاس و پىزانين

قەرزارى ھەموو ئەو كەسانەم، كە زانىارىيان پىداوم تەنانەت ئەگەر وشەيكىش
بووبىت.

سوپاسى گەرمم بۆ دايكم، كە وەك خاوەن فەرھەنگىكى دەولەمەند لە زانىارىي
كەلتوورىي و فۆلكلورى كۆيە،

سوپاس گەرمم بۆ مامۆستا عەبدولكەرىم شىخانى، كە سەربارى نەساغى خۆي،
پىداچوونەوھى كىتەبەكەي گرتە ئەستۆ.



پېرستە وشە

د

- ئاگرۆكە : ۷۵
 ئاۋەگرد : ۱۸۵ ، ۱۹۵
 ئرۆت حەشە : ۲۱۰
 ئەتە گلغ : ۱۲۹ ، ۲۰۰
 ئەسحابان : ۱۹۳ ، ۲۰۲
 ئورارا : ۲۰۸
 ئۆمەرخوچان : ۱۹۳
 ئۆمەرمەندان : ۱۹۳
 ئىغدان : ۲۴۵ ، ۲۴۶
 ئىمەنى : ۱۴۶ ، ۱۷۵ ، ۲۵۶

ب

- بابانوتىل : ۲۱۰ ، ۲۱۱
 باپىرفەقى ئەحمەد : ۲۶۱
 بارگە : ۱۰۵
 بازن : ۱۱۱ ، ۱۵۹ ، ۱۶۰ ، ۱۶۳ ، ۲۰۰
 بازەرە : ۵۷

- بازووكه : ۱۸۶
 بازىبهند: ۱۶۳
 باواجى : ۲۷۹ ، ۲۰۳ ، ۱۹۵
 باوهخوند: ۱۱۱ ، ۱۰۴
 باوهشىن : ۲۴۸ ، ۱۶۳ ، ۱۰
 پرپشت : ۲۰۰
 بگنونى : ۲۱۲
 بگىر : ۲۲۵
 بنهباوى : ۱۹۵
 بهربووك : ۱۰۹ ، ۱۰۴ ، ۱۰۲
 بهروانكه : ۱۷۴
 بهغدا : ۱۱۹ ، ۱۱۸ ، ۱۱۳ ، ۱۰۹ ، ۸۹ ، ۸۸ ، ۸۵ ، ۷۹ ، ۶۳ ، ۵۵ ، ۲۹ ، ۲۰
 ۱۳۱ ، ۱۴۱ ، ۱۴۳ ، ۱۴۴ ، ۱۴۵ ، ۱۴۶ ، ۱۴۷ ، ۱۷۱ ، ۱۸۱ ، ۱۹۰ ، ۱۹۴ ،
 ۲۰۲ ، ۲۱۶ ، ۲۱۷ ، ۲۲۲ ، ۲۳۱ ، ۲۳۸ ، ۲۵۶ ، ۳۴۱ ، ۳۴۲ ، ۳۴۷
 بهندروو : ۲۲۳
 بهوش : ۲۳۰
 بوووكۆكه : ۱۹۹
 بووكى به قالب : ۲۰۰
 بيشكه : ۱۴۳ ، ۶۶ ، ۶۴ ، ۵۴

پ

- پاپا : ۲۱۰
 پاپوچ : ۲۵۷ ، ۱۴۴ ، ۱۰۱
 پاوانه : ۱۶۰ ، ۷۴
 پشتمل : ۱۷۵
 پىله : ۲۳۹ ، ۱۵۸ ، ۱۵۶ ، ۱۵۵
 پەتۆكه : ۶۹ ، ۶۸



پوشىنە : ۵۴ ، ۱۰۱ ، ۱۰۸ ، ۲۴۵
پىچال : ۲۲۰

ت

تاپپ : ۱۸۷
تارا : ۱۰۳ ، ۲۴۲
تاس : ۹۸ ، ۱۵۶
تاليت : ۱۷ ، ۲۱۵
ترس دەرکردن : ۷۵
تروانكە : ۷۷
تەخت : ۵۵ ، ۱۹۲ ، ۲۲۶
تەغاراو : ۱۵۱
تەناول : ۲۱۰ ، ۳۰۴
تەندوور : ۲۴۶
تەنەكەچى : ۱۶۹ ، ۲۴۷
تەون : ۲۲۹ ، ۲۶۸ ، ۳۳۲
تۆرپە : ۱۸۴
تيرە : ۱۸ ، ۱۳۵ ، ۲۳۶
تېرک : ۲۲۲ ، ۲۵۸
تېل قىرمە : ۱۱۸

ج

جاجم : ۱۰۱ ، ۱۸۴ ، ۲۲۱ ، ۲۳۰ ، ۲۳۲ ، ۲۴۴ ، ۲۴۶ ، ۲۴۸ ، ۲۵۵
جاشكەوش : ۱۴۵
جزمە : ۱۸۰
جلەگا : ۲۳۹
جەوېر : ۲۱۹ ، ۲۲۴

جۆلا : ۲۱۹، ۲۲۰، ۲۲۳، ۲۲۴، ۲۳۰، ۲۳۱
جىياز : ۱۰۵، ۱۱۲

چ

چارشەۋكە مېھرى : ۱۸۱
چارۋىگە : ۱۵، ۱۶، ۶۹، ۱۰۰، ۱۰۱، ۲۳۳، ۲۵۵، ۲۶۵
چنارۆك : ۱۵۱، ۱۹۳، ۲۰۵، ۲۸۴
چەپكە : ۱۵۹
چەپەر : ۱۴۹
چەخماخ : ۲۶، ۱۶۳
چەقۇولە : ۵۸
چەكمە : ۱۴۸، ۱۴۹، ۱۶۹، ۱۸۵
چەورە : ۱۲۹
چىغ : ۶۳، ۲۲۵، ۲۲۶

ح

حجىل : ۱۶۰
حەسىر : ۲۴۴
حەفتىيانه : ۷۲، ۷۳، ۱۰۲
حەماملەمىش : ۱۰۲
حەمامۆك : ۱۹۳

خ

خاشخاش : ۱۶۰
خاۋلى : ۱۷۴، ۱۷۶، ۱۹۴، ۲۲۱، ۲۴۶
خرار : ۲۲۲، ۲۴۱
خرىلە : ۲۴۱



خىمچى : ۱۴۵ ، ۱۵۶ ، ۱۷۷ ، ۲۳۱ ، ۲۳۲ ، ۲۳۳ ، ۲۳۵

خەزىنە : ۲۳۶

خەرىك : ۲۲۳ ، ۲۳۰

خەنەبەندىن : ۱۰۲ ، ۱۰۸ ، ۱۱۱

خومچىيەتى : ۲۳۱

د

دەستەچاخ : ۲۲۰ ، ۳۲۹

دەسرازە : ۶۸

دەسروكە : ۵۷ ، ۸۶ ، ۸۸ ، ۱۰۳ ، ۱۱۳ ، ۲۴۲ ، ۳۱۰

دەفچى : ۱۷۳

دەلىنگ : ۸۷ ، ۹۵ ، ۹۶

دۆلاب : ۲۲۰ ، ۳۲۸

ر

رانىيە : ۱۱۱ ، ۱۴۵ ، ۱۹۴ ، ۲۰۳ ، ۲۳۴

رەشكە : ۲۲۲ ، ۲۴۲ ، ۲۴۹

رەشى كەرەكى : ۷۶

ز

زاخۆ : ۹۲ ، ۲۰۷

زەنگىيانە : ۷۰ ، ۱۵۷ ، ۱۵۹ ، ۲۰۰

زەيستان : ۶۰

زونار : ۲۰۹

س

- سىيىلە : ۱۶۳ ، ۲۵۵
 سىنجاقتى زىپ : ۱۵۸
 سەربار : ۲۵۵
 سەرتان : ۲۲۹
 سەرجل : ۲۳۶
 سەركەپكان : ۲۰۳
 سەفەر : ۱۹ ، ۱۱۷ ، ۱۸۱ ، ۱۹۱ ، ۲۵۴ ، ۲۵۸
 سەلتە : ۵۴ ، ۱۷۰ ، ۱۷۲ ، ۲۰۲ ، ۲۵۴ ، ۲۵۷
 سەندەل : ۹۷
 سەيرانگە : ۱۹۷
 سوختەخانە : ۷۹ ، ۸۵
 سووژن : ۵۷ ، ۲۳۶ ، ۲۵۸
 سۆلدروو : ۱۴۴ ، ۱۵۰
 سىيم : ۸۹ ، ۱۱۳ ، ۱۴۴
 سىيىكۆچكە : ۲۴۷

ش

- شال : ۸۸ ، ۹۱ ، ۱۰۰ ، ۱۱۹ ، ۲۱۹ ، ۲۲۳ ، ۲۶۶ ، ۳۳۰
 شانەى موو : ۲۱۹ ، ۳۲۸
 شەپكەدار : ۲۲۰ ، ۲۴۲
 شەروال : ۴۸ ، ۸۷ ، ۹۶ ، ۱۰۲ ، ۱۱۷ ، ۱۱۹ ، ۱۲۱ ، ۱۲۲ ، ۱۲۳ ، ۱۲۴ ، ۱۷۱ ،
 ۱۷۹ ، ۱۸۵ ، ۱۹۵ ، ۲۱۴ ، ۲۳۲ ، ۲۵۵ ، ۲۶۷ ، ۲۷۰
 شەقلاوہ : ۱۹۴
 شەموولە : ۱۹۸
 شەيتانەلغاو : ۲۴۱
 شۆرابە : ۱۵۶



ع

عاجباتى : ۷۶

عاشقېھند : ۱۵۸

غ

غەدارە : ۱۸۶، ۱۸۷

غەرگە : ۱۶۸

ف

فنىش : ۱۴۸، ۱۴۹

فەرەنجى : ۱۶۹، ۲۲۶

فەقىيانى : ۴۲، ۸۵، ۸۶، ۱۲۰، ۱۲۴، ۱۷۳، ۲۰۲

فەنەر : ۲۰۱

فېس : ۱۰۱، ۱۱۳

ق

قايقاپە : ۱۴۴، ۱۴۵

قەتارە : ۱۱۳، ۱۵۶

قەدىفە : ۸۹، ۱۱۴

قەرەم : ۲۶۰

قەرەسە : ۲۴۰

قەستۆر : ۷۷، ۸۷، ۱۱۴

قەلادزى : ۲۵، ۱۹۴

قەمسەلە : ۱۲۱، ۱۲۲، ۱۲۳، ۱۲۹، ۱۳۰، ۱۹۵، ۲۶۹، ۲۷۰

قەنەفر : ۱۵۷

قەنەوز : ۸۸، ۱۰۰، ۱۰۱

قەيسەرى : ۱۱۶، ۲۵۰

قەيناغ : ۱۶۹

قووپە : ۱۵۶

قۆعە : ۱۸۴

ك

كارگەچىيەتى : ۲۱۶، ۲۱۷، ۲۲۴، ۲۲۶

كروژ : ۱۹۳

كشتەك : ۱۳۹، ۱۴۰، ۱۴۵، ۱۴۷، ۱۵۱

كلدان : ۱۰۵، ۱۰۶

كليتە : ۱۰، ۳۸، ۴۲، ۹۰، ۹۱، ۱۹۵

كەپەنك : ۲۲۶، ۲۲۷

كەچە : ۱۷۹، ۲۲۶

كەركوك : ۱۴۲، ۱۹۴، ۲۰۳

كەرك : ۱۶۹، ۲۲۷

كەزوو : ۲۲۳

كەشىدە : ۱۲۵، ۱۸۰

كەلكىت : ۲۳۰

كورتەك : ۷۹، ۸۳، ۸۵، ۸۶، ۸۷، ۸۹، ۹۰، ۹۲، ۹۶، ۱۰۲، ۱۰۶، ۱۱۰،

۱۱۷، ۱۱۸، ۱۲۰، ۱۲۱، ۱۲۲، ۱۲۳، ۱۲۴، ۱۲۹، ۱۷۱، ۱۷۲، ۱۷۴،

۱۸۱، ۱۸۳، ۱۸۵، ۱۹۵، ۲۱۴، ۲۳۲، ۲۶۷، ۲۷۰

كۆلك : ۱۱، ۱۸، ۳۶، ۳۹، ۲۴۵

كۆلەبال : ۲۲۷

كووپە : ۲۳۱

كووزەلە : ۵۶

كۆبە : ۱۴۷

كۆچك : ۵۴



گ

- گەردنلغ : ۱۵۸ ، ۱۵۷
 گوريس : ۲۵۸ ، ۲۴۰ ، ۲۲۵ ، ۲۲۳
 گومگومە : ۲۴۶ ، ۱۰۱
 گۆبەرە : ۱۵۸
 گۆلك : ۲۳۹ ، ۲۱۳

ل

- لاپچين : ۱۴۸
 لبادچى : ۳۴۶ ، ۲۵۰ ، ۲۲۸ ، ۲۲۶ ، ۲۲۵ ، ۲۲۴ ، ۱۸۰ ، ۱۶۸
 لەنگەرى : ۲۴۶ ، ۶۱ ، ۶۰
 لووا : ۲۲۶ ، ۲۲۴ ، ۱۶۸

م

- مارۆكى : ۲۴۱
 ماوزەر : ۱۸۷
 مشكى : ۲۱۴ ، ۱۷۹ ، ۱۲۹ ، ۱۱۹ ، ۱۱۳ ، ۱۰۲ ، ۱۰۱ ، ۹۳ ، ۸۸ ، ۸۷
 مەجلووبە : ۲۶۱
 مەحس : ۱۲۰
 مەرەز : ۲۲۹ ، ۲۱۹
 مەلمەل : ۷۷
 مەلۆتكە : ۶۰ ، ۵۷ ، ۵۳
 موروو : ۲۵۸ ، ۲۴۱ ، ۲۴۰ ، ۱۵۷ ، ۱۵۵
 مووسل : ۲۷۳ ، ۱۹۴ ، ۱۷۱ ، ۱۴۶ ، ۱۴۴ ، ۱۴۲ ، ۱۳۱
 ميجانە : ۱۵۷
 ميوژووك : ۵۹

ن

ناتر : ۷۳، ۱۰۲، ۲۵۵

نازەننن : ۱۹۳

نافەك : ۸۹

ناندىن : ۲۴۵، ۲۴۶

ناوك : ۱۵۷

ناولەپ : ۱۰۵، ۲۳۶

نۆبەرە : ۵۴، ۵۷، ۶۷، ۹۲

نىقاب : ۱۱۷

ھ

ھەش : ۶۳، ۱۲۳، ۱۷۰، ۱۷۱، ۲۳۲

ھەگبە : ۲۲۳

ھەمىانە : ۸۸، ۱۰۱، ۱۱۳، ۱۱۴، ۲۵۵

ھەورى : ۸۸، ۱۱۳

ھەياسە : ۱۵۹

ھەببەسولتان : ۱۹۳، ۱۹۵، ۲۶۱

ھىران : ۱۹۳، ۱۹۴

ھىزەدان : ۲۲۷

و

وھلىتە : ۲۱۲

ى

يازمە : ۵۵، ۵۷، ۸۸

ياقە : ۸۱

يايللى : ۱۸۷



ناوهرۆك

- پېشىنە سوپاس ۷
- بەشى يەكەم : پۆشاك و مرۆف ۹
- گوزەريك بەناو ميژووي پۆشاكدا: ۹
- بۆ پۆشاك دەپۆشىن؟ ۹
- لەكە يەوۋە مرۆف جلوبەرگى داھىناو؟ ۱۱
- جلوبەرگ و پرەگەز: ۱۳
- جلوبەرگ و پىنگەي كۆمەلەيەتى: ۱۳
- ئايىن و پۆشاك: ۱۵
- كى دىزايىنى پۆشاكى كۆمەلگايەك دادەھىيىت؟ ۱۷
- كلتوور و پۆشاك: ۱۹
- پۆشاك و ناسنامە: ۲۱
- پۆشاك و كەسپتى: ۲۵
- پۆشاك و جىھاننىيى سەردەم: ۳۴
- بەشى دووہەم : پۆشاكى كوردى ۴۰
- بەشى سىيەم : پۆشاكى كۆييان ۵۱
- بۆ ھەر (پۆشاكى كۆييان)؟ ۵۱
- بەشى چوارەم : پۆشاك بەگويىرەي تەمەن ۵۳

- قۇناغى يەكەم : مه لۆتكە..... ۵۳
- قۇناغى دووم : له يەك سالىيەوۋە تا پىنج سالى..... ۷۶
- قۇناغى سىيەم : له پىنج سالىيەوۋە تا دوانزىدە سالى..... ۷۸
- قۇناغى چوارەم : له دوانزىدە سالىيەوۋە تا دواى بىست سالى..... ۸۴
- قۇناغى پىنجەم : بووك و زاوا..... ۹۹
- قۇناغى شەشەم : ژن و پياو..... ۱۱۲
- قۇناغى حەوتەم : تەمەنى پىرىي..... ۱۲۵
- قۇناغى ھەشتەم : كفن..... ۱۳۴
- بەشى پىنجەم : پىلاوى كۆيىان..... ۱۳۸
- پۆختەيەك دەر بارەى پىلاو:..... ۱۳۸
- پىلاوى كۆيىان:..... ۱۴۲
- بەشى شەشەم : خشل..... ۱۵۲
- خشلى ژنانە :..... ۱۵۵
- خشلى پياوان :..... ۱۶۲
- بەشى حەوتەم : پۆشاكى لادىيەكانى دەقەرى كۆيە..... ۱۶۷
- بەشى ھەشتەم : پۆشاكى پىشەوۋەران..... ۱۷۰
- مەلا و سوختە و فەقى:..... ۱۷۰
- ئاسنگەر:..... ۱۷۳
- پىنەدۆز و زىندروو:..... ۱۷۴
- بەفررۆش:..... ۱۷۴
- نانەوا:..... ۱۷۴
- سەرتاش:..... ۱۷۵
- چايەچى:..... ۱۷۶
- دەباغچى:..... ۱۷۶



- ۱۷۷..... كرىكار:
- ۱۷۷..... قۆركيش:
- ۱۷۸..... نانكەر:
- ۱۷۸..... سوالكەر:
- ۱۷۹..... دارتاش:
- ۱۷۹..... دەرۆيش و سۆفى:
- ۱۷۹..... فەرمانبەر:
- ۱۸۰..... پيشه وەرەكانى ديكە:
- ۱۸۱..... ئاغا و ئاغەژن:
- ۱۸۲..... بەشى نۆيەم : پۆشاكى پيشمەرگە
- ۱۸۹..... بەشى دەيەم : پۆشاكى بۆنەكان
- ۱۸۹..... پۆشاكى پرسە:
- ۱۹۲..... پۆشاكى جەژن:
- ۱۹۳..... پۆشاكى سەيرانان:
- ۱۹۴..... پۆشاكى سەفەران:
- ۱۹۵..... پۆشاكى راو:
- ۱۹۷..... بەشى يانزدەم : پۆشاك له يارىي مندالان و وەرزش و شانۇدا
- ۱۹۷..... پۆشاك له يارىي مندالاندا:
- ۲۰۱..... پۆشاك و نمايشى وەرزشى:
- ۲۰۲..... پۆشاك و سەكۆى شانۇ:
- ۲۰۴..... بەشى دوانزدەم : پۆشاك و ئەنفال و گلکۆ.
- ۲۰۴..... پۆشاك و ئەنفال:
- ۲۰۵..... پۆشاك، سەرچاك و گلکۆ و دارى موتفەرك:

- ۲۰۷..... بەشى سېنزىدەم : پۆشاکى مەسىحى و جوولەكەكان
- ۲۰۷..... جلو بەرگى مەسىحىيەكانى كۆيە - ھەرمۆتە
- ۲۱۴..... پۆشاکى جوولەكەكانى كۆيە :
- ۲۱۶..... بەشى چواردەم : كارگە و پىشەكانى پەيوەست بە پۆشاك
- ۲۱۷..... جۆلايى :
- ۲۲۴..... كارگەچىيەتى :
- ۲۲۸..... تەونگەرى :
- ۲۳۱..... خومچىيەتى :
- ۲۳۵..... كورتاندرۈويى :
- ۲۳۸..... بەشى پانزىدەم : جل و كورتانى ولاغ
- ۲۴۳..... بەشى شانزىدەم : ناومالى كۆيىيان
- ۲۵۳..... بەشى ھەقدەم : پۆشاك: ديارى و خواستىنەوہ
- ۲۵۳..... پۆشاك، وەك دەست و ديارى و يادەوہرى:
- ۲۵۷..... خواستىنەوہ و قەرزكردن:
- ۲۵۹..... بەشى ھەژدەم : رەنگدانەوہى پۆشاك لە ئەفسانە و خورافاتى دەقەرى كۆيە
- ۲۶۳..... بەشى نۆزدەم : پۆشاك ھىما و ھاوچەرخىيەتى و ئومونەيەك
- ۲۶۳..... پۆشاك وەك ھىماى كەسىتى:
- ۲۶۷..... پۆشاكى كوردىي ھاوچەرخ :
- ۲۶۹..... ئومونەيەك لە پۆشاكى پياوان لە كۆيە:
- ۲۷۲..... ئاكام
- ۲۷۴..... ئەرشىقى وئىنەكان
- ۳۴۱..... سەرچاۋەكان



- ۳۴۷..... پىرۆفايلى نووسەر
- ۳۵۰..... سوپاس و پىزانين
- ۳۵۱..... پىرستە وشە
- ۳۶۱..... ناوهرۆك