

يادداشته كانم له كوومارى كوردستان

عبدالله احمد رسول پشدهرى



هذا الكتاب من
منتدى اقرأ الثقافي

www.iqra.ahlamontada.com

یادداشتہ کانم

لہ کۆماری کوردستان لہ مہاباد

عہدوئا رسوول پشدہری



- يادداشتهكانم له كۆمارى كوردستان له مههاباد
- نووسينى: عەبدووللا ئەحمەد رەسوول پشەمرى
- بيت چنى و پيدا چوونەوه: مستەفا شىخە
- ديزاين و رووبەرگ: مەزھەر شىخە
- تىراز: ۱۰۰۰ دانە
- چاپى دووهم ۲۰۰۹
- هەولنەر: چاپخانەى حاجى هاشم
- مافى چاپ كوردنەوهى بۆ نووسەر پارتىزراوه

پیشهکی

پاش ئه وهی به ریز عه بدوللا ئاغای پشدره ری ئه رکی پیت چنی و پیناچونه وهی به رگی یه که می یادداشته کانی بز چایی دوهم پین سپاردم، کاتی خوتندنه وهی ئه م بیره وه ریه به نرخانه به بیرم داهاات له سه ر ئیزینی نووسه ر چه ند دیزیک له سه ره تایی کتیه که دا ره ش بکه مه وه.

بیره وری یان یادداشت نووسینه وه له لایه ن پینشه وانی سیاسی و ئه ده بی نه ته وه کانه وه ماوه یه کی زوره له ولاتانی رزژئاوا دهستی پینکراوه، به لام له م سالانه ی دواپیدا لای ئیمه و دراوسیکانمان هه ندی له پینشه وانو به شدارانی خه باتی رابردوو له ساله کانی کامل بوونیاندا بیره وه ریه کانیا ن به چاپکراوی بلاو ده که نه وه.

به هزی ژیره ده ستیی و ته په سه رکرا نی خه لگی کوردستان له لایه ن داگیرکه رانه وه زوره بی ئه و یادداشتو بیره وه ریا نه ی له لایه ن نووسه رانی کورده وه بلاو کراونه وه، سیاسین. ئه گه ر نووسه ر ویستیتی ژیا نی تاکه که سی خۆشی بنووسیتته وه، ناچاربووه به شیک له میژووی سیاسی و خه باتی دوورودریژی میلیه ته که ی بگنریتته وه.

به شی یه که می یادداشته کانی عه بدوللا ئاغای پشدره ری زیاتر باس له کۆماری کوردستان له مه هاباد ده کات. ئه م پینشه مرگه دیزینه ی خه باتی نه ته واتی که به خۆشیه وه له ته مه نی کامل بووندا هه روا له ژیا ن دایه. یه کئ له پینشه مرگه کانی به ره ی سه رده شتی کۆماری کوردستان و له پینشه مرگه سه رکرده کانی شوژشی ئه یلووله.

نووسه ر به ئه مانه ته وه هه رچۆنیک رووداوه کانی دیتووه ده یانگنریتته وه. له بهر خۆ به زل نه زانین و پیناهه لئه گوتتی خۆی، ئه وه ی دیتوویه تی و به سه ری هاتووه وه ک خۆی ده یگنریتته وه. له سه رتا پای ئه م یادداشته نا ده خۆینه ر هه ست به له خۆبایی بوون و زیاده رۆیی و خۆگه وره کردنه وه ی نووسه ر ناکات. نووسه ر

خزی به رو داوه‌کان هه‌لنه‌واسیوه و نه‌یکردوونته په‌یژه‌ی به‌رزکردنه‌وه‌ی که‌سایه‌تی‌ خزی.

چایی دووه‌می‌ ئەم یادداشته‌نه له کاتینکا بلۆ ده‌بیته‌وه که پارچه‌یه‌ک له نیشتمانیه‌که‌مان‌ نازاد کراوه و زیاتر له ده‌ساله به‌شیک له‌ ئاواته‌کانی پینشه‌وای کورد قازی محهممه‌د له باشووری کوردستان وه‌دی‌هاتوه. نه‌ک هر خویندن و نووسین به‌ زمانی کوردی نازاده، به‌لکو‌تاکه چاپخانه‌که‌ی کۆمار ئیستا ده‌یان چاپخانه‌و رادیۆ ته‌له‌فزیۆنی له‌ پاش به‌جیماوه. به‌لام به‌داخوه زۆربه‌ی کارمندان و به‌رپوه‌به‌رانی ئەم رۆژنامه‌و رادیۆ ته‌له‌فزیۆنه‌ ته‌نانه‌ت له‌ سال‌رۆژی دامه‌زرانی کۆماریشدا که ئەم رۆژانه پنی نایه شینست و سینه‌مین سالی دامه‌زرانی، یادیکیان له‌م رۆژه میژوویه نه‌کرده‌وه.

له‌م هه‌ل و مه‌رجه‌دا که ده‌رفه‌ته به‌رده‌سته‌کانی راگه‌یاندنی کوردی بواری ئەوه‌یان ره‌خساندوه له‌ ریگای که‌ره‌سته‌کانی راگه‌یاندنه‌وه میژووی رابردوومان به‌ به‌ربلۆی بخریته به‌رچاوی بینه‌ران و به‌رگونی بیسه‌ران، چاپ و بلۆکردنه‌وه‌ی ئەم یادداشته‌نه به‌ ته‌واوی له‌ جیگای خزی دایه. به‌و هیوایه ته‌مه‌نی نووسه‌ر درێژتر بیت و بتوانی به‌شیک‌ی زیاتر له‌ رابردووی ده‌یان‌ساله‌ی تیکۆشانی خزی بۆ ئیمه‌ بگنیریته‌وه. مه‌به‌ستی من له‌ ره‌ش‌کردنه‌وه‌ی ئەم چه‌ند دیره‌ ته‌نیا وه‌بیره‌یتانه‌وه‌یه‌که بۆ ئەو به‌پێزانه‌ی له‌ کتێب‌فرۆشی یان کتێبخانه‌کان ته‌نیا لاپه‌ره‌کانی سه‌ره‌تای کتێبه‌کان ده‌که‌نه‌وه‌و ئەگینا خویندنه‌وه‌ی ده‌قی کتێبه‌که زۆر له‌وه زیاتره که پیندا هه‌لگوتنی پێویست بیت.

وه‌رن با ئەوه‌نده‌ی له‌ده‌ستمان بیت، بخوینینه‌وه‌و جارێکی‌ترو جاره‌کانی‌تر هه‌ر بخوینینه‌وه.

مسته‌فا شینخه

به ناوی خودای گورهو میهره بان

له سهر داواو پینشنیاری هیتدی له هه فالان و برایانی خۆشه ویستم هاتمه سهر ئه و بریاره، بیره وه ریه کانی خۆم هه موو ئه و به سه رهات و رووداوانه ی که به چاوی خۆم دیتوومن یا به شداریم تیدا کردوون و له ناویاندا ژیاوم. وه کور یادداشت بنووسمه وه. بۆ ئه وه ی یادگار بیت بۆ پاشماوه کانی خۆمان و به لکو میژوونووسانی کوردیش تا راده یه ک بۆ پرکردنه وه ی چهند کون و که له به ریک له میژووی شۆرشه که ماندا که لکی لئ وه ربگرن.

خۆم دوو شۆرشه ی کوردم دیتووه و له هه ردوکیاندا به شداری چه کدارانه م کردوه. یه که میان شۆرشه ی مه هابادو پینکهنانی کزماره ی کوردستان له کوردستانی ئیزانه له سالی ۱۹۴۶ و دووه میان شۆرشه ی ۱۱ ی ئیلوول به سه رکردایه تیه مه لا مسته فای بارزانییه که هه تا سالی ۱۹۷۵ تیندا به شدار بووم و به پینی پله ی لیپرسراوه تیم توانیومه ئاگاداری هه موو هه لس و که وه ته کانی سه رکردایه تی بم.

ئه وه ی راستی بیت، من نامه ویت وه کوو میژوونووسیک میژووی کورد به شیوه یه کی بنه ره تی بنووسمه وه و به دوا ی سه رچاوه دا بگه ریم، به لکوو مه به سته ی من ته نیا ئه وه یه ئه و رووداوانه که خۆم به شداریم تیدا کردوون یا ئاگاداری ته واوم له سه ریان هه یه، به بی هیچ زیادی و که می بنووسمه وه. له مه ش زیاتر نه خۆم توانام هه یه و نه بارودۆخی رۆژگاریش یارمه تیم ده دات.

پینشه کی ده مه هوئ کورته یه ک له ژیا نی خۆم و باوک و دایک و هه روه ها چهند باسیکیش له چۆنیه تیه دامه زانی عه شیره تی پشده رو جۆری ئیداره و رابواردنیان بکه م به بناغه و بنچینه ی یادداشته کان و پاش ئه وه بکه ومه سه رباسی شۆرشه ی مه هابادو به شداری خۆم له و شۆرشه دا هه تا کو تینکچوونی به ده سته نا پاک ی دوژمنانی کورد.

ناو و نیشانی خزم و عه شیره تم

ناوم عه بدوللا، کورپی حاجی نه حمه دئاغا، کورپی حاجی ره سوولئاغا، کورپی قادرئاغا، کورپی حمه دئاغای گوره یه. ناوی عه شیره تی ئیمه له هریمی پشده، میرئاوده ل یان میرعه بداله. سالی ۱۹۲۲ی زاینی هاتوومه ته سر دونیاو له ناو خیزانیکی تا راده یه ک خوش گوزهران دا ژیاوم.

خیزانی ئیمه به گشتی و باوک و دایکم به تایبه تی زور به ئایینی ئیسلام به ستراوه بوون و هر له تمه منی منالییه وه فیری خویندنی قورئانی پیروزیان کردم. له دوایشدا خهریکی خویندنی کتیبه ئایینه کان و هر وه ها کتیبه کانی فارسی و هکو گولستان و بوستان تی سه عدی شیرازی و چند کتیبی تری فارسی بووم. جگه له وانهش هیندی ریزمانی عه رهبی و هکو سرف و نه حو لای مه لاکانی مزگوت فیر بووم.

ئو کاته هر زمانی فارسی له ناو کورده واریدا باو بوو. نه گهر هاتباو یه کیک زمانی فارسی باش زانیایه، به میرزا ناویان ده برد. میرزایه تی و هکو دکتورا و ماجستیری ئیسته و ابوو. راستی من زور حزم له خویندن ده کردو ده موست بز ده وام کردن له قوتابخانه ی ره سمی بچه شاره کانی هه ولیر یا سلیمانی، به لام باوکم رازی نه بوو و وازی پی له خویندن هیتام. چونکه نه وکاته سوارچاکی و تفه نگچیته تی لای خه لکی عه شایر باشترین شه هاده بوو، به سواری نه سپ و تفه نگچیته یه وه خهریک کرام.

باوک و دایکم هه ردوکیان خوینده وار بوون. نه وانیش هر ده رسی فارسیان خویندبوو. دایکم ناوی مرؤت کچی عه بدوللای ره سوولئاغا، ئاموزای باوکم بوو و له شاری سلیمانی له حوجره ی خواجه نه فندی خویندبووی. حوجره ی ناوبراو و هکو زانکز بووه و هه موو جزره ده رسیکی ئو زه منی تیندا گوتراوه ته وه. دایکم له تمه منی ۹۰ سالیدا دونیای به جی هینشت و کزچی دواپی کرد.

باوکم له هه موو شؤرشه کانی شیخ مه محمودی نه مردا به شداری کردبوو. له هه قاله کانی تایبه تی شیخی نه مر بوو. من زورتر له قسه کانی ئو که

دەربارەى كوردبايەتى و شۆرشەكانى شىخ مەحمود بۆى گىزاومەو، كەلكم وەرگرتووە و ھەر لە منالايەو مەشك بە باسەكانى كوردو كورستان كراوەتەو. باوكم لە ساڵى ۱۹۶۰ لە تەمەنى ھەشتا ساڵيدا كۆچى دواى كرد.

باپىرەم حاجى رسول ئاغا، زۆر پياويكى لىوھشاوھى زەمانى عەشايىرى بوو و زۆر قسەو باسى مێژويى دەزانى و بەتايبەتى دەربارەى عەشيرهتى "ميرئاودەلى" و پشدر زۆرقسەى بۆ دەگىزاومەو. مالى ئىمە زۆر قەلەبالغى خىزانى تىدا ھەبوو و ھەميشە لە ۲۵ تا ۳۰ كەس كەمتر لە ناو مالدانەبوون و ھەموشيان بەتەبايى و لەبارى دەژيان. باپىرەم تا خۆى ماوو، دەستەلاتدار بوو و نەيدەھىشت ناخۆشى بکەو پتە ناو خىزان و ئەوکاتە ھىچ جۆرە ئاژاوە و دووبەرەكى نەدەكەوتە ناو مالمەن. ئىمە مەرو مالىكى زۆرمان ھەبوو. لە كاتى ھاویندا دەچوینە كوستانەكانى "بازار" لە ناوسنورى ئىرانداو ماوھى چوار تا پىنج مانگ بەناوى ئاژەل بەخىو كردن لە ژىر چادىرەش (رەشمال) دەماينەو. ھەتا بلىنى بىرى ئەو رۆژە خۆشانە دەكەينەو و بەتاسەو ئاواتيان بۆ دەخوازين.

ھەموو رۆژان سەر لە ئىواران ئەو شۆرەسوارانە كۆدەبونەو و بەدەنگى دەھۆل و زورپناو سوارەكان دەكەوتنە مەيداندارى و جليت بازى. ئەو كاتە خەلكى پشدرەيش ھەمووى بەتیکرا دەھاتنە كۆستان و لەو ھوارو ھوارگە خۆشانە كەپرو رەشمالى خۆيان ھەلدەداو كەس بىرى لە كارو كاسبى دەشتى پشدر و بىتوین نەدەكردەو. تەنیا بە چەند سەر مەرو بزن كە خوا پىدا بوو رازى بوو. لەو كوويستانانە ئاوى ساردى كەللەتەزىتى دەخواردەو و شای ئىرانى بەسەپانى خۆى نەدەزانى. ئەو چەندسالە خۆشانەى زەمانى گەنجبەتيمان رابواردو دواى ئەو كەوتە ناو دەريای گىروگرفتى ژيان و زۆر دەردى سەرى و ناخۆشىم بە سەرھاتن.

لە ھەمووى ناخۆشتر ئەو ھەبوو كە مالى باوكم و مامم لە يەكتر جىابونەو و من ناچار بووم ھەموو لىپرسراوھتى كارو كاسبى و ئىشو كارى مال و منال بەخەمە سەر شانى خۆم. چونكە باوكم ھەر لە منالايەو بە ئاغايبەتى

ژیابوو و هرگیز خۆی فیزی کارو که سابهت نه کردبوو و خدرو حهسه نو مهحموودی براگچهشم منال بوون، دهبویه هر خزم مشوورخۆری هموو شت بم. سه ره رای ئه وهش بۆله بۆلو تورهیی باوکم له وی بوهستیت و نهیده هینشت ئیشه کانمان به ریکی و هینمی برواته ریوه. له و کاته دا، شه ری دووه می جیهانی هه لگیرسابوو. هموو شتومه کو خوارده مهنیه ک زۆراگران بوو. شه کرو چا که وتبووه قاتی و قری و زور که س به خورماو میوژ چایان ده خوارده وه. گهنم و جز له پشده رو ناوچه کانی تری کوردستانیش دهس نه ده که وت. خه لک ناچار بوون به کاروانی ئیسترو گوئ دریز بچنه ناو خاکی ئیزان و له ناوچه کانی "سه قز" و "بزکان" گهنم و جز بهیتن. وه زعی فه قیرو هه ژار زۆر ناخۆش بوو. زور که س توشی نه خۆشیی جزا و جۆری وه ک گرانه تا، "سل" و که م خویتی بوون و به بی دوکتورو ده رمان ده مردن. له هموو قه لادزی ته نیا نه خۆشخانه یه کی بچوکی بن ده واو ده رمان هه بوو. ئینه له چاو خه لکی تر زۆر باش بوین و تاراده یه ک هموو که م و کوپیه کانمان به فرزشتی مه رو بز چاره سه ر ده کرد. ئه و کاته مه رومالات پاره ی باشی ده کرد. ئه م گرانییه چوار سال دریزه ی کیشاو له نه جامدا خوی گه و ره به هانای خه لکی هه ژاره وه هات و ئه و به لا ئاسمانیانه ی وه ک "سون" و "کوله" و بی بارانی، همووی له ناوچون و ژیان و گوزهرانی خه لک هاته وه بارودۆخی جاران.

پشده رو عه شیره تی میرئاوده لی

وه ک پیشتر باسم کرد، ده مه وی له سه ره تای "یادداشته کاندا" هیندی باسی پشده رو دروست بوونی عه شیره تی میرئاوده لی بکه م و جۆری ژیان و ئیداره یان بخرمه به رچاری خویته ری خۆشه ویست و به ری داها توو. لیزه دا مه به سم ئه وه نییه "هه ریمایه تی و نه ژادگه ری" به کار بینم، به لکو ته نیا ده مه وه ی ده وری به رزی ئه و عه شیره ته پیشانی خویته رانی خۆشه ویستی تازه پیگه یشتوو بده م، تا وه کو له میژووی پرله نازایه تی و دلپاکی و جوامیزی ئه و پیاوه کۆنانه ی عه شیره تی پشده ر که لک وه رگرن و تینگه ن ئه و پیاوانه ی قه دیم چۆن به

مەرداھەتی ژیاونو ھۆی چی بووہ بئەوہی رینگا بە دوژمنانیان بەدەنو بەسەریاندا زال بن، بە درێژایی یەک دوو سەدە زیاتر لەو مەلەبەندەدا بە نازادای و سەر بەستی ژیاون.

ئەوہیە عەشیرەیی پشدر؛ بە پنی ئەو ئاگادارییەیی کە باپیرم حاجی رسول ئاغا ھەیبوو و چەند کەسانی تریش لە پیاوہ کۆنەکان بۆیان باسکردووم، عەشیرەتی پشدر بریتیە لە "نورەدینی و میرئاودەلی". عەشیرەتی نورەدینی بە ناوی گوندیک لە پشدر ناو دەبرین، ئەگینا ھەموو گوندەکانی بناری پشدر واتە لە ھەلشۆو بینگلاس ھەتا دەگاتە ھیزو بیتاسە و باوزەو گەناو و قەندۆل، ھەمووی بە عەشیرەتی نورەدینی دەژمیریت. ئەم عەشیرەتە بە درێژایی میژوو لەم ناوچەیی نیشتەجی بوون. بەلام عەشیرەتی "میرئاودەلی" وەکو ئیمە زانیومانە چەند کەسیک بوونو لە جزیرو بۆتانەوہ "جزیرەیی ئیبن عومەر" بەرەو ناوچەیی ھەولیز ھاتوونو لەوئ دەستەییکیان بە ناوی عەشیرەیی "گەردی" لی بەجیماوہو نیشتەجی بووہ. ئەوانی تر ھاتوونەتە ناوچەیی پشدر و بوونەتە دوو بەش. بەشیکیان بە ناوی عەشیرەتی "قەیزوللابەگی" چوونەتە ناوسنووری ئیزان و لە ناوچەیی "بۆکان" نیشتەجی بوونە. من خۆم زۆرکەسم لە ئاغاکانی "قەیزوللابەگی" دیتووہ کە زۆر باش دان بەو راستییە دادەنن. ئەو چەندکەسانەیی کە لە ناوچەیی پشدر ماونەتەوہ، عەشیرەتی "نورەدینی" خزمەتیان کردوونو ریزیکی زۆریان گرتوون. پیاوی ھەرەکوئی عەشیرەتی میرئاودەلی ناوی "ئەبدال" یا "ئاودەل" ھو لە دواي ئەو "حەمەد ئاغانی" گەرەیی کە دەبیتە باپیرە گەرەیی ھەموو ئاغاکانی میرئاودەلی. ھەموو عەشیرەتی میرئاودەلی لە پشتی حەمەد ئاغان و ھەموویان کورو کورەزای ئەون. بە پنی ئەو ئاگاداریانەیی ھەمانەو لە باپیرم (حاجی رەسوول ئاغا) و پیاوہ کۆنەکانی لای خۆمان وەرگرتووہ، "ئاودەل ئاغانی" دووم لە چیاي سنجار لە شەری نیوان داسنی "یەزیدی" و میری سۆران پاشای کۆرەیی رەواندزدا کۆژراوہ. میری سۆران بە خۆی و لەشکری عەشایرەکانی ژێردەستەلاتی چۆتە سەر یەزیدیەکان و تاروماری کردوون. کاتی کە ئاودەل ئاغا کۆژراوہ، نورەدینیەکان

همه دئاغای کورپی ئاودهل ئاغایان له جینگای باوکی کردۆته براگه و رهو سه رۆک. هه رچه ند که ئاودهل ئاغا کورپینگی گه و ره تریشی جگه له همه دئاغا به ناوی "هۆمه رئاغا" هه بوو، به لام ئه و وه کو همه دئاغا زیره کو لێ هاتوو نه بوو، هه ر بۆیه همه د ئاغایان کردۆته سه رۆک. همه دئاغا ژنی زۆر هیتا و ن و نیزی که ی ۲۰ تا ۲۵ ژنی هه ر له ناوچه ی پشده رو ده و روبه ری هیتا وه. له و ژنانه زۆر کچه و کورپی بوون، به لام هه ر ناوی ۱۶ تا ۱۷ کورپی هه یه که پاشه واریان لیکه و تۆته وه و منالیان لێ وه پاشکه و توه. ئه م کورانه ی همه دئاغا به پینی به ره دایک به تایفه ناویان برا وه. ئه گه ر دووان سه ینان له دایکین بووبن، به ناوی براگه و ره ی ئه م به ره دایکه ناوی تایفه که یان برا وه. هه موو کوربه کانی همه دئاغا به پینی به ره دایک له خواره وه کرا و نه ته حه و ت تایفه، به لام حه ز ده کم باسی عه شیره تیکه تر له ناوچه ی پشده ردا بکه م، ئه ویش عه شیره تی "سه کره".

عه شیره تی "سه کر" له ناوچه ی پشده ر

پیش ئه وه ی ئاغایانی میرئاوده لی له جه زیره ی ئیبن "عومه ر" رابکه ن و بکه نه ناوچه ی پشده ر، جگه له عه شیره تی "نوره دینی"، عه شیره تیکه تریش به ناوی عه شیره تی "سه کر" هه بووه که ئه وانه زۆر به ده سه لات و جه ربه زه بوونه و توانیویه ده سه لاتی خزیان به سه ر عه شیره تی نوره دینی دا سه پیتن و به هه موو شینویه ک بیانچه و سیننه وه. ئه و عه شیره ته هه ر له کزنه وه له گونده کانی "بیشیز"، گیره، "شله مره"، دیکه، "هورپوه" و "دارشمان" نیشته جی بوون. سه کره کان زه وی و زاریکی زۆریشیان له کوستانه ی "بازار" و ناو خاکی ئیزاندا هه بووه که هه موو سالینک له هاویندا بژ هه واخزری و مه رو مالات له وه راندن رزیشتونته ئه وی. ئیسته ش شویتی سه رۆکه کانیا ن هه ر دیا ره که به "شجره الید" واته بی یه که ی میری ناسرا وه. ئه و دره خته ی که وا سینه ری خۆشه. ئیسته ش داره تی یه که هه رما وه. سه کره کان له زستاندا گه را و نه ته وه سه ر گونده کانی خزیان. زانیوما نه ئه و ئاغا سه کرانه زۆر به توندی و زۆرداری

له گه‌ل عه‌شیره‌تی نووره‌دینی ره‌فتاریان کردووه. بۆ ویتنه گۆیا هه‌رکاتی به میوانی رۆیشتوونه‌ته گوندیک، هه‌رگیز رازی نه‌بوونه گویان له قه‌هی "بۆق" بیتو قه‌قه‌ری بۆقیان زۆر به‌ی ناخۆش بووه. هه‌ریبۆیه خه‌لکی گونده‌که‌یان ناچار کردووه ریخۆله‌ی حیوان فوو‌بده‌ن و بیخه‌نه سه‌ر شیوه‌ی "مار" و بۆ ترساندنی بۆقه‌کان له ناو ئاوه‌کاندا فری بده‌ن. وادیاره بۆق له مار ده‌ترسیت و ناوی‌ری قه‌ه بکات.

به هه‌ر حال کاتی ئاغایه‌کانی میرئاوده‌لی له ناوچه‌که‌دا جیگیر ده‌بن و عه‌شیره‌تی نووره‌دینی زۆرخمه‌تیان ده‌که‌ن، هه‌موولایه‌ک به‌ریار ده‌ده‌ن ده‌ستی زولم و زۆرداری عه‌شیره‌تی "سه‌کر" کورت بکه‌نه‌وه و به‌م هۆیه چه‌ند شه‌رو تیکه‌له‌چوون له ناویاندا په‌یدا ده‌بیت. له ئه‌نجامدا عه‌شیره‌تی سه‌کری ده‌سته‌لاتدار له جیژنی ره‌مه‌زاندان هیزیکی چه‌کداری زۆر له بینشیر کۆده‌که‌نه‌وه و پیش ئه‌وه‌ی نانی‌جیژن بخۆن، هیزش ده‌که‌نه سه‌ر عه‌شیره‌تی ئاغایانی میرئاوده‌لی و نووره‌دینه‌کان که به نیازی به‌رگری له گوندی هیزۆ کۆبیوونه‌وه. گۆیا سه‌که‌ه‌کان سویندیان خواردووه هه‌تا‌کو "ئه‌و ره‌وه به‌رازانه" له ناو نه‌بن و تاروماریان نه‌که‌ن، نابی نانی جه‌ژن بخۆن. ئیتر هه‌ر له "دۆلی مرئ" خوار گوندی "هیزۆ" بۆته شه‌پیکی خویناوی و چارنووس‌ساز. ئاغایانی میرئاوده‌لی و نووره‌دینی سه‌که‌وتنیکي زۆر گه‌وره‌یان وه‌ده‌ست هیتاوه‌و توانیویانه له‌شکری سه‌کران بشکینن و نانی ئاماده‌کراوی جه‌ژنی سه‌کران له گوندی "بیشر" بخۆن و به‌یه‌کجاره‌کی ده‌ربه‌ده‌ریان بکه‌ن و به‌ره‌و ناوچه‌ی باله‌کایه‌تی راویان بنین و هه‌رچی دینهات و زه‌وی و زاری هه‌یانه، ده‌ستی به‌سه‌ردا بگرن. ئینسته‌ش ئه‌و عه‌شیره‌ته له باله‌کایه‌تی له شویتک به‌ ناوی دۆلی سه‌کران نیسته‌جین و چه‌ند گوندیکیان هه‌یه.

پاش ئه‌وه‌ی سه‌که‌ه‌کان له ناوچه‌ی پشه‌ده‌ر ده‌پۆنه ده‌ره‌وه، هه‌رچی زه‌وی و زاری هه‌یانبووه، چ له گه‌رمیان و چ له کویستانی بازاب، هه‌موویان له مابه‌ینی ئاغایه‌کانی میرئاوده‌لی و نووره‌دینه‌کاندا دابه‌ش کراوه. ئینستاش جوتیارانی ئه‌و گوندانه‌ی له سه‌ره‌وه باسمان کردن، زه‌وی و زاریان له ئاغاکانی

میرئاودهلی زیاتر ههیهو له گوندهکانی وهک "گیره"، "دارشمانه" و "هورپوه" ئاڭاکان ههچ بهشیان نییهو جوتیارهکانی نووره‌دینی له کویستانی بازاریش بهشی خزیان بۆ دیاری‌کراوهو زهوهیه‌کان به ناوه‌کانی خزیانه‌وه وهک زهوهیه‌کیانی "باوازی"، "چه‌کوانیان"، "هه‌زۆیان" و هتد دیارن.

تایفه‌کان له عه‌شیره‌تی میرئاوده‌لی به پنی ناوی براگه‌وره‌ی هر به‌ره‌دایکیک

- 1- تایفه‌ی بابه‌کرئاڭا که ناوبراو خزی کوره‌گه‌وره‌ی حه‌مه‌ئاڭا بووه.
- 2- تایفه‌ی مه‌حموودئاڭا که مه‌حموود ئاڭا له‌گه‌ل خدر ئاڭا دایکیان په‌کێکه.
- 3- تایفه‌ی ره‌سولئاڭا که ره‌سولئاڭاو موسانئاڭاو قادرئاڭا دایکیان په‌کێکه.
- تایفه‌ی ئه‌حمه‌ئاڭا که ئه‌حمه‌ئاڭاو برایمئاڭا له به‌ره‌دایکیک بوون .
- 4- تایفه‌ی به‌گزاده. مسته‌فاو حسین ئاڭاو عه‌زیز ئاڭاو ئاودل ئاڭا له یه‌ک دایک بوون.

(ئه‌و تایفه‌یه‌ واته به‌گزاده. دایکیان زۆر ناشیرین بووه و حه‌مه‌د ئاڭا به‌ گاته پنی گوتوه به‌گزاده.)

- 5- تایفه‌ی عه‌لیئاڭا دوو برا بوون به ناوه‌کانی عه‌لیئاڭاو هه‌باسئاڭا.
 - 6- تایفه‌ی هه‌باسئاڭا ته‌نیا هه‌ر هه‌باسئاڭا بووه.
- تایفه‌یه‌کی‌تریش هه‌یه به ناوی تایفه‌ی هه‌مه‌رئاڭا که ئه‌ویش برا گه‌وره‌ی حه‌مه‌د ئاڭا بووهو ئه‌وانیش ئیسته‌ تایفه‌یه‌کی زۆرنو خه‌لکیکی زۆریان لئ وه‌پاش که‌وتوه.

هه‌ر تایفه‌یه‌ک له‌و تایفانه، له سه‌ت هه‌تا دووسه‌ت کورپو کورپه‌زایان هه‌یه. ئه‌گه‌ر توانیمان دره‌خت "شجره" په‌کی رینگ‌وپه‌یک له‌و کورپه‌ زۆرانه‌ی حه‌مه‌د ئاڭاو پاشماوه‌کانیان دروست ده‌که‌ین. به‌لام ئیسته‌ ژماره‌ی پاشه‌واریان ئه‌وه‌نده زۆر بووه که خۆشم له‌وانه‌ی تازه‌ په‌نگه‌یشتوون، به‌شی زۆریان نانا‌سم.

فراوان بوونی عه‌شیره‌تی پشده‌رو دامه‌زrandنی ئه‌نجومه‌نی "ماقولان"
 عه‌شیره‌تی میرئاوده‌لی و نووره‌دینی له‌گه‌ل یه‌کتیدا زۆر بی‌فرق و
 جیاوازی بوون و هر به‌م یه‌کیه‌تیه‌ش توانیویانه‌ زۆربه‌ی زۆری ئه‌و ناوچانه‌ی
 ده‌روپشتی خۆیان وه‌کو مه‌نگورایه‌تی و جافه‌تی و شارباژێرو به‌شیک له‌خاکی
 ئێران وه‌ک ناوچه‌کانی سوێسنی و ره‌به‌تی گه‌وره‌ک بخه‌نه‌ ژێر ده‌سته‌لاتی
 خۆیانه‌وه‌و به‌ پشده‌ریان بی‌هسته‌وه‌. وه‌ک زانیومانه‌، خه‌لکی شارباژێر خۆیان
 هاتوون بۆ پشده‌رو داوای چه‌ند ئاغا‌یه‌کی میرئاوده‌لییان کردوه‌ که‌بچه‌ ناویان و
 ئیداره‌ی ولاتیان بۆ به‌ریوه‌به‌رن. ئه‌و ئاغا‌ ناسراوانه‌ی که‌ داویان کردوون،
 یه‌که‌م عه‌ولای رسول‌ئاغا بووه‌ که‌ باوکی دایکم بووه‌و دووه‌میان وه‌سمان‌ئاغا
 کورپی بابه‌کرئاغا بووه‌ که‌ هه‌ردوکیان نه‌وه‌ی حه‌مه‌دئاغای گه‌وره‌ بوون و
 هه‌روه‌ها عه‌تائاغا کورپی حه‌مه‌دئاغای گه‌وره‌، ئه‌مانه‌ به‌دریژایی زه‌مان له‌وی
 ماونه‌ته‌وه‌و خه‌لکی‌تریش رژیستونه‌ته‌ لایان و نیشه‌جی بوونه‌. به‌لام ده‌رباره‌ی
 ناوچه‌ی مه‌نگورایه‌تی، عه‌شیره‌تی ناوبراو زۆر دژی عه‌شیره‌تی پشده‌ر
 وه‌ستاون و هه‌میشه‌ به‌ربه‌ره‌کانیان له‌گه‌لدا کردون و ئه‌وانیش ناچار بوونه
 شه‌ریان له‌گه‌لدا بکه‌نو له‌ ناوچه‌که‌ پاکیان بکه‌نه‌وه‌و به‌ره‌و ئێرانیان راوبنن.
 ئه‌و کاته‌ عه‌شیره‌تی مه‌نگوریش زۆر پیاوی ناوداری وه‌ک هه‌مه‌ئاغاو
 بایزپاشایان هه‌بوون که‌ ئه‌مانه‌ هه‌ردوکیان خاوه‌نی پله‌وپایه‌ بوونه‌و چه‌کداریکی
 زۆریان له‌ژێر ده‌ستابووه‌. زۆر جار وا رینکه‌وتوو که‌ عه‌شیره‌تی مه‌نگور له
 ئێران‌وه‌ هینرشیان هیناوه‌ته‌وه‌ سه‌ر پشده‌رییه‌کان. پاش چه‌ند شه‌ری خویتاوی
 دیسان شکستیان خواردوو و گه‌راونه‌ته‌وه‌ ناو خاکی ئێران. له‌و شه‌رانه‌دا زۆر
 له‌ پیاوه‌ ئازاو ناوداره‌کانی میرئاوده‌لی و نووره‌دینی کوژراون که‌ ماوه‌ی
 ئه‌وه‌مان نییه‌ باسیان بکه‌ین.

ئەنجومەنى ماقولان

دەربارەى ئەنجومەنى "ماقولان" ئەوھى كە شايانى باسكردنە ئەوھى كە عەشیرەتى مېرئاو دەلى خۇيان پېئىنئارىيان كىردوھو رېگايان داوھ بە نۆرەدېنېھكان كە لە ناوخۇياندا ئەنجومەنىكى ماقولان دابمەزىتتەن بە پىنى ھەلبۇزاردىكى ئازاد ئەندامەكانى ئەو ئەنجومەنە دەست نېشان بىكەن. ئەمەش وا دەگەيىتتى كە ياساى دېموكراتىيەت پېئىش ئەوھى لە ولاتانى رۇژئاوا (ئەورەپا و ئەمىرىكا) باسى لى بىكرىت، لە پىشدر پەپرەھى لى كراوھ. ھەلبۇزاردىكى "ماقول" واتە ئەندامى ئەو ئەنجومەنە بەو شىئوھى كراوھ كە لە ھەموو گوندەكانى بىئارى پىشدر بەئى ئەوھى ھېچ كەسنىك لە ئاغاكان مافى دەست تىوھردان يا خۇپالاولتېئيان لە ھەلبۇزاردنەكاندا ھەيىت، دەستيان كىردوھ بەھەلبۇزاردىكى راستەوخۇ. ئەم ئەنجومەنە بۇ ماوھى سى سى سال لە كارەكانىدا بەدەوام بووھو دواى سى سال جارىكى تر ھەلبۇزاردن تازە كراوھتەوھ. كۆبونەھى ماقولان دائىمى نەبووھ، بەلكو ھەرچارە بەپىنى پىئوىست زۇرتەر لە مزگەوتەكانو ھەرچارەش لە گوندىك كۆبونەتەوھ. ھەرىكە لەپىئو ماقولەكان دەبويايە "پەستەك"ى سوور بىكەنە بەرخۇيان بۇ ئەوھى ھەموو كەس بزانىت كە ئەمە لە پىئوھ ماقولەكانە واتە پەستەكى سوور لە جىگاي روتبەو نېشان بووھو دەبويايە سەرۇكى عەشیرەتېئىش ئەم پەستە سوورە وەكو خەلات بۇ ھەرىكە لە ماقولان بىئىرىت. لەبەر ئەوھى كەوا ئەم ھەموو گەرانو سوارانەوھ بە بىن ولاغى سوورى ئىمكانى نەبووھ، دەبويايە پىئو ماقولېئىش خۇى ولاغى سوورى بۇ خۇى پەيدا بىكات.

بىرئارو قەراراتى ئەنجومەنى ماقولان نەدەبويايە ھەلبۇھشېت و بىرئارى زۇر گىرنگىشيان داون. بۇ وىتە جارىكىيان بىرئارىيان داوھ كە تايفەى بەگزاوھ بەتېكرايى لەناوچەى پىشدر دەربىكرىن، چونكە ئەو تايفەى زۇر دەستى خراپەو ئاژاوھنەنەوھىيان ھەبووھو زۇر جارانىش بە بىرئارەكانى ئەنجومەنى ماقولان رازى نەبوونە. ئەمجا كە دەريان كىردون، چونتە ناوچەى رانىوھ نىزىكەى دوو سال لەوئى ماونەتەوھ. لە ئەنجامدا لە سەر تىكاو رەجاي حاجى رەسول ئاغا

کورپی مه محمود ئاغا به و مه رجی بژ هه موو بریاره کانی ئه نجومه نی ماقولان سه رشۆربین، هیتاویانته ته وه پشده ر.

سه رۆکی گشتی عه شیره تی پشده ریش له رینی دهنگ دانه وه له لایه ن ئه نجومه نی ماقولانه وه هه لده بژیراوه. به مجۆره یه کیك له ئاغا یه کان بژ ماوه ی سی سال هه لده بژیردراوه. ئه گه ر ئه م سه رۆکه نه یتوانیایه وه ک پنیوست کاره کانی خۆی جینه جی بکات، ئه نجومه نی ماقولان بریاریان بژ هه لبژاردنی تازه دهاو یه کیکی تریان له جیگای ئه و داهنا. سه رۆکایه تی عه شیره تی پشده ر هه میشه بژ ئاغا کان پاریزراو بووه و نووره دینه کان ئه و مافه یان نه داوه به خۆیان که سه رۆک له خۆیان هه لبژیرن. درئامه د واته داها تی سه رۆک له کاتی سه رۆکایه تییه کدا زه کاتی هه موو گوئده کان بووه له گه نم و جۆ هه روه ها کۆکردنه وه ی پیتاک "ته به روعات"، بژ ئه وه ی سه رۆک بتوانیت به شیوه یه کی جوان خه رجی بکات و دیواخانه که ی هه میشه بژ میوانان گه رم و گور بیت. ئیتر ئه م یاسایه ی ئه نجومه نی ماقولان هه رچه ندی بیری لی بکه یته وه، ریکوپینک بووه و ده توانین بلتین که هه ر به م یاسا جوانه توانیویانه یه کیه تی ناوخۆیان بپاریزن و به سه ر دوژمنانی خۆیاندا زال بن. من وه کو ئاگادارم و خۆم به بیرم دیت، ئه م ئه نجومه نه هه تا ساله کانی ۱۹۳۵ هه رمابوو و چه ند جار هه ر له مزگه وتی گوئده که ی ئیمه (بیتاسه) کۆبونه وه یان ده کردو باپیرم حاجی رسول ئاغا زۆر خزمه تی ده کردن. له ناو ماقوله کاندا چه ند پیاوی ناسراو و دیار هه بوون که هه میشه دهنگیان له هه لبژاردنه کاندا زۆر وه ده گرت، ئه مانه بوون:

- ۱- مام برام له گوئدی عیساوا
- ۲ - حسین به ررۆژ له گوئدی ئه شکه نه
- ۳ - کاکه مه م له گوئدی باوزه
- ۴ - ئه حمه دی مسته فا له گوئدی هیرۆ
- ۵- حاجی مالا حوسین له گوئدی هه لشنۆ
- ۶ - فه قی ئه حمه د ناسراو به کوله که ره ق" له گوئدی بیتاسه
- ۷- خاله هه باس له گوئدی که ناو

۸- حەجی رەسول لە گوندی رەشتز

۹- کا رەسول لە گوندی بیکگۆ

۱۰- قادری مام عەلی و خالەهەباس لە گوندی چەکوان

لێزەدا دەمەوی باسی ئەم فەقی ئەحمەد کولەکه رەقە بەم کە جاریک
شیخ رەزای تالەبانی رینی دەکهوێتە گوندی بیناسەو لە پێشەوه دەچیتە مالی
فەقی ئەحمەدو کاتی بە سواری ولاغەکی دەگاتە بەدەرگای مالەکهیان دەبینیت
کهوا ناوبراو وەکو پێویست پێشوازی لێناکات. ئەویش تۆرە دەبیتو دەروات.
شەو دەچیتە گوندی "ئاوکه" که نیوکاتژمیر لە بیناسەوه

دوورە. هەر لەوێوە نامەیک بۆ سەرژکی عەشیرەتی پشدر که ئەو کاتە
سەلیم ئاغا بوو، دەنوسیتو بەم شێوەی خواووه زەمی فەقی ئەحمەد دەکات:

ماقوولی بەهی ناسە لەقەب کولەکه رەق

وا لازمە هەرلێی دەی و هەر بیدەیه بەر شەق

چۆن ئەکرێ بە تۆ عەزڵو نەسب مامە کدوولە (واتەکولۆکه)

ناکەس بەچە، بێ شەرم و حەیا، ماکەری ئەبلەق

گەر تەبعی سەلیمت هەیه و ئاغا تۆ سەلیمی

هۆریکی وەهای تێپەرە که هەر توندو ئەبێ لەق

ئەوێش هەر لەو کاتەدا دەبێ کهوا فەقی ئەحمەد هەول دەدات کاریکی وا
بکات سەلیم ئاغا لە سەرژکایەتی بکهوێتو یەکیکی تر لە جیگای ئەو دانریت.
بۆیه شیخ رەزا دەلێ چۆن ئەکرێ بە تۆ عەزڵو نەسب.

ئەمجا کاتی هەوالی ئەم نووسراوەی شیخ رەزا بە ناو خەلکا بلاو
دەبیتەوه، فەقی ئەحمەد ناچار دەبیت بە دواي شیخ رەزادا برواتو لە قەلادزی
پێی دەگاتو داوای لێبوردنی لێ دەکاتو سوێندی بۆ دەخوات که نەیناسیوه.
ئەویش لێی دەبووریت. ئیتر با بگەریمهوه سەر باسی پیاوماقولان. ئەم
ئەنجومەنە وەکو باسمان کرد، هەتا سالەکانی ۱۹۳۵ هەر مابوو، بەلام دواي
ئەوه، وەزعی پشدر بە تێکرایی کهوتە شلوخیو ناریکیو ئەو یەکیەتیو
خۆشەویستیەیی که لە ناو خەلکا هەبوو، دەستی بە کزبوون کردو جیاوازیو

دوبه‌ره‌کی جینگای یه‌که‌تی و برابیه‌تی گرت‌وه. له‌ئه‌نجامدا وای لئه‌هات که ئه‌نجومه‌نی ماقولان له‌کارکه‌وت و له‌چله‌کاندا ده‌وری ته‌واوبوو. ئه‌مه‌ش وه‌ک راستیه‌ک ناشارد ریته‌وه که بزچی ئه‌و ئه‌نجومه‌نه‌ تینکچو.

بابه‌کری سه‌لیم ئاغا که له‌ لایه‌ن ئینگلیزه‌کانه‌وه سۆزی پیندرا بوو. سه‌رۆکایه‌تی پشده‌ری بز خۆی کردبوو به‌ میرات. له‌ به‌رامبه‌ری ئه‌ویشدا هه‌باسی مه‌حمود ئاغا به‌ یارمه‌تی و پشتیوانی چه‌ند تایفه‌ی میرئاوده‌لی خۆی کردبوو به‌ سه‌رۆک و هه‌ردوکیان که‌وتیوونه‌ به‌ به‌ره‌کانی یه‌کترو هه‌میشه‌ به‌ مه‌به‌ستی شه‌خسی خۆیان له‌ ناو خه‌لکدا تۆزی دوو به‌ره‌کیان ده‌چاندو له‌ لایکی تریشه‌وه هه‌ردوکیان به‌یه‌که‌وه هه‌ولیان ده‌دا ئه‌نجومه‌نی ماقولان له‌ کار بکه‌وینت و خۆیان بین به‌ ده‌سته‌لاتدارو هه‌مه‌کاره‌ی ناوچه‌ی پشده‌ر. ئه‌م دوو که‌سانه‌ به‌ پاره‌و یارمه‌تی حکومه‌تی عیراق توانیان هه‌موو تایفه‌کانی تر بکه‌نه‌ پشتیوانی خۆیان و سه‌رکرده‌یه‌تی پشده‌ر بز خۆیان بچه‌سپینتن. به‌م کرده‌وه نایاسایی و خۆپه‌رسته‌یه‌ی که‌ به‌کاریان هینتا، ئه‌و کرده‌وانه‌ی خواره‌وه‌یان له‌ به‌رامبه‌ر خه‌لکی ناوچه‌که‌دا ئه‌نجام دا:

۱- بناغه‌ی یه‌کیه‌تی و ریکیه‌تی له‌ نیوان هه‌موو خزم و خزمایه‌تیدا هه‌لوه‌شاو خزم و لایه‌نگیر په‌یدا کردنیان که‌وته سه‌ر پاره‌ به‌خشینه‌وه. به‌ جزریک هه‌موو مه‌عاشه‌کانی خۆیان که‌ له‌ حکومه‌تی عیراقیان وه‌رده‌گرت، ده‌بویایه‌ مانگانه‌ به‌ سه‌ر خزم و لاینگره‌کانیاندا دابه‌شی بکه‌ن.

۲- کارو که‌سابه‌ت له‌ ناو خزمه‌نی میرئاوده‌لدا نه‌ماو هه‌موو ئیش و کاریان بوو به‌ سواریبوون و دابه‌زین له‌ دیوه‌خانه‌کان بز کۆبونه‌ی بی‌جی و رابواردن به‌ غه‌یبه‌تی یه‌کترو.

۳- خزم و که‌سوکاریان فیزی "مفته‌خۆری" کردن، بی‌ ئه‌وه‌ی بیر له‌ دووا رۆژ بکه‌نه‌وه و بزانه‌ن که‌ هه‌ر خزمیک و دۆستیک که‌ به‌ پاره‌ و پوول بگیریت جینگای متمانه‌ نیه‌و بز که‌س نابیته‌ مال.

۴- ریگا به ته‌واوی بۆ مرۆفی نه‌زان و زۆردار کرایه‌وه که ده‌ست‌دریژی بۆ سەر‌فقیرو هه‌ژاران بکات و به‌که‌یفی خۆی بۆ پهر کردنی گیرفان چه‌پ و گوپ بکات.

به‌م شینویه وه‌زعی پشده‌ر رۆژ به رۆژ هه‌ر به‌ره‌و تیکچوون و ئالۆزی، رویشتو ده‌سته‌لاتی پشده‌رو ده‌سه‌لاتی ئاغاگانی میرئاوده‌لی له زۆربه‌ی ناوچه‌کانی وه‌کو جافه‌تی و شارازێرو شویتنه‌کانی تر که‌وته کزی و لاوازی. به‌لام له ناوخۆی پشده‌را هه‌یکه‌لی عه‌شایری هه‌ر ماو تارا‌ده‌یه‌ک سامو ترسی ئه‌و عه‌شایره‌ ناوداره له‌سه‌ردلی خه‌لکی بینگانه لانه‌چووبو. هه‌تا سه‌له‌کانی مابه‌ینی ۱۹۵۵ه‌تا ۱۹۶۵ که به‌یه‌کجاری کۆتایی به‌سامو ده‌سته‌لاتیان هات که له‌ داهاتودا باسی لێ‌ده‌که‌ین.

لێ‌رده‌دا ده‌مه‌وێ ئه‌م راستیه‌ش نه‌شارمه‌وه که ئه‌م دوو سه‌رۆکانه هه‌رچه‌ند که بۆ سوودی تایبه‌تی خۆیان ئه‌نجمومه‌نی ماقولانیان تیکداو ئه‌و یاسا جوانو ریکوینکه‌یان خسته‌ ژێرپه‌ی و خه‌لکیان فیزی به‌ره‌هللایی و لاساری کرد. به‌لام له‌ لایه‌کی‌تری‌شه‌وه زۆر سیفاتی گه‌وره‌یی و مه‌ردایه‌تیان تێدا‌ه‌بوو که ده‌کرێ به‌م جۆره‌ی خواره‌وه باسیان بکه‌ین:

۱- هه‌رکات بیانزانیایه مه‌ترسییه‌کی گه‌وره له لایه‌ن بینگانه‌وه بۆ سەر‌ناوچه‌ی پشده‌ر هه‌یه، یه‌کسه‌ر ده‌رۆیشته‌ن مالی یه‌کترو هه‌موو کێشه‌و ناخۆشی خۆیان ده‌خسته‌ لاوه و به‌یه‌که‌وه به‌رامبه‌ر ئه‌و مه‌ترسیه‌ی که ده‌که‌وته سەر‌ناوچه‌ی پشده‌ر شان‌به‌شان ده‌وه‌ستان.

۲- هه‌ردوکیان جیا به‌جیا ئاماده‌بوون که ده‌ستی خه‌لکو لێقه‌ومان بگرن و به‌ پاره‌و ئیمکانیه‌تی خۆیان یارمه‌تیان به‌دن.

۳- ئه‌و پیاوه سه‌ربزیوه ده‌سته‌وشینانه‌ی که له‌ دژی حکومه‌ته‌کانی عێراق و ئێران یا تورکیا هه‌له‌ده‌ستان و په‌نایان بۆ پشده‌ر ده‌هیناو خۆیان ده‌خسته‌ بن‌بالی یه‌کیک له‌ دوو سه‌رۆکانه، به‌وه‌په‌ری ریزه‌وه وه‌رده‌گیران و جیگا و ریگیان بۆ دا‌بین ده‌کرا.

٤ - ئەو دووسەرۆکه یەک لە یەک بەخشندەتر بوون و دیوانخانەکانیان هەمیشە بەبێ جیاوازی بۆ هەموو میوانیکی ناسراو و نەناسراو ئوتیل بەلاش بوون.

لێزەدا دەمەوی هیندی روداوی گرنگ و پڕ لە شانازی ئەو عەشیرەتە باس بکەم و بیخەمە یادداشتهکانمەوه. ئەویش بریتیه لەو شەرە گەرە و خویناویانە کە کاتی خۆی لە گەڵ حکومەتە داگیرکەرانی دەور و پوشتی خۆیان کردوویانە. منیش لە زوبانی ئەم پیاوێ کۆزناوە بەتایبەتی باوکم و باپیرم بیستووێ کە خۆیان لە گەڵ شەرەکاندا بوون و لێزەدا بەبێ زیادە و کەم دەینووسمەوه.

وێک بیستوویمانە عەشیرەتی پشدر هەر لە کۆزەوێ بوون و سەر بەستی خۆیان پاراستووێ ماوەیان نەداوێ کە حکومەتەکانی دەوراو پوشتیان بە هیچ جۆری دەست بخەنە ناویان و ئازادی و سەر بەخۆیان لێ تیک بەن. زۆر جارێ وا ریکەوتووێ کە یەکیک لەم حکومەتانە شالاری بۆیان هێناوێ، بەلام خوای گەرە بە هانای ئەم عەشیرەتەوێ هاتووێ هەموو جارێک توانیویانە بەسەر دوژمنەکانیاندا زāl بن و هەرگیز ماوەیان نەداوێ کە ولاتەکانیان لە لایەن داگیرکەرانیوە پینشیل بکریت. ئیتر لەم ریکایەوێ زۆر فیداکارانە جەنگاون و خوینیان رشتووێ بە سەدان پیاوی ناودار و قارەمانیان لێ شەهید کراوێ ئەمە کورتهی هەریەک لەو شەرانیە کە کردوویانە:

شەری تورک عوسمانلی

لە مابەینی ١٨٧٥ تا ١٨٨٥ واتە لە مەودای ئەم ١٠ سالەدا، حکومەتی تورکیا دەستدریژی کردۆتە سەر عەشیرەتی پشدر و لە دواي چەند جار شەرو لیکدان حکومەتی تورک بەسەر پشدری بەکاندا زāl بووێ توانیویەتی شاری قەلادزی داگیر بکات و فەرماندەیهکی سوپا بەناوی "حوسنی بەگ" بە خۆی فیر قەیهک سەرباز لە قەلادزی نیشتهجێ بکات و لە ئەجامدا عەشیرەتی پشدریش ناچار دەبن کە بە خۆیان و مأل و خیزانیانەوێ بکەوێ بناری پشدر لە نیزیکی سنووری ئێران. لەوێ بپاری دەدەن دوو کەسی فیدایی بۆ کوشتی

"حوسنی بهگ" بنیرون و ئەم دوو قارهمانه که هەردوکیان لە عەشیرەتی
 نۆرەدینی بوون، بۆ ئەنجامدانی ئەم کارە گرنگە ئامادەیی خۆیان پیشان دەدەن.
 یەکەمیان "حەسەنە خەرە" که لە دواییدا حەجی کردووە و بە حاجی حەسەنە خەرە
 ناسراوە و دووهمیشیان ناوی "حەسەنە کوێز" بووە. ئەم دوو کەسە دەکەونە
 ناو هەموو لەشکری سوارەیی پشدرەییەکان و دوو ئەسپی زۆر چالاک و نەبەز
 هەڵدەبژێرن و بە جووتەسوارە بە ناوی ئەوێ که نووسراوی تایبەتیان لە
 لایەن سەرۆک عەشیرەتەکانی پشدر بۆ حوسنی بەگ هێتتاوە، لە قەلادزی دەچنە
 ناو سوپای حوسنی بەگ. کاتی دەگەنە بەر دەرگای بارەگای فەرماندەیی
 ناوبراو، دەبینن که خۆی لە گەڵ ئەفسەر و کاربەدەستانی لە بەر دەرگای "بارەگا"
 وەستاوە. ئەوانیش هەر یەکەسەر بە سواری ئەسپەکانیان وە تەقە لە حوسنی
 بەگ دەکەن و دەیکوژن و بە ناو ئەم هەموو سوپایەدا خۆیان رزگار دەکەن.
 هەرچەند سوارەیی نێزامی دەکەونە دوايان، بەلام پێیان ناگەن و بە ساغ و
 سەلامەتی خۆیان دەگەینەن وە لای سەرۆکەکانیان و ئەوانیش زۆر ریزیان
 لێ دەگرن و تەنانت ئەو ریز و تەقدیرە بۆ پاشماوەکانیشیان بە میرات هەر
 مایە وە. چونکە ئەو کاتە ئەگەر یەکیک کارێکی گرنگی مەردانەیی ئەنجام دابایە،
 هەگیز فەرماوێش نەدەکرا. دواي ئەو رووداوە زۆری پێناچیت که سوپایەکی
 گەرە بە ناوی تۆلەیی حوسنی بەگ و فەوتاندنی عەشیرەتی پشدر لە
 ئەستەمبۆل وە دیت. کاتی سوپای تورک دەگاتە قەلادزی لە گەڵ عەشیرەتی
 مەنگۆری عێراق و ئێران پەيوەندی دەکات، بۆ ئەوێ ئەوانیش وەکو دوژمن بێنە
 خوارە وە لە لای رۆژھەلاتە وە پشت لە عەشیرەتی پشدر بستینن و بە
 هەردوولایان گەمارۆی تەواویان بەدەن و بیانخەنە ناو ئەلقەیی ئابلوقە وە. ئەو
 بوو که لە هەردوولاوە هێرشیان هێتایە سەر پشدرەییەکان و چەند رۆژ و شو
 ئەم شەرە لە چیاپەکانی گەردەبێناس و چری "بەکاو" و "بایرکوژ" ئەم ناو
 دەوامی کرد. لەم شەرەدا لەشکری پشدر زۆر بە مەردانە بەرامبەر بە
 سوپای نێزامی تورک وەستان. لەشکری مەنگۆر بە سەرۆکایەتی "بایز ناغا"
 ئەو کاتە بایز پاشا سەرۆکی عەشیرەتی مەنگۆری عێراق بوو وە لە گوندی

"دیری" نیشته جی بووه. دهلین "حه مدی کاوه تمان" په یوه ندی له گه ل عه شیره تی
 نووره دینی کردووه بژ نه وهی خویان له ناغایه کان جیا بکه نه وه تاکو به هموو
 لایه ک بتوانن ئه م ناغایانه ی میرثاوده لی ناوچه ی پشده ر پاک بکه نه وه. به لام
 نوره دینیه کان گوئیان به قسه ی حه مدی کاوه تمان نه داوه و نه یان ویستووه
 خویان له ناغایه کان جیاواز بکه نه وه. له نه جامدا عه شیره تی پشده ر ناچار ده بن
 که هموو ناوچه ی پشده ر به جی به یلن و به مال و خیزانه وه بچه ناوچه ی "تالان"
 له خاکی ئیران. له و کاته دا باشترین هه ل دیته ده ست عه شیره تی مهنگور که
 توله ی خویان له پشده ری ه کان بکه نه وه و هرچی دیهاتی پشده ر هیه به تیکرای
 ده سوتینن بژ نه وهی جاریکی تر نه توانن بگه رینه وه سر جینگاو شوینی خویان.
 وهکو له باپیری خزم بیستووه که نه و خزی به شداری نه و شه رانه بووه،
 ده یگوت نه گه ر له شکری مهنگور له ئیرانه وه نه هاتبایه خوارو بژ یارمه تی دانی
 تورک پیشتی لی نه گرتباین، نیمه سه رکه وتوو ده بووین و هموو سوپای
 تورکیمان له و چیاو چولانه ی هیرژ و بیتاسه له ناو ده برود ده یگوت چند
 سواریکی پشده ری به سه رکر دایه تی مامه ند ناغاو عه ولای ره سول ناغاو
 حه سه نه خره توانیان له زینوی کرده بیتاس پیش له عه سه کری تورک بگرن و به
 سه دان سه ربازی تورک له م شوینه دا بکوژن و ئیستاش ئه م شوینه به
 "قه بره نیزام" ناسراوه له سیوه له نیزیکی گونده که ی نیمه یه شوینی
 قه بره کانیان هه ر ماوه. نه وه بوو پشده ری به کان کاتی که گه یشته ناوچه ی
 "تالان" له ویوه دوو پیاوی وریاو زیره کیان نارده لای شای ئیران (موزه فه رالدین
 شای قاجار) که نه و کاته پایته ختی ئیران شاری "ته وریز" بووه. تاکو شای
 ئیران به ره سمی وه ری یان بگریتو په نایان بدات. نه و دوو نویته رانه یه که میان
 عه ولای ره سول ناغاو دووه میان وه سمان ناغای کوری بابه کرناغا بووه که
 هه ردوکیان نه وهی حه مد ناغای گه وره بوون. نه وانه به سواری دولاخ
 رژی شوون و چوون و هاتنه وه یان دوو مانگی کیشاوه و له وی فه رمانی شایان
 وه رگرتوووه گه راونه ته وه و ماوهی دوو سال له خاکی ئیران دامه زراون. ئینجا
 حکومه تی تورک وای به باش زانیوه که هه رچونیک بیت، نه م عه شیره ته

بگه‌پیته‌وه سەر جیگاورنگای خزی و چیتر له خاکی ئیران نه‌مینیتته‌وه. له ئەجامدا به‌خشینی گشتی "عه‌فوی عام" له لایهن حکومه‌تی تورکیاوه ده‌رده‌چیتو ئەوانیش به دانانی چەند مەرچیک ده‌گه‌ریتنه‌وه ناوچه‌ی پشده‌ر و گونده‌کانی خزیان ئاوه‌دان ده‌که‌نه‌وه و کۆتایی به شه‌رو ناخۆشی مابه‌ینی پشده‌ری و تورک دیت.

له‌م شه‌رانه‌دا زۆر پیاوی ناودار شه‌هید کراون و زۆر زیانی مائیش به‌ر خه‌لکی پشده‌ر که‌وتوه، به‌لام ئه‌و شه‌ره‌ وه‌کو ده‌لین بۆ حکومه‌تی تورکان و دوژمنانی‌تری پشده‌ر ده‌رسیکی گه‌وره‌ بووه. کوژرانی حوسنی به‌گ ده‌نگیکی گه‌وره‌ی داوه‌ته‌وه و ئیسته‌ش قه‌بره‌که‌ی به‌رامبه‌ر به‌ قه‌لادزی له‌سه‌ر گردیکه‌ که‌ به‌ گردی حوسنی ناسراوه.

به‌ نیه‌به‌تی مه‌نگوره‌کانیش ئه‌وه‌ بوو که‌ پشده‌ری‌یه‌کان دوا‌ی ئه‌م شه‌ره‌ که‌وتنه‌ گیانیان و به‌یه‌جاری هه‌موو گونده‌کانیان لی‌ داگیر کردن.

شه‌ر له‌گه‌ل روسیای قه‌یسه‌ری

له‌ شه‌ری یه‌که‌می جیهانی‌دا کاتی روسیا له‌ سالی ۱۹۱۶ هاته‌ کوردستانی ئیران و له‌ویشه‌وه به‌و نیازه‌ی که‌ خاکی عیراق به‌ هاوکاری له‌گه‌ل ئینگلیز داگیر بکه‌ن و هه‌یزه‌کانی تورکیاش له‌ناو به‌رن، به‌ره‌و سنووری عیراق که‌وته‌ری. سوپای روسیا به‌و نیازه‌ له‌ سنج خه‌ته‌وه به‌ره‌و عیراق هات.

یه‌که‌م خه‌ت، ریگی شنۆو خانی و حاجی‌ئۆمه‌ران. دوهم خه‌ت، سه‌رده‌شت، پشده‌رو سنیهم خه‌ت، سه‌قز بانه‌ پیتجۆین شاره‌زور. عه‌شیره‌تی پشده‌ر پێش ئه‌وه‌ی که‌ سوپای روس بگاته‌ ناوچه‌کانی کوردستان، به‌ره‌و پیری شه‌ر چوون و هه‌ر له‌ "خۆی و سه‌لماس" له‌ نیه‌یک سنووری مابه‌ینی ئیران و روس پێشیان پێگرت و له‌وێه‌ به‌ شه‌رو کشانه‌وه‌ هاتن هه‌تا‌کو گه‌یشه‌نه‌وه‌ ناوچه‌کانی مه‌هاباد و بۆکان و له‌وێ تووشی شه‌ریکی بیه‌ئهمانی زۆر خویتاوی بوون. به‌ راده‌یه‌ک که‌ شالوو و هه‌یزه‌کانی دوژمن به‌ره‌و‌ژووری توانای له‌شکری پشده‌ر بووه‌و له‌و شه‌ره‌دا خه‌لکیکی زۆر شه‌هید کراون که‌ چەند

قاره‌مان له پشده‌ریه‌کان له ناو ئەو شه‌هیدانه دابون. یه‌که‌میان حاجی سه‌ید گول" باوکی شیخ حوسینی بۆسکین. دووهم توفیق به‌گ ناسراو به "تابوور ئاغاسی" باوکی ئەحمەد به‌گ، سینیەم سالح بابە‌کری سه‌لیم ئاغا، چوارەم حاجی "هه‌سه‌نه خه‌" ئەو حاجی هه‌سه‌نه‌ی که له‌گه‌ل هه‌سه‌نه کوێر حوسنی به‌گی کوشته. ئەم شه‌هیدانه هه‌موویان له گوندی "ناچیت"ی نیزیکی "بۆکان" نێژراون و ئیسته زیاره‌تگه‌ی خه‌لکی ئەو ناوچانه‌ی کوردستانی ئێران. باوکم حاجی ئەحمەد ئاغا که خۆی به‌شداری ئەم شه‌رانه بووه، بۆی باسکردم و ده‌یگوت ئیمه له‌شکری پشده‌ر زۆر هیلاکو ماندوو بووین و سه‌رماو برسینه‌تی په‌کی خستبووین، چونکه خه‌لکی ديهاته‌کان هه‌مووی له ترسی سوپای روس که وه‌کو گورگی هار په‌لاماری خه‌لکیان ده‌دا و له‌ناویان ده‌بردن، رایان کردبوو. گوتی ئیمه ناچار بووین به‌رهو سنووری عیراق تا ناوچه‌ی سه‌رده‌شت بکشینه‌وه و له‌وئ به‌ره‌ی تازه‌مان دروست کردو له‌شکری پشده‌ریش ئەوه‌ی له عیراق ما‌بوو، به‌ تیکرایی سواره‌و پیاده‌ گه‌یشته لامان و چونکه شه‌ری مان‌ونه‌مان بوو، سه‌رۆکه‌کانی پشده‌ر خۆشیا‌ن هاتن. له‌وئ شه‌ر گه‌رم ده‌بیت و پاش چهند رۆژ شه‌رو لیکدان له ده‌وراوپشتی شاری سه‌رده‌شت، ده‌توانن سوپای روس بشکێنن و هه‌تا ده‌شتی ره‌به‌ت به‌ دوا‌یدا برژن و له‌و شه‌رانه‌ی ده‌وراوپشتی سه‌رده‌شت جگه له برینداری زۆر، زۆر مرۆفی ناودار شه‌هید کران، له‌وانه شه‌هیدی ناودار بابە‌کر هه‌مه‌ئاغا، ئامۆزای باوکم.

له‌و شه‌رانه‌دا دیسان زۆر پیاوی ناودار شه‌هید کران و ئیسته‌ش له پشتی سه‌رده‌شت چیا‌یه‌ک هه‌یه‌و چونکه زۆر له ئاغایه‌کانی پشده‌ر له‌م گرده‌دا شه‌هید کران، به‌ گردی ئاغایان ناسراوه. به‌ هه‌ر حال به‌مجۆره فیداکاریه‌ ماوه‌یان نه‌داوه سوپای روس بگاته سه‌ر سنووری عیراق. به‌لام له خه‌تی حاجی ئۆمه‌رانه‌وه سوپای روس توانی به‌ ئاسانی بگاته ره‌واندزو سوپای تورکه‌کان له سه‌ر ریگای خۆی تارومار بکات. سوپای روس ماوه‌ی دوو مانگ له‌و شاره‌ مایه‌وه و هه‌شتا له‌سه‌دی خه‌لکی ئەو شاره‌ی له‌ناو برد. خۆم له پیاوه‌ کۆنه‌کانی ئەو ناوچه‌یه‌م بیستوه که ده‌یانگوت زۆر له ژنانه‌ی ئەو شاره‌ چونکه

دیتوویانه سهربازەکانی روس وەکو دڕندە لە گەڵ خەلکی کوردستاندا جوولاونەو، لە ترسی "قەساد" کردنیان خۆیان خستۆتە ناو گەلی خەرەندو مردون. ئەوەندە بەسەر ئەو رووداوەدا تێناپەڕیت کە شۆڕشی ئۆکتۆبر لە روسیا ھەڵدەگیرسێت و رژیمی قەیسەری لە ساڵی ۱۹۱۷ لە ناو دەچیت. سوپای روس لە ھەموو بەرەکان دەکشیتەو و ھەموو ناوچەکانی کوردستان بەجێ دەھێن.

لەو شەڕانەی کە عەشیرەتی پشدر لە گەڵ سوپای روسیا کردوویەتی، چەند نۆینەری تورک بە ناوی ئیدارەو دابەشکردنی چەکو تەقەمەنی لەگەڵ پشدریەکاندا بەشداریان کردو، بۆیە حکومەتی تورکیا خۆی دانی بەویدا ھیناوە کە پشدر شوورەییەکی پۆلایینەو ھیچکەس ناتوانیت ئەو شوورەییە بشکینیت و لە دواي ئەمە تورکیا زۆر ریزی لە عەشیرەتی پشدرناوەو چەکو فیشەکیکی زۆری بۆ ناردون. تەفەنگی تەیارەشکینی ئەلمانی کە تازە پەیدا بویون، وەجەبەکی زۆریان وەکو دیاری بۆ رەوان کردون. ئەمە ی راستی بیت، ئەو شەڕانەی کە لەگەڵ روسیا کراون، ھەموو بە مەبەستی بەرگری کردن لە ئایینی ئیسلامیەتەو بوو. دەیانگێراوەو کە مەلایەکانی ئایینی خۆیان زۆر دەوریان لە ھاندانی خەلک بۆ جیھاد کردن ھەبوو و قەسەییەکی زۆر خۆشمان دەربارەیی مەلایەک لەو مەلایانەی کە بۆ شەڕ رۆشتونەتە بەرە دیتەبیر و ناوی مەلایە مەحموود بوو. گوتیان ئەم مەلایە ھەمیشە قەسەیی بۆ خەلک دەکرد و پنی دەگوتن ئەگەر ئێوە پشتی خۆتان بکەنە دوژمنی کافر، خۆشتان کافر دەبن و تەلەقیشتان دەکەویت. ئینجا رۆژی بە ریکەوت ھیرشی دوژمن دەکەویت ئەو بەرەیی کە مەلایە مەحموود لینی دامەزراوە و مەلایە تەنگاوە دینیت و ھاوار دەکات و بە دەنگی بەرز دەلێ خواوە ئەم جارەشم شەھید مەفرموو ئەم قەسەیی مەلایە مەحموود لە ناو خەلکدا ببوو بە نوکتە.

شەری پشدر لە گەل ئینگلیز

کاتی حکومەتی بەریتانیا لە سالی ۱۹۱۴ هاتە ناو خاکی عێراق و بە ناوی "تینتاداب" هەموو شوینەکانی عێراقی داگیرکرد. سوپایەکی گەورەشی هینا ناوچەکانی رانیو پشدر و لە خوار دەربەند لە مابەینی قەلادزی و رانیو ئوردو و گای دانا. بابەکی سەلیم ئاغان کردە حوکمداری گشتی ئەم ناوچە و لە لایەن ئینگلیزەکانەوە زۆر ریزی لی دەگیراو مۆچەیی تاییەتی خۆی شو و رۆژ ۲۴ لێرە بوو. ژمارەیی ۷۰۰ سواریش لە خزم و کەسوکاری خۆی بۆ کراوەتە مۆچەخۆر هەریە کەیان ۸۰۰ رۆپییە وەرگرتوو. دەستەلاتی بابەکر ئاغا لەم ناوچەدا یە کجار زۆر بوو و هەرچی داوی کردبایە ئینگلیزدکان بزیان دەکرد. بەلام بەداخو و ناوبراو هیچ بیری لە سیاسەت و بەرژەو هندی گشتی نەکردۆتە و تەنیا هەر خەریکی کۆکردنەوی پارو پول بۆ گیرفانی خۆی بوو. ئەگینا ئەگەر هیندی بە بیروباوەری کوردایەتی و نیشتمانپەرورییەو تیکۆشایایە. دەیتوانی نەک هەر لە خزم و کەسەکانی خۆی لە پشدر کەلک وەر بگریت، بەلکو دەیتوانی زۆر کەسی تریش لە رۆشنیرو خوینگەرمی بۆ کوردستان لە دەوری خۆی کۆبکاتەو و بە ئاسانی ئینگلیزەکان بۆ پیکهتانی ئەمارەتیکی کوردی لە ناوچەکانی کوردستاندا رازی بکات. چونکە وەکو دەگێرەو ئەو کاتە بارودۆخی سیاسی زۆر باش ریکەوتوو و ئینگلیزەکان حەزیان کردو کە یەکیکی دلسوزی وەکو بابەکر ئاغا کە سەر بەخۆیان بوو، بەرامبەر بە شیخ مەحمود راست بکەنەو. ئینگلیزەکان ئەوی ئامادەبوون بیدەنە شیخ مەحمود، دەیاندا بابەکر ئاغا. چونکە بەراستی شیخ مەحمود لە گەل ئینگلیزەکان نەگونجاو و هەمیشە دژی ئەوان کاری کردو. بە هەر حال، بابەکر ئاغا نەیتوانی ناوچەکەیی خۆشی واتە ناوچەیی پشدریش بەرپۆه ببات و بەلای کەمیەو پنی نەکراو خزمەکانی میرئاودەلێش لە خۆی رازی بکات. ئەو بوو کۆمەلێکی زۆر لە خزماتی پشدر لە دژی بابەکر ئاغا، هەبایی مەحمود ئاغان کردە سەرۆکی خۆیان و بریاریاندا بە مەبەستی تیکچونی وەزەکە لە بابەکر ئاغا، لە بەرامبەر

ئىنگلىزەكاندا شەپ بىكەن. بۇ ئەو مەبەستەش ويستيان پىشەكى يارمەتى دەورو پىشتىوان بۇ خۇيان پەيدا بىكەن، بۇ ئەوئەى هېچ نەبىت چكو فېشەكىان بداتى. بەو مەبەستە پەيوەندىيان لەگەل حكومەتى توركىا كرد. تا ئەو كاتەش حكومەتى توركىا لە قەزای رەواندزدا هېزى سوپای مابوو. ئىر نویتەرىكى خۇيان بە ناوى ئەحمەدى حەمە ئاغای بېشىر نارده لای "توزدەمىر" فەماندەى سوپای ئەو ولاتە لە رەواندز. ناوبراو زمانى توركى باش زانیووە قەسەى لەگەل ئوزدەمىر كردهو ئەوئەى ئامادەىى خۇى بۇ هەموو جۇرە يارمەتیبەك پېشانداوہ. بەلام ئەو كاتە توانایى ئەوانىش لە رەواندز ئەوئەندە نەبووہ كە پىشتىوانى تەواویان لىبىكەن و تەنیا چەند رەشاشىك و ۱۰ تا ۱۲۲ سندوق فېشەكىان پىداون. ئەوہ بوو لە هاوینى سالى ۹۲۲ دا هەباس ئاغا بە خۇى و خزمانى پشەدەرەى و چەند كەسىكىش لە ناوچەى "ئىزە" و "كىوزە" بە سەرۆكايەتى غەفوورخان كە ئەوانىش بۇ يارمەتىدانى هەباس ئاغا هاتبوون، هېرشیان برده سەر سوپای ئىنگلىزو لە پاش شەرىكى خویناووى مان و نەمان توانیان ئەو سوپا گەرەهەى ئىنگلىز بشكىتزو بە خەساراتى زۇرى مالی و گىانیوہ هەتا دەىگەیننە شارى كۆیە و راوى بئىن. بۇ بەيانى ئەو راستىش "ئەندموندس" ئەفسەرى سىاسى ئىنگلىزى كە ئەو كاتە خۇى لەناو ئەم سوپاپەدا ئىشى كردهو، لە كىتیبە يادداشتەكانى خۇيدا كە لە لاىەن جەرچىس فەتوللاوہ وەرگىزدراروہتە سەر زمانى عەهەبى، باسى ئەو شەپەى دەر بەندى پشەدەرى بە درىزى كردهو دان بە شكان و هەلاتنى خۇيان دادەنیت. لەوشەرەدا كۆمەلنىكى زۇر لە ئاغاىانى مىرئاو دەلى وەك بابەكرى قارئاغا كە دەكاتە مامى باوكم و مەحموودى بابەكر ئاغا برازای هەباس ئاغا شەهید كراون. جگە لە برىندارانى زۇر لەو شەرەداو دواى ئەوہ هەباس ئاغا بەخۇى و خزمانىوہ بۇ سەر سنوورى ئىزان كەشایەوہ. پاش ئەوئەى سوپای ئىنگلىز ئەم ناوچانەى بەجى هېشت، دەستى كرد بە بۆمبارانى ئەو گوندانە كە سەر بە هەباس ئاغاو خزمەكانى ئەو بوون. فرۆكەكانیان شەو و رۆژ بەسەر ناوچەكەدا دەهەسورانەوہ تەرو پووشیان بەیەكەوہ دەسوتاند. ئىنگلىزەكان بىزارى خۇيان

زۆر له بابەکر ئاغا پێشاندا که بێلایەن دانێشتو نەیتوانی پارێزگاری لە سوپای ئینگلیز بکات. هەر بەتۆلەیی ئەوەش خستیانە پشتگوێ و حوکومدارێه که یان لێ سەندووە. زۆریشی پێ نەچوو ئینگلیزهکان پێوه دیان بە هەباس ئاغاوه کردو له ناوچهی پشدهر دایانمەزراندهوه. مەبەستیان ئەوه بوو که زەرەرو زیان هەرنەبێن له نێوه بگهڕێتهوه و له م ناوچانهدا زیاتر تووشی شکستی سیاسی نەبن. مەرجهکانی هەباس ئاغاش له گەل ئینگلز بۆ ریککهوتتەوه و دامەزرانەوه شتیکی زۆر سووک و ئاسان بوون. یه که میان بژاردنهوهی زەرەرو زیانی بۆمباران و دووه میان فەرق و جیاوازی نەکردن له مابەینی ئەو و بابەکر ئاغاداو موجهی مانگانهیان وهکو یهک بۆ سەرف بکریت. مەرکهزیهتی هەباس ئاغا لای ئینگلیزهکان زۆر بەرز بووه و به پێچهوانه پلهی بابەکر ئاغا هاته خوار. بهلام له گەل ئەوهشا ئینگلیزیکان زیاتر متمانهیان هەر له سەر بابەکر ئاغا هەبووه و هەباس ئاغایان بۆ خۆیان به مأل نەدهزانی.

شەر له گەل حکومهتی ئێران

وهک پێشتر ئی باسمان کرد ئاغایانی پشدهرو عەشیرهتی نوورهدینی زهوی و زاریان له ناو خاکی ئێراندا ههبوو و هیتدی له ئاغاکانی خاوهن دهستهلات گهیشتبونهته ناوچهی ره بهت و سوێسنی و له ویدا زۆر دیهاتیان داگیر کردبوو و هیندیکیشیان به پاره کریبوو. باوکیشم گوندیکی به ناوی "ههنداوه" له ناوچهی ره بهت ههبوو. کاتیک رهزا شای په هلهوی له ئێران هاته سەر حوکم، ویستی ئاغایهکانی میرئاودهلی له ئێران دهر بکات و ئەو زهوی و زارهیان بکاته ئەمیری. بۆ ئەو مەبەسته به بیانووی وتووێژ له گەل نوێنهری "شا" بۆ سەر دهشت بانگهێشتیان کردن. هه موویان له کۆشکی سه رای میری کۆکردنهوه و دواي هیتدی قسه کردن، بۆ چه ندمانگیک هه موویان خستنه به نديخانه وه که له وانه یه کێکیان باوکم بوو. ئەو بۆی گێرامه وه و کوتی له به نديخانه هه موومان به یه که وه بووین و پاش ماوه یهک ئەوانه ی پاره مان هه بوو، توانیمان به پاره و به رتیل خۆمان رزگار بکهین و ئەوانه ی پاره شیان

نه‌بوو، نزيكى ساليك له ناو به‌نديخاته‌دا مانه‌وهو له نه‌نجامدا ناغاياني پشده‌رى به‌تينكراي پاره‌يان بؤ كؤكرده‌وهو هه‌موويان به "به‌رتيل" نازاد كردن. حكومه‌تى ئيران هه‌موو مالى ناغاكاني له خاكي ئيران كرده ده‌روه‌وهو زه‌وى و زاړه‌كانيشياني لى‌داگيركردن. پشده‌ريه‌كان ناچار بوون بؤ پاريزگارى له مافى خويان له‌شكر كؤبكه‌نه‌وهو به‌رامبه‌ر به‌ سوپاي ئيران بوه‌ستن. له سالى ۱۹۲۷ دا له‌شكرى پشده‌ر له سهر سنوورى مابه‌يني عيراقو ئيران هيزشيكى به‌رفره‌وانى كرده سهر سوپاي ئيرانو توانيان له يه‌كه‌م شالوودا سوپاي ئيران بشكيزنو له سنوورى عيراقو ئيران دوورى بخه‌نه‌وه. به‌وه‌ش وازيان لى‌نه‌هيناو هه‌تا گه‌يانديانه‌وه ناو ئؤردوگاي سهرده‌شت، به‌دوايدا رويشتنو له‌وى بؤ ماوه‌ى ۴۵ رؤژ ئابلوقه‌ى ئؤدوگايان‌دا. حكومه‌تى ئيران ناچاربوو بؤ رزگار كردنى ئه‌و سوپايه‌ى كه له سهرده‌شت ئابلوقه درابوو، به‌ هؤى كؤنسولى خؤيه‌وه له سوليمانى په‌يوه‌ندى له گه‌ل شينخ مه‌حمودى نه‌مر بكات. حكومه‌تى ئيران ده‌يزانى شينخ مه‌حمود زؤر دؤستى پشده‌ريه‌كانه‌و له قسه‌ى ده‌رناچن. پاش ئه‌وه شينخ مه‌حمود چهند نوينه‌ريكي تايبه‌تى خؤى به‌ نووسراويكه‌وه نارده لاي بابه‌كر ناغاو هه‌باس ناغا. سهرزكى وه‌فده‌كه‌ى شينخ مه‌حمود بؤلاى پشده‌ريه‌كان سه‌يد ئه‌حمه‌دى مرخه‌س‌ى ئامؤزاي شينخ مه‌حمود بووه‌و له نووسراوه‌كه‌ى شينخ مه‌حموددا داوا له بابه‌كر ناغاو هه‌باس ناغا كراوه كه ريگا بؤ سوپاي ئيران چؤل بكن كه له‌ناوچه‌ى سهرده‌شت بېرواته ده‌روه‌وهو ئه‌و ناوچه‌يه چؤل بكات. پشده‌ريه‌كانيش حه‌زيان نه‌كرد دلى شينخ مه‌حموديان لى به‌هيشيتو قسه‌ى بشكيزن، ماوه‌يان‌دا سوپايه‌كه بېرواته ده‌روه‌وهو به‌ره‌و مه‌هاباد ره‌وان‌كرا. ئه‌م سوپايه ئه‌گه‌رشينخ مه‌حمود فريايان نه‌كه‌وتبايه، ناچار بوو خؤى به‌ ده‌سته‌وه بدات. چونكه وه‌كو باسيان ده‌كرد هيج نازوقه‌يان نه‌مابوو و ناچار ببوون كه گؤشتى ئه‌سپو ئيستره‌كانيان بخؤن. من خؤشم له فه‌رمانده‌ى ئه‌و سوپايه عه‌قيد "على ئه‌سغه‌ر" ناسراو به‌ پزشكيان كه له سالى ۱۹۴۰ به‌ فه‌رمانده‌ى سوپاي ئه‌و سنووره ته‌عين كرابوو، بيستومه، ده‌يگوت ئيمه چهند ئه‌فسه‌رو سهر‌بازمان لى كوژرانو چهند رؤژ به

گۆشتی ولاغه کانمان ده ژباين. گوتی من به روتبهی رائدی توانیم لئيرسراویه تی
ئو هیزه سوپاییه وه ربگرم و خۆم به دهسته وه نه ده م. ناوبراو کاتی که هاته وه
سه رده شت سالی ۱۹۴۰ روتبهی "عه مید" بو و ژنیکیشی له کورده کانی
سه رده شت هیناوه. ده یگوت کورد له هه موو فارسو تورکو نه ته وه کانی تر
زیاتر خاوه نی شه ره فو مه ردا یه تییه، بۆیه ژنی کوردم هیناوه. ناوبراو تا ئەم
سالانه هه رمابوو، له تارانیش به خانه نشینی چاوم پنی کهوت، زۆر پیرو
په که کهوته ببوو.

ئینجا پاش ئه وهی سوپای ئیزان به و په پری شکستو سه رشۆری په وه
ناوچهی سه رده شتی به جی هینشت، عه شیره تی پشده ر وه کو جاران ده سته لاتی
خۆیان وه رگرته وه وه که رانه وه سه ر زه وی و زاری خۆیان. ئیتر کاتی حکومه تی
"ره زاشا" بۆی ده رکه وت که شه رکردن له گه ل پشده ری په کان جگه له زیانی
زۆرو شکستی به ره مه یکی تری نییه و ناتوانیت له و ناوچه په دوریان بخاته وه،
ناچار بوو له ریگای وتوو یژه وه هه ول بده ت چاره سه ری ئه و کیشه په بکات.
ئه وه بوو یاریده ریگی تاییه تی خۆی به ناوی "سه رتیپ سه یفی ئه فشار" نارده
لای پشده ری په کان و له کویتسانی باژار چه ند رۆژ وتوو یژیان کرد. له ئه نجامدا
پشده ری په کان رازی بوون له جیاتی ئه و دیهات و زه وی وزاره ی که له خاکی
ئیزاندا هه یانبوو، مه بله غنکی زۆر پاره یان بدریتن. به مه رجی ئه و پارانه ی که
پینان ده دریت هه مووی "گیره ی زیو" بیت، نه ک "زیو" و ئه سکه ناس. به هه رحال
پنکه هاتن و پاره یه کی په کجار زۆر که چه ند به رامبه ری گوندو زه وی وزاری
ئه وان بوو، وه ریان گرتو له ناو خۆیاندا دابه شیان کرد. ئەم کیشه په له گه ل
ئیزان کۆتایی پهنهات و بناغه په کی دۆستایه تی و تیگه لاویان له گه ل حکومه تی
ئیزان دامه زرانده وه. ره زاشا خۆی فه رمانی به لئيرسراوانی سنووردا که ریگا له
ماله ئاغا کانی پشده ر نه گرن که له هاویناندا به خۆیان و مه رو ئاژه لیا نه وه به رۆنه
ناو خاکی ئیزانه وه. ماوه شی پهنان که زه وی وزاره کانی سه رسنور که
پنی ده لین "باژار" وه کو جاران دابچیتن و به ره مه یان لئ وه ربگرن. ئەم

په یوه ندى په دوستایه تی په ی مابهینی پشده ری په کان و حکومتی ئیران هه تا
ساله کانی ۱۹۶۳ هه ر مابوو.

هه لویستی عه شیره تی پشده ر له بزوتنه وه کانی کزنی نه ته وایه تیدا

پیاوه ناو داره کانی عه شیره تی پشده ر نه که هه موویان به تیکرای، به لام زور به ی
زوریان نیشتمان په روه رو نازاد یخواز بوون و هه میسه ناماده یی خویان بز
هاوکاری و پشتیوانی کردن له بزوتنه وه کانی نه ته وه ی کورد چ له کوردستانی
عیراق و چ له کوردستانی ئیراندا پیشان داوه. بز وینه چند هه لویستیکیان
دهخمه به رچاوی خویته ری خۆشه ویست.

۱- له سالی ۱۹۱۶ هه تا ده گاته سالی ۱۹۳۰ سمایل ئاغای شکاک، هه تا ئه و
ساله ی که به دهستی چه پهلای رژیمی ئیران شه هید کرا، هه میسه په یوندى له گهل
عه شیره تی پشده ردا هه بووه و له سه ره تاي ده ست پیکردنی شه ری سمکۆ له گهل
حکومتی ئیران، عه شیره تی پشده ر نوینه رانی خویان به سه رۆکایه تی
“پیرۆته خوار” که به کیک له پیاوه ناسراوه کانی نووره دینی بوو، نارده لای سمایل
ئاغا له گوندی “چاریه” له ناوچه ی سه لماس و پشتیوانی و هاوکاری خویان
پیشان داو به لیتیان پیدا نامادن به چه کدارو پاره دهستی یارمه تی بز دریز
بکن. دواى ئه وه ش سمایل ئاغا خزی بز ناو ئاغایانی پشده ر هاته خوارو
نیزیکه ی یه ک مانگ میوانیان بوو، له ویشه وه رۆشته سوله یمانی لای شیخ
مه محمودو چند ئاغای پشده ریش له گه لیاندا رۆشتن. نیازی سمایل ئاغا له م
سه فهرده دا ئه وه بوو په کیه تی و ریکه تیه کی بیرو راو کارکردن له ناو گه لی کورد
به تاییه ت له مابهینی خزی و شیخ مه محموددا پیک به یئتیت و کاریکیش بکن که
هه ر چونی بیت حکومتی به ریتانیا متمانه یان پئ بکات و له ریکای ئینگلیزه وه
مافی کورد له هه موو پارچه کانی کوردستاندا مسۆگه ر بکریت. به لام وه ک من
له باوکم بیستومه که خزی له و گه شته دا به شدار بووه، سمایل ئاغا زور له
هه لویستی شیخ مه محمود رازی نه بووه و هه رچه نده که شیخ پینشوازی زور
گه رمی لئ کربوو، به لام سمایل ئاغا لای ئاگا کانی پشده ری گوتبوی شیخ

مهحموود به کهلکی رابهرایهتی گهلی کورد نایهتو خاوهنی رای خزی نییهو نازانی چی دهکات.

۲- ههلویستی عهشیرهتی پشدهر دهربارهی شۆرشهکانی شیخ مهحموودی نهمر ئهوه بووه کهوا زۆربهی زۆری ئاگیانی پشدهر ههر له سههرهتای ههستانی شیخ مهحموودهوه پشتیان گرتووهو له ههموو شۆرشهکاندا وهکو چهکداری فیدایی لهگهلیا بهشدار بوونو چهند کهسیشیان لی شههیدو بریندار بوونه. خۆم دیته بیرم له سالهکانی ۱۹۲۸ یا ۱۹۲۹دا شیخ مهحموود خزی هاته پشدهرو داوای چهکداری له خزمانی میرئاودهلی کردو له چهند مالی ئاگیهکان میوانداری لی کرا. خهلکینکی زۆر لهگهلی شیخ مهحموود کۆ بیژوه، به مالیکو دوومال میوانداری نهدهکرا، ماوهی چوار رۆژ له دهشتی "بهکاو" مابهینی هیرۆو بیناسه مایهوهو له لایهن مالی ههباس ئاغاو حاجی رهسول ئاغاو مالی ئیمهوه میوانداری لی کرا. داوای شیخ مهحموود ئهوهبوو که ههموو لهشکری پشدهر به تیکرایی لهگهلیا بچیت. بابهکر ئاغا له ترسی نارازی بوونی ئینگلیزهکان نهچوهو ژیر باری ئهم داوایه، بهلام ههباس ئاغا ئامادهی خزی پیشانداو زۆربهی زۆری خزمانی چهکداری خزیان کۆ کردهوهو لهگهلی شیخ مهحمووددا رۆیشتنو ههتا رۆژی کۆتایی هاتنی شۆرش لهگهلیا مانهوه. لهوانه بهکینکیان باوکی من بوو که له پشتریشا ههر لهگهلیا بوو.

- ههلویستی عهشیرهتی پشدهر دهربارهی "کۆماری مههاباد". پیش ئهوهی قازی محهمهد ئالای کوردستان بهرز بکاتهوه، ههباسی مهحموود ئاغا کهوته پهیوهندی کردن لهگهلی قازی محهمهدو بزی دهرخست که ئامادهیه ههموو جۆره هاوکاری لهگهلیا بکاتو ههروهها مهحموودئاغای هیرۆش برزای ههباس ئاغا زۆر دهوری مهردانهی ههبوو. له کاتی شهههکانی نیوان کۆماری مههابادو حکومهتی ئیزان له ناوچهی سهردهشت، ژمارهیهک چهکداری خزی نارده بهرهی سهردهشتو خستهی ژیر دهستی "زیروی ههرکی" فهرماندهی ئهوه بهرهیه. خهرجو سهرفیاتی ئهوه چهکارانهش ههر له خواردهمهنی و چهکو فیشهکهوه ههمووی لهسهه شانی مهحموود ئاغا بوو. من خۆم لهم بارهیهوه

ئاگادارم. له داهاتووشدا کاتى که گەيشتینه سەر باسى مەهاباد، زياتر باسى لى دەکەين.

جگە لەو دەورانەش که باسماں کردن، عەشیرەتى پشدر زۆر بە هانای خەلک و لێقەوماوانەو هاتوون. هەمیشە ناوچەى پشدر بۆ داماووان دەربەدەران بە تايبەتى بۆ ئەو کەسانەى که له ترسى رژیمەکانى دەورپشتى کوردستان رایان دەکردو پەنایان بۆ پشدر دەهیتا، "قەلاتىک" بوو. من چەند کەسىکم بەبیرا دین که هەریەک بە هۆیەکەوہ رایانکردبوو و پەنایان بۆ عەشیرەتى پشدر هینابوو. چەند سال مانەوہ هەتاکو ئیئەشەکان بۆ جى بەجى کراو گەرانەوہ شوینەکانى خۆیان. بۆ وینە له سالانى نیوان ۱۹۳۲ و ۱۹۳۵ دا چەند کەسىک لەو راکردووانە که له حکومەتى عیراق قاچاخ بوون و پەنایان بۆ پشدر هینابوو، چەند سال مانەوہ. هەباس ئاغا هەولى بۆ دان و له لایەن حکومەتى عیراقەوہ فەرمانى بەخشینی بۆ وەرگرتن. ئەوانە بۆ ئەوہى حکومەتى عیراق زياتر بايەخیان پەبدات، داواشیان له هەباس ئاغا کرد که چەند ئاغاىەکی خزمى خۆى وەک ریزو ئیحترام لەگەلیان دا بنزیریت بۆ چوارتا یا سلیمانى. ئەوانە بریتى بوون له شیخ محەممەدە بچکولە ئاموزای شیخ محەموود، حەمەعلی روستەم، مەجید شانەشینى، مچە قرگەبى واتە مستەفا قرگەبى و چەند کەسىکی تریش که ناویانم لەبیرچۆتەوہ. ئەمجا هەباس ئاغا محەموودى کورپى خۆى و چەند ئاغاى تریشى لەگەلا ناردن. منیش هەرچەند منال بووم، لەم سەفەرەدا بەشداریم کرد. ئیمە هەموومان بە سواری ولاغ رویشتین و له رینگای شارباژیرەوہ چووینە "چوارتا" و بریار وابوو که بچینە سلیمانى، بەلام پارێزگار (سالخ زەگى بەگ) لەوئ نەنبوو، قایمقامى چوارتای بە ناوی "سەدیق بەگ" بە وەکیلى خۆى بۆ وەرگرتن و جێبەجێ کردنى ئیئى راکردووەکان دانابوو. شیخ لەتيف خۆى بۆ پیتشوازی ئیمە هاتبوو بۆ "کەنارو" و لەلایەن قایمقام و خەلکى ناوچەکەش زۆر بە گەرمى بەخیزهاتنیان لیکراو ئەمەش وەکو ریزگرتنىک بوو له عەشیرەتى پشدر سەبارەت بە دامەزراندنەوہى ئەوانەى باسماں کردن.

دیسان هر له بیرمه که "علی محمودی کاکه خان" دزه بی له هولیز دژی حکومتی عراق رای کردو نهیتوانی له هیچ جینگایهک بهوخته وهو ناچار په نای بژ پشدر هیتا. ناوبراو به خزی و چند سواریکه وه ماوهی سن چوار مانگ زیاتر له پشدر مایه وه. له پاشان کاریکی وا کرا که حکومتی عراق لئی بیوریتو بگه ریته وه سهر جیگا و شوینی خزی. هه روه ها له سالی ۱۹۴۶ دا عه بدوللای بایز ناغا سه رۆکی عه شیره تی مه نگور و مام عه زیزی قهرنی ناغای مامهش به خزیانو چل تا په نجا سوار له ئیران هه لاتنو په نایان بژ پشدر هیتا. ناوبراو هه رچه نده که له دژی کوماری مه هاباد رایان کردبوو، زور شایانی به خیره تان نه بوون. به لام دابونه ریتی کورده واری و عه شایری سهیری ئه وه ناکاتو ده بی هر که سیک په نای بژ هیتای ئه گه ر دوژمنیش بیت، چی له توانادا بیت دریغی بژ نه که ی و ریزی لئ بگریت. ئه وان هس ماوهی سن چوار مانگ له پشدر میوانی ناغایه کان بوونو له دوی روخانی کوماری کوردستان له مه هاباد، که پانه وه بژ ئیرانو دووکهس له ناغایانی پشدریشیان تا مه هاباد له گه لا ناردن. ئیتر خه لکی تریش له م بابه ته زور هه یه که هاتوونو په نایان بژ پشدر هیتاوه که لیره دا نه باسکردنیان پیویسته و نه ماوهش ئه وه نده هه یه که یه که هه موویان بنووسم.

عه شیره تی پشدر و رژی می شایه تی عراق

هر له و رۆژه وه که حکومتی عراق به هزی ئینگلیزه وه دامه زرا تا کو سالی ۱۹۳۷ هیچ جۆره ته شکیلاتیکی ئیداری له ناوچه ی پشدر دانه مه زراو حکومتی عراق نهیده ویست به ناوی فه رمانه واییه وه روو بکاته پشدر، چونکه دهیزانی ئه م عه شیره ته وا به ئاسانی ناچیته ژیر باری هیچ دهسته لاتیک که له خزی گه وه تر بیتو هه رگیز رازی نینه ئه و ئازادی و سه ربه خۆبیه ی که ساله های ساله به خوین پاراستویانه، لئیان تیک بدریت. ئه وه بوو حکومتی عراق ته نیا بژ رازی کردنی عه شیره تی پشدر هه موو مانگ مه عاشی تابه تی بژ سه رۆکه کان "بابه کرناغا و هه باس ناغا" سه رف ده کردو داوای هیچ خدمه تیکیشی

لێ نه ده كردن. ئه گهر جارێك وا رێكه وتبایه یه كێك له كاربه ده ستانی به رزی میری هاتبایه بۆ ناوچه كانی كوردستان، ئه وا هه باس ناغاو با به كرناغا بانگێشتن ده كران و ئه وانیش جیا به جیا و یا پێكه وه بۆ پێشوازی ئه م كاربه ده سته ی میری ده رۆیشتن و له مه زیاتر هه یچ جژه داوا یه كی تریان له سه ر نه بوو. مانه وه ی پشده ر به م شێوه سه ره به خۆ ییه ببوو به جینگای پرسیا رو سه رسورمانی خه لكو زۆر جار قوتابیه كانی قوتابخانه له به غدا و موصل و شاره كانی تر پرسیا ریان له مامۆستا كانی خۆیان ده كردو ده یانگوت ئایا پشده ر عیراقه؟ ئه گهر به شیکه له خاکی عیراق، بۆچی ته شكیلاتی ئیداری تیدا نه كراوه ته و بۆچی خه لکی ئه و ناوچه یه خزمه تی ئالای عیراق ناكهن؟ ئیتر ده بی وه رامی مامۆستا كانی شێ چی بیت جگه له وه ی كه بلین ئه مه په یوه ندی به سیاسه تی میری به وه هه یه و ئیته هه یچی لێ نازانین. له زۆر له ناوچه كانی تری كوردستانیش ئه و گله یی و گازنده یه له سه ر حكومه تی عیراق هه بوو كه بۆچی ئه م فه رق و جیاوازی به هه یه. ئه مه له سه ر دلی كاربه ده ستانی رژی م پاشایه تی ببوو به گرێه كی گه وه.

ته شكیلاتی به رپۆه به رایه تی له پشده ر

له سا لی ۱۹۳۷ و له كاتی دا كه "جه میل مه ده عی" كرا به سه رۆك وه زیرانی عیراق، كاربه ده ستانی رژی م له به غدا بڕیا ریان دا كه به هه رنرخك ده بی ته شكیلاتی به رپۆه به رایه تی له پشده ر دا به مزینت و ئه و "ته لیسمه" بشكینریت. سوپایه كی زۆریان به ره و پشده ر نارده و ئه و سوپایه له كۆتایی مانگی ته مووزی سا لی ۱۹۳۷ دا گه یشته سه ر زئ "زاب" له گوندی میرزا رۆسته م. ئه و كاته به ره بندی "دووكان" دروست نه كرا بوو. به و نیازه كه له "زئ" به ره نه وه بۆ ناوچه ی مه رگه و له وپۆه بۆ پشده ر، ئوردوگایان له گوندی میرزا رۆسته م دروست كرد. عه شیره تی پشده ریش هه رچی زووتر له شكری خۆیان كۆكرده وه و بڕیا ری شه پی مان و نه مانیان دا و داو اشیا ن له حكومه تی ئیزان كرد به ناوی په یوه ندی و دۆستایه تی وه به چه كو فیشه ك یارمه تیا ن بدات. به لام

حکومتی ئیزان له‌بەر هیندی ئیعتباراتی ده‌ولی و هه‌روه‌ها به‌سترنی هه‌ردوو رژیم به‌سیاسه‌تی ئیستعماریه‌وه، نه‌یتوانی له‌م کێشه‌یه‌دا خزی بکاته ته‌ره‌فو یارمه‌تی پشده‌ریه‌کان بدات. پشده‌ریه‌کان ناچاربوون ته‌نیا ئیعتما‌د له‌سه‌ر خزیان بکه‌نو و هه‌موو چه‌کداری خزیان هینایه‌ چیا‌ی "ئاسۆس" و له‌ پشتی بنگرده‌وه هه‌تا ده‌گاته ده‌ربه‌ند دامه‌زان. کاتێ رژیمی عی‌راق بزی ده‌رکه‌وت ئه‌م عه‌شیره‌ته ئاماده‌ی فیداکاریه‌و به‌ناسانی ناچیته ژیر بارو شه‌رکردن له‌ گه‌لیان زۆر به‌ گران ده‌وه‌ستیت و سه‌رکه‌وتنیش مسۆگه‌ر نیه، ناچاربوو له‌ رینگای ئاشتییه‌وه چاره‌سه‌ری کێشه‌که بکات. بۆ گه‌یشتن به‌م مه‌به‌سته، له‌ئه‌نجومه‌نی وه‌زیرانه‌وه به‌ مه‌به‌ستی وتووێژ له‌ به‌غدا، داوای نوێنه‌رانی پشده‌ر کرا. بابه‌کرئاغا و هه‌باسئاغا بۆ نارده‌نی نوێنه‌رانی خزیان بۆ به‌غدا، مانعیان نه‌بوو. حاجی مه‌لای حاجیئاغا که‌ برازای بابه‌کرئاغا بوو، له‌گه‌ل مه‌حمودی حاجیئاغا برازای هه‌باسئاغا، به‌ نوێنه‌ری گه‌شتی ناردرانه به‌غدا، له‌پاش چه‌ند دانیشتن و وتووێژ له‌ گه‌ل کاربه‌ده‌ستانی به‌رزی میری له‌سه‌ر ئه‌و مه‌رجانه‌ی خواره‌وه پیکهاتن:

- ۱- قایمقام و موچه‌خۆزانی به‌رپۆه‌به‌رایه‌تی پشده‌ر هه‌موویان کوردبێن.
 - ۲- به‌رپۆه‌به‌رانی هه‌ردو ناحیه‌کانی پشده‌رو مه‌رگه‌و سه‌رۆکی شه‌اره‌وانی قه‌لاده‌ له‌ ئاغا‌یه‌کانی پشده‌ر دا‌بنێن.
 - ۳- هه‌تا ماوه‌ی ۷ سال حکومه‌ت داوای سه‌ربازگرتن له‌ ناوچه‌که نه‌کات.
 - ۴- زه‌وی و زاری پشده‌ر نه‌که‌ویتته به‌ر یاسای ته‌سویه‌وه و مه‌ساح و حکومه‌ت هه‌یج ده‌ست‌دریژییه‌ک له‌ کێشه‌ی زه‌وی و زار نه‌کات.
- هه‌موولایه‌ک به‌م مه‌رجانه‌ی سه‌ره‌وه رازی بوون و بلاوه به‌ له‌شکری عه‌شایه‌ری کرا. له‌م هه‌موو سوپایه‌ی عی‌راقیش که له‌ ئوردوگای میرزا روسته‌م‌دا هه‌بوو، ته‌نیا یه‌ک فه‌وج له‌گه‌ل موچه‌خۆزانی به‌رپۆه‌به‌رایه‌تی هات بۆ پشده‌ر. هه‌مزه‌به‌گ ناسراو به‌ هه‌مزه‌ی شاسوار، کرا به‌ قایمقامی قه‌لادزی و باپیری کوری بابه‌کرئاغاش به‌ به‌رپۆه‌به‌ری ناحیه‌ی پشده‌ر دانراو خداری حاجیئاغای برای مه‌حمودئاغاش کرا به‌ به‌رپۆه‌به‌ری ناحیه‌ی مه‌رگه‌و ئه‌حمه‌دی

بابه‌کری مامه‌ندئاغاش بوو به سه‌رۆکی شاره‌وانی قه‌لادزی. ئه‌مانه هه‌چ کامیان
 خوینده‌واری وایان نه‌بوو که‌وا ئیشوکاری ده‌وایی ره‌سمی به‌ریوه به‌رن، هر
 به‌ ناو دانران و کاتبه‌کانیان هه‌موو ئیشه‌کانیان بۆ به‌ریوه ده‌بردن.

ئه‌و فه‌وجه سه‌ربازییه‌ی که هه‌تتا بویان بۆپشده‌ر، پاش یه‌ک دوو مانگ که زانیان
 هه‌یمنی و ئاسایش له‌ پشده‌ر هه‌یه، ئه‌ویشیان کشانده‌وه. ته‌نیا چه‌ند پۆلیستیکی
 کورد له‌گه‌ل ده‌سته‌ی به‌ریوه‌به‌رایه‌تی به‌بێ ئه‌وه‌ی هه‌چ جۆره ده‌سته‌لت و
 ئه‌رکیکیان له‌سه‌ر خه‌لکی ناوچه‌که هه‌بیت، مانه‌وه. هه‌رچه‌ند هه‌مزه‌به‌گ یه‌که‌م
 جار ویستی وه‌کو ده‌سته‌لاتیک خۆی گیف بکاته‌وه‌و ده‌ست بداته ئیشوکارو
 به‌رگری له‌ خه‌لک بکات که له‌ناو شاری قه‌لادزی چه‌ک هه‌لبگرن، به‌لام
 ده‌سته‌لاتی له‌ ژووری دایره‌که‌ی خۆی زیاتر نه‌ده‌رویشت و بۆی نه‌چووه سه‌ر.
 حکومه‌ت چونکه تینگه‌یشت ناوبراو له‌ گه‌ل بارودۆخی پشده‌ر ناگونجیت،
 هه‌رخۆی گوازیته‌وه‌و له‌و ناوچه‌یه " نه‌قل" کرا. ئیتر وه‌زعی پشده‌ر هه‌تا
 سه‌له‌کانی ۱۹۵۰ به‌و شیۆه‌یه مایه‌وه‌و حکومه‌تی عیراق له‌ قازانج زیاتر هه‌چ
 جۆره قورساییه‌کی له‌سه‌ر پشده‌ر نه‌بوو. به‌لام دووای ئه‌وه‌ی که هه‌باس‌ئاغا
 کۆچی دووایی کردو مه‌حموودی حاجی‌ئاغا له‌ جیگای ئه‌و بوو به‌سه‌رۆک،
 بابه‌کرئاغا که‌وته به‌ریه‌ره‌کانی مه‌حموود ئاغا و ئه‌ویش به‌امبه‌ری وه‌ستاو
 هه‌ردوولا له‌ دژی یه‌کتر ده‌ستیان کرد به‌ بانگاشه‌ی خراپ و شکایه‌ت و
 شکایه‌تکاری خۆیان گه‌یانه‌ کاربه‌ده‌ستانی به‌رزی میری. ئه‌مه‌ش هه‌نگاوێک
 بوو بۆ بێ‌به‌ختی عه‌شیره‌تی پشده‌ر، ئه‌گه‌نا هه‌ردوکیان زۆر مرۆفی هۆشمه‌ندو
 زیره‌ک‌بوون و ده‌یانزانی که ئه‌مه‌ کاریکی زۆر خراپه‌و ئه‌م دووبه‌ره‌کی و
 دوژمنانه‌یه‌تییه‌ ده‌بیته‌ هۆی زالی‌بوونی ده‌سته‌لاتی میری به‌سه‌ریاندا. ئه‌م
 کاره‌ش زیاتر سوچی بابه‌کر ئاغا بوو. مه‌حموودئاغا چونکه له‌ هه‌موو
 رویه‌که‌وه بابه‌کرئاغای له‌ خۆی به‌ گه‌وره‌تر ده‌زانی، یه‌که‌م جار نه‌یویست
 به‌رامبه‌ر به‌ ده‌سته‌لات و که‌سیه‌تی بابه‌کر ئاغا ته‌جاوه‌ز بکات، به‌لام بابه‌کرئاغا
 ئه‌و ریزه‌ی که له‌ هه‌باس‌ئاغای ده‌گرت، له‌ مه‌حموود ئاغای نه‌ده‌گرت و به

هاوشانی خۆی نهدهزانی. بهم دووبه رهکیه وهزعی پشدهر هاته شله ژانو بز دروست بوونی ئه و شتانهی خواره وه ریگا خۆش کرا:

۱- کاربه دهستانی میری ریگایان بز کرایه وه که دهست بخه نه ناو ئیش و کاری پشدهرو تۆوی دووبه رهکیه که زیاتر گه شه پێبدهن.

۲- به ره له دایی خزم و عه شایرو په یدا بوونی گیر و گرفت له ئه نجامی ئه و نارینکیه، تۆوی دووبه رهکیه که زیاتر گه شهی پیدراو شیرازهی کاره کان تیکچوو.

۳- هاتووچۆی خزمان له مابه یینی ههردوکیاندا وای له هات هه ر لایه ک زیاتر خزمه تی کردبان و پاره ی پیدابان، زیاتر خزم له دهوری کۆ ده بوونه وه.

۴ - خه لک فیزی درۆو دوورویی و فیل و ته له که بازی بو و بهم شیوه یه وهزعی پشدهر که وه قوناغیکی نارینکو پر مه ترسی په وه که له داهاتوودا زیاتر باسی ده که یین.

رژیشتم بز ناو کۆماری کوردستان له مه هاباد

له سالی ۱۹۴۵ دا که و تمه ناو کوردایه تی، ههستی کوردایه تی و نیشتمان په روه ری که وه ناو میشکمه وه و باوه ریم هاته سه ر ئه وه که ده بی لای کورد ناماده بیته و له کاتی پێویستیدا گیانی خۆی بز وه ده ست هینانی ئازادی و سه ربهستی نیشتمان که ی به خت بکات. ئه و کاته بوو که له حیزبی هیوادا به ئه ندام وه رگیرام. له سالی ۱۹۴۶ دا ئالای کوردستان به ناوی کۆماری مه هاباد له کوردستانی ئیزان بهرز کرایه وه. بریام دا خۆم به شداری ئه و خه باته بکه م و برۆم بز به ره ی شه ر. ئه و کاته به ره یه کی شه ر له ناوچه ی سه رده شت که زۆر له ئیمه وه نزیک بوو، کرابۆه. من هه ر ئه و ساله ته نیا دوومانگ بوو ژنم هیتابوو و نه بوو بوومه خاوه نی منال و برایه کانیشم هیندی گوره ببوون و ده یانتوانی له گه ل باوکم ئیداره ی مال هه لبسورپینن. ژنه که م که کچی مامم بوو، ناردمه وه مالی باوکی و له ۲۰ی مایسی سالی ۱۹۴۶ خۆم ناماده کردو به بی ئاگاداری باوکم، دوو ئه سپی سواریم بز خۆم و بز بابه کری سۆفی هه باس که ئه ویش هه ر خزمی خۆم بوو له گه ل ئیسترینکی بار بز هه لگرتنی که ل و په ل و

خواردهمەنى تەرتیب کرد. لە نیوەى شەودا بە نەهیتی کەوتینە رینگاو بۆ
 بەیانیهکەى گەیشتە گوندی "بیوران" و لەوێ چەند کەسیک لە گەنج و
 خۆین گەرمەکانی ئەو ناوچەى هاتنە لام و بە چەکی خۆیانەو هاتنە ریزی
 ریکخستن. بۆ رۆژی دووهم گەیشتینە گوندی "میرشینخ حیدەر" نیزیکی بارهگای
 "زیرۆبەگ" فەرماندەى گشتی بەرەى سەردهشت. ناوبراو لە عەشیرەتى
 هەركی و لە ناوچەى رەزائیه (ورمەن) دادەنیشت و لەو بەرەى سەرۆکایەتیی
 کاروباری پێشمەرگەى دەکرد. لە گوندی میرشینخ حیدەرەو نووسراویکم بۆ
 زیرۆبەگ نارد و لە هاتنى خۆم ئاگادارم کرد و داواشم لێ کرد بەرە (جیبە)مان
 بۆ دیار بکات. ئەویش لە وەرەمى نامەکم داواى لێ کرد بۆم خۆم بچمە لای و
 کاتى گەیشتم زۆر بە گەرمى بەخێرھاتنى کردم و شادمانى خۆى پێشان دا کە من
 لە کوردستانی عیراقەو هاتووم بە شدارى بەرەى شەر دەکم. داواى لێ کردم
 کە هەر لە نیزیکی بارهگایەکەى خۆى بارهگا بکەمەو. لە سەرەقسەى زیرۆبەگ
 کە بارهگاگەى بەرامبەرى سەردهشت و زۆر لە بەرەى شەر نیزیکی بوو، هەر
 لەوێ نیشتەجێ بوین. ئیمە هەتا چوار پینج رۆژ خۆمان خواردهمەنیمان دەکرى.
 کاتى زیرۆبەگ خەبەرى زانى، خۆى هاتە لام و گوتى دەبێ لەمەودوا هەموو
 خواردهمەنى و پێویستیان وەک ئەو هەموو لەشکرەى کە لەو بەرەى دایە. لە
 عەمبارى گشتى وەر بگرن. بەهەر حال نێوانمان لە کەل زیرۆبەگ زۆر خۆش
 بوو. ئەگەر رۆژیک نەیدیتبام، خۆى دەهاتە لام و هەر جارە پزستەى کۆمیتەى
 ناوەندى لە مەهابادەو بۆ هاتبايە، هەتا نەپهتتابايە لای من نەیدەکردهو.
 دەبوايە جوابەکانیشى بۆ بنوسمەو. ئەمەش ئەوپەرى متمانەىک بوو کە
 سەبارەت بە من هەیبوو. ئەو خۆى کاتیکی هەبوو، بەلام لە خۆیندەو
 نوسینی زمانى کوردی زۆر کزبوو. ئەو کاتەش دەبوايە هەموو نووسراویکی
 رەسمى بە کوردی بنوسریت. زیرۆبەگ خۆى نەخۆیندەوار بوو، تەنیا
 بەزیرەکی و ئازایەتى خۆى گەیشتبوو پلەى فەماندەى بەرە. خەلکى ناوچەى
 سەردهشت و هەموو عەشایرەکان پشتیوانیان لە کۆماری کوردستان دەکرد و
 زۆرەى زۆرى خەلک لە دۆى رۆمى تاران چەکیان هەلگرتبوو. تەنیا دووکەس

هه‌بوون که به ئاشکرا دژی کۆمار بوونو له سوودی رژیم چه‌کیان وه‌رگرتبوو و خۆیان خستبووه ناو سوپای ئێران‌ه‌وه. به‌که‌میان "حه‌سه‌ن‌ئاغای بی‌زیله" و دووه‌میان "مامه‌ندی حاجی هه‌باس‌ئاغا" برزای بابه‌کر ئاغا بوو. مامه‌ندئاغا خۆی له ناوچه‌ی ئالانی کوردستانی ئێران داده‌نیشیت و بابه‌کرئاغاش له پشده‌روهه‌ هیندی چه‌کداری بژ ناردبوو تاکو بتوانن پشتیوانی له هیزه‌کانی سوپای ئێران بکن. بابه‌کرئاغا به‌ فرمانی ئینگلیزه‌کان ئه‌و کاره‌ی ده‌کرد. هیزه‌که‌یشی ئه‌وه‌بوو، ئینگلیزو ئه‌مریکا ئه‌و ناوچه‌یان به‌ به‌شیک له‌ باشوری ئێران ده‌زانی که له‌ دابه‌ش‌کردنی ئێران له‌ گه‌ل روسیادا به‌ر ئه‌وان ده‌که‌وت. به‌لام هه‌لوێستی مه‌حمودی حاجی‌ئاغای هیزو به‌ پینچه‌وانه‌ی هه‌لوێستی بابه‌کرئاغا بوو. مه‌حمود ئاغا هه‌موو جزه‌ هاوکاریه‌کی له‌ گه‌ل کۆماری مه‌هابادا ده‌کردو هه‌روه‌کو پیشتر باس‌مان کرد، په‌نجا تا شه‌ست چه‌کداری خۆی به‌ هه‌موو خه‌رج و سه‌رفیاته‌وه‌ بژ پشتیوانی له‌ کۆماری کوردستان ناردبووه به‌ره‌ی سه‌رده‌شت و هه‌میشه‌ به‌ نامه‌ په‌یوه‌ندیشی له‌ گه‌ل قازی مه‌مه‌د هه‌بوو. قازی مه‌مه‌د چه‌کیکی تابه‌تی وه‌کو دیاری به‌شیوه‌یه‌کی نه‌هینی له‌ ریگای زین‌ۆبه‌گه‌وه‌ بژ مه‌حمودئاغا ناردبوو. له‌به‌ر ئه‌وه‌ قازی ئه‌و چه‌که‌ی به‌ نه‌هینی ناردبوو، چونکه‌ بابه‌کرئاغا به‌ک دوو جار لای ئینگلیزه‌کان شکایه‌تی له‌ مه‌حمودئاغا کردبوو، پنی گوتبوون مه‌حمودئاغا بۆته "شیوعی" و په‌یوه‌ندی له‌ گه‌ل کۆماری کوردستان له‌ مه‌هاباد هه‌یه . له‌به‌ر ئه‌وه‌ مه‌حمودئاغا که‌وته ژیرچاودی‌ری و لیکۆلینه‌وه، پاشان به‌ پاره‌و به‌رتیل توانی خۆی رزگار بکات. ئه‌و کاته‌ حکومه‌تی عیراقیش له‌ ناوچه‌ی پشده‌ردا ده‌سته‌لاتیکی وای نه‌بوو.

کۆماری مه‌هابادو چۆنیه‌تی دامه‌زرانی

لێزه‌دا کورته‌یه‌ک سه‌باره‌ت به‌ دامه‌زرانو تینچوونی کۆماری کوردستان له‌ مه‌هاباد ده‌خمه‌ به‌رچاودی خویته‌ران که بریتیه‌ له‌و رووداوانه‌ی خۆم دیتومن و له‌ ناویاندا ژیاوم یا له‌ که‌سانی باوه‌رپینکراوی ناوکۆمارو لێرسراوانی

ناسیاو بیستوومن. هر ئه و کات ناوی ئه و سه رچاوانه م یادداشت کردوه که سه رچاوه کان ئه وانه ی خواره وهن:

۱- زیرۆ به گی هرکی که له سه ره تاوه ئاگاداری زۆر به ی رووداوه کان بووه و په کیک له ئه ندامانی وه فدی کوردی بۆ "باکو"ی ناوه ندی کۆماری تازه بایجانی سۆفیه ت بووه.

۲- سه ید مسته فای سه یدی، خه لکی مه هاباد که له پاش روخانی کۆماری کوردستان له مه هاباد رای کردو په نای بۆ مه محمودئاغای هیزۆ هیتاوه.

۳- کاپیتان "حه می مه ولود" خه لکی مه هاباد که ئه ویش بۆ ماوه یه ک هاته عیراقو له دوایدا رویشت بۆ روسیا .

۴- حاجی سه ید ره حیم، خه لکی مه هاباد که ئه ندامی به رزی حیزب بوو، له به ری سه رده شت کرابوو به به لیتیرسراوی دارایی.

۵- حامیدی مازوجی خه لکی مه هاباد که خۆی له کۆماری مه هاباد سه رۆکی دیژبان (ئامر ئینزبات) بوو، له گه ل قازی محهمه د له سیناره درا.

ئاگاداریه کانی خۆمو ئه وه ی له و سه رچاوانه م بیستوه، هه مووی به بی زیادوکه م ده خمه به رچاوی خۆینه ری خۆشه ویست.

له سالی ۱۹۴۱دا هاوپه یمانان (روس، ئینگلیزو ئه مریکا) هاتنه ناو خاکی ئیرانه وه و ره زاشایان به تاوانی نازییه تی له سه ر حوکم لابر دو بۆ ده ره وه ی ئیران دووریان خسته وه. بۆ ئه وه ی رژیمه ی پاشایه تی له ئیران تیک نه چیت، هه مه ره زای کوریان له جینکا دانا. هه ره ها خاکی ئیرانیشین به سه ر دووبه شدا دابه شکرد. په که م ناوچه کانی ئازربایجان که ده که ویته باکوری رۆژئاوای ئیران، هه مووی خرایه ژیر ده سه تله تی روسیا وه به شی دووه م که بریتی بوو له ناوه راستو رۆژه لاتو خوارووی باشوری ئیران، هه مووی خرایه ژیر ده سه تله تی ئینگلیزو ئه مریکا، له روی سیاسیه وه خۆیان چاوه دیریان ده کردو نه یانده هینشت که په شیوی و ئالۆزی بکه ویته ئه و ناوچانه و پارچه پارچه بکریت. سیاسه تی روسیا له ئیراندا به پیچه وانه ی سیاسه تی ئینگلیزو ئه مریکا بوو. هه زی ده کرد هه ره نه ته وه یه ک له ئیراندا داوای مافی ئه ته وایه تی خۆی بکاتو له دۆی

رژیمی ئێران سەر بەرز بکاتەوێ. هەر ئەوێ بوو کە روسیا دەستی بە هاندانی سەرۆک خێڵەکان و دەر بەگەکانی ئەو ناوچانەیی ژێردەستی خۆی واتە نازربایجانی رۆژھەلات و رۆژئاوا کرد، لە دژی رژیمی ئێران سەر بەرزبکەنەوێ. سوپای دەستەلاتدار لەو ناوچانە دەر بکەن و خۆیان گەورەو گزیری ولات بن. ئەوێ بوو کە هەر ئاغا یەک و سەرۆک عەشیرە تێک لە شوینەکانی خۆیان راپەرین و لە ماوێهەکی کورددا دەستیان بە سەر هیزەکانی میری داگرت و خۆیان بوونە حاکی سەر بەخۆ ئاغا یەتی سەدسال لەوێ پیشیان ژیا نەوێ. ئەوانەیی کە زۆر دیار و ناسراو بوون، بریتی بوون لە:

۱- عومەر خانی شکاک

۲- رەشید بەگی هەرکی

۳- قەرەنی ئاغا ی مامەش

۴- زێرۆ بەگی هەرکی

۵- کاک عەولای جەلدیان

۶- موساخانی زەرزا

۷- ئاغا یانی دیبوکری لە ناوچەیی بۆکان کە ژمارەیان زۆر بوو

هەر یەک لەوانە چە کدار یکی زۆریان لە دەوری خۆیان کۆ کردەوێ، چونکە پەیدا کردنی چەک شتیکی زۆر ئاسان بوو، زۆر بەیی زۆری ئەو چەکانەیان لە سوپای ئێران بە تالان وەرگرت. لە شاری مەهاباد کە هەر لە کۆنەوێ مەرکەزی بزوتنەوێ و چالاکی سیاسی بوو، حیزبیکی سیاسی بە ناوی "کۆمەلەیی ژیا نەوێ کورد" لە جیگای حیزبی هیوا کەوتە ئیش کردن و زۆر بەیی زۆری لاوانی رەوشە و نیبرو ئازاد یخوازی کوردستانی ئێران و عێراق ها تە ناو ئەم حیزبەوێ و قازی محەممەدیش کە خۆی پیاویکی سیاسی و ئاییی بوو، ها تە ناو حیزب و توانی لە ماوێهەکی زۆر کەمدا پلەیی سیاسی ئەم حیزبە بەرز بکاتەوێ و زۆر بەیی زۆری ئەو سەرۆک خێل و ئاغا یانەش کە باس مان کردن، بەهینتە ناو حیزب و هەموو مانگ "پیتاک" و مانگانەیان لێ وەر یگری ت. حیزب خۆی جیگای حکومەتی ئێرانی پڕ کردەوێ و توانی زۆر بە ریک و پینی ئیدارەیی شارەکانی

مه‌هاباد، بۆكان، ميانداو، شنۆ، نه‌غه‌ده و خانه به‌پيوه به‌ریت و هموو دایره‌کانی ئه‌و شارانه له جاران باشتر که‌وتنه ئیش کردن. هه‌روه‌ها له ته‌وریزیش ده‌سته‌لاتی میری نه‌ماو هموو ده‌سته‌لاتیک که‌وته ژیر ده‌ستی “فیرقه‌ی دیمۆکراتی نازه‌ربایجان”. ئه‌م فیرقه‌یه به‌خواستی روسه‌کان به‌بیرو باوه‌ری کۆمونیستی هاتبوونه سه‌ر کارو روسه‌کان زۆر به‌توندی پشتیان گرتبوو و هموو توانای مادی و مه‌عنه‌ویان له به‌رده‌ست نابوو. فیرقه‌ی دیمۆکراتی نازه‌ربایجان شاره‌کانی ته‌وریز، مه‌رهند، خۆی، سه‌لماس، ئه‌رده‌بیل و مه‌راغه‌ی له ده‌سته‌لاتی رژیمي ئیران پاک کردبۆه‌و خستبوویه ژیر ئیداره‌و ده‌سته‌لاتی خۆی. ئه‌م شارانه هه‌موویان له باکوو روژناوای ته‌وریز هه‌لکه‌وتوون. ده‌سته‌لاتی نازه‌ربایجان له باشووریشه‌وه هه‌تا ده‌گاته میانه‌و تاکستان و زه‌نجان و نیزیکی قه‌زوین، ده‌رژیشته‌.

وتووێژ له‌نیوان حکومه‌تی روسیا و نوێته‌رانی کورد له‌باکوژی پایته‌خی نازه‌ربایجانی روسیا

له‌ سالی ۱۹۴۲دا حکومه‌تی روسیا داوه‌تنامه‌یه‌کی بۆ کۆمه‌له‌ له‌ مه‌هاباد نارو داوای لیکردن چه‌ند نوێته‌ریکی خۆیان بۆ وتووێژ ده‌رباره‌ی چاره‌نووسی کوردی ئیران بۆ باکو بنێرن. ئه‌م داوه‌تنامه‌یه له‌ کاتیکدا هات که کۆمه‌له به‌ ئاشکرا کاری ده‌کردو له‌ ناوه‌و له‌ ده‌روه‌ه خۆی ئیسبات کردبوو. قازی محهمهد بۆ ئه‌م سه‌فه‌ره وه‌فدیکی ۳۰ که‌سی له‌م پیاوه‌ه‌شایره ناسراونه‌ی خواره‌وه به‌ سه‌ۆکایه‌تی خۆی پینکه‌یتنا:

- ۱- حاجی بابە شیخ
- ۲- قه‌ره‌نی‌ئاغای مامه‌ش
- ۳- کاک عه‌ولای جه‌لدیان (مامه‌ش)
- ۴- ره‌شید به‌گی هه‌رکی
- ۵- زیزۆبه‌گی هه‌رکی
- ۶- موسا خانی زه‌رزا

۷-مهجیدخان میانداووی

۸- شینخ پووشوی کوری سهد تهها

۹- عهلی ئاغای ئهمری ئهسههه

۱۰- ههسهن ئاغای ههنااره (شکاک)

۱۱- ههسهن تیلوکه (شکاک)

۱۲- کاک ههزهی نهلۆس (مامهش)

من له و سی کهسه ههر ناوی ئهوهند کهساته دهزانم. ئهم نوینهرا نه
رۆیشتنه باکوو چهند رۆژ له گهڵ "باقرۆف" سه رۆک کۆماری ئازهره بایجانی
روسیا وتووێژیان کردو له سهه مافی نه ته وایه تی گهلی کورد پێیان داگرت.
بهلام نوینهانی روسیا به سه رۆکایه تی باقرۆف ههچ به لای مافی کورده وه
نه چون و گوتیان حکومه تی روسیا له م هه ل و مه رجی ئیستادا ئاماده نییه بۆ
وه دهست هیتانی مافی نه ته وایه تی پشتگیری له کورد بکات. ئیتر ئهم جاره
بێ ئه وهی بگه نه ئه نجامیک، وه فده که گه راوه. ته نیا باقرۆف پنی گوتیوون
دا وایه کانی ئیوه ده خهینه به رچاوی کۆمیه تی مه رکه زی و ئاگا دارتان ده که یه وه.
پاش گه رانه وهی نوینه رانی کورد له "باکو"، پلهی حه یز زیاتر له جار ان
به رزبۆه و عه شایره کان په ی تا په ی تا ده هاته ریژی ریکه ستن و به وه پری
سه خاوه ته وه پیتاکو یارمه تیان بۆ حه یز سه رف ده کردو به تیکرای خه لک به
هیوای دا هاتنی رۆژیکی پر له شادی و به خته وه ری و ئازادی کوردستان له
ده وری ئالای حه یز کۆبوونه وه. به هه ر حال وه زع به م شینویه رۆیشت هه تا
گه یه شته سالی ۱۹۴۵ و حکومه تی ئیرانیس له و ناوچانه ی کوردستاندا رۆژ به رۆژ
لاواز تر ده بوو و به ره و شاره کانی باشوور پاشه کشه ی ده کرد. ته نیا سه قزو
سنه و کرماشان به هزی ئینگلیزو ئه مریکا له ژیر ده سه لاتی حکومه تی تاراندا
مانه وه.

رۆیشتنی نویتنه‌رانی کورد بۆ باکۆ بۆ جاری دووهم

له مانگی ئیلوولی سالی ۱۹۴۵دا جاریکی تر نویتنه‌رانی کورد بانگه‌یشت کرانه‌وه باکۆ و ئه‌و جاره نویتنه‌ران تینکه‌لاو بوون له خوینده‌وارانی شارستانی و سه‌رۆک عه‌شیره‌ خاوه‌ن ده‌سته‌لاته‌کانی وه‌کو:

۱ - قازی محهمهد

۲ - مه‌ناف که‌ریمی خه‌لکی مه‌هاباد.

۳ - حه‌مه‌ حسین خان ناسراو به‌ سه‌یفی قازی.

۴ - علی ریحانی خه‌لکی مه‌هاباک .

۵ - کاک عه‌ولای جلدیان له‌ عه‌شیره‌تی مامه‌ش.

۶ - کاک هه‌مزهی نه‌لۆس مامه‌ش.

۷ - قاسم حاجی بایز ئاغای دیموکرێ.

۸ - نوری به‌گی هه‌رکی و چه‌ند که‌سی تریش که‌ ناویانم بیرکردووه‌.

ئهو نویتنه‌رانه‌ رۆیشتن بۆ باکۆو ئه‌و جاره هه‌موو داوايه‌کانی خۆیان به‌ گه‌لاله‌کراوی خسته‌ سه‌ر کاغه‌زو له‌گه‌ل نویتنه‌انی روسیا به‌ سه‌رۆکایه‌تی باقرۆف که‌وتنه‌ وتووێژو ئه‌م داوايه‌ی پینشوشیان سه‌باره‌ت به‌ چاره‌نوسی گه‌لی کورد دووپات کرده‌وه‌. له‌ئه‌نجامدا باقرۆف پیتی‌گوتن که‌ سه‌ربه‌خۆیی ته‌واو له‌م بارودۆخه‌ی ئیستادا هه‌یج ئیمکانی نییه‌، به‌لام حکومه‌تی روسیا پشتیوانی له‌ مافی "خود مختاری" واته‌ حوکمی‌زاتی به‌و مه‌رجه‌ ده‌کات که‌ کورده‌کان بکه‌ونه‌ ژێر ده‌سته‌لاتو چاوه‌بیری "فیرقه‌ی دیمکراتی ئازهربايجان"ی تورکه‌کانی ته‌وریز. جگه‌ له‌وه‌ش به‌لێنی پیندابوون هیندی چه‌کو ته‌قه‌مه‌نی و یارمه‌تی مادیان پیندات. هه‌وه‌ها رایسپاردبوون که‌ ناوی کۆمه‌له‌ی ژيانه‌وه‌ی کورد(ژ.ک) بگۆرن به‌ "حیزبی دیموکراتی کوردستان". سه‌باره‌ت وتووێژه‌کانی نیوان وه‌فده‌که‌ی کوردستانو "باقرۆف" قسه‌یه‌کی خۆش هه‌یه‌. ئه‌ویش ئه‌وه‌یه‌ کاک عه‌ولای جه‌لدیان که‌ خۆی یه‌کیک بووه‌ له‌ ئه‌ندامانی وه‌فده‌که‌، بۆی گێرامه‌وه‌: کاتیک "باقرۆف" به‌لێنی ئه‌وه‌ی پینداین چه‌ند هه‌زار تفه‌نگو فیشه‌کو چاپخانه‌و شتمان بداتی، قازی محهمهد رووی کرده‌ باقرۆفو به‌ تورکی پینی گوت: "من زۆر

دل خۆش، چونکه ئەمجاره دلنیاام که جەنابت هەموو داواپەکانی ئێمە جێ بە جێ دەکەوێ و بەلگەشم ئەوەیە دەگێزێ ئەوە دەلێن ئاغا یەکێکی گەرە هەبوو که زۆر حەزی لە راو بە "تانجی" دەکرد. رۆژیک بە نۆکەرەکی خۆی گوت با تانجیەکت بەدەم. ئەویش گوتی قوربان ئەگەر لەو لوتف و کەرەمە پەشیمان نەبیتەو، زۆر جینگای شانازییم. ئاغا نانجیەکی پێداو لە گەل خزیدا بردیە ماله و هەو لەوێ ژنەکی گوتی ئەوە چییە هیتاوتەو؟ نۆکەریش گوتی ئەوە لوتفی ئاغا یە بۆ من هەتا راوی پێبکەم. ژنە گوتی تۆ نازانی تانجی راگرتن هەروا ئاسان نییە. پێویستی بە ئەسپی سواری هەیه و ئەسپەکەش کاو جۆو جینگای پێویستە. ئیستا ئێمە هیچکام لەو پێداویستیانەمان نییە، کەواتە هەرچی زووتر تانجی یە که بۆ ئاغا بەرەو. کابرای نۆکەر بەقسە ی ژنەکی کردو گەراوێ مالی ئاغاو گوتی قوربان زۆر سوپاست دەکەم، ئەم تانجیە بۆ من سوودی نابێ. چونکه نە ئەسپی سواری و نە جینگای ئەسپ و نە تفاق و خۆراکی ئەسپ بە هەژاریکی وکو من دابین ناگرین. ئەوجار ئاغا گوتی: ها "حەمەد" ناچار ت کردم ئەو شتانهت هەموو بۆ دابین بکەم."

کاتی قازی محەممەد ئەو قسانە ی بۆ باقرۆف گێرایەو، پنی گوت: "من دەزانم وەک ئاغا یەکێ تۆش هەموو داواپەکانی تەمان بۆ جێ بە جێ دەکە ی." ئەوجار باقرۆف دەستی بە پێکەنینکی زۆر کردو بە قازی گوت ئەگەر بواری سیاسی لە ئایندهدا مەودامان بدات، بەسەرچاو.

لێرهدا گێراوە ی کاك عەولای جەلديان تەواو دەبیت. من لە ساله کانی ۱۹۷۵ و ۱۹۷۶ کاتی مالم لە ورمێ بوو، زۆر هاتو چۆمان لە گەل خوالیخۆشیوو کاك عەولای جەلديان هەبوو. هەر لە زەمانی کۆماری مەهابادیشەو دەمناسی و ئەو باسی ئەو سەفەرانی "باکزی" بۆ گێرامەو.

ئەو بوو نوێتە رانی کورد گەرانەو مەهابادو لە کۆتایی مانگی تشرینی سالی ۱۹۴۵دا کۆبوونەو یەکی فراوان پیکهات و ژما یەکی زۆر لە رەوشن بێرانو سەۆک خیلەکانی کوردستانی ئێران لەو کۆبونەو یەدا بەشداریان کرد. قازی محەممەد سەبارەت بە وەزعی سیاسی کوردستان و ئەنجامی سەفەرەکیان بۆ

روسیا که‌وته قسه‌کردن. هه‌روه‌ها پیشنیاره‌کانی باقرۆفی له‌ بابته خودمختاری و گۆرپینی ناوی کۆمه‌له‌ بۆ باسکردن. پاش ئالوگۆری بیروپا، زۆریه‌ی زۆری خه‌لک به‌ مافی ئه‌و خودمختارییه‌ رازی نه‌بوون که له‌ ژیر ده‌سته‌لات و چاره‌ریزی 'فیرقه‌ی دیموکراتی ئازهر‌بایجان' دابیت و که‌س له‌ مافی سه‌ربه‌خۆیی که‌متر نه‌ده‌هاته خواره‌وه. به‌لام ده‌رباره‌ی گۆرپینی ناوی کۆمه‌له‌ به‌ حیزبی دیموکراتی کوردستان، هه‌موو که‌س پینی باشبوو. بریاری له‌ سه‌ردراو ئه‌و ناوه‌ جینگای خۆی گرت و دروشمی حیزبی دیموکرات به‌رز کرایه‌وه. له‌م کۆبوه‌وه‌یه‌دا قازی محهمه‌د پیشنیاری کرد که‌ باشتر ئه‌وه‌یه ئیمه‌ی کورد نیوان و په‌یوه‌ندی خۆمان له‌گه‌ڵ 'فیرقه‌ی دیموکراتی ته‌وریز' پته‌وتر بکه‌ین و ماوه‌ نه‌ده‌ین که‌ حکومه‌تی روسیا له‌و باره‌یه‌وه ره‌خنه‌مان لی‌بگریت. ئه‌مجا بریار درا که‌ وه‌فدیکێ تایبه‌تی به‌ سه‌ره‌زکایه‌تی قازی محهمه‌د بپرواته ته‌وریزو هه‌رچۆنیک بیت دلی تورکه‌کانی ته‌وریز له‌ خۆیان رازی بکه‌ن. له‌و کاته‌دا هیندی ناکۆکی و کینشه‌ش که‌وتبووه مابه‌ینی 'فیرقه‌ی دیموکراتی ته‌وریز' و سه‌ره‌زک عه‌شایره‌کانی ناوچه‌ی ره‌زائیه، به‌ تایبه‌تی له‌گه‌ڵ شکاکو هه‌رکه‌یکان. ئه‌و وه‌فده‌ی بۆ چاره‌سه‌ری ئه‌م کینشه‌و ناکۆکیانه به‌ره‌و ته‌وریز وه‌رێ که‌وت، له‌و که‌سانه‌ی خواره‌وه پیک هاتبوو:

۱ - قازی محهمه‌د

۲ - سه‌ید عه‌بدوللا ئه‌فه‌ندی

۳ - حه‌مه‌حوسین خان

۴ - ره‌شید به‌گی هه‌رکی

۵ - عومه‌ر خانی شکاک.

له‌ نوێنه‌رانی 'فیرقه‌ی دیموکراتی ئازهر‌بایجان' ته‌نیا هه‌ر ناوی جه‌عفر پیشه‌وه‌ری و دکتۆر جاوید ده‌زانم.

نوێنه‌رانی هه‌ردوو لا له‌ ته‌وریز دانیشتن و چهند رۆژ و تووێژیان کرد. له‌ نه‌جامدا له‌سه‌ر ئه‌م خالانه‌ی خواره‌وه پینکهاتن و بریارنامه‌یه‌کیان به‌و شیوه‌ی خواره‌وه مۆر کرد:

- ۱- هەردوو حیزب بۆ پاراستنی ولات ھاوکاری یەکتەر بکەن و لە هیچ جۆرە یارمەتەکی سیاسی و عەسکەری و ئابووری و کۆمەڵایەتی لەگەڵ یەکتەردا درێغی نەکەن.
- ۲- وتووێژکردن لەگەڵ حکومەتی مەركەزی تاراندا دەبێ بە پرس و رای یەکتەر و رەزامەندی هەردوو حیزب بێت.
- ۳- ئەم دوو حیزبانە هەریەک لە ناوچەیی خۆیدا بۆ گەشەپێدانی زمانی کوردی و تورکی هەول بدەن.
- ۴- لە هەر ناوچە یەکتادا کە ژمارەیی تورک لە هی کورد زیاتر بوو، دەبێ سەرۆکی دەستەیی بەرپۆلە بەرایەتی ئەو ناوچەیی تورک بێت و نەیسبەت بە کوردیش هەر هەمان شت لە ناوچەکانی تیکەلاو پەپرەوی بکریت.
- ۵- لیژنەییکی ھاوبەشی ئابووری لە هەردوو حیزب بۆ چارەسەرکردنی گیروگرفتە ئابووریەکان پێک بەینتریت و بربارەکانی ئەو لیژنەییەش لە لایەن هەردوو حیزبەوه ریزی لێ بگیریت.
- 6- لە هەر شوینیکی ئاژاوه و دووبەرەکی لەنیوان کوردهکان و تورکهکاندا دروست بوو، پێویستە بۆ چارەسەرکردنی کێشەکە دەستەلاتی هەر دوو حیزب بەکاربەینتریت و ماوه نەدەن هیچ جۆرە ئاژاوه و دووبەرەکی لە ناوچەکانی تیکەلاوی وەک "رەزائیه"، "تەغەدە" و "میانداو" و ئەمانەدا دروست بپێت.
- ئێتر بەمشێوێهه پیکهاتن و نوینەرانی کورد گەرانەوه مەهاباد و حکومەتی روسیاش بەم بربارنامەیی زۆر رازی بوو و رەزامەندییەکی بە هەردوو لا راگەیاندا.

چه‌کو ته‌قه‌مەنی لەلایەن روسەکانەوه بۆ یەکه‌م‌جار گە‌یشتە شاری

مە‌هاباد

پاش ئە‌وه‌ی قازی‌مە‌مه‌دو نوێنه‌رانی کورد له‌ ته‌وریز گه‌رانه‌وه، وه‌جبه‌یه‌ک چه‌کو ته‌قه‌مەنی بۆ یەکه‌م‌جارو زۆر به‌ نه‌یتی گە‌یشتە مە‌هابادو روسەکان به‌ دیاری نارده‌بوویان و له‌ کاتی نیوه‌شه‌ودا دایانه‌زاندن. چه‌کو ته‌قه‌مەنی‌ه‌کان بریتی‌بوون له‌و شتانه‌ی خواره‌وه:

۱- ۱۲۰۰ تفه‌نگی برنژ له‌گه‌ل چه‌ند شه‌ستیرو فیشه‌کی زۆر.

۲- وه‌جبه‌یه‌ک نارنجۆکی "مزلۆتۆف" و هه‌روه‌ها چه‌ند هه‌زار شووشه "تیزاب" که بۆ سووتاندنی ده‌بابه (تانک) به‌ کار ده‌هات و ده‌بوايه پینشمه‌رگه‌ی گیان‌فیدا له‌ نزیکه‌وه بیخاته سه‌ر ده‌بابه.

۳- مە‌بله‌غیک پاره (ئیسکنا‌س‌ای ئێرانی.

۴- چاپخانه له‌گه‌ل کاغه‌زو که‌لوپه‌لی پێویست.

کاتی ئە‌و چه‌کانه‌هاتنو به‌سه‌ر ئە‌ندامانو لایه‌نگراندو دابه‌شکران، هه‌موو جه‌ماوه‌ر که‌وته شایبو به‌زمو په‌یتا‌په‌یتا خه‌لک بۆ چه‌کوهرگرتن ده‌هاتنو ئاماده‌یی خۆیان بۆ گیان‌به‌ختکردن له‌ رینگای ئازادی کوردستان پێشان ده‌دا. وای لێ‌هاتد خه‌لک له‌ کوردستانی عێراقه‌وه ده‌هاتنو ئە‌گه‌ر یه‌کیک له‌دانیشتوانی مە‌هاباد بوبایه که‌فیلیان چه‌کیان پێده‌دراو ناویان له‌ریزی له‌شکری کوردستاندا تۆمار ده‌کرا. پله‌ی حیزب گە‌یشتە ئە‌وپه‌ری به‌رزی و ئە‌ندامانی کۆمیتە‌ی ناوه‌ندی هاتنه‌ ئە‌و راده‌یه‌ی که‌ زۆر له‌ خۆیان بایی ببنو داوای ئیعلانی سه‌ربه‌خۆیی (ئیه‌ستقلال) بکه‌ن. به‌لام قازی‌مە‌مه‌د ئە‌و رایه‌ی په‌سند نه‌کرد، چونکه‌ خۆی له‌م گه‌شتانه‌ی‌دا بۆ روسیا تیگه‌یشتبوو که‌ حکومه‌تی روسیا بۆ چارێدانی سه‌ربه‌خۆیی پشت‌گیرییان لێ‌ناکات. مه‌سه‌له‌ش هه‌ر ئە‌وه‌بوو که‌ روسیا هه‌ولی ئە‌وه‌ی ده‌دا کاریکی وا بکات حکومه‌تی ئێران بخاته ژێر گوشاری سیاسی و ناچارببیت "ئیه‌تیا‌زی" نه‌وتی باکووری ئێران وه‌ک به‌رتیل بداته روسیا. هه‌ر به‌و مه‌به‌سته‌ش روسیا هه‌ر له‌ سه‌ره‌تاوه‌ هانی

سه‌رۆک عه‌شیره‌ته‌کانی کوردی دا بۆ داواکردنی مافی نه‌ته‌وايه‌تی و پشتی ئه‌حزابه‌ سیاسیه‌کانی تورک و کوردیشی گرت. ویستی حکومه‌تی ئێران بترسینیت و ئه‌مانه‌ی باسما‌ن کردن وه‌کوو "بێچووه‌ گورگ" پێشانی ئێران بدات. به‌لام حکومه‌تی ئێران که "قه‌وامولسه‌لته‌نه" سه‌رۆک وه‌زیرانی بوو، وا به‌ ئاسانی نه‌چووه‌ ژیر باری گرانی روسیا. چونکه‌ نه‌یده‌زانی له‌ کاتی ته‌نگانه‌دا ئینگلیزو ئه‌مریکا پشتیوانی لێ‌ده‌که‌ن و ماوه‌ ناده‌ن که ئه‌م داوايه‌ی روسیای له‌سه‌ر فه‌رژ بکریت. ئه‌م کۆنه‌گورگه‌ فی‌ل‌بازه‌ واته "قه‌وامولسه‌لته‌نه" کاریکی وای کرد که پێویست نه‌کات ئه‌و کێشه‌یه‌ وا گه‌وره‌ ببیت که ئینگلیزو ئه‌مریکا بکه‌ونه‌ ناو کاره‌که‌وه. هه‌ر جاره‌ی به‌ بیانوویه‌ک روسه‌کانی ته‌فره‌ ده‌داو ده‌یخافلاندن و نه‌یده‌ویست به‌ ته‌واوی بێ‌هيوایان بکات.

راستی ئه‌م و تووێژه‌ نه‌هینیه‌ی مابه‌ینی روسیا و قه‌وامولسه‌لته‌نه‌ سه‌باره‌ت به‌ "تیمتیا‌زی" نه‌وتی باکور یه‌که‌م جار زۆر خه‌لک نه‌ی‌ده‌زانی، چونکه‌ روسه‌کان زۆر به‌ نه‌هینیان گرتیوو، به‌لام نوینه‌رانی کورد هه‌ر سا‌لی ۱۹۴۲ که به‌ سه‌رۆکایه‌تی قازی محهمه‌د رۆشسته‌ باکو، ئه‌م راستیه‌یان بۆ ده‌رکه‌وتیوو که روسیا خه‌ریکی به‌رپۆه‌بردنی سیاسه‌تیکی تایبه‌تی خۆیه‌تی و مه‌به‌ستی نییه‌ داخوا نه‌ته‌وه‌کانی ئه‌و ناوچه‌یه‌ مافی خۆیان وه‌ده‌گرن و یا ده‌که‌ونه‌ ژیر چه‌پۆکی حکومه‌تی ئێران. قه‌ره‌نی‌ئاغای مامه‌ش که یه‌کێک بوو له‌ نوینه‌رانی به‌رزی ئه‌م وه‌فده‌ و زۆر کۆن و دونیا دیده‌ش بوو، هه‌ر له‌ کاتی گه‌رانه‌وه‌دا گو‌تیبوی من هه‌یج متمانه‌م به‌ حکومه‌تی روسیا نییه‌‌و ده‌ترسم رۆژی له‌ رۆژان بمانخه‌نه‌ بازاری مامله‌و بمانفرۆشن. قاسمی حاجی بايز ئاغای دیموکریش له‌ سه‌فه‌ری دووه‌م‌دا هه‌ر ئه‌و قسه‌یه‌ی قه‌ره‌نی‌ئاغای کردبوو. له‌گه‌ل ئه‌مه‌شدا قازی محهمه‌د نوینه‌رانی‌تری ره‌وشه‌نبیر نه‌یاند‌ه‌ویست به‌ ئاشکرا دان به‌و راستیه‌ دا‌بێن، چونکه‌ له‌ بواری سیاسیه‌وه‌ به‌ سوودی حیزب نه‌بوو باسی شتیک بکریت که ئێسته‌ روی‌نه‌داوه‌ و نازانری چۆن ده‌بیت.

هاتنی بارزانی یه کان بۆ ئێران

بارزانی یه کان که به سه رۆکایه تی ملامسته فای بارزانی له دژی رژی می پاشایتی له عیراق شۆرشیان ده ست پیکردبوو، پاش چهند شه رو لیکدان و هیرشی بی ئه مانی دوژمن ناچاربوون خاکی کوردستانی عیراق جی به یلتن و به ره و سنووی ئێران بین. بارزانی یه کان خۆیان گه یانده مه هابادی ئازادکراو. له سه رتای مانگی ئه یلولی سالی ۱۹۴۵دا به خاوخیزانیانه وه گه یشتنه مه هاباد. ژماره یان به تیکرایی ده گه یشته شه ش حه وت هه زار که سو له لایه ن حیزبی دیموکراتی کوردستانی ئێرانه وه زۆر به خیره اتنی گه رمیان لێکراو هه رچی له توانادا هه بوو بۆ دامه زاندنی خاوخیزان و دا بین کردنی ژیا نیان درینگی نه کرا. روسه کان یه که مچار رایان له سه ر ملامسته فا باش نه بوو. به جاسوسی ئینگلیزیان ده زانی و به قازی محهمه دیان گوت که ده بین ملامسته فا بخه نه ژیر چاوه دیری. به لام قازی محهمه دو ئه ندامانی حیزب، به تیکرایی رایان وا نه بوو. ملامسته فایان به کوردیکی پاکو دلسۆز ده ناسی و به پشتیوانی راسته قینه ی حیزبی دیموکراتی کوردستانی ده زانی. ماله بارزانی یه کان له دیهاتی ده وره بیری تسندووس و مه هاباد دامه زران. مالی ملامسته فاشیان له گه ل ئه و ئه فسه ره عیراقیانه ی که له گه لیدا هاتبوون، هینایه ناو شاری مه هاباد. ئه فسه ره کان ئه مانه بوون:

- ۱- میرحاج
- ۲- عیزه ت عه زیز
- ۳- مسته فا خۆشناو
- ۴- محهمه قودسی
- ۵- خیره و ئالا
- ۶- نوری ئه حمه د ته ها
- ۷- به کر ئاغا ناسراو به ره ئیس به کر
- ۸- عه بدوله رحمان موفتی

کاری هه‌ریه‌ک له و ئه‌فسه‌رانه له کۆماری کوردستاندا ده‌ستتیشان کراو
بریاریاندا سوپایه‌کی نیزامی کوردی دروست بکریت و ئه‌م ئه‌فسه‌رانه بکه‌ونه
ریکخستن و مه‌شق پێ‌کردنی ئه‌م سوپا تازه‌یه. له‌سه‌ر باره‌گای ئێ‌رانه‌کان که
چۆلیان کردبوو، مه‌رکه‌زی مه‌شق‌کردن کرایه‌وه‌و ده‌ست به‌ وه‌رگرتنی سه‌رباز
به‌ شینوه‌ی ئیختیاری کرا.

چونکه پله‌ی ئابووری حیزب ئه‌وه‌نده به‌رز نه‌بوو که به‌ هه‌موو خه‌رج و
سه‌رفیات رابگات، ژبانی بارزانی‌یه‌کان له‌ دینهاته‌کان وه‌کو پێ‌ویست باش نه‌بوو.
ته‌نیا هه‌ر ئه‌وه بوو که‌وا بارزانیه‌کان فیزی ژبانی کوله‌مه‌رگی" واته "مه‌مه‌ره
مه‌ژی" ببوون و به‌ هه‌مووشت رازی بوون. خۆم هیندئ له‌ پیاوه‌کانی ئه‌وانم
ده‌دیت که له "هاوین"دا کاله‌ی چه‌رمی گاجووت یان کاله‌ی "مووتیان" ده‌کرده
پێی. هه‌روه‌ها ژنو منالیان زۆری روت و پێ‌خاوس بوون. مه‌لامسته‌فا ئه‌و
کاته‌ی که‌یشته مه‌هاباد، وه‌کو فه‌رمانده‌یه‌کی ئازاو شه‌رکه‌ر ده‌ناسرا، نه‌ک
سه‌رۆکی عه‌شیره‌تی بارزان، چونکه ئه‌و کاته شیخ ئه‌حمه‌دی برا گه‌وره‌ی
مه‌لامسته‌فا سه‌رۆکی عه‌شیره‌ته‌که‌یان بوو و هه‌میشه به‌ خودانی بارزان ناویان
ده‌برد. شیخ ئه‌حمه‌د نه‌یده‌ویست بێته مه‌هابادو مائی له "ته‌غه‌ده" مایه‌وه.
"حیزبی دیموکراتی کوردستانی ئێ‌ران" به‌ هاتنی بارزانی‌یه‌کان زۆر
پشت‌ئه‌ستوو بوون و زیاتر له‌ جاران هه‌وای سه‌ربه‌خۆیی کوردستانیان خسته
ناو می‌شکی خۆیان و ده‌یانگوت ئه‌گه‌ر هیچ حکومه‌تیش له‌ جیهاندا پشتگیری ئێمه
نه‌که‌ن هه‌ر خۆمان به‌و چه‌کداره زۆره‌ی هه‌مانه، ده‌توانین شه‌ری حکومه‌تی
ئێ‌ران بکه‌ین و خۆمان به‌پاریژین. راستی ئه‌گه‌ر سه‌یری می‌ژوو بکه‌ین، ده‌بینین که
گه‌لی کورد هه‌روا بووه‌و له‌ کۆنه‌وه به‌ بچووکتترین سه‌که‌وتن تووشی له
"خۆبایی بوون" بووه‌و که‌سی به‌ هیچ نه‌زانیه‌وه که ئه‌مه‌ش شتیکی راست نییه‌و
به‌ کاریکی دووربینانه ناژمی‌ریت.

چارپدان (راگه یادن)ی کۆماری کوردستان له مه هاباد

هرچهند هه لۆیستی حکومه تی روسیا به و شیوه یه بوو که له پینشه وه باسمان کردو ئاماده نه بوو بژ وه ده ست هیتانی مافی سه ره بخۆزی پشتیوانی له گه لی کورد بکات، به لام حیزبی دیموکراتی کوردستان گه یشتبووه ئه و باوه ره که گه لی کوردی ئیزان بی ئه وه ی که س پشتیوانی لی بکات، ئه و توانایه ی هیه ئازادی و سه ره بخۆزی نیشتمان ه که ی به خوین بهاریزیت.

له ۲۲ ی مانگی کانوونی دووه می سالی ۱۹۴۶ دا کاتی پینش نیوه رز، هه موو ئه ندامانی کۆمیته ی ناوه ندی حیزبی دیموکراتی کوردستانی ئیزان له گه ل خه لکی شاری مه هاباد که به تایبه تی بژ ئه ورۆژه بانگه یشتن کرابوون، له مه یدانی چوارچرای شاری مه هاباد کۆبوونه وه له دوا ی خویندنه وه ی سرودی ته ی ره قیب هر ماوه قومی کورد زوبان" که گوینچه کی ئاسمانی که ره ده کرد، ئالای سی رهنگی کوردستان بهرز کرایه وه. ئه و ئالایه که به دروشمی دوو گولی گه نم و قه له م رازابۆوه، له ناو ئه و هه موو جه ماوه رو حه شیمه ته دا ده شه کایه وه. له هه موو لایه ک بوو به چه پله ریزان. ئه ندامانی کۆمیته ی ناوه ندی رۆیشتنه مالی قازی محهمه دو له و نیوه به شیوه یه کی نیزامی قازی محهمه دیان خسته ناو خۆیان و هیتایانه سه ر ئه و سه کۆیه که به تایبه تی بژ وتاری قازی ئاماده کرابوو. ئه وسا قازی محهمه د زۆر به هیواش که وته قسه کردن. کورته ی قسه کان بریتی بوو له وه که گه لی کورد هه میشه ژیر ده ست و به ده ستی چه په لی داگیرکه رانه وه چه وسا وه ته وه چه نده ها جاریش راپه رپوه و له پیناوی وه ده ست هیتانی ئازادی و سه ره بخۆزی دا فیداکاری و گیانبازی کردوه، به لام هه رجاره له لایه ن دوژمنان و داگیرانه وه مافی پینشیل کراوه و سه رکوتیان کردوه و نه یان هینشتوو ه داری ئازادی ه که ی بهر بگریت و گه لی کورد بگاته ئاواتی خۆی. ئیسته ش که وا له شاری مه هابادی کوردستانی ئیزان دا ئالای سی رهنگی کوردستان بهرز کراوه ته وه، هه یچ پشتیوان و یارمه تی ده ریک بژ کورد نییه جگه له دۆستی مه زنو قاره مان زیاتر که ئه ویش به کیتی شوهره وی

(روسیا)یه. ئیمه هر به هیوای ئه‌وین که پشتی ئیمه به‌رنه‌دات هه‌تا ده‌مانگه‌یه‌نیتته دوا قۆناغی نازادی و رزگاری.

دوای ئه‌وه‌ی که قازی محهمه‌د وتاره‌که‌ی کۆتایی پێهینا، هه‌ریه‌ک له ئه‌ندامانی کۆمیته‌ی ناوه‌ندی و سه‌رۆک عه‌شیره‌ته‌کان و ئه‌شخاسی ناسراوی شاری مه‌هاباد و شاره‌کانی‌تری کوردستانی ئێران هه‌ستان پیرۆزبایی گه‌رمیان لیکردو ناویان لیتا (پیشه‌وای موعه‌زه‌م). سه‌رۆک کۆماریه‌تی قازی محهمه‌د به‌ پێی هه‌لبژاردن نه‌بوو، ته‌نیا هه‌ر ئه‌وه‌بوو که ناوبراو له ناو جه‌ماوه‌ری کوردستانی ئێراندا خاوه‌نی مه‌رکه‌زیکی سیاسی و ئایینی و کۆمه‌لایه‌تی بوو. تا که که‌سیکی‌تر که ویستبای به‌رامبه‌ربه‌ قازی محهمه‌د بوه‌ستیت و لای خه‌لکیش زۆر خۆشه‌ویست و ریزلینگراوینت، ته‌نیا سه‌ید عه‌بدوڵلا ئه‌فه‌ندی بووه. ئه‌ویش نه‌وه‌ی شیخ عوبیدوللای نه‌هری‌یه که له‌ساله‌کانی ۱۸۸۰دا شۆرشێ دژی تورکیا و ئێران به‌رپا کردووه. ئه‌گه‌ر دانانی سه‌رکۆمار به‌پێی هه‌لبژاردن بوابه‌، هه‌چ دوور نه‌بوو که ده‌نگی سه‌ید عه‌بدوڵلا ئه‌فه‌ندی له‌ هی قازی محهمه‌د زۆرتر بیت. به‌لام وه‌کو ده‌مانییست و له‌ناو خه‌لکدا باس ده‌کرا، روسه‌کان خه‌زبان له‌ سه‌ید عه‌بدوڵلا ئه‌فه‌ندی نه‌ده‌کردو به‌ ئینگلیزخوازیان ده‌زانی.

ئه‌وه‌ی که له‌ کاتی ئاهه‌نگی چوارچرا‌دا جینگای سه‌رسورمانی خه‌لک بوو، ئه‌وه‌بوو که نوینته‌رانی دایمی روسیا له‌ ره‌زائیه‌و مه‌هاباد "هاشم ئۆف" و "ئه‌سه‌د ئۆف" هه‌چ‌کامیان تا ئه‌و رۆژه‌ خۆیان پێشانی خه‌لک نه‌داو به‌شداری ئه‌و ئاهه‌نگه‌یان نه‌کرد. مه‌سه‌له‌که‌ وای لیکدرایه‌وه‌ که روسه‌کان ویستیان خۆیان به‌ جۆریکی وای پێشانی حکومه‌تی تاران بده‌ن که به‌ راگه‌یانندی کۆماری کوردستان رازی نین و له‌ به‌رامبه‌ر حکومه‌تی تاراندا بیکه‌ن به‌ به‌لگه‌. واش پێ ده‌چی که روسه‌کان پێشترئ به‌ قازی محهمه‌دیان راگه‌یاندینت که نوینته‌رانیان له‌و ئاهه‌نگه‌دا به‌شدار نابن. ئه‌گینا قازی محهمه‌د خۆی به‌ ره‌سمی بانگه‌پێشستی ده‌کردن. ئه‌م دوو نوینته‌رانه‌ی روسیا هه‌ردوکیان ئه‌و رۆژه‌ له‌ مه‌هاباد بوون و بێ ئه‌وه‌ی خۆیان ئاشکرا بکه‌ن، به‌ نه‌ینی له‌ ناو باغه‌کانی خواروی "چوارچرا" سه‌یری ئاهه‌نگه‌یان کردبوو.

دانانی کابینه له کۆماری کوردستان

پاش ئه‌وه‌ی کۆماری مه‌هاباد راگه‌ینرا، کۆمیته‌ی ناوه‌ندی چه‌ند کۆبوونه‌وه‌یه‌کی سه‌باره‌ت دانانی وه‌زاره‌ت پینکه‌یتاو له‌ ئه‌نجامدا ئه‌وانه‌ی خواره‌وه‌ وه‌ک ئه‌ندامانی کابینه دانران:

- ۱- حاجی بابه‌شێخ سه‌رۆکی وه‌زیران، خه‌لکی گوندی "زه‌مبیل"ی بۆکان
 - ۲- حه‌مه‌حوسین خان ناسراو به‌ "سه‌یفی قازی"، وه‌زیری به‌رگری
 - ۳- مه‌نافی که‌ریمی خه‌لکی مه‌هاباد، وه‌زیری زانیاری
 - ۴- سه‌ید محه‌مه‌دی ئه‌بیوبیان خه‌لکی مه‌هاباد، وه‌زیری ته‌ندروستی
 - ۵- ئه‌حمه‌دی ئیلاهی خه‌لکی مه‌هاباد، وه‌زیری ئابووری
 - ۶- خه‌لیل خوسره‌وی خه‌لکی مه‌هاباد، وه‌زیری کار
 - ۷- که‌ریمی ئه‌حمه‌دیان خه‌لکی مه‌هاباد، پۆسته‌ و ته‌لگراف
 - ۸- حه‌مه‌ده‌مین مه‌عیشی خه‌لکی مه‌هاباد، وه‌زیری ناوخۆ
 - ۹- محموود وه‌لی‌زاده خه‌لکی مه‌هاباد، وه‌زیری کشتوکاڵ
 - ۱۰- ئیمساعیل ئیلخانی‌زاده خه‌لکی بۆکان، وه‌زیری ریگاوبان
 - ۱۱- مه‌لاحوسین مه‌جدی ئیمام و خه‌تیبی مزگه‌وت، وه‌زیری دادپه‌روه‌ری
 - ۱۲- عه‌بدوره‌حمان ئیلخانی‌زاده خه‌لکی بۆکان، وه‌زیری ده‌روه‌ه
- ئیتیر به‌م شیوه‌یه‌ وه‌زاره‌ته‌کان دانران و هه‌رکەس ده‌ستی به‌ کاری ره‌سمی خۆی کرد.

ئه‌وانه‌ی که‌ روتبه‌ی ژنرالیشیان له‌ لایه‌ن روسه‌کانه‌وه‌ پیندرابوو، بریتی‌بوون له‌وانه‌ی خواره‌وه‌:

- ۱- حه‌مه‌حوسین‌خان سه‌یفی قازی
- ۲- عومه‌رخان شکاک
- ۳- مه‌لامسته‌فای بارزانی
- ۴- حه‌مه‌ره‌شید خانی بانه

ئەو ئەفسەرەنەش كە وەكو دەستەى ئەركانى سوپا دانرابوون ئەمانە بوون:

۱- جەغفەرى كەرىمى ديمۆكرى ئاغای (قونقەلا)

۲- مستەفا خۆشناو ئەفسەرى عىراقى

۳- محەممەد قودسى ئەفسەرى عىراقى

ئەمانە بە تايبەتى بۆ ئەو تەرخانكران سەربازەكان رىكبخەن و بە مەشق و فێركردنى چەك رايانبەيتن. ژمارەى ئەفسەرەكان لە سوپای كۆماردا گەيشتبوو شەست تا حەفتا ئەفسەرو دەرەجەدارىش سەد تا سەدويست و سەربازىش لە هەزاروسەد تا هەزارودوسەد كەس بوون.

ئەفسەرىكى روسىش بە ناوى "سەلاحەدين" ناسراو بە كاك ئاغا وەكو شارەزايەكى سوپا بۆ رىكخستن و چاودىرى كردنى ئەم سوپا تازەيه لە مەهاباد نىشتەجى ببوو. دەربارەى زيادكردنى ژمارەى ئەفسەرو سەرباز بۆ ئەم سوپايە هەرچەندە كە داخواز زۆر هەبوون و لاوەكانى خوينگەرم لە كوردستانى ئىران و عىراق پەيتاپەيتا دەهاتن كە خۆيان بخەنە ناو سوپای كوردستان و بەشدارى شەرفى رزگارى نىشتمان بن، بەلام توانای مادی ئەوەندە نەبوو كە بودجەيەكى زۆرباش بۆ سوپای كوردستان دابىرئیت و هەرچى زووتر ئەم سوپايە زيادتر پتەو بكرئیت، چونكە كۆمارى مەهاباد جگە لە و شتانهى خوارەو هىچ دەرامەد و وارىداتى تری نەبوو:

۱- كورمگ

۲- زەرايب (مالیات)

۳- ئابوونەى حىزب

پىتاك و يارمەتى ئەو عەشایرانەى كە خاوەنى گوندى زۆرو كشتوكال بوون. بۆيه كۆمارى كوردستان ناچاربوو دەربارەى زيادكردنى سوپای كوردستان زۆر پەلە نەكات و لە كاتى پىويستدا بۆ بەرهكانى شەر لەشكرى عەشایرى بەكار بەيئئیت. راستى عەشایرهكان زۆر ئامادە و فیداكارانە بۆ خزمەتى كۆمار هاتبوونە پىشەو.

رۆژنامه و گۆفاره‌کان و جزیری سیاسه‌تی کۆمارێ کوردستان

له ناو کۆمارێ مه‌هابادا بزووتنه‌وه‌ی "ره‌وشه‌نبیری و راگه‌یاندن" زۆر لاواز بوو و نه‌گه‌یشتبووه‌ ئه‌و پله‌یه‌ که به‌ریوه‌به‌رایه‌تی‌یه‌کی تایبه‌تی هه‌بینه‌و وه‌ک پنیویست ده‌وری خۆی بنویینه‌ت و وه‌ک چرایه‌کی رووناکه‌ر بکه‌وینه‌ پێش جه‌ماوه‌رو ریگای زانین و تیگه‌یشتنی بۆ خۆش‌بکات. هه‌یه‌که‌شی ئه‌وه‌بوو که ئه‌وکات هه‌م توانای مادی که‌م‌بوو و هه‌م کادری پێشکه‌وتوو که زمانی کوردی باش بنوسن و بخویننه‌وه، نه‌بوون.

هه‌روه‌ک پێشتر باسمان کرد، حکومه‌تی روسیا چاپخانه‌یه‌کی بۆ حیزبی دیموکراتی کوردستانی ئێران ناردو له مه‌هاباد رۆژنامه‌ی "کوردستان" ده‌رده‌کراو له ناو کوردستانی ئێراندا بلأوده‌کرایه‌وه. به‌ ژماره‌یه‌کی که‌م و کورت بۆ عیراقیش ده‌نێردراو ناوه‌رۆکی باش بوو. هه‌روه‌ها گۆفاره‌کانی "تاگر"، "هه‌لآله‌" و "هاوار" هه‌فتانه‌ ده‌رده‌چوون. له ناو رۆژنامه‌و گۆفاره‌کاندا شتیکی وا نه‌ده‌نوسرا که وا بنویینه‌ت حیزبی دیموکراتی کوردستانی ئێران به‌ بیروباوه‌ری کومونیستی‌یه‌وه هاتۆته‌ مه‌یدانی خه‌باته‌وه‌و خه‌لک وا تی‌بگات که کوردستانی ئێران به‌ره‌و یاسای سوسیالیستی ده‌روات. ته‌نیا هه‌ر زۆر باسی "ستالین" و هیزی سوپای مه‌زنی روسیا ده‌کراو هه‌میشه له‌لاپه‌ره‌ی یه‌که‌مدا ده‌خرایه‌ به‌رچاو. هه‌والۆ ده‌نگوباسی ناوخۆ ده‌ره‌وه‌ ده‌نوسرا له‌گه‌ڵ چه‌ند لێکدانه‌وه‌یه‌کی سیاسی و هه‌روه‌ها بلأوکردنه‌وه‌ی وتاره‌کان و هه‌لبه‌سته‌کان که له‌ لایه‌ن نوسه‌ران و ئه‌دیبانه‌وه‌ بۆ رۆژنامه‌ و گۆفاره‌کان ده‌نێردران. ئه‌و نوسه‌رانه‌ی که زۆر ده‌وریان هه‌بوو و پێشکه‌وتوو دیاربوون، هه‌ژار، هه‌یمن، عه‌بدوره‌حمان زه‌بیحی و قانع بوون. ئه‌م خۆینده‌وارانه‌ی که له عیراقه‌وه هاتبوون، ته‌نیا هه‌ر مامۆستا وردی بوو که به‌ نوسه‌ر ناو‌بیریت و زۆر شتی ده‌نوسی، به‌لام هه‌موویان بۆ بلأونه‌ده‌کرده‌، چونکه زۆر ره‌خنه‌و ره‌خنه‌کاری له نوسینه‌کانیدا هه‌بوو. هه‌روه‌ها دلشاد ره‌سولیش زۆر شتی ده‌نوسی و خزی یاریده‌ری وه‌زیری ره‌وشه‌نبیری بوو. ناوبراو هه‌ر له منالیه‌وه له شاری "کۆیه" خۆینده‌بووی و زمانی کوردی به‌ نوسین و خۆینده‌وه‌ زۆر باش ده‌زانی.

هموو چاپمه‌نیه‌کان له‌ژیر چاودیزی "مه‌نافی کریمی" وه‌زیری رۆشه‌نبیرییه‌وه به‌ریوه‌ده‌بران. له‌هاوینی سالی ۱۹۴۶دا "خه‌لیل خوسره‌وی" ده‌ستی به‌ریکخسنو دامه‌زراندنی لاوانی کوردستان کرد. ناوبراو خۆی بیروپرای کۆمونیستی هه‌بوو و هه‌موو نووسراوه‌کانی پر له‌باسو تاریخی کۆمونیستی بوونو ئه‌مه‌ش له‌گه‌ل سیاسه‌تی حیزبی دیمکراتی کوردستان نه‌ده‌گونجا، به‌لام دیاربوو که به‌فه‌رمانی روسه‌کان ئه‌و کاره‌ی پێ‌سپێردراوه. خۆی زۆر براده‌رایه‌تی له‌گه‌ل من هه‌بوو. داوای لێ‌ده‌کردم که له‌ کوردستانی عیراقیش ریکخراوی لاوان دروست بکه‌ین.

هر ئه‌و ساله (۱۹۴۶) ریکخراوی ئافره‌تانی کوردستانیش دامه‌زراو خیزانی قازی محهمهد به‌ لێ‌پرسراوی "ئافره‌تان"ی کوردستانی ئێران دانرا.

ده‌بارهی بزوتنه‌وه‌ی په‌روه‌ده‌و فێرکردن

ده‌توانم بڵێم بزوتنه‌وه‌ی په‌روه‌ده‌و فێرکردن زۆر کزو لاوازیبوو. قوتابخانه‌کانی ره‌سمی جگه‌ له‌ شاروشارۆچکه‌کان، له‌ ناو گونده‌کاندا ده‌گه‌من بوونو ئه‌وانه‌ی هه‌شبوون هی زه‌مانی حکومه‌تی ئێران بوون که هه‌ر به‌ زمانی فارسی ده‌رسیان تیندا خویندراوو. تازه‌ کۆماری مه‌هاباد خه‌ریکی ئه‌وه‌بوو که به‌رنامه‌ بۆ له‌چاپدانی کتییی کوردی بۆ قوتابخانه‌کانو گه‌شه‌پێدانی زانستو فێرکردنی کوردی له‌ کوردستانی ئێراندا دا‌بنێن. ئه‌مه‌ش زیاتر هۆی ئه‌وه‌بوو که کۆمار تازه‌ پێده‌گه‌یشتو به‌ ته‌واوی نه‌که‌وتبووه‌ سه‌ر کاره‌ سه‌ره‌که‌یه‌کانیو توانای مادی ئه‌وه‌نده‌ زۆر نه‌بوو که به‌ هه‌موو شتی‌ک رابگات.

هۆکاری سێهه‌میش ئه‌وه‌ بوو که مامۆستایانی ده‌رسی کوردی زۆر به‌ که‌م و کورتی هه‌بوون. چه‌ند مامۆستایه‌کی کوردی عیراقی که خۆیان به‌ هه‌ستی کوردایه‌تیو نیشتمان‌په‌روه‌ریه‌وه‌ وه‌کو "وردی" و "عوسمان دانش" و که‌ریم زه‌ندی" و چه‌ند مامۆستایه‌کی‌تر که ناویانم له‌بیرکردوه‌، له‌ شاره‌کانی سلێمانی هاتبوون. ئه‌وانه‌ خه‌ریک بوون بۆ فێرکردنی مامۆستایانی کوردی ئێرانی ده‌وراتیان کردبوونه‌وه. له‌ کوردستانی ئێراندا زۆر که‌م مامۆستا هه‌بوون که له‌

قوتابخانه‌کاندا وه‌کو پښوښت دهرسى كوردى بښته‌وه، وه‌زيرى په‌روه‌ده خوى تازه خه‌رىك بوو فزيرى نووسينو خوښندنه‌وهى زمانى كوردى ده‌بوو. قوتابخانه‌كانى ثاينى له شارو گونده‌كاندا زور هه‌بوون و به‌رهو بزوتنه‌وهى زانستى ثاينى ده‌رؤښتن. مه‌لاى مزگه‌وته‌كان له كوردستانى ئيراندا بؤ راگه‌ناندنو شاره‌زا كړدنې خه‌لك به سوودى كۆمارى مه‌هاباد له ناو چه‌ماوه‌دا ده‌ورښكى گرنگيان هه‌بوو. ئه‌مه‌ش به هؤى قازى محه‌مه‌دوه بوو كه خوى زياتر له‌وهى سياسى بښت، پياوى ثاينى بوو. له‌به‌ر ئه‌وه مه‌لايه‌كانى كوردستانى ئيران ئه‌م كۆماره‌يان به‌هې خؤيان ده‌زانى.

شه‌رى ناوچه‌ى سه‌قز له نئوان كوردو حكومه‌تى ئيراندا

ماوه‌يه‌ك بوو كه سوپايه‌كى گوره‌ى حكومه‌تى ئيران له‌ناو شارى سه‌قزدا مؤلگه‌ى دانابوو. له‌هاوښى سالى ۱۹۴۶دا ويستى بؤ به‌رزكردنه‌وهى وره‌ى و به مه‌به‌ستى خوښاندان و ترساندنې خه‌لك خوى ته‌كان بدات و به‌رهو ناوچه‌ى "بؤكان" ده‌ربچښت. له‌و كاته‌شدا هڼيزيكى بارزانيه‌كان به سه‌ركردانه‌تى "خه‌ليل خؤشه‌وى" له‌سه‌ر ريگاي سه‌قز - بؤكان ئاماده‌و دامه‌زرابوون و پښيان به‌سوپاي ئيران كرت و شه‌رىكى زور گه‌رم و خوښتاو له‌مابه‌بنياندا روى‌داو له‌م شه‌رده‌ا ژماره‌يه‌كى زور له‌سوپاي ئيران كوزران و ژماره‌ى چل تا په‌نجا ئه‌فسه‌رو سه‌رباز به‌دښل‌گيران. له‌ئه‌نجامدا پاشماوه‌ى سوپايه‌كه زور به‌شه‌ل و شكستى گه‌رانه‌وه "مؤلگه‌تى خؤيان. له‌و شه‌رده‌ا "خه‌ليل خؤشه‌وى" له‌گه‌ل چه‌ند ئه‌فسه‌رى‌ترى بارزانى شه‌هيدكرا. كاتى هه‌والى ئه‌م شه‌ره گه‌يشته مه‌هاباد و خه‌لكى كوردستان ده‌نگى ئه‌م سه‌رکه‌وته‌نيان بيست، يه‌كپارچه بوو به‌زم و شاي و هورپه‌ى خه‌لك گه‌يشته دوا پله‌ى به‌رزى. بؤ رؤژى دوهم هه‌موو ده‌سکه‌وته‌كانى ئه‌وشه‌ره‌يان له‌گه‌ل ديله "كان هيتايايه شارى مه‌هاباد و بؤ پښاندانى خه‌لك به‌ناو شاردا گڼرايانن. له پاش چه‌ند رؤژيكى كه‌م هه‌موو "ديله‌كان به ئه‌فسه‌رو سه‌ربازه‌وه ناردراڼه‌وه ته‌وريزؤ و له‌ويشه‌وه بؤ تاران ره‌وان كران. ئه‌مه كارښك بوو كه هه‌رگيز به بيري خه‌لكدا نه‌ده‌هات. ئه‌م

هه‌لۆیسته‌ی کۆماری مه‌هاباد بوو به‌ جیگای پرسپاریو سه‌رسوپرمان و ده‌یانگوت بزچی ئەم هه‌موو دیلانه که له شه‌ردا گیراون، به‌بێ هیچ رینکه‌وتن یا وتووێژیک ده‌نێردریتنه‌وه تاران؟

وه‌رامی ئەو پرسپارانە‌ی خه‌لک راسته‌وخۆ له‌لایه‌ن کاربه‌ده‌ستانی کۆماره‌وه نه‌ده‌درایه‌وه، به‌لام ئەوه‌ی که هه‌تدێ تینگه‌یشتنی سیاسی هه‌بویایه ده‌یزانی که مه‌سه‌له‌که هه‌مووی ته‌وجیهاتی حکومه‌تی روسیایه‌وه ئەم شلو توندکردنه‌شی هه‌ره‌ئوان خزیان ده‌زانن بزچی ده‌یکه‌ن. ئەمه هه‌مووی بۆ رازی کردنی حکومه‌تی ئێران بوو. هه‌میشه سیاسی هه‌ره‌شو لاواندنه‌وه‌یان له‌پیناوی وه‌رگرتنی نه‌وتی باکوور به‌کارده‌هینا. ئیتره‌ره‌له دوا‌ی ئەم شه‌ره‌ی سه‌قز حکومه‌تی روسیا هانی "جه‌عفر پینشه‌وه‌ری" سه‌رۆکی فیرقه‌ی دیموکراتی نازربایجانی دا که بچیته "تاران" و له‌گه‌ل حکومه‌تی مه‌رکه‌زیدا ده‌رباره‌ی وه‌رگرتنی خودمختاری بۆ ناوچه‌ی نازربایجان بکه‌ویتته وتووێژ. جه‌عفر پینشه‌وه‌ری به‌ خۆی وه‌فدیکی تایبه‌تی رۆیشه "تاران" و له‌گه‌ل سه‌رۆک وه‌زیران "قه‌وامولسه‌لته‌نه" که‌وته وتووێژ که ئەمه‌ش لادان له‌خالی ه‌ی بریارنامه‌که‌ی مابه‌ینی کۆماری مه‌هاباد و فیرقه‌ی دیموکراتی نازه‌ربایجان بوو. له‌و خاله‌دا هه‌ردولا به‌لێتیا‌ن دابوو که به‌بێ رازی‌بوونی هه‌ردو‌ته‌ره‌ف هه‌یچ‌جۆره وتووێژیک له‌گه‌ل حکومه‌تی تاراندا نه‌که‌ن. له‌دوا‌ی ئەمه زۆری پینشه‌وو که سوپای ئێران جاریکی‌تر به‌ فه‌رمانده‌یی "سپه‌ه‌بود ره‌زم ئارا" که ئەو کاته رئیس ئه‌رکانی سوپای ئێران بوو به‌ره‌و "بۆکان" هاته پینشو له‌گه‌ل هه‌یزه‌کانی پینشه‌مه‌رگه‌ی کوردستان تیکه‌ه‌لچوون و شه‌ر ده‌ستی پیکرد. ئەو جاره چه‌کداری عه‌شایری کوردستان به‌ته‌واوی به‌شداری شه‌ریان کردو له‌وشه‌رده‌دا ده‌ورینکی زۆر بالایان هه‌بوو. زۆریه‌ی زۆری ئەو عه‌شایرانه که هه‌رچه‌ند له‌گه‌ل شه‌ره‌کانی نیزامی ئیسته‌دا نه‌ده‌گونجا، به‌پینی دابو نه‌ریتی کۆنی زه‌مانی عه‌شایری به‌سواری و لاغ هاتبوون. به‌هه‌رحال زۆر مه‌ردایه‌تی و فیداکاریان پینشانداو هه‌موو هه‌یزه‌کانی دوژمنیان یه‌ک له دوا‌ی یه‌ک تیکه‌ده‌شکاندو تۆزقالبیک ماوه‌یان نه‌دا که سوپای داگیرکه‌ر سه‌رکه‌وتن وه‌ده‌ست به‌یتیت. جگه

لهوش زۆر زهرهرو زیانی مالی و گیانیان پێگه یاندن. ئیتر با ئەم مەوزوعە لێره دا بوهستیت و بزانی و توویژی حکومەتی تاران و فیرقەیی دیموکراتی تهوریز چی به سه رهات و نهجامه که ی چی لیهاته وه. دوای چه ندر جار دانیشتیان که دوو حه فته ی خایاند، ریکه وتن نامه یه کی چه ند خالی له مابه ییناندا مۆرکراو فیرقەیی دیموکراتی تهوریز دانی به وه داهینا که سوپای نازه ربایجان به شیکه له سوپای حکومەتی مه رکەزی تاران و له خالیکی تری ریکه وتنه که دا فیرقەیی دیموکرات رازی بوو که خه لکی نازه ربایجان جگه له وه رگرتی خودمختاری بز خۆی داوا یه کی تری نیه وه رگیز نایه وی له حکومەتی مه رکەزی جیا بیته وه. سه باره ت به وه زعی کوردستانیش گوته یویان که خویندن هه تا پۆلی هی سه رتایی به کوردی بیت و له مه زیاتر مافیان نیه داوا ی هیچی تر بکن.

نوینته رانی نازه ربایجان گه رانه وه و ئەم هه واله له رادیوی تاران به دریزی بلاو کرایه وه. ئینجا خه لکی کوردستان به ته واوی تیگه یشتن و بۆیان ده رکه وت که ئەم دۆستانه ی کۆماری مه هاباد که تائینسه خۆیان زۆر به دل سوژی کورد پێشاندا بوو، هیچ جزره دهروه ستی به کی سیاسیان نیه وه خه ریکن چاره نووسی گه لی کورد له پیناوی سوودی سیاسی خۆیاندا بخه نه بازاری کهرین و فرۆشتن. ئیتر زۆری نه خایاند له کاتیکدا که هیزه کانی چه کداری کوردستان خه ریکی پته وکردنی به ره ی سه قزبون و ده یانه ویست هیرشیک به رنه سه ر سوپای "ره زم آرا" که نوینته رانی روسیا هاتنه مه هاباد. له م کاته دا نوینته رانی روسیا رایانگه یاندو به ئاشکرا درکاندیان که حکومەتی روسیا حه زناکات شه ر له ناوچه کانی سه قزو ئەو ناوه دا زیاتر له گه ل سوپای ئیراندا دریزه بکیشیت. چونکه نفوزی به ریتانیا و ئەمریکا له ناوچه کانی باشوری ئیراندا هه یه وه مه ترسی ئەوه ده کریت که ئەو دوو حکومه تانه به هۆی به رژه وهندی "ته وت" خۆ له شه ره که وه ربه دن و کیشه که زۆر گه وره بیت. ههروه ها گو تیان حکومەتی روسیا ئاماده نیه له وه له لومه رجه ی ئیستادا خۆی تووشی ئەم جزره گیروگرفتانه بکات و یارمه تی گه لی کورد بدات. ئینجا کاتی ئەو راگه یاندنه ئاشکراو بێ پینچه و په نایه ی روسیا که وه کو "ئینزازی خه تر" وابوو، له کوردستان

دهنگی دایه وه. مهسه له که یه کسه به باریکی تر دا گزراو بۆشاییه کی گوره شی له ناو هه موو کاروباری کۆماری مه هاباد دروست کرد. واته "هه موو ریسه کان بوونه و خوری و کۆماری کوردستان ده باره ی شه رکردن و شه رنه کردن که وته ئه مری واقیع و نهیده زانی چی بکات باشه.

کۆبوونه وه ی فراوان له مه هاباد و راهه ستانی شه ر

دوا به داوی ئینزاره که ی روسیا به کۆماری مه هاباد سه باره ت شه روه ستان دن، قازی محهمه د هه موو سه رۆک عه شایره کان و پیاوه مه زنه کانی کوردستانی ئیرانی له گه ل ئه ندامانی کۆمیته ی ناوندی و لئیرسراوانی سوپای کوردستانی به ئاماده بوونی مه لا مسته فا بارزانی کۆ کرده وه. له کۆبوونه وه یه کی چه ند سه عاتیدا له سالۆنی حیزب و له پاش وتووێژو هه لسه نگانندی مه سه له که له هه موو روویه کی سیاسی و عه سکه ری یه وه، رای زۆربه ی زۆری خه لک هاته سه ر ئه وه که کۆماری کوردستانیش وه کو تورکه کانی ته ورێز، له گه ل حکومه تی تاران دا بکه ویته وتووێژو بریاری شه رپراگرتن بدات. ئینجا قازی محهمه د بۆ ئه م مه به سه له گه ل "ره زم ئارا" فه رمانده ی سوپای ئیران په یوه ندی کرد. ره زم ئاراش داوا ی له قازی محهمه د کرد بچیته گوندی "سه را" له مابه ینی بۆکان و سه قزو له وێ چاویان به یه کتر بکه ویت. قازی محهمه دیش به خزی و چه ند که سینک له ئه ندامانی کۆمیته ی ناوه ندی رۆیشته گوندی "سه را" و له گه ل ره زم ئارادا که وتنه وتووێژ. ناوبراو پیش له هه موو شتیک داوا ی له قازی محهمه د کرد که پنیوسته بریاری شه رپراگرتن ده ربکات و هیزه کانی کۆماری مه هاباد له هه موو به ره کانی کوردستان بکشینه وه داوه. ئه وسا هه ردوولا دا بنیشنو باسی مافی کورد له کوردستانی ئیراندا بکن. ئیتر قازی محهمه د هه یچ چاره ی نه مابوو، دهه بوپایه به هه موو شتیک رازی بیته داوا یه که ی "ره زم ئارا" به هه موو گرانی و ناخۆشیه وه وه ربگریت. هه ر له ویه بریاری دا هیزه کانی بارزانی و عه شایری له ناوچه ی سه قزو ئه و ناوه بکشینه وه داوه. بۆ به ره ی "سه رده شت" یش که من خزم له و به ره یه بووم و سوپای ئیران بۆ ماوه ی چوار

مانگ که وتبوه ژیر "تابلوقه" و له وپه‌ری بئ‌نازوقه‌یی و تنگاویدا ده‌ژیا، مەنافی که‌ریمی وه‌زیری ره‌وشنبیری له‌لایه‌ن قازی محەممەده‌وه هاته به‌ره‌که‌مان و به‌ زیرۆبه‌گی راگه‌یاند هیزه‌کانی خۆی بکیشیتته‌وه دواوه و ریگای مابه‌ینی بانه و سه‌رده‌شت چۆل بکات تاکو نازوقه و که‌لوپه‌لی پنیویست له‌ جاده‌وه به‌ سه‌یاراتی عه‌سکه‌ری بگاته سوپای "تابلوقه‌دراوی" سه‌رده‌شت. زیرۆبه‌گ ئەم داواپه‌ی زۆر لا ناخۆش بوو. حەزی ده‌کرد که ئەم شه‌روه‌ستانه هیچ نه‌بایه‌ چه‌ند رۆژیکی‌تریش دوا بکه‌وێت، تاکو سوپای سه‌رده‌شت به‌ هزی نه‌مانی نازوقه‌ خۆی به‌ ده‌سته‌وه بدات. به‌لام چاره‌ی نه‌بوو، ده‌بویایه‌ فه‌رمانی پێشه‌وا قازی محەممەد ته‌نفیز بکات. پاشان مەنافی که‌ریمی خۆی رۆیشته‌ ناو سوپای ئیزان و له‌وی چاوی به‌ فه‌رمانده‌کان سه‌رتیپ "تایروم" و سه‌رتیپ "پزشکیان" که‌وت. پزشکیان ئەو ئەفسه‌ره‌ بوو که کاتی خۆی له‌لایه‌ن پشه‌ده‌ری‌یه‌که‌نه‌وه نابلوقه‌ درابوو. ئەوجاره‌ش به‌ هزی شاره‌زایه‌تی و خه‌لک ناسینیوه‌ بۆ مه‌به‌ستی راگه‌یاندن (ته‌بلیغات) و په‌یوه‌ندی‌کردن له‌گه‌ل دانیشتوانی ئەو ناوچه‌یه‌، هیتابوویانه‌وه بۆ سه‌رده‌شت. مەنافی که‌ریمی ناگاداری فه‌رمانده‌کانی سوپای ئیزانی کرد که ریگای سه‌یاراتی مابه‌ینی سه‌رده‌شت و بانه بۆ هیتانی نازوقه‌ و پنیویستیه‌کانیان کراوه‌ته‌وه. به‌ مه‌رجی له‌ خه‌تی جاده‌ لانه‌دن و بۆ ئەوه‌ی له‌گه‌ل چه‌کداری عه‌شایر تووشی شه‌ر و لیکدان نه‌بن، ماوه‌ نه‌دری که سه‌رباز بچیته‌ ناو گونده‌کان. دوا‌ی ئەم راگه‌یاندنه‌ مەنافی که‌ریمی گه‌رایه‌وه بۆ مه‌هاباد.

گه‌رانه‌وه‌مان له‌گه‌ل زیرۆ به‌گدا بۆ مه‌هاباد

له‌ کۆتایی مانگی حوزه‌یرانی سالی ۱۹۴۶ به‌ره‌ی سه‌رده‌شت چۆل‌کراو هه‌موو چه‌کداره‌کانی عه‌شایریش ناگادارکران که به‌شینه‌ی کاتی بگه‌رینه‌وه ماله‌کانی خۆیان. زیرۆ به‌گ چه‌ند که‌سینکی به‌و مه‌به‌سته‌ هه‌لبژارد له‌گه‌لیا بچین بۆ مه‌هاباد بۆ ئەوه‌ی وه‌کو ته‌قدیر بۆ ئەو خزمه‌ته‌ی که خۆی و ئێمه له‌ ماوه‌ی ئەو چه‌ند مانگانه‌دا له‌ به‌ره‌ی سه‌رده‌شت کردومانه‌، پێشانی "پێشه‌وا"مان بدات. ناوی ئەوانه‌ی که له‌گه‌ل زیرۆ به‌گدا رۆیشتین بریتی بوون له‌:

- ۱- برایم ئاغای بهریاجی، سه‌رۆک عه‌شیره‌تی سویسنی ئیزان
- ۲- همه‌ی قادر ئاغا مه‌لکه‌ری، سه‌رۆک عه‌شیره‌تی سویسنی ئیزان
- ۳- ئه‌حمه‌دی خدر ئاغا، گه‌ورکی ئیزان و که‌سایه‌تی ناسراو
- ۴- خدری خدران، گه‌ورکی ئیزان و که‌سایه‌تی ناسراو
- ۵- کوینا برایمی بیوران مه‌لکه‌ری، که‌سایه‌تی ناسراو
- ۶- همه‌ی هۆمه‌ر ئاغا پشده‌ری ئیزان، که‌سایه‌تی ناودار
- ۷- سلیمانی ره‌شید ئاغا پشده‌ری ئیزان، که‌سایه‌تی ناودار
- ۸- مارف عه‌بدو‌للا ئاغا پشده‌ری ئیزان
- ۹- برایم هه‌باس هه‌باس ئاغا، پشده‌ری عیراقی
- ۱۰- کاکه‌ ئه‌مه‌ری میناغا، پشده‌ری عیراقی
- ۱۱- بابه‌کری همه‌ی ره‌شید ئاغا، پشده‌ری عیراقی
- ۱۲- میرزا حوسین خه‌رازی، خه‌لکی شاری سه‌رده‌شت
- ۱۳- میرزا فه‌تاح غولامی خه‌لکی سه‌رده‌شت

ئه‌مانه‌ هه‌موومان که‌ نزیکه‌ی شه‌ست تا هه‌فتا که‌س ده‌بووین، جگه‌ له‌ سواره‌کانی زی‌رۆبه‌گ که‌ ئه‌وانیش ۱۰۰ سوار ده‌بوون، که‌وتینه‌ رینگا. ئه‌و کاته‌ جاده‌ی ئوتومبیلی مابه‌ینی سه‌رده‌شت بۆ مه‌هاباد تینک‌چوو بوو. هاتوچزی خه‌لک به‌ سواری و‌لاخ بوو. ئیمه‌ له‌ کاتی ئیواره‌ ده‌رچووین. چونکه‌ هاوین بوو، دنیا زۆر گه‌رم بوو و بۆ به‌ره‌به‌یان گه‌یشتینه‌ کویستانی هاوینه‌هه‌واری "به‌ردوکه‌" که‌ ده‌که‌ویته‌ ئه‌ودوو چیا‌ی "زمزیران" و مالی کاکه‌لای هه‌مه‌ئاغای گه‌ورک له‌ گه‌ل ۵۰ تا ۶۰ ره‌شمال‌نشین له‌وئ بوون. ئیمه‌ چه‌ند که‌سیک له‌و ئاغا‌یانه‌ی باسما‌ن کردن، له‌ گه‌ل زی‌رۆبه‌گدا میوانی مالی کاکه‌لا ئاغا بووین و چه‌کداره‌کانی تریش هه‌موویان به‌سه‌ر مالاندا دابه‌ش بوون. هه‌رچه‌ند کاکه‌لا ئاغا خزی له‌ماله‌وه‌ نه‌بوو، به‌لام ئاغاژن به‌راستی ئاغاژن بوو. پلاو و گوشتیکی زۆری ئاماده‌ کردو به‌ته‌واوه‌تی پشوومان وه‌رگرت. چونکه‌ رینگاکه‌مان زۆر دوور بوو، زوو که‌وتینه‌وه‌ رینگاو به‌ ماوه‌ی شه‌وو رۆژیک به‌ بین‌راوستان گه‌یشتینه‌ گوندی "باتاس" له‌ نزیکه‌ مه‌هابادو له‌ویوه‌ به‌ هۆی کۆمه‌لئ له‌

ئەندامانى كۆمىتەى ناوھندى و پياوھ ناسراوھكانى مەھاباد كە بە ناوى پىنشاووزى يەوھ ھاتبوون كەوا ئىمە پىنشمەرگەى بەرەين و ماوھىيەكى زۆرە لە پىناوى ئازادى كوردستان ئەركو ئازارمان كىشاوھ، چەند ئۆتۆمبىلىكمان بۆھاتن. كاتى گەيشتىنە ناو شارى مەھاباد، دىتمان زۆر لە پياوان و ئافرەتان بۆ دربرىنى ھەستى نىشتمانپەرۆھرى و بەخىز ھىنانمان ھاتوونەتە سەر شەقام و بانى خانوھكان. بۆ چەند سەعاتىك لە سالۆنى حىزب دابەزىنو پاشان جىگاو رىگەى ھەسانوھەمان بۆ دابىن كرا. ئەو كاتە پىنشاو لە مەھاباد نەبوو. بە رىكەوت چوو بوو بۆ تەورىز بۆ ئەوھى لە گەل فىرقەى دىمكراتى ئازەربايجاندا وھەدىكى ھاوبەش پىنكبەين و بۆ وتووێژ لە گەل "قەوامولسەنتەنە" سەرۆك وھزىرانى ئىزان پىكەوھ بچن بۆ تاران.

ئىمە ھەموومان لىپرسراوانى بەرھى سەردەشت رۆشتىن بۆ گوندى "كووكى" لە نىزىكى شارى زەزائىھ. مالى زىرۆ بەگ لەو گوندى بوو. خۆى بانگەينشتى كوردبوون. ناوبراو دوو رۆژ ميواندارى زۆر گەرمى لە ئىمە كردو ھەر لەوكاتەدا ئاگاداركرائىن كە قازى محەمەد لە تەورىزەوھ بۆ كارى تايبەتى گەراوھتەوھ رەزائىھ. ئىمەش بە ھەلمانزانى زيارەتى پىنشاو بەكەين و ھەر ئەو كاتە لە گەل زىرۆبەگدا چوینە رەزائىھ. مابەينى گوندىكەى زىرۆبەگ لەگەل رەزائىھ لە ۲۰ كىلومەتر زىاتر نەبوو، لەوئى چاومان بە "پىنشاو" كەوت و ماوھى دووسەعات و نىو لە گەلدا دانىشتىن. زىرۆبەگ ھەموومانى يەك يەك بە قازى محەمەد ناساندو تارىفى لى كردىن. ئەوئىش زۆر سىياسى ھەموو لايەكى كردو ھاتە سەرباسى و تووێژ لەگەل حكومەتى تاراندا. گوئى ئىمە گەلى كوردى ھەزار ھەرگىز شەپمان نەوئىستووھو ھەمىشە لەلايەن داگىركەرانەوھ شەپمان پىفرۆرشراوھ. ئىستەش كەوا حكومەتى تاران ھاتۆتە سەرئەو رايە كە داواو كىشەكەمان بەشىوھىيەكى ئاشتىخووزانە چارەسەر بكات، ئىمە نەك ھەر رازىن، بەلكو زۆرسوپاسى لىدەكەين. ھەرۆھەا گوئى ئىمە لەگەل وھەدى "فىرقەى دىمكراتى ئازربايجان" دا دەچىنە تاران و داواى ئىمە ھەرتەنيا خودمختارى بۆ ھەردوو نەتەوھى كوردو توركە لە ئىزاندا. ئەگەر حكومەتى مەركەزى ئەم

مافه‌مان بز بسه‌لمینتیت. هرچند که‌میش بیت ئیمه رازی ده‌بین. چونکه بارودۆخی سیاسی ئیمه له و هه‌لمه‌رجه‌ی ئیستادا هه‌رئه‌وه‌نده یارمه‌تیمان ده‌دات. گوتی تورکه‌کانی ته‌وریز که خۆیان زۆر له ئیمه زیاتر سه‌یر ده‌که‌ن و هینزیشیان له ئیمه گه‌لێک زیاتره‌و له‌گه‌ل ئه‌وه‌شا بارودۆخی سیاسی ناچارى کردوون له پینش ئیمه‌دا له‌گه‌ل حکومه‌تی تاران بکه‌ونه وتووێژو به‌خودمختاری (حوکمی زاتی) رازی بن. ئه‌گه‌ر بیتو ئیمه‌ش وانه‌که‌ین و هه‌ر ریگای شه‌ربگرین، نه‌ک هه‌یچ که‌س پشتیوانیمان لێ‌ناکات، بلکو دۆسته‌کانیشمان لێ‌ده‌بنه‌ دوژمن. ئیتر له قسه‌کانی قازی محهمه‌د زۆر باش ده‌رکه‌وت ئه‌م وتووێژه له‌ روى ناچاریه‌وه‌و له ژیر گوشاری حکومه‌تی روسیایه. قازی محهمه‌د خواحافیزی له‌ئیمه‌ کردو له‌گه‌ل حاجی بابه‌ شیخ "سه‌ره‌ک وه‌زیرانی کۆمار" به‌ره‌وه‌ تاران که‌وتنه‌ ریگا. ئیمه‌ش چه‌ند شه‌ویک له‌ ره‌زائیه‌ ماینه‌وه‌و له پاشان گه‌راینه‌وه‌ مه‌هاباد. ره‌زائیه‌ شاریکی زۆرجوان و رازوه‌ بوو، ئیمه‌ به‌که‌م جاربوو له‌و شاره‌ چاومان به‌ "سینه‌ما" که‌وت.

وتووێژی نوینه‌رانی کورد له‌تاران

قازی محهمه‌د که له‌گه‌ل نوینه‌رانی ئازربایجان‌دا رۆیشه‌ تاران. چه‌ند جاریک له‌گه‌ل فیرقه‌ی دیموکراتی ئازربایجان و یه‌ک‌دوو جاریش به‌ جیاواز له‌ وه‌فدی ته‌وریز له‌ گه‌ل قه‌وامولسه‌لته‌نه‌ دانیشتن. پینشیا‌ری "قه‌وام" ئه‌وه‌بوو که‌باکوورو باشووری کوردستان هه‌مووی به‌یه‌که‌وه‌ بکریته‌ یه‌ک پاریزگا‌و قازی محهمه‌د بکریته‌ "پاریزگار". به‌لام قازی‌محهمه‌د ئه‌و پینشیا‌ره‌ی قه‌وامولسه‌لته‌نه‌ی ره‌ده‌کرده‌وه‌و پینی رازی نه‌بوو. چونکه‌ تینگه‌یشته‌بوو که قه‌وام ده‌یه‌و‌یت تورکه‌کانی ئازهربانجان بکه‌ونه‌ دژایه‌تی کۆماری کوردستان و جیاوازی بخاته‌ ئیوان کوردو تورکه‌وه‌. جگه‌ له‌وه‌ش ده‌یزانی که قه‌وامولسه‌لته‌نه‌ هه‌ر خۆی بپاریاره‌که‌ تیک ده‌داته‌وه‌. پاش چه‌ند رۆژ وتووێژ ئه‌م بپاریانه‌ی خواره‌وه‌ وه‌کو شتیکی کاتی دران.

۱- قوامولسه‌لته‌نه به‌لئینی سهرزاره‌کی‌دا که به مافی خودمختاری بۆ ه‌ردوو نه‌ته‌وه‌ی کوردوتورک له چوارچینه‌ی حکومه‌تی مه‌رکه‌زیدا رازئیه و بریاریشی‌دا که ئەم کیشه‌یه له ئەنجومه‌نی نوینه‌رانی ئێراندا باس بک‌ریت و بیته بریاریکی یاسایی.

۲- په‌یوه‌ندی و هاتوچۆ له‌مابه‌ینی ه‌ردوو لا له‌سه‌ر ئاستی به‌رز به‌مه‌به‌ستی دانانی ریگا چاره‌ی گونجاو ده‌رباره‌ی خودموختاری و دیارکردنی سنووری "جوغرافی" بۆ ه‌ردوو ناوچه‌کانی نازه‌ربایجان و کوردستان به‌رده‌وام بیت.

۳- بریاردرا که خه‌رج و سه‌رفیاتی کۆماری مه‌هاباد و تورکه‌کانی ته‌وریز بکه‌ویته سه‌ربودجه (میزانیه‌ی) حکومه‌تی مه‌رکه‌زی ه‌تا ئه‌و کاته‌ی که ه‌ردوو لا ده‌گه‌نه ئەنجامیکی باش و کۆتایی به‌کیشه‌که ده‌هینریت.

بهم‌شێوه‌یه و توویژ به‌شکلێکی کاتی ته‌واوبوو. قازی محهممه‌دو حاجی باب‌ه‌شینخ گه‌رانه‌وه بۆ مه‌هابادو ه‌ر یه‌کیان ئوتۆمبیلێکی تازه‌شیان وه‌کو دیاری پینشکه‌ش کرا. ه‌ر به‌هاتنه‌وه‌ی ئه‌وان ده‌رکه‌وت که ئەم و توویژیه‌ی که له تاران کراوه، ه‌موو "قوت و فیئه" و حکومه‌تی تاران ده‌یه‌ویت له ریگای ئاشتی‌وه کۆماری مه‌هاباد له‌ناویبات و قازی محهممه‌د خۆشی له ه‌موو که‌سێک باشتر ئه‌و راستیه‌ی ده‌زانی، به‌لام چاره‌ی نه‌بوو و نه‌ده‌کرا له قسه‌ی روسه‌کان سه‌رپینچی بکات و چه‌زیشی نه‌ده‌کرد ئاشکرا دان به‌م راستیانه‌ دا‌بنیت. ه‌ردوابه‌دوای هاتنه‌وه‌ی قازی محهممه‌د له‌تاران، هاتوچۆی نوینه‌رانی حکومه‌تی ئێران بۆ مه‌هاباد ده‌ستی پینکردو ده‌رگای برایه‌تی و دۆستایه‌تی (له‌ رواله‌ت‌دا) خرایه سه‌رپشت. خه‌رج و پینووستیه‌کانی کۆماری مه‌هاباد ه‌موو مانگ به‌پینی به‌ندی ۳ی بریارنامه‌که‌ی و توویژی تاران، له پایته‌ختی ئێران‌وه ده‌هات.

حکومه‌تی روسیا ه‌رچه‌ند نوینه‌رانی دایمی خۆی له ره‌زائیه و مه‌هاباد ه‌ر مابوون، به‌لام وه‌کو جارێ زۆر خۆیان تینکه‌لاوی نیش‌وکاری کۆمار" نه‌ده‌کردو ه‌روه‌ها به‌نیه‌ت "قیرقه‌ی دیموکراتی نازه‌ربایجان"یش ه‌ره‌مان ه‌لوستیان ه‌ه‌بوو. خۆیان دووره‌په‌ریز ده‌گرت، تاکو تینگه‌ن و بزانی داخوا قه‌وامولسه‌لته‌نه به‌ به‌لئینه‌کانی خۆی ره‌فتار ده‌کات یا نا؟ چونکه ه‌روه‌کو

باسمان کرد، ناوبراو به‌لټی به روسیادابوو له‌کاتی کڅبونووهی "په‌رله‌مان" کاریکي واکات که نهو بریارنامه‌ی "نهوت" بخړیته دهنګدان و په‌سند بکړیت. له همان کاتیشدا نیجازه‌ی حیزبی توده‌ی ئیرانیان‌دا که به رسمی کاری سیاسی خزی بکات و سنی نه‌ندامی نه‌م حیزبه‌شی هیتایه ناو کابینه. مه‌به‌ستی قه‌وامولسه‌لته‌نه له‌و کارانه نه‌وه‌بوو که حکومتی روسیا بگاته نه‌وباوه‌ره که حکومتی ئیران له‌ سهر نه‌و به‌لټانه‌ی که دهرباره‌ی ئیمتیازی نه‌وتی باکورور داویه‌تی، زور راستو جدییه‌و به‌ته‌واوی جی‌به‌جی ده‌کات.

ته‌فره‌خواندی روسیا له‌ لایه‌ن قوامولسه‌لته‌نه

هه‌رچنده روسیا له‌ لایه‌ن ئینگلیزو نه‌مریکاره سه‌بارته به‌ دست تپوه‌ردان له‌ کاروباری نازه‌ربایجان و کوردستان که‌وتبوه ژیر ره‌خنه‌و نارې‌زایی و هه‌روه‌ها حکومتی ئیرانیش هه‌میشه به‌ رسمی له‌ نه‌نجومه‌نی نه‌توه په‌کگرتوه‌کان شکایه‌تی ده‌کردو داوای ده‌کرد روسیا ده‌کرد هه‌رچی زووتر هیزه‌کانی له‌ نازه‌ربایجان بکیشیته‌وه. به‌لام روسیا گونی بز نه‌م داوایه‌ی ئیران شل نه‌ده‌کردو زور به‌ ساردیه‌وه وه‌ری‌ده‌گرت. نه‌وکاته کونه‌ سیاسی‌تمه‌داری ئیران قه‌والولسه‌لته‌نه به‌م به‌لټیبه به‌تال و بوشانه‌ی که‌وا خستیه به‌رچاوی روسیا، به‌ته‌واوی گه‌یاندیه نه‌و باوه‌ره‌وه که هه‌موو کاره‌کان به‌ سوودی ئیران کۆتایی پې بیتیت. نه‌مجاره حکومتی ئیران زور ترسی له‌ کۆماری مه‌هابادو تورکه‌کانی ته‌وریز نه‌ماو له‌ مانگی ته‌مووزی ۱۹۴۶‌دا چند نوینته‌ریکی حکومتی تاران به‌ سه‌ره‌کایه‌تی سه‌ره‌نگ "فیروز" هاتنه مه‌هابادو راسته‌وخۆ به‌قازی محه‌مه‌دیان راگه‌یاند چه‌ک دانه‌نینو حکومتی ئیران ناماده نییه خودمختاری به‌ کوردو تورک بدات. قازی‌محه‌مه‌دیش له‌وه‌رامدا گوتی گه‌لی کورد کاتی نه‌و چه‌که‌ی هه‌لگرتوه، که‌س هانی‌نه‌داوه بز چه‌ک هه‌لگرتن، به‌لکر هه‌ستی نه‌ته‌وایه‌تی خزی پالی پیوه‌ناوه‌و به‌ مه‌به‌ستی رزگاری نیشتمانه‌که‌ی ده‌ستی داوه‌ته چه‌کو بزیه من ناتوانم داوای چه‌ک فریدانی له‌به‌که‌م. نوینته‌ره‌کانی ئیران گه‌رانه‌وه تاران و برپاریش درا په‌یوه‌ندی

له‌مابه‌ینی کۆمار و تاراندا هر بهره‌وام بیت. زۆربه‌ی زۆری خه‌لك تیگه‌یشتبوون که دوژمن نیازی زۆر خراپه‌و هه‌رده‌م چاوه‌پروانی هه‌ل ده‌کات بۆ ئه‌وه‌ی چه‌پۆکی توندی خۆی به‌سه‌ر ئه‌و کۆماره‌ کۆپه‌ریه‌دا بکێشیت. ئه‌وه‌ی تارا‌ده‌یه‌ک خه‌لکی ئومیده‌وار کردبوو، قسه‌کانی قازی‌محهممه‌د بوون که هه‌میشه‌ ده‌یگوت ئیمه‌ خودمختاریمان مسۆگه‌ر کردووه‌و حکومه‌تی تاران به‌لێنی ته‌واویان به‌ ئیمه‌داوه‌و تازه‌ ئه‌گه‌ر خزمان به‌وه‌ رازی بین، ئه‌وان له‌ به‌لێن و بریاری خۆیان په‌شیوان نابنه‌وه‌. ئه‌گه‌ر هاتوو په‌شیوانیش بوونه‌وه‌، دۆستی مه‌زمنان حکومه‌تی روسیا هه‌ر په‌شتیوانی ئیمه‌یه‌و وا به‌ ئاسانی لایه‌نی کورد به‌رنادا.

قازی‌محهممه‌د هه‌ر ته‌ئکیدێ له‌سه‌ر ئه‌وه‌ ده‌کرد که هیچ شه‌رو ئاژاوه‌ له‌ناوچه‌کانی کوردستاندا له‌مابه‌ینی هێزی چه‌کداری کۆمارو سوپای ئێراندا دروست نه‌بیت، بۆ ئه‌وه‌ی بۆ تیکدانی و توویژ نه‌بیته‌ بیانوو به‌ده‌ستی حکومه‌تی ئێران‌وه‌. له‌و ماوه‌یه‌شدا "سه‌دری قازی" برای قازی‌محهممه‌د هه‌ر له‌ هاتوچۆر دا‌بوو. ناوه‌ناوه‌ په‌یامه‌کانی "قه‌وامولسه‌لته‌نه‌تی ده‌رباره‌ی راستی و نییه‌ت‌پاکی حکومه‌ت به‌رامبه‌ر به‌ کێشه‌ی کوردی ئێران بۆ قازی‌محهممه‌د ده‌هینا. "سه‌دری قازی" وه‌کو پینشتر باس‌مان کرد، له‌ "په‌رله‌مان‌تی ئێراندا نوێنه‌ری مه‌هاباد بوو. ناوبراو زۆر چه‌زی ده‌کرد کێشه‌ی کورد له‌ریگای ئاشتییه‌وه‌ جی‌به‌جی بکریته‌و به‌وپه‌ری دلپاکیه‌وه‌ خه‌ریکی نیو‌بژیوانی بوو.

رۆیشتنی خوێندکارانی کورد بۆ باکو

له‌بیرمان چوو پینشتر باسی ئه‌وه‌ بکه‌ین که حکومه‌تی روسیا له‌ به‌هاری سا‌لی ۱۹۴۶ دا داوای له‌ قازی‌محهممه‌د کردبوو پینش ئه‌مه‌ی که و توویژ له‌مابه‌ینی کۆماری مه‌هابادو تاراندا ده‌ست په‌ی‌بکات، کۆمه‌لیک له‌ لاوانی کورد له‌ ته‌مه‌نی ۱۸ سا‌ل تا ۲۲ سا‌ل و پله‌ی خوێنده‌واریشیان له‌ پۆلی شه‌شی سه‌ره‌تایی که‌مه‌تر نه‌بیت، ئاماده‌بن بۆ ئه‌وه‌ی بۆماوه‌ی دووسا‌ل بخریته‌به‌ر ده‌وره‌ی "ئاکادیمی" سیاسی و عه‌سکری و بچنه‌ "باکو". قازی‌محهممه‌دیش ئه‌و

کارهی زۆری باش بو. هرچی زوتر وهجبهی یهکه می رهوان کرد که بریتی بوو له رهحیمی قازی، مستهفا شلماشی، حوسین حیسامی، سهد عهزیز شه مزینی کوری حاجی سید عبدالله ئهفندی و چند که سیکی ترکه ناویانم بیرکرده. ئه وهجبهیه زۆر کهم بوون و بریاردره که وهجبهی دوهم زۆرتر بنوهر بهدوای ئهواندا رهوانه بکرین. وتووێژ بهسهرداهاتو تا که یشته مانگی ته مووزی سالی ۱۹۴۶ کاره که وهستانی تیکهوت. بههرحال بریاری کۆمارو بهتایبهتی قازی محهمهد خۆی سهبارهت ناردنی وهجبهی دوهم هیچ گۆرانیکی بهسهردا نهات. چونکه نه حکومهتی روسیاو نه حکومهتی ئیران هیچ کۆسپیکیان نهخسته سهر ریگای تیکدانهوهی ئه بریاره وهردوولایان به ناردنی وهجبهی دوهم و سهیمیش رازی بوون. تهنا ته حکومهتی ئیران پیشنیاری کرد ئه خویندکارانه ههتا به تهواری فیزی زمانی روسی دهن، بۆ ماوهی چند مانگی له تهواریزمینهوه، بهلام قازی محهمهد ئه پیشنیارهی پهسند نهکردو وای یی باش بوو که هر یهکسهر له تهواریزهوه بچنه باکو.

ئه وهبوو قازی محهمهد کهوته ناو عهشایرهکانو زۆر ههولی له گهل سهروکهکانیاندا کورهکانی خۆیان بۆ ئه سهفهره بنیزن. بهلام عهشایرهکان هیچ کامیان ناماده نهبوون کورهکانیان بهدیتنی ولاتانی دهرهوه و راهاتنیان له گهل ههلسوکهوتی گهلانی بیگانهدا بین به هۆی گۆرینی یاسای دهره بهگایهتی و چهوساندنهوهی خهلی ههژار. بهراستی ئه مه یهکیک له دووربینیهکانی قازی محهمهد بوو. بههرحال پهنا تا شینست که سیک له خهلی شارهکانی مههابادو بۆکانو میانداوو و زۆر بهیان له ئاغایهکانی فهیزوللا بهگی خزمی خۆمان بوون بۆ ئه سهفهره نامادهکران.

بریارم بۆ بهشداربوون له سهفهری باکو

من تا ئهوکاتهی کهوا وهجبهی دوهم له خویندکاران ناویان تۆمارکرا بۆ سهفهری باکو، هر له مههاباد ما بووم و لهوانه که ناویان تۆمار کردبوو، چند برادهریکم دهناسی. هاتته لام و زۆر هانیاندام که له سهفهرهدا

لهگه لیاندا به شدار بم. منیش به باشم زانی به حوکمی ناسینو ئیخلاسیم سه بارهت به قازی محهممه، رویشتمه لای و داوام لئ کرد ناوی منیش له لیستی خویندکاران تۆمار بکریت. ئه ویش زۆر به میهره بانیه وه گوتی هر چهنده تۆ عیراقیت به لام ئاگاداری مه نافی که ریمی ده کهم جنسیه و شه هاده تی ئیرانی قوتابخانهت به ناوی مه هاباد بداتی و به ناوی قوتابی کوردی ئیرانی ناوت تۆماربکات. به هر حال به ماوهی دوو رۆژ هه موو معاملاتی پینوستیم بۆ چی به جی کرا. ئه و کاته ته مه نم له ۲۱ تا ۲۲ سالی بوو. ئیتر بریار درا که له سنیهم رۆژی جه ژنی ره مه زاندا وه جیهی دووه می خویندکاران بۆ ته وریزو له ویشه وه یه کسه ر بۆ باکۆ به ری بکرین. دواکه وتنی سه فه ره که مان بۆ جه ژنی ره مه زان هۆی ئه وه بوو که زۆربه ی قوتابیه کان به رۆژو بوونو مانگی ره مه زانیش ئه وه نده نه ما بوو ته واو بیت. کاتی باوکم له پشده ره وه ئه م هه واله ی پینگه یشت، له وێه به هه له داوان شه وی کرد بوو به رۆژو به سواری ولاخ هاتو خۆی گه یانده مه هابادو به پرسیاران منی دۆزیه وه. باوکم گوتی هاتووم له م سه فه ره په شیوانت بکه مه وه. ئه گه ر به قسه شم نه که ی خۆم ده کوژم. منیش زۆر تکام لئ کرد که وازم لئ بهینیت تا کو ئه م هه له م له کیس نه چیت. ئه و هر له سه ر داوای خۆی سوربوو. منیش له سه ر رای خۆم سوربووم. له نه جامدا رویشته لای قازی محهممه دو منیشیان داوا کرد. ئه ویش فه رمووی باوکت داوای له من ئه وه یه که معامه لاتی سه فه ره که ت تیک بده مه وه. ئیستا بزانه م خۆت ده لئی چی؟ منیش گوتم گه وره م تۆ خۆت پیشه وای مه زنی ئیمه ی و هه میسه هانی خویندکارانی کورد ده ده ی که بچه ده ره وه. بخوینزو هه ره ها لوتفیشتان له گه ل منا کردوه که وه کو کوردیکی ئیرانی معامه لاتی سه فه رم بۆ بکریت. ئیسته چۆن له لوتقی خۆت په شیوان ده بیته وه؟ من داوام له جه نابته که به لکو باوکم رازی بکه ی وازم لئ بهینیت. ئه ویش روی کرده باوکم و گوتی جه نابی ئه حمه ر ناغا تکام وایه به رگری له عه بدوللا بۆ ئه م سه فه ره نه که ی. چونکه خیری گشتی تیندایه و خۆشی زۆر چه ز ده کات. باوکم به نابهللی هه لساو رویشته لای حاجی بابه شیخ سه رۆک وه زیرانو له وێه داوا کرام. حاجی بابه شیخ گوتی عه بدوللا

بۆ چی به قسهی باوکت ناکهی؟ ئایا نازنی ئهگەر کۆر به گوینی باوکی خۆی نهکات خواوهند رزگاری ناکات؟ منش گوتم جهنابی شیخ، زۆرلام سهیره که جهنابت وا دهفهرموی. من وامدهزانی تۆ خۆت باوکم رازی دهکهی کهوازم لئ بهینیت تا بچم بۆ خویندن که ئهمهش کارینکی خیزه و خیزی گهلی کوردی تیدایه و رهسولی خوا فهرموویهتی *اطلبوا العلم ولو بالصین* ئهویش گوتی نازانی که له روسیا یاسای کومونستییه و هموو ئیلحاد و کوفره. گوتم قوربان من بۆ خویندن دهچم و هیچ ئیشم به کومونستی نییه. ئهویش رووی کرده باوکم و گوتی وازی لئ بهینه و ئهمانهی تازه پیندهگن به قسهی من و تۆ ناکه و منیش کورپکم ههیه ههرهه مان برپاری داوه و دهشزانم که لهوئ "کافر" دهبیئت. ئیتر له لای حاجی بابه شیخ ههستاین و گهراینهوه قۆناغه کهی خۆمان. لهوئ چهند خزمینکی پشدهری که ئهوانیش هاتبوونه مههاباد، سهریان له ئیمه داو هموویان له گهڵ باوکم دا که وتته داواو رهجا که په شیوانم بکه نهوه. له وانه سلیمانی رهشید ئاغاو ماری عهولا ئاغا بوون که زۆر کیشهیان دهکرد تا ئهوه بوو هموویان به یه کهوه دهستیان کرد به گریان و ناچاریان کردم که بکهومه ژیر تهئسیری "عاتیفه" و برپاری سهفهره کم تیک بدهمهوه. رهفیه کهانم هموویان بۆ رۆژی دوهم ته ورینو لهویشهوه بۆ باکو رهوانه کران. بهلام ئهوه و هجبهیه پاش ئهوهی کۆماری مههاباد تیکچوو و حکومهتی تاران هاتهوه کوردستان، زۆربهی زۆریان گهرا نهوه بۆ ئیتران و وازیان له خویندنی روسیا هینا.

ههلوئستی سه رۆک عه شیره تانهکان

ئهو سه رۆک عه شیره تانهی کوردستانی ئیتران که ههر له یه کهم رۆژهوه هاتبوونه ناو ریزی حیزبو له گهڵ کۆماری مههابادا هاوکاریان دهکرد، کاتی دیتیان و بۆیان روون بۆوه حکومهتی روسیا پشتی کردۆته کیشهی کوردو خهریکی رازی کردنی حکومهتی تارانه، تارادهیهک که وتته حالهتی نا ئومیدی و هیوایان به کۆماری مههاباد زۆر کهم بۆوه. زۆربهیان به شیوهی نهیتی له گهڵ

حکومەتی تاراندا کەوتنە پەیوەندی کردن. بە تاییبەتی عەولای بایز ئاغازی سەرۆک عەشیرەتی مەنگۆرۆ عەزیزی قەرەنی ئاغازی مامەش کە ئەو کاتە قەرەنی ئاغازی خۆی کۆچی دوایی کردبوو. هەرۆهە قاسمی حاجی بایز ئاغازی دیمزکری و حەمەرەشید خانی بانە کە ئەو بەلای خۆیەووە روتبەیی ژنرالیسی پیندرا بوو. ئەمانە هەموویان لە ژێرەووە لەگەڵ حکومەتی تاران کەوتنە پەیوەندی کردن. عومەر خانی شکاکیش لە ناوچەیی رەزانییە کە زۆر دەستەلاتدارو خاوەن نفوز بوو، بە جیاواز پەیوەندی لەگەڵ کۆنسولی ئەمریکا لە تەوریز کرد و پنی گوتیوون کە بەلکو ئەمریکا دەستی یارمەتی بز کورد دریز بکات. لە سەر ئەو پەیوەندیی عومەر خان نویتەریکی ئەمریکایی هاتە مەهابادو چەند دانیشتیکی لەگەڵ قازی محەممەد کردو پنی گوتیوو کە باشترین رینگا بز ئیووە ئەوێه کە لەگەڵ حکومەتی تاران ریکبکەونو بە قەسەیی کەس تەفرە نەخۆن. هەر لەو کاتەدا کە عەشایرەکان کەوتنە دوودلی و دەستیان کرد بە پەیوەندی کردن. ئەفسەریکی تاییبەتی بە ناوی سەرتیپ هومایون بە مەبەستی لاواندەووە و راکیشانی سەرۆک عەشایرەکان لە تارانەووە ناردرایە کوردستان. چونکە حکومەتی تاران ئەو راستیەیی باش دەزانی کە بېرەیی پشنتی کۆماری مەهاباد هەر ئەو عەشایرانەو ئەگەر ئەوانە پشنتی کۆماری کوردستان چۆل بکەن، جگە لە بارزانیەکان چەکداری و ابەهیز نامینتت کە پاریزگاری لە کۆماری کوردستان بکات. ئیتر بەو نیازەووە سەرتیپی ناوبراو هاتە کوردستان و لە شاری "سەقز" نیشتەجی بوو. پارەو پولیکی باشی بلاو کردەووە بە ماوێهکی زۆرکەم کۆمەلنی دۆستو لایەنگیری پەیدا کردو ئەو دوو سەرۆک عەشیرەتانیی باسمان کردن - عەولای بایز ئاغازی مەنگۆرۆ عەزیزی قەرەنی ئاغازی مامەش - خویان ئاشکرا کردو لە دژایەتی کۆماری کوردستان کەوتنە بانگەشەو قەسەیی خراپ. کۆماریش چەکداری کۆکردەووە کە لینیان بدات، ئەوان بەرەو خاکی عیراق رایان کردو پەنایان بز عەشیرەتی پشندەر هیتا. ئەو کاتە عەشیرەتی پشندەر لە ناوچەیی خۆیدا دەستەلاتی زۆری هەبوو. چونکە حکومەتی عیراقیش زۆر لاواز ببوو، بەرگریان لە ئیزانی و غەیری ئیزانی نەدەکرد بێتە ناو خاکی عیراقەووە.

له لایه کی تریشه وه همه ره شهیدخانی بانه که خۆی ژنرال بوو، به شیک بوو له لهشکری کوردستان و ئه ویش له سهر ریگای خزیدا "حه مه د ئاغات ی" سه راتی تالان کردو که رایه وه ناوچه ی خۆی گونده کانی "وتنه" و "داروخان" له پیتجوبین. حه مه د ئاغات ی سه را پیاویکی زۆر دهوله مه ندو سه ر به حکومه تی ئیزان بوو. مه به سستی حه مه ره شهیدخان له و تالان کردنه دا ئه وه نه بوو که حه مه د ئاغا سه ر به حکومه تی ئیزانه، بۆیه تالانی ده کات، به لکو هر ئه وه بوو که حه مه ره شهیدخان زۆر حه زی له پاره و مال و پاتال ده کرد، ویستی که له و رویشته نه دا ده سکه وتیکی باش بز خۆی وه ربگریت. جگه له و تالانه ش، زۆر چه کو فیشه کو که لوپه لی کۆماری مه هابادی له گه ل خزیدا برد. رویشتنی حه مه ره شهیدخان هیچ په یوه ندی به سیاسه تی ئیزانه وه نه بوو، چونکه ناوبراو هه میشه دژی حکومه تی ئیزان بوو و ئیزانیه کان به دوژمنی راسته قینه ی خزیان ده زانی. به لام ئینگلیزه کان خزیان به جیاواز په یوندی یان پیوه کردو بز سوودی سیاسی خزیان تفره یان داو له کۆماری مه هابادیان دوورخسته وه.

هه رچه نه ئه م عه شیره تانه ی باسمان کردن دژی کۆمار هه ستان و زۆری تریش له ژیره وه هه ر خه ریکی په یوه ندی له گه ل حکومه تی ئیزان بوون، به لام له گه ل ئه وه شا خه لکیکی زۆر له عه شایرو غه یری عه شایر مابوون که لایه نگرییان له کۆماری کوردستان له مه هاباد ده کردو له سه ر قسه و به لیتی خزیان بوون. هه ر له و ماوه یه شدا سه ر کۆمار قازی محه ممه د خۆی به راگه یانندن و هوشیار کردنه وه ی خه لکی کوردستانه وه خه ریک کردبوو. تتی ده گه یانندن دوسته مه زنه که ی ئیمه و هاو په یمانه کانمان هه ر له گه لمان دان و هه رگیز پشتی ئیمه به رناده ن و خودموختاریش بز کوردی ئیزان مسزگه ره. قازی محه ممه د ده یزانی خه لک نا ئومید بوونه و ده یویست به و راگه یانندنانه وره ی خه لک به رز بکاته وه. تا راده یه کیش خۆی هه ر له و باوه ره دا بوو که حکومه تی روسیا له گه ل قه وامولسه نته نه دا ناگاته هیچ ئه نجامیکو ناچار ده بیته جاریکی تر چاو به سه ر هه لویستی به هه له چووی خزیدا بخشینتیه وه و به ته واری به لای کۆماری مه هابادا بگه رپته وه.

هه‌لۆیستی بارزانیه‌کان له رووی سیاسی و عهسکه‌رییه‌وه

بارزانیه‌کان به سه‌رژکایه‌تی شیخ ئه‌حمه‌د براگه‌وره‌ی مه‌لامسته‌فا خاوه‌نی ۲ تا ۳ هه‌زار چه‌کداری فیداکارو تا‌قی‌کراوه‌ بوون و خزیان له خاکی ئیزاندا به میوان سه‌یر ده‌کردو بۆیان نه‌ده‌کرا ئه‌وانیش وه‌ک عه‌شایره‌کانی‌تری ئیزانی بکه‌ونه‌ په‌یوه‌ندی‌کردن ده‌گه‌ل ئیزان و ته‌نیا ئومیندو هیوایه‌کی هه‌یانبوو. کۆماری مه‌هاباد بوو. له‌به‌رئه‌وه‌ بۆیاری نیه‌ایان هاتبووه‌ سه‌ر ئه‌وه‌ که‌ پارێزگاریی ته‌واو له‌ کۆمار بکه‌ن و هه‌تا دوا هه‌ناسه‌یان پشتی به‌رنه‌ده‌ن. قازی محمه‌مه‌دیش خۆی ئه‌و راستیه‌ی ده‌زانی و تا‌که‌ ئومیدی به‌ بارزانیه‌کان بوو. کاتی مه‌لامسته‌فا وه‌زعه‌ ئالزوزو داپۆشراوه‌ سیاسیه‌که‌ی کوردستانی ئیزانی هاته‌ به‌رچاو، چونکه‌ زۆر باوه‌ڕو متمانه‌ی به‌ حیزبی دیموکراتی کوردستان نه‌ما‌بوو که‌ وه‌ک حیزبێکی پینش‌ره‌وی سیاسی ده‌وری شو‌ب‌ش‌گێڕی خۆی بگێڕیت. زۆر به‌ پێویستی زانی که‌ ئه‌ویش هه‌ولی ئه‌وه‌ بدات حیزبێکی سیاسی کوردی له‌ کوردستانی عێراق به‌ مه‌به‌ستی دوا‌رۆژ دروست بکات. به‌و مه‌به‌سته‌، هه‌مزه‌ عه‌بدو‌ل‌لا گه‌نجی‌کی حه‌ق‌وقی - که‌ ئه‌ویش له‌ مه‌هابادبوو و به‌ ناوی به‌شدار بوون له‌ بزوتنه‌وه‌ی کوردی ئیزان له‌ عێراق‌وه‌ هاتبوو- مه‌لامسته‌فا داوای لێ‌کرد بچیته‌وه‌ عێراقو بۆ پینگه‌یتانی حیزبێکی سیاسی کوردی له‌ کوردستانی عێراق هه‌ول بدات. بارزانی چه‌ند نامه‌یه‌کی بۆ پیاوه‌ ناسراو و نیشتمان‌په‌روه‌ره‌کانی کوردستان پێدا نارد بۆ ئه‌وه‌ی هاوکاری ته‌واو له‌ گه‌ل هه‌مزه‌ عه‌بدو‌ل‌لا بکه‌ن. ناوبراو هاته‌وه‌ کوردستانی عێراقو به‌ ناوی مه‌لامسته‌فاوه‌ که‌وته‌ هات‌و‌چۆ بۆ ناوچه‌کانی کوردستان. زۆر له‌ پیاوانی سیاسی و نیشتمان‌په‌روه‌رانی کوردی چاو پینگه‌وت و توانیان له‌ ۱۶ی ئابی سا‌لی ۱۹۶۶ دا حیزبێکی سیاسی به‌ ناوی "پارتی دیموکراتی کوردستانی عێراق" پینگ به‌هێنن و ئه‌ندامانی لیژنه‌ی مه‌رکه‌زی دیاری بکه‌ن و بازیک له‌و ئه‌ندامانه‌ هه‌ر له‌ویوه‌ مه‌لامسته‌فا دیاری کردبوون، بخرینه‌ ناو کۆمیته‌ی ناوندیه‌وه‌.

ناوی ئەندامانی یەكەم كۆمیتەى مەركەزى پارتى دیموكراتى كوردستان:

- ۱- مەلامستەفا بارزانى، سەرۆك
- ۲- ھەمزە عەبدوللا، سكرتێرى پارتى
- ۳- كاكه زىاد ھەمەئاغا، جىگرى دووھمى سەرۆك
- ۴- شىنخ لەتيف شىخ مەحمود، جىگرى يەكەمى سەرۆك
- ۵- سالىح يوسفى، ئەندامى كۆمیتەى ناوھندى
- ۶- جەعفەر عەبدولكەریم، ئەندامى كۆمیتەى ناوھندى
- ۷- عەلاى عەبدوللا، ئەندامى كۆمیتەى ناوھندى
- ۸- تەھا محیەدین، ئەندامى كۆمیتەى ناوھندى
- ۹- میرحاج ئەحمەد، ئەندامى كۆمیتەى ناوھندى
- ۱۰- عەبدولكەریم توفیق، ئەندامى كۆمیتەى ناوھندى
- ۱۱- رەشىد عەبدولقادىر، ئەندامى كۆمیتەى ناوھندى
- ۱۲- رەشىد باجەلان، ئەندامى كۆمیتەى ناوھندى
- ۱۳- عەونى يوسف، ئەندامى كۆمیتەى ناوھندى
- ۱۴- مستەفا خۆشناو، ئەندامى كۆمیتەى ناوھندى

ھەمزە عەبدوللا لیستەى ئەندامانى كۆمیتەى ناوھندى بۆ مەلامستەفا ھیتایەو ھەبابو حیزبى دیموكراتى كوردستانى ئێرانیش ئەم كارەى زۆر بێباشبوو. بێكھیتانى ئەم حیزبە تازەیان لە كوردستانى عێراقدا بە ھیوايەكى دوارۆژى خۆیان دەزانى. ئیمكانیەتى پارتى لە كوردستانى عێراقدا لە ھەموو روویەكى سیاسى و كۆمەلایەتیەو زۆر كۆر لاواز بوو و نەیدەتوانى ھەك بپووست لە ناو كۆمەلانى خەلكى كوردستاندا جىگای خۆى بكاتەو ھو بۆ ماوھى چەند سال خەباتى نەھیتی دەكردو نەیدەتوانى ژمارەى ئەندامانى زیاد بكات.

گه‌پرانه‌وه‌م بۆ عێراق له‌سه‌ر ئێزنی قازی محهمه‌د

پاش ئه‌وه‌ی سه‌فه‌ری روسیام تێکدایه‌وه‌و دیتم که ده‌رگای به‌ره‌کان (جبهه‌کان)ی شه‌ر داخراوه‌و من ئیشیکم نیه‌ که‌وا پنیوستی مانه‌وه‌م بکات له‌مه‌هاباد، هه‌ستام رویشتمه‌ لای قازی محهمه‌دو عه‌رزم کرد که ئیستا هێمنی و ئاسایش له‌ کوردستان به‌رده‌وامه‌و جگه‌له‌ دانیشتن کاریکم نیه‌، هه‌ز ده‌کم روخسه‌تم بده‌ی که‌ بگه‌ریمه‌وه‌ کوردستانی عێراق. ئه‌ویش فرمووی به‌مه‌رچی که‌ له‌ کاتی پنیوستدا بگه‌ریمه‌وه‌ لاما‌ن. گوتم من هه‌میشه‌ ئاماده‌م و هه‌رکاتی پنیوستی کرد ده‌گه‌ریمه‌وه‌ به‌ره‌ی خۆمان، به‌ره‌ی سه‌رده‌شت و یا‌هه‌ر شوینی‌تر که‌ جه‌نابتان بۆم دیاربه‌کن. ئیتر خوا‌حافی‌زیم لێ خواست و یه‌که‌یه‌که‌ سه‌رم له‌ براده‌ران و لێ‌په‌رسراوانی کۆمارداو بۆ رۆژی دووه‌م به‌ناوی خوا‌حافی‌زی چومه‌لای هه‌مه‌حوسین‌خان وه‌زیری به‌رگری و ئه‌ویش گوئی دیاریه‌کی جه‌نابی پێشه‌وا که‌ ئیسته‌ گه‌یه‌شتۆته‌ لای من و بۆتۆی نارده‌وه‌، له‌گه‌ل ئه‌م نووسراوه‌ی خۆم که‌ به‌بۆنه‌ی دیاریه‌که‌وه‌ به‌نیشانه‌ی ئه‌و ریزو ته‌قه‌دیره‌ی جه‌نابی پێشه‌وا بۆتان قایله‌و لیتان رازیه‌، پێشکه‌شتان ده‌کم. دیاریه‌که‌ بریتی بوو له‌ دوو قات قوماشی خوری ته‌فسه‌ری خاکی. منیش هه‌ستام به‌ سوپاسیکی زۆره‌وه‌ بۆ هه‌ردوکیان قازی‌محهمه‌دو محهمه‌د حوسین‌خان، دیاریه‌که‌و نووسراوه‌که‌م لێ وه‌رگرت. ئیستاش ئه‌و نووسراوه‌م وه‌کوو ده‌قی خۆی هه‌موو ئه‌و چه‌ند سه‌له‌ دوورو درێژانه‌ پاراستوه‌و بۆ یادگار ده‌یخه‌مه‌ ناو یادداشته‌کانه‌وه‌. ئه‌م دیاریه‌ی پێشوا هه‌رچه‌ند که‌ به‌نرخ و کێشان زۆر که‌م و سووک بوو، به‌لام له‌ رووی مه‌عنه‌وی‌یه‌وه‌ زۆر به‌نرخ و گران بوو. ئه‌م‌جۆره‌ دیاریانه‌ که‌ له‌لایه‌ن پیاوه‌ گه‌وره‌کانه‌وه‌ به‌ خه‌لات ده‌درانه‌ خه‌لک، واتای ئه‌وه‌ بوو که‌ خه‌لات کراو وه‌زینیکی سیاسی یا عه‌سکه‌ری یا کۆمه‌لایه‌تی هه‌یه‌. له‌لایه‌ن پیاوی گه‌وره‌وه‌ ده‌خویند‌ریته‌وه‌و به‌ چاوی ریزلیگرتته‌وه‌ سه‌یری ده‌کریت. پاش ئه‌وه‌ی که‌ سه‌ردانی دۆست و براده‌رانم ته‌واو کرد، مه‌هابادی نازاد کراوم به‌جێ هێشت و به‌ره‌و سه‌رده‌شت که‌وتمه‌رێگا‌و له‌ کۆتایی مانگی ئابی ساڵی ۱۹۴۶ گه‌یشتمه‌وه‌ ماله‌وه‌. تا ئه‌و کاته‌ش ماله‌که‌مان له‌

هاوینه‌ه‌واری باژار هر مابوو زۆر بهی ئاغایه‌کان ماله‌کانیان ماله‌کانیان بۆ خواره‌وه نه‌پۆشیتبوونه‌وه. تا چند رۆژ هاتنی خزم و دۆستان هر به‌رده‌وام بوو. وایان ده‌زانی له سه‌فه‌ری حج هاتومه‌ته‌وه. ئیتر دواى ماوه‌یه‌ک ماله‌که‌مان رۆشسته‌وه گوندی بیتاسه له گه‌رمیان و که‌ومه‌وه ناو ئیش و کاری که‌سابه‌ت و کشت و کال و ئاژه‌ل به‌خێو کردن. هیچ ئاگام له وه‌زعی کۆماری مه‌هاباد نه‌ما. راستی ئه‌و زه‌مان "رادیزۆ" شت نه‌بوو که خه‌لک ده‌نگ‌وباسی هه‌نده‌ران وه‌ربگریت. رۆژنامه‌ی کوردستانیش که له مه‌هاباد بۆ کوردستانی عێراق ده‌نیزدرا، نه‌ده‌گه‌یشته ده‌ستی هه‌موو که‌س. به‌لام مه‌حمود ئاغای هێرۆ که تاکه که‌س بوو رادیزۆ به‌ باتری ته‌ری هه‌بوو، ده‌بوايه به‌ پشتی ولاغ بچیته قه‌لادزێ و باتریه‌که پر (شه‌حن) بکریته‌وه. ئه‌مه‌ش چند رۆژی ده‌خایاند. مه‌حمود ئاغای هێرۆ هر جارو ناوه‌ ناوه به‌ نووسراو له ده‌نگ‌وباسه‌کانی جیهان ئاگاداری ده‌کردم.

من هر ئه‌و کاته‌ی گه‌رامه‌وه ماله‌وه، ئه‌گه‌ر ئیش و کاره‌کانم ته‌واو ده‌بوون، خۆم به‌ فیزبوونی زمانی روسی خه‌ریک ده‌کرد. هر له مه‌هاباد کاتی که خه‌ریک بووم بچم بۆ "باکو"، کتیبیکی ته‌رجه‌مه‌ی روسی و فارسیم په‌یدا کردو له گه‌لیا خه‌ریک بووم. کاتی گه‌راشمه‌وه کوردستانی عێراق، ئه‌و کتیبه‌م له‌گه‌ل خۆمدا هیتا، چونکه نیازی ئه‌و سه‌فه‌رم هر له دلا مابوو و ده‌مویست به‌ هزی ئه‌م کتیبه‌وه هیچ نه‌بێ که‌مێ فیزی زمانی روسی بم و وام ده‌زانی کۆماری مه‌هاباد هر ده‌میتیت و وا به‌ ئاسانی له‌ناو ناچیت و منیش هر ده‌بێ بۆ خویندن بچم بۆ روسیا. ئه‌م مه‌به‌سته هه‌میشه له‌ میسک‌دا ده‌هات و ده‌چوو. هر له‌ به‌ر ئه‌وه بوو که شه‌وو رۆژ خه‌ریکی نووسین و خویندنه‌وه‌ی ده‌رسه‌کانی کتیبه‌که‌م بووم. به‌لام به‌ داخه‌وه ئاواته‌که‌ی من نه‌هاته‌ جێ و ته‌مه‌نی کۆماری مه‌هاباد زۆر کورت بوو. ریکه‌وتی زه‌مان وابوو که من پاش ده‌یان‌سال واته له‌ سالی ۱۹۷۲ چوومه روسیا و زۆر له‌ ده‌رسه‌کان و ئه‌و زاواوه‌ی که له‌ کتیبه‌که‌وه فیزیان ببووم، هاتنه‌وه بیرم و توانیم له‌ ماوه‌ی سێ مانگ و نیو مانه‌وه‌م له‌ روسیا، تارا‌ده‌یه‌ک له‌ قسه‌کردن له‌ گه‌ل خه‌لکی روسیا‌دا

کەلک لە بەرھەمی ئەم خۆبەندەوێیە وەرێگرم. لێرەدا نامەوێ بکەومە ناو باسی ئەو سەفەرە روسیا، چونکە لە باسەکانی خۆمان جیاوازی کە باسی کۆماری مەھابادە. ئەگەر لە داھاتوودا خوا یارمەتی دایم، لە یادداشتەکانی تردا بە درێژی باسی لێدەکەین. ئێستە ھەر ئەوەندە دەخەمە بەرچاوی خۆیتەری خۆشەویست کە بزانی ئەم سەفەرەم چی بوو. لە ساڵی ۱۹۷۲دا کە لە لایەن کۆمیتەیی ناوەندی پارتی کۆمۆنیستی روسیاوە بڕیاردارا چەند ھەفاتیکی بارزانی ئەم بە مەبەستی "حەسەنەوێ رابواردن" بۆ روسیا بنێرن، بۆ ئەم ولاتە ناردراین و زۆریی شارە گرنگەکانی روسیا و ھاوینەھەوارەکانی جۆرجیا و سەر دەریای رەشمان دیتن. راستی زۆر ریزیان لێگرتین و من لە ھەموویان درەنگتر گەڕامەوێ تەنیا مانگونیویک لە ھاوینەھەوارەکانی جۆرجیا جگە لە مۆسکۆو شارەکانی تر مامەوێ. واتە ھەمووی سێ مانگۆ نیو مامەوێ گەشتیکی زۆر خۆش بوو.

دەست پێکردنەوێ شەڕ لە نیوان کۆماری مەھاباد و حکومەتی تاران حکومەتی تاران لە ماوەی رابووستانی شەڕ دەستپێکردنی و تووێژ زۆر ھەنگاوی سیاسی و عەسکەری ھاویشتن و چەند کاریکی وای کردن کە بێتە ھۆی بەھیزبوونی خۆی و لاواز بوونی کۆماری مەھاباد کە بریتی بوون لە:

- ۱- پەییوەندی کردن لە گەل زۆریی عەشایرەکانی ئێران و راکیشانیان بۆ لای خۆی.

- ۲- ئامادەکردنی سوپایەکی گەورە بۆلێدانی ھەردوو کۆمارەکانی کوردو ئازەربایجان لە مەھاباد و تەوریز.

- ۳- رازی کردنی حکومەتی روسیا بە ھەموو فرۆفیلێک کە واز لە ناوچەکانی ئازەربایجان بەھێنیت و ریگا بە سوپای ئێران نەگرت، ئەگەر ویستی بێتە پێشەوێ بۆ داگیرکردنەوێ ئازەربایجان و کوردستان.

- ۴- چەسپاندنی قسەیی خۆی لە ئەنجومەنی نەتەوێ یەگرتووھەکان بۆ ئەوێ ماوێ نەدەن روسیا بە ھیچ جۆریک دەست بخاتە ناو ئیش و کاری ئێرانەوێ.

حکومتهی روسیا که له لایه ک "بیلین"ی له قهوامولسه لته نه سه روک وه زیرانی ئیران وه رگرتبوو که له دواى هه لێژاردنی نهجومه نی "شورا" بریاره که ی نهوتی بز مۆر بکات و له لایه کی تریشه وه گوشاری خستبووه سه ر ئینگلیزو ئه مریکا بز ترساندنی روسیا که نه گه ر له ئیران نه چیته ده ره وه، شه ری جیانی سنه م هه لدا ییسیت. نه وه بوو روسیا هاته سه ر نه م بریاره که خاکی ئیران به ته وای چۆل بکات. نه نجامه که ی بوو به بلاوکراوه یه ک به زمانی فارسی وه ک خواحافیزی که ناوه روکه که ی به م شیوه ی خواره وه بوو:

"برایانی به پریزی خه لکی نازه ربایجان به تورک و کوردو هه موو که مایه تیه کانیه وه!

خۆتان ده زانن که حکومتهی روسیای مه زن له سه رتاسه ری جیهاندا هه میشه پالپشتی هه موو نه ته وه یه کی هه ژارو به ش خوراو بووه. ئیمه که هاتینه نازه ربایجان هیه چۆره دریفیه کمان بز یارمه تی دانی کۆمه لانی خه لکی به شه ره فی نازه ربایجان چی له رووی سیاسی و چی ئابووری و کۆمه لایه تیه وه نه کرد. ئیستاش له کاتی کدا که به رژه وه ندی و سویدی گشتی حکومتهی روسیاو ئیران وا ده خوازیت که ئیمه خاکی نازه ربایجان چۆل بکه ین، بریارمان دا که هه موو نوینه رانی سیاسی و عه سه کهری خۆمان بکیشینه وه داوه و بگه پینه وه خاکی خۆمان و به پنیوستان زانی به هزی نه م بلاوکراوه یه وه مال ئاوا بیتان لئیکه ین و ئومیده وارین هه میشه یه کگرتوو و سه رکه وتوو بن.

نه وه بوو کورته ی بلاوکراوه که ی روسیا. پاش نه وه ی حکومتهی روسیا خاکی نازه ربایجانی به جئ هیشته، حکومتهی تاران که وته خزی و فه رمانی به سوپای ئاماده کراو دا که به ره و کوردستان و ته وریز بچه پیشه وه. یه که م جار له ناوچه کانی سه قزو بۆکان ده ستیان کرد به جم و چۆل و هاتنه پیشه وه و بریارنامه ی شه ره وستاندنیان خسته ژیره ی. له خه تی "بانه شه وه به ره و سه رده شته هاتن. له گوندی "بناویله" که ده که ویته مابه ینی "بانه و سه رده شته"، به سه رکرده یه تی حه مه ی مه ولوود سه رلقیکی سه ربازیی کۆماری مه هاباد که له و ریگایه دا واجبی پهن سپه ردرابوو، پهن به سوپای ئیران گیرا و به توندی له

سوپای ئیرانیان داو زیانیکی زۆریان پێ گه یاندو نه یانهشت بگاته سهردهشت. ههروهها بارزانیهکانیش له سه رینگای سهقزو بۆکان له گه ل سوپای ئیراندا کهوتنه شهرو ئاگری شهرو له هه موو لایه که وه هه لگیر سایه وه به تهواوی ده رگای وتووێژ داخرا.

ئینجا من وهکو له پێشه وه با سم کرد، هه ر له ماله وه خه ریکی ئیشوکار بوومو هه یچ ئاگام له م روداو و گۆرانکاریه نه بوو. تاکاتی له مانگی ته شربنی دوهمی سالی ۱۹۴۶ دا نووسراویکی مه محمود ناغای هه رۆم بزهات و ئاگاداری کردم که شهرو له به ره ی سهردهشت دهستی پیکردۆته وه به کرعه بدولکه ریم مه شهوور به رهئیس به کر له مه هاباده وه بۆ فرمانده ی به ره ی سهردهشت ناردراره. منیش هه ره مان کات هه ستام بۆ ئه وه ی به تهواوی له چۆنیه تی ئه م هه واله تیبگه م، نووسراویکم بۆ رهئیس به کر نارد. ئه ویش هه ره مان رۆژ وه رامی نامه که می دایه وه و داوای لیکردبووم که زۆر به په له بگه مه وه به ره ی سهردهشت، چونکه ئه ویش ده یزانی سه ره به کۆماری مه هابادمو پینشتریش له م به ره یه ئیشم کردوه. ئیتر هه ستامو له گه ل چه ند خزمیکی خزم وهکو مسته فای ماره ناغاو بابه کری سوفی هه با سو چه ند چه کداریک به هه موو که لوپه ل و پێداویستی وهکو پێخه فو خوارده مه نه وه که وتینه رینگاو بۆرۆژی دووم گه به شتینه گوندی "میرشێخ حه یدهر" که ده که ویته رۆژئاوای سهردهشت و به پێوانه ی ۴ لیکۆمه تر له سوپای ئیرانه وه دوور بوو. به کر ناغا هه ر له نووسراوه که ی خۆیدا ئه و جیگایه ی بۆ دیاری کردین، چونکه شوینیکی ئیستیراتیژی بوو. هه ر به گه به شتیمان خه لکی تریش له چه کدارانی ئه و ناوچه یه زۆر پویوه ندیان پێوه کردین و ژماره ی چه کداره کانمان زیاتر بوو. ئیمه باره گای خۆمان له گونده ی میرشێخ حه یدهر داناو خه تی به ره ی پێشه وه شمان له کردی غه زه " به رامبه ری سوپای ئیران دامه زراندو عه شایری "مه ره سه نه ش" به چه کداری خۆیا نه وه بۆ فراوان کردنی "به ره که" زۆر هاوکاریان له گه لا کردین و له داویدا ئاگاداری به کر ناغامان کرد که ئازوقه و جبه خانه ی تهوامان بۆ بنیڕیت. به کر ناغا خۆی له باره گای دوواوه له گوندی "هه مران تی ناوچه ی زه به ت" بوو.

شهر له همموو بهره‌کاني سهردهشت رژژ به رژژ ده‌هاتو گهرمتر ده‌بوو. له چوار لاهه ئالقه‌ی ئابلوقه له سوپای دوژمن تهنگ ده‌که‌رایه‌وه. هیزه‌کاني ئیران به تۆپو ده‌بابه پاریزگاری خۆیان ده‌کردو توانای ده‌رچونیان له سهربازگه نه‌بوو. ئیمه که‌ره‌سته‌ی به‌رگری کردنمان له ده‌باباتی دوژمن ته‌نیا نه‌و "شووشه تیزابانه" بوون که پیشتر باسمان کرد که له روسیاوه بز مه‌هاباد ناردرابوونو له‌مه زیاتر شتیکنمان نه‌بوو که‌هیزش به‌رینه سهر ده‌بابه‌کانو له دووره‌وه بیانشکیتین. به‌لام نه‌وه‌نده چه‌که‌ش هه‌رباش بوو. ده‌بابه‌کاني دوژمن زۆر لینی ده‌ترسانو نه‌یانده‌توانی بیته پیشه‌وه.

دوای چهند شه‌وو رژژ شه‌رو لیکدان، به‌کر ئاغا خۆشی هاتبوه بهره‌که‌مانو له ئیشو کاری "به‌ره" و ریکخستنمان زۆر رازی بوو، چونکه به‌ره‌ی ئیمه کلیلی ده‌رگای سه‌که‌وتن بوو و همموو گروگه‌رمای ئاگری شه‌رکه‌وتبووه سهرنه‌و به‌ره‌یه، له‌سهر داوای ئیمه حمه‌ی مولوودیش له ناوچه‌ی ره‌به‌ته‌وه به‌خۆی و لقیکی سهربازیه‌وه گوازارایه‌وه لای ئیمه. من هه‌ر نه‌و کاته‌ی گه‌یه‌شتمه‌وه به‌ره‌ی سهردهشت، نووسراویکی تایبه‌تیم له ریگای "پۆسته‌چی" دایمی مابه‌ینی سهردهشتو مه‌هاباده‌وه بز قازی محهمهد نارو له نامه‌که‌دا به‌ینی نه‌و به‌لینه‌ی کاتی گه‌رانه‌وه‌م بز پشده‌ر دابووم، له هاتنه‌وه‌م بز به‌ره‌ی سهردهشت ئاگارا‌رم کرد. نه‌ویش هه‌ر هه‌مان کات وه‌رامی نامه‌که‌ی دابووه، به‌لام پینم نه‌گه‌یشتبوو. چونکه وام زانی که‌وا نووسراوی یه‌که‌می پیننه‌گه‌یشتوو، ناچار بووم نووسراوی دووه‌می بز ره‌وانه‌ بکه‌م. نه‌ویش له وه‌رامی نووسراوی دوهمدا به‌ چهند کورته دیریک نووسیوی نووسراوه‌ی یه‌که‌م وه‌رام داوه‌ته‌وه. نووسراوه‌ی دوهمی قازی که‌ هه‌ر لام ماوه، له‌گه‌ل نامه‌ی وه‌زیری به‌رگری ژنرال محهمهد حسین‌خان ناسراو به‌ سه‌یفی‌قازی وه‌کو یادگاری ده‌یخه‌مه ناو یادداشه‌که‌مه‌وه. ئینجا بابگه‌رینه‌وه سهرباسه‌که‌مان نه‌و باسه‌ی که‌ له‌پیشمانه‌و به‌ ده‌سمانه‌وه‌یه ته‌واوی بکه‌ین.

نه‌وه‌بوو کۆماری مه‌هاباد زۆر په‌له‌ی ده‌کرد له داگیرکردنی نه‌و سوپایه‌ی که‌ له‌سهردهشت ئابلوقه‌دارابوو و هه‌میشه به‌ نامه‌و راسپارده ده‌یاننارده سهر

به کرناغا که له گرتنی سهردهشت و داگیرکردنی ئه سوپایه په له بکات. بز ئه مه بهستهش زیرۆبهگیان به خۆی و له شکرینکی زۆره وه له جیاتی به کرناغا بز فرماندهی ئه بهر په نارد. هۆیه کهشی ئه وه بوو، وایان ده زانی زیرۆبهگ زیاتر شاره زایی له وه بهر په دا ههیه و خه لکی ناوچه کهش باشتر دهیناسن. ههروه ها مه لا مسته فاشیان به هینزینکی زۆری بارزانی وه نارد بهر په "سه قز". هه ر ئه دوو بهر په ش بوون که ئه وکاته له کوردستاندا زۆر ئیستیراتیژی و سه هره کی بن. ئیترکاتی دهنگی هاتنی زیرۆبهگ که په شته ناوچه ی سهردهشت، خه لک هاتنه سه ر ئه و باوهره که سوپای دوزمن له وه بهر په له دوو رۆژی تر زیاتر خزی ناگریت و داگیرده کریت. چونکه ناوبراو چه کداریکی زۆری له عه شایری هه رکی و شکاک له که لدا بوو، خۆشی به فرمانه هیه کی زۆر شه رکه رو لیزان ده ناسرا. شه رولیکدان که وته ئه و په ری که رمی و هه موو کاتیک چاوه روانی خز به دهسته وه دانی ئه و سوپایه ده کراو وای لی هاتبوو که زۆره ی زۆری "زه بایه گانی ده ورو بهری سه ربازگی تیپ چۆل کرابوون و کشابوونه وه ناوسه ربازگی ناوشارو ئیمه چند ئیسترو که لوپولمان له ره بیایه کی (پاسگایه کی) نیزینکی خۆمان ده ست که وتبوو. به لام کئ ده زانی داخوا چه رخی رۆژگار چۆن ده سوپیت و له سوودی کئ کارده کات و ده وری خولانه وه ی خزی به نه مانی کام دهسته و تا قم ته و او ده کات؟ ئه وه بوو ئیمه ی کلۆل هه یچ ئاگاداری ده نگ و باسی دنیا نه بوین و نه مانده زانی داخوا وه زعی روس و ئیزان چی به سه رهاتوه و ههروه ها نه مانده زانی ئه و سوپایه ی ئیزان که به ره و ئازهر بايجان و ته وریز ده رچوبوو، که یشتوته کوئ؟ چونکه ههروه کو پینشتر با سم کرد، ئه وکاته له هه موو ناوچه ی سهردهشتدا تا که رادیۆیه ک نه بوو که مرۆف ده نگ و باسی جیهانی پیۆه ر بگریت و پۆسته ی مه هابادیش به ۱۵ رۆژ جاریک ده هاته سه ردهشت و ده که یشته بهر په ی ئیمه.

ئینجا مه محمودئاغای هیزو که خۆشی چل تا په نجا چه کداری له بهر په ی ئیمه دا هه بوو، نوو سراوینکی تاینه تی بز ناردم و تینادا ئاگاداری کردم که سوپای ئیزان به پنی رادیۆی تاران که یشتونه ته ته وریزو جه عفر پینشه وه ری و

لینپرسراوانی "فیرقهی دیموکراتی ته وریز" رایانکردوه بۆ روسیا. کاتی نو هه‌واله‌م لای مه‌حمود ئاغاوه بۆ هات، وام زانی که ئه‌مه بانگاشه‌ی حکومه‌تی ئێرانه‌و بۆ به‌رزکردنه‌وه‌ی وره‌ی سوپای خۆیان به‌ کاری ده‌هێتنو له‌ رادیو بلاوی ده‌که‌نه‌وه، چونکه هیچ به‌بیری مرۆڤدا نه‌ده‌هات که حکومه‌تی ته‌وریز به‌م هه‌موو چه‌که‌و ته‌قه‌مه‌نیه‌ پیشکه‌وتوو‌یه‌وه که تۆپو بازوکه‌شیان به‌شێوه‌یه‌کی تایبه‌تی‌و جیاواز له‌ کۆماری مه‌هاباد له‌ روسیا وه‌رگرتبوو، چۆن وا به‌ ئاسانی ده‌رووخیتو سوپای ئێران ده‌گاته ته‌وریز؟ ئه‌وه‌بوو منیش هه‌ر هه‌مان کات ئه‌م هه‌واله‌م به‌په‌له‌ بۆ زیرۆبه‌گ نارد. ئه‌ویش تازه له‌ مه‌هاباده‌وه به‌سواری ولاغ که‌یه‌شتبۆوه‌و ئاگاداری هیچ له‌م روداوانه نه‌بوو.

رووخانی هه‌ردوو کۆماری مه‌هابادو ته‌وریز

سوپای ئێران که له‌تاران‌وه بۆ داگیرکردنه‌وه‌ی ئازهربايجان ده‌رچو‌بوو، هه‌رله‌ شاری "تاکستان" که ده‌که‌ویته ۲۵۰ کیلومه‌تری تاران چه‌کداره‌کانی فیرقه‌ی دیموکراتی ئازهربايجان پینشیان پینگرتو توشی شه‌ربوو. به‌لام ئه‌وه‌نده‌ی نه‌خایاند چه‌کدارانی ئازهربايجان رایانکردو هه‌تا ته‌وریز خۆیان نه‌گه‌رتوه. له‌ده‌وری ته‌وریز هیندی شه‌ری به‌ربلاو کراو سوپای ئێران توانی له‌ رۆژی ۱۳ مانگی کانونی یه‌که‌می سالی ۱۹۴۶دا شاری ته‌وریز داگیربکاتو حکومه‌تی دروست کراوی کۆمۆنیستی له‌ناوبه‌ریت. ئه‌م هه‌واله‌ ناخۆشه‌ بۆ رۆژی ۱۴ی مانگی کانون که‌یه‌شته مه‌هابادو پشینوی ئالۆزی که‌وته ناو شارو ئه‌ندامانی حیزبو لینپرسراوانی کۆمار بۆ پرسو راویژ به‌تیکرایي روویان کرده مالی قازی محهمه‌د. له‌و کاته‌دا مه‌لامسته‌فا وه‌کو پیشتر باسمان کرد له‌ به‌ره‌ی سه‌قز بوو. ئه‌ویش وه‌ک ئیمه که له‌ به‌ره‌ی سه‌رده‌شت بووین، ئاگاداری ئه‌و روداوانه نه‌بوو. هۆیه‌که‌شی ئه‌وه‌بوو که له‌به‌ره‌ی سه‌قزو بۆکان هیچ پینشه‌رویه‌یک له‌لایه‌ن سوپای ئێرانه‌وه رووی نه‌دابوو. ئه‌ندامانی حیزبی که رۆیشتنه‌ مالی قازی محهمه‌د، هاتنه‌ سه‌ر ئه‌و باوه‌ره‌ که له‌ توانیاندایه‌ نیه‌ شه‌رو به‌رگری بکه‌ن. ئه‌گه‌ر حکومه‌تی ته‌وریز به‌م هه‌موو توانایه‌ی خۆیه‌وه

نه‌یده‌توانی په‌کروژ ش‌هر ب‌کات، چ‌ون ک‌وماری مه‌هاباد توانای به‌رگری و به‌ره‌نگار بوونه‌وهی سوپای ئیرانی هه‌یه. له‌وکاته‌دا ه‌یچ پشتیوانیکیشی نه‌بوو. ئه‌ندامان داویان له‌قازی‌محهم‌د کرد هه‌موویان له‌ شاری مه‌هاباد ب‌چنه دهره‌وه و ب‌ز عیراق یان ب‌ز روسیا ب‌ر‌ون. به‌لام قازی محهم‌د به‌و پ‌یشنیاره‌ی ئه‌وان رازی نه‌بوو و گوتی ئه‌گه‌ر من له‌ شاری مه‌هاباد دهر ب‌چم، حکومه‌تی ئیران هه‌موو رقو توو‌په‌یی خ‌زی به‌ خه‌لکی هه‌ژاری شاره‌که دهر ب‌ژیت و به‌یه‌کجاری شاره‌که کاولو ویران ده‌کات. به‌لام ئه‌گه‌ر ل‌یره بم‌یتمه‌وه، هه‌موو ل‌یپرسراوه‌تی و تاوانیک ده‌خمه‌ سه‌ر شانی خ‌زم و حکومه‌ت واز له‌ خه‌لک ده‌ه‌یتیت. ئه‌وکاته هه‌رچی بیانه‌وی ب‌یکه‌ن له‌ گه‌ل شه‌خسی مندا ده‌یکه‌ن. ئیتر هه‌رچی هه‌ولیاندا قازی له‌ مه‌هاباد دهر ب‌چیت، سوودی نه‌بوو. ئه‌و له‌ب‌ریاری خ‌زی دانه‌به‌زی. قازی تا راده‌یه‌ک ب‌روای وا بوو ب‌رایه‌که‌ی (سه‌دری قازی) که ئه‌ندامی "په‌له‌مانی" ئیران بوو و له‌نیوان قازی و قه‌وامولسه‌له‌ته‌دا خه‌ریکی نیو ب‌ژیوانی بوو، هه‌رنه‌بی ده‌توانیت له‌ مه‌ترسی گرتن و ئیعدام رزگاری ب‌کات. به‌لام به‌داخه‌وه قازی محهم‌د به‌ هه‌له‌چوو بوو، نه‌یده‌زانی خ‌وشی و ب‌رایه‌که‌شی ئیعدام ده‌ک‌رین. له‌م‌ناوه‌دا، ئه‌ندامانی ک‌زمیته‌ی ناوه‌ندی و ز‌ر ب‌ه‌ی ل‌یپرسراوانی ک‌زمار ناچار بوون له‌گه‌ل قازی محهم‌د بم‌یتمه‌وه. ب‌ریاریشان دا به‌یانیک دهر ب‌که‌ن و خ‌وشیان به‌ره‌و پ‌یری سوپای ئیران ب‌چن.

قازی محهم‌د خ‌زی کل‌یشه‌ی به‌یاننامه‌کانی چ‌ول کردنی به‌ره‌کانی نووسی و به‌ چاپ کراوی ب‌لاوکرانه‌وه. کاتی مه‌لا مسته‌فا ئه‌م هه‌واله‌ ناخ‌وش و د‌لته‌زینه‌ی پ‌یگه‌یشت، له‌و ترسه‌ که سوپای ئیران ر‌یکای گرت‌ب‌ی، نه‌یده‌توانی به‌ ئۆتۆمبیل له‌ جاده‌ی ب‌زکان و سه‌قزه‌وه ب‌گه‌ر ب‌ته‌وه مه‌هاباد، ناچار بوو له‌ چ‌یاکانی مابه‌ینی مه‌هاباد و ب‌زکاندا قه‌د ب‌ر ل‌یبدات و له‌ ۱۶ی مانگدا خ‌زی گه‌یاندوه شاری مه‌هابادی پ‌ر له‌ته‌م و ماته‌م و یه‌کسه‌ر ر‌زیشه‌ مالی قازی محهم‌د و داوای ل‌یکرد ئالای کوردستان له‌گه‌ل خ‌زیاندا هه‌لگرن و به‌یه‌که‌وه ب‌ر‌ونه دهره‌وه. به‌لام وهرامی قازی محهم‌د هه‌ر ئه‌وه‌بوو که پ‌یشت‌ر گوتبووی. مه‌لامسته‌فا به‌ خ‌زی و هه‌موو بارزانیه‌کانه‌وه هه‌رچی چه‌کو ته‌قه‌مه‌نی که له‌ناو عه‌مباره‌کانی مه‌هاباد

هه‌بوو، له‌گه‌ل خۆیان بردیان و شاری مه‌هابادیان به‌جی هینشت و به‌ره‌و ناوچه‌کانی "ته‌غه‌ده" و "شنۆ" که‌وتنه‌ ری.

شاری مه‌هاباد ئه‌و رۆژه زۆر که‌وتبوه ناو په‌شینی و هه‌وری ره‌شی غه‌م و په‌ژاره به‌ته‌واوی ئه‌م شاره‌ جوانه‌ی داپۆشیبوو. له‌ناو هه‌موو مال و خیزانیکدا گریان و شیوه‌ن ده‌ست پینکرا‌بوو. خه‌لک له‌ماله‌کانی خۆیاندا خه‌ریکی شارده‌نه‌وه‌و فریدانی چه‌کو ته‌قه‌مه‌نی و نووسراوه‌کانی زمانی کوردی و پارچه‌ پارچه‌کردنی وینه‌ی ستالین بوون. هیچ مالیک نه‌بوو له‌ مه‌هاباد که‌ چه‌ند وینه‌ی ستالینی هه‌لنه‌واسییت. خه‌لک ده‌یانزانی سه‌ربازو چه‌نده‌ر مه‌ درنده‌کانی ئێران ده‌که‌ونه‌ پشکنینی هه‌موو مالیک ده‌بوو له‌ رۆژی ۱۷ی مانگی کانونی یه‌که‌می سالی ۱۹۴۶دا سوپای ئێران به‌ فرمانده‌یی "ژنه‌رال هووما‌یوونی" له‌ ریگای بۆکانه‌وه به‌ره‌و مه‌هاباد هاته‌ پێشه‌وه‌و قازی‌محهمه‌دو حاجی‌بابه‌شینخو کۆمه‌لیکی زۆریش له‌ لێپرسراوانی کۆمارو پیاوما‌قولانی شاری مه‌هاباد به‌ره‌و پیری سوپای ئێرانه‌وه‌ چوون و هووما‌یوونی به‌گه‌رمی به‌خیره‌هاتی کردن. هه‌رئه‌و رۆژه سوپای ئێران گه‌یه‌شته‌ ناو شاری مه‌هابادو قازی‌محهمه‌د له‌ مال‌ه‌که‌ی خۆیدا خرایه‌ ژیر چاوه‌دی‌ری.

به‌ره‌ی سه‌رده‌شت

ئیمه‌له‌به‌ره‌ی سه‌رده‌شت هیچ ناگاداریمان له‌وه‌زعی مه‌هاباد نه‌بوو. نه‌مانده‌زانی داخوا سوپای ئێران له‌ته‌وریزه‌وه به‌ره‌و کوردستان هاتوه‌ یان ناو هه‌ر خه‌ریکی شه‌رو په‌لاماردانی دوژمن بوین. به‌تایبه‌تی رۆژی ۱۷ی مانگی وه‌کو له‌ بیرمه، زۆر سه‌رکه‌وتنمان وه‌ده‌ست هینابوون و زۆر خۆمان له‌ سه‌ربازگه‌ی سوپا نیزیکی کردبۆوه. هه‌ر بۆ شه‌وی داها‌توو واته‌ شه‌وی ۱۸/۱۷ کانونی یه‌که‌م له‌کاتی‌کدا که‌ به‌و هه‌موو سه‌رکه‌وتنه‌وه زۆر دلخۆش‌بووین، من خۆم زۆر ماندوو بووم و دووشه‌و بوو نه‌خه‌ت‌بووم و چه‌ند خزمینکیشم له‌ گه‌ل چه‌ند چه‌کدار بۆ به‌شداری له‌ به‌رگری له‌ ئالانه‌وه‌ هاتبوون، گه‌رامه‌وه‌ باره‌گا. ئه‌و میوانانه‌م چاوه‌روان بوون که‌وا خۆم به‌یانی له‌به‌ره‌ی شه‌ر شویتنیکیان بۆ

دهست‌نیشان بکه‌ین. سه‌عات ۱۲ ی نیوه‌شه‌و خه‌وتم‌و له‌سه‌عات یه‌کی پاش
 نیوه‌شه‌ودا یه‌کیک به‌ده‌نگیکی بزراکو بانگی کردمو گوتی کاک عه‌بدوللا
 هه‌سته‌خه‌به‌ریکی زور ناخزشم هیتاوه، "یاخوا ملم بشکیت". منیش هه‌لسامو
 گوتم چیه، چی قه‌وماوه؟ دیتم "سه‌یدحه‌سه‌ن" خه‌لکی مه‌هاباده‌که‌ناسیاوی
 خۆمان بوو. ده‌گریاو له‌ریگاوه‌به‌په‌له‌هاتبوو. گوتی قورکراوه‌به‌سه‌رمانداو
 پشتی هه‌موومان شکا. کۆماری کوردستان رووخا. منیش واقمور ماو نه‌متوانی
 قسه‌بکه‌م. هه‌رچی بیرم کرده‌وه‌بزانم خه‌ونه‌یا راستی، بۆم ساغ نه‌ده‌بۆوه.
 چونکه‌سه‌یدحه‌سه‌ن خۆی هیتدی درۆو شتی هه‌بوون له‌وانه‌شه‌گالته‌مان
 بی‌بکات. ناوبراو جاتته‌که‌ی خۆی راکیشاو چهند به‌یانیکی له‌و به‌یانانه‌ی که
 قازی‌محهمهد مۆری کردبوون، هیتایه‌ده‌ره‌وه‌و دایه‌ده‌ستم. کاتی خویندمه‌وه،
 هه‌ستم کرد که‌وا گرانایی و قورسایی ئەم شاخو کێوانه‌ی کوردستان که‌وتۆته
 سه‌رشانم. راستی بۆماوه‌ی چهنده‌قیقه‌یه‌ک له‌به‌رگریان نه‌مه‌توانی قسه‌بکه‌م.
 له‌دواییدا ناردم به‌شوین همه‌ی مه‌ولووددا که‌ئویش به‌ریکه‌وت ئه‌وشه‌وه
 هاتبووه‌باره‌گای خۆی و به‌یاننامه‌که‌م دایه‌ده‌ستی. کاتی خویندیه‌وه، هه‌رشینت
 بوو. خه‌ریک بوو له‌هۆش خۆی بجیت. دوا‌ی ماوه‌یه‌ک گریان گوتی تکام وایه
 چهند چه‌کداریکی خۆتانم له‌گه‌لدا بنیره‌هه‌تا ده‌گه‌مه‌گوندی "هه‌مران" لای
 زیرۆبه‌گ. چونکه‌ده‌ترسم عه‌شایر له‌م سه‌ر ریگایانه‌بۆ خاتری چه‌که‌کانمان
 شه‌رمان بی‌بفرۆشن. ئەگه‌ر گه‌یه‌شتمه‌لای زیرۆبه‌گ، هه‌رچهند ناشزانین داخوا
 وه‌زعی مه‌هاباد چۆنه‌و سوپای ئێران گه‌یه‌شتۆته‌ئووی یان نا، له‌ویوه
 هه‌موومان به‌یه‌که‌وه‌روو ده‌که‌ینه‌وه‌لای مه‌هاباد. چونکه‌سه‌یدحه‌سه‌ن رۆژی
 ۱۶ له‌مه‌هاباده‌وه‌ده‌رچوبوو و ئه‌و رۆژه‌سوپای ئێران نه‌گه‌یه‌شتبووه‌مه‌هاباد،
 ئیمه‌خه‌به‌ری گیرانه‌وه‌ی مه‌هابادمان نه‌بوو. ئیتر من سن چوار چه‌کدارم له‌گه‌ل
 همه‌ی مولوددا ره‌وان کرد. چونکه‌هه‌موو ناوچه‌که‌منی ده‌ناسی، که‌س
 نه‌یده‌وێرا بیر له‌رووت‌کردنی ناوبراو بکاته‌وه. به‌لام ناوبراو له‌"هه‌مران" فریای
 زیرۆبه‌گ نه‌که‌وتبوو، چونکه‌ئویش وه‌کو ئیمه‌به‌یاننامه‌کانی پیگه‌یشتبوو و
 ناگادار کرابوو. له‌ترسی عه‌شایه‌ری گه‌ورکو مه‌نگور به‌په‌له‌بۆ لای مه‌هاباد

دهرچوبوو. پاشان زانیمان که زیرۆبهگ و همهی مولوودیش ههردوکیان تووشی هیندی پیاو خراپو ریگر هاتبوون، بهلام خوارزگاری کردبووون و بهسهلامهتی گهیهشتبوونه دهورو بهری مههابادو چند روژان له گوندهکانی نزیک مههاباد مابوونهوه. بهیاننامهی قازی محهمهد بریتی بوو له و چند دێرانهی خوارهوه:

برایانی بهریز...

وێرای ریزو سلوو، ئاگادارتان دهکهم که سوپای ئێران گهیهشته تهو ریزو حکومهتی "جهعفر پیشهوهری" بهبێ ئهوهی هیچ بهرگری له خزی بکات روخا. بزیه ئیمه له پاش ههلسهنگاندنو لیکهانهوهیهکی زۆر لهههموو روویهکی سیاسی و عهسکهریهوه، بپارماندا بهرهکانی شهڕمان چۆل بکهین و یز بهخیرهتانیان بهروهپیری سوپای ئێران بچین. تکام وایه که ئهوانهی عیراقین بگهڕینهوه عیراقو ئهوانهی ئێرانیش له نیزیکنین شویتنی سوپای ئێران خزیان بهدهستهوه بدن .

براتان محهمهد قازی

دهرچونمان له گوندی میرشینخ ههیدهر بهرهو سنووری عیراق هه ره ئهوشهوهی که بهیاننامهکان هاتن، خهبرمان وهرگرت که سوپای ئێران له سهربازگهی سهردهشتهوه بهرهو میرشینخ ههیدرو ئه و ناوه دیته پیشهوه. خه لکی ناوچهکه و ئه و چهکدارانهی که ئێرانی بوون، زۆر تهنگاو ببوون و نهیاندهزانی چی بکن. ئه گهر متمانهیان هه بویایه که له عیراق جینگایان ده بیهتهوه، هه موویان رایان ده کرد. به هه رحال ناچار بوون خزیان هه دهستهوه بدن و په نا بهر نه لای هه سه ن ئاغای "بیزیله" و مامهندی حاجی هه باس ئاغا، چونکه ئه و دوو که سانه وه ک باسمان کرد چه کیان بۆ حکومهتی ئێران هه لگرتبوو.

ئىمە ھەر ئەوشەوہ لە "مىرشىنخ حەيدەر" دەرچوینو بۆ بەيانی ھاتىنە گوندی بۆرانو لەوینوہ بۆ سەرسنووری عىراق. من نەمتوانى يەكسەر بچمەوہ گوندەكەى خۆمان. لەوینوہ نووسراویكەم بۆ مەحمود ئاغای ھىزۆ نارد تاكو بزانم بۆ گەرانەوہم بۆ مالى خۆم چى دەلێت. ئەویش لە وەلامدا گوتبووى ھەرچەند كە زۆركەس راپۆرتووشیان لەدۆى تۆ بۆ مىرى نووسیوہ، بەلام دەچمە قەلادۆى بەلكو لای قایمقام ئىشەكە جى بەجى بكەم و نووسیووى حكومەتى عىراق پاش رووخانى كۆمارى مەھاباد كووتى بەرز بۆتەوہ و تاقىبى ئەو كەسانە دەكا كە بەناوى بەشداربوون لە كۆماردا چۆنەتە ئىزان. ئەوہبوو مەحمودئاغا رۆشستە قەلادۆى و لەگەل قایمقام عەبدورەحمان شەرەف بەفەریشكى "وہرتەى" ئىزانى رىككەوتىوو. بەو مەرجەى كەھموو راپۆرتەكان بىستىت و مەسەلەكە بخاتە ئەو قەلبەوہ كە من بە ئىشوكارى كشتوكال چووم نەك سىياسەت. ديارە ئىمە لە بازار لەخاكى ئىزاندا زەرىوزارمان ھەبوو. پاش ئەوہى مەحمودئاغا ئىشەكەى بۆجى بەجى كردم، لە مالموہ وەكو جارمان دەستم كردهوہ بە ئىشوكار. بەلام ھەرچى دەمكرد خولقى ئىش كردنم نەبوو. ھەمىشە وام دەزانى كە ھەموو مولكى كوردستان ھى من بووہو لىم داگىركراوہ. زۆرجارىش بىرم لەوہ دەكردوہ لەعىراق دەرچم و خۆم بگەيەنمە لای مەلاماستەفا. ھەرچەند كە نەشمەزانى مەلامستەفا چۆنەو چى بەسەرھاتوہ. چۆنكە ھاتوچۆى مابەينى عىراق و ئىزان نەماو دەرگای سنوور بەتەواوى داخراو ئەو كەسانەى كە دەھاتنە عىراقىش دەبوایاى لای ئاغابەك لە پشدر خۆيان بزرىكەن.

ئەو مەنگورو مامەشانەى كە پىنشتەر باسمان كردن كە لە دۆى كۆمارى مەھاباد ھاتبوونە پشدر، پاش تىنكچونى كۆمارو دواى ئەوہى من گەرامەوہ مالموہ، ئەوانىش ھاتتە ھىزۆ بۆ ئەوہى لە رىگای بازارەوہ ھەرچى زووتر خۆيان بگەيەننە مەھابادو لای حكومەتى ئىزان ئىسپاتى وجودو دلسۆزى خۆيان بكەن. بەلام بارىنى بەفرو سەرمای ئەو كوێستانانە بوو بە ھۆى ئەوہى كە رىگای زەلامو ھاتوچۆ بگىرىتو ئەوانە بەناچارى چەند شەوو رۆژ لە مالى

مهحموودئاغا مانهوهو مهحموودئاغا رۆژیک ناردی بهشویتمدا که بچم بۆ لای. من ئیعتیرازم پیشانداو نهمويست سهروشکلی ئهوانه ببینم. له دواییدا مهحموودئاغا ناچاربوو بههزی خهلکی گوندی هیرۆه ریگیان بۆ پاک بکاتهوهو خۆیان و ولاغ وشتهکانیان بگهیهنیتته ئهودیوی سنوور. دوو ئاغای میرئاودهلی "مهحموود ههباس ئاغای" مامهندی حاجی ههباس ئاغایان بۆ ریزلنگرتن لهگهلدا ناردن تا گهیانندیانتهوه مههاباد. دیاره ئهم کاره دابو نهییتی عهشایهری بوو. دهباویه ئهنجام بدریت. کاتی ئهو ئاغای شاپههستانهی مهنگوپو مامهش گهیهشتهوه مههاباد، وایانزانی لهلایه ن حکومهتی ئیرانهوه زۆر پیشوازی دهکرین و ریزیان لینهگرن. بهلام ههرکه گهیهشتهوه مههاباد، به هزی فرمانیکی تابهتی شای ئیران ههموو عهشایهری کوردستانی ئیران چهک کران. ئهو شاپههستانهش ههر ئهو رۆژه له جیاتی بهخیرهاتنیان چهکیان لئوهرگیرو سووک و ریسوای ناو گهلی خۆیان کران و ههر ئهوهشه ئهنجامی خزمهتکردن به "بینگانه".

بارودۆخی خهلکی مههاباد و بارزانیهکان دواي رووخی کۆمار

دواي ئهوهی که مهلامستهفا لهگهل ههموو بارزانیهکان لهمههاباد دههچوون و رۆیشه لای نهغهدهو شنز، سوپای ئیرانیش گهیهشته مههاباد. پاش دوو رۆژ مهلامستهفا نووسراویکی بۆ سهرتیپ "هومایوونی" ناردو بهمهرجی لهلایه ن "شاهه ببخشریت، ئامادهی خۆی بۆ خۆبهدهستهوهدان پیشاندا. لهسه ر داواو برۆای سهرتیپ هومایوونی ئهم پیشنیهارهی مهلامستهفا زۆر به گهرمی وهرگیروا. مهلامستهفا هاته مههابادو چاوی به هومایوونی کهوت. داواي مهلامستهفا ئهوهبوو که حکومهتی ئیران کاریکی وابکات بهلکو بهریتانیا بیهته "دهستهبهه" که بگهیهتهوه عیراقو عهشایهری خۆیان نیستهجن بگهیهوه. سهرتیپ هومایوونی دواي پهیههندیکردنی لهگهل تاران به مهلامستهفای راگهیاندا که دهبن بچیهته تاران و لهوی چاوی به کاربهدهستانی بهرزی میری بکهویت. بۆ ئهو مهبهسته راستهوخۆ قسه لهگهل بالۆیزی بهریتانیا بکات.

مەلامستەفا رازی بوو و لە ۲۱ کانوونی دووھدا لەگەڵ ئەفسەریکی عیراقي بە ناوی نووری ئەحمەد تەھاو چەند نەفەر بارزانی کەوتە رینگا. سەرئێپ ھوومایوونی وای بەباش دەزانی کە ئەفسەریکی ئێرانیشیان وەکو چاوساغ لەگەڵدا بنیڕیت. تا ئەو رۆژە کە مەلامستەفا بەرەو تاران دەکەوتە رینگا، ھێچ جۆرە دەستدریژییەک بەرامبەر بە خەلکی مەھاباد نەکراو ھەمووشت ئاسایی بوو. بەلام ھەر ئەو رۆژەي کە مەلامستەفا بەرەو تاران دەرچوو، قازی محەممەدو ھەقالەکانی ھەموو کۆ کرانەوھو داوای ئەو چەکو تەقەمەنیانەیان لێکردن کە لە روسیا وەریان گرتبوو. ئەوانیش وەلامیان ھەر ئەوھبوو کە ئەو چەکانە بەسەر خەلکی کوردستاندا دابەشکراون و لەتوانای ئێمەدا نییە کە وەریان بگرینەوھ. ئیتر بەم بەھانەوھ قازی محەممەدو سەیفی قازی چەند کەسانیکێتر لە لێرسراوانی کۆمار خزانە ناو بەندیخانەوھو لێژنەي لێکۆلینەوھیان بۆ پیکھیتان و بە ناوی جیاوازی خواز تاوانباریان کردن. سەدری قازیی برای قازی محەممەدیشیان لە تارانەوھ بە بەندکراوی نارەوھ "مەھاباد" لەگەڵ ئەوانیتر خرایە ناو بەندیخانەوھ. ئەو لێژنەيی کە دایانابوون بۆ لێکۆلینەوھو دادگاکردنی قازی محەممەدو ھەقالەکانی، ھەموویان ئەندامانی لێژنەي ئەفسەرائی سوپای ئێزانی بوون. رینگاشیان بە قازی محەممەدو ئەوان نەدا بۆ خۆیان پارێزەر بگرنو حکومەت خۆی ئەفسەریکی بە ناوی پارێزەر بۆ دەستنیشان کردن تاکو لە دادگادا بەرگریان لێبکات.

تاوانەکانی قازی محەممەدو ھەقالەکانی کە لەدادگا ئاراستەیان کرا، ئەو چەند مادەي خوارەوھبوون:

۱- جیابوونەوھ لە حکومەتی مەرکەزی و پیکھیتانی حکومەتیکی سەرەخۆی کوردی.

۲- گۆڕینی ئالای ئێزانی و لابردنی دروشمی ئالای حکومەتی مەرکەزی. (دروشمی ئالای ئێران شێزیک بوو کە خۆریکی لە سە پشٹی بوو، بەلام دروشمی ئالای کۆمار، لە ناویدا دووگۆلی گەنم و قەلەمیک دانرابوو.)

۳- پیکھیتانی سوپای سەرەخۆ جیاواز لە سوپای ئێزان لە کوردستاندا.

۴- شه‌پرکردن له‌گه‌ل سوپای ئیزان و کوشتنی سه‌دان ئه‌فسه‌رو سه‌ربازی ئیزانی.

۵- له‌ناوبردنی شتومه‌کی حکومه‌تی ئیزان له‌ ناوچه‌کانی کوردستاندا.

۶- هاوکاری کردن له‌گه‌ل بیگانه‌و یارمه‌تی‌دانی بۆ داگیرکردنی نیشتمانی ئیزان و چه‌ند تاوانی‌تر به‌ ناوی خیانه‌تی‌گه‌وره خرابوونه پالیان.

قازی‌محه‌مه‌دیش له‌ وه‌رامی دادگادا گوتبووی من هه‌رچی کردومه هه‌مووی له‌ ژیز گوشاری میله‌تی کورد بووه که ئه‌و چه‌ند سالانه حکومه‌تی مه‌رکه‌زی له‌ لایه‌ن داگیرکه‌رانی بیگانه‌وه وه‌ک پینویست ریگای پهنه‌دراوه بینه‌وه کوردستان و یاساو ده‌سته‌لاتی خۆی دابه‌زه‌نینتیه‌وه‌و ئیمه‌ش ناچار بووین که به‌قه‌سه‌ی خه‌لکی کوردستان بکه‌ین. بیگانه‌کانیش هه‌ر ئه‌م‌کاره‌یان ده‌ویست که‌وا ئیمه‌ ده‌سته‌لاتیکی تایبه‌تی له‌ کوردستان دروست بکه‌ین.

وتووێژی مه‌لامسته‌فا له‌گه‌ل شا

مه‌لامسته‌فا ماوه‌ی مانگیک له‌ تاران مایه‌وه‌و له‌وێ چاوی به‌ "شا" که‌وت و بایۆزی به‌ریتا‌نیا‌شی دیت. بایۆز پنی گوتبوو ئیمه‌ ناتوانین ده‌سته‌به‌ری ئه‌وه بکه‌ین له‌ عیراق هیچ‌تان لێ‌نه‌که‌ن، به‌لام وا باشته‌ که‌ خۆتان راسته‌وخۆ په‌یوه‌ندی له‌گه‌ل حکومه‌تی عیراق بگرن و بۆ گه‌رانه‌وه‌ زه‌مانه‌ت وه‌ربگرن.

مه‌لامسته‌فا دووجاریش چاوی به‌ شا که‌وتبوو، پنی گوتبوو ئه‌گه‌ر ئیوه له‌ ئیزان ده‌مینتیه‌وه، ده‌بێ بینه‌ ناوچه‌ی "هه‌مه‌دان" و له‌وێ نیشه‌جێ بن و چه‌که‌کانیشتان دا‌بنین. مه‌لامسته‌فا گوتبووی زۆر باشه‌ من رازیم و ده‌چمه‌وه لای برا گه‌وره‌م "شیخ ئه‌حمه‌د" که‌ به‌لکو رازی بیت. لێ‌زه‌دا مه‌به‌ستی مه‌لامسته‌فا ئه‌وه بووه خۆی له‌ ده‌ستی شا رزگار بکات و هه‌رچۆنیک بوو خۆی وا پێشان‌دا که‌ بۆ چه‌ک‌دانان و دامه‌زران له‌ هه‌مه‌دان ئاماده‌یه‌. شا ئه‌فسه‌ریکی تایبه‌تی خۆی له‌گه‌ل مه‌لامسته‌فادا نارد بۆ نه‌غه‌ده هه‌تا به‌ ناوی شاره‌ له‌گه‌ل شیخ ئه‌حمه‌د قسه‌بکات و هه‌روه‌ها له‌ تارانیشه‌وه فه‌رمان درایه‌ سه‌رتیپ هو‌م‌ایوونی که‌ هه‌رچی زووتر ته‌رتیباتی راگوازتنی ماله‌ بارزانیه‌کان بۆ هه‌مه‌دان بکات. کاتی

ئەو ئەفسەرەى نۆردراوى شا لەگەل مەلامستەفا گەيشته لای شىخ ئەحمەدو قسەکانى شای ئۆزانی بە شىخ ئەحمەد راگەياندا، وەرَامى شىخ ئەحمەد تەنیا هەر ئەوەبوو، گوتى ئىمه هەرگىز چەك دانانننن و ناشچینه هەمەدان. ئەگەر ئەو زستانە وازمان لى بهيتن، لە کاتى بەھاردا بە شەڕ يان بە ئاشتى دەگەرىننەوہ خاکی عىراق. ئەفسەرەكە گەرايەوہ بۆ تارانو لە ۹ى شوباتى سالى ۱۹۴۷دا سەرتىپ ھومايوونى خۆى لەگەل دوو نەفەر سەرباز ھاتە تەغەدە بۆ لای شىخ ئەحمەدو مەلامستەفاو زۆر قسەى لەگەلا کردن كە بۆ بەجى ھىتانی فەرمانى شارازيان بکات. هەر ئەو رۆژە سى رىگای بۆ دانان كە لەم سى رىگایە بەكىکیان بۆ خۆيان ھەلبۆزىرن:

۱- گەرانەوى ھەرچى زوور بۆ عىراق

۲- مانەوى بى چەك لە خاکی ئىراندا

۳- شەڕکردن لە گەل سوپای ئىران

ھەر ئەو رۆژە سەرتىپ ھومايوونى گەرايەوہ بۆ مەھاباد. کاتى بۆى دەرکەوت بارزانیهکان گوى بە فەرمانى حکومەت نادەن و لەسەر راي خۆيان سوورن، لە ۲۲ى شوباتى سالى ۱۹۴۷دا سوپای ئىران لە مەھابادەوہ بەرەو تەغەدە بە نيازى شەڕکردن لەگەل بارزانیهکان خستە رىگا. ئەوانيش چونکە ناوچەى تەغەدە جىگای شەڕلى کردن نەبوو و نەياندەتوانى لەم دەشتە ئاوەلايەدا بەرامبەر بە سوپای نيزامى ئىران بۆهستن، ناچاربوون ھىزى چەكدارو مالو مناليان بەرەو شنۆ و تەرگەوہ راکويزن. لەم ناوچانەدا كە پەر لە بەفر بوون و ساردى و سەرمای زۆر بالى بەسەردا كىشابوو، دامەزران و نامادەى شەڕ بوون. پيش ئەوہى شەڕ دەست پى بکات، رووداويكى ناخۆش رووى داو بوو بەھۆى ناشيرين بوونى بارزانیهکان لە بەرچاوى ھەندى لەعەشایرەکانى ئەو ناوچەيە. رووداوەكە لەوہوہ ھات كە چەند چەكدارىكى بارزانىيەکان لە کاتى كىشانەوہياندا لە تەغەدەوہ بۆ لای شنۆ، دەگەنە گوندى تىلۆئى ناوچەى مامەش. لەوئى چەند چەكدارىكى عەشایرى لە خزم و كەس و كارى مام عەزىزى قەرەنى ئاغا. ئەو مام عەزىزەى كە لە دژى كۆمارى مەھاباد بۆ لای پشدر راي

کردبوو. ئو چه کدارانه له و گوندهدا دهبن. بارزانیه کان داویان لئ ده کهن که یا ده بی برۆن و گونده که چۆل بکن، یا هتا بارزانیه کان له گونده که تئ ده پهرن، چه که کانیاں دابنن. چونکه بارزانیه کان له ئاغا مامه شه کان پشت قایم نه بوو بوون، ترسی ئه وه یان هه بوو له دواوه ته قه یان لئ بکن. ئاغا مامه شه کانیش رازی نه بوو بوون چه که کانیاں دابنن و لئیاں ده بیته ده مه قالی. له نه جامدا بارزانیه کان به چه کی "غه داره" ده سترپژ له مامه شه کان ده کهن و هر به یه کهم ده سترپژ ۱۱ ئاغای مامه ش ده کوژرین. ئه م رووداوه ناخۆشه زیاتر بوو به هۆی ئه وه که عه شایری مامه ش و هیندی له خه لکی ناوچه که ش بکه ونه دژایه تی راسته و خۆ له گه ل بارزانیه کان و توندتر له جاران پشتی حکومه تی ئیران بگرن. پاش ئه و رووداوه، عه شایری ناوچه که له لایه ن حکومه تی ئیرانه وه به تیکرایی چه کیان پندراو ئه وانه ی چه زیشیاں نه ده کرد چه ک هه لبگرن، به زۆر بیا ن هه لگرتن و هیتایانته مه یدانى شه. ته نیا ئه و عه شایرانه ی که خۆیا ن به ده سته وه نه دابوو، له ناو چیاکانی سه رسنووری عیراق خۆیا ن په نا دابوو، زیڕه به گی هه رکى، ره شید به گی هه رکى و نووری به گی هه رکى بوون. دواى ئه وه ی سوپای ئیران گه یشته ناوچه ی "ته غه ده" و چه ند شه رپک ده سته ی پیکرد، ئه وانیش ناچار بوون خۆیا ن به ده سته وه بده ن و چه ک هه لبگرن. ته نیا زیڕه به گ چونکه ده یزانی له کوشتن زیاتر بۆی نامینیتته وه، نه ی توانی خۆی به ده سته وه بدات. ناوبراو رای کرد بۆ عیراق و له لایه ن حکومه تی عیراقه وه چه ند مانگیگ خرایه به ندیخانه وه. له نه جامدا "فه تاح ئاغای هه رکى" سه رۆکی عه شایری هه رکى عیراق توانی به پاره و به رتیل رزگاری بکات. فه تاح ئاغا ئه و کاته له پارلمانی عیراق ئه ندام بوو. زیڕه به گ هاته ناوچه ی "حه ریر" و له وئ نیشه جئ کرا.

ده ست پیکردنی شه ر له نیوان بارزانیه کان و ئیراندا

له رۆژی ۱۴ی مارتی سالی ۱۹۴۷دا هیرشیکی درنانه له لایه ن سوپای ئیرانه وه کرایه سه ر بارزانیه کان. فیرقه یه کی ته واو له گه ل هه موو چه کداره کانی عه شایری

کوردو تورکو فارس له م هیزشه‌دا به‌شداربوون. هه‌موو جزره چه‌کینکی کران له تۆپو ده‌بابه‌و فرۆکه له‌دژی بارزانیه‌کان ده‌کار کران. پاش چه‌ند رۆژ شه‌رو لیکدان، بارزانیه‌کان سه‌رکه‌وتنیان وه‌ده‌ست‌هیتا‌و زیانیکی زۆری گیانی‌و مالی‌یان به‌ سوپای ئیران گه‌یان‌دو له‌و شه‌ره‌دا جگه له‌ ته‌قه‌مندی‌و که‌لوپه‌لینکی زۆر که‌ که‌وته ده‌ستی بارزانیه‌کان، ۶۰ سه‌ربازو چوار ئه‌فسه‌ریشیان به‌ دیل گرت. به‌لام ئه‌وه‌ی که‌ په‌کی بارزانیه‌کانی خست‌و شه‌رزهی کردن، دووشت بوون. یه‌که‌میان سه‌رمای زستان و به‌فری زۆر و دووه‌میان نه‌بوونی ئازوو‌قه‌و خوارده‌مندی بۆ خۆیان و مال‌و منالیان. ئه‌گه‌ر خه‌لکی خیره‌ومه‌ندی ناوچه‌که‌ یارمه‌تی نه‌دایان، چونکه‌ خۆیان هه‌چ شتیکیان نه‌بوو، له‌ برسان ده‌مردن. له‌ ئه‌نجامدا خه‌لکی ناوچه‌که‌ش له‌ توانای‌دا نه‌ما ژیا‌نی ئه‌و هه‌موو مال‌و خه‌یزانانه‌ دابین بکات. به‌مه‌ه‌زیه‌وه‌ بارزانیه‌کان که‌وته ته‌نگاوی‌و نه‌بوونی‌و برسیه‌تی په‌کی‌خستن. ناچاربوون هه‌موو دیله‌کانی گرت‌بوویانن به‌ره‌لدا بکه‌ن‌و بیانده‌نه‌وه‌ ده‌ست حکومه‌تی ئیران. خۆشیان به‌ره‌و سنووری عیراق پاشه‌کشه‌یان کردو له‌ ۱۳ی مایسی سالی ۱۹۴۷دا کۆتایی‌یان به‌ شه‌ر هیتا‌و گه‌یشتنه سه‌رسنووری عیراق خه‌تی سه‌ن‌کوچه‌کی نیوان عیراق‌و ئیران‌و تورکیا که‌ ده‌که‌ویته ناوچه‌ی برادۆست. ئه‌و کاته هه‌موو چیا‌و شاخه‌کان پر له‌ به‌فر بوون و حکومه‌تی عیراقیش هه‌یزی گه‌رۆکی هیتابوه‌ نیزیکی سنوورو ماوه‌ی نه‌ده‌دا بارزانیه‌کان به‌ چه‌که‌وه‌ بکه‌ونه ناوخاکی عیراقه‌وه. له‌ ئه‌نجامدا شیخ ئه‌حمه‌دی بارزانی بۆ ئه‌وه‌ی مال‌ومندالی بارزانیه‌کان له‌و سه‌رما‌و برسیه‌تی‌ه‌ رزگار بکات، به‌ ناچاری ده‌ستی کرد به‌ په‌یوه‌ندی له‌گه‌ل به‌ریوه‌به‌ری شوپ‌ته‌ی گشتی "سه‌ید‌عه‌لی حجازی" بۆ ئه‌وه‌ی خۆی به‌ده‌سته‌وه‌ بدات. سه‌ید‌عه‌لی حجازی هاته‌ گوندی "خه‌ینه‌تی" سه‌ر سنووری ئیران‌و له‌گه‌ل شیخ ئه‌حمه‌د ریکه‌که‌وتن که‌ هه‌موو بارزانیه‌کان به‌بی‌قه‌ید‌و شه‌رت" چه‌ک دابنن‌و خۆیان به‌ده‌سته‌وه‌ بده‌ن. به‌لام مه‌لامسته‌فا نه‌یده‌توانی ئه‌م مه‌رجه بسه‌لمه‌یتیت‌و بگه‌رپه‌ته‌وه‌ عیراق، چونکه‌ ده‌یزانی له‌ کوشتن زیاتری بۆ چاوه‌روان نا‌کریت. له‌ سه‌ر ئیزنی شیخ ئه‌حمه‌د، ژماره‌ی ۵۰۰ چه‌کداری بارزانی له‌وانه‌ی که‌

زگورتی و بی ژن و مال بوون، هه لێژاردو به رهو سنووری روسیا که و ته ریگا. عه شایری بارزانیش به تیکرای له گه ل شیخ نه حمه د که رانه وه عیراق و هه موویان به خاوو خیزانه وه هینانه رهواندوزو له "دیانان" بۆ ماوه ی چه ند رۆژ خستیانه ناو "تل درک" دوه پاشان میله ته کایان نارده وه ناوچه ی بارزان و هه رکهس له سه ر گوندی خزی نیشته جی کرانه وه. شیخ نه حمه دو چه ند کهسانی تر له شیخه کانی بارزان خرانه به ندیخانه وه له پاش دادگا کردنیان حوکی ئیعدامیان بۆ ده رچو. بالام له بهر هیندی هۆی سیاسی حوکه که بیان جیبه جی نه کراو بۆیان کرایه حوکی هه تاهه تایی (موئه به داو) رهوانه ی باشوری عیراقیان کردن. ئه و چه ند ئه فسه رانه ی عیراقیش که له گه ل شیخ نه حمه د خۆیان دایه ده ست حکومه تی عیراق، درانه دادگای عه سکه ری و به ناوی خیانه ت ئیعدام کران و بوونه قزچی قوربانی له پیناو رزگاری گه لو ولاته که یاندا. ئه م ئه فسه ره قاره مانانه ی ئیعدام کران، ئه مانه بوون:

۱- عیزه ت عه بدولعه زیز

۲- مسته فا خۆشناو

۳- خه یرو لالا عه بدولکه ریم

۴- محه ممه د قودسی

ئه مانه هه رچه ند به ده ستی چه په لی رژیمی پاشایه تی رژیمی دو ژمن به گه لو نیشتمان خرانه سینداره وه له ناوچوون، به لام هه رگیز نه بردون و هه میشه له ناودلی میله ته که ی خزیاندا ده ژین. ئه مانه ئاواتیان هه ر رزگاری کوردو کوردستان بوو. ئه وانه تا ئه و کاته ش که پینان راگه یاندا له پاش دوو سه عاتی تر ئیوه ده کوژرین، هه یج نه شله ژان و "وه سیه تنامه یه کی میژووویان به مۆری هه ر چواریان بۆ گه له که یان به جی هینشت که بریتی بوو له وچه ند دێرانه ی خواره وه":

"ئیمه له پیناوی گه لو نیشتماندا رویشتنین و گیانی خرمان به خشی. تکامان له گه لی کورد ئه وه یه که یه ک بگرنو دوا ی نه زانین (جه ل) نه که ون". ئه مانه رویشتنو ئه م ئامۆژکاربه به نرخه یان له دوا ی خۆیان به جی هینشت. نه ک شه ر به

قسه‌یان نه‌کراو هیچ‌کس په‌یره‌وی له‌ ئامۆژگاریه‌کانیان نه‌کرد، به‌لکو رۆژ به‌ رۆژ ناکۆکی و دووبه‌ره‌کی زیاتر په‌ره‌ی سه‌ندو زۆربه‌داخوه‌ هه‌ر به‌دوای نه‌زانیشدا ده‌رۆن..

له‌ سێداره‌دانی قازی محهممه‌دو هه‌قاله‌کانی

دوای ئه‌وه‌ی هێرشێ سوپای ئێران بۆسه‌ر بارزانیه‌کان ده‌ست پێکرا، له‌شه‌وی ۳۱ مارتی ساڵی ۱۹۴۷دا "قازی محهممه‌دو" سه‌دری قازی" برایو "سه‌یفی قازی" ئامۆزای له‌ مه‌یدانی چوارچرای مه‌هاباد خراوه‌ پته‌ی سێداره‌و به‌ده‌ستی چه‌په‌لی پیاوکۆژانی حه‌مه‌ره‌زاشای ئێران شه‌هیدکران. مه‌یدانی چوارچرا ئه‌و مه‌یدانه‌ بوو که‌ ساڵی پێشتر قازی محهممه‌د له‌و مه‌یدانه‌دا له‌لایه‌ن خه‌لکی کوردستان وه‌ک سه‌رۆک کۆمارو پێشه‌وا هه‌لبژێردراو هه‌ر له‌و رۆژه‌شدا هیواو ناواتی خه‌لکی کوردستان وه‌دی‌هاتو ئالای سه‌ره‌نگی کوردستان هه‌لکرا. پاش یه‌ک‌سه‌ال تێپه‌ربه‌وون به‌سه‌ر ته‌مه‌نی ئه‌و کۆماره‌ کۆرپه‌یه‌دا، هه‌موو خۆشی و شادمانیه‌کانی گه‌لی کوردی هه‌ژار وه‌رگه‌رایه‌وه‌و جارێکی‌تر جگه‌ له‌ شیوه‌ن و گریان و قورپێوان و فرمیسکو خوین بۆی نه‌مایه‌وه‌. راستی ئه‌گه‌ر باش سه‌رنج به‌هینه‌ میژووی کورد، ده‌بینین چاره‌نووسی ئه‌و گه‌له‌ هه‌ر ئه‌وه‌بووه‌و هه‌میشه‌ له‌لایه‌ن دوژمنانه‌وه‌ خراوه‌ته‌ بازاری مامه‌له‌ی کرپین و فرۆشتن و هیچ کاتێ ماوه‌ی ئه‌وه‌ی پێ نه‌دراوه‌ داری ئازادی به‌ خوین رسکاوی لقو پۆپ بکات و به‌ریگریته‌، به‌لکو هه‌ر به‌شین و شلکی خراوه‌ته‌ سه‌رزه‌وی و پێشیل کراوه‌.

له‌دوای له‌داردانی قازی محهممه‌دو هه‌قاله‌کانی، "حه‌میدی مازوچی" و "عه‌لی‌به‌گی یه‌کشه‌وه" که‌ یه‌که‌میان خه‌لکی مه‌هابادو ئه‌وی‌ترین خه‌لکی بۆکان بوو، له‌گه‌ل که‌سانی‌تر له‌دار دران. عه‌لی‌به‌گ هیندی خزمایه‌تی و ژنو ژنخوازی‌شی له‌گه‌ل قازی محهممه‌د هه‌بوو و من هه‌ر دووکیانم باش ده‌ناسی. حکومه‌تی ئێران ئه‌م دوانه‌ی زۆر لا گرینگ بوون، بۆیه‌ بۆیه‌ بریاری له‌ سێداره‌دانی بۆده‌رکردن. پاش ئه‌وه‌ خه‌لکی زۆر نه‌یانووترا خۆیان به‌ده‌سته‌وه‌

بدهن و دهر به دهر بوون و ناچار هه ندىكيان هاتنه عيراقو له ناو خه لكى
 كوردستاني عيراقدا خزيان هه شاردا. ئه و كاته سه رۆك عه شيره تيه كانى عيراقى
 ئه وهنده نفوزو دهسته لاتيان هه بوو كه خه لكى ليقه وماو و دهر به دهر لاي
 خزيان په نا بدهن. چه ند كه سيكى خه لكى مه هاباد هاتنه لاي مه محمودئاغاي
 هيزو له وانه يه كيكيان سه يدمسته فاي سه يدى و ئه وهى تريان هه مهى مولوود
 بوو. مه محمودئاغا زور ريزى ليگرتنو له دو اييدا سه يدمسته فا فه رماني
 به خشيني بژ دهر چوو و كه رايه وه مه هابادو هه مهى مه ولووديش ماوه يه ك هاته
 قه لادزى و ده فته رنفوسى عيراقيشى بژ وه رگيرا. به لام له دو اييدا له ريگاي
 قاچاغه وه رويشت بژ روسيا و له وى به په نا هنده وه رگيرا. وه زعى مه هاباد
 به م شيوه يه بوو كه باسمان كرد. هه موو شاره كانى ترى كوردستانيش كه
 پشتيوانيان له كۆمارى مه هاباد كردبوو، كه وتنه ژير حوكمى عه سكه رى و
 توندوتيزى رژيمى شاي ئيزان. ئه و توندو تيزيه هه تا ساليك ده وامى كردو
 له نه جامدا فه رماني به خشيني گه شتى (عه فوى عام) دهر چوو. جگه له چه ند
 كه سانيكى ديار هه موو ئه م خه لكه ي گيرا بوون و دهر به دهر كرابوون، كه رانه وه
 مال و جيگاي خزيان و تاراده يه ك بارى كوردستاني ئيزان هاته وه دۆخى جارانى.

چۆنیه تی رۆیشتن و گه یه شتني مه لامسته فا به روسيا

مه لامسته فا پاش ئه وهى له شينخ ئه حمه دى براگه و رهى جيا بژوه، به ره و
 سنوورى روسيا كه وته ريگاو هه رجاره خۆى ده خسته سه ر سنوورينك له
 سنووره كانى توركيوا ئيزان و له زۆربه ي جيگاش له گه ل سوپايه كانى ئه و دوو
 حكومه ته تووشى شه ر ده هاتو هه رجاره يه كيك له م دوانه گه مارژى ده دان.
 به تايبه تى فرۆكه كانى ئيزان هه ميشه به دو ايانه وه بوون و له زور شوين
 بۆمبارانيان ده كردن و ماوه يان نه ده دان كه له شوپتنيك به ته واوى پشوو بدهن.
 مه لامسته فا خۆى بژ منى كترايه وه و گوتى:

"ئيمه ۲۹ رۆژى ته واو به ريگاو به بووين و زور به هيلاكى و ماندوويه تى
 خۆمان گه يانده سه ر ئاوى "ئاراز" له سنوورى ما به ينى ئيزان و روسيا. گوتى

منو چند که سیکی تر نهین، ئەوانی تر "مەلەوان" نه بوون و "مەلەیان" نه دەزانی و رووبارەکش زۆر قوول بوو، بواری نه دەداو ناچاری بووین هەرچۆنیک بیت خۆمان بخهینه ناوی و دەرباز بین. ئەوانە "مەلەوانی" یان دەزانی، یارمەتی ئەوانی تریان داو لە رووبارەکە پەڕینه‌وه، تەنیا زەلامیکمان لێ خنکاو لەرێگاش یەکیگمان لێ شەهیدکرا. لەم دوو نەفەرە زیاتر زیانی گیانیان نه بوو. هەر که گەیشتینه خاکی روسیا، چەکەکانیان لێ وەرگرتین و پاش چەند رۆژ حەسانە‌وه، ئێمەیان بەسەر کۆمارەکانی روسیا دا نابەش کردو هەرسێ چوار کەسیان لەشاریک نیشته‌جێ کرد. بۆ ئەوێ خۆمان ژبانی خۆمان نابین بکەین، لە سەرکارگە و شت نابانمەزراندین.

و هەکو خەلکی تر کاریان بە مەلامستە فاش ئەسپاردبوو.

راستی ئەم رۆیشتە دووردریژو پر مەترسییە مەلامستە فاو هەقالەکانی کاریکی زۆر قارەمانانە و مجازەفەیه‌کی هەرە گەرم بوو. زۆر بەی ئیستگە رادیوییه‌کانی بیگانه و بە تاییه‌تی ئیستگە "لەندن" ئەم هەوالەیان بلاوکرده‌وه و دانیشیان بەو راستیەدا هینا که پەڕینه‌وهی مەلامستە فا لەناوی "ئاراز" کاریکه که "میرخاسی" (عەبقریه‌تی) مەلامستە‌فای بە هەموو کەسینک سەلماند. مەلامستە‌فا بۆی گیرامه‌وه و گوتی:

"من یەکه‌م جار لە کۆماری ئازربایجان دانراوم کار بە دەستانی ئەم کۆمارە زۆر بە چاویکی سووک سەیری ئێمەیان نه‌کرد. منیش هەر جارە و هەکو شکایه‌ت لە کار بە دەستان، راپۆرت و شتم بۆ لیژنە‌ی مەرکەزی حیزبی شیوعی روس دەربارە‌ی وەزعی خۆمان نه‌نووسی. لە راپۆرتیکدا نووسیم که "بیریا" و چەند کەسی‌تری لێرسراوی "خائین" پەڕه‌ندیان بە بیگانه‌وه هەیه‌و بە چەند بەلگەش دەرمخست که ئەوانه نژی سیاسەتی روسیا کار نه‌کەن. من ئەم هەموو راپۆرتانەم نارین بۆ مۆسکۆو لە پاشن یەک دوو سال لیژنە‌یه‌کی لیکۆلینه‌وه‌یان بۆ ئازربایجان نارد. بە نه‌هیتی که وتنه لیکۆلینه‌وه و لە ئەنجامدا بزبان دەرکوت که راپۆرتە‌کانی من هەموو راست ده‌چوون. "بیریا" و هەموو کار بە دەستانی تر ئیعدام کران و زۆریشی پێته‌چوو ستالینیش مرد. ئەو جار

له کۆمیتەیی ناوەندی حیزبی شیوعیەوه بڕیار بەرچوو کەوا له ئازەربایجانەوه بگوێزرێمەوه بۆ مۆسکۆ. نوای مەری ئی ستالین زۆر رێژم لێگیراوی چێگای تاییبەتیان بۆ تەرخان کردم و خستمانە پەیمانگای زمانی روسو بارزانیەکانی تریش ئەوانەیی کەنجو تازە پێگەیشتو بون، مەموویان خستنه قوتابخانەوهو ئەوانی تریشیان لەسەر ئیشوکاری باشتر له جارانیان دامەزراندن. ریگاشیان پێدان سەردانو دیدەنی یەکترو هاتوچۆی شارەکان بکەن.

پێشتر زەمانی ستالین ئەم شتانهیان لێ قەدەغەکرا بوو. بارزانیەکان ئەو چەندسالانە فیزی زمانی روسی بوون و هیندیکیشیان ژنی روسیان هیتا بوو. دەیانگوت مەلامستەفاش ژنیکی روسی لەوئێ ماره کردبوو، بەلام کە پرسیارم لێکرد، گوتی شتی وا نەبوو و ژنی روسیم نەهیناوه. بارزانیەکان ماوهی ۱۱ سالی رەبەق لەروسیا مانەوهو هەتا سالی ۱۹۵۸ شۆرشیی ۱۴ تەموز کە عەبدولکەریم قاسم هاتە سەرچوکم. ئەوجار ریگای گەڕانەوهیان پێدراو مەموویان هاتنەوه ولاتی خزیان.

روون کردنەوهیەک

لێژەدا دوور نییە خۆیتەری خۆشەویست پرسیار بکات و بیهوی تینکات داخوا ئەو بڕیارنامەیی مابەینی روسیا و ئێران دەبارەیی نەوتی "باکور" چی بەسەر هات و ئەنجامەکی چی بوو؟ وەرەم ئەوهیە پاش ئەوهی حکومەتی تاران مەموو گیروگرفتهکانی جێبەجێ کردو هەردوو کۆماری تەوریزو مەهابادی لەناو بردن، ئەوجا "قەوامولسەلتەنە" دەستی لەکار کێشایەوه وازی لە سەرۆک وەزیری هیتا کە ئەمەش خۆی فیئیککی سیاسی دیکە بوو کە بەکاری هیتا و خۆی پی لە دەستی روسیا رزگار کرد. ئەمەش لەبەر ئەوه بوو، چونکە پێشتر زۆر وەعدەو وەعیدی بە درۆی بە روسیا دا بوو، نەدەویست لە رووی سیاسیەوه بکەویتە ژێر رەخنەیی روسیا. ئەوه بوو کە بەفەرمانی "شا" وەزارەتی تازە لە ئێران پێکھات و ئەم سێ وەزیرەیی کە لە حیزبی "تودەش"

هاتبونه ناو وزاره‌توه، نه‌وانیشیان دهرکردن چونکه حیزی توده مارکسی و سهربه روسیابوو، ئیجازهی چالاکی نه‌ویش هه‌لوه‌شیندرایه‌وه. به‌مشنویه حکومتی روسیا له خشته براو جگه له شکستو شهرمه‌زاری شتیکی‌تری ده‌ست نه‌کوتو نه‌و بریارنامه‌ش که قه‌وامولسه‌لته‌نه له‌گه‌ل روسیا مۆری کردبوو، هه‌تا هه‌تایه بزبان خسته ناو زبڵدانی تی میژوو.

نرخاندن و هه‌لسه‌نگاندن بۆ قازی‌محهمهد

قازی‌محهمهد خۆی وه‌کو هه‌موو مرۆفیک زۆر لایه‌نی چاکی هه‌بوو، چه‌ند که موکورتیشی پێوه دیار بوون:

۱- قازی محهمهد له بنه‌ماله‌یه‌کی ناسراوی کوردستانی ئێران و دانیشتوی شاری مه‌هاباد بوو. نه‌و بنه‌ماله‌یه هه‌ر له زه‌مانی کزنه‌وه له بواری ئایینی و پارێزگاری ده‌وریان هه‌بووه و هه‌میشه پیاوانی نه‌هلی ئایین و مزگه‌وتیان لێ هه‌لکه‌وتوه و خه‌لکی موسولمانی ئێران زۆر ریزی لێ‌گرتون. زۆر مرۆفی واشیان لێ‌هه‌لکه‌وتوه که سهر‌بزیو بوونه و به‌ربه‌ره‌کانی رژی‌مه‌کانی ئێرانیا‌ن کردوه و هه‌یچ‌کاتی سهریان له عاستی زولم و زۆر دانه‌نواندوه. بز وینه میرزا فتاحی قازی" یه‌کیک بووه له بنه‌ماله‌ی قازیه‌کان و هه‌میشه دژی رژی‌می موزه‌فهره‌دین‌شای قاجار بووه له‌لایه‌ن هه‌ردوو رژی‌مه‌کانی ئێران و تورکیاوه تا‌قیب کراوه و فه‌رمانی کوشتنی بۆ ده‌رچوو. جاریکیان وا ریکه‌وتوه که میرزا‌فتاح به‌ناوی وتووێژ بۆ ته‌وریز بانگه‌نێشتن کراوه و له‌وی شای قاجار خستویه‌تیه به‌ندیخانه‌وه. له‌پاش ماوه‌یه‌ک مانه‌وه له به‌ندیخانه‌دا نه‌م پارچه شیعه‌ به‌فارس‌ی بۆ شا ده‌نووسیت که‌من هه‌موویم به‌ ته‌واوی له‌بیر نه‌ماوه:

جبین پرچین گمان کردی که من سام نریمانم
کشیدی زیر زنجیرم مکان دادی به زندانم
نیم یوسف که جایم داده‌ای درگوشه‌ی زندان
نیم یعقوب که تا ماوا دهی در بیت احزانم
حدیث اکرم الضیف از نظرها محو شد گویا

اگر من کافرم آخر به اهل این شهر مهمانم

واته:

ئەى پاشای نيوچاوان گنجاوى مه گەر من پالەوانى ناودارم، وا منت خستۆته ناو بهنديخانهوه؟ خۆ من يووسف نيم بهم چهشنه له زيندانت خستووم. به عقووب نيم كه خستووتمه گۆشهى بهنديخانه. دەلێن هەديسى اکرم الضيف له بير خەلك چۆتهوه، خۆ ئەگەر كافريش بم، ميوانى خەلكى ئەم شارەم.

ئەمجا كاتى ئەم شيعرانهى ميرزا فهتاح دهگاته دهستى شا ئەميش بهم شيعرانهى خوارهوه وهلامى ميرزا فهتاح دهواتهوه:

كمان ابرو گمان كردى كه من سالار تركانم
كه از راهم توان بردن به اين نيرنگ و افسانم
سگ درنده را جهل است بند از پاى بگشايند
نه شايد بر من اين معنى كه پند آموز لقمانم
حديث اكرم الضيف ار بدانستى نميرندى
تو جادوگرو من موسى و زنجير است ثعبانم
واته:

ئەبرۆ كهوان تۆ پيت وايه من سهردارى توركانم كه گيرۆدى فيل و
ئەفسوونهكانت بم. نه زانيبه ئەگەر پەت له پى سەگى درنده بکەمەوه. بەم چۆرە
فيلم لى ناکريت چونکه من ئەوهنده زانام لوقمانى زانا له لای من فيرى زانين و
تيگهيشتن دهبيت. ئەگەر له هەديسى اکرم الضيف تيگه يشتباى ئەم پەندەت
بهسەر نه دههات، تۆ وهک جادووهگەر وای و منيش وهک مووسام و ئەو
زنجرهى له پای تۆدایه مارهکەى دهستى مووسايه.

ئەوهبوو له دواى مانهوهى چهندسال له بهنڤخانهدا ئەمرى بهخشينى بۆ
دهردهچيت و دهگەرپتهوه مههاباد.

۲- قازى محەممەد پلەى خوینداه‌وارى زۆرباش بوو. له قوتابخانهى ئاینى عیلم و
شەرع خویندبووی. جگه له وهش زۆر خۆى به خویندنه‌وهى کتیبه سیاسى و
ئابوورى و کۆمه‌لايه‌تیه‌کانه‌وه خهريک کردبوو. زمانى فرهنسى ده‌زانى و تا

را ده‌یه‌کیش ده‌یتوانی به زمانی روسی قسه بکات. زمانی تورکی و فارسی له‌کوردی باشتر ده‌زانین و به زمانی عه‌ره‌بیش زۆر جوان قسه‌ی ده‌کرد.

۳- مرۆفیتیکی نیشتمان په‌روه‌ر بوو. رزگاری کوردستانی به‌لاوه‌ گه‌وره‌ترین ئاوات بوو.

۴- زۆر خۆ به‌که‌مگر (مقواضع) بوو. ئه‌و کاته‌ی که بۆ سه‌که‌ژماری کوردستانی هه‌لبێزرا هیچ گۆرانیتیکی به‌ سه‌ردا نه‌هات و هه‌میشه‌ خزی به‌خزمه‌تکاری میله‌ت ناو ده‌برد و دژی (که‌شخه‌ و فه‌خ فه‌خه‌)بوو.

۵- زۆر هیواشو هه‌یمن بوو. نه‌یده‌زانی تو‌ره‌یی چی‌ه‌و زۆر جار سه‌ری له‌ فه‌قیرو هه‌ژاران ده‌داو ده‌ردی لیه‌قه‌وماوان و هه‌ژارانی تیمار ده‌کرد. زۆر جار له‌ کیسه‌ی خزی پاره‌ی ده‌به‌خشی.

۶- له‌ خۆینده‌وه‌ی "وتار" زۆر بلیمه‌ت بوو. دلی گوینگانی به‌ ته‌واوی بۆلای خزی را ده‌کیشاو زۆربه‌ی وتاره‌کانی سه‌رپنی بوون.

۷- زۆر دژی زولم و زۆرداری بوو. هه‌میشه‌ ئامۆژگاری سه‌رۆک عه‌شیره‌ته‌کانی ده‌کرد واز له‌ چه‌وساندنه‌وه‌ی جوتیاره‌کان به‌ینن تاکو ئه‌وانیش ئازادو سه‌ربه‌ست بۆ خۆیان له‌ کوردستاندا بژین.

که‌موکورتیه‌کانی قازی محهمه‌دو کاربه‌ده‌سته‌کانی

۱- قازی محهمه‌د وه‌کو پنیویست شۆرشگیز نه‌بوو. هه‌میشه‌ ده‌بیویست له‌ ریگای ئابینی ئیسلام و ناشتیخوازانه‌ بچیتته‌ ناو ئیشوکاری سیاسی و عه‌سکه‌رییه‌وه‌ که‌ ئه‌مه‌ش هیچ کاتی له‌گه‌ل بارودۆخی راپه‌رینی میله‌تیکدا له‌ کاتیکدا که‌ داوای مافی ره‌وای خۆی بکات، ناگونجیت. ده‌بی سه‌رکرده‌ی بزوتنه‌وه‌یه‌کی نه‌ته‌وایه‌تی پینش هه‌موو شتیکی شۆرشگیز بیت.

۲- قازی محهمه‌د هه‌ریمایه‌تی و نه‌ژادگه‌ری به‌کارده‌هه‌ناو خه‌لکی مه‌هابادی ده‌خسته‌ پینش هه‌موو که‌سینکه‌وه‌ که‌ ئه‌مه‌ش بۆ سه‌رکرده‌ی گه‌لینکی به‌شخوراو و داگیرکراوی وه‌کو گه‌لی کورد ناگونجیت و زۆریش ناریکه‌.

۳- قازی محمەد زۆر توند نەبوو و وەکو ئەو سەرکردانەی کە زۆر باوەڕیان بەخزیاڵ هەیه، لە سەرپرای خۆی سوور نەبوو. زۆر جار بە قسەیی دەوروپشتەکانی دەکرد و بەبێ ئەوەی رینگای باشتەری بۆ بدۆزیتەوه، رای خۆی دەگۆڕی.

۴ - سەبارەت بە کاروباری کۆمار و رینگ و پینگ کردنی زۆر ساردبوو. بۆ وینە لە ماوهی ۱۱ مانگ تەمەنی کۆماردا یاسایەک (قانون) گەلالە نەکرا کە لە روی سوپایی، کۆمەڵایەتی، ئابووری و زانیاریەوه بەتەواوی پەیرهوی لێ بکریت.

۵- هەمیشە سیاسەتی چاوپۆشی و رازی کردنی خەلکی بەکار دەهێنا و پیاو خراپان و تاوانبارانی سەر بە ئاغاو دەستەلاتدارەکانی زۆر کەم پرسی نەهەیان لە سەر هەبوو.

۶- لە لایەن حیزبی دیموکراتی کوردستانی ئێرانەوه دەزگایەکی هەوالگری تاییەتی لە ناو کۆماردا وەک "ئەمن و ئیستخبارات"ی دروست نەکردبوو تا کۆر بتوانن هەموو هەستان و دانیشن و جولانەوهی خەلک بخەنە ژێر چاوه دێری خۆیانەوه و خاین و موخلیس لە یەکتەر جیا بکریتەوه. لە وکاتەدا زۆر خەلک بە ناوی ئاگایەک یا کۆرخیایک تەزکیە دەکران، دەهاتن چەکیان وەر دەگرتو و لە ئەنجامدا چەکەکانیان دەبردو دەڕۆشتن و نە دەهاتنەوه.

۷- زۆر بەی زۆری ئاغاو کۆرخیاکانی چەکار کە دەهاتن، بە روتبە و نیشانی سەبەرز (ئیفخاری) و هەریەک روتبەیی "پۆلکۆنیک" (عەقید) یا "پۆد پۆلکۆنیک" (موقەدم)یان دەدرا و بەم روتبە روسیانه ریزیان لێ دەگیرا. زۆریش لەوانە جلکی ئەفسەرییان بۆ خۆیان دەکری و روتبەکانیان دەخستە سەرشانێ خۆیان کە ئەمەش دیسانەوه هەر بۆ رازی کردنی خەلک بوو. ئەو روتبانەیان بە نووسراویکی رەسمی و بە مۆری حەمە حوسین خان وەزیری بەرگری بۆ منیش هینا، بەلام من نەموست. چونکە ئەگەر وەرم گرتبایە، زۆر شەرمم لە خۆم دەکردەوه و هەر وەکو گالتهی منالانم سەیر دەکرد کە خەلک لە خۆیەوه روتبە هەلبگریت و بگریتە ئەفسەر.

۸ - نه قازى محهممه دو نه ده زگايه كى حكومه تى كۆمارى كوردستان له مه هاباد بيريان له وه نه كردبزووه كه نه گهر رۆژى له رۆژان هيرشنىكى درندانه يان هاته سهرو ناچارى بوون مه هابادو شاره كانى تى كوردستان به جى بهيئن، چۆن خۆيان بگره وه. له كام جىگا دابمه زرينو نه گهر له پيشه وه بيريان له وه كردبايه وه، ده بوايه له و چياو شاخه سه ختانه ي سهر سنوورى عىراق چه ند جىگايه ك بۆ خۆيان ده ستنيشان بگهن و رىكى بخهن تاكو له كاتى تهنگانه دا يه كسه ر بکشينه وه نه و شوينانه و له وئ شه پرى پارتيزانى ده ست پى بگهن.

۹- حىزبى ديموكراتى كوردستانى ئىران وه كو پىويست له ناو چينه كانى خوتيارو كرىكاردا بۆ نه وه ي رىكيان بخات و بيانخاته مه يدانى خه باتى شۆرشگىزانه وه، كارى نه كردبو. هه موو حىزبىكى سياسى نه گهر بناغه يه كى توندو پته وى له ناو چه ماهيردا نه بىت، هه رگىز نه و حىزبه ناتوانىت له بهر لافاوى سياسى و عه سكه ريدا خۆى رابگرىت.

نه و كه موو كورتىانه ي قازى محهممه دو هه قاله كانى كه وا ده خه مه بهرچاوى خويته رى خۆشه ويست نمونه يه كى كه مه و نه گهر راستيش قسه بگه ين، ده بى بلين زۆربه ي تاوانى نه م كه مو كورتىانه ده كه وىته سهر شانى قازى محهممه د. چونكه من ناگاداربووم كه هه موو فه رمانه كانى سياسى و عه سكه رى درابووه ده ستى خۆى و هه موو كه س له عاستى برىاره كانى نه ودا ملكه چ بوو.

ئىتر نه وه بوو باسى كۆمارى مه هاباد له ناو يادداشته كانمداو ئومىده وارم كه له هه موو كه مو كورتىه كانم چاوپىزشرىت و ده مه وئ هيندىكىش له باسى به سه ره ات و ژيانى كۆمه لايه تى خۆم بخه مه ناو يادداشته كانمه وه.

تىكچونم له گه ل باوكم و رۆيشتنم له بىناسه

پيشتر باسى نه وه م كرد كه دواى هاتنه وه م له مه هاباد، من هه ر خه رىكى ئىش و كارى مالى بووم و دانىشتبووم. له هه مان كاتيشدا به نه هينى له گه ل پارتىدا، پارتى ديموكراتى كوردستانى عىراق كه تازه دامه زرابوو، كارم ده كرد. چونكه هه ر نه و كاته ي كه له مه هاباد گه رامه وه، لىژنه ي ناوچه ي قه لادزى

په یوه نډیان له گڼل کړدمو بووم به نه نډامی پارتی. نو کاته پارتی زور لاواز بوو. هه موو کس حزی نه کړد که بیته ژیر رینکخستنی پارتی. نو هه بوو له گڼل باوکم تیکچوومو داوام لیکرد مالم بز جیا بکاته وه. من که له گڼل باوکمدا تیک دهچووم. واتا نو هه نه بوو که خزم له عاستی فرمانه کانی باوکمدا مل کهچ نه بم، به لام نه وخزی به هیچ رازی نه ده بوو. چند جار تکام لئ ده کړد که دابنیشیت و ژیانی ناسایی خزی بکات. نیمه ش خزمه تی ده که یو په کی هیچی ناخه یو. به لام به دابنیشن رازی نه ده بوو و هه موو نیشوکاره کانی لئ تیک ده داینه وه. له زستانی سالی ۱۹۵۰ دا رویشتمه لای مه محمود ناغای هیزو که هم خزم بوو و هم جیران، بز نه وهی داوا له باوکم بکات به شه میراتی خزم بداتی. نو پیش گوتی باشه داوا ی لیده که مو نه گهر رازیش نه بوو نو اوا من ماله که ت ده هینمه لای خزم و بز زیان و نیدارهش خوا که ریمه. نو کاته هر منالیکم هه بوو و زور به تنگ ژیانه وه نه بووم و خزم قناعه تی ده روونیم هه بوو. نیتر هرچی مه محمود ناغا بز جیا کړدنه وهی میراتی ملک و مال له گڼل باوکم هه ولی دا، رازی نه بوو. مه به ستیشی هر نه وه بوو که وا به ناچاری له گه لیان دابنیشم. مه محمود ناغا ناردی مناله کانیاو بز هیتامو نو زستانه له هیزو مامه وه و هر چند که مه محمود ناغا زور هه ولی له گڼل دام که یارمه تی و شتی لئ وهر بگرم، به لام لیم وهر نه گرت و پیم گوت تژ مامی گوره ی نیمه ی و من به به شی تژم شهرم نیه، به لام نامه وی هر له نیسته وه خزم فیزی "موفته یخوری" و شتی به لاش بکه م، به لکو ده مه وی ته نیا باوهرم له سهر خزم هه بیت. نیتر نو زستانه هیندی پارهم له دوست و برادران قهرز کړدو چند فهرده تووتم پی کړین. نو سهاله ش "نووری مه لاکیم" له قورخی (انحصاری) قه لادزی به ریوه به ریوو. له هه مان کاتیشدا سه رژی لیژنه ی تاقی کړدنه وه (فه حس) ی تووتن بوو. ناوبراو زور نیشتمان په روه ربوو. همیشه ده یویست نیش وکاری خه باتکاران و نیشتمان په روه ران به باشی نه انجام بداتت و له کاتی خزشیدا نه فسهری سوپای عیراق بوو که له سهر کور دایه تی له ریزی سوپا ده رکرابوو. نو وهجه تووتنه ی بز فه حس کړدم و له کاتیکدا تووتنی خه لک

له دووهم و سنیهم زیاتر نه بوون، همووی کرده یه کهم و ممتاز. هر دوای شه وه جبهه یه کی تریشم کری و شه ویشی بز فه حس کردم. به وه پاره یه کی باشم هاته دهست و شه مش به هژی نوری مه لا حکیمه وه بوو، خوا چاکه ی بز بکات. چونکه له کاتی تنگانه دا زور یارمه تی دام، همیشه له یادمه.

ئاوه دان کردنی سینه له و خه ریک بوونم به ئیش و کار

له سالی ۱۹۵۲ که نیسته مالم هر له هیزر بوو، داوام له مه محمودئاغا و حه مه دئاغای هه باس ئاغا کرد که بچه لای باوکم که به لکو هیج نه بیت زه وی وزاری "سینه له م" بداتی تاخزم ئاوه دانی بکه م. شه وانش گوتیان سینه له زه وی و ئاوکی وای لئینه تا تو خرتی له گه ل ماندوو بکه ی. گوتم هیج نه بی خزمی پیوه خه ریک ده که م.

"سینه له" که وتبووه مابهینی "هیزر" و "بیتاسه" و نیوسه عات له هیزر وه دوور بوو. زه وی و زاری وای تیدانه بوو که مرؤف پنی بزیت و همووی له یه ک دوو دؤنم زیاتر زه وی ئاماده کراوی لئ گیر نه ده که وت. له کاریزیکی کون زیاتر ئاوی کشت و کالی لئ نه بوو، شه ویش هه ربه شی خوار دنه وه ی ده کرد. چهند پارچه میرگیکی گیادروونی تیدا هه بوو که بز تفاق زستان ده دوراو له دواییدا ده کرا به مه له وه رینو له به هارو پایزدا که لکی لئ وه رده گیرا. دارو دره ختی خورست وه کو درامازو و داربه روی زوری لئ هه بوو که شه ویش گونده کانی جیران به دزیه وه بز سوتاندن ده یانبرین. به هه رحال چونکه باوکم هیج واریداتیکی له سینه له دهست نه ده که وت، مه محمودئاغا حه مه دئاغا توانیان باوکم رازی بکن. من هر شه ساله دهستم به ئیش کردو کاریزم بز ئاوی کشت و کال لیدا، دارو به ردم ده رهیتان، میرگم وشک کردنه وه دهستم به چاندنی رهزو باغی ئاوی و دیمی کرد. هموو روژ له هیزر وه خه لکم بز ئیش کردن نیوه به پیاوه تی و به لاشو نیوهش به کری ده برد. شه کاته کریکار زور هه رزان بوو، روژانه له ۱۵۰ فلس تینه ده پری. هر شه ساله توانیم چهند پارچه زه وی به پیوانه ی ۱۲ تا ۱۰ دؤنم بز چاندنی توتن ئاماده بکه م. هر شه و زستانهش وه ک زستانی

رابوردو دیسان به کرینو فرۆشتنی توتن خەریک بوومهوهو زۆر قازانج
 لێکرد. هێندێجار مەحموود ئاغا توتنەکانی خۆشی هەر دەدایە من که بۆی
 فەحس بکەم، چونکه دەیزانی لێژنەکان زیاتر یارمەتی من دەدەن. لەبەهاری
 ۱۹۵۲دا بڕیارم دا که له ستیوه له خانووی زستانی دروست بکەم و نهگه‌ریمه‌وه
 هیزۆ، چونکه باشتر دەمتوانی به ئیشه‌کانم رابکەم. به‌هه‌رحال ئه‌و هاوینه
 خانوویه‌کی فەلاحی قورۆ به‌ردم پیکه‌وه‌ناو چەند سەر مەرو بزن و مانگاوی
 گاجوتم هه‌بوون که به‌خێوکردنیان له‌ناو ئه‌و به‌فرو سه‌رمایه‌دا هێندێ زه‌حمه‌ت
 بوو. "ئاغەل"م بۆ ئه‌وانیش دروست کردو ئازوقه‌ی چوار مانگی سه‌رماو
 سه‌هۆله‌ی زستانم بۆ دانان. خەلک زۆربه‌لایه‌وه سه‌یربوو که‌من به‌تاکه‌ ماله‌ له
 ناو ئه‌و هه‌موو به‌فهردا، ئه‌و زستانه‌ له ستیوه‌ له‌ نیشه‌جێ بووم. مەحموودئاغا
 زۆر له‌سه‌ر ئه‌وه سوربوو که وه‌کو سه‌له‌کانی‌تر بگه‌ریمه‌وه هیزۆ. به‌لام به‌قسه‌م
 نه‌کردو مەبه‌ستم زیاتر ئه‌وه‌بوو به "تاره‌قی" ناوچاوانی خۆم جینگاو ریگایه‌کی
 دایمی په‌یدا بکەم تا‌کو له‌داها‌توودا مه‌اله‌کانم بزانی که باوکیان به‌ چ ره‌نجیک
 ئه‌و جینگاو ریگایه‌ی دروست‌کرده‌وه به‌ زۆرو زۆرداری له‌هیچ‌کەسی نه‌ب‌ریوه.
 زۆر شه‌وان مەحموودئاغا ده‌ینارد به‌ شوینم داو به‌یه‌که‌وه گوویمان له‌ رادیو
 ده‌گرت. له‌ ده‌وراو‌پشتی ئێمه‌ هەر ئه‌و رادیۆی هه‌بوو. ئه‌و شه‌وانه‌ی که‌ لای
 مەحموودئاغا ده‌مامه‌وه، هه‌رچه‌ند که‌ خۆشم شه‌وان ره‌نجبه‌رم هه‌بوون، خۆی
 یه‌ک دوو پیاوی خۆی بۆ وریایی و ئیشه‌کچه‌تی ماله‌که‌مان بۆسته‌وه‌ له‌نارد.
 نینوانمان له‌گه‌ل مەحموود ئاغا زۆر خۆشبوو، هه‌رگیز ئه‌و خزمه‌ به‌ریزه‌م له‌یاد
 ناچیت. من له‌کاتی زستاندا زۆر له‌مال ده‌مامه‌وه، چونکه‌ له‌به‌ر سه‌رمای زۆرو
 به‌فر ریگای ده‌ره‌وه‌م نه‌بوو، زیاتر خۆم به‌خویندنه‌وه‌ی کتیب و شت ده‌خافلاندو
 له‌داویدا رادیۆیه‌کی جۆری "Cird" به‌ باتری و شکم په‌یدا کردو به‌وه‌ توانیم
 بۆشایی دانیشن پڕکه‌مه‌وه‌وه هه‌موو گرتی ده‌رونیم لابه‌رم. بابه‌کری کوری
 مەحموودئاغاش زۆر یارمەتی دەدام. هەر کتیبیکی خۆشو تازه‌ که
 ده‌رده‌چوون، سیاسی، ئابووری و کۆمه‌لایه‌تی له‌به‌غداوه‌ بۆی ده‌ناردم. ئه‌و کاته
 له‌به‌غدا ده‌یخویند. کورپه‌کانی مەحموودئاغا زۆر منیان خۆش ده‌ویستو کاتی

پشودانی قوتابخانه زۆربهی کاتی خۆیان لای من رادهبوارد. ئەگەر کاتی ئیش کردن بووبایه، ههریهکەى "بیلێک" واتە خاکنازیکم دەدانه دەستو دەمگوت ئیش بکەن، ئەگینا نان خواردن نیو دەبێ دروشمی "من لا یعمل لایاکل" ئەنجام بدریتو ئەوانیش بە پینی توانای خۆیان ئیشیان دەکردو ئەوسا بۆ نان خواردن دەهاتینهوه مالهوهو بەگالتهو قسهی خۆش رامان دەبواردو ئەماندەزانی داخوا "دهوری کام پاشایه". سەد ئاخ بۆ ئەو زەمانانە که چەند خۆش بوو، مرۆف چۆن وا بەئازادیو سەر بەستی دەژیا. هەرچەند که پلهی ئابووری وهکو ئیستاکه بەرز نەبوو، بەلام دونیای ئەو زەمان وهکو ئیستاکه ئالۆزای باری سیاسیو گیرۆدەى "ماده"و تەماع کاری نەبوو، هیچ کەس وهکو ئیمڕۆ بۆ پارە پەیداکردن رق بەرقەى نەدەکرد.

هەلبژاردن (ئینتخابات) بۆ مجلسی نیایی له پشدهرو بەر بەرهکانی مەحمودئاغا لە گەل بابە کرئاغا

له هه‌موو ئەو دەورانهی هەلبژاردندا بۆ "پەرله‌مان" هیچ کاتی به پینی دەنگدان ئەندامی پەرله‌مان له پشدهر دانه‌دندرا. تەنیا هەر بابە کرئاغا خۆی یه‌کیکی له‌خزم و کەسو کاری خۆی دەست‌نیشان دەکردو حکومه‌تیش پینی‌رازی دەبوو. تا ئەوه‌بوو له‌ سالی ۱۹۵۴ مەحمودئاغا بیریاری دا که چیتەرینگا به‌ بابە کرئاغا نەدات بەم شیوه‌یه‌ راو ئیراده‌ی خۆی له‌ پشدهر فەرز بکات. چەندجار خۆی چوو بۆ بەغداو کاریکی وای کرد که چیتەر به‌ قسه‌ی بابە کرئاغا نەکریتو بۆ ئەنجومەنی نیایی هەلبژاردن له‌ ناوچه‌ی پشدهردا دەست بپێ بکریت. ئینجا مەحمودئاغا خۆی منی دەست‌نیشان کرد که خۆم بپالێتوم ئەویش دەنگم بۆ پەیدا بکات. ئەو ئەوه‌شی دەزانی که من له‌ لایەن پارتی‌یه‌وه دەنگم زۆر دەبیتو خەلکی ناوشاری قە‌لادزی، ئەوه‌ی ئەندامی پارتیش نەبوون، دەنگیان دەدامی. له‌ ئەنجامدا حکومه‌ت له‌ بیریاری خۆی پەشیوان بۆوه‌و رینگای نەدا هەلبژاردنی راسته‌وخۆ بکریت. له‌ جیاتی هەلبژاردن بیریاریان دا له‌ نیوان چەند پالێوراودا تیروپشک بکریت که ئەوانیش دەبوو له‌ لایەن بابە کرئاغا

محمودئاغاوه دهستانيشان کرابان. دهبوویاه ناوی ئەم پالئوراوانه بخرابانه ناو "تورهکه" و یەکەم ناوی که رادهکیشرا، دهبوو به "تایب" و ئەوانی تر هیچ.

محمودئاغا زۆر حەزی کرد منیش ناوی خۆم بخەمه ناو تورهکهوه، بەلام رازی نەبووم و زۆر به عەبیشم دەزانی که پیاویکی زرت و زهلام بەبی ئەوهی میللەت پنی رازی بیت، به هژی کیسهوه بکریته نویتەری پەرلهمان. ئەوهبوو "عومەری خدرئاغای برازای محمودئاغا له "تورهکهوه" هاته دەرەوهو کرا به نویتەرو رای بابەکرئاغا وهکو سالانی رابوردو وەرئەگیرا. لهوهدا بابەکرئاغا بۆی دەرکهوت کهوا محمودئاغا لهلایەن حکومەتی عیراقهوه مەرکەزیەتی هەیهو گوئی له قسەی دەرگرن. ئەوهی راستی بیت محمودئاغا نەک هەر لای حکومەتی عیراق جینگای خۆی کردبۆوه، بەلکو حکومەتی ئێرانیش زۆر به چاوی ریزهوه سهیری دەرکردو زۆرچار وارئەکهوت نویتەرانی هەردوو حکومەتی عیراقو ئێران بۆ چارهسەرکردنی گیروگرفتهکانی مابەینی خۆیان له مالی محمودئاغا کۆبینهوهو زۆرچاریش وادهبوو که محمودئاغا منی بۆ جئ بهجئ کردنی ئیشو کارهکانی عەشایری پشدر دەربارەهی زهویوزارو مەرلهوهپین (مەرتهع) له ناو خاکی ئێزاندان دهنارده سەردهشت. چونکه وهک پینشتر باسمان کرد، خەلکی پشدر لههاویندا دهچونه ناوخواکی ئێزانهوهو تا ماوهی سێچار مانگ دهمانهوه.

سەرەتای تینچوونی وهزعی پشدر

له سالی ۱۹۵۴ و ۱۹۵۵ کاتی حکومەتی نوری سهعید بۆی دەرکهوت دووبەرەکی و ناخۆشی به شیوهیهکی فراوان کهوتۆته مابەینی سەرژهکهکانی پشدر (بابەکرئاغاو محمودئاغا) و ئەو یهکیهتی و ریکیهتییهی که جاران هەبوو له ناو عەشیرهتی پشدردا نهماوه، به هەلی زانی دهستی خۆی بخاته ناویانو کهلک لهم دووبەرەکیه وەرگیریت. ئەوهبوو ئەفسهریکی عەسکەری پلهی عمیدروکن به ناوی "عومەر عەلی" کرده پارێزگاری سلیمانی و هەموو دهستهلاتیکی بهریوهبرایهتی و سیاسی پیندا تاکو بتوانیت عەشیرهتی پشدر لهم

هەل و مەرجەدا وەکو هەموو ناوچەکانی تری کوردستان بەهێتتە ژێر باری یاساوە. ئەو هەبوو یەکەم جار عومەرەلی خۆی هاتە پشدر و سەری لە مالی هەردوو سەرۆکەکان داو داوای لێکردن که رازی بین دایرە ی تەجندێت بێتە پشدر و بۆ مەبەستی نەهێشتنی کێشە ی زەوی زار، یاسای تەسویە ی زەوی وزاریش لە ناوچە کەدا بکە و پتە کار. سەرۆکە ناوبراواوەکان بەهۆی ناکۆکی و دووبەرەکی خۆیانەو، لە کاتی کەدا دەیانزانی ئەمە کاریکی خراپە و دەبێتە هۆی شکستی پشدر، بە هەردوو داوایەکانی "عومەرەلی" رازی بوون. خەلکی ناوچە ی پشدر هەرگیز نەیان دەویست بچنە ژێر یاسای "تەجندێت" و خزمەتی ئالای حکومەتی عێراق بکەن و ئازادی و سەر بە خۆیان لێ بسری تری تەو، بەلام چارە نەبوو، دەبویا یە مل بۆ هەموو یاسایە ک رابکێشن. دەست بە گرتنی سەربازی ئیجباری کراو یاسای ئەسویەش کەوتە جێتە جێ کردن. ئەم یاسایە نەک هەر کێشە ی کەم نەکردنەو، بە لکو تۆی دووبەرەکی و دوژمنایەتی لە ناو خەلکی پشدر دا بە جووتیار و خاوەن زەوی یەو و زۆر زیاد کردو ئەو گوندانە ی ئەم یاسایە یان تێدا جار دا بوو، کە و تە دزایەتی یە کترو یە کپارچە دووبەرەکی و ئاژاوە دروست بوو. حیزبی شیوعی عێراقیش دەرگای بۆ کرایەو کە بە هاندانی جووتیارەکان لە دژی خاوەن زەوی وزار ئاگری دووبەرەکیە کە زیاتر خۆش بکات. هێندێک لە مەلایەکانیش کە بە ناو مەلابوون و لە ژێرەو ببوونە شیوعی، فتوایەکی ناشەرعیان بە نەیتی بۆ جووتیارەکان دا کە ئەگەر لە سەر زەوی وزاری ئاگیەکان بە درۆ سویندیش بخۆن، دروستە و شرعەن هیچ گوناه ی تێداننێ. ئەمجا وای لێ هات هیچ کەس ترسی لە سویندو قورئان نەماو بە راست و درۆ سویندو تەلأقیان دەخواردو ئایین و وێجدان خرایە ئەو لاو. ئەو جار حکومەتی عێراق کەوتە سەرباری خۆی و ویستی چەند یاسایکی تریش بە سەر خەلکی ناوچە کەدا فەرز بکات. وەکو قەدەغە کردنی چەک لە شار و دێتاتەکان و هەروەها تاقیب کردنی تاوانباران (موتەهەمین) بە شیۆه یەکی زۆر توند. تەنانەت داوای لە سەرۆکەکانی پشدر کرد کە دەبێ خۆیان "موتەهەمەکان" واتە ئەوانە ی کە لە زەمانی کۆنەو ئەو راقیان لە دەوایری

حکومی‌دا هه‌بووه، به‌دهسته‌وه بدهن. بابه‌کرناغا خزی ناچاربوو چه‌ند خزم که سوکاری خزی بباته سلیمانی و بیانات به دهسته‌وه. ئەمجا لەم کاته ناهه‌موارو نارێکیه‌دا که ناوچه‌ی پشده‌ر پیوستی به کهسانی زاناو زیره‌ک هه‌بوو، بۆ ئەوه‌ی چاره‌یه‌ک بۆ رێکخستنی عه‌شیره‌تی پشده‌ر بدۆزنه‌وه، تاکو رینگا نه‌دهن له‌مه زیاتر رژیمی پاشایه‌تی عیراق گالته به توانای ئەو عه‌شیره‌ته بکات. هه‌ر له‌و کاته ناسکه‌دا له مانگی نیسانی سالی ۱۹۵۶دا مه‌حمودئاغای هیزۆ تووشی نه‌خۆشی کتوپری "جه‌لته‌ی" ده‌ماغ بوو. له گوندی سندوقلان که به میوانی رویشتیوو بۆ ئەوئ کۆچی دوایی کردو غه‌مو په‌ژاره‌ی نه‌ک هه‌ر بۆ که سوکاری خزی، به‌لکو بۆ زۆربه‌ی خه‌لکی ناوچه‌که‌ی به‌جی‌هینشت. هه‌روه‌کو من ئاگادارم ئەو به‌م نیازه هاتبووه خوار بۆ ناو خزم خزمایه‌تی که به‌لکو هه‌یج نه‌بیت بۆ رێکی و ناشتی له مابه‌ینی خزی و بابه‌کرناغاداو هه‌روه‌ها له مابه‌ینی جووتیارو ئاغایه‌کاندا هه‌ولێک بدات، به‌لام به‌داخه‌وه نه‌گه‌یشته و رژۆی ته‌واو بوو.

گرفتاربوونم به کێشه‌ی ته‌سوویه

شه‌رو ئازاره‌ی پشده‌ر وای له‌هات که هه‌موو که‌سینکی گرته‌وه‌و تا من خۆم که لای خه‌لک به ناشتیخواز ده‌ناسرام و به‌بیرم‌دا نه‌ده‌هات رژۆی له رژۆان زه‌وی‌وزاری که‌سینکم زه‌وت کردبیت، ته‌نیا هه‌ر ئەوه‌نده زه‌ویه‌م هه‌بوو که ئەویش به ئاره‌قی ناوچاوانی خۆم په‌یدام کردبوو. له‌گه‌ڵ ئەوه‌شا ته‌مه‌شام کرد هاندانی حیزبی شیوعی له دژی منیش هه‌یه‌و ده‌یان‌ه‌وئ به‌و بیانووه که ناوی ئاغایه‌تیم له‌سه‌ره، ئەو گوندانه‌ی ده‌وراو‌پشتی خۆم له‌هان‌بدهن. چونکه حیزبی شیوعی ئەو کاته بن ئەوه‌ی بزانه‌ن داخوا ئەم ئاغایانه ئیش و کاریان ئاغایه‌تیه یا هه‌ژارنو هه‌ر ناویان ئاغایه، دروشمی ئەوه‌بوو که ده‌بی ناوی ئاغا نه‌مینتی. رژۆیک سه‌ره‌له‌به‌یانی زوو که له خه‌و هه‌ستام، سه‌یرم کرد وای نێزیکه‌ی شه‌ست تا هه‌فتا جووت هاتوونه سه‌ر زه‌ویه‌کانم و خه‌ریکی داچاندنی زه‌ویه‌کانم و چه‌کداریکی زۆریشیان له‌سه‌ر شاخه‌کانی ده‌وراو‌پشتم به‌نیازی

شهرکردن دامه زران دووهو هیندیکشیان به تورو داسهوه بهربوونه ته داربرینو
ئو هه موو دارمازووه بهرگره زور بهسوودهی که چند سال بوو بز ئه وهی
"مازووی" باش بگرن کهس نهیده برین.

ئهم خه لکانه ی که حیزبی شیوعی هانی دابوون مه بهستیان ئه وه بوو له
گوندی سیوه له م ده ربکه نو هاندهری ئه ساسیش له لایه ن حیزبی شیوعیه وه
چهند که سانیکی دیارو ناسراو بوون که له قه لادزی داده نیشتنو له وانه هه باسی
سزفی ره سولی "بینگژی"، حاجی شیرخوری "هه لشووی" و له تیف خاله هه باس
"گه ناو" بوونو ئه وانه له لایه ن میریشه وه پشتیوانیان لئ ده کرا. به هه رحال من
ویستم به که م جار نه رمی و خوین ساردیان له گه لدا به کاربهیتمو زور تکام لیکردن
که به لکو وازم لئ بهیتمو شه رم پنه فرۆشن. به لام هه رچی له گه لیاندا گوتم
بئ سوود بوو.

هیچ چاره م نه ما له وه زیاتر که وا له م دوو ریگایه به کینکیان هه لبژیرم. یا
رۆیشتن له سیوه له و یا شهرکردن که ئه ویش شه ری مانو نه مانه. من ته نیا
دوو چه کدارم لا هه بوو. به خۆمه وه ده بووین به سئ کهس. ئه و دووانه
به کینکیان هه سه نی برام بوو که ئه و کاته له ته مه نی ۱۴ تا ۱۵ سالی دابوو. ئیتمه
پاش لیکدانه وه، ریگای دووه م مان هه لبژارد که ئه ویش خۆبه کوشتدان
(ئینتچار) بوو. له گه ل ئه وه شا مردنو فه وتانم له ژیانى سه رشۆر و
بئ که رامه تی لا خۆشتر بوو. ئیتر هه سه نی برام نارده سه ر ئاخیرین لووتکه ی
چپای گرده بیتاسو رامسپارد له وئیه چهند ته قه یه ک بکاتو چهند گاجووتیان
لئ بکوژیت. به لام تا ده توانیت زه لامو جووتیاره کان له گوشتن بپاریزیت. منیش
له گه ل زه لامه چه کداره که ی لای خۆم له نیزیکی ماله که مان دامه زراینو
سه نگه ری شه رمان دروست کرد. ئه وه بوو هه سه ن ده سته به ته قه کرد. دیتم
جووتیاره کان رایان کردو گاجووته کانیان به تیروئا موورته وه به ره له دا کرد.
وه کو قازی سه رلئ شیواو نه یان ده زانی چی بکه نو چه کداره کانیشیان پاش
چهند ته قه یه کی بئ سه رو به ر جیگاکانی خۆیان به ردا و هه لاتن. ئه مه ش بئ گو مان
هه ر له خوا وه بوو که به لوتفی خۆی هاریکاری ئیتمه ی کرد، چونکه ئیتمه له سه ر

حەق بووین. ئەگینا چۆن ئەو ھەموو خەلکە چەکدارو بێچەکە بە ھزی سێ نەفەر و لە ترسی چەند تەقەبەک رادەکەن؟ ئێمە وامان دەزانی ھەر لە یەکەم تەقەدا ھێرشیان بۆ دەھێنن و مალەکەشمان ئاگر دەدەن. ئەو ھەبوو خوا رزگاری کردین و دەوراو پشتی مالهەمان چۆل کراو کە سیشمان لە دەست نەکوژرا.

زۆری نەخایاند کە ئامرمەخفەری شوپرتە ی ھیزۆ بەخۆی و چەند پۆلیسیکەو بە تەقەکانەو ھاتن و لە دوا ی پرسیارو سەیرکردنی جینگاکان بۆیان دەرکوت مەسەلە چی یەو ئەوانە بە نایەحەق ھاتوونەتە سەر ئێمە و راپۆرتی خۆیان و ھەکو بەیانی راستی، بۆ مەرکەزی قەزا نووسی. منیش ناوی چەند تاوانباریکی ئەساسیمدا بە داگیرە ی شرطو ھەموومان بۆ قەلادزی داواکراین. ئەوکاتە معاونی مەرکەزی شوپرتە ی قەلادزی "تاهیر نایلۆن" بوو کە زۆر لایەنگیری پارٹی و برادەری خۆشم بوو. پاش ریکخستنی "ئەوراقی تەحقیقی"، حاکم بریاری گرتنی ئەو کەسانە ی دەرکرد کە دەستدریژیان کردبوو ھەرمەن و ھەروەھا ئەو ھاندەرانی کەوا لە سەرۆش ناوم بردن (ھەبەسی سۆفی رەسوڵ و حاجی برام شیرخۆر) خەلکیان بۆ ئاژاوەگێری ھان دەدا، دەسگیر کران. بە ھەموویە دوازدە کەس لە خەلکی گوندەکان، لەپیش ھەموویانەو "ھیزۆبەکان" دوو کەسیش لە ئاژاوەچی و ھاندەرەکانی دانیشتوی شاری قەلادزی، بە پێی بریاری حاکم خزانە بەبەدخانەو. پاش یەكدوو رۆژ قایمقامی قەزا ئەوراقەکانی لە دادگاوە کشان دەو لەی خۆی و دیاربوو لە سەرەو ھەرمەنیان پێداو ئەم کێشە ی بە یاسای ئیدارە چارەسەریکات. پاش دادگا کردنمان لە ئیدارە، قایمقام و ھەکو تاوانبارەکانی تر بریاری بەندکردنی منیشی دا کە ئەمەش لە ھەموو یاسایەک بەدوور بوو. بە ھەر حال تاهیرمعاون دیسان یارمەتی دام و ژووریکی تاییبەتی و ھەکو دیوہخانە ی جیاواز لە بەندیخانە ی پێدام ھەموو کەلوپۆلی پنیوستیم بۆ دەھات. ژوورە کەمان رۆژانە لە بەر میوانانی ئاغا مۆنجی دەدا. من و ھەسەنی برام بۆ ماوہی چوارپێنج رۆژ لە بەندیخانە ی روالەتی ماینەو ھەو لە ئەنجامدا تاوانبارەکان خۆیان لە بەندیخانە دا تەنگاو بوون و بەو مەرجە ی کە جاریکی تر تاوانی وا نەکەنەو ھەو واز لە خراپە بەیتن، داوا ی

ریککه و تیان کرد. منیش رازی بوومو هه موومان به ره لداکراینو کۆتایی به کیشه که مان هاتو ببراو ببرا جاریکی تر شه رمان پی نه فرۆش رایه وه. نه و کاته قایمقامی قه لادزی کانه بی عزیزده زه تی بوو. نه ویش هر لایه نگری پارتی بوو.

کیشهی ته سویه له گوندی بیتاسه

هه رچه نده من سه بارهت به گوندی سێوه له ههچ کیشه م له گه ل گونده کانی ده و روپشتم نه ماو گهرو گرفته کانم کۆتاییان پی هات. به لام خه لکی گوندی بیتاسه دیسان به هاندانی حیزبی شیوعی له گه ل باوکم و مام له سه ر زه وی وزار که و تنه کیشه و بوو به هۆی جار دانی ته سویه له گوندی بیتاسه. من به که م جار وه کو که سێکی بیلایه ن چوومه ناو ئیشه که و ویستم که وا به ریگی ئاشتی دا بچین و ههچ کیشهی لئ پهیدا نه بییت. هه ردوو لایان دان به مافی به کتردا بنین تا کو یاسای ته سویه به بی گهرو گرفت ئیشی خۆی بکات و ههچ لایه ک تووشی خه رجی دادگا و گرتنی پاریزه ر نه بین. خه لکی گونده که خۆیان وه کو ئاغایه کان زه وی و ره زو باغیان هه بوو. که سیش دژی نه وه نه بوو که نه م خه لکانه خاوه نی مافی خۆیانن. به لام هاندانی شیوعیه کان کارینی وای نه کرد بوو که وا به ئاسانی نه و خه لکه به قسه ی من بکات. نه وه بوو خه لکه که داوای خۆیان له سه ر زه وی وزاری ئاغایه کان واته باوکم و مام تۆمار کردو منیش ناچار بووم که دیسان بکه وم وه ناو کیشه و ده ردی سه ری. چونکه نه باوکم و نه مام ههچ شاره زاییان له ده وایری میری و مه سایی ته سویدا نه بوو. ئیمه مسعود مه ممه دمان کرده پاریزه ری خۆمان و خه لکی گونده که ش ئیبراهیم نه حمه دو عه ونی یووسفیان کرده پاریزه ری خۆیان. مه سه له که له قۆناغی "مه سح و که شفه وه" که په شته دادگا و ئیمه چه ندکه س شاهیدی خۆجی مان هه بوو که شاهیدی ریک و پینکیان دا له سه ر نه وه ی که ئاغایانی بیتاسه هه موو سالی ک بی زۆرو زۆرداری "ملکانه یان له هه موو خه لکی نه و گونده وه رگرتوه. ئیمه له و گونده دا هر ته نیا زه کاتی شه رعی له ۱۰% مان له و زه وی و زارانه ی که

خه لکه که خزیان هه یانبوو وهرده گرت. به لام خاوهن داواکانی ئیمه بزیان ئیسبات نه کرا که ئه وان خاوهنی مافی شه رعینو ئیتر ئه و زهوی و زاره ی که له گوندی بیناسه دا ئه وانیش و ئیمه ش هه مانبوو، هه مووی له سه رباوکم و مامم تۆمار کرا. له قۆناغه کانی ته میز و ئیستئافیش دا هه ر نه یان توانی سه ربکه ون و کیشه که کۆتای پینهات و تاپۆی ره ش وهرگیرا. ئه و جا خه لکه که هه موویان په شیوان بوونه وه و دانیان به وه داهینا که ئه وان له سه ر هه له رۆیشتون و حیزبی شیوعی تووشی ئه و هه له یه ی کردون. ئیمه ش که وامان دیت، نه مانویست له رینگای ئایینی ئیسلام لابه دین و وجدانی خۆمان بخه یه ژیرپین و هه موو زهوی و زاره کانیان که له سه ر باوکم و مامم تاپۆ کرابوون، خستماننه وه ژیر دهسته لاتی خزیانو خه رج و سه رفیاتی دادگاشمان پین نه بژاردنه وه. ئه وه ی راستی بیت، مامم حه مه ئاغا به ویریاره رازی نه بوو، به لام له ئه نجامدا چاره ی نه ماو ئه ویش هه موو زهویه کانی جوتیاره کانی واز لئ هیتان.

هاتنی بازی له گه نجه کانی ئاغای پشدهر بۆ ناو پارته ی

پینشتر باسی ئه وه مان کرد که حیزبی شیوعی هه میسه جوتیاره کانی له دژی ئاغا و خاوهن زهوی هانده داو کیشه و نيزاع گه یشتبووه ئه و په پری توندی. به پینچه وانه وه پارته ی دیموکراتی کوردستان زۆر حه زی له هیمنی و ئاسایش ده کردو نه ده ویست جوتیارو خاوهن مولک بکه ونه وه کیشه و به ربه ره کانی یه کترو ئاژاوه بکه ویته وه ناو کوردستانه وه. هه لویستی پارته ی گه یه شتبووه ئه و راده یه که شیوعیه کان پارتيان به کۆنه په رست و ئیستعماری تاوانبار ده کرد. هه ر له و کاتانه شدا هه مزه عه بدوللا که سه کرتیری پارته ی بوو، زۆره ات و چۆی ناوچه ی رانیه ی ده کردو سه ریشی له مالی هه باسی مامه ند ئاغا ده دا. جاریک به ریکه وت چه ند ئاغایه کی پشدهری که به میوانی ده چه نه مالی هه باس ئاغا چاویان به هه مزه عه بدوللا ده که ویت و له قسه و هه لویستی زۆر رازی ده بن و ئه ویش پینشپاری کردبوون کۆمه لیک له گه نجه کانی پشدهر بینه ناو ریزی ریکخستنی پارته یه وه، بۆ ئه وه ی پارتیش بتوانی پاریزگاربان لئ بکات و ماوه نه دات چی تر

حیزی شیوعی دژایه‌تیاں بکات. ئەوانیش بەم پینشیاڕه زۆر رازی بیونو بریاریان دابوو که لقیکی پارتي به ناوی عەشایر لەهەردوو ناوچهی رانیه و پشده‌ردا بکریته‌وه و ناوی بنریت لقی پارتي عەشایر و بز ئەو مەبەستەش ناوی منیان دابوو که ئەو لقه ریک‌بخەم و هەکو لێپرسراو سەرپەرشتی بکەم. من هیچ ناگاداریم لەو بریارو شتانه نەبوو، تا ناگاداری مامۆستا هەمزەم کرد که خۆی بە نەهینی بپتە ناوچهی پشده‌ر تاکو لەشیوهی ریکخستیان تینگەم. ناوبراو بە دەنگمەوه هات و لەگوندی گویزیله له مالی مامەندی حاجی خدرئاغا کۆبوونەوه یه‌کی فراوانمان کردو کۆمه‌لێکی باش له گەنجەکان لەم کۆبوونەوه‌دا بەشداربوون. کۆبوونەوه‌که‌مان زۆر بە نەهینی گرتبوو، چونکه له دەوری رژیمی پاشایه‌تیدا ماوه بەخەباتی نەهیتی له دژی رژیمنەدە‌درا. لەسالی ۱۹۵۷ دابوو لەم کۆبوونەوه‌دا هەمزە عەبدوللا بە شیوه‌یه‌کی گشتی دەستی بە شیکردنەوه‌ی بارودۆخی سیاسی کوردستان کردو هەروه‌ها وه‌زعی ناوچه‌کانی رانیه و پشده‌ری بە‌تایبه‌تی شی کردەوه و تینگەیان‌دن که پارتي هیچ‌کاتی هەز بە ئاژاوه و شیواندنی نیوانی جووتیارو خاوه‌ن‌مولک ناکات. بە تايبه‌تی له قوئاغەي ئیستادا که خەباتی چینیایه‌تی له سوودی گەلی کورد نیه. له ئەنجامدا بریار درا ئەم ئاغایه‌نی خواره ببن بەئەندام و کارگێری لقی عەشایر له ناوچه‌ی پشده‌ردا و منش بيم بە‌لێپرسراوی ئەم لقه.

ناوی ئەندامەکان:

- ۱- هەمەي هەباس‌ئاغای (چۆم خڕکه)
- ۲- هەمزەي باپیرئاغای (گرددسپیان)
- ۳- حاجی مەحمودئاغای (هیرۆ)
- ۴- بابەکری باپیرئاغای (نورەدین)
- ۵- ئەحمەدی حاجی هەباس‌ئاغای (شلەمره)
- ۶- خدری بابکرئاغای (دیگه)
- ۷- مامەندی سەلیم‌ئاغای (سەرکه‌بکان)

- ۸- مامهندی مینا ئاغای (گردبداغ)
- ۹- عومهری سه‌لیم‌ئاغای (سه‌رکه‌بکان)
- ۱۰- مامهندی خدر ئاغای (گوپزله) ۱۱
- ۱۱- سه‌لیمی مه‌حموود ئاغای (باده‌لیان)
- ۱۲- ئه‌حمه‌دی بابه‌کرئاغای (گردسپیان)
- ۱۳- حمه‌ی کانه‌بی‌ئاغای (بناویله)

ئیتیر به‌م شیوه‌ ریکخزان و هه‌موو سه‌ره‌مانگ کۆبوونه‌وه ده‌کراو پارهی مانگانه‌ش ئابوونه‌ی حیزب کۆ ده‌کرایه‌وه و ده‌ناردرا بۆ لقی ئی پارتی له سلیمانی که ئه‌وکاته "نووری ئه‌حمه‌د ته‌ها" لیتیرسراوی لق بوو. کۆبوونه‌وه‌کانمان زۆر به‌نه‌هیتی ده‌کردو هه‌رچاره له‌مالی یه‌کیک له ئه‌ندامه‌کان به‌ناوی دیده‌نی و سه‌ردان کۆده‌بوونه‌وه. چونکه جگه‌له‌م ترسه که له میری هه‌مانبوو، ترسمان له بابه‌کرئاغاش هه‌بوو. بابه‌کرئاغا تاکه سه‌رۆکی پشده‌ر بوو ئه‌وه کاته و هه‌رگیز به‌وه رازی نه‌ده‌بوو که خه‌باتی نه‌هیتی و ریکخستنی پارتی له‌ناوچه‌ی پشده‌ردا به‌ ناوی ئاغایه‌کان بکریت. راستی من خۆم زۆر له‌گه‌لیان ماندوکردو ئیشوکاری خۆم له‌پیناوی فیزکردن و ریکخستنیاندا ده‌فه‌وتاند. فیزکردن واته فیزکردنی کوردایه‌تی. من وام ده‌زانی که ئه‌و گه‌نجه‌ خوین‌گه‌رمانه به‌ نیازی پارتایه‌تی هاتوونه‌ته ناوریزی ریکخستن و رۆلیکی زۆر گرنگ له‌ ناوچه‌ی پشده‌ر یاری‌ده‌که‌نو به‌وه‌یویا به‌ووم هه‌رچی زووتر ده‌گه‌نه‌ لوته‌کی سه‌رکردایه‌تی پارتی دیموکراتی کورستان. کئ هه‌یه که سه‌ره‌بهرزی خزم و که‌سوکاری خۆی پئ خۆش نه‌بیت؟

ئىنقلابى ۱۴ى تەمووزى سالى ۱۹۵۸ ۋا ھاتتەۋەى مەلامستەفاى بارزانى لەروسىا

ھەرچەندە بەروالەت ۋادىاربوو بناغەى رژیى پاشایەتى لەعیراقتا زۆر پتە ۋ دامەزراۋە ۋ لەلایەن دەۋلەتانی رۆژئاۋاۋە پشتیوانى لىدەکرا، بەلام لەناۋەۋەى عیراقتا حیزبە سیاسىەکان بەتیکرایى دژی رژیى ۋەستابوون ۋ لەژێرەۋە بەرەیان پیکهیتابوو. ھەرچەند ئەوکاتە پلەى سیاسى پارتى ئەۋەندە بەرز نەبوو کە حیزبەکانى تری عیراق دانى پىداپیتن ۋ لەرێزى بەرە(جبهەى) نىشتمانیدا ۋەرى بگرن، بەلام پارتى دیموکراتى کوردستانىش یەکیک بوو ۋ لەو حیزبە سیاسىانە. لە رۆژى ۱۴ى تەمووزى سالى ۱۹۵۸ ئىنقلابىكى عەسکەرى لەبغدا رووى داۋ رژیى پاسایەتى لەناوچو. کۆمارى عیراق جارداۋ سەرۆکى ئىنقلابەکە عەبدولکەریم قاسم کەخۆى ھەر لەپىنشەۋە بەناۋى ئەفسەرانى ئازاد لەگەل حیزبە سیاسىەکاندا پەيوەندى ھەبوو، ھاتە سەرھوکم ۋ خۆى کردە سەرۆکى ۋەزیرانى عیراق ۋ رىگای بە مەلامستەفادا کە پاش ۱۲ سال دەربەدەرى، لەخاکى روسىا بگەرپتەۋە نىشتمانى خۆشەویست. گەلى عیراق بەگشتى زۆر خۆشحالى خۆیان بۆ ھاتتەۋەى مەلامستەفا دەربەرى ۋ لەلایەن ھەموو چىن ۋ دەستەکانى عیراق بە کوردو عەرەبەۋە پىنشوازیەكى گەرمىشى لیکرا. مەلامستەفا یەکەم جار ھەر خۆى ۋ میرھاج ۋ ئەسەد خۆشقى ھاتتەۋە ۋ مەلامستەفا لەرىگا لەقاھىرە چاۋى بە "جەمال عەبدولناسر" کەوتبوو. لەدواىشدا ھەموو بارزانىەکان لە روسىا گەرانەۋە. کاتى مەلامستەفا ھاتەۋە، عەبدولکەریم قاسم زۆر ریزی لىگرت ۋ لە ئوتیلی "سەمیرامیس" کە ئەوکاتە ئوتیلی دەرەجەیک بوو، دایانەزانى دەستە دەستە ئەحزابى سیاسى عیراق ۋ ھەرۋەھا خەلکى کوردستان دەھاتتە بەخیزھاتنى. مەلامستەفا لە ھەموو ۋ تارەکانیدا ھەر دەیگوت من سەربازى عەبدولکەریم قاسم ۋ دەویست بیرویاۋەرى عەبدولکەریم بۆلای خۆى رابکیشیت. حیزبى شىرعى عیراقىش کە ئەو کاتە زۆر بەھیز بوو ۋ ئەندام ۋ لایەنگىرىكى زۆرى ھەبوو، ۋای دەزانى کە مەلامستەفا دواى ۱۲ سال مانەۋە لە یەکیتى سۆقیەت بۆتە شىوعى ۋ بە

بیروباوه‌ری مارکسیه‌وه گه‌راوه‌ته‌وه عیراق. به‌لام له‌پاش چه‌ندرژژیک ده‌رکه‌وت که مه‌لامسته‌فا نه‌ک هر شیوعی نییه، به‌لکو زۆریش دژی شیوعیه‌ته‌وه هر به‌ناشکرا ده‌ستی کرد به‌ پروپاگنده‌وه ناووناتۆزهری خرابی لێده‌نانو ده‌یگوت حیزبی شیوعی خاینی نیشتمانو نۆکه‌ری ده‌رره‌وه‌یه. ئه‌و کاته‌ی مه‌لامسته‌فا هاته‌وه، ده‌وری حیزبی شیوعی له‌ کوردستاندا زۆر له‌چاران خراپ‌ر بوو، به‌وئینقلابه‌ی عه‌بدولکه‌ریم قاسم هر به‌ ته‌واوی هه‌لچوونو وایان ده‌زانی خۆیان ئه‌و ئینقلابه‌یان سه‌رخستوه. گه‌یشتنه ئه‌وه راده‌یه که‌موچه‌خورانی میری له‌ده‌وایردا ده‌بوایه به‌قسه‌وه فه‌رمانی ئه‌وان کاربکه‌ن. خه‌لکی ره‌شوورووتیان له‌ کوردستاندا به‌وه ته‌فره‌داپوو و خستبویانه‌ دوای خۆیان که زه‌ویان بۆ له‌ئاغاو خاوه‌ن‌مولکه‌کان ده‌ستتێنو به‌گورێس بۆیان ده‌پێون. به‌هه‌ش نه‌وه‌ستا‌بون، له‌ هه‌موو ناوچه‌کانی کوردستاندا ده‌ستیان کرد به‌ ئیپه‌انه‌ی ئاگاهیه‌کانو زۆر که‌سینشیان به‌ جاده‌دا راده‌کیشا. حیزبی شیوعی وای لێ‌هاتبوو که رازی نه‌بوو که‌س ناوی پارتی‌و کوردو کوردستان به‌ینیت. گه‌یه‌شته ئه‌وه‌ی مه‌ترسی بکه‌ویته سه‌ر وجودی پارتی‌و له‌ناو ئاگری شیوعیه‌تدا به‌ ته‌واوی بتاویته‌وه.

به‌ناوی لقی پارتی عه‌شایر بۆ به‌خیرهاتنی مه‌لامسته‌فا چوینه به‌غدا

دوای هاته‌وه‌ی مه‌لامسته‌فا بۆخاکی عیراق، ئیمه چه‌ندکه‌سیک له‌ لقی پارتی عه‌شایری پشده‌رو هه‌باسی مامه‌ندئاغاش به‌ناوی رانیه به‌یه‌که‌وه بۆ به‌خیرهاتنه‌وه‌ی مه‌لامسته‌فا رویشتینه به‌غدا. ئیمه له‌لقی پشده‌ر ته‌نیا چوار که‌س وه‌کو نوینه‌رانی لقی رویشتین که بریتی بووین له‌ هه‌مه‌ی هه‌باس‌ئاغا، مامه‌ندی سلیم‌ئاغا، هه‌مزهی باپیرئاغا، حاجی مه‌حمودئاغاو خۆم. ئیمه وامان هه‌ست ده‌کرد که به‌شینکین له‌ پارتی‌و ده‌چینه به‌خیرهاتنی سه‌رۆکی پارتی. به‌هۆی مامۆستا هه‌مزه عه‌بدوللاوه چاومان به‌ مه‌لامسته‌فا که‌وتو یه‌که‌یه‌که نه‌ک به‌ناوی عه‌شایر، به‌ ناوی پارتیه‌وه ناساندنی‌و ئه‌وچه‌ند رۆژانه‌ی که له به‌غدا بووین، جارێکی‌تریش مه‌لامسته‌فاما دیتو زۆر له‌گه‌لمان دانیشتمو چونکه

جگه له به خیرهاتنی مهلامستهفا زیاتر هیچ ئیشمان له بهغدا نهبوو، بز
 کهرانهوهمان ئیزنمان لئوهرگرت. بهلام هاوڕینهکانم گوتیان مادام ئیمه هر
 هاتوینه بهغدا، باشتر وایه بچین زیارهتی عهبدولکهریم قاسمیش بکهین. منیش
 گوتم ئیمه هیچ ئیشمان به عهبدولکهریم قاسم نیه تا بچینه لای و دیدهنی بکهین.
 ئهوانیش گوتیان ئیمه بهپینووست دهزانین که دهبرارهی وهزعی ئالۆزی پشدهرو
 دستدریژی شوغیهکان بۆ سهراغاگان قسه لهگهڵ عهبدولکهریم قاسم بکهین،
 تاکو بهناوی ههموو عهشیرهتی پشدهر ئهم گهروگرفتانهی بخهینه بهرچاو،
 دهبی تۆش لهگهڵ دابی. منیش گوتم برایان ئهمه واجبی ئیمه نییه و دهبی
 بابهکرناغا که خزی سهروکی عهشیرهتی پشدهره، ئهم داوایانه بخاته پیشچاوی
 کاربهدهستانی بهرزی میری و ئهگه ئیمه بهناوی لقی پارتی عهشایریش بچین،
 دهبی پینشهکی رای مهکتهبی سیاسی وهبرگیرین. چونکه ریگای ریکخستن
 (تهنزیم) وایه و هیچ ئهندامیک مافی ئهوهی نییه که سهربهخۆ بچیتهلای
 کاربهدهستانی میری. بهلام ئهوان هر له سهرا رای خۆیان سوربوون و من
 ناچاربووم ئاگاداری ههمزه عهبدوللام کردو ئهویش هاته لایان و هر قسهکهی
 منی پینگوتهو بۆیانی دووپات کردهوه. دیسان هر رازی نهبوون و هر
 دهیانووست برۆن بۆلای عهبدولکهریم و منیشیان لهگهڵدابم. ئهمجا که دیتم
 خهریکن لهخهتی ریکخستن برۆنه دهروهو باوهریان بهبرپاری پارتی نییه، پینم
 گوتم ئیوه ههرجی دهکهن من لهگهڵتان نیم و تازه جاریکی تریش ئاماده نابم
 لهگهڵتان بهشداری هیچ کۆبوونهوهیکی بهناوی لقی پارتی عهشایر بـم،
 چونکه زۆر لیم روونه ئیوهو کوردایهتی و پارتایهتی لهیهکتر دوورنو لهوهی
 کهوا زۆر خۆم لهگهڵ ئیوهدا ماندووکردوو، زۆریش پهشیوانم. هر له بهغدا
 ئهوانم بهجئهیشتو گهرامهوه پشدهرو جاریکی تر لهگهڵیان دانهنیشتمهوهو
 ئهوانیش بهتهواوی وازیان لهپارتی هینا.

رۆیشتنی ئاغا یه کانی نزیك سنووری ئێران و پهنا بردنیان بۆلای حکومهتی ئێران

ههروهکو پینشتر باسمان کرد که حیزبی شیوعی عیراقی چۆن و بهچ شینویهک له کوردستان دا خهریکی خۆش کردنی ئاگری ئازاوهو شهڕ دروستکردن بوو. حکومهتی عهبدولکهڕیم قاسمیش تا رادهیهک پشتی دهگرت. بهمچۆره حیزبی شیوعی کهوته لادان لهخهباتی یاسایی و گهیهشته ئهوپهڕی سهڕکینشی و لاجهلهوی. یهکه م دروشمی خۆپیشاندانهکانیاندا، داوای به دهستهوهگرتنی بێ ئهملاونهولای دهستهلاتی سیاسی عیراقیان دهکرد. (حزب الشیوعی للحکم مطلب عظیمی) ئه م ههلهچوون و سهڕکینشیهی حیزبی شیوعی کاریکی وای کرد که دهولهتانی رۆژئاواو جیرانهکانی عیراق مهترسی ئهوهیان لێ پهیدا ببیت که حکومهتی عهبدولکهڕیم قاسم شیوعیهو بوونی له رۆژهلاتی ناوهراستدا نهگونجیت و پێویسته چاره ی بژ بدۆزنهوه. ئهوهبوو زۆری نهخایاند که بالویژخانهکانی ئه مهریکا و ئێران له بهغدا کهوتنه جۆله جۆل و به نههیتی له گه ل هیندی له سه رۆک عه شیره ته کانی کوردستاندا په یوهندیان کردو هانیان دان که وا بچنه ناو خاکی ئێرانهوه و له دژی حیزبی شیوعی و حکومهتی عهبدولکهڕیم راپه رن. ئهوهبوو دهست کرا به رۆیشتن و به ماوه یهکی زۆر که م به شینکی زۆر له عه شایره کانی کوردستانی عیراق گه یه شتته ناو خاکی ئێرانهوه. داو ده گی جاف، شیخ ره شیدی لۆلان عه شیره تی برادۆست، به شینک له عه شیره تی پشده ر (ئاغای میرئاوده لی)، ئاو ره حمان حه مه ره شید ئاغای لو رک (سیوهیل) له گه ل خزمه کانی ئه مانه هه موویان له ئێران ریزیان لێ گیراو به چه کو پا ره ته سه لیان کردن. ئه و ئاغایانه ی پشده ر که رۆیشتن زیاتر ئه مانه بوون که وا له لقی پار تی عه شایر" ناویان هه بوو و ئه ندامی ئه و وه فده ش بوون که بژ به خیره اتته وه ی مه لامسته فا له گه ل مندا هاتبوونه به غدا. ئه مانه به فه رمانی بابه کرئاغا رۆیشتن. بابه کرئاغا خۆی له لای هه رسن حکومه ته کانی ئه مه ریکا، ئینگلیزو ئێران ریزیکی تاییه تی هه بوو و زۆر باوه ریان پینده کرد. بابه کرئاغا "بایزی" کۆری خۆی کرده لێپرسراوی هه موو ئاغا یه کانی پشده ر

که وا چووبونه ناو ئیزانه وه. ئهوجا حکومهتی ئیزان هانیدان که چکداری خویان بنیزنه وه عیراقو دهست به ترساندنی حیزبی شیوعی بکن. عه شایرهکان ئه و کارهیان کردو چهند که سانیکی شیوعیان کوشتن و هیندیکیشیان تالان کردن و جووتیارهکانیان ناچارکرد واریدات و مولکانهیان بۆبنیزن و ئه گهر یه کیک له پشدهر لایهنگری ئهوانی نه کردبایه، هه ره شهی کوشتیان لێ ده کرد. چونکه پشتگیری رژیشتنی ئهوانم نه کردبوو، هه ره شهیان له منیش ده کرد. ئه وهی راستی بیت چونکه له دهستی شیوعیهکان زۆر بیزاربوون، من رژیشتنی ئهوانم به ناحق نه ده زانی، به لام من وهکو ئه ندامیکی پارتی ئیلتزاماتی سیاسیم هه بوو و خۆم به خاوهنی "مبدأ" ده زانی، بۆیه نه مده توانی ته ئیدیان بکه م و بۆمه به ست و مه رامیکی کاتی و بی بئه ره تی، بيم به داردهستی خه لک. وه زعی کوردستان له ماوهی چهند مانگیکا گه رایه وه سه ر باری جارانی ئاغایه تی و حیزبی شیوعی له کوردستاندا ناوو ناوه رۆکی نه ماو حکومه تی عه بدولکه ریم قاسمیش شیوهی هه لۆیست و ره وه شتی گۆراو له ده ست درێژی کردنی حیزبی شیوعی زۆر که م کرده وه. به تایبه تی له که نیسه ی "ماری یوسف" له وتاریکا زۆر به توندی دژی حیزبی شیوعی قسه ی کرد.

ته وقیف بوونم له به غدا بۆ چهند رۆژیک

له سالی ۱۹۶۰ مانگی شوبات سه فه ریکم بۆ به غدا کردو چهند رۆژیک مامه وه. شه وانه لای کوره کانی مه محمودئاغا ده خه وتم.

ئه وان له قوتابخانه بوون و خانویهکی باشیان گرتبوو. هیندیک شه ویش بۆ زیارهت ده چومه مالی مه لامسته فا که ئه وکاته له خانوی "سه باح"ی کوری نوری سعیددا بوو. من کاتی ویستم بگه ریمه وه بۆ پشدهر، مه کته بی سیاسی داوای لیکردم "گونه" یه ک به یانانی پارتی له گه ل خۆمدا هه لبگرم بۆ که رکوک و له وئ بیانده مه "عومه ر ده بابه" که ئه وکاته مالی له که رکوک بوو. بلاوکه راوه کان چونکه مۆری ره قابه ی عه سه که رییان له سه ر نه بوو، به پنی یاسای رۆژنامه گه ری قاچاخ بوون. منیش هه رچه نده ئیشه که م به دل نه بوو و لنی ده ترسام، به لام

حەزىشم نەكرد كە داواكەيان رەد بەكەمەو. بەناچارى بلاوكراوھكانم وەرگرتن. ئەوكاتە روخسەتى ئىش كەردن بۆ پارتي لەلایەن مېرىيەو ەدەرنەچوبوو و لە بارەگای نەھیتىدا ئىشيان دەكردو چەند ژوورىكەيان لە ئوتىلى "تۆكادىرۆ" گرتبوو و مەكتەبى سىياسى لەویدا كاری دەكردو رىگای ھەموو كەس نەدەدرا بچىتە لایانو بەجىكەيان بزانت. من بلاوكراوھكانم وەرگرتن و خستمنە ناو تاكسى. بە نیازى ئەو ەبووم نيوەرۆ بچمەو ەمالى كورەكانى مەحمودئاغاو ئىوارەش بەشەمەندەفەرى دەرجەيەك بۆم بۆ كەركوك. مەبەستم لە سواریبونی دەرجەيەك ئەو ەبوو لەرىگا تەفتىش نەدەكرام. لە شەقامى رەشىدەو ەكە بەرەو "بابولموعەزەم" دەھاتم، دووكەس (حەرس مقاوھەمى شەعبى) دەستیان راگرتو لەگەلما سواریبوون. ئەوان ھەردوو لە پىشەو ەو ەمنىش لەگەل بلاوكراوھكان كە يەك گونى ەبوون، لە داو ە سواریبووم. يەكەك لە حەرەسەكان دەستی بۆ گۆنەكە درىزگەردو گوتى ئەمەچیە؟ گوتم كەل وپولە. پەرىكى لەبلاوكراوھكان دەرهیتناو سەبرى كەو بەكوردى نووسرابوون، گوتى بۆم بخوینەو ەچى ەو بۆچى مۆرى "رەقابەتى" لى نەدراو ە. منىش ھىندى تەنگاوبووم نەمزانى چى جواب بەدەمەو ە. گوتم ئەگەر راستیان دەوێت، من ھىچ پەيوەندىم بەم نووسراوانەو ەنى ەو ئىمرو يەكەك لە كورەكانى كەركوك لەناو "شارە ئەلرەشىد" تكای لىكردووم ئەم گۆنەتى بۆ بەگەنمە چاىخانەى عاشورى كەركوك. ئەوانىش گوتیان شتى وا نى ەو ئەم بلاوكراوانە دۆى مېرىن، ئەگىنا مۆرى رەقابەيان لەسەر دەبوو. ھەر لەسەر رىگاو ە دايان بەزاندم لەگەل بلاوكراوھكان بە مەركەز شوپتەى وەزىرىيان سپاردم. يەكسەر بردىمانمە لای مەاون شوپتەو دەستیان بە لىكۆلینەو ەكرد. من ھەر ھەمان وەلامم دووپات كەدەو ە، واتە ئەو قسەى لای "مقاوھە شەعبىەكان" گوتبووم. ئەو جار داوايان لىكردم بلاوكراوھكان بە عەرەبى تەرجومە بكەم. منىش گوتم ناتوانم تەرجومە بكەم و ەرچى ەولیاندا لە شوپتەكانى ناو مەركەزەكە كەسیان دەست نەكەوت بۆیان تەرجومە بكات. لە ئەنجامدا ناردراین بۆ شوپتەى "قەزىل" و لەوێش ھەرھەمان ئىفادەم بەبى زیادو كەم دا ەو ە. لەوینو ە

ئەوجارە رەوانەى "ئەمنى عامە"يان كردم. ئەمنى عامە ئەو كاتە لە گەل "مودىرىيەتى عامى شورپە" لە "مەركەزى سەراى كۆن" لە يەك نىزىك بوون. كاتى گەيشتىنە ئەمنى عامە، سەعات ۱۲ى شوو بوو. بەو ھەموو راوھستانو ھاتنو چوونەو، زۆر ماندوو بوومو لەبەيانىھو ھىچ خواردينىشم نەخواردبوو. لە ئەمنى عامەش ديسان ھەرھەمان ئىفادەم داىھو. معاون ئەمنەكە ناوى محەمەد شىتو پىاويكى باش دياربوو. چونكە دەيزانى زۆر ماندووم، منى دانا تا ھىندى پشوو بەدم. لە دواى دا بز تەرجومەى بىلوكراوھكان ناردى يەككىيان ھىنا بە ناوى محەمەد عەزىز كە ئوئىش ھەر معاون شورپەى ئەمن بوو، بەلام بە دىشداشەو ھاتو پىنشەكى پرسىيارى لىكردم گوتى برام تۆ لە كوردستان خەلكى كام شوئىتى؟ گوتم خەلكى پشدرم. گوتى ئاغای يا كرمانجى؟ گوتم جاران ئاغا بووم، بەلام ئىستا ھىچ. گوتى خزمایەتت لە گەل بابەكر ئاغای گەورە ھەيە؟ گوتم، بەلى خزمین. ئوئىش ھەستاو زۆر بەخىزھاتتى گەرمى لىكردم و گوتى من لە مالى بابەكر ئاغادا گەورە بوومو بە ئەسل خەلكى گوندى بىتووشى كوردستانى ئىرانم و دایكم ھەر لە مالى بابەكر ئاغادا بوو تا گەورە بوومو لە دواىدا ھاتوئىنە بەغداو ئىستا معاونى شورپەم. ئىتر ھەر سەرپىنى چاويكى بە بىلوكراوھكاندا خشاندو گوتى لە ساىھى خواو ھىچ شتىكى دژى مىرىيان تىدا نىبە. گورج تەرجومەى كردو داىھ دەستى "محەمەد شىتو" ئەوئىش بىلوكراوھ تەرجمەكراوھكەى لە گەل نووسراويكى داىرەى ئەمنى عامەى نارد بز حاكم تحقىقى (رەسافە) بز ئەوھى بە كەفالت بەرھەلدا بكرىم. كات دووى شوو بوو كە وەرামী حاكم ھاتەو ھو برىارى توقىفى دا بووم. راستى محەمەد شىتو محەمەد عەزىز زۆر پىنجان ناخۆش بوو و گوتیان ئىنە دەزانىن كە حاكم خۆى شىوعىيەو لە دژى پارتى ئەم برىارە ناھەجىو ناھەقەى داوھو ئىستا ھىچ چارە نىبە دەبىن ئىمشەو لە توقىف دا بىتتىو بز بەيانى ئاگادارى "عەبدولباقى كازم" مودىر شورپەى عام دەكەين كە بە دەستەلاتى خۆى بتوانىت بە كەفالت بەرھەلدات بكات. بەھەر حال ئەو شەو خستیانمە بەندىخانەو، چ بەندىخانەيەك؟ زوورىكى سى بە چوار نىزىكەى چل تا پەنجا

کهسی تیدابوو. ئەو شەووە وامدەزانی که خراومەتە ناو گۆرۆ گۆرەوشار دەدریم، چونکه به دریزایی تەمەنم نەکهوتبوومە ناو بەندیخانەى گشتى یەو. ماوەى چوار رۆژى تەواو لەناو بەندیخانەدا چاوەروانى ئەووە بووم که بەلکو محەممەد شىتو محەممەد عەزىز لای "عەبدولباقى کازم" شتىکم بۆ بکن، بەلام هەر لە بىریان چووبوومەو. ئىنجا وىستم خۆم هەولێک بەدم، دىتم لە نىشکچىکانى شورپەى بەر دەرگای بەندیخانە یەکنىکان سەروشکلى لە کورد دەچوو، بانگم کرد گوتم تۆ کوردی؟ گوتم فرموو چى ئەمر دەکەى. زۆر پىاوانە هاتە پىشو گوتمى من خەلکى گوندى "چەرمەگام" گوتم دوو کەلىمە دەنووسم بۆم بگەینە "ئوتىلى ترۆکادىرۆ" گوتمى بەسەرچاوە. تەنیا هەر ئەوئەندە وىرام که لە سەر پارچە کاغەزىکى وەکو "نوشتەى مەلا" بە ناوى نەپتى خۆم "رنجىر" بنووسم: "من ئىستە لە بەندیخانەى مەرکەزىم" دامە دەستى شورپەکە. بە دەمىش (شفاهەن) تىمگەياند که لەئوتىلەکە بىروانە قاتى سىو ژمارەى ژورەکەشم پىندا. چەندى کردم، پارەى کرىنى ترۆمبىلىشى لىوهرنەگرتم و رۆىشت. ئىتر زۆرى پىنەچوو سالىح حەيدەرى ئەندامى مەکتەبى سىاسى هاتەبۆلام و پىنخەف و خواردن و شتى بۆ هىنام و گوتمى ئىمە وامان دەزانی تۆ دەمىکە گەپەشتووىتە کەرکوک. منىش باسەکەم بۆ گىزایەووە و پىنگوت ديارە ئەو کاتەى ئەو بلاوکراوانەم لەئىووە وەرگرتووە، سىخوړ (جاسوس) لەلای خۆتانەووە دەرچوووە و ناگادارى دایرەى "مقاومەى شەعبى" کردووە، ئەگىنا چۆن ئەمانە یەکسەر هاتنەپىش ئەو تاکسىیەى که من سواری بووم؟ گوتمى باشە هەر ئىستە دەچمە لای مامۆستا هەمزە که ئەویش بچىتە لای مەلامستەفا که بەلکو چارەبەک بەزۆرنەو. هەر بۆ رۆژى دووهم بۆ لای مودىر شورپەى عام "عەبدولباقى کازم" داوايان کردم و دىتم شىخ سادق بىرازای مەلامستەفا لای عەبدولباقى دانىشتوووە و هەردوکىان هەستان و بە گەرمى بەخىرەاتنىان کردم و عەبدولباقى گوتمى تۆ لە ئىفادەى خۆتدا گووتووتە من پەيوەندىم لەگەل پارتىدا نىيە. ئەى کەوايە بۆچى ئىستا شىخ سادق هاتوووە و خەرىکى کارەکەى تۆیە؟ منىش گوتم مەلامستەفا نەک هەر سەرۆکى پارتى، بەلکو سەرۆکى هەموو گەلى

كوردهو دهبن به كاری هموو كهسینكهوه ماندوو بیت. ئیتر ناوبراو به دهسته لاتی خۆی به كهفاله تی شیخ سادق به ره لدا ی كردم و بلاو كراوه كانیشی دایه وه دهستی خۆم گوتی بیانگه یه نه ئو شوینه ی كه پیت سپیتر دراوه. گوتم ئه گه نووسراویكم پین نه بیت. دیسان له ریگا ده مگر نه وه. ئه ویش گوتی ناتوانم نووسراوی ره سمی بدهم، به لام له هر جینگاین تۆ گیرای، هر ده تهیننه وه لای خۆم. به هر حال بلاو كراوه كانم وه رگرته وه هر ئو شه وه به شه مه نده فیری ده ره جه یه ك رژیستم و بۆ به یانی گه یشتمه كه ركوكو یه كسه ر چومه مالی كاك عومه ر ده بابو و بلاو كراوه كانم پیندا. ئه ویش گوتی چه ند رۆژه برادران له به غدا وه ته له فۆنیان بۆ كردوم كه شته كانمان به هۆی فلان كه سدا ناردوون و من هر چاوه پروان بووم. منیش رو داوه كه م بۆ باس كردو هه ره مان رۆژ هاتمه وه بۆ پشده رو وامزانی كه كۆتایی به م ئیشه هاتوو وه جارێكی تر دادگا بانگم ناكاته وه. به لام وه كو من تی گه یشتبووم واده رنه چوو. هر دوا ی سی چوار رۆژ به برووسكه یه كی تاییه تی و به په له له دادگای عورفی عه سكه ری داوا كرام، به مه رچن له ماوه ی ۴۸ سه عاتدا له دادگای سه ربازخانه ی "وه شاش" ئاماده بم. منیش چومه لای مامۆستا هه مزه و به یه كه وه رژیستینه لای مه لامسته فا. ئه ویش شیخ سادقی له گه لا ناردمه وه لای عه بدولباقی كازم و ناوبراو گوتی دیاره حاكمی "ره سافه" به ربه ره كانی ئیمه ده كات، نه گینا پینویستی به وه نه ده كرد ئه م ئه وراقانه بدریته دادگای عورفی عه سكه ری. گوتی سه رۆكی دادگای عه سكه ری شه مسه دین عه بدوللا براده ری خۆمه و كاریكی وا ده كم یارمه تیتان بدات. هه ره مان كات ته له فۆنی بۆ كردو نووسراویكیشی پیندام گوتی له كاتی پشوودانی دادگادا ئه و كاته شه مسه دین عه بدوللا ده چیته وه ژووره كه ی خۆی ئه م نووسراوه ی بۆ بنیره ژووره وه.

عه بدولباقی كازم خۆی یه كێك له ئه فسه ره كانی زۆر نیزیکی عه بدولكه ریم قاسم بوو و به شیوه ی كاتی له شوهرته ی عامه دانرابوو. هر ئه و كاته رژیستمه "وه شاش" و دیتم به سه دان كه س له ده رگای دادگا وه ستاونو هه ره یه كه یان به تاوانی داوا كراون. هه روه ها زۆر له پارێزه ران خه ریکي

وەرگرتنی داوای خه لکنو په ک دوانیکیان داواشیان له من کرد که به پاریزه ری خۆم بیانگرم، به لām له بهرته وهی نووسراوی عه بدولباقیم پی بوو، له خۆم نه ده ترسام تا پاریزه ر بگرم. دیتم "مقاومه شعبیه کان" و شوفیزی تاکسیه که ش له وئ وهستان که ئه وانیش وهکو من داواکراو بوون. به هر حال تا نیوه رز ویتسام و کاتی پشودانی دادگا هات و منیش ژووره که ی شه مسه دین عه بدولām به پرسیار دۆزیه وه و نووسراوه که م دایه دهستی فراهه که ی و ئه ویش بانگی کردمه ژووره وه و گوتی تۆی نووسراوی عه بدولباقی کاژمت هیتاوه؟ گوتم به ئی. ناوبراو مه بهستی ئه وه بوو به سه روشکل بمناسیت. له داوی چه ند سه عات بز ژووری دادگا بانگیان کردم و خستمیانه ناو "قه فسه سی ئیتیهام" و چه ند ئه فسه ری تری به روتبه ی عه میدو عه قید که ئه ندامی دادگا بوون، دانیشتبوون. داواکاری گشتی (مدعی عام) لایحه ی تۆمه تی منی خوینده وه و به چه ند ماده ی یاسایی داوای حوکم دانی کردم. منیش راستی ترسام له وه ی که وا بیستبووم بریاره کانی دادگای عورفی عه سه کهری شتیکی دوور له یاساو به که یفی خۆیانه. ئه مجا مقاومه شعبیه کان له سه ر من ده ستیان کرد به قسه ی خراپ، به لām شوفیزی تاکسیه که گوتی من ناگاداری هیچ نیم و ته نیا کرنی خۆم وهرگرتوه. ئه مجا منیش وهکو شریتی ته سجیل هر قسه که ی جارام دووپات کرده وه. سه رۆکی دادگا پرسیاری لیکردم و گوتی تۆ نویژ ده که ی؟ گوتم چۆن ئیسلام نویژ ناکات؟ گوتی سویند ده خۆی که نه ته زانیوه ئه و بلاوکراوانه له دژی میرین؟ گوتم به ئی سویند ده خۆم و له وئ به قورئان سویندیان دام و ته بره ئه بووم. راستی من سویندم به درژ نه خوارد، چونکه ئه و کاته ی مه کته بی سیاسی بلاوکراوه کانی پندام گوتیان هیچ شتیکی دژی میری یان تیدا نه نووسراوه، جگه له هیندی ره خنه و ره خنه کاری له دژی هیندی له کاربه ده ستانی عه سه کهری وهکو "مسته فا راغب" و ئه وانه که ئه و کاته له کوردستان ئیشیان ده کرد. ئیتر هر چۆنیک بوو خواوه ند به لوتفی خۆی رزگاری کردم، ئه گینا که متر له دوو سال حوکم نه ده درام.

ئىجازەتى رەسمى بۇ پارتى و دەرچوونى رۇژنامەى خەبات

داوى ھاتنەھەى مەلامستەفا بۇ عىراق، پارتى دىموكراتى كوردستان زۇر بووژايەھەو لەناو كوردستاندا خەلك رووى كرده پارتى و رۇژبەرۇژ زىاتر دەھاتنە رىزى رىكخستەھە. لە ئاستى سىياسىشدا پارتى دەورى خۇى وەرگرت و لە كاتىكدا كە جارن دانىان بە پارتىدا نەدەھىتاو لە بەرە "جىبەش" وەريان نەدەگرت، ئەمجار ھەموو حىزبە سىياسىەكانى عىراق ئامادەبوون لە پارتى نىزىك بىنەھە. پارتى بە ماوہىەكى كەم ئەو سەرکەوتنەھى خوارەھەى وەدەستەھىتان:

۱- حكومتى عەبدولكەرىم ئىجازەتى رەسمىدا بە پارتى كە چالاكى سىياسى خۇى بە ئاشكرا بنوئىنەو بارەگاكانى خۇى لە ھەموو پارىزگاكانى كوردستان و ھەروەھا بەغدادا بكاٹەھە.

۲- رۇژنامەى خەبات رۇژانە لەلایەن پارتىەھە دەرچوو و لە ھەموو رۇژنامەكانىترى عىراق باشتر و زىاتر دەفرۇشرا.

۳- حكومتى عەبدولكەرىم قاسم لە مادەى "۳" دەستورى كاتىدا دانى بەوہداھىتا كە عەرەبو كورد لە نىشتمانى عىراقدا ھاوبەشن كە ئەمە دەقەكەبەتەى: "أَنْ الْعَرَبِ وَالْكَرْدِ شُرَكَاءُ فِي هَذَا الْوَطَنِ". لە ھەموو حىزبە سىياسىەكانى عىراقى، تەنیا ھەر حىزبى شىوعى بوو كە ھەمشە دەىگوت پارتى سەر بە جىھانى ئىستعمارىەھە رۇژى لە رۇژان داواى جىابوونەھە دەكات. عەبدولكەرىمىش خۇى لە ھەردوو ئەو حىزبانە (پارتى و شىوعى) دەترساو نەبەوىست ھىچ كامىان وا بەرز بىنەھە كە بۇ دەستەلاتەكەى خۇى لە دوارۇژدا جىگای مەترسى بن. ھەربۇزە كارىكى واى كرد حىزبى شىوعى دووبەرەكى تىبكەوئىتو بۇ ئەو مەبەستەش حىزبىكى شىوعىترى بەناوى "داودصايغ" دروست كردو ئىجازەتى رەسمى پىندا. بەلام بۇى نەكرا لە ناو پارتىدا دووبەرەكى دروست بكاٹ و تەنیا ھەمزەعەبدوللا سكرتيرى پارتى بەخۇى و چەند كادرىكىترى پىنشكەوتوو وىستىيان كە لە پەپرەھە و پروگرامى پارتى لابدەن و بكەونە سەر ئىتجامى حىزبى شىوعى. ئەوہبوو مەلامستەفا ماوہى ئەو

لادانی نەداو بە شیۆهیهکی نادیموکراتیانە هەمزەیی عەبدوللای لاداو ئیبراھیم
 ئەحمەدی لە جینگای ئەو کردە سکرێتیزی پارێتی. عەبدولکەریم کاتی بۆی
 دەرکەوت لە رینگای سیاسییەوه ناتوانیت پارێتی لاواز بکات، دەستی بە هاندانی
 عەشایرەکانی زیبیری و هەرکی و سۆفی لە دژی مەلامستەفا کردو بە شیۆهیهکی
 نەیتی چەکو پارەشپێدان. دواي ئەوه چەند تیکەهەلچوونیک لەنێوان ئەو
 عەشیرەتانە و بارزانیەکان رووی داو دوژمنایەتی کۆنیان تازە کرایەوه. کێشەکه
 گەیشتە ئەوه کە شێخ ئەحمەدی بۆ مەلامستەفا چوار کەسی تایبەتی خۆی بۆ
 کوشتنی ئەحمەدئاغای زیبیری ناردن و لەناو شاری موسڵدا دایانە بەرگولەو
 کوشتیان. ئەم چوار کەسانە خۆیان بە دەستەوه داو لە موسڵ خزانە ناو
 بەندیخانەوه و لە دواي دا ناردیاننە سلیمانی و پێش ئەوهی حوکم بدرین، لە
 دادگا هەلیان بۆ رێکەوت و رایان کردو خۆیان گەیاندهوه بارزان. بکوژەکانی
 ئەحمەدئاغای زیبیری بریتی بوون لە مەلاحەسەن بارزانی، هاچاک بارزانی،
 عیسا سوار بارزانی و سەعید کە ناوی باوکیم لەبیر نەماوه. ئەم رووداوه کە لە
 سەرەتای سالی ۱۹۶۱دا رووی دا، سەرلەنوێ دوژمنایەتی کۆنی مابەینی
 بارزانی و زیبیریەکانی تازەکردهوه و ناوچەکانی بادینانیش زیاتر لەچاران
 شیوان و ئالۆزبوون. عەبدولکەریم واتێگەیشت هەستانی ئەو عەشیرەتانە لە
 دژی مەلامستەفا دەبیته هۆی نزمبوونەوهی پلەیی مەلامستەفاو
 سەرلەشیواندنی، بەلام بەپێچەوانەوه مەلامستەفا نەک هەرنەترساو سەری
 لێنەشیوا، بەلکو زیاتر رقی لە عەبدولکەریم داگرت و هەولێشی دا کە ئەو
 سەرۆک عەشیرەتانەیی کە خۆیان خستۆتە باوہشی عەبدولکەریمەوه، هەموویان
 لەناو بەریت. ئەوهبوو بارزانیەکان کەوتنە شەرکردن لەگەڵ عەشیرەتی
 برادۆست و سۆفی و هەروەها لەگەڵ عەشیرەتی ریکانی و لەلایەکی تریشەوه
 مەحموودکاوانی و چەند کەسیکی تر لە خوشناوہکان سدیق میران تیان کوشت.
 مەحموود کاوانی لەبەر ئەوهی کە ئەندامی پارێتی بوو، وا زانرا کە مەلامستەفا
 هانی داوه کە سدیق میران بکوژیت، چونکە سەر بە عەبدولکەریم قاسم بووه.
 ئەم رووداوهش لە کوردستان بوو بە سەرباری هەموو ئەو رووداوانەیی تر.

ئەمجا عەبدولكەرىم نەيوپىست راستەوخز لە مەلامستەفا بدات و واى باشزانى
كە جارى پارتى بشكىننيت و ئىبراھىم ئەحمەدى سكرتيزى پارتى بە كوشتنى
سدىق مىران تاوانبار كرىو درايە دادگاوى لەپاش كىشە و بېشەيەك ناوبراوى
"تەبرنە" بوو. بە ھەرحال ئەم رووداوانە كوردستان ھەر دەھات و رژۆبەرژۆ لە
زىادبوون دابوون تا ئەوھبوو بارودۆخى كوردستان بە تەواوى شلەژاوى مەلا
مستەفا خۆشى ھاتەو ھەزاران نەيوپرا چىتر لە بەغدا دابنننيت. ھەرھەم
ئەندامان و كەوادىرى پارتىش دەستيان كرى بە راكردىن لە بەغداو بەشكىشىيان
لئى گىران.

ئەوجا سەرۆك عەشیرەتەكان لە ناوچەكانى سۆراندا بەتایبەتى ھەباسى
مامەندئاغاو پشەدرى بەكان و مەنگوڤو خۆشناوھەتى و جافەتى ھەتا دەگاتەو
عەشیرەتەكانى لای سلیمانى، ھەموویان خۆپنشاندانىكى چەكدارىيان لە دژى
عەبدولكەرىم قاسم ساز كرىو لە ھەموو سەر شەقامە سەرھەكى بەكان
چەكداریان دابەزاندى. كەو خۆپنشاندانەدا ئەوداوايانەى خواوھەیان لە مىرى
ھەبوو:

۱- لاڤردنى ياساى چاك كرىدى كشتوكال. (أصلاعى زراعى)

۲- بژاردنەوھى خەساراتى ئاوى دوكان و دەر بەندى خان. (تعویض)

۳- نەمانى روخسەتى چاندى توتن. واتە ھەر كەس ئازاد بىت بە بىن (أجازەى
زرع) توتن بچىننيت.

۴- بەرھەلدانى ھەموو گىراوھ سىياسیەكان.

بەلام عەبدولكەرىم قاسم گوىى بژ ئەم داوايانەى عەشایر شلنەكردو
لەئەنجامدا واى لىھات ھەستانى ئەم عەشایرانە بىتتە بناغەو بنچىنەيەك بژ
دامەزراندنى شۆرشى ۱۱ى ئەیلولى سالى ۱۹۶۱.

من لىزەدا كۆتایى بە نووسىنى یادداشتەكانم دەھىتمو داوا لە خوینتەرانى
خۆشەويست دەكەم لە ھەموو كەم و كورتیەكانم ببورن. زۆر سوپاس بژ
یەزدانى مەزن كەوا توانای دام ئەم كارە ئەنجام بدەم.

۲۰/۱۱ى سالى ۱۹۸۲ ئەم یادداشتەم تەواو كرىوھە.

لهبارهی "ئەنجومەنی ماقوولان" که له پیشه‌وه باسم کرد
له‌وانه‌یه زۆر له خۆینه‌رانی خۆشه‌ویست و تینگەن که ئەو ئەنجومەنه
ته‌نیا هەر شتیکی شکلی بووه‌و ده‌ست‌ه‌لاتی ته‌واوی پێ‌نه‌دراوه. بۆ
روون‌کردنه‌وه‌ی راستی ئەم بابەته، ئەم بە‌لگانه ده‌خه‌مه به‌رچاوی خۆینه‌ری
خۆشه‌ویست:

۱- من به‌چاری خۆم ئەو ئەنجومەنم چه‌ندین جار دیتووه‌و زۆربه‌ی
ئەندامه‌کانیشم له‌نزیکه‌وه‌ ده‌ناسین.

۲- زۆر که‌سی‌تریش له‌ پیاوانی ناوچه‌ی پشده‌ر خۆیان ئەنجومەنی
پیاوماقوولانی پشده‌ریان وه‌بیر دیته‌وه.

۳- ده‌رکردنی تایفه‌یه‌ک به‌فه‌رمانی ئەنجومەنی پیاوماقوولان که پێک هاتبوو له
چه‌ندسه‌د خیزانیک، به‌لگه‌یه‌کی زیندوویه. هه‌روه‌کو له‌ پیشه‌وه‌ باسم کردووه،
ئەو تایفه‌یه (تایفه‌ی به‌گزاده) هه‌موویان ئامزواو کور‌ئامزای میرئاوده‌لیه‌کان
بوون. ئینجا لێزه‌دا پرسیاریک خۆی قوت ده‌کاته‌وه، ئەویش ئەوه‌یه ئایا هه‌یج
لێپرسراویکی ده‌سته‌لاتدار نه‌ک هه‌رله‌ کوردستان به‌لکو له‌ هه‌موو رۆژه‌ه‌لاتی
ناوه‌راستدا رازی ده‌بیت خزم و که‌س و کاره‌کانی وا به‌کۆمه‌ڵ له‌ناوچه‌ ده‌ربکری‌ن؟
بێ‌گومان نا، هه‌رچه‌ند ئەگه‌ر ده‌رکراوه‌کان تاوانباریش بن، هه‌رگیز شی‌وا
ناگونجیت. ئەوه‌ی ئیستا ئیمه‌ له‌و رۆژگاره‌دا که‌وا به‌ ناوی ئەوپه‌ری
دیموکراتی و مافی مرۆف هه‌یه‌و ده‌بیینین که ئەنجومەنی ئاسایشی نێوده‌وله‌تی
به‌رده‌وام له‌ئیش‌کردن دایه، به‌لام ئایا بریاره‌کانی ئەو ئەنجومەنه‌ی ئاسایش
هه‌موویان وه‌ک خۆی جێبه‌جێ ده‌کری‌ن؟ نه‌خیر، به‌لگه‌ش ئەوه‌یه که‌وا ده‌یان‌و
سه‌دان بریار له‌ دژی جووله‌که‌ ده‌رچوون‌که هه‌مووشیان ته‌نیا مه‌ره‌که‌بی سه‌ر
کاغه‌زنو هه‌یچی‌تر. به‌لام ئەوه‌ی راستی بیت له‌ کاتی‌کدا که‌وا پله‌ی
خوینده‌واریش زۆر نزم بووه‌و به‌ ده‌گه‌ن خوینده‌واریک له‌ناو گونديکدا ده‌ست
نه‌که‌وتووه، ئەو ئەنجومەنه‌ی پیاوماقوولانی پشده‌ر بۆ ده‌رخستنی مه‌ودای
دیموکراتیه‌ت و پیشکه‌وتن نیشانه‌یه‌کی دیارو رازاوه‌ بوو. به‌هه‌ر حال ئەوه
بووه‌ بارودۆخی ناوچه‌ی پشده‌ر که‌وا له‌ژێر سینه‌ری ئەو یاسا جوانه، یاسای

دیموکراتیبه و نازادیکوازی دا نهو عه شیرته گوره به بز ماوهیه کی زور
به پوهی نازادی و سه به رزیبه وه ژیاون و ناوبانگی پر له شانازی و سه روه ریبان
بز خزیان به جی هیشتوه.

لیکولینه وه یه ک ده رباره ی "بابانی" و "میرئاودهلی"

وه کو خزم له باپیرم حاجی ره سول تاغاو هروه ها بابه کری
سه لیم تاغا (بابه کر تاغای گوره) بیستومه. میرئاوده لیه کان و بابانیه کان
له پشته وه ده چته وه سه ریه ک بنه ماو هروه ها فه قی نه حمه دی داره شمانه ش هر
ده چته وه سه ر ره چه له کی "میرئاوئه بدالی گوره"، واته عه شیرته می میرئاوده لی.
به لام به راستی بزمان ساغ نه بژته وه داخو به چند پشت ده گه نه وه به کتر.
دیسانه وه ش لیمان روون نیبه که داخو بنه ماله ی بابانی و میرئاوده لی تا چند
له یه که وه نزیکن. جاریکیان برای به ریزو نووسه ری به ناوبانگ کاک جه مال
بابان پنش نه وه ی نه م یادداشته چاپ بکریت، هاته لام. هر هه مان پرسیاری
لیکرم که نایا بابانیه کان و عه شیرته می میرئاوده لی تا چند له یه که وه نزیکن؟
منیش وه کو هه میسه نووسیومه، وه لام نه وه بوو که به لام له ناو نیمه دا واته
ناوچه ی پشده رو رانیه دا باس ده کریت و له پیرو پینشینیه کانی خزیان بیستویانه،
کاکه میرو کاکه شیخ دووبرا بوون و له ره چه له کی میرئه بدالی گوره وه له
شارژچه کی "مه رگه" دانیشتون. هه ردووکیان به خه نجر به کتریان کوشتوه.
گزیان مندالیکی نیرینه که نه وکاته شیره خوره بووه، له پشتی کاکه میر به جی ماوه و
دایکی هه لیگرتوه و بردوویه ته گوندی "خدران" له ناوچه ی بیتوین. نه و کوره
ناوی نه حمه د بووه و پاش نه وه ی گوره بووه، دایکی هیتاویه تی بز ناوچه ی
پشده رو له گوندی "دارشمانه" نیشه جی بووه. له وئ به نه حمه د خدران ناویان
بردوه. گزیان نه حمه د خدران ژنیکی نه وروپی هیتاوه که نه ویش چیرۆکیکی
دوو رودریژه و زور له نووسه ران و رۆشنبیران نه وه یان بیستوه و پیویست
ناکات له و چند دیره دا باسی بکه م. نه و جا نه حمه د خدران دهستی به خویندن
کردوه و ناوه که ی گزراوه به فه قی نه حمه دی دارشمانه و کوریکه هه بووه به

ناوی میرسلیمان و له قهلاچوالانی نزیك سلیمانی ئەمارهتییکی بچووكیان دامهزاندوو. بابانیهكان له رهچهلهکی میرسلیمانن. ههروهها فهقی ئەحمهه كورپییکی تریشی به ناوی میربوداخ ههبووه و لهگوندی "گردبداخ"ی پشدهر دانیشتوو. ئەو گونده نزیکی شاری قهلازیه و نیستهش هه به و ناوه ماودتهوه.

جاریکیان كاك مهسعوودمههمهه جهلیزاده بۆی گیزامهوه كهوا بنهمالهی ئەوانیش هه لهگهل میرئاودهلیهكان بوون وله "جزیره ئیبن عومه"وه به یهكهوه هاتوونه ناوچهی پشدهرو داوای لیکردم كه له یادداشتهكهی خۆمدا تۆماری بکه. هه به قسهی ئەو و گۆیا جهلیزادهكان له گوندی "بیگلاستی" ناوچهی پشدهر نیشتهجی بوون و پاش چهندین سالان ئەوجار هاتوونهته شارۆچکهی کۆیه.

نوسەر له چه‌ند دێرێگدا

* هەر چه‌ند خۆی له ره‌چه‌له‌کی ئاغاکانی میرئاوده‌لییه، به‌لام هەرگیز پشتیوانی له دابو نه‌رتی ئاغایه‌تی نه‌کردوه. به‌لکوو هه‌میشه دژبشی وه‌ستاوه. زۆر جارانی‌ش به‌و هۆیه‌وه که‌وتۆته به‌ر تانه‌وتوانجی خزم و عه‌شیره‌ته‌که‌ی خۆی.

* هه‌میشه له‌و بیروباوه‌ره‌ دابووه که‌ کێشه‌ی گه‌له‌که‌ی گه‌لی کوردستان، کێشه‌یه‌کی ره‌وایه‌و ده‌بی هه‌موو مرۆفێکی نیشتمان‌په‌روه‌ری کورد به‌رگری و فیداکاری بۆ بکات، هه‌ر له‌ ته‌مه‌نی لاویدا چۆته ناو ریزی بزووتنه‌وه‌کانی نیشتمانی.

* له‌ چله‌کاندا په‌یوه‌ندی به‌ حیزبی "هیوا" کردووه و بۆته ئه‌ندام و پاشان حیزبی "ژکو" هه‌روه‌ها کاتی کۆماری مه‌هاباد له‌ به‌رکانی شه‌ردا به‌شداری کردووه. نووسراوه‌ی ره‌سمی و خه‌لاتی تایبه‌تی و ریزلێتانی له‌ لایه‌ن هه‌ردوو شه‌هیدانی مه‌زن و سه‌ر به‌رز پێشه‌وا قازی محهمه‌د و ژنرآل محهمه‌د حوسین خان (سه‌یفی قازی) وه‌رگرتوه.

* له‌ کاتی کۆماری کوردستان له‌ سالی ۱۹۴۶ زۆره‌ولی داوه بۆ خوێندن له‌ ئه‌کادیمیای سیاسی و عه‌سکه‌ری بچێته "باکو" هه‌موو پێداویستییه‌کانی‌ش له‌ لایه‌ن پێشه‌وا‌ی شه‌هیده‌وه بۆ ئه‌و سه‌فه‌ره بۆ جینه‌جی کراوه. به‌لام باوکی هاتووه و نه‌یه‌نشتووه بچێته سه‌فه‌ر.

* هه‌ر له‌ سالی ۱۹۵۰دا بۆته ئه‌ندامی پارتی دیموکراتی کوردستانی عێراق و هه‌روه‌ها له‌ یه‌که‌م رۆژی هه‌لگیرسانی شوێرشێ ئه‌یلوولی مه‌زن له‌ سالی ۱۹۶۱دا چه‌کی پێشمه‌رگایه‌تی کردۆته شان و له‌ یه‌که‌م بنکه‌ی پێشمه‌رگه که‌ ئه‌ویش له‌ گوندی "دێری" ناوچه‌ی ماوه‌ت ده‌ستی به‌کار کردووه.

- * له‌سه‌ره‌تای سالی ۱۹۶۲ بۆته لئپرسراوی عه‌سکه‌ری له ناوچه‌کانی "شارباژیر" و له رزگار کردنی هه‌موو ناوچه‌کانی شارباژیر و پینجۆین ده‌وری سه‌ره‌کی هه‌بووه. له‌کۆتایی هه‌مان سالدا کراوته‌یه‌مانده‌ی هیزی سه‌فین.
- * له‌ ۱۹۲/۶/۲۵ له‌شه‌ریکی خۆیناویدا له‌ به‌ره‌ی "هه‌یه‌سولتان" بریندار بووه‌و بۆ چاره‌سه‌ری برینه‌که‌ی ناردراره‌ته‌ ده‌روه. هه‌ر به‌و زامه‌شه‌وه‌ چاوی چه‌پی له‌ ده‌ست داوه.
- * له‌ سالی ۱۹۶۴ دا به‌ فرمانی تایبه‌تی سه‌رۆک بارزانی نهر کراوته‌یه‌مانده‌ی هیزی باله‌ک له‌ ناوچه‌ی باله‌کایه‌تی (گه‌لاله).
- * هه‌رگیز نه‌یویستوه‌ خزی بۆ نه‌ندامه‌تی له‌ کۆمیته‌ی ناوه‌ندی پارتی پالیۆیت و خزی به‌ کاروباری سیاسیه‌وه‌ بیه‌ستیه‌وه، هه‌چ جارێک له‌ کۆبوونه‌وه‌و کۆنگره‌کانی پارتیدا به‌شداری نه‌کردوه.
- * له‌ هه‌موو کۆبوونه‌وه‌کانی عه‌سکه‌ریدا به‌شدار بووه‌و بیروبو‌چوونه‌کانی خۆشی به‌ی پینچ و په‌نا ده‌ربهریون.
- * سالی ۱۹۶۵ بۆته‌یه‌مانده‌ی هیزی تایبه‌تی (قوات‌الخاصه) واته‌ هه‌یه‌ تایبه‌تی‌که‌ی خۆدی سه‌رۆک بارزانی نهر.
- * له‌ ساله‌کانی ۱۹۶۵ هه‌تا کۆتایی سالی ۱۹۷۵ خزی وه‌ک فه‌رمانده‌ی هه‌یه‌ له‌ هه‌موو شه‌ره‌کانی "هندرین" و "زۆزک" و "گه‌رووی عومه‌رئاغا" و "چای کۆره‌ک" به‌شدار بووه.
- * دوا‌ی ریکه‌وتنه‌که‌ی ۱۱ ئازاری سالی ۱۹۷۰ کراوته‌یه‌مانده‌ی ئامرفه‌وجی "حه‌رس حدوود" به‌ ناوی فه‌وجی (۱۰) ده‌ی باله‌ک.
- * سالی ۱۹۷۱ کراوته‌یه‌مانده‌ی مه‌کته‌بی عه‌سکه‌ری جگه‌له‌ ئیش و کاری ئامرفه‌وجیه‌که‌ی خزی که‌ هه‌یبوه.

* له سالی ۱۹۷۲ له سه‌رداوه‌تنامه‌یه‌کی لیژنه‌ی مه‌رکه‌زی حیزبی شیوعی سؤقیه‌تو به فرمانی سه‌رۆک بارزانی نهمر له‌گه‌ل چه‌ند براده‌ریگی لێپرسراوی سیاسی و عه‌سکه‌ری رۆیشتۆته روسیاو له‌ شاره‌کانی مۆسکۆ، لنین‌گرادو ناوچه‌کانی سه‌ر دریای ره‌ش‌وه‌روه‌ها هاوینه‌ هه‌واره‌کانی "قه‌فقاش" بۆ ماوه‌ی ۳ مانگو نیو ماوه‌ته‌وه و میوانی تایبه‌تی لیژنه‌ی مه‌رکه‌زی حیزبی شیوعی روس بوون.

* سالی ۱۹۷۷ کاتی پنه‌نه‌نده بوون له‌تاران واته پاش روودانی کاره‌ساته‌که‌ی شوپشی ئه‌یلوولی مه‌زن، ئه‌وکاته کراوته لێپرسراوی لیژنه‌ی کاروباری پنه‌نه‌نده‌کانی کورد له‌ ئێران.

* له‌ساله‌کانی ۱۹۷۲ و ۱۹۷۶ دووجاران بۆ چاره‌سه‌ری نه‌خۆشی روه‌ی کردۆته‌ له‌نده‌ن.

* له‌ ۱۹۷۹/۸/۲۰ واته پاش کۆچی دوا‌ی سه‌رۆک‌بارزانی نهمر وازی له‌ هه‌موو کارو کرده‌وه‌یه‌کی سیاسی هه‌تاوه‌و گه‌راوه‌ته‌وه‌ خاکی عێراق و یه‌کسه‌ر چۆته "حه‌ج" و ئه‌و واجبه‌ ئایینی‌یه‌ی خۆی به‌جێ هه‌تاوه‌و وه‌کو باوه‌رداریکی موسوڵمان.

نوسینه‌کانی نووسه‌ری ئەم یادداشته‌ن

* له‌س‌له‌کانی ۱۹۵۹ و ۱۹۶۰ دا له‌رۆژنامه‌ی "خه‌بات‌ئێ پارتی دیموکراتی کوردستاندا نووسینی‌هه‌بووه‌.

* له‌ سه‌له‌کانی ۱۹۸۰ له‌ گۆفاره‌کانی ره‌نگین و کاروان که‌ ئەوکات له‌لایه‌ن به‌ریوه‌به‌رایه‌تی رۆشنییری به‌ زمانی کوردی له‌به‌غدا ده‌رده‌چوون، بابته‌ی بلاو کراوه‌ته‌وه‌.

* یادداشته‌ی هه‌یه‌ ده‌رباره‌ی کۆماری کوردستان له‌ مه‌هابادو به‌ مه‌رجی خۆی به‌شداری کردووه‌ له‌به‌ره‌کانی شه‌رداو ئەو یادداشته‌ن له‌کوردیه‌وه‌ وه‌رگێرداونه‌ته‌ سه‌ر زمانه‌کانی عه‌ره‌بی و ئینگلیزی.

* چه‌ند به‌رگ یادداشته‌ی هه‌له‌ له‌ سه‌ر شوێرشێ ئه‌یلوولی مه‌زن که‌وا خۆی به‌شداری تیداکردووه‌وه‌کو لێپرسراوی هه‌یزه‌کانی پێشمه‌رگه‌ و به‌رگی یه‌که‌می ئەو یادداشته‌نه‌ش به‌ کوردی و عه‌ره‌بی و ئینگلیزی چاپ و بلاوکراونه‌ته‌وه‌.

* یادداشته‌ی به‌رگی دووه‌می شوێرشێ ئه‌یلوولی مه‌زن ئاماده‌یه‌ بۆ چاپ‌کردن، به‌لام به‌داخوه‌ چه‌ند رینگزیک هه‌یه‌ سه‌باره‌ت به‌ چاپ‌کردنی

* یادداشته‌یکێ هه‌یه‌ له‌ سه‌ر شوێرشێ سمایل ئاغای سمکۆ له‌ به‌غدا له‌ سه‌له‌کانی ۹۰ چاپ کراوه‌.

* کوراسه‌یه‌کی هه‌یه‌ ده‌رباره‌ی ژیانی خه‌لکی کوردستان پێش سه‌له‌کانی ۱۹۷۰ ئەویش چاپ نه‌کراوه‌

* کوراسیه‌کی‌تری ده‌رباره‌ی شوێرشێ شینخ عوبه‌یدوللای نه‌ه‌ری له‌ سالی ۱۸۸۰ دژی هه‌ردوو رژیمی ئێران و تورک هه‌یه‌، تا ئیستا چاپ نه‌کراوه‌.

* کاتی په‌ناهنده‌ بووه‌ له‌ ئێران، سه‌له‌کانی ۱۹۷۸ و ۱۹۷۹ زۆر نووسینی فارسی هه‌بووه‌ له‌ رۆژنامه‌کانی "که‌یه‌ان" و "ئیتلاعات" دا سه‌باره‌ت به‌و درۆ هه‌لبه‌ستانه‌ی که‌ له‌لایه‌ن چه‌ند ئاخوندیکی توندڕۆی وه‌ک "خه‌لخالی" و

"جەلالەدینی فارسی" ئاراستەى پەناھندەى كوردى دەكردو بە شاپەرەست ناویان دەبردو ھەرۆھا خولێخۆشبوو قاسملووش زۆرچاران لە رۆژنامەكاندا پەناھندەى كوردى خستە ژێر پلارو بوختان، نووسەر لەو رۆژناماندا ۆهلامى داونەۆه.

* ئیستەش پینچ بەرگی ئامادەكراوى ھەیە بۆ چاپكردن دەربارەى شۆرشى ئەیلوولى مەزن بەلام بەداخۆھە بارودۆخى ناوخۆ و ھەل و مەرجى سیاسى ئەمپۆى ھەرىمى كوردستان ئەو بوارەمان بۆ نارهخسینیت كە ھەموویان چاپ بكرین.

شجرة رقم (١) عشيرة ميد القادمون من جزيرة ابن عمر

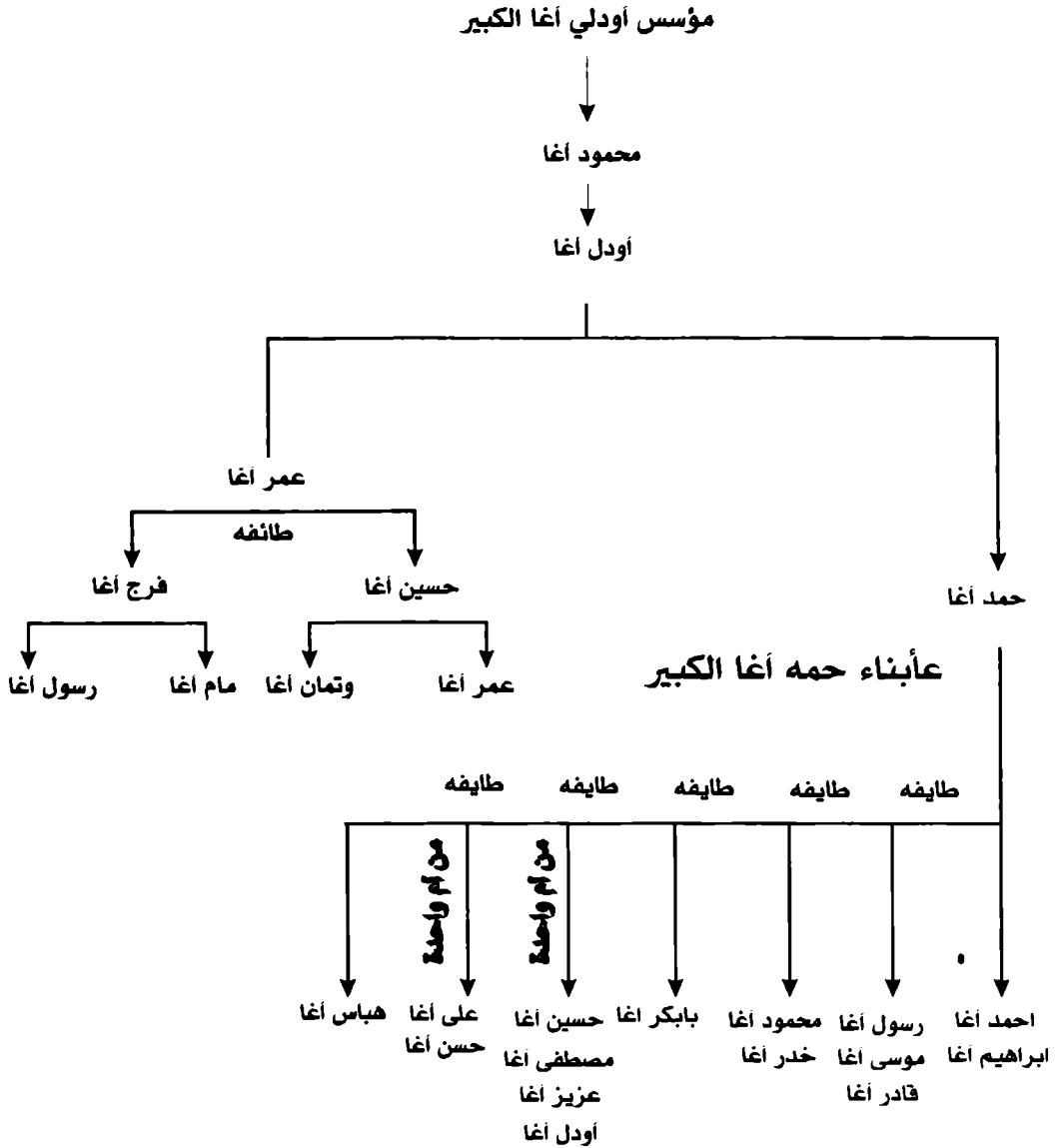

كان حمد أغا له (١٧) زوجة و المعلوم حالياً اسم (١٥) من أبناء حمد أغا الكبير ... و تم التعرف عليهم حسب نسب الأم/ ويسمى كل منهم بأسم الأخير الأكبر هذه الشجرة تحتوي أسماء الابناء الغاية الظهر الخامس

شجرة رقم (٣) أبناء حمد آغا الكبير حسب نسب الأم (طائفة بابكر آغا)

بابكر آغا هو الابن الأكبر لأولاد حمد آغا

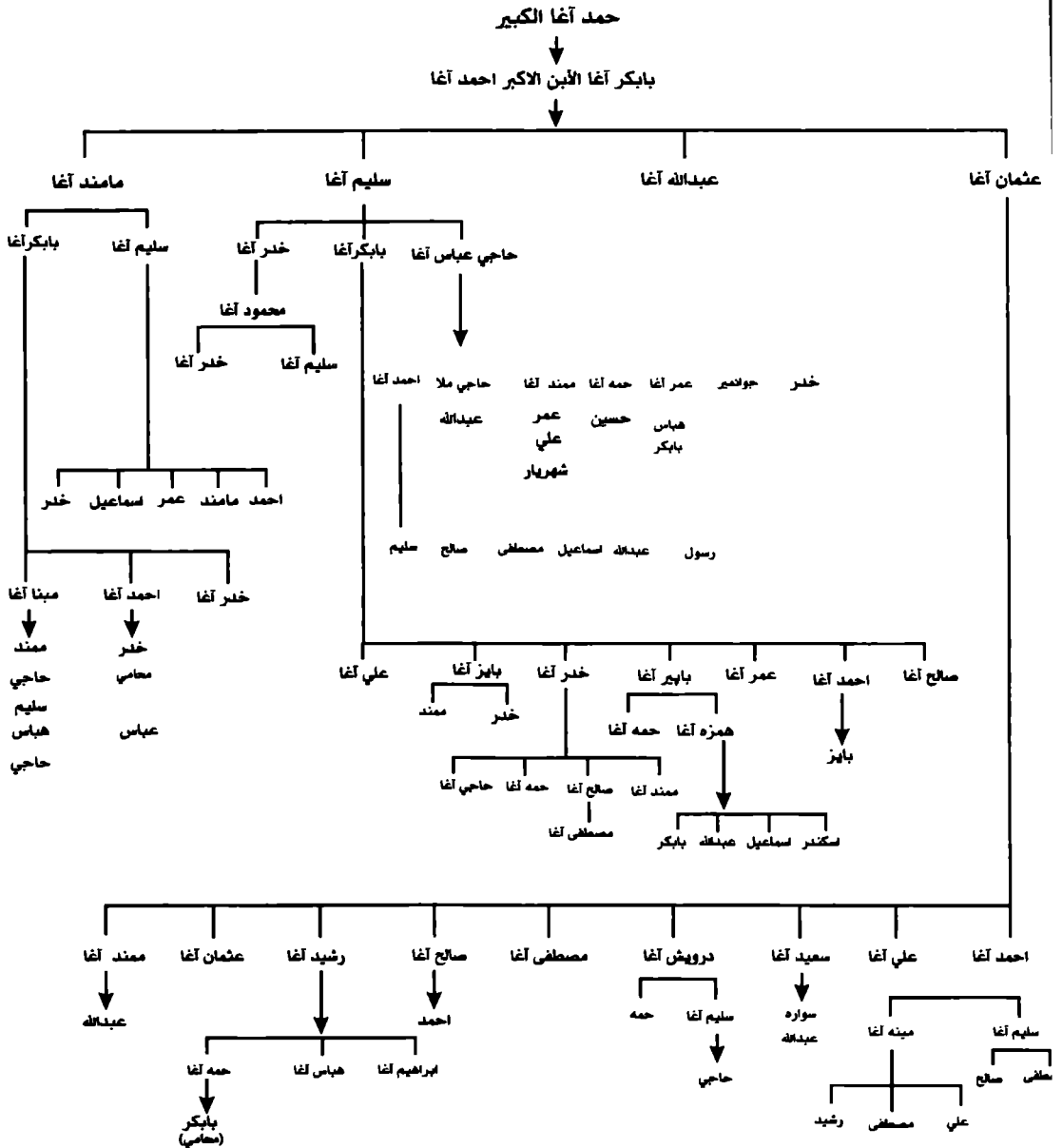

هذه الشجرات تحتوي على اسماء الابناء لغاية الظهر الخامس فقط وذلك لتعذر

كتابة اسماء الباقيين كونهم كثيرون و من الجيل المعاصر

شجرة رقم (5) من أبناء حمد آغا الكبير حسب نسب الأم (طائفة احمد آغا)

حمد آغا الكبير

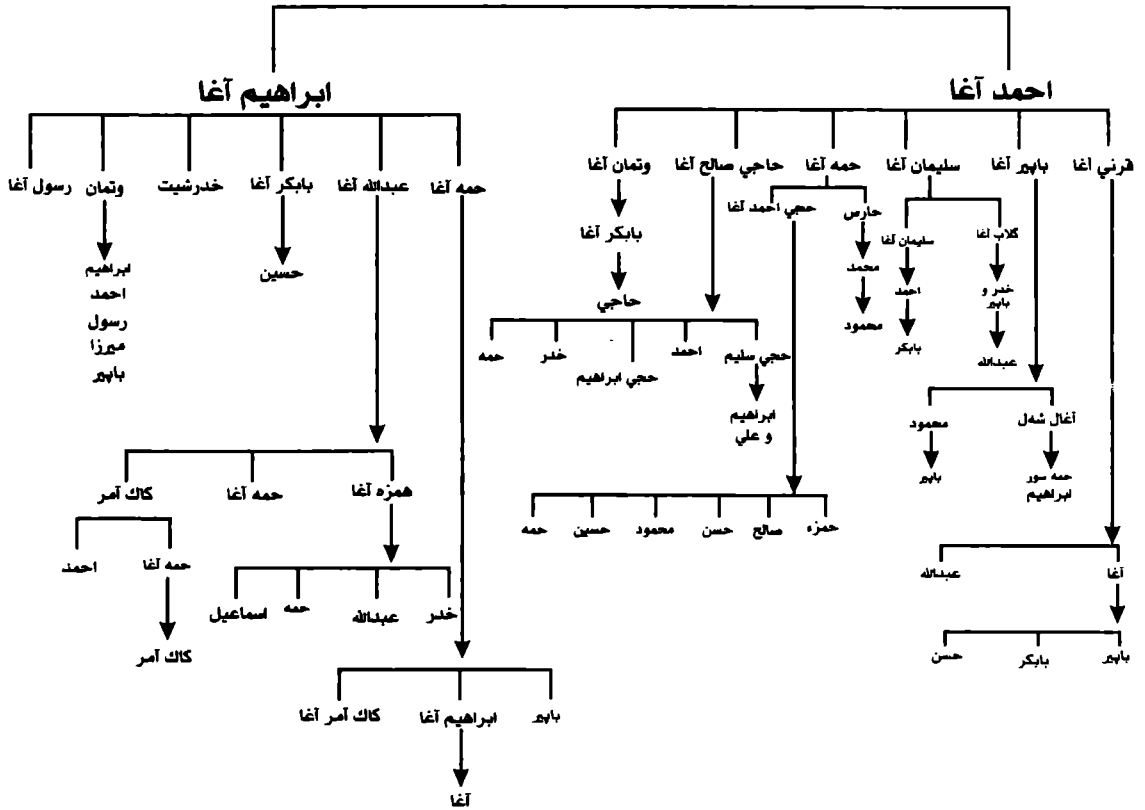

هذه الشجرات تحتوي على اسماء الابناء لغاية الظهر الخامس فقط وذلك لتعذر

كتابة اسماء الباقيين كونهم كثيرون و من الجيل المعاصر

شجرة رقم (6) طائفة هباس هباس آغا من أبناء حمد آغا الكبير

حمد آغا الكبير

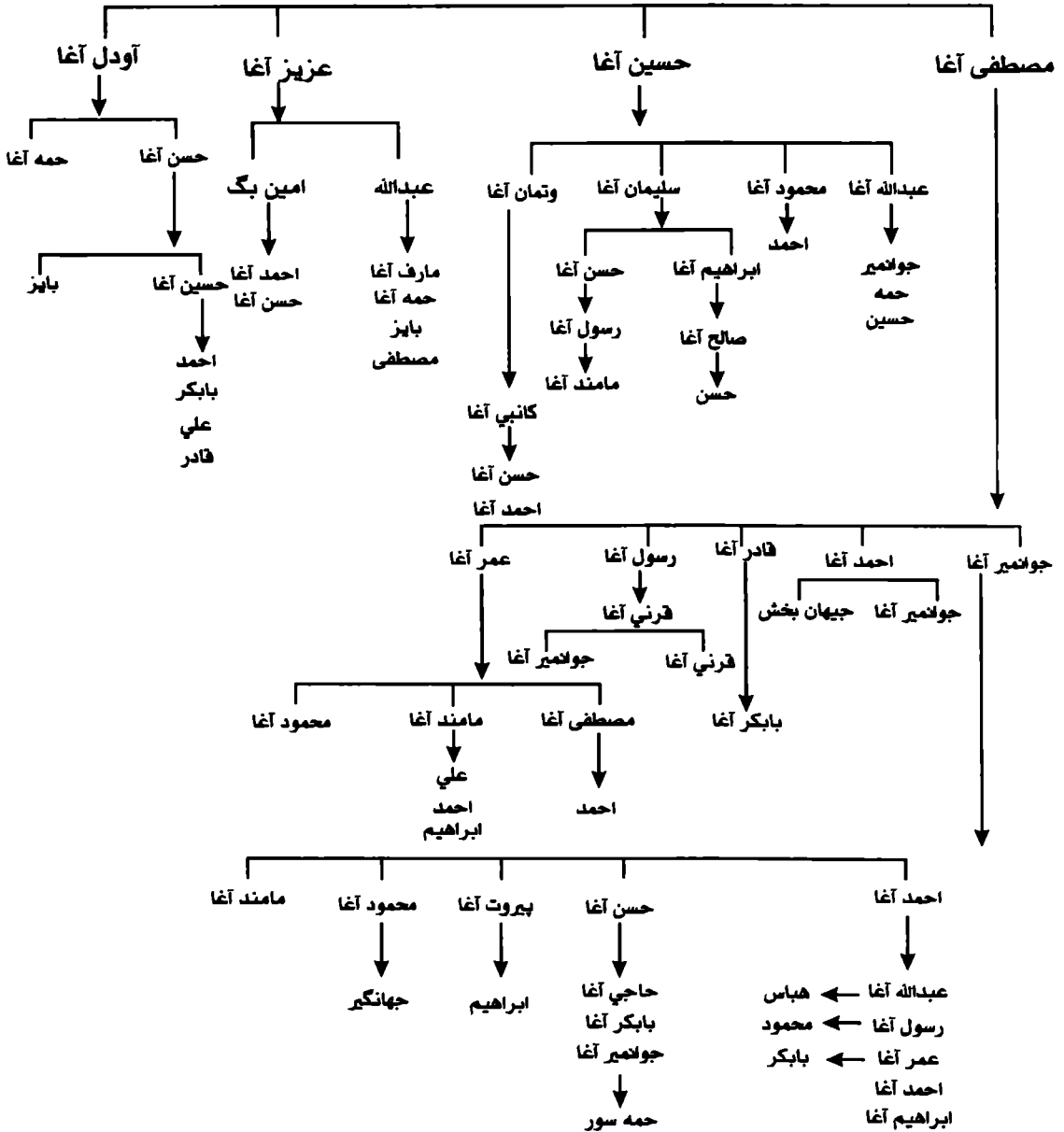

هذه الشجرات تحتوي على اسماء الابناء لغاية الظهر الخامس فقط وذلك لتعذر

كتابة اسماء الباقيين كونهم كثيرون و من الجيل المعاصر

شجرة رقم (٧) طائفة هباس هباس آغا من أبناء حمد آغا الكبير

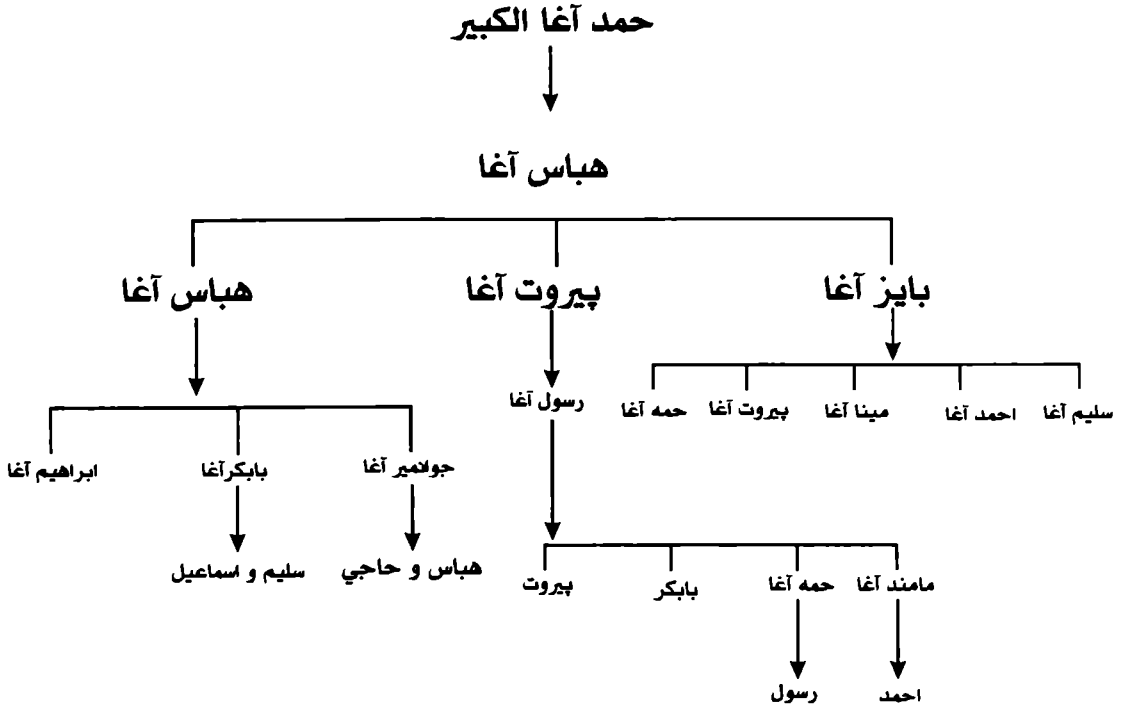

هذه الشجرات تحتوي على اسماء الابناء لغاية الظهر الخامس فقط وذلك لتعذر

كتابة اسماء الباقيين كونهم كثيرون و من الجيل المعاصر

شجرة رقم (٨) طائفة علي الكبير من ام واحدة

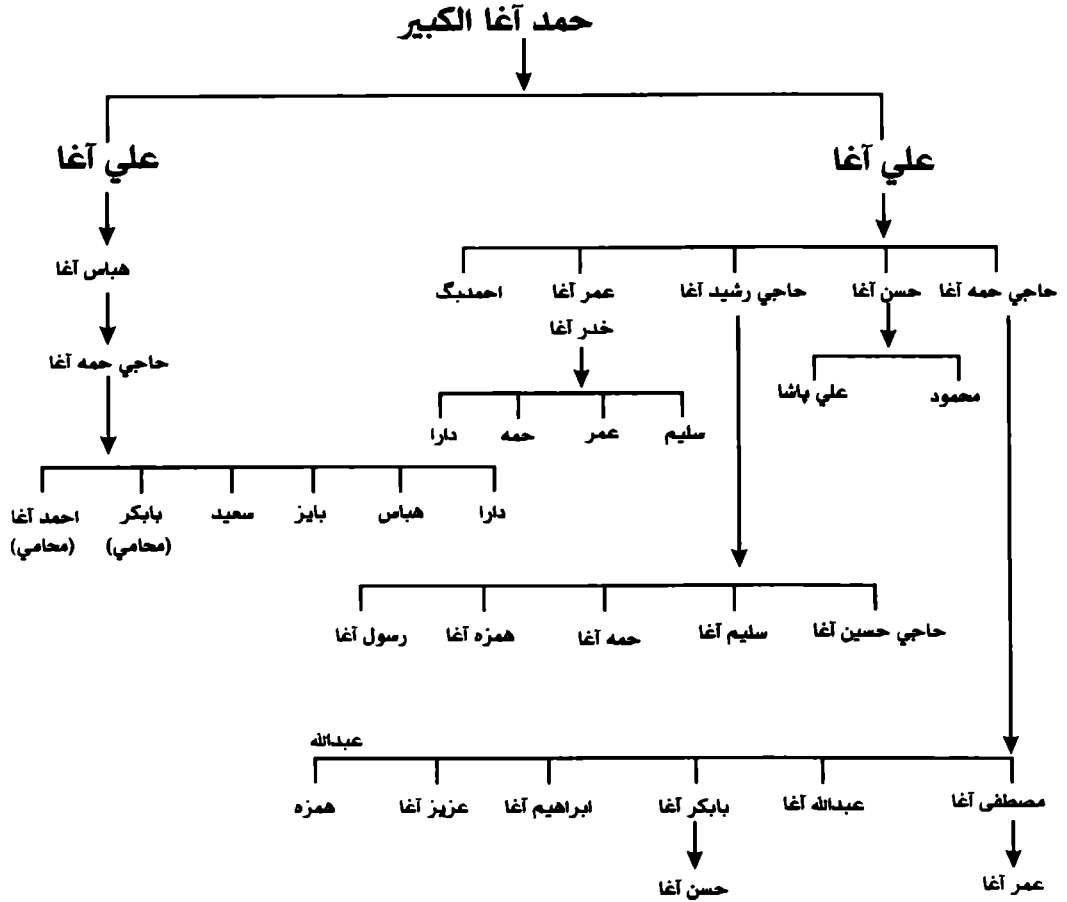

هذه الشجرات تحتوي على اسماء الابناء لغاية الظهر الخامس فقط وذلك لتعذر

كتابة اسماء الباقيين كونهم كثيرون و من الجيل المعاصر

شجرة رقم (٩) طائفة هومر آغا لحمد آغا الكبير

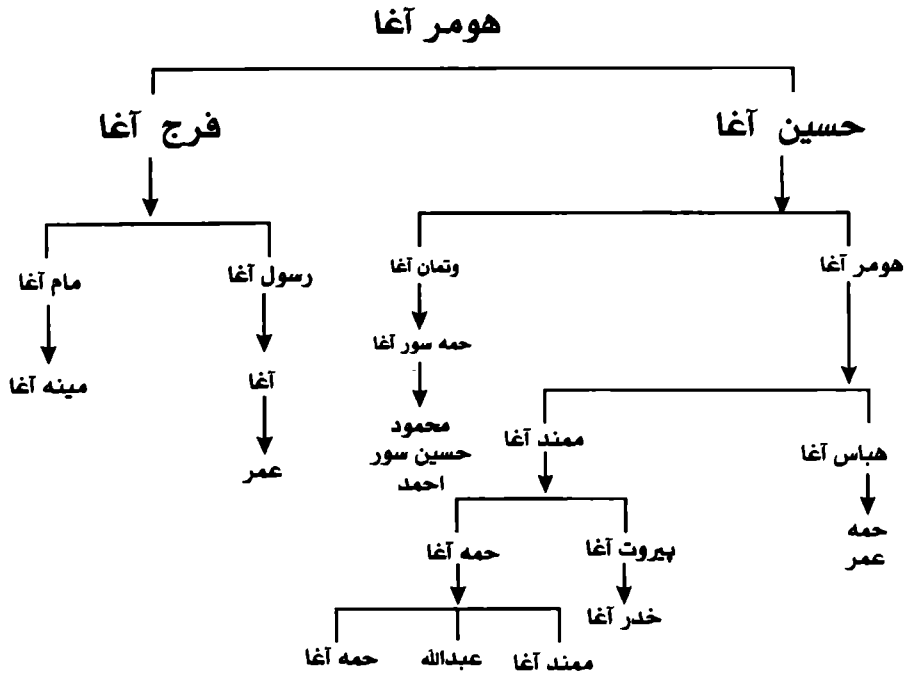

هذه الشجرات تحتوي على اسماء الابناء لغاية الظهر الخامس فقط وذلك لتعذر

كتابة اسماء الباقيين كونهم كثيرون و من الجيل المعاصر

شماره : ۱۱۱۱۱۱
تاریخ : ۱۱/۱۱/۱۱



تروی پیشو وزیر دہبہری کوردستان

آقای زورنگه رحیم بریل آغا

نظر بدوی حسن اخلاق و رفتار مو ہونہ ہا اعتدینا نسبت خاطر حضرت ہوموای محکم کادوہ
(۲۷۷۵) معر فاسونیا یابا سری صلیبا حضرت ہومو ہوا ہوا ہوا دہ نہبہری کہ ہیکدی ہسہ
لیاسرہ فرمانہ ایسا ہاد۔ ڈیرال سہف کاشی



نمبره
٢٥٥٥
١٠٠٠٠٠٠٠

حزب دموکراتی کوردستان

آغای احمد آغا زاده عبدالرحمان

تہ گہ ہفت لہ احصا سات ایوہ مننونم . تہ و کاغذی وا اشارت
فرمہ ہو بہم گہوہ جو بہشی تلدیم کراوہ ۰۰ - کیم صھی

منتدى اقرأ الثقافي

www.iqra.ahlamontada.com



له سالی ۱۹۴۵دا که و تمه ناو کوردایهتی، ههستی
کوردایهتی و نیشتمان پهروهری که و ته ناو می شکمه وه و
باوهرم هاته سهر نه وه که دهبی لاوی کورد ناماده بیته و
له کاتی پیوستیدا گیانی خوئی بو و ده دست هیانی
نازادی و سهر بهستی نیشتمانه که ی بهخت بکات. نه و کاته
بوو که له حیزبی هیوادا به نه ندام و ده گیرام. له سالی
۱۹۴۶دا ئالای کوردستان به ناوی کۆماری مه هاباد له
کوردستانی ئیران بهرز کرایه وه و بریارم دا خووم به شداری
نه و خه باته بکه م.