

# میکانیکی

## نوتوہمیل

منتدی اقرأ الثقافی

[www.iqra.ahlamontada.com](http://www.iqra.ahlamontada.com)

نامادہ کردنی: امین محمد صالح

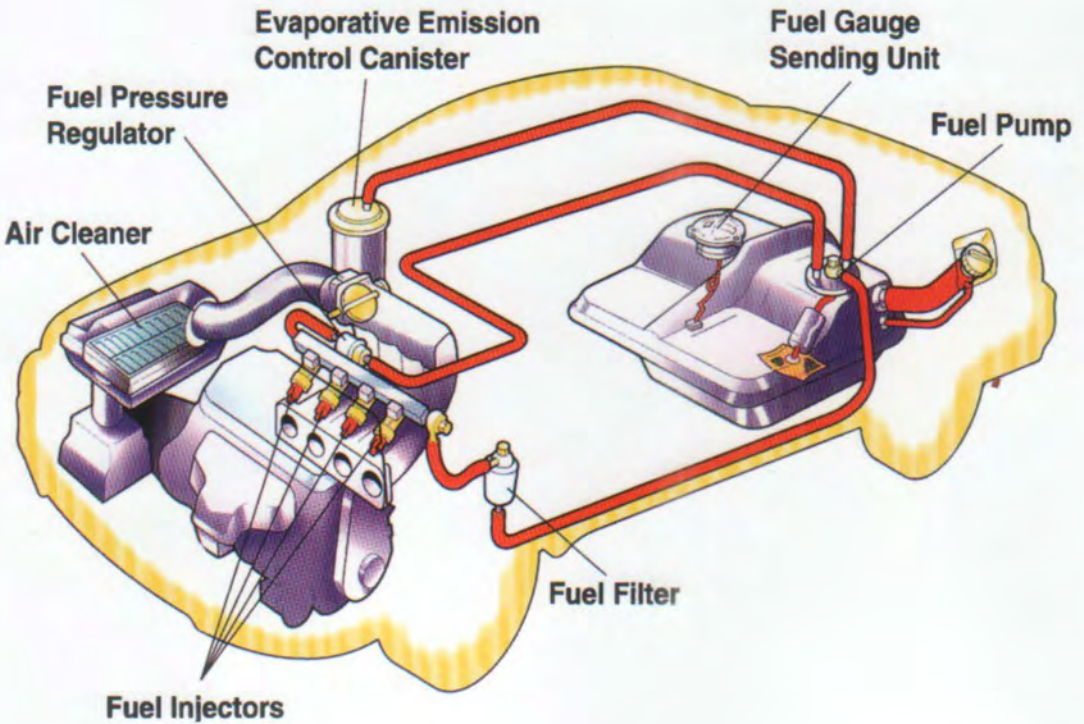

ئەم كۆتۈپە

لە ئامادە كۆردى پىنگە

(مىنىرى) (قۇرا) (ئىقرا)

[WWW.IQRA.AHLAMONTADA.COM](http://WWW.IQRA.AHLAMONTADA.COM)

بۇ سەردانى پىنگە:

[/https://www.facebook.com/iqra.ahlamontada](https://www.facebook.com/iqra.ahlamontada)

بۇ سەردانى پىنگە:

<http://iqra.ahlamontada.com>



# ميكانيكى ئۆتمۈبىل

ئامادەكردىنى  
أمين محمد صالح

ناونیشانی کتیب: میکانیکی نۆتوموبیل

ناوی نامادهکار: امین محمد صالح

بابهت: زانستی

نۆبهی چاپ: چاپی دووم

ژماره سپاردن: ۱۲۷۷ سالی ۲۰۱۶

مافی لهچاپدانی پاریزراوه بۆ نامادهکار

له بارهی نامادهکار:

امین محمد صالح، له‌دایکبووی سالی ۱۹۵۰ له سلیمانی، قهرمداغ، قوناغی سهرمتایی و ناومندی له سلیمانی خویندووه، سالی ۱۹۷۴ به پلهی نایاب بهشی نۆتوموبیلی تمواکردووه له نامادیمی پیشه‌سازی سلیمانی، له‌هممان سالدای بوومته ماموستای بهشکه و بۆماوهی سیوه‌هشت سأل ماموستا بووه له بهشی نۆتوموبیلی نامادیمی پیشه‌سازی سلیمانی.

نهم کتیبه زانیاری دهخاتهروو له‌سهر:

(میژووی دروستکردنی نۆتوموبیل، پیکهاتمو شیوازی کاری بزوینهر، سیستمی گواستنهموی جووله، سیستمی ههلواسین، سیستمی وهستان، سیستمهکانی پرژاندن، ههستیارمکان و عهقل و کارپیکهرمکان، پشکنین و چاکسازی بزوینهر)، که نهم زانیارییه گرنگن بۆ خوینهر و شوقیران و دهینته‌هوی ناسینی زیاتری نۆتوموبیل و باش مامله‌کردن له‌گه‌ل نۆتوموبیل و کیشه‌کانیدا.

بۆ دهستکهوتنی نهم کتیبه به کۆ په‌یوه‌ندی بکه‌ن به‌م ژماره‌یه‌وه

۰۷۵۰۱۰۱۷۳۰۷

## به‌ناوی خودای میهره‌بان و به‌خشنده

يَا مَعْشَرَ الْجِنَّ وَالْإِنْسِ إِنِ اسْتِطَعْتُمْ أَنْ تَتَّقُوا مِنْ أَقْطَارِ  
السَّمَاوَاتِ وَالْأَرْضِ فَاتَّقُوا لَّا تَتَّقُونَ إِلَّا بِسُلْطَانٍ  
(33) سورة الرحمن

خودای پیرومردگار عقلی به‌مرؤف به‌خشیوه بؤنمویه ژبانی پی ناوهدان  
بکاتمه و کاری چاک بکات و نه‌نییه‌کان کشف بکات، هسروه‌ها تا بتوانیت  
نامیز و هوکار دروست بکات و به‌هویانه‌وه بگاته هسریمه جیاجیاکانی زموی و  
ناسمان، نوتوموبیل یه‌کیکه لهو نامیز و هوکارانه.

## ناوم پروک

لاپه ډله	بېلګه
۷	پنښمکی.....
۹	میژووی دروستکردنی نوټوموبیل.....
۱۹	پنګهاتمر شینوازی کاری بزوینسر.....
۶۹	پشکنین و چاکسازی بزوینسر.....
۹۱	سیستم‌مکانی پرژانندن.....
۱۵۳	همستیار مکان و عمقل و کاریکمر مکان.....
۱۸۷	سیستمی گواستنه‌هی جووله.....
۲۳۱	سیستمی هم‌واسین.....
۲۵۱	سیستمی وستان.....
۲۷۵	هنماکانی داشبوردي نوټوموبیل و هنماکانی هاتوچو.....
۳۰۱	سرچاومکان.....

## پیشه‌کی:

نۆتومۆبیل بوومته یارمەتیدەری مەرووف، بەهۆی گونجاوی قەبارمەکی و باش راپەراندنی کارمەکانی لەگواستەنەوهی نەفس و کالاو شتومەک و راپەراندنی کار و پێداویستییه جۆراوجۆرمەکانی ژێانی مەرووف.

بوونی کارسات لەسەر و مائی مەرووفدا لەرێگەیی نۆتومۆبیلەوه، نەبوویە رینگەر لە دروستکردن و پەرەپێدانی نۆتومۆبیلدا، چونکە هۆی زۆربەیی کارساتەکان لە خودی نۆتومۆبیلدا نەبووه، بەلکو بەهۆی کەمی زانیاری شۆفیرەوه بوون، بۆیه پیشەسازی نۆتومۆبیل بەردەوام لە بەرمۆپیشچووندا بووه لە رووی چۆنیتی و چەندیتییهوه.

تا شۆفیر زانیاری زیاتر و باشتری هەبیت لەسەر نۆتومۆبیل و بەش و سیستمەکانی، ئەوا باشتر دەتوانیت خۆی و نۆتومۆبیلەکەیی بپارێزیت لە کارسات و بەباشی سوود لە نۆتومۆبیلەکەیی وەرگیریت و هاوکات بپارێزیت لەخراپبوون و بەردەوامی بەدات بە تەمەنی نۆتومۆبیلەکەیی.

ئەم کتییە زانیاری دەخاتەروو لەسەر: (میزووی دروستکردنی نۆتومۆبیل، پیکهاتەو شێوازی کاری بزۆنەر، پشکنین و چاکسازی بزۆنەر، سیستمەکانی پرژاندن، هەستیارمەکان و عەقڵ و کارپیکەرمەکان، سیستمی گواستەنەوهی جوولە، سیستمی هەلواسین، سیستمی وەستان)، کە ئەم زانیارییانە گەرنگن بۆ خوینەر و شۆفیران و دەبێتەهۆی ناسینی زیاتری نۆتومۆبیل و باش مامەلەکردن لەگەڵ نۆتومۆبیل و کێشەکانیدا.

هەرچەندە نەم کەتیبە زانیاری وردی خستوتەر وو لەسەر بوارە جیا جیاکانی نۆتۆمۆبیل، بەلام سەرچەم بەش و سیستمەکانی نۆتۆمۆبیل و وردەکارییەکانی لەخۆنەگرتوو، لەبەر ئەوەی نۆتۆمۆبیل جیهانیکی گۆراو و فراوانە و سأل دواى سأل پینکەتە و سیستمی نویی بو زیاددەمکەرت، بۆیە ئەستەمە لە کەتیبەکاندا بتوانریت سەرچەم زانست و پینکەتە و سیستمەکانی نۆتۆمۆبیل رۆن بکەیتەوه.

بەهویوایەى نەم کەتیبە بێتە دەولەمەندکردنی زانیاری تاکی کورد و فیرخوزان و ئارەزوومەندانی زانستی نۆتۆمۆبیل و کەلینکی پەربکاتەوه لە کەتیبەخانەى کوردیدا لە بواری زانستی نۆتۆمۆبیلدا.



أمین محمد صالح

هەرمی کوردستان - سلیمانی

۲۰۱۶



# مىژووى دروستکردنى ئۆتۆموبىل

---



## میزووی دروستکردنی نۆتۆمۆبیل:

لهكۆندا مرۆف بۆ هاتوچۆ و گواستنهوهی كالأو شتومهك سوودی وهرگرتوه له نازمل، ورك نهب، پاشان گالیسهکی دروستکردوه و بههوی نهبهوه رایكیشاوه بۆ ههگرتتی نهب و كالأو شتومهك، بهلام نهم ریگایه ماندووی بۆ مرۆف دروستکردوه و ههروهها كاتیک زۆری خایاندوه بۆ هاتوچۆ و گواستنهوهی پنبوستییهكان لهشونیکهوه بۆ شونیکه تر بهتایهت بۆ شونیه دوورمکان، بویه مرۆف بیری له داهینانی هۆكار و ریگای ناسان و خیرا کردوهتهوه بۆ هاتوچۆ و بازرگانی و نالوگۆری كالأکان.

لهئنجامی ههلهكاندا سهرمتا جۆریك له بزوینهر دروستكرا بۆهوهی بهكاربهینریت لهبری نهب بۆ رایكیشانی گالیسهكان، پاشان بهشهكانی گالیسه گۆرانکاری تیدا كرا و پیشكهوتتی بهخویهوه بینی، تا وای لیهات كه بهمشیهوهی نیستا دهبیین و نۆتۆمۆبیلی پیشكهوتوو دروستكرا و بهردوامیش گۆرانکاری و داهینانی تیدا دمكریت.

نهمه لای خوارموش كورتهیهکی میزوویه لهبارهی دروستکردن و پهڕهیدانی نۆتۆمۆبیل:

جیمس وات لهسالی ۱۷۳۶زدا، نامیریکه ههلمی دروستکرد، كه سهرمتای سوود وهرگرتن بوو لهتوانا گهرمی. لهسالی ۱۷۶۵ز یشدا، نیکۆلاس جۆزیف - كه نهبهر بوو لهسوپای فهرمسی - نۆتۆمۆبیلیکی دروستکرد، كه به بزوینهری ههلمی کاریدهکرد و لهسه سنی پیچكه - تایه - دهرۆشت

به‌خیرایی پینج کیلومتر له‌کاترمیریکدا، به‌لام تنها دمیوانی چاره‌که کاترمیریک کاربکات، نهمیش لمبر بچوکی قه‌باره‌ی منجمله هلممکانی.

له‌سالی ۱۷۸۴ز دا، لیبون بزوینهری غازی دروستکرد، تاجیگی له‌سالی ۱۷۹۱ز دا، زانا جون باربر، بزوینهریکی غازی دروستکرد، که‌بریتی بوو له خلوکمیه‌کی پهمدار به‌هوی سوتاندنی غاز و هوا کاریدمکرد، به سوودمرگرتن له هیزی کشاننده‌کیمان، سوود له هیزی کشانکه و مردمگیرا بو خولانه‌وه‌ی پهمکانی خلوکمکه، بهم بزوینهره دموترا (توربینی غازی)، له‌سالی ۱۷۹۹ز، بزوینهریکی هموایی له نینگلته‌را دروستکرد.

له‌سالی ۱۸۰۱ز دا، (ریتچارد تریفیک) ی نینگلیزی، نوتوموبیلنکی دروستکرد که به‌هلم کاری دمکرد، به‌لام خیراییه‌کی له نوتوموبیله‌کی (نیکولاس جوزیف) ی فرهنسی زیاتربوو، دمیوانی شانزه کیلومتر بروات له کاترمیریکدا.

له‌سالی ۱۸۰۳ز دا، ریتچارد، بزوینهریکی نویی دروستکرد، که به‌سار سکه‌ی ناسندا دهم‌ویشت، لمبری ریگای خولی، خیراییه‌کی بیست کیلومتر بوو له‌کاترمیریکدا، نم کاره‌ی ریتچارد هوی به‌رهمه‌ننایی سکه‌ی شهمانده‌فر بوو.

لهسالی ۱۸۰۷ز دا، ئەندازياري ئەمريكي (رۆبەرت فلتن)، بەلمى هەلمى دروستکرد. لهسالی ۱۸۶۰ز دا، کۆمەلئیک کەس دەرکەوتن کە هەولیاندا بۆ پەرەپێدانی بزوينەری سوتاندنی ناومکی لەوانە: (لینوار، نۆتۆ، مارکۆس، کارل بەنز، دیمیلتر، دیزل)، بۆیە نۆزینەوه و دروستکردنی (بزوينەری سوتانی ناومکی) بۆ یەک کەس ناگەریتەوه، بەلکو هەولئیکى تەواوکار و کەلمەکەبوونی چەندین ئەندازيار و داھینەر بووه.

ئەندازياري فەرنسی لینوار، توانی بزوينەریک دروستبکات، کە بەغاز کاری دەرکرد، کە وەک بزوينەری هەلمى وابوو و لەسەر بیروکەى (دوو خولى)، سوتەمەنى لەناویدا بە پریشکە کارمبا گۆردەدرا.

لهسالی ۱۸۶۲ز دا، دى روشاشى فەرنسی، تیۆریکی دارشت بۆ بزوينەریکی سوتاندنی ناومکی تا بە باشترین شێوه سوود لە زۆرترین گەرما و مەزگەرت، بۆ بەدەستەینانی بەهیزترین توانای بزوينەر لە چوار قوناغدا، کە هەمان کارکردنی بزوينەری سەردەمه.

د.نۆتۆ، لهسالی ۱۸۶۶ز دا، تیۆر و بیروکەى (دى روشاشى) کردە بواری جێنەجێکردنەوه و بەناوبانگترین بزوينەری بەناوی خۆیەوه تۆمارکرد، بزوينەرمکەى لە پێشانگای پاريسدا نیشاندرای، کە بە (چوار قوناغى پەستینەر، دوو خولى کرنکەشەفت، پەستاندى غاز و هەوا و دواتر سوتاندنی) کاریدەکرد، کە رووداویکی گەرنگ بوو لە پیشکەوتن و دروستکردنی بزوينەری سوتاندنی ناومکیدا.

نەندازياري نينگليزي كلارك، لەسالى ۱۸۷۹زدا، گۆرانكاري كرد له بزوينەري ئۆتودا، كه (كرداري چوونه ژوورەهي سوتەمەني، پەستاندن، گۆردان، كردنەدمرەهي دووكەل) ي كرد به يەك خولي كرنكشەفت لەبەري دوو خول، كه ناوبرا به بزوينەري كلارك ي دوو قوناغي.

له سالى (۱۸۸۶ بۆ ۱۸۹۰)زدا، بزوينەرمكاني نەكرۆيت دەرکەوتن، كه به سووتەمەني شل - بەنزىن - كاريەمكرد، بەنزىنەكه بەناو ژوورەيكدا دەرۆيشت بۆ وردبون و بوون بەشيوه هەلم پيش چوونه ناو لولوكي بزوينەر، بۆ ناسان گۆرگرتن. لەسەر نەم بىرۆكەيه هەلمنەر - كابریتەر - دروستكرا، تا بزوينەر كيشى سوک بىت و بەكارهێناني ناسان بىت.

لەسالى ۱۸۸۶زدا، (كارل بەنز) ي نەلماني، ئۆتومۆبىليكي دروستكرد كه لەسەر سى پىچكە - تايە - دەرۆيشت، كه به بزوينەريكي سوتاندنى ناومكى كاريەمكرد و خيرايبەكەي هەژدە كيلومەتر بوو له كاترۆميرىكدا، دواتر كارگەيهكى دامەزراند بۆ دروستكردنى ئۆتومۆبىل، يەكەم ئۆتومۆبىلي لەسالى ۱۸۸۷زدا فرۆشت، دواتر له سالى ۱۸۸۸زدا، كرىكاري كارگەكەي زۆربوون، ژمارەيان گەيشته پەنجا كرىكار.

هەرۆهه لەسالى ۱۸۹۳زدا، دووبرا بەناوى (چارلس، فرانك دۆريا)، له نەمەريكا، ئۆتومۆبىليكيان دروستكرد كه به سوتەمەني شل - بەنزىن - كاريەمكرد.

لەنجامی ھەولەکاندا سنی بنەمای گەورە لە شۆرشى پىشەسازى ئۆتۆمۆبىلدا سەریانەلدا کە برىتى بوون لە: (سووتەمەنى شل، بزوينەرى سوتانى ناومكى، پىچكەى ھەواىى - تايە -).

پىشكەوتنەكان لەبوارى ئۆتۆمۆبىلدا بوو ھەوى ئەوى لە چەندىن و لاتدا پىشەسازى ئۆتۆمۆبىل بەرھەم پىشەمۆ ھەنگا و بنىت، و مەك: (ئەلمانىا، فەرنسا، نىنگلەترا، و لاتە يەكگرتومەكانى ئەمرىكا)، شىوازى دروستكردى ئۆتۆمۆبىل لەم و لاتاندا گۆرانكارى زۆريان بەسەرداھات.

لە سالى ۱۸۹۷ز دا، (رۆدلف دىزل)، ئەندازيارى ئەلمانى، سەركەوت لە دروستكردى بزوينەرىك كە بەگاز كاربكات، بە پەستاندى ھەوا لەناو لولەكدا تا پلە گەرمى ۵۵۰ پلەى سەدى، دواتر گازی دەكرا بەسەردا و دەسوتا و ھىزى زۆرى دروستەكرد، لەم جۆردا ھەلمىنە لابر، (ترومپاى پەستان بەرزى گازی) بۆدانرا.

لەسالى ۱۸۹۹ز دا، ئەغنىللى كارگەى ئۆتۆمۆبىلى فىات نىتالى دامەزراند، لەسالى ۱۹۰۰ز دا پىشەنگاى ئۆتۆمۆبىل لە نىوركدا كرايمۆ، كە چەندىن جۆر ئۆتۆمۆبىلى تىدا نەمايشكرا، و مەك: (فۆرت، كرىسلەر، شوڤرلنىت، ناش، بىوك، لەيلاند، دۆج، ستۆدبىكرى).

**ئۆتۆمۆبىل:**

بهره‌مییکی به‌توانا و به‌هیز و گوئیرایه‌لی شوفیره، شوفیر چون داوابکات و بیه‌نیت به‌جوره داواکه‌ی به‌جیده‌هینیت، نه‌گس شوفیر نانا‌رام و به‌پله بوو، نه‌وا نۆتۆمۆبیل‌که‌ش به‌نانا‌رامی و خیرایی له‌راد‌به‌دمر وه‌لامی داواکه‌ی دمداته‌ره و دم‌روات و رووداوی نه‌خوازراوی لی دم‌که‌وتیه‌ره.

به‌پنجه‌وانه‌شوه نه‌گس شوفیر نارا‌م و له‌سه‌رخۆبیت و مام‌له‌ی دروستی له‌گه‌لدا بکات، نه‌وا دوور دم‌که‌وتیه‌ره له‌ مەترسی و رووداومکانی رینگا.

شوفیری نارا‌م، له‌ هرکات و بارۆدۆخیکا دمتوانیت به‌سه‌لامتی نۆتۆمۆبیل‌که‌ی بو‌سه‌تینیت، چونکه نۆتۆمۆبیل خۆی بیتاوانه له‌ رووداوانه‌ی که روودمەن، به‌لکو هۆکاره سه‌رمکیه‌که خۆدی شوفیره.

### پنجه‌اته‌ی نۆتۆمۆبیل:

نۆتۆمۆبیل له‌ دوو به‌شی سه‌رمکی پنجه‌اتوه:

یه‌که‌م: په‌یکری نۆتۆمۆبیل ناودم‌بریت به‌ (شاسییه، لاشه، به‌دمن).

دووم: به‌شی بزۆننه‌ر.

**يەككەم: پەيىكەرى نۆتۆمۆبىل:**

نەو بەشەيە كە سەرنىشىن و كەلوپەلەكان لە گۆرانكارىيەكانى كەش و ھەوا دەپارىزىت، كە برىتىيە لە ھەموو نۆتۆمۆبىلەكە جگە لە: (بزوینەر، سىستىمى گواستەنەوى جوولە، سىستىمى ھەلواسىنى تەمەر و تايەكان، بەشى سەربەست، بەشى كارەبا).

**دووھەم، بەشى بزوینەر:**

بزوینەر نامىرىكە بۆ گۆرىنى (توانا گەرمى) بۆ (توانا جوولە)، بەھوى سوتاندنى سوتەمەنى و گۆرىنى بۆ جوولە. بەھوى نامىرىكانى گواستەنەوى جوولەش، جوولەكەى دەگوازرىتەو بۆ تايەكان، تا نۆتۆمۆبىل بكمۆیتە رى.

چەندىن پارچەى دەرەكى ھەن، كە يارمەتى بزوینەر دەدەن بۆ راپەراندنى كارەكەى، وەك: (سەلف، داينەمۆ، پەرزىنەرەكان، كۆمەلەى ساردكرەنەو و چەوركرەن.... ھتە).

سەلف، كاردەكات بۆ ھەلسورانى يەكەمجارى بزوینەر.

داينەمۆ، كاردەكات بۆ بارگاوى و پەرزەمەندى - شەحنى - باترى.

پەرزىنەرەكان، كاردەكەن بۆ ناردنى سوتەمەنى بۆ ژوورەكانى سوتان لە بزوینەردا.

كۆمەلەى ساردكرەنەو و چەوركرەن، كاردەكەن بۆ فەينىكرەنەو و چەوركرەنى بەشە جوولەوكان و پاراستنى بزوینەر لە جامبوون.



# پیکهاتو شیوازی کاری بزوینهر

---

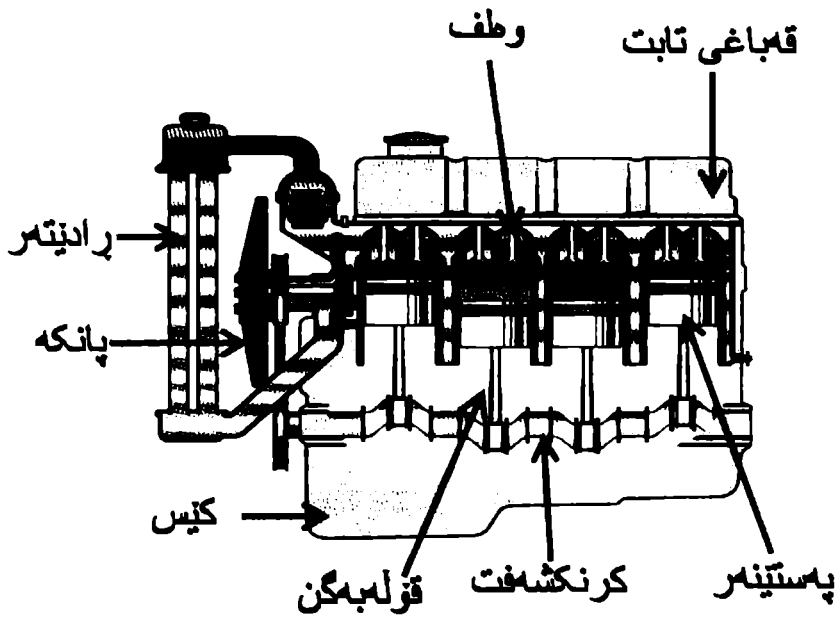

## پنکھاتہو شیوازی کاری بزوینہر:

بزوینہر مکان لہنہمای کارکردنیاندا لیکہوہ نزیکن و بہگشتی دوو شیوازی کارکردنیان ہیہ: (چوار، دوو) قوناغی، بہلام لہ شیوہی دانانی لولہککان و قہبارمیاندا جیاوازیان ہیہ.

لہناو بزوینہردا چند لولہککیک ہیہ و لہہر لولہککیشدا پستون ہیہ، کہ جوولہی ہرزو نزم دمداہہ باسکی گیاندن - قولہہگن - بہہوی سوتاندنی بہنزین و ہوا (یک کیش بہنزین بو پانزہ کیش ہوا)، جوولہ لہ قولہہگنہوہ دمگات بہ کرنک شہفت، کرنک شہفت جوولہ ہرزو نزمکہ دمگوریت بو جوولہی بازنیہی و دمداہہ بہ فلاویول، نہوش نہر بنہما سہر مکییہہ کہ بزوینہری پی دمگوریتہ جوولہ.

## ❖ پنکھاتہی بزوینہر:

بزوینہر دوو ہشی سہرکی ہیہ:

یہکم، ہشہ و ستاومکان: نہوانن کہ لہکاتی کارکردنی بزوینہردا جوولہیان نیہ، و مک: (کہمر، سلندر، کیش).

نووم، ہشہ جوولہامکان: نہوانن کہ لہکاتی کارکردنی بزوینہردا لہ جوولہی ہرہوامدان، و مک: (پستون، باسکی گیاندن - قولہہگن -، کرنک شہفت، کم شہفت، ہرزکارمکان شیشی تابت -، پنجہ جوولہامکان تابتہکان -، زمانہکان - مولفہکان -، فلاویول).

به‌کام، به‌شبه و مستاو‌ه‌کان:

کامور، س‌رپوشی بزوین‌ره:

به‌شی س‌رموی بزوین‌ره، ناودم‌ریت به -Cylinder Head- له حم‌جوش  
یان دار‌یزراوی فافونی دروست دم‌ریت، ژورم‌کانی سوتاندن له‌خودم‌گریت،  
هم‌روه‌ها ریزموی ناوی تیدایه تا (ناوی سار‌نکردن‌ه‌وی) پیدا بروات به  
پشتی ژورم‌کانی سوتاندن‌دا به‌م‌ب‌ستی فین‌ک‌ر‌دن‌ه‌ه.

له کام‌ردا ن‌مانه هم‌یه: (ژورم‌کانی سوتاندنی تیک‌له، ریزموی ناو،  
پلاک بو‌گردانی تیک‌له، زمانه‌ی چوونه ژورم‌ه‌وی تیک‌له‌ی به‌ن‌زین،  
زمانه‌ی چوونه‌دم‌ه‌وی نو‌کل و پاشماوه‌ی سووت‌م‌نی).

### وین‌ه‌ی کام‌ر

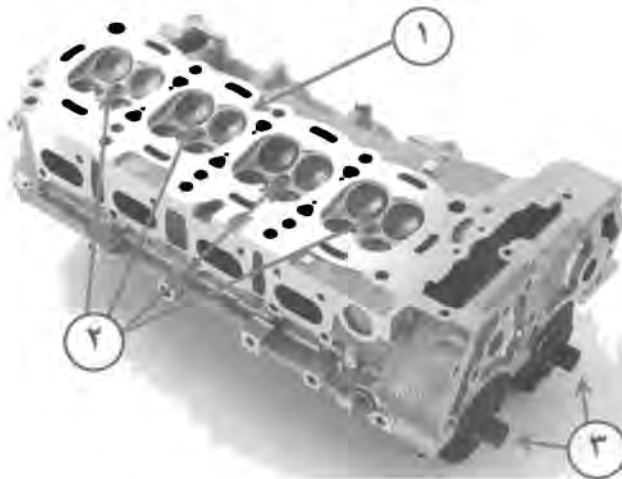

پیک‌ه‌ته‌ی وین‌ه‌که:

۱- رووکاری کام‌ر ۲- ژورم‌کانی سوتاندن ۳- کم‌ش‌فت

بۇ بەستىنى كەمەر لەسەر سلندەردا كاسكىت دادمىرئىت، بۇنەھەي كاسكىت رىنگىرئىت لە دەمچوونى (پەستان، ئاۋ، رۇن). پىۋىستە رووكارى كەمەر رىك بىت لەگەل رووكارى سلندەردا، بەجۇرىك رووى ژورمەكانى سوتاندنى كەمەر بەباشى بىكەنەسەر رووى لولەكەكانى سلندەر.

### سلندەر:

لەكەرسەھى ھەجۇش دروست دەكرىت، ئاۋدەبرىت بە - Cylinder Block- لە چەند لولەكەكى پۇلایى پىكەنىت كە پەستىنەر - پستون - جوولەم بەرزو نزمى تىدا دەكات.

بەپنى جۇرى بزۋىنەر مەكان، چەند شىۋازىك بەكارئىت بۇ دانانى لولەكەكان،  
ومك:

- كۆكرەنەھەي لولەكەكان بەپەك رىز ومك ھىلئىكى راست.
- بەدوۋ رىز لەسەر شىۋەي پىتى (V) .
- بەشىۋەي رووبەرۋو بەرامبەر، نەمۇش بۇ كورتكرەنەھەي درىژى سلندەرۋو كاراكرەنى، چۈنكە دوۋ باسكى گەياندن لەسەر پەك كورسى كرنك شەفت دەبەستىرئىت.

لولەكەكان بەچەند شىۋمىپەك لەسلندەردا دادمىرئىن:  
شىۋەي پەكەم: لولەكەكان راستەخۇ لەگەل سلندەر دادمىرئىرئىن ومك پەك بەشى لىك جىانەكراۋە.

شنيوهی دووم: لولمهکان لهگمل سلندمردا دانارنژرین، بهلکو بهشی سر بهخو دهبین و لهکاتی پهک کموتنیاندا دهنوانریت لولمهکان بگوردرین.

لهنیوان سلندمرد و بهشی پشتهوهی لولمهکاندا ریزموی تایبعت همیه ناودمیریت به (گیرفانه ناوییهکان)، که تایبعت بهریشستی ناوی فینککرموه بهناویاندا، لهکاتی دانانوهی لولمهک - بوش - بازنه لاستیکی نژه لیچوونی ناو دادمیریت، نهو لولمهکانهه که ناوی فینککرموه راستهوخو بهپشتیاندا دمروات، پنیان دموتریت لولمهکی تهر، بهلام لولمهکه دارنژراومکان پنیان دموتریت لولمهکی وشک.

### وینهی سلندمرد

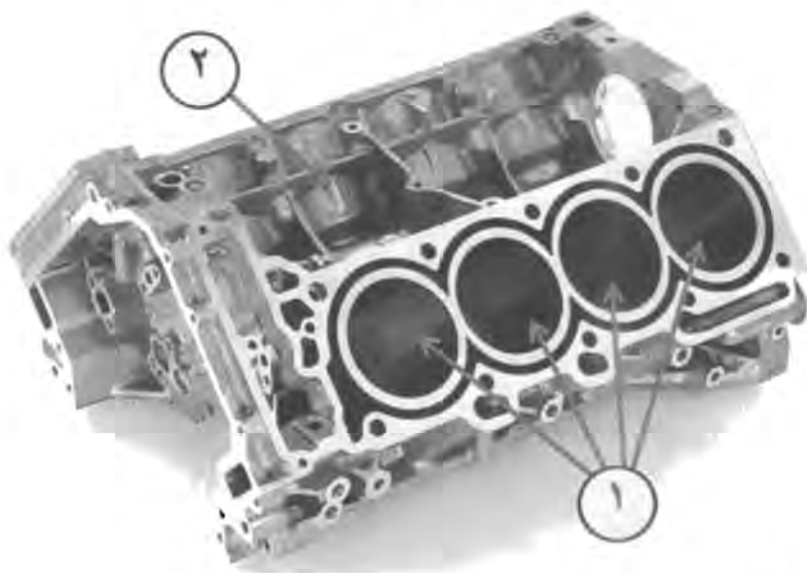

پنکهاتهی وینهکه:

۱ لولمهکان ۲- لاشهی سلندمرد

کئیس:

دەفرئیکی کۆکەر مومیه بۆ رۆنی مەکیینه، پنی دەوتریت -Oil Pan- له دارنێزراوی فافۆن یان پلئیت دروستدەکریت، لەبەشی ژیرموی سلندەر دەبەستریت، و واشەریک لەنێوانیاندا دادەنریت بۆ رینگری له دزمکردنی رۆن.

لەبەشی ناومووی کئیسدا چەند بەر بەستیک هەیه که رینگری دەکات له شەمقان و نزمبوونەوی ناستی رۆنەکەمی ناوی، هەروەها بۆ بەردەوامبوونی سوپری چەرکردن بەبێ بچرانن لەسەر کەوتن و دابەزینی تۆتۆمۆبیل بەبەرزای و نزمییدا. شیوازی دروستکردنی کئیس یارمەتیدەرە بۆ فینککردنەوی رۆنەکەمی ناوی.

### وێنەی کئیس



دووم، بهشه جوولآوهکان:

نهر بهشانن که بهردموام له جوولآوهکان، تاکاتی و مستاندنی بزوتینر، ومک:  
(کرنک شفت، باسکی گیاندن، پهستینر، وطف، کم شفت).

### وینهی بهشه جوولآوهکانی بزوتینر

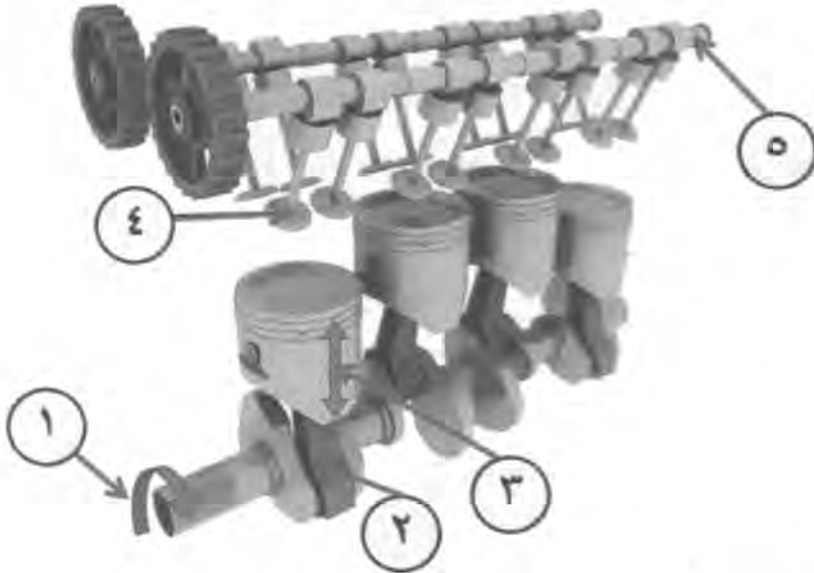

پنکهاتمی وینهکه:

۱-کرنک شفت ۲-باسکی گیاندن ۳-پهستینر ۴-ومطف ۵-کم شفت

**پهستینر:**

له دارنژراوی فافونی دروستدمکرنیت، پینی دموترنیت -Piston- بهشی  
سهرموهی زیاتر توکمیه بهرگهی پهستان و پلهی گرمی بهرز دمگرنیت.  
پهستینر ومک دمموانهیمکی جوولآوهکان لولهکدا سهروخوار دمکات  
بههزی کرداری گردانی تیکلههی ناو لولهک.

بەشى خوارمۇەي پىستون جىگە بەستى تىدايە بۇ بەستى بەباسكى گىياندنمۇە  
- قۇلبەگن - تا لەرىگەي نەمۇە جوولەي پىستون بگوازىتەمۇە بۇ كرنك  
شەفت.

لەبەشى سەرمۇەي پىستونىشدا چەند جۇگەيەك ھەيە بۇ جىگىر كرنى بازنەي  
پەستان و بازنەي رۇن كە ناودەبرىن بە (رىنگ).

بازنەي پەستان - رىنگى پرىشەر - دادەرنىت بۇنەمۇەي رىنگى بىكات  
لەدەرچوونى پەستانى سەر پەستىنەر بۇ بەشى ژىرەمۇە تا نەبىتەھۇي  
كەمتوانايى بزوينەر.

بازنەي رۇن - رىنگى رۇن - دادەرنىت تا يارمەتيدەربىت بۇ چەوركرنى  
پرووكارى نامۇەي لولەك لەكاتى جوولەي پەستىنەردا لەناو لولەكدا و  
سەرىنەمۇە و دامالينى نەمۇە رۇنە لەكاتى ھاتتەخوارمۇەي پەستىنەردا. نەمۇە  
رۇنەي دەكەوتتەسەر دىوارى نامۇەي لولەك و پرووكارى پەستىنەر تىكەل  
دەبىت لەگەل بەنزىن و ھەوادا و دەسوتىت، نەمۇە دەبىتەھۇي دەرچوونى  
دوكلەي شىن لە دوكلەكىشەمۇە.

كراوہى دەمى بازنەكان دابەشەمكرىت بەسەر چىوہى پەستىنەردا، نەمۇە بۇ  
دەزەمكرنى پەستانى سەرمۇە بۇ خوارمۇە و سەركەوتنى رۇن بۇ سەر  
پەستىنەر.



پستینەر کاردمکات بۆ: پستاندنی قهبارهی تیکهلهی ناو لولهک، ههروهها گهیاننی توانا و جوولهی دروستبوو بۆ باسکی گهیاندن و لهویشهوه بۆ کرنک شهفت.

### وینهی پستون



پنکهاتهکانی وینهکه:

۱- رووکاری سهروهی پستون ۲- جینگای بازنهی پستاندن، رینگى پرئشهر ۳- جینگای بازنهی رۆن، رینگى رۆن ۴- جینگا بهستنى گوچم پیم

پهستینههه بۆنهوهی بتوانیت بهرگهگریت و کارمهکی به باشی بکات پنیسته کیشی سووک بیت و هاوکات لهکهرسهی بههیز دروست بگریت، تا بهرگهی پستان و تهقینهوهی ناو لولهک بگریت، چونکه بههوی سوتان و تهقینهوهی تیکهلهوه لهههر خولیکی کرنشهفتدا دووجار ریرهوی پهستینههه دمگوری بۆ سهروهه و خوارهوه و پله گهرمی بهزدبهیتهوه و پهستانی زوری تیدا دروست دهیت.

بوشاییهکی کم هیه لانیوان پستینر و لولهکدا، که دروست دمبیت بهوی دانانی بازنهکان لاسر پستینر، که قبارمکیان کمینک لقبارهی پستینر گورمتره، بوشاییهکه بسووده بونهوی پستینر بهناسانی هاتوچوبکات و لهگل لولهکدا لهیک گیرنهبن.

### ستونی پستینر، گوجم پیم:

لولهیک کانزاییه و لدارنیزراونکی رفق دروست دمکرنیت و رووکارنکی لووسی هیه، نامکهی بوشه بونهوی کنشی کم بیت و زوو سارد بیتوره.

گوجم پیم، سبری بچووی باسکی گیاندن - قولهبگن - دهبستیت بهپستینر موه و به دوو رینگا دادمنزیت بهگرمکردن یان به پستانیکی کم.

### وینهی گوجم پیم

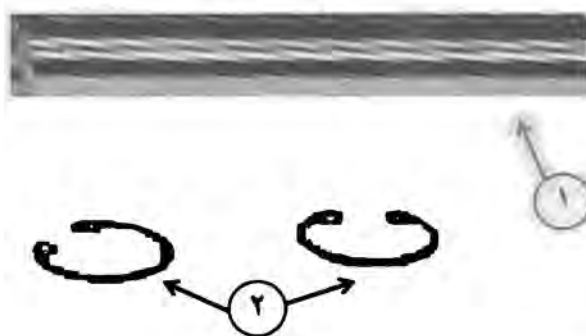

پیکهاتهی وینهکه:

۱- گوجم پیم ۲- رینگگی گوجم پیم

### باسکی گمباندن، قولمبمگن:

لمکرمسهی پولا دروستدمکرنیت، پنی دموترنیت -Connecting Rod- بمشی سمرموهی بچووکه و بمشی خوارموهی گمورمیه، جوولهی پمستینم دمگمبمبنتیت بمکرنک شمفت.

لمنبوان قولمبمگن و کرنک شمفتدا بازنمیهکی رووپوشکراو بمتیکلممیک له قورقوشم و قهلاهی همیه، که پی دموترنیت (یاتاگی بمگن) بو ناسانی خوولانموه، بمرگهی پمستانی زور دمگرنیت و لارنابنت و کیشی سووکه، لهکاتی کردنمودا پنیوسته همردوو بمشی کوتا گمورمکه نیشانه بکری بونهوهی لهکاتی دانانمودا لهجیگهی خویاندا ببمسترنموه.

### وینهی قولمبمگن



پنکهاتهی وینهکه:

۱- سمری بچوک، جیگای گوجم پیم ۲- باسک ۳- سمری گموره

## کرنک شەفت:

لەکەرەسەى پۆلایى پەستىندراو و بەهیز دروستدەمکرىت. پنى دەوترىت Crank Shaft- لەسەر چەند جىبەندىک لەسلندەر دەبەستىت و دەمخولیتەوه و پىویستە ھاوسەنگى ئەراوى ھەبىت. لەخىوان کرنک شەفت و جىبەندەکاندا بازنەى روویوش بەتیکەلمەى قورقوشم و قەلایى ھەپە، کە پنى دەوترىت (یاتاغى بىرن) بۆ ناسانى خولانەوه، کە کونى تاییەتى تىدایە بۆ روونى چەرکردن، جىگابەستى کرنک لەسەر سلندەر ناودەبىرىت بە (بىرن).

لەکاتى دەرهینانى کرنک شەفت و کردنەوهى قەباغەکانى کرنک کێسدا، پىویستە (بىرن) نیشانەبکرىت بۆنەوهى لەکاتى کوکردنەوهدا لەجىگای خوى دا بنرىتەوه.

## وینەى کرنک شەفت



جىگابەستى باسکى گەياندن بەکرنک شەفتەوه ناودەبىرىت بە (بەگن)، کرنک شەفت چەند شانیکى ھەپە بۆ ھاوسەنگ کردن، بەشى پىشەوهى بەکرەى - پۆلى - بزوينەرى لى دەبەستىت بەشى پشەوهى (فلايویل).

لمبشی پینشموه‌ی کرنک شففت (ددانداری دیشلی، تایم کنیس) همیه و له‌گه‌ل ددانداری دیشلی کمه شففت راستموخو یان ناراستموخو سمانتری بزوینتری پی دمکری.

### کمه شففت:

بریتیه له ستونیک که چماند بهشیک‌ی شیوه هیلکسی لاسره، پی دموترنیت -Cam Shaft- و لوته هیلکسیه‌کان پالدمنین به‌قچی زمانه‌کان - ولفه‌کان - بو کردنموه‌ی ریزموه‌ی چوونه ژوورموه‌ی تیکله‌ی بمنزین و دمکردنی دوکمل، چونکه زمانه‌کان همیشه داخراون به‌کاریگری نیسپرینگه‌کانیان.

کمه شففت خولانموه له کرنک شففتوره و مردمگرنیت، نهمگر کمه شففت به‌کار بخولنیموره، دمبیته‌هوی دووچار خولانموه‌ی کرنک شففت، چونکه دیشلی کرنک شففت بچوکتره و دانه‌کانی نیونهمندی دانه‌کانی دیشلی کمه شففته.

### وینه‌ی کمه شففت



## باسکه جوولاًومکان، تابت:

لهکانزای بههیز دروست دمکرتین، جوولهی شیوه هیلکیمی کم شفت دمگیمین بزمانهکان، کاتیک که (لوته هیلکیمیکه) لهباسکه جوولاًومکه ددها، پالی پیومدنیت بهرموسرموه و لهبرنهموه هموو باسکهکان لهسر لولمیک بهستراون بهسرپوشی بزوینهموه کوتایی باسکهکه بهرموخارموه دیت، (ومک تایی ترازوو)، بو پالنان دژ بههیزی نیسپرینگی زمانهکان - ولفهکان - بهوش ولفهکان ریرمومکان دمکنهموه، دوی لاچوونی لوتی هیلکیمیکه بههوی هیزی نیسپرینگی زمانهموه، زمانهکان - ولفهکان - ریرمومکان دادمخنهموه.

## زمانهکان، ولف:

لهپولاً دروست دمکرتین، پنیان دموترتیت -Valves- توانای بهرگهگرتنی پله گهرمای بهرزیاں همیه، بهشیکیان کاردمکن بو کردنهموه و داخستنی ریرموی تیکهلهی سوتهمنی، که ناودمبرین به ولفی بهنزین، بهشیکی تریان کاردمکن بو کردنهموه و داخستنی ریرموی دوکمل، که ناودمبرین به ولفی دوکمل.

نهگر جیگابهستنی هموو ولفهکان له کموردا بوو، نهوا پنیان دموترتیت زمانهکانی سرموه، بهلام نهگر له سلندهردا بهستراوون، پنیان دموترتیت تعیشتی، نهگر تیکمل بهستراوون له کمور و سلندر، نهوا زمانهی بهنزین له کموردایه و زمانهی دوکمل له سلندهردایه، و بهینی جوری بزوینهمکانیش دهگورتیت.

زمانه‌کان به‌هوی جووله‌ی تابه‌کان و کم شفته‌وه ریزه‌موکان ده‌کنه‌وه، به‌لام به‌هوی هیزی نیسپرینگی زمانه‌وه، ریزه‌موکان دادمخانه‌وه.

### وینه‌ی ولف

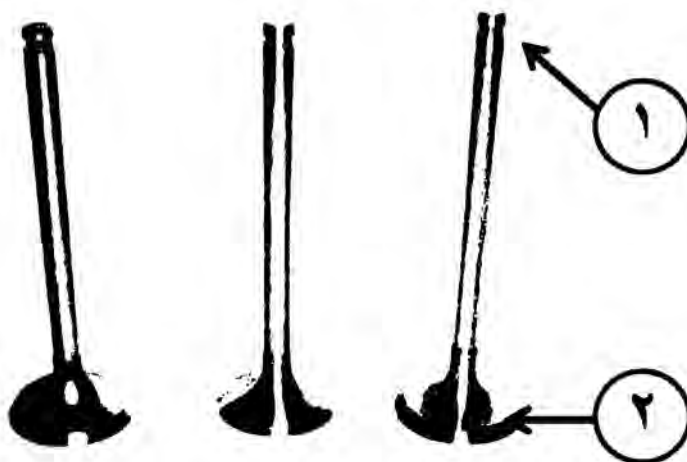

پیکهاته‌ی وینه‌که:

۱- قاجی ولف ۲- سه‌ری ولف

بوشاییه‌ک له‌نیوان تابت و قاجی زمانه‌کاندا همیه، که بریتیه له بری کشانی قاجی ولف هر کومپانیا‌یه‌ک نه‌و بره‌ی دیاری‌کردوه له پرتوکی تاییه‌تی نوتوموبیله‌که‌دا. نه‌گر نه‌و بوشاییه کم بیتمه له نه‌دازه‌ی خوی، نه‌وا زمانه به‌باشی ریزه‌موکه داناخات، به‌لام نه‌گر بوشاییه‌که له‌نه‌دازه‌ی خوی زورتربیت، نه‌وا زمانه له کاتی کردنه‌مدا دوا‌ده‌کویت و له داخستندا پیش ده‌کویت، که نه‌وش ده‌بینه‌هوی بیهیزی بزوتنه‌ر و ده‌رکردنی ده‌نگیکی ناساز.

بۇ رېڭخستى بۆشايى زمانەكان بۇ ھەر لولەمكىك، دەمبىت پەستىنەرى نەو لولەكە لەمكۆتايى سەرموھ بىت كە كۆتا قۇناغى پەستاندەنە و ھەردوو زمانەكە بەتەواوى داخراون، بۇ كەردارى رېڭخستى نەو بۆشايى پەنويست بە (پەرەى پىوان -فەلس-، دەرنەفەس، رېنگ) دەمبىت.

ھەندىك بزوينەر پەنويست بە رېڭخستى بۆشايى زمانەكان - فەلس - ناكات، چونكە بەھوى رۆنى بزوينەر و ولفى نۆتوماتىككېھو نەو رېڭخستە نەنجام دەدرىت.

### فلايويل:

پەپكەمكى پۆلايى نەستورى قورسە، پىنى دەوترىت -flywheel- ھەلگىرى ھىزى خولانەوى بزوينەرە و لەدەرموھى سلندەردايە. جوولە لە كرنك شەفت و مەردمگىرىت و دەمگىرىتە جياكار - كلاج ، ھاوكات كاردەمكات بۇ بەردەوامى پەيدانى خولانەوى بزوينەر بۇ قۇناغەكانى (راكىشان، پەستان، دوكل) ھەروھە فلايويل لەسەرمەتاي كارپەنكرەنى بزوينەردا خوولانەوى سلف و مەردمگىرىت بەھوى بازە دەدانبىھەكانەو.

پەنويستە لەمكاتى كەردنەوى كرنك شەفت نىشانە لەسەر فلايويل و كۆتايى كرنك شەفت دابنرىت بۆنەوى لەمكاتى بەستەنەمىدا و مەخكۆى بەسەرنىتەوھ و ھاوسەنگى تەكئەچىت.



بەپنى جۆرى بزوينەرمان كىش و قەبارەى فلايول دەگۆرئىت، ھىروھە بەزىادىبونى ژمارەى لولەكەكانى بزوينەر و نزيكبوننومەى قۇناغە چالاكەكان (قۇناغى گۇردان) كىش و قەبارەى فلايول بچوك دەمىتتەوھ.

لەرۆوى دەرمومىيدا، بەكرهيك لىسر كرنك شەفت دەبەسترنىت كە كاردەكات بۇ خولاننومەى (ترومپاى ناو، ترومپاى ساردكەرموھى نۆتوموبىل، داينەمۇ).

### وئىنەى فلايول



تایم کتیس:

خولانهوهی کرنک شهفت و کم شهفت پیکهوه دهبهستتیهوه و رنیکیان دمخات. دوو جوز بهستنهوه ههیه:

یهکم، بهستنهوهی راستهوخۆ: راستهوخۆ ددانداری دیشلی کرنک شهفت دمخریتسهسر ددانداری دیشلی کم شهفت (سهنتهری مهکینه). بهستنهوهی کرنک شهفت بهکم شهفتهوه ناودمهریت به سهنتهکریدن و سهنتهری مهکینه.

دووم، بهستنهوهی ناراستهوخۆ: بههوی زنجیر یان قایش خولانهوهی کرنک شهفت دمدریته کم شهفت.

لهبرنهوهی دیشلی کرنک شهفت بچوگتره و ژماره‌ی ددانهکانی کمه، بهلام دیشلی کم شهفت گهورمتره و ژماره‌ی ددانهکانی دوونهومندهی ددانی کرنک شهفته، بویه کرنک شهفت دوو خول دمخولیتیهوه و کم شهفت یهک خول، بۆنهوهی قوناغه چواریههکان بهباشی جیهجی بییت و بزوینهر بههاوسهنگی کاربکات.

لهکاتی کردنهوه و دانانهودا پتویسته رمچاوی نیشانهی سر دیشلی کرنک شهفت و کم شهفت بکریت، چونکه ههر دواکهوتن یان پینشکهوتنیک له دانانهودا دمبیتههوی باش کارنهکردنی بزوینهر.

لهبیه‌گه‌یشتنی راسته‌خو‌دا، نیشانه‌ی ددانی کرنک شهفت دمخ‌یتسه‌سر  
نیشانه‌ی دیشلی کم شهفت، به‌م‌رجیک په‌ستینه‌ری لوله‌کی ژماره یک  
له‌س‌روه‌ی لوله‌ک بیت ه‌ردو و م‌ف‌ک‌ش داخ‌راو‌بیت.

به‌لام لهبیه‌گه‌یشتنی ناراسته‌خو‌دا، نیشانه‌ی سر دیشله‌کانی کرنک  
شهفت و کم شهفت له‌گ‌ل نیشانه‌ی سر بنکه‌کانیان جووت دم‌ک‌رین دواتر  
قایش یان زنجیر ده‌به‌ستریت.

نه‌گ‌ر نیشانه‌کان به‌هر ه‌و‌کاریک دیارنه‌م‌ابوو، نه‌وا به‌مجوره تایمی  
بزوین‌هر د‌دریت‌ه‌ه:

پستونی ژماره یک له‌س‌روه راد‌م‌گیریت، دواتر به‌دیشلی کم شهفت، کم  
شهفت د‌س‌ورین‌ریت تازمانه‌ی (یک، دو) یان (حه‌وت، ه‌ه‌شت) ه‌اوس‌نگ  
دم‌ک‌رین، پاشان زنجیر یان قایش ده‌به‌ستریت.

ناسانترین رینگا جوولانی زمانه‌ی (حه‌وت، ه‌ه‌شت) به‌س‌ورانی کم شهفت  
تاکاتیک نه‌گ‌ر کم شهفت به‌ک‌م‌ی جوولاندن ب‌ولای راست یه‌ک‌یک  
له‌زمانه‌کان ب‌ک‌ریت‌ه‌ه، نه‌گ‌ر گ‌یراته‌ه ب‌ولای چه‌پ زمانه‌ی دووم ب‌ک‌ریت‌ه‌ه  
له‌نیوان نه‌ دوو د‌و‌خ‌دا راد‌م‌گیرین زنجیر یان قایش ده‌به‌ستریت نه‌م رینگایه  
ناسانتر و کرداری تره.

## وینه‌ی تایم کئیس

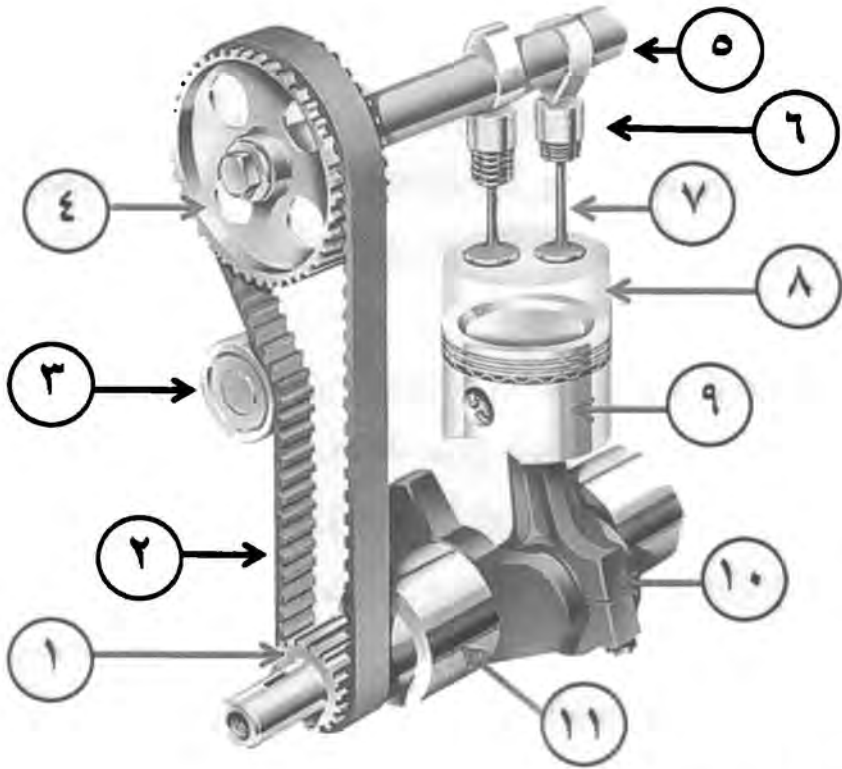

پنجه‌های مکانی وینه‌ک:

- ۱- دیشلی کرنک شفت ۲- قایشی تایم کئیس ۳- به‌کره‌ی تایم ۴- دیشلی  
کام شفت ۵- کام شفت ۶- نیسپرینگ ۷- وولف ۸- ژوری سوتاندن  
۹- پیستینر ۱۰- باسکی گیاندن ۱۱- کرنک شفت

## ❖ شیوازی کارکردنی بزوینەر:

سلف وزه‌ی کارهبایی باتری دمگۆریت بۆ جووله به‌مه‌بستی خولانه‌وه‌ی فلایویل، فلایویلش جووله‌که دمگه‌یه‌نیت به کرنک شهفت، له‌یشه‌وه بۆ پستونه‌کان بۆ راکیشان و سوتاندنی سووته‌مەنی له‌ناو لوله‌که‌کاندا، له‌لایهن پستونه‌کانه‌وه وزه و هیزی سوتانه‌که و مرده‌گیریت و ده‌یگۆرن بۆ جووله و خولانه‌وه‌ی کرنک شهفت و فلایویل.

بۆنه‌وه‌ی چوار قوناغه‌که‌ی بزوینەر دروستبیت، ده‌ییت کرنک شهفت دووجار بخولینه‌وه به‌رامه‌ر به‌یه‌ک خولی کم شهفت، له‌وکاته‌دا که چوار قوناغه‌که روودمه‌دات پستونی ژماره (یه‌ک و چوار) به‌رمو‌خوار موه ده‌روون و پستونی ژماره (دوو و سێ) به‌رموسه‌رموه ده‌چن، له‌هه‌ر یه‌که‌یک له لوله‌که‌کاندا چوار قوناغه‌که سه‌ر به‌خۆ روودمه‌دن.

له‌بزوینه‌ری کابریته‌ردا کاتیک پستون ده‌ست‌مه‌کات به‌جووله‌ی به‌رمو‌خوار، ولفی به‌نزین ریزه‌موکه ده‌کاته‌وه، تیکه‌له‌ی هه‌واو به‌نزین ده‌چینه‌ناو لوله‌ک تاکۆتایی قوناغه‌که و پرده‌ییت، که نه‌م کاره ناو‌ده‌بریت به قوناغی راکیشانی تیکه‌له.

بری به‌نزین که له‌گه‌ل هه‌وادا تیکه‌له‌یه‌نیت دمگۆریت به‌گۆرانی خیرایی بزوینه‌رکه، نه‌م ریزه‌یه له‌خیرایی ناساییدا پانه‌زه کیش له‌هه‌را بۆ یه‌ک کیش له به‌نزین. نه‌م تیکه‌له‌یه له‌شیه‌وه هه‌لم‌دایه و به‌گه‌یه‌شتنی پستون به‌خالی

کوتایی خوارموه زمانه‌ی چوونه ژوورموه دادمخرئ و له‌همانکاتدا زمانه‌ی نوکمل هر داخراوه ریگه‌ی دمرچوون و دزمکردنی نمو تیکلمه‌یه نییه.

جووله‌ی پستینر - پستون - تا بهرموسرموه بروات، قهباره‌ی تیکلمه‌ی ناو لوله‌ککه کم دهبیتوه و دهبستیندریت، هرروه‌ها پله‌ی گرمیه‌کمی بهرزدهبیتوه تاپستون دهگاته نزیک کوتا خالی سرموه، نم کاره ناو دهریت به قوناغی پستاندن تیکلمه.

به‌گه‌یشتنی پستون به کوتا خالی قوناغی پستاندن، قوناغی سنیم دهبستیندکات، که ناودهریت به قوناغی گردان، نهریش به‌گه‌یشتنی وزه کارمباییه‌کی بهرز بو نوو جه‌مسری پلاک.

پلاکه‌کان له‌سمر سرپوشدا - که‌مردا - به‌ستراون، کوتاییه‌کانیان له‌ناو ژوورمکانی سوتاندندان و له‌ناو تیکلمه پهبستیندراومکدا دوو میلیمتر ماوه‌ی نیوانیانه، به‌گه‌یشتنی بهرز ته‌زووی کارها بو پلاک، پریشکی ناگر له‌نیوان دوو جه‌مسری پلاکدا دروستدهبیت و به‌موش تیکلمه پهبستیندراومکه گردمگریت.

به‌گرگرتنی تیکلمه‌که ته‌قینومیه‌ک دروست ده‌بیت له‌ناو لوله‌کدا و قهباره‌ی هرای ناو لوله‌ک زوردهبیت و پال ده‌بیت به‌په‌ستینرموه و پهبستینر بهرموخوار دهروات، به‌هوی قول‌به‌گنوه جووله‌ی بهرز و نرمی پهبستینر

دمگيريت به کرنک شفقت و دهينتههوی خولانهوی کرنک شفقت، سوود  
لهوانا و هیزی نام قوناغه وهردمگيريت بو جوولپنکردنی نوتوموبيل.

کاتیک پستون بههوی تعمينهوی قوناغی گردان بهرومخوار دهروات،  
دوبلاره دمگيريتهره بو سرموه بههوی خولانهوی بهردموامی فلايويل و  
کرنک شفقت، لهو کتوره که پستون دهرواتهره بو سرموه، زمانهی دوکمل  
ريرهوی دهرچوونی دوکمل دمکتههه و پهستينهر که بهروسرموه دهروات  
دوکلی دهرننجامی سوتلی تیکلهی ناولولک دهردمکاته دهرموه، نام  
کاره نلودهيريت به قوناغی دهرکردنی دوکمل.

تا پهستينهر دمکته کوتا خالی سرموه له قوناغی چوارمدا زمانهی دوکمل  
کراويه، پاشان زمانهی دوکمل دادمخريت و جارنيکتر زمانهی بمنزين  
دمکيريتهره، تاسرلهخوی چوار قوناغهکه دهست پنبکتههه، بهوش کرنک  
شفقت هیزو توانای گردانی تیکله لهپستونههه وهردمگيريت و دهيدات به  
فلايويل بو بهردموامبوونی منی قوناغهکی تر و خسته جوولهی نوتوموبيل.

### ريژهی پهستن:

بريتيه له قبارهی هموو لولک و پهستاندنی و کسکردنهوی قبارهی  
تیکله بو گردانی لهژووری سوتلدا، بنمونه ننگر قبارهی لولکی  
بزوينهریک ۷۰۰ سلنيمترسینجا بيت و بهر ناندازهی تیکلهی بمنزين و  
ههرا لهخوبگيريت، هلوکات کوتا قبارهی پهستانی تیکله بههوی پهستينهر  
بريتی بيت له ۱۱۲ سلنيمترسینجا، نهرا ريژهی پهستان دمکته:

واتە لەکو تا قوناغی پەستانەکاندا قەبارەى تیکەلمەکه بوومە ۱۶% لەقەبارەى  
بنەرفتى.

بەهۆى پێشکەوتنەکان و دروستکردن و بەکارهێنانى ئۆتۆمۆبیل لەبوارى  
جیاجیادا، توانراوە بەرى ریزەى پەستان زۆربکرىت بۆ بەدەستهێنانى هیزی  
زیاترى بزوینەر، تا هیزی پەستان زۆربیت، ئەوا هیزی بزوینەرىش  
زۆردەبیت.

لەسەرماى دروستکردنى بزوینەردا، زۆرکردنى ریزەى پەستاندن  
دەبویەهۆى دروستبوونى دەنگى رەمق لە لولهکەکاندا، چونکە تیکەلمەى  
پەستینراوى بەردەم پەستینەر بەخیرایى گریدمگرت بەهۆى گەرمبوونى  
لەراوە بەدرى تیکەلمە که هێشتا پەستینەر لەبەردەوامى سەرکەوتندا بوو  
خالى مردووى سەرەوه (خ.م.س). بەهۆى هیزی سوتاندنى تیکەلمە دژ بە  
ناراستەى پەستینەر، دەنگەکه دروست دەبیت.

هۆى ئەو دەنگە دەگریتەرە بۆ سوتاندنى بەشەکانى تیکەلمە و بەریەک  
کەوتیان، ئەک سوتاندنى هەموو تیکەلمە بەیەکەرە، که دەناسریت بە لێدانى  
دیلکۆ یان لێدانى مەکینه، بۆ چارەسەرى ئەو دەنگە رەمقە، هەندىک  
کەرەسەى تاییەت کرایە نا بەنزینەرە، وەک: (ئەسپیل، رەسەسى ئەسپیلی)،  
که جۆرە گونجانىک دروستدەمکات لەنێوان زۆرى پەستاندن و خیرا  
بلاوبوونەرەى گەردا.



## ❖ سیستمه هاوکاره‌گانی بزوینەر:

بۆ نهوهی بزوینەر بتوانیت به باشی کاری خوی بکات، کۆمهڵیک سیستم دانراوه بۆ هاوکاری کاری بزوینەر، ومک:

- سیستمی پیدانی سوتهمانی، Fuel feed system.
- سیستمی گردان، Ignition system.
- سیستمی چهورکردن، Lubricating System.
- سیستمی فینککردنهوه، Cooling System.

### ۱- سیستمی پیدانی سوتهمانی:

به نینگلیزی پنی دوتریت - Fuel feed system -، نهم سیستمه کاردمکات بۆ دابینکردن و پیدانی سوتهمانی به بزوینەر و چهند جۆریکی ههیه ومک: سیستمی پیدانی ساکار، که کابریتهر ههیه لهم جۆره سیستمه‌دا. ههروه‌ها سیستمی پرژاندن که لهم جۆرهدا کابریتهر بوونی نییه، به‌لکو به‌نزین دهرژینرته سهر په‌ستینه‌رمان له‌ریگه‌ی پرژینه‌روه - به‌خاخ، نۆزل -.

### تایبه‌تمندی پرژاندن به‌هوی به‌خاخ:

- ۱- به‌همان بری به‌نزینی به‌کارهاتوو له سیستمی کابریته‌ردا ماوه‌یه‌کی زۆرتر نۆتۆمۆبیله‌که دهروات.
- ۲- کاریگه‌ری هه‌وای ساردی سه‌رمای کارکردنی بزوینه‌ری له‌سه‌رنییه.
- ۳- دووجۆر نامیری پێوانه‌ی هه‌یه: (نامیری پێوانه‌یی هه‌وا، نامیری به‌نزینی).

نامیری پیوانیمی هوا، رینگادمدات بهچوونه ژورموهی هوا له دمکشنموه کاتیک که زمانه‌ی هوا کراومبیت. نامیری پیوانه‌ی بنزین پالدمنیت بهبریکی بنزین تالهمگل همراکه تیکلمنیت بهریژمیکی دروست. نامیری پیوانیمی بنزین، ریژموهی سرمکی و پالمنریکی پستان بهرز و ریکخهریکی تیکرای هانتی بهنزینی همیه، بهینی خیرایی و باری نوتوموبیل کارمه ریک دمخات.

۴- یکه‌ی کونترولی نلمه‌کترونی - عمل - و همستیارمکانی همیه بو ریکخستن‌ی کارمکانی و دیاریکردنی کات و ریژمکانی سوتهمنی و باشترین سوتاندن.

### هیلکاری سیستمی پرژاندنی نلمه‌کترونی

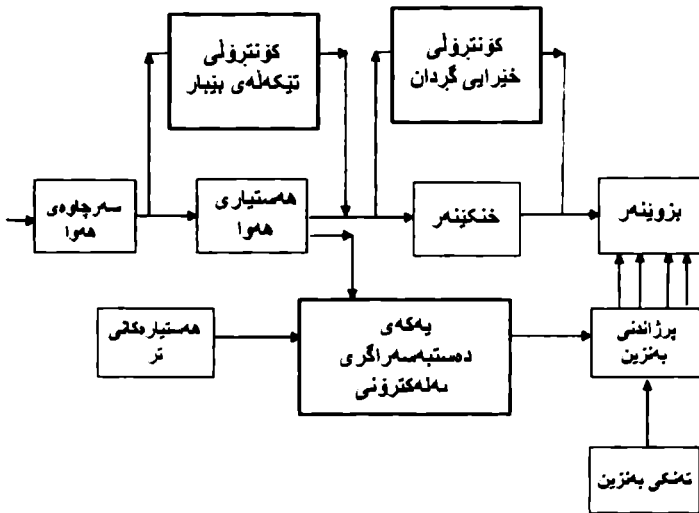

سیستمی پرژاندنی سوتهمانی بههوی عقل، به وردی ریژهی هواو بهنزین رادمگریت. ومک بنهمایهکی گشتی (بری بهنزینی پرژینراو) راستهوخو کاریگری همیه لهگهل نهو کاتهی که پرژینسر بهکراومیی دمینیتسهوه، یهکه نهلهکترۆنییه دستبهسراگرمه - عقل - بری بهنزین دیاریدمکات له ریگهی هینمای کومهله هستیارمکان و فرمان دان به کاریپیکرمکان - پرژینسر، بهخاخ -.

نهم سیستمه بهردموام له بهرموپینشچون و گۆراندای بووه و بهردموام بهش و پیکهاتهی نوبی بو زیادکراوه و دمگریت بو باشتر سوودلیومرگریتی.

### جۆری سوتهمانی:

نهو نۆتومۆبیلانهی بهدوو جۆر سوتهمانی کاردمکن (بهنزین، غازی سروشتی پهستینراو)، دهبیت شوفیر به وریاییهوه کار به بزوینسر بکات و زانیاری تهواوی ههبیت لهسهر شتیوازی کارکردن و گۆرینی سوتهمانی لهبهنزین بو غاز یان بهپنچهوانهوه.

نهو نۆتومۆبیلانهی بهغاز کاردمکن تهنکییهکی تاییهتیان همیه بو غاز، جیاواز له تهنکی بهنزین، له زمانهیهکی تاییهتهوه پردمگریت و قوفلنیکی تاییهتی همیه که بههویهوه دمتوانریت گۆرانکاری بگریت لهنیوان غاز و بهنزیندا. لهکاتی گۆرینی بهنزین بو غاز یان بهپنچهوانهوه، بزوینسر دهنگیک - تهقهیهک - دهردهمکات، که ناساییه و هیچ مهنترسییهکی نییه.

نهگر نۆتوموبیلکه به غاز کاریدمکرد و لهخۆیهوه گۆرا بو بهنزین، مانای وایه (تەنکی غاز) غازی تیدا نهماوه، بهلام نهگر غاز ههجوو له تەنکی غازدا، نهوا مانای وایه کیشه له سیستمی غازدا ههیه.

پنویسته لهکاتی لێچونی غاز یان بۆن دهرکردن زوو چارەسەر بکەیت، ههروهها نابیت پهستانی زیاتر له پهستانی دیاریکراوی تەنکی غاز، غازی تی بکەیت.

## ۲- سیستمی گردان:

به نینگلیزی پیی دهوریت Ignition system، نهم سیستمه کاردمکات بو سوتاندنی سوتهمنی ناو لولهکەکانی بزوینەر، کاتیک پهستان دمهخریتهسەر تیکهلهی ناو لولهک بههوی پهستینهموه قهبارهی تیکهلهکه کهمدهبینتهوه بو یهک له (پانزه، یان شانزه) بهش و هاوکات پلهی گهرمییهکهی بهرزدهبینتهوه و دمهگاته نزیکههی ۵۴۰ پلهی سهدی، بههوی سیستمی گردانهوه پڕیشه ناگر دابیندمکەیت بو پلاکهکان تا لهکاتی دیاریکراودا و لهکۆتا قوناغی پهستاندا تیکهلهکه گهربادات و بیسوتینیت.

کاتی دیاریکراو بو گردان، دمهگۆریت به گۆرانی نۆخی رۆیشتنی نۆتوموبیل.

کاتیک خیرایی بزوینەر کهم بیت و نزیکههی (۵۰۰) خول له خولهکیکدا بیت، نهوا پڕیشه کارهبای پێشدهکهوینت بهبری پینج نهره پێش گهیشتنی

پەستىنەر بەخالى كۆتا سەركەوتتى، بەلام كاتىك خىرايى بزوئىنەر زور بىت نىزىك لە (۲۰۰۰) خول لە خولەكىدا، ئەمرا پرىشكە كارمىباي پىشدمەكەوت بە برى بىست نەره.

لەكاتى پىشكەوتتى پرىشكە كارمىباي پلاكدا، دەنگىك دروستدەبىت لەناو لولەكدا و لەسەر پەستىنەر، بۆيە پىويستە نەره گوشىە رىكبخرىتەره (تايىمى ناگر).

بۇ گەردانى سووتەمانى لە بزوئىنەردا چەند جۆرىك سىستەم بەكار دىت، وەك: يەكەم، سىستەمى گەردانى ناسايى. دووم، سىستەمى گەردانى نەلەكترونى. سىنەم، سىستەمى گەردانى نەلەكترونى بەبى دىلكۆ بەهەلكر او بۇ لولەك.

يەكەم، سىستەمى گەردانى ناسايى:

نەم سىستەمە پىكەنت لە: (باترى، سوپچ، كۆيل، دىلكۆ، پلاك)

باترى: برىتتبه لە گەنجىنەى وزە كارمىباي نەگۆر و سەرچاوهى كارپىكردى هەموو بەشە كارمىبايەكانى نۆتۆمۆبىلە.

سوپچ: كاردەمكات بۇ گەيانندن و بچراندىنى وزە كارمىبايى بۇ كارپىكردىن يان كورژاندىنەوهى بزوئىنەر.

كۆيل: وزه كارمبايى دوانزه قۇلتى نەگۈر بەرزدمكاتەمە بۇ نزيكەي دە  
ھەزار قۇلت و بەپتى جۇرى نۆتومۇبىلەكانىش بىرى وزمكە دمگۇرنت.

دىلكۇ: وزه كارمبايى نەگۈر دمكات بە وزمكارمبايى لەگۇراوچوو، نەمىش بە  
كردنەمە و داخستى پلاتىن، وزمكە دمگەرنىننەمە بۇ كۆيل بۇ بەرزكردنەمە  
ھەروەھا كاردمكات بۇ دابەشكردنى بەرزە تەزووى كارمبايى دروستبوو لە  
كۆيلدا بۇ پلاكەكان بە پتى سىستىمى گۇردانى بزوينەر.

پلاك: لەناو لولەكەكانى بزوينەردان و كاردمكەن بۇ گۇرىنى بەرزە  
تەزووى كارمبا بۇ پرىشكى ناگر لەپىناو گۇردان و سوتاندنى تىكەلمەي بەنزىن  
و ھەوا.

### چۇنىتى كارى سىستىمى ناسايى:

بەھۇى سويچ كردنەمە، وزه كارمبايى لە باترىيەمە دەگات بە كۆيل دواتر بۇ  
دوو خالى پلاتىن، كاتىك پلاتىن داخرا بازنە كارمبايەكە تەواوبوو و  
لەكۆيلدا بوارى موگناتىسى دروست دەمىت.

كاتىك پلاتىن دەكرىتەمە يەكسەر بازنە كارمبايەكە دەبچرىت و بوارى  
موگناتىسى ناو كۆيل بە خىرايى نامىننەت، نەمۇش دەمىتەھۇى دروستبوونى  
تەزووۋە كارمبايەكى بەھىز لە كۆيلدا، دمگەرىتەمە بۇ قەباغى دىلكۇ و  
لەمۇشەمە بۇ پلاكەكان.

دووم، سیستمی گردانی نلهكترونى:

لهم سیستمدا يمهكى نلهكترونى - عقل - هيه كه دمبتههوى نهوى سووتهمنى به هواى بسوتيت له بزوينردا و پاشماوهى خرابى نهبيت و نهبيتتهوى پيسبوونى ژينگه، هاوكات هيزو تواناى بزوينریش زوردمكات به بهكار هينانى برىكى كم له بمنزین.

### وينهى پيگهاتهمكانى سیستمى گردانى نلهكترونى

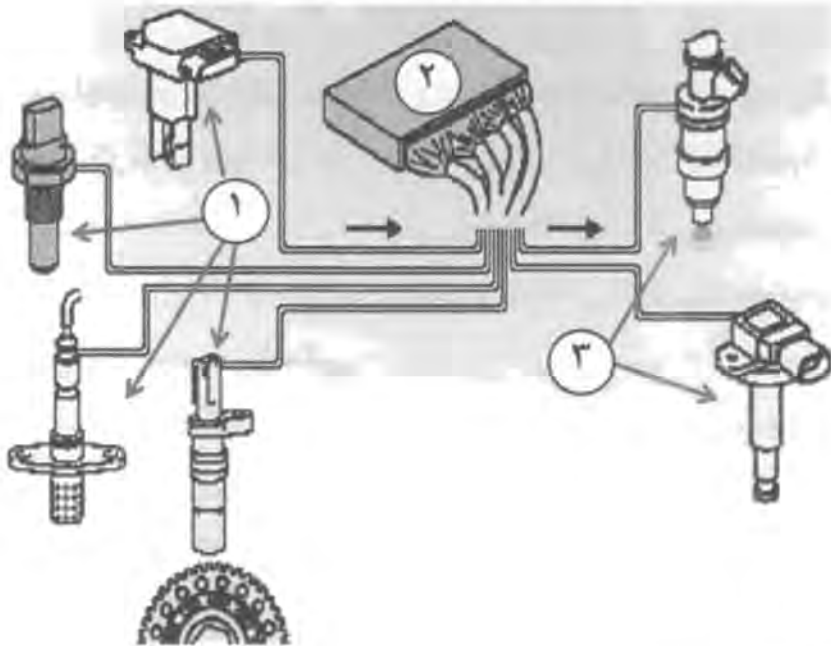

پيگهاتهمكانى وينهكه:

۱- همستيارمکان ۲- عقل ۳- كارپيگههمكان (پرژينر، كويل، پلاك)

نهم سیستمه پريشكه كارمبايهكى بههيز دروست دمكات بو گردانى تيكلمى بمنزین و هواى پمستينداوى ناو لولمك لهكاتى گونجاودا، نمویش بههوى

ومرگرتن و شیتلهکردنی هینما کارمبایی هاتووی ههستیارمکان بو عقل و ناردنی فرمانی عقل لهکاتی گونجاودا بو کارپیکرمکان پرژینهرمکان، بهخاخهکان - بهروش لهریگهی عقلهوه کونترولی کارهکه دمکریت و کاتهکان ریکدمخریت بو بهدستهینانی باشتیین سوتاندن.

لهم سیستمدا بازنه کارمبایی نهلهکترونی پینشکوتوو بهکاردههیندریت، لهبری دیلکو، چونکه دیلکو بهشیوهی میکانیکی کاردمکات و کیشهی بو دروست دهینت و دهینتههوی کهمکردننهوی بازنه کارمباییهکه بو گردانی تیکله، بویه سیستمی نهلهکترونی بو گردانی سووتهمهنی له پینشکوتتی بهردموامدایه.

سینیهم، سیستمی گردانی نهلهکترونی بهین دیلکو بهههلهکراو بو لولهک: لهم سیستمدا بو هر لولهکی ژوورمکانی سوتاندن ههلهکراویک - کویلیک - ههیه، که توانا کارمبایی بههیز بهرهم دههینیت بو گردانی تیکلهی بهنزین و ههوا بو هر لولهکیک لهکاتی پنیویست و گونجاودا بو ههموو دۆخهکانی کارکردنی بزوینهر.

پیکهاتهکانی نههم سیستمه بریتین له: (باتری، سویچ، کویل، عقل، ههستیارمکان، پلاک).



## وینہی سیستمی گردانی نهلکترونی بهین دیلکو بههلکراو بو لولہک

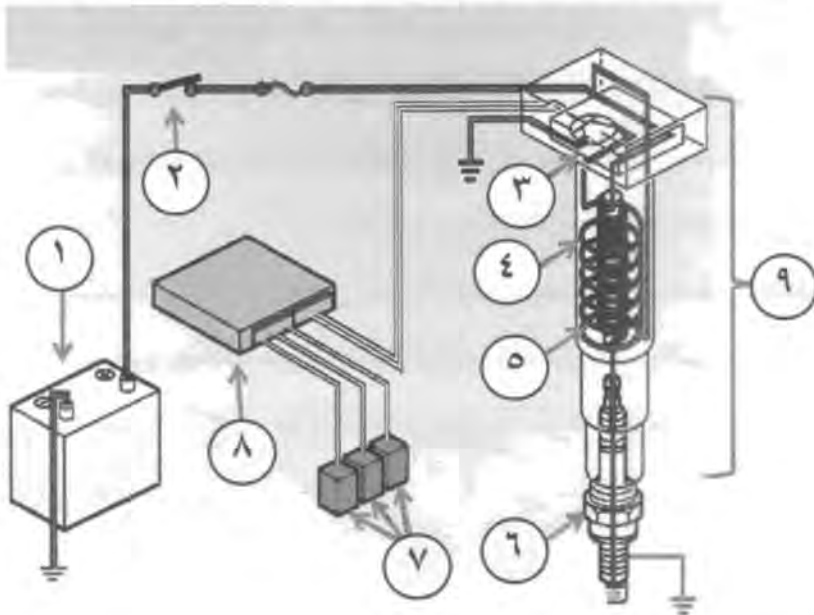

پیکهاتهی وینهکه:

۱-باتری ۲-سوئیچ ۳-ترانزستوری گردمر ۴-هلکراوی سمرمتایی کوئیل  
 ۵-هلکراوی ناومندی کوئیل ۶-پلاک ۷-هستیار ۸-عمقل ۹-کوئیل و  
 گردمر

له سیستمهکانی پیشوودا، باسی باتری و سوئیچ و همدنیک له پارچهکان کرا،  
 نهوانهی که باس نهکراون بریتین له: (کوئیل، عمقل، هستیار مکان، پلاک..).

### کویلی گردان:

له سیستمی گردانی نملکترونی بهین دیلکتو، یهک هملکراو بهکار دینت بو هملولمکنیک لهبری هملکراویک بو هموو لولمکهکان، بهمهیهستی بهدمستهینانی توانای بهرز و وهلامدانهوه و ریکهستی باش بو پریشکی گرگرتن.

واته بو همل لولمکنیک یهک هملکراو دادنهزیت که راستهوخو لهسهر پلاکهکیه، نهم هملکراوه توانای کارهبایی باتری له دوانزه فولت بهرزدمکاتمهوه بو زیاتر له دوانزه هزار فولت بو گردان.

### وینهی پیکهاتهی کویل و گردمر

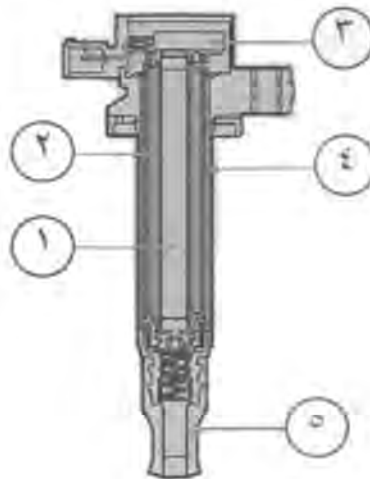

پیکهاتهکانی وینهکه:

- ۱- اناوکی ناسن
- ۲- هملکراوی ناوهنی
- ۳- گردمر
- ۴- هملکراوی سهزتیایی
- ۵- گیرهی پلاک

به‌شیومی‌می‌گی گشتی کزیل له دوو هه‌لکراو پینک دهیت، (هه‌لکراوی سه‌رمتایی، هه‌لکراوی ناومندنی)، که له نزیک یه‌که‌وه دادهنرین، به تیه‌ر‌بوونی ته‌زووی بچر بچر به هه‌لکراوی سه‌رمتاییدا، بواری موگناتیسی دروست دهیت و ده‌بیته‌هوی دروستبوونی ته‌زووی کارمبایی به‌رز له‌هه‌لکراوی ناومندییدا. بیری ته‌زووی کارمبایی دروستبوو ده‌گوریت به پینی قه‌باره و ژماره‌ی پینچی هه‌لکراو‌مکان.

### وینه‌ی رویشتی وزه کارمبا بو کویل

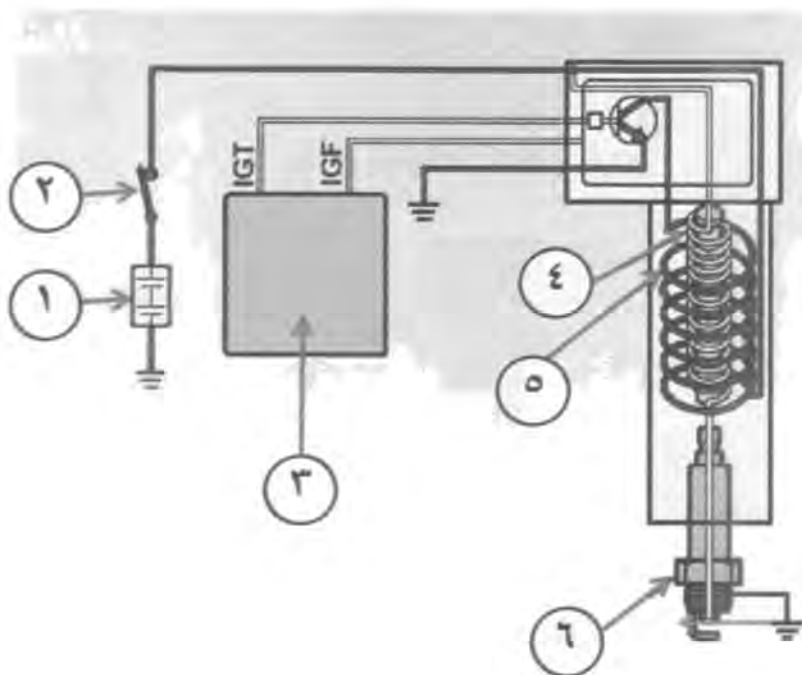

پینکه‌اته‌کانی وینه‌که:

۱-باتری ۲-سوئچ ۳-عمقل ۴-گرددەر ۵-کویل ۶-پلاک

## وینه‌ی رونکردنه‌وه‌ی کویل و گِردمِر

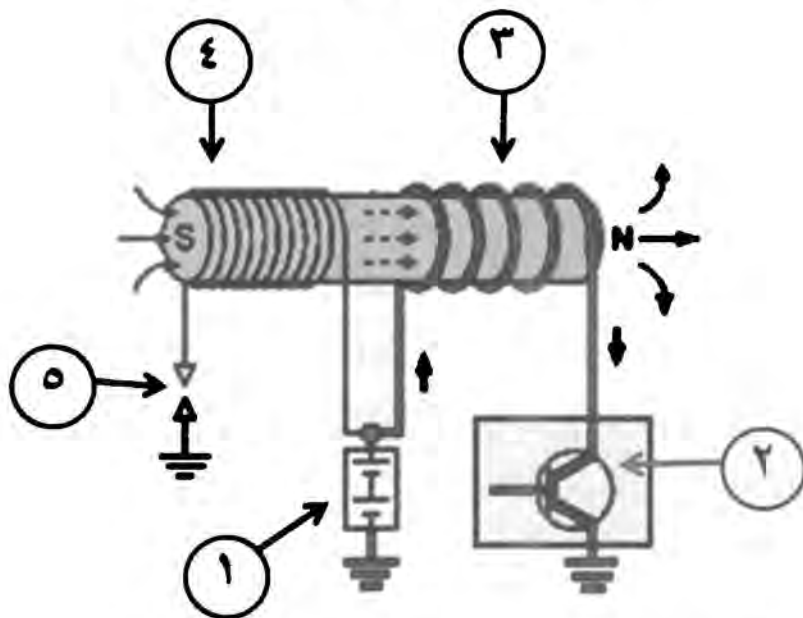

پنکه‌اته‌کانی وینه‌که:

- ۱- باتری
- ۲- ترانزستور
- ۳- هملکراوی سرمئایی
- ۴- هملکراوی ناومندی
- ۵- بمرزه تازوو بو پلاک

چوئیتی کارکردنی سیستمی گردانی نه‌له‌کنرونی:

عقل، هیمای (IGT) دنیریت بو گردمِر - قادح - نموش رینگا دمکاتوه تا وزه کارمبایی له‌باترییوه بچینه ناو هملکراوی سرمئایی - کول - که نهمه دوخی کارکردنه (ON).

عقل، کات و تایمی دروست و گونجاو دیاری دمکرتیت به پنی دوخی نوئوموبیل، و هملدسیت به بچراندنی (IGT) ی نیردراو بو گردمِر که

دوخی (OFF) تیزوه سهرمتایی هاتوو بو هلمکراو دمچریت و نامینیت،  
نهمش دمینتههوی دروستبوونی توانا کارمباییکی بهرز له هلمکراوی  
ناومندی کویلدا بو دروستکردنی تیزووی بهرز و ناردنی بو پلاک  
بهمبهستی سوتاندنی تیکلمهی ناو لولهک.

عمقل لمرنگهی ترانزستوری تواناوه کاردمکات لهسر ریکخستنی کاری  
گهیاندن و بچراندنی وزه کارمبایی بو کویل. لهکاتی کردنهوی ترانزستوری  
توانا - گردهر - به فرمانی عمقل گوشه و مستاوی گردهر دمکانهوه.

هیمای (IGF) هیمای گهراومیه له عمقلهوه بو کویل، بو دلنیاپونی عمقل له  
کارکردن یان کارنهکردنی کویل.

- کاری یهکهی دمست بهسرگرتنی نهمکترونی - عمقل - له سیستمی گرهاندنا:
- کاردمکات بو و مرگرتنی زانیارییه هاتوومکان لهههستیاره  
جیاوازمکان و کلپلهکانهوه.
  - شیتلمکردنی زانیارییه هاتوومکان.
  - بهراوردکردنی زانیارییه هاتوومکان لهگمل زانیارییه  
تومارکراومکانی ناو عمقدا.
  - ناردنی فرمانی پیویست و دیاریکراو بو کارپیکرمان لهسر  
بنهمای زانیارییه بو هاتوومکان و بهراوردکردنیان به زانیارییه  
تومارکراومکانی خوی.

### نزمکرموهی دهنگ، سائنسا:

بههوی سوتاندنی تیکله لغاو لولهکهمکانی بزوینسردا دوکهل دروست دمبیت و دمکرتنه دمروه لهریگهی کوملهی دوکهل و بزوریهکان و نزمکرموهی دهنگ - سائنسا، که لهریگهی دمروونی دوکلهدا دادضرنیت، تا دهنگی بزوینسر کم بکاتوره.

نزمکرموهی دهنگی - سائنسا - چند جوریکی هیه، ومک: (نزمکرموهی دهنگی شکاوه، نزمکرموهی دهنگی مژراومکان، نزمکرموهی دهنگ به لولهی لاومکی).

### وینهی چند جوریکی سائنسا

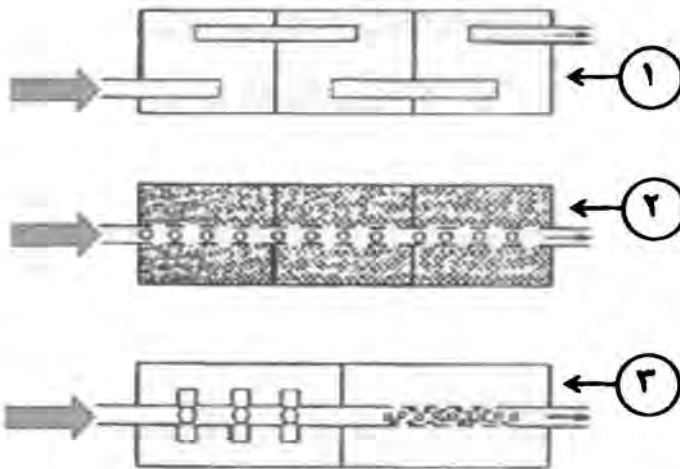

پیکهاتهمکانی وینهکه:

- ۱- نزمکرموهی دهنگی شکاوه ۲- نزمکرموهی دهنگی مژراومکان
- ۳- نزمکرموهی دهنگ به لولهی لاومکی

نزمکرموهی دمنگی شکاوه: لوتکهی شهپوله پهستانهکان نزمدمکاتموه بهتتپهرااندنی دوکلمکه بهناو ژوره یک لهوا پهکمان.

نزمکرموهی دمنگی مژراومکان: لولهی دوکلمکیشهکه کونه و به بهشیک له نزمکرموهی دمنگ داپوشراوه. (که زورچار له حهریری بهردینه، یان کهرسهیهکی دیکهیه) که دمتوانی دمنگه دمنگهکانی بزوینهر کم بکاتموه.

نزمکرموهی دمنگ به لولهی لومکی: لوتکه شهپوله پهستانهکان نزمدمکاتموه بهتتپهرااندنی دوکلمکه بهناو لوله لومکيهکانیدا.

### ۳- سیستمی چهورکردن:

به نینگلیزی پتی دموتريت -Lubricating System، نهم سیستمه کاردمکات بو ناسانکردنی جوولهی بهشه جوولامکانی بزوینهر، که هلمدسیت به داپوشینی بهشه جوولامکان به تويزالتيکی رونی، نهمش بهرگری دمکات لهداخورانی پارچه جوولامکان و هاوکات کمکردنوهی پلهی گهرمی بزوینهر به هزی هاتوچوی رونهوه.

پنویسته نهم تويزاله رونییه لههموو دوختیکی بزوینهردا لهنیوان بهشه جوولامکاندا بوونی ههبتیت، چونکه بهنهمانی نهم تويزاله رونییه بهشه جوولامکان گهرمدهن و قهبارمیان گهره دهبتیت و بوشایی نیوانیان نامیتیت و تووشی داخوران دهن و دملکین بهیهکموه و پهکیان دمکهریت.

رۆن لەبەشی ژیرمۆهی بزوینەردایە لەناو کێسدا، بەهۆی ھیزی پالنانی (ترومپای رۆن) مۆه دەنێردریت بۆ جۆگەلە رۆنییەکان و بەشە جوولامەکان، دواتر رۆنەکە دەمگەریتەمۆه ناو کێسەکە.

بەگەرانەمۆهی رۆن بۆ کێس، نەمۆ وردە ناسن و کاربۆن و پاشماوانە لەگەڵ خۆی ھەلەمگەریت کە بەهۆی کرداری سوتاندن و لێکخشاندن و داخوورانی پارچەکانەمۆه دروست بوون، بۆیە بۆ پاککردنەمۆهی رۆنەکە، رۆنەکە ناراستە دەمگەریت تا بھروات بەناو پالئومردا - فلتەر، بەمۆش رۆنەکە پاکدەبیتەمۆه و دووبارە پالی پنیوہ دەنێرتەمۆه بۆ چەمۆرکردنی بەشە جوولامەکانی بزوینەر.

بەهۆی کۆبوونەمۆهی وردە ناسن و پاشماوہ لە رۆندا فلتەری رۆن توانای پالائوتنی کەم دەبیتەمۆه، بۆیە پنیویستە لەکاتی رۆنگۆریندا، فلتەری رۆنیش بگۆردریت. ھەرۆھەر ژیرمۆهی دەمچوونی ھەمۆی ناو کێس پاکبکەریتەمۆه.

### نەرکی رۆنی چەمۆرکردن:

- کەمکردنەمۆهی لێکخشاندن لەسەر ڕووە جوولاو و لێک خشاومەکانی بزوینەر.
- فینککردنەمۆهی پارچە و ڕووە جوولاو و لێک خشاومەکانی بزوینەر.
- خاوینکردنەمۆهی بزوینەر لەپاشماوہی داخووران و کاربۆن و پاشماوہ و مادە نیشتووکان.
- کەمکردنەمۆهی دەنگی بزوینەر.
- پاراستنی بەشەکان لە ژەنگکردن.



له سوږی رۆندا، رۆن لعاو بزوینەردا له گه‌ل کاربۆن و پاشماومکان تیکه‌ل ده‌بیت، دوا‌ی تێپه‌ربوونی ماوه‌یکه‌ی رۆنه‌که‌ی رۆشه‌بیت و تایه‌تمه‌ندی رۆنه‌ک نامینیت، بۆیه‌ پێویسته‌ رۆنی بزوینەر بگۆردریت دوا‌ی رۆشنتی نۆتۆمۆبیل بۆ ماوه‌یکه‌ی دیاریکراوه‌ له‌خێوان (٢ بۆ ٥) هه‌زار کیلۆمه‌تر.

### وینه‌ی ریزه‌وی رۆن له‌ بزوینەردا

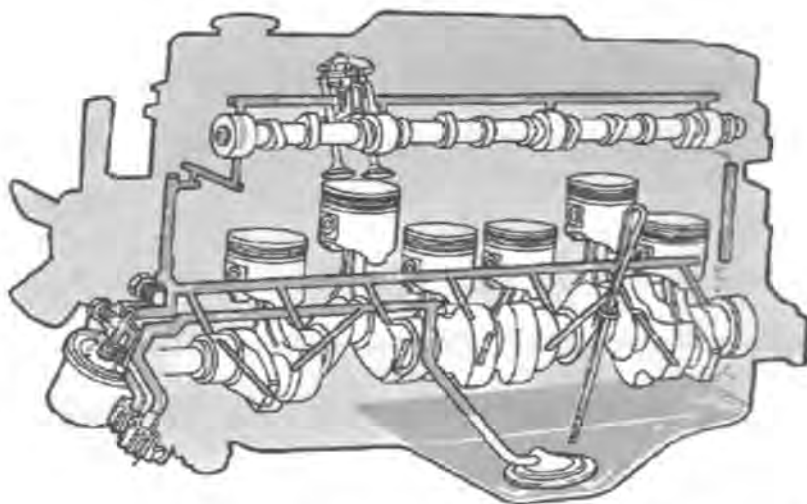

رۆنه‌که‌ سوږمه‌که‌ ناماژیه‌ بۆ ریزه‌موکانه‌ی چه‌ورکردن.

به‌پێی رینمایه‌ی هه‌ندیک کۆمپانیا، وابه‌شتر زووتر رۆنه‌که‌ بگۆردریت پێش چه‌وره‌وانی کرنی ماوه‌ی دیاریکراوه‌، به‌تایه‌ت له‌مۆرزی هاویندا که‌ پله‌ی گه‌رمی به‌رزه‌ و زووتر تایه‌تمه‌ندی رۆنه‌که‌ تیکه‌مچیت.

له‌کاتی رۆن گۆریندا پێویسته‌ دلنیا‌بین له‌ لێنجی رۆنه‌که‌ به‌پێی وه‌رزه‌مکانه‌ی سا‌ل، چونکه‌ ده‌توانریت رۆنی جیاوا‌ز به‌کاربه‌نریت به‌پێی پله‌ی جیاوا‌ز و

گونجاو لهگهل و مرزمکاندا. لهکاتی رۆن گۆریندا و اباشتره بزوینهر گهرم بیهت، چونکه لهوکاتهدا رۆنهکه شلهوه و بهناسانی دینهخوارموه و ههرچی ورده ناسان و پاشماوه همیه لهگهل خویدا دمهینتته خوارموه.

#### ۴- سیستمی فینککردنهوه:

بهینگیلیزی پینی دموتريت -Cooling System-، نهم سیستمه کاردمکات بۆ فینککردنهوهی بزوینهر، چونکه پلهی گهرمی له ژوورمکانیی پهستاندا - لولهکهکاندا - دواي گگردانی تیکهله بهرزدمیهتوه و دمگاته نزیکهی دوو هزار پلهی سهدی، بهلام نهم پله گهرمییه نابینههوی توانهوهی نهو کهرسانههی که پستون و کهرم و سلندر و ولفیان لی دروستکراوه، چونکه توانای بهرگهرتتیا ن زۆر لهو پله گهرمییه بهرزتره.

گردان و سوتانی تیکهله له ژوورمکانی سوتاندا، دهنگی تهقه یان لیدان دروست دمکات، که بهلگهیه لهسهر بهرزبوونهوهی پهستان و گهرگرتتی سوتهمهنی و دروستبونی پلهی گهرمی بهرز، بۆ رزگارکردنی بزوینهر لهو دهنگه و پله گهرمی بهرز کۆمپانیاکان سیستمی فینککردنهو میان داناوه بۆ فینککردنهوهی بزوینهر، به جۆریک که زیاد لهپهویست فینکی ناکاتهوه، چونکه زیاد فینککردنهوه دمهیهتیه رینگر له بوون بهههلمی تیکهله و ناریکی له کارکردنی بزوینهر دا.

بزوینهر به چهند رینگایهک فینکدمکریتوه:

یهکهم، فینککردنهوه به ههوا.

دووم، فینککردنهوه به ئاو.

بزوینتری فنیکراوه به هموا:

نم جوره بزوینترانه پروکاریکی فراونی دمرکی همیه، چونکه هر لولمکیکی بزوینترمه چاندین پیرهی پیویه، بزونهی هموی دمرکی لپرمکان بدات و پلهی گرمی لولمکهکان نرمبکاتوه.

وینهی لولمکی فنیکراوه به هموا

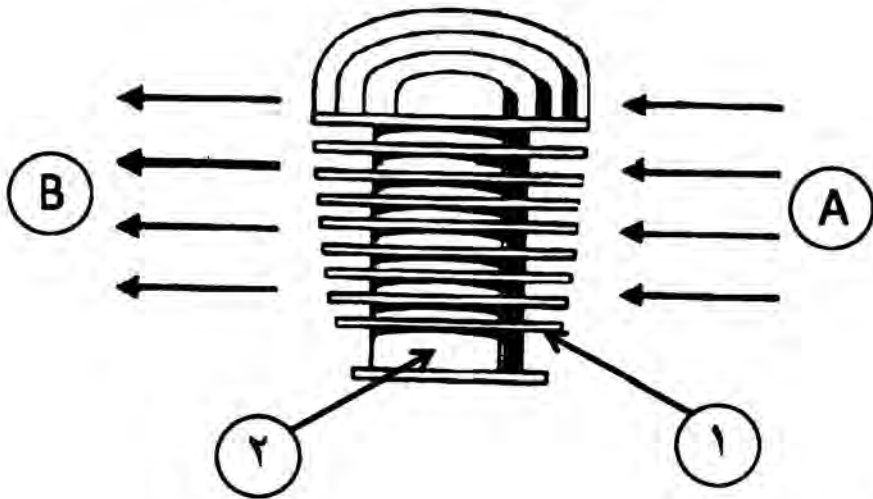

پیکهتهی وینهکه:

A ناراستهی لیدانی هموی سارد.

B ناراستهی دمرچوونی هموی گرم

۱- پیرمکانی فنیکردنوه ۲-لولمک.

فنیکردنوه بههموا لایینی باشی و خراپی همیه، لایینه باشهکانی فنیکردنوه به هموا:

- به‌شیومی‌یکی گشتی، کیشی بزویننری فینککراوه به‌ه‌ه‌وا سوکتره، له‌کیشی بزویننری فینککراوه به‌ناو.
- بزویننری فینککراوه به‌ه‌ه‌وا، به‌خیرای دمگاته پله گرمی ناسایی خوی.
- بزویننری فینککراوه به‌ه‌ه‌وا، لیچوونی ناوی نیبه و پاراستی ناسانه.
- بزویننری فینککراوه به‌ه‌ه‌وا، متریسی درز و ته‌قینی نیبه به‌ه‌وی کیشی سارد و به‌ستنی ناوموه، چونکه ناوی تیدا به‌کار ناهینریت.

لایمنه خراپه‌کانی فینککردنموه به‌ه‌ه‌وا:

- بزویننری فینککراوه به‌ه‌ه‌وا، له‌بیر بوونی پانکه و ریزموی همایی، دم‌نگی گهورمیه له‌کاتی کارکردندا.
- بزویننری فینککراوه به‌ه‌ه‌وا، وزه‌ی کارمبایی به‌کارده‌هینیت.
- له‌م‌رزه گرمه‌کاندا زیاتر پله گرمی بزویننری فینککراوه به‌ه‌ه‌وا، به‌رزد‌هینیت‌موه به‌موش قورسی بو‌کاری بزویننر دروست دمبیت.
- لوله‌که‌کانی بزویننری فینککراوه به‌ه‌ه‌وا، سه‌ر‌به‌خو دروست دمکریت، له‌بیر په‌رم‌کانی، نه‌م‌ش دمبیت‌ه به‌رزی نرخ‌که‌ی و فراوانی قه‌بار‌که‌ی.

**بزویننری فینککراوه به‌ناو:**

له‌م جزوره بزویننر‌اندا ناو به‌کارده‌هینریت بو فینککردنموه، به‌ه‌وی ترومپای ناوموه پالدمنریت به‌ ناوموه تا به‌ناو گیرفانه ناویبه‌کانی کومر و به‌شی سه‌رموه‌ی لوله‌که‌کاندا بیروات، به‌روشتنی ناومکه به‌ر ناوچاندا

گرمی بزوینەر و ژورمکانی سوتاندن و مردمگرنیت و دمگرنیتوه بۆ بهشی  
سهرموهی رادیتەر.

له رادیتهدا (ناوه گرممهکی هاتوو له بزوینهرهوه) سارد دمکرنیتوه،  
چونکه ناومه بئناو کۆمهلتیک لوله تهنک و باریکهکانی رادیتهدا دهروات  
تادمگاته بهشی خوارموهی رادیتەر، لهوکاتهی ناومه بئناو لولهکانی  
رادیتهدا دهروات، هاوکات تهوژمی ههواى بهردمکهوینت، بهوش پلهی  
گرمی ناومه نزمههینتوه، و جارنکی تر دمگرنیتوه بۆ فینککردنهوهی  
بزوینەر.

سیستمی فینککردنهوه بئناو باشتەر و بهتواناتره، بهلام پنیوسته ههمیشه  
لهپلهیکی گرمی گونجاودا بیت، بۆنهوش کۆمپانیاکان زمانهیک  
لهپهرموى ناومهدا دادنهین، بۆنهوهی پلهی گرمی ناومه ریکبخت،  
چونکه بزوینەر باش و نابورینه کارناکات تاپلهی گرمیهکی نهگاته ۷۰  
بۆ ۸۰ پلهی سهدی، باشتترین پلهی گرمی بۆ تیکرای سوتاندنی بهنژین ۹۰  
پلهی سهدییه، نهگەر پلهی گرمی ناومه لهم پلهیه کهمترینت، نهوا  
سوتهمهینییهکه باش نابیت بههلم و بریکی دهلکنی بهدیواری لولهکهکانهوه و  
دزدمکات بۆ ناو کئیس و دهینتههوی کهمبوونی لینی رۆنی بزوینەر.

نهگەر رۆنهکمش ساردبویهوه، نهوا چریبهکی زۆر دهینت و بهوش  
بهباشی کاری خۆی ناکات، چونکه ناتوانیت بهناسانی بئناو بهشه  
جوولامکاندا بهروات، نهوش دهینتههوی قورسی کاری بهشهکانی بزوینەر،

بویه پنیوسته له ماویه کی کهمدا پلهی گرمی ناوی بزوینس بهرز بکرینتهوه  
 بو پلهی ناسایی خوی، بو نم مبعستمش زمانه ریکخسری گرمی - ولفی  
 حماوه - لریژموهی ناودا دانراوه، که لسمرفتای کارکردنی بزوینسردا  
 ریگری لهناومکه دمکات تا نهروات بو رادیتس، تا نهوکاتهی پلهی گرمی  
 ناومکه دمگانه ۷۰ و ۸۰ پلهی سمدی، دواتر ریزموکه دمکاتوه تا پروات بو  
 رادیتس، ریکخسری گرمی لهبشی پیشوهی کومر دادمنریت له ریزموهی  
 ناوه گرم کهمدا.

### وینهای ولفی حماوه



فینککردنوه بهناو لایینی باشی و خرابی هیه، له لایینه باشمکانی:

- له بزوینسری فینککراوه به ناو، پله گرمی هموو بشمکانی ومک  
 یک رادمگیریت، بویه نهگیری لاربوونی بشمکانی نییه.
- له بر نزیکی لولهکمان لهیکوه قبارهی بزوینسری فینککراوه به  
 ناو بچووکتره ومک له بزوینسری فینککراوه به هوا، چونکه

بزویننری فینککراوه به هوا بههوی بوونی پهړه‌ی فافوونی لسه‌ر  
رووکاری دمه‌وه‌ی لوله‌که‌کان قه‌بارمکه‌ی گموره‌تره.

● هرچمند بزویننری فینککراوه به ناو پانکه‌ی هه‌یه، ومک بزویننری  
فینککراوه به هوا، به‌لام قه‌بارمکه‌ی بچوکه و دمنگی کمه و کمتر  
وزه‌ی کارمبا به‌کارده‌هینیت.

● دمنگی بزویننری فینککراوه به ناو نزمه بههوی بوونی گیرفانه  
ناوییه‌کانی ناو بزویننر، که دمنگه‌کان کمده‌کاتمه.

● بزویننری فینککراوه به ناو له‌مرزه گممه‌کاندا به‌باشی کاردمکات  
به‌بی به‌رزبوونه‌وه‌ی پله گممه‌یه‌که‌ی.

لایمه خراپه‌کانی فینککراوه به ناو:

● کنشی بزویننری فینککراوه به ناو زورتره له‌کنشی بزویننری  
فینککراوه به هوا، له‌بهرنه‌وه‌ی بزویننری فینککراوه به ناو له‌کانزای  
قورس و به‌هیز دروست دمکرت.

● بزویننری فینککراوه به ناو، کاتیکی زیاتری دموئ تا دمگاته پله  
گرمی ناسایی خوی، به‌لام بزویننری فینککراوه به هوا کاتی  
کمتری دموئیت.

● له‌مرزی ساردا، پیویسته دژه به‌ستنی ناو (نه‌نتی فریز) به‌کاربه‌ینرت  
بو بزویننری فینککراوه به ناو.

● بزویننری فینککراوه به ناو، معترسی لیچونی ناوی هه‌یه له لوله  
لاستیکیه‌کانمه (جاین).

### سەرپۆش، قهباغی رادیتەر:

سەرپۆشی رادیتەر - Radiator Cap - سەرپەرشتی ریکخستنی پەستانی ناو رادیتەر دمکات. بەشێویەکی ناسایی لەناو رادیتەردا بریک هەوا هەیه که پەستانەکی نزیکه له پەستانی هەوای دەرموه، بەلام کاتیک کار به بزوینەر دمکریت به هۆی گەرمبوونی ناومکوه هەوای ناو رادیتەر دمکشیت و پەستانەکشی زۆر دمبیت و هەمی تیدا دروستدمبیت، سەرپۆشی رادیتەر کاردمکات بۆ دەرکردنی پەستانه زۆرکه و ریکخستنی پەستانی ناو رادیتەر. وەک له وینه و پروونکردنوهی خوارموهه باسکراوه.

### وینهی سەرپۆشی رادیتەر، قهباغی رادیتەر

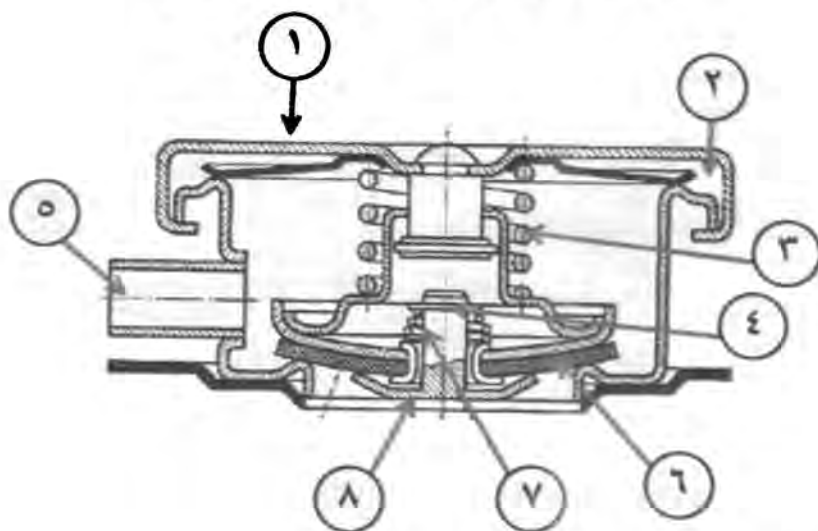

### پیکهاتهی وینهکه:

- ۱- لاشهی قهباغ ۲- جوگلهی ناو ۳- نیسپرینگ ۴- زمانهی بهتالکردنوه
- ۵- دەرچهی ناو ۶- بنکهی زمانه ۷- نیسپرینگ ۸- زمانهی پەستان



سمرتا زمانه‌ی پستان ژماره (۸) کاردمکات دژ به بهرگری نیسپرینگه که که ژماره (۳) یه تا هواو و هلمهکه لولوله لومکویهکهوه دمرچه‌ی ناو ژماره (۵) دمرچیت بهرمو دبه‌ی ناوی رادیتسر، تا سیستمهکه به بی کولاندن کاری فینککردنوه بکات.

رادیتسر و لوله‌ی ناومکان - جاین - پیویستی به به‌هیزکردن همیه. پستانی سیستمی فینککردنوه به پله‌ی حوت پاومن بو گری دوجا ناساییه. پله گهرمی دیاریکراو لوسر سرپوشی رادیتسر مکان نوسراون.

کاتی کوژاندنوره و فینککبوونوه‌ی بزوینسر، هلمهکه کم دمبیت و ناومکه دمچینه یک و دمبینه‌هوی کمبوونوه‌ی پستان له‌بشی سرموه‌ی رادیتسر دا.

به کمبوونوه‌ی پستانی ناو به‌شی سرموه له‌پستانی هوا‌ی دمرهوه نه‌گری لاربوونی رادیتسر و نوساندنی لوله لاستیکیه‌کان دروست دمبیت. بو بهرگری لهم رووداوه زمانه‌ی به‌تالکردنوه ژماره (۴) له‌ناومندی قباغه‌کدا دانراوه که به ناراسته‌ی پیچروانه کاردمکات، به‌نمونه دمبیت به‌هوی نیسپرینگه که ژماره (۷) ریرموکه دادمخریت به‌هوی پستانی ناو به‌شی سرموه‌ی رادیتسر، نم زمانه‌یه دمکریته‌وه و زال دمبیت به‌سر هیزی نیسپرینگه‌کدا له‌کاتی دابزینی پستانی رادیتسر دا به بری یک پاومند بو گری دووجا که‌متر له پستانی هوا‌ی دمرهوه. ناوی ناو دبه‌ی رادیتسر دمگهریتسه‌وه ناو رادیتسر و همیشه ناسته‌که‌ی ریکه.

## پشکنین و چاکسازی بزوینهر

---

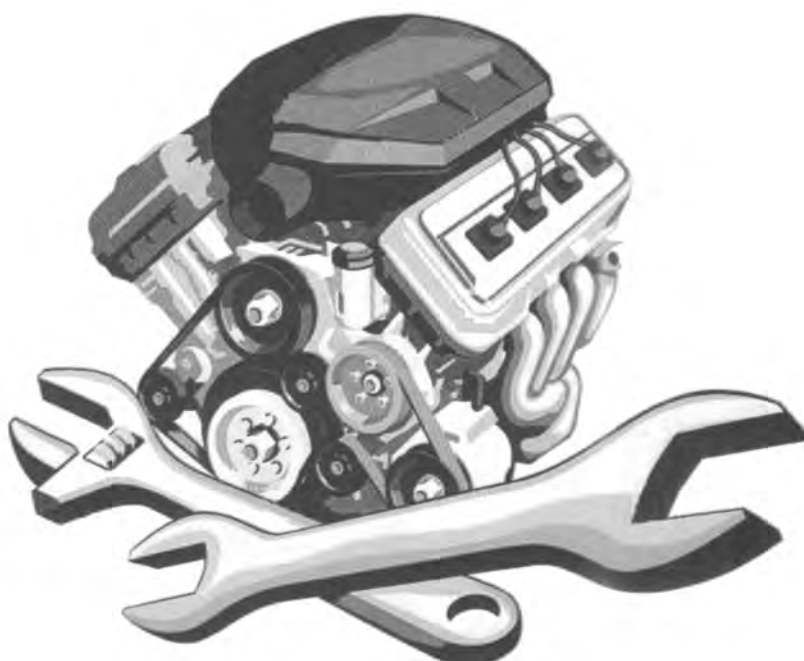

## ❖ پشکینینی بزوینەر:

ژماریهک نامیر هیه بو پشکینینی دوخی بزوینەر و دوزینهوی  
کهموکورییهکانی، ومک: (نامیری پشکینینی پهستان)، که بهکار دیت بو  
زانینی جینگای دزمکردنی پهستانی بزوینەر، بهمجوره بهکار دیت:

- سرمتا دمبیت هموو پلاکهکانی بزوینەر لی بکریتهوه.
- نامیرمه لهجینگای پلاک بهباشی دادمردیت.
- زمانه‌ی ریرهوی ههوا بهتهواوی کراومبیت.
- بزوینەر بهسلف دمخریتهکار بو تومارکردنی بری پهستانی ناو لولهک.



نه‌گەر پهستانهکه کهمبیت، نه‌وا  
نیشانیه بو دزمکردنی تیکهله،  
هوکارمکه‌ی دمگهریتهوه بو:  
(گیربوونی رینگه‌ی پستون، یان  
داخورانی دیواری لولهک، لاچوونی  
زمانه‌کان له‌سەر بنکه‌کانی خویان،  
لاوازی کاسکیت).

نه‌گەر بمانه‌ویت دزمکردنی پهستان بدوزینهوه، نه‌وا پیویسته کهومر و چه‌ند  
به‌شیکه‌ی بزوینەر بکریتهوه بو زانینی هوکارمکه، پیش کردنه‌وی کهومر  
دموانریت به‌هوی نامیری پهستانهوه جینگای دزمکردنهکه بدوزریتهوه،

نەوېش بەتتېكردنى بىرىكى كەم لە رۆن لە جىڭاى پلاكەوہ بۇ ناو لولەك و سەر پستونەكان، دواتر جارىكى تر كردارمكە دووبارە دمكرىتەوہ.

نەگەر پەستانەكە يەكسان نەبوو بەپەستانى ناسايى بزوينەر، نەوا ماناى واىە كە دزمكردنەكە لەنئوان پەستينەر و لولەكدايە ھۆكارمكەش يەكئىك لەمانەپە: (داخورانى لولەكە، لاوازى و جامبوونى رىنگ لە جۆگەلمەكاندا).

نەگەر دواى تىكردنى رۆنەكە بۇ ناو لولەك، ھىچ گۆرانكارىەك لە بىرى پەستانەكدادا رووينەدا، نەوا ماناى واىە دزمكردنەكە لە زمانەكانداپە ھۆكارمكەش: (لاوازبوونى سېرىنگەكان، داخورانى بىكەكە، كەمبوونى بوشى نئوان زمانە و تابتەكان).

نەگەر دزمكردنەكە لە زمانە و رىنگ نەبوو، نەوا پەستانەكە لەكاسكىتەوہ دمردمچىت، ھۆكارمكەش (سوتان يان شل بەستنى كەمەرە).

## چاند هانگاونىكى پشكنين:

لهكاتى كارنەكردى بزوئىنەر يان بوونى كيشە لەكاركرىنەكەيدا، شوفير دەتوانىت چاند پشكنينىكى سەرمەتايى بكات و سوود لەم هانگوانە وەر بگريت:

### ۱- پشكنينى ھەستيارەكان:

زۆربەى كيشەى ھەستيارە ھەوايىەكان لە پيسبوون و باش نەگەياندى گىچمەكاندايە، بۆيە گرنەگە دلنباين لە تەواو بەستن و پاكى گىچمەكان.

### ۲- پشكنينى گىچمە واپەرى كۆيلەكان:

كاتىك بەسلف بزوئىنەر دەخولئىتەو، بەلام ناگاتە نۆخى خودكارى خۆى، ئەوا:

- پئويستمان بەدەر نەفیزىكى كارەبايى (DC) دوانزە فۆلت ھەيە.
- گىچمە واپەرى سەر كۆيل و پلاكەكە دەردەكەين، كە دوو واپەرى تىدايە.
- پىش سوپچكرىنەو، واپەره ساردەكە تاقي دەكەينەو، جەمسەرى دەرنەفيسەكە دەگەينەنە جەمسەرى گەرمى (+) باترى و نوكى دەرنەفيسەكە دەدەين لە واپەرى ناو گىچمەكە بۆ پشكنينى واپەرى سارد، نەگەر گۆپەكە داگيرسا، ئەوا ماناي واپە ھەلەكە نەچراو.
- جەمسەرى دەرنەفيسەكە لە باترىيەكە دەكەينەو. بۆ واپەره گەرمەكە، جەمسەرى دەرنەفيسەكە، لە جىگايەكى بى بۆياخى بزوئىنەرەكە گيردەكەين، نووكى دەرنەفيسەكە لە واپەرى دووم دەدەين، سوپچ دەكەينەو، دەبىت گۆپەكە داگيرسەيت، بەلام نەگەر لەو دوو نۆخەى

سهر موه پشکنین کراو گلۆپ دانهگیرسا، نهوا وایهر مکان نادر وستن. نه م  
پشکنینه بو هموو گچمهکان و کویل و پلاک نهجام دهریت.

### ۳- پشکنینی په مپی بهنزین:

سوندهی بهنزینی گهراوه - مرجع - جیابکهر موه، دهمی سوندهمه بکهره ناو  
دفریک، تابهنزین نه رژیته سهر بزوینهر و زیانی پی نه گهیه نیت، دواتر  
سیوچ بکهر موه، نه گهر بهنزین هات نهوا فیول په مپ له کار دایه و عمیی  
نییه.

۴- دستکاری گچمهکانی ههستیاری کمه شفت و ههستیاری ههوا ی سهر  
ریرهوی چوومزور موهی ههوا بکه و دلنیا به له پاکی و باش بهستیاری،  
دواتر گچمهکان بکهر موه جیگهی خویان، چونکه شلبوونه موه و پهبوونی  
گچمه ههستیاری کمه شفت ههکاره بو کار نه کردنی بزوینهر.

۵- نه گهر سیوچ کرایه موه و ههچ گلۆپیک هه مای نهوا و سلفی بزوینهر  
نه کهوته کار، نهوا راسته و خو پشکنین بو باتری بکه.

نه مانه چهند ههنگاویکی سهر متهیین هه ندیک شو فیر دمهوانیت بیانکات، به لام  
زور گرنگه شو فیر به وریایه موه نهو ههنگاوانه نهجام بدات، تا زیان بهخوی  
و عهقهکانی توتومبیله مکی و دهرور بهر مکی نه گهیه نیت، نه گهر دلنیا نه بوو  
له کردنی نهو ههنگاوانه، و اباشتره سهر دانی چاکسازی تایبته مند بکات،  
خو نه گهر ههنگاومکانی کرد و بی نهجام بوو، نهوا پیویسته سهر دانی

چاکسازی تایبتمند بکات و لهخویوه دستکاری پارچهکانی  
نوتوموبیلکهی نکات.

**پشکنین لهکاتی کارکردن بهزوینهر و وهستاننی:**

شوفیر دمتوانیت لهکاتی کارکردن و وهستاننی نوتوموبیلکهی، بهوردی  
چاودیزی نوتوموبیلکهی بکات، سهیری گلۆبه داگیرساومکانی داشبل بکات  
و هرکاتیک نامازهیکی بهدیکرد به گرنگ وهری بگرنیت و همولی  
چاکسازی بدات.

لهکاتی نهم ههنگاوانهدا که ههنگاومکانی کارکردن و وهستانی نوتوموبیله  
تیبینی بارودوخ و دهنگهکان و گلۆپهکانی نوتوموبیلکهکمت بکه:

- لهشوینی شوفیر دابنیشه و بهتراوی پی بخهره سهر وهستینهر.
- دلنیا به له راکنشاننی هاندبریک.
- دلنیا به له دهسکی گیر، لهسهر (P) بیت.
- بهکردنهری سویچ گلۆپهکان ههموویان دادمگیرستین، واته نامادمن بو  
پشکنینی ناستهنگهکان. دانمگیرسانی گلۆپهکان لهکاتی سیویچ کردنهردا  
یان نهکوژانهویان دوا کارکردنی بزوینهر، نیشانهی بوونی کیشهیه،  
بویه پیویسته بهزووترین کات چارسهه بکرنیت.
- دوا خستهکاری بزوینهر و ناسایی بوونهوی خیراییهکهی، پی لهسهر  
وهستینهر دابگره و دهسکی گیرمه که بهسهر (D) و هاندبریک دابدهرمه.
- لهسهرخو پی لهسهر وهستینهر بهرزبکهرمه وردمورده پی لهسهر  
سکلپتهری بهمزین داگره تا نوتوموبیل دهکهریتهری.

- بۇ ۋەستاندىنى ئۆتۈمۈبىل، ھەرچەند دەسكى گىرەمكە لەسەر (D) بىت پىن لەسەر ۋەستىنەر دابگرە، تا ئۆتۈمۈبىلەكە لە جوولە دەمكەزىت.
- نەگەر بۇماۋمىيەك ئۆتۈمۈبىلەكەت ۋەستاند، ئەوا دەسكى گىرەمكە بخەسەر (P يان N) ۋە ھاندېرىك رابكېشە ۋە بزۈينەر خامۇش بىكە. لەھەممو ھەنگاۋمەكانى كارپىكردىنى ئۆتۈمۈبىلدا، تىببىنى ئۆتۈمۈبىلەكەت بىكە ۋە ھەر شىكىكى ناناىسايىت بىنى بەدواداچوون ۋە پىشكىنن ۋە چارسەرى بۇ بىكە.

### پىشكىنن بۇ پەلە گەرمى بزۈينەر:

ھەندىكجار پەلە گەرمى بزۈينەر بەرزەمبىتەۋە ۋەك لە پەلەگەرمى ناسايى خۇى، كە نەۋش كېشە بۇ بزۈينەر دروستدەكەت ۋە پىۋىستە زوو چارسەربىكرىت. چەندىن ھۆكار دەبنە بەرزىۋونەۋە پەلە گەرمى بزۈينەر، ۋەك:

- نارىكى لە سىستىمى ناۋى فېنك كرىنەۋەى بزۈينەر.
- بوونى خۇتە ۋە پاشماۋە لەر ادىتەر دا.
- لىچوونى ناۋ لە رادىتەر ۋە لولەكەكانى ناۋ دا.
- بچران يان داخستى بۆرىيە بارىكەكانى رادىتەر.
- گىرانى گىرفانە ناۋىيەكانى رادىتەر يان ژەنگەردىنان.
- كەموكورتى لەكارى ترومپاى ناۋ دا.
- بچرانى قايشى پانكە.
- دواكەرتى ناگر بۇ لولەكەكان.



- بوونی كهمو كورتی له سیستمی چهر كړدن، ومك: (كمی رڼ،  
نهمانی لینی رڼ، گیرانی پالیومری رڼ).
- گیر بوون و نه خولانه وی بیچکه کان یان خرابیوونیان.

### پشکنینی نۆتوموبیل له ریگی دمنگه کاتوه:

دمنگه کانی بزوینەر دمگورین بهگورانى هۆکارمکانیان، نهگەر کسینک زانیاری تهاوی نه بیت له سریان، نهوا ناتوانیت لیکیان جیابکاتوه، چند دمنگیکى ناساز هیه و شوفیر دمتوانیت هستیان پی بکات و له ریگیانوه، پشکنین بو نۆتوموبیلکه ی بکات:

### دمنگی په ستینەر:

دمنگیکى کانزاییه له کاتی کارپیکردنی بزوینەر به سلولی دهر دمکونیت، بهردوامی نهم دمنگه نیشانیه له سر داخورانی لولهک.

نهگەر بزوینەر گهیشه پله ی گهرمی خوی و دمنگه که نهما، نهوا هیچ مترسی نییه، به لام نهگەر بزوینەر گهیشه پله ی گهرمی خوی و دمنگه کش هر بهردوام بوو، نهوا پنیویسته پشکنینی بو بکرتیت، نهویش بهدرکردنی وایهرمکانی پلاک له کاتی کارکردندا، یهک له دواى یهک و دانانهومیان له شونینی خویاندا، نهگەر به لابردنی وایهری لولهکیک دمنگه که کپیوو یان نهما، نهوا مانای وایه نهو لولهکه هوی دمنگه که یه.

## دەنگى لىدانى ناگر:

نەم دەنگە لەكاتى زىادبوونى خىرايى بزوينەردا دەردەمكەوتىت يان كاتى سەركەوتنى ئۆتۆمۆبىل بە بەرزايىدا، نەم دەنگە ئاسايىيە، نەگر كەمبىت، بەلام نەگر زۆر بوو، ئەوا چەند ھۆكارىكى ھەيە، وەك: (خراپى كوالىتى بەزىن، بوونى تويژالى كارپون لەناو لولەك، پىشكەوتنى ناگرى گردان بو ناو لولەك).

## دەنگى زەمەكان، وەلفەكان:

دەنگىكى بەردەوامە و بەزىادبوونى خىرايى بزوينەر زياتر دەمبىت، ھۆكارمەكى زۆر بوونى بۆشايى نىوان قاچى وەلف و تابتە، بو چارەسەر كەردنى پىويستە بزوينەر فليس بەكرىتەرە.

## دەنگى قۆلەبەگن:

دەنگىكى كپ و نزمە، نەم دەنگە كەم دەردەمكەوتىت، كاتىك بزوينەر لەسەر خۆ بخولنەتەرە، بەلام دەنگەكە زياتر دەمبىت بەزۆر بوونى خىرايى بزوينەر، لەھەمان كاتدا پەستانى رۆن نزمەمبىت، ھۆكارمەشى داخووانى ياتاغەكانە. بو ئۆزىنەمەى دەنگى قۆلەبەگن واپەرى پلاكەكان لەكاتى كار كەردنى بزوينەردا يەك لەدواى يەك بەكرەمە، نەم لولەكەى سوتاندنى تىدا پرونادات دەنگەكەى گەورەتر و زياتر دەمبىت.

## دەنگی کرنگ شەفت:

دەنگیکی گەورە و بەرزە لەبەشی ژێرمووی بزۆینەرە. لەکاتی (خێرا کارکردنی بزۆینەردا) دەنگەکە دەردمەکوێت، هۆی ئەم دەنگە داخوورانی یاتاگی بێرنە، کە دەبێتە هۆی نزمبوونەووی پەستانی رۆن. چارەسەرەکی داگرنتی بزۆینەرە.

## پشکیننی نۆتۆمۆبیل لەرێگەی دوکەلمو:

تیبینیکردنی رەنگی دووکەل، یارمەتیدەرە بۆ پشکینن و دیاریکردنی بارو دۆخی بزۆینەر:

- ئەگەر دواي گەرم بوونی بزۆینەر، رەنگی دوکەلی دەرچوو، سپی و شین باو بوو، ئەوا مانای وایە رۆون دزەي کردووتە ناو ژوومکانی سوتان، لە دەرنەنجامی داخوورانی یەکیک یان زیاتر لەم بەشانه: (لۆلەکەکان، رینگەکان، داخوورانی رێرووی زمانەکان، رینگەرە رۆنیهەکان -لاستیکی گاید).
- ئەگەر رەنگی دوکەلمەکه سپی و بەردەوام بوو، ئەوا مانای وایە ناو دزەي کردووتە ژوومکانی سوتان و سەر پستۆنەکان لە نەنجامی سوتانی کاسکیت، ئەم دووکەلمە لەرۆژانی ساردا ناساییه و بەردەوامی هەیه لەکاتی کارکردنی بزۆینەر تاکاتی گەرمبوون.
- ئەگەر رەنگی دوکەل رەش بوو، ئەوا مانای وایە پەرژینەرەکان یان پلاکەکان نادروستن و بەنزین بەتەرایی ناسوتیت لە لۆلەکەکاندا.

- نەگەر دواي گەرمبويون و کارکردنی بزوينەر دوکەل ھيچ رەنگيکي نەبوو، ئەوا ماناي وايە کە بزوينەر ناسايي و تەندروستە و ھيچ نەنگيەکی نەبە.

### ❖ چاکسازی بزوينەر:

ھەرچەندە سيستمە ياريدەدەرەکانی بزوينەر، وەک سيستمەکانی: (فینککردنەو، چەرکردن، دەرکردنی دوکەل) ھاوکارن بۆ کەمکردنەوی داخوران لەبەشە جوولامەکانی بزوينەر و تەمەندريژي لەکارمەيدا و باس کارکردنی، بەلام لەئەنجامی کارکردنی زۆری بزوينەردا، داخوران و خراپبويون لەپارچە و بەشەکانییدا روودەدات و کەم ھیزی دەرکات، بۆيە پيوستە چاکسازی بۆ بەشە پەکەوتەکانی بکريت.

ھەندیک ھۆکار ھەن کە ناماژ دەدەن بە پيوستە ئەنجامدانی کاری چاکسازی بۆ بزوينەر، وەک:

- دواکەوتنی کارکردنی بزوينەر، بەتايبەت لە کەشی سارددا.
- بئ ھیزی بزوينەر.
- بەکار ھينانی بریکي زۆر لە سوتەمەنی.
- بەکار ھينانی بریکي زۆری رۆن و دەرکردنی دوکەلی شين لەدوکلکیشەرە.
- دەرکەوتن و بيستنی دەنگی نامۆ لە بزوينەردا.
- دەرچوونی بلقی ھەوا لە ساردکەر مەوی ناودا - رادیتەر -.
- تیکەلبوونی ناو لەگەل رۆن، گۆرینی رەنگی رۆن و بەرزبوونەوی ناستەکەمی.

لهکاتی داگرتن و کردنهوهی بزوینهردا بو نوینکردنهوه و چاکسازی، وچاکه  
 چاومروانی نزمبوونهوهی پلهی گهرمی بزوینهر بکریت، که بزوینهر تهواو  
 ساردبویهوه ناو و رونهکهی بهتال بکریت، باتری و بهشه دهرمکیهکانی لی  
 جیابکریتهوه و برغوهکانی نیوان گپرو بزوینهر بکریتهوه لهگهل کردنهوهی  
 (قولآغهکاندا). پاشان دهرکردن و دانانی بزوینهر لهسر تهختهپیک  
 بهمهبهستی ههلوهماندن بو چاکسازی و شتن و خاوتنکردنهوهی پارچه  
 ههلوهمان بهههنگاونیکی گرنگ دهرمیردریت، پینش جینهجیکردنی  
 پشکنین لهسر پارچهکان، چونکه لههر جینگهپیک کاربونه نیشتووهمکانی  
 پیوه لکابیت دهبیته رینگر لهکاتی پیوانی بهشهکاندا، دیاریکردنی بری  
 داخورانهمکانیش بهنامیری تایبعت دهرکریت.

### دهرهینانی زمانهکان، وهلفهکان:

بو کردنهوهی زمانهکان بهمهبهستی چاکسازی پیویسته رمچاوی نهه خالانه  
 بکریت:

- بهتالکردنهوهی ناوی بزوینهر.
- جیاکردنهوهی کهومر له بزوینهر.
- نیشانهکردنی زمانه و بنکهکانیان.

دواتر بهنامیری تایبعت بهکردنهوهی زمانهکان و نیسپرینگهکان لهکهومر  
 جیادهمکریتهوه.

لهکاتی کردنه‌وی زمانه‌کاندا پیویسته پشکنین بکریت بو بنکه‌ی زمانه‌کان بو دلنیا‌بوون له خراب نه‌بوون و نه‌سوتاندنیان، هه‌روه‌ها پشکنین بکریت بو رووی زمانه‌که و قاچی زمانه و نیسپرینگه‌کان.

به‌شئومیه‌کی گشتی له‌سه‌ر رووکاری زمانه‌ی به‌نزین که‌متر کاریگری خراب روودمه‌ت، به‌لام له‌سه‌ر رووکاری زمانه‌ی دوکه‌لدا، کاربوون به‌شئومیه‌کی نیشئووی ر‌مق به‌رووکار و بنکه‌که‌یه‌وه کۆدمبینه‌وه و دهبینه‌ه رینگر و نایه‌لئیت به‌ته‌واوی زمانه‌که ر‌نیرموکه‌ی دا‌بخات.

### گراین، لووسکردن:

هه‌رکاتیک که‌ومر له بزوینه‌ر جیاکرایه‌وه بو هه‌ر مه‌به‌ستیک، واچاکه کرداری لووسکردن بو زمانه‌کان نه‌جام بدریت، چونکه له نه‌جامی سوتاندنی تیکه‌له و که‌له‌که‌بوونی پاشماوه له‌سه‌ر رووی زمانه‌کان، زمانه‌کان کاری خویان نا‌که‌ن و دهبه‌ه‌وی که‌م هیزی بزوینه‌ر.

### هه‌نگاه‌مان کرداری لووسکردنی زمانه:

- سه‌مه‌تا که‌ومر و زمانه و نیسپرینگه‌کان ده‌شورد‌رین و دواتر که‌ومر له‌سه‌ر هه‌لگری جیگیرده‌مکریت و زمانه‌کان له‌شئوینی خویاندا داد‌مه‌رینه‌وه.
- ده‌رمانی گراین و داری گراین و بریک نه‌وت و که‌میک روون ناماده‌مه‌که‌ین.
- له‌سه‌ر یه‌ک زمانه، نه‌م کرداره جیبه‌جی ده‌مکریت:

- دهرمانی گراینی زبر لهرووی زمانه دمدری و قاچهکهی چوردمکریت و دمکریته جینگای خوی و بهداری گراین سهری زمانهکه دمگیریت و بۆلای راست و چهپ دمخولینهوه بۆ ماومیهک، دواتر زمانهکه دمردمکریت و بهنوت دمشوریت.

- دهرمانی گراینی ورد بۆ جاری دووم بهکارنیت بۆ ههمان زمانه و ههمان کردار، تا بهتهواوی رووی زمانهکه لهگهل بنکهکهی جووت دمیت و هیچ هوایهکی پندا تتهپهراپنیت، نهم ههنگاوه لهسهر ههموو زمانهکان نهجامدمدریت بهک لهواوی بهک.

- بۆ دلنیاوون لهباش جووتبوونی رووی زمانهکه لهسهر بنکهکهی بهقهلمیهکی رهش چهن خهتیک لهسهر بنکهکه دروستدمکریت و دواتر زمانهکه دمکریته ناوی و چهندجاریک بهداری گراینهکه دهورنیریت و پاشان لای دمیریت، نهگهر شوینهواری خهتهکان دیارنهمابوو، نهوا کردارمهکه چاکه و سهرکهوتوه، بهلام نهگهر شوینهواری خهتهکان ماوو، نهوا پنیوسته کرداری گراین دووبارهبکریتهوه تابهتهواوی رووکاری زمانهکه لهسهر بنکهکهی جینگیردمیت و رینگری له دزمکردنی هوا دمکریت.

بۆ بهستنهوه و کوکردنهوهی زمانهکان له جینگهی خویاندا لهسهر کهور، پنیوسته کهور و ههموو زمانه و نیسپهرینگهکان بهباشی بشوردین، تاهیچ شوینهواریکی ماده گراینهکهی پنهوه نهمینیت، دواتر قاچی زمانهکان چهردمکرین و بهپنی نهو نیشانانهی لهسهر زمانهکان دراوه، ههریهکهیان لهشوینی خویان دادمزرین و نیسپهرینگهکان بهنامیری تاییهت دهبهسترینهوه و

دوو لوقمهکه دادمنریت تا لهگل زمانهکه بیتته یهک بهش، له کوتایې بهستنه مکهدا بهچهکوشی لاستیکی لهسرخو لهقاچی زمانهکان ددریت بو دلنیا بوون له جیگیر بوونی نیسپرینگ و لوقمهکان.

### پینوانی لولهک و پری داخوران:

بو پینوانی پری داخوران له لولهکهکاندا پینویستمان بهنامیزی هستیار ههیه، و مک: (مایکرومتری ناومکی پهپکیمی پلهدار).

سهرمتا بهنامیزی شپوه (T) پینوانه ی بهشی سهرموه ی لولهک دمگرین، نهویش بهدانانی لهنتوان دوو دهمی مایکرومتر مکهدا، برمه دیاریدمکریت، بهههمان شپوه بهشی خوار موش دمپوریت، جیاوازی نئوان نهو دوو پینوانهیه بریتیه له پری داخوران.

همیشه داخورانهکه لهبهشی سهرموه ی لولهکهکاندا پروودهدات، نهویش بههوی لیکخشاندی رینگهکان و بهرزی پلهی گهرمی لهانجامی گرگرتن و سوتاندنی تیکهلهی بهنرین و ههوا لهبهشی سهرموه ی لولهکهکاندا.

لهکاتی رنینه - رایمر - ی لولهکدا، قهارمکه ی لهقهاره ی بنهرمتی خوی زورتر دمبیت، بویه پینویسته پهستینرمکه ی بو بگورد ریت بهو بره ی که دارنینه بو کراوه، بهلام پینویسته پیش دستکردن بهکرداری رنینه پستون، رینگهکان نامادبکرین و دواتر دست بهکردار مکه بکریت.



به دو پيوانه رنين نهنجام دهنریت، به پيوانهی مللیمتر، یان به گری، و مک  
لم خشتییدا روونکراوتموه:

پيوانه به ملیم	پيوانه به گری
املم دابهشکراوه بهسز بهش، بهیک بهش دموترت مایکرو	بهیک گری دابهشکراوه به هزار بهش، بهیک بهش دموترت ساو
S+D	S+D واته تیره ی بنهرتی
۰.۵۰ ملم	۰.۰۲۰ رینی بهکم
املم	۰.۰۴۰ رینی دووم
۱.۵۰ ملم	۰.۰۶۰ رینی سنیهم

نم ژمارانه لهسر پهستینر دیاریکراوه.

لهدوای رینی سنیهم، واته دوای ۰.۶۰ دهنواندریت لولهکی نویی بو  
دابنریتموه - بوش - که بزوتنسرکه دهنیت بهقبارهی بنهرتی - ستاندری -  
خوی.

بینگومان رایمیری لولهک له دیوی ناوموه نهنجام دهنریت، بهوش قبارهی  
لولهک گموره دهنیت، و پنی دموترت توفسر ساینز، بهلام کرنک شهنفت له  
رووکاری دمرموهی چهرخدمکریت بهوش قبارهی بچوک دهنیتموه و پنی  
دموترت نهندر ساینز.

### رنینی کرنک شەفت:

بۆ زانینی بری داخووانی کورسی کرنک شەفت و کورسی باسکی گەیاندن بەمایکرۆمەتری دەرکی ناو مەراست و کەناری کورسیەکە دەپنورنیت، نەگەر جیاوازی نێوانیان زیاتر بوو، ئەوا پنیویستە نەو کرنک شەفتە کرداری چەرخی بۆ بکرنیت، کاتیک کە کردار مە دەرکی قەبارە ی کورسیەکان بچووک دەبیتەو، بۆیە پنیویستە هەردوو یاتاگی (بەگن و بیرن) بگۆردرین.

دەبیت پیش دەستکردن بەکرداری رنن، یاتاگەکان نامادەبکرن نەویش بەو برە ی کە رننەکە ی پنی دەرکی، نەمەش بە هەمان شێوە ی پەستینەر و رینگەکانە بەو پنیوانی مەتری و گرن نەجام دەرنیت.

برەکی لەپشتی یاتاگەکان دیاریکراو بەنوسین (S+D) واتە نەم کرنکە رنینی بۆ نەکراو، بەلام نەگەر رنینی بۆکراو، ئەوا بەمجۆرە:

قوناغ	ملمەتر	گرن
قوناغی بەکەم	۰.۲۵	۰.۰۱۰
قوناغی دوو م	۰.۵۰	۰.۰۲۰
قوناغی سێ م	۰.۷۵	۰.۰۳۰
قوناغی چوار م	۱.۰۰	۰.۰۴۰
قوناغی پێنج م	۲۵.۱	۰.۰۵۰
قوناغی شەش م	۱.۵۰	۰.۰۶۰

### راستگردنموی کومر:

رووکاری کومر خواردمبیت و بهیهکسانی ناکهویتسهسر رووکاری سلندمر،  
نهمش دمبیتههوی دمرچوونی پهستان و بی هیزی بزوینهر و خراپبوونی  
کاسکیت.

نمو کومرانمی که له تیکلمی فافون دروستدمکرین زیاتر خواردمبن،  
بههوی گهرمی دمرنجمای سوتاندن، بهتایبیت نهگر بر غومکان بهیهکسانی  
لهگمل سلندمردا نهبسترابیت، پنیویسته لهکاتی کردنموی کومردا کرداری  
رووتهختی بو بکریت نهویش بهنامیزی رووتهختکار - فهیسن -.

دوای کرداری رایمیری سلندمر و گورینی پهستینهر مکان، کاردمکریت  
لهسر چهرخی کرنک شفقت و گورینی یاتاغهکان.

### کوگردنموه و بهستی بزوینهر:

پیش کوگردنموه و بهستنموی پارچهکانی بزوینهر پیویسته گرنگی بدریت  
بهخاوینکردنموی پارچهکان، بو لابردنی نمو ورده ناسنانهی که به  
پارچهکانموه دهلکیت بههوی کرداری رایمیر و چهرخ.

مانموهی بریکی کم پاشماوه و ورده ناسن له گوشهکانی سلندمردا یان  
لهسر هر پارچهیک دمبیتههوی گرفت بو کاتی کارکردنی بزوینهر، بویه  
واباشتره (هموای بهتورژم و پهستیندراو) بهکاربهینریت لهگمل گاز یان

نەوتى سېى بۇ پاك كىرنەھى و دۇنيابوون لە لىكردنەھى وىردە ناسنەكانى  
پاشماوھى كىردارى چەرخ.

بۇ بەدانانى نىوھ كورسپە سەرمكپپەكانى - ياتاغ بىرن - لەجىگاكانياندا،  
پىوئىستە وادابىرنىت كە كونى ياتاغكە بكمىتەسەر كونى بىنكەكەھى بۇنەھى  
بەئاسانى كىردارى چەوركىرن رىووبدات، ھەروھە پىوئىستە رۇن  
بەكاربەئىرنىت بۇ چەوركىرن پىش دانانەھى كىرنك شەفت، و دانانى  
پالپىستى جوولەھى تەئىشنى لائىنە، بەمەرجى دۇنيابوون لەرووئوشى كانزای  
سېى بەرمو تەئىشنى كىرنك شەفت، پىشكەھى دىئىت رىووبكاتە كورسى يان  
سلندەركە.

دواتر كىرنك شەفت دىمخىتەسەر كورسپپە سەرمكپپەكان و سەرىئوشى  
كورسپپەكان (قەباغى بىرن) ياتاغان بۇ دادەئىت و دىمخىتەسەر بىنكەكەھى  
پاشان برغومكان دىبەستىرنىت، پىوئىستە كىلپەھى ھىز بەكاربەئىرنىت بۇ زانىنى  
ھىزى بەستىرن.

رىنگەكان دىمخىرنە ناو جۇگەلەكانى پەستىنەر بەھوى نامىزى تاپپەت، دواى  
دانانەھى پىوئىستە دىمى كراوھى رىنگەكان دابەشكىرن بەسەر پەستىنەردا  
بۇنەھى دىمە كراومكانى نەكەونە سەرىك و نەبن بەرپرەموىك بۇ  
دزمكىرنى پەستان بۇ رىزمەھى پەستىنەر. پاشان رىنگەكان و پەستىنەر  
چەوردەكىرن، تا بەئاسانى بچنە ناو لولەك.

یاتاغی سهره گهره‌ی باسکی گیانندن دادمزی و یاتاغهکان دمکرینه ناو قباغهکی و دمبستری بملیلی هیزدا، (گیچ نیسپانه).

### وینه‌ی رینگ و پستون

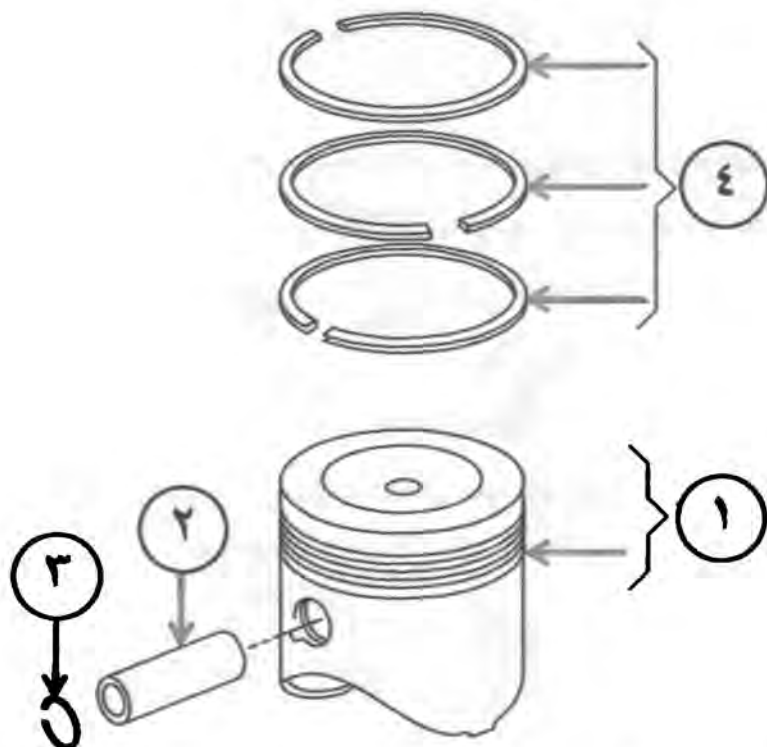

پیکهاتمکانی وینه‌که:

۱- جزوگله‌ی رینگهکان ۲- گوجم پیم ۳- قفیز یان گیره‌ی گوجم پیم ۴- رینگهکان

تیبینی نیشانه‌ی ناراسته‌کردنی قباغهکانی بیرن دمکرئ بیهک ناراسته بهرمو پیشموره، ومکچون بیشتر ناراستهکان دیاریکراوه، ههنگاوه نه‌جامدراومکان زور بهوردی و به‌ناگاییهوه دمکریت بو دلتیابوون

لهنجامی بهستنهوه. بهدانانی حموزی رۆن کۆتای بهکرداری بهستنهومکه  
دیت. پاشان بهشه دهرمکییهکانی بزوینهر دهبهستریتهوه.

بوونی ناریکی لهبهستندا یان زۆر و کمی هیزی بهستنی پارچهکان،  
دهبیتههوی بهفیرودانی توانا خهرجکراومکان و لاوازی لهکاری بزوینهردا.

بهشه دهرمکییهکانی بزوینهر بهیچچوانهوه دهبهستریتهوه نهو بهشه ی لهکۆتا  
جاردا کرابوهوه، بۆ بهستنهوه دهبیت یهکهماجار بهبهستریتهوه ههروهها  
تاکۆتایی بهشهکان.

پاشان رۆنی چههرکردن و ناوی فینککردنهوه دهرمکریته ناو بزوینهرمهکه،  
کاتی ناگری گردان ریکدمخریت لهگهل جوولهی پهستینهر بۆ قوناغی  
گرگرتن.

# سیستم‌های پرژاندن

---

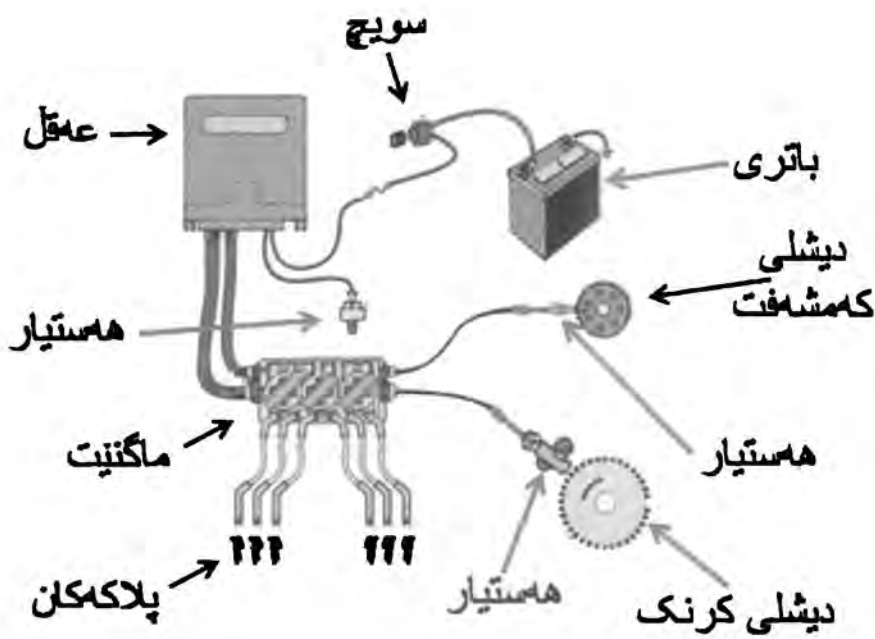

## سیستمه‌گانی پرژاندن:

چاندین سیستمی جوراوجور هن بو پیدانی سووتمه‌منی به بزوینهر، له‌هه‌ندیک سیستمدا کابریته‌ر بوونی هه‌یه و له هه‌ندیکیاندا کابریته‌ر بوونی نییه و به‌خاخ تیدا کاردمکات، به‌پیی پیشکهرتتی سیستمه‌کانیش هه‌ستیار و عه‌قل و نامیری پیشکهرتویان بو دانراوه.

به‌کاره‌ینانی کابریته‌ر تا سه‌رم‌تای هه‌شتاکان له‌سه‌ر بزوینهری نو‌تومومبیل به‌کاره‌اتوو، به‌لام پرژاندنی سووتمه‌منی به‌هوی به‌خاخ و عه‌قلی نه‌له‌کترۆنی به‌کاره‌ینانی له‌کوتایی هه‌فاتا‌کانه‌وه ده‌ستی پیکردوو و سال له‌ه‌وای سال په‌رمه‌یدانی تیدا کراوه و باشتر ده‌کریت.

هه‌ردوو ریڭگاکه‌ بری هه‌واو سووتمه‌منی گونجاوی دروست بو بزوینهر دابینه‌مکن، به‌لام له‌به‌ر نه‌گونجانی کابریته‌ر و به‌کاربردنی ریژمیه‌کی زۆری سووتمه‌منی، پرژاندن به‌خاخ و سیستمه نه‌له‌کترۆنییه‌کان په‌ره‌ی پندراو و جیڭای کابریته‌ری گرتوه.





به لام کاتیک بزوینر گرم بوو کومله نلهکترونی زمانه‌ی هوای زیاده‌ی کاردمکات بعین کارکردنی هستیاری سارد، نم کردارش به‌هوی هستیاریکی پیوانی پله گرمی ناوی راندیترومه کاردمکات له ریگی کومله‌ی نلهکترونییه‌وه (عمل). یان بازنه‌که ترواو دهنیت به‌هوی کليلة کاتییه‌کی گرمی (جوزه‌ی حماوه) کاتیک که بزوینر سارده.

### وینه‌ی سیستمی کابریتر

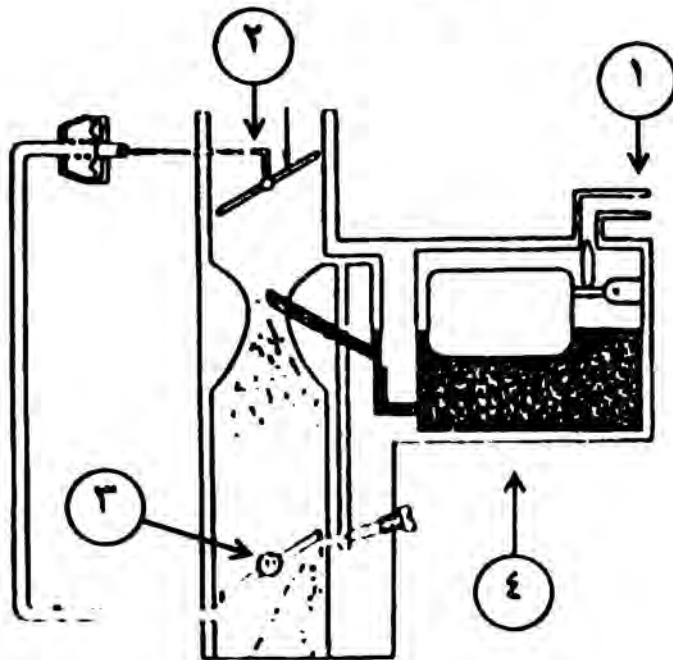

پنکه‌هاته‌کانی وینه‌که:

۱- ریرموه‌ی هاتنی بمنزین ۲- زمانه‌ی خنکینر ۳- زمانه‌ی داد ۴- ژووری بمنزین

## کارکردن به بی بار، سلولی:

دوای کارکردنی بزوینەر و گه‌یشتنی به‌پله گرمی کارکردنی خوئی، زمانه‌ی خنکاندن ده‌گه‌ریته‌وه دوخی ناسایی خوئی.

بری سوتهمنی گونجاو له‌ژیر (زمانه‌ی داد)هوه له‌کونیکه‌وه ده‌پرژینه پرپه‌وه‌ی هه‌واو بزوینەر کاردمکات، نه‌گه‌ر گه‌رانه‌وه‌ی زمانه‌ی خنکاندن دواکه‌وت، نه‌وا بریکی زور سوتهمنی کاردمکات، نه‌مه له‌بزوینه‌ری کابریته‌ردا.

به‌لام له‌بزوینه‌ری پرژاندنی نه‌له‌کترۆنیدا دا‌بین‌کردنی بری هه‌وا‌ی پ‌نویست بو بزوینەر به‌ه‌وی (هه‌ستیاری پ‌نوا‌ی بری هه‌وا)هوه ده‌بیت که له‌سه‌ر کۆمه‌له‌ی راکیشه‌نه - ده‌کش - کاتیک که بزوینەر که‌م‌نیک گه‌رم‌به‌وه (هه‌ستیاری پ‌له گرمی ناوی بزوینەر) هه‌ما کاربه‌ایی ده‌داته کۆمه‌له‌ی نه‌له‌کترۆنی - عه‌قل - به‌بری پ‌له‌ی گرمی ناومه‌که.

هه‌ستیاری زمانه‌ی خنکاندن، هه‌ما کاربه‌ا ده‌داته عه‌قل، تا بزوینەر له‌سه‌رخۆ کاربه‌کات له‌سه‌ر بری هه‌وا‌ی راکیشه‌راو، پ‌له گرمی کارکردن و ش‌نوا‌زی زمانه‌ی خنکاندن، له‌م کاته‌دا عه‌قل فه‌رمان ده‌نیریت بو کارپ‌نکردنی پرژینه‌رمان - به‌خاخ - بو ماوه‌یه‌که که بگۆنجیت له‌گه‌ل بری سوتهمنی پرژینه‌راو.

## خیرایی بهرز، تاودان:

لهو بزوینهرانهی که کابریتهریان ههبنیت بری سوتهمنی چووو ژوورموه بهکاریگری بری بهتالبوونی ناو بهرتهمسکی کابریتهره، نهمه تیکهلهیهکی سووکمو خیرایی تهواو لهکاتی تاوداندا نادات، بویه ترومیای تاودانی بو بهکاردیت، تا لهکاتی پیویستدا بریکی زورتر سوتهمنی برژینیتته ناو کابریتهر.

بهلام له بزوینهری پرژاندنی نهلکهکترونیدا تنها به پهستان خستهمسیر جوولینهری زمانهی خنکاندن - سکلیتهر - زمانه دمجوولی و بههاوکاری ههستیار مکان و عهقل ماویهکی زورتر پرژاندنی سوتهمنی دهکات.

## تایبهمه ندیبهکاتی پرژاندنی نهلکهکترونی:

باسهکاتی پیشهوه بهراوردی کابریتهر بوو لهگهل پرژاندنی نهلکهکترونیدا، بهشوییهکی گشتی پرژاندنی نهلکهکترونی نهم تایبهمه ندیانهی ههیه:

- دابهشکردنی تیکهله (ههوا، بهنزین) بهیهکسانی بو ههر لولهکیک.
- ریکخستنی ریژهی دروستی ههوا بو بهنزین لهههموو دۆخیکی کارکردنی بزوینهردا.
- تیکهلهی دروست و گونجاو بو ههر دۆخیکی بزوینهر نامادهدهکات.
- بهخیرایی گورانکاری لهدۆخی زمانهی خنکاندا دهکات.
- بوونی ههستیاری بری تۆکسجین له ریزموهی دوکهلدا که دمبیتتههوی کهمبونی گازی زیانبهخش له دوکهلدا.

- بوونی ههندیک نامیر بؤ بهرزکردنه‌وی توانای بزوینسر و کمکردنه‌وی بهکارهینانی سوتهمنی و بوون بههلم.
- توانای گرتنه‌وی سوتهمنی له کومله‌ی پرژاندن لهکاتی پی لابردندا لهسر سکلیتسر که دمبیته‌هوی زوربوونی مژین (تهخلخول) له‌او کومله‌ی راکیشان (دکشن) و زورکردنی بری سوتهمنی وهرگیراو.

### وینه‌ی سیستمی پرژاندنی نله‌کترونی

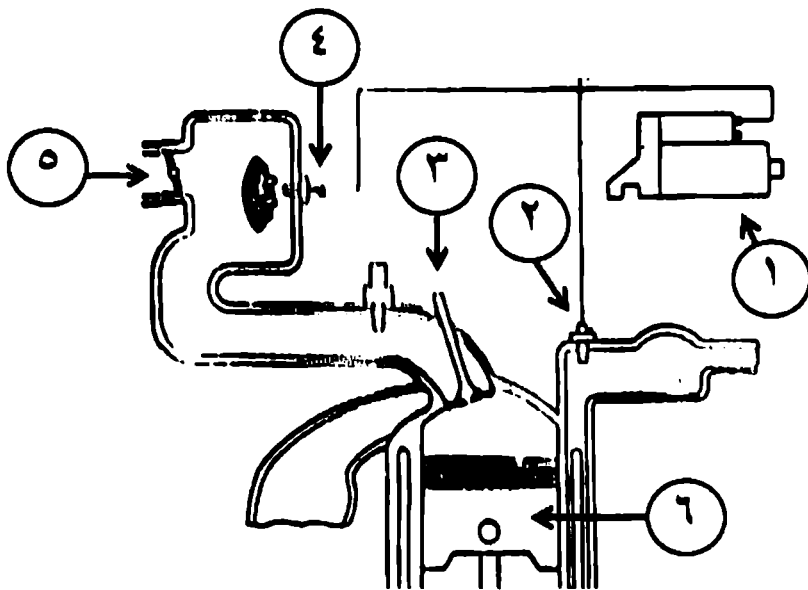

پنکه‌اته‌کانی وینه‌که:

۱-سلف ۲-ههستیاری سارد ۳-وولف ۴-پرژینسر ۵- زمانه‌ی هه‌وا ۶- پهستی‌نسر

به‌پیی رینگا پیوانی بری هه‌وای راکیشراو پرژاندنی سوتهمنی دوو جزره:

۱. لەرئىگای ھەستىيارى پەستانى رەھا بۆ كۆمەلەى (MAP) كە پەستاندن ھەژماردەمكات لەكۆمەلەى راکىشان كەنشانەىە لەسەر بارو بىرى ھەواى راکىشراو.

۲. ھەستىيارى پىوانى بىرى ھەواى راکىشراو (MAF) كە بىرى ھەواى راکىشراو ھەژماردەمكات و ھىما كارمابىيەكى گۆراو دەنئىرئىت بۆ كۆمەلەى نەلەكترۆنى - عمقل - نەم ھىما كارمابىيە دەمبىتەھۆى پىرژاندنى سوتەمەنى گونجاو و رىكخستنى رىژەى ھەوا بۆ سوتەمەنى پىوئىست بەپىنى پىوئىستى بزوينەر.

#### ❖ سىستەمە جۆراو جۆرەكانى جىترۆنىك، Jetronic:

كۆمپانىيەى بوش - Bosch - لە سالانى (۱۹۵۵ - ۱۹۶۰) زىدا سىستەمىكى تازەى داھىنا بۆ پىرژاندنى سووتەمەنى، كە ناوينا جىترۆنىك - Jetronic - كۆمپانىيەى ناوبراو بەكارھىنانى نەم سىستەمەى داىە زۆرىك لە كۆمپانىيا بەرھەمھىنەرەكانى نۆتۆمۆبىل، سىستەمەكەش لەلاىن كۆمپانىيا جىاجىاكان گۆرانكارى و پىشكەوتنى زۆرى تىدا كراو لەئەنجامدا چەنئىن سىستەمى پىشكەوتوى لىوہ بەرھەم ھات، وەك:

- سىستەمى دى - جىترۆنىك، D-Jetronic.
- سىستەمى كەى - جىترۆنىك، k-Jetronic.
- سىستەمى ئىل - جىترۆنىك، L-Jetronic.
- سىستەمى ئىل ئىچ - جىترۆنىك، LH-Jetronic.
- سىستەمى كەى ئى - جىترۆنىك، KE-Jetronic.
- سىستەمى مۆنو - جىترۆنىك، Mono-Jetronic.

بىنگومان سىستېمەكان ھەر ئەۋەندە نىن و زور سىستېمى تر ھىيە و بەردھوام زانست و پىشەسازى ئۆتۆمۆبىل لە پىشەكەوتىدايە و سىستېمى زياتر و باشتر دادەھىنن تا كارکردنى ئۆتۆمۆبىل لە خزمەتى ژىنگەدا بىت و كەمترىن ھەۋاى پىسىۋوى ھەبىت و ھەروەھا ئۆتۆمۆبىلنىش باشتر كاربكات و خزمەتى مرؤف بكات.

### سىستېمى دي - جىترونيك، D-Jetronic:

پىتى (D) لە زاراۋەكەدا، رەمزيكى ئەلمانىيە و لە وشەى (Druck) ھە وەرگىراۋە كە بەماناى پەستان دىت. ئەم سىستېمە كار دەكات بەھۋى ھەستىارى پىۋانى پەستانى ھەۋاى (بەبەتالېۋنەۋە) ى كۆمەلەى راكىشان بۇ زانىنى بارى بزوينەر (ۋاتە بۇ زانىنى بىرى ھەۋاى بەكارھىنراۋى بزوينەر)، ھەستىارەكە بىرى پەستانەكە دىار دەكات و دەمىنرەت بۇ عەقۇل بۇ دىارىكردنى بىرى سوۋتەمەنى پىۋىست.

### سىستېمى كەى - جىترونيك، K-Jetronic:

پىتى (K) لە زاراۋەكەدا، رەمزيكى ئەلمانىيە و لە وشەى (Knotiuerlich) ھە وەرگىراۋە كە بەماناى بەردھوامى دىت، لەھەندىك كۆمپانىادا ئەم سىستېمە ناۋدەبىرەت بە سىستېمى CIS ۋاتە سىستېمى پىرژاندنى بەردھوام. ئەم سىستېمە كارى پىرژاندنى سوۋتەمەنى دەكات بە بەردھوامى بەشپۋەى مىكانىكى و ھایدرولىكى كار دەكات، بەنزىن دەمىرەت بۇ بزوينەر لەسەر بەنمەى ھەۋاى چۈۋە ژورھە بۇ بزوينەر، ھاۋكات لەھەموو بەخاخەكانەۋە پىرژاندنى سوۋتەمەنى دەكات.

ترومپای سوتهمنی، سوتهمنی دهنیریت بو ریکخیره پستانای سهرمتایی  
 بهپستانای ۵.۶ بار که کاردهکات بو مانهوی نهو پستانه له دابهشکاری  
 سوتهمنی، پستونهکهای بهرمو سهر و خوار بجوولیت بههوی جزوهی  
 ههوی رویشتوو بهرمو بزوینهر و چهند پارچهیهکی میکانیکی.

### وینهی سیستمی کهی جیترونیک

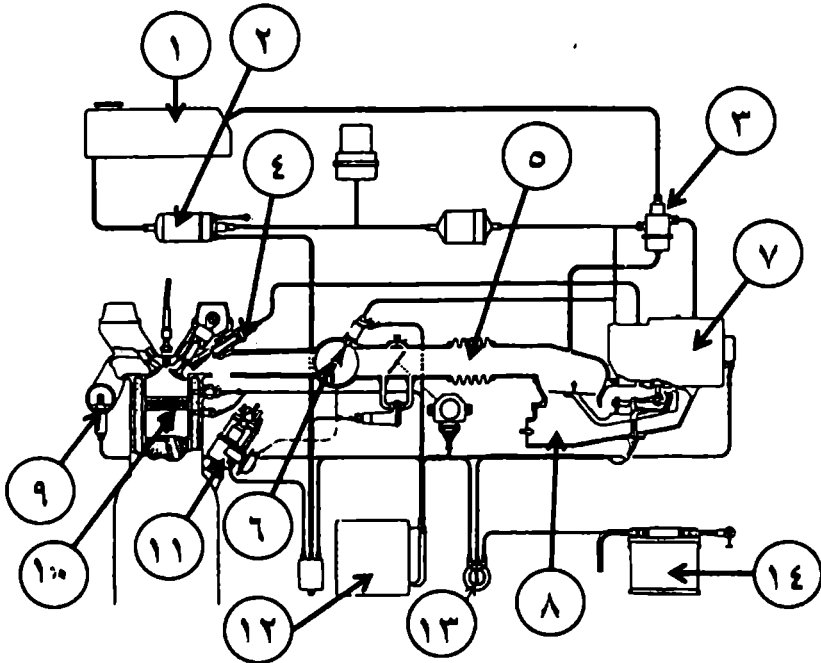

پیکهاتهکانی وینهکه:

- ۱-تەنکی بهنزین ۲- ترومپای بهنزین ۳-ریکخهری پستان ۴-پرژینهر ۵-
- لوله‌ی ههوا ۶-ههستیاری سارد ۷-دابهشکاری سوتهمنی ۸-ههستیاری
- ههوا ۹-ههستیاری نۆکسجین ۱۰-پهستینهر ۱۱-دابهشکار، دیلکو ۱۲-
- عەقڵ ۱۳-سوێچ ۱۴-باتری

پستانای سوتهمنی زۆردهییت له ژووری سهرموه وەک له ژووری  
 خوارموه، پرژاندنی بریک سوتهمنی له ژووری سهرموه گونجاودهییت



لەگەڵ جیاوازی پەستانی نێوان ژوورەکان، بری سوتەمەنی زیادهی ژووری ژیرمۆه دەگەرێندرێتەوه بۆ تانکی لەرێگەیی رێکخەری پەستانی سەرمەنایی.

رێکخەره پەستانی کارۆموگناتیسی، پەستانی ژووری ژیرمۆه رادەمگرت بەهۆی تەزووی نێردراو لە عەقلەوه هەروەها پستونی پرژینەر هەلدەسێت بەبەرزکردنەوهی پەستانی سوتەمەنی ژووری سەرمۆه، وەک لە ژووری خوارمۆه بەبری دوو بار، که یارمەتیدەرە بۆ پراژندنی بری گونجاو بۆ خیرایی بزۆینەر، بری سوتەمەنی پرژیندراو پەییوندی هەیه بەجوولەیی پستون و تەزووی هاتوو لە عەقلەوه بۆ رێکخەره پەستانی پرژینەر.

### سیستمی نیل - جیترونیك، L-Jetronic

پیتی (L) لە زاراومکەدا، رەمزێکی ئەلمانییه و لە وشەیی (Luft) -مۆه وەرگیراوه که بەمانای هەوا دێت، لەهەندیک کۆمپانیادا نەم سیستمه ناودەبرێت بە سیستمی AFC (Air-Flow Control) سیستمی پێوانی تەوژمی هەوا. نەم سیستمه بۆ پێوانی هەوای چووه ژوورمۆه بۆ بزۆینەر، پشت دەبەستێت بە پێوانی تەوژمی هەوا، لەسەر بنەمای ئەوه بەشێومیهکی بچەر بچەر سوتەمەنی دەپرژینیت که پەییوسته به بریی چووه ژوورمۆه هەوا بۆ بزۆینەر و خیرایی بزۆینەر و هۆکاره کاریگەرمانی تر.

لەم سیستمهدا پرژینەرەکان کارۆموگناتیسیین و لەگەڵ کۆمەلێک هەستیاردادا کاردەمەن. کۆمەله هەستیاری زانیاری چۆنیتی کارکردنی بزۆینەر دەدەنە

عمل (بمشی تایبعت به پرژانندن) نمویش زانیاریهکان شیتل دمکات و  
بریری نارنی بمنزینی پیویست بو لولمهکان دمکات.

### وینهی سیستمی نیل - جیترونیک، L-Jetronic

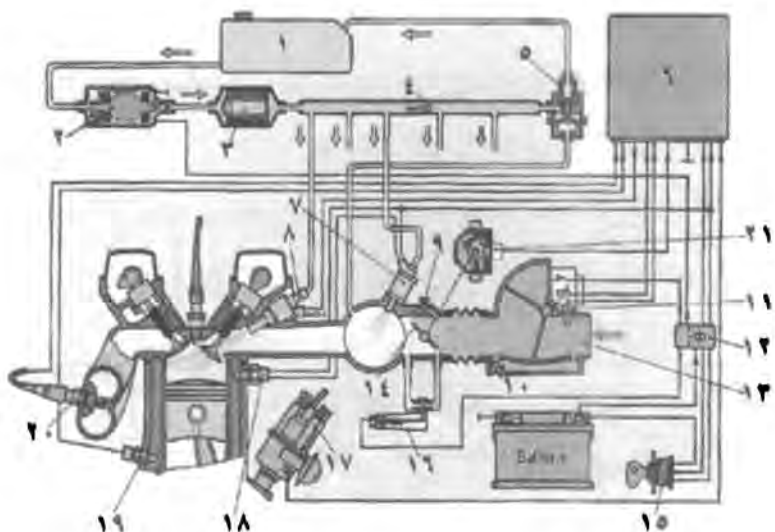

- ۱- پیکهاتمهکانی وینهکه: ۱- اتنکی بمنزین ۲- خرومپای بمنزین ۳- پالئومر ۴-
- لولهی دابهشکردنی بمنزین ۵- ریکخسری پهستانی بمنزین ۶- عمل ۷-
- زمانهی کارکردن لهسر سارد ۸- زمانهی پرژانندن ۹- برغوی ریکخستنی
- خولانهوهی بزوینر ۱۰- برغوی ریکخستنی ریژهی تیکله ۱۱-
- هستیاری پله گرمی هوا ۱۲- ریله ۱۳- پنیومری بری هوا ۱۴-
- زمانهی خنکاندن ۱۵- سیوچ ۱۶- زمانه هوای زیاده ۱۷- دابهشکار،
- دیلکو ۱۸- کلپله کاتی گرمی ۱۹- هستیاری پله گرمی بزوینر ۲۰-
- هستیاری لمبدا ۲۱- کلپله زمانی خنکاندن

### سیستمی نیل نیچ - جیترونیک، LH-Jetronic

پیتی (LH) له زارومکدا، رمزیکي نلمانییه و له دوو وشه‌ی (Luftmasse-Hitzdraht) -مه و مرگراوه که بهمانای (پینوانی بری هموا له‌ریگه‌ی تله گرمیه‌وه) دیت.

### وینه‌ی سیستمی نیل نیچ - جیترونیک، LH-Jetronic

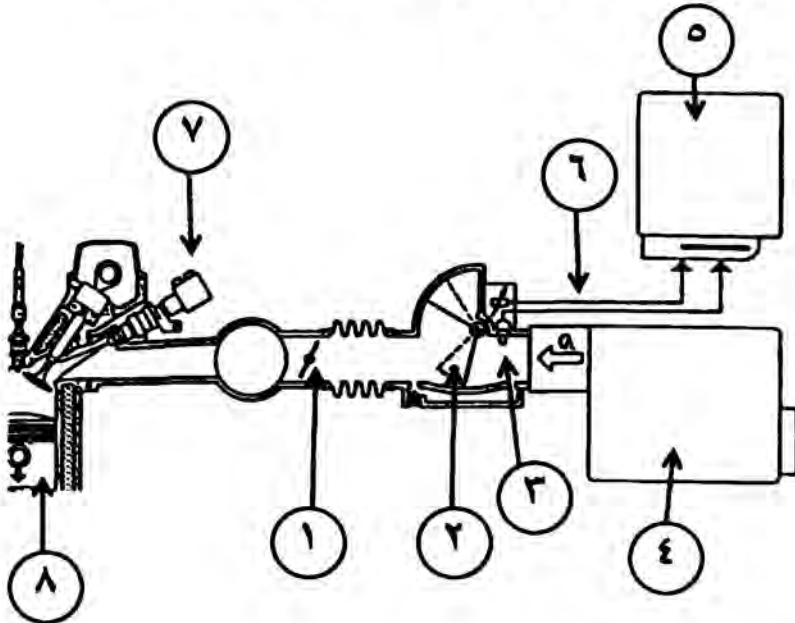

پیکهاتمه‌کانی وینه‌که:

- ۱- زمانه‌ی داد
- ۲- هستیاری هموا
- ۳- هستیاری پله گرمی هموا ۴-
- ۵- عهقل
- ۶- هئما گهراوه بو عهقل
- ۷- پرژینسر
- ۸-

په‌ستینسر

نهم سیستمه به شنیومیه‌کی دیجتالی نلمه‌کترونی کاردمکات بو پرژاندنی سوتهمانی، به‌هوی تله یان وایمریکي گرم مه‌وه پینوانه‌ی بری هموا دمکات

بۇ بزوينەر و به هئما دهنيريت بۇ عهقل، به هؤى نىم هئمايهوه عهقل فرمان دمكات به پرژانى برى پئويستى بمنزين كه گونجاوبنيت لهگهل برى هوا و پلهى كه شو هوا.

لهم سيستمدا تهلئكى له پلاتين دروستكراو بهنستورى ۰.۲ ملم هئيه، كه بهتتير بونى كارها پيدا سوردهنيتوه پله گهرمى دمكات ۱۸۰ پله. عهقل پله گهرمى نهم تله دياريدمكات بهجنگيرى، به تئير بونى هوا بهسر نهم تلهدا پله گهرميهكهى كهم دهنيتوه، عهقل برئكى زورتر كارها دهنيريت بۇ تلهكه تا له پله گهرمى جئنگيرى خويدا بمنيتوه، برى كارهاى راكئشراو بۇ بهزر كرنهوى پله گهرمى تلهكه نيشانه به لسر برى هواى راكئشراو، لسر شيتلكرنى نهم گورانكار بيانه عهقل ريزه تئكلهى هواو بمنزين ديارى دمكات.

چؤنئيتى كاركرنى سيستم:

كاتى كارپنكرنى بزوينەر و كرنهوى سويچ و گهئشتنى كارها بۇ سلف عهقل دوو جور هئما لهوو جور هئستيارهوه و مردمگريت:

يهكهم: هئستيارى كرنك شفت هئما بۇ پهستينرى ژماره يهك دهنيريت ( t  
d c )، كه كورتكراوهى خالى مردوى سهرمويه.

دووم: هئستيارى كهم شفت هئمايهك دهنيريت بۇ عهقل بۇ پرژاندنى لولهكى ژماره يهك، به هؤى شيتلى هئماكانهوه عهقل كارها دمكات پرژينر مكان تا بمنزين بكنهوه بۇ ماويهكى دياريكراو.

لهباشییهکانی نهم سیستمه:

- پرژینه‌ر مکان پشت بهسیستمی ژووره بهرزو نزمه‌کان و جیاوازی پهستانی نیوانیان نابستن، بملکو پشت بهکردنوه و داخستنی کاره‌بایی ده‌بستن که ناسانتره.
- لهم سیستم‌دا به‌کار بردنی به‌نزین کومه.
- به پشت‌بستن به یه‌کمی نامله‌کترونی و هستیار مکان کار و پله‌ی گهرمی بزوینه‌ر ده‌گاته ناستی پیویستی خوی.

هندیک له پیکه‌اته‌کانی نهم سیستمه:

لوله‌ی دابه‌شکردنی به‌نزین:

نهم لولمیه پرژینه‌ر مکانی هملگرتوه و به‌نزین له‌ترومپاوه و مردم‌گریت و ریکخهره پهستانی له‌سهره (مرجع).

## وینه‌ی لوله‌ی دابه‌شکردنی به‌نژین

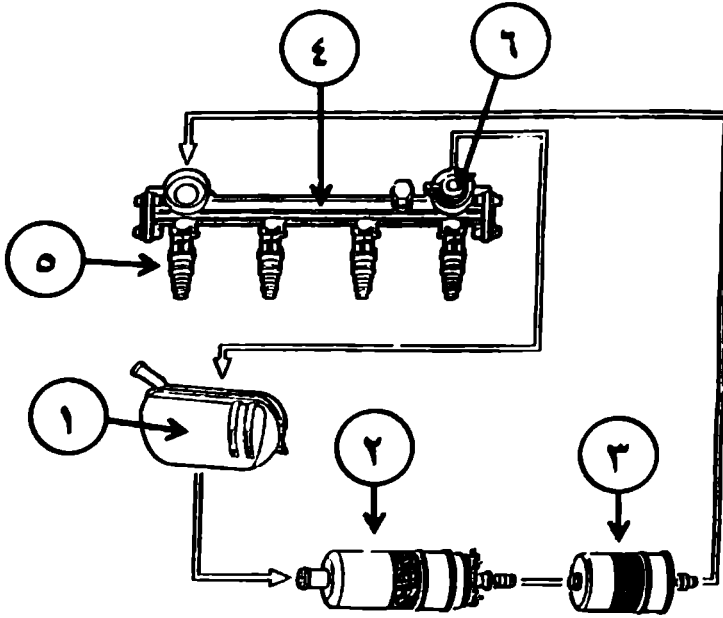

پیکهاته‌کانی وینه‌که:

۱- گت‌نکی به‌نژین ۲- ترومپای به‌نژین ۳- پالیومر ۴- لوله‌ی دابه‌شکردنی  
به‌نژین ۵- پیرژینر ۶- مرجع

### رینکخاره په‌ستانی به‌تالکردنوه:

بریتیه له زمانه‌یک لسه‌ر دمکشن که به‌(په‌ستانی به‌تالبونوه‌ی دمرن‌نجامی خولانه‌وه‌ی بزوینر) کاردمکات، بری به‌تالبونوه‌ی نژیکه له سفر لسه‌ر (په‌ستانی پیومر)، که نژیکه له په‌ستانی هوای چواردهور، دمرن‌نجامی به‌تالبونوه‌ی زمانه‌که له‌توخی هاوس‌نگیدایه، په‌ستانی به‌نژین له‌پیری به‌رزیدایه ۳.۷ بو ۴.۲ بار، له‌کاتی کرانه‌وه‌ی پرژینر‌دا زورترین به‌نژین به‌پرژینر‌دا دمنیرینه ژووری سوتاندن، به‌لام له خیرایی

نرمدا بری بهتالبونوه زوره (نزمبونوهیهکی زور له پستان) بو ۰.۶ بار،  
 پردهی زمانکه رادمکیشریت بهرو سهرموه بهمش ریگادمکاتوه بو  
 گهراندنوهی بریکی زور له بهنزین بو تانکی لمریگی (مرجع)وه.  
 پستان له سیستمکدا نزمدهیتوه، بری بهنزینی ژووری سوتاندن کم  
 دهیت. بهکارهینانی بهنزین له خولانهوی بزوینر و خیرای لسهرخودا  
 کمدهیت، بهلام لهنیوان نم دوو نوخدا پستانی بهتالبونوه دمگوریت و  
 دواتر پستانی بهنزین و بری پرژیندراو دمگوریت.

### وینهی ریخهره پستانی بهتالکرنهوه

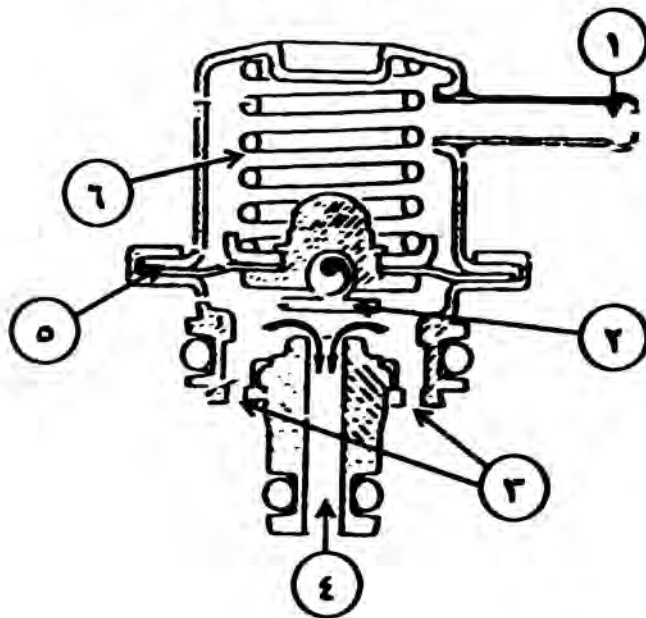

پیکهاتهکانی وینهکه:

- ۱-جو کوملهی راکیسان ۲-جیکهی زمانه ۳-چونهژوروهی بهنزین ۴-  
 گهرانهوی بهنزین ۵-پرده ۶-غیسپرینگ

## پرژینەرەکان:

هه‌مان پرژینەری بەکارهاتووێه له سیستمی نیل - جیترۆنیک، L-Jetronic، له رووی دروستبوون و رینگای کارکردنی. هه‌روه‌ها ریزبەندی گەردانی هه‌مان ریزبەندی پرژاندنە. عەقڵ هێمای کارمبایی له هه‌ستیارمکان و هه‌ستیاری که‌م شه‌فته‌وه و مردمگرنیت تا فەرمانی بێویست بئیریت بۆ پرژینەرەکان. که به‌وش بری پرژاندن دهمگورنیت به‌ینی دۆخی بزوینەر، پرژینەر سێ دۆخی پرژاندنی هه‌یه: (ده‌ستپێکردن، دۆخی بێ بار، کاتی خێرای).

ده‌ستپێکردن: واته‌ خولانه‌وه له‌سه‌ر سارد کاتی پرژاندن هه‌شت ملی چرکه‌یه، نه‌و ماویه هه‌وسه‌نگه له‌گه‌ڵ بری به‌نزینی پالزراو به‌رمو بزوینەر بۆ زالبوون به‌سه‌ر قورسی و گرانی کارپێکردنی بزوینەر له به‌یانان که سارده و زالبوون به‌سه‌ر هێزی لێکخشاندن و چری رۆن له به‌یاناندا.

دۆخی بێ بار: کاتی پرژاندن له ۳ بۆ ۵ ملی چرکه‌یه، نه‌مه ناساییه، چونکه به‌نزینی زۆری ناوێت بۆ پرژاندن که سوودی لێوه‌رنه‌گرین به‌تایبه‌تی له‌کاتی خێرای نزمدا، چونکه هه‌یج به‌رگرییه‌کی لێکخشاندن دهرنه‌جامی خولانه‌وه‌ی بزوینەر له‌په‌ستینەر و یاتاغه‌کان و ترومپای ناوو داینه‌مۆدا نییه....



کاتی خیرایی: پنیوسته بریکی زور بنزین بپرژیندریت که هواسنگ بیت لهگل ماوی پستانی پنی شوفیر لاسر سکلیتری بنزین له ریگی هینما هاتوو بو عمل له هستیاری شیوازی زمانه‌ی خنکاندموه دمبیت.

### تله گرمی درهوشاوه:

نم تله ناودمبیریت به hot - wire - که بریتیه له تملیکی باریکی هستیاری دروستکراو له بلاتین. بهرگری گرمییه و برمه‌ی زوردمبیت بهزوربوونی گرمی و بهینچموانهشموه، تیزووی کاربا دمروات بهتله‌کیدا تا گرم دمبیت و پله گرمی دمگاته ۱۸۰ پله، بهرزتر له هوای چوژوورموه بو بزوینسر، نم جیاوازییه نه‌گوره هرچهند پله گرمی هوای چووه ژوورموه بو ناو بزوینسر گورابیت.

### وینه‌ی تله گرمی درهوشاوه

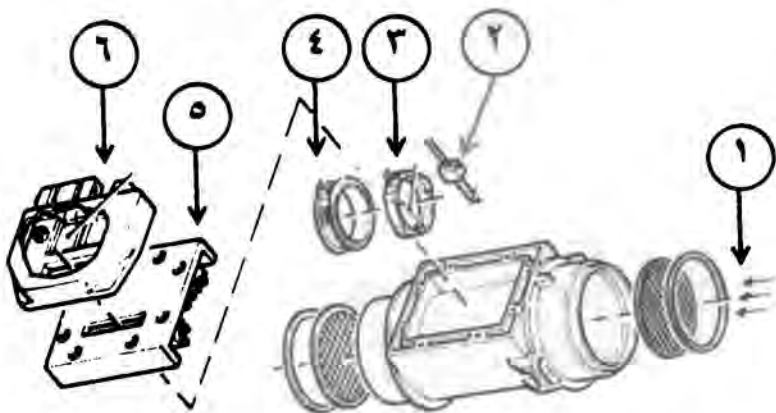

پنکهاتمکانی وینه‌که:

- ۱- ریزمووی هوا ۲- هستیاری پله گرمی ۳- تملی گرم ۴- چپوهی تملی
- گرم ۵- بنکه‌ی تله گرم ۶- قعباغ

لهکاتی چون ژورموه‌ی هوا بۆ بزوینەر به‌هۆی قوناغی راکئشانموه، هوا به‌سەر تله به‌رگریه‌کدا تێپه‌رده‌بیت و پله گهرمی نزمدمکاتموه، به‌رگریه‌که‌ی کم ده‌بیت، لهم کاتدا عه‌قل ته‌زووه کاربه‌یه‌کی زیاتر ده‌نیریت تا پله گهرمی جارێکی تر ببینه‌وه به‌ ۱۸۰ پله، زیاتر له هه‌وای چوهره‌وورموه‌ی بزوینەر. بری ته‌زووی پنیویست بۆ جیگیرکردنی پله گهرمی ته‌له‌که به‌لگه‌یه بۆ قه‌باره هه‌وای چوونه ژوورموه له‌سەر نهم بنه‌مایه بری به‌نزینی پرژیندراو دیاریدمکریت به‌هۆی عه‌قلموه (ECU).

نهم تله گهرمییه وا دروستکراوه که هوای کوژانه‌وه‌ی بزوینەر به‌چوار چرکه عه‌قل ته‌زوویه‌کی بۆ ده‌نیریت پله گهرمی ته‌له‌که به‌رزمکاتموه بۆ ۲۵۰ - ۳۰۰ پله‌ی سه‌دی یان زیاتر بۆ خاوینکردنه‌وه و سوتاندن و بون به‌هه‌لمی ههر نیشته‌ویه‌ک که له‌سەر ته‌له‌که نیشته‌بیت، ماوه‌ی نهم ته‌زووه به‌رزه ته‌نها یه‌ک چرکه‌یه.

### سیستمی که‌ی نی - جیترۆنیک، KE-Jetronic:

پیتی (E) له زاراومه‌کدا به‌واتای نه‌وه نیت که به‌شی عه‌قل - ECU - بۆ سیستمه‌که زیادکراوه. نهم سیستمه به عه‌قڵی نه‌له‌کترۆنی کارده‌کات هه‌روه‌ها چهند پارچه‌یه‌کی پێشکه‌وتوی تری هه‌یه بۆ بیوانی په‌ستان و تیکه‌له‌کردنی هوا و به‌نزین هه‌ندیکجار نامیری له‌به‌دای تێدایه. نهم سیستمه سیستمیکی میکانیکیه و به‌هه‌له‌کترۆنی کاری پێده‌مکریت.

## هیلکاری پنکھاتہی سیستمی کہی نی - جیٹرونیک، KE-Jetronic

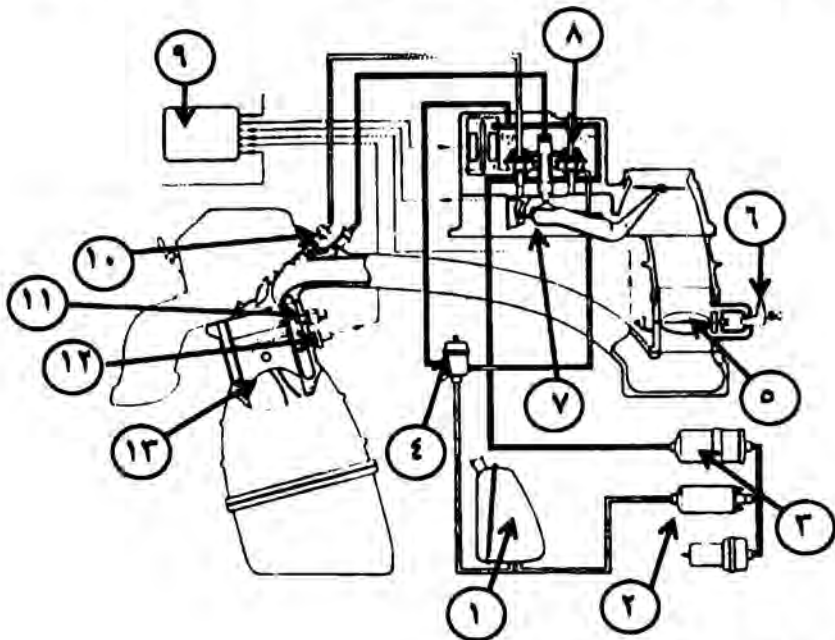

پنکھاتہکانی وینہکہ:

- ۱- اٹمنکی بنزین ۲- اٹرومپای بنزین ۳- پالٹیور ۴- ریکخہری پستان ۵-
- زمانہی خنکاندن ۶- زمانہ هوای زیادہ ۷- بھرگری گوراو بو ناردن ۸-
- دابہشکار ۹- عمل ۱۰- اپرژینر ۱۱- کلبلہ کاتی گرمی ۱۲- ہستیار
- گرمی ناوی فینکرنہوہ ۱۳- پستینر

نہم سیستمش سوتہمنی دمرژیننتہ کوملہی راکیشن زمانہی راکیشنہوہ بہ پستانی پینج بار، سمر برای بوونی زمانہ کاری بزوینر لہسر سارد و ریکخہری کاری بزوینر لہسر گرم ہروہا کوملہی گرنتہوہی سوتہمنی کہ بہ نلمکترونی و بہہوی کوملہ نلمکترونیہوہ -

عقل - كاردمكات. نهم سيستمه گهيन्द्रاوه بههستياري هوا، كه گهيشتوه  
بهبرگرههكي گوراو بو دياريكردني چونتيتي كار كردني كومله.

ههروهها لهم سيستمدا ههستياريك زيادكراوه بو پنيكهاتهكاني دوكل كه  
ناودميريت بههستياري (لمبدا) كه هنيما كار ميايي دميريت بو كومله بهبري  
توكسجيني ناو دووكل بو كه مكر دنهوي پيسبووني ژينگه.

نهم سيستمه بهسي پلهي بنهرنتي كاردمكات:

پلهي يهك، پيوانهي بري هواي راكيشراو بوناو بزوينهر: هوا بهسر  
ههستياري ههوادا دمروات بهرو خنكينهر پاشان بو ژووري سوتاندن،  
سكلنيتري بهززين بري هواي چووژوورو دياريدمكات بو ناو بزوينهر،  
بهيني داناني قاچي شوفير.

پلهي دوو، كرداري سوتهمني پندان: فيول پهپ سوتهمني پالدهدات بو  
دابشكاري سوتهمني سهرمي به پهستاني چوار بو پينج بار، سوتهمني  
دمگاته پرژينهرمان لهكومله لولهي كانزاييهوه، كه پرژينهرمان  
بهكاريگري پهستان بهرزي سوتهمني دهكرينهوه سوتهمني دمهرژيته  
بهردم زمانهكان راستموخو كه لهگل ههوادا تيكهلمديت.

پلهي سي، هواو بهززين تيكهلمدين لهدمكشي ساردا پيش چونه  
ژوورموهي بو ناو لولهكهكاني بزوينهر.

رینگه دابەشکردنی سوتەمەنی: لەتەنکییەوه بەنزین بەهۆی ترومپای کارەبایەوه رادەمکیشریت بۆ (گەنجینەى سوتەمەنى زیادە)، کە هەمیشە بوونی سوتەمەنى دابیندەمکات لەرێرەوى خولى سوتەمەنى نامادەمکراوه بۆ بەکارهێنان، دواى گەيشتنى بەنزین بەگەنجینەى زیادەى سوتەمەنى دەگاتە پالئومر. پاشان بۆ دابەشکاری سوتەمەنى سەرمەکی. کە سیستەمى بۆ دانراوه یارمەتیدەرە بۆ جیگیرکردنى پەستانى هەمیشەى سوتەمەنى لەناو دابەشکار (رێکخەرى پەستان)، هەروەها رینگەدەمات بەگەرانەوى سوتەمەنى زیادە بۆ تەنکی.

نەركى (دابەشکاری سەرمەكى سوتەمەنى) دابەشکردنى سوتەمەنىیە بەپەستانى گونجاو بۆ پرژینەرەمکان، کە دەمکریتەوه لە پەستانىکی دیاریکراودا کە پینج بارە، تا سوتەمەنى دەرپەرت بەشیومەکی قوچەکی لە ژیر کاریگەرى نەم پەستانەدا تا بیکات بەوردە گەردیلە.

### نەركى كۆمەڵەى نەلەكترۆنى:

نەم بەشە control unit- هەلەدەسیت بەدیاریکردنى تەزووی بەکارخستنى رێکخەرى پەستانى پاشکۆ بەدابەشکار، کە نەم تەزووه هاسەنگە لەگەڵ هێما کارمبای نێردراو لە هەستیارەمکانەوه، بۆ کۆمەڵەى نەلەكترۆنى کە دەبیتەهۆی فەرمان دان بە کارپێکەرەمکان بە زۆرى یان کەمى پەستانى سوتەمەنى لە ژوورى دابەشکاری خوارمۆه. کاتى زۆربوونى پەستان لە ژوورى خوارمۆه برى سوتەمەنى وەرگیراوە کەم دەبیت، و بەپێچەوانەشەوه.

## وینهی کۆمهلهی نهلهکترونی

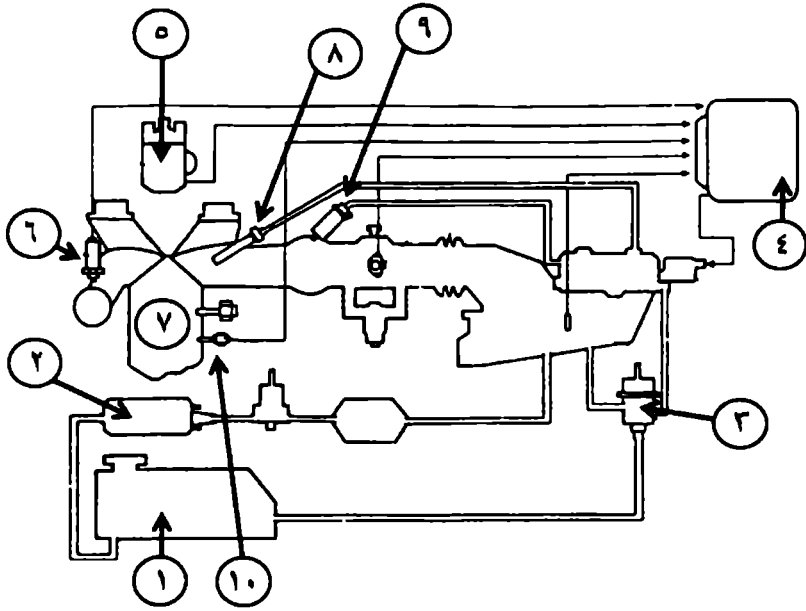

پنکهاتهکانی وینهکه:

۱-تهنکی بهنزین ۲-ترومپای بهنزین ۳-ریکخهیری پهستان ۴-عهقل ۵-  
 دابهشکار ۶-ههستیاری لمبدا ۷-پهستیانه ۸-پهستیانه ۹-زمانه کار  
 لهسه سار ۱۰-ههستیاری په گهرمی بزوینه  
 پهیومندی کۆمهله بهسیستمهکوه دیاریدهکات لهگهڵ پنکهاتهکانی سیستم که  
 هیمه کارمبای وهردمگرنیت له دابهشکار (distributor) وه ههستیاری لمبدا  
 (lambda sensor) ههستیاری په گهرمی بزوینه (engine  
 temperature sensor) کلپله شنیوازی زمانهی خنکاندن  
 (switch pressure) بهرگری گورای ههستیاری ههوا (potentiometer sensor)  
 له کۆتایدا کۆمهله هیمه کارمبایهک دمهاته ریکخهیری پهستان  
 (regulator).

## ترومپای سوتهمانی:

بهینگیلیزی پنی دموتریت - fuel pump - نهم جوره ترومپایه که له جوری خانه باز نهییه که سوتهمانی لیوه دمر دمچیت، به هوی جولنهری کار مبابی همیشی کار دکات، له رووکار مکی جوگله هیه و لهناویدا ساچمه کانزایمک، که سوتهمانی دمگیر نتموه رینگنادات له بشیکره بجیت بو بهشیکی تر لهناو چیهوی ترومپاکهدا.

## وینهی ترومپای سوتهمانی

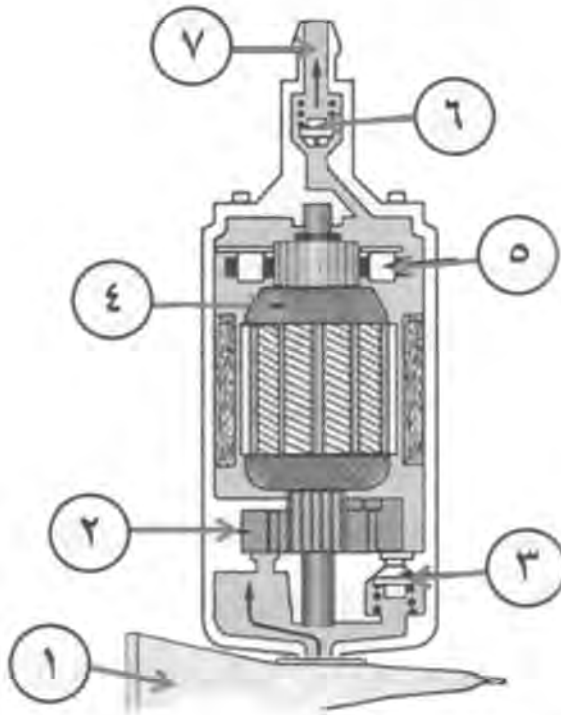

پنکهاتمکانی وینهکه:

- ۱- تمکی بهنزی ۲- ترومپا ۳- زمانه پستان ۴- نارمیچر ۵- فحمه
- ۶- زمانه یهک ناراسته ۷- لولهی دمرچوون

کارها و سوتهمنی کاریگری خراب ناکنه سهر ترومپاکه، چونکه کاری ترومپا پالدانی سوتهمنییه بهرمو بزوتنهر و هیچ همایمک لئاو ترومپاکدا نییه، بویه گرگرتن نیایدا پرونادات.

ترومپا لمگمل سلفدا کاردمکات، که سویچکرایموه بوماوهی پینج چرکه ترومپای کارمبایی کاردمکات و دواى نهمه دمکوژیتهموه، دواتر کاتیک بهشی خولاه دمخولیتهموه ساچمه کانزاییهکان ریگه له سوتهمنی دهگرن. پهستان دهکمویتته سهری له بوشییهکی تهسکدا (ومک له وینهکدا دیاره) دمیداته گنجینهی سوتهمنی زیاده لهریگهی دهرچهی پهستانی بهرز.

### وینهی بنکه و خاته بازنهیهکانی ترومپا

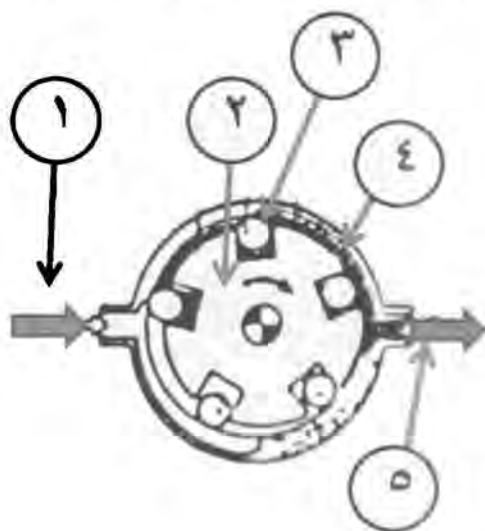

پنکهاتهکانی وینهکه:

- ۱- چونه ژوورموهی سوتهمنی ۲- بهشی خولاه ۳- ساچمه کانزایی
- ۴- ترومپا ۵- دهرچهی پهستان بهرز



### گنجینه‌ی سوتهمنی زیاده:

ناودمیریت به Fuel Accumulator- کاری بریتیه له هیشتنه‌وی بری سوتهمنی پهستانی بهرز، هاوچه‌شنی پهستانی خولی سوتهمنی تا به‌گه‌رخسته‌وه‌ی بزوینهر ناسان بیت دوی کوژاندنه‌وی هه‌روه‌ها ریگری له دروستبوونی بَلق دمکات له‌ناو لوله‌کانی خولدا.

### وینه‌ی گنجینه‌ی سوتهمنی زیاده

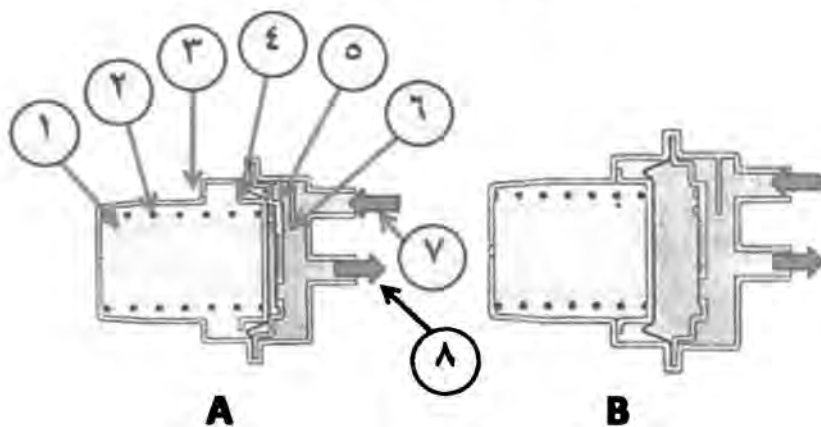

پنکه‌هاتمکانی وینه‌که:

پنکه‌هاتوو له دوو ژورری به پردمی‌هک لیکجیاکراوه

- ۱- ژووری لولپنجی ۲ لولپنجی کانزایی ۳ کهناری وستان ۴- پرده‌ی پیست ۵ جوشی پرکردن ۶- دمی کانزایی ۷- چونه‌ژوروه‌ی سوتهمنی ۸- دهرچه‌ی سوتهمنی

وینه‌ی (A) به‌تاله، وینه‌ی (B) پیره.

### چونیتی کارکردنی:

کاتی کارکردنی ترومپا پهستان له‌سهر پرووکاری پردمه‌که زوردبیت، سوتهمنی‌هکه پهستان دمخاته‌سهر پردمه‌که دژی هیزی پهستانی ژووری

لولپنچ و بوشاییهکه پیردمبیت، جوولهی پیردمکه دیاریکراوه تا کوتایی کمناره وستاومکه بهژماره سی. دواى کورژاندنوهی بزوزنهر پیردمکه جارنکی دیکه دمگپرتتوره دؤخی جارانی خوی، بهلام نهم گهرانهویه ماوهی کاترمیزیک زیاتری دمویت.

### پالئومری سوتهمنی:

بۇ همر سورنکی سوتهمنی پیویسته پالئومر همبیت بۇ خاوتنکردنوه له خلتیه و پاشماوه و هلمی ناوی چربوموهی ناو سوتهمنی. لهر ههموو پالئومریک تیریک همیه ناراستهی چوونه ژوروموهی سوتهمنی دیاریدمکات، چونکه دانانی بهشیهی پیچهوانه دمبیتتهوی کم نارنی سوتهمنی بۇ دابهشکاری سهرمی.

### وینهی پالئومری سوتهمنی

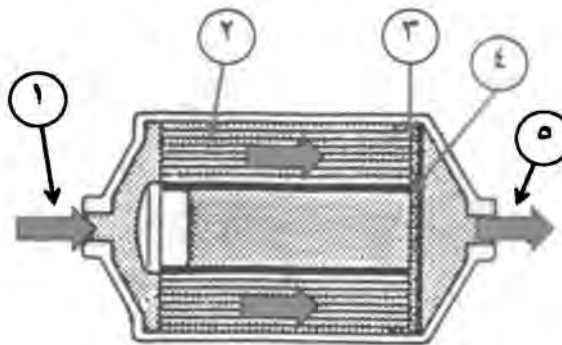

پنکهاتهکانی وینهکه:

- ۱- چونه ژوروموهی سوتهمنی ۲- کاغزی تهنک ۳- لباو ۴- پالئومر
- ۵- دهرچهی سوتهمنی

### رنگخهری پهستان:

کاردمکات بۇ جیگیرکردنی پهستانی خولی سوتهمنی لهترومپاوه تا دابهشکار.

## وینه‌ی رنکخیری پهستان

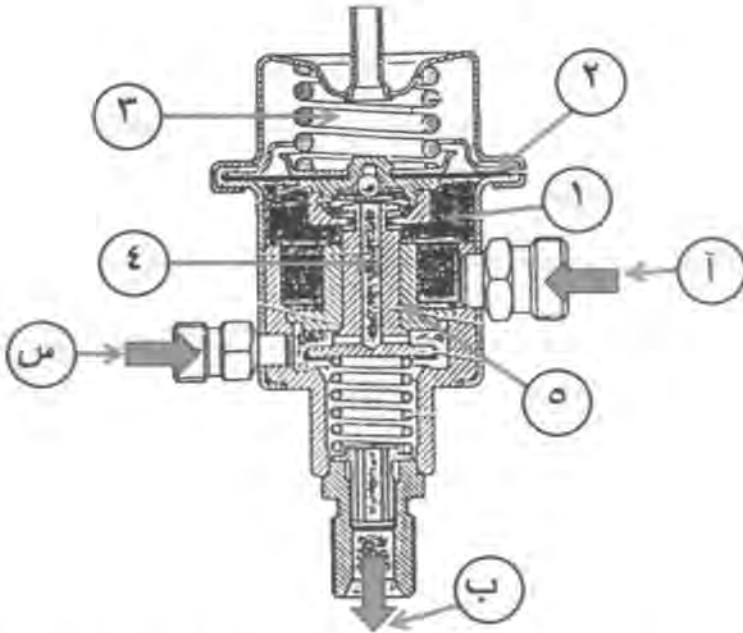

سوتهمنی پهستینراو له‌ترومپای سوتهمنیپه‌وه دمگاته ژووری پهستان (۱)  
 له‌ریځای چوونه‌ژوورمویه سوتهمنی (ا) دمپینه‌هوی جوولاندنی پرده (۲)  
 بهرمو سرموه دژی هیزی نیسپرنگی رنکخیری (۳) که دمپینه‌هوی  
 کردنه‌وی بزماری سرمکی سوتهمنی (۴) پهستانی سوتهمنی  
 کاردمکاته‌سرم پهپکه‌ی گیربوون دووریده‌مکاتوه بهرمو‌خوار له‌لاشه‌ی  
 زمانه‌وه (۵).

ریځگامدات به‌په‌شیکي سوتهمنی داب‌شکار به‌گه‌رانوه به‌روه گنجینه  
 له‌بزمارمکوه (ب) پهستانی سوتهمنیپه‌که که‌مدپینیت و کاریگری له‌سرم  
 نیسپرنگی رنکخیری نامینی (۳) تا پهستان زورنه‌پینیت و نه‌گاته (۵.۶) بار

رینگانادات که سوتهمنی بگهریتتهوه بهرمو گنجینه نهگهر پستان لم بره  
کهتر بیت.

کاتی کوزانهوهی بزوینهر ترومپای سوتهمنی دموصتیت، پستانی  
سوتهمنی ژووری پستاندن کم دمیتتهوه ۱ پردمهکه دهگهریتتهوه ۲  
بوخوارموه بههوی هیزی نیسپرینگهکه ۳ که دمیتتههوی داخستی بزمارمه  
واته شوینی (ب) لهوینهکهدا که بریکی دیاریکراو له سوتهمنی لهوا  
ریکخر دههیلیتتهوه تانهوکاتهی ترومپا جاریکی تر دمکوهیتتهوه کار.

#### دابشکاری سوتهمنی:

هلهدسیت بهدابشکردنی سوتهمنی بهسر پرژینهر مکان بهبری گونجاو  
بهشوازی پهپکهی هستیار، چونکه پهپکه بهرمو سر و خوار دمجوئیت و  
هوی جوولهی پهستینهری دابشکاری سوتهمنییه، جیاوازی پستان  
دروستدمکات لهنیوان دوو ژووری گستی و سرموه، بهم هویهوه بری  
پرژیندراو گزراوه بهپنی شوازی پهستینهری دهستبهسراگر، بویه  
هرکاتیک پهستینهر بهرزبویهوه بریکی زوری سوتهمنی دمچیتته ژووری  
سرموهی دابشکار. ریکخره پستان کاریگهری دمکاتهسر پستانی  
سوتهمنی ژووری ژیرهوهی دابشکار بری پرژیندراو دمگوریت.

دابشکاری سوتهمنی بریتیه لهبهشینکی تهواوی بهستراو لهسر بهشی  
سرموهی هستیاری چوونه ژوورموهی هوا. هستیار و دابشکار

بەيەكەمە كاردمەن بەشئەوێ تەریبێ و هیچ كاتێك یەكێكیان بەبێ نەوێتر كارناكات.

### وێنەى دابەشكاری سوتەمەنى

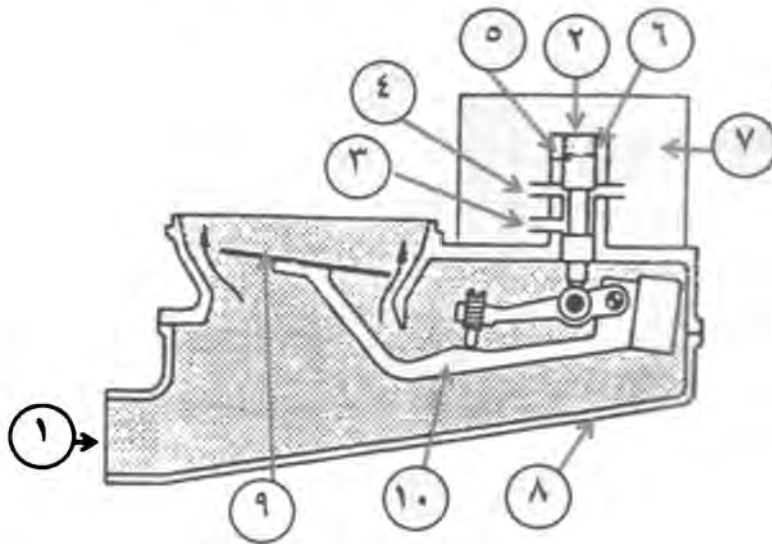

بۆكەتەكانى وێنەكە:

- ١-چوونە ژوورمەوى ھەواى ڕاكنیشراو ٢-پەستانى دەستبەسەرراگر ٣-
- ژوورى سوتەمەنى ژىرمەو ٤-پىزمەوى نارەنى سوتەمەنى بۆ ژوورمەكانى
- سەرمەو ٥- پەستىنەرى دەستبەسەرراگر ٦-جىنگاى ڕووپۆشى سوتەمەنى بۆ
- ژوورمەكان ٠.٢ ملىمەتر ٧- قوتوى دابەشكردنى سوتەمەنى سەرمەكى ٨-
- ھەستىارى جوولەى ھەوا ٩-پەپكەى ھەوا ١٠-باسكى ھەستىار.

### پهستینه‌ری ده‌ستبه‌سهر اگړ:

کاری تیدمکړی له‌سرموه به‌هوی په‌ستاندن، به‌سهر جیک که پی له‌سهر سکلیتسر لایرا په‌ستانی سرموه‌ی په‌ستینه‌ر به‌خیرایی په‌ستینه‌ر دمگیریتوه به‌رمو‌خوار که سوتهمنی دم‌چوو بۆ زمانه و ژوورمکانی سرموه‌ی دابه‌شکار که‌مدم‌کاتوه.

### وینه‌ی په‌ستینه‌ری ده‌ستبه‌سهر اگړ

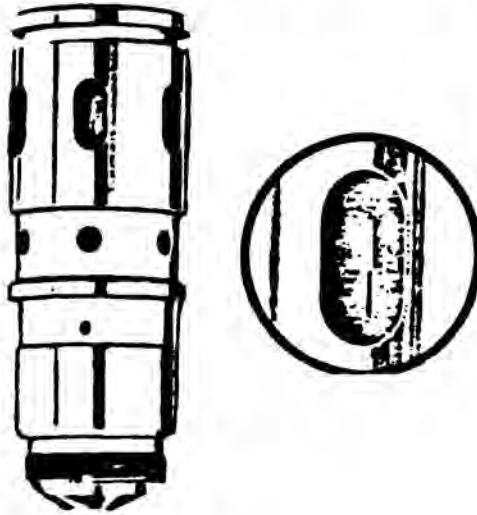

له‌کاتی خسته‌کاری بزوینهدا و که‌مینک پی‌خسته‌سهر سکلیتسر، ه‌وای راکیشراو دم‌چیت بۆ بزوینسر، په‌پکه‌ی ناومندی ناو ه‌ستیار به‌رزم‌کاتوه (ه‌ستاری ه‌وا)، که دم‌بینه‌هوی جوولاندنی باسکه‌که به‌رموسرموه، چونکه ته‌وری په‌ستینه‌رمکه جی‌گیره له‌سهر باسکه‌که، په‌ستینه‌ر له‌جی‌گاکه‌یدا به‌رزم‌بینه‌ره له‌دابه‌شکاری سوتهمنی سهرم‌کیدا، رینگ‌دکه‌کاتوه له‌بهردم سوتهمنی به‌تیه‌ریوون به‌رموه ژووری سرموه‌ی

دابه‌شکار له‌ریڼگه‌ی کونې تایبعت و دهرچونې سوتلمه‌نې زوردمېنیت به‌روه پرژینسر.

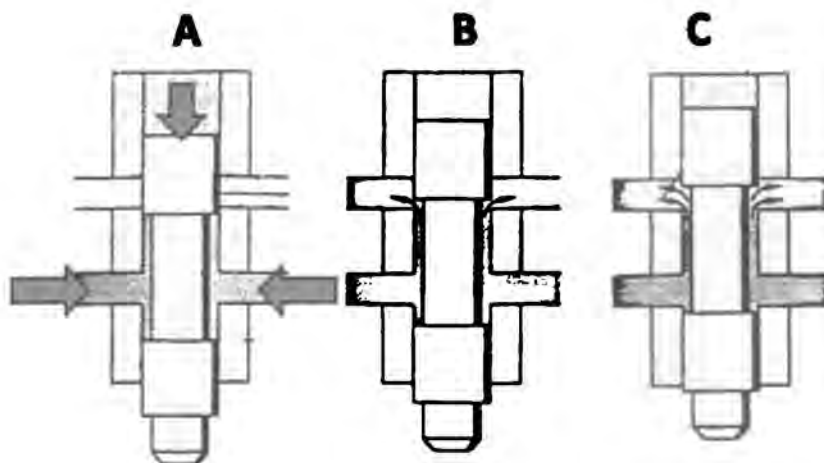

پنکهاټمکانی وینمکه:

شپوه‌ی (A) بزوینسر کورژاومته‌وه، دهرچونې سوتلمه‌نې نیبه به‌روه ژووری سره‌وه له‌ریڼه‌ بو زمانمکان.

شپوه‌ی (B) دیاری دمکات که بزوینسر به‌خیرایی مامناومندی کاردمکات.

شپوه‌ی (C) له‌نیوان زورترین دهرچونې سوتلمه‌نې.

زمانه ه‌وای زیاده:

نم زمانه‌یه ل‌سسر کومله‌ی راکنیشن - دمکشن - دادمتریت له‌نزیک زمانه‌ی خنکاندن به‌مهرجیک که ه‌وای زیاده دابین بکات ل‌سسرمتای کارکردنی بزوینسر ه‌وه.

ه‌روه‌ها خیرایی بی بار یان (خیرای ناسایی)، که نه‌و خیراییه بزوینسر تیدا به ۶۰۰ بو ۸۰۰ خول له خوله‌کیکدا دمخولیت‌ه‌وه (RPM). به‌مهرجیک

رینگادات به (هستتاری هوا) که لاسر ریزوی هوایه، بهجووله  
بهرموسرموه، پاشان جوولهی پستتینتری رنیتدر لغاو جینگاکیدا  
زوردیت لاسرمتای کارکردنیداو لهخیرایی بی باردا (سلولی).

### وینهی زمتنه هواوی زیاده

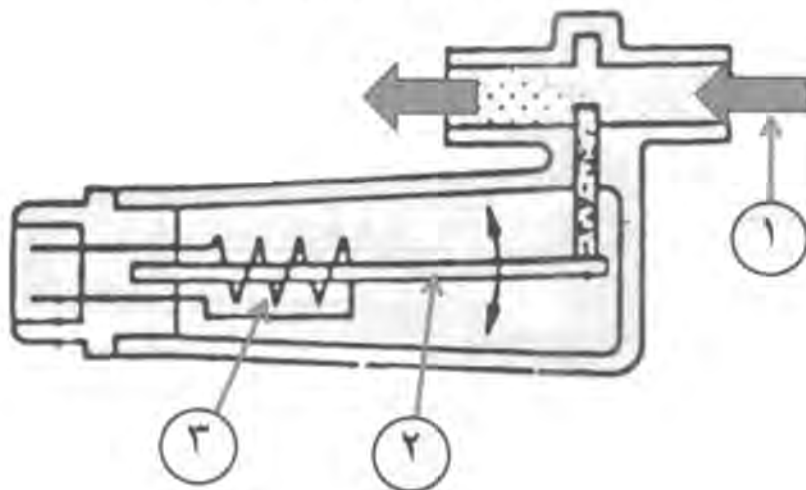

پنکهاتمکانی وینهکه:

- ۱- ریزوی هوا لغاو راستدا زمانیهک هیه بو کردنوه و داخستن.
- ۲- تومر لهمادهی نمزوج (کانزای گماوی).
- ۳- هلکراو بو گرمکردن.

لاسرمتای کاردن، تزوی کاربا لغاو هلکراوی سر تومره  
کانزاییهکدا دپروات و گرمدیت بههوی گرمیهکوه دمکشیت  
بهرموناموه بو داخستی رینگهی هواوی زیاده، نم رینگیه بهداخراوی  
دمینتیره تا بزوتنر گرمایی هیت. هاندیکجاریش زمانهی هواوی زیاده  
گرمدمکرت بههوی ناوی گرمبوو به بزوتنر.



زمانه‌ی کار لاسر سارد، جوژه‌ی سارد:  
 نم زمانه‌ی به‌کاربا کاردمکات، گمیزراوه به سه‌عاتیکی کاتی گرمی  
 لاسر جوگله‌ی رژیشتنی ناوی بزوینسر به‌ستراوه.

### وینه‌ی جوژه‌ی سارد

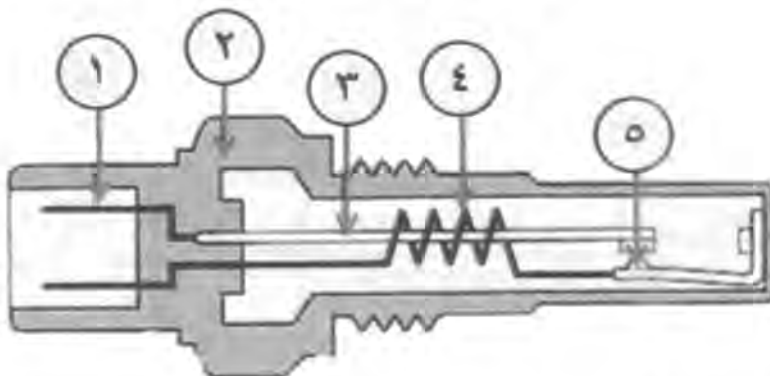

پیکهاتمی وینه‌که

۱- گیاندنی کاربا

۲- شه‌شپالوی کانزایی بو بستن. ۳- تهور له ماده‌ی نژدوج. ۴-  
 هلمکراوی گمرکردن. ۵- خالی گیاندن و بچراندی بزانه‌ی کاره‌بایی.

له‌کاتی نیشپیکردنی بزوینسر دا، بزوینسر پیوستی به‌سوتهمانی زیاتر هیه  
 تابوانیت زالبیت به‌سر ریگریه‌کاتی دمرنجمی ساردی بزوینسر.  
 بونه‌وی تیکه‌لمیکی دهولهمند بدریت به بزوینسر، بویه زمانه‌ی کار لاسر  
 سارد له‌کومله‌ی راکیشراو دبه‌ستریت و له‌گمل دستپیکردنی (سلف)  
 به‌خولاندنوه‌ی بزوینسر کاردمکات و بازنه کاره‌باییه‌که‌ی زمانه‌ی کار  
 لاسر سارد له‌ریگای کلپله کاتی گرمی به‌ستراو لاسر لاشه‌ی بزوینسر و

گهشتووه به لای جهمسری کانزایی لهگهل ناوی ساردکردنهوی بزوینهر  
کاردمکات.

لهکاتی کردنهوی سوپچ و خولاندنهوی بزوینهر زمانهکه بهردموام  
پالدمنیت بهسوتهمینی ناو کۆمهلهی راکیشان بۆ ماوهی ههشت بۆ ده چرکه،  
پاشان دهموستیت لهاردنی سوتهمینی. کلیله کاتی گهرمی (جۆزه)،  
کۆنترۆلی کاری زمانه دمکات.

کاتیك تیزووی کاربا لهسوپچهوه دمگاته (جۆزه) ههلهکراوی گهرمکردن  
دمبیتههوی گهرمبوون و لاربوونهوی تهروری نهزودج دواي ههشت بۆ ده  
چرکه، تا دوو خاله گهینراومهکه جیادمبیتهوه - ژمارهی (5) له وینهکههدا  
بهوش دهمبیتههوی بچراندنی تیزووی کاربا لهههلهکراوی زمانهی کار  
لهسهر سارد، بۆیه سوتهمینی نامینیت، ههروهه کاتیك ناوی ناو بزوینهر  
گهرمبوو ههلهسیت به گهرمکردنی ههلهکراومه.

#### ریکخهری پهستانی دابهشکار:

ههلهستی بهریکخستنی پهستان لهژوورمکانی ژیرهوه، پاشان زالبوون  
بهسهر بری سوتهمینی پرژینراو بهینی دۆخی کارکردنی بزوینهر و نهو  
تیزووهی دمیگاتی لهکۆمهلهی نهلهکترۆنییهوه. کاتیك بزوینهر پنیوستی  
بهتیکهلهی دهمولهمندبوو، نهوا بری تیزووی هاتوو لهکۆمهلهوه زۆردمبیت.

کاتیکیش که پەرمکە لاردەبیتەوه بەجۆرنیک که ڕێرموی سوتەمەنی داخات لەبەشی سەرمو (لەترومپاکەدا) و لاربوونەوی پەرمکە ڕێرموکه هەمووی یان نیووی دادمخات بەپێی بێ تەزووی نێراوه بۆ ڕیکخەر.

بەهۆیەوه پەستان لەژووری ژیرموه نامینیت، چونکه بێرکی کەمی سوتەمەنی وەرگرتوو لەرێکخەرموه، لێرەدا بێر جیاوازی پەستان لەنیوان ژووری سەروخوار زۆردەبیت، پەستان لەبەشی سەرمو زۆردەبیت که دەبیتەهۆی نزمبوونەوی پەرمکە بەرموخوا بێرکی سوتەمەنی دەروات بۆ زمانەکانی پڕژاندن.

نەو بێرە زۆرە بەپێچەوانەشەوه راستە، کاتی کەمبوونی بێر تەزووی هاتوو لەرێکخەرموه بێرکی زۆر لەسوتەمەنی دەروات بەرمو ژووری ژیرموه، دەبیتەهۆی جیاوازییەکی کەمی پەستان لەنیوان ژوورمکاندا هەروهها کەمبوونی بێر وەرگیراو بۆ زمانەکان. کاری زمانە کۆنترۆلدەمکریت بەهۆی کلێلەکانی گەرمی (جۆزه).

**بەرگری گۆراوی هەستیاری هەوا:**

هێما دەگاتە کۆمەڵەی دەستبەسەر اگر لەهەستیاری هەواوه، که دەروات بەناو بەرگرییه گۆراومکەدا که بەمۆش عەقڵ بەوردی شیووی (دۆخی) پەپکەیی هەستیاری هەوا دیاریدەمکات.

## وینەى شىوازى کارکردنى زمانە ھەواى خولاوە

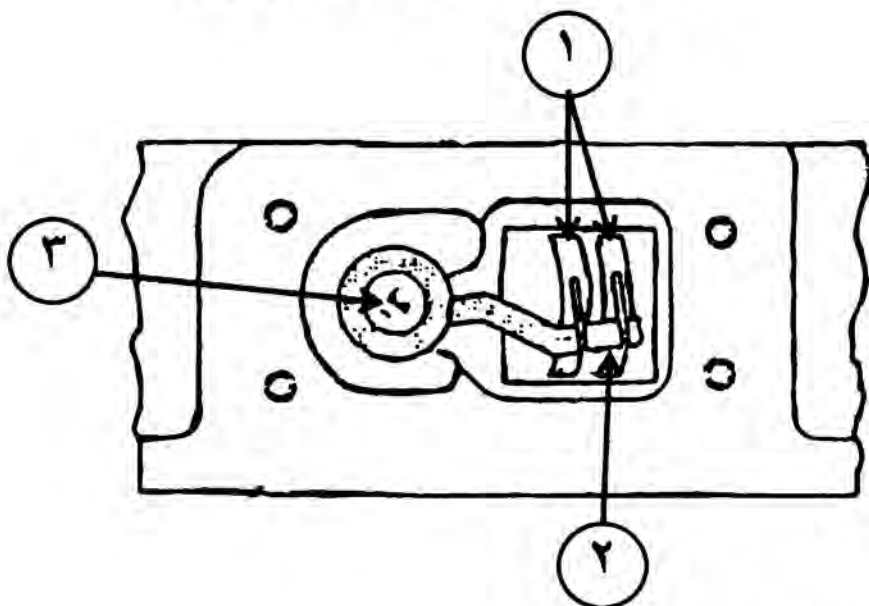

پێکھاتەکانى وینەکە:

۱-بەرگری گۆراو ۲-فەحمە ۳-چەق

بەھۆى ھىماى ھەستىارى ھەواو ھەمەقەل ھەمان بەدات بە:

- ناردنى برى سوتەمەنى گونجاو لەگەڵ برى ھەواى چوومژوورمەو ھەواى چوومژوورمەو ھەواى چوومژوورمەو.
- پێدانى سوتەمەنىيەكى زۆر لەكاتى کارکردنى بزوينەر کاتێک کە ساردە.
- دیاریکردنى سوتەمەنى بۆ کاتى کارکردنى تەواو.
- پێدانى سوتەمەنى زۆر بۆ کاتى کارکردنى تەواو.
- کاتێک خىراى سلولى زۆردەبىت تەزوویەكى کەم بەھەلکراوى دوودا دەروات کە پێشتر تەزووى زۆرى پێدا ڕویشتووه. تەزووى زۆرتر

به هه لکراوی یه کدا دهروات تا نارمچهر بخولیتهوه بهرمو لای چهپ  
تا بهشینک لهزیرهوی هموا بگریت و دواتر خیرایی بزوینهر  
که مدمکاتهوه.

### کلپلهی شیوهی زمانه‌ی خنکاندن:

نهم کلپله ههلهدستی بهپیدانی زانیاری بو کومهلهی دستبهسهراگر - عقل -  
دهرباره‌ی شیوهی زمانه‌ی خنکاندن. لهسه‌ر زمانه‌ی خنکاندن دوو کلپله ههیه  
یهکه میان هه‌ما دهنیریت کاتیک که زمانه‌ی خنکاندن داخراو بیت. (کاتی بی  
بار، واته خیرایی بزوینهر له‌نیوان ۶۰۰ بو ۸۰۰ خول بیت له خوله‌کی‌کدا)  
دوومیان هه‌ما دهنیریت کاتیک که زمانه‌ی خنکاندن له‌په‌ری کراومیدا بیت  
(خیرایی باری ته‌واو)، خیرای ته‌واو کاتیکه که خیرایی بزوینهر له ۸۰۰  
خول زورتبیت.

بری هه‌مای بی بار دهنیت له هه‌شت قوالت که مهربیت و بری هه‌مای باری  
ته‌واو هه‌شت قوالت بیت، به‌لام کاتیک زمانه‌ی خنکاندن له‌ناومراستدا بیت  
(واته باریکی کم هه‌چ توانایه‌ک نادات).

## وینه‌ی کلیله‌ی شیوه‌ی زمانه‌ی خنک‌اندن

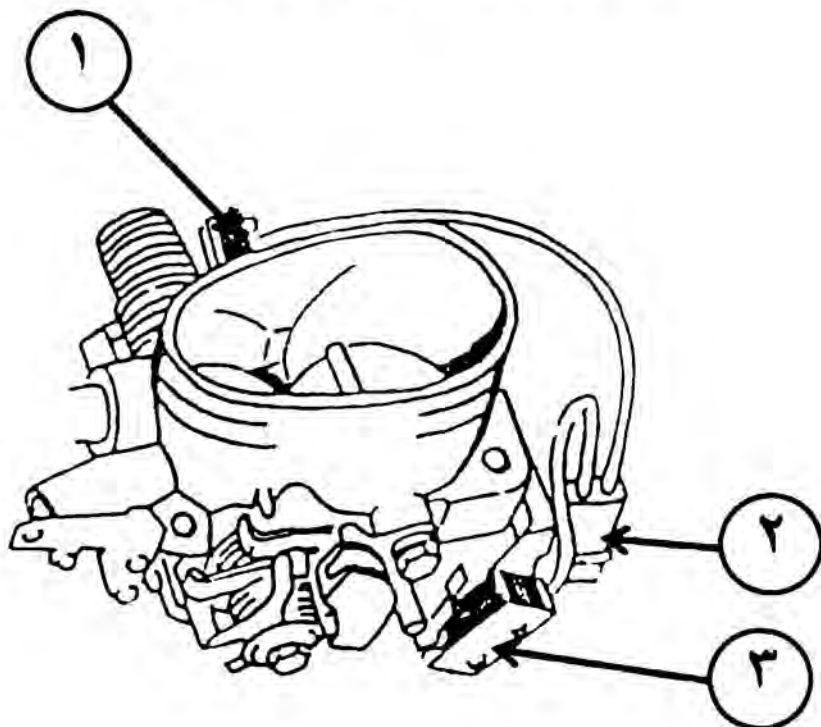

پنکه‌ها ته‌مکانی وینه‌که:

۱- کلیله‌ی بی‌بار ۲- گمینه‌مری کارمیا ۳- کلیله‌ی باری تمواو

هه‌ستیاری لمبدا:

نهم هه‌ستیاره وادروستکراوه که بری توکسجین لهدرئه‌نجامی سوتاندن دیاریبکات. و هه‌لدهسنیت به‌ریکخستنی ریژه‌ی که مکرده‌نوه - لمبدا - به‌مرجیک هه‌میشه بگاته یک، واته ریژه‌ی هموا بو سوتهمانی چیگیره ۱۴.۷ ریژه‌ی کیش، بویه کاتیک لمبدا که مترینیت له یک، نهوا مانای وایه تیکه‌له دهوله‌مهنده، نه‌گهر زورترینیت له یک، نهوا تیکه‌له پروونه.

نمگەر ئۆكسجىن لەدەرئىنجامى سوتاندندا ھەبوو، ئەوا ماناى واىە بېرى سوتەمەنى پېرژىنراو كەمترە لەپىويست، دواتر ھىمايەك دىنئىرى بۆ (عقل) نەوئش تا ھىما بدات بەرىكخەرى پەستاندن بۆنەوھى پەستان ھاوسەنگ بەكات لەدابەشكاردا و بېرىكى گونجار سوتەمەنى بىئىرئىت.

### وئىنەى ھەستىارى لەبدا

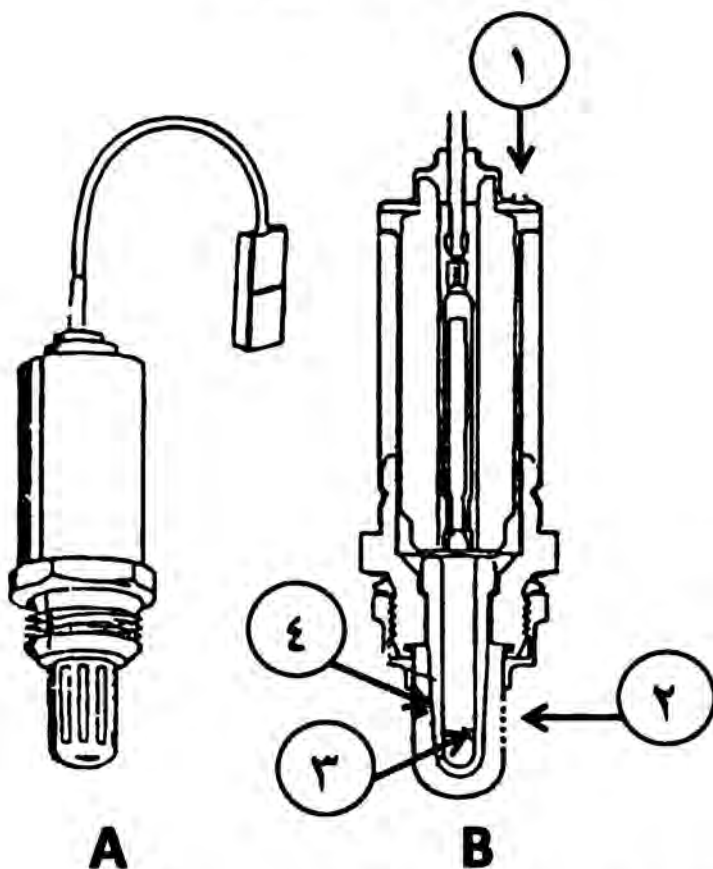

پىنكەتەكانى وئىنەكە:

(A) رووكارى دەرموھى (B) رووكارى ناوموھى

۱- ھەوای چوار دەمور ۲- دوكل ۳- بەشى ناوموھ ۴- بەشى دەرموھ

همستاری لمبدا، تخنیک سیرامیکی رقه چواردموردراو بمناسن. بهشی دمروهی سیرامیکه لئاو رپرموی دوکلمدا دادمنیریت و بهشی ناوموهی گهینراو بههواوی چواردمور.

ومک هر بهشکی بهستراو لهگهل باتری کاردمکات، توانای درستیوونی هستیار پشتدبهستت بهجیاوازی نیوان بری نوکسجینی بهرکهوتوو به هر دوو جهمسری ناوموو دمروه.

بری نوکسجینی ناو دوکلم وادمکات که بروات بهرمو جهمسری ساردو بهتالبیتوره تیادا، نهمش دمبیتههزی روودانی بارگه کارهباییکی خیرا لههستیاردا که دمگاته کومله نلهکترونی - عمقل -.

هرروهها توانای هستیار نیشانهیه لهسر دؤخی تیکلمه، نهگر توانا له ۰.۴ و فولت کمتربوو لهجهمسری گهیشتوو بهکومله، تیکلمه رووندمبیت نهگر زورتربوو له ۰.۴ فولت تیکلمه دمولمهند و چر دمبیت.

#### هواوی زیاده:

بهنرین له سی کومله پیکهاتمی جیاواز پیکدیت، که ریزهی گمردیلهی هایدروجن و کاربونیان جیاوازه، که دموانریت هریمکیان بهم جوره پیناسه بکریت:

K(Benzene C<sub>6</sub>H<sub>6</sub>- Cyclohexane C<sub>6</sub>H<sub>12</sub>- Octane C<sub>8</sub>H<sub>18</sub>)



ریژهی نهم پیکهاتانه جیاوازه به گویزهی کیشی گمردیلهی همریهکیانهوه، و بههوی پیکهاته کییمیاویهکان بو کیشی نؤکسجینی پنیویست بو سوتاندنی هموو نهم پیکهاتانه و دواتر همژمارکردنی کیشی هموای پنیویست بو سوتاندنی تمراو بو یک کیکوگرام له بمنزین (ریژهی هموا بو بمنزین، A/F) و مک له خشتهی خوارهوه رونکراومتوه.

پیکهاته	ریژهی نؤکسجین	ریژهی هموا بو بمنزین A/F
C <sub>8</sub> H <sub>18</sub>	800	15.2: 1
C <sub>6</sub> H <sub>12</sub>	228	14.7: 1
C <sub>6</sub> H <sub>6</sub>	3.5	13.2: 1
یک کیلو بمنزین بو 14.7 کیلو هموا		14.7: 1

بهمجوره ریژهی (۱ بو 14.7) ریژمیکی نمونهمیه بو بری کیشی هموای پنیویست بو سوتاندنی تمراوی یک کیلوگرام له بمنزین، A/F .  
 نهم ریژمی نیشانهی  $\lambda$  (که پیتیکی زمانی یونانییه،  $\lambda$ ) ی پندراوه، بویه نهگم لمبدا له یک زیاتر بوو، واته تیکمه همژاره، (ریژهی هموا زوره) نهگم لمبدا بچوکتتر بوو له یک واتا تیکمه دهملهمنده، بویه ریکخستنی ریژهی تیکمه بههوی هینما نیردراوی همستیاری لمبدا که بنهمایه له بنهماکانی دستبهمسراگرتن لهرژاندنی بمنزین و ریژهی دهرچوونی غازاتی دوکمل له بزوتنهموه.

زمانه زالگه‌ی خیرایی بی بار، سلولی:

نهم زمانه کاره‌باییه ریگاده‌دات به‌رویشتنی بری هه‌وا (زور یان کم) له‌پالیومری هه‌واوه به‌رمو بزوینهر به‌ینی تیپه‌ربوونی به‌زمانه‌ی خنکاندنا، نهریش بو دابینکردنی خیرایی بی بار.

وینه‌ی زمانه زالگه‌ی خیرایی بیبار

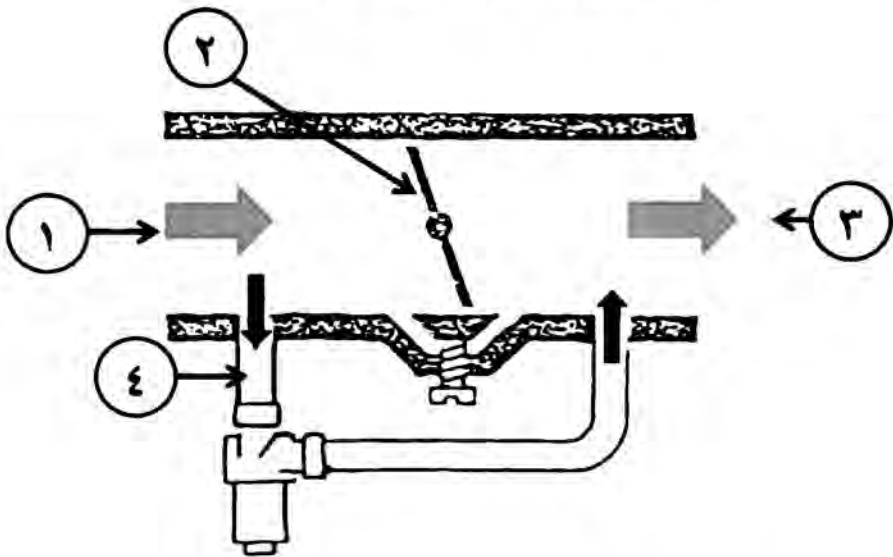

پنکه‌هاته‌کانی وینه‌که:

۱-چوونه ژوورموی هه‌وا له پالیومری هه‌واوه ۲-زمانه‌ی خنکاندن ۳- ناراسته‌ی هه‌وا بو بزوینهر ۴-ریره‌موی هه‌وا‌ی زیاده

زمانه کارده‌کات له‌رینگای کۆمه‌له‌ی ده‌ست به‌سراگری نه‌لکترۆنییه‌وه -  
عەقڵ - نهم زمانه‌یه کارده‌کات بو:

• جیگیری خیرایی بی بار، نه‌گۆره له‌هه‌موو دۆخیکی بزوینهر دا.

- بەدەستەننانی كەمترین خیزایی لە (بى بار) دا.
- پىدان لەھەموو گۆرانكارىيەكى باردا (كارپىكرنى پانكە، فېنككردنەو، گۆرانى خیزاییەكى گىزى ئۆتۆماتىكى).
- جىگەى نامىزى ھەوای زیادە دەگرىتەو.
- داىبنكرنى كەمترین ساردكرنەوئى ئۆتۆمۆبىل
- زۆركرنى خیزایی بى بار لەكاتى كاركرنى فېنككەر مودا.

### زمانە ھەوا زیادەى خولاو:

پىكھاتە بنەرتىيەكانى نەم زمانىيە بەشە ھەلخلىسكاوى خولاوئىيە گەيەراو بەتەمورى بەشى دروستكارى تەزوو (نارمىچەر) وەك بزوينەرى كارمابىي سلف. نارمىچەرەكە نوو ھەلكرائى ھەيە، نوو تواناى دژ بەيەك دروستدەكەن لە كاتى تەزوو پىداندا، كە دەمىتەھۆى خولانەوئى بەشى دروستكارى گەيەراو بەزمانەى ھەلخلىسكاو و كرنەوئى رىزەموى ھەوایی زیادە.

كاتى خیزایی لەسەرخۆ، كاتىك خیزایی كەمتر دەمىت لە يەكەك لەھەلكرائىكان زۆرتەر لەوئىتر، كە دەمىتە خولانەوئى نارمىچەر بەلای راستدا بۆكرنەوئى رىزەموى ھەواو و زۆركرنى خیزایی بزوينەر.

كاتىك كە خیزایی سلولى زۆردەمىت، تەزووئىيە كەم بەھەلكرائى (۲) دەروات كە پىشتەر تەزووى زۆرى پىدارۆشتو، تەزووى زۆرتەر بەھەلكرائى (۱) دەروات تا نارمىچەر بخولنەوئى بەرمو لای چەپ تا

بهشیک له ریزموه‌ی هموا بگرینت دواتر خیرایی بزوینسر کمدمکاتمه، نم  
وینیه شینوازی کارکرندی زمانه هموای خولاوه نیاریدمکات.

وینیه زمانه هموا زیاده‌ی خولاوه

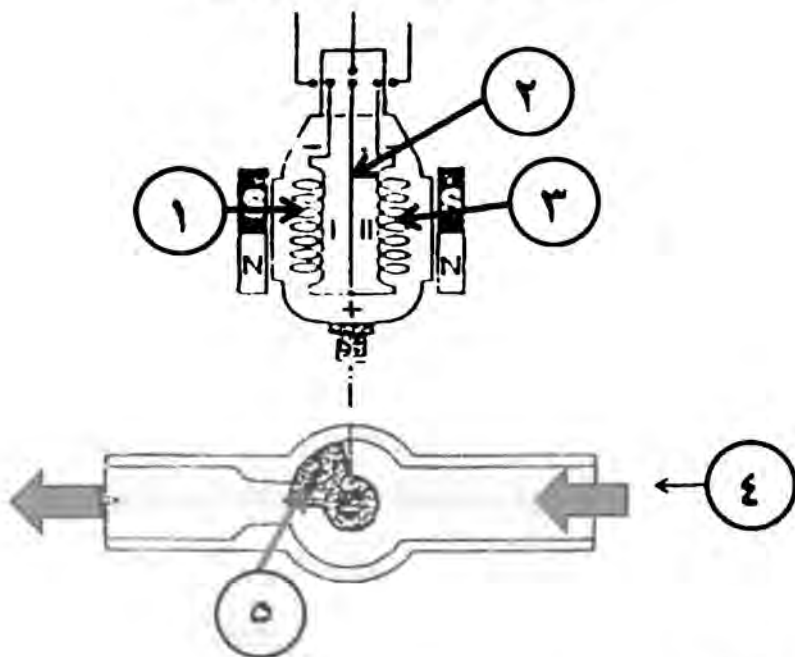

پیکهاتمکانی وینیه‌که:

- ۱- همکراوی یک ۲- غارمیچر ۳- همکراوی دوو ۴- ریزموه  
چونرورموه هموا ۵- زمانه

## سیستمی مۆنۆ - جیترونیک، Mono-Jetronic:

لهم سیستمدا یک پرژینیری بنهرتی همیه، جیاوازی لهگهل سیستمهکانی تردا نهمیه که پشت دههستیت به هیمای بارودوخی پرژاندن تا لهریگیهمه کاری پرژاندن بکات، همروهها عقلی نهم سیستمه پیشکهورتوو و تیدا سوود وهرگیراوه له بهکارهینانی سیستمی -Intel 8051.

کۆمپانیای - Intel - که کۆمپانیایهکی جیهانییه له بواری تهکنهلوژیای زانیاریدا، چهنننن بهرهمی پیشکهورتوو همیه، سهرتا مایکروپروسیسهری -Microprocessor- دروستکرد، بۆ شیتهلکردن زانیاری و کۆنترۆلکردنی کارمکان به نلهکترۆنی، بهلام مایکروپروسیسهر پنیوستی به پارچهی تر همبوو تا کاری خوی بکات. کۆمپانیای ناوبراو بۆنهمهی سیستمیکی باشتر و کۆکراوتر دروست بکات، پهریدا به سیستمهکانی چارسههری زانیاری و کۆیکردمه له یک یهکدا و نهم بهرهمی ناونا -Intel 8051- که بوویه بنهمای کاری نامیره پیشکهورتوو ماکان و کۆمپیتهریهکان.

سیستمی مۆنۆ - جیترونیک، کاردمکات بۆ بهریومهرننی بزوینهر و ههلدهسیت به کۆکردنهمهی کارمکانی سیستمهکانی جیترونیک لهگهل سیستمی نلهکترۆنی گهردان، همموویان پیکومه کۆدمکاتهوه له یک یهکدا.

لهم سیستمدا هیمای پهیوست به خیرایی بزوینهر وهردمگرنیت، لهسهر بنهمای چهنننن پنیوانه و ههستیار، ومک بارودوخی کرنک شهفت، ههواي

راکتشراو، پله گرمی هوا و ناوی بزوینر، هیمای هموو نو هستیارانه  
دفتیردریت بو عقل تا شیتیلین بکات و لاسر بنمای نو هیمایانه  
فرمانی بنویست دفتیریت بهشکان و شیوازی کاری بزوینر ریک  
دمخات.

### سیستمی پرژاننی H.F.M:

لم سیستمدا هر دوو کوملهی گردان و پرژاندن بهیکمون واتای هیمای  
(H.F.M) کورتکراوهی وشمی hot film engine management واته  
بهزیو بهبرن بهتویزه گرمی. لم سیستمدا عقل نم زانیاریانه  
ومردمگرت و کاریان لاسر دمکات بو فرمان دان به کاریکرمکان:

- پله گرمی هوای راکتشر او بههوی هستیاری (Air Temperature Sensor) کورتکراوهی نامه (a.t.s).
- پله گرمی ناوی فینککرنهوه، بههوی هستیاری (coolant temperature sensor) کورتکراومکی (c.t.s).
- بری هوای راکتشر او بههوی هستیاری (mass air flow sensor) کورتکراوهی (m.a.f).
- ژماره‌ی خولانهوهی بزوینر له چرکه‌یکدا (r.p.m).
- شیوازی زمانه‌ی خنکاندن بههوی هستیاری (throttle position sensor) کورتکراومکی (t.p.s).

سیستمی پرژاندن لم سیستمدا، پرژینری کهرژموگانتیسی هر بهکیان  
سربهخو کاردمکن بههوی عقلهوه، که هوی سمرکیه بو دیاریکرنی

بری بهزینی پرژیندراو بو هوا پیوراومکه بهتله گهرمییهکه. پرژاندنی هر پرژینرئیک پهکجاره لهماوهی دوو خولی کرنک شهفتدا.

لهزورینهی سیستمه پرژینرئیکمانی بهزین که تله گهرمی بهکارهیناوه دابهشکاری نییه. ههندیکجار ناودمیرئیت بهگردانی (نیستاتیکی) واته بهشی خولاوهی نییه. ههلهکراوی گردان پریشکه کارهبایی لهیهک کاتدا دمیرئیت بو دو پلاک، یهکیکیان له کوتایی قوناغی پهستان و نهوی دیکهیان له کوتایی قوناغی دووکل. سوودی گردانی کوتایی قوناغی دووکل بو سوتاندنی یهکم نوکسیدی کاربونه و گورینی بو دووم نوکسیدی کاربون، بو کهمکردنهوهی پیسبوونی ژینگه.

کاتیک عمقل هئما له ههستیاری کرنک شهفت و مردمگرتیت بو دروستبوونی پریشکی گردان ههلهدسیت بهچراندنی جهمسهری ساردی تهزووه کارهبایی لهههلهکراوی گردانی گهیشتوو بهو لولهکه بهمش جیاوازییهکی زور له توانا کارهبایی دروست دمیت لهپلاکدا بهشیهوهی گره، یهکیکیان له کوتایی قوناغی پهستان و نهوی دیکهیان له کوتایی قوناغی دووکل. (لولهکی ۱ و ۴، لولهکی ۲ و ۳).

### سیستمی کۆنترۆلی ژماره‌ی خولانهوه‌ی بزوینەر:

لهبوونی ئەم سیستمدا، ریکخهرئیکی زیاده هیه بو خولانهوه‌ی بزوینەر که بهنامیرئیکی تایبعت سه‌ره‌رشتی دمکرتیت که بههوی تله کانزاییهک

دمگیمینریت بهر یکخمری ژماره‌ی خولی بزوینر که گیمیندراوه بهزمانه‌ی خنکینر.

### پرژینره‌ی کاروموگناتیسسی:

بریتیه له لاشه‌ی لاشه‌ی کانه‌ی و دمرزییه‌ی پرژاندن، له‌بشی سرموه‌ی لاشه‌ی کانه‌ی هیه که دمیت بهموگناتیس، له‌بشی ناموه‌ی هملکراوی کارمبایی هیه.

### وینه‌ی پرژینره کاروموگناتیسسیه‌کان

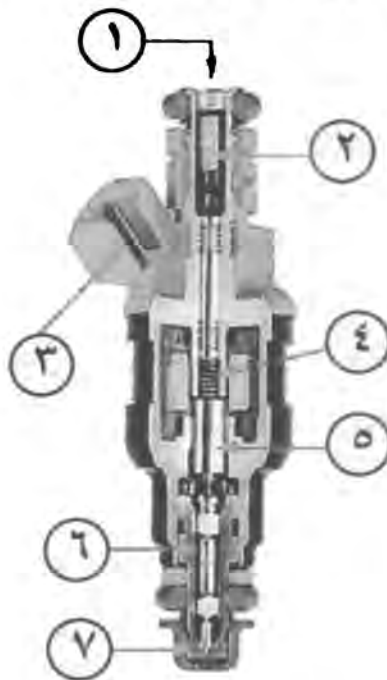

پنکهاته‌کانی وینه‌که:

۱- بریرموی بهنزین ۲- پالنیومر ۳- گیمینره‌ی کارمبا ۴- نیسپرینگی  
گهرانومه ۵- کویلی کارمبایی ۶- زمانه‌ی پرژاندن ۷- کونی پرژینر



کاتی نهمیاندنی تەزوو کاره‌بای بۆ زمانه نیسپرینگ پال بەدمەزی  
پەرژینەر موه دەنیت بۆ داخستنی رنرهموکه، کاتی گەشتنی تەزوو بۆ  
هەلکراوکه ناوکه کانزاییهکه دەنیت بهموگناتیس، دەرزییهکه رادمکیشیت تا  
پەستان بکاتەسەر نیسپرینگه، که دەنیتەهوی بەرزبۆنەوه دەرزییهکه بهبری  
(۰.۱ ملم) بهمجۆره بهنزین له دوو کونی سەر گۆی پەرژینەر مکهوه  
دەردمچیت بهشیوهی گەردیلەیی ورد و مک هەلم (پیشتر باسکراوه پەرژانن  
بههوی گەیانن و بچرانندی جهمسەری ساردی بزۆنەر دەنیت).

#### خولی سوتەمەنی:

نهم سیستمه بهنزینی پێویستی پێ دەدریت بۆ دروستبونی تیکه‌له‌یهکی  
هاوسەنگ له رینگه‌ی پەرژینەری کارۆموگناتیسیهوه.

#### خولی سوتەمەنی ساکار:

له تەنکیهوه بهنزین بهترومپا بهپەستانی ۲.۵ بار دەنیریت بۆ پالیومر له‌نیوه  
بۆ لوله دابه‌شکاری سەرکی و پاشان بۆ پەرژینەر مکان ههروه‌ها زمانه‌ی  
کارکردن له‌سەر سارد، کۆتایی هاتوه به‌ریکخه‌ریکی پەستان (مرجع) که  
پەستانی بهنزین رادمگرنیت له ۲.۵ باردا.

زیادمه‌کی دهمگرنیت‌هوه بۆ ناو تەنکی بهنزین، بونی لوله دابه‌شکار مکه  
پەستانی بهکسان بۆ هه‌موو پەرژینەر مکان دابیندەمکات. هه‌روه‌ها شیوه‌ی  
دانانی ناسانکاریه به کردنهوه و به‌ستنی پەرژینەر مکان

## وینهی خولی سوتهمانی ساکار

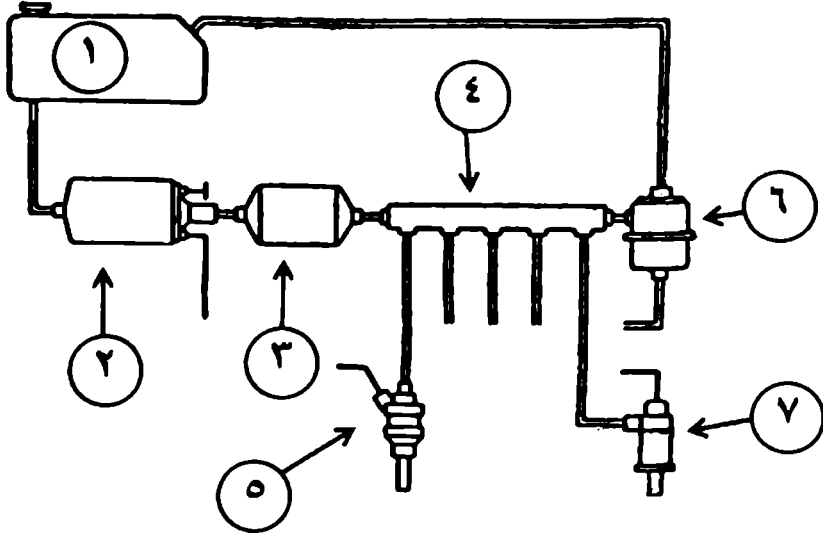

پیکهاتهکانی وینهکه:

۱-تهنکی بهغزین ۲-ترومیای بهغزین ۳-پالئومر ۴-لولهی دابهشکاری  
بهغزین ۵-پیرژینر ۶-گهرینر ۷-زمانهی کارکردن لهسهر سارد

❖ ههستیاره کاریگهرهکان له سیستمی پرژاندندا:

چهندین جوری ههستیار ههیه له سیستمی پرژاندندا، جۆر و شیوازی کاری  
ههستیارمکان دمگوریت بهینی نهو سیستم دیزاینهی کۆمپانیا  
بهههمهنهرمکانی نۆتومۆبیل دایدهننن.

ههروهها بهینی سیستمی بهکارهاتوو له نۆتومۆبیلکادا، ژماره و شیوهی  
ههستیارمکان دمگوریت. بۆنموونه ههستیاری ههوا له سیستمیکهوه بۆ  
سیستمیکی تر، شیواز و جۆری کارکردنهکهی دمگوریت به گۆرانی سیستمی  
پرژاندن و نهخشه و دیزاینی کۆمپانیاى بهههمهنهر.

### همستتاری پله گرمی ناوی فینکردنموه (c.t.s):

بری برگریبیمکهی دمگورنیت بمگورانی پله گرمی ناوی فینکردنموه، دواتر بری توانای نیردراو بز عمل هاوسننگه لمگمل پله گرمی و جوری برگری بمکارهاتوو، که جوری (n.t.c) بمگرمبوون (برگری کم دمینموه).

واتای (n.t.c) بریتیه له پیومندی پیچوانیمی لمنیوان برگری کارمایی و پله گرمی، واته برگری کارما کمدمینت بمبرزبوونموهی پله گرمی.

وینهی پیکهاتهی ناموهی همستتار پله گرمی ناوی فینکردنموه

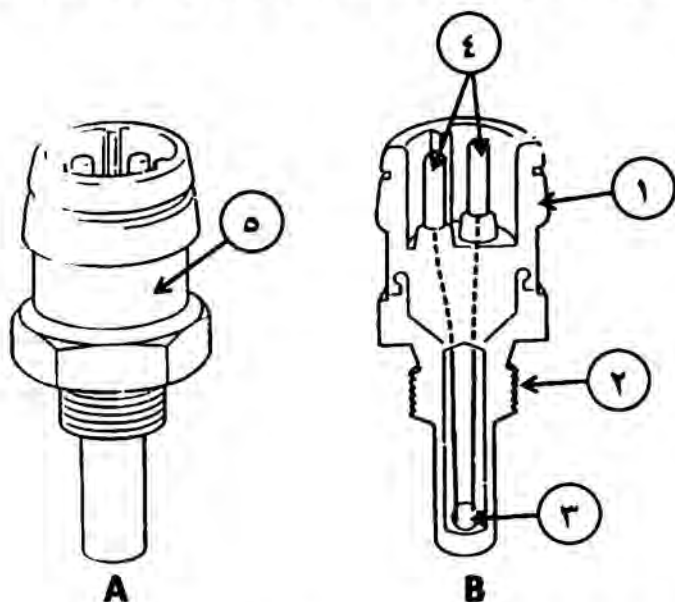

(A) پرووکاری دمروه (B) پرووکاری ناموه

پیکهاتهی وینکه:

۱- برگری دمروهی نمگیبخر ۲- برگری دمروه و دانداز ۳- برگری کارما (n.t.c) ۴- گیمبری کارما ۵- همستتاری پله گرمی ناو

### هستتاری پله گهرمی هوای راکتشر او (a.t.s):

کاردهکات بو پتیوانی پله گهرمی هوای چووه ژوورموه بو ناو بزوینسر، و دهیکات بههینما و دهینتریت بو عقل. بهههمان بیروکهی هستتاری پله گهرمی ناوی فینککردنهوه کاردهکات، هستتیارمهکه لهرتیرموی چونه ژوورموهی هوادا دامنریت دوای پآنیومر، بهرگریبه کارمبایی (n.t.c) ناو هستتیارمهکه برمهکی دهگوریت بهگورانی پله گهرمی هوای چووهژوورموه.

ویننهی هستتاری پله گهرمی هوای راکتشر او

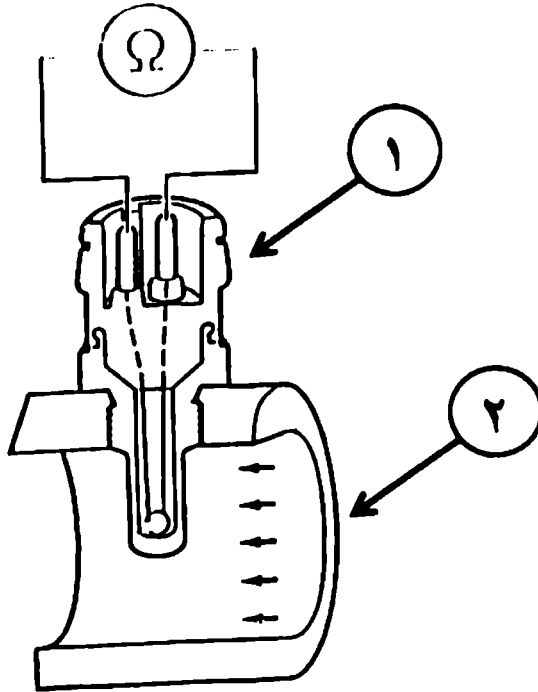

پنکهاتمهکانی ویننهکه:

۱- هستتیار ۲- ریزموهی هوا

## ههستیاری ههوا:

بری ههواى راکئشراو بو بزوينسر دیاریدمکات، بریتیه له ریرموئیک که ههواى پیدادا تیهردمبیت، بهشینکی دوو بالی ههیه لهسر بنکه نیسپرینگیک دمجولیت، بهسیرکموئتی تهوژمه ههوا بالی سهروهی بهسر بهرگریهکی گوراو (مقاومه) دمروات، بهمش هئما کارمبایهک دمروات بو عمقل که بری ههواکه دیاریدمکات، چهنده جوولهی بالهکه زوریت، نهونده بری فولتییهی نیردراو بو عمقل دمگوریت لهسر بنهمای نهم هئمایه عمقل کاتی پرژاندن دریزدمکاتوه و بری بهنزینی پرژاندن زوردمکات.

## وینهی ههستیاری ههوا

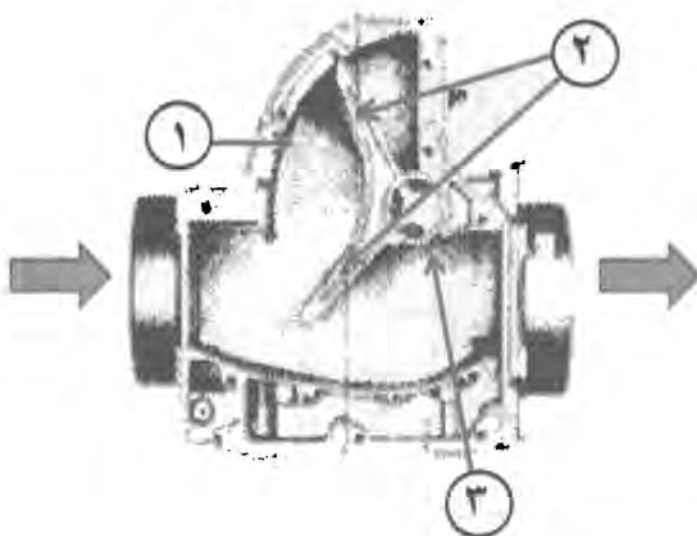

پیکهاتهکانی وینهکه:

۱- بهرگری کارمبایی ۲- دوو بال ۳- بنکه نیسپرینگیک

ههستیاری کرنک شهفت و ژماره‌ی خولی بزوینهر:  
 به‌کار دیت بو زاینی شنیوازی کار و ژماره‌ی خولانهوه‌ی کرنک شهفت و  
 بزوینهر، بهی بیه‌گه‌گه‌یشتن له‌غزیک فلاپویل ده‌بستریت له‌کاتی  
 تئیه‌ریوونی ساچمه‌ی سر فلاپویلکه به‌بردم ههستیارکه‌دا ته‌زووه  
 کارمباییه‌ک دروست ده‌بیت. و بنویسته بو چالاک کارکردنی ماومیه‌کی  
 دیاریکراو له‌نیوان ههستیار و ساچمه موگناتیسییه‌که‌دا هه‌بیت.

### وینه‌ی ههستیاری کرنک شهفت

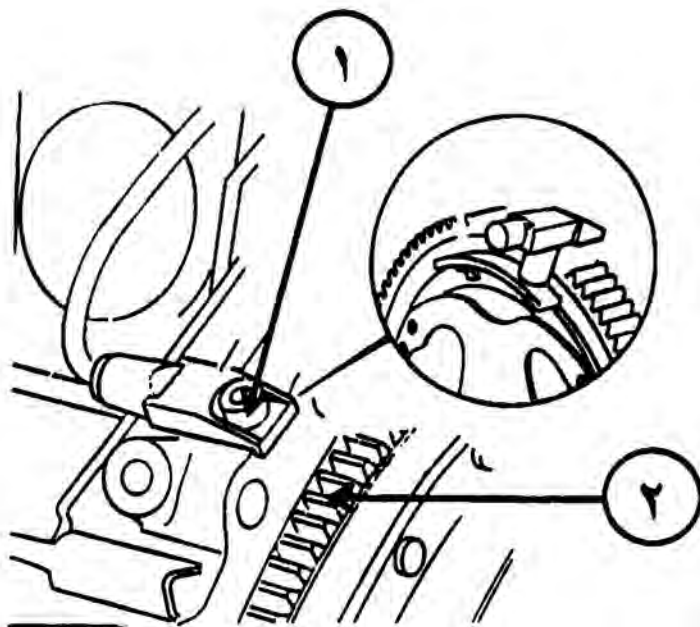

پنکه‌اته‌کانی وینه‌که:

۱- ههستیار ۲ فلاپویل

### هسته‌یاری کم شافت:

نم هستیاره به بزونیاره دمبستریت لبردم دداناری کم شافت بههمان بیروکهی کارکردنی هستیاری خیرایی بزونیاره کاردمکات.

### وینهی هستیاری کم شافت

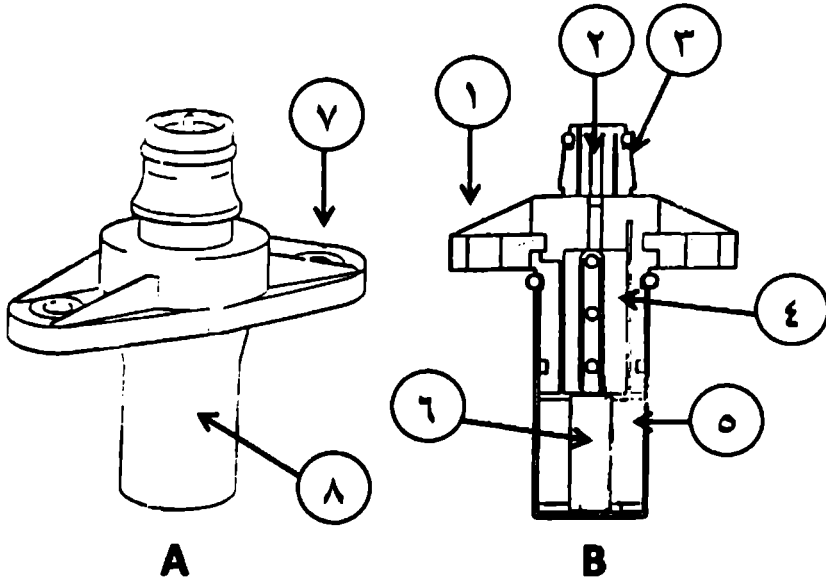

پیکهاتهکانی وینهکه:

رووکاری دمروهی هستیاری (B) رووکاری ناوموهی هستیاری  
۱- برگی دمروه ۲- گیمتری کاربا ۳- قباغی لاستیک ۴- موگناتیس  
۵- هلکراو ۶- ناوکه کانزایی ۷- جینگه بستن ۸- هستیاری

## هەستىارى لىدان:

نەم هەستىاره لە كەمەر دىبەستىرىت، ناودىبىرىت بە -knock sensor- هەلدەستىت بەگۆرىنى جوولە و لەرزەى مىكانىكى بزۆنەر بۆ توانا كارمىبابى و ناردنى بۆ عمەل، نەرىش ناگر دوادمخات بە چەند پلەمىك بۆ هەر لولەكىك، كاتىك لىدان لە چەند لولەكىك بىت ناگر دوادمخات بۆ دوآنزە پلەى كرنك شەفت. دواخستنى ناگر بەردەوام دىبىت بۆ ماومىك تا پلە گەرمى نزمەبىتەوه (كە هۆى سەرمكىبە بۆ روودانى لىدان) و لىدان نامىنىت، عمەل لەسەر بنەماى هىماى نەم هەستىاره هەلدەستىت بەفەرمان دان بە گەردان بۆ دوخى خۆى پلە بە پلە تا دمگاتە سەر دوخى ناسابى خۆى.

## جۆرهكانى هەستىارى لىدان:





هسته‌یاری بری هوای راکشراو:

بو زانینی بری هوای راکشراو بو ناو بزوینسر، هوا بنوا هستیارداد  
دمروات کاردمکاته سر پله گرمی تملی هستیارمکه.

وینه‌ی دمروه‌ی هستیاری بری هوای راکشراو

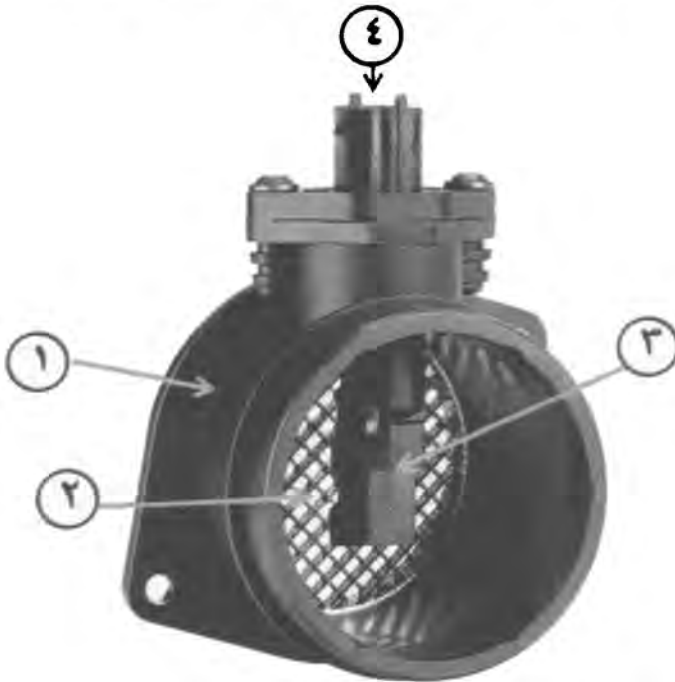

پیکهاتمکانی وینه‌که:

۱- جبرگی دمروه ۲- خوره کانزا ۳- بشه نلمکترونی ۴- گمبسنری کارمبا

## ویندهی بهستی همستیاری پری هوای راکیشراو

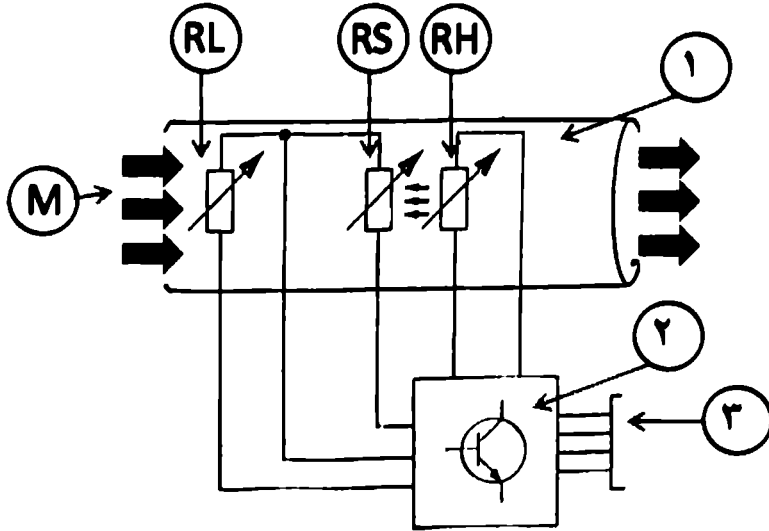

پنکها تهکانی وینمهکه:

۱- بهرگی دهر موه ۲- بهشه نلهکترونی ۳- گهینبری کارمبا

M هوای راکیشراو RI بهرگری کارمبایی به گرمی

RS بهرگری کارمبایی همستیار RH بهرگری کارمبای تله گرمبومه

کومله نلهکترونی (۲) هلهدسنیت بهگورینی پله گرمی تله گرممهکه

(R.h) که همیشه پله گرمیبهکهی (۱۶۰ پلهی سمدیه) بهرتر له

گرمای هوای راکیشراو که پیوراوه بههوی بهرگری (R.l) و دهنانریت

پله گرمی تلهکه بز انریت له ریگهی بهرگری (R.s).

لهکاتی گورینی پله گرمی تله گرممهکه بهکار یگهی هوای راکیشراو

بو ناو بز وینر کومله هلهدسنیت بهگورینی توانای سر تلهکه تا

بهجیگیری و بهرتر له پله گرمی هوا بهبری (۱۶۰ پله) بمینیتوه.

بری جیاوازی توانای بهکار هینراو بو جیگیر کرنی پله گرمی دهنانریت

بهبری هوای راکیشراو بو ناو بز وینر.

## هستیاره‌کان و عقل و کارپنکه‌ره‌کان

---

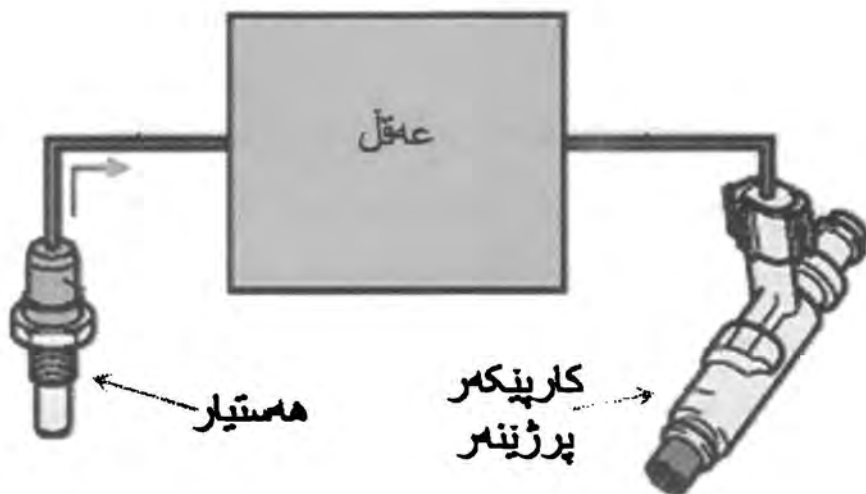

## ههستیارهکان و عهقل و کارپیکهرمان:

بهکارهینانی ههستیار و عهقل و کارپیکهره نهلکترونییهکان له بزوینهردا پیشکوهوتنیکه گهره بوو له پیشهسازی ئوتوموبیلدا، که کارپیکهری گهرهه ههبوو بو ریکهستنی کاری بزوینهر و سیستمه هاوکارمکانی بهتابیهت سیستمی پرژاندن و گهردانی سوتهمهنی، که بوویه هوی بهرزکردنهوهی توانا و کاری بزوینهر و ریکریکردن له خراپبون و کهمبونی سوتهمهنی بهکارهینراو و کهمبونهوهی گازه و پاشماوه ژهراوییهکانی دهرچوو له ئوتوموبیلهوه.

چهئین جوری ههستیار ههیه له سیستمی ئوتوموبیلدا، ههریهکهیان تاییهته به پیوانهه بهشیک یان نامیر و کاریکه ئوتوموبیل و بزوینهر، بیگومان جور و شیوازی کاری ههستیارمان دهمگوریت بهینی نهو نهخسه و سیستم و دیزاینهه که کومپانیا بهرهمهینهرمانی ئوتوموبیل دایانناوه له ئوتوموبیلنیکدا، بونموونه ههستیاری ههوا له سیستمیکهوه بو سیستمیکه تر شیواز و جوری کارکردنهکهه دهمگوریت به گورانی سیستمی پرژاندن و نهخسه و دیزاینی کومپانیا بهرهمهینهر.

به گهستی ههستیارمان ههلهسن به دیاریکردن و پیوانی کارمان و نارنی زانیارییهکان بهشیوهه هیمای کارهبایی بو عهقل، عهقلیش بههوی زانیارییه تومارکراومکانی خوی، ههلهسنیت به بهراوردکردن و شیتلمکردنی زانیاریه ههستیارمان و دهرکردنی فرمانی پیویست و گونجاو بو

كارپنكەر مەكان، تا ھەموويان پىنكەمە بىتوانن باشترین ئۇخى كار كىردن بۇ ئوتوموبىل و بزوينەر بىر مەخسەنن.

### ❖ ھەستىيار مەكان:

بىرىتىن لەم نامىرانەمى كە ھەلدەسن بە ھەژمار كىردنى گۆرانكارىيە مەكان و بەشىۋەمى زانىيارى ھىما كار مەبەمى نامادەمى دەمەن و دەمىنن بۇ يەمەمى دەستبەسەر اگرى ئەلەكترۋنى - عمەل - زۆربەمى ھەستىيار مەكان بەمىنچ قۇلت كار دەمەن. بە نىنگلىزى پىنيان دەموتىرىت - sensor - ھەندىكجارىش لەماو خەلكدا ناۋە عمە مەبەمەمى بەكار دە ھىنرىت و پنى دەلمىن حاسە مەكان.

ھەستىيار مەكان ھاوكارى عمەل دەمەن بەنارنى زانىيارى، تا يارمەتى عمەل بەدن بەشىۋەمەمى باش كۆنترۋلى بارونۇخى بزوينەر و بەشە جىياجىكانى ئوتوموبىل بەكەت بەباشترین شىۋە.

نابىت لەكاتى خاۋىن كىردنەمەمى ھەستىيار مەكاندا پاكەر مەمە - كلنەر - يان قەچە و دەست بەكار بەھىنرىت، بەلكو پىنۋىستە بە پاكەر مەمە تايىبەت بە ھەستىيار مەكان خاۋىن بەكىرنەمەمە.

لەم كىتىدە دووبارە بوونەمەمى ھەستىيار مەكان بەرچاۋ دەمە مەمەت، كە پەمۋەستە بە دووبارە بوونەمەمە لە سىستەمە جۆر اجۆر مەكاندا، ۋە بۇ زىاتەر روون كىردنەمەمە مەسە مەكان دوور بارە كراۋنەمەمە.

دەتوانریت لەسەر چەند بنەمایەک ھەستیارمکان پۆلین بکڕین، وەک: پۆلینی ھەستیارمکان لەسەر بنەمای: (جۆری ھیما، یان بواری و جۆری کار).

**پۆلینی ھەستیارمکان لەسەر بنەمای جۆری ھیما:**

لەسەر بنەمای جۆری ھیما ھەستیارمکان پۆلین دەبێت بۆ دوو جۆر: (ھەستیاری ھیما دیجیتالی. ھەستیاری ھیما نەنەلوگی).

**ھیما دیجیتالی، Digital Signal:**

بریتییه لە ھیما کاربایی (ON.OFF) کە بەکاردێت لە ھەستیارمکانی بزۆینەردا، وەک ھەستیاری پێوانی خێراییی بزۆینەر کە لەسەر کرێک شەفت بەستراوہ.

**ھێلکاری ھیما دیجیتالی**

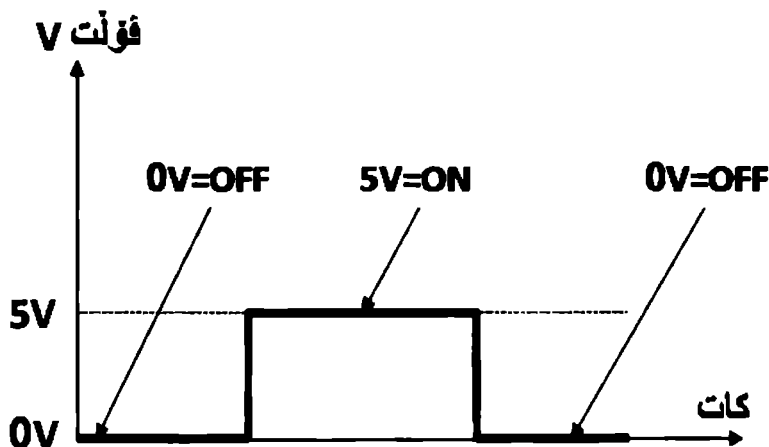

ھیما کارباییەکان - فۆلتی دەرچوو - ی نەم جۆرە ھەستیارانە دەگۆریت لەبەرزترین بڕمۆہ کە پێنج فۆلتە واتە نەم کاتەیی کە ھیما دەنێریت (ON) - ھ،

بۇ كەمترىن بىر كە سفر قۇلته واتە نىم كاتەى ھىما نانيرىت (OFF) ە. واتە ھىماى نىم ھىستىيارە برىتپىيە لە پىيۇمىدى نىوان كات و تواناى كارمباى دروستىبوو.

### ھىماى نەنەلۇگ، Analog Signal:

برىتپىيە لە ھىما كارمباى گۇراو، كە پەلەپلە بىر مەكى كەم و زىياد دەمكات، و مەك ھىستىيارى تايمى گۇردان، كە ھىمايمكى مۇجەبىى توانا گۇراو بىر ھەم دەھىنىت لە بىرى سالبۇە بۇ بىرى مۇجەب و بە پىچەوانەشۇە. واتە ھىما نەنەلۇگكە پەلەپلە و لەسەرخۇ لە بىرى سالبۇە (-5V) ەو دەگۇرىت بۇ بىرى مۇجەب (+5V) و بە پىچەوانەشۇە.

### ھىلكارى ھىما نەنەلۇگى

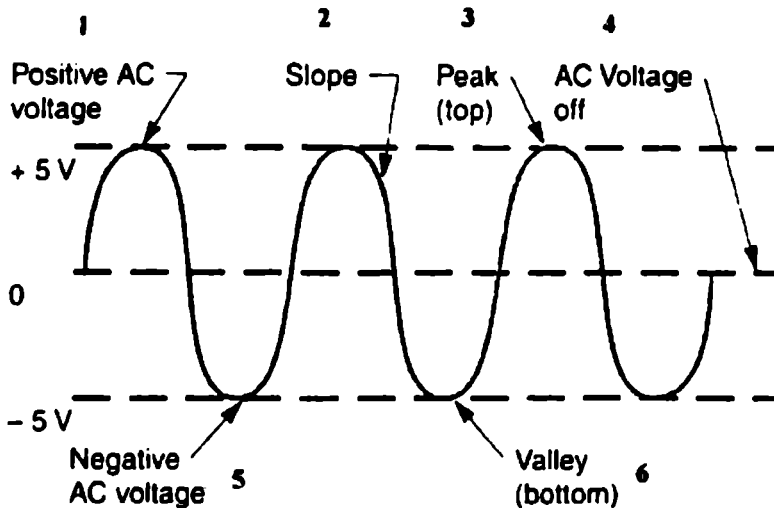

**پۇلنى ھەستىيارمەن لىسەر بىنەمەي بوار و جۇرى كار:**

لىسەر بىنەمەي بوار و جۇرى پىوان ھەستىيارمەن پۇلنى دەپن بۇ چەند جۇرىك و ھەرىكەيان جۇر و بوارىك پىوانە دەمەن، ومك جۇر و بوارى: (دەنگى، مىكانىكى، كارمىيى، كىمىياوى، تىشكى، گەرمى... ھەند).

**گەنگەرىن ھەستىيارى بەكار ھاتوو:**

بىگومان جۇر و شىوازى كارى ھەستىيارمەن دەگورىت بەپنى ئەو سىستەم و دىزىنەي كە كۆمپانىا بەر ھەمەپنەرمەنى ئۆتۆمۆبىل لە ئۆتۆمۆبىلىكدا دايدەنن، مەرج نىبە لە يەك ئۆتۆمۆبىلدا سەرجەم ئەم ھەستىيارانە ھەپنىت كە لەم بەشەدا باسىان كراو، ھەروەھا ھەستىيارمەن ژمارىيەكى دىارىكراو نىن، بەلكو كۆمپانىا بەر ھەمەپنەرمەن سال دواى سال ھەستىيارى زىاتر و پىشكەوتوتر بەر ھەمدە ھىنن بۇ رىكخستى كارمەنى ئۆتۆمۆبىل.

**۱ - ھەستىيارى پەلە گەرمى بزوينەر:**

ناودەپرىت بە -Temperature sensor engine- پىوانەي پەلە گەرمى ناوى بزوينەر دەمەت. لەرىگەي ھىمەي كارمىيەو كە دەمەتە ئەقۇل، ئەقۇلىش بەپنى زانىارىيە تومار كراومەنى فەرمەندەمەت بۇ راستكردنەو رىزەي تىكەلمە. ئەگەر بزوينەر لەسەرمەي كار كەردندا سارد بوو، ئەو ئەم ھەستىيارە ھىمە دەمەت بە ئەقۇل تا بەنزىنى زىاتر بىنرىت، بەلام بە گەرمبوانى بزوينەر بەرى بەنزىن كەمدەمەتەو. واتە ئەم ھەستىيارە ھاوكارى ئەقۇل دەمەت بۇ رىكخستى تەمى سوتاندن لىسەر بىنەمەي گۇرانكارى پەلە گەرمى بزوينەر.



## ۲- هستیاری پله گرمی ناوی فینککردنهوه؛

ناودمیریت به - Coolant temperature sensor - هه‌لدسیت به  
دولمه‌ندکردنی تیکمه له کهمشی ساردا له‌نزیک دهرچهی ناوی بزوینهر  
دهبستریت. هیما دمنیریت بو عقل، تا بری به‌نزینی زیاتر بنیریت بو  
بزوینهر له‌سرمتهای کارکردنی بزوینهردا، کاتیک که بزوینهر سارده.  
به‌گرمبوونی بزوینهر هیما دمنیریت تا بری نارینی به‌نیزین که‌مبکریتهوه.

به‌په‌کهموتنی نهم هستیاره بزوینهر دمکوژیتهوه، به‌لام چارمسیری کاتی بو  
دمکرت، به‌گیانندی دوو جه‌مسرمکه‌ی - چه‌تالکردنی - تا گیشتن بو لای  
چاکساز.

له‌کاتی په‌کهموتنی نهم هستیارددا، هیما نانیریت بو عقل به‌بهرزبوونه‌وی  
پله‌ی گرمی ناوی بزوینهر، هه‌قلیش وا دمرانیت بزوینهر سارده، به‌لام  
به‌چه‌تالکردنه‌که، هیما دمچیت بو عقل و دمرانیت بزوینهر که‌مبووه.

ویندهی هاستیاری پله گهرمی ناوی فینککردنهوه

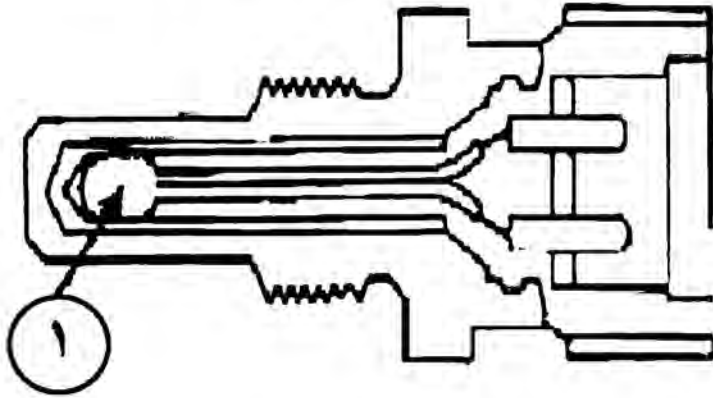

هینککاری بهستی هاستیاری پله گهرمی ناوی فینککردنهوه

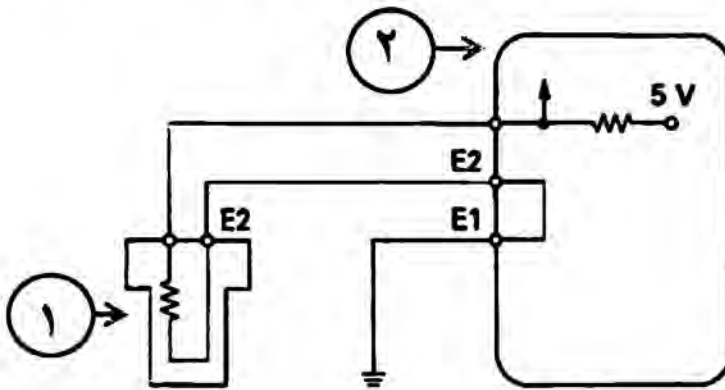

پینکهاتهکانی ویندهکه:

۱- هاستیار ۲- عقول

### ۳- همستیار پله گرمی هوای چووه ژورموه بو بزوینهر:

ناودمیریت به -Intake air temperature sensor IAT- نم همستیاره  
پنوانه‌ی پله گرمی هوای چووه ژورموه بو بزوینهر دمکات و عمل  
ناگادار دمکات بو ریکخستنی ریژه‌ی تیکله و تایمی سوتاندن.

بریتیه له بهرگریه‌کی کارمبایی همستیار، که کاریگردمیریت به بهرز و  
نرمی پله گرمی هوای چووه ژورموه بو بزوینهر، ومک همستیاره پله  
گرمی ناوی فینک کرنهوه کاردمکات، نم همستیاره لئاو نیرفلودایه،  
لهکاتی لیدانی سلف تیزووی کارمبایی بو دیت تا بهناسانی کاربکات و بری  
سوته‌مانی زیاتر بدریته بزوینهر لهسرمقادا. به‌په‌ک‌هوتنی نم همستیاره  
بزوینهر کاردمکات، به‌لام خیراییه‌که‌ی ناوستیت و بهرز و نرم دمکات.

### وینه‌ی همستیاره پله گرمی هوای چووه ژورموه

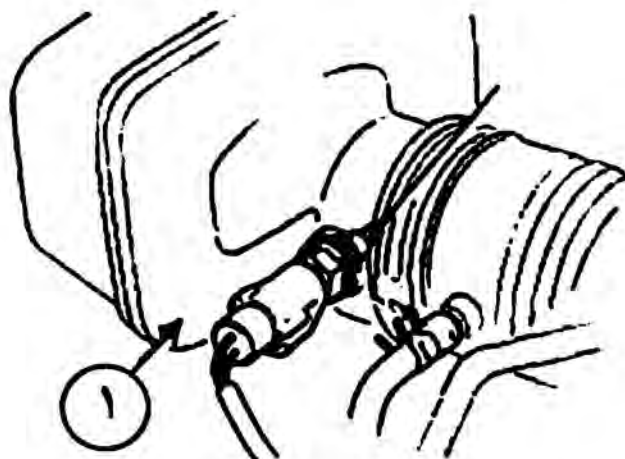

۱- همستیار

#### 4- هستیاری پیوانی لیشاوی هموا:

ناودمبریت به -Air Flow Sensor- لهنتیوان شوته و زمانه‌ی خنکاندندا دمبریت، کاردمکات بو پیوانی بری لیشاوی همای گوراوی ناو کوملمه‌ی چوونه ژوورمه بو ژووری سوتاندن و نارذنی زانیاری بو عمقل، تا بری بهنزینی پیویست بو پرژاندن دیاری بکات بهبری همای چووه ژوورمه، که نهو بره دمگوریت بهگورانی جووله‌ی سکلیتەر و خیرایی بزوینەر.

هینما نیردرای نهم هستیاره بو عمقل بهکارذیت بو دیاریکردنی بری پرژاندن و باشتترین گردان بههوی پیومذنی نیوان هستیاری تهوژمی هموا و هستیاری خیرایی نوتومویل، بهسودومرگرتن له زانیارییه تومارکراومکانی ناو عمقل.

#### وینه‌ی هستیاری نیرفلو

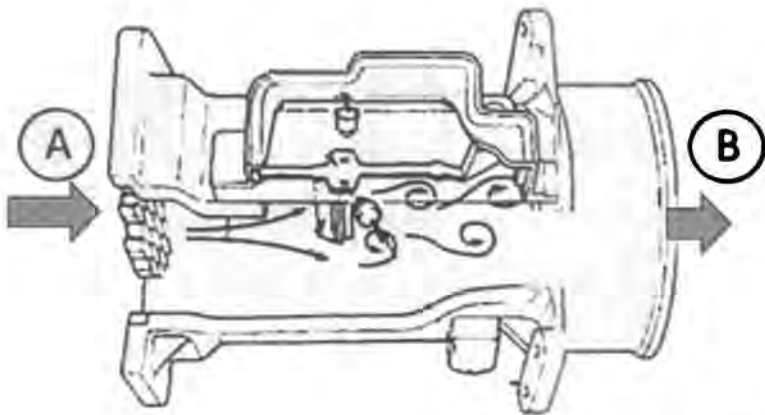

پیکهاتهکانی وینه‌که:

A ریرموی چوونه ژوورموی هموا B ریرموی چوونه دمرموی هموا

## ۵- هستیاری پیوانی پهستانی ناو ریزهوی ههواى راکتشاراو:

ناودمبریت به Intake Pressure Sensor - کاردمکات بۆ دیاریکردنی پهستانی ناو ریزهوی ههواى چووژوورمه بۆ ناو ژووری سوتاندنی بزوینسر، بههزی بهتالبوونی ههواى ناو هستیارمه که هینما کارمباییهک دروستدمبیت، بههزی لولهیهکی تاییهتوره گهیندراوه بهجوگلهی چوونهژوورمهوی ههوا یان راستهوخو لئی دهبهستریت.

## ۶- هستیاری پیوانی قهباره لیشاوی ههوا:

ناودمبریت به Hot wire air mass meter - له بهرگریهکی گرمی و تهلیکی پلاتینی پیکهاتووه، بهرگریه گرمهکه پیوانی پله گرمی ههواى چووه ژوورمه بۆ بزوینسر دیاریدمکات، عمقل تهله پلاتینییهکه بهپله گرمیهکی جیگیر رادمگریت لهگهل بهرگریهکهدا.

چوونی لیشاوی ههوا بۆ ناو بزوینسر، دهبیتتههزی ساردبوونهوی تهله پلاتینییه گرم بوومه، بۆیه عمقل بریکی زیاتر تهوژمی کارمبایی دمداته تهلهکه بۆ بهرزکردنهوی پلهی گرمی. نهم کرداره پیومه بۆ قهباره لیشاوی ههواى چووه ژوورمه بۆ بزوینسر و تیکهلهکردنی بهنزین و ههوا بهمهکسانی رادمگری لهخیراییه جیاوزمکاندا. بهپهکهکووتنی نهم هستیاره نۆتوموبیل لهروشتندا تهکان دمدات.

## وینهی ههستیاری پنیوانی قهبارهی لیشلوی ههوا

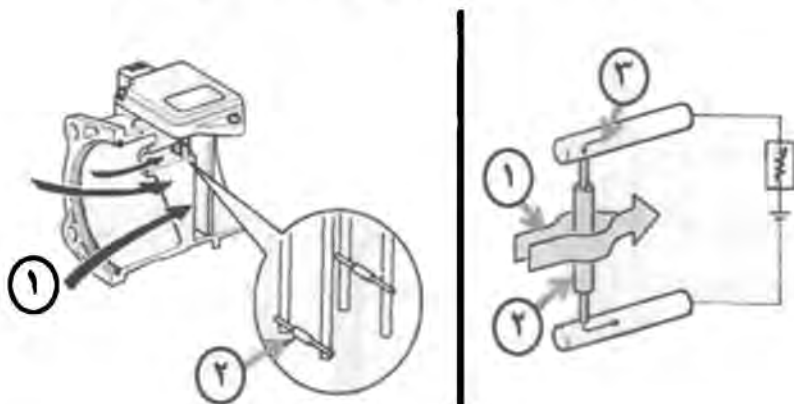

پیکهاتهکانی وینهکه:

۱- ریزموهی چونئورموهی ههوا ۲- تله گهرم (هیتەر) ۳- تیزوو

۷- ههستیاری ئوکسجین:

ناودمبهریت به -Lambda oxygen sensor- نهم ههستیاره له دووکهملکیش  
دمبهریت، جیاوازییهکی توانا کارهبایی دروستدمکات له (سفر بۆ یهک)



قوالت لهنیوان دوکهمل و ههوا  
دمرکیدا. کاتیک تیکهله  
بهنزینی کهمبوو بری  
ئوکسجین له دوکهلدا زوره،  
بهلام کاتیک تیکهله بهنزینی  
زوربوو بری ئوکسجین له  
دوکهلدا نامینیت.

## وینہی پروونکراوہی ہستیاری نوکسجین

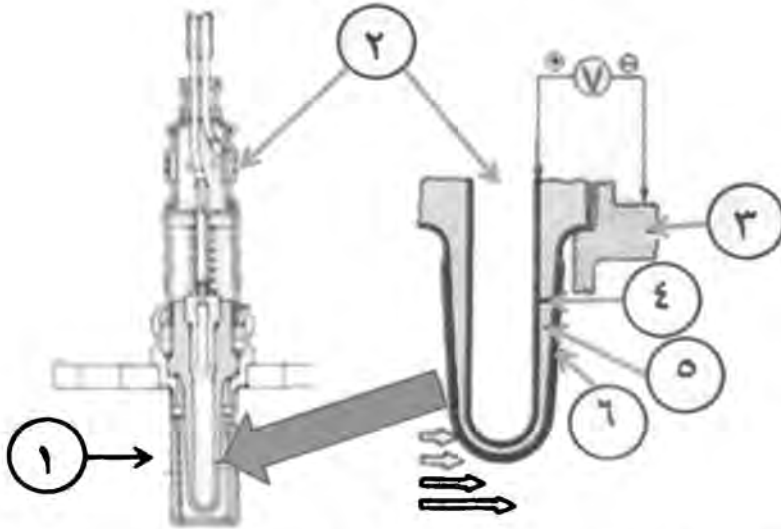

- ۱- ہرگی پاراستن ۲- ہموای دمر موہ ۳- کمنار ۴- پلاتینیوم ۵- زرکونیوم ۶- پلاتینیوم

## ہیلکاری ہستیاری نوکسجین

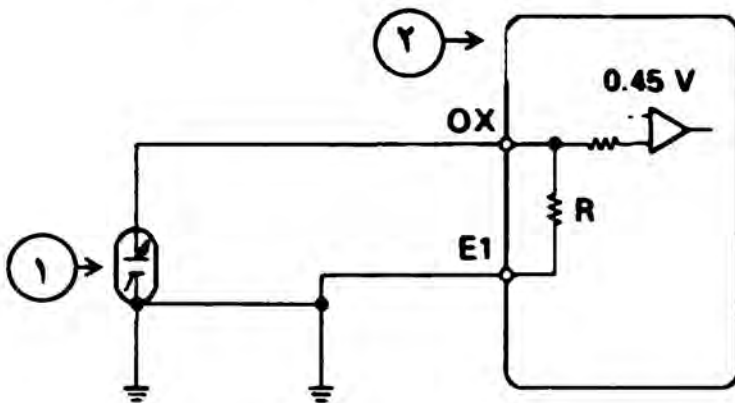

پنکھاتہی وینہکہ:

- ۱- ہستیاری نوکسجین ۲- عقول

## ۸- همستیاری زمانه‌ی خنک‌اندن:

نم همستیاره، له‌نزیک زمانه‌ی خنک‌اندن دهبه‌سترنیت و گه‌یمنراوه به‌عقل. کاردمکات بۆ دیاریکردنی (په‌ستانی پینی شو‌فیر) له‌سه‌ر سه‌کلنیتیری به‌نزیین و هه‌ماکه دهننیریتوه بۆ عقل. هه‌ما نئیردرای نم همستیاره به‌کارنیت بۆ ریکه‌ستنی سوتاندنی تیکه‌له. به‌یگومان کاتی گه‌ردان کاریگه‌ری نییه له‌سه‌ر بیری دهرچوونی غازی به‌که‌م تۆکسیدی کاربۆن، به‌لکو ناریکی ریژه‌ی تیکه‌له به‌که‌م تۆکسیدی کاربۆن دروست دمکات.

### وینه‌ی همستیاری زمانه‌ی خنک‌اندن

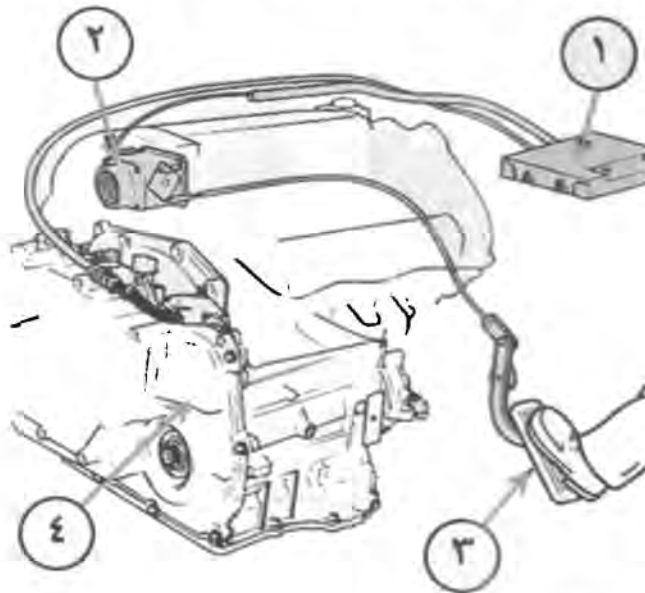

په‌که‌هاته‌کانی وینه‌که:

۱- عقل ۲- همستیار ۳- پینی شو‌فیر ۴- گه‌یر



## ۹- همستیاری شیوازی زمانه‌ی خنکاتدن:

نم همستیاره بریتیه له بهرگریه‌کی گوراو بو بچربچرکردنی توانا کارمباییه‌کان (گمیاندن و بچرانندی کارمبا). له نزدیک زمانه‌ی خنکاتدندایه و بهجووله‌ی زمانه‌که کاردمکات بو کردنموه‌ی ریزه‌ی هوا. نم همستیاره زانیاری دمه‌اته عه‌قل بو زور یان که‌مکردنی به‌غزین، که نه‌ویش به‌ویستی شو‌فیره، نم همستیاره همدنیکجار به‌همستیاری سکلینتر دهناسرنیت.

### وینه‌ی همستیاری شیوازی زمانه‌ی خنکاتدن



## هینکاری بهستی همستیاری زمانه‌ی خنکادن له‌گه‌ل عقلا

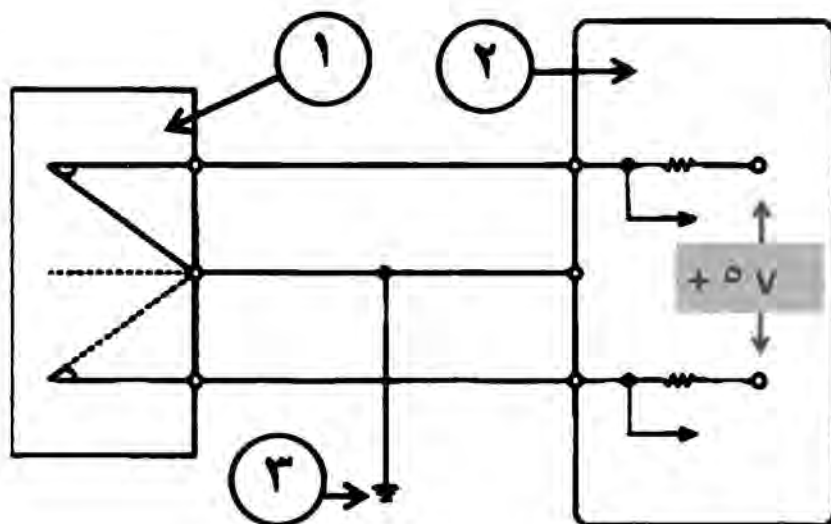

پنکه‌هاتمه‌کانی وینه‌که:

۱- همستیاری ۲- عقلا ۳- جه‌مه‌سری سارد

۱۰- همستیاری کرنک شهفت:

ناودمه‌رنیت به Crankshaft Position Sensor CKP- له‌بردم پولی کرنک شهفت یان بهرام‌بهر فلاویول دمه‌سه‌رنیت، زور و کمی خولانه‌وه‌ی بزوینهر دیاریده‌کات و به‌هینما دمه‌نیریت بو عقلا به‌مه‌به‌ستی دابینه‌کرنی به‌نرینی پنیوست بو بزوینهر به‌پیتی خیراییه جیاجیاکان و رنک‌خستی ژماره‌ی خولی بزوینهر و تایمی سوتاندن. به‌په‌که‌هوتنی نهم همستیاریه بزوینهر له‌کاردم‌که‌ویت.

### ۱۱- هستیاری کم شفت:

ناودمیریت به -Camshaft Position Sensor CMD- نهم هستیاره لبهشی پیشهوی بزوینر لبردم کم شفتدایه، که پستینری ژماره یک دمگاته خالی مردوی سهرمه (خ م. س) هینا کارمای دمنیریت بو عمقل، که نهویش لبر بنمای نهو هینمایه پرژاندنی پرژینر مکان ریکدمخات، بپهککوتنی نهم هستیاره پرژاندن تیکدمچیت و بزوینر بن هیز و بن هلمت دمیت.

بههوی هینمای نهم هستیارهوه، عمقل ریژهی سوتاندنی یک لدوا یکی بزوینر دیاری دمکات بهزانیی پستانی ناو لولک و هروهه ریکخستی تایمی سوتاندنی گونجاو و دیاریکردنی دستیکردنی خولانهوی بزوینر.

### ۱۲- هستیاری لیدان:

ناودمیریت به -Detonation Sensor- لبر کهور دمبستریت، هستیاره بلیدان و جووله جوول، هینا دمنیریت بو عمقل بو دواکوتنی ناگری پلاک بو ماومیهکی کم بو نهوی بزوینر لیدانهکی نمینیت و ناسایی بیتمه. واته چاودیری رودانی لیدانی بزوینر دمکات، هروهه کاردمکات بو کمرکنهوه و دواخستی تایمی سوتاندن.

### ۱۳- هستیاری خیرایی:

دوو هستیاره، یهککان خیرایی بزوینر دیاریدمکات و دمیداته عمقل، پنی دموتزیت هستیاری چونه ژوورمه (input)، خیرایی بزوینر.

نەوتىريان خىرايى بېچكەكانى ئۆتۈمۈبىل ديارىدەمكات و دەداتە عەقل، پىنى دەتروىت ھەستىيارى چوونە دەرموھ، (output).

لەسر بىنەماي ھىماي نەو دوو ھەستىيار، عەقل (ECU) كارى گىر و بزوينەر رىكەمخات و تا عەقل بەئاسانى نەرمەكان بىگورنىت. ھەر كاتىك بەھۈى پىنى شۇفېرموھ، پىئويستى كەم يان زۆرى خىرايى ھەبىت لەسر بزوينەر، نەوا عەقل ھىما كارەبىي دەنيرى بۇ جىبەجىكار بۇ زيادكرن يان كەمكرنى خىرايى.

#### ۱۴- ھەستىيارى خىرايى ئۆتۈمۈبىل:

ناودەبىرئىت بە -Vehicle Speed Sensor VSS- وەك باسكرا، نەم ھەستىيارە، كارەمكات بۇ پىئوانى خىرايى ئۆتۈمۈبىل، كە ھەستىيارىكى موگناتىسىيە لەكۆتايى گىر دەبەسترى، كاتى خولانەمە نەم ھەستىيارە ھىمايەك دەنيرى بۇ عەقل بەبىرى خىرايى ئۆتۈمۈبىل، نەوئىش دەداتەمە بەپىئومرى كىلومەتر بۇ ديارىكرنى خىرايى بزوينەر.

## وینەى ھەستىيارى خىرايى نۆتۆمۆبىل

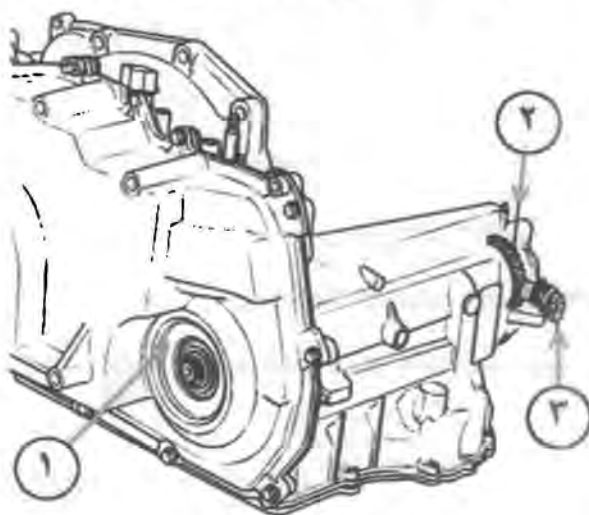

پىكھاتەكانى وىنەكە:

۱- ھىگىر ۲- دداندار ۳- ھەستىيار خىرايى

۱۵- ھەستىيارى رىكخستى پەستان:

نەم ھەستىيارە برىتتە لەزمانەيكە و كاردەكات بۇ رىكخستى پەستان بۇ گۆرىنى (قوفلى كلاج)، نەمش لەرىنگاى گۆرىنى تەزووہ تەپمە، كە ھاوسەنگە لەگەل پەستانى گۆرىنى (قوفلى كلاج) كە.

۱۶- ھەستىيارى پلە گەرمى گىر:

كارى نەم ھەستىيارە پىوانەى پلەى گەرمى ھایدرولىكە، پلە گەرمىيەكە دىگۆرىت بۇ ھىما كارمباى و دىننریت بۇ عەقل، نەم ھەستىيارە لەگەل (جۆزە، سىوچ) بەستراوہ.

۱۷- هستیاری دهسکی گنیر:

جینگای ههلبژاردنی خیراییهکانی گنیر دیاریدمهکات.

۱۸- هستیاری تایبهت به پنجکهکه:

هیمای بچربچر بههوی بچرانی موگناتیسی لهسر دنداری پنجکهکه به  
ژمارهی ددانهکان لههک سوردا شهست هینما کارمبایی دهنیریت بو عقل.

## ❖ يەكەي دەست بەسەرگى نەلەكترونى، عقىل:

ناودمېرېت بە -ECU- ھەلدەسىت بە دەستبەسەر اگى - كۆنترۆلى - نەركە جىياجىاكانى ئۆتۆمۆبىل و رىكخستىيان، چاودىرى سىستەمە جۇراوجۇر مەكان دەكات، وەك سىستەمە ھاوكار مەكانى بزوينەر، سىستەمى گواستتەوھى جوولە و وستاندن و بەشەكانى تىرى ئۆتۆمۆبىل. ھاوكات لە ئۆتۆمۆبىلدا چەندىن عقىلى جىاجىا ھەيە، كە ھەريەكەيان سەرىپەشتى سىستەم و كارىكى ئۆتۆمۆبىل دەكەن.

بۇنەمۇنە لە رىكخستى كارى بزوينەردا، بەھوى ناردىنى ناماژوھ دەبىت بۇ: (پىرژىنەر مەكان، ھەستىيارى ئوكسىجىن بۇ گەرمەردن، نىرەرى ترومپاى بەنزىن، نىرەرى ژمارەى خولى بزوينەر، رىكخەرى شىوازى كەم شەفت) ھەروھە چاودىرى و پىشكىنى زانىارى بۇ ھاتوو و رۇيشتوو، پىشكىنى ھەستىياركان، دۇنيابوون لە پىدانى توانا و برى تەندروست يان ناتەندروست دواتىر تۆمار كەردنى ھەلەكان. عقىل برى پەككەمۆتەى ھەستىيار دىارىدەكات تا بگۆيز رىتەوھ بۇ سىستەمى كوتوپىر.

عقلى بەستراوھ بە ھەستىيار مەكانەوھ و ھىمايان لى وەرمەگىرىت وەك: (ھەستىيارى پەلە گەرمى ناوى فىنكەردنەوھ، ھەستىيارى لەمبدا بۇ دوكلەل، ھەستىيارى ھەواو و ھەستىيار بەژمارەى خولانەوھى بزوينەر، زمانەى خنكىنەر، لە رىلەى ترومپاوھ، لە ھەستىيارى پەلە گەرمى ھەواوھ ) لەسەر رۇشنايى ھىماى نەو ھەستىيارانە بۇ ھەر خولىكى كرنك شەفت عقىل يەكجار ھىما كار مەبايى دەنيزىت بۇ پىرژىنەر، توانايەكى دىارىكراوى ھەيە بۇ

بهرزترین خیرایی که خیرایی دمگاته لوتکه و رینگری له پرژاندنی پرژینر مکان دمکات تا جارینکی که خیرایی نزمدهبیتمه.

بهگشتی پیکهاتهی سیستمی عقل بریتین له (هستیار مکان - Sensor ، یکهی دستبهسراگری نلهکترونی ECU، کارپیکره جیاوازمکان (actuators).

عقل، کاردمکات بۆ وەرگرتن و شیتلکردنی هئما بۆ هاتوومکان له هستیاره جیاوازمکانه، و بهراوردکردنی هئما و زانیاریهکان و نارندنی فرمانی پیویست بۆ کارپیکره جیاچیاکان بۆ بدهستهئینانی باشترین نهانجام توانای بزوینر له خیراییه جیاچیاکانی نۆتوموینلدا.

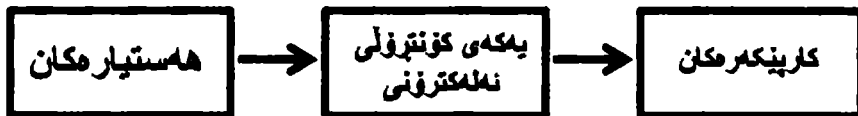

عقلی نلهکترۆنی پروگرامکراوه بهزانیاری، زانیاری جیاواز وهردمگری لهههستیارهکان (input) و ههلهستتیت بهههلهسنگاندنی نه زانیارییهی بۆ دیت لهگهله زانیاری پروگرام کراوی خوی و ههلهمدات بۆ نارندنی زانیاری (output) بۆ راستکردنهمهی کارپیکر مکان لهکاتی بوونی ههلهدا بیان بۆ گونجانندی کارپیکر مکان.



نەگەر بزۆئىنەر بەختىرايى يان لەسەرخۆ كارىبات، عەقل ھەلەمستىت بەناردنى ھىما كارىبايى بۆ كارپىكەرە جىاوازمكان، وەك پىرژىنەرمان تا فرمانەكانى عەقل جىبەجى بىكەن بەو شىوازەى كە بۆ بزۆئىنەر گونجاوہ.

عەقل پەيوەندى راستەوخۆى ھىمە بەپىرژىنەرمانەو بەھۆى دوو وايسەرەو، كە يەكتىيان لە عەقلەو ھىما و نامازە دەداتە پىرژىنەر بۆ پىرژاندنى بەنەزىن، دوومىيان ھىما لە ھەستىارەو دەبات بۆ ناو عەقلەكە.

ھەرەو ھا عەقل سەرپەرشتى زمانە كارىبايەكانىش دەكات بۆ كۆنترۆلى پەستانى ھايدرولىكى گىر، تارىگا بكتەو بۆ ناردنى بىرىكى زور يان كەم لە ھايدرولىك (كۆنترۆل گىر)، لەپىناو زوركردن يان كەمكردنى خىرايى و دەسكى گىر لەگەل نەخشە ھايدرولىكى (كۆنترۆل گىر)، ھاوكارن بۆ ديارىكردنى خىرايى نۆتۆمۆبىل.

### پاراستنى عەقل:

لەكاتى چاكسازى و لەھىمكردنى بەشىك لە نۆتۆمۆبىل، واباشترە گىچمەى عەقل دەربكرىت، نەویش بۆ پاراستنى عەقلەكان، تا زىانيان پى نەگات، چونكە بە بەرزبوونەو پەلەى گەرمى بۆ ۶۰ - ۸۰ پەلەى سەدى، عەقل لەكار دەكەوئىت، ھەر بۆيە عەقل لە شوئىنى فىنكى نۆتۆمۆبىلدا جىگىردەكرىت و لە تەربوون دەپارىزرىن.

لابردنی سەری باتری بۆ ئەو ئۆتۆمۆبیلانە (ABS)یان هەیه که بەستراوه بەعەقڵەوه سوودی نییه، بۆیه هەردەبیت گنچمەهێ عەقڵەکه دەر بکرنیت.

### نەرکی عەقڵ:

- وەرگرتنی (زانپاری بۆ هاتوو) لەهەستیارمکانەوه.
- شیتەڵکردنی (زانپاری بۆ هاتوو) بەراوردکردنی بە زانپاری تۆمارکراو و تیکراومکانی خۆی.
- ناردنی فرمان بۆ جێبهجێکارمکان لەسەر بنەمای شیتەڵ و بەراوردی ئەو زانپارییانە لەهەستیارمۆه بۆی هاتوو.
- ناگادارکردنی شۆفیر لە بوونی کێشەکان، لەکاتی دروستبوونی ناریکی لەسیستمیکدا، شۆفیر ناگاداردمکات ئەویش بە گلۆپی ناگادارکردنەوه.
- سەرپەرشتیکردنی کاری بزوینەر و کارپێکەرە جیاوازمکان و زۆرکردنی توانای بزوینەر و سەرپەرشتی ورد لەکاتی گردان و پرژاندنی سووتەمەنیدا.
- بەدەنگۆه هاتنی خێرا بۆ خێراییه جیاوازمکانی بزوینەر.
- دیاریکردنی بری سووتەمەنی پرژینراوی پنیویست و بریسکه کارمبای پلاک لەکاتی گونجاودا.

## وینہی سیستمی عقل

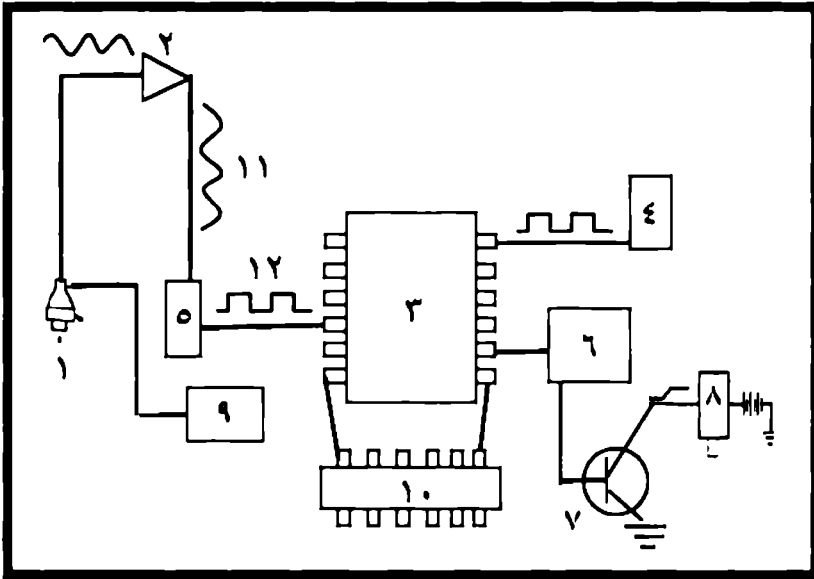

پیکهاتہکانی وینہکہ:

- ۱- هستیار ۲- گہورمکاری ہنما ۳- مایکروپروسیسرہ ۴- سہعات ۵- ۶-
- یکہی ریککردنہوی ہنما ۷- ترانزیستروری توانا ۸- کارپیکر ۹-
- ریکخمری توانا ۱۰- گنجینہی توماری زانیاری ۱۱- تہزوی نختلوگ
- ۱۲- تہزوی دیجیتالی

یکہی دستبہسراگری نختلوکترونی ECU، پیکهاتووہ لہ ہندیک بہشی جیاواز بہینی تاییہتمندی کارکردنی بزوینہر.

## رېښخه‌ری توانا:

ناوډمېرېت به -Voltage Regulator- همدسېت به گورېنی توانای باتری بو توانایهکی نزم که بهکارډیت بو بهشه جیاوازمکانی یهکهی دستبسه‌سراگرتن.

## گهوره‌کار:

همدسېت به گهورمکردنی هېما نیردراومکان بو بهشه جیاچیاکانی سیستمی یهکهی دستبسه‌سراگر، (عقل). نهم بهشه ناوډمېرېت به -Amplifiers-

## مایکرو پروسیسه‌ر:

ناوډمېرېت به -Microprocessor- بازنه‌یهکی نله‌کترونی ته‌واوه (Integrated Circuit) و یه‌که‌یهکی یادگه‌ی کاتیبه، همدسېت به و مرگرتنی هېما دیجیتالیبه نیردراومکان بو بهراوردکردنی بهزانیاریبه تومارکراومکان ناو گهنجینه‌ی یادگه بو گهرانه‌وه‌ی هېمای پنیویست بو کارپنیکرمکان به‌مه‌به‌ستی به‌نه‌جام‌گیانډنی کاری بزوینهر و کارپنیکرمکان به‌باسترین شپوه.

## کاترمیر:

بازنه نله‌کترونیبه‌کی ته‌واوه، تیکرایه‌کی نه‌گور له ترپه کاتیبه دمدات بو رېښخستنی کردارمکانی یه‌که‌ی نله‌کترونی، بونمونه پتوانی خیرایی خولانه‌وه‌ی بزوینهر، RPM که هستیار هېمای لره شپولی (ننه‌لوگ) دمڼریت بو کارپنیکردنی چارسره‌کر، که نه‌ویش دمېگوریت بو هېمای دیجیتالی

و دمیتریت بۇ میکرۆپروسیسر، بۇ ھەژمارکردنی خولانمەوی بزۆینەر و بەیاریمتی ھیما ھاتومکان لە کاتژمیری دیجیتالییە، دەتوانریت ھەژماری خولانمەوی بزۆینەر بکرتیت.

### ترانسزتۆری توانا:

ناودمیریت بە -Power Transistor- کار بە کارپیکەرمان دمکات لە سیستمە جیاجیاکانی بزۆینەردا نەویش لە رینگەمی ھیما نیردراو لە میکرۆپروسیسر بۇ چارەسەرکەر، کە کار بە بنکەمی ترانسستۆری توانا دمکات.

### یادگە:

بازنە نەلەکترونییەکی تەواوە، ناودمیریت بە -Memory- زانیارییە بنەرمتییەکانی تیدا دادمیریت، بۇ بەکارھینان وەک سەرچاومیەک بۇ میکرۆپروسیسر.

### چارەسەرکار:

ھیما کارمباییە نەنەلوگە ھاتومکان بۇ میکرۆپروسیسر لە ھەستیارمە، ناودمیریت بە -conditioners- ھیما نەنەلوگی دمگۆریت بۇ ھیما دیجیتالی، کە دەتوانریت بەکاربەھینریت بەھوی میکرۆپروسیسر، جۆریکی تریان ھیە کە بە پێچەوانمە کاردمکات و ھیما دیجیتالی دمگۆریت بۇ ھیما نەنەلوگی و دمیتریت بۇ نەو کارپیکەرانی کە بەھیما نەنەلوگ کاردمکن.

و دمیئریت بو میکروپروسسیر، بو همژمارکردنی خولانهوی بزوینر و بیارمتهی هیما هاتومکان له کاترمیزی دیجیتالییهوه، دمتوانریت همژماری خولانهوی بزوینر بکرنیت.

### ترانسزتوری توانا:

ناودمبیریت به -Power Transistor- کار به کارپیکهرمکان دمکات له سیستمه جیاجیاکانی بزوینردا نیش له ریگهی هیما نیردراو له میکروپروسسیر بو چارسهسرکسر، که کار به بنکهی ترانسزتوری توانا دمکات.

### یادگه:

بازنه نهلکهکترونییهکی تهواوه، ناودمبیریت به -Memory- زانیارییه بنهرمتییهکانی تیدا دادمبیریت، بو بهکارهینان ومک سهرچاومیهک بو میکروپروسسیر.

### چارسهسرکار:

هیما کارمباییه نهللوگه هاتومکان بو میکروپروسسیر له هستیارهوه، ناودمبیریت به -conditioners- هیمای نهللوگی دمگوریت بو هیمای دیجیتالی، که دمتوانریت بهکاربهینریت بههوی میکروپروسسیر، جوریکی تریان همیه که به پنچموانهوه کاردمکات و هیمای دیجیتالی دمگوریت بو هیمای نهللوگی و دمیئریت بو نهو کارپیکهرانهی که بههیمای نهللوگ کاردمکن.

## بازنه‌گانی دستبسه‌سراگری کراوه و داخراو:

هلمدسیت به ریکخستی کردارمکانی ریکخهه جیاوازمکانی کارپنکردنی بزوینهر. پنیوستیه‌مکانی سیستمی دستبسه‌سراگری باش بریتین له:

- وردی له دستبسه‌سراگرتندا.
- خیرا وه‌لامدانهوه.
- چه‌سپاندنی کاری ریکخه‌ری دستبسه‌سراگر.
- به‌ردموامیدان به کارکردنی ریکخه‌ری دستبسه‌سراگر.
- تنها وه‌لامدانهوهی همیه بزو هیمای دروست، بینهوهی کاریگر بیت به هیمای دهرمکی، تشویش.

سیستمی دستبسه‌سراگر دمبیت به دوو به‌شوه، (کراوه، داخراو) دستبسه‌سراگری کراوه، له سنی رگه‌زی سهرمکی پیکه‌تووه که هستیار و یه‌مکی دستبسه‌سراگر و کاریگره.

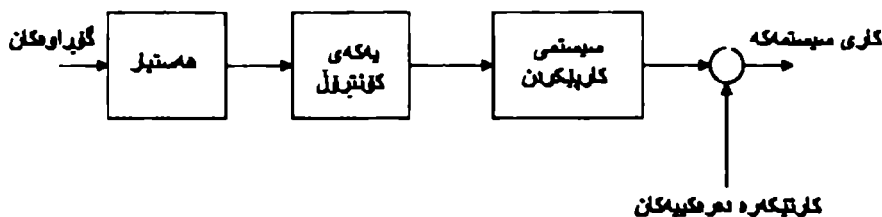

نهم سیستمه کاردمکات له‌گهل دزخی کارتیکراوی گورای دهرمکیدا، نه‌گر نهم سیستمه له‌سهر بزوینهریک جینه‌جینیکریت، کاتیک به‌رمو ههورازیک دهروات (که هوزکاریکی دهرمکیه) خیرای بزوینهر کم دمبیت، که پنیوستی به ماویه‌یک همیه بزو وه‌لامدانهوهی جیاوازی که‌مبوونهوهی خیرایی. لهم

کاتدا سیستمکه ناتوانیت به باشی به نمرکهکمی هستیت، بلکو لسهرخو وهلامی راستکردنومه که دمداتوه بو ریکخستنی خیرایی بزوینهر.

سیستمی داخراو، نهم سیستمه لههمان ر مگزمکانی سیستمی کراوه پیکدیت، به زیادکردنی یهکمی گهراندنوهی زانیاری -Feedback-، که دمیتتهوی وردی و خیرایی وهلامدانوهی سیستمی دستبهسراگری داخراو، بو بدمستهینانی باشتترین دوخی کارپیکردنی داواکراو.

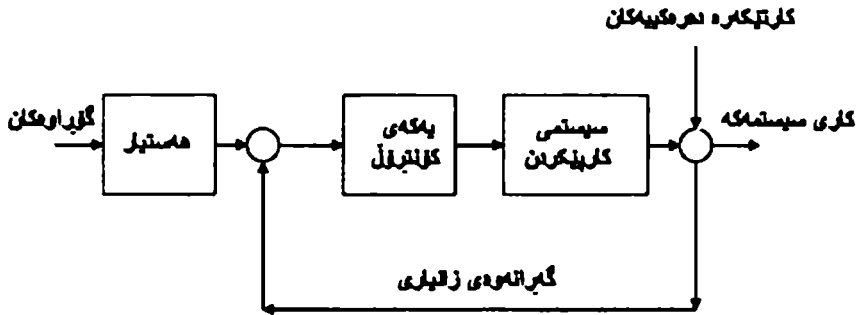

لهنوتوموینلدا چندین یهکمی دستبهسراگری نهمکترونی همیه که یهک تهواوکهری یهکترن، همریهکیان سهپرهرشتی یهکیک یان زیاتر له نمرکهکانی بزوینهر دمکن.



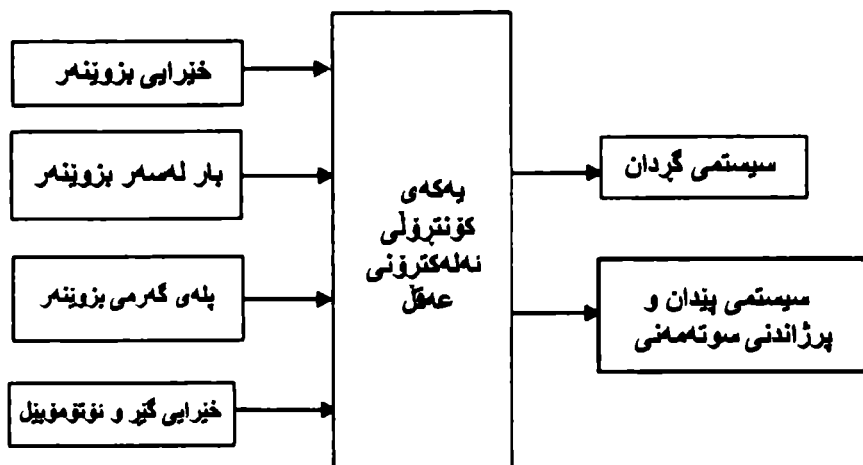

نامىرى تۆماركارو دىيارىكرنى رووداوهكان:

ناودىرئىت به -EDR- ئەم سىستىمە لەكاتى روودانى كۆپىردا بۆماوهى (۳۰) چركە چۆنىتى كاركرنى سىستىمە جياوازمكانى نۆتوموبىل و خىرايىپهكەى و ماوهى ئىستوپكرتنى شوڤىر (ئەگەر ئىستوپ بگرئىت) تۆماردەكات. ئەمەش لەكاتى رووداوه نائاسايىپهكاندا، بۆنەوهى دواتر بزانرئىت رووداوهكە چۆن روويداوه، بۆ خوئىندنەوهى زانىيارىپهكانىش پىنوئىست بەنامىرى تايىپەتى خۆى دەكات يان كۆمپانىيائى بەرھەمەين.

## ❖ کاربرد مکان:

ناودمترین به Actuators- کوتا نامیره لنامیرمکانی سیستمی دستبسه سراجرتن، دکونهکار بههوی فرمانی نیردراو له یهکی دستبسه سراجرتن - عقل - بو بدستهینانی باشتترین دخی کاردکن به بزوتنسر و بهشکانی تری نوتوموبیل له دوخه جیاوزمکانی کارکردندا.

وینهی پیوهندی یهکی دستبسه سراجر به کاربرد مکانه

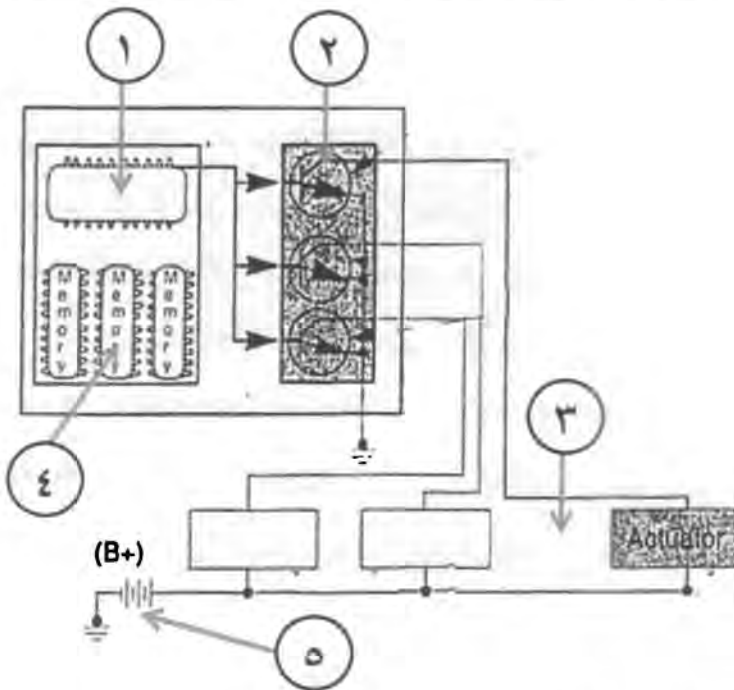

بیکهاتمکانی وینهکه:

- ۱- مایکروپروسسسر ۲- ترانسستوری توانا ۳- کاربرد مکان ۴-
- کومپیتسر، میموری ۵- جاتری

یهکمی دستبسه سراسر اگر هیمای هستیاره جیوازمکان و مردمگریت و کاریان  
لهسر دمکات و دواتر به هیمای دیجیتالی یان نهملوگی دهیان نیریت بو  
ترانزسترویی توانا تا کار به کارپیکرمکان بکات له ریگهی گیاندنیان به  
نهرزییهوه، که جهمسری ساردی باترییه.

### جوری کارپیکرمکان:

چندی جوری کارپیکر هیه له نوتوموبیلدا، که لهزیر فرمانی عمقدا  
کارمکانیان ریکدمخریت و مک: نوتوماتیکی سلف، ترومپا بهپلمهی تاییت بو  
کرداری تیپهراندن، قوفلی گیر. همدنیک له کارپیکرمکان له بهشی سیستمی  
گواستنهوی جووله و بهشکانی پیشوودا ناماژمیان پیکرا، نهمش همدنیک  
له کارپیکری تر.

### زمانه بههملکراوی کارهبایی:

جوولهکردنکهی بههوی هملکراوی کارهباییهوه، به فرمانی عمق  
کاردمکن، و مک پرژینهرمکانی پرژاندنی سوتهمنی، ناودمیریت به -  
solenoid valve.

### بزوینره بچوکه کارهباییهکان:

بههوی تمزوی کارهباییهوه کاردمکن، به فرمانی عمق، و مک: ترومپای  
بهزین، ناودمیرین به -Electric Motor.

### رینیدر مکان، کمتاوت:

ریندمدن به رویشتنی تمزوی کارما بو کارپیکره توانابهر زمان، ومک رینیدمری ناوی پانکمی فینککردنهره، (ریلهی پانکمی رانیتسر)، ناودمیرین به -Relay-.

### وینهی رینیدر مکان، کمتاوت

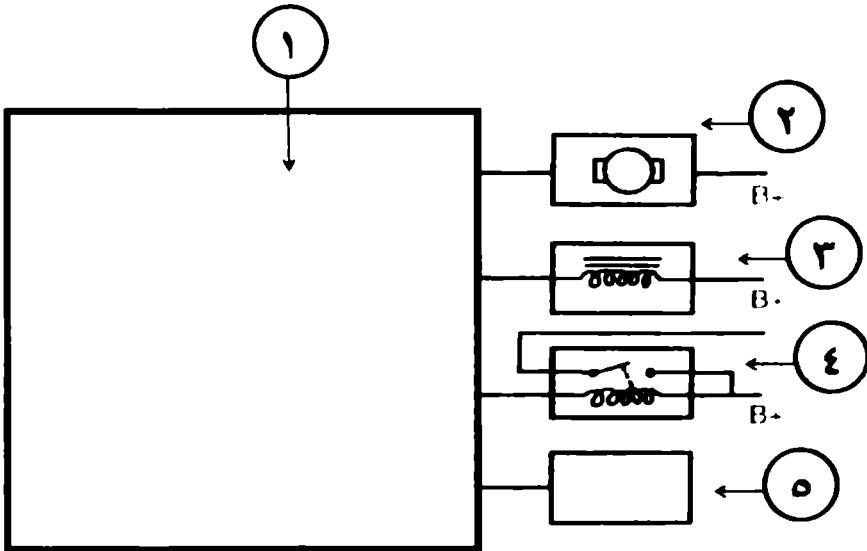

پیکهاتمکانی وینهکه:

۱- عمقل ۲- سمرچاوهی تمزوو ۳- هملکراو ۴- ریله ۵- نیشاندمر

## سیستمی گواستنهوهی جووله

---

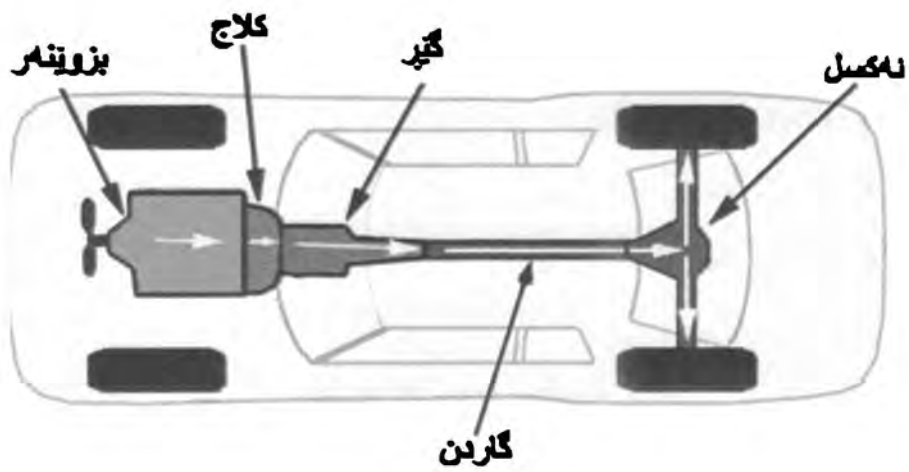

## سیستمی گواستنهوهی جووله:

بزوینهر و نامیرمکانی گواستنهوهی جووله، بهینی جزوری ریگا و باری نوتوموبیل خیرایی و توانایی گونجاو بو نوتوموبیلهکه دابیندمکن، هیزی جوولهی دهرنهجامی کاربیکردنی بزوینهر دمگوزنهمه بو پیچکهکانی نوتوموبیل - تایه - .

نامیرمکانی گواستنهوهی جووله بریتین له:

- جیاکرموه - کلاج - .
- سندوقی دداندار - گیر - .
- ستونی گهپاندن - گاردن - .
- تهمری دواوه - نهکسل - .

## وینهی سیستمی گواستنهوهی جووله

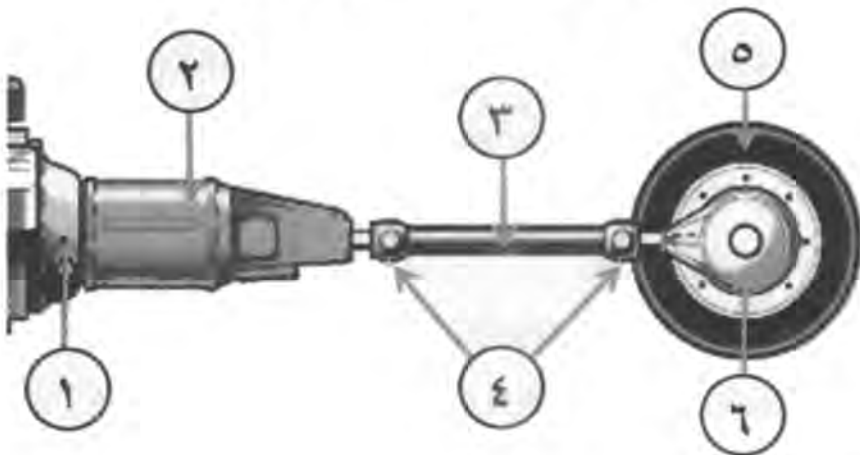

پیکهاتهکانی وینهکه:

۱- کلاج ۲- گیر ۳- گاردن ۴- سهلیب ۵- پیچکه ۶- تهمر - نهکسل -

جياكەرموھ، كلاج:

نەم بەشە دەكەيتە نىوان بزوينەر و سندوقى دداندارموھ - گىرموھ ،  
كاردەمكات بۇ گەياندن و پچراندى جوولە، ھەروھەا بۇ ناسان راگرتتى  
ئوتوموبىل لەكاتى كتوپرىدا.

كلاج، دوو جۆرى سەرمكى ھەيە: (كلاجى عادى، كلاجى ئوتوماتىك).

كلاجى عادى:

پىكھاتەيەكى ناسانە بەجوولە ميكانيكى شۇفېر كارمەكى نەجامدەدات.

كلاجى ئوتوماتىكى:

برىتتە چەند نامىرىكى پىكەمە ھاوكار، كە گونىرايىل و ملكەچن بەشيوەيەكى  
ئوتوماتىكى بۇ جىيەجىكردىنى نەرك و فەرمانەكان، بە بى جوولەى دەستى  
شۇفېر.

كلاجى ئوتوماتىك، پىكدىت لە ترومپايەك و توربىنىك لەناو بەشكى  
داخراودا، گواستەھەى تانا جوولەى نىوانيان بەھوى رۆنەمىيە، رۆنەكە  
زۆر بەچالاكى تانا جوولە دەگەيەنىت كاتىك كە ھەردوو بەشەكە خولايموھ.  
لە كلاجى ئوتوماتىكدا:

- چەند بەشكى پىشكەوتوو بوونيان ھەيە، وەك: (سىستىمى ميكانيكى  
ھايدرولىكى كارمەيى، رىكخەرە كۆمپيوتەريەكان)، كە بەجۆرىكى  
وا ھاوناھەنگى يەكترن كە ھەستيان پى ناكرىت.
- (پايدەرى پىنى شۇفېر) ى تىدا نىيە.

نەگەر ترۇمپا خىراتر لەتۇرېين خولايەمە تۈانا گەياندن كەمدەبىت، چۈنكە كاتىك كە ترۇمپا خىراتر لەتۇرېين دىمخولتەمە رۇنەكە لەتۇرېينەمە دەگەرېتەمە بەرەم ترۇمپاۋ دەبىتە رېنگر لەخولانەمە ترۇمپا، نەگەر ئەمە كارېگەرېيە زۇرېو، ئەمە ھىزىكى زۇرمان لەدەست دەمچىت.

بۇ رېنگرى لەدەستدانى ھىزى خولانەمە، (بەشىكى جىگىر) لەنىوان ترۇمپا ۋ تۇرېيندا دادەرنىت بۇ رېنخستەن ۋ گەرەنەمە رۇن، لەم كاتەدا نەگەر خىرايى ترۇمپا لەخىرايى تۇرېين زۇرتر بوو نابىتە رېنگرى خولانەمە ترۇمپا، بەلكۇ دەبىتە يارمەتدەر ۋ زىادكردنى تۈانا ۋ ھىزى خولانەمە.

### نەنگىيەكەنى كلاجى نۇتۇماتىك:

بزوئىنەرى كلاجى نۇتۇماتىك بەنزىن زىاتر سەرفەمكات ئەمىش بۇ زالبوون بەسەر ئەمە ھەلخەسكەنە كەمەى لەنىوان بەشەكەنى كلاجى نۇتۇماتىكدا روودەدات، كە دروست دەبىت بەھۇى جىاۋازى خولانەمە كە ناتوانرى بەرى پى بگىرى.

### باشىەكەنى كلاجى نۇتۇماتىك:

- بەھۇى بەرىەك كەوتنى پارچەكان، داخوران لەناۋ كلاجدا روونادات، چۈنكە لەنىوان بەشەكەنىدا لىكخشاندىن نىيە.
- دەمچوونى سەرمەيى نۇتۇماتىك بەرېنەمە، لەپىدانى بەنزىنى زۇردا خلىسكاندىنى زۇر روودەدات، بەلام بەخىرايى نامىنى.



● كلاجى ئوتوماتىك بەريۈمبىردىنى ئوتومۇبىل ئاسان دەمكەت، خۇ نەگەر بزوينەرى لەسەرخۇ كارىكات ئوتومۇبىل ناروات، چونكە خىرايى جوولەي رۇنەكەي كەمەو ناتوانىت بەشى سورىندراو - توربىن - بجوولنى.

- لەرزىن و تەكانى نىبە ومك نەوہى لە جىاكارى - كلاجى - عادىدا ھىيە.
- كلاجى ئوتوماتىك يەك كۆمەلەي پىكەوہ لكاومو بەناسانى دەگۆردىت.
- كلاجى ئوتوماتىك ھىزى خولانەوہى نەرم و لەسەرخۇ دەمات بە ئوتومۇبىل.

لە كلاجى ئوتوماتىكدا رۇنى تواناي خولانەوہ دەگۆزىتەوہ، سادەترىن نمونە بۇ تىگەشىتن لە كلاجى ئوتوماتىكى دانانى دوو پانكەي كارەبايە بەرامبەر بەيەكتەر.

وینەيەك بۇ رونکردنەوہى كاركرنى كلاجى ئوتوماتىكى

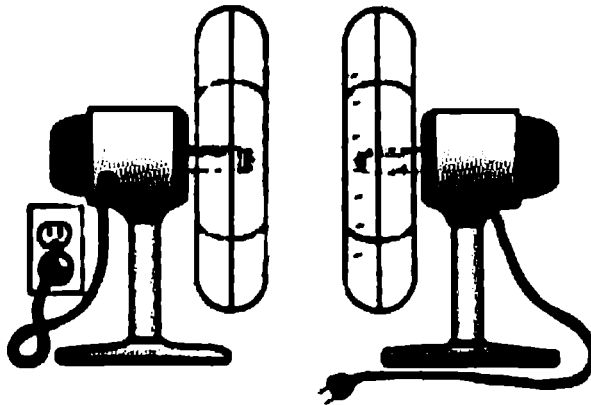

نەگەر يەككە لەپانكەكان بەكاربا كاری پێ بكریت تادمخولیتەوه، بەرامبەر نەمیان دابنریت كە بە كارباوه نییه، نەوا بێگومان نەو پانكەییە كە بەكارباویە دمهوێتەكار و بەهۆی خولانەوهی پەرمەكانی تەوژمە هەوا دروستدمكات و دەمیدات لە پەرمەكانی پانكەیی دووم، كە نەبەستراوه بەكارباوه، بەهەش دەمیتەهۆی خولانەوهی پانكەیی دووم، هۆكاری خولانەوهی پانكەیی دووم تەوژمە هەواكەیی پانكەیی یەكەم بووه، بەلام لەكلاجی نۆتوماتیکدا لەبری نەو هەوايە روژن خولانەوهكە دمهوێت.

### پێكەتەیی كلاجی نۆتوماتیک:

- ۱- بەشێکی سورینەر، پالەنەر، كە ناودەبریت بە ترومپا.
- ۲- بەشی سورینراو، كە ناودەبریت بە تۆربین.
- ۳- روژی تاییەت لەرووی لینی و توانای بەرگەگرتنی بو پلەیی گەرمی بەرز.

لەسەر رووكاری ترومپا و تۆربین ژمارەكی ژوور هەیه، روژنەكە ژوورمەكان و بوشایی نیوان ترومپا و تۆربین پردهكات.

### چۆنیتی كارکردنی كلاجی نۆتوماتیک:

بەشی سورینەر - ترومپا - دمخولیتەوه، كە بەرامبەر بەشی سوراو - تۆربین - و هەردووکیان لەناو سنووقیكی پر لەروژن دان.

لەسەر پروکاری ترومپا و توربین، ژمارمیک ژووری رۆنی ھەمە، بەزۆربوونی خولانمەوی بزۆننەر، رۆنەکە لەژوورە رۆنییەکانی بەشی سوراموہ - ترومپا - دەرەمچیت بەرمو ژوورە رۆنییەکانی بەشی سورینراو - توربین -، ئەمەش دەبیتەھۆی خولانمەوی بەشی توربین. خولانمەکش لەریگای ستونیکمەو دەگوێزریتەوہ بۆ گێر.

واتە گواستنەوی جوولە لە کلاجی نۆتوماتیکدا، بەھۆی رۆنی ھایدرولیکەوہ دەبیت، نەک بە بەریەک کەوتنی میکانیکی.

بەشێکی جیگەر ھەمە لەنیوان (ترومپا و توربیندا) بۆ گۆرینی ناراستەیی رۆنی بەشی سورینراو بەرمو بەشی سورامو بۆ بەھیزکردنی خیرایی. کاتیگ کە خولانمەوی ھەردوو بەشەکە یەکسان دەبیت، کاریگەری ناراستەیی جوولەیی رۆنەکە پێچەوانە دەبیتەوہ.

بۆ نەھێشتنی ئەو جوولە پێچەوانەییە، پەپکەیی پەرمەداری جیگەر دانراوہ لەنیوان دوو بەشەکەدا، کە ناراستەکە ریکدەکاتەوہ، تا کاریگەری نەبیت لەسەر بەشی سورینراو - توربین - و نەبیتەھۆی کەمکردنەوی خیرایی خولانمەکە.

لەکاتی زۆربوونی خیرایی بەشی سورینراو، بری رۆنە گەراومە بەرمو بەشی سورینەر کەم دەبیت، کە وادەمکات بەشی پەپکەیی جیگەری ناومند لەسەر خۆ بخولیتەوہ، تاخیرایی (ترومپا و توربین) یەکسان دەبنەوہ.

پەپكەى پەرمەدارى جىڭگىر، گىرمىيەكى يەك ناراستەيە، كە وادەمكات بەيەك ناراستە بخولنەنەوە وەك (مەكىنەى زنجىرى بايسكىل)، بۇ گەرانەمو رىنكخستنى ناراستەى شەپۆلە رۆنپەكمە ھەروەھا رىنگرىكرن لەكۆبوونەوەى رۆن لەچەقى كلاجەكەدا.

### گىرى نۆتوماتىكى:

بەكارھىنانى نۆتومۆبىلى گىر عادى لەشونپە گىستى و قەرمبالغەكاندا، ناستەنگ دروست دەمكات بۇ شۇفىر، كە دەمىت بوستىت و پاشان بروات و بزوينەر خاوبكاتەمو خىرايى كەم بكاتەمو، نەمەش سەرقالى زور بۇ شۇفىر دروستدەمكات، دەمىت قاچى بچوولنپىت بۇ پچراندنى خىرايى بزوينەر لەگىر و دەستى بەكاربەينى بۇ جوولاندنى دەسكى گىر.

شارمزاىان و ئەندازيارانى بواری پىشەسازى نۆتومۆبىل بىريان كردهو لە داھىنانىك تا كارناسانى بكات بۇ شۇفىر و ماندووبوونى كەم بكاتەمو و نۆتومۆبىلىش بەباشى كارى خوى ئەنجامدات.

بۇيە لەسالى ۱۹۳۸زدا، (كۆمپانىي جەنەرال مۆتورى نەمىكى) نەمۇنەيەكى نۆتومۆبىلى گىر نۆتوماتىكى دروستكرد. لەسالى ۱۹۳۹زدا (كۆمپانىي ھىدرۇماتىك) تاقىكردەنەوەى نۆتومۆبىلى گىرى نۆتوماتىكى نەنجامدا، كە لەدوو خىرايى بۇ پىشەمو خىراى دواوە پىنكەتپوو. لەسالى ۱۹۴۰زدا (كۆمپانىي جەنەرال مۆتور و رۆزرايز) گىرى نۆتوماتىكىيان لەسەر نۆتومۆبىلى رۆزرايز بەكارھىنا. لەھەمان سالددا كۆمپانىي

(نۆلدموبىل و كادىلات) گىرى نۆتوماتىكى بەكارهنا كه سى خىرايى  
پىشموه و خىرايىكى بۇ دواوهى ھىبوو.

لەسالى ۱۹۴۶زدا، (كۆمپانىي مارسىدىس) پىش گىرى نۆتوماتىكى  
دروستكرد، لەھمان سالىشدا (كۆمپانىي جەنەرال مۆتور) پىش جورىكى  
ترى لە گىرى نۆتوماتىكى بەرھەمھىنا. ھىروھە لەسالانى ۱۹۵۰ بۇ  
۱۹۵۴زدا (كۆمپانىي لىنكولن و ماروس) گىرى نۆتوماتىكىيان بەكارهنا، و  
لەسالى ۱۹۵۶زدا (كۆمپانىي جەنەرال مۆتور) و (جىت وىت) پىنكەمە  
گىرىكى ترى نۆتوماتىكىيان دروستكرد كه چوار خىرايى پىشموه خىرايىكى  
دواوهى ھىبوو.

لەنىوان سالانى ۱۹۶۹-۱۹۷۰زدا (كۆمپانىي تويوتا) گىرى نۆتوماتىكى و  
پەكەمى ئەلىكترونى پىنكەمە بەستەمە، بەھوى زمانەمى كارمبايىمە (فالىقى  
كارمبايى). لەسالى ۲۰۰۲زدا (كۆمپانىي بى نىم دەبلىو) گىرى شەش نەمەرى  
دروستكرد. لەسالى ۲۰۰۳زدا (كۆمپانىي مارسىدىس) گىرى ھەوت نەمەرى  
دروستكرد، كه نىستا ھەقل لەناو گىردايە بۇ گورىنى نەرمەكان.

سال لەدواي سال گىرى نۆتوماتىكى پىشكەموتور و باشتر دروست دەمكرىت.  
نىستا لەبەشىكى زورى نۆتومۆبىلەكاندا، گىرى نۆتوماتىكىيان ھىمە، زورىنى  
نۆتومۆبىلە نەمركىيەكان لەسالى ۱۹۵۰ز وە گىرى نۆتوماتىك بەكاردەھىنن  
وہ لەسالى ۱۹۹۰ز وە لەكىشومەرى ناسيادا نۆتومۆبىلى گىر نۆتوماتىك  
بەكاردەھىنرىت. نەم جورە نۆتومۆبىلانە، كرىارىكى زورىان ھىمە، چونكە

بەكار ھېنانى ئاسانە نابورى و كەم مەسرىفە لەبەكار ھېنانى سووتەمەنىدا،  
وہ كەمتر گازی زىانبەخشیان ھەيە. ھاوكات كارناسانى زور دەمكات بۇ  
شوفیر و تەنھا شوفیر بەدەسكى گۆرمكە خىرايى ديارىدەمكات، لەمكاتى  
لېخورىنى ئۆتۆمبىلەكەدا سەرقالى بۇ دروست ناكات.

گۆرى ئۆتۆماتىك، كۆمەلە نامىرىكى لىكدانەبراوہ، لەستونى كلاجەوہ  
خىرايى بزوينەر و مردەگرىت، خىرايىەكان جىادەمكاتەوہ و لە دداندارى  
كۆتايىەوہ خىرايىە جىاجىاكان دەداتە تەمور - ئەكسل - بۇ جوولەكردنى  
ئۆتۆمبىل.

واتە نامىرىكە بۇ گەياندنى خولانەوہ بەھوى دداندارى ھەمىشە لەسەر يەك،  
گۆرىنى رېژەى خولانەوہكان بەھۆكارى جىاكار و گىرە. چەند بەشنىك  
لەجوولە رادەگرىت بۇ بەدەستەھىنانى يەككىك لە خىرايىەكان.

گۆرى ئۆتۆماتىك، سى كۆمەلە دداندارى ھەيە، كردارى گەياندنى جوولە و  
پچرانى جوولە تىيدا ئۆتۆماتىكە و بەھوى پەستانى رۆن جوولەكان  
رەودەدات، كە كار دەمكاتە سەر بازنە و گىرمكانى كۆمەلەكە.

كردارى گەياندن بۇ خىرايىە جىاجىاكان، كە ئۆتۆمبىل پنى دەروات بەھوى  
پىداگرتن لەسكلىتەرى بەنزىنەوہ دەبىت، كە گەياندن بە ئۆتۆماتىكى  
دروستەبىت بەبى بەكار ھېنانى ھىز لەلایەن شوفیرەوہ بۇ گۆرىنى نەرمكانى  
گىر.

سى كۆمەلە دداندارە سەر مكيهكەى گىرى نۇتوماتىكى برىتىن لە:

۱- بەشى يەكەم، دداندارى رۇزى (SUN GEAR)، يان دداندارى چەقى (CENTRAL GEAR).

۲- بەشى دووم، ھەلگىرى ھەسارىمى (كەوكىبى) (PLANET) دداندارە بچووكەكان.

۳- بەشى سىيەم، سى دداندارى بچووك و خولاولە لەسەر دداندارى رۇزى نەم بەشانە دىكرىنە ناو دداندارىكى گەورمىيى بازىيى.

خولانەمەى يەككىك لەم سى بەشە، دەبىتە دروستىبونى جوولەمەكى ديارىكراو لەنچوان دوو بەشەكەى تردا.

دوو كۆمەلەى دداندارى (كەوكىبى) بەيەكەمە بەكار دەھىنرىت بۇ بەدەستەينانى چوار خىرايى بەرەپىشەمو يەك كۆمەلەى ترىش بەكار دىت بۇ خىرايى پىچەوانە (بەگ).

نەگەر دداندارى بازىيى لەجوولە بوستىنرى، جوولە دەكەوتتە سەر دداندارى رۇزى، لەكاتى خولانەمەى نەم دداندارە سى دداندارە بچووكەكە لەسەر ھەلگرمكانى دىمخولنىتەمو لەناو دداندارى بازىنە گەورمەكەدا بەھەمان ناراستەى خولانەمەى دداندارى رۇزى، بەلام بەخولانەمەيكى كەمتر نەمەش دەبىتەھوى زوربوون لەھىز و كەمبوون لەخىرايىدا.

بۇ بەدەستەننەننى خولانەمەي پىچەوانەيى - بۇ دواوہ ، ھەلگىرى سى دداندارمكە رادمگىرى، و ھىزى خولانەمەي دداندارى رۆزى وەردمگىرى، وەك دداندارى گەياندن كاردەمكەن و جۈۈلەي دداندار رۆزى دەمگاتە دداندارى بازىيەي و بەدزە ناراستەي دداندارى رۆزى دەمخولنەمەي كە نەمەش خىرايى بۇ دواوہيە.

نەگەر ھەردوۋ كۆمەلەي رۆزى و سى دداندارمكە بوستتەي، نەوا دەبىتە نەو خىرايىيەي كە نەزىكە لەخىرايى بزوئەنەر، كە خىراترەين خىرايى گىرەمكەيە، نەگەر ھىچ كام لەو كۆمەلەنە رانەگىرابوون و سەربەست دەمخولانەمەي، نەوا لەمكاتەدا ھىزى خولانەمەي بزوئەنەر ناگاتە پىچەكەكان، واتە ھالەتى بۆش -N- دروست دەبىت.

### ھایدرولىكى گىرى نۆتوماتىك:

رۆننىكى تايبەتە كاردەمكات بۇ گواستەنەمەي جۈۈلەي ھاتوو لە كلاجەوہ بۇ كارپىكردنى گىرەكانى ناو گىر بۇ بەدەستەننەننى خىرايىيە جىاجىاكان. ھایدرولىكەكە بەپەستان و فشارخستەسەر كارمەكانى دەمكات، چۈنكە بەيى پەستان و بەرزە فشار بۆسەر ھایدرولىك ھىچ خىرايىيەكەمان لە گىرەمە دەست ناكەوتت. نەم ھایدرولىكە كارىگەرييەكى خىرايى ھەيە بە پەلە گەرمى بۇ گۆرىنى خىرايىيەكان.

ھایدرولىكى گىر پىنويستە بەرگەي پەلە گەرمى و پەستانى بەرز بەگرنىت، و شلىيەكەي لە پەلە گەرمىيە جىاواز مەكاندا گونجائىت.



كەمبۇونەھۆى رېژە و برى ھايدرولىك دەبىتەھۆى نزم بونەھۆى پەستانى ناو سندوقى ھايدرولىك، بەپېچەوانەشمۇە زۇربوونى رېژە و برى ھايدرولىك دەبىتەھۆى بەرزبوونەھۆى پەستان، كە ھەردوو نۇخەكە باش نىيە، ومكچون ئەگەر مروۇف پەستانى بەرزى يا نزم بىت مەترسیدارە، وە گىریش بەھەمان شىومىە. بۆيە گىرنگە پشكنىنى رېژە و برى ھايدرولىكى گىر لای كەسانى شارمزا بكرىت تا ئەو كىشەيە روندات. ھەروەھا ھەموو نۆتومۆبىلىك (نوسراونىكى رىنمىي) لەگەلدایە، كە جۆر و برى ھايدرولىكەھى ديارىكردوۋە.

گىرى نۆتوماتىك كۆمەلىك دداندارى جياكارمومىە بەھۆى پەستانى ھايدرولىكەھى كاردەكات لەرىگای زمانەھۆ. سەرچاۋەى ومەرگرتنى ھايدرولىكى پەستىنراو بەخولانەھۆى ترومپاى سەرمكى ھايدرولىكە، كە خولانەھۆمكە لەكلاجەھۆ ومردمگىرى بۆ كارپىكردنى كۆمەلەى زمانەكان و نىسپرىنگەكان يان زمانەھۆ پەستىنەركان.

پەستان لەسەر بەشە نەخشەى گىر (كۆنترۆلى گىر) دەبىتەھۆى كردنەھۆ يان داخستنى زمانەكان بەپىنى رىكخستنى پىشومخت. پەستانى كارتىكراوى سەر (زمانەكان، جياكارمەكان، گىرەكان) دەبىتەھۆى نەھۆى كە ھەندىك دداندار لەخولانەھۆ رابگىرن بۆ بەدەستەپىنانى يەككىك لە نمرە و خىرايىەكانى نۆتومۆبىل.

له (گیره نۆتوماتیکه) نوینکاندا، زمانهکان بنهلیکترونی و میکانیکی بهیمکوه کاردمکن که هاوناهاهنگه لهگهڵ خیرایی بزوینهدا، نهویش بههاوکاری (هستیاری دیاریکردنی خیرایی چوووه ژوورموه و چوووه دهرموه). بهکارهینانی بهمهی نهلیکترونی بو گیره نۆتوماتیکی، وایکردوووه که نهم نامیره بهباشی کارمکانی خوی بکات و تنها پنیوستی بهپروگرامی کومپیوتهری ههیت.

### ترومپای هایدرولیکی گیر:

خولانهوه له کلاجموه و مردمگریت، پینکهاتوووه له دوو دداندارای لهناو بهکدا بو، بو پستاندنی هایدرولیک و کارپینکردنی گیر.

### وینهی ترومپای هایدرولیکی گیر

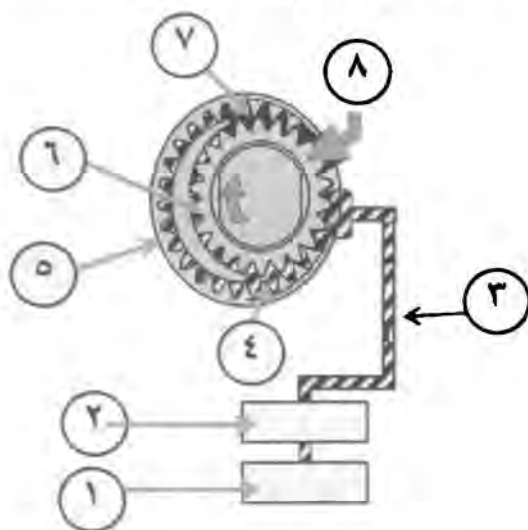

### پینکهاتمکانی وینهکه:

- 1- گهنجینهی رۆن 2- پالنیومر 3- لولهی رۆن 4- ناوچهی راکیشانی رۆن
- 5- دداندارای سوریندراو 6- دداندارای سوپراو 7- دروستبوونی پستان 8- دهرچونی هایدرولیک

کاتیک دانداری سرمکی دمخولیتسه، ماوهی نیوان دوو داندارمه زوردمینت بههوی بهتالکردنسه وادمکات که رۆن له کیسی رۆنسه بهپستاندن بداته کۆنترۆلی گنیر. به پستانی هایدرولیک کار به سندوقی دانداردمکریت بۆ بهدمستهپناتی خیراییه جیاجیاگان.

### داندارمکانی گنیری نوتوماتیکی:

دانداری رۆژی: لهناوهراستی کومهلهکهدایه و داندارمکانی تر بهدموریدا دمخولیتسه.

### وینهی کومهله داندار

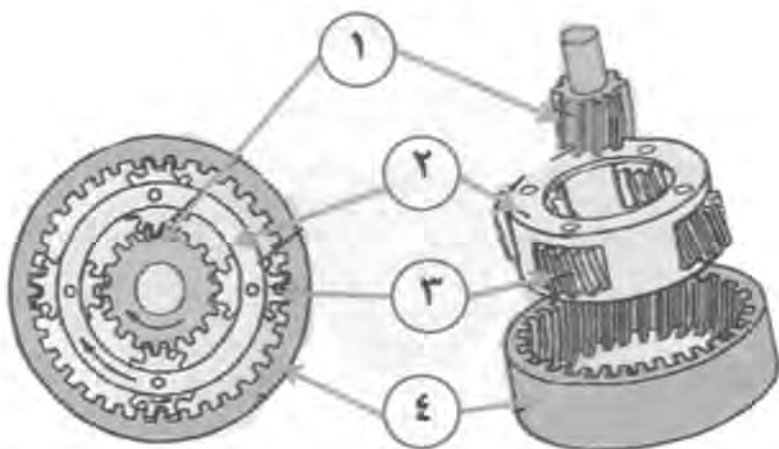

پنکهاتهکانی وینهکه:

۱- دانداری رۆژی ۲- ههنگری ههسارمی ۳- دانداری ههسارمی ۴- دانداری بازنیی

دانداری ههسارمی: لهسێ یان چوار دانداری پنکهاتوووه لهسهر ههنگرمکانی بهدموری دانداری رۆژیدا دمخولیتسه هاوشیوهی خولانهوهی ههسارمکان

بەدموړی روژدا له کومېله خوردا، هر بویه بهو ناوموه ناودمېرئ، کومېله  
ددانداره هسارمیهکه به همیشه گهیشتون بەدانداری روژی و دانداری  
بازنمیی.

ددانداری بازنمیی: ددانهکانی لرووکاری ناومویه و همیشه لهگهل  
ددانداری هسارمیدایه.

نهم کومېله ددانداره پیکموه هاوکارن، کاتیک یمکیکیان رادمگیری یان  
دمخولیتموه کاریگیری دمکاته لسه نوانی تر.

دوو کومېله هسارمیی هیه بو بەدستهینانی ریژهی کمکرنمویه  
جیاواز و چوار نمره جوراوچور بهوی نهخشی هایدرولیکوه  
(کوئترولی گیر) پستینه یان جیاکارمان دداندارمان دمخولیتموه یان  
رایاندمگرن.

شینوازی کاری ددانداری هسارمیی ساکار، بو بەدستهینانی خیرایی  
جیاواز:

### خیرایی یهك:



خولانموى دداندارى بازنمىي دموسنتيت،  
دداندارى رۇژى دمخوليتنموى و لهگمليدا  
هملگري دداندارى هسارمىي و ستونى  
گواستنموى دمخوليتنموى، لم كاتدا  
خيرايميكي كم برهم نيت، بهلام هيز و  
توانايى خيرايميكي زوره، بونموى  
بتوانيت توتوموبيل بخاته جووله.

### خیرایی دوو:



خولانموى دداندارى رۇژى دموسنتيت،  
دداندارى بازنمىي دمخوليتنموى و لهگمليدا  
هملگري دداندارى هسارمىي و (ستونى  
گواستنموى) بهخيرايميكي كمتر  
دمخوليتنموى. لم كاتدا خيرايميكي كمه و  
هيز و توانايى زوره، بهلام خيرايميكي  
جياوازه لهخيرايميكي يهك.

### خیرایی سن:



ناودمیریت بهخیرایی راستهوخو، چونکه خیرایی (ستونی گواستهوهی خولانهوه) پهکسانه بهخیرایی (ستونی چوونه ژوورموهی خولانهوه) بهبنی کهمبوونهوه. نهمش روودمدات بهخولانهوهی ددانداری بازنهی و ددانداری روژی بهیکهوه که دمبینههوی خولانهوهی هملگری ددانداری هسارمی بههمان خیرایی به بی کهمبوونهوه.

### خیرایی چوار:

نهم نمریه دمبینههوی زورکرنی خیرایی نوتوموبیل بهبن زیادکرنی خیرای بزوینر و بهمبهستی کهمکرنهوهی بهکارهینانی سووتهمانی.

نهم خیراییه روودمدات بهروستاندنی ددانداری روژی، و به خولانهوهی هملگری هسارهی، که دمبینههوی خولانهوهی (ددانداری بازنهی) بهخیراییهکی زیاتر، که بهوش خیراییهکی زورمان دستدهکوی بهکمترین توانای بزوینر.

### خیرایی پنجهوانه، بهگ:

خولانهوهی هملگری ددانداری هسارمی دهوستتیت، ددانداری روژی دمخولانهوه، دمبینههوی خولانهوهی ددانداری بازنهی بهخیراییهکی کهمتر

لهخیرایی دداندارى رۆزى و بهئاراستهى پىچوانهوه، بهوش خىراييهكى  
 كهه دروست دهئيت به هيز و توانايهكى زۆرموه.

**پىكهاتهى گىرى نۆماتيكي:**

**كۆمهله كلجى گىر:**

كاردمكات بۆ راگرتن يان خولانهوى دداندارى ههسارمى بۆ بهدمستهينانى  
 خىرايه جياجياكان، بههوى هايدروئليكى پهستينراو كاردمكات.

**وينهى كۆمهله كلجى گىر**

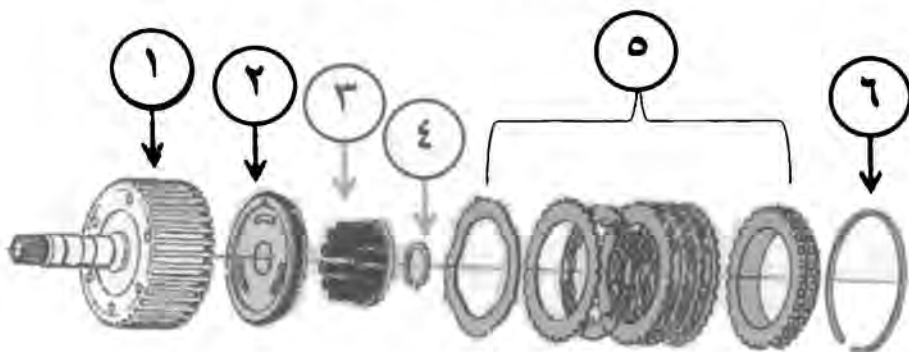

**پىكهاتهكانى وينهكه:**

1- جىگای كۆمهلهكه 2- پهستينى كلج 3- نيسپرينگى گهرايهوى  
 پهستينى 4- بازنهى گىر بچووك 5- كۆمهلهى كلج و عهينه 6- بازنهى  
 گىر گهروه

**كۆمهله كلج:**

چنوهى دهرموى ددانداره و چوومه ناو دداندارمكاني ناوموهى جىگه  
 كۆمهله، كاتيك پهستانى رۆن دمگاته ژير پهستينى كلجهكان، كلج و

دیسکہکان دهنوسنی بهجیگه کۆمهلهوه ههموویان ومك و یهكباش كاردمكهن، بهلام كاتيك كه پستان لاسر رۆن نییه نیسپرینگهكان (كلاجهكان و دیسکهكان) لهیكتر جیادمكاتهوه، ههموویان سهر بهخۆدیهن و خولانهوه ناگیهین. كۆمهله كلاجهكان بهكاردیت بۆ جیگیرکردن ومك پشتهینه وهستینه.

### پشتهینه وهستینه:

بهكاردیت بۆ راگیرکردنی دداندار، كه بریتیه له (بازنیهکی ناسنی بهشی ناومهوی روهوشكراو بهكهرسهی لیکخشاو)، ومك (بهنز) لاسر كۆمهله كلاجهكان، لایهکی جیگیركراوه و لایهکیتری بهپهستینهريك بههوی فشاری هایدرولیكوه كاردمكات و دهیتههوی راگیرکردنی خولانهوهی كۆمهله جیگای كلاجهكان.

### وینهی پشتهینه وهستینه

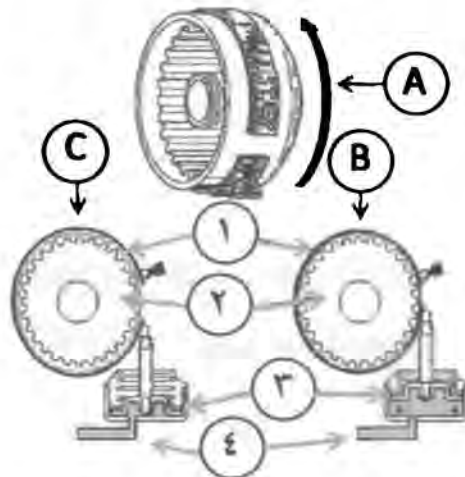

پنكهاتهكانی وینهكه:

- A - جوولهی بازنه B - كاتی وستان C - كاتی كرانهوه  
 1- پشتهینه 2- بازنه 3- پهستینهری وستاندن 4- رۆنی وستاندن



## نەخشە زامانەكان، كۆنترۇل:

لەبەشى ژىرموۋە يان لەلاتەنىشتى گىرموۋە دەبەستىرى، برىتتە لەقەبارە كانزايەك كۆمەلىك جۇگەلە و زامانەى تىدايە و بەتتەپەربوونى پەستان و بەرزەفشارى رۇن خىرايىيە جىاجىياكان دروست دەكات، زامانە دەستىيەكى ھىيە لەرىگەى دەسكى ھەلبۇزاردنى خىرايىيە بەكار دىت.

زامانە بەكار ھىنراوكان لەگىرى نۆتوماتىكدا بەپنى كارمەكانيان دوو جۇرن:

۱- زامانەى رىنكەستنى پەستان.

۲- زامانەى ناراستەى رىرموۋى رۇن بۇ بەدەستەننى خىرايىيەكان.

نەگەر دەسكى ھەلبۇزاردنى خىرايىيە بخرىتە سەر (R) بۇ بەدەستەننى خىرايىيە دواو، زامانە دەستى ناو نەخشە زامانەكان كاردەكات بەناراستەكردنى رۇنى پەستىنراو بۇ كۆمەلە كلاجەكان تاخىرايىيە دواومان دەستبەكەوت. زۇر جار نەم بەشە دەكەوتەتۇر گىرموۋە كە كۆمەلىك ساچمەى تىدايە بۇ دىيارىكردنى رىرموۋى پەستانى رۇن.

لەھەندىك نۆتومۇبىلدا (كۆمەلە كلاجەكانى دووم)، رۇن لەرىرموۋى (D4) و مەردمگرن، كە ھەندىك لەساچمە خەركان رىرموۋى (D2) دادمخەن. و لەھەندىك نۆتومۇبىلىشدا (كۆمەلە كلاجەكانى دووم) رۇن لەرىرموۋى (D2) و مەردمگرن ھەندىك لەساچمە خەركان رىرموۋى (D4) دادمخەن.

## وینەى چۆنیىتى کارکردنى ساچمە

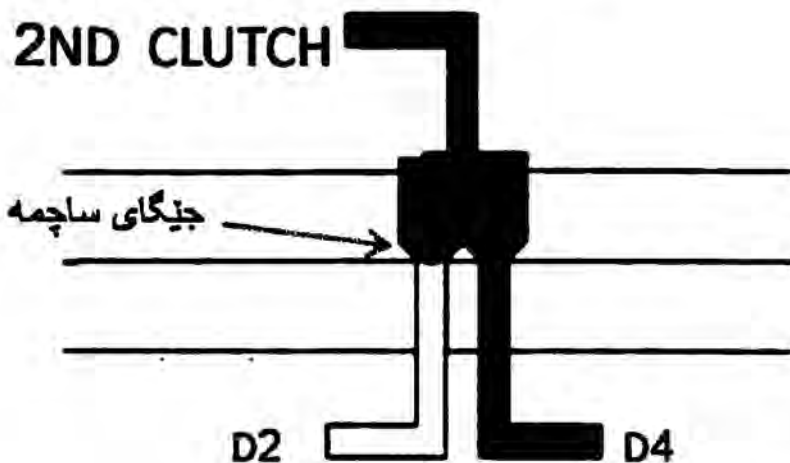

لاشه:

قەبارمىەكى قافونىيە، ھەموو بەشەكانى ناوھەى كۆكر دۆتەھەو رۆنى تايىبەتى تىدايە.

سەرپۇش تەنەشتى يان ژىرەھە:

ومك گەنجىنەيەكى رۆنە بەكۆمەلنىك برغو دىبەسترنى بەلاشەھە، نەو نۆتۆمۆبىلانەى راکىشانى پىشەھەن - درايڧ شەفت - نەم بەشە لەتەنەشتەھە دىبەسترنى، و نەو نۆتۆمۆبىلانەى پالنانى داواميان ھەيە - نەكسل - نەم بەشە لەبەشى ژىرەھەيان دىبەسترنىت.

پالئۆھەرى رۆنى:

بەكاردىت بۆ خاوينكر دنەھەى رۆنى راکىشراو بۆ ترومپا.

### ساردكەرموھى رۇنى:

نەمە تەنھا بەشە كە لەدموھى گىردايە، وەك رادىئىترىك واپە بەشىكى  
ساردكەرموھى دەرمكىيە بۇ فېنككەرنەمۇھى رۇنى گىرى نۇتوماتىك.

### وینەھى ساردكەرموھى رۇنى گىر

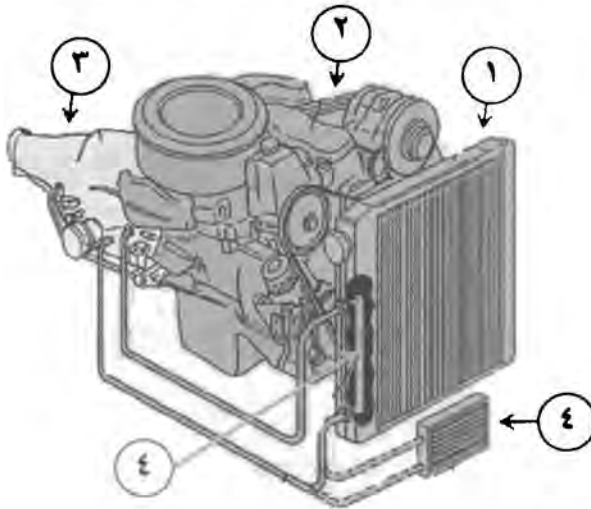

### پىكھاتەكانى وینەكە:

- ۱- رادىئىتر ۲- بزوینەر ۳- گىر ۴- رادىئىترى رۇنى گىر
- ۴- رادىئىترى زیادەھى رۇن

### دەسكى گىر:

نەم دەسكە ھەلبىزاردىنى نەرمكانى پى دەمكرى و لەھەمانكاتدا ھىما دەداتە  
عمقۇ لەرىگای پچراندنە نەلىكترۇنىيەكانمۇھ.  
چەندىن جۇر شىوازى جوولاندنى گىر ھەيە، كە دەگۇرئىن بەپىنى كۇمپانىا  
دروستكارمەكان.

## وينه‌ي هه‌لبژاردنه‌ي خيرايبه‌كان

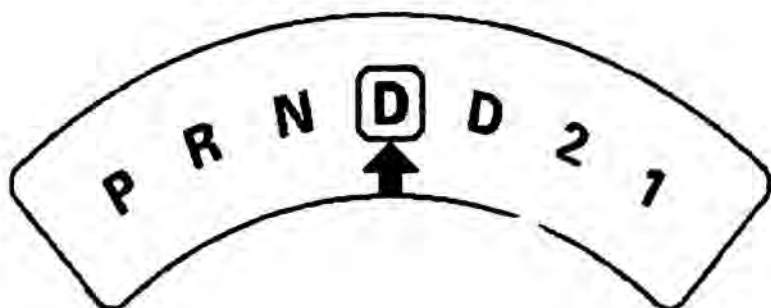

### خيرايبه يهك:

نهم هه‌لبژاردنه‌ي نمره يهك و به‌سووده بو وهرزي زستان، يان له‌كاتي پراكيشاندا، نه‌گهر خيرايبه‌كه له‌نمره يهك زياتر بوو، نه‌وا بو پاراستن و مانه‌وه‌ي گيرمه‌كو دووركه‌وتنه‌وه له‌خراپبوون گيرمه‌كه خوي به‌شيوه‌ي ئوتوماتيك نمره‌كه ده‌كات به خيرايبه دوو.

### خيرايبه دوو:

نهم هه‌لبژاردنه‌ي رينگادمدات به ئوتوموبيل به‌رمو پيشه‌وه به‌روات به‌دوو خيرايبه. له‌كاتي زيادبووني خيرايبه له‌نمره دوو خوي به‌شيوه‌ي ئوتوماتيكي نمره‌كه ده‌گوريت بو نمره‌يكي زياتر تاگير له‌خراپبوون به‌پاريزيت.

### :(D) ،DRIVE

لهم هه‌لبژاردنه‌ي ئوتوموبيل به‌رمو پيشه‌وه به‌روات به سي خيرايبه به‌يني خيرايبه بزوينه‌ر مه‌كه، به‌لام خيرايبه زياده‌ي نيه.

### **(D)، OVER DRIVE**

نەم ھەلبۇزاردەمىيە رىنگادەدات بە رۇيشتن بەرمو پىنشمۇ بەھەممو خىرايىھەكان و زيادكردنى خىرايى تا نەمكاتەي بزوينەر پىنويستى بەخىرايى ھەيىت، لەم خىرايىدا نايىت ەمرەبانە بىەستريىت لە نۇتومۇبىل يان بارى قورسى لەسەريىت.

### **(N)، NO GEAR، بۇش**

نەم ھەلبۇزاردەمىيە لەسەرمىيى كارپىنكردنى بزوينەرمو ەمىي، چونكە گىر لەپىچكەكان جىادەمكاتەمۇ، بەلام نۇتومۇبىل بەھوى كىش و بەردموامىيەمۇ دەكرى بجوولنىت، بۇيە پىنويستە (وستىنەرى دەستى، Hand Break) بەكاربەيىنرىت بۇ جىگىركردنى جوولەي نۇتومۇبىل.

### **(R)، REVERSE، بەگ**

نەم ھەلبۇزاردەمىيە دداندارى جوولەي پىچەوانە دەمكاتەكار تا نۇتومۇبىل بەرمو دوو ە پروات.

### **(P)، PARK، ەستان**

نەم ھەلبۇزاردەمىيە جوولەي نۇتومۇبىل لەگىرمۇ ە رادەگرى، بەلام پىچكەكان رانەگىراون. بۇيە پىنويستە (وستىنەرى دەستى - Hand Break) بەكاربەيىنرىت بۇ جىگىركردنى پىچكەكان. لەم ھەلبۇزاردەمىيە دەئوانرىت بزوينەرى تىدا بخرىتە نىش.

### سندوقی نۆتوماتیکی بەسەرپەرشتی ھایدروئۆفۆکی:

نەم چۆرە گێرە، بەشی زیاتری ھەمە بۆ ناسانکردنی گواستنەوی جوولە، وەک (زمانیە داد، زمانی بەپەلە، زمانی بەتاککردنەوہ..).

### زمانی داد، (کۆنترۆل یان کەفەرنا):

نەر بەشەبە کە سەرپەرشتی پەستان و ریزموکەمی خۆی دیمکات بەینی خیرایی نۆتومونیل. کە لەستونی گواستنەوہ دیمستریت و چەند بانیکی ھەمە بە زۆربوونی خیرایی دیمکرتەوہ بەرو دەرەوہ، ریزموەمی رۆنی پەستیندراو دیمگۆریت. کە خیراییەکان زۆردیمکات لە خوارەوہ بەروە سەرەوہ (لە خیرایی یەکەوہ بۆ دوو) یان لە (خیرایی نوووەوہ بۆ سنی و ھەرەوہا).

### وینەمی زمانی داد، کەفەرنا

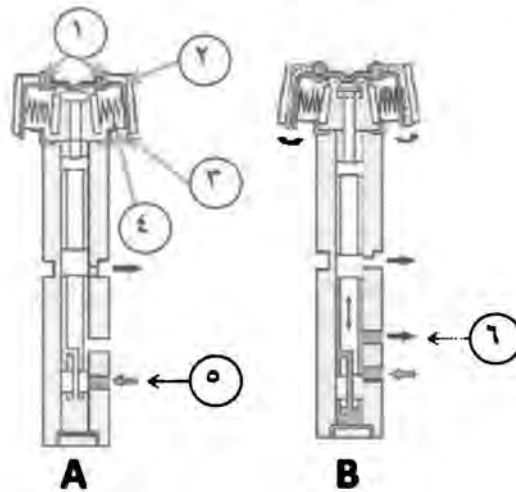

### بێکھاتەکانی وینەکە:

(A) لەکاتی وەستاندندا (B) لەکاتی خیرایی مام ناومندی و خیرادا  
 ۱-خەمەر ۲-جالی دەرەمی ۳-جالی ناووە ۴-خیسپرینگ ۵-ریزموەمی  
 پەستان ۶-پەستانی ریکخەر

## وینهی جیگا بهستی زمانه‌ی داد

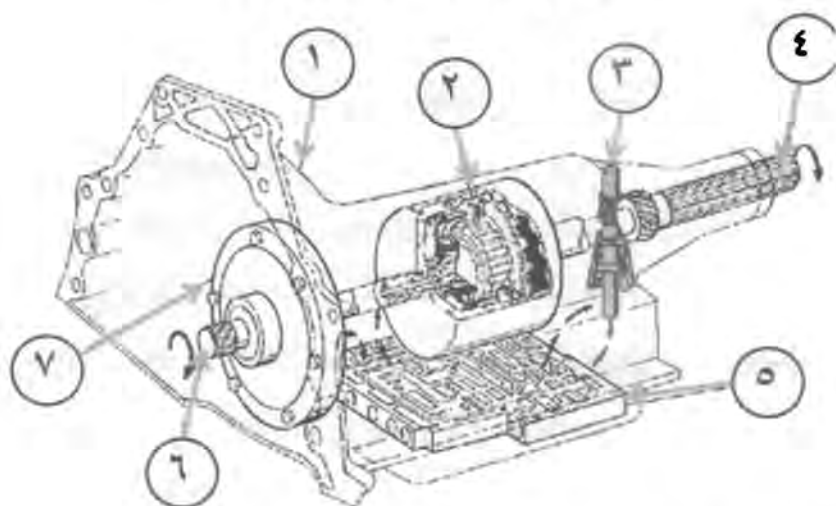

پنکھاته‌کانی وینه‌که:

- ۱-ببرگ ۲-کۆمپله وکلاج ۳-زمانه‌ی داد ۴-دەرچه‌ی خولانه‌وه ۵-  
کۆمپله‌ی زمانه‌کان (کۆنترۆل) ۶-چوونه‌ژوروه‌ی خولانه‌وه ۷-کلاج

**زمانه‌ی به‌په‌له:**

نهم زمانه‌یه به‌میکانیکی (به‌هۆی سیمیکه‌وه) به‌ستراره به کۆنترۆلی په‌ستانی  
رۆنه‌وه بو گۆرینی خیراییه‌کان.

**زمانه‌ی به‌تالکردنه‌وه، فاکيوم:**

نهم زمانه‌یه له‌ریگی کۆمپله‌ی راکێشانه‌وه - دمه‌کشنه‌وه - کاردمکات بو  
ناگادارکردنه‌وه‌ی باری بزۆینه‌ر تا خیراییه‌کان بگۆریت به پنی باری  
نۆتۆمۆبیله‌که. نهم زمانه‌یه له‌و گیرانه‌دا به‌کاردیت که نهمه‌ی خیراییه‌کان  
به‌هه‌وا دمه‌گۆریت.

## وینەى فاكيوم

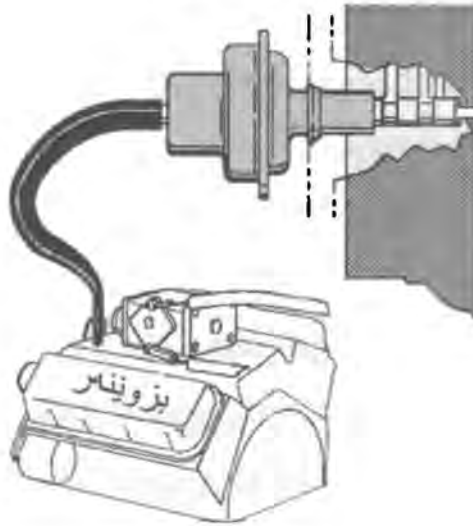

### سندوقى نۆتوماتىكى بەسەرپەرشتى نەلىكترونى:

لەم جۆردا يەكەى نەلىكترونى - عەقل - خىرايەكان ديارىدەكات، نەمىش بەكۆرەنەوى زانىارىيە ھاتووكان لەھەستىارمەكانەو و شىتەلكردنىان و كارپىكردنى زمانە كارووموگناتىسيەكانى سەر نەخشە زمانەكان (كونترول).

### سندوقى دداندارى نۆتوماتىكى نەلىكترونى:

نەم جۆرە پىشكەوتووترە كاركردنەكەى پشت بەجۆولەى زمانە ھایدرولىكىيەكان دەبەستى، تەكنەلۇژىيە پىشكەوتوى تىدا بەكار ھىنراو، نەم جۆرە گىرە لەكاركردنىدا پشت بەكۆمەلنىك ھەستىار دەبەستىت وەك (ھەستىارى چوونە ژوورەو، ھەستىارى دەركردنى زانىارى) ھەروەھا كۆمەلەى عەقلى نەلىكترونى.



ترۇمپا بەپەلەى تايىبەت بۇ كىردارى تىپەراندىن:

نەم ترۇمپايە تەنھا لەكاتى تىپەراندىن كاردەمكات، نەمىش لەكاتى پىننانى شوڧىر بەسكىلىتىردا، بەنەلەكتىرۇنى كاردەمكات ھەستىيار ھىما كارمبايەك دەننيرىت بۇ عەقلى (ECU)، كە نەمىش ڧەرمان دەننيرىت بۇ جىبەجىكارمگان بۇ زوركردى خىرايى نۇتۇمۇبىل بەمبەستى تىپەراندىن.

كىلىلى داخستى كارپىكردى سلف، قولى كىر:

نەم كىلىلە رىنگرى دەمكات لە كارپىكردى بزوينەر كاتىك كە كىر لەمەكەك لەنەرمكاندا بىت، نەمىش بۇنەمەى نۇتۇمۇبىل بازىنەدات. بۇيە نەم كىلىلە رىگانادات بەگمىاندنى وزەى كارمبايى بۇ عەقلى، تەنھا لەكاتى وستان (P) يان (N) نەمىت.

لەكاتىكدا نەگىر كىر لە ھەبۇزاردەى (P) يان (N) بىت، نەمكاتە ھىما كارمبايى دەمكاتە عەقلى، تا عەقلى ڧەرمان بداتە رىكخەرى سلف بۇ كاركردىن و خستەكارى بزوينەر.

پارچە نەلىكتىرۇنى:

برىتتە لەتورىكى وەرگرى كۆمەلىك زانىارى و ناردىنى بۇ عەقلى (ECU)، بەشتومبەكى ھىما كارمبايى، عەقلىش دەمكات بەكۆمەلىك لەڧەرمان و دەننيرى بۇ جىبەجىكارمگان تاكارى پى بىمىن بەپنى كارى بزوينەر.

## نهنگییهکاتی گیری نوتوماتیک:

شوفیر ناسوودمیه لمبارهنانی نهم جوړه گیره له شونډه چرمکان و  
بهرنومبردنی نوتوموبیلی ناسانو شوفیر تنها ناگیی له سوکان و پیشهوهی  
خویتمی، به لام له ههمانکادا چند ننگی هیه:

- کتشی زوره.
- بوونی لچوونی رون له کلاجهوه.
- پیکهاتهی گیری نوتوماتیک نالوزه.
- له سمرمتای کاری بزوتنهدا لاوازه.
- له سمرکوتن به سمر بهر زاییدا به نرینی زیاتر به کارده هینری به هوی  
هملخیسکانی کلاجهوه.
- پلهی گرمی رون بهر زدمینتوه لهکاتی سمرکوتندا و لهکاتی  
خیرایی پیدانی دووبارهدا.
- نوتوموبیلی گیر نوتوماتیک، ناتوانری به پالنن بخریتهکار، نهگر  
پهکی بکویت.
- ناتوانری پشت به بزوتنهر بیستری لهکاتی هاتنه خوارموی  
نوتوموبیل له شقامی لیزموه به هوی بوونی هملخیسکان  
له کلاجهکیدا، به پنجهوانهی نوتوموبیلی گیر ناسایی.

شیزوی کاری سندوقی دداناری رونی نوتوماتیک:

خ = ک ۱ + روزی سمرکی + کومله هسارمی + وستینری یهک +  
بازنهی + ددانار ( ← ) دداناره بازنهی بهدوری کوملهی هسارمی  
دمخولیتوه.

خ ۲ = ک ۱ + رُوژی سِرمکی + کُومله هِسارمی + وِستینِری دوو +  
 بازنیی + دِندار ( ← ) کُومله هِسارمی بدموری دِنداری رُوژی  
 سِرمکی دمخولینتوره.

خ ۳ = ک ۱ + ک ۲ + دوو دیشلی رُوژی + کُومله هِسارمی + بازنیی +  
 دِندار ( ← ) وِستینِرمکان گیرنِبوون.

خ د = ک ۲ + رُوژی ناومند + کُومله هِسارمی + بازنیی +  
 دِندار ( ← ) کلاجی یِک لِمگُل وِستینِرمکان یِک و دو لِمکاتی بچِراندندا

### هِنلکاری گِیری نُوئوماتیک

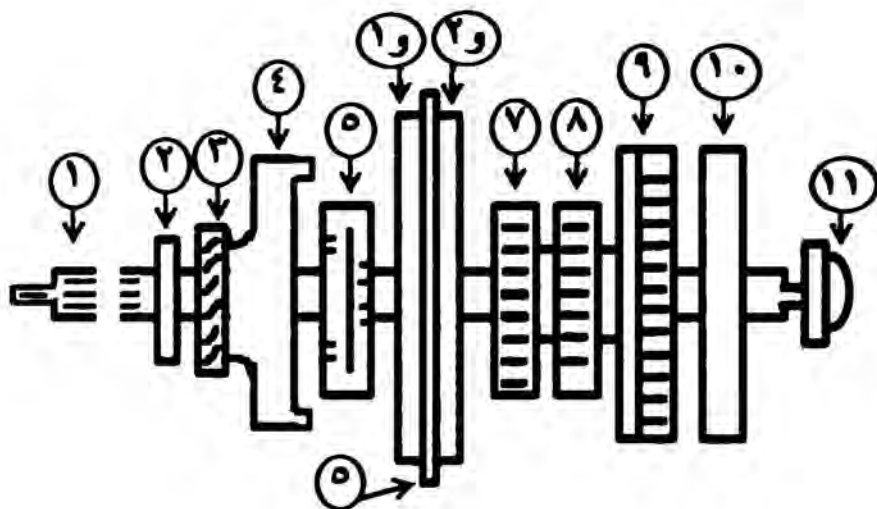

پیکهاتهکانی وینمهکه:

۱-ستونی کلاج ۲-ساموله ۳-دِنداری کوتایی ۴-بازنه ۵- هِلگری  
 هِسارمی ۶- وِستینِرمکان ۷- دِنداری رُوژی سِرمکی ۸- دِنداری  
 رُوژی ناومندی ۹- کلاجی یِک ۱۰- کلاجی دوو ۱۱- ترومپای رُوژی  
 ۱- وِستینِری یِک ۲- وِستینِری دوو

## وینەى دداندارى نۆتوماتىك

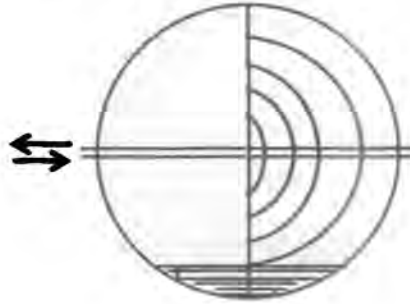

❖ گاردن:

ستونىكى دووپارچىيى بەھىزە، جوولەي گىر دىمگىمىنىت بە ئەكسل بۇ جوولاندىنى نۆتومۇبىل. لەسەرمنا و كۆتايىپەكەيدا بەشە جوومگىيى - سەلبىب - ھەيە بۇ ناسانكردىنى گەياندىنى خولانەو.

نەر نۆتومۇبىلانەي پىچكەي پىنشەمىيان خولانەو وەردمگرن واتە (درايف شەفت)ن، ستونى گاردنىيان نىيە، بەلكو راستەوخو تەمەر - ئەكسل - شەفتەكان دەسورنىن.

## وینەي گاردن

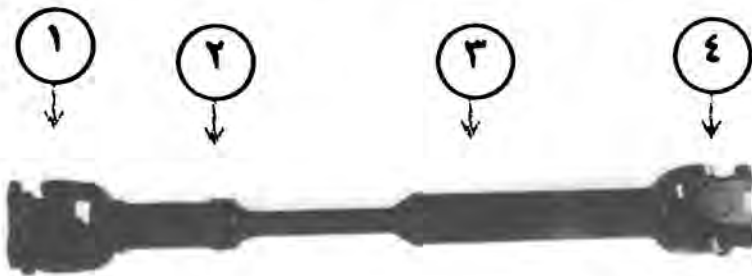

پىنكەتەكانى وینەكە:

۱- بەشە جوومگىيى - سەلبىب - ۲- بەشى تىپەلگىش ۳- ستونى گاردن ۴- بەشە جوومگىيى - سەلبىب -

گاردن بە ھۆى دوو بۆرىيەمۈ لەرىنگا نزم و بەرز مەكاندا بەردمۈام لەدرىژبوون  
و كورتبوونمۈدايە، بە ھۆى گۆرىنى ناستى نەكسل لەناستى گىرەمۈ بە  
(ئور كەوتتەمۈ نزيكبوونمۈ).

❖ تەمۈر، نەكسل:

كۆمەلە نامىزىكى پىنكەمۈ ھاكارن بۇ گەياندى جۈولەى گاردن بۇ شەفت و  
پىنچكەكان، نەكسل كاردەمكات بۇ:

- ۱- گەياندى جۈولەى گاردن بۇ شەفت و پىنچكەكان (تايە).
- ۲- گۆرىنى ناراستەى جۈولەى گاردن بە گوشە ۹۰ پلە بۇ دوو پىنچكەكان.
- ۳- كەمكردنەمۈى خىرايى گاردن لەتۆتۆمۈبىلى بچووكدا (چار بۇ يەك)  
واتە چوار خولانەمۈى گاردن دەمكات بە يەك خولانەمۈى شەفتى پىنچكەكان،  
نەمۈش بۇ بەھىز كرنى تواناي تۆتۆمۈبىل، يان (پىنچ بۇ يەك) و  
لەتۆتۆمۈبىلى گەمردا (پىنچ بۇ يەك) يان (دە بۇ يەك) بۇ بەھىز كرنى  
توانايى تۆتۆمۈبىل.

## وینەى ئەكسەل

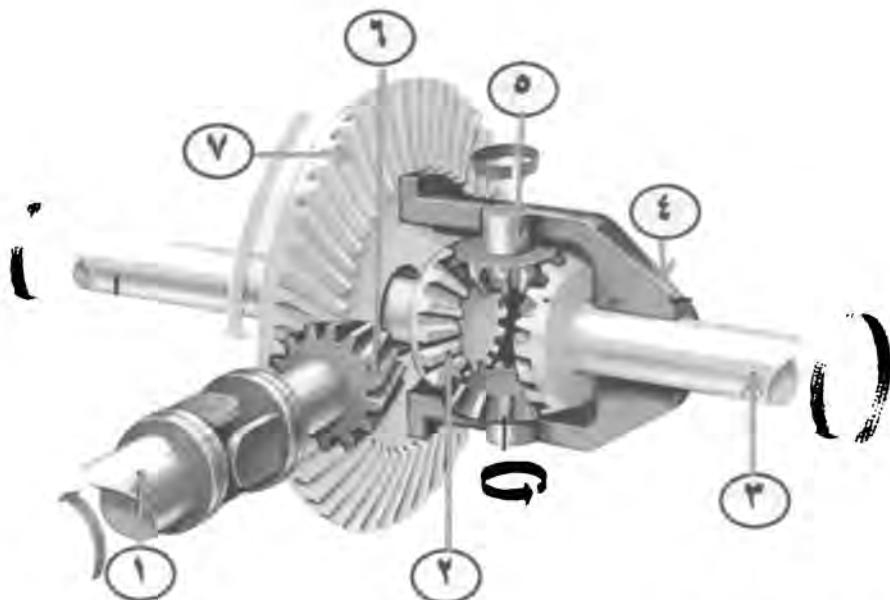

پىكەتەمەكانى وینەكە:

- ۱-گاردن ۲- دداندارى ستون ۳- ستون (شەفت) ۴- بەرگى دەرموھ ۵-
- دداندارى گەمیاندىن ۶- پنیوین ۷- بازنىمى (كراون وىل)
- لەبەرنەھەى تەمور - ئەكسەل - لەرۆشتتى ئۆتۆمۆبىلدا لەجۈولەى
- بەردەوامدايە، پنیوینە رۆنى تايىمەتى تى بىكرىت بۆ كەمكردنەھەى داخوران
- و خاوينكردنەھەى دداندارمەكانى و فینككردنەھەى.

بەشەمەكانى ئەكسەل:

- بەرگى دەرموھ، دداندارى پنیوین (ھەرمىي) دداندارى بازنىمى (تاج)
- كۆمەلە دداندارى جىواوزكار (بەنتەرناش).
- بەرگى دەرموھ لەناسن دروستكراوھ.

- دانداری پنیوین: نم دانداره لسه شتوازی همرمییه، له گاردنوه جووله وهردمگرنیت بههوی بشه جومگهی - سلیب ، جوولهکش دمگینیت به دانداری تاج له نهکسلدا. چند شتومیهکی جیاجیا له دانداره همیه ومک:



دانداری پنیوین کرمی



دانداری همرمییه ددان رنک



دانداری همرمییه شتوه نسپرینگی



دانداری همرمییه هیوبدی

### دانداری بازنییه، تاج:

بریتیه له دانداریکی گموره، همیشه لهگئل دانداری پنیوین دمخولیتتوه، وه بهستراوه بههلگری دانداره جیاوازمکان. بهیهگهیشتنی دانداری پنیوین و دانداری بازنییه بهپی ریژهی دانهکاتیان خیرایی گاردن کهمدینیت و توانایی پالنان بههیزدمکات، و ناراستهی هاتنی خولانهوی راستهوخو دمگوری بو ناراستهی چهپ و راستی پنچهکهکان.

## وینه‌ی ددانداری بازنه‌یی

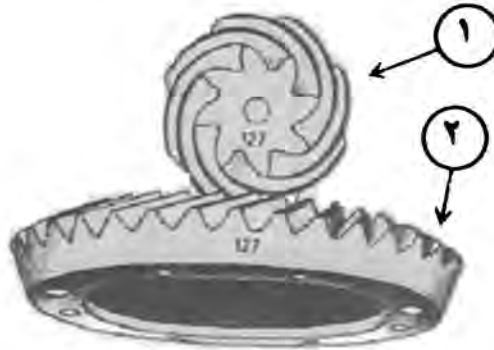

پنکه‌هاتمه‌کانی وینه‌که:

۱- ددانداری پنیون ۲- ددانداری بازنه‌یی

**ددانداره جیلاوزه‌کان، پمنتس‌ناش:**

نهم کۆمه‌له ددانداره له‌هه‌ملگری ددانداره جیلاوزمه‌کاندا ده‌بستری که ژماره‌یان چوار یان شمش ددانداره. دوو ددانداری جووله ده‌گه‌یه‌ننه شه‌فته‌کان و دوو یان چوار ددانداره‌مکه‌ی تر که گه‌یه‌نم‌ری جووله‌ی نیوانیانه. نه‌گه‌ر ددانداره گه‌یه‌نم‌ره بچووه‌که‌کان دوان بوون، نه‌وا له‌سه‌ر یه‌ک ستونی رینگ جیگیرده‌مکرتین و نه‌گه‌ر ددانداره گه‌یه‌نم‌ره بچووه‌که‌کان چوار بوون، نه‌وا له‌سه‌ر ستونی شیشه سه‌لیب (+) جیگیرده‌مکرتین.



## وینەى دداندارە جیاوازەکان، پەنتەرنەش

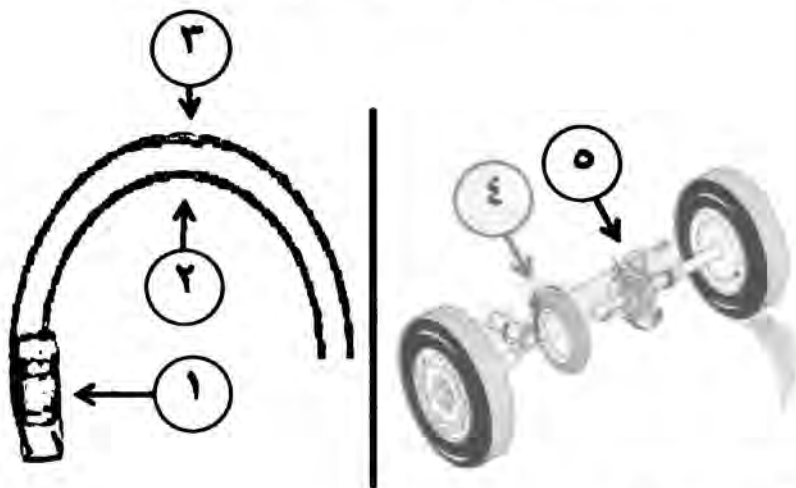

پێکهاتەکانی وینەکه:

- ۱- نۆتۆمۆبیل ۲- پێچکەى ناومووە دەسوریتەو بەخێرايیهكى كەمتر
- ۳- پێچکەى دەرووە دەسوریتەو بە خێرايیهكى زیاتر ۴- دداندارى بازنىی
- ۵- دداندارى بەنتەرنەش

كاتێك نۆتۆمۆبیل بەئاراستەیهكى رێك دەروات، نەم كۆمەلە دداندارە خولانەمیان نییه، بەلكو خولانەمكە لەرێگای دداندارى پنیوین بۆ دداندارى بازنىی بۆ هەلگری دداندارە جیاوازمكان پاشان بۆ شەفتەكان دەگوازریتەو.

كاتێك نۆتۆمۆبیل دەكۆریتە پێچكردنەو، یان كاتێك یەكێك لەپێچكەكانى دەمخلیسكیت جیاوازیەك لەنیوان پێچكەى راست و پێچكەى چەپ دروستدەبیت بەهۆی هەلخلیسكاندنی نەم كۆمەلە ددانارەو تا نۆتۆمۆبیل بەناسانى پێچ بکاتەو هیچ گرتێكى بۆ دروستنەبیت.

## ❖ ستونی نیوهی، شەفت:

لەکانزای پۆلا دروستکراوه لەناو بەرگیکی ناسن دایه، لەدانداری جیاوازموه جووله دمجوینیتەوه بۆ پینچکەهی ئۆتۆمۆبیل و بۆ مانەموو پاراستنی ستونی نیوهیی.

شەفتەکان لەجەمسەری لای ئەکسەلمو خولانەوهی ددانداری (پەنتەرناش) و مردمگرن بۆ پینچکە بۆ جوولەپیکردنی ئۆتۆمۆبیل. بێگومان هەموو نامیریکی سوڕاو پێویستە لەدوولاوە جیگیرکری تا بەناسانی و هاوسەنگی بخولیتەوه.

لەپەرئەوهی سەری شەفت لەناو ددانداره هەرمیئەکاندایە جوولەمی لێومردەگرن و نەم ددانداره لەناو بەرگری ددانداریکاندایە، نەمیش لەسەر (دوو بۆلبرینگ) جیگیرکراوه، کەواتە سەری شەفتەکە لەسەر بۆلبرینگەکە، بۆیە ناودەبرێت بەسەرکەوتوو، چونکە راستەوخۆ قورسی ئۆتۆمۆبیل هەلناگرن.

کوتای شەفتەکە لەسەر بۆلبرینگ پینچکەیه - تاپه - جەمسەری هەموو جۆرمەکانی شەفت لەناو تەمردا شینواری بەستن و وەرگرتنی جوولەمیان و مکیەکە، تەنها گۆرانکاریەک لەلای پینچکەکان ڕوودەدات، بۆ خولانەموو هاوسەنگی خولانەوهی پینچکە، دوو ڕاگر (بۆلبرینگ) پێویستە.

ستونى نيومىي - شەفت - چەند جۆرىكى ھەيە لەوانە:

شەفتى نيوى، يەك لەسەر دوو:

شەفتىك كە (بۆلبرىنگ) ى لاي پىچكە لەناو بەرگەكەيدايە، نەم جۆرە ھەلگىرى قورسى و خولانمەھى پىچكەيە لەزۆرىنەھى نۆتۆمۆبىلە بچووكەكاندا بەكار دەھىنرەيت.

وینەھى شەفتى نيوى، يەك لەسەر دوو

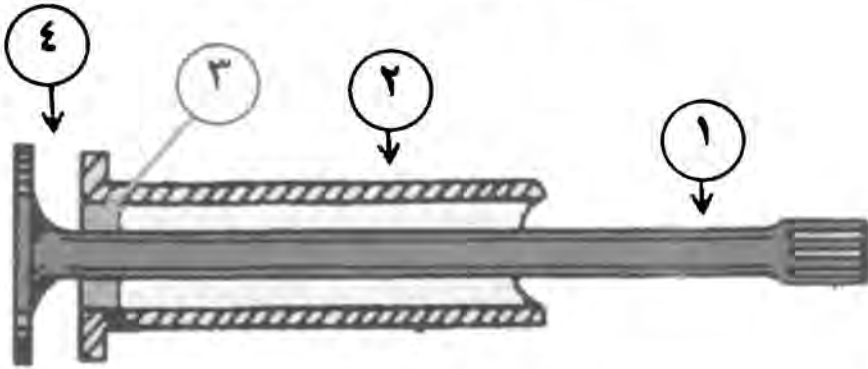

پىكھاتەكانى وینەكە: ۱-شەفت ۲-بەرگى شەفت ۳-بۆربرىنگ ۴-ماوھى

نۆوان شەفت و بەرگەكە

شەفتى سى لەسەر چوار:

شەفتىك كە (بۆلبرىنگ) ى لاي پىچكەكانى لەسەر بەرگەكەيدايە، نەم جۆرە

خولانمەھى پىچكە و نيوھى قورسى نۆتۆمۆبىلە لەسەر، نەم جۆرە

لەنۆتۆمۆبىلە گواستەمومو سووك و مامناوھنددا بەكار دىت، (پىي دەوترى

سى لەسەر چوار).

## وینەى شەفتى سى لەسەر چوار

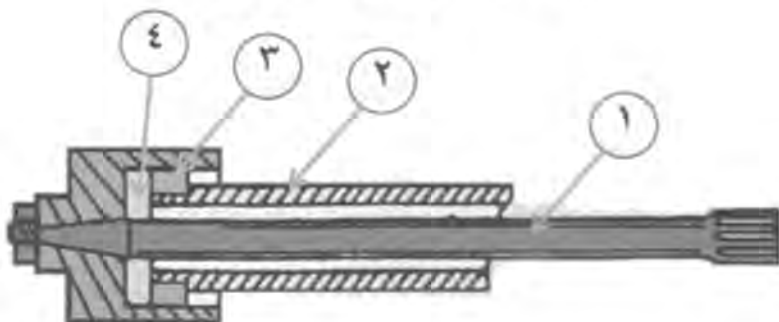

پىكەتەكانى وینەكە:

۱-شەفت ۲-بەرگى شەفت ۳-بۆربرىنگ ۴-ماوەى نىوان شەفت و بەرگەكە

جۆرى سىنېم، شەفتىكە ھەردوو (بۆلبرىنگ)ى لەسەر بەرگەكەيەتى، نەركەكەى خولانمەوى پىچكەيە - تايە -، بىنمەوى پىچكەى نۆتۆمۆبىل بەكرىنمەوى يان جەگ بەكاربەنرئىت، دەتوانرئى ستونە نىومەكەى دەرنكرئىت، نەم جۆرە لەنۆتۆمۆبىلى بارى قورس و پاسدا بەكاردئىت.

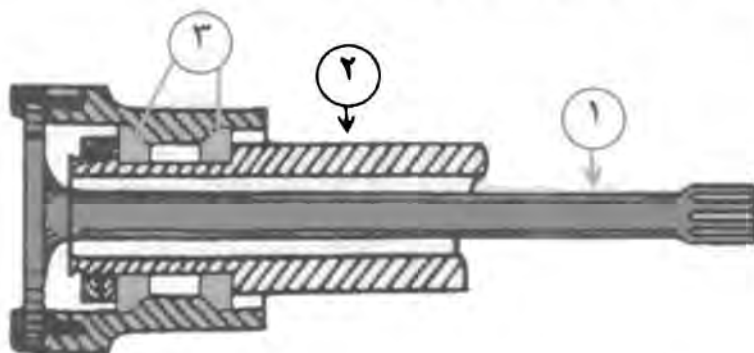

پىكەتەكانى وینەكە:

۱-شەفت ۲-بەرگى شەفت ۳-بۆربرىنگ

### ❖ ستونه نیوهیهکان، درایف شەفت:

شەفتیکە جوولە لە ئەکسلەو و مردمگرنیت بۆ پینچکەکانی پێشمەرە.  
بەشێکی جوومگەیی هەلخلیسکاوێ هەیه کە هاوکاری نۆتومۆبیلە بۆ رویشتن  
بەسەر بەرزی و نزمییدا بۆ مانەوێ ستونەکە و پاراستنی لەخراپبوون و  
نەرمبوونی (لەرە ی رینگا).

### ❖ هەستیارە کاریگەرەکان لە سیستەمی جوولەیی نۆتومۆبیل:

شیوازی کارو جووری هەستیارەکان دەگۆرنیت لە نۆتومۆبیلێک بۆ  
نۆتومۆبیلێکی تر، ئەویش بە گۆرانی سیستەم و دیزاینی کۆمپانیا  
بەرەمەپنەرەکانی نۆتومۆبیل، مەرج نییه لە هەموو نۆتومۆبیلەکاندا هەمان  
شێو و ژمارەیی هەستیار هەبیت.

### هەستیارێ خیرایی:

دوو هەستیارە، یەکیان خیرایی بزۆنەر پێوانە دەکات، پێی دەوتریت  
هەستیارێ چوونە ژوورموه (input) و بە هێما دەیداته عەقڵ.

نەوتریان خیرایی پینچکەکان پێوانە دەکات، پێی دەوتریت هەستیارێ چوونە  
دەرموه، (output)، بە هێما دەیداته عەقڵ.

لەسەر بنەمای هێمای نمو دوو هەستیار و خیراییه، عەقڵ (ECU) کاری  
گیر و بزۆنەر ریکدەمخات. هەر کاتیک بەهۆی پێی شوڤنەرموه، پێویستی کەم  
یان زۆری خیرایی هەبیت لەسەر بزۆنەر، ئەوا عەقڵ هێما کارەبایی  
دەنیری بۆ جێهەچیکارەکان بۆ زیادکردن یان کەمکردنی خیرایی.

## هەستىارى خىرايى نۆتۆمۆبىل:

بە ئىنگلىزى پىي دەوترىت VSS- Vehicle speed sensor. نەم  
هەستىارە، كاردەمكات بۆ پىوانى خىرايى گىر، هەستىارىكى موگناتىسىيە  
لەكۆتايى گىر دەبەستىرى، نەم هەستىارە رىژەي خولانەوہى گىر بە ھىما  
دەنترىت بۆ عەقل، عەقلىش كارى لەسر دەمكات و فرمان دەنترىت بۆ  
جىبەجىكارمەكان و پىوہرى كىلۆمەتر بۆ دىارىكرەنى خىرايى بزوينەر.

## وینەي هەستىارى خىرايى نۆتۆمۆبىل

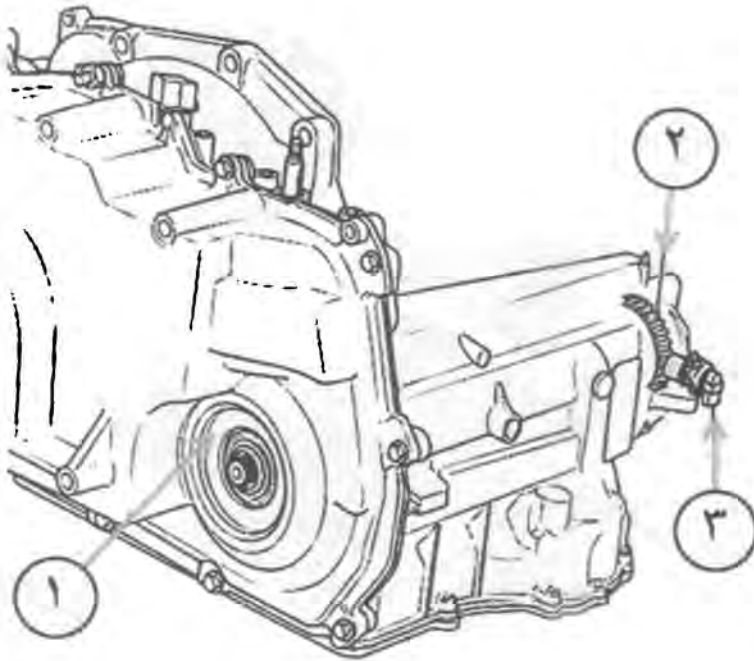

پىكەتەكانى وینەكە:

۱- گىر ۲- دداندار ۳- هەستىار خىرايى

### ھەستىيارى رېتېخستى پەستان:

نەم ھەستىيارە برېتتە لەزمانىيەك، كاردەمكات بۇ رېتېخستى پەستان بۇ گۆرېنى (قوفلى كلاج)، نەمەش لەرېنگاي گۆرېنى تەزوومو، كە ھاوسەنگە لەگەل پەستانى گۆرېنى (قوفلى كلاج) مەكە.

### ھەستىيارى پلە گەرمى گىر:

نەم ھەستىيارە پېوانەى پلەى گەرمى ھايدرولىك دەمكات، پلە گەرمىيەكە دەمگۆرېت بۇ ھىما كارمباى و دەمىنېرېت بۇ عمقل.

ھەستىيارى دەسكى گىر: جىگاي ھەلبۇاردنى خىرايىمەكانى گىر ديارىدەمكات.

## سیستمی هیلواسین

---

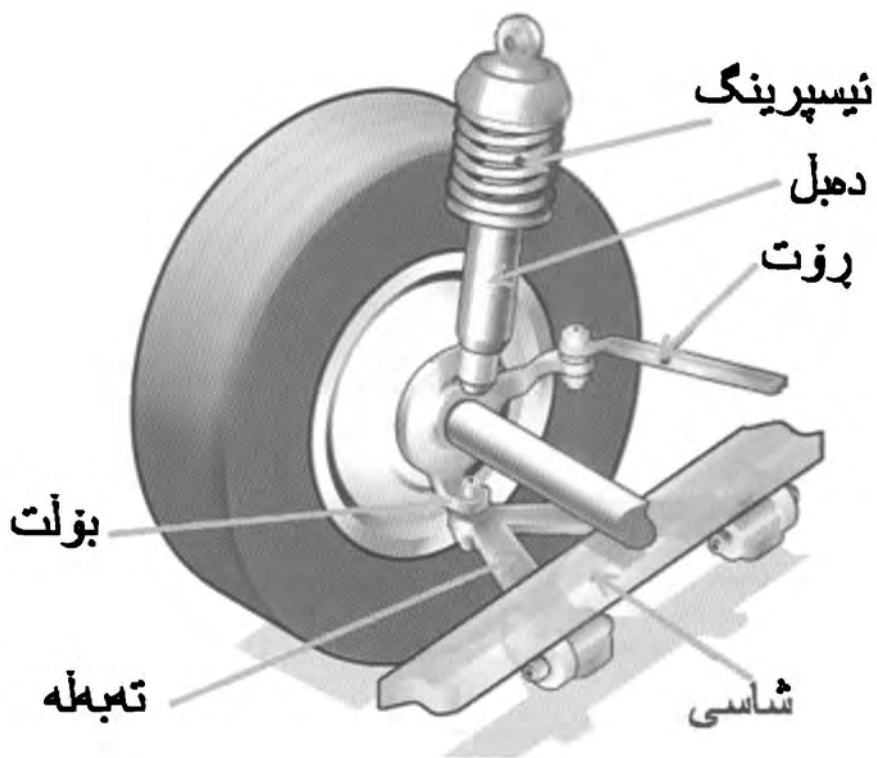



## سىستىمى ھىلواسىن:

لە ئۆتۈمۈبىلدا چىندىن جۈر سىستىمى ھىلواسىن بەكار دەھىنرئىت، (سىستىمى ھىلواسىنى تەمرى پىشەۋە) جىاوازە (لەسىستىمى ھىلواسىنى تەمرى دواۋە)، بەلام ھىموو سىستىمە ھىلواسىنەكان ھىمان كاردەكەن و ھىمان نامانجىيان ھىمە، كە برىتئىيە لە ھىلواسىنى ئۆتۈمۈبىل و كەمكرنەۋەى بەرزونزمى شەقامەكان بۇ لاشەى ئۆتۈمۈبىل.

سىستىمى ھىلواسىن پىكئىت چىندىن نامىر و پارچە، وىك: (ئىسپرىنگ، بەرھەلىستكارى لەرىنەۋە - دەپل - تەبەلەى سەروو و خوارمە، پارچە جۈولە بازىيەكان - بۆلت).

سىستىمى ھىلواسىن كاردەكات بۇ نەھىشتىنى لەرىنەۋە و راچلەكە لەئۆتۈمۈبىلدا، چۈنكە بەھۋى رۈىشتىنى ئۆتۈمۈبىل بەرىگەى چالۈچۇلدا، لەرىنەۋە و بەرزونزم بۇ ئۆتۈمۈبىل دروست دەئىت، بەلام نەم سىستىمە ناھىئىت بەرزونزمى رىگە بگاتە لاشەى ئۆتۈمۈبىل، بۇيە بەشى سەروەى بەناسانى لەسەر بەشى ھىلواسىنى دەجۈولنى بەرىكى، بەلام پىنچكەكان لەبەرزو نزمى بەردەوامدان بەپنى بەرزونزمى رىگەكە، نەم سىستىمە كاردەكات:

- مژىنى راچلەكەى رىگەۋ كەم گەئىننى بەلاشە و سەرنشېنان.
- دابىنكرنى سەلامەتى گەئىشتى پىنچكە بەزمەى، بۇ ناسان بەرىۋەرنى ئۆتۈمۈبىل و بەردەوام ھىشتەۋەى پىنچكەكان بە

جیگیری لەسەر زەوی بەتایبەت لەکاتی ڕۆشتنی یەکیک لە  
پێچکەکانی ئۆتۆمۆبیل بەسەر چالێکدا.

- داڕێژینی ناسوودەیی سەر نشینان.
- پاراستنی باری ئۆتۆمۆبیل لەخراپبوون بەهۆی چالێ و بەرز و  
نزمی ڕینگاو.
- پاراستنی بەشەکانی ئۆتۆمۆبیل لەخراپبوون.

### ❖ پێکھاتەکانی سیستمی ھەلواسین:

سیستمی ھەلواسین لەچەند کۆمەڵە نامێرێک پێک دێن وەک: نیسپرینگەکان،  
بەر ھەلستکار مکانی جوولە، بەشە میکانیکییەکان....

### نیسپرینگەکان:

بریتین لە پارچەی میکانیکی، نەرکیان مژینی توانایی ڕاچەڵکەبە، توانایەکی  
گەورەیی باشیان ھەیە بۆ گۆڕینی شێوەیان لەزێر کاریگەری نەو ھێزەیی کە  
دەکەوتتە سەریان، لەکاتی لاچوونی ھێزەکش لەسەریان دووبارە  
شێوەکەیان دەگەڕێتەوە بۆ دوخی ناسایی خۆیان.

نیسپرینگەکان بەشێکی سەرەکیان لە سیستمی ھەلواسینەکاندا و شێوەی  
جیاگیان ھەیە، وەک:

- نیسپرینگە بۆلای.
- نیسپرینگە ھەوایی.
- نیسپرینگە ھایدرولیکی نەرم.

- نيسپرینگی هایدرولیکی لهگهل همایي پستینراو. هر وه ها چاندين جوری تری نيسپرینگ همیه، که کم بهکار نیت و مکو (نيسپرینگی لاستیکی).

#### ۱- نيسپرینگی پهریي:

پینک نیت له پهره پۆلایي دارنیزراو و گهر مکر او، تاییهتمندی جوولمی میکانیکی پنیوست و هر دمگرتی و بهرگری توانا و لاریبونوه همیه، و ناینیت نهم نيسپرینگه پهر میانه له حیمبکرتین یان بهر گهر مییهکی زور بکمون.

#### وینهی نيسپرینگی پهریي



نهم نيسپرینگه پهر مییه له کۆمهلهک پهری دریزی جیاواز پینک نیت که له سهریهک کۆمهکرتنوه بهر غوویهکی چقی (سانتەر) دههسترتیت بهیهکوه له ناوهر استدا، جهه سهریکیان راستهوخو دههسترتیت بهشاسی نۆتۆمۆبیلهره جهه سهری دوومی بههزی (بهشیکي گهینهری جوولاره) دههسترتی، تا لهکاتی رۆشتنی پینچه بهر یگای بهرزو نزمدا و لهکاتی بارکردنی نۆتۆمۆبیلدا نيسپرینگهکه دریزیهکهی گۆرانی بهسردا نیت

بههۆی بهشه جوولامکهیموه نیسپرینگهکه کاری خۆی جیهجیدمکات بۆماومیهکی زورتر دهمینتتهوه. لهم کاتهشدا ههموو پههه نیسپرینگیهکان لهسر پهک دمجوولین نهم جوولانهش یارمهتیدههه بۆ نهههشتتی بهرزو نزمیهکانی نۆتۆمۆبیل.

## ۲- نیسپرینگه لولپهچیهکان:

له پۆلای تاییهت بهنیسپرینگ دروستدهکری، و شیهوی لولپهچی ههیه کراوته ژیر پلهی گهرمی بهرزوه بۆنهوهی تاییهتمهندی نیسپرینگ ومهگریت، بهزوری لهنۆتۆمۆبیله بچووکهکاندا بهکاردههینریت، بهتاییهتی لهههلواسینی سهربهخۆدا نهمهش بههۆی (بچووکى جیهگههه، سووکى کیشههه، بههیزی نیسپرینگههه) ههروهه بهههلهستکاری لههینهوه (دهیل) لهناو لولهکهیدا بهکاردهیت.

## وینهی نیسپرینگه لولپهچیهکان



### ۳- نیسپرىنگە ستونىيەكان، باسكى ھاوسەنگ، رەبات:

ستونىكى كانزايى نىسپرىنگىيە لەسەر شىۋەى پىتى (U) لەناومراستەرە دەبەستىرى بەلاشەى ئۆتۆموبىلەرە، دوو كۆتايىيەكەى بەباسكى ھەلواسىنى راست و چەپەرە دەبەستىرى. ئەم بەشە ھاوسەنگى ئۆتۆموبىل رادەگرى بەتايىيەتى لەكاتى پىچكىرەنەمدا، كارىگەرىيەكەى كاتىك دەرەمكەى كە پەستان لەلەيەكى ئۆتۆموبىل دروستىبوو كۆتاي دوومى پەستانەكە دەماتەرە بەباسكى ھەلواسىنى لاي دووم و بەمەش پارىزگارى لەمەكسانى نىسپرىنگ دەمات و لارى ئۆتۆموبىل كەمدەماتەرە.

لە تايىيەتمەندىيەكانى نىسپرىنگە ستونىيەكان:

- تۈنەيەكى زورىان ھەيە بۆ مژىن و كىچكىرەنەمەى لەرەى رىگا.
- كىشى سووكە.
- لىكخشاندى نىيە تەنھا پىنويستە (بەرھەستى لەرەى) لەمەلدەيە بىبەستىرىت.

### ۴- نىسپرىنگى ھەوايى:

ھەوا تۈنەي بەستىرەواى ھەيە، بۈيە نىسپرىنگى دروستكراو لە ھەوا سروسىتىي و نەرمىيەكى زورى ھەيە دەتوانىرى وەك نىسپرىنگە مژەرى بەرزونزىمى رىگا بەكاربەننىرىت و لەھەمانكاتدا بەكاردەھىننىرى لەكاتى بارى كەمى سەر ئۆتۆموبىل، ئەم جۈرە نىسپرىنگە زور نەرمەى تا بار زورىنىت، نەرمىيەكەى نامىنىت.

## ۵- نېسپىرېنگى ھايدرولىكى:

برېتتېھ لېشتىگىرىكى لاسىتىكى و لىئاويدا ھايدرولىك ھىيە.

## ۶- نېسپىرېنگ ھايدرولىك لەگەل غازى پىستىنراو:

لىئاويدا بالۇننىكى پىر غاز ھىيە، نىم جۇرە سىستىمە لىئاوتۇمۇبىلە نونىكاندا بەكاردەھىنرىت كە بەھۇى عىقلەھە كاردىمكات و بەرزى تۇتۇمۇبىل لىيەك ناستدا رادىمگىرى، نىگىر بارى سىر تۇتۇمۇبىلەكەش كىشى جىئاوزىبىت.

## ۷- نېسپىرېنگى لاسىتىكى:

لاسىتىك لىزۇر جىنگاى تۇتۇمۇبىلدا بەكاردىت، بەلام نېسپىرېنگى لاسىتىكى گونجائونىيە بۇ بارى قورس بۇيە لاسىتىك وىك نېسپىرېنگى سىرمكى بەكارنايىت، بەلكو وىك نېسپىرېنگى يىدىمگ يان لائومكى و وىك پىشتىگىر و بەرگىر لەكاتى وىستان، يان وىك بوش بۇ نامىرەكانى ھىلئاسىن.

## بىر ھىلىستىكارى جىولە، دىمىل:

بىشىكى مىكانىكىيە بەھۇى ھايدرولىكەھە كاردىمكات بۇ كىپىردىنەھە لىرىنەھە ھىرەھە ھاوكارى نېسپىرېنگە. كاردىمكات بۇ وىرگىرتى نىھە تىوانايىھە كە نېسپىرېنگ وىرىنەگىرتىوھە، تارىنگىرى بىكات لە لىرىنەھەھە دىواتىر دىمىرگىردى نىھە تىوانا كۆكرائىھە.

دمبل يەكئىكە لەبەشە ھاوکارمکانى نىسپىرىنگ، ھىزىكى پىنچەوانەى جوولەى نىسپىرىنگى ھىيە (كە ھىزى كپ كىرنەمىيە) نەم ھىزى كپ كىرنەمىيە ھاوتەرىبى خىزايىيە.

### وئىنەى بەرھەلىستكارى جوولە، دىمبل



بەشىنومىيەكى بىنەرمىتى بەرھەلىستكارى جوولە - دىمبل - لەمۇلەيەك پىكھاتوۋە لەناويدا پەستىنەرنىك ھىيە ھىزى كپ كىرنەمە لەبەرگى رۇشتى شلەى ناو لولەكە دروستدەمىن كە بەناو كۆمەلىك كورنى بچووكدا دەروات بەستىنەرمەكە دەمجوولنى.

پهستينهر بهرمو خوارموه دمرووات، رونهكه بههوى پهستاندموه لهبشمى  
خوارموه بهناو كوونه بچووكهكاندا دمرووات بو بشمى سرموه لهكاتى  
كرانهودا.

پهستينهر بهرموسرموه دمرووات رونهكه لهبشمى سرموه بهناو كونه  
بچووكهكاندا دمگاته خوارموه لهريگاي كوونى زمانهيكى ترموه هيزى  
كپكرنموه دمگورئ لهدوخى پهستاندن و لهدوخى كرانمودا بهپنى كونى  
زمانهكان، و زورچار وا دروستدمكرئ كه لهكاتى پهستاندندا كاريگمى  
كپكرنمومكى كمه ومك لهكاتى كرنموميدا.

چمدين جور بهرهلستكارى جووله - دمبل - هپه، بهلام فراوانترينيان كه  
بهكاردئ برىتييه له جورى رونى.



#### ❖ بهشه ميكتايكييهكان:

نهوانن كه پيچكهكانيان بهستووه بهلاشهى نوتوموبيلهوه، ومك: (باسكى  
هلمواسين، باسكى هاوسهنگى، ستونهكان، بهشه بازنهپيه جومگهپيهكان -  
بولت و روت). نركى سرمكيبان گهياندى پيچكهپه بهلاشهى نوتوموبيل،  
و جينگيركردنى لاشهى نوتوموبيل لهسر تهورمكان و پاراستنى پهيومنى  
نهاندازهى دروست لهنيوان لاشهو پيچكهكاندا.



باسكى ھەلۋاسىن، تەبەلە:

لەبەشە كانزايىك لەسەر شىۋە (سېڭۋشە) دروستدەمكى، پىچكە لەڭۋشە پىشەمە دەبەستىرى، بەلام دوو گۆشەكە تىزى بەلاشەيى ئۆتۈمۈبىلەرە دەبەستىرى بەجۈرنىك كە توانايى جوولەي سەرۋو و خوارى ھەيىت، نەم باسكە يارمەتيدەرە بۇ ھەلگرتنى پىچكە لەھەمانكاتدا رىگرە لەجوولەي پىشت و پىش، ناسانكارە بۇ جوولەي سەرۋو خوار.

بەشە بازەمە جوڭگەيەكان، بۆلت:

كاردەمكات بۇ گواستىنەمەي بارى سەر ئۆتۈمۈبىل بۇ پىچكەكان لەگەل رىگادان بەجوولەيەكى كەم لەنىوان پىچكە لاشەي ئۆتۈمۈبىلدا.

❖ سىستىمى ھەلۋاسىنى نوئ:

لەم سىستىمەدا ھەستىيار و يەكەي ئەلەكترونى - عەقل - ھەيە. نەم سىستىمە بەكاردەھنىرى بۇ پارىزگارى لە بەرزى جىڭىرى ئۆتۈمۈبىل لەسەر زەمەيەمە بىڭگۈندەنە بارى سەر ئۆتۈمۈبىل. لەكاتى باركردنى ئۆتۈمۈبىل نىسپىرىنگە غازىيەكە دەبەستىرى بەرەموخوار ھەستىيارىكى تايىمەت ماۋەي نىوان تەمرو لاشەي ئۆتۈمۈبىل دىارىدەمكات، كە بەھۋى بارەكەمە كەمبەۋەتەرە.

نەم ھەستىيارە ھەيەكە دەماتە (عەقل)، عەقلىش ھەيەكە دەننرى بۇ كارپىكەرىمەكانى سىستىمى ھەلۋاسىن وەك زەمانەي سەر بەستىردى رۋنى،

تابگهریتەمو پەستانی رۆنەكە زۆربەكات و ناستی ئۆتۆمۆبیلەكە بەرزبەكاتەمۆ بۆ ناستی خۆی.

نەم سیستەمە بەكەكە لە سیستەمە باشە بەكارهاتوومكانی ئۆتۆمۆبیل، بەلام هەندێ نەنگی هەبە لەوانە: (كارتیاكردنی ئالۆزە، نرخى گرانە، پنیوستی بەكاتیكى دیاریكراوە بۆ كرداری هەستكردن بەلەرىنەمۆ بەپینی خیرایی ئۆتۆمۆبیل و لەرىنەمۆی رینگا و هەستكردنی هەستیار بۆ جییهجیكردنی هەزىكى نژە لەرىنەمۆ).

### ❖ پینچكە لە سیستەمى وەستاندا:

پینچكە پینكەنەرىكى سیستەمى جوولە و وستانى ئۆتۆمۆبیلە و پنیوستە بەردەوام چاوندیری بكریت و دوربخریتەمۆ لەم هۆكارانەى كە دەبنەهۆى خراپبوونی، چونكە تىكچوونی پینچكە كاریگەرى خراپى هەبە لەسەر رۆشتى ئۆتۆمۆبیل و لەكاتى وستاندندا.

نەم هۆكارانەى دەبنەهۆى داخووانى پینچكە، تايە:

- نادروستى پەستانی هەمۆى پینچكەكان.
- دەرچوونی پینچكە لەپینگەى خۆى.
- هاوسەنگ نەبوونی پینچكە.
- باش نەبەستى بۆلیرىنگى پینچكەكان.
- لاربوونەمۆى پینچكە (مەبەست میزانىبەى تايەكانە).

## شونى داخورانى پىچكەكان:

● نەگەر داخوران لە دوو پىچكەى پىشەمە بوو لە درايڤ شەفتادا، وە لەدوو پىچكەى دواوە لەنەكسالدا، ئەوا ھۆكارمكەى شۆڤىرە، بەھۆى كوتوپر وستان و دەرچونى كوتوپرىيەرە.

● داخورانى ناوەرەستى پىچكەكان، بەھۆى زۆرى پەستانى ھەوايە.

● داخورانى تەنەستى پىچكە، كەمى پەستانى ھەوايە.

● بوونى كۆمەلە پەلەى داخوران لە پىچكەدا، بەھۆى ناھەوسەنگى پىچكەمە دروست دەيەت.

● ھەندىك جار داخوران لە يەك شوندا ھۆكارمكەى پەككەوتنى دەيلە.

رەنكەستى پىچكەكانى پىشەمە، برىتە لەرەنكەستى ھەموو نەر بەشانەى كە كارىگەريان لەسەر لار بوونەمەى پىچكە ھەمە كە پىووستىيەكى بنەرەتتە بۆمانەمەى پىچكەى پىشەمە لەپىنگەى خۆيدا.

لەكاتى پەككەوتن و لار بوونەمەى پىچكە (تەكچوونى مەزانىيەى نۆتۆمۆبىل) شۆڤىر ھەست دەكات بە:

● لار رۆشتنى نۆتۆمۆبىل.

● وەرگرتنى نۆتۆمۆبىل بەلای راست يان چەپ دا.

● قورسىوونى سوكان.

● لەرەنەمەى كەللەى سوكان لەكاتى رۆيشتندا.

**بۇ چارەسەركرنى گوشەى پىچكە:**

كۆمەلىك گوشە پىچكەى پىشەو ھىيە كە يارمەتيدەرە بۇ ناسانكارى بەريومبردن و پىچكردنەو و گەرانەوەى پىچكەكان نوای دەرچوون لەپىچكردنەو بۇ ناستى رىكى خوى، ھەروەھا يارمەتيدەرە بۇ پاراستنى پىچكە لەداخوران، كە نەوانەش:

- گوشەى لارى پىچكە (كامبر).
- گوشەى لارى تەمەرى ھەلگەرى پىچكە.
- گوشەى رۆيشتنى بەردەوامى (كاستر).
- كۆكردنەو پىش.
- كرانەو بۇ دەرەو.

**گوشەى لارى پىچكە، كامبەر:**

بريتيە لە لاربوونەوەى بەشى سەرەوەى پىچكە بەرەو دەرەو. كە بار دەخرىتەسەر نۆتومۇبىل و رۆيشتنى بەسەر رىگادا لارى پىچكە نامىنى و بەستونى لەسەر زەوى دەخوليتەو، نەگەر نەم گوشەى زور يان كەم بوو، نەوا دەبىتەھوى خىرا داخورانى پىچكە و قورسى رۆشتنى نۆتومۇبىل.

### وینه‌ی گوشه‌ی کامبهر

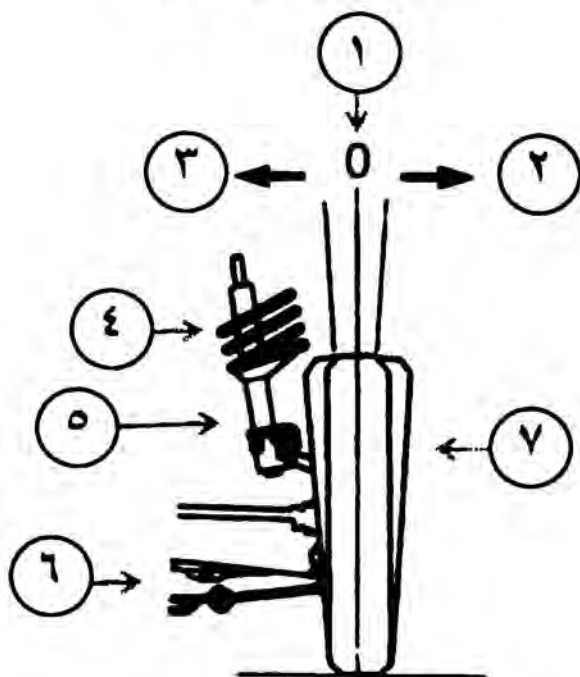

پنجه‌تەمکانی وینه‌که:

- ۱- خالی سفر ۲- لادانی موجب ۳- لادانی سالب ۴- غیسپرینگ ۵- دمبل  
 ۶- تەبەله ۷- پنجه

### گوشه لاری تەوهری هەلگری پنجه:

هەلگری پنجه - ستاب ئەکسل - لاره لەسەر تەوهری بەرامبەر بۆنەوه‌ی ناراستەکردنی نۆتۆمۆبیل ناسان و هاوسەنگ بێت. و کەمترین داخۆران لەپنجه دروستبیت، هەروەها هۆی بەرزبۆنەوه‌ی ناستی نۆتۆمۆبیلە لەپنجه‌کردنەمۆدا، و دواتر بەهۆی قورسی کیشی نۆتۆمۆبیلەکەرە دوو پنجه‌که دەگەڕێنەوه سەر دۆخی راستەهێلی خۆیان، هەر بەهۆی ئەم

گۆشەمە ھېزىكى كەمى پىويستە بۇ جوولاندنى سوكان بەتايىت كە  
 وىستايىت.

گۆشە رۇيشتنى بەردەوامى، كاستر:

مەبەست لەگۆشە رۇيشتنى بەردەوامى لار بوونى تەمورى ھەلگىرى پىچكەمە  
 لەبەشى سەرمو بەر مو دواوہ كە ناودەبىر نىت بە (گۆشە كاستر).

وینەھى گۆشەھى كاستر

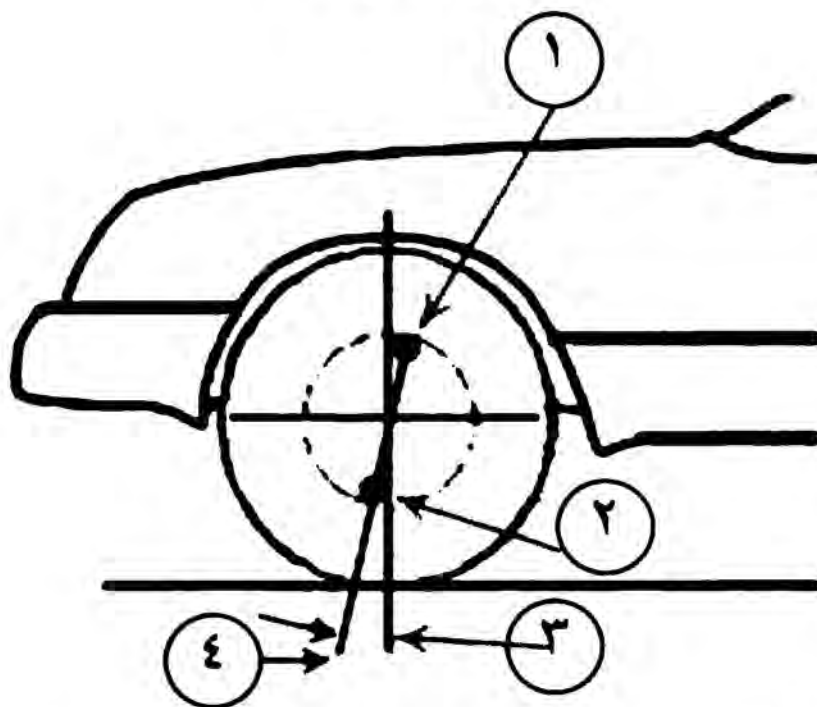

پىكھاتەكانى وینەكە: ۱-جۆلتى سەرموہ ۲-جۆلتى خوارموہ ۳-گۆشەھى  
 كاستر ۴-تەمورى ناراستە

مەبەستى سەرمكى لەم گۆشەھە دروستكردى كاريگەرى راكيشانە لەسەر  
 پىچكەھى پىشەموہ، ھەر بەھوى نەم گۆشەھەموہ، كاتىك نۆتۆمۆبىل لەپىچ

دەردمچىت لەخۆوه سوكانەكە دەگەرئێشەو بۆ ئۆخى راستەهێلى خۆى، و نەم  
گۆشەيه ھۆكارە بۆ كەمكردنەوهى داخوران لەپىچكەدا.

### كوكردنەوهى پىش:

برىتية لەكرانەوهى بەشى پشەوهى دوو پىچكەى پىشەوه لەماوهى نىوان  
ھەمان دوو پىچكە لەبەشى پىشەوهى. واتە ئەگەر تەماشای دوو پىچكەى  
پىشەوهى ئۆتۆمۆبىل بكرىت، تىببىنى دەكرىت ماوهى نىوان بەشى پىشەوهى  
دوو پىچكەكە بچووكتر بە ئەندازمىك وەك لەبەشى دواوهى ھەمان دوو  
پىچكە، مەبەست لەم كارە بۆ:

- دلىابوون لەخولانەوهى پىچكەى پىشەوه بەهێلىكى راست.
- رىگرىكرن لەداخورانى پىچكە لاستىكىكە.
- ناسانكارى لەبەرىو بەردنى ئۆتۆمۆبىل.

بەھۆى كوكردنەوهى پىش، لەكاتى رۆشتنى ئۆتۆمۆبىل بۆ پىشەوه پىچكەكانى  
پىشەوه بەكارىگەرى تەوژمى ھەوا و ھىزى دەرمكى، بەرمو دەرمو  
دەكرىنەوه تا وایان لىدنیت بەستونى لەسەر زموى دەروڤ، بۆيه ھەر زىادو  
كەمبوتنىك لەسەرچەم گۆشەكاندا كارىگەرى خراپیان دەبىت و داخوران  
لەپىچكەكاندا دروست دەكەن.

کرانه‌وی پنچکه‌ی پشه‌وی دمره‌وی:

کرانه‌وی دوو پنچکه‌ی پشه‌وی نوتوموبیل لهکاتی پنچکردنه‌دا، مه‌بست له جیاوازی نیوان گوشه‌ی پنچکردنه‌وی دوو پنچکه‌ی پشه‌وی له‌گه‌ل لاشه‌ی نوتوموبیل لهکاتی له‌پنچکردنه‌دا. گوشه‌ی پنچکه‌ی ناومه به ۲۳ پله پیچ دمکاتمه، به‌لام گوشه‌ی دمره‌وی به ۲۰ پله پیچ دمکاتمه.

### وینه‌ی گوشه‌ی پنچکردنه‌وی

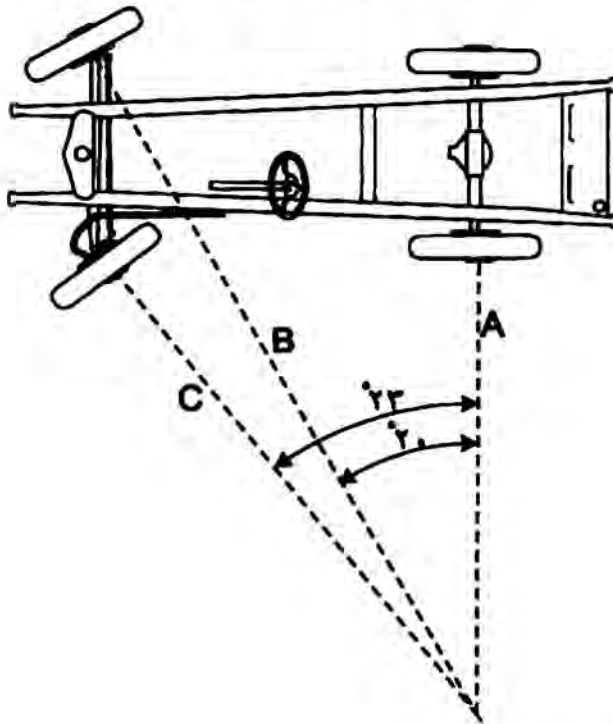

پنجه‌تەکانی وینه‌که:

- ۱- چەقی پنچکردنه‌وی ۲ گوشه‌ی پنچکردنه‌وی پنچکه‌ی دمره‌وی به ۲۰ پله
- ۲- گوشه‌ی پنچکردنه‌وی پنچکه‌ی ناومه به ۲۳ پله



دریژکراوهی ستونی سەر ھەردوو پینچکەمی پینشەوہ لەمگەل دریژکراوہی ستونی پینچکەمی دووہ لەمەک خالدا دەگەن بەمەک، بۆیە لەکاتی پینچکردنەوہدا پینچکەمی دەروہ زۆرتر دەخولننەوہ وەک لەپینچکەمی ناوہوہ، کە نەوش ناو دەبریت بەچەقی پینچکردنەوہ و بەسووہ و نایەلنیت نۆتۆمۆبیل لەکاتی پینچکردنەوہدا بخلیسکێ.

### رەشی رەنگی پینچکە:

ھۆکاریکی خراپبوونی پینچکە و بەرھەمە لاستیکییەکان کارلێککردنی لاستیکی پینچکە لەمگەل ھەوا و تیشکدا. نەگەر تایە بۆ ماومەیک دابنریت، ھەوا وشکی دەکات و رەنگەکەمی دەگۆریت و قلیش قلیشی دەبیت بەتایبەت بۆ پینچکەمی نەو نۆتۆمۆبیلانەمی بێ جوولە لەجیگایەک رادەگیرین بۆ ماومەیکە زۆر.



تیشکی خۆر و گازی نۆزۆن و نۆکسجین، کار دەکەنەسەر پینچکەمی پینچکە لاستیکی، بۆ پاراستنی تایە لە زیانەکانی ھەوا و تیشک، مادەمی (کاربۆنی رەش) دەکریتە ناو پینچکەکانی پینچکەمی لاستیک، بۆیە رەنگی پینچکە رەش دەبیت.

ههروهه تیکهلهیهکی مومی دهکرتنهناو پیکهاتهکی، تا لهکاتی خولانهوهدا  
تیکهله مومییهکه بکهوتیه سهه رووکاری پینچکه و بینهه ریگر لهههکوتنی  
ههوا. نهگر پینچکه بو ماوهیهکی دریز بی جوله مایهوه، نهوا توانای  
کارلنکی کاربونه رهسهکی کم دهینهوه و کههسه مومییهکه توانای  
دههچوونی نابیت بوسهه رووکاری پینچکه، چونکه ناخولینهوه، بویه  
بههرووی رهنگی دهگورت و دهقلیشیت.

# سیستمی وهستاندن

---

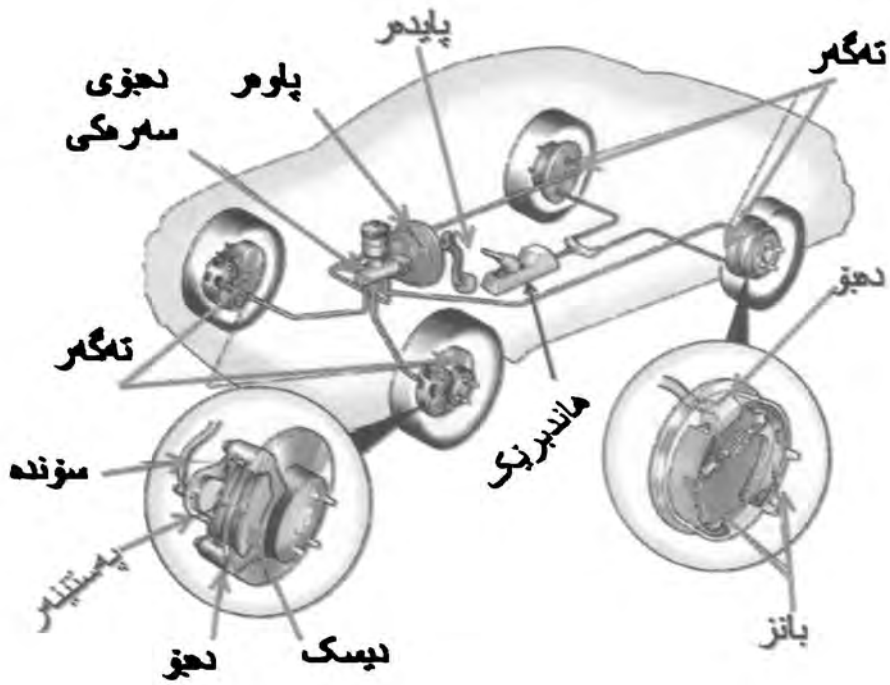

## سىستىمى ۋەستان:

سىستىمى ۋەستاندىن گرنگىرىن ھۆى سەلامىتى ۋ بەكارھىناتى ئۆتۈمۈبىلە، كۆمپانىيا بەرھەمھىنەرمكانى ئۆتۈمۈبىل چىندىن كۆمىلمى سەربەخۇ بۇ ۋەستاندىن لە ئۆتۈمۈبىلدا دادەنن.

سىستىمى ۋەستاندىن بىرىتتېبە لە كۆمىلمە نامىرىكى پىكەمە ھاوكار، كە كاردەكەن بۇ كەمكەرنەمە يان راگرتتى خىرايى ئۆتۈمۈبىل يان ھىشتەمەۋى ئۆتۈمۈبىل لە جىنگاى خۇيدا بەمى جوولە بۇ پاراستتى شۇفنىر ۋ سەرنشىنانان ۋ ئۆتۈمۈبىل.

### ۋىنەى سىستىمى ۋەستاندىن

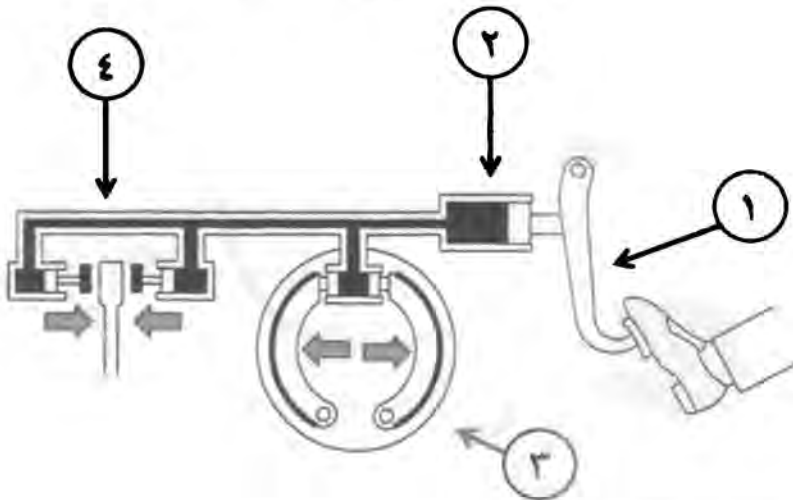

پىكەتەمكىنى ۋىنەكە:

۱-پايدەرى نىستۆپ ۲-دەمۈى سەرمكى ۳-بانزى ھىلالى ۴-بانزى دىسك

له نۆتۆمۆبیلدا دوو جۆر له وهستینەر بهکاردههیندریت، کهمهویش: راگرتنی پهیکهی دیسک، بانزی هیلالی.

کاتی پێنان بهپایدهری نیستۆپدا، پهستینهری دهبۆی سهرمکی پال به(رۆن نیستۆپهوه) دهنتیت بهناو کۆمهله لولهیهکی تایبیت بهوهستینهر، بۆ دهبۆی پێچکهکان.

### وینهی دهرگرنی ههواى دهبۆی سهرمکی

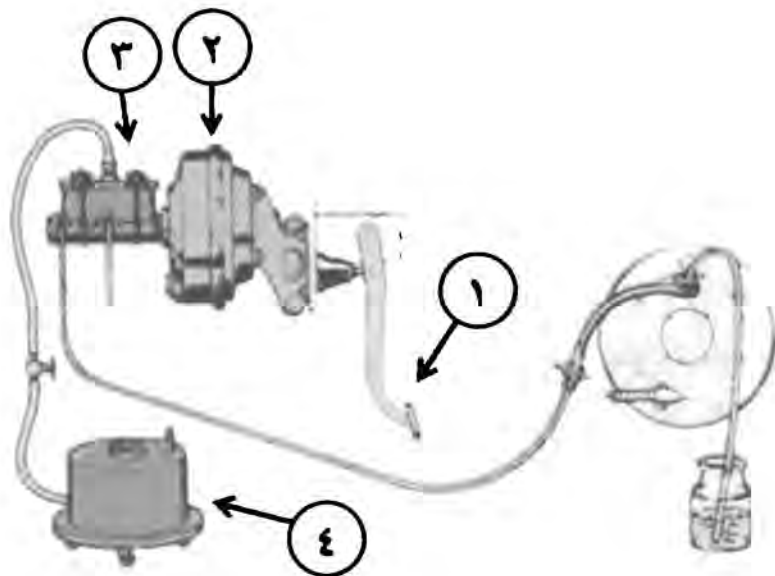

پێکهاتهکانی وینهکه:

1-پایدهری نیستۆپ 2-پاوهر 3-دهبۆی سهرمکی 4-تهگهر  
لهبهرنهوهی رۆن ناپهستینریت، کرداری پالنانی رۆن بهناو لولهک و مک کرداری پالنانی شیشیکی کانزایی وایه، بۆیه رۆنهکه بهپهستاندن دهگاته

نامانج، به هممان جووله و پهستان که دستي پيکر نووه له سر بنه مای ياسای  
(باسکال).

بونه مای رونه که به مرکي خوی هستيت، پيوسته خاوين بيت و بلقي  
همای تيدا نه بيت، چونکه همرا دپه ستيريت که نروش دميته هوی نر می  
و لاوازي کرداری و ستانندن. نگر همرا همبو له ناو رونه کدا، همرا  
پيوسته دمر بکريت له رنگي تايهت به مکردنی همرا لای پنچکه کان.

#### وستين مری پاپکه:

پني دمو تریت -Disc brakes- به پي خسته سر پايد مری نيوستوب، پهستان  
له سر رونی ناو دبو دروست دميته، پال به بانز مکانه دميته به موی بازنه  
سوراو، که پنچکه ي پيوه به ستراوه، نروش دميته هوی که مکردنه مای  
خيرایي پنچکه کان يان راگرتيان.

نم کار کرده و مک سيستمی نيوستوبي بايسکيل وايه، که کرداری و ستان و  
راگرتن به هوی دوو به شه لاستيکيه موه دميته، که به موی يک جووله دمکن  
له چيوکه نزیک دمنه موه و ليکشانندن روودمات و دميته هوی راگرتن يان  
که مکردنه مای خيرایي.

سيستمی نيوستوب کردن به پاپکه، شيوازيکی باشي و ستانندن مایه و کمترین  
کار يگ مری به ناو مایه همروه ها خوی خوی ریک و خاوين دمکاتره.

پمپکه (دیسک)، دروستکراوه له کانزای روپوشکراو بهکمرستهی لیکخشانندن، کمرسهی لیکخشانندنکه له نهستوس دروستکراوه، که توانای مژینی پلهی گهرمای همیه، بهکمبوونمهری روپوشی پمپکه پنیوسته بزووترین کات بگوردریت.

بانز بهچندین شیواز و توانای جزراوچور دروستکراوه، روپوشی بانز چندین تایهتمدی همیه

- توانای زوری همیه و بهرگی هیزی لیکخشانندن دمگرت.
- توانای بهرگهرتنی داخورانی همیه.
- بهرگی پلهی گهرمای بهرز دمگرت.
- توانای خیرای همیه بو خورزگارکردن له پلهی گهرمی.
- پلهی گهرما کاریگهری لهسر توانای لیکخشانندنکهی نییه.

پنیوسته ناوبهناو پشکنین بو بانز مکان بکرت، نهگر کمرسهی لیکخشانندنکهی نهماوو یان گمیشتبویه سر ناسنهکه، پنیوسته بگوردریت، چونکه کاریگهری خرابی دمیت لهسر فلنجه و هروره ها راگرتتی نوتوموبیل لاواز دمکات.

همدی بانز بهشه کارمای پی گمیشتووه لهرنگی هستیاریک لهکاتی داخورانی بانز مکدا گلونیک دادمگیرسیت لهسر داشبل، که هیما دمات به شوفیر به داخورانی بانز مکه له بری رنپندر اوی خوی.

نهگر بانز تووشی داخوران ببیت، نهوا لهکاتی پیلادان لهسر پایدمری نیستوپ دهنگیکی زیکه دهر دمکات، به لام به پینان به پایدمری نیستوپدا زیکهکه نامینیت لهکاتی بیستی نهه دهنگدا پیویسته بهزووترین کات پشکنینن یو بانز مکان بکریت.

### وینهی وهستینهری په پکهیی، دیسک

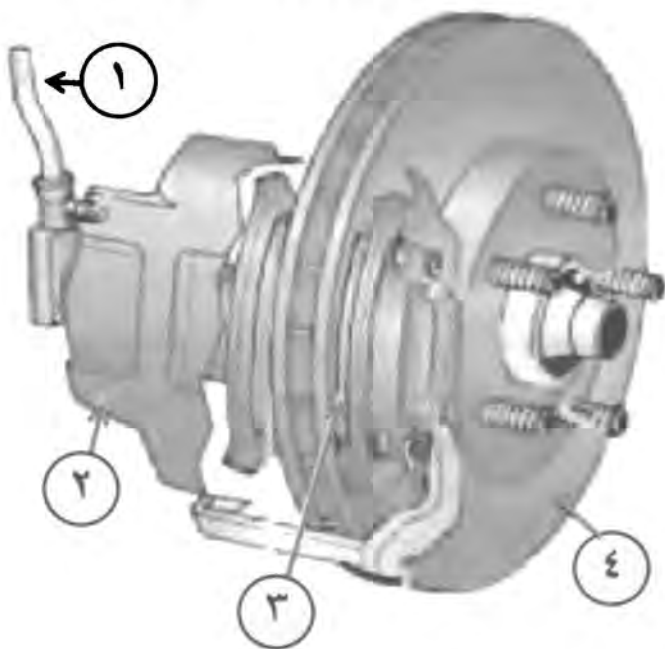

پنکهاتهکانی وینهکه:

۱- سوندهی نیستوپ ۲- دمبوی نیستوپ ۳- بانز ۴- فلنجه



## بەشى خولاه، فلنجه:

بریتیه له پەیکەیمکی دروستکراو لەکانزا رووکارنکی لوسی هەیه بەتایبەتی نەر بەشەى که بانزمکەى دەمکۆنتەسەر. بەتتیهپر بوونی کات و بەردەوام بەکار هینانی بۆ راگرتن و خاوەکردنەهەى پێچکەى ئۆتۆمۆبیل داخووانی تێدا روودەدات و خەت و رووشان دروستدەمکات، ئەمۆش کارپگەرى لەسەر بەشى خولان دروست دەمکات، بەخەتیکى بازنەبەى، لەم کاتەدا پێویستە بانزمکان بگۆردریت و چالوچۆلى و زبرى لەسەر بەشى خولاه لابیریت تا بانزمکە بەباشى بکەونسەر بەشى خولاه - فلنجه - و کردارى راگرتن بەباشى روویدات.

بۆ لابردنى خەت و روشاوى بەشى خولاه - فلنجه - پێویستمان بەرایمەرچى هەیه، تا تویژالیکى تەنکی لى هەلبگیریت، ئەمۆندەى که روشاوییهکەى نەمینییت و کارنەکاتە سەر کردارى راگرتنى پێچکە.

## وینەى فلنجه



## ترومپای سهرمکی، دهبؤ:

دهبؤی سهرمکی - Brake Master Cylinder - لهبشی پئشموه دهبسترئ، بریتیه له دوو ترومپای سهرمکی جیاواز و جیگیرکراو لهناو یهک لولهءا، ههریهکیان بؤ دوو پیچکهی نؤتومؤیله، بؤنهوی نهگهر یهکیک له ترومپاکان پهکیان کهوت بتوانریت بههؤی ترومپای دوومیانوه نؤتومؤییل رابگیریت، لهکاتی پهکهوتن هنیامیهک لهءاشبلءا شوؤیر ناگاداردهکاتوه لهبونی نارئکی له ترومپادا.

زورترین کئشهی ترومپا لئچوونی ناوموهیه (خرابوونی ناوموهی دهبؤ)، که دمبئتههؤی خاوبوونوهی جوولهی پایدهری نیستؤپ کاتیک که پهستانی لهسهریتت. و بهلابرنی پی لهسهر پایدهری نیستؤپ و راستهوخؤ پینان بؤ جاری دووم نیستؤپهکه دهکونئمه کار و نؤتومؤییل رادمگری.

## وئنهی ترومپای سهرمکی، دهبؤ

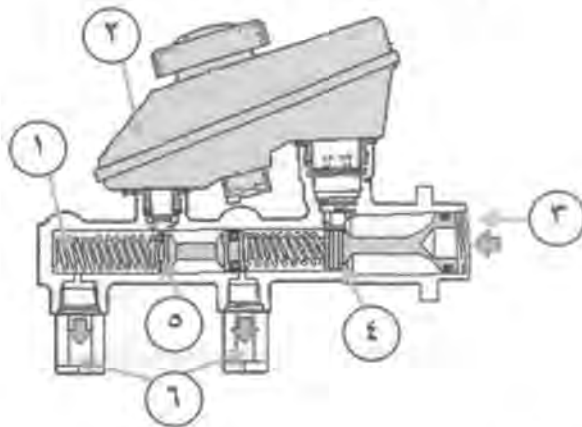

پنکهاتهکانی وئنهکه:

- ۱- نیسپرینگ
- ۲- دهبؤی رؤن
- ۳- جیگای پایدهر
- ۴- پهستینهری یهک
- ۵- پهستینهری دوو
- ۶- ریزرموهی دهچوونی رؤن

### رۆن نیستۆپ:

بریتییە لە رۆننکی تایبەت -breke fluid- تایبەتمەندی دیاریکراوی ھەمە و وادروستکراوە کە بەرگە پلە پلە گەرمی بەرز و نزم بگرنیت بێنەرە ھیچ گۆرانکارییەک لە پێکھاتەکەیدا رووبدات. نەگەر رۆنە کە گەرم بوو بۆ پلە کولاندن، نەوا نەبیتە ھۆی دروستبوونی بلقی غازی لەرۆنە کەدا و دروستبوونی ناستەنگ لە راگرتنی نۆتۆمۆبیلدا.

رۆن لەناو قوتۆیە کەدا بە ھەمیشی سەرمووی ترومپای سەرمکی، بەداخووانی بەنزمگان ناستی رۆنی ناو قوتۆمکە نزم دەبیتە ھۆی کە نۆخیکی ناساییە، بەلام نەگەر رۆنە کە کەمبووی ھۆی بۆ ناستی یەک لەسێ قوتۆمکە، نەوا پێویستە بە زووترین کات پشکنینی بۆ بگرنیت بۆ زانینی شوینی لێچوون و چاکردنی.

بە تێپەر بوونی ماوەی دوو سەل واپاشە رۆن نیستۆپ بگۆردریت، چونکە کاریگەری لاواز دەبیت بۆ راگرتنی نۆتۆمۆبیل بەتایبەت لە کاتی خێرا بیدا.

### لولە، بۆرییە کاتی رۆن:

رۆن نیستۆپ لە ترومپای سەرمکی ھۆی کۆمەڵنیک لولە رۆنی کانزایی و لاستیکییە ھۆی -braeke lines- دەگاتە دەبۆی پێچکەکان، بەلام لەبەر ھۆی پێچکە پێشە ھۆی لە جوولە ھۆی بەردەوامی بەرز و نزم و چەپ و راستایە، بۆیە لولە لاستیکی بۆ بەکار دێت، بەلام پێچکە کاتی دواوە لولە ھۆی کانزاییان ھەمە.

## وینەى لوله، بۆرىيەكانى رڧن

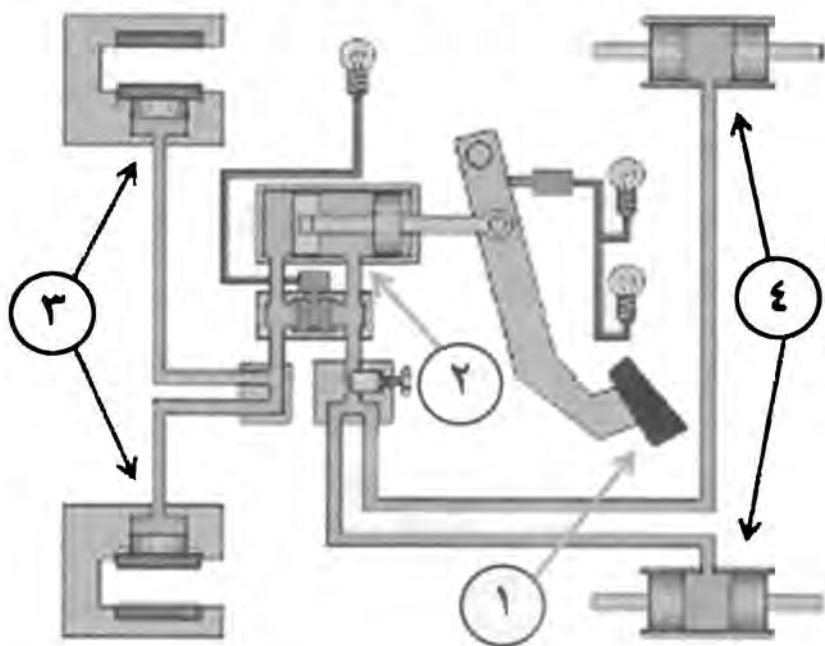

پىكھاتەكانى وىنەكە:

- ۱-پايدەرى نىستۆپ ۲-دەبۆى نىستۆپ ۳-دەبۆى پىچكەى پىشەرە ۴-  
دەبۆى پىچكەى دووھ

گەنجىنە لاوھەكېيەكان:

ناو دەبىرىن بە -cooper b-line supports- دوو جۆرىان ھەيە(جوولائو،  
جىگىر).

۱- جۆرى جوولائو، نەر جۆرىيە كە بەك پەستىنەرى ھەيە، بە زۆرى و  
بەربلاوى لە نۆتومۇبىلدا بەكار دەھىنەرىت و كەمترىن تىچووى ھەيە بۆ

کومپانیاکان، و پیوستی به چاودنیرییهکی کم ههیه، لسه رنرمونیک  
دمجولیت و خوی ریکدمخات لسه بانزماکان - دیسک -

لهکاتی پینان به پایدمری نیستوپ، پهستانی رونهکه پال به پهستینر دهنیت  
بهرمو بانزماکان تا جووت دهن لسه بهشه خولاره - فلنجه -، لههمانکاتدا  
لاشهی دهبوکه خوی دمگرتیهوه بهرمودواوه بو جووتبوونی بانزی دووم،  
بهمجوره هر دوو بانزماکه لسه بهشه خولاره - فلنجه - به پهستانی رونهکه  
جووت دهنیت و توتوموبیل رادمگرنیت.

### وینهی دهبوی تهگەر

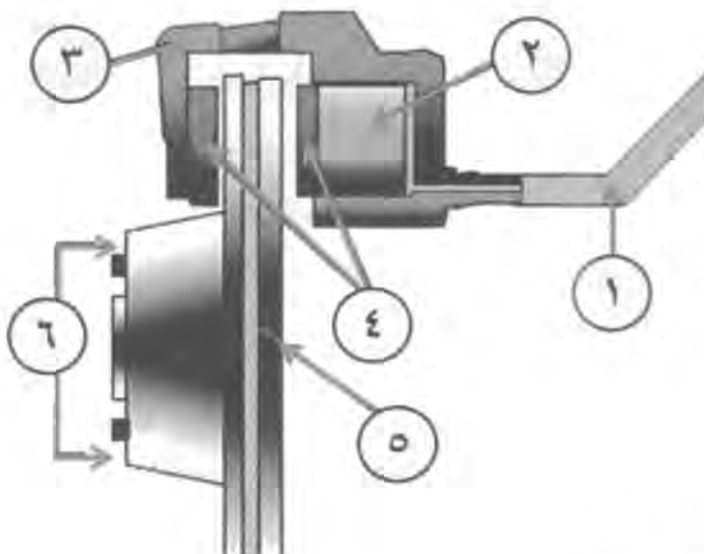

پیکهاتهکانی وینهکه:

۱- رۆن نیستوپ ۲- پهستینر ۳- دهبو ۴- بانز ۵- فلنجه ۶- جیگههستی  
پنچکه لاستیک

۲- جۆرى جىگىر، نەم جۆرە بەشتۈمبەكى بەنرەتى دەبەستىرى و جۈۈلەى نىيە. لەھەرلەيك دوو پەستىنەرى ھەيە، نەم پەستىنەرانە لەكەتى نىستۈپكردندا پەستان دەمخەنەسەر نىسك، نەم جۆرە باشتىن كارىگەرى ھەيە و بەنارامى نۆتۈمۈبىل رادەگىرەت، بەلام تىچۈۈى گرانە بۇ دروستكردن و پاراستى نالۈزە، نەم جۆرە لە نۆتۈمۈبىلە گرانەھاكاندا ھەيە.

### ۋىنەى دەبۈى جۆرى جىگىر

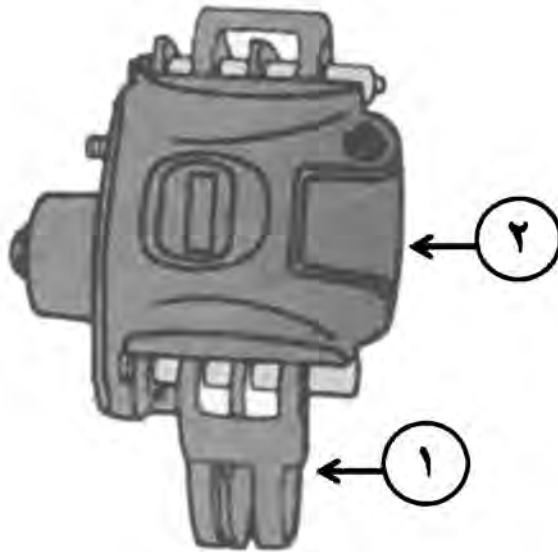

پىكەتەكانى ۋىنەكە:

۱- جىگەى بەستن ۲- دەبۈى نىستۈپ جۆرى دوو پەستىنەرى

۷- كۆمەلەى ۋەستىنەرى پىچكە:

سیستمی راگرتتی نۆتۆمۆبیل لەم جۆردا پیکهاتووە لە (بنکه پەپکەییەکی کائزایی، گەنجینیەکی پەستاندن - دەبۆ - بانز، نیسپرینیگی گەرانموه، باسکینی ریکخستن، تاسەیک).

کاتی پینان بە پایدەری نیستۆپ، رۆنی نیستۆپ لەژیر کاریگەری پەستاندا دەروات بەرمو دەبۆی پینچکە، پال بە دوو پەستینەرمکەوه دەنی بۆ جوولەکردن بەرمو دەرمو، ئەوانیش دوو بانزنەکە جووت دەکەن لەسەر رووکاری ناوموہی تاسەکە بەهۆی لیکخشاننموه خولانموہی پینچکەکان خاودەکەنموه یان بەتەرەوی رایدمگرن.

دوای پنی لابردن لەسەر پایدەری نیستۆپ بەهۆی نیسپرینگەکانموه دوو بانزمکە رادەمکیشرینموه بەرمو ناوموہ و لەتاسەکە دووردەکەنموه، لەکاتی بوونی داخوران لەکەرسە لیکخشاومکەدا بانزمکان ماومیەکی زیاتر جوولە دەکەن تادەگەنە رووکاری ناوموہی تاسەکە.

تاسەکە لە کائزا دروست دەکەرن و پنیوستە نەر بەشەمی کە بانزمکەمی دەکەوتەسەر ساف و لوس بێت و داخوران و چالی تیدا نەبیت، هەرچەندە بەهۆی بەردەوامی نیستۆپ و کارکردن و کاریگەری بانز هەندیک چالی بانزەمی دروست دەبیت لەسەر رووکاری ناوموہی تاسە. بۆیە لەم کاتەدا پنیوستە بانزمکان بگۆردەرن و چالی ناو تاسەکان لا بڕین و رووکارمکەمی لووس بکەرنموه تا کرداری راگرتتی نۆتۆمۆبیل بە ناساتی نەتەجام بەدریت.

## پهچکه ههنگر:

ناودمبړنیت به -backing plate- که په پیکمیکه کاتزایی جینگرکراوه له سر کۆتایی ته ور، ههنگری کۆمپله راگرن که بهشی جینگیر و بنکپه، بۆجینگیرکردنی ترومپای لومکی (دهبۆی پینچکه) بانزماکان و بهشی ریکهستنمه (تایم).

## ترومپای لومکی، دهبۆی تهنگر:

بریتیه له لولیک که نوو پهستینری تیدایه، هریکی له لایکه و پهستینرماکان رینگریبهکی روونیان هیه بۆ دزماکردنی رۆن نیستۆپ.

کاتی پی خستنه سر پایدهری نیستۆپ، رۆن نیستۆپهکه نوو پهستینرماکه ناچاردمکات بهرمو رووکاری ناموهی تاسهکان پال به بانزماکومه بنین تا تۆتۆموبیل رابگریت یان خاویبکاتومه. لهکاتی هر لئچوونیکه رۆن، پنیسته به زوترین کات چارسهری بۆ بکریت یان بگۆردریت.

## نیسپرینگی گهرانهوه:

نهم نیسپرینگانه -return spring- کاریان راکیشان و گهرانهوهی بانزماکانه بۆ جیگای تایبتهی خویان، دواي نهسانی پهستانی سر رۆنی دهبۆ. نهنگر نیسپرینگهکان لاواز یان داخوراو بوون، نهوا ناتوانن بانزماکان بگنر نهوه که نهمش دهبینههوی بهردموام بوونی لیکهشانندن و گهرمبوون و داخورانی بانزماکه بۆیه پنیسته راستهوخۆ نیسپرینگهکه بگۆردرین.



### نامیری بهتالکردنموه، پاومر:

نم بهشه له پشتی ترومپای سرمکی وستینسر دبهسترئ، بو بههیزکردنی پهستانی سهر رۆن نیستوپ و کممکردنموه ی هیزی بهکارهینراوی شوفیر بو راگرتنی نوتموبیل.

پاومر -power brake booster- تهتیک ی بازنییه و لهناوموه به پردیهکی لاستیکی کراوه به دوو بهشموه، نیسپرینگیکی بههیزی هیه بو گهراندنموه ی پرده لاستیکییهکه دوا ی کرداری راگرتن.

### وینه ی نامیری بهتالکردنموه، پاومر

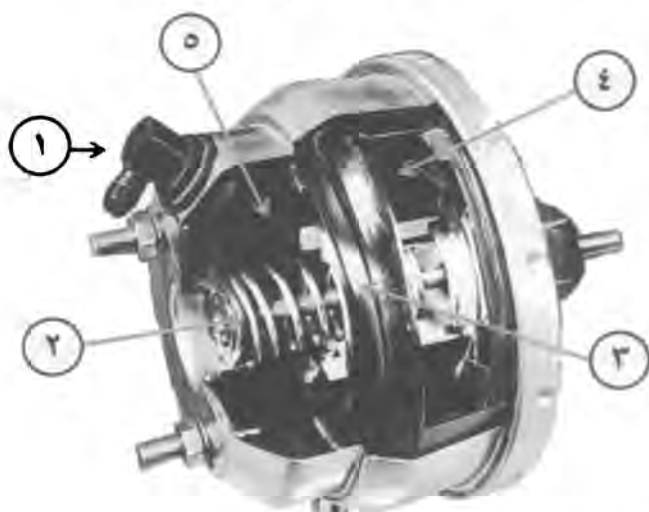

### پنکهاتهکانی وینهکه:

- ۱- جینگای بهتالکردنی ههوا ۲- نیسپرینگی گهرانموه ۳- واشیزی لاستیک
- ۴- ژووری ههوا ی چواردموه ۵- ژووری بهتالکراوه لهههوا

بەشنىكى پاۋەر بە ترومپاى سەرمكئىيەۋە دەبەستىرى - دەۋى ئىستوپ ،  
بەشەكەى تىرى پاۋەر بە لاشەى نۆتومۇبئىلەرە دەبەستىرىت و گەينراۋە بە  
پايدەرى ئىستوپ. بەشى لای ترومپا گەينراۋە بە رېرەۋى چوونە  
ژوورەۋى ھەۋا بۇ ناۋ بزۋىنەر بە لولەيەكى لاسىكى و زمانەيەكى يەك  
ئاراستە، تا لەكاتى كاركرنى بزۋىنەر ھەۋاى ناۋ پاۋەر رابگىشىت، بۇ  
جىاۋازى دروستبۋونى پەستانى ھەۋا لەۋا نوو ژوورەكدا.

لەكاتى پىنان بە ئىستوپدا زمانەيەك رېرەۋى ناۋ پەردە لاسىكىيەكە  
دادمخات و پەيۋەندى نوو ژوورەكە دەبىرىت، پەستانى لای بەشى نووم  
زۆرە و پەستانى بەشى يەكەم كەمە و يارمەتدەرە بۇ قاچى شۇقىر تا  
بەناسانى پى بنى بە پەستىنەرى سەرمكئىيەۋە بۇ كىردارى راگرتنى  
نۆتومۇبئىل، نەمە بەشنىكى كارىگەر و كەم كىشىە و دەبىت بزۋىنەر  
لەكار كىرندا بىت نەكاتە سىستەمەكە چالاک دەبىت.

#### سىستىمى ۋەستانى دەستى:

بىرىتە لەۋى ۋەستانى پىچكەكانى داۋە و ھەندىكجار پىچكەكانى  
پىشەۋەش لەرىگەى كۆمەلىك گەينەرى كائزايىۋە، كە گەينراۋە بە  
باسكىكى دەستى يان پايدەرىكى پى، كە سىستەمىكى مىكانىكى ئەۋاۋە و  
دەتوانىت بۇ ماۋەيەكى درىژ نۆتومۇبئىل رابگىرىت يان لەكاتى پەكەرتنى  
سىستىمى ئىستوپى رۋنئىدا بەكار دىت.

## وینهی هاندبریک

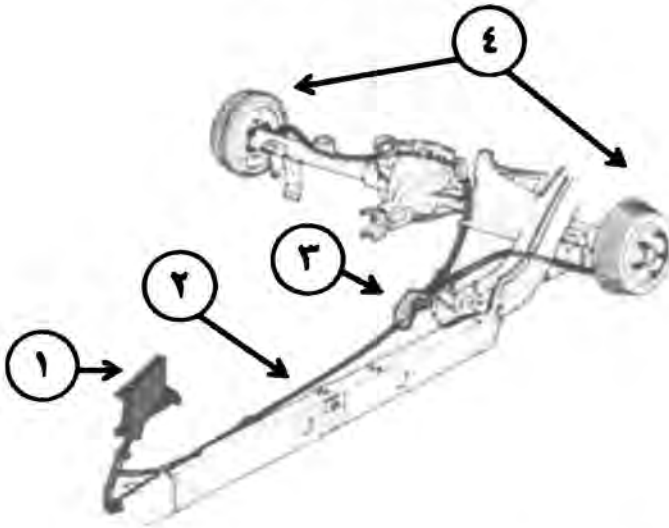

پنجه‌کمانی وینه‌که:

۱-دسکی هاندبریک ۲-سیمی هاندبریک ۳- تقسیم ۴-پنجه‌کمانی دواوه

دانانی سیستمی و هستانی دستی HandBrake- بو پنجه‌کمانی دواوه کاری و هستانی بانز مکان نالتوز دمکات، چونکه به‌شیکی بو زیادکراوه و لهکاتی راکیشانی دسکی هاندبریک پالده‌نیت به بانز مکانهوه به‌رو تاسه‌که بو راگرتن. سیستمی و هستانی دستی لهو توتوموبیلانه‌ی که توتوماتیکین لهسر دوو پنجه‌کمانی دواوه‌یه، چاند کیشیه‌کی هیه به‌هوی دروستبونی ژهنگ و پاشماوه لهسر پارچه‌کمانی لهسر کم به‌کاره‌ینانی و پشتبه‌ستنی شوفیر به‌مستاندنی توتوموبیله‌کمانی به به‌کاره‌ینانی گیر توتوماتیکیه‌که لهسر (P) بویه پنیویسته ناوبه‌ناو و هستینه‌ری دستی به‌کاربه‌ینریت بو ناسانکردنی جووله و خاوینکردنه‌وهی به‌شه‌کمانی و به‌گریکردن له دروستبونی ژهنگ و گیربوون.

## وینه‌ی روونکراوه‌ی هاندبریک

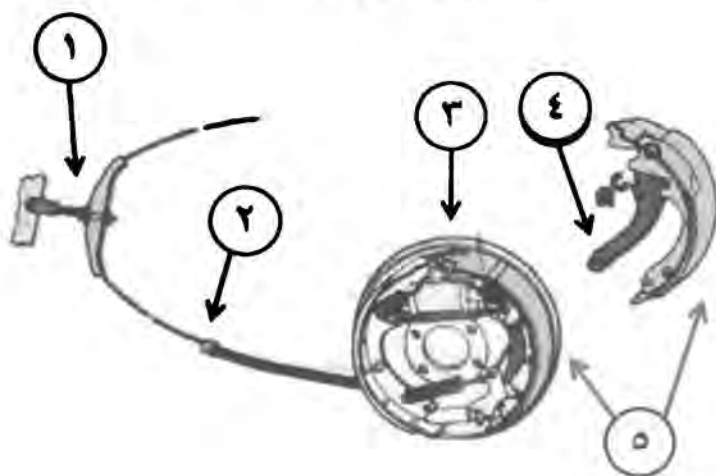

پیکهاته‌مکانی وینه‌که:

۱-ته‌قسیم ۲-سیم‌ی هاندبریک ۳-ت‌ب‌له ۴-راسته‌ی هاندبریک ۵-جانز

### سیستمی وستاندنی دژمخلیسکان، ABS:

یه‌کنیک له هۆکارمکانی دواکه‌رتنی دروستکردنی ئۆتۆمۆبیل به‌شئومیه‌کی به‌رب‌لاو و خسته‌بازارمه، نه‌بوونی وستینه‌ر بووه، دوا‌ی نه‌وه‌ی که سیستمی وستاندن دروستکرا، رووداووی هاتوچۆ هه‌ره‌بوو به‌هۆی خلیسکانی ئۆتۆمۆبیل له‌کاتی وستاندندا، تا سیستمی (ABS) داهینرا، که بوویه که‌مکردنه‌وه‌ی رووداو‌مکان و رینگ‌ریکردنی ئۆتۆمۆبیل له‌ خلیسکان له‌کاتی وستاندندا.

نهم سیستمه یارمه‌تیدمه له‌کاتی وستانی کوتوپردا یان له‌سه‌ر رینگ‌یه‌کی خلیسکدا، نایلمیت تابه‌کان بخلیسکیت و ئۆتۆمۆبیل‌که دهموستیت، به‌لام ناییت به‌ پشت به‌ستن به‌م سیستمه شۆفیر له‌کاتی شۆفیریدا ئۆتۆمۆبیل‌که‌ی

نزيكباتموره له نوتوموبيلی پيش خوی، چونكه نابيت ماوهی وستان  
كهمبكریتموره، بویه پنیوسته ماوهی سهلامتی نیوان نوتومبیلهكان همیشه  
بپاریزریت و شوفیر زور نزيك نهیتموره له نوتومبیلی پيش خوی.

### پیکهاتهی نهم سیستمه:

تابلو زالمگی کارمبایی، تابلو زمانهی کارمبایی، همستیارمکان، دداناری  
(دیشل) پینچمکان، گلویی داشبول.

سیسیمی (ABS) کاردمکات بو دروستکردنی پستان لاسر رون نیستوب  
و راگرتن و بتالکردنمورهی پستان لاسری که لیهک چرکدا چند  
جاریک پستان و بتالکردنموره روودمات تا نوتومبیل نهخلیسکیت و  
نهوریتموره.

لهکاتی کرنمورهی سویچ، گلویی زهردی (ABS) دادمگیرسیت و کاتیک  
بزوینر دمکوریتهمکار، دمکوژیتموره. نهگر بزوینر کموتهمکار و گلویهمکه  
نهکوژایموره، نهورامانای وایه (ABS) کارناکات.

کاتی بهریومبردنن نوتوموبیل بهخیرایی پینچ کیلومتر نهم سیستمه خوی  
دمشکیتیت بهشپوهی خودکار، نهگر نهنگیهکی هجوو، نهورا دووباره  
گلویهمکه دادمگیرسیت.

نەگەر خىزىيەكە گەيشتە پىنچ كىلومەتىر و گىلۇپەكە بۇماومىيەك بە داگىرساوى مايەمە و نەكوژايەمە، بەلام دواتر كوژايەمە، نەما ماناي وايە باترى نۇتومبىلەكە لاوازبوو، كاتىك كە شەحنى و مرگرت پاشان كوژايەمە، نەما مەترسى نىيە.

بەشئومىيەكى گىشتى و رىژىيىيى سىستىمى (ABS) لە زورىك لە نۇتومبىلەكاندا لەدوای خىزىيى ھەشت كىلومەتىر كاردەمكات، نەگەر خىزىيەكە كەمبوويەمە بۇ سى كىلومەتىر، نەما سىستەمەكە دەمستىت و كارناكات.

نەگەر لەكاتى نىستوپكردندا لەرزىنى پارىدەمەرى نىستوپ لەزىر پىدا ھەبوو، نەما نىشانەى لەكاركەوتنى سىستىمى (ABS) ھە، بۇيە پىويستە شۇفىر پى ھەلنەگىرەت و بەلكو پەستانى تەواو بەكاتەسەر پايدەمەرى نىستوپ بۇ راگرتنى نۇتومبىل.

پەستانى دەبۇى رۇنى ناسايى كاتى پى پىنان (۱۰۰-۱۵۰) بار.

پەستانى دەبۇى رۇن لە سىستىمى (ABS) دا ۲۵۰ بار.

### چۇنىتى كاركردنى سىستىمى (ABS):

لەكاتى پىنان بە پايدەمەرى نىستوپدا، (رۇنى ناو دەبۇ) پەستانى دەمەوتەسەر بەرمو دەرمو دەردەپەرىت لەم كاتەدا ھەستارى تەگەرەكان ھىما كارمىيى دەنرەين بۇ عەقۇل. ھەستىارەكان، ھىماى بچرەبچر بەھۇى بچرەانى مۇگناتىسى

لەسەر دانداری پینچکەکه بە ژمارە ی ددانەکان لەمێک سووردا شەست هێما کارەبایی دەنیریت بۆ عەقل.

بەهۆی وەرگرتن و شتێتەلکردنی هێمای هەستیارەکان لەلایەن عەقڵە، عەقڵیش فەرمانی پەستان و بەتالکردنەوه دەنیریت بۆ راگرتنی پینچکەکان، که لەمێک چرکەدا چەند جارێک کرداری پەستان و بەتالکردنەوه ی روون نەنجام دەمات. دوا ی لابرندی پەستانی پێ لەسەر پایدمری نەستۆپ، روونەکه دەگەڕێتەوه بۆ جینگای یەکمەمی خۆی.

هەندیک هۆکار دەبنەهۆی باش کارنەکووتنی سیستمی ABS:

- زیاد و کمەمی لە دوری هەستیارەکان، دەبیت دووری هەستیاری تەگەرەکان لە بازەنەکەوه (1-2) مەم بێت، نەگەر زیاد و کمەمی کرد، ئەوا (ABS) کاری خۆی ناکات و گۆپیی تایبەتی سیستەمەکه دادەگیرسێت.
- ژمارە ی دانی دانداری پینچکەکان شەست ددانه، لەمێک خولانەوهدا شەست هێما دەنیریت بۆ عەقل، نەگەر لەکاتی چاکسازیدا ژمارە ی دانهکان زیاد یان کم کرا، ئەوا عەقل کارناکات، چونکه پڕۆگرامی عەقلەکه لەسەر شەست دان تۆمار کراوه.
- پیسی دانداری پینچکە یان بچرانی وایەرەکان، که دەبنەهۆی یەکمەموتنی سیستمی (ABS).
- خرابوونی دەبۆی سەرکی (ABS) بەهەر هۆکارێک خراببوو، که چاککردنی باش نییە، بەلکو باشتره بگۆردریت.

- لوس یان داخوری تاییهکان، یان ناریکی پهستانی همای تاییهکان.
- سوان و داخوری بانز مگان.

### کیسه همایهکان:

کیسه همایهکان لهگهل پشینی سهلامتی هاوکارن بو پاراستنی شوفیر و سرنشینان لهکاتی رووداوا. گیره ی پشینی سهلامت لهکاتی وهستانی کتوپردا یان پیداکیشاندا گیردهبیت بو جیگیرکردن و پاراستنی شوفیر و سرنشین.

کیسه همایهکان بههوی هیمای هستیاری بهشی پیشهوهی نوتوموبیلهوه دهکونه کار، که لهکاتی پنیوستدا هیمای دهفیریت بو سیستمی کیسه همایهکان بو دروستبوونی کارلنکی کیمیاوی لهناو پهپهکان، تا بهخیرایی هاستن به پرکردنی کیسهکان بههوا.

بهلام بهی بهستی پشینی سهلامتی (کیسه همایهکان) کارناکن، بویه پنیوسته شوفیر و سرنشینهکان پشینی سهلامتی بهستن، هروهها باشتره شوفیر کهمیک دووربیت له سوکانهوه، بونهوهی لهکاتی پرپوونی کیسه همایهکاندا دووچاری کیشه نهبیت.

نهو نوتوموبیلانهی که سوکانهکانیان جوولهی سهروخواریان تیدایه، پنیوسته لهکاتی ریکردن له شهقامه دهرمکیهکاندا بخریتسهسر جوولهی خوارهوه، بونهوهی کاریگری کیسه همایهکه بکهریته سر سنگ، نهک دهموچاو. دیاریکردنی ماوهی دورکهوتنهوه له سوکان بهلارکردنهوهی پستی کوشنمش نهجامدهدریت.



# ھېماكانى داشبۆردى ئۆتۈمۈبىل و ھېماكانى ھاتووچۇ

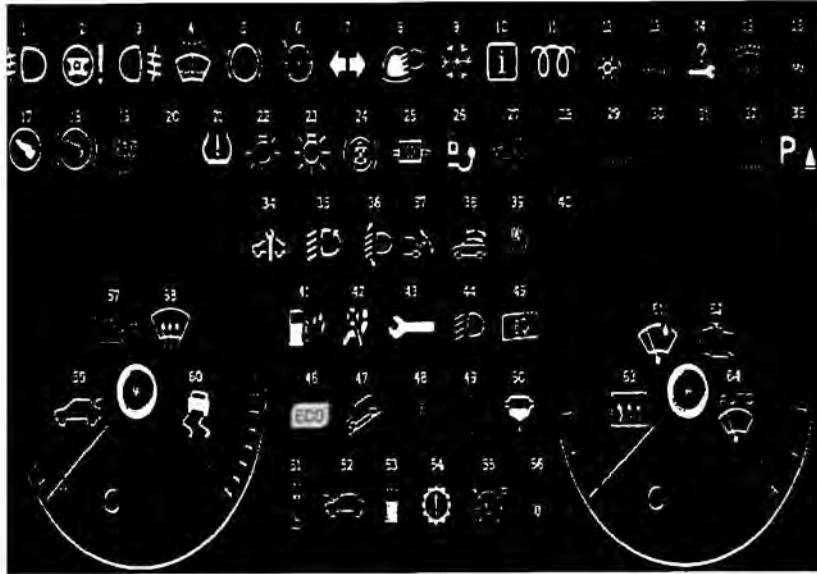

## هیماکانی داشبوردی نۆتوموبیل، Dashboard symbols

کومپانیاکانی نۆتوموبیل لەریگهی دانانی هیماکانی داشبورد دمیانهویت شوفیر ناگاداربکهنهوه له دۆخی کاری بهش و سیستمهکانی نۆتوموبیل، بۆنهوهی شوفیر ناگاداری دۆخی کارکردنی بهش و سیستمهکان بیت و لهکاتی بوونی ههر کێشهیهکدا خیرا چارسههری بکات و بههوش نۆتوموبیلهکهی دووربخاتهوه لهو کێشاتهی که خههریکه روودهدهن، بۆیه دهبیت شوفیر گرنگی به هیماکان بدات و ریگاچارهی پنیوست بگریتههر لهکاتی ههلبووونی گلۆپی ههر هیمایهک، چونکه پشتگوێخستنی هیماکانی داشبورد دهبنتههوی دروستبوونی کێشه له نۆتوموبیلهکهدا..

هیماکانی داشبورد له چهند رهنگیک پینکدین وەک: (سوور، زهرد، سهوز). هیمایه رنگ سوورهکان نامازهن بهجوونی کێشه، هیمایه رنگ زهردهکان نامازهن به گرنگی کاری چاککردنهوه ، هیماکانی تر زانیاری دهن به شوفیر لهبارهی دۆخی کاری بهش و سیستمهکان...  
وینهی داشبوردیک لهگهڵ روونکردنهوهی نامازمکانیان:



بهگشتی هتماکانی داشبورده بریتین لهمانه، بئگومان به پینی جوری  
 کومپانیاکانی دروستکاری نوتومبیل هتماکان نهگمیری گورانکاریان ههیه،  
 بهلام بهشیکی زوری نهه هتمایانه له نوتومبیلهکاندا لیک دمچن:

۱- هتمای ناماژمدان به پنیوستی داگیرسانی لایتی پئشهوه تاییهت  
 به تهمومژ لهکاتی بوونی تهموموژ و باراندا.



۲- هتمای ناماژمدان به بوونی کیشه له سوکاندا.



۳- هتمای ناماژمدان به پنیوستی داگیرسانی لایتی دواوه تاییهت  
 به تهمومژ لهکاتی بوونی تهموموژ و باراندا.



۴- ناماژمدان بهوهی ناویان شامپوی فلچمی جامهکان  
 کهمبوونهتتهوه.



۵- ناماژمدان بهبوونی کیشه له بانسهکان.



۶- هتمای دیاریکهر و جئگیرکردنی خیرایی.



۷- هتمای پیچکردنهوه و لادان بهلای راست و چهپدا.



۸- همستیاری کارکردنی لایت بو کاتی باران و ناستی کمی پرووناکی.



۹- هیمای ناماژمدان به بوونی کیشو هوای سارد.



۱۰- هیمای نیشاندیری زانیاری.



۱۱- هیمای ناماژمدان به گسر میوون و نامادمبوون.



۱۲- هیمای جزوری ریگا، ریگای خلیسک و بهره‌لان.



۱۳- هیمای ناماژمکردن به خیرا کوژ اندنهوری توتومینیل، لهبر بوونی کیشسهک.



۱۴- سویچ له توتومینلهکهدا نییه، به پنجه‌مور کاردهکات.



۱۵- هیمای لاوازی باتری.



۱۶- ھىمانى دپارىکردن و جىگىرکردنى ماوه و دوورى نىوان  
ئوتومبىل و ئوتوبىلى تر.



۱۷- ھىماي پىنان بە كلاج.



۱۸- ھىماي پىنان لەسەر و مستان.



۱۹- ھىماي قوفلى سوكان.



۲۰- ھىماي فول لايت.



۲۱- ھىماي بوونى كىشە لە پەستانى ھەواي تايە.



۲۲- ھىماي گلۆپى لاكان.



۲۳- ھىماي بوونى كىشە لە گلۆپەكانى دەر موھى ئوتومبىل.



۲۴- هیمای بریگ.



۲۵- هیمای بوونی کیشه له فلتەر و کیشهی دوو کهل.

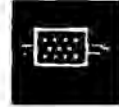

۲۶- هیمای بوونی عمر مبانه و کابیهی بهستر او له نۆتۆمۆبیل.



۲۷- هیمای دۆخی هایدرولیکی دمهلهکان.



۲۸- هیمای ناماژمدان به لادان لسه ههلهکانی شهقام.



۲۹- هیمای بوونی کیشهی گهر میوون له سیستمی گۆرینی پاشماوهی دوو کهل.



۳۰- هیمای پشتینی سهلامتی.



۳۱- هیمای دۆخی هاندبریک.



۳۲- هینمای دۆخی باتری.



۳۳- هینمای یارمهتیدمر بۆ پارککردن.



۳۴- هینمای ناماژمدان به گرنگی نهنجامدانی پشکنین و چاکردنهوه و خزمهتگوازی بۆ نۆتومینهکه.



۳۵- هینمای پنیویستی ریکخستنی لایتهکان بۆ لای راست و چپ.



۳۶- هینمای پنیویستی ریکخستنی لایتهکان بۆ لای سروو و خوار.



۳۷- هینمای کرانهوه و داخرانی سندوق.



۳۸- هینمای کرانهوه و داخرانی سهقفی نۆتوموبیل.



۳۹- هینمای ناماژمدان به بوونی کیشه له بآلونی همایی (Airbag).



۴۰- هیمای ناگاداریوون له هاندبرنیک.



۴۱- هیمای بوونی ناو له سووتهمنییدا.



۴۲- هیمای ناماژمدان بهوهی که نیرباک لهکارخراوه.



۴۳- هیمای بوونی کیشهی میکانیکی له نوتموبیلهکهدا.



۴۴- هیمای داگیرساوی لایتهکان.



۴۵- هیمای ناماژمدان به دوخی فلتیری ههوا.



۴۶- هیمای کارکردن بهشیومیهکی نابوریبانه و پاریزگاری کردن له بری سووتهمنی و کم بهکارهینانی.



۴۷- هیمای کوئترولکردنی نوتموبیل له رنگای لیزدا.





۴۸- هیمای بهرز بوونموه‌ی حماوه و گرنگی راگرتتی  
نوتومبیل تا سارد دمبیتموه.



۴۹- هیمای بوونی کیشه له کاری سیستمی ABS.



۵۰- هیمای ناماژمدان به بوونی کیشه یان ناو لهفالتیری بهمزیندا.



۵۱- هیمای ناماژمدان به کرانموه‌ی دمرگاکان.



۵۲- هیمای ناماژمدان به کرانموه‌ی بوونیت.



۵۳- هیمای ناماژمدان به کمی سووتهمنی.



۵۴- هیمای ناماژمدان به بوونی کیشه له گنیردا.



۵۵- گلۆپی دیاریکردن و جیگیرکردنی نه‌پیری خیرایی بهینی  
ویستی شوقیر.



۵۶- هیمای بوونی کیشه له دپلهکاندا.



۵۷- هیمای کهمی ناستی برون.



۵۸- هیمای گرنگی پاکردنهوه و لادانی تهم و ناروتی جامی  
پیشوهی نوتوموبیل.



۵۹- هیمای ناماژمدا به کرانهوهی سندوقی نوتوموبیل.



۶۰- هیمای معترسی خلیساکان ههیه و کیشه لهبوونی سیستمی  
دژه خلیساکان.



۶۱- هیمای ههستیاری باران.



۶۲- هیمای ناماژمدان به گرنگی و پنیوستی پشکنین کردن بو  
مهکینه.



۶۳- هیمای گرنگی پاکردنهوه و لادانی تهم و ناروتی جامی  
نواوهی نوتوموبیل.



۶۴- هیمای ناماژمدان به کاری فلچهکان.



## هېماکانی ھاتووچو:

پهيوستېوون به رېنماييهکانی ھاتووچو و گوزرايېلی کارمندانى ھاتووچو و ھمروه ھا بى کمموکورت بوونی نۆتومبیل، ھمموو نھراڼه ھوکارن بو پاراستنى شوفير و سمرنشینان و نۆتومبیل و گمشتى نارام و سهلامت.

رېنماييهکانی ھاتووچو ھممووی له بهرژموندی شوفير و سمرنشینى نۆتومبیل، بویه شوفير له مەترسییهکان ناگادار دھکاتوه، بو نمونه بهناگای دههینتیره له تیزرموی و پنی دملیت لهسرخوبه، چونکه تنھا مردن به پهلپه..

بو بهرژموندی شوفير چەندین نیشانه لهملاولای شەقامهکاندا دانراوه، ھندیکیان بو ناگادارکردنوه و ھندیکیان بو قەدەغەکردن و ھندیکیان بو ناراسته و ریزمو دیاریکردنه..

پنویسته شوفير زانیاری تهاوی ھەبیت لهسەر ھېماکان و بهینی رېنماييهکان نۆتومبیلکهی بهریومبریت، بیگومان جیبهجیکردنی رېنماييهکان ھوکاره بو دوورخستنوهی رووداوکان..

هېماکانی ھاتووچو له چەند رنگیک پیکدین، مک رنگی (سور، شین، سموز، زمرد..) ھېما رنگ سورمکان بهکاردین بو ناگادارکردنوه له مەترسی، چونکه رنگی سور رنگیکی وریاکرمومیه و له دۆخه نالەبارمکانی کش و ھواشدا به روونی دھبیزیت و شوفير بههویمه ھمست به بوونی مەترسیهک دھکات له ریگاکیدا بههوی بوونی نمو ھېما سورانهوه..

بههوی تایبەتمەندی رنگی سورموه که رنگیکی وریاکرمومیه، بویه ھمموو رووناکیهکانی پشتهوهی نۆتومبیل و ھمموو جوړه تیزرموکان (خودرموکان) رووناکی وھستادن (نیستوب) رنگیان سووره، تا باشتر شوفير بهناگابیتیره له بوونی سوار رمونیک له بهردمیدا یان لهکاتی وھستاندان، بوخوپاراستنى شوفير و سمرنشینان..

ھمروه ھا رنگی سموز و زمردیش له ھېماکانی ترافیکدا بهکاردین..

هیماکانی هاتووچو له تیشک گهرینه (عاکس، فوسفور) دروستدمکرین  
بۆنهره له ههموو دۆخیکدا به روونی دمرکهن..

هیماکان دابش دهن بۆ چهند جوریک:

- ۱- هیمای ناو سینگۆشه سوورمکان، بۆ وریاکردنه من.
- ۲- هیمای سهر شهقامهکان، بۆ ناراستهکردن.
- ۳- هیمای ناو بازنه شینهکان، بۆ پیدانی زانیاری و رینمایین.
- ۴- هیمای ناو بازنه سوورمکان، بۆ قهده غهکردن.

۱- هیمای ناو سینگۆشه سوورمکان، بۆ وریاکردننهون.



۲- هیمای شهقام له‌لای راستهوه تهسک  
دمبیتهوه.



۱- شهقامهکه له پێشهوه  
تهسک بووتهوه.



۴- هیمای جووت سایدهکه دمبیتهوه به یهک  
ساید.



۳- هیمای شهقام له‌لای  
چهپهوه تهسک دمبیتهوه.



۶- هیمای پینچکردنهوه بۆلای چهپ.



۵- هیمای پینچکردنهوه بۆلای  
راست.



۸- هیمای بوونی پینچیک به‌لای چهپدا.



۷- هیمای بوونی پینچ به‌لای  
راستدا.



۱۰- هشتمای بوونی تونیل لهپیشموه.



۹- هشتمای ناگادار به لهپیشموه  
شهمای سرمکی همیه.



۱۲- هشتمای تیکهلبوونی ریگایمکی لاومکی  
لهدهسته چپموه.



۱۱- هشتمای تیکهلبوونی  
ریگایمکی لاومکی له دهسته  
راستموه.



۱۴- هشتمایی بهکتر برینی دوو شهمایی  
بهکتر بر،، ناگادار به تا شهمامکه چول  
نهمیت نهر ویت.



۱۳- هشتمای ریگای لاومکی  
که ریگای سرمکی دهریت.

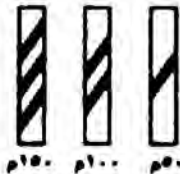

۱۶- هشتمای وریاکردنموه لهپیشموه  
شهمام، هس هیلنکی سوور مانای پهنجا  
متر دمدات، دواي نهمنده متر شتیک  
همیه



۱۵- هشتمای ریگای باز نهمی،  
واته خیرایی کم بکرموه و  
ناگادار به.



۱۸- هشتمای بمره لئیزی چوون به نزمی  
۱۰٪.



۱۷- هشتمای بمره هموراز  
چوون به بمرزی ۱۰٪.



۲۰- هشتمای نارچهی شاخاوی وبوونی  
دارمان.



۱۹- هشتمای ریگای خلیسک.



۲۲- هشتمای نامازمدان ببوونی تاسهی  
دستکردن بز کمکردههی خیرایی.



۲۱- هشتمای بوونی هیللی  
کارمبا.



۲۴- هشتمای شهمایی دوو ناراسته.



۲۳- هشتمای ناگاداری لهکاتی  
رؤشتن و ناگاداری  
لهوستانی کوتوپر.



۲۶- هیمای ریزه‌موی پهرینه‌وی مندال و قوتابیان.



۲۵- هیمای ریزه‌موی پیاده.



۲۸- هیمای ریزه‌موی پاسکیلسوار.



۲۷- هیمای ریزه‌موی پهرینه‌وی نسیپ سوار.



۳۰- هیمای بوونی کارکردن له شه‌قامه‌کدا.



۲۹- هیمای ناگادار کردنموره له‌بوونی ناژ ملی کنوی.



۳۳- هیمای بوونی ترافیک.



۳۱- هیمای فروکه‌خانه.



## ۲- هیلی سمر شهقامهکان:

هیله سبیه ریکهکان، واته نۆتومینلهکان بویان نییه  
تتپیرن.



ریگه دان به شوفیر بو تتپیرین تهنها له دهسته راستهوه.

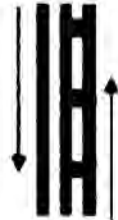

ریگهکان به شونیر بو تتپیرین تهنها لهدهسته چهپهوه.



وستان و چوونهناو و روپشتن لهسری قهدهغیه.



هیلی بجر بجر، واته ریگهکان به تتپیرین.



هینمای گمیشتن به شهقامی سرهکی.



هینلی سپی لهدستهراستی شهقامره، هیمادهدات بهوهی شوفیر بوی نییه بچیتسهسر نه هینله سپیه.



هینلی زهره، جیاکرموهی دهسته چپی شهقامهکه بو ریزهویکی تر



هینلی زهره له ناومرستی شهقام نامازهی نهومدهدات که نوتوموبیلهکان بویان نییه بهناراستهی پنجهوانهوه برون.



هینلی زهردی بچر بچر، رینگادهدات به نوتوموبیلهکان بهوهی که به ناراسته پنجهوانه تیپهرن.



۳- هیمای ناو بازنه شینهکان، بو پیدانی زانیاری و رتینمایین:



هیمای روشتن بو پئشوره یان پیچ  
کردنوه به لای چهپدا.



هیمای پیچکردنوه بو لای راست.



هیمای بو لای راست.



هیمای بو لای چهپ



هیمانی روشتن بو پئشوره.



هیمای بوونی فولکه و شقیمی  
بازنایی.



هیمای پیچکردنوه به لای چهپدا



هیمای روشتن بهر مولای چهپ.



هیمای ریگادان به رویشان تنها به  
خیرایی ۳۰ کیلومتر.



هیمای نامازمدان بهوهی که ریگیه  
بو پیادمرهوه.



رویشان بو یهکم توتوموبله.



هیمای دوو ناراسته بولای راست  
یان لای چپ برؤ.



هیمای نامازمدان به بوونی ریگی  
پاسکیل سوار لهپیشهوه.



هیمادهدات به بوونی ریرموی  
نازه لان لهپیشهوه.



هیمای نامازمدان به بوونی  
بهنزینخانه لهپیشهوه.



هیمای نامازمدان به بوونی  
چیشخانه لهپیشهوه.



هیمای ناماژمدان به بوونی چادرگه  
لهپیشهوه.



هیمای ناماژمدان به بوونی ناومندی  
تاعندروستی لهپیشهوه.



هیمای ناماژمدان به بوونی شوینی  
تلهفون لهپیشهوه.



هیمای ناماژمدان به بوونی جیگای  
وستانی پاس لهپیشهوه.



هیمای ناماژمدان بهوهی که ریگاکه  
داخراوه.



هیمای ناماژمدان به گورینی  
ناراسته، بویه دمیت خرابی کم  
بکریتهوه و شوفیر وریابیت.



هیمای ناماژمدان به بوونی شوینی  
وستانی نوتوموبیل لهپیشهوه.



هیمای ناماژمدان به بوونی  
نهخوشخانه لهپیشهوه.



هئمای ناماژمدان بسمرمئای ریگای  
سنوری نیودمولئی.



هئمای ناماژمدمءاء بسوءی که  
شءقامه که یمک ناراسئیه.



هئمای ناماژمدان بسوئینی ئایبء به  
رئرموی ءاومن پئءاویسئی ئایبء.



هئمای ناماژمدان بسوءی که  
شءقامه که ئنءا ئایبءه به  
ئوئومؤبیلی بءووک.

۴- هیمای ناو بازنه سوورمهکان، بو قلمده غهکردنن:



هیمای رویشتن قلمده غهیه.



هیمای وهستان و پارککردن  
قلمده غهیه.



هیمای قلمده غهیه پنچکردننوه به لای  
چمپدا.



هیمای قلمده غهیه پنچکردننوه  
گهرانهوه بو دواوه.



هیمای قلمده غهیه رویشتنی  
نوتوموبیلنیک که بهرزبیهکمی زیاتر  
بیت له ۳:۵۰ متر.



هیمای قلمده غهیه پنچکردننوه به لای  
راستدا.



هیمای قلمده غهیه رویشتنی  
نوتوموبیلی بچووک.



هیمای قلمده غهیه رویشتنی پایسکیل  
سوار.



هیمای قدهغهی رویشتنی  
توتوموبیلی بار هملگر.



هیمای قدهغهی رویشتنی پاس.



هیمای قدهغه بو خاومن نازلمهکان  
تا نازلمهکانیان نهپریننمه..



هیمای قدهغهی رویشتنی  
توتوموبیلی بچووک و بایسکیل.



هیمای قدهغهی نزیکبونومه له  
توتوموبیل (دووری نابیت له پنجا  
متر کهمتر بیت).



هیمای قدهغهی رویشتنی  
توتوموبیلی مهقوره.



هیمای قدهغهی رویشتنی عمرهانه  
و نامیره دستیهکان.



هیمای قدهغهی رویشتنی پیاده.





هیمای قدهغهی رویشتنی  
توتوموبیلی بار هملگر.



هیمای قدهغهی رویشتنی پاس.



هیمای قدهغه بو خاومن نازطهکان  
تا نازطهکانیان نهپریننموه..



هیمای قدهغهی رویشتنی  
توتوموبیلی بچووک و بایسکیل.



هیمای قدهغهی نزیکیبونموه له  
توتوموبیل (دووری نابیت له پنجا  
متر کصتر بیت).



هیمای قدهغهی رویشتنی  
توتوموبیلی مهقوره.



هیمای قدهغهی رویشتنی عمرهانه  
و نامیره دستیهکان.



هیمای قدهغهی رویشتنی پیاده.



هینمای ریگدان به هۆرن لیدان که  
ماومیگ دوای هینمای قدهمگکردنی  
هۆرن دادفریت.



هینمای قدهغمی لیدانی هۆرن.



هینمای قدهغمی وستانی هموو  
جۆره نوتوموبیلنیک.



نهم وینهیه رش و سپیه، تیپیرین  
ریگپندراوه.



پنشرموهی بۆ نوتوموبیلی  
بهرامبهره.



هینمای قدهغمی چوونه ناموه.



بارهملگر قدهغمی تیپیریت.



تیپیراندن قدهغمی.



ناگادار به کمر سہمی گرگرتنی  
بارکردوہ.



ہنمای وستان بنویستہ.



قدمہ غمیہ نوتومونیلنیک تپیپریت  
پانییہکھی له دوو مہتر زیاتر بیت.



کنش له ۱۰ تن زیاتر قدمہ غمیہ.



نہم وینعیہ رش و سپیہ  
ہی، ای رینگادان بہ تپیپر بوون بہ  
خیرایی زیاتر له ۸۰ کیلومت له  
سہعاتیکدا



روشتن بہ خیرایی زیاتر له ۸۰  
کیلومت قدمہ غمیہ.

## سرچاوه‌کان:

- ۱- ميكانيك السيارات، وليام هـ كراوس، ومرگنیرانی د. علي شعيب، لعبلأوكر او مكنانى دامزراوهى فرانكلين، قاهره، ۱۹۶۵ز.
- ۲- ميكانيك السيارات، العقيد صباح مصطفى حسن، بغداد، چاپى يه‌كمم، ۱۹۸۴ز.
- ۳- هندسة ميكانيكا السيارة، المهندس رزق باسيلي، دار نهضة مصر للطبع والنشر، القاهرة. سالى چاپى نه‌وسراوه.
- ۴- صيانة واصلاح السيارات، ومرگنیرانی د.مهندس انور محمود عبدالواحد، دار الكرنك للنشر و الطبع، مصر. سالى چاپى نه‌وسراوه.
- ۵- صيانة السيارات، المهندس محمد ابراهيم الشبيب، بغداد، ۱۹۸۸ز.
- ۶- چمند سرچاوه‌يه‌كى جياجياى نينته‌ر نيت.

ئەم كىتەپ زانىارى دەخاتەپوو لەسەر:

(مىژووى دروستکردنى ئۆتۆمۆبىل، پىكھاتەو شىۋازى كارى بزۆينەر، سىستىمى گواستنهوہى جوولە، سىستىمى ھەلواسىن، سىستىمى ھەستان، سىستىمەكانى پىرژاندن، ھەستيارەكان و عەقل و كارپىكەرەكان، پىشكىن و چاكسازى بزۆينەر)، كە ئەم زانىارىيانە گىرگىن بۆ خوینەر و شۆفىران و دەبىتەھۆى ناسىنى زياترى ئۆتۆمۆبىل و باش مامەلەکردن لەگەل ئۆتۆمۆبىل و كىشەكانىدا.

زانىارى لەبارەى نوسەر:

أمین محمد صالح، لەداىكبووى سالى ۱۹۵۰ لە سلىمانى، قەرەداغ، قۇناغى سەرەتايى و ناوہندى لە سلىمانى خویندوو، سالى ۱۹۷۴ بە پلەى ناياب بەشى ئۆتۆمۆبىلى تەواوکردوو لە ئامادەى پىشەسازى سلىمانى، لەھەمان سالدا بووہتە مامۆستاي بەشەكە و بۆماوہى سىوہەشت سال مامۆستا بوو لە بەشى ئۆتۆمۆبىلى ئامادەى پىشەسازى سلىمانى.

بەرھەمەكانى تىرى نوسەر:

- بەرپۆەبردن و ناسىنى ئۆتۆمۆبىل، سالى چاپ ۲۰۱۵ ز.
- مىكانىكى ئۆتۆمۆبىل، سالى چاپ ۲۰۱۶ ز.



نرخ ۵۰۰۰ دىنار