

۱۲۰۰۰

سپاہی پورہ پندانی

زنجیر کی دوگامی سروشی

لہ ریٹی کورڈستان

منڈی اقرہ اہل قافی
www.ica.ahamontada.com



بۆدابه زاندى جۆرهما كتيب: سهردانى: (مُنْتَدَى إِقْرَأِ الثَّقَافِي)

لتحميل انواع الكتب راجع: (مُنْتَدَى إِقْرَأِ الثَّقَافِي)

پدراي دانلود كتاپهاى مختلف مراجعه: (منتدى اقرا الثقافى)

www.iqra.ahlamontada.com



www.iqra.ahlamontada.com

للكتب (كوردى ، عربى ، فارسى)

مافی له چاپدانهوهی پارێزراوه بو

نوسینگهی تهفسیر

- ناوی کتیب: سیاسهتی پهرهپیدانی نهوتی خاو و گازی
سروشتی له ههریمی کوردستان
- نوسهر: د. قه یوان سواره محمد امین
- بلاوکردنهوهی: نوسینگهی تهفسیر بو بلاوکردنهوهو راگه یاندن/
ههولیر
- نهخشه سازی ناوهوه: جمعه صدیق کاکه
- خه ت: نهوزاد کۆیی
- به رگ: امین مخلص
- نۆره و سالی چاپ: دوهم ۱۴۳۲ک - ۲۰۱۱ز
- تیراژ: ۱۰۰۰ دانه

له کتیبخانهی گشتی ههولیر ژمارهی سپاردنی (۱۵۶۷) ی سالی ۲۰۰۸ دراوهتی

تهفسیر

بو بلاوکردنهوهو راگه یاندن

ههولیر - شه قامی دادگا - ژێر نوێلی شبرین پالاص

ت: ۲۲۲۱۶۹۵ - ۲۲۳۰۹۰۸ - ۲۵۱۸۱۳۸

مۆبایل: ۰۷۷۰ ۱۳۸۷۲۹۱ - ۰۷۵۰ ۴۶۰ ۵۱ ۲۲

tafseeroffice@yahoo.com

tafseeroffice@maktoob.com

altafseer@hotmail.com

سیاسه‌تی پهره‌پیدانی

نهوتی خاو و گازی سروشتی

له ههریمی کوردستان

نوسینی

د. قه‌یوان سواره سیوه‌یلی



“پیشکش به باوکی سہر بہ رزم،
کاک سوارہ محمد أمين ئاغا، کہ
ہیچ کات لہ ہیچ قوناغیکی ژیانیدا
لہ بہرہی خزمہت بہ گہل و
خاکہ کہی لای نہدا”

پیشه کی

لەم پەرتوکەدا خوینەر بە گشتی و کاربەدەستانی
 پامیاری ولات بە تاییەتی دەبیّت وەلامی ئەو پرسیارانە
 بدۆزنەووە کە چۆن ئیّمە لە ھەریمی کوردستاندا بو
 بوژاندنەووەی گشت لایەنە ئابوری، کۆمەلایەتی و دوبارە
 دارپشتنی ژیرخانی دارماوی ئابوری ولات سود لە نەوت و
 گازی سروشتی و ەربگرین! کە چۆن ئیّمە لە ھەریمە کەماندا
 سامانی سروشتی نەوت و گاز بکەینە بنەمای پایەداری و
 جیگیری ھەریمە کەمان لە ناوچە کەدا و گەلە کەمان لە
 نەھامەتیەکانی رابوردوو دوربخەینەووە.

وزە توانایی راپەراندنی ھەرکاریکە لە گشت
 سیستەمەکاندا. وزە بە پایە یەکی گرنگی ژیانە پوژانە
 مروّقەکان ناو دەبریّت، گیاندارەکان و شیناییش ھەر و ھا بو
 پەرەپیدان بە ژیانە پوژانەیان سود لە وزە و ەردە گرن. بو
 ئاسودە ی ژیانە پوژانە ی مروّقەکان لە پوژانە ساردی
 زستاندا وزە دە کریّتە گرمایی و لە گەرمای ھاویندا وزە
 دە بیّتە ساردی نیو خانوبەرەکان. وزە ی ساردی و گەرمی لە
 دوا قووناغی کوّتایی وزە گۆرکیّدان.

نەوتی خاوە و گازی سروشتی یەکیکن لە ھەرە گرنگترین سەرچاوەکانی وزە سەرەتایەکانی نیو ئەم کەونە خاکییەیی خۆمان. ھەر وەکو چۆن لە سەدەیی نۆزدەھەم دا خەلۆزی رەش و قاوھیی بەردین دەوریکی شیاوی لە شۆرشی پێشەسازیدا گێرا وە پاشان لە سەدەیی بیستەمدا نەوتی خاوە جیگەیی گرتە وەو گاریگەری بەرچاوی لە نیو گشت ھاوکیشە رامیاریە ئابوریەکاندا ھەبوو، بە ھەمانشیوەش گازی سروشتی لە سەدەیی بیستویە کەمدا شان بە شانی نەوتی خاوە دەوری خۆی لە دابینکردنی توانا بوو پێشەسازی دەبینیت.

ئەو سەدەسالی کە نەوتی خاوە و گازی سروشتی بە شیوەییەکی پێشەسازی لە ژێر زەویە و ھەلدەھینجری و ھیشتا بە رێژەیی ۸۰% گرنگترین کەنزاوی سەرەتاین بوو وەرگێرانی وزە لە سەر تاسەری جیھاندا، کە تائەمڕۆکەش تەکنۆلۆجیا و ژیانی شارستانی بە بێ ئەو وزانە ھیچ مانایەک نابەخشی. تائەمڕۆکەش ھیچ کەنزاویەکی سروشتی تر بەدی ناکەین وەکو نەوتی خاوە کە ئاوەھا دەوری سەرەکی لە کاروبای ئابوری، سیاسەتی ولاتان و پەییوەندی نیوانیان بینییت و ئاوەھا لە لایە کەو بەردی بناغەیی پیشکەوتن و شارستانیەتەو لە لایەکی ترەو دەوری سەرەکیشی لە گشت شەرەکاندا گێرا بییت.

لەپاش ھەلھەینجانی ۱۰۰ ساڵەى نەوتى خاوەن و ھەرگێرانی
 وزەىھەكى بێئەندازە لە نیوگشت و لاتەكانى خاوەن نەوت و
 گازی سروشتى لە سەرتاسەرى جیھاندا دیار دەى گەشتن بە
 تروپى دەرھێنان (Peak Oil) ئەمڕۆ شتیكى حاشاھەلنەگرە،
 واتە بەھۆى دەرھێنانى سامانى ژێرخانى نەوت و گازی
 سروشتى لە لاتەكەیاندا زەخیرەكانى ژێرزەوى ئەم
 كانزایانە نیوھى بون و بەرەو كەمبون و نەمان دەچن.
 ھەریمی كوردستان تا كە ھەریمیكە لە نیو ئەم گشت
 و لاتەخاوەن نەوتانەى رۆژھەلاتى ناوھەرپاست كە چالە نەوتى
 و گازی سروشتیەكانى بە دەستلێنە دراوى و پرى ما بێتەو.

نەوت و گازی و لاتە ئەوروپایىھەكان تا دەسالیكى تر و
 ئەمريكا تا چەند سالیكى تر و رۆژھەلاتى ناوھەرپاست تا ۶۰
 سالی تر بەرگەى ئەو گشت كەلك لیوھەرگرتنەى تەكنۆلۆجیای
 پێشكەوتو دەگرن. بەلام لە بەر دەستلێنە دراوى و پرى چالە
 نەوتەكانمان، ئیمە لە ھەریمی كوردستاندا تا ۲۰۰ سالی
 دى خاوەنى نەوتى خاوى سووك و گازی سروشتى شیرینی
 ھەرزانیان. ھەربۆیەش بەسەرنجەوھ لەلایەن و لاتە
 پێشەسازىھەكانەوھ دەوتریت كە نەوت و گازی سروشتى لە
 رۆژھەلاتى ناوھەرپاستا بو ئەوھ ھەلنەھینجریت تا تونیتی
 وزەى و لاتانى رۆژئاواى پێشەسازى بشكینى.

لە پاش سەدسالەى دەستبەسەرگرتنى نەوتى ھەرىمى كوردستان لەلایەن حكومەتە يەك لەدواى يەكەكانى مەركەزىەو و ڕیگەیان گرت لەوەى كە تەكنۆلۆجىاى ھاىدروكاربۆنەكان لە ھەرىمى كوردستاندا پەرەبستىنیت، ڕیگەیان نەدا كادىرەكانمان شارەزابىن، ھەربۆيەش دەبیت حكومەتى ھەرىمى كوردستان گرنكى بەو بەدات كە خودىي خۆمان لە ھەرىمى كوردستانى خۆماندا وزەى پىويستى ولات وەربگىرین و بە ھىچ دراوسىيەكمانەو وابەستە نەبىن.

واتە وزەكەمان ھەلقولای ئەم دەقەرەبیت و نەبیتە ھۆى پىسبونى ژىنگەكەمان و نەكریتە كارتىكى فشارى پامىارى لەلایەن دراوسىكانمانەو.

وزەى ھەلبژىردراوىش بە نرخیكى كەم و ئابورىانە ھەمیشە لەگەل ھەلكشانى دانىشتوانى ھەرىمى كوردستان لە ژىنگەيەكى پاكدە لە ھەر وەرزىكى گەرم ياخود ساردى سالدە جواىگوى گشت خواستەكانى دانىشتوانى ھەرىمى كوردستان و پىشەسازى ولات بىت.

لەو پروانگەيەيى كە لە ولاتەكەماندا بە شىوہيەكى شايستە خاوەنى وزەيەكى بىئەندازەى وزەنوويوہكانىن، بەتايبەتى ئاو و تيشكى پۆژ، بۆيە دەبیت ھەولبدرىت زۆربەى وزەى كارەباى ولات لەم سەرچاوانەو

وهربگيردريڤ، چونكه هه لَقولاوى ئهم خاكهى خوْمانن و هه تاهه تايين، تا رِيگه له سودوهرگرتنى وهرگيران و سوتاندنى وزهى گشت كانزا فوْسيليه كان بگيريْت و كه پاشان رِيژهى ئاو ه لَابونى گازى ديئوْكسيدي كاربون CO₂ كه م بكريْت هه .

سهره راي ئهمانهش به هوى سودوهرگرتن له وزهى وزه نوْيبوه كانه وه ده توانين شوْينى كار بوْ كوْمه ليكى باش له دانِيشتوانى و لات دابينبكهين .

ههرِيْمى كوردستان ئيستا له ئيراقى فيدرالى نويدا به فه رْمى خاوهنى سه ره چاوه كانى وزهى كانزا فوْسيليه كانيشه، به تاييه تى نه وتى خاو له گهل گازى سروشتى، هه ربوْيهش ده بيت بوْ سه قامگير كردنى ژيرخانى ئابورى سود له گرانى ئهم وزانه له پاش فروشتنيان له نيو بازاره كانى دونيادا وهر بگيريْت و تواناي وهرگيرانى ئهم وزانه بوْ به ره مه پتروْكيمياويه كان په ره پييديريْت و به شوْيهيه كى سه ره كى به ره مه كانى نه وتى خاو گازى سروشتى بخريْت ه نيو بازاره كانى دونياوه، نهك به و ئامانجهى ئهم كانزايانه به خاوى و له دوْخى سروشتيدا بفروْشرين .

له كاتى دارشتنه وهى ژيرخاي ئابورى و لات ئه و بابته ته رچاو بكريْت كه ئهم جوْره وزانهى سه ره چاوه فوْسيليه كان هه تاهه تايى نين و له برهاتون و كاريك نه كهين كه ئابورى

ولاتمان لەسەر بەروبومی فرۆشتی ئەم وزانە بە شیوەی خاوەن
 بۆ ماوەیەکی دورودریژ داریژین، بەلکو سەرچاوەی ئابوری
 ولات دەبێت هەلقولای بەرھەمی بیروھۆشی گشت کۆمەلانی
 خەلکی کوردستان بێت.

خوینەری بەریز ئەم پەرتوکه لە ھەوت بەش پیکدیت لە
 بەشی یەكەمدا پیناسەیی جوۆرەکانی وزە دەکریت، پاشان
 ھۆکاری پامیاری دونیای وزە شیدەکریتەو و گفتوگۆ لە سەر
 میژووی نەوت و گاز دەکریت لە ئیراقدا. لە بەشی چوارەمدا
 لە چۆنییتی بەرزبونەووی نەوت دەکۆلریتەو و
 پاشانیش شەرقەیی بنەماکانی دەرشتنی گریبەستە
 نەوتیەکان دەکریت و لە بەشی شەشەمدا تەکنۆلۆجیای
 پیترۆکیماوی شیدەکریتەو و لە بەشی کۆتاییدا باسی
 چۆنییتی پاراستنی ژینگەیی ولاتەکەمان دەکریت کە ئەم
 بەشە دەبێت لە کاتی بوژاندنەووی تەکنۆلۆجیای نەوت و گاز
 دا گرنگیەکی زۆری پێبدریت.

لە ھەمانکاتدا ئەم پەرتوکه بەرھەمی کۆکراوەی کۆمەلە
 وتار و زانیاری یەكە کە لە کاتی لیکۆلینەو و کارکردندا
 لە بواری نەوت و گازی سروشتی لە ھەندەران و کوردستاندا
 بەدەستم ھیناون.

ئاشكرايه به هۆى سياسهتى چهوتى پزىمه يهك له دوای يهكهكانى ناوهندى بهغداد به گشتى و سياسهتى شوڤىنى دهيان سالهى پزىمى به عسى بهتاييهتى، و ايان كردبوو كه گهيشتن به زانىارى له بوارى نهوت و گازى سروشتى له نيو و لاى ئىراقدا وه بهتاييهتى له ههرىمى كوردستاندا به زبانى كوردى زور دشوار بىت. به لام لهم پهراوهدا ههولدراره كه زوربهى ئهه زانىارىانهى، كه لهماوهى خویندن، كارکردندا و له ئهزمونى مروڤه شارهزاكانى نيو بوارى نهوت و گازى ئىراق و ئههروپا وهرگىراوه، بگهيهنمه دهستى خوینهرانى ههرىمى كوردستانى خوشهويست.

بۆيه ئاواتم ئهوهيه كه بهدلى گشت خوینهرىكى كوردزبانى بهپزىبىت.

د. قهيوان سواره سيوهيلى

ههولير 2010

ناوهرۆك

	پیشهکی
۵	
۱۳	۱. پیناسهی جورهکانی وزه
	۱.۱. گهرتی نیوان کهمی کارهبا و وزهی گهرماییی نیومالان
۲۷	له ههریمی کوردستاندا
۳۳	۲. وزه، هۆکاری فشاری رامیاری و نابوری
	۲.۱. قهیرانی وزه له کهنداودا و فشاری ناراستهوخۆی ئەمریکا
۷۵	بۆ سهەر ولاتانی چین، ژاپۆن و ئەوروپا
۸۷	۳. میژووی نهوت و گاز له ئیراقدا و هۆکاری داگیرکاری له سهریان
۱۱۹	۳.۱. گرتگی ئەمرۆی ولاتی ئیراق له نیو نۆرگانی ئۆپیکدا
۱۳۸	۴. نرخه نهوتیخاو و کارتیکههری له سهەر ناوههانی کوردستان
۱۴۹	۴.۱. لیتریك نهوتیخاو له دوورگهه عه ره بیه وه تا باژیری ئەلمانیا
۱۵۷	۵. بریار بۆ گرتیهسته هایدروکاربۆنیهکان و شیکردنهوهیان
	۵.۱. کۆنفرانسیک بۆ بوژاندنهوهی تهکنۆلۆجیای پیتروکیمیای
۱۹۶	له کوردستاندا
	۵.۲. نایا نهوتیخاو له داهاتودا تاکه فاکتههری سهربهخۆیی کوردستانه؟ ۲۰۲
	۵.۳. گهرتهکانی بوژاندنهوهی تهکنۆلۆجیای نهوت
۲۱۰	له ههریمی کوردستاندا
۲۱۶	۵.۴. بۆری گازی سروشتی نابوکۆو دهرقهتییکی باش بۆ ههریمهکهمان
۲۲۳	۶. تهکنۆلۆجیای پیتروکیمیای
۲۲۲	۶.۱. چارههوسی تهکنۆلۆجیای پیتروشمیایی له کوردستاندا
۲۴۴	۶.۲. له گازی سروشتیهوه بۆ تهکنۆلۆجیای پیتروکیمای
۲۶۰	۶.۳. پابهندیی نامیرهکانی گواستهوه بهبهشکهانی نهوتی خاوهوه
	۶.۴. هه ئیژاردنی جیگهیهکی شیاو بۆ پالاوگه و
۲۶۶	وئستگهیهکی پیتروکیمیای
۲۷۴	۷. بیروکهی پاراستنی ژینگه له ههریمی کوردستان
۲۸۷	۸. سههرنهجام
۲۹۶	سههراوهو پهراویزهکان

۱. پیناسەى جوړه‌کانى وزه

له‌به‌ر ئه‌وه‌ى كه‌ بـړو جوړى وزه په‌يوه‌نديه‌كى ليكنه‌چپراوى به‌ گشت تاكه‌كانى كوومه‌لگا و گشت به‌رپرسيارانى سياسى ولاته‌وه هه‌يه، بويه پرسياره‌كانى وزه، دابينكردنى و بړى پيويست بو كوومه‌لگا له‌مړوكه‌و داهاتوشدا يه‌كيكن له هه‌ره پرسياره‌ گرنه‌كانى نيو بنكه ليكوله‌روه پامياريه‌كانى جيهان. پرسيارى ئايا كام يه‌ك له جوړه وزه‌سهره‌تاي‌يه‌كان ئابورين و جوابگوى گشت خواسته‌كانى كوومه‌لگاي كورده‌وارى ئيمه‌ن؟ و خوئالى و له ولاته‌كه‌ى خوئاندا هه‌لقولاوبن؟ كه به‌هوئانه‌وه له‌لايه‌ن ولاتانى دراوسئيمانه‌وه ناخريئنه ژير پاله‌په‌ستوى پامياريه‌وه! به‌كورتى واته كوردستانين؟؟؟، يه‌كيكده‌بن له گرنه‌گتريين پرسياركانى ئه‌مړوكه‌ى ولات، كه ده‌بيت مروقه پامياريه‌كانى هه‌رئمه‌كه‌مان وه‌لامئيكى به‌جئى بو بدوزنه‌وه.

له‌ ناوه‌روكى ئه‌و وه‌لامه‌شدا پيويستته له‌ نيوان گشت وزه‌سهره‌تاييه‌كاندا وزه‌يه‌ك هه‌لبزئيردرئيت كه له داهاتوشدا جوابگوى خواسته‌كانمان بيټ و له راستاي هئيشتنه‌وه‌ى ژينگه‌ى پاكي كوردستان بيټ. هه‌ر وزه‌يه‌كى سهره‌تاي هه‌لبزئيردراو بو ولاته‌كه‌مان ده‌بيت له‌و سئ خاله‌ى خواره‌وه‌دا ده‌قاوده‌ق په‌سندكراو بيټ:

• كوردستانى بونى وزه‌كه،

- نه‌بیته هوۍ پیسبونی ژینگه،
- له‌گه‌ل د‌لنیایی و سه‌قامگیری وزه‌که‌ی (واته به‌رده‌وامی‌پایه‌دار) پیویسته له لایهن ئابوریشه وه هرزان بیټ.

له نیو پسپوړانی بواری ژینگه‌و وزه دا چمکی به‌رده‌وامی‌پایه‌دار بو سود وهرگرتن له وزه‌و ژینگه (Sustainable Development) پیناسه ده‌کریټ، لی‌رده‌ا شیکردنه‌وه‌ی ئه‌و چمکه به‌هوۍ بواری ئابوریه‌وه ئه‌و واتایه ده‌به‌خشیټ: که مروّف پیویسته که‌لک له به‌رهمه‌کانی وه‌چنگه‌اتو له سه‌رمایه‌که (واته ژینگه یاخود هر سامانیکی سروشتی برهاتو (نه‌وتی خاو)) وه‌برگریټ، نه‌ک بکه‌ویټه سود وهرگرتن و خه‌رجکردنی خودی سه‌رمایه‌که. واته مروّف ئه‌گه‌ر سودی له خودی سه‌رمایه‌که وه‌رگرت ئه‌وا له سه‌ر حسابی نه‌وه‌کانی داهاتو به‌بیریکی ئابوری دوړاو په‌ره به‌ژیانی د‌هدات. مروّف له‌نرخ‌ی سه‌رمایه‌یه‌ک (بو نمونه: نه‌وتی خاو) ده‌خوات که ده‌بیټ له دواړوژدا نه‌وه‌کانی داهاتو بچنه ژیر باری زه‌ره‌رو زیانه‌کانیه‌وه.

له لی‌کدانه‌وه‌ی کانزا سه‌ره‌تاییه‌کان به‌گشتی و کانزافوؤسیلیه‌کان به‌تاییه‌تی پیویسته له سه‌ره‌تادا گشت قوناغه‌کانی وزه‌وه‌رگیړانیان پیناسه بکه‌ین. ئیستا له وینه‌ی خواره‌وه‌دا ۱.۱ زنجیره‌ی سودلی‌وه‌گردنی وزه‌ی نیو ماده‌ فوؤسیلیه‌کان به‌گشت ئالوژی بواره‌کانی روپی‌ووکردن

(Exploration)، دهره‌ينان (Production)، گواستننه‌وه
 (Transportation) و پاشان پالاوتن (Refining) و وه‌رگيران
 (Conversion) يو وه‌چنگ‌خستنی وزه (Energy) و به‌ره‌هم
 (Product) پونکراو‌ته‌وه.

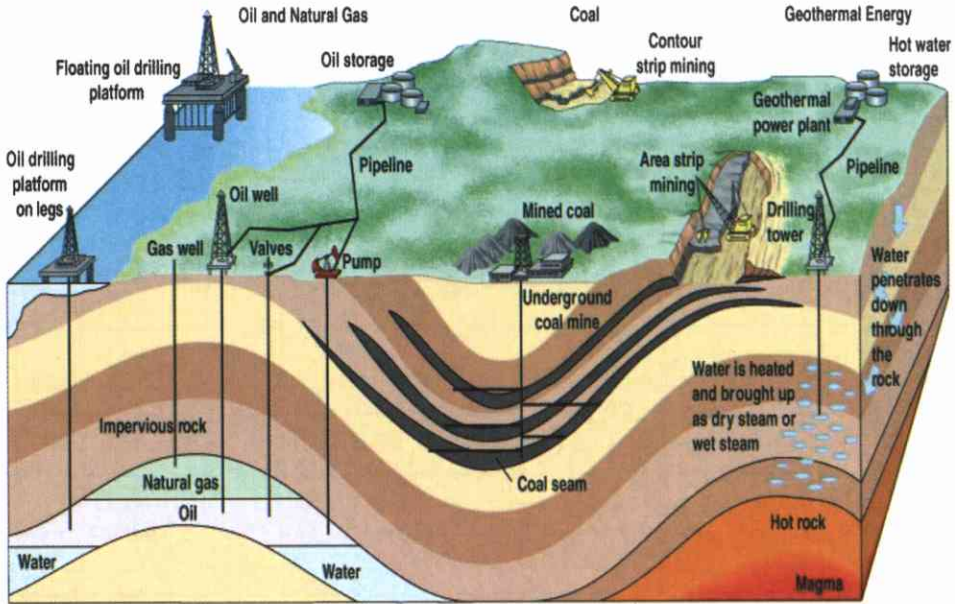

© 2001 Brooks/Cole Publishing/ITP

دایه‌گرامی ۱.۱: گشت قوناغه‌کاني به‌ره‌مه‌ينانی
 وزه‌ی نیو کانزا فوسیلیه‌کان

له دایه‌گرامی ۱.۲ ی خواره‌وه‌دا بری پړ‌ژه‌ی وزه‌ی
 سه‌ره‌تایی وه‌رگير‌دراوی پيوستی پوژانه‌ی گشت جيهان
 ده‌ستنيشان کراوه.

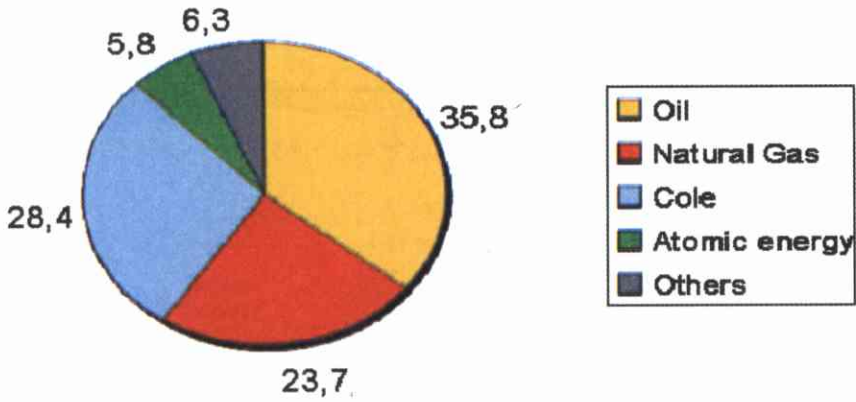

دایه‌گرامی ۱.۲: وزه‌ی وەرگړې‌دراوی پېوېستی گشت جیهان

هه‌روه‌کو ئاشکرایه زوربه‌ی وزه‌ی دونیا له وزه‌ی سهره‌تایی نیو ماده فوسيله‌کانه‌وه (گازی سروشتی، نه‌وتی خاو، خه‌لوزی به‌ردین) وهرده‌گړې‌دریټ. وەرگړې‌رانی وزه‌ش بو گشت به‌شه‌گرنه‌کاني پېشه‌سازی، کشتوکال، وزه‌ی پېوېستی هاولاتیانی له خوگرتووه. وەرگړې‌رانی وزه به هو‌ی وزه‌ی ناوه‌کیه‌وه (Atomic energy) به‌شیکی زورکه‌می پېبه‌خسراوه. به شیوه‌یه‌کی گشتی له بواری وەرگړې‌رانی وزه‌ی کاره‌بادا سود له وزه‌ی ئه‌تومی وهرده‌گیرټ. له به‌شی ئه‌وانی دیکه‌دا (Others) زوربه‌ی زوری وزه‌ی وەرگړې‌دراوی نیو وزه‌نو‌یبه‌کاني له خوگرتووه.

به‌گشتی وزه سهره‌تاییه‌کان بریتین له و جوړه وزانه که له سروشتدا به شیوه‌یه‌کی خاو بونیان هیه.

وزه سەرەتايەكان لەم چەند خالەى خوارەوہ دا
خراونەتەرۆو:

۱. كانزافۆسىليەكان:

- خەلۆزى بەردىن (خەلۆزى قاوہىيى، خەلۆزى
رەش) (Coal)
- نەوتى خاو (Crude Oil)
- گازى سروشتى. (Natural Gas)

۲. وزەى ناوکی، بەناوبانگتريان وزەى ناوکی یۆرانیۆمە
(Atome Energy).U₂₃₅







۳. وزەنوویبۆهەكان (Renewable Energy).

وزه نوویبۆهەكانیش بریتین، لە وزەى راستەوخۆى
درەوشاوەى خۆر (كە لە بنەپتدا سەرچاوەى گشتیانە Direct
Sun light)، وزەى سەوز (بیۆماسە Biomass)، وزەى با (Wind
energy)، وزەى پۆتینسیالی ئاو (Potential Energy) و
جولەوزەى ئاو (Kinetic Energy)، وزەى شەپۆلەكانى ئاو و
هەرۆهە لەگەڵ وزەى گەرمى ژیرزەوى (Geothermal
Energy). تا سەرەتاکانى شوێرشى پيشەسازى (Industrail
Technology) وزەى وزە نوویبۆهەكان (دارى وشک، ئاو و با)
تاکەسەرچاوەى وزەى مەرقەهەكان بون لەسەر پوی زەوى.

سودوهرگرتن لە وزەى خەزنکراو لە هەلمى ئاودا بۆ
وہچنگختنى وزەى ميکانیکی بۆ وەگەرخستنى ئاميرەكان
(گواستنەوہ) بۆهەوۆ بەرپابونى شوێرشى پيشەسازى و
سەرئەنجامى هەللوشتنى وزەيەكى بێئەندازەى سەرەتايى

به‌تایبه‌تی له سهره‌تادا خه‌لوزی به‌ردینی لیکه‌وته‌وه. که
 ئەم هوکاره بوه هووی وه‌لاوه‌نانی داری سوتاندن وه‌کی
 کونترین وزه‌ی سهره‌تایی.

له وینه‌ی ۱.۳ دا گشت جوړه‌کانی وزه به گشتی
 ده‌ستنیشان کراوه. ئاستی ژیان و خوښ‌گوزهرانی ههر
 ئاده‌میزادیک له سهر‌پوی زهوی په‌یوه‌ندی به بری
 سودوهرگرتنی ئەم وزانه‌وه هه‌یه.

		
وزه به‌هووی ماده فوسیلیه‌کانه‌وه	تیشکی خۆر	وزه‌ی پوتینسیالی ناو
		
وزه‌ی سه‌وز	وزه‌ی با	وزه‌ی گهرمایی خۆر
 $W = m \cdot c^2$		
وزه‌ی ناوکی		

وینه‌ی ۱.۳: گشت جوړه‌کانی وزه به شیوه‌یه‌کی گشتی

رۆژ له دواى رۆژ مروّقهكان بهئارهزوى گهيشتن به ژيانىكى باشترو بهرهههى زيدهتر له كارگهكانياندا و چركردنهوهى سهرماييهى تاييههتى خويان له ههولئى كوئترولكردنى وزهيهكى سهرهتايى به چرپهكى زور (وهكى نهوتى خاويان وزهى ناوهكى) دابوون.

له سهرهتاكاني شوپشى پيشهسازيدا بههوى سودوهرگرتن له وزهى خهلووزى بهردين مروّقهكان بهتاييهتى و ژينگهش بهگشتى توشى كومهلله گرفتتت هاتن. ههر له بهر ئهم هويانهش بو كه بهئارهزوى وهچنگ خستنى وزهيهكى چرتر ليكولينه وهكانيان ئه نجام دهدا، تا ئه وكاتهى كه نهوتى خاو وه پاشانيش وزهى ناوهكى و گازى سروشتى هاته نيو بازاڤى وزه سهرهتايهكانه وه.

له ويئهى خواروهدا گشت شيوهكانى وزه سهرهتاييهكان و چوونيتى سودوهرگرتن و وهرگيپرانى وزه له سهرهتايهكانه وه بهگشتى له سهروى زهوى له سهرهتاكاني سالى 1800 وه تا داهاتويهكى دور دياريكراوه. ههروهها لهم ويئهىدا پيژهى سودليوهرگرتنى ئهم وزانه وهكو بهراوردتت ديتتهپيش چاو.

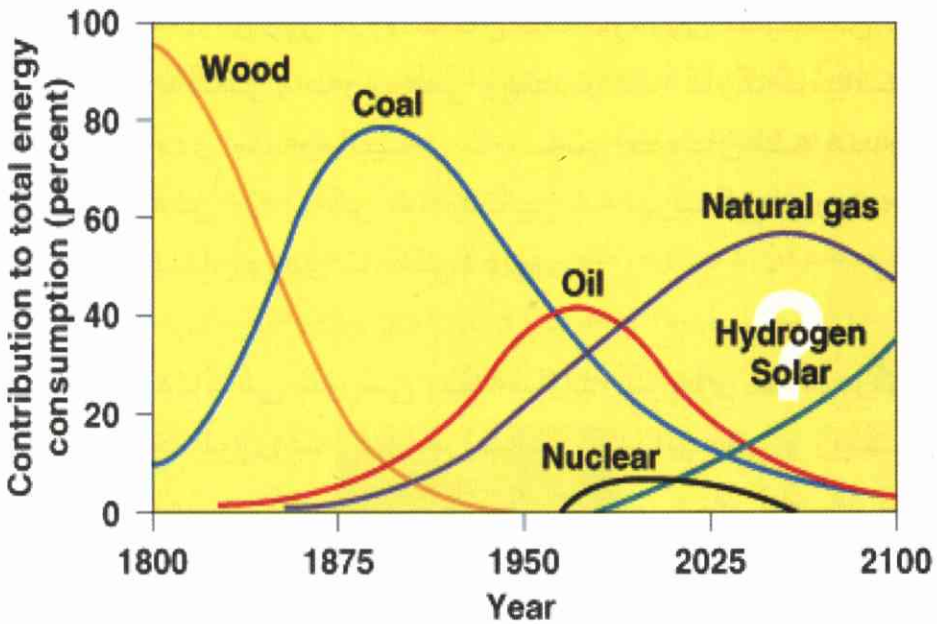

وینەیی ۱.۴: وه رگیپانی وزه له سه رپوی زهوی
له ماوهی چه ند سه ده دا [۹]

له سه ره تا دا وزه ی گشتی رپوی زهوی له ئەنجامی وه رگیپانی وزه ی وزه نووییوه کانه وه سه رچاوه ی ده گرت، واته ته نها له تینی دره وشاوه ی تیشکی خۆر و سوتاندی داره وه (وزه ی سه وز) وزه، وه رده گیپردرا. پاشان چه ند سه ده یه ک له پاش شوپشی پیشه سازی له ولاته پیشه سازیه کاندا بو وه گیپانی وزه سود له خه لۆزی به ردین وه رده گیرا، تا ئەوکاته ی نهوت و گازی سروشتی و وزه ی ناوه کی هاتنه نیو باز نه ی وه گیپانی وزه وه و له زۆر شوینی دونیا دا تا راده یه ک جیگه ی خه لۆزی به ردینیان گرته وه.

هه‌ربوټيه‌ش نه‌وتی خاو له‌گه‌ل‌ گازی سروشتی گرنګترین وزه‌ی سهره‌تایی ئه‌مروک‌ه‌ی ئیمه‌ن، چونکه زیډه‌تر له ۸۰% گشت وزه‌ی سودمه‌ندی ئه‌مروک‌ه‌ی ئیمه‌ به‌هوټانه‌وه وهرده‌گیردريت.

هه‌رچون که له وینه‌ی ۱.۶ دا دیته پیش چاو، ئه‌وه نزیکه‌ی سه‌د سالیکه که مروقه‌کان له وزه‌ی وهرگیردراوی نه‌وتی خاو سود وهرده‌گرن، سهره‌تا گازی بنزه‌وی به به‌ره‌میکی بیکه‌لک پېناسه‌ده‌کرا، به‌لام پاش پیشکه‌وتی ته‌کنولوجیاو دوزینه‌وه‌ی چاره‌سهری چوټیتی گوټزانه‌وه به هوټی بوټی تایبه‌تی (Pipeline) و دوخی شلی‌یه‌وه (LNG)، ئه‌ویش هاته نیو بواری وزه‌گوټکی و سودمه‌ند بوو.

له‌دونیای ئه‌مرودا ئه‌م دوو ماده‌فوټسلییه له گشت بواره‌کاني، گواستنه‌وه، به‌ده‌سته‌پینانی گه‌رما، وهرگیرانی وزه‌ی کاره‌با Electric Energy و بواری ئاماده‌کاری ته‌کنیکی Process Engineering و پیتروکیمایی Petrochemical Industrie سوډیان لیوه‌رده‌گیریت.

گشت وزه‌سهره‌تایی‌یه‌کاني ماده‌فوټسلییه‌کان له ئه‌نجامی پاشه‌که‌وتکردنی وزه‌ی تیشکی خوټروه‌وه له‌ماوه‌ی ملیونه‌هاسالی ته‌مه‌نی زه‌ویدا هاتونه‌ته ئاراهه. به‌لام به‌خیرایه‌کی بیئه‌ندازه ئه‌وېره‌ی که له سالیکدا ده‌سوټینرین، بو‌ه‌مان بری سوټینراو ملیونه‌ها سال پیوټسته تاله‌ناخی زه‌ویدا دروست بېنه‌وه و جیگه‌که‌ی

پرېبېټه‌وه، که‌واته‌ها پروژیک‌هات‌که‌کوټایان‌دیټ. هه‌ربویش‌نهم‌جوړه‌وزه‌سه‌ره‌تایبان‌موړکی‌هه‌تاه‌تایبان‌پیوه‌نی‌یه‌(Limited).

به‌لام‌ته‌کنول‌و‌جیای‌نهم‌رومان‌تا‌سه‌ر‌نیس‌قان‌به‌وزه‌نیو‌سامانه‌سروشتی‌یه‌هایدروکاربو‌نه‌کانه‌وه‌به‌نده. هه‌روه‌کو‌چون‌له‌هی‌لکاری‌خواره‌وه‌دا ۱.۵‌ده‌رده‌که‌ویټ‌تا‌سالی ۲۰۳۰‌یش‌نهم‌پا‌به‌ندی‌یه‌سال‌له‌دوای‌سال‌به‌ره‌وسه‌ری‌هه‌لده‌کشیت.

World Primary Energy Demand

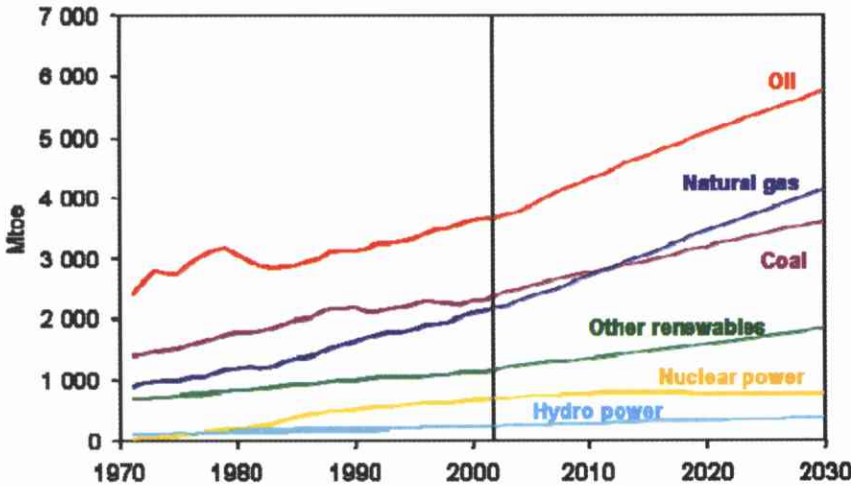

Fossil fuels account for almost 90% of the growth in energy demand between now and 2030

هی‌لکاری ۱.۵: وزه‌ی‌پیویستی‌جیهان‌له‌ماوه‌ی ۶۰‌سال‌دا [۱۸]

به ههمان شيوه‌ش وزه‌ی داهاتوی کوښه‌لگاش ههر له پړی کانه‌زافو‌سيلييه‌کانه‌وه دابینه‌کریټ. نه‌وتی خاو‌گه‌وره‌ترین به‌شی دابینه‌کردنی وزه‌ی پیده‌بریت و پاشان‌گازی سروشتی دیت که له ئاینده به‌شیوه‌یه‌کی خیرا بری سودلیوه‌رگرتنی به‌ره‌وسه‌ری هه‌لده‌کشیت. بری سودلیوه‌رگرتنی خه‌لوزی به‌ردینیش بو وهرگیړانی وزه به ههمان‌شیوه‌ی گازی سروشتی به‌ره‌وسه‌ری هه‌لده‌گه‌ری.

به هو‌ی هیلکاری ۱.۶ وه گیژاوی وزه‌ی نیو جیهانی پیشه‌سازی زیاتر رونده‌بیته‌وه، واته: تاکه وزه‌یه‌ک که سال له داوی سال له‌گه‌ل پیشکه‌وتنی ته‌کنولوجیاو خو‌شگوزه‌رانی هاو‌لاتیان به‌ره‌وسه‌ری هه‌لکشیت، ته‌نھا وزه‌ی وهرگیړدراوی نیو سه‌رچاوه هایدروکاربونیيه‌کانه.

له‌گه‌ل به‌ره‌وسه‌ر پوشتنی وزه‌ی وهرگیړدراو له سه‌رچاوه هایدروکاربونیيه‌کانیش وزه‌ی وهرگیړدراوی نیو وزه‌نویبوه‌کان و وزه‌ی ناوه‌کی به‌شیوه‌یه‌کی ساکار به‌ره‌وسه‌ری هه‌لده‌گه‌رین، به‌لام ئه‌مانه وه‌لامده‌ره‌وه‌ی گشت خواسته‌کاني نیو ته‌کنولوجیای جیهان نین.

له ههمان کاتدا هیلکاری ۱.۶ که کاتی سودلیوه‌رگرتنی وزه‌ی ماده‌فوسيلييه‌کانمان له ماوه‌ی ۲۵۰۰ سالدا بو رونده‌کاته‌وه، به‌و راستیه ده‌گه‌ین، که ماوه‌ی کاتی سودلیوه‌رگرتنی ئه‌م ماده‌فوسيلیانه له‌به‌راورد له‌گه‌ل ماوه‌ی ژیانی مروقیه‌تی له‌سه‌ر روی زه‌وی و سود وهرگرتنی مروقی

له وزە سەرەتايەكانى دى ماوهىيەكى زۆر كەمە، بۆيە نابىت ئىمەش له ولاتى خۆماندا چوارچىوہى ئابورى و وزەى ولاتمان له سەر ئەم جورە وزە سەرەتايانە بونىاد بنىين. ئەمەيە ئەو گىژاوهى كە تەكنۆلوجىيائى ئەمرۆى ئادەمىزاد پىوہى ئاوقە بووہ.

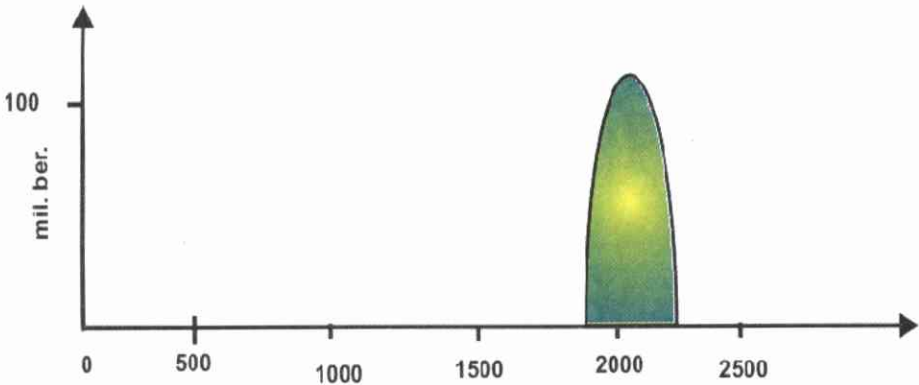

دايەگرامى ۱.۶: بەرھەمھىنانى وزەى نەوت
له ماوهى ۲۵۰۰ سالى ژيانى مروڤدا

بەتايبەتى له داھاتودا بەھۆى ئاسانى له كارى گواستنەوہ (Transportation) و پاشەكەوتكردى (Storage) گازى سروشتى له دوڤى شلى دا و بەگشتى پاكيزەيى بو ژينگە له ئەنجامى وزەگۆرکيڤدا، گازى سروشتى كەمكەم بو دونىاي پىترۆكيمياوى پيگەيەكى باشتري له نەوتى خا و پىدەدرىت.

وزەى ئەتۆمىش جگە لە برهاتويى كانزاي يوۆرانيۆم وهكو مادهفۆسيلييهكان كه له داهاتويهكى دهيان سالىكدا ئەويش له برديت، له بهر ئەوى تا ئەمروۆش گرتى شاردينه وهى پاشماوهى پر تيشكاوى (Radioactive Material) كانزاي بهرهمهاتوى پاشماوه له ئەنجامى وزهگۆرکيدا، چارهسهر نهكراوه، و پيويسىتیهكى زۆرى مادى و مهعنهوى بو کۆنترۆل کردنى ئەم وزهيه، بونهته و له داهاتوشدا دهبنه بهربهستى جيگيرنه بونى ئەم وزهيه وه وهكو وزهيهكى جيگير بو دواروۆزى مروۆقايهتى.

سه رهئەنجام له داهاتودا كاتيک كه گشت وزه سه ره تاييه كان (مادهفۆسيلييهكان، وزهى ئەتۆمى) دواييان هات، تاكه ريگه بو وه چنگخستنى وزه تهنيا وزهى وزه نويبوه كان (واته وزهى باو، ئاو، وزهى سهوز و وزهى دره وشاوهى تيشكى خۆر) دهبيت. وه له داهاتودا دهتوانريت له وزهى ئەم وزه نويبوانه وه، گازى هاي درۆجين (H_2) پاشه كهوت بكریت و وهر بگيردريت و گازى هاي درۆجين وهكو سهرچاوهيهكى نوئ بو وهرگيرانى وزه سودمه ند بكریت.

بو زانيارى زياتر له بوارى وزه دا تكايه برواننه په رتوكى "چهند ليكۆلینه وهيهك له بوارى سياسه تى دابينکردنى وزه و پاراستنى ژينگه له كوردستاندا" كه له سه ره تاي سالى ۲۰۰۸ له شارى ههولير بلاومکردۆته وهو له نوسينگه ي تهفسير له چاپ دراوه [۱۷].

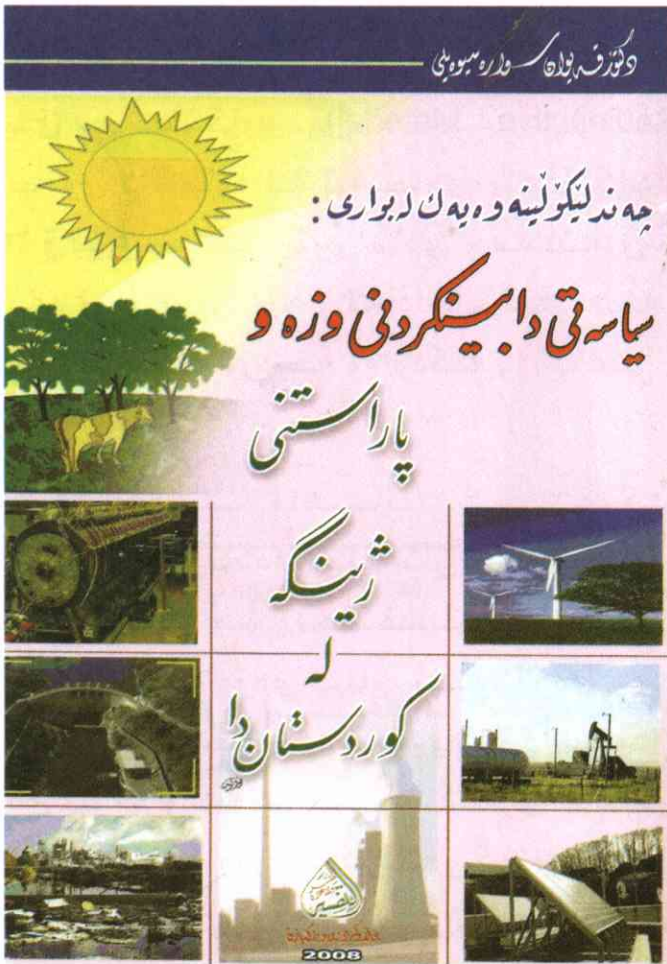

ویڼه ۱.۷: بهرگی کتیبی "چه نډلیکولینه وهیڅ له بواری سیاستی دابینکردنی وزه و پاراستنی ژینگه له کورستاندا

۱.۱ گرفتې نیوان کهمی کارهبا و وزه ی گهرمای نیومالان له ههړمې کوردستاندا

به بهرده وامی بههوی هاتنی وهرزی ساردی زستان گرفتې هاوولاتیان و لیډوانی نیوانیان دوباره لهو بوارانهدا خوئی دهبینیتهوه که ئایا ئهم سال گهرمای پیویستی نیومال بههوی چ وزهیه کهوه دابین بکریت. زوربهیان خوشحالن که تارادهیهک ئاستی وهرگیړانی وزه ی کارهبا بهرهوسهړئ هه لکشاوهو، ده توانیږی له لایهن زوربه ی هاوولاتیان بههوی سودوهرگرتن له هیتهرو و له لایهن بهشیکی کهمیشهوه بههوی سپلیته کانیشهوه دوباره گهرمای نیومالان دابینبکریت!

یاخود له ریگهیه کی تروه بهشیوهیه کی کلاسیکی وهکو جاران بو گهیشتن به وزه ی گهرما سود له داری وشک یان عه لادین و زوپای نهوتی وهربگرن؟

بیرکردنهوه له هه لبراردنی یه کیک له ئهم دوو ریگهیه بهواتای دارپشتنی سیاسه تی وزه ی ولات دیت. چونیتی وهرگیړانی وزه ی ولات و گهیشتن و ریگه ی گهیشتن به بهره مه کانی وزه جا ئهم وزه یه چ بهره مه کانی نهوت یاخود کارهبا یاخود گهرمای نیو مالان بیټ، ئهمانه خوئی له بواری سیاسه تی دارپشتنی وزه ی ولاتداده بینیتهوه، که ده بیټ له لایهن کاربه ده ستانی رامیاری ولاتهوه بیږی

لېبکریته‌وه و پېچکه‌ى بوډا پېژریت. یاخود ئەمه کارى ئەو وهزاره‌ته په‌یوه‌ندى دارانه‌یه که چوارچېوه‌ى کاریان بواری وزه ده‌گریته‌وه که له هه‌ریمه‌که‌ماندا وهزاره‌تى سامانه سروشتییه‌کان و پاشان وهزاره‌تى کاره‌بایه. ئەم دوو وهزاره‌ته ده‌بیت سیاسه‌تى وزه و پېچکه‌ى چونیتى گه‌یشتن به وزه‌ى سودمه‌ندى ولات داریژن.

۱. سه‌رتا بابزانین وزه‌ى گه‌رمى نیو ولاتمان له چ ریگه‌یه‌که‌وه به‌ره‌م ده‌هینرین.

a. له سه‌ره‌تای خولقاندنى مروقه‌وه تا سالانى پابوردو سود وه‌رگرتن له سوتاندنى دارى وشک بو به‌ره‌مه‌ینانى وزه‌ى گه‌رمى نیو مالان سه‌ره‌کیتترین هه‌نگاوى گه‌یشتن به وزه بوو، که ئەمه‌ش له‌پروانگه‌ى ژینگه‌وه باشتترین شیوه‌ى گه‌یشتن به‌گه‌رمایه له سه‌رتاسه‌رى دونیادا و زوربه‌ى ولاتانى ئەوروپایى نیستا دوباره‌ پوو له‌م هه‌نگاوه ده‌که‌ن. به‌لام به‌هوى که‌مى دارستان و داروتانى دارستانه‌کانى نیو کوردستان ئەم دیارده‌یه ده‌بیت قه‌ده‌غه بکریت.

b. به هوى زوپای نه‌وته‌وه (Kerosene Heaters) ده‌توانین به‌شیوه‌یه‌کى ساکار گه‌رمای نیو مال‌ه‌کانمان دابینبکه‌ین. واتا له‌یه‌ک قوناغدا ده‌توانین نه‌وتى سپى بو گه‌رما وه‌ر‌بگي‌رین. که ئەمه له ئەم‌پروډا به‌هوى مودی‌رن‌بونى ته‌کنولوجیای زوپاکانى سوتاندنى نه‌وت له کوردستاندا

باشرتین شیوه‌ی گه‌یشتن به وزه‌ی گهرمای نیو ولاته، چونکه وزه‌ی به‌فیرۆچوو لهم بواره‌دا زۆر کهمه.



وینه ۱.۸: ئامیره‌کانی وه‌چنگخستنی گهرمی نیو مالان

۲. ئه‌ی وزه‌ی کاره‌بای نیو ولاتمان له چ ریگه‌یه‌که‌وه به‌ره‌م ده‌هینرین و چون له‌و ریگه‌یه‌وه به‌ گهرمای نیو مالان ده‌گه‌ین.

له‌ سه‌اله‌کانی ۱۹۹۱ وه‌ به‌نده‌او‌ه‌کانی دوکان و ده‌ربه‌نده‌خان سه‌ره‌کیتترین ویستگه‌ی به‌ره‌مه‌ینهری کاره‌بای کوردستان بوون که به‌هۆیان‌ه‌وه‌ وزه‌ی پوتینسیالی ئاو بو کاره‌با وه‌رده‌گی‌پردرا. به‌داخه‌وه‌ به‌هۆی که‌می ئاو نیویان له‌ ئه‌نجامی وشکه‌سالی و که‌می باران، وه‌رگی‌رانی وزه‌ی کاره‌با لهم دو ویستگه‌یه‌وه‌ به‌ نزمترین ئاستی خۆی

گه‌یشتوه، که ئیستا هم دوو به‌نداوه به‌هوی پېویستی زوری کاره‌با له ولاتدا هیچ کاریگه‌ریه‌کی نه‌وتویان له‌سه‌ر دابینکردنی وزه‌ی ولات نه‌ماوه. چونکه وهرگیړانی کاره‌بای وهرگیړدراو له وزه‌ی پوتینسیالی نیو به‌نداوه‌کان باشتیرین سه‌رچاوه‌یه بو وزه‌ی گهرمای نیو مالان، هه‌روه‌کو چون له ولاتانی نه‌رویج و سویسرا سوډیان لیوه‌رده‌گیریټ.

به‌شیوه‌یه‌کی گشتی ئیستا گازوائیل و پاشان به‌نزیڼ و وه‌کو به‌ره‌مه‌کاني نه‌وتی‌خاو و گازی سروشتی نه‌و وزه‌ی هایدروکاربونیسه سه‌ره‌تایبانن که به‌هویانه‌وه وزه‌ی کاره‌بای ولات به‌ره‌مه‌ده‌یڼرین. بو نمونه له هیلکاری خواره‌وه‌دا گشت قوناغه‌کاني وهرگیړانی وزه‌ی کاره‌با به‌هوی ویستگه‌ی گازی سروشتی، گواستنه‌وی وزه‌ی کاره‌با تا نیو مالی هاولاتیان شیکراوه‌ته‌وه.

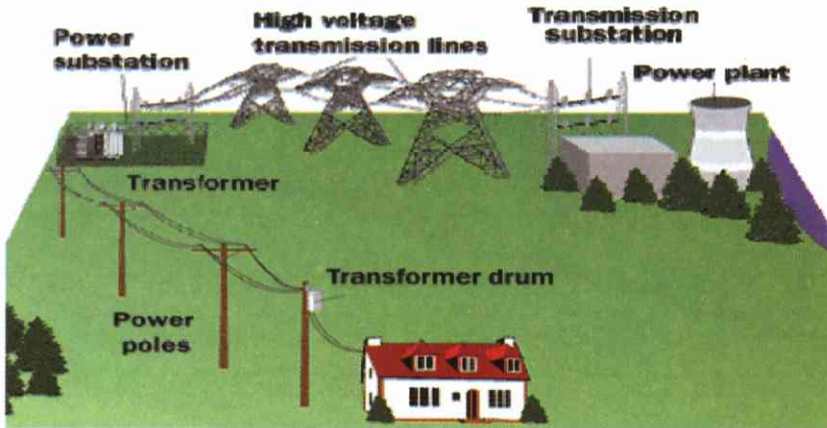

وینه‌ی ۱.۹: زنجیره‌ی پیکه‌ولکینراوی وهرگیړان و گواستنه‌وی وزه‌ی کاره‌با

که‌واته بۆ گه‌یشتن به وزه‌ی گهرمایي نیو مالان به‌هۆی کاره‌باوه ده‌بیټ سهره‌تا له نیو ویستگه‌ی گاز تۆرباينه‌کاندا گازی سروشتی بسوتیڤدریټ و پاش به‌فیرپۆچونی نزیکه‌ی له سه‌دا ۶۵%ی، وزه‌که‌ی وه‌ربگیڤدریټ بۆ کاره‌با پاشان له گواستنه‌وه‌یدا به‌هۆی هیلی کاره‌بای قۆلتیه‌ی به‌رزوه‌وه که ئه‌میش پاش به‌فیرپۆچونی به‌شیکی تری، وزه‌ی کاره‌با بگه‌یه‌نریټ بۆ نیو شاره‌کان و که دوا‌جار گویزان‌ه‌وه‌ی بۆ نیو مالی هاو‌لاتیان وه‌کو وزه‌ی سودمه‌ندی کاره‌با. تا گه‌یشتن به‌م قۆناغه‌ی نزیکه‌ی زۆرتر له ۷۰%ی وزه‌که‌ی به‌فیرپۆچوه.

به‌لام به‌شیوه‌یه‌کی گشتی کاره‌با پاکوخواوینترین وزه‌یه. تاییه‌تمه‌ندی کاره‌با له‌وه‌دایه‌ که ده‌توانریټ به‌ ساکاری بۆ روناکی یا خود بۆ هیزی نیو مه‌کینه‌کان و ئامیره‌کانی نیومال وه‌ربگیڤدریټ به‌بئ ئه‌وه‌ی هیچ پاشماوه‌یه‌کی له‌دوادا به‌جئ بمینیټ، نه‌ک بۆ وه‌چنگخستنی وزه‌ی گهرما.

ئییستا هاو‌لاتیان ده‌چن ئه‌م وزه کاره‌بایه به‌هۆی ئامیره‌کانیان‌ه‌وه وه‌رده‌گیڤرن بۆ گهرما. که ئه‌م کاره له‌م رۆژه‌دا که کاره‌با زۆر نایاب و گرنگه بۆگشتمان کاریکی شیوانی‌یه.

چونکه ئه‌گهر له کاره‌با وزه‌ی گهرمی وه‌ربگیڤرین ئه‌وا خۆنه‌ویستانه هاو‌کی‌شه فیزیایه‌کانمان به‌ره‌و دوا وه‌رگیڤراوه‌ته‌وه. هیچ له‌کاتی به‌فیرپۆچوو ئه‌وا وزه‌یه‌کی زۆریشمان به‌هه‌ده‌ردا. له‌پراستی‌دا هه‌روه‌کو چۆن باسکرا

ئەگەر ئیڤه له هەر مادهیڤهكى فۆسىلى دى وزهى گهرمايى وهچنگ بڤهين ئەوا تهنه ئه وه بېشه وزه یه مان بېه فیرۆ داوه كه له ئەنجامى هاوكیڤشه كیمیا یه كان بونه ته هؤى سوتاندنى ماده فۆسىلیه كه وه چنگ خستنى وزهى گهرمايى.

وه رگیڤرانى گهرما بېه هؤى كاره با له دؤخى ئیستادا بؤ هیله كانى گواستنوه وه ویستگه كان ده بیته هؤى هه لكشانی داواكارى كاره با (Load) وه داواكارى كاره با یه كى زیاتر له وه توانایه ی كه بھنیو ئەواندا وه رده گیڤردیٲت یاخود ده گوازیٲته وه وه ئەمه ده بیته هؤكارى بارقورسى (Overload) واته سوتاندنى وه رگیڤره كانى كاره باى گهره كه كان (Transformer) وه كوژاندنه وه ی كاره با.

سه رئه نجام ده بیٲ حكومه تی ههریمی كوردستان نه وتى سپى بېه شیوه یه كى زۆر دابین وه هرزان بكات تا هاوولاتیان بېه هؤى سوتاندنیانه وه گهرما ی پیویستیان وه چنگ بڤهن. بؤ چاره سه ر كرنى وه رگیڤرانى كاره با بؤ گهرما ده بیٲ بېه هؤى یاسایه كى حكومه تی ههریمه وه رپیگه له فرۆشتن وه بھكاره یانی هیته رى كاره باى بھه موو شیوه یه كه نه كه له دام وه ده ستگاكانى حكومه تی ههریم بھلكو له نیو مالى هاوولاتی كوردستانیش بگیردیٲت، تا بتوانین بېه شیوه یه كى زانستایانه سود له وزه ی ولاته كه مان وه ربگرین.

۲. وزە، ھۆكاری فشاری پامیاری و ئابوری

نەوتی خاو و گازی سروشتی بە ھۆی پاشەكەوتبونی وزەییەکی زۆر و بەكارھێنانی لە گشت بوارەكانی پیشەسازیدا و ھەزارەھا بەرھەمی تایبەتی بۆتە ھۆی ناوژەدکردنی ئەم كانزایانە وەكو بەنرخترین كانزا لەسەر روی زەوی كە ژیان و تەكنۆلۆجیای ئەمڕۆكە بەبێ ئەوان ھیچ واتایەك نابەخشی. دارمانی ئابوری گشت تەكنۆلۆجیای ئەمڕۆكە كاتیك دێتە ئاراوێ كە رێگەیی گەیاندن و دابەشکردنی نەوتی خاو و گازی بن زەوی لە دونیادا توشی قەیران بێت یاخود چالەكانی بەرھەمھێنانیان خالی ببنەو *Peak Oil and Peak Gas*. چونكە بنەماو چەرخینەری توانای پیشەسازی ئەمڕۆكە تەنھانەوتی خاو و گازی سروشتی یە و پایەیی نەگۆری گشت پیشەسازی و توانای گواستنەو لە سەرتاسەری دنیا دا بەم كانزایانە و بەشەكانیانەو (*Refinery Products*) بەندە. وە بەبێ پالاوگەش نەوتی خاو یاخود گازی سروشتی لە دونیای پیشەسازیدا ھیچ بایەخێکی نامی نیت.

ھیچ كۆمەلگایەکی ئابوری یاخود زلھیزیکی سەربازی بە بێ كۆنترۆل كەردنی گیلگەكانی نەوتی خاو یاخود وزەیی مادە فۆسیلیەكان ناتوانی پەرە بە زلھیزی خۆی بدات. وەھەر كۆمەلگایەکی خاوەن ئەم كانزایانە ئەگەر كاتیك بنەمای

ئابوری خۆی لەسەر ھەلۆەشانى نەوتى خا، گازی سروشتى و پەرەپیدانى تەکنۆلۆجیایى پۆلیمەرەکان (لاستیک، پلاستیک، پەنگ، پۆن، قۆماش، دەرمان....) دامەزراند ئەوا بێشک دیاردەى بیکارى و پتەوى چوارچێوەى ئابوری خۆى سەقامگیر کردوہ.

بەپاشکاوی بەگشتى ھۆكاری زۆربەى قەیرانەکانى رۆژھەلاتى ناوەرەستى ھەر دەگەرپینەوہ بو ھەبونی ئەو جوۆرە وزە سەرەتاییانە لەم دەقەرەدا و بەتایبەتى گشت نەھامەتیەکانى داگیرکاری نەتەوہى کوردیشمان ھەر لەبەر بونی زیادەى ئەم کەنزاىە و گشت کەنزاکانى دى یە لە ولاتەکەماندا.

لەم بابەتەدا ھەولێ شیکردنەوہى کاریگەرى ھۆکارە رامیاریەکانى مادە فۆسلییەکان (نەوتى خا، گازی بن زەوى) لە دونیاو رۆژھەلاتى ناوەرەستدا و ھۆكاری بەچەککردنى وزەش شیدەکریتەوہ.

نەوتى خا و لەگەل گازی سروشتى دینەمۆى وەرچەرخینەرى تەکنۆلۆجیا و ئابوریە لەسەر روى زەوى. رۆژ لە دواى رۆژ پێویستى ولاتە پیشەسازییەکان بە سامانى سروشتى نەوت و گاز بەرەو سەرى ھەلدەکشی، نەوتى خا لەگەل گازی بنزەوى گرنگترین وزەى سەرەتایى ئەمپۆکەى ئیمەن، چونکە زیدەتر لە ۸۰% گشت وزەى سودمەندى ئەمپۆکەى ئیمە بەھۆیانەوہ وەردەگیردریت.

ئەو نزیكەى سەد سالیكە كە لە وزەى نەوتى خا و سود وەر دەگیردیت، سەرەتا گازی بنزەوى بە بەرھەمیكى بیكەك پیناسە دەكرا، بەلام پاش گوێزانەوہى بە ھۆى بۆرى تاییبەتیەوہ (Pipeline) و وەرگیپرانى بو دۆخى شلى و کارئاسانى لە پاشەكە و تکردنى بە قەبارەىەكى كەم ئەویش سودمەند بوو.

ئەم دوو مادە فۆسیلیە لە گشت بوارەکانى، گوێزانەوہ، بە دەستەپیانى گەرما (Heat Energy)، وەرگیپرانى وزەى کارەبا (Electric Generation) و بواری ئامادەکارى تەکنیکى (Process Engineering) و پیتروۆشىمى سوودیان لىوەر دەگیریت.

ئەم وزانە گشتیان لە ئەنجامى خەزنگردنى وزەى تیشكى خۆرەوہ لە ماوہى ملیۆنەھاسالى تەمەنى زەویدا ھاتونەتە ئاراوہ، بەلام بە خیرایەكى بیئەندازە ئەو بپرى كە لە سالیكدا دەسوتینریت، بو ھەمان بپرى سوتینراو ملیونەھا سال پىویستە تا لە ناخى زەویدا دروست ببنەوہ كەواتە ھا رۆژیک ھات كە كۆتایان دیت. ھەربۆیەش ئەم جۆرەوزە سەرەتاییانە مۆركى ھەتاهەتاییان پىوہنیە.

لە سەرەتای سالیەکانى ۱۹۰۰ م بە دواوہ نەوتى خا و ھكى وزەىەكى سەرەتایی سەر بەكانزا فۆسیلیەكان لە بەر ھۆى چپرى وزەكەى و كەمى پۆخەلى ژینگەش (Invironment Impact) لە ئەنجامى كرداری كیمیاویى سوتاندنى لە

بەر اورد لە گەل خەلوزی بەردیین و ھەلۆەشاندنێ بۆ وزە ی پلە دوو (بەنزین Petrol) تا نیو ھیزی مەکینەکان ژیانێ مروۆقی توشی شوۆرشیکی نوێ کرد، کە ژیانێ مروۆقەکان لە گشت باریکەوہ توانی بەھۆیەوہ پێشکەوتنیکی بی ئەندازە ی چاوەروان نەکراو بەخۆیەوہ ببینیت.

نەوتی خا و شلەییەکی لینجاوی قاوہیی تا تاریک پەنگە و لە سەرچاوە فۆسیلیەکانەوہ ھاتووە. پیکھاتە ی کیمیای و ئەم وزەییە لە ھایدروۆجین و کاربۆنە. لە بنەرەتدا نەوتی خا و پیکھاتوہ لە ۸۰ تا ۸۵% پەیوہندی کاربۆن و ھایدروۆجین (C-H)، ۱۰ تا ۱۲% (H2) لە ھایدروۆجین و ۶-۱% لە گوگرد (S) و نایتروۆجین. ئەم وزە سەرەتاییە دەتوانرێ بۆ کارەبا، گەرمی وە بەھۆی پالۆگەکانەوہ بۆ جوۆرەکانی سوتەمەنی (بەنزین، کیرۆزین) بۆ گواستنەوہ، لاسٹیک، پلاستیک (PVC) یان وەگەرختنی مەکینەکان، پەنگ، جلو بەرگ یان گشت بیویستیەکی روژانە (پۆلیمەرەکان) وەربگیۆردرێ.

لە بازارەکانی جیھاندا نەوتی خا و لە بەر ھۆی جیاوازی لە چۆنایەتییدا (Quality) بە کۆمەلە نرخیکی جیاواز دەفرۆشریت. بنەمای چۆنایەتی نەوتی خا و لە چرپی (Density API) و پێژە ی گوگرد لە نیویدا سەرچاوە ی گرتووە و ناوہکانی شیرین و تال و سوک و قورس، ئەوناوانەن کە ھەردەم لە گەل نەوتی خا و نرخەکیدان دین. گرانی نەوتە سوکەکان کە بری گوگردیان کەمە لەوہوہ ھاتووە کە دەتوانرین بەشیوہییەکی خیرا بۆ بەنزین وەربگیۆردرین.

بەلام بەشیوھییەکی گشتی نەوتی خاوە بە پێی شوپینگەیی جوگرافی بەسەر کۆمەلە جوریکدا پۆلین دەکریت، بری گشتی ئەو جوارانەیی نەوت دەگاتە نزیکەیی ۴۰ جۆر. لە بازارەکانی جیھاندا کۆمەلێکیان وەکو معیار بو ئەوانەیی تر سودیان لێوھەگیریت.

نەوتی برینتی (Brent, API=38.5) بەریتانی و نەوتی رۆژئاوای تەکساس (WTI, West Texas Intermediate API=40) بەھۆی کەمی کانزای گوگرد لەناویاندا یەکیکن لە ھەرە نەوتە سوکە شیرینەکانی جیھان. واتە لە ئەم جۆرە نەوتە خاوانە دەتوانریت بریکی زۆری بەنزینی لێوھە بیالیوریت. ئەم جۆرە نەوتانە لە بازاردا بە نەوتی سوک ناوژەد دەکرین و گشت جۆرەکانی تری نەوت بەھۆی ئەم دوجۆرەوھە نرخبەندی دەکرین.

نەوتی مامناوھەندی بەو نەوتانە دەوترین کە بری چریەکیان (API) لە نیوان ۲۰ تا ۳۵ دابیت. نەوتی ولاتی ئۆپیک (ئیراقیش) لەم ریزەییەدان، وەکو، نەوتی ولاتی سعودی (Arab Light, API= 34)، نەوتی ولاتی قینزوئیلای کە بەنەوتی (Tia Juana Light, API=31) وە ھەرۆھان نەوتی ولاتی نیجیریا کە بە (Bonny Light, API=37) ناسراوھ.

نەوتە سەنگینەکان بەو نەوتانە دەوترین کە ریزەیی چریەکیان (API) لە نیوان ۱۰ تا ۲۰ بیت. نەوتی کالیفۆرنیا لە ئەمەریکا بەھۆی کەمی چریەکی (API=

13.4) یاخود (California San Joaquin Valley Heavy) یه کیکه له و جوړه نهوتانه [۲۴].

له پړ بایه خی ئەم وزه سه ره تاییه زوړشت نوسراوه ته وه و بیستر اویشه، بویه لیږه دا ته نه ها له چه ندایه تی و چو نایه تی نه وتی خاو له ولاتی خو مان و دونیا ده کولینه وه. به لام له هیلکاری خواره ودا رونده کریته وه که چو ن نه وتی خاو بنه مای وزه و کو مه لیک که ره سه ی روژانه ی مرو فقه کانه.

ئەو کو مه له وینه یه ئەوه مان بو رونده که نه وه که له سه ره تای ساله کانی ۱۸۷۰ دا، ئەم وزه یه زوړتر بو چه ورکردن و پوناکی نیو چراکان سودی لیوه رده گیرا. پاشان له داوای ۱۹۰۸ پاش دو زینه وه ی سه یاره و په ره سه ندنی به شیوه یه کی خیرا. ئیتر له جیگه ی خه لوزی به ردین نه وتی خاوی له که شتی نیو ئاو بو گواستنه وه به کار ده هیئرا. پاشان تایبه تمه ندی نه وتی خاو به هو ی گواستنه وه به هو ی بو ری و که شتی تایبه تی و ئاسانی له پاشه که وتکردنیدا، جیگه ی خه لوزی به ردنی له دونیای وزه دا لیژکردو روژ له داوی روژ بوه گرنگترین که ره سه ی پیویستی پیشه سازی و وه رگی رانی وزه له سه رتاسه ری جیهاندا. ئەم رو دونیای پیشه سازی به بی ئەم وزیه وه و به ره مه کانی هیچ مانایه ک نابه خشی.

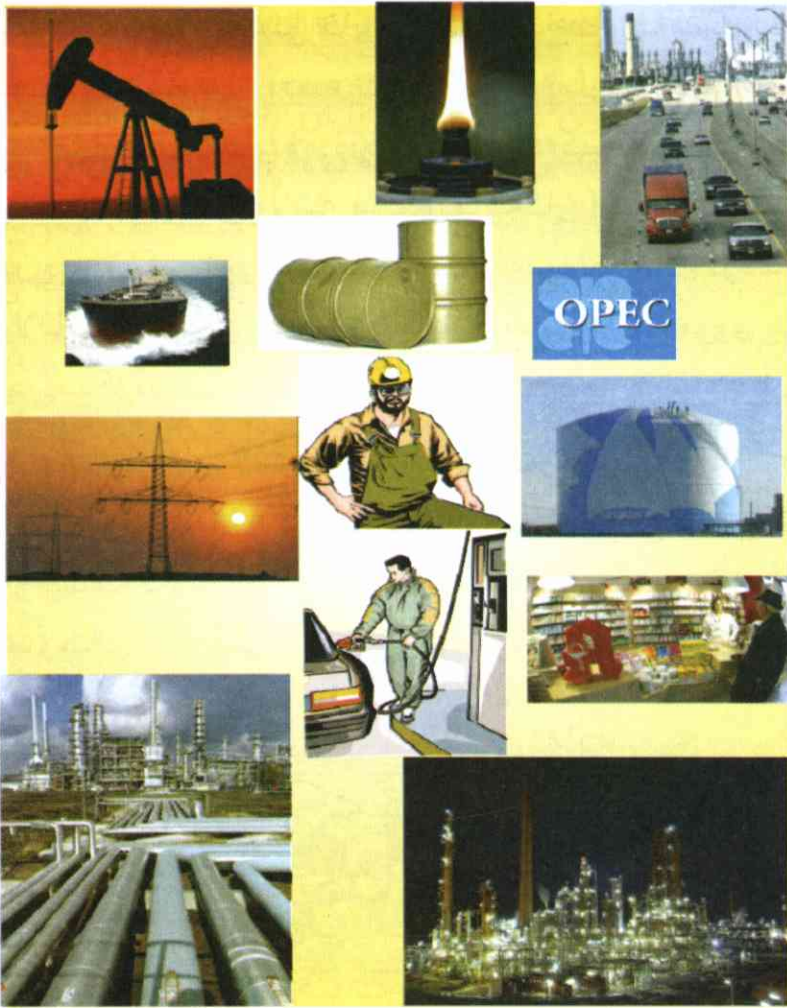

ویئە ۲.۱: کاریگەری نەوتی خاوەڵە ژیانی پوژانەیی مروۆقەکاندا

ئەگەر لە دایەگەرامی خوارەووە دا ۲.۲ کە نەخشەیی جیھان نیشان دەدات، بەوردی سەرئەنجام بەدین، بەدیار دەکەوێ کە زۆربەیی کانگاکانی خەڵوژی بەردین دەکەونە بەشی سەرەووی نیووی گۆی زەویمانەووە (واتە گشت ولاتە خاچ

پەرستەكان)، پوژھەلاتی ناوہراست تاكە ناوچەییەكە كە لەم دیاریە یەزدانیە بئ بەشە. ھەر لە ھەمان دایەگرامدا ئەو راستیەمان دوبارە بوون دەبیتەوہ كە لە پوژھەلاتی ناوہراستدا (زۆربەیی ولاتە موسولمانەكان) لە بری خەلۆزی بەردین بەبریککی زۆر لە سامانی نەوتی خاوە بەھرمەندن. ئەم ولاتانە بە شادەماری (life-line) ئابوری ئەمپوۆ جیھان ناوہزەد دەكرین.

لە ھەمانكاتدا ئاشكرایە گازی سروشتی لە بەراورد لەگەڵ نەوت و خەلۆزی بەردین بەشیوہییەکی عادیلانە تر بەسەر گشت ناوچەكانی دونیا دا دابەش بووہ و تەنھا لە یەك ناوچەیی دیاریكراودا چرنبەبوٹەوہ.

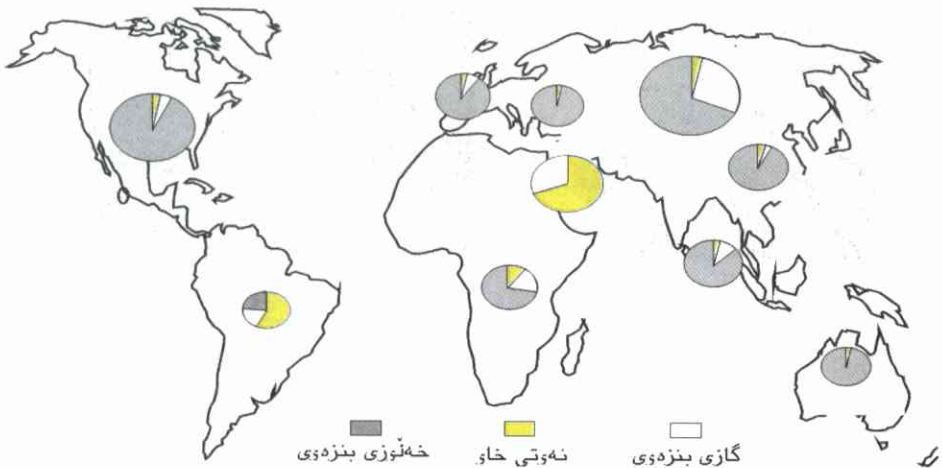

وینەیی ۲.۲: كانگاكانی نەوت و گاز و خەلۆزی بەردین
لە سەراسەری جیھاندا

ھەر لە ھەمان دایەگرامی ۲.۲ دا ئەو پراستیەمان دوبارە بۆ رۆن بۆتەووە کە لە ولاتی ئیئەدا لە جیاتی خەلۆزی بەردین بەبریکی زۆر لە سامانی نەوتی خاوەن بەھرمەندین وە دەتوانین بەھۆیەو ژیرخانیکی ئابوری پتەو داریژین کە گشت تاکەکانی کۆمەلگاکەمان لە بەلای بیکاری وەدور بنرین. چونکە لە بازاری ئازادی ئەمرو دا ھەر سەرمايەداریکی دەرەکی بەبئ باک، سەرمايە خۆی رەوانە و ولاتیکی ئارام دەکا، کە بتوانییت دوا رۆژ قەرزەکانی پێدیریتەووە یان لە جیگە سەرمايەکە زەخیرەیکە بەبەھای وەکو نەوت یان گازی سروشتی وەچنگ بکەویت کە لە گشت کەلەبەریکی ئەم کونەدا بیکاتەو بەسەرمايەکی جولاًو.

کەواتە ئەم دیاریە یەزدانیە دەبیته ھۆی جولەیکە بازرگانی و لە ئەنجامیدا، ئارامش و خوشگوزەرانی بۆ کۆمەلگا، نەك تا ئەمروکە دیاری شوم و نەگبەتی بەھینییت.

ولاتی ئیراقی فیدرال وەکو یەکیک لە گرنگترین و ستراتیجیترین ولاتانی رۆژھەلاتی ناوہراست و بونیادنەر، کاریگەرترین ئەندامی ئۆپییک OPEC Oil Exporting Countries و خاوەنی نزیکە ۱۲% گشت زەخیرە ی مەزەندەکراوی نەوتی جیھانە [۱].

بری زەخیرە نەوتی خاوی ئیراق تا سالی ۲۰۰۴ بە ۱۷ ملیارد تەن مەزەندەکریت، واتە سیھەم ولاتی دونیا (لە

پلەى یەكەمدا ولاتی عەرەبستانی سعودیە بە برى 35 ملیارد تەن، پاشان كەنەدا بە ۲۴ ملیارد تەن (كە زۆربەى بە نەوتى نیو زیخ دەناسریت). بەلام ھەلھینجانی بەرھەمە ھایدروكاربوئىھەكان لە نەوتى نیو زیخى كەنەدى لە بەرھەرزانی نەوتى نیو پۆژھەلانی ناوھراست تا ئەمپروۆش كاریكى ئابورى نییە. لە وینەى خوارەوھدا نەوتى نیو زیخى كەنەدى دەستنیشان كراوھ.

WHAT ARE OIL SANDS?

Fifty-million years ago, huge deposits of oil were pushed up through the Earth in what is now Canada. Bacteria consumed much of the lighter hydrocarbons, leaving a thick, sticky mixture of heavy petroleum called bitumen mixed with water and sandstone. The deposits cover an area the size of Florida.

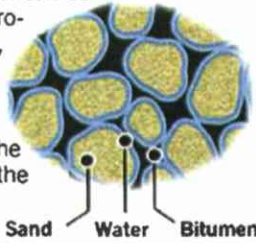

وینەى ۲.۳: نەوتى نیو زیخى كەنەدى (Oil Sands)

ھەر ئەم بابەتە بەلگە نەویستە ئابورییە كە ناوچەى ناوژەدكراو بە ولاتی ئیراق بە ھەریمی كوردستانەو بەھوی ھەرزانی و زۆرى سامانە سروشتیەكانى ھەردەم لەلایەن زلھیزەكانى جیھانەو بە چاوى ئارەزوو ھە تەماشای كراوھ.

بە تیروانینیكى ساكار كە ئەگەر نیوھى ئەم برە زخیرەى بەكەویتیە نیو چوارچیوھى جوگرافی ھەریمی كوردستانەوھ

ئەوا ئیەمش خاوەنی بریکی مەزنی زەخیرە ی نەوتی خاوین. لە لایەکی دیەووە تاییەتمەندی نەوتی کوردستان لەو دەایە کە دەرھینانی زۆر ئاسان و ھەرزان دەکەوێت، ئەمەش دەگەرێتەووە بو ئەووی کە نەوتی کوردستان لە قۆلایەکی زۆرکەم دا زەخیرەییە و لەھەمان کاتیشدا لە ژیر پالەپەستۆییەکی گەورە دایە. لە وینە ی ۲.۴ دا زۆربە ی چالە نەوتە دۆزراوەکانی ھەریمی کوردستان بە پونی بە پەنگی سەوز نیشاندرائە [۴].

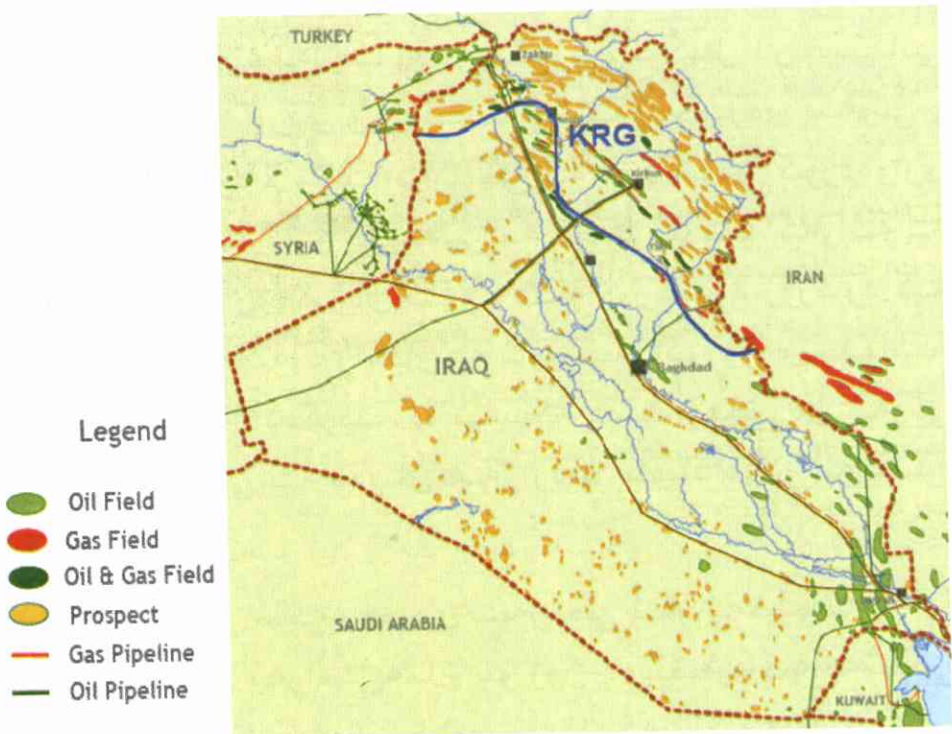

وینە ی ۲.۴: چالە نەوت و گازەکانی کوردستان لە ناوچە ی بابەگۆرگۆر، چەمچەمال و سنوری ئێران و سوریه (داناگاز)

كەواتە بېشك بېرى چالە نەوتیەكانی ولاتی ئیراق بە سودەرگرتن لە تەكنۆلۆجیای پېشكەوتو لە كاری پشكنین و روپیووكردنی مۆدیپرنی ئەمپۆدا ھەردەم لەو نەخشە دیاریكراوەی سەرەو زیدەترە، ھەربۆیەش ئەو دەقەرانیە كە لەوانەییە خاوەنی چالی نەوت و گازی سروشتین بە رەنگی زەرد دیاریكراوە. جگە لەوێ كە ئیراق خاوەنی ئەو برە خەیاڵییە نەوتی خاوە (كە بە ۲۰۰ ملیارد بەرمیل مەزەندە دەكری) لە ھەمان كاتیشدا بە ھۆی گێژاوی پامیاری و كودەتا یەك لە دوای یەكەكانی نیو ولات و شەری چەند سالەیی ئەم ولاتە لەتەك ئیمە كورد و لەگەڵ دراوسێكانی نەتوانراوە بە وردی و زانایانە گشت زەخیرەیی نەوتی و گازی بن زەوی ئەم ولاتە بەگشتی لە نیو خاکی كوردەواری خۆمان كوردستان بە تاییبەتی مەزەندە بكری. كەواتە لە راستیدا بېری زەخیرەیی ئەم ولاتە زۆر لەو زۆرتەرە كە لەگشت لیکۆلینەو پامیاریە ئابوریەكانی وزەیی جیھاندا گفتوگۆی لەسەر دەكری. تا ئیساكە گشت زەخیرەیی نەوتی ئیراق بەگشتی بە دەیان ھەزارەھا ملیاد دۆلار مەزەندە دەكری [۳].

بەلام ئەگەر ئیمە بەوردی سەرنجی ئەو نەخشەییە ۲.۴ سەرەو بەدەین ئەراستیەمان بۆ رۆن دەبیتەو كە بەشیکی زۆری كیلگەكانی نەوتی خاوی ئیراق كەوتۆتە ھەریمەكەیی خۆمانەو. لە ھەمان كاتیشدا ۸۰% گشت گازی سروشتی ولاتی ئیراق دەكەوێتە ھەریمی كوردستانەو. دۆزینەوێ

یەك لە دواى یەكەكانى كۆمپانىا بیانیەكان لە ھەریمی كوردستاندا گەواھى ئەم راستیە دەدەن.

بەپێى ئامارە ئەوروپایىەكان نیوھى چالەنەوتەكانى نەوتى خاوى ئامادە بۆ بەرھەم ھێنان لە ولاتى ئىراقدا دەكەوێتە چوارچێوھى جوگرافیایى ھەریمی كوردستانەوھ. لەراستیدا برى نەوتى خاوى لە برھاتووھ، بەلام دیارى كردنى سالى كوتای كاریكى ئاسان نیە. گشت ئامارەكانى ئەوروپا گەواھى ئەوھ دەدەن كە ریزەى توانای مامناوھندى خۆراگرى نەوتى خاوى لە دونیا دا تا ۴۳ سالى ترە [۱].

بۆنمونە تەنھا تا ۱۰ سالى دى ولاتە ئەوروپایىەكان خاوھنى نەوتن، ئەمريكای باكور تا ۹ سالى دى، بەلام رۆژھەلاتى ناوھراست بەشیوھىەكى مامناوھندى تا ۸۸ سالى تر لە نیوانیشیاندا لە ولاتى ئیمە دەتوانرى زۆرتر لە ۱۳۲ سالى تر لە چالەنەوتەكاندا نەوت بەرھەمبھێنرىت [۱]. لە داھەگرامى ۲.۵ دا ریزەى نەوتى خاوى لە دونیا دا دیتە پىشچاومان، ھەرۆھكو دەبىنرىت زۆرن ئەو ولاتانەى كە لەم دیارىە یەزدانىە بىبەشن.

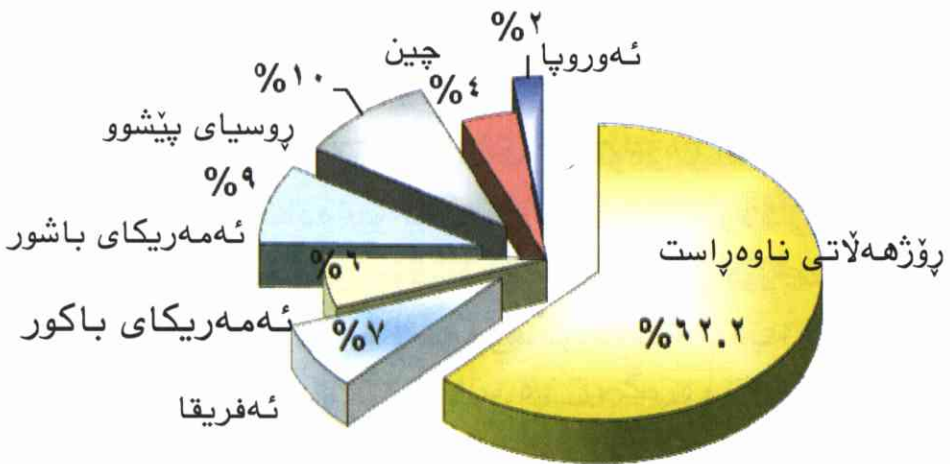

دایه گرامی ۲.۵: پیژھی دابه شبونی جوگرافی نهوتی خاوه دونیا دا

له بهشی پۆژھەلاتی ناوھەرپراستدا 12% دهكهوئته وڵاتی ئیراقهوه و به هۆی ئهوه به لگانهی كه له سه ره وه باسکران نزیكهی ۵% گشت نهوتی ئاماده بو به ره مهینان له سه راسه ری دونیا دا ده كهوئته هه ری مه كهی ئی مه وه (به ناوچهی كه ركوكه وه). سه ره پای ئه مه به شه زۆره، نهوتی وڵاتی ئی مه به پیی ئامازهی كومه لێك شاره زای نهوت یه كیكه له هه ره نهوته سوكه باشه كانی دونیا. له باره ی نایابی و ده گمه نی نهوتی كوردستان زۆر شت نوسراوه كه نهوتی كه ركوك زۆر سوكه، هه ره وه ها ماده ی گوگردی (S) زۆر كه مه كهواته ده توانری زۆر به ئاسانی و خیرا بو ماده ی سوته مه نی (به نزیك، كیرۆزین) وه ربگی رد ری ت چونكه پیویستی به هه ولی به رده وامی ئاماده سازی كراكن (Cracking) كه مه. كۆمه لێك شاره زای كۆمپانیا بیانیه كان له نیوان خۆیاندا وه كو نوكته

دەگیڤنەوہ کہ ئەگەر بە نینۆکی پەنجە ناوچەیی بابەگورگور
 ڤروشینی ئەوا یەكسەر نەوت ھەلدەقولی، چونکہ نەوتەکہ
 لە چالەکہ دا لە قولیەکی کہم و لە ژیر پالەپەستۆیەکی
 زۆر گەورە دایە [۲].

سەرەرای ئەوہش کہ زۆربەیی بیرە نەوتەکان دەکہونە
 ولاتانی جیھانی سیھەمەوہ، خەرجی دەرھینانی نەوت لەم
 ولاتانەدا زۆر کہ مترە لە چا و ولاتانی دی بۆنمونە:

- لە ولاتی عەرەبستانی سعودیدا و کہنداوی فارسدا ۲
 تا ۰.۵ \$ بۆ ھەر بەرمیلیکە،
- لە دەریای باکوری ئەوروپا لە نیوان ۸- ۱۰ \$ بۆ ھەر
 بەرمیلیک نەوت.

دیارە نەوت بە خاوی بیكەلک و بیسودە بۆیە دەبیئت بە
 زۆر قوئاغی پالائوتنی سەرەتای ڤروات. لە وینەیی خوارەودا
 بە شیوہیەکی ساکار گشت ئامادەکاریەکانی نەوتی خا و لە
 بیرەکہیەوہ تا بواری گواستنەوہ بۆ نیو ویستگەکانی پالائوتن
 ڤونکراوہتەوہ.

لە زۆربەیی بیرەنەوتەکانیشدا، لە سەر و تووژی
 نەوتەکہوہ، گازی سروشتی بونی ھەییە و دەتوانریت پاش
 کردای ڤاکرکردنەوہ بۆ وەرگیڤرانی وزەیی کارەبا بۆ نیو
 ویستگەکہ بەسود بیئت (associated gas). لە بەشەکانی
 دھاتودا بە چروپیری باسی کرداری پالائوتن دەکریت.

Crude Oil Production Process

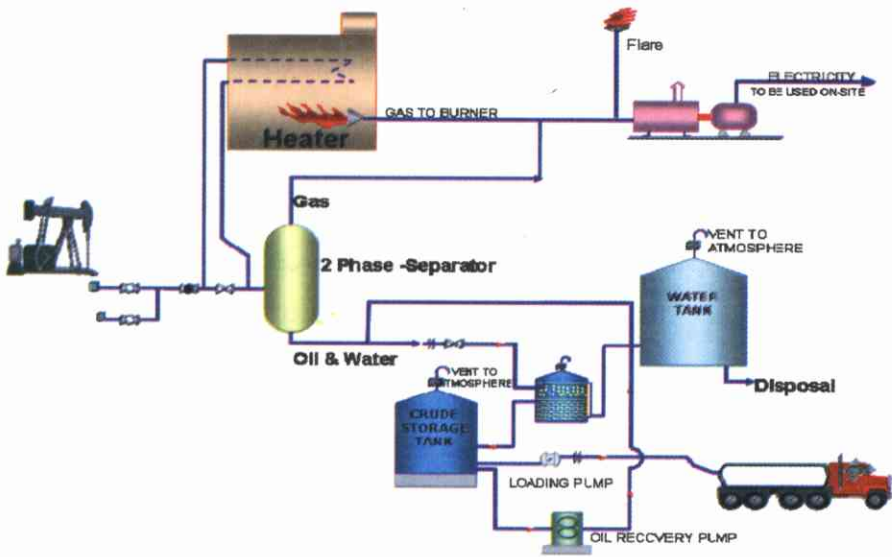

وینە ۲.۶: گشت قوئاغەکانی بەرھەمھێنانی نەوتی خاو

لە بنەرەتدا ھەر وەکو لە ھیلکاری ۲.۶ دادیارە، نەوتی خاو و گازی سروشتی لە کاتی ھەلھێنجانی لە بیرەکانی نیو خاکیا سەقامگیر نییە.

چونکە نەوتی خاو و گازی سروشتی بەھۆی خیرایی بیئەندازە و فشاریکی زۆرمەزن و تیکەلایوی پیوھندییە ھایدروکاربۆنیەکانی دوۆخی شلی و دوۆخی گازی، گازە ژەھراوییەکان، بونی ئاو لە دوۆخی شلی و ھەلمیداو دەبیئە ھۆی ئەوھێ کە لەسەر تادا وەرگێران و ئامادەکردن و گواستنەوھێ زۆر دشوار بیئە. لە نیو ئامیرەکانی ئامادەکردنی تەکنیکیا (Processing) پیووستە نەوتی خاو گازی سروشتی ئامادەبکریئە بوو گواستنەوھێ و قوئاغی

وهرگپران.

به شپوهیهکی گشتی گازی سروشتی به کۆمهله شپوهیهک وهکو گازی وشک (Dry gas) گازی تهر (Wet gas)، گازی شل (Condensate gas) وه گازی نیو بیرهنهوتیهکان (Associated gas) هه بونی ههیه.

گازی سروشتیش به هوی سودلیوهرگرتنی له گشت بوارهکانی وهرگپرانی وزه و ئامادهکاری تهکنیکی و پیتروکیمیایی له جیهانی پیشهسازی ئهمرۆکه دا وهکو نهوتی خاو گرنگه، چونکه له دوا کرداری سوتاندن زیانهکانی بو سهر ژینگه له نهوتی خاو گهلیک که متره. ههر بویهش له ئایندهیهکی نزیکدا گازی سروشتی پیگهی خوی له گشت بواریکدا له سهر روی زهوی قایم دهکات. بو نمونه ئهمرۆکه له سهرتاسهری دونیا دا ههول بوئهوه دهدرییت که ههرچی زۆرتر کارهبا لهو ویستگانهوه وهربگپردرین که بههوی سوتاندنی گازی بن زهویهوه لهگهڵ ههلمی ئاو کارهدهکن (Combined Cycle).

له % ۲ کانگاکانی گازی بن ئهرز لهسهراسهری دونیا دهکهوئته ولاتی ئیراقهوه، که ئهویش نزیکهی 4 Tm^3 ترلیون مهتر سیجا دهکات، که واته نیشتمانی ئیمهش له چالهکانی گازی بن ئهرزی ئاماده بو بهرهم بییهش نییه، ئهو بره دهکاته % ۱،۵ ی گشت چالهکانی دونیا، که ئهمهش ریزهیهکی خهیاڵیه.

بههۆی دایهگرامی ۲.۲ وه بۆمان پون ده‌بوه‌وه که گازی بن ئه‌رز له به‌راورد له‌گه‌ڵ نه‌وت و خه‌لۆزی به‌ردین به‌شیویه‌کی عادیلانه تر به‌سه‌ر گشت ناوچه‌کانی دونه‌یا دا دابه‌ش بووه ته‌نها له یه‌ك ناوچه‌ی دیاریکراودا چرپه‌بوته‌وه. له‌دایه‌گرامی ۲.۸ رپژه‌ی گشت کانگاکانی ئاماده بو به‌رهمی گازی بن ئه‌رز له سه‌راسه‌ری دونه‌یا دا نیشان دراوه.

هه‌روه‌کو چۆن له دایه‌گرامی ۲.۷ دا نیشان‌دراوه گازی بن زه‌وی به‌زۆری له‌جۆری گازی می‌تانه (CH_4) وه و به‌شیکی له ئیٲان (C_2H_4) و پرۆپان (C_3H_4)، نایتروژین (N_2) و هه‌روه‌ها دی ئۆکسیدی که‌ربۆن (CO_2) پیکهاته‌وه. له وینه‌ی خواره‌ودا ئه‌م بابته‌هه دوباره‌پونکراوته‌وه.

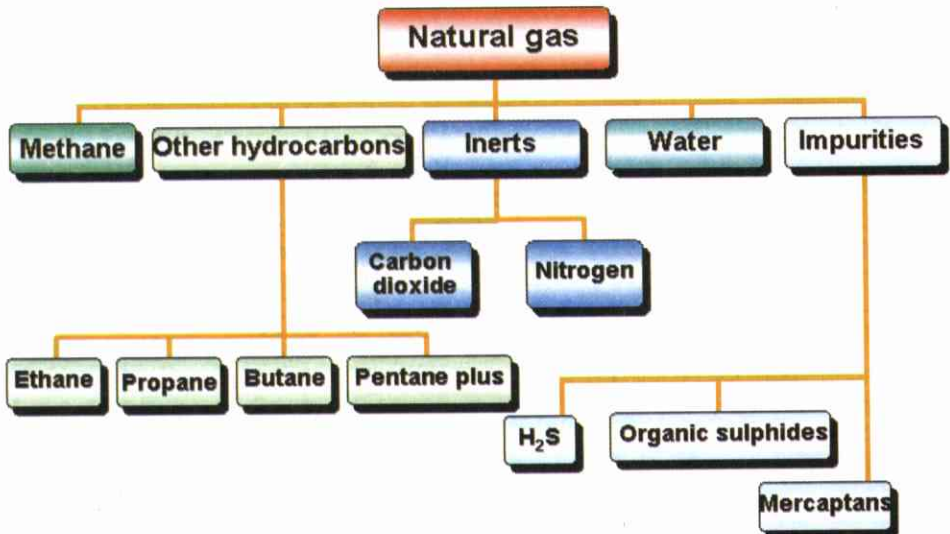

وینه‌ی ۲.۷: پیکهاته‌ی گازی سروشتی له نیو بیره‌کاندا

خاڭە باشەكانی گازی بنزەوی:

۱. بەشیوھییەکی گونجاو دەتوانرئ لە ویستگەیی وزەو ھەرگێری گازوھەلم وەکو سوتەمەنی بەکاربھێنریت،
۲. بنچینەیی گازی سەرەتاییە بۆ گشت کارگە کیمیاوییەکان.
۳. باشترین جووری وزەییە بۆ سوتەمەنی و گەرمکردنی نیومال.
۴. باشترین وزەیی فۆسیلی سەرەتاییە کە ژینگە لە ئەنجامی سوتاندنیدا زۆر بە دی ئۆکسیدی کاربۆن (CO₂) و گازە زەھراویەکانی دی پیس نابیت.

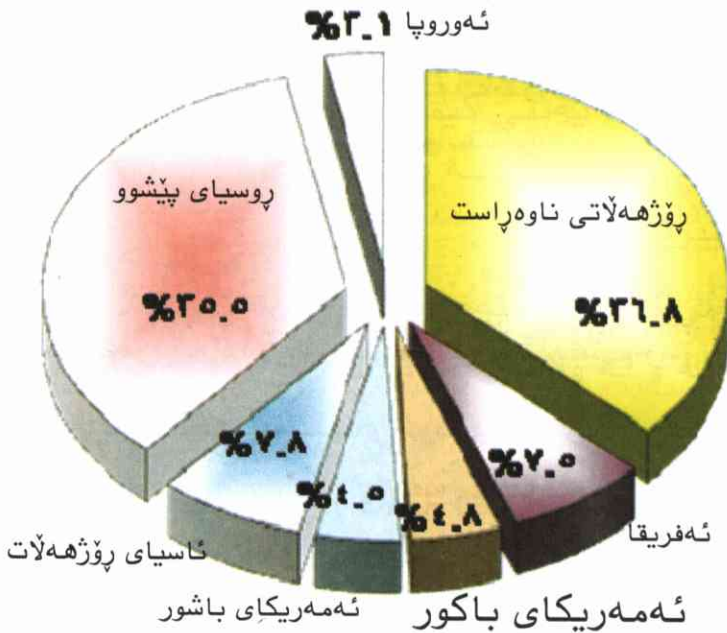

دایەگرامی ۲.۸: پێژەیی گشت چالەکانی گازی بن زەوی
لە سەراسەری دونیا دا



ویئە ۲.۹: گواستنهوهی ماده هایدروکاربونیەکان
بەھۆی بۆری گواستنهوه

گازی نیو چالەکانی بن زهوی دەتوانریت بە دوو رینگە
ناسراو بگەیهنریتە دەستی هاوالاتی بەکارھینەر:

- گازی سروشتی بەشیوہی لولە ی بۆری (Pipeline)،
- بەشیوہی شلەمەنی (liquefied natural gas -LNG).

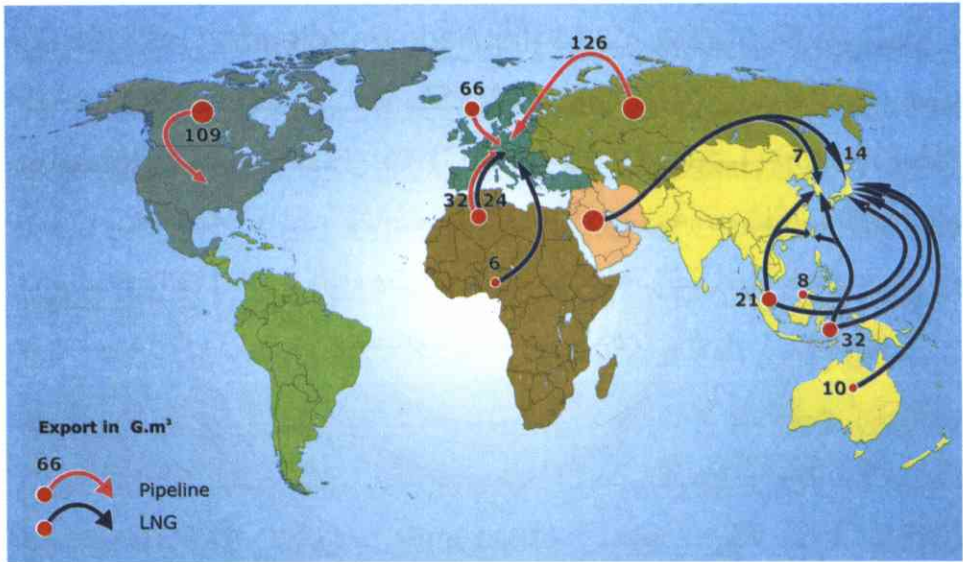

نەخشی ۲.۱۰: گوێزانەوهی گازی سروشتی بەهۆی بوری
هەرۆه‌ها له دۆخی شلیدا

میتان (Methan) و ئیتان (Ethan) پاش کرداری شیرینکردنی گاز بەشیوهی گازی بەشیکی زۆری گازی سروشتی له دۆخی گازی دا پیکدینن که پروپان (Propan) و بوتان (Butan) له گه‌ل دایه که ئەگەر بەشی گازی شلی (LPG) لیکجیانه کرابیتهوه. له کرداری شیرینکردنی گازی سروشتیدا هه‌ولده‌دریته که په‌یوه‌ندی نیوان گوگرد و هایدروجیندا (H₂S) له گازی سروشتی جیا بکریتهوه چونکه ئەم په‌یوه‌ندیه جگه له ژه‌هرای و مه‌ترسی بو سهر گیانی مروقه‌کان ده‌بیته هۆی خولقاندنی ترشی سولفیدی هایدروجین (H₂SO₄) و ژه‌نگه‌لگیرانی گشت ئامیره‌کان.

به‌لام پیکهاته‌یه‌کی تری گازی سروشتی له دۆخی شلی

لیقویزە پەترۆل گەز (LPG) دا لە پیکھاتەیی پرۆپان و بوتان پیکدییت. ئەم پیکھاتەییە گازی سروشتی لە بارودۆخی مامناوەندی دا ($P=1 \text{ bar}$, $T= 25 \text{ grad C}$) لە دۆخی گازدایە، بەلام لە ئەنجامی بەرزکردنەوهی پەستاندا تا نزیکەیی 8 Bar بار دەتوانرێت بگەیهنرێتە دۆخی شلی و سودلیۆهەرگرتن و گواستنەوهی ئاسانترە.

لە سەرەتاکانی بەرھەمھێنانی نەوت و گازی سروشتی دەبواوە کە گشت کۆمپانیاکان گازی سروشتی بەرھەمھێنراو لەگەڵ نەوت دا جیا بکەنەوه و بسوتێنن (*send it to Flar*), چونکە ئەوزەمانە بە ھۆی لاوازی بواری پیشەسازی توانای گواستنەوهی گاز بەھۆی بووری یاخود لە شیۆهیی دۆخی شلی لەئارادا نەبوو. ھەرچەندە ئەم سوتاندنی گازە تا ئەمڕۆش بەھۆی دواکەوتویی پیشەسازی گازی سروشتییەوه لە زۆربەیی ولاتە خاوەن گاز و نەوتەکاندا پراکتیزە دەکرێت و

دەبییتە ھۆی بەفیڕۆچونی سەرماوە پێسی ژینگە. لە وینەیی خوارەوه دا ئەو بابەتە رونکراوەتەوه.



وینەیی ۲.۱۱: سوتاندنی گازی سروشتی بە

ھۆی مەشغەلێکەوه، واتە Gas Flaring

تائەمپروۆش لە ولاتی ئیراقدا سالانە بەپەری چەند ملیارد دۆلاریك گازی سروشتی بەھۆی دواكەوتوی پیشەسازی سودلیۆەرگرتنیەو بە بئھۆ دەسوتییت، كە ئەویش جگە لە زیانی ئابوری كاردانەوہی خراپی لە سەر ژینگەیی ولات ھەییە. لە وینەیی خوارەودا كرداری سوتاندنی گازی سروشتی لە كیلگەكانی دەقەری كەركوك خراوہتە پروو.



وینەیی ۲۰۱۲: سوتاندنی گازی سروشتی لە دەقەری كەركوك،

واتە Gas Flaring

بەلام ئیستاكە بەم دوو شیۆہییە گازی سروشتی (لە دوۆخی گازی و شلی) دەگاتە گشت كونجیكي ولاتە پیشەسازیەكانی ئەوروپا و ئەمريكا و ئاسیا. شەبەكەییەكی مۆدیپرنی بۆری گازی سروشتی لە جیھاندا وەھای كردوہ كە گاز بگاتە گشت كونج و قوشبنيكي ھەر ولاتیكي پيشكەوتوو. لە نیوان ھەر

۱۰۰ تا ۲۰۰ كیلومەتریكدا بنكەیهکی پالنهری كۆمپریسەر ھەیه كە پال بەگازەكەو ھەنیت و دوبارە پلەھ گەرما و پالەپەستوی گازەكە بو گویزانەوھە دیاریكراو دابیندەكریت.

پۆژ لە دوای پۆژ گازی سروشتی بەھوی پاکی بو ژینگە لە ولاتانی پیشەسازی ئەوروپا گرنگتر دەبیت و ھەر لەبەر ئەم ھۆیەشە كە ھەردەم بۆری گازی سروشتی بو گشت گوندیک و شاریکی ئەورپا بەرپۆھە.

بەپیی تازەترین ئاماری ئەوروپایەكان چالەكانی گازی بنزەوی لە پۆژھەلاتی ناوھراستدا تا نزیكەھ ۲۰۰ سالی تر دەتوانری لییانەوھە گازی بنزەوی بەرھەم بەھینرین، بەلام لە ولاتە ئەوروپایەكاندا تا ۲۲ سالی تر [۱]. لە دایەگرامی ۲.۸ دا گرنگی ولاتی روسیامان بو پونبۆھو، كە نزیكەھ ۳۰% گشت گازی پۆژانەھە ئەوروپا دابین دەكات.

بازاری گاز لە ئەوروپادا پۆژ لە دوای پۆژ، بەھوی بەكارھینانی گاز لەبواری ھەرگیڕانی كارەبا و كەمی پیسبونی ژینگە لە ئەنجامی سوتاندنی، لە پەرەسەندن دایە. كەواتە كیپەرکییەکی گەرم كەوتۆتە نیوان كەزاکستان و توركەمەنستان و ئییران دژی روسیا كە ھەریەك لەم ولاتانە ھەول دەدەن بازاری پیشەسازی ئەوروپا بو خویان بقۆزنەوھە بە بۆری گازی سروشتی بگەینینە ئەورپا. لە نیوان ئەم كیپەرکییەدا ولاتی تورکیا بەھوی ستراتیجیەتی، كە تاكە رینگەھە نزیكەھ خاکی گەیشتن بە ئەوروپایە لە

پەرەسەندن دایە. پڕۆژەى گازی نابۆكو بەرچاوترین پڕۆژەى گازی سروشتى لەم بوارەدا.

ئاخۆ گەلۆ ئەم ولاتەى توركيا چەند مەرامى رامیاریى خۆى (كە زۆربەیان دژى ئیمن، تائەو كاتەى ھۆكاری نزیكبونەوہى لە ئەوروپای یەكگرتو ھیلى رامیاریى كلاسكى ئەم ولاتە دەگۆرى) دوبارە بەسەر گشت ولاتەكانى ناوچەكەو جیھاندا بسەپینى. كەدەبیت دوبارە ئەم بابەتە لەلایەن كاربەدەستانى سیاسى ولاتەوہ بەوردى شروڤە بكریت.

بەلام ئەم نایەكسانىە لە دابەشبونى گشت كیلاگە و چالەكانى كانزافۆسلییەكان لە سەر روى زەوى بوته ھوى خولقاندنى كۆمەلە گیزاویكى رامیاریى ئالۆز كە كارتیكەرەكانى لە سەر ژیانى ئیمش لە كوردستاندا تا ئەمروۆ بو گشتمان بەلگە نەویستن (بەتایبەتى ھوى سەرەكى داگیركارى و پارچەكراوى كوردستان دەگەریتەوہ بو ھەمان بابەت). لیڕەدایە كە وزەش وەكى ئامیریكى شەرەنگیزی لەلایەن ولاتە داگیركەرەكانەوہ بەچەك كراوہ. كەواتە بەچەككردنى وزە ئەو دیارییە ناقولایییەى مروڤایەتییە كە بە میرات گەشتۆتە نیو ولاتەكانى رۆژھەلاتى ناوہراست بە گشتى، وە كوردستان بەتایبەتى.

لە سەرەتای میژووى ھاوچەرخمانەوہ ئاشكراىە كە سودوہرگرتن و بە چەككردنى وزەى مادەفۆسلییەكان وەكى

كارتیكى پامیاری كوشنده پەگى قولى لە میژووی ولاتە سەرمایەدارەكاندا ھەییە. جگە لە شەرى جیھانى یەكەم، لە شەرى جیھانى دووھم دا ھۆكاری دارمانى ولاتى ئەلمانیا و ژاپۆن ھەر دەگەرپیتەوہ بوۆ نەبونى ئەم جورە وزانە لە ولاتەكانیاندا.

لەشەرى جیھانى دووھم پاش ئابلوقەى ئەمەریكا بوۆ سەر ژاپۆن، كە رینگەى گەیشتنى نەوتى لیگرت بوہ ھۆى ئەوہى كە ئەویش راستەخۆ بکەویتە نیو شەرەكەوہ.

لە پۆژھەلاتى ناوہراستیشدا بە ھەمان شیوہ لە وزە وەكى چەكێك بوۆ تیکرپامانى بارى ئابورى ولاتەكانى دى و خولقاندنى فشارى پامیاری كەلكى لیوہرگیراوہ. بوۆ نمونە سەرەتا پاش كودەتای قەزافى لە ولاتى لیبیا و پاشان لە گىژاوى شەرى نیوان عەرەبەكان و ئیسرائیل لە سالى ۱۹۷۳ دا بوۆ یەكەمین جار پاش نەفرۆشتنى نەوتى خاوەلەلایەن ولاتە عەرەبیەكانەوہ بە ولاتانى پۆژئاوا ئاوہا بە زەقى وزەش لە پۆژھەلاتى ناوہراستدا بوو بە چەكێكى پالەپەستۆى پامیاری. ئەمە قەیرانى سەرەتای وزەبوو.

لەو سالەدا ئەم كانزافۆسیلیانە وەكى كارتیک بوۆ فشارى پامیاری واتە بە چەكکردنى وزە وەكى ئامیرپیک سودى لیوہرگیرا تا ئەو پادەییەى كە خولقاندنى قەیرانیكى مەزنى وزەى لە نیو ولاتە ئەمریکاییەكان و ئەوروپاییە پیشەسازییەكاندا لیکەوتەوہ. ئەم قیرانى وزەییە و وە

دووبارە بونەو ھە لە ساڵی ۱۹۷۹ دا پاش سەرکەوتنی شوپشی کۆماری ئیسلامی ئییران و شەپری نیوان ئییران و ئییراق بوو ھۆی گۆرینیکی رادیکالی بەرچاوی بیروکەمی رامیاری وزە و دابینکردنی لە نیو ئەو ولاتە پیشەسازیانەدا. ئەمەش قەیرانی دوو ھەمی وزە بوو لە جیھاندا.

بەچەککردنی وزە و خولقاندنی گشت قەیرانەکانی نیو دونیا بۆتە ھۆی ھەرچی بەرەوسەرچونی نرخى ئەم وزانە لە نیو بازارەکانی دونیادا. چونکە دروستبون و جیگیربونی نرخى مادەفۆسلییەکان پەییو ھەندى بە بارى رامیاری ولات، پلەى شلەژاندنى ژینگە و زەخیرەى ئەو مادانە لە سەر پوی زەوی ولاتاندا ھەییە. کە لە بەشەکانی داھاتودا بە تیروتەسەلی شووقەدەکریت.

یەکیک لە خالە گرنگەکان لە بارەى سودلیو ھەرگرتنى ئەم وزەییە ئەو ھەییە کە لە برھاتو ھە زۆربەى لیکۆلەرەوانى بواری دەرھییانی نەوت ئامازە بەو ھەکن کە چۆن سالانە برى پیوستى نەوت بۆ دانیشتوانى سەرزەوی ۲% زیادە دەکات. بەلام بەھۆی باشتربونی بارى ئابوری و پیشەسازى لە ھەریمی کوردستاندا برى پیوستى وزە لە ھەریمەکەماندا بە نزیکە ۲۰% بەرەو سەری ھەلدەکشیت.

لە ھەمان کاتیشدا برى ئەو چالە نەوتیانەى کە نەوتى تیدا ھەلدەھینجرین لە کەم بونەو ھەدان. کە دیار دەى ئەم کەمبونەو ھەییەش بەگشتى کاردەکاتە سەر ھەلکشانی نرخى

نەوت لە جیھاندا.

ئەم ھۆكارانەش دیاردەى لە برهاتوى ئەم كانزا سەرەتاییە دەسەلمیئن. لە وینەى ۲.۱۳ دا نرخى نەوتى خاوە گەل كەم بونەوہى چالە نوئ دۆزراوہكانى نەوتى خاوە لە چەند سالیكدا دیارى كراوہ.

كەواتە بەكورتى لە لایەكەوہ ھۆكارە رامیاریەكانى نیوولاتە دىكتاتورەكان، نایەكسانى كۆمەلگا (برەو سەندنى دیاردەى تیرۆرىزم) بۆنەتە ھۆى گرانبونى وزەى مادە فۆسیلیەكان، كە ئەمە بەھۆى دایەگرامى ۲.۱۴ دا لە سەر نرخى بەرمیلیك نەوتى خاوە وەكو نمونە دووبارە رۆنكراوہتەوہ.

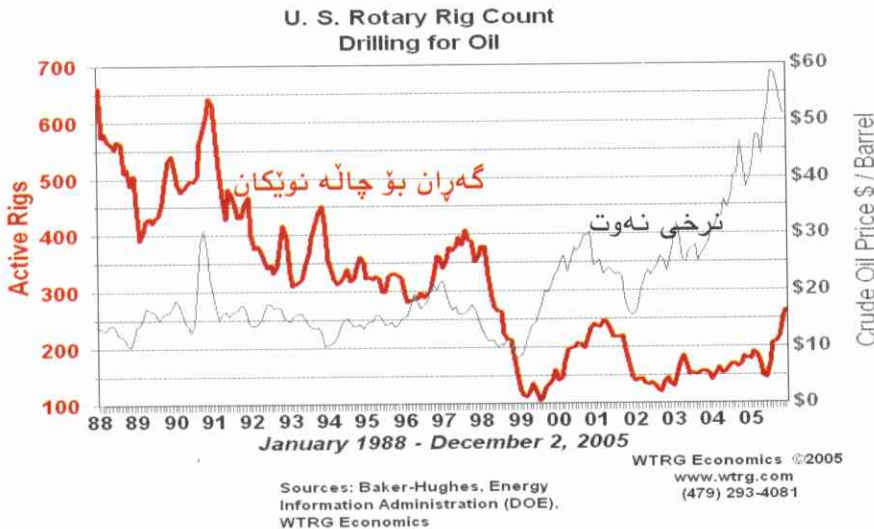

دایەگرامى ۲.۱۳: پەيوەندى نیوان نرخى نەوت و گەرەن و دۆزینەوہى چالى نوئ بۆ بەرھەمھێنانى

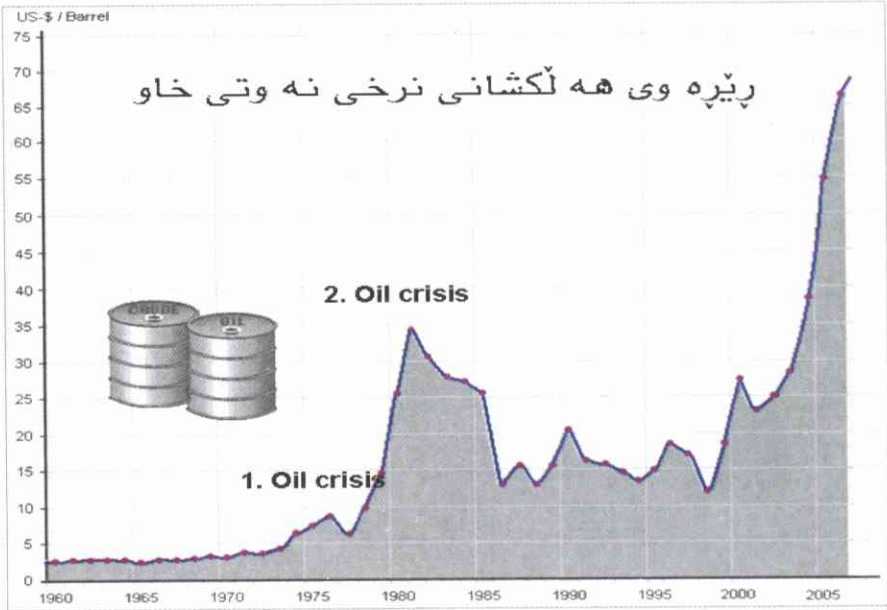

دایه گرام ۲.۱۴: گۆرانیکاری له بههای بهرمیل نهوتی خاو
له ماوهی چل و پینچ سالدا

هەر چهنده بهرهوسەر هه لگه پانی نرخى نهوتى خاو به شیوهیهکی راسته و خو کارده کاته سەر ولاته هه ژاره کان که خاوهنی هیچ سه رمایه یهکی سروشتی و نه ته وهی نیی و له گه لئه وه شدا خاوهنی هیچ ته کنولوجیایهکی پیشکه وتو نیی که به هوییه وه پاره ی کرینی نهوت جوبران بکه نه وه به لام کاریگه ری گرانبونی نهوت له سەر چوارچیوهی هه ندیک ولاته پیشکه وتوه کان ئاوه ها جهرگر نییه، چونکه ئه وانه له پاش گرانبونی نرخى نهوت هه ولده دن که که ره سه ی پیشکه وتوی خو یان به نرخیکی زیاد به ولاته کانی

خاوەن نەوت بفرۆشنەو و دوبارە دۆلارەکانیان بگێرنەو و نیو ولاتەکانیان.

چونکە لە راستیدا ھەریەک لە حکومەتە پێشەسازییەکان بەگشتی و ولاتە ئەوروپایەکان بەتایبەتی بە زێدەتر لە دەیان جار لە بەرابەر ولاتەکانی خاوەن نەوتی خاوی نیو پڕۆژەلانی ناوەرەست لە قازانجی کەپین و فرۆشتنی نەوتی خاوەن سودمەندن. واتە ئەم ولاتە پێشەسازیانە توانیویانە بەھۆی بیروکەییەکی ئابوری راست لە بەرھەمی ئەو کەنزاوە بخۆن کە خۆیان خاوەنی نین.

بەراشکاوی لیڤەدا بۆ گشتمان ئاشکرادەبێت کە بەرھەمی بیری مەرۆف گەلێک بەسودترە لە بەرھەمی کەنزاکانی نیو ولات، چونکە ئەو کەنزاوانە ھەیشەیی نین، بەلام بەرھەمی بیری مەرۆف ھەردەم لە نەوہیەکەو بۆ نەوہیەکی دی لە نوێبونەو ھەدا یە.

کەواتە ھەورەکو چون لە دایەگرامی خوارەو ھەدا ۲.۱۵ نیشان دراوہ بەس لە لایەن حکومەتی ئەلمانیاوہ ۷۵% نزخی لیترەنەوتەکە بە ناوی باجەوہ بەرھەو سەرئ براوہ و ۶% بۆ گواستنەوہ، پالۆتن (لەو لیترە نەوتەدا تەنھا یەک لەسەر پینجی نرخەکە ی تەرخان دەکریت بۆ کاری پالۆتن) و ئەنبارکردن تەرخانکراوہ وە تەنھا ۱۹% نزخی کەپینی نەوتەکە یە.

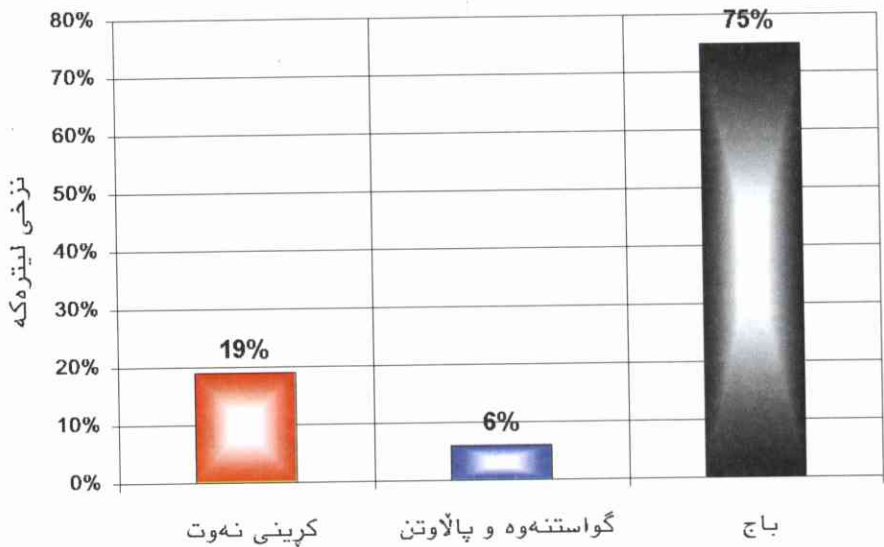

دایه گرام ۲.۱۵: هه لسه نگاندنی نرخ لیتریک نهوتی خاوپاش
 فروشتنی وهکی به نزمین له بازاره کانی ئەلمانیا دا

له سالی ۲۰۰۶ دا به هه مان شیوهش پاش سه ركه وتنی
 شوړشی نارنجی واته بالی رامیاری به ره له ستکاری
 پیشكه وتنخواز له ولاتی ئوكرائینا به سه رگروپی سه ربه
 ولاتی روسیا و هاتنه کایه ی بیروكه یه کی دیموكراسی سه ربه
 ولاتانی ئەوروپایی یه كگرتو و دوری رامیاری له ولاتی
 روسیاوه.

هه ر له ویشدا بوو كه ولاتی روسیا بو فشار خستنه سه ر
 ئەم شوړشه نارنجی یه سودی له وزه وهکی چه کیکی رامیاری
 ترسناک وهرگرت و ریگه ی له فروشتنی گاز بو ئەو ولاته

گرت. كه بوه ھۆی خوئقاندنی قهیرانیکی ئابوری و رامیاری لهو ولاته‌دا، كه كاریگه‌ریه‌كانیشتی تا ئه‌مڕۆ ھه‌ربه‌رده‌وامه‌.

وزه‌و خاوه‌نداریتی سه‌رچاوه‌كانی وزه‌سه‌ره‌تایه‌كانی نه‌وتی خا‌و و گازی سروشتیه‌ كه‌ وای له‌ روسیا كرده‌ كه‌ ئه‌م ولاته‌ پاش دارمانی بلوکی سووشیالستی دو‌باره‌ جیی پیی خوئی له‌ سیاسه‌تی ده‌ره‌وه‌ بکاته‌وه‌و زله‌یژی خوئی بسه‌پینیت. كارتی سه‌ره‌کی سیاسه‌تی پووتین و لایه‌نگه‌كانی له‌م روسیایه‌ی نوویه‌دا ته‌نها فشاری سیاسی، ئه‌و گشت وزه‌یه‌یه‌ و وابه‌سته‌یی گشت دراوسیكانی به‌ وزه‌ی نه‌وتی خا‌و و گازی سروشتی ولاتی روسیاوه‌یه‌. ئه‌م بابه‌ته‌ به‌و سه‌ره‌ئه‌نجامه‌مان ده‌گه‌یه‌نیت كه‌ له‌ داها‌تودا فشاری سیاسی بو‌ سه‌ر گشت دونیا ته‌نها به‌ ھۆی خاوه‌نداریتی نه‌وتی خا‌و و گازی سروشتیه‌ وه‌ ده‌بی‌ت.

جگه‌ له‌ ولاته‌ سه‌ربه‌خوكان له‌ لایه‌ن تیرووریستانیشه‌وه‌ سو‌دوه‌رگیراوه‌ له‌ وزه‌ وه‌کی چه‌كێك بو‌ خوئقاندنی ناسه‌قامگیری ئابوری نیو ولاته‌ سه‌رمایه‌داره‌كان و فشار بو‌ سه‌ر ولاتانی رۆژه‌ه‌لاتی ناوه‌راست. ھه‌ول‌ه‌ خو‌كوژیه‌كانی تیرووریسته‌یه‌كانی نیو ولاته‌كانی عه‌ره‌بستانی سعودی و ئیراق پاش ته‌قاندنه‌وه‌ی كیلگه‌ نه‌وتیه‌كان و بو‌ریه‌كانی گواستنه‌وه‌ی نه‌وت له‌م سالانه‌دا بو‌ گشتمان به‌لگه‌نه‌ویستن. ئه‌و ولاتانه‌ له‌ لایه‌كه‌وه‌ له‌ لایه‌ن تیرووریستانه‌وه‌ فشاری ده‌خړیته‌سه‌ر كه‌ به‌راستی ئازاریان پیده‌گات و له‌

ھەمانكاتیشدا دەبیئەھۆی گۆرانکاری لە نرخى وزە لە بازارى وزەدا.

نوێترین بیروۆكەى بەچەكکردنى وزە لە كوریای باکورە. كە ئەهویش بەھۆی كۆنترۆلکردنى وزەى ناوھكى یاخود خاوەنداریتی تەكنۆلۆجیای ئەتۆمى و چەكى ئەتۆمى ھەولێ سەقامگیری چوارچێوەى رامیاری ولاتەكەى خۆى دەدات. كەواتە ئەم ولاتە برسییە بەھۆى ئەم چەكە كوشندەو ھەك دراوسێكانى بەلكو گشت دونیاش دەخاتە ژیر فشارى رامیاریەو. لە ھەمانكاتیشدا گەورەترین شكستی راستای رامیاری زلھیزی جیھانى ئەمەریكا نیشان دەدات كە نەیتوانى پێگە لە بلاوبونەوھى تەكنۆلۆجیای تەتۆمى بەگشتى و چەكى ناوكى بەتایبەتى بگریت. ھەر بۆیەش ولاتى ئەمريكا گشت ھاوكاریەكى ئابورى ئەم ولاتە دەكات، بۆئەوھى خۆى لە پەرەپێدانى چەكى ناوكى دور بگریت.

سەرئەنجامەكانى گفتوگۆى نیوان كوریای باکور و ئەمەریكا لەو دەچیت كە گەشتبێتە ئامانجێك، واتە ئەمەریكا دەبیت هیچ ھاوكارى ئابورى ئەو ولاتە بكات بەلكو لە ھەمانكاتیشدا دەبیت هیچ گرفتێك بۆ كاربەدەستانی رامیاری ئەو ولاتەو ھێشەنەوھى پزێمە كۆمۆنیستەكەى نەدات.

لە نیو دراوسێكانمانەو ھەولێ نزیكترینیان ھەولێ ولاتى ئێرانە بۆ گەشتن و ھە سودو ھەرگرتن لە تەكنۆلۆجیای ئەتۆمى. لەم

بوارەدا ئییران بە ئارەزوی پیتاندن و پالائوتنی كانزای بیورانیۆم و سەرئەنجام كوئنترۆلكردنی وزەى ناوەكى ھەمان رپچكەى كۆریای باكوری گرتۆتەبەر. دیارە لە گشت وتەى كاربەدەستانى پامیاری ولاتی ئییراندا گویا مەرام و ھەدەفى ئەم گەیشتن بەم تەكنۆلۆجیایە و ئەم لیکۆلینە وەییە تەنھا بۆ وەرگیڕانی وزەى ناوەکیە بۆ وزەى پلەدوو واتە كارەبا واتە كەلكوەرگرتن لە تەكنۆلۆجیای ئەتۆمى تەنھا بۆ مەرامیكى سیقیلى و زانستیه و بەس، نەك مەرامیكى ژیر بە ژیری سەربازى بۆ وەچنگ خستنى بۆمب و چەكى ناوەكى.

لە وینەى خوارە وەدا ویستگەى وەرگیڕانی وزەى كارەبا بەھۆى وزەى ناوەکیە وە نیشان دراوہ. كورە و رپاكتۆرى سوتاندنى كانزای بیورانیۆمەكە لە ژیر ئەو گومەزە خرەدا یە لە نیوہندى ویستگەكەدا.



FARS NEWS AGENCY

وینەى ۲.۱۶: ویستگەى ۱۰۰۰ میگاواتى لە شارى بوشەھر
لە ولاتی ئییران

لەم بابەتەدا ھەول دەدریئ ئەو مەبەستە شیبکریئەو
 كە ھیچ جیاوازیەك لە نیوان ریچكەى گەیشتن،
 كۆنترۆلكردن و لیکۆلینەوہی وزەى ناوہكى بۆ مەرامى
 سەربازى (Just for military use) یاخود سقیلیدا (Just for Sivil
 use) نییە.

كانزای یۆرانیۆم، كانزایەكى خاوى سەرەكىیە كە بۆ
 وزەو ەرگیپرانى ناوہكى سودى لیو ەردەگیپریئ. لە سەرەتادا
 مادەى یۆرانیۆم (Uranium) كە لە سروشتدا بە ریژەى چپى
 نزیكەى ۰.۹% دا ھەبونی ھەیە دەبیئ بە ھۆى كۆمەلە
 ئامیریكى پالائوتن چەند ھەزار جار بپالیۆریئ، تا ریژەى
 چپىكەى بە ۳.۵% دەگات و ئەم ریژەى بەش لەبارە بۆ
 سودو ەرگرتنى كانزاکە بۆ نیو ویستگەىكەى وزەو ەرگیپران بۆ
 وەچنگخستنى وزەى كارەبا واتە مەرامى سیقیلى
 تەكنۆلۆجیای ئەتۆمى.

لە وینەى خوارەو ەدا وینەى ئەو ئامیرە خراو ەتەپروو كە
 پاش وەرگیپرانى یۆرانیۆم بۆ كیكى زەرد (Yellowcake) و
 وەرگیپرانى بۆ گازىك كە بە (Gas Hexafluorid) یاخود لە نیو
 ئامیرەكەدا كانزای پیکھاتەى یۆرانیۆم (Uranium
 hexafluoride: UF6) بۆ یۆرانیۆمى چپتر دەپالیۆریئ.

Gas centrifuge

Depleted Uranium

Uranium hexafluoride

Enriched Uranium

Rotor

Case

Motor

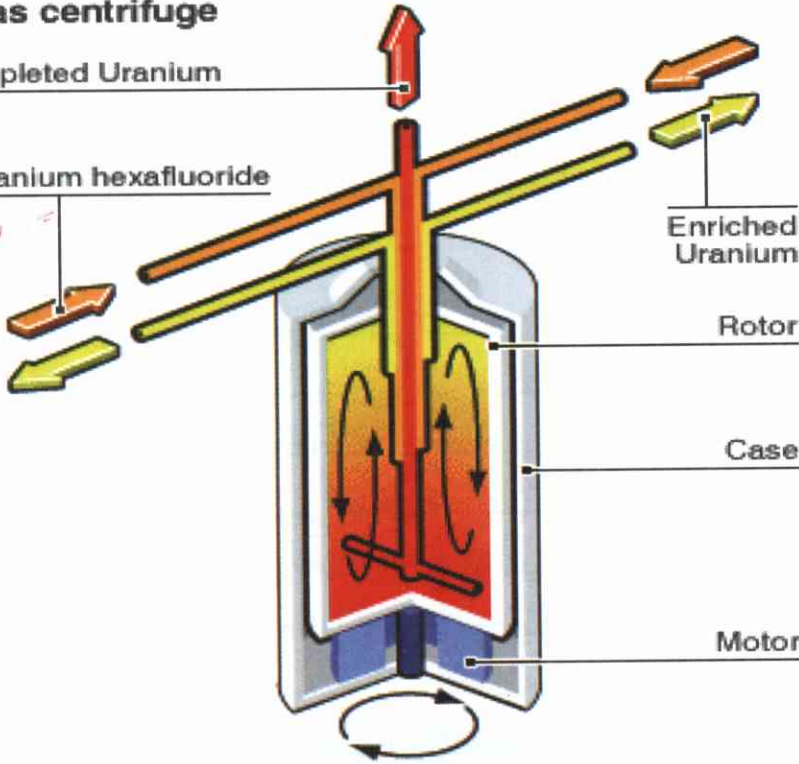

وینە ۲.۱۷: ئامیری (سنتەر فیوگی) پالوتنی کانزای یۆرانیۆم

ئەو ئامیرە سەرەووە کە بە سنتەر فیوگی گازی دەناسریت (Gas centrifuge). لە نیوئەم ئامیرەدا UF_6 لە لولەکەدا بە خیراییەکی زۆر دەسورپینریتەووە لە پاشان یۆرانیومی U_{235} سوکترە لە U_{238} ، کە لە بەھۆی کیشەکەییەووە ئەم دوو جوۆرە یۆرانیومە لە یەکدی جیا دەکرینەووە.

بەلام بۆ پالائوتنی پیکهاتە یۆرانیوم و بری پیویست بۆ ھەرمەرامیک پیویستە ھەزارەھا ئامیری ئاوەھا بە شیوہی زنجیرەیی لە ھەمانکاتدا یەکە لەدوای یەک بە یەکەوہ بخرینە گەر، کە لە وینە ی خوارەوہ ۲.۱۸ دا ئاوەھا ویستگە یەکی پالائوتنی پیکهاتە یۆرانیوم خراوەتە رو. بۆ وەچنگختنی بری پیویستی یورانیوم کۆمەلە ویستگە یەکی ئاوەھا پیویستە.



وینە ی ۲.۱۸: ویستگە ی پالائوتنی کانزای یۆرانیوم

بەلام بەھۆی ھەمان ئامیرەکانی پیکەوہ لکینراوی پالائوتنی یۆرانیومەوہ پاش بەسەربردنی ماوہ یەکی کاتی زۆرتەر لە بەراوہرد لەگەڵ ئارەزوی سیقیلی سەرەوہدا دەتوانیتر ریزە ی چری کانزای یۆرانیومەکە بۆ سەر و لە ۹۰% بگە یەنریت کە ئەویش لەبارە بۆ چەکی ئەتۆمی. کەواتە بە ھۆی ھەمان ویستگەوہ تەنھا ژمارە ی ئامیرەکان و کاتی بەسەربردنی پالائوتن جیاوازی دەخاتە نیوان مەرامی

سیفیلی و سەربازی.

لە ڕیگەییەکی دیەوێ پاش کرداری وزەگۆرکێ لە بنکەیی وەرگیڕانی وزەیی ئەتۆمی بوو وزەیی کارەبا واتە پاش پیتاندنی کانزای یۆرانیۆم لە کرداری زنجیرەیی پیتاندن و ئازادبونی وزەیی ئەتۆمی، کانزای یۆرانیۆم دەگۆرێت بوو کانزای پلۆتۆنیۆم کە ئەویش کەرەسەیی ترسناکترین چەکی ئەتۆمییە (تکایە بروانە وینەیی ۲.۱۹). واتە مەرامی سیفیلی وەرگیڕانی وەزی کارەبا خۆی سەرەتای دەستپیکردنی قووناغی وەچنگەستنی کەرەسەیی سەرەتایی چەکی ناوہکییە.

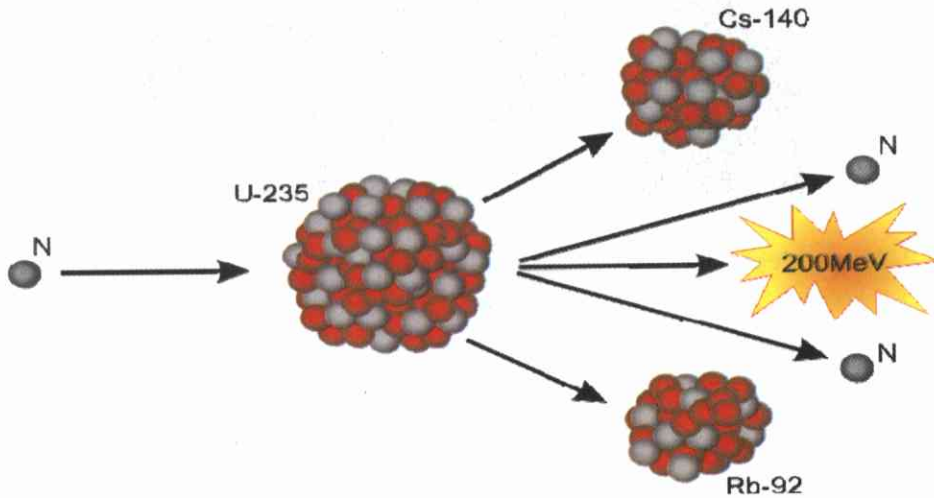

دایەگرمای ۲.۱۹: چوار قووناغی قلیشانەوہی ئەتۆمی یۆرانیۆم (U235)

لە ھیلکاری ۲.۲۰ دا کرداری زنجیرەیی پیتاندن و ئازادبونی وزەیی ئەتۆمی لە کانزای یۆرانیۆم خراوەتەرۆ.

لەم كردهدا وزهیهکی بێشومار ئازاد دەبێت كه به وزه
ناوهکی ناوزهه كراوه .



هێلکاری ۲۰۲۰: کرداری زنجیرهیی پیتاندن و ئازادبونی وزهی ئەتۆمی

لێردها بهو سهڕهئهنجامه دهگهین كه ههچ جیاوازیهك له
نیوان سودههرگرتن له تهكنۆلۆجیایی ئەتۆمی بو مهرامی
سهربازی یاخود سیقیلی له ئارادا نییه. سههرپای ئەمانهش
ولاتیکی وهکی ئییران كه خاوهنی مهزنترین کیلگهه نهوتی
خاو و دووهم زهخیرهه گازی سروشتی له دونیادایهوه له
بواری وزهه وزهنویبوهكانیشدا خاوهنی پۆتینسیالیکی
مهزنی وزهه تیشکی خوهره و لهگهڵ جولهوزه و وزهه
پوتینسیالی ئاووه، بهپاشكاوی له مهرامی پهههپیدانی

تەكنۆلۆجیای ناوھەكی جگە لە نیازی بەچەككردنی وزە ھیچ مەرامیكی دی نییە.

وہ ھەلبژاردنی دورگەیی شاری بوشەھریش، ھەر وہەكو چۆن لە وینەیی خوارەو ھەدا ھاتوو، لە نزیك ولاتە خوشگوزەرانە پیشكەوتوھەكانی نیو كەنداوی فارسیش وەكو ئیماراتی یەكگرتوی عەرەبی، كویت جگە لە فشاری پامیاری بو سەر ئەم ولاتانە ھیچ مەرامیكی سەرھەكی دی نیادا نابینریت.



نەخشەیی ٢٠٢١:
نەخشەیی ولاتی
ئێران و
تایبەتمەندی
جیوپۆلیتیکی شاری
بوشەھر

چونکہ بە بچوكتترین کاره ساتی ئەتۆمی (نمونە: چرنۆبیل لە ولاتی ئۆکرائینا) گشت ناوچەکە لە پاش بەربلاوبونەوہی تیشکە کوشندەکانی وزەي ئەتۆمی (ئالف، بێتا و گاما) دەگۆریت بۆ جەھەنەم واتە ژیان بە تیرەییەکی ۵۰۰ کم دژوار دەکات کە ئەویش مالویرانی بۆ گشت ولاتانی جوارچیوہی کەنداوی فارسی دەگریتەوہ.

بەلام سەرەرای ئەم فاکتانه ئیرانیەکان مافی خۆیانە کە بلین نەوتی خاوەگازی سروشتی جگە لەوہی لەبرھاتون و گرنگترین وزەو سامانی سروشتی ولاتن کە بەھۆیانەوہ زۆربەي داھاتی ولات دابیندەکریت، بۆیە ئەوان نایەنەوئیت بۆ وەرگێرانی کارەبا بیسووتین، ھەربۆیەش بەدوای وزەییەکی تر دادەگەرین کە بەھۆیەوہ وزەي کارەبای ئایندەي ولات دابینکەن و ئەم مافەش ناتوانریت لە ھیچ ولاتیکی سەر بەخۆ بسەنریتەوہ.

لەم پۆژانەدا پاش گێژاوی نوویی پۆژھەلاتی ناوہراست واتە شەری شەھمی عەرەبەکان و ئیسرائیل فشاریکی زۆر لە لایەن میدیاکانی ولاتە عەرەبیەکانەوہ دەخریتەسەر حکومەتە مەرکەزیەکانیان کە دووبارە وەکو سالانی ۱۹۷۳ لە وزەش وەکی چەکیکی بەرھەلستکاری دژی ئیسرائیل کەلکۆەر بگرن و بەوشیوہیە پالپشتی خۆیان بۆ ھیزی بەرھەلستکاری لوبنانی دژی ھیزی داگیرکەر دوپات بکەنەوہ.

لە ھەریمی خۆشماندا برینی کارەبا و پێگەگرتن لە دانانی چارەسەریکی گونجاو بۆ قەیرانی کارەبا لە لایەن گشت ولاتانی جیرانمانەووە لە ساڵی ۱۹۹۱ وە تا ئەمڕۆکە پەرەپێدانی ھەمان بیروۆکە بە چەککردنی وزەییە دژ بە گەلیکی ئاشتیخواز. ئەم ولاتانە بە لیکۆلینەو ھەیکەکی چرو پڕ و دارپێژراو ھەنگاو بۆ مەرامی ھەرچی لاوازکردنی حکومەتی ھەلبێژێردراوی کۆمەڵامی خەلک و لاوازکردنی ورەیی جەماوەری ئاشتیخوازی کوردستان بۆ پەرەپێدان بە ژيانیکی سەربەخۆیی دەدەن.

کە بە داخیکی زۆرەو لە ھەندیک ناوچەیی ھەریمی کوردستان ئەم پامیارییە چەواشەییە ناھەزانی ئەم بیروۆکە نووییە ھەریمی کوردستان جی پێیی خوی قایمکردووە، چونکە نەرەزایی کۆمەڵانی خەلک لە ئاست نەبونی کارەبا بۆتە ھۆکاریک بۆ دژایەتی و نەرەزایی دژ بە حکومەتی ھەریم.

و لە سەرەتایی ولاتی ئیراقەووە تا ئەمڕۆ جیگیرنەکردنی ھەر ویستگەییەکی ۱۰۰ دەھا میگاواتی گەورەیی وەرگیڕانی کارەباش لە ھەریمی کوردستاندا بە ھۆی سیاسەتی چواشەیی پزێمە یەکلەدوای یەکەکانی مەرکەزیشەووە بۆ پێکاندنی ھەمان مەرامی بە چەککردنی وزەش دژی گەلەکەمان بوو.

۲.۱ قەیرانی وزە لە كەنداودا و فشاری ناراستەوخۆی ئەمریکا بۆ سەر ولاتانی چین، ژاپۆن و ئەوروپا

بەچەككردنی وزە ھەروەكو چۆن لەبەشی پابوردودا ئاماژەى پیکرا ئەو ھۆكارەیه كە زلھیزی جیھانی ئەمریکا پوژانە پلانی بۆ دادەنیّت و بەھۆیەو ھەمە بە گشت ئابوری جیھان دەكات.

لە نیو گشت وزە سەرەتایەكاندا وزەى نەوت و گازی بن زەویش پیگەیهكى لەبیرنەكراویان ھەیه بۆ سەر دونیای پیشەسازی ئەمپۆكە و بەپراشكاوی چەرخى خولینەرى پیشەسازی جیھانن. لە راستیدا ھیچ زلھیزیكى ئابوری جیھانی لە پوژگاری كوندا و لە مپۆكەو لە داھاتوشدا نەیتوانیو ھو ناتوانیّت جی پیگەى خۆى سەقامگیر بكات و بەردەوام بەھیز بمیّنیت ئەگەر توانایی دەرهینان و دەستبەسەراگرتنى شارپگیای جولەى وزەى مادەفۆسیلیەكانى (نەوت و گازی) نەبیّت.

لەم بەشەدا ئەو بابەتە شیدەكریّتەو ھە قەیرانی وزە واتە خولقاندنی گیزاویكى دى نەوت لە پوژھەلاتى ناوہراستدا چ ھۆكارىكى نابەجی دەكاتەسەر پیشكەوتنى ئابوری كۆمەلە ولاتیكى پیشكەوتوى جیھانى. بۆ نمونە لەم بابەتەدا پابەندى كۆمەلە ولاتیكى ھەكو ئەمەریكا، چین، ژاپۆن و ئەوروپا بە وزەى پوژھەلاتى ناوہراستەو ھە

شیدە کریتتەوہ. بەلام لە بەشی رابوردوی ئەم پەراوەدا ھەولدر بەکورتی چاوەبەسەر شپۆقەکردنی ئەو پرسیارانە و ھەکو ھۆکارەکانی شەری ئیراق و ئەمەریکا وە پاشان ئایا ولاتی ئێران لەم رۆژگارەدا پێویستی بە تەکنۆلۆجیای پێشکەوتوی ئەتۆمی ھەیە یان نا و گێژاوی نوێی ئێران و ئەمەریکا خشیئرا.

ھەر وەکو چۆن لە بەشەکانی رابوردودا پونکرایەوہ، بەزۆری گشت زەخیرە ی چالەنەوتەکانی دنیا کەوتۆتە ئەوبەشە ولاتەکانی رۆژھەلاتی ناوہراست و روسیا. لە ٦٥% گشت نەوتی بەکارھاتوی رۆژانەش لە کەنداوی فارسێوہ تیپەردەبێت.

لە ھەمانکاتیشدا بەھۆی تاییەتمەندی جوگرافی ولاتی ئێران وەھای کردوہ کە کەنداوی فارسی لە ژێر رکێفی سەربازی کۆماری ئیسلامی ئێران دابێت و گشت نەوتەکەش بە ھۆی تەنگە ی ھۆرمزەوہ لە ژێر رکێفی ئێرانەوہ رەتدەبێت. واتە ھەر قەیرانیکی سەربازی لە دژی ئێران واتە شیواندنی باری ھاتوچۆ لە تەنگە ی ھۆرمۆز و راستەوہخۆ خولقاندی قەیرانیکی دی وزە ی بەدوادا دیت، کە چۆن گشت دنیا لە سالەکانی ١٩٧٣، ١٩٧٩ و ١٩٩١ دا دوچار ی ھات.

Major trade movements

Trade flows worldwide (million tonnes)

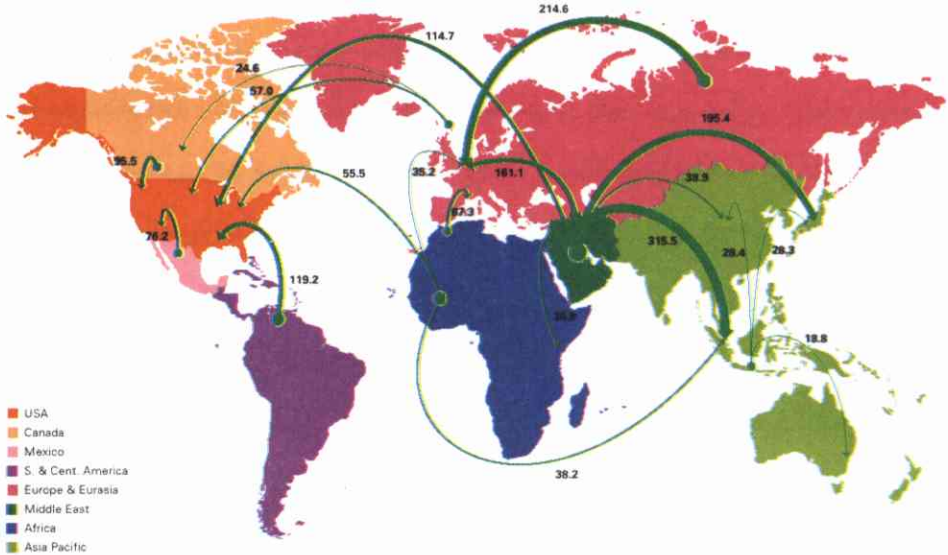

نەخشی ۲۰۲۲: جۆلەى نەوت (میلیۆن تەن) و پابەندى گشت دۇنيا بە نەوتى پۆژھەلاتى ناوہراستەوہ [۵]

لە نەخشی ۲۰۲۲ سەرەوہدا گرنگی پۆژھەلاتى ناوہراست و پيگەى گرنگی ولاتى ئيرانمان مان بە تايبەتى تەنگەى ھۆرمز لە بواری دەرھيئان و دابەشکردنى نەوت بۆ گشت دۇنيا بۆ رۆن بووہوہ.

فاکتى سەرەكى ئەوہ يە كە لە پۆژھەلاتى ناوہراستدا چالەنەوتیەكانى ئيران تاكە كیلگەى نەوتىن كە لە ژیر پکیفی راستەوخواى هیزی سەربازى ئەمريكادا نین (بروانە هیلكارى ۲۰۲۳). ھەر بۆیەش ھەولى بەردەوامى ئەمەريكا ئەویە كە گشت ناوچەكانى پۆژھەلاتى ناوہراست بەگشتى و ولاتى ئيران بەتايبەتى بخاتە ژیر پکیفی سەربازى خویەوہ

تا بە وتەى خۆى ئەمەرىكا دۆلار چاپ بکات و گشت ولاتانى پېشکەوتوى پېشەسازى دى بە ھۆى ھەمان دۆلارى ئەمەرىکیەوہ نہوتى خاوى پېویستیان بە نرخیکى زیاد بکرن، چونکہ بەزۆرى نہوت لە بازارەکانى دونیادا بە داروى دۆلار ئالوگۆرى پیدەکریت.

ھەرچۆنیک لیکۆلەرەوانى رامیاری وزەى جیھان ھۆکاری ھەلگىرساندنى شەرى ئیستاکەى ئیراق شیدەکنەوہ ئارەزوى خویانە، بەلام فاكتى بەلگەنەویست ئەوہیە کہ گشت چالە نہوتیەکانى ولاتى ئیراق ئیستاکە لە ژیر رکیفى سەربازى و رامیاری ئەمەرىکادایە. لە پاش گرزى دۆسییەى ئەتۆمى ئیران و ھەرەشەکانى ئەمەرىکا بو سەر ئەم ولاتە ئەگەرى خولقاندنى ئاوەھا قەیرانىکی دى وزە ھەر پوژ لە ناوچەکەدا لە ھەر سات زیدەتر دەبیت.

Oil Reserves, Jan. 1, 2003

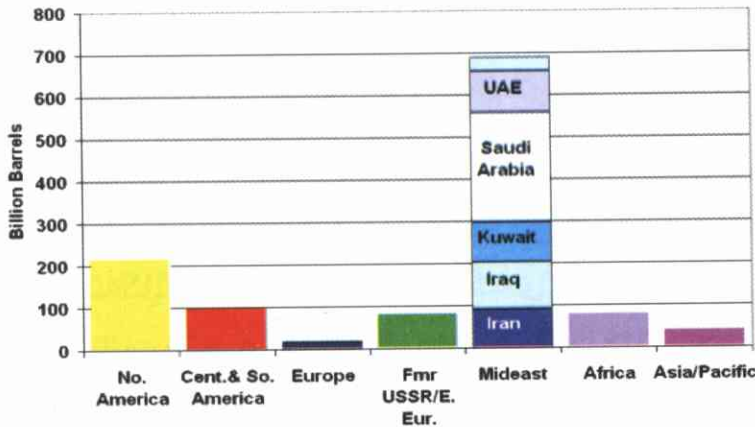

ھیلکاری ۲۰۲۳: زەخیرەى نہوتى خاو لە سەر پوى زەوى

بەلام لیڤرەدا ھەلۆیستی ولاتانی چین، ژاپۆن و ئەوروپا ئەو بابەتەدە دەگەییەنن کە ئەمانە بو چارەسەرکردنی گێژاوی ئییران و ئەمەریکا پێچکەیی گەفتوگۆ دەگرنەبەر و ھەردەم پێگە لە خولقاندنی قەیرانیکی دی وزە دەگرن. ئەم ھەلۆیستە ئەو بابەتە رۆن دەکاتەو کە چۆن بارودۆخی ئابوری ئەم ولاتانە بە وزەیی رۆژھەلاتی ناوھراستەو بەندە. ھەر گێژاویکی دی لەم ناوچەییەدا سستی و یاخود دارپمانی ئابوری ئەو ولاتانەیی بەدواو دەیت.

ھەر بۆیەش گشت تەقەلایان لەگەڵ ئییران ئەوھییە کە ئەو ولاتە لە لایەکەوھە مل بو خواستەکانی ئەمەریکا کە ج بکات تا جاریکی تر کەنداوی فارسی لە گێژاوی سەربازی بپاریزن و لە ھەمان کاتیشدا چالە نەوتیەکانی ئییران ئاوەھا بە بیلیایەنی واتە دژ بە راستای پامیاری ئەمەریکا بەیڵنەوھ.

سەرھەرای ئەمانە رۆژانە بری ۸۵ ملیۆن بەرمیل نەوت لە جیھاندا لە گشت بوارەکانی پیشەسازیدا بەکاردیت و بری ۴۱% لە رۆژھەلاتی ناوھراستەو دەیت. سەرھەکیترین ولاتی سوتینەری نەوتی دۆنیا ئەمەریکا یە کە پێویستی بە رۆژانە ۲۰.۵ ملیۆن بەرمیل نەوتە. کە ئەم برەش زۆری لەلایەن خۆییەو بەرھەم دەیت. راستە ولاتی ئەمەریکا وەکو زلھیزی سەربازی و تەکنۆلۆجای ئەمرۆکە یەکیکە لەو ولاتانەیی کە زۆرتەری نەوتی دۆنیا لە ولاتەکەیی خۆیدا بەرھەم دەیت لە ھەمانکاتیشدا بەھۆی مەزنی باری پیشەسازیەکیەوھ یەکیکە لەو ولاتانەیی کە زۆرتەری نەوتی دۆنیا لە

دونیای دەرەو دەھینیتە نیو ولاتەكەى خۆیەو. بە پیی ئامارەكان ئەمریکاییەكان لە ۱۷% گازی سروشتی و ۵۸% نەوتی خاوی بەکارھاتوی رۆژانەى ئەم ولاتە لە ولاتەكانی دی وە دەھیننە نیو خاکەكەیانەو.

لە پلەى دوودا ولاتی چین دیت كە رۆژانە پیویستی بە ۶ ملیۆن بەرمیلە و ئەم برەش بەھۆی بەرەوپیشچونی باری ئابوری ولاتەكەى ھەر لە ھەلكشاندایە، پاشان ولاتی ژاپۆن دیت كە رۆژانە پیوستی بە نزیکەى ۵،۵ ملیۆن بەرمیل نەوتی خاوەیە. بۆ نمونە ولاتی ئەلمانیا كە چوارەمین ولاتی پیشەسازی دنیایە پیوستی رۆژانەى تەنھا بە ۲.۲۴ ملیۆن بەرمیل نەوتی خاوە.

لە ھیلکاری خوارەو دا بری پیویستی نەوت بۆ ولاتی ئەمریکا خراوتەرۆ، بەھۆی گەشە سەندنی سالانەى توانای تەکنۆلۆجیا و ھەلكشانى بری دانیشتوانی ولات بری وزەى پیویستیش بۆ ولات سال لە دوای سال بەرەو سەرى ھەلدەكشی.

لە ھەمانكاتیشدا نەوتی بەرھەمھاتوی خۆمالی لە سالەكانی ۱۹۸۰ وە بەرەو كەمى دەچیت، ھەر و ھا لە ھەمان سالەو وە وابەستەیی ئەم ولاتە بە بری ھینانە ناوہى نەوتی دەرەكى زیادی كردو.

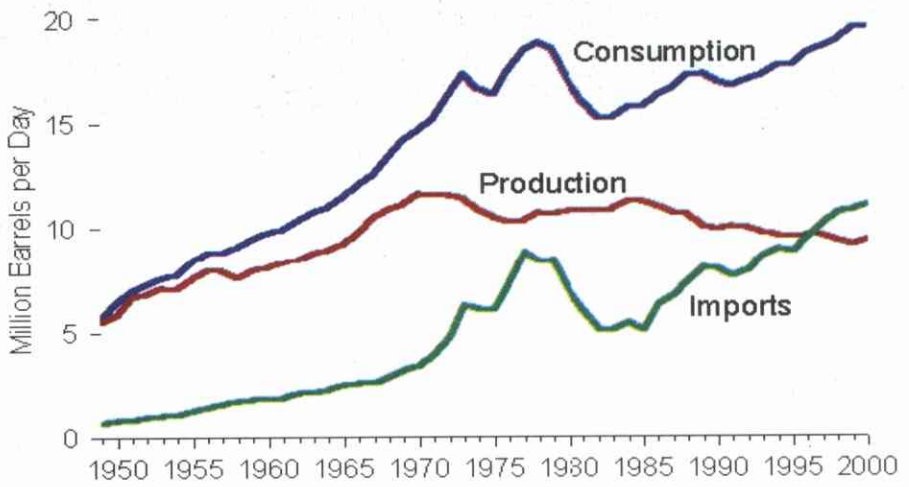

ھیلکاری ۲۰۲۴: ھەماھەنگی لە نیوان بری نەوتی بەکارھاتو، بەرھەمھاتو لەگەڵ ھاوردەلەلایەن ولاتانی دیەوہ بو نیو ئەمەریکا

بەلام تەنھا نزیکە ۲۰% نەوتی ئەم ولاتە لە رۆژھەلاتی ناوەرپاستەوہ دیت (ئیمارات، عەرەبستانی سعودی لەگەڵ ئیراق). واتە ۷۸% لە کۆمەڵە ولاتیکی دیەوہ (مەکسیک، فینوزویلا، کەنەدا، نیجیریا، ئیکوادۆر) دەھینیت، کەواتە تەکنۆلۆجیایی پیشکەوہتوی ئەم ولاتە بو داھاتویەکی نزیک بە وزە رۆژھەلاتی ناوەرپاستەوہ نەبەستراوہتەوہ.

وہ ھەر وەھا لەم ھیلکاریەدا رۆنکراوہتەوہ کە لە چ ولاتانیکیەوہ نەوتی رۆژانە وولاتی ئەمریکا دەھینریتە نیو ولات. تەنھا نزیکە ۲۰% نەوتی ئەمەریکا لە رۆژھەلاتی ناوەرپاستەوہ دیت.

Where does US imported oil come from?

97% is from 14 countries; 57% is from 4 countries.

November 2005

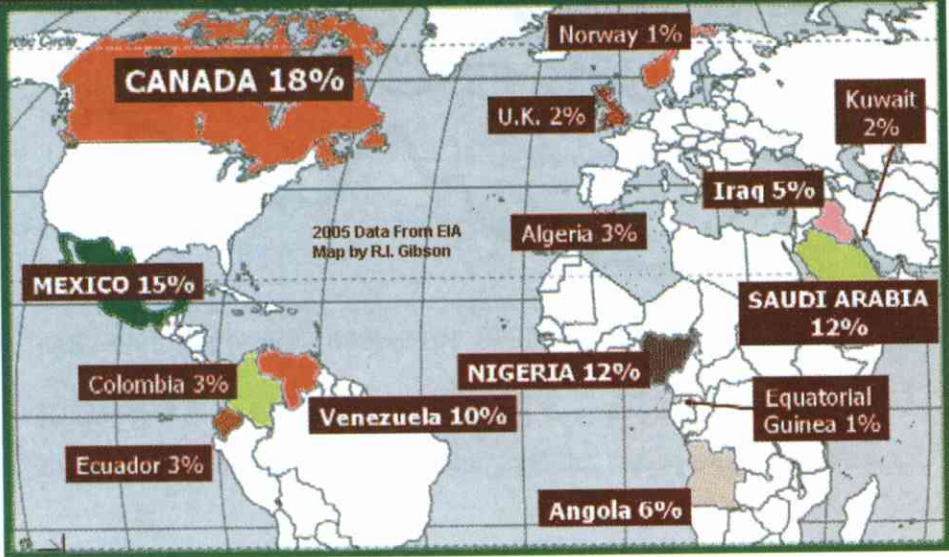

ھیلکاری ۲۰۲۵: ئەو ولاتانەى نەوت بەرەو ئەمریکا دەنیرن

بەلام بە چاوخشاندا بە ھیلکاری ۲۰۲۶ ئەو مان بو پون دەبیتهوه که زەخیرەى نەوتی خاوی ولاتی ئەمریکا بە لوتکەى بەرھەمھینانی خوئی گەیشتوہ و ئیدی لە سالەکانی ۲۰۰۰ وە بەرەو کەمبونەوہ دەچیت و یەدەگی نەوتی خاوی ئەم ولاتە تا سالەکانی ۲۰۲۰ بەرگەدەگرن.

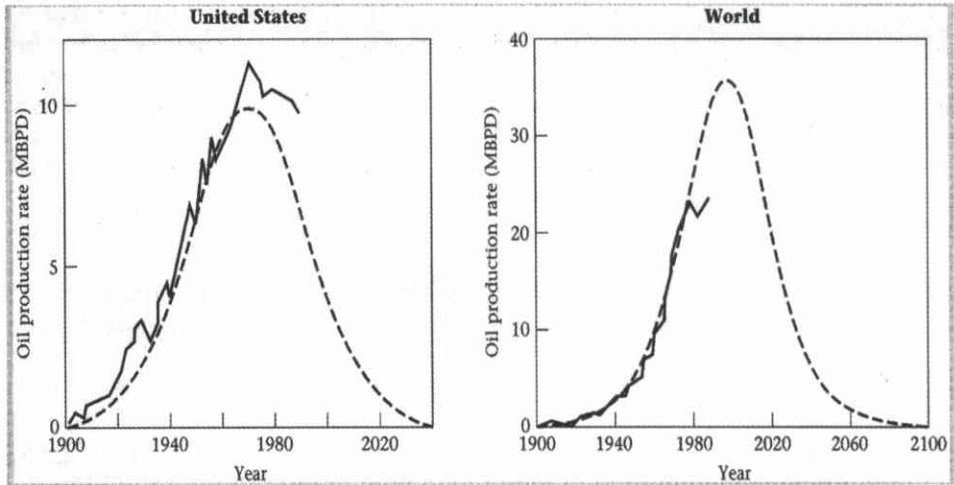

ھیلکاری ۲.۲۶: بری بەرھەمھێنانی نەوتی خاوەن و بەدەگی نەوتی
خاوەنە دۆنیای و لاتە یەگرتوھکانی ئەمریکا دا [۶]

ھەر بۆیەش بۆ داھاتویەکی دور نەوتی پۆژھەلاتی
ناوەراست تاکە پێویستیەکی بەلگە نەویستە بۆ و لاتە
یەگرتوھکانی ئەمریکا و پەرەپێدانی تەکنۆلۆجیایی
پیتروشمی ئەو و لاتە و ھێشتنەوی ئەو و لاتە وەکو تاکە
زەھیزی سەربازی، تەکنۆلۆجیایی و ئابوری لە سەرتاسەری
دۆنیادا. بەلام ئەو کۆمەلە و لاتە تریش بۆ پەرەپێدانی
تەکنۆلۆجیایی پۆژانەیان پێویستیەکی پۆژانەیان بە نەوتی
خاوی پۆژھەلاتی ناوەراستەو ھەیە.

لە پویەکی دیەو و لاتە ژاپۆن کە سیھەمین و لاتە
تەکنۆلۆجیایی جیھانە بەرپێژەییەکی زۆر بە وزە نیو
پۆژھەلاتی ناوەراست وابەستەییە، و ئەم دیاردەییە لە
ھیلکاری ۲.۲۷ دا دوبارە نیشان دراو. سەرەرای ئەمانەش
ژاپۆن بەھۆی بونی کیشەیی کۆنی دورگەکانی کۆریل کە

لەگەڵ پوسیا دا ھەبەتی مل بۆ نەوتی ولاتی روسیا كەچ ناكات واتە تاكە دەرەتانی تەنھا وزە پۆژھەلاتی ناوھراستە.

Net Oil Imports from the Persian Gulf as a Percent of Total Net Oil Imports

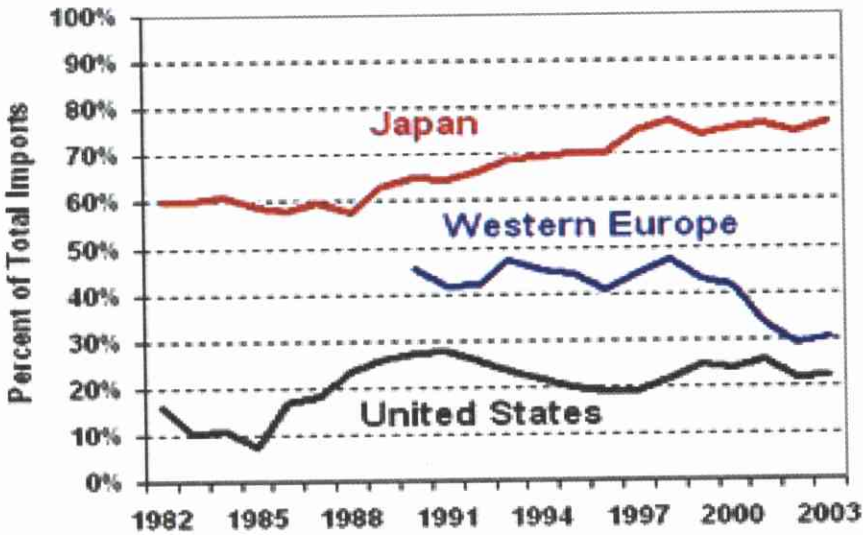

ھێكاری ۲.۲۷: چوئیتی پابەندی كۆمەلە ولاتیک بە نەوتی پۆژھەلاتی ناوھراستەو

لەم ھێكاریەدا بەرچاوەكەوئیت كە ولاتی ژاپۆن بەرپۆژە زیدەتر لە ۷۰% و ولاتەکانی ئەروپای پۆژئاوا بە رپۆژە ۵۰% بە نەوتی خاوی پۆژھەلاتی ناوھراستەو پەبوەستن.

كەواتە ھەر گېژاویك لە گۆرپانكاری بەردەوامی گەیانندی وزە بۆ ولاتی ژاپون مەزنترین ھۆكاری نابەجیی بۆ سەر بارودۆخی پیشەسازی و راستەوخۆ ئابوری ئەو ولاتە لیڤدەكەوئیتەو. ولاتی ژاپون پوژانە تەنھا ۲۰% گشت نەوتی پپوئستی خۆی لە كۆمەڵە ولاتیکی تر وەكو (نیجیریا، ئەندونوزیا و چین) وە دینیت كە ئەوانیش لە پروانگە زەخیرە ژیرزەوی و تەكنۆلۆجیای بەرھەمھێنان توانایی بەرھەوسەربردنی پیزەوی بەرھەمھێنانی نەوتی پوژانە خۆیان نییە.

واتە بەس چەند ولاتیکی نیو پوژھەلاتی ناوہراست (ئیراق) و روسیا بە ھۆی زەخیرە بپشوماریانەو دەتوانن پیزەوی پوژانە بەرھەمھێنانی نەوتی خۆیان بەرھەوسەری بەرن، نەك ولاتانی تری دونیا.

لە ھیلکاری ۲۰۲۸ خوارەوہدا ئەو بارودۆخی پابەندی ولاتی چین كە دووھەمین ولاتی تەكنۆلۆجیایی جیھانە بە وزە پوژھەلاتی ناوہراست پوندەكاتەو. كەواتە ئەو ولاتە بەپیزەوی ۵۱% بە وزە نەوتی پوژھەلاتی ناوہراست پەیوہستە. شایەنی باسە ولاتی چین خۆشی خاوەنی ۶% زەخیرە نەوتی جیھانە.

بەلام شپوانندی پپچكەي گەیانندی وزە نەوتی خاوبۆ ولاتی چینیش دەبیتە ھۆی شلەژاندی راستەوخۆی باری ئابوری ئەو ولاتە.

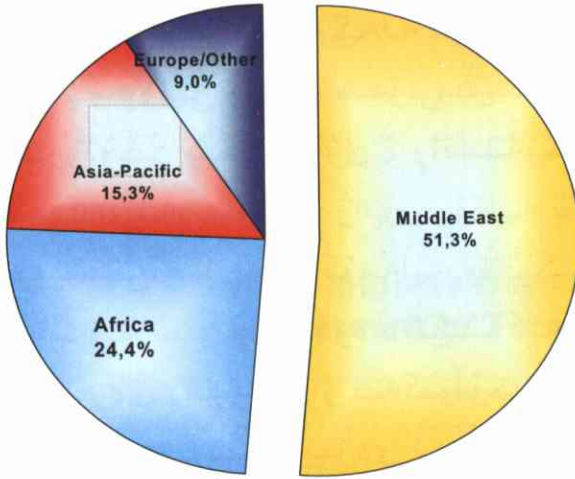

ھیڭكاری ۲.۲۸ :
 وابەستەیی ولاتی چین بە
 نەوتی پوژھەلاتی
 ناوہ پراستەوہ

بەسەرئەو گشت فاکتەکان ئەو بابەتە بەلگە نەویستە پوندەکەنەوہ کہ چۆن ھەر گێژاویک لە کەنداوی فارسیدا دەبیتە ھۆی خولقاندنی مەزنترین گێژاوی وزە بوو ئەو گشت ولاتە پیشکەوتوانەیی دۆنیا کہ بەھۆیەوہ پراستەوخۆ دوچاری گێژاویکی مەزنی ئابوری دەبن، کہ کاردانەوہکانیشی بەھۆی ئەزمونی قەیرانەکانی سالانی ۱۹۷۳، ۱۹۷۹ و ۱۹۹۱ بوو گشتمان ئاشکرایە ھەر بۆیەش تا دوایلەیی توانایان ئەم گشت ولاتانە پێگە لە خولقاندنی ئاوەھا گێژاویکی دی لە کەنداوی فارسیدا دەگرن. بەلام ھیچ یەک لەم ولاتانە توانیای بەربەرەکانی ئەمریکایان نی یە کہ مەزنترین ھیزی سەربازی و ئابوری لەپشتە و لە ھەمانکاتیشدا باری ئابوری ئەمەریکا پراستەوخۆ بە ھیچ گۆرانکاریەکی ئەم ناوچەییەوہ بەند نی یە و تاکە سودمەندی ئەو گێژاوەی وزانەشە.

۳. میژووی نهوت و گاز له ئیراقدا و هۆکاری داگیرکاری له سهریان

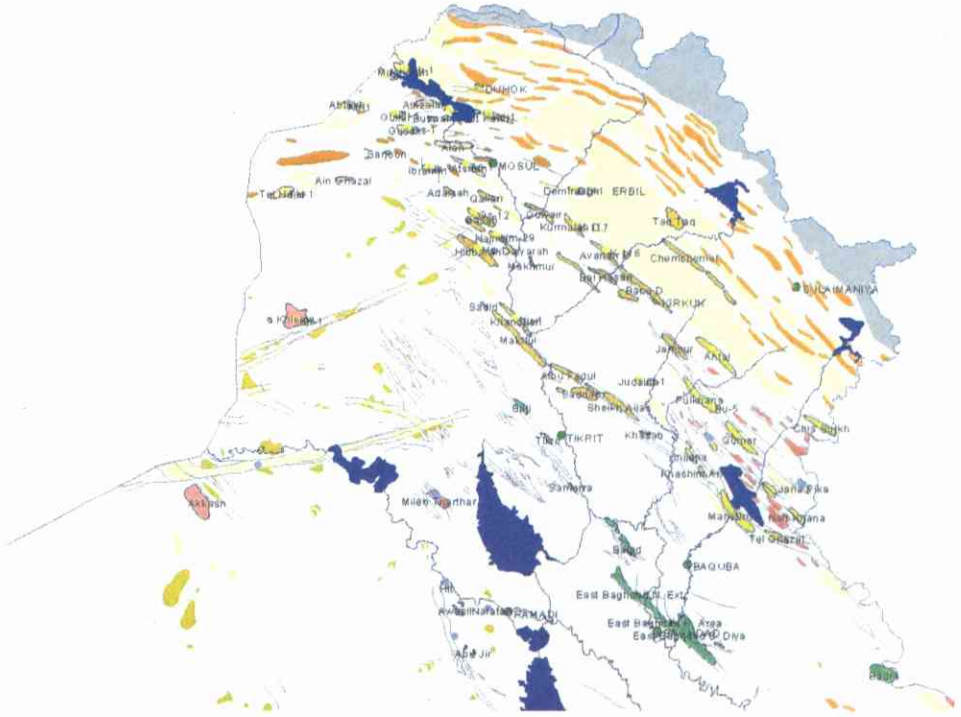

۳.۱: نهوتی کوردستان و ئه و شوینانهی ئه گهری نهوتی هه بیته

ئیراق وه کویه کییک له هه ره ولاته گرنگه کانی نیو ده قهری روزه ه لاتی ناوه راست به هوی تایبه تمه ندی جیوگرافی پیکه وه لکانی هه رچوار نه ته وهی گرنگی روزه ه لاتی ناوه راست (کورد، عه ره ب، تورک، فارس) و سامانه سروشتیه کانی (نهوت و گاز، ئاوی شیرینی دیجله و فوراته،

شوینه دینی، میژووی و ئهسهریهکان و بهپیتی کشتوکالی زهویهکهی له میژوؤپۆتامیادا) ههردهم له ژیر چاودییری و خواستی گشت ولاته زلهیژهکانی دونیا دابوو و له داهاتوشدا ههر ئاوهها دهمیئیتهوه.

لهمیژهوه بلیسه و ئاگریکی جوان له ناوچهی بابهگورگورهوه ههستاوه ئهم ناوچهیه ههرله سهرهتای ژییانی مروقهکان له ولاتی میژوؤپۆتامیادا پیروژییهکی تاییهتی خۆی ههبووه و خهلکی ناوچهکه وهکو مهزارگهیهک لهم ناوچه پر ئاگرهیان دهروانی. دهگیڕنهوه که ژنانی کورد بو پارانسهوه له سهردانی ئهم مهزارگهیهدا وتویانه "بابهگورگور به گور هاتم بو کور هاتم".



نهخشهی ۳.۲: بلیسهی ههمیشهی له ناوچهی پرنیگری بابهگورگور

دیاره هوکاري ئەم ئاگره هه‌میشه‌ی یه سوتاندنی سامانی سروشتی هایدروکاربونی یه له‌و ناوچه‌یه‌دا.

له سه‌ره‌تاکانی خوێفاندنی ئەم ولاته‌وه (١٩٢٠) تا ئەم‌پرو به‌هۆی سیاسه‌تی چه‌وتی زله‌یزه‌کان (به‌ریتانیای گه‌وره‌، ئەمه‌ریکا و پوسیا‌ی کۆن) و بیرشوقی‌نی کاربه‌ده‌ساتنی پامیاری ناوخۆ نه‌توانراوه چوارچیوه‌یه‌کی پایه‌دای سیفیلی به‌م ولاته‌ بدری‌ت، هه‌ربۆیه‌ش هه‌رده‌م حکومه‌ته‌یه‌ک له‌داوی یه‌که‌کانی ئەم ولاته‌ یان به‌هۆی کوده‌تا سه‌ربازیه‌کانه‌وه پوخاون یاخود ئاودالی ده‌ستی دکتاتۆریه‌ت بون.

چونکه ئەوه‌ی حکومه‌تی یه‌که‌می به‌ده‌ستی هینابوو له‌یه‌ن ده‌وله‌تی دوه‌میه‌وه هه‌لوه‌شینراوه‌ته‌وه و سال‌ به‌ سال ولات دوچاری شه‌ر دژی دراوسی‌کانی کراوه چونکه بونیادنانه‌وه‌ی ئەم ولاته‌ تائه‌م‌پرو تنها له‌سه‌ر خواستی گروپیکی بالاده‌ست و بیروکه‌یه‌کی شوقی‌نی بووه نه‌ک بو خواستی گشت کومه‌لانی خه‌لکی ئەم ولاته‌ چ به‌عه‌ره‌ب و کورد یاخود چ به‌ سونی و شیعه‌ وه. که‌واته له‌سه‌ره‌تای خوێفاندنی ئی‌راقه‌وه ئەم ولاته‌ نه‌ک بوته‌ سیمبۆلی ناشتی بو‌هاولاتیانی به‌لکو بوته‌ بنه‌مای نه‌گبه‌تی و شه‌ر بو گشت دراوسی‌کانیشی. به‌ هۆی قه‌یرانه‌ به‌رده‌وامه‌کانی سال‌ به‌سال به‌ره‌می سامانه‌ سروشتیه‌کانیشی به‌فیرو چوووه.

بهراشکاوای پایه‌داری ولاتیک کاتیک دیتهدی که بنه‌مای خولقاندنی له‌سه‌ر خواستی گشت کومه‌لانی نهو ده‌قه‌ره‌بیټ به بی جیاوازی په‌گه‌ز و ئاین، نهک خواستی گروپیکی په‌گه‌ز و ئاینی تایبه‌تی.

ته‌کنولوجیای نهوتی نه‌م ولاتش به هه‌مان شیوه له ژیر کارتیکه‌ری خراب و کاولکاری نهو هوکارانه‌ی سه‌روهه دا بووه. هه‌ر بویه‌ش پاش ۱۰۰ سال ته‌جروبه‌ی وه‌ده‌ره‌یینانی نهوتی له‌م ولاتهدا له کاتی وه‌ده‌ره‌یینانی نهوت له ده‌قه‌ری نهوت‌خانه، له سالی ۱۹۰۹ به‌هوی کومپانیای نهوتی تورکی (Turkish Petroleum Company)، تائه‌مرو له بواری پیشه‌سازی و ولاتدایه‌وه دو‌راوتیرین و په‌رپوتترین ولاتین له نیو نهو گشت ولاتانه‌ی جیرانمان و نهوانه‌ی که خاوه‌نی نهوتن له جیهاندا.

میژووی په‌ره‌پیدانی نهوتی خاوی ئی‌راق له ساله‌کانی ۱۹۰۹ وه ده‌ستیټی ده‌کات، که سه‌رزه‌میننی نه‌مرووی ئی‌راق به هه‌رسی ولایه‌ته‌کانی موسل و به‌غداد و به‌سره وه به‌شیک بو له ولاتی ئیمپراتوری عوسمانی. له‌وه‌مانه‌دا سه‌رمایه‌داریکی نه‌رمه‌نی به‌ناوی گولبه‌نکین هه‌ستی به‌وه کردبوو که له ولایه‌تی موسل سه‌رچاوه‌ی نهوتی خاوه‌یه بویه له‌وکاته‌دا کومپانیای نهوتی تورکی (Turkish Petroleum Company) به‌هاوکاری به‌ریتانیه‌کان UK و Dutch Oil Co دامه‌زراندو کاری به‌دواگه‌رانی نهوتی له

دهقهری خانهقین دا دهست پیگردو بهسهرکهوتویی کومه له کیلگه نهوتی بچوکی له ناوچهی نهوت خانه دوزیه وه.

له و کاته شدا پیش دهستپیگردنی شهری بهکه می جیهانی له ساله لانی ۱۹۱۲ و ۱۹۱۳ هییزی دهریایی بهریتانیا بو گشت که شتیه کانی بو بهرزکردنه وهی هییزی شهری دهریای له بری خه لوزی بهردین نهوتی به کارهیئا، که ئه م گوپینی وزه یهش پیویستی پوژانهی حکومه تی بهریتانیای به نهوتی خا و به ره وسهری برد، بویه ئه وانیش به دوای سهرچاوهی نویی زه خیره ی نهوتی خا و دا ده گه ران.

لیروه وه به ره و دوا نهوتی خا و وه کو فاکته ریکی ئابوری سیاسی بو داگیرکردنی روبه ی ئه و کاته ی ئیراق له نیو هاوکی شه رامیاریه کاندای سهری هه لدا. هه رچه نده له سالی ۱۹۱۲ حکومه تی بهریتانیا بوندیکی دابینکردنی نهوتی بو ماوه ی ۱۰ سال له گه ل شای ئیران و کومپانیای ئه نگلو پیرسیه ن دا (Anglo-Persian Co.) مورکردبوو، به لام بهریتانیا هه رده م له ناوچه ی دورگه ی فارسیدا به دوای سهرچاوه ی نویی نهوتی خا و له دهقهری پوژه لاتی ناوه راستدا ده گه را.

هه ر له بهرئه وه هویانه ی سهره وه بوو که هه ندیک له میژونوسانی بواری وزه سهره تای ئاماده کاری تهکنیکی و دوزینه وه ی کیلگه ی بابه گورگور ده گیپنه وه بو خولقیینه ری کومپانیای نهوتی تورکی، که مروقیکی زیره کی

سهرمایه‌داری به‌رپه‌گه‌ز نه‌رمه‌نی بوو به‌ناوی گولبه‌نکین (Galouste Sekis Gulbenkian 1867-1955). ئەم مروّقه پاش هه‌لوه‌شانه‌وه‌ی TPC به‌جه‌نابی ۵% ناسرا.

له‌ساله‌کانی شه‌ری جیهانی یه‌که‌م دا گشت کاره‌کانی به‌دواگه‌رانی نهوت له‌ئیراقدرا پراگیرا، پاشان له‌دوای شه‌ری جیهانی یه‌که‌م هه‌مان کۆمپانیایا وه‌کو ده‌ستکه‌وتی‌کی شه‌ر دابه‌شکراو له‌سالی ۱۹۲۵ کاری به‌دواگه‌ران و دهره‌ییانی نهوت له‌ئیراقدرا ده‌ستی پیکرده‌وه به‌لام ئەمجاره کۆمپانیایکه له‌ژیر ناوی کۆمپانیای نهوتی ئیراقی IPC کاری ده‌کرد (Iraq Petroleum Company). وه‌له‌سه‌دا ۵% ئەم کۆمپانیایه‌درا به‌گولبه‌نکین.

کۆمپانیای IPC که‌وته‌ژیر خاوه‌نداریتی کۆمه‌له‌ کۆمپانیایه‌کی نهوتی گه‌وره‌ی جیهانی (ده‌سته‌ خوشکه‌کان که‌ نهوتی گشت زه‌ویان قورغ کردبوو) وه‌کو (BP, CFP(total), Shell, Esso and Mobil, Partex Basra) BPC کۆمپانیای به‌سره‌ کۆمپانیای (Petroleum Company) خولقاند. کۆمپانیای IPC ده‌ستی به‌سه‌ر گشت ناوچه‌کانی ئیراق دا زال کرد و کیلگه‌ زه‌به‌لاحه‌کانی نهوتی که‌رکوک و رومیله‌ی دۆزیه‌وه.

ههروه کوچۆن له ونه خشی ئیراقددا به ده رده که ویت، شاری کهرکوک که نزیک زنجیره چپای زاگروسه ده که ویته باکوری رۆژه لاتی ئیراق و سه ر به خاکی کوردستانه، به لام نه که و تۆته چوارچیوهی جوگرافی ئه مرۆی حکومه تی هه ری می کوردستان. ئه م شاره نزیکه ی ۶۰۰ هه زار دانیش توانی هه یه و ۲۵۰ کیلۆمه تر له پایته ختی ولاتی ئیراقه وه دوره.

بو نمونه خودی کیلگهی کهرکوک ۱۳% گشت نهوتی ئاماده بو به ره می ولاتی ئیراقی له خو گرتووه. به پیی مه زنده ی زۆربه ی پسپۆرانی بواری نهوت کیلگهی بابه گورگوری کهرکوک بری G Barrel ۱۶ ملیارد به رمیل نهوتی خاوی له خو گرتووه و دریزی کیلگه که ی نزیکه ی km ۱۰۰ کیلۆمه تر و پانیه که شی له نیوان (۳ تا ۴) کیلۆمه تر ده بییت. ئه م کیلگه یه یه کیکه له و ۱۰ هه ره کیلگه گه وره کانی جیهان.

به هو ی گرنگی نهوتی کهرکوک له میژووی ولاتی ئیراقددا له چه ند دیریکدا باسی دۆزینه وه ی نهوتی کهرکوک له زاری یه کیک له و ئه ندازیاران وه ده که یین که له سالی ۱۹۲۷ دا له لی دانی بیری یه که مدا به شدار بووه [۲۷].

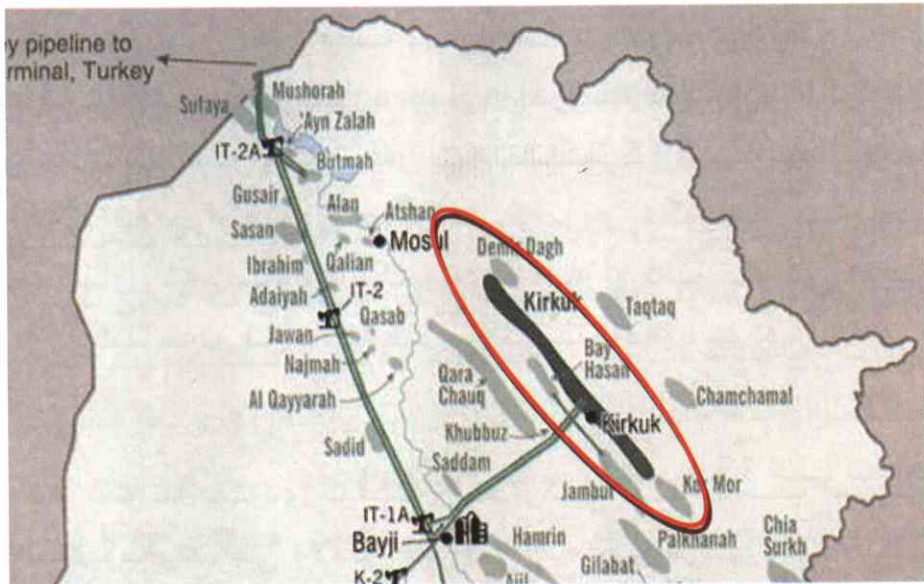

نهخشی ۳.۳: کیلگی کهرکوک و چاله نهوتیهکانی چواردهوری

ئەندازیاری ناوبراو باسی ئه پوداوهدهکات کهله بهرواری ۱۹۲۷.۱۰.۱۴ دا پویداو کۆمهله وینهیهکیشی گرتوه.

دهگیرپتهوه که، لهکاتی تهواو بونی کاری لیدانی بیرهکهدا بوین که دهنگیکی مهزن وهکو ههورهگره بههوی فشاریکی نیو بیرهکهوه وهکو فواره، که به (Blow-out) ناسراوه، نهوت وگاز و گشت خوئی نیو بیرهکه هاته دهرهوهو بهبهرزیهکی ۴۰ مهتری ههوریکی رهشی خولقاند و وهکو ئەژدیها هاواری دهکردو دهی نرکاند. دهنگ و نالهی ئهو بیره دهیویست ئهوه بلیت، که ئەگەر ئیوه ژیر و هوشیاربن دهبیّت دهست نهدهنه نهوتی ئهه دهقهره.

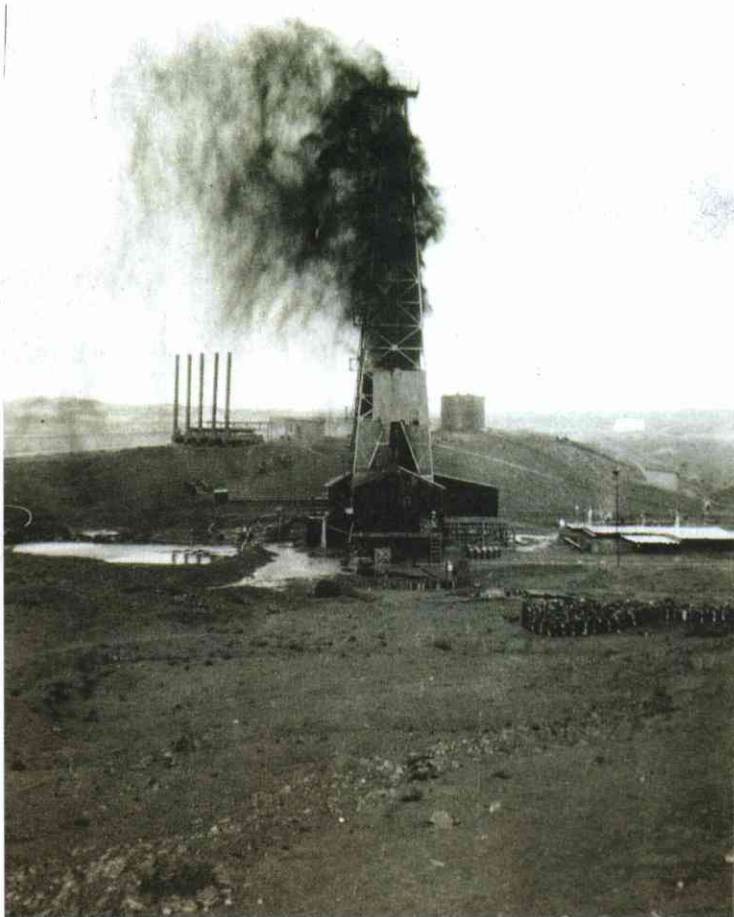

ویښی ۳.۴: فواره‌ی نهوت و گازی سروشتی له باب‌ه‌گورگورپ
(BP Archive/BP plc)

ئو فواره‌یه گشت ئامیږی بورجی هه‌لکه‌ندنی (Rig) بیره‌که‌ی شکاند و چه‌ند کیلوم‌ه‌تریگ له‌ه‌ولاوه که‌وتنه‌خواره‌وه. نه‌وتیش له بیره‌که‌وه هه‌لده‌قولاو وه‌کو روبریگی ترسناک به‌ره‌و شار له جو‌له دابوو که سات له دوا‌ی سات ترسی ئاگرگرتنی زورتر ده‌بوو.



وینه ۳.۵: روبری ههلقولاوی نهوتی کهرکوک له جولهدا بهره و شار

ئهگهر ئه ورپوژه نهوتی کهرکوک ئاگری بگرتایه، بیگومان خه لکانیکی زور توشی گرفتاری گهوره ده بوون. ئهم روداوه بو گشت ئه ندازیارانی ئهو سه رده مه شتیکی کهم وینه بوو، وه هیچ کهس بو دامرکانده وهی ئهم فواره یه ئه زمونی نه بوو، به لام بو ریگرتن له ئاگرگرتنی ده بوایه به شیوه یه کی خیرا هاتنه دهره وهی نهوت و گاز که دامرکایایه وه. تا دامرکانه وهی ئهو فواره یه گشت ده فهره که به نهوتی رهش داپوشرا.

لهو وینه میژوویه ی خواره وه دا پاسه وانیکی به ره گهز هیندی ده بینین که پاریزگاری له بورجی هه لکه ندنی یه که مین بیرى کیلگه ی کهرکوک ده کات له ناوچه ی بابه گورگور.

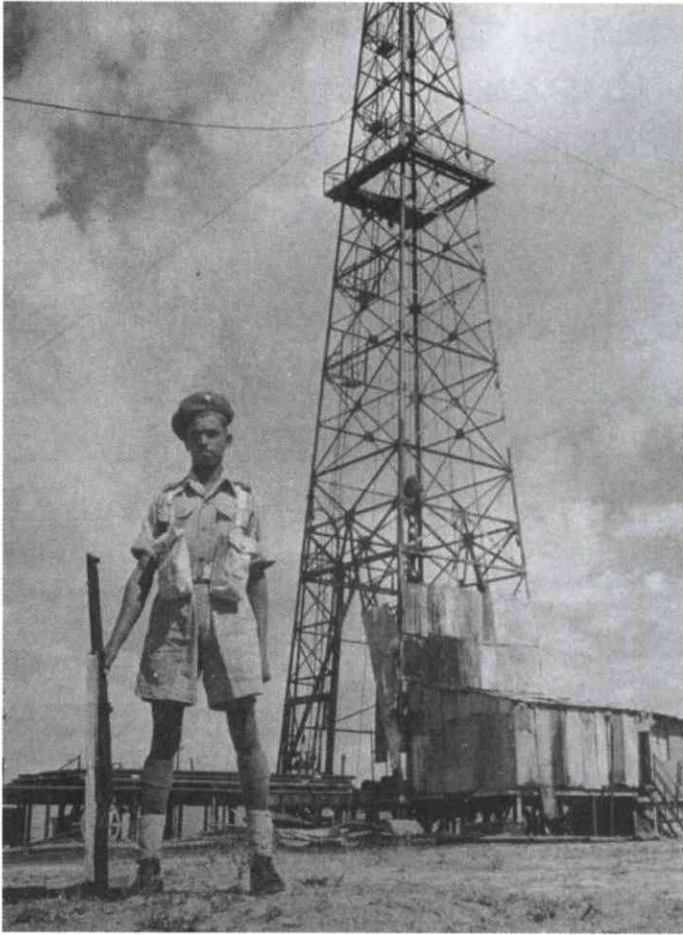

وینیه ۳.۶:
پاسه وانیکي
هیندی بو
پاریزگاری له
بورجی بیری
نهوتی کهرکوک

پاشان سالی ۱۹۶۴ حکومتی ئەوکاتە ی ئیراق کۆمپانیای
(Iraq National Oil Company) INOC خولقاند و کیشە ی
رامیاری و ئابوری راستەوخۆ کهوتە نیو کاربە دەستانی
رامیاری ولات و کۆمپانیای زلهیزه کانه وه که تا ئەمڕۆکش
گشت کۆمه لانی خەلک بە دەستی هوه دەنالین.

هەر ئه نجامی ئه و کیشانهش بوو که له سالی ۱۹۵۸ له پاش کوده تاي قاسم دهستی کۆمپانیا بیانیه کان و ئینگلیسه کان کورتکرایه وه و له سالی ۱۹۷۲ کۆمپانیای IPC بو خواوه ندریتی ئیراق گه رایه وه و بوه خو مالی و گشت تواناکانی درا به کۆمپانیا یه کی خو مالی به ناوی ICOP (Iraqi Company for Oil Operations). به شیوه یه کی گشتی خودی ولاتی ئیراق به هو ی وه زاره تی نهوته که یه وه به ته نیایی و مۆنۆپۆل له سالی ۱۹۷۵ وه تا ۲۰۰۳ به شیوه یه کی سه ربه خو کاری گه ران و ناردنه ده ره وه ی نهوتی له ئه ستۆدا بوو.

خشته ی ۳.۱: کۆمه له زانیاریه کی تایبه تی له باره ی چاله

نهوتیهکانی ولاتی ئیراق

۵۳۰	ژماره ی چاله دیاره کان
۱۱۵	ژماره ی چاله هه لکه نراوه کان
۸۰	ژماره ی کینگه ناسراوه کان
۲۳	ژماره ی کینگه به ره مه مه ننه ره کان
۸۰	ژماره ی کینگه رو پیئو و کراوه کان
۴۴۷ ملیارد به رمیل	پاشه کهوتی چاوه پروانکراوی تا ۲۰۰۰/۱/۱
۳۰.۱ ملیارد به رمیل	بر ی نهوتی خاوی به ره مه مهاتو تا ۲۰۰۶/۱/۱
۱۲۰ ملیارد به رمیل	بر ی زه خیره ی باوه پیئکراو چاوه پروانکراو تا ۲۰۰۶/۱/۱
۲۱۴ ملیارد به رمیل	بر ی زه خیره ی خه ملیئراو

له خشتهی سهروهه دا کومه له زانیاریه کی تایبهتی خراوه ته پروو. سهرچاوهی ئەم زانیاریانه وهزارهتی نهوتی ئیراقه. گرنگی ئەو ژمارانهی سهروهه بو خوینهری ههریمی کوردستان سهرهتا ئەوهیه که ئیمهش له ههریمه کهی خۆماندا خاوهنی بریکی زوری نهوتی خاوین، به لام له نیو ئەو گشت کیلگه بهرهم هاتوانهی نیو ولاتی ئیراقدا تاکه کیلگهیه کی نه کهوتۆته نیو چوار چیوهی جوگرافی ههریمی کوردستانه وه (بیجگه له کیلگهی نیو دهقهری کهرکوک).

به پیی خشتهی ۳.۱ تا ئیستا ۳۰ ملیارد بهرمیل نهوتی خاوه له نیو ولاتی ئیراقدا دهرهینراوه. ئەگه رچاو به رپژه و چه ندایه تی دهرهینانی نهوتی ولاتی ئیراقدا بخشینین به ساکاری دهتوانریت له م لیکدانه وهیه و شرۆقه یه دا میژووی ئەم ولاته مان بکه ویتته دهست.

به هوی هیلکاری ۳.۵ وه دهتوانین ئەو بابه ته به سه لمینین که چون دهرهینانی نهوتی ئیراق په یوه ندیسه کی لیکنه پچراوی به گشت بارودۆخه سیاسیه کانی ئەو ولاته وه ههیه. لی ره دا ته نها چاو به و گۆرانکاریانه دا ده خشیئریت که راسته وخۆ په یوه ندیان به بارودۆخی سیاسی ههریمی کوردستانه وه ههیه. ههروه ها ئەوش ده سه لمینریت که چون به هوی نه بونی چوستی باش له ئامیره کانی وه رگی پانی وزه وه هه زانی نهوت و بیبه رنامه یی له سوده ورگرتنی نهوتی خاوه له ناوخۆدا چون سال له دوا ی سال بری به کارهینانی

ناوخوايي بهر هوسهري هه لده کشييت، که ئەمەش زياني مهزن به بېري نارندنه دهره وي نهوتی خاو ده گه يه نييت.

له سه ره تاي ساله کاني ۱۹۷۴ دا که گرزيه کي بهرده وام له نيوان حکومه تي ناوه نديي و شوپشي پرزگار يخوازي گه له که ماندا هه بوو، به بوونه يه وه ولاتي ئي راق تواناي دهره ينياي زور له خواره ودا بوو.

له پاش ريکه وتني ۱۹۷۵ له جه زائير و نسکوي شوپشي نازاد يخوازي کوردستان به هو ي ئەو پلانه نيوده وه له تيه وه توانرا تاراده يه ک تواناي دهره ينياني نهوتی ئي راق له کو تايي سالي ۱۹۷۹ دا بو نزيکه ي ۳،۷ مليون بهرميل له روژيکدا بېريته سه ره وه. ئەم بره تر و پي تواناي ميترووي ئەو ولاته يه که تا ئيستا پي يگه يشتييت.

پاشان داسه پاندي شه ر دژي کو ماري ئيسلامي ئيران له سالي ۱۹۷۹ تواناي ئەم ولاته ي بو نزيکه ي ۹۰۰ هه زار بهرميل له روژيکدا دابه زاند. به لام به هو ي ئاگر به ستي نيوان ئەم دوو ولاته له سالي ۱۹۸۸ دا توانرا جاري کي دي تواناي دهره ينياني نهوتی خاو به ره و سه ري هه لکيشري.

له ۱۹۹۱ دا پاش هي رشي نار په وای ئەم ولاته بو سه ر دراوسي يه کي تر، وه کو ولاتي کويه ت و هه لگير ساندي راپه رينه جه ماوه ريه که ي باشور و باکوري ولات، تواناي دهره ينياي نهوتی خاو له ئي راقدا بو که مترين ئاستي ميتروويي دابه زاند و گشت ويستگه کان داخران.

Iraq's Oil Production and Consumption, 1976-2007

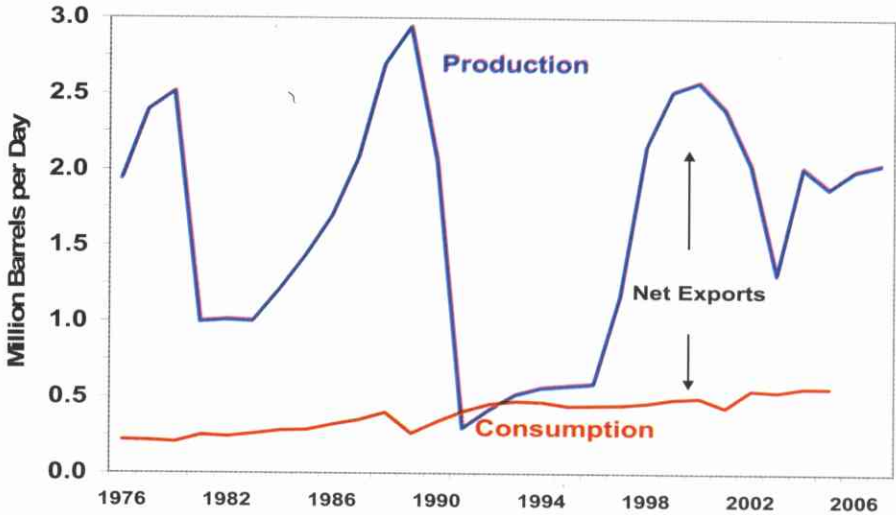

هیلکاری ۳.۷: توانای دهرهینای نهوتی ئیراق له ماوهی ۳۰ سالدا [۷]

بهههمان شیوهش بههوی (Oil-for-food) بریاری فرۆشتنی نهوتی خاوی ئیراق بو خوراک له لایهن نهتهوه یهگرتوهکانهوه U.N. Resolution 986، ئهم ولاته توانی توانای دهرهینانی نهوتی خاوی خوێ بهرهو سهری بهریت.

هه ربۆیهش له چوارچیوهی ئازادکردنی ولاتی ئیراق له دهست پرژیمی دیکتاتۆری له بههاری سالێ ۲۰۰۳ دا توانای دهرهینانی نهوت لهم ولاته دا جاریکی تر بهرهو نزمترین ئاستی خوێ دابهزی. سه ره پای ئهمانه بهپی هیلکاریه که بری پیویستی نهوتی ناوخوی ئیراق بههوی خراپی باری

پیشه‌سازی هه‌میشه زۆر کهم بووه.

سه‌رئه‌نجام په‌یوه‌ندی گشت بارودۆخی سیاسی ئەم ولاته به نهوتی خاوه‌وه دیارده‌یه‌کی حاشا هه‌لنه‌گره. زۆربه‌ی کۆسپه‌رامیاریه‌کان له‌م ولاته‌دا له هه‌لقولاو و ده‌رئه‌نجامی ئەو دزایه‌تی کردنی مافی په‌وای گه‌لی کوردوه‌یه له‌لایه‌ن حکومه‌تی ناوه‌ندیه‌وه. هه‌ر بۆیه‌ش زامنکردنی ئاسایشی ولات کاتی‌ک دێته‌ دی که گه‌لی کوردیش وه‌کو گه‌لی عه‌ره‌ب خۆی به‌هاوولاتی په‌له‌یه‌کی ئەم ولاته‌ بزانێ.

له‌چاو ده‌ره‌ینانی نهوتی خاوه‌له‌ ئێراقدا بری نهوت بۆ سودلیوه‌رگرتنی خۆمالی له‌سالی ۱۹۸۰ که ۲۵۰۰۰۰ به‌رمیل له‌پۆژیکدا بوو. تا سالی ۲۰۰۵ ئەم بره‌ بۆ ۶۰۰۰۰۰ به‌رمیل له‌پۆژیکدا هه‌لگه‌را.

به‌پێی World Oil له‌سالی ۲۰۰۲ دا ولاتی ئێراق به‌ زخیره‌یه‌کی ۱۷ Gt نهوت واته ۱۱۵ تا ۲۰۰ ملیارد به‌رمیل که‌ پێژهی ۱۲% له‌پاش ولاتی عه‌ره‌بستانی سعودی دوه‌مین ولاتی خاوه‌ن نهوتی جیهانه [۱۰]. به‌پێی ئاماره‌کان له‌ ولاتی ئێراقدا ۱۱۵ ملیارد به‌رمیل نهوتی دۆزراوه و ۷۵ ملیارد به‌رمیلیش هێشا نه‌دۆزراوه‌ته‌وه.

کوردستانی خۆشمان به‌پێی ئامازه‌ی زۆربه‌ی پسپۆرانی بواری وزه و نهوت به‌پێژهی سه‌روتر له ۴۰% نهوتی ئێراقی له‌خۆگرتوه و به‌داخه‌وه به‌همان شیوه له‌ژێر کارتیکه‌ری بیروکهی شوڤینی یه‌ک له‌دوای یه‌که‌کانی کاربه‌ده‌ستانی

پامیاری ئەم ولاتەدا نالاندوویەتی.

تا ئەمڕۆکەش هیچ یەک له کۆمپانیا زلهیزه‌کانی دنیا خواستی کۆمه‌لانی خه‌لکی کوردستانیان له ئیراق به‌ فه‌رمی نه‌ناسیوه و به‌هه‌مان شیوه‌ش کاربه‌ده‌ستانی پامیاری حکومه‌ته‌ یه‌ک له‌دوای یه‌که‌کانی ئیراق ویستویانه‌ که‌ خاکی کوردستان و هاو‌لاتیانی له‌ ته‌کنۆلۆجیای نه‌وتی به‌دور بگرن. جگه‌ به‌تالان بردنی نه‌وتی که‌رکوک ریگه‌یان به‌ هیچ کۆمپانیا یه‌کی بیانی و ئیراقی نه‌داوه‌ که‌ له‌ ناوچه‌ کوردنشینه‌کان دا سه‌رمایه‌گوزای بکات و ته‌کنۆلۆجیای نه‌وت ببوژینیتته‌وه‌.

بۆ نمونه‌ حکومه‌تی ئیراق له‌ جیاتی ئەوه‌ی که‌ سامانی گاز و نه‌وتی ناوچه‌کانی هه‌له‌بجه‌ بخاته‌ خزمه‌ت هاو‌لاتیانه‌وه‌، هاتوو به‌ پاره‌ی دزراوی نه‌وتی که‌رکوک له‌ ساڵی ۱۹۲۷ وه‌ په‌ره‌ی به‌ سیاسه‌تی په‌گه‌زپه‌رستی و پاشانیش له‌ ساڵه‌کانی ۱۹۸۰ کانه‌وه‌ په‌ره‌ی به‌ ته‌کنۆلۆجیای چه‌کی کیمیاوی داوه‌ و هاو‌لاتیانی هه‌له‌بجه‌ی جینۆساید کردوو.

هه‌ربۆیه‌ش له‌ سایه‌ی ئەم حکومه‌ته‌ شو‌قینیانهدا له‌ ئیراقدا هیچ ته‌کنۆلۆجیای نه‌وت و گاز له‌ کوردستاندا په‌ره‌ی پینه‌دراوه‌ و له‌ هه‌مانکاتیشدا ریگه‌یان له‌ گشت قوتابیانی کوردستان ده‌گرت که‌ له‌ بوارانهدا په‌ره‌ به‌خویندن بدن. که‌ به‌داخه‌وه‌ تائه‌مڕۆکه‌ش ئەم سیاسه‌ته‌

بهههمان شیوه له لایهن ئهو ولاتانهی دیشهوه که بهشیکی خاکی کوردستانیان له خو گرتوووه پهره پیده دریت، واته لههیچ پارچهیهکی ئهم کوردستانه ریگه به قوتابیانمان نه دراوه لهسهر خواستی خویمان له بواری تهکنۆلۆجیای پیشکەوتوو بهگشتیو نهوت و گازدا بهتایبهتی شارهزابین.

کهواته میراتی ۱۰۰ سالهی نهوت له ئیراقددا ئهمرو بو ههریمی کوردستان ئهوهیه که خاوهنی هیچ کادیریکی شارهزا له بووارانهدا نین. ههر بویشه ئهرکی ئهمرووی حکومهتی ههریمی کوردستان بهگشتی و وهزارهتی پهپوهنیدار بهتایبهتی ئهوهیه که دهرفهت بو قوتابیانی کوردستان بخولقیینیت که لهو بووارانهدا خویمان پییگهیهنن تا له دواروژدا ئیمهش وابهسته به هیزی کراوی نیو ولاته بیانیهکان نهبین. تا له داهاتودا خویمان وهکو گشت کومه لانی ئهم دهقهره توانای وهدهرهیینان و بهرهو پیش بردنی تهکنۆلۆجیای پیتروکیمیای خویمان ههبییت، ئهویش کاتیک دیتهدی که له ئیستاوه قوتابیانی خویمان بو داهاتو پییگهیهنن.

به پیی یهکیکی تر له ئامارهکانی (USA Energy Information Administration: EIA 2002) نزیکهی ۷۳ کیلگهی نهوتی له ئیراقددا ناسراوه. وه لهم برهههدا تهنها ۲۳ کیلگهی نهوت لهقوناغی ئهکتیقی بهرهمهیینان دابوون (EIA 2002). بیجگه له کیلگه نهوتیهکانی چواردهوری کهرکوک حکومهته شوقیینییهکانی ئهوسای ئیراق پهرهی به چاله نهوتیهکانی

کوردستان نه دابوو. واته سیاسهتی ئیساتی حکومهتی ناوهندیی بهغداش له هه مان بازنه ی داخراوی کوندا دهخولیتهوه، که به شیوهیهکی فهرمی پریگه به حکومهتی ههریمی کوردستان نادات که بو ده رهینانی نهوتی ههریم کیلگهی نویی نهوت لیبدات، وه بیانوشی بو ئهم بابته ئهوهیه که ئهوکیلگه ئهکتیفه لی دراوانه ی ئیراق توانایی وه ده رهینانی نهوتی ئهم ولاته یان ههیه و پپویست به لیدان وه له کهنندی کیلگهی نوئی ناکات، واته ئهمپرۆکesh ده یانهوئیت بههوی سیاسهتیکی کلاسیکی شوؤقینیه وه حکومهتی ههریمی کوردستان له پهره پیدانی تهکنولۆجیای نهوتی به دور بگرن.

هه ربویشهش پهره پیدانی کیلگه نهوتیهکانی نیو چوارچیوهی ههریم شیاوترین وه لامه بو گشت سیاسهته چهوتهکانی گشت پرژیمه شوؤقینیه یهک له دوای یهکهکانی نیو ولاتی ئیراق. له نهخشهی خواره وه دا زوربهی ئه وگشت دهقهرانه دهستنیشانکراوه که به دلنایهکهی گهوره خاوهنی سه رچاوهکانی نهوت وگازی سروشتین. ئهم زانیاریه له شارهزایهکی نیو وهزارهتی نهوتی ئیراقی وه رگراوه.

دیاره بری گشتی کیلگهکانی گشت کانزا هایدروکاربونیهکانی نیو ولاتی ئیراق بههوی نهبونی سیستمیکی نویی ریکوپییکی روپپووکردن (Exploration) له سهرتاسهری ئیراقدا زور لهوه زیاتره که لهم نهخشانهدا دهسنیشان کراوه. گشت هوکارهکانی نهبونی تهکنولۆجیاو

کادیری شارهزا له گه‌ل گیزاوی سیاسی به‌رده‌وام و شه‌ری نیو ولاتی ئی‌راق و شه‌ری ئی‌راق له‌گه‌ل جیرانه‌کانی به‌ربه‌ست بوون بو لی‌کوئینه‌وه‌ی زایسزمیکی زانستیانه له‌م ولاته‌دا.

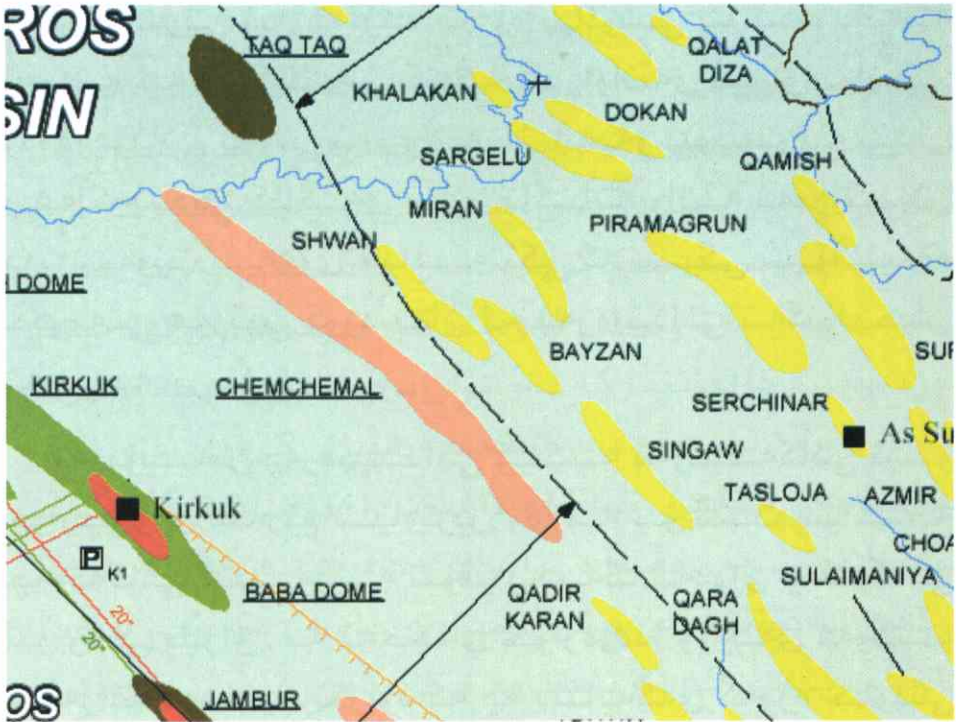

نەخشە‌ی ٣.٨: کۆمه‌له‌ ده‌قه‌ریکی خاوه‌ن نهوتی نیو هه‌ریمی کوردستان

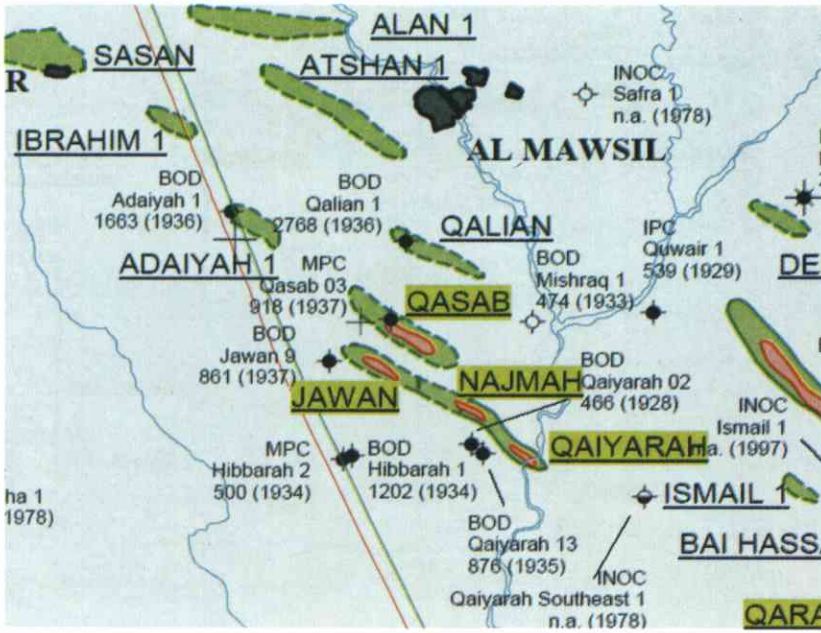

نەخشەى ۳.۱۱: کۆمەلە دەقەرئىكى خاوهن نهوتى له باکورى ئىراق

به پيى سه رچاوه كانى نيو وه زاره تى نهوتى ئىراق تا سالى ۲۰۰۲ ئاوه ها برى (مليارد بهرمىلى) نهوتى زه خيرهى ئاماده بو به رهه مى (90% P) كۆمه لئىك كئىلگه ي نيو ولاتى ئىراق ده خريته روو:

Major Oil Fields (proven reserves - billion barrels):

Majnoon (12-30), West Qurna (11.3-15.0), East Baghdad (11+), Kirkuk (10+), Rumaila (10+), Bin Umar (6+), Rattawi (3.1), Halfaya (2.5-4.6), Nassiriya (2-2.6), Suba-Luhais (2.2), Tuba (1.5), Khurmala (1.0), Gharaf (1.0-1.1), Rafidain (0.7), Amara (0.5).

سه ره‌رای نه‌وهی که ئی‌راق ۱۱هه‌مین ولاتی جیهانی یه له زه‌خیره‌ی گازی سروشتیدا به‌لام گرنگی گازی سروشتی له ئی‌راقدا پی‌گه‌ی نه‌وتی خاوی نی یه. کی‌لگه‌کانی گازی سروشتی چه‌مچه‌مال، عین زاله، که‌رکوک، عه‌کاس، المنصوریه و کۆرمۆر به‌ناوبانگترین کی‌لگه‌ی گازی سروشتی نیو ولاتی ئی‌راقن. به‌لام زه‌خیره‌ی دۆزراوه‌ی ئەم ولاته تا سالی ۲۰۰۲ (OPEC 2002) به‌رپژه‌ی ۲% گشت زه‌خیره‌ی جیهانی له خو‌گرتووه. یه‌کیک له گرنگترین کی‌لگه‌کانی گازی ئی‌راق له ناوچه‌ی کۆرمۆری کوردستاندا یه که ئەم کی‌لگه‌یه له سالی ۱۹۹۰ وه گیشته‌ته قوناغی به‌ره‌مه‌ینان.

به‌هه‌مان شی‌وه‌ش ته‌کنۆلۆجیای وه‌ده‌ره‌ینان و په‌ره‌پیدانی گازی سروشتیش له کوردستانی خو‌ماندا له لایه‌ن حکومه‌تی ناوه‌ندیی ئی‌راقه‌وه پشتگۆی خراوه. هه‌ر بۆیه‌ش بوژاندنه‌وه‌ی ئەم بواره‌ش یه‌کیکه له ئه‌رکه نه‌ته‌وه‌یه‌کانی حکومه‌تی هه‌ریمی کوردستان به‌گشتی و وه‌زاره‌تی په‌یوه‌ندی‌داره به‌تایبه‌تی.

به‌نامه‌ی کاری بوژاندنه‌وه‌ی ته‌کنۆلۆجیای نه‌وتی هایدروکاربۆن له هه‌ریمی کوردستاندا پی‌ویستی به‌م چوار خاله‌ی خواره‌وه هه‌یه:

۱. هه‌بونی سامانی سروشتی هایدروکاربۆنات (نه‌وت و گاز) له ولاتدا.

۲. توانای ته‌کنیکی وه‌ده‌ره‌ینان و پالاوتن له ولاتدا.

۳. توانای گویزانهوهی بهرهمه هایدروکاربونیهکان پاش دهرهینان و پالوتن بو نیو بازاره جیهانیهکان.
۴. ههمواری چوارچیوهی رامیاری دور لهگندهلی و نهبونی بیروکراتی لهو ولاتدا.

له وینهی خوارهوهدا گشت قوناغهکانی گواستنهوه، پالوتن و فروشتنی نهوتی خاوهکو نمونه نیشان دراوه.

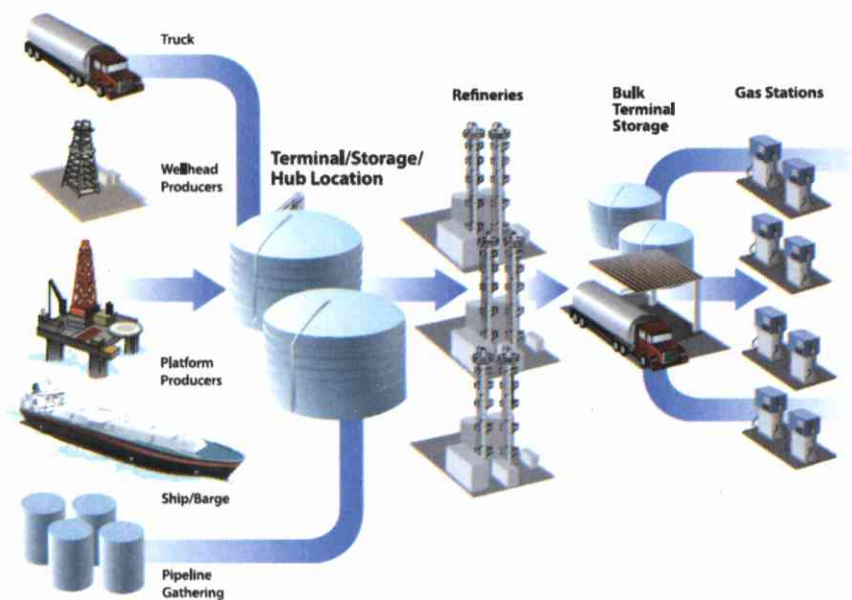

وینهی ۳.۱۲: قوناغهکانی ههلهینجان، وهرگیپان، پالوتن و گواستنهوهی نهوتی خاوه نیشان دراوه

ئههرکی نیشتیمانی حکومهتی ههریمی کوردستان لهوهدایه که سهههتا چوارچیوهی کاری ئهه چوار خالهی سهههوه له نیو ولاتدا سهقامگیر بکهن و پاشان بههوی

پسۆرانی دهرهکیهوه تهکنۆلۆجیای نهوت و گازی سروشتی به شیوهیهکی ستانداردی جیهانی و به بیرکردنهوه له پارێزگاری ژینگه و چوستیهکی باش ببوژینهوه و بو داهاتوش قۆتابیانی کورد بو ئهم بوارانه شارهزا بکهن.

تا رهخساندنێ ئهو چوارچیویهیهی که ئیمهش له ههریمی کوردستاندا بتوانین وهکو گشت ولاتانی پیشکەوتوی دی بههۆی کۆمهلیک شارهزای بواری وزه وه له نیو کۆمیسوۆنی خولقاوی بالای وزه دا لهم چهند خالهی خوارهوه بکۆلینهوهو پاشان به هاوکاری پهڕلهمانی کوردستان چوارچیویهیهکی یاسایش بو بهرهوپیش بردنی وزهی کوردستان بو ئاینده دابریژین. ههربویشهش باشتره که چوارچیوهی کاری ئهولیکۆلینهوانه دا ئهم خالانهی خوارهوه پچاوبکرین.

۱. دیاریکردنی بری پێویستی وزه و چۆنیتی گهیاندن و دابهشکردنی بو گشت کونجو کهله بهریکی نیشتمانی کوردستان،

۲. بهرنامهو پلانی گونجاو بو دۆزینهوه و دیاریکردن و ههلبژاردنی وزهی گونجاوی ولات لهم رۆکهو دهاتوشدا،

۳. پلانی گونجاو بو لیکۆلینهوه له وزه و چۆنیتی گهیاندن له بهر رۆشنایی پاراستنی ژینگه له کوردستاندا.

وهلامدانهوهی ئهو پرسیارهی که ئایا کوردستان خاوهنی چهند بهرمیل سامانی سروشتی هایدروکابۆنه کاریکی ئاسان نییه. ئهگهر بروانییه چۆنیتی خولقاوی جیولۆجی

خاکی کوردستان و گشت جیرانه کانمان ئەوا ئەوه مان بۆ ئاشکرا دەبییت که ئەگەری دۆزینەوهی سەرچاوه هایدرۆکاربۆنییه کان لەم دەقەرە ی خۆماندا گەلیک گەورەیه. هەربۆیهش بۆ جوابانەوهی ئەو پرسیارە دەبییت چاوه‌پروانی گشت زانیاریه‌کانی پاش کرداری روپیووکردن بکەین. بۆ نمونه لهو نه‌خشە ی خواره‌وه‌دا زۆر به‌ی ئەوکیلگه ئاشکرایانه‌ی نهوت و گازی سروشتی و ئەو ناوچانه‌ی نیو هەریمی کوردستان که ئەگەری زۆری دۆزینەوه‌ی نهوت و گازی سروشتیان لێیه نیشان دراوه.

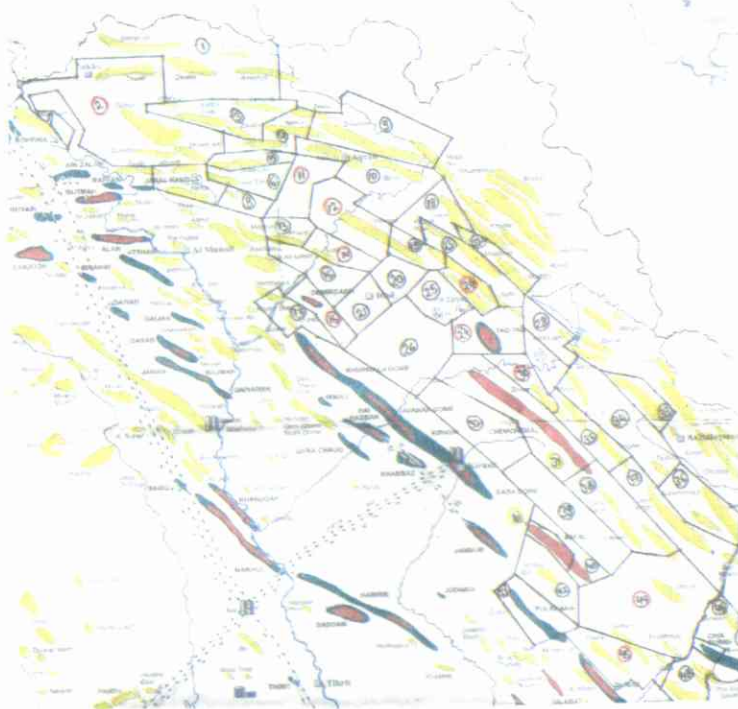

نه‌خشە ی ۳.۱۳: پۆتینسیالی سامانی سروشتی نهوت و گاز له هەریمی کوردستاندا

لهم بابه ته دا وهکو نمونه یه کییک له کیلگه نویکانی نیو چوارچیوهی جوگرافیایی ههریمی کوردستان دهخریته پیش چاوی خوینه رانی بهریز. زانیاریه پیشکesh کراوه کان بو بهشداربوانی کومپانیا که یه (Shareholders) که له مالپه ری کومپانیای (Addax Petroleum) ئاده کس پیترولیۆمه وه له کوتایی سالی ۲۰۰۷ دا وهرگیراوه [13]. به هوی ئهم کومپانیایه وه دوو کیلگهی تهق تهق و کیوی چه رمه له په ره پیده دریت. هه رچه نده زانیاریه کان سه ره تایین، به لام ده توانییت به وسه ر ئه نجامه بگه یین که نهوتی ههریمی کوردستان شایه نی ئه وه یه که بو بهرزه وهندی سه راسه ری ئیراق ببوزیته وه.

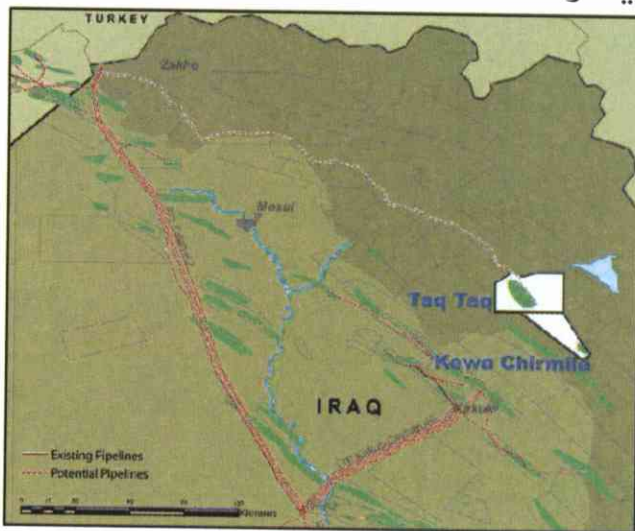

نهخشهی ۳.۱۴: نهخشهی ناوچهی تهق تهق و کیوی چه رمه له.

به پیی سهره تایترین زانیاریه کانی کو مپانیای ئاده کس کیلگهی تهق تهق خاوه نی توانای پاشه که وتکراوی نزیکهی ۳ ملیارد بهرمیل نهوتی خاوه. به پیی زانیاری تیمی روپیوکردن که له وینهی خواره و هدا ده سنیشانکراوه کیلگهی تهق تهق و توانای بیره کانی بهم شیویه یه. ئهم نهوته یه کیکه له نهوته سوکه باشه کانی جیهان چونکه خاوه نی (API: ۴۷ American Petroleum Institute).

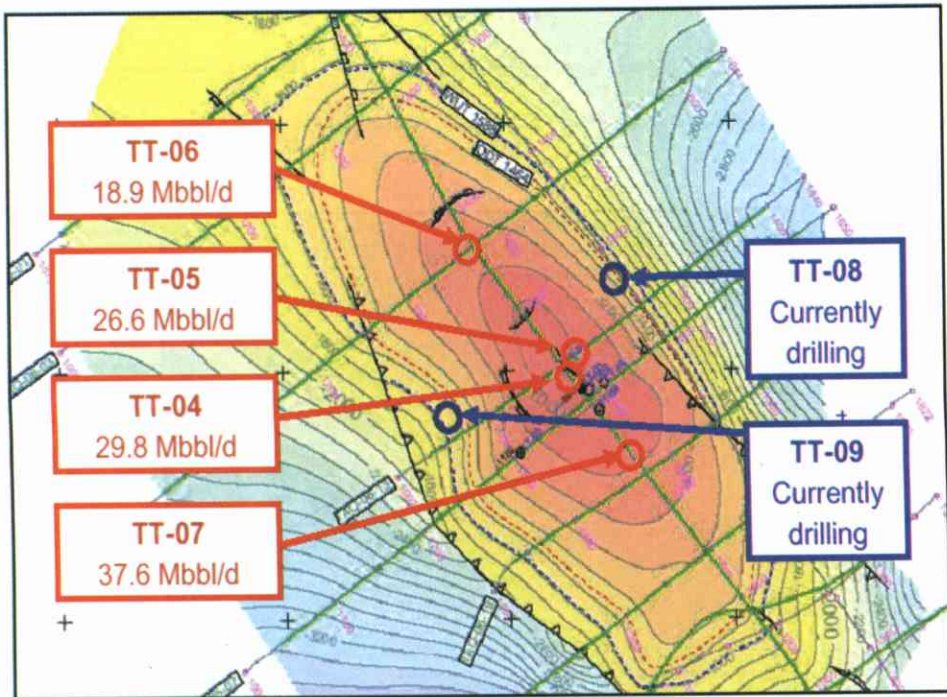

نەخشەى ۳.۱۵: کیلگهی تهق تهق و توانای بیره نهوته کانی

لهو نەخشەیهی سهره و هدا کیلگه که به گشتی و ئهو گشت بیره نهوتانهی که تا ئهو کاته لیډراون دیاریکراوه. که واته

توانای بهرهمهینانی گشت بیرهکانی T1 تا T7 تهنهاله
ئه م کیلگه یه دا له سهرو ۱۰۰ ههزار بهرمیل نهوتی خاوه له
پوژیکدا.

بههمان شیوهش وهکو نمونهیهکی تری نهوتی نیو خاکی
ههریمی کوردستان له لایهن کومپانیای دن.ئو. (DNO) ی
نهرویحیهوه، که له دهقهری زاخو کاردهکات، کومه له
زانباریهک له بهرواری ۱۸.۱۲.۲۰۰۷ له بارهی کیلگهی
نهوتی تاوکی زاخو (Tawke) له مالپه ره که یاندا
بلاوکراره تهوه [14].



وینهی ۳.۱۶: دیمه نی تاوهریکی نیو کیلگهی نهوتی تاوک له ناوچهی
زاخو

نهوتی ئەم کیلگهیه تا رادهیهک سهنگینه، چونکه چریهکهی له نیوان (API: ۲۵ تا ۲۷ American Petroleum Institute) دایه. ئەم کیلگهیه خاوهنی نزیکه ی ۲ ملیارد بهرمیل نهوتی خاوه و له روبه‌ریکی (25 KM X 3 KM) دایه. توانای ئەو ۹ بیره‌ی که له نیو ئەم کیلگهیه‌دا لیدراوه ده‌گاته نزیکه ی ۹۰۰۰۰ هه‌زار بهرمیل له پوژیکدا.

۱. به‌لام ئایا کێ سه‌ربه‌رشتی کاری ئەم کۆمپانیایانه ده‌کات؟

چونکه سامانی سروشتی نهوت و گازی سروشتی په‌یوه‌ندیه‌کی لیکنه‌پچراوی به‌گشت کۆمه‌لامی خه‌لکی کوردوستانه‌وه هه‌یه و چوارچێوه‌یی دارشتنی گشت بواره‌کانی سیاسی و ئابوری و ته‌نانه‌ت کۆمه‌لایه‌تیش له‌م پوکه‌وه له ئاینده‌دا به‌هۆی ئەوه‌وه داده‌پێژریت. هه‌روه‌ها نهوتیش له به‌ر گرنگی له بواری ئابوری و گێرانه‌وی سه‌رمایه‌ بو‌ ولات له رابوردوشدا جه‌مسهری سه‌رکی گشت شو‌رشه‌ چه‌کداریه‌کانی کوردستان دژی ده‌سته‌لاتدانی ناوه‌ندی به‌غداد بوه له سه‌رتای خولقاندنی ولاتی ئێراقه‌وه تا ئەم‌پو.

۲. ئايا سياسهتي ئايندهي هايدروكاربوني له ههريمي كوردستاندا كيي دايده پيژي؟

۳- ئايا زانياري ههلكه ندي بيره نه وتيه كان به روكوئ ده چن، ئايا وهزارهتي پهيوه نديدار ئه رشيبي نهوت وگازي سروشتي ههيه بو نه وكاني داها تو؟

وه كو نمونه يه كي ساكار له كاتي ليډان يا خود ههلكه ندي هه ر بيريكي هايدروكاربوني له ولاتدا ده بيت ليكدانه وي كوړي (Core-Drilling) بو بكريت.

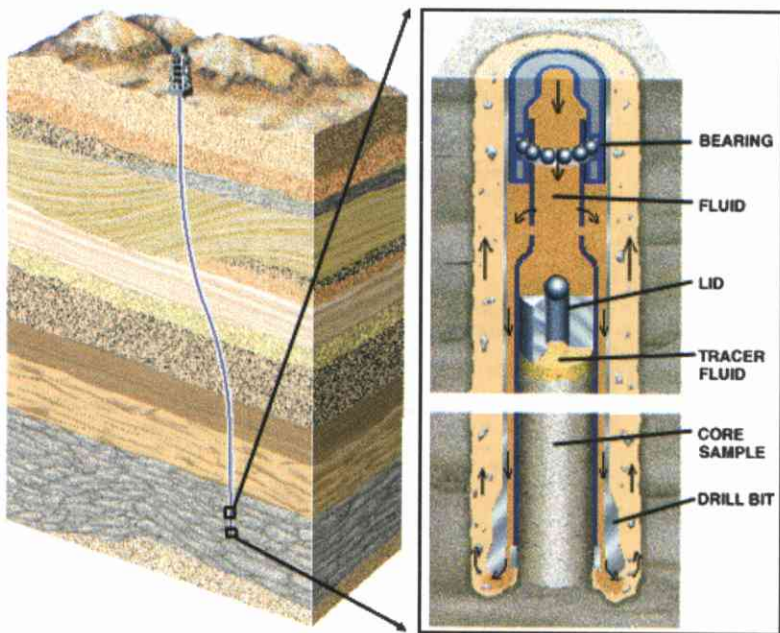

ويڼه ۳.۱۷: زانياري كوړي جيولوجي

وه ئەم زانیاریانه که له وینەکهی سەرەوهدا هاتوه پاش
لیکۆلینهوه له سەنتەرێکدا له لایەن پسیپۆرانهوه بوو
لیکدانهوهی چوونیتی خولقاندنی زهوی ولات هەڵدەگیریت.

له ئاینهدهیهکی نزیکدا به لیکدانهوی سەرئەنجامی
کاری پراکتیکی حکومهت وهلامی ئەو گشت برسیارانەهی
سەرەوه له لایەن حکومهتی ئیراق و هەریمی کوردستانهوه
دهدریتهوه. گرنگی پیدانی ستراتیجیهتی نهوت له لایەن
گشت تاکیکی ولاتی ئیراق و هەریمی کوردستانهوه لهوهو
سەرچاوهی گرتووه که تا داها تویهکی دوریش هەربههۆی
نهوت و گازی سروشتیهوه دابینکەری پارەهی بزێوی و
سەرمایهی پێویستی ولات و داینه مۆی پیشهسازی دهبییت.

۳.۱ گرنگی نه مروی ولاتی ئیراق له نیو ئورگانی ئویبکدا

له نهخشه‌ی خواره‌وه‌دا ولاتی ئیراق و سه‌رچاوه‌کانی کۆنی نهوتی و خاوی گازی سروشتی خراوته‌پوو. به‌پیی بپی سامانی سه‌رچاوه سروشتیه‌کانی ئیراق به‌کیکه له ولاته‌پیر نهوته‌کانی نیو ئورگانی ئویبک.

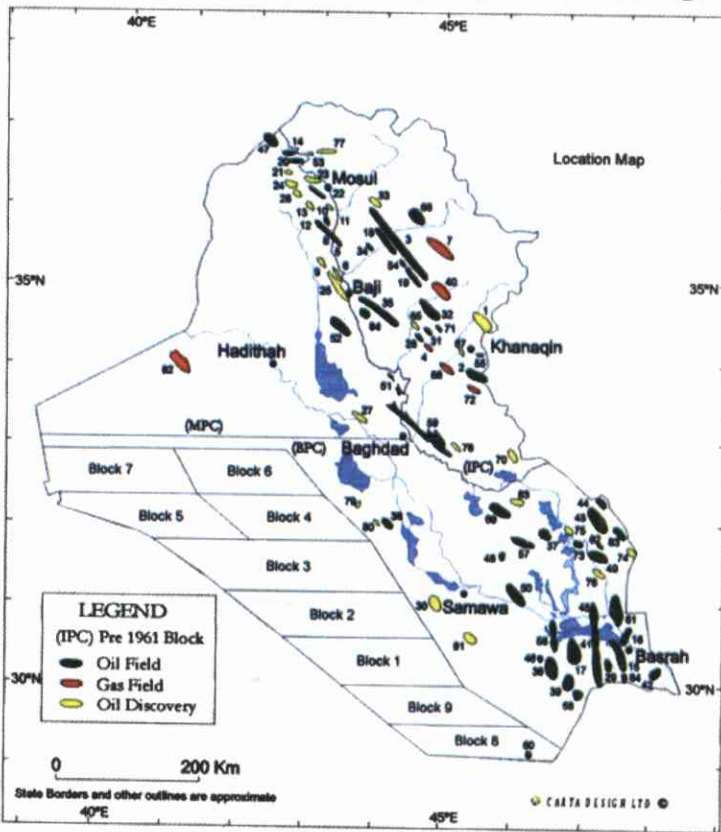

نه‌خشه‌ی ۳.۱۸: ولاتی ئیراق و گشت گیلگه‌و ئه‌و ریگانه‌ی که نهوت و گازی لیده‌بریته‌ده‌وه.

نهوتی خاو و گازی سروشتی تا ئه مپروش سهره کیتیرین وزه ی سهره تایین له نیو جیهاندا. هیچ کانزایه کی سروشتی ناتوانیت جیگه ی ئه م وزانه چ له بواری پیتروکیمایوی و چ له بواری وزه بو نیو ئامیره کانی گواستنه وه دا بگریته وه، ههر بویه ش گشت ته کنولوجیا به گشت بواره کانیه وه له سهراسه ری دونیادا به م وزانه پابه ندن. له بواری وزه وه رگیړاندا ۸۰% گشت وزه ی جیهان به نهوتی خاوه وه به نده و له بواری هیزی نیو ئامیره کانی گواستنه وه به ریژه ی ۹۷% به وزه ی پله دوو واتا به به نزمین و کیروزینه وه به نده که ئه مانه ش چند به ره میکی سهره کی نیو پالاوگه کانی نهوتی خاون.

له وینه ی خواره وه دا لوگو ی گرنگترین ئورگانی جیهانی وزه ده ستنیشان کراوه، که ئه ویش ئورگانی ئوپیکه. له نیو ئه م ئورگانه دا ولاتی ئیراق بنیاتنهر سهره کیتیرین پوولی هه یه.

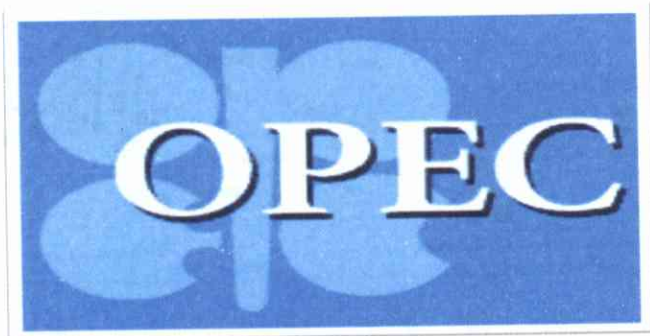

وینه ی ۳.۱۹: ئارمی ئورگانی ئوپیک

به کورتی میژووی ئورگانی ئوپیک له وه وه ده ستپیده کات که له سالی ۱۹۶۰ دا بوو که ئەم ئورگانی ئوپیکه له نیوان پینچ ئەندامه زلهیزه بهرهمهینه ره که ی نهوتی خا و وه کو عه ره بستانی سعودی، ئیراق، ئییران، فینۆزویلا، کویت، له سه ر پيشنیاری وه زیری نهوتی ولاتی فینۆزویلا له شاری به غداد دامه زرا. سه ره تا خۆمالی کردنی نهوتی ئییران له لایه ن د. مصدق له سه ره تا کانی سالی ۱۹۵۰ و کوده تای قاسم له سالی ۱۹۵۸ له ئیراق که هه ردووکیان هه ولی سه ره که وتوانه ی که مکردنه وه ی کاریگه ری سیاسه تی ئیستعماری به ریتانیان له ئییران و ئیراق دا، به تایبه تی له بواری قوڕغکردنی سامانی نهوت، هوکاری سه رکی خولقینه ری ئورگانی ئوپیک بوون.

ئێستا ئورگانی ئوپیک له ۱۲ ولات پیکدیت، که زۆربه یان ولاته ئیسلامیه کانن و ئەو ولاتانه ش به پیی نه خشه ی خواره وه که وتونه ته به شی خواروی گو ی زه وی، چونکه به شی سه روی گو ی زه وی جگه له روسیا خاوه نی خه لوزی به ردینی زۆرتره .

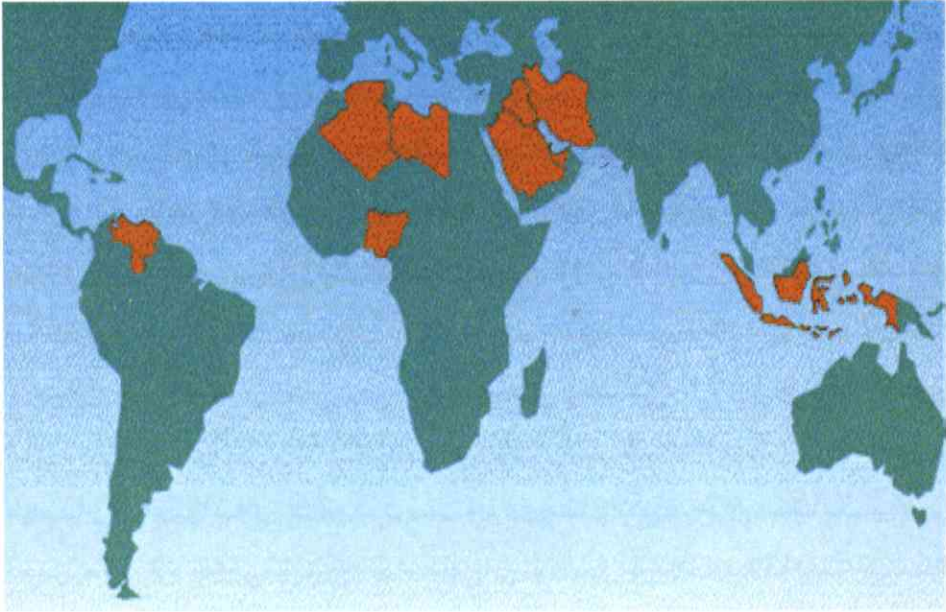

وینه ۳.۲۰: نهو ولاتانهی که ئورگانی ئویک پیکدینن

سهرهتا بههوی کیشهی زوری نیو نهو ولاتانهی سهرهوه،
شارهزیانی بواری وزهی دونیا تهمهنی ئورگانهکهیان به
کورتخایهن دهخهلمانده، بهلام سهرهپرای گشت کیشهکانی
نیوان ولاتهکانی خولقیینهرتا رادهیهک نهو ئورگانه له
پیاده کرنی بهرنامهکانیدا سهرکهوتوو بوو. ولاتی ئیراق
لهبهر نهوهی که نزیکهی ۱۲% گشت زهخیرهی نهوتی
جیهانی له خوگرتوو، یهکیکه له سهرهکیتترین نهندام و
بونیدانهری نهو ئورگانه.

چوارچیوهی کاری ئەم ئۆرگانه لهسهرتادا خووی لهه
چهندخالانهی خوارهوهدا دهبینیهوه.

۱. یهک دهنگی و ههمامهنگی سیاسهتی وزه و ئابوری
له نیو گشت ئەندامهکانی ئۆرگانهکهدا.

۲. به نهگۆر هیشتهوهی نرخیی نهوتی خاوه
بازارهکانی جیهاندا.

۳. دیاریکردنی بری نهگۆری ناردنهدهرهوهی پوژانهی
نهوتی خاوه له نیو گشت ئەندامهکانی ئۆرگانهکهدا
بو سهقامگیرکردنی بازاری ئابوری نهوتی جیهان.

له کۆبونهوه نوێکهیاندا له سالی ۲۰۰۸ له عهرههستانی
سعودی ئەم دوخالهش خرایه نیو ئەجیندای گفتوگۆکانی نیو
ئۆرگانی ئۆپیک:

۴. پاریزگاری له ژینگه و سهرمایهگوزاری بو
لیکۆلینهوه له هۆکارهکانی پیسبونی ژینگه بههوی
قوناغهکانی وهرگیپرانسی وزه له
کانزافۆسیلیهکانهوه

۵. پاریزگاری له یهکسانی کومهلایهتی له نیو ولاتانی
ئەندامدا.

پاش ئەوهی ئەم ئۆرگانه دهستی به راپهپاندنی گشت
کارهکانی خووی کرد، گشت ولاتهکانی دی نیو پوژههلاتی
ناوهراست هاتنه ریزی ئەم ئۆرگانهوه، که تانیستا ژماره
گشت ئەندامهکانی به ۱۲ ئەندام گهیشتون. گشت
ئەندامهکانی لهم ولاتانهی خوارهوه که بریتین له،

جهزائير، ئەنگولا، ئيران، ئىراق، كوهيت، لىبىيا، نيجيريا، قەتەر، سعودى عەرەبى، ئىماراتى عەرەبى يەكگرتوو، ئىكوادور و قىنۆزويلا پىكھاتون. ئەم ئورگانە لە شارى قىنا ئوفىسى سەرەكى خۆى ھەيە.

لەم سالانەدا ولاتەكانى ئەندونوسيا و ئىكوادور و گابوون بەھۆى دابەزىنى برى سامانە سروشتىەكانيان خويان لەم ئورگانە كيشايەوہ.

گرنگترين ھەنگاوى ئەم ئورگانە لەسەرەتاوہ بەشدارى ولاتى ئىراق كشانەوہى تەكنۆلۆجىاي پەرەپيدانى نہوت بوو لە دەست كۆمپانيا زلھيزەكانى نہوت لە ولاتەكانياندا، وە پەرەپيدانى تەكنۆلۆجىاي بەداواگەرپان و دەرھيئانى تەكنۆلۆجىاي نہوت بەھۆى كاديرەشارەزاكانى ولاتەكانيان و خستنه ژيەر كىفى گشت بوارەكانى نہوت. لە سالەكانى سەرەتاي خولقاندى ئەم ئورگانە تا ۱۹۷۰ لە وەدەرنان و كشانەوہى گشت كۆمپانيا زلھيزەكان لە نيو ولاتەكانيان سەرکەوتوو بوون. بەلام ولاتەكانى ئورگانى ئوپيک نەيانتوانى نرخيكي شياو بو نہوتى خاو لە نيو بازارەكانى دونيادا بدۆزنەوہ.

يەكيك لە سەرکەوتوترين بەرھەمە سياسىيە ئابورىيەكانى نيو ئورگانى ئوپيک بە بەشدارى ولاتى ئىراق لە سالى ۱۹۷۳ دا خولقاندنى قەيرانى وزە بوو، كە بو جاريكى تر لە وزە وەكو چەكيكى سياسىى بو سەپاندنى گشت مەرامە

سیاسیه‌کان سودی لیوه‌رگیرا.

که‌واته مه‌رامی ئەم ئۆرگانه له سالی ۱۹۷۳ وه بو گشت ولاته پیشه‌سازیه‌کانی وابه‌سته به‌نهوتی‌خا و پونبوه‌وه که ئەویش به چه‌ککردنی وزه بوو له دونیادا.

هەر به‌هۆی ئەنجامی ئەم بریاره‌وه بوو که توانرا نرخى به‌رمیلێک له نزیکه‌ی ۳ دۆلاره‌وه به‌ره‌و نزیکه‌ی ۲۰ دۆلار به‌رن. ده‌وری محمد ره‌زا شای ئی‌ران به‌چاولیگه‌ری قه‌زافی له ولاتی لیبیا له به‌ره‌و سه‌ر بردنی چوار قاتی نرخى نهوتی‌خا و له‌و ماوه‌یه‌دا زۆر ئاشکرا بوو. به‌لام له به‌ر ناکوکی نیوان ئەندامه‌کانی ئۆپییک نه‌توانرا له ساله‌کانی ۱۹۸۰ وه تا ۲۰۰۰ نرخیکی نه‌گۆر بو نهوت دا‌بین‌کریت.

به‌لام له پاش ساله‌کانی ۲۰۰۰ وه به‌شیوه‌یه‌کی نه‌گۆر نرخى نهوتی‌خا و به‌ره‌و سه‌رئ هه‌لکشا و تا خۆی له ۱۰۰ دۆلار نزیک کرده‌وه، له کو‌تای سالی ۲۰۰۷ دا نرخى به‌رمیلێک نهوتی‌خا و خۆی له ۱۰۰ دۆلار نزیک کرده‌وه و به‌ نه‌گۆری له نیوان ۹۰ تا ۱۰۰ دۆلاردا بو هه‌ر به‌رمیلێک مایه‌وه.

هۆکاره‌کانی ئەم به‌ربونه‌وه‌یه‌ی نهوتی‌خا ویش ده‌گه‌رپێته‌وه بو:

۱. ناسه‌قامگیری باری ئالۆزی سیاسی رۆژه‌ه‌لاتی ناوه‌راست.

۲. هه لکشانی باری ئابوری ولاتانی چین، به پازیل و هیندستان و وابه ستهیی ته کنولۆجیای ئهوان به نهوتی خاو.
۳. که مېبونه وهی زه خیره نهوتیه کانی ولاتی ئه مریکا.
۴. به ره و که مېبونه وهی زه خیره ی ژیرزهوی ولاتانی خاوهن نهوت و دیاردهی (Peak Oil) به هوئی له برهاتوی ئه م کانزا سه ره تاییه.
۵. ناسه قامگیری نرخیی دراوی دۆلار له بازاره کانی جیهاندا، چونکه کرپین و فروشتنی نهوتی خاو به دراوی دۆلاری ئه مریکی ده کریت.

له نویترین راگه یاندنی (International Energy Agency: IEA) ئازانسی وزه ی نیوده ولته تی که له CNN له مارسه ۲۰۰۸ بلاوکرایه وه له زاری پسپوړی بواری نهوت د. فاتیه بیرپوّل (Dr. Fatih Birol) دا هاتووه، که ئه و نهوتی له ژیرزه ویدا ماوه به شی پیداو یستیه کانی جیهان ناکات و به ره و ته و ابون ده چیت.

به پیی ئه م ئامازه یه که له CNN دا هاتووه ئاوه ها شیده کریتته وه: ئه م که مېبونه وه یه ش به ۴۰۰ کیلگه ی نهوت وه له سه رانسه ری جیهاندا دیاره، که له لایه ن هه مان ئازانسی نیوده ولته تی وزه وه لیکو لینه وه یان له سه ر ده کریت.

له و پراگه یاندنهدا له زاری پسیپوړی بواری نهوت فاتیه بیرپوړل دا هاتوه که که مېبونه وه تی گیلگه نهوتیه کان له جیهاندا کاریگه ریبیه کی دیاری له سهر بازاره کانی نهوت ده بیټ که هر له نیستاوه نرخه بهرمیلنیک نهوت خوئی له ۱۳۵ ډولار داوه و ئه مهش بهر زترین نرخه تانیستا پیی گه یشتی. که مېبونه وه ی نهوت له بازاره کانی جیهاندا به مانای بهر زبوونه وه ی خیرای نرخه شتومه که، هر له بهر زینه وه بگره تا خوراک و جلوبه رگ. به گویره ی مه زنده ی ئه و ئازانسه، جیهان له سالی ۲۰۳۰ دا روژانه پیویستی به ۱۱۶ ملیون بهرمیل نهوت ده بیټ له کاتیډا نیستا پیویستی به ۸۷ ملیون بهرمیل هیه له روژیکدا [۱۸].

ههروه ها د. فاتیه بیرپوړل له بهرواری ۲۷.۰۶.۲۰۰۷ له روژنامه ی لیموندی فهرنسی ("Le Monde") ئمازه به وه ده کات که ئه گهر دهر هیانی نهوتی ئیراق تا سالی ۲۰۱۵ به شیویه کی ئه ن دازیاری ئیکسپونینشیال (Exponential) به ره وسهری هه لنه گهری، ئه و جیهانی پیشه سازی توشی گه وره ترین گرفت ده بیټ. چونکه بو دابینکردنی ئه و بره پیویستی ه ی نهوتی جیهان که له روژیکدا ده سوتیت، که ئه گهر ولاتی عه ره بسیانی سعودیش ریژه ی دهر هیانی نهوتی خوئی بهر زبکاته وه، ئه و هه ربهش ناکات [۱۸].

ههروه ها به تیروانینی ئه مپوئی جیهان به هوئی هه لکشانی باری ئابوری ولاته کانی چین، هیندستان و بهرازیل، له پال

ئەمەریکا و ژاپۆن پێویستە بریکی زیاتری نهوت بخریته نیو بازارهکانی جیهانهوه. له هیلکاری ۳.۱۹ دا پێژهی داهااتی ناوخی سالانه (Gross Domestic Product) بو کۆمهله ولاتیکی خراوته روو. ههروهکو دهبینریت ولاتانی چین و هیندسان و بهرازیل به خیراییهکی مهزن له گهشهسهندن دان.

لهو هیلکاریههی خوارهوه دا پونکراوتهوه که گهشههی ئابوری ولاتانی چین و هیندستان له پلهی سیههم و چوارهههی گشت دونیا دایه.

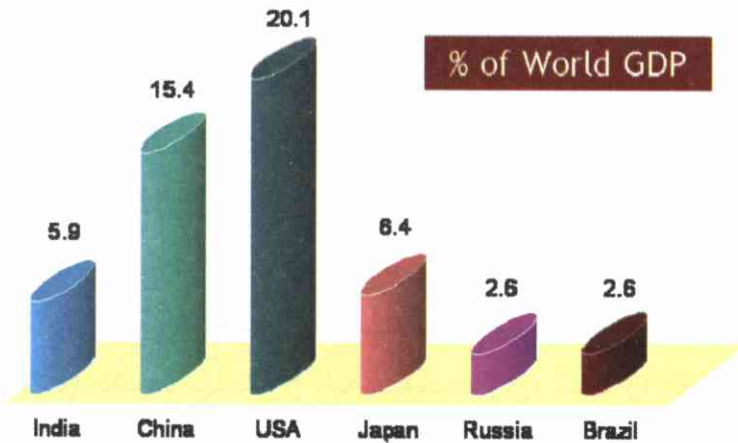

هیلکاری ۳.۲۱: گهشههی ئابوری چهند ولاتیکی مهزنی جیهان [۲۱]

ولاتانی نیو ئوپیک به گشتی و ولاتانی عه ره بستانی سعودی و ئیران به تاییهتی له بری ئەمڕۆ دیاری کراوی

نهوت بۆیان زیاتر توانای دهرهینانی نهوتیکی چه ند ملیونی زیادهی تریان نییه.

ههروه کو چۆن له هیلکاری ۳.۲۱ دا بری نهوتی بهرهمهاتو له ولآتی عهره بستانی سعودیه وه پونکراوه ته وه. له م هیلکاریه داش مه زندهی ئه وه ده کریت که له ئاینده دا ئه م ولآته توانای بردنه سه ره وی رپژهی نهوتی پوژانهی خوئی نه بیته.

Saudi Arabia production

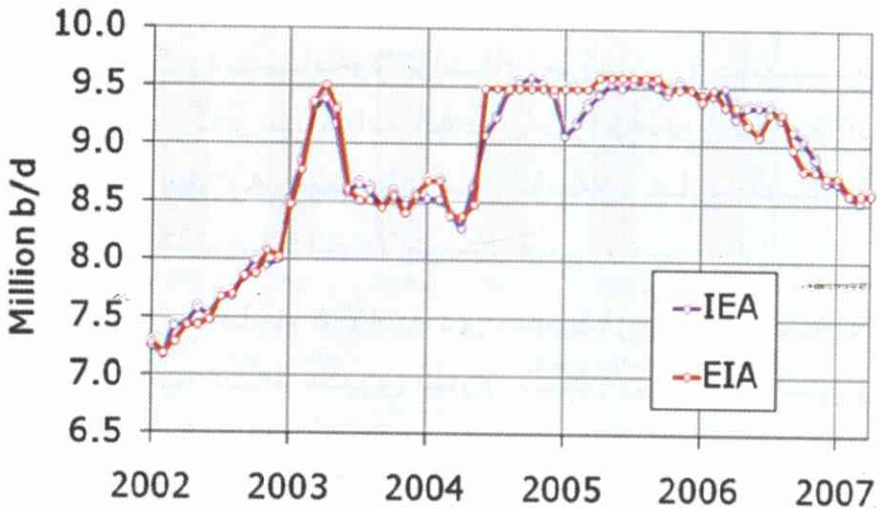

هیلکاری ۳.۲۲: بری نهوتی بهرهمهاتوی پوژنه له ولآتی عهره بستانی سعودی

چونکه دهرهینانی بری زیاتر پیویستی به تهکنولۆجیای زۆرتر و پۆتینسیالی مروۆقی زیاتر هیه، که زۆربهی

ولاتهکانی نیو ئورگانی ئوپیک به ئاستی هره بهرزی توانایان گه‌یشتون، واته داواکاری زیده‌تر له توانای ته‌کنولوجیا و ئیداره‌ی ئەواندا نه‌ماوه. به‌پاشکاو زوربه‌ی ئەم ولاتانه‌ی سه‌ره‌وه‌ی پوژه‌ه‌لاتی ناوه‌راست سیاسه‌تی ده‌ره‌ینانی بریکی زیاتر له‌و پوژه‌یه‌ی که له‌لایه‌ن ئورگانی ئوپیکه‌وه‌ بویان دیاریکراوه‌ ناگره‌به‌ر.

به‌لام ولاتی ئیراق که ئیستا بری ۲،۲ ملیون به‌رمیل نه‌وت ده‌نی‌ریته‌ نیو بازاره‌کانی دونیاوه، تاکه ولاته‌که به‌توانیت بری ناردنه‌ده‌ره‌وه‌ی نه‌وتی خو‌ی بو‌تا ۷ ملیون به‌رمیل له‌ پوژیکدا به‌ره‌و سه‌ری به‌ریت. واته ئەم ولاته به‌هه‌ریمی کوردستانه‌وه‌ توانای مرو‌قی و پو‌تینسیالی زه‌خیره‌یی ریگه‌ی پیده‌دات که بری ناردنه‌ده‌ره‌وه‌ی پوژانه‌ی خو‌ی چهند به‌را به‌ر لی‌کات. هه‌ر بویه‌ش چاوی گشت ولاته‌ پیشه‌سازیه‌کان به‌راوه‌ته‌ ولاتی ئیراق.

سه‌ره‌رای ئەمانه‌ هه‌ینانه‌ دی ئەم ئاره‌زوه‌ له‌ سه‌ره‌تادا پو‌یوستی به‌ سه‌قامگیری باری ئابوری و ئاسایشی ولات هه‌یه‌ و پاشان پو‌وستی به‌ په‌ره‌پیدان و مو‌دی‌رنیزه‌کردنی ته‌کنولوجیای به‌دوا‌گه‌ران (Exploration) و ده‌ره‌ینان (Production) و گو‌یزانه‌وه‌ی نه‌وت (Transportation) هه‌یه‌. وه به‌ره‌و سه‌ه‌ربردنی بری ده‌ره‌ینانی سالانه‌ی نه‌وت پاش سه‌رمایه‌گوزاریه‌کی گه‌وره‌ کاتی‌ک دیته‌ ئاراهه‌ که گشت کی‌لگه‌ نه‌وتیه‌کان دووباره‌ مو‌دی‌رن به‌کرینه‌وه‌.

ههروهو کو چۆن له هیلکاری خواره وهدا هاتوو، له نیو گشت ولاتانی خاوهن سامانه هایدرۆکاربوئیهکان به تنها ولاتانی نیو ئۆرگانی ئۆپیک پاش سهرمایهگوزاریهکی مهزن به هۆی بپری زۆری زهخیرهی هایدرۆکاربوئی له ولاتهکانیایندا توانیای زیادکردنی بپری ناردنهدهرهوی نهوتی خویمان ههیه له ئایندهدا [۱۹].

World Oil Production

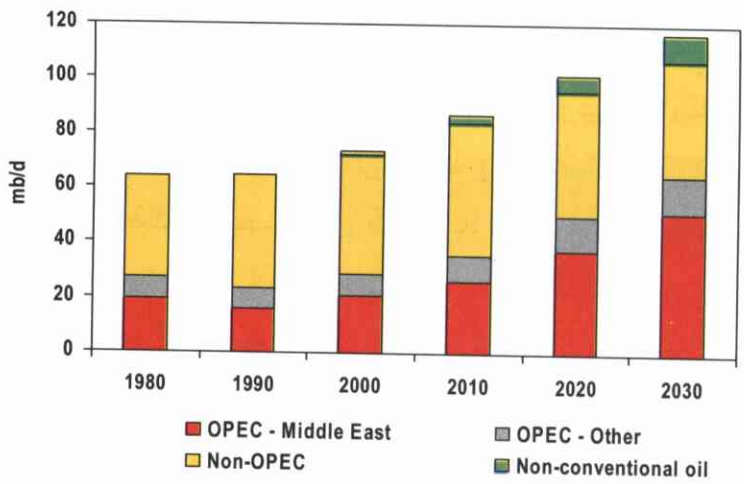

OPEC countries – mainly in Middle East – will account for almost all the increase in world oil production to 2030

هیلکاری ۳.۲۳: بپری بهره مهینانی نهوت له جیهاندا تا سالی ۲۰۳۰

له نیو ئەم هاوکیشه ئالۆزهی وزهشدا ههریمی کوردستان ئەگەر گشت سهرچاوهی سامانه سروشتیهکان له ژیر رکیفی خویدا بیت ئەوا گرنگترین پیگهی رامیاری وهردهگریت له نیو

ولاتی عیراقدا، چونکه له لایه که وه باری ئاسایشی ئەم دهقەر له چاو ناوچهکانی تری نیو ولاتی ئیراق سهقامگیرتره، له لایه کی تره وه خاوه نی زه خیره یه کی بیشوماری نهوت و توانای مروقیشی باشه.

حکومه تی ههریمی کوردستان ده رکی به و راستیه کردوه و ئاماده یه پوکی شیاوی خو ی بگیرییت. چونکه له سیاسه تی راستی حکومه تی ههریمی کوردستان دایه که ته کنولوجیای نهوت و گازی سروشتی ببوژینیته وه. هه والی توانای ناردنه ده ره وه ی یه ک ملیون به رمیل نهوت له پوژیکدا له حکومه تی ههریمی کوردستانه وه گه وره ترین کارتی پامیاری ئابوری وزه یه بو ئاینده ی ئەم دهقەر وه جیرانه کانمان. چونکه ئەو ته کنولوجیایه ی که ماوه ی سه د ساله له لایه ن گشت حکومه ته یه ک له دوای یه کهکانی ناوه ندیی له کومه لانی خه لک له ههریمی کوردستان حه رام کراوه، ئەمرو پو له لایه ن حکومه تی ههریمی کوردستانه وه ده بوژینیته وه.

ئهو ی لامان ئاشکرایه، پرژی می سه دام به هو ی سیاسه تی شه رئه نگیزی دژ به دراوسی یکانی و سیاسه تی دوور له دیموکراسی له ناوخودا ریگر بوو له بوژاندنه وی ته کنولوجیای نهوت و گاز له ولاته که ییدا، که واته ئەتوانی بوتری که به هو ی نه مانی ئەم پرژیمه توتالیتاریه ره گه زپه رسته، ریگه بو بوژاندنه وه ی ته کنولوجیای نهوت و گازی سروشتی چ بو کومپانیایکانی ناوخو و چ بو کومپانیایکانی بیانی ده ره وه له گشت کونچ و که له به ریکی

ئهم ولاته، چ له باکو، چ له باشور ئاوه لآبوو (ویڤنه‌ی ۳.۲۳). چونکه ته‌کنولۆجیا به‌گشتی و بواری بوژاندنه‌وه‌ی نهوت و گازی سروشتی به‌تایبه‌تی له ولاتی ئیراق و به‌تایبه‌تی له چوارچیوه‌ی ههریمی کوردستانی خۆماندا له سه‌ره‌تای هاتنه‌کایه‌ی پزیمی به‌عسی فاشی به‌ده‌ست سیاسه‌تی په‌گه‌ز په‌ره‌ستانه و شه‌رئه‌نگیزی سه‌رکردکانه‌وه‌ی ده‌ی نالاند.

له ویڤنه‌ی خواره‌وه‌دا (۳.۲۳) پوخانی پزیمی سه‌دام و بوژاندنه‌وه‌ی ته‌کنولۆجیای نهوت به‌شیوه‌یه‌کی کاریکاتیر ده‌ستنیشان کاراوه.



ویڤنه‌ی ۳.۲۴: پوخانی پزیمی سه‌دام و بوژاندنه‌وه‌ی ته‌کنولۆجیای نهوت

لیړه دا پاش ئاماژه پیکردن به دیاردهی ترؤپی دهرهینان و ماوهی سودلیوهرگرتنی نهوتی خاو دینینه پیش چاو، واته (Peak Oil). ههروه کو چوئن له هیلکاری ۳.۲۳ و هاوکیشهی خواره ودا ۳.۱ دیاریکراوه، زهخیرهی و توانای دهرهینانی زوربهی ولاتانی جیهانی گهیشتوته ترؤپی خووی و ئیتر بهره و خواره وه دهچیت.

واته چاله نهوتیهکانیان له خالی بونه وه دان، بهلام نهوتی چالهکانی ههریمی کوردستان له بهردهستلینه داروی هیشتابه پری ماونه ته وه. له هاوکیشهی خواره ودا E.3.1 بهردهوامی سودلیوهرگرتنی زهخیرهی سامانه سروشتیهکان شیده کریته وه.

Lifetime = Resource / Annual Consumption

What is wrong with this calculation?

له هر ولاتیکدا زهخیرهی سامانه سروشتیهکان (Resources) له برهاتووه، وههروه ها به پیی گهشهی ئابوری و دانیشتوانی نیو کومه لگاش بری سودلیوهرگرتنی ئه و وزانه سال له داوی سال بهره و سه ری هه لده کشیت، هر بویهش ماوهی بهردهوامی سودلیوهرگرتنی ئه و سه رچاوانه (Lifetime) داده بهزیت، واته سامانه سروشتیهکان بهره و تهوا بوون و نه مان دهچن. ئاوو ها ده توانریت دیادهی ترؤپی بهره مهینان (Peak Production) دیاری بکریت.

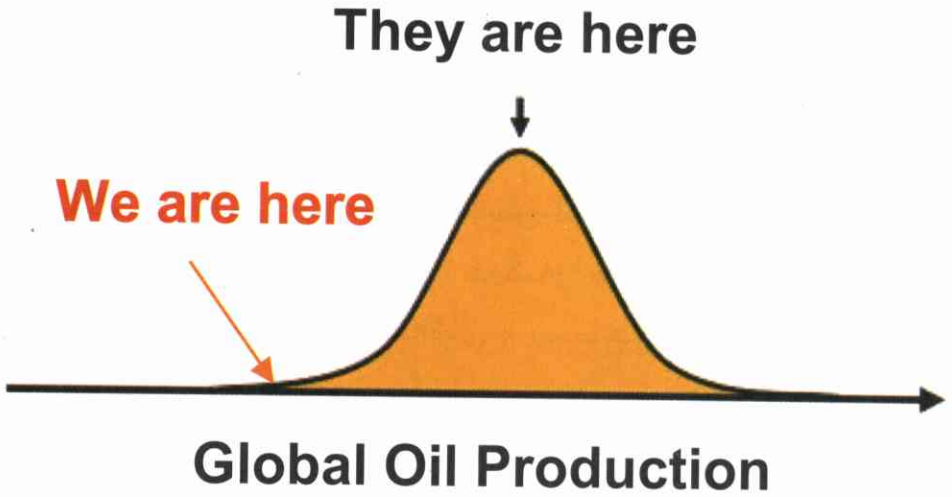

هیڼکاری ۳.۲۵: بهراوردی بری زهخیره ی نهوتی
ولآتی خویمان و گشت جیهان

هر بویهش نهگهر ولآتی ئیراق بیهویت پیگه ی خو ی له
نیو گشت ولآتانی ئوپیک دا بسه پیڼیت، ده بیټ له ههریمی
کوردستانه وه ههول ی بوژاندنه وه و مؤدیږنزه کردنی
ته کنولوجیای نهوت بدات تا له چه ند سالیکی داهاتودا له م
دهقهره وه چه ند ملیون بهرمیل نهوت ئاراسته ی بازاره کانی
دهره وه بکریټ.

جیگه ی باسه که تا ئهمرؤ بههوی سیاستی چهوتی
شوقینیانه ی رژی مه یهک له دوای یه که کانی مه رکه زیه وه له
به غدا ریگه له په ره پیډانی ته کنولوجیای نهوت و گازی
سروشتی له ههریمی کوردستاندا گیراوه. که واته کاتی ئه وه
هاتوه که ئه م سیاسته کلاسیکیه دوړاوه وه لا بنریټ و ریگه

به ههریمی کوردستانیش بدریټ ههروهک شارهکانی تری ئیراق له بواری بهرهوپیټسبردن و به پیشهسازیکردنی ولاتی ئیراقی فیدرال هاوکاربیټ.

بهگشتی نرخى نهوتى خاویش له ۱۳۰ دۆلارهوه ههردهم بهرهو سهري ههلهكشیت، ئهگهر ئیمه بهراوردی نرخى بهرهه پیتروکیمیایوهکان و باجی دانراوی سهه بهرهه مهکانی نهوت وگازی سروشتی له نیو ولاته پیشهسازیهکان بکهین بهو سهرئه نجامه دهگهین که بری ۱۵۰ دۆلایش بو ههر بهرمیلێک نهوتی خاوههر ههرزانه.

به لیكدانهوهی دانیشتنهکانی ئهم دواییهی گهوره بهرپرسیانی ولاتهکانی ئوپیك له مانگی نوڤه مبهری ۲۰۰۷ له پایتهختی عه رهستانی سعودی (ریاز) بهو سهرئه نجامه دهگهین که کاری نهوت وهکو چهکی وزه تهنها له نیو دهستی ولاتهکانی دهرهینهر و خاوهنی نهوتی خاوه. ههر بویشهش سهروکی ولاتی فینوزویلا، هوگو چاقیس، هه رهشه دهکات، که ئهگهر ئهمهریکا هییرش بکاته سهه دهولهتهکهی و ولاتی ئییران ئهوا نرخى نهوت دهگهینهنه ۲۰۰ دۆلار بو ههر بهرمیلێک.

به ههمان شیوهش احمدی نژاد، سهروک کوماری ولاتی ئییران دهیهویټ که نهوت به بارودوخی رامیاری ولاتهکهیهوه له گهله گشت ولاته پیشهسازیهکانی جیهانهوه بهستیهوه. هه رهشهکانی ئییران لهوهوه سهرچاوه دهگریټ

که نزیکهی ۶۵% گشت نهوتی به کارهاتوی رۆژانهی گشت جیهان له تهنگهی هۆرمزهوه تیپه پرده بییت و له لای چاودیوانی سه ربازیش ئاشکرایه که تهنگهی هۆرمز به هۆی دریزی سنوری ئیران به کهنداوی فارسیهوه له ژیر رکیفی سه ربازی ولاتی ئیراندایه.

ئهم لیّدوانانه، پونکردنهوانه و هۆکاری سیاسی له پشت گرانی و کهمبونهوهی نهوتی خاوهوهن له بازارهکانی جیهاندا.



هیئکاری ۳.۲۶: ههولنهکانی ئیران و فینۆنزویلا
بو گرانی و کهمبونهوهی نهوت

۴. نرخى نهوتى خاو و کارتیکهرى له سهر ئاوهدانى كوردستان

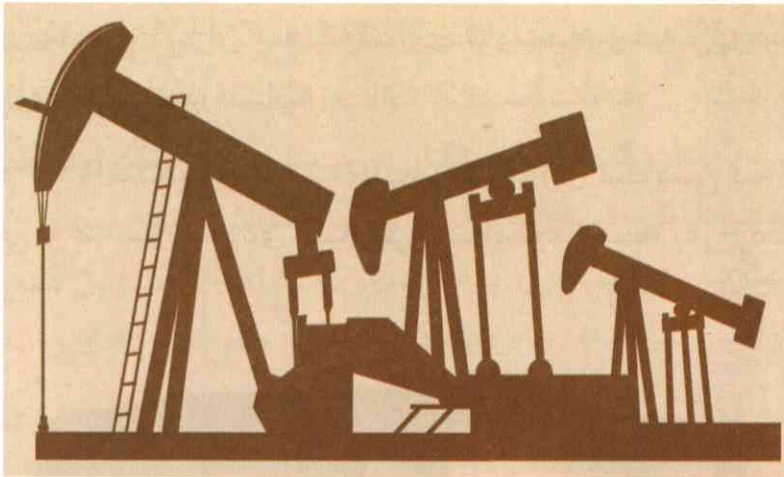

وینەى ۴.۱: وینەى ئامیرهكانى ههلهینجانی نهوتى خاو

له م بابتهدا له پیگهى سیاسى ولاتی ئیراق چوارچیوهی کارى ئورگانی ئۆپیک و له ههمانکاتیشدا له گۆرانکاری له هۆکارهكانى ههلهکشانى نرخى نهوتى خاو له ماوهى نزیکهى ده سالیکیدا دهکۆلریتهوه.

له پاش جهنگى یهکهمی جیهانی که له سالی ۱۹۲۰ که بهریتانیا کۆنترۆلی ئیراقى گرتهدهست و له ۱۹۲۱ دا به فهرمى مهلیک فهیسهل کۆری شهرفی مهکه کرا به پاشای ئه و ولاته. ههبونی نهوتیکی زۆر له م ولاتهدا یهکیک بوو له و هۆکارانهی که ولاتی بهریتانیای هینایهسههه ئه و بیروکهیهی

كە ھەر سى ۋىلايەتەكانى موسىل ۋ بەغداد ۋ بەسرە بەيەكەۋە بلكىننىت ۋ لە ناۋچەى مىزۇپۇتامىادا ۋلاتى ئىراق بخولقۇننىت. تا ئەمىرۇكەش نە خولقاندنى ۋلاتى ئىراق ۋ نە خاۋەندارىتى نەۋتەكەى بونەتە سىمبولى ئاشتى ۋ ئاسايش بۇ ئەۋ ۋلاتە بەگشتى.

بەتايىبەتى كوردستانى خوشمان لە بەر بىرۇكەى شوڧىنى داگىركارى پۇژلەداۋى پۇژ لە چوارچىۋەى ئەم يەكگرتنە خۇنەۋىستەشدا كاۋلكراۋە ۋ ژىرخانى ئابورىيەكەى شىۋىندراۋە.

بەلام ھەروەك لە بەشەكانى رابوردودا ئاماژەى پىكرا، ۋلاتى ئىراق يەككە بوو لە ۋلاتە ئەكتىفەكانى خولقاندنى ئۇرگانە ئۇپپىك. لە پۇژى ۱۰ تا ۱۴.۰۹.۱۹۶۰ لە بەغداد گرىبەستى ئەم ئۇرگانە لە نىۋان نوينەرەكانى ۋلاتانى ئىران، كويت، سعودى عەرەبى، قىنوزوئىلا ۋازووكرا. پاشان ۋلاتەكانى ئىماراتى عەرەبى، لىبىيا، جەزاير ۋ ۋلاتەكانى تر ھاتنە نىۋ ئۇرگانەكەۋە. ئەم ئۇرگانە تا رادەيەك توانى ھەروەكو چۇن لە بەشەكانى رابوردودا لە پاش كۇمەلە گرىڧىكى زۇر نرخى نەۋت بەھۇى ھەلكشان ۋ داكشانى برى ناردەنەدەرەۋەى نەۋتى خاۋ بۇ نىۋ بازارەكانى دونيا سەقامگىر بكات. ديارە كۇمەلە ھۇكارىكى ديارىكراۋى ترى سىياسى ۋ ئابورى بۇنە ھۇى ھەلكشان ۋ داكشانى نرخى نەۋتى خاۋىش لە بازارەكانى دونيا دا. ئاۋەھا بەپىى ئەم

خالانهى خوارهوه لهم چهند ساله دا نرخى نهوت له بازارهكانى دونيا جيگير بوو.

تا سالهكانى ۱۹۷۳ ئورگاني ئوپيک به زور گرتى ترهوه ئاوقه بوو بوو، بويه نهيتوانى له بهرزکردنهوه و جيگيرکردنى نرخى نهوتى خاو شتيک بهدى بهينييت. له دوای سالهكانى ۱۹۷۳ و ۱۹۷۹ که نهوت وهکو چهکيکى راميارى له پوژههلاتى ناوهراستدا پاش شهري عهربهکان وئيسرائيل، شوپشى کومارى ئيسلامى ئيران و پاشان شهري ئيراق و ئيران سوده ليوهگيرا، نرخى نهوت له ۲ دؤلارهوه بهرهوه سهري هه لکشا، ئه و بابته بو و لاته پيشهسازيهکان ئاشکرا بوو که چوون گشت تهکنولوجياکهيان بهم وزهسهرهتاييانهوه پابهندن و بههوى ئه م كانزا فوسيليانهوه توشى قهيرانى وزه و ئابورى دهبن، حاشاهه لنهگره که ئه م كانزايه بهتيکرا هيىزي بازوى گشت و لاته پيشهسازيهکانه.

هه ر چوون له ويينهى ۴.۲ دا نيشاندراره، بهرهه مه كانى نهوتى خاو پاش کردارى پالاوتن له بوارى هيىزي مه کينه كانى گواستنهوه به بئ ره قيبين له دونيادا.



ويينه ۴.۲: گرنگى نهوتى خاو بو
ئامپيره كانى گواستنهوه و زلهيىزي دونيا
ئه مه ريكا

سالى ۱۹۹۸ دا نرخى نهوتى خاۋ لە بازارهكانى دونيا دا لە كه مترين نرخى خويىدا بوو. لەم ساله دا ناكوڤيەكى بيئەندازە لە نيوان گشت ئەندامانى ئورگانى ئوپيىك دا هەبوو. لە كۆتايەكانى سالى ۱۹۹۸ دا نرخى نهوتى خاۋ گەيشتە نزمترین ئاست و كە هەربەرميليك بە دەورى \$ ۱۰ دۆلار لە بازارهكانى رۆتەردامدا لە هۆلەندا دەفرۆشرا.

سالى ۱۹۹۹ دا بارودۆخى بازارى نهوت جاريكى دى گۆرا. ولاتانى نيو ئوپيىك توانيان لە يەكتر نزيكبنه وه خويان ريكبخهن و برى ناردنه دەرەهەى نهوتى خاۋى نيو ولاتەكانيان كەم بكنه وه تا نرخى هەر بەرميليك لە نيوان \$ ۲۲ تا \$ ۲۸ دۆلار بەسەر گشت بازارهكانى جيهاندا بسەپينن. ولاتانى نيو ئوپيىك بە ديسپلينيكى باشه وه برى ديارىكراوى خويان بە بى زياده رەهوى دەناردە نيو بازارهكانى دەرەهە تا ئەم هەلويستە بوە هوى هەلگەرانى نرخى بەرميليك نهوتى خاۋ لە \$ ۱۰ دۆلاره وه بۆ \$ ۲۰ دۆلار.

سالى ۲۰۰۰ دا ولاتانى نيو ئوپيىك برى ناردنه دەرەهەى نهوتى خويان چوار قات برده سه ره وه و برى رۆژانهى ۲۹.۵ مليون بەرميل نهوتيان خسته بازارهكانى جيهانه وه. باشتربونى ئاستى ئابورى نيو ولاتە پيشه سازيه كان بووه هوى به ره وه سه ربردنى نرخى نهوت لە بازاره كاندا. پاش ئەوى چەندجاريك نرخى نهوت لە ۳۵ دۆلار بۆ هەر بەرميليك سه ركه وت، بەلام نرخى مامناوه ندى نهوت لە

نيۋان ۳۰ دۆلار دا مايەوہ. بەلام لە كۆتايى سالدان نرخی نەوت جاريكى دى دابەزى.

سالى ۲۰۰۱ دا ولاتانى نيو ئوپيک توانيان نرخی نەوت تا مانگى نۆلە نيۋان \$ ۲۲ تا \$ ۲۸ دۆلاردا بەيلىنەوہ. چەند جاريك برى ناردنەدەرەوہى نەوتى خويان بە پريژەى ۱۳% كەمكردەوہ بەلام لە ھەمانكاتيشدا ولاتانى روسيائى كۆن برى ناردنەدەرەوہى نەوتى خويان بۆ ۹% بەرزدەكردەوہ. كردهارە تيرۆريستىيەكەى ۱۱.۰۹.۲۰۰۱ كارىكى خراپى كردهسەر گشت بارودۆخى ئابورى دونيا و كەمبونەوہى پيداويستى نەوت بۆ پيشەسازى پاشان ولاتانى ئوپيک توانيان بە ھەماھەنگى لەگەل ولاتانى روسيا و نەرويج و مەكسيك نرخی بەرميليك لە \$ ۱۷ دۆلاردا بەيلىنەوہ.

لەسالى ۲۰۰۲ دا بەھۆى باشتربونى بارى ئابورى گشت جىھان توانرا نرخیكى نەگۆر بۆ ھەر بەرميليك نەوت دابىنبكريت و شەرى نيۋان ئىراق و ئەمريكا بوہ ھۆى ھيشتنەوہى نرخی نەوت لە نيۋان \$ ۲۲ تا \$ ۲۸ دۆلار.

لەسالى ۲۰۰۳ دا ھۆكارى شەرى ئىراق و ئەمريكا كارىگەرى راستەوخۆى لەسەر بازارەكانى نەوت ھەبوو تا ئەوہى نرخی نەوت بەرەو سەرى ھەلكشا. تا ئەوكاتەى كە برى پاشەكەوتى نەوت لە چالەكانى ئەمريكا دابەزى و نرخی بەرميليك بۆ سەرو تر لە \$ ۲۸ دۆلار ھەلكشا.

لە سالى ۲۰۰۴ دا ئىراق بەھۆى ئازاۋەكانى دوای شەپرەۋە توانايى ناردنەدەرەۋەى نهوتى نەبوو و ۋەگشت چالەزەخىرەكراۋەكانى نهوتى ئەمريكاش بەرەۋە كەمبونەۋە دەچون تا ئەۋكاتەى نرخى نهوت گەيشە \$ ۴۰ دۆلار بۆ ھەر بەرميليك.

لە سالى ۲۰۰۵ دا ئىتر پۈژگارى ھەرزانى نهوتى خاۋ بەيەكجارەكى لە چال نرا. كارەساتە كانى تۆفانى كاترينا لە ئەمريكا و مكزىك كە زىانى بە كۆمەلە كىلگەيەكى ھەلھىنجانى نهوت و پلاتفۆرپمەكانى ھەلھىنجانى نهوتى دەريا گەياند، بوە ھۆى گرانبونى نهوتى خاۋ لە گشت بازارەكاندا.

لە سالى ۲۰۰۶ دا سەرەپراى ئەۋەى كە گشت ولاتەكانى ئۆپيىك بە ئاختر تواناي خويان نهوتيان دەناردە نيو بازارەكانى جىھانەۋە بەلام نرخى نهوتى خاۋ گەيشتە \$ ۵۵ دۆلار بۆ ھەر بەرميليك. ئەگەر تۆفانى تر ۋەكو كاترينا لە ئەمريكا بەردەوام بوايە و كيشەى پۈژھەلاتى ناۋەپراست ھالۆزتر بوايە و ئىرانىش لەو كيشانەدا بگلایە ئەۋا نرخى ھەر بەرميليك نهوتى خاۋ بۆ \$ ۱۰۰ دۆلار مەزندە دەكرا.

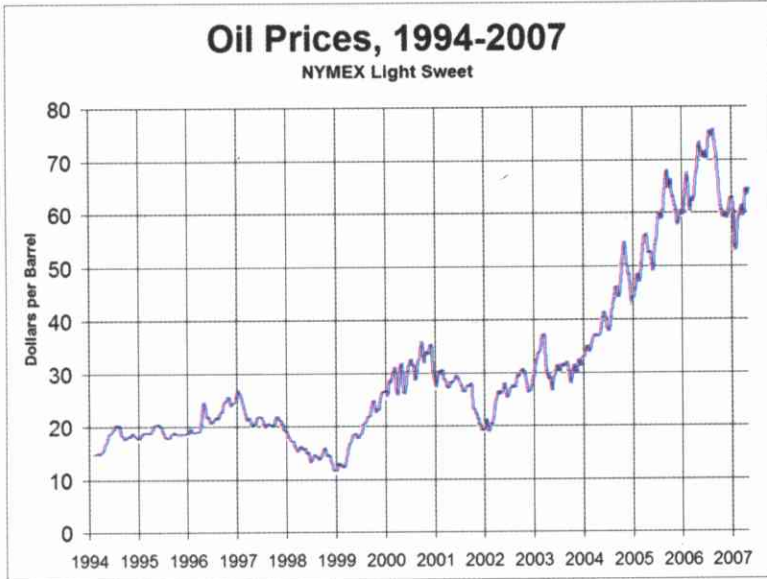

ويئەى ۴.۳: ھەلكشانى نرخی نهوت له ولاتدا [7]

له سالى ۲۰۰۷ دا كه به پيى ئەو مەزىندەى گشت پىسپوړانى بواری وزه، نرخی ھەر بەرميليك له نيوان ۶۰ تا 80 دۆلاردا دەمىنيتەوه، ئەم پيشبىنيه راستدەرچوو وه تەنانت له كۆتاييهكانى سالى ۲۰۰۷ دا نرخی نهوتى خاو خۆى له ۱۰۰ دۆلار نزيك كردهوه و له نيوان ۹۰ تا ۱۰۰ دۆلاردا جيگير بوو.

له سەرھەتاكاني سالى ۲۰۰۸ دا نرخی نهوتى خاو له ۱۰۰ دۆلار بۆھەر بەرميليك جيگير بوو وه تامانگى مارسىش (May 2008) له نيوان ۱۳۵ دۆلاردا ماوتەوه. به پيى مەزەندەى زۆربەى شارەزايانى بواری نهوت له سالى ۲۰۰۸

دا نرخى بهرميليك نهوت خوئى له ۱۵۰ دۆلار نزيك دهكاتهوه.

له سالهكانى ۲۰۰۹ و ۲۰۱۰ دا نرخى نهوت له نيوان \$ ۷۰ تا \$ ۹۰ دۆلار به جيگيرى مايهوه.

نرخى گازى سروشتيش كه بوهر ههزار پي سيجا $m\ ft^3$ (۸-۱۰\$) دۆلاره، بههمان شيوه له ژير كاريگهري نرخى نهوتى خاو دايهوه و ههردهم شانبهشانى نهوتى خاو له ههلكشاندايه. لهم بابتهدا ئامازه به گرنكى گازى سروشتى ناكريته، بهلام حاشا ههلهنگره كه پيگهئى ئهم وزه سهههتاييه له نيوته كنولوجياي ولاته پيشهسازيهكان بهگهستى و بوهرگيرانى وزه كارهبا بهتاييهتى ههردهم گرنگتر دهبيت و له داهاوشدا جيگهئى نهوتى خاو له زور بوارى وهرگيرانى وزه و پيترۆكيمياويدا دهگريتهوه بهلام كارتىكهري راميارى و ئابورى له سهري وهكو نهوتى خاو وايه.

كهواته ئيستا بهرزى نرخى نهوتى خاو دياردهيهكى حاشا ههلهنگره بو نيو ولاتانى پيشهسازى. تا ئهمرؤش هيچ وزهيهكى دى نيه هاوشيوهئى نهوت كه بهوشيوهيه وزهيهكى زورى تييدا كوكرابيتتهوه و له بوارى گواستنهوهدا ئاوهها ههزران و بهسود بيت. كهواته له داهاوشدا له بهر هوكارى گهشه سهندنى تواناي ئابورى ولاتانى چين و هيندستان و بهرازيل و كهمبونهوهئى نهوتى خاو له نيو چالهكانى

زۆربەى ولاتانى خاوهن نهوت هەر بهرهو سهرى هه لده كشي و
نرخى \$ ۱۵۰ دولاريش بو هەر بهرميليك هەر هه رزانه .

دياره له لايه كه وه ولاته پيشه سازيه كان به هوى
سودوه رگرتن له زه نوپوه كان و وزه ي ئه توى و
بردنه سه ره وه ي نرخى كه ره سه ته كنيكه كانيان و فرۆشتنى
تواناي ته كنولوجيان به نرخيكي زور ده توانن تا راده يه ك
هه لكشاني نرخى نهوت و كاريگه رى له سه ر بارى ئابورى
ولاته كانيان دامركينن، له لايه كي ديه وه ئه و ولاته
دوا كه وتوانه ي كه نه خاوه نى ئه م كانزاسه ره تايانه ن و نه
تواناي ته كنولوجيائى به هيزيان هه يه، تا كه دوپراوى ئه م
هاوكيشه رامياريه ئابوريانه ي وزه ن .

ولاتانى خاوهن نهوت و گازی سروشتيش ده توانن به هوى
فرۆشتنى ئه م كانزايانه وه ژيرخانى ئابورى خويان ئاوه ها
سه قامگير بكه ن تا ئه و كاته ي نه مانى نهوتى خاوه له نيو
هاوكيشه ئابوريه كان گرتى سه ره كيان بو دروست نه كات .
ولاته كانى نيو ئيماراتى عه ره بى ههنگاو بو سه پاندنى ئه م
بابه ته ده نين و تا راده يه كيش به پيى بيروپراى زۆربه ي
ئابورى ناسانى جيهانى سه ركه تون، چونكه وابه سته يى
ئابورى ئه مپروى ئه م ميرنشينا نه به گشتى و به تايبه تى
دوبه ي به سامانى فرۆشراوى نهوتى خاوه له ۱۰% كه متره .

ليردها له نيو چوارچيوه ي ولاتى ئيراق سه رنجى هه ريى
كوردستان ده ده ين . له هيج گوشه و شوينيكى ئه م دونيا يه دا

۴.۱ لیتریک نهوتى خاو له دوورگه‌ی عه‌ره‌بیه‌وه تا باژیری ئه‌لمانیا



نهوتى خاو
له چاله نهوتیکه‌وه تا
نیو به‌نزیخانه



وینه‌ی ۴.۴: نهوتى خاو له بیریکه‌وه بو نیو ویستگه‌ی دابشکردنی به‌نزی

له‌م بابه‌ته‌دا هه‌ولئى شیکردنه‌وه‌ی ئابوریانه‌ی ریچکه‌ی
لیتریک نهوت پاش هه‌له‌ینجانی له یه‌کیک له کیلگه
نهوته‌کانی نیو ولاتانی که‌نداوی فارسه‌وه تا نیو شاری
کولنی ئه‌لمانیا ده‌درییت (وینه‌ی ۴.۴). پاش لیكدانه‌وه‌ی و
شیکردنه‌وه‌ی ئه‌م بابه‌ته‌ بو‌مان پون ده‌بیته‌وه که چون
به‌هۆی دارشتنی رامیاریه‌کی به‌ئاگاو له راستای

داخوازيه كانى كوّمه لانى خه لگ بهر پيوبه رايه تى ولات له
ئه لمانيا به شيويهه كى هوشيارانه پراكتيزه ده كرئت.

ئه گهر هر مروّقيك له سه راسه رى دونيادا بير له نهوتى
خاو بكا ته وه راس ته وخو وئنه ي عه ره بيكي عه گال به سه ر له
ته نيش ت حوش تريك و له نيو بيابانيكدا كه خاوه نى كوّمه له
كو شكيكه دئته پيش چاوى.

واته هه رئه وانن كه خاوه نى بيره كانى نهوتى خاون و
گشت قازانجى نهوتيش هر بو گيرفانى ئه وانه.

به لام له راستيدا هه ريهك له حكومه ته پيشه سازييه كان
به گشتى و ولات ه ئه وروپيه كان به تاييه تى به هوئى سيسته مى
باجه كه يانه وه به زيده تر له ده يان جار له به رابه ر
ولاته كانى خاوه ن نهوتى خاوى نيو كه نداوى فارس له
قازانجى كرپن و فروشتنى نهوتى خاو سودمه ندن. واته ئه م
ولاته پيشه سازيانه توانيو يانه به هوئى بيروكه يه كى ئابورى
راست له به ره همى ئه و كانزايه بخون كه خو يان خاوه نى
نين.

به راشكاوى لي ره دا بو گشتمان ئاشكراده بيئت كه به ره همى
بيري مروّف گه ليك به سود تره له به ره همى كانزاکانى نيو
ولات، چونكه ئه و كانزايانه هه يشه يى نين، به لام به ره همى
بيري مروّف هه رده م له نه وه يه كه وه بو نه وه يه كى دى له
نوئبون هه دا يه.

نرخى ھەلھېنجانى ھەر بەرمىلىك نهوت لە ۋلاتەكانى نىۋ كەنداۋى فارس (بۆ نمونە: كويت) نىكەى ۱ \$ واتە ھەر بەرمىلىك كە ۱۵۹ لىترە و نرخى لىترەكەى خۇمان دەكاتە ۰.۶۲ سنت. پاش باركردنى لە يەككە لە تەنكەرە قەبە گەورەكان كە نىكەى ۳۰۰.۰۰۰ تەن دەگرىت و كردارى باركردن ۳۶ رۆژ دەخايەنىت كە داۋى دەبىت رېچكەى بەرەو كەنالى سويس بگرىت. يەكراستە نرخى ئەم لىترەى خۇمان ۶۴ قات زىاد دەكات واتە ئىستا ۴۰.۳ سنت بۆ ھەر لىترىك.



۴.۵: تەنكەرىكى مەزنى بۆ گوۋىزنەۋەى نهوتى خاۋ

بۆ دەرباز بوونى ئەم تەنكەرە قەبەيە لە كەنالى سويسەۋە لە بەرھۆى نزمى ئاۋى نىۋ كەنالكە پىۋىستە ئەم تەنكەرە سەرەتا خالى بگرىتەۋە و پاشانىش پىر بگرىتەۋە

چونكى تەنكەرەكە بە پېرى ۲۵ مەتر دەچىنە نىۋ دەريا كەۋە بەنىۋ كەنالە كەدا پەتئابىت. لە پاش خالىكردنە ۋە نەوتەكە بە بۆرى دەگوزرىتە ۋە لە ۋ سەرى كەنالە كەۋە دەكرىتە ۋە نىۋ تەنكەرەكە ۋە ئاۋە ھا ئەم تەنكەرە زەبەلاخانە لە ۋ كەنالە ۋە پەتدەبن.

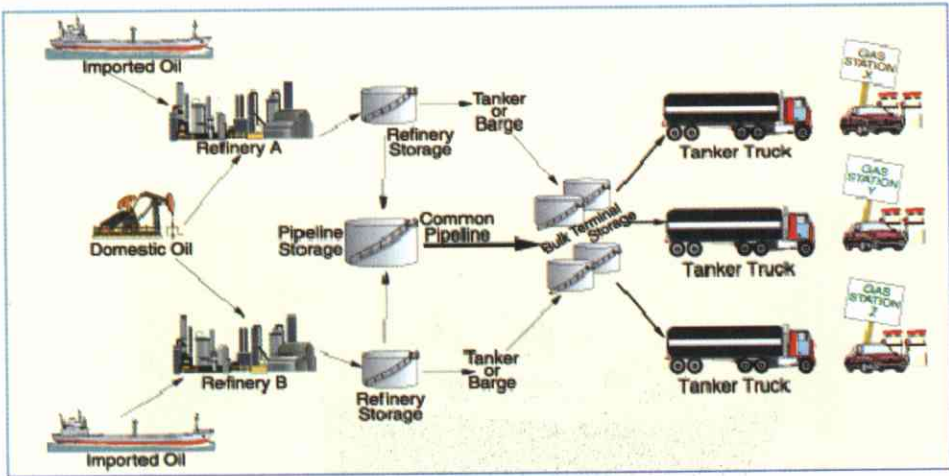

ۋىنە ۴.۶: پىچكەى لىترە نەوتەكە تا نىۋ ئۆتۈمۈبىلەكان

نرخى پەتبوونى تەنكەرەكە لە كەنالى سويسدا: ۳۰۵۰۰۰ \$ (ۋەرگىراۋ لە fairkehr)

كرىي پۆزانەى ئەم تەنكەرە: ۲۰۰۰۰ \$ ۋاتە تا گەشىتنى بە بەندەرى پۆتەردامى ھۆلەندا دەگاتە برى نىۋ مىيۇن دولار.

نرخى سوتەمەنى بۆ ماۋەى ۲۵ پۆژ تا گەشىتنى بە بەندەرى پۆتەردام: ۶۰۰.۰۰۰ \$

كۈيى بەندەرى پۈتەردام: \$ ۱۳۰.۰۰۰
 كە كۆى گشتيان دەكاتە نزيكەى \$ ۱.۵۳ مليۇن دولار.

كەواتە نرخی ۰.۷ سنت دەچيۋتە سەر ھەرليترىك، كە كۆى گشتى دەكاتە نزيكەى ۴۱ سنت بۇ ھەر ليترىك پاش گەيشتنى بۇ نيو بەندەرەكە لە كەنارەكانى ولاتى ھۆلەندا. ئيدى لە بەندەرى پۈتەردامەو دەتوانریت بەھۆى بۆرى نەوتەو بەگەيەنریتە گشت پالوگەكانى نيو ولاتانى بەلجىكا، ئەلمانيا و ھۆلەندا.



ويۋە ۴.۷: رېچكەى ليترە نەوتەكە تا گويزانەوہى بۇ نيو پالوگەكان

نرخى ئەم گواستنەۋەيە بە ھۆى بۆرى نەوتەۋە بۆ نىۋ پالاۋگەكانى نىۋ شارى كۆلن دەكاتە ۰.۰۰۷ سنت بۆ ھەر لىترىك. سەرئەنجام لىترە نەوتەخاۋەكەى ئىمە پاش بەسەر بردنى چوار پوژلە نىۋ بۆرىەكاندا (Pipelines) دەگاتە نىۋ يەككىك لە پالاۋگەكانى نىۋ شارى كۆلن. نرخى ئەم گويزانەۋەيە نىكەى ۵ \$ دولار بۆ ھەر تەنىك نەوتى خاۋە. كە پاش گەيشتنى بۆ نىۋ پالاۋگەكە نرخى ۵۱ سنت ۋەردەگرىت.

لەم پالاۋگەيە مۇدىرنەدا پوژانە ۱۶ مىيۇن تەن نەوتى خاۋ بۆ كۆمەلە بەرھەمىكى جياۋاز دەپالئورىت (تكايە بىروانە ويىنەى ۴.۸). روبرى پالاۋگەكە ۲ km² كىلۆمەتر دووجايە ۋ تەنھا بەھۆى ۶۴ كارمەندى شارەزاۋە بەرپوۋە دەچىت. لە ويىنەى ۴.۸ دا نمونەى يەككىك لە ۋ پالاۋگە مۇدىرنانە دىتە پىش چاۋمان.



ويىنەى ۴.۸: پالاۋگەايەكى مۇدىرنى پالاۋتنى نەوت

پاش تىپه پاراندى كارى پالاوتن ئىستا لىتره نهوتكهه
 ئىمه بووه به به نزين و له هه ريهك له ويستگه كاني
 به نزيخا كاني شاردا ده توانييت سودي ليوه بگيرييت. به لام
 به شيويهه كى ئه فسانه ئاسا و له پيرئى نرخی لىتره
 به نزينه كه به نرخی نزيكهه ۱۷۰ سنت ده فرو شرييت. له
 ويينه خواره وه دا ۴.۹ دا گشتن به ره مه گرنگه كاني نهوتى
 خاو پاش پالاوتن له نيو پالاوگه كاندا ده ستنيشان كراوه.

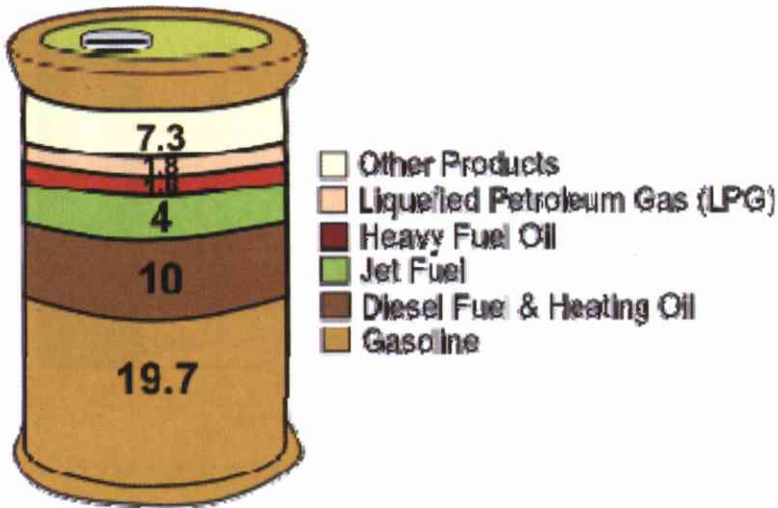

وييني ۴.۹: به ره مه كاني يهك به رميل نهوتى خاو
 له پاش كردارى پالاوتن

كه واته هه وره كو چوئن له دايه گه امى خواره وه دا ۴.۸
 نيشان دراوه بهس له لايهن حكومهتى ئه لمانيا وه ۷۵ %
 نزخه كهه به ناوى باجه وه به ره و سه ريئى براوه و ۶ % بو
 گواستنه وه، پالاوتن (له و لىتره نهوته دا ته نها يهك له سه ر
 پينجى نرخبه كهه ته رخان ده كرييت بو كارى پالاوتن) و

ئەنبار كىردىن تەرخان كراۋە ۋە تەنھا ۱۹% نىزخى كىرىنى
 نەوتە كەيە. بەھۆى ئەم بەراۋر دەۋە جىاۋازى گەۋررى نىۋان
 نىزخى كىرىنى نەوتە كەۋ نىزخى فرۆشتنە ۋە ى ئاشكرا دەبىت.

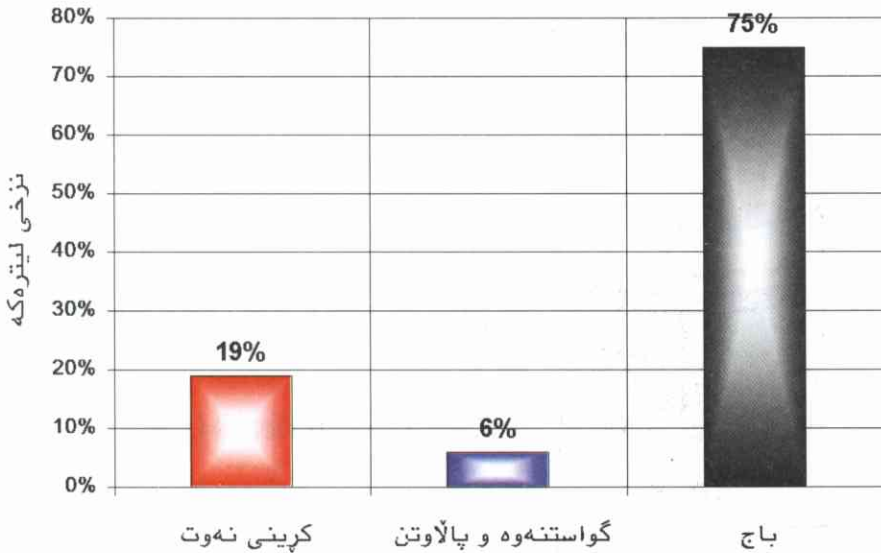

دايە گرام ۴.۱۰: ھەلسە نگاندى نىزخى لىترىك نەوتى خاۋ پاش
 فرۆشتنى ۋەكى بەننن

۵. بیرار بۆ گریبهسته هایدرۆکاربۆنیهکان و شیکردنهوهیان

ئەگەر حکومهتی ناوهندی ئیراق دەست لە سیاسەتی بایکۆتی رێگەنەدان بە بوژاندنەوهی تەکنۆلۆجیای نەوت و گازی سروشتی لە کوردستان هەلنەگریت، ئەوا بۆ بوژاندنەوهی ئەو تەکنۆلۆجیای نەوت و گازی سروشتی یە لە هەریمی کوردستاندا پێویستی مان بە تەکنۆلۆجیای پێشکەوتوی سەردەم، سەرمایه یەکی زۆری دەرەکی و کۆمەڵە کادیریکی شارەزای بیانی هەیه، وە بۆ گەشتن بەم سی خالە گرنگە، کە لە هەریمە کەماندا نی یە، پێویستی مان بە هینانە ناوهی کۆمپانیا بیانیەکانە، کە ئەم پەییوەندیەش لە ژیر ناوی گریبهسته هایدرۆکاربۆنیهکاندا خۆی دەبینیتەوه، بەلام پرۆسە ی هەلبژاردنی جووری گریبهسته کە گرنگترین هەنگاوه کە کارتێکەری لە سەر دواڕۆژی ئەم تەکنۆلۆجیایە و باری ئابوری ولات دەبییت.

چونکە ئەگەر ئیمە خۆمان ئەم تەکنۆلۆجیایە بە بودجە ی ولات ببوژینینەوه ئەوا لە سەرەتادا هەردۆلاریک کە ئیمە لەو بوارەدا خەرجی دەکەین لە هەمانکاتیشدا ئیمە دۆلاریکمان لە بودجە ی ولات بۆ راپەراندنی پرۆژەکانی تر کەم کردۆتەوه. بەلام ئەگەر سەرمایه دارانی دەرەکی و شارەزایانی خۆیان هاتن ئەوا هەر دۆلاریک کە ئەوان بۆ بوژاندنەوهی ئەم تەکنۆلۆجیایە لە بواری نەوت و گاز لە

كوردستاندا خهرجى دهكهن له ههمانكاتيشدا دوو دولار به سهرماي گشتى ولات زياد بووه. بويه هيئانه ناوهى سهرمايهى دهرهكى و گويزانه وهى شاره زايى و تهكنولوجياي پيشكهوتو له بوارى نهوت و گازدا لهم قوناغهدا بيروكهيهكى سهركهوتو دهبيت. بهلام گرنگ ئهويه ئه كۆمپانيايانهى كه بهشدارى له بوژاندنه وهى ئهوت تهكنولوجيايهدا دهكهن خاوهنى سهرمايهيهكى مهزن و رابوردويهكى تهكنيكي دريژخايه بن نهك كۆمپانيايهك كه له هيچ شوينيك پيناسهى نهبيت و بي ئابروي پيشهسازى له بوارى نهوت و گازدا بيت (no name company).

سهرهتا دهبيت حكومهتى بهرپرسيار چوارچيوهيهكى كارى بو كۆمپانيا هايدروكاربونيهكان له ژير ناوى گريبهستى نهوتى گهلاله كردبيت تا كۆمپانياكان بههوى بهفهرمى ناسينى ئهوت چوارچيوه ياساييه ياخود له ژير ناوى ئهوت گريبهستهدا ئامادهى كارى خويان له ولاتدا نيشان بدن.

له هيلكارى خوارهودا ۵.۱ چوئيتى گهيشتن به گريبهسته نهوتيهكان له ههر حكومهتتيكى تهنروستى شهفاف دا رپونكراوتهوه. سهرهتا داواكاريهكان بو گهيشتن به گريبهستهكان پيشكesh به حكومهتى خوچيى دهكرين و پاشان له لايه ن ليژنهيهكى راسپيڊراو ههلهستن به جياکردنهوه و ههلسهنگاندنيان و له دوا قوناغدا بريار بو يهكيك له داواكاريانه دهدريت. شارهزاي و پيشينهى كار

له بواری نهوت وگازی سروشتیدا و توانای دارایی و مروقی گرنگترین فاکتوری ههلبژاردنی ئەو کۆمپانیایه ن.

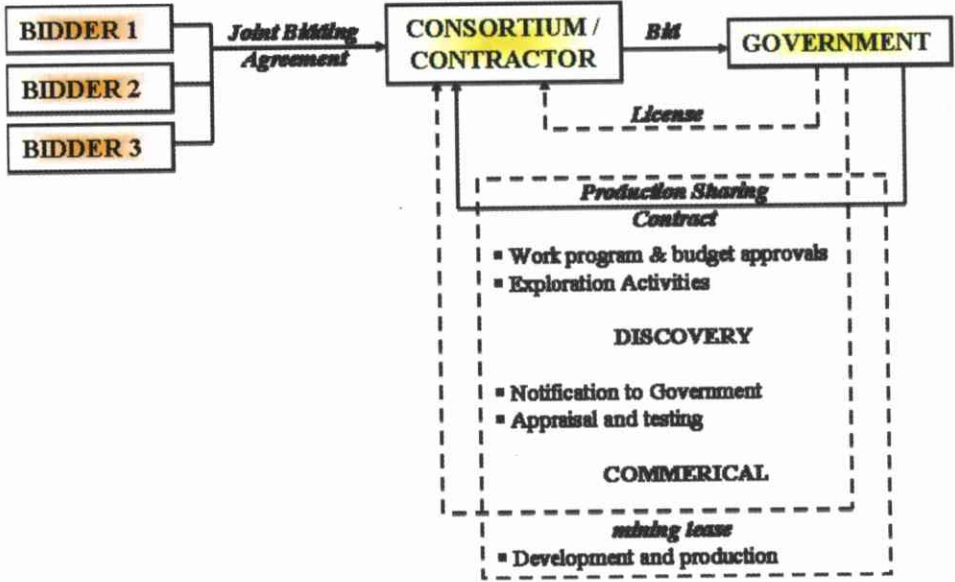

هیلکاری ۵.۱: چوئیتی لیكولینهوه و گه‌یشتن به گریپهسته هایدروکاربوئییه‌كان [۲۰]

لهو کۆبونهوهی هه‌لسه‌نگانه‌دا ده‌بی‌ت کۆمپانیاکان بیسه‌لمینن که له‌سه‌ر ره‌وتی سیاسه‌تی نه‌وت وگازی ولات ده‌رۆن و ئاره‌زو و توانای ته‌کنیکی بوژاندنه‌وی ئەو ته‌کنۆلۆجیایه‌یان له ولاتدا هه‌یه. پاشان له قۆناغیکی تردا له لایهن حکومه‌تی به‌رپرسیاره‌وه دانوستان له‌سه‌ر کات و چوئیتی کار و چوارچێوهی ئابوری بو‌کاری داواکارو ده‌کریت.

هەرچۆن له سه ره تادا روناكرايه وه ده بئيت حكومه تي به رپرسيار چوارچيوه يه كي كاري بو كو مپانيا كان دابينكرديت. هه ربويه ش بو روناكردنه وه ي زياتر له هيلكاري خواره وه دا به شيويه يه كي گشتي پوليئكردي چوارچيوه ي گريپهسته كان له بواري نهوت و گاز له دونيا ي ئه مرودا ده ستنيشان كراون. ئه م گه ريبه ستانه له دوو به شي سه ره كي پيكدن. به شي (Concessionary System) دا واته هه ردوولا چ حكومه تي خو جيب و چ كو مپانيا ي به ره مه ينه ري سامانه سروشتيه كان له سه ره تادا له سه ر بوژاندنه وه ي كيلگه كان ريكده كه ون.

واته لايه ني دووهم ئه و ئمتيازه ي پيده دريت گشت ئه ركه كان ي دو زينه وه، بوژاندنه وه و هه له ينجاني به ره مه هه هايدو كار بو نيه كان به هو ي سو دوه رگرتن له وي ستگه كان ي بوژاندنه وي به ره مه مه كانه وه (Facilities) ده گريته ئه ستو ي و پاشان پاش فرؤشتني و گيرانه وه ي گشت خه رجيه كان قازانچ له نيو انياندا ده به ش ده كريت.

ئه م گريپه ستانه له سه ره تاي دو زينه وه ي نهوت له ولا تاندا به گشتي و له ئه مريكا به تاييه تي تا ساله كان ي 1900 وه پاشان له ولا تي ئيراندا سو دي ليوه رده گيرا. تا راده يه ك ئه م گريپه ساتانه مو ركي دا گيركاري و به تالان بردني سامانه سروشتيه كان ي زور به ي گه لاني به كو لوني كراويان پيوه دياريو، هه ربويه ش ئه م

جوړه گريبه ستانه پاش هه لکردنی باهوژی ئازادی گه لان له نیو چوون .

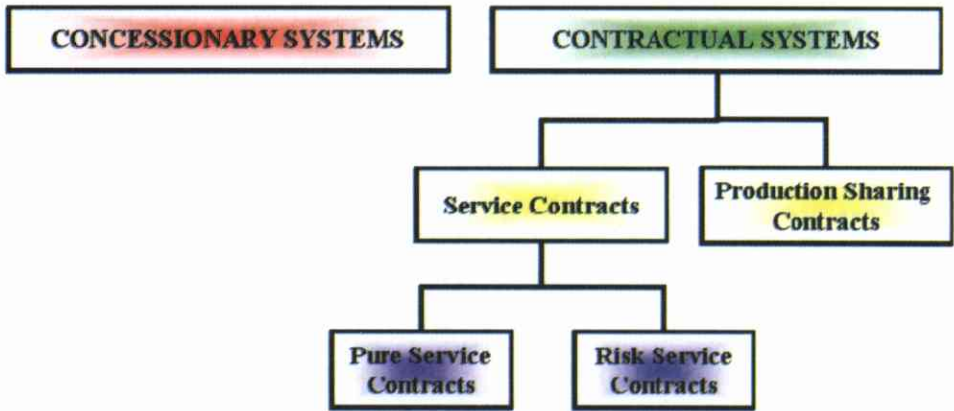

هیلکاری ۵.۲: چوئتی پوئینکردنی گشت گریبهستهکان له دونیای نهوت وگازدا [۱۵]

به لام گریبهستی جوړی دووه می واته (Contractual System) تا رادهیهک هه ردهم له دونیای نهوت وگازی سروشتیدا له پهره پیدان و نوپکردنه وه دان. به لام له هه ردوو لقی گریبهستهکاندا خاوه ندرییتی سه رکی گشت سامانه سروشتیهکان بو حکومه تی خو جیی ده گه ریته وه .

به پیی بیرورای زوربهی پسپوړانی بواری نهوت بو ئه و ناوچانهی که سامانه سروشتیهکانی ئاشکرایه و یا خود چهند بیریککی لی دراوه، ئه توانریت سود له گریبهستی خزمه تگوزاری بو بوژاندنه وهی کیلگه کان وه ربگیردرییت. چونکه ئه و ناوچانهی که له رابوردودا نهوتی لی دوزراوه ته وه

هيچ رسكيكي كاري بو دوزينه وهی سهرچاوه سروشتييه كانی تيدا نييه. له خشتهی خواره وادا به شيويهه کی ساكار جياوازی نيوان گريبه ستهی خاوه ندریتي ئم تياز و گريبه ستهی دابه شکردنی داهات پونكراوه ته وه.

خشتهی ۵.۱: جياوازی نيوان

گريبه ستهی دابه شکردنی داهات و گريبه ستهی ئم تياز

گريبه ستهی ئم تياز Concessionary System	گريبه ستهی دابه شکردنی داهات Contractual System
كۆمپانیاكه خاوه نی گشت ئامیرو ویستگه كانه	حكومه تی خۆجیي خاوه نی گشت ئامیرو ویستگه كانه
له ده رهینانی به ره مه كاندأ گشت قازانج دابه شده كریت At wellhead	له كاتی ناردنه ده ره وی به ره مه كان گشت قازانج دابه شده كریت At export Point
به شیوه یه کی زور كه م له ژیر كۆنترولی حكومه تی خۆجیي دایه	به شیوه یه کی به رده وام له ژیر كۆنترولی حكومه تی خۆجیي دایه
كۆمپانیاكه بریاری هه لبژاردنی ویستگه ته كنولوجیه كان ده دات	حكومه تی خۆجیي بریاری هه لبژاردنی ویستگه ته كنولوجیه كان ده دات

هه رچه نده زور به ی نه وتی سوکی دیاری هه رزان به ره مه هاتوی نیو جیهان تاییه تمه ندی هه كانی ئه م گريبه ستهانه ی دابه شکردنی به ره مه (Contractual System)

نايان گريتهوه. چونكه ئەم گريبهستانه بۇ ئەو ناوچانە دەبن كه لايەنى پيسكى (ئەمان) دۆزىنەوهى بەرھەمە ھایدروكاربۇنيەكان گەورەبیت و تارادەيەك سەرچاوهكان دورەدەست و دۆزىنەوهى نەوت لەو شوینانەدا زۆر دشوار و پېويستی بە تەکنۆلۆجیای پيشکەوتو بیت.

یەکیك لەو گريبهسته کلاسیکیانەى دابەشکردن كه لەبوارى نەوت وگازى سروشتیدا سودى لیوهرده گيریت تا ئەمپروش ھەربەردهوامە، گريبهستى دابەشکردنى داھاتە (PSA). سەرھتا (PSA: Production Sharing Agreements) بە واتای گريبهستى دابەشکردنى داھاتى ھایدروكاربۇنى ديیت. بەھۆى ئەم گريبهستهوه حكومهتى خۆجیى واز لە حەقى دەرھيئان و بوژاندنەوهى تەکنۆلۆجیای ھایدروكاربۇنيەكان دەھيئیت و دەيخاتە ئیختیاری یەکیك لە كۆمپانیاکانى ترهوه. بەھۆى ئەم گريبهستهوه كۆمپانیایەكى دەرەكى یاخود سەرمايەگوزاریكى دەرەكى ھاوكارى حكومهتى خۆجیى دەكات بۇ بوژاندنەوهى تەکنۆلۆجیای نەوت وگاز لە ناوچەيەكى دیاریكراوى ولاتدا بە بى ئەوى ئەو كۆمپانیایا ھەلبژیردراوه لە سەرھتادا داواى ھیچ كرییەكى ئەنجامدانى ئەو كارە راستەوخۆ لە حكومهتەكەوه وەرگیردییت.

لە سەرھتادا ھەردوو لایەنەكە لە سەر ئەوه ریکەدەكەون كه گشت خەرجیەكانى كارى دۆزىنەوه (پروپيووكردن)، دەرھيئان و پەرەپیدانى كیلگە ھایدروكاربۇنەكان لە

به رهه می چاوه پروانکراوی فرۆشراوی دۆزراوه بدریتهوه. واته کۆمپانیای واژوکه ری گریهسته که ئه گەر له ئه نجامی کاری روپیووکردن و بیرلیداندا به هیچ به رهه می که نه گه یشت ئه وا ناتوانی ت داوای بری سه رمایه ی تیچو بو کاره که ی له حکومه تی خۆجیی بکاته وه، که ئه مهش به بی ئه مان یاخود رسی (Risk) کاری گریهستی دابه شکردنی داها ت ناوزه ده کری ت. گریهستی دابه شکردنی داها ت ههروه کو چۆن له ناوه که یه وه دیاره واته، له سه ره ئه نجامدا داها تی وه چنگه اتو پاش لی ده کردنی گشت خه رجییه تیچوه کان له نیوان ههروه لایه نه که دا دابهش ده کری ت. سه رمایه گوزاریه کهش بهم شیوه یه یه، که له دوو خه رجی سه ره کی پیکدی ت. سه ره تا سه رمایه ی خه رجی تیچو بو دۆزینه وه و په ره پی دانی سه رچاوه هایدرۆکار بو نه کان تا دواقو ناغی به ره مه ییان (Cost Oil, Cost Gas)، که ئه م سه رمایه یه سه ره تا ته نیا له لایه ن کۆمپانیای واژوکه ری گریهسته که ده خری ته ئه ستۆ.

پاشان سه رمایه ی وه چنگه اتوو (Profit Oil, Profit Gas) که له ئه نجامی فرۆشتنی به ره مه هایدرۆکار بو نیه کانه وه دی ت، که ئه م سه رمایه یه له نیوان حکومه تی خۆجیی و کۆمپانیای واژوکه ره که پاش جیا کردنه وه ی (Profit Oil, Profit Gas) به پی ئه وه به ندانه ی (ریژه ی دانه وه ی خه رجییه کان به %) که له سه ره تا دا له سه ری ریکه وتون دابه شه کری ت.

له هی لکاری ۵.۲ دا چونی تی دابه شکردنی سه رمایه ی وه رگی راو پاش کرداری ده ره ییانی به ره مه

هايډروكاربونيهكان له نيوان كومپانياي خاوهن گريهستهكهو حكومهتي خو جيبدا رونكراوتهوه.

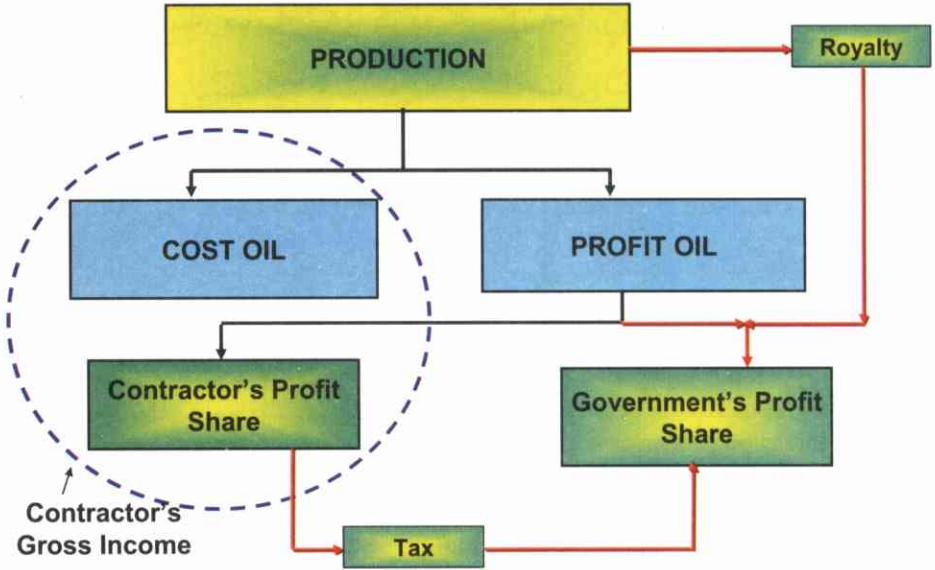

هیلکاری ۵.۲: چوښتی دابهشکردنی بری سهرمایه‌ی وه‌رگیاو له نه‌نجامی فروشتنی به‌رهمه هايډروكاربونيهكان

هه‌ربويه‌ش له سه‌ره‌تادا گشت كومپانياكان به‌وردی ليكولینه‌وهی نه‌و دوکومینتانه ده‌کن که له‌لایه‌ن حكومه‌ته خو جيبه‌كانه‌وه به‌ناوی گريه‌سته‌تی دابه‌شکردنی داها‌ت پیناسه‌کراون. وه نه‌م دوکومینتانه‌ش له دونیای نه‌وت و گازی سروشتی دا ژماره‌یان له ۴۰ گريه‌سته‌تیبه‌رنا‌بیټ، به‌لام له شوینیکه‌وه یاخود له حكومه‌تیکه‌وه بو حكومه‌تیکي تر زور جیاوازن.

له هیلکاری خوارهودا کاتی دیاریکراوی گشت قوناغهکانی نیو گریبهستهکان و چوئیتی دارشتنی سهرمایهگوزاری و گیرانهوهی سهرمایه لهو گریبهستانهدا روناکراوتهوه.

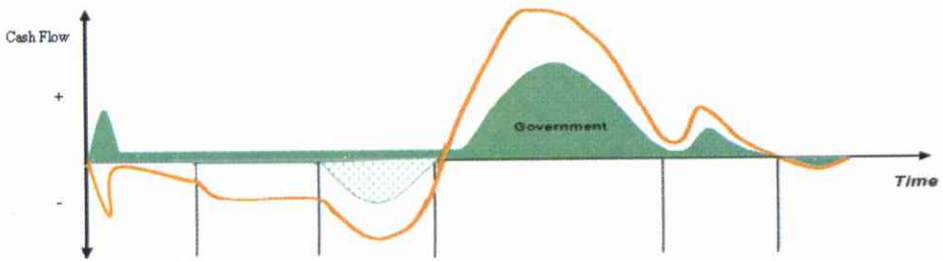
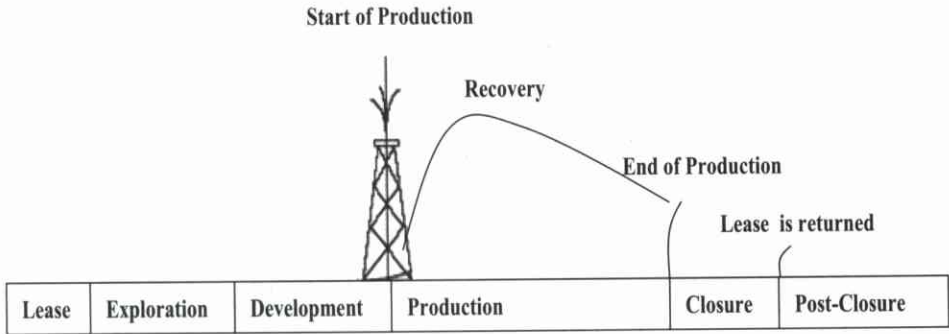

هیلکاری ۵.۳: چوئیتی دیاریکردنی بری سهرمایهی تیچو له نهجامی بوژاندنهوهی تهکنولوجیای نهوت وگاز به هوی گریبهستهکانهوه [World Bank].

لەم ھىلكارىيەدا ۵.۳ بىرى پارەى وەرگىراو لەلايەن
حكومەتى خوجىيى بە پىرى و پەنگى سەوز وە و بىرى
سەرمايەى تىچووى خەرچكراو لەلايەن كۆمپانىيى خاوەن
گىرىبەستەكە بە خەتتىكى رىنگى پرتەقالى دەستنىشانكراوہ.

سەرەتا بىرى سەرمايەكە بۇ حكومەتى خاوەن كىلگەكە
پۆزەتيفە بە ھوى وەرگرتنى بىرىكى دىيارىكراوى سەرمايە
لەلايەن حكومەتى خوجىيىيەوہ لە كۆمپانىيى خاوەن
گىرىبەستەكە لە كاتى واژووكردى گىرىبەستەكەدا لە
ژىرناوى ئەم خالانانەى خوارەوہ وەر دەگىرىت:

1. Signature Bonuses, XX,000,000, (sliding scale),
2. Rental payments (US\$XX/km²),
3. Training fee (US\$ XXX, 000 per year),
4. Local government and community benefits (Capacity Building). (US\$ XX, 000,000)

پاش واژووكردى گىرىبەستەكە بە شىوہىيەكى گشتى بىرى
سەرمايەى دىيارىكراوى ئەو بەشانەى خوارەوہ وەر دەگىرىت
كە پەيوەندىيەكى راستەوخوى بە بىرى سەرمايەى
ھايدروكاربۇنى ھەلھىنجراو ياخود رەوانەكراو بۇدەرەوہى
ولات ھەيە:

1. Royalties (sliding scale),
2. Production bonuses (sliding scale),
3. Corporate income tax,
3. Profit share of production (sliding scale),
4. Local government and community benefits (US\$XXX,000 per annum).

ههروهها كۆمهليگ شتي تر وهكو قهره بوكردنه وهى
گورانكارى و شيواندننى زينگه وه له ئه نجامى بوژاندنه وهى
بوارى نهوت و گاز له ولاتدا كه له كاتى ئيمزاكردننى
گريهستهكاندا ههردوو لا له سهرى پيكدنن.

به شيويهه كى گشتى برى سهرمایه وه رهگييرا وه له لايهن
حكومهتى خوجييه وه له سالهكانى ۱۹۷۴ وه له به رههوى
گرانبونى نرخى نهوت و خوماليكردننى زوربهى كۆمپانيكان
له لايهن حكومهته خوجييه كانه وه به ره وه سهرى هه لكشا.
به هوى ئه م گويزانه وهى سهرمایه وه له كاتى ئيمزاكردننى
گريهستهكاندا ئه وا حكومهتى خاوهن كيگه كه برپك پارهى
پيگه يشتوه واته پوزه تيفه، به لام كۆمپانياكه به برى
نيگه تيف پارهى له دهست داوه به بئى ئه وهى هيچ كاريكى
به دوا گه ران و په ره پييدانى نيو كيگه نهوتيه كهى ئه نجام
دابيت.

له م گريهسته هدا براهه ش كردن و شهريكردنى
 كو مپانيايه كى بيانى له سامانى سروشتى ولات مهزنترين
 سه رمايه يه كه كو مپانيا كه له سه رتاي واژوو كردندا
 پييده گات.

پاشان كو مپانيا كه هه لده ستيت به كارى روپيوو كردن
 (Exploration)، و په ره پييدانى كي لگه كه (Field Development).
 تا گه يشتن به كارى ده ره ينانى نه وت (Start of Production)
 و فروشتنى به ره مه كان. تا ئه م قونا غانه ش حكومه تى
 خو جيبى هيچ سه رمايه يه كى سه رف نه كردوه و به لام
 كو مپانيا كه گشت ئه ركه كان ده گريته ئه ستوى خوى.

لي ره دا پينا سه ي ريسك (ئهمان) ديته ئاراهه (Risk)،
 كه ئه م خه رجيا نه هه روه كو باسكان، گشتيان به (Cost Oil,
 Cost Gas) پينا سه ده كرين. واته ئه گه ر كارى به دوا گه رانى
 سه رچاوه هايدروكاربو نه كان ئه نجاميكي سه ركه وتوى نه بوو
 ئه وا كو مپانياي خاوه ن گريهسته كه به هيچ شيوه يه ك
 قه ره بوو ناكريته وه. به لام هه ميشه ده بيت (Cost Oil, Cost
 Gas) له ژير چاوديري كو مه ليكي شاره زادا بيت، تا له برى
 ئاسايى خوى تينه په ريت و زياده ره وى نه كریت، چونكه
 زوربه ي كو مپانيا كان برى پارهى سه رمايه ي تيچوو
 به شيوه يه كى خه يالى ده نوسن كه نيوه ي قازانجه.

له‌دوای ده‌ستپێکردنی قۆناغی به‌ره‌مه‌یه‌یان (Start of Production) تا دوای قۆناغی به‌ره‌مه‌یه‌یان (End of Production) کۆمپانیاکه و حکومه‌تی خۆجیی گشت قازانجی فرۆشتنی به‌ره‌مه‌کان به‌ پێی رێکه‌وتنی نیو گریبه‌سته‌که له‌ نیوان خۆیاندا دابه‌ش ده‌که‌ن. بری قازانجی دابه‌شکراو په‌یوه‌ندیه‌کی زۆری هه‌یه به‌ نرخێ نه‌وت و به‌ره‌مه‌ هایدروکاربۆنه‌کان هه‌یه له‌ بازاره‌ جیهانیه‌کاندا.

له‌ گریبه‌سته‌کانی دابه‌شکردنی داها‌تی نه‌وتی (PSA) نیوان حکومه‌تی هه‌ریمی کوردستان و گشت کۆمپانیاکانی نه‌وت سود له‌م فاکتۆرانه‌ی (Commercial Terms) نیو ئه‌م خشته‌یه‌ی خواره‌وه وه‌رگیراوه. له‌م خشته‌یه‌دا گشت رۆبه‌ری ناوچه‌کانی ژێر کۆنترۆلی حکومه‌تی هه‌ریمی کوردستان به‌سه‌ر سێ به‌شی ریسکی که‌م، مامناوه‌ندی و ریسکی زۆر دا دابه‌شکراون. لێره‌دا رۆنییه‌ که به‌ پێی چ لیکۆلینه‌وه‌یه‌کی زانستی ئه‌م پۆلینه‌کردنه‌ هاتۆته‌ ئاراوه. هه‌روه‌کو له‌ خشته‌که‌دا ئاشکرایه، حکومه‌تی هه‌ریمی کوردستان جیاوازی ده‌خاته‌ نیوان بوزاندنه‌وه‌ی کیلگه‌ی گازی سروشتی و کیلگه‌ی نه‌وتی خاوه‌.

خشته ی ۵.۲: گشت فاکتوره ئابوریهکانی نیو گریهستهکان
له ههریمی کوردستاندا

TABLE - 1A KURDISTAN REGION RISK/REWARD COMMERCIAL GUIDELINES FOR EXPLORATION							
DESCRIPTION	Allowable	Low Risk Area		Medium Risk Area		High Risk Area	
		Oil	Gas	Oil	Gas	Oil	Gas
Royalty from Total Petroleum after field operations consumption	Minimum	10.00%	10.00%	10.00%	10.00%	10.00%	10.00%
Available Petroleum after Royalty	Maximum	90.00%	90.00%	90.00%	90.00%	90.00%	90.00%
Cost Petroleum as % of Available Petroleum	Maximum	40.00%	50.00%	43.00%	53.00%	45.00%	55.00%
Cost Petroleum as % of Total Petroleum	Maximum	36.00%	45.00%	38.70%	47.70%	40.50%	49.50%
Total Profit Petroleum after Cost Petroleum as % Available Petroleum	Minimum	60.00%	50.00%	57.00%	47.00%	55.00%	45.00%
Total Profit Petroleum after Cost Petroleum as % Total Petroleum	Minimum	54.00%	45.00%	51.30%	42.30%	49.50%	40.50%
Contractor's Share of Total Profit Petroleum:							
Share of Profit Petroleum For R-factors between "A" and "B"	Maximum	25 - 30%	30 - 35%	30 - 35%	35 - 38%	35 - 38%	38 - 40%
Share of Profit Petroleum For R-factors between "B" and "C"		formula	formula	formula	formula	formula	formula
Share of Profit For R-factors Greater than "C"	Maximum	13 - 15%	15 - 18%	15 - 16%	18 - 20%	16 - 18%	20 - 22%
Share of Profit Petroleum Formula Applied between B and C		$R\text{-factor} \times \frac{(\text{profit@B} - \text{Profit@C})}{(R\text{-factor@C} - R\text{-factor@B})}$					
R - factors:							
Starting Point "A"	Fixed	0.0000	0.0000	0.0000	0.0000	0.0000	0.0000
Point "B"	Fixed	1.0000	1.0000	1.0000	1.0000	1.0000	1.0000
Point "C"	Maximum	2.0000	2.5000	2.2500	2.7500	2.5000	3.0000
Notes:							
1) Cost Petroleum available is limited to unrecovered costs							
2) Surplus Cost Oil after reaching R-factor of 1.0000 is added back to Profit Petroleum							
3) R-factor = Cumulative Revenues Received by Contractor/Cumulative Costs Incurred by Contractor							
4) For Blocks that may contain proven petroleum or Discovery the above terms may vary accordingly							
5) Government participation may vary from 10% to 25%, fully carried by Contractor during Exploration phase							
General Guidelines:							
- The Minimum and Maximum Figures are for guidance only, KRG will favour competitive bids on these figures							
- There are no hard data on Exploration Blocks offered, so bidders need to rely on their own searches and regional knowledge							
- Block Areas and Co-ordinates together with any satellite or topographic information will be available for each Block							

TABLE - 1B KURDISTAN REGION RISK/REWARD COMMERCIAL GUIDELINES FOR EXPLORATION	
Bonuses, Training and Contributions	Guidelines
Signature Bonus	Required for all Blocks, Bidders to propose their best amounts
Capacity Building Contribution Fund	Recommended for all Blocks, Bidders to propose their best amounts
Production Bonus at commencement of production	Required for all Blocks, Bidders to propose their best amounts
Production Bonus at Cumulative Production of 10 MMBO Equivalent	Required for all Blocks, Bidders to propose their best amounts
Production Bonus at Cumulative Production of 25 MMBO Equivalent	Required for all Blocks, Bidders to propose their best amounts
Production Bonus at Cumulative Production of 50 MMBO Equivalent	Required for all Blocks, Bidders to propose their best amounts
Training Fund during Exploration Phase and Production years	Required for all Blocks, Bidders to propose their best figures per year
Contribution to Environmental Fund - Exploration and Production years	Required for all Blocks, Bidders to propose their best figures per year

بو ڤونکردنه وهی زیدهتری چوئیتی دابه شکردنی سه رمایه ی وه رگیراو له به ره مه هایدروکاربوئیهکان له چوارچیوهی گریهستهکانی ههریم له گهل کومپانیاکانی نهوتی جیهانی به هو ی لیدوانیکی بهرپرسی سامانه سروشتیهکان له حکومتی ههریمی کوردستان له دو هیلکاریدا شیده که مه وه [۲۳]. له شیکردنه وه ی ئهم بهرپرسه دا بری فاکتوری R نه هاتوو، ئهم فاکتوره له

دهرئه نجامی دابه شکردنی بری پاره‌ی وه چنگهاتووی قازانج (Profit Oi) به سهر بری پاره‌ی تیچوو (Cost Oil) دیتته ئاراهه. دیاره مه‌بهستی ئه‌و به‌رپرسه له‌م لیدوانه‌یدا کاتیکه که بری ($R < 1$) له ۱ که‌متر بیٚت. وه ئه‌گهر بری ($R > 2$) له ۲ که‌وره‌تر بیٚت ئه‌وا شیکردنه‌وه ئابوریه‌که که‌ومه‌له‌ دهرئه نجامیکی تری ده‌بیٚت.

له هیلکاری ۰.۴ دا له پاش گه‌یشتن به قونای به‌ره‌مه‌ینان بری خاوه‌نداریتی ولاتی (۱۰%) لیده‌رده‌چیت و پاشان پاره‌ی تیچوی خه‌رجکراوی کومپانیا نه‌وته‌که‌ی (Cost Oil) لیده‌رده‌چیت و بری پاشماوه‌ش که به قازانجی نه‌وت (Profit Oil) ناوزه‌د ده‌کریت، به‌و شیوه‌یه‌ی خواره‌وه دابه‌شده‌کریت.

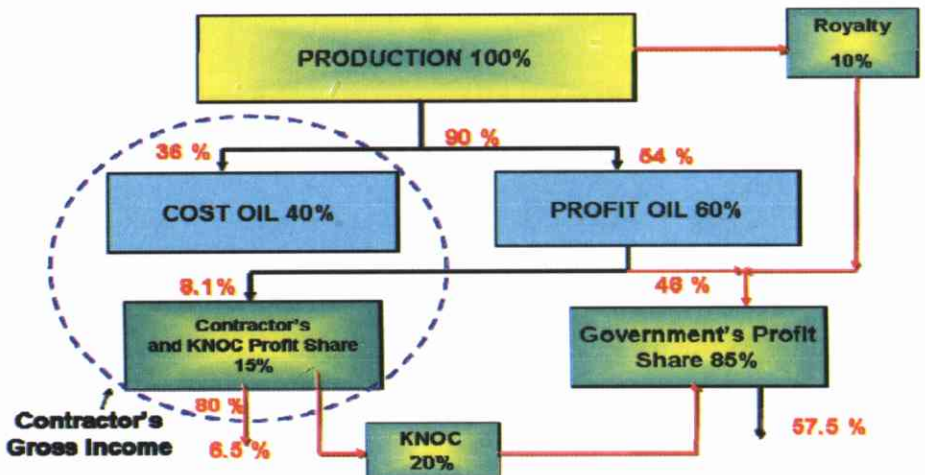

هیلکاری ۰.۴: چونیٚتی شیکردنه‌وه‌ی لایه‌نی ئابوری گریهستهکان

له هيلكاري خوارهوه دا ۵.۵ پاش گيرانهوهي گشت خهرجيهكاني كومپانيانياهوتته كه ئاوهها برى قازانجى فروشتنى سامانه سروشتيهكان له نيوان كومپانياي ئيمزاکهري گريپهستهكهو حومهتي ههريم دا دابهشدهكريت. ئهم ليكدانهوهيه كاتيک ديتته ئاراوه كه حومهتي ناوهندي گريپهستهكاني حومهتي ههريم لهگهل كومپانيابيانيهكان بهفهرمي بناسيت.

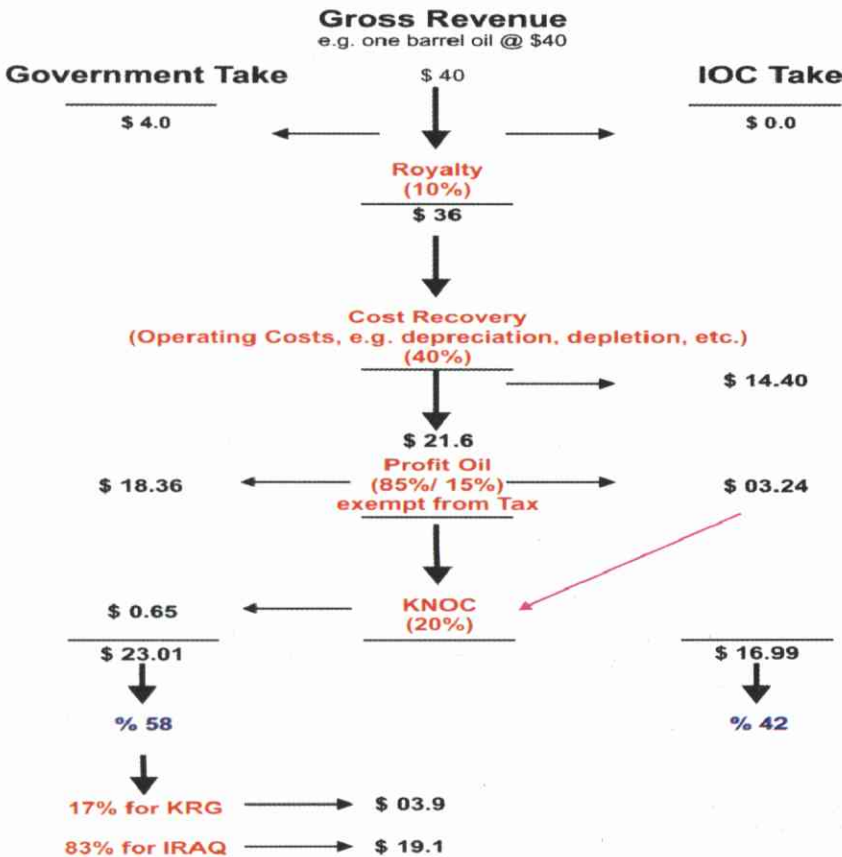

هيلكاري ۵.۵: دابهشکردنى برى قازانجى فروشتنى نهوت له نيوان لايهنهكاندا

ورده کاریه ئابوریه کانی گریهستی دابه شکردنی داهاات له نیوان حکومهتی ههریمی کوردستان و کۆمپانیای ویستهرن زاگروسی نهوتی له سه ر بلوکی باوه نور بهم شیوهیهیی که له هیلکاری ۵.۶ داهااتوه ئیمزاکراوه. ئهوی شایهنی باسه لهم گریهستهدا (۴۵%) بری پارهی وهچنگهاتوه (Oil Revenue) دهچیته بواری گێرانهوی پارهی خهرجکراو (Cost Oil). له نمونهکانی رابوردودا بری (۴۰%) بو گرانهوهی پارهی خهرجکراو (Cost Oil) تهرخان کرابوو.

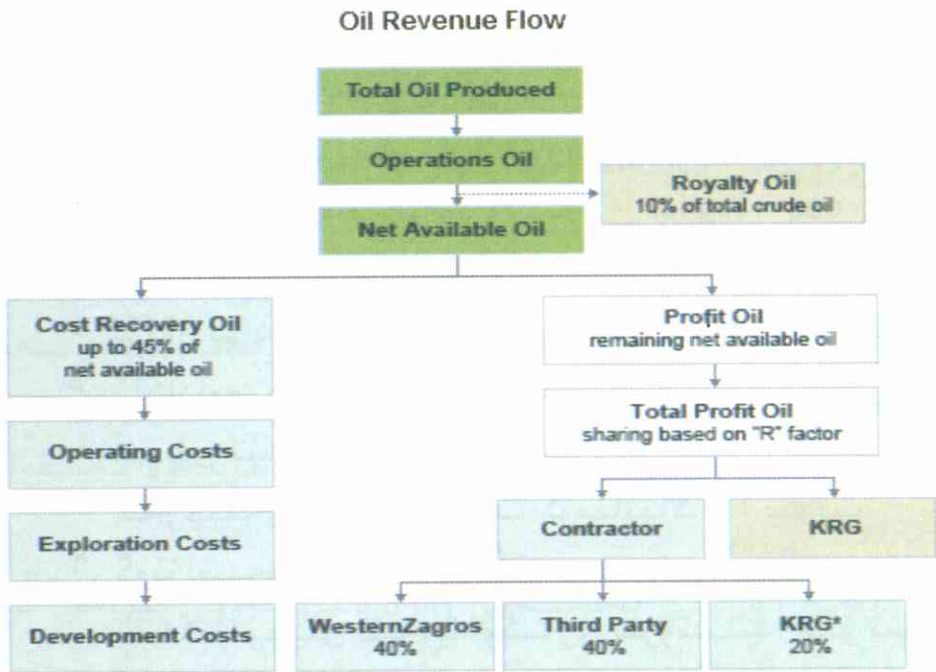

*Interest carried by WZR

هیلکاری ۵.۶: ورده کاریه کانی دابه شکردنی داهاات له گریهستی بلوکی باوه نور دا [۲۵]

به شيويه كي گشتي له كاتي دارشتني چوارچيويه ئابوري بۇ هەر گريبه ستيكي بواري هايدروكاربونيه كان پيويسته (Oil and Gas Fiscal Framework) ئەم خالانهي خواره وه رچاوبكريت:

1. بوژاندنه وي ته كنولوجي اي نهوت و گاز و خولقاندني بواري كاري پيشكه وتو و پر ئەزمون بۇ دانيشتواني هه ريم له و بواره دا،
2. خولقاندني بواري كار بۇ گه شه كردني سه رمايه دار و كومپاني اي خومالي پيشكه وتو له بواري نهوت و گاز دا،
3. به روسه ري بردني بري پاره ي وه چنگاتو و له لايه ن حكومه تي خوجييه وه واته (and gas higher government take for oil).
4. بريار بۇ داناني بريكي دياريكراوي باج (income tax).
5. ئاگاداري و چاوديري Cost oil كه له بري دياريكراوي خوي تينه په ريت، وه هه رده م به راوردی ئه و خه رجييه ي له نيوان گشت كومپانيا كاندا بكريت.
6. گويزانه وه ي Know-how له بواري په ره پيداني ته كنولوجي اي نهوت و گازي سروس تيدا بۇ نيو چوارچيويه ي زانكوكاني حكومه تي خوجييه ي،
7. پيگه ياندني كاديري ناوخو بۇ بوژاندنه وه و راپه راندني كاره كاني بواري نهوت و گاز له ئاينده دا به هويانه وه،

۸. چوارچیوه یه کی ئابوری نه گۆر به پیی
 هه لسه نگاندنی ئاشکرا و تایبه تمه ندی سه رچاوه
 سروشتیه کان،

۹. چوارچیوه ئابوریه که، گشت به ره مه کانی تری
 وه چنگه اتوی هایدروکاربونی بگریته وه.

هه ربویه ش ده بیته بو بوژاندنه وهی ته کنولۆجیای نه وت
 وگاز له هه ریبه که ماندا به لیكدانه وهی باری ئابوری و
 پاراستنی سامانه سروشتیه کان و هه ولدان بو پاراستنی
 ژینگه و پیگه یاندنی کادیری شاره زا بو ئاینده له کوردتساندا
 له ئه م گریبه ستانه به شیوه یه کی زانستی بکۆلریتته وه.

هه ربویه ش تا ئه مپۆش مشتومپی یاسای بونی ئه وگشت
 گریبه سته نه وتیانه ی که له نیوان کۆمپانیا نه وتیه کان و
 حکومه تی هه ریبه له لایه ن حکومه تی ناوه ندیی به غداده وه له
 بهر ئاشکرا نه بونی ناوه روکه که ی هه ربه ده وامه. ئه م
 شروفه کردنی یاسای بونی گریبه سته نه وتیه کان زۆر لایه نی
 ناوخوی هه ریبه ی و دهره وه ی هه ریبه ی به خویه وه مه شغول
 کردوه.

لایه نی دهره کی به تایبه تی وه زاره تی نه وتی ئیراقی به
 بیروکه ی هه مان سیاسه تی کۆنیان ده لاین: حکومه تی
 هه ریبه ی کوردستان نابیت راسته وخۆ له گه ل کۆمپانیا
 بیانیه کاندان دانوستان بکات و حه قی قیتوی گشت
 گریبه سته کان بو حکومه تی ناوه ندنی ده گه رته وه، چونکه

سامانی نهوت و گاز پایه و بنه‌مای حکومه‌تی ئیراقه.

حکومه‌تی ناوه‌ندی به‌غداد به‌م شیوه‌یه ده‌یه‌ویت قورسایبی سیاسی حکومه‌تی ههریم له‌ناوچه‌که‌دا که‌م بکاته‌وه چونکه‌ فرۆشتنی نهوتی خا و (right to sell) له‌ ههر بازارپیک دابیت گرنگ نی‌یه، به‌هه‌مان شیوه‌ ئه‌وان ده‌یان‌ه‌ویت ئیمه‌ له‌ ته‌کنۆلۆجیای په‌ره‌پیدانی نهوت و‌گازه‌وه‌ دوربگرن.

به‌لام ئایا چ‌ کۆمپانیایه‌ک رپگه‌ی ئیشپیکردنی له‌ ههریمی کوردستاندا پیده‌دریت؟

ئایا ته‌کنۆلۆجیای نهوت و‌ گاز ده‌که‌ویته‌ چ‌ ده‌قه‌ریکه‌وه‌؟ ئه‌پراسیارانه‌ گه‌وره‌ترین کارتی سیاسی ئابورین که‌ ده‌بیت له‌ ده‌ستی حکومه‌تی ههریمی کوردسیاندا بمینیتته‌وه‌.

سه‌ره‌پای ئه‌وه‌ی که‌ به‌پێ لیکدانه‌وه‌ی قانونی ئه‌ساسی ئیراق به‌ پێی به‌نده‌کانی (١٠٥، ١٠٦، ١١١، ١١٢ برپه‌گه‌ی یه‌که‌م، دووهم و‌ سه‌یهم، و‌ ماده‌ی ١٢١) به‌ پێی یاساناسه‌کان حکومه‌تی ههریم گشت توانایه‌کی مامه‌له‌ و‌ دانۆستان کردنی پیدراوه‌ چونکه‌ له‌و یاسایه‌دا گشت کۆمه‌لانی خه‌لکی ئیراق له‌ ههرشوینیک بن‌ خاوه‌نی نهوتی ئیراقن.

له‌ به‌ندی ١١٠ دا‌ چوارچۆیه‌ی یاسایی حکومه‌تی فیدرالی ئیراق پونکراوه‌ته‌وه‌ که‌ به‌ هیچ‌ شیوه‌یه‌ک سامانی سروشتی هایدروکاربۆنه‌کان له‌ ژیر رکیفی حکومه‌تی ناوه‌ندی به‌غداد

دانیه. واته پیدانی ئەم هیزه ئابوریه سیاسیه به حکومهته فیدرالهکانی نیو ئیراق، ئەم ولاته له دروستبونهوهی دیکتاتۆری و یهک دهستهلاتی دهپاریزیت.

هەر له ژیر پۆشنای دهستوری ههمیشهی ولاتی ئیراق دابوو که پهڕلهمانی ههریمی کوردستان له بهرواری ۲۰۰۷.۰۷.۲۳ یاسای نهوت و یاسای وهزارهتی سامانه سروشتیهکانی پهسهند کرد و ئەم یاسایانهش به پیی ئەو بهندانهی سهروهوه شهعهتی له دهستوری ههمیشهیی ئیراقهوه پیدراوه. ههروهها له بهندی ۱۴۱ دا بهفرمی ناساندنی گشت یاساکانی نیو چوارچیوهی کاری حکومهتی ههریمی کوردستانه که لهسالی ۱۹۹۲ وه له لایهن پهڕلهمانی کوردستانهوه ههموارکراون.

کاتیکی ولات به ولاتیکی فیدرالی پیناسه دهکریت که حکومهتی ناوهندی فیدرال و حکومهتی ههریمهکان حقی پراکتیزهکردنی مافی تایبهتی خویان ههبییت. ئەو مافانهی که پهیوهندی به کۆمهلانی خهڵکی ههریمهکان ههبییت، ئەوا ههریمهکان خویان لیی بهرپرسیار دهبن، یاخود به هاوکاری لهگهڵ ناوهندا لیپچینهوهی لهگهڵ دهکریت، وه ئەم بهرپرسیاریه هاوبهشیانهش له دهستوی گشتی ولاتدا روندهکرینهوه.

پهسهندکردنی یاسای نهوت و یاسای وهزارهتی پهیوهندیداریش له لایهن پهڕلهمانی ههلبژیردراوی ههریمی

کوردوستانهوه وهکو گشت ولاتان و ههریمهکانی دونیا به قوناغه ئاساییهکانی خویدا تیپهپی. له هیلکاری ۵.۴ خوارهوهدا به شیوهیهکی ساکار گشت قوناغهکان تا گهلالهکردنی گریهسته هایدروکاربۆنیهکانی نیو وهزارهتی پهیوهندیدار دهستنیشان کراوه. لهم راستایهوه بهو سهرئهنجامهش دهگهین که دهبیت یهک گریهستی نهگور له کاتی دانوستانهکاندا له نیوان حکومهتی خوچی و کۆمپانیاکان له ئارادابیت.

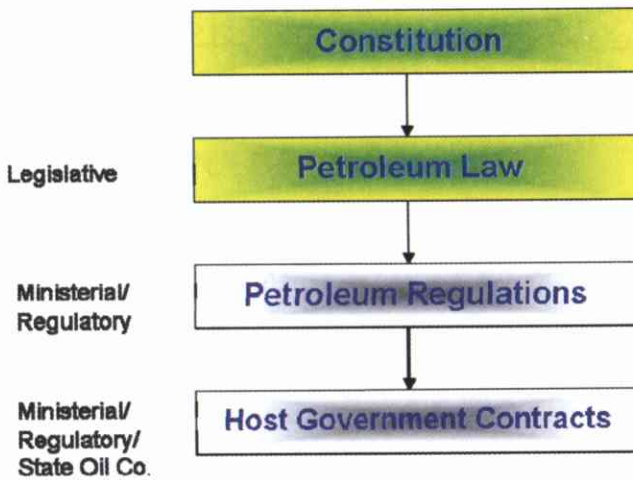

هیلکاری ۵.۷: چۆنیتی گهشتن به گریهسته هایدروکاربۆنیهکان بهشیوهیهکی یاسایی.

ههربویشهش له ئیراکی نویدا به پیی دهستور گشت کۆمهلانی خهک له زاخو وه تا بهسره خاوهنی راستهقینهی گشت سامانه سروشتیهکانن. زوربهی لیکۆلهروهه بیانیهکان

له باره‌ی نایابی و ده‌گمەنی نهوتی که‌رکوک به‌تایبەتی و کوردستان به‌گشتی دەنوسن و ئیساکه خو‌شمان دەزانین که نهوتی کوردستان زۆر سوکه (API=30 - 47) که‌واته ده‌توانی زۆر به‌ئاسانی و خێرا بو‌ماده‌ی سوتەمه‌نی (به‌نزین) وه‌ربگی‌ردی‌ت چونکه له به‌ر سوکی نهوته‌که‌ی پی‌ویستی به‌هه‌ولی به‌رده‌وامی ئاماده‌سازی کراکن (Cracking) که‌مه وه‌هه‌ره‌وها گازی سروشتیه‌که‌شی زۆر شیرینه.

که ئه‌م تایبەتمان‌دیانه گرن‌گترین خالی سه‌ره‌کین بو‌گه‌ل‌له‌کردنی هه‌رگریبه‌ستیک. که‌واته که‌م کی‌لگه‌ی نهوتی جیهانی هه‌یه که ئه‌م تایبەتمه‌ندییه‌ی کی‌لگه نهوتیه‌کانی کوردستانی هه‌بی‌ت. سه‌ره‌پای سوکی که‌می گوگردی (S) نهوته‌که‌ی پی‌ویستی به‌ زۆر قو‌ناغی پالاوتن نیه، له به‌راورد له‌گه‌ل نهوتی ولاتانی دی.

ئه‌م تایبەتمه‌ندیانه‌ی کانزافو‌سیلیه‌کان گه‌وره‌ترین سامانی سروشتین بو‌هه‌ریمه‌که‌مان ئه‌گه‌ر ده‌ستبه‌سه‌راگرتن، به‌کاره‌ی‌نان و ده‌ره‌ی‌نانی گشت سامانه ژیرزه‌ویه‌کان به‌تایبەتی نهوت و گازی سروشتی له ژیر کۆنترۆلی ده‌سته‌لاتی حکومه‌تی فیدرالی دیموکراتی هه‌لبژیردرای ناوچه‌بی‌دا واته هه‌ریمی کوردستاندا بی‌ت، نه‌ک حکومه‌تی ناوه‌ندیی به‌ ئاره‌زوی خۆی به‌رپۆ‌بردن و به‌کاره‌ی‌نانی بخاته ژیر توانای ده‌سته‌لاتی خۆی.

هه ره وه کو چۆن له ساڵی ۱۹۲۰ وه تا ئیستا ئەم دەسته لاته له لایهن حکومهتی مه رکه زیه وه پراکتیزه ده کریت و نهک هیچ به ره مه یکی بو هه ری مه که مان نه بو وه به کو جگه له به تالان بردنی و به هۆی فرۆشتنی به ره مه که یه وه، کوردستانه که مانیان خاپور و گه له که یان جینوساید کردوین.

به تیروانی میژووی بر نه هاهمه تی ولاته که مان بو مان رونده بیته وه که نه و گشت گرفتانه ی که تا نه مپروکه ئیمه به ده سته وه ده نالینین هه ر په نگدانه وه ی بوونی ئەم تاییه تمه ندیانه ی وزه ییه (له گه ل سه رچاوه کانی ئاوی شیرین) له ولاته که ماندا. که واته کاتی نه وه هاتوه که حکومه تی هه ری می کوردستان ئەم به ره مه مانه بکاته سه رچاوه ی خو شگوزه رانی و دیموکراتی له هه ری مه که ماندا.

به داخه وه له میژووی هاوچه رخی گه له که مان تا ئیستا که ش فه رمانروا رامیاره کانی گه له که مان نه یان توانیوه که خواسته کانی گه له که مان به ته ری بی له گه ل خواسته کانی زله یزه کانی جیهان به هاوشانی یه کتری بگه یه ننه ئامانجی ئاره زو بو کراوی گشت هاو لاتیانی کوردستان. به کورتی هیور کردنه وی ناومالی کوردی و پاشان به ئاگا کردنه وی بیرو پای جیهان له خواسته کانمان تاکه ریگه ی گه یشتنمانه به نیشتمانیکی سه ربه خو. که له و نیشتمانه دا خو مان خاوه نی به روبومی زه خیره ی ژیرزه وی نیشتمانه که مان بین.

لە پروانگەى ھەمان ئارەزوى و لاتە پوژئاوايىھەكانە بو پوژھەلاتى ناوھپاست كە لەلای ئەوان و بو مھرامى و لاتەكانيان زەخىرە ژيىرزەويھەكانمان زور لە خواست و ئارزەوى مرووقەكانى ئەم ناوچەيە گرنگترە .

ئەم ئارەزوى لە نيو پسيپورانى بوارى نھوت و گازى سروشتى لە جىھاندا بوته ھوى خولقاندنى نوپترين و گەرمترين موناھەشەى ئەمپووكە، كە گوايا ئايا كى و چون كۆمپانيا گەورەكانى جىھان بواريان بو دەپھەخسيت بەشدارى لە ھەلگەندن، ھەلھينجان و بوژاندنەوھى گشت كىلگە دارماوھ كوئە نھوتىھەكانى ئىراق بەگشتى و ھەريىمى كوردستان بەتايىبەتى بكەن .

داواكارى گشت كۆمپانياكانى بوارى نھوت بو واژووكردى گريپەستى تر لەگەل حكومەتى ھەريىمى كوردستان بەلگەى سەلمينراوى ئەم راستيانەن . چونكە گەيشتن بە سەرچاوى ھايدروكابونىيەكان بەتايىبەتى نھوت و گازى سروشتى لەسەر پوى زەوى زور دژوارە . بە ھوى داىھەگرامى خوارەوھوھ ۵.۸ ئەو راستىھەمان بو پوندەبيتەوھە كە تەنھا و لاتى ئىراق ماوھ كە بخريتە ژيىر كوئنترولى گريپەست و كۆمپانيا نھوتىيە جىھانىيەكان . برى % ۱۰ گشت سامانى سروشتى نيو ئىراق و ھەرزانى دەھينانى نھوت لە و لاتدا ئەو بابەتە بەلگە نھويستەيە كە گشت جىھانى پيشەسازى بەسەرنجەوھە چاوپروانى دەكەن .

Access to much of the world's remaining oil reserves is restricted

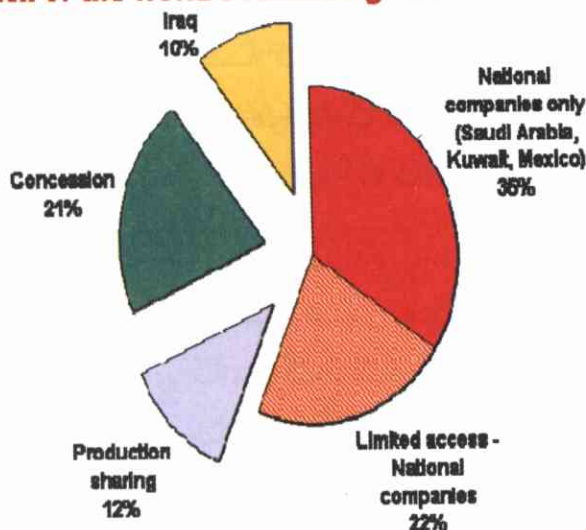

1,032 billion barrels

هیڤکاری ۵.۸: گرنگی سه رچاوه هایدروکاربونیه کانی ئیراق
بو گشت دونیای پیشه سازی [۱۸]

سیاسهتی راکیشانی کومه له کومپانیاییه کی زور بو پهریپیدان و بوژاندنه وهی تهکنولۆجیای نهوت وگازی سروشتی له ههریمی کوردستاندا یهکیکه له رپر وه گرنه کانی حکومهتی ههریمی کوردستان. ههر بویهش له بری هیشتنه وهی ههریمی کوردستان به بلوکیکی مهزن، ههول دراوه ههریمی کوردستان به سه ر کومه له بلوکیکدا دابهش بکرییت. له نهخشهی خواره وهدا ۵.۹ چوئیتی دابهشکردنی ههریمی کوردستان به سه ر کومه لیک بلوکیکدا دهستنیشان کراوه. به لام پرساری گرنه لیره دا ئه وهیه که

ئایا به پابه‌ندبون به چ معیاریکی روپیووکردن و جیوفیزیکی ههریمی کوردستان به سهر ئهم بلکۆکانه دابه‌شکردن؟ سه‌ره‌رای ئه‌مانه سه‌بوونی سامانیکی سروشتی هایدروکاربۆنی بیئه‌ندازه له ههریمه‌که‌ماندا و گۆرانکاری سیاسی له‌ر به‌راورد له‌گه‌ل سیسته‌می ئیراکی کۆندا له پاش پوخاندنی پزیمی به‌عس له‌ سالی ۲۰۰۳ سه‌ره‌کیترین هوکاری نزیکبونه‌وه‌ی گشت کۆمپانیا بیانیه‌کانه.

به‌پیی گریه‌سته‌کان ئه‌و کۆمپانیاiane ئه‌توانن کاری روپیووکردن و په‌ره‌پیدانی ته‌کنۆلۆجیای نه‌وت و گازی سروشتی له ههریمی کوردستاندا راپه‌رپینن، ههربویشه‌ش پاش دانوستیانیکی زۆر ههریه‌ک له‌ئه‌و کۆمپانیاiane توانویانه یه‌کیک له‌ بلۆکانه وه‌ربگرن.

هه‌روه‌ها له‌ خسته‌تی ۵.۴ دا ناوی کۆمه‌لیک کۆمپانیاو ئه‌و بلۆکانه‌ی که له‌ حکومه‌تی ههریمی کوردستان وه‌ریانگرتوو هه‌راوه‌ته‌ پيش چاوی خوینه‌رانی ئازیز. ئهم کۆمپانیاiane به‌هۆی گریه‌سته‌تی نیوان ئه‌وان و حکومه‌تی ههریمی کوردستان کاری بوژاندنه‌وه‌ی ته‌کنۆلۆجیای نه‌وت و گازی سروشتیان له‌ نیو چوارچێوه‌ی جوگرافی ههریمی کوردستان خسته‌ته‌ ئه‌ستۆی خویمان. ئهم زانیاریانه له‌ سایتی فه‌رمی حکومه‌تی ههریمی کوردستانه‌وه وه‌رگیراوه [۱۶].

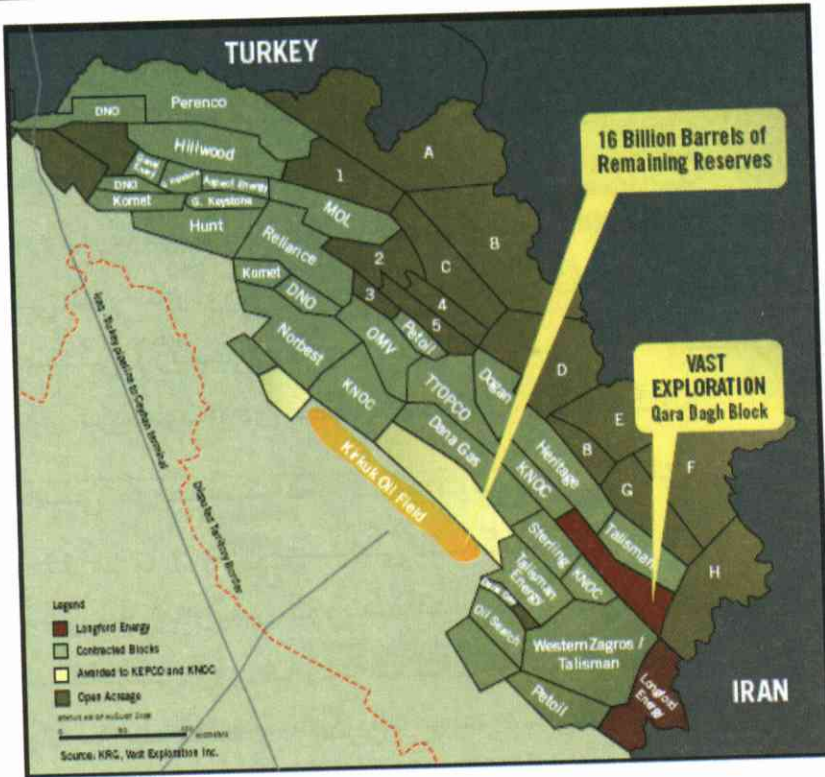













نهخشی ۵.۹: دابهشکردنی سنوری جوگرافی ههریمی کوردستان بهسه رچه نندین بلۆکدا [۲۶]

خىستە ۵.۴: ناۋى كۆمەلە كۆمپانىيەك كە كارى گۈرۈپپەسى نەۋتى لەگەل ھۆكۈمەتى ھەرىمى كوردستانىيان ئەنجام داۋە [۱۶]

No	Logo	Company	Field
1		كۆمپانىيە دانانگاز لە كەندەۋى فارسدا	Khor-Mor Chamchaml
2		كۆمپانىيە نەۋتى ھىلال	Khor-Mor Chamchaml
3		كۆمپانىيە د.ن.ۋى نەروىجى	Tawke, Hawler
4		كۆمپانىيەكى روسى	Hawler
5	 Korea National Oil Corporation	كۆمپانىيە گۈشتى نەۋتى كۆريە باشور	Hawler, Bazian, Sangaw South, Sangaw North and Qush Tappa
6		كۆمپانىيە ھىرەتجى بەرىتانى	Meeran
7		كۆمپانىيە تەق تەق	Taqtag, Kewi Charmala
8	 HUNT OIL COMPANY OF CANADA, INC.	كۆمپانىيە ھەنتى ئەمىرىكى	Kand, Nerjis, Ain Sifni
9		كۆمپانىيە ۋ.م.قى.ى نەمسايى	Mala Omar, Shorish
10		كۆمپانىيەكى ئەمىرىكى	Sarsang
11		كۆمپانىيە ۋېستەرن زاگروس	Bawanoor
12		كۆمپانىيە گۆلف ستون كىي پترۆلىۋم	Shaikan, Akre-Bijil
13		كۆمپانىيەكى ھەنگارى	
14		كۆمپانىيەكى ئەمىرىكى	Atrush

No	Logo	Company	Field
15		كۆمپانىيەكى ئىپرىنكۆى فەرەنسى	Sindi, Amedi
16		كۆمپانىيەكى ھىندى	Rovi, Sarta
17		كۆمپانىيەكى پىت ئۆيى	Bina Bawe
18	NORBEST	كۆمپانىيەكى نۆر بېست	Hawler
19	TALISMAN ENERGY	كۆمپانىيەكى تالىسمان	Kalar, bawanoor
20		كۆمپانىيەكى قەست ئىكسىپلۆرەيشن	Qara Dagh
21		كۆمپانىيەكى ئۆيىل سېرچى ئوستىرالى	Shakal
22	P. Prime	كۆمپانىيەكى پىرېمى ئەمىرىكى	Shakal
23	Santos	كۆمپانىيەكى سانتوس	
24	Longford Energy LONGFORD ENERGY	كۆمپانىيەكى لۇنگفۆرد ئىنېرچى	Chia Surkh
25	Komet	كۆمپانىيەكى كۆمىت	
26		كۆمپانىيەكى شامەران پىترۆلىيۇم گروپ	Pullkana, Arbat, K42
27		كۆمپانىيەكى نىكو	Qara Dagh
28		كۆمپانىيەكى ماراتون ئۆيى	Harir, Safin, Atrush and Sarsang
29		كۆمپانىيەكى مۇرپى ئۆيى	Dohuk

خستہی ۵.۵: ناوی ولاتی کۆمپانیا بہشداربوہکان

ناوی ولاتہکان	ناوی کۆمپانیاکان
Austria	 (OMV)
Australia	 (Vast Exploration)
Canada	 (Heritage Oil, Impulse Energy, Talisman Energy, Longford Energy, Shamaran)
France	 (Perenco)
Hungary	 (MOL)
India	 (Reliance Industries)
Norway	 (DNO)
Russia	 (TNK-BP)
South Korea	 (KNOC, Daesung Industrial, Samchully, Bum-Ah Resource Development, UI Energy, GS Holdings, Majuko)
Switzerland	 (Addax Petroleum)
Turkey	 (Genel Enerji, A&T Petroleum)
United Kingdom	 (Gulf Keystone Petroleum)
United States	 (Hillwood International Energy, Sterling Energy, Aspect Energy, Texas Keystone, Kalegran, WesternZagros, Hawler Energy, Hunt Oil, Prime), Marathon Oil Coperation

له خشتهی ۵.۵ سه ره وه دا ناوی ولاتی کۆمپانیاکانی که له گه‌ل حکومه‌تی هه‌ریمی کوردستان گریه‌سته‌تان وازوو کردوه خراوه‌ته‌پروو. هه‌روه‌کو ئاشکرایه زۆربه‌ی ولاته‌کان به‌شدارن له‌ بوژاندنه‌وه‌ی ته‌کنۆلۆجیای نه‌وت وگازی سروشتی له‌ هه‌ریمی کوردستاندا، به‌لام ئایا رپیره‌وی سیاسه‌تی گشتی ئه‌م ولاتانه‌ له‌ راساتای بوژاندنه‌وه‌ی ئه‌و ته‌کنۆلۆجیاییه‌ له‌ هه‌ریمه‌که‌ماندا؟ وه‌لامدانه‌وه‌ی ئه‌م پرسیاره‌ لیکۆلینه‌وه‌ی زۆرتری ده‌ویت.

سه‌ره‌رای ئه‌مانه‌ له‌ چوارچیوه‌ی جوگرافی ده‌وله‌تی ناوه‌ندی ئیراقیشه‌وه، پاش پوخانی پزیمی فاشسته‌ی به‌غداد، کۆمه‌له‌ کۆمپانیاکی بیانی (به‌و بیانوه‌یه‌ی که‌ گویا ئابوری ئیراق له‌ دارمان دایه‌ و ولات خۆی توانای بوژاندنه‌وه، چاکسازی و به‌ره‌مه‌یانی نه‌وتی به‌شیوه‌یه‌کی پێشکه‌وتو‌نی‌یه) خه‌ریکی وازووکردنی گریه‌سته‌تیکی کۆنی بواری نه‌وتن له‌ ئیراق بو‌ ماوه‌ی چه‌ند سالیک له‌ ژیر ناوی هه‌مان PSAs واته‌: (Production Sharing Agreements).

به‌ پێی ئه‌م گریه‌سه‌سته‌ ئیدی گشت سه‌رچاوه‌ سروشتیه‌ هایدروکاربۆنییه‌کانی نیو ولات به‌ کراوه‌یی ده‌می‌نه‌وه‌ و (International Oil Company) کۆمپانیاکانی نه‌وتی جیهانی (IOC) ده‌توانن گشت ئه‌رکه‌کانی په‌ره‌پێدان و به‌ره‌مه‌یانی سه‌رچاوه‌ هایدروکاربۆنییه‌کان بگرنه‌ ئه‌ستۆی خۆیان.

بە پىيى ئەم گرىبەستە كۆمپانىيا بەلپىندەرەكە نىزىكەي چەند دەرسەد لە پاش فرۆشتن وەردەگرىت لە حكومەتى خاوەن كىلگە نەوتى و گازەكان و ئىدى گشت ئەركەكانى لىدانى بىر و دەرھىنان و فرۆشتنى نەوتەكە دەكەوئىتە ئەگەر لە ئەستۆى خودى كۆمپانىياكە دا بىت، ئەوا شانسى ئەوھى كە كادىرانى ولاتەكەمان پىيگەن و لەو بوارەدا پسپۆرېبن زۆر كەمە. چونكە ئەو كۆمپانىيايانە خۆيان كۆنترۆلكەرى گشت كىلگەكان دەبن نەك حكومەتى خۆجىيى.

كە ئەم گرىبەستە بە شىوہ كلاسىكەكەي خۆى لە بواری دەرھىنان و دابەشكردنى نەوتدا لە زۆر جىگەي ئەم دونىايە سودى لىوہردەگرىت، بەلام بە ھىچ شىوہىەك لەگەل ستراتىجىيەتى نەوتى ئىراق دا ناگونجى. چونكە ھەلھىنجانى نەوت لەم دقەرەدا بەھۆى قولنەبونى كىلگەنەوتىەكان ئاسانە و زۆربەي كىلگەنەوتىەكان ئاشكران و بۆ ھەلھىنجانى پىويستيان بە تەكنۆلۆجىاي دژوارنىە و ئىراق خۆى خاوەنى كادىرى شارەزاي بواری نەوت و گازى سروشتىيە. ھەر لە بەر ئەم ھۆيەيە كە حكومەتى ئىراق گرىبەستى (TSAs) واتە (Technical Service Agreements) بۆ ماوہى كەمتر لە ۵ سال لەگەل كۆمپانىياكانى نەوتى جىھانى (IOCs) واژوودەكات. لە تىروانىنىكى ترەوہ ھىچ يەك لە ولاتانى خاوەن نەوتى كەنداو (رۆژھەلاتى ناوہراست) لەم جۆرە گرىبەستەيان

(PSA) له گه‌ل کۆمپانیا بیانیه‌کان بو ده‌ره‌هینانی، پالوتن و دابه‌شکردنی نه‌وت ئیمزانه‌کردوه.

به‌راشکاو به‌له‌به‌رچا و گرتنی باری ئابوری و نه‌بونی شاره‌زایانی ته‌کنیکی له‌بواری ده‌ره‌هینانی نه‌وتی خاو و شیرینکردن و خاوینکردنه‌وه‌ی گازی بن‌زه‌وی له‌هه‌ریمه‌که‌ماندا به‌تایبه‌تی به‌و سه‌ره‌ئه‌نجامه‌ ده‌گه‌ین که له‌هه‌ریمی کوردستاندا پیو‌یستیمان به‌هاوکاری ته‌کنیکی و هینانه‌ناوه‌ی پسپۆرانی و لاتانی ده‌ره‌وه و سه‌رمایه‌کی زۆره‌یه‌ بو‌هه‌لکه‌ندنی چاله‌ نه‌وتی و گازیه‌کان و دانانی گشت ویستگه‌کانی پالوتنی نه‌وت و پاک‌کردنه‌وه‌ی گازی سروشتی. یه‌کیک له‌و گریه‌ستانه‌ که ده‌توانریت پاش لی‌کۆلینه‌وه‌یه‌کی زۆر له‌هه‌ریمه‌که‌ماندا پاش هینانه‌ناوه‌ی ته‌کنۆلۆجیای نه‌وت و گاز سو‌دی لی‌وه‌ربگیردریت گریه‌سته‌ی (Buy-back) ه. چونکه به‌هۆی ئەم گریه‌سته‌وه ئیدی گشت سه‌رچاوه سروشتیه‌ هایدروکاربۆنییه‌کانی نیو و لات به‌داخراوی ده‌مینه‌وه و ته‌نها کۆمپانیای نه‌وتی نیشتمانی (Kurdistan Oil Company: KOC) ده‌توانریت گشت ئه‌رکه‌کانی په‌ره‌پیدان و به‌ره‌مه‌هینان بگریته ئه‌ستۆی خۆی.

به‌پیی ئەم گریه‌سته، وه‌کو گریه‌سته‌ی ئه‌نجامده‌ر (Service Contract)، هه‌لکه‌ندنی گشت چاله‌ نه‌وتی و گازیه‌کان به‌گشت سه‌رمایه‌و پسپۆری شاره‌زاوه به‌به‌لیندان به‌قازانجیکی باش ده‌که‌وێته ئه‌ستۆی کۆمپانیا بیانیه‌هاورده‌کان.

له پاشاندا بهرهمهینانی گشت کیلگه فوسیلیهکان و فرۆشتنیشی دهکهوئته ئهستۆی کادیرانی ناوخۆیی واته حکومهتی ههریمی کوردستان. وه حکومهتی ههریمی کوردستان دهبیته له سهرمایهیی فرۆشتنی بهرهمهیی نهوت و گاز گشت کریمی ههلهکنندی کیلگهکان و قازانجی بهلینپیداو بدات بهو کۆمپانیا هاورده بیانیه.

ماوهی کار پیکردنی ئاوهها بهلینیک پبویسته تهنهها بو ٤ تا ٥ ساله بیته تا پسپۆرانی ناوخۆ بتوانن خویان پاشان ئهرکی ههلهکنندی کیلگه نهوتیهکان بگرنه ئهستۆی خویان.

ههربویشهش به پیچهوانهیی بهلینی (PSA) له بهلینی (Buy-back) دا کۆنترۆل کردنی سهرچاوهسروشتیه نهوتی و گازییهکان دهکهوئته ئهستۆی حکومهتی ههریمی کوردستان نهک کۆمپانیایهکی بیانی. بو نمونه له پاش سهرکوتنی شوڕشی ئیسلامی ئیران و خومالی کردنی گشت سهرچاوه نهوتی و گازییه سروشتیهکان لهو ولاتهدا تاکه ریگهیی کارکردنی گشت کۆمپانیا بیانیهکان لهو ولاتهدا تهنهها له ریگهیی گریهستی (Buy-back) وهیه، ههر ئهم هۆکارانهشه بوته هوی پیشکهوتنی تهکنۆلۆجیای نهوتی ئیران لهو ولاتهدا و ئامادهکاری زیاتری کادیرهکانی ئیران بو پهرهپیدانی گشت کیلگهکانیان.

کهواته به پبی تیراوانینی میژوویی ههریمی کوردستان دهبیته کرۆکی ئیمزاکردنی ههر گریهستهتیک (چ Buy-back، چ

PSA، چ DPCs: Development and Production Contract یاخود چ RSCs: Risk Service Contract) ئه وه بیټ که شانسی ئه وهی که کادیرانی ولاته که مان پیبگه ن و له و بواره دا پسپوربین، به ره وسهری هه لکشیت و سامانه سروشتیه کانمان به فیرونه چن و ته کنولوجیای پیشکه وتوی نهوت وگازی سروشتی بهینینه ولاتمانه وه. ههروهه ها حکومهتی هه ریمی کوردستان ده بیټ به سود وه گرتن له سیاسهتی فیتو له هه ر گریبه ستیکدا (ئه گه ر هه بیټ) به هوی لیژنه ی هه ماههنگی و سه ره رشتیاری گریبه سته کانه وه (Management Committee) بتوانیت سیاسهتی به ریوه بردن و بوژاندنه وهی نهوت به سه ر سیاسهتی قازانجی کومپانیا نهوتیه کاندایا ل بکات.

سه ره تا گرنگترین خال له په ره پیدانی ته کنولوجیای هایدروکاربونیه کان ئه وه یه که له چوارچیوهی ئیمزاکردنی هه ر گریبه ستیک ده بیټ بیر له وه بکریته وه که کومه له شه ره زایه کی بیانی بکهینه سیبه ریگ له نیو ویستگه پیتروکیمیایه کاندایا که به هویانه وه کادیره کانمان شه ره زا بکهین تا له داها تویه کی نزیکدا خودی خو مان بتوانین گشت کاره کانی ده ره ییان، پالوتن، گواستنه وه و دابه شکردن بگرینه ئه ستو.

سه ره ئه نجام بو سهرینه وهی سیاسهتی چهوتی ۸۰ ساله ی گشت حکومه ته یه که له دوای یه که کانی ناوهندی له به غداد، کاریک بکهین که به هاوکاری هه مان کومپانیا بیانیه کان له

نيو زانكوكانماندا مهلبه ندى ئاكادىمى تهكنولوجىيى نهوت و
گاز بپورژينينه وه تا له چه ند ساليكى دهاتودا خودى خويمان
له ههريمى كوردستاندا پهره به تهكنولوجىيى پيترؤكيمياوى
بدهين. چونكه ميژووى ئهم ههريمه مان شايه تى ئه وه ده دات
كه حكومه تى ناوه ندى ته نانه ت ريگه ي نه ده دا كه
قوتابيانى كوردستان له و بو ارانه ودا پهره به خويندن بدهن.

۵.۱ کۆنفرانسیک بو بوژاندنهوهی تهکنۆلۆجیای پیتروکیمیای له کوردستاندا

ئهنجامهکانی کۆنفرانسی جیهانی نهوت وگازی سروشتی له ههریمی کوردستاندا دهبیئت له راستای دۆزینهوهی بهرنامهیهکی کارا بیئت بو بوژاندنهوهی ئهم تهکنۆلۆجیایه له ههریمهکهماندا. لهو کۆنفرانسهدا دهبیئت به هاوکاری پسپۆرانی دهرهکی هاورده ماستهر پلانیک دابریژریئت که چون ئیمه بتوانین له ههریمی کوردستاندا به رپچهکهی پاراستنی ژینگه و بهفیرۆنهدانی سهرمایه سروشتیهکانی نهوت وگازی سروشتی واته به چوستیهکی باش تهکنۆلۆجیای پیتروکیمیای بهینینه نیو چوارچیهی ههریمی کوردستانهوه و کهلک له نویتترین تهکنۆلۆجیای په رهپیدانی نهوت وگازی سروشتی وهربگرین. ئهو کۆنفرانسه بکریته خالی هینانه ناوه و گوێزانهوهی زانیاری (Know-how) له بواری تهکنۆلۆجیای پیتروکیمیاییدا بو نیو چوارچیهی کاری حکومهتی ههریمی کوردستان (Transfer of technology).

بهگشتی ئهوه نزیکه سهدهسالیکه که نهوتی خاوه له چوارچیهی جوگرافی ولاتی ئهمرۆی ئیراقدا دۆزراوتهوه وپاشان ههنگاو بو ههلهینجانی درا، هیشتا زۆرتر له رپژهی ۹۵% گشت دهرامهتی سالانهی ولاتی ئیراق له سامانه

سروشتيه وه به دهست ده كه ويٽ. كه واته ولاتي ئيراق به گشتي و ههريمي كوردستانيش به تاييه تي بو وه دهسته ياني سه رمايه تا ده يان سالي تر هه ر پيويستي به فروشتني ئه م كانزايه و به ره مه به نرخه كاني هه يه و واته به راشكاوي ئه م كانزايانه زامنكه رو تاكه ده ره تانن له سه ره تا دا بو بوژاندنه وه ي ژيرخاني ئابوري ولات و بو به رده وامي هه يزي سياسي و سه قامگيري باري ئابوري هه ري مه كه مان.

به هوي كو نتر و لكر دني ئه م كانزايانه وه ده توانين گشت سه رمايه وه پسپوراني شاره زاي بياني به ره و هه ري مه كه مان رابكي شين، چونكه ته كنو لوجياي گشت ولاتاني سه رمايه داري پيشكه وتو تا سه ر ئيسقان به م كانزا سروشتي يانه وه وابه سته ن. واته ده توانين ئه م هو كاري وابه سته يي يه بكينه داينه موي بوژاندنه وه ي پيشه سازي هه ري مه كه مان. له هيلكاري خواره ودا ئه و بابته رچاو ده كر يٽ كه چو ن سال له دواي سال بري پيويستي نه وتي دونيا به ره وه سه ري هه لده گه ريٽ.

Global crude oil production



ھیلکاری ۵.۷: بری پیویستی سالانہی نہوت له بازارهکانی جیھاندا.

بری ئیستاکی نہوتی بهرہمہاتوی پیویست، خوئی له نزیکی ۸۶ Million B./d ملیون بهرمیل نہوت بوؤ رۆژیک دەدات، واته بری پیویستی رۆژانہی نہوت ھەردەم له ھەلکشاندایه [۱۹]. ھەربۆیەش پاش رۆنکردنەوہی ئەو پابەندیە گشت تەکنۆلۆجیای جیھان به نہوت، بانگیشە بوؤ کۆنفرانسی نہوت وگازی سروشتی له ھەریمەکەماندا له لایەن گشت پەسپۆران و کۆمپانیا گرنگە ناودارەکانی جیھان به خالی لیکتیگەیشن و خۆناساندنیان به کاربەدەستانی رامیاری ولات دەژمیردریئت.

چونکہ له ھەریمی کوردستاندا بوژاندنەوہی ئەم سەرچاوه سروشتیانە پیویستی به تەکنۆلۆجیایەکی مۆدیرن و سەرمايەيەکی مەزن ھەيە کہ لەم بوارانەدا کۆمپانیا

مهزنهکانی نهوت وگازی سروشتی دهتوانن جیگهی خویمان بکهنهوه .

کاربهدهستانی پامیاری ولات دهتوانن لهو کۆنفرانسهدا بانگییشه بۆ ئهوه بکهن که نهوتی کوردستان زۆر سوکه (API=35 - 40) ههربۆیهش دهتوانرئ زۆر بهئاسانی و خیرا بۆ مادهی سوتهمهنی (بهنزین) وهربگیپردرئیت وهههرهوها گازی سروشتیهکهشی زۆر شیرینه. کهواته کهم کیلگهی نهوتی و گازی سروشتی جیهانی ههیه که ئهم تایبهتمهندییهی کیلگه نهوتیهکانی کوردستانی ههبیئت. وه هههرهوها وهچنگ خستنی ئهم بهرههمانه له دۆخی سروشتیشدا پیویستی به سهرمایهیهکی کهمتره له بهراورد لهگهڵ ولاتانی تر.

له و کۆنفرانسهدا دهتوانرئیت رۆنبرکریتهوه که ههریمی کوردستان تاکه ههریمیکه له نیو ئهم گشت ولاتهخواهن نهوتانهی رۆژههلاتی ناوهپاست که چاله نهوتی و گازی سروشتیهکانی بهدهستلینه دراوی و پیری مابییتهوه (جگه له نهوتی دهقهری کهرکوک). ههربۆیهش بهسهرنجهوه لهلایهن ولاته پیشهسازیهکانهوه دهوترئیت که نهوت و گازی سروشتی له رۆژههلاتی ناوهپاستدا له داهاتودا بۆ ئهوه ههلههینجریئت تا تونییتی وزهی ولاتانی رۆژئاوای پیشهسازی بشکینئ. کهواته ئهم بابته دهتوانرئیت بکریته خالی راکیشانی گشت کۆمپانیا ناودارهکانی دونیای نهوت وگازی سروشتی بۆ نیو ههریمی کوردستان.

له و کۆنفرانسه‌دا ده‌توانریت میژووی نه‌وت و گازی سروشتی له هه‌ریمه‌که‌ماندا رۆنبرکریته‌وه که چۆن پاش سه‌ده‌ساله‌ی ده‌سته‌سه‌راگرتنی نه‌وتی هه‌ریمی کوردستان له‌لایه‌ن حکومه‌ته‌یه‌ک له‌دوای یه‌که‌کانی مه‌رکه‌زیه‌وه و رپیگه‌یان گرت له‌وه‌ی که ته‌کنۆلۆجیای هایدروکاربۆنه‌کان له هه‌ریمی کوردستاندا په‌ره‌به‌ستینیت، رپیگه‌یان نه‌دا کادیره‌کانمان شاره‌زابین.

هه‌ربۆیه‌ش ده‌بییت کاربه‌ده‌ستانی رامیاری ولات له کۆنفرانسه‌دا گرنگی به‌وه‌ بده‌ن که چۆن له به‌رنامه‌ی حکومه‌ته‌که‌ماندا یه‌که‌ ئه‌م چوارچۆیه‌ رامیاریه‌ بشکینین و ته‌کنۆلۆجیای نه‌وت و گازی سروشتی و پیتروکیمیای بگه‌یه‌نینه‌ کوردستان. ده‌بییت ئامانجی سیاسه‌تی کۆنفرانسه‌که‌ ئه‌وه‌بییت که خودیخۆمان له داها‌تویه‌کی نزیکدا له هه‌ریمی کوردستانی خۆماندا وزه‌ی پێویستی ولات وه‌ربگێرین و به‌هیچ دراو‌سییه‌که‌مانه‌وه‌ وابه‌سته‌ نه‌بین واته‌ وزه‌که‌مان هه‌لقولاوی ئه‌م ده‌قه‌ره‌بییت و نه‌بیته‌ هۆی بیه‌سبونی ژنگه‌که‌مان و نه‌کریتته‌ کارتیک‌ی فشاری رامیاری له‌لایه‌ن دراو‌سییکانمانه‌وه‌.

ده‌بییت له‌و کۆنفرانسه‌دا رۆنبرکریته‌وه که ئیمه‌ خۆمان له هه‌ریمی کوردستاندا کۆنترۆل‌کهری گشت سه‌رچاوه‌ سروشتیه‌کانی گازی سروشتی و نه‌وتی خاوین. چونکه‌ پاش ۱۰۰ سال‌ بیه‌ش کردنمان له سامانه‌ سروشتیه‌کانی نیو هه‌ریمه‌که‌مان ئیستا حکومه‌تی هه‌ریمی کوردستان و

كۆمەلانى خەلكەكەي لە ئىراقى فیدراللى نویدا بەفەرمى
 خاوەنى سەرچاوەكانى وزەى كانزا فۆسيليەكانیشن،
 بەتایبەتى نەوتى خاوەنگەل گازی سروشتى، ھەربۆيەش
 دەبیت بانگیشە بۆ ئەوبكەين كە بۆ سەقامگیرکردنى
 ژيىرخانى ئابورى سود لە گرانى ئەم وزانە لە پاش
 فرۆشتننەيان لە نيو بازارەكانى دونیادا ھەدەگیرين و توانای
 ھەرگيرانى ئەم وزانە بۆ بەرھەمە پتروکيمياويەكان
 پەرەپيئەدەين و بە شيوەيەكى سەرەكى بە ھاوكارى
 ھكۆمەتى فیدراللى ناوھنديی بەرھەمەكانى نەوتى خاوەنگازی
 سروشتى لە پاش ويستگە پيتروکيمياويەكاندا دەخەينە نيو
 بازارەكانى دونیاو، نەك بەو ئامانجەى ئەم كانزايانە بە
 خاوى و لە دوخی سروشتیدا بفرۆشرين.

۵.۲ ئایا نهوتی خاو له داهاتودا تاکه فاکتهری سهربه خۆیی کوردستانه؟

ئهو پراستییهکی حاشاهه ئهنگره که تا ئه مپروش بونی سامانه سروشتیهکانی نهوتی خاو، گازی سروشتی و ئاوی شیرین له ههریمی کوردستاندا فاکتهری کاولکاری و ویرانکاری ههریمه کامان بووه، چونکه بیروکهی کلاسیکی داگیرکاری له دابهشکردن و بهرتکه و زالبه دابوو تا بههوییهوه سامانه سروشتیهکان بهتالانبیرین. بهلام به گهشبینیهکی زورهوه له داهاتویهکی نزیکدا له بهر هوکاری گرانی و نایابی ئاوی شیرین، نهوتی خاو و گازی سروشتی ئهم کانزایانه دهبنه هوی فاکتهری سهقامگیری وه تا سهربهخۆیی کوردستان. چونکه بیروکهی ئه مپروی ولاته زلهیزهکان هینانه کایهی ئاشتی و سهقامگیری له ئهنجامی بچوک کردنهوهی دهولهته گهورهکان دایه، تا به توانایهکی زوتر بریکی گهورهتری نهوت و گازی سروشتی بخهنه نیو بازاری ولاته پیشهسازی یهکانهوه تا تینۆتی پیشهسازی به نهوتی روزههلاتی ناوهراست بشکی. تهنها روزههلاتی ناوهراسته له سهرتاسهری جیهاندا بههوی زهخیره بیشومارهکانیهوه که ۶۵% گشت نهوت و گازی دونیای لهخوگرتوو، پاش گوپینی ئهم چوارچیوه رامیاریهی ئیستا، توانای بهرهمهینانی بریکی زیدهتری نهوتی خاو گازی سروشتی له توانای ئیستای دا هیه.

هەر لهم بهشەدا له پیگه‌ی سیاسی ئەمپروۆی ولاتی عێراق و هاتنه‌کایه‌ی حکومه‌تی هه‌ریمی کوردستان له روانگه‌ی به‌ره‌مه‌ییانی نه‌وتی خاو و گازی سروشتی بو‌نیو هاوکی‌شه‌ ر‌امیاریه‌ ئابوریه‌کانی دونیا و له هه‌مانکاتیشدا له گۆر‌انکاری له چوارچێوه‌ی به‌رپۆه‌بردنی ولات به‌هۆی هۆکاره‌کانی هه‌لکشان‌ی نرخ‌ی نه‌وتی خاو و گازی سروشتی ده‌کۆل‌ریته‌وه. لهم باب‌ه‌ته‌دا سامانی نه‌وتی خاو و گازی سروشتی و زه‌خیره‌ی ئەم کانه‌زایانه‌ چه‌قی لیک‌دانه‌وه‌که‌ن.

سه‌ره‌تا له پاش جه‌نگ‌ی یه‌که‌می جیهانی له ساڵی ۱۹۲۰ که به‌ریتانی کۆنترۆلی عێراقی گرت‌ه‌ده‌ست و له ۱۹۲۱ دا به‌ فه‌رمی مه‌لیک فه‌یسه‌ل کرا به‌ پاشای ئەو ولاته‌. هه‌بونی نه‌وتی‌کی زۆر لهم ولاته‌دا یه‌کیک بوو له‌و هۆکارانه‌ی که ولاتی به‌ریتانیای هینایه‌سه‌ر ئەو بیرو‌که‌یه‌ی که ولاتی عێراق بخو‌ل‌قی‌نی‌ت. که‌واته‌ بونی نه‌وتی خاو سه‌رکیتین هۆکاری خو‌لاقان‌دی ئەم ولاته‌ بووه‌، به‌هه‌مان شیوه‌ش هه‌بونی ئەم سه‌رمایه‌ سروشتیان‌ه‌ی نه‌وتی خاو گازی سروشتی بونه‌ هۆی خو‌ل‌قان‌دی زۆر‌به‌ی ولاته‌کان و میرنشین‌ه‌کانی نیو‌که‌نداوی فارسی.

چونکه‌ تا چوارچێوه‌ی ر‌امیاری ولات ساده‌تر و یاسا‌کانی به‌رپۆه‌بردنی ولات سه‌ره‌تای‌ترین ئەوا گه‌یشتن به‌ سه‌رمایه‌کانی نه‌وتی خاو و گازی سروشتی له‌لایه‌ن کۆمپانیا زله‌یزه‌کانه‌وه‌ ئاسان‌تره‌. واته‌ له‌نیو ولاته‌ بچو‌که‌کاندا که ئەگه‌ر خاوه‌نی زه‌خیره‌ی سه‌رچاوه‌سروشتییه‌کان بن، ئەوا

به پړیوه برن و دهره یانان و نارده نه دهره وهی نهوت و گازی سروشتی کاتیکی که متر و هه ولکی رامیاری ساده تری دهویت له بهر وارد له گهل کارکردن له نیو نه و لاتانه ی که خاوه نی یاسای ئالوز و چوارچیوهی به پړیوه بردنی بهر فراوانترن.

ولاته کانی کویهت، ئیماراتی عهره بی و شاهنشینی برؤنای به لگهی حاشا هه لنه گری ئهم راستیهن که چؤن سه ره پای بچوکی چوارچیوهی جوگرافی ئهم و لاتانه له هه مان کاتیشدا توانایی دهره یانان و نارده نه دهره وهی بریکی پیشوماری نهوت و گازی سروشتیان هه یه بو نیو بازاری و لاته پیشه سازیه کان و نزیکبونه وهی کومپانیا نهوتیه کان (IOC) بو کاری پهره پیدان ئاسانتره له چاو و لاتیکی رامیاری ئالوزی وهکو ئیران.

له هه مان کاتیشدا نهوتی خاو و گازی سروشتی به هوئی زه خیره کردنی وزه یه کی زور و به کاره یانانی له گشت بواریکی پیشه سازیدا و هه زاره ها به ره می تایبه تی بوته هوئی ناوزه دکردنی ئهم کانزایانه وهکو به نرخترین کانزا له سه ر روی زه وی. له دایه گرامی ۵.۸ دا بری وهزی پیویستی رپوژانه ی جیهان دیاریکراوه، نهوتی خاو، گازی سروشتی و خه لوزی به ردین، که ئهمانه گشتیان وزه ی نیو کانزا فوسیلیه کانن، نزیکه ی له سه دا ۹۰% گشت وزه ی پیویستی جیهانیان له خوگرتووه.

World Energy

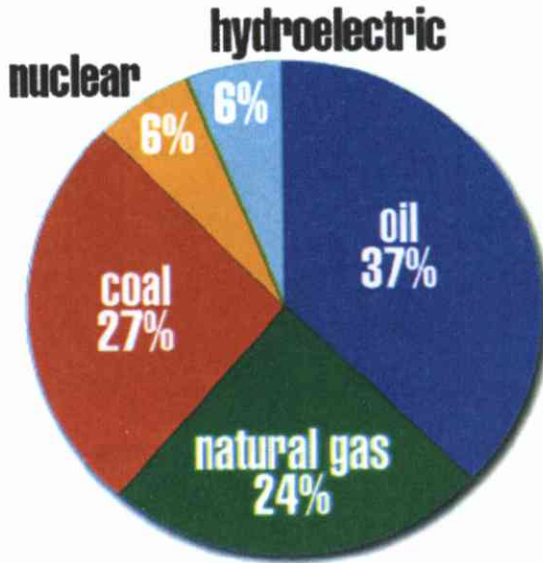

دايەگرامى ۵.۸: بېرى وزەى پېئويست لە جيهاندا.

ھەر ئەم ھۆكۈرى پابەندى جيهانى پېشەسازىيە بە نەوتى خاۋاىكردوۋە كە لە سالى ۲۰۰۵ ۋە ئىتر پۈژگارى ھەرزانى نەوتى خاۋا بەيەكجارەكى لە چال بنرى.

لە سالى ۲۰۰۶ دا سەرەپاي ئەۋەى كە گشت ولاتەكانى ئۆپپىك بە ئاخر تواناي خويان نەوتيان دەناردە نيو بازارەكانى جيهانەۋە بەلام نرخی نەوتى خاۋا گەيشتە \$ ۵۵ دۆلار بو ھەر بەرميليك. بەلام نرخی \$ ۱۳۰ دۆلار بو ھەربەرميليك ئەۋ بابەتەيە كە دەبىت گشت ولاتە

پيشەسازىھەكان لە گەلى بژىن. نرخی گازی سروشتىش بەھەمان شىۋە لە ژىر كاريگەرى نرخی نەوتى خا و دا يە و ھەردەم شانبەشانى نەوتى خا و لە ھەلكشاندايە. كەواتە ئىستا بەرزى نرخی نەوتى خا و دياردەيەكى حاشا ھەلنەگرە بۇ نىو و لاتانى پيشەسازى. تا ئەمروش ھىچ وزەيەكى دى نىە ھاوشىۋەى نەوت كە بە و شىۋەيە وزەيەكى زۆرى تىدا كۆكرابىتەو و لە بوارى گواستەنەو و دا ئاو ھا ھەرزان و بەسود بىت. كەواتە لە داھاتوشدا لە بەر ھۆكارى گەشە سەندنى تواناي ئابورى و لاتانى چىن و ھىندساتان و بەرازىل و كەمبونەو ھى نەوتى خا و لە نىو چالەكانى زۆربەى و لاتانى خا و ن نەوت ھەر بەرەو سەرى ھەلدەكشى و نرخی \$ ۱۵۰ دۆلارىش بۇ ھەر بەرمىلىك ھەر ھەرزانە. لە دايەگرامى ۵.۹ دا بۇ سەلماندى ئە و پراستىيە چونىتى گەشەسەندنى كۆمەلە و لاتىكى زەبەلاھى ئابورى جىھان لە ماو ھى سى سالددا خراو ھتە پوو.

كەواتە تا كە دەرەتانى و لاتە پيشەسازىھەكان ئەو ھىە كە برى ھىنانە ناو ھى نەوتى خا و بو نىو بازارەكانى دونىا بەرەو سەرى بەرن و چاويشيان ھەر لە پۆژھەلاتى ناو ھپراستە، و ھ بۇ گەيشتن بەم مەرامە دەبىت سىستەمە ئالۆزە پامىارىيەكانى پۆژھەلاتى ناو ھپراست لىكھەلۆھشىن.

Real GDP Growth

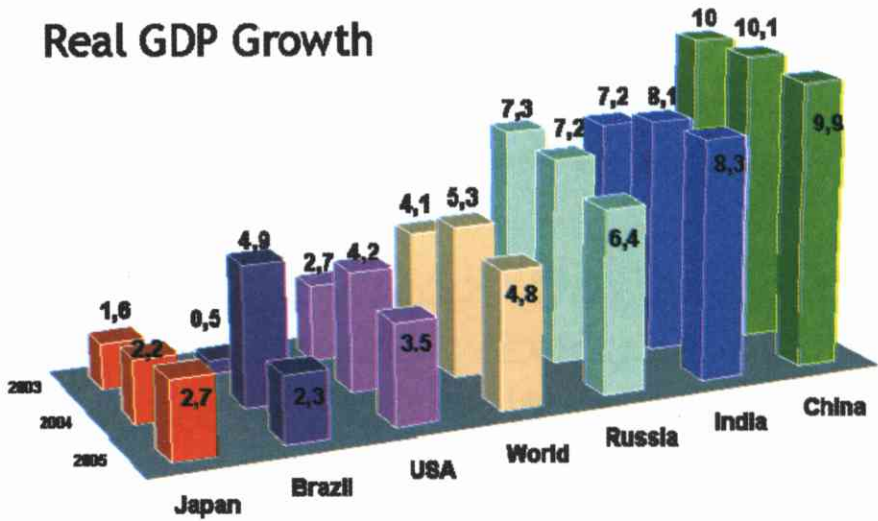

دایه گرامی ۵.۹: توانای گهشه سه ندنی ئابوری
کۆمهله ولاتیکی جیهان [۲۱]

له سالی ۲۰۰۶ دا سه ره پای ئه وهی که گشت ولاتهکانی ئۆپیک به ئاختر توانای خویان نهوتیان ده ناردنه نیو بازارهکانی جیهانه وه به لام نرخی نهوتی خاوهر به گرانی مایه وه، چونکه توانای دهرهینانی زۆربهی ولاتهکانی نیو ئۆرگانی ئۆپیک و ولاتهکانی تری دهره وهی ئۆپیک دیاری کراوه، بۆیه تاکه دهره تانی رزگار بونی ئه م ولاته پیشه سازیانه له م گێژاوی وزه یه دا له تکردن و پارچه پارچه کردنی ئه و ولاتانه یه وه کو ئیراق که خاوهنی بریکی زۆری زه خیرهکانی نهوت و گازی سروشتین.

هەر بۆیه‌ش لێکهلوه‌شانی ئیراق له ولاتیکی مه‌رکه‌زیه‌وه بو‌چه‌ند هه‌ریمیکی سه‌قامگیر تا سه‌ر به‌ خو‌ ئاشکارا ترین هه‌نگاوی ئه‌و راپارییه‌یه، به‌ دنیایشه‌وه مه‌زنده‌ده‌کریت که‌له داها‌توشدا ئه‌م شالاوه ولاتی ئیرانی دراوسیشمان بگریته‌وه.

وه‌ئیمه‌ی کوردیش تاکه‌ زیانلیکراوی ئه‌م چوارچیوه سنوره دروستکراوه ده‌ستکردانه‌ین و به‌ دنیایشه‌و خاوه‌نی گه‌وره‌ترین بری زه‌خیره‌ی نه‌وت و گازی سروشتیشین له‌م ده‌قه‌ره‌دا. ئه‌گه‌ر ولاتی ئیراق تا ئه‌م‌په‌رۆش له‌ کاتی خولقاندنیه‌وه نزیکه‌ی ۳ ملیۆن به‌رمیل نه‌وتی خاوه‌له‌ پو‌ژیکدا تاکه‌ ترۆپی به‌ره‌مه‌ینانی نه‌وت و بری ناردنه‌ده‌ره‌وه‌ی بوبیت، ئه‌وا ئیمه‌ له‌هه‌ریمی کوردستاندا ده‌توانین به‌ته‌نیا له‌ چه‌ند سالیکی داها‌تودا له‌ پاش په‌ره‌پیدانی ته‌کنۆلۆجیای هایدروکاربۆنیه‌کان ئه‌و بره‌ بنیرینه‌ نیو بازاره‌کانی دونه‌یاوه، به‌هه‌مان شیوه‌ش به‌ مه‌زنده‌نی خۆم هه‌ریمی خولقاوی باشوری ده‌قه‌ری به‌سه‌ره‌ش له‌ پاش بوژاندنه‌وه و مو‌دی‌رنیزه‌کردنی ته‌کنۆلۆجیاکه‌ی توانایی ناردنه‌ده‌ره‌وه‌ی زیاتر له‌ ۵ ملیۆن به‌رمیل نه‌وتی له‌ پو‌ژیکدا ده‌بیت، و ناوه‌راستی ئیراقیش به‌هه‌مان شیوه‌. واته‌ به‌ هۆی هه‌له‌وه‌شاندنی ئه‌م ولاته‌ توانرا بری ناردنه‌ده‌ره‌وی نه‌وت و گازی سروشتی ئه‌م ولاته‌ ۵ به‌رابه‌ر به‌ره‌وسه‌ری بیریته‌.

له هه مانکاتیشدا تا ئه مپروکەش نه خولقاندنی ولاتی
 عیراق و نه خاوه نداریتی نه وته که ی بونه ته سیمبۆلی
 ئاشتی و ئاسایش بۆ ئه و ولاته به گشتی. به تایبه تی هه ری می
 کوردستانی خۆشمان له بهر بیروکە ی شوڤینی داگیرکاری
 پوژ لهداوی پوژ له چوارچیوه ی ئه م یه کگرتنه
 خۆنه ویسته شدا کاولکراوه و ژیرخانی ئابوریه که ی
 شیویندراوه. به لام ئه م بیروکە ی هه ری می اه تییه تاکه هوکاری
 سه قامگیری سیاسی و ئابوری ئه م ولاته ده بیته له ئاینده دا.

سه ره نه نجام ده توانین ئه وه بلیین که کاتی ئه وه هاتوو
 که به هو ی سیاسه تی راستی حکومه تی هه ری می کوردستان
 سود له م زه خیره نیشتیمانیا نه وه ربگرین و ژیرخانی ئابوری
 ولاتمان سه قامگیر بکه یین وه له هه مانکاتیشدا قورسای
 سیاسی خۆمان له ناوچه که و جیهاندا بسه پینین.

۵.۳ گرتتهکانی بوژاندنهوهی تهکنۆلۆجیای نهوت له ههریمی کوردستاندا

ههر تهکنۆلۆجیایهک و بواریکی پیشهسازی لایهنی ههرینی و نیگهتیقی تیدایه لهئهم بابتهدا بههوی ئهم خالانهی خوارهوه بابزانین لایهنه گرنهگهکانی په رهپیدانی تهکنۆلۆجیای نهوت و گازی سروشتی بۆ ههریمهکهمان چین.

۱. سه رهتا هیئانه ناوهی سه رمایه یهکی باش که ئهمهش نزیکه ی ۹۵% بوجهی گشتی یه پاش ناردنی بۆ دهره وهی ولات، به تایبهتی بۆ ئهو ولاتانهی که ههنگاو به رهو پیشچون ده نیین وه کوله نیوانیاندا ئیراق/ههریمی کوردستانیش ده گریته وه.

۲. پاشان ده بیته بوژاندنه وهی سه رمایه ی بانکی به هوی وه گرنتی پاره ی خاوه نداریتی (Royalty) و (signature) Bonuses and other Bonuses, capacity Building, Rental payments باج وه ههروه ها ئه وه به خششانه ی که به فه رمی له کاتی هاتنه ناوه ی کۆمپانیای کانی نهوت و گازی سروشتی وه رده گیرین.

۳. گازی سروشتی ده توانریت بۆ وه رگی پران وزه (به تایبهتی وه رگی پرانی وزه ی کاره با و گه رمی نیومالان، ته نانهت له بواری هاتووچۆشدا) جیگه ی گشت به ره مه کانی تری نهوتی خاوه بگریته وه،

ئەوانەى لەكاتى سوتاندنىاندا ژىنگە بەرەو شەژان
پۇخەلى دەبەن.

۴. تەكنۇلۇجىي نەوت دەبىتە داينەمۇى خولقېنەرى
ئىش بۇ ھاۋالاتيان ۋە ھەرۋەھا داينەمۇى ۋە گەرختىنى
زۆربەى كەرتەكانى تىرى پېۋىستى ئابورىيە لە ۋالاتا،
چونكە بۇ دروستكردى ۋىستگە نەوتىەكان
پېۋىستىمان بە گشت بوارەكانى تەكنۇلۇجىي رۇژ
ھەيە.

۵. بوژاندنەوى تەكنۇلۇجىي نەوت دەبىتەھۇى جولەى
بازار ۋ پەرەپېدانى گواستنەۋە ۋ ھاتوچۇى كالا لە
بازاردا.

بەلام لە ھەمانكاتىشدا كۆمەلە گىرتىك ھەن كە لە كاتى
پەرەپېدانى تەكنۇلۇجىي نەوت ۋ گازى سىروشتى ئاۋقەمان
دەبىت. ئەم گىرتانە بەشىكى زۆر ئە ۋ لاتانەى گىرتۆتەۋە كە
خاۋەنى نەوتن ۋ بەبى بەرنامە ئابورى ۋ لاتەكەيان توشتى
پەتاي فرۇشتى نەوت ۋ بەرھەمەكانى كىردە، واتە پاش
دامركانى گشت لايەنە پىشەسازىەكانى تر، ئابورى ۋ لاتيان
۱۰۰% بەستۆتەۋە بە فرۇشتى نەوتى خاۋەۋە.

۱. گىرتى گۇرپپەكارى ۋ كىشە بۇ ژىنگەى ۋ لات بەتايبەتى
بۇ گشت گيانداران ۋ سەوزايى لە ۋ ناۋچانەى كە لە
كىلگە پەرەپېدراۋەكاندا نەوت ۋ گازى سىروشتى نىزىكە
ۋ لىي بەرھەم دەھىنرىت.

۲. هوکاري سوتاندن و بهرهمهپناني نهوت وگازي سروشتي دهبيته هوې گهرم هه لگه پاني پلهي گهرماي زهوي (Greenhouse gases) و کيشه ي سوتاندني گازي سروشتي له مه شغله کاني نيو ويستگه هايډروکاربونيه کاندا.
۳. هاتنه ناوه ي سه رمايه يکي دهبيته هوې هه لگه پاني ئابوري ولات و هه لئاوساني درواي خو مالې و کاريگهري زياتري دراوي بياني (\$) به سه ر ئابوري ولات، په تاي هو له ندي (Dutch disease) نه و گرفته يه که هو له نديه کان توشي هاتون و چاره سهريان بو دوزيبه وه.
۴. گرانبوني نرخی کالاکان، خولقاندني ته مه لي به هوې هاتنه ناوه ي پاره يه کي زور که ئابوري ولات و بازار پيې هه زم نه کريت.
۵. واسته و واسته کاري و ده ستخستنه ناوکاري ته نده ربازي و ته کنولوجياي نهوت وگاز و سه ره لډاني گنده لي له لايهن کاربه ده ستاني رامياياري ولات و گريډاني هم ته کنولوجياي به لايه نه ئابوريه کاني تري ولات.
۶. دابه زيني ئاستي زانيار ي دانيشتواني ناوچه کان، هه لفلواني گرفت ي ناوچه گه ريتي و به لاي ساماني سروشتي له ناوچه يه که وه بو ناوچه يه کي تر، بو

نمونه شارى كەركوك بەھۆى زۆرى سامانى سىروشتى
لەو شارەدا ھەزاران گىرتى پامىيارى و ناوچەگەرئىتى
و پەگەزپەرستى توشى دانىشتوانەكەى بووہ.

چۆن دەتوانىن خۆمان و ئابورى و لاتەكەمان لەم گىشت
گىرتانە بپارىزىن.
سەرەتا پونكردەنەوہ لە بوارى ژىنگەدا:

كۆمپانىياكانى بوارى نەوت و گازى سىروشتى دەبئىت
زىاتر خۆيان ھەست بە بەرپرسىيارى بەرانبەر بەژىنگەى
ولآت بكنەن و كاربەداستانى پامىيارى و لاتىش بە ھۆى
پارلەمانتەوہ بە ھۆى دانانى ياساى تايبەت بە پارىزگاي
لە ژىنگە و بوژاندەوہى رېگە لە بەفېرۆ سوتاندنى گازى
سىروشتى و فرېدانى نەوتى خا، بەرھەمەكانىيەوہ لە نىو
وئىستگەكان بگرن. ھەرۈھە پىوئىستە گىشت ياسا
ستاندردەكانى جىھان بۆ پارىزگارى ژىنگە لە بوارى
سودلىوہرگرتنى تەكنۆلۆجىيائى نەوت و گازى سىروشتىدا بە
شىوہىيەكى فەرمى لە كوردستاندا كارى پىيكرىت و ببئتە
رپىرەوئى كارى گىشت كۆمپانىياكانى بوارى نەوت گازى
سىروشتى بەبئى گوئىدانە ھەر ناوچەگەرئىك.

پەرەپىدان بە تەكنۆلۆجىيائى پىشكەوتو بۆ بردنەسەرى
چوستى گىشت ئەو ئامىرانەى كە لە بوارى نەوت و گازى
سىروشتىدا سوديان لىوہدەگىرئىت، كە ئەمەش كارى لىژنەى

سهرپهرهشتی گشت گریبهسته نه وتیه کانی نیو کوردستانه . پاشان له رپی سنوره کانه وه رپیگه گرتن له هیئانه ناوهی که ره سهو ئامیره کۆنه کانی بواری نهوت و گاز که چوستیه که بیان دابه زیییت، کاریکی زۆر گرنگه .

پهره پیدانی شه بکهی (Network) مۆدیرنی سهرتاسهری بۆ گواستنه وهی نهوت وگازی سروشتی و گشت به ره مه کانیان به هۆی بۆری تایبه تیه وه (Pipeline) بۆ نیو کارگه و مالی هاو لاتیان . تا رپیگه لهو ته نکهر و بۆریانه بگرییت که به سه ر چوار تایه وهن که ئه مرۆ به شیوه یه کی سه ره کی بۆ گواستنه وهی نهوت و به ره مه کان سودیان لیوه ده گیرییت و جگه له پیسکردنی ژینگه ی ولات کاری ها توچو یان له سه ر شه قامه گشتیه کانی ههریم ترسناک کردووه .

چاره سه ری نه خو شی و کی شه و په تای هۆ له ندی :

رپیگه نه دان به هیئانه ناوهی سه ره مایه ی زۆر، ئه و بره زۆره ی که نه توانییت له لایهن ئابوری کوردستانه وه هه زم بگرییت . له هه مانکاتدا ده توانییت ئه و بره پارهی به بۆ نه وکانی داها تو دابنرییت، ئه وانهی که له داها تودا دینه سه ر چاله نه وته خالیه کان (Fund for future Generation)

ئەرکهکانی پەرلهمان و حکومهتی خۆجیی:

۱. دانانی یاسای تۆکمە بو پاراستنی مافی هاوالاتیان
 ۲. دانانی یاسای تۆکمەى نههیشتنی گەندەلی و شەفافیەت له گشت کاری کۆمپانیاکان.
 ۳. پەرەپێدان بە بەرھەمی خۆمالی و خودکەفاکردنی گشت بەرھەمە پێویستەکانی پیشەسازی بەتایبەتی ئەو ئامیرانەى که له بواری پیشەسازی نەوت و گازی سروشتیدا پێویستن. له سەروى ئەمانەوه پەرەپێدانی گەرگەى توانەوهى ئاسن و مس.
 ۴. بە هۆی پەیمانگا و زانکۆکانمانەوه پەرەپێدانی سامانی مروۆقى پێشکەوتو بکینه ئامانجیكى گرنگ واتە ئەهوکادیره مامناوەندى وبالایانەى که هەلسورپینەرى و ییستگەکانى نەوت و گازی سروشتین با له ناوچەکەى خۆمانەوه هاتین.
- بوژاندنەوهى پەیمانگا و زانکۆى تايبەتى بو کارى لیکۆلینەوه و پەرەپێدان (R&D) بو دۆزینەوهى رینگەى باشترو هەرزانترو لەبارتر لە بەر پۆشنای پارێزگارى ژینگەى کوردستان بو هەرچى پەرەپێدانی تەکنۆلۆجیای نەوت و گازی سروشتى له کوردستاندا.

۵.۴ بۆرى گازى سروشتى نابۆكۆ و دەرۋەتتىكى باش بۆ

ھەرپمەكەمان

ئەوروپايىيەكان بە شىۋەيەكى گىشتى خاۋەنى سەرچاۋە سروشتىيەكانى گازى سروشتى نىن و ئەو بېرى كە ھەشيانە بەشى گىشت پىداۋىستىيەكانى ناوخۇ و پىشەسازىيان ناكات، بۆيە پۇژانە بە بلىۋن مەتر سىجا گازى سروشتى لە دەرەۋە ھاوردەدەكەن، ۋلاتى روسيا بەگىشتى زۆربەى گازى سروشتى پۇژانەى ئەوروپا دابىندەكات، كەۋاتە تەكنۆلۇجىيەى ئەوروپا و پىداۋىستى پۇژانەى ھاۋلاتىيانان تاسەر ئىسقان بە گازى سروشتى ئەو ۋلاتەۋە پابەندە، ئەم پابەندىش پۇژانە ئاسايشى گىشتى، ئاسايشى نەتەۋەيى و گىشت بېرىارە پامىيارىيەكانى ۋلاتە ئەوروپايىيەكان بەگىشتى لە ئاست سىياسەتى روسيادا دەخاتە ژىر پىرسىيارەۋە و بەكورتى ئەم كۆمەلە ۋلاتە پىشەسازىيە گىرنگەى جىهان پۇژانە لە ژىر فشارى بەچەككردنى وزەن لەلايەن روسياۋەۋ لە رۇبەروبوئەۋى روسيادا خاۋەنى بېرىارى سىياسى بىلەينى خۇيان نىن.

بۇ كەمكردنەۋەى ئەم گىشت فشارانە ئەوروپايىيەكان بەدۋاى سەرچاۋەى گىرنگى سامانى سروشتى دىكەدا بەتايىبەتى گازى سروشتى دەگەپىن.

یه کیکی لهو پرۆژانهی که بتوانیت ئەلتهرنا تیفیکی تر بو دابینکردنی وزه ی پرۆژانهی ئەوروپاییهکان بیت تانها پرۆژهی نابوکیوه. ئیران به هوی سیاستی ئاشکرایانه وه ناتوانیت لهم بوارهدا له بری روسیا دهورببینیت. تاکه ولاتیک که بتوانیت گازی سروشتی زیاد له خوی بو ئەم پرۆژهیه دابینکات و هیچ گرفتیکه رامیاری لهگهڵ سیاسهتی گشتی ئەوروپاییهکاندا نه بیت تهنها ولاتی ئیراقه به گشتی و ههریمی کوردستانه به تابهتی.

نابوکیو پرۆژهی بۆریهکی گازی سروشتیه که درێژیه کهی نزیکه ی ۳۵۰۰ KM ده بیت و به هوی هوه سه رهچاوه سروشتیهکانی گازی سروشتی له ناوچهی ده ریای خه زه ر (ده ریای کاسپ) وه پرۆژه ولاتی ناوه راست (ئیراق / مسر) به بازارهکانی وزه ی ئەوروپا ده به ستیته وه. ئەم بۆریه به تیره ی ۵۶" ئینچ واته (۱.۴ مه تر) به درێژی ی ۲۰۰۰ KM به نیو ولاتی تورکیا و ولاته ئەوروپاییهکانی بۆلغاریا به درێژی ۴۰۰ KM، پۆمانیا به درێژی ۶۰ KM، ههنگاریا به درێژی ۳۹۰ KM پاشان به درێژی ۴۶ KM ده که ویتته نیو ولاتی نه مساوه، واته باشوری ئەوروپا وه له ویشه وه ده توانریت به هوی هیلی بۆری گشتی (European Pipeline Network) گازه سروشتی ده گه یه نیتته نیو گشت بازارهکانی ئەوروپای ناوه راست و پرۆژئاوا. له هیلکاری خواره وه دا چوارچیوه ی پرۆژه که ده ستنیشانکراوه.

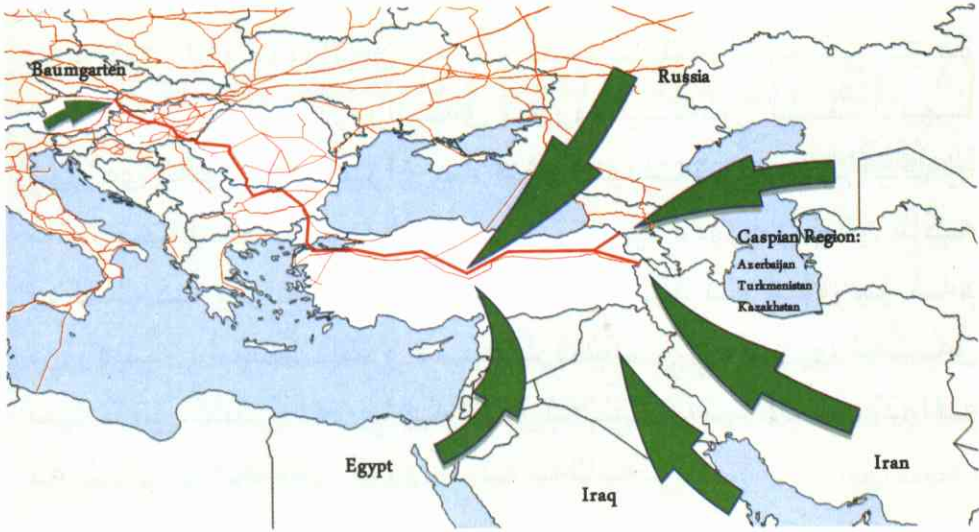

هيئكارى ۵.۱۰: بۆرى گازى سروشتى نابۆكۆ و ئەو ولاتانى

كه بهشدارن

بيروكەى ئەم پروژەيە كه برى پارەى تيچوو نزيكەى ۸
مليارد دۆلارى بۆ تەرخانكراوه لە سالى ۲۰۰۲ دا دەستى
پيكرد و چوو قوناغى جيپهجيكردنهوه و لە سالى ۲۰۱۱ دا
برياربوو بچيته قوناغى ئيشكردنهوه و لە سالى ۲۰۱۴ دا
گازى سروشتى بگەيەنرئته نيو بازارهكانى ئەوروپا، بەلام
لە بەر نەدۆزىنەوهى سەرچاوهى گازى سروشتى و
داواكەوتنى گريپهستى خستنهناوهى گازى سروشتى لە
لايەن ولاتەكانى خاوهنى سەرچاوهى سروشتى گازوه بۆ نيو
بۆريهكان قوناغى ئيشپيكردى ئەم پروژەيە دواخرا بۆ
سالى ۲۰۱۴.

رهنگه له بهر ئیمزانه کردنی گریهستی دابینکردنی گازی سروشتی پیویست تا ئەم بهرواره بۆ پرۆژه که کاتی به گه پخستنی ئەم پرۆژهیه بۆ سالهکانی ۲۰۱۶ ش دواخریت.

ئەم بۆریه دیزاین کراوه بۆ گوێزانهوهی بری 3 bcm/year ، کۆمهله کۆمپانیایهکی بواری وزه (نهوت، گازی سروشتی و کارهبا) وه کو (RWE) له ولاتی ئەلمانیا، (OMV) له ولاتی نه مسا و (MOL) له ولاتی ههنگاریا و کۆمهله کۆمپانیایهکی ئەوروپای پرۆژه لاتی پالپشتی ئەم پرۆژهیه دهکهن و بۆ ئەم مه بهسته کۆمپانیای نابوکۆ بۆ راپه راندن و جیبه جیکردنی ئەم پرۆژهیه خولقاوه، ئەم کۆمپانیایه (Nabuco Gas Pipeline International GmbH)، هه لده ستیت به راکیشان و بهستن و ئاماده کردنی ئەم بۆریه تا نیو بازارهکانی ئەوروپا.

ئەم پرۆژهیه له بنه رهدا بۆ هینانه دی ئەم چند خاله ستراتیژییهی خواره وه دانراوه:

1. کردنه وهی لوله یه کی نوئ بۆ گه یاندنی گازی سروشتی له نیو کیلگه و و سه رچاوه کانی سامانی سروشتیه وه بۆ نیو بازاره کانی ئەوروپا

۲. گه‌یاندن و دابه‌شکردنی سامانی گازی سروشتی به نیو ئەولآتانه‌دا که بو‌رییه‌که به نیویاندا تیده‌په‌ریت و پیویستیان به‌و سامانه سروشتیه هه‌یه.

۳. به‌زرکردنه‌وه‌ی شانسی گه‌یاندنی گازی سروشتی و که‌مکردنه‌وه‌ی فشاری سیاسی وزه له لایهن روسیاوه بو‌سه‌ر بازاره‌کانی وزه‌ی ئەوروپا.

۴. بردنه‌سه‌ره‌وه‌ی بری سودلی‌وه‌رگرتنی گازی سروشتی له گشت بواره‌کانی تری پیشه‌سازی و خزمه‌تگوزری هاوولاتیاندا.

هه‌ریمی کوردستان به‌تاییه‌تی ولاتی ئی‌راق به‌گشتی پشکیکی گه‌وره‌ی له سه‌رکه‌وتنی ئەم پرۆژه‌یه‌دا ده‌که‌وێته ئەستۆ، ئەمه هه‌لیکی زی‌پینی باشه که بتوانین ئیمه له هه‌ریمی کوردستاندا سه‌رچاوه‌ی سامانه سروشتیه‌کانمان به بازاره‌کانی وزه‌ی ئەوروپاوه گرییده‌ین. بیگومان ده‌توانریت له کیلگه‌کانی هه‌ریمه‌که‌ماندا زۆر زیاتر له بری سامانی سروشتی گاز بو‌پیداو‌یسته‌یه‌کانی ناوخۆ به‌ره‌مه‌به‌یین.

ده‌کریت به‌هۆی سوده‌هرگرتن له زانیاری ئەو کۆمپانیایانه که به‌شدارن له راپه‌راندنی ئەم پرۆژه‌یه‌دا، پاش دۆزینه‌وه‌ی هه‌لی باش بو‌کارکردن له بواری پیشه‌که‌وتوی گازی سروشتیدا، ئاستی زانیاری ئەندازیارانی هه‌ریمی کوردستان

به تايبه تي له بواري گازی سروشتيدا به ره وسه ره برين و گازی سروشتي بکهينه يه کيک له هره وزه به سوده کانی هه ريمي کوردستان له گشت بواره کانی پيشه سازی و خزمه تگوزاری هاوولاتيان و گازی سروشتي بگهينينه گشت کونجو که له به ريکی ئەم نيشتيمانه ی خویمان وه ههروه ها هه ر هاوکاریه کی ئەم پرۆژه يه و سه رکه وتنی بکهينه مهرج بو گه يشتمان به و چه ند خاله ی سه ره وه .

واته سه ره تا گشت پيداويستيه کانی ناوخی ولاتی خویمان دابينبکهين و پاشان بير له ناردنه ده ره وی به شی زياده ی ئەو سامانه بکهينه وه .

مه به ستي تورکيا له به شداری ئەم پرۆژه يه دا ته نها بو دابينکرني وزه ی ولات و دۆزينه وه ی سه رچاوه ی گازی سروشتيه بو نيو پيشه سازی ولاته که ی تا مه به ستي ريگه دان به و سامانه بو نيو بازاره کانی ئەوروپا . زۆربه ی زۆری ولاته کانی ئەورپای رۆژه ولات هه مان مه به ستي تورکيايان هه يه سه ره تا دابينکردنی گازی پيوست بو پيشه سازی ولاته که يان و پاشان ريگه دان به و سامانه تابروات بو نيو بازاره کانی ئەوروپا .

گرنگی ئیراق و ههریمی کوردستان بو سهرکهوتنی ئەم پرۆژهیه له وه دایه که ئەم ولاته به هۆی سهرچاوهکانی زۆری گازی سروشتی توانایی دابینکردنی بریکی باشی گازی سروشتی ههیه بو ئەم پرۆژهیه. بهستنه هوی سهرچاوهی سامانی گازی سروشتی ههریمی کوردستان به بازارهکانی پیشهسازی ئه وروپا مهزنترین و زیرینترین دهرفهتی سیاسی و ئابوریه که تائيستا له ئەجندای ههریمه که ماندا بوبیت، هه ربۆیهش دانانی تیمیکی دور له گهندهلی و شارهزا له ههریمه که ماندا بو راپه راندان و گه لاله کردنی گشت پیداو یستیهکانی سهرکهوتنی ئەم پرۆژهیه ده بیت له ئیستاوه بکریته بهرنامهی کاری حکومهتی ههریمی کوردستان.

ده بیت کاری تیمی شارهزای ئیمه و ئالییهتی دابینکراو له ههریمدا بو ئه و ستراتیجیه ته بیت که ئەم پرۆژهیه سهرکهوتوبیت له کارهکانیدا.

۶. تەکنۆلۆجیای پیتروکیمای

سەرەتا پیتروکیمای بە کیمیای گشت پیکهاتەکانی نیووزە فۆسیلیە سەرەتاییەکان یاخود ھایدروکاربۆنەکان (نەوتی خاوە، گازی سروشتی، خەلۆزی بەردین، خەلۆزی قاوەیی و خەلۆزی ڕەش) پیناسە دەکریت. گشت ئەم پیکهاتانە نیووزەوتی خاوە لەگەڵ گازی سروشتی لە پەییوەندیەکانی نیوان ھایدروژین و کاربۆن (H-C) پیکدین. بۆاری کاری تەکنۆلۆجیای پیتروکیمای (Petrochemical Industry) پاکزکردنەو (Purification)، وەرگێران (Conversion) and Generation) و لیکدایران (Thermal Cracking) و ھەلۆشانندی ئەم پەییوەندیانە بۆ وەچنگخستنی ھەزارەھا (بەرھەمی نوێ) پەییوەندی کاربۆن و ھایدروژینی تر کە ھەر بەرھەمی خاوەنی کۆمەلێکی دیاری کاربۆن (C1 to Cnn) و ھایدروژینە.

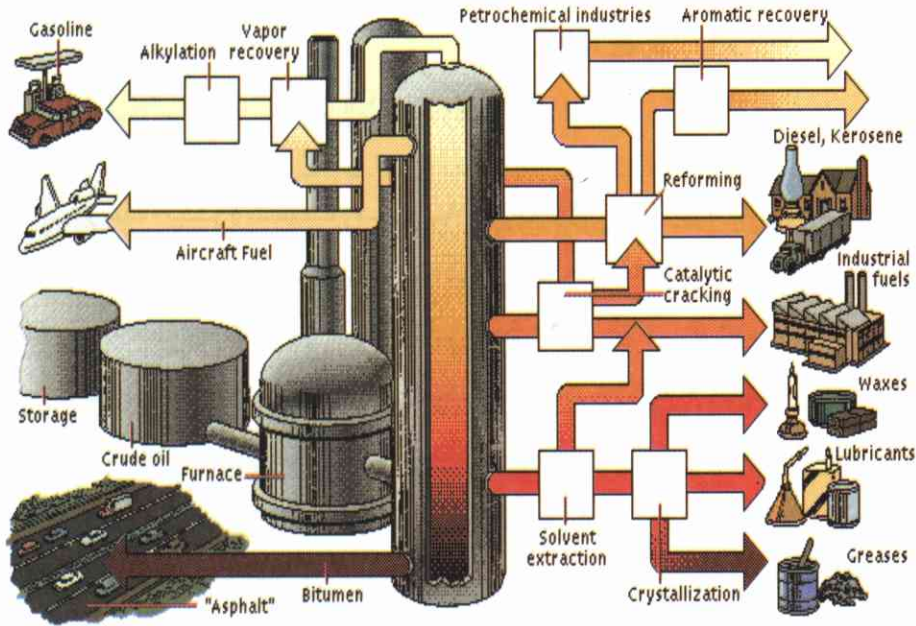

۶.۱: وینەه کی پیتروکیمیای و گشت پیکهاتهکانی

بۆ پهره پیدان به تەکنۆلۆجیای پیتروکیمیای پێویسته له نیوان گشت وزه سه ره تاییه کاندای وزه یهک هه لبرێردریت که له داها توشدا جوا بگوێ گشت خواسته کانمان بێت و له راستای هیشتنه وهی ژینگه ی پاکای کوردستان بێت.

کهواته تا ئه و پوژهی که گشت وزه ی پێویستی ههریمی کوردستان له وه رگێرانی وزه ی وزه نوێبوه کان (Renewable Energy) وزه ی تیشکی خۆر Solar energy، ووزه ی با Wind energy، وزه ی ئاو (Hydro power) به ره هه م به یئرنیت، که ئه م بیروکه یه ده بێت له داها تودا راستای سیاسه تی دا بینکردنی وزه ی ههریمی کوردستان بێت، ئه و ده بێت به ناچار

چوارچۆیەى وزەى ھەریمی کوردستان لەسەر وەرگیڕانى وزەى کانزافۆسیلیەکان (بەتایبەتى نەوت و گازی سروشتى) سەقامگیربکریت.

لەم بابەتەدا بیر لە ھەلبژاردنى یەکیک لە وزەکانى نیۆ کانزافۆسیلیەکان دەکریتەو. چونکە ئاشکرایە کە زیادتر لە ۸۵% گشت وزە سەرەتایبەکان کە سالانە لەلایەن مەرقەو ھەسەر پوی زەوی بو سوتاندن سودیان لیۆەر دەگیردریت لە مادە فۆسیلیەکانەو دەین. وەکو خەلۆزى بەردین، نەوتى خا و گازی سروشتى. لە دایەگرامى خوارو ھەدا ۶.۲ وزەى وەرگیڕدراوى سەرتاسەرى جیھان پونکراو ھەو. لەو ھاوکیشەییەى وزەو ھەرگیڕاندا سال لە دواى سال پێژەى سودلیۆەرگرتنى گازی سروشتى بو وەرگیڕانى وزە لە ھەلکشاندا یە و لە چەند سالیکی داھاتودا، لە بەر ھۆکارى پاراستنى ژینگە و توانای باشى وەرگیڕان و سوتاندی، جیگەى نەوتى خا دەگریتەو. بە تایبەتى لە بواری وەرگیڕانى وزەى کارەبادا لە نیۆ ویستگەى ھەلم و گازی سروشتى combined Cycle بەھۆى بەرزى چوستیەکانیانەو high efficacy تەنھا سود لە گازی سروشتى وەر دەگیردریت.

energy consumption
2003 (EIA 2005)

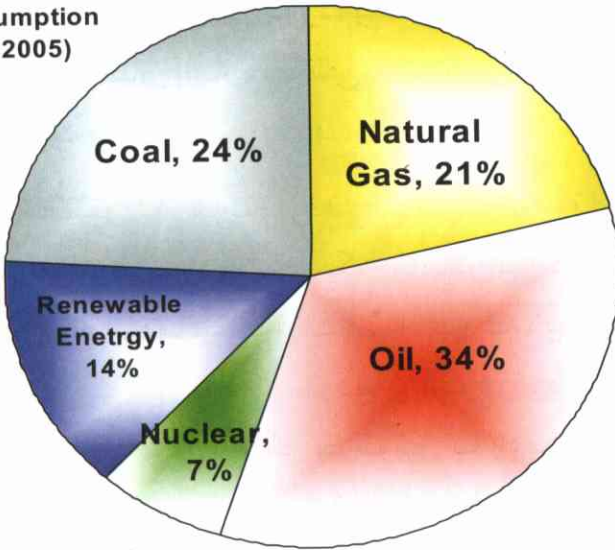

۶.۲: پىژمە وزەى ۋە رەگىپدارى پىۋىستى دۇنيا

بىرھاتوۋىيە ئەم مادە فۇسىلىيەنە لە ۋە دايە كە ئەھا رۇژى دى كە كۇتايىان دىت. جگە لە كۇتاي ھاتنىشىان بەھۇي پاشماۋەي گەزى سوتاندنىيەنە ۋە رۇژ لە دۋاي رۇژ ژىنگە كەمان بەرە ۋە پىسى ۋە شلەژاندن دەبەن، لە ھۇكارە نەخۋازراۋەكان شلەژاندنى كەش ۋە ھەۋا، مردنى دارستانەكان ۋە ژەنگى بەردو ئاسنە بە ھۇي ترشى بارانىيە ۋە (H₂SO₄). كەۋاتە دەبى يان سودە رەگرتن لەم مادە فۇسىلىيەنە كەم بىرئىتە ۋە يان رۋو لە وزەيەكى تر بۇ دابىنكردنى پىداۋىستىيەكانى ھاولاتيان بىرئىتە ۋە كە ھەمان خۇشگوزەرانى ھاولاتيان دابىنكات ۋە ژىنگەش لە ئەنجامى

وزەگۆرکیکەیهووە نەشلەژیت. سەرەپای ئەوێ که پۆژ لە دواي پۆژ دانیشتوانی ولات زۆر دەبی و ئاستی ژیانیشیان لە سایەي ئارامی هەریمی کوردستانهوه بەرهو باشی دەپوات ئەوا پبویستیمان بە وزەیهکی زۆرتر دەبی لە بەراورد لەگەل پۆژانی رابوردوو.

ئەگەر بە سیاسەتیکی راست لەم هاوکیشانەي سەرەوه نەکوڵینەوه ئەوا لە داهاودا گێژاوی دابینکردنی وزه و پاراستنی ژینگه وهکو زۆر بهی ولاتانی دی دنیا بەرۆکمان دەگریت.

لە هیلکاری خوارەودا ۶.۳ دا ماوهی بەرگەگرتنی گشت وزەسەرەتاییهکانی دی پونکراوہتەوه. بەپاشکاوی بەهۆی نەبونی کانزاکانی خەلۆزی بەردین و پاشماوهی پیسی ئەوکانزایه بو ژینگه و باری ناهەمواری سیاسی و پاشماوهی ئەهریمەنی پرتیشکی وزەي ئەتۆمی، پاش کرداری وزه وه رگیپران، تەنها گازی سروشتیه که بتوانین تا داهاوتویهکی دور چوارچیوهی وزه و تەلکنۆلۆجیای پیتروکیمیای خۆمانی لە هەریمی کوردستاندا لەسەر بونیاد بنیین. چونکه نەوتی خا و لە بەر بربەها بونی بەگشتی لە بواری گواستنهوه و فرۆشتن بو وه چنگخستنی سەرمايه بو سهقامگیرکردنی ژیرخانی ئابوری هەریمی کوردستان سویدی تایبەتی خۆی دەگەیه نیی.

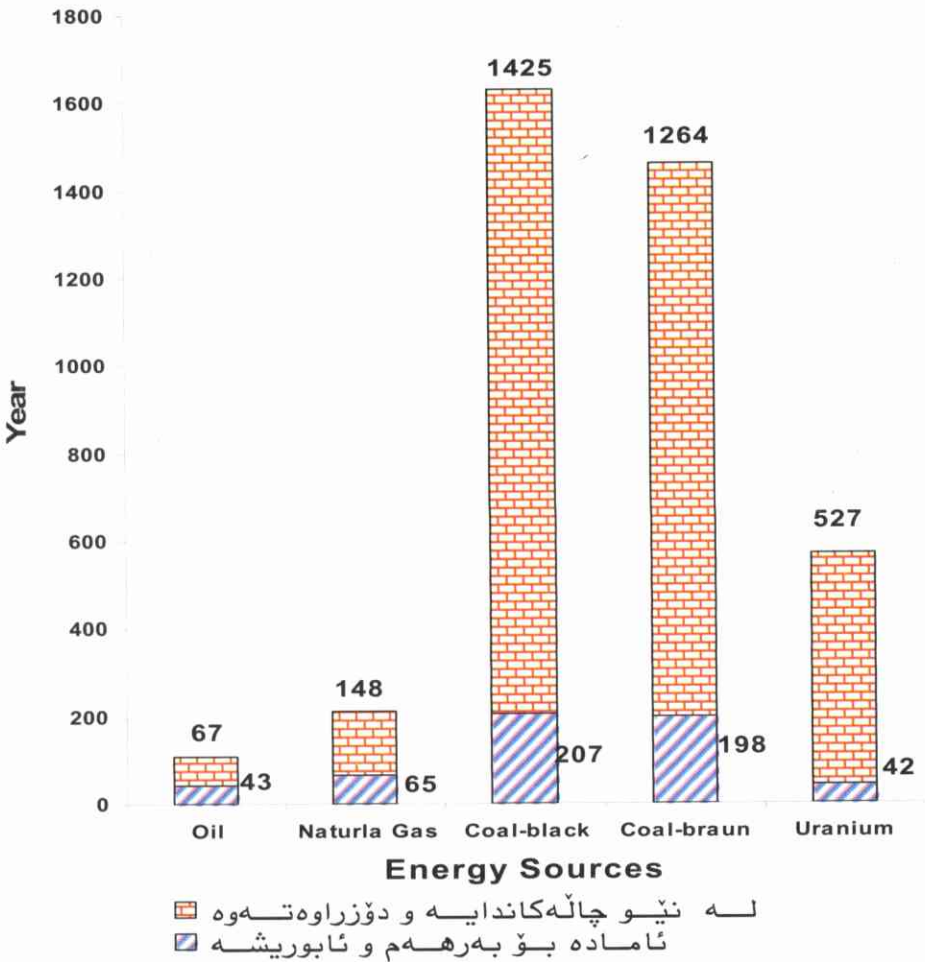

ھېككارى ۶.۳: ماوہى بەرگەگرتنى كانزافۇسىليەكانى روى زەوى [۱۱]

لە پەراويزى ئەم راستيانەدا كەواتە تاكە وزەيەك كە لە چاۋ وزەكانى تردا نەبېتتە ھۆى پۇخەلىي ژىنگە و لە ھەرىمەكەى خۇماندا بەشىۋەيەكى پاش بونى ھەبېت و تا

چەند سەد سالیکی داھاتو بەرگە دەگریت تەنھا وزە ی سەرەتایی گازی سروشییە. چونکە لە راستای دارشتنی سیاسەتی وزەدا دەبیت ئیمە وزەیک بو دابینکردنی وزە ی دوارپۆزی ولاتەکەمان هەلبژیرین کە خۆمالی بیت و بە ھۆیەو و ابەستە نەبین بە هیچ یەک لە دراوسیگانمانەو، چونکە فشاری رامیاری بەھۆی وزەو ئەو بابەتە بەلگە نەویستەییە کە پۆزانە لەلایەن زۆربە ی زلھیزەکانی دونیاو پراکتیزە دەگریت. بو نمونه قەیرانەکانی دونیای ووزە لە سالەکانی ۱۹۷۳، ۱۹۷۹ و ئیستاکەش گوشاری رامیاری ولاتی روسیا بو سەر زۆربە ی دراوسیگانی و لەم دەقەرە ی خۆماندا شەری ھیزی ھاوپەیمانان لەگەل ئیراق بە بروای زۆربە ی لیکۆلەرەو سیاسییەکان ھەر دەگیرنەو بو دەستبەسەرگرتنی گشت کیلگە نەوتیەکانی ناوچە ی کەنداو.

لە روانگە ی ژینگەشەو لە ئەنجامی کرداری سوتاندنی گازی سروشتی ھیچ پاشماوہیەکی خۆلەمیشی لی بەجی نامینیت، و بەتەواوہتی دەسوتیت واتە گازی مونو ئوکسیدی کاربونی (CO) کەمی لی ئاوہلا دەبیت، و ئاوہلابونی گازی دی ئوکسیدی کاربونیش (CO₂) لە بەروارد لەگەل گشت وزەکانی دی نیو مادە فۆسیلیەکان زۆر کەمە، کە ئەم بابەتەش لە ھیلکاری ۶.۴ خوارەوہدا روناوہتەو.

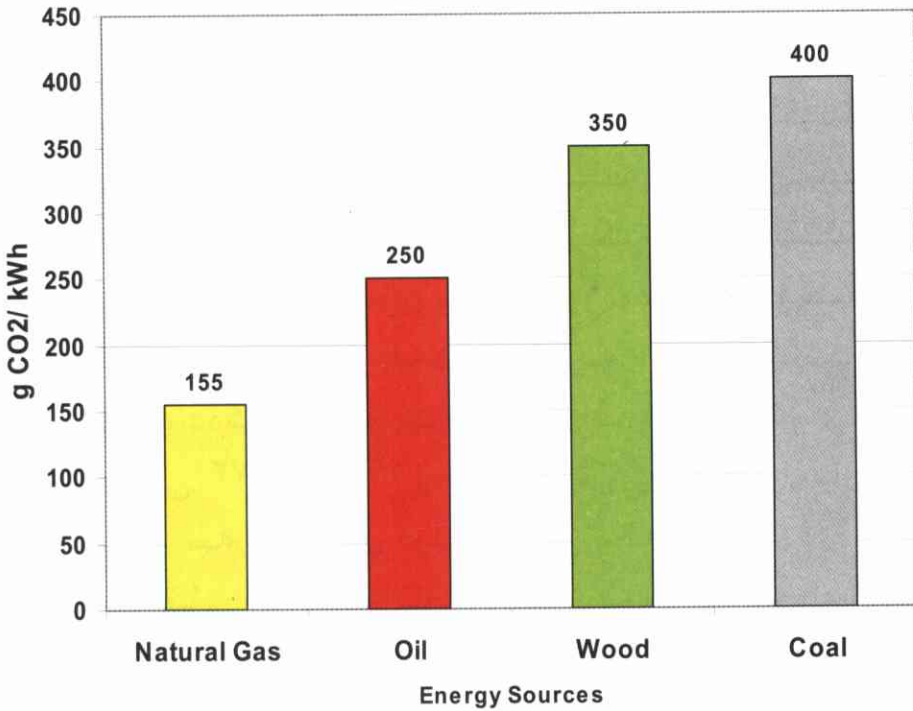

هیټکاری ۶.۴: پیژهی ئاوه لابیونی گازی دی ئوکسیدی کاربون له نیو ماده فوسیلیهکاندا

گشت ماده زیان به خشهکانی دی وه کو په یوه ندییهکانی ئوکسیژن و نایتروژین (NOx)، به پیژهییهکی زورکه م و دی ئوکسیدی گوگرد (SO₂) و په یوه ندییهکانی کاربون و هایدروژین (H-C) له نهجامی کرداری وه رگیپرانی وزه و سوتاندنی گازی سروشتی زور که متره له چا و گشت وزهکانی دی نیو ماده فوسیلیهکان.

سەرئەنجام لەم بەشەدا بەتەریبى لەگەڵ بىرۆكەى دابىنکردنى وزەش ھەول درا ھەنگاوەکانى پارىزگارى ژىنگەى ولات شىبکرىتەو ھەكو يەكک لە وگشت بابەتەنەى كە دەبىت ئەمرو لە ساىەى بونىادنەنەو ھى ولاتماندا سەر لەنوئ ناورى لى بدەىنەو ھەروەھا رۆشنایى خراىە سەر بابەتى گرنكى وزەى ولات و ھەلبزاردنى وزەكەشى.

ئەمروكە ئىمەى ھاولاتى كورد پىويستە لەچارچىو ەىكى مۆدېرندا بىر لە بەكارھىنانى وزە بكەىنەو، كە ئەم ھالەتە خۆى لە ھەرچى كەم كردنەو ھى وزەى بەكارھىنراوى پىويستى گشتىماندا دەبىنئىتەو. لە كوۆتايدا لە ئەنجامى بەكوردستانى كردنى وزەى ولاتىش، كە ئەویش مەبەست خستەگەرى گشت وزەى پىويستى ولات بە ھۆى وزەى وزەنوئىو ەكان بەگشتى و بەتايبەتى گازى سروشتىو ە چونكە تا ئەمروكەش بنەماى گشت تەكنۆلۆجىايەكى پىتروكیمیای نەتھا وزەى نىو مادە فۆسىلىەكانە، كورد وتەنى دەتوانىن بە بەردىك دوونىشانە بشكىنىن:

- سەرھتا وزەى ولاتمان تارادەىەكى بەرچا و لە دست تىو ەردانى ەرەكى پاراست،
- پاشانىش رىگە لە پىسبوون و شلەزاندى ژىنگە دەگرىن.

6.1 چاره‌نوسی تەکنۆلۆجیای پیتروشیمای له کوردستاندا

له دایه‌گرامی 6.5 دا قۆناغی وه‌رگیڕانی نهوتی خاوی بۆ به‌ره‌مه‌کانی تر به‌هۆی ستونی دابه‌شکردن و به‌هه‌لمکردنه‌وه (Distillation Tower) ده‌هیئێته‌دی. له‌پاش ئه‌وه‌ی که نهوتی خاوی له‌په‌یوه‌ندیه‌کانی خۆی، خاک و خاشاک پاک کرایه‌وه به‌هۆی بۆری تایبه‌تیه‌وه دێته‌نیو پالاوگه‌ی وه‌رگیڕانه‌وه. له‌م پالاوگه‌یه‌دا یاخود پارکی پیشه‌سازییه‌دا نهوت وه‌رده‌گیڕدریته‌بۆ گشت به‌ره‌مه‌هایدروکاربۆنه‌کانی دی که بۆ پێداویسته‌یه‌کانی رۆژانه‌ی هاوولاتیان پێویستن.

له‌سه‌ره‌تاد پاش ئه‌وه‌ی که نهوتی خاوی له‌شێلانی پاشه‌که‌وتکردنه‌که‌وه به‌هۆی بۆریه‌وه ده‌گوازیته‌وه بۆ ئه‌و ئامێره‌ی که له‌نیویدا رێژه‌ی خۆیکه‌ی داده‌به‌زیئریته‌(Desalination) و پاشان ده‌نیئردریته‌نیو بۆیله‌ریکه‌وه Boiler تا پله‌ی گه‌رمای نهوتی خاوه‌که ببریته‌سه‌ره‌وه (350°C) 400°C تا گه‌یشته‌نی به‌پله‌ی گه‌رمایی هه‌لمبون Boiling Point که ئه‌ویش چنډ سه‌دپله‌یه‌کی سه‌دییه‌یه. له‌نیو ستونی دابه‌شکه‌ره‌که‌دا گشت به‌ره‌مه‌کان به‌هۆی چپری و پله‌ی گه‌رمایی جیاوازه‌وه (Density & Boiling Point) له‌یه‌کتري جیاده‌کرینه‌وه. جیاکردنه‌وه‌که‌ش له‌وه‌وه سه‌رچاوه‌ ده‌گریته‌که هه‌ر به‌ره‌مه‌یک به‌هۆی گۆڕانی ژماره‌ی کاربۆنه‌کان له‌پله‌یه‌کی جیاوازی گه‌رمادا ده‌کولێته‌وه ده‌بیته‌به‌هه‌لم، بۆ

نمونه به‌نزین له پله‌ی گهرمایی ۳۵ تا ۱۸۰ پله‌ی سه‌دییدا ده‌بیٲ به‌هه‌لم. واته به‌هه‌مان شیوه‌ش گشت به‌ره‌مه‌کانی دی وه‌کو کیرۆزین Kerosene, Jet Fuel ، گازوئیل Gasoline ... له‌نه‌وتی خاوه‌که جودا ده‌کرینه‌وه.

تاوه‌ری به‌هه‌لم‌کردنه‌که له کۆمه‌له‌ بنکیک (Tray) پیکه‌یناوه به‌قه‌باره‌یه‌کی یه‌کسان، گشت بنکه‌کان له‌سه‌ر یه‌کتري دانراون. جار جاریک بو جیا‌کردنه‌وه‌ی په‌یوه‌ندیه‌ هايدروکاربۆنه‌کان، که له شیوه‌ی کوکتیل‌یکي په‌یوه‌ندی کاربۆن و هايدروجین دا یه، پيويستی به‌سه‌دان بنک (Tray) هه‌یه له تاوه‌ریکدا.

له‌قه‌باره‌ی نیوان دو‌بنکدا ده‌بیٲ هه‌میشه‌ دوخی شلی و گازی له‌هاوسه‌نگی کیماییدا بن (Equilibraim)، تا ئه‌وه‌ی بتوانریت به‌هۆی تایبه‌تمه‌ندی چری و پله‌ی گهرما پیکهاته‌کان له‌یه‌کتري جودا بکرینه‌وه.

به‌گشتی له‌ئاخر بنکی سه‌ره‌وه‌دا گازه‌کانی میٲان Methan، ئیٲان، Ethan، پرۆپان Propan ، بوتان Buthan وه‌کو به‌ره‌م (LPG) وه‌چنگ ده‌که‌ویٲ. به‌هه‌مان شیوه‌ش له‌به‌ش و بنکی خواره‌وه‌دا قیر و ئسفالت وه‌چنگده‌که‌ویٲ. له‌خشته‌ی خواره‌ودا ۶.۱ به‌شیوه‌یه‌کی ساکار جیاوازی نیوان به‌ره‌مه‌کانی به‌شی سه‌ره‌وه‌ی تاوه‌ره‌که و به‌شی خواره‌وه‌ی ئه‌م تاوه‌ره‌ روناوه‌ته‌وه.

خشته‌ی ۶.۱: جیاوازی نیوان بهره‌مه‌کانی به‌شی سهره‌وه‌ی ستونی دابه‌شکه‌ره‌که و به‌شی خواره‌وه

AT THE TOP OF THE DISTILLATION COLUMN	AT THE BOTTOM OF THE DISTILLATION COLUMN
Short carbon chains	Long carbon chains
Light molecules	Heavy molecules
Low boiling points	High boiling points
Gases & very runny liquids	Thick, viscous liquids
Very volatile	Low volatility
Light colour	Dark colour
Highly flammable	Not very flammable

ههروهها له خشتهی ۶.۲ دا تایبەتمەندی گشت بەرهمەکانی نیۆ ستونی دابەشکەرەکه رۆنکراوەتەوه. لەم خشتهیه دا ئەوهمان بۆ رۆندەبێتەوه که هەرچی لەسەروی تاوهرهکهوه (ستونی دابەشکەرەکه) بەرهو خوارهوه برۆین ژماره‌ی کاربۆنه‌کانی نیۆ بەرهمەکان و پله‌ی گەرما‌ی به‌هه‌لم بونیان بەره‌وسه‌ری هه‌ل‌ده‌کشی، واته‌ بەرهمەکان سه‌نگین ده‌بن.

خشتهی ۶.۲: جیاوازی نیوان بەرهمەکانی به‌شی سه‌ره‌وه‌ی ستونی دابەشکەرەکه و به‌شی خواره‌وه

Name	Number of Carbon Atoms	Boiling Point (°C)	Uses
Refinery Gas	3 or 4	below 30	Bottled Gas (propane or butane).
Gasoline	7 to 9	100 to 150	Fuel for car engines.
Naphtha	6 to 11	70 to 200	Solvents and used in gasoline.
Kerosene (paraffin)	11 to 18	200 to 300	Fuel for aircraft and stoves.
Diesel Oil	11 to 18	200 to 300	Fuel for road vehicles and trains.
Lubricating Oil	18 to 25	300 to 400	Lubricant for engines and machines.
Fuel Oil	20 to 27	350 to 450	Fuel for ships and heating.
Greases and Wax	25 to 30	400 to 500	Lubricants and candles.
Bitumen	above 35	above 500	Road surface and roofing.

وھەرۆھە بەھەمان شیۆھ لەم دایەگرامە ی خوارەوھەدا بۆ
ھەرچی زانیاری زیاتر گشت بەرھەماکان و شیۆھ ی
سوولیۆھرگرتنیان لە ژێانی پۆژانە ی ئەمپروماندا
پونکراونەتەوھ .

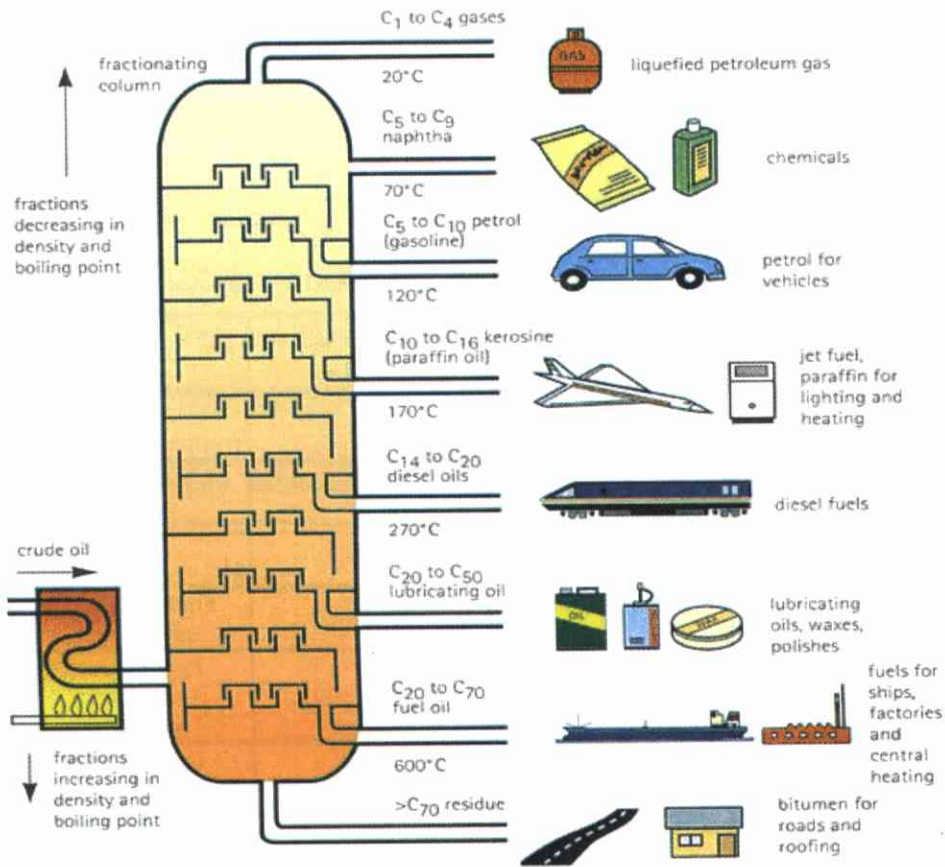

دایەگرامی ٦.٥: وێنە ی بەرھەماکانی نەوتی خا و پاش کرداری پالاوتن
لە ستونی دایەشکردندا

بۆ پەرەپێدانی تەکنۆلۆجیای پیتروکیمیای بنەمایەکی پایەداری نەوت و گازی سروشتی لە ھەریمی کوردستانماندا پیوستیمان بە بنەمایەکی یاسای ھەیە تا ئێوە گشت کاتە بەفیرۆچووی لە داوی دامەزراندنی ولاتی ئێراقەو لە ساڵی ۱۹۲۰ وە دوبارە جوبران بکینەو ھەر لە راستای ھەلۆەشانەو ھەمی ئێمە میژو ھەشومە داوو کە لە پاش لیکۆلینەو ھەمیەکی زۆر لە ساڵی ۲۰۰۷ دا شروقتە ی بریار بۆ پەسەندکردنی یاسای نەوت لە ولاتی ئێراق گرنگترین خالی نیو زۆربە ی وتووێژەکانی نیوان حکومەتی ھەریمی کوردستان و کاربەدەستانی پامیاری ولاتی ئێراق بوو. چونکە ھەر بریارێک لە ئێمە کیشە یە دا لە داھاتودا کارتیکەری سەرەکی لە سەر سەقامگیری ئابوری و پامیاری ھەریمە کەمان دەبییت. ھەر بۆیە ش شروقتە کردن و گەڵاڵە کردنی ئێمە یاسایە حکومەتی ھەریمی کوردستانەو ھەر گرنگیەکی بی ئەندازە ی پیدراو.

بەلام لەم بابەتە دا بەساکاری لیکۆلینەو ھەمیەکی لە سەر رێچکە ی ئیمە پاش پەسندکردنی یاسای نەوت لە ھەریمە کەماندا رۆن دە کریتەو.

ھەر کۆمەلگایەکی خاوەن ئێمە کانیانە ئێگەر کاتیک بنەمای ئابوری خۆی لە سەر ھەلۆەشانە ی نەوتی خاوە و گازی بنزەوی و پەرەپێدانی تەکنۆلۆجیای پیتروکیمیای و پۆلیمەرەکان (لاستیک، پلاستیک، رەنگ، رۆن، قۆماش،

دەرمان....) دامەزراند ئەوا بێشک دیارەدی بیکاری و پتەوی چوارچێوەی ئابوری خۆی سەقامگیر کردوو. لە وینەیی خوارەویدا بەشە پالۆتەکانی نەتی خاوەنەر بەرمیلیکدا خراوەتەرۆو.

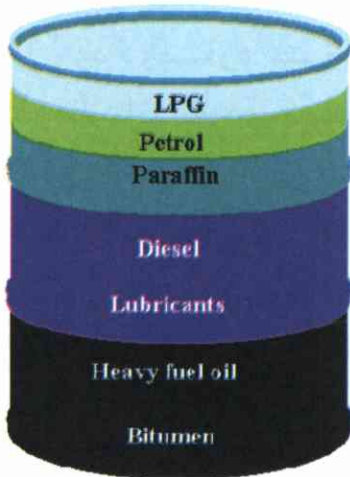

وینەیی ۶.۶: بەشەکانی نەوتی خاوەنەر
کرداری پالۆتەکانی نەوت

لەبەر ئەوەی کە نەوتی خاوەنەر کۆکتیلیک و پیکهاتەیهکی کۆمەڵە کاربۆنیکی و هایدرۆجین پیکهاتوو دەتوانریت هەرۆکو چۆن لەسەرەو شیکرایەو بەهۆی جیاوازی لە ژمارەیی کاربۆنەکان و چڕیەکی Density و پلەیی گەرماي Boiling Point بەهەلمچونیاین لە یەکتەری جیا بکرینەو.

بۆ نمونە گازی شلی (LPG) کە لە کاربۆنەکانی (C3,C4) پیکهاتوو و لە پلکەیهکی گەرمايی /۱۰ تا ۱۵ دا لە دۆخی شلی دایە. بەنزین لە پلەیی گەرمايی ۳۵ تا ۱۵۰ پلەدا جیا دەکریتەو. بەهەمان شێوە تا بەرۆ خوارەو بێن پلەیی گەرماي کولان بەرۆ سەرۆ هەلەکشیت و ژمارەیی کاربۆنەکانیش زیاد دەبن.

تا ئەمڕۆکەش گشت ئامیڤره‌کانی گەیاندن چ لەسەر زەوی چ لە نیو دەریاو سوتەمەنی بوو فرۆکەکان بەندە بە گشت بەرھەمەکانی نەوتی خاوپاش پالائوتنی، ھەر بۆیەش ھیچ کەنزاویەکی دی نیە کە بتوانییت بەوچرپیە وزەیی تیدا کوکراپیته‌و و لەم بوارەدا جیگەیی بگریته‌و. کەواتە تا داھاتویەکی سەدسالە نەوتی خاوپاش تاکە وزەیی بالادەستی نیو جیھانی پیشەسازی دەبییت.

بەھامان شیوێش گازی بنزەوی و شیوایی مۆدیڤین بوو گەیاندن و بەشلەمەنی کردنی ئەم کەنزاویە لە دواي سالانی ۱۹۸۰ وە پاش پەرەسەندنی ھوشیاری کۆمەلایەتی واتە پالەپەستۆ بوو پاکژی ژینگە و سودلیوەرگرتنی ئەم کەنزاویە لە بواری وەرگیڤرانی وزەیی کارەبا لە ویستگەیی پیگەو لکینراوی ھەلم و گاز لە نیو و لاتە پیشەسازیەکاندا پیگەو گرنگیەکی تاییەتی وەرگرتووە کە سال لە دواي سال ڤیژەیی سودلیوەرگرتنی لە دونیای وزەدا بەرەوسەری ھەلەدەکشی و ئەمڕۆکە ئەم کەنزاویە تاییە بە بەنرخترین کەنزا لەسەر ڤوی زەوی لە دواي نەوتی خاوپاش دەژمیڤردییت.

بەلام ئەم دوو کەنزا ڤرپایەخە لە دوو چەمسەرەو پالەپەستۆیی لە سەر، جەمسەریکیان پۆخەلی ژینگە یەو جەمسەرەکی تریان دیاردەیی تیروۆریستە چونکە زۆرەبەیی ھەرە زۆری ئەم کەنزاویانە دەکەویتە نیو و لاتانی ڤۆژھەلاتی ناوہراستەو.

پیکهاتهکانی دی نهوت و گاز بخریته گهر تا ئهوهی بههۆیانهوه بتوانین هیزی کار ببوژینینهوه و کوردستان مۆدیرن بکهین.

چونکه ههردهم بهشه پالوتهکانی بواری نهوت و گاز واته مادهی کیمیایی تایبهتی نیویان (Plastics, Materials for clothes (Polyester fabrics, Paints, Chemicals for evreyday use) لهلایهنی ئابوریهوه بهنرخترن و باشتترن تا فرۆشتنی نهوت و گاز بهشیویهکی خاو. له وینهی خوارهوهدا کۆمهله کهلوپهلیکی پلاستیکی نیشان دراوه.



وینهی ۶.۷: وینهی کۆمهله کهلوپهلیکی پلاستیکی پیویستی نیومال

ئهگهر توانای بهرهمهینانی نهوت و گازی بنزهی له ههریمی کوردستاندا له توانای وهرگیڕانی گشت پرۆژه

پیتروشمیایه‌کان زۆرتر بوو ئەوا بیر لە ناردنەدەرەوهی ئەم کانزایانە بەهۆی بۆری نوێ وە بکریتەوه که به نیو ناوچه پارێزراره‌کانی نیو هه‌ریمی کوردستاندا ب‌روات و تاکه رینگه‌ی ناردنەدەرەوهی ئەم کانزایانەش له به‌رواردی نیوان گشت دراوسییکانمان ته‌نها ولاتی تورکایه.

هه‌لب‌زاردنی ئەم ولاته‌ش به‌هۆی له‌به‌ر چاوگرتنی بارودۆخی سیاسی و نزدیکی ولاتی تورکیا له بازاره‌کانی ئەوروپاوه و توانای وه‌رگرتن و پاشه‌که‌وتکردنی بریکی زۆری نه‌وت و گازه‌ له‌م ولاته‌دا. هۆی ئەم بریاره‌ش ده‌گه‌ریتەوه بو ئەوهی چونکه‌ سه‌ره‌تا لایه‌نی ئی‌رانی به‌هۆی شاخاوی بونی سنوره‌کانمان و دوری له‌ بازاره‌کانی دونیاو کیشه‌ی رامیاری ئەو ولاته‌ له‌ته‌ک گشت دونیا و پاشان لایه‌نی ولاتی سوریا

به‌هۆی دواکه‌وتوی پیشه‌سازی و ناسه‌قامگیری نیوده‌له‌تی ئەو ولاته‌ و له‌کوۆتایدا نائارامی له‌ ناوچه‌کانی ئی‌راق ته‌نها رینگه‌ی ولاتی تورکیامان بو ده‌هیلیتەوه.

وینە‌ی ٦.٨: وینە‌ی تاوه‌ره‌کانی پالۆتن له‌ ویستگه‌یه‌کی پیتروکیمیایی



نەوتی خاوە و گازی سروشتی تا ماوەیەکی دورو درێژ دەبێت وەک سەرچاوەی وزە و لات بیری لیبکریتهوه له بواری گواستنهوهدا تائەمپروۆش گشت وزە نیو مەکینهی سەیارەکان لە بەرھەمی نەوتی خاوەوه دیت. بۆ نمونە لەو خستەییە خوارەوهدا چوونیتی هەلکشانی دانیشتوانی دنیا و ژمارە ی سەیارەکان لەگەڵ وابەستەیی بە بەرھەمەکانی نەوتەوه خراوەتەرۆو [12]

خستە ی ٦.١: چوونیتی هەلکشانی دانیشتوانی جیھان و پابەندی بە نەوت و بەشەکانیەوه

٢٠٥٠	٢٠٣٠	٢٠٠٠	١٩٦٠	
$8,9 \times 10^9$	8×10^9	6×10^9	3×10^9	ژمارە ی دانیشتوان لە دنیا دا
3×10^9	$1,4 \times 10^9$	$0,7 \times 10^9$	$0,1 \times 10^9$	ژمارە ی گشتی سەریارەکان
?	?	$3,5 \times 10^9$	$1,1 \times 10^9$	پێویستی نەوت بە m^3
?	?	> 97%	> 97%	بەشی بەرھەمەکانی نەوت لە بواری گواستنهوهدا

۶.۲ له گازی سروشتیه وه بو تهکنولوژیای پتروکیماوی

له پاش نهوتی خا و گازی سروشتی گرنگترین وزه‌ی سه‌ره‌تایی نیو کانزا فوسیلیه‌کانه. له هیلکاری خواره‌ودا چوئیتی هه‌له‌ینجان و جیاکردنه‌وه‌ی گشت کانزا سه‌رتایی یه هایدروکاربونه‌کانی و هرگی‌راو بو ویستگه پتروکیماوه‌یه‌کان به هوی گازی سروشتیه‌وه خراوته‌روو.

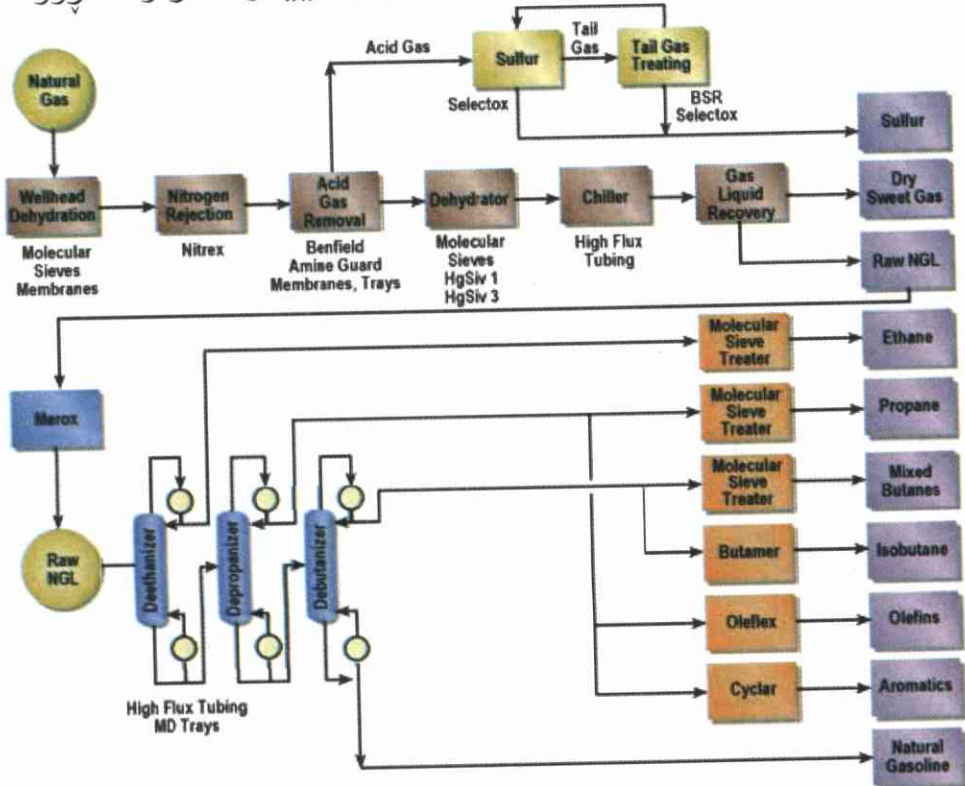

هیلکاری ۶.۸: چوارچیوه و بنه‌مای کاری ویستگه‌یه‌کی پتروکیماوی به هوی گازی سروشتیه‌وه

گازی سروشتی له دونیای پیشه‌سازی ئه‌مپروکهدا بنه‌مای تەکنۆلۆجیای پیتروکیمیایی یه. ئه‌م گازی سروشتیه‌ش له به‌راورد له‌گه‌ڵ نه‌وت و خه‌لۆزی به‌ردین به‌شیوه‌یه‌کی عادیلانه تر به‌سه‌ر گشت ناوچه‌کانی دنیا دا دابه‌ش بووه و تهنه‌ها له یه‌ك ناوچه‌ی دیاریکراودا چ‌ر نه‌بوته‌وه. به‌لام گرفتی ئه‌م کانه‌یه‌ له‌وه دایه‌ که چۆن وه به‌هۆی چ ریگه‌یه‌که‌وه بگوازیته‌وه بو‌نیو ولاته‌ پیشه‌سازیه‌کان که پوژ له‌ دوا‌ی پوژ پابه‌ندی تەکنۆلۆجیای ئه‌م ولاتانه‌ به‌م کانه‌یه‌وه زیده‌تر ده‌بیت. له % ۲ گشت کانه‌کانی گازی بن ئه‌رز له‌سه‌راسه‌ری دنیا ده‌که‌ویته‌ ولاتی ئیراقه‌وه، که واته‌ نیشتمانی ئیمه‌ش له‌ چاله‌کانی گازی سروشتی ئاماده‌ بو‌ به‌ره‌م بیه‌ش نی‌یه‌ و % 1,5 ی گشت چاله‌کانی دونیایه‌ که ئه‌مه‌ش پیره‌یه‌کی خه‌یالییه‌. به‌پیی تازه‌ترین ئاماری ئه‌وروپیه‌کان چاله‌کانی گازی بن‌زه‌وی له‌ پوژه‌ه‌لاتی ناوه‌راستدا تا نزیکه‌ی ۲۰۰ سالی تر ده‌توانی لیانه‌وه گازی سروشتی به‌ره‌م به‌یئریت. واته‌ پاش دارشتنی سیاسه‌تیکی راست تا داهاتویه‌کی دور ئه‌م گازه‌ سروشتیه‌ ده‌توانیت پایه‌یه‌کی نه‌گۆری گشت وزه‌ی نیو هه‌ریمی خۆمان بیت.

خالە باشەكانى گازى بنزەوى:

۱. بەشىۋەيەكى گونجاو دەتوانرى لە ويىستگەى گازوھەلم بۆۋەرگىپرانى وزەى كارەبا ۋەكى سوتەمەنى بەكاربەھنرىت،
۲. بنچىنەى گازى سەرەتايىيە بۆگشت كارگە كىمىياويىەكان،
۳. باشتىرىن جوړى وزەيە بۆ سوتەمەنى ۋ گەرمكردنى نىومال،
۴. باشتىرىن وزەى فۇسىلى سەرەتايىيە كە ژىنگە لە ئەنجامى سوتاندنىدا زۆر بە دى ئوكسىدى كاربۇن (CO₂) ۋ گازە ژەھراويەكانى دى پىس نابىت.

گازى نىو چالەكانى بن زەوى پاش كردارى پاكزكردنەۋە ۋ پالاوتن لە كۆمەلە دۇخىكى جىاوازدا دەتوانرىت بە چەند رىگەيەكى جىاواز بگوازرىتەۋە، لە ئەنجامى لىكدانەۋەى ئابورى بۆ بىرى گازى سروشتى ۋ دورى گويزانەۋەى گازى سروشتىكە، يەكىك لەۋ رىگىيانەى خوارەۋە ھەلدەبژىرىن. لە ھىلكارى خوارەۋەدا رىگاكانى گواستنەۋەى گازى سروشتى رونكراونەتەۋە. مەبەست لە (GTW) بە مانانى (Gas To Wire) ۋاتە سودوهرگرتنى گاز بۆۋەرگىپرانى وزەى كارەبا. مەبەست لە (GTL) بەمانانى (Gas To Liquids) دىت.

ههروهها مه بهست له (DME) بهمانای (Di-Methyl Ether) که ئەمەش به رهه میکی پیتروکیمیاییه بو به دهسته یانی رهنگه کان.

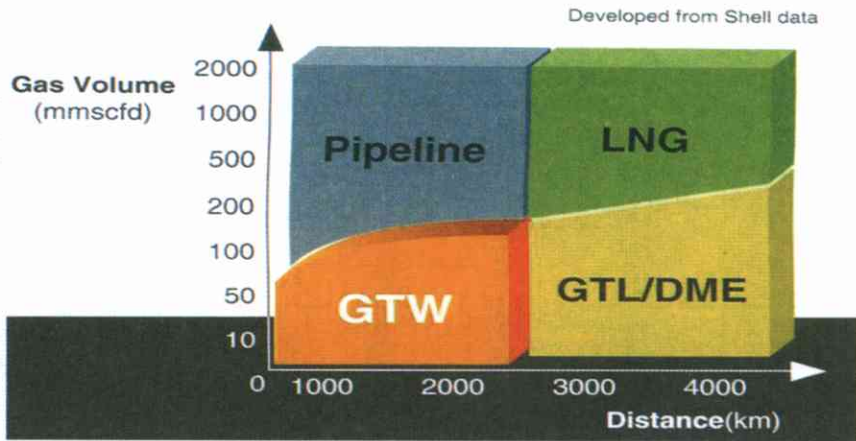

هیلکاری ۶.۹: پێگاکانی گواستنهوهی گازی سروشتی به کۆمهله دۆخیکی جیاواز

له و لیکدانهوه ئابوریه دا قه باره ی گازی سروشتیه که به MMSCF و دوری گوێزانه و که له دۆخه جیاوازه کاندای به km ده پێوریت. به هۆی ئه و هیلکاریه وه ئه وه پونده بیته وه که گوێزانه وه ی گازی سروشتی به هۆی بۆریه وه تا بری ۲۰۰۰ ملیۆن قه ده م سیجا تا دوریه کی ۲۵۰۰ کیلۆمه تر ئابوریه، به لام بو گوێزانه وه ی گازی سروشتی له دۆخی شلیدا بو ئامانجیکی دورتر ده بیته سود له شلدانی ده ریایی (LNG) وه ربگیریت.

نیستای سی ریگهی ناسراو بو گویزانهوهی گازی سروشتی
رونده کریتهوه:

۱- به شیوهی لولهی بوری (Pipeline)

ئهم ریگهی گرنگترین ههولی گویزانهوهی گازی سروشتی
یه له سهرتاسهری جیهاندا چونکه ئهمروکه نزیکهی ۹۰%
گشت گازی سروشتی جیهان بو ولاته پیشکتهوتوهکان بههوی
ئهم بوریانهوه (Pipelines) دهگوازیتهوه.

پاش شیرنکردنی گازی بن زهوی واته پوختهکردنی له
په یوهندیهکانی گوگرد، نایتروجین و ئاو و دی ئوکسیدی
کاربون به هوی پالنهری تایبهتیهوه (Gas Compressor)
گازهکه به بوری دهگوازیتهوه بو مهبهستی پیناسهکراو. له
دایهگرامی خوارهوهدا چونیتی کرداری شیرینکردنی گازی
سروشتی خراوتهه پروو.

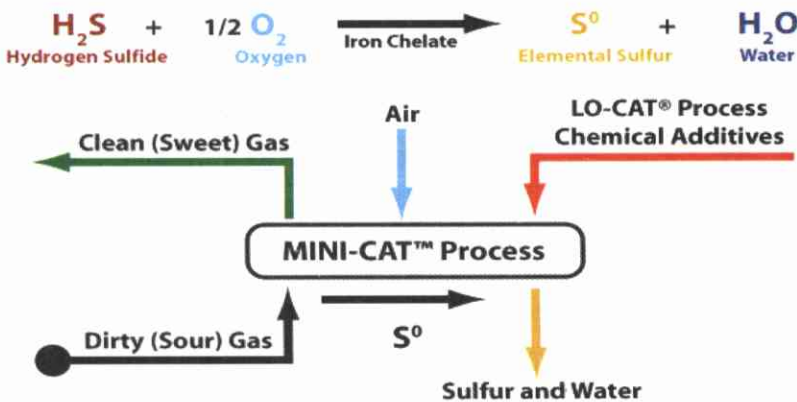

وینهی ۶.۱۰: دارپشتنی پرۆسهی شیرینکردنی گازی سروشتی

* کرداری شیرینکردنی گازی سروشتی

له نویتترین پرۆژهی نیو ههریمی کوردستاندا ههولدهدریته که بهم شیوهیه گازی بگهیهنریته دوو ویستگهی وهرگیپانی وزهی کارهبا له ههولپیر و چهنچهمال. که ئەم ویستگانهش باشترین بهلگهن بو ههنگاونانی وهرگیپانی وزهی کارهبا به بیرکردنهوه له پاراستنی ژینگه. بهلام بو نههیشتنی کهموکۆپی لهم ویستگانهدا پیویسته بهشی وهرگیپانی کارهبا بههوی ههلمی ئاوی تیدابنریته تا چوستی ویستگهکه بهرهوسهری ببریته و به سودههرگرتن له ههمان بری گازی سوتاو وزهی کارهبا زیاتر وهربگیپین.

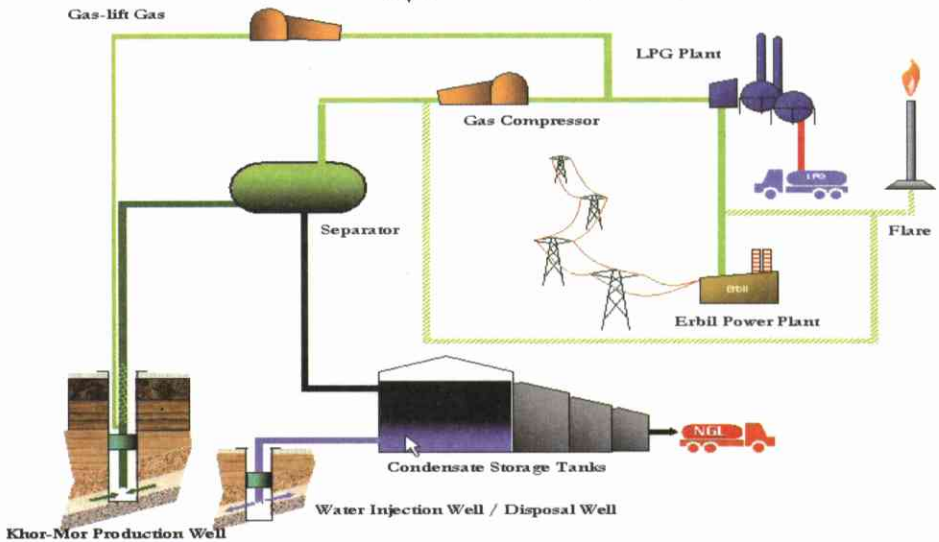

وینهی 6.11: وینهی چوارچیوهی کاری ویستگهی گازی کۆرمۆر تا گهیانندی گازی شیرین بو ویستگهی کارهبا ههولپیر

لە وینەى سەرەوهدا چوارچۆیهى کارى ئەو پرۆژەیه رۆنکراوئەوه. هەر لە سەرەتای دەستپێکردنى پرۆژەکه لە سالى ۲۰۰۷ وه تا سەرەتای سالى ۲۰۰۹ لە وهزارەتى پەيوەندیدار لە حکومەتى هەريمی کوردستان لەم پرۆژەدا سەرپەرشتى کارە تەکنیکیهکانم گرتوبوو ئەستۆ.

سەرەتا لەم پرۆژەیهدا پاش دەرھینانى گازی سروشتى لە نیو بیرهکان هەول دەدریّت که ئەم گازه لە گشت پیکاهاتەکانى ئاو و گوگردو هایدروکاربۆنە سەنگینهکان واتە پینتان و بەرەوسەرى (C₅+) جیاکریتەوه.

پاشان لە تاوهریكى جیاکەرەوهدا بە هۆى پرۆسەى هەلمژینى ئەبزووبش (Absorption Process) ی تایبەتیدا ئەم گازه سروشتیه لە پیکاهاتەى (H₂S) دەشۆریتەوه، واتە ئەم گازه سروشتیه شیرین دەکریّت. چونکه پیکاهاتەى گوگرد و هایدروجن (H₂S) دەبیتە هۆى خولقاندنى ترشى گوگردى و ئەمە هۆکاریکە بۆ ژەنگ هەلھینانى گشت ئامیرهکانى نیو ویستگەکه، هەربۆیهش ئەم کارە تەکنیکیانە بە پرۆسەى شیرینکردنى گازی سروشتى ناوزەد کاراوه، واتە:

(Gas Sweetening Process).

پاشان دەبیت گازی شیرینکراو لە پرۆسەییەکی هاوشیۆهی سەرەوهدا که بە هەلمژینی ئەدزۆه‌پشن (Adsorption Process) ناوزەد دەکریت لە ئاوی بەهەلمبوو لە نیو گازه سروشتییەکه دا پاک بکریته‌وه، واتە:

(Dehydration by using Adsorption Process)

لە کۆتایدا ئەم گازه سروشتی یە شیرینکراوه لە گشت کاربۆنه سەنگینه‌کانی تر وه‌کو بوتان وپروپان (C3, C4) جودا دەکریت‌وه. پاشان بەهۆی بۆریه‌کی "٢٤ ئینجیه‌وه بەره‌وه هەردو ویستگه‌ی کاره‌بای هەولیر و بازیان رەوانه دەکریت. تکایه براوانه نه‌خشه‌ی ٦.١٢.

بەگشتی ئەم پرۆژەیه یه‌کیکه لە نویتترین پرۆژە‌ی گازی سروشتی نیو چوارچێوه‌ی جوگرافی ولاتی ئیراق. سودوهرگرتن لە گازی سروشتی لە ولاتی ئیراقدا بە هۆی دواکه‌وتویی پیشه‌سازی بواری گازی سروشتی رابوردویه‌کی زۆر دورو درێژی نی یه، تا ئەم‌رۆکه‌ش لە سەرتاسەری ئیراقدا، بە تاییه‌تی باشوری ئیراق، پۆژانه‌ نزیکه‌ی ملیۆنێک مه‌ترسیجا گازی سروشتی بەهۆی نه‌بونی تەکنۆلۆجیای شیرینکردن و بۆری گواستنه‌وه لە ویستگه‌کانی نه‌وتدا دەسوتینریت.

ههروهكو چۆن لهه نهخشهيهدا دياره، سهههتا گازهسروشتى يهكه له ناوچهى نزيكى قادركهههه پاكدهكريتهوه بههۆى بۆريهكى " ۲۴ ئنجهوه دهگوازريتهوه بۆ ويستگهى كارهبا له ناوچهى بازيان له نزيكى شارى چههچهمال و پاشان بۆ ويستگهى دووهى كارهبا له ناوچهى هههولير. له ئهه دوو ويستگهيه دا له نيو گازتۆرباينهكانياندا گازى سروشتى دهسوتين و له ئههناميادا وزهى كارهبا وهردهگيرن.

Pipeline Route (Preliminary)



نەخشەى ۶.۱۲: گۆيزانهى گازى سروشتى له كۆرمۆرهوه بۆ ههردوو ويستگهى كارهباى بازيان و ههولير.

۲. بەشیووی شلمەنی (liquefied natural gas -LNG).

لەپاڵ گۆیزانەووی گازی سروشتی بە بۆری (Pipeline) ئەم جوۆری گۆیزانەوویە لە دۆخی شلیدا بەهۆی شلانی مەزنی دەریاییەو (Tanker) دیتە ئاراو. سودمەندی سەرەکی ئەم جوۆرە گۆیزانەوویە ئەو وڵاتانەن کە لەکەناری دەریاکانەوون. وڵاتەکانی باشوری ئاسیا و باشوری ئەوروپا زۆر گرنگی بەم رێگەییە گواستەووی گازی سروشتیەو دەدەن. لە داھاتودا وڵاتی قەتەریش بە هۆی زەخیرە ی سامانی سروشتی گازەکەو شوینی جوگرافیەکە ی گرنگترین وڵاتی ناردنی گازی شل (LNG) دەبیت بو گشت وڵاتە پیشەسازییەکانی ئەوروپا و ئاسیا.

ھەر وەکو لە وینە ی خوارەو داھاتوو پاش روپیووکرن، واتە، دۆزینەو و دەرھینانی گازە سروشتیەکە (Exploration & Production) دەبیت ئەو گازە بگۆردریت بو دۆخی شلمەنی (Liquefaction) وە پاشان بەهۆی کەشتیەو (Shipping) دەنیردریت ئەو وڵاتانە ی کە پیویستیان پییەتی و پاش گەیشتنی پاشەکەوت دەکریت و دەگۆردریتەو بو دۆخی گازی و بەهۆی بۆری تایبەتەو دەگاتە شوینی سودلیوەرگرتن (Regasification and End Users)

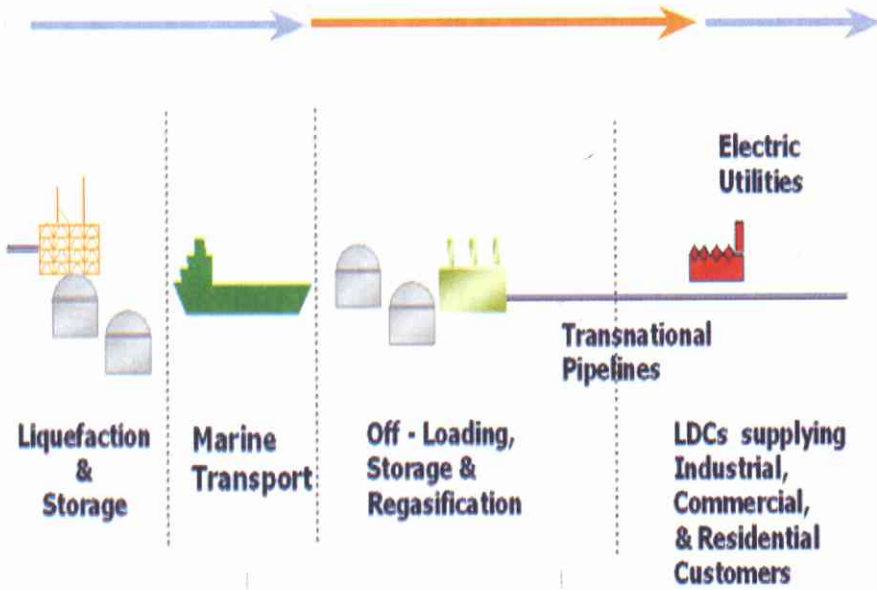

ۋىنە ۶.۱۳: گازى شىل ۋە قۇناغەكانى بەشلەمەنىكىردنى تا گەياندىنى
بۇ شۈيىنەكانى سودلىۋەرگىراۋ

۳. لە دۆخی شلەمەنیدا (LPG: Liquefied Petroleum Gas)

گازی شل (LPG) که پیکهاتهی Propan پرۆپان (C_3H_8) و بوتان (C_4H_{10}) پیکدیته. له سههرانسهری دونیادا ئەم گازه به ریزهی ۴۹% له بواری نیومال و دوکانهکاندا و ۲۲% له نیوگارگه شیمیایهکاندا و به ۱۴% له بواری پیشهسازیدا و له ۷% له نیو پالاوگهکاندا و به ریزهی ۶% بو سوتهمهنی نیو سهیارهی ئوتۆ و له کوئایدا به ریزهی ۲% له بواری کشتوکالییدا سودی لیوهردهگیردیته. (Shell)

ئەم گازه دهتوانیته له پاش پالاوتهی نهوت و بهشیوهیهکی سههرهکی له گازی سروشتیهوه بهرهمبهینریت. و بههۆی بهرزکردنهوهی فشاریکی نیوان (6 bar تا 8) له پلهی گهرمایی ئاسایی $C - 25$ له دۆخی گازیهوه دهگۆردریتته دۆخی شلی. ئەم گازه پاش سوتاندنی له بهروارد له گهڵ گشت کانزا فۆسیلیهکانی دی نابیتته هۆی پۆخلی ژینگه. کهواته ئەم وزه فۆسیلییه سههرهتایه دهتوانیته به پالپشتی وزه نویبوهکان (Renewable Energy) له ههریمی کوردستاندا بیهته پایهیهکی نهگۆر بو وهرگیپرانی وزه.

ههر لهروانگهی ئەم بیروکهیهشه که له نویترین پرۆژهی حکومهتی ههریمی کوردستاندا تاسالی ۲۰۰۸ بریاری جیهجیکردنی دوو ویستگهی گازی شل دراوه که زۆربهی

پىداوېستىيەكانى ھاۋالاتىيانى ھەرېم بۆگازى نىو بىتلى نىومال دابىندەكات.



۶.۱۴: پاشەكەوتكردى گاز له دۆخى شلەمەنىدا LPG

له نىو گشت ۋلاتەكانى كەنداوېشدا كۆمەلە بەرنامەيەكى چرۇپەر بۆ پەرەپىدانى ئىم تەكنۆلوجىيە و دەستبەسەراگرتنى گازى سروسىتى بۆ داھاتو دارپىژراوہ. ۋلاتى قەتەر دەيەوېت تواناي بەرھەمھېناني گازى شلەمەنى (LNG) له سالى ۲۰۰۵ كە ۲۵ مليون تەن وە تا سالى ۲۰۱۲ تا ۷۸ مليون تەن بەرھەوسەرى بەرېت. كاربەدەستانى ۋلاتى كويەت خوازىارى ئەوہن كە بۆ ماوہى ۱۵ سالى ئايندە نزيكەى ۵۵ مليارد دۆلار له پەرەپىدانى

تەکنۆلۆجیای ھەلھێنجان، گواستنەو، پاشەکەوتکردن و پالائوتنی نەوت و گازی سروشتی تەرخان بکەن.

لە ئەم ھەریمەى خوێشاندا پێویستە لەکاتی دارپشتنەوئى نوێى تەکنۆلۆجیای نەوت و گاز لە چواچووئى جوگرافی حکومەتى ھەریمی کوردستاندا گازی سروشتی ببیئە سەرھەکیترین وزەى ھەریم.

چ لە پروانگەى پاراستنى ژینگەو ببیئە تاکە پایەى سوتەمەنى و چ لە پروانگە پەرەپێدان بە پیکھاتە شیمیایە نایابەکان و ھەکو پەینى کیمیایى و (Ethylene, Styrene, Polyethylen, Polypropylen, Methanol, Urea,) کەواتە بە پێى ئەو نمونانەى سەرھوہ رپەرھوى ئەگەر سیاسەتى وزە لە ھەریم دا بەرھو پەرەپێدان و ھەلھێنجانى گازی سروشتى دەروات ئەو پراکتیزەکردنى ئەم بریارانە لە ھەریمەکەماندا پاش بەردەوامى ئارامى پێویستى بە کاتیکی زۆر و کۆمەلە کادیریکی تەکنیکی ناوخواھە.

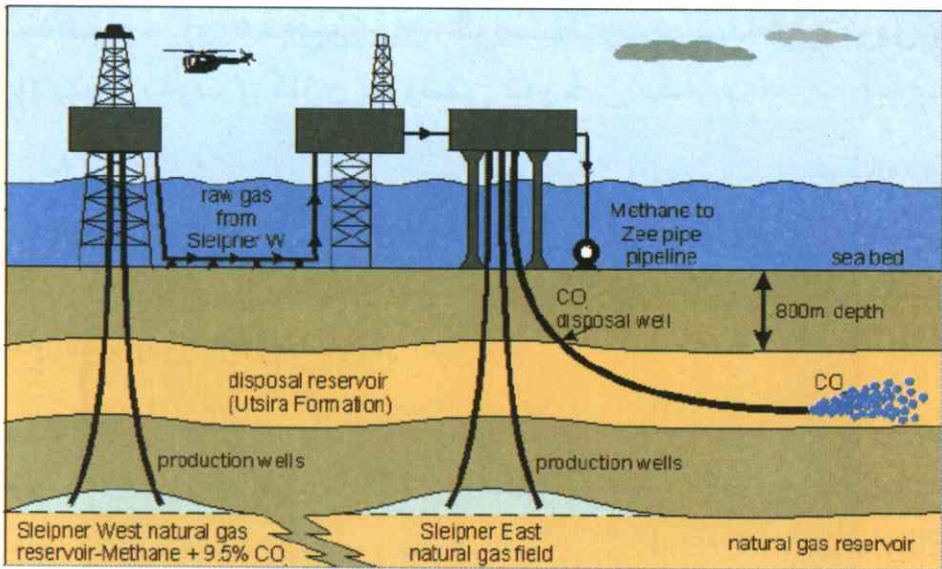

وینە ۶.۱۵: کیلگهیهکی گازی سروشتی

خالیکی تری بهره و پیشبردنی پیشه‌سازی ولات به هۆی تەکنۆلۆجیای پیتروکیمیایه وه خۆی له دۆزینه‌وهی هیزی کار بو بیکاره‌کانی ولات دا ده‌بینیته‌وه.

واته به هۆی وهزاره‌تی په‌یوه‌ندیدار هه‌ول بدریت توانای کاری گروپی له کوردستاندا په‌ره‌ پیدریت، چونکه له زۆربه‌ری ولاته پیشکه‌وتوه‌کاندا توانای کاری ته‌نهای و گورپی زۆر پته‌و و پیشکه‌وتوه.

به‌لام له‌گه‌ل ئه‌وشدا که توانای کاری ته‌نهایی له کوردستاندا زۆر سه‌رکه‌وتوونی‌یه، له‌هه‌مانکاتدا تا ئه‌مڕۆ بیر له په‌ره‌پیدانی توانای کاری گروپی واته

6.3 پايەندىي نامپىرەكانى گواستنهوه به بهشهكانى نهوتى خاوهوه

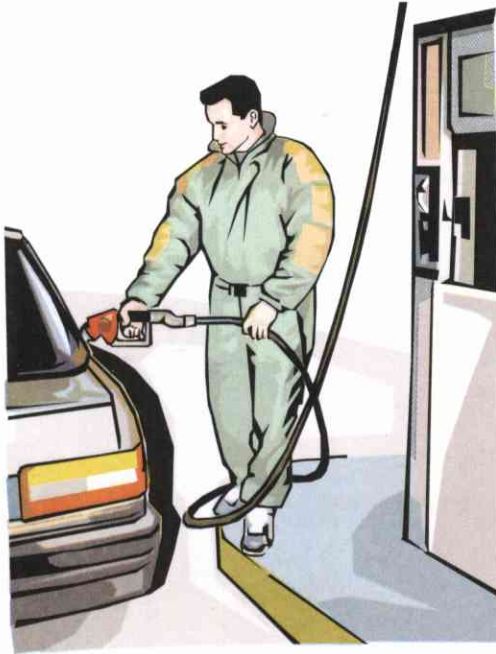

ويىنەى 6.17: گرنگى بهنزين بۆ هيىز و تواناي نيو مهكينهى
سهيارهكانى گواستنهوه

بههوى پيشكهوتنى تەكنۆلوجىياوه گهورهترين ئارهزوى
مروفت كه گهپان و شارهزابونه هاتوتهدى. لهم پوزگارهى
خوماندا هەر ئاسانكارى له بوارهكانى گواستنهوه و
گهياندينش بونهته هوى پهرسهندنى ديارهدهى عهولمه
(گلوباليزم) له سهرتاسهرى جيهاندا.

لە پاش دۆزینەوێ نەوتی خاوە بەگشتی و بەتایبەتی لە ساڵەکانی ۱۹۰۰ بەدواوە کە بەرھەمەکانی پالائوتنی نەوتیش ھاتنە نیو بازارەکانی جیھانەوێ توانرا پەرە بەتەکنۆلۆجیای گواستنەوێ بدریێت و مەکینەکانی ئۆتۆ و وەپاشانیش گەزتۆرباینەکانی نیو فرۆکەکانیش ھاتنە ئاراوە، کە ئەم ئامیڕانەوێ گواستنەوێ گۆرانیکی رادیکالیان بە سەر کرداری گواستنەوێدا ھینا.

واتە مەرووف دەتوانیێت ئەمڕۆ بەشیوہیەکی ساکار لە چەند کاتر مێریکدا ھەزارەھا کیلۆمەتر ببریێت و بە ئاسانی سەردانی نەک شارەکان بەلکو قارەکانیش بکات.

بەردی بناغەوێ ئەم پێشکەوتنە لە بواری ئاسانکاری گواستنەوێ دا نەوت و بەرھەمەکانیەتی. ھەر بۆیە بە بێ کانزای نەوتی خاوە، بەنزیینیش ناتوانیێت بەم شیوہیە بە ھەرزانی بپالیۆریێت و بەھینریێتە بەرھەم، کەواتە بە بێ کانزای سوتینیەری نیو مەکینەکان کاری گواستنەوێش بەم شیوہ پەرەسەندوێش رادەوہستیێت، چونکە ھیزی کار و وزەوێ نیو مەکینەکانی گواستنەوێش بە گشتی بە بەنزیینەوێ بەندن.

لە جیھان دا بەگشتی زۆربەوێ زۆری نەوتی خاویش لەم بواری گواستنەوێدا دەسوتینیێت. بەھۆی زۆری ژمارەوێ سەھیارەکان (بۆ ھەر دوو نەفرێک یەک سەھیارە) لە ولاتە پێشکەوتوہکاندا بە پلەوێ یەکەم ئەمریکییەکان وە لە پاشان

ئەوروپاییەکان گەورەترین سوتینەری بەنزینی سەیارەن لە سەرتاسەری جیھاندا. ھەر لە بەر ئەم ھۆیەشە ئەم ولاتانە سالانە پێویستیان بە بریکی زۆرتەری ھینانە ناوەی نەوتی خاوەنە. کەواتە ئە ئەم ولاتانەشدا چەرخینەری پیشەسازیەکیان ھەر کەنزاى نەوتی خاوەن بە تەواوەتی پابەندن پێوەی.

لە پاش بەنزین، گازوائیل یاخود کیرۆزین دیت، کە ئەوانیش لە سەرەکیترین کەنزاى سوتینەری نیو مەکینەى سەیارەکان و نیو گازتۆرباینی فرۆکەکانن و کە ئەمانەش سەرەکیترین بەرھەمەگرنەکانی نیو پالائوگەکانی نەوتی خاوەن. ھەر ھەگشت پارچەکانی پیکھینەری نیو سەیارەش ھەر لە لاستیک، رەنگ، وقوماش و پۆن و پۆلیمەرەکان لە نەوتی خاوەنە سەرچاوە دەگرن.

لە وینەى ۶.۶ دا بەشە سەرەکییە پالائوتەکانی نەوتی خاوەن ھەر بەرمیلیکدا خراوەتە روو، کە بەھۆی ئەم بەرھەمانەشەو دەتوانریت لە نیو ویستگە پیتروکیمیایەکاندا ھەزارەھا بەرھەمی تر بەھینریتە بەرھەم، کە بەشی زۆربەى کەرەسەو ئامیرەکانی گواستەنەوہش لەم بەرھەمانەوہ سەرچاوە دەگرن. ھەربۆیەش جگە لە ھیزو توانای نیو مەکینەکان، خولقاندنی پێداویستی خودی کەرەسەکانی گواستەنەوہش بە سەیارەو فرۆکەوہ بە بەرھەمەکانی نەوتی خاوەنە بەندە.

له بهراود له گه‌ل بهرهمه‌کانی نیو نهوتی خاوبه تیروانینیکی له بواری پاریزگاری له ژینگه و ئابوریدا، بهرهمه‌کانی نیو گازی سروشتی باشترن، چونکه ئاوه‌لابونی گازه‌کانی پاشماوه‌ی سوتاندنی (NO_x , CO_2 , CO) گه‌لیک که‌مترن.

وه هه‌ر ئهم هۆیه‌شه که له نیو گشت ولاته پیشه‌سازیه‌کانی نیو جیهان رۆژ له دوای رۆژ بری پیوستی به‌کارهاتوی گازی سروشتی به‌رهو سه‌ری ده‌چییت. نویتترین هه‌نگاوی نیو ولاته پیشکه‌وتوه‌کان ئه‌وه‌یه که سود له گازی شل (LPG) وه‌کو وزه‌یه‌کی پله‌دوو بو نیو مه‌کینه‌کانی گواستنه‌وه وه‌رده‌گرن، هۆی ئهم سود لیوه‌رگرتنه‌ش ده‌گه‌رپێته‌وه بو هه‌رزانی ئهم به‌رهمه‌ و پاریزگاری له ژینگه‌ی ولاته.

ژماره‌ی سه‌یاره‌کانیش له نیوان ولاته‌کاندا به‌شیوه‌یه‌کی یه‌کسان نی‌یه. بو نمونه له نیو ولاته پیشه‌سازیه‌کانی ئه‌وروپا و ئه‌مه‌ریکا بو هه‌ر دوو نه‌فه‌ریک سه‌یاره‌یه‌ک هه‌یه و له هه‌مان کاتیشدا له نیو ولاتانی به‌رهو پیشه‌سازی وه‌کو هیندستان بو هه‌ر ۱۲۵ نه‌فه‌ریک ته‌نها یه‌ک سه‌یاره و له نیو ولاتی چیندا بو هه‌ر ۱۰۰ هاوولاتیه‌ک ته‌نها یه‌ک سه‌یاره وجودی هه‌یه.

هه‌ر بۆیه‌ش به‌ی دوودلی له‌ئهنجای به‌ره‌وپیشچونی پیشه‌سازی چاوه‌روانکراو، ئه‌گه‌ر هاوولاتیانی ولاته‌کانی

وھکو ھیندستان و چین ژمارەى سودلیوھرگرتنى سیارەکانیان بە ئاستى ھاوولاتیانی ئەوروپایەکان بگەيھەنن، ئەوا برى پپووستى بەنزین و توانای ویستگەکانى وەرگیپران و پالائوتنى بەنزین لە نیو جیھاندا دەبیئت سەد بەرابەر بەرھو سەرئ ھەلبکشیئت، کە ئەمەش لە ئەنجامى کردارى سوتاندنى نیو مەکینەکان ئەم کارتیکەریانەى خوارەوہى دەبیئت.

۱. کارتیکەرى راستەوخۆى لەسەر ژینگەى گشت جیھان دەبیئت.

۲. کارتیکەرى راستەوخۆى لە سەر نرخى نەوتى خا و پاشان گازی سروشتى دەبیئت.

۳. کارتیکەرى راستەوخۆى لەسەر بارى رامیاری رۆژھەلاتى ناوہراست دەبیئت.

لە بارودووخى ئەمپرۆدا کارتیکەرى رامیاری لەسەر رۆژھەلاتى ناوہراست لە نیو خالى سییەم دا بو ولاتى ئیمە زۆر گرنگە و ئەم ھۆکارە کاتیک دیتەئاراوہ کە، پاش گەشەسەندنى چاوہروانکراوى سالانەى بەرھوپیئەسازى چونى ولاتەکانى چین و ھیندستان، ئەم ولاتانە بو ھەلسورپانى چەرخى پیئەسازى پپووستیان بە بریکى زۆر نەوتى خا و گازی سروشتى دەبیئت و تاکە ناوچەى جیھان کە بتوانیئت ئەم برہ زیادەى نەوتى خا بخاتە نیو بازارەکانى جیھانەوہ تەنھا رۆژھەلانى ناوہراستە وە ئیمەش بەشیکی بەرچاوى نیو ئەو ھاوکیشانە دەبین.

بە پێی گەشەسەندنی ئابوری سالانە ۱۰% ئەم دوو ولاتە لە ئیستاداو بە هەمان شیوەش لە داھاتودا و ھەولێ گشت ھاوولاتیانیان کە ئەوانیش وەکو ولاتە پێشەسازیکان (ئەمەریکای باکور، ئەوروپا و یابان) بە هەمان شیوە وزەیان بخریته بەردەمیان کە ئەمەش بەواتای ھاوردەکردنی ھەرچی زیاتری نەوتی پوژھەلاتی ناوھراستە، کە ئەم وابەستەییە وزەو ئابوریەش کارتیکەری راستەوخۆی لەسەر باری سیاسی پوژھەلاتی ناوھراستەو دەبێت.

ولاتی ئێراقیش بە ھۆی ئەو گشت زەخیرە ی سامانی نەوتی خاوە و گازی سروشتیەکە ی سال لەدوای سال بەھۆی گەشەسەندنی پێشەساز ی ولاتەکانی چین و ھیندستان و ھەنگاو نانیان بوو خوڤگوزەرانی زووتری ھاوولاتیانیان پێگەییەکی سیاسی تاییبەتی وەرەگریت. کە راستەوخۆ ھەریمی کوردستانیش بەھۆی زوری زەخیرە ی سامانە سروشتیەکانی دەکەوێتە نیو ئەو چوارچیوھ رامیاریە ئالۆزە پربایەخەوھ. ھەر بۆیەش لە داھاتودا بوو شکاندن تینۆتی ئەم ولاتە پێشەسازیکە و توانە ی ئاسیا پیوسیتان بە ئارامی و سەقامگیری ولاتی ئێراق ھەییە، ھەریمی کوردستانیش دەتوانیت لەپال ئەم ئارامیە و سەقامگیریە ی ئێراق لە داھاتودا چوارچیوھ ی ژیرخانی ئابوری خۆی سەقامگیر بکات.

6.4 ھەبىزاردنى جىگەيەكى شىاۋ بۇ پالاۋگە و ويىستگەيەكى پېترۇكىمىياۋى

بۇ پەرەپىدان بە تەكنۆلۇجىي پېترۇكىمىياۋى پېويستىمان بە چەندىن ويىستگەي مەزن (پاركى پيشەسازى) ھەيە، ئەم ويىستگەمەزنانە گشت كردارەكانى پالاۋتن تا گەيشتن بەبەرھەم لە نيوياندا قۇناغ لە دواى قۇناغ ئەنجام دەدرىت. پيش ئەوہى كە شوينى پاركى پيشەسازى پېترۇكىمىياۋى ياخود ويىستگە و پالاۋگەي پېترۇكىمىياۋى (Petrochemical industry park) ديارى بكرىت، دەبىت بە باشى لەم چەند خالەي خوارەوہ بكوئرىتەوہ.

- ويىستگەكە نابىت لە سەر زەوييەكەي بەپىتى كشتوكالى ياخود كىلگەي نەوت و گازى سروشتى دروست بكرىت،
- پېويستە ئەم ويىستگەيە لە نزديك يەككە لە كىلگەكانى نەوتىخاۋ، يان نزديكى بۇرى گواستەوہى نەوتى خاۋ بىت، بۇ ئەوہى بە بى گرفت كەرەسەي سەرەكى ھايدروكاربونى ويىستگەكە بۇ گەيشتن بە بەرھەم ياخود وەرگىرانى وزە بگاتە نيو ويىستگەكە.
- بىرکردنەوہ لە گەياندىنى گازى سروشتى بۇ نيو پاركى پيشەسازى پېترۇكىمىياۋەيەكە بەھوۋى

بۆریهوه (Pipeline). چونکه وهرگێڕانی وزه بههۆی گازی سروشتیهوه ههزران و بۆ لایهنی ژینگهش باشه و له پاشان گازی سروشتی یهکیکه له كانزاسه رهکیه پێویستهکانی نیو پارکی پیشهسازی پیتروکیمیای.

- ناوچهی ههلبژێردراو بکهوێته دهقهڕیکی ئارامهوه که پارێزگاری لیکردنی سهرمایهیهکی زۆری نهوێت، بۆ نمونه دهبیته له ناوچه ئالۆزه سنوریهکانی نیوان ئیراق و ههڕیمی کوردستانهوه دوربیته، واته قولای خاکی ههڕیمی کوردستان.

- سهراوهی ئاوی شیرینی لیوه نزیك بیته، چونکه ئاو و پاشان ههلمی ئاو سهرهکیتترین و ههزرانترین پێداویستی نیو هههه پرۆژهیهکی پیتروکیمیایین. ئاو و ههلمی ئاو باشتترین و ههزرانترین کانزای گویزانهوهی وزه ی گهرمایین له نیو ویستگه پیتروکیمیایهکاندا.

- رۆبهری ههلبژێردراو دهبیته له ۱۰۰ هیکتار کهمتر نهبیته، بۆ ئهوهی له داها تودا بتوانریت بههۆی رۆبهری نیو پارکی پیشهسازییهکهوه، سهرمایهگوزارانی دههکی بیانی له بواری پیتروکیمیاییدا بکیشینه نیو چوار چیهی کاری ویستگه پیتروکیمیایهکهوه. گرنگی بهرفراوانی

شۇيىنى گونجاو بۇ ئەۋەيە، چۈنكى زۆربەى رۇبەرى نىۋ ئەم پاركى پىشەسازى پىتروكېمىيە لى كۆمەلە شلدانىكى (Storage Tanks) مەزن پىكديت كە بەرھەمەكانى تىدا پاشەكەوت دەكرىت:

- Crude oil tank farm
- Component tankage
- Finished products tank farm

بۇ رۇنكرنەۋەى زىاتر برۋانە وىنەكانى، ۶.۱۸ و ۶.۱۹ خوارەۋە: لەم وىنانەدا بەشىكى زۆر لە رۇبەرى نىۋ وىستگە كە تايبەتە بە شلدانەكان، كە گشت قەبارەيەكى جىاوازيان تىدايە.



۶.۱۸: گرنكى بەشى پاشەكەوتكرن لە نىۋ وىستگەيەكى پىتروكېمىيەدا



وینە ۶.۱۹: گرنگی بەشی شلدانهکان له نیو ویستگهیهکی پیتروکیمایویدا

- دهقەری هەلبژیردراو دەبیّت له جادهی هاتوچۆوه نزدیک بیّت، بو ئهوهی له داهاتودا بتوانیّت به شیوهیهکی ئاسان بهرهمهکانی له ریگهی بوّری (Pipeline) یاخود تانکه (Tanker Truck)، هیلی ئاسنه وه بگوازرینهوه نیو بازارهکان.
- دهبیّت دهقەری هەلبژیردراو نزیکی شارهگهورهکان بیّت. چونکه بو راپهپاندنی گشت کاری ئەندازیاری و خزمهتگوزاری تر ئەم ویستگهیه پێویستی به توانای

فکری و ئاستی پۆشنبیری مروّقهکان لەو شارەدا دەبیّت. نزیککی لە شارەوه ئەو دەگەیهنیّت که بتوانریت بە شیوهیهکی هەرزان کریکار و ئەندازیاری شارەزا بۆ کاری پێویستی نیو ویستگه که دابینبکریّت. هەر وه ها پرۆژەیهکی ئاوه ها سودی بۆ شارەکش دەبیّت لە داها تودا لە باری نه هیشتنی بیکاری و بوژاندنه وهی پیشه سازی که ئەویش خووی لە راکیشانی سه رمایه دا ده بینیته وه.

- لە سه ره تا دا بۆ بارودۆخی ئەمپرووی کوردستان ئەم به ره مه مانه ی وه کو، به نزی، کیروۆزین، دیزل و ئیسفالت و رۆنی سه یاره و نه وتی سوتاندنی نیو پالاوگه که گرنگ.

به لام بۆ به شی ویستگه ی پیتروکیمیاوی ئەم به ره مه مانه ی خواره وه گرنگ بۆ به ره مه مه یانی لاستیک و پلاستیک (Propylene, Ethylene)،

چونکه به هۆی ئەم دووکانزایه ده توانریت (Polypropylene, Polyethylene) وه ربگیپردریت،

واته که ره سه ی سه ره تایی بۆ دروستکردنی بۆری، زهرفی نایلون و قوتوی پلاستک و پێویستیهکانی تری رۆژانه ی هاوولاتیان.

چونکہ هەردەم بەشە پالائوتەکانی بواری نەوت و گاز واتە مادەى کیمیایى تاییەتى نیویان (Plastics, Materials for use) لەلایەنى ئابوریەو بەنرخترن و باشتەرن تا فرۆشتەنى نەوت و گاز بەشیوہیەکی خاوە.

هەر بۆیەش دەبیّت هەماهەنگیەکی باش لە نیوان پالائوگەکە و ویستگە پیتروکیمیایوہیەکاندا هەبیّت، بۆ ئەوہی بەشیوہیەکی هاوسەنگ بە پێی پێداویستییە داواکراوہکانی نیو بازار پری بەنزین، یاخود کیرپۆزینی فرۆکە لەگەڵ بەرہەمە پیتروکیمیایوہیەکانی تر بەرہەمبەھێنرین.

بۆ سەلماندی ئەو راستییەکی کہ نرخى بەرہەمەکانی وەچنگەتو لە نەوتی خاوەوہ زۆر گرانترن لە بەرہەمی سەرچاوە سەرشتییەکە بە خاوی. لەم لیكدانەوہ یەدا نرخى هەر تەنیک نەوتی خاوە بە ۵۰۰ دۆلار مەزەندە کراوە، کہ لە راستیدا نرخى ئەمروى نەوتی خاوە دوو بەرەبەرە.

هەر وەکو چۆن لە هیلکاری خوارەوہ ۶.۲۰ دا دەستنیشان کراوە، لە سەرەتادا پاش کرداری تەکنیکی پالائوتن نرخى بەرہەمەکانی نەوتی خاوە، وەکو، بەنزین، گازوئیل و دیزل، توزیک دەچیتەسەرەوہ.

پاشان بههوی ویستگهی وهرگیّرانی پیتروکیمایویهکانه وه
 نرخه که بو جاریکتر چه ندبهرابه ر دهچیتته سهروهه .

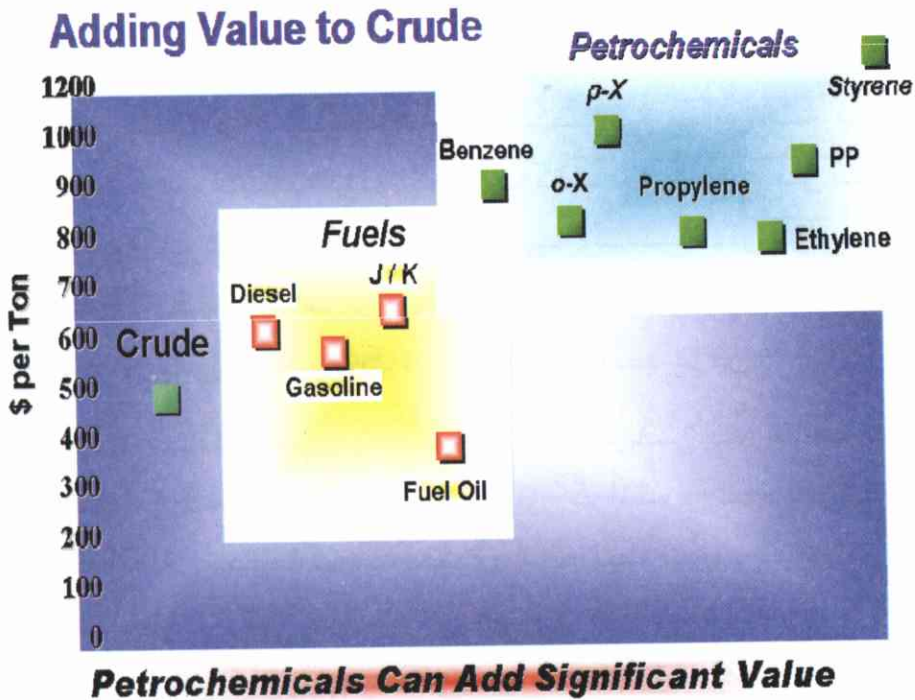

هیّکاری ۶.۲۰: بهراورد له نیوان نرخی نهوتی خا و
 بهرهمه پیتروکیمایویهکانی

- دۆزینه وهی بازار بو بهرهمهکانی نیو پالاوگه که
 یاخود بهرهمه پیتروکیمایویهکان. واته شوینی
 دابینکراو ده بیّت له بازاری سودلیوهرگرتنی

بەرھەمەكانەو نىزىك بىت، تا سەرمايە گواستىنەو
بەرھەمەكان كەم بىرئەو.

- دابىنكىرىنى شوپىنى باش بو بەشى بەرپو بەردن
(Administration)، بەشى چاكرىنەو (Maintenance)
بەشى ئازمايش (Research Lab)، لەگەل كافتىرىا و
بىنكەى فرىاكەوتنى سەرتايى و ئاگرىوئىنەو
(Firefighting).

- وپىستگەى وەرگىپرانى وزەى كارەبا بەھوئى ھەلمى ئا و
گازى سىروشتىەو (Gas-Steam Power Plant (Combined
Cycle)

- لە پوانگەى پاراستنى زىنگەو لىكولپىنەو لە
وپىستگەى خاوپىنكىرىنەو ئاوى نپو وپىستگەى
(Wastewater treatment) بىرئەو.

- جىگەى شىا و بو كۆمەلە شىدانىكى مەزن بو
پاشەكەوتكىرىنەو نەوتى خاوى ھاتوو لەگەل گشت
بەرھەمەكانى نپو پاركى پىشەسازىەكە.

۷. بیروکھی پاراستنی ژینگه له ههریمی کوردستان

بو پهره پیدانی ژیان له سهر ئهم زهوییه مروڤ پیویستی به دوو چوارچیوهی پیکه وه لکینراوی تهکنوسفییره Technosphere و بیوسفیره Biosphere ههیه. له چوارچیوهی تهکنوسفییره دا (که تهکنولۆجیای پیتروکیمیای به شیکه له و) کازاکان، ئاو، ههوا و گشت وزه ی نیو ماده فوسیلیه کان هه لده لوشری تا سهر ئه نجام به رههم و پاشماوهی لیده که ویته وه. بیوسفیره ئه و چوارچیوهی به که مروڤ، گشت شینایی و گیانداران ژیانی تیدا به سهر ده بن. ههوا، ئاو و خاک بنه ماکانی خولقاندنی ئهم چوار چیوهیه ن.

که واته بو پهره پیدانی ژیانی مروڤ له سهر زهوی پیویستیمان به پاریزگاریکردن و پهره پیدانی ئه و دوو چمکه ی سهر وه ههیه و ده بییت چوارچیوهی بیوسفیره له دوخی سروشتی خویدا بهیلاینه وه، چونکه مروڤ بو پهره پیدان به ژیانی خو ی پیویستی به ژینگه ههیه به لام ژینگه پیویستی به مروڤ نی یه.

ئامانجی یاسای پاراستنی ژینگه له نیو بیروکھی به ریوه بردنی تهکنولۆجیای پیتروکیمیای له ههریمی کوردستاندا ده بییت ئه وه بییت که له ئه نجامی کاری به ره مهیناندا ژینگه یاخود چوارچیوهی بیوسفیره (ئاو، ههوا، خاک) له پۆخه لی بپاریزرییت. ههروهها ده بییت

مه‌به‌ست له یاسای دوباره سودلیۆه‌رگرتنی پاشماوه (زبڵ) ئەوه بیټ که، گشت کانزاسه‌ره‌تاییه‌کان بپاریزرین و به‌پیی توانا له‌لایهن گشت تاکیکی کۆمه‌لگای کورده‌واریه‌وه خولقاندن و شارندنه‌وه‌ی پاشماوه کهم بکرینه‌وه.

واته، چوارچیۆه‌ی کاری گشت تاکیکی کۆمه‌لگا و مه‌لّه‌نده پیشه‌سازیه‌کان ئەوه‌بیټ که:

۱. ریگه له خولقاندنی پاشماوه بگیریت.
۲. هه‌ولێ دوباره سودلیۆه‌رگرتنی پاشماوه بدریت.
۳. شارندنه‌وه‌ی پاشماوه (زبڵ) له راستای پاراستنی ژینگه وه پراکتیزه‌بکریټ.

هه‌ربۆیه‌ش پاراستنی ژینگه بریتیه له پاراستنی گشت سه‌رچاوه بنه‌ره‌تیه سروشتیه‌کان له ماده‌زیان به‌خشه‌کان، که بۆ ژيانی گشت گیانداران له سه‌ر روی زه‌وی پێویستن.

له بیرۆکه‌ی ته‌کنۆلۆجیایی پاراستنی ژینگه، گشت بنه‌ما پیشه‌سازیه‌کان ئاوه‌ها داده‌رپێزرین که هیچ زیانیکی به‌رده‌وام له کاتی به‌ره‌مه‌یناندا به‌سروشتی نه‌گۆری ولات نه‌گه‌یه‌نریت. هه‌ربۆیه‌ش ئه‌رکه‌کانی پاراستنی ژینگه خۆی له پیاده‌کردنی ئەوه‌دا ده‌بینیته‌وه که مروّف جگه له پاراستنی ئەو چوارچیۆه سروشتی یه که بۆ به‌ره‌و پێشبردنی ژيانی خۆی که‌لکی لیۆه‌رده‌گریټ، به‌لکو پێویسته ریگه له گشت هۆکاره‌کانی شیواندنیشی بگریټ و هه‌ولێ گه‌رانه‌وه‌ی ژینگه بدات بۆ شیوازی سه‌ره‌تایی خۆیی.

لیره دا گشت کاردانه وه کانی له و راستایه دا بیت که هر مروقیک له مروککه و داهاتوشدا به تهن دروستیه کی باش له ژینگه یه کی خاویندا زیان بباته سر.

له م چند خالی خواره وه دا ئه و لایه نانه شیده کرینه وه که ده بنه هوئی پوخه لی ژینگه و واته له هه مان کاتیشدا زیان به خشن به گشت گیانله به رانیش:

- پاراستنی هه و له پوخه لی
- پاراستنی ئاو له ماده زیان به خشه کان
- ریگه گرتن له دروستیونی دهنگ و ژاوه ژاو
- ریگه له دروستیونی پاشماوه و زبل

له راستیدا پاراستنی ژینگه ئه و گشت کردارانیه که به هوئیانه وه ریگه له پیسبونی ئه و چوارچیویه واته بیوسفیره (هه و، ئاو و خاک) له ماده زیان به خشه کان بگیردریت، که مروف و گشت گیاندارانی دی له ژیر کارتیکردنی بیروکھی ئیفولوتسیون و له ژیر رکیفی مروفدا له نیویدا زیان ده بنه سر.

بو وه دهسته یانی به رهه م له ویستگه و کارگه کاند، هیزو توانا بو مه کینه کان، پوناکی نیو مالله کانمان و کرداری گواستنه وه یان گهرما و فیئکی، ... له م گشت حاله تانه دا پیویسته له نه جامی وزه گوړکی وزه له کانزافوسیلیه کانه وه بگوړدریته وه بو وزه ی سودمه ند و پاشان وه چنگخستنی به رهه م. له پاش گه یشتن به به رهه م له سه ره نه جامی ئه م

وزه‌گۆرکێیه دا پاشماوه‌یه‌کی بیسودی زۆر، وزه‌یه‌کی بیشوماری به‌فیڕۆچوو و کۆمه‌له‌ گازیکی زیانبه‌خش ئاوه‌لای ژینگه‌که‌مان ده‌بیټ (بروانه‌ هیلکاری ٧.١).



هیلکاری ٧.١: په‌یوه‌ندی نیوان هۆکاره‌ ناوه‌ندی و ده‌ره‌کیه‌کان له خانه‌یه‌کی به‌ره‌مه‌یناندا

دیاره‌ مروّف ناتوانیټ به‌بی به‌ره‌م ژیان به‌ریټه‌ سه‌ر. به‌لام پێویسته‌ به‌ شیوه‌یه‌کی شیاو هاوکی‌شه‌کانی په‌ره‌سه‌ندنی کۆمه‌لگا و به‌ پێشه‌سازیکردنی ولات بو‌گه‌یشتن به‌ به‌ره‌می زی‌ده‌تر له‌گه‌ل پاراستنی ژینگه‌ وه‌کو چوارچێوه‌یه‌کی کارکردن له‌ ته‌ک به‌رده‌وامی خو‌شگوزه‌رانی بو‌گشت نه‌وه‌ یه‌ک له‌دوای یه‌که‌کانی کۆمه‌لگا هه‌لسه‌نگی‌نرین. لی‌ره‌دایه‌ که‌ له‌ کۆمه‌لگایه‌کی پێشکه‌وتوی پێشه‌سازیدا رۆبه‌روی پاشماوه (زبیل) و ماده‌زیانبه‌خشه‌کان ده‌بینه‌وه. بونی ئه‌م مادانه‌ له‌ سروشتدا ده‌بیټه‌ هۆی شله‌ژانی ژینگه‌ و ناهه‌مواری ژیانی گشت گیانداران و

خۆنه ویستیش کارده کاته سهر ته ندروستی تاکه کانی مرف له کۆمه لگادا.

له پاش گه شه سه ندى بواری پيشه سازى ولات کارتیکردنى نیگه تیف و گوړانکارى له سهر سروشتى ژینگه به هووى ئه وهوکاره فیزیایی و کیمیایی و تهکنیکیانهى که ده کریته سهرى، هوکاره کانی (ته پوتۆز، میکروگیانداره کان، ماده شیمیایه کان، تیشکه کانی (ئالفا، بیئا، گاما) ده بنه هووى پیسبونى ژینگه، ئه گهر له ریژه ی هاوسهنگى سروشتى خووى تیپه رییت که خودى سروشتیش به هووى کرداره وهرگیړانیه کانیه وه له و تونایه دا نه بییت ئه م پوخلییه له (ئاو، ههوا و خاکدا) بی کاریگهر بکاته وه تا دوخی سروشتى سهره تایی خووى بپاریزییت.

له م بارودووخه دا که ئه گهر پوژ له دواى پوژ ههریمی کوردستان ههنگاو به ره وه ههریمیکی سه قامگیری پيشه سازى و به ره مهینهر بنییت، ئهوا ده بییت به هووى بنه مایه کی ده ستورى ریگه له پیسبون و شله ژاندنى ژینگه بگیرییت وه ههولى بهرده وام بو و دوباره سودلیوهرگرتنى پاشماوه بدرییت. چونکه پوخلی ژینگه ئه گهر به م شیوه یی ئه مرپوکه (لیگه رى به من چى) بروات ئهوا له ئاینده یه کی نزیکدا به روکی گشتمان ده گرییت. به راشکاو کوردستانىکی ئازاد به بی پاراستنى ژنگه که ی هیچ مانایه ک نابه خشى. له بهرئوه ی که کاردانه وه ی گشت هوکاره نه خوازراوه کانی دژ به ژینگه له دواپوژدا به روکی گشتمان و به ته رییبیش

نه وه کانی داهاتومان ده گریټ، ئیستا بهو سه رئه نجامه ده گرین که هر تاکیکی کومه لگا ده بیټ به هاوکاری یه کتری ژینگه که ی خو مان گه ره له هر شوینیکی ئه م نیشمانه دا نیشته جی بین، بپاریژین. بیروکھی پاراستنی ژینگه ده بیټ خو ی له گشت کرداره کانی پوژانه ماندا رهنگ بداته وه.

جوابی لیگه ری به من چی قیزوه نترین هه ولی خودزینه وه له پاراستنی ژینگه یه و ریگه خو شکردنه بو مشه خو ران که دیمه نی جوان و پاکی ولاته که مان بو قازانجی گیرفانه کانیان بشیوینن. نهک وه کی پپوژهی ده ستوری هه رییم (ماده ی ۵۷ خالی سیهه م) که چاره سه رکردنی پیسکردنی ژینگه و که مکردنه وه یان له ئه ستوی حکومه تی هه رییمی کوردستانه. هه ربویه ش ده بیټ ئه م برگه یاساییه به م شیوه یه ی خو اروه و بنوسریټه وه.

چاره سه رکردنی سه رچاوه کانی پیسکردنی ژینگه و که مکردنه وه یان له ئه ستوی ئه و لایه نه دایه که بو ته هو ی پیسبونه که، نهک به ته نها حکومه تی هه رییمی کوردستان. به گشتیش حکومه تی هه رییمی کوردستان و گشت بنکه به ره مهینه پیشه سازیه کان ده بیټ تی بکو شن بو په ر پیدان و پاراستنی ژینگه و هه ولی نه پساوی گشت تاکه کانی کومه لگای کورده واری ئه وه یه که ژینگه له پو خه لی بپاریژن و هه ولی گه رانه وه ی ژینگه بو دوخی سه ره تایی خو ی بده ن.

وه بو بابه‌تی پاشماوه‌ش پپۆیسته ئهم بره‌گه‌یه‌ی خواروه لیکۆلینه‌وه‌ی له سه‌ر بکریت. که پاشماوه (زبڵ) و دوباره سودلیوه‌رگرتنی ده‌بییت به پپی توانا گشت بنکه پیشه‌سازیه به‌ره‌مه‌ینه‌ره‌کان و گشت تاکه‌کانی نیو که مه‌لگا له پاشماوه خولقاندن خو دور بگرن وه ئه‌گه‌ر به هه‌رشپۆه‌یه‌کیش پاشماوه هاته‌ئاراوه، ئه‌وا هه‌ولێ دوباره که‌لکلیوه‌رگرتنی بدرییت (نمونه بو وه‌رگیپانی وزه) و ئه‌گه‌ر هه‌ر بیسودبییت ئه‌وا له کو‌تایدا به‌شیوه‌یه‌کی گونجاو له راستای پاراستنی ژینگه بخریته ژیر چاله‌وه و له به‌ین ببرییت.

هه‌ربۆیه‌ش ده‌بییت گشتمان به یه‌ک هه‌لو‌یست هاوکاربین بو پاراستنی ژینگه به‌هه‌شت ئاساکه‌مان له‌گه‌ل سودلیوه‌رگرتنی وزه‌ی سودمه‌ندی له‌به‌رنه‌هاتو له کوردستاندا.



وینه ۷.۲: وینه‌یه‌کی پاکیزه‌ی ژینگه و سروشت

بیروکھی پاراستنی ژینگه بو دابینکردنی ژیانیکی ئاسوده ی پایه دار (sustainable developmen) بو نه وه کانی ئه مپو و داهاتو دا یه کی که له گرنگترین بابه ته سیاسییه، ئابوری و ته کنیکیه کانی ئه مپو کھی جیهان، چونکه چاره نوسی دوارپوژی گشت مروقه کان له سهر ئه م تاقه زهویه خاکیه دا به بریاره کانی ئه مپو کھی مروقه رامیاریه کانه وه بهنده. هه ربویه ش ئه وه چه ند سالی که که له نیو پروپاگهنده ی گشت پارتیه سیاسییه کانی ولاته پیشکته وتوه سه رمایه داره کان یا خود تا نیو ئه جیندای کو بونه وه کانی G 8 بابه تی پاراستنی ژینگه مشتومر و پیگه و گرنگی تایبته تی خو ی پیدراوه و شوپوه ده کرییت. پرسیاره کانی پاراستنی ژینگه په یوه ندی به گشت مروقه کان وه هه یه له هه رشوینیک بن له م جیهانه دا. هه ر له بهر ئه م هویه شه که پاریزگاری له ژینگه و بریار بو سوده رگرتن له زه نوبیوه کان له نیو پروگرامی گشت پارتیه سیاییه کانی جیهاندا جیگرکراوه. به لام پراکتیزه کردن و بریاردان بو پاراستنی ژینگه له ولاتدا سه ره تا پیوستی به سه رمایه یه کی زور و گه لیک بریاری رامیاری له خو بو ردو هه یه و پاشان تا ئه و کاته ی به هویه وه هیزی کار له نیو ولاتدا ده بوژیته وه.

له م بابه ته دا ئه و هوکارانه شیده کرینه وه که پالنهن بو پاراستنی ژینگه له هه زیمی کوردستاندا.

* ههست بهه پرسیاریتی کردن

شیکردننه وهی ئەم چمکه به پهندیکی پیشینیانی
ئەلمانی دەستیپدیه کرم که ئەویش:

Die geteilte Verantwortung ist keine Verantwortung

له بهه پرسیاریتی دابه شکر او دا، هیچ مانایه کی
بهه پرسیاریتی نامینییت، که واته، ههست به
بهه پرسیاریکردن ده توانییت وه کی چمکیکی ئالۆز شرۆقه
بکریت به لام زۆرن ئەو مروقانهی که له زۆر شت یاخود
مروق بهه پرسیارن به لام به داخه وه ئەوان گیلانه یاخود
زانایانه خویان له واتاکه ی ده شارنه وه.

فهیله سوفی به ناوبانگی ئەلمای والتهر ک. تیسمه رلی
ههول ده دات که چمکی ههست به بهه پرسیاریتیکردن
شیکاته وه، که گوايه: ههست به بهه پرسیاریتیکردن واته،
مروق ئەو که سهی که ئەبی خو ی به بهه پرسیار بزانی
به رانبهر به وشته ی یاخود ئەو مروقه ی که ئەو لای خو ی،
خو ی به خاوه نی ده زانی.

واته ئەگەر مروق به راستی خو ی به رانبهر به شتیکی،
بیروکه یه ک یاخود مروقیکی به بهه پرسیار زانی ئەوا
پپو یسته خو ی به ئاگابکات که چ هوکاریک له ئاینده دا
به هو ی ئەو بهه پرسیاریتی ئەوه وه دیته ئاراهه،
له هه مانکاتیشدا خو ی له ئەنجامه کانی هه مان کاردانه وه
به بهه پرسیار بزانییت. واته مروقی بهه پرسیار پپو یسته له

سهره تادا له بهرپرسیاریتیه کهی خوئی و له گهل گورانی کاتدا به هه ماههنگی لیكدانه بپراو بکولیتته وه.

بۆ نمونه مروقیکی سیاسی خوئی به بهرپرسیار ده زانیت بهرانبهر به برپاریکی خوئی که ئه بیته هوئی خولقاندنی روداوئیکی تاییه تی له دواروژدا، ئایا پاش ۵۰۰ سالی دی، مروف ده توانیت هه مان سیاسه تمه دار له سهر ئه و کرداره ی که گوایا له ئه نجامه کانیسی بهرپرسیاره بکیشیتته ژیر پرسیار و وه لام. به شیوه یه کی زانستی پیویسته مروف له مروکه دا له و کردارانه و برپارانیه که له ئاست ژینگه که مادا ده کرین و دینه ئه نجام، به هه مان لیكولینه وه و بهرپرسیاریتی له گشت کردانه وه کانی بۆ سهر نه وه کانی داهاتوی ولاته که مان بکولیتته وه.

واتای ده قه وده قی بیروکھی هه ست به بهرپرسیاریکردن به تاییه تی بۆ ئه و مروقه سه رمایه دارانه یه که به هوئی کارگهی به رهه م هیئانه کانیانه وه بهرپژه یه کی بهرچا و له پیسبونی ژینگه که ماندا ده ستیان هه یه. که واته ده بییت ئه وان له ته نیشته پهره پیدان به ریگه گرتن له پۆخه لی ژینگه له ئه نجامی به رهه مه ییان له گارگه کاند، هه ول بدن به کرداری، چاندنی دارستانه کان، شوینی گه شته و گوزار له ته نیشته کارگه کانیانه وه، ناوچه ی ئارام بۆ گیانداران، ژینگه که شه ببوژیننه وه.

* دابینکردنی ژیانیکی باش بو داها تو

بههۆی کرداره‌کانی پاراستنی ژینگه وه پڕیگه له هاتنه ئارای گوپینی کهش و ههوا، وشکه‌سالی، بی پیتی زهوی وزاری کشتوکالی، یاخود کۆمه‌له به‌لایه‌ک و دژواریه‌کی بی ئەندازه ده‌گرین که له‌مپۆکه وه ههروه‌ها له دواپۆژیشدا ئاوقه‌ی نه‌وکانی داها تومان ده‌بی‌ت. چونکه ژینگه‌یه‌کی ئارام و پازاوه باشتترین دیاریه که ئیمه بو نه‌وکانی داها تومانی به‌جی ده‌هی‌لین.

* بانگیشه بو پاراستنی ژینگه

خودی خۆمان و پاشان گشت داموده‌ستگاکانی راگه‌یانندی هه‌ریم به‌گشتی و به‌پۆبه‌رایه‌تی ژینگه‌ش به‌تایبه‌تی ده‌بی‌ت هه‌ولی به‌رده‌وام بدن بو بانگیشه بو پاراستنی ژینگه، که‌واته پاراستنی ژینگه له لای کۆمه‌لگایه‌کی هوشیار یه‌کیکه له پته‌وترین کۆله‌که نه‌گۆره‌کانی ده‌سنیشان کردنی ئاستی پامیاری ولات و واته له لایه‌ن حکومه‌تی هه‌لبژێردراویشه وه یه‌کیکه له هه‌ره بنه‌ما نه‌گۆره‌کانی پڕیگه‌دان به ئەنجامدانی گشت پڕۆژه‌یه‌کی ئابوری و پیشه‌سازی له ولاتدا.

* گێڕانه‌وه‌ی سه‌رمایه‌ بوۆ رێگه‌گرتن له‌ بێکاری و هاتنه‌ئارای یه‌کسانی سه‌راسه‌ری

به‌هۆی جیگیرکردنی بیروۆکری پاراستنی ژینگه‌وه‌ له‌ نیو یاسای سه‌رمایه‌گوزاری و په‌ره‌پێدانی ئابوری هه‌ولێ وه‌گه‌ر خستنی سه‌رمایه‌و واتا بوۆ پاکوخاوین پراگرتنی ئاو، خاک و هه‌وا له‌ هه‌ریمی کوردستاندا ده‌بێت هه‌ولێ کرپینی هیزی کار له‌ لایه‌ن سه‌رمایه‌دارانه‌وه‌ بدریٓت واته‌ ده‌بێت هیزی کار بخولقینریٓت، سه‌ره‌نجام ده‌توانریٓت به‌ پال پاکژی ژینگه‌، چاره‌سه‌ری خراپتریٓن و قیزه‌وندترین ده‌ردی کوومه‌لگا کرا که ئه‌ویش بیکارییه‌، ئه‌م راستیه‌ له‌ گشت ولاته‌ ئه‌وروپایه‌کانه‌وه‌ سه‌لمینراوه‌، که‌ خه‌لکانیکی زۆر له‌ بواری پاراستنی ژینگه‌و وه‌رگێرانی وزه‌نویبوه‌کاندا کارده‌که‌ن و ئه‌م ریزه‌یه‌ش هه‌رده‌م له‌ هه‌لکشاندایه‌.

* ئارامش واتا خوۆ پاراستن له‌ قه‌یرانه‌کان

بیرۆکه‌ی رێگه‌گرتن له‌ خولقاندنی قه‌یرانه‌کان، کوۆچی به‌ کوومه‌ل له‌ لادئ کانوه‌ بوۆ شار و له‌م ولات بوۆ ئه‌و ولاتی تر، وشکه‌ سالی و هاتنه‌ئارای برسیٓتی له‌ ئه‌نجامی بیپیتی زه‌ویه‌ کشتوکالیه‌کان، مردنی دارستانه‌کان (که‌ لیڤه‌دا ته‌نها مه‌به‌ست زیان گه‌یشتن به‌ دارستانه‌کانه‌)، پیسبونی یاخود دابه‌زینی ئاوی ژیرزه‌وی و هاتنه‌ ئارای وشکی کیلگه‌کان گشتیان ده‌توانریٓن خوومانی لیٓ به‌دور بگرین که‌ که‌ ئه‌گه‌ر گشتمان رێگه‌ له‌ شله‌ژاندنی ژینگه‌ ده‌گرین.

* پارێزگاری له‌و کالایه‌ی که گشتمانی ئه‌مپۆکه‌و نه‌وه‌کانی داهاتوش خاوه‌نینی

له‌ به‌رئه‌وه‌ی که کاردانه‌وه‌ی گشت هۆکاره نه‌خوازاوه‌کانی دژ به‌ ژینگه ئه‌مپۆ و له‌ دواپۆژدا به‌رۆکی گشتمان یاخود نه‌وه‌کانی داهاتومان ده‌گریت، که‌واته به‌و سه‌رئه‌نجامه ده‌گه‌ین که هه‌ر تاکیکی کۆمه‌لگا ده‌بی‌ت به‌هاوکاری یه‌کتری ژینگه که ئه‌گه‌ر له هه‌ر شوینیکی ئه‌م نیشمانه دا بین بپارێزین واته بیرۆکه‌ی پاراستنی ژینگه ده‌بی‌ت وه‌کو په‌یمانێکی نیشتمانی خۆی له گشت کرداره‌کانی پۆژانه‌ماندا ره‌نگ بداته‌وه.

له ئه‌م په‌نده کوردیه دا گرنگی بابه‌ته‌ی ژینگه‌ی کوردستان به‌جوانی شیکراوه‌ته‌وه، چونکه ئی‌مه‌ی کورد به گشت نه‌وه یه‌ک له‌دوای یه‌که‌کانیه‌وه هه‌رده‌م ئه‌م پرستیه‌مان گوێ لێ‌ده‌بی‌ت و دوپات ده‌کریته‌وه، که گه‌لی کورد له شاخه‌کان و سروشتی کوردستان زیاتر هیچ دۆستیکمان نییه له جیهانه‌دا، زۆر جاریش می‌ژووش شاهیدی ئه‌م په‌نده ده‌دات، جاباشه گه‌لو وه‌رن با ئی‌مه ئه‌م تاقه دۆسته‌ی خۆمان بۆ مالی دنیا زویر نه‌که‌ین و هه‌رئاو‌هه‌ به‌ جوانی و پاکیزه‌یی به ئه‌مانه‌تیکی کورد په‌روه‌رانه‌وه بۆ نه‌واکانی داهاتومانی به‌جیبه‌ی‌لین.

۸. سەرئەنجام

ئەو نزیكەى قەرنیكە كە نەوتى خا و پيشەسازیهكەى هاتۆتە نیو ولاتی ئیراقەو و تا ئیستاش گشت پایەكانى سیاسى و ئابورى ئەم ولاتە بە فرۆشتنى ئەم سەرچاوه سروشتیهوه بەندە و سالانە بەرنامەى ئابورى ولات لە سەر فرۆشتنى داھاتى ئەم سامانە دادەپێژریت. بۆیە تا داھاتویەكى دورودرێژیش كارتیکەرى ئەم وزەیه و پارەى فرۆشراوى لە سەر گشت بوارەكانى سیاسى و ژيانى پۆژانەى هاوالاتیانى دەمینیت و ھەر گۆرانكارىك لە دارشتن و پراكتیزەکردنى بەرنامەكەى یەكراستە كارتیکەرى لە سەر گشت بوارەكانى ژيانى سیاسى و ئابورى ولات دەبییت.

بەھۆى دارمانى ژیرخانى ئابورى ولاتى ئیراق لە ئەنجامى شەرە یەك لەدواى یەكەكان گشت بنەماكانى توانای مروفیى، پيشەسازى، گەشتوگوزار، كشتوكالى و ئازەلى ئەم ولاتە لە ئاستىكى زۆر دارماو شپرزەدان. بۆ بوژاندنەو و بەرەوپیشبردنى ئەم بوارانە لەم ولاتەدا پيوستیمان بە كاتىكى دەیان سالە و سەرمايەكەى زۆر ھەیه، تاكە دەرەتان بۆ گەيشتن بەو سەرمايەتەنھا لە رێگەى فرۆشتنى نەوت و گازی سروشتى یەو دەبییت لە بازارەكانى جیھاندا. لیڕەدا گرنكى نەوت و بەرھەمەكانى بۆ

ئىمە و نەوكانى داھاتو روندەبىتەوہ. بۆيە گرتنەبەرى ھەر
 سىياسەتتىكى ناراست كە پەيوەندى بە كەرتى نەوتى خاۋ
 وگازى سروشتىەوہ ھەبىت دەرنەنجامە چەوتەكانى زۆر
 كاريگەر دەبن بۆ ئايندەى ئەم ولاتە بەگشتى. ئەوشمان
 لەبىر نەچى ئەبىت بىر لە رىچكەيەك بكينەوہ كە تەنھا بۆ
 بوژاندنەوہى پيشەسازى و گشت بوارەكانى ترى ولات سود لە
 سامانى نەوت وەربگرين وە بنەمايەك بۆ ئايندە دارپىژين كە
 لەسەر فروشتى ئەم بەرھەمە لە برھاتوانە دانەرىژراۋ بىت.

نەوتى خاۋ لەگەل گازى سروشتى پىكھاتون لە كوكتىلىكى
 زنجىرە درىژى ھایدروكاربۆنى كە لە ھەزارەھا بەرھەمى
 جىبابەجىا دروست بون، كە لە پاش پالائوتنى ئەم وزانە لە
 نىۋ پالائوگەكاندا دەتوانرىت لىۋەيان ھەزارەھا بەرھەمى
 ھایدروكاربۆنى بىتەدى. بۆ وە دەستەھىنانى بەرھەمەكانى
 دى پىۋىستە سەرھەتا گشت پەيوەندىەكانى ھایدروچىن و
 كاربون بە پىي ژمارەى كاربونەكان بە شىۋەيەكى پوختە
 بەھۆى ژمارەى كاربونەكان و پلەى جىاۋازى ھەلمبون و
 لىنجى (Boiling Point, Viscosity) بەرھەمەكانەوہ لە يەكترى
 جىابكرىنەوہ، پاشان دەتوانرىت لە وىستگە كىمىاۋىەكاندا
 بەپىي پىۋىستى تەكنۆلۇجىيائى ئەو ولاتە بەرھەمەكان
 پىكبەھىنرىن.

نەوتی خاوەڵگەل گازی سروشتی دینەمۆی وەرچەرخینەری تەکنۆلۆجیا و ئابوری و گرنگترین وزەیی سەرەتایین لەسەر پۆی زەوی. پۆژ لە دوای پۆژ پێویستی ولاتە پیشەسازیەکان بە سامانی سروشتی نەوت و گاز بەرەو سەرئەهڵدەکشی، چونکە گرنگی نەوتی خاوەڵگەل گازی سروشتی لەوە دایە کە جگە لەوەی کە خاوەنی وزەییەکی پاشەکەوتراون کە لە ئەنجامی سوتاندیاندا ئازاد دەبێت، کە سەرچاوەییەکی بەهێزی وەرگێڕانی وزەییە، وەکو وزەیی کارەبا یاخود بەنزینی سەیارە، لەهەمانکاتیشدا لە چوارچێوەی وەرگێڕانیاندا لە ویستگە پیتروکیمیایەکان دەتوانرێت بە ھۆیانەو ھەزارەھا کەرەسەیی بەنرخ (وێکو لاستیک و پەنگ، پەینی کیمیاییی، داو دەرمان و جلوبەرگ، Oil for every use) کە بوو ئاسانکاری ژبانی مرووف بەرھەبھێنرین.

لە ئەمریکادا ھەر نەفەرێک پۆژانە پێویستی بە ۱۰ لیتر نەوت ھەیە و لە ولاتەکانی ئەوروپادا تەنھا پێویستیان بە ۵ لیتر ھەیە و لە زۆربەیی ولاتەکانی دی تەنھا نیو (۵، ۰) لیتر پۆژانە بەکار دەھێنرێت. ھەر بۆیەش بوو پڕکردنەوێ ئێو بۆشاییە دەبێت نەوتیکی زۆر بە تاییبەتی لە پۆژھەلاتی ناوھراستەو بەخێتە نیو بازارەکانی دۆنیاو، ھەر بۆیەش ئەم دوو سامانە سروشتیە پۆژ لە دوای پۆژ بەنرختر دەبن. کەواتە تا ئایندەییەکی چەند سالە ئیمەش لە ھەریمی کوردستاندا ھەر وەکو گشت ولاتانی دراوسێمان دەبێت بوو

بەرەو سەر بردنی باری خۆشگوزەرانی هاوولاتیان و بە
پیشەسازیکردنی ولات بە هیئانەناوەی سەرمایە بەهۆی
فرۆشتنی نهوتی خاو و گازی سروشیهوه وابەسته بین.

ئێراق هیچ خاوهنی دوهمین زەخیری ژێرزەوی نهوتی
جیهانە لە هەمان کاتیشدا نرخێ تێچۆی هەربەرملایک
نهوتی بەرھەمهاتو لەم ولاتەدا لە نزمترین ئاستی
دونیادایە، چونکە زۆربەیی زەخیره ژێرزەوییهکانی لە
قولاییهکی کهمدان.

بەهەمان شیوهش نهوتی خاوی کوردستان لە بەراورد
لەگەڵ نهوتی ولاتانی دی گەلیک سوکتره واتە پێویستی بە
کاری پالۆتن کهمتره، واتە بەرھەمه پیتروکیمیاییهکانی
گەلیک هەرزانتەر دەکهوێت، لەلایهکی ترهوه هەرچی نهوتی
باش و سوکی ولاتانی دی ههیه گشتی دەرھێنران و فرۆشران
ئیتز ئیستا خەریکی پالۆتنی نهوتی قورس و پڕ پەییوهندی
گوگردن. بەلام نهوتی کوردستان (جگه لە نهوتی ناوچهی
بابه گورگوری کهرکوک) بەهۆی ئالۆزی سیاسی ناوچهکه،
برپاری سیاسی شوڤینیانەیی ناوهندی و بێتوانایی پیشەسازی
ولاتی ئێراقهوه، تا ئیستاش هەر لە ژێر چالەکاندایه و
چاوهروانی دەرھێنان دەکات.

بەهەمان شیوهش لەلای گشت ولاتانی خاوهن گازی
سروشتیهوه سەرچاوه شیرین و پڕبەهاکانی گازی نیو ولات
هەلھێنجران و فرۆشران، بەلام لە هەریمی کوردستاندا

ئىمە خاوهنى كۆمەلە كىلگەيەكى گرنكى گازی شیرین و پىرپەھاین. بە پىي ئەم لىكدانەوھىە دەتوانىن ئىمە ئەم تايبەتمەندیانەى گازی شیرین و نەوتى خا و لە ھەرىمەكەماندا وەكو دوو سەرچاوهى پەرەپىدانی پىشەسازى و پىترۆكىمىياوى سودى لىوھەرگرىن و ھەرىمەكەمان گەشە پىبەھىن.

ھەرچەندە بەگشتى ئەم وزە فۆسىلىيانە لە برھاتون، كە ھارپۆژىك دى كۆتايىيان دىت، بەلام لە بەر ئەوھى كە دەوامى سودلىوھەرگرتنى ئەم وزەسەرھەتايىيانە بەتايبەتەتى لە ھەرىمەكەماندا تا چەند سەد سالىكى تر بەرگەدەگرن، كەواتە دەتوانىن بەھۆى بەرنامەيەكى دارپىژراو وەكو پايەيەكى نەگۆرى ئابورى بو سەقامگىركردنى ژىرخانى ئابورى ھەرىمەكەمان سوديان لىوھەرگرىن و بەھۆى پەرەپىدانی تەكنۆلۆجىياى پىترۆكىمىياويەو تەواناى پىشەسازى ھەرىمەكەمان بەرەو سەرى بەرىن.

ئەمپۆ و لاتانى نىو ئورگانى ئۆپىك نىكەى ۳۶ مىليۆن بەرمىل لە رۆژىكدا بەرھەمدەھىنن [۱۸].

ھەلسۆرپىنەرى چەرخى تەكنۆلۆجىيا بەتەنھا نەوتى خاوه و سالى لە دواى سالى پىويستى تەكنۆلۆجىياى گشت جىھانى پىشەسازى بە نەوت بەرەو سەرى ھەلدەكشىت و تاكە ناوچەيەك كە بتوانى بەھۆى زەخىرەى ژىرزەوى سامانە سروشتييەكانيانەو تونىتى ئەو تەكنۆلۆجىيايە بە نەوت

پشکینی، تەنھا پۆژھەلاتی ناوەراستە. لە نیوان گشت
 ولاتەکانی نیو پۆژھەلاتی ناوەراستیشدا تاکە ولاتیەک کە
 بتوانی توانای دەرھینانی خۆی چەند بەرابەر بکات، ولاتی
 ئیراقە بەھۆی ئەوەی کە خاوەنی زەخیرەییەکی زۆری
 سامانە سروشتییەکانی بێ ئەندازە و توانایی مرۆقی
 گەورەشە. کەواتە گشت جیھانی پیشەسازی چاوەرپوانی
 ولاتی ئیراقن کە ئەم گێژاوی گرانی وزەو کەمبۆنەوہی
 نەوتی خاوەن لە نیو بازارەکانی دۆنیا دا بەھۆی بردنەسەرەوہ
 بەرھەمھینناتی چەند ملیۆنی خۆی چارەسەر بکات.

پێویستە کاربەدەستانی رامیاری ولات چاوەرپوانی تەجروبی
 نەرویج بکەن کە چۆن لەو ولاتەدا سامانی نەوت کرایە
 ئامیری بەرھەوپییشەسازی ولات و پاشان خۆشگوزەرانی
 ھاولاتیانی، ھەربۆیەش دەبێت لە ھەرئیمەکی خۆماندا بە
 پێچەوانەیی گشت دراوسێکانمانەوہ، نەوت و گازی سروشتی
 بکەین بە ئامیری بەرھەوپییشەسازی و دیمۆکراتی تا بەھۆی
 ئەم سامانانەوہ ئاستی ژیاانی دانیشتوانی ھەرئیم
 بەرھەوسەری بەرین. بەلام گرنگترین خاڵ ئەوہیە کە ئیمە
 لە ھەرئیمەکەماندا شان بەشانی دەرھینان و
 ناردنەدەرەوہی نەوت و گازی سروشتی لەگەڵ پەرەپێدانی
 تەکنۆلۆجیای پیتروکیمیای پاریزگاری لە ژینگەیی
 ھەرئیمەکەمان بکەین و ریگە لە پۆخەلی ئاوە، ھەوا و خاک
 بگرین.

سەرەپرای ئەمانە تا دۆزینەووی کانزایەکی دی بۆ
 وەگەپرخستنی هیژو توانای مەکینەیی سەیارەکان ئیئەش
 ھەر بە بەرھەمەکانی نەوتی خاوەو وە وابەستەین، واتە
 ئیئەش لە ھەرئیمەکەماندا تا چوارچێووی کاری گشت
 پالاکەکانمان لە نیو ھەرئیمەکەماندا دانەمەزرینین و
 سەقامگیر نەکەین، ھەردەم توانای چارەسەری کێشەیی
 بەنزی و گازوئیل مان نابێت. لە داھاتودا دەبێت کە چۆن
 ئاو و وزەیی کارەبای پێوست بگەییەننە گشت کونج و
 کەلەبەریکی ئەم ھەرئیمە، بەھمان شیووش گازی شیرین
 بە ھۆی بۆریەو (Pipeline) بگەییەننە گشت دەقەرەکانی
 ھەرئیمەکەمان.

لە بواری وەرگێرانی وزەیی کارەباشدا بێجگە لە وزەیی
 وزەنووییەکان (واتە وزەیی وەرگێردراوی پاشەکەوتکراو لە
 ئاوی نیو بەنداوەکانی دوکان و دەربەندیخان بۆ وزەیی
 کارەبا لەگەڵ وزەیی نیو دار بۆ وزەیی گەرمایی، وزەیی تیشکی
 خۆر) بنەمای وەرگێرانی وزە لە کوردستاندا لە سەر وزەیی
 وەرگێردراوی نیو مادە فۆسیلیەکان دانراو.

ھەربۆیەش بۆ چارەسەرکردنی کێشەیی کارەبا دەبێت تا
 سەقامگیرکردنی ویستگەکانی بەرھەمەییانی نەوتی خاوە
 لەگەڵ گازی سروشتی لە ھەرئیمەکەماندا ھەردەم ئاوقەیی
 کێشەیی کەمی کارەبا لە ھەرئیمە کوردستاندا دەبین. یاخود

بەپێی سیاسەتێکی راستی داریژراو بوو دەستبەسەرگرتنی گشت وزەى كانزا فۆسیلیه‌كان به‌و سەرئەنجامه‌ى كه له داها توێه‌كه‌ى نزیكدا گشت وزه‌ى كارهبای وه‌رگێردراو له هه‌رئیمه‌كه‌ماندا به‌هۆی وزه‌ى نیو وزه‌نووییوه‌كانه‌وه (ئاو، هه‌وا، تیشكى خۆر) وه‌رگێرین، ئیتر توانیومانه هه‌م وزه‌ى كارهبای خۆمالی بکه‌ین و له هه‌مانكاتیشدا ژینگه‌كه‌شمان بپاریزین.

له چوارچۆیه‌ى ئەم کاره‌انه‌دا ده‌بی‌ت بوو ئاینه‌ده‌ش هه‌ول بدری‌ت كه‌ ریگه‌ له به‌فیرۆچونی ئەم سامانه‌ سروشتیانه‌ بگێردری‌ت واته‌ به‌ چوستیه‌كى باش كاری وه‌رگێرانی وزه‌ ئه‌نجام بدری‌ت و ریگه‌ له به‌فیرۆچونیشی بگیری‌ت.

واته‌ له هه‌مانكاتیشدا وزه‌یه‌كه‌ى سودمه‌نى زیاتر به‌ره‌م ده‌هێنری‌ت، چونكه‌ بردنه‌سه‌ره‌وه‌ى چوستی و كه‌مكردنه‌وه‌ى وزه‌ى به‌فیرۆچو له‌ ویستگه‌كاندا، ژینگه‌ش له‌ پۆخه‌لى و شله‌ژاندى پاریژراوه‌ ده‌بی‌ت.

هه‌نوكه‌ له‌ نیو گشت ولاته‌ پێشه‌سازیه‌كاندا، پاش ئه‌وه‌ى به‌هۆی به‌ره‌وه‌پێش چونی ته‌كنۆلۆجیاكه‌یان له‌ ساله‌كانى ۱۹۶۰ دا ژینگه‌كه‌یان به‌ره‌و شله‌ژان برد، هه‌نگاو به‌ره‌و گه‌راندنه‌وه‌ى ژینگه‌ بوو دۆخى جاران ده‌نی. به‌لام ئیمه‌ ده‌توانین له‌ هه‌رئیمی كوردستاندا سود له‌ ئه‌زمونی ئه‌وان

وەرگرین و لە پال بەرەو پیشەسازیکردنی ولات ریگەش لە شلەژاندنی ژینگە بەهەشت ئاساکەمان بگرین.

بۆ نمونە تەنھا بەهۆی سود وەرگرتن لە گازی سروشتی لە جیاتی نەوتی خاوەتوانریت بریکی زۆر لە گازهکانی NO_x CO_2 , CO , VOC کەم بکرینهوه، کە ئەم کارەش کاریگەری لەسەر ژینگە دەبێت.

سەرئەنجام بەوئاواتە ی کە لە داھاتویەکی نزیک لە ھەریمی کوردستاندا گشت تەکنۆلۆجیای دەرھێنان، پالۆتن، گواستنهوه و دابەشکردنی کانزا سەرەتای ییە ھایدروکاربۆنەکان بەهۆی کادیرەشارەزاکانی خۆمانەوه لە ژێر پکیفی خۆماندا راپەرپین و سامانی سروشتی نەوت و گاز خۆمالی بکەین.

د. قەیان سیوھیلی

k.siwaily@gmx.de

سه رچاوه و پهراویزه کان

- [1] Energie Daten 2003, Deutschland
- [2] Die Kurden Volk ohne Staat; Günter Deschner, Herbig 2003, S. 200
- [3] Peter Henricke, Michael Müller; Weltmacht Energie, Herausforderung für Demokratie und Wohlstand, S. Hirzel Verlag Stuttgart, 2005
- [4] Ferdinand Mayer, Weltatlas Erdöl und Erdgas, Georg Westermann Verlag, 2. Auflage 1976
- [5] A consistent and objective series of historical energy market data, BP Statistical Review of World Energy, June 2003
- [6] Peak Production and Depletion, Hubbert Diagrams, Developed by M.K. Hubbert 1950s
- [7] EIA. International Energy Annual (2004). Short Term Energy Outlook (2007).
- [9] www.bio.miami.edu/beck/esc101/Chapter14&15.ppt
- [10] (Schweizer-bart'sche Verlagsbuchhandlung BGR 2002)
- [11] ASUE, Layout: Fundus
- [12] UNO, BP, Shell
- [13] www.addaxpetroleum.com
- [14] www.dno.no
- [15] Workshop on Extractive Industry: Legal & Fiscal Regimes, Revenue Management, & Good Governance, Silvana Tordo, Sr. Energy Economist, COCPO, 2007
- [16] Kurdistan Regional Government, Homepage: www.krg.org.

[۱۷] چهند لیکوئینه وهیهک له بواری سیاسه تی دابینکردنی وزه و پاراستنی ژینگه له کوردستاندا، د. قه یوان سواره سیوهیلی، چاپی نویسنکه ی تهفسیر، ۲۰۰۸

- [18] <http://www.IEA.Com/> , World Energy and Environmental Outlook to 2030, Dr. Fatih Birol, Chief Economist, IEA
- [19] World Energy Investment Outlook, Christof van Agt, IEA Office of Non Member Countries, 2003
- [20] Amarchand & Mangaldas & Suresh a. shroff & co, by Jatin Aneja, Senior Associate, Production Sharing Contracts Key Contractual Issues, 2004
- [21] GDP based on PPP; Source: World Economic Outlook 2006
- [22] BP Statistical Review of World Energy (2006)
- [23] United Press International, Erbil, Iraq, 30.06.08
- [24] Oil and Gas Production in Nontechnical Language, M. S. Raymond and W. L. Leffler, USA, PennWell, 2006
- [25] www.westernzagros.com
- [26] www.vastexploration.com
- [27] Öl und Gas, Im Netz der Konzerne; Gerhard Konzelmann, HERBiG 2006

گفتوگوئیہک له گهل ئازانسی ههوالی فرانس پریس

Kurds Flex Muscles over Oil

Agence France Presse Monday, 19 November 2007

ARBIL, Iraq - Despite a veto from Baghdad, Iraqi Kurds have signed contracts with foreign firms to exploit their huge oil reserves which they vow will benefit the whole country. Strengthened by the autonomy enshrined in the Iraqi constitution, the Iraqi Kurdish authority launched a regional oil policy in August, signing deals with overseas companies, to first achieve self-sufficiency and later exportation.

The authority has signed 20 contracts during the last three months and shows no sign of changing course, despite threats from the federal government to blacklist companies trading with the Kurdish region.

"Iraq has more than 12 percent of the world's crude oil reserves, of which at least five percent is in our region," said Kiwan Siwaily, advisor to Kurdish oil minister Ashti Hawrami.

"The old Iraqi regimes since the 1920s didn't allow us to develop these resources. No student was allowed to study in the oil and gas sector," added Siwaily, just recently back from Germany with a degree in this field.

In the 1970s, gigantic oil fields were discovered in Iraqi Kurdish region but failed to be fully explored. They were never exploited during the reign of Saddam, hostile to the Kurds who resisted his authority.

Since the end of his regime in April 2003, the reserves attracted the attention of international oil sector representatives who traveled to the main city Arbil.

"To export, we have to talk to the central government. But for our domestic use, we don't have to ask anyone. It belongs to us. It's our country," said Siwaily. "We're now producing 20,000 barrels a day. We need 100,000 for our domestic use alone. It's our oil, it's our right."

The federal parliament has been attempting to hammer out a deal regarding national oil policy and to negotiate the delicate issue of sharing resources between the regions. The Shiite majority in the south and Kurdish majority in the north have plentiful oil reserves. But the Sunnis in central Iraq have little oil and insist policy is centralized through Baghdad, an approach not shared by the Kurdish regional authorities but backed by Washington.

US authorities want the oil revenues to be shared equally among the 18 provinces of Iraq. - especially the Sunnis in a bid to wipe out the Sunni-led insurgency against its troops. The Kurdish authorities are attempting to reassure Baghdad and the other communities that they are happy with rules that restrict them to retaining only the 17 percent of export earnings.

At the federal level, this figure of 17 percent is also the portion of the national budget granted to the Kurdish region.

"We know that if we want to export anything, we'll have to share: 17 percent for us only," said Siwaily. "We have no problem with that."

"They are still discussing this oil law at the federal level. It could take them another two or three years. We're not going to wait. We have lost enough time already.

"Here, we have enough oil and gas for all the middle East. It's our oil, our country. You'll see, we don't need more than two or three years to develop everything and cover our domestic needs."

Among the contracts recently signed, is one for a gas collection and a refinery to supply the electricity station, which experts says make the problem of regional power cuts a distant memory.

بۆدابه‌زاندنی چۆره‌ها کتیب: سه‌ردانی: (مُنْتَدَى إِقْرَأِ الثَّقَافِي)

لتحميل انواع الكتب راجع: (مُنْتَدَى إِقْرَأِ الثَّقَافِي)

پدای دانلود کتایه‌ای مختلف مراجعه: (منتدی اقرا الثقافی)

www.iqra.ahlamontada.com



www.iqra.ahlamontada.com

للکتب (کوردی ، عربی ، فارسی)

