

prof.dr.  
mustafa akdağ  
türkiye'nin  
iktisadi  
ve ictimai  
tarihi

cilt 1

1243-1453





TUR 1541-I

**TÜRKİYE'NİN  
İKTİSADİ VE İÇTİMAİ  
TARİHİ**

Cilt I



# KÜLTÜR DİZİSİ

Dizgi, baskı: Yelken Matbaası, İstanbul 1974

Prof. Dr. Mustafa Akdağ

**TÜRKİYE'NİN  
İKTİSADÎ VE İÇTİMAÎ  
TARİHİ**

Cilt I

1243 - 1453

CEM YAYINEVİ

**Prof. Dr. Mustafa Akdağ**, beş cilt olarak planladığı büyük ve değerli eserini tamamlayamadan geçen yıl aramızdan ayrıldı. Belgeleri toplanan diğer ciltlerin yazılamamasına rağmen, eser I, II. ciltleriyle de kendi alanında «ilk», bir bakıma «tek» kaynaktır. 1243 yılından 16. yüzyıl sonlarına kadar Türkiye'nin ekonomik ve toplumsal tarihini veren bu ciltlerden ilkinin yayınlarken, Prof. Akdağ'ı saygıyla anar, eserin basım hazırlanışında yardımcı olan vefalı asistanı Dr. Musa Çadırcı'ya teşekkür ederiz.

## ÖNSÖZ

17 yıldan beri üzerinde çalıştığımız «Türkiye'nin İçtimaî ve İktisadî Tarihi»ni 5 cilt halinde planlamış bulunmaktayız; bu kitap onlardan birincisi olarak çıkıyor.

Tarih araştırmacıları tarafından şimdiye kadar pek o kadar üzerinde çalışılmamış olan bu konuda gayret harcarken, her meselede ilk araştırmacı durumunda kalmamız başarılı ilmî neticelere varmamızı hem güçleştirmiş ve hem de geciktirmiştir. Ayrıca, askerî ve siyasî tarih konusundakinden farklı olarak, kaynakların esasını arşiv vesikaları, vakıfnâmeler ve hele eski mahkeme defterlerinin (şer'îye sicillerinin) teşkil etmesi, bunlardan istifade etmede daha dikkatli ve sabırlı olunmasını zarurî kılmaktadır. Bununla beraber, 1453'den önceki devirden bize bu çeşit vesikalar fazla kalmadığı için, bu birinci ciltte kullandığımız kaynaklar çoğu herkesçe bilinen yazmalar ve başka eserlerdir. Buna rağmen, Türk halkının XIII. asrın ortalarından İstanbul'un fethine kadar geçirdiği iki yüz yıllık iktisadî-içtimaî gelişme ve değişimleri ana çizgileriyle belirtmiş olduğumuzu sanıyoruz. Faydalandığımız orijinal kaynaklardan elde ettiğimiz ilmî neticeler bundan sonraki ciltlerde ortaya konduğu zaman, tarih boyunca memleketin sürdüğü iktisadî ve içtimaî hayat bütün açıklığı ile tarih bilgimiz içindeki lüzumlu yerini alacağı için, cemiyetimizin geçmişten bugüne olan bağlantısını daha iyi anlamış olacağız. Böylece, şimdiki tarih bilgimizden birçoklarının değişeceği beklenmelidir.

*Türk tarihini hatalı bilgilerden temizleyerek, dünyaya ve Türk halkına milletin geçmişini bütün hakikati ile öğretmek için Türk ilim adamları arasında büyük bir araştırma gayreti vardır. Bu sayede de artık Batı dünyasının zihnindeki yanlış ve garazkârane «Türklük» mefhumu değişmeye başlamıştır. Fakat, tarihçilerimizi bu yolda daha başarılı olmaktan alıkoyan birçok maddî imkânsızlıklar (araştırma ve basım masraflarının yetersiz karşılanması) vardır. Bunlar giderildiği takdirde, Avrupa halkına XVIII. ve XIX. asırlarda telkin edilmiş olan «merhametsiz Türk» şeklindeki düşmanca ve yanlış fikirler kolayca silinerek, Türk halkının tarihte sürdüğü hayatın en medenî milletlerle kıyaslanacak seviyede olduğunu göstermek hiç de zor olmayacaktır.*

*Sözlerimize son verirken şunu hatırlatmayı faydalı buluyoruz ki, bu eserin kabarık bir bibliyografya listesine sahip olması için ayrı bir itina gösterilmemiştir. Çünkü, her yerde kolayca bulunamayan bir kitabı, belki bilgi vardır ümidi ile, aylarca kovalamak yazara uzun zaman kaybettireceği için, o takdirde, hep birinci cilt ile oylanmak ve diğer ciltlere geçmemek tehlikesi vardır. Esasen mevzuun mahiyeti icabı, bilhassa Türkiye'nin iktisadî ve içtimaî tarihi bahsinde, modern çağda yazılmış kitaplar çok kısır bulunuyorlar. Buna mukabil, bizim hiç ihmal etmediğimiz ve incelemelerine uzun zaman vermekten çekinmediğimiz tarih vesikaları bu alanda çok zengin bilgi saklamaktadırlar. Kısacası, araştıracının dikkatini şu noktaya çekeceğiz: Başlıbaşına bir saha olan İktisadî ve İçtimaî Tarih konusunda ilk defa meydana getirilen eserimiz Türkiye'nin iktisadî ve içtimaî tarihini ancak ana çizgileriyle vermektedir ve bu alanda yeter bir eser, bundan sonra çalışacakların emekleri bizim eserimize eklenmek suretiyle meydana gelebilecektir.*



# İÇİNDEKİLER

## KISIM: I

### A. SELÇUKİ REJİMİNE SON VEREN BÜYÜK KARIŞIKLIK DEVRİNDE TÜRKİYE

1243 - 1327

- 1 — XIII. asırda Anadolu Türk Cemiyeti: a) Başlıca hatlarıyla içtimai yapı; b) Türk şehir topluluğu; c) Köy topluluğu; d) iktisadî düzen ..... 9-36
- 2 — İçtimai Düzenin Soysuzlaşması: a) Askerî iktâ topraklarının vakıflara geçişi; b) iktisadî düzenin sarılması; c) Dinî inançlarda karışıklık ..... 36-53
- 3 — Selçukî Sultanlığına Son Veren Hadiseler: a) Sultan ile divan ve hükümet idaresi; b) Siyasî buhranlar ..... 53-82
- 4 — Selçukî Sultanlığı Topraklarının Parçalanması: a) Siyasî birliği yıkan olaylar; b) Güneydoğu Anadolu Türkmen bölgesi; c) Rum (eski Dânişmendiyeye) sahası; ç) Karaman (eski Yunan) sahası; d) Uç vilâyetleri sahası ..... 82-110
- 5 — Anadolu Beylikleri Devri ..... 110-118
- 6 — Osmanlı Beyliği Kurulurken: a) İçtimai ve iktisadî şartlar; b) Siyasî şartlar ..... 118-131
- 7 — Osmanlı Beyliğinin Kuruluşu ve Büyümesi: a) Osman Oğullarının kökü; b) Osmanlıların etnik vaziyeti; c) Osmanlı Beyliğinin kuruluşu; d) Osmanlıları beylikten hükümdarlığa yükselten dahili hadiseler; e) Saltanattan önceki Osmanlı fetihleri ..... 131-186
- 8 — Rum Selçukî Sultanlığı Tahtı İçin Mücadeleler: a) Tahtın boşalması; b) Rum tahtının yeni namzetleri; c) Beyliklerin müstakil olma gayretleri ..... 186-241
- 9 — Siyasî Birliği Kurma Şartlarının Osmanlı Beyliğinde Belirmesi: a) XIV. asrın ilk yarısında Osmanlı ailesinin kazandığı üstünlük ..... 241-247

## KISIM: II

### B. TÜRKİYE'NİN OSMANLI İDARESİNE GEÇİŞİ

- 1 — Osman Oğullarının Rum Selçukî Tahtına Cülûsları 249-255
- 2 — Osmanlı Rejiminin Kuruluşu Devrinde Müesseseler: a) Cemiyet; b) Hükümdarlık; c) Divan; d) Askerî teşkilât; e) Sivil idare ..... 255-283

### KISIM: III

#### C. I. MURAD'IN CÜLÜSUNDAN II. MURAD'IN ÖLÜMÜNE KADAR TÜRKİYE

- 1 — Osmanlı Rejiminin Bütün Türkiye'ye Hâkim Oluşu:  
a) Siyasî parçalanmaya son verme gayretleri;  
b) 1402 Ankara felâketinin sebep olduğu içtimâî ve siyasî sarsıntı; c) Ankara felâketinden sonra içtimâî ve siyasî düzenin yeniden kurulması; d) Türkiye siyasî birliğinin başarılması işine devam; e) Osmanlı şehzadeleri arasında taht ihtilâfı ..... 285-386

### KISIM: IV

#### D. OSMANLI İDARESİNDE TÜRKİYE DEVLET TEŞKİLÂTI

- 1 — Divan ..... 387-399  
2 — Vilâyet İdaresi ..... 399-410  
3 — Ordu İdaresi ..... 410-429

### KISIM: V

#### E. UMUMÎ İKTİSADÎ HAYAT

- 1 — Dünya Ticareti ..... 431-440  
2 — Yakın Doğu'da İktisadî Buhran ..... 440-451  
3 — XIII. Asır Ortalarından XIV. Asır Ortalarına Kadar Türkiye'de İktisadî Kararsızlık ..... 451-460  
4 — Osmanlı Rejiminin Kuruluşu Sırasındaki Yeni İktisadî Şartlar ve Geçici Ferahlık Devri ..... 460-471  
5 — Yeni Türk İçtimâî - İktisadî Düzeninde Nüfus ve İskân Unsuru ..... 471-499

### KISIM: VI

#### F. OSMANLI REJİMİNDE MALÎ USÛL

- 1 — Para Sistemi (akçenin darbı ve tedavülü) ..... 501-508  
2 — Vergi Sistemi ..... 509-518  
Haritalar ..... 519-522  
I. Cildin Umumî İndeksi ..... 523

## KISIM: I

### A. SELÇUKİ REJİMİNE SON VEREN BÜYÜK KARIŞIKLIK DEVRİNDE TÜRKİYE

1243 - 1327

#### 1 — XIII. asırda Anadolu Türk Cemiyeti

##### a. *Başlıca hatlarıyla içtimaî yapı<sup>1</sup>*

Umumî Türk tarihinin seyrinde mühim bir dönüm noktası teşkil eden Malazgirt Zaferi neticesinde hemen bütün Anadolu yarımadası Oğuz boyundan olan Türklerin eline geçmişti. Oğuz gazilerinin Türkiye'yi o zafer üzerine kurdukları düşünülürse, bu hadisenin cihan tarihi içinde büyük bir yeri olduğu meydana çıkar. Çünkü, dünya tarihinin sayılı olaylarından birini teşkil ettiği muhakkak olan, «Anadolu'nun Türklerce fethi» hareketi, İran'da hükümet etmekte bulunan «Büyük Selçukî Devleti» adındaki siyasî topluluğun bütün Önasya'ya yaptığı istilâlardan birisi olarak görünse de, Türklerin eski Hıristiyan topraklarına girişleri Müslüman memleketlerindeki fetihlerinden ayrı bir neticeye varması dolayısıyla, hadisenin önemi çok yaygın olmuştur. Selçukî orduları, meselâ, Arap memleketlerine ancak hükümet sürmeye gitmişlerdir. Yani, Türk olmayan diğer Müslüman topluluklarını sadece idare ediyorlardı. Fakat Anadolu'nun fethi ile hasıl olan durum böyle değildi; vaktiyle Arap-Bizans mücadelesinde nüfusu azalan ve iktisadî hayatı harap olan<sup>2</sup> bu topraklara Türkler,

<sup>1</sup> Prof. Fuat Köprülü aynı mevzuu vaktiyle ele alıp, salâhiye'le izah etmiştir ki, fikirlerinden burada istifade ediyoruz. Meselâ şu eserine bakınız: Les Origines de l'Empire Ottoman, p. 5.

<sup>2</sup> F. Köprülü bu noktaya önemle işaret ediyor: ayn eser, p. 60.

yalnız siyasî hâkimiyetlerini değil, kendi içtımâî topluluklarını da getirdiler. Onun için, burada, içtımâî tarih denince, içtımâî-iktisadî ve harsî-dinî müesseseleriyle bir millet halinde vücut bulmuş Türk cemiyetinin kendi iç bünyesinde meydana gelen değişmeleri tespit etmek, meselenin esasını teşkil edecektir.

Bilindiği üzere, Türk halk kitlelerinin Anadolu'ya göçüşleri çok kısa bir zaman içinde ve pek süratli olarak meydana gelmiştir. Şu halde, bu yeni cemiyetin basitten mükemmele doğru doğuşu değil, tekâmül hattının hayli ileri bir noktasında kuruluşu bahis mevzuudur. Bu vaziyete göre, XIII. asır Türk cemiyetinin hakiki çehresini çizebilmek için, onun kuruluşuna esas olmuş bulunan başlıca unsurları gözden hiç kaybetmemek lâzımdır.

«Rum-Selçukî Türkiyesi»nin insan unsurunu, hiç olmazsa yüzde doksan olarak, göçebe Oğuzlar (Türkmenler) teşkil etmiş bulunuyorlardı<sup>1</sup>. Bu bakımdan, ne Konya Sultanlığı devrinde, ne de Osmanlılardan sonra, birtakım ırkların karışması ile yeni bir millet veya içtımâî malgamanın ortaya çıkmış hali aslâ görülmemiştir<sup>2</sup>. Çünkü, Türkler Anadolu'ya geldikleri zaman, burada hâkimiyetlerine aldıkları, bilhassa Rum ve Ermenilerden ibaret Hıristiyan ahali, bütün tarih boyunca, hiç bir zaman «azınlık» hayatı yaşamaktan öte geçememişlerdir.

Türk cemiyetinin teşekkülüne esas olan unsurlardan iktisadî düzen meselesine gelince, bu hususta Anadolu yerli halkının (bilhassa şehirlerde yaşayan Rumlarla Ermenilerin) oldukça mükemmel olan iktisadî düzenlerinin yeni

<sup>1</sup> F. Köprülü, Oğuz göçebelerinin Anadolu'ya yerleştirilmelerinin sistemli ve siyasî gayelerle olduğuna dikkati çekiyor: Aynı eser, p. 48-50.

<sup>2</sup> Çağdaş kaynaklar Anadolu yaylalarının ve köylerinin Türkmenlerle dolu olduğunu ifade ediyorlar. Meselâ şu eserler: İbni Batuta Seyahatnamesi, (1875'de Fransızcaya yapılan tercümesi ve Arapça metin), s. 254-55; ayrıca F. Köprülü'nün yukarıda adı geçen eserinde, Türklerin kitle halinde gelişleriyle doğan yeni cemiyet üzerinde önemle durulmuştur. (s. 60 ve devamı.)

cemiyetin iktisadî-içtimaî cihazının kuruluşuna temel vazifesini görmüş olduklarını tabii kabul etmeliyiz. Hıristiyanların ev, dükkân gibi emlakleri hiç şüphesiz yarı yarıya ve sapasağlam Türklere geçmiş ve onlar tarafından bu yeni stilin icaplarına da uyularak kullanılmışlardır. Şehirlerdeki sanayi ve ticaret, köylerdeki ziraat usulleri ve mahsul çeşitleri elbette Türklerin Hıristiyanlardan birçok şeyler almalarına sebep olmuştur. Dokumacılık, maden işçiliği, madeni eşya yapımı ve inşaat sahalarında yerli Hıristiyan ustalar, Türkler geldikten sonra da sanatlarını işlemekte devam etmişler ve Türkler onlara bir müddet çıkar olmuşlardı. Mevlânâ Türkiyesi şehirlerinin sanayi faaliyetinde Hıristiyan usta ve işçilerin mühim hisseleri bulunduğunu görüyoruz. Yayla hayvancılığı ziraî işletmeciliğinin Türklere has bir iktisadî işletme usulü olması ve Anadolu'daki coğrafî şartların da bu tarz istihsal sistemine çok uygun bulunması dolayısıyla, yerli ahalinin Türkmenlere bu yoldan yaptıkları tesir daha az ve yavaş olmuştur.

Anadolu Türk Cemiyeti'nin kuruluşunda gene başlıca unsurlardan saydığımız «kültür» meselesine gelince, bunun da, Türkmenler gibi, İslâm memleketlerinden ve tabii daha ziyade İran'dan gelmiş olduğuna önemle dikkati çekmeliyiz. Bu kültürü, doğum yeri bakımından «İslâm Türk-İran» diye adlandırmak suretiyle cinsini de tayin etmiş oluyoruz. Hemen bütün devamı boyunca, Selçukî Sultanlığı Türkiye'sinin yüksek idaresini ellerinde tutan başlıca devlet ricalinin (askerî şefler hariç), tanınmış müderrislerin, «velîlik» mertebesine ermiş büyük dervişlerin, hatta birçok kadıların hemen çok vakit Şark'tan ve tabii en ziyade İran'dan gelmiş olduklarını düşündüğümüz zaman, bu cihetin tarihî hakikate ne kadar uygun düşütüğünü anlamış oluruz<sup>1</sup>.

Şu halde, kısaca ifade edersek, Anadolu Türkiye'sinin

<sup>1</sup> Meselâ, Selçuklular zamanındaki «defternivisler»in (kâtiplerin) ekserisi Acem idi. Fars dilini kullanıyorlardı. Bk. Hammer, III., s. 226.

tarihi teşekkülünde etnik unsurun esas itibariyle Türkmen Oğuzlardan ibaret olduğunda şüphe yoktur. Büyük ve kalabalık kitlenin yerleşik, medenî bir devlet halinde taazzuvu için, kendisine lüzumlu olan ileri kültür, tabii Türk boyları gibi, Anadolu'ya «İslâm Türk-İran»dan gelmekte devam etmiştir. Yeni cemiyete lüzumlu olan iktisadî unsur ise, Anadolu'daki yerli Hıristiyan ahalinin asırlardan beri teşkil ettikleri ve fakat yukarda söylenen sebeplerden dolayı muattal hale gelmiş bulunan iktisadî cihazlardan ibaret olmuştur<sup>1</sup>.

<p><b>I. ETNİK UNSUR:</b>  <b>TÜRKMENLER</b> (göçebeler ve askerî gruplar).</p>
<p><b>II. KÜLTÜR UNSURU:</b>  <b>İSLÂM TÜRK - İRAN</b></p>
<p><b>III. TÜRKMEN YAYLA İŞLETMESİ VE YERLİ İKTİSADİ CİHAZ UNSURU</b></p>

Şema : I

Selçuki Türkiyesinin kuruluşu hakkında bir fikir vermek üzere çizilen bu şekil, şüphesiz teferruatı göstermiyor.

Başlangıçta birbirlerine ne kadar yabancı olduklarını gördüğümüz bu unsurların içtimaî tekâmül esnasında nasıl kaynaştıklarını ve ne suretle yeni cemiyete has millî bir karakter aldıklarını aşağıdaki izahlarımız tamamen gösterecektir.

*b. Türkiye şehir topluluğu*

Öyle anlaşılıyor ki, Türkler, fethetmeden önce de birçok Anadolu şehirlerinde bazı Müslüman Türk cemaatleri

<sup>1</sup> Bk. şema: I.

türemiş bulunuyordu, ve bu da, ya ticaret yoluyla veya Türklerin Bizans ordusunda askerî hizmet kabul etmeleri suretinde mümkün olmuştu<sup>1</sup>. Fakat Türk halkının Anadolu Bizans şehirlerine kitle halinde yerleşmeleri, şüphesiz 1071'den sonra başlamış ve ilk şehirli Türkler de Selçukî kumandanlarının askerleri olmuştu. Türk asker ve beyleri zaptettikleri şehirlerde arsa spekülasyonları yapmayı ve ganimet emlâki elde etmeyi çok sevdiklerinden, böyleleri, çabucak askerî hüviyetlerini kaybederek, hemen şehirlerin zengin ve nüfuzlu aileleri durumuna geçiyorlardı. İktâ sahibi olmak karşılığında ordu hizmetine alınan bu askerler, çok defa Türkmen boylarından tedarik olundukları için, bu usul Anadolu yaylalarını dolduran Türkmenlerin şehir sakini olmalarına imkân veren esaslı kapılardan birisiydi. Türkmenlerin şehir hayatına alışmalarına ve şehirleşmelerine yardım eden ikinci kapı, yaylacı Türkmenlerle Rum Hıristiyan ahalinin şehir pazarlarında hararetli bir alış verişe girişmiş bulunmaları olduğunda şüphe yoktur. Bu hal pek çok Türkmeni şehirlerin iktisadî-sınâî faaliyetine iştirak ettirmekte ve onları iş adamı yahut işçi yapıyordu.

Sultan da, gerek siyasi hâkimiyetinin sembolü olmak ve gerek şehirde oturan Türk-Müslüman cemaatin idaresini İslâm esasları dahilinde sağlamak gayesiyle, eline geçen her şehre İran'dan bir kadı tayin edip yolluyordu. «Türk-İran»da İslâm anlayışına yeni bir mana vermekte olan meşhur dervişlerin etrafında toplanan halifelerden şeyhin postuna oturma ümidi bulunmayan müritler, kendilerine «derviş» sıfatını takarak, derhal bu yeni teşekkül etmekte olan Anadolu Türk cemaatlerini «ırşâd»a koşuyorlardı<sup>2</sup>. Gerek medreseleri, gerek tekkeleri ve zaviyeleri he-

<sup>1</sup> Bizans hakkında yazılan eserlerde bu hususa dair bilgi eksik değildir: Meselâ, L. Bréhier, Vie et Mort de Byzance, p. 289.

<sup>2</sup> Bu meseleler hakkında geniş malûmat F. Köprülü'nün, «Türk Edebiyatında İlk Mutasavvıflar» ve bilhassa, «Anadolu'da İslâmiyet» (EFM II, 1922) adlı tetkik eserlerinde bulunur.

nüz kuruluş halinde olmakla beraber, bu müesseseler hususunda acemi bulunan Anadolu Türk şehir cemaatleri böylelerine çok hürmet ve itibar etmekteydiler. Yukarıda söylediğimiz üzere, gazilik sıfatlarından dolayı şehirlerde pek kolay ve çabuk servet yığan Türk zenginleri, medrese, cami, hanekah, zaviye gibi hayır müesseseleri yaptırmak ve bunları besliyecek vakıflar tesis etmekte çok cömertlik gösteriyorlardı.

Böylece, ilk Türk şehir topluluğu Rum-Bizans şehirlere gelip yerleşen Türkmenlerle, onları maddeten ve manen idareye koşan «Türk-İran» medreselilerinden teşekkül etmiş bulunmaktaydı ve iktisadi faaliyeti ellerinde tutan Hıristiyan halk ancak «azınlık» kaidesi altında bu topluluğa hizmet ediyorlardı. Hıristiyan şehirlileri asıl memnun eden cihet, bu yeni gelenlerin hararetli müstehlik kitleler teşkil etmeleri bulunmakla beraber, Türklerin pek geniş olan dinî müsamahaları ve Müslüman-Hıristiyan farkı gözetmeden tatbik ettikleri âdilâne hükümet sistemi de Bizans tiranlarından bıkmış olan Rum ve Ermeni ahali için Türk hâkimiyetini tercih sebeplerindendi.

Türkiye'nin kuruluşunda etnik unsurun esasını teşkil etmiş olduklarını söylediğimiz Türkmenlerin yayla hayatına ve «obalar» halinde cemaatlenerek hayvancılık yapmaya çok düşkün olmaları, hele bu hayatın ifadesi olan birtakım sosyal geleneklerden kurtulamayışları, hıristiyan ahali arasında ise, kayda değer bir ihtidâ hareketinin görülmeşi, Selçukî Türkiye'sinin Bizans'tan devraldığı başlıca şehirlerde, Türk-Müslüman nüfusun çok yavaş artmasına sebep olmuştur<sup>1</sup>. XIII. asrın sonlarında bile, Konya, Kayseri, Sivas gibi en önemli Türk merkezlerinde Hıristiyan ahali hâlâ oldukça kalabalık kitleler teşkil ediyorlar-

<sup>1</sup> Mevlânâ hakkındaki menakıp kitaplarında bir hayli ihtidâlardan bahsolunuyorsa da, bu bir övme vesilesidir ve Osmanlı kaynaklarında aynı hikâyeler başka şeyh ve dervişlere izafe olunur.



dı<sup>1</sup>. Buna karşılık, Türkmenlerin, köylere yerleşerek, hayvancılıktan yerleşik ziraat hayatına geçişte daha çok kabiliyet gösterdiklerini ve çiftçilikte Hıristiyanların yerini daha kolay tuttıklarını görüyoruz.

Ancak, şuna işaret etmeliyiz ki, meydana gelen iktisadî canlılık ve Şark ile Garp arasında gelişen kervan ticareti dolayısıyla, eskiye göre önem kazanmış bulunan şehirlerde nüfus artımını sağlayanlar, Hıristiyanlar değil, Türkler oluyorlardı. Böylece, artık, Türk Anadolu'da, büyüme kabiliyeti gösteren veya yeni doğmaya başlayan şehirlerde Türk nüfus, ahalinin esas kitlesini teşkil etmekte gecikmemektedir.

Şehirlerin Hıristiyan halkı sanayi faaliyetine ve şehir içi ticarete itibar ettikleri halde, Türkler daha çok emlak sahibi olmaya önem veriyorlardı. Şu halde, Türk ahalinin zenginliği, bilhassa gayrimenkule dayanmaktaydı. Şehir ve kasabaların etrafındaki kıymetli bağ ve bahçelerin çoğu Türklerin elinde olduğundan başka, han, hamam ve dükkânlar dahi onlara ait bulunuyordu. Şehirler ve memleketler arası ticaretle uğraşanların da Hıristiyanlardan ziyade Müslümanlar olduğunu ifade etmeliyiz.

Yukarıda verilen izahlar Selçukî Türkiyesi şehirlerindeki nüfusu Müslüman Türklerle Rum ve Ermenilerin teşkil ettiklerini, ancak içtimâî-siyasî manasıyla, hatta umumî devlet iktisadiyatı bakımından, şehir topluluklarının, artık miktarca az olsalar bile. Türklerden ibaret bulunduğunu, Hıristiyanların ise, Türk idaresinde azınlık hukuksuna göre yaşamakta olduklarını ifadeden sonra, XIII. asır Türkiye'sindeki şehirlerde mevcut içtimâî sınıfları kaydedelim:

Mevlânâ Celâleddin Rûmî asrı hakkındaki müşahedemize göre, içtimâî kademelenmeye şekil veren kuvvet doğrudan doğruya siyasî müesseseler olup, servetin bu husustaki tesiri fazla değildi. Daha doğrusu, fertlerin refah

<sup>1</sup> Bréhier bu hususa önemle işaret ediyor: aynı eser, p. 406.

ve zenginlik dereceleri de siyasî teşkilâtta tuttukları mevkilerine tâbi bulunuyordu. Meselâ, bir şehirde, hükümet ricalini teşkil edenlerin aileleri zenginlikte de birinciydiler. Sahibi oldukları emlâk, han, hamam, dükkân, bağ, muhteşem evler gibi şeyler olup, bunların vilâyetlerde de iktâları vardı. Şu halde, emîr aileleri hem siyasî, hem iktisadî kudretleri yönünden başta geliyorlardı. İkinci içtimaî kademeyi tutanlar, «âyan» dediğimiz ileri gelenlerle, hükümet nezdinde halkı temsil eden «iğdişler» idi'. Büyük ticaret hanlarındaki odalarında oturarak, toptan ticareti idare eden tacirler (yahut haccgân), tahminimizce, bu ikinci sınıfa dahil bulunuyorlardı. Şehrin imalci (sanayici) züm-

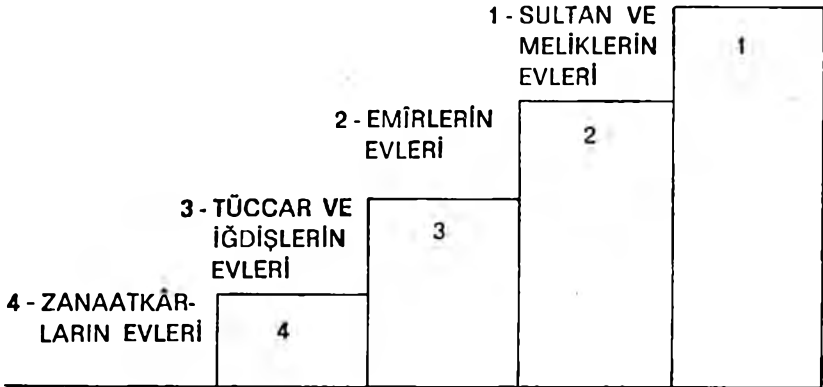

### Şema: II

Mevlânâ evlerin yükseklik derecesini bu şekilde sıralarken, şüphesiz içtimaî-iktisadî kademeyi de ifade etmiş oluyor.

resini teşkil eden zanaat sahipleri üçüncü olarak kabul olunmaktaydılar. Müderris, derviş gibi ilim erbabı ile zanaatkârların dükkânlarında çalışan işçilerin (fityân'ın) hangi sınıftan idikleri hakkında söyleyecek bir sözümüz yoktur. Meşhur Mevlânâ Celâleddin Rûmî, bir münasebetle, oğlu Veled Çelebi'ye, Konya'daki içtimaî sınıfları, evle-

<sup>1</sup> A. Dilaçar, Türk Dili dergisininin 1969 Şubat-Mayıs sayılarından birinde bu kelimeyi açıklamıştır.

rinin ihtişam derecesine göre, yukarıdan aşağı şöyle sıralamıştı: - Sultan ve Melikler, 2 - Emirler, 3 - Tüccarlar ve İğdişler, 4 - Zanaat erbabı<sup>1</sup>.

Bu ifadeden Sultan ve meliklerin en güzel evlere, yani en fazla servete sahip olduklarını, devlet ricalinin (vezir ve emirlerin) ikinci geldiklerini, idare olunanlara, yani halk tabakasına hükümet nezdinde mümessillik eden âyan ve iğdişlerin üçüncü olduklarını, zanaat erbabının, daha doğrusu şehirlerdeki sanayii işleten üstadların en altta bulduklarını öğrenmekteyiz.

Mesleklere göre mevcut kademelenmelerin gözden geçirilmesi, şehir topluluğunun hususiyetlerini göstermesi bakımından daha önemlidir. Bilindiği gibi, ortaçağ şehirlerinde hemen bütün iş hayatı işlenen eşyanın cinsine göre sıkı kaidelere tâbi birtakım «lonca-korporasyon»lara ayrılmıştı. Bugün esnaf dernekleri (zamanına göre bir nevi tekkeler) dediğimiz bu müesseseler, her zanaat şubesinde çalışan insanları birer «pîr»in manevî-dinî kudsiyetine inandırarak<sup>2</sup>, onları bu zanaatın tarikatı içinde sadık ve mesleğin bütün kaidelerine candan bağlı müritleri haline getiriyordu. Bu suretle daha ziyade eşya işleyicisi olan zanaat şubeleri, meselâ kuyumcular, fırıncılar, ayakkabıcılar, kasaplar, bezciler (dokumacılar), dericiler ve başkaları, hep birer esnaf loncasına (yahut tarikatına) sahiptiler. Her esnaf derneği kendi işini tamamen tekelinde tutuyordu. Yani, derneğe dahil olan dükkân veya atelye adedi derneğin dışında değişmediği gibi, bu dükkânların her birinde bulunan bir üstad da iki olamazdı. Şu halde, kaç atelye yahut dükkân varsa, o kadar da üstad mevcuttu. Diğer bütün çalışanlar, işçi (çırak) durumunda bulunuyorlardı. Çıraklıktan ustalığa geçmek için ustası olunmak

<sup>1</sup> Bk. Şema: II.

<sup>2</sup> Meselâ, her mesleğin bir piri olduğu esasına göre düzenlenen şu fütüvvetname listesine bk., A. Gölpınarlı, İslâm ve Türk İllerinde Fütüvvet Teşkilâtı, İktisat Fakültesi Mecmuası, C. 11, No. 14, s. 91.

istenen işte uzun müddet çalıştıktan sonra, üstadların huzurunda ciddî bir imtihan vermek şarttı. Ancak bu imtihanı başarıyla geçirenlere (başka çıkanlara) merasimle üstadlık payesi veriliyordu.

Her zanaat erbabının meslek derneği de sayılan, anlattığımız korporasyonların idare tarzlarına gelince, zanaatçıların içinden en dürüst ve hürmete değer olan, her halde yaşça da ileri bulunan bir üstad derneğin reisi olup, kendisine «ahî» deniyordu<sup>1</sup>. Zanaat mensupları üzerindeki nüfuz ve tesiri itibariyle tam bir tarikat şeyhine benzeyen esnaf reisinden başka, dernek mensupları arasındaki inzi-batı temin ve kendilerini tek bir kuvvet halinde tutmak için, esnaf şeyhinin bir nevi subaşı olarak, «fityân»a kumanda eden bir yiğitbaşı, yahut «server» adında bir ikinci reis vardı<sup>2</sup>. Şüphesiz her şehirdeki bütün zanaatların insanları aynı tarz teşkilâta sahiptiler. Şu halde, bir şehirde bulunan çok sayıda «ihvân» (yani ahîler) ve «serverân» (yani yiğitbaşılar), emirlerindeki teşkilâtlı işçi kitleleri (fityân) sayesinde devirlerinin siyasî meselelerinde ve hükümet idaresinde tesirli söz sahibi bulunuyorlardı ki, saltanat mücadelelerinde ve şehirlerde patlak veren birçok siyasî-içtimâî karışıklıklarda bunu çok iyi müşahede etmekteyiz<sup>3</sup>. Bir şehirde ne kadar zanaat şubesi varsa, sayıları da o kadar olan «ahîler»den birisi diğerlerine reis olup, kendisine «Ahî Baba» deniyordu<sup>4</sup>. Şehrin iktisadî

<sup>1</sup> İbni Batuta, «ahî»nin, esnaf birliğine dahil azalar, zaviye dervişleri (çünkü, Seyyahın devrinde zaviyelere şeyhler hep ahîlikten gidiyorlar) ve ahî gençleri (fityân) tarafından teşkilâtın başına getirildiğini söylüyor: Gibb, İbni Battuta, p. 125.

<sup>2</sup> İbni Bibî (TTK, tıpkıbasımı), 561 ve 563.

<sup>3</sup> Meselâ, I. Gıyaseddin Keyhusrev ile Rüküeddin Süleymanşah arasındaki mücadelede «ihvân ve serverân» önemli rol oynadılar: İbni Bibî (tıpkıbasım), s. 32.

<sup>4</sup> Bu kelime hakkında bak., F. Köprülü, İslâm Ansiklopedisi, Baba maddesi; A. Gölpınarlı dahi «Ahî Baba»yı bütün şeyhlerin reisi sayıyor: İktisat Fakültesi Mecmuası, C. 11, No. 14, s. 38; İbni Batuta, Sivas'ta, Ahî Baba yerine «Ahî Çelebi» dendiğini söyler: Voyages II, p. 291.

hayatında rolü en üstün olan zanaat derneğinin şeyhi, diğer bütün «ahîler»den üstün olarak, «Ahî Baba» kabul olunmaktaydı (Şema: III).

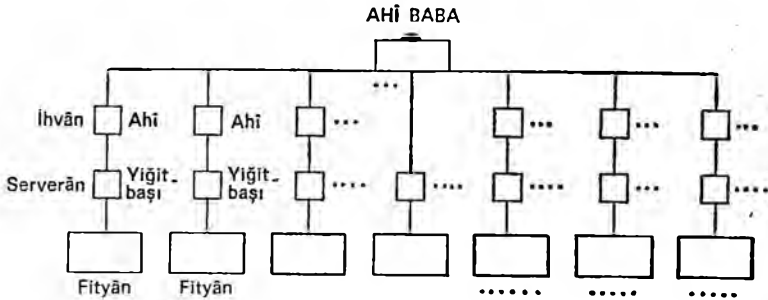

Şema: III

Ortaçağ Anadolu Türk esnaf loncalarının «ahî» teşkilâtı halindeki kuruluşunu bu şekilden çok iyi anlıyoruz.

Türklerin yanında serbest cemaatler halinde yaşadıklarını söylediğimiz Hıristiyan ahali arasında elbette zanaat sahibi olanlar vardı ve bunlar da «korporasyon»un içinde bütün esnaflık kaidelerine uyarak çalışıyorlardı. Fakat, Müslüman esnafa ait olan «ahî tekkelerine» aza olmalarına din ayrılığı engel olduğundan dolayı, ihvân ve fityân arasında Hıristiyan kimselere rastlamıyoruz.

Şehirlerde, diğer bir meslek teşekkülü olarak «ilim ehli»nden, yahut dânişmendlerden bahsedeceğiz. Müderrisleri, zâviye, hanekah (tekke) şeyhlerini (ki, bunların içinden meşhur olanları aynı zamanda birer müderris idiler) ve ilim öğrenmekte olan medrese talebesini, imamları içine alan bu toplulukta, her müderris, ders vermekte olduğu ilim ehli bir grubun şeyhi durumundaydı. Hatta, kadınlardan, kadılık vazifesi dışında, ders vermekte meşgul olan ve talebe-mürid sahibi bulunan kimselere bile rast-

lanıyordu<sup>1</sup>. Hakikaten, derslerini dinleyenleri kendilerine birer mürid sadakatiyle bağladıklarını gördüğümüz müderrisler talebeleri arasında bir tarikatın şeyhi tavrını takınmaktaydılar<sup>2</sup>. Tabii, ahîlerde olduğu gibi, ilim ehli olanlardan en tanınmış ve muhterem birisi bütün diğerlerinin başına reis olarak gösteriliyor ve kendisine «şeyh'ul-islâm» deniyordu. Bu vaziyete göre, her Anadolu şehrinde bir şeyh'ul-islâm mevcuttu<sup>3</sup>. Meselâ, Celâleddin Rûmî'nin çağdaşlarından olan meşhur âlim Sadreddin Konevî, Konya ulemâsının şeyh'ul-islâm'ı bulunuyordu<sup>4</sup>. Başşehir kadısının diğer kadılara âmir durumunda olduğuna benzer şekilde, Konya şeyh'ul-islâm'ı da diğer şehirlerdeki meslektaşları üzerinde bir otoriteye sahip miydi, bilmiyoruz. Ancak, kendisinin, sonradan Osmanlılarda göreceğimiz şeyh'ul-islâm'dan çok farklı bir statüde olduğunu görmekteyiz. Bilindiği üzere, Osmanlı rejiminde yalnız başşehirde oturana şeyh'ul-islâm adı veriliyordu; vilâyetlerdekilere müftü denmekteydi ki, fetva verme yetkisi yalnız bunlara aitti. Osmanlı müftüleri başşehirdeki şeyh'ul-islâm'a bağlıydılar. Fakat, Selçukîlerde, fetva verme salâhiyeti şeyh'ul-islâm'ların tekelinde olmayıp, ilim öğreten her müderris fetva verebilmekteydi<sup>5</sup>. Türkiye tarihinde fetva müessesesi için iki rejim arasındaki bu fark çok mühim bir nokta-

<sup>1</sup> Eski kaynaklarda buna ait misal çoktur; meselâ A. Eflâkî, Konya kadısı Seraceddin Urmevî'nin aynı zamanda ders okuttuğunu kaydediyor: Menakıb'ul-Ârifin (Türkçe tercüme, Tahsin Yazıcı), I, s. 443.

<sup>2</sup> Seyyah İbni Batuta, Anadolu'da rastladığı müderrislerden bazılarının gösteri yürüyüşlerini tasvir ediyor. Bak: Gibb, Ing. Terc., p. 132.

<sup>3</sup> Meselâ, Mevlânâ'nın çağdaşlarından Müderris Rükneddin Mazenderânî Konya kadısı olduğu sırada, Niğde'de Müderris Şemseddin de bu şehrin şeyh'ul-islâmı idi: Kadı Ahmed Niğidi, Al-Veled Al-Şefik (Fatih Kitaplığı, yazma No. 4519) s. 563.

<sup>4</sup> Menakıb'ul-Ârifin (Tahsin Yazıcı, Türk. Terc.), I, s. 101, 368; Aksarayî, Müsameret'ul-Ahbar (O. Turan neşri), s. 90.

<sup>5</sup> İbni Batuta Konya'ya uğradığında, ona, Mevlânâ'nın önce-leri müderrislik ve fetvacılık ettiğini anlatmışlardı: Voyages d'İbni Batutah, II, p. 283.

dır. Selçukî başşehirî şeyh'ul-islâm'ının mühim bir hususiyeti de, kendisi pek âlim ve tanınmış bir kimse olmakla beraber, diğer bütün ilim mensupları arasındaki dinî ve ilmî münakaşaları ve ihtilâfları halletmeye, fetva hususundaki içtihat farklarını çözümlenmeye merci olmasıydı<sup>1</sup>.

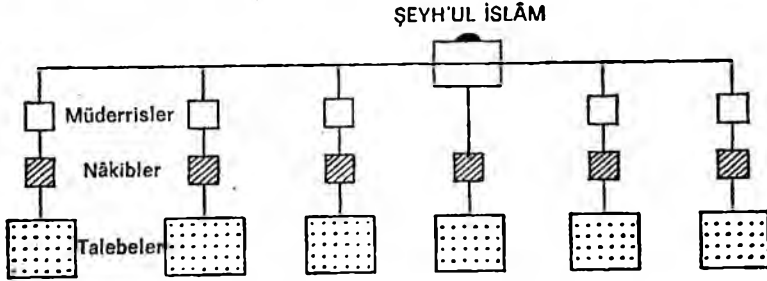

Şema: IV

Dânişmendlerin (yani medrese mensuplarının) şu meslek teşekkülü esnaf loncalarındakine benzer.

Böylece, ilim ehli zümreye ait meslekî teşekkülü şöyle özetliyoruz ki, medreselerinde talebeye ders okutan müderrisler birer tarikat şeyhi durumundaydılar ve içlerinden birçokları da alenen birer derviş, hatta «velî» derecesinde bulunuyorlardı. Fetva verme salâhiyeti herhangi

<sup>1</sup> Yazıcızade, İbni Bibî'den tercüme suretiyle meydana getirdiği Selçukname'sinde, I. Gıyâseddin Keyhusrev'in divanda şer'i mürafaaları bizzat yaptığını anlatırken, «müftü ve kadı huzurunda kendüzü (kendisi) hükmedip...» diyor ki, bundan, Konya Şeyh'ul-islâm'ının mürafaa divanlarına katıldığı anlaşılıyor. Bu ifadelerin alındığı İbni Bibî'nin Farsça metninde, «kadı ve eimme (imamlar) huzurunda...» demektedir. Öyle sanıyoruz ki, bu eimme sözü içinde şeyh'ul-islâm da vardır. Bak. İbni Bibî, (TTK, tıpkıbasım) s. 93 ve Yazıcızade Selçuknamesi (Hautsma neşri) s. 79.

bir müderrisin üzerinde olmayıp, bunlardan her biri müraaat edene fetva verebilmekteydi. Bir şehirde mevcut müderrislerden ilimde ileri ve fazilette tanınmış olan birisi hepsinin reisi olarak şeyh'ul-islâm unvanını taşımaktaydı ki, onun bu durumu korporasyonların başındaki ahî babaninkine benziyordu. Şu halde, her Selçukî şehirde «fütüvvet ehli» gibi, müesses sınıf olarak, bir de «dânişmendler» zümresi vardı ve şeyh'ul-islâm bu meslekî teşekkülün reisiydi (Şema: IV).

Şehirlerin meslek teşekkülü halinde teşkilâtlanmış dernekleri dışında kalan halk tabakalarıysa, oturdukları mahallelerin sınırları içinde ayrı birlikler ifade ediyorlardı. Bugünkü mahalle muhtarlarına veya Osmanlı devrinin mahalle kethudalarına karşılık, Selçukî şehri mahallelerinin de «iğdiş»<sup>1</sup> adını taşıyan mahalle başları vardı. Bizce, her mahalle iğdişini kendisi seçiyor, kadı da tasvip ediyordu. Mahallelerde oturan halkı hükümet ve kadı yanında temsil eden, hükümetçe halktan istenen her türlü «salmalar» ve şehri bir devlet büyüğü ziyaret ettiği zaman kendisine verilen «peşkeşler», hane başına dağıtılır ve toplanırken, iğdişlere mühim vazife düşmekteydi. Halkı ilgilendiren mühim meselelerde, meselâ bir fermanın onlara duyurulmasında yahut siyasî müzakerelerde, büyük şölen toplantılarında iğdişler mutlaka bulunuyorlardı. Gene mahalle halkından olan başlıca zengin ve tanınmış aile şefleri de, «âyan» adı ile ve iğdişlerin yanında olarak sözünü et-

<sup>1</sup> Kısırlaştırılmış hayvan hakkında kullanılan «iğdiş» kelimesi, Orta Çağlarda yabancılarla evlenen Türklerden türeyen melez nesli de ifade ediyordu: Bediuzzaman Feruzanfer'in, Kitab-ı Fih ma-Fih adlı esere koyduğu izah notlarına bak.: s. 334; İ. H. Uzunçarşılı, Osmanlı Devlet Teşkilâtına Medhal, s. 115 (Prof. F. Köprülü ise, şifâhî ifadesinde, mahallebaşı manasına gelen kelimenin kısır veya melez nesil demek olan «iğdiş» kelimesi değil, Türkçe «rehber» manasına olan «öndeş» veya «öğdeş» olması lâzım geldiğini ve Arap harfleriyle yazılıştta bu Türkçe kelimeler «iğdişe» benzer şekilde olmakla, müstensihlerin öğdeş-öndeş'i iğdiş sanarak, yazılışını tamamen bu sonuncununkine uydurduklarını tahmin etmektedir).



tiğimiz toplantı ve davetlere gidiyorlardı. Bütün iğdişlerin ve âyan derecesine yükselmiş kimselerin başlarında da bir reisleri vardı ki, kendisine «iğdişbaşı» yahut «emîr-i iğdişân» denmekteydi (Şema: V). İğdişbaşı, iğdişlerin ve âyanın başında olarak, bütün bir şehri temsil etmekte olduğu için, hükümet yanında pek mühim bir şahsiyet olarak itibar görüyordu ki, onu bu haliyle bugünün belediye reislerine benzetmek mümkündür. XIII. asrın sonlarında dev-

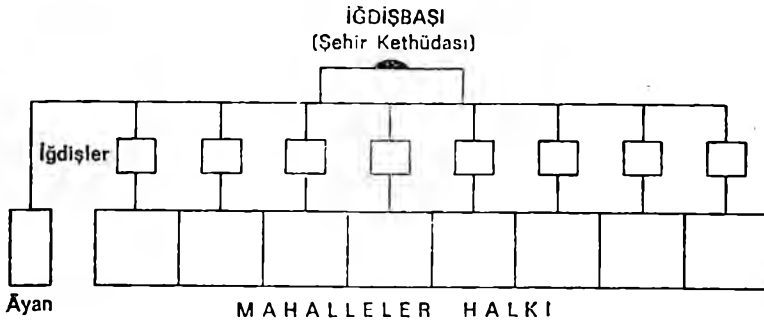

Şema: V

Bu şekil, halkın mahallî teşkilât halindeki durumunu gösteriyor.

letin resmî dili Farsça ve Arapça yerine Türkçe kabul edilirken, eski terimlerde yapılan birçok değişikliklerde iğdişbaşı kelimesi de «şehir kethüdâsı» şekline konmuştur<sup>1</sup>. Osmanlı rejimi şehirlerinde artık mahalle kethüdâları ve şehir kethüdâsı ifadeleri umumî olup, iğdiş ve iğdişbaşı sözlerini göremiyoruz.

Gerek iğdişler ve gerek iğdişbaşı halk mümessilleri olduklarından, içlerinde Hıristiyan olanlarına da rastlanmaktadır. Meselâ, Ermeni nüfusunun kalabalık olduğu Kayseri şehrinde Moğollar Anadolu'yu istilâ ettikleri sıra-

<sup>1</sup> İğdişbaşı yerine «şehir kethüdâsı» sözünün ilk defa Eflâki'nin Menâkıb'ul-Ârifîn adındaki eserinde kullandığını görüyoruz: adı geçen eser (Tahsin Yazıcı, Türkçe tercüme) C. II, s. 297.

da, iğdişbaşı Hacuk Oğlu adında bir Ermeni idi ve düşmana şehri bu adam teslim etmişti<sup>1</sup>.

Selçukî Türkiye'sindeki şehirlerin içtimaî-meslekî bakımından teşkilâtlanmalarına ait yukardan beri söylediklerimizi daha kısa olarak şöyle özetleyeceğiz:

İktisadî faaliyette tekelci bir zümre teşkil eden esnaf, kendi aralarında «fütüvvet» denen dinî-iktisadî bir tarikat içinde birleşmiş olup, azaların dernekteki yerleri yukarıdan aşağı, Ahî Baba - Ahîler - Yiğitbaşılar - Genç işçiler'dir. «İlim ehli» denen, bizim, gene o zaman kullanılmış bir tabir olan dânişmend umumi adı altında topladığımız dinî zümre ise, müderrisler etrafında gruplar teşkil etmiş olup, onların üzerinde de «şeyh'ul-islâm» yer almış bulunuyordu. Şehir halkı ise, semtlerine göre, mahallelere ayrılmışlardı: her bir mahallenin başında bir iğdiş ve onların üzerinde iğdişbaşı vardı. Âyan, hiyerarşide iğdişlerle beraber geliyordu ve iğdişbaşı onların da şefi bulunmaktaydı. Böylece, mahallî teşkilâtlanma bakımından şehrin içtimaî-iktisadî yapısını esas hatlarıyla çizmiş bulunuyoruz (Şema: VI).

Şehirlerde son bir grup olarak, askerlerden, asayiş, maliye ve idare memurlarından ibaret hükümet adamlarını da kaydetme zarureti vardır. Ancak, bunlara ait teşkilâtı ve bilhassa aralarındaki hiyerarşik düzeni iyice bilemediğimizden izahına girişmiyoruz.

### c. Köy topluluğu

Halkı Anadolu'ya umumiyetle göçebe olarak gelip yerleşmiş olan Selçukî Türkiye'si, gerek siyasî hayatı, gerek iktisadî müesseseleri itibariyle, esas kuvvet kaynağını köylü kitlelerinden alıyordu, ve bu kitle de, etnik bakımından, Türkmen menşe'liydi<sup>2</sup>. XIII. asır Türk köylüsünü, tâbi oldukları hayat tarzı itibariyle «göçebe» ve «yerleşik» diye

<sup>1</sup> İbni Bibî, aynı eser, s. 529.

<sup>2</sup> The Travels of Marco Polo (Aldo Ricci, Ing. Terc.), p. 20 ve Prof. F. Köprülü, Les Origines de l'Empire Ottoman, p. 60.

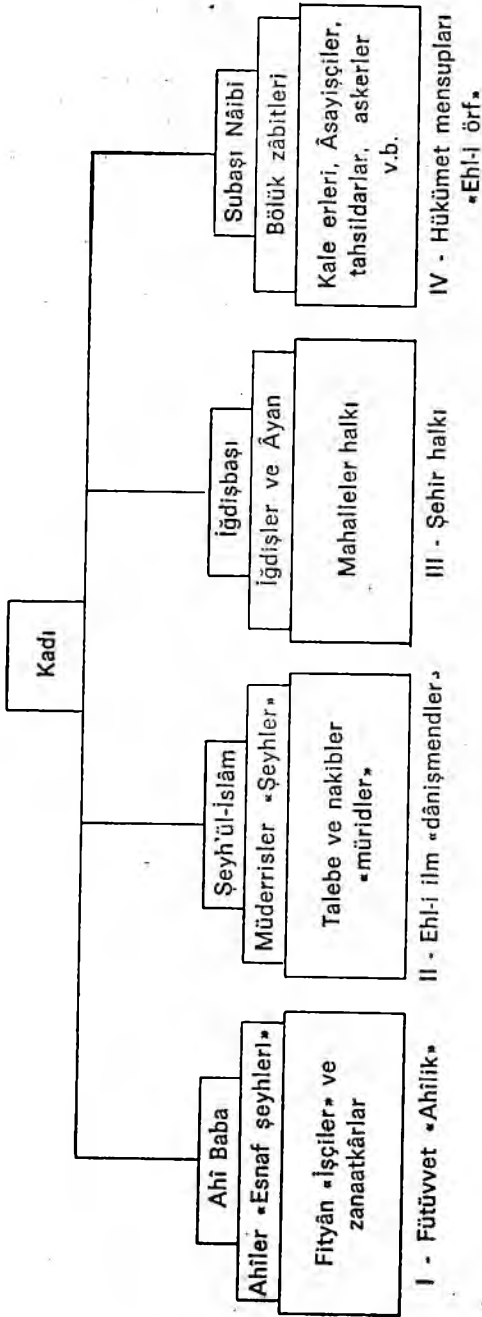

Şema: VI

Bir Ortaçağ Anadolu Türk şehrinin içtimai-ıdarî yönden nasıl bir bünye teşkilâtına sahip olduğunu anlamak için şemayı dikkatle tetkik etmelidir.

iki kısım olarak düşünmek gerekir. Batı uçlarıyla Güney ve Güneydoğu Anadolu bölgelerinde göçebe Türkmen hayatı çoğunlukla devam etmekte olduğu halde, Orta Anadolu ile Sivas-Amasya etrafında yerleşik hayat daha üstün hale gelmişti. Büyük Selçukî devleti Anadolu'yu zaptettiği esnada, «mirî toprak sistemi» esasına göre hareket ederek, her türlü ziraî istihsal arazisini devletin malı saydığı için, göçebeler olsun, yerleşik Türkler olsun, tasarruflarındaki topraklarda devletin kiracı veya yarıcısı kabul olunmuşlardı. Tabii, Anadolu'nun ziraatçı eski Hıristiyan halkı da aynı kaideye tâbi oluyorlardı. Köylüler, devletin ister yarıcısı, ister kiracısı olsunlar, bu sıfatla raiyyet adını almaktaydılar; devlet kendi hizmetinde bulunan kumandanlara ve Türkmenlerden tutulan süvari askerlerine, nakdî ücret yerine mirî topraklardan alacağı vergileri «iktâ» olarak bıraktığı için, her köy topluluğu veya birkaç köy birden bir iktâ sahibinin raiyyetiydiler. Şu halde, köy içtimaî topluluğu şehrinkinden hayli farklı bir siyasî-hukukî statüye sahip bulunuyordu. Yalnız şunu hemen kaydetmeliyiz ki, köy topluluğu aşiret karakterini ve teşkilâtını muhafaza ediyorsa, böyleleri, başlarındaki «boy» yahut «ulus» beyleri idaresinde olarak, az çok geniş bir idarî muhtariyete sahiptiler ve devlete yahut onun iktâ sahibine kanunname nevilere yazılı rüsumu değil, ancak yıllık muayyen miktarda bir «mukarrerat»ı veriyorlardı. Yerleşik ziraatçı köylüler ise, aile halinde, devlete yahut iktâ sahibine tâbi olup, vergiyi raiyyetlik kaidelerine göre ödemekteydiler. Şehirlerde her mahallenin bir mahallebaşısı, iğdişi olduğu gibi, her köyün de bir köy kethüdâsı vardı. Bütün köy delikanlıları bu kethüdâya tâbi bir «gençlik ocağı» teşkil etmekteydiler. Köyün en muhterem ve yaşlısı olan kethüdâ, gençlerden birisini onların üzerine «yiğitbaşı» tayin ediyordu. Böylece, köy delikanlıları yiğitbaşlarının idaresinde fiilî bir kuvvet ifade etmekte, icabında köylü arasındaki asayiş ve nizamın muhafazasına çalışmaktaydılar. Vilâyet dahilinde veya herhangi bir bölgede isyan, eşkiyalık gibi

hareketler olduğu zaman, devlet bahsettiğimiz gençlik teşkilâtından yardım görüyordu<sup>1</sup>. Sultanın naiplerine verilmiş olan köy asayiş ve düzenini koruma işini naiplerin adamları bu sayede kolayca temin edebilmekteydiler.

Bu şekilde, gençlik teşkilâtlarının başında olarak, köyü idare ve hükümet yanında onu temsil eden kethüdâların başında, yani bir vilâyetin bütün köylerini temsil etmek üzere, bir de «İlbaşı» görüyoruz. Bu hususta daha açık bir fikir vermek için, köy kethüdâlarını şehirlerdeki mahallebaşılara (iğdişlere) ve «İlbaşı»yı da İğdişbaşı'ya benzetebiliriz. Buna göre, bütün köy gençlik teşekküllerinin ve kethüdâlarının başında olan «İlbaşı», «İğdişbaşı» kadar değilse bile, ona yakın nüfuzu olan bir şahsiyetti<sup>2</sup>.

Öyle tahmin olunur ki, İlbaşı, İğdişbaşı'yla birlikte, kadının reisi bulunduğu bir «meclis»e dahil bulunuyor ve burada köylerin mümessili olarak, hükümetle halkın münasebetlerini tanzim ve bilhassa «salmalar»ın (avarız, peşkeş vesair) dağıtımında oy sahibi bulunuyordu.

Köy içtimaî topluluğu içinde bir imam ile bir de zâ-

<sup>1</sup> Bu teşkilâtın Osmanlılar zamanında devam ettiğini, hattâ zamanımızda köy delikanlıları arasında yaşadığını ilerdeki tetkiklerimizde göreceğiz.

<sup>2</sup> Prof. F. Köprülü, «İlbaşı»nı vilâyetteki göçebe Türkmenlerin reisi olarak kabul etmektedir: Bak. Les Org. de l'Emp. Ottoman, p. 56; halbuki, Türkmen boylarının irsi şeflerine «bey» unvanını vermek âdettir. Bu suretle, şefler, «beylerbeyi», «ulus beyi», «il beyi» şeklinde ifade olunmalıdırlar. Osmanlı Devrinde bunu açıkça da göreceğiz. İdari-siyasî olarak tayin olunan zümre şeflerine «baş» kelimesi kullanılıyordu. Meselâ, «ellibaşı», «iğdişbaşı», «subaşı», «yiğitbaşı» ve nihayet burada gördüğümüz üzere, köy kethüdâlarının başı mânâsına da «İlbaşı», bu geleneğe göre ortaya çıkmış terimlerdir. İbni Bibi'de geçen «Antalya il-başısı» tabiri bütün vilâyet halkının başında olan bir şahsı ifade etmekte olup (Bak., tıpkıbasım, s. 266 ve Yazıcızade M. Th. Hautsma nesri, s. 273), meselâ, Antalya İğdişbaşısına mukabil, köy kethüdâlarının üstünde bütün köylülerin mümessili olduğunda şüphe yoktur. Ancak, ilbaşılar vilâyetlerinin başı olarak ve boy beylerinin üstünde, göçebeleri de temsil ediyorlar mıydı, belli değildir. Osmanlılar devrindeki ilbaşıların bu bizim izah ettiğimiz durumda olduklarını XVI. asırdan bahsederken göreceğiz.

viye şeyhinden (varsa) bahsetmek lâzımdır. Fakat bunların halk üzerindeki rolleri hakkında hemen hiç bilgi mevcut değildir. Ancak, şunu söylemek mümkündür ki, zâviye şeyhleri XIII. asırdan itibaren köy «gençlik ocakları»nı nüfuzları altına alarak, buraya tarikat usul ve âdetlerini sokmuşlar, bu müesseseler de, şehirlerdeki ahî dernekleri gibi, kuvvetli bir manevî birlik kazanarak, bu asrın karışıklıkları içinde müsbet ve menfi mühim role sahip olmuşlardır<sup>1</sup>.

#### d. İktisadî düzen

Selçukî Türkiyesinin iktisadî kuvvetinin, ziraat. sanayi ve ticaret gibi üç çeşit faaliyete dayandığını biliyoruz.

Bunlardan birincisini, yani ziraati uzun zamandır yerleşik hayata geçmiş bulunan Müslüman Türk köylüsü ile bir kısım Hıristiyan halkın köylerde yaptıkları her türlü ekim, yaylacılığa müsait otlu-sulu yerlerdeki Türkmen halkın ve çiftlik sahibi devlet ricaliyle âyan'ın geniş meralarda besledikleri hayvanlar (bilhassa koyun sürüleri) ve bir de kasabalarla şehirlerde pek moda olan meyve ve bağcılık teşkil etmekteydi. İlk ikisi, hayvancılık ve ekim ziraati, köylülerle göçebe ve yarı göçebe (yaylacı) kitlelerin temel meşgaleleri olduğu halde, meyve ve bağcılığın (bağ-bahçecilik) Selçukî şehir hayatında mühim bir yeri olduğunu ehemmiyetle kaydetmelidir. Konya, Kayseri, Malatya, Amasya ve sair şehirlerde bu çeşit ziraat yalnız mahsul elde etme şekli değil, aynı zamanda halk için bir mesire hayatı ve eğlence vesilesiydi. Hele ekâbir ve âyan, bağ-bahçe mevsimlerinde, buralardaki evlerine giderek toplantılar yapmayı ve eğlenti tertibini pek seviyorlardı.

XIII. asır Türk devlet iktisadiyatında ziraî istihsalin yeri ne olmuştur, diye bir sual sormak mümkündür. Buna doğru cevap vermek için Türkiye'de «mirî toprak sisteminin» diğer İslâm memleketlerindekiinden fazla inkişaf etmiş şekliyle başladığını, fakat, bu tetkik ettiğimiz de-

<sup>1</sup> Arap seyyahı İbni Batuta'nın köylerde de varlığından bahsettiği gençlik kurulları tamamıyla bunlardır.

virde adı geçen müessesenin inhitat halinde bulunduğunu bilmek lâzım gelmekle beraber, meseleyi ilerde malî teşkilât bahsi olarak izah edeceğiz. Burada şu kadarını söyleyelim ki, devlet fetihci ve harpci karakterini muhafaza ettiği zamanlarda, bütün askerî ve sivil teşkilâta vazife gören hizmetliler için gereken masraflar, umumiyetle ziraî istih-salden «rüsûm-vergi» şeklinde devlet maliyesine ait olan gelirlerle karşılanıyordu. Şu halde, cemiyetimizin tarihinde ziraî istihsalin ilerleme veya gerilemesi hükümet düzeni ve memleketin siyasî hayatı üzerinde tesirini derhal göstermesi itibariyle birinci derecede önemli bir iktisadî iş-letme bölümü teşkil eder.

Selçukî ziraatının memleketler arası iktisadî münasebetlerdeki yerine gelince, Bizans, Trabzon Rum İmparatorluğu ve bilhassa Arap memleketlerine hayvan ve hayvanî mahsul yollanmasından mühim bir gelir sağlandığı muhakkaktır. Meyve ve bağcılık dahi bu yoldan mühim para getirmekteydi<sup>1</sup>. Fakat, ekim ziraatından elde edilen mahsuller memleket dışına satılmış mıdır, bilinmiyor. Ancak, kuraklık, çekirge akını, göçebelerin yer değiştirmeleri, iç-karşıklıklar gibi hadiseler yüzünden çıkan kıtlıklar, memlekette ihtiyaç fazlası bir mahsul toplanmasına engel olmakta olduğundan, dışarıya hububat satılma fırsatı bulunamamaktaydı. Esasen Batı Anadolu ve Marmara Bölgesi de Türkiye dışında olduğuna göre, nakliyat güçlüğü'nün dahi böyle bir ihracat yapılmasına engel olmuş bulunduğu şüphesizdir. Hatta, kıtlık yıllarında Bizans'tan zahire satın alındığı biliniyor<sup>2</sup>. Göçebeliğin umumiyetle hayvancılığa dayanmış olması, ve hele, Türkmenlerdeki yaylacılık geleneğinin, ekim mahsulünün tam gelişme ve toplanması mevsimlerinde hayvan sürüleriyle geniş çapta yer değiştirmeyi icap ettirmesi, bu çeşit hayat ile yerleşik köy hayatı arasında müthiş bir tezat yaratıyordu. Onun

<sup>1</sup> Meselâ, Antalya Mısır'a kuru kayısı yolluyordu: İbni Battuta (Gibb, İng. terc.), p. 124.

<sup>2</sup> A. A. Vasiliev, Histoire de l'Empire Byzantin, II, 225.

için, yaylak ile kışlak arasında gidiş gelişleri sırasında göç kafilelerinin ekin tarlalarına büyük zararlar vermesi yüzünden, iki taraf arasında sık sık kavgalar çıkıyor ve nizam tanımaz göçebelere devlet bile hâkim olmakta zorluk çekiyordu<sup>1</sup>. Bilhassa, Şam'dan başlayarak, Sivas çevresi yaylalarına kadar uzayan geniş bir sahada pek kalabalık yaşayan Türkmenlerin yazın Kuzey'e ve kış döneminde Güney'e yaptıkları göçlerin ekinlere hayli zararları olacağı pek tabiydi.

Bu bahsini anlattığımız devir Türkiye'sinin devlet iktisadiyatında sanayi hayatının önemi ne idi, pek bilgimiz olmamakla beraber, dokumacılığın, ve ikinci derecede, dericiliğin çok ilerlemiş olduğunu görmekteyiz. Alaşehir, Denizli, Konya, Aksaray, Kayseri, Erzincan gibi, Anadolu'nun geniş bir sahasında bulunan şehir ve kasabalarda dokunan perdeler ve bezler zenginlerin zevkine cevap verecek kadar mükemmeldiler<sup>2</sup>. Fakat şunu da itiraf etmelidir ki, frenk kumaşlarına, Hind, İran ve Arap memleketlerinden getirilen her cins dokumaya (bilhassa lüks kaliteden olanlarına) Türkiye'nin her tarafında rastlanıyordu<sup>3</sup>. Bu hal Anadolu'daki lüks kumaş dokumacılığının memleket ihtiyacını karşılayamadığına açık bir delildir.

Sürülerle koyun sahibi Türkmenlerin pek ustalıklı dokudukları halı, kilim gibi şeyler ile<sup>4</sup>, Ankara'nın sof kumaşları dünyaca tanınmıştı.

Dericilik ve hayvan mutabiyesi dahi Türkiye'de, Türk ve Hıristiyan halkın çok güzel işledikleri bir sanat olmakla

<sup>1</sup> Prof. F. Köprülü meseleye önemle dokunuyor: Les Orig. de l'Emp. Ottom., s. 57.

<sup>2</sup> Celâleddin Rûmî'nin halifesi Selahaddin'in kızı evlenirken, Konya büyüklerinin eşleri tarafından getirilen kıymetli cihazlar arasında Aksaray perdeleri de vardı: Bak., A. Eflâki, II, s. 173; İbni Batuta da, Denizli'de çok ileri bir bez dokumacılığından bahsediyor: Seyahatname (Gibb, Ing. terc.) p. 128: İ. H. Uzunçarşılı, Kütahya Şehri, s. 69.

<sup>3</sup> A. Eflâki birçok münasebetle Türkiye'de Mısır elbise ve sarıkları kullanıldığından bahsediyor: Menakıb, II. s. 375 ve 379.

<sup>4</sup> İbni Batuta (Gibb, Ing. Terc.), p. 131.



beraber, fazla bilgiye sahip değiliz'. Madenî sanatlar herhalde daha ziyade Rum ahali arasında rağbet görüyordu. Memlekette, maden olarak, bakır, demir ve şap çıkarıldığı eskiden beri bilinmektedir<sup>2</sup>.

Kısacası, şu bir hakikattir ki, geniş halk tabakalarının ihtiyacını karşılayan sanayi eşyası tamamıyla yurt içinde yapıyordu ve esnaf loncalarının teşkilât mükemmelliği bunu tamamıyla ispat eder. Yalnız, zengin sınıfların ihtiyacı olan lüks eşya ve baharat geniş ölçüde dışarıdan, daha çok Doğu memleketlerinden getirilmekteydi.

Türkiye'de şehir hayatı çok gelişmiş olduğuna göre, sanayi yanında geniş bir ticarî faaliyetin mevcut olmuş bulunacağı tabiidir. Selçukî Türkiyesi ticarî alış verişini üç çeşit olarak sınıflandırmak lâzımdır. Birincisi memleket içi ticaret, ikincisi dışarıyla olan ticaret, üçüncüsü kervancılıktı.

Türkiye içi ticaret kayda değer ölçüde büyük şehirlerdeki meydan pazarlarında, ticaret hanlarında ve nihayet dükkânlarda cereyan etmekteydi. Sonradan, yani Osmanlılar devrinde, pek geliştiğini gördüğümüz, şehirlere mahsus kapalı pazar (yani hanlar içinde) ticareti Selçukî devrinde de mevcut bulunuyordu<sup>3</sup>. Her cins hammadde, yahut gıda maddesi için ayrı bir han inşa olunmuştu. Pirinççiler hanı, pamuk hanı, meyve hanı vesair gibi hanlar bu maddeleri alıp satan tüccarların oturdukları ve adı geçen maddelerin alım ve satımını idare ettikleri yerlerdi. Köylüler satacakları malları çok vakit açık pazarlara getiriyorlardı.

<sup>1</sup> Dericilik ve hayvan koşum-bakım eşyası yapımının çok ileri olduğunu, esnaf loncaları arasında debbağlarla mutafaların mühim yerleri bulunmasından biliyoruz.

<sup>2</sup> Bilhassa şap, Avrupa'ya çok satılıyordu. Konya'da bu madenin ihraç imtiyazını bir zamanlar İtalyan tüccarları almışlardı: The Journey of William of Rubruck to the Eastern parts of the world (translated by William W. Rockhill), p. 277.

<sup>3</sup> Eflâkî'nin Konya hayatı hakkında verdiği geniş malûmat bu hususu tamamıyla aydınlatmaktadır: Adı geçen eser, II, s. 101; Keza, Sipehsalar Menakıbı (Türk. terc.), s. 119.

Şehirde bir de gelip geçen yolcuların misafir olmaları için yapılmış hanlar bulunuyordu ki, bilhassa şehir surunun kapıları dışında olanları meşhurdu ve kale kapılarının kapanma zamanından sonraya kalan yolcular bu dış hanlarda gecelerlerdi<sup>1</sup>. Mamafih bunlar kervansaray olarak alınmalıdır.

Şehir ticareti, ister açık pazarlarda, ister hanlarda yahut dükkânlarda yapılmış olsun, hükümetçe maaşlı veya iltizam usulüyle tayin olunan «şahneler» tarafından kontrol ve devlete ait kazanç vergileri alınmaktaydı. Bazen büyük bir şehrin tek bir «şahne»ye de iltizama verildiği oluyordu. Böyle bir kimse, devletten bütün şehrin hasılatını iltizam etmiş olarak, vali salâhiyetiyle, en büyük kısmı asayişten elde edilen «tekâlif-i örfiyye»yi dahi kendine topluyordu<sup>2</sup>.

XIII. asrın başlarında Antalya ve Sinop'un alınmasının, Türkiye'yi dış ticaretle doğrudan doğruya temasa getirdiği açıktır<sup>3</sup>. Ancak, Türklerin, ticaret filoları kurarak Akdeniz ve Karadeniz'e sahilleri olan komşu memleketlerine kendileri gittiklerine dair hiç bir bilgi yoktur. Yalnız İstanbul'da ve diğer bazı Bizans şehirlerinde Türk koloni-

<sup>1</sup> Eflâki'ye göre, Mevlânâ'nın babası Baha Veled, Konya'ya ilk geldiğinde, kendisini Büyük Alâaddin'in saraya misafir etmek istemesi üzerine, Şeyh ona şu cevabı vermişti: «İmamlara medrese, şeyhlere hanekah (tekke), emirlere saray, tüccarlara han, başıboş gezenlere zâviyeler, gariplere kervansaraylar münasiptir.» Kendisini imam sınıfından sayan Baha Veled, Altunaba Medresesi'ne inmişti: Aynı eser, I, s. 26. Bu ifade zamanın şehir hayatını mevzuumuz bakımından oldukça tasvir etmektedir.

İbni Cübeyr de, Suriye hakkında verdiği bilgide hep açık pazar ticaretinden ve misafir hanlarından bahsediyor; Arap memleketlerinde ticaret hanı var mıydı, bir şey söylemiyor: *The Travels of İbni Jubayr* (trans. by. R. J. C. Broadhurst), p. 263.

<sup>2</sup> Baycu Noyin, 1242'de (H. 640'da) Erzurum'u kuşattığı zaman, bu şehirde şahne-vali Şeref Düveynî adında biriydi: İbni Bibî, aynı eser, s. 514.

<sup>3</sup> F. Köprülü, adı geçen Fransızca eser, s. 35.

lerinin bulunduğunu biliyoruz' ki, bu da eskiden beri Türklerle Bizanslıların iç içe yaşamaya alışmalarından<sup>2</sup> ileri gelmekteydi. Tabii böyle bir hayatı Rumlarla Müslüman Türklere Anadolu'nun coğrafi birliği ve iktisadî zaruretler kabul ettiriyordu.

Eskiden beri olduğu gibi, XIII. asır Türkiye'sinin dışardan alış verişinde daha çok iki memleket, Bizans ile Memlûkler (umumiyetle Arap memleketleri) çok mühim rol oynuyorlardı. Bizans halkıyla Türk halkı, gerek Bizans şehirlerinde, gerek Anadolu'da, tabii en geniş çapta uç pazarlarında alış veriş ediyorlar ve sanayi maddeleri bakımından olsun, gıda maddeleri yönünden olsun, tamamıyla birbirlerini tamamlıyorlardı<sup>3</sup>. Esasen yukarda işaret olunduğu üzere, bütün Bizans şehirlerinde Türk kolonisinin bulunuşu, iki devlet arasındaki iktisadî münasebetlerin ehemmiyetini, ve dolayısıyla, ilerde Türkleri bütün Bizans'a hâkim olacak bir vaziyete getiren tarihî sebepleri izah eder.

Bizans'tan sonra Türkiye'nin pek geniş iktisadî münasebette bulunduğu yer Arap memleketleriydi. Zamanın seyyahlarından İbni Batuta, Anadolu'nun her tarafında Mısır, Suriye ve Irak'tan gelen tüccarlara rastlamıştır<sup>4</sup>. Haçlı düşmanlığı dolayısıyla Papa'nın Mısır'a tatbikine çalıştığı abluka da herhalde bir bakıma Türkiye'nin lehine olmuş bulunmalıdır. Çünkü, Mısırlılar birçok ihtiyaçlarını artık Anadolu'dan temine çalışıyorlardı.

Memlekete Hindistan'ın dünyaca meşhur malları ve

<sup>1</sup> Bizanslılarla olan bir çarpışmada şehit düşen Türk sultanı Gıyâseddin'in ölüsü Alagehir'deki Türk kolonisine teslim ve Müslüman mezarlığına gömüldü; demek, bu şehir Bizans'ın olduğu halde, Türkler de bulunuyorlardı: İbni Bibî, aynı eser, s. 111; keza İstanbul'da (bak. aynı eser, s. 55 ve 56), Bursa ve İznik'te (Bak., Gibbons, Osmanlı İmparatorluğunun Kuruluşu-Türk. terc. s. 4) hep Türk kolonileri bulunuyordu.

<sup>2</sup> L. Bréhier, Vie et Mort de Byzance, p. 283.

<sup>3</sup> A. A. Vasiliev, aynı eser, II, p. 6 ve 225; İbni Kemal, Millet Kütüphanesi, Ali Emîri yazmaları, No. 25, varak: 43 a.

<sup>4</sup> İbni Battuta (Gibb), p. 124.

baharatı da gelmekle beraber, taşıyıcılar herhalde daha çok Arap tüccarlarıydı. Mamafih doğrudan doğruya Hint tüccarlarına da rastlanıyordu.

Türkiye'nin ikinci derecede ticareti, diğer yakın komşuları Gürcistan, Trabzon Rum İmparatorluğu, Karadeniz sahillerindeki Ceneviz kolonileri, Rusya, doğuda İran ve güneyde Küçük Ermenistan ili idi; üç komşu, Küçük Ermenistan, Trabzon Rum İmparatorluğu ve Bizans, gıda maddeleri bakımından da alış verişi yapılan memleketlerdi. Ege ve Marmara henüz Türkiye hudutlarına girmediği sıralarda, Türkiye'nin Batı Akdeniz ve dolayısıyla Katolik Avrupa'yla olan ticareti Güney Anadolu limanları Alâiye, Antalya ve Küçük Ermenistan'daki Yumurtalık'tan Ermeni tüccarları eliyle yapılmaktaydı. Bu sıralarda işlenmiş frenk mallarının Türkiye'de pek satılmadığı, ancak, bazı kumaşların revaçta olduğu, bir kısım silâh satın alındığı anlaşılıyor. Anadolu'dan Kıbrıs'a ve dolayısıyla Avrupa'ya Ankara sofları, şap madeni, halı, kilim, yün, deri, ipek dokuma, ve belki de bazı kuru meyveler yollandığı malûmdur<sup>1</sup>.

Selçukî Türkiyesinin milletlerarası ticaretten en çok kazandığı iş sahası, Doğu ile Batı, hattâ Güney ile Kuzey arasındaki ticarî alış verişi sağlıyan Anadolu yollarında yapılan kervan ulaştırımı olduğunda hiç şüphe yoktur. Başşehir Konya merkez olmak üzere, bu yollardan başlıcalarının geliş ve gidiş yönleri şöyledir: Antalya ve Alâiye limanlarından gelen bir ana yol, Konya üzerinden Aksaray-Kayseri-Sivas-Erzincan-Erzurum üzerinden İran ve Gürcistan'a, bu yolun Sivas'tan güneydoğuya ayrılan bir kolu Malatya-Diyarbakır-Mardin-Musul üzerinden Bağdat ve Basra'ya; İstanbul-İzmit-İznik-Eskişehir-Akşehir-Konya-Ulukışla-Adana-Halep-Şam üzerinden Mısır'a, ve Halep'ten ayrılan diğer bir kol Kilis-Nusaybin-Musul-Bağdat

<sup>1</sup> F. Köprülü, aynı Fransızca eser; p. 66; Osman Turan, İslâm Ansiklopedisi, Kılıcarslan maddesi, s. 704.

ve Basra'ya; gene Antalya ve Alâiye'den gelip, Konya'dan kuzeye çıkan bir yol Ankara-Çankırı-Kastamonu-Sinop üzerinden Kırım doğrusuna uzanıyordu (Harita: I).

En mühim olanlarını gösterdiğimiz bu yollarda kalabalık kervan kafileleri aralıksız ticarî eşya taşımakta olduklarından, soygunculuğa karşı güveni ve yolcuların geceleri konaklıyacakları yerlerdeki istirahatlerini sağlamak bir mesele haline gelmişti. Bunun üzerine, menzil olmıya elverişli yerlerde hanlar inşası usulü ortaya çıktı. Harabelerini bugün de gördüğümüz ve içlerinden bazıları birer mimarî örneği olarak hâlâ ayakta duran Selçukî kervansarayları o hayatın hatırasıdır<sup>1</sup>. Kervan kafileleri bazen indikleri kervansaraylarda günlerce yatarlar, hatta bir kısım yüklerini icabında buraya depo ederler, hasta hayvanları ve yolcuları tedavi ettirmek zorunda kalırladı. Bazı büyük kervansaraylar ticaret kervanlarının bu ve buna benzer her türlü ihtiyaçlarını karşılayacak mükemmeliyetteydiler. Tabii buna karşılık, kervansaray idaresine yolcular tarafından bir misafirlik ücreti ödeniyordu. Bu suretle kervansaraylar, sahiplerine mühim bir gelir kaynağı olmaktaydı. Bir kervansaray inşası az parayla başarılamıyacağından, bugün bizce bilinen meşhur kervansaraylar zamanının en zenginleri olan Selçukî sultanları, vezirler, emîrler veya başka zenginler tarafından, kendileri için bir gelir kaynağı olarak yaptırılmışlardı. Bu gibi tesislerin geliri, zamanla ya hanı yaptıranın kendisi veya evladı, yahut onu herhangi bir suretle ele geçiren tarafından vakıf haline getirilmekteydi. Mamafih, az ölçüde de olsa, bazı kimseler de parasız konaklanacak hanlar yaptırmış olmalıdırlar.

Bütün Batı Anadolu Türkiye'ye geçtikten ve Rumeli de alındıktan sonra, devletin iktisadî ve siyasî merkezlerinin

<sup>1</sup> Osman Turan, gerek kervansaraylar, gerekse bu kervansarayların yapıldıkları yerlere göre, Selçukî ticaret yolları hakkında çok faydalı malûmat vermiştir: Bak, Selçukî Kervansarayları, Belleten, Sayı 39, s. 471.

Marmara çevresine kayması üzerine, bir taraftan yukarıda bahsettiğimiz büyük yollar şebekesi esaslı surette değiştikten başka, kervan nakliyatı da eski önemini kaybetmiş, Selçukî kervansarayları, kullanılmamaları neticesi, zamanla birer tarih harabesi halini almışa başlamışlardır ki, aşağıda ayrıca anlatacağız.

## 2 — İçtimaî Düzenin Soysuzlaşması

### a. Askerî iktâ topraklarının vakıflara geçişi

XIII. asır ortalarındaki Türkiye'nin içtimaî müesseseleri ve hatta siyasî teşkilâtı yönünden devletin kuruluşundan Kösedâğı Hərbi sıralarına kadar olan zamandan çok farklı hale gelmiş olduğunu kabul etmek icabeder. Meselâ, Mevlânâ devri askerî iktâlarının, dinî müesseselerin, idarî ve iktisadî teşkilâtın, kısacası, bütün müesseselerin XII. asırdaki bütün hususiyet ve asaletlerini muhafaza etmiş oldukları düşünülemez. Hatta, halkın içtimaî, dinî ve siyasî görüşlerinde de derin değişiklikler olmuş bulunuyordu. Bunu anlamak için hadiselerle umumî bir göz atmak yeter.

Anadolu Selçukî hükümeti (ilk zamanlarda hükümetçikler), Malazgirt meydan muharebesini izleyen yıllarda, Büyük Selçukî İmparatorluğunun «uç beyliği» durumundaydı. Bu hali ile devlet fetihçi bir karakter taşımakta ve dayandığı ana siyasî müessese de askerî iktâlardan ibaret bulunmaktaydı. Yani, Türkiye'nin temel siyasî kuvvetini, o zaman mirî sayılan, fetholunmuş toprakların Türkmen asıllı askerlere maaş olarak bağlanmasından meydana gelen Ordu teşkil ediyordu. Sipah denen bu askerler, kumandanından erine kadar hasılatı (çiftçiden alınan rüsumu) kendilerine bağlanan köylerde oturmakta ve lüzumunda, devlet davet ettiği zaman, hemen toplanarak sultanın gösterdiği hizmeti görmekteydiler. İktâ sahipleri ihtiyarladıkları ve öldükleri zaman, evlâtlarına ancak vazifelerinde

ilk kademeyi teşkil etmiş olan iktâlar intikal etmekte, terfillerle kazandıkları kısımlar ise mîriye geçmekte, yahut o vazifeye yeni tayin olunana verilmekteydi. Devlet hizmetlilerinin, iktâlarını kendi namlarına tescil ettirmeleri için bir tek yol kalyordu ki, o da vazifelerine bağlı iktâ arazisini vakfettirmeleriydi. Sipahlar veya ümerâ, vazifeleri icabı faydalandıkları iktâ topraklarını vakfa bağladıkları takdirde, bir taraftan bir hayır müessesesi kurmuş olarak sevap işlemekte, diğer taraftan da, vakfın mütevelliliğini ve hasılatından muayyen bir kısmını çocuklarına bırakmak suretiyle onlara geçim kapısı sağlamaktaydılar ki, bunun muamele şekline ve mîrî toprak rejimi ile vakıf muamelesinin nasıl bağdaştırıldığından ilerde ayrıca bahsedeceğiz. Yalnız, burada ifadesi zaruri olan cihet şudur ki, mîrî toprakların bu şekilde devlet hizmetlileri, hatta bazı hallerde sultanın kendisi tarafından vakfa aktarılması gibi İslâmî hukuk kaidelerine aykırı bir usulün devam etmesi, yukarda, devletin dayandığı temel kuvvet olarak ifade ettiğimiz iktâ sistemini gittikçe zayıflatmış, böylece, bu sistemin beslediği askerî teşkilât da zamanla büyük değişiklikler geçirmek zorunda kalmıştır. Köse Dağı muharebesi sıralarındaki Türk ordusu, Selçukîler Anadolu'yu fethederken kullanılan tamamiyle farklı olmak üzere, büyük bir çoğunlukla sultan, divan ve emirlerin masraflarıyla beslenen ücretli askerlerden ibaret bu-

<sup>1</sup> Selçukî emirlerinin, iktâları karşılığında, ne kadar asker beslediklerini İbni Bibî, bir iktâ verilmesi münasebetiyle açıklamaktadır: Büyük Alâaddin Keykubad, Zara vilâyetini Kemaleddin Kâmyar'a iktâ olarak verdi: Buranın hasılatı 100 bin dirhemdi: bu iktâ karşılığında adı geçen emîrin 60 kişilik asker (cebeli) grubu beslemesi icap ediyordu: Bak., adı geçen eser, s. 270; (bu nisbeti Osmanlılardaki ile mukayese edelim: meselâ, Orhan devri akçesi Selçukî dirheminin takriben 1/3'ü kadar olduğuna göre, 100 binlik Selçukî iktâ 300 binlik Osmanlı hassına karşılıktır. Osmanlı has sahipleri dirliklerinin her 5000 akçesi için bir cebeli besliyeceklerine göre,  $300.000 : 5.000 = 60$  cebeli çıkar. Şu halde Osmanlılar cebeli bedelini selefleri olan hükümettekinin aynı olarak kabul etmiş oluyolar.

lunuyordu. Bu vaziyette, Türk ve hele Türkmen unsurlar, asalet ruhunun bir ifadesi olmak üzere, isterse sultanın kapısında olsun, nöker ve kul olmayı, yani ücretli askerliği kendilerine yakıştıramayarak<sup>1</sup> itibar etmez olduklarından, orduya ve emirlerin kapılarına asker sağlanması için yabancı milletlere müracaata mecbur kalınıyordu<sup>2</sup>. XIII. asrın sonlarına doğru iktâ askeri o kadar ehemmiyetini kaybetmişti ki, Moğollarla olan mücadelelerde olsun, başka karışıklıklarda olsun, her sınıf ücretli askerin ve «uç etrâki»nin mühim rollerine rastlandığı halde, memleketin «iç-el» dediğimiz başlıca bölgesinden toplanan askerler arasında sipah veya iktâ askerlerine rastlamıyoruz. Şüphesiz, iktâları devam eden emirlerin beslemeye mecbur oldukları «cebeli-hâşî» gene mevcut olmakla beraber, bunlar kölelerden ve başka yollarla sağlanma kimselerdi.

Selçukî sultanlığının kuruluşundan XIII. asrın sonlarına kadar olan zaman içinde, iktâ müessesesinin zararına büyüyen vakıflar yüzünden, devletin fetihçi karakteri zayıflamakla beraber, vakıfların da şüphesiz Türk hayatında müspet rolleri az mühim olmamıştır. Meselâ, meydana getirilen zâviye, hanekâh, rıbat ve başka müesseseler, Türklerin Anadolu'ya gelip yerleşmelerini geniş ölçüde kolaylaştırıyordu. Doğudan batıya devam eden göçlerin hareketi, bu müesseseler sayesinde kolaylaşmaktaydı.

Fakat şunu da itiraf etmelidir ki, bilhassa Bâtınlık tarikatı alıp yürüdükten sonra, aynı vakıflar grup grup birtakım tembel ve dilencilere sığınak olmuş ve cemiyet bir hayli kalabalık olan yiyici bir kitle yüklenmiştir. Sefil insanların pek arttığı, buna mukabil zenginlerin göze ba-

<sup>1</sup> O zaman rakip olan kimseler birbirlerini, «o filanın nökeriydi.» diye yeriyorlardı. Meselâ, bak. İbni Kemal, Millet Kütüphanesi, Ali Emîri yazm. No. 25, varak: 43b.

<sup>2</sup> Türkiye'nin askeri cihetten çökmesi demek olan bu halin sebebini Brockelmann, Sinop ve Antalya'nın fethinden sonra halkın ticarî hayata daha çok heves etmiş olmalarında ve bu yol ile lüksün artmasında buluyor: Histoire des Peuples et des Etats islamiques, p. 220 (bu eseri Dr. N. Çağatay tercüme etmiştir).



tacak derecede servet edindikleri Mevlânâ ve Hacı Bektaş-ı Velî Türkiye'sinde, varlıklardan bir kısmını vakıf diye alıp yoksulun geçimine bağlamak belki de tarikat şeyhlerinin gördükleri en hayırlı iş oluyordu. Çünkü, bir sürü işsiz ve güçsüzlerin içtımâî düzeni yıkacak karışıklıklar çikarmaları ihtimali vardı.

Kısacası, vaktiyle sırtını ziraatçı sınıfa veren iktâlî askerî teşkilât zamanında, hem devlet fetihçi bir karakter taşıyordu, ve hem de, cemiyetin siyasi düzeni, kökleri köy ve yayla halkı içinde bulunan üstün bir kuvvetin duldasında bulunuyordu. Fakat, mirî topraklar vakıflara kaydıktan ve bir kısmı da devlet büyüklerince geniş malikaneler haline getirildikten sonra, iktâlî sipahi askeri önemini kaybetmiş, bunun neticesinde de, devlet askerî yönden zaafa düşmüştü<sup>1</sup>. Moğolların Anadolu kapılarını çaldıkları 1243 sıralarında, Türkiye, yalnız ordusu yönünden değil, iç siyasi düzenince de hayli çürük bulunuyordu (Şema: VII).

#### b. İktisadî düzenin sarsılması

Selçukî tarihini inceleyenler, Türkiye'nin bu devirde büyük bir iktisadî refah ve medeniyet seviyesine erişmiş olduğunu ifade ederler. Batı kaynaklarının söylediklerine inanmak lâzım gelirse, memleketin iktisadî sahadaki yükselmesi İlhanîlerin Anadolu'da tatbik ettikleri baskı rejimi ve buna karşı çıkan büyük karışıklıklar devrinde de devam etmiştir<sup>2</sup>. Fakat biz, hele IV. Kılıcarslan tarafından, Moğol yardımıyla, II. İzzeddin Keykâvus'un tahttan atıldığı 1261'den sonraki devir için bunu katiyyen kabul edemeyeceğiz. Çünkü, bu hadiseden sonra Moğollara karşı başlayan aralıksız isyanlar, bilhassa uç Türkmenlerinin bir türlü itaate alınamayışları, Türkiye'de artık her türlü

<sup>1</sup> Şema: VII'yi inceleyiniz.

<sup>2</sup> Prof. F. Köprülü, aynı es. s. 66; P. Wittek, Festschrift Jacob, p. 349.

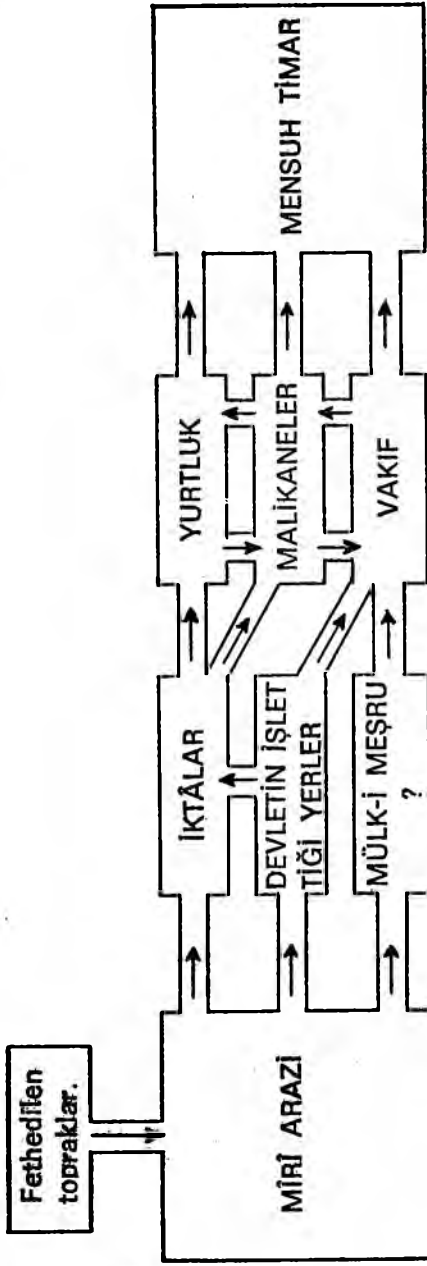

Şema: VII

Bu şekil, Türkiye Tarihinde pek mühim bir yeri olan miri toprak sisteminin zaman içinde nasıl bir işletme değişikliğine uğradığını gösteriyor. Fatih Sultan Mehmet, devlet hazinesinin zararına olan bu şekle son vermiştir.

huzurun sona erdiğini göstermekte idi<sup>1</sup>. Nitekim, bu devrin şahidi olan Aksarayî<sup>2</sup>, Ahmet Eflâkî, hatta Moğollar hakkında pek saygılı dil kullanan İbni Bibî gibi müellifler, memleketin iktisaden harap olmuş bulunduğuna ait hayli tafsilât veriyorlar. Selçukî hükümeti, Moğollara taahhüt ettiği vergileri veremeyince, divan azasının, kendi maaşlarını azaltmak suretiyle, malî darlığı gidermeye çalışmaları ve hele ortaklama saltanat süren İzzeddin Keykâvus ve Rükneddin Kılıcarslan'ın Moğolların Irak seferine katıldıklarında, parasız kalarak, İlhanî hazinesinden borç para almaları hiç de kazançlı bir iktisadî düzeni ifade etmez<sup>3</sup>. Selçukî Sultanlığı tamamıyla Moğol boyunduruğu altına düştükten sonra, Türkiye'nin, dünya ticaretinden daha iyi faydalanmış olması şöyle dursun, memleketin harap olmaya başladığını ve iktisadî bir çöküntüye doğru gittiğini tarihî bir hakikat olarak kabul etmek için bu hususu bize ispat eden noktaları burada kaydetmeye lüzum vardır:

Malî işlemlerde ana ölçü olarak kullanılan «dirhem» adlı gümüş paranın ağırlığını sabit tutmanın, gerek vakıflar ve devlet hesaplarını, gerekse halkın birbiriyle olan ticarî münasebetlerini düzeninde yürütme bakımından büyük bir önemi vardır. Bu sikkenin alışılan vezni 1252'ye kadar, 16 krat (3,21 gram)'dan ibaret olan şer'î dirheme çok yakın, meselâ 0,97 ile 0,90 (3.1 - 2,89 gram'a yakın) arasında muhafaza ediliyordu. Fakat, Moğolların himaye ettikleri IV. Rükneddin Kılıcarslan'ın nüfuzunda bulunan Sivas darphanesi, 1253'den 1256'ya kadar kestigi dirhemlerin ağırlıklarını, ortalama, 0,85'e (2,73 grama) düşürdü<sup>4</sup>.

<sup>1</sup> Osman Turan, İslâm Ansiklopedisine yazdığı Kılıcarslan IV maddesinde bu hadiseleri toplu bir şekilde özetlemiştir.

<sup>2</sup> Bak. Aksarayî, s. 128, 130, 145.

<sup>3</sup> Ahmed Tevhid, Meskûkât-ı Kadime-i İslâmiye Kataloğu IV, s. 251-255, 260-66.

<sup>4</sup> İsmail Galip Beyin verdiği örnekler de aynı şeyi ifade ediyor: Meskûkât-ı Kadime-i Selçukiye. Burada, Malatya darphanesinin çıkardığı dirhemler de Sivas'inkine uygundur: s. 267.

II. İzzeddin Keykâvus'un hâkim olduğu Konya darphanesi aynı yıllarda eski vezni muhafazaya muvaffak olmakla beraber, Sivas dirhemlerinin gümüş miktarında yapılan şu kısıntı memlekette malî bir darlık duyulduğunu ifade eder. Bu hal devlet iktisadiyatı için bir zaaf demek olduğundan, Sultan İzzeddin, hükmünü Türkiye'nin her tarafına yaydıktan sonra, 1257'de dirhemi eski normal veznine çıkarmaya muvaffak oldu.

XIII. asrın sonlarına doğru Moğol tazyik ve zulmü çok artmış, buna karşı gösterilen tepki dolayısıyla, memleket baştanbaşa karışmıştı. Böyle olduğu halde, dirhemın vezni 1296'ya kadar normal halinde umumiyetle devam ettirilmiş bulunuyordu. Fakat, III. Alâaddin, Gıyaseddin Mesud'un yerine, ikinci defa tahta geçtikten sonra kesilen dirhemlerin ağırlıkları 13 krattan, yani 0,80 dirhemden (2,6 gram) aşağı düşürülmüş ve ortalama ağırlık 0,70 dirhem (2,25 gram) olarak (krat cinsinden 11,5) kabul olunmuştu. Alâaddin'in yerine, tekrar II. Gıyâseddin Mesud geçtikten sonra da, bir daha eski vezne dönmek imkânı elde edilemeyerek, bu son vezinde veya daha aşağı ölçüde para kesilmekte devam olundu<sup>1</sup>. Bu durum, Selçukîlerin yıkılışı ve beyliklerin kuruluşu sırasında Türkiye'nin büyük bir malî darlık içinde bulunduğuna delâlet eder ki, Osmanlı kaynakları da bunu doğruluyorlar<sup>2</sup>.

Dirhemın yarısına eşit vezinde kesilen ve gümüş ufaklık olarak kullanılan «Nısfıye» adlı para ise umumiyetle 7,5 veya 7,25 krat, yani 0,47-0,45 dirhem (1,5-1,4 gram) ağırlığındaydı. Selçukî Sultanlığı dağıldıktan sonra türeyen beylikler, gümüşün son derecede pahaya çıkması yüzünden, sikkelerinde Selçukî dirhemının son vezni 11 kratı (0,70 dirhemi) esas alarak ancak nısfıyenin veznini kendilerine ana ölçü seçmek zorunda kalmışlardır ki, bu mese-

<sup>1</sup> Aynı katalog, s. 344-54.

<sup>2</sup> Neşri (M. Köymen ve F. R. Onat neşri), I, s. 202-204; Âşıkpaşazâde (İstanbul), s. 56.

leyi daha aşağıda izah edeceğiz!. Yalnız, buraya şu mühim noktayı ilâve edelim:

Sikkenin veznini azaltarak daha küçüklerini kesme mecburiyeti, yalnız devlet hazinesinin darp için lüzumlu gümüşü sağlayamayışından ileri gelmiş bir hadise değildir. Hükümetleri bu yola gitmeye zorlayan asıl mühim sebep, gümüş madeninin ticarî kıymetinde meydana gelen yükselmedir. Böyle bir vaziyet karşısında gümüş, paranın eski veznini muhafazada inat olunursa, para tedavüldeyken kenarları birtakım açık gözler tarafından kırılarak hazinenin gümüşü çalınmış olur; yani, zarurî olan küçültmeyi hususî şahıslar yapmak suretiyle para değeriyle külçe değerini ayarlamış olurlardı. Bu kötü usul, yani sikkenin ihtiva ettiği kıymetli madenin külçe değeri para halindeki değerini aşınca, kenarının hususî şahıslar tarafından kırılması o zaman Bizans'ta dahi mevcut olduğu gibi<sup>2</sup>, sonra Osmanlılarda geniş bir gümüş hırsızlığı halini almıştı ki, ilerde açıklanacaktır.

Eşya fiyatlarına ait elde edebildiğimiz rakamlar da gene para darlığını ifade ediyorlar. Meselâ, Eflâkî'nin kaydettiğine göre, XIV. asrın başlarında Mevlânâ'nın torunu Arif Çelebi iyi bir battaniyeyi 18 dirheme satın almıştı. Tabii, gümüş azlığından ileri gelen bu ucuzluk battaniyeciler için hiç de iyi olmayan bir alış verişti. Şemseddin Mardinî de, iki ciltlik bir «fetvâlar şerhi» kitabını, Halep'te, Mevlânâ'nın hayatında, 40 dirheme satın aldı. Konya emirlerinden birisi aynı sıralarda oğluna ders veren bir müderrise günde iki dirhemlik bir ders ücreti ödemekteydi<sup>3</sup>.

Hububat fiyatlarından ancak kıtlık zamanlarına ait olan bazı rakamlar biliyoruz. Meselâ, 1277 Mayıs'ında, Mı-

<sup>1</sup> «Umumî İktisadî Hayat» bahsinde, «Dirhem-Akçe»ye ait gümüş grafiğine bak.

<sup>2</sup> G. I. Bratianu, Etudes Byzantines d'histoire économique et sociale, p. 261.

<sup>3</sup> A. Eflâkî, aynı eser, I, s. 357 ve II, 392, 409.

sır Sultanı Baybars Kayseri'de bulunurken çıkan kıtlık dolayısıyla, 50 dirheme (takriben 47 dirhem ağırlığındaki gümüşe) bir mud (takriben 400 kilo) buğday bulunamıyordu. Kuru üzümün batmanı (8 kilosu) 10 dirheme satılmıştı<sup>1</sup>. Vezir Fahreddin Ali, Moğol ordusu için, 1255'te erzak satın alırken, buğdayın bir mud'u (400 kilo) 117 dirhemden aşağı değildi. 1299'da (699 H.) gelen kıtlıkta da 50 dirhem'e bir mud buğday zor alınıyordu<sup>2</sup>. Yukardaki fiyatlar kıtlık dolayısıyla olan yükselmeyi ifade etmesine rağmen, gene de gümüşün ne kadar kıymetli olduğuna delildir. Mevlânâ Celâleddin Rûmî, «hotab» denen bir nevi yemeğin bir sini dolduracak kadarını çarşıdan iki dirheme satın aldırması<sup>3</sup>.

Selçukîlerin son yarım asrında Türkiye'nin iktisadî yönden gerilemesine ziraî işletme düzeninin bozulması da çok tesir ediyordu. Köylünün ekim gücünü azaltan başlıca engeller, Moğollara karşı başlayan çarpışmalar dolayısıyla, tarlaların ekilememesi veya ekinlerin göçebeler yahut mücadele grupları tarafından mütemadiyen hasara uğratılmasıydı<sup>4</sup>. Ayrıca, sık sık gelen kuraklık ve çekirge âfeti memlekette çok ağır bir açlık ve sefalet yaratıyordu. Aksaray'ın 1300'de çıktığını kaydettiği bir kıtlığın<sup>5</sup>, 1333 yılına kadar devam ettiğini, çünkü kuraklık ve çekirgenin hep birbirini takip ettiğini Kadı Ahmed Niğîdî önemle kaydediyor<sup>6</sup>. Orta Anadolu'nun açlık ve yoksulluktan kıvrandığı şu 33 yıl, dikkat olunursa, Osmanlı Beyliğinin İznik-Bursa çevresinde büyük muvaffakiyetler gösterdiği ve

<sup>1</sup> Aksarayî, s. 115.

<sup>2</sup> Aksarayî, s. 145 ve 269 (100 men = 750 dirhem ağırlığında, «tegar» denen bir ölçü veriliyor ki, biz mud ve kilo ile ifade ettik).

<sup>3</sup> Eflâkî, II, s. 406.

<sup>4</sup> Aksarayî, Moğollarla olan çarpışmaları ve geniş çaptaki isyanları anlatırken, mahsulün mahvedildiğini de çok kere kaydeder: s. 243.

<sup>5</sup> Aksarayî, s. 269.

<sup>6</sup> Müellifin şu eserine bak.: El'Veled-el'sefik, s. 307.

Türkiye'de yeni bir devir açmaya muvaffak olduğu zamana rastlar. Bu suretle, yeni zaptolunan Ege ve Marmara sahalarının nasıl çabuk Türkleştiğini ve İzmit, İznik, hele Bursa gibi şehirlerin nasıl bir süratle Türk karakteri aldıklarını gayet iyi anlamaktayız.

Bu son yarım asırlık Selçukî devri, dış ticaret bakımından da iyi olmamıştır. Memleketin en çok alış veriş yaptığı iki devlet, Mısır ile Bizans çöküş halindeydiler. Papa'nın Mısır'ı iktisaden mahvetmek için durmaksızın planlar tertibi ile<sup>1</sup>, sıkı bir yasak rejimi tatbik etmesi bu memleketin ticaretini aksatmıştı. Moğollarla olan devamlı mücadele de Memlûk sultanlarına büyük masraflar açtıyordu. Kısacası, XIV. asrın başlarında artık Mısır'ın, dolayısıyla, Suriye'nin sanayi, ziraat, ticaret ve sair alanlarda gerilemekte oldukları o zaman bile anlaşılmıştı<sup>2</sup>. Sikke basımı için lüzumlu gümüş tedariki mesele olmaktaydı. Avrupa ticaretinin Mısır ile alâkasını kesmek üzere, Papa'nın ilân ettiği yasak rejimi bir bakıma Türkiye için faydalı gibiydi. Çünkü, hem Batı tüccarları Doğudan almak zorunda oldukları malları Türkiye'den yahut hiç olmazsa Küçük Ermenistan yolundan alıp götürüyorlar, hem de, Mısır, Batıdan alamadığı kereste ve silâhları Anadolu'dan götürmeye mecbur oluyordu. Fakat, Suriye ve Mısır'ın gittikçe eski parlak hayatlarından uzaklaşmaları doğu ve güneydoğu Anadolu'nun iktisadî hayatına kötü tesir etmekten geri kalmıyordu. Hele, Şam'dan Sivas yaylalarına kadar uzanan geniş bir sahaya canlılık veren Türkmenlerin mahsullerine en iyi alıcı olan Arap memleketlerinin içine düştükleri para darlığı, tabii, bu göçebeler ve dolayısıyla Anadolu için de iyi değildi.

<sup>1</sup> Şu eserde bu planlara, yasak ve ablukaya ait geniş bilgi bulacaksınız: J. Delaville Le Roulx, *La France en Orient*, p. 21 ve devamı.

<sup>2</sup> Mısır'ın Memlûkler devrinde, bilhassa XIV. asır başlarından itibaren, nasıl bir iktisadî yıkıma gittiğini aydınlatan şu etüde bakınız: E. Strauss, *Prix et Salaires à Epoque Memloke*, *Revue des Etudes Islamiques*, Année 1949.

Türkiye'nin Batı hudutlarında, yani uç vilâyetleri boyunca, geniş bir hat üzerindeki pazarlarda Bizans ile çok sıkı ticarî münasebetler olduğunu söylemiştik. Fakat bu devlet Batı'nın sömürücü ve rakip ticareti karşısında para darlığına uğruyor ve sanayii de geriliyordu<sup>1</sup>.

Kısacası, bu bahsettiğimiz şu yarım asırda ziraat hayatı, sanayi, ticaret ve hele transit yollarının eski önemlerini kaybetmeleri bakımından Türkiye hakikaten ciddi bir buhran geçirmiş, fakat uç'larda başlayan yeni fetih hareketleri memleketin iktisadî düzenine tekrar bir canlılık getirerek yükselme etkeni olmuştu ki, gelecek bahislerde bu ciheti daha iyi anlayacağız.

### c. Dinî inançlarda karışıklık

Türkiye'de halk çoğunluğunun Sünnîlik - Hanefîlik mezhebine iman etmekte bulduklarını biliyoruz. Medreselerde sağlam, klasik bir din bilgisi edinmiş olan imamlar, müderrisler, vâizler, ahaliye inançlarında rehber oluyorlardı.

İslâmîyet bütün devlet müesseselerini ince kaidelere ve kanunlara bağlayan geniş bir hukuk sistemi yaratmış bulunduğundan dolayı, Selçukî sultanlığında medrese nüfuzu yalnız fert üzerinde değil, resmî devlet idaresinde de sonsuzdu. Bunun bir neticesi olarak, vezirlik de dahil, başlıca hükümet mansıpları medreseden yetişmiş derin bilgi sahibi kimselere veriliyordu. Fakat, mazisi 200 seneyi ancak geçen Türkiye'de, medreseler yeter derecede gelişmedikleri için, bu kratta devlet adamlarını hep öteki İslâm memleketlerinden -tabii en çok İran'dan- getirtmek geleceği devam etmekteydi.

Görülüyor ki, Türkiye'nin bütün devlet yönetimi ve

<sup>1</sup> Bizans İmparatorluğu'nun dahi, gerek XIII. asırda ve gerek XIV. asırda, iktisadî darlıktan hep gerilemekte olduğu bütün müelliflerce kabul olunmaktadır. Bak. The Cambridge Economic History of Europe adlı eserde şu bahis: Byzantine trade and industry, p. 86-118.



din öğretimi Doğu'dan gelme medreselilerin elinde bulunuyordu. Hal böyleyken, bu memlekette hiç bir zaman aşırı taassup devri yaşanmadı<sup>1</sup>. Bu sayede de Anadolu Hıristiyanları Türkleri Haçlılara kat kat tercih ettiler ve Bizans otoriteleri, Türk istilâ tehlikesine bakmadan, memleketlerinde Türklerin, hem de İslâm cemaatı halinde yaşamalarına müsaade etmekte tereddüt etmediler.

Türkistanlı meşhur Şeyh Ahmed Yesevî'nin izinde yürüyen birtakım dervişler Anadolu'ya akın ettiklerinden beri<sup>2</sup>, bilhassa XIII. asırda, medresenin klasik ve kitabî din anlayışı yanında, Türkiye halkına, «velî» yahut «ermiş dervişlerin» hayallerinde tarifini bulan yeni bir din anlayışı telkin olunmaya çalışılmaktaydı<sup>3</sup>. Görünüşte dünya nimetlerine kendilerini kaptırmaktan kurtulmuş olan bu yeni tip din büyükleri, bazı hayır sahiplerinin kurdukları zâviye ve tekkelere yerleşerek, bu müesseselerin vakıfları sayesinde propagandalarını çok verimli hale getirmişlerdi. Bununla beraber, tarikat hareketi bütün cemiye-

<sup>1</sup> Seyyah İbni Batuta, Aydın beyliğini ziyaret ettiği zaman, Birgi sultanının huzurunda geçen bir hadiseye şahit olmuştu: Bir gün Sultan bütün ulemâ ile oturmaktaydı ve İbni Batuta da hazır bulunuyordu. Herkes yerini almıştı; Kuran okuyacak hafızlar da hazır dılar. Bu sırada giyinişinden şeyhe benzeyen birisi girdi ve herkes ayağa kalktı; kendisini selâmladılar. Bu yeni gelen, geçip, Sultanın karşısına oturdu; burası hafızların yerinden yukarıda bulunuyordu. İbni Batuta, hemen, Sultan'ın yanında yer alan bu şahsın kim olduğunu ulemadan sordu, ve Yahudi doktor olduğu, kendilerinin ona çok muhtaç buldukları cevabını alması üzerine, bir Yahudinin Kuran okuyanlardan daha yukarı oturmasına nasıl olup da müsaade edildiğine tahammül edemeyerek bağırıp çağırıldı. Bu vaziyette, doktorun salonu terketmesi suretiyle Arap seyyahın hiddeti giderildi. İbni Batuta'nın kendi anlattığı şu hikâyeye, Arap taassubuna karşı Türkün nasıl bir müsamaha sahibi olduğunu çok güzel ifade eder: Voyages d'İbni Batutah, II, p. 305.

<sup>2</sup> Geniş bilgi için bak. F. Köprülü, İslâm Ansiklopedisi, Ahmed Yesevî maddesi ve «Türk Edebiyatında İlk Mutasavvıflar» adlı eser, s. 53.

<sup>3</sup> Eflâkî, Mevlânâ'nın ağzından söylediği sözleriyle, Bâtınlığın kitabî din anlayışından ayrıldığı tarafları çok güzel ifade ediyor: I, 239.

ti, asıl Moğol istilâsından sonra halk ruhunda meydana gelen derin bedbinlik devresinde sarmış bulunmaktaydı<sup>1</sup>. Ancak, şunu hemen söylemeliyiz ki, Prof. Fuat Köprülü'nün bu sahadaki incelemelerinden de anlaşıldığı üzere, velilik mertebesine çıkan büyük şeyhlerin, pek çok derviş ve babaların ortaya çıkışlarının hep Anadolu'nun XIII. asrına rastlamakta bulunması<sup>2</sup>, tasavvuf ve tarikat sahalarının fikrî bir gelişmeyi değil, siyasî hayatı, iktisadiyatı, ve sair bütün içtimaî düzeni yavaş yavaş çökmekte olan, huzurunu ve istikbal ümidini kaybetmiş bir cemiyette, insan ruhunun tarikatlarca yapılan avutucu telkinlere muhtaç olmuş bulunmalarını ifade eder. Medreselerde ömür çürüten bir avuç insanın anlayabildiği «kitabî ilim»den<sup>3</sup> öğrenilen din kaideleri, Mevlânâ devrinin sefil insanına hiç de teselli vermiyordu. Riyâzet kuvvetiyle esrarı keşfeden «velî», yahut keramet ehli baba ise, dünyanın sefaletine katlanıldığı halde, gelecek dünyada ebedî olan, huzurlu ve yaşanmasına doyum olmayan bir hayat vaat ediyordu. Daha açık bir ifade ile, akıldan ziyade hayallere yerleşen bu yeni din anlayışının yaratıcıları olan tarikat kurucusu büyük şeyhlerin hem medrese kültüründe (yani İslâmî din bilgisinde) ve hem de tasavvuf sahasında çok derinleşmiş olduklarını ve hatta müderrislik yaptıklarını görüyoruz<sup>4</sup>. Böyle olduğu halde, şeyhlerin peşine takılanları medreseliler değil de, zanaatkârların<sup>5</sup> ve okuması yazması olmayanların teşkil edişi, tarikatçılığın kitabî

<sup>1</sup> F. Köprülü, İlk Mutasavvıflar, s. 224-235.

<sup>2</sup> F. Köprülü'nün şu eserlerine bak. İslâm Ansiklopedisi, Baba ve Bektâşilik maddeleri; İlk Mutasavvıflar adlı eser; Edebiyat Fakültesi Mecmuası II, sene 1922'de «Anadolu'da İslâmiyet» adlı makale. /

<sup>3</sup> H. Ritter, İslâm Ansiklopedisi, Celâleddin Rûmî maddesi.

<sup>4</sup> Ahmed Yesevî, Celâleddin Rûmî ve babası Baha Veled, Şeyh Muhiddin Arabî hep böyleydiler.

<sup>5</sup> Eflâki'nin verdiği misaller anlatıyor ki, Mevlânâ'nın tanınmış müridleri ve hatta halifeleri hep zanaatkârdı; Meselâ, Şeyh Selâhaddin kuyumculuktan gelmeydi. Bak. yazarın söylediğimiz eseri, II, s. 18-19 ve 153.

metotlar dışında gelişmek istemiş olmasıyla izah olunabilir. Kurucu dervişler yahut «velîler», âlim olmakla beraber, asırlar boyunca tarikatları yaşatan ve hatta, bazen ilk şeyhlerinin koydukları esasları hayli değiştiren sonraki şeyhlerden hiç biri doğru dürüst tahsil sahibi değildi. Esasen, yukarda söylediğimiz sebepten dolayı, buna lüzum da yoktu. İşte, Türk halkının din anlayışını açık İslâmî kaidelerden hayli saptıran kuvvet, tarikatların bu hususiyetleriydi. Türkiye tarihinde din bahis mevzuu olunca, tarikatçılığın oynadığı böyle bir menfi rol karşımıza dikilmekle beraber, bizce mesele tarih edebiyatımıza tamamıyla ters geçmiştir. Çünkü, tarikatı dinde bir tekâmül hareketi sayanlar tasavvufa dayanan dervişlerin, din anlayışını medrese skolastiğinden kurtararak, felsefî bir sahaya, yani fikrî serbestlik içinde daha hür bir tefsir yoluna götürdüklerini sanıyorlar. Halbuki bu hareket müslümanlığın ciddî tefekkür tarihinde hiç de yer alamamış, buna karşılık, halk tabakalarının din terbiyesinde hayli menfi tesirler yapagelmıştır. Ancak, biz burada, tarikatın halli güç olan bu tarafı üzerinde fazla durmayarak, Selçukîlerin yıkılışı yıllarındaki Anadolu'nun siyasî ve içtîmaî hayatında nasıl bir rol oynadığını kısaca kaydedeceğiz.

XIII. asrın sonlarına doğru Türkiye'deki tarikatçıları iki zümre halinde toplamak mümkündür. Birinci zümreye Hacı Bektaş-ı Velî'nin şahsiyeti sembol oluyordu<sup>1</sup>. İkinci zümre ise, Celâleddin Rûmî'nin rehberlik ve irşadında temsil olunan «Mevlevîlik» mensuplarıydı<sup>2</sup>. Her ikisi de Bâtınîliğe dayanan bu tarikatlardan Bektaşîlik, Sünnîliğe ve medrese skolastiğine açıkça cephe almış, bilhassa Türkmenlerle basit halk arasında tahriklere de başlamıştı. Hatta, Baba İshak adlı Batınî şeyhi, II. Gıyâseddin Keyhüsrev zamanında tehlikeli bir isyan çıkarmaya bile muvaf-

<sup>1</sup> Fazla bilgi için bak. F. Köprülü, İslâm Ansiklopedisi, Baba maddesi.

<sup>2</sup> H. Ritter, İslâm Ansiklopedisi, Celâleddin Rûmî maddesi.

fak oldu. Böylece, Babailik veya Bektaşilik perişan halk tabakalarıyla şehirlerdeki işçiler arasında çabucak yayılıyor, «fütüvvet» teşkilâtına mensup, genç, çoğuncası da bekâr olan bu insanlar, Bâtınlığın telkinleri altında, «rindlik» hayatına atılıyorlardı<sup>1</sup>. Hareketin, toplu hayat yaşayan «kapu» mensupları arasında, yani devletin ve Selçukî emirlerinin ücretli askerleri içinde de gelişmeye başladığı anlaşılıyor. Hele çeşitli sebeplerle buralardan açığa kalanlar için, «rind» olup, zaten içinde buldukları bu yoksul hayatı Allah yolunda dünyanın her türlü zevk ve rahatına tercih ediyor gibi görünmek, bu suretle, kendilerini takdir edenlerin yapacakları yardımlarla yaşayıp gitmek en çıkar yoldu.

İbni Bibî ve Aksarayî'nin verdikleri izahlardan anlıyoruz ki, iktisadî hayatın sarsıldığı XIII. asırda, bilhassa Moğol boyunduruğu altında yaşanan yıllarda, büyük şehirlerde, esnaf teşkilâtı içinde geçinemeyen veya iş bulamayan binlerce genç işçi babaların ve şeyhlerin tesiriyle hep rindliğe sapsmışlar, böylece de, içtimaî düzen için ciddi bir tehlike olmuşlardı. Hakikaten bu devirde rind fütüvvet ehlinin şehirlerde çıkan karışıklıklarda önemli rol oynadıkları, düşmanlarını altetmek isteyen rakiplerin bunları kendi taraflarına çekmeye büyük gayret sarfettikleri görülmektedir<sup>2</sup>. Babailik-Bektaşilik'ten daha sonra kuvvet kazanan Mevlevilik tarikatına, medreselilerden ziyade bu

<sup>1</sup> Esnaf tekkelerinin (yahut Ahiliğin) Şii mi, yoksa Sünnî mi oldukları hakkında hayli münakaşalar vardır: (A. Gölpınarlı, İktisat Fakültesi mecmuası, C. 11, No. 14, s. 57.) Bizce Fütüvvet ehli hakkında böyle bir münakaşa yersizdir. Çünkü, bu müesseseye doğuşuna kudsiyet verilen zanaat'ın meslek teşekkülü olup, mensupları toplu hayat yaşadıkları için, tarikat propagandalarının tesirinde olarak, bazen Sünnî ve bazen Şii âyini izleyegelmişlerdir. Meselâ Anadolu'da Mevlevilik henüz kuvvetli değilken, ahî teşekkülleri umumiyetle Bektaşiliğin tesirinde bulunuyorlardı. Sonra şehirlerde Mevlevilik alıp yürüyünce, bu defa da bu tarikatın tesirine kapılmışlardı. Eflâki'de bu ciheti izah eden birçok misaller vardır. Bak. II, s. 298 ve 422.

<sup>2</sup> İbni Bibî, s. 561, 620, 704.

rind fütüvvet ehli şiddetle karşı koymaktaydılar<sup>1</sup>. Mama-fih, Mevlevilik, Babailiğin aksine, şehirlerde oturan yük-sek ve refahlı sınıfları okşayacak bir yol tuttu ve tarikat prensiplerini sünnilik ile uzlaştırmaya çalışarak, bir taraf-tan medreselerin asabiyetini teskin, diğer taraftan da si-yasî otoritelerin desteğini kazandı. Fakat, tarikatçılığın insanı cezbeden birtakım usul ve kaidelerini bırakmadı-ğından, medreseli hücumları eksik olmuyordu<sup>2</sup>.

Burada yeri gelmişken işaret edelim ki, İlhan'ın göl-gesinde devam eden idareyi yıkarak yabancı hâkimiyetine son vermek isteyen Moğol düşmanı bir partinin<sup>3</sup>, Moğol taraftarlarına ve dolayısıyla Moğollara olan hücumların-da, Celâleddin Rûmî'nin hangi tarafı tuttuğu hususunda birbirine aykırı fikirlere rastlanıyor<sup>4</sup>. Bizce meseleyi bu-günün milliyet anlayışı içinde ele almak yanlıştır. Çünkü, aslına bakılırsa, Mevlânâ'da bir milliyet aramak mümkün olmaz. O, kendisini «mana âleminin sultanı» yapmak iste-mekte ve maddî âlemin sultanı kim olursa olsun, kendisi-ne hürmet ettiği müddetçe takdir görmektedir. Bu hale göre, o, bazen Moğolları, bazen de isyan halinde bulunan Türkleri tutuyordu; kızdığı zaman Türkleri yerici ifade-lerde bulunmaktan çekinmemişti<sup>5</sup>. Kısacası, Mevlâna için, Türk veya Moğol değil, ancak kendisine inanan, tarikatını kurma yolunda ona hizmet eden hora geçiyordu.

Bektaşiliğe gelince, bu tarikatın dahi, nüfuzunu yay-maya muvaffak olduğu yerlerde, medreselilerle değil, fa-

<sup>1</sup> Eflâkî, s. 204-205, 208, 297-298, 385 ve İbni Batuta (Gibb), s. 125.

<sup>2</sup> Eflâkî, II, 1-2.

<sup>3</sup> Moğollara karşı girilen mücadelede, birisi Moğol taraftarı ve diğeri Moğol düşmanı iki zıt parti mevcut olduğunu Prof. P. Wittek, Londra Üniversitesinde okuttuğu derslerinde izah etmiştir. Eğer o devrin kaynakları dikkatle okunursa, Profesörün görüşünde isabetli olduğu anlaşılır.

<sup>4</sup> Bak. F. N. Uzluk, A. R. Akyürek tarafından neşrolunan Mektûbat-ı Celâleddin Rûmî adlı esere yazdığı önsöz.

<sup>5</sup> Eflâkî'de rastlanan birçok ifadeler bu hususu açıkça gös-terir. Bak. Menâkıb, I, s. 166, 167, 317, 450.

kat siyasî otoritelerle az çok anlaşmış bulunduğunu bilmekle beraber, Moğollarla olan mücadelede nasıl bir yol tuttuğunu bilmiyoruz. Ancak, kendisi Türkmenlere dayandığına göre, Anadolu'nun hürriyeti için en çok dövüşen göçebelere aykırı bir yol tutmuş olacağı hatıra getirilemez.

Kabul ettikleri tarikat prensiplerinde birbirinin muhalifi olan Mevlevîlerle Bektaşîlerin Anadolu'da yayıldıkları yerleri burada kaydetmek lüzumludur:

Tespit ettiğimize göre, babalar, faaliyetlerini en çok Amasya - Sivas şehirlerinin idaresinde bulunan Dânişmendîye vilâyeti ve ona bağlı uç'larda göstermişlerdir. Bu suretle, meselâ, bütün Kuzey Anadolu, Çorum - Ankara - Bursa etrafı babaların yuvalandıkları ve tekkelerini kolayca kurdukları yerler olmasına karşılık, Konya'nın başşehir olduğu Kayseri-Konya-Kütahya-Aydın hattı etrafı da Mevlevîlerin nüfuzundaydı. Yani, Moğolların zaman zaman ayrı idare ettirdiklerini yerinde izah edeceğimiz bu iki siyasî-idarî bölgenin birinde Mevlevîler, diğerinde Bektaşîler hâkim tarikat oldular. Osmanlıların kuruluşları sırasında kendilerini destekleyenler hep babalar olup, Mevlevîlerden bahsolunmuyor<sup>1</sup>. Buna mukabil, Konya'da yerleşen Karamanlıları ve Ege uç'larındaki Türk Beyliklerini de Mevlevîler destekliyordular.

Son olarak şunu ilâve edeceğimiz ki, iki tarikat da, Selçukîlerin yerine Beyliklerin kuruluş halinde buldukları son 75 yıllık zaman içinde en çok kuvvet kazanmışlar, bütün içtimaî tabakalara ve meslek teşekküllerine girmişlerdir. Devlet büyükleri ile zenginler tarafından himaye gören ve kendilerine tekkeler kurulan babalarla Mevlevî şeyhleri, bunun mukabilinde, onların cemiyet üzerindeki manevî nüfuzlarını kuvvetlendirmeye çalışıyorlardı. Hele, bir taraftan Ege'ye, diğer taraftan Marmara'ya doğru baş-

<sup>1</sup> Osmanlı Beyliği bölgesinde bulunan babalar hakkında eski kaynaklarda bir hayli bilgi vardı.

layan yeni Türk fetihlerinde, babalar ve şeyhler ordu birliklerinin içine kadar girmişlerdi. Abdalân-ı Rûm, Gaziyân-ı Rûm, Baciyân-ı Rûm diye Âşıkpaşazâde'nin kısa kısa bahsettiği zümreler hep bu propagandacı dervişlerin içtimaî zümrelerde yarattıkları tarikatçılığın ifadesinden başka bir şey değillerdi<sup>1</sup>.

### 3 — Selçukî Sultanlığına Son Veren Hadiseler

#### a. Sultan ile divan ve hükümet idaresi

XIII. asırdaki Selçukî Türkiye'sinin iktisadî ve içtimaî teşkilâtı, müesseselerde görülen çöküntü belirtileri, hele askerî iktâ'nın eski asaletini kaybetmesiyle ilgili olarak, vakıfların fazlasıyla gelişmesi olayının, görünüşteki aksine olarak, devletin kaderi bakımından nasıl kötü neticeye vardığı anlaşılmış bulunmaktadır. Selçukî saltanatının yıkılışı sebeplerini anlamak bakımından hükümet rejiminin esaslarını burada izah edeceğiz:

Devleti Selçukî ailesinden gelen sultanların idare ettiklerini biliyoruz. Bir hükümdar ölünce, yerine en büyük oğlunun geçmesi geleneği var olmakla beraber<sup>2</sup> buna pek de riayet olunmamaktaydı. Kaideyi ya sultan ölmeden bir vasiyetle bozuyordu, veya kendisi ölünce, divan mensupları ve ekâbir, aralarında ihtilâfa düşerek, bir hayli mücadeleden sonra büyük şehzade yerine başka birini tahta çıkarıyorlardı.

Bu hususa misaller vermek istenirse; II. İzzeddin Kılıcarıslan, keyfî olarak, ortanca oğullarından Gıyâseddin Keyhusrev'i kendine halef seçtiği gibi, I. Alâaddin Keykubad da, aynı suretle, oğlu İzzeddin Kılıcarıslan'ı, büyük

<sup>1</sup> Bak. F. Köprülü, İslâm Ansiklopedisi, Bektaş; Hacı Bektaş ve Baba maddeleri.

<sup>2</sup> II. İzzeddin Kılıcarıslan'ın yerine, kendi vasiyeti gereğince, ortanca oğlu Gıyâseddin Keyhusrev geçtiği zaman, diğer şehzadeler, büyük biraderleri Rükneddin Süleyman'ı tahta çıkarmak üzere ayaklandıklarında, bu kaideyi «saltanat seriatı», yani taht verâset kanunu olarak ileri sürmüşlerdi: İbni Bibî, s. 27.

şehzade değilken, veliahd yapmıştı<sup>1</sup>. Mamafih hükümdarın, öyle yahut böyle, taht kanununa riayet etmesinin veya bu şekilde, usulsüz olarak, sevdiği bir oğlunu kendisine vâris yapması halinin fiilî bir kıymeti olmadığı, bir sultan öldüğünde tahtının kaderini Selçukî divan ricalinin tayin ettikleri birçok misallerle sabittir. Türkiye'nin kuruluşu devrine rastlayan, Selçukî sultanlarının başta buldukları bu ilk rejimin zaafı, yalnız şehir topluluğunu idarî ve siyasî organizasyonu içinde temsil edememesinde değil, sultanların sahip oldukları nüfuz ve salâhiyetlerinin hayli zayıf olmasında da kendini göstermektedir. Bunu, XIII. asrın büyük karışıklıkları sonunda meydana gelen bir netice saymak mümkün değildir. Çünkü, Selçukî sultanlarının bu otorite ve salâhiyet noksanlığı, Moğol istilâsından ve iç isyanlardan daha evvel açıkça kendini gösteriyordu.

Bir defa, bir sultan ölünce, yerine diğersinin geçirilmesinin birkaç şahıstan ibaret Selçukî divan ricalinin kararı ile olageldiğini söylemiştik. İşte Selçukî rejiminde bütün fiilî kuvvet ve nüfuz bu birkaç kişilik «divan» heyetinde bulunuyordu. Şu hali ile bu rejimi tamamıyla bir plütokrasi saymakta katıyen hata yoktur. Devletin haricî tesirlerden uzak bulunduğu XII. asır sonlarıyla XIII. asır başlarında, dahilî hadiselerin gözden geçirilmesi bize şunu anlatmaktadır ki, öyle zannolunacağı gibi, devletin yakın bir gelecekte içine düşeceği anarşinin bu sakin zamanda gösterdiği âraz ne feodal bünye, ne de şehir topluluklarının muhtar durumudur. Vilâyetlerde valilik yapan şehzadelere ve aileleri meşhur Türk kabilelerinin boybeyliğini temsil etmesi dolayısıyla kuvvetli içtimaî itibara, o nispette servet ve şahsî askerlere malik olan uç beylerine, aristokrat valilere (ki bunlara melik deniyor) Selçukî rejiminin her devrinde çok çok rastlanmakla beraber, bu valilerin sakin ve merkez otoritesine uysal tavırlarını müşahede et-

<sup>1</sup> İbni Bibî, s. 22 ve 459.



mekteyiz. Bunların istiklâl kazanmak için fırsat kolladıkları pek görülüyor. Halbuki, aynı sıralarda, Selçukî sultanlığında devlet bünyesi için zararlı ve tehlikeli hastalık, bizzat hükümet merkezinde, sultanla divan ricali arasında veya bu ricalin kendi aralarında rekabet ve entrikalar şeklinde tekerrür edip duran devamlı hadiselerden ibaret görünmektedir. Şu halde, XIII. asır karışıklıklarına sebep olan ve memleketin Moğol hâkimiyetine girmesine en müsait zemini hazırlayan bu hadiselerin iyi anlaşılması için, Selçukî divanını ve idare teşkilâtını esas hatlarıyla kaydedeceğiz.

Hükümeti idare eden Selçukî divanının kaç azası olduğu bilinmemekle beraber, sultanla sürekli temasta olmaları ve mühim müzakereler için huzurunda kurulan meclislerde hep mevcut bulunmaları (halvet olmaları) bakımından, dört şahıs devletin esas ricalini teşkil ediyorlardı. Bunlar, sırası ile: Vezir (sâhip lakabı ile birlikte), Pervâne (Osmanlılarda nişancı). Beylerbeyi (melik-il-ümerâ)<sup>1</sup> ve çarşnigir'den ibarettir. Naip, Müstevfi, Sâhib-i meclis (emir-i meclis), Emirahur, Emir-i ârîz, Zaim-üddar, Üstad-üd-dâr gibi ikinci derecede rical dahi memleket idaresinde salâhiyet sahibi idiler.

Divan ricaline maaş olarak memleket dahilinde iktâ (Osmanlılarda has) veriliyordu. Bununla beraber, bunların, muazzam servetlerini daha ziyade hususî ticaret işleriyle ilgi kurarak elde ettikleri görülüyor. Meselâ, birçoklarının, kervansaraylar yaptırarak, büyük bir kira geliri-ne sahip olmaları bunu ifade eder.

Selçukî rejiminin vilâyet teşkilâtı, malî, idarî ve kazâî olarak üçe ayrılıyor. Memleket dahilinde bulunan bütün vergi gelirlerinin şahıslara, iktâ ve malikane şeklinde, maaşları olarak tahsis olunanından başkası, hükümetin başlıca para kaynağını teşkil ediyordu. Osmanlılar za-

<sup>1</sup> Melik'il-ümerâ sözü, XIII. asır ortalarında artık, sadece bir lâkap haline gelmiş ve adı geçen mansıbı «beylerbeyi» kelimesi tek başına ifade eder olmuştur: Bak. İbni Bibî, s. 595 ve 596.

manında mukataa adını alacak olan bu hasılatın bir kısmı (tekâlif-i örfiye) sultana ve diğer kısmı (tekâlif-i şer'iyeye) divana aitti. Hükümdarın hissesini melik-ün-nüvap ve onun emrindeki naipler idare ediyorlardı. Hükümet merkezinin yüksek ricalinden olarak adını verdiğimiz başnaip (melik-ün-nüvap) bütün vilâyetlerde sultana ait vergileri idare eden bu naiplerin reisiydi. Vergilerden «divanı» (divana ait) olanlarını da «müstevfi» adındaki yüksek bir memur idare ediyordu<sup>1</sup>. Osmanlılarda, hükümdara maaş karşılığı «hass-ı hümayûn» adı ile bir gelir kaynağı tahsis edilmiş olup, bunun idaresi de, vüzerânın haslarında olduğu gibi, padişahın şahsî memuru olan voyvodalara bırakılmış olmasına mukabil, Selçukî sultanlarının, «rüsûm-ı örfiye» gelirinden ayrı, hususî bir maaşları yoktu. Moğol istilâsından sonra, hakanın, memleket maliyesine el koyarak, kendi hesabına ıslahat yaptırması üzerine, sultana da, ricalinki gibi, iktâ verildi<sup>2</sup>.

Vilâyetlerdeki idare, daha doğrusu, şehirlerdeki nizâm ve asayişin korunması subaşı denen valilere bırakılmış bulunuyordu<sup>3</sup>. Bunlar, aynı zamanda, başında buldukları vilâyetlerden çıkacak olan askerî kuvvetlerin de serdarları idiler ve sefer ilânında, ordunun toplanma yerine gelerek, «divan» azasından olan beylerbeyinin emrine giriyorlardı. Serdarlık salâhiyetleri bulunmayan ilk Osmanlı devri subaşılarının devletten, maaş olarak, gündelik (ulûfe) nakit para aldıklarını, asayiş vazifesini kendi emirlerinde olan asesbaşı ve asesler vasıtasıyla yaptıklarını, buldukları şehirlerdeki bazı mukataa hasılatını toplayarak devlet hazinesine yatırdıklarını, bu sıfatla da, ay-

<sup>1</sup> Selçukî ricalinin, kendi iktâ ve malikanelerini idare etmek üzere, yolladıkları şahsî memurları da «naib» adını almaktadır. Osmanlılarda ise, hasları sahipleri namına idare edenlere «voyvoda» dendiğini biliyoruz.

<sup>2</sup> İbni Bibî, s. 722.

<sup>3</sup> Bazı defa, büyük merkezlere, subaşı yerine, «şahne» yollandığını ve bunun bir nevi mültezim vali olduğunu yukarıda söylemiştik.

rica, «zaim», yani vergi tahsildarı unvanını taşıdıklarını kesinlikle biliyorsak da, Selçukî devrindeki subaşının bu tarafları hakkında aydınlatıcı bir bilgimiz yoktur. Herhalde bunların da iktâları olmamakla beraber, valisi oldukları şehrin zabıta vakalarından ve rüsûm-ı örfiye'sinden mühim gelirleri vardı. Tabii bütün subaşılar, askerî serdarlık vazifeleri dolayısıyla, Selçukî divanındaki beylerbeyine (melik-il-ümerâ) bağlı bulunuyorlardı. Vergi hasılatları sultan ve divan hesabına toplanan, nizam ve asayişleri köylerde naip, şehirlerde subaşılar tarafından temin olunan, askerî kuvvetleri de bu subaşılardan emrinde bulunan vilâyetlere, «divanî», yahut sultanın «divan dairesi» adı verilmekteydi ve merkezîyet usulü ile idare manasını ifade eder. Böylece, gerek malî ve idarî yönlerden, gerekse askerî teşkilât bakımından divana bağlı olarak, tam bir merkezî idare ünitesi teşkil eden bu sahalar hükümetin hakiki ve fiilî kuvvetini teşkil ediyorlardı.

Selçukî rejimi zamanında, subaşılardan idare olunan vilâyetlerden başka, bir de «melik»lerin idaresinde olan ikinci tip vilâyetler bulunuyordu. Çoğu hükümdarın çocukları, kardeşleri ve hatta amcaları ve sair hanedan azasından olan bu melikler, birer hanedana mensup olmaları bakımından, asilzade olarak, tamamıyla muhtar olup. divan ile alâkaları yoktu; doğrudan doğruya sultana bağlı idiler. Harput, Malatya, Elbistan, Maraş, sultanın «divan dairesi»ne dahil olmak üzere, Güneydoğu Anadolu çevresinin meliklerinden bazıları Eyyubîlere mensup olmakla beraber, Selçukî ailesine de akraba idiler. Hatta, kan bağı olmayanlar veya ırk yönünden Türk bulunmayanlar da vardı. Sivas'tan ötede Simre, Erzincan ve Erzurum gibi uzak yerlerde çok defa hanedan azasından olan melikler hüküm sürüyorlardı.

Güneydoğu Anadolu (Türkmen sahası) melikleri, Mısır Eyyubiye devletine (sonra Memlûklere) dayanarak, arada itaatten çıkmaya kalktıkları halde, «Ermeni Vilâyeti» adı ile anılan Doğu Anadolu (Van, Ahlat, Muş taraf-

ları) ve Erzurum, Erzincan, Niksar, Tokat çevresi melikleri daha uysal oturuyorlardı. Meliklerden herhangi birinin sultana karşı gelmesi halinde, asinin vilâyeti elinden alınarak sultanın «divanı dairesine», yani subaşılıkla idare olunan vilâyetler arasına katılıyordu<sup>1</sup>; azledilen melik de, isterse, herhangi subaşılık dahilindeki bir yerin gelirini malikâne veya «muaf ve müselleme iktâ» üzere kabul ederek, geçimini sağlayabiliyordu<sup>2</sup>. Meliklik mansıbı asil bir hüviyeti icabettirdiği için, asaletle alâkası olmayan subaşılar bu mansıbı alamayacakları gibi, melik olan birisinin de subaşılık vazifesine tayin olunamayacağı ortadadır<sup>3</sup>.

Sultanın divanına benzer küçük birer divanları olan melikler, vilâyetlerine «malikâne» suretinde ve «muaf ve müselleme» kaydıyla tasarruf ediyorlardı. Bilhassa, Konya «divan hükümetinin» kendilerine hiç bir müdahalesi yoktu. Daireleri hasılatından sultanın veya divanının hazinesine hisse verdikleri hakkında bir delile rastlanmıyor. Yalnız, cülus tebriklerinde, yahut herhangi bir vesileyle Konya'yı ziyaretlerinde, yahut da, sultan meliklik arazisinden geçerse, hediye vermeye mecburdular. Hükümdar değişmelerinde menşurlarını yenilemek zorunda olan meliklerin, bunun mukabilinde ödedikleri meblâğ da büyüktü. «Peşkeş» adını alan bu bağışlar sultanın hazinesi için çok önemli bir gelir teşkil ediyorlardı. Sultanın gitmesine lüzum olmayan seferlerde, divan beylerbeyi (has gulâmlık-

<sup>1</sup> I. Alâaddin Keykubad, Harzemiler hadisesinde Erzurum, Kiğı, Erzincan ve Diyarbakır meliklerini azleap, yerlerine subaşılar yollayarak, bu vilâyetleri divanı dairesine katmış oldu: İbni Bibi, s. 358, 360, 361, 491, 414.

<sup>2</sup> İbni Bibi, s. 360-362 ve 410.

<sup>3</sup> Osmanlı rejiminde, 1453'den sonra valilerin enderundan yetismeleri gibi. Selçukî devri subaşı-valileri de «Has gulâm» mektebinden çıkmaktaydılar. Moğol istilâsından sonra «gulâm» yerine «nöker» sözü çıkmış ve bu gibi hizmet erbabı nökerlerden yetişir olmuştur. XIV. asrın siyasi karışıklıkları sırasında sultanın veya ricalden birinin nökeri olmak, Türk asaleti için haysiyet kırıcı sayılıyordu.

tan yetişme birisi) orduya melik-il-ümerâ (başkumandan) tayin edilmekte olduğundan, sefere iştirakleri emrolunan meliklerin ve beraberlerinde götürdükleri daireleri kuvvetlerinin asil olmayan beylerbeyi ile hiyerarşik münasebetleri çok garip surette cereyan etmekteydi. Bütün sefer devamınca orduyu beylerbeyi sevk ve idare etmekle beraber, yalnız teşrifatta melik üstün sayılıyordu<sup>1</sup>. Osmanlı devrinde de birer yerin valiliğini ellerinde tutan asilzade ailelere, bilhassa Güneydoğu Anadolu'da ve Arap memleketlerinde bir hayli rastlanmakta, böyle valiler de, sairleri gibi, sadece «bey» unvanını taşımakla beraber, mansıplarına «ocaklık» adı verilmektedir. İmparatorluğun kuruluşu sıralarında sayıları bir hayli çok olan ocaklılar, sonradan asilzadelerin imhası siyaseti ile gittikçe azalmışlardır<sup>2</sup>.

Selçukî sultanlığında üçüncü tip idareyi uç'lar dediğimiz hudut vilâyetlerinde görüyoruz. Hıristiyan devletlere sınır düşen topraklara «uç» demek Türklerce kaide olmakla beraber, bu tabirle, devletin bilhassa Bizans sınırları boyunca uzanan toprakları kastolunuyordu. Sinop-Kastamonu-Bolu-Eskişehir-Kütahya-Denizli-Antalya hattı etrafı hem idarî, hem de siyasî ve askerî manasıyla hakiki uç'u teşkil etmekteydi. Bu geniş bölge iki beylerbeyinin idare ettiği iki orduya ayrılmıştı. Sivas'tan İstanbul istikametinde giden yolun, Ankara'dan geçip Eskişehir ve İnönü'ye varmak üzere, bu iki beylerbeyliği arasında hudut kabul edildiğini görüyoruz. Osmanlılarda da riayet olunduğu üzere, Türkler, başşehirlerinden hudutlara uza-

<sup>1</sup> I. Gıyaseddin Keyhusrev tahta çıktığı zaman, Meyyafarıkıyn Meliki Melik Gazi'nin, itaatten çıkması üzerine, cezalandırmak için Mübarizüddin Çavlı kumandasında bir ordu yollanmış ve Şam'da hâkim Melik-i Muazzam da ordusuyla yardıma gelmişti. Bu hareket esnasındaki muamelede Melik-i Muazzam'ın Çavlıdan üstün olduğu görülüyor: İbnî Bibi, s. 507.

<sup>2</sup> Osmanlılarda, «Ocaklık üzere», bir yerin sancak beyliğini üzerinde tutan aileye misal olarak, Adana'da Ramazan Oğulları ve Kilis'te Canpolat Ailesi zikrolunabilir.

nan anayol (ki ordu sefer için burayı takip eder) bir taksim hattı olmak üzere, memleketi «sağ-kol» ve «sol-kol» diye iki bölge şeklinde ifade ederler.

İşte, Selçukluların batı uçları da Sivas-Bizans yolu etrafında «sağ ve sol»a ayrılıyordu. İki uç beylerbeyliğini doğu-batı istikametinde sağ ve sol diye birbirinden ayıran hat olarak Ankara-Eskişehir yolunun esas alındığı görülüyor. Ankara sol kol uç beylerbeyliğine dahil olmuş, Eskişehir ise, etrafındaki dar bir arazi ile beraber, sultanın divanı dairesinden sayılarak, «iç-el» denen uç gerisi sultanlık toprağı, âdete aykırı olarak, bu noktada tamamıyla uç'suz surette Bizans toprağı ile temasta bulunmuştur. Sağ ve sol geleneğine göre, Rum sultanlığında uçları ikiye bölen yolun, neden Konya'dan değil de Ankara'dan geçirilmiş olduğunu biz şimdilik izah edemeyeceğiz. Ancak tahmin ediyoruz ki, bu meselenin Anadolu'yu ilk fetheden Büyük Selçuklulara kadar giden bir tarihi vardır. Belki o zaman onların Bizans'a doğru Anadolu'yu ikiye bölen yolları Ankara'dan geçiyordu ve sonra Dânişmendli Devleti ile Konya-Rum Selçukî Devleti, birbirlerinden ayrı siyasî varlık olmaları üzerine, iki tarafın fetih sahalarını hudutlandırmak ve aralarında bu hususta bir ihtilâf çıkmasına mani olmak için, adı geçen yolun, sağ ve sol arasında, hudut hattı olmakta devam etmesi zaruri görülmüş, sonra Türkiye, Konya idaresinde tek devlet olmasına rağmen, bozulmamıştı<sup>1</sup>.

Selçukî «uç orduları»nın başında bulduklarını söy-

<sup>1</sup> Selçukname'sini İbni Bibî'nin eserini tercüme suretiyle meydana getiren Yazıcızade Ali, uç beylerbeylerinden bahsettikçe, «Oğuz türesince», yahut «resmince sağ kol ve sol kol beyleri» ifadesini ilâve etmiştir. Esas metinde sağ kol ve sol kol tabiri yoktur. Fakat, uçlarda iki beylerbeyi bulunduğu, bu mansıp sahiplerinin isimleri kaydedilmekle açıklanmış oluyor. Ancak, doğudan gelerek, başşehirden geçtikten sonra Bizans'a giden askerî yola göre, memleketin ve dolayısıyla uçların sağ ve sol kol diye iki idarî ve askerî kola taksim olunduğu Osmanlılara kadar intikal etmesiyle malûmdur. Fakat, Yazıcızade'nin iddia ettiği gibi,

lediğimiz her iki uç beylerbeyinin emirleri altında da birçok uç beyleri vardı<sup>1</sup>. Uçlardaki bütün beyler asil ailelerden idiler; uç beylerbeyleri, askerî salâhiyetleri itibariyle uç bölgesinde tamamen hâkim olmakla beraber, kendilerine tâbi uç beyleriyle birlikte her saltanat değişiminde yeni sultandan menşur almaları icap ediyordu<sup>2</sup>. Uçlarda oturan halkın, çoğu göçebe olmak üzere, hepsi Türktü. Bunlar iki uç beylerbeyinin emrinde iki ordu halinde teşkilâtlanmışlardı. Konya sultanı için çok mühim ve sadık bir kuvvet teşkil ediyorlardı. Sultanın kendi idare ettiği seferlere uç Türklerinden kuvvet davet olunduğu gibi, taht kavgalarında uç beyleri meşru sultan için başlıca güvenilir kimselerdi. Şu halde, Selçukî rejiminin oldukça mükemmel devre eriştiği XIII. asrın ortasına doğru, Türkiye'nin idarî ve askerî teşkilâtı üç kademe teşkil edecek şekilde düzenlenmişti:

Sultanın «divan dairesi»nden sayılan ve subaşı-valiler tarafından, doğrudan doğruya «divan»a bağlı olarak idare olunan yerler tam bir merkeziyeti ifade ediyorlardı. Hükümdarın has gulâmları, ücretli askerleri ve ricalin aynı tertip üzere besledikleri askerler, bu vilâyetlerden subaşılardan getirdikleri bir kısmı sipah olan kıtalar, divan dairesinin askerî kuvvetini, yani merkez ordusunu meydana getiriyorlardı. Uç ordusu (uç Türkleri) ancak sultan bizzat sefere çıktığı takdirde, beylerbeylerinin idaresinde olduk-

bu taksimin «Oğuz türesine» de uygun olması için «Kayı ve Bayat» kabilelerinin bu yolun sağına düşen bölgelerde, «Bayındır ve Salur» kabilelerinin ise yolun solunda yerleştiklerinin, veya hiç olmazsa, buralardaki beylerbeylerine gene bu esas dairesinde askerî cihetten bağlı olmalarının bilinmesi icabeder.

<sup>1</sup> Uç beylerinin reisine Melik'il-ümerâ = Beylerbeyi dendiğine Münecimbaşı dikkat etmiştir: Sahaif'ül-Ahbar, III, s. 270.

<sup>2</sup> I. Alâaddin Konya'da tahta çıkınca, her iki uç beylerbeyi ile birlikte diğer uç beyleri de başsehire gelip menşurlarını yenilemişlerdi: İbni Bibi, s. 220.

ları halde, bu kuvvetlere katılmakta idiler<sup>1</sup>. «Melik» unvanına sahip olan valiler sultana veya onun memur edeceği melik-il-ümerâ'ya muayyen bir kuvveti ya kendileri getiriyorlar, yahut oğullarıyla yolluyorlardı. Zaruret halinde, yakın adamlarından birini memur ettikleri de olurdu. İster melik, ister uç beylerbeyi olsun, vilâyet tasarruf eden Türk asilzadelerinin ellerindeki askerî kuvvetlerini çoğuncası oğullarından birisine idare ettirmeleri, hatta, sultana yollayacakları kuvvetlerin başına kendileri mecbur olmadıkça onları geçirmeleri, daha sonra Anadolu beyliklerinde, bilhassa Osmanlılarda, devam eden mühim bir gelenektir<sup>2</sup>.

Selçukiler devri adlî teşkilâtı hakkında fazla bilgi yoktur. O zaman mevcut iktisadî canlılık dolayısıyla, Orta Anadolu da dahil olmak üzere, memlekette kasabalar ve şehirler çok, nüfusları da kalabalık olduğundan, herhalde bunların her biri müstakil kadılık teşkil ediyordu. Konya kadısı aynı zamanda «kazi'ül-kuzât-il'memâlik» unvanını taşımak suretiyle, bütün Türkiye kadılarının âmiri bulunmakta idi. Selçukî teşkilâtında her müessesedeki memurların başına, onların reisi mahiyetinde bir kimseyi tayin ederek, hükümetin devlet müesseseleriyle olan münâ-

<sup>1</sup> F. Köprülü, Selçukî sultanlığında aynı zamanda üç beylerbeyinin bulunduğu dikkat etmiş, fakat, divanda yalnız bir tane beylerbeyi bulunması lâzım geldiğinden, üçlü halî izah edemeyip, birisinin divan beylerbeyisi olduğunu, diğer ikisinin ise, belki bu unvanı sadece taşıdıklarını ileri sürmüştür. Hakikaten divanda tek beylerbeyi vardı. Fakat, sayın profesörür de dikkat ettiği üzere, Yazıcızade'nin, I. Alâaddin Keykubad evlâtları zamanına kadar üç beylerbeyi olduğu yolundaki kaydı da açıktır (Bak. Türk Hukuk ve İktisat Tarihi Mec. I. C. s. 192-193). Büyük aristokrat aileler elinde olan iki uç beylerbeyliğine, Hüsameddin Emir Çoban ve Seyfeddin Emir Kızıl'dan sonra evlâtlarından veya başka ailelerden kimlerin geçtiği hakkında ne İbni Bibî'de ve ne de Aksarayî'de herhangi bir kayıt yoktur.

<sup>2</sup> I. Gıyaseddin Keyhusrev ile Rükneddin Süleymanşah arasında taht için mücadele geçtiği yıllarda sol-kol uç beylerbeyliğini ellerinde bulunduran Yağıbasan Oğullarının uç beyliğini idare tarzları buna bir misaldir: İbni Bibî, s. 76 ve 79.



sebetini «melik» unvanı taşıyan bu bir nevi nâzır eliyle sağlama usulü esas olmakla beraber, memleketteki bütün kadıların başında bulunan Konya kadısına «melik-il-kuzât», yani kadıların şefi adı verildiği görülmemektedir<sup>1</sup>.

Devlet teşkilâtını kısaca kaydettiğimiz Selçukî Türkiye'sinin kuruluşundan XIII. asrın başlarına kadar olan hayatı, gerek siyasî durumu ve gerek iktisadî faaliyeti bakımından, tam bir muvaffakiyet sayılır. Hele zamanın kısalığına rağmen, büyük çoğunluğu göçebe olarak Anadolu'ya giren Türklerin, şehirlere, kasabalara ve köylere yerleşerek, ileri bir cemiyetin o kadar çeşitli ve girift olan bütün müesseselerini yaratmakta ve onları idare etmekte gösterdikleri ustalık akıllara hayret vermektedir. Geniş ölçüde ticarî eşya nakliyatı dolayısıyla, büyük yollar boyunca vücuda getirilen kervansaraylar ve buraları idare edecek mükemmel müesseseler, kalabalık şehirler ve kasabalardaki sınaî, ticarî faaliyetlerin yarattığı ehemmiyetli miktardaki esnaf, usta ve çırak(işçi)ların meydana getirdikleri «ihvân» ve «fityân», yani «ahîlik», her derecede medrese teşkilâtı, çeşitli içtimaî yardım müesseseleri, artık bu topraklarda öteki Türk kavimlerini hayli geride bırakmış, bütün tekâmül hususiyetleri ile kendisini diğer İslâm sahalarından belirli surette ayırmış bir cemiyetin tarihî bir vakıa olarak mevcudiyetini bize kabul ettirmektedir. Şu halde, insan cemiyetlerinin son içtimaî tekâmül merhalesi olan, «kavmî hayat»tan «millet hayatı»na geçişi Türkler Anadolu'da süratle başarmışlardır. Meselâ, Büyük Alâaddin artık bir kavmin veya aşiretler topluluğunun değil, millet hayatını idrak etmiş olan Anadolu Türk halkının millî sultanıydı.

Mamafih bu tarihî doğuşun hızı, sanki içtimaî bünyeyi teşkil eden organların birbirleriyle olan ahenklerini tam kurmalarına engel olmuş gibi, daha aynı asrın baslarından itibaren, Türkiye'de çıkan vakaların ve içtimaî huzursuz-

<sup>1</sup> Sivas kadısı hakkında «melik» unvanı kullanılmış ise de, bu, şöhretinden ileri gelen bir taltif ifade eder: İbni Bib', s. 566.

luğun, bu genç devletteki siyasî hayatın gelecek günleri bakımından, zamanın insanlarına endişe vermiş olmaları lâzım gelir.

Herhalde, Türkler Anadolu'yu fethettikleri ve Haçlılarla çarpıştıkları zaman, kendilerini kesin zaferi sağlamış olan ordu, bu bahsettiğimiz asırda mevcut değildi. Sultanın kuvvetlerini Rum, Ermeni, Frenk, Arap, Kürt, Kazvinli ve sair muhtelif milletlere mensup derleme insanlar teşkil ediyordu. Osmanlı rejimindeki «Acemi Ocağı»nın dış örneği olduğu anlaşılan «Gulâmhane», devlete sadık askerler yetiştirmek üzere, bir mektep vazifesini görmekteydi. Divan ve saray memurlarından birçoğu «has gulâm»lardan (Osmanlılarda enderunlulardan) yetişiyordu. Yalnız vezirin (sâhib'in) ilim ve fazl sahibi medreseli bir kimse olması lâzım geldiğinden, bu zat hemen daima sağlam karakterli birisiydi. Fakat, o da Anadolu dışından ısmarlama geliyordu ve bu haliyle cemiyete de yabancıydı. Divan beylerinden bazıları ve subaşılardan çoğuncası «has gulâm»dan çıkma oldukları için, içtimaî itibardan mahrumdular. Bütün kuvvetlerini ölçsüz zenginliklerinden alan bunlar için, muvaffakiyetin ilk şartı servet sahibi olmaktan ibaretti. Vezir (Sâhip) ile bunların menşei farkı, devletin bu en yüksek rüknü ile aralarında şiddetli anlaşmazlıklar doğuruyordu ve birbirlerine karşı komplolar kurmaktaydılar. Bunların, sırf servetlerinden aldıkları kuvvetle, sultana bile kafa tuttıkları çok görülmüştür. Devletin siyasî müesseselerindeki bu zaaf, herhalde cemiyet fertlerinin devlet idaresinden çok iktisadî sahaya (ziraat, ticaret, sanayi'e) alâka duymalarından ileri gelmiş olsa gerektir<sup>1</sup>. Şu halde, askeri

<sup>1</sup> Brockelmann'ın, Türklerin Antalya ve Sinop limanlarını aldıktan sonra, ticaret ve sanayie heves ederek askerlikten soğudukları, bu vaziyette, ordunun ihtiyacı olan askerin yabancı milletlerden sağlanması gerektiği şeklindeki faraziyesine yukarıda işaret etmiş ve hadisenin iktâ sisteminde meydana gelen bir değişmeden ileri geldiğini söylemistik. İbni Bibî'nin verdiği misaller de Selçukî ordusunda yabancı kıt'alar teşkilinin adı geçen fetihlerden önce olduğunu gösteriyor.

iktâ kadrolarındaki daralmanın da tesiri ile, Türklerin, kendilerini, şehirlerin etrafında teşekkül eden, devlet müesseseleriyle bağlantıları az, geniş iktisadî faaliyetlere vermiş oldukları, ayrıca, aşiret ruhunun birçok hususiyetleriyle askerî sahada hâlâ kuvvetle yaşamakta olduğu ve nihayet içtimaî dayanışmanın millî âdet ve gelenekler tesiri altında bulunduğu bir cemiyette, sultanın, devlet merkezinden vilâyetlere kadar divanının başlıca elemanlarını «Gulâmhane» çıkmalarından seçmiş olması, millî bir cemiyet haline gelme çağını idrak etmiş olduğunu söylediğimiz Türkiye için, siyasî bir kusurdu.

İçtimaî ve siyasî teşkilâtının esaslarını yukarıda izah ettiğimiz XIII. asır başlarındaki Türkiye'nin, bir devlet olarak içinde bulunduğu durum, normal şartlar ve Yakın Doğu'nun o zamanki jeopolitik manzarası önünde ele alınca, içtimaî tekâmülüne imkân vermesi bakımından gayet müsait idi. Çünkü, devleti göçebe militarizminden kurtarmak ve yeni çağların eşliğinde ona millî ve yerleşik, medenî bir karakter vermek ancak bu sayede mümkün oluyordu<sup>1</sup>. Fakat, o sıralarda doğuda Müslüman milletlerin başına belâ olan yeni bir istilâ dalgası, yani Moğolların ortaya çıkışı, Selçukî Türkiye'sini Asya steplerinin bu

<sup>1</sup> Gord Levski, Anadolu'nun geniş iktisadî imkânlarından faydalanan Türklerin, Bizanslılardan harap bir halde devraldıkları şehir ve kasabalara yeniden canlılık vermeleriyle, bundan yalnız Türklere mahsus karakterde bir şehir topluluğunun doğmuş olması hadisesini Türkiye Devletinin gelişmesini engelleyici bir olay olarak ileri sürmektedir. Biz, (Belleten, Sayı: 51'deki tetkik yazımızda), bu fikrin tam aksine, bu hadisenin Türklerin Anadolu'da yerleşik ve ileri müesseseli medenî bir cemiyet haline gelmelerini sağlamış olduğunu, maceracı göçebe fetihçiliğinin terk olduğunu, Türklerin Anadolu'da millî cemiyet haline bu sayede geçtiklerini söylemiştik. Adı geçen Rus müellifi ile aramızda böyle bir fikir ayrılığı varken, Dr. Halil İnalcık, makalemizin yalnız ilk yirmi sahifesi için yazdığı 55 sahifelik tenkid yazısında, bizi Gord Levski ile bir düşünür göstermiştir: Bak. Belleten, Sayı, 60, s. 632. İnalcık'ın bu hareketi, ister dikkatsizliğinden olsun, ister yazımızı bütünü ile okumayıp bulunsun, ciddi bir ilim adamı için çok ağır bir hatadır.

yeni yağmacılarına karşı koruma zarureti doğurduğu zaman, askerî sahadaki kudretsizlik ve acz kendini derhal göstermekte gecikmedi.

### b. *Siyasî buhranlar*

Moğolların, Anadolu kapılarını zorlamalarının arifesinde, Selçukî Türkiye'sinin iç düzeni gözden geçirilirse, gelecek için hiç de hayıra yorulmayacak hadiselerin sık sık huzuru bozdukları görülür. Başlangıçta bu hadiseler iki yönüyle dikkati çekiyor. Birisi, hanedan azaları arasında çıkan taht kavgalarıdır. Sultan ölünce, yerine en büyük oğlunun geçmesi geleneği bilinmekle beraber, buna hiç de riayet edildiği yoktu. İcabında, sultan, veliahdi oğulları arasından kendi şahsî takdirine göre tayin ediyordu<sup>1</sup>. Meselâ, II. Kılıçarslan bu şekilde oğlu Gıyaseddin Keyhusrev'in, kendi yerine tahta geçirilmesi için vasiyet etmiş, bu şehzade padişah olunca da, büyük biraderi Rükneddin Süleymanşah isyan ederek tahtı silâhla ele geçirmişti. Böylece, zorla hal'edilen I. Keyhusrev, maceralı uzun bir hayattan sonra, Rükneddin Süleymanşah ölüp, yerine İzzeddin Kılıçarslan geçtiğinde, uç beylerinin yardımı ile Konya tahtına yeniden oturdu<sup>2</sup>. I. Gıyaseddin Keyhusrev öldükten sonra, gene taht hususunda ihtilâflar görüyoruz. Divan ricali, aralarında anlaşarak Kayseri'ye gittiler. Sultanın Malatya'da vali olan oğlu I. İzzeddin Keykâvus'u getirerek tahta çıkardılar. Tokat valisi bulunan Alâaddin Keykubat (I. Alâaddin), Erzurum'da melik olan amcası Muizzeddin Tuğrulşah ile ittifak ederek, tahtın kendisine ait olduğunu iddia ile Kayseri'yi kuşattı. Küçük Ermenistan hâkimi Ligon da, kendisini desteklemek üzere yardıma gelmişti. Divan beylerinden Zahirüddin İli Pervâne de, gizlice Alâaddin ile anlaşarak tahta çıkmasına razı oldu. Fakat, Ermeni beyinin, İzzeddin'le gizli bir anlaşma yaparak Kay-

<sup>1</sup> Bak., İbni Bibî, s. 30, 36.

<sup>2</sup> İbni Bibî, s. 79.

seri'den çekilmesi üzerine, asiler şehri kuşatmaktan vazgeçmeye mecbur oldular. Tahta hak iddia eden Alâaddin kaçarak Ankara kalesine kapandı. Sultan İzzeddin Keykâvus, Konya'ya döndükten bir müddet sonra, Ankara'yı kuşattı ve Alâaddin'i teslimine mecbur etti. Asi şehzade, Malatya'ya sürüldü. Bu hususta uç beylerinin sultana yardım ettiklerini görüyoruz<sup>1</sup>.

Konya hükümetinin geçirdiği siyasi karışıklıklarda, divan beylerinin mühim rollerini görüyoruz. Bunların, sırf servetleri sayesinde büyük nüfuza sahip olduklarını, bu yüzden Selçukî rejiminin bir nevi plütokrasi şekli arzemiş bulunduğunu söylemiştik. İçlerinden ihtişamda sultanla rekabet edenleri bile görülen<sup>2</sup> Selçukî divanı beyleri, bir sultan ölünce, yerine şehzadelerden beğendiklerini çıkarabilecek kudrette bulunuyorlardı. Meselâ, Büyük Alâaddin kendisine İzzeddin Kılıcarslan'ı veliaht yaptığı halde, bu sultan öldükten sonra, bir kısımlarının itirazına rağmen, divan azasının çoğunluğu, vasiyet hilâfına, Gıyâseddin Keyhusrev'i (II. Keyhusrev) tahta çıkardılar<sup>3</sup>. Selçukî divan ümerâsı kendi aralarında da ayrıca nüfuz mücadelesine girmekte, birbirleri aleyhine, sultanla anlaşarak, suikastler düzenlemekteydiler. Selçukî tahtı etrafında sık sık görülen karışıklıklarda, şüphesiz, sultanın, kendisine rakip vaziyette olan diğer hanedan azalarının tahta çıkmak imkânından mahrum edebilmesi, veya divan ricalinden nüfuzlu olanlarını ortadan kaldırması, gene bu ricalden bazılarıyla ötekileri aleyhine anlaşmasıyla mümkün oluyordu<sup>4</sup>.

<sup>1</sup> İbni Bibî, s. 113-115 ve 134.

<sup>2</sup> Bilhassa Büyük Alâaddin ile servet ve ihtişam yarışına çıkan divan beyleri arasında geçen mücadeleler hakkında İbni Bibî'de hayli geniş bilgi vardır: Bak., s. 264-266.

<sup>3</sup> İbni Bibî, s. 459 ve 464; hatta, Büyük Alâaddin'in kendisi de tahta çıkışını bu nüfuzlu beylere borçluymuştu: Aynı eser, s. 206-207.

<sup>4</sup> Bu hususta tipik bir misal olarak, Sadeddin Köpek'in II. Gıyâseddin Keyhusrev ile anlaşması gösterilebilir: İbni Bibî, s. 470-473 ve 478.

Herhalde, yukarıda esaslarını verdiğimiz üzere, o zaman Türkiye'nin içtimaî bünyesindeki hususiyetler dolayısıyla olacaktır ki, Selçukî hanedanı arasında görülen bu kanlı mücadeleler tamamıyla başşehirde, hatta bazan sarayda ve divanda olup bitiyor, içtimaî sınıflara ve memleketin taşra teşkilâtına geçmiyordu. Bununla beraber, bu hadiselerin, hanedanın ve divan hükümetinin itibarlarını halkın gözünden durmadan düşüreceği belliydi. Fakat, Moğolların Anadolu kapılarına geldikleri şu sıralarda, Selçukî rejiminin bu yozlaşmış halinin, devletin ilk defa yabancı bir kavmin boyunduruğuna düşmesinde en büyük etken olduğu muhakkaktır.

Gerçekten de, Büyük Alâaddin zamanında, Moğollar önünden çekilen Harzemşahlar hükümdarı Celâleddin'in orduları Türkiye sınırlarını aşarak Erzurum'a doğru yürümüşlerdi. Yollanan kuvvetler Harzemî'leri güçlkle yenebildilerse de, dağınık grupları Van ve Ahlat (Ermeni vilâyeti) taraflarından sürüp çıkaramadılar. Tertip olunan ikinci seferde, ancak Harzem ümerâsı ile anlaşmak yoluyla mesele hallolunabildi. Başlarında Kayırhan adında birisinin bulunduğu Sultan Celâleddin'in beylerine memleket dahilinde iktâlar verilerek askerleriyle beraber buralara yerleştirildiler. Sonra, I. Alâaddin Keykubad'ın ölümünde, İzzeddin Kılıcarslan yerine, Gıyaseddin Keyhusrev'in tahta çıkarılmasında, bu sığıntı askerlerin çok kötü bir rol oynadıklarını görüyoruz: Başlarında bulunan Kayırhan da, bazı Türk beyleri ile birlikte Gıyaseddin Keyhusrev'in iclâsına itirâz edince, Zamantı Kalesine haps ve orada vefat etti. Bunun üzerine, büyük bir telâşa kapılan diğer Harzem beyleri, Anadolu'yu terkederek, Şam istikametine hareket ettiler. Kaçmalarına engel olmak üzere yollanan Selçukî kuvvetlerini de birkaç yerde mağlûp ve perişan eden firarîler Malatya ve Harput taraflarında geniş yağmalara giriştiler. Böylece, Harzemiler meselesi esasında ufak bir hadiseyken, devletin Güneydoğu Anadolu

çevresinde asayiş düzenini altüst eden bir felâket haline geldi<sup>1</sup>.

Özetle, bir taraftan doğu hudutlarında, evvelâ Harzemiler ve sonra Moğollarca yapılan dış tazyikler, diğer taraftan, sultanın ve ricalin mevki yahut hırsları tesiri altında sebep oldukları ihtilâflar, nihayet devletin bünyesini sarsmaya, huzursuzluğun vilâyetlere ve halka da geçmesine meydan verdi. İlk ciddî ve tehlikeli isyan, tarikat propagandası tesiriyle Baba İshak tarafından çıkarıldı. Maraş yöresinden Amasya çevrelerine kadar geniş bir sahadaki Türkmen ahaliye dayanan bu şeyh, taraftarlarına yağmalardan elde edilecek mallar ile zengin olacaklarını vaat ediyordu<sup>2</sup>. Çünkü, Baba İshak ortaya çıktığı sıralarda artık iktisadî darlık başlamış bulunuyor, bilhassa büyük şehirlerde birtakım işsiz ve serseriler asayiş tehdit ediyorlardı. Meselâ, iktisadî ve ticarî önemleri büyük olan şehirlerde mühim bir işçi sınıfı (esnaf, üstad, çırak), zor durumdaydılar. Bunların «fütüvvet» adlı meslekî-dinî teşekküllerini yerinde anlatmıştık. İşçiler bu sayede birbirlerine birer tarikat azası gibi sıkı sıkıya bağlı bulunmakta idiler. Miktarları, mevcut iş imkânlarına nisbetle ölçüsüz derecede artmış olduğu görülen genç «fityân»ın bu sıralarda artık buldukları şehirlerde bir kader birliği anlayışı içinde birtakım zorbalıklara başladıklarını, hatta, taht kavgalarında ve ümerâ arasındaki çekişmelerde, taraflardan birisine yardım ederek, bazı rical ile zenginlerin evlerini yağma ve tahrip ederek, tam bir anarşi ve soygunculuk havası yarattıklarını görüyoruz<sup>3</sup>.

İşte, gerek «fityân»ın, gerek Baba İshak'ın çıkardıkları hadiseler artık, ilk tesir dışardan gelmiş olmakla beraber, içtimaî bünyenin karışıklıklara uygun bir hal aldı-

<sup>1</sup> İbni Bibî, s. 464, 468-469.

<sup>2</sup> İbni Bibî, s. 500.

<sup>3</sup> Meselâ, Sâhip Şemseddin İsfahânî'nin vezirliği zamanında Divan Ricali arasında çıkan kavgalarda bunlar da işe karışmışlardı: İbni Bibî, s. 561-563.

ğının ifadesinden başka bir şey değildirler. Bu, alâmetlerini saydığımız içtimaî hastalık, Harzemîler hadisesinde de kendisini göstermekle beraber, Moğolların evvelâ yağmacı akınları, sonra bütün Anadolu topraklarını istilâ etmeleri, Selçukî sultanlarını itaat altına almaları gibi felâketlerle büsbütün ortaya çıktı.

Moğollar, doğrudan doğruya Türkiye'ye hücum için, 1242'de Erzurum'u sardıkları zaman, Selçukî şahnesinin ihaneti sayesinde şehri zaptetmişlerdi. Bunun üzerine, Selçukîler, akınlardan memleketi kurtarmak için, büyük bir ordu ile Moğollara karşı gittilerse de, Ködedağ'da ağır bir yenilgiye uğradılar. Bir hamlede Erzincan ve Sivas önlerine gelen Moğol askerleri bu şehirleri yağma ve tahrip ettiler. Mukavemet ümidi kalmayan sultan, birden Antalya'yı boylamıştı. Ondan sonra, hiç bir engele rastlamayan Moğol kuvvetleri Kayseri'yi de zaptetmeye muvaffak oldular. Memlekette büyük çapta bir Moğol yağması başladı. Dehşet ve korkudan Halep ve Şam yönlerine göçler aldı yürüdü. Çoğu zengin olan bu Anadolu muhacirlerine yolda Ermeniler de saldırdılar<sup>1</sup>.

Gerek Erzurum'un Moğollar tarafından zaptında ve gerekse Köseadağı karşılaşmasında bu yağmacı step sürülerine karşı koymanın imkânsız olduğu anlaşıldığından, Selçukî sultanı, Moğol kumandanı Baycu ile temasa geçerek, yavaş yavaş Moğol hâkimiyetini kabul etmeyi siyasetine daha uygun buldu. Moğol hakan'ı, Selçukî vezirini kendisi tayin etmek veya sultana istediği adamı kabul ettirmekle işe başladı. Konya hükümetini hakan'a, Moğol kumandan ve elçilerine «peşkeş» yahut vergi olarak pek çok paralar ödemeye mecbur olması devletin hazinesini yiyip bitiriyordu; hatta divan azaları Moğollara istedikleri meblâğları ödeyebilmek için kendi tahsisatlarını azaltmaya ve böyle-

<sup>1</sup> İbni Bibî, s. 536; Gibbons, bu göçlerin kitle halinde olduğunu ve Mısır'a kadar uzandığını kaydediyor: Bak., Osmanlı İmparatorluğunun Kuruluşu (Türk, terc.), s. 5.



ce tasarruf sağlamaya mecbur olmuşlardı<sup>1</sup>. Senelik vergi ve peşkeş talepleri karşılanamaz olunca, Moğol İlhanı, Selçukî maliyesine kontrol koydu. Moğollar memleketin malî teşkilâtını kendilerine daha çok gelir sağlayacak şekilde yeni bir düzene sokuyorlardı. Konya sultanının bütün örfî rûsûmu alması usulünü kaldırıp, ona da, rical'e olduğu gibi, muayyen bir yerin gelirini iktâ (incu-has) olarak bağladılar.

Moğol müdahalesi hükümet düzenini de keşmekeşe sürükledi. Selçukî ümerâsı birbirlerini ayağını kaydırmak için, sultana değil, Moğol beylerine ve İlhan-ı Âzama müdahale ediyorlar, mevki elde etmek için, rüşvet ve hediyelerini onlara veriyorlardı. Mansıbını bu şekilde elde eden kimse, tabiidir ki, kendi hükümdarını hakir görmekte, ona karşı serkeş davranmaktaydı. Meselâ, vezirliğe Moğol sarayının arzusu ve İlhan'ın kendi inhası ile gelen Sâhip Şemseddin İsfahânî, rakiplerini birer birer temizledikten sonra, Selçukî sultanını da kukla haline getirmiş, Konya'da kendi şahsı etrafında debdebeli ve eğlenceli merasimlerle dolu bir hayat yaratmıştı<sup>2</sup>.

Sırf şahsî menfaatleri için Moğollara âlet olan, gerek onların ve gerek kendilerinin para hırsını tatmin için, zulüm ve tazyikler bahasına da olsa, ahaliyi soymaktan çekinmeyen Selçukî ümerâsına karşı yükselen şikâyetler üzerine, sultan, memleketin hükümdarı sıfatıyla, sözde kendi hükümetinin adamları bulunan bu kimselere müdahale etse, yahut bir ihtarda bulunsa, derhal Moğollara şikâyet ediliyordu. Meselâ, bir adamı Niğde'yi, kendisi de iktâ'ı olan Sinop'u soymakta bulunan Muineddin Pervâne, hakkında yağın şikâyetler üzerine Sultan Rükneddin Kılıçarslan tarafından ihtar alınca, derhal harekete geçerek, sultanın Moğol hâkimiyetine karşı isyana hazırlandığını Moğol beylerine jurnal etmiş, neticede Selçukî hükümdarı

<sup>1</sup> İbni Bibî, s. 595.

<sup>2</sup> İbni Bibî, s. 569-582.

Aksaray'a çağrılarak hain Muineddin Pervâne ve Moğol kumandanının emirleriyle askerler tarafından dayak altında öldürülmüştü<sup>1</sup>.

Sarayda ve divan ümerâsı arasında zaman zaman çıkan tehlikeli hadiselere rağmen, asayiş ve düzeni pek de bozulmayan Anadolu'da, Moğolların gelmesinden sonra vaziyetin değiştiğini görüyoruz. Fetihleri ve hâkimiyetleri sırf yağma ve soygun gayesine dayanan bu göçebe mi-zaçlı kavme karşı Selçukî hükümdarları, evvelâ mukave-met teşebbüsünde bulundularsa da, muvaffak olamadılar.

Moğolların, bu şekilde, Türk ricalini memleketi soy-mak için adi birer uşak olarak kullanmalarının, Moğol hü-kümdarının değil de, kumandanlarının bile Konya sultanı-nı ayaklarına çağırmalarının, her taraftan ağır vergiler toplanmasının memlekette Moğol buyruğu esasına göre ku-rulan bu yeni rejime karşı ayaklanmaların doğmasına se-bep olacağı tabiiydi. Ne huyları ve ne de ahlâkları kendi-lerininkine benzeyen bu göçebelerin Müslüman dahi ol-mayışları, halkta Moğollara karşı ayrıca nefreti artırıyor-du. Onun için, sultanların Moğollara karşı gelemeyecekleri ve hükümetin tamamıyla onların kuklası olduğu anlaşılın-ca, memleketin ortalarında değil de, uçlarda, belki de, vezir Isfahani'nin de başşehirde Moğollara sırtını vererek diğer Türk ricaline ve sultana karşı takip ettiği haince siyaset yüzünden, isyanlar başladı. Eskişehir ve Karahisar (Afyon-karahisar) taraflarında, yani Bizans ucunda Ahmed ismin-de bir Türk o çevrenin Türklerinin hepsini ayaklandırdı. Uç askerleri de kendisine katılmaya başlıyorlardı. Üzerine gönderilen ordunun başında bulunan kumandanlar asinin karşısına varınca hücumla cesaret edemediler ve başşehir-den yeni yardım istediler. Vezir Sâhip Şemseddin Isfahani, kendi dairesindeki kuvvetler de dahil olmak üzere, pay-tahttaki bütün askerleri hududa yolladı. Bunun üzerine, muhafızsız kalan vezire karşı rakipleri tarafından Konya

<sup>1</sup> İbni Bibî, s. 643-649.

ihvân ve fityân'ı yardımıyla bir isyan çıkarıldı. Bununla birleşen daha mühim bir hadise de şu oldu: Rükneddin Kılıcarslan, İkinci İzzeddin Keykâvus'a karşı, Moğolların da yardımıyla, saltanat davasını büsbütün şiddetlendirdi. Alâaddin Keykubad adındaki diğer bir şehzade de taht vârisliği iddiası ile ortaya atıldı. Böylece işler büsbütün karıştı. Nihayet, 1249'da, üç kardeşin de aynı zamanda sultan olmaları gibi garip bir tarzda saltanat davası hallolundu. Vezarete getirilen İmam Necmeddin, uç isyanlarını bastırmak suretiyle sükûneti sağlamakla beraber, Moğolların kendilerine sadık bir vezir olan Şemseddin İsfahani'nin katledilmiş olmasının hesabını sormak ve bu vesileyle yeniden para koparmak üzere elçi heyeti yolladılar. Tabii, hükümet gene pek çok hediye ve nakit para vererek elçileri geri yola çıkardı. Moğol İlhanını yatıştırmak için, hiç bir fedakârlık esirgenmemiş, devlet hazinesi boşaltılmış ve hatta Sâhip Necmeddin Nahcivani, malî zorluğu yenmek için, kendisinin ve arkadaşlarının yıllık tahsisatlarından bile indirme yapmıştı<sup>1</sup>. Fakat bu kıymetli vezir, bitmez tükenmez Moğol isteklerinden korkarak istifa edip Halep'e savuştu<sup>2</sup>. Devlet ricali istedikleri mansıbı elde edebilmek için İlhanî beylerine ve sarayına, hatta İlhan'ın kendisine rüşvet hazırlamayı ihmal etmiyorlardı<sup>3</sup>. Necmeddin Nahcivani'den açılan vezirliğe bu defa da Sâhip Şemseddin Tuğrâyî, Irak seferinde bulunan Moğol hükümdarını ziyadesiyle memnun ederek tayin olunmuştu. Mamafih, Selçukî ricalinin bu şekildeki mevki hırsları ve Moğolların hep ihtilâflar çıkararak memleketi soyma gayeleri Anadolu'da normal bir hükümet idaresi düzenlemeyi imkânsız kılıyordu. Nitekim, Şemseddin Tuğrâyî de birtakım hilelerle rakiplerini atlatmak istediğinden tertibi meydana çıktı ve Selçukî ricali bir daha birbirlerine girdiler<sup>4</sup>. Bu arada, Ha-

<sup>1</sup> İbni Bibî, s. 583, 590, 595.

<sup>2</sup> İbni Bibî, s. 596.

<sup>3</sup> İbni Bibî, s. 597.

<sup>4</sup> İbni Bibî, s. 598.

kanın Selçukî sultanını karargâhına çağırması hükümetin durumunu büsbütün zorlaştırdı. Üç sultan ve divan mensupları bunlarla uğraşırken, Maraş ve Elbistan yöresindeki Türkmenler arasında mühim bir hadisenin çıkmış olduğu duyuldu; «Ağaçeriyân» yahut «ağaçeri» Türkleri (Etrâk-i ağaçeri) denen göçebeler isyan halinde idiler; yolları kestikleri ve etrafı soydukları söyleniyordu.

Sebebi ve mahiyeti pek belli olmayan bu Türkmen hareketini bastırmak için, Sultan İzzeddin Kayseri'den Konya'ya geldi; Bozkır ve uç çevrelerinin hep sultana sadık kalmış Türkmenlerinden asker toplattı. Ordu Konya sahrasında derildi. Bu askerî hazırlıklar olurken, Moğol serdarı Baycu'nun Konya'ya doğru yola çıktığının ve Erzincan'a eriştiğinin duyulması üzerine, hükümette telâş başladı. Sultan, elçi yollayarak, serdar'dan bu gelişinin sebebini sordu. Baycu «iyi niyetle» sultanı ziyaret edeceği cevabını verdi. Bu vaziyette Sultan İzzeddin, Baycu'yu karşılamak üzere, zengin hediyelerle heyetler yolladı; kendisi de Aksaray'a kadar karşı varacaktı. Fakat, «has gulâmlar» ayaklanarak, Sultan'ı Moğollar ile savaşa zorladılar. Arzuları kabul olundu. Fakat, 14 Ekim 1256'da yapılan karşılaşmada Baycu'nun kuvvetleri Sultan Hanı civarında Selçukî ordusunu bozguna uğrattı. İzzeddin Keykâvus, Antalya'ya kadar çekildi. Başşehirde büyük bir karışıklık çıktı<sup>1</sup>. Bu vaziyette İkinci İzzeddin Keykâvus, Moğollarla barışmak zorunda kaldı. İlhan bu defa Türkiye topraklarını iki sultanlığa ayırarak, aşağı yukarı, Dânişmendiye vilâyetini Sultan Rükneddin'e, Konya etrafında toplanan «Yunan Vilâyeti»ni de İzzeddin'e verdi. Bundan sonra Hakan, her iki sultanın da kendisinin Şam ve Mısır'ı fetih için açacağı sefere iştiraklerini istedi; itaat ettiler. Bu seferden dönüşte, Moğolların «Yunan Vilâyeti»ne ait bazı yerleri Dânişmendiye'ye vermeleri Türkiye'nin işlerini yeniden karıştırdı; Sultan İzzeddin, Hakan'ın emrine itaat etmedi ve

<sup>1</sup> İbni Bibî, s. 620.

Sultan Rükneddin'e karşı mücadele açtı. Fakat, Moğol askerlerinin desteklediği Dânişmendiye ordusuna yenilerek Antalya'ya çekildi. Kumandanlarından Ali Bahadır ve Uğurlu yeni kuvvetler sağlayarak, Moğollarla bir daha çarpıştırlarsa da, gene mağlûp oldular. Bu vaziyette, İzzeddin Keykâvus, annesi, çocukları ve kalabalık maiyetiyle Bizans'a sığındı. Beri tarafta, memleketin bazı seçkin adamları, Sultan İzzeddin'i tutmuş olmalarından dolayı, Sultan Rükneddin tarafları Muineddin Pervâne'nin emriyle idam olundular<sup>1</sup>. Rükneddin Kılıcarslan Selçukî tahtında tek kalmakla beraber, hakiki hükümdar Moğollara dayanan Muineddin Pervâne'ydi. O, ne asilzade bir serdar ve ne de sultan olmadığı halde, kendi şahsına sefer açarak, bir aralden çıkmış olan Sinop'u fethetti ve «kılıç hakkı» olarak şahsına «temlik» yaptırdı. Halbuki, bu usul yalnız uçlarda geçerliydi. Divan ümerâsının kendi hesabına arazi fethetme hakkı yoktu. Sultan, Muineddin Pervâne'nin kanunsuz icraatına ses çıkaramıyordu. Bu şekilde, Niğde subaşılığını da onun Şeref Mesud adındaki bir adamına vermeye mecbur oldu. Fakat, Niğde halkı bu subaşının zulmünden bıkarak hükümdara şikâyette bulundular. O da müdahale edince, Muineddin ile arası açıldı; sultana kendisi bir şey yapamıyan hain vezir, Moğollara haber yollayarak, kendilerini Anadolu'dan atmak için hükümdarın askerî hazırlıklar yaptığını ve Şamlılarla bu hususa dair gizli müzakerelelerde bulunduğunu anlattı. Büyük bir kuşkuya kapılan Moğol Beyleri derhal Konya'ya doğru hareket ettiler. Aksaray'a geldiklerinde, sultan Rükneddin'i ordugâhlarına çağdırlılar. Burada düzenlenen bir ziyafette bedbaht Selçukî hükümdarı ziyafet çadırında Moğol serdarının ve Muineddin Pervâne'nin adamları tarafından yere yıkılmak suretiyle davak altında can verdi<sup>2</sup>. Bundan sonra tahta öldürülen sultanın iki buçuk yaşındaki<sup>3</sup> oğlu III. Gıyâseddin Key-

<sup>1</sup> İbni Bibî, s. 632-649.

<sup>2</sup> İbni Bibî, s. 643-649.

<sup>3</sup> Aksaray'de 6 yaşında olduğu kaydolunuyor: s. 87.

husrev geçirilerek, nüfuz ve iktidar Muîneddin Pervâne ile mahut Niğde subaşıası Şeref Mesud ve kardeşlerine (Hatir Oğullarına) teslim edilmiş oldu; vezirliğe seciyeli ve bilgili bir şahıs olan Fahreddin Ali getirilmekle beraber, Muîneddin ve Hatir Oğulları onu da yıldırarak vezirliği bıraktırdılar. Bunların yolsuzluklarından usanan Selçukî ümerâsı, ölen Rükneddin Kılıcarslan'ın kızını Moğol hükümdarının oğluyula evlendirerek, İlhanî sarayı ile anlaştılar; iki sarayın bu şekilde akraba oluşlarından faydalanaarak, Hatir Oğullarını iktidardan uzaklaştırdılar<sup>1</sup>. Şeref Mesud ve kardeşleri buna isyanla cevap verdiler. Kendilerine Karaman Türkmenlerinin de yardım etmelerine rağmen<sup>2</sup>, çok geçmeden Moğol ve Selçukî kuvvetlerinin müşterek hareketleri ile yakalanıp idam olundular.

Moğolların tahakkümü altında Selçukî hükümetinin halk gözündeki itibarı düşmekte devam ederken, memleketin asayişide gittikçe daha fazla bozuluyor, aşiret hayatını sağlam bir surette devam ettiren Türkmenler, boy beylerinin idaresinde olarak isyan ediyorlardı. Bilhassa İçel ve Kilikya taraflarında yaşayan Karaman Türkmenleri, buldukları çevrenin çok dağlık olmasından faydalanarak, «ilk Moğol fetreti»nden beri devam etmekte oldukları isyanlarına daha çok şiddet veriyorlardı. II. İzzeddin Keykâvus zamanında çok tehlikeli olmaya başlayan bu Karaman ayaklanmasını VI. Rükneddin Kılıcarslan, boybeyi Karaman Bey ve adamlarını taltif etmek suretiyle teskin etmişti. Fakat bir türlü memnun olmayan «Karaman Türkmenleri», bu defa Şam'dan Güneydoğu Anadolu sahasına yayılan Fındıkdar hareketini fırsat bilerek, derhal Şam askerleriyle birleştiler ve beraber Niğde'ye geldiler. Burada Türkmenlerin büyük bir kuvvet halinde toplanmaları Moğolları telâşa verdi. Âdeta bir kurtuluş ordusu mahiyetini alan bu kuvvetlerin başında, Mısır meliki Baybars

<sup>1</sup> İbni Bibî, s. 650-657.

<sup>2</sup> İbni Bibî, s. 686-688.

vardı. Anadolu ahalisinden yalnız Karaman Oğullarının ve Şeref Hatir Oğullarının kumanda ettikleri Türkmenler kendisine katılmışlardı. Baybars yahut Fındıkdar, Niğde'den sonra Kayseri'ye geldi. O, Moğollara daha ağır bir darbe vurmak için, Anadolu'daki Moğol düşmanlığından faydalanmayı düşündü; isyan halinde bulunan uç beylerini kendisine katılmaya davet etti. Fakat onlar, belki Şamlı-ları da yabancı saydıklarından, Fındıkdar'ın hareketini kendilerinininkiyle aynı gayede görmediler. Böylece Baybars'ın müracaatı cevapsız kaldı. Melik Kayseri'deki kıtlıktan yiyeceksiz kalarak ordusuyla Şam'a döndü. Baybars Anadolu'ya gelirken üzerine Moğollar iki şehzadenin kumanda ettiği büyük bir kuvvet göndermişler, yapılan çarpışmada, Şam Meliki Baybars güney çevresi Türkmenle-rinin canla başla ettikleri yardım sayesinde Moğol ordu-sunu mahvetmişti. Baybars'ın bu zaferi Moğolların Ana-dolu'daki prestijlerine de büyük bir darbe vurdu. Türkiye'nin İlhanî pençesinden kurtulmak için açtığı mücadele tarihinde bu hadisenin büyük bir ehemmiyeti vardır. Moğollar, bu mağlûbiyetlerinden sonra da Anadolu'da bir hayli kalmakla beraber, artık vaziyetleri sarsılmış bulun-maktaydı. Ne Karamanlılara ve ne de uç bölgesi Türkle-rine hükmedebiliyorlardı. Konya sultanının Fındıkdar ha-reketinde takip ettiği siyaset Moğolları memnun etmekten ibaret kalmış, hatta Gıyaseddin, Moğollarla beraber Bay-bars'a karşı gitmişti. Fakat, adı geçen bozgun üzerine, Ka-raman beylerini memnun etmeye çalışmaktan başka yol bulamadı. Bu arada, Karaman Bey'in ölmüş olduğunu ve yerine biraderi Büneksiz'in geçtiğini görüyoruz. Sultan Rükneddin Kılıcarslan, bu son Karaman beyine candar-lığını tevcih ederek kendisini Konya'ya «mülâzemet» celbettiyse de, biraz sonra hapse koydu. Bunu gören Ka-raman Türkmenleri gene isyan ettiler.

Selçukî ve Moğol orduları, Baybars hadisesi dolayısıyla Maraş tarafına gittikleri sırada, başşehirin muhafaza-sına naip Eminateddin Mikâil ve vezir Fahreddin Ali'nin

oğulları kalmışlardı. Uç'larda çıktığını yukarda söylediğimiz karışıklığı bastırmak hevesine düşen Fahreddin Ali Oğulları, Karahisar-ı Devle tarafına gittiler. Bunu haber alan Karaman ve Ermenak Türkmenleii Konya şehrindeki muhafaza kuvvetlerinin azalmasından cesaret alarak başşehre hücumla karar verdiler. Türkmenlerin başında bulunan Karaman Oğlu Mehmed Bey bu defa daha büyük bir gaye peşindeydi. O, Moğol taraftarı görünen Selçukî sultanını tahttan indirerek, yerine başka bir şehzadeyi çıkarmak istiyordu. Bunun için, Bizans'a müracaatla evvelce oraya iltica etmiş olan İzzeddin Keykâvus'un oğullarından birisinin gönderilmesini rica etti. Bir rivayete göre de, bu şehzadelere birisine benzer bir şahıs bularak, onu iclâsa karar verdiler. Bu hususta Konya'da bulunan Emineddin Mikâil ile anlaşmak istediler. Fakat, Naip Mikâil'in meşrû sultana ihanet etmiş olmamak için, tekliflerini reddetmesi üzerine, «kırmızı külâhlı, çarıklı ve kilimli» Türkler emrinde olduğu halde Konya'ya giren Mehmed Bey, halka şehzade diye tanıttığı Cimri lâkaplı bir kimseyi Selçukî tahtına oturttu<sup>1</sup>. Şehir, hemen teslim olmayıp, kuşatma ile alınmış olduğundan, birçok yağmalar yapılmış ve Türkmenlerin sultanı değiştirmek hususundaki tekliflerini reddetmiş olan Naip Emineddin Mikâil (aynı zamanda sahiller beyi=Melik-üs-sevâhil) idam olunmuştu.

Cimri'nin hükümdar ilân olunmasının arkasından, Konya âyanı, «ihvân» (esnaf reisleri), «emîr-i iğdişân» yahut iğdişbaşı (şehir kethüdası), hep birlikte gelip yeni sultanı candan tebrik ettiler. Konya şehrinin bu en mühim üç meslek teşekkülü, bununla da kalmayarak, Akşehir'de Konya'ya taarruz hazırlığı yapan Fahreddin Ali Oğulları üzerine Mehmed Bey tarafından gönderilecek orduya katılmaktan çekinmediler. Hatta, güya başşehri müdafaaya bırakılan «piyadegân ve cerahor» ile Konya fityânı tamamıyla asilere katılmışlardı. Bu vaziyette, Güney Anadolu'

<sup>1</sup> Cimri isyanı sırasındaki büyük karışıklıklar için bk. Ali Sevim, Vesikalar Derg. Sayı 3, s. 60-61.



dan Ermenak taraflarına geldikleri görülen III. Gıyaseddin Keyhusrev ve veziri Sâhip Fahreddin Ali, Moğollarla beraber de olsa, hemen Konya'ya hücumla cesaret edemeyerek uzun bir hazırlık yapmaya lüzum gördüler. Moğollar da, kuvvetlerini yeniden düzenlemek üzere, Amasya tarafında Kazova kışlağına çekildiler. Mehmed Bey ve Cimri, Akşehir önlerinde, Değirmen Çayı denen yerde Fahreddin Ali Oğullarının kuvvetlerini tamamen dağıttılar. Hatta, kardeşlerden Emin Taceddin, Karaman oğlu Mehmed Beye şahsen hücumunda öldü. Çünkü, ne 50 bin «aded» (Selçukî dirhemi) mukabilinde kendisine yardım vaat eden Germiyan Türkleri, ne de başka uç Türkleri Taceddin'in imdadına gelmişlerdi.

Bundan sonra, Cimri gösterişli bir zafer alayı ile Konya'ya döndü. Uç'lardan yalnız Fahreddin Ali Oğullarının «iktâ» olan Karahisar-ı Devle, Sultan Gıyaseddin Keyhusrev'e sadık kalmıştı<sup>1</sup>. Cimri ile Mehmed Beyin mücadeleyi muvaffakiyetle başarmaları, Moğolların kuklası gibi görünen meşru sultanı devirmek ve memleketi ağırlığı altında ezmekte olan Moğol tahakkümüne nihayet vermek gibi güç işleri halletmeye bağlı idi. Şu halde, Anadolu ahalisini kendilerine kazanabilmek için, bu sırada halk arasındaki umumî Moğol düşmanlığından faydalanmayı ihmal etmediler. Bu cümleden olarak, yeni sultanın Moğolları memleketten çıkarmaya karar verdiğini, bunun için büyük bir ordu hazırlamakta olduğunu, hazırlıklar tamamlanınca, Erzurum'a hareket edeceğini halka ilân ettiler. Hakikaten, Cimri'nin orduları Filübâd sahrasında toplanıyordu<sup>2</sup>. Memlekette uzun yıllardan beri sürüp gelen karışıklıklar umumî hayatı altüst etmiş olduğundan, bütün kamuoyu, hükümet düzeninin yeniden kurulması, bilhassa etrafta türeyen birtakım eşkıyanın ortadan kaldırılması ve vergi memurlarının soygunculuktan ibaret olan tahsil usullerine son verilmesi gibi meselelerin tesiri al-

<sup>1</sup> İbni Bibî, s. 689-704.

<sup>2</sup> İbni Bibî, s. 699.

tındaydı. İşte, Cimri ve Mehmet Bey, bu umumî memnuniyetsizlikten dolayı, Anadolu halkının bir nevi kurtuluş ümidini üzerlerine çekebilmişlerdi. Moğolların dahi bu bahsettiğimiz halk efkârını kazanmaya karar verdiklerini ve Anadolu'ya sırf zorla hâkim olmaya çalışmanın hatalı bir yol olduğunu anladıklarını görüyoruz. Binaenaleyh, Moğol İlhanı da, Türk halkının memnuniyetini kazanmak için, bazı ıslahata girişti. Bu maksatla, vezirini Anadolu'ya yolladı. «Sâhib-i âzam» unvanını taşıyan bu vezir, memlekete gelir gelmez Kastamonu, Sinop, Simre ve uç'lardaki iieri gelen kimselere okşayıcı mektuplar yazdı. Ayrıca, hil'atlerle zengin hediyeler de göndermeyi ihmal etmedi. İlhanlı veziri, Moğollara muhalefet eden bütün asi zümreleri, bu şekilde güzel bir dille itaate davet ediyordu. Uygulamaya da geçerek, sonradan konan keyfî vergileri ve kanunî olmayan muamelâtı men'ettiğini, bundan sonra herkesin, kuvvet ve kudretine göre ancak kanunî olan vergisini ödeyeceğini, bunun haricinde kimsenin halktan bir nesne talep edemeyeceğini, müsaderenin yasak olduğunu bütün vilâyetlere ilân etti. Anadolu'yu dolaşmaya çıkan Sâhib-i âzam, uç'lara kadar giderek, ümerâ arasındaki ihtilâfları kaldırdı. Selçukî maliyesini baştanbaşa değiştiren çok esaslı da bir ıslahat yaptı<sup>1</sup>. Bu hususta Konya sultanının, veziri Sâhib Fahreddin Ali'nin fikirlerini de almış olmak için, onları Kazova'ya davet ettiğini görüyoruz. Böylece, halkı memnun ettikten, bilhassa yağma ve soygunların, keyfî vergilerin önleneceğine dair kesin teminat verdikten sonra, kendisi İran'a dönerken, Gıyaseddin Keyhusrev ile veziri Fahreddin Ali de Ankara yönüne hareket ettiler. Bu sırada Karamanlıların sultanlığını ilân ettikleri Gıyaseddin Siyavuş, yani, Cimri<sup>2</sup>, meşrû sultana ve Moğol-

<sup>1</sup> İbni Bibî, s. 705.

<sup>2</sup> Bu şehzadenin Selçukî geleneğince aldığı isim Gıyaseddin Siyavuş'tur: Ş. Tekindağ, İslâm Ansiklopedisi, Karaman madde-si; İbni Bibî, s. 722.

lara karşı yardımlarını temin ettiği Germiyanlıların arazi-sine gelmiş bulunuyordu'. İki taraf karşılaşmadan evvel, Moğol şehzadesi Togurtay'ın Ankara'dan geri döndüğünü görüyoruz. Belki bunun sebebi Moğol düşmanı uç Türklerini memnun etmekte.

Sultan Gıyaseddin Keyhusrev, Sağ-Uç'dan Eskişehir'e inerek, Sol-Uç Türklerinin desteklediği Cimri'nin kuvvetleriyle harbe tutuştu ve onları kesin bir yenilgiye uğrattı. Karaman ordusu, evvelce uç'a gelirken Konya'yı yağma ettiklerinden, geri, başşehre dönmeyi göze alamayarak, Ermenak'a çekildiler. Sultan Moğolların da yeniden kendisine katılmaları ile asileri takibe koyuldu. Ermenak etrafı Moğollar tarafından büsbütün yağma olundu ve Türkmen halk çok zulüm gördüler. Mamafih Karaman Türkleri İçel'in en dağlık mıntıkalarına çekilmiş olduklarından, oralara kadar gidebilmek için esaslı bir sefer lâzımdı. Moğollar bu hususta yeniden hazırlanmak için, daimi kışlakları olan Kazova'ya döndüler. Sonradan yapılan çok ciddi bir seferde Karaman Oğlu Mehmed Bey öldürüldüğü gibi, Cimri de ele geçirilerek öldürüldü<sup>2</sup>.

Uzun zaman Moğollara tam bir sadakat gösteren, her çıkan isyanın kanla bastırılmasında ordusunu onların yardımına koşturan ve kendisi de, bir hükümdar olmasına rağmen, sanki bir Türk beyi imiş gibi Moğol serdarının emrine girecek kadar tenezzül gösteren III. Gıyaseddin Keyhusrev, tahtı için çok tehlikeli bir rakip olmuş bulunan Cimri'yi ve yardımcısı Karaman oğlu Mehmed Beyi ortadan kaldırdıktan sonra, Moğollardan ayrılarak tekrar uç tarafına gitti ve meşru hükümdara karşı asileri tutmuş olan uç ümerâsını idam etti. Bazı ıslahat da yaparak Konya'ya döndü<sup>3</sup>.

Artık o, başşehirde, bütün Türkiye'nin tek sultanı olarak huzur içinde yaşayacağını umuyordu. Fakat, bu ümidi

1 İbni Bibi, s. 725.

2 İbni Bibi, s. 705.

3 İbni Bibi, s. 729.

çok sürmedi. Evvelce Bizans'a sığınarak oradan Kırım'a gitmiş bulunan II. İzzeddin Keykâvus'un oğullarından Gıyaseddin Mesud, 1280 (H. 679) yılında Kastamonu'ya çıkarak babasının mirasçısı sıfatıyla Selçukî tahtına hak iddia etti. Keyhusrev'in, isyandan sonra uç'larda yaptığını söylediğimiz aşırı cezalandırmaların uyandırdığı düşmanlık dolayısıyla, bu bölge Mesud'u hemen meşru sultan olarak kabul etti<sup>1</sup>. Anadolu'yu tek bir sultan idaresine bırakmayı hiç bir zaman sevmemiş olan Moğollar için, Mesud'un crtaya çıkışı bulunmaz bir fırsattı. Hakikaten onlar bu yeni şehzadenin arzusunu memnuniyetle karşıladılar. Anadolu gene iki sultanlığa bölünerek, Simre (Amasya)'nin başşehir olduğu eski «Dânişmendiye» vilâyeti, II. Mesud adını alan bu yeni sultana veriliyor, Konya başşehri etrafındaki «Yunan vilâyeti» de III. Gıyaseddin Keyhusrev'in elinde kalıyordu. Kayseri'yi ve belki Ankara'yı güneye bırakarak, Eskişehir'e uzanan bir hat, gene tarihî esasa göre, Germiyanlıların arazisini teşkil eden uç'u Konya tahtına, Osmanlı arazisinin dahil bulunduğu uç'u da Amasya tahtına bırakıyordu. 1281'de yapılan bu taksim Osmanlılar için çok mühim ve Türkiye tarihi bakımından da yeni bir devrin başlangıcı olması dolayısıyla, bir dönüm noktası teşkil eder. Bu sebepten dolayı, bundan sonra geçen hadiseleri aşağıdaki bahiste genişçe anlatacağız.

#### 4 — Selçukî Sultanlığı Topraklarının Parçalanması

##### a. Siyasî Birliği Yıkan Olaylar

Rum yahut Anadolu Selçukî Sultanlığı adını verdiğimiz ortaçağ Türkiye'sinde, siyasî birliğin ortadan kalkma-

<sup>1</sup>Uluborlu'da bulunan 680 tarihli bir kitabenin bu son sultan namına oluşu bunu gösteriyor. Şarkikaraağaç'taki aynı tarihli bir kitabede ise gene Keyhusrev'in adının geçmiş olması, bizce, bu kasabanın Konya'ya yakın oluşundandır: Bak. Uzunçarşılı, Kitabeler II, s. 235-236.

sa olayı, yukarda da anlattığımız üzere, birden meydana gelmeyip yarım asırdan fazla bir zaman içinde tedricen tahakkuk etmiştir. Bunda yegâne rolü Moğolların oynamış olduğu malûmdur. Fakat Selçukî Sultanlığının tarihe karışmasında takip edilen yolu izah etmek için bu hadiseleri etraflı bir şekilde anlamalıyız.

Daha sultanlık rejiminin en normal zamanında, mese-lâ Büyük Alâaddin'in hüküm sürdüğü sıralarda, memleketin, idarî değilse bile, askerî yönden birtakım kısımlara ayrılmış olduğunu söylemiştik. Bunlardan birincisi, devletin başşehri olan Konya ve etrafındaki vilâyetlerden ibaret «Yunan Vilâyeti» olup, bu saha doğrudan doğruya sultanın «divan dairesi»ne temel vazifesini görüyordu. İkincisi, Sivas'ın merkez olduğu «Dânişmendiye Vilâyeti» adlı geniş bir saha idi. Dânişmendiye vilâyetinde eski Dânişmend ailesinden sürüp gelme birtakım beyler «melik» unvanıyla bazı kalelerde hüküm sürdüklerinden başka, bizzat Selçukî hanedanına mensup prensler de aynı şartlarla valilik ediyorlardı. Bu vilâyetin hududu, Sinop, Amasya, Kayseri, Malatya, Harput, Erzincan gibi yerlerin çevrelediği bölgeyi içine alıyordu. Diyarbakır, Urfa, Musul, Meyyafarikayn ve Halep vilâyetlerinin bulunduğu sahalarda da devletin Güneydoğu kısmını teşkil edip, bunların içinden zaman zaman «sultanın divanı dairesine» bağlananlar oluyorsa da, Türkmenler ve hatta kürt aşiretlerinden türeme «melikler», çok vakit ellerindeki sarp kalelerde, bazen Memlûklere ve bazen Selçukî sultanlarına bağlı olarak hüküm sürüyorlardı.

Dördüncü bir kısım olarak, Kastamonu'dan Ankara'ya ve oradan Karahisar-ı Devle (Afyonkarahisar) üzerinden Antalya'ya kadar uzanan bir hat etrafına düşen sahaların teşkil ettiği uç'lar vardı ki, yön İstanbul doğrusuna olmak üzere, bu çevre sağ ve sol kuzey kol diye iki bölgeye ayrılıyor, «Sağ-Kol Uç Vilâyeti» dediğimiz kuzey kesimi, Kastamonu Uç Beylerbeyliği merkezinden ve «Sol-

Kol Uç Vilâyeti» ise, yerine göre Ankara yahut Kütahya'dan idare olunuyordu (Harita: II).

Türkiye'de tarihî ve etnik sebeplerin tesirinde doğan bu kısımların, hükümet merkezine ve sultana bağlanışları yönünden arzettikleri bu hususiyet, Moğolların Anadolu'yu siyasî bakımdan parçalama planlarında kendilerine esas zemin vazifesini görmüştür. Vaktiyle memleketi iki saltanat davacısı, İzzeddin Keykâvus ve Rükneddin Kılıcarslan arasında taksim ettikleri zaman, Dânişmendiye Vilâyeti Rükneddin'e, «Yunan Vilâyeti» ile uç'lar da İzzeddin'e düşmüştü. XIII. asrın sonuna doğru, İkinci Gıyaseddin Mesud ile Gıyaseddin Keyhusrev arasındaki anlaşmazlıkta da aynı suretle hareket ettikleri gibi, daha sonra, 1289'da (Hicrî 688), Anadolu'nun vergi tahsilâtını kolaylaştırmak üzere, memleketi kendilerinin yolladıkları vezir olan Fahreddin Kazvinî ve Selçukî veziri (naip) Müciredin Emirşah arasında ikiye böldüklerinde gene aynı taksim sınırlarını esas tutmuşlardı; yani, birincisi «Yunan Vilâyeti»ni, ikincisi «Danışmendiye»yi iltizam ediyorlardı<sup>1</sup>. Torosların güneyinde kalan Türkiye topraklarının, Eyyübîler zamanından beri Mısır sultanlarının tesir ve istilâlarına maruz kalmaları, ayrıca, ahalinin çoğunun da yerleşik değil, göçebe Türkmenlerden ibaret bulunması, bu çevrelere bilhassa etnik ve idarî bakımdan ayrı bir bölge manzarası vermekteydi. Moğollar da bunu böyle takdir ettiklerinden olacak ki, İzzeddin Keykâvus'un oğlu Mesud, taht iddiasıyla Kastamonu'ya gelerek, Moğollarca iyi karşılandığı sırada, Hüsameddin Çoban Bey Evlâdından Yoluk Arslan, Sivas'tan Diyarbekir'e kadar geniş bir sahaya umumi vali gönderilmiş, idaresindeki bütün yerler «muaf ve müselleme» kabul edilmiş, kendisine de «melik» unvan ve salâhiyeti verilmişti<sup>2</sup>.

<sup>1</sup> Aksarayî, s. 153.

<sup>2</sup> Hüsameddin Çoban Bey Ailesi asil olduğundan dolayı, neslinden olan bu zata melik unvanı verilmekte tereddüt olunmadığı anlaşılıyor.

Yukarda söylediğimiz Baybars (Fındıkdar), Moğolları perişan ettikten sonra, bunun verdiği cesaretle Anadolu'da, İlhanî boyunduruğuna karşı mücadelenin daha fazla artması neticesi olarak, XIV. asrın başlarına kadar geçen zaman zarfında, memleketin maruz kaldığı kanlı hadiselerden doğan siyasî durum, aşağıdaki izahlarımızın göstereceği üzere, yukarıda esasları verilen arazi bölümleri içinde inkişaf etmiş, neticede, devletin siyasî parçalanışı bu taksim hatlarına uymuştur.

Karaman Oğullarının, İçel dağlık bölgesine dayanarak, Konya üzerine yaptıkları devamlı akınları ve zaman zaman bu şehri işgalleri altına almaları neticesinde, «Yunan Vilâyeti»nin kendi idarelerinde bağımsız bir beylik haline gelmesine sebep oldukları biliniyor.

Moğollar, Selçukî ailesini Rum tahtı'ndan uzaklaştırdıktan sonra, Anadolu'nun kontrolleri altında kalabilen kısımlarını umumi valilikle idare etmek üzere, Moğol emirleri tayin etmeye başladılar. Fakat, Türk halkı arasındaki kurtuluş mücadeleleri devam ediyor ve umumi valiler isyanları yatıştırmakta âciz kalıyorlardı. Tabii, bu arada, gerek kendileri ve gerek «İlhan-ı Âzam» hesabına memleketten mümkün olan parayı elde etmek bu valiler için esastı. Moğol emir-ül'ümerâ'sı meşhur Çoban Bey'in oğlu Timurtaş Bey Anadolu'ya vali olarak yollandığı zaman, buradaki hadiseler büsbütün karıştı. Timurtaş, önceleri, şiddetli bir icraatla bütün toprakları âdeta yeniden fethetti. Fakat, babası İran'da idam olununca, zaferinin meyvesini göremeden Mısır'a kaçtı<sup>1</sup>. Yerine de kayınbiraderi olan, gene Moğol ordusu kumandanlarından Ertena Bey'i naip olarak bıraktı. Çok itaatkâr görünen bu şahıs, İran'dan yeni yollanan umumi vali Şeyh Hasan ile de iyi geçindiğinden, İlhanî tahtının boşalması üzerine Tebriz'e dönmeye mecbur kalan vali, Ertena Bey'i vekil tayin etti.

Moğollar kendi aralarındaki mücadelelerle uğraşır-

<sup>1</sup> Bu şahıs sonra orada idam olunmuştur.

ken, Güneydoğu Anadolu yavaş yavaş Mısır'ın nüfuzuna giriyordu. Hatta, Elbistan ve Maraş çevrelerindeki Türkmen reislerinden Karaca Bey, kuvvet kazanarak, Mısır'ın himayesinde bir Türkmen beyliği kurdu<sup>1</sup>. Karaman Oğulları da, Konya için giriştikleri mücadelede muvaffak olarak, beylik haline geldiler. Umumî Vali Ertana Bey fiilen ancak eski Dânişmendiye vilâyetinde hükümet sürebiliyordu. Mamafih, batı hududu bir müddet için Ankara'yı da içine almıştı ve uç beyleri Moğol hâkimiyetine karşı görünüşte uysal davrandıklarından, senede bir miktar vergi veriyorlardı.

Nihayet, İran'da, İlhanî şahzadeleri ve emirleri arasındaki saltanat ve nüfuz mücadeleleri şiddetlenerek, İran-Moğol Devletini yıkmaya doğru götürdüğüce, Ertana Bey, kendi idaresindeki umumi valilik topraklarını teşkil eden Dânişmendiye vilâyetinde müstakil bir beylik kurmaya muvaffak oldu. III. Alâaddin Keykubad'ın idamı üzerine, Yunan Vilâyeti'ni beyliklerine katmış olan Karaman Oğulları, Ankara'yı Ertana Bey'den alınca, Dânişmendiye vilâyetinin, hukuken kendisine bağlı olması lâzım gelen Sağkol uç arazisiyle bütün bağları kesildi. Böylece, Ertana Oğulları Beyliği, ancak Dânişmendiye vilâyetinin Sivas-Kayseri çevresinden ibaret içerlerinde kesinlikle yerleşebildi<sup>2</sup>. İran'da nüfuzu ele geçiren, Çoban Bey ailesinden Şeyh Hasan Sağır'in, Ertana Beyliği'ni tekrar İran'a tâbi bir vilâyet haline getirmek için, Anadolu'ya ordu sevkettiğini görüyoruz. Ertana Bey, bu orduyu mağlûp ettiği 1343 (744) yılında, resmen istiklâl kazandı<sup>3</sup>.

Türkiye'yi yeniden daha ileri bir siyasî birliğe götürecektir ve umumiyetle uçlarda geçen mühim hadiseleri

<sup>1</sup> Necip Âsım ve Mehmed Ârif, Osmanlı Tarihi, s. 446.

<sup>2</sup> Necip Âsım ve Mehmed Ârif, aynı eser, s. 477.

<sup>3</sup> Bu adı geçen Osmanlı Tarihinde kaydolduğuna göre, Ertana Bey'den önce umumi vali olan Şeyh Hasan Kebir Osmanlılara dahi tahakküm ettiği halde, Ertana Bey böyle bir iddiada bulunmamıştır. Ayn. es., s. 478.



izahtan evvel, yukarda bahsettiğimiz başlıca dört etnik bölge hakkında bilgi vermek istiyoruz.

### b. Güneydoğu Anadolu Türkmen Çevresi

Çukurova, Maraş (Dulkadir), Halep, Urfa, Musul, Diyarbekir, sahalarından ibaret olan ve Torosların doğuya doğru teşkil ettikleri sıranın esas Anadolu'dan kısmen ayırdığı geniş bir bölge, Türkiye'nin siyasî hayatında, memleketin diğer kısımlarına göre ayrı bir hususiyet ifade ediyordu. Van ve Muş etrafı ile Çukurova'da Müslüman olmayan bir unsur, Ermeniler, oldukça kitle olarak yaşayan ayrı bir topluluk halindeydiler. Hatta, Kilikya (Çukurova) Büyük Alâaddin zamanında bağımsız bir devlet olup, buradaki Ermeni beyinin, Selçukî taht kavgalarında taraflardan birisini tuttuğu da olurdu. XIII. asrın ortalarından itibaren, yani Moğolların Anadolu'yu hâkimiyetlerine almalarından sonra, Küçük Ermenistan'a Türkmen boyları gelmeye başlamış, bir boy beyi olan Yüreğir'in çocukları Ramazan Oğulları Beyliği'ni kurmuşlardı. Maraş ve etrafı ahali itibariyle baskın bir halde Türkmen idiler. Ayrıca Kilikya, Maraş, Halep, hatta Şam havalisinin Türkmenlerinde göçebe hayatı ve boy teşkilâtı sağlam bir surette devam ediyordu; Urfa, Diyarbakır, Mardin etrafının ahali daha karışıktı; mamafih, içtimâî teşkilâtları yönünden, en sağlam unsur olarak, buralarda da Türkmenler başta gelmekteydiler. Hele şehirlerde, Türk siyasî-içtimâî hayatının hususiyetleri hâkim olması dolayısıyla, buralar büsbütün Anadolu'nun tesirindeydiler. Van, Ahlat ve Muş taraflarında hayli kalabalık topluluklar teşkil eden Ermeniler, Türk hâkimiyetine tamamıyla alışmışlardı ve Türk halkı ile yan yana yaşamayı gayet tabii buluyorlardı. Güneydoğu Anadolu sahasının içtimâî bünyesinde görülen başlıca hususiyet olarak şu söylenebilir ki, göçebelik ve kabile hayatı yerleşik hayattan daha üstün vaziyette idi; yalnız, Ermeni halkı sürekli olarak köylerde ve kasabalarda oturuyorlardı. Gerek coğrafi ba-

kımdan, gerek etnik yapı ve içtimaî hayat yönünden Türkiye'nin asıl Anadolu yarımadası bölgelerinden bir hayli ayrı hususiyete sahip olduğunu söylediğimiz, memleketin bu güneydoğu bölgesinin iktisadî hayatında da, şüphesiz göçebeliliğin icabı olarak, bir başkalık mevcuttu. Türkmen boyları en fazla koyun, keçi ve sair hayvanlar besliyorlardı. Seyrek olan şehirler Bağdat ve Basra'dan gelip Anadolu içlerine ve Bizans'a giden kervanyollarının uğrak yerlerindeydiler. Şam-Halep-Adana üzerinden, başka bir yol da gene Anadolu'ya giriyor, buralardan dahi önemli eşya nakliyatı yapılıyordu. Fakat, Selçukî Türkiye'sinin anarşi devri olan XIII. asrın sonlarında, Güneydoğu Anadolu şehirlerinin iktisadî faaliyeti umumiyetle etrafta yaşayan kalabalık aşiretlerin ihtiyaçları olan eşyayı işlemek, bunları onlara satmak gibi alışverişten fazla bir şey değildi. Bu suretle dokumacılık, hayvan mütabiyesi yapımı esnafın en çok kâr elde ettiği sanatlarıydı. Türkmen boylarının, hatta Şam taraflarından Sivas yaylalarına hayvan otlatmaya geldikleri görülüyor ki, bu hadise Güneydoğu Anadolu çevresi Türk halkının, asıl Orta Anadolu'ya olan iktisadî bağılıklarını göstermesi itibariyle mühimdir<sup>1</sup>.

Bu sahanın siyasî hayatına gelince, Büyük Selçukî İmparatorluğu Atâbeyliklere parçalandıktan sonra, muhtelif siyasî teşekküller, adı geçen bölgelerde hâkimiyet iddiasında bulunmuşlardır. Irak, Suriye ve Mısır'da kurulmuş olan hükümetlerle Anadolu Selçukîlerinin, bu saha üzerinde hâkimiyet kurmak için, birbirleriyle çekiştiklerini biliyoruz. Hatta, Haçlı Seferleri sırasında Suriye taraflarında kurulan Hıristiyan prenslikleri dahi bu yerlerle ilgilenmişlerdi. Fakat, göçebe Türkmenlerin miktarca diğer unsurlardan fazla olduğu Güneydoğu Anadolu'da, gerek Suriye, Mısır ve Irak devletlerinin, hiç olmazsa siyasî hâkimiyeti ellerinde tutan zümreleri bakımından Türk olmaları, gerekse Anadolu Selçukîlerinin siyasî nüfuzları bu-

<sup>1</sup> Bezm-ü Rezm (yazarı Aziz bin Esterâbâdî), s. 293.

ralarda diğerlerinden daha devamlı olması, netice itibariyle bu bölgede Türk etnik ve kültür üstünlüğünü temin etmiştir. Eyyubîlerin olsun, Irak ve Suriye'de hüküm süren diğer Türk devletlerinin olsun, zaman zaman bu sahaları hâkimiyetlerine almaları ve Mardin ile Diyarbakır'da Artuk Oğullarının oldukça uzun süren bir devlet kurmuş bulunmaları bu çevre şehir ve kalelerinin çoğunda, Türk kütüğünden hükümdar veya emîr aileleri türemesine sebep olmuştu. Binaenaleyh, Büyük Alâaddin zamanında Türkiye buralarını hâkimiyeti altına aldığı zaman, Güneydoğu Anadolu kalelerinde Eyyubîlerden, Artuklulardan ve diğer Atâbeylerden, hatta Türkmen boybeylerinden birçok irsî reislerle karşılaştı. «Melik» unvanına sahip olan bu kimseler, Selçukî hâkimiyetini kabul ettikleri takdirde, kaleleri ve etrafındaki araziden ibaret olan vilâyetleri gene kendilerine iktâ olarak bırakılıyordu. Selçukî melikliğini kabul edenlerden, Bağdat ve Mısır'dan gelen teşvike uyarak isyan edenler olursa, Selçukî sultanı, ya kendisi veya beylerbeyi, bir ordu ile asi melikin üzerine giderek onu vilâyetinden kaldırıp Anadolu'da başka bir iktâ'a gönderiyor, elinden alınan vilâyet de «sultanın divânı dairesine» dahil ediliyordu. Tabii, böyle bir vilâyet merkezîyete bağlanmış olduğu için, idare âmiri olarak Konya'dan bir subaşı gönderilmekte idi. Harput, Malatya, Elbistan, Maraş, bu şekilde divan dairesine alınarak, çoğu zaman birer subaşı eliyle idare olunmuşlardı. Hatta, bir defa da Diyarbakır Artukî ailesinden olan bir melikten alınıp merkeze bağlanmış ve azledilen melikin yerine bir subaşı yollanmıştı<sup>1</sup>.

Özetle, Anadolu Selçukîlerinin yıkılması sırasında, Güneydoğu Anadolu'nun iktisadî kuvveti en ziyade göçebe topluluklarına dayanır görünmekte, Diyarbakır ve Mardin etrafının, hem kervan ve hem de şehir ticareti bakımından, parlak bir duruma sahip oldukları anlaşılmakta-

<sup>1</sup> İbni Bibî, s. 490-498.

dır. Halep, Şam'dan gelip Adana üzerinden Anadolu'ya giren yolların üzerinde olduğundan başka, Güneydoğu Anadolu'yu Şam ve Mısır'a bağlayan bir menzil durumunda da olduğu için, mühim bir ticaret merkeziydi. Fakat, bu çevre şehirlerine refah sağlayan unsurun umumiyetle kalabalık göçebe Türkmenler olduğu muhakkaktır. Etnik bakımdan, bu bölgenin doğusunda, Türk olmayan ve belki de bu çevrenin en eski sekenesinin torunları bulunan diğer unsurlar da bulunmakla beraber, Türkmen boyları kesinlikle üstün bulunuyorlardı. Şu halde, bu muhitin siyasi hayatı, Türkiye'nin XIII. asrın ortalarından itibaren yüz seneden fazla süren karışıklık ve kararsız zamanlarında kendi kendine bırakıldığından dolayı, göçebeliğe dayanan mahalli hükümetler şeklinde teşkilatlanacak, ve fakat, bağımsız olma yerine, bilhassa Mısır Memlûkleriyle İran Moğollarının nüfuz mücadelelerine sahne olmaktan kurtulamayacaktı.

#### c. Rum (eski Dânişmendiye) Sahası<sup>1</sup>

Kayseri, Sivas, Niksar, Tokat, Sinop ve Çorum çevreleri Dânişmendiye vilâyeti'ni teşkil ediyorlardı. Selçukîler, buraları kesinlikle kendi arazilerine katmadan evvel, Dânişmendiye hanedanının hüküm sürmekte olduğu ve burası kendilerine o hânedandan geçmiş bulunduğu için, bu ismin verildiği aşikârdır. Vaktiyle Dânişmendiye Devletini teşkil etmiş olan yerlerin, Selçukîler zamanında idarî veya askerî bakımdan memleketin diğer kısımlarından ayrı bir bölge olarak idare edilmiş oldukları hakkında açık deliller yoksa da, metinlerde «Dânişmendiye Vilâyeti» adı daima geçmektedir<sup>2</sup>. Malazgirt meydan muharebesinden sonra hemen iskân edilen Dânişmendiye Vilâyeti, kültür ve medeniyet yolunda Türklerin kesin bir başarı

<sup>1</sup> Eski Dânişmendiye topraklarının Selçukî devletinden ayrı bir birlik halinde muhafaza olunduğunu Hüseyin Hüsameddin sezmiş ve ifade de etmiştir. Bak., Amasya Tarihi, II, s. 431.

<sup>2</sup> Bak., İbni Bibî indeks kısmı.

göstermeleriyle büyük birer Türk merkezi haline gelen Sivas, Kayseri, Amasya gibi mühim şehirlere sahip bulunmaktaydı. Başşehirleri Konya olan Selçukî sultanlarının Kayseri ve Sivas'ı da aynı suretle birer başşehir gibi kullanmaları<sup>1</sup>, hatta zaman zaman buralarda oturmaları, cülûs merasimlerinin bu şehirlerde dahi yapılmasına önem verilmesi, herhalde, Dânişmendiye Devletinin siyâsî hâkimiyetini Selçukî sultanlarının temsil etmekte olduklarını ifade etmek arzusundan ileri gelmiş olsa gerekir. Güneydoğu Anadolu'nun aksine olarak, Dânişmendiye topraklarında hâkim olan yaşayış tarzı yerleşik hayat olup, göçebelik ikinci derecede geliyordu. Şehirler ve kasabalar daha sık, nüfus daha kalabalık olup, sanayi ve ticaret faaliyetleri çok ileri idi. Kervan nakliyatı mühim olduğundan başka, esnaf yerli ihtiyaçlar için eşya da işliyordu. Ahali umumiyetle Türk olmakla beraber, Ermenilere rastlanmakta ve bilhassa kuzey taraflarda Rumlar yaşamaktaydılar. Moğollar Anadolu'yu hâkimiyetlerine aldıktan sonra, birçok da Moğol kabilesi gelip yerleşti.

Selçukî rejimi zamanında kaydedilen ilerlemeler Dânişmendiye Vilâyetine de çok tesir etmiş, buralar memleketin en mamur ve refahlı bölgeleri haline gelmişlerdi. Çünkü, ne Haçlılardan, ne de Mısır veya sair yönlerden Dânişmendiye Vilâyetine tahrip edici istilâ ve akınlar olmamıştı. Büyük Alâaddin'den sonra, Moğolların Anadolu'ya girişlerinde başlayan daimî yağma ve soygunlar tesislerini memleketin bu en mamur ve devletin bel kemiği öneminde olan yerlerinde gösterdi; huzur ve rahat tamamıyla kayboldu. Bilhassa ilk Moğol hücumları müthiş olmuş, Kayseri, Sivas gibi başlıca mamûreler step sürüleri tarafından üstü üstüne birkaç defa yağma ve tahrip olunmuştu. Bu gibi hallerde göçler meydana geldiğinden, memleket nüfus kaybına da uğradı. İlhanîlerin Anadolu'ya girişlerinin iktisadî hayat üzerindeki yıkıcı tesirlerini

<sup>1</sup> Halil Edhem Eldem, Kayseriye Şehri, medhal: XII.

iyi anlamak için, işgal olunan yerlerden alınan hesapsız paraların ordu mensuplarına dağıtılması gibi bir gelenek sayesinde Moğol askerî gücünün canlılık ve tazeliğinin muhafaza edildiğini hatırlamalıdır. Gittikleri her yerde refahlı bir hayat süren Moğol askerleri, şüphesiz, buldukları yerin iktisadî dengesini altüst ediyorlardı. Mese-lâ, yüz yıla yakın Moğol işgali zamanında, Erzurum ve Ahlat<sup>1</sup> da dahil olmak üzere, Selçukî Türkiye'sinin en mamur parçası olan, hatta Eskiçağ ve Bizans devirlerinden kalma medeniyet eserlerinin üzerinde onları gölgede bırakan şaheser âbidelere de malik bulunan Dânişmendiye çevresi sürekli yağma, tahrip ve hicretlerle eski parlaklığını elden kaçırdı; Türkiye'nin siyasî, iktisadî ve içtimaî ağırlık merkezleri batıya kaydı (Harita: III).

Dânişmendiye Vilâyetinde, Selçukî sultanlığının yıkılış yıllarında geçen hadiseler tamamıyla Moğolların teşiri altında cereyan etmiştir. Çünkü, İran'a daha yakın olması dolayısıyla, eskiden beri İlhanî devletinin Anadolu'ya gönderdiği askerî kuvvetler bu vilâyet dahilinde Erzincan ve Tokat taraflarında yerleşmiş bulunuyorlardı. Güneydoğu Anadolu'da Mısırlılar, Konya vilâyetinde Karamanlılar, Bizans hudut boylarına düşen uç vilâyetlerinde de uç beyleri Moğol hâkimiyetine daimî engeller çıkardıkları halde, Dânişmendiye Vilâyetinde bu gibi haller görülmemiş, Selçukî hanedanının tasfiyesinden evvel dahi, burası bir umumî valilik şeklinde kendilerine bağlanmıştı.

XIV. asrın ilk yirmi beş yılında geçer olaylar sonunda Dânişmendiye Vilâyetinin, Rum Vilâyeti adını aldığı ve burada Ertena Oğulları Beyliği denen bir devletin kurulduğu malûmdur. Fakat, sonradan Osmanlıların siyasî birliğine girecek olan Rum (Dânişmendiye) Vilâyetinin, bu hadiselerden Ertena Oğullarını ve Kadı Burhaneddin'i

<sup>1</sup> Bu bölge, ilk yıkıcı darbeyi, Moğollar önünden çekilen ve bu arada Anadolu'ya saldıran Celâleddin Harzemşah'ın ordularından yedi.

meydana çıkaran içtimâî ve siyasi bünyesini bilmek lâzımdır.

Dânişmendiye çevresi Konya sultanlarının hâkimiyetine geçtiği zaman, Dânişmendiye hanedanına mensup kimseler Selçukîlerin hizmetini kabul etmişler, böylece, Dânişmendiye sülâlesine mensup birçok asil aileler devam edebilmişlerdi. Tabii, bu şekilde, Dânişmendiye ümerâsı da baki kalıyordu. Sonradan buralara bazı Selçukî şehzadeleri de «melik» tayin olunduklarından, Konya Selçukî hanedanından sürüp gelme asilzadeler dahi bu bölgede yerleşme imkânını buldular. Selçukîlerin son yıllarında da, bazı şehzadeler buralarda malikaneler ve iktâlar elde ederek, birer hanedan kurdular. Aynı zamanda, buralarda Türkmen ve Moğol boy beylerine de tesadüf olunuyordu. İlhanî kumandanlarından bazılarının da buralarda yerleşmiş oldukları malûmdur. Bu asilzadelerden birçokları, birer kaleyi ve bu kale etrafındaki kasaba ile köyleri ellerinde tutarak, ya vali sıfatıyla veya malikane sahibi durumunda, bu gibi yerlerde hüküm sürüyorlardı. Şu halde, XIV. asrın başlarında Moğollar Selçukî ailesini ortadan kaldırarak Anadolu'yu umumi bir valilik halinde idareye başladıkları zaman, «Rum Vilâyeti» dediğimiz sahanın içtimâî bünyesini teşkil eden unsurlar, Türkmen ve Moğol göçebeler, köylerde yaşayan çiftçi halk, şehir ve kasabalarda oturan —bir kısmı ticaretle meşgul, bir kısmı vakıf müesseselerinden geçinen, bir kısmı da bağ, bahçe ziraati yapan— şehirli halktan ibaret idiler. İdarî yetki sahiple riyle zenginlerden ibaret yüksek bir zümreyi de bu terkin başında olarak saymalıyız. İlhanî devletinin parçalanmasından sonra, Rum Vilâyeti, bağımsız Ertena Beyliği haline geldiği zaman, görülüyor ki, bu çevrenin içtimâî yapısı Ertena Oğulları ailesinin burada otoriteli bir idare tesis ederek, bu yoldan bütün Anadolu'yu hükmü altına alacak bir kuvvete erişmesine müsait değildi. Ertena Oğulları, her biri bir kaleye veya malikaneye veraset suretiyle sahip olan, yukarıda saydığımız aristokrat ailelerin bu

haklarına riayete mecbur oldukları için, ancak feodal rejimli bir hükümet kurabilmişler, bu yüzden de, iç yapı yönünden zayıf kalmışlardı. Bir müddet sonra, bu beyliğin idaresini Kadı Burhaneddin ele geçirdiği zaman, mutlak bir hükümdarlığa dayanan otoriteli hükümet yaratma yolunda ne kadar çaba harcandıysa da, bütün gayretleri boşa gitti. Çünkü, adı geçen derebeyi tavırlı aileleri bir türlü yenemedi.

#### ç. *Karaman Sahası (eski Yunan Vilâyeti)*

Alâiye, Konya, Lârende, Ermenak vilâyetlerinin teşkil ettikleri, sonra Aksaray, Niğde ve Kayseri'nin; bir ara Ankara'nın da katıldığı Karaman sahası, Selçukî Sultanlığının merkezîyet usulü ile ve divan dairesi halinde idare ettiği en mühim kısmı olup, o zaman buraya «Yunan Vilâyeti» adı veriliyordu<sup>1</sup>.

Konya, Selçukî Sultanlığının daimî başşehri olduğundan, Yunan Vilâyeti, Selçukî Türkiye'sinin siyasi hayatı bakımından çok mühim idi. Batıda uç'lara ve Bizans'a, doğuda da Halep'ten ve Kilikya üzerinden gelen yollara, Sivas'tan, Kayseri üzerinden diğer yollara hâkim olan Konya çevresi kervan ticaretinden en çok faydalanan bir bölgeydi. Göçebelik hayatı fazla olmayıp, çiftçi halk köylerde yerleşik vaziyete geçmişti ve ziraatle geçiniyorlardı. Şehirlerle kasabaların ticareti olsun, sanayii olsun, çok canlı olduğundan, kalabalık nüfus toplanmış, bu yüzden esnaf birlikleri (loncalar) da çok ileri gitmişti. Tamamıyla esnaf gruplarının müessesesi olan «Fütüvvet» ve daha sonra «Ahilik», bilhassa Yunan Vilâyeti şehirlerinde, Konya, Kırşehir, Ankara, Kütahya gibi yerlerde ziyadesiyle kuvvetli idi. Mamafih, memleketin bu kısmı, doğrudan doğruya sultanların divan dairelerine dahil ve Konya Divanı'na tâbi olarak, hep subaşılarda idare olunduğu için, asilzade

<sup>1</sup> M. Galip, Ankara Kitabeleri, I, s. 47.



sınıf türeyememiş, bu bölgeler hanedandan mahrum kalmışlardı.

Selçukî hanedanına son veren hadiseler sırasında, bu hal Yunan Vilâyeti'nin siyasî hayatını büyük ölçüde etkiledi. Çünkü, Güneydoğu Anadolu'da olsun, «Rum Vilâyeti» sahasında olsun, aristokrat aileler, siyasî anarşiden faydalanarak, her biri bir şehire sahip olmak suretiyle kendi çevreleri içinde hükümetçikler teşkil ettikleri halde, Yunan Vilâyeti'nin bir kısmı ilk sıralarda Ertena Oğullarına, bir kısmı da Karamanlılara tâbi oldu. Sonra, Karaman Oğulları bütün bu adı geçen vilâyeti ellerine geçirdiler ve Yunan adı yerine de Karaman ismi verilmiş oldu. Böylece, tarihte Yunan Vilâyeti sözü batarak onun yerine Karaman Vilâyeti ifadesi geçti.

Yalnız, burada şunu önemle kaydetmek icabeder ki, Karaman Oğullarının menşe'leri ve temsil ettikleri içtimâî düzen ile Yunan Vilâyetinin içtimâî ve iktisadî yapısı arasında derin bir tezat vardı. Bu hanedan, Tarsus'tan sonra başlayan ve Alâiye'ye kadar devam eden, bilhassa Bulgar Dağı çevresinin de dahil bulunduğu gayet sarp bir sahaya yayılan göçebe Türklerin kabile reisliğine sahip bulunuyordu ve buralarda kurduğu hükümet düzeni de tamamıyla göçebelik esaslarına göre idi. Yani, gerek hayat tarzı ve gerek temsil ettikleri siyasî düzen geleneği itibariyle, İçel Türkmenleri ve onların başında olan Karaman ailesi, «Yunan Vilâyeti»nin değil, Güneydoğu Anadolu'dan başlayan, bütün Çukurova'nın dahil bulunduğu Güney Anadolu dağlık bölgesi göçebe Türkmen hayat tarzının çerçevesi içindeydiler. Şu halde, Moğol tahakkümüne karşı memleketin her tarafında, bilhassa uç'larda yer yer ayaklanmalar başladığı zaman, hem haşin tabiatları, hem gayet dağlık memleketleri dolayısıyla, Moğol ordularına karşı koymaya vaziyetleri çok müsait olan Karamanlılar, Konya ve çevrelerine sık sık akınlar yaparak ve sıkıştırıldıklarında Moğol askerlerinin pek de nüfuz edemeyecekleri o müthiş dağlık yurtlarına geri çekilmek

suretiyle, nihayet Moğolları yıldırıldılar ve Selçukî hanedanı tahttan tasfiye edilince, bütün Karaman'a fiilen hâkim oldular. Güneydoğu Anadolu şehir ve kasabalarında aristokrat karakterli, yani her biri eski hanedanlardan veya kabile reislerinden birine mensup olan asil ailelerin yaşamakta bulduklarını, fakat içtimaî-iktisadî hayata daha ziyade göçebeliliğin tesir etmekte olduğunu, diğer taraftan Mısır, İran, Irak gibi memleketlerdeki siyasî teşekküllerin bu bölgede birbirleriyle nüfuz mücadelesine giriştiklerini, ancak, etnik gelişme ve kültür bakımından, bilhassa şehir topluluklarında Anadolu tesirinin açıkça hâkim olduğunu söylemiş bulunuyoruz.

Bir asırdan fazla süren İlhanî boyunduruğunda Moğol yağmacılarına ve ağır vergi yüklerine daha yakından maruz kalan, hele işgalin ilk yıllarında şehirleri deşetli surette hasar gören, bu yüzden de refah ve iktisadî gücünü kaybeden Rum (Dânişmendiye) Vilâyetinde ise, Ertena Bey'in, daha sonra da Kadı Burhaneddin'in gayretleri ile ayrı bir beylik kurulmuş olmakla beraber, bu sahada kale ve iktâ'lara sahip birçok aristokrat ailelerin yaşamakta olması yüzünden, bu adı geçen siyasî birliğin feodal bir yapıda olduğunu ve otoriteli bir merkez idaresi kurulamadığını yerinde kaydetmiş bulunuyoruz.

Karaman (Yunan) sahası ise geniş Selçukî toprakları içinde merkezîyet ve subaşılık halinde idare olunagelmış yegâne vilâyet olması sebebiyle, bura şehir ve kasabaları, kendi başlarına birer küçük beylik yaratabilecek asilzade ailelerden mahrum idiler. Şu halde, Karaman Oğullarının eline geçen bu çevre, bir taraftan feodal mukavemetin bulunmayışı, diğer taraftan içtimaî-iktisadî yapısının ziyade hırpalanmamış olması dolayısıyla, merkezîyetçi bir rejim kurmaya müsait ve Türkiye'nin siyasî birliğine yeniden kavuşması işinde başarılı bir hareketin doğacağı ilk namzettî. Fakat, yukarıda da belirttiğimiz üzere, Karaman ailesinin temsil ettiği, yani hanedanlık müeyyidesini teşkil eden göçebe asalet ve gelenekleriyle Konya ve çevresin-

deki topluluğa hâkim olan siyasi-içtimaî gelenek tezat halindeydiler. Meselâ, Karaman Oğulları, Selçukî hanedanının bu vilâyete mahsus merkezîyetçi sistemini model edinip, onu inkişaf ettirecek yerde, bu cihete hiç iltifat etmeyerek, kendilerine mücadele arkadaşlığı etmiş olan aşiretlerin içtimaî-siyasî geleneklerine, belki de boybeylerinin nüfuzuna esir olmuşlardır. Bu vaziyette, yaratıkları hükümet rejimi ancak bir aşiretler topluluğu sistemini ifade ediyordu. Tahmin olunabilir ki, bunda, Karamanlıların kendisine karşı mücadele ederek siyasî muvafakiyete vardıkları İlhanî İmparatorluğu'nun ordu teşkilâtı ve hükümet sistemi de tesir etmiştir.

Karaman Oğullarının kabul ettikleri devlet sistemi ile idare ettikleri içtimaî topluluktaki esas kitle hayatının birbirlerine ne kadar aykırı olduklarını anlamak için Konya, Kayseri, Kırşehir, Niğde, Aksaray gibi şehirlerin bu beylik dahilinde bulduklarını hatırlamalıdır. Hakikaten bu kadar ileri kültür merkezlerinin üzerinde göçebe Karaman hükümet idaresinin ne derece iğreti kaldığını, ileride bu beyliğin Osmanlılarla mücadelesini izah ederken daha iyi anlayacağız.

#### d. Uç Vilâyetleri Sahası

Selçukî Türkiye'sinde dördüncü bir bölge olarak aldığımız «Uç Vilâyetleri»ni, Sinop ve Kastamonu'dan Antalya'ya kadar devam eden uzun bir sınır hattının üzerine düşen Türk hudut vilâyetlerinden ibaret olarak ifade etmiştik. Diğer üç bölgenin birbirlerinden farklı çevreler oluşları, tarihî gelişmenin, coğrafi ve idarî zorlukların bir neticesi olduğu halde, uç'lar muayyen bir siyasetin ve Türk fetih geleneğinin icabından olarak vücut bulmuşlardır.

Uç'larda olan şehir ve kasabaların tamamıyla Türk halkı tarafından doldurulduğunu, yaylaları Türkmenlerin işgal ettiğini devrin kaynakları, buralardan bahsederken, hep «Uç Etraki» tabirini kullanarak kesinlikle anlatmış

oluyorlar. Daha Malazgirt meydan muharebesinin ertesi yıllarından itibaren Anadolu'da kurulduğunu gördüğümüz Selçukî uçlarını Arapların evvelce kurdukları «Avâsım ve Sugur» ile aynı saymak aslâ yerinde bir fikir değildir. Arap-Bizans sınır boylarında birbirlerinin canına ve malına kasteden iki zıt içtimaî-dinî topluluk, daha doğrusu iki düşman dünya karşı karşıya idiler. O kadar ki, bir ara, Bizanslılarla Araplar müthiş kan dökülmesine ve memleket tahrip edilmesine mani olmak için, anlaşarak, iki imparatorluğun sınırları boyunca boş bir arazi şeridi meydana getirmişlerdi<sup>1</sup>. Halbuki Türklerle Bizanslılar arasında, bilhassa iki halkın böyle kıyasıya birbirlerine düşman yaşadıkları bir devir görülmemiştir. Bir defa, Malazgirt zaferinden hemen sonra, Anadolu'da yekvücut bir Türk Devleti hemen teşekkül etmemiş olduğundan başka, Bizans Devleti de parçalanmış, Türk beylikleriyle Bizans İmparatorluğu «Tekfurluk»ları karmakarışık bir surette birbirlerine komşu ve sınır olmuşlardı<sup>2</sup>. Ayrıca, 1071 bozgunundan sonra başlayan taht kavgalarında ve iç isyanlarda muhalif taraflar birbirlerine karşı Anadolu'ya yayılmış olan Malazgirt galiplerinden istifadeyi ihmal etmiyorlardı. Böylece, Türkler Anadolu'nun derinliklerine cebren girdiklerinden başka, Bizans imparatoru veya asi kumandanları tarafından da kendilerine yardım için ücretle çağrıldılar. Bu şekilde bazı Bizans şehirlerindeki Türk askerî birlikleri Bizanslıların kendilerince kurulmuş oldu<sup>3</sup>. Evvelce, Arap-Bizans mücadelelerinde pek de görülmeyen hallerden olmak üzere, Hıristiyan bir imparatorluğun arazisi içinde Müslüman bir kavme mensup kimselerin, yani Türklerin, Müslüman cemaati halinde, kendi dinî müesseseleri ile serbestçe yaşamalarının mümkün olması çok büyük önem taşıyan bir hadiseydi. Çünkü, bu şekilde,

<sup>1</sup> İslâm Ansiklopedisi, (Streck,) Avâsım maddesi.

<sup>2</sup> P. Wittek, Menteşe Beyliği (Türk. trc.), s. 10-16.

<sup>3</sup> Geniş bilgi için bak., Bréhier, La Vie et La Mort de Byzance, s. 279-292; R. Grousset, L'Empire du Levant, s. 169-173.

Türklerle Bizans Rumları arasındaki mücadele dinleri ve tabiatları ayrı iki cemiyetin çarpışması karakterini kaybediyor, sadece iki tarafın asilleri ve beyleri arasında siyasi hâkimiyet kavgası haline dönüyordu. Bizans topraklarındaki Türk cemaatlerinin Rum halk toplulukları içinde Müslüman kaidesine yaşayabilmeleri için Bizans imparatorlarının siyasi bir imtiyazı kendilerine bahsetmiş olması lâzım gelir ki, o da «İmam» tarafından veya onun vekilince görülmesi icap eden hukukî işlerinin tanzimi için, Türklerin oturduğu Bizans arazisinde bir kadının mevcudiyetine müsaade olunması şartıydı. Öyle zannediyoruz ki, Bizans imparatorları veya kendilerine askerî yardımları sağlamak için, Türkleri yanlarına çağıran asi kumandanlar bu hususta münasebette buldukları Türk emîrinin Bizans toprağındaki cemaatine bir de kadı tayin etmesine müsaade ediyorlardı. Doğuda Büyük Selçukîler İmparatorluğunun parçalanmasından sonra, devamlı karışıklıklar çıktığı ve henüz cemiyetimizin Anadolu'ya yerleşmesi tamamlanmadan başlayan Haçlı Seferleri yüzünden Türklerin siyasi durumları sık sık altüst olduğu halde, Anadolu'daki Türkleşme hareketinin hiç bir engele rastlamadan devam etmesi, hele Malazgirt zaferinin ertesinde süratle istilâ ettikleri yerlerde sınıksız tutunmaya muvafak olmaları gösteriyor ki, Bizans-Rum cemaatinin İslâm-Türk cemaatiyle yan yana yaşamaya razı olması, Türk zaferlerinin bir neticesi olduğu kadar, Türklerin Hıristiyanlığa dinî bir kin duymamaları yüzündendir de.

Türklerin kavmi hususiyetleri ve Müslümanlıklarının emrettiği kaideler, Hıristiyanların, dinlerini terke zorlanmadan, Türk arazisinde yaşamalarını mümkün kılmış olduğu malûm olmakla beraber, Türk-Müslüman cemaatlerinin Hıristiyan Bizans'ın hâkim olduğu yerlerde yaşamalarına Bizans ricalinin, kendi siyasi ve bazı kere de iktisadî menfaatleri icapı da olsa, izin vermelerine karşı, Rumların hiç bir tepki göstermemeleri, bu suretle, ileride Türklerin Hıristiyan halk üzerinde hiç bir korku yarat-

madan kolayca büyük imparatorluklarını kurabilecekleri müsait zemini yaratabilmiş olmalarının nasıl mümkün olduğunun bilinmesi çok önemli bir meseledir. Türk ahali ile Rum halkının her türlü siyasî düşmanlığı aristokrat sınıflara bırakarak, dinî taassuptan uzak bir surette, birbirleriyle yaşamayı kabul etmelerine bizce en mühim etken, her iki tarafın kendi siyasî-iktisadî bünyelerinde yekdiğere karşı tezat olabilecek bir tarafın bulunmayışı olmuştur. Gerçekten de, Malazgirt zaferinin peşinden Anadolu'ya akın akın yerleşmeye gelenlerin umumiyetle göçebe veya hiç olmazsa ziraat ve sanayiden ziyade, sanki millî bir gelenek halinde, hayvancılık ve yaylacılık ile uğraşan Türkler oldukları malûmdur. Anadolu'nun yerli Hıristiyanları, aksine, ya köylerde çiftçilik veya şehir ve kasabalarda zenaat ile uğraşmaktaydılar. Böyle olunca, memleketin bilhassa hayvan beslemeye elverişli yaylalarına âşık olan, hele «Uç» hayatından «İçel» hayatına geçinceye kadar yalnız ziraata yarayan yere pek o kadar önem vermeyen Türkler, iktisadî bakımdan perişan düşmüş, nüfusça da seyrek olan Bizans-Rum halkının zararına değil, faydasına hizmet ediyorlardı. Çünkü, bir taraftan Bizans şehirlerindeki Rumların, işledikleri mallar için hararetli bir tüketici olduklarından başka, şehirlere lâzım olan gıda ve hammaddelerin üreticisi olarak Anadolu Hıristiyanlarının iktisadî hayatını tamamlayan bir unsur halinde girdikleri meydandadır<sup>1</sup>.

Kısacası, Avrupa'da büyük bir iktisadî ve içtimaî gelişmenin başladığı, Bizans'ın Batı Hıristiyanlığı için artık alâka duyulan bir merkez olmaktan çıktığı, İtalyan tacir cumhuriyetlerinin de Batı Dünyası hesabına Bizans'ı iktisadî alanda sömürmeye giriştiği, İmparatorluğun bütün servetini alıp götürən İtalyan ticaret kolonilerinin Bizans'ın her tarafında mahalleler kurdukları şu sıralarda, Bi-

<sup>1</sup> Türklerin gelişleri sırasında Bizans'ın nasıl iktisadî bir perişanlık içinde olduğu hakkında bakınız: G. I. Bratianu, *Etudes Byzantines d'histoire economique*, p. 138 ve devamı.

zans Rum halkının Anadolu'da doğmakta olan yeni Türk cemiyetine iktisadî bakımdan bir kurtarıcı gözüyle bakmamasına ve Türklerle kaynaşmamasına imkân yoktu.

Türk uç'larında kalabalık bir surette yaşayan ve bütün işleri hayvancılık ile yaylacılık olan Türkmenlerin, komşuları olan Bizanslılardan, bilhassa büyük arazi sahibi Rumlardan bazı meralarını yaz için kiraladıkları da hatıra gelmektedir. XI. asrın sonlarında, yani Selçukî sultanlığı Anadolu'da kesinlikle bir devlet olarak yerleşmek üzere olduğu sıralarda, Türklerin ilk hızla bir taraftan Marmara kıyılarına, diğer taraftan Ege civarlarına kadar ilerledikten sonra, Sinop-Eskişehir-Antalya hattı etrafında duraklamaları ve karşılıklı zorlamalara rağmen, ne Bizans'ın ne de Türklerin aradaki hududu esaslı surette değiştirmeye muvaffak olamayışları hali, ancak yukarıda izah ettiğimiz şekilde iki taraf halk kitlelerinin iktisadî zaruretlerle birbirlerine bağlanmış oldukları sebebiyle izah olunabilir. Haçlıların ilk ateşli devirlerinde, Türkler onlarla uğraşırken, Bizanslılar kaybetmiş oldukları yerleri geri almak için giriştikleri teşebbüslerinde esaslı bir başarı gösteremedikleri gibi, sonradan Norman veya Katalanlı harp üstadlarını dahi getirerek, Türkler üzerine muşallat etmelerinden de bir şey çıkmamıştır. Çünkü, Rum ahali ne dinî bir taassup, ne de Türk korkusu veya düşmanlığı duymuyordu. Tabii, yukarıda bahsettiğimiz üzere, Bizans arazi sahiplerinin de Türklerle iyi münasebetten birçok iktisadî menfaatleri vardı.

Büyük Alâaddin zamanında iç bünyesi ve askerî kuvveti son derecede ilerleyen Türkiye'nin de, tâ Güney Rusya'ya, Gürcistan'a, Anadolu'nun güneydoğu yönüne seferler tertip ettiği, çoğuncası muvaffak da olduğu halde, Bizans hududunda geniş fetihler gözeten teşebbüslere girmeyişinin sebebi başka türlü anaşılabilir. Hakikaten, her cülûsta «Uç ümerâsı» ve ileri gelenler hükümdara «peşkeş»<sup>1</sup>

<sup>1</sup> İbni Bibi, s. 30 ve 76.

adı altında pek çok meblâğlar takdim ettiklerinden başka, her yıl da Devlete mühim miktarda «mukarrerât» ödüyorlardı<sup>1</sup>. İşte uç'lardaki Türklerin bu zenginlikleri, Abbâsîler devrinin Avâsım ve Sugur'unda olduğu gibi, Bizans şehir ve kasabalarını yağma etmekten edinilen bir ganimet değil, aksine, yaylacı Türklerle sanayici ve ziraatçı Rumlar arasındaki harareтли iktisadî münasebetler neticesinde uç halkının kazandıkları servetten ibaretti.

Uçlarda böyle müsait bir hayat mevcut olmasından dolayı, memleketin diğer yerlerine bakarak, Bizans'a sınır düşen sahalarda oldukça bir nüfus kalabalığının yığılmış bulunduğunu ifade eden belirtiler yok değildir. Selçukî taht kavgalarında veya iç karışıklıklarda hükümet «Uç Etrâkinden» büyük kuvvetler sağlamayı başardığı gibi, Devletin açtığı seferlerde de uç beylerine müracaat olunuyordu. Hele Moğol boyunduruğundan kurtulmak için başlayan devamlı isyanlarda, kurtuluş hareketleri daima uç'lara dayanmış, hatta Moğollar «içeller»de görülen ufak tefek ayaklanmaları bile merhametsizce bastırdıkları halde, uç'lara pek yanaşmamışlardır. Şu halde, Moğollarla onlara sadık olan sultan askerlerinin meydana getirdikleri kuvvetli ordulara karşı, büyük isyan ordularını çıkarabilmek için, uç sahasının nüfusça kalabalık olması icabeder. Moğolların tâbii olarak çalışan ve kurtuluş hareketlerine karşı İlhanî askerlerine yardım eden hükümet taraftarı kuvvetler, «nöker ve kul» adı ile sultan yahut emirlerce, muhtelif milletlerden ve kölelerden sağlandığı halde, Moğollara karşı dövüşenler ve bu arada uç beylerinin kuvvetleri tamamıyla Türklerden teşkil olunmuştu.

<sup>1</sup> Uç beyleri vergi verince aşiretler de vermiş olur. Çünkü, uç beyi kendi toprağına «Serbesti» üzere ve «malikane» tarzında sahip olduğu için orada yaşayan aşiretler vergiyi ona verirdi. Köprülü hudutlara yerleşen aşiretlerin Sultana vergi vermediklerini tahmin ediyor. (Les Origines de L'Emp. Ott., p. 56) Halbuki verdiklerine dair İbni Bibî'de kayıtlar var.



Selçukilerin yıkılış yılları olan XIII. asrın sonu ve XIV. asrın başlarında uç beyleri ve idarelerindeki Türk halkı tarafından bütün Batı Anadolu'nun pek süratle istilâ ve aynı hızla iskân olunması, ancak Karahisar-ı Devle. Kütahya, Antalya hattı önlerinde ve Osmanlıların sahası olan aşağı Sakarya'nın güneydoğusu boylarında daha evvelden pek çok Türk ahalinin yerleşmiş olması ile izah olunabilir; hatta, katiyetle söyleyebiliriz ki, bir kısım Türkler Selçukiler zamanında henüz alınamayan topraklara daha fetihten önce gidip yerleşmiş bulunuyorlardı<sup>1</sup>.

Uç'larda yaşayan Türklerin hayatında umumiyetle göçebeliliğin, daha doğrusu yaylak ve kışlık olarak yaz ve kış mevsimleri için daima iki iskân yerine sahip olma halinin gelenek olduğu malûm olduğuna göre<sup>2</sup>, acaba bunların bu kadar kesafetle yaşadıkları yerlerde, yani Bizans hududunda sıralanan Türk uç topraklarında, köy, kasaba ve şehirlerde yerleşik hayata geçmiş veya «içeller»den bu şekilde göçmüş insanlar yok muydu?

O zamanın siyasi hâkimiyet kaidesinden olarak, her boy malikane veya iktâ'î olan arazinin ortasında bir de kaleye ve onun etrafında kasabaya sahip olmalıydı. Şu halde uç Türkmenleri yaylalarda otursalar bile, uç beylerinin birer kasabaları, hatta bunların başı olan beylerbeylerinin daimî olarak oturdukları şehirleri vardı. Uç beyleri olsun, uç beylerbeyleri olsun; seferler için ordularını «Uç Etrakinden» toplamakla beraber, ayrıca, oturdukları şehirin kalesindeki saraylarında «kul ve nökerler»inden ibaret şahsî kuvvetleri de vardı. Uç beyleri, cetleri yönünden civarlarında oturan veya başka yerlerde olan herhangi dar veya geniş kadrolu bir boy'un beyi olmak

<sup>1</sup> I. Gıyâseddin Keyhusrev şehit düştüğü zaman, Bizanslılar ölüsünü Alaşehir'de Müslüman mezarlığına gömdürdüler: İbni Bibî, s. 111.

<sup>2</sup> Uç'lardaki Türklerin göçebe oldukları ve hayvancılıkla uğraştıkları Bizans tarihlerinde de ifade olunuyor. Bak., Bréhier, *La Vie et La Mort de Byzance*, p. 406.

hatırasını muhafaza etseler bile, kendileri katiyen göçebe reisi değillerdi. Uç beylerbeyleri en başta olmak üzere, Uç Ümerâsı, servetlerine göre, saraylarında halka ziyafet vermek, tanınmış şair ve âlimleri sofralarına almak ve onlara ihsanlarda bulunmak zorundaydılar. Her uç beyinin sahip olduğu kasabada sultan tarafından tayin olunmuş bir de kadı vardı ki, bu, hükümdarın salâhiyetini temsil ediyordu. Uç beyinin yanında sultanın bir de naibi olduğunu tahmin ediyoruz ki, vazifesi Uç'tan sultana ödenecek «mukarrerat»ı alıp yollamak veya götürmektir. Hudut kale veya kasabacıklarının bir de pazar yerleri vardı ki, Bizans Rumlarıyla Türk ahali burada alışveriş ediyorlardı. Böylece, bu şehirlerde, dar ölçüde de olsa, «Esnaf» topluluğu vardı sanıyoruz.

Şu halde, uç'larda, büyük şehirler yerine, kalelerin içinden ibaret kasabalardan bahsetmek doğru olur. Eskişehir, Kütahya, İsparta gibi o zamanın uç şehirlerindeki Türk eserlerini tetkik edenler XIII. asrın sonları veya XIV. asrın başlarından daha eskilere ait kitabelere tesadüf edemiyorlar ki, bunun sebebi buralarda büyük eserlerin vücuda geleceği ölçüde şehir topluluklarının ve sürekli olarak bu yerlerde oturan zenginlerin bu asrın başlarından daha evvelki zamanlarda bu söylediğimiz yerlerde pek bulunmamış olmalarından ileri gelse gerektir. Devletin uç'larda meydana getirdiği siyasî ve idarî müesseselere gelince, Selçukilerin Bizans sınır boylarındaki uç'larının, iki «melik-ül ümerâ» yahut beylerbeyi tarafından, iki ayrı mıntıka halinde idare olunduklarını evvelce söylemiştik. Doğrudan doğruya uç'larda değil de, daha gerilerdeki büyük şehirlerde oturan bu iki uç beylerbeyi menşe itibariyle birer kabile reisi ailesine mensup bulunsalar bile, artık bu mansıbın sahibi olduklarında fiilen boy beyi sıfatlarının bulunmadığı eldeki misallerden anlaşılmaktadır. Meselâ, sol-kol uç beylerbeyleri bir zamanlar Yağıbasan evlâdı, Danişmendiye'den idiler<sup>1</sup>. Beylerbeyli-

<sup>1</sup> Halil Edhem Eldem, Kayseriye Şehri, s. 22, 28-29.

ğine sahip olduğu Yazıcızade tarafından kaydolunan<sup>1</sup> Aşut Bey ve sol-kol beylerbeyliğini elinde tutan İbrahim Bey<sup>2</sup>, bunlardan sonra sağ-kol Beylerbeyi Çoban Bey ve sol-kol beylerbeyi Emir Kızıl Bey, daha sonra gene uç beylerbeyliğinde gördüğümüz Sahip Fahreddin Oğulları, Germiyan Türklerinin başında farz edilen, fakat hep şehirlerde yerleşmiş ve bir şehirli asilzadesi olarak bildiğimiz Yakup Bey, eskiden beri sağ-kol merkezi olarak gördüğümüz Kastamonu'da Çoban Bey Evlâdı yerine geçen İsfendiyar ailesi ve nihayet Eskişehir etrafında uç beyi tayin olunduğu anlaşılan ve bu suretle de Germiyan Oğullarının zararına olarak çok vakit sol-uç beylerinin oturdukları merkez olarak gördüğümüz Ankara yakınlarında yerleşmiş bulunmaları lâzım gelen Osman Oğulları, hep şehir topluluklarına mensup aristokratlar olup, bunların ne göçebelerle, hatta ne de fiilî olarak köy ile pek alâkaları yoktu.

Uç beyliği müessesesini idarî değil, sadece siyasî ve askerî bir fonksiyon olarak kabul etmek lâzımdır ki, bu da bilhassa yeni araziler fethinden ve sınırların Hıristiyan hücumlarına karşı muhafazasından ibarettir. Hıristiyan memleketlerinden arazi açma işinde kullanılacak ordunun başında sultanın kendisi bulunmak lâzım gelirdi. Fakat, o büyük bir devletin reisi bulunması ve ahalinin işlerini daimî surette tedvir etmek üzere, merkezde oturmaya mecbur olması dolayısıyla, bu fetih işini gene kendisinin tayin ettiği bir «Atabeyi»ne bırakmıştır<sup>3</sup>. Baş-

<sup>1</sup> Yukarıda bir defa daha söylendiği üzere, Yazıcızade Ali, uçların kuruluşunu «Oğuz Töresi»ne bağlıyor ve sağlı-sollu iki uç beylerbeyini de, «Kayı ve Bayatlar» solda, «Salur ve Bayındırlar» sağda olarak adı geçen aşiretlere beylik eden irsî kumandanların başında farz ediyor. Bizim yukarda az çok anlattığımız Selçukî askerî sisteminde, göçebelerin yeri, ancak iktâ karşılığı orduya insan kaynağı olmaktan ibarettir.

<sup>2</sup> M. Th. Houtsma, İbni Bibi (Yazıcızade Selçuknamesi III), s. 88-89.

<sup>3</sup> Anadolu Selçukilerinde, XIII. asırda artık atabeyi yerine melik-ül'ümerâ yahut beylerbeyi kelimeleri daha çok kullanılıyordu.

şehirden (Danişmendliler Sivas'ta oturduklarında buradan) İstanbul'a geçen yol esas olmak üzere, uç'lar sağ ve sol kola düştüklerine göre iki ayrı ordu sayıldıklarından, iki uç ordusu ve tabii iki de uç beylerbeyi vardı. Bunların hukukî durumları şöyledir: Arazi açmak gayesiyle tertip edecekleri seferler için sultandan müsaade almaları şarttır. Zaptedecekleri yerlerin siyasî hâkimiyeti tamamıyla sultana ait olacak ve bunun için sultan, bu gibi yerler alınır alınmaz, derhal şahsî naibini yollayacak, hele kadıyı bilhassa tayin eyleyecek, hutbe kendi adına okunacak ve sultan namına kesilen sikke tedavül edecektir. Fakat, zaptolunan arazi malî bakımdan uç beylerbeyine bırakılacaktır. Yani, o aldığı yerlere malikane şartları dairesinde sahip olacaktır. Bu suretle, buranın valiliği de uç beyinin evlâdına irsen intikal etmiş oluyordu<sup>1</sup>. Bilfiil ordunun başında olmak şartıyla, fethettiği yerlerin, o ordunun kumandanı olan kimseye ait olması hakkındaki telâkki o kadar kuvvetlidir ki, büyük şehirlerin veya bölgelerin fethinde, alınan yerin kendisine ait olması için, sultan seferde bizzat bulunmayı bu yüzden tercih etmektedir. Ayrıca, uç beylerbeyi de, aynı kaide dolayısıyla, kendi mintakasında ordusunu ya bizzat sevketmekte veya Selçukî-Bizans uç'larında çoğuncası gördüğümüz üzere, bu hususta oğullarından faydalanmaktadır. Uç beylerbeyinin, sultanın müsaadesi olmadan düşmandan arazi açmaya salâhiyeti olmadığını söylemiştik. Batıda kuvvetli uç beyleri ve onlara istedikleri kadar asker sağlayacak sayıda Türkmen boyları bulunduğu halde, Bizans'ın perişanlığına rağmen, Türk hudutlarının, esaslı değişiklikler olmadan,

<sup>1</sup> Birkaç defa elden çıkan ve gene fethedilen Sinop, son defa Sultan'ın değil, Moğolların müsaadesiyle Muineddin Pervane tarafından zaptolunmuş, bahsettiğimiz kaide gereğince, kendisinin malikanesi sayılarak, oğullarına geçmiş. Pervâne Oğulları, bu şekilde ortaya çıkmıştır. İbni Bibî, s. 643; Sâhib Fahreddin Ali'nin oğulları da, Karahisar-ı Devle'ye subaşı olmuşlar, sonra orayı malikane edinmişlerdir: aynı eser, s. 657, 689.

uzun müddet sabit kalmasının sebepleri arasında sultanların alabildiğine sefer müsaadesi vermekten çekinmiş olmaları ihtimalini de düşünmelidir'. Çünkü, bu şekilde, bir uç beyi, bilhassa nüfuzlu ve büyük bir hanedan kurmuş olacağından dolayı, uç'ta kendi hükmünde olan malikanesini genişlete genişlete bir gün sultanın itaatinden çıkıp müstakil bir devlet kurmuş olabilirdi. Meselâ, mazide Dânişmendliler ve Rum Selçukileri böyle doğmuşlardı. Konya Sultanının, geçmiş tecrübelerle göre böyle bir neticeyi hesaplamış olması ihtimalden uzak değildir. Çünkü, Selçukî şehzadelerinin her fırsatta taht kavgasına hazır olmaları veya Divan ümerâsının, büyük servetlerine dayanarak sultana tahakküm etmeye teşebbüsten geri kalmaları yüzünden, Büyük Alâaddin de dahil, hemen bütün Konya sultanları hiç bir zaman kendilerini mutlak bir iktidara sahip hissetmemişlerdir. Hal böyle olunca, tabii olarak, batıda büyük çapta fetihlere girişmeye iktidar bulamayan sultanlar için, bu işi uç beylerbeyinin uhdesine vermek de şüphesiz tehlikeli olacaktı. Selçukî Hanedanı kontrolunun uçlardan tamamıyla kalktığı ve Moğolların, sultanı fiilen hükümsüz hale getirdikleri XIII. asrın son yirmi beş yılı içinde, Batı Anadolu'daki Türk fetihlerinin birtakım uç ümerâsı tarafından kendi başlarına süratle tahakkük ettirilmiş olması da ancak böyle izah olunmak gerekir.

Moğol istilâsının uç'larda sebep olduğu diğer bir değişiklik de, aileleri ve servetleri itibariyle biri Kastamonu'da, diğeri Kütahya'da (daha evvel Ankara'da) oturan iki uç beylerbeyinin önemlerini kaybetmiş görünmeleri-

<sup>1</sup> Yazızcıade'ye göre, meselâ, uç Türklerinin Ege taraflarını Selçukî sultanları zamanında alamayışlarının sebebi, bura «kâfirlerinin» o zaman sultanlara haraç ödemeleri idi. Hakikaten, sonra sultanlar aradan çıkınca veya hiç olmazsa uç'lardaki otoriteleri sarsılınca, burada uç beylerbeyi olan Aydın Oğlu Mehmet Bey için çekinilecek bir sebep kalmamıştı: Selçukname, Revan Köşkü yazması, No. 1391, s. 556.

dir. Hakikaten, son Çoban Oğulları, sağ-kol uç beylerbeyinden ziyade yalnız Kastamonu subaşısına benziyorlardı. Sol-kol'da Emîr Kızıl'dan sonra sıra ile kimlerin uç beylerbeyi olduklarını pek takip edemiyoruz. Yalnız, Cimri isyanı sıralarında Karahisar-ı Devle'nin subaşılığını elde etmiş bulunan Sahip Fahreddin Ali Oğulları'nın, asil olmadıkları halde ve usulsüzlüğüne rağmen, uç beylerbeyliğini de üzerlerine aldıkları malûmdur. Fakat, bu vazife tu iki vezirzade kardeşe irsen verilmemiş olacak ki, onların ölümü üzerine, uç beylerbeyiliğinin Germiyan Türklerinin başında bulunan Alişîr ailesine geçtiğini görüyoruz. Ancak, bunların beylerbeyi veya melik-ül'ümerâ unvanlarını kullanmış olduklarına dair delil yoktur. Herhalde uç'lar Moğol-Selçukî merkez otoritesine karşı devamlı isyan haline geçtikleri zaman, uç beylerbeyiliği lâgvolunmuş olmalıdır. Yalnız, Alişîr ailesinden Mübarizeddin Umur Bey melik-ül'ümerâ unvanını kullanmıştır<sup>1</sup> ki, bundan, XIV. asrın başında uç beylerbeyiliğinin eski şekliyle değilse bile; melik-ül'ümerâlık halinde ihya olduğunu anlıyoruz. Germiyan Oğulları, Aydın ve İzmir yönlerine uzanan ve Denizli, Antalya, İsparta çevreleri ile Yukarı Sakarya havzasını içine alan geniş bir bölgedeki bütün Türk beylerini kendi idarelerinde tutuyorlardı ki, bu hakkı onlara, belki vaktiyle III. Alâeddin Keykubat, yahut sonradan Moğollar tarafından tevcih olunan uç beylerbeyiliği (daha doğrusu melik-ül'ümerâlık) vermekteydi. Germiyan Oğullarına fiilen tâbi olmayanları bulunsa bile, diğer ümerânın «melik-ül'ümerâ» unvanını kullanamayışları<sup>2</sup>, uç'larda henüz hiyerarşinin devam ettiğini gösteriyor. Germiyan Oğulları'ndan Yâkub Bin Alişîr, 699 hicri (1300) tarihli kitabesinde, bu unvanı kullanmadığı halde, Savcıoğlu Umur Bey, 714 hicri (1314) tarihli kitâbe-

<sup>1</sup> İ. H. Uzunçarşılı, Kütahya Şehri, s. 72.

<sup>2</sup> Uç ümerâsı çok vakit «emir-i kebir» unvanını kullanıyorlar; bak. İ. H. Uzunçarşılı, Kütahya Şehri, s. 71 ve 73; Dr. Himmet Akın, Aydın Oğulları Hakkında bir Araştırma, s. 105, 107.

sinde kullanmış ve fakat, onun oğlu Yakub Bey, 725 (1325) tarihli kitabesinde kullanamamıştır<sup>1</sup>. Ailenin fiili durumunda değilse de, hukukî salâhiyetlerinde meydana gelen değışiklikleri ifade eden bu unvanı kullanma veya terketme halinin Karamanlılarla alâkalı hadiselerden ileri geldiğini sanıyoruz.

Kısacası, burada belirtilecek en önemli nokta, XIV. asrın başlarında uç'ların pek büyük önem kazanmış olan sol-kolunda, tamamiyle Alişir ailesinin (Germiyan adı ile) hâkim olması ve esas devletin otoritesi yıkılıp da onun yerine yeni bir siyasî birlik temellerinin atılmasına uygun şartlar meydana gelince, bu ailenin Sakarya'dan Antalya taraflarına kadar olan geniş bir çevrede (Ege bölgesini de içine alıyor) yeni bir devlet kurmuş olmasıdır. Bu devrin kaynakları ve hele ele geçen kitabeler bunu tamamiyle doğrulamaktadır<sup>2</sup>.

Türkiye'yi içine düştüğü siyasî anarşiden kurtaracak olan yeni bir «Uç devleti» kurma işini Germiyanlılar başarmışlar iken, bunun sonradan Osmanlılara geçmiş olması halinin ne gibi hadiselerin neticesi olduğunu izah etmek kolay değildir. Ama şu söylenebilir ki, Türklerin kütün Batı Anadolu, Marmara, Rumeli ve nihayet İstanbul'a hâkim olarak kurdukları büyük imparatorluğun temelleri hakikatte Germiyanlılar tarafından atılmış, fakat iyice aydınlanmamış olan sebeplerden dolayı binayı ikmal ve büyütme işi Osmanlılara geçmiştir.

Osmanlıları bu yolda ön plana geçirecek olan tarihi şartların hiç olmazsa bildiğimiz taraflarını burada ifade edersek, neden Germiyanlıların ellerindeki fırsatı sağlarındaki o mütevazı komşularına kaptırmış olduklarını az çok anlarız. Osmanlıların idaresinde bulunan yerlerin sağ uç'a ait olduğunu söylemiştik. Son olarak Selçukî Sultanlığı, Konya ve Amasya (Simre) başşehirleri etrafında iki-

<sup>1</sup> I. H. Uzunçarşılı, Kütahya Şehri, s. 71-73.

<sup>2</sup> I. H. Uzunçarşılı, Kütahya Şehri, s. 40.

ye bölündüğü zaman, bütün Marmara çevresi ve hatta Çanakkale doğrusuna uzanan arazi Amasya sultanına ait fetih sahası sayılmış, bu sultanlığın tek uç beyi olan Osmanlı ailesi büyük bir üstünlük kazanmıştı. Buna mukabil, Konya sultanlığının uç beylerine fetih sahası olarak Ege bölgesi tayin olunmuş bulunduğundan, bu uç'un uç beylerbeyi Germiyan Oğulları, artık Ege kıyılarına çıkdıktan sonra, alınacak başka bir yer kalmayacağı için «içel» durumuna geçiyorlardı. Ayrıca, gerilerinde Karaman Oğulları gibi rakip bir başka beyliğin Konya üzerinde hak iddia edecek durum elde etmiş bulunması ve Germiyanlıların uç ordusunu idare usullerindeki merkezizete zıtlık, bu kuvvetli beyliğin istikbalini kapatmış oluyordu.

İlerideki bahislerde verilecek izahlar meseleyi daha iyi anlamamıza yardım edeceklerdir.

## 5 — Anadolu Beylikleri Devri

Büyük Alâaddin'den sonra Moğolların nasıl yavaş yavaş Türkiye'yi tamamen nüfuzlarına aldıklarını, Selçukî sultanlarının önceleri istiklâllerini korumayı tecrübe ettiklerini ve nihayet «İlhan»ın yüksek hâkimiyetini usluca tanımaktan başka çare bulamadıklarını, bu defa da halk tarafından, bilhassa göçebe Türkmenlerce, hem Selçukî hanedanına ve hem de Moğollara karşı isyanlar başladığını, memlekette Moğol aleyhtarlığının yaygın bir mahiyet aldığını geçen hadiselerle anlamış bulunmaktayız.

Moğolların bütün gayretleri, Türkiye'yi en çok mali bakımdan, yani ağır vergiler alarak, kendi hesaplarına soymak hedefine yöneldiği için, bu yolda türlü teşkilât düşünüyorlardı. Kendileri henüz Anadolu'ya girmeden evvel, Selçukî rejiminin siyasî geçimsizliklere sahne olduğunu, ümerânın kendi aralarında şiddetli rekabetler gördüğünü, Divan ricalinin de hükümdara tahakküme çalıştıklarını, bu yüzden sultanla aralarında kanlı vakalar çıktığını söylemiştik. Ayrıca, hükümdar ölünce, çocukla-



rı arasında taht ihtilâfı başlıyor, bu da karışıklıklar yaratıyordu. İşte Moğollar memleketi soymak hususunda bu gibi fırsatlardan faydalanmayı kendilerine siyaset edindiler. Bu suretle, Türkiye'yi İlhan'ın boyunduruğuna aldıkları zaman, sultana karşı serkeşlik eden ricali korumaya başlayan Moğollar, Selçukî hükümdarının devlet içindeki nüfuz ve kudretini mütemadiyen yıprattılar. Hak ve salâhiyetlerini korumaya kalkan ya idam olundu veya tahtını kaybetti. En nihayet, sultanlar, başka kurtuluş yolu bulamayarak Moğolların sadık birer valisi imişler gibi bir politika gütmeye mecbur oldular. Kendi meşru hükümdarının hiçbir fiilî nüfuzu kalmayan, Moğol tahakküm ve himayesine güvenerek mensuplarını Konya'dan değil İlhan'dan alan, Moğol otoritelerini memnun etmek için çokça para toplama gayreti ile vilâyetleri soyan Selçukî ricalinin zulümleri karşısında, Anadolu'da, bilhassa Türkmen halk arasında isyanlar başlayıp da, bir türlü bastırılmayınca, Moğol ordusu sultana yardımcı kuvvet göndermek, İlhan'a sadık Selçukî ümerâsını âsilere karşı korumak gibi tedbirleri tecrübeden sonra, nihayet, Selçukî ailesinin hükümdarlık hakkını kaldırarak, bütün Anadolu'yu bir Moğol eyaleti halinde idareye karar verdi. Bunun üzerine, Moğollar, Sultan II. Mesud 1308'de öldüğü zaman, yerine geçmesi lâzım gelen oğlu Gazi Çelebi'yi, ancak Sivas ve Kastamonu etrafından ibaret bir sahanın valisi olarak bıraktılar<sup>1</sup>. Hatta, bu şehzade, Sivas'ta Moğollardan huzur bulamayarak önce Kastamonu'ya çekildi; sonra Sinop'ta yerleşti. Böylece, Türkiye tarihinin Selçukî Sultanlığı devri son bulmuş oldu<sup>2</sup>.

Daha Anadolu'ya girişlerinden beri, Selçukî sultanla-

<sup>1</sup> Yazıcızade ise, Sivas ile Kayseri'nin İlhan'lığa bağlandığını ve Gazi Çelebi'ye yalnız Simre (Amasya) ve Sinop çevrelerinin bırakıldığını söylüyor: Selçuknâme, Revan Köşkü yazması, No. 1391, s. 556.

<sup>2</sup> Selçukî Sultanlığının yıkılış devri tarihi oldukça karışık olup, Necip Âsım ve Mehmed Ârif Beylerin «Osmanlı Tarihi» adlı eserinde genişçe anlatılmıştır. Bak., s. 467-472.

rının itaatini memlekette kuvvetli askerî birlikler bulundurmak suretiyle cebren sağlama yolunu tutan Moğollar, gittikçe asker miktarını artırıp askerî valilerine geniş salâhiyetler vererek, Anadolu'yu fiilen kendileri idare etmeye başlamışlardı. Fakat, II. Mesud'un ölümü ile Selçukî tahtına kimseyi çıkarmayışları Moğol askerî kumandanını Anadolu'nun umumi valisi durumuna yükseltiyordu.

XIII. asrın son yarısı içinde geçen hadiseler, Selçukî hükümdarlarının itibarlarını silmek için Moğollara iyi fırsatlar vermekle beraber, bu esnada kendileri de yıpranmaktan kurtulamamışlar, hem İran'da, hem de Anadolu'da Moğol ümerâsı ve İlhanî hanedanı azaları arasında, evvelce Selçukîlerde olduğu gibi, taht kavgaları ve nüfuz rekabetleri başlamıştı. Tabii, bu hal Türkiye'de aleyhlerinde çıkan isyanları ve karışıklıkları yatıştırmakta acz göstermelerine sebep oluyordu. Bu vaziyette, gerçi Moğol düşmanı havadan faydalanarak bütün Türkiye'yi bir hamlede kurtaracak bir mücahit çıkmadı ama, memleketin her tarafında Moğollara hiç de itaat etmeyen mahalli otoriteler türedi. Bu gibiler o kadar çoktu ki, buna bakarak, XIV. asrın başında Anadolu'nun sanki bir derebeylik idaresi altına düşmüş olduğunu söylemek mümkündür. Türkiye'nin siyasî birliğini yeniden kuracak olan Osman Oğulları'nın tarihe daha kuvvetli bir tekâmül hareketi verecek olan başarılı mücadele yıllarından önce gelen bu parçalanma hadisesini, hiç olmazsa ana hatlarıyla izah etmek, Osmanlı İmparatorluğu'nun kuruluşunu iyi anlamak için lüzumludur.

Selçukî idaresinde, her büyük şehrin, etrafındaki köyler ve kasabalarla birlikte bir vilâyet teşkil etmesi usulü esas olmakla beraber, bütün memleketin ayrıca, coğrafi manada da olsa, birtakım bölgelere ayrıldığı, hatta seferler sırasında orduyu teşkil için, çok vakit bu mntakaların gözde tutulduğu görülmektedir. Bu suretle bütün Selçukî Sultanlığı resmen olmasa bile fiilen, şu umumi eyaletlere ayrılıyordu:

Kayseri-Çorum-Kastamonu hattının doğusunda kalan ve Sivas'ın merkez olduğu genişçe bir saha, Dânişmendiye Vilâyeti adını taşımakta idi. Gene Kastamonu'dan itibaren, Çankırı, Ankara, Eskişehir, Antalya hattı boyunca sıralanan vilâyetlerden ibaret geniş bir bölge, «Uçlar Vilâyeti»ni teşkil etmiş olup, Kastamonu ve Ankara bu Uçlar Vilâyeti'nin iki idare merkezi idiler<sup>1</sup>; buralarda birer beylerbeyi oturuyordu. Antalya, Alâiye, Aksaray, Niğde, Kırşehir, Akşehir gibi yerler de Konya'nın merkez olduğu «Yunan Vilâyeti»<sup>2</sup> adı ile tanınmaktaydı. Doğuda, Van, Muş, Ahlat sahasına «Ermeni Vilâyeti» denmekle beraber, aynı ismin bazen Kilikya (Çukurova) için de kullanıldığı görülmüştür<sup>3</sup>. Diyarbakır, Urfa, Meyyafârikiyn, Maraş vilâyetlerinden ibaret Güneydoğu Anadolu ayrı bir birlik teşkil ediyor idiye de, metinlerde hususi bir ismine rastlanamamıştır.

Moğolların Anadolu'ya girişlerinden beri, Selçukî devri Türkiye'sinde bir asra yakın devam eden siyâsî ve içtimâî çözülme hadisesinin safhaları incelenirse anlaşılır ki, memleketin parçalanmasında hadiselere bu bölgeler temel olmuş ve Selçukîlerin yerinde türeyen siyâsî birliklerin bu esasa göre birbirinden ayrıldıkları görülmüştür.

Hakikaten, Moğollar, Türkiye'yi II. İzzeddin Keykâvus ile Rükneddin Kılıcarıslan arasında ikiye böldükleri zaman, birinciye Yunan Vilâyeti ile Sol-Uç; ikinciye de Dânişmendiye Vilâyeti ile Sağ-Uç verilmişti<sup>4</sup>.

Kırım'da sürgünde bulunan İzzeddin Keykâvus'un oğlu Gıyaseddin Mesud 1280 (679) senesinde Kastamonu'ya

<sup>1</sup> Sol-Uç'a düşen beylerbeyliğinin merkezi her zaman Ankara olmayıp, bazen Kütahya ve Karahisar-ı Devle (Afyonkarahisar) de bu vazifeyi görmüştür.

<sup>2</sup> Osmanlıların ilk zamanlarında Konya sahası için çok kullanılan bu tabire, Ankara Meliki Mesud zamanında yazılmış 594 hicri (1198) tarihli kitabede de rastlıyoruz: Mübarek Galip, Ankara Kitabeleri, I. s. 47.

<sup>3</sup> Meselâ, Bak. İbni Bibî, s. 688.

<sup>4</sup> İbni Bibî, s. 632-636.

çıkarak saltanat iddiasında bulunduğu zaman, bu havalideki Moğol beyleri, Çobanilerden Kastamonu sipehdarı bulunan Muzaffereddin Yoluk Arslan'ı, bu meseleyi arz etmek üzere Moğol hakanına yolladıklarında, elçi orada çok iyi kabul görmüş ve sipehdarlıktan terfi ettirilerek Diyarbakır, Harput, Malatya ve Sivas'tan ibaret geniş bir bölge, yani aşağı yukarı Güneydoğu Anadolu, «muaf ve müsellemler» olmak, hatta avârızı da kendine ait bulunmak üzere, adı geçen şahsa verilmişti<sup>1</sup>. Bu muamelede, Güneydoğu vilâyetlerinin idarî bir ünite olarak kabul olunduğu görülmekte olup, asilzade bir şahıs da bu birliğin başına melik (vali) yollanmıştır.

Gıyaseddin Mesud'un Kastamonu'ya gelmesi ile kendisi ve amcazâdesi olan meşru sultan III. Gıyaseddin Keyhüsrev arasında müthiş bir saltanat mücadelesi başlamıştı. Nihayet, Moğollar, gene işi Türkiye'nin iki saltanat iddiası arasında taksimi suretinde hallettiler. Konya başşehrine tâbi «Vilâyet-i Yunan» ve Sultan Öyüğü'nden (Eskişehir) güneye düşen «Uç» toprakları Keyhüsrev'e, Sivas'ın merkez olduğu Dânişmendiye Vilâyeti ve Sultan Öyüğü'nden kuzeye uzanan uç çevresi de Gıyaseddin Mesud'a düştü. Ancak, Moğollar Keyhüsrev'i biraz sonra idam ettiklerinden, Mesud tek sultan olarak kaldı. Fakat, bu arada, memleketin siyasî bünyesi değişiyordu. Karamanlılar fiilen bağımsız olmuşlar, Moğol İlhan'ı, uçların yalnız siyasî tâbiyeti ile yetinmek zorunda kalmış, uç beyleri kendi başlarına hareket ve sultanın izni olmadan fetihlere girişerek, kendi başlarına buyruk birer beylik haline gelmişlerdi. Onun için, Mesud'un hükümdarlığı âdetâ kuru bir unvandı<sup>2</sup>.

İzzeddin Keykâvus'un diğer bir oğlu, yani Sultan Mesud'un biraderi olan Melik Rükneddin Kılıcarıslan da Kastamonu'ya gelerek, bu defa kendi biraderine karşı, taht

<sup>1</sup> İbni Bibî, s. 742.

<sup>2</sup> Necip Âsım ve Mehmed Ârif, Osmanlı Tarihi, s. 466-467.

iddiasıyla isyan etti. Bunun üzerine, telâşlanan Moğol hakanı, bu defa kendisi gelip Mesud'u da yanına alarak şehzade üzerine yürüdü. Melik Rükneddin'in ordusu bozuldu. Kastamonu'ya giren Hakan, Mesud'un candarları erkânından Timur'u buraya subaşı bırakarak döndü. Tabii, Timur Kastamonu etrafında bazı yerleri de malikane suretinde elde etmiş olmalıdır ki, 1291'de olan bu tayin ile ileride kurulacak Candar Oğulları'nın ilk temeli atılmış oluyordu<sup>1</sup>.

Çoban Bey Oğulları'nın yerine Candar Timur'un geçmesiyle, Sağ-Uç'un eskiden beri beylerbeyliği merkezi olmuş bulunan Kastamonu ve çevresinin hukukî durumunda bir değişiklik yapılmış olduğuna dikkat etmelidir. Bilindiği üzere, Çobanlılar, asilzade olarak, beylerbeyliği vazifesindeydiler ve bu sıfatla «Uç» ordusunun veya herhangi seferî kuvvetin başına «melik-ül'ümerâ» yetkisiyle geçiyorlardı. Halbuki Mesud'un nökerlerinden, yani ücretli askerlerinden (candar) olan Timur, melik olamayacağı için, sadece subaşı olarak bu çevreyi idare ediyordu. Bu şekilde, Sağ-Uç'ta asilzade olarak yalnız Osmanlıların kalmış bulunmalarından dolayı, bu değişiklik istikbal için çok önemliydi ki, neticelerini ilerdeki bahislerde göreceğiz.

Dânişmendiye Devleti zamanından beri, Türk uç kuvvetlerinin sağ kanadı sahasına düşen Kastamonu'nun, Büyük Alâaddin devrinde bu kanada kumanda eden uç beylerbeyine merkez olduğu bilinmektedir. Hatta, Hüsameddin Çoban Bey de beylerbeyi idi. Uç beyliği vazifesinin, babadan oğula geçmek üzere, büyük aristokrat ailelerin elinde bulunması, Türklerin riayet ettikleri bir gelenek olduğundan, 1200 sıralarında burada beylerbeyi olarak gördüğümüz ve Büyük Alâaddin zamanında da bu vazifede bir hayli kalan Çoban Bey'den sonra, yerine, aynı aileden olması lâzım gelen ve belki de Çoban Bey'in oğlu bu-

<sup>1</sup> Necip Âsım ve Mehmed Ârif, aynı eser, s. 469.

lunan Mehmed Bey'in uç beylerbeyi olmuş bulunduğunu 1229 (629) tarihli bir vakfiyeden öğreniyoruz<sup>1</sup>. Kastamonu tarihini tetkik edenler de Çoban Bey ailesinin burada babadan oğula imtiyazlı beylik durumunu Candar Oğulları'nın bu çevre idaresini ellerine alırlarına kadar muhafaza ettiğini ifade ediyorlar<sup>2</sup>. Filhakika 1280'de (679) Gıyaseddin Mesud Kastamonu'ya geldiğinde, orada sipehdar olan ve Moğol hakanına yollanarak Güneydoğu Anadolu umumi valiliğini bir «melik» salâhiyet ve unvanı ile elde eden Yoluk Arslan da Çobanilerden idi<sup>3</sup>.

Arada sırada Sol-kol uç beylerbeyine merkez olduğunu gördüğümüz Ankara'nın bu sıralardaki durumu iyi bilinmiyor. Öyle anlaşılıyor ki, Moğollar Anadolu'daki kontrollerini sağlamlaştırdıktan sonra, uç beylikleri hakkındaki kaide bozulmuş, böylece, «Uç Etraki», eskiden beri kendilerine sultan namına hükmeden ve uç ordusunun serdarı bulunan daha üstün bir aristokrat ailenin idaresinden kurtularak serbest kalmışlardır. Bize göre, Germiyan Oğulları'na sol kanat beylerbeyliğinin verilmesi bu mansıbın artık Moğollarca ortadan kalkmış sayıldığı sıralarda olmuştur. Bu tevcihi yapan da, İlhan değil, şüphesiz nüfuzu kalmamış olan bir Selçukî sultanıydı<sup>4</sup>. Aşiretlerden temin ettiği kuvvetli bir orduya dayanan uç beylerbeyinin ailesi ve sarayı daimî merkezi olan Ankara'da veya diğer bir şehirde bulunuyordu. Burada pek çok emlak ve arazisi, hududsuz serveti de vardı. Mamafih, Rükneddin Süleyman ve Gıyaseddin Keyhusrev devirlerinin Dâniş-

<sup>1</sup> Mehmed Behçet, Kastamonu Âsar-ı Kadimesi, s. 108.

<sup>2</sup> Bak., İslâm Ansiklopedisi, Kastamonu Maddesi.

<sup>3</sup> Mehmed Behçet, aynı eser, s. 24-25 (metinlerde Yoluk Arslan Beylerbeyi değil de sadece sipehdar olarak geçmektedir ki, bundan uç beylerbeyliğinin ya başkasında olduğu veya bu vazife artık kimsenin tayin olunmamakta bulunduğu anlaşılıyor. Uç beylerbeyliği kurulu düzeninin 1282 sıralarında da yaşadığı kesinleşiyor. Bk. Yaşar Yücel, DTCTF Dergisi, C. XXIII, sayı 1-2, s. 68.

<sup>4</sup> İ. H. Uzunçarşılı, Kütahya Şehri, s. 72.

mend ailesine mensup bulunan<sup>1</sup> uç beylerbeyi Yağıbasan Oğulları'nın Ankara'da oturduklarına ait hiç bir delile rastlanmamıştır. Buna mukabil, bu ailenin Kayseri'de oturdukları, bu şehirde meydana getirdikleri tesislerden anlaşılıyor<sup>2</sup>. XIII. asrın ortalarından sonra, Kütahya çevresinde yerleşerek, Sol-kol uç beylerbeyliğini (metinlerde uç beyi deniyorsa da beylerbeyi olmalıdırlar) elde eden Germiyan beyleri Alişîrzâdeler, bu sıfatla, bu mansıp sahiplerine merkez olduğunu yukarıda söylediğimiz Ankara'ya yerleşerek, burada birtakım tesisler vücuda getirmişlerdir<sup>3</sup>. Yağıbasan Oğulları'ndan sonra<sup>4</sup>, Hüsameddin Çoban Bey, sağ-kol'da iken, sol kanat beylerbeyi olduğunu gördüğümüz Seyfeddin Emîr Kızıl Bey'in de diğer sol-kol beylerbeyleri gibi, aynı suretle, Ankara'da yerleştiği bu şehirdeki tesislerinden anlaşılıyor<sup>5</sup>.

Moğol tahakkümüne karşı uç'lardaki Türklerin ayaklanmaları, bilhassa Cimri vakasından sonra gayet açık bir şekil almış, hele Karaman Türklerinin Konya üzerine yaptıkları akınlar uç halkını büsbütün cesaretlendirmiştir. Uç'larda birliğin sembolü olan beylerbeyliği müessesesini, Moğolların bu karışıklıklarda düştükleri güç durumu düzeltmek için kaldırdıklarını sanıyoruz. Ancak, bu tedbirin aleyhlerine bir netice verdiği de muhakkaktır. Çünkü, daha yüksek bir otoriteden başlarını sıyıran uç beyleri, gelenekten faydalanarak kendi hesaplarına fetihler yap-

<sup>1</sup> Halil Edhem Eldem, Kayseriye Şehri, s. 28-29; İ. H. Uzunçarşılı ve Rızvan Nâfiz, Sivas şehri, s. 31 ve 39-44.

<sup>2</sup> Halil Edhem Eldem, Aynı eser, s. 28-29, 33.

<sup>3</sup> İ. H. Uzunçarşılı, Kütahya Şehri.

<sup>4</sup> Yağıbasan Oğulları'nın tekrar cülüsünde rol oynadıkları I. Gıyaseddin Keyhusrev'in şehit olması ile sonuçlanan Alaşehir seferinde, sol kanat beylerbeyi olarak görülen İbrahim Bey, herhalde gene Dânişmendilerden olup, Yağıbasan'ın biraderi olan Mehmed'in oğlu İbrahim olacaktır: Bak. İslâm Ansiklopedisi, Dânişmend maddesi. Yalnız, bu zatın 1166'da ölmüş olması ihtimali ileri sürülüyor ki, bu bakımdan şüphelidir.

<sup>5</sup> İ. H. Uzunçarşılı, aynı eser, s. 71; P. Wittek, Fertecbrift Jacob.

maya başlamışlardır. Mamafih, sol-kol'da Alişir Oğulları'nın, ya fiilî kuvvetleri sayesinde veya Konya Sultanının müsaadesiyle, uç beylerbeyliği salâhiyetini bırakmadıklarını ve Ege sahillerine doğru bütün Batı Anadolu'nun fethini kendi emirleri ve müsaadeleri altında yaptıklarını görüyoruz. Şu var ki, Germiyan Beyinin Ege üzerine yolladığı kumandanları birer asilzade ve belki de uç beyleri ailelerine mensup olduklarından, Türk fetih hakları geleneğince, aldıkları yerler kendilerine ait olmuş, Germiyan Beyliği yeni fetihleri merkeziyete bağlayamadığından, neticelerinden faydalanmak mümkün olmamıştır. Hamid Oğulları, Eşref Oğulları, Aydın Oğulları, Germiyan Uç Devleti'nden hep böyle ayrılarak kendi başlarına birer beylik oldular.

Gıyâseddin Mesud, III. Gıyâseddin Keyhusrev'e ortak olarak, Selçukî tahtını elde ettiği zaman, Moğollarca uç beylerbeyliği kaldırılmış olmalı ki, bu sultan nökerlerinden birini Kastamonu subaşılığına, başka birini, ihtimal kendi hesabına fetih yapsın diye, Balıkesir uç'una, gene diğer bir nökerini de Manisa çevresine tayin etmişti. Eğer, uç beyliği müessesesi canlı olarak devam etmiş olsaydı, kaideye aykırı olan bu tayinleri Sultan Mesud yapamayacaktı. Burada şunu da söylemeye lüzum vardır ki, bu halden Osmanlı ailesi çok faydalanmıştır. Çünkü, bu şekilde «Sağ-Uç»da rakip aristokrat aileler kalmıyordu, demektir.

## 6 — Osmanlı Beyliği Kurulurken

### a. İçtimai ve İktisadi Şartlar

1071 zaferinden sonra, Türklerin Anadolu'ya gelmesiyle burada başlayan içtimai gelişme ve iktisadi canlılığın, artık çökmeye yüz tutmuş bulunan eski Roma-Bizans harabelerinin üzerinde yeni ve daha ileri bir medeniyetin doğmasına imkân verdiği gerek o günden bu güne kalan



tarihî eserler ve gerek ilmi tetkiklerle anlaşılmış bulunmaktadır<sup>1</sup>.

Türkler böyle müsait şartlar içinde ilk defa millet olma seviyesine eriştiler. Fakat, Anadolu'ya gelmeden evvel tarihin hiç bir devrinde görmedikleri bu refahlı ve istikrarlı hayatın XIII. asrın ortalarına kadar devam etmiş olduğunu, sonra, Moğol istilâsı ve bunun neticesi olarak, memlekette meydana gelen devamlı ve siyasî anarşinin bu hayatı gittikçe bozarak, XIV. asrın başlarında Anadolu'yu harap bir hale getirdiğini yukarıda anlatmıştık. Bu durumda, memlekette türeyen işsiz ve serseriler, Türk ümerâsının veya Moğolların kendi aralarında yahut birbirlerine karşı giriştikleri mücadelelerden faydalanmayı ihmal etmiyorlardı. Siyasî düzen de o kadar kararsızlaşmış, o kadar karışmıştı ki, şehirler için daimî bir vali veya bey bahis mevzuu değildi. Tabii, bir şehri ele geçiren asi vali veya siyasî teşekkül, hep mücadeleyle meşgul olması yüzünden, elindeki şehri, davası için çok ihtiyacı olan parayı elde etme bakımından düşünüyordu. Bu hal şehirlerde o zaman henüz maziden gelen kuvvetlerini muhafaza eden, ahilikleri dolayısıyla de sıkı bir teşkilâta sahip olan esnaf birliklerini, kendi şehirlerini, hatta çevrelerinin emniyetini, yiğitbaşı ve fityana korutma yoluna sevk etmiş, her şehir sanki ahî bir valinin idaresinde muhtar bir site olmuştu<sup>2</sup>.

Yukarıda izah ettiğimiz üzere, Selçukîler yıkıldıktan sonra memleket dört büyük bölgeye ayrılmış, buralarda birçok hükümetçikler de teşekkül etmiş olmasına rağmen, hiç birisinde siyasî istikrarın bulunmayışı ve bütün çevre-

<sup>1</sup> M. F. Köprülü, Anadolu Selçuklularının Yerli Kaynakları, Belleten, Sayı: 27, s. 385; L. Bréhier, La Vie et la Mort de Byzance, p. 406.

<sup>2</sup> İbni Batuta Anadolu'dan geçtiği esnada, ahilerin, polis kuvveti halinde teşkil ettikleri gençleri çevrenin eşkiyasına karşı kullandıklarını, hatta valinin kendilerinden olduğunu görmüştür: Bak., Voyages C. II, s. 261 ve 289.

ye hâkim olacak otoriteli hanedanların türeyemeyişi yüzünden, şehirler ahîliğe ve esnaf birliklerine dayanarak, hiç olmazsa beledi ve idarî bakımdan kendi kendilerine yetecek hale gelmişlerdi.

Osmanlı Devletinin kuruluşunu inceleyen yazarlarca Moğol istilâsı sırasında, yani XIII. asrın ortalarına doğru, Anadolu'ya Moğol tazyiki altında çok miktarda Türk göçlerinin geldiği kabul olunmaktadır<sup>1</sup>. Bu devri hayli teferruatlı yazan ve kendisi de o zamanı yaşamış olan İbni Bibî, geniş çapta herhangi bir göçten bahsetmiyor. Yalnız, Harezmîlerin, hem de Selçukî hükümdarının müsaadesiyle Anadolu'ya getirilip şuraya buraya yerleştirildikleri, hatta, sonra güneye gitmeye kalktıkları, Moğollar Anadolu şehirlerini yağma ve tahribe başladıkları sıralarda ise, aksine, Anadolu'dan Halep'e doğru bazı muhacretlerin olduğu bu yazarın kitabında kaydolunmuştur<sup>2</sup>. Gerek bu türlü karışıklıklar, gerekse kaynakların oldukça tafsilâtlı anlattıkları iç isyanlar ve eşkıyalığın yol emniyetini azaltmış olacakları meydandadır. Yerinde de izah ettiğimiz üzere, bunlara Moğol soygunculuğunu da ilâve edince, bu vaziyetler Anadolu'daki iktisadî düzeni birdenbire daha çok bozmuş ve her tarafta hayat şartlarını güçleştirmiş, iş hayatını altüst etmiş bulunacağı tabiiydi. Aynı sıralarda Bizans'ın iktisadî hayatına Cenevizliler ve Venediklilerin musallat olduklarını, bütün Yakın Doğu'ya zarar verdiklerini, buraları Avrupa'nın yeni doğmaya başlayan faal ticarî ve sınaî merkezleri hesabına istismar ettiklerini söylemiştik. Ayrıca, bu iki İtalyan cumhuriyeti kendi aralarında rekabet halindeydiler. Aynı sıralarda, Ege'de ve Doğu Akdeniz'de Anadolu Türk korsanları varlıklarını hissettiriyorlar ve muhakkak ki, deniz ticaretini de güçleştiriyorlardı. Selçukî sultanlığındaki devamlı ka-

<sup>1</sup> Meselâ şu inceleme: P. Wittek, Mentеше Beyliği (O. Ş. Gök-yay, Türk. terc.) s. 14.

<sup>2</sup> İbni Bibî, s. 445, 469, 736; keza Aksarayî, s. 121 (bu eserin Türk. terc.) s. 203.

rışıklıklardan Avrupa-Asya ticaretini temin eden Anadolu yollarının da zarar gördüğü muhakkaktır. Ya bu gibi hadiseler yüzünden, veya dünya iktisadiyatının değişmekte olmasının tesiriyle, bütün Yakın Doğu'da, XIII. asrın sonlarında şiddetli bir gümüş ve altın madeni darlığı ortaya çıktı. Türkiye'de, tedavülde esas olan sikkelerin gümüşten yapılmakta olmasından dolayı, bu hadiselerin memleketin para sistemi üzerinde ağır tesirler icra ettiği görülmektedir<sup>1</sup>.

İktisadî tarihle uğraşan bazı yazarlara göre, bu sikke sisteminde görülen değişme ve bozulmalar, Doğu ile Batı arasındaki ticarî münasebetlerin ve bu iki âlemin kendi içlerinde karşılaştıkları içtimaî-iktisadî buhranların bir neticesidir. Meselâ, doğuda Arap İmparatorluğu kurulup da İslâmlar Doğu Akdeniz'e ve bu sayede ticarete hâkim oldukları zaman, Avrupa'da mübadele ve ticaretin sınırları daralmış, ziraî istihsal mahallî ihtiyaçlara göre yapılmış, pazarlar gayet sınırlı bir hal alarak, şehirler gerilemiştir. İşte, bu sıralarda cihan ticaretinde ve memleketler arası mübadelede Arap ve Bizans paralarının esas olduğunu, Rusya ve Baltık ile Karadeniz arasındaki sahalarda, o zaman Batı'ya nazaran daha faal olan milletlerarası ticaretin incelenmesinden anlıyoruz. Bütün XIII. asır devamınca da, Bizans'ta bir sikke ayarlama buhranı başlamış ve bu devletin altın sikkesi, ayar bozulmasından dolayı kıymetini gittikçe kaybederek<sup>2</sup> nihayet dünya pazarlarındaki mübadele vasıtası olma imtiyazını Venedik dukalarına ve Ceneviz filorilerine bırakmak suretiyle, Batı'

<sup>1</sup> Yeni kurulan beyliklerin, daha çok gümüşü olan «Selçukî Dirhemi»ne ait ağırlığı, terk ettiklerini ve bir gram etrafında değişen ağırlıktaki akçeyi esas tedavül parası kabul ettiklerini görüyoruz: Bak., A. Tevhid, Meskûkât-ı Kadime-i İslâmiye Kataloğu, s. 365-424.

<sup>2</sup> İbni Batuta İstanbul'a geldiğinde, kendisine Bizans İmparatorunun kızı tarafından verilen 300 Bizans altınını (Barbara adlı sikke) «fena», yani, ayarı çok düşük olarak vasıflandırmaktadır: Seyahatname (İng. terc., Gibb), s. 164.

nın sikkesi yeniden cihan ticaretinde esas mübadele vasıtası olma zaferini kazanmış, Mısır dahi aynı suretle gerileyerek, Müslüman parası da dünya piyasasından çekilmiştir<sup>1</sup>.

Hem Bizans'ta ve hem de Türkiye'de meydana gelen bu para istikrarsızlığının, bir barometre gibi, Yakın Doğu'daki iktisadî darlığın tam bir ifadesi olduğunda şüphe yoktur. Bu vaziyete göre, Marmara çevresinde ve Batı Anadolu'da o devir için hayli kalabalık sayılan Bizanslı Rum ahalinin, daha çok ziraatçı ve yaylacı olan Türk halkına göre fazla sıkıntı içinde oldukları muhakkaktır. Şu halde, birbirlerine dinî bir kin duymadan uç'larda iç içe girmiş olarak yaşayan Türklerin ve Rumların istihşalleri başka başka olmasından dolayı, yavaş yavaş birbirlerinin müşterisi olduklarını Osmanlı tarihçileri kaydetmişlerdir<sup>2</sup>. Evvelce, işledikleri mallarını Avrupa'ya da sevkederek sanayici Bizans ahali, şu sıralarda Batı'da görülen sanayi ilerlemesi yüzünden, bu yoldaki kazançlarından mahrum olduklarından başka, hatta, İtalyan tüccarlarının hammadde satın alırken, Bizans sanayiini güç duruma sokmuş olacakları bile hatıra geliyor. Faaliyetlerini artık Türk müşterileri sayesinde devam ettiren bilhassa Marmara'nın doğu kıyısı Rum şehirleri, işledikleri sanayi eşyasının cins ve çeşidini, bu doğu komşularının ihtiyacına uydurmuş görünüyorlar<sup>3</sup>.

Anadolu'nun Karaman (eski Yunan) ve Rum (eski Danişmendiye) sahaları o zamanki Türkiye'nin en büyük şehirlerine, kasabalarına ve umumiyetle ziraatçı köylerine sahip olmalarına rağmen, güneyden ve doğudan yapılan

<sup>1</sup> Bu hususta Bratianu'da geniş bilgi vardır: *Etudes Byzantines d'histoire économique et sociale*, p. 224-235.

<sup>2</sup> En eski Osmanlı kaynaklarında bu ciheti aydınlatan birçok bilgi bulunmakla beraber, bilhassa şu kitaplara bakınız: Kemal Paşazade, *Millet Kütüphanesi*, Ali Emiri Yazmaları, No. 25, varak 46 a; İdris Bidlisi, *Heştbehişt*, Nuruosmaniye, yazma no. varak 49.

<sup>3</sup> Hoca Sâdeddin I, s. 44.

siyasî müdahaleler, göçebelerin harekete geçerek, zengin şehirlere ve kuvvetli ziraat bölgelerine musallat olmaları, evvelce ölçsüz surette büyüdüklerini gördüğümüz şehirlerde toplanmış olan birtakım serserilerin, meydanı boş bulunca, eşkıyalığa ve soyguna başlamaları gibi hadiseler bu muntıkların eski parlak iktisadî hayatını kemirmeye başladıklarından ve tam da bir huzursuzluk yarattıklarından dolayı, gerek Bizans'ta ve gerekse Türkiye'de XIII. asır sonlarının en rahat ve hatta sakin yerinin uç'lar çevresi olduğunu anlamak zor değildir. Türkiye'nin jeopolitik ve iktisadî-beşerî coğrafyasında ne kadar bir değişme meydana geldiğini anlamak için, XIII. asrın ilk yarısı ile XIV. asrın son yarısını bu bakımdan birbirlerine kıyaslamak yeter. Büyük Alâaddin devrinde, Türkiye'nin iktisadî ve siyasî merkezleri Antalya-Akşehir-Sinop hattının doğusundayken, meselâ, Yıldırım Bayezit zamanında bu üstünlük çizdiğimiz hattın batısına, Bursa çevrelerine ve Ege yöresine geçmiştir<sup>1</sup>.

1300 sıralarında büyük Selçukî şehirlerinin sürekli olarak siyasî-içtimaî karışıklıklara sahne olmaları, Osmanlıların ve uç'lardaki diğer beyliklerin Bizans'tan arkası arkasına fethetmeye devam ettikleri yeni yeni şehirleri ve kasabaları çabucak Türk nüfusu ile, hem de şehirli halk ile doldurma imkânı bulmalarını<sup>2</sup> kolaylaştırmıştır.

Türkmen unsurların, Bizans'ın elinde kalan Batı Anadolu ve Marmara sahilleri derinliklerine kadar nüfuz ettikleri ve bu şekilde Rumlarla Türklerin birbirlerine muhtaç ve yekdiğerini tamamlayan bir tek iktisadî yapı teşkil ettikleri uç'lar sahasında, beyliklerinkine nazaran, Os-

<sup>1</sup> Bak, Harita, I ve III.

<sup>2</sup> Osman ve oğlu Orhan'ın ilk fethettikleri şehirlere yalnız Germiyan'dan nüfus göçürttükleri kaynaklarda kaydedilmişse de, yakınlık dolayısıyla belki ilk gelenler bunlardı. Zaptedilme hadisesi duyuldukça Anadolu'nun her tarafından pek çok göç olduğu ve Türklere her yeni geçen şehrin bu sayede insan kalabalığından dolup taşıdığı muhakkaktır.

manlı Beyliği'nin elinde bulunan arazinin hem jeopolitik, hem de iktisadî-beşerî coğrafya bakımından daha üstün bir vaziyete sahip olduğuna işaret olunmalıdır<sup>1</sup>.

XIII. asrın sonlarından beri 25-30 sene içinde, bir iki şehir adacıklar halinde Bizanslı kalmakla beraber, Marmara ve Ege sahilleri dahil, bütün Anadolu yarımadasının, hem de birbirlerinden ayrı küçük uç beylikleri tarafından, kendi mahdut kuvvetleriyle istilâ olunup Türkleştirilmesi işi —ki bunu yekvücut büyük Selçukî sultanlığı bile başaramamıştır— yukarıda izah ettiğimiz üzere, ancak ve daha evvel buralardaki Bizanslı Rum halkı ile komşuları olan bilhassa yaylacı Türkler arasında kurulmuş bulunan iktisadî-içtimaî bir zemin sayesinde başarılabılmıştır. Sanayici büyük Rum şehirlerinin daha sık buldukları Marmara'nın doğu sahilleri, açıkça bu zeminin en müsait yerini teşkil ediyordu; Osmanlılar da buraya hâkim idiler<sup>2</sup>. Selçukî Türkiye'sinin eski hudutları içindeki hayatın gayet sıkıntılı bir safhaya girmiş olmasından dolayı, Batı Anadolu'ya olan nüfus akınını meydana getirenlerin sırf yaylacı Türkmenlerden ibaret olduğunu sanmak çok hatalı olur. Çünkü, evvelki devrin canlı iktisadî hayatının ve işlek ticaret yollarının tesiriyle doğan büyük şehirler ve kasabalar, kendilerini besleyen bu şartlar bozulunca, elbette sıkıntıya düşmüşlerdi. Şu halde,

<sup>1</sup> İznik ve Bursa'da Osmanlı fethinden üç göbek önce Türkler yerleşmişlerdi: Gibbons (Ragıp Hulûsi, Türk. terc.), s. 4; İbni Batuta, Bursa'da, Osmanlılardan çok önce «bir Türkmen hükümdarı» tarafından yaptırılmış hanekah olduğunu görmüştür ki, bu Gibbons'u doğrular: Travels of İbn Batuta (Gibb), p. 36: Bizans ile Osmanlılar arasındaki sınır hattı Sakarya iken. Samsa Çavuş adlı bir Türkün kendine tâbi bir grup Türkle bu suyun ötesinde, yani Bizans topraklarında yaşamakta bulunduğu meşhurdur: İbni Kemal, Millet Kütüphanesi, Ali Emiri yazm. No. 25, vr. 47b.

<sup>2</sup> Evvelce bu konu hakkında yazdığımız bir makalede. Türklerle Rumlar arasında işlek bir iktisadî hayatın doğduğu bu çevreye «Marmara İktisadî Ünitesi» demiştik: Belleten, Sayı 51, s. 499.

buralarda görülen kazanç zorluklarının ve kıtlıkların neticede şehirler ahali arasında da göçlere sebep olacağı tabiidir. Hakikaten uç beylerinin süratle istilâ ettikleri bir sürü Batı Anadolu şehir ve kasabalarının bu fetihlerden çok kısa bir zaman sonra karşımıza nüfusları ve tesisleriyle karakteristik birer Türk şehri olarak çıkmaları, yaylacı ve iktisadî hayatlarına hayvancılık hâkim olan Türkmenlerin şehirlere hemen intibak edivermeleri şekliyle katiyen izah olunamaz. Yaylaları ve ziraat sahalarını Türkmen halk doldururken, şehirlere de Orta ve Doğu Anadolu'nun şehirlerinden ve kasabalarından birtakım insanların gelip yerleşmiş olmaları gayet tabiidir; bunu başka türlü izaha da imkân yoktur. Türkler girdikten sonra süratle büyüdüklerini ve surların dışarısına taşıklarını, yeni mahallelerin ve çarşıların kurulduğunu gördüğümüz Marmara ve Ege sahası şehirlerinin mahalle adları, cami, medrese ve sair tesisler, bilhassa bunlar için meydana getirilen vakıflar üzerinde yapılacak tetkikler bu hususta kesin bir fikir verecektir. Yeni mahalleler, ya buraya ilk yerleşen tanınmış şahısların veya onların yaptırdıkları mescitlerin adını almaktaydılar. Bugün bilmekte olduğumuz bu adlar veya soyadları, kurucuların tamamıyla şehir ahalisinden olduklarını, hele çoğunun esnaftan bulduklarını bazı kere de tarikat şeyhi veya medreseli olduklarını bize anlatmaktadırlar<sup>1</sup>.

Bizanslılardan Türklere geçen bu şehir ve kasabalar, kuşatıldıkları zaman, gösterdikleri mukavemetten dolayı kaçan veya çarpışmada ölenlerden sonra, yeni siyasî hâkimiyete razı olan Hıristiyan ahalinin kale içlerindeki az sayıda mahallelerinden ibaret dar bir iskân sahasına kar-

<sup>1</sup> Böyle mahalleler, ya buraya ilk yerleşen tanınmış kimse-lerin veya onların adını taşıyan mescitlerinin isimleriyle adlandırılmışlardır. Bu isimler ve soyadları kurucuların tamamıyla şehirli ve şehir ahalisinden olduklarını açıkça izah etmektedirler. Meselâ, bak. Kâzım Baykal, Bursa ve Anıtları (Planlardaki mahalle adları ve sonraki anıt listesini inceleyiniz).

şılık, Müslüman halkın gelip dolması ile derhal sınırlarını genişletmişler ve kale duvarlarının dışına taşmışlardır. En eski Osmanlı «Tahrir Defterleri»ne, vakıfnamelere ve bugüne kadar gelen âbidelere göre, hisarların dışındaki boş arazide yeni mahallelerin kuruluşları şuraya buraya hayır sahipleri tarafından yapılan mescit veya camilerin etrafına şahısların evlerini yapmaları şeklinde olmuş görünüyor. Çünkü, ilk zamanlarda bütün bu mahalleler hep adı geçen ibadet yerlerinin isimlerini almaktadırlar. Muhakkak ki, eski Bizans kasabaları Türkler geldikten sonra içtimaî-iktisadî bünyelerini çok değiştirmekte idiler. Bunda Türklerin göçüp geldikleri Orta ve Doğu Anadolu'daki şehirlerden getirdikleri âdet ve geleneklerin, Türk dinî-millî cemaatlerinin rolü olduğu gibi, yeni siyasî nizamın da tesiri vardı. Yerli Bizans halkı sanat ve ticaretteki önemlerini muhafaza etmekle beraber, yeni gelenlerde de iktisadî hayatın her sahasına karşı şiddetli bir alâka vardı. Meselâ, Bizanslılar devrinde meşhur olan pamuklu dokumacılığı, Türkler geldikten sonra daha çok inkişaf etmiş ve Müslüman zanaatkârlar yetişerek bu zanaatı bazı yerlerde onların elinden almış idiler. Şu halde, bu istilâ edilen şehirlerde, aynen eski Selçukî şehirlerinde olduğu şekilde, kalabalık bir Türk zanaatkârları ve esnafı yeni bir iktisadî unsur olarak ortaya çıkmakta idiler. Derhal cami, medrese, şifahane ve sair müesseseler ve bu müesseseleri yaşatacak vakıflar kurulduktan sonra, kalabalık bir vakıf hizmetlisi ve vakıf hasılatından faydalanan «mürtezika», şehirlerde hiç olmazsa hesaba katılır bir istihlâk topluluğu teşkil ediyorlardı. Parasız yemek veren imaret, tekke ve ribatlar doğudan buralara ve uç'larda yeni fethedilen yerlere olan göç akınlarını kolaylaştırmaktaydılar.

Özetle, Osmanlı rejimi temellerinin atılmak üzere olduğu XIII. asrın sonlarında, Selçukî devrinin Uç'lar Vilâyeti ve Batı Anadolu, ekim sahaları ve meraları yönünden yeni bir müstahsil Türk köylü kitlesi ile şenlendirildiği



gibi, şehir ve kasabalar da eski Selçukî şehirlerinden göçüp gelen şehirli Türklerin, medrese, tekke vesair men-suplarının gelip mesken tutmaları, birçok idareci ve hükümet adamının (bürokrasi) yeni idarelerin hizmetine koşmaları gibi suretlerle çok kalabalık olmuşlar ve bu sahalar Bizans devrine göre iş hacmi ve faaliyeti daha geniş, iktisadî imkânları daha fazla bir muhit oluvermiştir. İşte Osmanlı Beyliği, kuruluşunu böyle bir iktisadî temel üzerine dayanmaktaydı.

### b. *Siyasî Şartlar*

Osmanlıların Türkiye'de yeni bir siyasî rejim kurabilmelerinde Moğol istilâsının doğurduğu uzun karışıklığın bir tesiri olduğu muhakkaktır. Bu suretle meydana gelen hükümeteşizlik ve daimî baskınlar, yağmalar, halka yeni bir hükümet düzeni arattırıyordu. Ayrıca, doğudan Moğol ve güneyden Memlûk müdahaleleri mahallî anlaşmazlıkları körükledikleri için, memlekette bir ecnebi aleyhtarlığı da doğmuş bulunmaktaydı. Cimri isyan ettiği zaman, onun, Erzurum istikametinde sefere çıkarak, Moğolları derhal memleketten sürüp çıkaracağını halka ilân etmesi<sup>1</sup>, Baybars (Fındıkdar) Anadolu'da Moğollara karşı ayaklanmadan istifade ederek Kayseri'ye kadar geldiğinde, asi uç beyleri ile birleşme teklif ettiği halde, kendisi de başka bir yabancı olduğu için olacak, Türk beylerinin buna yanaşmayışı, Kerimeddin Aksarayl'nin, uzun karışıklık yıllarını tasvir ederken kullandığı dil, ve nihayet Moğollar tarafından tutularak Aladağ'a götürülmekte olan Muineddin Pervâne'ye bu yazarın atfettiği ifade, Anadolu'da bir ecnebi aleyhtarlığı uyanmış olduğunu gösteren delillerdir.

Ayrıca, Moğol tâbiyetine esir olan Selçukî ailesinden kimselerin prestijleri tamamıyla sarsıldığından dolayı, hanedanlık itibarlarını kaybetmiş olmaları ve bu suretle

<sup>1</sup> İbni Bibî, s. 699.

Selçuk Oğullarının, sultanlık haklarını müdafaa hususunda kendilerine destek olacak içtimaî itibarı memleketin hiç bir köşesinde bulamayışları da yeni rejimini doğmasına az hizmet etmemiştir.

Bizans'ın siyasi zaafı ve Marmara'yla Trakya'nın Türk fetihleri için açık sahalar teşkil etmiş olmaları, yeni bir fatih hanedanın ortaya çıkmasında ve bu yoldan Anadolu'da diğer hanedanların üstünde bir itibar kazanmak suretiyle kendisini Türkiye'nin yeni millî hanedanı mevkiine yükseltebilmesinde önemli etken olmuşlardı. Sarplığı ile meşhur İçel (Kamereddin Memleketi) dağlarına sırtlarını veren Karaman Oğulları'nın Türkiye'nin bu köşesini istilâdan kurtarmaları hariç, Moğollar veya onların umumi valileri, Selçukî Türkiye'sinin her tarafına nüfuzlarını geçirmeye muvaffak olmuşlardır. Yalnız uç'lar sahasındadır ki, muhtelif seferlere, İbni Bibî ve Aksarayî'nin kayıtları doğru ise, elde edilen birçok muvaffakiyete rağmen, Moğol-Selçukî idaresi bir türlü otorite temin edememiş ve «Uç Etrâki» hep asi kalmışlardır. Uç ümerâhğını ellerinde tutan ailelerden birçok şahsiyet, Selçukî sultanının veya Moğol valilerinin yaptıkları idamlarla ortadan kalkmakla beraber<sup>1</sup>, buralardaki aristokrat aileler gene de nüfuzlarını devam ettirebilmişler ve neticede kendi başlarına beylikler halinde ortaya çıkmışlardır.

Selçukîlerin fetih gelenekleri ve uç beylerinin izinsiz sefer açamamaları yüzünden, Türk-Bizans hududunda uzun zaman durgunluk hüküm sürdüğünü söylemiştik. Bu hanedan nüfuzunu kaybettikten sonra, uç ümerâsı arasında henüz hiyerarşinin devam ettiği ve hepsinin uç beylerbeyine (yahut Melik-ül'merâ) tâbi olmaya devam ettikleri muhakkaktır. Şu halde, Moğolların baskısından uzak kalan ve yerinde anlattığımız üzere içtimaî-iktisadî vaziyeti yönünden Selçukî topraklarının diğer üç bölgesine üstün olan uç'lar sahası memleketi anarşiden kurtara-

<sup>1</sup> Aksarayî, s. 67 ve 71.

çak olan siyasî hareketin doğmasına daha elverişliydi; bunun başına da hakları ve fiilî iktidarı bakımından ancak uç beylerbeyi geçebilirdi. XIII. asrın son 25 yılı içinde geçen hadiselerin gözden geçirilmesi de bu hususta bir fikir verecektir. Hakikaten bu sıralarda eski uç'ların solkol beylerbeyliğini elinde tutan Germiyan hanedanı, bu mansıba dayanarak, nüfuzu altındaki yerleri yavaş yavaş muntazam bir devlet haline getirmeye başlamış, yeni fetihleriyle de Ege sahillerine kadar bütün Batı Anadolu'yu hükmü altına almıştı. Aydın Oğlu Mehmed Bey, Ege çevresini, bu müstakil devletin bir kumandanı sıfatıyla zapt ediyordu<sup>1</sup>. Uç'larda kumandanlıklar hep aristokrat kimselerin elerinde bulunup, herkesin fethettiği yerin kendisine ait olması lâzım geldiğine dair bir hukuk kaidesi mevcut olduğunu biliyoruz. Onun için, uç beylerbeyleri, mecbur olmadıkça, başka kumandan kullanmayarak, kendi oğullarını askerlerine serdar yapıyorlardı. Selçukî sultanları, uç beylerinin şahsî nüfuzlarını artıracak rasgele fetihler yapamamaları için, sefer açacakları zaman sultandan izin almaları mecburiyetini koyduklarını, fetholunması istenen kale veya arazi çok mühim ise, sultanın, seferin başına bizzat geçerek veya kendi merkez ordusunu yollayarak, bu gibi fetihleri kendi namına yaptırmak suretiyle, uç'larda yeni bir devletin kurulmasına yardım edecek olan büyük kalelerin ve geniş arazinin başka aile elinde toplanmasına engel olmaya çalıştığını yerinde söylemiştik. Germiyan Beyi, beylerbeyi iken veya kendi başına bir hükümdar durumunu kazandıktan sonra, bu eski kaideye riayet etmediğinden, ordusunun başına tayin ettiği Germiyan ailesi dışından gelme kumandanlara fethettikleri yerlerin mülkiyetini vermek zorunda kaldı ki, bu gibi kimselerin, sonradan bağımsız birer beylik kurduklarını görüyoruz<sup>2</sup>. Şu halde, yerinde de anlattığımız üzere, uç'larda doğması zarurî olan, Türkiye'yi yeniden

<sup>1</sup> İ. H. Uzunçarşılı, İsl. Ans. Germiyan maddesi.

<sup>2</sup> İ. H. Uzunçarşılı, aynı yer.

birleştirme hareketinin Germiyanlılarca tahakkuk ettirilmesi şansı, ailenin bütün fetihlere tasarrufunu sağlayan tarihî bir kaideden faydalanamayışları yüzünden, ilk hamlede kayboldu. Germiyan Beyi'nin uç'lar üzerindeki nüfuz ve salâhiyetlerini zayıflatan diğer bir sebep de, uç beylerbeyliğinden bir ara azledilmiş görünmesidir. Kendilerinden bu vazifeyi Moğol valisi mi, yoksa Selçukî sultanı mı aldı, ne zaman azlolundular, malûm değildir. Siyasî buhran anlarında, kimin üzerinde olursa, diğerlerine hukukî bir üstünlük vesilesi verecek olan uç beylerbeyliğinin XIV. asır başlarında Karaman Oğulları'na geçmiş olduğunu sanıyoruz. En eski Osmanlı vakayinameleri bu vazifenin, III. Alâaddin tarafından Osmanlılara verildiğini kabul ediyorlarsa da, bu iddia Karaman ailesinin haklarını inkâr için siyasî bir gaye ile ileri sürülmektedir. Çünkü, Osmanlıların arazisi «Yunan Vilâyeti»nin uç'larına değil, Dânişmendiye'nin uç'ları sahasına dahil olduğundan, kendilerine bu sahanın beylerbeyliğinin ancak II. Mesud tarafından verilmiş olacağı tabiidir<sup>1</sup>. Şu halde, Selçukî hanedanı Moğol tahakkümüne dayanamayarak memleketi büyük bir karışıklık içinde bırakıp ortadan gittiği zaman, anarşiye son verecek olan yeni bir siyasî gelişme için en elverişli yer uç'lar sahası idi ve buranın da daha müsait köşesini Osmanlı Beyliği'nin bulunduğu Eskişehir-Bilecik-Bursa havalisi teşkil ediyordu. Karaman Oğulları, Yunan Vilâyeti sahasında Germiyanlılardan nüfuzu almış olmalarına rağmen, uç'lara uzak bulunuyorlar, Bizans'ın en güzel şehirleri Osmanlı Beyliği'ne komşu olduklarından başka, iktisaden daha müsait, aynı zamanda Konya ve Ankara yönlerinden gelip İstanbul'a giden yolların da kavşak noktasını teşkil eden yerler gene Osmanlı ailesinin elinde bulunuyordu. Ertuğrul veya oğlu Osman Bey, «Simre» sultanından uç beylerbeyliğini elde edince,

<sup>1</sup> Osmanlı tarihçilerinden Âli (Küh'ül-Ahbar C. IV, s. 42) ve bilhassa Münecimbaşı (Bak., bu adla meşhur tarih, Türk terc.) bunun böyle olduğunu sezmişlerdir.

Selçukî sultanlarının yerine Türkiye hükümdarlığına, hem hukuken, hem de en iyi şartlara sahip olması bakımından, Osmanlı ailesi en kuvvetli namzet olmuştur.

## 7 — Osmanlı Beyliğinin Kuruluşu ve Büyümesi

### a. *Osman Oğulları'nın Kökü*

Selçukî ailesi ve ona dayanan siyasî rejim çöktükten sonra, Türkiye'de yeni bir siyasî hareketin başına geçerek, memleketin içtimai-iktisadî bünyesini baştan başa değiştiren, siyasî teşkilâtını, devlet hudutlarını Türk tarihinin evvelce görmediği tarzda genişleten Osmanlı ailesinin kökü, eski Osmanlı tarihçileri tarafından, Hazret-i Yâfes neslinden sayılan Oğuz Han'a kadar çıkarılır. Bu iddianın tarihî bir hakikati ifade ettiğini ispat etmeye imkân yoktur. Çünkü, bu aile Anadolu'da siyasî rol oynamaya başladıktan sonra malûm olmuştur. Bu haliyle dahi, ilk zamanları iyice belli değildir. Osmanlılardan bugün bildiğimiz en eski şahsiyet Ertuğrul Gazi'dir. Onun babasını, gene Osmanlı tarihçilerinin çoğu «Süleyman Şah» adında birisi olarak kayıt ediyorlar. Güya, bu kimse, Moğollar istilâ hareketine giriştikleri sırada kabilesiyle batıya göç etmiş, maceralı bir hayattan sonra, Suriye'de, Fırat nehrinde boğulmuş, dört evlâdından Ertuğrul ve DüNDAR, kabilenin kendilerine uyan kısmıyla Anadolu'ya geçip, Selçukî hizmetine girmişler. Son zamanın tarihçileri artık bu yakıştırmaya hikâyeyi kabul etmiyorlar.

İlk vekayinâmelerden bir kısmının bu şekilde bir izah yolu tutmalarına mukabil, en eski bir ikisinin, Ertuğrul'un babası olarak, Gündüz Alp adında birini kabul etmeleri bazı yeni tarihçileri büsbütün tereddüde sevk etmiş görünmektedir<sup>1</sup>. Doğrusu, mevcut kayıtlar inceden inceye tetkik edilecek olursa, görülecektir ki, Ertuğrul'un babası Gündüz Alp'tır. Kaynakların en eskisi olan ve Yıl-

<sup>1</sup> I. H. Uzunçarşılı, Osmanlı Tarihi I, s. 22.

dırım Bayezid devrini yaşamış, belki de I. Murad ve Orhan zamanlarını da görmüş bulunan Ahmedî, İskendername adlı eserinde, Sultan Alâaddin'in Bizans üzerine Osmanlılara şöhret verecek olan seferini açtığını ve bu münasebetle uç beylerini emrine topladığını söylerken, Sultan, ordusu ile yola düştüğünde, Gündüz Alp ve onunla birlikte Ertuğrul'un kendisine katılmış olduklarını bu arada kaydetmiştir. Destanında, tarih sırası zarureti ile Osmanlıları sonra yazmak zorunda kaldığından dolayı hayıflanarak yazarın, burada, Gündüz Alp'ı söyleyerek, Ertuğrul'u ikinci derecede bir şahıs suretinde ifadesinin, Gündüz Alp'ın Ertuğrul'un babası olmasından ileri geldiği muhakkaktır. Ancak, Osmanlı ailesinin bu en eski şahsiyeti hakkında fazla bilgisi olmadığı için, yazar bu kadar söyleyebilmiştir<sup>1</sup>. Fatih devri Osmanlı vekayinamelerinde, Osmanlıların tarih sahnesine çıkmasına sebep olan bir olaydan, yani Sultan Alâaddin'in Bizans'a ait Karacahisar yahut İznik kalesini kuşatmış olmasından bahsolunuyor. Bazılarının son Selçukî sultanı III. Alâaddin Ferâmuraz olarak düşündükleri, bir kısmının ise ne şahsiyetini, ne de zamanını tayin edemedikleri, bazılarının da Büyük Alâaddin diye kabul etmek istedikleri bu hükümdar, adı geçen kaleyi almaya çalıştığı sırada, sulh halinde bulunduğu Moğollar, sözlerinde durmayarak yeniden Selçukî topraklarına girmişler ve yağmalara başlamışlardı. Bu vaziyette, adı geçen sultan, kalenin zaptı işini Ertuğrul'a bırakmış ve Tatarlara karşı gitmişti. İşte bu esnada, Ertuğrul, büyük bir muvaffakiyet göstererek, kuşatılmış kaleyi aldı ve ortada olan kanun gereğince, hükümdar burayı kendisine mülklüğe verdi. Ayrıca da, taltif mahiyetinde olarak, oğlu Osman Bey'e «tabıl ve alem» yolladı<sup>2</sup>. Anlatılmak istenen hadiselerin geçtiği devre göre çok sonra sayılan

<sup>1</sup> Nihad Sami Banarlı, *Türkiyat M.*, IV, s. 113.

<sup>2</sup> Neşri (M. Köymen - F. R. Unat) I, s. 64; Tevkiî Mehmed Paşa, *Türk Tarih Encümeni M.* (M. Halil Yananç terc.) No. 79, s. 88.

bu kaynakların, Büyük Alâaddin zamanı vakalarıyla, son Alâaddin zamanı vakalarını birbirlerine karıştırmış olduklarında şüphe yoktur<sup>1</sup>. Hakikaten, bunlardan eski olan Ahmedî<sup>2</sup> ve Yazıcızade<sup>3</sup> vakayı tarihî hakikate daha yakın anlatmışlardır: Moğolların sulhu bozmaları üzerine doğuya sefer açan Büyük Alâaddin'dir. Böylece, bu esnada, Bizans'a karşı olan uç'un emniyetini Hüsameddin Çoban Bey'in (evvelce uç beylerbeyiydi) oğullarına ve Gündüz Alp ile onun oğlu olması lâzım gelen Ertuğrul'a ısmarlayan, aynı zamanda Karacahisar'ı veya diğer bir Bizans kalesini zaptetmek üzere ordu ile uç'a gelmiş bulunan da aynı hükümdardı.

Bu iki kaynaktan daha sonra olan Enverî, Düsturname'sinde tarihî hadiselerle destanî bir çeşni vermiş, fakat Osmanlı ailesinin, bir hanedan olarak siyaset sahnesine çıkışı hakkında daha aydınlatıcı bilgi kaydetmiştir. Bu müellif de Osmanlı sülâlesini Oğuz Han'a kadar çıkarmakla beraber<sup>4</sup>, Selçukî hükümdarı Büyük Alâaddin ile çağdaş gösterdiği Şah Melik Bey'in iki oğlu Gündüz Alp ve Gök Alp'in, hakiki tarihî şahsiyetler olduklarını, bilhassa Gündüz Alp'in, Ertuğrul'un babası, yani Osmanlıların cedi olduğunu ortaya koymuştur<sup>5</sup>. Enverî'nin Şah Melik Bey ile iki oğlu hakkında anlattığı destanî hikâye şudur:

Güya, I. Alâaddin zamanında, Bulgar Dağında bir ejderha peyda olur; onun hakkından kimse gelemez. Nihayet, Şah Melik ve iki oğlu, ortaya atılarak adı geçen korkunç hayvana karşı gitmeyi kabul ederler ve Sultan Alâaddin'in kendilerine verdiği askeri yanlarına alıp giderler. Baba ile iki oğul, vahşi hayvanı öldürmeleri üze-

<sup>1</sup> Mükrimin Halil Yinanç da aynı kanaati ifade ediyor: Düsturname-i Enverî (medhal), s. 17.

<sup>2</sup> N. S. Banarlı, aynı eser, s. 113.

<sup>3</sup> M. Th. Houtsma, Tevârih-i âl-i Selçuk külliyyatı, III.

<sup>4</sup> Enverî, Düsturname (M. H. Yinanç), s. 94. Yayınımlayan, yazarın ifadesine göre bir de kütük cetveli çizmiştir.

<sup>5</sup> Enverî, aynı eser, s. 78-80.

rine, büyük bir şöhret kazanırlar. Hükümdar kendilerine birçok mükâfatlar verir. Fakat, edindikleri şöhreti kıskanan Selçukî ricali onları kötölemeye başlarlar ve hükümdarın gözünden düşürürler. Bunun üzerine, Sultan Alâaddin, nerede tehlikeli iş varsa, bu iki kardeşi oraya gönderir. Nihayet, deniz tarafından (Sinop havâlisinden olmalıdır) Tatarlar devletin arazisine hücum edince, Sultan Alâaddin, Sultan Öyüğü'ne gelerek, Gündüz Alp'ı ve kardeşi Gök Alp'ı onlara karşı sefere yollar. Tatarlar müthiş bozguna uğrarlar; birçokları esir olur; bir kısmı da gemilerine binip kaçar. Sultanın bu iki kardeşin hizmetlerine mükâfat olarak, ne isterlerse vereceğini söylemesi üzerine, bu kardeşler gazâ ile meşgul olmaları için, Sultan Öyüğü'nün bulunduğu havaliyi kendilerine isterler; Hükümdar razı olur ve bu mevkie bundan sonra «Sultan Öyüğü»<sup>1</sup> adı verilir<sup>2</sup>. Şu halde, Enverî'ye göre, Osmanlıların ceddinden Eskişehir çevresine ilk uç beyi olan Gündüz Alp'tır ve bu vazifeyi Sinop sahillerine denizden tecavüz eden Tatarlara karşı kazandığı bir zafere mükâfat olarak almıştır.

Yazıcızade'ye göre, Gündüz Alp, I. Alâaddin'den evvel de Selçukî ümerâsındandı ve Rükneddin Süleymanşah'a intisap etmiş bulunuyordu. Bu şehzade Gıyaseddin Keyhusrev'in saltanatına karşı isyan ederek Konya üzerine yürüdüğü vakit, kendisiyle birlikte başşehre gelen beyler arasında Gündüz Alp da vardı. Rükneddin Süleymanşah tahtı ele geçirdikten sonra, bu beyler de hükümete hâkim olmuşlar ve nüfuzları çocuk yaşta tahta geçmiş olan oğlu İzzeddin Kılıçarslan zamanında devam etmişse

<sup>1</sup> «Sultan Öyüğü» hakkındaki bu izah tarzını biz yakıştırma buluyoruz. Yolların kavşağı ve Bizans ile Konya'nın en yakın temas noktası bulunan Eskişehir çevresinin, vergi geliri ve siyasi önemi bakımından, ne Sağ-Uç, ne de Sol-Uç beylerbeyliklerine ait olmayıp, hep Sultanın Divanı Dairesi'ne bağlı olarak idare olunan bir uç arazisi olduğundan, bu adı almış olduğu besbellidir.

<sup>2</sup> Enverî, aynı eser, s. 80.



de, uç'un sol-kanat beylerbeyliği ellerinde olan Yağlıbasan Bey oğulları, Rükneddin Süleymanşah'ı tutan beylere karşı evvelce müdafaa ettikleri Gıyaseddin Keyhüsrev'i İstanbul'dan çağırarak, İzzeddin Kılıçarslan yerine tahta geçirmişlerdi<sup>1</sup>.

Yazıcızade Ali, I. Sultan Alâaddin Keykubad'ın ahlâkından bahsederken, Kastamonu'da oturan Sağ-kol Beylerbeyi Hüsameddin Çoban Bey'in Kıpçak ve Suğdak'a, Sultan namına yaptığı sefere bir münasebetle temas etmiş, bundan sonra Selçukî sultanlığı aleyhine hareket eden Bizans (İznik) İmparatoru'nu tedip etmek üzere, sultanın uç'a bizzat gitmeye mecbur olduğunu, fakat bu sırada doğudan Tatar tehlikesi belirmesi üzerine, İznik'e karşı düşen uç'ları muhafaza vazifesini Hüsameddin Çoban Bey oğulları ile «Kayı'dan Ertuğrul'a ve Gündüz Alp'a ve Gök Alp'a» bıraktığını kaydetmiştir<sup>2</sup>. Yazarın gerek yukarıda ve gerek burada bahsettiği Gündüz Alp'ın kim olduğunu bilmediğinde şüphe yoktur. Ertuğrul'un adını evvel söylemesi bunu gösteriyor. Bu şekilde, her iki vaka da da, yazarca Gündüz Alp adının Osmanlılarla alâkasının farkına varılmadan geçilmiş olması bizce çok önemlidir. Çünkü, bu suretle bu isimlerin Osmanlı hanedanı gayretkeşliği ile kasten ortaya çıkarılmış olması ihtimali kalmıyor demektir. Hele Sultan Alâaddin Tatarlara karşı doğu seferine giderken, uç emniyetinin o sırada uç beylerbeyi olan Hüsameddin Çoban Bey oğullarına bırakılmış olmasının ifadesi, «Gündüz Alp'le Ertuğrul ve Gök Alp'ın» onların maiyetinde gösterilmesi, Osmanlı kaynaklarının hanedanı yükseltmek için bu vazifenin Ertuğrul Bey'e havale olunduğu yolundaki iddialarının aksine ola-

<sup>1</sup> İbni Bibî, Rükneddin ile Tokat'tan gelenlerden yalnız üç kişinin adını veriyor ki, bunlar Nuh Alp, Emîr Mende ve Toz Bey'dir: Bak, s. 75; Halbuki, Yazıcızade bu isimler yanında, Gündüz Alp'ınki dahil, daha beş beyden bahsediyor: bak, Houtsma, aynı eser, s. 61.

<sup>2</sup> M. Th. Houtsma, (aynı eser) III, s. 218.

rak, uç'ların idaresi hususundaki Selçukî geleneklerine ve tarihî vakalara tamamiyle uygundur.

Büyük Alâaddin devrinden sonra, Gündüz Alp ve oğlu Ertuğrul'un hayatını takip edemiyoruz. Esasen burdan kısa bir zaman sonra, Anadolu Moğol nüfuzuna girmiş ve bu hadisenin peşinden de, Moğol-Selçukî hükümet nizamına karşı isyanlar başlamıştı. Karaman-Alâiye-Karahisar-ı Devle (Afyon) hattı etrafı, önceleri, bilhassa Karaman Oğlu'nun ve bazan Moğollara karşı gelen Konya sultanlarının teşvikleriyle daimî surette isyan halindeydi. Malûm olduğu üzere, Alâiye-İsparta-Karahisar-ı Devle-Kütahya sınırboyu hattı, Selçukî uç'larının sol kanadını teşkil ediyordu. Moğol-Selçukî idaresine karşı ayaklanan yerler buralardı. Uç'ların sağ kanadı olan Sinop-Kastamonu-Çankırı-Eskişehir hattı etrafı hükümete daha itaatlı görünmekte ve buralarda daimî isyanlardan hiç bahsolunmamaktadır. XIII. asrın ortalarından sonra, yani, Sol-kol uç'ların Moğol-Selçukî idaresine karşı ayaklanma halinde buldukları devirlerde, daha ziyade uç'ların sağ kanadı tesirinde olduğu anlaşılan Ankara ve çevresi ile Eskişehir'e kadar uzanan, oradan İznik'e giden yol etrafı da tamamiyle sakin görünmektedir.

En eskileri de dahil olmak üzere, ilk Osmanlı vekayinameleri, uç'ta gazâ etmek için Selçukîler'den vazife alan Osmanlı ailesinin (belki de Enverî ve Yazıcızade'nin kaydettikleri üzere, Gündüz Alp ve kardeşi Gök Alp'in) işte bu oldukça sakin olan çevrede, Ankara arazisinde, yerleşmiş olduklarını ifadede müttefiktirler. Yani, bunlar Ankara'ya vali (melik veya subaşı) tayin edilmediklerine göre, gayet tabii olarak, bu vilâyete tâbi bir saha (köyler grubu) kendilerine, malikane kaydiyle maaş olmak üzere, tahsis edilmiş olacaktır ki, burasının Ankara güneyinde Karacadağ olduğu rivayeti yaygındır. Ahmedî ve Enverî sultan I. Alâaddin'in, Gündüz Alp ve kardeşine, Tatar seferindeki hizmetlerine karşı, Sultan Öyüğü denen yeri ver-

miş olduğunu söylüyorlar. Söğüt ise, sonradan Ertuğrul tarafından zaptolunmuştur<sup>1</sup>.

Özetle, bu hususta tarihî hakikat olarak görünen şudur ki, Gündüz Alp ve oğlu Ertuğrul Bey, Selçuki beyi olarak, Ankara havalisinde bir iktâ veya malikaneye sahiptiler; bunun karşılığında da, İznik-İstanbul doğrusuna düşen uç'ta vazife görüyorlardı<sup>2</sup>. Yerleştikleri bölge icabı, büyük bir ihtimalle Hüsameddin Çoban Bey Oğullarının uhdesinde olan Sağ-kol uç beylerbeyliğine tâbi bulunuyorlardı<sup>3</sup>.

Osmanlıların XIII. asır sonlarına kadar buralarda meçhul kalmalarına başlıca sebep, şüphesiz, kendilerinin müstakil uç beyi olmamaları ve bu hususta Çoban Bey Oğullarının emrinde bulunmalarındır. Meselâ, Sol-kol uç beylerbeyliğini ellerine geçiren ve «Emîr-i kebîr»<sup>4</sup> unva-

<sup>1</sup> Enverî, aynı eser, s. 80; Ahmedî (N. S. Banarlı, Türkiyat M.), İskendername, s. 114.

<sup>2</sup> İ. H. Uzunçarşılı, Gündüz Alp ve Ertuğrul'un sözünü etmeksizin, bunların kabilesi sayılan Kayılar'ın, I. Alâaddin tarafından ya Harput yahut Pasinler (Erzurum'un doğusunda) deki Sürmeli Çukur'dan Ankara'ya yakın Karacadağ'a iletildikleri ihtimali üzerinde duruyor (Osmanlı Tarihi I. s. 22, not: 2) hakikaten bu hükümdar, bazı vilâyetlerde, Divan'a değil de, Sultanın şahsına bağlı olarak, aristokrat ailelerden «melik» unvanlı ve oldukça serbest durumda olan valilerden kafa tutanları yerlerinden alarak, Orta Anadolu'da veya uç'lara yakın vilâyetlerden birisinde kendilerine malikane veya mukataa vermek suretiyle oturmaya memur etmekle, «melik-vâli»den boşalan vilâyeti ise «Divan Dairesine» katmaktaydı. Şu halde, Kayılar değil de, kökü bu kabileye dayandığı için asil olan Gündüz Alp böyle «melikliği» elinden alınan bir prens-valinin beylerinden olarak Karacadağ yanında küçük bir iktâ yahut malikane almış olabilir. Fakat Yazıcızade Gündüz Alp'ı Rükneddin Süleymanşah'ın beylerinden olarak gösterdiğine göre, I. Gıyaseddin Keyhusrev ikinci defa tahta geçince, Merkezden uzaklaştırdığı büyükler arasında belki Gündüz Alp da bulunmuş olmalı.

<sup>3</sup> Nitekim Yazıcızade de böyle kaydetmiştir.

<sup>4</sup> Aynı unvanı Sağ-uç beylerbeyliğine sahip olan Hüsameddin Çoban Bey Oğullarının da taşıdıkları görülüyor: Mehmed Behçet, Kastamonu Asar-ı kadimesi, s. 108 (bu tabir, 626 hicrî tarihli bir vakfiyede Melik'ül-ümerâ Mehmed Beyin unvanı olarak geçiyor).

nını da taşıyan Alişir Oğulları (Germiyan Oğulları) bile, ancak uç'larda geçen isyanlarda, mevkileri icabı oynadıkları mühim rol sayesinde bize malûm olmaktadırlar. Ayrıca, hükümdar kendisinin bulunmayacağı mühim fetih seferleri için, uç beylerbeylerine müsaade etmediği gibi, onların da kendilerine tâbi olan küçük uç beylerine, buldukları sahayı Bizans'tan toprak alarak serbestçe genişletme arzularına iyi gözle bakamayacakları bellidir'. İşte, bizce, Osmanlıların Ankara civarında uzun müddet meçhul kalmalarının iki mühim sebebi bunlardır. Tabiatıyla, diğer bütün uç beyleri de aynı durumdaydılar. Moğol-Selçukî hükümet idaresi, devletin her tarafında olduğu gibi uç'larda dahi otoritesini kaybettikten sonradır ki, bütün uç ümerâsı gazâ etmede kendilerini serbest hissetmişler, mühim fetih hareketlerine başlayarak tarih sahnesinde meşhur olmuşlardır.

Kısacası, Osmanlı ailesinin kökü ancak I. Alâaddin Keykubad devri ümerâsından Gündüz Alp'a kadar çıkmakta ve Şah Melik adında birisinin de bu aileden olduğu bir ihtimal halinde belirmektedir. Şah Melik ile oğulları Gündüz Alp ve Gök Alp, Enveri'nin destanı bir tarzda anlattığı üzere, bu adı geçen hükümdar zamanında doğudan mı geldiler, yahut Yazıcızade'nin dediği gibi, Gündüz Alp daha evvel, yani Rükneddin Süleymanşah ile Tokat tarafından gelen ve bu hükümdarın ümerâsı bulunan şahsiyetler arasında mı bulunuyordu, bunlar meçhul kalmaktadır. Gündüz Alp, ister Artuk Oğulları sahasından, ister Tokat'tan gelmiş bulunsun, Büyük Alâaddin zamanında, Ankara çevresinde bir «iktâ» yahut «malikane» alarak oraya çekilmiş, Hüsameddin Çoban Bey evlâdının idaresinde bulunan sağ-kol uç beylerbeyliğinin sol kanadında İznik (ve 1261'den sonra İstanbul) İmparatorluğu'na karşı hududu muhafaza vazifesini üzerine almıştır. XIII. asrın

<sup>1</sup> Uç'tan arada bir hücumu uğrayan herhangi bir Bizans kalesi beyi, beylerbeyine veya, daha iyisi, sultana yılda bir miktar para vererek bu türlü hücumlardan kurtuluyordu.

ortalarında, Gündüz Alp'in öldüğü ve uç'larda hüküm süren kaide gereğince, yerine oğlu Ertuğrul'un geçtiği görülmüyor. Fakat, bunun tarihini kati surette tespit etmek mümkün değildir. Ertuğrul Bey zamanında, Eskişehir ve Karahisar-ı Devle'den (Afyonkarahisarı) başlamak üzere, Antalya'ya kadar bütün sol-kol uç sahası ile iç el (Kamereddin Memleketi ve daha sonra Karaman) dağlık bölgesinin Türkmen halkı Moğol-Selçukî hükümet idaresine karşı isyan ederek bir daha itaate yanaşmamışlardır. Selçukî prensleri veya ümerâsı Moğol nüfuzuna karşı ayaklandıkları zaman, bu söylediğimiz sahanın halkı daima kendilerine yardım ediyorlardı. Sağ-kol uç ümerâsı ve halkı hükümete itaatli görünmektedirler. Bu mühim hadiselerin geçmekte olduğu sıralarda, eski Selçukî uç teşkilâtını bozduğu anlaşılan Moğol-Selçukî idaresinin, sol-kol'daki asi beylere karşı sağ-kol tarafının itaatli ümerâsını kendilerine destek yapmak istedikleri ve bu gaye ile de onları taltif etmiş oldukları sanılır. Herhalde Ertuğrul Bey ve 1280 sıralarında onun yerine geçen Osman Bey de, aynı suretle, itaatkârlıkları sayesinde bu durumdan bir hayli faydalanmış olabilirler<sup>1</sup>. Bazı kayıtlara göre, Osman Bey babası namına uç'taki gazâ vazifesini, yani ordusunun idaresini eline aldığı anda, Ertuğrul Bey, diğer oğlunu yanına alarak Ankara'ya (tabii, malikane-yurtluk'ları olan Karacadağ'a) gitmişti<sup>2</sup>. Bu hal gösteriyor ki, Osmanlı beyleri uç'ta sırf askerî vazifeleri icabı durmakta ve sürekli olarak gene Karacadağ'da oturmaktaydılar. Osman Bey, Eskişehir ile İnönü arasındaki bölgede, bir taraftan Yenisehir ve Bursa, diğer taraftan Bilecik ve İznik üzerinden Marmara kıyılarına, dolayısıyla asıl Bizans'a yönelen uç fetih sahasını tamamıyla kendisine ayırmış bu-

<sup>1</sup> Eski Osmanlı kaynaklarının ilk Osmanlı beylerine atfettikleri Sultan Alâaddin'e karşı olan son derecede itaatlı tavır şüphesiz buradan bozmadır.

<sup>2</sup> Oruç Bin Âdil, Tevarih-i Âl-i Osman (Babinger yayımı), s. 7 ve 82'de değişik ifade şekli.

lunuyordu. Germiyan uç beyini kıskandıran ve sol uç'ta olmasına rağmen, belki de Marmara doğrusuna beslediği arazi açma emellerine set çeken bu durumun, Osman Bey'e veya babası Ertuğrul'a hangi Selçukî hükümdarı tarafından sağlanmış olduğu iyice belli değildir. Fakat, İnönü çevresinde uç beyliğine ilk tayin edilen şahıs, öyle görülüyor ki, Gündüz Alp veya oğlu Ertuğrul'dur; belki de Gündüz Alp, Kıpçak seferinden sonra bu vazifeye Çoban Bey'in tavsiyesiyle Büyük Alâaddin tarafından tayin olunmuştur. Şüphesiz, Ertuğrul, uç'ta babasının yerine vekil olarak bulunuyordu.

### b. Osmanlıların Etnik Vaziyeti

Eskiden beri Osmanlı ailesi Oğuz boylarından Kayı kabilesine mensup küçük bir kolun reisi sayılagelmıştır. Hatta, bu inanışa göre, Ertuğrul ve oğlu Osman kabîlenin başında idiler; bu küçük içtimaî topluluk bütün gelenekleriyle uç'ta yaşıyordu. Yazıcızade ile başlayan bu kanaati sonraki vekayinameciler münakaşasız tekrarlayıp durmuşlardır. Fakat, tamamıyla yeni bir mana kazanan zamanımızın tarihçiliği Osmanlı İmparatorluğu tarihini incelemeye başlayınca, «Böyle yarı göçebe, küçük bir aşiret, devrine göre, daha başlangıçta yerleşik ve ileri, medenî bir içtimaî temele dayanan, tarihî akış içinde mühim bir tekâmülde sayılan bu büyük devleti nasıl kurabilmiştir» diye halli güç bir mesele ortaya çıktı. Gerçi küçük aşiretlerin de büyük imparatorluklar kurdukları tarihte az görülen hadiselerden değildir. Fakat, bu gibi siyasî teşekküllerin, kendilerini yaratan aşiret geleneklerini ve müesseselerini yıkarak, büyük bir inkılâp yapmaları şöyle dursun, aksine, aşiret devletçiliğini daha ziyade ilerleterek meydana geldikleri malûmdur. Meselâ, aşiret hayat ve geleneklerine dayanan Cengiz ve Timur imparatorlukları, en yüksek devirlerinde bile, step karakterlerinden ve aşiret gelenekleri tesiri altında kurulan siyasî idare

tarzlarından kendilerini kurtaramadılar. Bunlarda yerleşik cemiyetlerdeki hiyerarşi değil, aşiretler hiyerarşisi her şeye nizam veriyordu. Yani, göçebe bir topluluk düzeninin ifadesi olan bu siyasî teşekküller, yerleşik ve medenî topluluklar üzerine zorla oturdukları için, ömürleri çok kısa olmuş, böyle devletler kendilerini yaratanlarla veya onların peşisıra dağılıp gitmişlerdir. Halbuki, Osmanlı Devleti, ömrünün hiç bir devrinde, herhangi bir aşiret hayatının veya geleneklerinin tesirini hissetmemiş, hatta göçebelik ile alâkası, sırf uç'lardaki askerî teşkilâtında Türkmen boylarından insan kaynağı olarak istifade etmiş olmaktan ibaret kalmış, Anadolu Selçukî sultanlığı rejiminden daha ileri müesseseler kuran, köy, kasaba ve şehir hayatını daha da ilerleterek siyasî bir kuvvetin ifadesi haline getiren çok ileri bir rejim olmuştur. Şu halde, Selçukî sultanlığının yıkılmasından sonra, Türkiye'de yeni bir siyasî-içtimai hamleye önyak olan Osmanlı Oğulları'nın üstün muvaffakiyetleriyle tekrar kurulan devlet, gerek karakteri ve gerek her türlü müesseseleriyle birlikte, en ileri bir şehir kültürünün ifadesi olduğuna göre, bu netice Osmanlı ailesinin fiilen bir aşiretin başında reis olduğu ve dolayısıyla yarı göçebe bulunduğu hakkındaki rivayetlerle tam bir tezat teşkil etmektedir. Hammer, Zinkeisen, hatta Jorga gibi artık bugün eski sayılan Avrupa tarihçileri bu mesele üzerinde fazla durmamışlardır<sup>1</sup>. Osmanlı İmparatorluğu'nun kuruluşu hakkında ilk ciddî inceleme eserini yayımlamış olan Gibbons'dan bu tarafa, yerli ve yabancı birçok ilim adamları Osmanlıların aşiret beyliği durumu ile kurdukları devletin şehir kültüründen doğmuş olması hali arasındaki çelişkiyi açıklamaya çalışmaktadırlar. Fakat, Ertuğrul ve Osman Bey zamanlarında Osmanlı ailesinin, hâlâ aşiretin başında olarak, yarı göçebe hayat sürdüğü hakkındaki rivayetin herkesçe hakikat gibi kabul edilmiş olması ve devlet müesseselerinin de

<sup>1</sup> Hammer, Devlet-i Osmaniye Tarihi (M. Atâ, Türk. terc.) I, s. 76 ve devamı.

en ileri bir kültür ifadesi olduğunun pek aşikâr bulunması, yazarları birtakım görüşler ileri sürmeye sevketmiştir<sup>1</sup>. Burada biz bu uzun ve birçoğu yanlış olan fikirlerden bahsetmeye lüzum görüyoruz. Yalnız şunu söylemek lâzımdır ki, Osmanlı Beyliği'nin ilk kurucuları olan Osman ve babası Ertuğrul, bütün idare ve siyaset usullerine vâkîf birer Selçukî devlet adamıydılar. Bunların fiilen aşiret beyi imiş gibi kabul olunmaları, Osmanlı Devleti'nin doğuşuna esas olan tarihî şartların yanlış tasavvur edilmesine sebep olmuş bulunmaktadır. Halbuki, yerinde bahsettiğimiz üzere, asırlardan beri yerleşmiş bulunan «Türk uç geleneği» âdetâ bir mektep halinde kaidelere bağlanarak, devlet bünyesi içinde yerini almış ve uç beylerinin yetişme usulü kanunlaşmıştı. Bu vaziyete göre, uç beyliği, şurdan veya burdan gelip uç'taki Türk-Rum iktisadî münasebetlerinin yarattığı refahtan faydalanmak üzere yaylalara konan aşiretlerin basit reislerine değil, eskiden beri tanınmış aristokrat ailelere veriliyordu. Belki bunlar da asaletlerini başlangıçta kabile reisliğinden almışlardı; fakat, uç beyliği (ki, verâseten intikal ediyordu) yaptıkları zamanda, birer şehirde oturmaktaydılar ve uç sahasında da malikane suretinde arazileri vardı. Bu arazi içinde oturan bütün Müslüman ve Hıristiyan halktan alınan vergi hasılatı kendilerine ait bulunuyordu. Selçukî rejimi zamanından beri rical, muhitlerinin iktisadî faaliyetine katılarak, bizzat ticaret etmekteydiler. Büyük şehirlerde, han, hamam ve dükkân, işlek yollarda kervansaraylar tesis etmek, ricalin bu türlü teşebbüslerinin ifadesidir. Geniş köy gruplarına «iktâ üzere» sahip olan ümerâ da buralarda fazla koyun besletiyorlardı. Uç çevresindeki Türkmenler, Rum müşterilerine kolayca satmak imkânına sahip oldukları koyun ve başka hayvan sürüleri beslemekteydiler; yayla hayatı, bunun için kârlı ve zevkli oluyordu.

<sup>1</sup> Bu husustaki başlıca fikirleri Prof. F. Köprülü şu makalesinde özetlemiştir. Bak., Belleten, Sayı, 28, s. 220-303; kendisi de yeni fikirler ileri sürüyor.



Şu halde, uç beyleri çok müsait otlaklarında (meralarda) şüphesiz bol hayvan besletmekteydiler. Hatta, Osmanlılarda bu gelenek Fatih devrine kadar sürmüş, Bursa civarında hassa koyun sürüleri beslenmesi âdeti bu şekilde devam edip durmuştu<sup>1</sup>. Herhalde ilk vakayinamelere Osmanlıların aşiret hayatı yaşadıkları şeklinde bir rivayetin geçmesi bu sebepten ileri gelmiş olsa gerektir<sup>2</sup>. Süvarilerin, atlarını çayırlatmak üzere, belli zamanlarda otlağa çıkmaları, Osmanlı padişahlarının yazın meşhur yaylalara istirahat ve av yapmaya gitmeleri de bu rivayetin doğmasına sebep olmuş bulunabilir<sup>3</sup>. O halde, Osman Oğulları, eğer Kayı kabilesine mensup iseler, bu çok eski devre ait olacaktır ve beyliğin kuruluşu sırasında bu aile Selçukî ümerâsından olup, kendileri için bir aşiret (veya yarı göçebelik) hayatı katıyyen bahis mevzuu değildir.

Ayrıca, ister tarihî hakikat olsun, ister aslı olmayıp ancak rivayet şeklinde bize kadar gelmiş bulunsun, en eski Osmanlı vekayinamelerinde anlatılan bir sürü tarih olayları arasında Osmanlıların reisi oldukları aşirete (Kayı kabilesine) atfolunan bir tek hadise bile mevcut değildir. Meselâ, kendilerine lâzım olan askerleri tamamıyla çiftçi halktan ücretle tuttıkları hususunda ve ilk fethettikleri şehirlere gelip yerleşen halkın evvelce de şehirli bulduklarında bütün kaynaklar aynı ağzı kullanıyorlar. Hatta uzun zaman, Osmanlılara, muhtaç oldukları devlet adamlarını veren büyük aristokrat aileler de tamamıyla şehir muhitlerine mensuptular ve hiç birisi, üzerinde —ne isim, ne sıfat olarak— bir aşiret hatırası taşımıyordu. Bunlar, ilk sıralarda, şüphesiz Ertuğrul veya Osman Bey'in maiyet memuru idiler, yahut da diğer uç beylerinin

<sup>1</sup> Bursa Müzesi, Bursa Şer'îye sicilleri, No. s.

<sup>2</sup> Osmanlılara aşiret hayatının yakıştırılmasında onları asil göstermek gayreti de olabilir.

<sup>3</sup> Rumeli'de devamlı fütihat seferleriyle uğraşan Osmanlı hükümdarları sık sık da yaylalara yaz safası sürmeye çıkmaktaydılar ve vekayinamelerde buna dair hayli çok kayıt vardır.

maiyetinden ayrılıp gelmiş bulunuyorlardı. Hele, Bursa zaptolunur olunmaz, ilk defa şehre giren askerlerden ileri gelenlerin, geniş ölçüde arazi (arsa) spekülasyonu yaparak, bunları vakfetmeleri sayesinde, bu gibilerin hepsini ismen tespit edebiliyoruz ki, içlerinde hiç bir aşiret mensubu yoktur. Türkler girer girmez şehrin birdenbire büyümesi dolayısıyla, kurulan ilk mahalleler —ki birer mescit etrafında toplanıyorlar ve bu mescitleri yapanların adlarını taşıyorlardı— dahi, bize mahallelerin kurulmasında önyak olmuş bulunanların kimliklerini getirmekte olup, bu şahıslar dahi aşiretlerden değil, başka şehirlerden gelen kimselerdi.

Görülüyor ki, Osmanlıların reisi olabilecekleri bir «Kayı» aşiretinin veya diğer bir kabilenin mevcudiyeti tamamıyla hayal ürünüdür ve böyle bir varlığı kabul etmemiz için en ufak bir iz veya tarihî delil mevcut değildir<sup>1</sup>. Zaten, eğer Osmanlılar XIV. asrın başında da hâlâ küçük bir aşiretin reisi durumunda bulunsalardı, bir tarafta büyük bir aile olan Candar Oğulları, diğer tarafta Sahip Atâ Oğulları ve Germiyan Oğulları dururken, kendilerine ne Moğollar, ne de Selçukî sultanları tamamıyla İstanbul'a karşı olan en mühim bir sahanın uç beyliğini (uç geleneği karşısında) aslâ veremezlerdi.

Ertuğrul ve Osman Bey'in maiyetlerinde hizmet eden askerî şeflere gelince, bunların bu beylikteki hizmet usulünün, Selçukî rejimi zamanında mevcut olduğunu bildiğimiz gelenekler dairesinde düzenlendiği muhakkaktır. Yani, Osmanlı ailesinden olan uç beyi, diğer Selçukî üme-

<sup>1</sup> F. Köprülü, Osmanlıların ilk beyliklerini aşiret reisi sıfat ve salâhiyetiyle kurdukları hakkındaki meşhur destanı rivayetin esassızlığını ifadeye bir türlü razı olmamakla beraber, varlığına ait en ufak bir iz dahi bulunamayışındaki garabeti de kaydetmekten kendini alamamıştır: Belleten, S. 28, s. 303.

râsı gibi, «nöker» ve «kul»dan ibaret şahsî bir kuvvete malikti ki, buna maiyet demek 'mümkündür'. Bilhassa nökerler, tamamıyla Türklerden ve tercihan Türkmen kabilelerinden ücretle tutulmuş olduklarından, bunların sefleri (meselâ Samsa Çavuş, Abdurrahman Gazi, Aykut Alp vesair...) de herhalde birer aşiretten Osmanlı Oğulları'na intisap etmişlerdi. Fakat bu, Osmanlı siyasî hayatında kabile içtimaî topluluklarının rol oynadığı manasına olmayıp, onlar şahısları adına hizmete girmiş durumda idiler ve ihtimal muharebeye hazırlayacakları kuvvetleri de daha çok emniyet edebilecekleri kendi aşiretleri adamlarından sağlıyorlardı<sup>1</sup>. Bunlar, zaferlerden ganimet elde ettikleri gibi, fetholunan yerlerden timar almakta, bu suretle devletin daimî askerleri arasına girmektedirler. Şu halde, Osmanlı beyliğinin Türkmen kabileleriyle yegâne münasebeti, onlardan lüzumunda ücretli asker tutmasından ibaret bulunuyordu. Bir de, Hıristiyanlardan zaptolunan arazinin yaylacılığa elverişli, otu suyu bol sahalarına en çok rağbet eden bu Türkmen kabileleriydi. Fakat, ilk zamanlarda, Osmanlı beyliğinin topraklarına civar olan Bizans arazisinde, şehirlerin ve kasabaların çok sık oluşu dolayısıyla, buralar fetholunduğu zaman, bilhassa Türk şehir ahalisi tarafından iskân olun-

<sup>1</sup> Osmanlı Teşkilâtında ümerânın kendi şahsî masraflarıyla besledikleri askeri kuvvete ve «daire halkına», «kapu» adı verilmektedir; belki de bu tesir eski rejimden kalmıştır. Selçukîlerin son zamanlarında, ümerânın köleden çıkma daire halkına «kul» ve ücretle Türklerden tuttıkları şahsî askerlerine «nöker» deniyordu. Osmanlılarda ise, kullara «İç Kapu Halkı» ve «nökerlere» de «Dış Kapu Halkı» denmiştir.

<sup>2</sup> Gerektikçe herhangi bir aşiretin ileri gelenlerini kesimli bir ücret mukabilinde kendi kabileleri arasından askeri kuvvet toplayarak, sefer veya kale muhafızlığı gibi vazifelere yollama geleneğinin XVI. asırda bile devam ettiğini birçok misalleriyle görüyoruz. Bunlar, kendi kabilelerinden devletin takdiri ettiği gündelik ücretlerle tuttıkları insanları istenen şekilde teşkilâtlandırarak muntazam kuvvetler halinde getiriyorlardı; bir bölük 50 kişilik olup, başındaki kumandana «Bölükbaşı» adı verilmekteydi.

duklarından başka, medrese, tekke, imarethane tesislerine çok ehemmiyet verilmesi sayesinde, bir hayli ulemâ ve şeyh buralara gelip yerleşmekteydiler. İlk Osmanlı memur kadrosunu tamamıyla bunlar teşkil ediyordu. Yalnız Osmanlılar değil, onlara komşu olan diğer uç beyliklerinin hepsi de, siyasî kadroları açısından yerleşik hayatı, bilhassa şehir topluluklarını kendilerine destek yapmışlardı. Bunların, XIII. asrın sonlarından itibaren Batı Anadolu'da tahakkak ettirmeye muvaffak oldukları süratli fetihler dolayısıyla, ellerine geçen geniş topraklarda tutunabilmeleri için, otlı sulu, yaylacılığa müsait olan topraklara muhtaç bulunan bu kolay hareketli göçebe Türkmenlerin buralara gelip yerleşmeleri hususunda teşvikte bulunmaları lâzım gelmekteydi. Yukarıda dediğimiz gibi, ordunun ihtiyacı olan erleri de bunlardan ücretle veya timar verme vesair istikbal vaadleriyle tutuyorlardı.

Bu beyliklerin içlerinden yalnız bir tanesi vardı ki, kuruluşundan itibaren göçebelere dayanmış, bütün hayatı boyunca da göçebe karakterli bir devlet olarak ömür sürmüştür. Bu siyasî teşekkül, Osmanlılara rekabetiyle meşhur olan Karaman Oğulları beyliğidir. Selçukîlerin başşehri Konya ve çevresindeki arazi üzerinde kurulan bu beylik, siyasî bakımdan ve belki de jeopolitik durumundan dolayı dahi, kendisini Selçukîlerin vârisi sayıyordu. İşgal ettiği toprakların sınırları göz önüne alırsa, görülecektir ki, eski rejimde idarî yönden daima sultanın divanı dairesini teşkil etmiş bulunan Konya veya «Yunan Vilâyeti» toprakları Karaman Beyliği topraklarının hemen hemen aynı gibi bir durumdadır. Binaenaleyh, bu sahalarda o zaman Akşehir, Konya, Aksaray, Niğde, Kayseri gibi Türkiye'nin en mühim şehirleri bulunmasına rağmen, bu beyliğin siyasî müesseseleri tamamıyla göçebeliliğin tesirinde bulunmaktaydı ve saydığımız şehirler, Cengiz veya Timur İmparatorluğunda olduğu gibi burada da siyasî bünye içinde iğreti duruyorlardı.

Böylece, Karaman Oğullarının hükümet sisteminde

aşiretlere dayandıklarını tafsilâtıyla bilmemize mukabil', Osmanlılar gibi uç'lardaki diğer beyliklerin de göçebe Türkmenlere istinat etmiş olmalarına ait ancak rivayetler mevcuttur. Bütün tarihî deliller, onların da Osmanlılar gibi yerleşik bir hayatın, özellikle şehir kültürünün birer ifadesi olduklarını göstermektedir. Onun için, uç sahasında teşekkül etmiş olmasına rağmen, Osmanlı beyliğini tamamıyla yerleşik hayatın ve ileri bir şehir kültürünün yarattığını ve inkişaf ettirdiğini kabul etmek en doğru yoldur.

### c. *Osmanlı Beyliğinin Kuruluşu*

Selçukî rejiminin normal zamanlarında, uç'ların, sağlı ve sollu, iki «Uç Beylerbeyi» idaresinde olduğu ve aristokrat ümerânın bizzat yapacakları fetihlerden elde edecekleri toprakların kendilerine ait olması lâzım geldiği hakkındaki geleneğin hukuk prensibi haline gelmiş bir kaide olduğu, binaenaleyh, düşman arazisi üzerine sefer açılmasının hükümdarın müsaadesine bağlı bulunması dolayısıyla, Selçukî hükümdarı seferin başında bulunma imkânına sahip olmadığı takdirde, uç beylerbeyinin, yeni topraklar elde ederek, devlet merkezi aleyhine fazla kuvvetlenmemesi için, uç ordularına bu müsaadeyi vermekten daima çekinildiğini ifade etmiştik. XIII. asrın son yarısı içinde Selçukî ailesinin hükümranlılığı yerine Moğol-Selçukî rejimi kaim olmaya başlayınca, çıkan isyanlar yüzünden «Uç» teşkilâtı bozulmaya yüz tuttu. Çünkü, divanı kendileri teşkil ve sultanın otoritesini kırarak Türkiye'yi bu divan eliyle idare etmeye çalışan Moğollar için, uç beylerbeylerinin Konya sultanına bağlı kalmaları geleneği bütün Türkiye'nin Tebriz'e tâbi bir vilâyet haline getiril-

<sup>1</sup> Karaman Oğulları'nın kuvvetini teşkil eden ve bu beylikte büyük nüfuz sahibi olan Türkmen, hatta Moğol ve Tatar köklü kabileler hakkında eski vekayinamelerde pek çok kayıtlar vardır; meselâ bak. İdris Bidlisi, Heşt Behişt, Nuruosmaniye yazm. No. varak 79a, 140a.

mesine mühim bir engel teşkil ediyordu. Hükümet merkezine itaat etmemeye başlayan uç beyleri, Bizans topraklarına yapacakları seferler için de, Konya'ya danışmazlardular. Bütün Batı Anadolu'nun, Selçukî hükümetinin en perişan zamanında fetholunmasının sebebi şüpheşiz bu idi'. Şu halde, aynı sıralarda Eskişehir ile İnönü arasında uç beyliğı vazifesi gördükleri malûm olan Osmanlılar da, diğere beyler gibi, harekete geçerek Bizans kalelerini zaptetmeye başlamışlardı. Eski vekayinamelerin birbirlerinden alarak kaydettiklerine göre, ilk Osmanlı seferine Sultan Alâaddin (hangisi?) bizzat gelmişti; Karacahisar'ı birlikte kuşattılar; fakat Moğolların Ereğli'ye hücum ettiklerini duyan sultan, harbin idaresini Osman Bey'e terkederek, Tatar yağmacılarını def'etmeye gitti. Osman kaleyi almaya muvaffak olduğundan, sultan bu kaleyi ve etrafındaki araziyi kendisine verdi; beyliğine alâmet olmak üzere tabıl ve alem ile birtakım hediyeler yolladı<sup>2</sup>. Mehmet Neşri meseleyi biraz farklı anlatıyor: Osman Bey İnegöl'e hücum ettiğinde, Karacahisar tekfür'ü bu kaleyi savunanlara yardım etmişti. Germiyan Oğlu da, Osman Bey'i kendisine rakip gördüğünden, Bizans tekfürlerini ona karşı teşvik ediyordu. Bu hale canı sıkılan II. Alâaddin (?) 1286 yılında Eskişehir'i Osman'a verdi<sup>3</sup>. O, bura halkını toplayarak, Karacahisar'ı zaptetti ve ganimetin beşte birini Sultana yolladı<sup>4</sup>.

En eski kaynak olan Ahmedî ve ondan sonra gelen

<sup>1</sup> Müneccimbaşı, Selçukîlerin yerine Beylikler'in kuruluşunu anlatırken, bu ciheti açıkça izah etmiştir: Bak., Sahaif'ül-Ahbar III, 32 ve devamı.

<sup>2</sup> Aşıkpaşazade (İstanbul Basımı), s. 8.

<sup>3</sup> İbni Kemal, Eskişehir'i Osman'a vereniñ Gıyâseddin Mesud olduğunu söylüyor ki, daha doğru olmak lâzım gelir. Çünkü, diğere de 687 hicri tarihini veriyorlar: İbni Kemal; Millet Kütüphanesi, Ali Emiri Yazm. No. 25, vr. 42a «Sultan Gıyâsüddin Mes'ud bin Keykâvus'un Osman'a muhabbeti artup» Eskişehir'i de kendisine vermesini ve «tabıl ve alem ve at gönderdiğini» Kemal Pasazade ifade ediyor.

<sup>4</sup> Neşri (Köymen-Onat) I, 86.

Enverî, Osmanlı ailesinin, Bizans yakınında bir bölgeye uç beyi tayin olunup, XIII. asrın sonlarında, diğer uç beyleri gibi, kendi başına bir beylik haline gelmesi hadisesini tarihî hakikate daha uygun anlatmaktadır<sup>1</sup>. Hatta, nisbeten sonra olmakla beraber, en ciddi Osmanlı müellifleri sayılan Solakzade ve Münecimbaşı gibileri de, tarihlerinde bu hususa ehemmiyetle dikkati çekiyorlar. Bunlara göre, Gündüz Alp ve oğlu Ertuğrul, Birinci Alâaddin Keykubad tarafından evvelâ Ankara civarında Karacadağ'a yerleştirilmişlerdir<sup>2</sup>. Eğer bu Karacadağ Ankara'nın güneyinde, Konya cihetinde olan yaylacılığa müsait yer ise, burası Gündüz Alp'a mülk olarak verilmiş olacaktır. Uç beyliği şüphesiz daha sonra geliyor ve bu da, herhalde Hüsameddin Çoban Bey'in Kıpçak seferi sırasında veya ondan sonra Sultanönü'nün (Eskişehir etrafı) kendisine uç beyliği bölgesi olarak verilmiş olması ile başlıyor demektir. Bu hadise de ihtimal Büyük Alâaddin'in son zamanlarında cereyan etmiş olmalıdır. Kısacası, bütün kaynakların karmakarışık olan ifadelerini dikkatle gözden geçirince şu anlaşılır ki, Ertuğrul Bey veya babası Gündüz Alp, önce Ankara arazisi dahilinde bir yeri (büyük bir ihtimalle Karacadağ yaylasını) malikane olarak almış, sonra, uç beyliğine de tayin olunarak, hudut muhafızlığında diğer uç beylerine yardım etmiştir. Sonra, büyük bir ihtimalle, Bizans İmparatorluğu merkezinin İznik'ten geri İstanbul'a nakledilmesiyle, Eskişehir ve Söğüt taraflarında yeni fetihler yapılmış olmalıdır ki, Ertuğrul Bey o tarafa intikal etmiş, belki de bu sırada kendisi uç beyliğinden «uç beylerbeyliği»ne yükselmiştir<sup>3</sup>. Ertuğrul, bu vazifesi esnasın-

<sup>1</sup> N. S. Banarlı, Ahmedî'nin İskendernamesi (TM. VI, 114) ve Enverî, Düstürname, s. 80.

<sup>2</sup> Solakzâde, s. 7 ve Münecimbaşı, II, s. 270.

<sup>3</sup> Pachymeres, Osman Bey'in 1291'de henüz Kastamonu emirine tâbi olduğunu yazıyor ve Osman Bey'in uç liderliğini (Beylerbeyliğini) ele almasının Çobanoğulları emirliği battıktan sonra olduğunu kaydediyor. Bk. Y. Yücel; DTCF. Dergisi, XXIII, Sayı 1-2, s. 71.

da Tatarlarla Selçukî sultanı Alâaddin (fakat hangisi?) arasında çıkan bir mücadelede ziyadesiyle hizmet ettiğinden dolayı, Selçukî hükümdarı bu defa «Ankara etrafını kendüye kayd-i hayatla temlik eyledi»<sup>1</sup>. Şu halde, Osmanlılar henüz uç beylerbeyi veya sadece uç beyi iken, Eskişehir, Söğüt ve bilhassa Ankara arazisinde mühim yerlere sahip olarak çok kuvvetli bir vaziyete gelmiş bulunuyorlardı. Fakat, Selçukî şehirlerindeki malûm muhtariyet durumu, hele eskiden beri yalnız mirî toprak kiralılığı esasları dahilinde vergiye tâbi köylerin malikane olarak verilmeleri, şehirlerin, bilhassa bunlardan büyük olanlarının meliklik dışında hiç kimseye malikane veya veraseten, valilik yolu ile verilmemesi, merkeziyetin korunması siyasetinde bir kaide olduğundan, Gündüz Alp veya Ertuğrul, Ankara etrafına malikane veya timar şeklinde sahip oldukları vakit, Ankara şehrinin Osmanlı ailesi nüfuzundan hariç kalmış olacağı tabiidir. Şu halde, Moğollar, Selçukî sultanlarının hükümlerine haklarını ilga ederek, Anadolu'yu umumi bir valilik haline İlhanî İmparatorluğu'na kattıkları zaman, Ankara şehrinin Moğol hâkimiyetinin dayanak noktalarından birisi olması ve sonra, bu hâkimiyetten Ertena Oğulları Hükümeti doğunca, aynı şehrin kesinlikle bunlar elinde bulunması, Osman Oğulları'nın Ankara etrafındaki timar veya malikane haklarının kalkmış olması manasına gelmez. Hatta, Ertena Oğulları zaafa uğrar uğramaz, Sultan Orhan'ın, ilk defa olmak üzere, millî birlik teşebbüsünde attığı birinci adımını Ankara'nın fethine yöneltmesinde de, muhtemelen ki, evvelce buralarda mevcut bir aile timarı yahut malikanesi haklarını kendisine destek etmiş bulunmalıdır.

Kısacası, en eski kaynakların verdikleri birbirini tutmayan birçok bilgi yığını inceden inceye gözden geçirilince anlaşılır ki, Osmanlı ailesi, Gündüz Alp ve Ertuğrul zamanında batıya, başka bir yerden sürgün veya uçta

<sup>1</sup> Solakzâde, s. 7.



vazife görmek üzere, Konya'dan tayin suretiyle yollandıklarında, kendilerine, zamanın âdeti gereğince, Karacadağ malikane şeklinde verilerek bu geniş yaylaların meralarından faydalanan Türkmenlerin devlete vermeğe borçlu oldukları otlak resmi veya kiraları bu aileye bir maaş olarak tahsis olunmuştu. Sonra, İznik İmparatorluğu'na veya Bizans'a karşı uç'larda gördükleri hizmet mukabilinde, Ankara Vilâyetinin batı hudutlarındaki bir kısım yerler de bu tahsisatlarına ilâveten verilmiş, bu malikane, yahut timar arazilerinin hududu gittikçe genişletilerek, Ankara'nın bütün batı yöresi ve sonra Sultanönü (Eskişehir) çevresi Osmanlı ailesinin eline geçmişti. Yerinde de işaret ettiğimiz gibi, aristokrat ailenin mansıb irsî olduğundan, evvelâ feodal bir bağ esas olmak üzere, bir Osmanlı Beyliği fiilen teşekkül etmiş bulunuyor, buna mukabil, bu aile Bizans'a karşı uç'ta beylik vazifesi görüyor, kendi hesabına bir de uç ordusu besliyordu. Bütün uç'larda olduğu gibi, adı geçen ailenin reisi, ordusunun kumandasını kendisi elinde tutuyor, yaşı geçmiş ise, bu vazifeyi oğullarından birisi üzerine alıyordu. Bu suretle, Gündüz Alp, sağlığında, uç beyi sıfatıyla Bizans'a yapmağa mecbur olduğu mücadelede kuvvetlerini oğlu Ertuğrul Bey'e idare ettirdiği gibi, Ertuğrul, babasının yerine re'sen uç beyi olduktan sonra, son zamanlarında aynı yolla kuvvetlerini sevk ve idare vazifesini oğlu Osman'a vermişti<sup>1</sup>. İşte XIV. asrın başlarında Moğollar, Selçukî hanedanını ortadan kaldırarak bütün Tükiye'yi imparatorluklarına katıp Umumi Anadolu Valiliği şeklinde idareye başladıkları zaman, durum bu idi. Şu noktaya da ehemmiyetle dikkati çekmek lâzımdır ki, Moğollar, Selçukî sultanları yerine kendi umumi valilerini koydukları

<sup>1</sup> Bu hal, uç beyi Yağıbasan ve diğer uç ümerâsınca daima riayet edilen bir usul olup, gene bu da zaptedilen yerin aileye ait olabilmesi gayesine dayanır. Nitekim, Ertuğrul da oğlu Osman'ı bu şekilde yerine bırakıp, Ankara'daki malikanesine veya timarına gitmişti.

rı, yani Anadolu'ya bilfiil hâkim oldukları zaman uç beyleri için ortaya çıkan durum, yalnız Moğolların Selçukîler yerine geçmiş olmalarından ibaret değildi. Hukukî statülerinde mühim bir değişme görülüyordu. Çünkü, aristokrat aileleri temsil eden bu uç beyleri, eskiden beri Moğollara ve onların siyasetlerine âlet olan Selçukî sultanlarına karşı geldiklerinden, Moğolların, uç'lara nüfuz edemeyip, şehirlere yaptıkları baskın ve yağmaları buralara yapamamaları, bu beyleri kısmen muhtar duruma getirmişti. Şu halde, bunlar önceden hukuken Selçukî sultanlarının uç beyleri oldukları halde, artık Moğolların uç beyleri değil, olsa olsa, onların hâkimiyetini tanıyan yarı müstakil, bölgelerinde kendi kuvvetleriyle hükümran olan küçük birer hükümetçik idiler. Fakat, Osman Oğulları hariç, bu beyliklerin kendi namlarına sikke kestirme isinde hayli geç kalmaları, ortaya izahı güç bir durum çıkarmaktadır<sup>1</sup>. Bizim şahsî görüşümüz şöyledir: XIII. asrın sonlarında Selçukî rejimi çökmekte, Moğollar da Anadolu'ya daha fazla hâkim olmaya çalışmakta iken, gerek Selçukî hükümetinin, gerek Moğol kuvvetlerinin bir türlü itaate alamadıkları uç'larda, Yakub Bey ve Osman Bey, iki kuvvetli uç beyi (ihtimal birisi sağ-kol ve diğeri sol-kol uç beylerbeyi) olarak sağlam bir vaziyette bulunuyorlardı. Fetih sahası bakımından ihtilâfa düşmemeleri için, Moğol veya Selçukî hükümdarı hakem sıfatıyla Germiyanlılarla Osmanlılar arasında bir hat çizerek, her ikisinin de hisselerine düşen fetih bölgelerini ayırmış olacaktırlar. Bu vaziyette, Marmara çevresi Osman Bey'e, Ege Bölgesi de Yakub Bey'e düşmüş görünüyor. Osman Bey, uç geleneğine sadık kalarak fetih işlerinde kendi oğullarını kullandı. Yakub Bey ise, daha kuvvetli, işleri de daha geniş olduğundan, hakiki bir hükümdar gibi, ümerâsını bu işe memur etti. Her kumandanın fethettiği yer

<sup>1</sup> Ahmed Tevhid, Meskûkât-ı Kadime-i İslâmiye Kataloğu IV, s. 358-444.

kendisine ait olacağı prensibi dolayısıyla, Yakub Bey'in adamları fethetmiş oldukları yerlerde birer hükümetçik kurarak, Germiyan'ı daha ilk inkişafı çağında zaafa uğrattılar ve genişlemesine imkân olmayacak şekilde önünü kapattılar. Halbuki, Osman Bey ve oğlu Orhan Bey'in, fetihlerini bizzat idare etmeleri, bilhassa kendi fetih saha- larında bulunan İznik, Bursa gibi mühim Bizans şehirle- rini çabucak zaptetmeleri, Osmanlı Beyliği'ni pek kuvvet- lendirdiği gibi, ona Anadolu üzerinde büyük de bir nü- fuz sağladı.

Ayrıca, Osmanlıların batıya doğru ilk genişlemeleri sırasında diğer Türk beyliklerinden askerî yardım talep ettiklerini görüyoruz ki, bu da Osmanlı hükümdarlarının, daha başlangıçta cihad bayrağını ellerinde tuttukları, di- ğer beyliklere üstünlük ve hükmetme hakkına malik ol- dukları manasına gelir. Yalnız, en eski kaynak'lar dahi, diğer beyliklerin, tâbi sıfatıyla, Osmanlılara yardımları- nı kaydederken, adlarını saymadıklarından, hangi beylik- lerin böyle bir mecburiyetle Osmanlı beyliğine bağlı ol- duklarını anlamak güçtür. Ancak, tahmin ediyoruz ki, Karamanlılar ve Ertena Beyliği hariç, bütün Anadolu bey- likleri Osman Oğulları'na askerî yardım mecburiyetine tâbi idiler<sup>1</sup>. Hatta, XIV. asrın ortalarına kadar da kendi namlarına para kestiremeyişlerinin sebebi, kendilerini Os- manlılar derecesinde bağımsız hüviyet alacak güçte göre- meyişleri idi. Fakat, doğuda Moğolların çökmesinden son- ra, Ertena Beyliği (daha doğrusu devleti) teşekkül edin- ce, ve Karaman Oğulları da Konya, Niğde, Kayseri, Akşe- hir gibi yerleri alıp, hudutlarını Osmanlıların çok yakın- larına, Eskişehir civarlarına kadar ilerletince, anlaşılın, Osmanlılar ile Karaman ve Ertena beyliklerinin araların- daki rekabetten ve teşekkül eden siyasî dengeden fayda- lanın diğer uç beyleri istiklâllerinin daha kesin ifadesi

<sup>1</sup> Nihayet, Karaman Oğulları da yardım mecburiyetini kabul ile, ilk defa I. Murad'ın Kosova seferine asker yolladılar.

olmak üzere para bastırmağa kendilerinde cesaret bulmuşlardır.

d. *Osmanlılar'ı Beylik'ten Hükümdarlığa Yükselten Dahili Hadiseler*

İlk zamanlarda Germiyan Oğulları'nın Osmanlılardan daha kuvvetli oldukları, binaenaleyh, Türkiye hükümdarlığına onların namzet buldukları muhakkaktır. Hatta, XIV. asrın başında dahi, Osmanlılar kaynakların bahsetmeyecekleri kadar mütevazı ve meçhul oldukları halde, Germiyanlılar hakiki bir devlet mevkiine yükselmiş idiler. Ayrıca, «Melik-ül'ümerâ» unvanına da sahip oldukları için, hukuken bütün sol-kol (yani Ege'ye doğru) uçlardaki beylere hükmedecek durumda bulunuyorlardı. Hele, «Emîr-i Kebîr»<sup>1</sup> unvanını Germiyanlılar hep kullanmakta idiler. Osmanlıların «Melik-ül-ümerâ» ve «Emîr-i Kebîr» unvanlarına sahip oldukları, bu suretle, diğer uç beylerine âmir vaziyette buldukları, ancak sonradan, kendi vekayinamecileri tarafından rivayet olunmuştur<sup>2</sup>. Eğer Osmanlılar, Ertuğrul veya onun oğlu Osman Bey zamanında uç beylerbeyliği (yani Melik-ül'ümerâlık) payesine ulaşmış iseler, muhakkak ki, bu, bir zamanlar Hüsameddin Çoban Bey ailesinin elinde bulunan Kastamonu, onlardan asaletleri bulunmayan Candarlılar'a geçince, boşta kalan sağ-kol uç beylerbeyliğinin kendilerine verilmesi sayesinde mümkün olmuş bulunmalıdır. Nitekim, bunu doğrulayan malûm tarihî hadise, Osmanlıların Türkiye'nin iç hadiselerinde, Germiyan ve Ege sahasından evvel, Ankara üzerinden Amasya ve Tokat'a kadar uzanan ve sağ-kol beylerbeyliğinin «iç-el»i durumunda olan Ku-

<sup>1</sup> Aydın Oğlu dahi, 712 hicrî tarihli bir kitabede «Emîr-i Kebîr» unvanı ile geçmektedir: Dr. H. Akın, Aydın İli Tarihi, s. 27

<sup>2</sup> Mehmed Ârif Paşa'nın Arapça tarihinde geçen «Emîr-i Kebîr» unvanı buna bir misaldir: M. H. Yinanç, adı geçen eserden Türkçeye terc. metin, TTEM No. 2 (79), s. 89.

zey Anadolu ile alâkalanmalarıdır'. Meselâ, Rumeli'ye doğru fetih yollarının üzerinde olan Karasi Beyliği'ni, dahilî bir ihtilâftan faydalanarak ilhak eden Osmanlılar, bu hususta şuna dayandılar: Gerek Karasi, gerek Saruhan, Selçukî memleketinin son taksiminde II. Mesud'a ayrılmış olan Dânişmendiye vilâyetinin uç'ları olarak kabul olunmuşlardı. Ali, bu taksimde, hududu, «Simre ve Kastamonu ve Sinop'tan İznik'e dek ve bu taraftan Karasi memleketi Saruhan<sup>2</sup> sınırına dek Sultan Mesud, oğlu Gazî Çelebi'ye mukarrer eyledi» demek suretiyle, açıkça çizmektedir<sup>3</sup>. Münecimbaşı ise, III. Alâaddin'i azleden Gâzan Han'ın, onun yerine Gıyâseddin Mesud'u tayin ettiğini kaydettikten sonra, «Gâzan Simre ve Kastamonu ve Sinop memaliki Gazî Çelebi bin Gıyaseddin Mesud'a verdi, pederi Mesud Kısariye'de (Niksar)<sup>4</sup> ve mumaileyh Kastamonu'da kaldı» demekle beraber, Karasi ve Saruhan'dan bahsetmiyor<sup>5</sup>. En eski kaynaklardan olan Yazıcızade dahi, Osman Bey'i hükümdarlık makamına getiren zaruretlerden bahsederken, «Sultan Mes'ud oğlanlarına dahi Simre'de husâd ve muhalifler şerrinden nikbet erişti» demektedir<sup>6</sup>. Bütün bunlar Osmanlıların II. Mesud'a düşen toprakların uç kısmını teşkil ettiklerini, bu vaziyette, aynı bölgedeki diğer uç beylerine âmir vaziyette bulduklarını ifade etmektedir.

<sup>1</sup> P. Wittek, I. Murad'ın, Ankara isyanını bastırdıktan sonra, 1361 sonbaharında Tokat'a kadar gittiğini, Âli'nin bir kaydına dayanarak kabul etmektedir: Festschrift Jacob, s. 354; hakikatte, Âli'nin ifadesinden öyle bir mana çıkmayıp metnin yanlış kopye edilmesi Wittek'i yanıltmıştır.

<sup>2</sup> Geniş izahat için şu inceleme yazımıza bakınız: Vesikalar Dergisi, yeni seri, No. 3; İbni Kemal, Saruhan'ı da Mesud'un nökeri sayıyor: Millet K. Ali Emiri yazm. No. 25 vr. 58.

<sup>3</sup> Bak. Küh'ül-Ahbar, Rûkn IV, cüz: I, s. 22.

<sup>4</sup> Niğdeli Kadı Ahmed, görgüsüne dayanarak, bu sultanın Kayseri'de oturduğunu katiiyetle ifade ettiğine göre, Münecimbaşı veya onun kaynağı Kayseri'yi Niksar (Kısariye) ile karıştırmış olmalı.

<sup>5</sup> Münecimbaşı, II, s. 271-272.

<sup>6</sup> Himmət Akın, Aydın İli Tarihi, s. 28 (not'a bak).

Osmanlıların daha yakınlarında bulunan Germiyan, Hamid, Aydın Oğulları gibi devletçiklere, hatta Karaman Oğulları topraklarına karşı hiç de düşmanca hareket etmedikleri ve Candar Oğulları'nın hüküm sürdüğü Kastamonu'ya da bakmadıkları halde, Bursa'dan Ankara'ya ve oradan Tokat'a ulaşan bir yolun etrafını zaptetmeyi Selçukî Türkiye'sini yeniden ihya siyasetinde ilk iş olarak ele almaları mühim bir sebebe dayansa gerektir.

Ertena Bey'in ölümü üzerine, Orhan tarafından girilen bu politikada askerî bir kolaylık da söz konusu değildi. Çünkü, yukarıda söylediğimiz doğuya doğru ince uzun işgal sahası, Eskişehir-Ankara çevresinde Karaman Oğulları'nı, Çankırı'da Candar Oğulları'nı ve Çorum, Amasya, Tokat etrafı dolayısıyla da Ertena beyliğini ilgilendiriyordu. Öyle sanıyoruz ki, 1354'de Orhan'ın ordusu (belki de şehzade Süleyman kumandasında olarak) Ankara'yı zaptettiği zaman, Karamanlıların da, aynı şehri kendileri almak istemeleriyle, müdahaleleri olmuş bulunduğu düşünülebilir; buradan Osmanlı orduları doğuya gitmiş olabilirler, yahut da Yeşilırmak çevresindeki bazı kale sahibi müstakil beylerin, Ertena beyliğinde çıkan karışıklık dolayısıyla Osmanlıların himayesini istemiş olmaları da mümkündür. Çünkü, az zaman sonra, I. Murad hükümdar olur olmaz, belki de biraderlerinden biri tarafından çıkarılan bir isyan vesilesiyle, Ankara'nın doğusunda Karamanlılara ve Ertena Oğulları'na karşı harekete geçmiş olması bunu göstermektedir<sup>1</sup>. Jeopolitik bakımdan Osmanlı Beyliği için hiç de müsait durumu arzetmeyen Ye-

<sup>1</sup> Evvelce Ankara'yı I. Murad'ın aldığı sanılıyordu. İslâm Ansiklopedisi, Ankara maddesinde, Cantacuzéne'in bir kaydına dayanılarak bu şehri Orhan'ın aldığı kabul olunduğu gibi, İ. H. Uzunçarşılı da aynı fikri benimsiyor: Osmanlı Tarihi I, s. 96; P. Wittek de aynı kanaattedir. Fes'chrift Jacob, s. 349; hakikaten Ankara, İçhisar'da bulunan Alâaddin Camii'ne 763 hicri tarihinde konan bir kitabe bunu isbat ediyor: Bak., Mübarek Galip, Ankara Kitabeleri, II, s. 47 (ayrıca tafsilât için şu makalemize bakınız: Vesikalar Dergisi, Yeni seri, No. 3).

şılırmak çevresinin, hatta Ankara'nın, bu sahalara çok daha yakın olan Karaman, Ertena ve Candar Oğulları tarafından kendi topraklarını bağlanmaları için ciddi teşebbüsler yapılmayışı, hayli erkenden bu işin Osmanlılara nasip olması, Türkiye'nin siyasî kaderi bakımından gayet mühimdir<sup>1</sup>.

Filhakika, Ertena hanedanı devamlı bir hale gelememiş ve Kadı Burhaneddin de, meşruiyetini sağlayamamış olduğundan dolayı Yeşilirmak sahasına onlar hükmedememiş olsalar bile, hudutları Kayseri'yi içine alan Karaman Oğulları ve Sinop'u ellerinde bulunduran Candar Oğulları dahi, Anadolu'nun o zaman en mühim sahası olan bu bahsettiğimiz Ankara-Tokat hattı çevrelerini elde etmeyi tecrübe etmemişlerdi. Ayrıca, birçoklarının nesilleri hâlâ buralarda devam ettiği malûm olan Selçukiler veya sair ailelere mensup hanedanların da bu çevrelerde herhangi bir hükümet kurma kudreti gösteremeyişleri dikkate değer<sup>2</sup>. Daha XIV. asrın ortalarında Osmanlıların, tâ Bursa gibi uzak bir merkezden nüfuzlarını Yeşilirmak havzasına kolayca hissettirmeleri bu halli güç problemlerle ilgili olmalıdır. Yeşilirmak sahasında Ertena Oğulları'nın nüfuzu hemen hiç geçmemiş olmasına rağmen, buralarda müstakil bir beyliğin türeyemeyişini ve Osmanlıların pek erkenden buraya tesir etmeleri keyfiyetini biz, son Selçukî sultanlarından Gıyâseddin II. Mesud'un oğlu Gazi Çelebi'nin durumu ile ilgili buluyoruz. Filhakika, II. Me-

<sup>1</sup> Karaman Oğlu Yahşi Bey, eniştesi olan Ankara valisi Devletşah ile birlikte, 727 hicri'de Timurtaş'ın kaçması arkasından çıkan karışıklıkta, Amasya'yı işgal ettikleri gibi (H. Hüsameddin, Amasya Tarihi, II, 483), Ertena Bey öldükten sonra, Hacı Kutluşah'ın, H. 755, 758, 761 tarihlerinde tekrar tekrar Konya'yı zaptı üzerine (bak., aynı eser, III, s. 51), mukabil hareketle, Amasya'yı bir daha işgal ettiler: Bak. Amasya Tarihi III, s. 65-66.

<sup>2</sup> 740 hicri tarihli vakfiyesine göre, bu sırada Simre'de (Amasya) hüküm süren Gazi Çelebi dahi, hiç değilse bir beylik bile kuramamıştır. Hüseyin Hüsameddin, TTEM, 11 (88) s. 305-326 ve A. Tevhid, TOEM, No. 7, s. 422-424.

sud azlolununca, Konya'da hükümdar olduğunu gördüğümüz III. Alâaddin, 1299'da (699), kısa bir zaman için sultan tayin edilmiş, arkasından da Moğollarca tekrar tevkif olunmuştu. Bundan sonra Selçukî sultanlığının «Yunan Vilâyeti» kısmına artık yeni bir hükümdar tayin etmeyen Moğollar, buraları doğrudan doğruya umumi valilerin idaresine vermişler. ancak, bu azledilen sultanların şehzadelerine de, Akşehir ile birlikte bazı yerleri malikane tayin etmişlerdi. Selçukî sultanlığının yalnız Dânişmendiye vilâyeti için II. Mesud tarafından 1302'de (702) bir defa daha hükümdarlık elde edilmişti. Ömrünün son yıllarını teşkil eden bu ikinci saltanatında başşehir olarak Kayseri'yi seçti ve 1308'de (708) burada ölünce, cenazesi oğlunun malikanesi olan Simre'ye (Amasya'ya) götürüldü<sup>1</sup>. Anlaşılan, II. Mesud'un bu ikinci sultanlığında, III. Alâaddin'e tatbik olunan usul kendine de tatbik olunmuş, yani, oğlu Gazi Çelebi'ye «Simre ve Gedegare ve Sinob» verilmişti<sup>2</sup>. Şu halde, Rum Vilâyeti denilen bu sahalar da artık Moğol umumi valisinin idaresine geçmiş bulunuyordu. II. Mesud 1308'de (708) öldüğü zaman, herhalde fiilen sultan değildi<sup>3</sup>. Kısacası, öyle görünüyor ki, hayatının son zamanlarını Kayseri'de geçiren II. Mesud ve Yeşilirmak sahasında bulunan oğlu Gazi Çe-

<sup>1</sup> Mesud'un Kayseri'de oturduğuna ve son ömrünü orada tamamladığına Kadı Ahmed Nigidi (Niğdevi) katiyetle şahadet ediyor: Bak. el'Veled'üş-Şefik, Fatih Millet Kütüphanesi, No. 4519, s.

<sup>2</sup> İdris Bidlisi, Aynı yazm., Vr. 78b; H. Akın, Aydın ili Tarihi, s. 20, not: 153.

<sup>3</sup> Mesud'un, ölene kadar, şekli de olsa, sultanlığı temsil ettiği hakkında çağdaş iki yazarın (Aksayı ve Kadı Ahmed Nigidi) sarih ifadelerine rağmen, meşhur tarihinde Münecimbaşı, bu son Selçukî hükümdarını ölümünden önce azledilmiş, ömrünü de Niksar'da (Kisariye'de) geçirmiş gösteriyor. Bu tarihçiye göre, Mesud ikinci sultanlığından kısa bir zamanda atılmış, Simre, Kastamonu, Sinop çevreleri Gazi Çelebi'ye bu münasebetle verilmiştir; bu hadiseden sonra Selçukilerden kimse padişah olmayıp, Gazi Çelebi bir ara anlaşılmayan sebepten dolayı Kefe'ye kaçmıştı. Bak., Münecimbaşı, III. s. 271-272.



lebi, o sıralarda Bursa ve Marmara etrafında yaptıkları fetihlerle bütün Türkiye'de büyük şöret sahibi olan ve uç beyi olarak fetihlere devam ettikleri esnada birçok Amasyalı rical hizmetlerine girmiş bulunan Osmanlılar tarafından uzun müddet meşru tanınmışlar, bu suretle de, Selçukîlerin Dânişmendiye'de II. Mesud'dan gelen kolu ortadan kalkınca, onların tabii vârisi olarak ortaya çıkmışlardır. Selçukîlerden Osmanlılara böyle bir saltanatın geçmesi mümkün olan yıllardan hayli sonra yaşamış bulunan Osmanlı müellifleri, tahtı Osman Bey'e bırakan sultanın son Selçukî hükümdarı saydıkları Alâaddin Ferâmurz olduğunu ve bu olaydan sonra Konya'dan bir hayli devlet ricalinin ve askerlerin de Osmanlı hizmetine geldiğini kaydediyorlar<sup>1</sup>. Fakat, yalnız İbni Kemal, Selçukî tahtındaki boşalmanın Alâaddin Ferâmurz ve Gazi Çelebi'nin ölümlerinden sonra olduğunu, beyliklerin ancak her ikisinin de vefatından sonra bağımsızlık ilân ettiklerini yazmıştır ki, bu, hükümdarlığın Osmanlılara ne zaman meşru olarak geçtiğini ifade etmesi bakımından mühimdir<sup>2</sup>. Gerçi, 1308'de Gıyâseddin II. Mesud'un ölümüyle Anadolu'daki uç beylerinin Selçukî saltanatını son bulmuş saydıkları ve bağımsızlıklarını fiilî bir mevcudiyet haline getirdikleri görülmekte ise de<sup>3</sup>, memleketin iç taraflarında böyle bir hareket görülmediğinden, Moğollar Anadolu'ya umumi bir vali tayin etmiş olsalar bile, Amasya'da Selçukî tahtının hakiki vârisi Gazi Çelebi'nin oturmakta bulunması, hiç olmazsa hükümdarlık makamının hâlâ sahibi bulunduğu hakkında bir kanaat besletmiş ve bütün Ankara-Yeşilirmak sahasında, Moğollara rağmen, hakiki hükümdarın Gazi Çelebi olduğu fikrini yaşatmış

<sup>1</sup> Meselâ bak., Mehmed Bin Ârif (M. Halil, Türk. terc.) TTEM, No. 2 (79) s. 89.

<sup>2</sup> İbni Kemal, Millet K., Ali Emiri Yazm., No. 25, Vr. 58 a.

<sup>3</sup> Ahmed Tevhid, Meskûkât-ı Kadime-i İslâmiye, kısım IV, s. 397'ye 707 hicrî tarihli bir Germiyan sikkesi koymuştur. Fakat, tek olan bu sikkenin hakikaten Germitan'a ait olduğu çok şüphelidir ve olamaz da.

olmalıdır<sup>1</sup>. Şu halde, eskiden beri Moğolların ikiye bölmeyi âdet edindikleri Selçukî topraklarından Dânişmendiyeye kısmının Sultanı olan Gazi Çelebi, hayatının sonuna geldiğinde, arazisini o zaman fetihleri dolayısıyla şöhretleri bütün memlekete yayılan Osmanlılara vasiyet etmiş olamaz mı?

Osmanlı müellifleri böyle bir vasiyetin Alâaddin Ferâmurz tarafından yapıldığını iddia ederken, bir hadiseden bahsediyorlar ki, o da Osman'ın, Alâaddin'den sonra Türkiye'nin meşru hükümdarı ilân edilmesini izleyen dönemde, Selçukî askerlerinin ve ricalinin yeni hükümetin emrine koşmuş olmalarıdır<sup>2</sup>. Halbuki, böyle bir hadise olmuş bulunsaydı, muhakkak bilinecekti. Çünkü, Osmanlı ricalinin başlıcaları bizce malûm olup, bunlar arasında Konya'dan gelenler yoktur. Halbuki, hükümdarlığın Osmanlılara vasiyeti Gazı Çelebi tarafından yapılmış olduğu halde<sup>3</sup>, Selçukî hizmetinden Osmanlı hizmetine böyle bir göç mevcuttur ki, o da Amasyalı ricalin yeni rejimde Gazi Çelebi'nin ölümüne rastlayan yıllardan itibaren mühim mevki işgal etmeye başlamalarıdır<sup>4</sup>. Amasya Tarihi yazarı Hüseyin Hüsameddin, diğer bütün yazarların aksine olarak, derin araştırmaları sayesinde, Osman Oğulları'nın Sultan Mesud ve oğlu Gazi Çelebi hizmetinde uç

<sup>1</sup> Hatta, Âli, Gazi Çelebi'nin hissesine düşen Selçukî toprakları hududunun İznik'ten başladığını söylüyor: *Küh'ül-Ahbar*, Rûkn IV, Cüz. I. s. 22; Hüseyin Hüsameddin dahi, doğru olarak, Söğüt'ü, Gazi Çelebi'nin babası ve Dânişmendiyeye'nin hükümdarı olan Mesud'a tâbi saymakta Ertuğrul'u da bu sultanın uç beyi göstermektedir: *Amasya Tarihi* II, s. 425-426.

<sup>2</sup> Münecimbaşı III, 277; Âli, aynı eser, s. 22; Mehmed Bin Ârif, *TTEM*, No. 2 (79), s. 89.

<sup>3</sup> Yazıcızade'nin *Selçukname*'sindeki ifadesi bu bakımdan önemli olup, metni Dr. H. Akın tarafından kitabına alınmıştır, *Aydın İli Tarihi*, s. 28.

<sup>4</sup> H. Hüsameddin böyle bir göçün Şâdeldi Paşa öldürüldükten sonra olduğunu söylüyor: *Amasya Tarihi*, III. s. 121; diğer taraftan, bu müellif Osmanlılarla Amasya'nın münasebetini Orhan'la başlatıyor ki, önemli bir görüştür: s. 140.

beyi olduklarını ve Moğollar Selçukî arazisini II. Mesud ile, belki de Alâaddin Keykubad Ferâmurz arasında taksim ettikleri zaman, Mesud'a düşen toprakların, gene âdet üzere bütün eski Dânişmendiye arazisini teşkil ettiğini, böylece, Ankara'yı da Bizans hududuna kadar içine aldığı için, Ertuğrul Bey ve onun oğlu Osman'ın dahi, Selçukîlerin Konya Sultanlığını (Yunan Vilâyetini) teşkil eden Alâaddin Ferâmurz saltanatında değil, Mesud saltanatında uç beyi olduğunu anlayarak açıkça ifade etmiştir<sup>1</sup>. Kısacası, Selçukî rejiminin büyük karışıklıklar arasında ortadan silinmesi, onun yerine beylikler denen, âdeti bir devlet için siyasî anarşi ifade eden istikrarsız bir hayatın geçmesi gibi mühim iç hadiseler arasında, Osmanlı hanedanının, uç beyliği sıfatı dolayısıyla, malik bulunduğu Eskişehir-Söğüt havalisinden harekete geçerek, yavaş yavaş kuvvetlenmesi, nihayet Selçukî tahtının meşrû vârisi mevkiine yükselmesi, diğer bir ifadeyle, Türkiye'yi yeniden siyasî birliğe kavuşturarak geçmişe göre memleketi yeni bir tekâmül devrine yöneltmesi, önce Selçukî sultanlığının Dânişmendiye kısmını II. Mesud veya onun oğlu Gazi Çelebi'den miras almasıyla mümkün olmuştur.

#### e. *Saltanattan Önceki Osmanlı Fetihleri*

Osmanlıların ilk malûm şahsiyeti Gündüz Alp, Selçukî ümerâsından olmakla beraber, bu aileyi Türkiye tahına ve o yolla büyük bir imparatorluğun başına getiren hadise, kendilerinin Söğüt ve Tomaniç taraflarında bir uç beyliği vazifesi almış olmaları idiğinde şüphe yoktur. Türk fetih geleneğinde uç beylerinin kendi güçleriyle ve kendi başlarına fethedecekleri yerlerin gene kendilerine ait olacağı hakkındaki hukuk kaidesinden bahsetmiştik. Ankara arazisi dahilinde malikane sahibi olarak yaşamakta bulu-

<sup>1</sup> H. Hüsameddin, aynı eser, II, 424-429; Müneccimbaşı dahi, aynı fikirde olup, III. Alâaddin hikâyesini şüphe ile karşılıyor: Sahaif'ül-Ahbar III, 274-275.

nan Gündüz Alp veya oğlu Ertuğrul, sağ-kol uç beylerbeyliğini ellerinde bulunduran Hüsameddin Çoban Bey Oğulları'ndan birisinin, Selçukî sultanı emri ile veya doğrudan doğruya sultanın kendi kumandasında İznik İmparatorluğu'na karşı yaptıkları bir seferde<sup>1</sup> Gündüz Alp'e yahut Ertuğrul'a, seferdeki yararlıkları mukabilinde, burası, yani Sögüt-Tomaniç arazisi temlik edilmiş, böylece, Osmanlı ailesi de ilk uç beyliğini üstlenmiş bulunsa gerektir. Burası, beylerbeylik merkezi Kastamonu olan sağ-kol uç vilâyetinin sol-kol uç vilâyeti ile birleştiği noktada son hududu teşkil etmekteydi. Tomaniç'ten sonra sol-kol arazisi başlıyordu. Sol uç'un da ilk uç beyliği bölgesi şüphesiz Germiyan'dı. Şu halde, sağ-kol beylerbeyliğine tâbi sağ uç, Sinop - Kastamonu - Bolu - Sögüt - Tomaniç olarak, birtakım uç beylerinin idaresinde olup, başlarında Çoban Bey ailesi olduğu gibi, sol-kol beylerbeyliği de Kütahya<sup>2</sup> - Denizli - Antalya olmak üzere birkaç uç beyliğinden teşekkül etmiş bulunuyordu. Sağ-kol uç beylerbeyliğinin başında uzun müddet Hüsameddin Çoban Bey Oğulları kalmış, sonra 1291'de, II. Mesud ile biraderi Kılıcarslan arasındaki taht kavgasında bu aile tasfiye olunarak, Kastamonu Candar Oğulları'na subaşılık kaydıyla verilmişti. Şu halde, bu çevrenin yeni sahiplerinde «Melik-ül Ümerâlık» ve dolayısıyla uç beylerbeyliği sıfatları yoktu ve esasen asaletleri bulunmadığı için, bu mümkün de değildi. Sonradan burayı kendilerine temlik ettirdikleri anlaşılan bu aile, Pervane Oğulları ve Fahreddin Ali Evlâdî'nin bey-

<sup>1</sup> Haçlıların Türklerden geri alarak Bizanslılara verdikleri Kütahya'yı ikinci olarak fetheden Büyük Alâaddin olmalıdır ki, Gündüz Alp veya oğlu Ertuğrul belki bu harpte yararlık gösterdiği için, Tomaniç ve Sögüt kendisine ilk defa bu şekilde verilmiş olabilir: İ. H. Uzunçarşılı, Kütahya Şehri, s. 10.

<sup>2</sup> Neşri'nin ifadesine göre, Osmanlılar, Gündüz Alp yahut Ertuğrul zamanında Sögüt'e yerleştikleri vakit, Kütahya henüz Bizanslılardaydı ve sonradan Büyük Alâaddin kurtarmıştı; tabii, o vakit Germiyanlıların merkezi de Karahisar-ı Devle idi: Bak. Neşri (M. Köymen ve Onat yayımı) I, s. 64.

likleri tarzında bir beylik kurarak, müstakil olmuşlardı. Şu halde, sağ uç beylerbeyliği fiilen 1291'de ortadan kalkmıştı ve Osmanlı uç beyliği de doğrudan doğruya merkeze bağlanmış bulunuyordu<sup>1</sup>. XIII. asrın ilk yıllarında, sol-kol uç beylerbeyliğini Dânişmendiye Oğulları'ndan olduğu sanılan<sup>2</sup> İbrahim Bey'in üzerinde görüyoruz. Daha sonra, yani Büyük Alâaddin zamanında, Kızıl Bey bu vazifenin başındaydı<sup>3</sup>. Moğolların Rükneddin Kılıcarıslan'ı saltanata ortak etmeleri üzerine, İlhan'a karşı İzzeddin Keykâvus ile beraber uç'lar da isyan edince<sup>4</sup>, uç beylerbeyi, «Emîr-i Büzürk Mehmed Bey» ve arkadaşları idam olunarak<sup>5</sup>, uç «emirliği» Fahreddin Ali Oğulları'na verildi<sup>6</sup>. Sonra, Cimri isyanında bu sonuncular, ki iki kardeş idiler, öldürüldüler. Germiyanlılar uç beylerbeyliğini gene

<sup>1</sup> Zeki Velidi Togan, uç'ların iki kol halinde idare olunduklarını bilmediğimizden, Hüsameddin Çoban Bey ailesinin tasfiyesinden sonra uç beylerbeyliğinin Candar Oğulları'na verilmediğini ifade ile, bu vazifenin Germiyan Oğulları'na verildiğini sanmıştır. Halbuki, bu aile sol-kol uç'ta bulunuyordu ve katiiyen böyle bir tayin olmamıştır: Bak., Umumi Türk Tarihi, giriş, s. 319.

<sup>2</sup> Bak., Mehmed Behcet, Kastamonu Âsârı, s. 22.

<sup>3</sup> İbni Bibî, s. 220 ve Houtsma Neşri İbni Bibî III (Yazıcızâde Selçuknamesi) s. 208.

<sup>4</sup> Bu sıralarda Denizli'de meydana getirdiği hayır müesseseleriyle adı bize kadar gelen ve Melik'ül-Ümerâ unvanı da taşıyan Karasungur adlı birisini görüyoruz. Divanda beylerbeyi olan Celâleddin Karatay'ın kardeşi bulunan bu şahıs, geleneğe göre uç'ta beylerbeyi olamayacağından, taşıdığı unvanı, herhalde ya kumandan olduğu bir seferden yahut da Divanda beylerbeyliği yapmış olmaktan kazanmış olacaktır. Yahut, Moğollar eski Selçukî kaidelerine pek riayet etmediklerinden, bu adama, hudutta bu unvan ile bir muhafızlık vazifesi vermiş olabilirler: Bak., Uzunçarşılı, Kitabeler, II, s. 194.

<sup>5</sup> İdam olunanlar arasında Hamid Oğulları'ndan Dündar Bey'in babası İlyas Bey —ki, Alishir Oğlu olduğu anlaşılan Mehmed Bey'in maiyetinde uç beyi idi— vardır: Aksarayî, s. 71 (Salur Bey dahi diğer bir uç beyiydi).

<sup>6</sup> Aksarayî, s. 74.

elde ettilerse de, II. Mesud ile bozuştular<sup>1</sup>. Nihayet, bu hükümdar azlolunup da III. Alâaddin tahta geçince, Germiyanlılar sol-kol beylerbeyliğini gene elde ettiler<sup>2</sup>. Uç beyi olarak sol kanadını Osmanlıların idare ettiği sağ-kol uç beylerbeyliğindeki hadiseleri bu kadar muntazam takip etmeye imkân yoktur. Aslında Dânişmendiye zamanından gelen ve o devletin uç'u olan sağ-kol, sol-kol derecesinde iç siyasette faal rol oynayamadığından, kaynaklar o halvaliden fazla bahsetmiyorlar; yalnız şu malûmdur ki, sağ-kol uç beylerbeyliği XIII. asrın sonuna doğru, yani 1291'de Osman Oğulları'na ve tabii şahsen Osman'a geçmiştir<sup>3</sup>. Evvelâ Söğüt kasabasına ve Domaniç yaylağına malikane suretiyle sahip olan ve küçük bir uç beyi bulunan Osman'ın kısa zamanda sağ-kol uç beylerbeyliğine yükselecek nüfuzu nasıl kazanmış olduğunu kaynaklardan az çok tespit etmek mümkündür.

En eskileri de dahil, bütün Osmanlı vekayinamelerinin müştereken kabul ettiklerine göre, Büyük Alâaddin bu aileyi Ankara'nın Karacadağ tarafına malikane suretinde

<sup>1</sup> 1278 Cimri Vakasında, Karaman Oğlu Mehmed Bev ölünce, yerine henüz küçük olan oğlu Mahmud (bir rivayete göre biraderi) geçirildi. Yarcani'den naklen Şikâri'nin iddiasına göre, bütün sol-kol uç ümerâsı Mahmud Beyin tâbiydiler; yani bu demektir ki, uç beylerbeyliği Karaman Oğulları'na geçmiş bulunuyordu. 1282'de tahta geçen Mesud'un Germiyanlılarla geçinemediği biliniyor. O halde, Mahmud Bey'e beylerbeyliğini bu sultan tevcih etmiş olabilir: P. Wittek, *Menteşe Beyliği* (Türk. terc.), s. 50, 76.

<sup>2</sup> Münecceimbaşı'ya göre, Selçukiler yıkılınca, «emir-i kebir» olan Karaman Oğlu Konya'yı işgal ederek sol-kol uç beylerbeyi sıfatıyla uç'lara da hükmetmek istedi. Fakat Germiyan, Mentese, Aydın, Hamid, Saruhan beyleri bu iddiayı kabul etmeyerek kendi başlarına beylikler kurdular: Sahaif'ul-Ahbar III, s. 25. Şikâri'ye bakılırsa, Sultan Alâaddin son defa Moğollara vaziyet alınca, Karaman Oğulları kendisi ile beraber oldular ve Osmanlılar da desteklediler: Z. V. Togan, *Giriş*, s. 320.

<sup>3</sup> Münecceimbaşı, III, s. 277 (Çünkü, Çobani'lerden Yoluk Arslan Diyarbakır'a yollanarak Kastamonu subaşılık haline getirildiğinden, Osmanlı ailesi bu bölgede tek kalıyordu).

yerleştirmişti<sup>1</sup>. Fakat, tarihi belli olmamakla beraber, Osmanlıların, bu esnada, sağ-kol uç beylerbeyliğinin Eskişehir'le İnönü taraflarını İznik İmparatorluğu'na karşı kapatan Söğüt'e hudut muhafızı olarak verildiklerini görüyoruz. Bu devirde, hükümdar da dahil, bütün devlet ricali resmî maaşları olan iktâ(has)larından başka, buldukları muhite göre, hususî ticaret ve istihsal ile dahi alâkalandıkları için, Söğüt'te ilk Osmanlı şahsiyeti olarak tanıdığımız Ertuğrul Bey de birçok koyun sürülerinin sahibi bulunuyordu. Tabii, tahsisatı nispetinde asker beslemek mecburiyetinde olduğu için, gerek rivayette 400 kişi olan<sup>2</sup> gazilerin atlarını çayırlatmaları ve gerek adı geçen koyun sürülerinin otlatılması, bundan başka, Türk büyüklerinin çok sevdikleri bir âdet olarak, yazın bey'in yaylaya av ve istirahat için çekilmesi zarureti ile otlu-sulu yere çok ihtiyaç bulunması yüzünden, Ertuğrul Bey'in malikanesine Tomanıç dağları da dahil bulunuyordu. Mamafih, Oruç Bey'in bir kaydına göre, aile hudutta «yurtluk ve malikane şartıyla» muhafızlık almakla beraber, Ankara civarındaki (hatıraya göre Karacadağ) eski malikanesinden de vazgeçmediğinden, Ertuğrul, uç'taki vazifesini Osman Bey'e devredince, diğer bir oğlu Saruyati ile buraya döndü<sup>3</sup>. İznik üzerine bir seferden sonra, Büyük Alâaddin tarafından Söğüt'e yerleştirildiklerini kabul ettiğimiz Osmanlıların Bizans'a karşı olan mücadelelerini iyi bilmiyorsak da, muvaffakiyetli olmadıkları muhakkaktır. Bunun sebebi, o zaman, başta, uç beylerinin gazaları serbest

<sup>1</sup> Müneccimbaşı, Ertuğrul'un Ankara yakınlarına H. 630'da geldiğini, bir müddet sonra Söğüt'e geçerek orada 680 sıralarında öldüğünü kaydediyor: Sahaif'ül-Ahbar III, s. 270.

<sup>2</sup> Has veya iktâ'ına göre bir miktar ifade eden bu 400 kişiyi Osman Bey'in besleyebilmesi için uç beylerbeyi olması lâzımdır.

<sup>3</sup> Oruç Bin Âdil (Babinger neşri) s. 7 ve 82 (Ertuğrul'un bu avdeti doğru ise, 684'den önce olması gerekir. Çünkü, bu yıl, Osman'ın İnegöl tekfürüne karşı ilk seferini yaptığı ve dolayısıyla kendini tanıtacak bir başarı elde ettiği tarihtir: İdris Bidlisi, Nuruosmaniye yazm., No. Vr. 43).

yapma salâhiyetine sahip olmayışlarıdır. Küçük bir uç beyi hükümdara uç beylerbeyi vasıtasıyla bağlı bulunuyordu. Seferi hükümdar açar, uç beylerbeyi, uç beylerini maiyetine alırdı. Onun için, Türkiye Moğol nüfuzu altına girdikten sonra, bütün devlet teşkilâtının, bu arada uç kaidelerinin altüst olduğu XIII. asır sonlarına kadar, yalnız Osmanlılar değil, bütün uç beyleri için serbest fetih yapma imkânı olmadığından, nüfuzları da sönük kalıyor, ancak uç beylerbeyi hakiki bir kuvvet ifade ediyordu.

Bundan başka, Neşri'nin bize verdiği malûmata göre, Ertuğrul Bey, Büyük Alâaddin'in ölümünden sonra, Selçukî memleketinde çıkan isyanlara karışmayarak, Söğüt'te «menkûp ve mütekaid vaziyette kaldı»<sup>1</sup>. Filhakika, mevcut kaynakların hemen hepsinden kesinlikle anlaşılıyor ki, Moğol boyunduruğuna karşı doğan ayaklanmalar hep sol-kol «Uç etrâkini» ilgilendirmiş, sağ-kol, bu arada Ertuğrul'un bölgesi, sükûnetini muhafaza etmişti.

Özetle, belki de Sultan Alâaddin'in, Kütahya ve çevresini kurtarmak üzere İznik İmparatorluğu'na karşı yaptığı seferde, Karacadağ iktâ sahibi Ertuğrul Bey, Söğüt'ü, yurtluk ve malikane olarak eski yerine ilâve ettirerek ilk defa sağ-kol beylerbeyliğine bağlı uç beyliğini almış, fakat Alâaddin öldükten sonra, yeni sefer fırsatları bulamadığı için, bu sırada diğer uç beyleri gibi pasif kalmış, emekli bir halde oturarak, iç hadiseler dışında tamamıyla kendi işleriyle bir köşede âdeta unutulmuştur<sup>2</sup>. Bütün Osmanlı vekayinameleri, Osmanlı beyliğinin teşekkülünü izah bakımından mühim olan ilk fetihleri çok karıştırıyorlar. Ertuğrul Bey'in mıntıkasında başlıca fetih hedefini İnegöl'e yakın Karacahisar ve kuzeyde Bilecik kilit

<sup>1</sup> Neşri, I, s. 70.

<sup>2</sup> Feridun Bey Münşeati'nda Söğüt'ün Osman Bey'e temlik olunduğuna dair «Evail-i Ramazan 683» tarihli ve Konya'dan yazılmış bir menşur vardır. Fakat, bunu yazar, eksik bir tarih bilgisiyle kendisi uydurmuştur. Hele Osman Bey hakkında kullandığı elkab bunu açıkça gösteriyor: Bak., C. I, s. 48.



noktaları teşkil ediyordu. Neşri'nin kaydına göre, Osman'ın ilk başşehir yaptığı yer Karacahisar olup, bu, kalenin ilk fethinden, yani I. Alâaddin'in yukarıda söylediğimiz seferinden 70 sene sonra idi. Fakat, Karacahisar'ın tekfürü haraca bağlanarak yerinde bırakıldığı için, sonradan Bizanslılar kaleyi kolayca geri almışlardı<sup>1</sup>. Şüphesiz, o zaman uç'un başında Ertuğrul yahut da babası Gündüz Alp bulunuyordu. Karacahisar'ın eski tekfürde bırakılmış olmasından anlaşılıyor ki, bu kesin bir fetihden ziyade, Bizans beyini vergi vermeye mecbur etmekten ibaretti<sup>2</sup>. Şu halde, belki de Ertuğrul, Sögüt - Tomaniç arasını bu seferdeki hizmetine mükâfat olarak almış, Bizanslıların mukabil hücumları karşısında hareketsiz kalmıştı. Öyle sanıyoruz ki, Ertuğrul'un gözden düşmesine ve uzun yıllar hareketsiz kalmasına sebep bu idi. Fakat, uç'taki vazifesini oğlu Osman'a terk ederek kendisi geriye çekildikten sonra, Selçukî devletinin iç işleri karışmaya başladı.

<sup>1</sup> Neşri, I, s. 68; «Bu harpten sonra Ertuğrul iki yıl, üç ay, dört gün daha cenkle meşgul olup ve Alâaddin öldü» diyor ki, bu tarihlemeler hatalıdır.

Hammer, iki fethin tarihleri olarak İdris Bidlisi'nin verdiklerini kabul ile, son fetih 684 olduğuna göre, birinci ile arasında 70 sene geçemeyeceğini düşünüyor: Bak., C. I, s. 88; halbuki verilen sarîh tarihe göre, kastolunan 629 yılında Sivas'a yapılan Moğol hücumu olup, o hadiseden 70 sene sonra, 699'da (fakat bu sefer Osman Bey tarafından) Karacahisar tekrar zapt olunmuştur. Umumiyetle Osmanlı kaynakları, Osman Bey'in 684 ile 699 arasında Bizans'tan bir hayli yerler, bu arada Bilecik, Yarhisar, İnegöl ve başkalarını aldığını kaydediyorlar ki, doğru olduğu anlaşılıyor. Fakat, II. Andronik aynı sıralarda harekete geçerek Bizans'ın kayıplarını geri almaya kalkmış, 1290'da Marmara'nın doğusunda ve güneyinde Türklere geçmiş birçok yerleri kurtarmış olduğuna göre (L. Bréhier, La Vie et La Mort de Byzance, p. 410), bunun üzerine, Osman 1302 ve 1308'de kazandığı zaferlerle Andronik'in kurtardıklarını hep geri zaptetmiş, Türk vekayinameleri de bu iki defa fethetme hadisesini birbirinden ayıramayarak vakaları karmakarışık hale getirmişlerdir.

<sup>2</sup> Aydın çevresi Hıristiyanları da fetihden evvel Sultan'ın haraçgüzarı olduklarına göre, bütün Türk-Bizans sınır boylarındaki tekfürler, Sultana ödedikleri vergi sayesinde, uç beylerinin tecavüzlerinden kendilerini korumuşlardır.

Moğol tahakküm ve zulmüne karşı sultanlardan vaziyet alan olursa, «Uç etrâki» kendisini destekliyordu. Nihayet, memnuniyetsizlik daimî isyan şekline girmişti. Moğol siyasi mekanizması da bozuluyor, İlhanî şehzadeleri ve kumandanları arasında şiddetli ihtilâflar doğuyordu. Anadolu'da Moğol hakanına karşı çıkan isyanlardan birisi de, 1299'da (698'de) Sülemiş adlı birisi tarafından tertip olundu. Hemen daima asiler tarafında bulunmuş olan Karaman Oğulları, bu defa da Sülemiş'i desteklemiş oldukları gibi, o zaman Konya'da sultan olan III. Alâaddin dahi ümide kapılarak, isyancılar tarafını tuttu. İlk defa bu gibi hadiselerde adı geçen Ertuğrul Bey'in oğlu Osman, Gazan Han'a vaziyet alarak, Alâaddin Keykubat'ı destekledi<sup>1</sup>. Sülemiş'in hareketinin genişlediği ve isyancıların Sultan Alâaddin'in etrafında toplanmak suretiyle meşrû bir teşkilât haline gelmek istedikleri o günlerde, Gâzan Han da Mısır ordusuna karşı Şam civarında giriştiği bir harpte umduğu başarıyı gösterememişti<sup>2</sup>. İşte, memleketin istiklâlini kazanmış ve Alâaddin Keykubat etrafında yeni ve sağlam bir Türkiye doğmuş gibi görüldüğü o günlerde, uç'lar derhal harekete geçerek kendi başlarına fetihlere girişiyorlardı. Sol-kol uç'unda bu hususun şampiyonu Germiyanoglu Yakup Bey<sup>3</sup>, sağ-kol'da da Ertuğrul oğlu Osman Bey idi. Türkiye'de gelecek hanedanın kurucusu olan bu sonuncusu, ilk zaferini İnegöl'e yakın Karacahisar önlerinde birkaç Bizans tekfürü'nün teşkil ettikleri kuvvete karşı kazanarak Karacahisar denen kasabayı zapt ile,

<sup>1</sup> Şikâri'ye göre, Osman'ın bu hareketine bir mükâfat olarak, Karamanlılar kendisine Sultan Alâaddin'den sancak ve alem almışlar, böylece Osman Bey'in gelecekteki devleti için hizmette bulunmuşlardır: Z. V. Togan, Umumî Türk Tarihine Giriş, I, s. 320.

<sup>2</sup> Aksarayî, s. 278.

<sup>3</sup> Şikâri'ye bakılırsa, epeyden beri uç beylerbeyliği Karaman Oğulları'ndaydı. Şu hale göre, Germiyan Oğulları'nın, beylerbeyi gibi, fetihleri kendi namlarına yaptırımları hukuki olmaktan ziyade fiili idi: Bak., P. Wittek, Mentеше Beyliği (Türk. terc.) s. 50-52.

neticeyi Alâaddin'e müjdelemiş, o da kendisine, kaide gereğince, bu fethettiği yerin mülkiyetini vermişti<sup>1</sup>.

Âli'nin izahlarından anlaşıldığına göre, III. Alâaddin, Osman'ın bu zaferine karşılık olmak üzere, yalnız Karacahisar'ı değil, biraz sonra fetholunan İnegöl ile eskiden beri divan dairesine bağlılığını bildiğimiz Eskişehir'i birleştirerek, bir sancak halinde<sup>2</sup> kendisine verdiğinden başka, «o caniplerin fethini» de ona ısmarladı<sup>3</sup>. Böylece, Osman Bey Anadolu'daki siyasî havanın en karışık bir zamanında, hem Sülemiş isyanında Sultan Alâaddin tarafını tutuyor, hem de Karacahisar muvaffakiyetini Sultanın arzu ve rızası dahilinde kazanarak, istikbali için mühim faydalar elde ediyordu. Çünkü, sağ-kol uç'unda rakipsiz bir halde sivrilmekte, bir taraftan İznik ve İzmit, diğer taraftan Bursa yönlerine doğru mühim fetih saha-larını inhisarına almış bulunmaktaydı.

Gene Osmanlı beyliğinin geleceği için aynı sıralarda

<sup>1</sup> Vekayinameler, I. Alâaddin zamanında Ertuğrul'un Karacahisar'ı kuşatarak tekfürünü vergi vermeye mecbur edişini bundan 70 sene sonra Osman Bey'in III. Alâaddin zamanında aynı kaleyi kesinlikle fethetmesi hadisesi ile karıştırıyorlar; çünkü, I. Alâaddin o zaman buralarda seferi idare ederken 1232'de (629'da) Moğollar, ilk defa olarak, Anadolu'ya girmişler, Sivas'a kadar gelerek, etrafı dehşet içinde koymuşlar (H. Edhem Eldem, Kayseriye Şehri, s. 57), bu vaziyette, bu hükümdar İznik İmparatorluğunu daha fazla sıkıştırmayarak geri dönmüş ve uç'ları uç beylerine bırakmıştı. Karacahisar, o hadiseden 70 yıl sonra, bu defa da Osman Bey tarafından alınmak istendi; hatta Âli'ye göre, bu seferde de III. Alâaddin vardı (Kühnü'l-Ahbar V, s. 29). Garip bir tesadüf, gene Moğol belâsı bu son sultanı da zaferi bizzat kazanmaktan men etmişti. Moğolların Konya çevresini yarıp yıktıklarını haber alan III. Alâaddin kaleyi zapt işini Osman Bey'e bırakıp geri döndü; bu suretle zafer Osmanlıların kurucusu olan şahsa nasip oldu. Yalnız, Neşri bu hadiseyi 687'de, Âli 688'de. Âsıkpaşazade 686'da olmuş gibi göstermekle hata ediyorlar. Müneccimbaşı bu hatanın farkına vararak, vakayı son Selçuki sultanı Mesud'a bağlayıp işin içinden çıkmak istemiştir: Bak., C. III, s. 274-275.

<sup>2</sup> Burada kullanılan sancak tabirinin o zaman mevcut olduğu şüphelidir.

<sup>3</sup> Âli, aynı eser, s. 30.

geçen başka bir önemli hadise, sol-kol fetih şampiyonu olduğunu söylediğimiz Germiyanoglu Yakup Bey'in Karaman Oğulları ile anlaşmazlığa düşmüş olmasıydı. Karaman Oğulları, bir taraftan Konya'ya hâkim olmak isterken, diğer taraftan, «Yunan Vilâyetinin», yani Dânişmendiyeden ayrı olan Konya Selçukî topraklarının uç'u olan Batı Anadolu uç beyliklerinde, daha doğrusu sol-kol'daki ümerâ üzerinde hâkimiyet iddia ediyorlar, kendilerini onların «Emîr-i Kebîr»i sayıyorlardı. Halbuki, Germiyan beyleri birkaç defa idam cezası görmekle beraber, âdeta, bu sahanın irsen emîr-i kebîr'liğini muhafaza etmişlerdi. Ayrıca, II. Mesud da Alişir Evlâdı ile anlaşmamış, onları tedibe bile teşebbüs etmişti. Sultan Alâaddin, birinci defa azlolunarak yerine II. Mesud sultan tâyin olduğu vakit, Konya'yı elde etmeyi tasarlayan Karaman Oğulları, Emîr-i Kebîr olarak, Ege yönüne bakan bütün sol-kol uç beyliklerine hükmetmek istediler; fakat, bura uç beyleri hukuken ve fiilen Germiyanoglu'na tâbi ve onun yetiştirilmesi oldukları için, bu iddiayı reddettiler<sup>1</sup>.

Sol-kol'da, bütün XIII. asır boyunca, «Kilikya Ermeni» hududundan itibaren, Antalya - Denizli - Kütahya hattı çevresinde bulunan uç beylikleri arasında icabında şiddetli rekabetler çıktığı halde, sağ-kol'u teşkil eden Tomanıç - İnönü - Bolu - Kastamonu - Sinop arasında uzanan geniş hat etrafında gördüğümüz üç uç beyliğinin birbirleriyle mücadele ettikleri malum değildir. Bunlar da, en solda Osman Bey, ortada Candarlar, sağda Muineddin Pervane Oğulları idiler. Ayrıca, meşhur asilzade aile Hüsameddin Çoban Bey Oğulları'nın düşmesi, onların yerine «nökerlikten» yetişme telâkki olunan Candar Oğulları'nın geçmesi, Pervane Evlâdının ise, adlarının da gösterdiği üzere, asaletle alâkalarının bulunmayışı, sağ-kolda Osman Oğulları'nı uç beylerbeyliği için rakipsiz bırakıyordu.

<sup>1</sup> Münecimbaşı, III, s. 25.

Şu halde, 1299'da (699'da) fetihlere girişerek<sup>1</sup>, Karacahisar'ı alıp, kendisine uç beyliği merkezi yapan ve ayrıca, buraya Selçukî Sultanı'ndan aldığı Eskişehir'le İnönü arazilerini de katarak genişçe bir beylik halinde kendilerini tanıttiren Osman ve evladı, hemen aynı yıl içinde veya bu seferin devamı olmak üzere, ertesi sene daha birçok kaleler zaptettiler ki, içlerinde bilhassa İnegöl, Bilecik ve Yenişehir meşhurdu<sup>2</sup>. Artık Türkler İznik önünde de görünmüşler, hatta şehri zaptetmek için tazyike başlamışlardı. Osman'ın bu şekilde geniş fetihlere girişmesi İznik rumlarında telâş yarattı; İstanbul'a yapılan müracaat üzerine yollanan kuvvetlerle Türkler arasında ilk büyük ve mühim karşılaşma 1301'de (700)<sup>3</sup> İznik Gölünün güneyinde, Koyunhisarı önünde vuku buldu<sup>4</sup>. Bizanslıların başında Mouzalon vardı ve bu ordu İstanbul'dan kalkarak, Dil İskeleyi'nden denizi geçip Yalova'ya çıkmıştı. Harp hayli kanlı oldu; Bizanslılar yenildilerse de, Türkler de çok zayıf verdiler. Osmanlı Beyliğinin, Söğüt'ten başlayarak, birer birer zaptettiği kasabaların ve kalelerin coğrafî mevkilerine dikkat ederek, bu beyliğin genişleme is-

<sup>1</sup> R. Grousset, Türk fetihlerinin 1302'de başlamış olduğunu, buna da sebep, Selçukî hanedanı tasfiye olunarak, Türkmen beylerinin (uç beylerini kastediyor) serbest kalmış bulunmaları olduğunu kabul ediyor: Bak., *L'Empire du Levant*, p. 596.

<sup>2</sup> Yanlış olarak, 684 etrafında alındığı sanılan Karacahisar da dahil, bu sayılan şehirler ve kasabaların bulunduğu çok mühim Bizans topraklarını Osman Bey'in 699-700'de çabucak zaptettiğinde bütün eski kaynaklar birleşiyorlar. Neşri, I, s. 50; Aşıkpaşazade, s. 19.

<sup>3</sup> Bizans ve Türk kaynaklarının ifadesiyle sabit olduğu üzere, Osmanlı kuvvetleri önemli fetihler dolayısıyla Bizanslılarla 20 Zilkaade 700'de (27.7.1301) karşılaştıkları halde, Z. V. Togan, Osman'ın adının ilk defa 1302'de İran-İstanbul yolunda İhanîlerle Bizanslılar arasındaki bir asayişsizlik meselesinde geçtiğini söylüyor ki, yanlıştır: adı geçen eser, s. 223.

<sup>4</sup> Bizans kaynakları bu karşılaşmanın İstanbul yolu üzerinde, İzmit'i müdafaa eden kuvvetlerle Türkler arasında bu kale civarında 1301'de (701 H.) yapıldığını söylüyorlar: L. Bréhier, *La Vie et La Mort de Byzance*, s. 416.

tikametini tamamıyla Bursa'ya yönelttiğini anlamak mümkün olur.

Osmanlıların, Bizans'a karşı 1302'de kazandıkları bu büyük zaferden sonra, hem İznik, hem de Bursa için gayet mühim mevki olan Yenişehir'i hükümet merkezi yapan Osman Bey, Karacahisar'ı bir sancak halinde oğlu Orhan'a verdi. Artık Orhan, Osmanlı beyliğinin beylerbeyi mertebesinde bulunuyordu<sup>1</sup>.

Koyunhisarı'nda kazanılan zaferden sonra, Osman'ın beş altı sene hareketsiz kaldığı görünmektedir<sup>2</sup>. Mamafih, Osmanlı kaynaklarına göre, 1302 zaferi arkasından, Karacahisar sancak beyliği ile beraber, ordunun serdarlığını da üzerine alan Orhan, babasının işareti altında Aşağı Sakarya, İzmit ve İznik etrafına bazı seferler yapmış, bilhassa 1305'te (704) İznik ve İzmit'in müdafaasını gittikçe güçleştirecek birtakım kaleleri fethetmişti<sup>3</sup>. Fakat, ne olursa olsun, Osman Bey'in esas politikası Bursa doğusuna ilerlemek olduğuna göre, 1308 yılına kadar bir mücadele göstermeyişinin sebebi, Bizans'ın karşı koyması olmaktan ziyade, iç hadiselerle alâkalı olması lâzımdır ki, esaslarını hatırlatıyoruz.

Moğol Hakanı Gazan Han'ın Anadolu işlerine en çok müdahale eden bir hükümdar olduğu, mütemadiyen sultan azl ve nasp ettiği malumdur. 1281'den beri memleketin meşrû hükümdarı olan II. Gıyâseddin Mesud'u 1297'de (696) azledip yerine azledilen sultanın kardesi oğlu III. Alâaddin'i tayin eden Gazan Han, Moğol hükümdarları içinde Selçukî sultanlığı sikkelerini kendi namına çevi-

<sup>1</sup> İ. H. Uzunçarşılı, Neşri ve Âşıkpaşazade'ye dayanarak olacak, Osman Bey'in sonradan Bursa üzerine yaptığı seferi. yani «Dimboz Gazası»nı bununla birleştirmekte, İstanbul'dan Yalova'ya gelen Bizans kuvvetleriyle Bursa tekfürü kuvvetlerinin birleşerek Türklere Koyunhisarı'nda hücum ettiklerini kabul etmektedir: Osmanlı Tarihi, I., s. 28.

<sup>2</sup> Gibbons, aynı eser, s. 31.

<sup>3</sup> Neşri, s. 118; Âşıkpaşazade, s. 23.

ren ilk İlhanî hükümdarı olmakla, bu hareketinin' Sultan Mesud'u azlettikten sonra, Selçukî hanedanını tasfiye ile, bütün Anadolu'yu İlhanî hükümdarlarının hâkimiyetine almak hususunda ilk adım manasına geldiği muhakkaktır. Fakat, Moğol Hakanı, Türkiye'yi ister doğrudan doğruya kendine bağlasın, ister kukla bir veya iki sultan eliyle idare ettirsin, memleketteki Moğol aleyhtarları isyanlar gittikçe daha fazla geliyor, ayrıca, Moğol kumandanlarının dahi merkeze karşı isyan etmeleri, hele Mısır Memlûk hükümetinin Anadolu karışıklıklarını Moğollar aleyhinde kullanmaya çalışmaları, Gazan Han'ın Anadolu tahtı hakkındaki kararını tereddütlü bir hale getiriyordu. Hakan bazen Sultan Mesud'u, bazen III. Alâaddin'i tutmak suretiyle, hatta, bazı kere de memleketi ikiye bölerek, bu kuklalara çifte taht temsil ettirmekten bir türlü vazgeçmiyordu ki, bu siyasetinde Anadolu'nun Müslüman kitlelerini tatmin gayesi olduğu muhakkaktır<sup>2</sup>. Fakat, Selçukî sultanlarının hükümlanlık haklarını türlü desiselerle ellerinden alan da gene Gazan Han olduğu gibi, hatta, onun Müslümanlığı kabul etmesi dahi, kendisini Müslüman halka meşrû hükümdar gösterebilmek için bir siyaset oyunu olarak telâkki olunabilir.

İşte, Osman Bey'in İznik gölü civarında Bizanslılar üzerine kazandığı 1302 zaferi sıralarında, Bizans bu Hakan ile temasa girmiş, kendisine İmparatorluk Sarayına mensup bir kızı vererek, akrabalığını elde etmek suretiyle uç'lardaki Türk beylerinin giriştikleri fetih hareketlerine başlarındaki hükümdarın yüksek müdahalesi sayesinde set çekmek istemişti<sup>3</sup>. Gazan Han, Sülemiş isyanını bastırdıktan ve Sultan Mesud ile Alâaddin meselelerini

<sup>1</sup> Meselâ şu katalog: M. Mübarek, *Meskûkât-ı Kadime-i İslâmiye*, s. 242.

<sup>2</sup> Anadolu'nun Gazan Han'a karşı duyduğu dini düşmanlığı Sülemiş istismar ederek hayli başarı kazanmıştır: Z. V. Togan, *Giriş*, I, s. 321.

<sup>3</sup> L. Bréhier, *La Vie et La Mort de Byzance*, p. 417.

de çözümledikten sonra, bu tarihte Bizans'a müspet cevap verecek duruma geldi; gönderilecek gelini kabul edeceğini ifade etti. İşte bu hadise Osman'a bir müddet için seferlerini tatil ve o zamana kadar kazandığı yerleri inar ve teşkilâtlandırma kararı verdirmiş olabilir. Ayrıca, Osman'ın kazandığı zaferin ertesinde, yani 1303'de, Katalanyalılar, Kapudağı Yarımadası sahillerine çıkarak Türklerle taarruza başlamışlardı. Kısacası, 1302 yılını takip eden zaman, Osman için serbest fetih bakımından artık müsait değildi. Çünkü, Gazan Han Anadolu'daki gailelerden kurtulmuş, memleketi gene ikiye bölerek Dânişmendiye vilâyetini ve bu vilâyete uç olarak kabul olunduğu anlaşılan Osmanlı toprakları ile Karasi ve hatta Saruhan sahasını Mesud'a vermişti. Şu halde, Gazan Han'ın, kendisini toparlayarak II. Mesud eliyle tekrar Anadolu'ya hâkim olması ve Batı Anadolu çevresine Katalanyalıların yaptıkları sefer, Osman'ı 1308 yılına kadar yeni fetihlerden alıkoyan sebepler olmak lâzımdır. Gerek Selçukî sultanları, gerek onların da üstünde olan İlhanîler, uçları kontrollerinde tuttıkları zaman, buradaki beylerin kendi başlarına fetihler yapmaya imkânları bulunmadığını anlamak için, bütün Marmara çevresi ve Ege sahası fetihlerinin tamamıyla Gazan Han'ın zamanına tesadüf eden Anadolu karışıklıkları sırasında yapıldığını hatırlamak yeter.

Osman Bey'in yeni bir fetih hamlesine başlaması 1308'e (707) rastlar. Bu tarih, ancak adı var olan, fakat başka bir rolü bulunmayan son Selçukî hükümdarı Mesud'un ölümü ve hanedanının da Anadolu tahtını kesinlikle kaybını ifade eder. Memleketin hükümdarsız kalması üzerine, birçok Anadolu beylikleri istiklâllerini bu yıl ilân etmişlerdir; hatta, bazı vekayinameler Osmanlıların müstakil oluşlarını da bu tarihe rastlatırlar. Mamafih, Osmanlı kaynaklarının kaydına göre, Moğollar halkı meşrû bir sultanın varlığı ile avutmak için, II. Mesud yerine, oğlu Gazi Çelebi'yi geçirmişlerdi. Fakat, bütün hükümdarlık alâmetleri tamamıyla İlhanî hükümdarlarına geçmiş



bulunuyordu. Anadolu'nun her tarafında sikke onlar namına kesilmekte<sup>1</sup>, Olcaytu Han'ın, Gazan Han yerine geçmesinden itibaren kitabelerde dahi Moğol hükümdarlarının isminin kazılması sağlanmış bulunmaktaydı<sup>2</sup>. Yerinde de ifade olunduğu gibi, Selçukî Devleti ikiye bölünmek icap ettiği zaman, daima «Dânişmendiye» ve «Yunan» vilâyetleri şeklinde bir esas kabul olunuyordu. Bu defa da, Gazi Çelebi'ye yalnız Dânişmendiye Vilâyeti verildi. Fakat, bu sırada, artık, Ege ve Marmara sahillerine kadar bütün Batı Anadolu'nun Türklerin eline geçmiş olması dolayısıyla, buralar da Yunan ve Dânişmendiye vilâyetlerine, doğudan batıya bir hat ile iki ayrı bölge halinde bağlandı. Böylece, her iki kısmın da gene uç'lara sahip olmaları sağlanmıştı. Tarihler Saruhan ve Karasi beylerin II. Mesud nökerlerinden olduklarını ifade ettiklerine göre, son zamanlarında batıda fetihlerin çok genişlediğini gören bu sultanın, o zaman, doğrudan doğruya kendi idaresinde bulunan Dânişmendiye vilâyeti uç'larına kendi adamlarını gönderdiği anlaşılıyor. Fakat, Osman Bey aristokrat bir uç beyi, hatta Emîr-i Kebîr olarak eskiden beri burada yerleşmiş olduğundan, Mesud'un Karasi ve Saruhan beyleri onun emri altına vermesi zarureti vardı. Saruhan Oğulları'nın, Emîr-i Kebîr, yani uç beylerbeyi olan Osman'a tâbi olmuş bulduklarına ait bize bir malumat intikal etmemişse de, Karasi uç beyliğinin tâbiyetine bir nişâne olarak, Karasi Bey'in bir şehzadesinin Osmanlı sarayında rehin bulundurulduğu hakkında kayıtlar mevcuttur<sup>3</sup>. İşte, 1308'de (707) II. Mesud'un ölümü ile yeni bir si

<sup>1</sup> 727'ye kadar sikkenin Selçukîler namına kesildiği hakkındaki Âli'nin ifadesi herhalde hakikati ifade etmiyor. Yahut da en son tarihli Selçukî sikkesi bu yıla kadar darphanelerde ne tarihi, ne şekli değiştirilmeksizin kesilmekte devam olunmuş olabilir: Kühnü'l-Ahbar V, s. 42.

<sup>2</sup> İ. H. Uzunçarşılı, Kitabeler, I, s. 16: Memleketin meşrû hükümdarıymış gibi Moğol hanının ismi geçen ilk kitabe, Tokat'ta bir çeşmeye konmuştur.

<sup>3</sup> Bir Karasi şehzadesinin Osmanlı sarayında bulunduğu hakkında bak., Münecimbaşı, III, s. 36.

yası buhran çıktığı, yani uç beylerinin itaate mecbur oldukları meşrû Sultan ortadan kalktığı zaman, batıdaki Türk emirliklerinde daha serbest fetihler için bu tarih bir fırsat sayılmıştı. Binaenaleyh, Osman Bey de, bir taraftan İznik havalisine, diğer taraftan, bilhassa Bursa üzerine fetih gayesiyle ciddî seferler düzenlemekteydi. Osman'ın 1302 zaferine rağmen, meşhur Katalanlı askerleri daha ziyade Ege kıyıları yönüne sevk ederek, oraları kurtarmaya çalışmış olan Bizans, bu defa, Osman Bey'i diğer Türk beylerinden daha tehlikeli bulmuş olacak ki, Rume-li'den Anadolu'ya geçirdiği Moğolları doğrudan doğruya Bursa üzerinden Osman Bey'e karşı sevketti<sup>1</sup>. Bizans kaynaklarından 1308'de olduğunu öğrendiğimiz bu vakayı, İdris Bidlisi, Büyük Sultan Alâaddin ve Ertuğrul zamanlarında geçmiş sanmaktadır ve Gelibolu'dan geçen «Aktav» Tatarlarının Yenişehir sahrasında toplandıklarını, iki tarafın orada karşılaştıklarını, Tatarların mağlûp olduklarını, Ertuğrul tarafından İnegöl'e kadar takip olunduklarını ve gemilerine kendilerini zor atıp kurtulduklarını<sup>2</sup> söylüyor. Osman Bey'in bu seferi de çok verimli oldu; bütün Bursa etrafı eline geçmek suretiyle şehir kuşatılmış oldu<sup>3</sup>. Bir sene sonra, yani 1309'da (708), İznik çevresine yapılan bir seferin neticelerinden olarak, bu büyük

<sup>1</sup> L. Bréhier, *La Vie et La Mort de Byzance*, p. 422; burada kaydolduğuna göre, Osman Bey esir ettiği Tatarları ordusuna almış.

<sup>2</sup> Heşt Behişt, *Nuruosmaniye yazm.* No. Vr. 25b-26a; İdris Bidlisi'nin çok karıştırdığı bu hadisenin, Z. V. Togan 1300 sıralarında olabileceğini, zira, bu zamanda gemileri karaya varan bir Tatar beyinin ve adamlarının Bizans hizmetine girdikleri, bu vaziyette söylenen hadiseyi onların çıkarabileceklerini tahmin ediyor: Giriş, s. 322; halbuki, Bréhier'nin söylediğine göre, bak. aynı. es. s. 422, Bizans kaynakları meseleyi aydınlatmaktadırlar.

<sup>3</sup> Uzunçarşılı, *Tatarlardan bahsetmeksizin, Bursa ve etrafı tekfürlerinin ittifaklarına karşı yapıldığını söylediği bu seferi, 1302'deki Yarhisar muharebesiyle birleştiriyor ve o tarihi esas alıyor: Osmanlı Tarihi I, s. 28-29.*

Bizans şehrini gittikçe daha güç duruma sokan bir hayli kazançlar elde edildi. Artık, Osman Bey, kendisinin tâbii olan Karasi Beyliği ile en yakın yoldan arazisini birleştirmiş oluyordu. Şu halde, bu 1309 zaferinden sonra, bütün o çevre Osman Bey'e geçmiş, yalnız Bursa şehri Bizans'ta kalmıştı.

1305'ten (704) beri Osman Bey'in ordularına kumanda eden Orhan Bey'in İznik ve İzmit taraflarında bir hayli faaliyetleri görülmekte idi: Türkler, Akyazı, Mudurnu ve başka yerleri de alarak Karadeniz kıyılarına çıkmış olmakla beraber, Osman Bey, muhakkak ki, ilk hedefi olan Bursa'ya ancak 1326'da kavuşabilirdi de, İznik ve İzmit'i zapta muvaffak olamadı. Bursa gibi mühim bir şehrin Türklere geçmiş olması üzerine, başkent Yenişehir'den buraya naklolundu. Çünkü, Osmanlı Uç Beyliği, başşehrinin hep uç'a yakın olmasını istiyordu.

Rumeli'den getirilen «Aktav» Tatarları ile Bizans'ın Bursa çevresi kuvvetlerinden meydana gelen önemlice bir orduyu perişan eden, bu sayede Marmara'nın doğusunda ve güneyinde bir hayli küçük kaleler ve arazi zapteden Osman Bey, Mesud'un ölümü sıralarına rastlayan bu muvaffakiyetlerinden sonra, 1326 yılına kadar oldukça hareketsiz bir hayat sürmüştü, belki de, bu devrede teşkilât ile uğraşmıştır. Fakat, öyle görünüyor ki, Bursa'nın alınmasından birkaç yıl önce, Osman Bey, mevkiini oğlu Orhan'a terkederek hükümet işlerinden elini çekmiş durumda idi. Şu halde, yeni hükümdar için babasının tavsiyesi altında yapılacak iş, bilhassa Bursa'yı almak ve Karasi toprakları ile Osmanlı Beyliği arasında hâlâ mevcudiyetlerini muhafaza eden bazı Bizans kalelerini ortadan kaldırmak, ondan sonra yapılacak iş, yeni fetihler için tamamen serbest olan sağ kanattaki İznik ve İzmit üzerinden İstanbul'a kadar uzayan yerlerle meşgul olmaktan ibaret bulunacaktı.

En eski vekayinamelerde dahi rastlanacağı üzere, Osman Oğulları'nın hatırasında kendilerine karşı şiddetli bir

Germiyan düşmanlığı saklanmıştır. Fakat, bunun fiilî bir mücadele şeklinde belirtisine katiyen rastlanmadığına göre, herhalde, bu düşmanlık, o sıralarda sadece bir rekabetten ibaret olacaktır. İster hukuken, ister kendi fiilî kuvvetleri sayesinde olsun, sol uç nüfuzlarında bulunan, yani Ege çevresinin kendilerini metbû tanıdığı Germiyan «Emîr-i Kebîrleri», sağ uç'a müdahaleye hakları olmadığı için, Osmanlılarla çarpışmaya kadar varacak ihtilâfların çıkamayacağı tabiiydi. Bütün çevre arazisi Osmanlılara geçtiği halde, sırf kalesiyle mukavemet eden Bursa şehri, büyük bir ihtimalle, 1326'da teslim oldu<sup>1</sup>. Bu muvaffakiyetle, artık Marmara'nın bütün güney bölgesi, şurda burada dayanan bazı kaleler hariç, tamamen Türklere geçmiş oluyordu. Bu sırada Osman Bey de vefat ederek, beyliği fiilen üzerine alan Orhan, hükümeti tam yetkiyle idareye başladı. Fakat, yeni hükümdar için, Bursa'nın başşehir olması ile, bir güçlük çıkıyordu ki, o da beyliğinin sol uç'unda yeni fetihlere mani olacak bir engelin yolu kapatmakta bulunmasıydı. Çünkü, Karasi Beyliği, Osmanlı «Emîr-i Kebîrlere» tâbi olsa da, Orhan'ın ordularını batıda daha geniş yerlere götürecektir olan yolun geçtiği toprakların sahibiydi ve fetih hakları dolayısıyla Osmanlılar bu tâbi beyliğin bağımsızlığına riayete mecburdular. Bu vaziyet karşısında, Orhan Bey için yeni fetihlere kavuşmak imkânı ancak sağ kanatta mevcut bulunuyordu. Hakikaten, etrafı Türklere geçen İznik şehri otuz yıldan beri hâlâ dayanmaktaydı. İzmit ise, İstanbul yolunu kapatan çetin bir kale halinde bulunuyordu. Osmanlı Beyliği'nin ordusu, Aşağı Sakarya yöresinde faaliyete geçerek akınlarını Kocaeli'nin Marmara ve Karadeniz sahillerine kadar uzattı. Sultan Orhan'ın bizzat kumanda ettiği Türk kuvvetleri, 2 Mart 1331'de İznik şehrini zapta muvaffak

<sup>1</sup> Osmanlı tarihleri Bursa'nın fethi tarihi olarak umumiyetle 2 Cemaziyelevvel 726'yı veriyorlar; Bizans kaynakları da 6 Nisan 1326'yı kaydetmektedirler ki, netice uygundur: L. Bréhier, aynı eser, p. 27.

oldu<sup>1</sup>. O zaman İstanbul'dan sonra geldiğini, bu suretle Bursa'dan dahi ileri bulunduğunu Türk kaynaklarının ehemmiyetle kaydettikleri<sup>2</sup> bu şehir, faal olan uç'ta bulunması itibariyle, 1335'de (734) beyliğin merkezi haline getirildi ve başşehirliği kısa süren Bursa sancak oldu<sup>3</sup>. Bundan sonra, Türklerle Bizanslılar arasındaki mücadele İzmit etrafında cereyan etti. Nihayet, 1337'de, Orhan, oğlu Süleyman da yanında olduğu halde<sup>4</sup>, büyük bir ordu ile İzmit'e gelerek şehri Bizanslılardan kesinlikle aldı<sup>5</sup>.

Artık Osmanlı ordularını beylerbeyi salâhiyetiyle idare ettiğini gördüğümüz Şehzade Süleyman, İzmit'in fethinden sonra, o çevrede Kocaeli yarımadasına düşen yerleri birer birer zaptederek kimini timar, kimini malikane suretinde gazilere veriyordu; kendisi de İzmit valisiydi. Süleyman Paşa'nın bu uç'taki faaliyeti sırasında Osmanlı Beyliğinin toprakları Kocaeli batısında Üsküdar'a ve doğuda da, Bolu'nun ötesinde, Candar Oğulları Beyliği'ne varıp dayanmıştı<sup>6</sup>.

<sup>1</sup> Bu tarihi, L. Bréhier Bizans kaynaklarından almıştır. Bak., *La Vie et La Mort de Byzance*, p. 430; Türk kaynaklarının verdikleri tarih de aynıdır: Âşıkpaşazade, s. 41.

<sup>2</sup> Münecimbaşı, III, s. 278; İbni Kemal, *Millet Kütüphanesi*, Ali Emiri Yzm. No. 26, vr. 23b.

<sup>3</sup> İbni Kemal, İznik'in başşehir oluşunu 734'te gösteriyor: Üst nottaki yazm., vr. 24b; Neşri ise, şehrin zaptını 734 kabul ediyor: Bak., s. 158.

<sup>4</sup> Neşri, s. 150.

<sup>5</sup> Osmanlı kaynakları, İzmit'in zaptını İznik'inkinden önce gösteriyorlar; Bizans kaynakları ise, 1337 yılını verdiklerine göre (Bréhier, ayn. eser., p. 430), arada hayli fark vardır. Süleyman Paşa da İzmit'e, fethin ertesinde vali olduğuna ve bunun 1337'ye rastladığına bakılırsa, bu son tarihin doğruluğu anlaşılır.

<sup>6</sup> Osmanlı vekayinameleri Bolu'nun da Bizans'tan Orhan eliyle alındığını söylüyorlarsa da (meselâ Âşıkpaşazade, s. 32), burasının Candar Oğullarına ait olduğu ve Osmanlılara çok sonra geçtiği biliniyor.

Candarlıların, doğularında ve Karadeniz kıyılarında arazi zaptetmeye çalıştıkları halde, Bolu tarafında sol kanatları Bizans'a karşı serbest gibi görünmesine rağmen, burada gazaya teşebbüs

Orhan Bey, daha İstanbul surlarını zorlayacak durumda bulunmadığı, beyliğinin de doğu, güney ve batısı bütün diğer Türk beyliklerinin topraklarıyla çevrilmiş hale geldiği için, artık, beyliği daha fazla büyütme imkânı kalmamış bulunuyordu. Bu durumu ile, Osmanlı Sultanlığı, bir uç beyliği olmaktan çıkarak Karamanlılar ile Candarlıların uzun zamandan beri içinde buldukları bir «iç-el» durumuna düşmüş olmaktaydı. Fakat, Germiyan Oğulları'nda olduğu gibi, Osmanlılar üzerinde bir de uç beylerbeyliği, o zamanki resmî tabiriyle, Melik-ül Ümerâlık (Emîr-i Kebîrlik) vardı ki, bu sıfatlarından dolayı, Karasi Beyliği, geçmişten kalan fakat, sırf şekilden ibaret de olsa, hukuk kaidesine dayanan bir şekilde kendilerine tâbi bulunuyordu. Bu vaziyette, Osmanlılar fetihlerini Marmara'nın batı sahillerine, yani Rumeli'ye uzatabilmek için, tâbileri olan Karasi Oğulları'ndan Bursa - Gelibolu doğrusuna bir koridor almak mecburiyetindeydiler<sup>1</sup>. Şu halde, rivayete göre, Karasi Beyi Aclan 1337'de (737) ölünce<sup>2</sup>, yerine Balıkesir'de Demirhan, Bergama'da Yahşi Bey hükümete geçmişlerdi. Aclan Bey'in diğer bir şehzadesi de Osmanlı sarayında bulunduğundan, Rumeli'ye uzanan bir koridor'a ihtiyacı olduğundan bahsettiğimiz Orhan Bey, yanındaki Karasi şehzadesi namına hak iddia ederek kar-

etmeyişleri çok mühim bir nokta olup, bizce bunun sebebi, bir taraftan bu ailenin ancak subaşı durumunda olmaları ve Kastamonu'nun da artık «iç-el» sayılması, diğer taraftan, bütün Sakarya-Marmara çevresindeki gaza hakkının bu bölgede uç beylerbeyi olan Osmanlı ailesine ait bulunması olabilir.

<sup>1</sup> Hammer'in ifadesine göre, Orhan, Karasi beyliğine çatmadan evvel Marmara üzerinden Rumeli geçesine kuvvet sevki için ufak tefek denemeler yapmıştır: Bak., Devlet-i Osmaniye Tarihi (M. Atâ, Türk. terc.), I. 153.

<sup>2</sup> Diğer kaynaklar Dursun Bey'in ölümünü ve bu vesileyle Orhan Bey'in Karasi işlerine karışmasını 735'te gösteriyorlar. Müneccimbaşı ise 737 yılını vermektedir: Bak., C. III, s. 36. Hakikaten, gene aynı kaynaklara göre, İzmit valisi olan Süleyman Paşa, Karasi ilhak olununca İzmit'ten bu defa oraya kaldırıldığından, Balıkesir'i Osmanlı Beyliğine alma hadisesi de 737'de yahut daha sonradır.

deşler arasında ihtilâf çıkardı, veya mevcut olan anlaşmazlıktan faydalandı. Yanında bulunan Karasi Şehzadesi Dursun Bey'i Karasi tahtına oturtmak bahanesiyle Balıkesir ve kuzeyini istilâ edip arzu ettiği askerî yolu temin etmiş oldu. Böylece, «iç-el» durumundan kurtulan Osmanlı Beyliği, Rumeli'ye Gelibolu'dan sınır olmuş bulunuyordu. Orhan Bey, kaide gereğince, beylerbeyliğini tevcih ettiği büyük oğlu Süleyman'ı İzmit'ten alarak beyliğinin sol kanadına, yani Demir Han'dan zaptolunan Balıkesir sancağına vali tayin etti<sup>1</sup>. Bursa'yı Gelibolu'ya bağlayan, Balıkesir'i de içine alan Osmanlı askerî yolunun Karasi Beyliği'nden koparılması Osmanlı Beyliği'nin kuruluşundan beri elde ettiği topraklar arasında ayrı bir hususiyet taşımaktaydı. Çünkü, fetih haklarına göre, buraların sahibi bulunan başka bir Türk beyliğinden adı geçen topraklar cebren alınmış oluyordu. Fakat mesele tafsilâtıyla malum olmadığı için, fazla bir şey söylenemez<sup>2</sup>.

Osmanlılar Karasi beyliğini kısmen veya tamamen ne zaman ilhak etmiş olurlarsa olsunlar, bu askerî yoldan Rumeli'ye ilk tertip ettikleri seferin 1347'de yapıldığı anlaşılmaktadır<sup>3</sup>. Şüphesizdir ki, Bizans'ın iç mücadelesine taraflardan birisinin arzusuyla müdahale şeklinde başlayan bu ilk Rumeli cevelânları, Türklere o yerleri öğrettiği gibi, fetih için müsait zemini de hazırlamaktaydı. Nihayet, Osmanlı kaynaklarına göre, Rumeli'yi fethetme gayesini güden ilk ordu, Karasi valisi de olmuş bulunması

<sup>1</sup> M. H. Yinanç, Osmanlıların 1334'de (H. 735) bütün Karasi'yi ilhak etmiş olamayacaklarını birçok delilleriyle söylüyor ki, doğrudur: *Düsturname-i Enverî, Medhal*, s. 60; 1337'de, Balıkesir ile beraber, ancak bir sahil koridoru alınmış olmalıdır. Bütün beyliğin alınması Süleyman Paşa'nın Rumeli fethine başlamasından az öncedir.

<sup>2</sup> Zaten Şehzade Süleyman'ın hemen 1337'de buraya tayini yapılmış olmayacağına göre, belki bir müddet Balıkesir'i Karasioğlu Dursun Bey idare etmiştir.

<sup>3</sup> Orhan tarafından Cantacuzéne'e yardım için 1345'de yollanan ilk kuvvetin Gelibolu'dan değil, İstanbul Boğazından geçtiği görülüyor: L. Bréhier, *ayn. es.*, s. 437.

dolayısıyla, Karasi beyliğinin tecrübeli kumandan ve ricalini hizmetine alan Süleyman Paşa kumandasında olarak, 1356'da Gelibolu yarımadasına ayak bastı. Şehzadeye refakat eden Ece Bey, Fâzıl Bey, Evranus ve Hacı İlbeyi'nin evvelce Karasi beyinin ileri gelenlerinden olmaları dolayısıyla, daimî komşuluk yaptıkları, ticarî ve siyasî bakımdan münasebetlerini hiç eksik etmedikleri karşı toprakların, yani Rumeli Yakası'nın zaptında Osmanlılara en mühim hizmeti yapacakları tabiiydi. Belki de, bunlar, Osmanlı fetihleri hesabına, Trakya'nın Rum ahalisi içinden evvelce edindikleri dostlarının yardımını görüyorlardı. Süleyman Paşa orduları, şehzadenin öldüğü 1359 yılına kadar üç sene çetin mücadelelerle, nihayet hiç olmazsa Gelibolu yarımadasında tutunmaya muvaffak oldular. Ancak, Osmanlı kuvvetleri Dimetoka ve İpsala yönlerine hayli ilerlemişlerdi<sup>1</sup>. Süleyman Paşa'nın, bu yıl bir kaza neticesinde, birdenbire beklenmedik ölümü üzerine, ordunun fetih hareketi durakladı. Orhan, 1359'da (760) oğlu Murad'ı Süleyman Paşa'nın yerine yollaması üzerine, fetihler normal seyrinde devama başladı.

Oğlunun ölümünden sonra, padişahlıktan elini ayağını çekmiş gibi görünen Sultan Orhan'ın, bu hadiseden sonra daha üç sene devam eden ömrü içinde, hükümdarlığı değilse bile, bütün işlerini üzerine bıraktığı Şehzade Murad, biraderinin yerine geçer geçmez Rumeli fethinde daha büyük gayretler sarfına başladı. Gene Hacı İlbeyi Sağ-Uç'ta, Dimetoka'dan Edirne'ye; Evranos da Sol-Uç'ta, İpsala'dan sahil boyunca Burgaz'a ilerliyordu<sup>2</sup>.

Bu sırada Anadolu'da çıkan bazı karışıklıklar Murad'

<sup>1</sup> İdris Bidlisi'ye göre, Dimetoka'ya doğru ilerleyen kuvvetlere Hacı İlbeyi, Ege sahiline düşen İpsala yönünde ilerleyen kuvvetlere de Evrenos Bey Kumandan tayin olunmuşlardı; Heşt Behişt, ayn. yazm., vr. 118a.

<sup>2</sup> İdris Bidlisi, ayn. yazm., vr. 118a; İbni Kemal, bu iki kumandanın Dimetoka'ya havale olduklarını, Ece ile Fâzıl'ın Gelibolu'da kaldıklarını söylüyor: Bak., Defter-i Sâni, Millet K., Ali Emiri yazm. No. 26, vr. 106b.



ın işini zorlaştırmış görünmektedir. Anlaşıldığına göre, Orhan'ın Şehzade Süleyman'ın yerine Murad'ı tayin ederek tahtı bu oğluna bırakacağını belli etmiş olması üzerine, diğer şehzadeler Anadolu'da isyan ettiler. 1352'de Alâaddin Ertena öldüğü zaman, Karaman Oğulları tarafından işgal olunduğu sanılan, fakat hem Moğol taksimatında Dânişmendiye Vilâyeti topraklarına dahil bulunan, hem de Osmanlı tarihindeki mühim hatırası sayesinde manevî bir değeri bulunan Ankara'nın Karamanlılara geçmesi Osmanlılarca hoş görülmediğinden, Hacı Kutluşah (Ertena valisi), 1354'de (755) Konya'yı işgal ederek Karamanlıları perişan ettiğinde, müttefiki olduğu anlaşılan Orhan Bey de, aynı yıl Ankara'yı işgal etmişti<sup>1</sup>. İşte, Orhan'ın şehzadeleri, Murad'ın gelecek hükümdarlığına karşı isyan bayrağını çektikleri zaman, Ankara taraflarında bulunuyorlar ve belki de Karaman Oğulları'ndan yardım görüyorlardı.

Murad, bu esnada, kendisi idare ettiği anlaşılan Edirne istikametindeki sağ-kol kuvvetlerinin başına lalası Şahin'i getirerek, Süleyman zamanında bu vazifeyi görmüş olan Hacı İlbeyi'ni sol-kola, Evrenos Beyin yanına verdi. Eski geleneği alt üst eden böyle bir tayini Murad, Anadolu hadiseleriyle meşgul olmak için yapmıştı<sup>2</sup>. Dimetoka Türklerin eline geçti; Lüleburgaz'ın kuzeydoğusunda büyük

<sup>1</sup> Cantacuzéne, Şehzade Süleyman kumandasındaki ordunun Ankara'yı 1354'de işgal ettiğini söylüyor: Uzunçarşılı, Osmanlı Tarihi I, s. 36. «Yunan Vilâyeti» adı ile anılmış olan Konya Selçukileri topraklarına hâkim bulunan Karamanlılarla, eski Dânişmendiye Devletinin topraklarına hâkim olan Ertena Beyliği orduları arasında tam bu sırada harpler cereyan ediyordu ve Ertena kumandanı Hacı Kutluşah, Karamanlıları ve müttefiklerini yenerek Konya'yı bu yıl işgal etmişti: Hüseyin Hüsameddin, Amasya Tarihi, III, s. 51. Bizce Osmanlıların Ankara'yı işgali ile Kutluşah'ın Konya'yı işgali arasında bu suretle bir münasebet olmak lâzım gelir.

<sup>2</sup> Vekayiname'ciler bu tayinin önemini anlamadıklarından, üzerinde durmamışlardır. Halbuki, hadise Türk asilzade sınıfının haklarını ihlâl eder mahiyetteydi.

Bizans ordusu ile Türk ordusu arasında, 1361'de cereyan eden büyük bir meydan muharebesi Murad'ın kati zafe-riyle biterek Edirne Türklere teslim oldu. Bunun üzerine, Murad, güzelliğine hayran olduğu Dimetoka'da yerleşti; Anadoludaki hadiseleri de yatıştırmış bulunuyordu. Beylerbeyi ve Osmanlı ordusunun serdarı gözüyle baktığı Lala Şahin'e de Edirne'yi karargâh yaptırıp, askere ganimet temini gayesiyle, kendisini Zağra ve Filibe yönlerine akına yolladı<sup>1</sup>. Bundan sonra, Rumeli'nin fethi kati safhasına giriyordu ki, Edirne'nin zaptından bir sene sonra, yani 1362 Mart'ında, Orhan hayata gözlerini kapadı<sup>2</sup>. Artık, bu sıralarda Yunan Vilâyeti'nin mühim bir kısmına hâkim olan Karaman Oğullarının sol-uç beylerini kendilerine tâbi kılma iddiaları geçersiz kalmış bulunuyordu. Esasen kendileri de zaman zaman Mısır Memlûkları'nın himayesine sığınmak zorunda kalmakta idiler. Aynı zamanda, Karamanlılar aşiret karakterlerini muhafaza ettikleri için, Selçukîlerin, çok büyük ve kültürü ileri, eski merkezlerinden ibaret bir hayli şehirlerini ihtiva eden Yunan Vilâyetindeki içtimaî ve medenî hayat üzerinde iğreti bir siyasî nizamın ifadesi olmakta devam ediyorlardı. Hukuken, bu vilâyete bağlı bulunan sol-uç'a gelince, orada da, uç beylerbeyliği müessesesi uç beylikleri üzerindeki otoritesini muhafaza edememiş, başlangıçta çok kuvvetli görünen Germiyan Oğulları'nın Ege istikametine sürdükle-ri kumandanlar, zapt ettikleri yerleri, Türk fetih geleneği

<sup>1</sup> British Museum, Catalogue, OR. 7506 (Türk. yazm.) vr. 31a. (bu yazma adı geçen katalog'a Kemal Paşazade Tarihi diye geçmiş ise de, anonim bir Tevarih-i Âl-i Osman'dır). İdris Bidlisi, ayn. yazm., vr. 119b.

<sup>2</sup> Orhan'ın ölüm tarihi olarak hep 1360 (H. 761) gösterilir. Halbuki, Lülü Paşa, Ankara Sultan Alâaddin Camii kapısının üstüne koydurduğu 1362 (H. 763) tarihli kitabesinde, henüz Sultan Orhan'ın adını zikretmiştir. Ayrıca, çağdaş bir Bizans kaynağı bu hükümdarın öldüğü yılı ve hatta ayını dahi kaydetmiştir: Bak. Bréhier, *La Vie et La Mort de Byzance*, p. 452. Bu hale göre, Orhan'ın ölüm yılı 1362 Martı'dır (geniş bilgi için, *Vesikalar Dergisi*, Yeni seri No. 3'deki makalemize bakınız).

gereğince, mülkiyetlerine geçirerek hep birer bağımsız beylik kurduklarından, Germiyan «Emîr-i Kebîr»inin önünü kapatarak, bu beyliği «iç-el» durumuna düşürmek suretiyle, inkişafını durdurmuşlar, böylece, sol-uç birçok müstakil beylikler halinde parçalanmış, zaafa düşmüş, bir nevi Türk «Uç feodalitesi» teşekkül etmişti. Kısacası, Yunan Vilâyeti, uç çevresi de dahil olmak üzere, merkezileşmek şöyle dursun, aksine, 1326 sıralarında tam bir parçalanma halindeydi.

Dânişmendiye Vilâyeti ve onun «Uç Vilâyeti»ne gelince, Selçukî toprakları son olarak Vilâyet-i Yunan ve Vilâyet-i Dânişmendiye adları ile ikiye bölündüğü zaman, Dânişmendiye'nin uç sahasında, sağ kanatta bulunan Per-vâne Oğulları ile Candar ailesi, birer uç beyi olmaktan ziyade, buldukları şehirlere ve çevrelerine sadece malikane suretinde sahip idiler; ayrıca, her ikisinin de asaletleri mevcut değildi. Bilhassa Candar Oğulları sol kanatlarından Bizans arazisine açık oldukları halde, uç beyliği sıfatları olmadığı için olacak, fetih vazifesiyle hiç bir zaman meşgul olmamışlar, daha çok Karadeniz'de korsanlık faaliyetleriyle alâkalanmak ve doğularında bulunan diğer Türk beyleriyle nüfuz mücadelesine girişmekle vakit geçirmişlerdi. Şu halde, ince bir kodidor halinde, Karasi memleketini de içine almak üzere, Çanakkale ve Edremit sahillerine kadar uzanan Dânişmendiye uç'unda, III. Alâaddin yahut II. Mesud zamanında «Emîr-i Kebîr» unvanını elde etmiş olan Osman Oğulları rakipsiz olarak sağ-uç'un fetihlerini idare etmekteydiler. Karasi Beyliği esas itibariyle kendilerine tâbi olduğundan, fazla inkişafına meydan vermeden, onu XIV. asrın ortalarına kadar tasfiye etmişlerdi. Dânişmendiye'nin «iç-el» kısmında etnik karakter, Yunan Vilâyetinden çok farklıydı; içtimâî hayata ve siyasî mücadelelere hükmedenler, yerleşik unsurlar olduğundan başka, Dânişmendliler ve Selçuklular devrinden beri bütün kasabalarda ve şehirlerde asaletlerini bir türlü unutmayan ve dedeleri yönünden ümerâ-

lıktan gelmiş bulunan bir sınıf vardı ki, Selçukîlerin dağılma devrinde bunların her biri bir kaleye sahip olmuştu. Birer derebeyine benzeyen bu zümre, II. Mesud ve evlâtlarının hükümdarlık itibarlarının silinip gitmesinde Moğol arzusuna uygun bir mevcudiyet haline geldikleri gibi, Moğolların valisi durumunda olan Çoban Oğulları veya Ertena ailesi de nihayet birer vali sıfatlarından kurtulamamışlar, böylece, Dânişmendiye Vilâyeti iç sahası her türlü birlikten mahrum vaziyette bulunmuştu. Halbuki, bu vilâyete ait sağ-uç sahası, Yunan Vilâyeti uç'unun aksine olarak, gerek fetih şerefi, gerek asil bir hanedan idaresinde olma bakımından, daha üstün bir geleceğe aday bulunmuş, Orhan'ın hayatının son zamanlarında, iç memleketinde bir ekâbir sınıfı Osmanlılara gelerek, bütün memleketin siyasî birlik teşkilâtını fiilen bu ailenin riyaseti altında kurmağa başlamışlar, bu sayede, burası âdetâ devletin siyasî hâkimiyetine hakiki vâris olma kudretini kazanmıştı. Orhan ölüp de tahtını oğlu Murad işgal ettiği 1362 yılında, hâlâ uç beyliği geleneklerinden kurtulamamış olan Osmanlıların hâkimiyetine girmiş bulunan yerlere göz atacak olursak, bu aileyi Türkiye birliğini yeniden kurma gibi bir muvaffakiyete ulaştıran sebepleri anlamakta güçlük çekmeyiz<sup>1</sup>.

## 8 — Rum Selçukî Sultanlığı Tahtı İçin Mücadeleler

### a. Tahtın Boşalması

Selçukî ailesinin Anadolu tahtını kaybetmesinin, memleketin Moğol işgaline girmesinden beri birbirini takip eden birçok hadiselerin bir neticesi olduğundan şüphe yoktur. Yani, muayyen bir hadisenin kendilerini hükümdarlıktan devirmesi yerine kudretli bir yabancı nüfuzun sebep olduğu bir sürü siyasî ve iktisadî zorluklar, içtimai karışıklıklar bu ailenin Anadolu cemiyeti gözündeki iti-

<sup>1</sup> Bak. Harita: 2.

barlarını kemire kemire o kadar zayıflatmıştı ki, nihayet, Moğollar tarafından vurulan birkaç darbe, hanedanı ve onunla birlikte memleketin siyasî birliğini yıkmağa kâfi geldi. Vakıanın böyle olduğunu daha iyi anlatabilmek için, bununla ilgili hadiselerin topluca hatırlanması yerinde olacaktır.

Moğollar, dünya çapındaki yağmacı fetihleri esnasında İran'ı da zaptederek Rum Selçukî Sultanı Büyük Alâaddin zamanında Anadolu kapılarını çaldıkları vakit, bu hükümdar, mukavemete teşebbüs etmektense İlhanî boyunduruğunu kabul etmeyi tercih etmişti. Selçukî sultanları içinde en büyüğü ve kudretlisi olarak kabul edilen Sultan Alâaddin'in zamanı Anadolu Türk Devletinin dört başı mamur olgunluk devri olmuş bulunsaydı, herhalde Moğolların Anadolu'ya otoritelerini bu kadar kolay kabul ettirmeleri mümkün olmazdı. XIII. asrın ilk yarısının, maddî refah ve servet bakımından Selçukî Türkiye'sinin çıkabildiği en yüksek irtifa olduğu muhakkaktır. Fakat, bunun yanında, içtimâî sınıflar arasındaki iktisadî dengenin bozulmasından dolayı şiddetli bir huzursuzluğun seneden seneye tesirini hissettirdiği, üstünkörü bir tetkikle de kendisini göstermektedir.

Bir tarafta kendi başlarına muazzam kervansaraylar yaptıracak kadar zengin kimselerin türemesine mukabil, öbür tarafta büyük şehirlerde fütüvvet teşkilâtı kadrolarına sığmayan bir sürü işsiz insanların toplandıkları, ricalin nüfuz mücadelelerinde veya şehzadelerin taht kavgalarında bunların, hemen işe karışarak, sosyal nizamı tehlikeye koydukları görülüyordu<sup>1</sup>. Sultan da dahil olmak üzere, hükümet erkânının servet yıgmakta çok ileri gitmeleri, hatta bu hususta birbirlerine karşı ihtişam gösterileri yapmaları neticeyi bazen kanlı kötü tertiplere var-

<sup>1</sup> Meselâ, I. Alâaddin Sivas'ta tahta çıktıktan sonra ilk defa Konya'ya girerken yapılan karşılama töreni dolayısıyla, İbni Bibi, «Konya fityanı»nın bu gibi hallerde hep rezalet çıkardıklarını ifade etmektedir: Bak., s. 215.

dırıyordu. Başşehir Konya'da devlet ricalinin sahip oldukları nüfuz ve itibar, servetlerine göre derecelenmekte idi. Hükümdarın ve divan azasının halk için tertip ettikleri meşhur şöenler kudretlerini göstermek için en iyi bir vesile idi. Verdikleri şöenler, daha zengin sofralı ve davetlileri daha çok olmak bakımından, Sultanın kendisini bile geçenler vardı<sup>1</sup>. Bu şekilde, servetleri sayesinde büyük nüfuz ve itibara sahip olan devlet ricali, bir sultan öldüğü zaman, veraset kaidelerine veya ölen sultanın vasiyetine riayet edecek yerde, kendi aralarında türlü menfaat anlaşmaları yaparak, tahta istediklerini çıkarıyorlar, böylece de Selçukî hükümdarını nüfuzları altına almış oluyorlardı. Bunlar, bir şehzadeyi hükümdar yapmak için, icabında kendisinden, bazı taahhütlere girmesini bile istemekteydiler<sup>2</sup>. Sultanlar da, şüphesiz, bu kudretli erkânın nüfuzlarına karşı mücadeleden geri duramazlardı. Meselâ, Büyük Alâaddin kendi hükümdarlık salâhiyetlerine hiç saygı göstermeyen divan ricali ile mücadeleye başlayınca, rivayete göre, onlar da kendisini hal' ile başka bir şehzadeyi iclâs için tertipler düşünmeğe başladılar. Fakat Sultan Alâaddin, onlardan daha atik davranarak Kayseri'de tertip ettiği bir ziyafette kendilerini feci şekilde imha etti<sup>3</sup>. Selçukî tarihinde buna benzer hadiseler eksik değildir. Bu şekilde, yüksek devlet otoritesi ile şahsî servetlerinin verdiği nüfuzu bir araya getiren, yani birini diğerine destek yapmak suretiyle hudutsuz kudrete sahip olanlar yalnız başşehirde oturan divan erkânı değildi; vilâyetlerde de, o kadar çok olmamakla beraber, hem servet, hem de siyasî nüfuzu bir arada bulunduran, gerek ailece ve gerek vazifelerindeki verâset usulü dolayısıyla aristokratlık sı-

<sup>1</sup> I. Alâaddin zamanında Çaşnigir Seyfeddin Ayaba'nın, serveti sayesinde, nasıl bir nüfuz kazandığını ve sarayının haşmetini İbni Bibî tasvir etmektedir: Bak., s. 264.

<sup>2</sup> Büyük Alâaddin, tahta geçirilmek üzere Malatya zindanından çıkarılırken kendisinden böyle bir taahhüt alınmıştı: İbni Bibî, s. 206-207.

<sup>3</sup> İbni Bibî, s. 266.

fatnı da taşıyan hükümet adamları mevcuttu. Ayrıca, umumiyetle Dânişmendiye vilâyetindeki şehirlerde «Melik» unvanı ile muhtar vâli olarak hizmet eden Mengüçlü, Dânişmendli ve Selçuklu prenslerin divanlarında da bu şekilde servet edinerek efendileriyle nüfuz mücadelesi yapan ricale rastlanıyordu. Onlar, bir de, kızdıkları zaman hizmetinde buldukları meliki sultana şikâyet etmek imkânına sahiptiler. Memleketin sağ-kol ve sol-kol uçlarında bulduklarını söylediğimiz çok sayıdaki uç beyleri dahi büyük servete dayanıyorlardı. Hele bunların üstünde bulunan iki uç beyerbeyi kendi başlarına müstakil birer kuvvet temsil ediyorlardı<sup>1</sup>. Kalabalık aile, akraba, örf ve kökleriyle otoriteleri ölçüsüzdü. Maamafih Konya dışında kalan aristokratik hükümet mensupları ile sultan arasında pek ihtilâf çıkmıyordu. Bir melik, sultana nadi-ren kafa tutmakta idi. Bu hali ile Selçukî Sultanlığı daha ziyade bir plütokrasi rejimine benziyordu. Başta vezirlik olmak üzere, divanın «müstevfilik», «pervânelik» ve «nâiblik» gibi mühim mansıpları, mahiyetleri ve eski bir gelenek icabı, hep medreseli ulemânın elinde idi<sup>2</sup>. Yalnız beylerbeyliği, sultanın hassa askerleri arasından yükselen birisine veriliyordu. Hükümdarın hassa ordusu hep Memlûklardan veya Türk olmayan unsurlardan ibaret olduğu halde, sultanların mutlak otoritelerini temin edecek olan kölelik müessesesi, bu vaziyette, kuvvet teşkil edecek şekilde bir türlü inkişaf edemedi. Vilâyetlerde, melik veya uç beyi olarak, hâkim bir zümre teşkil eden aristokrasi-nin de, şüphesiz bu hususta mukavemeti vardı.

Görülüyor ki, Moğolların Anadolu kapılarını çaldıkları 1243'te, yani Köseadağı mağlûbiyetinin arifesinde, başta

<sup>1</sup> Meselâ, iki «Uç beyerbeyi» olan Hüsameddin Çeban Bey ve Seyfeddin Kızıl Bey'i İbni Bibi bu bakımdan vasıflandırıyor: s. 220 ve 304.

<sup>2</sup> Bu mevkilere getirilenler Anadolu Medreselileri değil, Nizam'ül-Mülk'ten beri idare ve siyaseti âdeta meslek haline getiren İranlı Ulemâ zümresine mensup kimselerdi. Hatta, bunların Moğol siyaset ve idaresini bile ele aldıkları bilinmektedir.

sultanlık müessesesi olmak üzere, Selçukî Türkiyesi'nin ne siyasî mekanizması, ne de içtimalî-iktisadî bünyesi, hiç de dengeli bir gidişe sahip değildi.

Kösedağı'nda II. Gıyaseddin Keyhusrev'in ordusu Moğollara mağlûp olunca, korkuya kapılan sultan, gerisin geri Konya yolunu tuttu. Vezir Mühezzübeddin, kendi şahsî teşebbüsü ile sulh imkânlarını aramak üzere Baycu Noyin'in yanına giderek memleketin Moğol hâkimiyetine girmesini kabul etti. Bu hizmetine mükâfat olarak, kendisine gene vezaret ve Şemseddin İsfahanî'ye de niyabet verildi. İktâları (Osmanlılardaki has'lara mukabil) da artırıldı. Bundan az sonra, Şemseddin İsfahanî, sultanın elçisi olarak İran'a gittiğinde, Tebriz'de Moğol hükümdarı «Memâlik-i Rûm»un vezirliğini, Moğol hakanı sıfatıyla, bizzat tevcih etti ki, bu hareket, Selçukî hükümdarının haklarına ilk tecavüzü teşkil ediyordu. Yeni vezir avdet ettiği zaman, eski vezir Mühezzübeddin vefat etmiş olmakla, Sultan Keyhusrev Moğol müdahalesini kolayca kabul ve Kırşehir subaşılığını yeni vezirin mansıbına ekleyerek, şahsî kuvvetlerinin artmasına imkân verdi; salâhiyetlerini de artırdı. Kısacası, artık, sultan ikinci plana düşüyor, hakiki salâhiyet Moğol hakanının tayin ettiği bir vezir'e, hem de İsfahanlı Şemseddin'e geçiyordu<sup>1</sup>. Bundan sonra, Selçukî ricali arasında birbirlerine karşı sık sık suikast tertipleri görülecek; sultanın, hakem imiş gibi de olsa, bu mücadeleleri yatıştırmağa kalkması, kendisi için bir felâket olabilecektir.

Vezir Şemseddin İsfahanî'nin şahsî rejimi ümerâyı birbirine düşüren kanlı hadiselerin çıkmasına sebep oldu. Hükümet ricali arasında görülen siyasî rekabet mücadelelerinde kendini her zaman üstte tutan İsfahanlı vezir, iktidarından emin olarak, Moğollar sayesinde kukla haline getirdiği sultanın kuru mevcudiyeti namına tantanalı merasimler ve şölenlerle hükümet sürüp dururken, rakipleri-

<sup>1</sup> İbni Bibi, s. 453 ve 544.



ne uyguladığı desiseli siyaseti kendisinin de kuyusunu kazıyordu.

İsfahanlının vaziyetini sarsan ilk önemli olay, Pervâne Fahreddin Ebûbekir Attar ile ona uyan Emîr-i dâd (Osmanlılarda mehayif teftişi müessesesinin başındaki kişi olmalı) Nusret'in, Beylerbeyi Şemseddin Hasoğuz ve Camedâr Bedreddin Ruzba'yı tuzağa düşürüp öldürmeleri oldu. Bu ağır cinayeti, Ebûbekir Attar gizlice Akşehir ve Ilgın'dan getirip «Gulâmhâne»ye gizlettiği yiğitbaşılara (serverân'a) yaptırmış ve ele güne de işi vezir tertiplemiş gibi göstermişti<sup>1</sup>. O kadar değilse bile, hiç olmazsa cinayetin işlenmesine razı olmuş bulunduğu mukakkak bulunan vezir, hele beylerbeyinin öldürülmesinde, hususi bir maksat sezmiş olacak ki, hatasını çabuk anladı. Onu tamir için de, Erzincan Subaşı Şemseddin Mahmud'u, Hasoğuz'un yerine geçirmek üzere Konya'ya çağırdı. Yeni beylerbeyi, vezir'in mektupta yazdığı talimat gereğince Erzincan'a tâbi ümerâyı iktâlarından ve evlerinden kaldırarak başşehre onlarla birlikte geldi<sup>2</sup>. Mamafih, yeni beylerbeyi de gururlu Şemseddin İsfahanî ile fazla geçinemeyerek Erzincan'a geri gitti. Bu defa beylerbeyliğe getirilen Şemseddin Yavtaş, isyan etmiş kabul olunan eski beylerbeyinin üzerine giderek onu yendi. Fakat, vezir için yenilmesi güç hakiki rakip Pervâne Ebûbekir Attar ile onun arkadaşı bulunan Emîr-i dâd Nusret olduğunda şüphe yoktu. Çünkü, bu iki şahıs «Konya ihvân ve serverânı»nı kendilerinin müttefiki gösterdiklerinden başka, sultanı da avuçlarının içine almış gibiydiler. Şemseddin İsfahanî, bu tehlikeli rakiplerini Konya'da ezemeyeceğini kestirerek, sultanı nüfuzlarından kurtarmak üzere Kayseri ve Sivas'a

<sup>1</sup> İbni Bibi, «Serverân-ı Fityan» veya «Serverân-ı Rönûd» tabirleriyle, hep Esnaf teşkilâtında «Çırak-Genç İşçiler»in, şehir asayişini korumak üzere hükümete yardım için bölükler kurarak başlarına getirdikleri «yiğitbaşları» kastediyor. Halk dilinde bu gençlik bölüklerinin kumandanları «yiğitbaş» kelimesiyle adlandırılıyorlardı.

<sup>2</sup> İbni Bibî, s. 558-589.

seyahat ettirmeyi düşündü. Planı sezen iki zorba, hükümdarın başşehirden ayrılmasına razı olmadılar. Çünkü, «ihvân ve fityân»ın yardımından uzak olacakları bir yerde, vezirin kendilerini mağlûp edeceğini biliyorlardı. Bunun üzerine, İsfahanî ve Beylerbeyi Yavtaş, Emîr-i dâd Nusret'i Sivas'ta bulunan ve taht'a hak iddia eden Melik Rükreddin yanına vazifeyle yolladılar; böylece, Pervâne Fahreddin Ebûbekir Attar'ı yalnız bırakmış oldular. Ondan sonra da Aksaray yönüne «seyrana» gitme bahanesiyle sultanı Konya'dan çıkardılar. Hakiki maksadın Kayseri'ye gitmek olduğunu ise ancak yolda açıkladılar; Subaşı Celâleddin Karatay'a da, erzak ve levazım hazırlaması için haber yolladılar. Pervâne Attar, bu olup-bitti'yi kabul zorunda kalarak seyahat için şahsî hazırlığını yapma bahanesiyle Konya'ya döndü; «ahileri ve yiğitbaşlarını» yeni karar aleyhine ayaklandırmaya yeltendi. Fakat, esnaf teşkilâtı mensupları artık kendisine âlet olamayacaklarını ifade ettiler. Böylece, Fahreddin Ebûbekir Attar'ın hemşehrilik yolu ile Konya ihvan ve fityân'ından faydalanma planı suya düşmüş oldu. Hatta bunlar, yani esnaf reisleri ile yiğitbaşlar ve işçiler, Şemseddin İsfahanî'ye emniyet vermek için onun adamı olan yeni beylerbeyi Şemseddin Yavtaş'ı karşılama törenine de katıldılar. Bu vaziyette, Pervâne Ebubekir Attar, Sis taraflarına kaçmak istediye de, Konya ihvan ve âyanı ile Beylerbeyi Yavtaş yolları kontrolü alarak firarına fırsat vermediler. Nihayet, hükümdarla doğuya gittiğini söylediğimiz İsfahanî Sivas'tan yolladığı adamlarına Attar'ı tevkif ettirdi<sup>1</sup>. Tabii bütün bu entrika ve huzursuzlukların başı, Moğolların, Anadolu hükümetinde devamlı çekişme hali yaratarak, kendilerini hakem yerinde bulundurmak ve bu yol ile memleketi, rical arasındaki rekabet mücadeleleri sayesinde soymak gayelerine dayanıyordu.

Nihayet, uç'ta çıkan bir isyan Şemseddin İsfahanî'nin

<sup>1</sup> İbni Bibî, s. 558-563.

bütün düzenlerini bozdu. Bu, Ahmed isminde bir Türkün ayaklanmasıydı. Uç Türkleri de kendini destekliyorlardı. Acele tedbir alınmazsa birkaç ay içinde asiye dönmedik «sipah» (tımarnlı sipahi) kalmayacağı söylenmekteydi. Hadise yerine, acele vilâyetlerdeki subaşılar ve devletin bütün ücretli askerleri yollandı. Fakat, gidenler, Ahmed'in karşısında hücumu cesaret edemeyerek kuvvet isteyince, bu defa başşehirdeki bütün süvari ve hassa ordusuyla birlikte vezirin kendi «kapu halkı» da yardıma yollandı. Bunun üzerine, vezirin düşmanları, onu yok etmek üzere ayaklandılar. Başşehir asileri de, İsfahani'yi öldürüp, İzzeddin Keykâvus yerine Melik Rükneddin'i tahta çıkarmak istiyorlardı<sup>1</sup>. Bu vaziyette, Celâleddin Karatay vezire, orduya sığınmak üzere uç'a kaçmasını tavsiye ettiyse de, bu yolda da kendisine bir hile düşünöldüğünü sezmek isteyen İsfahani sarayını terketmedi. İsyancılar safında bulunan Zaim-üd'dâr Necmüddin Veled-i Tüsü, «Konya İhvanını» toplayarak onlara «fetâların» silâhlandırmalarını emrettiği gibi, kendisi de bir bölük askerle vezirin evini göz altına aldı. Bu arada Moğol hükümdarından gelen elçiler İsfahani'ye karşı girişilen hareketin önlenmesini isteyen fermanı teslim ettilerse de, vezirin öldürölmesini önleyemediler. Bu cinayette de Ebubekir Attar'ın büyük rolü olduğu muhakkaktır.

Konya'da Şemsüddin İsfahani'nin hayatına mal olan bu hadiseyi Sivas'tan Melik Rükneddin Kılınçarslan ve onu tutan Moğolların tertip ettikleri muhakkaktır. Nitekim, vezirin katlinden sonra, Sivas'tan Rükneddin'in biraderine yolladığı elçi Cemaleddin Huteni, Konya ricali tarafından son derece iyi karşılandı. İki hükümdarın arasını bulma hususunda İzzeddin Keykâvus'u çok memnun ettiği anlaşılan Huteni, Konya kadılığı, evkaf mütevelliliği ve «üstaz-ı saltanat» gibi mansıplar da üzerinde olmak

<sup>1</sup> İsyancıların dayanağı, Melik Rükneddin'in Moğol hakana giderek tahtı kendisine tevcih ettirmesiydi; şu halde, mesele bir Moğol tertibiydi.

şartıyla, «Memâlik-i Rum kadılığına» tayin olundu. Cemaleddin, Konya kadılığına Kadı İzzeddin adında birini naip olarak verdi. Şemseddin İsfahanî'nin yerine gelen vezir Bahaeddin Erzincanî de azlolunarak yerine Nizameddin Hurşid geçti. Bu arada Moğol müdahalesiyle diğer bir şehzade üçüncü sultan olarak tahta ortak edildi. Mamafih, Bahaeddin Erzincanî, Cemaleddin Huteni'nin sultanlığa böyle üç şehzadeyi birden geçirmekten ibaret hal tarzını beğenmeyerek, Sultan İzzeddin'i, bilhassa Rükneddin'e karşı silâh ile mücadeleye yolladı. İki sultan Aksaray'da karşılaştıkları zaman, Rükneddin mağlûp olarak biraderi İzzeddin'e sığınmak zorunda kaldı. İki taraf barıştılar ve kabahatı ümerâya atarak, onları tevkif ettirdilerse de, sonradan para cezası ile yetinip serbest bıraktılar<sup>1</sup>.

Selçukî tahtının, bu şekilde önce iki, sonra da bir yeni sultan ilâvesiyle üç kişi tarafından işgali Moğollar tarafından Selçukî hükümdarlık makamına vurulan yeni bir darbeydi. Böylece, hanedanın üzerinde olan sultanlık git-tikçe manasız ve gülünç oluyordu. Taht kavgasının Aksaray'da İzzeddin lehine neticelenir gibi görünmesine rağmen, müşterek saltanat gene taraflarca kabul olunmuş, nizada suçlu sayılan ümerâ affolunup mansıpları ve iktâ-ları geri verildikten sonra, vezirlik Bahaeddin'e veya Celâleddin Karatay'a değil, büyük âlim Necmeddin Nahcivani'ye verilmişti. Yeni vezir, Moğolların malî taleplerini karşılayabilmek için, kendisi de dahil, bütün ümerânın mevâciblerini azalttı. İşlerin düzelmeye yüztüttüğü sırada, Moğol hakanı Sayın Han bir elçi heyeti yollayarak, evvelce Moğol kumandanına ve Rükneddin Kılıcarslan'a dayanan bir zümre tarafından İzzeddin Keykâvus'un arzusu hilâfına katlolunan Şemseddin İsfahanî'nin öldürülme sebebini sordu. Gayesi, hükümeti ve hükümdarı bu cinayetle itham ederek para koparmak olan hakanın bu şekilde alenî soygunculuk yapması hayret uyandırmıştı.

<sup>1</sup> İbni Bibî, s. 593.

Belâyı defetmek için elçiler, pek çok hediye ve paralarla memnun edilerek, iade olundular. Moğol hükümdarının bu şekilde işlenen bir cinayeti Selçukî sultanına yükleyerek Konya'yı tazyik etmesi, yeni vezir Sahip Necmeddin Nahcivanî'yi o kadar dehşete düşürdü ki, bir gün kendisi de selefi İsfahanî'nin akıbetine uğrayacağından endişe ederek, vezirlikten vazgeçti. Bu kararında, aldığı malî tedbirlerin muvaffak olamayacağına kanaat getirmesinin de tesiri vardı. Hatta, Nahcivanî memlekette kalamayarak Halep'e göçtü. Yerine Şemseddin Tuğrâyî geçti. Bundan sonra rical arasındaki menfaat ve mevki rekabetleri daha da şiddetlendi. Sultanın hiç bir tesir ve nüfuzu görülüyordu. Bilhassa, yeni vezir sırtını Moğollara vererek Sultanı bile saymamaktaydı. Bu vaziyette Sultan onu azlederek, yerine Kadı İzzeddin Mehmed'i geçirmek istedi; Tuğrâyî'yi tevkif bile ettirdi. Fakat, vezirin adamı hadiseyi Baycu Noyin'e ulaştırarak Sultanın kararını geri aldırdı<sup>1</sup>.

1249'dan (H. 647) beri Konya'da üç sultanın hüküm sürdüğü malûmdur<sup>2</sup>. Sayın Han'dan gelen bir elçi heyeti Selçukî Sultanını hakanın huzuruna istiyordu. Memleketin tarihinde görülmeyen böyle bir teklif Konya'da hayretle karşılandı. Elçilere gene pek çok hediye ve paralar verilerek geri yollandılar. Fakat, Hakan üç sultanın birisinin huzura varmasında ısrar ediyordu. Bu vaziyette, üç ortak sultan, aralarında anlaşarak en gençleri II. Alâaddin Keykubad'ın gitmesine karar verdiler. Ayrıca, Sultan İzzeddin ile Rükneddin de iyi geçinmiyorlardı. Bilhassa birinci sultan memleket işlerini düzeltmeye çok gayret sarfediyordu. Fakat, Moğolların para hırsını tatmine imkân yoktu. Meselâ, bazı malî tedbirlere çok kızan Baycu Noyin, İzzeddin Keykâvus'u cezalandırmak üzere Konya'ya gelmekten çekinmedi. Kadın, çocuk ve askerleriyle yola çıktığında, bunu duyan Sultan İzzeddin telâşlanarak bir elçi

<sup>1</sup> İbni Bibî, s. 597-603.

<sup>2</sup> Aksarayî, s. 168.

yolladı ve Noyin'in gelişindeki sebebi sordu. O da, cevabında, kötü bir niyeti olmadığını bildirdi. Sultan, Baycu Noyin'in vaziyetinden emin olamadığından, bu sırada Güney Anadolu'da devam etmekte olan «Ağaçeri» Türkmenlerinin çıkardığı karışıklığı yatıştırmak üzere o tarafa gitmekteyken vazgeçti ve Moğol şehzadesini karşılamaya hazırlandı. Rivayete göre, buluşma dostça olacakken, İzzeddin'in has gulâmları kendisini mücadeleye zorladılar. Rical ve Sultan askerinin arzusuna uyarak Moğollarla harbi kabul ettiler. Fakat, Sultan Hanı yanında yapılan cenkte Selçukî kuvvetleri mağlûp oldular. İzzeddin, Antalya'ya kadar çekildi. Konya'da genç işçiler (fityân) teşkilâtına mensup serseriler karışıklık çıkardılar. Moğol mağlûbiyetinden Konya'ya dönen Üstad'üd-Dâr Nizâmeddin Ali bunları yatıştırmaya çalıştı<sup>1</sup>.

Bir müddet sonra mağlûp sultan İzzeddin, Moğollarla yeniden barıştı. Sonra, iki kardeş sultan Moğol padişahını Irak'ta ziyaret ettiler. Bu münasebetle götürdükleri «peşkeş» ve hediyeler o kadar çok ve hazinenin kaldıramayacağı ölçüde ağırdı ki, Selçukî sultanları geri dönme masrafı için Moğol hazinesinden ödünç para istediler. Hakan onların peşkeş verdikleri paranın bir kısmın kendilerine borç olarak geri verdi. Bu hadise, Moğolların Türk hazinesini nasıl insafsızca soyduklarını herkese anlatıyordu.

Bu ziyaretin diğer bir neticesi, Selçukî sultanlığının iki ortak sultana taksim edilmesi oldu. İzzeddin Keykâvus'a «Yunan Vilâyeti», Rükneddin Kılıcarslan'a da Dânişmendiye Vilâyeti düştü. Sonra, Moğollar Kayseri ile etrafını İzzeddin'den alarak Rükneddin'e verdiklerinden, memleket gene karıştı. Konya Sultanı İlhan'ın yardımına dayanan biraderine mağlûp olup, Antalya yoluyla Bizans'a sığındı<sup>2</sup>. Artık bu hadiseyle uç'larda Moğollara karşı şiddetli bir kurtuluş mücadelesi başlamış bulunuyordu. Hi-

<sup>1</sup> İbni Bibî, s. 618-620.

<sup>2</sup> İbni Bibî, s. 632-636,

mayeci devletten ziyade teşkilâtlı bir yağma ordusuna benzeyen bu step haydutlarının kuvvetleri daha uzun zaman Anadolu'ya hükmetmekle beraber, hep kemirilmekte devam edecekti. Selçukî tahtında tek başına kalan Rükneddin Kılıcarslan'ın hizmetinde bulunan Muineddin Pervâne, bir Moğol âleti olarak, memlekete en büyük ihaneti yapmaktan çekinmemeye başladı. İzzeddin Keykâvus taraftarlığı ile suçlandığı pek değerli ilim ve marifet sahiplerini tevkif ettirerek, Moğol kumandanına yolladı; hepsi de orada idam olundular<sup>1</sup>. Kendisine Şeref Hatîr'i de uydu-ran Muineddin Pervâne'nin, Moğolları memnun etmek gayesiyle giriştiği soygunculuk ve zulümlerine karşı Sultan Rükneddin Kılıcarslan itiraz ve ihtarda bulununca, hainler Sultanın Şamlılarla birleşerek Moğolları memleketten kovmaya hazırlanmakta olduğunu ifade eden bir curnalı Moğol karargâhına yolladılar. Bunun üzerine, Aksaray'a davet edilen bedbaht Sultan, oradaki ziyafette dayak ve sopalarla öldürüldü<sup>2</sup>; tahta da, öldürülen Sultanın iki buçuk yaşındaki oğlu Gıyaseddin Keyhusrev geçti. Bu suretle, memleketin idaresi Moğolların uşağı gibi olan vezir Sâhip Fahreddin Ali, Muineddin Pervâne ve Şeref Hatîr'den ibaret üç kişilik bir heyete kaldı<sup>3</sup>. Mamafih, Moğol âleti rical arasındaki âhenk fazla sürmedi; evvelâ, Muineddin Pervâne ile Şeref Hatîr, Fahreddin Ali'ye karşı birleşerek, onu vezirlikten azl ve hapsedtirdiler. Fakat, Sâhip Fahreddin Ali kendisini affettirmeye muvaffak olduğundan başka, oğullarına da Karahisar'ın (Afyon) subaşılığını tevcih ettirdi. Bu defa, Şeref Hatîr ile biraderi de, Pervâne Muineddin Süleyman'a karşı mücadele açtılar. Bu sırada uç'lar tamamıyla isyan halinde bulunuyordu. Karaman Türkleri Ermenak subaşısı Bedreddin Huteni'yi ve Moğolları Lârende önünde imha ettiler<sup>4</sup>. İşte Şam Me-

<sup>1</sup> İbni Bibî, s. 642.

<sup>2</sup> İbni Bibî, s. 643-649.

<sup>3</sup> Müneccimbaşı, II, s. 373.

<sup>4</sup> Aksarayî, s. 110-111.

liki Zâhir de karıştı ve Moğolları Elbistan ovasında büyük bir bozguna uğrattı; Moğol kumandanları telef oldular. Eunun üzerine Kayseri'ye kadar gelen Zâhir, uç Türkleriyle Moğollara karşı birleşmeyi teklif ettiyse de, kabul olunmadı. Herhalde, Anadolu ahalisi Zâhir'i de diğer bir yabancı saymış olmalıdırlar. Bu suretle umduğu yardımı Türklerden göremeyen Melik Zâhir, kıtlığın da tesiriyle, Kayseri'yi terk edip Suriye'ye gitti. Ancak, Fındıkdar hareketi de denen, Melik Zâhir'in Anadolu işlerine bu tarzda müdahalesi Moğollar üzerinde korkutucu bir tesir yaptı. Onlar, mağlûbiyetlerinde Pervâne Muineddin Süleyman'ı suçlu görerek, Aladağ'a götürüp orada idam ettiler. Vaktiyle Moğollara yaranmak için kendi Sultanını öldürtmekten çekinmemiş olan Muineddin, Aladağ'a götürülürken, bir kısım Türkler tarafından kurtarılmak üzere kaçırılma teklifi yapıldığı zaman, Pervâne bunu reddetmiş, böyle bir şeyi kabul ederse, kendisini bulmak için, Moğolların ne kadar günahsıza işkence ve zulmedeceklerini ifade ile, mazideki bütün ihanet ve hatasını anladığını göstermişti<sup>1</sup>. Mısır-Şam ordusunun Moğollara karşı kazandığı büyük zafer, öyle sanıyoruz ki, bir taraftan Hakan ordularının mağlûp edilemezliği inancını silerken, diğer taraftan da, Anadolu kurtuluş mücahitlerine büyük bir cesaret vermiştir.

III. Gıyaseddin Keyhusrev on altı veya on yedi yaşına geldiği zaman, Moğol hakanına tâzimlerini arz etmek üzere Elbistan tarafına hareket ettiğinde, yabancı hâkimiyeti aleyhine olan isyanların en şiddetlisi meydana geldi: İçel çevresine uç beyi olan Karamanoğlu harekete geçerek, Cimri lâkaplı birini eski sultan İzzeddin Keykâvus'un oğlu Siyavuş diye halka ilân edip Konya tahtına oturttu. Ondan sonra, isyancılar, uç'ta, Fahreddin Ali'nin oğulları emrinde bulunan hükümet kuvvetlerini mağlûp ve perişan ettiler. Vezirin iki oğlu da ölenler arasındaydılar. Ka-

<sup>1</sup> Aksarayî, s. 117.



ramanoğlu ve yeni sultan Siyavuş (Cimri) vaziyete hâkim olmuş gibi görünürlerken, genç Sultan Gıyaseddin Keyhusrev, Moğol yardımcıları sayesinde isyancıları yenerek Konya'ya girdi. «Fityân» (genç işçiler) ve başlarındaki «ahiyân» (esnaf reisleri), bu defa da onu iyi karşılar gördüler<sup>1</sup>.

Bu son isyan Moğolların gözünü açmış görünüyor. Çünkü, Anadolu halkına sırf kuvvetle hükmetmenin mümkün olamayacağını anlayarak, memlekette bazı ıslahata giriştiler: Vergi alma usulü ıslah ediliyor, bilhassa kanunlarda olmayan (muhaddes) vergiler yasak olunuyordu. Bu işe memur edilen Moğol veziri (Sâhib-i Âzam), Kastamonu, Sinop, Simre (Amasya) taraflarında ve uçlarda bulunan Türk ileri gelenlerine okşayıcı mektuplar, kıymetli hediye ve hil'atler yolladı. Memleketin dört bir tarafında bulunan ümerâ arasındaki isyan havasını yatıştırmak için, büyük gayretler sarfından geri kalmadı. Sahib-i Âzam Şemseddin'in bu vesileyle Anadolu maliyesinde yaptığı yenilikler ileriki asırlara geçecek mühim değişiklikler de getiriyordu:

Islahatın bir hedefi halkı memnun etmek ise, diğer bir hedefi de Moğol hazinesine azami hasılatı sağlamaktı. Onun için, Selçukî hanedan ve sultanının hükümlerlik haklarını ihlâl eden tedbirler başta geliyordu. Bunlardan birisi Anadolu maliyesini İlhân-ı Âzam maliyesi divanının bir dairesi haline getirmektir. Bu, şüphesiz memleket için pek büyük bir karar teşkil ediyordu. Çünkü, artık Anadolu tamamıyla Moğol muhassıllarının kontroluna girmekte, Türkiye'de de Moğol malî kanunları yürümekte, vergiler, Moğol hakanı adına istenmekteydi. Selçukî hükümdarına ise, «muhafaza-i namus-ı Saltanat-ı Selçukî» için Erzincan ve tevabii, diğer haslara zam suretiyle, tahsis olunuyordu. Kalemini hemen hep hakana yaranmak için kullanan İbni Bibî, gûya Selçukî hanedanı hakkında mu-

<sup>1</sup> İbni Bibî, s. 704-705.

hafaza olunan derin hürmet dolayısıyla Sultan'a tahsisler yapıldığını, Erzincan ve tevabiinin bunların başında geldiğini, zarif bir ifade ile Moğolları övmeye vesile yaparken, bu suretle Selçukî hükümdarının artık her hangi bir iktâ ve malikane sahibi emîr derecesine düşürülmüş olduğunu ifade etmekte bulunduğunu belki de bilmiyordu<sup>1</sup>.

Sahib-i Âzam, Kazova'da bu kararları aldığı sıralarda, Sultan Gıyaseddin Keyhusrev ve Sâhip Fahreddin Ali de yanından ayrılmamışlar, Moğol vezirinin etrafa, bu arada Cimri'yi destekleyen Sol-Uç'taki beylere yolladığı hediye ve mektupların hasıl edeceği iyi tesiri beklemişlerdi. Hatta, Hüsameddin Germiyanî elde edildikten sonra, Sahib-i Âzam Anadolu'yu terketmiş, Selçukî Sultanı da Ankara üzerinden Yukarı Sakarya'ya gelerek, Karamanoğlu'nu ve Cimri'yi yukarıda kaydettiğimiz üzere mağlûp edebilmişti. 21 Haziran 1277'de (17 Muharram) kazandığı bu zaferden sonra, Gıyaseddin Keyhusrev isyancıları destekleyen birçok uç beylerini ve bu arada İnanç Bey'in babası Ali Bey'i idam etti<sup>2</sup>.

Böylece, hükümet işleri Moğol veziri eliyle düzenlendikten ve uç'lardaki isyanlar da yatıştırıldıktan sonra, artık rahat bir saltanat süreceğini sanan genç hükümdar Konya'ya döndükten sonra, hadiseler umduğu gibi gitmedi. O, divan heyetini yeniden teşkile karar verince, İlhan-ı Âzam gene tayinlere müdahale etti. Yukarıda esaslarını verdiğimiz üzere, Moğol veziri malî sistemi değiştirmiş olduğundan, bu hal, divan teşkilâtına tesir etmekten geri kalmadı. Bu hususta en büyük değişiklik 'istifâ' dairesinde yapıldı. Meselâ, saltanat hazinesine ait bütün vergiler (tekâlif-i örfiye) divan hazinesine katıldığından, hükümdarın şahsî maliye nazırı gibi olan melik'ün-nüvâp'a ihtiyaç kalmamış oluyordu. Onun için yeni teşkilât'ta, niyâbet-i saltanat ile divan-ı istifâ aynı adama, Ce-

<sup>1</sup> İbni Bibî, s. 722.

<sup>2</sup> İbni Bibî, s. 729; İ. H. Uzunçarşılı, Kitabeler, II, s. 198.

lâleddin Mahmut bin Emîr-ül'Hâc'a verildi. Böylece, saltanat makamına ait vergiler de 'müstevfi' tarafından divan vergileriyle birlikte toplanarak Moğol hazinesine teslim edilecekti. Sultan ise, devlet vergileriyle ilişğini kesiyor, sadece diğer rical gibi kendi şahsına ayrılan iktâların geliri ile yetinmek mecburiyetinde kalıyordu<sup>1</sup>.

Sultan Gıyaseddin Keyhusrev'in rahatın kaçırın başka bir hadise daha oldu: Vaktiyle Bizans'tan geçerek Kırım'a sığınan İzzeddin Keykâvus'un oğullarından Gıyaseddin Mesud, 1280 yılında Kastamonu tarafına gelerek Moğol ümerâsına, babasının vârisi sıfatıyla, Selçukî tahtının kendisine teslim olunmasını rica etti. Onlar da bunu iyi karşılayarak Kastamonu Sipehdârı Muzaffereddin Yoluk Arslan'ı bu husus için hakana yolladılar. Mesud'un talebini çok iyi karşılayan Moğol hükümdarı, Selçukî Sultanlığı arazisini, ikinci defa olarak ikiye böldü. Simre'nin başşehir olduğu Dânişmendiye II. Mesud'a, Konya ve etrafından ibaret «Yunan Vilâyeti» de III. Gıyaseddin Keyhusrev'e düşüyordu. Elçi giden Yoluk Arslan, mükâfat olarak, Diyarbakır, Harput, Malatya ve Sivas'tan ibaret geniş bir çevreyi, «muaf ve müselleme» olmak ve hiç kimse müdahale etmemek üzere, «cümle avârızı» ile birlikte kendisine tevcih ettirdi. Bu zat, asil olmasından dolayı melîk unvanını da alıyordu<sup>2</sup>. Bu taksime itiraz eden genç hükümdar Gıyaseddin Keyhusrev, 1281'de Tebriz'e gitti ve dönerken de, arkasından yollanan kimseler kendisini 1284'de Erzincan'da katlettiler<sup>3</sup>.

Evvelce, diğer bir Selçukî sultanı da öldürüldüğüne göre, 1284'de bu ikinci sultanın da idamından sonra, II. Mesud'un memlekette tek meşrû hükümdar olarak kaldığı kitabeler ve sikkelerden anlaşılıyor. Fakat, Osmanlı kay-

<sup>1</sup> İbni Bibî, s. 730.

<sup>2</sup> İbni Bibî, s. 742.

<sup>3</sup> Bu hadiseler hakkında bakınız: İ. H. Uzunçarşılı, Kitabeler, II, s. 236; H. Hüsameddin, Amasya Tarihi, II, s. 422; O. Turan, İslâm Ans., Keyhusrev III. maddesi, s. 630.

naklarında, Gıyaseddin'in öldürüldüğü 1284'den itibaren, Selçukî hükümdarı olarak III. Alâaddin Keykubad'ın adı da geçmektedir. II. Mesud'un Selçukî tahtında 1298 senesine kadar oturduğu bilindiğine göre, bu hükümdarla bir sene kadar ortak saltanat süren III. Gıyaseddin Keyhusrev'in sonra idamı üzerine, onun tahtı II. Mesud'unki ile birleştirilmeyerek acaba III. Alâaddin'e mi verildi, belli değildir. III. Keyhusrev'in İran'a gidişinden 1298'e kadar geçen zaman içinde bütün sikke ve kitabelerin hep Mesud namına olduğu görülüyor. O halde, bu yoldan bir neticeye varmak mümkün değildir. Belki de, III. Alâaddin, Gıyaseddin Keyhusrev'in yerine 1284'de Konya tahtına getirilmiş ve fakat tâbi bir hükümdar veya melik sayılarak, sultanlık alâmetlerini kullanmasına müsaade edilmemiştir.

Şu halde, bu 1281-1284 sırası, bir taraftan III. Keyhusrev'in Moğollar tarafından idamı, diğer taraftan II. Mesud'un Selçukî hükümdarı olarak tahta oturduğunun kesinlikle doğrulanması<sup>1</sup> senesi olduğundan başka, ayrıca, Osmanlı tarihlerince pek saygıdeğer bir şahsiyet olarak anlatılagelen III. Alâaddin Keykubad'ın da tahta çıktığı tarih sayılmaktadır. Feridun Bey Münşeâtı'nda, Söğüt havalisinin Osman Bey'e temlikî münasebetiyle III. Alâaddin tarafından yollandığı farzedilen menşûr'a da tarih olarak 683 Ramazan'ının başlangıcı (1284 Kasımı) konmuştur<sup>2</sup>.

Selçukî hanedanı mensupları arasında meydana gelen taht kavgalarını, Moğolların sultana ait salâhiyetleri gaspetmek için fırsat saymaları, çoğuncası devlet ricali ve hemen umumiyetle uç ümerâsının bu gibi davalara, hep de Moğollara muhalif olan Sultani müdafa suretinde müdahale etmeleriyle meydana gelen karışıklıklar Selçukî tah-

<sup>1</sup> Çünkü, namına kesilen ilk sikke bu yıldadır: Bak., A. Tevhid, Meskûkât Kataloğu, kısım IV, s. 326 ve 338.

<sup>2</sup> Feridun Bey Münşeâtı, I, s. 35.

tını hep zayıflatmakla beraber, bu tarihlerde Anadolu tahtına Selçukî ailesi dışında başka bir hanedan mensubunun göz dikmiş olduğuna dair elde hiç bir delil yoktur. Aksine, Cimri vakasının ispat ettiği gibi, siyasî ihtiraslar gene bir Selçukî şehzadesinin gölgesi altında yürütülmekten başka tatmin edilme yolu bulamamaktaydı. Hatta, bazı Osmanlı kaynakları da 1289'da (688) Selçukîlerden Osman Bey'e tabıl ve alem gelmiş olduğunu iddia ile, bunun bir hükümdarlık veya istiklâl verme demek olduğunu ifade etmek istemelerine rağmen, bu ailenin 1300 (699) yılına kadar Selçukî hanedanına tam bir bağlılık göstermiş olduğunu hemen bütün ciddî vekayinameler kaydediyorlar<sup>1</sup>.

Türkiye'nin iç olayları ne kadar teferruatlı tetkik olursa olsun, gerek isyancılar ve gerek «emîr-i kebîr»lerin veya uç ümerâsının, bilhassa Moğol tahakkümüne karşı kazanmaya çalıştıkları bağımsızlık arzusu katiyyen Selçukî tahtı aleyhine telâkki olunamaz. Osman Oğulları'nın ve Anadolu beyliklerinin, istiklâllerini kazanma yolunda, kendileri için dönüm noktası sayılan veya mühim kararlar verdikleri yılları gösteren tarihlerin gözden geçirilmesi tamamıyla bunu ispat etmektedir.

Halbuki, 1243'de, Selçukî sultanlarının hakanına tâbi olmayı kabul etmelerinden sonra, Moğol idaresinin Anadolu'yu tâbi bir devlet değil, kendisinin bir vilâyeti gibi görmesi, sultanı azl ve bazan katlettikten sonra, yerine de yenisini çıkarmaya kendisini mecbur görmekle beraber, her fırsatta sultanın bir veya birkaç salâhiyetini elinden almasıdır ki, Selçukî ailesine hükümdarlık nüfuzunu adım adım kaybettiriyordu. Evvelâ, sultanlık tahtına birkaç şehzadeyi birden çıkarmak suretiyle başlayan Moğol müdahalesi, Türkiye toprakları taht iddiacıları arasında iki kısma bölünerek, biri diğeri üzerine musallat edilmek

<sup>1</sup> Meselâ, İdris Bidlisi, diğ. uç ümerâsının Sultanı hiç saymadıklarını, fakat, Osman Bey'in kesinlikle itaat gösterdiğini söylüyor: Bak., Nuruosmaniye yazm., No., Vr. 31b.

suretiyle Selçukî sultanlarının hep hırpalanması, bilhas-  
sa o devir hükümdarları için salâhiyetlerin başında gelen  
vergi alma hakkının yavaş yavaş sultandan Moğol maliye  
idaresine geçirilmesi gibi hareketlerdir ki, Selçukî ailesi-  
ni Anadolu tahtından düşürme yolunda en etkili hadiseler  
olmuştur. Moğol hükümdarlarının başlıca gayeleri memle-  
keti malî bakımdan sömürmek olduğu için, sultanların  
unvanlarına hiç aldırış etmiyorlar, yalnız Moğol malî teş-  
kilâtının Anadolu'da istediği gibi tahsilât yapmasına mani  
olabilecek imkânları ellerinden almaya çalışıyorlardı.  
Onun için, zamanın vakıflarını tespit eden vesikalara, bi-  
nalara konan kitabelere ve o devirden bize kadar gelen her  
türlü yazılı edebiyat ürünlerine bakılırsa, Selçukî sultan-  
larının Moğol nüfuzu altında oldukları belli bile olmaz.  
Fakat, devlet idaresi tetkik olununca, meselâ vergilerin  
idaresi, mansıpların tevcihi, memleket ihtiyaçlarına göre  
yeni teşkilât yapılması gibi hallerde, Anadolu sultanla-  
rının hiç bir salâhiyete sahip olmadıkları kolayca anlaşıl-  
ır.

Moğolların memleketi işgallerinden beri, gelip geçen  
Selçukî hükümdarları içinde, sadece şekli kurtarmaktan  
başka manası olmıyan bir sultan bulunması bakımından,  
İlhân'ın arzusuna en yakın olanının 1281'de tahta geçtiği  
anlaşılan<sup>1</sup> II. Mesud olduğunda şüphe yoktur<sup>2</sup>. İzzeddin  
Keykâvus, Rükneddin Kılıcarıslan ve çocuk yaşta tahta çı-  
kan Gıyaseddin Keyhusrev tek başlarına hükümdar kal-  
dıkça, ellerinden geldiği kadar Moğollarla mücadele et-  
mişler, hatta bu uğurda hayatlarını vermekten de çekin-  
memişlerdir. Fakat, Selçukî ailesinin yetiştirdiği en kötü

<sup>1</sup> I. H. Uzunçarşılı, Kitabeler, II, s. 235'de 680 tarihli kitabe.

<sup>2</sup> Mesud Sinop'a çıktı; oradan Samsun yoluyla Erzincan'a gi-  
derek Abaka Han'ın elini öpüp babasının tahtını istedi. İlhan onu  
çok iyi karşıladı. Nihayet, kendisine tebliğ edilen yarlıg'da, «mü-  
lûkâne teşrifât ile» babasının mansıbı kendisine veriliyor, Rum'-  
dan birçok haslar ve mukataalar, ki İlhan-ı Âzam'ın hazinesine  
ait idi, ayrılarak kendisine tahsis olunuyor: Aksarayî, s. 134.

hükümdar olan II. Mesud, Kırım'dan dönerek Keyhusrev'e saltanat ortağı olarak ortaya çıkmış ve Moğollar kendisinde en uygun kukla hükümdarlık istidadını bulmuş olmaları ki, diğer eski sultanı, yani III. Gıyaseddin Keyhusrev'i atarak, bunu tek başına Selçukî hükümdarı bırakmışlardı<sup>1</sup>. Moğol hakanının ayağına kadar giderek, Sultanlık arazisinin Dânişmendiye kısmını kendisine tevcih ettiren Mesud, Keyhusrev'i Yunan Vilâyeti Sultanlığı ile yetinmeye mecbur etmiş, fakat, bu sonuncusunun itirazı üzerine Moğollar kendisini azlettikten sonra, yine tek sultan rejimi usulüne dönülerek Mesud bütün Anadolu'nun sultanı ilân olunmuş, 1294 yılına kadar aşağı yukarı 14 sene sözde hükümdar kalmıştı. Fakat, memleketi fiilen Moğolların tayin ettikleri vezirler ve Moğol kumandanları idare ettiler<sup>2</sup>.

Moğolların bitmez tükenmez para hırsına ve birçok isyanlara rağmen, memleketi oldukça iyi idare eden Fahreddin Ali öldükten sonra, gene Moğol hakanının tayin ettiği bir vezir, Fahreddin Kazvinî, vergileri tahammül edilmez derecede yükseltmekle işe başladı. Anadolu'nun vergi düzeni yeniden altüst oldu<sup>3</sup>. Bu defa, İlhan-ı Âzam, tahsilâtın daha mesul eller tarafından yapılmasını temin için, Fahreddin Kazvinî'nin kendisini Yunan Vilâyeti'nin muhassılı (vergi mültezimi) tayin ettiği gibi, Dânişmendiye

<sup>1</sup> H. Hüsameddin'e göre, Konya Mesud'a verilmeyip Gıyaseddin Keyhüsrev Bin Keykubad (II. Alâaddin Keykubad olmalı) Bin Keyhusrev'e (bu da II. Keyhusrev olacak) verildi. Bu şehzadenin 1291'de ölmesi üzerinedir ki, Mesud tek sultan kaldı: Bakınız, Amasya Tarihi, I, s. 432 (Yazar bu hükmünde bir kitabeye dayanıyor. Fakat, bizce bu yanlış okunmanın bir neticesidir).

<sup>2</sup> Mesud'un Konya'nın da sultanı olduğunu şüpheye düşüren ve H. Hüsameddin'in hükmünü kuvvetlendiren başka bir cihet, bu sultan namına Konya Darphanesinde hiç sikke kesilmemiş olmasıdır. Bak., A. Tevhid, Meskûkât Kataloğu. Cedvel kısmı. Halbuki, son yılına kadar tek başına sultan olduğunu iyi bildiğimiz III. Keyhusrev'in namına Sultanlığın her tarafında sikke kesilmişti: Bak., aynı katalog s. 537.

<sup>3</sup> Aksaraylı, s. 148-152.

Vilâyeti'ni de aynı şartlarla Selçukî Saltanat Naibi Müci-reddin Emirşah'a verdi<sup>1</sup>. Görülüyor ki, III. Gıyaseddin Keyhusrev, memleket ikiye bölünmesin diye, canını vermiş olmasına rağmen ve gûya Mesud tek hükümdar ilân edildiği halde, Anadolu'nun Yunan ve Dânişmendiye şeklinde iki kısma ayrılmış olması hali devam ediyordu. Vezir ile saltanat naibinin memleketin yarısını birinin, diğer yarısını da ötekinin muhassıl olarak idare etmeyi kabul etmeleri, Selçukî hükümetinin sona ermiş olması demekti. Çünkü, devletin başlıca iki rüknü, kendi devlet işleriyle değil, Moğlların Türkiye'den alacakları vergileri toplama vazifesiyle meşgul olacaklardı. Şu halde, Anadolu, bir müddet de Moğol hakanının para hırsını tatmin etmeyi kabul etmeleri mukabilinde, Selçukî divanının idaresiyle mükellef olan vezirlerin zulmüne terkolundu. Devlet adamlığı ve memleket dairesiyle ilişkileri olmayan bu Moğol vergi mültezimleri, bazen maiyetlerine kalabalık yardımcılar da verilerek doğudan, yani İran'dan gönderiliyorlardı; Sâ'd-üd'Devle adındaki yahudi bunlardan biri idi<sup>2</sup>.

II. Mesud, İlhan-ı Âzam'a ziyadesiyle itaatli olduğundan başka, Moğollar hesabına birer mültezim olduklarını söylediğimiz hükümet ricalinin irtikâp ve soygunculuklarına karşı halkın şikâyetlerine tamamıyla kulaklarını kapadığı halde, zamanı hiç de hadisesiz geçmemiştir. Uçlarda, «emîr-i kebîr»lerin kendi başlarına hareketleri devam ediyordu. 1292'de (691) İzzeddin Keykavus'un oğlu, yani Mesud'un kendi biraderi Şehzade Rükneddin Kılıcarslan taht iddiası ile ayaklandı<sup>3</sup>. Uç beyleri bunu fırsat sayarak,

<sup>1</sup> H. Hüsameddin'e göre, Emirşah, II. Mesud'a saltanat naibi oluyordu: Amasya Tarihi, II, s. 424.

<sup>2</sup> Aksarayî, s. 156.

<sup>3</sup> Bu hadise hakkında bak., H. Hüsameddin, Amasya Tarihi, II, s. 431 (Z. V. Togan bu isyanın meşru, yani Moğollar tarafından tayin olunan sultana karşı yapılmış olması dolayısıyla, Candar Oğulları ve Hüsameddin Çoban Bey Oğulları gibi, Osman Bey'in de Keyhatu ve II. Mesud tarafından bulunmuş olduğunu



hemen kendisine taraftar çıktılar. İsyancı şehzade, Kastamonu tarafına geçerek Mesud'un kuvvetlerini mağlûp etti ve hatta Hüsameddin Çoban Bey Oğullarından Muzaferredin Alp Yörük öldürüldü; arkasından II. Mesud esir edildi. Fakat, Moğol hakanı Kigatu yetişerek isyancı kuvvetleri mağlûp ve itaatli sultanı asilerin elinden kurtardı<sup>1</sup>. Esasen III. Keyhusrev'in idamından sonra II. Mesud'un tek başına sultan kalmasına bir türlü razı olmamış olan sol uç'larla birlikte, Germiyanlılar ve Karamanlılar itaate katiyen yanaşmamışlardı<sup>2</sup>. Taht için ayaklandığını söylediğimiz Gıyaseddin Kılıcarslan Keyumers de, tabii olarak, «Yunan Vilâyeti» asilerinin başına geçmek istedi ve ilk defa da sol uç'ta isyan etti<sup>3</sup>. Bu demek oluyor ki, Yunan Vilâyeti halkı ve beyleri III. Keyhusrev'e ait Konya tahtının III. Mesud'a geçmesini meşru saymadıkları gibi, adı geçen asi şehzade de öldürülen sultana halef olmak istemişti. İsyanın, mazide pek görülmedik bir tarzda sağ uç'a geçmesinin sebebinin ise, Hüsameddin Çoban Bey hanedanı mensupları arasında mevcut ihtilâf olduğu anlaşılıyor. Şöyle ki, bu sırada Kastamonu meliki olan Alp Yörük'ün bir oğlu, Mesud'un atâbeyi bulunduğu başka, diğer bir oğlu da, bu sultanın hakandan hükümdarlık beratını alması sırasında elçi olarak hizmet ettiğinden dolayı, Diyarbakır-Sivas çevresine melik yollanmıştı. O halde, Alp Yörük, haliyle Mesud'un taraftarıydı. Hüsameddin Çoban ailesinin diğer kolundan olan Devletşah oğlu İb-

tabii sayıyor ve 1291 Mudurnu seferini bununla ilgili buluyor (?). Osmanlı rivayetlerinde, hep İlhanın tayin ettiği sultanların adları geçtiği, asi Rükneddin Kılıcarslan Keyumers'in hiç kaydolunmadığı noktaları yazara göre, Moğollar lehine bir mana taşır. Halbuki, bu görüş doğru olsaydı, II. Mesud'un, III. Alâaddin'den daha muhterem tanınması icabederdi.

<sup>1</sup> Aksarayı, s. 170.

<sup>2</sup> İ. H. Uzunçarşılı, Kütahya Şehri, s. 29-31.

<sup>3</sup> Z. V. Togan, Paris Anonim Selçuknamesi'nin asi uç beyle-rini sayarken Germiyan Oğlu'nu söylemeyişinden, onun Mesud tarafında olabileceğini tahmin ediyor: Giriş I, s. 318; Halbuki, Germiyanlılar Mesud'a karşı olan isyanda esaslı rol oynamışlardı.

rahim Bey ise, Kastamonu Beyliği'nde hak iddia etmekte bulunmasından dolayı, davasını asi şehzadeninki ile birleştirmiş oluyordu. İşte Konya Sultanlığı etrafında başlayan bir hadisenin sağ uç'a sıçramasının sebebi buydu<sup>1</sup>.

Selçukî sultanlarını oyuncak gibi kullanan ve vergi tahsilâtı hırsı ile Anadolu'da pek çok zulümler yapan Moğolların tazyikinden memleketi kurtaracak olan uç'lardaki isyanlar, Mısır'ın güneyden müdahalesi ve İlhânî tahtı için Moğol şehzadeleri arasında başlayan mücadeleler Moğol askerî kuvvetini hep zayıflatıyordu. Meselâ, 1282 Haziran'ında (681 Rebi-ül'evvel'inde) Abaka Han ansızın ölünce, yerine geçen biraderi Teküdar'ın İslâmlığı kabul etmesi üzerine diğer Moğol büyükleri tarafından 1284'de (683) öldürülerek yerine Argun Han, İlhan ilân edilmişti. Bu hadiseler Tebriz'de geçtiği esnada, orada bulunmuş olan Üçüncü Keyhusrev Anadolu'ya dönerken, son Moğol hakanı Ergun Han arkasından adamlar yollamış, kendisini Erzincan'da idam ettirmişti. Bunun sebebi de, hakanın biraderi Kongurtay'ın evvelki hakan zamanında öldürülmesiyle biten cinayette sultanın da parmağı olduğu hakkındaki ithamdı<sup>2</sup>. Fakat, hakiki sebebin, bu sultanın II. Mesud ile olan taht kavgası bulunduğu şüphe yoktur.

Artık, İlhanî tahtı etrafındaki cinayetler, tahttan devirme olayları birbirini takip ediyor ve davaya Anadolu'daki Moğol ricali de karışuyordu ki, bu hal kurtuluş mücahitlerine biraz nefes aldirmaktaydı. Yalnız, bir zamanlar Selçukî taht kavgalarında İlhanların ve Moğol kumandanlarının işlerine gelen bir tarafı tutarak hadiseden faydalanmış oldukları şekilde, şimdi de, İlhânî tahtı mücadelelerine Selçukî sultanlarının karıştıkları görülmektedir ki, bu, herhalde tarafını tuttıkları Moğol şehzadesi muvaffak olduğu halde, ondan kendi tahtları için himaye elde etme gayesini güdüyordu. Halbuki, bu hal sultanların

<sup>1</sup> H. Hüsameddin, Amasya Tarihi, II, s. 431.

<sup>2</sup> Necib Âsım ve Mehmed Ârif, Osmanlı Tarihi I, s. 467; H. Hüsameddin, Amasya Tarihi, II, s. 433.

Anadolu ahalisi gözündeki itibarlarını düşürmekteydi. III. Keyhusrev'in katlolanmasındaki dış sebep Tebriz'deki taht kavgalarına karışmış bulunmasıydı. II. Mesud da 1297'de (696) Anadolu Moğol kumandanı Baltu'nun İlhan'a karşı çıkardığı isyanla alâkalı görülerek azlolunup Tebriz'e götürülmüş<sup>1</sup>, yerine de biraderinin oğlu Alâaddin Keykubat Konya tahtına oturtulmuştu<sup>2</sup>. Ancak, Mesud'un bu azli ikinciydi. İlk azlini ise gene Gâzan Han, 1295'de (694 Şevval'inde) İlhanî tahtına çıkar çıkmaz yapmıştı.

Gâzan Han'ın, gerek Selçukî hanedanı, gerek Türkiye hakkındaki siyaseti katiyen dürüst değildi. Aksine, Anadolu'nun siyasî bir mevcudiyet olmaktan çıkarılarak Moğol devletine bağlı bir vilâyet haline getirilmesi ve Selçukî ailesinin Rum Sultanlığı tahtından uzaklaştırılması hakkındaki Moğol çabaları bu hakan zamanında yeni bir safhaya girmiştir. Çünkü, Gâzan Han'ın selefleri Selçukî sultanlarının bütün salâhiyet ve nüfuzlarını almışlar, fakat onları Anadolu'nun gözünde sultan görünüşüyle yaşıtmaya dikkat etmişlerdi. Bu hakan ise, onların temsil haklarına el attı. Meselâ, II. Mesud'u azl ile, yerine III. Alâaddin'i tayin ettiği 1297 yılında, Gâzan Han, ilk defa bütün Anadolu şehirlerindeki darphanelerde kendi namına para kestirdi<sup>3</sup>. Gerçi kısa bir zaman sonra, tekrar II. Mesud ve III. Alâaddin namlarına da sikkeler çıkarılmış olduğu, hatta 1301 (700) tarihli bir paranın Gâzan Mahmud ve Alâaddin Keykubad isimlerini birlikte taşıdığı görülüyor-

<sup>1</sup> A. Tevhid, Katalog, IV, s. 342 ve H. Hüsameddin, Amasya Tarihi, II, 436: Gâzan Han, Mesud'u Baltu isyanından sonra değil, daha kendisi tahta çıkınca azletmiştir. Mamafih, H. Hüsameddin, Baltu isyanını müteakip Mesud'un tekrar azlolunup kısa bir zaman için Tebriz'e götürüldüğünü de ayrıca söylüyor: s. 441-442.

<sup>2</sup> H. Hüsameddin'e göre, Gâzan Han tahta geçince, 1297 Nisan'ında (695 Receb'i) Rum Sultanlığını ilga ile, bir isyan olabileceği korkusu altında II. Mesud'u Amasya yakınında Hırşine kalesine hapsedtirip o taraf nazırı Cemudar Noyin'e emanet etti; Bak., Amasya Tarihi, II, s. 436-437.

<sup>3</sup> Bak., M. Mübarek, Müze Meskûkât Kataloğu (Mülûk-i İlhaniye), s. 44 ve devamı.

sa da, aynı sıralarda bütün Türkiye şehirlerinde bol bol kesilen İlhanî paraları artık memlekette en kıymetli geçer akçeydi<sup>1</sup>.

Ergun Han'ın, vaktiyle Anadolu'yu iki malî bölgeye ayırıp iki mültezime verdiğini söylemiştik. Gâzan Han bu bölgelerin sayısını dörde çıkardı ve her birini Selçukî divanına aza tayin ettiği bir kimseye verdi: Vezir Cemaeddin Diyarbakır'a, Naib Kemaleddin Tiflîsî Amasya ve Samsun'a, Pervâne İzzeddin Mehmet Bey Kastamonu'ya, Müstevfi Şerefeddin Osman Niğde havalisine<sup>2</sup> mültezim oldular<sup>3</sup>. Ayrıca, bu dört şahsın üzerine Cemudar Han ile Tuğaçar Noyin nazır verildiler.

Baltu isyanı Anadolu'da Gâzan Han için çok tehlikeli bir hal almış bulunmaktaydı<sup>4</sup>. Belki, uç'ların da çok fazla karışmasının tesiriyle, geniş Türkiye topraklarındaki kasabalar, köyler ve bir hayli miktarda olan Türkmen aşiretlerinden ibaret millet haline gelmiş, İlhanî-İran cemiyyetinden çok ileri bulunan Türk cemiyyetini bir vilâyet halinde idare etme tecrübesi bir netice vermeyince, Moğol hanı, II. Mesud'u yeniden Dânişmendiye vilâyetine hükümdar tayin ettiği gibi, gene İzzeddin Keykâvus'un oğlu Ferâmurz'dan torunu bulunan Alâaddin Keykubat'ı Yunan Vilâyeti sahasına ilk defa ikinci Selçukî Sultanı ola-

<sup>1</sup> A. Tevhid, Katalog, IV, s. 538 (sikke tarihleri fihristi).

<sup>2</sup> H. Hüsameddin bu vaziyeti az çok farklı olarak tespit ediyor: Amasya Tarihi II, s. 436-438.

<sup>3</sup> Aksarayî, s. 217-226. (H. Hüsameddin, Amasya Tarihi, II, s. 436; A. Tevhid, Meskûkât Kataloğu IV, s. 342, Mesud'un 694'de Gâzan Han tarafından azliyle memleketin 696'ya kadar İlhanlılığın bir vilâyeti olarak idare olunduğunu ifade ve aynı yıllarda azledilen sultan II. Mesud namına para kesilmiş olmasına hayret ediyorlar; Hüsameddin bu işin 695 Receb'inde yapıldığını söylüyor ki, daha doğru olmalı).

<sup>4</sup> Baltu hadisesine Mısır'ın da karışması üzerine Moğol kumandanı Kutluğşah, Melik Nâsır üzerine yürüdüyse de, müthiş bir bozguna uğradı! Mısırlılar Mardin'i yağma ettiler: Amasya Tarihi, II, s. 443.

rak verdi<sup>1</sup>. Aslen İranlı olan eski divan ricali gene muhafaza olundular. Cemaleddin, «sahip vezir» (yani birinci vezir) idi. Mücîreddin Emîrşah hem İlhan-ı Âzam'ın hem de sultanın naibi oldu<sup>2</sup>. Şüphesizdir ki, divan azasının mütezimlik vazifeleri de devam ediyordu<sup>3</sup>. Fakat, Gâzan Han'ın bu düzeni de uzun sürmedi. Çünkü, Moğol beylerinden Sülemiş'in isyanı patlak verdi. İlk hamlede Moğolların kuvvetli bir ordusunu perişan edip, iki kumandanlarını öldüren asi, Sivas üzerine yürüdü. Aksarayî, kendisini Anadolu büyüklerinin tutmadıklarını, yalnız Aksaray kadısı ile biraderinin Sülemiş'i desteklediklerini söylüyorsa da<sup>4</sup>, çabucak memleketin büyük bir kısmına hâkim olan isyancıya Moğollardan memnun olmayan mühim bir zümrenin taraftar çıktığı muhakkaktır. Nihayet, meşhur Moğol kumandanı Emîr Çoban, Anadolu'ya gelerek Sülemiş ordusunu Erzincan'da 1209 Nisan'ında (698 Şâban'ı) büyük bir yenilgiye uğrattı ve Sülemiş'in kendisi Mısır'a kaçtı. İsyancının oradan yardım vaadi alarak çok kısa bir zaman sonra bir hayli kuvvetle Sis yolundan tekrar Anadolu'ya girdiğini görüyoruz. Sülemiş kırk bin Mısır süvarisinin yakında kendisini takip edeceğini halka yaymaktaydı. Naipler bu propagandadan telâşa düştüler. Uçlarda da bazı ayaklanmalar olmakla beraber, Sülemiş'in umduğu şekilde umumi bir isyan görülmedi. Bu vaziyette, kendisi Eşrefoğulları memleketine (Gorgorum-Beyşehir) sığınarak bir müddet oturduktan sonra Ankara'ya gittiğinde, orada «Engüriye Sipehdârân» tarafından yakalanıp Ordu'ya yollandı<sup>5</sup>.

<sup>1</sup> H. Hüsameddin, Amasya Tarihi, II, s. 439.

<sup>2</sup> Tek divan teşkilinden anlaşılıyor ki, iki Selçukî sultanından birisi ve görünüşe göre Sülemiş isyanına kadar III. Alâaddin esas sultan ve diğeri tâbi sultan, yani melik durumundaydı (H. Hüsameddin'e göre ise II. Mesud'un da ayrı divanı vardı: Amasya Tarihi, II, s. 439).

<sup>3</sup> Aksarayî, s. 242-243.

<sup>4</sup> Aksarayî, s. 240.

<sup>5</sup> Aksarayî, s. 270.

Hüseyin Hüsameddin'e göre, II. Mesud hapsolunduktan sonra, hutbe gibi yerlerde adı geçmek suretiyle fiilen Selçukî Sultanı tanınan II. Alâaddin'in resmen hükümdar olması için, Türkmen ümerâsı arasında bazı kınılıdanmalar olduğu bir sırada ortaya atılmış olan Sülemiş, doğrudan doğruya bu sultanı müdafaa ediyordu. Fakat, Gâzan Han, onun Anadolu halkı gözündeki itibarını kırmak için, aksine, Alâaddin'i yıkmak gayesiyle isyan ettiğini ilân etmişti. Bunu idrak etmeyen müellif İbni Bibî, Moğol Hakanının bu düzenini tarihî hakikat gibi kabul etmekle hata etmektedir. Hakikaten Sülemiş isyanı kapandıktan sonra tevkif olunan Sultan Alâaddin'in Tebriz'e götürülüp orada idam olunması bu iddianın doğruluğunu ifade ediyor<sup>1</sup>.

Aynı sıralarda, mültezimlik taahhütlerini yerine getirmeyen Pervâne İzzeddin (Muineddin) Mehmet Bey'in dahi isyan ettiğini görüyoruz. Bu sonuncunun Sülemiş ile bir alâkası olduğu belli olmamakla beraber, kendisinin halktan topladığı çok ağır kanunsuz paralarla başına büyük bir kuvvet topladığı, Moğolların bu isyancı üzerine kuvvet göndermeye cesaret edemedikleri kaydolunuyor. İzzeddin Mehmet Bey de Dânişmendiye Vilâyeti'nde faaliyette bulunmuş, sonra eceliyle ölerak Gâzan Han'ı bir gaileden kurtarmıştı<sup>2</sup>. Anlaşıldığına göre, Mısır ordusunun Sülemiş isyanına yardıma geleceğini anlayan Gâzan Han, Memlûkler Anadolu'ya girdikleri takdirde bütün ahalinin, hele en çok uç'ların onlara müzahir olmaları halinde, Moğollar için büyük bir tehlike doğabileceğini hesap ederek, buna mani olmak üzere, mevsimin geçmiş olmasına rağ-

<sup>1</sup> H. Hüsameddin, Amasya Tarihi, II, s. 444 (Câmi'üd-Düvel'e dayanan yazar, Sülemiş'in Dânişmendiye nazırı Eşboğa Noyin tarafından Kayseriye'de ele geçirildiğini söylediği halde, Aksaray'ı Ankara'da yakalandığını yazıyor).

<sup>2</sup> Hüseyin Hüdameddin'in Muineddin Mehmet diye de adlandırdığı bu şahıs, bu yazara göre, H. 697'de ölmüş olmasına mukabil (Amasya Tarihi, II, s. 440) Aksaray'ı 698'de öldüğünü kaydediyor: s. 247.

men, 1299 Ekim'inde (699 başı) Suriye'ye hareket etmiş, Melik Nâsır Mehmet'in ordusu ile Hums civarında, Aralık 1299'da (27 Rebiül-evvel 699) ağır bir muharebe vererek galip gelmişti. Herhalde, Sülemiş'in de Ankara sipehdarları (timarlı sipahileri) tarafından yakalanıp Moğollara teslim edilmesinin, Gâzan Han'ın bu zaferi üzerine olduğu anlaşılıyor. Bu hadiseler sırasında, kısa bir zaman için azlolunduğu ilân olunan III. Alâaddin, aynı yıl, yani 1300'de (699'da) kendisini affettirmek üzere Diyarbakır'a giderek, orada Suriye seferinden dönmekte olan Gâzan Han'ın huzuruna çıktı; yanında bir hayli kaldıktan sonra da, kendisini sultan tayin ettirmeye muvaffak oldu. Alâaddin Konya'daki vazifesi başına 1301 (700) yılında hareket etti<sup>1</sup>. Şu halde, Alâaddin'in, Sülemiş ile ilgili bu birinci azli çok kısa sürmüş olmakla beraber, neticenin ne olacağı belli olmadan onun Diyarbakır'da bir hayli bekleme-si, hele suçlu sayıldığından dolayı, başına bir felâket gelebileceği ihtimali Anadolu halkını yeniden hükümdarsız kalma tehlikesiyle karşılaştırmıştı. Çünkü, II. Mesud da Tebriz'de tutuktu. Bu sebepten ötürü, Anadolu ümerâsı arasında, Selçukî tahtının düştüğü hakkında ilk zannın bu defa hasıl olduğu anlaşılmaktadır.

Gâzan Han'ın, Diyarbakır'da III. Alâaddin'e, Erzurum'dan Antalya'ya ve Diyarbakır'dan Sinop'a kadar olan bütün Türkiye topraklarının sultanlığını verdikten başka<sup>2</sup>, ayrıca onu İlhanî hanedanıyla akraba yapmak için Moğol şehzadesi Hülâcu'nun kızıyla evlendirirken takip

<sup>1</sup> Aksarayî, Sultan Alâaddin'in Gâzan Han'la buluşmak üzere hareket ettiğinde, 699'da Erzincan'da, Rum maliyesini teftişe gelen Moğol veziri Nizameddin Yahya'ya tesadüf ettiğini ve Hakan'a götürmekte olduğu bütün hediyelerinin bu Moğol kafilesince elinden alındığını, Gâzan Han'dan bütün Rum ülkesinin sultanlığını almaya muvaffak olduktan sonra 700 yılında döndüğünü söylüyor: Bak., s. 259 ve 278.

<sup>2</sup> Tokat'taki bir mescit kitabesinde III. Alâaddin'in isminin zikredilmiş bulunması, bunun doğruluğunu ifade ediyor: İ. H. Uzunçarşılı, Kitabeler II, 13.

ettiği siyasetin, bundan sonra Anadolu'da çıkabilecek isyanlarda Konya sultanının isyancılara âlet olmamasını ve İihan-ı Âzam'a içten bir sadakatle bağlı bulunmasını temin etmekten ibaret olduğunda şüphe yoktur. Alâaddin Keykubad da, herhalde Hakan'a mümkün olduğu kadar emniyet telkin etmek için, Konya'ya dönüşünde, 700 hicri tarihli sikkesine, kendi adıyla birlikte Gâzan Han'inkini de koydurtmuştur<sup>1</sup>. Mamafih, 1297'den (696) beri Türkiye'de tedavül eden paralar, esas itibariyle ihtiyacı karşılayacak ölçüde, bütün darphanelerde Moğol hakanı namına kesilmeye başladığından dolayı, Selçukî sultanları için bu mesele artık siyasî bir hak ve dolayısıyla hükümdarlık haklarından biri olmaktan çıkmış bulunmaktaydı. Şu halde, her tarafta Moğol hükümdarı adına kesilen paralar geçmekteyken Alâaddin'in, Konya veya Antalya'da Selçukî sultanının adını taşıyan sikke kestirmesi ancak lüzumsuz bir gösterişten ibaret kalıyordu<sup>2</sup>. Gerek Selçukî divan azalarının Moğol hakanı tarafından tayin olunmuş birer mesul mültezim olmalarından, gerek Anadolu'da daimî Moğol nazırları bulundurulmasından dolayı, sultan idareden ne kadar uzak tutulursa tutulsun, bu şartlar altında tahtına devam edemezdi. Aksarayî'nin zâlim olarak anlattığı<sup>3</sup> III. Alâaddin, herhalde cevval ve rasgele Moğol tehdidine boyun eğmek istemeyen bir adamdı. Ayrıca, bilhassa uç'lar başta olmak üzere bütün Konya Sultanlığı kısmının (Yunan Vilâyeti) Moğollara amansız düşman bulunması açısından, tahta oturacak sultan için buna biraz da ihtiyaç vardı.

1299 sonlarında, Humus'da Mısır ordusunu kısmen eze-

<sup>1</sup> Bak., A. Tevhid, Meskûkât Kataloğu IV, s. 348 (adı geçen sikke Konya'da kesilmiştir).

<sup>2</sup> Fakat, 707'den önce, «Yunan»da, yani Konya Selçukileri sultanlığına dahil şehirlerden yalnız Kırşehir ve Aksaray'da Moğol parası kesilmiş olup, diğerlerinde böyle bir şey görülüyor ki, önemlidir. Çünkü, aynı yerlerde II. Mesud namına da para kesildiği görülüyor.

<sup>3</sup> Aksarayî, s. 281.



rek dönen Gâzan Han, hemen arkasından Melik Nâsır Mehmed'in gene Suriye'deki vaziyetini düzelttiğini haber alarak 1300'de (700) Suriye'ye bir daha girdi. Fakat hiç bir netice elde edemedi, bilâkis, yorgun askerle döndüğü sırada Hemedan'da hapsedilmiş bulunan II. Mesud'u serbest bırakarak Selçukî sultanlığını gene kendisine tevcih ve Anadolu'da bulunan Moğol kumandanı Abaşka Noyin'e III. Alâaddin'i ordusuna davetle nezarete almasını emretti. Buna sebep, Alâaddin'in, evvelce Sülemiş isyanında Gâzan Han'a karşı asileri tutmuş olması gibi, bu defa da son Suriye hadiselerinde Mısırlılara taraftar bir tavır takınması yahut belki de hazırlamakta olduğu isyanda Mısırlılara bel bağlamasıydı. O halde, II. Mesud 1301 Nisanı'nda (700 Şâban'ı), Sultanlık menşurunu aldıktan takriben iki ay sonra, yani 1301 Haziran'ında (7 Şevval 701), Alâaddin Keykubad, Abaşka'nın Sivas yakınındaki ordugâhında çadırını kurmuş, ancak kendinden habersiz olarak bir adamının idam edilmesi üzerine geri kaçmış ve Konya'da serbest saltanat sürmeye niyet etmişti. Fakat, daha yolda iken yakalanarak, bu defa firarilik suçu da üzerinde olduğu halde, Gâzan Han'a yollandı. İlhân-ı Âzam, bu tahtından edilmiş sultanı idam edecekken, Hülâcî Noyin'in kızına (Alâaddin'in karısıydı) hürmeten onu affetmiş gibi göründü. Yalnız dayak cezası ve İsfahan'da haps olunma kâfi geldi. Sonra, Aksarayî'ye göre, fena muamele ettiği kendi adamlarından birisi bahtsız sultanı katletti<sup>1</sup>.

1301 Haziran'ında, Alâaddin Keykubad tevkif edildiği zaman, II. Mesud İran'dan henüz hareket ediyordu<sup>2</sup>. Şu halde, Anadolu'nun yeniden hükümdarsız kalacağı hakkında bu hadisenin zihinlerde tereddüt hasıl ettiği muhakkaktır. Eğridir'deki bir medresede, Felekeddin Dündar Bey'e ait kitabe bize bu tereddüdü ispat etmektedir. Hakikaten, burada, Emîr-i Kebîr unvanını, melik-ül'üme-

<sup>1</sup> Aksarayî, s. 281 ve 191.

<sup>2</sup> H. Hüsameddin, Amasya Tarihi, II, s. 452.

râlık ve sipehsalârlık vazifelerini itina ile kitabeye kazdıran Dünder Bey, henüz Sultan unvanını almadığı halde, bir hükümdar adı da koydurmamıştır<sup>1</sup>. II. Mesud, İran'dan Anadolu'ya gelişinden ancak bir sene sonra, 1302 Ağustos'unda (702 başı) tahta çıktığını ilân etti, veya İran'dan Türkiye'ye olan yolculuğu, belki bazı Moğol makamlarının yolda kendisini alıkoymaları yüzünden, bu kadar uzun sürdü<sup>2</sup>. Bir bostan korkuluğuna benzeyen bu son Selçukî sultanı da, Alâaddin'in ikinci defa yaptığı gibi, ilk iş olarak, adına para kestirdi. Fakat, artık bütün Anadolu çarphaneleri memleketin ihtiyacı olan paraları Gâzan Han namına kesmekteydiler. Sultanın çabalamaları gidişatta hiç bir değişiklik yapmıyordu; 1302'den sonra da, artık bir daha Selçukî sultanlarının adını taşıyan sikkeler piyasada görülmeyecekti<sup>3</sup>.

Moğolların, Anadolu'ya, kumandanlarından erlerine kadar, bütün askerlerinin yağmacı hırsları Türk halkına ıstırap kaynağı olan ve resmî masrafları da ödenen kuvvetler yerleştirdikten, hele bütün Selçukî divan ricali ve ümerâsını kendileri tayin etmeye başladıktan sonra, onların hükümdarlık salâhiyetlerini hiçe indirdikleri, maliyesini Moğol teşkilâtı içine katarak, sultan da divan ricâlinden imiş gibi, masraflarını belirli malikane veya iktâların geliri ile karşılamaya mecbur ettikleri sultanlık müessesesini niçin görünürde yaşatmaya çalıştıklarını anlamak lâzımdır. Moğolların, daha Türkiye'ye ilk girdiklerinden beri, kendilerine bir türlü ısınmayan Türk büyüklere ve halkına başlarında bir sultan var olduğu hissini vererek ayaklanmalarına mani olmak, veya isyan çıkışında kukla Selçukî hükümdarı sayesinde karışıklığı daha kolay bastırmak gibi bir siyaset takip ettikleri anlaşılmaktadır. Fakat, edindikleri tecrübelerden faydalanmakta usta oldukları görülen Moğollar için, İlhân'ın hâ-

<sup>1</sup> İ. H. Uzuncarşılı, Kitabeler, II, s. 229.

<sup>2</sup> Aksaraylı, s. 294.

<sup>3</sup> A. Tevhid, Meskûkât Kataloğu, IV, s. 354.

kimiyetine karşı çıkan ayaklanmaları önlemekte, bu müesseseden faydalanmak şöyle dursun, aksine, en tehlikeli isyanların sultan etrafında meydana geldiğini anlamazlık olamazdı.

Şu halde, İlhanîlerin Anadolu'daki hâkimiyetlerinin emniyeti bakımından fiilen faydalı değil, zararlı olduğu bütün hadiselerle kendisini göstermiş olmasına rağmen, bu müesseseyi bir türlü kaldıramayarak yaşatmaya çalışmalarını zarurî kılan sebep neydi? Camilerde hutbe okumak, vakıf tesis etmek ve inşa olunan çoğu dinî mahiyetteki abidelere kazılacak kitabelerde devrin hükümdarının adını zikretmek gibi uzun bir geçmişe dayanan kuvvetli geleneklerin Müslüman Anadolu cemiyetine Müslüman bir hükümdarın vücudunu ne kadar zarurî kıldığı düşünülürse, bu soru kolay cevaplanır. Meselâ, hakan putperest idi. O halde, hâkim oldukları Suriye üzerinden Anadolu işleriyle pek yakından ilgilenen Mısır Memlûklerinin, Moğol hâkimiyetini kaydırmak için hiç bir fırsatı kaçırmadıkları bir melekette, Anadolu ahalisinin, hükümet ihtiyaçları için değilse bile, manevî birliği için şart olan sultanlık müessesesini hakanın ortadan kaldırmasının büyük bir siyasi hata teşkil edeceği açıktı. İşte, Gâzan Han bir taraftan Türkiye'nin bütün hükümet teşkilâtını tamamıyla İran'a bağlı bir cihaz haline getirmeye çalışırken, öbür taraftan Anadolu'nun dinî-millî eğilimlerini de tatmin için, Selçukî sultanlarını kukla halinde yaşatmanın çarelerini arayıp durmuştur. Kendisinin Müslümanlığı kabul etmesi bile Selçukî sultanlığını kaldırmaya kâfi gelmiyordu. Çünkü Şiîlik-Sünnîlik mücadelesi bu hususta bir engel teşkil ettiği gibi, nihayet, geniş Anadolu halk tabakalarına, Moğol hakanlarının Müslüman oldukları kanaatini benimsetmek de bir zaman meselesiydi. Bundan başka, çoktan millet seviyesine erişmiş olan Türkiye halında millî hanedan telâkkisi siyasi düzenin başlıca dayanaklarındandı. Aksi halde, çok kuvvetli olan Türk bey aileleri, bilhassa uç'larda, siyasi ihtiraslara sapabilirlerdi.



Mamafih, Moğol hanlarının ve hele Gâzan Han'ın Anadolu'yu kendilerinin sadık bir vilâyeti haline getirmek için sultanlar hakkında takip ettikleri siyaset hiç de beklemedikleri neticeyi vermemiştir. Selçukî tahtında oturan hükümdarlara reva gördükleri hakaret, dayak, hapis ve idamlar her yeni geçenin hükümdarlık haklarını ve devletin istiklâlini kurtarmak yolunda elinden gelen çabayı harcamasına engel olamıyordu.

Kıscası, Gâzan'ın selefleri zamanında hükümet teşkilâtı, bilhassa divan ve maliye, adı Selçukîlere ait olmakla beraber, tamamıyla İran'a bağlanmış, Konya sultanı bütün hükümet salâhiyetlerinden mahrum bırakılmıştı. Gâzan Han ise, Anadolu darphanelerinin çoğunda sikkeyi kendi adına kestirerek Selçukî tahtının temsili haklarından en mühimini elinden aldı. Hele Gıyaseddin Mesud ile Alâaddin Keykubad'ı, birini diğèrinin yerine birkaç defa azl ve tayin etmesi, hatta, arada memleketi bir müddet hükümdarsız bırakması veya onları bir zaman için İran'da tutarak Anadolu halkının zihninde tereddütler yaratması, Türkiye'de sultanlığı sanki ölü hale getirmiştir.

Anadolu'nun huzursuzluk sebeplerinden birisi de rical ve ümerâ arasındaki rekabetler ve çekişmelerdi. Tabii, Selçukî sultanı bu hususta yatıştırıcı bir role sahip olmadığından, herkes birbirini Moğol hakanına şikâyet ediyordu. 1303'te (702) II. Mesud, daha ziyade Dânişmendiye vilâyetinin sultanı olmak üzere, Amasya'ya geldiği zaman, Konya (Yunan) vilâyetinin umumi nazırı olan (saltanat naibi unvanıyla) Mücireddin Emirşah' ile Dânişmendiye'nin «müstevfî-i memâliki» olan Nizameddin Yahya<sup>2</sup> bo-

<sup>1</sup> Sâhib Fahreddin Ali zamanından beri naip olan bu adam, sonra yanına Fahreddin Kazvinî verildiğinde, kendisi Dânişmendiye Vilâyetini, Kazvinî de «Yunan Vilâyeti»ni iltizam etmişler ve başlarına da birer Moğol kumandanı nazır verilmişti: Aksarayî, s. 153.

<sup>2</sup> Bu adam, bir Moğol nazırı olup 699'da Anadolu maliyesini teftişe gelirken, Erzincan'da Gâzan Han'a gitmekte olan Sultan Alâaddin'e rastlayarak onu soymuştu: Aksarayî, s. 259.

zuşmuşlar, sonuncusu, Emirşah'ı Gâzan Han'ın Mısır ordusu üzerine yapacağı sefer hazırlıklarını kasten bozmakla ve Mısır'la anlaşmakla itham ederek, onun öldürülmesine sebep olmuş, bunun üzerine, öldürülenin taraftarları ayaklanınca, bu sefer de bu gibi hadiselere meydan verdiğinden, Nizameddin Yahya kendisi idam edilmişti<sup>1</sup>.

Anadolu'daki karışıklığı gidermek için Mısır Memlûklerini ezmeyi aklına koymuş olan Gâzan Han, 1303 baharında yeniden Suriye'ye girdi. Fakat, 20 Nisan'da (2 Ramazan 702), Hama önlerinde hazin bir mağlûbiyete uğrayarak, perişan bir halde Tebriz'e döndü. Şüphesiz, bu hadise, Anadolu'nun Moğollardan kurtulması için bir dönüm noktasıydı. Halkın omuzlarında büyük bir yük olan ve aynı zamanda tahsili şekli rezalet halini alan vergiler İlhanî boyunduruğunu tahammül edilmez hale getirmişti. Bu vaziyette, uç «emîr-i kebîrleri» hep fırsat kolluyordu.

Mamafih, Gâzan Han İran'a döner dönmez, Anadolu'daki Türk beylerinin itaatini temin ve buradaki Moğol kumandanlarının merkeze karşı aldıkları isyancı tavrı gidermek üzere, kuvvetler yolladı. Fakat, kendisi de Hama mağlûbiyetinden dönüşünün ertesi yılında, yani 1304'de (703 Şevvâli) de vefat ederek yerine biraderi Olcaytu (Müslüman adıyla Mehmed Hudâbende) hakan oldu.

Olcaytu Han'ın hakanlığa geçmesi Selçukî hanedanının çöküşünü kesinlikle sona erdiren bir vaka olarak alınabilir. Gâzan Han, Selçukîlerin temsilî sultanlık salâhiyetlerinden olan para kestirmeyi de ellerinden almıştı. Mehmed Hudâbende ise, inşa edilecek abidelerin kitabelerinde de Rum'un sultanı olarak yalnız kendi adının geçmesini emretti. Filhakika, Dânişmendiye'de halk bu emre uymak mecburiyetinde kalmıştı. Meselâ 1305'de (704 Zilkaade'sinde), Tokat'ta inşası biten bir çeşmeye konan kitabede, devrin hükümdarı olarak, «Sultan Mehmed Olcay-

<sup>1</sup> H. Hüsameddin, Amasya Tarihi, II, s. 453-454.

tu Han»ın ismi kazılmış görülmektedir<sup>1</sup>. Bundan başka, hiç de âdet olmadığı halde, bu hükümdar Gıyaseddin lâkabını da kendi adına ilâve ettirmiş bulunuyordu. Bunu, ilk kestirdiği sikkelerden ve Amasya'da inşa olunmuş bulunan bir çeşmenin 708 (1309) tarihli kitabesinden öğreniyoruz<sup>2</sup>. Bununla Moğol hakanının ifade etmek istediği siyasî mâna, vaktiyle Selçukî ailesine ait olmuş bulunan Rum tahtının artık İlhanî hükümdarları tarafından temsil edilmekte olduğunu göstermekten ibaretti. Esasen daha 1297'de (696) Gâzan Han Anadolu darphanelerinde sikke kestirmeye başladığı zaman, «sultan» unvanını almak suretiyle, belki de Selçukî sultanlarını tasfiye ettikten sonra, ileride Türk halkının yeni sultanı yadırgamamaları için Rum sultanlarına mahsus lakapların üslubunu kendisine maletmeye başlamıştı. Mamafih, Gâzan Han'ın sultan tabirini hükümdarlığının esas unvanı olarak kabul etmesinde İslâm dinine girişinin etkisi olduğunu da unutmamalıdır.

Sikkelerde, kitabelerde Selçukî sultanlarının adı yerine, kendisinininkini koydurmuş olduğunu söylediğimiz Gâzan Han, Yunan Vilâyeti'ni ve Dânişmendiye'nin Kayseri ile Sivas bölgelerini İlhanlığın bir vilâyeti yaparak bunu II. Mesud'a kabul ettirmiş, sonra III. Alâaddin tahta geçirildiği zaman bu hükümdar Konya'da oturmakla beraber, İlhanlığın toprağı sayılan yerlere yeni ilâveler yapılmıştı. Olcaytu Han tahta çıktığında, Gâzan Han tarafından hapsolünmüş bulunan Alâaddin'i idam ve fakat yerine yeni bir şehzade de çıkarmayarak, Yunan Vilâyeti'ni kesinlikle İlhanî hükümetinin idaresine verdi. Böylece, doğrudan doğruya Moğol merkezine bağlı toprakların hududu, nazari bakımdan Ege'ye kadar uzanmış oluyordu. Kitabelerde adının zikrolunduğu görülmeyen, divanı da, ismen kendisinin olsa bile, hakikatte İlhanlığın «istifâ»

<sup>1</sup> İ. H. Uzunçarşılı, Kitabeler, I, s. 16.

<sup>2</sup> İ. H. Uzunçarşılı, Kitabeler, I, s. 101 ve M. Mübarek, Müze-i Hümayün Meskûkât Kataloğu, III, s. 64.

dairesi şeklini almış bulunan II. Mesud, Olcaytu Han zamanında ancak Kayseri'deki sarayının duvarları içinde sultandı.

Şu halde, Moğolların Mesud namına Selçukî Sultanlığı diye muhafaza ettikleri topraklar, Yeşilirmak havzasından itibaren batıya doğru Osmanlı ve onun batısında Karasi beyliğini (belki de Saruhan'ı dahi) içine alan, doğudan batıya, dar bir şerit halinde teşkil edilmiş araziden ibaret bulunuyordu. Fakat Olcaytu, Selçukî sultanlığının tasfiyesini kesinlikle bitirmek üzere, Konya'da bulunan ve III. Alâaddin'e halef olmaları icabeden şehzadelere Akşehir çevresini malikane tayin ettiği gibi, Mesud'u da azlederek, onun oğullarına (başlarında Gazi Çelebi vardı) Simre, Gedegare ve Sinop çevresini vermek suretiyle artık bütün Selçukî ailesini fiiliyatta sultanlıktan uzaklaştırmış oldu. Dânişmendiye vilâyetinde uç beyliği halinde bulunan Osmanlı toprakları, bu hareketin neticesinde Moğol hâkimiyetine girmiş, Osman Bey ise Tebriz Sultanlığının uç beyi olmuş bulunuyordu<sup>1</sup>.

Burada sorulması lâzım gelen bir soru, her iki Selçukî sultanının, yani Mesud ve Alâaddin'in hangi tarihte tasfiye oldukları, başka bir ifadeyle Türkiye'nin ne zaman hükümdarsız kaldığıdır. Zira hutbe, sikke, vakıflar vesair işlemler dolayısıyla, ahali bir sultana ihtiyaç hissedecekleri için, bu olayın, ellerindeki vilâyetlerde birer derebeyi şeklinde yaşayan Türk bey aileleri bakımından pek önemi vardı. Çünkü, onlar halkın duyduğu bu zaruretten faydalanarak ilk fırsatta kendi namlarına hutbe okutmayı ve «Sultan» unvanını almayı gaye edineceklerdir.

1293'den (694) beri mâzul olan II. Mesud'un, Baycu Noyin isyanında, İlhan aleyhine asiye tâbi oldu töhmetiyle, 1295'de (696) Tebriz'e götürüldüğünü söylemiştik.

<sup>1</sup> Yazıcızade Ali Selçuknamesi, Revan Köşkü, No. 1391, s. 530, 556.

Bu sultanın, şu azilden evvel bütün Selçukî topraklarını temsil ettiği malûmdur. Onun yerine, Bizans'tan getirilerek 1296'da (697) tahta çıkarılan III. Alâaddin Keykubad'ın sultanlığına dahil topraklar daralmıştı<sup>1</sup>. Çünkü, Mesud'un evvelâ azl ve sonra İran'a götürüldüğü birkaç yıllık sürede memleket hükümdarsız kalmış, Gâzan Han bu vaziyetten faydalanmak suretiyle Selçukî topraklarının hemen yarısını teşkil eden bir sahayı, yani Konya, Lârende, Kırşehir, Engürü (Ankara), Kayseri ve Sivas'ı da içine alan Yunan Vilâyeti'ni Moğol topraklarına katarak Selçukî Sultanlığı için yalnız Yeşilirmak havzası ile Kastamonu ve Bolu üzerinden Karasi'ye kadar uzanan uç'ları bırakmıştı<sup>2</sup>. Sultan Alâaddin tahta geçtiği zaman, bu ihhakın kendisine kabul ettirilmiş olduğundan bahsolunuyorsa da, Mesud'un Amasya'da oturmasına mukabil Alâaddin'in başşehrinin Konya olmuş bulunduğu bizce malûm olduğundan<sup>3</sup> hakanın bu ikinci sultana hiç olmazsa Konya çevresini ve buraya bağlı uç'ları geri verdiği, buna mukabil Amasya ve etrafını İlhanlığın topraklarına kattığı muhakkaktır. Çünkü, 1297'de (696) Türkiye'de tedavül etmek üzere bütün darphanelerde para kestirildiği halde, Konya, Ankara, Akşehir, Antalya gibi yerlerde bunun izine tesadüf olunmuyor.

Moğolları Konya'da bir sultanın bulunması siyasetine geri getiren sebep, bir taraftan sol uç'un, hele Karaman Oğulları sahasının büsbütün isyan etmesinden ve dolayısıyla Mısır'ın buralara sokulmasından endişe edilmesi,

<sup>1</sup> Ancak, memleketin her tarafında, Sultan Mesud yerine III. Alâaddin adının kitabelerde zikrolunduğu görülüyor.

<sup>2</sup> Yazıcızade, geniş Selçukî topraklarından yarısının Moğollar tarafından Mesud'un yokluğunda kendi topraklarına katılmış olduğunu söylüyor: Revan Köşkü yazm., No. 1391, s. 530.

<sup>3</sup> Bunun delili, Mesud sikkelerinin hep Dânişmendiye şehirlerinde kesilmiş olmasına mukabil, Alâaddin sikkelerinin Konya Sultanlığı şehirlerinde kesilmiş bulunmasıdır: H. Tevhid, aynı katalog, s. 538; ayrıca Yazıcızade'nin evvelki not'ta gösterilen ifadesine bakınız.



diğer taraftan da bu çevrede yaşamakta olan kuvvetli Selçukî hükümet geleneklerinin halk tarafından kolaylıkla unutulamayacağıının anlaşılması bulunması olduğundan hiç şüphe yoktur.

1299 ve 1300 yıllarını dolduran Sülemiş İsyanı dolayısıyla, III. Alâaddin'in dahi azlolunduğunu, bunun üzerine Diyarbakır'a giderek kendisini Gâzan Han'a affettirip gene Anadolu'ya döndüğünü söylemiştik. Bu hükümdar esas itibariyle Konya kısmı sultanı olduğuna göre, Tokat'ta bir mescide konan 700 hicrî tarihli kitabede «Alâaddin Bin Feramurz» adının geçmesiyle, hiç olmazsa temsili bakımdan da olsa, Selçukî birliğinin bozulmadığı sabit oluyor<sup>1</sup>. 1301 Temmuz'unda (700 yılı sonlarında) Alâaddin Keykubad, tekrar azl ile 1301 Eylül'ünde (701 başlarında) İran'a sevk olununca, Selçukî sultanlığı yeniden II. Mesud'a verilmişti; fakat, o ancak 1302 Ekim'inde (702 başlarında) Simre'ye dönüp vazifesine başlayabildi<sup>2</sup>. Bu sultanın şu sırada hakikaten hükümdar olduğunu gösteren açık bir delil, bu tarihi taşıyan bir sikkesidir<sup>3</sup>. Mesud, bu defa tahtı Gâzan Han'dan çok ağır şartlarla elde etmiş, kendisine yalnız Dânişmendiye Vilâyeti'nin bir kısmı, yani Yeşilirmak çevresi ile Kastamonu ve Bolu'yu takiben Karesi Beyliği'ni de içine alan sağ uç bölgesi, dolayısıyla Emîr-i Kebîr Osman Bey'in idaresinde olan yerler de tevcih olunmuş, Sivas, Kayseri ve Ankara ile birlikte bütün Konya idaresinin (eski Yunan Vilâyeti'nin) İlhanî sultanlığına terkine razı olunmak mecburiyetinde kalınmıştır<sup>4</sup>. Mamafih, 1301'den (700) sonra Alâaddin'in, 1303'den (702) sonra da Mesud'un isimlerine ne kitabelerde, ne de sikkelerde rast-

<sup>1</sup> İ. H. Uzunçarşılı, Kitabeler, I, s. 13.

<sup>2</sup> 701'de mazûl olmasına rağmen, Sultan Alâaddin namına Antalya'da para kesilmiş bulunması, bu sırada II. Mesud'un tayin olunduğunun malûm bulunmamasından ileri geliyor. Çünkü bu sultan Anadolu'ya ancak 702'de dönebilmiştir: Bak., A. Tevhid, Meskûkât Kataloğu, IV, s. 343.

<sup>3</sup> A. Tevhid, Ayni katalog, s. 354.

<sup>4</sup> Yazıcızade, aynı yazma, s. 530.

lanmıyor. Kaynaklardan da bu iki hükümdar hakkında sarih bilgi elde etmek mümkün olamamaktadır. Yalnız, şurasını önemle kaydetmek icabeder ki, Moğol hükümları herhangi bir Selçukî sultanının tahttaki varlığını ister kabul etsin veya etmesin, 1301 (700) yılından itibaren gerek uç'larda, gerek Konya havalisinde, yani Yunan Vilâyeti kısmında, çevre beyleri hutbeler ile kitabelere kendi adlarını koydurmuşlardı ve bir sultanın mevcudiyetine kani bulunmuyorlardı. Bilhassa 1301'de (701 yılı başlarında) III. Alâaddin'in bir firarî gibi yakalanıp Moğol kumandanı Abaşka tarafından hakaretlerle İran'a yollanması ve bir sene sonra da II. Gıyaseddin Mesud'un —bu defa Selçukî sultanı sıfatıyla değil de, Amasya ve etrafındaki muayyen bir yerin malikane sahibi olarak— dönmesi, memlekette yeni bir karışıklığa sebep olmuş görünmektedir. Bazı Osmanlı tarihçilerinin Osman Bey'i bu yıldan itibaren hükümdarlığa geçmiş saymalarının bu yüzden olduğu tabiidir.

Bütün Anadolu'yu hakiki bir Moğol vilâyeti haline getirmek için büyük gayretler sarfeden Gâzan Han'ın Türkiye'de daima bir kukla sultan bulundurmaya kendisini mecbur saydığı bu izahlarla anlaşılabilir oluyor. Fakat, 12 Nisan 1304'de (703) onun yerine Olcaytu Han (Mehmed Hudâbende) geçince, Selçukî sultanlarının Anadolu tahtını kesinlikle kaybetmekte bulduklarına, hatta bu tarihî hükümdar ailesinin büsbütün ortadan kaldırılma yolunda olduğuna dair belirtiler görünmeye başlamıştır. Olcaytu, hakan olur olmaz, bütün Anadolu'yu kendi imparatorluğuna katarak Konya merkezindeki şehzadelere Akşehir'i, Simre'deki Mesud'un şehzadelerine de Amasya, Sinop ve Gedegare'nin vergilerini, geçim vasıtası olmak üzere, bağışlamıştı. Artık, bu hakan zamanında, «Rum Memâliki Selçukî Hânedanı zîverinden» çıkmış sayılmaktadır<sup>1</sup>. Hakikaten, Tokat'ta bulunan 1305 (704) tarihli bir

<sup>1</sup> Yazıcazade, aynı yazma, s. 556.

çeşme kitabesi, Anadolu'nun sultanı olarak, Olcaytu'nun adını kaydediyor<sup>1</sup>. Bu tarihten sonra, Yeşilırmak sahasına konulmuş bulunan kitabelerde artık devrin hükümdarı olarak hep Olcaytu Han'ın adı geçmektedir. Fakat, Konya tahtına dahil topraklarda ve uçlarda halk inat etmişler, kitabelerine Moğol hakanlarının adını asla sokmamışlardır. Aynı suretle, hutbelerde dahi, Müslüman olmuş bulunmalarına rağmen, Moğol hükümdarlarının isimlerinin söylenmediği muhakkaktır ve bir gelenek olarak çoğu gene Selçukî sultanlarının adını okutuyorlardı.

Gâzan Han tarafından alınıp İran'a götürülen III. Alâaddin. orada ya kendi adamı veya Olcaytu Han tarafından öldürüldükten sonra<sup>2</sup> tamamıyla cansız bir sultan haline getirilen II. Mesud, Kayseri'de hayatının son yıllarını geçirmeye mahkûm edilmiş, bu suretle 1305'de (704) sultanlık son bulmuştu. Mamafih, bir taraftan hutbe meselesi, diğer taraftan Türk beyleri arasında görülen siyasi rekabetler yüzünden, Mesud'un daha bir müddet halk nazarında Türk sultanı olarak yaşadığı tahmin olunabilir. Çünkü, sultansızlığın doğuracağı siyasi ihtiraslar 1305'de değil, onun Kayseri'de öldüğü yıl olan 1308'de şahlanarak Anadolu kan içinde kalmıştır. Aksarayî bir tarih vermemekle beraber, sultansız kalan memlekette her tarafın birden karıştığını ve çok kötü bir durumun hasıl olduğunu haber vermektedir. Uzun bir hastalıktan sonra gözlerini hayata yuman II. Mesud'dan sonra, Moğolların Anadolu'ya saldırdıklarını ve Türk beylerini birbirlerine ezdirerek halkı insafsızca soyduklarını, yazar tamamıyla kendi gördükleri olarak, acı acı kaydetmektedir<sup>3</sup>.

Öyle görünüyor ki, Moğol hanı, İran Şiiliğinin tesirinde kalması dolayısıyla, Türkiye'de kendisine karşı uyanan emniyetsizliği gidermek gayesi güderek, II. Mesud'u bir defa daha «Rum Sultanı» ilân etmiş, fakat, bu hastalık-

<sup>1</sup> Uzunçarşılı, Kitabeler, I, s. 16.

<sup>2</sup> Aksarayî, s. 291.

<sup>3</sup> Aksarayî, s. 267.

lı ve yaşlı sultan 1308'de ölünce Anadolu'da geniş bir karışıklık meydana gelmişti. Türk beylerinden uç'larda olanlar hutbeyi derhal namlarına okutuyorlar, Moğollarla her türlü münasebeti kesip istiklâllerini ilân etmeye karar veriyorlardı<sup>1</sup>. Moğollar bakımından ise, II. Mesud'un ölümü, belki ancak Simre ve etrafının sultanının daha doğrusu melik'inin kaybından ibaretti; Olcaytu Han'ın, ilk defa 1308'de (707), Konya'da kendi adına sikke kestirmesi bu görüşü ifade ediyor<sup>2</sup>. Mesud'un ölümü üzerine çıktığından bahsettiğimiz Moğol aleyhtarı isyanları bastırmak üzere Anadolu'ya gelen ilk İlhanî valisi İrincin'in idare ettiği kuvvetler muvaffak olamadılar; isyanlar genişledi. Karamanlılar ve Ege yöresine doğru uç beyleri hemen hemen bağımsızlıklarına kavuştular. Fakat, İrincin'den sonra gelen Çoban Bey oğlu Timurtaş Bey ve Müstevfî Hoca Sa deddin, Anadolu'yu yeniden fethetmek planı ile işi giriştiler. İlk hamlede Akşehir ve Konya'daki Selçukî şehzadelerini vahşice öldürerek akıllarınca siyasi birlik unsurunun sembolü olan millî hanedanı ortadan kaldırdılar. Ondan sonra, isyancı beyleri de yanlarına getirerek itaatleri için söz aldılar<sup>3</sup>. Özetle, II. Mesud'un ölümünü ifade eden bu 1308 (708) yılı, üç çeyrek asra yakın o pek zalimane olmuş bulunan Moğol boyunduruğundan sonra, gerçek bir dönüm noktasıdır.

#### b. Rum Tahtı'nın Yeni Namzetleri

Moğollar, Selçukî sultanlığına metbû'luklarını kabul ettirdikten sonra Rum sultanlığını kendi İlhanlık unvan-

<sup>1</sup> Dağlık olan İçel bölgesinde bağımsız yaşayan Karamanlılar ise, Konya'ya hücum ettiler. Hayli karışıklıklardan sonra bu eski Selçukî başşehri ellerine düştü: A. Eflâkî, Menakıb'ul-Ârifin, II, s. 369.

<sup>2</sup> M. Mübarek, Müze Meskûkât Kataloğu, III, s. 67.

<sup>3</sup> Yazıcızade Ali, aynı yazma, s. 556 (Eflâkî'ye göre, içlerinden Eşref Oğlu Süleyman Şah, Beyşehir Gölü'ne, atılmak suretiyle boğdurulmuştur: Menakıb, II, s. 389).

larına ilâve ederek veya bu hanedanı doğrudan doğruya tahttan atarak, Anadolu'yu dahi İlhân'ın hâkimiyetinde ve kendi valileri tarafından idare olunan bir vilâyet haline getirmeye uzun zaman cesaret edemediler. Aksine olarak, onlar, Türkiye'deki birçok ayaklanmalarda hep meşrû saydıkları bir sultanın koruyucusu kaldılar. Fakat, Moğol hükümdarlarını böyle bir siyaset takip etmiye zorlayan şeyin, Türkiye'de kuvvetli bir millî hanedan şuurunun mevcudiyetinin, aynı zamanda aşiret karakterli cemiyetlerde verimli olabilecek bir usul olan nifak sokma yoluyla siyasî birlik kuvvetini öldürme gayretinin artık yüksek seviyeli bir millet topluluğu halinde bulunan Anadolu Türk halkına hiç bir tesir yapamayacağıın anlaşılması olduğunda şüphe yoktur. Meselâ, Gâzan Han II. Mesud'u ve III. Alâaddin'i üstü üstüne azl, tevkif ve tekrar atadığı zamanlarda, Türkiye'nin arada hükümdarsız kaldığı da olmuştu. Bununla beraber, sanki Sultan makamında oturuyormuş gibi, böyle yıllarda dahi sikkenin sultan namına kesildiği, hutbelerde azledilen sultanın namı zikrolunduğu malûmdur<sup>1</sup>.

Moğol işgalinin ağırlığı daha çok hiss olunmaya başlanan XIII. asrın son yarısı içinde, gerek hükümet nizamını, gerek Moğol hâkimiyetini esaslı surette sarsmaya yönelik isyanların tetkiki, Selçukî ailesinin memlekette devleti temsil edecek söz götürmez bir millî hanedan olduğu hakkında açık âmme kanaatinin mevcut bulunduğunu ispat eder. Gerçekten de, İçel taraflarının kuvvetli Türkmen aşiretlerine dayanan Karaman oğlu Mehmed Bey, Konya üzerine bir yürüyüş yaptığı zaman, davasını bir Selçukî şehzadesinin Konya tahtına zorla çıkarılması

<sup>1</sup> Meskûkât kataloglarının tetkiki, 702'ye kadar her yıl Selçukî sultanları namına para kesilmiş olduğunu göstermektedir. Halbuki taht, meselâ bir defa 694-696'da ve bir defa da 701'de sultansız kalmıştı. A. Tevhid, azlolundukları belli olan sultanlar namına nasıl olup da bu yıllarda para kesildiğine hayret etmektedir: Bak., Katalog, IV, s. 342.

esasına dayandırmıştı. Şu halde, Karaman Oğulları, isyanlarını ahaliye kabul ettirmek için, Selçukî hanedanının hukukunu koruduklarını ilân etmeye kendilerini mecbur görüyorlardı, demektir. 1292'de, Gâzan Han'a karşı harekete geçen Baltu'nun da azledilen Sultan II. Mesud'u yanına alarak isyan etmekten maksadı, elbette bu sultanın Anadolu üzerindeki meşru hükümdarlık nüfuzundan faydalanmak idi<sup>1</sup>.

Sülemiş isyanında dahi, III. Alâaddin destek olarak kullanılmış ve Gâzan Han da, neticede onu bu yüzden hapsedmişti. XIII. asır sonlarının bütün isyanları, ki Türkiye'nin Moğollardan kurtuluşu için büyük bir gayret manasını ifade eder, ya III. Alâaddin'e veya II. Mesud'a dayandığından dolayı, Moğolların, en nihayet hanedanı yok etmek suretiyle, Anadolu asilerine etrafında toplanacakları bir taht namzedi bırakmamayı tasarladıklarını kabul etmek, hadiselerin gelişi icabıdır.

Bu hadiseleri ayrıca kaydederken, bilhassa ifade etmek istediğimiz şudur ki, Moğolların Anadolu'ya girdikleri 1243'den (641) Selçukî ailesinin ortadan kaldırıldığı 1308 (708) yılına kadar Türkiye'de geçen uzun ve karışık bir sürü olaylar arasında Selçukî hanedanını saltanattan atarak taht'a bir başkasını koymayı göze almış kayda değer bir vakanın görülmeysi, Selçukî devri Türk cemiyetinin bağlı bulunduğu siyasî kanaati ve fikri ortaya koyuyor ki, bundan sonraki hâdiseler için bu nokta çok mühimdir<sup>2</sup>.

<sup>1</sup> Yazıcızade'nin, «Gâzan Han Mesud'u Baltu Nökerliği töhmeti ile azletti» tarzındaki ifadesi sultanın asiye âlet olduğu manasını taşıyor: aynı yazma, s. 528.

<sup>2</sup> Türkiye'yi aşiret yapılı bir memleket sanan ve Osmanlıları da bu aşiretlerden birisinin sinesinden çıkıp büyük bir devlet kurmuş kabul eden yazarların ne kadar yanlış olduklarını şu hadiseler çok iyi anlatmaktadır. Çünkü, bütün bir cemiyette siyasî birliğin sembolü bir tek hanedan olup, onun siyasî hâkimiyeti zora yahut fiilî kuvvetine değil, tarihî haklarına dayanır. Selçukî hanedanının Türkiye'deki durumunun böyle olduğunu bu olaylar göstermektedir.

O halde, 1308'de (708), İkinci Mesud'un ölümü arkasından, diğer Selçukî şehzadelerinin mühim bir kısmı Moğollarca imha olunduktan sonra, şurda burda saklanarak öldürülme korkusundan açığa çıkamayan şehzadelerden artık Anadolu Sultanlığı için bir hayır gelemeyeceği tamamiyle anlaşılmış bulunuyordu. Beyhude yere bu Moğol cinayeti artıkları üzerinde ısrar olunmamasının herhalde umumi bir kanaat haline gelmiş olması da gözde tutularak denebilir ki, Selçukî veya Rum tahtı denen Türkiye Sultanlığı, bu bahsettiğimiz 1308 (708) veya en geç 1310 (710) yılından itibaren, herkesin gözünde boş bulunuyordu. Şüphesiz bu, Türklerin kanaatiydi. Moğol Hakanı ise, tabii, bütün memleketi bir vilâyet halinde kendi İlhanlığına bağlamak için elinden gelen gayreti sarfetmeye devam ediyordu. Fakat, tarihin realitesi hadiselerle kendi istediği istikameti verecekti.

Gerçekten de, Moğol hakanı, Selçukî sultanının yerine kendisini meşru hükümdar kabul ettirmek hususundaki gayretlerine karşılık, en iyi neticeyi Dânişmendiye vilâyetinde aldı. Çünkü Moğol askerî birliklerinin kışla ve yaylaları bu bölgede kurulmuş bulunuyordu. Ayrıca, umumiyetle «iç-el'ler»de olduğu gibi Dânişmendiye'de de askerî hayatla bağları devam eden siyaset heveslisi bir sınıf mevcut değildi. Halkın alâkasının daha çok iktisadî hayata çevrilmiş bulunduğu eskiden beri malûmdur. Fakat, güneyde Karaman, kuzeyde Kastamonu'dan itibaren batıya düşen yerlerde askerî derebeylik geleneklerini birer irsî hak olarak ellerinde tutan «emîr-i kebirler», Selçukî ailesinin ortadan kalkması halinde kendi ailelerini, hiç olmazsa ellerindeki arazi dahilinde müstakil birer hükümetin mümessili yapmak emelindeydiler. Hiç bir zaman Moğollara tam itaat etmemiş olan ve hep isyan halinde kalan bu gibi bey aileleri, II. Mesud'un ölümünden sonra yeni bir hükümdar ailesinin ortaya çıkması lâzım geldiğini düşünmemiş olamazlardı. O halde, emîr-i kebir

unvanıyla birlikte uç beylerbeyliği'ni veya beyliğini irsi olarak üzerlerinde tutan bu gibi aileler birer hanedan teşkil ediyorlardı. Fakat, devrin iyi tetkik olunması, «emîr-i kebîrlik» ve uç «beyliği» tasarruf eden hanedanlardan bazılarının asil oldukları için itibarlı ve bazılarının ise o zamanın siyasî edebiyatında yer alan bir tabirle «nökerlik» ve «kulluk»tan gelme, yahut Pervâne Oğulları ve Sâhip Atâ Oğulları gibi, babaları Selçukî divanı mensubundan olmakla, beyliğe sırf babalarının nüfuzu ile erişenler olup, bu şekilde köklerinde asalet olmadığı malûm bulunan aileler olarak, birbirinden farklı kategoride telâkki olunduklarını ortaya koyar. Afyonkarahisar civarındaki XIII. asrın başlarına ait bir köprü kitabesinin sahibi, Selçukî sultanlarının en parlak devrinde, bu sultanların verdiği emîr-i kebîrlik ve sipehsalârlık vazifesine sahip olduğu halde, kendisinin de melîklerin ve sultanların evlâdından olduğunu ilân etmekten çekinmemiştir<sup>1</sup>.

Sâhip Fahreddin Ali'nin Karahisar-ı Sâhip'te kurduğu Sâhip Atâ ailesinin durumu bize bu hususta daha açık bir fikir vermektedir. Bu meşhur Selçukî veziri 1279'da (678) Sivas'ta tesis ettiği bir vakfın tescilini yaptırırken, Cimri vakasında öldürülen oğlu Hasan'dan torunu bulunan Şemseddin Mehmed hakkında adı geçen vakıfnamede emîr-i kebîrlik ve «seyyid-ül'ümerâlık» unvanlarını kullanmıştır. Halbuki Afyonkarahisar'da bir mescide konan 1331 Haziran (731 Ramazan) tarihli kitabe, bu sırada Sâhip Atâ Oğulları hükümetçisinin başında bulunan Şemseddin Mehmed Oğlu Nasîreddin Ahmed'i hükümdar yerinde zikrettiği halde, emîr-i kebîr unvanını kullanmamıştır. Bir camie konan 1340 Temmuz (741 Muharrem) tarihli başka bir kitabe bu zamanda da beyliğin başında duran aynı zata çağdaşı Anadolu beyliklerinde kullanılan unvanı vermiyor, sadece «sülâle't'ül-vüzerâ»dan olduğunu

<sup>1</sup> İ. H. Uzunçarşılı, Kitabeler, II, s. 6.



ifade ediyor<sup>1</sup>. Görülüyor ki, Fahreddin Ali'nin sağlık ve ikbalinde, gene kendisi tarafından nesli hakkında layık görülen emîr-i kebîrlik veya seyyid'ül'ümerâlık unvanları hakikaten zoraki idi ve sonradan bu ailenin hüküm sürdüğü Karahisar-ı Sâhip'te bile âmmece kabule değer görülmemişti.

Gerek Sinop'taki Pervâne Oğullarının, gerek Karahisar-ı Sâhip'deki Fahreddin Ali Oğullarının, sahip oldukları bu metin kalelerde, aile adlarının şöhretine ve kuruluş zamanlarında gördükleri aşırı himayeye rağmen, bir türlü gelişmeyişleri ve aristokrat bir karakter kazanamayışları, devrin bu husustaki içtimaî-siyasî telâkkisini ifade etmesi bakımından ayrıca mühimdir<sup>2</sup>.

Türk cemiyetinde Batı'daki gibi içtimaî sınıfları birbirinden ayrı tutan kuvvetli gelenek ve kaideler doğmuş bulunmadığı bilinmekle beraber, muayyen bir asalet sınıfının mevcudiyetini temin eden geleneklerin yaşadığını yukarıdaki izahlar göstermektedir. Ama, zamanlarında aristokrat aileleri, kendi iddia ettikleri gibi, mazide bir hükümdar ailesine veya bir Türk kabilesinin reisliğine sahip ve bu suretle asil soydan mı geliyorlardı, bu cihet daima şüphelidir. Ancak, Selçukî tahtının boş kaldığı 1308'de (707) uç'larda «emîr-i kebîrlik» ve uç beyliğini baba mirası olarak ellerinde tutan, bu sıfatla da birçok

<sup>1</sup> İ. H. Uzunçarşılı, aynı eser, s. 14-15 ve 19; M. Ferit ve M. Mesut, Sâhip Atâ ile Oğullarının Hayat ve Eserleri, s. 118 (Fahreddin Ali, 678 tarihli vakfiyesinde, o sırada Cimri Vakasında öldürülen oğlu Hasan'dan torunu bulunan Şemseddin Mehmed'e, «Emîr-i Kebîr, Seyyid'ül-Ümerâ» lakaplarını kullanmaktadır).

<sup>2</sup> Selçukî divan'ında beylerbeyliğine yükselen ve içlerinde çok şöhrete erişenleri de bulunan kölelikten gelme ümerâ'nın, ellerindeki fırsattan faydalanarak kendilerine temin edecekleri bir malikanede yerleşip bir aristokrat aile kurmaları hiç bir zaman mümkün olmamıştır. Çünkü, cemiyetin asalet anlayışı buna engel oluyordu. Köle menşe'li ümerâ arasında «Emîr-i Kebîr» unvanını kullananlar ve uç'larda «melik'ül-ümerâlık» vazifesine tayin olunanlar bile bulunsa da, gene bunlardan «beylik» kurmaya namzet aileler çıkmamıştır: «Melik'ül-ümerâlık hakkında bak., İ. H. Uzunçarşılı, Kitabeler II, s. 194-195.

köy, kasaba ve şehirlerden ibaret birer çevre dahilinde kuvvetli kalelerde hükümet sürüp gelen bazı aileler vardı ki, bunlar ya tarihen aristokrat idiler veya menşe'leri unutulduğu için bu sıfatı taşıyorlardı. Bir aristokrat ailenin, ya bir hükümdar tarafından temlik veya doğrudan doğruya kendisinin gazâ suretiyle feth ve hükümdara bu fethini tasdik ettirdiği muayyen bir arazi çevresine böyle bir işlem neticesinde sahip olması hali, bu aile için burada hükümet sürmeğe bir hak teşkil ettiğini bundan sonra geçecek siyasî hadiseleri iyi anlamak için ehemmiyetle hatırda tutulmalıdır. Misalleriyle de göreceğimiz üzere, Anadolu'nun siyasî birliği için Türk beyleri arasında fiilî mücadeleler ve harpler başladığı zaman, kuvvetli olan ve rakibine karşı zafer kazanan tarafın, görünüşte de olsa, bu hukuk kaidesine riayet ettiğine ait misallere hemen her zaman rastlanmaktadır. Bu kısa izahla, 1308'de (707) II. Mesud'un ölümünden sonra Anadolu'da başlayan siyasî birlik mücadelelerine istikamet verecek olan içtimai kanunları ve telâkkileri bilindikleri ölçüde ifade ettikten sonra, şimdi birer hükümetçiğe sahip olan başlıca aristokrat Türk beylerini, Selçukî tahtına namzet olmaları bakımından, göze çarpan hususiyetleriyle kaydedeceğiz.

«İç-eller»de, görünüşte Selçukî saltanatı devam etmiş olmakla beraber, 1243'den beri fiilen Moğolların hükümet ettiklerini, memleketten fazla vergi toplamak için tamamıyla zalimane denecek derecede şiddetli bir idare kurduklarını söylemiştik. Onun için, bu sahaların asilzadeleri, ki pek çoğu eski birer Türk hükümdar ailesinden geliyorlardı, yetmiş yıl kadar süren Moğol hâkimiyeti zamanında içtimai itibarların tamamıyla kaybettiler. Çünkü, mansıpları elde etme şansı ya Selçukî divanından Moğollara yaanma imkânına sahip olanlara düşüyordu, veya doğruca Moğol ümerâsı idareyi kendi adamlarına vermekteydiler. Böylece, bu devirde, gene birer Moğol bendesi olan Selçukî divanı ricalinin adamlarından ve Moğol hizmetlilerinden ibaret yeni bir idareci zümre türemiştii. Eski

Türk aileleri, ya babadan kalma malikanelerinde, her türlü baskıya boyun eğerek sessiz sedasız geçinip gidiyorlar, veya «Moğol-Selçukî Divanı» diyebileceğimiz yeni hükümete vaziyet alırlarsa, imha olunuyorlardı. Meselâ, Büyük Alâaddin devrinde var olduklarını gördüğümüz Dânişmendiye sahasının çoğu melik sıfatını haiz asilzade sınıfının, XIII. asrın son yarısında nasıl eriyip gittiklerini bilmiyor isek de, Selçukî ve Moğol idareleri buralardan silinip yeni siyasî rekabetler ve karışıklıklar başladığı zaman, o devirdeki aristokrat sınıfının bu devirde kendisini gösteremeyişinden dolayı, bu zümrenin zamanla kaybolduklarına hükmediyoruz. Gerek Ertena Beyliği idaresinde, gerek ondan sonra, bütün Dânişmendiye sahasında birer kaleye hükmederek birbirleriyle mücadele eden hükümeteşsiz ve hükümdarsız (yani kendi başlarına kalmış) ümerâ, hep «Moğol-Selçukî Divanı» rejiminin devamı esnasında ortaya çıkmış olduğunu söylediğimiz yeni idareci sınıfın neslinden idiler<sup>1</sup>. Siyasî karakterleri itibariyle Moğol-Türk melezi oldukları besbelli olan bu zümre iç-eller'de, uç'ların emir-i kebir'lerine rakip olabilecek siyasî canlılığı göstermediklerinden başka, etraflarında yeni siyasî müesseseler yaratacak unsurlar da kalmamıştı. Zaten Selçukîleri de zaafa götüren sebeplerden birisi, Orta Anadolu halkının içine düştüğü bu kötü durumdu, denebilir. Moğol emirliğinden türeyen ve bütün Dânişmendiye iç-el'i ile Yunan Vilâyetinin de oldukça mühim bir kısmına hâkim olan Ertena Oğullarının, bütün maddî kudretlerine rağmen zayıf uç beyleri karşısında adım adım gerileyerek nihayet ortadan silinmeleri bu bakımdan incelenmek gerekir. Uç'lara gelince, buralar hem bağımsız Selçukî divan hükümeti zamanında, hem de Moğol tâbiyeti devrinde iç bün-

<sup>1</sup> H. Hüsameddin, bu bakımdan gayet iyi bir yol tutarak vakıf, kitabe gibi en müsbet tarih vesikalarını etraflıca incelemesi sayesinde, çok faydalı bilgi vermeye muvaffak olmuştur. Ancak, itiraf etmelidir ki, bazen pek indî tefsirler yaparak hayli yanlış ve şaşırtıcı neticelere varmıştır.

yelerine kimseyi karıştırmadan müstakil kalmışlar, uç ümerâsı, iç-ellerdeki söylediğimiz sosyal değişmelere maruz kalmak şöyle dursun, devamlı isyanlarına rağmen, sahip oldukları unvan ve vazifelerine ailenin veraseten tasarrufunu daha çok takviye ederek büsbütün kuvvet kazanmışlardı. Onun için, Selçukî tahtı 1308'de (Hicrî 707) çöktüğü zaman, Türkiye'de hükümdarlığın yeni namzetleri «Uç'lar»da bulunan «emîr-i kebîr»lerdi.

Eskiden beri Selçukî sultanlığı bünyesinde iki ayrı kısım halinde mevcut olageldiklerini söylediğimiz «Dânişmendîye» ve «Yunan» vilâyetleri dolayısıyla, ki Moğollar Türkiye'yi zaman zaman iki ayrı sultanlığa bölmekte bu taksimi esas alacaklardı, uç'lar da bu vilâyetlerin tarihi doğuşlarına tâbi olarak iki bölge teşkil etmişlerdi. Dânişmendîye'nin uç'u Sinop ile Kastamonu'dan Sögüt ve Yenîşehir'e, hatta Karasi Oğulları'nın fethettikleri Balıkesir'in batı sahillerine kadar uzanan bir şerit halinde gidiyordu. İşte bu uzun, dar arazinin uç'unda, 1308'de Kastamonu çevresini Candar Oğulları, Sögüt-Yenîşehir bölgesini de Osman Oğulları idare etmekte, bilhassa bu sonuncu aile, kendi iddialarına göre uç beylerbeyliği salâhiyetine de sahip bulunmaktaydı. Karasi Oğulları, nökerlikten türeme olarak, Osman Oğullarının tâbiiydiler. Burada, aşikâr olarak, hükümdarlığa asalet itibariyle, Osmanlılar namzetteler. Yunan Vilâyeti'nin uç'unda ise, sağ uç'a göre çok kuvvetli iki uç hükümetçisi, Germiyan Oğulları ile Karamanlılar ve bir de Hamid Oğulları vardı. Fakat, bu sonuncusu siyasi bir önem arzetmiyordu. Mamafih, tam bu sıralarda Ege kıyılarına doğru süratli bir Türk fetih başlamış olduğundan dolayı, daha birkaç yeni şöhret de türeyerek, onlar da «emîr-i kebîr», ve hatta sultan unvanını aldılar. Böylece namzet adedi artmış oldu ki, siyasi tarihin izahında bunlar görülecektir.

1308'de başladığını söylediğimiz Türkiye'nin bu siyasi anarşi ve hükümeteşizlik devrinde, Selçukî sultanlığının yıkılmasından meydana gelen boşluğu doldurmak, yani

yeni bir rejim yaratmak hususunda sarfedilen gayretleri ve yapılan mücadeleleri iyi anlayabilmek için, Anadolu'nun tarihî bir gelişme neticesinde «Yunan» ve «Dânişmendiye» adlı iki ayrı bölüm arzettiğini hatırdan çıkarmamak lâzımdır. Mesele böyle olunca, gayet tabiidir ki, siyasî mücadeleleri de buna göre incelemek gerekir. Çünkü, böyle bir iç bünye ayrılığı, bahsimiz olan «Türkiye'nin siyasî birliği ve yeniden kuruluşu mücadeleleri»nde başlıca rolü olan bir tarihî etkidir.

Yunan Vilâyeti'nin uç'unu teşkil eden Germiyan, Saruhan, Menteşe, Hamid ile iç-el durumuna girmiş bulunan Karaman hükümetçiklerinin XIV. asrın ilk yarısı içinde birbirleriyle olan münasebetleri ayrı ve Dânişmendiye Vilâyeti'nin uç'u olan Pervane, İsfendiyar, Karasi ve Osman Oğulları hükümetçiklerinin birbirleriyle olan münasebetleri de ayrı olarak incelenmek gerekir.

Gerçekten de, hanedanlar arasındaki siyasî mücadelenin ilk safhasında Konya ve Simre (Amasya) başşehirlerine bağlı, yukarıda hudutlarını çizdiğimiz bölgelerde, evvelâ birbirlerinden ayrı iç çekişmeler mevcuttu. Meselâ, Karaman Oğulları'yla Germiyan ve Hamit Oğulları, Konya Sultanlığı topraklarında kendilerine bir üstünlük sağlamak için nüfuz rekabetine girişmişlerdi. Karaman Oğulları, uzun zamandan beri Konya üzerine yaptıkları tazyik ile, zaman zaman sultanlardan elde ettikleri imtiyazlara dayanarak, kendilerini uç beylerinin üstünde sayıyorlar, onlara karşı metbû'luk iddia ediyorlardı. Halbuki, ne Germiyanlılar, ne de Hamid Oğulları bunu kabul etmemekteydiler. Fakat, maalesef bunların safhalarını bilmemekteyiz ve ancak böyle bir mücadelenin varlığından bahsedebiliyoruz.

Dânişmendiye'de ise, esas itibariyle «iç-el» ve Moğol valilerinin hâkim buldukları ve Türkiye'nin bu kısmının İlhanî hâkimiyetine girmiş olduğu bilinmekle beraber, Dânişmendiye uç'larında rakip olabileceklerinden bahsettiğimiz Kastamonu çevresindeki Candar Oğulları

ile Söğüt etrafındaki Osman Oğulları arasında böyle bir mücadelenin olduğuna dair hiç bir kayıt mevcut değildir. Yalnız Kastamonu'da, Pervâne Oğulları ve Hüseyin Hüsameddin tarafından Devletşah Oğulları adı verilen bir aile (ki bunlardan İbrahim Bey ve onun babası Süleyman Paşa malûm iki şahsiyettir)' ile Candar Oğulları mücadele etmekteydiler; Karasi Oğullarının ise, Osmanlılara tâbi olduklarının ve XIV. asrın ortalarına doğru siyasî hayatlarının son bulduğunu biliyoruz<sup>2</sup>. Her iki bölgenin emîr-i kebîrleri arasında nüfuz mücadeleleri de birbirlerinden çok farklıdır. Dânişmendiye uç'larında, çok eski zamandan beri devam edip gelen hayrete değer düzenin ve hele, Yunan uç'undaki fetihlerde muhtelif emîrlerin birbirleriyle karşılaşmalarına ve hatta çarpışmalarına karşılık, Dânişmendiye'de, Bizans'a ve Marmara'ya yönelen uç'larda, yalnız Osmanlı ailesinin asilzade ve emîr-i kebîr bulunmasının, pek de bilmediğimiz sebeplerden dolayı, Kastamonu ümerâsı arasından arazi fethinde bu tarafa hiç bir teşebbüs edenin olmayışının, Selçukîlerden sonraki Türk birliğini yaratacak hareketin buradan gelmesine elverişli zemini hazırlayan etkenler olduğunu tasavvur etmekte hata yoktur.

Konya sultanlığının iç-el emiri vaziyetinde olan ve vaktiyle Selçukî hanedanına akraba olmuş bulunmaları dolayısıyla III. Alâaddin'in boş bırakmış olduğu farzedilen Konya tahtında hak iddiasında bulunan Karaman Oğulları'nın, batıda kendilerine tâbi olmasını istedikleri uç beyleriyle olduğu kadar, doğuda da Selçukî sultanlığı iç-ellerinin en büyük parçasını doğrudan doğruya Tebriz'e

<sup>1</sup> M. Behçet, Kastamonu, s. 114 (İbrahim Bey'e ait bir vakfiye).

<sup>2</sup> Osmanlı vekayinameleri, Karasi Bey'i, II. Mesud'un nökeri sayarlar ve bu şekilde asalet ile bir ilgisi olmadığını anlatmak isterler: Bak., İbni Kemal, Millet Kütüphanesi, Ali Emîri Yazm. No. 26, vr. 43b. Halbuki, Uzunçarşılı'nın Tokat'ta bulunduğu iki mezar taşı kitabesi bu ailenin kökünü Dânişmend Gazi'ye bağlamaktadır: Kitabeler, I, s. 43.

bağlayan Moğol valileriyle mücadele mecburiyetinde kalmış olduklarını söylemek icabeder. Çünkü, Karamanlılar, bilhassa doğudan gördükleri tazyik yüzünden, Mısır sultanlarından yardım istemişler, bir ara tâbiiyetlerini dahi kabul etmişlerdir; bu halin Karaman hanedanının prestiji için ne kadar kötü olduğu meydandadır<sup>1</sup>.

c. *Beyliklerin Müstakil Olma Gayretleri*

Moğollar, Gâzan Han ve halefi zamanında, III. Alâad-ain ile II. Mesud'u tasfiyeye çalışırken, bu iki sultanın aralarındaki rekabetten ve zayıf şahsiyetlerinden istifade ile, birisine Konya havalisinde, diğerine Amasya çevresinde küçük birer arazi bırakarak, Türkiye'nin hemen bütün iç-el kısımlarını İlhanî devletinin geniş bir vilâyeti haline getirmişlerdi. 1308'de Mesud'un ölmesi üzerine, Selçukî şehzadelerinin çoğunu hunharcasına imha ederek, «âsi uç'lar» hariç, bütün Anadolu'yu İran'a bağladılar. Konya dahi bir sene evvel işgal olunmuştu. Bu şehirde, 1308'de (Hicrî 707) Olcaytu Han namına kesilen para, Moğol hâkimiyetinin bu eski Selçukî başşehrine de uzandığını gösterir<sup>2</sup>. Bu adı geçen han, en çok Konya sultanlığı uç'larından korkuyordu. Bilhassa Karaman Oğulları kendisine çok endişe vermekteydiler. Çünkü, bu sonuncular, Mısırlılarla da temas ederek, Konya başşehrini istilâ yolunda türlü tertipler düşünüyorlardı. Onun için, Moğol kuvvetleri kendilerine karargâh olarak Lârende'yi seçmişlerdi.

Vilâyet olarak, doğrudan doğruya İlhanlığa bağlanan Anadolu topraklarının batıya doğru uzayan sınırı şöyleydi: Kayseri, Niğde, Aksaray, Lârende, Konya, Akşehir, Sivrihisar, Beypazarı, Çankırı, Çorum ve Tokat şehirleri, etraflarındaki arazi ile beraber Moğol umumi valisinin idaresine bağlanmışlardı. Şu halde, Sinop, Kastamonu, Bolu, Osmanlı arazisi, Germiyan, Hamid, Karaman ve bütün

<sup>1</sup> İdris Bidlisi, Heşt Behişt, aynı yazma, vr. 79a.

<sup>2</sup> M. Mübarek, aynı katalog, s. 67.

Ege üzerindeki yeni fetholunan yerler, sözde gene İlhan'a tâbi olmakla beraber, uzun zamandan beri buralardaki beylerden çoğunun isyan halini terketmemiş olmalarından ve Moğol ordusunun da uç'lara sokulmaya cesaret edemeyişinden dolayı fiilen bağımsızdılar. Buralardaki beylikler (eski uç beylikleri) Moğol hakanına tâbiiyetlerini, yalnız yılda bir miktar «mukarrerat», yani senede muayyen bir vergi vermek suretiyle ifade etmiş oluyorlardı. Bazıları sikkeyi dahi İlhan namına kestirmeyi kabul etmekle beraber, hemen çoğu buna yanaşmamışlardı. İçlerinde en itaatli hareket edeni Candar Oğulları'ydı; onlar hem sikkeyi İlhan adına kestirmiş ve hem de yüksek Moğol hâkimiyetini tanıdıklarını belirtmişlerdi. Çünkü, bu ailenin Kastamonu beyliği pek sağlam görünmüyordu; Pervâne Oğulları ve Kastamonu'nun diğer bir eski asilzade ailesi olan Hüsameddin Çoban Bey Evlâdı bu çevre için Candarlılara karşı henüz mücadeleyi terketmiş değillerdi. Arazinin çok müsait olmasına rağmen, Candarlıların itaatlerine bir sebep de, kendilerinin buraya pek yakında yerleşmiş olmaları, yani Germiyanlılar veya Osmanlılar gibi köklü bir aile sayılamayacaklarından, Kastamonu'nun icabında kendilerinden kolayca alınabileceği ihtimaliydi<sup>1</sup>. Öyle anlaşılıyor ki, Candar Oğulları ancak Moğol hakanı Bahadır Han'ın ölümünden sonra kendilerini bağımsız saymışlar, bu arada, sultan unvanını da almışlardır.

Güneyde, gene «iç-el» emîri (eski Selçukî teşkilâtına göre melik-vali) durumunda olan Karaman Oğullarına gelince, bunlar Konya Sultanlığı (Yunan Vilâyeti) kısmının isyan şampiyonu oldukları için, Moğollar bütün dikkatlerini buraya çeviriyorlardı. Diğer Türk beylerinden çok evvel Konya'yı zaptederek Selçukî tahtının vârisi olmayı

<sup>1</sup> Candar Oğulları'nın, bu sıralarda bağımsızlığa yeltenmeyecek Moğol tâbiiyetini kabul ettiklerini Hakan namına Kastamonu'da kesilen paralar ve Candarlı beylerinin kullandıkları lâkaplar açıkça gösteriyor: M. Behçet, aynı es., s. 27; M. T. Yaman, Kastamonu Tarihi, s. 104-109.



düşünen bu aile, Moğollardan gördüğü fazla zulüm ve taziyik karşısında hemen her zaman Mısır'ın yardımına müracaat eder olmuştu. Böylece, artık Mısır Memlûklerinin Güneydoğu Anadolu üzerinden Kilikya ve Konya çevresine, hatta Hamid Oğulları sınırına kadar olan yerlerde nüfuz yürütme arzuları kendini gösteriyordu. Moğolların en kuvvetli devirlerinde bile mevcut olan bu arzu, İlhanî devletinin gittikçe çökmeye yüztüttüğü XIV. asrın ilk çeyrek kısmından sonra kendisini daha çok hissettirir olmuştur.

Selçukî Sultanlığı tasfiye edilmeden evvel, Moğolların pek kanlı tediplerine rağmen, bir türlü itaate gelmeyerek hep isyanda kalan Karamanlıların, Mısır Memlûkleri tâbiyeti bahis mevzuu olunca, neden bunu kolayca kabul ettikleri, üzerinde durulacak bir noktadır. Bizce, bunun iki sebebi vardır: birisi Moğol umumi valilerine ve daha sonra Ertena Oğullarına bu sayede karşı durma imkânını bulmak, diğeri de, Memlûk tâbiyetine dayanarak III. Alâaddin'in hissesine düşmüş bulunan bütün Konya sultanlığı topraklarını, hatta burasının uç'u durumunda olan Germiyan ile Hamid beyliklerini, eski bir hakka —uç beylerinin üzerinde uç beylerbeyi (emîr-ül'ümerâ) veya emîr-i kebîr oldukları esasına— dayanarak Karaman Beyliği'ne ilhak etmek suretiyle Karaman ailesinin mülkiyetinde olan toprakları âdeta bir devlet arazisi kadar genişletmek siyasetinin tahakkukunu sağlamak olmalıdır. Halbuki, Memlûklerin, nüfuzlarını Anadolu içlerine yayma siyasetleri, yalnız Karaman ailesini desteklemek suretiyle gayesine varmış olamazdı. Onlar bunu çok iyi bildikleri için, Hamid, hatta Ertena Oğulları gibi bağımsız beylik olma yolunda bulunan diğer hanedanların müracaatlarına da müspet cevap vererek, onların da tâbiyetlerini elde etmeye çalışıyorlardı. Mamafih, Karamanlılar, uç'ların kendilerini metbû tanımaları hakkındaki iddialarında muvafak olamamakla beraber, Bahadır Han'ın ölümünden sonra, İran-Moğol İlhanlığının fiilen parçalanmış olmasından

faýdalanarak Konya'yı zaptettiler. Hatta, bir ara Kayseri şehri bile ellerine düştü. Beri taraftan, Akşehir ve Eskişehir'e çok yakın olan Sivrihisar Karaman arazisinden oldular. Giderek, Kırşehir ve Niğde de alındı. Böylece, uç'lar hariç, Konya tahtı toprakları (eski Yunan Vilâyeti) Karaman Beyliği'ni teşkil etti.

Moğolların umumi valiliğinden türeyen Ertena Oğulları'na gelince, onlar da Bahadır Han'ın ölümü peşinden bağımsız hareket eder gibi görünmekle beraber, Mısır Memlûklerinin tâbiyetini kabule razı olmaktan kendilerini alamamışlardı. Konya Sultanlığı'nın (Yunan Vilâyeti'nin) parçası olan bazı yerlerin Moğol hanlarınca umumi valiliklerine dahil edilmiş bulunması, Ertena ailesi için, bu gibi yerler üzerinde bir hak sahibi olmayı icap ettirmekle beraber, herhalde bu iddialı toprakların Karamanlılar tarafından geri alınması tehlikesi ve bu vesile ile bu çetin rakibe karşı hep mücadele etme ihtimali, bu hanedanı korkutuyordu. Ayrıca, bir taraftan Irak'ta teşekkül eden Celâyirler Hükümeti, diğer taraftan Tebriz Moğolları, Ertena Beyliği'ni kendi aleyhlerine çalışmakla itham ederek tedip için fırsat kolluyorlardı. Hele Yeşilirmak sahasında bulunan şehir ve kasabaların kalelerine, çoğu babadan mülkiyet üzere hâkim olan kuvvetli küçük hanedanlar da bu beyliğin bünyesi içinde daimi bir iç tehlikeydiler. Bilhassa Amasya'da yerleşen Kutluğşah ailesi, Ertena Beyliği'nin hizmetinde olmakla beraber, gittikçe nüfuz sahibi oluyordu. Kısacası, umumi valiliğin sınırları içindeki geniş araziye mücadelesiz sahip olmuş bulunmak gibi bir şansları olan Ertena Oğulları, bu kadar müsait vaziyeti siyâsî gayeleri için kullanamadılar. Namlarına para kestirmiş olsalar bile, bütün Anadolu'yu kendi hâkimiyetlerinde birleştirmek suretiyle, eski Selçukî sultanlığını yeniden ihya gibi günün başlıca davası olan bir meseleyi benimsemeye kendilerinde hiç de kudret göremediler. O halde, netice itibarıyla, Ertena Oğulları'nın dahi Moğolların umumi valisi olarak, ellerinde bulunan toprakları aile-

nin sultanlık arazisi değil, valilik mansıbının temin ettiği bir hükümet dairesi sayarak, ellerinde tutmayı ve bu uğurda, icabederse Mısır hâkimiyetini kabul için gayret sarfetmeyi kendilerine tek çıkar yol kabul ettikleri muhakkaktır ki, bu devir Anadolu beyliklerinin çoğunda aynı duyguyu görüyoruz.

Özetle, bu hususta umumi olarak şu kesinlikle söylenebilir ki, Selçukîlerin tasfiye olunmasından sonra, XIV. asrın ortalarına kadar geçen elli yıllık bir zaman süresince ve bu müddetin sonlarında, içlerinde para kestiren ve sultan unvanını alanları olmakla beraber, beyliklerin başlarındaki ailelerden hiç biri kendisini Selçukî hanedanının yerine bütün «Rum»un sultanı saymağa cesaret edememiştir. Bunun en büyük şahidi kitabelerde Selçukî sultanlarının unvanını kullanmayı akıllarından geçirmeyişleridir. Hatta, Osmanlılar da dahil olmak üzere, bu zamandaki bütün Türk hanedanlarının başlarında bulunan büyüklerin, kendilerine hâlâ «emîr-i kebîr» unvanı vermekte devam etmeleri, bu gibilerin Selçukî hükümdarları derecesine çıkma iddiasına güçlerinin yetmeyeceğini itiraf etmekte olmalarından başka bir manaya gelmez. Osmanlıların, 1338'de bile, emîr-i kebîr unvanını kullanmakta olduklarını biliyoruz<sup>1</sup>.

## 9 — Siyasî Birliği Kurma Şartlarının Osmanlı Beyliğinde Belirmesi

### a. XIV. Asrın İlk Yarısında Osmanlı Ailesinin Kazandığı Üstünlük

Üzerindeki uç beyliği vazifesi dolayısıyla Osmanlı ailesine tahsis olunan «Uç Vilâyeti» topraklarının Selçukî sultanlığının sağ uç Beylerbeyliği arazisi dahilinde oldu-

<sup>1</sup> Bursa Şehadet Camii kapısına Orhan namına konan kitabede, aynen diğer beyliklerdeki âdet üzere, «Emîr-i Kebîr» unvanı vardır.

ğunu söylemiştik. Sol-uç'un etnik bünyesinde buralara yığılan Türkmen aşiretlerinin tamamıyla esas unsuru teşkil etmiş olduklarını sol kanat uç beyliklerinin, ve hatta uç beylerbeyliğinin hayatında bu «etrâk»in hâkim olduklarını bütün tarihî olayların tetkikinden biliyoruz. Halbuki, sağ uç'ta göçebe Türkmen boylarının siyasî hayata aynı kuvvetle etkileri olduğunu ortaya koyan yeterli belirtiler yoktur. Osmanlıların Kayı aşiretine dayandıkları şeklindeki geleneğe rağmen, bize kadar gelen belirli tarihî bilgiler, buralarda tamamıyla yerleşik hayatın hâkim olduğunu, bizzat Osmanlıların sahip oldukları arazide bulunan ahalinin ya şehirli veya çiftçi ve yerleşik köylülerden ibaret bulunduğunu, sınırlı da olsa, bize kadar gelen vesikalar, vakıfnameler ve ilk zaptolunan Osmanlı şehirlerinde yerleşen ahalinin kurdukları mahallelere verdikleri isimler, mescitler vesair belgeler ispat etmektedir. Uç'larda vazife alarak gazâ eden, ailelerinin eskiliği ve köklülüğü itibariyle hepsi de asil olan Selçukî kumandanlarının malik oldukları uç vilâyetlerinin hasılatı mukabilinde, şahsî masraflarıyla beslemeye mecbur oldukları askerleri için en iyi insan kaynağı buralara yığılan aşiretlerdi. Nüfuz ve itibarları zenginlikleriyle ölçülen bu kumandanlar, Selçukî sultanının sarayına ve divanına benzer, fakat çok daha küçük birer saraya ve divan'a sahiptiler. Şu halde, uç beylerinin kölelerden ibaret küçük birer hassa askerî kuvvetleri ve aynı zamanda divanlarında vazife gören medreseli memurları vardı. Saraylarında her gün kurdukları sofralarında âlim, şair ve din adamları bulunuyordu. Bey'in resmî ve hakikî muharip askerleri aşiretlerden ücretle tutulmuş olup, bunlar bölükler halinde teşkilâtlanmış idiler. «Bölükbaşı», yahut daha küçük manada «ellibaşı» denen bölük kumandanları bu askerî kuvvetlerin zabitleriydiler. Bunlar da, gene, Türkmen oymaklarının cesur ve itibarlı kimselerinden tutulmuşlardı. Belki de her ellibaşı, yahut bölükbaşı, bölüğünün erlerini kendi aşiretinden sağlayarak, uç beyi ile sözleşmeye, bölük mensupları namına

kendisi giriyordu. Ne bu askerlerin, ne de bölükbaşlarının vazife cihetinden sultanla bir alâkaları yoktu. O halde, bunlar fetihlerin neticelerinden, «fetih hakları» gereğince faydalanmalarını temin edecek beratlarla sahip değillerdi. Onun için, uç beyleri, fethettikleri yerleri, kaide gereğince mülklerine kattıkları halde, bölükbaşları herhangi bir arazi veya kaleye mülk üzere sahip olamazlardı. Mamafih, kale olmamak şartıyla, zaptolunan köylerin vergi hasılatı, askerî hizmetlerini muntazaman yapmak karşılığında, bu askerlere verilebiliyordu ki, bu müessese inkişaf ederek, iieride Osmanlı timar rejiminin esasını teşkil etmiştir<sup>1</sup>. Osman Bey'in fetihlerine adları karışan ve alp denen Turgut, Aygut, Samsa Çavuş ve 1300 yılı etrafında adları geçen daha birçokları, eğer tarihen mevcut olmuşlarsa, yukardaki şartlar içinde Osman Bey'le sözleşmeye giren, genellikle kendi aşiretlerinden bölüklerinin erlerini elde etmiş bölükbaşlar olduklarında şüphe yoktur. Bu küçük kumandanlar arasında Osman Bey'in köleliğinden yetişmiş isimlere de tesadüf olunmalıdır. Meselâ, Kara Mürsel, Kara Cebes gibileri herhalde bunlardandı<sup>2</sup>.

Bu şekilde, uç beyliği teşkilâtı ve uç'lar çevresinin etnik durumu, bilinen taraflarıyla ince bir tetkike tabi tutulursa, görülecektir ki Osmanlı ailesinin elinde bulunan sağ uç beylerbeyliği arazisi —ki, Dânişmendiye'nin ucudur— siyasî bir birliğin doğması ve hele merkezîyetçi bir devlete uygun zemin olması baıklarından, çok daha müsait durumda bulunuyordu. Büyük gruplar halinde yaşayan ve gelenekçi birliklerini muhafaza eden aşiretlerin

<sup>1</sup> Timar sahibine verilen köy kaç adet olursa olsun, hiç bir zaman kalesi olan yerin verilmemesi yolundaki kaide Osmanlı devletinde dikkatle muhafaza olunmuştur.

<sup>2</sup> Z. V. Togan bunların şu basit fonksiyonunu bilmediği ve maddî kuvvetlerini de pek büyük sandığı için, Osmanlıların kuruluşunu Moğollara maletmek gayreti ile bu kimselerin adlarını bazı Moğol kumandanlarınıninkine benzetmiş veya bu benzerlikten dolayı böylelerinin Moğol olduklarını iddia etmiştir: Giriş, I, s. 320 vd.

Ege'ye doğru uzanan sol uç sahasında bol bol bulunuşları, nasıl Karamanlılar, Germiyanlılar ve Hamid Oğulları'nın siyasî muvaffakiyetsizliklerinde mühim bir etken olmuş iseler, sağ uç'ta bulunmayışları da, aksine, —Osman Oğulları'nın rakipsiz surette bir hükümdar ailesi derecesine yükselmelerinde bir engel teşkil etmeyişleri bakımından— Osmanlıların muvaffakiyetleri için mühim tarihî sebeplerden birini teşkil etmiştir. Eskiden beri Eskişehir ve çevresinin bir uç beyi mülkü değil de, Konya Sultanlığı'nın «Divanı Dairesine» bağlı topraklar olagelmesi, uç'ların bu kısmında Selçukî hududu ile Marmara sahilleri arasında uç beyleri için fetih sahasını pek dar hale getirdiğinden başka, İznik'in 1204'den beri, İstanbul'dan Lâtinlerin kovduğu Bizans İmparatorluğu'na başşehir olması dolayısıyla Bizanslıların var kuvvetleriyle buralarda yaşamaya azmetmiş olmaları, Orta Sakarya'ya rastlayan bu sahalara dogudan fazla Türkmen aşiretlerinin gelip yerleşmelerine elverişli toprak ve yayla bırakmamıştı.

Osmanlıların buldukları Sağ-Kol Uç Sahası ile, Germiyan, Hamid ve sairlerinin buldukları Sol-Kol Uç Sahasının Türkmenler için arzettikleri yaşama şartları mukayese olduğu zaman, Ege yöresinin Marmara ve Karadeniz çevrelerine nisbetle daha elverişli olduğu görülür. Hayvan otlatmaya ve yaylacılığa, sürüleri kışlağa çekerek az masrafla beslemek için ılıman iklimli mahfuz yerlere malik olan Batı Anadolu, hayvancı aşiretlerin mahsullerini kolayca harice satabilmeleri bakımından da işlek liman pazarlarının çok bulunduğu bir muhitti. Daha Selçukiler Antalya'yı ele geçirdiklerinden beri Akdeniz'in eski denizci üstadlarına taş çıkaran Türk gemicileri, bilhassa adalar ve Anadolu sahillerinde ehemmiyetli bir kuvvet haline gelmişlerdi. Hıristiyanlara karşı bunların açtıkları korsanlık mücadelesi ve deniz gazaları yüksek ücretli tayfalara ihtiyaç gösterdiğinden, Türkmen aşiretlerinin genç erkekleri için bu yol da kârlı bir kazanç sahası teşkil ediyordu. Kuzeyde ise, ne gemicilik bu kadar ileri, ne de faz-

la aşiretlerin yaz ve kış mevsimlerinde hayvanlarını o kadar ucuza barındırabilecekleri ılık havalı yerler vardı. İşte bu yüzdendir ki, Dânişmendiye Vilâyeti'ne bağlı olduğuna söylediğimiz Sağ Uç Vilâyetinde içtimaî hayat daha sakin, fakat daha kararlı ve düzenliydi. Ege sahasının aşiret geleneklerinden doğan feodal bünyesi, buraları hâkimiyetine almak isteyecek herhangi bir bey için en büyük müşkülâtı çıkardığı halde, sağ uç'ta bunlar mevcut değildi. Yerinde de söylediğimiz gibi, hanedan adedinin fazla olmayışı Osmanlıların siyasî sahadaki gelişmeleri için mühim bir avantaj teşkil ediyordu.

Siyasî-içtimaî şartlar bakımından da bu kadar elverişli mevkie sahip olan Osmanlı Beyliği'nin yanı başında, İnönü ile Eskişehir doğrudan doğruya «Selçukî Divan dairesine» bağlı olduğu ve sultanın naipleri tarafından idare edilmekte bulunduğu için, Selçukîler yıkılmadan evvel sol uç beyleri Osmanlılarla pek kapı komşusu değillerdi. Esasen uç'larda geçerli hukuk kaidesi gereğince, herhangi bir sol uç beyi'nin Osman Bey'e veya ona ayrılan fetih sahasına ilişmesinin sözü olamazdı. Şu halde, Moğollar Anadolu'ya geldiklerinden beri daimî isyan halinde bulunan sol uç'a nazaran, bir taraftan aradaki Eskişehir ve İnönü'nün divan dairesi topraklarından bulunuşu, diğer taraftan Söğüt bölgesinin Sağ-Kol arazisinden oluşu, Osman Bey'i o fırtınalı hayattan uzakta tutmuştu. Sinop ve Kastamonu çevrelerinde arada bir cereyan ettiğini gördüğümüz karışıklıklara da, Osmanlılar, herhalde uzak olduklarından dolayı, alâkasız kalıyorlardı.

Osman Bey'in idaresindeki uç arazisinin Bizans'ın en sık nüfuslu ve kasabalarıyla şehirleri çok kalabalık olan zengin ve mâmur bölgesinin karşısına düşmesi de bu bölgenin önemini artıran sebeplerden sayılmalıdır. Gerilerinde İznik, Bilecik, İzmit ve nihayet koca İstanbul bulunan sınır boyları Rumlarıyla Osman Bey'in topraklarında oturan Türkler arasında gayet faal bir ticarî mübadele hayatının mevcut olduğu, hatta Germiyan taraflarından ve

belki Anadolu'nun sair yerlerinden pek çok insanların bu sahadaki Türk-Bizans sınırlarında kurulan pazarlara alışverişe geldikleri, eski Osmanlı vekayinamelerinde kaydolunup durmuştur<sup>1</sup>. Neden rakipsiz bir hanedanın mümes-sili olduğunu anlattığımız Osman Bey'e, kendi arazisi üzerinde Rumlarla Türkler arasında yapılan bu geniş ticarî alışveriş şüphesiz bol bir gelir temin ediyordu. Bu sayede ücretli asker tutmak ve kuvvetli bir gazâ ordusu teşkil etmek mümkün olmuştu. 1300'de harekete geçerek 1326'da Bursa'yı, 1331'de (731) İznik'i zaptetmeye varan süratli fetihler neticesinde bu alınan şehirler Anadolu'nun eski Selçukî şehir ve kasabalarından kuvvetli bir göç çekti. Gelenler, bilhassa Germiyan, Ankara, Amasya, Kayseri gibi memleketin geniş çevrelerine mensup bulunuyorlardı. En kısa bir zamanda Osmanlı hâkimiyetine geçen Marmara'nın doğusundaki bütün Bizans toprakları, Türk topluluğunun etkili içtimâî hayatı önünde çabuk çehre değiştirdiler. Bursa'nın alınışından sonra geçen sekiz on sene içinde, bu yeni Türk başşehrine üşüşen insanların burada teşkil ettikleri bu cemiyet bütün Türkiye'nin bir örneğinden ibaret bulunuyordu.

Hükümet kadrolarına, yeni kurulan tekke, imarethane, medrese, cami vesair çeşitli müesseselere lüzumlu olan idare ve hizmet elemanları Anadolu'nun her tarafından gelmekteydiler. Osmanlı hükümdarları ve hükümet ricali, gerek kendi masrafları, gerek hükümet bütçesi yoluyla, her fedakârlığı yaparak Anadolu'dan yeni topraklara daha fazla bir göç akını sağlamaya son derecede gayret ediyorlardı. Halkın servet edinenleri de, tesis ettikleri hayır yerleri ve vakıflar sayesinde, aynı gayeye hizmet etmekteydiler.

Osmanlı Beyliği, XIV. asrın ortalarına doğru müstakîl ömrünün ancak ellinci yılında iken, sınırları doğuda Ankara'ya yeni varmıştı. Yani, Selçukî Türkiye'sinin pek

<sup>1</sup> Meselâ, Hoca Sâdeddin, Tac'üt-Tevarih, I. s.



büyük kısmı siyasî Osmanlı birliğinin henüz dışında ve bu birlikten çok daha kuvvetli diğer siyasî teşekküller elinde bulunuyordu. Karaman Oğulları ve Ertena Beyliği, Osmanlı Beyliği'ne göre, hakikaten birer Anadolu Türk devleti çapındaydılar. Fakat, memleketin dört bir tarafından Osmanlı topraklarına gelip yerleşenler o kadar çok ve men-sup oldukları içtimâî sınıf itibariyle de o kadar çeşitli iş ve meslekleri temsil ediyorlardı ki, yeni doğmakta olan bu Osmanlı içtimâî-siyasî topluluğu, daha hayatının başında, bütün Türk halkının hakiki bir ifadesi olmuş, memleketin her tarafı Osmanlı topraklarına yolladığı göçmenler sayesinde bu yeni rejimle sıkı iktisadî ve içtimâî bağlar kurmuştu. Pek çok gazâ ve fetihleri Türkiye'de kendisine büyük şöhret temin eden Osmanlı ailesi, hâkimiyetindeki topraklara memleketin her tarafından gelen ve birçokları geldikleri yerin tanınmış ailelerinden olan bu insanlar sayesinde, bütün Türkiye'de gönülleri kendine çeken yegâne hükümdar sülâlesi olmuştu. İleride Anadolu'yu birleştirme hareketine girildiği zaman, Osmanlı ordusunda, sivil idarede ve diğer içtimâî-dinî müesseselerde vazife sahibi olarak, bu harekete katılan hizmetlilerin, kendi doğup büyüdükleri veya aile ve akrabalarının içinde yaşadığı yerlere, sılaya gidenlerin heyecanıyla girdiklerini göreceğiz.



## KISIM: II

### A. TÜRKİYE'NİN OSMANLI İDARESİNE GEÇİŞİ

#### 1 — Osman Oğullarının Rum Selçukî Tahtına Cülûsları

Türkiye Tarihi ilmî usullerle tetkike başlandığından beri, hemen herkes, Anadolu Selçukî Sultanlığı ortadan kalktıktan sonra, Osman Oğulları tarafından Türkiye'nin yeniden siyasî birliğe kavuşturulması hadisesini «yeni bir devletin kuruluşu» şeklinde kabul etmeyi âdet edinmiştir. Halbuki, elimizde bulunan en eski Osmanlı kaynakları olsun, onlardan daha sonrakileri olsun, katiiyen bu kanaata uyar tarzda değildirler. Onlar, hemen umumiyetle, Sultan Osman'ı III. Alâaddin'in halefi olarak kabul etmektedirler<sup>1</sup>. Bu hale göre, araştırmacıların ne kadar sakat bir zihniyetle hareket ettikleri meydandadır. Çünkü, Osmanlı kaynaklarının verdikleri malûmat tarihî oluntulara uygun olsun veya olmasın, Osman Bey'in, Sultan Alâaddin Bin Ferâmurz'un yerine geçmiş olması hakkındaki telâkki cemiyetin belirli bir siyasî geleneğine cevap ver-

<sup>1</sup> Osman Bey'in, beyliğini ilân ettiği tarih olarak kabul olunan 699, 701, yahut 708. (bu sonuncusu Oruç Bin Âdil tarafından veriliyor: Babinger yayımı, s. 14) yılları, hep son iki Selçukî sultanının ölüm veya azilleri suretiyle tahtın boş kaldığı sanılan senelerdir.

mesi bakımından gayet mühim olmak lâzımdır<sup>1</sup>. Çünkü, hepsinin de müşterek olarak kabul ettikleri bir nokta, Osmanlı ailesinin, Selçukî hanedanı yerine Rum tahtına geçmiş olduğudur. Gerçekten de, tarihi vakalar bize şunu kesinlikle anlatıyor ki, iki buçuk asra yakın süren Selçukî saltanatı zamanında, Anadolu'da tek bir devlet ve onun başında da meşrû bir hanedanın bulunması fikri bütün bir cemiyette tamamıyla yerleşmiş bulunuyordu. Onun içindir ki, Moğollar, kati iktidarlarına rağmen Selçukî hanedanını tasfiye edemeyip, kukla halinde olsun yaşatmayı lüzumlu görmüşlerdi. Rum-Selçukî sultanlarının İhanî hakanları elinde bir oyuncak haline gelmiş oldukları herkes tarafından iyice anlaşılmış bulunduğu halde, Anadolu'daki bir sürü isyanlar sırasında hiç kimse Selçukî şehzadeleri dışında başka sülâleye dayanan siyasî bir rejim kurmaya teşebbüs edememişti. Akşehir ve Konya'da bulunan son Selçukî şehzadelerinin Moğollar tarafından caniyane bir surette öldürülmelerinden beklenen fayda, Türkiye'yi millî hanedanından mahrum ederek Anadolu'daki Moğol idaresini sağlamlaştırmaktı. Anadolu beylikleri namlarına kesilen paraların üzerindeki tarihlerin hep 1308'den sonraki yıllara ait olması, Selçukî hanedanının hükümrânlık haklarına sonuna kadar riayet olunduğuna delâlet eder. Demek ki, muhalif hanedanların, sahip oldukları çevrelerde kendi namlarına para bastırmak ve hutbe okutmak suretiyle istiklâllerini ilân ettikleri vakit, neticede, Rum tahtını ele geçirmek gibi bir gayenin cazibesine tutulmuş olacakları çok tabî idi.

Ancak, mevcut bütün hanedanların kendilerinde aynı kudreti görmediklerini, yalnız Osmanlılarla Karamanlıların, uç beylerbeyliği gibi yüksek bir makama sahip olmalara

<sup>1</sup> Âli (Küh'ül-Ahbar V, 39) ve Münecimbaşı'ya (III, s.) göre, II. Mesud ölünce Konya'da Şeyh Muhlis Paşa (707 hududunda) Selçukî tahtına geçirilmiş, altı ay sonra feragat ederek Osman'ın yanına gelip gazaya çıkmıştı.

rı sayesinde, Selçukî tahtına oturmak hususunda kendilerinde hak görebildiklerini çok iyi biliyoruz<sup>1</sup>.

Şu halde, XIV. asrın başlarına gelindiği zaman, kuvvetli kültürü, sağlam gelenekleri, uzun ve başarılı tarihiyle teşekkülünü tamamlamış millî bir cemiyetin, daha parlak bir istikbale namzet olarak yaşamakta olduğu Anadolu'da, meşrû bir hanedan olan Selçukî ailesinin bu tarihe kadar hükümdarlık tahtını temsil etmiş bulunduğu, yani Sultanlık makamını veraset yoluyla elinde tuttuğu malûmdur. Yarım asırdan beri çok zalimane ve hileli bir himaye usulü tatbik eden Moğolların, Selçukî ailesini imha etmeleri üzerine ortaya çıkan siyasî parçalanmaya rağmen, bütün Rum'da (Anadolu'da) siyasî birliği tekrar kurmak için, mevcut Türk beyleri (hanedan sahibi olanlar) arasında bir rekabet mücadelesi olacağı tabiiydi. Ancak, Moğol tazyiki devam ettiği, muhtelif hanedanlar arasındaki rekabetler ve kendilerini birbirlerine karşı koruma mecburiyetleri Moğolların hileli siyasetlerine âlet olma durumunda bulunduğu müddetçe, bunlardan birisinin, Selçukîler yerine kendisini hemen Rum sultanı ilân etmesini mümkün kılacak şartları elde etmesi kolay değildi. Onun için, biz Osman Bey'in, Sultan Alâaddin veya Mesud'dan boşalan taht için kendini sultan ilân etmiş olması rivayetine inanmıyoruz. Tabii, bu diğer hanedanlar için de aynıdır. Onlardan bazılarının sultan unvanını almış olmaları kendilerinin Selçukî sultanına halef olduklarını ifade etmek istediklerine delâlet etmez. Çünkü, Gazan Han'dan beri İlhanî hükümdarları da (belki Rum hüküm-

<sup>1</sup> Osmanlı geleneklerinde olduğu gibi, Şikârî'nin Karaman Tarihi'nde «Râvî eder: saltanat Alâaddin'de münkatî oldu. Karamanlılere değdi, iki yüz yıl zaptylediler, anlar dahi kalmadı» ifadesi geçiyor. O halde, o zamanki siyasî anlayış, Anadolu'nun Selçukî ailesi idaresinde bölünmez bir devlet olduğu ve bu aile saltanattan düştükten sonra, yerine başka bir ailenin geçmesi lâzım geldiği şeklinde olmalıdır ki, Karamanlılar kendilerini, Osmanlılar da kendi ailelerini bu tahtın vârisi sayıyorlar. Bak., Şikârî Tarihi (Konya Halkevi yayımı), s. 8.

darları kullandığı veya kendileri artık Müslümanlığı kabul ettikleri için) sultan unvanını diğerleri yanına ilâve ettiklerine göre<sup>1</sup>, Anadolu'da birer müstakil araziye sahip olan yerli hanedanlara bu unvanın İlhanî hükümdarı tarafından tevcih olduğu asla hatıra getirilemez. O halde, her bey bu işi kendi başına yapmış oluyor. Fakat, onlar bu unvanı taşıırken, kendilerini Selçukî sultanının halefi olarak görmedikleri şuradan bellidir ki, «emîr» unvanını da terketmiş değillerdir. Osman Bey değil, artık kendisinin Türkiye hükümdarı olduğunu düşünmeye başlamış olan Orhan Bey bile, 1337'de, henüz bu «emîr» unvanını kullanmaktaydı<sup>2</sup>. Ancak XIV. asrın ortalarından itibaren de, Osmanlı hükümdarları, «emîr» kelimesini atıp, yalnız sultan unvanını kullanmışlardır. Bazı kayıtlara göre, Osman Bey zamanında ve Orhan Bey'in ilk senelerinde, hutbe ve sikke son Selçukî Sultanı Gıyaseddin Mesud namına olagelmekte devam etmiş, Bursa fetholunduktan sonra, Alâaddin Paşa'nın tavsiyesi üzerine, Orhan namına çevrilmişti<sup>3</sup>. Karaman Oğulları ise, Moğol tazyikinden kurtulunca, sikke ve hutbede, geçmişin meşrû Türk sultanlarını değil, Mısır Memlûk sultanlarını zikrettiler<sup>4</sup>.

Bu hususta özet olarak söylenecek söz şudur: Siyasî ifadede Rum Sultanlığı adını alan Anadolu, Türkiye ma-

<sup>1</sup> M. Mübarek, aynı katalog, III, s. 271; Uzunçarşılı, Kitabeler, I, s. 16.

<sup>2</sup> Meselâ, Orhan Bey'e ait şu kitabeye bakınız: Kâzım Baykal, Bursa ve Anıtları, s. 174.

<sup>3</sup> Âli, Osmanlı sikke ve hutbesinde adının bir müddet muhafaza olduğunu söylediği sultanı Gıyaseddin Keyhusrev diye kaydediyor. Bu doğru olursa, o zaman, Osmanlıların 1282'de bağımsızlıklarını ilân ettikleri hakkındaki bazı idiaların hakikat olduğu, II. Mesud ile III. Alâaddin'in sultanlıklarının Osmanlılarca meşrû kabul olunmadığı ortaya çıkar. Çünkü, bu yılda, III. Keyhusrev, Moğollar tarafından Erzincan'da öldürülmüştü. Bize daha doğru görüneni, Âli'nin söylediği sultanın, Gıyaseddin Keyhusrev değil, Gıyaseddin Mesud olduğudur: Âli, Küh'ül-Ahbar, V, s. 42.

<sup>4</sup> İdris Bidlisi, Heşt Behişt, aynı yazma, vr. 79a.

nasında bir devlet olup, bu siyasî birlik geçmişteki diğer Türk devletlerinin kabile ve kavim bünyelerinden farklı, tamamen Yeni çağlara has olmak üzere, tabii gelişmeler dahilinde, kendine göre karakter kazanmış ve millet haline geçmiş bir cemiyetin ifadesiydi. Selçukî ailesi de bu devletin tarihî tek hükümdar sülâlesi diye kabul olunuyordu. Moğolların da, Anadolu'yu kendi imparatorluklarına ilhak edemeyerek, uzun zaman tâbi devlet halinde yaşatmaya mecbur oluşlarının sebebi, Türkiye'de kuvvetle yaşayan bu siyasî telâkki idi. Devamlı karışıklıkların ve her fırsatta Selçukî sultanları tarafından Moğol hâkimiyetinden kurtulma teşebbüslerinin bir neticesi olarak, Selçukî ailesi sultanlıktan tasfiye olunup Selçukî ümerâ sınıfına dahil aristokrat beyler, babadan evlâda irsen sahip oldukları topraklarda Moğol hâkimiyetini sarsmaya ve kendilerini müstakil kılarak ortadan kalkan Selçukî hanedanı yerine Rum Sultanlığı'nı kendi hanedanlarının hükümdarlığı altında yeniden ihyaya teşebbüs ettiler. Bu hususta her bey için en mühim destek, fiilî kuvveti olmakla beraber, cemiyet nazarında bir meşrûiyete de dayanmış olmak zarurî olduğundan, vaktiyle Selçukî sultanlarından elde edilmiş bulunan mansıbın derecesi büyük kıymet ifade ediyordu. Konya başşehrinin tesirinde olan sol-uç beylerinin reisliği demek olan sol-uç beylerbeyliği o karışık zamanlarda bazen Germiyanlılara, bazen de Karamanlılara geçmiş olduğundan dolayı, bu iki aile geniş bir bölgede birbirlerinden üstün, binaenaleyh, Selçukî tahtına vâris olma bakımından rekabet halindeydiler<sup>1</sup>. Amasya başşehrine tâbi olan sağ-uç beylerinin reisliği de uzun zaman Hüsameddin Çoban Bey ailesinde kalmakla beraber, son zamanlarda bu aile tarihî mansıbını kaybetmiş ve melik-vali olarak oturduğu Kastamonu, asil olmayan Candar

<sup>1</sup> Rivayet olduğuna göre, Karaman Oğulları Selçukî sultanının kızını almak suretiyle, ana tarafından meşrû hükümdar ailesine mirasçı olmaları dolayısıyla, Konya tahtının kendilerine ait olduğunu iddia ediyorlardı. Müneccimbaş, III, s. 25.

Oğulları'na geçmiş, Pervâne Oğulları da Sinop'ta yerleşmişlerdi. Bu vaziyette, sağ-uç beylerbeyliği için geleneklerin istediği şartlara sahip bir tek aile, yani Osmanlılar kalıyordu. Hal böyle olunca, bu mühim mansıbın, ya II. Mesud veya III. Alâaddin tarafından, Osman Bey'e tevcih olunmuş bulunması çok tabiidir. Böylece, eskiden beri Dânişmendiye Vilâyeti denen ve sonra Selçukî topraklarının Moğollarca iki ayrı sultanlığa bölünüşünün her defasında bir Selçukî prensi veya Moğol valisi tarafından idare olunan Amasya ve ona tâbi topraklarla, sağ-uç sahasının bu şekilde tarihî olan ayrı tahtı için, Osmanlı ailesi, haiz olduğu beyzadeligi ve en büyük mansıbı sayesinde, en meşrû vâris oluyordu.

Fakat, Osmanlıların kendilerince daha yaygın bir gelenek, bu aileye Konya Sultanı Alâaddin Keykubad tarafından bütün Selçukî tahtının vasiyet edilmiş olması tarzında bulunandır. Halbuki, Karaman Tarihi'nin yazarı Şikârî'den bu geleneğin Karamanlılara ait olduğunu öğreniyoruz. Burada, «râvî eyder saltanat Alâaddin'den münkatî oldu Karamanlılara değdi» ifadesi geçmektedir<sup>1</sup>. Şu halde Osmanlılar, 'tahtı Alâaddin'den aldıkları' şeklindeki geleneği, Karamanlılarla aralarındaki siyasî rekabete karşı, onlardan alıp kendilerine maletmiş durumda görünüyorlar. Tarihî hadiselere uygun düşen hal, Amasya tahtının Osmanlılara, Konya tahtının da Karamanlılara geçmiş olmasından ibarettir. Kısacası, Konya Sultanı Alâaddin ve Amasya Sultanı Mesud, birbirlerinden ancak birkaç yıl ara ile dünyayı terkettikleri zaman, nadiselerin gelişicabı, Osman Oğulları Amasya'yı, Karamanlılar da Konya'yı kendi ailelerine kısmet olacak sultanlık tahtının gizli bulunduğu başşehirler saymış olmalıdırlar ki, Osmanlıların Amasya'ya, Karamanlıların Konya'ya duydukları siyasî alâka da tarihî hadiselerin böyle oluşundan ileri geliyordu.

<sup>1</sup> Şikârî Tarihi, s. 8.



Bütün bu vaziyetleri iyi tetkik ettiği anlaşılan İdris Bidlisî, devlet ve hükümdar tabirlerine de hukukî manalarını vererek, Selçukî Türkiyesi'nin devamı saydığı yeni siyasî gelişmede, yani Osmanlı Devletinin kuruluşunda, hakikî hükümdarın Osman değil, Orhan olduğu meselesi üzerinde ısrarla durmaktadır<sup>1</sup>. Filhakika diğer Osmanlı tarihleri de, Bursa'nın zaptını müteakip, Sultan Orhan'ın devleti teşkilâtlandırma gayretleri hakkında tafsilât vererek, Orhan Bey'in Osmanlı Beyliği'ni hakiki bir devlet haline kalbettiğini ifade ederler<sup>1</sup>. Zaten, emîr unvanını bırakarak yalnız «sultan» adını alan, Karasi arazisini ve Eskişehir, Ankara gibi Selçukî topraklarından olup da, diğer beyliklerin ellerinde bulunan Türk topraklarını zaptetmeye ilk defa teşebbüs ederek Konya sultanlığı arazisine göz diken, bu suretle Osmanlı ailesini bütün Rum'a sultan yapmak suretinde çok mühim bir teşebbüse girişen gene Sultan Orhan olmuştur.

## 2 — Osmanlı Rejiminin Kuruluşu Devrinde Müesseseler

### a. Cemiyet

Osmanlı İmparatorluğu'nun ilk nüvesini teşkil eden ve doğuşu XIII. asrın sonlarına tesadüf etmiş farzolunan küçük içtimaî-siyasî topluluğun etnik yapısında hâkim unsurun göçebelik olduğu hakkındaki iddia hiç bir tarihî esasa dayanmıyor. Çünkü, Selçukî teşkilâtının istinat ettiği prensiplerle Osmanlı ailesi hakkındaki rivayetler, bu ailenin orada eskiden beri uç beyliği mansıbına irsen sahip bulunmasını icabettirdiğinden başka, ilk Osmanlı ricalinin de, medreselere mensubiyetleri itibariyle, yerleşik ve kültürü yüksek zümrelerden olmalarını zaruri kılmaktadır.

<sup>1</sup> İdris Bidlisî, aynı yazma, vr. 74a.

<sup>2</sup> Âli, Küh'ül-Ahbar, V, s. 50.

Ayrıca, Osmanlıların ilk fethettikleri Yenişehir, Bursa, İznik, İzmit gibi şehirlerde hususi şahıslar tarafından birer harp ganimeti olarak yapılan arazi spekülasyonları, vakıf halinde hep birer hayır müessesesine bağlanmış oldukları için, bu arazilerin ilk sahiplerini bugün bilmekteyiz. Yeni işgal edilen şehirlere gelip ilk yerleşen ahalden zengin olanları yeni kurulan mahallelere birer mescit yaptırarak bu ibadethanelere kendi adlarını vermişler, ve mescitlerin etrafında kurulan mahalleler de bu mescitleri kuranların isimlerini almışlardır. Böylece, gerek vakıflar, gerekse bu mescitler ve mahalleler sayesinde, fetholunan şehirlere ilk defa gelip yerleşen birçok kimseleri, çoğunca sıfatlarıyla birlikte tanımaktayız ki, bunların aralarında göçebelige mensup olanlara rastlamıyoruz. Taşındıkları sıfat ve lakapları, kendilerinin, ya devlet ricalinden, yahut bir sanat erbabından (meselâ habbaz, debbağ, bezaz vesair) olduklarını, yahut da, diğer bir şehirden göç ettiklerini anlatmaktadır. Zaten Osmanlı fetih hareketlerinde esas rolü kabileler oynamış olsalar bile, bunların derhal yerleşik hayata alışarak, hem de şehirlerde ilk nüfus boşluğunu doldurup buraları Türkleştirecek kadar çabuk bir içtimâi inkılâp geçirme kabiliyetine sahip olmaları ihtimali yoktur. O halde, bunların tâbi oldukları hayat şartları icabı, daha çok köylere ve meralara yerleşmiş olmaları hatıra gelebilir. Fakat, Osmanlıların ilk işgal ettikleri Bursa ve İznik çevrelerine dahi büyük ölçüde denebilecek bir aşiret akını gösteren belirtiler mevcut değildir. İlk Osmanlı fetihleri ve zaptolunan şehirlere yapılan iskân ve buralardaki imar gelişmeleri hakkında en eski kaynakların verdikleri bilgilerden de hep yerleşik halk ve bilhassa şehirler ahalisinin rolü anlaşılakta ve bu gibi vesilelerle dahi aşiretlerin sözü edilmemektedir.

Osmanlıların kuruluşundan İstanbul'un alınışına kadar geçen zaman içinde, yavaş yavaş tedvin olunduğunu gördüğümüz arazi ve vergi kanunnamelerinin ilk esasları daha Orhan ve I. Murad'ın hükümdarlıklarında yürürlük-

te olduğu, bu hükümdarlar zamanına ait bazı vesikalardan anlaşılmiş olduğuna göre, bu kanunların da tamamıyla yerleşik köylü halkın ziraî faaliyetini devlet hazinesine hasılat temin etmesi bakımından düzenlenmiş oldukları bellidir. Eğer, zannolunduğu gibi, Kayı kabilesi veya diğer aşiretler ilk Osmanlı cemiyetinde hâkim unsur olmuş bulunsalardı, Osmanlı kanunnamelerinde onların izlerine elbette tesadüf edecektik. Şu halde, Osmanlı rejiminin üzerine bina olunduğu ilk içtimaî-siyasî topluluk bütün Anadolu'da mevcut Türk cemiyetinin bir parçası ve benzeridir. Yalnız şu farkla ki, Ege ve Marmara etrafındaki Hıristiyan ahalinin bu yeni kurulmakta olan Türk içtimaî-iktisadî nizamına daha geniş ölçüde girişleri Türk Devletini yönetecek usullerde, hatta cemiyetin âdet ve yaşayışında bazı mühim değişiklikler yapılmasını icabettirmişti. Aşağıdaki bahislerde müesseseler ve devlet düzeni tetkik olunurken, bu hususlar daha iyi anlaşılacaktır:

### b. Hükümdarlık

Osmanlı rejiminde sultanların tâbi oldukları gelenekler ve rejim içindeki hukukî durumlarının esas itibariyle Selçukî sultanlığındaki hükümdarlık müessesesinin gelenek ve hukukî durumuna benzediğinde şüphe yoktur. Bir defa, Osmanlı ailesinin Anadolu Selçukî sultanlarının idaresi altında uzun müddet uç beyliği yaptıkları herkesçe biliniyor. Onlar, bu vazifelerinin icabı olarak, Selçukî sarayı ile yakından temasta bulunuyorlar, sultan arzu ettiği zaman uç beyi, giderek, hediyelerini takdim ile, bağlılığını tekrarlıyor ve beratını yenilettiriyordu. Sultanın, başşehirde veya herhangi bir yerde tertip ettiği meşhur şölen veya eğlencelere uç beyleri muhakkak davetliyidiler. Ayrıca, bir Osmanlı prensinin Selçukî sarayında, yani sultanın yanında oturması titizlikle riayet olunan bir kaidydi. Böylece, gerek melik aileleri, gerek uç beyi aileleri Selçukî sarayının ve sultanın bütün âdet ve usullerini,

idare tarzlarını öğreniyorlardı. Esasen hep aristokrat olduklarını bildiğimiz uç beylerinin sarayları, Selçukî sultanının sarayına göre tanzim olunmuşlardı. Bu küçük saraylarda da, bey veya melikin kudretine göre, yahu<sup>1</sup> şöretleri ölçüsünde olarak, şölenler verilir, koyunlar kesilerek halka yemekler yedirilir, âlim ve şairler onların huzurunda her zaman toplanırlar, ilmi ve edebî söyleşiler yaparlar, hediye ve ihsanlarla taltif olunurlardı. Yani, her beyin sofrası mümkün olduğu kadar geniş bir halk kitlelerine açık tutuluyor, zamanın tanınmış ilim ve edebiyat şöretlerini sarayında toplamak her bey için bir övünme vesilesi oluyordu. Çünkü, o dönemde, büyüklerin şöretlerini etrafa yayan ve halk nazarında itibarlarını artıran en iyi yol bu şölenler ve şairlerle âlimlere yapılan atıye ve ihsanlardı. Uç beyi kendi fethettiği yerin sahibi, yani küçük bir hükümdar olduğuna göre, dahilî idaresinde tamamen serbest bulunuyordu. İrsen sahip olduğu uç beyliği arazisine ne sultanın, ne de onun naip ve müstevfîsinin müdahale hakkı yoktu. Uc beyi sultanın hazinesine senede ancak muayyen bir «mukarrerât», yani bir nevi yıllık vergi (sâliyâne) ödemekteydi. Hatta, mansıbının bile evlâdına (muhtemelen büyük oğluna) irsen intikal ettiği bilinmektedir. Onun da küçük bir divanı vardı; sarayında köleler ve hassa askerler besliyordu. Ayrıca, sahip olduğu arazisinin geliri karşılığında ücretle tutulmuş askerleri, yani küçük bir ordusu mevcuttu. Bu ordunun erleri, yerinde de söylediğimiz gibi, umumiyetle aşiretlerden temin olunuyordu. Vergi mükellefi halktan, «tekâlif-i divâniye» mukabilinde, sekban olarak asker tedarik etmek usulünün gerek Selçukî hükümetinde, gerek uç beyliklerinde mevcut olup olmadığı belli değildir. Fakat, Osmanlı Beyliği müstakil olduktan sonra, çiftçi ahaliden sekban toplandığını biliyoruz<sup>1</sup>.

Selçukî sultanları en yüksek kazaî salâhiyeti haiz bu-

<sup>1</sup> I. Murad devrine ait şu vesikaya bakınız: Vesikalar Dergisi, Sayı: 4.

lunmakta ve divanda haftada iki gün «murafaa»yı kendileri bizzat yapmaktaydılar. Meliklerin ve uç beylerinin de, idarelerindeki topraklarda böyle bir salâhiyete sahip olup olmadıklarını bilmiyoruz. Fakat, Osmanlı uç beyliği müstakil bir devlet olunca, padişahların aynı suretle divanda haftada iki gün davalara baktıkları malûmdur. Osmanlı hükümdarlarının devlet büyükleri ve divan ile olan münasebetlerine gelince, bu hususta da gene Selçukî sultanıyla onun divanı model olmakla beraber, uç beyliği zamanındaki Osmanlı mekanizmasının hükümdarla ümerânın münasebetlerini düzenlemede bazı mühim izler bıraktığı bilinmektedir. Meselâ, bütün seferlere Osmanlı padişahının bizzat gitmesi, hükümdarın ihtiyarlık veya hastalığı halinde ilk zamanlarda başkumandanlığı ve seferleri oğullarından birisinin idare etmesi tamamıyla uç beyliği geleneği olarak muhafaza olunmuştur. Fetheden kim olursa olsun, bir arazi alındığı zaman, mutlaka padişaha ait olması, «serdar»a veya seferi idare eden uç beyine hükümdarın yeni alınan arazi köylerinden ancak timar veya malikane vermesi şeklindeki kaide de, Selçukî sultanlarından değil, uç beyliği geleneğinden sürüp gelen bir usuldür ki, bu, Osmanlılarda uzun ömürlü merkeziyetçiliğin ilk temellerini atmış ve Türk tarihinde çok defa rastladığımız üzere, geniş fetihlerin arkasından uç'ta yeni bir devletin doğmasını mümkün kılan kötü bir usulü ortadan kaldırmıştır.

Selçukî rejimi zamanında, içtimaî telâkkî ve gelenekler siyasî nüfuz ve itibarın büyük servete dayanmasını zarurî kıldığından dolayı, hükümdar da dahil olmak üzere, bütün devlet ricali zengin olmağa çok ehemmiyet veriyorlardı. Bunun bir icabı olarak, varidatı en fazla olan şahsın Selçukî sultanı olması lâzımdı. Diğer bütün devlet ricali, maaşlarını karşılamak üzere, «malikane» suretiyle geniş iktâlara sahip bulunuyorlardı. Hükümdar ise, bütün devlet vergilerinden, rical iktâ olmayan yerlerin tekâlif-i örfiye'sini almakta ve bunların tahsili işini divana

dahil, naip denen bir nâzır idare etmekteydi. Memleketin her tarafında (Divan Dairesine dahil yerlerde) hükümdarın naipleri vardı ve divan azasından olan baş naibe bunların reisi manasına «Melik-ün'nüvvap» adı veriliyordu<sup>1</sup>. Böylece, görülüyor ki, Rum Selçukilerinde, hükümdarın, maaşı karşılığı olarak, kendisine ayrılan vergi hisseleri şahsî gelirini teşkil etmekte olduğu halde, bunun tahsil ve idaresi devletin resmî işleri içinde yer almış bulunmaktaydı. Divan azasından olan baş naip hükümdarın şahsî maliye nâzırı olarak bu işi idare ediyordu.

Uç beyliklerinde vergilerden elde edilen bütün hasılat uç beyine mi aitti, yoksa maiyetinde bulunan küçük askerî şefler ve erler ile kendi arasında timar ve nas usulü üzere taksim mi olunmuştu, belli değildir. Ancak, Osmanlıların ilk zamanlarında uç beyinin naiplere sahip olduğu görülüyor ve bu teşkilât, Yıldırım Bayezit devrine kadar, Selçukî devrindeki genişliği ile olmasa bile, az çok devam etmiştir. Yalnız, Osmanlıların normal bir devlet teşkilâtına erişmelerinden itibaren, hükümdarın maaşı bakımından Selçukî sultanlarının son zamanlardaki durumlarını model almış görünmektedirler. Evvelce sultan için devlet vergilerinden ayrılan ve naiplerce toplanan hisseler, Moğolların Selçukî maliyesinde yaptıkları değişiklik neticesinde, divan hazinesine maledilmişti. Osmanlılar, hükümdarın maaşını verme bakımından Moğolların yaptığı bu değişikliği kabul ile, adı geçen malî değişiklikten evvel Selçukî sultanlarına ait olmuş bulunan vergileri «resm-i niyâbet» adı altında divan hazinesine bırakmışlardı. Buna mukabil, padişaha da, diğer ricale olduğu gibi, vazifesinin devam ettiği müddetçe haslar (Selçukî devrinin iktâları) tahsis edilmiş bulunmaktaydı. Şüphesiz bu usul de Moğolların son Selçukî sultanlarına tatbik ettikleri

<sup>1</sup> «Naib'üs-Sultan» da aynı şeyi ifade etmekle beraber, bu tabir daha ziyade hükümdar küçük yaşta iken kullanılmaktaydı.

maaş usulünün aynı bulunuyordu. Böylece, Selçukiler devrinde hükümdarın şahsî maliye nâzırı olarak divan azasından sayılmakla mühim bir devlet rüknü olan naip, Osmanlılarda yerini kaybediyor, buna mukabil, Osmanlı hükümdarının haslarını idare eden kâhyası, çok doğru olarak, devlet memuru sayılmıyordu. Yalnız padişahın değil, diğer bütün devlet ricalinin haslarını idare eden şahsî adamları aynı durumdaydılar. Selçukî devrinin naiplerine karşılık olan bu bir nevi şahsî hazine kâhyalarına, evvelce olduğu gibi gene naip mi deniyordu, yoksa başka bir ad mı veriliyordu, malûm değildir. Ancak, sonradan bunlar «voyvoda» adını almışlardır. Görülüyor ki, Selçukî sultanlarına bakarak, Osmanlı hükümdarlarının hukukî statülerinde bir hayli değişme vardır ve bunlar modern devlet anlayışına doğru atılmış mühim adımlar sayılmak icabeder.

### c. *Divan*

İlk Osmanlı divanının uç beyliği zamanındaki şeklini az çok muhafaza ettiğini sanıyoruz. Divan heyetinde, Osmanlı beyinin kendisinden başka bir veziri, ihtimal ki hükümet merkezi olan şehrin kadısı, beyliğin malî işlerini idare eden naip yahut defterdar gibi az sayıda aza vardı. Askerî teşklâtın başı olarak divanda bulunması lâzım gelen bir beylerbeyinden bahs olunmuyor. Buna mukabil, bey yerine, icabında orduya kumanda eden şahıs olarak, sahnede Osmanlı beyinin oğlunu görüyoruz ki, bu vaziyet divan kuruluşunun uç beyliği divanı modeline göre olduğu hakkında bize açıkça bir kanaat vermektedir. Fakat, Selçukî sultanlığı tamamıyla yıkılıp da Moğol nüfuzu sarsılmaya başlayınca, müstakil bir devlet olma yolunu tutan Osmanlı Beyliğinde divanın gittikçe Selçukî divanı modeline benzer bir mahiyet aldığı görülmektedir. Onun için, gerek kuruluş, gerek vazife bakımından Selçukî divanının esaslarını bilmeye lüzum vardır.

Selçukî sultanlarının XIII. asırdaki divanlarını tam kadrosu ile söylemek güç olmakla beraber, heyetin içinde bulunanlardan başlıcalarını tanıyoruz. Selçukî divanının hakiki reisi sultandır; ondan sonra, isminin önünde hep «sâhip» lakabı bulunması âdet olan bir vezir ile beylerbeyi, naip, pervâne, müstevfi<sup>1</sup> devletin en büyük şahsiyetiydiler. Vezir, Selçukî ricalinin başı ve sultanın da vekili sıfatıyla, bütün devlet umûrunu çeviriyordu. Tahsili bakımından medreseli olan, ve mesleği itibariyle «ehl-i şer'e» mensup bulunan Selçukî vezirleri çoğuncası yüksek ilmi kudretleriyle tanınmış kimselerdendir. Zaten o zamanın çağdaş devletlerinde vezirleri tanınmış âlimler arasından seçmek bir iftihar vesilesi oluyordu. Konya hükümetinde vezirlik edenlerin hep doğudan (bilhassa İran'dan) gelmelerinin sebebini de bu noktada aramak lâzımdır. Zira, Anadolu medreseleri henüz doğudakilerle rekabet edemiyorlardı. Melik-ün nüvvap veya naip denen memur, sultanın kendi gelirini idare etmek vazifesiyle mükellef olmasına rağmen, ricalden ve divan azasındandı<sup>2</sup>. Bu mansıba da umumiyetle medreseden yetişme bilgili şahsiyetler tayin olunuyordu. Sultanın maliyesi yanında ayrı bir müessese teşkil eden hükümetin maliye dairesini idare eden müstevfi ve fermanların neşir ve ilânı işi ile vazifeli pervâne, diğer iki mühim şahsiyet olup, bunların dahi çok

<sup>1</sup> Selçukî merkez teşkilâtında olan «Çaşnigir», «Emir-Ahur», «Emir-i Meclis» vb.nın divan azasından olup olmadıklarını kestiremiyoruz. Bunlar hakkında bak., İbni Bibî, s. 115.

<sup>2</sup> «Melik-ün-Nüvvap»a bağlı olarak, her tarafta mevcut olduklarını söylediğimiz naipler sultana ait olan yerlerin vergilerini topladıktan başka, «muaf ve müselleme» olmayan mukataaların asayişini de korurlar ve buna mukabil «tekâlif-i örfiye» adı altında anılan vergileri toplayarak sultanın hazinesine yollarlardı. Sultanın bizzat açtığı seferin hazırlıklarını yapmak, levazımını toplamak da naiplerin vazifesiydi. I. İzzeddin Keykâvus 1214'de Sinop'u aldığı zaman, Anadolu'nun diğer taraflarından birçok Türkleri oraya göçürmek işini de naipler yaptıklarına göre, bunlar doğrudan doğruya sultandan emir alan icra organıydılar: Bak., İbni Bibî, s. 142 ve 154.



bilgili olmaları icabettiğinden, medreseden yetişme ve âlim kimselerdi. Görülüyor ki, Selçukî divanını teşkil eden mansıplar hep devrin en yüksek medreselerinde tahsil ve terbiye görmüş âlim kimselere tevcih olunmaktaydı<sup>1</sup>. Divanın yalnız bir tek azası askerlikten yetişme ve tabii böylece medrese dışından idi ki, o da beylerbeyidir.

Divan ricalinin şahsî masraflarıyla hazırladıkları askerlerden ve divanın (hükümetin) resmî kuvvetlerinden ibaret olan Merkez Ordusu'nun kumandanlığını tamamıyla divan azasından olan bu bahsettiğimiz beylerbeyi temsil ediyordu. Sultanın şahsına ve sarayına bağlı olan hassa ordusu herhalde bu kuvvetlerden ayrı idi ve hükümdar bizzat sefere çıkmadıkça bunlar da gitmiyorlardı. Böylece, divanın teşkilinde daima önemli bir mansıp olarak temsil edilen ve umumiyetle sultanın köleleri arasından yetişen meşhur kimselere tevcih olunan beylerbeyliği, «Divan Dairesi» kadrosuna dahil bulunan Selçukî vilâyetlerinin çıkardıkları kuvvetlere kumanda eden kimsenin mansıbı idi. Metinlerde seferî bir kuvvetin serdarı manasına, yani beylerbeyi sözünden daha umumi manada olarak, «melik-ül'ümerâ» tabiri dahi geçmektedir. Dikkat edilecek olursa, görülecektir ki, her melik-ül'ümerâ'nın divan beylerbeyliği mansıbını elde etmiş olması icabetmez. Yani, melik-ül'ümerâlık beylerbeyliğinin tam karşılığını ifade

<sup>1</sup> Anadolu Moğolların boyunduruğuna düştükten sonra, divan ricali arasındaki hiyerarşi düzeni bozuldu. Meselâ, bütün hedefleri vergilerden en fazla hasılat elde etmek olan ilhânî hükümdarları, bu işle ilgili olan müstevfiliğe çok önem verdiler; bunun için, Moğol hanı itimat ettiği mühim kimseleri Anadolu'ya müstevfi yapıyor, böyle olan da Selçukî vezirine itaat etmiyordu. Naipiler tarafından sultan hesabına toplanan ve mühim bir yekun tutan tekâlif-i örfiye'yi de hükümet maliyesine geçerek bu yoldan kendilerini alan Moğollar, bu suretle naipliği hiçe indirmiş oldular. Konya sultanlarının şahsî masraflarını karşılamak üzere de, ricale olduğu tarzda, sultana da «mukataalar» tahsis ettiler. Meselâ, 1276 sıralarında yapılan malî ıslahatta, Erzincan vilâyetinin sultanın diğer «has ve incülerine» ilâve edilmesi bize bunu anlatıyor: İbnî Bibî, s. 722.

etmiyordu. Beylerbeyi her zaman bir melik-ül'ümerâ durumunda olduğu halde, melik-ül'ümerâ her zaman beylerbeyi olamazdı.

Selçukî divanının kuruluşu hakkında verdiğimiz şu malûmat anlatıyor ki, bu müessesede ve dolayısıyla devletin yüksek idaresinde ulema, yani medreseden yetişen yüksek bilgili insanlar zümresi esas mevkiî işgal etmekteydiler. Fakat, bunlardan vezir olanların, hatta müstevfilerin umumiyetle doğudan getirilmeleri millî bakımdan Selçukî rejiminin siyasî bir kusuru olarak kabul olunmak lâzımdır.

Beylerbeylik gibi yüksek bir mevki ise, çok vakit, sultanın kölelerinden olup da «Enderun» diyebileceğimiz bir mektepten, yani Selçukî saray ve divanına ait muhtelif hizmetlerden yüksele yüksele kendini gösterenlere verilmekteydi. Bu hal daha Selçukiler zamanında bile köleliğin Türkiye idaresinde bir hayli mühim yeri olduğunu gösterir. Divan dairesine dahil bulunan Selçukî vilâyetlerinin başında bulunan subaşların da çoğu gene köleydi. Başşehirde «emîri-i ârizlik», «çaşnigîrlik», «sahib-i divanlık» gibi daha başka mühim vazifelerde de kölelere rastlanıyor.

Selçukî divanının vazifesi, azalardan bahsolunurken, az çok anlaşılmiş bulunuyor. Bunu topluca ifade etmek icabederse, şöyledir: Divan bilhassa üç vazifeyle mükellef bulunuyordu. Birincisi, hükümdarın müşaviri sıfatıyla murafaalara sahne olur. Ecnebi devletlerle elçiler teatisi bakımından her türlü formaliteleri hazırlar. Naip vasıtasıyla hükümdarın şahsî maliyesinin tanzimine yardım eder.

İkincisi, devletin malî işlerini idare eder. Bunun için Divan-ı istifâ ayrı bir daire halinde çalışır. Müstevfî, her tarafa yolladığı eminleri eliyle, devlete ait olan gelirleri kontrol eder ve vergileri toplatır.

Üçüncü olarak, askerî bakımdan ve vilâyetlerin idaresi yönünden divana düşen işler şunlardır: Divan Dai-

resi'ne dahil vilâyetlerin, kudretleri nisbetinde ve beylerbeyi kumandasında bir ordu çıkaracak şekilde, seferberlik yapmaları işini divan düzenler. Şehirlere ve kasabalara askerî-idarî salâhiyetlerle birer subaşını divan tayin ediyordu. Bu subaşılardan, ancak şehirlerin içine ait idarî işlere ve polislik vazifesine baktıklarını düşünürsek, köylerin idarelerinin naiplere ait olduğunu kabul edebiliriz. Zaten bütün belirtiler de bunu gösteriyor. Konya divanının yolladığı subaşılardan idare ve asayişe ait salâhiyetlerinin bu şekilde sınırlı oluşu, başlarında «melik» unvanlı aristokrat valilerin bulunduğu az çok muhtar durumda olan ve sultanın «Divanı Dairesine» dahil bulunmayan vilâyetlerin divanla ilgileri olmadan sultanın şahsına bağlı bulunuşları ve nihayet, aynı şekilde uç'lardaki ümerânın da divana değil, hükümdara tâbi oluşları bize gösteriyor ki, Selçukî divanı devletin bütün işlerini çeviren tam bir hükümet değildi. Niyâbet teşkilâtının memleket idaresinde tuttuğu yer nazara alınır, bizzat divan müessesesinin de sultan için ancak istişarî ve yardımcı bir salâhiyete sahip olduğu neticesine varılır. Özet olarak, Selçukî divanı devletin bütün mekanizmasını elinde tutan bir hükümet olmayıp, esasını da çoğunlukla medrese mensupları teşkil etmekteydi.

Şimdi, Selçukî divanından çıkma olduğu muhakkak bulunan Osmanlı divanının esaslarını söyleyebiliriz. Yukarıda ifade ettiğimiz üzere, burada da, reis olarak hükümdar başta bulunuyordu. Selçukîler zamanındaki sâhip lakabı unutulmuş olan bir vezir, padişahın vekili olarak, divanı idare ediyordu. Malî işlere bakan divan azası müstevfî değil, İran Moğollarındakine kıyasen, defterdar adını almaktaydı<sup>1</sup>.

Bir İslâm serdarının kendi kılıcıyla aldığı yerin, gazâ hakkı olarak kendisine ait olması usulü dolayısıyla, uç

<sup>1</sup> Müstevfî yerine kullanılan «Defterdar» kelimesinin ilhânilerden alındığı hakkında Bak., İsl. Ans., C. III, s. 506.

beyliği arazisinin parçalanmasına mani olmak için, diğer pek çok uç beyleri gibi ilk Osmanlı beylerinin dahi kumanda işlerine kendi oğullarını tayin ettiklerini söylemiştik. Orhan devrinin sonlarına kadar devam eden bu usul sebebiyle, ilk Osmanlı divanında askerî müessese temsil edilmiyordu. Moğollar, Selçukî sultanlarına da iktâ vermek suretiyle naipliği hiçe indirmiş oldukları için, Selçukîlerin ve Moğol tesirinde eski şeklini kaybeden Anadolu hükümet idaresinin son şeklini örnek aldıkları görülen Osmanlıların divanında, tabii olarak, naiplik de yoktu. Bu müessese, yani naiplik, hükümdarın ve belki de ricalin dahi haslarını idare eden şahsî memurları halinde devam etmekteydi.

Görülüyor ki, Moğolların, Türk-Selçukî idaresinde yarım asır içinde yaptıkları değişikliğin bir neticesi olarak meydana gelen son Selçukî hükümet şeklinin Osmanlılara örnek olmuş bulunması dolayısıyla, yeni rejimde divan askerî bakımdan önemini kaybetmiş, fakat malî alanda devletin bütün idaresini elinde toplamıştı. Artık hükümdarın da, diğer devlet ricali gibi, hasları vardı. Bu hal sultanın şahsını hükümet idaresinin dışına daha ziyade çıkarmış bulunuyordu. Osmanlı divanında, ilk zamanda, «umur-ı şer'iyeye»nin nasıl temsil olunduğu bilinmiyor. Murafaalarda Osmanlı hükümdarının reislik ettiği malûm olmakla beraber, şer'î hususlarda kendisine —Selçukîlerde olduğu gibi— aynı zamanda baş kadı olması ihtimali bulunan başşehir kadısının mı, yoksa sonraları olduğu gibi, kadıaskerin mi müşavirlik ettiğini kestiremiyoruz. Şu halde, askerî fonksiyon dışarda kaldığına göre, Osmanlı divanı üç vazifeye sahip bulunmaktadır ki, birisi idarî olup vezir' padişahın vekili olmakla beraber, aynı zaman-

<sup>1</sup> Teşkilâtın tetkiki ile uğraşan yazarlar ilk Osmanlı vezirine de «Vezir-i Âzam» diyorlarsa da (H. Hüsameddin, TTEM, No. 289 ve Uzunçarşılı, Belleten 9, s. 99), yayımlanan vesikalar, Selçukîlerde olduğu gibi sadece «vezir»in mevcut olduğunu haber veriyorlar.

da bu vazifenin de başındaydı. Malî işler defterdar denen bir nâzırın idaresinde bulunuyor, kazaî işleri ya kadıasker veya Bursa kadısı yürütüyordu.

Bu izahattan anlaşılıyor ki, Selçukilerden Osmanlılara geçen hükümet şekli, daha ziyade Moğol hâkimiyeti zamanında, İlhanî hükümdarlarının kendi menfaatleri ve bilhassa Anadolu'dan daha çok hasılat elde etme gayesini güden malî siyasetleri icabı, Selçukî idaresinde yaptıkları birçok değişiklikler neticesinde meydana gelen rejimden ibarettir. Fakat başlıca hükümet ricalinin medreselilerden seçilmesi ve böylece divan heyetini hemen hep ulemâ'nın teşkil etmiş olmaları hali, gerek Moğollardan evvel ve gerek onlar devrinde, Türkiye'deki yüksek hükümet idaresinde en mühim prensip olarak devam ettiği gibi, bu, Osmanlılara da geçmiş, böylece, yeni rejimin ilk devirlerinde idareyi tamamen ulemâ ellerinde tutmuşlardır. Hatta daha ileri gidilerek, meslek itibariyle kadılıktan kadıaskerliğe ve oradan vezirlik vazifesiyle divan'ın başına geçirilen ulemâdan bir şahsa, Selçukî devrinde hiç görülmediği halde, bu yeni rejimde beylerbeyliği de tevcih olunmak suretiyle, orduya kumanda etmek salâhiyeti verilmiştir ki, Osmanlılarda, fonksiyon itibariyle, divanın daha ziyade gelişerek hakiki bir hükümet heyeti halini alması işi bu şekilde tamamlanmış oluyordu. Zaten vezire, «sâhip» yerine «paşa» denmesi de bunu ifade ediyordu.

İlk Osmanlı divan ricalinin, hizmetleri karşılığında, nasıl maaş aldıkları da bilinmiyor. Selçukî divanı mensuplarının «muaf ve müsellemlere üzere» mukataaları, hatta malikaneleri olduğu bellidir. Fakat, Osmanlılara bu usul de geçmiş görünmüyor. Çünkü, hiç bir Osmanlı kaynağı ilk ricalin haslarından bahsetmemektedir. Ancak birer kaza büyüklüğünde olan az sayıdaki Osmanlı sancaklarının kimlere tevcih olduğu sık sık tekrarlanırken, vezirlerin, kadıaskerlerin ve defterdarların isimleri geçmiyor. Ayrıca, bunların arazi vakfı tesis ettikleri de görülmemiştir. Böylece, Osman ve Orhan devri divan ricalinin ne hasları

ve ne de mukataaları olmadığına hükmediyoruz. Tabii, bunun tek sebebi Osmanlı beyliğinin bu sıralarda uç beyliği karakterini henüz muhafaza etmekte olmasıdır. Tahmin ediyoruz ki, ricalin geçimleri, hazineden aldıkları sâliyâneler, bazı vergilerin toplamından kendilerine ayrılan yüzde hisse ve Osmanlı hükümdarı tarafından dağıtılan bir tarzda şuradan buradan temlik suretiyle verilen köy vergi hasılatından temin olunmaktaydı. Mevcut belirtilere göre, ancak I. Murad devrinden itibaren divan ricaline haslar tahsisine başlanmış olabilir. Çünkü bu hükümdar zamanında, orduya, şehzade yerine vezir kumanda etmeye başlamış olduğundan, fethettiği yerlerden, büyük şehirler ve kaleler hariç olmak üzere, pek çok köylerin timar olarak bu yeni tip vezir-serdara yahut paşa-vezir'e verilmesi Osmanlı usulündendi.

#### d. *Askerî Teşkilât*

Osmanlı ailesi, Selçukiler devrinde, Söğüt etrafında bulunan bir arazide, Bilecik, İznik ve Bursa üzerinden Marmara'ya yönelmiş bir uç bölgesinin «uç beyliğini» elinde tuttuğundan dolayı, Osmanlı Beyliği, başlangıcında askerî bir mahiyet arz ediyordu. Bu suretle, bahsimiz olan yeni rejimin ilk zamanları için askerî teşkilâtı ayrıntılarıyla bilmek pek mühimdir. Bu mesele hakkında araştırma yapanlar, uç beyliğinin Rum Selçukî Sultanlığı'na ait bir devlet müessesesi olduğunu ifade etmekle beraber, bu mansıbın umumiyetle aşiret beylerine verildiğini, devletin sadece uç beyini tayin ettiği uç'larda, aşiretlerin kendi içtimaî kuruluşları içinde muhtar birer birlik halinde yaşadıklarını kabul ediyorlar. Bu hale göre, uç'larda devletin geniş bir askerî teşkilâtından bahsolunamaz. Onun yerine, buralara yerleştirilen Türk aşiretlerinin içtimaî müesseselerini ve boy teşkilâtlarını izah etmek kâfidir. Halbuki, Türkiye Selçukileri tarihinin son bir asrını oldukça ayrıntılarıyla bilmemize imkân veren kaynaklar, Batı Anadolu'da vücuda getirilen abidelere konan kitabe-

ler, zamanımıza kadar yaşayan vakıflara ait vakfiyeler, ne kadar inceden inceye tetkik olunursa olunsunlar, Selçukî uç teşkilâtı demek, muhtelif Türkmen aşiretlerinin Türk-Bizans sınır boylarında sıralanmaları demek olduğuna dair bunlardan hiç bir fikir elde edilmez. Kaynaklarda, hep «Uç etrâki»nden bahsolunması, buralardaki yaylalarda ancak Türkmen ahalinin kalabalık bir şekilde, henüz aşiret teşkilâtını kuvvetli surette muhafaza ederek yaşadıklarını, hatta bunların, bu sahalardaki kasaba ve şehirlerde dahi gerek iktisadî ve gerek içtimâî bakımdan, başlıca hâkim unsur olduklarını ifade etmekte olması suretinde anlaşılabilir. Uç'ların Söğüt'ten Kastamonu'ya kadar olan kısmında (Sağ-Uç) ise, böyle bir aşiretler kalabalığının varlığı bile şüphelidir. Buna mukabil, bizce isimleri bilinen uç beyleri ile beylerbeylerinin, devletin resmî mansıbı yanında, içtimâî teşkilâtı ve gelenekleri, etnik hususiyetleri ile hâlâ var olan birer aşiretin reisliğine de sahip olduklarına ait bir şey bilmiyoruz. Yerinde bahsettiğimiz uç ümerâsının, asilzadelik vasıfları dolayısıyla her uç beyinin ecdadı ve hatta kendisi bir Türk boyunun beyi yahut ileri gelen bir mensubu olabilir. Fakat, uç teşkilâtında o, ancak bir devlet müessesesinin mümessili olarak bulunmaktaydı. Mamafih, uç beyi, sınır bekleme ve gazâ etme vazifelerinde aşiretlerden ücretle asker sağlamak hususunda Türkmen aşiretlerine dayanıyordu. İşte Osman Bey'in ve oğlu Orhan Bey'in kurmuş oldukları Beyliğin askerî teşkilâtını bu şartlar altında düşüneceğiz.

Bu hususta gene evvelâ Selçukî rejimi zamanındaki Türk askerî teşkilâtının esaslarını bilmeye lüzum vardır. Fakat, bu sahadaki tetkikler henüz ilerlemediği ve eldeki kaynaklarda da meseleyi ayrıntılarıyla aydınlatacak bilgi bulunmadığı için, uzun malûmat verilemez. Mamafih, Osmanlı askerî teşkilâtının ilk esaslarıyla ne kadar benzerlikleri olduğu hakkında bir fikir vermek bakımından, Selçukî ordu teşkilâtının bizce bilinen esasların kaydedeceğimiz.

Bu müesseseyi, evvelâ, sultan da dahil olmak üzere, rical ve ümerânın şahsî masraflarıyla meydana gelen ve kendi «kapı kulları» olarak saraylarını kuşatan şahsî askerler ve devlet masrafıyla teşkil olunan kuvvetler olmak üzere iki kısım halinde düşünmek zaruridir. Bu hususta bir fikir vermek için sultanın «kapu»su halkını bilinen taraflarıyla kaydetmek faydalı olacaktır.

Hükümdarın hassa askerleri sayılan ve şahsî masrafı ile teşkil olunan kuvvetler, kölelerden ve gulâmlardan ibaret «has gulâm»larla<sup>1</sup> candar, silâhdar<sup>2</sup>, sipahi ve sair adındaki bölüklerden ibaret idiler. Seferler dışında bu askerlerin sultanın şahsî emniyetini temin ve sarayın muhafazasıyla beraber, lüzumlu bazı hizmetleri yapmak gibi vazifeleri olacağı tabii ise de, esasları hakkında da malûmatımız yoktur. Gerek sultanın has gulâm bölüklerine ve gerek sair ücretli asker teşkillerine alınacak köleleri terbiye etmek üzere «taşthâne» ve «gulâmhane» adlarıyla iki ocak (bir nevi acemi ocağı) vardı. Taştâne<sup>3</sup> şüphesiz sarayın has hademelerini yetiştirmekte olmasına mukabil, «baba'lar»ın (yani ağaların) idaresinde olan gulâmhane de, candar, silâhdar, sipahi bölüklerinin erlerini hazırlamak vazifeleriyle mükellef idi<sup>4</sup>. Gene ücretli askerlerden ibaret «cerahorân» ve «müfared»<sup>5</sup> denen diğer iki sınıf daha vardı. Fakat, bunların ücretlerini divan veya sultandan hangisinin verdiği bilinmiyor. Bütün Selçukî ümerâsının da, sultanın dairesi tarzında daireleri bulun-

<sup>1</sup> Selçukî sultanlarının has hademeleri, İbni Bibi tarafından, «Sultanın has gulâmları» diye kaydolunmuştur; Bak., s. 620. Osmanlılarda ise, «İç Kapu Halkı» adı verilir.

<sup>2</sup> I. Gıyaseddin Keyhusrev'in, 1211'de Akşehir önlerinde şehit düşmesi dolayısıyla, bu askerlerden bahsolunuyor: İbni Bibî, s. 110 (s. 358'de de geçiyor).

<sup>3</sup> İbni Bibî, s. 374: Celaledin Harzemşah tarafından Büyük Alâaddin'e gönderilen elçinin unvanları arasında «Taştardlık» da vardır.

<sup>4</sup> İbni Bibî, s. 174.

<sup>5</sup> Sultanın Alaşehir seferinde, yanında bu askerler de vardı: İbni Bibî, s. 110.



yordu. Ricalin daireleri halkı o kadar geniş kadrolu olmakla beraber, teşkilât bakımından sultanınkinin aynı idiler. Onlarda da gulâmlar ve ücretli askerler iki ayrı sınıf halinde tertiplenmiş idiler. Moğollar Anadolu'ya geldikten sonra, gerek sultanın ve gerek ricalin hassa gulâmları, kul ve ücretli askerleri (ki, bu sonuncular halktan ücretle tutuluyorlardı) nöker adını almış<sup>1</sup>, yalnızca ricalin şahsî kölelerinden ibaret kapu halklarını ifade eden bu tabirler, Osmanlılara da geçerek, XV. asra kadar devam etmiştir. Şu halde, Osmanlıların kuruluş çağı olan 1280 ile 1380 arasında, ister Selçukî rejiminde, ister Osmanlıların yeni hükümetlerinde olsun, Türk ricalinin şahsî kuvvetleri, kul adıyla anılan ve kölelerle esirlerden teşkil olunan bir zümre ile, ücret mukabilinde hür insanlardan, bilhassa Türklere toplanan nökerlerden ibaretti. «Emirahur», «çaşnigir», «zâim» ve sair unvanlarını taşıyan hizmet erbabının, Selçukî sultanının bu söylediğimiz hassa askerlerinin zabitleri olduklarına şüphe yoktur.

Ücreti sultan tarafından ödenen ve teşkilâtının esas kısımları Konya'da değil, diğer vilâyet merkezlerinde olan başka bir askerî teşekkülü de kaydetmek lâzımdır. Selçukî sultanlığında ellişer kişilik bölükler şeklinde kurulmuş olan ve vilâyetlerdeki garnizonlarında yaşayan diğer bir çeşit ücretli asker daha vardı ki, bunların bölük kumandanlarına «ellibaşı» veya «bölükbaşı» denmekteydi. Ayrıca, şehirlerin iç kalelerinde (bilhassa hudut şehirlerinkinde sayıları daha fazla olmak üzere) ücretlerini sultanın hazinesinden alan muhafızlar bulunuyordu. Görülüyor ki, Selçukî ricali ve ümerâsının devletten aldıkları iktâlar karşılığında, saraylarında şahsî masraflarıyla muayyen miktarda asker beslemek ve itibarlarıyla orantılı saray hademesine sahip olmakla yetinmelerine mukabil, Selçukî hükümdarı pek kalabalık olan «gulâm-ı has»

<sup>1</sup> M. Grignaschi ve Caferoğlu'nun nöker hakkındaki izahları için, VI. Türk Tarih Kongresi Zabıtları, s. 220'ye bak.

larından ve merkezdeki ücretli hassa kuvvetlerinden başka, vilâyetlerde de ücretini kendisinin ödediği kalabalık askerî birliklere sahipti. Kısacası, sultan, devletin «nakdî ücret»le teşkil ettiği askerî kuvvetin sahibi imiş gibi bir hal mevcuttu.

Selçukî askerî teşkilâtının ikinci kısmını vilâyetlerdeki iktâ köylerinin gelirleriyle meydana getirilen kuvvetler teşkil eder. Bunlar, büyük iktâ sahiplerinin, yani ümerânın maaşları olan iktâlardan hasıl olan gelir nispetinde besleyecekleri askerlerle, küçük iktâlara sahip olan kimselerin kendileri, ve belki de, gelirlerinin derecesine göre, birer ikişer adamlarından ibarettiler. Bunların âmirleri de buldukları vilâyetteki subaşılardır. Şu halde, vilâyetlerde iktâ askerlerinin serdarı olan subaşılar vasıtasıyla iktâ erleri divanda oturan beylerbeyine bağlı bulunuyorlardı. Mevcut belirtilere bakılırsa, hemen birer veya derecelerine göre ikişer üçer köye sahip olan küçük iktâ sahiplerinin başında, bütün bir vilâyete şamil olmak üzere, subaşı bulunmakla beraber, daha küçük bir askerî birlik kademesi olarak muayyen köyler grubu bir «Divan» teşkil ediyor ve bunlar içinde en büyük iktân sahibi «Divanbaşı» unvanını alıyordu<sup>1</sup>. Selçukî iktâ sahipleri malî bakımdan ve tevcih, azil vesair cihetlerden, subaşı vasıtasıyla divana bağlı olup, müstevfî tarafından hasılatları ve sair idareleri tanzim olunduğu muhakkak olmakla beraber, fazla tafsilât yoktur. Ayrıca, şurasına da işaret edeceğiz ki, «muaf ve müselleme» kaydını taşımayan büyük ve küçük iktâlarda reyanın mükellef olduğu vergilerin

<sup>1</sup> Anadolu'ya ait ilk Osmanlı arazi tahrirleri bu esasa göre yapılmış, timar köyleri defterde isim isim gösterilmiştir. II. Mesud'un oğlu Gazi Çelebi'ye ait bir vakıfnamede, vakfolunan köylerin hangi divan'a bağlı oldukları dikkatle kaydolunmuş bulunmakla, Osmanlılara bu usulün Selçukilerden kalmış olduğuna şüphe kalmıyor: H. Hüsameddin, TTEM, 11 (88), s. 12; Yazıcızade de Selçuk divanından bahsederken, arazinin divan teşkilâtına ayrılmış olduğunu, biraz müphem de olsa, kaydediyor: İbni Bibî (Houtsma neşri), III, s. 210.

hepsi iktâ sahibine ait olmayıp, hasıllattan, emin dahi, divan adına hisse almakta idi; iktâlardaki, «Divânî» adını taşıyan ve devlet hazinesine ait olan hisseler bunlardır. Naip de tekâlif-i örfiye'yi sultanın hazinesi için topluyordu.

Selçukî ordusunda, son bir kısım olarak, meliklerin ve uç beylerinin kuvvetleri zikrolunabilir. Mahiyetleri itibariyle iktâ askerlerine benzeyen bu kuvvetlerin kumandanları, muhtar oldukları, aynı zamanda asilzade buldukları için, divandan ziyade hükümdarın şahsına bağlıydılar. Mamafih, Moğol istilâsından sonra, uçların devamlı isyanları neticesinde, bu müesseseler klasik teşkilâtlarını kaybetmiş oldukları gibi, hükümetle münasebetleri, muayyen kaidelerden ziyade fiilî duruma uymaya başladı. Meliklik de Moğolların malî siyasetlerine uymadığından, hemen hepsi lâğvolundu.

Aynı asırda çok nüfuzlu bir teşkilât olduklarını söylediğimiz «Fütüvvet ehli» olan zümre, devletin asayişini koruma işinde önemli bir vazife görüyordu. Başlarında ahî reisleri, yani «ihvân» ve yiğitbaşları (yahut «serve-rân») olduğu halde, bölükler teşkil eden «fityân» (gençler) dahilî karışıklıklarda ve uçlardaki ayaklanmalarda kullanılmışlardır. Fakat seferlerde vazife aldıklarına ait hiç bir iz yoktur.

Böylece, Selçukî rejiminin son asırdaki askerî teşkilâtını esasları ile ifadeden sonra, şimdi Osmanlı Beyliğinin kuruluş devirlerindeki ordusunu, tabii gene malûm olduğu ölçüde, izah edebiliriz.

Osmanlı ailesi «Uç beyliğinin» yahut «Uç beylerbeyliğinin» başında iken, tabii olarak, mevcut kuvvetleri daha ziyade şahsî idi. Fetih hakkı usulü dolayısıyla, zamanın bütün uç beyleri gibi, başka türlü de yapamazdı. Fakat, II. Mesud'un ölümü ile Selçukî Sultanlığı sona erince, serbest kalan Osman Bey'in, hiç kimseden müsaade alma-

dan, tamamıyla kendi hesabına fetihler yaptığı esnada<sup>1</sup>, Türkmen aşiretlerinden birtakım grupları, hem de başlarındaki serdarlarıyla beraber, hizmetine aldığı muhakkaktır<sup>2</sup>. Tabii, bunlara ödenen nakdî ücret önemli olmayıp, kendilerine zaptedilen yerlerdeki köylerden, timar adıyla vergi alma hakkı bağlanıyordu ki, Türkmen adamı için bu çok makbuldü. İlk Osmanlı vekayinamelerinde isimleri sık sık geçen «alpler» bunlardır. Aşiretinden bir veya birkaç bölük meydana getirecek kadar «er» toplayan ve bu suretle Osman Bey'in hizmetine giren her başbuğ, ganimetlerden kendisiyle birlikte adamlarını da istifade ettirdikten başka, fetholunmasında çok hizmet ettiği yerlerdeki köylerden toplanacak vergilerin de kendisine ait olma hakkını elde ederek beyliğin askerî hizmetini daimî surette kabul eylemiş oluyordu. Başbuğlara, yahut o zamanki tabiri ile bölükbaşılara ve onların da üstünde olan başbölükbaşılara birkaç köy dahi tahsis olunmaktaydı. Bunlardan, emirlerinde kalabalık bölük toplayarak Osmanlı muvaffakiyetlerinde hiss olunur hizmetleri geçenlere, şehir ve kale hariç, bazen bir bölge teşkil eden köyler bile veriliyordu. Böyle bir aşiret adamı, timarı olan bu gibi yere bazen kendi Türkmen aşiretini naklederek yaylasından ve meralarından da onları faydalandırmakta idi.

Mamafih, bu türlü kimselere müstakil bir birliğin kumandanlığı verilerek, küçük çapta da olsa, fetihlere yollandığı yoktu. Ancak, akın yapmalarına müsaade olunuyordu ve şehzade-serdarın direktifi onları daha disiplinli harekete sevk etmekteydi. Hele kalelere yerleştirilen mu-

<sup>1</sup> Osmanlı vekayinamelerinden bazılarının ifadelerine göre, son sultanın ölümünü müteakip, Selçukî erkân ve ümerâsı birer tarafa dağıldıklarında, «ekser sipah ve ehl-i şemşir» de Osman Bey'e katılmışlardı. İdris Bidlisî, aynı yazma, vr. 31b; Teodor Seif, *Der Abschnitt über die Osmanen in Şükrullah's perseischer universalgeschichte*, s. 80.

<sup>2</sup> Yazıcızade'ye göre, Aydın Oğlu da kendi çevresine kışlağa varan aşiretlerden tedarik ettiği askerlerle Ege taraflarını fetih etmişti: *Revan Köşkü yazm. No. 1391, s. 556*.

hafızlar (kale erenleri) mutlaka, Osman Bey'in ücretlerini bizzat ödediği şahsî kuvvetlerinden ayrılan kimselerdi. Berkitilmiş kaleleri ve etraftaki köyleri ile önemli idarî ve iktisadî bir merkez teşkil eden şehirler, milis yahut gönüllü kumandanı durumunda olan bu kimselerin idaresine verilmiyordu. Bunların resmî devlet teşkilâtından sayılmadıkları şuradan da bellidir ki, ilk Osmanlı fetihlerinde unutulmaz muvaffakiyetler gösterdikleri halde, hiç birisi resmî şahsiyetler arasına dahil olup da, ümerâlık sıfatını kazanmamışlardır. Çünkü, yeni rejim kuvvetlendikçe ve Osmanlı fetihleriyle siyasî hudutlar da ölçsüz derecede büyüdükçe ortaya çıkan asilzade-ümerâ aileleri arasında onlardan hiç birisini göremiyoruz. Bu hususta Osmanlıların güttükleri gaye, rejimin merkezîyetçi karakterine halel getirecek yolda yürümekten sakınmaktı.

Görülüyor ki, Osmanlı rejiminin ilk safhasında, yani Osman Bey'in zamanında, beyliğin kuvvetleri iki kısımdan ibaret bulunuyordu. Bir kısmı Türkmenlerden, yapılan angajmanlarla sağlanan ve kendilerine hizmetleri mukabilinde, elde ettikleri ganimetlerinden başka, fetholunan yerlerden timar köyleri vermek suretiyle sipahiliğe geçirilen atlı askerlerdi ki, biz bunlara timarlı sipahiler diyoruz. Diğer bir kısmı da, Osman Bey'in ücretlerini gündelik hesabıyla (ulûfe) ödediği şahsî askerleri idi. Bu ikinci sınıf kuvvetler, yani ücretli bölükler, sonradan azap adı ile tesadüf edeceğimiz kıtalardır<sup>1</sup>.

Yaya ve müsellemlere gelince, Selçukîlerde bu teşkilâtın benzeri var mıydı, belli değildir. Ancak, o zaman vilâyetlerde «ellibaşılar» idaresinde seferler için teşkil ve

<sup>1</sup> Şu sıralarda, nöker adını alan, aynı zamanda «hür» insanlardan tabii, umumiyetle Türklerden teşkil olunan bu şahsî askerlerden başka, Osman Beyin kapısında «has gulâm» olarak bir hayli de köle bulunması icabeder. Fakat, kaynaklar bundan hiç bahsetmiyorlar; aksine, Osman Bey öldüğü zaman, bıraktığı servetin pek az olduğunu ve birkaç sürü koyundan ibaret bulunduğunu söylüyorlar: Bak., Aşıkpaşazade, s. 26; İdris Bidlisî, ayn. yazm. 75b.

tertip olunan askerlerle burada bahsettiğimiz yaya ve müsellemler arasında aşikâr bir benzerlik görülüyor. Fakat, yaya ve müsellemlerin Osman Bey zamanında mevcut olduğu dahi bilinmiyor. Yahut da Söğüt havalisinde çiftçi halktan az bir kısmı bu türlü askerlik vazifesi almış bulunuyorlardı. Çünkü, ekseriyetle yerleşik Türk çiftçi halkından temin olunduklarını bildiğimiz yaya ve müsellemleri, Osman Bey zamanında Türklerin eline yeni geçmiş ve ahalisi ilk zamanlarda çoğunlukla Hıristiyanlardan ibaret bulunmuş olan Marmara bölgesinde aramak manasız olur. Öyle sanıyoruz ki, bu teşkilât Osmanlılarda, Orhan Bey, Karasi Beyliği'ni tamamen ilhak ettikten sonra hesaba katılır bir kuvvet halinde ortaya çıktı. Bundan başka, bu teşkilâtın Karasi veya diğer bir beylikte inkişaf etmiş olup Osmanlılara onlardan geçmiş olması da muhtemeldir. Şu halde, bu müessese için söylenecek mühim söz, yaya ve müsellemlerin tamamıyla yerleşik ziraatçı köy halkından askerî kuvvet sağlama esasına dayandığını açıkça ifade etmesidir.

Özet olarak, Osman ve oğlu Orhan zamanlarında beyliğin askerî teşkilâtı üç cins askere dayanıyordu: Birincisi, fetholunan yerlerden timarlı sipahilik verme mukabil Türkmen ahaliden alınan timarlı sipahiler ki, bunlar gene aynı aşiretlerden tanınmış kimselerce toplanan ve hükümetin sefer hizmetine, tek tek değil de, gruplar halinde giren insanlardı. Osmanlı timarlı sipahiliğinin nüvesini teşkil edenler bunlardır. İkinci nevi askerler nakdî ücretle tutulan ve nöker denen insanlar olup, Osman Bey'in şahsına bağlı hassa ordusunu teşkil ediyorlardı. Nöker adı sonradan terkolanarak azap tabiri ortaya çıkmıştır. Beyliğin ilk devirlerinde büyük bir şöhrete sahip olan azaplar bunlar olup, yeniçerilik kurulmadan evvel devletin ücretli daimî ordusunu bunlar teşkil ediyordu. Üçüncü grup, ziraatçı ve çoğu Türk olan köylü ahaliden başlangıçta ulûfe ile ve birtakım vergi muafiyetleri mukabilinde toplanan yaya ve müsellemler sınıfı idi. Bunlar yal-

nız sefer zamanlarında çağrılıyorlar ve diğer zamanlarda kendi işlerine bakıyorlardı. I. Murad'dan itibaren teşkilâtta meydana gelen gelişmeyi ayrıca anlatacağız.

### e. Sivil İdare

Osmanlı Beyliği Selçukî uç teşkilâtı içinden türeme olduğu için, şüphesiz, memleketin idarî teşkilâtı, yani mülkî taksimat hususunda da gene Selçukî Sultanlığı esas alınmıştır. Yerinde anlattığımız üzere, eski rejimde bütün memleket «Sultanın Divan Dairesi», «melikler», «uç beylikleri», yahut sadece «uçlar» diye üç kısma ayrılmıştı. Osman Bey Söğüt ve etrafına sahip küçük bir uç beyi iken ve hatta XIII. asrın sonlarında, sultan, gûya Germiyan beylerinin kötü hareket hatlarına karşı onu hem taltif etmiş olmak ve hem de daha fazla kuvvetlendirmek için, eskiden beri hep divan dairesine bağlı olagelmiş bulunan İnönü ve Eskişehir gibi yol kavşağı iki önemli kazayı kendisine verdikten sonra bile, henüz hususi bir idare bölümü düşünülemezdi. Çünkü, Osman'ın toprağı Sağ-Kol Beylerbeyliği'nin bir parçası bulunuyordu. Osmanlılarda, müstakil bir beylik olarak, memleket idaresinin şekli meselesi, şüphesiz XIV. asrın başından itibaren, Osman Bey'in yaptığı süratli fetihlerle kendisini göstermiştir. Çünkü, birçok büyük şehirleri ve kasabaları bulunan Marmara'nın doğu bölgesi tamamıyla ellerine geçmiş bulunuyordu. O halde, «Rum Selçukî Sultanlığı» ortadan kalktığı veya kalkmak üzere bulunduğu sıralarda, birçok topraklar fet ederek hepsini birer kadılık şeklinde teşkil eden ve kendisi de muhtar bir durum alan beyliğin ilk sivil düzeni Selçukîlerin yukarıda bahsettiğimiz idarî bölgelerinden «Divan dairesi»ne dahil yerlerde tatbik olunan idare sis-

<sup>1</sup> Eski Osmanlı vekayinamelerinin hepsi de, Eskişehir ve İnönü'nde sultanın naipleri bulunduğunu söylüyorlar: Meselâ, Neşri, I, s. 72; Müneccimbaşı'na göre, buraları Osman Bey'e II. Mesud vermiştir: Sahaif'ül-Ahbar III, s. 274-275.

teminin aynıdır. O halde, evvelâ Selçukîlerde, doğruca divana bağlı olarak, tam bir merkezîyet esasî üzerine idare olunan bu «Divan dairesi» kadrosuna dahil yerlerin tarzını esas hatları ile görmek lâzımdır.

Selçukî sultanlığında, divan tarafından, doğrudan doğruya subaşılar tayin olunmak suretiyle, hükümete bağlı vilâyetler halinde idare olunan yerlere sultanın «Divan Dairesi» denmekteydi. Her subaşının idare etmekte bulunduğu ve tabii mühim bir şehrin etrafında bir bölge teşkil eden yerlere «subaşılık» mı yoksa vilâyet mi deniyordu, bilmiyoruz. Mamafih, vilâyet sözü «Dânişmendiye vilâyeti», «Yunan vilâyeti» şeklinde daha geniş yerleri belirtmek için söylendiğine göre, Selçukî vilâyetlerine umumiyetle subaşılık isminin daha çok kullanıldığı muhakkaktır. Fakat, Selçukîlerde, subaşılıkların hakikî idare ünitesi oldukları kabul olunamaz ve subaşılar da sivil bakımdan bunu temsil edemezler. Şu halde, bir kadı tarafından kazaî bir birlik olarak idare olunan yerler ilk ve son idare üniteleri olmak lâzım gelir. Çünkü, İslâm memleketlerinde bütün hükümet idaresinin reayâ ile karşı karşıya geldiği hallerde, yani hükümetle halkın münasebetlerinde, «şer'i şerif», yahut kadılık müessesesi kontrol vazifesiyle mükelleftir. Gerçekten de, Kayseri, Konya, Niğde, Sivas, Malatya, Amasya, Çorum gibi bugün dahi birer vilâyet merkezi olan büyük şehirlerin her birinde birer subaşı olduğu bellidir. Fakat, küçük kasabaların subaşılıklarından bahs olunmuyor. Öyle tahmin ediyoruz ki, bu büyük yerlerdeki subaşılar, küçük kasabalara birer vekil yollamak suretiyle, oraların asayiş işlerini de düzenliyorlardı. Yahut, böyle yerlere hükümet ayrıca adamlar tayin etmekte ve belki de «ellibaşı» veya «bölükbaşı» denen askerî şefler bu vazifeyi yapmaktaydılar. Fakat, şehirler ve iktâ olmayan mühim kasabalar subaşılara veya divanın aynı mahiyetteki başka bir adamına (asayiş bakımından) verilmiş olmakla beraber, iktâ olan kasabalar ve umumiyetle köylerin asayiş işleri muhakkak surette



sultanın şahsını temsil eden naipler tarafından temin olunuyordu. Ancak, «muaf ve müsellemler» kaydını taşıyan iktâlara ne subaşılardan ne de sultan naiplerinin karışmadıkları, Osmanlılarda sonradan serbest timarlarda göreceğimiz üzere, buraların bu türlü umûrünü iktâ sahiplerince yollanan şahsî naiplerin idare ettikleri muhakkaktır.

Bu vaziyete göre, her subaşı, başında bulunduğu şehrin asayişini korumakla beraber, o şehirle birlikte askerî bakımdan bir birlik (yani sancak) teşkil eden yerlerin seferlerde çıkaracakları kuvvetin serdarı idi; ve XIII. asrın sonlarında gördüğümüz Kastamonu sipehdarı, Ankara sipehdarı gibileri buraların hem subaşı, hem askerî şefi olan kimselerden ibaret bulunuyorlardı. Büyüklerden küçüklere doğru kademelenmeleri tabii olan iktâ sahipleri ile çiftçi halktan toplanan ücretli askerler sandığımız «elliciler» (Osmanlılardaki yaya ve müsellemlere tekabül etmeli) sefer zamanlarında, hep subaşılardan emrine girecek, esas orduya katılıyorlardı. Kısacası, Selçukî idare taksimatına esas olan kadılıklarda, şehrin asayişini korumak ve askerî teşkilâtını idare etmek subaşılara ait bulunuyordu. İktâ vaziyetinde olan köylerin ve kasabaların asayiş vazifesini naipler üzerlerine almışlardı. Muaf ve müsellemler yerlerin bu gibi işleri sahiplerinin şahsî naiplerince görülüyordu. Kadılar, hükümetle ahalinin münasebetlerini şer'î ve kanunî esaslara göre tanzim etme vazifesinde oldukları için, kazalarındaki köy, kasaba ve şehre karışıyorlardı. Mühim subaşılıklara bazen şahne tayin olunduğunu da biliyoruz. Kanaatimizce, Selçukî şahneleri hem tahsilât ve hem de subaşılığı aynı zamanda yapan kimselerdi. Esas vazifeleri, başında buldukları subaşılığın bütün vergilerini tahsil edip divana teslim etmek olduğundan, bunlara vergi mültezimi nazarıyla bakmak yerinde olur. İleride, Osmanlı malî teşkilâtında rastlayacağımız «muhassıl valiler» ile bu izah ettiğimiz şahneler aynı olmak lâzım gelir. Hükümet merkezinde müstevfi ne ise, subaşılık olan yerde şahne odur.

İşte Orhan devrinin sonuna kadar tatbik olunan idare şekli de yukarıda esaslarını verdiğimiz Selçukî Dairesi çevrelerindeki idarenin aynıydı. Meselâ İnönü, Eskişehir, Bilecik, İznik, Karacahisar, İzmit, Yenişehir, Bursa, hep birer kaza teşkil ediyorlardı; başlarında birer kadı bulunduğu gibi, subaşı da vardı. Subaşılar hem asayiş âmiri ve hem de o kazanın askerî şefi vaziyetindeydiler. İlk Osmanlı kaynaklarında, Osman ve Orhan zamanlarının başlıca şehirleri birer sancak merkezi olarak geçmekte ve en mühimlerinin başlarına da şehzadelerin verilmiş buldukları kaydolunmaktadır. Fakat, sancak tabiri, o zaman katiyen idarî bölgeyi ifade etmeyip askerî üniteyi gösteriyordu. Bu suretle, bütün Osmanlı Beyliğinin toprakları başlıca şehirlerinin adı ile anılan müteaddit sancaklara, yani askerî birlik bölgelerine ayrılmış olup, Bursa sancağı «emîr-i kebîr» unvanını taşıyan ve fiilen hükümdar olan Osmanlı Beyi'nin kendisi tarafından temsil olunmaktaydı. Bunun için, buraya Osmanlı beyinin kendi sancağı manasına «Bey Sancağı» denmişti<sup>1</sup>. Malûm olduğu üzere, İznik fetholununca, hükümet merkezi bu şehre kaldırılmış ve bir müddet sonra yeniden Bursa'ya getirilmişti. Bu vaziyette, Bursa'nın «Bey Sancağı» tabirini, birinci defa

<sup>1</sup> Bursa'da Osmanlı Beyi kendisi oturduğundan dolayı, burası ayrı askerî bir bölgeyi ifade etmek ve kumandanının adını hatırlatmak üzere «Bey Sancağı» diye söyleniyordu. Böyle bir isimlendirme, Osmanlıların uç beylerbeyliği hatıraşını pek iyi canlandırır. Halbuki, sonradan bazı Osmanlı tarihçileri, «Bey Sancağı» tabiri ile, —İznik başşehir yapıldığında Şehzade Murad Bursa sancağına bey olarak verilmekle— bu şehzadenin sancağı kastediliyor sanmışlar ve Bursa'nın «Bey Sancağı» şeklindeki askerî-idarî adını, I. Murad'ın bir lakabı olan «Hüdâvendigâr»a çevirmişlerdir. Halbuki, XIV. asrın ortalarına kadar devletin bütün resmî muamelâtında, Bursa hep «Bey Sancağı» olarak yazılmaktaydı. Ayrıca, İ. H. Uzunçarşılı'nın yayınladığı, Orhan'a ait bir mülknamede (Belleten, Sa: 9, s. 104), Hüdâvendigâr adı bu hükümdara da söylenmiş görülmektedir, ki, buradan da «Murad'ın sancağı» manasına, Hüdâvendigâr Sancağı sözünün sonradan yakiştırma olduğu anlaşılır.

merkez oluşunda mı, yoksa ikinci defasında mı aldığı bilinmemektedir.

Şu halde, hükümet merkezi de dahil, bütün beyliğin toprakları sancaklara bölündüğü sırada, en mühim sancaklara şehzadelerin yollandığı görülüyor. Başşehir dahi ayrı bir sancak sayıldığı için, Orhan ve belki de I. Murad zamanına kadar Osmanlı hükümdarları bu sancağın beyi farzolunmuşlardır. Bu, onlara, şüphesiz uç beylerbeyliğinden sürüp gelen bir kaidedir. Manası şudur ki, Osmanlı arazisi Selçukîlerin uç vilâyeti olduğu zaman, veya Osmanlı ailesi burada müstakil bir beylik durumunu kazandıktan sonra, ailenin idaresinde bulunan bütün topraklar müteaddit sancaklara ayrılmış bulunuyordu. Herbirinin başında salâhiyetleri sırf askerî olan sancakbeyleri vardı. Fakat, başşehirin sancak beyi bizzat hükümdarın kendisi (tabii uç beyi olduğu zaman uç beylerbeyi) idi. Şu halde, bütün sancaklardaki sancak beylerine ve onların emrindeki kuvvetlere âmir olan «emîr-i kebîr» unvanlı Osmanlı beyi, nazarı olarak, kendi oturduğu başşehirin teşkil ettiği sancağın sancak beyi idi ve bu durumundan dolayı, Bursa «Bey Sancağı» adını alıyordu. Bu, aynen, bir grup sancakların hepsine kumanda eden bir paşanın, bu sıfatla, beylerbeyi adını alışı, fakat, kendinin oturduğu sancakta ayrıca sancak beyi bulunmadığından, beylerbeyinin bu sonuncu vazifeden dolayı, nazarı olarak, sancak beyi sayıldığı, kendi sancağının da «Paşa Sancağı» yahut «Paşa Livası» adını aldığı hale çok benziyordu. Bey Sancağı tabirinin bize kadar getirdiği başka bir hatıra, Osmanlı mülkî taksimatı yapıldığı zaman, Osmanlı hükümdarının, unvan olarak henüz «bey» kelimesini kullandığıdır. Bilindiği gibi, bütün Selçukî uç beylerbeyleri hep bey unvanını taşımaktaydılar; Paşa tabiri o vakit yoktu. Meselâ, Sağ-Uç beylerbeyi Hüsameddin Çoban Bey yahut Sol-Kol uç beylerbeyi Kızıl Bey gibileri, bunu bize açıkça göstermektedir.

Hükümet merkezi de dahil, bütün beylik toprakları

mülkî taksimata tâbi tutulduğu sırada, en mühim sancaklara şehzadelerin yollandığı bilinmekle beraber, eski Osmanlı vekayinamelerinin bu husustaki kayıtları çok karışıktır. Anlaşıldığına göre, Osman Bey zamanında, yeni hükümet merkezi Yenişehir'de iken, Orhan Bey'e Karacahisar verilmiş ve burasının subaşılığına da Osman Bey'in kardeşi Gündüz Alp yollamıştır<sup>1</sup>. Yarhisar'ı Hasan Alp, İnegöl'ü Turgut Alp idare edeceklerdi<sup>2</sup>. Bilecik, Osman Bey'in kayınpederi olan Şeyh Edebâdî'ye dirlik (has) olarak tahsis olunmuştu<sup>3</sup>. Beyliğe Orhan geçtiği zaman, Osmanlı topraklarının büsbütün genişlediği malûmdur. Hakiki hükümdar sayılan bu bey, daha esaslı teşkilât yapmaya koyulduğundan, memleketi askerî bakımdan sancaklara ayırarak «Uç» durumunda olan Akyazı, Mudurnu, Bolu taraflarını hayatı boyunca Konur Alp'a, Kocaeli'ni (İzmit) aynı şartla Akca Koca'ya verdi<sup>4</sup>. Oğlu Süleyman da İnönü sancağının beyi idi ve Orhan bulunmadığı zamanlarda uç'a o bakıyordu. Sonra, Konur Alp ve Akca Koca ölünce, Süleyman Paşa, bütün o havalinin uç beyi olarak, Bolu-Mudurnu tarafını kendi idaresine aldı. Seferlerde kumandayı da bu şehzade idare ediyordu. Mamafih, sancak mefhumu tamamen askerî mahiyetteydi. İlk Osmanlı idarî taksimatının esası kaza denen bir bölge olup, asayiş ve icra âmiri subaşı ve idarî-adlî âmir olarak da kadı bulunuyordu. Bu hususta kısaca şu söylenebilir ki, ilk Osmanlı sivil idare taksimatı kadılıklar şeklindedir; sancak, tamamıyla askerî bir teşkilât kademesi olup, rejim, bu hali ile, Selçukî sultanlığının divan dairesine

<sup>1</sup> British Museum, Catalogue OR. 7506 (Türk. yazm.) vr. 10.

<sup>2</sup> Bunlar sancak beyi mi, yoksa subaşı mı, iyi anlayamıyor: Âşıkpaşazade, s. 20.

<sup>3</sup> İdris Bidlisi'ye göre, Osman Bey topraklarını bu şekilde askerî ve idarî bölgelere ayırarak buralara adı geçen şahısları tayin ettiği esnada, kendisine de Yenişehir'i «Bey Sancağı» yahut başşehir yaptı: aynı yazma vr. 55b.

<sup>4</sup> Âli, bütün bu tevcihleri sancak beyliği olarak kaydediyor: Kühn. Ahb., V. s. 50.

giren yerlerde tatbik edilen sistemin aynıydı. Şüphesiz burada da şeriat esaslarını ve kanunları iyi bilen, siyasi bakımdan hükümdarı temsil eden ve diğer taraftan kazâi kuvvetin başında bulunan kadılar bütün hükümet idaresinin diğer kollarını kontrol ediyorlardı ki, ileride dahi Osmanlı rejiminin iç idaredeki yegâne temeli bu olacaktır.

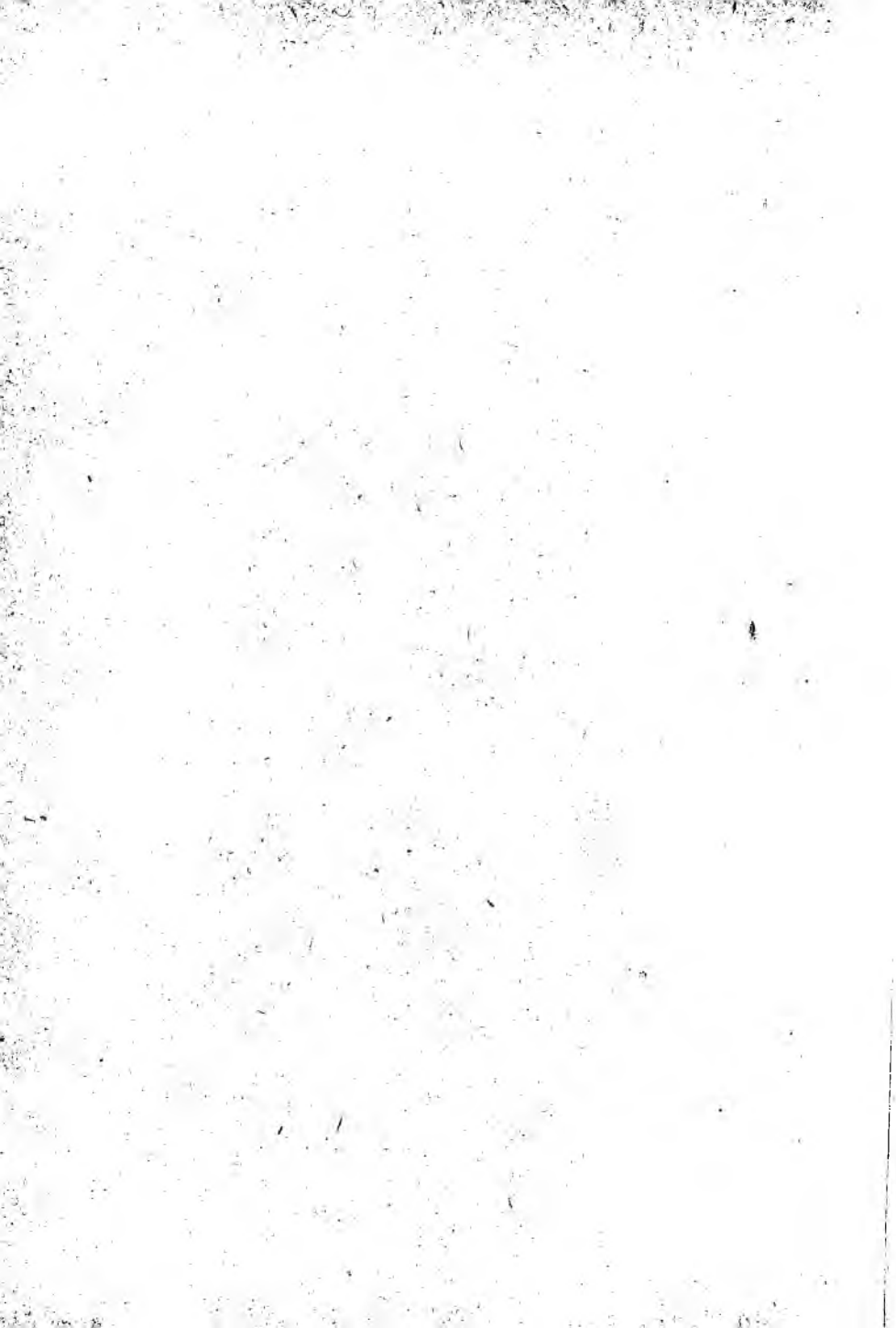

## KISIM: III

### C. I. MURAD'IN CÜLÜSUNDAN II. MURAD'IN ÖLÜMÜNE KADAR TÜRKİYE

#### I — Osmanlı Rejiminin Bütün Türkiye'ye Hâkim Oluşu

##### a. *Siyasî Parçalanmaya Son Verme Gayretleri*

Bütün uç beylikleri esas itibariyle Selçukî devletinin hudutlarında Hıristiyanlara karşı sultanlığın topraklarını muhafaza etmek vazifesiyle mükelleftiler. Devletin merkezîyetçiliği aleyhine olduğu için, uç beylerinin kendiliklerinden fetih hareketine girişme salâhiyetleri olmamakla beraber, el-gün nazarında bunlar daimî surette cihad ile meşgul gaziler telâkki olunuyorlardı. Fakat, Moğolların gerek kuvvet yoluyla ve gerek siyasî müdahalelerle Selçukî sultanlarını hükümdarlık hak ve salâhiyeti bakımından hiçe indirdikleri, yani her türlü nüfuzdan mahrum ettikleri XIII. asrın sonlarından itibaren, Bizans arazisine komşu olan bütün Türk uç ümerâsı, «cihad» vazifesini fiilen icra etmeye başladılar. Bunun neticesi olarak, zayıf ve müdafaadan mahrum Bizans memleketlerinden<sup>1</sup> elde etmeye başladıkları fetih topraklarının «kılıç hakkı» olarak kendilerine ait bulunduğunu resmen kabul edecek oto-

<sup>1</sup> L. Bréhier, *Vie et Mort de Byzance*, p. 408.

riteli bir sultan artık mevcut değildi'. Anadolu'yu umumi vali veya kendilerine sadık vezirler vasıtasıyla idare eden İlhanî hükümdarları, uç'lara evvelce Selçukî sultanlarının yaptıkları ölçüde bir müdahale yapamıyorlar, onların kendilerine tâbiyetlerini ifade etmelerini kâfi buluyorlardı. İşte, birinci Osmanlı beyi olarak tanıdığımız Osman ile oğlu Orhan'ın, Söğüt'ten itibaren Marmara etrafında yaptıkları fetihler hep bu neviden olaylar zincirine bağlıydı. Fakat, Orhan Bey bir taraftan Bursa'yı, diğer taraftan İznik ve İzmit'i alıp da Marmara'nın kuzeydoğusundan İstanbul'a karşı geniş ölçüde bir hareket yapamayacağını anlayınca, fetihlerini Bursa üzerinden Gelibolu yönüne çevirmeyi düşünmüştü. Ancak, burada hukuken kendisine tâbi bir uç beyliği onun yolunu kapatıyordu ki, bu da Karasi Beyliği di. Tâbi'lerin metbûları yanında, rehin olarak bir şehzade bulundurmaları hakkındaki kaideye göre, Osmanlı sarayında oturan bir Karasi şehzadesinin beylik iddiasında bulunmaya teşvik olunması suretinde tertip olunan bir bahaneyle, Karasi toprakları kuzey kısmının 1335 sıralarında zaptolunduğunu ve öylece Rumeli yolunun Osmanlı fetihlerine açıldığını görüyoruz. Fakat, ilk defa bir Türk beyliği arazisinin sahibinden, kısmen de olsa, alınması hakiki hedef olan Rumeli fethine girişme hadisesinden daha az mühim değildi. Çünkü, bu suretle, ilk defa diğer bir hanedanın «fetih hakkı» yolu ile meşrû surette malı bulunan bir toprak, gazâ ve cihad işi ile izahına imkân olmayan bir şekilde, Osmanlı topraklarına katılmış bulunuyordu. Herhalde on beş sene kadar bir zaman sonra da, Karasi Oğulları'nın güney toprakları ilhak olunarak Anadolu beyliklerinden birisi ortadan kaldırılmış, böylece, Rumeli'de devam olunan fetih hareketlerine paralel olarak, Türkiye'nin de siyasî birliğini Osmanlı ailesi etrafında yeniden temin etme işine girişilmiş oluyordu.

<sup>1</sup> Sultanların uç beylerine serbestçe fetih müsaadesi veremeyişleri, onların uç'larda kuvvetlenerek bağımsız olabilecekleri korkusundan ileri geliyordu.



Yukarıda verdiğimiz izahta, Selçukî toprakları iki kısma ayrılırken, Ankara'dan geçerek Eskişehir üzerinden Bursa'nın güneyine uzanan, oradan Karasi topraklarını kuzeyde bırakmak suretiyle Ege sahiline çekilen bir hattın güneyinde kalan yerlerin, Konya kısmı sultanlığının uç'u sayıldığını, bu hattın Marmara tarafına düşen kısmının ise Amasya (Simre) kısmı sultanlığının uç'u olmak üzere Simre'de (daha sonra Kayseri'de) oturacak olan II. Mesud'a, yahut onun oğlu Gazi Çelebi'ye ayrıldığını, Osmanlıların, Dânişmendiye denen bu kısmın uç beylerbeyi durumunda bulduklarını, Karasi Oğulları'nın bu sebepten dolayı Osmanlı metbûiyetini tanıdığını anlatmıştık. Şu halde, kaydettiğimiz üzere, vaktiyle uç beylerbeyliğini elde etmiş bulunan ve böylece Dânişmendiye-Selçukî Sultanlığı'nda çok mühim bir mevki işgal eden Osman Oğulları, son hadisede, Ege istikametinde, belki de vaktiyle hakikaten II. Mesud'un nökeri bulunan Karasi Bey'in o sıfatla zaptettiği yerlerde kurduğu bu uç beyliğini kaldırmakla kendileri buralarda rakipsiz ve yalnız kalmış bulunuyorlardı<sup>1</sup>.

Gerek Dânişmendiye'de, gerek Konya'da oturan Selçukî Oğulları, Moğollar tarafından imha olunduktan sonra, bu defa hukuken İlhanî devletine tâbi olmaları lâzım gelen, hakikatte ise, müstakil olan uç'larda, eski gelenekler dahilinde hiyerarşik bir birlik bahis mevzuu olduğu zaman, Konya kısmı sultanlığında, bütün uç ümerâsının kendisine tâbi olması lâzım geldiğini iddia eden Karaman Oğulları, şüphe yoktur ki, davalarını vaktiyle Konya sul-

<sup>1</sup> M. H. Yınanç, kaynakları karşılaştırarak Osmanlıların bütün Karasi topraklarını 1335'de ilhak etmiş olamayacakları neticesine varıyor: Düsturname-i Enveri, Medhal, s. 60, not 1. Kemal Paşazade, Bergama'nın Orhan tarafından zaptıyla oğlu Süleyman'ın vali tayin olduğunu söylüyor: Millet Kütüphanesi, Ali Emîri yazm. No. 32, vr. 43b. Kendisi başkumandan da olan bu şehzade orada gazâsız duramayacağına göre, Rumeli'ye geçişinden az önce buraya vali tayin olunmuş demek olur. Herhalde Karasi'nin tamamen ilhakı Rumeli'ye geçişten az evveldir.

tanlarınca kendilerine Sol-Uç'un beylerbeyliği tevcih olunmuş bulunduğu esasına bağlıyorlardı<sup>1</sup>. Bu hadiseler bize şunu anlatmaktadır ki, Anadolu'nun hükümeteşiz kaldığı XIV. asrın ilk yıllarında, Dânişmendiye Uç'u ile Konya Uç'u, tarihî bir gelenek olarak alıştıkları, birbirlerinden ayrı olma halini tabîî telâkki etmekte, bu suretle de, iki uç arasında ihtilâf bahis mevzuu olmamaktaydı. Sol Uç'ta, uç beylerbeyi olduklarından dolayı, Karamanlılar kendilerini Konya Sultanlığı kısmının siyasi birliğini kurmaya namzet sayarlarken<sup>1</sup>, Sağ Uç'ta da Osmanlılar, Bolu, Eskişehir, Bursa ve Bergama'ya kadarki Dânişmendiye Vilâyeti'nin uç bölgesi sayılan bütün yerlerini alıp, ihtimal kendilerini bu kısımda II. Mesud veya onun oğlu Gazi Çelebi yerine sultanlık için birinci derecede namzet sayıyorlardı. Fakat, Mesud'dan sonra, Gazi Çelebi'nin, Simre veya Sinop taraflarında, ismen de olsa, hükümdar

<sup>1</sup> Yarcâni, XIV. asrın sonlarında yazdığı Şehname'sinde, Karaman Oğlu Mehmed Bey yerine oğlu Mahmud geçtiği zaman, Aydın, Saruhan, Hamid, Mentеше, Germiyan, Eşref ve Teke beylerinin tâbi sıfatıyla Karaman başşehrine gelmiş olduklarını yazmış ve Şikârî de ondan bunu nakletmiştir. P. Wittek, Karamanlılar bu sıralarda en parlak devirlerine erdiklerinden, bu iddianın siyasi maksatla Yarcâni tarafından uydurulan bir hikâye olduğunu söylüyor: Mentеше Beyliği (Türk. terc.), s. 50. Halbuki, Karaman Oğlu Mahmud'un beyliğe geçtiği 1299 snralarında (Bak., Şehabeddin Tekindağ, İsl. Ans., Karaman maddesi, s. 320), henüz II. Mesud ve III. Alâaddin Selçukî tahtını temsil etmekte olduklarından, Karaman Oğulları Sol-Uç ümerâsı üzerine beylerbeyi idiler. Şu halde, Yarcâni'de adları geçen uç beyleri, üzerlerine beylerbeyi durumunda olan Mahmud Bey'i tebrike gelmişlerdir. Münecimbaşı (C. III, s. 25) da, Selçukîler inkıraz bulunca, Karamanlıların istilâ ettikleri şehirlerini (ki, hepsi Konya-Yunan vilâyeti içindedir) saydıktan sonra, Karaman Beyine itaat etmeyen ümerâ olarak Yarcâni'de geçen aynı isimleri söylemekte, ne Karasi'den ne de Osmanlılardan bahsetmemektedir. Çünkü, bunlar Sağ-Uç'tan olup, Dânişmendiye'ye tâbi buluyorlardı.

<sup>2</sup> Feridun Bey Münşeati'nda, Karamanlılarla Germiyanlılar arasındaki anlaşmazlık dolayısıyla, Orhan Bey'in Germiyan Oğlu'nu himaye yollu Karaman Oğlu Alâaddin Bey'le bir hayli muhabere ettiğine dair vesikalar vardır: Bak., C. I, s. 80-87.

sıfatıyla daha uzun yıllar yaşaması ve ondan sonra da Moğol valilerinden Ertena Bey'in Dânişmendiye Vilâyeti'nde fiilî bir hükümet kurması, Osman Oğulları'nın bu arzularını Karaman Oğulları derecesinde erken açığa atmalarına mani olmuş bulunmalıdır.

İran'da Çoban Bey öldürüldükten sonra, Anadolu'daki Moğol valisi Timurtaş Paşa'nın firar ettiği ve bu hadisenin Anadolu beyleri üzerinde mühim tesirleri olduğu şüphesizdir. Adına para kestirmek suretiyle resmen istiklâlini ilân etmiş olduğunu gördüğümüz Orhan Bey'in Anadolu'daki siyasî mücadelelere ne şekilde karıştığını bilmiyoruz. Ancak, bir rivayete göre 1354'de, Ankara'yı oğlu Süleyman'a fethettirmek suretiyle Osmanlı Beyliğinin Anadolu hadiselerinde mühim rol oynayacak bir mevki kazanmasını temin ettiği anlaşılıyor. Tabii, bu tarih, Ertena Oğulları Cafer Bey ile Mehmed Bey arasında çıkan ihtilâf sırasına rastlamaktadır. Gerçekten de, tahttan indirilen Nasîreddin Mehmed Bey, akrabalığı dolayısıyla gelip Karamanlılara iltica etmiş, Karaman beyi Süleyman da, kendisini Kayseri'de cebren Ertena tahtına çıkarmıştı. Bunu da Konya valisi olan Davud Bey vasıtasıyla yaptırmış bulunuyordu. Valilerini hiç sevmeyen Konyalılar, Ertena Oğullarının Amasya etrafında umumi valisi olan ve Cafer Bey'i tuttuğu anlaşılın Hacı Kutluşah'ı davet etmişler, o da gelip Konya'yı işgal etmişti<sup>1</sup>. İşte bu karışıklıkta Orhan da Ankara'yı zaptetmiş bulunuyordu<sup>2</sup>. Ertena Oğulları hükümetinde çıkan bu karışıklıktan sonra, gittikçe nüfuz kazanarak yavaş yavaş Amasya çevresini kendi müstakil idaresinde toplayacak bir durum almaya başlayan Hacı Kutluşah, Karaman Oğulları'na hücumla geç-

<sup>1</sup> Câmî'üd-Düvel'den alarak H. Hüsameddin'in anlattığı bu hadise, Ankara'nın Osmanlılarca işgaline vesile olması bakımından çok önemlidir: Amasya Tarihi, III, s. 50-51. Ancak, Orhan'ın Karamanlılarla Ertenalılar arasındaki mücadeleye hangi tarafta tutarak karıştığı belli değildir.

<sup>2</sup> H. Hüsameddin, Amasya Tarihi, III, s. 40.

ken acaba Orhan ile anlaşmış mı, yoksa, aksine Karaman Oğulları Orhan'ın Ankara tarafından, Ertena topraklarına girmesini temin mi ettiler, bilinmiyor. Hüseyin Hüsameddin'e bakılırsa, bu sıralarda Ankara'da vali bulunan Devletşah Oğlu Melik Nasireddin Bahtiyar Bey<sup>1</sup>, Karamanlılara enişte bulunduğundan, Kutluşah ile Karamanlılar ihtilâfında herhalde akrabalarını tutmuş olacağına göre, Orhan da, tabii olarak, Kutluşah'ın müttefiki sıfatıyla Ankara'yı zaptetmiş oluyordu. Fakat, tahmin olunabilir ki, Karaman Oğulları Hacı Kutluşah'ı Konya'dan kovarak Sivas'a kadar sürdükleri zaman, onun müttefiki sayılan ve Ankara'yı gaspeden Orhan'dan bu şehri geri almaya muvaffak oldular. Ancak, bu geri alış tarihi katî olarak belli değildir.

Ankara'nın Osmanlılardan tekrar alınmasına vesile olan harekette, vekayinamelerin Karamanlılarla Sivas hâkimini Türkmen emîri ile Şam valisinin müttefiki gösterdiklerine bakılırsa<sup>2</sup>, belki de hadisenin yılı 1359 (760) olacaktır. Çünkü, bu sırada Ertena ümerâsı, beylikten Nasireddin Mehmed'i atarak biraderi Cafer'i çıkarmaya teşebbüs etmişler, o da, herhalde Karaman Oğlu'na iltica ederek onun Sivas üzerine ordu yollamasına vesile vermişti. Bu arada, Karamanlılar, Devletşah Oğlu Melik Bahtiyar Bey'i de Ankara üzerine sevketmiş olacaklardır<sup>3</sup>. Bu geniş ittifak karşısında Osmanlılarla Mehmed Bey'e muhalif Ertena ümerâsının şefleri bulunan Amasya'ya hâkim Kutluşah'ın gene birbirleriyle müttefik oldukları tabiidir. Ancak, Osmanlı ordularına kumanda eden Şehzade Süleyman Paşa bu sıralarda ölmüş, yerine Orhan'ın ikinci şehzadesi Murad tayin olunmuş, Rumeli seferlerine ara verilmeksizin devam edilmişti. Şu halde, doğudaki hadiseler de karışmak için Osmanlı orduları boş değildi; Edirne

<sup>1</sup> Amasya Tarihi, III, s. 59.

<sup>2</sup> Âli, Kühn. Ahb., s. 66 ve 67.

<sup>3</sup> Amasya Tarihi, III, s. 60-63.

ve etrafının zaptı için büyük ölçüde mücadelelere bağlanmış bulunuyordu. Esasen, henüz Kutluşah da üstün durumda bulunmaktaydı; hatta, 1359'da (760) yeniden Konya'yı zaptetmişti<sup>1</sup>. Kutluşah'ın bu büyük zaferi, Ertena ümerâsı da dahil olmak üzere, etrafı korkutmuşa benziyor. Çünkü, derhal aleyhine geniş bir ittifak yapıldı. Eskiden beri Karamanlıların hâmisi olan Mısır Memlûklerinin Şam valisi, Zülkadriye Türkmen Emiri ve Mehmed Bey'e taraftar Ertena ümerâsı, Karaman Oğlu Süleyman Bey idaresinde sıkı bir ittifak vücuda getirdiler. Kutluşah'ı Konya'da sıkıştıran Süleyman Bey'in ordusu, şehri geri aldığından başka, Kutluşah ve oğlu da mücadelede hayatlarını kaybettiler<sup>2</sup>. Ertena Oğlu Mehmed Bey yeniden hükümetinin başına getirildi. Amasya tarafına hâkim olan Kutluşah'ın öteki oğlu Şadgeldi Paşa'ya karşı da müttefiklerin teşvikiyle ayaklanmalar başladı. Böylece, bütün Ertena memleketi büyük bir karışıklık içinde kaldı. Karaman Oğlu ile müttefikleri, Kutluşah'ın hâmisi ve müttefikleri olan Osmanlı Sultanı Orhan Bey'i de cezalandırmak istiyor idiyse de, herhalde cesaret edemiyorlardı. Fakat, ertesine sene, yani Kutluşah'ın katlinden bir yıl sonra, 1362 Mart'ında Orhan Bey vefat edince<sup>3</sup>, beklenen fırsat doğdu; Orhan'ın diğer oğulları taht için isyan etti-

<sup>1</sup> Şikâri'ye dayanan Halil Edhem bey, Konya'nın Ertena Oğlu Mehmed Bey hilesiyle zaptolunduğunu ve Alâaddin Ali Bey'in de esir edildiğini söylüyor. H. Hüsameddin'in görüşü daha doğru olmak lâzım gelir. Çünkü, Osmanlı vekayinameleri de Ertena Oğlu ile Karaman Oğlu'nu müttefik gösteriyorlar: TOEM, No. 11, s. 710.

<sup>2</sup> H. Hüsameddin, Amasya Tarihi, III, s. 64 (Hüsameddin'in bir kaydına göre, Sungur Paşa, bir Osmanlı ordusu ile gelerek Bahtiyar Bey'den Ankara'yı bu yıl, yani 1360'da geri aldı: s. 65).

<sup>3</sup> İki veya üç sene önce ölmüş olduğu sanılan Orhan'ın hakiki ölüm tarihi ve onunla ilgili hadiseler hakkında şu tetkik yazımıza bakınız: Vesikalar Dergisi, Yeni seri, Sayı: 3.

ler'. Bereket versin ki, I. Murad, 1362 sonunda veya 1363 baharında, Bizans ile iyi bir sulh yapmaya ve Rumeli'deki vaziyetini düzeltmeye muvaffak olarak dikkatini Anadolu'ya çevirdi<sup>2</sup>. Osmanlı memleketindeki karışıklığı fırsat bilen Karaman Oğlu ve müttelikleri beyliğin topraklarına hücum ettiler. Bu vaziyette, derhal Anadolu'ya geçen Murad Bey hem kardeşlerini bertaraf etti, hem de Karaman kuvvetlerini yüzgeri edip Ankara'ya kadar gitti ve belki de Çorum ötesine yanaşarak Şadgeldi Paşa'yı zor durumdan kurtardı<sup>3</sup>. Murad'ın bu seferinin Türkiye'nin siyasi hayatı bakımından ehemmiyeti meydandadır. Çünkü, Osmanlı hududunu Ankara'nın doğusundan hayli ötelere götürmesi sayesinde, Selçukî topraklarının Mesud ve Gazi Çelebi adına ayrı bir sultanlık halinde ikinci kısmını teşkil etmiş olan ve «Dânişmendiye Vilâyeti» olarak Konya Sultanlığı kısmından ayrılmış bulunan, Anadolu'nun doğudan batıya, kuzey kısmının fiilî hâkimiyeti Osmanlıların eline geçmiş bulunuyordu. Kutluşah'ın oğlu Şadgeldi Paşa'nın Osmanlı himayesini kabul etmesi de gayet mühim olmuştu. O halde, vaktiyle Dânişmendiye Vilâyeti'nin uç beylerbeyliğini ele geçirmiş olan ve bu sıfatla ellerinde hukukî bir mesnetleri de bulunan Osman Oğulları, evvelce geri'lerinde kendilerinin metbuu olan II. Mesud'un sultanlığını şimdi ele geçirecek duruma geliyorlardı<sup>4</sup>. Bundan sonra hadise Karaman Oğulları'nın

<sup>1</sup> Ahmedî, İskendername'sinde: «Oldular vağı ana kardaşları» mısraı ile bu şehzade kıyamalarını anlatıyor: Türkiye M., IV, s. 121.

<sup>2</sup> Gibbons, aynı es., s. 102; İdris Bidlisi, Murad'ın Anadolu'ya geçişini ve Karaman Oğlu ile meşgul olduğu tarihi H. 762 ve 763 yılları olarak gösterir: aynı yazma, vr. 115b ve 116a.

<sup>3</sup> H. Hüsameddin tarafından yayınlanan ve o tarafa ait bulunan bir vakıfname I. Murad'ın müsaadesiyle tescil olunmuştur ve 767 H. tarihini taşıyor; şu halde, padişah buraları daha önce almıştı. Amasya Tarihi III, s. 137 (ancak, yazar bunu bir kâtibin hatası saymakta ve, doğrusu 787 olmalı, demektedir).

<sup>4</sup> Şehzade Süleyman'ın ölümünden sonra Murad'ın Rume- li'de harbe devamını ve Edirne ile etrafının zaptını, Orhan'ın

gözünde büyümüş ve «Yunan Vilâyeti» uç'larında bulunan beylikler bile Osman Oğullarından korkmaya başlamışlardı. Nüfuzlarını Ankara üzerinden Yeşilirmak havzasına kadar uzatan Osmanlıların, artık yanı başlarındaki Germiyan arazisine göz dikmeleri tabiiydi. Çünkü, bu beyliklerde oturan ahali, durmaksızın Osmanlı fetih topraklarına göçmenler sevk ediyor, ganimet veya ücret için gaziler yollayarak Osmanlı Beyliği ile mühim ilişki kuruyorlardı. Yani, fetih sahalarına, Ankara ve Amasya'dan çok daha yakın olan Batı Anadolu, iktisadî menfaatinin bir neticesi olarak, Osmanlı Beyliği'nin cazibesine kapılmak zorundaydı; ve öyle oldu. Bu vaziyete karşı koymak için, Yunan Vilâyeti uç'undaki beylerin Karamanlılarla siyaset birliği yaptıklarını görüyoruz<sup>1</sup>. Orhan'ın, belki son senelerinde ve fakat açıkça I. Murad saltanatının başından itibaren, Karamanlılarla Osman Oğulları arasında açıldığını ve uzun yıllar sürdüğünü gördüğümüz mücadele esnasında, Eskişehir'in ve bilhassa Beypazarı'nın iki hükümet arasında büyük bir anlaşmazlık konusu olduklarına burada işaret etmeliyiz. Bütün Osmanlı vekayinameleri Sultan Murad'ın Karaman Oğlu ve mütteliklerine karşı sefere çıktığını yazmakla beraber, Ankara'ya gittiğini ve bu şehir halkının, karşı koymaya kalkmadan, kendisini

ölümü ile Anadolu'da çıkan karışıklıkları, Ankara'nın yeniden Osmanlılara geçişi hadiselerini Türk vekayinameleri pek karışık anlatmışlardır. H. Hüsameddin'in Konya ile Amasya arasında geçen mücadeleler hakkındaki izahları ve hele Murad'ın Bizans ile olan münasebetleri dolayısıyla Bizans kronikleri tarafından verilen tarihler karşılaştırılınca görülür ki, Ankara'yı Murad'dan önce başka bir Osmanlı ordusu almış ve Orhan'ın ölümünden sonra Karaman Oğlu Eskişehir yakınlarına kadar gelince, Murad yeni bir seferi bizzat yaparak, Ankara'ya kadar gitmiştir. Zira, 1363 Mart'ına kadar (763 H. yılının ilk 6 ayı) Orhan sağ ve Ankara'da da Lü'lü Paşa onun valisiydi. O halde Murad, Ankara'ya doğru hem kardeşlerinin isyanını bastırmak ve hem de Karaman Oğlu'nu buralardan kovmak üzere (Bizans ile bir anlaşma yaptıktan sonra) 1363 baharında (764 Cemaziyelahir veya Receb'inde) gitmiş olmalıdır.

<sup>1</sup> P. Wittek, *Menteşe Beyliği* (Türk. terc.) s. 50.

kabul ettiklerini, «Sultanönü» veya «Sultanöyüğü»nü dönüştürme zaptetmiş olduğunu kaydediyorlar<sup>1</sup>. İlerideki hadiselerde Ankara'nın Osmanlılara ait meşrû mülk olarak kabul olunduğunu ve fakat Sultanöyüğü havalisinde Sivrihisar'ın ve Beypazarı'nın Karaman mülkü sayıldığını göreceğiz ki, Moğollarca Anadolu'nun İlhanlığa ilhakı sırasında olsun, Ertena Bey'in, evvelâ umumi vali ve sonra müstakil hükümet sahibi bulunduğu olsun, buraları hep Anadolu'nun Moğollara ait kısmına dahil sayıldığına göre, herhalde Karaman Oğulları'nın bu husustaki hak iddiaları Selçukîler ikiye bölündükleri zaman ve hatta Dânişmend Oğulları müstakil bir hükümet iken, Beypazarı ve Sivrihisar'ın hep Konya Sultanlığına ait bir parça olması bulunduğu esasına dayanmış olmalıdır.

Osmanlılar Karasi'yi ilhak ederken, kendilerinden kuvvetli bulunan Germiyanlılarla ihtilâfa düşmedikleri gibi, Karamanlılarla Osmanlılar arasında da Germiyan ve Hâmid arazileri etrafında ilk zamanlar için bir çekişme olduğuna ait belirtiler yoktur. Buna mukabil, Eskişehir-Ankara hattı üzerinde Karamanlılarla Osmanlılar arasındaki anlaşmazlığın daha Orhan hayattayken başladığı bellidir. Bundan şunu tahmin edebiliriz ki, buraları mazide de Dânişmendiye ile Konya arasında çekişmeye sebep oluyordu ve hangi tarafa ait olduğu bir türlü kestirilememişti. Son olarak, Moğol umumi valiliği burayı Dânişmendiye'ye ilhak etti. II. Mesud Amasya havalisini aldığı da, ona ait sayıldı. Şu halde, Ankara - Eskişehir vadisi Konya ile Dânişmendiye arasında mühim bir anlaşmazlık konusuydu ve mevkiinin ehemmiyeti buna sebep oluyordu. Çünkü burası Karamanlılara geçtiği halde, Osmanlılar hukukî bakımdan kendilerinin saydıkları Amasya (Simre) havzasına kendilerini bağlayan yolu kaybetmiş olacaktı. Aksi halde de, Karamanlılar gittikçe

<sup>1</sup> Âli, Kühn. Ahb., V, s. 66-67.



kuvvetlenen bu beylikten kendi istikballeri namına korku duyuyorlardı.

I. Murad 1362 yazında iç karışıklıkları bastırarak Ankara ve Sultanönü çevrelerindeki hâkimiyetini kati bir şekle koyduktan sonra, Karaman Oğullarıyla arasındaki münasebetlerin ne şekilde devam ettiğini bilemiyoruz<sup>1</sup>. Osman Oğulları, Rumeli'de kazandıkları muvaffakiyetlerle, kuvvet bakımından, diğer Anadolu beyliklerini kat kat aştıkları gibi, Türkiye ahali üzerinde çok büyük ve rekabet olunmaz bir itibar da elde ettiler. Bilhassa dar durumda olan Anadolu halkına bu yeni fetihlerin sağladığı reketli tarla, bağ-bahçe, şehirlerde ve kasabalarda evbark veriliyor, iş isteyenlere gayet kârlı askerî hizmetler temin olunuyordu. Eski Dânişmendiye Vilâyeti'nin her cihetten merkezi sayılan Amasya'nın, gerek âyanı ve gerek ulemâsı ve başka ileri gelenleri, Osmanlı beyliğinin siyasi ve idarî mekanizmasını ellerine almışlardı. Şu halde, Osman Oğulları, resmen olmasa bile fiilen Yeşilirmak havzasından Edirne'ye kadar uzun bir şerit halinde devam eden ve şüphesiz, «Dânişmendiye'nin Sağ-Kol Uçu» üzerinde fazla gelişmesinden meydana gelen geniş bir memleketin hükümdarı olmuşlardı. Batı Anadolu'dan da pek çok nüfus, bilhassa göçebeler, Osmanlıların zaptettiği topraklara akıyorlar ve yerleşik çiftçi halk ise, vazifeye koşuyordu. Onun için, gerek Karamanlılar ve gerek Germiyanlılar, öyle, rasgele mesele için Osmanlı Beyliğine çatacak durumda değillerdi. Ayrıca, Karamanlıları Ertena Oğulları'nın içişleri de fazla ilgilendiriyor, iki beylik arasında hiç kesilmeksizin mücadeleler devam ediyordu<sup>2</sup>. Amasya ve Yeşilirmak çevresi fiilen Ertena Oğulları'n-

<sup>1</sup> H. Hüsameddin'e göre, II. Mehmed Ertena, öldürülen vezir Hacı Alişah'ın oğlu Hacı İbrahim tarafından Sivas'tan kovulduğu zaman, Kayseri'ye hücum ve Osmanlılarla uğraşmakta olan Karaman Oğulları'nın topraklarına girmişti: Amasya Tarihi, III, s. 80.

<sup>2</sup> H. Hüsameddin, Amasya Tarihi, III, s. 74 vd.

dan ayrılmış bulunduğundan, bu beylik ancak Kayseri-Sivas çevresine dayanmaktaydı. Ertena Oğulları'yla Karaman Oğulları arasındaki ihtilâfa güneyden Zülkadir Türkmen Beyliği'nin ve Mısır Memlûklerinin de karıştıkları düşünülürse, bu iki beyliğin işgal ettikleri sahalarda siyasî vaziyetin ne kadar istikrarsız olduğu kendiliğinden ortaya çıkar. Tabii, bütün bu şahsî ihtiraslardan doğan karışıklıklar halkı bezdirirken, Osmanlı topraklarındaki refahlı hayat ve fetihlerin yarattığı millî heyecan bu devletin başındaki aileyi millî hanedan mertebesine yükseltmekte gecikmeyecekti<sup>1</sup>. Buna rağmen, ölçsüz kuvvetinden faydalanarak, diğer beylikler hakkında zorbalığa başvuran bir Osmanlı siyasetine şahit olmuyoruz. O zaman Anadolu'da hanedanların idarelerinde olan ve şüphesiz Selçukiler devrinde meşrû yollarla cedlerince Konya sultanlarından malikane veya mansıp şeklinde, yahut kendileri tarafından uç'larda fetih yoluyla elde edilerek «baba mülkü» suretinde tasarruf ettikleri topraklarının ellerinden alınmasının meşrû olmayacağı hakkındaki kanaate Osman Oğulları hürmet ve itaat ediyorlardı. Karamanlıların Osmanlı Beyliği aleyhine Hıristiyan devletlerle ittifak bile yapmalarına rağmen, bir türlü tasfiye edilemeyişlerinin sebebi buydu. O halde, bir gün Anadolu'nun siyasî birliğini tahakkak ettirmek meselesi kaçınılmaz bir zaruret olacağına göre, bu söylenen hukuk kaidesine riayet olunduğu takdirde, bütün Anadolu beyliklerinin Osmanlı tâbiyetini kabul etmeleri, yani Selçukilerdeki melikliğin veya Osmanlılardaki «ocaklık» müesseselerinin inkişaf etmesi, böylece, yeni rejimin bu esa-

<sup>1</sup> Daha Orhan'ın son zamanlarından başlamak üzere, bilhassa Murad'ın Rumeli seferleri sırasında, Karamanlılar da dahil, eski uç beyliklerinden türeme Anadolu Türk hükümetçikleri, Osmanlılar talep ettikleri zaman, onlara yardım için askerî kıtalar yolluyorlardı. Buna, «Gazâ ve cihad edene yardım» adı verilse de, hakikatte zımnî bir tâbiyeti ifade etmekte olup, Selçukilerden boşalan tahta artık Osmanlıların oturmuş bulunduğu mânasını taşır.

sa dayanması lâzımdı. Böyle bir halde, Türkiye'nin siyasi tarihinde Selçukîlerden sonraki devir bir tekâmül değil, Selçukî rejiminin feodal bünyeye dönüşmüş halini ifade edecekti. Halbuki, gelecekteki Türkiye'nin siyasi rejimi olacak olan Osmanlı beyliğinin ilk zamanlarındaki hükümet şekli, tamamıyla merkezîyet esaslarına dayanıyordu. Belki başlangıçta mekanik ve fakat Yazıcızade Ali, Kemal Paşazade ve İdris Bidlisî gibi yazarların eserlerinden açıkça anladığımız üzere, en az Yıldırım Bayezid devrinden itibaren şuurlu bir tarzda, mazideki Türk hükümetlerinin, bilhassa Anadolu Selçukîlerinin siyasi bünyeleri iyi tetkik olunarak, tespit olunan rejim zaaflarından korunacak şekilde kurulan Osmanlı rejimini yaratanların, Türkiye birliğini tahakkuk ettirirken, devlete merkezîyetçi ve mutlak bir mahiyet verecek olan yolu nasıl bulduklarını, takip olunan siyaseti izah ederken göreceğiz.

Osmanlı beyliğinin uçlar üzerinde kurulduğunu ve Selçukîlerin yıkılması sırasında, çok mühim olan bir mansıbı, yani uç beylerbeyliğini elde ettiği Dânişmendiye Vilâyeti içinde, Osmanlıların bu sayede kazandıkları otorite dolayısıyla, Anadolu'nun hükümet birliğini temin hususunda, şüphesiz sırf bu bölge bakımından nasıl bir kolaylıktan faydalandıklarını geçen vakaların izahı sırasında anlamış bulunuyoruz<sup>1</sup>. Fakat, Konya kısmı toprakları ve sol uçlar bahis mevzuu olduğunda, vaziyet değişiyor. Çünkü, sağ uçtan tarihi bir gelenek ile kati olarak ayrılmış bulunan sol uç ve onun tâbi olduğu eski Konya Sultanlığı toprakları üzerinde Osman Oğulları'nın hiç bir hukukî iddiaları olamazdı. Eski vekayinamelere ancak bir rivayet şeklinde intikal eden ilk Germiyan-Osmanlı ihtilâfları birbirlerinin arazilerine göz dikmelerinden değil,

<sup>1</sup> Bu sahada yalnız Candar Oğulları bir istisna teşkil etmekte ve Osmanlılar, Dânişmendiye'de, başka hiç bir hanedana vilâyet çapında bir yerin yurtluk-ocaklık'ını, yani «ecdat mülkü» hakkını tanımadıkları halde, bu adı geçen hanedanın Kastamonu üzerindeki tasarruf hakkını kabul etmişlerdir.

«Germiyan eşkiyası»nın Osmanlı topraklarına çapula gelmelerinden doğmuştu. Karaman ile anlaşmazlık da, Eskişehir-Ankara arası bölgenin Dânişmendiye'ye mi, yoksa Konya'ya mı ait olduğu hakkındaki davadan ileri geliyordu. O halde, bunlar hesaba katılmadığı takdirde, iki taraf arasında birbirlerini yok etmeyi hedef tutan bir mücadele henüz mevcut değildi. XIV. asrın ikinci yarısı esnasında çok kuvvetlenen Osmanlı Beyliği, eski «Rum Selçukî Sultanlığı» topraklarını birleştirerek, kendi «Uç Hükümetini» hakiki bir Türkiye devleti haline getirmeye teşebbüs edince, Bursa'nın burnu dibinde bulunan, fakat Konya topraklarından telâkki olunan Germiyan, Hamid, Saruhan, Aydın ve başka beyliklerin arazilerini zaptetmeye kalkmak, bu şekilde elbette el günün hiç alışık olmadığı bir hal ortaya çıkaracaktı. Belki bu tesirlerdir ki, I. Murad'ın ilk saltanat yıllarından itibaren Osmanlı Devleti çok kudret kazanmış olmasına rağmen, Konya kısmı uç beyliklerinden türeme Batı Anadolu Bölgesi hükümetçikleriyle, Türkiye'nin siyasî birliğini hedef tutan ilk ciddî temaslar ancak 1380 sıralarında başlıyordu ve daha birinci ilhak teşebbüsü de, meşrû bir yoldan yürünmek suretiyle tahakkuk ettirilecekti. Gerçekten, Murad'ın Germiyan Oğlu'nun kızını kendi oğlu Şehzade Bayezid'e alırken, Germiyan Beyliğinin bazı topraklarını da cihaz olarak<sup>1</sup>, gelin ile birlikte kendisine vermeğe Germiyan Beyi'ni razı etmesi, söz konusu ilhak için çok ustaca düşünülmüş bir tertip oldu. Çünkü, gelinle beraber cihaz adı altında birtakım toprakların da alınması, böyle hallerde görülen normal bir hadise değildir. Meselâ, Osmanlı hanedanından Karamanlı ve Candarlı hanedanlarına kız verildiği zaman böyle bir şeyi görmüyoruz. Esasen, Anadolu Türk geleneğinde de, o zamana kadar böyle bir usule rastlanmıyor. Demek ki, Germiyan Oğlu'nun, kızını verirken, bir kısım toprak-

<sup>1</sup> Buralar: Kütahya, Simav, Tavşanlı, Eğrikesri (Müneccimbaşı'da Eğrigöz: III. 299). Bak., İbni Kemal, Millet K., Ali Emîri yazm. No. 30, vr. 97b.

larını da Murad'a bağışlaması tamamıyla bir mecburiyeti ifade ediyordu. Murad ise, meşrû olmayan ilhak teşebbüsünü yapmaktan bu şekil altında kurtulmaktaydı. Osmanlı Beyliği, Germiyan arazisinden bir parçayı kendine kazandıran bu izdivacın düğününü yaparken, aynı sırada Hamid Oğlu Hüseyin Bey'den de bir hayli yerleri satın almak imkânını bulmuştu. Tabii, bu şekil altında, Hamid Oğulları'nın İsparta, Karaağaç, Akşehir, Beyşehir, Seydişehir ve Yalvaç gibi en mühim yerlerinin Osmanlılara geçmesi hadisesi de tamamıyla meşrû idi. Çünkü, buraların sahibi, «satu-bazar» suretinde, kendi rızası ile topraklarını terk ediyordu. Bu satış muamelesinin mahkemede tescil olunması hukukî şekle ne kadar önem verildiğine delildir<sup>1</sup>. Hamid Oğlu bu kadar ile de kurtulamıyor, 1382' de (784), kendisine kalan yerlerle beraber, Osmanlı tâbiyetini kabul ediyordu. Kemal Paşazade'nin ifadesine göre, Germiyan ve Hamid Oğulları'nın fiilen Osmanlı ülkesine ilhak olunmaları demek olan böyle bir anlaşmayı kabul etmeleri Ege üstüne düşen Beylikler (Aydın, Saruhan, Menteşe) ile Candar Oğulları üzerinde müthiş bir tesir yapmış ve hepsi de derhal itaatlerini arz ederek, padişah sefere çıktıkça, istediği ölçüde kuvvet göndereceklerini taahhütte acele etmişlerdi<sup>2</sup>. Böylece, artık I. Murad Konya'nın batı yakınlarından itibaren Ege sahillerine kadar bütün Batı Anadolu'yu eline geçirerek, evvelce Konya kısmı sultanlığından sayılagelmiş geniş toprakları kendinin saltanat sürdüğü eski Dânişmendiye, yani Amasya kısmı sultanlığı arazisine katmış ve iki Selçukî sultanlığı topraklarını bir saltanat altında birleştirme yoluna koymuş bulunmaktaydı. Bundan sonra, gene Türkiye'nin birliğini başarma safhasından olmak üzere, gözlerini «Rum Vilâyeti» adıyla ifade olunmaya başlıyan ve Ertena Oğul-

<sup>1</sup> İbni Kemal, aynı yazma vr. 97b-98b; Neşri, I, s. 208; Müneccimbaşı, III, 209.

<sup>2</sup> İbni Kemal, aynı yazma, vr. 98b.

ları'ndan Kadı Burhaneddin'e geçen Sivas- Amasya bölgesine çevirdi.

Moğollar Anadolu'yu umumi valilik haline getirdikten sonra, uç'lar ve Karaman sahası fiilen müstakil birer beylik haline gelirken Moğol umumi valilerince «Rum Vilâyeti» adı altında idare edilen Kayseri, Ankara, Amasya, Tokat, Sivas gibi büyük merkezlerin çevrelediği en mühim sahanın, 1340'dan itibaren Ertena Hükümeti şeklinde müstakil olduğunu biliyoruz. Alâaddin Ertena'nın ölümünden sonra derhal siyasî karışıklık devrine giren bu beylik, Karaman Oğulları müdahalesiyle büsbütün karışmıştı. Güneyden Dulkadir Türkmen Beyleri ve hatta Mısırlılar da mücadelelere şu veya bu şekilde tesir ediyorlardı. Rum-Ertena Beyliği topraklarının diğer Anadolu hükümetçiklerindeki gibi ziyade karışıklığa sahne olmasının sebebi, sahip olduğu geniş Orta Anadolu'nun arzettiği içtimaî bünyeydi. Ertena Beyliği dahilinde, bilhassa Yeşilirmak sahasında, birçoklarının kökü eski hükümdar ailelerine kadar çıkan bir aristokrasi sınıfı mevcuttu. Bunlar birçok köyler kapsayan araziye malikane suretinde sahip bulunuyorlardı. Anadolu'nun diğer yerlerine bakarak daha sık ve büyük olan şehirler ve kasabaların idareleri umumiyetle bunların elindeydi ve hepsinin de birer kaleleri bulunuyordu. Alâaddin Ertena, kuvvetli şahsiyetiyle bu şekilde feodal bünye arzeden beyliğini iyi idare etmekle beraber, zayıf halefleri aynı derecede muvaffak olamadılar. Ümerâdan Hacı Kutluşah ve oğulları Amasya'ya yeni bir beylik halinde ayırdılar; Kayseri ile Sivas da, zaman zaman iki ayrı idare merkezi oluyorlardı. Tokat, Edirne gibi kuvvetli kalesi olan yerler, valileri tarafından çok vakit kendi başlarına idare olundular. Ertena şehzadeleri arasındaki taht kavgaları bu dağınıklığı daha çok artırıyorlardı. Bu suretle birçok mücadele safhalarından geçen Ertena Beyliği, nihayet Kadı Burhaneddin adında birisinin eline geçti. Fakat bu hükümet hiç bir zaman Alâaddin Ertena zamanındaki kudretini kazanamadı. Çünkü,

mühim bir parçası olan Amasya-Yeşilirmak havzası kendisinden kesin olarak ayrılmıştı. Beyliğin yeni sahibinin nesebi ve şahsiyeti de esasen buna mani idi. Çünkü, Kadı Burhaneddin Kayseri kadılığından vezirliğe geçmiş olup, aslında hükümdarlık sülâlesine mensubiyet ve aristokratlık yoktu<sup>1</sup>. Onun için, Rum-Ertena Beyliğini on beş sene ye yakın bir zaman elinde tutması şahsî zekâsı sayesinde mümkün olmuştu. İşte Batı Anadolu'daki beylikleri itaatine alan ve bir kısım araziye de satın alma veya gelin cihazı suretiyle ilhak eden I. Murad, Ankara'nın bir hayli ötesinde olan hudutlarından doğuya, Rum Vilâyeti'ne göz attığında, böyle köksüz bir şahıs olan Kadı Burhaneddin karşısına çıkmıştı. Bu şahıstan evvel, Murad, Ankara'yı kurtararak 1362'de Rum hududunda bazı fetihler yapıp geri döndükten sonra, acaba Karamanlılarla Ertena Oğulları arasında geçen bir sürü vakaya karışmadı mı, belli değildir. Ancak, düğün ve cihaz yoluyla Batı Anadolu beyliklerini ve hatta Candar Oğulları hükümetini tâbiyetine aldığı aynı sıralarda, onun «Rum Vilâyeti»nin durumuyla da yakından ilgilenerek, Amasya Beyi Şadgeldi Paşa ile Ertena oğlu Ali Bey arasındaki mücadeleye Amasya'yı himaye gayesiyle karıştığı, Aziz Bin Erdişir Esterâbâdî'nin bir kaydından anlaşılmaktadır. Doğrusu, Ali Bey'in ölümünden sonra, 1380'de (782), II. Gıyaseddin Mesud neslinden Selçukî şehzadesi olan Rükneddin Kılıcarşan Bey Ertena tahtına çıkarıldığı zaman, toplanan mecliste, «Osman Oğlu» aleyhine söylenen sözler bunu ispat etmektedir. Bu toplantıda, Osmanlı Beyliği'nin Ertena Beyliği'yle boy ölçüşemeyeceği ifade olunurken, yakında Amasya Beyi Şadgeldi Paşa üzerine yürüdüğü zaman, I. Murad ile karşılaşılmaktan korkulduğu besbelliydi<sup>2</sup>. Fakat, Rum Vilâyeti'nde, kısa bir zamanda başka mühim hadiseler

<sup>1</sup> İbni Kemal, Kadı Burhaneddin'in bu kusurunu, «aslında hükümet etmiş kimse yoktu» şeklinde ifade ediyor: Bak., aynı yazma, vr. 128.

<sup>2</sup> Aziz Bin Esterâbâdî, Bezm-ü Rezm, s. 186.

olmuş, Kılıcarıslan'ı katlettiren Kadı Burhaneddin, Şadgeldi Paşa'yla 1381 sonunda (783 Ramazan'ında) yaptığı harpte galip gelerek bu rakibini de ortadan kaldırmış, Amasya'yı zaptedememekle beraber, Ertena Beyliği tah-tını ele geçirmişti. Bu esnada Osmanlıların Anadolu'da olup bitenler hakkında nasıl bir siyaset güttükleri bilin-miyor.

Şadgeldi ölünce, yerine Amasya idaresini eline alan oğlu Ahmed Paşa, babasının intikamını alabilmek için, kayınpederi Kötürüm Bayezid'e müracaat ederek, İsfendiyar kumandasında kuvvetler göndermesini temin ettiyse de, bir netice alınamadı. Diğer taraftan, Amasya'ya tâbi Canık (Samsun), Osmançık, Tokat beyleri de kendi baş-larına hareket ediyorlardı. Bu sırada Sivas Akkoyunlula-rın tecavüzüne uğradığından, Ahmed Paşa ile Kadı Burhaneddin, boş yere döktükleri kandan sonra, anlaşıp bir-birlerinden uzaklaştılar. Bayezid Bey'in oğlu İsfendiyar Bey, Ahmed Bey'le birlikte Amasya'ya döndü; fakat, kal-kıp gidecek yerde, ikametini uzatıp durmaktaydı. Bir fır-satında Sinop'u istilâ eden ve Amasya Beyliği'nin sair yerlerine dahi musallat olan Bayezid Bey'in, doğrudan doğruya Amasya şehrini zaptetmesi mümkün görünmeye başladı. Oğlunun buradaki misafirliğini uzatması da bu bakımdan manalıydı. Kadı Burhaneddin de Ahmed Pa-şa'yı tazyikten geri kalmış değildi. Bundan ziyadesiyle telâşlanan Amasya Beyi, babası zamanında olduğu gibi, kendisini kurtarabilmek için Bursa'nın himayesine mü-racaat etti<sup>1</sup>. Bu vaziyette, Kötürüm Bayezid de Kadı Burhaneddin'e başvurarak, oğlu İsfendiyar'ı, ona karşı Emir Ahmed Paşa'nın yardımına yollamış olmasından dolayı af diledi ve birlikte hareket talebinde bulundu. Amasya ön-lerinden muvaffakiyetsiz dönüşünün acısını unutmamış olan Kadı Burhaneddin, Turhal önlerinde Kastamonu or-dusunun Emir Ahmed yanında kendisine karşı harp etti-

<sup>1</sup> H. Hüsameddin, Amasya Tarihi, III, s. 125-129.



ğini acı acı hatırlattı. Fakat, gene de müşterek düşmana karşı birleşmeyi kabul ediyordu. Bu sırada harekete geçen I. Murad, Kastamonu Beyi'nin diğer oğlu Süleyman Paşa'yı (ki, damadı olmuştu) babasına karşı ayaklandırdı ve yardım talep ettiği bahanesiyle Kastamonu'ya kuvvet sevketti. Bayezid, mağlûp olarak Sinop'a kaçtı<sup>1</sup>. Kastamonu Beyliği, böylece, iki kısma bölünmüş oluyordu. İsfendiyar Bey, babasının başına gelen felâketi duyunca derhal Amasya'yı terk ile Sinop'a gitti. Neticede, Murad hem Süleyman Paşa'ya Kastamonu Beyliği'ni temin etmiş ve hem de himayesinde olan Şadgeldi Paşazade Ahmed Paşa'yı Kötürüm Bayezid ile Kadı Burhaneddin'in pençesinden kurtarmış oluyordu.

Murad döndükten sonra, Sinop ve Sivas'tan Amasya üzerine yeniden tazyik başladı. Bu vaziyette, Şadgeldi Oğlu Emir Ahmed, Murad'dan gene himaye istedi. Kadı Burhaneddin, bir yandan da Kayseri ve Karaman işleriyle meşgul oluyordu. Fakat, o taraflar bu tehlikeli düşmana karşı Mısır'dan yardım istemişlerdi. Diğer taraftan, Osman Oğullarının Germiyan, Hamid, Candar beylikleri üzerinde himaye kurması ve Amasya'ya nüfuz etmesi Karaman Oğullarını harekete geçmeye sevketti. Bu beylik, Osmanlılara hücum için Murad Bey'in meşgul bir zamanını kollamaya başladı. Hakikaten, Osmanlı Ordusu Rume- 'de sefere çıktığı anda, Karaman Beyi Alâaddin Ali Bey'in Osmanlı topraklarına tecavüz ettiği görüldü. Bunun üzerine Kastamonu, Germiyan, Hamid vesair kendi tâbii olan beyliklerden ve hatta Sırp prensliğinden yardımcı kuvvet alan Murad Bey, yanında oğulları Yakup ve Bayezid de olduğu halde, büyük bir ordu ile Karaman Oğlu üzerine yürüdü<sup>2</sup>. Mağlûp olan Alâaddin Bey, karısı (padişahın kı-

<sup>1</sup> Aziz Bin Esterâbâdî, Bezm-ü Rezm, s. 302-303.

<sup>2</sup> Gibbons bu sıradaki «Osmanlı Siyasî Birliği»ni Türk Devleti olarak kabul etmediği için, Karamanlıların yenilmesiyle neticelenen bu harpte Osmanlı ordusunun yegâne yardımcılarının Bizans'ın ve Sırp Kralı Lazar'ın askerleri olduğunu, başka türlü

zıydı) vasıtasıyla af diledi. Böylece, Karaman işi Murad'ın Ali Bey'i affetmesi suretinde hallolundu<sup>1</sup>. Kötürüm Bayezid ve Kadı Burhaneddin tarafından tehdit olunan Amasya Emiri Ahmed Paşa, himaye talep ediyordu. Nihayet, Şehzade Bayezid kuvvetli bir orduyla «Rum Vilâyeti»ne yollandı. Kastamonu'da bulunan Candar Oğlu Süleyman Paşa babasına karşı Murad ile müttefik bulunuyordu. Vaktiyle Sinop'a sığınarak orada hükümet eden Kötürüm Bayezid, tam bu sırada, yani 1385'de (787) vefat etti<sup>2</sup>. Yerine oğlu İsfendiyar Bey kaldı.

Yeşilirmak havzasına hareket eden Yıldırım Bayezid'in burada fevkalâde karşılandığı anlaşılıyor. Kalelere birer derebeyi suretinde sahip olan bu çevre beylerinden birçokları, hep itaatlerini arz ederek şehzadeyi karşılayıp kasabalarında misafir ediyorlardı. Zile taraflarında bazı kaleleri zapt ve Osmanlı ordusuyla karşılaşma teşebbüslerinde bulunan Kadı Burhaneddin<sup>3</sup>, buna cesaret edemeyerek geri çekilmiş ve Osmanlı ordusu da Amasya hava-

muazzam Karaman'ı mağlûp edecek Osmanlı ordusu bulunamayacağını iddia ediyor: Bak., s. 144; Halbuki Amasya, Kastamonu, Ankara çevrelerinden itibaren, Akşehir de dahil, bütün Batı Anadolu kendilerine tâbi idi. Bu harpte, Anadolu beyliklerinin Karamanlılara karşı Murad'a yardım ettiklerini bütün Türk kaynakları yazar.

<sup>1</sup> Bu hadise hakkında, İbni Kemal, aynı yazma, vr. 100-101a) ile İdris Bidlîsi (Heşt, aynı yazma, vr. 139b) 788 H. yılını (M. 1386) veriyorlar.

<sup>2</sup> Neşrî, Kötürüm Bayezid'in 795'de, yani Kastamonu'nun fethi üzerine öldüğünü söylüyor: C. I, s. 320; Halbuki, bu şahıs evvelce Şehzade Bayezid'in valiliği sırasında, 787 sıralarında ölmüştü: Uzunçarşılı, Osmanlı Tarihi, I, s. 17.

<sup>3</sup> Şehzade Bayezid Kastamonu'dan Amasya önlerine indiği zaman, Kadı Burhaneddin anî bir hücumu önlemek için Zile taraflarında bulunuyordu, ve hatta Çekerek Kalesi'ni alarak Kale Beyi Nebi'yi Bayezid'e sığınmaya mecbur etmişti. Karahisar adlı kale de, Nebi'nin kardeşinde olup, onun da kalesini Osmanlılara teslim etmesinden korkarak kendisinden kati teminat aldı: Bezm-ü Rezm, s. 317-318.

lisini zaptetmişti<sup>1</sup>. Tabii, Kadı Burhaneddin'in güneyden Mısır'a ve Türkmen ümerâsına karşı da Sivas'ı ve beyliğini korumak mecburiyetinde olması, ayrıca Osmanlılara karşı kati bir mücadeleye girişemeyişinin sebeplerindendi. Bu şartlar altında o, I. Murad'la harbi göze alamayarak boyun eğme yoluyla zımnen itaati kabul etmiş bulunuyordu<sup>2</sup>. Nitekim birkaç sene sonra, yani 1387'de (789) Mısırlıların Malatya'daki naibi olan şahıs, «Berkuk»un tahta geçmesinden memnun olmayarak Malatya kalesini Burhaneddin'e teslim edeceğini vaad ile, kendisini oraya davet etmesi üzerine çıkan hadisede Mısır ordusu harekete geçmiş ve Sivas'ı kırk gün kadar kuşatmıştı<sup>3</sup>. Şu halde, Kadı Burhaneddin'in eline geçen eski Ertena Beyliği, feodal yapısından dolayı, bünyeye zayıf olduğundan başka, Kayseri tarafından Karaman'ın, güneyden Türkmen Beyleri ve Mısır Memlûklerinin, Amasya-Çorum cihetinden de Osmanlıların tazyiki altında bulunmakla, istikbal bakımından emin değildi. Kısacası, 1386'da<sup>4</sup>, Konya önlerinde

<sup>1</sup> Amasya ve çevresinin Yıldırım Bayezid'in padişahlığı zamanında Osmanlılara geçtiği sanılıyordu. Halbuki, gerek İbni Kemal'in 785'de alındığına dair sarih kaydı (aynı yazma, No. 30, vr. 98b, 99a, 128a) ve gerek Aziz Bin Erdeşir Esterâbâdî'nin bu havalide Osmanlılara olan katılmalar üzerinde durması ve nihayet, H. Hüsameddin tarafından kaydolunan bir vakıfnamenin Osmancık mahkemesince I. Murad'ın müsaadesiyle tescil edilmiş olması açık surette ispat ediyor ki, bu havalide 787'de Osmanlılara katılmış bulunuyordu ve şüphesiz Selçukiler devrinde Osman Oğulları'nın bağlı bulunmuş olmaları gibi bir hatıra saklayan eski başşehir Amasya'ya ilk yollanan vali de Şehzade Bayezid idi: Amasya Tarihi, III, s. 136-140.

<sup>2</sup> Kemalpaşazade (İbni Kemal), Aynı yazma, vr. 128; Kadı Burhaneddin için başka bir zorluk, derebeylerinin hareket tarzlarından doğuyordu: Bu hususta H. Hüsameddin'in burada sık sık başvurduğumuz eserinden başka, Halil Edhem'in şu makalesine bak.: «Kadı Burhaneddin Ahmed», TOEM, No. 28, s. 235-241 ve İbni Kemal'in aynı yazma eseri, vr. 98.

<sup>3</sup> A. Tevhid, Kadı Burhaneddin, TOEM, No. 29, s. 302-307.

<sup>4</sup> Uzunçarşılı, Karamanlılarla I. Murad'ın Konya önlerindeki harbini 1387'de olmuş gösteriyor: Osmanlı Tarihi, I, s. 134. Halbuki, yukarda işaret olunduğu üzere, Kemalpaşazade ve İd-

Karaman Oğulları'na indirilen büyük bir darbeden sonra, 1389'a kadar geçen zaman zarfında, Osman Oğulları, bütün Anadolu beyliklerinin mühim kısımlarını kendi topraklarına katmak suretiyle hakiki bir Türkiye devleti haline geldiklerinden başka, bu beyliklerin başındaki hanedanlara birer parça arazi bırakmış olsalar bile, onları da artık tamamıyla kendilerine tâbi beylikler durumuna getirmişlerdi.

Türkleri Balkanlardan çıkarmak gayesiyle Hıristiyan devletlerince 1389'da büyük bir Haçlı ordusu teşkiline muvaffak olunduğunda, artık I. Murad Anadolu'nun başlıca kısımlarına sahip olarak, pek çok asker ve harp kaynaklarına sahipti. Gerçekten de, Kosova harbine Germiyan, Candar, Karaman, Saruhan, Menteşe, Hamid, Aydın gibi, eski Selçukî uçlarından türemiş bulunan bütün beylikler yardım etmek zorunda kalmışlar, yani askerî birlikler yollamışlardı. Şu halde, bizzat padişahın hayatına malolan Kosova zaferi, bütün Anadolu'nun, yani siyasi birliği esas itibariyle tahakkuk etmiş bulunan ileri bir Türkiye'nin malı sayılabilirdi.

Harp meydanında, I. Murad önemli zaferini gözleriyle gördükten sonra şehit olunca, tahta şehzadelerinden Bayezid'in geçtiği ve diğer oğlu Yakub Çelebi'nin öldürüldüğü malûmdur. Tarihte, süratli hareketleri dolayısıyla «Yıldırım» lakabını alan bu padişahın hükümdarlığı, Anadolu'nun siyasi birliğini kesinlikle gerçekleştirme bakımından bir dönüm noktası olmuştur: Balkanlarda büyük işlere girişmeden evvel Anadolu'da henüz Osmanlı hudutlarına alınmayan yerlere sarıh bir şekil vermek isteyen yeni padişah, Bursa'ya geldikten sonra, ilk iş olarak 1390'da (792) hâlâ Rumların elinde bulunan ve rivayete göre Aydın Oğlu'na vergi verdiği için ona tâbi sayılan Alaşehir'i almaya teşebbüs etti ve muvaffak oldu.

ris Bidlisi'ye dayanarak 1386'da (H. 788) yapıldığını kabul etmek daha uygundur.

Aynı seferde Aydın ve Saruhan Oğulları hanedanlarına yeter derecede «dirlik» bırakarak bu beyliklerin topraklarından başlıca kısımlarını devletin hudutları içine aldı<sup>1</sup>. Bu suretle, Saruhan arazisi Karasi Vilâyeti'ne birleştirilerek bir sancak meydana geldi ve beyliğine de padişahın oğlu Ertuğrul verildi. Aydın Beyliği'ne ise Emir Süleyman tayin olundu<sup>2</sup>. Saruhan Oğlu Manisa'da, Aydın Oğlu Tire'de oturarak, hiç bir siyasî faaliyette bulunmamak üzere, buraların hasılatıyla huzur içinde yaşayacaklardı. Yalnız Menteşe Oğlu, beyliğinden feragata razı olmayarak, «Rum'u terk» ile Timur'a kaçtı. Bir süreden beri Osmanlı toprağı sayılan Hamid Vilâyeti ahali Karaman Oğlu'nun daimi tecavüz ve soygunlarından şikâyet ediyorlardı. Bunun üzerine padişah doğuya hareket ederek evvelâ Germiyan Beyliği topraklarına girdi. Suçlu Karaman Oğlu iken, kendi beyliğinin istilâ edilmesine hayret eden Germiyan Oğlu Yakub Bey, vaktiyle cihaz olarak Osmanlılara verdiği yerleri fırsatında geri aldığı için padişahın kızmış olduğunu sonradan anladı. Yakub Bey, veziri ve hisar beyi (dizdar) ile birlikte İpsala'ya sürüldü; bir müddet sonra kaçarak o da Timur'a iltica etti<sup>3</sup>. Artık Yıldırım Bayezid'in fiilen Osmanlılara geçmiş olan Türkiye hükümdarlık haklarını siyaseten ve resmen de herkese tanıtmaya niyet ettiği anlaşılıyordu. Gerçekten de, Osmanlı padişahlarının muazzam fetihleri ve en ileri rejimleri sayesinde çoktandır Türkiye'nin fiilî hükümdarı oldukları o

<sup>1</sup> Gibbons bu ilhakların 1391'de yapıldığını söylüyor: Aynı es., s. 163.

<sup>2</sup> Âşıkpaşazade, s. 64, 67; İbni Kemal ise, Saruhan'ın Murad zamanında alınan Hamid diyarı ile birleştirilip Şehzade Mustafa Çelebi'ye verildiğini söylüyor: Aynı yazma, vr. 121a; British Museum Tevârih-i Âl-i Osman'ı bu zaptın 1391'de olduğunu ve Karasi ile birleştirilerek valiliğine de Ertuğrul'un yollandığını kaydediyor; vr. 40b-41a; Münecimbaşı, Saruhan'ın Karasi ile birleştirildiğini teyid ve fakat valiliğe Ertuğrul'un değil, Süleyman Çelebi'nin yollandığını yazıyor: C. III, s. 307-308.

<sup>3</sup> İbni Kemal, Aynı yazma, vr. 121a ve b; Âşıkpaşazade, s. 67.

kadar belli olmuştu ki, her tarafta halk büyük bir arzu ile onları istiyordu. Artık küçük küçük birer ayrı hükümetçik halinde devam etmelerine imkân olmayan bu beylikler rejiminden kurtulmak isteyen halk kitleleri için, başlarındaki bey aileleri itibarlarını tamamıyla kaybetmişlerdi. Âşıkpaşazade, bilhassa bu hususu ve Osmanlı padişahının halkça heyecanla karşılandığını ehemmiyetle kaydetmektedir<sup>1</sup>.

Yıldırım Bayezid, Germiyan'ı 1391'de (793) Karaman Beyliği'ni ortadan kaldırmak için yola çıktığı sırada istilâ etti. Oradan Karaman'a yönelen Osmanlı ordusuna karşı harbi göze alamayan Karaman Oğlu Alâaddin Bey, Taşeli'ne kaçmış ve padişaha hemen elçi yollamıştı. Bayezid'in kuvvetleri Konya kalesi önlerine çadır kurdular; askerlerin kimseden parasız bir şey almasına ve halka işkence yapmasına aslâ müsaade olunmuyordu. Hatta, şehir halkı kale kapısına gelerek «ordu ve bazarda» eşya ve yiyecek satıp geri dönüyorlardı. Bu vaziyet ahali üzerine gayet iyi tesir ettiğinden, Konya Bayezid'in hâkimiyetini kolayca kabul etti. Alâaddin Bey sulh ricasında bulundu ve Çarşamba suyu hudut olmak üzere anlaşma yapıldı<sup>2</sup>.

Padişah, bundan sonra, Kastamonu işini ele almak istiyordu. Bilhassa vesile de vardı; Menteşe Oğlu, memleketinden kaçtığında, bu beyliğe sığınmış ve himaye görmüştü. Onun için, Osmanlı ordusu bu işi de halletmek üzere hareket ettiği sırada, Rumeli tarafından fena haberler geldi. Eflâk voyvodasının, Tuna'yı geçerek Türk toprakları üzerinde tahribat yaptığı bildiriliyordu. Padişah, meoburen Kastamonu Beyliği işini geri bıraktı; Rumeli'ye gitti ve Kara Timurtaş Paşa'yı da beylerbeyi olarak Ankara'ya yolladı. Voyvoda ise, hemen geri çekilmiş olduğundan, o yıl Edirne'de kışladı. Eflâk Beyi ancak ertesi yıl tedip olundu. Yıldırım Bayezid Rumeli işleriyle uğraşır-

<sup>1</sup> Âşıkpaşazade, s. 67.

<sup>2</sup> İbni Kemal, aynı yazma, vr. 128b.

ken, Karaman Oğlu ile Ankara'da oturan Beylerbeyi Kara Timurtaş Paşa arasında çarpışmalar olmuş, neticede paşa, Karaman Oğlu Alâaddin Bey'e esir düşmüştü. Kendi istikballeri için endişeye kapılmış olan Kastamonu Beyi Candarlı Oğlu Süleyman Paşa ile Kadı Burhaneddin de, Alâaddin Ali Bey'in müttefiki olarak, kendisine yardım ediyorlardı. Umumiyetle Rumeli'de mühim muvaffakiyetler elde edilmesinden sonra başlayan Anadolu hareketleri bütün eski Selçukî topraklarını Osmanlı saltanatı altına alma hedefini güdüyordu. Bu defa, Niğbolu zaferinden sonra, gene Anadolu'ya geçen Bayezid, Karaman Oğlu'nun Anadolu beylerbeyi Kara Timurtaş Paşa'ya tecavüz etmesini vesile sayarak Konya üzerine yürüdü. Karaman Oğlu, «İklim-i kadim-i Yunan'ın leşkerini varsağını ve Turgud'un ve Sumağar'ın Tatarın boybeylerin»<sup>1</sup> toplayarak, Osmanlı ordusuna karşı koymaya hazırlandıysa da, aşiret kuvvetleri dağıldı ve Alâaddin Ali Bey de Konya kalesine kapandı. Osmanlı ordularının Konya önlerine gelmesi üzerine, halk padişaha teslim olmayı arzu ettiklerinden, Karaman Bey mukavemete imkân göremeyerek, mücadeleden vazgeçtiyse de, bu defa affolunmayarak idam olundu. Yıldırım'ın Anadolu Birliğini tamamlama hareketinde daha mühim bir safha 1398 baharında başladı. Yeşilirmak sahasından daha doğuya giderek, Erzincan gibi doğu için mühim olan bir şehri Tahirten Bey'den alan Osmanlı hükümdarı, Kara Yusuf adlı birini buraya vali yaptı; eski beyi de, ailesiyle birlikte Bursa'ya sürdü<sup>2</sup>. Aynı sefer esnasında Divriği tarafına da giden Yıldırım Bayezid, burayı Darende ve Besni ile beraber Osmanlı sınırları içine aldığı gibi, Mısırlıları dahi Malatya'dan kovarak Selçukîler zamanında çok mühim bir merkez olan bu şehri

<sup>1</sup> İsimler ve beyler hakkında bakınız: Neşri, I, s. 218.

<sup>2</sup> İbni Kemal, aynı yazma, vr. 149. Sonra, Kara Yusuf ile geçinemeyen halk padişaktan eski beyi istediler. Tahirten Bey'in ailesi Bursa'da kalmak şartıyla kendisi valiliğe yollandı. Fakat buna içerleyen Tahirten, Timur'a katıldı.

Türkiye birliğine iade etmiş oldu<sup>1</sup>. Görülüyor ki, Yeşilirmak havzasını da öte geçerek, Erzincan'ı ve Taceddin Oğulları'nın elinde bulunan Ordu'yu içine alan Osmanlı memleketi, bu suretle bir taraftan Trabzon İmparatorluğu'na hudut oluyor ve diğer taraftan Divriği, Malatya ve Besni'yi de içeride bırakarak Kadı Burhaneddin'in memleketini âdetâ kuşatıyor, aynı zamanda Güneydoğu Anadolu Türkmenleri ve bilhassa Dulkadir üzerinde bir nüfuz tesis etmiş oluyordu. Aynı sene Sivas hâkimi Kadı Burhaneddin, Karayülük Osman Bey ile bir çarpışmada ölünce, yerine geçen oğlu Alâaddin Ali Bey, Sivas'ta adı geçen Karayülük tarafından kuşatıldı. Güç durumunda kalan Sivas halkı, Türkmen yağmasından korkarak Yıldırım Bayezid'e müracaat ile memleketi hâkimiyetine almasını teklif ettiler. Padişah, derhal oğlu Şehzade Süleyman'ı mühim bir kuvvetle yollayarak, Sivas'ı zaptettirdi. Böylece, Osmanlı ailesi hemen bütün eski Dânişmendiye arazisini (yani II. Mesud'a verilen yerleri) elde etmiş oluyordu. Yunan Vilâyeti'nin (yahut III. Alâaddin'e verilen yerlerin) ise, yalnız Karaman adını alan ve iç-el çevresinden ibaret olan az bir kısmı hariç, diğer bütün sahaları birliğe alınmıştı. Güneydoğu Anadolu, ki Selçukiler zamanında Türkiye'nin bir parçasıydı, henüz Osmanlı hudutları içine girmiş bulunmuyordu. Özetle, Yıldırım Bayezid, Niğbolu galibiyetinin kendisine temin ettiği üstün manevî nüfuzu son derecede iyi kullanarak, Türkiye'nin siyasî birliğini hemen hemen bu büyük zaferlerinden aldığı kuvvetle tahakkuk ettirdi.

1402'de, Ankara'da Timur ile yapılan büyük meydan muharebesinin arifesine kadar, Türkiye'nin iç tarihinde

<sup>1</sup> Neşri (I. s. 340) ve Münecimbaşı (III, s. 311) dahi, İbni Kemal gibi, (bak., aynı yazma, vr. 132), Besni, Divriği taraflarının Türk ve Kürt beylerinden alındıklarını söyledikleri halde, Aşıkpaşazade bütün buralarda Türkmen beylerinin hâkim bulduklarını ve Yıldırım'ın onlardan zaptettiğini, bu Türkmen beylerinin de Mısır'a sığındıklarını kaydediyor: Bak., s. 74.



cereyan eden hadiseler hep son derecede mesut neticeler vermiş, bir taraftan Rumeli'de geniş fetihler yapılarak Balkanlarda sağlam bir Türk hâkimiyeti kurulurken, diğ er taraftan Anadolu'daki siyasî anarşi safha safha hal yoluna girmiş ve Türkiye, Anadolu'da doğduğundan beri, tarihinin yeni bir tekâmülünü idrak ile daha ileri bir millet olma yolunda esas merhaleyi katetmişti. Selçukî devrine göre sınırlarını yeniden çizdiği ve kapladığı sahayı daha çok genişlettiği bu yeni anavatan, daha tabii ve coğrafi şartları haiz hudutlar kazanarak, emniyetli ve refahlı bir hayat hazırlamış bulunmaktaydı. Türkiye topraklarının içerisinde daha büyük bir «Alaşehir» durumunda kalan İstanbul'un zaptı bu hususta son bir iş teşkil ediyordu ki, bunu çok iyi bilen, çalışkan ve zeki padişahın en mühim gayesi de buydu. Fakat, İslâm dünyasını ve bilhassa Türk memleketlerini tehdit ve topraklarını istilâ ile tahrip eden, evvelce Cengiz zamanında örneğini gördüğümüz, step soyguncularının teşkil ettiği kuvvetli bir ordu, başlarında meşhur Topal Timur olduğu halde, en nihayet Anadolu'ya da girerek. Sivas'ı harap etmek suretiyle Osmanlı memleketlerini istilâyâ başladı.

Selçukî sultanlığının siyasî hayatında en büyük hadisenin, Cengiz'in fetihleri neticesinde İran'da yerleşen Moğolların Anadolu'yu çapullarına hedef ederek Kösedâğ'ında Gıyaseddin Keyhusrev ordularına indirdikleri darbe olduğunda şüphe yoktur. Moğol çapulcularının bir asra yakın süren tahakkümleri ve memleketin bütün servetini alıp götürmekten ibaret olan siyasî hâkimiyet usulleri, 1071'den beri Anadolu'da Türklerin kurdukları, bir ailenin itinalı evine benzer vatanlarını harabeye çevirmiş ve bilhassa Doğu Anadolu'da yıkılan bir medeniyetin türbe, medrese, cami gibi muazzam âbidelerinin duvarları hadisenin şahidi olarak yaşamakta devam etmiştir. Hakiki bir yangına benzeyen felâket geçtikten sonra, artık harabe eski şenliğini bulamamış, Osmanlı ailesinin rehberliğinde başlayan yeni millî hamle bu defa uygarlık eserlerini

daha batıda kurmuştu. Kösedâğı felâketinden 160 yıl sonra, Topal Timur'un Ankara'da Yıldırım Bayezid ordularına indirdiği bu yeni Tatar darbesi, Anadolu Türklüğünün bu ikinci uygarlığını da sarstı<sup>1</sup>. Mesele konumuzun dışında olmakla beraber, içtimaî tarihimiz bakımından önemi olan bu uğursuz hadiseyi esas hatlarıyla izah etmek yerinde olacaktır.

b. *1402 Ankara Felâketinin Sebep Olduğu İçtimaî Ve Siyasî Sarsıntı*

Türkiye'nin kaderi üzerindeki menfî tesirleri bakımından Topal Timur'un Anadolu'ya girişinin ve Yıldırım Bayezid'in ordularını Ankara önlerinde mağlûp edişinin tarihimizin sayılı hadiselerinden birisi olduğunda şüphe yoktur. Timur istilâsının, Müslüman-Türk âleminin siyasî düzenini altüst etmek suretiyle Anadolu'nun dünya iktisadî cereyanları karşısında zararlarını mucip olması ve Türkiye'nin siyasî birliğini henüz kurmuş olan Osmanlı sultanlığında hayli uzun bir «Fetret Devri» açılmasına sebep olması gibi, iki ayrı tesiri düşünülebilir. Birincisini esaslarıyla dahi izah etmek hayli güç olduğu için, Türkiye'nin, meselâ Altun Ordu'da, İran'da, Suriye ve Irak'ta meydana gelen tahribat ve karışıklıklardan ne gibi zararlar gördüğü kestirilemez. Ama, Timur'un Ankara zaferiyle Osmanlı Türkiye'sinde ortaya çıkan siyasî perişanlığın safhaları az çok malûmdur.

Bir defa, Balkan yarımadası, fetih ve iskân siyaseti sayesinde, tamamen bir Türk toprağı olduktan sonra, ortada kalan Bizans İstanbul'unu zaptederek, Türk siyasî-

<sup>1</sup> İbni Kemal, Tatarların, Anadolu'ya musallat olarak halka çektiirdikleri zulümler yüzünden onlara karşı olan millî hissin tepkisini şu beyitle ifade ediyor:

Türk kim, bir sınıfıdır Tatar anun / İhtilatın terk et zinhar anun / Yer seni olursa yâr ü dostun / Ger ola düşman çıkarır postun.

Bak., aynı yazma, vr. 145a-146a.

iktisadî kuvvetinin ağırlık merkezini Karadeniz-Ege bölgesine nakletmek işi tahakkuk etmek üzere iken, Timur vakası yüzünden geri kaldı. Türkiye tarihinin gelişme seyrinde bunun mühim bir gecikme âmili olduğu tabiidir. Keza, Selçukî sultanlığına musallat olan İran Moğollarının, en sonunda Türkiye'yi hükümsüz ve karmakarışık hale getirmelerinden beri, uzun bir gayret ile yeniden yaratılan siyasî birlik ve düzenli hayat bir anda yok olarak âdeta yüz sene evvelki duruma geri dönmüş gibi bir hal doğmaktaydı. Birinci Murad'ın son senelerinde ve Bayezid devrinde ortadan kaldırılan eski Anadolu beylikleri tekrar canlanıyordu ki, Balkanlarda Hıristiyan Avrupa ile ciddi bir mücadeleye girmiş bulunan bir devlet için bu halin ne büyük bir tehlike teşkil ettiği meydandadır. Bütün bunlardan başka, memlekette çıkan isyanlar, göçebelerin (bilhassa Moğollar devrinden beri mevcudiyetlerini muhafaza eden kabilelerin) yerleşik halka musallat çılmalarından ve soygunlarından çıkan huzursuzluklar da az değildi. Timur'un emri altına soygun için toplanan kalabalık insan sürüsü, harbi kazandıktan sonra, asıl gayeleri olan yağma ve soygunlara başlamış bulunuyorlardı. Hatta, Timur, Bayezid'i esir aldıktan sonra, sanki memlekette kendisine karşı koyan kuvvetler kalmış gibi, kasaba kasaba, şehir şehir dolaşarak, kaleleri zaptetme şekli altında çok büyük yağmalar yapmış, Anadolu'nun zengin halkını soymayı mühim bir iş edinmişti. Kendisinin gidemediği yerlere müfrezeler yollamasının da soyulmadık yer bırakmamak için olduğu aşikârdır. Bu izahlar bize Timur istilâsının Anadolu için ne büyük bir felâket olduğunu ifade etmektedir. Bu bakımdan, meseleyi biraz izah edeceğiz:

Timur'un İran, Irak ve Suriye'yi istilâ etmesi, Osmanlı sultanlığına ve Anadolu'ya nasıl bir tesir yaptı, belli değilse de, Altun Ordu devleti arazisine girişi ve orada yaptığı tahribat, bu memlekette Karadeniz'in kuzey yoluyla Tuna ve Bulgaristan yönlerinde bir göçe se-

bep olduğu için, bir hayli ehemmiyetlidir. Gerçekten de, Timur ordularının yarattığı korkudan yerlerini terkeden büyük bir Tatar kitlesi Tuna'yı geçerek hayvanları, eşyaları ve bütün ağırlıklarıyla Bulgaristan içlerine kadar yayılmışlardı. Osmanlı hükümeti bunları Filibe etrafında yerleştirerek, asayişsizlik etkeni olmalarını önlemeye çalışıyordu. İlk gelenlerin verimli topraklarda ziyadesiyle huzura kavuştukları duyulunca, göçlerin daha çok arttığı ve Bulgaristan'ın bu türlü göçlerle dolup taşıdığı sultana bildiriliyordu.

Bu şekilde gelen Tatarların en nüfuzlularından ve Toktamış'ın beylerinden Aktay, kalabalık bir maiyetle Bayezid'e hizmetini arzetmiş ve sonsuz ikramlar görmüştü. Padişah teklifi iyi karşılayarak, bunların silâh kullanmakta ve binicilikteki ustalıklarından faydalanmayı uygun bulduğundan, kendilerini hep Rumeli timarlı sipahileri kadrosuna aldı. Mamafih, yerli halkın ziraatına verdikleri zarardan ve bazı yerlerde, belki de yoksuzluk zaruretiyle, ahaliye saldırgan davranmalarından bir fesat çıkarmaları ihtimalini düşünen hükümet, itimatsızlık duymaya ve alınacak tedbirleri araştırmaya başladı. Hatta, bu geçimsiz ve düzene girmez insanları devletin huzur ve sükûnu namına, gerisin geri geldikleri yere yollamayı bile düşünen Vezir Ali Paşa, sultana bunların arzettiği tehlikenin ciddiliğini hatırlattı. Tam bu sırada Anadolu'daki Kara Tatarların isyanı patlak vermiş bulunmaktaydı. Şu halde, hükümet hem Rumeli'de ve hem de Anadolu'da bir «Tatar belâsı» ile karşılaşmıştı. Kemal Paşazade'nin çok güzel ifade ettiği gibi, ister istemez bu hal —tarihin acı hatıralarını canlandırması dolayısıyla— daha ziyade bir korku veriyordu. Anadolu'dakilere paralel olarak, Bulgaristan'a Kırım'dan gelip dolmuş olan Tatarlar da devlete karşı ayaklanırlarsa ne olacaktı? Bu vaziyette nasıl tedbir alındığı belli değilse de, en nüfuzlu Tatar beylerinden olan ve Edirne'de Sultan Bayezid'in yanında bulunan Aktay, Vezir Ali Paşa tarafından bir ziyafette pa-

çişahın emriyle zehirlettirildi'. Bu hadise Tatarlar arasında büyük korku yarattığından, bir kısmı Osmanlı topraklarını terk etmekle beraber, kalanları işlerinde güçlerinde olmaktan başka bir şey yapamadılar. Bir kısımları da, hayatlarını kazanmak için, devletin sefer hizmetlerini kabul ettiler. Bu suretle mühim miktarda Tatar süvari kitlesi timar defterlerine kaydolunmak suretiyle sipahi oldular<sup>2</sup>. Anadolu'da çıkan Kara Tatar isyanına gelince, Kemal Paşazade'nin çok kötü ve daha ziyade hayvan misali olarak tasvir ettiği ve henüz «şariat» yoluna girmediklerini bildirdiği Kara Tatarların ayaklanması, Ertena devrinden kalan bu göçebe Moğol aşiretlerinin çiftçi halkın ziraatına zarar vermeleri üzerine, sultana yapılan acı şikâyetler neticesinde çıkmıştı. Gerçekten de, belki mübalâğa ile 110 bin hane tahmin edilen Kara Tatarlar, yazın yaylalarda, kışın da kışlaklarda oturmakta olmalarından dolayı, iki mevsim arasında geniş ölçüde bir yer değiştirme hareketine geçiyorlar ve yollarındaki «Türk ve Türkmen» ahalinin ziraatını mahvediyorlardı. Yerleşik halk ile bu yüzden aralarında mücadele eksik değildi. Şikâyetler üzerine, bu kabilelerin ileri gelenlerine yollanan birçok fermanlar hiç tesir etmemişti. Nihayet, 1396 (798) sıralarında, halka tecavüzleri son haddini bulduğundan, yeniçeri ağasına verilen gizli bir emirle Tatarlar, tam yayladan incekleri sırada, ansızın bastırıldılar; Tatar beyleri mukavemete imkân göremeyerek, mağlûbiyeti kabul ettiler<sup>3</sup>. Yeniçeri ağasının emrindeki kuvvetler, hepsi yaya olan 12 bin

<sup>1</sup> İbni Kemal bir de hikâye anlatıyor: Gûya bir gün avda Bayezid, Aktay'a, anı ihtiyaç halinde Osmanlı ordusu geç toplandığından, çabuk tarafında ne kadar asker çıkarabileceğini sormuş. Onun da, cevabında, üç gün içinde 30 bin süvari verebileceğini ve günde yüz mil mesafe kestiklerini söylemesi üzerine, Bayezid, dehşete düşerek, bunların bir suretle isyanının ordunun toplanmasına vakit bırakmadan devleti yıkabilir korkusuyla, Aktay'ı Vezir Ali Paşa'ya zehirlettirmişti. Aynı yazma, vr. 146b.

<sup>2</sup> İbni Kemal, sipahiliğe yazılanların miktarını 50 bin olarak gösteriyor: Aynı yazma, vr. 147a.

<sup>3</sup> İbni Kemal, aynı yazma, vr. 147b-148a.

kişilik «kapu kulları»ndan ibaretti. Mağlûp olduklarını söylediğimiz asi Tatarlar padişahıtan affolunmalarını istediler. Bundan sonra devletin bütün emir ve yasaklarına riayet edeceklerini, sultanın sair kulları gibi her zaman hizmete hazır olacaklarını, sefer oldukça, ev başına bir süvari olmak üzere, 110 bin kişilik bir atlı kuvvet vereceklerini taahhüt etmeleri mukabilinde affolundular<sup>1</sup>. Fakat şurasını önemle kaydetmek icabeder ki, bir taraftan Rumeli'ye Kırım'dan yeni gelen mühim bir Tatar kitlelerinin timarlı sipahiliğe yazılması, diğer taraftan Anadolu'daki Kara Tatarların yardımcı olarak sefere çağrılmalarına karar verilmesi, Osmnlı ordusunun kuvvetini değil zaafını artırmış, Ankara harbinde, bunlar, Osmanlı safalarında harbetmeleri şöyle dursun, Timur tarafındaki ırktaşlarına geçmişlerdir<sup>2</sup>.

Timur, İran, Irak ve Suriye'yi istilâ ettiği esnada, acaba o taraflardan da böyle kalabalık bir göçmen kitlesi Anadolu'ya geçmedi mi, bu cihet bilinmiyor. Fakat, bu memleketlerden mühim siyasî şahsiyetlerin Osmanlılara iltica ettikleri ve padişahı Timur'a karşı harbe teşvike başladıkları malûmdur<sup>3</sup>.

I. Murad'ın son yıllarından itibaren Anadolu'yu siyasî parçalanmadan çabucak kurtarma gayretlerinin başladığını ve Bayezid padişah olur olmaz, bu siyasetin daha geniş ölçüde tahakkuk olunma safhasına girdiğini söylemiştik. Halk kitleleri büyük bir arzu ile Osmanlı siyasî birliğine katılmakla beraber, hemen yüz yıldan beri kendilerine

<sup>1</sup> İbni Kemal, Aynı yazma, vr. 148a. Kara Tatarların, Hülâgü Evladı zamanında Selçukî Türkiyesi halkını nasıl cezalandırmak için yollandıkları ve Kadı Burhaneddin devrindeki rolleri, nihayet, Bayezid tarafından, vergiden muaf olmak üzere nerelere yerleştirildikleri hakkında bakınız: Müneccimbaşı, III, s. 314.

<sup>2</sup> İbni Kemal, Aynı yazma, vr. 148a.

<sup>3</sup> Meselâ, Karakoyunlu Beyi Kara Yusuf ile Celâyir sülâlesinden olup Bağdat hükümdarı bulunan Sultan Ahmed zikrolunabilir.

birer çevreyi temin ederek küçük hükümetçikler halinde yaşamaya başlayan birtakım hanedanlar, tabii olarak, «kendi başına bey» durumlarını kaybetmekte olmalarından dolayı, mukavemet etmekteydiler. Fakat, Bayezid'in bu beyliklere son verme işine hız verdiği Niğbolu Zaferi ertesinde, Topal Timur'un Anadolu doğusunda görünürmesi Beylik topraklarından mahrum bırakılan şahıslara bir şikâyet mercii çıkarmış bulunuyordu. Onun için, meselâ Menteşe toprakları ilhak olunduğu vakit, beyliğin başında bulunan ailenin refahının temin edileceğine dair verilen teminatı kâfi görmeyen bey, Candar Oğlu'na kaçmış, ve Bayezid'in Kastamonu'yu da alması üzerine Timur'a sığınmıştı. Aydın ve Germiyan Oğulları gibi beylerden bazıları da fırsat buldukça aynı yolu takip ettiler.

Karaman işini bitirdikten sonra Kastamonu'ya hareket eden Padişah, o arada Erzincan'ı da zaptettiğinde, yanına alıp Bursa'ya getirdiği Tahirten Bey de, sonradan dönerek oradan Timur'a katılmıştı. Kemal Paşazade'ye göre, Tahirten'in ilticası, aslen Moğol olması dolayısıyla (Ertena Bey'in biraderzadesiydi) kendisini Timur'a daha yakın görmüş olmasından ileri geliyordu<sup>1</sup>.

Görülüyor ki, Sultan Bayezid'in Türkiye siyasi birliğini kesinleştirmek gibi büyük ve güç bir işe teşebbüs etmesi, Timur'un en yakın Müslüman memleketlerinde ve hatta Doğu Anadolu'da talan istilâlarına başladığı zamana rastlamış olduğundan, padişah için bu, şüphesiz bir kadersizlikti.

Kısacası, ister Timur tarafından Bayezid'e kaçanların, ister Bayezid'den Timur'a sığınanların tahriki ile olsun veya Tatar ordusunun yeni yeni memleketleri istilâ ile yağma etme usulünün bir icabı bulunsun, nihayet Timur Anadolu'yu istilâ ve Bayezid'i mağlûp etmek gayesiyle 1301'de (803) hareket etmişti. Tam bu sırada, Sivas valisi bulunan Şehzade Ertuğrul'un ölümü haberini alan pa-

<sup>1</sup> İbni Kemal, aynı yazma, vr. 148b.

dışah büyük bir üzüntü içindeyken, arkasından Sivas'ın «Moğollar» tarafından tahrip olunduğu duyuldu. Kemal Paşazade'nin ifadesine göre, şehir halkı, Timur'un merhametini çekmek için, çocukların başlarına «Kur'an-ı azîm» vererek karşı çıkardılar. Fakat, Moğol süvarilerinde aslâ merhamet eseri görülmedi; çocukları atlarına ezdirdiler<sup>1</sup> ve kurtulanlarını da, diri diri olmak üzere, ölenlerin cesetleriyle birlikte kuyulara gömdüler. Topal Timur, vahşetin azametini efendisine anlatması için, o vakit «ol uç'ta sahib-i şevket ve haşmet» olan Malkoç Bey'i Sultan Yıldırım Bayezid'e yolladı. Osmanlı ordusu derhal harekete geçtiyse de, Timur'un batıya ilerlemekten vazgeçerek Arap Memleketlerine gitmesi üzerine, Bayezid geri döndü<sup>2</sup>.

Sivas'ın uğradığı felâket halk arasında derin bir yeis ve korku yaratmıştı. Hele padişahın ıstırapı daha da fazlaydı. Sivas felâketinin o zamanki Türk cemiyetinde yarattığı ruh haletini ifade etmesi bakımından, şu fıkra gayet enteresandır: Yıldırım Bayezid, yukarıda söylenen iki felâketli haberden sonra, henüz kurulan imaretinin işi ile meşgul iken, Uludağ'ın eteğinden bir çobanın kaval çaldığını işitti. Bu yanık seste «yârın ve diyârın anup nar-ı iştiyakın neyistan-ı firâka salan» çobanın kaval nağmeleri padişahı derin bir teessüre garkettiğinden, şu sözü söylemekten kendini alamadı: «Çal bire çoban çal! Ne canın yandı, ne ciğerin yakıldı, Ertuğrul gibi oğlun mu öldü? Sivas gibi şehrin mi yıkıldı?»<sup>3</sup>.

Timur, Sivas'tan sonra Malatya'yı da almış ve oradan Halep, Humus, Şam ve Bağdat gibi Suriye ve Irak

<sup>1</sup> British Museum'daki Tevarih-i Âl-i Osman nüshası (bak., OR. 7056, vr. 67a.) aynı hadiseyi Timur'un zulmüne misal olarak kaydetmekle beraber, Sivas'ta geçtiğini bilmeyerek, sadece, «şehirin ehlisi okuyan oğlancıkları mushaflarla karşı çıkardılar» demektedir.

<sup>2</sup> İbni Kemal, aynı yazma, vr. 150.

<sup>3</sup> İbni Kemal, aynı yazma, vr. 115a.



şehirlerini yağmalarına hedef yaptıktan sonra tekrar doğuya dönmüştü. Ertesi sene, yani 1402'de (804) gene Anadolu'ya gelen Tatar ordularıyla kati karşılaşma, aynı yılın temmuzu sonlarında Ankara'da vukua geldi. Memleket için hiç de müsait olmayan şartlar içinde cereyan eden bu muharebenin neticesinde Türkiye, Köseadağı harbinden beri tarihinin en büyük mağlûbiyetine uğradı. Bozgunun sebeplerini eski kaynaklar çeşitli yönlerden kaydediyorlar. Bazılarına göre, Bayezid'in gururu ve Timur gibi kuvvetli bir düşmanı küçümsemesi dolayısıyla, fazla ihtiyatsız ve müşaveresiz hareket etmiş olması felâketin en mühim sebebi olmuştur. Anadolu'nun siyasî birliği yeni temin edilmiş bulunduğundan, bütün memleket henüz Osmanlılara ısınmış değildi. Binaenaleyh, siyasî mülteci olarak daha evvel Timur'a sığınmış bulunan Anadolu beyleri Tatar orduları ile birlikte Ankara Meydan Muharebesinde Osmanlı ordusunun karşısına çıkınca, bir kısım Anadolu askerlerinin eski beylerine katılmaları bozgunculuk doğurdu<sup>1</sup>. Bundan başka, Bayezid'in, Timur'a karşı hareket ettiğinde orduyu lüzumsuz yere geniş bir sahada dolaştırması ve Ankara'ya gelince yorgun yorgun harbe sokması, yahut, Timur'un —ilk günü hazırlıksız ve askerleri sağa sola dağılmış olarak bastırıldığı halde— mertlik olsun diye harbi ertesi güne bırakıp hazırlanmasına fırsat vermek gibi birtakım taktik hatalar yapmış olmasını ileri sürenler de görülüyor<sup>2</sup>. Ayrıca, padişahın fazla şiddetinin ve haşin tabiatının, daha evvelden ümerâ, askerler ve hatta şehzadeleri arasında kendisine karşı dargınlıklar yarattığı,

<sup>1</sup> British Museum, aynı yazma, vr. 57b-58a. Oruç Bin Âdil (Babinger), s. 34.

<sup>2</sup> İbni Kemal, o zaman padişahın önünde yürümüş olan Solak Karaca'nın ağzından zaptedilen bir sözü naklediyor: Askerleri tarafından terkolunmakta bulunan Bayezid'e Solak Karaca, bunun sebebini, «serhoş vezirin sü-i tedbiri kâr ü bâr-ı saltanatı târ ü mar edüp sana ne iş etti!» demek suretiyle para tasarruf etmek için askerinin yeter derecede memnun edilmemiş olduğu şeklinde izah ediyor: Aynı yazma, vr. 154b-156a.

bu yüzden muharebenin en kızgın anında, çoğunun can ve gönülden çarpışmaya iştirak etmedikleri, henüz mağlûbiyet bahis mevzuu olmadan birçoklarının savuşup gittikleri şeklinde rivayetler de mevcuttur<sup>1</sup>.

Oruç Bey ve bilhassa Kemal Paşazade ise, Bayezid'in mağlûbiyetinde en fazla etken olanların Anadolu'dan orduya alınan Kara Tatarlarla Rumeli'ye Kırım'dan inmiş olan Kıpçak Tatarları olduğunu söylemektedirler. Adetleri herhalde çok mübalâğalı olarak 160 bin gösterilen ve hepsi süvari olan bu askerler, Timur'un Tatarlarıyla karşılaşınca hemcinslerine karşı harbetmek istememişler ve düşman tarafına kaçmışlardı<sup>2</sup>.

Kemal Paşazade'nin rivayetine göre, Yıldırım ile karşılaşmakta bir hayli tereddüt geçirmiş olan Topal Timur, Anadolu'ya hücumundan evvel bir meclis toplayarak meseleyi enine boyuna danıştı. Veziri, Osmanlı ordusunun, azametine rağmen katiyen sağlam olmadığını iddia ediyordu. Çünkü, kanaatine göre Bayezid'in ordusunda kendisine düşman olan mühim bir zümre mevcuttu ve bunlar padişahın ayağını kaydırmaya çalışıyorlardı. O halde bu gibileri ciddi harp etmiyeceklerdi. Askerlerin çoğu da «nöker» değil, «kul»dan ibaret bulunmaktaydı. Tabii, kölelikten gelme «kul» adlı asker sınıfı, öyle «nökerler»<sup>3</sup> gibi kendi arzularıyla harp etmiyorlardı. Çünkü, onlar birer suretle tuzağa düşürülmüş, şuradan buradan toplama kimselerdi. Onlar için, harp ve mücadele hususunda, sultanlarıyla onun düşmanı arasında fark olamazdı. Çünkü, kullar harbe, bir gaye uğrunda ve kendi arzularına göre değil, mecburen sürülüyorlardı<sup>4</sup>.

Osmanlı İmparatorluğu'nda, devletin hakiki sahibi

<sup>1</sup> British Museum, aynı yazma, vr. 60a; Oruç Bey, s. 34.

<sup>2</sup> İbni Kemal, aynı yazma, vr. 154a-155b; Oruç Bey, s. 34.

<sup>3</sup> Nöker, hür Müslüman Türk ahaliden ücret ile tutulan asker'e verilen ad olup, asıl sağlam asker budur. Esir ve kölelerden ibaret «kul» adındaki askerler «hassa» sayılıyordu.

<sup>4</sup> İbni Kemal, aynı yazma, vr. 153a.

olan bir Türk topluluğu ve onun siyasi hâkimiyetine aldığı geniş topraklar içinde Türk halkın oturduğu bir ana vatan (Anadolu) bulunduğunu ilk defa idrak eden tarihçi Kemal Paşazade, bu zihniyetinin tesiriyle, kendi zamanında artık Osmanlı rejiminin siyasi kaderini ellerine geçirmiş bulunan ve yegâne nüfuz sahibi olan Eenderunlu köle zümresine karşı büyük bir kin duyduğundan dolayı, şu rivayeti uydurmuş olsa dahi, vakiya uygun geldiğinde şüphe yoktur. Gerçekten de Sırp, Bizans, Tatar kuvvetleri ve yeniçeri ocağından yetişme köle askerler, herhalde Bayezid'in ordusunda hakiki Türkler derecesinde bir miktara yaklaşıyorlardı. Yardımcı Sırp askerlerinin gayet iyi harp ettiklerinde bütün kaynaklar bir fikirde olmakla beraber, asıl «kul» adını taşıyan ve orduda hakiki bir kuvvet haline gelerek nüfusça çok ağır basan Kapı Kulları ve Enderun halkıyla yalnız Türk halkından ücretle yazılanların teşkil ettiği azaplar arasında şiddetli bir geçimsizliğin mevcut olduğunu Fetret Devri hadiselerini tetkik ederken göreceğiz. Ayrıca, yeni yetişmeye başlayan Enderunlu ümerâ ile eski Türk asilzadelerinden ve medreselilerden gelen devlet ricali arasında da, azaplarla yeniçeriler arasındaki mücadeleye benzer bir husumet meydana geldiği muhakkaktır. Onun için, Timur ile Bayezid, 1402'de Ankara'da karşılaştıkları zaman, herhalde Bayezid'in ordusu ve hatta devletin içtimai-siyasi bünyesi, haricîten görüldüğü kadar sağlam değildi. Fakat, hadiseleri tetkik ederken de göreceğimiz üzere, bu sıradaki Türk topluluğu beylikler halinde yaşama rejimini geride bırakacak bir siyasi şura sahip bulunuyordu. Bu sebepten dolayı, Timur tarafından girişilen bir nevi «*restauration*» siyaseti muvaffak olamadı. Murad ve Bayezid taraflarından temin edilmiş olan millî birliğin sağlamlığı âdetâ hükümeteşizlik devri olan «Fetret» esnasında da sabit oldu.

Kısacası, sebepleri neler olursa olsun, Ankara Harbi Yıldırım Bayezid'in tam bir bozgunuyla ve hatta Topal

Timur'a esir düşmesiyle neticelendi. Böyle ölüm-kalım savaşlarında, âdet olduğu üzere, sefere padişahın hükümdarlığa namzet yaştaki bütün oğulları gelmişlerdi. Ordunun mağlûbiyeti anlaşılır anlaşılmaz, bu şehzadelerden her biri kendisine intisap eden rical ve ümerâ ile bir tarafa gitti. Son zamanlarda Rumeli geçesindeki seferlere başkumandan tayin edilmiş olduğu için veliahtlığı Bayezid tarafından zımnî olarak ifade edilmiş demek olan Süleyman Çelebi, Vezir Ali Paşa ve esir olmaktan kurtulan diğer hükümet erkânınca, önce Bursa'ya ve sonra buranın Timur kuvvetleri tarafından işgal olunmasına başlanması üzerine Edirne'ye götürülerek tahta çıkarıldı. Böylece, Osmanlı hükümeti yeniden kurulmuş oldu. İsa Çelebi Karasi'ye, Mehmed Çelebi de Amasya'ya çekilmişlerdi. Tabii olarak, buralar bu iki şehzadenin bozgundan önce vali buldukları yerlerdi. Mustafa ve Musa Çelebiler padişahla beraber esir olmuş bulunuyorlardı. Her şehzadenin lalası ve dairesi erkânı yanındaydı. Böylece, bunların her birinin bulunduğu yerde küçük bir Osmanlı hükümetçisi kuruldu. Mamafih, hepsi de babalarının yerine geçmiş olduğunu kabul ettikleri Süleyman Çelebi'ye bağlılıklarını, yani buldukları vilâyetlerde onun birer valisi olduklarını teyit etmekteydiler. Diğer taraftan, Timur'un her yana yolladığı askerî kollar Anadolu şehirlerini tahribe ve soymaya başladılar. Timur'un torunu Mehmed Sultan bin Cihangir, ümerâdan Şeyh Nureddin ile Bursa'ya yollanarak Süleyman Çelebi ve Osmanlı ricalinin Edirne'ye kaçmalarından sonra, şehre «bir belâ-yı âsuman gibi nüzûl ve küffarın etmedikleri mel'ânet ve hıyanetleri edüp» ne varsa yağma ve tahrip etmişlerdi. Bursa'nın ileri gelenlerini de tevkif ve alıp götürmekten vazgeçemedikleri görülüyor. Topal Timur'un diğer bir torunu Sultan Hüseyin Teke'ye ve büyük beylerinden Harezmi hâkimi Şah Melik Aydın'a yollandılar. Kısacası, kendisi Kütahya'da sonbaharı geçirirken, Anadolu'nun mühim ve zengin yerleri Tatar ileri gelenleri tarafından

askerlerine yağma ve tahrip ettiriliyordu<sup>1</sup>. Fakat yağma olunan şehirler arasında en çok hasar gören yer başşehir olan ve hükümetin hazinesi bulunan Bursa şehriydi.

Timur, Kütahya'daki kısa ikameti sırasında, Osmanlıların kaldırdıkları eski beylikleri yeniden kurmuş, kendisine bağlılıklarını, vergi vermelerini, hutbe ve sikkede adını zikrettirmelerini hepsine şart koşmuştu. Ancak, daha da ileri giderek, Osmanlı memleketlerini Tatar beylerine tevzi etmek suretiyle Osmanlı hükümetini büsbütün tarihe karıştırmak istiyordu<sup>2</sup>. Bursa'da esir olarak oturmakta olan Karaman şehzadeleri Mehmed ve Ali beyler, Konya'ya geri yollanarak Karaman Beyliği yeniden ihya olunduğu vakit, Bolvadin, Akşehir, Kırşehir, Sivrihisar ve Beypazarı gibi, bir süreden beri Osmanlılara geçmiş bulunan yerler dahi sınırları içine katıldı. Candar Oğulları Beyliği ise, Sinop'a sıkışmaktan kurtularak Kastamonu, Safranbolu, Kalecik ve Çankırı'yı tekrar elde ediyor, böylece Osmanlıların Amasya sahasıyla olan bağları, yalnız Ankara üzerinden ince bir koridor halinde kalsada, güçleşiyordu.

Bu işleri yoluna koyan Timur, Kütahya'dan batıya, Ege üzerine yürüdü. Denizli yolundan Menderes vadisine inerek kaleleri birer birer ele geçirip askerlerine yağma ettirdi. Güzelhisar, Ayaslog, Tire mukavemet bile etmediler. Vaktiyle Aydın Oğlu Umur Bey'den «frenklere» geçmiş bulunan İzmir dahi Timur'a teslim olmak zorunda kaldı. Böylece, Anadolu'yu tahrip etmekte Tatar hükümdarının bir tek doğru işi burayı Hıristiyanlardan temizlemek oldu ki, netice itibariyle bu Türkler hesabına demekti. Dönüşte birer Osmanlı kalesi olan Eğridir ve

<sup>1</sup> Münecimbaşı, III, s. 313.

<sup>2</sup> İbni Kemal'e göre, Timur, Osmanlıların Hıristiyanlardan fethettikleri ve bu suretle «kılıç hakkı» olarak sahibi buldukları toprakları Kara Tatarlara üleştirmişti: Aynı yazma, vr. 158a. Âşıkpaşazade de Timur'un «Vilâyet-i Osman'ı Tatar'a» verdiğini söyler: s. 80.

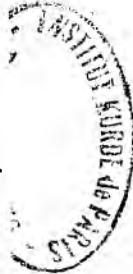

Uluborlu'yu da alan Tatarlar Akşehir'e yürüdüler. Bu arada, Timur'un esaretinde olan Bayezid intihar veya hastalanma<sup>1</sup> suretiyle vefat etti<sup>2</sup>.

Timur, Ankara zaferinden sonra Anadolu'da bu şekilde yağma gezintilerine çıktığı esnada, Osmanlı şehzadeleri de, kendi siyasî gayelerine göre hummalı bir gayretle çalışıyorlardı. Şehzade Süleyman'ın Edirne'ye çekilmesi üzerine, zaten Rumeli'ye geçme niyeti bulunmayan Tatar hükümdarı için, bu bakımdan bir endişe mevzuu kalmamıştı. Fakat, Osmanlı kaynaklarının ifadesine bakılırsa, Tokat'ta yerleşen Mehmed Çelebi Timur'u düşündürmekteydi. Timur'un, kışlamak üzere Aydın tarafına gittiğini öğrenen Mehmed Çelebi, Tatarların durumunu gözetlediği Gerede'den «Rum ümerâsı» ile geri, «Rum'a» dönünce, Kara Devletşah adında bir Tatar beyinin, elinde Timur tarafından verilmiş bir «berat» olduğu halde «il'i» tuttuğunu ve halkı itaate davet ettiğini öğrendi. Beylelikle meseleyi danıştıktan sonra, asker toplayarak, adı geçen kimseye derhal hücumla, onu mağlûp etti; Kara Devletşah öldürüldü<sup>3</sup>. Timur'dan yüz buldukları anlaşılan daha birtakım Tatar ve Moğol beyleri Çelebi Mehmed'e hücum teşebbüsünde bulundularsa da, hep mağlûp oldular; kuvveti gittikçe artan bu genç şehzade hakkında Timur'a Rum Vilâyeti'nden birçok şikâyetler yollanıyordu.

Gerçekten de, Timur Batı Anadolu'da yağma ile meş-

<sup>1</sup> Yıldırım'ın ölüşü bir müddet sonra oğlu Musa ile kayını olan Germiyan Oğlu'na yollandı: İbni Kemal, aynı yazma, vr. 158a.

<sup>2</sup> Bayezid'in, intihar suretiyle mi, yoksa hastalıktan mı öldüğü hakkında F. Köprülü'nün şu makalesine bakınız: Belleten, Sayı, s. 27; British Museum'daki Tevarih-i Âl-i Osman'a göre, şehzadelerden biri veya memleket büyükleri ricaya gelseler Timur padişahı serbest bırakacaktı. Fakat onun zulmünden kimse yanına yanaşıp da böyle bir teklifte bulunamadı. Mamafih Timur'un neticede padişahı salıverdiği ve üç gün sonra ölümünün yolda vaki olduğu rivayeti de vardır: Bak., adı geçen eser, vr. 66b ve 70a.

<sup>3</sup> Neşri, I, s. 372; Müneccimbaşı, III, s. 328.

gulken, Şehzade Mehmed, 1402 Ankara mağlûbiyetiyle çöken Osmanlı sultanlığının yeniden canlanmasını temin edecek bir muhiti Amasya-Tokat çevresinde kurmaktaydı. Hatta, Neşri'nin kaydettiğine göre, «Rum leşkeri ve hassa askeri» ile Tokat'a kaçtığı zaman, daha on bir yaşında bulunan Şehzade Mehmed Çelebi, ilk teşebbüs olarak, esir bulunan babası Bayezid'i kaçırmak gayesiyle adamlar yollamış, fakat onlar Timur tarafından yakalanark öldürülmüşler ve esir Padişahı muhafaza için daha sıkı tedbirler alınmıştı<sup>1</sup>.

Ne olursa olsun, Timur'un ziyadesiyle dikkatini çeken Çelebi Mehmed, babasının da rızası ile Tatar hükümdarı tarafından karargâha davet olundu. Eğer itimat edip gelirse, bütün Rum'un ona ısmarlanacağı, hatta Semerkand hükümdarının, kızını dahi vererek, onu kendine damat edineceği bildiriliyordu. Bayezid de Timur'un bu güzel sözlerine ve iyi niyetine inanmıştı. Elçi Hoca Mehmed tarafından bu şekilde Amasya'da ziyaret edilen Mehmed Çelebi, teklifi erkânına müzakere ettirdi. Hemen ekseriyet, bunun bir tuzak olduğunu ifade ile, gitmesinin doğru olamayacağı kanaatinde bulundular. Fakat, yekten reddetmek de tehlikeli görüldüğünden, Amasya-Osmancık yoluyla hareket eden şehzade, önce İsfendiyar Bey'in yeğeni Kara Yahya'nın hücumuna uğradıysa da, onu mağlûp etti. Kafile Mürted Ovası'na indiğinde, Savcı Oğlu denen Ali Bey adındaki Tatar beyinin hücum edeceği haberi alındı; bu suretle Timur'a olan itimadını kaybeden Mehmed Çelebi, gitmekten vazgeçerek, Sofu İmâdeddin Bayezid Çelebi'yi Timur'un elçisine koşarak karargâhına yolladı ve kendisi varamadığından dolayı özür diledi. Bu arada, Timur'un Kütahya'dan Aydın'a hareket ettiğini ve babası Bayezid'in sağ olarak yanında bulunduğunu öğrendi. Timur, ordusuyla Ege bölgesindeyken, Mehmed Çelebi Amasya ve Tokat taraflarında başkaldırmış bulunan bir-

<sup>1</sup> Neşri, I, s. 366.

takım zorbaları da mağlûp ederek şöhretini büsbütün artırdı. Meselâ, Samsun Emîri Kubat Oğlu Alaaddin Ali Bey'in Niksar'ı kuşattığını haber alarak üzerine hücum etmiş ve asiyi Köprü Emîri Taşan Oğlu Ali Bey'in yanına kaçmaya mecbur etmişti. Kazova taraflarında dolaşan ve mühim bir kuvvete sahip bulunan İnal Oğlu'nun halka dehşet verdiğini, onun korkusundan birçoklarının dağlara sığındığını haber alan genç şehzade, önce bir hayli telâşlandıysa da, ümerâsı meseleyi sükûnetle mütalâa ettiler; bu Türkmen beyine elçi yollanarak çekilip gitmesi bildirildi. Eğer bir netice alınmazsa o zaman harp edilecekti. İnal Oğlu, çocuk telâkki ettiği Mehmed Çelebi'ye verdiği cevapta, buraları terketmesi lâzımgelenin kendisi olduğunu bildirdi. Bunun üzerine, Kazova'ya yapılan çok anî bir baskınla bu kuvvetli düşman dahi bozguna uğratıldı ve yirmi bin «göçebe Türkmen evleri» yağma olundu. Sekiz yüz Türkmen hanesinin beyi olan Gözler Oğlu adındaki birisi de, Karahisar'ı sardığı sırada bastırılarak perişan edildi. Sultan Mehmed Tokat'ta bulunduğu esnada, Köpek Oğlu denen Türkmen beyinin «göçer evleri» ile Kazova'ya konarak kendisinin Timur tarafından bey sıfatıyla yollandığını ve Mehmed Çelebi'yi buralardan çıkarmak istediğini yayması üzerine, şehzadenin kuvvetleri kendisini Kazova'da yakalayıp perişan etti. Yağma olunan Türkmenler dağıldılar. Sivas şehrinde de, Mezid adındaki biri başına bir sürü kalabalık toplayıp «Sultan Mescidi»ni kendine sığınak yapmış ve etrafa musallat olmuştu. Ahalinin şikâyeti üzerine, Mehmed Çelebi, has kulu ve güvenilir adamı olan, vezirlik vazifesini gördürdüğü Bayezid Paşa'yı âsinin üzerine yolladı. Camide sıkıştırılan Mezid Bey, yakalanarak şehzadeye getirildiğinde affolundu ve «timarlar ve haslar» verilerek, Sivas'ın yaralarını sarmak üzere oraya vali tayin edildi<sup>1</sup>. Bu muvaffakiyetlerle adı her tarafa yayılan Şehzade Mehmed, Yeşilirmak

<sup>1</sup> Neşri I, s. 400 ve 402; Münecimbaş, III, s. 329.



havzasının hakiki hükümdarı olmuş bulunuyordu'.

Bu esnada mühim bir hadise, Topal Timur Akşehir'e girdiği esnada esir Osmanlı Sultanı Yıldırım Bayezid'in ölmesi oldu. Rivayete göre, padişah, Timur'a, cesedinin Mehmed Çelebi'ye teslim edilmesini vasiyet etmişti. Bu vazifeyi Germiyan Oğlu'na ısmarlıyan Topal Timur, Anadolu'da meydana getirdiği karmakarışık vaziyetle Türkiye'yi başbaşa bırakarak, kendi başşehri Semerkand'a gitti<sup>2</sup>.

Gerçekten de, Timur Anadolu'yu terkederken, Bayezid'in cesedi kendisine teslim edilen Musa Çelebi'ye Bursa hükümetini tevcih etti<sup>3</sup>. Bu hadise şehzadeler arasındaki taht kavgasını daha çok karıştırıyordu. Ayrıca, göçebelilerin ve Bayezid zamanında bertaraf edilen feodal beylerin, Timur'dan yüz bularak tekrar ortaya çıkmaları memleketi ihtilâl içinde bıraktığı gibi, Tatar orduları Anadolu'da buldukları esnada yağmaya uğramaktan veya öldürülmekten korkan zengin Anadolu halkının mühim bir kısmı Rumeli'ye hicret etmekle, karşı yakanın etnik ve sosyal durumunu Türkler lehine olarak sağlamlaştırdığından ve orada da kuvvetli hiyerarşik tabakalar teşekkül etmiş bulunduğundan dolayı, Edirne'de bulunan Süleyman Çelebi, Anadolu'suz da olsa, Balkan yarımadasının kendi başına bir Türk devleti teşkil edecek hale gelmesine dayanak, babasının tahtında kuvvetle tutundu. Hatta, Anadolu'nun bazı yerleri onun hâkimiyetini tanıyordu. Fakat, bu karışık devirde hükümetin ana memlekette bulunması zaruri olduğundan, Anadolu'nun siyasî nüfuzu ağır basmak kudretindeydi ve öyle oldu. Şimdi, Türkiye'nin yeniden kuruluşu ile ilgili hadiseleri incelerken, bunu daha iyi anlamış olacağız.

<sup>1</sup> Neşri, s. 378-392; Müneccimbaşı, III, s. 328-329.

<sup>2</sup> Neşri, I, s. 406-412; Müneccimbaşı, III, s. 327.

<sup>3</sup> Müneccimbaşı, III, s. 313-314.

c. *Ankara Felâketinden Sonra Siyasî ve İçtimaî Düzenin Yeniden Kurulması*

1402 Ankara bozgununda iki şehzadesiyle Yıldırım Bayezid'in esir düştüklerini, buna mukabil, Süleyman Çelebi'nin vezir ve bazı hükümet erkânı ile Bursa'ya kaçtığını ve orada tahta cülûs ettiğini, İsa Çelebi'nin de Karasi'ye yerleştiğini, bunların her ikisinden yaşı küçük olan Mehmed Çelebi'nin ise, Tokat'a çekildiğini ve orada mühim muvaffakiyetler elde ederek Osmanlı otoritesini Yeşilirmak havzasında tekrar kurduğunu söylemiştik. Timur'un torunlarından Sultan Mehmed, Tatar beylerinden Şeyh Nureddin ile birlikte Bursa üzerine yürüyünce, yeni padişah hükümetini alarak Edirne'ye göçtü ve bir daha dönmemek üzere orada yerleşti. Böylece, artık Türkiye'nin daimi başşehri Edirne olmuş bulunuyordu<sup>1</sup>. Timur kuvvetleri Ege çevrelerindeyken, ne yaptığını pek bilemediğimiz İsa Çelebi, büyük bir ihtimal ile, Edirne hükümdarı ve büyük şehzade Süleyman Çelebi tarafından Tatar yağmasının son bulmasını müteakip, Bursa valiliğine tayin edilmiş olarak bu bedbaht şehre geldi. Süleyman, bu hareketiyle, herhalde Yeşilirmak havzasında büyük bir nüfuz kurmaya muvaffak olan ve kendi dairesinden saydığı Gerede etrafının dahi asayiş ve düzenini kuran Mehmed Çelebi'nin bu yoldan hâkimiyetini Bursa'ya kadar uzatmasına ve bu suretle kendisinden daha kuvvetli hale gelmesine mani olmak istemiş olmalıdır. Fakat, Timur'dan kurtulan ve kendisine Bursa tevcih edilmiş olan Musa Çelebi, bu hakkına dayanarak, İsa'yı Bursa'dan attı; Timur'un hükmü gereğince tahta cülûs etti. İsa Çelebi, bu vaziyette, Türk beyliklerinden birisine sığındı<sup>1</sup>. Bursa'ya yer-

<sup>1</sup> Süleyman Çelebi'nin meşrû bir hükümdar olduğuna dair: Tevki Mehmed Paşa Tarihi, TTEM, No. 2 (79), s. 93.

<sup>2</sup> Neşri (Taechner basımı nüsha, s. 114-115) hadiseyi farklı anlatıyor: Timur Erzincan'a hareket edince, Ankara'da oturmakta olan Anadolu Beylerbeyi «Emir Yakup» (herhalde Süley-

leşen İsa'nın oradan atılması üzerine Anadolu'ya geçen Süleyman Çelebi, bu şehri Musa Çelebi'den geri almaya muvaffak oldu. Mağlûp şehzade Karaman iline kaçtı<sup>1</sup>. Ve-

man'dan yüz çevirip) Gerede dağlık bölgesinde bulunan Mehmed Çelebi'ye varıyor ve onun serleşkerliğini kabul ediyor. İki kardeş Bursa üzerine yürüdükleri esnada Mehmed Çelebi, Yakup Bey'in dayısı bulunan Karasi Subaşısı İne Bey'den faydalanmayı teklif ve Yakup Bey uygun buluyor. Bursa'da bulunan İsa Çelebi'nin askerlerince yolları kesilmesine rağmen, başşehir girmeksizin Ulubad'a iniyorlar. Burada iki şehzade çarpışacaklarken, İne Bey'in tavsiyesiyle Mehmed Çelebi, İsa'ya anlaşma teklif etti: Buna göre, «Bursa ve ondan yukarusu» (yani Yeşilirmak'a kadar olan eski Dânişmendiye Vilâyeti) kendisine kalıyor (Amaşya başşehir burada olduğundan Mehmed Çelebi asıl padişah demekti), buna mukabil, «aşağısı, ki Aydın ve Saruhan ve Germiyan ve... de Karaman ili beyle (yani Karaman Oğulları da tasfiye edilmekte olduklarına göre, bütün eski Yunan-Konya Vilâyeti) İsa Bey'in» olmak üzere mektup yazdı. Yaşça büyük olan İsa, bu şekilde küçük kardeşinin hükümdarlığı kendisine ayırmasını kabul etmedi, yapılan harpte İsa bozguna uğrayarak İstanbul'a sığındı; Mehmed Çelebi ise Bursa'ya dönerek resmen cülûs etti.

Nesri'nin, Tarih Kurumu'nca basılan metninde aynı hikâye farklı anlatılıyor: Çelebi Mehmed, Timur gider gitmez, Bursa'ya gelip tahta çıkmış, Germiyan Oğlu'ndan babasının cesedini ve kardeşi Musa'yı istemiş, bütün beylikler itaatlerini arze mişler, o, yazı geçirmek üzere Niksar'a gittiğinde, Süleyman, İsa Çelebi'yi acele olarak Bursa'ya yolladı. Halk kendisini kabul etmeyince, bu şehzade şehri yaktı. Mehmed Çelebi'nin yetişmesi üzerine İsa, İsfendiyar'a sığındı. Ankara'ya hücumu üzerine bir de Gerede önlerinde yenilerek İsfendiyar'a kaçtı. Mehmed, Karaman Oğlu'nun elçisini kabul ve Dulkadir Oğlu'nun kızı ile evlendiği sırada, İsa bir daha Bursa'ya saldırdı ise de, yeni bir bozgunla İzmir Oğlu'na kaçtı. Ege yöresi beylikleri ona yardım etmekle beraber, Mehmed Çelebi müttelikleri yendi; Şehzade bu defa Karaman'a sığındı ve bir daha görünmedi, Mehmed Çelebi de bu vesileyle Timur'un ihya ettiği beylikleri yeniden tasfiye etmiş oldu.

<sup>1</sup> British Museum, aynı yazma, vr. 71b-74a; Oruç Bey, İsa'yı Bursa'dan atanın Musa olduğunu ve bu şehzadenin başşehirde cülûs da ettiğini, bunun üzerine Süleyman'ın Anadolu'ya geçip, kendisini Karaman'a kaçmaya mecbur ettiğini söylüyor: s. 38; Nesri, herhalde yanlış olarak, İsa'nın Bursa'dan Musa tarafından değil, Süleyman tarafından kovulduğunu kaydediyor: C. I, s. 364.

kayınamelerin ifadelerine göre, Süleyman Çelebi cülûs ettiği zaman, meşruiyeti kardeşleri tarafından da kabul olunmuş ve bilhassa yerleştiği bölgenin ehemmiyeti icabı, bütün Anadolu'ya hâkim görünen Mehmed Çelebi bunu resmen ifade ettiğinden başka, karşılıklı hediyeler dahi yollanmıştı<sup>1</sup>. Fakat, Musa'nın Bursa'da görünmesi ve İsa'yı oradan sürüp çıkarması işleri karıştırdı<sup>2</sup>. Çünkü, yeni şehzadenin herhalde Timur'dan aldığı salâhiyetle başıboş hükümdarlık iddia etmesi Süleyman'ı harekete getirmiş ve hemen Anadolu'ya geçerek vaziyete hâkim olmasını icap ettirmişti. Tam bu sırada Mehmed Çelebi'nin de işe karışması anlatıyor ki, Yeşilirmak hâkimi dahi, Süleyman'ın İsa'yı himaye etmesine mukabil, kendisi de Musa'yı desteklemekteydi<sup>3</sup>. Bu suretle hükümdarlığa hakiki namzet olan iki şehzade karşılaşmış bulunuyorlardı.

Musa Çelebi'nin kaçması üzerine, Busa'yı işgal etmiş bulunan Süleyman Çelebi, Karaman Oğlu'ndan, oraya sığınmış bulunan Musa'yı tutuklu bulundurmasını istemiş, rivayete göre söz de almıştı. Bu vaziyette, Musa Çelebi'yi, Karaman'dan kaçarak İsfendiyar Bey'e iltica etmiş görmekteyiz<sup>4</sup>. Buna kızdığı anlaşılan Süleyman, hemen Bursa'ya geçerek Candar Oğulları beyliği üzerine

<sup>1</sup> British Museum, aynı yazma, vr. 71a-74b.

<sup>2</sup> British Museum yazmasının ifadesine göre, Musa, İsa'yı Karasi'de yenmişti ve kendisini Rumeli'ye geçiren de Süleyman'ın veziri olan meşhur Ali Paşa idi: Bakınız, vr. 74b-74a.

<sup>3</sup> Hoca Sâdeddin'e uyan Münecimbaşı, Musa'yı Rumeli'ye geçirenin Mehmed Çelebi olduğunu, mamafih, Süleyman Çelebi'den çekinen İsfendiyar'ın kendi sahillerinden Musa'nın karşıya geçmesine müsaade etmediğini, bu vaziyette şehzadenin Karaman'a döndüğünü, sonra kendisini Eflâk Beyi Mirçe'nin davet ettiğini, İsfendiyar'dan gemiye bu davet üzerine bindiğini söylüyor: C. III, s. 319-322.

<sup>4</sup> Neşri'ye göre (Taeschner basımı), İsfendiyar Oğlu'nun te-reddüdü üzerine Musa Karaman'a dönünce, Rumeli akıncılarından bizar kalan Eflâk Beyi Mirçe, Karaman'a elçi yollayıp Musa'yı istemiş, bu elçinin gelmesinden sonra İsfendiyar Oğlu Musa'ya geçit müsaadesi vermişti: s. 123-129.

yürümüş ve fakat belki de Mehmed Çelebi'den çekinerek Göynük'ten daha öteye geçememişti. İşte bu esnada, anlaşıldığına göre, asıl meşrû sayılan Edirne hükümetini arkadan vurmak ve Süleyman'ı devirmek için, Musa Çelebi Sinop'tan deniz yoluyla derhal Eflâk sahillerine geçerek Edirne üzerine yürümüş, Rumeli tavgıları (yani akıncılar) kendisini hararetle karşılamışlardı<sup>1</sup>. Tabii bunu duyan Emîr Süleyman hemen Edirne'ye dönme zorunda kalınca, Anadolu'da beylerbeyi olarak Yakub Bey'i bıraktı<sup>2</sup>. Halbuki, bu şahıs Mehmed Çelebi'nin eski adamlarından olmakla, hemen ona döndü ve böylece bu şehzadenin nüfuzu Ankara üzerinden Bursa'ya kadar yayıldı<sup>3</sup>.

Musa'nın Rumeli'deki hareketini önlemek üzere, Bizans'tan geçen ve orada bir de antlaşma yaparak İmparatora bir kısım yerleri geri vermeye razı olan Süleyman, Musa ile ilk karşılaşmasında beylerden bazılarını elde ederek galip geldi. Beri taraftan, Mehmed Çelebi An-

<sup>1</sup> Rivayete göre, tavgıların kendisini hararetle karşılamalarının sebebi, bu şehzadenin babası zamanında «Akıncılara» beylik etmiş olmasıydı; tavgılar arasında bu propaganda yapılıncaya he-men Musa'ya tâbi olmuşlardı: Oruç Bey, s. 38.

<sup>2</sup> «Yakub'u beylerbeyi idüp Ankara'da bıraktı»; Ali Paşa da burada öldü: Neşri, (Taeschner), s. 130. Uzunçarşılı, hadiseyi 1406'da gösteriyor: Osmanlı Tarihi, I, s. 179.

<sup>3</sup> Neşri (Taeschner basımı) hadiseyi başka türlü anlatıyor: Mehmed, İsa'yı yendikten ve Ege'yi yatıştırıp Bursa'ya döndükten sonra, Süleyman Anadolu'ya geçiyor ve genç şehzade, Ankara'ya çekilmesine rağmen, Süleyman onu takip ediyor. Mehmed, Yakub Beyi gene Ankara valisi bırakıp uzaklaştığında, bu şehir Edirne Sultanına teslim oluyor. Süleyman, daha fazla bir şey yapamadan Bursa'ya dönünce, bu defa Mehmed, Yenişehir önlerinde görüldüyse de, Ali Paşa'nın hilesine aldanarak Tokat'a geri gitti. Süleyman Sivrihisar tarafından Karaman topraklarına girdi. Bu sırada Karaman Oğlu Aksaray'da Mehmed Çelebi ve Musa ile buluştu: Sonuncu şehzade, Mehmed'den yardım isteyerek Rumeli'ye geçmek ve Süleyman'ı arkadan vurmak teklifinde bulundu. Zaferden sonra Musa sadece bey kalacaktı. Bu şartla gittiyse de İsfendiyar'dan yardım görmeden Karaman'a döndü ve Mirçe'nin daveti üzerine gidebildi: s. 123-129; Müneccimbaşı daha farklı anlatıyor: C. III, s. 315-319.

kara'ya gelerek Süleyman Çelebi'nin beylerbeyi olduğu halde kendisine dönmüş bulunduğunu söylediğimiz Yakub Bey tarafından karşılandı; İnal Oğlu, Köpek Oğlu, hep elini öptüler. Genç şehzade yoluna devamla, Bursa'ya uğradıktan sonra Karasi, Saruhan, Aydın, Menteşe, Teke ve Germiyan vilâyetlerini dolaşarak, bilhassa İzmir Oğlu Cüneyd Bey'i mağlûp etti. Gerçekten de, Mehmed Çelebi, evvelce, kardeşi İsa ile uğraşırken Cüneyd Bey, Aydın ve Ayasloğ'u alarak Saruhan'a el atmak istemiş ve böylece kuvvetli bir beylik kurmak sevdasına kapılmıştı. Şu halde, buraları himaye ettiği anlaşılan Süleyman, kardeşi Musa ile mücadele ederken, kendisini serbest hisseden Mehmed Çelebi, Ege bölgesine gelmekle hâkimiyetini kuvvetlendirmişti; Cüneyd Bey de hutbe ve sikkeye bu şehzadenin adını koymayı kabul ile affolundu. Emre rağmen, Ege seferine gelmeyen Ankara Beylerbeyi Yakub Bey'den şüphe eden genç şehzade, kendisini idam edecekken, vezirlerin ricası üzerine Tokat'ta bulunan meşhur Bedevi Çardağı adlı hapisaneye yolladı<sup>1</sup>. Bu sırada, Rumeli'de Musa Çelebi, Süleyman Çelebi'yle mücadelesine devam ediyordu. Nihayet, sefahatıyla çok aleyhtar kazanan Süleyman, bir gün gaflet içinde eğlenirken Edirne ricalinden başlıcalarının Musa'ya katılmaları üzerine firar ile İstanbul yolunu tuttuğu sırada köylüler tarafından öldürüldü<sup>2</sup>.

Böylece, takriben dokuz sene hükümdarlık yapmış olan Süleyman ortadan kaldırıldıktan sonra, Rumeli beyleri ve devlet ricali Musa'yı tahta çıkardılar; sikke kestiren ve hutbeyi namına okutan yeni hükümdar, bu ha-

<sup>1</sup> Neşri (Taeschner), s. 135-136; (Müneccimbaşı, III, 323-325' deki izaha göre de, Musa'yı yenmek üzere H. 814'de İstanbul Boğazı'ndan geçen Mehmed bozguna uğrayıp dönüyor ve Anadolu'daki İzmir Oğlu Cüneyd ve Ankara Valisi Yakub Bey işlerini hallettikten sonra, Dulkadir Oğlu ile birlikte ikinci defa Musa'ya hücum ediyor).

<sup>2</sup> Neşri (Taeschner), Süleyman'ı Musa'nın adamlarının öldürmüş olduklarını kaydediyor: s. 131-133; Mehmed Ârif Paşa'ya göre de, bu hadise H. 813'de geçmiştir. TTEM, No. 2 (79), s. 93.

reketiyle Mehmed Çelebi'ye evvelce vermiş olduğu sözü unutmuş oluyordu. Halbuki bütün Anadolu'ya hâkim olan ve kendisini devletin yegâne sultanı sayan, yaşça da Musa'dan büyük olan Mehmed'in bu vaziyette hareketsiz kalmasına imkân yoktu. Musa'nın, Edirne tahtına geçtikten sonra takip etmeye başladığı yanlış siyaset de Mehmed Çelebi'nin işine yaramıştı. Çünkü, o, daha ilk hamlede, Süleyman ile mücadelesi sırasında rakibine yardım etmiş bulunan veya kendisine zorluk çıkaran beylerden, hatta, etraf hükümdarlarından intikam almaya kalktı. İstanbul'u kuşatarak İmparatoru sıkıştırdı. Sırp kiralının topraklarına hücum etti. Hıristiyan beylerini de haraç için tazyik ediyordu. Veziri Kör Melikşah'ı bu vazifeyle İstanbul'a gönderdiğinde, bu şahıs Mehmed Çelebi'ye döndü. Bursa ile İstanbul, Gebze Kadısı Fazlullah'ın aracılığıyla ittifak ettiler. Mehmed Çelebi, İstanbul Boğazı'ndan Rumeli'ye geçti. Ancak, bazı yanlış hareketleri yüzünden bozguna uğrayarak Anadolu'ya dönmek zorunda kaldı. Hâlâ bütün ocak halkı (Kapu Oğlanları) ve vezirler, Musa Çelebi'nin yanında bulunmakta ve erkân itibariyle Osmanlı hükümeti Edirne tarafından temsil olunmaktaydı'. Musa Çelebi'nin Rumeli büyükleri hakkındaki şiddetli hareketleri devam ediyor ve bu muamelesi nüfuzlu kimseleri hep aleyhine çeviriyordu. Bu vaziyette, Mehmed Çelebi Rumeli'ye geçmek üzere yeniden hazırlığa başladı. Ankara'ya kadar giderek, Dulkadir Oğlu'ndan ve İsfendiyar'dan dahi yardım almak suretiyle teşkil ettiği kuvvetli bir orduyu yeniden Rumeli'ye sevketti. Rumeli ricali hep Mehmed Çelebi tarafına katılmışlar, hatta Mihâl Oğlu da, kendisi beylerbeyi olması hasebiyle, oğlunu göndermişti. Bu defa, Edirne üzerine yürüyen Mehmed Çelebi, yanında mahdut kuvvetler kalan (bunlar daha ziyade kapı kullarıydı) Musa Çelebi'yi mağlûp ederek kaçırdı. Edirne halkı, yeni paşahtan özür dileyerek harbin sonunu bekleyeceklerini,

<sup>1</sup> Neşri (Taeschner), s. 133-134; Müneccimbaşı, III, s. 323-325.

kim galip gelirse onu hükümdar sıfatıyla içeri alacaklarını ifade ile, şehrin kapılarını açmadılar. Mehmed Çelebi mazeretlerini doğru bularak şehri zorlamadı ve Musa'yı takiben Zara ovasına vardı. Musa'ya sadık beylerden İzmir Oğlu, Hamza Bey ve Paşa Yiğit bulunuyorlardı. Musa kuvvetleri Filibe tarafına geçtiklerinde, Mehmed'in kuvvetleri kendilerini takip ettiler. Mihal Oğlu, İzmir Oğlu'nu ve Paşa Yiğit'i mağlûp etti. Nihayet, gene bir müddet sonra, Burak Bey, Paşa Yiğit ve Sinan Bey de Mehmed Çelebi'ye dönmüşler, İzmir Oğlu, Evranos Oğlu onları takip etmişlerdi. Musa'nın yanında ancak yedi bin kapı kulu kalmıştı. Nihayet, harpte, yenilerek çekilen kuvvet olarak, kapı kulları bulunuyordu. Ankara askerlerine kumanda eden Bayezid Paşa, Musa'yı tanıyarak tutmalarını emreylediyse de, şehzade kaçmaya muvaffak oldu. Artık kendisini sadakatle takip edenler, yalnız akıncılardı. Nihayet, son karşılaşmada mağlûp olan Musa, Bayezid Paşa ile Burak Bey ve Mihal Oğlu taraflarından yakalandı; Balta Oğlu, şehzadeyi boğdu; böylece, bu en genç Osmanlı şehzadesinin üç yıllık hükümdarlığı sona erdi<sup>1</sup>.

Bu hadiseyle, Ankara felâketinin sebep olduğu Fetret Devri sona eriyor ve Osman'ı ailesi yeni bir kuvvetle Türkiye'yi siyasî birliğine kavuşturmuş bulunuyordu. Şehzadeler birbirleriyle bu kadar uğraşmalarına rağmen, Timur'un eski mülklerine iade ettiği Anadolu beyleri hükümetçiklerini bir türlü canlandıramamışlar, hatta Bursa'ya hâkim olan şehzade kim olursa, onun tâbiyetini kabul etmeye mecbur olmuşlardı. Böylece, Mehmed Çelebi, daha kardeşlerini ortadan kaldırmadan evvel, bütün Anadolu'nun fiilî hükümdarı bulunuyor, Karaman Oğlu gibi nispeten kuvvetli ve aynı zamanda uzun bir geleneğe sahip olan bir beyi bile nüfuzu altında tutuyordu. Dulkadir Oğlu'nun dahi kendisine yardıma geldiğini görüyoruz. Burada önemle kaydedilecek nokta, bütün siyasî anarşiye rağmen

<sup>1</sup> Neşri (Taeschner), s. 137-140.



men, Bursa-Ankara-Amasya-Tokat hattı etrafının, hiç sarsılmadan, bütün Fetret devamınca siyasi birliği muhafaza etmesi ve Çelebi Sultan Mehmed'i sadakatle desteklemesidir. Bu suretle, Süleyman Çelebi'nin birkaç defa Bursa'ya gelerek, Ankara'ya kadar çıkıp, buralara hükümdarlığını tanıtmak istemesi hep zoraki kalmış, ne İsfendiyar ve ne de Karaman Oğlu yukarıda tavsif ettiğimiz siyasi birlik çevresinden arazi koparmaya teşebbüs bile etmemişlerdi. Ancak, vekayinamelerin kaydına göre, Mehmed Çelebi Rumeli'de son defa Musa Çelebi'yi tasfiye etmeye uğraşırken, Karaman Oğlu Bursa'ya kadar gelmiş ve şehri muhasara ile, mahalleleri ateşe vermişti. Fakat, Mehmed Çelebi'nin zaferini müjdeler gibi, Musa Çelebi'nin tabutu uzaktan görününce, Karaman orduları şehre hücumdan vazgeçip acele olarak kaçmışlardı<sup>1</sup>.

Çelebi Mehmed'in Musa işinden sonra uğraştığı diğer bir mesele de, Süleyman Çelebi'nin şehzadesi olup, Bizans'ta bulunurken, Musa Çelebi'nin İstanbul'a taarruzu esnasında İmparatorca serbest bırakılan Orhan olmuştur. Akıncılar, evvelce Musa'ya yaptıkları gibi, Orhan'a dahi yardım vaadedip etrafına toplandılar. Eflâk tarafına geçip gitmek isteyen şehzade bu vaade kapıldı ve kalabalık bir maiyetle Edirne üzerine yürümeye hazırlanırken hükümet kuvvetleri, asi akıncıları dağıtıp Orhan'ı yakaladılar. Mehmed Çelebi, bu şehzadenin gözlerine mil çektirmek suretiyle kör ettirdikten sonra, Bursa'ya yolladı. Böylece, bu gaile de ortadan kalktı<sup>2</sup>.

Bu arada, bilhassa Musa'nın mağlûp edilmesinden sonra, Mehmed Çelebi'nin bazı tedbirler aldığını, ricalden, Musâ'yı destekleyip de kendisine husumet gösterenlerin derece derece cezalandırdığını görüyoruz. Meselâ, Mihal Oğlu Mehmed Bey'i, Tokat'taki hapisane Bedevi Çardağı'na göndermiş ve Musa'nın kadıaskeri olan Şeyh

<sup>1</sup> British Museum, aynı yazma, vr. 80-81.

<sup>2</sup> Neşri (Taeschner), 142; Münecimbashi, III, s. 330-331.

Bedreddin'i de, bin akçe ulûfe ile İznik'te göz hapsine aldırılmıştı. Böylece, artık taht ihtilâfını ve hükümet nizamını yoluna koyan Mehmed Çelebi, Edirne'de meşgul bulunduğu sırada, Bursa'yı kuşatarak şehrin dış mahallelerini yakmış olduğunu söylediğimiz Karaman Oğlu'nu tedibe karar verdi. Vaktiyle İsa ile Bursa etrafında uğraşırken ona yardım eden Ege sahası beylerini nasıl cezalandırırsa, bir aynını da bu son mütecevize yapacaktı. İsa hadisesi kapandığından beri sadakatlerini muhafaza eden Ege yöresi beylerini ve İsfendiyar'ı askerî yardıma davet ederek kuvvetli bir orduyla Karaman üzerine yürüdü. Akşehir halkı kendi arzularıyla teslim oldular. Konya ovasında yapılan harpte Karaman Oğlu Mehmed Bey'le büyük oğlu Mustafa Çelebi esir düştüler. Mamafih padişah kendilerini affetti. Yapılan anlaşmada, Karaman Oğlu, Akşehir, Kırşehir, Beyşehir, Sivrihisar ve Niğde'yi Osmanlılara terke razı oldu'. Bu anlaşma ile Karaman beyliğinin doğusundan elde edilen toprakların Anadolu siyasi birliğini temin etmesi bakımından Osmanlılar için ne kadar önemli olduğu meydandadır. Çünkü, artık Karaman Beyliği toprakları her tarafından çevrilmiş, Dulkadir Oğulları'yla hududu kalmış bulunuyordu. Yalnız Gülek Boğazı ve İçel taraflarından Çukurova cihetine açık olan beylik, Mısır'ın himayesini buradan görecekti. Bir de kıyı tarafı, tabii hâricle her türlü temasa imkân veriyordu.

Türkiye'nin bütün tarihi boyunca, bu gibi siyasi buhran zamanlarında, birtakım sergerdelerin şurda burda toplanarak, köy, kasaba ve şehirleri talan ettikleri, hatta ahalinin evlerine tecavüzde buldukları hemen her zaman görülmüştür. Ayrıca, memlekette çok bulunan göçebeler dahi, anarşiden pay çıkarmak için, beylerinin etrafında silâhlı kuvvetler teşkil ederek, güçleri nisbetinde etrafa taarruz etmekteydiler. Zaten siyasi buhranların neticede yeni bir sağlam rejime dönüşmesinde bu ölçsüz ve

<sup>1</sup> British Museum, aynı yazma, vr. 80a-81a.

başboş hareketlerin rolü büyüktür. Çünkü ahali, ister istemez bunlardan bıkararak meşrû hükümdara yardım ve hiç olmazsa zorluk çıkarmamak için çalışmışlardır. Ankara felâketinden Çelebi Sultan Mehmed'in vaziyete hâkim olduğu zamana kadar süren on seneyi aşkın Fetret devrinde, bu bakımdan Anadolu'nun çok büyük sıkıntılar geçirdiği muhakkaktır. Fakat, bunları birer vaka olarak kronolojik surette anlatmak ve hele halkın hayatında yarattıkları tesirleri tespit etmek mümkün değildir. Ancak şunu söyleyebiliriz ki, hem Timur'un ölçsüz yağmaları ve hem de cemiyetin kendi içinde meydana gelen soygunları ve çapulcu hedefli karışıklıklar, Osmanlıların taht mücadelesi, Anadolu beyliklerinin karşılıklı siyasî ihtiras çekişmeleri gibi olayların sosyal düzeni bozdukları, hatta içtimaî sefaleti çok artırdıkları muhakkaktır. Böyle hallerde mühim ölçüde göçlerin vukua gelmesi, kazalar, vilâyetler arasında bir taraftan diğerine nüfus hareketlerinin cereyan etmiş olması tabiidir ve Anadolu'nun şu on senelik hayatında bunlar bol bol olmuştur. Moğolların Anadolu'yu istilâsı ile çıkan ve yarım asır süren siyasî ve içtimaî karışıklıklarda nasıl «iç-el'lerin» halkı için uç'lar bir sığınma yeri olarak sakin bir mıntika teşkil ediyor idiyse, bu devirde de aynı vazifeyi Rumeli görmüş ve Anadolu'dan bir hayli halk o tarafa geçmiştir ki, ayrıca tetkik edeceğiz.

Şimdi, yukarıda geçen sefalet ve huzursuzlukların bir neticesi olmak üzere, taht kavgaları veya beyliklerin başlarında bulunan hanedanların siyasî ihtiraslarından doğma vakalar dışında, tamamıyla halk kitlelerinin içinde çıkan bir hadiseyi, Şeyh Bedreddin-i Simavî tarafından çıkarılan dinî-tarikat karakterli isyanı bahis mevzuu edelim:

Şeyh Bedreddin Simavî kimdir ve nasıl bir şahsiyete malik bulunuyordu, bu hususta bir hayli tetkikler mevcut olmakla beraber<sup>1</sup>, bu bizim konumuz dışında kalıyor. Fakat Aydın, Karaburun, Saruhan, taraflarında ve Rumeli'

<sup>1</sup> Bak., İslâm Ansiklopedisi, Bedreddin Simavî maddesi.

de çıkarmaya muvaffak olduğu isyan bizim için büyük bir önem taşır. Çünkü, eskiden beri hepsi de 'hak' telâkki olunan dört mezhebin, yâni Hanefî, Malîkî, Şafîî ve Hambelîliğin tarif ve tayin ettikleri din anlayışını yıkma ve İslâmîyete, belki de menşesinde hiç olmayan bir mana verme gayretleri yeni değildi. Pek çok mutasavvıflar, içinde buldukları sosyal muhitlerin kültür seviyesine, hayat şartlarına, örf ve geleneklerine göre farklı din anlayışları çıkarmaktaydılar. Yukarıda bahis mevzuu olan dört mezhebin mümessili dört imam tarafından tespit olunan esaslar dairesinde, değişmez kaideler içine alınan Sünnîlik, uzun seneler zarfında şöhretli medreselerde tedris oluna oluna âdeta şehir topluluklarının din görüşlerini tamamıyla kendi içinde mihlâmış bulunuyordu. İslâm devletlerinde, medrese denince, sadece ahiretle uğraşan din adamını yetiştiren bir müessese değil, devletin ihtiyacı olan bürokrasi sınıfını da hazırlayan bir mektep anlaşılması icap ettiğinden, siyasî bir İslâm cemiyetinde amel olunan mezhebin, bu medreselerde hâkim olan dört mezhepten başka olacağı çok güç bir ihtimaldi. Onun için, hükümet nüfuzunu şehirli-medreseli birliğine dayayan devletlerde din anlayışının Sünnîlikten başka türlü olmasına imkân yoktu. Anadolu Türk cemiyetini mazinin böyle bir gelişmesi içinde mütalâa edersek, Büyük Selçukîlerde, Anadolu Selçukîlerinde ve nihayet Osmanlılarda, medreselilerin bürokrasiye hâkim olmaları sayesinde, siyasî iktidarın dahi onların nüfuzunda olarak devam ettiğini görürüz.

Anadolu Türklerin vatanı olduğundan beri, devletin siyasî görüşüne ve her türlü dinî-içtimaî prensiplerine mutlak surette şehir topluluklarının istikamet verdiği tarihî bir hakikattir. Türkiye'nin siyasî tarihinde devlet yönetimine esaslı surette tesir eden aşiret reislerine tesadüf etmiyoruz. Göçebe Türkmen kitlelerinin uç'larda veya orduda hizmetleri bile bir aşiret topluluğu şeklinde değil, muayyen ücret ve menfaatler mukabilinde fert fert yapılagelmekteydi. Şu halde, mevcudiyetleri ihmal edilemeye-

cek miktarda olan göçebelere siyasî bakımdan büyük bir yer ayrılamaz. Köy, kasaba ve şehirlerden ibaret yerleşik hayatın ise, devlette nasıl bir hiyerarşiye tâbi olduğu malûmdur. Onun için, idaresi kuvvetli bir şehir topluluğunun elinde bulunan Anadolu Türk devletinin Müslümanlıkta Sünnilik esaslarına sımsıkı bağlı olacağı tabiiydi.

Belirli büyük şeyhlerin uzun gayretlerle elde ettikleri felsefî görüşleri ve geniş din bilgileri müstesna, Şiflik-Kızılbaşlık, din anlayışını ve İslâm prensibini, büyük emekler ve geniş bilgiler ocağı demek olan medrese müessesesinin aksine olarak, basitliğe naklediyordu. Çoğu çoban olan Türkmen göçebe halkın tâ Şamanîlikten sahip oldukları birtakım âdetlerin İslâm dininin de kaideleri olarak ifâdesi elbette bu göçebe unsuru fethedecekti. Anadolu'da görülen tarikat faaliyetlerini ve arasıra büyük isyanlar şeklinde devlete, yani şehirli-medreseli siyasî nizamına karşı vukuagelen ayaklanmaları gözden geçirdiğimiz zaman, bunu daha iyi anlarız. Tarikat faaliyetlerinin şehirlerde, şehirli ruhunda ayrı ve köylü-göçebe Türkmen ruhunda ayrı tesirler yaptığını ve bu suretle, bu muhitlerde farklı şekillere büründüğünü görmemek mümkün değildir. Bu bakımdan, Mevlevîlik ile Bektaşîlik bize gayet iyi iki örnek veriyor.

Şeyh Bedreddin'in meşhur isyanı kendi siyasî-dinî düşüncelerinin ne derece ifadesidir, kâfi açıklıkla bilinmiyor. Fakat, hadisenin çıktığı ve yayıldığı sahalara bakarak, bir hüküm vermek mümkündür. Şeyh Bedreddin namına ilk büyük ayaklanmanın Karaburun ve Aydın taraflarında görülmesi, bunun üzerine, şeyhin Anadolu'da herhangi bir tarafta değil de, Rumeli tarafında Bulgaristan'ın Deliorman bölgesinde harekete geçmesi ve basına bazı akıncı, timarlı sipahi ve medrese talebesinin dahi toplanması bize şunu anlatıyor ki, bu isyan, Orta Anadolu, Yeşilirmak çevrelerinden Eskişehir ve Bursa taraflarına kadar faaliyetlerine ve tekkelerine rastladığımız Babâîlik-Bâtınlık tarikatları içinde bir hareket değildi. Çünkü,

babalar ve abdallar içinde devlet ricalinin ve hükümdarların himayelerini ve lütuflarını görenler, bu yol ile tekkelere ve şahıslarına para, eşya, mülk tahsis ettirmek suretiyle geniş menfaat sağlayanlar eksik olmasa bile, herhalde Şeyh Bedreddin tarzında, devlet kadrolarına girerek, kadiaskerlik gibi mühim vazifelerde bulunanlar pek yoktu. Binaenaleyh, şeyhin İslâm tasavvufu yoluyla muayyen bir dünya görüşü halinde orijinal bir siyasi-dinî prensip meydana getirdiği malûm olduğuna göre, buna dayanarak hazırladığı hareketinde, Osmanlı siyasi nizamının kendisine bir nevi laboratuvar vazifesi gördüğü aşikârdır. Daha Orhan zamanında, bol imaretler tesis olunmasından ve ulemâ ile şeyhlere pek ziyade hürmet gösterilmesinden dolayı, yeni fethedilen Marmara sahasına doğudan pek çok derviş gelerek tekkeler tesis etmişler ve «cihet»ler etde etmişlerdi. Fakat, Bâtınîliğin mahiyeti icabı, bunlar derhal halk arasında propagandalara girişip içten içe birtakım fesat hareketleri tertibine çalışmaktan kendilerini alamadılar. Böylece, Bursa-İznik ve sair muhitlerde siyasi ve içtimaî düzen bir tehlikeye maruz kaldı. Sultan Orhan «ışıklar» denen bütün abdalları yakalatarak şuraya buraya sürdüdü. Kemalpaşazade'nin ifadesine göre, İnegöl civarında tekkesi olan «Geyikli Baba», Turgut Alp adındaki gazinin (İnegöl'e timar üzere sahipti) dürüstlüğüne şahitliği sayesinde kendisini kurtardı ve hatta yeniden taltif de olundu<sup>1</sup>. Anlaşıyor ki, vaktiyle Selçukîler devrinde tehlikeli isyanlarını gördüğümüz Bâtınîler, Osmanlı rejiminin daha başladığı sıralarda, yeni fetholunan yerlere dahi yayılarak, aynı hareketi tekrarlamak istemişlerdi. Fakat, ilk Osmanlı Bâtınîleri dahi devlet kadrolarında vazife sahibi değillerdi. Dindar görünen ve yalnız ahiret işleriyle meşgul gibi hareket eden bu zaman dervişleri, padişahın ve ricalden herhalde ziyadesiyle yardım görüyorlardı. Diğer taraftan, Selçukîler

<sup>1</sup> İbni Kemal, aynı yazma, No. 26, vr. 46b-47b.

devrinden beri, ileri gelen bütün zenginlerin, bu arada devlet ricalinin ve bizzat sultanın birer tarikat şeyhine intisapları bulunması hali, tabii ve sevap sayılıyordu. Anlaşıyor ki, bu hal Osmanlıların kuruluş devrinde de mevcuttu ve bu iltifatlar sırf kendilerine herkesin büyük itibar gösterdiği şeyhleri memnun etmek suretiyle, bu sayede umumi bir teveccüh kazanmayı hedef tutuyordu. Epeyden beri İznik ve Bursa kadılığı yapmakta olan Çandarlı Kara Halil, Kemalpaşazade'nin kaydına göre, tarikat ehlerinden olarak Abdulkadir Geylanî silsilesinden Mudurnu'daki tekkesinde sakin ve umumun pek ziyade sevgisine mazhar olmuş «Şeyh Fahreddin Efendi» adında birisinin müridi bulunuyordu. I. Murad, bu şeyhi vezir yapmak üzere müracaat etmiş, o da «uzlet köşesinde» oturmayı tercih ederek, padişaha Kara Halil'i tavsiye etmiş ve «mürîdinin devletine» sebep olmuştu. Bu rivayet, doğru veya yanlış, fakat Murad devrinin bu meşhur vezirini bir şeyhin müridi göstermesinden dolayı önemlidir.

Selçukî rejimi yıkıldığından beri, Osmanlı ailesinin rehberliği altında yapılan geniş fetihlerin tesiriyle, derin değişikliklere maruz kalan XV. asır başları Türk cemiyetinde herhalde büyük ölçüde içtimaî bir inkılâp yapmayı tasarladığı muhakkak olan Şeyh Bedreddin, biyografisinden anlaşıldığına göre tekke köşelerinde post üstünde oturan şeyhlerden değildi. Babası Osmanlı kadılarında bulunduğu gibi, kendisi de Müslüman memleketlerinde, tanınmış şeyh ve âlimlerin bir hayli çıraklıklarını yaptıktan sonra, aynı mesleğe «sülûk etmişti». Çünkü, eğer Musa Çelebi bu şahsı kendisine kadıasker yapmak hususunda o zamana kadar riayet olunan kuvvetli bir geleneği çiğnememiş ise, Şeyh Bedreddin'in bu makama geçmeden evvel kadı olması icabeder. Demek ki, şeyh, devlet hizmetlisi olarak vazife görüyordu. Hele kadıasker oluşu daha mühim bir hadisedir. Çünkü, bu sayede artık devlet ricali arasına girmiş bulunmaktaydı. Şu halde, Şeyh Bedreddin isyanı, yukarıda dediğimiz gibi, yalnız Anadolu'nun

geniş Bâtını muhitlerini alâkadar etmemiş olmasıyla değil, bu isyanı tertip eden şefin Osmanlı devlet ricaline dahil bir şahsiyet bulunması itibariyle de mazideki tarikat isyanlarından farklıdır<sup>1</sup>.

Bütün Osmanlı kaynaklarının şahitliklerine göre, isyan hadisesi, şeyh henüz İznik kalesinde gözaltındayken (kendisinin tasarladığı tarihten daha evvel olarak) Karaburun ve Aydın taraflarında şeyhin ileri gelen halifelerinden Börklüce Mustafa<sup>2</sup> ve Torlak Kemal'in harekete geçmeleleriyle patlak vermiştir. Allaha itikat eden ve fakat Resûl olarak Hazreti Peygamberi değil, kendi şeyhlerini kabul eden<sup>3</sup> asilerin idaresinde toplanan hayli büyük kalabalığı o havalinin Türkmen ahalisi içinden türeyen birtakım bekâr işsizlerin meydana getirmiş olduklarında hiç şüphe yoktur. Çünkü, yerinde de izah olunacağı üzere, Ege sahilleri fetholunduğundan beri bütün Batı Anadolu çevresine yayılmış olan Türkmen halk arasından pek fazla boş insan türemiş olduğu ve Ege ile Doğu Akdeniz'de Doğu-Batı deniz nakliyatı bakımından varlıklarını kuvvetle hissettiren Türk korsan gemilerine tayfa tedariki hususunda bu kimselerin çok işe yaradıkları malûmdur. Bu hal, şüphesiz, bu sahalarda içtimaî-iktisadî huzursuzluğun mevcudiyeti manasını ifadeye yaramaktadır. Şu hale göre, Şeyh Bedreddin halifelerinin, Anadolu'da olan asıl

<sup>1</sup> Isl. Ans.'ne Bedreddin Simavî maddesi yazmış olan Şerefeddin Yaltkaya, «Reis ve taraftarları dervişlerden mürekkep olan bu hareket Osmanlı Tarihinde tektir» (s. 446) diyor ki, eğer bu ifadeyle devlet ricalinden birinin böyle bir isyan tertip etmiş olması halini kastediyorsa çok doğrudur. Yok eğer derviş isyanı olarak tek olduğunu söylemek istemişse yanlıştır. Çünkü, bu hadiseden bir asır sonra, Yavuz ve Kanunî devirlerinde de derviş isyanları göreceğiz.

<sup>2</sup> Börklüce Mustafa, Şeyh Bedreddin kadıasker iken, onun kethudası olup, bu suretle o da hükümet mensubuydu: British Museum, aynı yazma, vr. 82a. Hüseyin Hüsameddin, Börklüce'nin adını Gümlü Oğlu şeklinde kaydediyor: TTEM, Sayı: 18, s. 318.

<sup>3</sup> Th. Seif, Der Abschnitt über Osmanen in Şükrullahs persischer universal geschichte, s. 106.



Bâtinî zümrelerle dolu çevreleri bırakarak, Karaburun-Aydın sahasını kendilerine yuvalanma yeri seçmeleri, etraflarına istedikleri kadar insan toplama imkânlarını bu çevrede gördüklerinden dolayıdır. Ayrıca, şunu da kaydetmek icabeder ki, vaktiyle Şeyh Bedreddin İzmir yöresini ziyaret ettiği zaman, Adalardan birtakım papazların, gelerek, Şeyhin elini öpmüş oldukları anlaşılmış olmakla beraber, Baba Resûl ve Torlak Kemal'in ordularında Türkmenlerden başka Yahudi ve Hıristiyanların da bulunmuş olduklarına dair bir emare mevcut değildir. Bu bize anlatıyor ki, bazı Hıristiyanların Bedreddin hakkında duydukları takdir ve hürmet hissi, onun fikirlerini tamamen kavramak suretiyle, kendi dinlerinden vazgeçip Şeyhin yeni dinini kabul etmiş olmalarına delil olmaktan ziyade, bu fikirlerin Müslümanlığa çok aykırı olması dolayısıyla, esir Ortodoks Hıristiyanlığına bir yakınlaşma sezmiş olmalarını tahmin etmek icabeder. Aksi takdirde, sonradan Adalar ve Ege Hıristiyanları arasında Şeyh Bedreddin'in fikirlerini esas alan yeni bir mezhebin türemiş olması veya hiç olmazsa bu hususa ait izlerin kalması lâzım gelirdi. Bulgaristan taraflarında Şeyh Bedreddin'in kendi etrafında topladığı kalabalığın terkibi de gene Müslüman Türklere münhasır kalıyordu. Kaynakların bildirdiklerine göre, adı geçen orduyu teşkil edenler, havalı «sofi»leriyle beraber, Şeyh Bedreddin'in kadıaskerliği zamanında timar verdiği sipahiler, medrese talebesi, tavgıclar (akıncılar) ve sair hükümet mensuplarıydılar<sup>1</sup>.

Çelebi Mehmed'in son yıllarında çıktığı görülen bu planlı dinî-siyasî büyük ayaklanmayı P. Wittek, derin bir içtimaî buhranın neticesi saymış olmakla beraber, hadise bu yazarca fazlası ile şümullendirilmiş gibi görünmektedir<sup>2</sup>. I. Murad'ın son zamanlarında ve Yıldırım Bayezid

<sup>1</sup> Âşıkpaşazade, s. 91; Tevârih-i Âl-i Osman (Edirne Nüshası, No. 358/5) vr. 30.

<sup>2</sup> Yazarın şu tetkik yazısına bakınız: De la défaite d'Ankara a la prise d'Istanbul (Bu yazı Dr. H. Inalcık tarafından Türkçeye çevrilmiştir).

devrinde fetihler fazla genişlediğinden dolayı, Timur'un Anadolu'yu yağma ve tahribi yıllarında Rumeii tarafına büyük sayıda bekâr kabileleri veya aile göçleri halinde Türk nüfusu geçmekle beraber, tabii olarak, Fetret devrinin siyasî karışıklıkları hükümetin göçmen aileleri yerleştirme ve bekârlara iş bulma meseleleriyle meşgul olmasına imkân vermemişti. Bir taraftan fetihlerin yavaşlaması, diğer taraftan hükümet ordularının elini kolunu iç isyanların ve taht kavgalarının bağlamış bulunması komşu Hıristiyan devletlerine mukavemet fırsatı verdiğinden, herhalde akınlar da fazla yapılamıyordu. Bu sebeptendir ki, öte geçede iktisadî bir sıkıntı mevcuttu. Şu halde, rasgele ayaklanmaların birdenbire binlerce insana hemen sirayet edivermesi ve büyük bir asi ordunun derhal meydana gelmesinin mümkün olması bundan dolayıdır. Yıldırım Bayezid tarafından Osmanlı sultanlığına henüz katılan sahaların genişliğine ve eski Anadolu beyliklerinin başında bulunan kimselerin Timur tarafından tekrar yerlerine oturtulmuş olmalarına rağmen, şehzadeler arasındaki taht kavgalarının icabettirdiği ölçüyü geçen karışıklıkların görülmemesi ve Şeyh Bedreddin halifelerinin Aydın-Karaburun taraflarından ancak sekiz bin kişi toplayabilmeleri bize anlatıyor ki, bu geçede içtimaî düzeni altüst edecek bir iktisadî sıkıntı yoktu. Yahut hiç olmazsa, fazla sefalet bahis mevzuu değildi. Osmanlılara geçişi pek eski olmayan ve bu suretle de yeni rejime ısınmakta vakit bulamayan Yeşilirmak ve Sivas sahalarının (yani Rum Vilâyetinin). gerek Ertena Oğulları ve gerek Kadı Burhaneddin devrinde, daimi soygun, yağma ve karışıklıklara elverişli olduğu, buralarda Türkmen, Moğol, Kürt, muhtelif aşiretlerin hâlâ çok çok bulunması, ve şehirlerle kasabaların, dolayısıyla kalelerin sıklıkları nisbetinde müteğallibe aristokratların çok bulunması, muhtelif Bâtınî tarikatlarına bağlı tekkelerin her tarafta işler durumda olmaları gibi hallere rağmen, Ankara Muharebesi'ni kaybeder etmez buraya çekilen Mehmed Çelebi'nin, babasından daha

mükemmel şekilde buraları derhal muntazam bir idare altına alarak kuvvetli bir hükümetin sahibi sıfatıyla, batıdaki kardeşlerine karşı mücadeleye girişmeye imkân bulması, bütün bunlar, Anadolu'da, Rumeli'deki derecesinde içtimaî bir karışıklık zemininin mevcut olmadığı hakkında kati delillerdir<sup>1</sup>. Onun için, Şeyh Bedreddin isyanını, ne tek başına bir tarikat hareketi, ve ne de, bu tesir olmaksızın siyasî olarak izaha imkân yoktur. O halde, bu hadisenin karakterini şu üç husus ile tayin etmek en uygun yoldur: 1 - Şeyh Bedreddin, bilgi ve zekâsı sayesinde, Rumeli'de ve Anadolu'nun batı taraflarında kendine bağlı bir zümre yaratmış olup, kendisi bunlarca tarikat şeyhi sayılıyordu. O, bu hali ile Bâtîni idi. 2 - Evvelki tarikat isyanlarından farklı olarak, Şeyh Bedreddin-i Simavî, devlet hizmetinde bulunması dolayısıyla, ricalden idi ve bu suretle hükümet mensupları arasında da, gerek tarikat tesiri ve gerek vazifesi yoluyla, taraftarlar tutmuştu<sup>2</sup>. 3 - Siyasî karışıklık sebebiyle düzeni bozulmuş olan Ege deniz-

<sup>1</sup> Bu sırada Doğu Anadolu'da da önemli vakalar çıktı. 821 yılında olan bir yer oynaması Rum Vilâyeti'nde (belki Erzincan ve Tokat'ta) geniş hasarlar yaptı; 822'de «Diyar-ı Rum'da Amasya ve Tokat dâiresinde âşup fitneler zahir oldu». Bunlardan birisi Karakoyunlu Yusuf'un Erzincan'a tecavüzü idi. O, bu şehri alarak, Pir Ömer adlı bir vali bıraktı. Pir Ömer de Karahisar Kalesi'ni kuşattı. Bunun üzerine kalenin sahibi Melik Ahmed Oğlu Hasan Bey, Çelebi Mehmed'den yardım istedi. Selçukî sülâlesinden Alp Arslan'ın oğlu Hasan Bey de Canik Beyi Cüneyd'i tepeledi. Aynı sırada «Emir İsfendiyar» Samsun ve Bafra'yı zapt ile oğlu Hızır'ı bey tayin etti. Az sonra Azerbaycan'da Kara. Yusuf öldüğünden, taht kavgası karışıklıklarından faydalanan Çelebi Sultan Mehmed, Yeşilirmak Çevresine yollandığı kuvvetlerle bütün karışıklıkları ortadan kaldırdı. Oralardaki feodal beylerin bir kısmı itaat etti; bir kısmı mağlûp oldu: Neşri (Taeschner), s. 144; Münecimbaşı, III, s. 332.

<sup>2</sup> Eski kaynaklar kendisinin Musa zamanındaki kadıaskerliğinden faydalanarak timarlar tevcih etmek ve mansıplar vermek suretiyle hükümet kadrolarında taraftarlar topladığını söylüyorlar: British Museum, aynı yazma, vr. 83b, Edirne Tevarih-i Âli Osman'ı No. 385-5, vr. 30.

ciliği ve başka iş sahaları yüzünden, bu çevrede türeyen Türkmen bekârlarının çokluğu ve bilhassa Anadolu'dan öte yakaya geçen Türklerin Rumeli'de meydana getirdikleri izdiham, buralarda bir iş darlığı ve dolayısıyla iktisadî hercümerç yarattığından, bunun neticesi olan içtımâî buhran, her iki geçenin, bilhassa bekâr kitlelerine, mal yağması, istikbal vaadi ve hatta birçok içtımâî ahlâk kaidelerinden kurtulma yoluyla ruhî buhranı atlatma yollarının gösterilmesi halinde, heyecanlı bir yaklanmanın en müsait zeminini teşkil ediyordu. Şu halde, Şeyh Bedreddin, tarikat yolundan manevî bir şöhret temin ettiği gibi, devlet ricalinden bulunmasıyla, Osmanlı siyasî kadrosunun bir mensubu olarak, mevcut siyasî-içtımâî nizamın yabancı olması gibi bir mahzurdan da kurtulmuştu. Rumeli ve Ege kıyılarındaki işsizlik ve nizamsızlık ona müsait zemini hazırlamış bulunuyordu. Hulâsa, Şeyh Bedreddin isyanının mazideki diğer Bâtınî hareketlerinden çok mühim bir farkı, şefin devlet ricalinden olması ve bu suretle hükümet kadrolarında davasına arkacı olanların bulunmasıydı<sup>1</sup>. Ayrıca, gerek Rumeli'deki tavgıçlar (akıncılar) ve gerek medrese talebesi ile Ege bekârlarının Şeyh veya adamları etrafında toplanıvermelerinin, isyan reisine mehdi veya peygamber gözüyle bakacak kadar müteassıp mürit olmalarından değil, içinde buldukları zor şartlardan ileri geldiğinde şüphe yoktur<sup>2</sup>.

Rumeli ve Ege'deki bu sıkıntılı vaziyet bütün Fetret Devri olaylarında kendini gösterdiği gibi<sup>3</sup>, Şeyh Bedred-

<sup>1</sup> H. Hüsameddin'in anlattığı doğruysa, Molla Fenari, hatta Yıldırım'ın büyük oğlu Mustafa Çelebi (ki, taht iddiası ile ortaya çıkıyordu) bu hareketle alâkalydılar; Molla Fenari'nin hemden hacca giderek oralarda iki sene oyalanması Şeyh Bedreddin isyanından dolayı kendisine de düşebilecek mesuliyeti unutturmak içindi: TTEM, No. 18 (95), s. 380 ve No. 19 (96), s. 150.

<sup>2</sup> Münecimbaşı, bu hadiseyi izah ederken, Şeyh Bedreddin'in dürüstlüğünü ve iyiniyetini ifade ediyor: C. III, s. 333-335.

<sup>3</sup> Meselâ, Mehmed Çelebi kardeşi Musa ile uğraştığı esnada,

din hadisesinde de, aynı şekilde tesirini hissettirdi'. Bundan sonra ortaya çıkan Şehzade Mustafa Çelebi, taht iddiasıyla harekete geçtiğinde, hadisede, gene sıkıntılı ve karışık durumda olan Rumeli baş rolü oynamış ve Ege dahi işe karışmıştı ki, şimdi kısaca bunu kaydedelim:

Ankara Muharebesi'nde esir düşen iki şehzadeden büyüğü olan Mustafa Çelebi, Timur'un elinden en son olarak kurtulmuş, ve anlaşıldığına göre, Karaman'a gelerek, bir müddet Niğde taraflarında oturmuştu. Sonra, Bizans'a geçen şehzade, İmparator tarafından, bazı Osmanlı topraklarının kendisine vaadi mukabilinde, Rumeli'ye geçirildi. Öte yaka'nın âyanı ve büyük akıncı beyleri tarafından tanıyan Mustafa Çelebi, çabucak mühim bir kuvvet toplama-

aralarında bir dostluk anlaşması bulunan Bizans İmparatoru, Süleyman Çelebi'nin oğlu olan Orhan adlı bir şehzadeyi İstanbul'dan çıkardı; o da Eflâk'e giderken, yolda «tavcılar» şehzadeyi görüp isyana ikna ettiler, hatta zorladılar (Müneccimbaşı, s. 330-331, «başına eşkiyâ cem' olup isyana» zorladılar, diyor) ve Yanbolu'ya götürdüler. Sonra, veziri Zaganos, şehzade'ye ihanet edip, kendini Mehmed Çelebi'ye teslim etti. O da gözlerine mil çektirip Bursa'ya yolladı. Orada sonra bu şehzade taundan ölmüştür: Neşri (Taeschner), s. 142.

<sup>1</sup> Oruç Bey (Babinger) vakayı şöyle anlatıyor: Şehzade Murad Amasya valisiyken de İsfendiyar Bey de Samsun çevresini zapt ile oğlu Hızır'ı vali bıraktığı sırada Mehmed Çelebi, Samsun seferini yapmış ve İskilip tarafındaki Tatarların Rumeli'ye sürülmesi işiyle meşgul olmaya başlamıştı ki, Börklüce Mustafa'nın Karaburun taraflarında isyan etmiş olduğu haberini aldı. Şeyh Bedreddin de İsfendiyar Bey topraklarından Eflâk'e geçti. Sultan, hemen oğlu Murad ile vezir Bayezid'i Rum (Amasya Eyaleti) askeriyle yolladı. İki taraflı hayli insan kaybindan sonra, Börklüce yakalanıp asıldı. Manisa'da da Torlak Hu Kemal ele geçti; bu hareketlerde hayli «sofi» telef oldu. Rume- li'de alevlenen isyanda Şeyh Bedreddin, Börklüce'nin kendi ket- hüdâsı olduğunu, fakat emir almadan hatalı hareketi neticesin- de yenildiğini ilân ederek, yanına geleceklere subaşılık ve san- cak vereceğini yaymak üzere her tarafa «sofiler» uçurdu; büyük bir kalabalık toplamaya da muvaffak oldu. Fakat işin çürük olduğunu anlamakta zorluk çekmeyenlerin dağılması üzerine, Mehmed Çelebi, Şeyhi 200 kişi ile yakalamaya muvaffak oldu. Bak, s. 43.

ya muvaffak oldu. Hatta, bu sırada Niğbolu'da bulunan İzmir Oğlu diye meşhur Cüneyd Bey de hemen onun sa-  
fına geçti. Selânik ve Tesalya etrafında bu şekilde ciddi bir  
tehlike belirdiğini gören hükümet, mühim bir kuvveti bu-  
raya sevkedince, asi şehzade ve Cüneyd Bey, mağlûp ola-  
rak, henüz Bizans'ta olan Selânik kalesine sığındılar; şeh-  
rin valisi de kendilerini teslim etmedi. İmparator, Çelebi  
Mehmed'e şu kadarını vaat etti: şehzade ve Cüneyd'i «mah-  
fuz ve mevkuf» tutacaktı, şu şartla ki, Osmanlı hükümeti  
de bu husustaki masrafı karşılamalıydı. Hakikaten Mus-  
tafa Çelebi ve Cüneyd Bey, İmparatorun vaadi üzere, İst-  
anbul yolu ile Limni adasına yollandı, gözaltı edildiler<sup>1</sup>.

1421'de Çelebi Sultan Mehmed'in Edirne'de ölümü üze-  
rine, Mustafa Çelebi meselesi yeniden canlandı. Padişah  
öldüğünde, vasiyeti gereğince, yerine geçmesi lâzım gelen  
Şehzade Murad Amasya'da vali bulunuyordu ve daha pa-  
dişahın hastalığı ağırlaştığında kendisine acele haber yol-  
lanmıştı. Nihayet yeni padişah babasının gizli tutulan ölü-  
münden kırk gün sonra Bursa'da tahta çıkabildi. Bu kadar  
gecikmeye neyin sebep olduğu malûm değilse de, Çele-  
bi'nin ölümünü, Şehzade Mustafa'nın, daha Murad'ın cü-  
lûsundan evvel haber aldığı ve derhal Rumeli'ye geçmek  
üzere tertibata giriştiği tahmin olunabilir. Hakikaten, Hü-  
seyin Hüsameddin'in ifadesine göre, Çelebi Mehmed ölüm  
döşegindeyken, Mustafa'nın Serez topraklarında isyan et-  
tiğini haber alan Osmanlı ricali, bütün askeri hemen Ana-  
dolu'ya geçirmişlerdi<sup>2</sup>. Pek tabiidir ki, bu suretle, asi şeh-  
zadeye bazı iltihakların olması ihtimalini önlemiş bulunu-  
yorlardı.

Bizans İmparatoru'nun gene işe karıştığı ve Mustafa

<sup>1</sup> Uzunçarşılı, Osmanlı Tarihi, I, s. 55.

<sup>2</sup> I. Mehmed (Çelebi) ölüm döşeginde iken, büyük biraderi  
Mustafa Çelebi'nin Serez taraflarında isyan ettiği ve devlet rica-  
linin, askeri bu yüzden acele Anadolu'ya geçirdikleri anlaşılıyor:  
H. Hüseyin Hüsameddin, TTEM. No. 18, s. 281.

Çelebi'yi desteklediği görülmektedir. Bu duruma göre, Şehzade Murad'ın cülusunun, Edirne'de değil, Bursa'da yapılmasının, herhalde amcası Mustafa Çelebi'nin Rumeli'deki ayaklanması üzerine olduğunu tahmin etmek yanlış olmaz. İctimaî ruh haleti bir türlü düzelmeyen ve Ankara vakasından beri her vesile ile hükümete karşı gelen Rumeli yakası, bu defa Çelebi Mustafa'yı büyük bir heyecanla karşıladı. Evranos Oğulları, Mihalzadeler, Turhan Bey gibi büyük ve nüfuzlu meşhur akıncı aileleri hemen umumiyetle Mustafa Çelebi'ye katıldılar. Karışıklık yalnız Rumeli'de değildi; Anadolu'nun bazı taraflarında da ayaklanmalar oldu. Ege yöresindeki Anadolu beyliklerinin eski sahipleri gene isyan ettiler. Bunlardan İzmir Oğlu Cüneyd Bey, hemen davasını Mustafa Çelebi'ninki ile birleştirmek üzere, ona katıldı. Mentеше Oğlu, Aydın Oğlu, Saruhan ve Hamid Oğulları hep başkaldırdılar'. Bu gidiş ile Murad'ın Rumeli'ye geçmesi düşünülemezdi. Süleyman ve Musa Çelebi zamanlarında olduğu gibi, Anadolu ile Rumeli bir defa daha birbirlerinden ayrılıyorlar ve devletin siyasî hâkimiyetini kendi lehlerine çevirmek için her biri ayrı bir padişahı tutuyordu. Yalnız, geçmiştekilerine göre, bu sefer yeniçeriler ve hükümet erkânı, Edirne hükümetinde değil, Anadolu'da, yani Bursa hükümetinde, buna mukabil aristokrat Türklerle timarlılar, tavcılar ve azaplardan ibaret hakiki Türk kuvvetleri de Rumeli'de idi. Hükümette müthiş nüfuzu olan, vezirlik, beylerbeyliği ve sair mansıpları ellerinde bulunduran ulemâ da kapı kullarıyla birlikte Bursa'yı ve Murad'ı tutuyorlardı.

Rumeli'de Murad'ın tahtı aleyhine kuvvetli bir tehlikenin belirdiğini gören Bursa Hükümeti, padişahın reisliğinde toplanarak vaziyeti inceledi. Vezir Bayezid Paşa, aynı zamanda Rumeli Beylerbeyi olduğundan dolayı, ilk önce onun bir ordu ile Edirne üzerine gitmesi münasip

görüldü. Ehemmiyetli bir kuvvetin başında karşıya geçen vezir, ihtimal maiyetinin zoru altında, belki de bütün Rumeli'nin sınımsız Mustafa Çelebi'yi tutmuş olmasından korkarak, ordusuyla birlikte Edirne'ye girdi. Şehzadenin elini öpen Bayezid Paşa, Edirne sultanının vezirliğini yapacaktı. Böylece, Rumeli'de dahi kurulan bu ikinci Osmanlı hükümeti, teşkilâtını tamamladıktan, tavgıclar, timarlılar ve bilhassa azaplardan ibaret kuvvetli bir ordu meydana getirdikten sonra, Edirne sultanı, yeğeni Murad'ı bertaraf etmek üzere Bursa istikametinde yola çıktı. Anlaşıldığına göre, Vezir Bayezid Paşa'nın ihaneti keşfolunarak yolda idam edildi<sup>1</sup>. İki taraf kuvvetleri Ulubad gölünün kenarında karşılaştılar. Mühim bir geçit olan Ulubad köprüsünü daha önce Murad'ın yeniçerileri tutmuşlardı.

Bu karşılaşmada Bursa hükümetinin Edirne hükümetinden daha tereddütlü ve korkak olduğu görülüyor. Ümidi zayıf olan Murad, ihanet ettiğini zannettiği Bayezid Paşa'nın yerine, Çandarlılardan İbrahim Paşa'yı vezirâzam yapmış ve eskiden beri Bursa subaşılığı ile tanınmış olan Hacı İvaz Paşa da ikinci vezir olmuştu. Timurtaş Paşa'nın Umur, Oruç, Ali adlarındaki üç oğlu da vezirlik alarak hükümet heyetine iştirak ettiklerinden, beş vezir toplanıp meseleyi görüştüler. Verilen karar şu oldu ki, Mustafa Çelebi'nin kuvvetleriyle çarpışarak tehlikeye girmektense, Rumeli âyanını elde etmek daha uygun olacaktı. Bunun için, Mehmed Çelebi'nin Musa'yı mağlûp ettiği zamandan beri Tokat'ın meşhur hapishanesi Bedevi Çardağı'nda tutuk bulunan Mihal Oğlu Mehmed Bey'in Rumeli ümerâsı üzerindeki büyük nüfuzundan istifadeye zaruret görüldü ve adı geçen bey hemen hapishaneden çıkarılarak Murad'ın Ulubad gölü kenarındaki karargâhına getirildi. Derhal Turhan Bey, Evranos Oğulları ve başka Rumelicali ile temasa geçen Mehmed Bey, Sultan Murad'ın pa-

<sup>1</sup> Meseleyi bu şekilde anlatan Neşri (Taeschner), İzmir Oğlu Cüneyd Bey'in Bayezid'in peşinden geldiğini ve vezir yapıldığını söylüyor. Bak., s. 148.



dişahlığını kabul ettirmek hususunda bir anlaşma elde etmeye muvaffak oldu<sup>1</sup>. Fakat, bunun ne şartları ve ne de yapıldığı tarz hakkında malûmat yoktur.

Rumeli beyleri, Sultan Murad için Mihal Oğlu Mehmed Bey'le anlaşınca, diğer bütün beylere ve tavgılara mektupla vaziyet bildirildi. Bunu haber alan Mustafa Çelebi, korkuya kapılarak hemen ordugâhı terk ile Rumeli'ye geçti. Kendisine Biga kadısı yardım etmemiş olsaydı, Boğaziçi geçmeden tutulacaktı. Böylece, bütün Rumeli ricali ve askeri Murad'a dönmüş olduğu için, Çelebi Mustafa'nın ele geçmesi zor olmadı. Zaten, daha Ulubad kenarındayken, her tarafa kendisinin düzme olduğu şayiası yayılmıştı. Onun için, kimseden yardım göremiyordu. Tabii, yakalanınca derhal idam olundu. 1422'de (825) cereyan eden bu hadiseyi ciddi bir zorluğa rastlamadan böylece halleden Sultan Murad, aynı yıl Edirne başşehrine girerek, burada dahi tekrarladığı cülûs merasimiyle devletin siyâsî birliğini kurmaya muvaffak olduğunu ilân eyledi<sup>2</sup>. Anadolu'nun eski beyleri ve Mustafa Çelebi isyanlarından başka, bir de Murad'ın kendi kardeşi Mustafa'nın hadisesi ortaya çıktı. Çelebi Mehmed zamanında Hamid İli'nde vali olan ve Germiyan Oğlu tarafından kendisine evlât edinilen Mustafa, Murad'ın Düzme Mustafa vakası münasebetiyle Rumeli'ye geçmesi üzerine, Karaman ve Germiyan Oğulları'nın yardımlarıyla Bursa üzerine yürüdü. Bu gibi mücadelelerde şehirlerin çok hasar görmüş olduğu hususunda acı tecrübeleri bulunan Bursa ahali, Sultan Murad ile bu defa da kendi kardeşi arasında beliren kavgadan

<sup>1</sup> Osmanlı kaynakları, Mihalzade ile Rumeli Erkânı'nın temasını pek basit izah ediyorlar: Gûya, Ulubad çayırının kıyısına varmış, Rumeli büyükleri, sesinden Mehmed Bey'i tanımışlar; kıyıya gelip onunla konuşmuşlar; Mihal Oğlu'nun onlara destekledikleri kimsenin hakiki Mustafa olmayıp yalancı olduğunu ihtarları üzerine inanıp Murad'a dönmüşler. Bu vaziyette yalnız kalan sahte Sultan ile İzmir Oğlu da kaçmak zorunda kalmışlar.

<sup>2</sup> Fevârih-i Âl-i Osman, Edirne yazma nüshası, No. 385-5, vr. 31b.

hariç kalmak için, yeni asi şehzadeyi şehre almamaya karar verdiler. Bunun için, esnaf loncalarının başında bulunan ahiler önyak oluyorlardı. Ahali arasından «akçe devşirüp yüz pâre dahi kumaş alup Ahî Yakup ile Ahî Kademî gönderdiler». Şehzade şehre çok yaklaştığı esnada, lalası Şarabdar İlyas ile temasa geçen ahiler, Karaman Oğlu'nun, evvelce Mehmed Çelebi, Musa ile uğraşırken, Bursa'ya reva gördüğü zulmü ve bu yüzden aralarında beliren düşmanlığı ve sair ihtilâfları hatırlatarak, ordunun Bursa'ya girmemesini rica ettiler. Tabii, Bursa'luları kısmen de şehzadenin maiyetinde bulunan Karamanlı askerlerin intikam alma ihtimalleri korkutmuştu. Herhalde bu teklifi çaresizlik içinde kabul ettiği anlaşılan küçük şehzade Mustafa, mecburen Bursa'dan uzaklaşarak İznik'e vardı. Kendisine bu şehirdeki «İbrahim Paşa Sarayı»nda cülûs merasimi yapıldı<sup>1</sup>. Etraftan gelenlere timarlar ve vazifeler de dağıtılmıştı. Sultan Murad, bu hali öğrenince, Edirne'den harekete geçti. Şarabdar İlyas'ı elde ederek kendisine Anadolu Beylerbeyliği mansıbını vaat etti. Böylece, lalası tarafından ihanete uğrayan şehzade, sultanın adamları tarafından İznik'te ansızın bastırıldı ve bizzat Şarabdar tarafından yakalanarak teslim olundu. Padişahın emriyle bu tek kalan asi şehzadeyi de idam ettiler<sup>2</sup>.

Bu son pürüzü de ortadan kaldıran II. Murad, Timur istilâsından beri sürüp gelen uzun bir anarşi devrini kati surette kapatmış bulunuyordu.

<sup>1</sup> British Museum yazması Tevârih-i Âli Osman'a göre (vr. 92a-93a), şehzade İznik'i kuşattığında, Murad'ın şehri müdafaa eden Firuz Oğlu Ali Bey'e gizlice haber yollayarak teslim olmasını ve şehzadeyi oyalamayı emretmesi üzerine öyle yapmış ve şehzade, İznik'in içinde Murad tarafından yakalanmış idi.

<sup>2</sup> Neşri (Taeschner), s. 152-153'deki ifadeye göre, güya Şarabdar İlyas'a efendisine niçin hiyanet ettiği sorulunca, cevabında, bunun sûretâ öyle olduğunu, hakikatte ise isabet olduğunu, çünkü, aksi halde ikisinin uğraşması uzun sürüp, âlemin harap olması lâzım geldiği, halbuki, «zarar-ı âm'dan zarar-ı has» tercihe değer olduğu ifadesini vermiş.

d. *Türkiye Siyasî Birliğinin Başarılması İşine Devam*

Selçukîlerin iki buçuk asra yakın süren saltanatları zamanında, Anadolu yarımadasının Safranbolu-Eskişehir-Kütahya-Denizli-Antalya hattı doğusundaki kısmında millî kültürü, ayrı din anlayışı ve hükümet sistemiyle, hem İslâm ve hem de Türk kavimlerinden bariz farklar gösteren ayrı bir milletin teşekkül etmiş bulunduğunu söylemiştik. Moğolların Selçukî hanedanını bir türlü tasfiye edememişlerinin sebebi bunlar olmuştu. Şu halde, XIV. asrın başlarında Rum Selçukî Sultanlığı rejimi kati surette çökünce, ortaya çıkan Beylikler Rejimi şüphesiz geçici olacaktı. İctimaî-iktisadî bakımdan kuvvetle yaşayan ve zarurî de olan Anadolu birliğini bu beyliklerin başındaki hanedanlardan birisinin kurmaya teşebbüs etmesi tabiiydi. Bu halin bir icabından olarak, kendisini Dânişmendiye-Selçukî tahtının vârisi sayan Osmanlılarla Yunan Vilâyeti (Konya) tahtına vâris olduklarını iddia eden Karaman Oğulları ailesi arasında rekabet başlamıştı. Mevkîinin, jeopolitik şartlar bakımından arzettiği üstünlükten faydalanan Sağ-Uç Beylerbeyliği'ne sahip Osmanlı ailesi, iki yüz sene evvel, Malazgirt Meydan Muharebesi'nden sonra başarılan fetihlere benzer ölçüde yeni bir fetih siyasetine girişerek, kısa bir zamanda bütün Marmara bölgesine hâkim olmuş ve Rumeli'ye dahi geçerek Balkanları istilâyâ başlamıştı. Bu halin Anadolu Türkiyesi hayatında yarattığı derin ve deęiştirici tesir, Osmanlı ailesini, Rum Selçukî ailesinden sonra boş kalan Türkiye hükümdarlığının tabii sahibi haline getiriyordu. Osman Oğulları, önce târihi haklarına dayanarak, 1360-1400 yılları arasında, yani kırk sene gibi kısa bir müddet içinde, hemen bütün Dânişmendiye Vilâyeti'nin (Moğollarca son defa II. Mesud'a ve ondan sonra oğlu Gazi Çelebi'ye verilen yerleri) kendi uç beylikleri demek olan fetholunmuş topraklarına katarak hukukî bakımdan uç beyliği yoluyla, eski Selçukî Sultanlığı Dânişmendiye kısmının, yani Amasya (Simre)

hükümdarının makamına çıktılar. Ondan sonra, ilk önce uç'larından başlamak üzere, Konya Sultanlığı'na ait yerleri de istilâya başlayarak bütün Türkiye'nin hâkimi olma yolunu tuttukları esnada, malûm Ankara felâketi meydana geldi. Fakat, içtimaî seviye itibariyle feodalizmi çoktan aşmış bulunan ve ancak bir tek siyasî ünite halinde yaşaması tarihî bir gelenek olmuş bulunan Anadolu Türkiye'sinde Timur'un, Selçukîlerden sonra anarşik bir devri ifade eden Beylikler Rejimini yeniden kurma gayretleri realiteye uymadığı için, devamlı bir netice vermedi. Yıldırım Bayezid'den sonra hayatta beş şehzadesi kaldığından dolayı, çıkan taht kavgalarına ve kendi hesaplarına bu durumdan faydalanmak isteyen Anadolu beylikleri başındaki ailelerin çalışmalarına, Bizans ve başka devletlerin işe karışmalarına rağmen, «Fetret» adı verilen, ve bir nevi hükümeteşizlik ifade eden, takriben on iki senelik zaman içinde dahi, Anadolu'nun bir idare altında toplanması gayretleri devam etmiş, Yıldırım Bayezid'in âdeta topyekûn ortadan kaldırdığı eski beylikler ve hanedanları, buldukları fırsatlara rağmen, içtimaî-siyasî gelişmeyi durdurup da bir türlü doğrulamamışlardır. Gerek Fetret devrinde ve gerek ondan sonra, Çelebi Mehmed ile oğlu Murad'ın saltanatlarında tahakkuk ettirilen Anadolu birliği safhalarıyla ortaya konduğunda, bu husus daha iyi anlaşılacaktır.

Timur, Bayezid'in temin ettiği Anadolu siyasî birliğini parçaladığı zaman, eski Anadolu beyleri ecdatlarından kalma mülkleri sayılan yerleri almakla ve Tokat çevresi ile Sivas taraflarından, Ankara, Eskişehir, Bursa, Karası ve Gelibolu'dan Edirne'ye kadar uzun bir sahada (ki, Anadolu'nun Gelibolu sahillerine kadar olan kısmı, Candar Oğulları hariç, II. Mesud'un ve ondan sonra oğlu Gazi Çelebi'nin toprağı idi) Timur'un bazı kimselere parçalar vermiş olduğu rivayet olunmakla beraber, birlik tamamen devam etmiş ve Osmanlı şehzadeleri arasındaki taht kavgalarının sonu beklenilerek burada âdeta hüküm-

darsız bir hükümet devam etmişti. Ancak, Ankara sahasında Sivrihisar, güneyden Karamanlıların, Kalecik de, Çankırı'yla birlikte, kuzeyden Candar Oğulları'nın sayılarak onlara verildiğine göre, Tokat'tan Edirne'ye kadar bir koridor gibi uzandığını söylediğimiz Osmanlı memleketi, bu sebepten dolayı Ankara çevresinde pek daralmaktaydı.

Şehzadelerin birbirleriyle ölüm-kalım mücadelesine girdikleri, hükümet ve idare denen bir şeyin ortada bulunmadığı (bilhassa 1402-1404) yıllarda, evvelce Osmanlılar tarafından beylik topraklarından kovulan hanedan mensuplarının, yalnız eski yurtlarına sahip olmıya gayret etmeleri ve Karaman Oğlu da dahil olmak üzere hiç birisinin Osmanlılara ait bu uzun koridor içine düşen yerlere tecavüz etmeye kalkmamaları şüphesiz bir hakka riayet şeklinde kabul olunamaz. Bunun açık manası, Osmanlıların Anadolu cemiyeti gözünde rakipsiz ve üstün bir hanedan telâkki olunmalarından dolayı, kimsenin, kendi ecdadı malı saydığı yerler dışında, herhangi bir toprağa sahip olmayı mümkün görmeyişi demektir. Birbirleriyle uğraşan Osmanlı şehzadelerinin her birine karşı, meselâ bir Germiyan Oğlu veya Hamid Oğlu ne kadar kudretsizdi! Ertena Oğulları zamanında Sivas ve hatta Amasya'yı kaç defa zorlamış olan, ısrarlı bir surette kendilerini Konya sultanının (III. Alâaddin'in) vârisi ilân edip durduklarını gördüğümüz Karaman Oğulları, Osman Oğulları'nın Bursa veya İznik, Eskişehir gibi eski yurtlarını değil, Selçukî sultanlığının divan topraklarını teşkil etmiş bulunan ve Osmanlılarca sonradan elde edilen Ankara, Sivas gibi yerlerini dahi almaya teşebbüs etmeyi akıllarından geçirmemişlerdir. Özet olarak, şu açıkça görülüyor ki, Selçukîlerin son zamanlarında Dânişmendiye Vilâyeti'nin uçlarından ve Yeşilirmak sahasından (Rum Vilâyeti'nden) ibaret olan ve II. Mesud ile oğlu Gazi Çelebi'nin saltanatları arazisini teşkil eden Anadolu'nun, doğudan batıya, kuzey kısmı, I. Murad'ın otuz yılı geçen saltanatı ve Yıldırım Ba-

yezid devirlerinde hukuken Osmanlılara geçmiş olarak, bu Fetret devrinde kimse tarafından tecavüze uğramasızın şehzadeler arasındaki taht kavgasının neticesini sü-kûnetle bekledi. Yalnız, Dânişmendiye'nin bir parçası olduğunda hiç şüphe bulunmayan ve fakat, bir hakka uyulduğundan mı yoksa başka sebepten dolayı mı, Osmanlılar tarafından bir türlü kaldırılmayan Candar Oğulları Beyliği, Fetret devri karışıklıklarından istifade ederek Canik (Samsun) havalisi üzerindeki tarihî hak iddiasını tekrarladı ki, burada kaydetmek icabeder.

Bayezid'in hükümdarlığı sırasında, Yunan (Konya) Vilâyeti uç'larında olmalarına rağmen Batı Anadolu beyliklerinin ortadan kaldırıldıklarını biliyoruz. Timur, Karamanlılar da dahil, tarihî hakları ellerinden alınmış bu hanedanları eski mülklerine tekrar sahip etmekle beraber, hudutlarını çizdiğimiz saha üzerinde gene koskoca bir Osmanlı Sultanlığı ayakta kalmış olduğundan dolayı, artık hükümdar ailesi olduğu kimsece inkâr olunmayan Osmanlı ailesiyle hiç bir rekabete girişemeyen diğer hanedanlar, ailelerinin istikbali bakımından, Osmanlı şehzadeleri arasındaki taht kavgalarına karışmaktan kendilerini alamadılar. Edirne hükümdarı Süleyman hesabına Karasi ve Bursa taraflarında idareyi eline alarak Musa Çelebi'yi buralardan kovan İsa'nın, Amasya Sultanı olan Mehmed Çelebi'ye vaziyet alması üzerine, Rum kuvvetleri (Sivas, Tokat ve Amasya çevresi askerleri) tarafından mağlûp edilmesi üzerine Bursa'ya giren Mehmed Çelebi, Aydın, Saruhan, Menteşe, Hamid gibi yerlerdeki ahalinin müra-caatı karşısında, o taraflara sefer yapmış ve adı geçen topraklardaki eski Anadolu beyliklerinin sahibi olan kimseler kendisine boyun eğmişlerdi. Sonra, Rumeli'de, iktidar Musa'ya geçip de Mehmed Çelebi bu sefer onunla uğraştığı sırada, vaktiyle baba topraklarında yaşamasına merhameten müsaade edilen İzmir Oğlu Cüneyd'in, Saruhan ve Aydın'a da el atarak oralarda kendisine kuvvetli bir beylik kurma siyaseti gütmekte olduğu görüldü. Bu vaziyet-

te, Musa meselesini halletmeden evvel, Mehmed Çelebi'nin daha mühim bir işi, 1421'de (814) İzmir üzerine sefer etmek oldu. Fetret Devri hadiselerinde önemli rol oynadıklarını gördüğümüz Ankara askerlerini padişah İzmir işinde kullanmak istediği halde, Beylerbeyi vali Yakub Bey, Karaman Oğlu'nun vilâyeti yağma etmesi tehlikesini ileri sürerek, orduya katılmadı. Sonra, kendisi askersiz gelip padişahın elini öpmeye girdiğinde, idam olunacakken, valinin Ankara'da bulunmakta olan oğlunun, bu nazik zamanda hükümetin başına bir gaile açmasından korkularak vazgeçildi. Bununla beraber, padişah bizzat Ankara'ya vardığında, bu tehlike önlendiği için, Yakub Bey, Bedevi Çardağı'na hapse yollandı. Mehmed Çelebi dahi, kısa bir müddet sonra Tokat ve Amasya şehirlerini dolaşarak Edirne'deki Musa üzerine sefer için hazırlık yaptı<sup>1</sup>.

Süleyman Çelebi Edirne tahtında bulunduğu sırada, Bursa ve havalisinin de hâkimi sıfatıyla, bir ara Sivrihisar'ı dahi almaya teşebbüs etmesine karşı olacak, Mehmed Çelebi ile Aksaray'da buluştu ve Musa Çelebi'nin Eflâk'e geçirilmesine önyak olduğu rivayet edilen Karaman Oğlu, bu defa, yani Mehmed Çelebi Osmanlı tahtını tek başına işgal etmek üzere Rumeli'ye geçerek Musa ile ölüm-kalım savaşına girdiği sırada, Sivrihisar'ın elinde bulunmasından faydalanarak derhal Osmanlı topraklarına aşırı bir tecavüzle Subaşı Hacı İvaz Paşa'nın idaresinde bulunan Bursa'yı kuşatmış, mahalleleri ateşe vermek suretiyle geniş hasarlara sebep olmuştu<sup>2</sup>. 1413 (816) yazında Musa işini halleden Mehmed Çelebi, Bursa'nın başına gelen felâketten dolayı Karaman Oğlu'nu cezalandırmak maksadıyla, hemen bir sene sonra harekete geçti. İsfendiyar Bey'e yolladığı fermanla oğlunun kumandasında asker göndermesini temin ettiği gibi, Germiyan Oğlu'na da Seyid Gazî'de erzak yığmasını emretti. İlk hamlede Akşehir, Bey-

<sup>1</sup> Neşri (Taeschner), s. 136.

<sup>2</sup> Neşri (Taeschner), s. 141.

şehri, Seydişehir ve başka yerleri tamamıyla geri aldıktan sonra Konya'yı kuşattı. Fakat, büyük bir âfette ordugâhını sel basması sebebiyle fazla bir netice alamayarak sulh yapmaya mecbur oldu. 1415 yılında da Canik vilâyetini ve Kastamonu vilâyetinin bir kısmını Candar Oğulları'ndan kurtardı. Tam bu sırada, Karaman Oğlu Mehmed Bey tekrar tecavüz hatasında bulunduğundan, Mehmed Çelebi Konya üzerine bir daha yürüdü; bu defa Mehmed Bey ile oğlu Mustafa esir alındılar. Yapılan anlaşmada, Karaman Beyliği, Akşehir, Seydişehir vesair yerlerden başka Kırşehir, Niğde, Sivrihisar gibi doğu ve kuzey taraflarında bulunan mühim yerlerini terke mecbur oldu<sup>1</sup>.

Mehmed Çelebi'nin doğuda yeni bir adım atmasına vesile olan birtakım hadiseler de, 1419'da (822) batıda Şeyh Bedreddin isyanı cereyan ettiği sırada görüldü. Bir sene evvel, yani 1418'de (821) büyük bir zelzelenin tahribat yaptığı Tokat ve Amasya taraflarında memleketin yaraları sarılmaya uğraşılırken, birtakım hadiseler oldu. Bunlardan birisi Kara Koyunlu beyi Kara Yusuf'un, Erzincan'a hücum ederek zaptedip Pir Ömer adında birisini vali yapmasıydı. Adı geçen vali, Karahisarışarkî'yi de almak sevdasına düşerek bu şehri elinde bulunduran Melik Ahmed Oğlu Hasan'ı kuşattı. Bu halde, sıkışan Hasan Bey, Mehmed Çelebi'den yardım istedi. Selçukî sülâlesinden Alparslan Oğlu Hasan Bey de Cüneyd Bey'den Canik kallesini zaptetti. Bunun üzerine, İsfendiyar da Samsun ve Bafra'yı alarak oğlu Hızır'ı buralara vali tayin etti. İşte, bu hadiselerin cereyan ettiği Yeşilırmak yöresinin çok karışık olduğunu gören Mehmed Çelebi kendisini hükümdarlığa yükseltmekte büyük yardım ve tam bir sadakati görülen bu tarihî bölgeyi sükûnete kavuşturmak için, derhal harekete geçti. Karşı gelenlerin kimini idam ve kimini taltif yoluyla bütün o tarafı itaate alarak Bursa'ya döndü. İsfendiyar Bey'in Samsun'a tecavüz etmiş olması-

<sup>1</sup> Neşri (Taeschner), s. 143.



nı affetmediği anlaşılın Mehmed Çelebi, Candar Oğulları beyliğini tekrar budamak istedi. Bunun için elindeki vesile, Kasım Bey adındaki Candar şehzadesiydi. Bu defa, sefer tertibine lüzum görmeyerek, işi elçiyle halletmeye karar verdi. Hakikaten, yolladığı elçi vasıtasıyla, mademki Kasım Bey Osmanlı tâbiyetini kabul ile timarlar dahi almıştır, o halde bu Candarlı şehzadesinin sözü geçen beylikten hissesine düşecek yerleri İsfendiyar'ın Osmanlılara terketmesi lâzım geldiğini tebliğ etti. İsteddiği yerler Kastamonu, Bakırküresi, Çankırı ve Kalecik'ti. Yani, İsfendiyar Bey'e yalnız Samsun ve Sinop kalıyordu. Candar Oğlu, yolladığı mukabil elçi aracılığıyla Tosya, Çankırı ve Kalecik'i terke razı olmakla beraber, Kastamonu ve Bakırküresi'nin bu talepten hariç bırakılmasını niyaz etti ve kabul olundu. Kasım Bey de artık kendisine verilen dirlik ile Osmanlı hizmetinde kalmakta devam etti<sup>1</sup>. Geleceğin padişahı Murad, bu sırada Amasya'da vali bulunuyordu ki, Osmanlı kuvvetlerinin verdikleri daimi huzursuzluğa dayanamadıkları anlaşılın Hıristiyanlar, ellerinde bulunan «Kâfir Samsun'u» ateşe vermek suretiyle tahrip ederek çekildiler. Şehzade Murad, Rum Beylerbeyi Biçer Oğlu Hamza Bey'i, adı geçen metrûk şehrin zaptına yolladı. Böylece, Candar Oğulları'na ait «Müslüman Samsun»nun yemen yanında olan bir yerin Mehmed Çelebi'ye geçmiş olması İsfendiyar Bey için hiç de iyi değildi. Çok geçmeden Yeşilırmak çevresine yeniden gelen padişah, Candar Oğulları'nı buradan atmaya karar verdi. Biçer Oğlu Hamza Bey, Samsun'u kuşattı; kaleyi müdafaa eden İsfendiyar oğlu Hızır Bey, fazla mukavemet edemeden teslim olmak zorunda kaldı. Kendisine de Osmanlı hizmeti teklif olunduysa da, rakibi olan Kasım Bey orada oldukça böyle bir lütfu kabul edemeyeceğini ifade etti ve babasının yanına gitmesine müsaade olundu<sup>2</sup>.

<sup>1</sup> Neşri (Taeschner), s. 144.

<sup>2</sup> Neşri (Taeschner), s. 145; Neşri'nin Tarih Kurumu bası-

Mehmed Çelebi Edirne'de ölünce, Osmanlı topraklarında taht kavgalarının yeniden başladığını, evvelâ Yıldırım Bayezid'in oğlu Mustafa Çelebi'nin, ve sonra Murad'ın kendi kardeşi olan küçük Mustafa'nın ayaklandıklarını, eski kaynaklardan birinin güzel Türkçe ifadesiyle «Âlemin karış muruş» olduğunu biliyoruz. İşte Sultan Murad bu gailelerle uğarırken, İsfendiyar, Karaman Oğlu ve Ege tarafı Anadolu beyleri gene fırsattan istifadeye kalktılar. Tabii, bağımsız olmaktan ziyade ancak derebeyi derecesine düşen, artık Osmanlı ailesini fiilen Türkiye saltanatının sahibi saymaya mecbur kalan, bu kanaatle de seferlere askerî yardımcı gönderen bu beyler, taht kavgaları ve iç meselelerle Sultan Murad'ı eli kolu bağlı görünce kendi istikballerini sağlamak ümidine düştüler. Şüphesiz, bunların Osmanlı topraklarına tecavüzleri veya kendi aralarında Osmanlılar aleyhine giriştikleri tertipler, Osmanlı siyasî birliğini parçalamak, onun yerine kendileri kuvvetlenmek gayesiyle yapılmış olamazdı. Meselâ, Mehmed Çelebi zamanında, beylik hak ve salâhiyetlerini terk ile, kendilerine padişahın bağışladığı malikanelerinin gelirleriyle yaşamaya razı olan Aydın, Saruhan, Menteşe, Hamid beyliklerinin eski mümessilleri, Murad'ın Mustafa Çelebi ile olan mücadelesinden faydalanarak yeniden beyliklerini ilân etmişlerdi. Hatta İzmir Oğlu Cüneyd Bey, Rumeli'ye geçerek Mustafa Çelebi'nin emrindeki Murad'a karşı mücadeleye bile girdi. Dar bir şerit halinde, Şarkı-karahisar'dan Bergama'ya kadar uzandığını söylediğimiz Anadolu Osmanlı topraklarının kuzey tarafında, Kastamonu çevresine sıkışıp kalan Candarlılar Beyliğinin başında bulunan İsfendiyar Bey, Murad'ın bu perişan zamanında, bu defa Canik ve Merzifon tarafına değil, Bolu'ya yakın Taraklıbolu'ya musallat oldu. Os-

mında, «Kâfir Samsunu»nun Hıristiyanlarca tahrip olunup, öyle terkolunduğu, bu sırada Mehmed Çelebi'nin Amasya'da bulunduğu ve haberin bu padişaha verildiği yazılıyor: C. I, s. 540. O halde, Biçer Oğlu'nu yollayan da Mehmed Çelebi olmuş olur.

manlı sultanı, amcasının ve kardeşinin taht iddialarını hallettikten sonra Kastamonu üzerine yapacağı seferde, siyasî bir koz olarak, gene Kasım Bey'i kullandı. Candarlı topraklarında İsfendiyar Bey'in kuvvetlerine hücum olduğu vakit, Candarlı askerlerinin bir kısmı Kasım Bey için Osmanlı saflarına geçtiler. Galip gelen Osmanlı ordusu Kastamonu ve Bakırküresi'ni zaptetti. Sinop kalesine kendini güç atan İsfendiyar Bey, ancak kızını Sultan Murad'a nikâhlayarak, akrabalık sayesinde bu sahil şehrini kendisine bıraktırabilirdi. Bu münasebetle Osmanlı büyüklerine de pek çok hediyeler verdi<sup>1</sup>.

Gene Anadolu'nun birliğini sağlama merhalelerinden olmak üzere, Murad'ın diğer mühim bir işi, Batı Anadolu'da gördüğümüz ve zaman zaman kaldırılıp tekrar tarih sahnesine çıkmalarına şahit olduğumuz beyliklere son vermek olmuştur. Bunlar, İzmir Oğlu Cüneyd Bey'in İzmir çevresi, Aydın, Saruhan, Hamid, Menteşe Oğulları'ndan ibaretti. Ege taraflarında 1423'de (826) yaptığı seferde beş beylik arazisini yeniden fethetmiş olan Murad'ın elinden yalnız Cüneyd Bey İzmir'de kendisini kurtarmaya muvaffak olmuştu. Fakat, Murad, Eflâk Beyini cezalandırmak için Rumeli'ye geçtikten sonra, Cüneyd Bey'in gene Aydın ve Saruhan taraflarına musallat olarak, yeni bir beylik kurmak hakkındaki niyetlerini terketmediğini göstermesi üzerine, padişah kendisine karşı Timurtaş Paşa'nın oğullarından Oruç Bey'i yollamıştı. Fakat, çok cevval bir adam olan Cüneyd Bey'le bir türlü başa çıkılamıyordu. Mamafih, Aydın Oğlu İsa Bey'in torunu Osmanlı hizmetini kabul etmiş olduğundan, bu aile Osmanlıları destekliyordu. Aydın valisi Yahşi Bey sürekli olarak Cüneyd Bey'le mücadele halindeydi. Edirne'den yollanan Beylerbeyi Timurtaş Paşazade Oruç Bey'in, fazla eğlence düş-

<sup>1</sup> Neşri (Taeschner), s. 153; Âşıkpaşazade, s. 104. Oruç Bey'e göre (Babinger), Murad'ın Kastamonu ve Küre'yi zapt ile İsfendiyar'ın kızını alıp ona yalnız Sinop'u bırakması suretindeki sulh, Ege seferinden sonradır: Bak., s. 47.

künü olduğundan, hiç bir başarı gösteremeyerek ölmesi üzerine, yerine Hamza Bey tayin olundu. Bu defa Cüneyd Bey ele geçirilerek idam olunduğu gibi, kardeşini de Aydın valisi Yahşi Bey kendi kardeşinin kanı için öldürttü'. Cüneyd Bey'in hayatına son verilmesiyle bütün Ege havalisinin Osmanlı sultanlığına bağlanması işi kesinlikle halledilmiş oluyordu<sup>2</sup>. Kastamonu (Candarlı) topraklarını alırken hizmetine kabul ettiği Kasım Bey'e ait hakları, İzmir Oğlu'ndan da Aydın'ı kurtarıncan, İsa Bey'in torunu olup Osmanlı hizmetinde timarlar kabul eden bir Aydın prensinin haklarını, kendilerinin arzusu ile devlete malettiğini iddia ile hareket eden Osmanlı hükümeti, Mentеше Beyliğini ilhak hususunda da aynı yoldan gitti: Mentеше Oğlu Yakup Bey'in İlyas ve Mahmud adında iki oğlu bulunup, Mahmud'un da Ahmed ve Üveys isimlerindeki iki oğlu Osmanlı sultanının hizmetine girmişler ve dirlik sahibi olmuşlardı. Mentеше beyliğine sahip bulunan Mahmud ölünce, memleketi oğullarına intikal ettiğinden, Kastamonu ve Aydın misalinde olduğu gibi, burasının dahi Osmanlılara geçmesi icap ediyordu. Osmanlı hizmetinde olduklarını söylediğimiz Mahmud Bey'in oğulları Ahmed ve Üveys buna itiraz etmiş olmalılar ki, timarlarının Tokat'a nakledilmesi kisvesi altında, kendileri oraya yollanarak Bedevi Çardağı'nda göz hapsine alındılar ve Mentеше, güya onların hakkı olarak, Osmanlı sınırları içine alındı.

<sup>1</sup> Neşri (Taeschner), s. 155.

<sup>2</sup> Oruç Bey (F. Babinger), s. 47. British Museum yazması (vr. 100b) meseleyi şöyle anlatıyor: Murad Eflâk Beyini yatıştırdıktan sonra, Edirne'de otururken Anadolu'ya geçmiş, 1424'de (H. 827) İzmir, Mentеше, Aydın ve Saruhan illerini almıştır. Birkaç yıl sonra Las iline olan seferini tamamladıktan sonra, Aydın iline yeniden bey olmuş bulunan İzmir Oğlu üzerine ordu yolladı. Bu cevval adam kuşatılmış haldeyken, Karaman Oğluna yardım istemeye bizzat gittiyse de eli boş döndü ve geri, kaleyeye girebildi. Neticede yakalanıp oğlu ile idam olundu. Osmanlıları beğenmez, onlara «tavşan», kendine ise «kurt» lakabını kullanırdı. Oğlunun adı da «Kurt Hasan»dı (Uzunçarşılı, I, s. 206'ya da bakınız).

Diğer Mentеше prensleri de Tokat'a yollandılar. Sonradan iki kardeş Bedevi Çardağı'ndan kaçtılsa da, birisi öldürüldü, diğeri hiç bir şey elde edemeyerek İran'a kaçtı<sup>1</sup>. Böylece, Osmanlılar İzmir, Aydın ve Mentеше beyliklerini ortadan kaldırdılar ve buralarda uzun zamandır hüküm süren hanedanları da yoklara katmış oldular.

Murad iç işlerle uğraştığı sırada harekete geçen biri de, Karaman Oğlu Mehmed Bey'di. Gerçekten de, Mehmed Çelebi ölür ölmez, Karaman askeri, Teke iline girerek Antalya kalesini kuşattı. Şehirde, I. Murad devrinden kalma Firuz adında bir subaşı bulunup, tam bu sırada ölmüş olmakla, Antalya valisizdi. Osman Çelebi adında Teke Bey ailesine mensup birisi vardı ki, İstanos taraflarından asker tedarik etmekte ve kaleye hücum için Karaman Oğlu'nun gelmesini beklemekteydi. Şu halde subaşının ölümünü fırsat bilen Teke ailesi, yeniden Karaman Oğlu'nun yardımıyla beyliği ihyaya çalışıyordu. Ölen Subaşı Firuz Bey'in Karahisar subaşılığında bulunan oğlu Hamza Bey, derhal yerine bir adamını bırakarak kendisi babasından boş kalan Antalya'yı korumaya koştu ve Teke Oğlu'nun korkaklığından faydalanarak kolayca hisara girdi. Karaman Oğlu'nun dahi gelmekte olması dolayısıyla, halkın Teke Oğluna dönmesinden endişe eden Hamza Bey, ikisinin birleşmelerine vakit bırakmamak gayesiyle, İstanos'a gönderdiği kuvvetlerle hasta bulunan Teke Oğlu'nu bastırarak öldürttü. Bu vaziyette, Karaman Oğlu kalenin önüne geldiği zaman, Teke Oğlunun öldürülmesine müteessir olmakla beraber, gene de şehri kuşattı. Bu hadise, II. Murad'ın kendi kardeşi Şehzade Mustafa'yla uğraştığı zamana rastlıyordu. Karaman Oğlu, Sultan Murad'ın müşkülleri yenerek serbest kaldığını öğrenince, acele bir hücumla şehri almaya teşebbüs ettiği esnada, içeriden atılan bir top isabetiyle öldü; Karamanlılar, ölüyü alarak

<sup>1</sup> Neşri (Taeschner), s. 157; Aşıkpaşazade, s. 109-110; Münecimbaşı, III, s. 343.

zor kaçtılar. Ancak, Mehmed Bey'in oğulları İbrahim ve Ali beyler arasında anlaşmazlık çıktığından, Ali Bey kaleye sığındı. Antalya, sancak olarak Hamza Bey'e verildiği gibi, padişahın kız kardeşiyle evlendirilen Ali Bey de, Osmanlı hizmetine girerek Sofya'ya tayin olundu ve ölünceye kadar da orada hizmet etti<sup>1</sup>. Diğer Karaman Oğlu İbrahim Bey ise, araya itibarlı ulemâyı koyarak sulh elde etmekle beraber Ali Bey'in bu şekilde Osmanlılardan hizmet kabul etmesi, şüphesiz Osmanlı hükümetine, diğer beylikler hakkında tatbik olunan bir siyasetin Osmanlı sultanının hizmetine giren bir prensin babasına ait arazi üzerindeki haklarının Osmanlı devletine geçmiş olması lâzım geldiği şeklindeki iddianın, Karaman Oğulları beyliği hakkında da tatbik olunması imkânını bağışladı<sup>2</sup>.

Rumeli yakasında Eflâk-Buğdan, Macaristan ve Sırbistan işleriyle meşgul olan II. Murad'ı Anadolu'da en çok rahatsız eden Karaman Oğlu İbrahim Bey idi. Çünkü, padişahın Balkanlarda harekâta giriştiği bir sırada, hemen fırsattan istifade ile, karışıklık çıkarmaya çalışıyor, hatta, Hıristiyan devletlerle anlaşmalar yapmak suretiyle Osmanlıları iki taraflı hücumu uğratma siyaseti güdüyordu. Bu vaziyette, Sultan Murad, daha iyi bir netice almak için, oğlu Alâaddin'i, Rumeli kuvvetlerinin başında olarak İbrahim Bey'in üzerine yollamış, Osmanlıların muntazam devlet ordusu karşısında aşiretlerden derme bir çete teşkilâtından başka bir şey olmayan Karaman kuvvetleri

<sup>1</sup> British Museum, aynı yazma, vr. 94a-98a.

<sup>2</sup> British Museum, aynı yazma, vr. 98b-100a'da şu kayıt vardır: Osmanlı padişahından güçlkle yedi senelik bir sulh elde eden İbrahim Bey yakasını kurtarınca, yemini yedi yıl geçmesine değil, yedi yıl geçmesine ettiğini söyleyerek ahdini bozmuştur. Tevarih-i Âli Osman'ın bilinmeyen yazarı bu vesile ile Karaman halkına da çatmakta, İstanbul'a gelip servet edindikleri halde Karaman ve beylerini övmekten geri kalmadıklarını ve Osmanlıların üstünlüğünü bir türlü kabul etmediklerini şikâyet mevzuu yapmaktadır.

«Taşeli»ne kaçmışlardı. Bu sırada, adı geçen Osmanlı şehzadesinin ölümü tam bir kayıp oldu<sup>1</sup>.

Osmanlıların Türkiye'yi birleştirici gayretlerinin muvaffakiyetli bir yola girmesinde Yeşilirmak havzasının oynadığı mühim rolden bahsetmiştik. II. Murad Balkanlarda fetihlerle ve Anadolu'da Karamanlılarla uğraşırken, Rum Beylerbeyi olarak Amasya'ya tayin ettiği Yörgüç Paşa, o cihetlerdeki Osmanlı merkezietini kuvvetlendirmek ve maziden kalma mütegalibe beylerin kalelerini zaptetmek suretiyle, derebeyce idareyi tasfiye yolunda esaslı muvaffakiyetler gösterdi. Çorumlu taraflarındaki Türkmen aşiretlerinin başında bulunan nüfuzlu dört beyi, davet ettiği bir ziyafette, hile ile idam edip, Türkmen boy-larını darmadağın etti. Osmaniye nahiyesinde Zeytun kalesinin direnci sayesinde derebeyli bir ailenin sahibi olarak yaşamakta devam eden Haydar Bey'i teslim olmaya mecbur etti ve kendisine timarlar vererek kalesine hükümet askerleri yerleştirdi. Canik'te de Alparslan'ın (Selçukî neslinden) oğlu hüküm sürüyordu. Bu derebeyi de Yörgüç Paşa'nın niyetini anlayarak kendisi teslim olduysa da, tutuk olarak Bursa'ya yollandı ve ailesi Amasya'da alıkondu. İki yıl sonra geri kaçan Alparslan Oğlu bir müddet sonra tekrar padişaha sığınmak zorunda kaldı; Rumeli'de kendisine yeter timar verilerek, ailesi efradı ile o tarafa yollandı; böylece Canik Vilâyeti de derebeylik hastalığından temizlenmiş oldu<sup>2</sup>.

Babalarının kılıç hakkı olarak üstünde hüküm sürdükleri toprakları Osmanlılar haksız aldı diye, Timur tarafından beylikleri yeniden canlandırılan kimseler, Tatar ordusu Anadolu'yu terkeder etmez, Çelebi Mehmed'çe, yeniden tasfiye olunurken, nedense pek dokunulmadan ve hem de Bursa'nın burnu dibinde rahat yaşama imkânı bulan Germiyan Oğlu Yakub Bey'in, 1429'da (832) II. Mu-

<sup>1</sup> British Museum, aynı yazma, vr. 104b-105a.

<sup>2</sup> Negri (Taeschner), s. 158-160.

rad'ı ziyaret için Edirne'ye gelmek arzusunu ifade etmesi üzerine, müsaade olundu. Gayet şatafatlı karşılanması için tedbir alınan Germiyan Beyi, Bursa'dan geçerken, padişahların türbelerini ziyaret etti; ulemâ ve fukaraya bahşişler dağıttı. Emîr Sultan'ın da elini öptükten sonra Edirne'ye gitti. Yüz kişilik maiyetiyle Osmanlı başşehrine giren Yakub Bey'i paşalar karşılayarak padişahın huzuruna götürdüler. II. Murad'ın elini öpen ve kendisinden samimi bir misafirperverlik gören Yakub Bey, memleketine döndükten sonra ancak bir sene kadar yaşayabildi; onun, topraklarını Osmanlılara vasiyet ederek ölmesi üzerine, Germiyan Beyliği gürültüsüz ve mücadelesiz bir surette tarihe karıştı<sup>1</sup>. Görülüyor ki, eski Yunan Vilâyeti toprakları üzerinde teşekkül eden beyliklerden, Karaman Oğulları hariç, hepsi böylece ortadan kaldırılmış oluyordu. Dânişmendiye Vilâyeti'nde kurulan beyliklerden ise, Candarlılar hâlâ mevcudiyetlerini muhafaza etmekteydiler.

Artık, Türkiye'nin Osmanlı ailesi idaresinde yeni bir siyasî birlik hayatına girdiği ve Osman Oğulları'nın, eski Selçukî sultanları zamanından daha şümüllü bir suretle Türkiye tahtına sahip oldukları belli olmakla beraber, Karaman Oğlu, her fırsatta mücadelesini yenilemekteydi. 1435'de (839) padişah, Engürüs (Macar) işi ile meşgulken, İbrahim Bey, Hamid Vilâyeti uç'unda, Beyşehir'e hücum ile Sancak Beyi Şarabdar İlyas'ı esir etti. Bunun üzerine, Rumeli seferlerini Beylerbeyi Sinan Bey'e bırakan padişah, Anadolu'ya geçerek Karaman'a ilk defa bizzat gitti. Karaman Oğlu gene dağlara sığındı. II. Murad, yanında beraber götürdüğü İsa Bey'e İçel ve civarı beyliğini vermek suretiyle, İbrahim Bey'i açıkta bırakmak istedi. Fakat, Mevlâna Hamza'yı ricacı gönderen kaçak Karaman Beyi, gene affedilip kendisine Şükrullah (Behçet'üt-tevarin yazarı) mukabil elçi yollandı. Bundan sonra rahat çurmazsa daha şiddetli cezalandırılacağını elçi kendine ih-

<sup>1</sup> Neşri (Taeschner), s. 161.



tar etti. Fakat, Osmanlıların bütün Anadolu'da müstakil hiç kimseyi bırakmayıp beylik topraklarının hepsini devletin sınırları içine almak azminde olduklarını iyice anlamış olan Karaman Oğlu, ölüm-kalım mücadelesi yapmakta olduğu için, ne ikide bir Osmanlı memleketlerini tahrip etmekten ve ne de —Müslüman olmasına rağmen— Osmanlılar aleyhine Frenklerle ittifaktan çekinmiyordu.

Meşhur akıncı beyi Mezid'in ve onun arkasından Rumeli Beylerbeyi Kulaşahin'in Macarlara müthiş surette mağlûp olmaları üzerine, II. Murad, vaziyeti düzeltmek için, Balkanlara ciddi seferler hazırlamaya başladığı bir sırada, Karaman Oğlu, 1442 (846) yılında Osmanlı topraklarına girerek, o vakte kadar geçenlerle hiç mukayese edilemeyecek tazyik ve zulüm yaptı. Emirdağı'na yaylaya giden ahalinin «avret ve oğlanlarını», esir kafilesi halinde sürdüğünden başka, Beypazarı, Ankara etrafı, Sivrihisar<sup>1</sup>, Polatlı ve Kütahya görülmedik bir tahribe maruz kaldı. Akhisar, Akşehir, Beyşehir viraneye döndüler. İhtimal halkın feryatlarına dayanamayarak, bu vaziyete çok kızan padişah, gûya İbrahim Bey'den intikam almak için, «ne kadar kendüye tâbi kâfir leşkeri varsa, bile alup sürüp, Konya'ya çıkup», Lârende de dahil olmak üzere, her tarafı yağma ve tahrip ettirdi. Halbuki, bu hadiseye kadar Osmanlılar Anadolu birliğini tahakkuk ettirme hususunda gayet müşfik bir yol takip etmişler ve Türk halkına katıyen zulmettirmemişlerdi. Esasen Hıristiyanlardan fethe-dilen yerlerde tatbik olunan ganimet elde etme usulü, elbette Anadolu Türk ahalsinin oturduğu topraklarda tatbik olunamazdı.

Bütün bunlara rağmen, Karaman Oğlu'nun karısı

<sup>1</sup> Neşri, Osmanlıların Rumeli yakasında meşgul buldukları sırada Karamanoğlu İbrahim Bey'in sınırı geçip yaptığı zulümleri anlatırken, Beypazarı'nda ettiklerini şöyle anlatıyor: «... hamam kapusun alub ne kadar duş ehli var ise bu kızıoğlandır deyüb cümlesin elden geçirdiler...» Neşri, II, s. 636 (T.T.K. yayını).

(kendisinin de kızkardeşiydi), Kara Servet'le birlikte pa-  
dişaha giderek hem Taşeli'ne kaçmış olan İbrahim Bey'i  
affettirdi ve hem de sulh elde etti. Böylece, Anadolu hal-  
kının, sanki yabancı askerlermiş gibi, her iki tarafın da  
kuvvetleri tarafından maruz kaldığı zulüm ve yağmalar  
yanlarına kaldı<sup>1</sup>.

Doğrudan doğruya Osmanlı vekayinameleri kayıt ve  
tasvir etmiş olduklarından dolayı, pek de mübalâğalı ol-  
mayan bu faciadan sonra, Karaman Oğlu, II. Murad'a kar-  
şı itaat gütmeye çalıştı. 1448'de, İkinci Kosova muhare-  
besi için cihad ilân olunduğu zaman, derme çatma da ol-  
sa, bir kısım kuvvetleri padişahın yardımına yollamayı ih-  
mal etmedi<sup>2</sup>. Fakat, bunun mecburî bir sabır olduğu mu-  
hakkaktı. Nitekim, padişah ölüp de yerine II. Mehmed ge-  
çince, İbrahim Bey hemen bütün verilmiş sözlerinden vaz-  
geçerek, Osmanlı devletinin Anadolu birliğini parçalama  
teşebbüsünü bir daha tekrar etti. «Aydın Ümerâsı Evlâ-  
dından birisini» bir miktar askerle Aydın iline sevkettiği  
gibi, bir Germiyan prensini de Kütahya üzerine yolladı.  
Menteşe ve Saruhan vilâyetlerine de buraların eski bey  
hanedanlarından birer kimse kuvvetlerle gittiler. İbrahim  
Bey'in kendisi de, Antalya'ya hücum etti. Bu sırada Ana-  
dolu beylerbeyi olan İzgırlı (Uzgun) Oğlu İsa Bey, vazi-

<sup>1</sup> Neşri (Taeschner), s. 170 (Yazar, Karaman Oğlu'nu takip  
ve Karaman ilini tahrip edenin Şehzade Alâaddin olduğunu kay-  
dediyorsa da, bu şehzadenin daha evvel ölmüş olduğu biliniyor:  
Âşıkpaşazade, s. 129-130.

<sup>2</sup> İbni Kemal, İbrahim Bey'in yolladığı askerlerin perişan hal-  
lerini ve acıip giyinişlerini tasvir etmiştir; yazar, bunların hırsız,  
yankesici, at hırsız vesair kimselerden ibaret olduğunu ve Os-  
manlı ordusunun disiplin ve ahlâkını bozmak için İbrahim Bey  
tarafından bu askerlerin kasten yollandığını iddia ediyor: Ba-  
kınız, Bibliothèque Nationale, Türkçe yazm. No. 157, vr. 25b-26a.  
Bu sahifenin kenarına sonradan birisi şu sözü ilâve ediyor: «nice  
alay yüzleri murdar Türk». (Ateşli bir milliyetçi olduğunu ki-  
tabının her satırından bildiğimiz âlim yazar İbni Kemal'in ese-  
rinin bu sahifesine bu kenar ilâvesinin Osmanlı İmparatorlu-  
ğu'nda kozmopolitliğin alıp yürüdüğü devirde yapılışı çok önem-  
lidir).

yeti yeni hükümdara yazarak, karşı çıkmak için izin istediye de, nedense arzusu kabul olunmayarak, azlolunup bu iş onun yerine tayin olunan Gazi İshak Paşa'ya (bu kimse Paşa Yiğit'in «Abd-memlûki» idi) yaptırıldı<sup>1</sup>.

Özet olarak, II. Mehmed'in tahta geçmesiyle (ki, İstanbul'un fethi ilk büyük muvaffakiyeti olacaktır) yeni bir devre giren Türkiye'nin bundan evvelki dahilî siyasetinde, kendi millî birliğini başarabilmek için sarfettiği gayretler tam bir neticeye varmadı. Güneydoğu Anadolu ile Erzincan ve Erzurum havalisine henüz ulaşamadığı gibi, eski «Yunan» ve «Dânişmendiye» vilâyetleri birleştirilmiş olmakla beraber, Yunan (Konya) sultanlığının taht vârisi olduğunu iddia eden Karaman Beyliği, Yeniçağlara intikal edecek bir metanet gösterdiğinden başka, Dânişmendiye'nin kuzey uç'undaki Candar Oğulları Beyliği de Sinop havalisine sıkışıp kalmışlardır ki, bunlar 1453'den sonraki devre dahil olduklarından dolayı, gelecek cildin bahisleri arasında tetkik olunacaktır.

### e. Osmanlı Şehzadeleri Arasında Taht İhtilâfı

Daha Osmanlı rejiminin kuruluş yıllarında, devletin parçalanmazlığı prensibi kabul olunduğu ve sultan devletin değil, tahtın sahibi sayıldığı kanaati hâkim bulunduğu için<sup>2</sup>, Osmanlı hükümdarları öldüğü vakit, kalan oğul-

<sup>1</sup> Münecimbaşı, III, s. 366.

<sup>2</sup> Çünkü, bir arazinin orayı idare eden hanedan'a ait baba mülkü sayılması için, o hanedan tarafından fethedilmiş olması lâzımdı. Halbuki, daha Orhan zamanından beri Anadolu'yu da idarelerine alan Osmanlılar, bu suretle kendilerini Selçukî tahtının mirasçısı saymışlardı. Esasen Selçukî ailesinin son zamanlarında sultanın başında bulunduğu devletin onun ailesinin mülkü olduğu prensibi unutulmuş bulunmaktaydı. Belki de bu, Moğolların, Selçukî sultanını da diğer rical gibi nasp ve azl edip devlet üzerindeki hudutsuz malî tasarrufunu kaldırarak ona da maas bağlamaları gibi eski geleneği değiştirci usuller koymalarından doğan bir kanaat idi. Osmanlılar devrine erişildiği zaman, artık fethedilen toprakların kimsenin değil, yalnız «gazilerin» malı olduğu açıkça ifade olunmuş bulunuyordu.

ları arasında memleketi taksim etmek mümkün olamıyor, bunun yerine taht mücadelesi çıkıyordu.

Gerçi, Selçukiler devrinde olduğu gibi, bir sultan ölünce yerine en büyük oğlunun geçmesi lâzım geldiği bir gelenek halinde söylenip durmaktaydı; fakat, bu hal tarzını herkes kesinlikle benimsemiş olmadığı için, kanun hükmünde değildi. Böylece, daha ilk Osmanlı sultanlarından itibaren, bu yeni rejimde de, Selçukiler devrindekenden daha tehlikeli ve karışık taht kavgaları görülmeğe başlanmıştı.

En eski kaynaklardan bazılarının kaydettiklerine bakılırsa, Osman ile amcası Dündar arasında beylik için bir mücadele olmuş ve davayı yeğen kazanmıştı. Osman öldükten sonra, Orhan ile Şehzade Alâaddin'in, tahta geçme hususunda hiç bir çekişme yapmadıkları noktasında bütün kaynaklar birleşiyorlar. Orhan'dan sonra yerine geçen büyük şehzadesi Murad ile kardeşleri arasında taht kavgası olmuş ve şehzadeler öldürülmek suretiyle, belki ilk defa, padişah olanın diğer taht vârislerini öldürtmesi kaidesi çıkmış oluyordu. Hatta, bu hükümdar Rumeli'de iken, 1385'de (787) Bursa'da kaymakam olarak başşehri idareye memur edilmiş bulunan Savcı ismindeki oğlunun, isyan ederek, babasını devirmek istediği ve yakalanarak idam olunduğu malûm bulunmaktadır<sup>1</sup>. Fakat, bu hadiseye karar olan bütün taht mücadeleleri arzu edilen şekilde teferruatıyla bilinmiyor.

Osmanlılarda, tahta çıkan padişahın, kardeşlerini katletmesi usulünün açık bir şekilde Yıldırım Bayezid tarafından şehzade Yakub'a karşı tatbik olunduğunu biliyoruz<sup>2</sup>.

Timur felâketinden sonra, karmakarışık olan memle-

<sup>1</sup> İdris Bidlisî, aynı yazma, vr. 137.

<sup>2</sup> Hüseyin Hüsameddin'e göre, şehit padişahın bir oğlu da Bursa'da bulunuyordu ve isyan ettiğinde, Bayezid tarafından öldürülmüştü: Amasya Tarihi, III. s. 147.

kette cereyan eden taht kavgaları ise daha alâka çekicidir. Tarihi vakalar olarak tafsilâtını yukarıda vermiş olduğumuz bu mücadeleler yıllarca sürmüş, nihayet, Mehmed Çelebi, bütün diğer kardeşlerinden kurtularak tahtta tek başına kalmıştı. Fakat, «Fetret Devri» denen Ankara felâketinin açmış bulunduğu bu karışıklık yıllarında, eski beyler tarafından doğrudan doğruya devletin parçalanmak istenmesi ve buna karşı şehzadelerin gösterdikleri mukavemet, bu devirdeki taht kavgalarını diğerlerinden hayli ayırmaktadır. Aynı zamanda, Fetret Devri, devlet topraklarının her zaman için bir bütün teşkil ettiğini, padişah oğullarının bu bütünü aralarında paylaşmaya hakları bulunmadığını da göstermesi itibariyle, çok mühim sayılmak icabeder. Yirmi seneye yakın devam eden bu uzun mücadeleden Osmanlı devleti, sanıldığı gibi yıpranmış olarak değil, daha kuvvetli çıkmıştır. Çünkü, bu hadiseler serisi, devletin hanedan tarafından dahi parçalanması mümkün olmayan bir bütün olduğunu, bu bütün içinde Türkiye adını verdiğimiz Anadolu'nun da bir millet haline gelmiş bulunduğunu, bir tek devlet idaresinde yaşamanın tabii bir hükümet şekli olduğunu, bu toprakları, şu veya bu hanedanın, baba mülkü, kılıç hakkı diye birtakım hükümetçiklere bölerek derebeyce bir varlık yaratmasının tabii olmayan bir hadise teşkil ettiğini meydana çıkarmıştır. Osmanlı şehzadelerinin, dışarı ile değil de, birbirleriyle ölüm-kalım mücadelesine girdikleri bir zamanda, vaktiyle I. Murad ve Yıldırım Bayezid taraflarından Anadolu'nun hemen başlıca kısımlarına teşmil edilen, ve bu suretle beyliğin yalnız fetih hakkı olan topraklarını değil, Ankara ve bütün Rum Vilâyeti topraklarını içine alan Osmanlı rejimini, Timur'ca tekrar kurulan Anadolu beyliklerinin yıkıma teşebbüs etmeleri şöyle dursun, tarihen kendilerine ait bulunan eski beylik arazilerinde bile zor tutunmaları bize anlatmaktadır ki, artık Anadolu için, feodal bir rejim tatbik etmek uygun değildi ve inkişaf etmiş bulunan millî şuur, merkeziyetçi, hatta mutlak bir devlet

şekli istemekteydi. Bu yüzdendir ki, Fetret Devri'nin karışıklıklarından böyle bir rejim doğmuştur.

Gerek diğer taht mücadelelerinde ve gerek Bayezid'in oğlu Mustafa Çelebi'nin, II. Murad'a karşı Edirne tahtına oturarak bayrak kaldırma hadisesinde, iki tarafı birbirine düşman eden şey, şehzadelerin şahsî davaları olan taht meselesi değildi. Bundan daha kuvvetli bir sebep olmak üzere, Rumeli Türk cemiyetinin, berigeçe'nin siyasî ve içtimaî bünyesine karşı tezat teşkil eden bir hayat şartına sahip olduğunu görmekteyiz. Gerçekten de, meseleyi içtimaî sınıflar bakımından ele alırsak, Anadolu'da canlı ve devlet siyasetine hevesli bir aristokrasi göremediğimiz halde, Rumeli'de, Akıncı Beyliği denen ve verâseten hep eski tarihî ailelerin ellerinde bulunan bu müessese sayesinde, Balkan yarımadasında maddeten zengin olmuş ve siyaseten de bir sürü akıncı kıtalarının idaresini elinde bulundurmuş nüfuzlu aristokrat bir Türk aileleri zümresini görürüz. Ayrıca, Anadolu'da, beyliklerin ve nüfuzlu aşiret reisliklerinin tasfiyesi esnasında, birçok büyük aileler, çevrelerinden uzaklaştırılmak gayesiyle Rumeli'ye sürüldükleri ve memnun olsunlar diye kendilerine zengin timarlar tahsis olunduğu için, verimli Rumeli topraklarında malikane ve timar sahibi bu çeşit aileler de az değildi. Şu halde, bir taraftan büyük akıncı bey aileleri, diğer taraftan Anadolu'dan uzaklaştırılıp Rumeli'nin verimli yerlerine yerleştirilerek zengin edilen Anadolu'nun asilzade aileleri gayet kuvvetli bir aristokrat zümre teşkil ediyorlardı. Bunlar, gerek fetihlerde ve gerek mahallî idarede varlıklarını daima hissettirmekteydiler. Rumeli istikametine sık sık tertip olunan seferlerin başında, ister padişah bizzat bulunsun, ister yerine bir vezirini veya beylerbeyini yollasın, ordunun sevk ve idaresi, fetholunan yerlerin tanzimi, ganimetlerin paylaşılması ve icabına göre bütün Rumeli'ye ait yeni idarî kararların alınması gibi haller, akıncı aristokrat beylerle bazen ulemâdan, bazen kölelerden olan Osmanlı devlet ricalini karşı karşıya getiriyor ve ekseriya

ihtilâflara yol açıyordu. Yalnız sefer zamanlarında sınır bölgelerine gelen ve ömürleri başşehirde divan işleriyle geçen vezir-beylerbeyleri ve maiyetleriyle, her zaman realitenin içinde bulunan ve babadan evlâda mühim hizmetler başarmış olmalarından dolayı mağrur da olan akıncı beyleri elbette anlaşamazlardı. Kuruluşunu fetihlere borçlu bulunan ve başlıca karakteri fatihlik ve mücahitlik olan bir devlette, önceleri tamamen sivil olan vezirlik, harp ve mücadele sanatına ve askerliğe yabancı bulunan ulemâ sınıfının elindeydi. Sonradan (I. Murad zamanında) vezir, beylerbeyliğini ve ordu başkumandanlığını da üzerine alırdı. Böylece, bütün büyük mansıplar ve devletin idaresi tamamen medreselilerin eline geçmiş bulunuyordu. Diğer taraftan, Osmanlıların çok açık ve kesin bir hukuk kaidesi haline getirdikleri usule göre, arazi kim tarafından fetholunursa olunsun, devletin oluyor<sup>1</sup>, fethedene ancak, o da vazife ve hizmeti devam ettiği müddetçe, fethedilen yerden bol timarlar veriliyordu. Bundan, evlâda kalan bir servet yoktu. Akıncı beyleri, mazidekinin aksine olarak, düşmandan zaptettikleri yerleri malikane tarzında evlâtlarına geçirebilmek için, tesis ettikleri hayır müesseselerine bağlama müsaadesi, yani sultandan temlikname almak zorundaydılar<sup>2</sup>. İşte, koskoca Rumeli'deki hâkimiyetini, orada kuvvetli surette yerleşmiş, akıncılık ve timar müessesesinin inkişafında etken olmuş bulunan bu Türk aristokratlarına dayayan Osmanlı hükümetinin, yüksek devlet idare ve siyasetinde onları hiçe sayması, elbette hükümet merkezine karşı Rumeli aristokratlarının daima kin duymuş bulunmasına önemli bir sebep teşkil ediyordu.

<sup>1</sup> I. Murad'ın bu husustaki bir fermanı Evranos Bey'e yollanmış olup, Feridun Bey Münşeati'nda sureti vardır: Bak., C. I, s. 87.

<sup>2</sup> Aynı Münşeati, I, 71 ve 88; Dr. F. Kraelitz, TOEM, No. 286; Osman Ferid, Evrenos Bey Ailesine Ait Temlikname-i Hümayûn Süreti, TOEM, No. 21, s. 432-438.

O halde, Rumeli'den her kopup gelen muhalefete o taraf beylerinin hemen katılıvermelerindeki psikolojik sebepleri anlamak güç değildir.

Rumeli'nin Anadolu karşısında tezatlı bir manzaraya sahip olmasında, asilzade Türk ümerâsından başka, burada ehemmiyetle bahsolunmaları lâzım gelen bir zümre «Tavcılar»dı (bazen bu kelime «Toyucular» şeklinde de geçiyor). Akıncı beylerinin emrini bekleyen akıncı kıtalarından, gönüllü hudut muhafızlarından, bunların yanında, açılacak dirliklere girmek gayesiyle sıra bekliyen (mülâzemette bulunan) kimselerden ibaret kalabalık hudut kıtaları bütün Anadolu'dan gelip Rumeli'de yığılmışlardı. Akınlardan ganimet elde etmek veya herhangi bir suretle zengin olmak, yahut sadece iş bulmak ve başka gayelerle Anadolu'dan ölçsüz surette Balkanlara akın eden bekâr ve çoğu aile hayatından mahrum bu zümrenin kadrosu, Timur tarafından Anadolu'nun istilâsı sırasında çok kabarmış olmalıdır ki, hudutta kendilerine tatmin edici bir iş temin edilememesi veya aristokrat ailelerle hükümet erkânı arasındaki ihtilâflar sırasında bunlar ile fazla meşgul olunamaması gibi haller, tavgıları daimî bir memnuniyetsizlik yuvası haline getiriyordu. Hakikaten, Şeyh Bedreddin hadisesi de dahil olmak üzere, Rumeli'de Osmanlı hükümetine karşı ne kadar isyan çıkmışsa, hepsinde de esaslı muhalif kuvveti tavgıların teşkil etmiş olduklarını ve Edirne üzerine hep onların yürüdüğünü görüyoruz. Bu hususta, onların timarlı sipahileri de çok vakit beraberlerinde sürüklemiş olduklarını hatırla tutmak icâbeder. Tavgılar sırf ganimetlerle mi geçiniyorlardı, yoksa, az-çok timarları yahut devlet tarafından ödenen yevmiyeleri var mıydı, malûm değildir. Öyle zannediyoruz ki, bunlar bölükler halinde teşkilâtlanmış olup, yalnız akından elde ettikleri ganimetlerle yaşamakta, düşman memleketinden sürdükları hayvan ve esirleri satarak geçinmekteydiler. Mamafih, çok zengin olduklarını bildiğimiz akıncı beylerinin, akıncı erlerine ufak bir ücret ödemiş olmaları da mümkündür.



Tabii, akıncı beyleri, akın müsaadesi alır almaz derhal tavgıların bölükbaşılarını çağırarak hazırlanmalarını tebliğden sonra, muayyen bir yerde toplanıp akına gidiyorlardı. Böyle bir hayatın tavgıcılara istikrarlı bir geçim sağlama-  
yacağı belliydi. Bütün Rumeli toprakları Timar, Has, Ze-  
amet, Mukataa, yahut Malikane şeklinde taksim edilmiş  
olup, her dirliğin sahibi tarafından buralara voyvodalar  
(yahut daha umumi bir tabirle zâbitler) konmuş bulundu-  
ğundan dolayı, bu akıncı kalabalıkları köylere soyguna  
gitme imkânına da sahip değillerdi. Zaten pek çok Ana-  
dolu'lu bekâr tavgı erlerinin toplanmış oldukları Rumeli'  
de, eğer Osmanlı timar teşkilâtının mazbut-himaye siste-  
mi olmasaydı, Hıristiyan çiftçi halkın hali çok perişan ola-  
bilirdi.

Bu izahlarla tavgıcıların memnuniyetsizlik sebeplerini anlatmış oluyoruz. Ayrıca, aristokrasi yüksek devlet idare-  
sindeki vazifelere geçmek hakkından mahrum olduğu gi-  
bi, tavgıcılar da, kendi hallerine göre, umdukları hizmetlere  
ulaşamamakta bulunmalarından, hiç bir terfi ve yüksel-  
me kapıları olmıyan birer gedikli halindeydiler. Tabii, on-  
ların bu hali de başka bir memnuniyetsizlik sebebiydi. Kı-  
sacası, Anadolu'dan, bazen çok büyütülen kazanç propa-  
gandaları ve bazen de geçim zorlukları tesiriyle Rumeli'  
nin, bilhassa Serhad Vilâyetleri'ne gelip yığılan kalabalık  
halis bir Türk kitlesi, tavgıcılar adıyla bir teşkilât halinde,  
hem vaziyetleri istikrarlı olmadığından, hem de çok ka-  
labalık bulduklarından, inzibattan da mahrum olarak,  
Rumeli vilâyetleri için tam bir huzursuzluk, hükümet için  
de memnuniyetsizlik ve muhalefet yuvasıydılar.

Anadolu'dan pek çok göçebe sürülmüş ve Güney Rus-  
ya'dan muhtelif zamanlarda kalabalık Tatar kitlelerinin  
Tuna'yı aşarak bilhassa Bulgaristan içlerine yayılmış olma-  
ları itibariyle, Rumeli, etnik bakımdan da beri taraftan  
farklı bulunuyordu. Fakat, bu saydığımız halk kitlelerinin  
taht mücadelelerinde ne gibi bir rol oynadıkları belli de-

gildir. Türkler girmeden önce, kasaba ve şehirlerin, hemen yalnız kale içlerinde ve nüfus itibarıyla çok zayıf olduklarını, Osmanlı hâkimiyeti kurulduktan sonra, yukarıda bahsettiğimiz Türk asilzade zümresinin ve bizzat sultanların meydana getirdikleri tesisler sayesinde buralarda süratli bir canlanma görüldüğünü, iktisadî faaliyet genişlemiş olduğundan, nüfuslarının arttığını, derhal Türk esnaf loncalarının (Anadolu modelinde) geliştiklerini söylemiştik. Bilhassa I. Murad'dan beri ikinci başşehir ve bazen Bursa'ya tercihan sultanın daimî ikamet yeri olarak kullanılan Edirne'de imâret, medrese ve saraylar yapılmış, sur dışında mahalleler kurularak burası büyük bir şehir olmuştu. Şu kesinlikle söylenebilir ki, meselâ Mehmed Çelebi'nin ölümü sıralarında, Amasya ve Bursa'nın yanında, aynı kuvvet ve şöhrati kazanmış bir üçüncü şehir olarak Edirne geliyordu. İctimaî tarihini yazdığımız devrin taht mücadeleleri bakımından, Rumeli ile Anadolu arasındaki tezatlardan olarak, yukarıda söylediklerimizden başka, Edirne ile Bursa şehirlerinin de birbirlerinden farklarını ve hatta başşehirlik hususunda aralarındaki rekabeti söylemek zarureti vardır.

Osmanlıların ilk devirlerinde, Orhan tarafından zaptolarak devlet merkezi yapılan Bursa, mevkiinin elverişli olması sayesinde çok çabuk büyümüş, Türkiye'nin diğer şehirlerinden buraya göçen insanlar şehri hisar dışına genişletmişlerdi. Osmanlılara geçtikten sonra ehemmiyetlerini kaybeden ve gittikçe sönük hale gelen Bilecik, İzmit ve bilhassa İznik şehirlerinin yerini tutan, yani Bizanslılar zamanında İznik'e göre küçük ve ehemmiyetsiz iken fetholunduktan sonra pek parladığı malûm olan Bursa, bütün XIV. asır devamınca huzursuzluk ve karışıklık içinde, birçok yağmalara, iç harp tahribatına, uzun kuşatmalara uğrayan Anadolu'nun diğer şehirlerine bakarak, her türlü tehlikeden uzak, genç Osmanlı Devletinin başşehir ve Dâr-ül'cihâd'ın hemen gerisinde en heyecanlı bir hareket üssü olmuştu. Burada gayet kuvvetli bir şehir top-

luluğu doğmuş, ticaret canlanmış, Amasya ve diğer Yeşil-ırmak merkezlerinden göç eden tanınmış ulemâ ve aileler sayesinde ileri bir kültür merkezi vücut bulmuştu. Tesis edilen tekkeler, imâretler, cami, medrese ve sair umumi müesseseler şehrin kalabalığını artırıyordu.

Esnaf-Ahî teşkilâtı, Anadolu'nun diğer şehirlerindeki geleneğe sahip olmamakla beraber, iktisadî canlılık sayesinde çok kuvvetlenmişti. Bu vaziyetin, şehrin manevî bir merkez haline gelmeye başladığı, Emîr Sultan gibi büyük bir şeyhin, Molla Fenarî gibi bir âlimin Bursa ahali tarafından tutularak memleket çapında itibarlı şahsiyet kazandıkları görülüyor. II. Murad tahta geçtiği sıralarda, artık Bursa, yüz senelik mazisiyle, gerisindeki Amasya, Tokat ve Ankara'yı da kendine bağlamış olarak, siyasî, iktisadî, kültürel bakımlardan bütün bir Anadolu'luğu temsil etmekte, büyük âlim ve şeyhleri, meşhur camileri, medreseleri, imâret ve tekkeleriyle hemen bütün Türkiye üzerinde manevî bir nüfuz kurmuş bulunmaktaydı. Müderrislik, kadılık, kadiaskerlik, müftülük, vezirlik, hatta beylerbeyliği gibi mansıpları henüz umumiyetle ellerinde tutan ulemânın kaynağı, Tokat-Amasya-Bursa hattı etrafında bulunuyordu. Kısacası, Bursa, bütün bir Türk cemiyetinin ifadesi olarak, tek başına bir siyasî-idarî merkez halindeydi. Devlet ricalinin han, hamam, dükkân, ev gibi emlâkinin ya Bursa'da veya çevresinde çok oluşu da ayrı bir önem arz ediyordu.

Edirne'ye gelince, oranın ne manevî ve ne de maddî ceğeri Bursa ile kıyaslanamazdı. Diğer taraftan, Bursa'nın uzun zamandır bir «iç-el şehri» haline düşmüş olmasına mukabil, Edirne «Dâr-ül'cihad» merkeziydi. Balkanlarda, Romanya, Macaristan, Sırbistan ve Yunanistan yönlerinde geliştirilen büyük fetihler için her yıl tertip olunan seferlerin tabii merkezi Edirne olmuştu. Türkler cihad'ı Rumeli topraklarına naklettiklerinden beri, gazâ ve fetihleri bizzat idare etmesi gelenek olan padişah Edirne'de oturmak mecburiyetindeydi ve I. Murad, saltanatının

ilk yıllarından itibaren, bunu idrak etmiş ve öyle yapmıştı. Fakat, bu hal, Bursa'yı gazâ ve cihadın heyecanlarından, ganimetlerin sağladığı geniş faydalardan, gazi sultan ve onun kumandanlarının büyük ganimet kazançlarının bir kısmını hediye, bahşış, sadaka şeklinde ulemâ, âyan, şeyh ve fakirlere vermeleri gibi küçümsenemeyecek gelirlerden de mahrum etmekte olmasıyla, Bursa ahalişi başşehrin Edirne'ye geçmesini hoş karşılayamazdı. Şu halde, bütün bu faydalar Edirne lehine dönmüş, Bursa'nın zararına olmak üzere, orada da göze giren şeyhler, âlimler ve âyan türemiş, burada yapılması lâzım gelen birçok saray, imâret, tekke vesair tesisler Edirne'de yükselmeğe başlamıştı. En nihayet, bütün bunlardan daha mühim olmak üzere, yukarıda bahsettiğimiz, servetlerini ve varlıklarını Rumeli'nin fethine ve gazâya borçlu olan akıncı beyleriyle Anadolu'dan sürülme eski ailelerden ibaret Türk asilzadeleri, akınların bol ganimetinden faydalanmak üzere Serhad Vilâyetleri'ne dolduklarını söylediğimiz tavgılar, zengin Rumeli timar erbabı ve her ne suretle olursa olsun o tarafa geçerek servet ve sâ mân sahibi olmuş bir Türk halk topluluğu için, kaderlerini hep Rumeli'nin istikrarına ve gazâların devamına bağlamış olmaları dolayısıyla, Edirne'nin başşehir olarak kalması ve padişahın sürekli olarak burada, yani içlerinde oturması hayatî bir zaruretti. Edirne alındıktan sonra, orayı başşehir edinerek sürekli olarak oturmaya başlayan I. Murad'ın son zamanlarına kadar Osmanlı padişahlarının, yukarıda bahsettiğimiz iki şehir, daha doğrusu iki topluluk arasındaki rekabet tesirinden kendilerini kurtaramadıkları, hadiselerin zoru ile, yıllarca, bazen Edirne'de ve bazen Bursa'da oturdukları, daimî başşehir olarak bu iki merkezden birini veya diğelerini seçmekte tereddüt ettikleri açıkça görülür. Şu halde, bu devirde gördüğümüz taht kavgaları da, tamamıyla başşında Edirne'nin bulunduğu Rumeli ile liderliğini Bursa'nın temsil ettiği Anadolu arasındaki bu rekabet çerçevesinde cereyan etmiştir.

I. Murad'ın son yıllarında, Amasya ve etrafı, yani Yeşilirmak sahası Osmanlılara geçtiğinden beri Amasya şehri, ihtimal son Selçukî hükümdarı Gıyaseddin Mesud'a ve oğlu Gazi Çelebi'ye başşehir vazifesi görmüş olduğu için, veliaht olan Osmanlı şehzadesinin bu şehirde valilik yapması, şehzade Bayezid'den başlamak üzere bir âdet haline girmekle, bu, Anadolu ve dolayısıyla Bursa lehine siyasi bir nüfuz üstünlüğü olarak kabul olunmalıdır. Çünkü, hükümdar öldüğü zaman yerine geçecek olan şehzade, eğer babasının yanında seferde değilse, Amasya'da bulunuyordu, demektir<sup>1</sup>.

Özetlersek, İstanbul fetholunmadan evvel, Osmanlı rejiminin iç siyasetinde, Edirne etrafında Rumeli, Bursa etrafında da Anadolu olmak üzere, birbirleri karşısında rekabet hissi duyan iki tarafın mevcut olduğu aşikârdır. Rumeli'nin aristokrat (fatih aileler ve Anadolu'dan sürülen beylerin evlâdı) zümresiyle tavcılar ve timarlılardan ibaret askerleri, vazifelerinin ve mazilerinin önemi dolayısıyla gururlanarak ve geniş Hıristiyan toprakları üzerinde birbirlerine daha bağlı bulunmak zaruretini hissederek, Bursa'da yerleşen bir hükümete ve onu ellerinde tutan rical ile Anadolu içtimaî heyetine elbette muhalif idiler. Fakat, İstanbul alındıktan sonra, Bursa değilse bile Edirne uzun zaman ikinci derecedeki merkezliğini muhafaza etmekle beraber, şehirlerin ve onlara bağlı olan Anadolu ile Rumeli arasındaki bölge rekabetlerinin ortadan kalkmış olduğunu ileride hadiseler gösterecektir. Yalnız, buraya şunu ilâve etmelidir ki, Osmanlı rejiminde, Anadolu'nun siyasi rolünü kaybetmesi, hükümet kademelerindeki yüksek mansıplarını elinden kaçırmak suretiyle imtiyazını bırakması, II. Murad'ın son yıllarında ve bilhassa Fatih devrinde, ulemânın yalnız ilmiye mansıplarıyla yetinmesi ve vezirlik, beylerbeyliği gibi sivil (örfi) mansıpları kö-

<sup>1</sup> Yıldırım Bayezid Amasya valisi olmakla beraber, Kosova Harbi dolayısıyla, babası öldüğü zaman yanında bulunuyordu.

lelikten (Enderun yoluyla) yetişme, Türk olmayan unsura bırakmak zorunda kalmaları şeklinde bir neticeye varır. İstanbul'un büyümesi ve İmparatorluğa lâyık derecede bir başşehir olması için alınan tedbirler, Anadolu'nun her tarafından tanınmış ailelerin, ulemâ, sanatkâr ve ahaliden birçoklarının bu yeni büyük şehre taşınmaları gibi haller, Anadolu'nun diğer merkezleri için elbette bir darbe olmuştur. Böylece, vaktiyle Bursa başşehirken orada padişahın ve ricalin etrafında toplanan ulemâ, meşayih, eşraf ve âyan kolayca İstanbul'a nakletmişler, bu sayede burada daha kuvvetli bir muhit teşekkül etmiştir. Fakat, Rumeli'nin siyasî kuvvetini teşkil eden aristokrat aileler (bilhassa irsî akıncı beyler) daima mevcut kalmışlardır. Devletin Hıristiyan Avrupa karşısındaki emniyet ve kudretinin ifadesi demek olan tavgılar ile timarlı sipahiler de, aynı suretle, bu durumdan ileri gelen imtiyaz ve nüfuzlarını muhafazaya devam ediyorlardı.

II. Murad, bütün muhalefetleri ve siyasî zorlukları yenerek kesinlikle Edirne'de yerleştikten sonra, başşehir istikrar vermek, bir tek başşehir ve hükümet vücuda getirerek devlet idaresini merkezileştirmek için, varlıklarıyla Bursa'ya Edirne karşısında ikinci bir başşehir hali veren müesseseleri tamamıyla yeni başşehir nakletti<sup>1</sup>.

II. Murad'ın iç bünyeyi bu şekilde takviyeden ve meşhur Varna Muharebesini kazandıktan sonra, ömrünün nihayetine doğru, tahtından, henüz çocuk denecek yaşta olan oğlu Mehmed lehine feragat ettiğini biliyoruz. Bu hadiseyi, Osmanlı tarihçileri, yaşlı padişahın siyasî hayattan usanç getirerek bir kenara çekilmesi şeklinde tefsir etmişlerdir. Fakat, mesele bu kadar basit olmasa gerektir. Çünkü, bu sıralarda medreseli ricâl ile, artık yüksek devlet

<sup>1</sup> Halbuki, Mehmed Çelebi vaziyete hâkim olduktan sonra, Edirne'de daha çok oturmakla beraber, imarı iki şehirde de yapıyordu. Padişahın orada olmasına mukabil, «ilerü olan beyler Bursa'da dururlardı»: British Museum, aynı yazma, vr. 84a.

idaresini ellerine alma yolunda bulunan Enderunlu rical arasında mücadele mevcut olduğunu biliyoruz. Ayrıca, orçuda henüz şöhretleri devam eden azaplarla devletin gözde askerleri olmuş bulunan yeniçeriler arasında da müthiş bir rekabet vardı.

Vaktiyle çok ciddi hadiselerle sebep olan bu rekabetin en belirginini, II. Murad'la Yıldırım Bayezid'in oğlu olan amcası Mustafa Çelebi arasındaki saltanat mücadelesinde görmüştü. Eski bir maziye dayanan ve kendileri tamamen Türk olan azaplar, Rumeli'nin Türk ekâbiri ve Türk akıncılarıyla birleşerek, Edirne tahtında bulunan Mustafa Çelebi'yi tutmuşlardı. Yeniçeriler ve Enderunlu ekâbir (yani kölelikten yetişme olmaları dolayısıyla Türk olmayanlar) o zamanın ulemâlıktan gelme ricali ile birlikte Murad'ı desteklediler. Anadolu'lu timarlılar Bursa hükümetini ve Rumeli'li timarlılar da Edirne hükümetini tutuyorlardı. Şu halde, Murad'la Mustafa Çelebi'nin salanat mücadelesinde, kapı kullarıyla Türkler karşılaşmış bulunuyorlardı ve bu kavga sonunda, bir taraftan saltanatın iki şehzadeden hangisine ait olacağı anlaşılırken, diğer taraftan da yüksek mansıpların ve devlet idaresinde üstün nüfuzun, köle menşeli asker ve ricale mi, yoksa Türk ekâbire ve azaplara mı ait olacağı anlaşılacaktı. İki tarafın da davayı kazanmakta büyük bir inat göstermeleri sebebiyle, Ulubad kenarındaki azap-yeniçeri boğuşması çetin oldu. Politik sebepler, yeniçeriler lehine işe müdahale ettiğinden, azaplar mağlûp oldular; ve ondan sonra da, iki sınıf asker arasındaki düşmanlık bir daha söndürülemedi'. Pek çok azap kanı dökülen bu taht kavgasında, timarlı sipahiler esaslı bir rol oynayamadıkları gibi, Kapı Kulluğunu devlet idaresinin başına getiren şu yeniçeri zaferinden sonra da, artık timarlılar siyasî hayattan tamamıyla uzakta, yalnız seferler için lüzumlu vilâyet askerleri

<sup>1</sup> British Museum, aynı yazma, vr. 89b; Münecimbaşı, III, s. 339.

haline geldiler. Murad'ın Mustafa Çelebi'yi yenmesi, kapı kullarının (ulûfeli sipahiler bu sırada henüz zayıftılar) padişaha ve başşehre hâkim tek kuvvet olduklarının da işaretiydi. Kendilerinde kuvvetli bir «Ocaklılık» şuurunun doğmuş bulunduğu, azaplara reva gördükleri kanlı muamelerle sabit olmuştu. Bunlar ve bunların içinden yetişen Enderunlu rical, saray, ordu ve başka devlet müesseselerinin ileri kademelerinde Türklerin gördükleri bütün işleri kötülüyorlardı. Türk halkından teşkil edilen askerî sınıfların harp edemedikleri, korkaklıkları ve sadakatsizlikleri hakkındaki bir sürü dedikoduyu yapanlar yeniçeri ve Enderun halkı idi ki, bundan gayenin padişahı tamamıyla kölelerine muhtaç bulunduğu inandırmak olduğunda şüphe yoktu. Varna Muharebesi'nde müşkül anlar geçirilmiş, ordudan birçok firarlar olmuş, hatta yüzgeri eden kabilelerin bir ucu Edirne'ye girdiği için, başşehir ahali arasında, Varna'da büyük bir bozgun olduğu hakkında heyecan ve korku veren haberler yayılmıştı. İşte bütün bunların suçluluğu da korkak vilâyet askerlerine (bu sırada azaplar üstünlüklerini kaybettiklerine göre, timarlı sipahilere ve gönüllü Türklere) yükleniyordu<sup>1</sup>.

Şu halde, II. Murad'ın, tahtını oğluna terk etmesi olayını, yukarıda bahsettiğimiz, azap-yeniçeri rekabeti ve dânişmendlikten gelme rical ile kölelikten yetişme ümerâ arasındaki çifte rekabetler (ayrıca Türk aristokrasisinin hem dânişmend ve hem köle ricale karşı husumetleri) çerçevesinde mütalâa etmek zarureti vardır. Hele II. Murad ilk defa tahttan çekilirken meşhur Turhan Bey'in Bedevi Çardağı'na yollanması ve tekrar tahta dönüşünde, hem de azapların ısrarıyla, yeniden mevkiine getirilmesi gayet manalıdır<sup>2</sup>. Kaynaklarda, oğlu II. Mehmed lehine ilk defaki feragati hakkında muhtelif tarihler verilmesine rağmen

<sup>1</sup> İbni Kemal, Bibliotheque Nationale (Türk. yazm.), No. 157, vr. 8a.

<sup>2</sup> Neşri (Taeschner), s. 172.



men, bizce en doğru olarak, 1443'de (847) tahtı bıraktığı anlaşılan Murad, Manisa'ya çekildiği vakit, bir çocuğun padişahlığı eline almasından faydalanmak isteyen dış düşmanlar devlet aleyhine ittifak hazırladıklarından başka, hükümette dahili bir güçlüğün de başgösterdiği anlaşılıyor. Gerçekten de, II. Mehmed'in tahta oturmasıyla eskiden beri onun dairesine mensup olan veya kendisine taraftar bulunan Enderunlu rical ön safa geçmişler, hâlâ vezirliği muhafaza etmesine rağmen, Halil Paşa'nın ve diğer ricalin nüfuzları sarsılmıştı<sup>1</sup>. İşte, haricî ittifaklar da meydana gelince, içte mevcut böyle bir zaaf elbette memleketin istikbalini tehlikeye atıyordu. Halil Paşa ve Enderunlulardan ürken diğer rical, Avrupa'da meydana gelen ittifakın yarattığı şaşkınlıktan faydalanarak, eski padişahı hemen tahta davet fikrini ortaya attılar ve II. Mehmed de bunu kabule mecbur oldu. Bazı kaynakların kaydına bakılırsa, evvelâ daveti nazla karşılayan II. Murad, ısrar üzerine İstanbul Boğazı yoluyla (Gelibolu düşman donanması tarafından kapatılmıştı) Edirne'ye gelerek ordunun başına geçti. İzmit'te bulunan gemi reislerinden Kara Rahman oğlu Hamza da Gelibolu'dan düşman donanmasını kaçırmaya muvaffak olduğundan, Anadolu askeri çabucak orduya katıldı. Bilinen güç şartlar içinde, azapların ve yenicilerinin müthiş sebat ve gayretleri ile büyük bir zafer kazanan Murad, bazı kaynakların kendisini bu münasebetle tahta çıkmış gibi göstermelerine rağmen<sup>2</sup>, vazi-

<sup>1</sup> 849 sıralarında üç vezir, sıra ile Halil Paşa, Saruca Paşa, Kasım Paşa idi. Oruç Bey'e göre Şehabettin Paşa Varna'dan sonra vezirlikten beylerbeyliğe inmişti: s. 59 (Edirne Tevarih-i Âli Osman'ı, vr. 37'de, Şehabeddin Paşa'nın, aksine, vezir olduğu ifade edilmiştir).

<sup>2</sup> Herhalde II. Murad'ın sırf Varna seferini idare için Edirne'ye gelmesini cülûs gibi gösteren kaynaklar hata etmiş oluyorlar ve bu suretle II. Mehmed'in iki defa tahttan indirildiği sanılıyor. Halbuki vakalara dikkat olunursa, Murad'ın zaferden sonra Manisa'ya döndüğü ve Buçuk Tepe İsyanı üzerine tekrar gelip ikinci defa cülûs ettiği görülür.

fesinin sırf Varna seferi için bir başkumandanlıktan ibaret olduğunu kabul ederek, herhalde, Halil Paşa'nın tahtta kalması hakkındaki ısrarlarını red ile, Manisa'ya dönmekte tereddüt etmedi. Bu vaziyette, II. Mehmed, gene evvelki gibi, eski rical yüz vermeyerek, atabeyi (lalası) Hadım Şehabeddin Paşa'yı (ki, Sultan Murad onu beylerbeyliğinden bile atmıştı) bu defa vezir yaptı. Rivayete göre, yeni kestirdiği akçe de, evvelkine nazaran, eksik vezinliydi. Başta Halil Paşa olmak üzere, II. Murad taraftarı olan rical, herhalde bu vezin eksilmesiyle ulûfeden zarar edildiğini ileri sürerek, yeniçerileri tahrike başladılar. İlk tehlikeli isyanı, bu şekilde Enderunlu rical ile eski rical arasındaki geçimsizlik vesilesiyle çıkaran kapı kulları, Edirne mahallelerini ateşe verdiler. Bütün âsiler «Buçuk Tepe» denen yerde toplanmışlardı. Şehabeddin Paşa, sarayından kaçarak canını II. Mehmed'in himayesine zor attı. Bu vaziyette, eski rical gizlice II. Murad'ı tekrar çağırdılar. Edirne'ye gelen eski padişah, II. Mehmed'in olup-bittiyi kabule mecbur olması üzerine ikinci defa cülûs ederek, yanına Saruca Paşa ile İbrahim Paşa'yı kattığı oğlunu tekrar Manisa'ya yolladı<sup>1</sup>.

Bu tetkik ettiğimiz ilk devrede, son taht ihtilâfı, söylediğimiz şekilde, baba ile oğul arasında geçmişti. Fakat, görüldüğü üzere, bu hadiselerde esas rolü oynayan, Murad'ın veya oğlu Mehmed'in taht ihtirasları değildi. Dedığımız gibi, Türk rical ile yavaş yavaş devlet idaresini onların elinden almakta bulunan Enderunlu rical arasındaki çekişme siyasî ihtilâfın esas sebebiydi. Daimî akıncılığı iş edinen ve Rumeli cihetindeki seferler devam edip Edirne'nin de başşehir olmuş bulunması dolayısıyla, hâlâ hükümetin iç siyasetinde rolleri hissedilen eski aristokrat beylerin, belki de hem medreselilere (dânişmendlere) ve hem de Enderunlulara düşman olmaları, hükümet merkezinde muhakkak ki anlaşılması güç çekişmeler ve nüfuz

<sup>1</sup> Neşri (Taeschner), s. 172.

mücadeleleri yaratıyordu. Tamamıyla ücretli ve daimi orduyu teşkil eden askerî sınıfların başında gelen azaplar, II. Murad'ın son yıllarında artık eski nüfuz ve itibarlarını kaybetmişler, buna mukabil, kapı kulları, gittikçe kuvvetlenerek hükümet merkezinin yegâne askerî kuvvetini temsil eder olmuşlardı. Yeniçeri askerleri tamamıyla bir ocaklılık şuuru kazanmakta ve devlet kadrosundaki mevkilerinin azametini öğrenmekte idiler. Şüphesiz, bunlar yukarıda bahsettiğimiz mücadelelere kendi maddî menfaatleri için karışıyorlar, siyasî rakiplerden biri veya diğeri onları para kuvvetiyle elde edebiliyordu. Hatta Buçuk Tepe isyanında Ocaklılar, Halil Paşa'yla birleşmişler, Enderun ümerâsından olup, şüphesiz II. Mehmed'in lalası olarak gözdesi bulunan Şehabeddin Paşa'ya hücum etmişler ve onu iktidardan düşürmüşlerdi. Tabii olarak, onunla beraber efendisi olan genç padişah da tahtından devrildi ve yerine babası geçmiş oldu. Şu halde, II. Murad ile genç oğlu arasındaki şu birbirini tahttan indirme vakalarından evvel, Osmanlı tarihinde gördüğümüz taht kavgaları, Rumeli ile Anadolu, yahut Bursa ile Edirne arasındaki türlü rekabetlere dayanır, siyasî-iktisadî hadiselerin tesirinde cereyan eder ve ona göre neticelenirdi. Gerçekten de, bu yüzdendir ki, II. Murad, son defa amcası Mustafa Çelebi'yi ve kendi kardeşi Mustafa'yı mağlûp ederek kesinlikle tahta oturuncaya kadar, devletin başşehrinin Edirne veya Bursa şehirlerinden hangisi olduğu kesin surette belli değildi. Bursa'yı terkederek Edirne'yi daimî taht edinen ilk padişah II. Murad olmuştu. Halbuki, Murad ile oğlu arasındaki taht ihtilâfı Edirne içinde ve devlet ricalinin nüfuzları tesirinde cereyan etmiş, Anadolu'nun bu meselede herhangi bir rolü görülmemişti. 1451 (855) Şubat'ında II. Murad öldüğü vakit, Manisa'da bulunan oğlu II. Mehmed gelerek tahta çıktığı zaman, hiç bir suretle taht ihtilâfı bahis mevzuu olmadı. Genç padişah yalnız Karaman Oğlu ve onun teşvik ettiği Anadolu beylikleri hanedanlarına mensup bazı kimselerin muhalefetiyle kar-

şılaştı ve bu güçlükleri yenmek için açtığı ilk seferde kolayca muvaffak olarak, istikbal için sükûnetli bir devletin başına geçmiş oldu. Bu izahlar bize anlatıyor ki, II. Murad ile oğlu II. Mehmed'in taht anlaşmazlıkları vesile edilerek çıkarılan çekişmeler neticesinde maziden sürüp gelen Türk aristokratları ile Türk halkın devlet idaresinde baş rolü oynamaları ve padişahların üzerine yaptıkları tesirleri son buluyor, onun yerine, sultanın mutlak idaresi görünüşü altında, kapı kulu-köle bir idareci zümrenin devlet kaderini eline alması ortaya çıkmış bulunuyordu. Bu bakımdan, II. Sultan Mehmed'in padişahlığı, Türkiye'nin saltanat ve hükümet idaresinde yeni bir devrin başlaması olarak alınmalıdır.

## KISIM: IV

### D. OSMANLILAR İDARESİNDE TÜRKİYE DEVLET TEŞKİLÂTI

#### 1 — Divan

Orhan saltanatının sonlarına kadar olan devrin teşkilâtını tetkik ederken, Osmanlı divanının, bir uç beyliğinden gelişmekte olan genç ve küçük bir devlet müessesesi olarak basit ve mütevazı olduğunu, henüz bey adını taşıyan hükümdarın divana bizzat reislik ettiğini, uç beyliğinden beri âdet olduğu üzere bir de vezir bulunduğunu, «fetih hakkı» veya «kılıç hakkı» dolayısıyla, ordunun başına Selçukî kaidesine bir beylerbeyi tayin edemeyen Osman Oğulları'nın bu işi veliaht olan şehzadeye yaptırıldıklarını söylemiştik. Selçukîlerde divan maliyesini idare eden müstevfiye ve hükümdarın has hazinesine ait vergileri toplayan naip adındaki özel maliye nazırına mukabil, ilk Osmanlı teşkilâtında hangi mansıpların bulunduğu açıkça belli değildir. Çünkü, divan hasılatını «defterdar» ve artık memleketin her tarafında değil, bir veya iki yerinde hasları bulunan hükümdarın buralardan toplanacak şahsî gelirini idare eden naip adındaki bir memuru mevcut olmakla beraber, her ikisinin de divana dahil birer şahsiyet olduklarını tahmin ettirecek belirti yoktur.

Elimizdeki kaynakların ifadelerine bakılınca, Osmanlı rejimi, Orhan'ın son zamanlarında veya Sultan Murad'ın padişah olması ile teşkilâtını genişletmeye ve hakiki, müstakil hüviyetli bir devlet haline bu sıralardan itibaren gelmeye başlamıştır. Belki de, Orhan'ın son zamanlarında Osmanlı hükümetini temsil eden heyet bir vezir, bir kadı-asker, bir de Bursa kadısı olarak, başlarında bulunan padi-

şah ile beraber dört kişilik bir meclisten ibaret bulunuyordu'. Divana dahil olmamakla beraber, bir de müftü vardı ki, vazifesi fetvâ vermek, taşradaki müftüleri ve bu devirde çok hürmet görmekte olan şeyhleri temsil etmekte. İhtimal, memleketin maliyesini idare işi henüz vezir tarafından yapılıyordu. Defterdar, bir divan azası olmayıp, vezire tâbi bir memurdu. Selçukilerde divana dahil olduğu görülen merkez beylerbeyliğine benzer mansıbın, Osmanlılarda, şehzadenin üzerine verilegemekte olan başkumandanlık olup, divana dahil bir mansıp sayılmadığı hususunda bütün kaynaklar birleşiyorlar. Esasen hükümdarın idare ettiği bir heyette oğlunun bulunamayacağı bellidir.

Selçukî vezirlerinin «sâhip» lakabını taşımalarına karşılık, Osmanlı vezirlerine, tarihçe bilinen en eskileri de dahil olmak üzere, «paşa» dendiği biliniyor<sup>2</sup>. Bunun, Selçukî divanındakine göre, bu devirde vezirlerin fonksiyonunda bir değişme meydana gelmiş olmasına delâlet ettiği şüphesizdir. Gerçekten de, Osmanlı Divan'ında, Selçukilerdekine benzer bir beylerbeyi bulunmadığına göre, bu mühim mansıbı da hükümet içinde vezirin temsil ettiğini düşünmek icabeder. Çünkü, sefer hazırlıklarını yapan, başşehirdeki kuvvetlere kumanda eden, hele hükümdarın idare ettiği seferlere mutlaka iştirak eden Osmanlı veziri, bu haliyle, açıkça Selçukî divanındaki beylerbeyi-

<sup>1</sup> Hüseyin Hüsameddin, Sultan Orhan'ın vakfiyesi hakkındaki makalesinde, bu hususa dair hayli izahat veriyor: TTEM, No. 17 (94), s. 295; İ. H. Uzunçarşılı da, Belleten Sayı: 9'da, yeni bir vesika dolayısıyla ilk vezirlik hakkında bilgi veriyor: s. 99.

<sup>2</sup> Osmanlı vezirleri hakkında H. Hüsameddin ve Uzunçarşılı'nın tetkikleri bunu açıkça göstermektedir. Orhan zamanında tanzim olunan vakıfnameler de vezirlerin «Paşa» unvanını aldıklarını ispat ediyor: TTEM, No. 17, s. 289; Belleten, Sayı: 9, s. 99 (Hüseyin Hüsameddin adı geçen makalesinde, Oğuz geleceğine kadar giderek, vezirlere, beylerbeylerine ve halk arasından akıl ve dirayeti ile tanınmış kimselere «Paşa» denildiğini iddia ediyor. Halbuki o sırada sırf vezirlere söylendiği yazarın yayınladığı vakıfnameden de anlaşılıyor).

nin vazifesini yapıyor ve o devir vezirinden daha nüfuzlu bir mevkie yükselmiş bulunuyordu<sup>1</sup>. İlk Osmanlı şehzadelerinin hepsi de birer vilâyette vali olduklarına ve veliaht olanın da daima başkumandanlıkla seferlerde bulunduğuna göre, merkezin çıkardığı kuvvetlere kumanda eden, yani padişahın beylerbeyi olan başka hiç bir şahıstan bahsolunmuyor. Şu halde, paşa unvanını alan Osmanlı vezirleri, kendi başına bir kumanda salâhiyetine sahip olmasalar bile, askerî bakımdan onların, hükümdarın baş yardımcısı oldukları muhakkaktır. Görülüyor ki, Selçukî veziri, salâhiyetine çok uygun manada «sâhip» unvanını kullanmaktayken, Osmanlı veziri hükümdarın askerî ve sivil bütün devlet işlerinde yardımcı (ve sonra vekili) haline gelmesinden dolayı, yeni fonksiyonuna uygun düşen manada paşa unvanını almıştır. Burada paşalık lakabının yalnız vezirlere hasredilmiş olması haline de ehemmiyetle işaret etmeliyiz. Şu halde, bu kaideden faydalanarak divanda kaç vezir bulunduğunu paşa unvanını taşıyan ricale bakarak tayin etmek mümkün olacaktır.

XIV. asrın ortalarına kadar geçen zamanda, Osmanlı divanında ancak bir vezirin mevcut olduğu anlaşılmaktadır. Kaynaklar paşa unvanını vezirden başka, şehzade Süleyman için de kullanıyorlar ki, onun divanla bir alâkası olmadığı, Karasi valisi olarak, Rumeli'nin zaptına başkumandan sıfatıyla memur bulunduğu hususunda bütün

<sup>1</sup> Mamafih, Selçukîlerin son vezirleri de, seferde değilse de, isyanlarda asilere karşı orduyu çok defa kendileri idare etmek zorunda kalmışlardı. Vezirlerin ulemâ'dan olmaları geleneği kuvvetle devam etmekteydi. Fakat, hükümdarlar, Moğollarca sık sık azil veya hapis edildiklerinden, hatta öldürüldüklerinden, böyle hallerde, vezirler askerî işlerle mecburen alâkalanıyorlardı. Bizce vezirlerin «Sâhip» yerine, «Paşa» unvanını alarak Devletin askerî işlerini idare etmeleri, beyliklerin doğmasına sebep olan söylediğimiz karışıklıklar arasında türemiş bir gelenektir. Beyler Selçukî sultanına bağlı iken veya o halin tesirleri devam ettiği sıralarda beyin orduya kumanda eden büyük oğlu «Paşa» unvanını almaktaydı ki, herhalde vezire bu yol ile paşa unvanı geçmiş olmalıdır.

kaynaklar birbirine uymaktadırlar. Mamafih, bu zamana kadar bu unvanın ancak vezirlere ait olduğuna ve başka hiç bir Osmanlı şehzadesine paşa denmediğine göre, yalnız Orhan'ın oğlu Süleyman'a paşa denmesinin hakiki olmaktan ziyade ya başka bir Süleyman Paşa'yla karıştırılmasından veya sonradan uydurulmuş bulunmasından ileri gelebileceğini düşünmek mümkündür<sup>1</sup>.

Kuruluşundan beri divanda ilk mühim değişikliğin, Orhan'ın son yıllarında, şehzade Süleyman'ın ölümü arkasından veliahtlığa ve Rumeli fütuhâtındaki ordunun başına Murad Bey'in geçmesiyle yapılmış olduğunu görüyoruz. 1360 (761) veya 1361 (762) yıllarında Karamanlılarla Ertena Oğulları arasında çıkan ihtilâf dolayısıyla, Murad Bey'in Ankara üzerine gitmesi zarureti hasıl olmuştu. Bu vaziyette, ilk defa olarak, şehzadeler dışında ümerâdan bir şahıs, köle menşeli Lala Şahin, Rumeli fütuhât ordusunun başına kumandan tayin ediliyordu. Bu şahıs bu sıfatla «paşa» lakabını aldığına göre, ya bu sırada veya biraz daha evvel vezir (herhalde ikinci vezir) tayin edilmiş olmalıdır. Kendisinin kumandan olabilmesi için Rumeli beylerbeyliği de üzerine verilmişti. Tabiatıyla paşa unvanı katiyen beylerbeyliği mansıbından ileri gelmiyordu<sup>2</sup>. Çünkü, bu devirde beylerbeylerine henüz paşa unvanının verilmediğini katiyetle biliyoruz.

Kölelikten yükselen bir saray hizmetlisine, geleneğe aykırı olarak vezirlik verilip, beylerbeyliği salâhiyeti ile

<sup>1</sup> Meselâ, Orhan'ın büyük biraderi Alâaddin'e de paşa denildiği, hatta vezir tayin olunduğu sanılmış, yapılan tetkiklerle bunun doğru olmadığı, Alâaddin adında bir vezirin adının şehzadelerinki ile karıştırıldığı anlaşılmıştır: H. Hüsameddin, TTEM, No. 5 (82), s. 207.

<sup>2</sup> Osmanlı kaynakları hep daha sonraya ait olduklarından, içlerinden birçokları, şahısların unvanlarını en son mansıplarına göre yazmışlardır. Meselâ Neşri, Saruce'yi, önce yayabaşı ve daha sonra subaşı olduğuna göre, bey diye gösterecek yerde, bu kimse sonradan vezir olmakla, «paşa» diye kaydediyor: C. I, s. 242 ve 290.



bir sefer ordusunun başına tayin edilmesi şeklindeki bir «bid'at»i ilk çıkaranın Murad olmadığını burada ehemmiyetle kaydetmeliyiz. Gerçekten de, hayatının son yıllarında Orhan, belki Ertena Oğulları'ndan aldığı, Ankara'ya getirdiği ordunun idaresine, Rumeli'de olduğu tarzda bir şehzadeyi değil, vezirlik tevcih ettiği Lü'lü adında kölelikten yetişme bir saray hademesini beylerbeyi yollamıştı. Orhan'ın usulü aykırı bu tayinden gayesi, belki de, bir şehzadeyi yolladığı takdirde, Rumeli'de veliaht olarak seferleri idare etmekte bulunan şehzade Murad'a ikinci bir saltanat ortağını kendi sağlığında hazırlamış olmak gibi hatadan sakınmak ve böylece ileride çıkacak olan taht kavgasını önlemektir.

Gerek Orhan'ın Ankara'ya vezir-beylerbeyi yolladığı Lü'lü Paşa'nın tayini ve gerek Murad'ın, Ertena Oğulları'yla Karamanlılar arasındaki mücadeleye karışmak üzere Rumeli'yi terkederken, lalası Şahin'i, aynen Lü'lü Paşa gibi, vezir-beylerbeyi olarak kendi yerine ordu başkumandanı bırakması, her ikisi de usulsüz olup, ilmiye yolundan gelen vezirlere verilmemiş olan bir vazifenin, başkumandanlık ile birlikte beylerbeyliğinin, hem köle, hem ikinci vezir durumunda olan şahıslara tevcih olunması, medreseden gelme ricalin haklarına tecavüz olduğu gibi, Rumeli'de akıncı uç beyliğini ellerinde tutan aristokrat Türk beylerinin başına bir köle beylerbeyinin verilmiş olmasının da onların asalet gururlarına karşı bir saygısızlık olarak karşılanmış olduğu muhakkaktır.

Görülüyor ki, başkumandanlık evvelce hükümdar yerine şehzade tarafından temsil olunurken, Orhan, Lü'lü Paşa'yı Ankara'daki ordunun idaresine yollamakla, Murad da, aynı misale göre, lalası Şahin'i Rumeli seferlerinin başına bırakmak suretiyle, ikinci vezir bu vazifeyi görür olmuştur'. Murad tarafından, kendisi Anadolu'da meşgul

<sup>1</sup> Bazı Osmanlı kaynaklarına göre, bunun sebebi, Murad'ın bu vazifeyi yapacak yaşta oğlunun bulunmayışydı: Solakzade, s. 28.

olduğu sırada, geniş Rumeli fetihlerini başaracak orduya başkumandan olarak Lala Şahin Paşa'nın verilmesinde, çocukluğundan beri lalası ve dolayısıyla sadık bir adamı olmasının da mühim bir tesiri vardı. Orhan'ın, ihtiyarlığında her türlü sevk ve idareyi Süleyman Paşa yerine vekalet yaptığı Murad'a bırakmasından sonra, veya devleti Murad bizzat eline alınca, belki yetişkin oğlu olmadığı için, gelenekten ayrılarak bir köleyi yerine vekil ediyordu. Hakikaten, Rumeli'deki asilzade beylerin fetihlerde ve akınlarda kazandıkları şöhret sayesinde, en nüfuzlu oldukları ve oraya kitle halinde gitmiş göçebe, akıncı, gönüllü, timarlı, kısacası her cins yaşayış ve meslekten Türklerin en heyecanlı ve coşkunu buldukları bir zamanda, padişahın böyle bir muhitte iktidarı emanet edebileceği en münasip düşen bir şahsın Lala Şahin olduğunda hiç şüphe yoktu. Bunlardan anlaşılıyor ki, hem ikinci vezir ve hem beylerbeyi olarak Rumeli fetihlerinde orduya serdar olmak gibi bir nüfuz ve iktidar kendisine verilen Lala Şahin, bu hali ile Osmanlı divanının yepyeni tip bir azası olarak tarih sahnesine çıkmış bulunmaktaydı<sup>1</sup>.

1375'de (777) gazâ niyeti ile Bursa'daki kısa dinlenmesinden Edirne'ye dönmüş bulunan padişah, Timurtaş Bey'i Rumeli Beylerbeyliğine tayin etmişti. 1386'da (788), Karaman Oğlu üzerine yapılan seferdeki muvaffakiyetlerde, Rumeli kuvvetleriyle mühim rol oynayan Timurtaş Bey, bu defa vezirliğe getirildi. Fakat, bu mansıp herhalde birinci vezirlik (vezirâzamlık) değildi. Böylece, «bey» unvanı ile evvelce beylerbeyliği mansıbında bulunmuş olan Timurtaş, vezir olunca «paşa» lakabını taşımağa hak

<sup>1</sup> İdris Bidlisi'ye göre, 1362'de (H. 763) Anadolu'daki karışıklıkları yatıştırıp, gazâ ve cihad için Bursa'ya dönen Murad, Kara Halil'i Bursa kadılığından ordu kadılığına aldığı gibi, eskiden beri yanında hizmet etmiş bulunan Lala Şahin'i de «emir'ül-üme-râliğe» ve beylerbeyliğine tayin suretiyle, orduya serdar etti: Heşt Behişt, aynı yazma, vr. 116a; Müneccimbaşî III, s. 292.

kazanmış oluyordu<sup>1</sup>. Fakat, Lala Şahin de, Kosova Meydan Muharebesinin arifesine kadar Rumeli ordusunun başında hep seferle meşgul olduğuna göre, Timurtaş'ın Rumeli beylerbeyi bulunduğu sıralarda, o bu vazifeyi bırakmış ve yalnız vezirlik ile seferleri idareye devam etmişti, demek oluyor. Şu halde, 1386'da (788), Timurtaş'ın vezirlik almasından sonra, Vezirâzam Halil ve Karaman cengi sırasında onun yerine geçen oğlu Ali Paşa dahil, Lala Şahin ve Timurtaş<sup>2</sup> paşalarla birlikte divanın üç veziri olmuş bulunuyordu<sup>3</sup>.

Öyle görünüyor ki, Yıldırım Bayezid zamanında divandaki vezir adedi üç olmakta devam etti. Fakat, Ankara felâketinden sonraki karışık yıllarda, meşrû hükümet evvelâ Edirne'de şehzade Süleyman Çelebi yanında, ondan sonra Musa ve daha sonra Mehmed Çelebi yanında bulunmuş olmakla beraber, taht iddiası ile kendisini sultan ilân eden her şehzade, kendi lalasını veya ricalden diğer bir nüfuzlu kimseyi vezir tayin etmiş olduğu için, divan teşkilâtı bu sıralarda hayli bozulmuş olsa gerektir<sup>4</sup>. Mehmed Çelebi, saltanatı tek başına eline aldıktan sonra, üç vezir görmekteyiz ki<sup>5</sup>, bunlar İbrahim,

<sup>1</sup> İdris Bidlisi, aynı yazma, vr. 141a (Burada, yazarın iddiasına göre, Osmanlı hanedanı zamanında beylerbeyliği ile vezirliği ilk defa üzerinde toplayan, yani askerî ve idarî salâhiyetleri elinde birleştiren Timurtaş Bey olmuştur).

<sup>2</sup> I. Murad Kosova Seferi'ne giderken, Karaman Oğlu'na karşı Timurtaş Paşa'yı Sandıklı ve Kütahya taraflarına muhafız koydu: Neşri (Köymen-Onat), I, s. 246.

<sup>3</sup> İbni Kemal'e göre, Lala Şahin «avâhir-i ömründe pîr olup», mücadeleden çekildi; padişahın «Sarıyar» alarak yurt etti ki, yıl 774 idi: Millet K. Ali Emiri yazm. No. 30 (III. Kitap), vr. 96b.

<sup>4</sup> Meselâ, Çandarlızade Ali Paşa, ki vezirâzamdı, Süleyman Çelebi ile gitmişti: Oruç Bey, s. 105.

<sup>5</sup> Hüseyin Hüsameddin'e göre, Mehmed Çelebi, Musa'yı yenip de tek sultan olduğunda, vezirâzam Amasyalı Hacı Hayreddin Halil Paşa idi: Amasya Tarihi, III, s. 90 (Vakfiyesini şahit gösteriyor). Hakikaten Mehmed Çelebi Rumeli'de Musa ile uğraşırken İbrahim Paşa'nın adı geçmiyor. Ayrıca, II. Murad için Kastamonu'dan gelin getirmek üzere giden kadınlar arasında

Hacı İvaz<sup>1</sup> ve Bayezid paşalardı<sup>2</sup>.

II. Murad 1421'de (824) tahta çıkarken, amcası Mustafa Çelebi de Edirne'de saltanatını ilân ettiğinden, işler gene karışmıştı. Bu vaziyette, Murad, Bursa'da vezirleriyle konuşarak Bayezid Paşa'yı bir kısım kuvvetle Mustafa Çelebi'nin üzerine yolladığında, askerlerinin arzusu üzerine (ki yeniçeriler yoktu) Bayezid Paşa Edirne sultanına katılmakla beraber, vezirliği dahi kabul ile Bursa üzerine harekette, yolda ihanetinden şüphe olunarak idam olunmuştu. İhtimal, Bayezid'in Mustafa Çelebi'ye vezir olması anında, Rumeli ekâbiri üzerindeki nüfuzlarından faydalanmak gayesiyle, Kara Timurtaş Paşa'nın Umur, Oruç ve Ali isimlerindeki oğullarının üçüne de vezirlik verilerek, Bursa divanındaki vezir adedi ilk defa beşe çıktı ve herhalde Bedevi Çardağı'nda tutuk bulunan Mihal Oğlu Mehmed Bey'i serbest bırakarak onun da nüfuzundan istifade etmeyi teklif edenler bu üç vezir kardeş oldu<sup>3</sup>. Mustafa Çelebi vakasından ve İstanbul'un kuşatılmasından sonra, Kastamonu'nun fethi ve İsfendiyar Oğlu'nun kızını almak suretiyle bir sulh devrine giren II. Murad, «beş paşa çoktur deyüp<sup>4</sup> Kara Timurtaş Oğullarını» başka vazifelere nakl ile, paşalık ve dolayısıyla vezirlik unvanlarını da üzerlerinden kaldırdı. Ulemâdan gelme Çandarlızade İbrahim

«Hacı Halil Paşa Hatunu»nun da bulunduğu kaydediliyor ki, burada bahsi geçen vezirâzâmın Hacı Halil olduğunda hiç şüphe yoktur: Neşri (Taeschner), s. 154

<sup>1</sup> Musa Çelebi'nin tasfiye olunduğu sırada bu şahıs henüz subaşıydı ve bu sıfatla Karaman Oğlu'na karşı 1413'de (H. 816) Bursa'yı müdafaa etmişti: Neşri (Taeschner), s. 141.

<sup>2</sup> Müneccimbaşı, III, s. 336.

<sup>3</sup> Edirne Tevarih-i Âli Osman'ı, vr. 31b.

<sup>4</sup> «Paşa» unvanı yalnız vezirlere mahsus olduğu için, burada yazar, «beş paşa çoktur» cümlesini «beş vezir çoktur» manasında kullanıyor. İsfendiyar kızının Osmanlı sarayına gelin getirilmesi münasebetiyle iki tavâşi, Şerefeddin ve Reyhan paşalardan bahsediliyorsa da, bu resmî bir unvanı ifade etmeyip, bu iki hadım bu suretle biraz da alaylı olarak taltif edilmiş olunmalıdırlar: Neşri (Taeschner), s. 153; Müneccimbaşı III, s. 343.

Paşa ile gene ulemâdan gelme Hacı İvaz Paşa iki divan veziri olarak kaldılar<sup>1</sup>. Vezirin üç olması bir gelenek olduğundan, Sultan Murad bu üçüncü vezirlik mansıbına, herhalde çok geçmeden, lalası Yörgüç Paşa'yı tayin etmiş olmalıdır. Fakat, bu vezir başşehirde oturmayarak geniş salâhiyetle Amasya (Rum) valiliğine gönderildi<sup>2</sup> ki, herüz derebeylik manzarasını muhafaza eden Yeşilirmak yöresini mütegalibeden temizleyerek merkeze bağlamakta onun büyük hizmeti vardır. 1430 (833) sırlarında dahi, üç vezir görmekteyiz ki, bunlar Vezirâzam Koca Mehmed Paşa<sup>3</sup>, Saruca Paşa ve Çandarlı İbrahim Paşa idi. Bu sonuncusu o sıralarda vefat ederek yerine oğlu Çandarlı Halil Paşa geçmişti. Sultan Murad tahtı oğlu II. Mehmed'e bıraktığı sırada, yani 1444'e doğru, Vezir İshak Paşa kendisiyle Manisa'ya gitmiş olup, yeni padişahın vezirleri, sırasıyla, Halil, Şehabeddin ve Saruca Paşa idiler<sup>4</sup>. 1448'de (852), Kosova seferi esnasında da üç vezir, Çandarlı Halil, Saruca ve İshak paşalar bulunuyordu. Fakat, II. Murad ile oğlu II. Mehmed'in, baba-oğul, tahttan inip çıkma hadiseleri sırasında bazı değişiklikler olmuş, meselâ İshak Paşa, Sultan Murad ile gidip gelmiş, Hadım Şehabeddin Paşa da II. Mehmed'in kaderine tâbi olarak, efendisi tahttan düştüğünde katlolunmak istenmiş (Buçuk Tepe isyanında), Hacı İvaz Paşa azl ile Balıkesir sancak beyliğine sürülmüştü. 1451'de (855) Murad ölüp de II. Mehmed İlati olarak tahta geçince, kendisine sadık olan lalası Şehabeddin Paşa, Manisa'dan gelerek dördüncü vezirliği işgal etti. Şu halde, bu makam, ilk defa olarak (3 veya 5 değil),

<sup>1</sup> Neşri (Taeschner), s. 153.

<sup>2</sup> Münecimbaşı III, s. 365.

<sup>3</sup> Bu vezirin ismi, ya kopye veya ifade hatası olarak, Oruç Bey Tarihi'nde «Vezir Mehmed Ağa» şeklinde geçiyor: s. 49. Bu vezir hakkında şu tetkike bakınız: H. Hüsameddin, TOEM, No. 37, s. 38.

<sup>4</sup> Oruç Bey, s. 49; Solakzade, s. 174.

dört oluyordu'. Saltanat değişmesinde İshak Paşa'nın gene azlolunduğunu ve Zağanos Paşa'nın vezir olarak ortaya çıktığını görüyoruz.

Osmanlı Beyliği'nin ilk kuruluşunda divanda, ilmiyeden gelme bir vezir bulunurken, Sultan Orhan, Ankara'yı fethedince, burasının çok eski devirlerden beri beylerbeyliği merkezi olduğunu düşünerek, yani siyasi bir geleneğin tesiri altında, bir ikinci vezir tayin etmiş ve kendisine beylerbeyliği vazifesini vererek Ankara'ya yollamıştı. Bu zatın Lü'lü Paşa olduğunu söylemiştik<sup>2</sup>. Böylece, Orhan'ın son yıllarında ilmiye sınıfından gelme birinci vezir yanında, kölelikten gelme askerlerden tayin olunan ikinci vezirin ortaya çıktığını görüyoruz. I. Murad dahi, babasının son yıllarında Rumeli fetihlerini başarmak üzere, biraderi Süleyman Paşa yerine yollandığı karşı yakadan geriye, Anadolu tarafına geçmek mecburiyetinde kalınca, ordu başkumandanlığını, Osmanlı tarihinde ilk defa olarak lalası Şahin'e bırakmış ve tabii bunun için de kendisine vezirlik tevcih etmişti. Bu adamın da ilmiye ile bir alâkası olmayıp, kölelikten yetişme idi. Şahin Paşa'nın ikinci veya üçüncü vezirliklerden hangisine tayin olunduğunu bilmemekle beraber, burada açık olarak öğrendiğimiz şudur ki, vezirâzamlık ilmiyeden gelme (yani o zamanki tabirle dânişmend) birine verilmekte devam olunurken, evvelâ ikinci ve sonra üçüncü vezirlikler ihdas olunmuş, buralara kölelikten yetişme askerî şahsiyetler tayin edilerek paşa unvanı da üzerlerinde olmak şartıyla, kendilerine Anadolu ve Rumeli beylerbeylikleri verilmişti. Şu halde, Osmanlı-

<sup>1</sup> Vezir sayısının dörtte çıkarıldığı İbni Kemal tarafından şöyle kaydediliyor: II. Mehmed Rumeli Hisarı'nı yaptırmak üzere sur duvarlarını dörde bölüp, şu vezirleri ki, «biri Halil Paşa ve biri Saruca Paşa ve biri Şehabeddin Paşa ve biri Zağanos Paşa idi», tayin etti: Bak., Millet Kütüphanesi, Ali Emîrî yazmaları, No. 231, vr. 7a.

<sup>2</sup> Bu mesele için, Ankara Alâaddin Camii'nde Lü'lü Paşa'ya ait bir kitabe hakkındaki tetkikimize bakınız: Vesikalar Dergisi, yeni seri, Sayı: 3.

ların daha ilk devirlerinde ikinci ve üçüncü vezirler beylerbeyliğini de temsil etmekte olarak, vezir-beylerbeyi durumunda idiler; vezirlik sıfatları dolayısıyla, elbette divan azası bulunuyorlardı. Fatih Sultan Mehmed'in hükümdarlığına, daha doğrusu İstanbul'un fethine kadar üç ile beş arasında adetleri inip çıkan vezirlerden medreseli olanlar, muhakkak ki malî işleri, sivil (örfi) idareyi ve devletin siyasi yönetimini temsil ettikleri halde, «sipah»dan olan (devrin tabiri aynen böyledir) vezirler<sup>1</sup>, daha doğrusu Enderunlular, hükümdar tarafından ordulara kumandan tayin olunmakla, askerî nüfuzu temsil etmekteydiler. Mamafih, hep vezirâzam olarak hizmet eden medreseli vezirlerin adedinin bazen iki ve hatta üçü bulmuş olması dolayısıyla, medreseliliklerine rağmen (yani o zamanki ifadeyle dânişmend oldukları halde) orduya kumanda ederek bir meslek askeri gibi seferlere gittikleri de, belki I. Murad'ın son yıllarından itibaren görülmeye başlamıştı. Fakat, Osmanlı divanında, vezirlerin dânişmendlerden olması geleneginin bozulması, ulemâ vezirler yanında, hem de Türk olmamak üzere, Enderunlu vezirlerin yer almaları, Osmanlı rejiminin bilhassa 1453'den sonra gelecek devresi bakımından çok mühim bir hadise teşkil eder ki, birer vakıa olarak yerlerinde tetkik olunacaktır.

Divanın bünyesine ait bilgilerin tamamlanması için, kadıaskerliğin dahi, bilindiği nispette anlatılması icabetmektedir:

Kaynakların bildirdiklerine göre, Orhan Bursa'yı zaptedip de devlet teşkilâtını genişletmeye başlamadan evvel, başşehir kadısı kadıaskerlik vazifesini de görmekte ve ayrıca kadıasker bulunmamaktaydı<sup>2</sup>. Fakat bu padişah, İznik

<sup>1</sup> British Museum, Aynı yazma, vr. 85b.

<sup>2</sup> H. Hüsameddin, 761 sıralarında vezir olan Sinan Paşa'nın babası Musliheddin Musa Çelebi'nin «Sadr-ı Kebir» unvanı taşımasından kadıasker olabileceğini tahmin ediyorsa da, bu vazifeyi Bursa kadısının yaptığı anlaşılmaktadır: TTEM, Sene XVI, No. 17, s. 297.

ve Bursa kadılığını aynı zamanda idare edegelmekte olan Kara Halil'i, ilk defa olarak kadıaskerliğe tayinle, başşehir kadılığına başkasını getirdi. Bu tayin, aşağı yukarı Lala Şahin'in Rumeli'ye vezir-beylerbeyi yollandığı 1361 (763) tarihine yakın yapıldı. Böylece, kadıaskerlikle başşehir kadılığı birbirinden ayrılmış oldu<sup>1</sup>. Çünkü, ordudaki kazâ vazifesini yapabilmesi için, başşehir kadısının seferlere iştiraki ve ordugâhlara gitmesi halinde, asıl vazifesi olan başşehir kadılığı işi aksıyordu<sup>2</sup>. Bu vaziyete göre, Osmanlılarda kadıaskerlik ihdas olunmadan evvel, vezirlerin Bursa kadılığından bu makama tayin olunmaları icap edeceği bellidir. Tabii, böylece, başşehir kadısı divan azalığından düşmüş bulunmaktaydı.

Geniş fetihler nispetinde, devletin ve dolayısıyla divanın kazâ işleri ehemmiyet kazandıkça, kadıaskerlik müessesesinin tekâmül ettiği muhakkaktır. Bir taraftan muazzam askerî teşkilâtın ve bu teşkilâta çalışan şahısların davalarını halletmek ve diğer taraftan bütün kadıların tayin işlerine bakmak suretiyle memleketin adli teşkilâtını düzenlemek herhalde kadıaskerleri vezirler kadar ehemmiyetli bir dereceye çıkarmış bulunmaktaydı. Daha XIV. asrın sonlarında devletin sınırları Rumeli'de ve Anadolu'da çok genişlemiş olup, iki geçenin askerî teşkilâtının birbirlerinden farklı ve çok uzak olmaları, buralarda iki ayrı beylerbeyliğinin ihdas olunmasını icap ettirdiği gibi, divanda da iki ayrı kadıaskerle temsil olunmalarını zarurî kılmıştı. Hüseyin Hüsameddin, Molla Fenarî hakkındaki yazısında, bir vakfiye münasebetiyle (Gülçiçek Hatun vakfiyesi), kadıaskerlerin ve Bursa kadısının isimlerini verdiği için, 1389 (791) tarihinde, artık Anadolu ve Rumeli beylerbeyleri gibi, Anadolu ve Rumeli kadıaskerlerinin de

<sup>1</sup> Solakzade, s. 28.

<sup>2</sup> İdris Bidlisi, aynı yazma, vr. 116; Müneccimbaşı III, s. 292 (bu yazar, kadıasker tayininin 763'de Ankara seferine giderken yapıldığını söylüyor).



mevcut olduğunu kabul etmek icabeder<sup>1</sup>. Mamafih Solakzade'nin kaydettiğine göre, II. Murad'ın, oğlu Mehmed'i saltanata geçirdiği 1443 (847) sıralarında, Anadolu ve Rumeli kadıaskerlikleri, tek elde birleşmiş olarak, Molla Husrev'in üzerinde bulunuyordu<sup>2</sup>. Ayrıca, 1446'da (850) Sultan Orhan'a ait bir vakfiyenin yeniden tescili dolayısıyla, vakıfname suretinin yukarısında görülen kadıaskere ait imzada Rumeli veya Anadolu'nun unvana ilâve edilmemiş olması, bu tarihte dahi bir tek kadıaskerin bulunduğunu göstermesi bakımından, Solakzade'yi doğrulamış oluyor<sup>3</sup>. Özet olarak, İstanbul'un fethine kadar geçen zamanda kadıaskerlerin başlangıçta bir olduğunu, Yıldırım Bayezid devrinde ikiye çıkarılmış olsa bile, Fetret Devrinden sonra tekrar bire indirildiğini kabul etmek yanlış olmaz sanırız<sup>4</sup>.

## 2. Vilâyet İdaresi

Yukarıda, Selçukî rejimindeki vilâyet idare sistemini malûm olduğu kadar izah etmiş ve Osmanlıların Selçukî modeline göre olan idarî teşkilâtlarını, Orhan saltanatının sonlarına kadar olmak üzere, kaydetmiştik. Diğer bütün müesseselerde olduğu gibi, vilâyetlerin idarî düzenleri hususunda da en büyük gelişme, Orhan'ın son yıllarından başlamak üzere, bilhassa I. Murad devrinde görüldü. Anadolu birliğini fiilen tahakkuk ettirmiş olan Yıldırım Bayezid'in hükümdarlığı zamanı ise, büsbütün mükemmel bir devlet idaresinin kurulduğu devir olarak alınabilir.

Vilâyet idaresi denince, hükümet tarafından Türkiye halkına tatbik edilen idarî rejimin esaslarını anlamak lâzım geldiğini kaydetmeliyiz. Hükümetin ahaliyi idare şeklini, daha doğrusu devlet ile halkın münasebetlerini düzenleyen hükümet cihazını başlıca üç kısım içinde sınıf-

<sup>1</sup> TTEM, Sene XVI, s. 383.

<sup>2</sup> Solakzade, s. 174.

<sup>3</sup> TTEM, Sene XVI, s. 284 ve 292.

<sup>4</sup> Bunu Fatih Kanunnamesi'nden de anlıyoruz: s. 4.

landırmak mümkündür. Bunlardan birincisi adli ve kazai teşkilâttir. İkincisi ve birinciyle çok sıkı alâkalı olanı, asayiş ve düzeni sağlamakla vazifeli teşkilâttir. Bir üçüncüsü de halkın devlete vermeye borçlu olduğu vergilerini tahsil etme bakımından meydana gelen teşkilâttir ki, bu sonuncu bahis devletin iktisadî-malî müesseseleriyle alâkalı olduğundan, sırası gelince ayrıca söz açılacaktır. Şu halde, burada bahsedeceğimiz mevzu, İstanbul'un zaptına kadar olan zaman süresince Türkiye'de tatbik olunan kazai-adli teşkilât ile asayiş koruma düzeni ve bunların bu 150 senede kaydettikleri gelişme olacaktır. Gerek kazai (şer'î) ve gerek mülkî (örfî) teşkilâtların, kadı'nın şahsında birbirlerine ne kadar bağlı olduklarını şimdi vereceğimiz izahlar gösterecektir.

Bütün İslâm devletlerinde şer'î-adli müesseseler denince, kadı'nın bu teşkilâtta yegâne şahsiyet olarak geldiğini biliyoruz. İslâm devletinde İslâm'ın temel hukukî prensipleri carî olacağına göre, her devlet reisinin, Peygamberin fiilî vekili sıfatıyla yahut imam olarak, kendisini halka adalet tevzii ile vazifeli saydığı malûmdur. Böyle olunca, resmî hakimler olan kadılar, buldukları kazâ dairelerinde hükümdarın mümessili sıfatıyla, âdeta siyasî bir hâkimiyet sembolü oluyorlar<sup>1</sup>. Onun için, Selçukîlerde olduğu gibi, Osmanlılarda da kadılar doğrudan doğruya padişah tarafından şahsen tayin olunuyorlardı. Ancak, şunu itiraf etmelidir ki, eski Osmanlı kaynakları, Padişah ve divandan uzak oldukları için siyasî hadiselerin de dışında kalan kadılar ve kazâ teşkilâtı hakkında aydınlatıcı bilgi vermemişlerdir. Şu duruma göre, bu hususta teferruatlı bir izah yapmak mümkün değildir.

<sup>1</sup> Osman Bey Karacahisar'ı zaptettiğinde o zamanki ulemânın sultandan bir kadı tayinini istemeleri, Osman'ın ise, kendisi bağımsız olmakla, bir kadı tayini hakkı olduğunu iddia ile derhal bu tayini yaptığı hakkında eski vekayinamelerde geçen bir ifadenin, sözünü ettiğimiz siyasî hakkı anlatmak istediğinde şüpheli yoktur.

Selçukî rejimi zamanından beri kaide haline gelmiş gibi bir gelenek vardır ki, buna göre, etrafındaki muayyen köyleri iktisadî, kültürel ve hatta coğrafî bakımlardan kendisine bağlamış, yani, muayyen bir köyler grubunun tabii merkezi durumunu kazanmış olan bir kasaba veya şehir, buraların adlî ve idarî işlerini çevirmek üzere, o köyler çevresinin, «kaza» adıyla, hükümet merkezi kabul olunmuş görünmektedir. Buralara sultan, birer kadı tayin ediyordu. Bu suretle, tarihî çağdan beri iktisadî ve coğrafî şartlar bakımından elverişli mevkiilerde kasaba veya şehir vasfını kazanmış olan yerlerin hep kaza merkezleri durumunda olduklarını görüyoruz. Bu gibi yerler, şüphesiz, çarşı-pazar'a da sahiptiler. Bir kısım esnaf uzaklardan ticarî eşya getirerek dükkânlarına depo etmekte ve halka satmakta oldukları gibi bir kısım esnaf da, çevrenin hammadde şartlarına göre, bazı eşyaları kendileri işlemektedirler. Medreseler, imarethaneler, tekkeler, han, hamam, cami-türbe gibi tesislerin de meydana gelmesi yüzünden, kaza merkezi olan kasabalar veya şehirler oldukça mühim kalabalığa maliktiler.

İşte, mahkemeler bu merkezlerde tesis ediliyor, kadılar da buralara tayin olunuyorlardı. Şu halde, kaza daireleri birer teşkil olmaktan ziyade eskiden beri şehir veya kasaba halinde gelişmiş ve köylülere tabii merkez olmuş bulunan siyasî- iktisadî ve kültürel-içtimaî merkezler olup, buralar, sahip oldukları kalabalık nüfus itibariyle birer kaza sayılmışlardır. Bütün Marmara çevresi zaptolundukça birer kaza merkezi haline getirilen yerlerin Bizans devrinde dahi ileri kasabalar veya şehirler halinde bulunmaları bu hususta iyi bir misal vermektedir.

İslâm devletlerinde bütün hükümet müesseselerinin işleyişine yön veren prensipler tamamıyla şeriat esalarına uygun sayıldığı veya ona uydurulmaya çalışıldığı için, Osmanlı sultanı ve divanının yegâne merci sayıldığı başşehirin dışında olan kazaî-idarî bölgelerde, halkın hükümetle münasebetlerini tanzim bakımından kadılar baş oto-

rite kabul edilmişlerdir. Bu vaziyet, kadılık mansıbının hükümdar tarafından şahsen tevcih olunması lâzım geldiği hakkındaki umumi kaidenin sebeplerini de izah etmektedir.

Şu halde, yukarıdan beri anlatılanlardan elde edilen netice şudur ki, Selçukî Türkiye'sini açıkça bilmiyorsak bile, Osmanlılarda halkın idaresini, «kaza» dediğimiz tek bir adlî-idarî dairede sağlamakta olan ve doğrudan doğruya divana bağlı bulunan bir «hükümet müesseseleri» birliği esas düzeni teşkil etmektedir. Bu hale göre, bütün kadıların, salâhiyet bakımından birbirlerine eşit ve yalnız divana bağlı bağımsız kimseler olmaları icabeder ki, tarihî hakikatte de böyledir. Fakat, mansıpları itibariyle, yani kendilerine takdir olunan maaş (o zamanki tabirle vazife-cihet) bakımından, kadılar birbirlerinden farklıydılar. Meselâ, kaza merkezi olan yer, kasaba, şehir veya kalabalık nüfusa sahip büyük bir bölge merkezi olduğuna göre, kadılık mansıbı da kaza kadılığı yahut «mevleviyyet» olarak farklı bir maaş (vazife) derecesine tâbi tutulmuştur. Büyük şehirlerin mahkemelerine mahsus olan ve «mevleviyyet» adını alan kadılık mansıpları yüksek birer payedir. Bu gibi yerlere tayin olunanların hem hasılatları (maaş yerine mahkeme muamelâtından elde edilen gelir) ve hem de itibarları çok yüksek bulunuyordu. Görülüyor ki, Osmanlı idaresinde, kadılar küçük kasabaların veya büyük şehirlerin başında bulduklarına göre, mansıp ve payeleri itibariyle farklı birer dereceye sahip olmakla beraber, fonksiyonlarını ilgilendiren salâhiyetleri birbirinin aynıydı ve hepsi de bütün davalara bakmakta, kazaları dahilindeki her türlü idarî ve adlî işleri yürütmekteydiler.

Böylece, kadılık müessesesini ve bu müessesenin temsil ettiği «kaza» adlı adlî-idarî daireyi, başka bir ara makam, veya kazayı da içine alan başka bir idarî ünite olmaksızın, başşehirle bağlı yegâne idare cihazı olarak anlamış olduktan sonra, bir kazanın adlî ve mülkî (örfî) düzenini, yani hükümet müesseselerinin tertibini görelim:

Kaza merkezi olan şehir veya kasabanın bütün beledi işlerinin de mercii olan, bir taraftan hâkim ve diğer taraftan mülkî âmir (yani vali veya kaymakam) bulunan kadının oturduğu dairesi, beledi işlerin de görüldüğü, müzakere olduğu bir meclis salonu halindeydi. Bu vaziyete göre, bu üç türlü vazife için üç ayrı teşkilât olacağı ve hepsinin reisin de kadı bulunacağı bellidir. Şimdi, sırasıyla bu üç teşkilâtın esaslarını kaydedeceğiz.

«Şer'î mahkeme» yahut «şer'î şerif» de denen bu müessese ahali arasındaki her türlü hukukî ve cezaî ihtilâfları halletmeğe yetkili idi. Ayrıca, bugün noterlere yaptırılan bütün «akd» muameleleri de burada yapılıyordu. Bu vazifeleri görebilmek için, mahkemenin hizmetli kadrosu şöyle idi: «Hâkim sıfatıyla davaları hal ve karara bağlayan, kadının kendisiydi. Mahkemede değil de, yerinde hallolunması zaruri olan veya tahkikat, keşif gibi işleri icabettiren hallerde, kadı mahkemeden her zaman ayrılmayacağına göre, namına bu işleri yapmak için kendisi tarafından tayin olunan naipleri vardı. Bu naip, kadının bulunmadığı hallerde veya bilhassa köylerde, onlar namına davaları hallederken, tamamıyla kadı salâhiyetini haiz bulunuyorlardı. Şu noktayı önemle belirtmek icabeder ki, mirî toprak sisteminin tatbik olduğu Osmanlı rejiminde devletin malî sistemi, temellerini umumiyetle zıraf işletmeye dayanmış olduğundan dolayı, çiftçi halk ile hükümet arasındaki münasebetler mirî toprak esasına göre düzenlenmiş teferruatlı vergi kaideleri çerçevesinde cereyan etmekte olduğundan, bilhassa hasılat, modern maliyecilikte olduğu gibi, tahsildarlar tarafından hazineye toplanmayıp, belirli usuller dahilinde, devlet hizmetlilerine, maaşları nispetinde, bu vergilerin muayyen çeşitlerini kendileri için toplama hakkı tanınmış olması sebebiyle, her türlü kanun ve nizamın hem tatbikçisi ve hem bakıcısı durumunda olan kadılar veya naiplerinin köylerdeki vazifeleri büyük bir ehemmiyet taşıyordu. Onun için, kadının hastalığında veya kasabadan muhtelif sebeplerle ayrıldığı

zamanlarda, doğrudan doğruya bütün vazifelerinde kendisine vekil olacak bir naiibi bulunduğu gibi, ayrıca, köyleri dolaşarak, «şer'i şerif» esasları içinde çiftçi halkın yerinde görülmesi lâzım gelen davalarını, devlet ihtilâflarını hal-letmek için yeter sayıda köy naipleri mevcuttu. Tabii, «sivil» tutma işlerini görmek, zabıt, hüccet, senet gibi şeyleri yazmak üzere, mahkeme kâtipleri, hizmetlere bakmak için «hademe»ler vardı. Mahkemenin davalarla alâkalı şahıslara «mürasele»sini tebliğ etmek, gelmeyen şahitleri veya haklarında dava açılan kimseleri mahkemeye celbetmek üzere, adli polis vazifesini gören bir muhızırbaşıyla onun emrinde muhızırlar vardı.

Bahsettiğimiz naipler, kâtipler, muhızırbaşı ve muhızırlar, mahkeme hademeleri, tabii olarak, kadı'nın muhakeme bakımından yardımcıları ve emri altında çalışan kimselerdi. Fakat, bunlar dışında, kadı'nın adli vazifesi bakımından pek mühim olan iki unsurdan dahi bahsedeceğimiz ki, Osmanlı adli teşkilâtı için bunları bilmeye çok lüzum vardır.

Bir defa, muhakemelerin mutlak surette aleni cereyan etmekte olmasına ehemmiyetle işaret etmeliyiz. Kadıların, davalara bakmak üzere yaptıkları oturumlarda, yanlarında «şuhud-ül'hal» yahut «udül-ül'müslimîn», «şuhud-ül'udül» tabirleri ile davalarda bir bilirkişi heyeti halinde mevcudiyetlerine zabıt metinlerinde itina ile işaret olunmuş ve ayrıca sicile geçen kararların altında adları yazılı bulunan beş, altı ve bazen daha fazla sayıda şahitler heyeti vardır ki, bunlar muhakemeye bir jüri mahiyeti vermektedir. Filhakika, bunlar davanın katiyyen görgü şahitleri olmayıp, tamamıyla muhakeme tarzının müşahitleridirler. Tabii, kadı'nın dava ile ilgili taraflardan herhangi birisini tutmadığı, müdafaalarını serbestçe yapmalarına tam bir imkân verdiği, itiraf veya inkârlarında tazyik vesair yollarla tesir etmeyip, tamamıyla tarafsız bir hakim olarak hareket ettiği hususunda en iyi vesikanın adı geçen müşahitler olduğu görülüyor. Kararların yazılış şekli de bu

esasa dayanmaktadır. Çünkü, kadı'nın taraf tutması veya herhangi bir maksatla davaya müessir olmak suretiyle adaletin tecellisine mani olduğu hallerde, herkesin, her davada, başşehre giderek davasını divanda gördürmesi mümkün olmadığından dolayı, bu müşahitler heyetinin mevcudiyeti mahkemede hakkın yerini bulması için çok mühim bir hadise olarak kabul olunmalıdır. Bundan başka, kadı davaya baktığı esnada, onun bu müşahitlerle müşaverede bulunduğunu da biliyoruz. Şer'i kanunlar yanında örf ve âdetin ehemmiyetle gözde tutulması lâzım gelen mahkemelerde kararlarını verirken birçok defa örf ve âdete vukuf-suzlukları yüzünden yanılmaları mümkün olan kadıların bu şekilde hareketleri elbette yerinde idi. Osmanlı rejimi devri mahkemeleri bir gelenek halinde hep kadı ve yanındaki müşahitlerden ibaret bir jüri halinde işleyip durmuştur. Yalnız, bahsettiğimiz bu müşahitlerin seçilişi gelişigüzel olmayıp, kasabadaki ilerigelen şahsiyetlerin tercih olduğunu unutmamalıdır. Böylece, meşhur müderrisler, âyan ve eşraftan olanlar buraya dahil oluyorlardı. Şühûd-ül'hâl denen yahut bizim bilirkişi heyeti diyebileceğimiz bu adı geçen müşahitler heyetini teşkil eden kimseler her mahkemede aynı kadro ile bulunmayıp, bazen birkaç kişi değiştiği gibi, sayılarını da tayin etmek mümkün değildir. Çünkü belli-başlı sekiz on kişinin isimleri kayıt olduktan sonra «... ve gayri'him» sözünün ilâvesi, diğer bir kısımlarının isimlerini kaydetmekten vazgeçildiğini ifade etmektedir.

Kadı'ya, hükümlerinin şer'e uygun olması bakımından yol gösteren diğer bir müşavir de kazanın müftüsüydü. Kendisi mahkemede bizzat bulunmayan müftü, taraflardan, şer'i şerife göre, davasında haklı bulduğu kimseye bir fetvâ verir, o da bunu mahkemeye ibraz ederek hükmün kendi lehine olmasını talep ederdi. Mamafih, doğrudan doğruya kadı'nın kendisi de müftü'ye fetvâ için müracaat etmekteydi. Herhalde kadı tereddüt ettiği hallerde bu yola gidiyordu. Mahkeme kararlarında kadı'nın daima fetvaya

uyduğu görülüyorsa da, müftünün fetvâsındaki hukuki mesnedi yerinde bulmadığı hallerde, kadı'nın nasıl hareket ettiğine ait misallerimiz yoktur. Öyle sanıyoruz ki, mutlaka fetvâya uymak lâzım geldiğine göre, kadı veya fetva gereğince davayı kaybeden taraf, bu fetvâyı hükümsüz bırakmak için, daha salâhiyetli birinden, ihtimal en sağlamı Şeyhül-islâm'dan yeni bir fetvâ almak mecburiyetinde bulunuyordu. Şu halde, görüyoruz ki, herhangi bir tesir ile veya vukufsuzluğu yüzünden kadı hükmünün adalete aykırı olmaması için, müftü ve adı geçen müşahitler heyeti bir nevi ilk kademe temyiz vazifesini görüyorlardı. Kaza dairesini teşkil eden topraklarda çıkan vakaların ve kaza halkının bütün muhakemeleri yalnız o kaza mahkemesinde görülür, başka bir kazaya dava naklolunamazdı. Yalnız, başşehre gidip davasını divanda gördürmek herkes için daima mümkün bulunmaktaydı.

Divan, müftü ve müşahitler heyetinin mahkeme kararlarına bu şekildeki tesirlerini, hele İstanbul'da yapılan mürafaayı zamanımız adalet cihazında temyiz müessesesinin fonksiyonuna benzeyen bir hadise olarak almalıdır.

Kazada, kadı'nın mahkeme cihazından başka, reisi bulunduğu mülki-idarî teşkilâtın esaslarına gelince: Bu hususta kaza dairesinin asayiş ve düzeni başlıca iş olduğuna göre, bu cihazın kadıdan sonra en mühim şahsiyetinin subaşı olduğunu görüyoruz. Her kazanın merkezde oturan bir subaşısı olduğu malûmdur. Kazâ merkezi olan şehrin büyüklüğüne veya küçüklüğüne göre, subaşının da ehemmiyeti büyük veya küçük olabilir. Meselâ, Bursa, Edirne, Ankara gibi yerlerde subaşılık ne kadar mühimdir! Buna mukabil, şehir denemeyecek kadar küçük olan kasabaların subaşıları orta derecede bir memurdu.

Çelebi Mehmed zamanında, Hacı İvaz Paşa'nın Bursa subaşısı olduğunu ve Saruca Paşa'nın da, II. Murad devrinde, Saruhan subaşısı bulunduğunu ve bu kimselerin neticede terfi ederek vezirliğe yükseldiklerini görüyoruz.

Esas vazifeleri şehrin asayişini korumak olan suba-



şıkların emrinde asesbaşı ile asesler vardı ki, bunlar polis müdürü ve polis vazifesi görüyorlardı. Gerek subaşının, gerek asesbaşı ve aseslerin hazineden ulûfe (gündelik hesabıyla ücret) aldıklarını biliyoruz. Subaşı, şehrin asayişinden elde edilen hasılatı, bir mültezim gibi toplayarak devlet hazinesine yollamaktaydı. O halde, subaşının şehrin bazı ticarî faaliyetlerinden ve asayiş vakalarından hasıl olan vergiyi toplayıp hükümete teslim etmekte olmasından dolayı ve maliye memurluğu sıfatına binaen, zaim unvanını taşımaktaydı<sup>1</sup>. Asesbaşı ve aseslerin kaza merkezine çok yakın olan köylerin asayişine de karıştıkları bilinmekle beraber, bütün köylerin düzeni, bir elden idare edilen teşkilât tarafından korunmuyordu. Meselâ, büyük dirlik (zeamet ve timar) kadrosuna dahil köyler «serbest» olduklarından, bu gibi yerlerin nizamını da temin etmek tamamıyla dirlik sahiplerine bırakılmış bulunmaktaydı. Sipahi neferlerine ait «cebeli timarları»nın asayişini korumak da gene subaşılara aitti. Şehrin dışarıya karşı emniyetini koruyanlar ise, «kale erenleri» ile başlarındaki dizdar olup, bunlar da zaman zaman maaş veya timar sahibi olagelmışlerdir.

Asesler ve kale erenleri şehirden ayrılmamakla beraber, subaşılardan seferlere iştirak ettikleri görülüyor. Birer nefer değil, kumandan olarak seferde vazife yapan subaşılardan nasıl bir asker çeşidinin başında bulduklarını bilmiyoruz. Belki de kazalarının timarlı sipahilerine kumanda ediyorlardı. Askerî bakımdan kazalar sancakların bir parçası olduklarına ve sancağın başında da o zaman timarlılara kumanda eden «Atlı Sancak Beyi» ile yaya ve müsellemlere kumanda eden «Yaya Sancak Beyleri» bulunduğu göre, subaşılardan bu sancak beylerinden hangisine ne nispette bağlı oldukları hakkında hiç bir bilgi

<sup>1</sup> Fatih tahta çıktığı zaman ve daha sonraları bir müddet Bursa ile komşu kazaların subaşılardan tamamıyla bu şekilde vazife gördüklerini, bugün elimizde bulunan o devre ait Bursa kadılığı şer'iyeye sicillerinden kesinlikle anlıyoruz.

yoktur. Gerek subaşının ve gerek aseslerin vazifesi asayişî korumak ve vakalar çıktığında suçluları derhal mahkemeye sevk ederek cezalandırılmalarını temin etmekten ibaretti. Serbest olmayan cebeli timar köylerine subaşılardan ayrı adamlar tayin ettiklerini ve asayişî o suretle koruduklarını sanıyoruz. Köy asayiş organlarının, suçluları cezalandırmaları, lâzım gelen cürüm ve cinayet resimlerini alabilmeleri için, nahiyeler halinde küçük bölgelere ayrılan köy gruplarına kadı tarafından naip yollanıyordu.

Mülki-idarî hususta kadıya yardım eden son bir unsur halk mümessilleridir. Bunlar köy kethudaları, şehirlerdeki mahalle kethudaları ile, bunların hepsinin üstünde, mühim bir şahsiyete sahip olan şehir kethudasıydı. Bütün halkı ilgilendiren umumî bir ferman geldiğinde, yahut «Tekâlif-i Divâniye» istendiği zamanlarda, kısacası kanunnameler gereğince, alâkalı dirlik erbabına ait hususların dışında, hükümetin halk ile görülecek bir işi çıkınca, kadı doğrudan doğruya bu «kethuda» adını taşıyan halk mümessillerine müracaat ediyordu<sup>1</sup>.

Hâkimlik, mülki-idarî âmirlik vazifelerinden başka, kadıların, kaza merkezi olan şehirlerdeki beledi hizmetleri gören teşkilâtın da başı bulduklarını söylemiştik. Bu teşkilâta, hizmetli olarak kadıya yardım edenler, hükümet tarafından tayin olunan muhtesip, yahut ihtisap ağası, pazarbaşları, esnaf şeyhleri ve yiğitbaşları, mimarbaşı, çöp subaşısı gibi kimselerden ibaret idi.

XIV. ve XV. asır Türkiye'sinde, Orta Çağ'dan kalma bir gelenek olarak, şüphesiz o zaman dahi kuvvetli birer iktisadî faaliyet merkezi olan, muhtelif meslek ve içtimai müesseseler zümrelerini sinelerinde toplayan şehirlerde, meslek mensuplarının kendi aralarında resmî birer birlik teşkil ettikleri, başlarına birliğin idaresinden sorumlu bi-

<sup>1</sup> Selçukî rejiminde şehir halkı ile hükümetin münasebetlerini temin eden şahsa şehir kethudası değil, «Emîr-i içdişân - içdişbaşı» deniyordu ki, yerinde izah olunmuştur. Köyler mümessilinin adının da «İlbaşı» olduğunu söylemiştik.

rer de «kethuda» ve «zabit» seçtikleri malûmdur. Bu kaidenin o zaman ne kadar geçerli olduğunu anlamak için, müderris, imam, müezzin ve hatipler'in bile meslek erbabından sayılarak bir derneğe sahip olduklarını, ekseriya müftünün dernek reisi, yani bunların başında kethuda olduğunu kaydetmek iyi bir fikir verir. Hatta dilencilerin bile ayrı bir dernek halinde teşkilâtlandırılmış olduklarını biliyoruz.

Bütün şehir halkının, mesleklerine ve tuttıkları işlerine göre, «dernekler» halinde gruplandıklarını, bu derneklerin kendi mensupları arasındaki nizamı gene kendi «zabit»leri ile temin ettiklerini söylersek, kadı'nın çok geniş ve karışık olan çeşitli vazifelerini nasıl kolayca yürütebildiğini anlamış oluruz. O zaman «kethuda» umumi adı ile anılan dernek reislerinin halk (dernek mensupları) tarafından seçilerek mahkemenin sicil defterine kaydedtiklerini, böylece, kadı'nın bu seçimi tasvip etmiş olduğunu görmekteyiz. İşte, yukarıda hizmetli olarak yardımcılarını söylediğimiz kadılar, beledi vazifelerini yaptıkları esnada, kendi aralarında teşkilâtlanmış olan söylediğimiz şehirli halk yığınlarını bu kethudalar vasıtasıyla kolayca kontrol ve idare ediyorlardı. Beledi kanunları, zorluğa rastlamadan, bu sayede tatbik edebilmekteydiler.

Eski İslâm devletlerindeki teşkilâtı tetkik edenlerin bize pek mühim bir müessese olarak tanıttıkları muhtesiplik, Osmanlılarda, devletin şehir iktisadî-ticarî faaliyetinden elde edeceği vergi hasılatını mümkün olduğu kadar eksiksiz ve adalete uygun tarzda toplamaya çalışan bir iltizam memurluğu gibiydi. Mamafih, kadı'nın tespit ettiği narha satıcıların riayet edip etmediklerini kontrol ile, çarşı ve pazarların intizamına bakan hep muhtesipti. Bugünkü belediye zabıta memurlarının vazifesini o zaman muhtesipler görüyordu. Özet olarak, Osmanlı devlet düzeninde muhtesiplik beledi ve malî bakımlardan ne olursa olsun, onun, eski devirdeki İslâm devletlerinde sahip olduğu mühim mevkii muhafaza edemediği muhakkaktır.

Eğer Corci Zeydan'ın eski İslâmda muhtesip ve muhtesiplik hakkında verdiği malûmat doğru ise<sup>1</sup>, yukarıda esaslarını kaydettiğimiz Osmanlı muhtesiplik müessesesi hayli değişikliğe uğramış, evvelce kadılık derecesinde olan ve hatta kadı kadar şeriat esaslarına vâkıf mühim bir şahsiyet tarafından görülen muhtesiplik vazifesi, artık Osmanlılarda şehir veya kasabanın tâlî derecede bir hizmeti halini almıştır.

### 3 — Ordunun İdaresi

Orhan devrinin sonlarına kadar olan Osmanlı ordusunun iki unsurdan ibaret olduğunu söylemiştik ki, birisi, bilhassa aşiretlerden, hizmetleri mukabilinde kendilerine timarlar verilmek üzere, çok vakit bölükler halinde angaje edilen sipahilerdi. Bunların ileri gelenleri, Osmanlı beyine müracaat ederek kendi kabilelerinden topladıkları adamlarıyla beraber seferde vazife alıyorlar, arazi zaptından sonra kendilerine «iptidadan» timar verildiği gibi, onlara reislik edenlere de daha yüksek birer timar (meselâ zeamet) tahsis olunuyordu. Devletin dayandığı ikinci kuvvet, şüphesiz çiftçi halk arasından yazılarak teşkil olunan «Yaya ve Müsellemler»di<sup>2</sup> ve ilk zamanlarda bunlar tamamıyla gönüllülerden meydana geliyordu. Eski Osmanlı rivayetlerine göre, bu çeşit askerler sefer devam ettiği müddetçe 2 akçelik birer ulûfe de almaktaydılar<sup>3</sup>.

Orhan'ın son zamanlarında ve Murad'ın ilk yıllarında, ordu teşkilâtının daha fazla genişlediğini ve askerî sınıfların mükemmel bir müessesenin muhtelif kolları halinde

<sup>1</sup> Bakınız: Medeniyet-i İslâmiye, I, s. 225-226.

<sup>2</sup> İdris Bidlisi'ye göre, Yayalar'ın tertibi şöyledir: her on kişiye bir baş, her yüz kişiye daha büyük bir baş, her bin kişiye iki başın da üzerinde bir baş tayin olunuyordu. Bakınız: aynı yazma, vr. 92a.

<sup>3</sup> İdris Bidlisi, «bir akçe-i rumî ki bir dirhem rub'u kadar gümüş imiş yevmiye» verilmiş olduğunu söylüyor: Bak., aynı yazma, vr. 92a.

tertiplendiklerini görüyoruz. Meselâ, Feridun Bey Münşe-atı'nda rastlanan, Süleyman Paşa'nın babasına yolladığı bir mektubunda, «zümre-i sipahtan İvad Yiğitbaşı»yı bin nefer atlı ile Evranos Bey'e yardıma yolladığını yazıyordu. Bu harekette kazanılan zafer dolayısıyla, Orhan, adı geçen İvad Yiğitbaşı'ya «sancak» yollamış, ordan bir sancaklık yer verilmesini emretmiş, aynı grup içinde, baskında fazla hizmeti görülen Kara Cafer'e de, onun yerine yiğitbaşılık tevcih olunduğunu bildirmişti<sup>1</sup>. Burada, yiğitbaşılığın «sipah zümresi»ne ait bir kumanda mevkii olduğu aşikârdır. 1386 (788) tarihi ile İnce Balaban'a yazılan bir «biti»de gene bir şahsa yiğitbaşılık verildiği kaydolunuyor<sup>2</sup>.

Şu halde, daha Orhan'ın hükümdarlığı zamanında «sipah askeri» mevcut olup, Evranos Bey'e İvad yiğitbaşı ile bin kişi yollandığına göre, bu miktar herhalde birkaç sipah bölüğünden birisiydi. Bizim kanaatimiz şudur ki, Türk ahalinin seçmelerinden, Orhan'ın son zamanlarında teşkil olunan bu «zümre-i sipah» bölüklerinin başlarında yiğitbaşılar<sup>3</sup> bulunduğu halde, devletin ilk muntazam ücretli askeri olarak ortaya çıkıp, sırf sefer zamanlarında vazifeye çağrılan ve hepsi de çiftçi halktan teşkil edilen «müselleme» askerlerinin yerine geçmişler, yani müselleme sınıfı esas vazifesini bunlara terketmek zorunda kalmış, kendisi ise ordunun ancak yardımcısı haline geçmiş bu-

<sup>1</sup> Feridun Bey Münşeati, I, s. 71 (Evâsıt-ı Şevvâl 759 tarihli olan şehzadenin mektubuna Sultan Orhan'ın Evâil-i Muharrem 760 tarihli cevabı).

<sup>2</sup> Feridun Bey Münşeati I, s. 109 (I. Murad tarafından Sofya Sancağı Beyi İnce Balaban'a Evâsıt-ı Muharrem 788 tarihli biti).

<sup>3</sup> Anlaşıldığına göre, «Sipah Zümresi» ilk teşkil olduğu zaman, halkın içinden bazı şöhretli ve kumandaya kudreti olan kimseler, «Yiğitbaşı» adı ile «Sipah Bölükleri»nin başına veriliyorlardı. Sonradan «Altı-Bölük» diye adlandırılan bu sınıf askerinin halk arasından bölükler halinde teşkili usulü terk olunup da kadroları imtiyazlılardan (bilhassa ekâbir çocuklarından) olan kimselerle doldurulmaya başlanınca, «yiğitbaşılar» da görünmez olmuştur.

lunmaktaydı. Şu hal meydana çıkıyor ki, Osmanlı beyliğinin, devletçe ücretleri nakdî surette ödenen ilk hassa ordusu, atlı olarak müsellemler<sup>1</sup>, piyade olarak da «yayalar» iken<sup>2</sup>, Orhan zamanında yapılan bir sürü teşkilât serisinden olmak üzere, müsellemler yerine «sipah zümresi» geçmiş, müsellemler ise, ücretten timara aktarılarak, yardımcı bir sınıf haline gelmişlerdi. İleride «Altı-Bölük Halkı» bağılı olmaları itibariyle de oturma yerleri ya başşehir olan bu askerî zümre, müsellemlerin yerine, askerliği kendilerine meslek edinen, daimî ücretleri ve saraya daha sıkı bağılı olmaları itibariyle de oturma yerleri ya başşehir veya başşehir etrafı olan bölüklerin geçmeleriyle teşekkül etmişti.

«Ciddî, kavî ve istikbâli de açık» olan yeni bir Türk nizamının doğuşunun kendi zamanında tamamlanmış olduğunu iyice idrak eden Sultan Orhan, babası devrinden kalma basit beylik müesseseleri yerine daha mükemmel hükümet müesseseleri kurmak için harekete geçtiğinde<sup>3</sup>, yeni bir hükümet ordusu (ücretini divanın ödediği kuvvetleri kast ile, timarlı sipahileri vilâyet kuvvetleri olarak bu tabirin şümulü dışında bırakıyoruz) kurarken, müsellemlerin yerine, gene onlar gibi atlı olan «sipah zümresini» geçirmekle kalmamış<sup>4</sup>, yayaların yerine de yeni bir

<sup>1</sup> İdris Bidlisi'ye göre, evvelce müsellemlik olmayıp, sonra, yayalar muhariplikten düşerlerken, bunlardan bir kısmına «müsellemler süvari» kaydıyla timarlar verildi: Aynı yazma, vr. 93a.

<sup>2</sup> Yayaların tamamıyla kapı kulu sayılarak kendilerine padişahın temsili rengi olan beyaz börk giydirildiğini Neşri açıklıyor: C. I. s. 154.

<sup>3</sup> Eski Osmanlı vekayinameleri, artık beyliğin hakiki bir devlet haline gelmiş olduğunu, bu gidiş ile yeni ve düzenli bir teşkilât kurmak icabettiğini Sultan Orhan'a tavsiye edenin büyük biraderi Alâaddin olduğunu söylemektedirler. Meselâ, British Museum, aynı yazma, vr. 20a-21a. İdris Bidlisi yeni teşkilât kurma hareketinin 729'dan itibaren başladığını kabul ediyor: aynı yazma, vr. 91a.

<sup>4</sup> İdris Bidlisi «Sipah Oğlanı» teşkilâtını Rumeli Beylerbeyi Timurtaş Bey'in 779'da kurmuş olduğunu ileri sürüyor ki, bunda bir yanlışlık olmalı: aynı yazma, vr. 132a.

piyade ordusu teşkil etmiştir ki, bunlar da «azaplar» idi. Böylece, Orhan babasından kalma yaya ve müsellemleri saltanata ve divana bağlı esas ordu olmaktan çıkarıp, onları vilâyet kuvvetleri kadrosu içinde yardımcı bir askerî teşkilât haline koyduktan sonra, yerlerine azapları ve sipah zümresini geçirmiş bulunuyordu<sup>1</sup>. Mamafih, bir müddet daha, yalnız büyük seferlere ve sıkışık anlara mahsus olmak üzere, yaya ve müsellemlerden muhariplikte de faydalanıldığı olmuyor değildi<sup>2</sup>. Azapların ve sipah askerlerinin, masrafları divan tarafından görülen bir hassa ordusu oldukları ve seçkinliklerini ifade etmek üzere, «kamû leşkeri»nin kırmızı börk giymelerine mukabil, bunlara serpuş olarak beyaz börk'ün kabul olunduğu görülüyor<sup>3</sup>. Böylece, devletin ordusu, bir kısmı vilâyet askerlerinin, yani tımarlı sipahilerle yaya ve müsellemlerden ibaret kırmızı börklü «kamû askeri» ve diğer kısmı, masrafları doğrudan doğruya hazinece ödenen ve kumandaları da bizzat padişahın üzerinde olan beyaz börklü kapı askeri (azaplarla sipah zümresi) olmak üzere, iki büyük gruptan teşekkül ediyordu. Azap ve sipah askeri ortaya çıkmadan evvel, Marmara etrafının fethinde rol oynayan tımarlı sipahilerle yaya ve müsellemlerden ibaret eski orduda, daha başarılı iş gören sınıfın tımarlılar olduğundan hiç şüphe yoktur. Buna mukabil, Âli'nin iddiasına göre, hükümet tarafından

<sup>1</sup> Solakzade dahi, ihtimal İdris Bidlisi'den naklen, «Kırmızı Bayrak» alemleri olan «Sipah Oğlanı» adlı askeri, Rumeli Beylerbeyi Timurtaş Bey'in 777 H. yılında ihdas etmiş olduğunu söylüyor: s. 36.

<sup>2</sup> Meselâ, 791 Kosova Seferi için I. Murad Anadolu'dan 10 bin yaya almış (İbni Kemal, aynı yazma, No. 30, vr. 108b); Mehmed Çelebi'nin ölümü üzerine Edirne'de tahta çıkan Mustafa Çelebi (padişahın büyük biraderi) de yeğeni II. Murad üzerine yürürken, «Rumeli yayasını müsellemler» etmek, yani süvari haline koymak suretiyle mücadelede onlardan istifadeyi düşünmüştü: Edirne Tevarih-i Âl-i Osman'ı, No. 358-5, vr. 31b.

<sup>3</sup> Âli'ye göre, evvelce renk alemleri «siyah-kırmızı» iken, bu kararlar «beyaz-kırmızı» olmuş bulunuyordu: Kühn'ül-Ahbar IV, s. 42.

teçhiz edilen ve padişahın hassa kuvveti sayılan yaya ve müsellemlerin, bir türlü disiplin altına alınamadıklarından dolayı, halkı usandırdıkları ve böylece yeni bir merkez ordusunun kurulmasına zaruret hasıl olduğu anlaşılmıştır<sup>1</sup>. Kemalpaşazade ise, yaya ve müsellemler askerlerinin fetihlerde büyük hizmetler gördüklerini, seferlere giderken ordunun önünde yürüdüklerini, sonradan yeniçerilik ihdas olununca bunların sultanın gözünden düştüklerini, meşakkatli hizmetlerde kullanılmaya başlanmaları yüzünden, bu mesleğe rağbet kalmadığını ve hatta «halkın arasında menfur» olduklarını kaydediyor<sup>2</sup>. Bizce, bu sonuncu yazar daha haklı olmakla beraber, yaya ve müsellemler yerine yeni askerî sınıfların teşkili, bunların köylerindeki çiftleri başından ancak sefer zamanlarında ayrılabilmeleri sebebiyle, kendilerini askerliğe tam bir meslek ehli olarak vermemeleri neticesi, hususi bir maharet ve mesleğe daimî bağlılık isteyen askerliğe bu bakımlardan daha müsait insanlar almak zaruretinden ileri gelmekteydi. Hele, yaya ve müsellemler yerine, doğrudan doğruya, yeniçerilerin ikame edilmiş olduklarının, iki yazar tarafından da, diğer bütün Osmanlı kaynakları gibi münakaşasız kabul olunması yanlış bir kanaatin tekrarından başka bir şey değildir. Bu sıralarda, yeniçerilikten daha mühim ve eski bir müessesese olan azaplık, yayalığın yerine geçtiği gibi, süvari olan müsellemlerin yerine de gene süvari olan sipah zümresi kaim olmuştu<sup>3</sup>.

<sup>1</sup> Âli, yaya ve müsellemlerin, disiplinlerinin bozularak halka eziyet ve zulme başlamaları üzerine esas fonksiyonlarında düşürüldüklerine işaret ediyor; ancak, bütün diğerleri gibi, bu yazar da sipah ve azaplardan bahsetmeyip doğrudan doğruya yeniçerilerin bu asker yerine kaim olduklarını söylüyor: Kühn'ül-Ahbar IV, s. 43. İdris Bidlisî de disiplinsizliğe takılıyor: aynı yazma, vr. 92a.

<sup>2</sup> Millet Kütüphanesi, aynı yazma, No. 26, vr. 25b.

<sup>3</sup> Daha evvel, «Nöker ve Kullar», yahut Moğolların gelmesinden önceki «Hadem ve Haşem» şeklindeki tabirler hep Kapı Halkı manasını ifade ediyorlardı.



Saydığımız askerî sınıfların kumandasını elinde bulunduran «zabit»lere gelince, azaplar ve «sipah oğlanları» teşkil olunmadan evvel, padişahın «kapu askeri» (kapı kulu) sayılan hassa ordusu mesabesindeki yayalara, her bir sancaklık bölgede bulunanların başına bir kişi olmak üzere, yaya sancak beyleri kumandanlık ediyordu. Böylece, memleket kaç sancağa ayrılmış ise o kadar sancak beyi vardı. Aynı tertip üzere, müsellemlerin başında da «atlı sancak beyleri» bulunmaktaydı. Gerek atlı gerek yaya sancak beyleri, birkaç kazadan ibaret bölgenin mühimce miktara varan birer birliğinin başında bulduklarına göre, meselâ, her kazanın yayalarını ve müsellemlerini idare eden daha aşağı derecede şefler var mıydı, bilinmiyor. «Yaya beyleri», «müsellemler beyleri» gibi tabirler, adı geçen birliklerin sancak beylerinin daha kısa yoldan ifadesi midir, yoksa bunlar da daha küçük birliklerin başında bulunanları mı ifade ediyor, açıkça anlaşılmamıştır.

Orhan'ın teşkil etmiş olduğunu söylediğimiz azapların ve «sipah oğlanları»nın idaresi de pek bilinmiyor. Mamafih, bunlar yaya ve müsellemler gibi sancak bölgelerine yayılmış olmayıp, başşehir veya ordugâhta tek bir garnizon teşkil ettikleri için, teşkilâtları daha sağlam olmak lâzım gelir. Gerçekten de, yeniçerilikten evvel hükümetin başlıca muntazam askerî kuvvetini teşkil eden, seferlerde en mühim rolü oynayan azapların başında, sonraki devrin ricalinden Yeniçeri Ağası'na çok benzeyen bir «Azap Beyi»<sup>1</sup> mevcut idi ki, rical arasında pek itibarlı bir mevkie sahip bulunuyordu<sup>2</sup>. Hatta, tamamıyla Türk asıllı olan bu şahsiyetin gayet bilgili ve belki de sağlam tahsilli birisi olduğuna ait mühim bir delil, kendisinin arasına elçi olarak yabancı hükümdarlara yollandığının bizce malûm

<sup>1</sup> Metinlerde Azap Ağası» şekline de rastlanıyor: Neşri I, s. 290.

<sup>2</sup> İbni Kemal, aynı yazma, No. 30, vr. 96a.

olmasıdır'. Hassa ordusunun, yani padişah kulları denen askerî teşkilâtın «sipah oğlanları»nın idaresine gelince, belki her bölüğe bir yiğitbaşı olmakla beraber, bütün sipah bölüklerinin başında ve yiğitbaşlarının âmiri durumunda bir sipah ağası veya sipah beyi olup olmadığı belli değildir. Eğer sonraki Altı-Bölük bu sınıf askerinin devamı ise, müşterek bir kumandanları yoktu, ve yukarıda adı geçen yiğitbaşı bin kişilik sipah bölüğünün başbuğu bulunuyordu.

«Padişah kulları» ordusunun üçüncü unsuru diye alınması lâzım gelen ve ne zaman kurulmuş olduğu ihtilâflı olmakla beraber<sup>2</sup> I. Murad'a maledilen yeniçeri askerinin ortaya çıkması Türkiye tarihinde çok büyük neticeler verecek bir hadise teşkil eder. Kadroları esir Hıristiyan çocuklarından doldurulan bu askerler, acaba yepyeni bir kuruluş mu idi, yoksa eski bir müessesenin gelişmesinden mi doğmuştur? Konya Selçukî sultanlığının merkez müesseselerine atılacak bir göz, bu hususta bizi tatmin edecek cevabı almamıza imkân verir. Bir defa, Büyük Alâaddin devrinden sonuncu sultan olan II. Mesud zamanına kadar geçen süre içinde, bu rejimin hassa ordusunu, Rum, Ermeni, Rus, Kıpçak gibi çeşitli kavimlere mensup insanların teşkil etmiş olduklarını biliyoruz<sup>3</sup>. Demek ki, Selçukîlerin ücretli daimî ordusu büyük bir ekseriyetle Türk değildi. Tabii, bu hali ile Konya hassa ordusu Osmanlı devrinin Yeniçeri Ordusuna çok benziyordu. Yeniçerilik müessesesinin doğmasında, Selçukî sultanlığının bu yabancı unsurlardan kurulmuş hassa ordusu geleneğinin mo-

<sup>1</sup> Azap Beyi'nin Mısır'a elçi yollandığı hakkında bakınız: İbni Kemal, Bibliotheque Nationale (Türk. yazm.), No. 157, vr. 15a.

<sup>2</sup> Meselâ, İdris Bidlisi, yeniçeriliği Orhan'ın ihdas etmiş olduğunu söylüyor. Aynı yazma, vr. 92a.

<sup>3</sup> İbni Bibî, Türk Tarih Kurumu Tıpkıbasımı, s. 216.

del edinilmiş olduğunu ifade eden daha enteresan bir başka nokta da şudur: Bilindiği gibi, Osmanlı Kapı Kullarını yetiştiren müessesenin en mühim ve başlangıç safhası Acemi Ocağı idi. Balkanların fethini hedef tutan gazalarda gaziler tarafından elde edilen esirler Gelibolu iskelesinden sahipleri tarafından geçirilirken, şer'î kaide gereğince devlete alınan beşte bir hisselerden hasıl olan bilhassa genç esirler, bu kasabada kurulmuş bulunan Acemi Ocağına yerleştirilmekteydi. Türklük ve Müslümanlıkla hiç alâkaları olmadığı için, adı geçen müessese, Türk topluluğuna yabancı olan bu esir çocuklarını kaideleri muayyen bir terbiye sistemine tabi tutarak, Türk harp makinesinin en işe yarar elemanlarından birisi haline getiriyordu. Yeniçeri bölüklerinin insan kadrosu bu mektebin terbiyesinden çıkmış kimselerden tamamlanmaktaydı. İşte bunun tam benzeri bir müesseseye Selçukîler zamanında Konya'da da rastlıyoruz. Gerçekten de, Büyük Alâaddin Kayseri'de ricalden dört kişiyi imha ettiği zaman, sahipsiz kalan kölelerinden küçük yaşta olanların güzideleri seçilip «Taştane'ye» yollanmış ve diğerleri de «Gulâmhanelere» verilerek bu müesseselerin başında bulunan «baba» adındaki şeflere (yani Acemi Ocağı ağalarına) bu çocukların terbiyesi emrolunmuştu'. Bu münasebetle İbni Bibî'nin verdiği izahlardan anlıyoruz ki, seçme gulâmların yerleştirildiği «Taştane» saraya has hademe yetiştirmekte olmasına mukabil, babaların idaresinde bulunan «Gulâmhaneler» de Selçukî hassa ordusuna yukarıda milliyetlerini saydığımız askerleri hazırlamaktaydılar. Mamafih burada şu hususa da ehemmiyetle işaret ediyoruz ki, bu müesseselerden başka, Selçukî ricalinin daireleri dahi, «Köle-Gulâm»ların, terbiye olunup, devlet hizmetine yarıyan eleman haline geldikleri birer mektep durumunda oldukları gibi, aynı geleneğin bir devamı olarak, Osmanlı ricalinin daireleri de, devlete sadık hizmet ehli

' İbni Bibî, aynı basım, s. 274.

yetiştirmekte âdetâ Acemi Ocağının bir tamamlayıcısı idiler<sup>1</sup>.

Selçukî ve Osmanlı düzenlerinde gördüğümüz kölelere mahsus iki terbiye sistemi arasındaki karşılıklı benzeşmeler, Osmanlı Kapı Kulluğu müesseselerinin, kökleri itibarıyla, Selçukî Sultanlığındaki aynı cins müesseselerden sürüp geldikleri zannını uyandırmaktadır.

Bütün Osmanlı müesseselerinin ve bilhassa burada bahis mevzuu ettiğimiz Acemi Ocağı-Yeniçeri Ocağı, yani Kapı Kulluğu müessesesinin ihya ve ihdas olunma seyri takip olunursa, şuna hükmolunacaktır ki, ilk defa mütevazı bir uç beyliği veya uç beylerbeyliği durumunda olan Osmanlı Beyliği, derece derece büyüyerek, hakiki ve bağımsız bir devlet rejimi haline geldikçe, müesseseleri de yavaş yavaş Selçukî devlet nizamının müesseseleri modeline göre ve yeni icapların da tesiri altında tekâmül ve değişikliğe uğramak suretiyle Osmanlı hükümet düzeninin meydana gelmesini temin etmişlerdir.

Osmanlılardaki «kölelik-kapı kulluğu»nun ilk yetiştirme müessesesi saydığımız Acemi Ocağı, ister Orhan'ın son zamanlarında kurulmuş olsun, ister I. Murad saltanatının başlangıcı eserlerinden bulunsun, her iki halde de, henüz dağılması üzerinden ancak yarım asırlık bir zaman geçen Selçukî Sultanlığının devlet teşkilâtı hatıraları, bütün beyliklerde ve bu arada Osmanlılarda, hâlâ canlı bir surette yaşıyor, belki de örnekleri mütevazı müesseseler halinde devam ediyordu. O halde, Marmara'nın Anadolu kıyılarını baştan başa fethettikleri esnada, buraların halkıyla eskiden beri bildik halinde ve iç içe yaşadıkları için, gazâ esnasında geniş ölçüde esir sürme usulünü tatbik etmeyen Osmanlılar, Rumeli'ye geçince, hakiki bir cihada girişen gazilerin düşman memleketlerinden sürdükle-

<sup>1</sup> Acemi Ocağı ve Enderun'dan başka, Osmanlı vezirlerinin sarayları dahi, köle terbiye ederek devlet için hizmet ehli yetiştiren birer mektep idiler ki, buna ait misallere ileride çok tesadüf edeceğiz.

ri esir kabilelerinden beşte bir hesabıyla alınan «gulâmların» adedi Osmanlı sarayının «has gulâm» ihtiyaçlarını çok aşmış olması dolayısıyla, eski Selçukî «Gulâmhane» leri gibi, Gelibolu'da Acemi Ocağı açılmış olduğu açıktır. Gulâmhane tabiri yerine Acemi Ocağı sözünün kullanılışı umumi surette Türk dilinin Farsça yerine tercih edilmekte olması dolayısıyla bir tercümeden ibarettir. Devletin umumiyetle çocuk yaşta olanlarını beğendiği bu esirler, «Türke verilmek» suretiyle dinî ve millî terbiyeyi bilhassa çiftçi Anadolu halkından aldıktan sonra, gene Acemi Ocağı'na dönüp, oradan Yeniçeri Ocağı'na veya sair hizmetlere veriliyorlardı. O halde, yaşı müsait köle veya esirleri terbiye ederek hassa ordusunun kadrolarını bunlarla doldurma usulü Selçukî nizamında da mevcut olduğu halde, kölelerin, sanki yeni bir icatmış gibi, yetişme çağında «Acemi Oğlanı» ve askerliğe geçince yeniçeri adlarını ilk Osmanlı rejiminde almaları, bir taraftan, artık Türkçenin bütün saf şekliyle resmî lisan olarak kullanılmakta olmasından, diğer taraftan da Rumeli'nin fethi gibi mühim bir hadise Osmanlı sultanlığının siyasî ve idarî hayatında bir dönüm noktası olmakla, beylik teşkilâtı yerine büyük bir devlet teşkilâtı kurulmakta bulunmasından dolayı olacak ki, «gulâmlardan» ilk geniş kadrolu hassa ordusunun teşkili yepyeni bir müessesese tesiri yapmıştır.

Özet olarak denebilir ki, Selçukîler zamanında, sultan başta olmak üzere, bütün ricalin sarayları seçme «gulâm-köle»lerle dolu idi ve bunlar buralarda dinî-millî terbiyenin çemberinden geçtikten sonra, devlet hizmetine yarar hale geliyorlardı. Bizzat sultanın gulâmları bir devlet müessesesi sayılan «Taşthane-Hasgulâmhaneler»de masrafları devlet tarafından ödenerek yetiştirilirdi ve şüphesiz Osmanlılarda da aynı olmuştu. Bu yeni siyasî düzen henüz uç beyliği ve bağımsız beylik çağlarındayken, «kölelik-kulluk» müessesesi ricalin ve Osmanlı sultanının saraylarında tamamen şahsî birer teşkilât halinde görünüyordu. Fakat, Gelibolu Acemi Ocağı'nın kurulmasıyla Os-

manlı hükümdarının «Gulâmhanesi» resmî bir devlet müessesesi şekline girmiş oldu. Acemi Ocağı'nı idare eden kimseye «Acemi Oğlanı Ağası» adı verilmişti. Acemi Ocağı'ndan yetişen ve Kul adını alan erler, Yeniçeri Ocağı'na yerleştirilerek «yeniçeri bölükleri» böyle teşekkül ediyor ve bunlara «Kapu Kulları» deniyordu. Yayalarla müsellemeler, azaplarla sipah oğlanları da aynı ismi aldıklarına göre, Kapı Kulu tabiri ile padişahın maiyetinin, yani sarayına bağlı hassa askerlerinin kastedildiğinde şüphe yoktur<sup>1</sup>. Yeniçerilerin başında da Osmanlı tarihi için yeni bir şahsiyet olan «Yeniçeri Ağası» bulunuyordu. Bu sınıf asker de yaya olduğundan dolayı, eski yayaların ve sonraların yerine geçen azapların aynıydı. Yalnız, azaplık çıkınca, «yayalık» muhariplikten düştüğü halde, yeniçerilik kurulunca, aynı suretle azaplık hemen çabucak kıymetten düşmüş olmayıp, aksine, yeniçerilikten daha üstün olarak uzun zaman nüfuz ve kudretini muhafazaya devam etti. Mamafih, İstanbul'un fethinden itibaren yayalık gibi azaplığın da eski önemini kaybettiğini göreceğiz.

Orhan'ın son yıllarında mı, yoksa I. Murad cülûs ettiğinde mi kurulduğu belli olmayan Yeniçeri Ocağı, Kosovo zaferinden birkaç sene evvele geldiğinde, bir hayli inkişaf etmiş durumdaydı<sup>2</sup>. Yıldırım Bayezid tahta geçerken, Kapı Kulları, muhakkak ki, ordunun muhtelif kısımları içinde rakipsiz bir kuvvet ve nüfuzu temsil ediyorlardı. Hassa ordusu, yeniçerilerle, henüz itibarları devam eden azaplardan ve «Sipah Oğlanları»ndan ibaret

<sup>1</sup> Nitekim, ricalin şahsî masraflarıyla besledikleri «köle-gulâm»larına ve askerlerine, «Kapu» yerine, bunları besliyenin adıyla anılmak üzere, «filanın kulları» denmekteydi. Şu halde Kapu sözü padişahın sarayını ifade ediyordu. «Paşalı» sözü de gene paşa unvanlı bir mansıp sahibinin adamlarını anlatmaktaydı.

<sup>2</sup> 788'de Karamanlılarla yapılan harpte yeniçeriler, yaya askeri olarak mühim rol oynadılar. Ağaları da Saruca denen ve sonra vezirliğe yükselen birisiydi: İbni Kemal, aynı yazma, No. vr. 102b.

olarak gelişmesini tamamlamış bir durumdaydı. Talim-terbiye ve disiplin bakımından da mazide misali olmayan bir teşkilât, bu yeni orduydü. Kapı Kullarının yaya kısmı denince, yeniçerilerle azaplar, süvari kısmı denince de «Sipah Oğlanları» hatıra gelmelidir. Tamamıyla Türklerden teşkil olunduğu için, ihtiyaç zamanlarında bazen miktarlarının arttığını gördüğümüz azaplar<sup>1</sup> yanında, yeniçerilerin adedine gelince, 1396 (798) yazında «Ertena devrinden kalma Kara Tatarlar»la ziraatçı Türkmen ve Türk ahali arasında ihtilâf çıktığı zaman, Yeniçeri Ağası, bütün cemaati ile beraber Kara Tatarların tedibine çıkmıştı ki, bu münasebetle kadroları 12 bin kişi gösterilmiştir<sup>2</sup>. Öyle sanıyoruz ki, bu miktar uzun zaman değişmeden muhafaza olunmuştur. Yıldırım Bayezid'in Timur'a mağlûp olmasından sonra gelen Fetret devrinde, yeniçerilerin, daima vezirler ve Yeniçeri Ağasıyla birlikte hep meşrû hükümdarın yanında bulunmaları ve saltanat iddiacısı olan şehzadelere karşı hükümete olan bağlılıklarını kesinlikle muhafazaya muvaffak olmaları Osmanlı siyasî hayatının istikrarı bakımından şüphesiz mühim olmuştur.

Yalnız şuna işaret edeceğiz ki, Sultan Murad, oğlunun ilk cülûsunda, mütteliklerin Türkiye'yi tehdit etmesi üzerine, Edirne'ye gelip ordunun başına geçerek meşhur Varna zaferini kazandıktan sonra gene eski inziva yerine gitmeye kalkınca, nüfuz ve iktidarın kendilerinden yeni padişahın gözdelelerine ve erkânına geçmiş olacağına tahammül edemedikleri anlaşılın eski padişah taraftarları, II. Mehmed'in yeni kestirdiği akçenin eksik vezinli olmasını bahane ederek, yeniçerileri isyana teşvik etmişler, eski sultanı bu sayede tahta geri getirmeye muvaffak olmuşlardı ki, Yeniçeri Ocağının artık saltanat üzerinde si-

<sup>1</sup> İbni Kemal'e göre, 791'de Kosova seferine giden orduda «Defter-i Sâhîde yazılı sipahdan gayrı saz ü selbi mürettep öte yakadan 10 bin yaya berü yakadan 10 bin azap ve 20 bin akıncı» derilmişti: Aynı yazma, No. 30, vr. 108.

<sup>2</sup> İbni Kemal, aynı yazma, No. 30, vr. 147a.

yasî bir nüfuza sahip olduğunun belirtisi olarak, «Buçuk Tepe İsyanı» diye şöret alan bu hadise, Osmanlı iç siyasetinin 'bir dönüm noktası sayılmalıdır'. Çünkü, yerinde de izah olunduğu üzere, Yeniçeri Ağası Korucu Doğan ile Vezirâzâm Halil Paşa tarafından, köle Hadım Şehabeddin Paşa'ya ve taraftarlarına karşı nüfuz rekabeti sebebiyle tertip olunmasına rağmen, neticede, artık devletin yüksek siyasî yönetimini «Köle-Gulâm» müessesesinin, kendi nüfuzu altına alma yolunda bulunduğu gayet bariz bir işarettir. Hatta, bazı kayıtlara göre, yeniçeriler şehrin çarşı ve pazarlarını ateşe verdikten sonra, Buçuk Tepe'de toplanarak, saltanatı hem Murad'dan ve hem de oğlu II. Mehmed'den alıp, Bayezid'in torunu (ya Süleyman Çelebi'den veya Mustafa Çelebi'den gelme olabilir) olduğunu iddia eden başka birisine vermeyi bile düşünmeye başlamışlardı. Bu vaziyette Murad şiddetli tedbirlere başvurarak, asilere karşı «nefir-i âm» ilân etmiş, «eğer şehri ve eğer dehrî her kim bir yeniçeri başı getüre», öldürdüğü'nün elbisesini ve borkünü giyerek (ulûfesine) sahip olacağını ve kapı kulluğuna kabul edileceğini bildiren bir ferman da çıkarmış, «münâdiler» nidalarla bu keyfiyeti «has ve âm'a» duyurmuşlardı. Bunun üzerine, eline her fırsat geçen yeniçeri olmaya kalktığından, ovaya dağılan pek çok kapı kulu birer birer yakalanarak öldürüldüler. Nihayet bütün imha tehlikesine maruz kalan isyancılar, kendilerini teşvik ettiği söylenen Halil Paşa'ya müracaat ederek, affolunmalarını talep ettiler. Ulûfelerine «Buçuk dirhem» (buçuk akçe olacak) zam yapılarak tediplerinden vazgeçildi. Anlaşıyor ki, II. Murad asi yeniçerileri mağlûp etmiş, bu suretle itibarlarını da bir hayli kırmıştır. Bu

<sup>1</sup> İbni Kemal Tarihi'nin Bibliotheque Nationale Türkçe yazmaları arasında bulunan 157 no.lu nüshasında, bu hadiseyle ilgili yazının baş tarafı kenarına, «İptidâ-yı İsyân-ı Yeniçeri be-mârifet-i Paşa Hayreddin ve Korucu Doğan Ağa-yı Yeniçeriyân» başlığını sonradan ilâve eden birisi bu suretle hadisenin önemine işaret etmiş oluyor: Adı geçen yazma, vr. 17b.



hadisede halktan, yeniçerileri tedip ile padişaha hizmet etmiş olan birçok kimselerin, neşrolunan ferman gereğince, öldürülenlerin ulûfelerine sahip olmak suretiyle, Yeniçeri Ocağına girmiş oldukları gayet tabiidir. Ayrıca, padişahın asileri ezmesinde kendisine en büyük destek olanların azaplar olduğundan hiç şüphe edilemez. Bu hadiselerin neticesinde, yeniçeri sınıfının, II. Murad'ın ölümüne kadar olan zaman için olsun, eski itibarını kaybettiği ve azapların yeniden ön safa geçtikleri anlaşılmaktadır. Çünkü, 1448 Ekim'inde (852 Şaban'ı) cereyan eden İkinci Kosova meydan muharebesinde kazanılan zaferden sonra harp sahası gezilirken, padişaha Azap Beyi refakat etmişti<sup>1</sup>. Mamafih, II. Murad'ın ölümünden sonra, II. Mehmed, gerek Yeniçeri Ağası Doğan Bey'i ve gerek Halil Paşa'yı ortadan kaldırarak, Enderunda «Köle-Gulâm»ları hâkim kılmaya başladığından dolayı, artık yeniçerilerin siyasî nüfuzu kesinlikle istikrar buldu.

Burada, «Padişah Kulları» olarak kaydı lâzım gelen diğer bir sınıf asker de «Kale Erenleri» yahut kalê muhafızları ile sefere çıkılacağı zaman halktan avâriz vergisi yerine toplanan, böylece, ücretleri de (sırf sefere mahsus olmak üzere) halk tarafından ödenen sekbanlardır. Bir defa, kale muhafızları muhakkak ulûfelerini doğrudan doğruya nakdî olarak hazineden almakta, başlarında bulunan dizdarlarıyla birlikte merkeze bağlı bulunmaktaydılar. Bunlar, her nerede olurlarsa olsunlar, daima iç kaleyi muhafaza ediyorlar ve burada oturuyorlardı. Diğer otoritelerin kendileri üzerinde hiç bir salâhiyet ve nüfuzları yoktu. Hatta, iç kaleye sancakbeyi veya beylerbeyi gibi kimselerin maiyetleri giremezlerdi. Daha fetih hareketlerinden itibaren, Osmanlı hükümdarları, açtıkları seferlerde, yanlarında daima çok miktarda gönüllü kuvveti bulunduyorlar ve bir kale fetholduğunda, ehemmiyetine göre,

<sup>1</sup> Bütün bu hususlar hakkında İbni Kemal uzun tafsilât verir: Bakınız, Bibliotheque Nationale, aynı yazma, vr. 17a-18b.

bu kuvvetten kâfi miktarda gönüllü er ayırarak, yeni kaleye muhafız yerleştiriyorlardı. Ancak, 1300 ile 1453 arasında bunların teşkilâtı ve idare şekilleri hakkında sarîh bilgimiz olmadığından, uzun izahata imkân bulamamaktayız.

Sefer zamanlarına mahsus sekbanlara gelince, dediğimiz gibi, Osmanlı hükümdarları, seferi ilân edince, neşrettikleri bir fermanla avâriz hanelerinin sekiz-onunun veya daha fazlasının bir araya gelerek, bir sekban tutmalarını ve orduya yollamalarını emrederlerdi. Bu sekbanlardan kurulan birlikler ellişer kişilik bölükler halinde olup, başlarına herhalde gene kendi içlerinden tayin olunan birisi bölükbaşı adını taşıyordu. Ahaliden bu şekilde sekban (veya sekban ücreti) alma kaidelerinin Osmanlıların ilk zamanlarında da mevcut olduğu görülmektedir. Bu hususta I. Murad'a ait 1366 (767) tarihli bir fermanla sarîh kayıt buluyoruz<sup>1</sup>.

Bundan sonra, askerî teşkilât bahsini tamamlamak üzere, vilâyet askerlerini, eski metinlerde kullanılan daha uygun tabirle, «Kamu Leşkeri»ni kaydedeceğiz.

Beyaz renkle temsil edilen Padişah Kullarının, yahut «Hassa Ordusu»nun mukabili olarak, halkın gazâ ve cihad vazifelerinin bir ifadesi olmak dolayısıyla, «Kamu Leşkeri», yani halkın teşkil ettiği ordu şeklinde adlandırılan ve kırmızı renkle temsil olunan askerî teşkilâtın başlıca unsurunun tımarlı sipahiler olduğunu biliyoruz. Onun için evvelâ bunları izah edelim:

Tımarlı sipahiliğin Osmanlılardaki ilk kuruluşunu «Selçukî Uç'ları»nın hususiyetine bağlamıştık. XIII. asrın sonlarında ve XIV. asrın ilk yıllarında, Ertuğrul ve Osman beylerin, başında kendilerinin bulunduğu ordunun Bizans topraklarından yaptığı fetihlerde ele geçen yerlerin, mühim kaleleri Osmanlı beyine ait olmak kayıt ve şartıyla, köyleri aşiretlerden gelip hizmet eden kimselere dirlik

<sup>1</sup> Bakınız: Vesikalar Dergisi, C. I, s. 243.

olarak veriliyordu. İlk Osmanlı timar askerlerinin, şöhret ve nüfuz sahibi adamlar tarafından Türkmen aşiretlerinden toplanarak, gelip, Osman Bey'le angajmana girdikleri ve Bizans'tan zaptedilen yerlerin timarlarını bu şekilde elde ettikleri muhakkaktır. Bu sıralarda, Osmanlı toprakları çok küçük olduğu için, başlıca iki uç teşkil eden İznik-İzmit yönü ile İnegöl-Bursa yönünde bu kuvvetlere doğrudan doğruya şehzadelerin kumanda etmiş olduklarını eski Osmanlı vekayinamelerinin bu hususlara dair olan kayıtlarından anlamak mümkündür. Bizanslılar aleyhine, Marmara bölgesinden Türklerin yaptıkları ilk fetihlerde isimleri geçen «gazilik-kahramanlık» timsali Osmanlı meşhurları, hep kendi aşiretlerinden maiyetlerine topladıkları bölük bölük adamlarıyla bu beyliğin hizmetine girdikten sonra, fetholunan yerlerde, hem de tam uç'larda, adamlarına ve kendilerine bol timarlar alarak, köylerde Türk hâkimiyetini çabucak kurmuşlardı. Belki de birçoklarının aşiretleri dahi, bu şekilde elde ettikleri timar topraklarına gelip yerleşiyorlardı. Fakat, bu gibilerine kalelerin ve dolayısıyla şehir idarelerinin emanet edilmeyişi dikkate değer. O vakit, henüz küçük olduğunu söylediğimiz beylik topraklarının bütün askerî ve sivil idaresini birkaç bölge halinde şehzadelere verilmiş bulmaktayız. Böylece, bütün timarlılara da, toplu bir halde, şehzadeler kumanda ediyorlardı. Meselâ, 1350 sıralarında, İznik ve etrafının bizzat Orhan'da olmasına mukabil, Bursa bölgesi Murad'da, Karasi ve onun bir devamı olan Gelibolu uç'u da Süleyman Paşa idaresinde bulunuyordu.

Orhan'ın, Osmanlı Beyliği'nde muntazam bir devlet teşkilâtı meydana getirdiği sırada, bütün timarlıları, muayyen birlikler halinde birtakım kumanda kademelerine bağladığı görülmektedir. Meselâ, birkaç kazânın timarlı sipahileri bir «Alay» haline konularak başlarına en büyük timar sahibi olan kimse «Alay Beyi» tayin olunmuştu. Her kazânın timarlıları birer çeribaşı idaresindeydi. Savaşın bütün timarlıları bir «Sancak Beyi»nin kumandasına

veriliyordu. Şehzade Süleyman Paşa ordunun başkumandanlığını yaptığı esnada, «Yaya Sancakbeyleri», «Atlı Sancak Beyleri» (Müsellem Beyleri) ve Tımarlı Sipahi Sancak Beyleri, ayrı ayrı kuvvetlerini toplayarak sefere iştirak etmekteydiler. Her üç sınıf askerın şefleri de «Bey» unvanını kullanıyorlardı. Fakat, doğuda Ankara alınca, Selçukî devrinde beylerbeyliği merkezi olan bu mühim yere bir beylerbeyi yollandığı gibi, Süleyman Paşa yerine Rumeli ordusunun başına geçmiş bulunan Murad'ın da, Anadolu'ya dönmek zorunda kalınca, kendi yerine lalası Şahin'i beylerbeyi bırakması üzerine, Osmanlı sancak beyliklerinin üstünde iki beylerbeyliği kurulmuş oldu. Beylerbeyleri vezir de olduklarından, «paşa» unvanı alıyorlardı. Beylerbeyliklerinin daha ilk tesislerinde, buralara Enderundan yetişme şahsiyetlerin tayin olunmuş bulunması, bir taraftan Selçukî geleneğine ve diğer taraftan da Osmanlı hükümdarının şahsî otoritesini kuvvetlendirme gayelerine gayet uygundu. Ankara Beylerbeyliğine ilk yollanan kimsenin Vezir Lü'lü Paşa ve Rumeli Beylerbeyliğine verilenin de Vezir Lala Şahin Paşa olduğunu evvelce söylemiştik. Bu iki vezir-paşa'yı, padişahın kapı kullarıyla bizzat gelemediği hallerde, seferi idare ve hudutları beklemek üzere, «Kamu Leşkeri»nin başına tayin olunan geniş salâhiyetli ve asilzadelikle alâkaları olmayan ilk kumandanlar olarak kabul etmek icabeder. Bunların emrinde birçok da sancakbeyleri bulunduğundan, kendilerine, eski Selçukî âdeti gereğince «beylerbeyi» adı veriliyordu. Kamu Leşkeri arasına, tımarlı sipahilerden başka, «cerahor»ları ve akıncıları dahi katmak lâzımdır. Cerahorlar, ücretleri avarız haneleri tarafından, «tekâlif-i divâniye» vergisi yerine sayılmak üzere, sırf sefer zamanlarında tutulan adamlar olup, vazifeleri ordunun geri hizmetlerini görmekten ibaretti. Bunların teşkilâtı hakkında daha fazla malûmata rastlayamıyoruz<sup>1</sup>. Burada, Kamu Leşkeri arasında, ordu-

<sup>1</sup> I. Murad'ın bir ahî için düzenlettiği vakıfnameden ibaret

nun geri hizmetini gören ve cerahorlar gibi sırf sefer zamanlarına mahsus olan bir unsur olarak «Orducular»ı zikretmeliyiz. Muhtelif şehir esnafından muayyen bir nispet dahilinde çıkarılan «seferli» (orducu) esnaf, sefer devam ettiği müddetçe ordugâhlarda askerlerin ihtiyacı olan erzak ve başka malzemeleri yanlarında bulundurarak kendilerine narh üzere satarlardı ve bu halleriyle bir nevi ordu erzak müteahhidi idiler<sup>1</sup>.

Akıncılara gelince, bunlar tamamıyla eski Selçukî uç kuvvetlerinin yerine kaim olmuşlardı. Gerek Osman Bey ve gerek oğlu Orhan'ın son yıllarına kadar olan zamanda, iki «uç» mevcuttu ki, birisi İstanbul'a karşı İznik-İzmit yönü, diğeri Rumeli'ye karşı Gelibolu tarafıydı. Buralara «uç» tabiri kullanılmakta, askerî teşkilâtını da, gene Selçukîlerde olduğu gibi, asilzade beyler babadan evlâda idare etmekteydiler. Kendilerine hemen hep «Akıncı Beyleri» denmekle beraber, «Uç Beyleri» tabiri de unutulmuş değildi. Ancak, Osmanlı Akıncı Beyleriyle Selçukî Uç Beyleri arasında, hukukî durumları itibariyle mühim farklar vardı. Selçukîlerde uç'lar her hususta muhtar bulunuyor ve sultana yılda bir miktar mukarrerât veriyorlardı. Kendi kılıçlarıyla bir yeri zaptedecek olsalar, sultan müdahale edemiyor, bu gibi yerleri uç beyleri kendi topraklarına katarak daha çok nüfuz sahibi oluyorlardı. Bölgelerindeki kaleler hep uç beylerinin elindeydi. Halbuki, Osmanlılarda, Akıncı Beyleri, düşman memleketine akın yaparak uyanırdıkları korku sayesinde, esas ordunun fetih işini kolaylaştırıyorlardı. Harekât esnasında ne kadar kale zaptederlerse etsinler, bizzat kendileri işgal edemezler, padişahın yolladığı kale erenlerine teslim etmek zorunda kalırlardı. Ancak, Osmanlı hükümdarı bu şekilde fedakârca çalışan Akıncı Beylerine fetholunan yerlerden pek çok köyleri

olan vesikada, adı geçen vakfı teşkil eden köy «cerahor»dan da muaf tutulmuştur.

<sup>1</sup> Neşri, I, s. 258'de, Kosova seferine on bin Ordu-Bazar halkının katıldığı kaydolunuyor.

timar verdiği gibi, buralardan Akıncı Beyi evlâtlarının da faydalanmaları, veya bu gibilerin kuracakları hayır müesseselerine vakıflar tesis edebilmeleri için, birçok timarları da «malikane»ye tahvil etmekten çekinmiyordu<sup>1</sup>. Şu halde, bu izahlardan anlıyoruz ki, Selçukî uç beylerinin faydalandıkları «fethih hakkı-kılıç hakkı» artık Osmanlı uç'larında geçerli değildi ve Osmanlı hükümdarları, Akıncı Beylerini, ancak malikaneler vererek memnun ediyorlardı.

Sultan Orhan'ın son yıllarına doğru, Türk kuvvetleri, İstanbul Boğazının bütün Anadolu kıyılarını zaptederek, artık İstanbul gibi muhkem bir şehrin o zaman için fetihlenemeyeceği anlaşıldıktan sonra, buradaki akıncılığa son verilmişti. Diğer taraftan, Rumeli'de fetihler Gelibolu'dan kuzeye doğru genişleyince, gene eski gelenek üzere, uç'ların iki kısma bölündüğünü, sol kanadın Akdeniz sahillerine paralel olarak, Meriç doğrusuna sevkolan bir orduya verildiğini, sağ kanadın ise, Dimetoka'yı aldıktan sonra Edirne'yi hedef alan diğer bir orduya düştüğünü biliyoruz. Meriç'i geçen sol kanat, Gümölcine ve Selânik'e doğru ilerlediği gibi, sağ kanat ordu da Edirne'den sonra Sofya ve Filibe'ye uzanıyordu. Osman Bey'den I. Murad saltanatının sonlarına kadar yaşayan bir siyaset gereğince, devlet merkezinin «Uç'lar»a çok yakın olması icap ettiğinden dolayı, Karacahisar, Yenişehir, Bursa, İznik, tekrar Bursa, Dimetoka ve nihayet Edirne, sırasıyla devlet merkezi olmuşlardı. Burada güdülen gayenin, hükümetin ve padişahın uç'lara yakın olmasını sağlamak suretiyle seferleri bizzat idare etmesine imkân hazırlayarak, gazâda büyük şöhrat kazanan aristokrat «Uç-Akıncı» beylerinin geniş fetihleri sayesinde yeni bir devlet kurmalarını önlemek olduğunda şüphe yoktur. Öyle sanıyoruz ki, bu husus-

<sup>1</sup> Evrenos Bey'e ait timarların (tabii hasları kastolunuyor) evlâdına geçmesi veya vakıf yapılabilmesi için I. Murad bu yerlerin malikaneye tahviline müsaade etmiş ve lüzumlu fermanı da vermişti: Feridun Bey Münşeati, I. s. 71-88.

ta Büyük Selçukîlerin, Danişmend Oğullarının ve nihayet Anadolu Selçukîlerinin uç siyasetlerinin devletin istikbali bakımından aksi neticeler vermiş olması, Osmanlıları seleflerinin geleneğini terke sevketmişti.

Akıncı beylerinin başlarına toplanan binlerce akıncı (yahut tıvı) muhakkak ki, Anadolu'dan bol bol gelen Türk yiğitleriydi. Fakat, bunların bir müessesese olarak tâbi oldukları teşkilât lâıyıkıyla bilinmiyor. Ücretlerini hazine-den mi, yoksa Akıncı Beyinden mi alıyorlardı, bilgimiz yoktur. Belki de sırf ganimetle geçinmekteydiler. Yalnız, mühim bir kısmının, Akıncı Beyi'nin veya padişahın yaptıkları fetihlerle ele geçirdikleri araziden verimli timarlar aldıkları ve yerlerine yeni gönüllü akıncıların geçtiği zannolunabilir. Şu halde, hudutlarda Akıncı Beylerinin emri altında, hem kadrolu akıncı erleri ve hem de sıra bekleyen (mülâzım) gönüllüler vardı. Akıncılık, 1300-1453 devresi Türk fetihlerinde çok muvaffak olmuş bir müessesese sayılmalıdır.

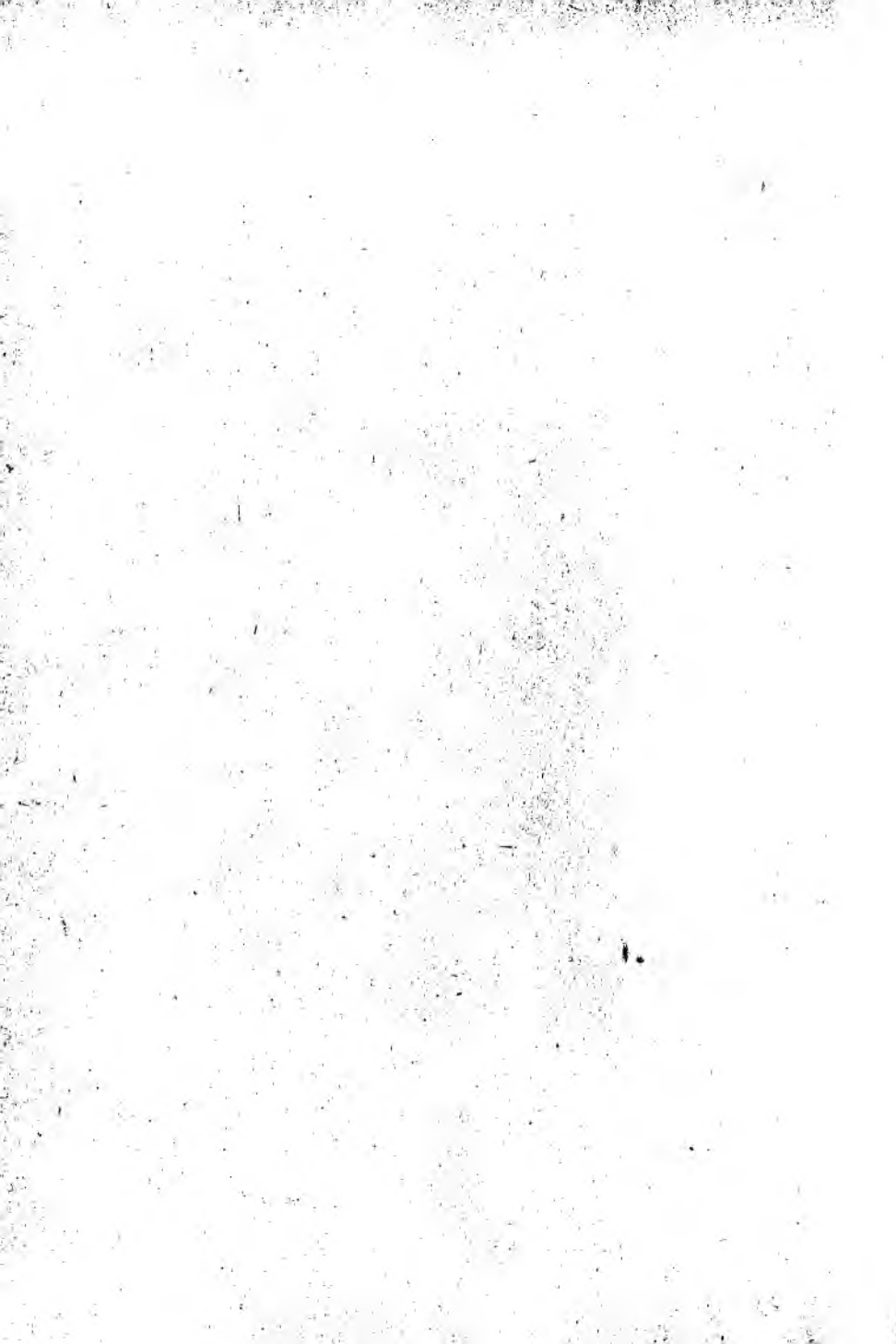



## KISIM: V

### E. UMUMİ İKTİSADİ HAYAT

#### 1 — Dünya Ticareti

Türkler Yakın Doğu'ya gelmeden evvel, bu çevrede Bizanslıların hâkim olduklarını biliyoruz. Doğu ile Batı arasındaki her türlü teması temin eden başlıca yolların Anadolu'dan geçtiği düşünülürse, burasının dünya için ne kadar ehemmiyetli olduğu anlaşılır. Bilhassa Avrupa, Doğu dünyası ile ticarî alışverişini artırınca, Anadolu yolları bu kıtaya sahip olan Doğu Roma İmparatorluğu'na büyük menfaatler sağlamıştı. IX. asırda Müslümanların kuvvetlenmesi üzerine bütün Orta Doğu'ya bunlar hâkim olduklarından, Bizanslıların aracılık rolleri tabii olarak azaldı. Hele İtalya'da türeyen Venedik, Ceneviz ve Piza'lılar Müslümanlarla ticarî münasebetlere girdikten sonra, Bizans ve dolayısıyla Anadolu bundan çok zarar etti<sup>1</sup>. Şu halde, 1071 Malazgirt zaferi üzerine, Türkler Marmara ve Ege sahillerine doğru yayılmaya başladıkları zaman, burası iktisadî bir perişanlık içindeydi<sup>2</sup>.

Fakat, Oğuz Türklerinin Selçukiler idaresinde Anadolu'yu istilâ etmeleriyle bu memleketin iktisadî hayatında çok büyük bir canlılık başlamış olmaktadır. Çünkü, göçebe Türkmenler Anadolu yaylalarına yepyeni bir iktisadî ve içtimaî unsur olarak giriyorlardı. Doğudaki Türk-Müslüman çevrelerinden dinî-kültürel müesseselerin de hemen gelivermesi sayesinde, bu Türkmenler kasaba ve şehirlere de pek çabuk alışmışlar, böylece, Bizans devrinin harap

<sup>1</sup> L. Halphen et Ph. Sagnac, *Peuples et Civilisations* VI, p. 81.

<sup>2</sup> Doğu'dan istilâ ve Batı'dan askerî ve ekonomik tecavüz için bk., *Cambridge Economic History of Europe*, Vol. II, p. 86.

Anadolu'suna büyük bir canlılık kazandırmışlardı. Bu şekilde, memlekette nüfusun artmış olması ve yepyeni bir cemiyetin doğmuş bulunması muhitin iktisadî hayatında derin inkılâp yapmıştı.

XI. asrın sonlarında başlayan Haçlı seferleri, Doğu ile Batının münasebetlerine yeni bir şekil verdi. Suriye ve Antakya çevresinin hâkimiyetini ele geçiren Hıristiyanlar, Batılı tüccarların Doğu pazarlarından doğrudan doğruya kendilerinin alışveriş etmelerini kolaylaştırdılar. Böylece Bizans, Basra ve İran yönlerinden gelen mallar bakımından kenarda kaldı<sup>1</sup>. Bu arada, Rum halkının az çok işini kolaylaştıran ve Bizans'ı daha zor duruma düşmekten kurtaran hadise, Anadolu'yu ellerine geçirmiş bulunan Türklerin, Müslüman-Hıristiyan mücadelesinde, Emevîler ve Abbasîler devrine göre, tamamıyla hoşgörü esasına dayanan bir siyaset takip etmeleri oldu. Gerçekten de, Türk istilâsı altında kalan Hıristiyan halk emniyet içinde yaşadıkları gibi, birçok Türkmenler de, Bizans topraklarına girip yaylalardan faydalanmakta ve Rum şehirlerinde ticaret yapmaktaydılar. O halde, Müslüman-Hıristiyan temas sahalarının bu noktasında Türklerin ziyadesiyle hoşgörür tavırları kadar mühim bir hadise de, Bizans cemiyetini teşkil eden Hıristiyan kitlelerinin kendi aralarına, yaylalarına ve hatta en kalabalık şehirlerine kadar Müslüman-Türk azınlıklarının girerek oturmalarına müsaade etmeleri idi. Hıristiyan bir devletin, kendi siyasî hâkimiyeti altındaki topraklarda Müslüman cemaatlerinin, hem de şariat esasları içinde, yaşamalarına tahammül etmesi. Yakın Doğu'nun istikbali için mühim bir yenilikti. Gerek Türk ve gerek Bizans hâkimiyetlerinde bu şekilde Müslümanların ve Hıristiyanların, birbirlerinin itikatlarına karışmadan, yan yana yaşamaya alışmaları, Bizans devletiyle Anadolu Türk devletinin siyasî mücadelelerinden dinî kin unsurunu siliyor, aksine, iki halk, iktisadî bakım-

<sup>1</sup> L. Bréhier, *Vie et Mort de Byzance*, p. 293.

dan çeşitli menfaatlerle birbirlerine muhtaç hale geldiklerinden dolayı, Hıristiyanlardaki Haçlı zihniyetiyle Müslümanlardaki gazâ ve cihad telâkkisi, iki tarafın da yalnız siyasî zümrelerinde yaşayan birer fantazi haline geliyordu. Hatta, şunu iddia edebiliriz ki, Haçlı Seferlerinin Avrupa Hıristiyanlığı için, bilhassa iktisadî bakımdan, gayet mesut netice vermesi, Mısır, Suriye, Irak vesair sahalarındaki Türk devletlerinin dahi Doğu Akdeniz sahillerinde kurulan Haçlı Hıristiyan prensliklerine karşı aynı hoşgörüyü göstermiş olmalarından ileri geliyordu. Buralarda olup geçen çarpışmalar Haçlı muharebeleri çerçevesinde alınmasına rağmen, hiç de kesin bir Müslüman-Hıristiyan mücadelesi mevcut değildi. Bir Müslüman emîrine karşı diğeri pekâlâ Haçlı bir prensle birleştiği gibi, bir Haçlı prens de, diğesine karşı, bir Müslümandan yardım istiyebiliyordu<sup>1</sup>.

Şu halde, Kilikya, Urfa ve Suriye'de uzun süre mevcudiyetlerini muhafaza eden Hıristiyan prensliklerini, Avrupa bakımından, siyasî bir hadise olarak değil, Doğu'nun medeniyetinden faydalanmaları ve iktisadî sahadaki rolleriyle mütalâa etmek daha doğrudur. Çünkü, Batı Hıristiyanlığı, Doğu Akdeniz sahillerinde, geçici de olsa, uzun süre oturma imkânını bularak, Müslüman Doğu medeniyetiyle sınır sınırı ve hatta iç içe teması gelmiş, ticarî alışverişlerini bizzat yapmış, XII. asır boyunca tahakkuk ettirdiği büyük ilerleme hamlesi bu sayede mümkün olmuştur.

İtalyan gemicileri Doğu Akdeniz ile Batı'nın münasebetlerini temin hususunda başrolü oynuyorlardı. İtalya, bu sayede en evvel ilerleyen Avrupa memleketi olmuştu. Dokuma sanayiinin önce Kuzey İtalya'da doğması da, Venedik'e yakınlığındandı. Fransa'nın Şampanya havalisi ve oradan sonra Flandır meşhur oldular. Batı Almanya bu ha-

<sup>1</sup> L. Halphen et Ph. Sagnac, *Peuples et Civilisations*, VI, 536.

reketi takip etti. İslâm memleketlerinde şehir iktisadiyatını idare eden esnaf cemiyetleri model alınarak Batı şehirlerinde serbest iktisadî faaliyet usulüne son verildi ve aynı esaslar dahilinde korporasyonlar kuruldu<sup>1</sup>. Nüfusları gittikçe artan Avrupa şehirleri, XIII. asırda artık bir istikrar devrine girmiş bulunuyorlardı. Kuvvetli bir burjuva sınıfı doğmuştu. Kralların şehirler, köyler ve kasabalarda, yani memleketin her tarafında yegâne üstün otorite olmaya başladıkları Avrupa devletlerinde, ticarî ve sınaî faaliyete dayanan iktisadiyat, milletlerin gelişme seyrinde esas etken olmaya başlıyordu.

Kuzey Buz Denizi ve Baltık, eski Akdeniz'in yanında yeni ticarî yol şebekelerine sahne olmuşlardı. Avrupa, Novgorod üzerinden de Rusya ve Doğu ile yeni bir temas kapısı açmış bulunuyordu. Haçlı seferlerinin hakiki gayelerine sadık kalması için Papa tarafından sarfedilen gayretlerin de bilhassa Doğu memleketleri bakımından önemine işaret etmelidir. Bir sürü kanlar dökülmesine, pek büyük emekler harcanmasına rağmen, Mukaddes mahallerin nitede Müslümanların elinde kalmasında mühim rol oynayan Mısır'ı mahvetmek için türlü planlar tertip olunduğunu biliyoruz ki, bunlardan birisi de bu memleketi iktisadî ablukaya alarak parasızlıktan çökertmek gayesidir. Bunda muvaffak olmak için, Mısır'a, Avrupa'dan tedarik etmekte olduğu malzemeyi, bilhassa demir ve keresteyi satmamalı, ordusu için kuzeyden köle bağlanmasına ve nakline mani olmalı, Hindistan'dan gelip Mısır antrepolarına yığıldıktan sonra İskenderiye limanından Avrupa'ya geçen Doğu mallarından elde ettiği ihraç gümrüklerinden onu mahrum etmek için, bu malları İran Körfezi ile Suriye limanları arasındaki kervan yolundan geçirmeliydi<sup>2</sup>. Papa'nın bu husustaki şiddetli emirleri ve aldığı tedbirler nasıl olursa olsun, İtalyan gemileri kaçakçılık suretiyle

<sup>1</sup> Misaller için bakınız: R. Grousset, *l'Empire du Levant*.

<sup>2</sup> J. Delaville Le Roulx, *La France en Orient*, p. 21, 35-36, 63.

Mısır'la ticarete devam ediyorlardı. Fakat, Akdeniz aralıksız gözaltında tutulduğu için' bu hususta bir zorluğun ortaya çıktığı, gemiciler için daima yakalanma tehlikesinin mevcut olduğu unutulmamalıdır. Şu halde, bu durum Küçük Ermenistan-Sivas-Tebriz yolunu canlandırdığı gibi, Karadeniz sahillerinde bulunan limanların da ehemmiyetini artırmıştı. Çünkü, Trabzon dahi Tebriz'den gelen malları yüklemeye müsaitti. Kefe limanı Rusya ve Doğu ticareti için önem kazanmıştı. Yollar Güneyden Kuzeye kaymış olacağı için, bu durum herhalde Selçukî Anadolu'sunun lehine olmuş bulunmalıdır. Ayrıca, bu sıralarda Anadolu'daki emniyet mükemmelliğinin de Batılı tüccarlar için teşvik edici olacağı tabiiydi. Mısır'ın dahi, Avrupa'dan kereste, demir ve muhtaç olduğu sair maddeleri alamayınca, bunlar için Anadolu'ya müracaata mecbur olduğu ve Bizans ile Kıpçak Tatarlarına yanaştığı, ordusu için lüzumlu Kuzey esirlerini Selçukî toprakları üzerinden naklettiği düşünülürse, Konya hükümetinin bu cihetten de faydası vardı. Zaten XII. asrın başından XIII. asrın ortalarına kadar mesut olduğu kabul edilebilecek olan Rum (Selçukî) Sultanlığının esas kuvvetini bu saydığımız transit yollarından ve milletlerarası ticaretten elde ettiği kazançlar teşkil etmiş bulunduğu hiç şüphe yoktur. Harabeleri bize kadar gelen kervansaraylar bunu kesin şekilde ispat ediyorlar. Bu devrin en mühim ticaret merkezleri olan Konya, Aksaray, Kayseri, Sivas, Erzurum, Diyarbakir, Harput, Malatya, Kırşehir ve Ankara şehirleri, ya Batılı tüccarların Doğu ile olan ticaret yollarının uğrak noktalarıydı, veya Bizans ile Doğu, Mısır ile Kuzey arasındaki ticarî münasebetleri temin eden yollar buralara uğruyordu. XII. asrın sonlarına doğru Moğolların Asya'da kurdukları büyük siyasi nizam Avrupalıları Doğu ile olan

<sup>1</sup> Yasağa riayet etmeyenlere, yakalandıklarında ne kadar ağır cezalar verildiği ve Akdeniz'in bu bakımdan göz altında tutulması için karakol donanması teşkil olunduğu hakkında bakınız: J. Delaville Le Roulx, La France en Orient, p. 71.

temaslarında daha geniş adımlar atmaya sevketmişti. Bu da Anadolu'nun transit vaziyetini büsbütün artırdı.

Bütün bunlara rağmen, genel durum incelenecek olursa, Anadolu'nun refahını temin eden iktisadî şartların geçici olduğu anlaşılır. Çünkü, bir defa, Mısır'ın iktisadî ablukası Selçukî sultanlığı için bir bakıma kârlı olsa da, Müslüman dünyasının en sağlam cephesine bir darbe gâyesini güttüğünden dolayı, netice itibariyle zararlıydı. Hele Moğolların, İran'ı istilâ ederek Bağdat'ı zaptetmeleri, Şam'a girmeleri, nihayet Anadolu Selçukî sultanlığını tâbiyetlerine girmeye mecbur etmeleri, İslâmların siyasî teşkilâtını cansız düşürmüştü. Böylece, Batı dünyası için faydalı olduğu tarihçilerce iddia olunan<sup>1</sup> Moğol nizamının, Orta ve Yakın Doğu'daki tesirleri tamamıyla aksi olmuş, İslâm memleketleri Moğollar tarafından soyularak iktisadî ve içtimaî hayat altüst olmuştu. Moğol istilâsının Selçukî iktisadî-içtimaî hayatını felce uğrattığının kesin delili, 1243 Köseadağı muharebesinden sonra, Selçukî sultanlığının sona erdiği 1308'e kadar geçen zaman süresince bütün Türkiye'nin daimi surette ihtilâl içinde yaşamış olmasıdır<sup>2</sup>. O halde, XIII. asrın son elli yılında Türkiye, kendi siyasî ve içtimaî düzenini yıkılmaktan kurtarmak için giriştiği mücadelede hep mağlûp olmuş, bu yüzden memleket iktisadiyatı uçuruma sürüklenmiştir. Çünkü, devlet düzeninden ve içtimaî huzurdan mahrum bir cemiyet için iktisadî hayatın normal devam etmesine imkân yoktu.

Mamafih, Yakın ve Orta Doğu'yu iktisadî bir yıkılışa

<sup>1</sup> L. Halpen Sagnac, aynı eser, IV, s. 536; W. Heyd, I, 64.

<sup>2</sup> P. Wittek, Moğolların Anadolu'ya gelişlerinden itibaren burada geçen kanlı hadiseleri ve memleketin seferber kuvvetler tarafından her suretle aralıksız tahrip olunduğunu, neticede Selçukî merkezlerinin bir daha doğrulmamak üzere eski parlak hayatlarını kaybettiklerini bilmiyor gibi, İlhanîlerin Anadolu'daki hakimiyet devrini iktisadî bakımdan yapıcı saymaktadır ki, neticesinin olumsuzluğu sabit olan bu hadisenin katiyen faydalı olmadığını söylemeliyiz: Bakınız, Festschrift Jacob.

sürükleyen hadise yalnız Moğol istilâsı değildir. Avrupa' da her sahada meydana gelen büyük ilerlemelerin bu husta daha üstün bir rol oynadığını kabul etmek zarureti vardır. Çünkü, iki ayrı iktisadî çevre olarak kabul olunan ve alışverişte birbirlerinin müşterisi bulunan Doğu ile Batı arasındaki boyölçümünü Abbâsî ve Şarلمان İmparatorlukları zamanlarına göre yapmak hatadır. XII. ve XIII. asırda, artık Avrupa dediğimiz iktisadî ve kültürel ünite, yani Doğu'nun karşısındaki Batı, gerek nicelik ve gerek nitelik bakımından çok değişmiş bulunuyordu. İngiltere, Felemenk, bütün kuzey memleketleri, Doğu Almanya, hep Hıristiyan Batı'nın iktisadî birliği içine girmişlerdi. XII. asırdan itibaren Almanlar Baltık sahillerinde kurdukları şehirlerle Doğu'ya doğru genişleyerek buralardaki ticarî faaliyeti kuzey memleketlerinin inhisarından çıkardıklarından başka, bütün Almanya'ya şamil faal bir ticaret İngiltere, Felemenk ve Fransız pazarlarına uzanmaya başladı. Rusya'da da, Novgorod pazarlarına el atarak Avrupa'yu bu noktadan Rusya ve Doğu ile temasa getiren de Almanların bu faaliyetleri oldu<sup>1</sup>. Siyasî bakımdan ise, bütün Hıristiyanlığın bir tek imparatorluk teşkil etmesi fikri kesinlikle iflâs ederek, millî cemiyet ve devletlerin teşekkülü Doğu ile olan iktisadî temaslarda ferdin başıboş ticareti yerine devlet ticareti esasını ortaya koyuyordu ki, Avrupa'nın Doğu'yu sömürme metodu bu suretle doğmaktaydı<sup>2</sup>. Gerçekten de, Hıristiyan dünyasının ticaret ve sanatta kaydettiği gelişme dolayısıyla artan istihlâk kapasitesi onun Doğu'dan, geçmişe kıyaslayınca, daha çok mal satın almasını icap ettirdiği için, Müslüman memleketlerinin kazançları da o nispette artmış olmak lâzım gelirdi. Halbuki, Batılıların daha fazla mal aldıkları görülmekle beraber<sup>3</sup>, Müslüman memleketlerinin bundan zengin olma-

<sup>1</sup> L. Halphen et Ph. Sagnac VI, s. 224-225.

<sup>2</sup> L. Bréhier, Vie et Mort de Byzance, s. 293. L. Halphen et Sagnac VI, s. 532.

<sup>3</sup> J. Delaville Le Roulx, aynı eser, s. 26.

ları şöyle dursun, zararlı çıktıkları, neticede iktisadî bir darlığa, bilhassa gümüş buhranına sürüklenmiş olmalarıyla sabittir. İtalyan ticaret kolonileri ve gemicileri, mensup oldukları Venedik, Cenova, Piza gibi devletleri daha çok kazandırmak gaye ve planı ile, kabul ettikleri kaidelere göre harekete mecbur olduklarından, pek başıboş olan Doğu ticaretçiliği bu alışverişten hep zararlı çıkıyordu. Hıristiyan olmalarına rağmen, Venedik ve Cenova ticaret kolonileri tarafından aynı suretle soyulan ve bu yüzden memleketlerinin serveti Batı'ya akarak fakir düşen Bizans Rumları dahi bu sebepten Batı Hıristiyanlarına karşı kin beslemekteydiler<sup>1</sup>.

Hele ticaret tekniğindeki yenilik, kredi usulleri ve ticarî mektupların icadı, altın ve gümüşün memlekette memlekete, alabildiğine intizamsız ve nizamsız geçip gitmelerine son vermiş, devletler bu kıymetli madenleri sınırlarından rasgele çıkarmama çarelerine başvurmuşlardı. Ayrıca, Batıda, sanayiin, bilhassa dokumacılığın ve demir eşya (bilhassa silâh) imalinin kaydettiği ilerleme doayısıyla, Doğu, Batıya satmakta olduğu hammadde ve Hind malları (bilhassa baharat) karşılığında, önemli ölçüde işlenmiş madde de almaya başlamıştı<sup>2</sup>. Artık Müslüman ve Bizans pazarlarında «Frenk» çuha, kadife ve bezlerine bol bol rastlanmaktaydı. 1219'da İznik İmparatorluğu ile yaptığı bir anlaşma sayesinde bu memleketin her tarafında vergisiz olarak ticaret yapma müsaadesi alan Venedik, getirdiği Avrupa mallarını pazarlara sürerek, Doğu'dan Selçukî toprakları yoluyla gelen mallara karşı başarı ile rekabet ediyordu. Hem Doğu ve hem Venedik kumaşları İznik'te pek aranmaktaydı ve bu yüzden halk çok büyük paralar sarfediyordu. Bu hal Rum halkının zararına oldu-

<sup>1</sup> L. Bréhier, Vie et Mort de Byzance, p. 342; İtalyan tüccarlarının Bizans'tan menfaat koparma gayretleri: L. Halphen et Sagnac, VI, p. 262-263.

<sup>2</sup> L. Halphen et Sagnac, VI, p. 83.



ğu için, İmparator Jean Vatatzés yabancı kumaşlarının alınıp giyinilmesini yasak etmek lüzumunu duydu<sup>1</sup>.

O halde, Avrupa'nın Doğu ile olan iktisadî münasebetlerinde, Müslüman memleketlerinin hep zarar görmeleri neticesini veren şu hadiseler dikkate alınmalıdır: 1 - Haçlı zihniyeti ile Papa'nın tatbik ettiği birtakım ticarî yasaklar rejimi (başlangıçta Mısır'a karşı); 2 - İtalyan tüccarlarının metodik ticaret usulleriyle bütün Bizans ve Doğu Akdeniz memleketlerinin servetlerini Batı'ya taşımaya başlamalarıyla Orta ve Yakın Doğu'yu tamamıyla sömürücü bir yol tutmaları; 3 - Batıda millî cemiyetler ve devletler teşekkül etmiş olduğundan dolayı, iktisatta ferdiğin iflâsı ve onun yerine, devletlerin iktisadî siyaseti kendilerine düşen vazife edinmeleri; 4 - Avrupa Hıristiyan dünyasının, nicelik ve nitelik bakımından yükselmesiyle meydana gelen birçok sınaî ve iktisadî merkezler arasında başlayan alışveriş faaliyetinin<sup>2</sup> Doğu'yu artık ikinci plana düşürmesi ve bilhassa hammaddelere olan ihtiyacı çok artmış bulunmasından dolayı, İslâm memleketlerinin Batı'nın bir tâbii haline gelmeleri.

Ortada Almanlar bulunmak ve Rusya ile Doğu'nun mallarını Batı ve Güney Avrupa tüccarlarına Flandır'da teslim etmek şartıyla, bütün Kuzey, Batı ve Orta Avrupa'nın da dahil bulunduğu Hıristiyan memleketleri iktisadî kadrosu, XIII. asrın sonlarında artık daha fazla genişlemeyi bırakmakla beraber, Baltık, Kuzey Buz Denizi ve eski çağlarda olduğu gibi, daha faal olarak Akdeniz çerçevesi dahilinde faaliyetini çok artırdı. XIV. asır, Ortaçağ Avrupası'nın iktisadî hayatındaki gelişme için en ileri bir merhale olmuştur<sup>3</sup>. Aynı asırda Cenova'nın, Bizans'ı daimi surette kemirmek üzere ve Rusya Moğollarının da çöküşlerinden faydalanarak Karadeniz etrafındaki limanları zapt ve buraları Rusya, Çin ve İran malları için yalnız

<sup>1</sup> A. A. Vasiliev, II, p. 227.

<sup>2</sup> L. Halphen et Sagnac, VI, p. 528 ve 537.

<sup>3</sup> L. Halphen et Sagnac, VI, p. 13-14 ve 224.

kendince idare olunan birer mahreç yapması XIV. asırda doruğuna ulaşmış, Karadeniz'in bu vaziyeti Türklerin İsanbul'u fethetmelerine kadar devam etmişti.

XV. asrın ilk yarısı içinde ticarî faaliyet yollarına sahne olmak bakımından Atlas Okyanusu'nun da ehemmiyet kazandığını, Akdeniz'den çıkan gemilerin İspanya ve Portekiz sahillerini izleyerek Fransa'nın Batı ve Kuzey Buz Denizi limanlarını, İngiltere ve Felemenk sahil pazarlarını ziyarete başladıklarını, Kuzey Buz Denizi ve Baltık memleketlerine ait gemilerin de Akdeniz'e geldiklerini görüyoruz.

Batı Hıristiyan âleminin tarihte daha bir eşi olmayan bu saydığımız gelişme hamlelerinin neticesi olarak, Avrupa millî devletleri, birbirleriyle yarış edercesine giriştikleri iktisadî faaliyetlerle servetlerini hep artırıyorlar ve zengin oluyorlardı. Türkiye'de Osmanlı rejiminin kuruluşunu ifade eden 1300-1453 tarihleri arası, ki bir buçuk asırlık zamandır, Avrupa Hıristiyan âlemi, yani batı milletleri için servet ve refahın derece derece arttığı, kıymetli madenlerin bolladığı bir devir olarak karşımıza çıkmaktadır. Halbuki Yakın ve Orta Doğu memleketleri (tabii Bizans ve tâbi'leri de dahil) aynı yıllar içinde hep fakirleşmekte ve bilhassa kıymetli madenler bakımından gittikçe daha sıkıntılı duruma düşmekteydiler ki, aşağıda göreceğiz.

## 2 — Yakın Doğu'da İktisadî Buhran

XI. asırda Bizans iktisadî vaziyetinin çok bozuk olduğunu, Anadolu'nun her gün biraz daha harabeye döndüğünü, hemen bütün Bizans tarihçileri müşahede ediyorlar<sup>1</sup>. Fakat, Türkler bu toprakları işgal ettikten sonra, nüfus unsuru ziyadesiyle artmış, bunun tabii neticesi olarak da, bilhassa ziraat alanında büyük bir canlılık başlamış, bu-

<sup>1</sup> A. A. Vasiliev, II, p. 134.

nun yanında, Haçlı seferlerinin yanısıra Avrupalıların kuvvetli bir iktisadî hamle ile Doğu'da eskiye göre daha faal ticarete başlamaları bir an için müsait şartlar yaratmıştı. Bu sayede Anadolu hiç olmazsa XIII. asrın ortalarına kadar devam eden refahlı bir hayata kavuşmuş bulunuyordu. Fakat, mademki Batı asıl hamleyi kendi iç bünyesinde yapmaktaydı ve sanayi ile ticareti ilerleyerek evvelce Doğu'ya mahsus olan birçok malları bizzat yapmaya başladığı için durmadan geniş ölçüde hammadde çekmekteydi, o halde, Türkiye'nin iki asra yakın süren refahının sonunun geleceği tabiiydi. Hele Bizans, yukarıda izah olunan faydalı durumdan da bir kazanç sağlayamamış, iktisadî darlığı hep ilerlemişti. Mısır'ın vaziyetine gelince, Haçlılar, kendileri için en büyük tehlike saydıkları bu memleketi, Batı'nın Doğu ile olan ticaretine Süveyş sayesinde aracılık ederek kazandığı başlıca gelir kaynağından mahrum etmek, diğer taraftan, Avrupa'dan tedarik ettiği birçok maddeleri kendisine vermemek suretiyle, Memlûk hükümetini iktisadî yoldan harap etmek istemekteydiler. Bunun için, Papalık, Akdeniz'de sıkı bir yasak rejimi uygulamaya başlamış ve Doğu'ya gidip gelen gemileri kontrol eder olmuştu. Kaçak deniz ticaretinin nispeti ne olursa olsun, Mısır'ın bundan hayli zarar gördüğü muhakkaktır. O halde, Avrupa, imtiyaz şeklindeki ticaret antlaşmaları sayesinde Bizans'ı sömürmeye ve Mısır'ı da, iktisadî abluka altında tutmak suretiyle sarsmaya başlamış bulunuyordu. Irak, Suriye ve Anadolu gibi diğer Müslüman memleketleri ise, XIII. asrın ilk yarısında müthiş bir Moğol istilâsına uğradıklarından, siyasî ve içtimaî düzenleri mahvolarak, bunun neticesinde iktisadî hayatları tamamıyla bozulmuştu. Moğol hakanlarıyla çok iyi münasebetler kuran ve hatta Müslümanlık aleyhinde onlardan büyük yardımlar da bekleyen Avrupa Hıristiyanlığı, herhalde ticarî bakımdan da Moğollardan memnun olmuş bulunmalı ki, zamanındaki dünya ticareti bakımından Moğol istilâsı övülmektedir. Fakat, tâbiyetlerine aldıkları Orta

Doğu memleketleri halkına o step soyguncularının reva gördükleri zulüm ve yağma, bu yüzden de kendilerine karşı buralarda gösterilen mukavemet ve yer yer isyanlar tertibi gibi haller, siyasî nizamın ve içtimaî hayatın tabii yolunda devamını imkânsız hale getirdiğine göre, bu şartlar altında ahali için rahat bir geçimin bahis mevzuu olmayacağı bellidir. Aynı sıralarda bu felâketin dışında kalmış bulunan Mısır, Avrupa'nın iktisadî baskısına rağmen, daha müsait bir hayat sürüyordu<sup>1</sup>.

Karışıklıkların tahribatına ilâveten, Moğollar daimî surette altın ve gümüşleri, ağır vergiler, soygun ve tâbî memleket ricalinden aldıkları rüşvetler yoluyla alıp İran'a götürdüklerinden, bu durumda da Orta Doğu'daki kıymetli<sup>2</sup> madenler tükeniyor ve bilhassa Anadolu tehlikeli bir iktisadî uçuruma sürükleniyordu. Görülüyor ki, Avrupa'lıların İran ve Hindistan'la veya Moğol işgalindeki diğer memleketlerle ticaret yapmalarında, Moğol hakanları müsait hareket ettiler diye, Moğol İmparatorluğu'nu bütün dünya için, bilhassa iktisadî yönden faydalı saymaya imkân yoktur. Hele yukarıda adı geçen Müslüman memleketlerinin, bu arada bilhassa işgal devamınca istiklâl mücadelesinin hiç durdurulamadığı Türkiye'nin iktisadî hayatına Moğollarca darbe vurulduğu muhakkaktır. Yukarıda izah olunduğu üzere, Avrupa'nın büyük hamleler yaptığı ve refahını artırdığı XII. ve XIII. asırlarda, aksine, Müslüman memleketleri ve Bizans fakir düşmekteydi. Kıymetli madenlerin buralarda gittikçe azalmış olmasını buna bir delil olarak alabiliriz ki, bu da hemen devlet hayatındaki tesirini kıymetli madenden kesilen paraların vezninde hep noksanlık müşahade olunması şeklinde göstermiştir.

Mısır'ın iktisadî tarihi hakkında hayli tetkikler yapılmış olması dolayısıyla, bu memleketin Batı'da meydana gelen tekâmül yüzünden nasıl bir perişanlığa düştüğünü öğrenmek mümkün olmaktadır. Yukarılarda da belirtil-

<sup>1</sup> Bakınız: *Revue des Etudes Islamiques*, Année 1949, p. 50-55.

diği gibi, Batılılar, Doğu'dan mal almak için evvelce mübadele vasıtası olarak altın ve gümüş kullanırlarken, XIV. asırdan itibaren artık Doğu'ya gelen Avrupalı gemilerin endüstri eşyası ve bilhassa dokumalar ile yüklenmeleri ve bunların, Bizans'ta olsun, Müslüman memleketlerinde olsun, kolaylıkla satılmaları, baharat ve saireyi bu getirdikleri eşya ile mübadele etmeleri sebebiyle, bu asır sonlarına kadar kuvvetli bir dokuma merkezi olan yerlerde, meselâ İskenderiye şehrinde, bu sanat neredeyse iflâs etmiş durumdaydı<sup>1</sup>. Bizans-Rum sanatının da Avrupa rekabetinden zarar gördüğünü söylemiştik. Bu hususta Türkiye'de ne gibi tesirler hissölunduğu belli değilse de, mühim ticarî münasebetlerde bulunduğu Mısır ve Bizans'ın Avrupa rekabetinden zarar görerek fakir düşmeleri elbette bunların Türkiye ile olan mübadele kudretlerini sarsacaktı. Avrupa kumaşlarının Orta Doğu'da ne kadar yaygın olduğu şuradan bellidir ki, Rükneddin Süleyman Şah tarafından tahttan uzaklaştırılan I. Gıyaseddin Keyhusrev, Kilikya'dan Doğu'ya geçerken, Ermeni Kralı kendisine «Frengistan» kumaşları takdim etmişti<sup>2</sup>.

Avrupa'nın, bu şekilde, Doğu'da işlenmiş eşya satmaya başlaması bu memleketlerin iktisadî hayatında, bir taraftan benzeri sanatları öldürmesi, diğer taraftan servetin nakdî ifadesi olan altın ve gümüş madenlerinin tedariki imkânlarını zorlaştırarak para darlığı yaratması şeklinde, kötü neticeler veriyordu. Gerçekten de, XV. asırda Mısır ve Suriye limanlarına Batılı gemilerin daha az duka (Venedik altını) getirir oldukları o zaman bile müşahede olunmuştu. Bu suretle, Mısır'da kıymetli maden darlığı ciddi bir buhran yaratmış bulunuyordu. Aynı sıralarda birçok Avrupa devletlerinde dahi kıymetli maden darlığı ve paralardaki gümüş miktarını azaltma zarureti hissölünmakla

<sup>1</sup> Revue des Etudes Islamiques, Année 1949, p. 51.

<sup>2</sup> M. Houtsma, İbni Bibi III (Yazıcızade, Türk. Selçukname), s. 26.

beraber, bu hadise oralarda gümüş madenlerini işletme hususunda geniş tedbirlere yol açmasına mukabil, Mısır'ın sözü geçen madenleri tükenmiş bulunuyordu. Memlûk hükümeti, mütemadiyen parayı soysuzlaştırarak tekrar kestirmeye mecbur olmuş, altın sikke olan dinar'ın kıymeti de o nispette yükselmişti. Bütün emirlere rağmen, halk parayı hükümetin tespit ettiği fiyata kabul etmemekteydi. Bu yüzden «ana para»nın kıymeti sabit kalamıyordu. Kısacası, Mısır Memlûk rejimi son bulana kadar, ne iktisadî hayat ve ne de para rejimindeki istikrarsızlığın doğurduğu zorluklar bir türlü düzelememişti<sup>1</sup>.

Dünya ticaretinde işgal etmeye başladığı mevki bakımından, Yakın Doğu üzerine müessir olduğu kuvvetle müşahede olunan Karadeniz-Baltık arasından, daha doğrusu, İslâv memleketlerinin bu husustaki durumlarından kısaca bahsetmek çok lüzumlu görünmektedir.

Haçlı Seferleri başlamadan önce, Arap tüccarlarının Azerbaycan ve Kafkasya-Doğu Karadeniz üzerinden Rusya içlerine, Novgorod ve hatta İsveç yöresine kadar ticarî faaliyetlerini genişlettikleri malûmdur. O kadar ki, Arap sistemi ve ölçüleri İslâvlara ve Kuzey memleketlerine bu hususta yeni bir ilerleme örneği olarak girmişti. Evvelce Avarlar tarafından Asya ile Avrupa arasında işlek bir temas sahası haline getirilen Karadeniz-Baltık çevresi Arap tüccarları tarafından bütün Müslüman memleketlerine, Hind ve Çin'e daha geniş bir surette bağlanıp da, mübadele usulleri ve para sistemi bakımından da yenilikler getirildiği sıralarda, Novgorod etrafında meydana gelen işlek pazar ve mübadele ticaretinin İslâvlara ve Kuzey memleketlerine ne kadar refah temin etmekte olduğunu tasavvur etmek zor değildir. Buna mukabil, aynı sıralarda, Bizans'ın iktisadî bir buhrana sürüklendiği anlaşıl-

<sup>1</sup> Revue Des Etudes Islamiques, Année 1949, p. 51-54 (Bu makalede, Memlûk devletinin, para tedavülü, değeri ve sair hususlarda nasıl büyük zorluklarla karşılaştığı salâhiyetle izah olunuyor.)

mıştır. Fakat, 'XI. asrın sonlarında başlayan Haçlı Seferleri Doğu Akdeniz'i Asya ile Avrupa arasında yeniden en faal bir ticaret sahası haline getirdiğinden dolayı, Rusya'dan geçen yollar körleşmiş, Novgorod ve umumiyetle Kuzey yolları ticareti büyük bir darbe yemişti'. Evvelce bu saha parladığı zaman, nasıl Bizans memleketleri (bilhassa Anadolu) zarar etmişse, bu defa da, Doğu Akdeniz memleketleri canlanmış ve İslâv memleketleri körlenmişti. Burada ehemmiyetle belirtilmesi gereken nokta, Bizans'ın eski halini bulamamış olmasıydı ki, bunun yegâne sebebi Malazgirt meydan muharebesinden sonra Anadolu'nun Türkler eline geçmiş bulunmasından dolayı, bu defa aracılık rolünü temin eden başlıca yolların Bizans memleketleri dışında kalmış bulunmasıydı. Bu izahlar bize anlatıyor ki, Orta çağlarda, bilhassa İslâmiyetin yayılmasından sonra, Doğu ile Batı arasındaki teması temin etmek inhisarını elinde tutan Akdeniz'e, Güney Rusya, daha doğrusu, Karadeniz'in kuzey çevreleriyle Baltık arası saha rakip çıkmış bulunuyordu. Evvelâ Araplar, belki de Bizans ve o zaman hâlâ onun nüfuzunda bulunan Akdeniz kıyıları Hıristiyan memleketlerine olan şiddetli düşmanlığın tesiriyle, Batı ile başka ticarî temas yolları aramışlar ve bu hususta Karadeniz'in kuzeyini bulmuşlardı. Bu vaziyette, gene vasıtahğı Müslüman memleketleri yaptığı için, Orta Doğu, kazancında devam ediyor, fakat Bizans memleketleri zarara uğruyordu. Haçlı Seferleri başlayıp da, Batılılar bu defa Akdeniz'in doğusuna yerleşince, Orta Doğu'nun ayağına kadar gelmiş olmalarından dolayı, Kuzey yolunun terk olunması tabii bir hadise teşkil etmişti. Bunda, Batı Hıristiyanlığı da, Anadolu ve Orta Doğu Müslümanlığı gibi kazanmakla beraber, Marmara ve kısmen Balkanlardan ibaret olan Bizans memleketleri, Kuzeyliler gibi tamamen değilse bile, hiss olunur derecede kenarda kalmağa

<sup>1</sup> Bertrand Gille, *Histoire Economique et Sociale de la Russie*, p. 17.

mahkûm oldular. Ancak, Avrupa'nın bünyesinde meydana gelen tekâmül Almanya'da derin değişiklikler yarattığından, bu memleket, coğrafi mevkii icabı, Baltık Denizi'ni ikinci bir Akdeniz haline getirdiğinden başka, Novgorod doğrusuna ilerleyerek Karadeniz'in kuzeyine düşen yukarıda söylediğimiz yolu açmakla, Batıyı yeniden bu noktada Doğu ile temasa getirdi. XII. asrın sonlarında bütün Asya'yı fethederek bir taraftan İran'a ve diğer taraftan Rusya'ya yayılan Moğollar da, Baltık-Karadeniz arası yolunun canlanmasına az yardım etmediler<sup>1</sup>. İtalyan gemicilerinin Doğu Akdeniz limanlarına yerleştirdikleri tüccarlar, Orta ve Doğu Anadolu üzerinden İran Moğolları ve Doğu ile hararetli bir alış-veriş hareketine girişmekle beraber, daha çok Cenevizliler, Karadeniz etrafını planlı bir şekilde ele alarak, Batı Akdeniz Hıristiyanlığının Kuzey Yolu ile de alâkasını sağladılar. Böylece, gene, yol şebekesi içinde kalmış gibi görünen Bizans, bu husustan elde edilecek kârları İstanbul'da yerleşen İtalyalı tüccar kolonisine kaptırmış olduğundan dolayı, vaziyetini eskisi gibi düzeltmedi.

Diğer taraftan, Haçlı Seferlerinin son safhasında, Orta Doğu'nun ve hele Anadolu'nun da vaziyetleri bozuldu. Çünkü, Moğolların Anadolu'ya girişleri, Türklerin bu yabancı boyunduruğunu kabule yanaşmamaları yüzünden, Türkiye'yi daimî bir isyan ve karışıklık kaynağı haline getirdiği gibi, Memlûklerle Moğollar arasında sürüp giden mücadelelerin Suriye'yi ve Güneydoğu Anadolu'yu, hatta Irak'ı harap hale getirmesi ve nihayet Suriye sahillerindeki Haçlı prensliklerinin de Müslümanlarca tasfiye olunmaya başlamaları, İtalyan tüccarlarının buralardaki eski müsait vaziyetlerine son veriyordu. Böylece, Orta Doğu ve Türkiye XIII. asrın ikinci yarısı içinde Doğu-Batı ticaretindeki mevkilerini kaybetmeye başlamış bulunmaktaydılar. Buna mukabil, Karadeniz-Baltık arası yollar da-

<sup>1</sup> Bertrand Gille, aynı eser, s. 23-25.



ha işlek hale geliyor, İran'dan ve Orta Asya'dan gelen mallar, ya Karadeniz limanlarından veya Güney Rusya'dan Almanya doğrusuna akıp gidiyordu. Cenevizlilerin Karadeniz ticaretini İstanbul Boğazı yoluyla kısmen Güneye çevirmelerinin Yakın ve Orta Doğu için kayda değer bir faydası olmamıştı.

XIV. asırda Orta Doğu'nun siyasî düzeni büsbütün karışıyordu. İran İlhanî İmparatorluğu da parçalanmış, böylece İran, Irak ve Doğu Anadolu, birbirleriyle daimî nüfuz mücadelesi yapan hükümetçiklerden ibaret bir nevi İslâm siyasî manzumesi haline gelmişlerdi. Bu halin, ne dünya iktisadî münasebetlerindeki transit vasıtılığı ve ne de kendi dahilî iktisadiyatları için aslâ müsait olmadığı meydandadır. Şu halde, Basra'dan ve İran'dan gelip Doğu Anadolu ve Suriye üzerlerinden geçerek, muhtelif Akdeniz limanlarına varan yolların emniyeti azalmış olacağına göre, Hind, Çin ve İran ticarî eşyasının Batı'ya gitmesi hususunda —Haçlılar ve İlhanîler devrine kıyasla— nakliyyatta eski hareketli halin artık mevcut olamayacağı tabiiydi. Bu vaziyette, Süveyş berzahının dahil bulunduğu Mısır Memlûkleri devletinde hem asayişin muntazam olması ve hem de coğrafi imkânlar sayesinde Batıya gidecek transit eşyası bakımından Irak ve İran'dan daha elverişli vaziyette bulunduğuna şüphe yoktur. Orta Doğu'daki bu huzursuz hal Karadeniz ve Güney Rusya ticaretine müs-pet tesirler yapmış olmalıdır.

Eskiden beri Bizans sahası olarak adlandırdığımız Yakın Doğu'ya (Marmara ve Ege denizi etrafına) gelince, buralarda bu asırda meydana gelen değişiklik, Türklerin istilâsı olup, bu hadise yalnız iktisadî hayat için değil, dünya tarihi yönünden de pek ehemmiyetlidir. Fakat, biz burada meselenin yalnız Yakın Doğu ve Batı ile Doğu arasındaki ticarî münasebetler için taşıdığı önemi belirteceğiz.

Bizans Rumlarıyla Anadolu Türkleri arasındaki münasebetlerin hiç bir zaman Araplarla Bizanslılar veya Haç-

lılarla Müslümanlarınkine benzer bir tarzda dinî veya millî bir husumetler şekline dökülmediğini, siyasî mücadelelerin iki tarafın ümerâsı ve hükümet ricali arasına inhisar ettiğini biliyoruz. Türk ve Bizans hükümetleri arasındaki siyasî münasebetler ister dostça, ve ister düşmancasına olsun, iki halkın birbirleriyle ticarî ve iktisadî münasebetlerini kesmediklerini, hudutlar Türk ve Rum halkının yaşadıkları bölgeleri kesin olarak ayırmayıp, Bizans topraklarında Türklerin ve Türk topraklarında Rumların serbestçe yaşadıklarını biliyoruz. Böyle olduğu içindir ki, Türkler, Marmara ve Ege sahalarını, en kuvvetli buldukları, meselâ I. Alâaddin Keykubad zamanında değil, Selçukî Sultanlığının çöktüğü ve henüz yeni bir merkezî Türkiye hükümetinin de kurulamadığı XIII. asrın sonlarıyla XIV. asrın başlarında kolayca istilâ imkânını bulmuşlardı. Çünkü, Rum halk ile Türk halk adı geçen yerlerde yanyana ve birbirlerini iktisaden tamamlamış olarak yaşamaktaydılar. Şu Türk istilâ hadisesi, sadece Selçukî-Türk uç emîrlerinin kendi siyasî nüfuzlarını Bizans valilerinininki yerine geçirmek istemelerinden başka bir şey değildi.

Türklerin bütün Marmara ve Ege kıyılarını istilâ ile, evvelâ küçük beylikler şeklinde teşkilâtlandıkları yeni ve geçici siyasî nizam zamanında, Yakın Doğu'nun iktisadî hayatında meydana gelen mühim değişmelerden birisinin, buralarda önemli bir nüfus sıklığının doğmuş bulunması olduğunu ehemmiyetle kaydetmelidir. Şüphesiz bu kesifliği Türk göçleri meydana getiriyordu. Yeni halkın din, gelenek ve yaşayış tarzlarının eski yerli ahalininkinden, yani Rum Hıristiyan halkinkinden farklı oluşu, buraların iktisadî faaliyetinde de değişiklikler yaptı. Meselâ, Türkler yaylacılığa ve hayvan beslemeye millî bir meşgale olarak pek bağlıydılar. Halbuki Rumlar, şehirlerde ve kasabalarda oturup, zanaatlık işlerle meşgul olmayı, bağ ve bahçecilik yapmayı daha çok seviyorlardı. O halde, Türklerin buralara gelmesi üzerine şehirlerde de kalaba-

lık artmakla beraber, bilhassa köylerin ve otlak yerlerin şenlendiğini tahmin etmek icabeder. Böylece, Marmara ve Ege çevresi Anadolu'sunda, XIV. asırda, hayvancılık ve ziraatın bir canlanma kaydettiği muhakkaktır. Ege yöresine yerleşen Türklerin bir taraftan yeni beyliklerine ait donanmaları tesis ve diğer taraftan Türk korsanlığını kurmaları sayesinde, hiç olmazsa Doğu Akdeniz'deki Hıristiyan korsanlarına yeni bir rakibin çıktığı, Hıristiyan donanmalarına karşı Türk sahil beyliklerinin donanmalarının Müslüman sahillerini korudukları gibi, Hıristiyan donanma ve kıyılarını da ciddi surette tehdide başladıkları açıktır. Deniz nakliyat ve ticareti bakımından Venedik'lilerle Ceneviz'liler için bu hal hiç de iyi değildi. Mamafih, bu İtalyan cumhuriyetleri menfaatlerini her şeyin üstünde tuttuklarından dolayı, Türk hükümetçileriyle de anlaşmalar yaparak Doğu Akdeniz'le ticareti devam ettirme imkânlarını bulabiliyorlardı. O halde, eskiden Suriye sahillerinde ve nihayet zayıf bir kuvvet olarak da Antalya körfezinde görülen Müslümanlar, XIV. asrın başlarından itibaren Türklerin bütün Marmara ve Ege sahillerine yerleşmeleri, hatta Güney Balkanlara da ayak basmaları sayesinde, Avrupa ile daha yakından komşu olmuşlar, hele eski Bizans'ı, yeni bir iktisadî merkezîyet esası dahilinde kendi dairelerine bağlamışlardı.

Batı, hâlâ Doğu'dan önemli miktarda eşya ve hammadde almakla beraber, artık nasıl esas itibariyle kendi iç pazarları arasında geniş mübadele ve alışveriş münasebetleri kurarak kendi kendine yeten bir iktisadî cihaz haline geliyor idiye, Doğu'da da az çok bu hal görülmekteydi. Eskiden beri ziraî mahsullerini sattıkları istihlâk merkezleri Marmara çevrelerinde bulunan Balkanlılar, buralara Türkler gelince, daha da canlanan bu merkezlere elbette gene muhtaçtılar. Rum halk, refahını yeni müşterisi Türk halkına borçlu olduğunu biliyordu. Hatta ondan, kendi emniyeti için sağlam bir siyasî düzen de beklemekteydi. Mısır, Papalığın ve Haçlı ruhunun devamlı husu-

meti karşısında, Batıdan alamadığı birçok maddeleri Anadolu'dan almaya başlamıştı. Hatta, ihracatını da gene Anadolu'ya ve Bizans'a satıyor, onlar da, bu aldıklarının kendilerine yeterinden fazlasını Balkanlar ve Ege limanları yahut Karadeniz yoluyla Avrupa'ya sevk ediyorlardı. XIV. asrın ortalarından 1453'e kadar geçen zamanda, Yakın Doğu ve Akdeniz'in durumunda hayli siyasî gelişmeler oldu. Bütün Anadolu ve Balkanlarda kuvvetli bir Türk hükümeti kuruldu. Toroslardan itibaren bütün Suriye sahilleri kesinlikle Mısır Memlûklerinin nüfuzuna bağlanarak, Doğu Akdeniz, Mısır ile Osmanlı - Türk devletinin siyasî nüfuzları arasında paylaşılmış oldu. Çanakkale ve İstanbul Boğazları, artık Türkiye'nin arzu ettiği zaman açıp kapadığı bir iç kapısı haline geldiği için, Karadeniz ile Akdeniz'in münasebetleri tamamıyla Türklerin kontroluna geçiyordu. Venedikliler ve Cenevizliler için Akdeniz'in bütün Anadolu sahilleri, Ege ve Karadeniz keyfi birer sömürme sahası olmaktan çıkmış, buralarda bu İtalyan cumhuriyetlerinin ticaret yapabilmeleri Osmanlı-Türk devletiyle karşılıklı anlaşmaları şartına bağlanmak mecburiyetinde kalmıştı. Henüz devlet nüfuzuna girmemiş olan Türk korsanlığı da Akdeniz'de daha büyük kudret sahibi oluyor, bir taraftan Anadolu kıyılarına, diğer taraftan Kuzey Afrika'ya dayanarak, Hıristiyan gemileri ve sahilleri için teşkil ettiği tehlikeyi Batı Akdeniz sularına kadar hissettirecek duruma geliyordu. Artık, Batının Doğu ile olan ticaretinde dört saha mevcut idi ki, bunlardan sıra ile Süveyş berzahına sahip olan Mısır (İskenderiye limanı) Basra'dan gelen yolların kavuştuğu bilhassa Kuzey Suriye sahilleri, İran'dan ve Güneydoğu Anadolu'dan gelen yolların birleştiği Bursa şehri ve nihayet Karadeniz'in kuzeyinden Güney Rusya'dan geçen yolların birleştikleri Karadeniz-Baltık arası çevresiydi. Osmanlı, Memlûk ve İran devletlerinin arazilerini teşkil eden Yakın ve Orta Doğu, XV. asrın yarısında Doğu mallarından ancak baharatı ve ipeği geçirmekte, Doğunun diğer mühim sanayi maddeler-

rinden dokumalar ve lüks giyim eşyası için tamamen sürüm yerleri halinde bulunmaktaydı. Avrupa, buralardan birçok hammadde ve erzakını da temin ediyordu. Fakat, Batı, gene sanayi eşyasını (bilhassa dokumaları) da getirip buralara satmaktaydı. Böylece, Orta Doğu, hem Hind ve Çin, hem Batı Dünyası mamulleri için pazar haline gelmiş bulunuyordu. Mamafih Orta Doğu'nun, Doğudan yalnız mal alıp, mukabilinde hiç bir şey satmadığını ve malların bedelini yalnız kıymetli madenle ödediğini ehemmiyetle kaydetmelidir. Görülüyor ki, XIV. ve XV. asır Avrupa'sı, artık Orta Doğu'yu kendi sanayiinin ihtiyacı olan hammadde ile bazı hallerde lüzumlu erzakı temin etmek için bir sömürme sahası haline koymuştu.

### 3 — XIII. Asır Ortalarından XIV. Asır Ortalarına Kadar Türkiye'de İktisadî Kararsızlık

Türklerin gelişinden sonra Anadolu'nun iktisadî hayatında büyük bir değişimin olduğu malûmdur. Bunun sebepleri arasında yeni gelenlerin memlekette büyük bir nüfus sıklığı yaratmaları olduğu kadar, Haçlı seferlerinin Doğu ile Batı arasındaki ticarî ve iktisadî münasebetlere yeni bir hız vermelerinin bulunduğu da tabiidir. Anadolu'nun Türklerce kendilerine has medeniyet ve kültür eserleriyle süslenerek tarihi bir vatan haline gelmesine en müsait fırsatı veren, Haçlı seferleri gibi uzun ve kanlı boğuşmalara rağmen, Türkiye için mesut bir tarih olarak, bugün bile hâlâ maddî eserleri ile yaşamakta olan o devrin nasıl sona erdiğini kesinlikle izah etmek henüz mümkün değildir. Ancak, bu hususta da Avrupa'nın dahilî gelişmesinin, Kuzey yolunun Doğu ile Batı arasındaki ticarî münasebetleri temin etmeye başlamasının, Papa'nın İslâmlar hakkında mutaassıp bir iktisadî siyaset takibine Avrupa Hıristiyanlığını zorlamasının, diğer Doğu memleketlerine olduğu gibi, Türkiye'ye de kötü tesirler yaptığı söylenebilir. Fakat gerek Anadolu'nun ve gerek Suriye, Irak gibi

Doğu-Batı ticaretinden mühim menfaatler sağlayagelen memleketlerin siyasî ve iktisadî felâkete sürüklenmelerinin başlıca etkeninin Moğol istilâsı olduğunda hiç şüphe yoktur.

Avrupalılar bu cihanşümûl hadiseyi umumiyetle dünya ticareti ve dolayısıyla Doğu-Batı arasındaki iktisadî münasebetler bakımından pek faydalı olarak telâkki ederler. Hakikaten, istilâ ettikleri Müslümanlık memleketlerinin kendilerine bir türlü ısınamayan halkı ile müthiş surette mücadele eden ve fakat Memlûkleri hiç bir zaman dize getiremeyen Moğollar, Hıristiyan dünyasını kendilerinin müttefiki biliyorlar ve sık sık elçiler dahi alıp veriyorlardı. Bu vaziyette, Moğol teveccühünden faydalanan Batı Hıristiyanları, Doğu Akdeniz, Karadeniz ve Rusya yollarından harekete geçerek Çin, Hind, Orta Asya ve İran ile ticarî münasebetlere giriştiklerinde, Moğol hükümetlerinden her türlü yardımı gördüler. Şu halde, Avrupa'nın ilk yükselme çağına rastlayan bu çok iyi münasebetlerin, Batı yazarlarınca, Dünya için faydalı telâkki edilmesi kadar tabii bir şey olamaz. Halbuki, Moğol istilâsını, Türkiye ve Arap memleketleri bakımından aynı açıdan mütalâa etmeye imkân yoktur. Çünkü, yarı göçebe bozkırların teşkilâtlı soyguncularından başka bir şey olmayan Moğol ordusu ve onun gittiği yerlerde kurduğu zorba siyasî teşkilât, kendisinin mümessili sayılabileceği bir cemiyetten mahrum bulunduğu için, istikbali emîn bir devlet haline gelemiyordu. Anadolu'ya girdiği günden beri Türkiye kan ve ateş içinde kalmış, Moğol tahakkümünü aslâ kabul etmeyen Türkmen kitlelerinin karşı koyma azimleri ile Moğol tabiiyeti arasında daima bocalayan Selçukî sultanları, sık sık azl ve katledilir olmuşlardır. Daha evvel de, bilhassa Doğu Anadolu, gene Moğolların tazyikinin tesiriyle batıya gelen Celâleddin Harezşah kuvvetlerinden büyük bir darbe yemiş bulunuyordu<sup>1</sup>. Irak'ı dahi tahrip edenle-

<sup>1</sup> İbni Bibî, s. 427-428.

rin Moğollar olduğu malûmdur. Memlûklerle Moğol sürüleri arasında daimî harp meydanı haline gelen Suriye de aynı suretle harap olmuştu. Fakat bu hususta en çok zarar gören, gerek siyasî nizamı ve gerek iktisadî hayatı itibariyle âdeta mahvolan yegâne yer Anadolu'ydu. Gerçekten de, Köseadağı harbinin cereyan ettiği 1243'den itibaren, 1327'ye kadar süren 84 sene içinde, evvelce Selçukî sultanları zamanında yaratılan mesut ve refahlı Türkiye harabeye çevrilmiş, memleketin servet namına nesi varsa, altın ve gümüşe çevrilerek, alınıp İran'a götürülmüştü<sup>1</sup>.

Ahlat, Erzurum, Harput, Malatya gibi Selçukîlerin birer medeniyet merkezi olan mamur yerler, bir daha doğrulamamak ve yalnız eski mesut günlerinin bir hatırası olarak o devirde meydana gelen abidelerinin harabelerini zamanımıza kadar intikal ettirmek üzere, sönüp gitmişlerdir. Sivas, Kayseri, Konya, Kırşehir, Aksaray gibi misalleri, İstanbul müstesna, Bizans'ta bile bulunmayan büyük beldeler, telâfisi imkânsız zararlara uğramışlar ve artık Türkiye'nin siyasî ve iktisadî merkezleri olma sıfatlarını kaybetmişlerdir.

Memleketi yabancı boyunduruğundan kurtarmaya çalışan Anadolu halkı ile Moğol orduları arasında devam edegelen çarpışmalar ve sultanlar içinde «İlhân-ı Âzam»a sadakat siyaseti güdenlere karşı tertiplenen sonu gelmez isyanlar şüphesiz memleketin ziraatine de zarar veriyor, ağır vergiler dahi çiftçiyi eziyordu<sup>2</sup>. Bu vaziyette, hayat şartları çok zorlaşmış bulunmaktaydı. Moğolların bir âleti ve kuklası olan sultanın kuvvetleriyle yalnız soygun düşünen ve ahlâk kaydından uzak oldukları görülen Moğol kıtalarının kanlı tediplerine dayanamayan pek çok nüfus da, Suriye ile bilhassa Bizans'a hudut olan uç'lara göçmeye mecbur kalıyorlardı. O zaman, belkemiği Safranbolu-Eski-

<sup>1</sup> İbni Bibî, s. 722.

<sup>2</sup> İbni Bibî ve Aksarayî'de bu hususlara ait pek çok şikâyetler vardır.

şehir-Denizli-Antalya hattının doğusunda Orta Anadolu'da olduğu malûm bulunan Selçukî Türkiye'sinin, bu şekilde mecburî bir nüfus boşalmasına maruz kalmasının iktisadî zararlarını tasavvur etmek güç değildir<sup>1</sup>. Gerçi Bizans uçlarına yığılan bu kitleler sayesinde ki, bütün Marmara ve Ege çevreleri Türklerce istilâ olunarak bütün Anadolu yarımadasının eksiksiz bir Türk vatanı haline gelmesi de bu perişanlık devrinde başarılmış bir olaydır. Fakat, mamûr Orta Anadolu ve hatta Doğu Anadolu'nun asırlarca kendilerini toparlayamayacak bir tahribata uğradıkları da hatırdan çıkarılmayacak felâketlerdendir. O halde, Kilikya'dan geçerek Sivas üzerinden Tebriz'e giden ticarî yol ne kadar işlek olursa olsun, bütün kârı Moğollara ve Venediklilere ait olup, bu kadarcık bir hadiseye bakarak Moğol istilâsının Türkiye tarihindeki tahripkâr tesirlerini görmezlikten gelmeye imkân yoktur. Yani, Moğolların Asya'da kurdukları nizam Avrupa ile Hind, Çin, İran ve Orta Asya için belki verimli kabul olunabilir. Fakat Arap memleketleri ve bilhassa Türkiye için hadisenin tamamıyla yıkıcı olduğu tarihî bir hakikattir. İlhan-ı Âzam'a derin bir saygı gösteren İbni Bibî ve Aksarayî memleketin nasıl tahrip olduğunu ve iktisaden nasıl insafsızca kemirildiğini ifade eden hadiseleri kaydetmekten çekinmemişlerdir. Böylece, Moğol istilâsının Batı Hıristiyanlığına iktisadî ve ticarî bakımdan dünya çapında bir genişleme fırsatı vermekle beraber, Doğu Akdeniz ve bilhassa Türkiye için felâketli olduğunu izah ile, umumi tarih bilgisinin bu noktadaki yanlışını düzeltmek zarurîdir.

Kısacası, Moğolların Anadolu'ya girdikleri 1243'den itibaren, Türkiye'de XI. asrın sonlarından beri kurulmuş olan refahlı ve iktisadî yükselme devrinin yıkılmaya yüz

<sup>1</sup> İbni Bibî, Köseadağı felâketi üzerine Anadolu'ya saldıran Moğolların korkusundan halkın Suriye'ye göçtüğünü kaydediyor: s. 536; Gibbons da göç kollarının Mısır'a kadar gittiklerini söylemektedir: adı geçen eser, s. 5.



tuttuğunu ve neticede Anadolu'nun uzun bir darlık devrine girdiğini bize ifade eden başlıca deliller şunlardır:

a) Moğollar Köseadağı'nda Türk ordusunu mağlûp ettikten sonra, Anadolu'nun eski siyasî nizamını yıkmışlar ve şehirleri şiddetle tahrip etmişlerdir. Harabeleri bugüne kadar gelmiş bulunan abidelerle dolu Doğu ve Orta Anadolu'daki meşhur Selçukî mamûrelerinin Moğol istilâsından doğan iktisadî bir çöküntü neticesinde bu hale geldiğini kabule mecburuz.

b) Bir an için Moğol nizamını dünya ticareti ve bu arada Doğu ile Batı arasındaki münasebetler sebebiyle meydana gelen ticarî yollar bakımından Anadolu için faydalı saymak istesek bile, siyasî düzeni dağılmış, şehirleri harabolmuş ve her tarafında soyguncu Moğol kıtalarının dolaştığı bir memleket katiiyen böyle bir imkândan faydalanamaz ve öyle de olmuştur.

c) Nüfus göçmesi memleketin iktisadî gücünü de sarsmıştır. Ziraat hasar görmüş bulunduğundan dolayı, zaman zaman açlık ve sefaletin de ayrıca yıkıcı tesirler yarattığını unutmamalıdır.

1243 ile 1327 arasında Moğol tahakkümü altında Selçukî Türkiye'sinde meydana gelen siyasî ve içtimai buhranların sebep oldukları tahribata rağmen, iktisadî sahadaki yıkılışın bilhassa 1280'den sonra süratlendiğini kabul etmek lâzımdır. Elde bulunan bazı rakamlara göre, birçok eşyanın çok ucuz olduğu hiss olunmaktadır ki, biz, bundan, şiddetli bir gümüş darlığının hüküm sürdüğünü tahmin ediyoruz. Meselâ, I. İzzeddin Keykâvus zamanında Küçük Ermenistan'dan alınan esirlerden en iyilerinin 50 dirhem (Orhan devrinin takriben 140 akçesi) gümüşe satılmış olduğu, bir baş sığırın iki dirheme (6 akçeye yakın) değiştiği ve beş koyunun bir tek dirheme (Orhan devrinin 3 akçesine yakın) verildiği görülmektedir<sup>1</sup>. Tabii, esirlerin fazla gelmiş bulunması böyle bir ucuzluk yaratsa da, bu

<sup>1</sup> İbni Bibî (Houtsma yayımı) III, s. 48.

kadar fiyat düşüklüğünde gümüş madenindeki azlığın rolünü de kabul etmelidir. XIII. asrın sonlarında, Moğolları mağlûp ederek Kayseri'ye gelen Baybars burada kıtlık ile karşılaşmış, bir mud (takriben 424 kilo) buğday 40 dirheme (Orhan devrinin takriben 112 akçesine) çıkmıştı ki, bu hal çok yüksek bir pahalılık sayılıyordu. Bir batman (8 kilo) kuru üzümün aynı kıtlıkta 10 dirhem gümüşe (takriben 28 Orhan akçesine) satılmış bulunduğu kaydolunuyor<sup>1</sup>. 1235' de Moğol şehzadelerinin Erzincan'da kışlamaya karar vermeleri üzerine, oraya erzak yollamak zorunda kalan Sâhip Fahreddin Ali, buğdayın kilesini 7 dirhem (takriben 19.5 akçe) gümüşe bulamamıştı ki, çok yüksek bir fiyat sayılır<sup>2</sup>. Gene Aksarayî'nin kaydına göre, 1300'de (699) Aksaray'da umumî kuraklık yüzünden buğdayın mud'u 50 dirheme (140 Orhan akçesi) bile bulunamaz olmuştu ki<sup>3</sup>, bir kilesi (takriben 16 okka veya 21 kilo) 2.5 dirheme (7.5 akçe) gelmekteydi. Gümüş darlığını Anadolu'nun en çok hissettiği bu sıralarda, yani, XIV. asrın başlarında, eşya ve zahire fiyatlarında, evvelki devre bakınca, ziyadesiyle bir düşmenin müşahede olunması zarurî ise de, elde rakamlar bulunmadığından kati bir şey sövlenemez.

Selçukî Türkiye'sinde alış-veriş vasıtası olarak anaölçü parasını gümüş dirhem teşkil ettiği için, bu sikkenin bütün Selçukî hükümetleri zamanında ihtiva ettiği gümüş miktarının seyrini takip etmek dahi memleketin iktisadî hayatı hakkında az çok bir fikir verebilecektir.

Nazarî olarak 3.2 gram olması icabeden Selçukî dirhemini Büyük Alâaddin tahta geçmeden evvel en fazla 2.95 gram olarak görmekteyiz. Fakat bu adı geçen hükümdar

<sup>1</sup> Aksarayî, s. 115.

<sup>2</sup> Aksarayî, s. 145 (Osman Turan, bir togar'ı, her biri 20 okka olan 10 kilelik bir ölçek olarak izah ediyor), bir togar buğday 70 dirhem'e bulunamıyordu ki, bu halde bir kile buğday 19.5 Orhan akçesine gelir.

<sup>3</sup> Adı geçen yazara göre, kadınlar açlıktan kediler gibi kendi yavrularını yemişlerdi: s. 269.

hep gümüş miktarı fazla paralar kestirmiş, meselâ 1231 sıralarında, dirhem, yahut o zaman çok kullanılan bir tabirle, bir Selçukî «Aded»inin ağırlığı 3.15 gram'a çıkabilmişti. Fakat, 1243 Köseadağı bozgunundan sonra, dirhem'deki gümüş miktarı yeniden 3 grama düştü. Mamafih 1252'den sonra dirhem yeniden kıymetlendiğini ve 1256 sıralarında tam dirhemlik, yani 3.2 gramlık sikke kesildiğini görüyoruz. 1265'den itibaren, dirhemdeki gümüş miktarı 2.95 grama düşerek, bir hayli sene böyle gitmiş ve hatta II. Mesud'un ilk yıllarında daha da azalmıştı. 1285 ile 1293 arasında gene bir hayli yükselmekle beraber (3.1 gr.), 1298'den itibaren, mazide görülmedik bir düşüş ile 2.15 gramlık dirhem kestirildi. 1305 sıralarında tekrar 2.35 gramlık gümüş sikke görülebildiyse de, az sonra tekrar 2.3 ve hatta 2 gramlık küçük Selçukî dirhemleri kesildi. Ondan sonra da zaten Selçukî sultanlığı ortadan kalktı<sup>1</sup>.

Anadolu şehirlerinde Moğol hükümdarları adına kesilen sikkeler, çoğunca Selçukî dirhemine benziyor ve 2.6 ile 2.2 gram ağırlık arasında seyrediyordu. Bir ara Moğol sikkelerinin ağırlığı, 1320'den itibaren yükselerek, Orhan'ın tahta geçtiği yıl etrafında 2.8 grama çıkmıştı. Fakat, 1335'de, 2.4 grama düşerek, öyle devam etti. Moğol valiliğinden istiklâl kavuşan Ertena Oğulları'nın ilk sikkeleri 1.75 gram olarak kesilmiş bulunurken, bir ara 1.85 grama kadar çıkmış ve sonra 1.3 grama kadar düşmüştü<sup>2</sup>. Karaman Oğulları'na ait olarak bildiğimiz ilk sikke (yani akçe) 1.55 gramdı. Bu ağırlık 1434 (837) yılına kadar aşağı yukarı bu şekilde devam ettikten sonra, 1453'de 0.9 grama kadar çıkmış ve sonra 1.3 grama kadar düşmüştü<sup>2</sup>. fakat, Fatih'in Karaman'ı son defa ilhak ettiği sıralarda ancak 0.8 gramlık akçe kestirilmişti. İsfendiyar Oğulları'

<sup>1</sup> Selçukî dirhemindeki gümüş miktarının seyri hakkında bak, grafik: I.

<sup>2</sup> Ertena Oğulları sikkelerindeki gümüş miktarı Selçukî nisfyelerininkini yahut Moğol dirhemlerinin yarısını esas almış görünüyor.

SENELER

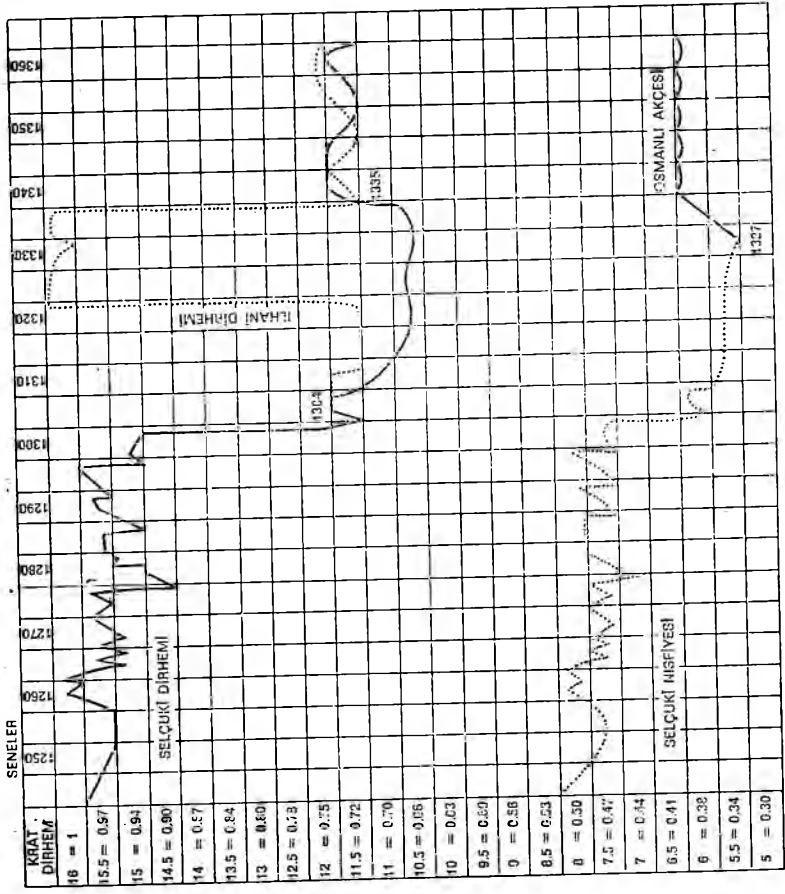

**Grafik: I**  
 Selçukî dirhemi ve misfiyesinin gümüş miktarındaki seyri gösteren bu grafik memleketteki gümüş darlığı hakkında sarıh bir fikir verir. (Sol baştaki rakamlar krat'ı, sağdakiler dirhem'i ifade etmektedir.)

rın akçesi, mevcut malûmata göre, 1.2 gramla başlıyor, sonra, 1 grama düşüp, bir ara 1.75'e kadar çıktuktan sonra, bu beyliğin son yıllarında 0.75 gram olarak kestirildiği görülüyor<sup>1</sup>.

Özet olarak, Osmanlı beyliğinin bütün Türkiye'yi içine alan bir rejim kuracak duruma geldiği XIV. asrın ortalarından evvel, takriben bir buçuk asırlık sürede, memleketin gümüş olan ana mübadele ölçüsü, «Dirhem» veya sadece «Aded» adını taşımakta olup, ihtiva ettiği gümüş miktarı itibariyle ağırlığı 3 grama az olarak yükselmiş ve çok vakit 2.8 ile 2.6 arasında seyretmişti. «Nısfıye» denen daha küçük sikke ise, vaktin «Dirhem» adlı sikkесinin yarı ağırlığında bir gümüş paraydı. Beylikler kurulup da, kendi başlarına akçe kesme vaziyetine geldikleri zaman, memleketteki gümüş darlığı son derece artmış bulunduğundan dolayı, ana ölçü olmak üzere, hemen umumiyetle «Nısfıye» esas alınmış ve «Akçe» adı ile sikkeler kestirilmişti. Bu durum bütün Anadolu'nun aşıkâr bir gümüş darlığı içinde bulunduğunun kesin delili sayılmak lâzımdır. Mamafih, Memfüklerin siyasî nüfuzu altında yaşadıkları malûm olan Karamanlılar ve Güneydoğu Anadolu beyliklerinin kestirdikleri paralar daha çok gümüş ihtiva ediyorlardı.

Selçukilerden sonra kurulan muhtelif beyliklerden biri olan Osman Oğulları'nın durumuna gelince, tarihçilerin kaydettiklerine göre, son Selçukî sultanı II. Mesud öldükten sonra da, Osmanlılar uzun yıllar, yani 1327'ye kadar, bu hükümdar namına kesilen ve kataloglarda 2.3 gram olarak geçen bir sikkeyi kullanmışlardı. Orhan, 1327'de, istiklâlini ilân ettiğinin bir belgesi olmak üzere, kendi adına akçe kestirdiği zaman, sikkесinin ihtiva edeceği gümüş miktarı bakımından, II. Mesud'dan beri sürüp gelen alışkanlığı bırakmayarak, akçenin ağırlığını 2.3 gram yap-

<sup>1</sup> Bütün beyliklerde kabul edilen ölçü Selçukî nısfıyesinin gümüş miktarı olup, Osmanlı akçесinin seyri grafiği bu hususta umumi bir fikir verir.

mişti ki, kataloglarda bu sikkeye «çifte akçe» adının kullanıldığı görülüyor; hakikatte, bu çeşit gümüş sikkenin asıl adının «Dirhem» olduğunda hiç şüphe yoktur. Gene Orhan tarafından kestirilen ve «çifte akçe»nin, daha doğrusu «dirhem»in yarı ağırlığında bulunan asıl akçe ise, Selçukî nisfiyesinin yerini tutmuş olup, ağırlığının da 1.15 gram olduğunu bilmekteyiz. Osmanlı gümüş sikkelerinin XIV. asır başından 1453'e kadar takip ettiği seyir Türkiye'nin iktisadî hayatı hakkında belirgin fikirler vermekle beraber, onu ayrı bir yerde tetkik edeceğimizden dolayı burada kısa kesiyoruz.

#### 4 — Osmanlı Rejiminin Kuruluşu Sırasındaki Yeni İktisadî Şartlar Ve Geçici Ferahlık Devri

XIII. asrın ikinci yarısı devamınca cereyan eden siyasi karışıklıkların iki yüz yıllık bir emek ile kurulan Türk iktisadî-içtimaî bünyesini ve nihayet Selçukî rejimini nasıl yıkmış olduğunu izah etmiş bulunuyoruz. Bundan başka, Malazgirt zaferinin ertesinde cereyan eden Türk istilâ hareketine benzer yeni bir ilerlemenin bu esnada ve bu perişanlık içinde de vukubulduğunu, Türklerin, başlarındaki uç beyleri idaresinde yaptıkları hamlelerle, bütün Ege bölgesini, Marmara etrafını ve hatta Balkan yarımadasının hiç olmazsa Edirne'ye kadar olan kısımlarını süratle zapt ettiklerini kaydetmiştik. Osmanlı-Türk nizamının, Selçukî-Türk nizamına göre, ne kadar farklı iktisadî ve siyasi temel üzerine kurulmuş olduğunu anlamak için, bu hadiselerin göz önünde tutulmasına ziyadesiyle ihtiyaç vardır. Malûm olduğu üzere, Selçukî sultanları idaresindeki Türkiye'nin Batı ticaretine açılan iki mühim limanı vardı ki, birisi kuzeyde Sinop ve diğeri güneyde Antalya'ydı<sup>1</sup>. Anadolu'nun Marmara ve Ege denizi çevre-

<sup>1</sup> Ayrıca, Payas, İskenderun ve Suriye limanları yoluyla da Doğu Anadolu, Batı ticaretiyle temastaydı.

leri Bizanslıların elinde bulunduğu için, Batı ticaretiyle aracısız temas geniş ölçüde olamıyordu. Fakat, XIII. asrın son yirmi senesinde ve XIV. asrın ilk yıllarında batıya doğru yapılan hareket, Türkiye'nin tarihi kaderi üzerinde kesin tesirler yaratacak neticeler verdi. Kalabalık Türkmen aşiretleri Antalya, Denizli ve Kütahya'dan harekete geçtikten sonra Muğla, Aydın, İzmir ve Balıkesir yönlerine inerek, buralarda, bildiğimiz küçük beylikleri kurdular ve Rum halkını da idarelerine aldılar. Böylece, Ege limanlarından yük almak isteyen bütün Hıristiyan ticaret gemileri artık doğrudan doğruya Türklerle karşı karşıya bulunuyorlardı. Cenova, Piza, Venedik ve Toskana hükümetleri, adı geçen Türk beylikleriyle antlaşmalar yapmak, siyasî ve ticarî münasebetlerinde bu sözü geçen hükümetçikleri hesaba katmak zorundaydılar. Şu halde, Yakın Doğu ticareti denince, bir tarafta İtalyanlar ve diğer tarafta da Türkler bulunuyorlardı. Çünkü, bütün Anadolu ve Balkan yarımadasının Ege ve Marmara'ya kıyı düşen doğu kısmı Türk hâkimiyetine girmiş bulunmaktaydı. Doğu'da siyasî nizamın çöküntü halinde bulunması ve dünya ticaretinin gerek Avrupa'daki gelişmeler ve gerek Doğu ile yeni yeni istikametlerde kurulan alışveriş sahalarının gittikçe canlanması, Anadolu ile birlikte Orta Doğu'yu da sarsmış olmakla beraber, bu şekilde, Türklerin jeopolitik durumlarının değişmesi ve Balkanlarla Bizanslıların Anadolu ile birlikte teşkil ettikleri iktisadî bütünün kesin şekilde Türk siyasî nüfuzuna girmiş bulunması, bahis mevzuu kayıplara mukabil yeni bir kazanç olarak kabul olunabilir. Nitekim, daha Osmanlı ailesi Anadolu siyasî birliğini tahakkuk ettirmeden evvel, Ege hinterlandına bağlı bölgedeki Türk beylikleri son zamanlarındaki toprak kazançlarının imkânlarından faydalanmaya başlamışlardı. Yeni istilâ edilen yerleri Türkmen halkın çabucak iskân etmesi ve şehirlerle kasabaların da eski Selçukî sahası şehirli ve kasabalı zümreleri tarafından doldurulması sayesinde, ziraî verim artmış, eski Bizans

ökumacılığı yerine, belki daha canlı bir Türk dokumacılığı kaim olmuştu<sup>1</sup>. Gemiciliğe pek müsait olan Ege sahillerinde, Türkiye tarihinin ilk hatırı sayılır denizciliği doğarak, korkulu Hıristiyan korsanlığına karşı İslâmlığın müdafaası vazifesini üzerine aldığından başka, deniz soygunculuğu esasına dayanan kazançlı bir iktisadî müessese haline gelivermişti<sup>2</sup>. Bunlar bize çok açık surette anlatıyor ki, artık XIV. asırda Ege ile birlikte bütün Yakın Doğu ve Doğu Akdeniz'in dünya ticareti bakımından en hâkim elemanı Türklerdi.

Osmanlı ailesinin hâkimiyetinde bulunan Söğüt-İnönü çevresinden, kuzeyde İzmit yoluyla, İstanbul Boğazı istikametine, güney kanattan da, Bursa yoluyla Çanakkale'ye ve oradan Edirne üzerine yapılan süratli bir fetih hareketi yukarıda esaslarını çizdiğimiz yeni Türk iktisadî nizamını gayet şümüllü bir hale soktu. Çünkü, bir taraftan İzmit, İstanbul ve Edirne, diğer taraftan İznik, Bursa, Biga, Gelibolu, ve öte geçeden Edirne ile çevrelenen sahalar son asırlarda, yani Anadolu ve Balkanlar Bizanslıların elinden çıktıktan sonra, bu Rum İmparatorluğu'nun başlıca iktisadî kuvvetini teşkil ediyorlardı ve en mühim şehirleri de buralardaydı. Tabii bütün bu Bizans iktisadî işleme sahası doğrudan doğruya Osmanlı Beyliğinin içinde kalmış<sup>3</sup> ve yeni bir Türk-Rum iktisadî birliği teşekkül etmişti.

Marmara çevresinde toplanan kalabalık Rum sana-

<sup>1</sup> Bizans'ın Ege yöresine düşen topraklarında, eskiden beri kuvvetli bir sanayi şehri olan ve Yıldırım Bayezid tarafından zaptolunana kadar da şöhretini muhafaza eden Alaşehir bu hayatını tamamıyla Türk müşterilerine borçluymuştu. Vaktiyle, I. Gıyaseddin Keyhusrev burayı fethetmiş ve şehit düştüğü sıralarda, adı geçen şehir ve etrafında Türk cemaatlerine rastlamaktayız: İbni Bibî, s. 111; Houtsma (Türk. Selçukname) III, s. 96.

<sup>2</sup> A. A. Vasiliev, Türk kara sularının arzettiği tehlikeye işaret ediyor: C. II, s. 305.

<sup>3</sup> Vasiliev, II. s. 388.



yici unsuru ile Kütahya-Eskişehir-Bolu hattı etrafına yayılan yaylacı ve ziraatçı Türklerin bir tek iktisadî ünite haline gelmeleri hadisesini katiyen Osmanlı siyasî muvaffakiyetinin bir neticesi saymamalıdır. Çünkü, hem Bizans, hem de Türk kaynaklarının<sup>1</sup> kayıtlarından açıkça anlaşıldığına göre, daha Türklerin Anadolu'ya ilk girişlerinden itibaren, Bizans halkıyla Türk ahali aslâ, ne dinî ve ne de millî, herhangi bir kin duymadan<sup>2</sup> birbirlerinin içlerine girmişler<sup>3</sup>, çok ihtiyaçlarını yekdiğerlerinden temin etmişlerdi. Şüphesiz, bu sayede birbirlerinin âdet ve geleneklerine alışmış bulunuyorlardı. Bu halin Türkleri Bizans endüstrisinin birçok mamullerini istihlâke alıştırdığı gibi, Rum ustalarını da, Türk müşterilerini memnun edecek ve onların hoşuna gidecek, zevklerini okşayacak mal imal etmeye teşvik ettiğinde şüphe yoktur<sup>4</sup>. Bu halin bir tabii neticesi olarak, bütün Türk-Bizans sınır boylarında kurulan pazarlara<sup>5</sup> iki tarafın halkı da katılarak, mallarını ve mahsullerini birbirlerine arz ediyorlardı<sup>6</sup>. Doğu ve Orta Anadolu'nun gittikçe eski önemlerini kaybet-

<sup>1</sup> İbni Bibi, s. 55-56.

<sup>2</sup> İngiliz tarihçisi W. Ramsay'ın de bu hakikati kabul etmesi-ne karşı Rus Tarihçisi A. A. Vasiliev itiraz ederek, Bizans-Rum halkının gadr ve zulme uğradığını iddia etmektedir ki, Bizans tarihi hususunda Türklerden hep de düşmanca bahsetmeyi âdet edinen bu yazar, böylece tarihî vakıaları değiştirmiş olmaktadır: Bakınız: C. II, s. 25.

<sup>3</sup> L. Bréhier, *Vie Et Mort de Byzance*, p. 283-289.

<sup>4</sup> Türkler Anadolu'ya gelince giyim ve yiymilerinde derin değişiklikler olmuş, hatta, bu vaziyette muhafazakâr unsurlar Türk cemiyetinde doğan yeni hayata itiraz seslerini yükseltmişlerdi: Bakınız, Aşıkpaşazade (Gize), s. 38.

<sup>5</sup> İdris Bidlisi, *Nuruosmaniye Yazm. No. 3209, vr. 49a.*

<sup>6</sup> İbni Kemal, aynı yazma, No. 25, vr. 43a; Kilikya sınırında dahi aynı hararetili temas vardı: Neşri, I, s. 44 (İbni Kemal'in kaydına göre, Osman Bey'in kardeşi Gündüz Alp civardaki Hıristiyan sahalarını vurmaya teklif etmiş, buna karşı Osman Bey: «İlimize günümüze —halkımıza demek istiyor— kumaş ve azık getüren onlardır» cevabıyla bu arzusunu reddetmişti; aynı yazma, vr. 46a).

melerine mukabil, Osmanlıların elinde bulunan Batı Anadolu'nun Marmara yöresi ve hele Bizans'ın Türklerle temasta olan Doğu Marmara çevresindeki şehirlerinin parlak hayatlarını sürdürmeye imkân bulmalarının, bu pazarlarda geniş surette ticaret yapma kolaylığına sahip olmalarından ileri geldiği tabiidir. Fakat, Osmanlılar Marmara kıyılarını istilâ ettikten sonra, buraların ve hatta bu siyasi hadiseden dolayı Batı Anadolu'nun gidişatında da kayda değer iktisadî değişmelerin olduğu görülüyor. Meselâ, Osmanlılar tarafından alındıkları zamana kadar mühim merkezler olan İznik ve İzmit şehirleri ve umumiyetle çok mamur olan Yalakâbâd (Yalova) sahilleri, Bursa'nın devlet merkezi olmasından sonra, önemlerini kaybetmeye başlamışlardı<sup>1</sup>. Çünkü, Türklerin yeni başşehrine Anadolu'nun her tarafından akın eden Türk nüfusun kalabalığı artırmasından ve şehrin etrafında da canlı bir ziraat hayatı başlamasından dolayı, burası dünyanın her tarafından, Batıdan ve Doğudan gelen tüccarların alışveriş ettikleri meşhur bir pazar olmuştu<sup>2</sup>. Eskiden bu havalinin dünya pazarı olma tekelini hep elinde tutan İstanbul'un<sup>3</sup> dahi, Bursa şehrinin şu parlayışından sonra, iktisadî yönden gördüğü zararın derecesi ne idi bilinmiyor. XV. asrın ilk yarısında Bizans merkezinin hâlâ kuvvetli bir dünya

<sup>1</sup> Bu şehirler Türklere geçtikten bir müddet sonra, bir Bizanslı buraları ziyaret etmiş; eski bayındır durumlarına göre harap olmaya başladıklarını teessürle ifade etmiştir ve bundan Türkleri mesul tutuyor.

Halbuki, İznik-İzmit çevresinin gerilemeleri tamamıyla Bursa'nın kazandığı yeni rakip durumuyla ilgili olup, misalleri çok görülen iktisadî bir hadisedir; şehirlerin büyüme ve küçülmelerinde iktisadî değişmelerin rolünü bilenler için, İznik veya İzmit'in harabiye yüz tutmasına sebep olan bir mesul aramaya lüzum yoktur. Hemen bütün eski Türk kaynakları da, adı geçen sahanın Osmanlı fethinden önceki bayındır durumlarına işaret ederler.

<sup>2</sup> İdris Bidlisi, aynı yazma, vr. 83b.

<sup>3</sup> Vasiliev, II, s. 138.

pazarı olduğu müşahede olunmuştur<sup>1</sup>. Bu halde, belki de ticaret hayatına yeni girmiş bulunan Bursa, İstanbul için faydalı oluyordu.

Türkler, Gelibolu'dan geçerek Edirne'ye hâkim olduktan ve Karadeniz boğazının iki tarafına yerleştikten sonra, Bizans iktisadiyatının bütün imkânlarına sahip oldukları ve Türkiye'nin iktisadî coğrafyasında kendisi için çok müsait bir değişmenin meydana geldiği aşikârdır. Fakat, bundan fiilen zarar görenler Bizanslılardan ziyade İtalyanlar ve onlar vasıtasıyla da Batılılardı. Çünkü, Yakın Doğunun iktisadî tarihiyle uğraşanlar tamamıyla kabul ediyorlar ki, uzun zamandan beri ve bilhassa XV. asrın ilk yarısında, Bizans'ın kendi menfaatine ayarladığı ticarî ve iktisadî bir siyaseti olmayıp, bütün düzen İtalyan hükümetçiler hesabına işleyegelmekteydi<sup>2</sup>. O halde, Türklerin Ege ve Marmara sahasında attıkları her adım doğrudan doğruya İtalyanların ve Batılıların menfaatini haleldar ediyordu. Mesele, bu sahaların Rum halkı, daha doğrusu bütün Yakın Doğu ve Balkan Hıristiyanları bakımından mütalâa olunduğu zaman, Türk hâkimiyetinin Bizans siyasi hayatına son vermesinin, Batılıların aksine, bunların menfaatlerine uygun olduğu apaçık görülür. Çünkü, yeni Türk rejiminin Müslüman ve Hıristiyan herkes hakkında uyguladığı imtiyazsız hukuk sistemi ve bilhassa içtimai-iktisadî alandaki serbestlik icabından olarak, evvelce Batılı tüccarlar tarafından sömürülen Bizans'ın Rum ve sair Hıristiyan mezhepli ahalisi dahi, bu vaziyetten kurtularak, daha refahlı ve emin bir iş hayatına giriyorlardı. Rum çiftçiyi tarih boyunca ikide bir köleliğe zorlayan Bizans toprak aristokrasisi yok olduğu gibi, İtalyan ticaret kolonileri de tezgâhlarını söküp gidiyorlar ve yerlerini Türk-Osmanlı reayası olan yerli tüccarlara bırakıyorlardı. Türkleri, yeni rejim askerliğe ve küçük Selçukî

<sup>1</sup> Vasiliev, II, s. 386-387.

<sup>2</sup> Vasiliev, II, s. 387-389.

Türkiye'sinin yerine geçen büyük imparatorluğu idare hususunda lüzumlu olan bürokrasiye sürüklemiş olduğundan dolayı, İtalyan tüccarlarının terke mecbur oldukları yerli ticaret ve Yakın Doğu'nun Avrupa'yla olan iktisadî münasebetleri Türkiye'de yeni bir yerli tüccar sınıfı türetmiş, fakat bunların çoğunu, Türk hâkimiyeti kendilerinin menfaatine olmuş bulunduğunu söylediğimiz Hıristiyanlarla Yahudiler teşkil etmişlerdi. Bursa'da İran ve «Frenk» tüccarlarıyla karşılaşan yerli tüccarların bir haylisinin Türk olmayışı tarihî bir hakikat olarak karşımıza çıkmaktadır. Türk-Osmanlı rejimi yeni siyasî muvaffakiyetlerle Bizans'ı, Balkan hükümetçiklerini ve Türk beyliklerini ortadan kaldırarak, Yakın-Doğu'nun bir tek devleti durumuna yükseldikçe, bu bahis mevzuu ettiğimiz tüccar sınıfı da daha büyük mübadele ve faaliyet imkânları bulduklarından dolayı kuvvetlenmekte devam etmişlerdi. Fakat, bu hadise de, devletin iktisadî hayatına tâbi olarak, sonradan gerileyecektir.

Osmanlı orduları Balkanlardaki süratli fetihleriyle Avrupa'nın gözünde korkulacak bir tehlike teşkil ettikten sonra, bu defa Haçlı ruhunun, dikkatini Mısır'dan bu tarafa çevirmesiyle Türkiye'nin iktisadî seyrinde tesiri olan mühim hadiselerden birini teşkil ettiğini görmekteyiz. I. Murad'ın son yıllarında ve Yıldırım Bayezid devrinde, artık Papalık, Türklere karşı Haçlı orduları teşkil etme gayretinin yanında, iktisadî yönden de Türkiye'yi boğmak için evvelce Mısır'a tatbik ettiği usulün bir aynını Anadolu'ya karşı da kullanmaya gayret etmekteydi<sup>1</sup>. Fakat, Osmanlı hükümdarları bu hususta Papa'ya karşı Mısır Memlûklerinden daha muvaffakiyetle mücadele ediyorlardı. Meselâ, Niğbolu galibi Yıldırım Bayezid, İtalyanların Osmanlı memleketlerinden tedarike mecbur oldukları buğdayın harice çıkarılmasını yasak ederek, Ro-

<sup>1</sup> Silberschmidt'in, «Venedik Menbâlarına Nazaran Şark Me-selesi» (Türk. terc.) adlı eserinde kâfi bilgi vardır.

ma'nın mütaassıbane siyasetine karşılık vermek istemişti'. Esasen Papa'nın Türkiye'ye karşı olan iktisadî abluka siyasetinin Mısır'a karşı olanı derecesinde muvaffak olmasına imkân yoktu. Çünkü, Anadolu sahillerinde kurulduğundan bahsettiğimiz Türk denizciliği bütün Adalar çevresinde ve hatta Yunanistan denizlerinde bile tesirlerini hissettirmekte olduğundan<sup>2</sup>, Papa'nın yasakçı donanmasının Anadolu'ya gelen bütün yolları arzu ettiği serbestlikte kontrol etmesine imkân olmadığından başka, Türkler Rumeli'ye kesinlikle yerleşmiş buldukları için, Avrupa ile olan ticarî münasebetleri Balkanlar üzerinden de geliyordu. Hele Karadeniz'de Papa'nın yasağı aslâ bahis mevzuu olamazdı. Bundan başka, Türkiye'ye karşı yürütülmek istenen yasak siyasetinin uygulanmasında muvaffak olunsaydı bile, Mısır'dakinin aynı tesiri yapmayacağı muhakkaktı. Çünkü, Anadolu ve Rumeli, ortaklama olarak, iktisadî bir ünite teşkil etmiş durumda olup, XIV. asır Türkiye'si kendine yeten bir siyasî-iktisadî birlik haline gelmiş bulunuyordu. Maden ve madenî eşya cihetinden ihracat bile yapılmaktaydı (bilhassa İran'a); deri sanayii batıdakinden de ilerleydi. Giyim eşyasının büyük bir kısmı Doğudan geliyordu. «Frenk» dokumaları da Türk piyasasında görülmekle beraber, Konya'dan başlamak üzere, bütün Batı Anadolu'da öyle bir dokuma sanayii gelişmekteydi ki, İtalyan tüccarlarının giyecek eşya getirmelerinin men olunması Türkiye sanayiine yeni bir inkişaf hamlesi vermekten başka bir şey yapamazdı.

Kısacası, Osmanlıların henüz bütün Anadolu'yu temsil etmedikleri, beylikler rejimi diyebileceğimiz XIV. asır Türkiye'sinin iktisadî hayatını şu şekilde kısaca ifade etmek mümkündür: Selçukîlerin yıkılışından beri bariz bir şekilde başlayan iktisadî darlık hali devam ediyordu. Batı

<sup>1</sup> Silberschmidt, aynı eser, S. Gibbons, aynı eser, s. 164.

<sup>2</sup> Aydın Oğlu Umur Bey'in Mora'dan Gelibolu'ya doğru yaptığı dolaşma buna misal olarak gösterilir.

Anadolu'nun ve Marmara'nın işgali hareketinin fetihlerde gazilere iş sahası açmakla bir ferahlık getirmiş bulunduğu muhakkaktır. Bilhassa, Osmanlılar Rumeli'yi istilâya başlayınca, esir ve ganimet miktarının artması, müşkül durumda olan Anadolu halkına kazanç yolları temin etmişti. Fakat, Karaman da dahil olmak üzere, bütün Orta ve Doğu Anadolu, Yeşilirmak sahası gibi memleketin başlıca bölgeleri bir türlü siyasî kararlılığa kavuşmamış ve asırlar boyunca meydana gelen refah ve mamuriyet bu yüzden harabeye çevrilme tehlikesine düşmüştü<sup>1</sup>. Belki bu haller de Anadolu'nun Orta ve Doğu bölgelerinden Osmanlı beyliğine pek çok ailelerin ve köylü halkın gelip yerleşmelerine sebep oluyordu. Rumeli seferlerinin gazilere sağlamakta olduğu ganimetlerin büyüklüğü ve bunlardan faydalanmak için Anadolu Türklerinin kabileler halinde Osmanlı ordu saflarına hizmete koştukları hususunda bütün kaynaklar bir sözdendirler ki, sırasında ayrıca bahsedeceğiz.

Artık Bayezid'in saltanatı zamanında bütün Yakın Doğu'ya hâkim olacağı ve Avrupa karşısında bir tek iktisadî birlik teşkil edebileceği iyice anlaşılan Türkiye, Mısır'a, muhtaç olduğu kereste, madenî eşya, hayvan ve birçok meyveleri satmakla ve bütün Arap memleketlerinden bir hayli de mal almakla, Balkanları siyasî teşkilâtı içine katarak çok kuvvetlenmiş olmakla beraber, asırdan asıra daha fazla kuvvetlenen Avrupa, kendisi için dünya ticareti yönünden de tehlikeli olmakta devam ediyordu. Bizans'ın iktisadî cihazına musallat olan İtalyan ve Avrupalı tacirleri sonradan Yakın Doğu'dan Osmanlıların kovması, Batı karşısında bu bölgenin yeniden rakip bir iktisadî ünite olmasını sağlayamayacaktı, çünkü, onlar (Av-

<sup>1</sup> Kadı Burhaneddin'in Ertena beyliğini ele geçirmek üzere olduğu yıllarda, Orta Anadolu'da anarşinin iktisadî hayat için nasıl yıkıcı olduğunu Aziz Bin Erdeşir Esterâbâdî önemle kaydetmiştir: Bezm-ü Rezm, s. 79 ve 85.

rupa) artık metodik çalışan bir iktisadî birliği temsil ediyorlardı. Batının birinci derecede hammadde alım yeri ve ikinci derecede işlenmiş malını sürdürdüğü pazar haline gelen Türkiye ve etrafındaki memleketler için, İtalya, Fransa, İngiltere, Felemenk ve Almanya memleketlerindeki benzer tarzda, Eati muhiti içinde faal merkezlerden biri olmaya imkân yoktu. Hele İran, Irak, hatta Suriye gibi yerlerin siyasî düzenlerini kaybetmeleri, oraların iç zaaflarını büsbütün artırmıştı. Şu halde, Osmanlıların kuruluşundan İstanbul'un fethine kadar devam eden 150 senelik zaman içinde Türkiye'nin iktisadî seyrini umumiyetle menfi neticeli olarak kabul etmek icap eder. Ancak, yeni işgal olunan Marmara'nın etrafında görülen canlılık ve ganimetlerden elde edilen servet, geçici de olsa, Türkiye'nin vaziyetini bir dereceye kadar kurtarmıştı. Türkler Balkanlara girdikleri zaman, halkın daha refahlı bir hayata kavuşması, buralardaki şehirlerin genişlemesi gibi müspet ve geliştirici haller henüz Avrupa'nın Yakın Doğu üzerindeki sömürücü iktisadî tazyikini kuramamış olmasından ileri geliyordu. Devrin iktisadî hayatındaki seyrin bir nevi barometresi olan gümüş sikkenin ihtiva ettiği gümüşün miktarına dikkat olunursa, bu hususta aydınlatıcı bir fikir elde edilmiş olunur. Meselâ, Orhan'ın kestirdiği ilk Osmanlı akçesi, II. Mesud'un son sikkesi olan Selçukî dirheminin tam yarısına eşit tutulmuş iken<sup>1</sup>, Murad devrinde ve her halde fetihlerin çok geliştiği XIV. asrın son 25 yılı içinde, akçedeki gümüş miktarının artırılmasına muvaffak olunması bunu ispat etmektedir. Ama, dediğimiz gibi, bu hal geçici olduğundan dolayı, Yıldırım'ın hükümdarlığından itibaren gene gümüş vezninde düşme başlamış ve ufak zikzaklarla sikkenin gümüş miktarı 1453 (857) yılına kadar oldukça kararlı bir şekilde devam etmiştir

<sup>1</sup> Mamafih bu padişah adı geçen Selçukî sultanının son gümüş dirhemiyle aynı ağırlıkta bir başka gümüş para daha kestirmişti ki, kataloglarda buna «çifte akçe» deniyor: İsmail Galip, Takvim-i Meskukat-ı Osmaniye, s. 3.

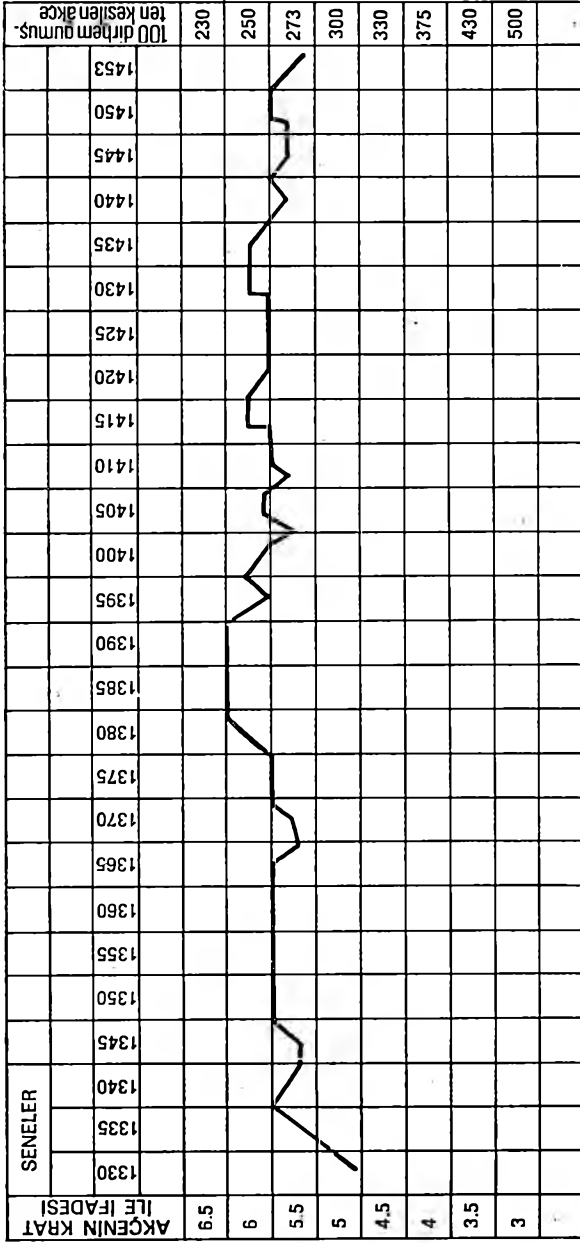

Grafik: II

Osmanlı akçesinin gümüş miktarı 1453 yılına kadar oldukça kararlı bir seviye muhafaza eder.



(grafik II). Tabii bunun başlıca sebebi, Türkiye, Doğu ile Batı arasında hâlâ mühim bir transit sahası olduğuna göre, Avrupa'nın henüz iktisadî kudretinin diğer sahalardaki tesirlerini çabuk hissettirecek seviyeye çıkmamış olmasıydı. Hakikaten, Türkiye bu sırada İran ve Hindistan'dan bir hayli eşya (lüks kumaşlar ve baharat) almakta, Batıdan ise mamul eşya ithali hesaba katılır bulunmamaktaydı. Buna mukabil, Avrupa'ya bir hayli kumaş (bilhassa Ankara sofları ve ipekliler), hammadde ve erzak satmakta olduğundan, altın ve gümüş parayı bu taraftan kazanmaktaydı. Avrupa ile bu ticaret, bir taraftan İtalyan tüccarları vasıtasıyla Akdeniz limanlarından, kara yolu olarak da Balkanlar üzerinden ve Karadeniz'den (bilhassa Sinop limanından) Polonya, Almanya, Avusturya gibi Orta Avrupa memleketlerine yapılan ihraçlar şeklinde devam ediyordu. Bu ticareti temin eden tüccarlar, adı geçen memleketlerden gelenler olduğu gibi, Türkiye'den de en ziyade Ermeni ve Yahudilerdi.

Kürk, cariye ve köle satın almak dolayısıyla Türkiye, Rusya'ya kıymetli madenlerini göndermek mecburiyetinde kalmakla beraber, güneydeki, daha Türk hâkimiyetine girmekten uzak bulunan Mısır ve Suriye'yle olan ticaret memleketin lehine olup, oralardan da mal mukabilinde kıymetli maden giriyordu<sup>1</sup>.

## 5 — Yeni Türk İctimaî-İktisadî Düzeninde Nüfus Ve İskân Unsuru

Türkiye yeniden Osmanlı Beyliği etrafında kurulurken, iktisadiyatının da, yepyeni şartlar tesiriyle baştan başa değişme yoluna girdiğini yerinde söylemiştik. Marmara ile Ege kıyılarının, Türkiye'nin tabii bir parçası olmak

<sup>1</sup> Bütün Batı'ya olduğu gibi, Arap memleketlerine dahi kolayca satılan mallardan birisi de Ankara soflarıydı. Çünkü, Araplar bu kumaştan maşlah denen elbiseyi yapıyorlardı.

üzere istilâ olunmasıyla, memleketin iktisadî ve siyasi coğrafyası bakımlarından daha elverişli bir durumun hasıl olduğunu biliyoruz.

Millî iktisadiyatta yeri pek mühim olan iskân ve nüfus unsurunun, devletin burada takip ettiğimiz tarihî seyri içindeki durumunu göz önünde tutmak mecburiyetindedir. Burada bu meseleyi tetkik etmek istiyoruz.

1071 zaferinden sonra Anadolu'ya yayılan Türk halkının çoğunluğunu göçebe Oğuzların teşkil etmiş olduğu malûmdur<sup>1</sup>. Umumiyetle göçebelerde olduğu üzere, bu Türkmen kitlelerinde de iktisadî hayatın hayvancılığa ve yaylacılığa dayandığını hatırlattıktan sonra, Bizans Anadolu'sundaki yerleşik halkın ise şehir ve köylerde hayatlarını zanaat ve ziraatla kazandıklarını, şu halde, bundan çıkan bir netice ile, bu topraklarda herhalde fazla rağbet görmeyen mera ve yaylaların Türklere pek müsait bir yerleşme ve faaliyet sahası teşkil etmiş olduğunu tahmin etmek doğru olacaktır<sup>2</sup>. Anlaşıyor ki, Türkler Anadolu'ya girince, Hıristiyanlarla meskûn (ve fakat hayli harap olmuş) Anadolu şehirleri için iki cihetten faydalı oldular: bir defa, zanaat sahiplerinin işledikleri mallara müşteri bulunmuş oluyordu. Diğer taraftan, Anadolu'nun alışılmış istihsal usulünden hayli farklı olarak, daha çok hayvancılık ve göçebelik esasları içinde mahsul elde etmekteydiler ve bunları bol bol şehirlere satıyorlardı. Çok süratle yer-

<sup>1</sup> Anadolu göçebe Türkmenlere açılmadan önce, adı geçen Oğuz kitlelerinin Büyük Selçukî Devleti Bizans hudut boylarında yığılarak nasıl bir sıkışık durum yarattıkları ve Selçukî sultanlarının başlarına açtıkları gaileler hakkında bakınız: Doçent Dr. Mehmed Köymen, Büyük Selçuklular İmparatorluğunda Oğuz İsyanı, Dil ve Tarih-Coğrafya Fakültesi Dergisi V-2, s. 159; aynı yazar: Büyük Selçuklular İmparatorluğu Tarihinde Oğuz İstilâsı, aynı dergi, V-5, s. 563.

<sup>2</sup> Marco Polo seyahat kitabında, Çukurova-Erzincan-Erzurum yolu etrafının halk durumu tasvir olunurken, başta gelen Türk ırkından Türkmen ahalinin yaylalarda ve köylerde yaşamakta oldukları kaydolunmuştur: Prof. Aldo Ricci, The Travels of Marco Polo, p. 20.

leşik hayata da geçtiklerini gördüğümüz Türkmenler, muhakkak ki, göçebelige ait ziraî istihsal usullerini mahallî şartlara uydurmak suretiyle devam ettirdiler. Böylece, Anadolu'nun ziraî iktisadiyatı bu Türk göçleriyle hayli değişti. Görülüyor ki, Türklerin Anadolu'ya gelişlerinin ve şehirlere yerleşmelerinin<sup>1</sup> yerli halkın iktisadî hayatı üzerine kötü tesirler yapmış olduğu katıyen iddia olunamaz. Çünkü, yeni gelenler için Hıristiyan halkın eski ziraatlarını işlemeye devam etmelerinde büyük faydalar vardı. Türkler, daha çok medreseler ve tekkeler kurarak meydana getirdikleri vakıflar sayesinde müstehlik unsurlar teşkil ediyorlar ve zanaat ile ticarete ancak geniş bir zaman içinde alışıyorlardı. Esasen Anadolu Selçukileri devrinde şehirlerdeki Hıristiyanların zanaatlarını icraya devam ettiklerine ait misaller çoktur<sup>2</sup>. Kısacası, Bizans hâkimiyeti zamanında ve Malazgirt zaferi arifesinde, ziyadesiyle sefalet çeken Anadolu Hıristiyanları, bu topraklar Türklere geçtikten sonra, meydana gelen iktisadî canlılık ve refahtan faydalanmışlar, köyler, kasabalar ve şehirler daha kalabalık ve mamur olmuştur. Türk fetihleri zamanında, Hıristiyan halkın, korku ile yerlerini ve yurtlarını terkederek, şuraya buraya firar ettiklerine dair haberler doğru olsa bile, bu mahdut zengin tabakalarla bazı rahipler sınıfı için bahis mevzuu olabilir<sup>3</sup>.

<sup>1</sup> Mehmed Ârif'e göre, Selçukiler zamanında şehirlere yerleşen Türkler göçebe olmayıp aslında şehirliydiler; Türkmenler köylere yerleştiriliyorlardı ve bu bir âdetti: Bakınız, TOEM, No. 15, s. 938-947.

<sup>2</sup> Marco Polo Seyahatnamesinde bu hususa dair verilen bilgiler gayet açıktır: Prof. Aldo Ricci, *The Travels of Marco Polo*, p. 20 ve devamı. Hele bir şehrin iğdişbaşılığı gibi bir mevkie Hıristiyanlardan birisinin dahi geçtiğinin bizce bilinmekte olması bu bakımdan çok önemlidir.

<sup>3</sup> L. Bréhier, bu yerleşmeler esnasında Göçebe Türklerin Rumları kovduklarını söylüyor: *Vie et Mort de Byzance*, p. 406. Fakat, bu kanaatin, bazı ufak hadiselerin Bizans kaynaklarıncı mübalâğalı bir şekilde kaydedilmiş olmasından doğduğu muhak-

Türkler Anadolu'daki siyasi teşkilâtlarını tamamladıktan sonra da, Doğudan «Rum Sultanlığı» topraklarına Türkmen aşiretlerinin ve birtakım dinî zümrelerin hiç ara vermeden gelmekte devam ettiklerini, böylece, Anadolu'daki Türk nüfus sıklığının Osmanlıların meydana çıktıkları XIV. asır başlarına kadar daha ziyade arttığını kabul etmek mümkündür. Bilhassa Moğolların Anadolu'yu işgallerinden evvel, İran'da ve diğer Doğu memleketlerinde faaliyette buldukları esnada, Batıya kaçan bazı Türklerin Anadolu'ya geldikleri tabiidir<sup>1</sup>.

Yukarda söylediğimiz gibi, Türklerin ziraat sahasındaki istihsal usulleri ve şehir hayatında temsil ettikleri yaşayış ve çalışma tarzlarının Bizans halkının aynı sahalardaki usulleriyle aykırılık teşkil etmemesi ve onlarla tamamen bağdaşması dolayısıyledir ki, Müslüman Türklerle Bizans halkı arasında dinî bir taassubun da mevcut olmayışı sayesinde, Türk halkının Hıristiyan yerli ahali için mevcut istihsal ve yaşayış tarzlarıyla faydalı olacakları hadiselerle sabit olmuş, böylece, Türkmenler Bizans toprakları içinde dahi, Bizans hükümetinin müsaadesiyle gidip yerleşmek imkânını bulmuşlardır<sup>2</sup>. Görülüyor ki, XIII. asır sonlarında ve XIV. asır başlarında, Selçukî sultanlığı yıkılırken, uç beyleri tarafından henüz Bizans'a ait son

kaktır. Çünkü, Marco Polo Anadolu'dan geçtiği zaman, meselâ, Çukurova'dan Erzurum'a kadar uğradığı şehirlerde Rum ve Ermenilerin kalabalık bir halde yaşadıklarını görmüştür: adı geçen eser: p. 20.

<sup>1</sup> L. Bréhier, aynı eser, s. 406.

<sup>2</sup> Selçuk Sultanlığı zamanında bir çok Müslüman Türklerin (bilhassa Türkmenlerin) Bizans topraklarında, hem de Müslüman cemaati halinde yaşamalarına Bizanslılarca müsaade olunmuşuna ait misallerde, Osmanlılar Marmara çevresini fethettiler zaman, meşhur Samsa Çavuş ve kardeşi Sülemiş'in kendilerine tâbi Türkmen ahali ile birlikte Sakarya ötesinde, Bizans'a ait topraklarda yaylak ve kışlık sahibi olarak Rumlarla birlikte yaşadıklarını görüyoruz: İbni Kemal, Millet K., ayn. yazın. Nr. 25, Vr. 77b.

Anadolu topraklarının da istilâsına başlandığı zaman, yerli Hıristiyanlarla Müslüman Türklere ibaret iktisadî-içtimaî bir topluluğun bu şekilde daha önce teşekkül etmiş bulunduğu, bu yüzden de, sonradan Balkanlarda Osmanlı akıncılarına karşı duyulan korkunun, veya evvelce Abbâsî-Bizans mücadelesi sırasında İslâm mücahitlerinin Hıristiyan halk topluluklarında yarattıkları dehşetin bu sıralarda Marmara veya Ege çevrelerinde katiiyen mevcut bulunmadığı birçok tarihî delillerle sabittir<sup>1</sup>. Bazı Batılı tarihçiler tarafından, Türk ve Moğol aşiretlerinin XIII. asrın son yarısı içinde Menderes çevresini yağma ve tahribe başladıkları hakkında ileri sürülen iddialar tamamıyla mübalâğalıdır ve bu hususta olup geçenler katiiyen herhangi bir siyasî istilâda görülenlerinden farklı değildir<sup>2</sup>.

Hiç bir siyasî zor ve tesir olmadan, gerek Selçukî Türkiyesi ve gerek Bizans toprakları dahilinde Müslümanlarla Hıristiyanların arasında tabii bir surette doğan işbölümü sayesinde, iki zıt dinî topluluğun bir arada yaşamaya alışmalarının Osmanlı-Türk rejiminin kurulmasında Türklere muvaffakiyet sağlayan başlıca tarihî etkenlerden birisini teşkil etmiş bulunduğunu burada ehemmiyetle kaydetmeliyiz<sup>3</sup>.

<sup>1</sup> Hele Osmanlı fetihleri sırasında Rum köylülerinin Türklere yardım etmiş oldukları eski Osmanlı kaynaklarında ısrarla kaydedilmiştir.

<sup>2</sup> L. Bréhier, başıbozuk Türk ve Moğol aşiretlerinin, XIII. asrın son yarısı içinde Menderes çevresini yağma ve tahribe başladıklarını ve ziraatî mahvederek etrafı çöle çevirdiklerini iddia etmektedir: *Vie et Mort de Byzance*, p. 408. Bu hal hem yerleşik Türklerin ve hem de Türkmenlerin gerek Selçukî topraklarında, gerekse Bizans topraklarında en az iki asırdır bir arada yaşamalarının meydana getirdiği tarihî vakiyaya uymuyor. Bréhier'in söyledikleri doğru olsaydı, Katalanlı askerler Türklere karşı birçok başarılar kazandıklarına göre, yerli Hıristiyanlarca da kurtarıcı kabul olunurlar ve zaferleri kısa zamanda sönen maceracı durumuna düşmezlerdi.

<sup>3</sup> L. Bréhier'ye göre, Malazgirt bozgunundan sonra Bizans'ta başlayan iç çekişmelerde tarafların birbirlerine karşı Türk askerlerinden faydalanmayı düşünmeleri, Selçukîlerin fethetme-

Uç beylerinin, kendi başlarına ayrı ayrı kollardan bütün Batı Anadolu'yu ve Marmara çevresini zaptetmiş olmaları hadisesinin, eski Konya sultanlığı topraklarında iki buçuk asra yakın zamandan beri istikrar bulmuş olan Türkiye üzerinde içtimaî-iktisadî yönden ne kadar büyük tesirler yapmış olacağını tasavvur etmek yerinde olur. Gerçekten de, hem yeni alınan yerlerin iskâna daha müsait olması, hem de Orta ve Doğu Anadolu'da Moğol zulümlerinin ve buna karşı meydana gelen ayaklanmaların sebep olduğu huzursuzluk<sup>1</sup>, mühim miktarda Türk kitlelerini yerlerinden oynatmış; bundan dolayı, tabiidir ki, bu nüfus boşalması iktisadî ve içtimaî müesseseler bakımından eski Selçukî Türkiye'sindeki bünyeyi zayıflatmıştır. Nitekim, Türkler Bursa-Edirne-İstanbul çevresine hâkim olduktan sonra, memleketin başta gelen kültür merkezleri buralar olmuş, iktisadî ve içtimaî ağırlık merkezleri de Konya-Kayseri-Sivas mihverinden batıya intikal etmiştir. Bu arada büsbütün kenarda kalan Doğu ve Güneydoğu Anadolu bölgelerinin Selçukî rejimi zamanına göre, bu yeni devirde refah ve bayındırlıklarından ne kadar kaybetmiş oldukları o devir hayatından kalma abidelerinin harabe haline gelmesi, şehirlerinin ve kasabalarının âdeta birer köy derekesine düşmeleriyle sabittir. Mamafih, Selçukî devrinde birinci sırada sayılmayan Tokat-Amasya-Ankara mihverinin ise Osmanlılar devrinde daha parlak bir hayata kavuştuklarını, buralarda, aksine, şehir, kasaba ve köylerin büyüdüğünü, kültür faaliyetinin çok geliştiği-

dikleri Bizans topraklarında dahi Türklerin yerleşmelerine ve böylece Rumlarla Türklerin iç içe yaşamamalarına sebep olmuştur: adı geçen eser, s. 283 ve 289.

<sup>1</sup> İbni Bibî, s. 702-703; Aksarayî, s. 116-123 (Ayrıca Aksarayî, Moğol zulmü altında göçlerin güneye, yani Suriye yönüne olduğunu söylüyor; s. 121).

nı görüyoruz<sup>1</sup>. XIII. asrın sonlarında başlamış olan ve bu tetkik mevzuumuzun bitimi olan 1453 sınırında da, geniş çapta devam eden fetihler dolayısıyla, yeni alınan yerlere Anadolu'dan nüfus göçmelerinin hangi şartlar altında meydana geldiklerini, bilinmekte oldukları ölçüde izah edelim:

Eski Selçukî-Türk topraklarından yeni fetih yerlerine olan göçmeleri bu hadiseye tesir eden sebepler bakımından birkaç şekle ayırmak mümkündür. a) Serbest göçler: Bu çeşit göçmelere bilhassa henüz aşiret hayatını muhafaza etmekte olan Türkmenler arasında rastlanmaktadır. Uç beyi tarafından bir saha alındığı zaman, zaten hudutta otlaklığa ve yaylacılığa müsait yerlerde yaşayan Türkmenlerden toprak bakımından müşkül durumda olanlar derhal orduların arkasından harekete geçiyorlardı. Yerleşik çiftçi ahali arasından ve şehirlerdeki esnaftan da bu şekilde serbest göçenler olmakla beraber, aşiretler toplam olarak daha fazlaydılar. Germiyan, Hamid ve Aydın Oğullarının, Saruhanlılar ve Karasi Oğullarının fetihleriyle beraber bu zaptolunan sahaların pek süratle kesin birer Türk toprağı haline gelmelerinde yerleşik unsurun değil, bu göçebelerin rolü başta geliyordu. Osmanlıların Marmara'nın doğu çevresini, yani Anadolu sahillerini zaptettikleri ilk zamanlarda ise, buralara olan göçmelerde eski Türkiye yerleşik halkının başta geldiğini sanıyoruz. Çünkü, ilk Osmanlı kaynaklarının verdikleri haberler bu yolda olduğundan başka, bu beyliğin gerilerindeki etnik vaziyet de bunu icap ettiriyordu. Mamafih Sakarya yöresinde ve hatta Bizans topraklarında Osmanlılardan evvel de birtakım Türk boylarının yaşadıkları görülmektedir<sup>2</sup>. Orhan Bey tarafından Karasi Beyliğinin Osmanlı top-

<sup>1</sup> Bu hususta A. Gabriel'in «Monuments turcs d'Anatolie» adlı eserinde Kayseri ve Amasya şehirleriyle çevrelerindeki abidelere ait tetkikleri bize tam bir kanaat veriyor: C. I, s. 31 ve devamı; C. II, s. 16 ve devamı.

<sup>2</sup> İbni Kemal, aynı yazma, No. 26, Vr. 47a-47b.

raklarına katılması için yapılan ilk teşebbüsten sonra, Türkler Rumeli'ye geçerek bir hayli toprak fetihleri yapmışlar ve elde ettikleri bu yerlere Türk ahali yerleştirmek lâzım gelince, Karasi topraklarındaki Türk göçebelerinden faydalanmışlardı<sup>1</sup>. Demek oluyor ki, Süleyman Paşa'nın ilk muvaffakiyetleriyle ele geçirilen ve henüz Edirne'yi bile içine almayan Rumeli topraklarına, başta Karasi Türkmenleri gitmişlerdi. I. Murad zamanında devletin sınırları Vardar vadisine ulaştığı ve Selânîk dahi fetholunma imkânı içine girdiğinde, Türkmen boyları, ya kendi istekleri veya aşiretler arasındaki otlak geçimsizlikleri dolayısıyla hükümet tarafından karşı yakaya geçmeye zorlandıkları zaman, Anadolu'nun daha uzak yerlerinden kalkarak Rumeli'ye gitmekteydiler. Meselâ, Saruhan'dan bazı cemaatler hükümet tarafından bu şekilde cebren göçürülmüşlerdi<sup>2</sup>.

İlhanîlerin Anadolu'ya girişleri zamanında gelen ve Türkiye'de kalan Moğol kabilelerinin uzun müddet, hem de göçebelik teşkilât ve hayatını muhafaza ederek yaşadıklarını biliyoruz. «Kara Tatarlar» denen zümrenin de bunlardan olduğu tahmin edilmektedir. Etnik bakımdan birbirlerinden hayli farklı olan bu Moğol cemaatlerinin Osmanlıların Türkiye birliğini kurdukları XV. asrın ortalarına kadar iç mücadelelerde çok rol oynadıkları görülmüyor. Gerek Ertena Beyliğinde çıkan karışıklıklarda ve gerek Karamanlıların komşularıyla olan nüfuz mücadelelerinde, Moğol kabilelerinin bu hareketlere katıldıklarına dair Şikârî'de ve Aziz bin Esterâbâdî'de kayıtlara rastlan-

<sup>1</sup> İbni Kemal, aynı yazma, No. 26, Vr. 67a (Yazar, Karasi'den gidenler arasında «konar göçer arap evleri» de bulunduğunu söyler: Vr. 83a).

<sup>2</sup> British Museum, aynı yazma, Vr. 38; Âşıkpaşazade'ye göre, «Saruhan ilinin göçer halkı»ndan Menemen'de bulunanlar «tuz yaşağına» riayet etmediklerinden, Yıldırım Bayezid kendilerini Filibe çevresine sürmüştü ve başbuğları da «Paşayığıt» adında biriydi: Bak., İstanbul basımı nüsha, s. 74.



maktadır<sup>1</sup>. Bayezid, Kadı Burhaneddin'den boş kalan Sivas, Malatya ve Kayseri taraflarını Osmanlı sınırları içine aldığı zaman, Moğol istilâsı devrinden kalan bu «Kara Tatarlar»ı yerleştirme ve hallerini ıslah için vergiden muaf tutma gibi birtakım tedbirlerin alındığı anlaşılıyor. Bir rivayete göre, Timur, Anadolu'dan giderken, güya Yıldırım Bayezid'in evvelce kendine yaptığı vasiyeti tutarak, bu bahsettiğimiz Kara Tatarlardan bir kısmını da alıp gitmişti<sup>2</sup>. Esasen Tatarlar Yıldırım Bayezid'in bütün siyasî hayatında mühim rol oynamışlardır. Meselâ, Timur Altın Ordu'yu istilâ ettiği zaman, mühim Tatar göçebeleri Tuna'yı aşarak hayvanları ve çadırlarıyla Rumeli'ye indiler ve Sultan kendilerini Filibe çevrelerine yerleştirdi. Böylece, bu tarafların Müslüman nüfus sıklığı arttıysa da, bu yeni gelen kuzeyliler Anadolu göçmenlerine hiç benzemiyorlardı ve Timur Anadolu'yu istilâ ettiğinde de, orduda timarlı olanları padişaha ihanet etmişlerdi. Bunların, kalabalık sürüleri ile iskân olundukları Filibe taraflarında, disiplinsizlikleri yüzünden kârdan ziyade zarar ve huzursuzluk yarattıkları görülmüştü<sup>3</sup>.

Özet olarak, şunu söylemek mümkündür ki, Osmanlıların Rumeli'de fethettikleri yeni topraklar da dahil olmak üzere, Türkiye içinde yer değiştirme ve iskân dolaşısıyla, iktisadî hayat üzerinde iyi ve kötü birçok tesirleri olma bakımından göçebe Türkmenlerin mühim rolleri vardı. Fakat, Rumeli'nin ve Batı Anadolu'nun Türk çoğunluğunu teşkil hususundaki hizmetleri millî tarih bakımından çok büyük olmuştur.

Yerleşik Türk ahali (şehir, kasaba ve köylerde oturanlar) arasından, yeni alınan yerlere vuku bulan göçmeleri de Türkiye'nin nüfus ve iskân tarihi yönünden önemle

<sup>1</sup> Şikâri, s. 88 ve 108; Bezm-ü Rezm, s. 79-85.

<sup>2</sup> Müneccimbaşı, III, s. 314.

<sup>3</sup> İbni Kemal, aynı yazma, No. 25, Vr. 145âb.

kaydetmek zarurîdir ve hatta Osmanlıların muvaffakiyetlerinde bu husus pek ehemmiyetli görülüyor.

Türkiye'nin fethi tarihinde, köylerin çiftçi ve şehirlerin tüccar-esnaf halkından bir kısmını alarak yeni zaptolunan yerlere götürüp yerleştirmek, hep riayet edilen siyasi bir prensip olarak güdülmekteydi<sup>1</sup>. Meselâ, Sinop, 1214'de ikinci defa olarak zaptolunduğu zaman, Anadolu'nun içlerinden çiftçi ve tüccar birçok insanların toplanarak oraya yollandıklarını görüyoruz. Bu şekilde mecburi göçmeye tâbi tutulanların emlak ve arazileri ise, kendilerinden devlet hesabına satın alınmaktaydı. Sinop'a sürülen çiftçiler ise, topraksız kimselerden olup, bunların vaktiyle, Sinop Hıristiyanlar tarafından istilâ olduğunda oradan kaçanlar oldukları kaydolunarak, bu gibilerin yollanmaları emrolunmuştu<sup>2</sup>. XIII. asır sonlarında, uç beyleri tarafından Batı yönünde girişilen meşhur fetih hareketlerinde, zaptolunan şehirlere ve kasabalara Orta ve Doğu Anadolu'nun kasaba ve şehirlerinden pek çok ailelerin göçtüklerini sanıyoruz. Çünkü, bir taraftan iktisadi darlık, diğer taraftan karışıklıklarla asayişin bozulmuş bulunması, sık sık değişen valilerin veya bağımsızlık heveslisi derebeylerinin halka yükledikleri ağır vergiler, Selçukî Anadolu'sunun gerek yerleşik ziraatçi ve gerek şehir halkını ezdiğinden, bunlardan birçokları batıdaki yeni alınan yerlerde kendilerine iş ve rahat bulmak ümidi ile elbette yuvalarını terke katlanıyorlardı. Rical ve zenginler tarafından tesis olunan medrese, tekke, cami ve imarethane gibi müesseseler ve bunları yaşatan vakıflar, buralarda çabucak birer Türk şehir topluluğunun teşekkülüne yardımcı olmaktaydı. Hele, ister kumandan, ister uç beyi olsun, hat-

<sup>1</sup> Mehmed Ârif Bey'in, «Anadolu Tarihinde Hamid Oğulları» adlı makalesinde bu hususa işaret ediliyor: TOEM, No. 15, s. 938-947.

<sup>2</sup> Houtsma, İbni Bibi (Yazıcızade'nin Türkçe Selçukname'si) III, s. 138 ve İbni Bibi (Türk Tarih Kurumu tıpkıbasımı), s. 154.

ta aşiret beyliği fiilen üzerinde bulunan kimseler de dahil, Türk nüfuzlu ricali köylerdeki büyük iktisadî alâkalarına rağmen, şehirlerde mutlaka kendilerine birer saray yapma âdetlerinde olmaları dolayısıyla, ulemâ ve şairler gelip bunların himayelerine sığınıyorlardı ki, ilk Türk şehir nüfusu böyle teşekkül etmekteydi.

Selçukî rejimi yıkıldıktan sonra, Türk cemiyetini yeniden teşkilâtlandırarak olan ilk Osmanlı teşebbüsleri başladığı zaman, Bizans'tan kazanılan kasabalara ve şehirlere göç eden ahalinin Germiyan şehir ve kasabalarından ayrılanlar olduğu birçok Osmanlı kaynaklarında kaydolunuyor<sup>1</sup>. Fakat, bizim tahminimizce, Moğol zulmü ve ona karşı meydana gelen ayaklanmalar, bu hadiselerden istifade eden göçebelerin her tarafa yağmakerlik baskını yapmaları gibi haller, Türkiye'de önemli bir nüfus dağılmasına sebep olduğuna göre<sup>2</sup>, Osmanlıların ilk zaptettikleri yerlere de bu yüzden pek çok göçlerin olacağı aşikâr. Bazı yazarların, Osman Bey cülûs edeceği zaman, memleketin âyan ve eşrafının kendisinin hizmetine koştuklarını ifade etmeleri de bu türlü göçlere dayanan rivayetler olsa gerektir<sup>3</sup>.

Vaktiyle, herhalde II. İzzeddin Keykâvus hadisesinde, yani 1263'de, Moğoluların ve onlar tarafından Selçukî sultanı ve ricalinin takipleri karşısında, Bizans'ta sığınarak Dobruca'ya yerleştirilen 10 bin aile'den birçokları da, Rumeli'de Bizanslılarla Bulgarlar arasındaki çatışmalardan huzursuz olarak, 1307'de gerisin geri Anadolu'ya döndüler<sup>4</sup>. Marmara'nın doğu sahillerindeki sık ve kalabalık Bizans şehirlerinin, arkası arkasına Osmanlılara geçişi ne

<sup>1</sup> İbni Kemal, aynı yazma, No. 25, Vr. 44b.

<sup>2</sup> İbni Bibî, s. 702; Aksarayî, s. 116-123.

<sup>3</sup> İdris Bidlisî, aynı yazma, Vr. 41a.

<sup>4</sup> Istoyan Cansızof, Balkan Şib-i Ceziresinde Türkler, TOEM, cüz. 16, s. 1076.

<sup>5</sup> Yazıcızade Ali, Selçukname, Revan Köşkü yazm. No. 1391, s. 556.

kadar çabuk ise, buraların şaşılacak derecede Türk nüfusu ile dolması ve kalelerin dışında meydana gelen mahalleler sayesinde kasabaların, eskisine göre birkaç misli büyümek suretiyle, Rumları azınlıkta bırakan mühim birer Türk kasabası haline gelmeleri de o nispette süratli oluyordu. Tabii, bunun biricik sebebi, Anadolu'da, bilhassa XIII. asrın son yarısı içinde ve hele 1275'den 1327'ye kadar geçen 50 yılda görülen pek çok karışıklıkların ahali arasında mühim bir dağılma ve göç hareketi yaratmasıydı. İznik, İzmit, Bilecik, Yenişehir ve Bursa gibi şehirlerdeki mahalle ve mevki adları, medrese ve camilerle bilhassa buralara ait eski vakıfnameler üzerinde yapılacak tetkikler, bu şehirlere gelen ilk Türk sâkinlerinin, Anadolu'nun hangi şehir veya kasabasından göçtüklerini, zanaatlarını vb.'ni gösterebileceği için, bu türlü bir tetkik Türkiye'nin iskân tarihi üzerine mühim bir mesai olur.

Osman Bey'in zaptettiği kasaba ve şehirlere kısa zamanda nüfus dolduğundan, büyük kalabalık meydana geliyordu. İdris Bidlisi'ye göre, Yenişehir alınınca böyle olmuş, kasaba, Hıristiyan ve Müslüman pek çok insanın toplanmasıyla kalabalıktan dolup taşmıştı<sup>1</sup>. Hele Bursa'nın zaptından sonra, Bizanslılar devrinde ancak hisarın içinden ibaret olan şehrin, doğu yönüne birkaç misli genişlemesindeki çabukluk şaşılacak şeydir. Gibbons'a göre, şehrin zaptolunduğu yıl olan 1326'dan üç nesil önce, İznik ile birlikte Bursa'da Müslümanlar (yani Türkler) yerleşmeye başlamış bulunuyorlardı<sup>2</sup>. Fakat, bunlar sırf ticaret

<sup>1</sup> İdris Bidlisi, aynı yazma, vr. 55b.

<sup>2</sup> Gibbons, aynı eser, s. 54. İbni Bibi, Selçukiler zamanında da Türklerin İstanbul'a yerleşmiş olduklarını kaydetmiştir: Tıpkıbasım, s. 55-56. İbni Batuta, 1331 sıralarında, İznik'in fethi ertesinde, Bursa'yı ziyaret ettiği zaman, bu şehirde Osmanlılardan çok önce «bir Türkmen hükümdarı» tarafından yaptırılmış hanekah görmüştü; kaplıcalardan faydalanmak isteyen Türkler geldiğinde, üç günden fazla olmamak üzere, bu hanekahta misafir olurlarmış; Bak., Seyahatnamenin İngilizcesi (Gibb tarafından terc.), p. 136.

için gitmiş idiler ve miktarlarının sınırlı olduğu muhakkaktır. Halbuki, fetihten sonra, şehrin Türklerle dolup taşıdığı görülüyor. Bu haller arsaların kıymetini pek yükselttiği için, bizzat rical ile ordu mensupları veya orduyla birlikte ilk gelenler şehrin gelişmesine elverişli semtlerdeki bütün toprakları mülk edinerek<sup>1</sup>, kitle halinde gelip yerleşenlerin ev yapmaları için buraları bu gibilere ya satıyorlar veya «mukataa»ya veriyorlardı. Bursa'nın zaptından 125 sene sonraki mahkeme defterleri bugün elimizde mevcut bulunduğundan, mukataa mukavelelerini veya vakıfların muamelâtını tetkik suretiyle, bu hakikatı ortaya koymak mümkündür<sup>2</sup>. Bizanslılardan alınan ve Rum ahali ile meskûn bulunan şehir ve kasabaların yalnız nüfus çoğunluğu itibariyle değil, iktisadî faaliyetin karakteri, kültür ve yaşayış itibariyle de Türkleşmesinde o zaman Anadolu'sunun şehirlerindeki «Esnaf - Ahî» teşkilâtına dayanan ticaret sisteminin büyük rolü vardı. Çünkü, diğer eski Türk-Anadolu kasabalarından, yeni alınan şehirlere gelen ve evvelki zanaatlarını işlemek üzere, esnaflığa başlayan Türklerin, mevcut âdet gereğince, derhal «Ahî» teşkilâtını kurmaları ve böylece her zanaat şubesinin başına bir Ahî-Şeyh veya Ahî-Kethudâ geçirmeleri icap ediyordu. Bu hal, bütün yeni Osmanlı şehirlerindeki her türlü ticarî faaliyetin Rumlardan Türklere geç-

<sup>1</sup> İbni Kemâl de bu hususu önemle kaydediyor: Millet K., aynı yazma, No. 26, vr. 24.

<sup>2</sup> O vakit genişleme yönündeki arsaları ellerine geçirenler ev yapmak isteyenlere bu arsaları parseller halinde yıllık hesabı ile kiraya (o zamanki ifadeyle mukataa'ya yahut kesim'e) veriyorlar, bu şekilde, evler, çoğunca kiralık arsalar üzerinde yapılmış oluyordu. Buralardan devamlı kira alan arsa sahiplerinin bu gelirlerini vakıf yaptıkları görülüyor. Kira ödeme veya vakıf hesaplarının görülmesi gibi işlemler dolayısıyla, Bursa şehrinin bu hususiyeti mahkeme defterlerine geçmiş bulunduğundan, bugün elimizde sapsağlam bir halde bulunan 1453 yılından bu tarafa olan Bursa sicillerinin tetkiki ile, şehrin kuruluşu ve buraya ilk yerleşen, arsa spekülasyonu yapan kimseler hakkında yeter bilgi edinmek elimizdedir.

mesini zarurî kılmaktaydı. Yalnız, burada şu noktanın önemle sözünü etmek icabeder ki, Ahî-Esnaf teşkilâ'ı her zanaat şubesinde Ermeni üstadların veya çırakların çalışmasına imkân vermiş görünmektedir. Bursa'nın malûm en eski hayatında Ermeni esnafa bol bol rastlamaktayız. Fakat, Rum esnafını aynı nispette çok göremiyoruz. Bundan anlaşılan şudur ki, Bizans ahalişi Ahî-Esnaf teşkilâtına Yahudiler ve Ermeniler kadar alışmamışlardır.

Türkler Rumeli'ye geçince, o taraf şehirlerine olan yerleşmeler de hararetini muhafaza etmiştir. Bilhassa Edirne'nin Türklere geçmesiyle kale haricine yayılmanın ne kadar süratle gelişmiş olduğuna İdris Bidlisî işaret ediyor. Hakikaten evvelce hep bostan ve bağ olan yerler mahalle haline gelerek, Türkler yerleştirildiği gibi, I. Murad'ın Edirne'yi başşehir edinmesi dolayısıyla şehir, saray, köşk, medrese, imarethane, cami ve sair binalarla süslenmiş ve bu sayede burada pek çok nüfus toplanmıştı<sup>1</sup>. Bilhassa medrese, imarethane, hanekah gibi hayır müesseseleri herkese parasız yemek verdiklerinden, hele göçmenler yerlerine yerleşene kadar kendilerine bakıldığından, bu usul dahi bu şehirlere Türklerin yerleşmelerini kolaylaştırmaktaydı. Filibe, Sofya, Üsküp, Selânik gibi mühim Rumeli şehirleri aynı suretle çabucak Türk nüfusu tarafından doldurularak hakiki birer Türk şehri çehresine büründüler. İdris Bidlisî, eserinde Rumeli'nin fethi bahsini yazarken, Balkan Yarımadasının üç medeniyet tabakası ihtiva ettiğini, bunun, antik medeniyet abideleri, Hıristiyan medeniyeti ve nihayet İslâm-Türk eserleri şeklinde sıralandıklarını kaydederek, Türkler bu kıtaya yerleştikten sonra Edirne, Sofya, Üsküp, Selânik, Filibe gibi şehirlerin parladıklarını bilhassa zikrediyor<sup>2</sup>. Akıncılara ve ordulara kumanda ederek, ömürlerini hep Dâr-ül'Cihad'da geçiren ve her biri bir şehre yerleşerek, oranın ida-

<sup>1</sup> Heşt Behişt, aynı yazma, vr. 125a.

<sup>2</sup> Heşt Behişt, aynı yazma, vr. 103b-104b.

resini eline alan, kendine geniş ölçüde emlâk ve servet edinen büyük Türk kumandanlarının da, buldukları şehirlerle fazla Müslüman-Türk ahali çekmekteki rolleri az değildi. Bilhassa meydana getirdikleri hayır müesseseleri ve bunlara bağladıkları zengin vakıflar bu imkânı hazırlamaktaydı<sup>1</sup>.

Bu izahlar bize gösteriyor ki, fetihler esnasında, eski Selçukî Türkiyesi şehirlerinden ve kasabalarından, muhtelif meslek ve zanaat şubelerine mensup insanlar giderek, yeni alınan şehirlerle ve kasabalara yerleşiyorlar, buraların kısa zamanda Türkleşmesine yardım ediyorlardı. Sultanlar başta olmak üzere, ricalin ve zenginlerin kurmak âdetinde oldukları pek çok hayır müesseseleri ve bunlara bağladıkları geniş vakıflar, yeni alınan şehirlerle olan yerleşmeleri kolaylaştıran etkenlerin en başında gelmekteydi. Ayrıca, bu gibi şehirlerin çoğuncası büyük Osmanlı ordularının uğrak noktalarında olmaları ve aynı zamanda nüfus artmasından dolayı da canlı birer ticaret merkezi haline geçmeleri dolayısıyla buralarda iş hayatı genişlemekte, netice olarak, Anadolu'nun eski ticaret ve sanayi merkezlerinden birçok insanların gelip yerleşmelerine imkân hazırlamaktaydılar.

Anadolu'nun yerleşik çiftçi halkından, yeni fetholunan yerlere, şehirlere olduğu nispette, kitle halinde ve ailece göçler gittiği hakkında fazla bilgi mevcut değildir. Fakat, eskiden beri riayet olunan bir usul gereğince, hükümetin topraksız çiftçi aileler arasından kendi kararlaştırdığı miktarda birçok insanları zaptolunan yerlere yolladığını kabul etmek lâzımdır ki, bunu mecburî bir göç saymak icabeder<sup>2</sup>. Ayrıca, ceza olarak da insanların yeni

<sup>1</sup> Bu hususta misal için İbni Kemal'in izahına bakınız: Millet K., aynı yazma, No. 30, vr. 135a.

<sup>2</sup> Yıldırım Bayezid zamanında adaların zapt ve iskân siyasetine işaret eden Gibbons, evvelki Türk beyliklerinde böyle bir siyasetin bulunmadığını söylüyor: adı geçen eser, s. 164. Halbuki, Selçukîlerde de iskân siyasetinin varlığını bildiğimize göre, Ege

topraklara göçe mecbur edildiklerine rastlanır. Meselâ, muhiti ile daimî surette bir geçimsizlikte bulunan, eşkiyalık ve soygunculuğu meslek edinenleri ailece sürmek âdeti. Bundan başka, bazı muafiyetler mukabilinde maden işlemek, köprü tamiri veya bazı yerlerin muhafazası gibi vazifeleri üzerlerine aldıkları halde bunları yapmayan veya ihmal eden bütün bir köy halkının da toptan Rumeli'ye sürüldükleri oluyordu. Türk çiftçisinin, yerini yurdunu terk ile, uzaklara göçme âdetinde olmadığını bütün Türkiye tarihi boyunca görmekteyiz ki, onun bu tabiatı yerleşik köylüler arasında serbest göçlerin dikkati çekecek ölçüde meydana gelmesine mani olmuştur. Bir anonim «Tevarih-i Âl Osman»ın kaydına göre, yalnız bir defa, Anadolu'dan Rumeli'ye kitle halinde göç görülmüştür ki, o da Topal Timur'un Anadolu'yu istilâ ve yağması yıllarına rastlıyor ve şüphesiz böyle bir göçme bu adı geçen hadisenin tesiriyle olmuştur<sup>1</sup>.

Hükümetin gerek çiftçi ve gerek şehirli ve kasabalı halk arasından yeni alınan yerlere mecburî göçtürdüğü insanlar hakkında tatbik ettiği muameleyi burada söylemek icabeder. Elde mevcut bilgilere göre, fetihlerin çok geniş çapta olduğu bu tetkik ettiğimiz devirde, alınan yerlere yollanacak ailelerin eski yerlerinde bırakacakları bütün emlak ve arazileri (gayrimenkulleri) hazinenin malı sayılıyordu. Buna mukabil, gittikleri yerde kendilerine parasız ev ve arazi verilmesi tabiiydi. Marafih, Fatih Sultan Mehmed'in tahta geçmesinden evvel ait misali, yalnız Selçukî devrinden zikredebiliyoruz. İstanbul'un alın-

yöresine düşen beyliklerin buna gayret etmeyişleri, kendilerini, bütün Türkiye'nin ihtiyacına cevap verecek böyle bir siyaseti takibe götürecek siyasi şartları ellerine geçirememiş olmalarından ileri geliyordu. Osmanlılar ise, Selçukîlere vâris olduklarını, Türkiye devletini temsil etmekte olmaları hasebiyle, onların yolunda yürümek lâzım geldiğini biliyorlardı.

<sup>1</sup> British Museum, aynı yazma, vr. 63a.



ması üzerine, buraya naklolunan nüfus hakkında uygulanmış olan kaideler ise, oldukça tafsilâtı ile malûmumuzdur.

Fatih ile çağdaş olan kaynakların anlattıklarına göre, evvelce yeni alınan yerlere sürülen kimselere arazi ve emlâk parasız verilmekteyken, Fatih Sultan Mehmed, İstanbul'da «harbîlerden» devlete kalan evleri Anadolu'dan gelenlere «mukataa» (kira) ile vermişti. Bu vaziyette, baba yurtlarını dağıtıp, eskiden beri riayet olunan kanun gereğince, bedelsiz yeni yurt-yuva sahibi olacaklarını umarak gelenler için kira vermek ağır geldi. Birçokları aile ve çocuklarını bile terk ile, İstanbul'dan gitmeye kalktılar. Padişahın yakınlarından Kula Şahin adında birisi bu hali genç hükümdara arz ile, kiraların kaldırılmasını talep etti. Fatih de bu adamın tavsiyesini tutmaya mecbur oldu. Böylece, devlet göçmenlere karşı eskiden tatbik edilen usulü kabul etmek zorunda kaldı<sup>1</sup>. İstanbul'un 53 günlük kuşatması sırasındaki çarpışmalardan ve fetihten sonra vukua gelen yağmalardan şehrin bir hayli harap olduğu ve çokça da nüfus kayb olduğu hususunda eski kaynaklar müttelik görünüyorlar. Ayrıca, uzun müddettir Bizans'ın bütün çevresi Türklere geçtiğinden dolayı, İstanbul'un eski devirde olduğu nispette fazla kalabalığı barındıramayacağı muhakkaktı. Şu halde, Fatih İstanbul'a hâkim olduğu zaman, şehir, nüfus itibariyle bir hayli boş bulunuyordu. Genç padişah kendisinin de başşehri olacak olan İstanbul'a eski parlaklığını verebilmek için, Rumeli'den ve Anadolu'dan, yani imparatorluğun her tarafından buraya pek çok nüfus getirtti. Önceleri göç ihtiyarıydı. Gelenlere de evler bedelsiz veriliyordu. Sonra, bu hal ile yeter nüfus celbolunamayınca, eskiden kalma iskân usulüne başvuruldu. Anadolu halkı yurtlarını terketmek istemediklerinden, zor kullanıldı ve bu arada İstanbul imar edilsin diye, birçok Anadolu şehirleri kıymetli birçok elemanlarını kay-

<sup>1</sup> Neşri (Taeschner), s. 181.

bettiler<sup>1</sup>. İmparatorluğun her tarafından İstanbul'a yapılan iskânda, şehri sanıldığı gibi yalnız Türk-Müslüman nüfusu ile dolduracak bir siyasetin, yani İstanbul'u Türkleştirme gayesinin güdülmemiş olduğunu peşinen söylemeliyiz. Çünkü, sürülen nüfus arasında Türk, Ermeni, Yahudi ve Rumeli tarafından Müslüman, Hıristiyan her milliyet ve dinde insanlar bulunduğunu hem yeri kaynaklar ve hem de Bizanslı Kritovulos açıkça zikretmiş oldukları gibi<sup>2</sup>, Bursa ve havalisinden kaldırılan ahalinin de Türk ve Ermenilerden ibaret bulunduğunu zamanımıza kadar muhafaza edilmiş olan o devir mahkeme sicillerindeki kayıtlar kesinlikle göstermektedirler.

Yeni fetholunan topraklara, eski Türk memleketlerinden olan mühim göçler, asıl Türk köylüsü ve hatta Türkmen aşiretleri arasından devlet hizmetinde vazife almak üzere koşanlar şeklinde vâki oldu ki, bu hadise belki hepsinden fazla Türkleştirmeye yardım ediyordu. Bunları üçüncü kategoriye dahil etmek münasip olur.

Selçukîlerin son yarım asrı içinde ve Osmanlı rejiminin ortaya çıktığı XIV. asır ortalarına kadar olan zamanda, Anadolu'da kıymetli maden darlığının kendini hissettirdiğini, Moğolların Anadolu'daki nüfuzlarını kaybedene kadar vergi hususunda memleketi soyduklarını, tahsildarlarca yapılan suiistimallerin halkın yükünü artırdığını, Moğollardan sonra da beylikler ve mahallî nüfuz sahipleri arasında çetin mücadeleler başlaması dolayısıyla, zorla veya vergi şeklinde Türk halkının soyulması halinin devam ettiğini biliyoruz. İşte bu gibi soygunculuk ve ağır vergi ödemeleri köylüyü muhtaç hale getirmiş ve ziraati de kendisini doyuramaz olmuştu. Bunun bir neticesi olarak, çiftçi, hayatını kazanmak için, başka yollar arıyordu. İşte Osmanlıların giriştikleri geniş çaptaki yeni fetih hareketi, elde edilen yağmalar ve ganimetler dolayısıyla kâr-

<sup>1</sup> Bu hususta Kemal Paşazade, şikâyet yolu ifadeler kullanmıştır: Millet K. aynı yazma, No. 31, vr. 20a.

<sup>2</sup> Kritovulos, Tarih-i Sultan Mehmed Han, s. 102.

lı bir iş sahası açmış bulunmaktaydı. «Garip Yiğit» adı verilen ve çoğuncası gönüllü olarak orduya katılan bu insanlar, elde ettikleri şeylerle seferden sonra köylerine ve obalarına dönebildikleri gibi, isterlerse kale muhafızlığı ve timarlı sipahilik dahi alarak, yeni alınan yerde kalabilmekteydiler. İşte bu şekilde çok defa tekrar vatanlarına dönebilmek ümidiyle sefere gidenler, orada karşılaştıkları cazip teklifler karşısında devlet hizmetini kabul ederek fetholunan topraklarda sipahi veya kale eri vazifesinde kaldıktan başka, zamanla, orada sürüler ve çiftlikler peyda ederek zengin de oluyorlardı<sup>1</sup>. İmparatorluğun dört bir tarafına bu şekilde yayılan Anadolu Türklerinin, kendi hallerini ıslah edince, yanlarına hemşehrilerini, akrabalarını ve sair yakınlarını da çağırarak, onları dahi iş sahibi ettikleri muhakkaktır. Devletin her açtığı seferde resmî ordu kadrosu içinde giden bu binlerce gönüllü ve sekbanların, sözü geçen hizmetlere yerleştirilmelerinden başka, daimi olarak Rumeli'de oturan ve babadan evlâda vazifelerini devam ettirerek tarihî birer büyük aile haline gelen akıncı beylerinin dairelerinde besledikleri ve hemen hepsini Anadolu'dan topladıkları on binlerce akıncı, vilâyet ve sancakların başında bulunan yüzlerce ümerânın cebelileri ve daireleri halkı, hep halis Türk olup, Anadolu'dan bu tarafa boşalmaktaydılar. Meselâ, Yıldırım Bayezid tarafından Üsküp'ün fethine memur edilen ve Saruhan'dan gelen göçebelerin başında bulunan Paşayiğit adlı bey, burasını alınca, Hıristiyanlardan boş kalan evlere «nöker ve kullarını» yerleştirerek, kendisi de orada oturmaya karar vermiş ve muazzam tesisler yaparak bu şehri çabucak Türkleştirmekte büyük hizmetler başarmıştı<sup>2</sup>. Yeni alınan yerlerin Türkleşmesinde yaya ve müsellemler-

<sup>1</sup> İlk zamanlar ganimet için geçen ve gene Anadolu'ya dönen insanların sonradan Rumeli'de yerleşmeyi uygun bulmaya başladıklarını Anonim Tevârih-i Âl-i Osman yazarı da kaydediyor. British Museum, aynı yazma, vr. 68a.

<sup>2</sup> İbni Kemal, Millet K., aynı yazma, No. 30, vr. 2.

le Anadolu timarlılarının kayda değer rolleri olmamıştır. Çünkü, onlar askerî hizmetleri mukabilindeki imtiyaz ve muafiyetlerine Anadolu'da oturmakta oldukları köylerinde sahip bulunuyordu<sup>1</sup>.

Osmanlıların yeni fetihler için açtıkları cihadın, Anadolu'dan Rumeli'ye bu şekilde, yani seferlerden veya seferlerin neticeleri olan fetihlerden faydalanmak gayesiyle nasıl bir insan akınının meydana gelmesine sebep olduğunu eski kaynaklar ehemmiyetle ve her vesile ile kaydetmeyi unutmamışlardır. Meselâ, İdris Bidlisî, Osman Bey'in yeni bir saltanat kurmaya çalıştığı XIV. asır başlarında, memleket âyan ve eşrafının kendisine hizmet için yanına koştuklarını, Karacahisar'ın zaptı için girişilen muharebe esnasında kaçan ve çarpışmada telef olan Hıristiyanların bıraktığı evlerin «gazilere» taksim olunduğunu ifade etmektedir<sup>2</sup>. İznik şehri dahi kuşatıldığı sırada, firar, açlık ve çarpışmalar tesiriyle, fazlaca Hıristiyan askeri zayi olduğundan dolayı, pek çok evlerin boş kaldığı, hatta erkeksiz kadınların kabarık bir yekûn tuttuğu ve zaferle şehre giren Sultan Orhan'a bu kadınlar hallerini arz ettiklerinde, orduda bulunan gazilerin bu evlere yerleştirilerek, kocasız Hıristiyan kadınlarıyla da evlendirildikleri kaydolunmuştur<sup>3</sup>. İznik zaptolunup da Şehzade Süleyman buraya vali yapıldığı zaman, iyi muamelesi sayesinde ve yağmaya müsaade etmediği için, kendisine bilhassa sulh yoluyla teslim olan Göynük, Taraklıyeniçesi ve Mudurnu taraflarını mülk ve timar şeklinde Türk askerlerine tak-

<sup>1</sup> Paşaların yahut beylerin cebelileri, devletin ücretlerini halka ödeterek (avârız-ı divaniye karşılığı) topladığı sekbanlar, gönüllü olarak sefere iştirak eden «garip yiğitler», Rumeli beylerinin hizmetlerinde olan «akıncılar», o tarafta timarları olan sipahiler vb. dışında, «Yaya ve Müsellem» askeri de sefere katılmakla beraber, bu sonuncular köylerinde birtakım imtiyazlara sahip olarak askerî hizmet gördüklerinden, zaptedilen yerlere yerleşmeyip geri döndükleri muhakkaktır.

<sup>2</sup> Heşt Behişt, Nuruosmaniye, No. 3209, vr. 41, 46, 47.

<sup>3</sup> İbni Kemal, aynı yazma, No. 26, vr. 23a.

sim ederek bu mühim bölgenin Türkleştirilmesini nasıl temin ettiği hakkında gene İdris Bidlisi'nin tafsilâtlı kaydı ne kadar açık bir fikir vermektedir<sup>1</sup>.

İbni Kemal de, Şehzade Süleyman tarafından Rumeli'de ilk fetihlere girişildiği zaman, Anadolu'nun Türk çiftçisi arasında akına ve seferlere iştirak etmek için nasıl yenilmez bir arzunun meydana geldiğini çok sade ve kuvvetli bir Türkçeyle ifade ediyor. Onun deyişine göre, «Türkler terekelerin terk edüp akıncılığa gönül berkidüp evlerin barkların» bırakıp «öküzlerin satup ve yarak at ve don tahsil» eylemişler, «öğenderelerin gönder'e sapanların keman'a tebdil» ederek Osmanlı ordusuna katılmışlardı<sup>2</sup>. Kaynaklardaki bu kayıtlar, Türk köylüsünün, ziraatını terk ile, Osmanlı ordusuna katılıp, Rumeli taraflarına doluşları hadisesinin dikkati çekecek yüksek hadlerini ifade etmekle beraber, bu türlü yerleşmelerin Rumeli'deki kazançlı hayat şartları devam ettiği müddetçe hep revaçta kaldığını da biz tahmin edebiliriz.

Bundan başka, Timur Ankara'da Yıldırım Bayezid'i mağlûp edip de memleketin yağmasına başlayınca, her şeylerini kaybetmek ve perişan olmaktan korkan bilhassa zengin insanlar, kitle halinde Gelibolu'dan geçerek Rumeli sahasına dolmuşlar ve kendilerini böyle kurtarmışlardı. Anlattıklarını o devire erişenlerden aldığını söyleyen anonim bir eserin yazarı, bu hadisenin o tarafın Türkleşmesi ve şenlenmesinde mühim bir etken olmuş bulunduğunu bilhassa kaydediyor<sup>3</sup>.

Türk fetih tarihinde, dikkatle takip olunmuş bir de iskân siyasetinin mevcut bulunduğunu yukarıda söylemiştik. Osmanlı rejimini teşkil eden devrin başından itibaren dahi, bu hususta bir hayli malûmata sahibiz. Fetih sahala-

<sup>1</sup> İdris Bidlisi, aynı yazma, vr. 98a.

<sup>2</sup> Millet K., aynı yazma, No. 26, vr. 82b-83a.

<sup>3</sup> British Museum, Catalogue OR. 7506, vr. 68a.

rına Türkmen ve sair göçebelerin ve müstahsil İslâm-Türk ahalinin nasıl yerleştirildiğini, veya bu gibi yerlerin mihanikî olarak ne suretle Türk nüfusu topladıklarını yukarıdaki izahımızla anlatmış bulunuyoruz. Ancak, Osmanlı fetihlerinde en kuvvetli hedef teşkil etmiş bulunan ve devletin iskân siyasetinde, dolayısıyla de, girdiği yerde kökleşip kalma gayesinde en mühim yerleşme ve Türkleşme mahalleri olarak seçilen kasabalar ve bilhassa büyük şehirlerin süratle birer Türk-İslâm merkezleri haline gelmesi için uygulanan metot ve güdülen siyasetin esaslarını izah etmek mühim bir mevzu olarak çok yerindedir.

Osmanlı rejimi zamanındaki Türk yayılmasında şehirlerin köylerden daha evvel ve daha süratli bir surette Türkleştikleri hakkındaki kati delilleri en eski kaynakların izahlarından olduğu gibi, arşivde muhafaza edilmiş bulunan Fatih devri tahrir defterlerinden ve nihayet o zaman tesis edilmiş vakıflar, mahalle ve semt isimlerinden bulup çıkarmak çok mümkündür. Meselâ XV. asır ortalarına kadar çıkan şer'iyye sicillerinden kesinlikle anlıyoruz ki, Bursa köyleri, buraların fethinden bir buçuk asra yakın bir zaman sonra da, hâlâ büyük bir çoğunluk halinde Hıristiyan nüfus ihtiva ettiği, hatta birçoklarında hiç Müslüman bulunmadığı halde, bizzat Bursa şehrinde vaziyet aksi olup, hemen mahallelerin hepsi Türk ahali ile doluydu ve Hıristiyanlar azınlıkta bulunuyorlardı. XIV. asır başlarından beri, Osmanlıların Türk topraklarına ilâve ettikleri bütün Marmara çevresinde ve Rumeli'de aynı nadisenin vukua geldiği, şehirlerin pek çabuk birer Türk şehir topluluğu haline dönüşmesine karşılık, köylerin mühim bir Türk nüfusunu toplamak için daha uzun bir zaman geçirdikleri muhakkaktır. Şehirlerin içtimaî-kültürel bakımdan ve siyasî hâkimiyetin sağlamlığı için nasıl bir ehemmiyet taşıdıkları malûmdur. Osmanlılar, belki de bu hususu tamamıyla kavradıklarından dolayı, herhangi bir şehri zapteder etmez, ilk iş olarak buraya kitle halinde

Türk-Müslüman ahali naklediyorlardı<sup>1</sup>. Yeni rejimin ilk başşehri sayılan Karacahisar alınır alınmaz, Anadolu'nun Türk bölgelerinden, bilhassa Germiyan'dan bu şekilde bir nüfus getirilmesine şahit olmaktayız. Gelenlere şehrin boş evleri verilmiş ve yenileri dahi inşa olunarak hükümet merkezi en kısa zamanda bir Türk şehri olmuştu<sup>2</sup>. Sonra, Yenişehir zaptolunarak devlet merkezi buraya naklolunduğu zaman aynı yolun burada da takip edilmiş bulunması lâzım gelir. Gerek Bursa, gerek İznik ve daha sonra Edirne şehirlerine Türk-Müslüman halkın daha çabuk toplanmaları için gene aynı usullerden de faydalandığı muhakkaktır. Bu şehirler bir bir alındıkça, en yakın Türk merkezlerinden ahali naklolunmuş ve buralar eski kalelerin içinden dışarı taşarak yeni mahalleler kurulmaya başlanmıştı<sup>3</sup>. Hatta Yıldırım Bayezid'in henüz fethetmeye muvaffak olamadığı İstanbul şehrini bile bu yol ile Türkleştirmeye kalkmış olduğunu, oradaki Türk tüccarlarını bir Müslüman cemaat olarak idare etmek hususunda imparatorundan aldığı müsaadeye dayanarak kurduğu Türk mahallesine Göynük ve Taraklıyencesi'nden ahali götürüp iskân ettiğini ve bunlar için yeni Müslüman mahalleleri kurduğunu çok iyi biliyoruz<sup>4</sup>.

<sup>1</sup> Yeni alınan yerlere göçürülenler arasında Hıristiyan ve Yahudi cemaatlerine mensup olanlar da vardı. Fakat, nispet bakımından Türk-Müslüman olanlar çok fazla olduklarından, şehri Türkleştirme gayesine hâlel gelmiyordu.

<sup>2</sup> İbni Kemal, aynı yazma, 25, vr. 44b. (J. W. Zinkeisen, bazı meşhur kiliselerin camie çevrilmesine de bakarak, bu hareketi geniş ve şümulü bir İslâmlaştırma siyaseti olarak alıyor: *Geschichte des Osmanisches Reich I*, p. 71-72. Halbuki, Osmanlı Türkiye'sinde böyle bir siyaset olmamıştır. Büyük bir kilisenin cami yapılması ve medreselerle yeni cami vesair dinî müesseseler inşası çok kalabalık olarak göçüp gelen Türk halk yığınlarının ihtiyacını karşılamak mecburiyetinden ileri geliyordu).

<sup>3</sup> İdris Bidlisi, aynı yazma, vr. 55b ve 125a.

<sup>4</sup> Neşri, I, s. 330; İbni Kemal, aynı yazma, No. 30, vr. 140b. (Aynı padişahın Niğbolu zaferinden sonra Macar kralına Macaristan'ın birçok yerlerinde ve bu arada «Budin-Budapeşte»de Türk cemaatlerinin işlerini çevirmek için kadılar bulundurmayı

1430 sıralarında, Selânik II. Murad tarafından zap-  
tolunduğu vakit, Vardaryenicesi'nin halkı sürülüp bu mü-  
him şehre yerleştirilmiş ve ayrıca birçok boş evler gazi-  
lere tevdi olunmak suretiyle, eskiden beri âdet olduğu  
üzere, çarçabuk bir Türk kolonisi teşkil olunmuştu<sup>1</sup>.

Osmanlıların, yukarıda anlattığımız üzere, her girdik-  
leri şehirde siyasi hâkimiyetlerini sağlam temellere daya-  
mak için kendi anavatan şehir ve kasabalarından ahali  
götürmeyi en başta yapılacak iş saydıkları düşünülün-  
ce, bunun Türkleştirme için ne büyük önem taşıdığı an-  
laşılacağı gibi, bundan sonra, böyle yerlerde, yapılan ikin-  
ci mühim faaliyetin, başta hükümdarın kendisi olmak  
üzere, zenginlerin ve Türk devlet adamlarının meydana  
getirdikleri tesislerin Türk şehir topluluğunun kuvvet-  
lenmesine, Türk millî kültürünün fetholunan yerlere de  
bütün hususiyetleriyle taşınmasına ne kadar yardımları  
olduğu da ehemmiyetle dikkate alınmalıdır. Cami, medre-  
se, imarethane, tekke, bîmarhane gibi hayır yerlerinin esa-  
sını teşkil eden adı geçen tesislerin yaşaması, büyük  
ve geniş vakıfların da meydana getirilmesini icap ettiri-  
yordu. Bu hal ise, bu müesseselerin ve vakıflarının hiz-  
metleri bakımından, kuruldukları şehir ve kasabalarda  
mühim Türk nüfusun toplanmasını mümkün kılmaktaydı.  
Rical veya bizzat padişah tarafından, köylerin önemli bir  
kısmının «divanî timar»dan hariç tutularak, bu şekilde o  
civarın merkezi olan şehir veya kasabadaki tesislere va-  
kıf yapılmaları, şüphesizdir ki, Rumeli şehirlerinde esnaf  
ve tüccardan başka birçok Türk halkının da «mürtezika»  
suretinde toplanarak, kendilerine geçim sağlamalarına im-  
kân veriyordu. Hele bol bol inşa olunan medrese ve ima-

kabul ettirdiğini, sonraki devirde akıncılar Macaristan'a girdik-  
lerinde, o zamandan kalma Müslüman izlerini hayretle gördük-  
lerinin rivayet olduğunu Kemal Paşazade yazmaktadır: Millet  
K., aynı yazma, No. 30, vr. 139a-140a.

<sup>1</sup> Neşri (Taeschner), s. 163.



retlerin, ne kadar müderris ve talebeyi bir kasabada toplamaya hizmet ettikleri tasavvur olunmalıdır<sup>1</sup>. Osmanlıların Marmara istikametine hareket ettikleri XIII. asır sonlarından itibaren ve Rumeli'ye geçişlerinde, bu sahalarda sarfettikleri gayretlerin bazılarını burada zikretmekle, Türklerin yeni alınan şehirlerde çoğunluğu temin edebilmelerinde bu tesislerin oynadıkları rol kendini gösterecektir.

Osmanlı beyliğinin ilk mühim fethi olan ve herhalde kendisine yeni bir siyasî varlık yaratma yolunda belki en büyük cesareti veren Bursa'nın Türklere geçmesinden sonra, Sultan Orhan ve haleflerinin burada kurdukları tesislerin, bu şehirde büyük bir Türk nüfusunun toplanması bakımından yüksek önem taşıdıkları bellidir. Sultan Orhan, Bursa'yı alır almaz, evvelâ meşhur Hıristiyan kilise ve manastırlarını cami ve medreseye çevirmek suretiyle ilk ihtiyaçları karşılamıştı<sup>2</sup>. Belki de o, burasının başşehirliğini geçici saymaktaydı. Nitekim, İznik ele geçer geçmez hemen orayı başşehir yaptı. Daha geniş tesisleri de tabii orada kurdu<sup>3</sup>. Bu yüzdendir ki, İznik, Bursa'dan daha önce Türkleşmiş görünüyor. Mamafih, İznik'in bu şekilde devlet merkezi olarak kullanılması uzun sürmedi. Yeniden Bursa'ya ehemmiyet verilerek, devletin başşehri sayıldığını ve 1336 sıralarından itibaren Orhan'ın, bu şehirde cami, medrese, hanekah ve rıbatlar inşasıyla mühim vakıflar meydana getirdiğini görüyoruz ki, bunların Türk nüfusunu Bursa ve etrafına çekme bakımından oynadıkları rolü bilhassa kaydetmelidir<sup>4</sup>. Hele imaretlerin ve tekkelerin, ayrıca yolcu ve misafirlere, fıkara ya yemek vermeleri, eski Selçukî Anadolu'sundan göçmenlerin yeni

<sup>1</sup> Hoca Sadeddin, ilk Osmanlı fetihlerini anlatırken, bu hususa dikkati çekiyor: Tac'üt-tevarih, I, s. 36.

<sup>2</sup> Hoca Sadeddin, aynı eser, I, s. 36.

<sup>3</sup> Hoca Sadeddin, I, s. 43 ve 70; İbni Kemal, Millet K, aynı yazma, No. 26, vr. 23b.

<sup>4</sup> Hoca Sadeddin, I, s. 46; İdris Bidlisi, aynı yazma, 99b, 120b.

yerlerde zahmet çekmeden yerleşmelerini ziyadesiyle kolaylaştırıyordu ki, bu husus önemlidir. Edirne zaptolunduktan sonra, bu şehirde dahi tesis olunan aynı cinsten hayır yerleri ve onlara ait vakıflar şehre mühim Türk kitlelerinin gelip yerleşmelerini mümkün kılmaktaydı. Başlangıçta Dimetoka başşehir olur gibi görünmüş ve fakat Edirne'ye gösterilen ihtimam sayesinde, bu şehir daha çok geliştiğinden, devlet merkezi oraya naklolunmuştu<sup>1</sup>. Bu şekilde, Edirne'nin nüfusunu artırmak, haki-katen bir Türk şehri ve devlet merkezi haline getirmek için çok çalışan ve beş sene hep orada oturarak imar eden padişah, 1366'da (767), yani Sırp Sındığı hadisesinden sonra, Bursa'ya döndüğünde, burada yeniden mühim tesisler meydana getirdi ki, Bursa'nın büyümesinde bu faaliyet ikinci hamleyi teşkil ediyordu<sup>2</sup>. Bursa'nın imarı ve büyü-mesi uğrunda en mühim gayretlerden birisini de Yıldırım Bayezid ve sonra onun oğlu Sultan Mehmed Çelebi yaptılar. Baba ve oğulun cami, medrese, tekke ve sair müesseseler kurmaları ve bunlara bağladıkları vakıflar da çok mühim olmuştu<sup>3</sup>. 1429'da Bursa'da taun çıktığı esna-da, Güneydoğu Anadolu Türkmen sahasında ve Irak'ta açlık ve aynı zamanda Memlûklerin buralara tecavüz etmeleri gibi kötü durumlar bu sahalardan etrafa yeni bir nüfus göçüne sebep oldu ki, bu arada, Anadolu'ya da göçenler vardı. Fakat, bunların nispeti fazla mıdır ve Türkmen aşiretleri batıya doğru nerelere yayılmışlardır, aydınlatıcı ve doğru bilgi verilmiyor<sup>4</sup>.

II. Murad dahi imarethane, medrese, cami ve misafirhane yaptırmada seleflerinden geri kalmamış, bunlar için de muazzam vakıflar kurmuştu<sup>5</sup>. Tabii, yüz binlerce akçe geliri ile, geniş malî kudrete sahip kılınan bu müesse-

<sup>1</sup> Hoca Sadeddin, I, s. 83; İdris Bidlisi, aynı yazma, vr. 125a.

<sup>2</sup> İdris Bidlisi, aynı yazma, vr. 124a.

<sup>3</sup> Neşri, I, s. 546.

<sup>4</sup> Neşri (Taeschner), s. 162.

<sup>5</sup> Neşri (Taeschner), s. 177.

seler pek çok âlim ve müderrise «vazife-cihet» temin ediyor, binlerce talebe toplanıyor, gelip geçenler, göçmenler, fakir-fukara buraların gelirinden muhtelif şekillerde faydalanıyorlardı. Bu müesseseler ve dolayısıyla vakıflar, gerçi bu suretle çoğu doğru-dürüst müspet bir iş tutmayan bir nevi parazit zümreyi de cemiyetin sırtına yük etmiş durumda olmakla beraber, diğer taraftan, bu gibi şehirlerde mutlak surette mühim bir Türk-Müslüman unsurun toplanmasını mümkün kılmaktaydı<sup>1</sup>. Hükümetin hizmetinde olan kale erenleri, vergi memurları, vali ve maiyeti, asayiş memurları, mahkeme erkânı, kısacası bürokrasi de bu yekûna ilâve olununca, yeni fetholunan yerlerde Türk ekseriyetinin hangi yollarla toplanmış olduğunu anlamış oluyoruz. Bu hal, yeni alınan her şehri, eskidekine göre çok büyüttüğünden, mühim bir müstehlik kitle, alışverişi canlandırmakta, iktisadî hayat yükselmekteydi. İşte bu vaziyettedir ki, fetholunan büyük merkezlerde derhal Anadolu'daki örneğine göre, bir «Esnaf-Ahî» teşkilâtı kurularak, derhal iktisadî faaliyeti Türk içtimaî-siyasî hayatına bağlamakta gecikmiyordu. Bu şekilde canlı ve işlek birer merkez haline gelen şehirlerdeki yerli halkın, yani Türk hâkimiyetine boyun eğen Hıristiyan ahalinin, eski perişan hayatlarına bakarak, kazançlarının ne kadar arttığını ve hayat seviyelerinin nasıl yükseldiğini ayrıca izaha lüzum yoktur.

Rumeli şehirlerine Türk nüfusu iskân etmek suretiyle büyümelerinde ve canlanmalarında uç beylerinin, yahut daha doğru tabirle büyük «Akıncı Ümerâsı»nın rolleri bizzat hükümetinkinden daha az mühim olmamıştı.

<sup>1</sup> Neşri II (TTK), s. 676-678. Burada yazar, Sultan Murad'ın Bursa ve Edirne'de yaptırdığı cami ve imarethanelerde Kur'an okutmak ve sair dualar yaptırmak için koydurduğu yüzlerce insanın rakamlarını veriyor ve sonra yaptığı vakıfları anlatıyor. Tabii bu devletin gelir kaynaklarını tembeller zümresi yağmalamakta ve çalışanların omuzlarına yiyici (mürtezika) yükünü yüklemekte idi.

Çünkü, maiyetlerinde pek kalabalık akıncı, yani «tavcı» bulunduran bu kimselerce fetholunan bir yer bazen eskiden alınmış yerden de ilâve yapılarak kendilerine sancak beyliği halinde verilirken, köylerinin büyük bir kısmı has olarak maaşlarına tahsis olunuyordu. Bu vaziyette, sancağın merkezi olan şehrin idaresini üzerine alan mezkûr akıncı beyi, adamlarından pek çoğuna mahallelerde ev-bark vererek, onları da buraya yerleştiriyor ve hele iç-kale, ulûfelerini padişaktan alan Türk muhafızlar ve onların aileleriyle doluyordu. Haslarının mühim bir kısmını vakıf yapabilmek için, padişaktan mülknâme alan bu gibi ümerâ, oturdukları şehirlerde âdeta padişahlar derecesinde mühim hayır müesseseleri ve vakıflar teşkil ediyorlar, çocuklarına da bu vakıflardan mütevellilik ve hisse yoluyla daimi, yani nesilleri boyunca sürecek gelir sağladıklarından, her şehir ve kasabada Müslüman-Türk cemaatinin, hatta Hıristiyan halkın hürmet ve itibarını çeken kuvvetli ve nüfuzlu aristokrat bir yuva veya birkaç aile türüyordu. Üsküp'e Paşayığit. diğer birçok kasabalara ve şehirlere de Evranos Oğulları, Turhan Bey Oğulları, Mihal Oğulları ve ötekileri bu şekilde yerleşmişler ve tarih boyunca mühim rol oynamışlardı<sup>1</sup>.

Özetle, Osmanlıların, Rumeli'de, hatta Türkiye'nin coğrafi çevresi dışından imparatorluğa kattıkları bütün topraklarda, asırlar boyunca siyasi hâkimiyetlerini kolayca devam ettirmelerinde başlıca rolü oynayan bu hadise, yani şehirlerin kısa zamanda Türk şehir toplulukları şeklinde gelişermeleri, yukarıda uzunca anlatıldığı üzere,

<sup>1</sup> Münecimbaşı, II, s. 306; İbni Kemal, Millet K., aynı yazma, No. 30 vr. 135; Selçukî rejiminde, bilhassa XIII. asrın sonlarında, Batı Anadolu istilâ olunurken, fetih hakkı - kılıç hakkı kaidesi gereğince, her uç beyinin kendi kuvveti ile zaptettiği şehre bütün erkân ve maiyeti (hadem ve haşemi) ile yerleşip, saraylar yaptırarak ve tesisler vücuda getirerek kendisine bir başşehir yapması o devir için şehirlerin Türkleşmesinde önemli rolü olan hadiselerden biri olsa gerek.

şu üç hadise halinde tahakkuk etmektedir: 1 — Hükümet idaresini temin edecek Türk personeli ve aileleri derhal gelip şehirlerde yerleşiyorlardı. 2 — Padişah ve rical, hatta zenginler, kudretlerine göre, hayır müesseseleri kurarak, bol hasılatlı vakıflar vücuda getiriyorlar, bu sayede mühim miktarda bir mürtezika zümresi doğuyor ve ayrıca vakıf sahibinin kendi evlâdına şart koştuğu mütevellilik ve vakıf hissesi sayesinde ailesi orada nüfuzlu ve köklü olarak yerleşiyordu. 3 — Türk Ahî-Esnaf müessesesi dahi kurularak, şehrin ticaret ve sanayii Anadolu'daki örnek ve geleneğine göre teşkilâtlandırılıyor, iktisadî hayat bu tipik Türk içtimai-iktisadî müessesesi sayesinde millî şehir topluluğunun elinde ve kontrolunda bulunuyordu. Bürokrasi zaten hükümetin kendisi demek olduğuna göre, gerek vakıflar ve gerek esnaf teşkilâtı dahi, devletin murakabe ve kontrolüne tâbi olduğundan dolayı, yarı resmî müesseseler sayılmalıdırlar. Şu halde, devlet tarafından düzenlenen bu üç Türk-İslâm müessesesi, her yeni alınan şehirlerde süratle yerleşerek, siyasî hâkimiyet için çok kuvvetli bir dayanak teşkil eden Türk şehir topluluğunu vücuda getiriyorlardı. Bu kuvvetli topluluk, yalnız tek bir siyasî idarenin temeli değil, bütün bir iktisadî hayatın esas unsurunu Türk-Müslüman halkın teşkil etmesinin ve hele şehirlerde tamamen millî bir kültürün, yani Türk medeniyet ve harsının hâkim olmasının da en kuvvetli teminatı idi. Türklerin oturmaya ısınabildikleri hemen bütün İmparatorluk şehirlerinde, eski yerli halkın ayrı bir topluluk olmaktan çıktıklarını ve Türk topluluğuna tâbi hale geldiklerini söylemeye bile lüzum yoktur.

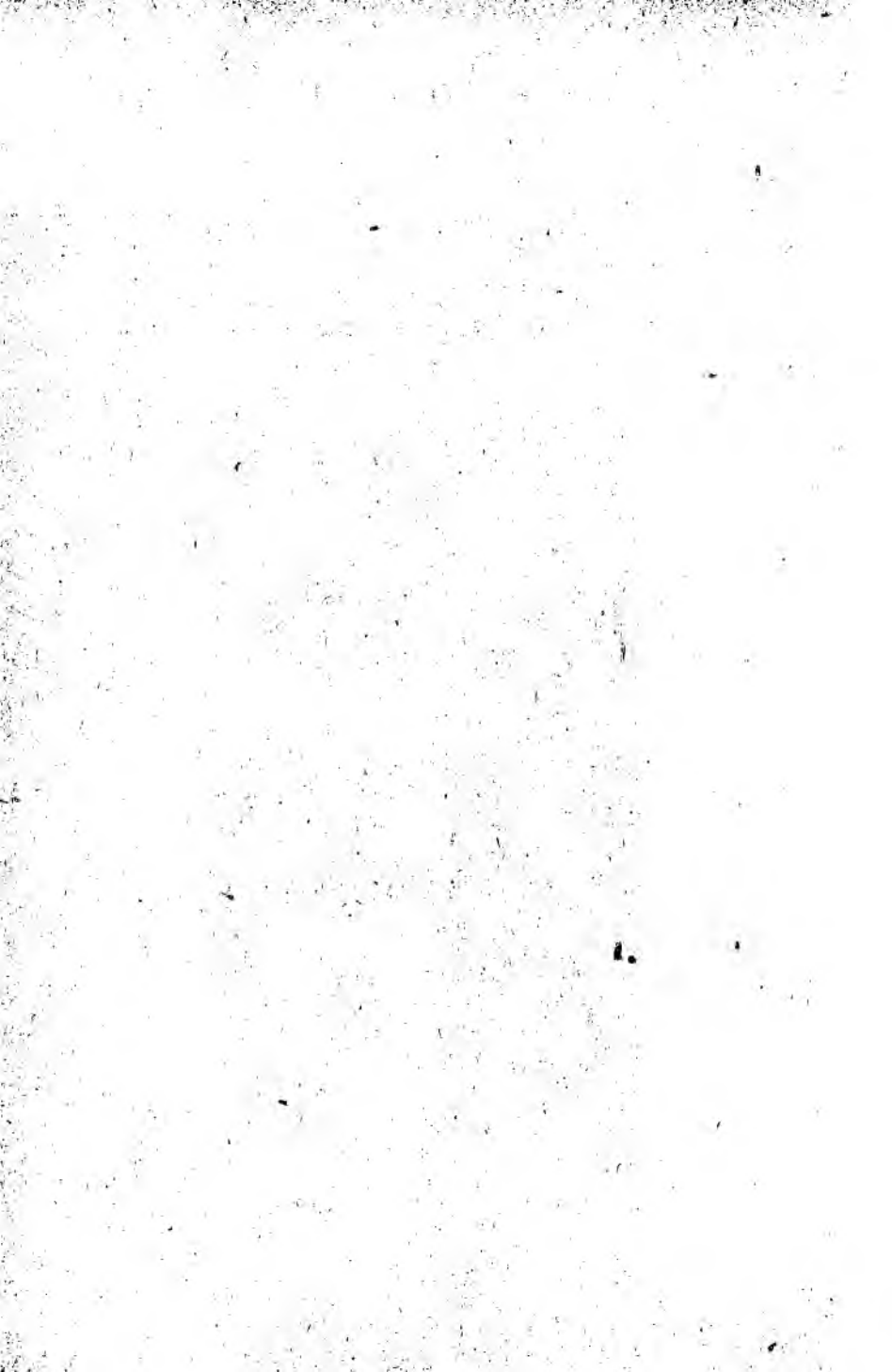

## KISIM: VI

### F. OSMANLI REJİMİNDE MALİ USUL

#### 1 — Para Sistemi (Akçenin darbı ve tedavülü)

İktisadî tarihin mühim bir faslını teşkil eden malî nizamı iyi anlamak için, onun dayandığı para sistemini izaha ziyadesiyle ihtiyaç vardır. Hele modern maliyecilikte kullanılan ve çoğuncası itibarî kıymetle ifade olunan para sisteminin henüz tatbik olunmadığı XIV. ve XV. asırlarda, mevcut madenî paraların ihtiva ettikleri altın ve gümüşün hakiki kıymetleri ile sikke halinde damgalandıkları zaman kendilerine takdir olunan kıymetlerinin hemen hemen birbirlerine müsavi olmaları dolayısıyla, o devir için, mevcut para sistemini devlet maliyesi ile bir arada mütalâa etmek daha doğrudur, kanaatındayız. Bu sebepledir ki, Osmanlı malî düzeninin izahına evvelâ para sisteminin tetkiki ile başlayacağız<sup>1</sup>.

Selçukî Türkiye'sinde, gerek maliye ve gerek öteki iktisadî hususlarda, yani kıymetleri para cinsinden ifade etmek icabettiği zaman, ana ölçünün «Dirhem» veya sadece «Aded» denen gümüş sikkeden ibaret olduğunu bi-

<sup>1</sup> Prof. Dr. H. İnalçık hakkımızda yazdığı bir tenkid yazısında (Bellekten No. 61), akçe'nin itibarî kıymetini hesaplayamayışımızın hata olduğunu iddia ediyor. Çünkü tenkidçi, modern maliyeciliğin para sistemi ile eskisini birbirine karıştırıyor. O zamanki milletlerarası mübadele sistemi, parada itibarî kıymet usulünün yürümesini imkânsız kılmakta olduğundan başka, iç pazarlarda da bu alışveriş usulü yayılmamıştı. Akçenin gümüş değeri ile külçeninkinin aynı olduğuna dair İnalçık eski tereke defterlerinde birçok misal bulacaktır.

liyoruz. Her türlü ticarî faaliyette ve tedavülde dahi esas olan gene aynı sikkeydi. Eski iktisadiyatta kaide olduğu üzere, dirhemın kıymeti ihtiva ettiği gümüşün kıymeti demek olduğundan dolayı, bir sikkenin ağırlığının azaltılması veyahut çoğaltılması, elbette kıymetine tesir ediyordu. Altın ve gümüş bir memlekette bollaştığı zaman, bu madenlerden yapılan sikkelerin ağırlıklarında da artırma yapıldığı, bu hususta darlık varsa vezinlerin düşürüldüğü bilinmektedir. Şu halde, Selçukîlerin refahlı devri olan, meselâ, Büyük Alâaddin'in son zamanlarında, veya I. Gıyaseddin Keyhusrev saltanatında kesilen dirhemlerin vezinlerinin umumiyetle 15 ile 15.5 krat geldiği, yani, gram cinsinden ifade edersek, 3.109 ile 3.213 olduğu<sup>1</sup> görülmektedir. Halbuki, Konya sultanlığının yıkılmak üzere olduğu, iktisadî vaziyetin de çok sarsılmış bulunduğu 1300 sıralarındaki Selçukî dirhemlerinin ağırlıkları ise, evvelki seviyede kalamamış, umumiyetle 13 ile 11 krat (aşağı yukarı 2.7 ile 2.3 gram) arasında değişir olmuştur. II. Mesud'un son defaki saltanatında, namına kesilen gümüş dirhemın ağırlığı da ancak 11.5 krat (yani 2.4 gram kadar) idi<sup>2</sup>.

1308'den sonra, yani son Selçukî sultanının ölmesiyle, Anadolu'da yer yer bağımsız veya Moğollara tâbi beylikler kurulduğu sırada, memlekette, ya Moğolların veya Selçukîlerin sikkeleri tedavülde bulunuyordu. Kaynakların ifade ettiklerine göre, en evvel kendi adına para kestiren Anadolu beyi, Osman Oğullarından Sultan Orhan olup, meskûkât katalogları da bunu doğruluyorlar. Yeni rejimin ilk sikkesi olacak olan ve Bursa'nın fethi ertesinde kestirilen bu paranın gümüş ağırlığını, Sultan Orhan kendisi tahta çıkana kadar tedavülde tuttuğu II. Mesud'un son sikkesinin aynı olarak kabul etmişti ki,

<sup>1</sup> Bir krat 0,212 gram olduğuna göre. Bakınız, Zambaur, İslâm Ansiklopedisi, «Krat» maddesi.

<sup>2</sup> Ahmed Tevhid, Meskûkât-ı Kadime-i İslâmiye Kataloğu, s. 146-223 ve 344-354.



bu ağırlık 12 krat'dan (2.54 gram) ibaret bulunuyordu<sup>1</sup>. Orhan'ın, Osmanlı tahtına çıkararak, Beyliğini bağımsız saydıktan sonra, tedavüle çıkardığı akçe de, 6 krat (1.3 gram) olarak kesilmişti. Çünkü, gümüş darlığı ana ölçü olarak II. Mesud'un dirhemine eşit ağırlıktaki bir sikkeyi tedavülde uzun müddet tutmaya imkân bırakmıyordu<sup>2</sup>. Mesele, pazarda başlara ve çiftçinin sahip olduğu arazi ve emlâke ve sair vergi konması icabeden şeylere dirhem üzerinden vergi koymak mükellefler için çok ağır gelecekti. Bu sebepten dolayı Selçukiler devri ana ölçü sikkesi olan dirhem yarısına eşit olan ve «Nısfıye» denen bir gümüş para, evvelkisi yerine, ana ölçüyü ifade eden sikke sayıldı ki, «Akçe» denen Osmanlı gümüş parası bundan ibaretti<sup>3</sup>. Halil Edhem Bey'in katalogunda Orhan namına kayıtlı bulunan 1 dirhem ve 13.75 kratlık (takriben 5.950 gram) sikke ise, Moğolların Selçukî dirheminden daha büyük bir sikkelerine eşit olarak kesilmiş görünüyor<sup>4</sup>. Mamafih, şunu söyleyelim ki, akçeden daha büyük veya küçük olan sikkelerin önemi malî bakımdan büyük olmadığı için üzerinde durmayacağız.

Şu halde, Orhan devrinin parası denince, II. Mesud'un kestirdiği dirheme eşit olan 12 kratlık (11.5 olduğu da

<sup>1</sup> Bak., Ali Bey, TOEM, sene: 8, s. 358; ayrıca, Ahmed Tevhid, aynı katalog, s. 3 (çifte akçe) ve s. 503'deki tahvil cedveli.

<sup>2</sup> Halil Edhem'in 5 krat (1.002 gram) olarak zikrettiği. Uzunçarşılı'nın Orhan'a ait makalesinde şeklini de çizdiği 727 H. tarihli sikke vezin itibariyle normal Osmanlı akçesinden hayli düşük olduğuna göre bunun kenar kesilmesinden ileri geldiği muhakkaktır: Belleten IX, s. 208.

<sup>3</sup> Ahmed Tevhid ise, Orhan'ın «Dirhem» adlı sikkeyi kendi namına kestirdiğini, sonra gümüşün çok kıymetlenmiş olmasından dolayı, bundan vazgeçerek «Nısfıye»yi esas aldığını ve bunun da «Akçe» adını taşıdığını kabul etmiyerek, ayrı bir vezin üzere, miskal'in 1/4'ü demek olan 6 kratı esas aldığını iddia ediyor: bakınız, s. 8; halbuki, bütün kataloglarda, hatta yazarın kendi katalogunda, ilk akçe 5.75 krattır. Hele Ali Bey, 5 krat olarak kabul ediyor; TOEM, sene 1338, cüz. 48, s. 356.

<sup>4</sup> Halil Edhem, Meskûkât-ı Osmaniye Kataloğu, s. 2.

vakidir), yani 2.4 gramlık bir «Dirhem» (Ahmed Tevhid'in çifte akçe sözü yanlıştır: Katalog, s. 3) ile, bunun tam yarısı olan 6 kratlık (dirhem'in vezni 11.5 ise tabii onun yarısı 5.75 olur) akçenin (yani Selçukî devri sikkelerinden Nısiyye'nin), iki ayrı ağırlıkta sikke olduklarını anlamak icabeder<sup>1</sup>. Tabii devletin malî hesaplarında ve tedavülde esas olan akçeydi<sup>2</sup>. Bazı yazarların Orhan'a ait akçeyi, vezni itibariyle, dirhem'in dörtte biri veya üçte biri saymaları hiç bir esasa dayanmıyor. Öyle anlaşılıyor ki, Orhan'ın ilk sikkesi için vezin 5.5. krat alınmıştı ve fakat normal sikke 6 veya 5.75 krat olarak kabul olunuyordu<sup>3</sup>. Çünkü, sikke kesme usulü, 100 dirhem gümüşten belirli sayıda akçe yapılması şeklinde bir tekniğe dayanıyordu; bilhassa çok iyi bildiğimiz Fatih devri ve sonralarında her yeni akçe çıkarılmasında hep 100 dirhem gümüşün esas alındığını ve bu miktardan kaç akçe kesileceğinin kararlaştırıldığını görüyoruz ki, ait oldukları devirlerde bunları tafsilâtıyla tetkik edeceğiz.

Mamafih, mevzumuz olan bu devirde dahi aynı usulün geçerli olduğuna dair bir kayıt Oruç Bey Tarihi'nde mevcuttur. Burada ifade olunduğuna göre, 1431'de II. Murad'ın tedavüle çıkarılmasını emrettiği akçe, gümüşün her lüdre'sinden<sup>4</sup> 260 adet çıkacak şekilde kesilecek idi<sup>5</sup>. Şu

<sup>1</sup> Orhan namına olan akçelerden 6 kratlık (1,3 gramlık) dahi görülüyor: Halil Edhem, adı geçen katalog, s. 4; fakat bu vezin dahi Mesud'un 12 kratlık dirheminin yarısıdır.

<sup>2</sup> Bu gümüş para sistemi eski İslâm devletlerinde mevcut olmasına rağmen, Brockelmann Anadolu'ya Bizans'tan geçtiğini söylüyor: *Histoire des Peuples et des Etats Islamiques*, p. 224; halbuki bu, eski bir geleneğin devamıydı; «akçe» kelimesi de Osmanlılardan önce vardı: İslâm Ansiklopedisi, «Akçe» maddesi. Resmî dil Türkçe olunca «akçe» de umumi bir terim olmuştur.

<sup>3</sup> İdris Bidlisi, aynı yazma, vr. 92a; C. Brockelmann, aynı eser ve sayfa (Hoca Sadeddin bu husustaki kaydını İdris Bidlisi'den almış olmalıdır; halbuki Ali Bey, bu yazarın yanlış olarak kendi zamanını aldığını söylüyor: TOEM, sene 334 cüz 48, s. 359.

<sup>4</sup> Lüdre, takriben 100 dirhem'e eşit bir ağırlık ölçüsüdür.

<sup>5</sup> Oruç Bey (Babinger), s. 49.

halde, Orhan'ın ilk akçesi aşağı yukarı, 100 dirhem gümüşten (halis gümüşün nispeti yüzde doksandan tutulduğu gözönüne alınarak) 260 adet kesilmişti ve darphaneden ilk çıktığında, aşınmadan ve kenarları da kırılmadan<sup>1</sup> her biri 6 krat (1.3 gram) geliyordu.

I. Murad devrinin akçeleri de ağırlık itibariyle eskilerinden aşağı değildir. Ali Bey'in tetkiklerine göre, 6 krattan büyük veya biraz küçük olanlar varsa da, bu hal darphanelerin teknik hatalarından ileri gelmekteydi<sup>2</sup>. Şu halde, gene 100 dirhem gümüşten 260 akçe kesilmiştir. Halil Edhem Bey'in katalogunda verilen örnekler arasında 6.5 krat olanlar pek çoktur. Kenarların kesilmesi ve darphanelerdeki hile veya hata akçelerin noksanlığına sebep olursa da, ferman olunandan fazla vezinde kesilmesine pek ihtimal verilemez. Onun için, bu kadar çok nümünelerden Murad devrinin sonlarında vezin ölçüsünün 6 krattan yüksek, yani 6.5 veya 7 (1.4 veya 1.5 gram) olarak tutulduğunu kabul etmek lâzımdır. Halil Edhem Bey, Murad'ın akçelerini üç nev'e ayırmıştır: Birinci ve ikinci nevilerin vezinleri umumiyetle 6 veya 5.75 krattır. Üçüncü nev'in ise, 6.5 veya 6 gelenleri çoktur<sup>3</sup>. Ali Bey, bu sultanın ilk akçesini birinci nevi ve ikinci akçesini ikinci nevi ve son akçelerini de üçüncü nevi kabul ediyor<sup>4</sup>. Bu verilen rakamlar doğru olunca, Murad'ın malî vaziyeti git-tikçe düzelmiş oluyor. Şu izahlardan sonra, bunu yüzde hesabıyla ifade edersek, 100 dirhem gümüşten (ayar % 90 gümüş) 240 akçe kesilmiş demek olur<sup>5</sup>. İktisadî bakımdan bunun manası, bu padişah devrinde hazinenin ve mem-

<sup>1</sup> Gümüş sikkenin kenarını keserek gümüş elde etmeyi kazanç yolu edinenler Bizans'ta ve Osmanlı Türkiye'sinde hükümetleri zaman zaman çok zor duruma sokmuşlardır.

<sup>2</sup> Ali Bey, I. Murad'ın Sikkeleri, TTEM, Sene 14, No. 4 (81), s. 244.

<sup>3</sup> Meskûkât-ı Osmaniye Kataloğu, s. 8.

<sup>4</sup> Ali Bey'in yukarda adı geçen makalesi, s. 245.

<sup>5</sup> Halil Edhem Bey'in verdiği örnekleri tetkik ediniz: Adı geçen katalog, s. 5-15.

leketin daha çok gümüş madenine sahip olduğunun ifadesinden ibarettir. Zaten Murad'ın geniş fetihlerinden dolayı bu neticeyi tabii saymak lâzımdır.

Tarih taşıdıkları için kesilme senelerini de bildiğimiz Yıldırım Bayezid'in akçelerini umumiyetle 6 krattan daha küçük ve 5.75 kabul etmek icap eder. Bu düşüşte bu padişah devrinde geçirildiğini bildiğimiz malî darlığın tesiri olduğu muhakkaktır<sup>1</sup>.

Ankara felâketinden sonra Edirne'de tahta geçen Emir Süleyman namına çıkan akçelerde de, vezin 5.75 krattan pek yukarı çıkmamıştır. Yani, 100 dirhem gümüşten kesilen akçenin miktarı artık 300'e yaklaşıyordu<sup>2</sup>. Hatta Galip Bey'in katalogunda, Süleyman'ın yerine geçen Musa Çelebi adına kesilmiş akçelerden, daha küçük olanları da var<sup>3</sup>. Mehmed Çelebi'nin ihtilâflı hükümdarlığı zamanında kesilen akçelerin vezinleri 6 krattan küçük ve umumiyetle 5.75 ile 5.5 arasındadır<sup>4</sup>. Fakat, Ali Bey'in ifadesine göre, hükümdarlığı müstakil hale geldikten sonra, yani, 1412'yi (816) izleyen yıllarda kesilen akçelerden 6 ve hatta 6.25 krat olanları mevcuttur ki, bu, malî bir düzelmeyle delâlet ediyordu. Mamafih bu ağırlık uzun müddet devam ettirilememiş ve 1418'de (822) tekrar 5.75, 5.50 ve hatta 5.25 vezinlerine dönülmüştü<sup>5</sup>. Mehmed Çelebi'nin ölümü üzerine, saltanat iddiasıyla Edirne'de tahta oturan Mustafa Çelebi adına burada kesilen akçelerden 6 kratlık olanı mevcut olduğu gibi, 5.50'likleri de vardır<sup>6</sup>.

<sup>1</sup> Ali Bey de 6 krattan bir habbe noksan olduğunu söylüyor: TTEM, sene, 714, No. 5, s. 280.

<sup>2</sup> Halil Edhem Bey'in katalogunda bir adet de 6 kratlık var: s. 24; Ali Bey'in makalesinde 5.75'lik bir akçe de Musa namına görülür: TTEM, sene 14, No. 6, s. 356.

<sup>3</sup> Meskûkât-ı Osmaniye K., s. 22.

<sup>4</sup> Halil Edhem Bey'in katalogunda 6 kratlık bir akçe görüyor: s. 94; Ali Bey 6 kratlık akçenin tarihini 816 ve kesildiği yeri Bursa olarak göstermektedir: TTEM, sene 16, No. 13, s. 42.

<sup>5</sup> Ali Bey, TTEM, sene 16, No. 13, s. 47.

<sup>6</sup> Ali Bey, aynı mecmua, sene 15, No. 12, s. 388.

II. Murad 1421'de (824) tahta cülûs ettiği zaman, ilk kestirdiği sikkenin 5.25 krat, yani 100 dirhem gümüşten 293 akçe çıkacak şekilde olduğu görülüyor<sup>1</sup>. Fakat, 1431'de (834) kesilen akçeler umumiyetle 5.75 krat, yani 100 dirhem gümüşten takriben 270 akçe kesilmesi hesabıyladır<sup>2</sup>. Ve bu akçeler 1444 (848) tarihine kadar değişmeden tedavül edebilmiştir<sup>3</sup>. II. Mehmed (Fatih) ilk defa tahta geçtiğinde, herhalde malî darlık yüzünden olacak ki, kendi namına kestirdiği akçeyi babasınınkinden eksik vezinli yaparak 5.25 krata düşürdü. Bu suretle, 100 dirhem gümüşten 293 akçe kesilmiş oluyordu<sup>4</sup>. Meşhur Buçuk Tepe isyanı ile Murad tekrar tahta çıktığı zaman, yeniden eski vezinde akçe kestirdiği veya oğlunun akçesini muhafaza ettiği hakkında malûmat mevcut değildir. Ancak, 1451'de (855), babasının ölümü üzerine II. Mehmed tekrar cülûs ettiği vakit, kendi adına kesilen akçelerin umumiyetle 4.75 krat yani 100 dirhem gümüşten 315 adet çıkacak şekilde olduğu görülmektedir<sup>5</sup>. İsmail Galip Bey'in kataloğunda ise, yeni akçelerin de 5.25 vezninde, yani 100 dirhem gümüşten gene 293 adet kesilmiş oldukları görülmekte, hatta, Bursa'da kesilenlerin 5.75 (yani 100 dirhemden 270) kratlıkları kaydolunmaktadır. 4.75 kratlık, yani 100 dirhemden 315 adet akçe kesilmesinin, ancak 1461'de (865) tatbik edilmiş olduğu anlaşılıyor<sup>6</sup>. Nitekim, Ali Bey de, bir tetkikinde, Fatih Sultan Mehmed'in ilk hükümdarlığındaki akçenin veznini 5.25 krat olarak kabul ettiği gibi,

<sup>1</sup> Ali Bey, aynı mec., sene 16, No. 14, s. 79, 82.

<sup>2</sup> İsmail Galip Bey'in kataloğunda bu tarihi taşıyan 6.25 kratlık, yani 100 dirhem gümüşten 242 adet kesilmiş olan akçe dahi var: s. 32.

<sup>3</sup> Ali Bey, aynı makale, s. 82.

<sup>4</sup> Bu ağırlıkta ve 848 tarihli akçeler bütün kataloglarda vardır: bak., Halil Edhem, s. 69; İ. Galip, s. 82.

<sup>5</sup> Halil Edhem, Mes. Kataloğu, s. 88, 96.

<sup>6</sup> İ. Galip Bey'in takvimi, s. 43 ve 47; 4.75 kratlık akçenin de umumiyetle 865 yılında kesildiğine dair: s. 41, 44.

II. Murad'ın ölümü üzerine tahta çıktığı 1451'de (855) tekrar kestirdiği akçenin veznini de gene 5.25 olarak göstermektedir<sup>1</sup>. Akçe vezninin bu padişah tarafından ikinci bir düşürülmeye uğraması ancak 1461 (865) yılında vaki olmuştu.

Özet olarak, 1327'de (727) Orhan tarafından 5.75 krat, yani 100 dirhem gümüşten 270 adedinde<sup>2</sup> olarak kestirilen Osmanlı akçesi, II. Mehmed'in birinci defa tahta çıktığı 1447 (848) tarihine kadar oldukça sabit bir vezinde tutulmaya çalışılmıştır. Gerçekten de, bütün kataloglar tetkik olununca, meselâ, akçe vezninin 6 ve hatta 6.25 (100 dirhemden 260 veya 250) krata çıktığı veya 5.25 krata (100 dirhemden 293) kadar düştüğü görülmekle beraber, 5.75 vezin umumiyetle muhafaza edilmişti. Meselâ, II. Murad saltanatının son akçesi olan 1431 tarihli sikkesi ki, ilk defa kestirdiği akçeden daha ağırdı, Orhan'ın 1327 tarihli akçesinin aynı vezninde bulunuyordu. Fakat, II. Mehmed 1447'de (848) vezni 5.25 (100 dirhemden 293 akçe) krata düşürmüştü ve 1451'de ise, aynı vezni esas almış ve 100 dirhemden 293 adet çıkacak şekilde yapılan akçe kesilmesinden daha ağırlarına gidilmemişti. Sonraları, 100 dirhem gümüşten fazla akçe elde etmek cihetine gidilerek, evvelki padişahların ağır vezinli akçelerine dönmek bir daha mümkün olmadı ki, bu hal, fetihlerin ve devlet hudutlarındaki çok fazla genişlemelerin sağladığı müsait iktisadî imkânlarla rağmen, Osmanlı rejimi zamanında Türkiye'nin içinde bulunduğu iktisadî darlığın bir türlü önlenemediğinin sarıh bir delilidir. Fakat, bundan sonraki tezahürler tarihleme bakımından 1453'den sonraya ait olduklarından, tetkiklerini gelecek cilde bırakıyoruz.

<sup>1</sup> TOEM, Sayı 49: 62, s. 59.

<sup>2</sup> Gerek Orhan ve gerek I. Murad zamanlarında 6 kratlık (100 dirhem gümüşten 260 akçe) sikkelere de tesadüf olunuyor: Halil Edhem'in katalogu, s. 4 ve 6.

## 2 — Vergi Sistemi

Osmanlı rejiminin tatbik ve inkişaf ettirdiği vergi koyma usulü, gerek âmme idaresi ve gerek Türkiye'nin iktisadî tarihi bakımından mühim bir bahis olarak karşımıza çıkmaktadır. Selçukiler zamanındaki vergi şekli nasıldı, açıkça belli değildir. Fakat, aşağıda teferruatıyla izah edeceğimiz Osmanlı vergi usulüne bir hayli benzer tarafları mevcuttur. Yalnız, Konya sultanlığı rejiminde her türlü verginin miktarını tayin eden esas ölçünün «Dirhem» yahut «Aded» denen gümüş para olmasına karşılık, Osmanlılarda «Akçe» bu vazifeyi görüyordu. Osmanlı Beyliğinin kuruluş sıraları olan XIV. asır başlarındaki akçenin vezni, son Selçukî dirheminin yarısına eşit olduğuna göre, hiç olmazsa bu iki ana ölçü sikke arasındaki adı geçen vezin farkı dolayısıyla, Selçukî vergi usulünden Osmanlı vergi usulüne geçerken, bu bakımlardan mühim bir değişmenin meydana gelmiş olacağı tabiidir.

Türkiye, kuruluşundan beri tamamıyla Müslüman bir cemiyeti ifade etmekte olduğu için, devlet müesseselerinin ve bu arada vergi koyma usulünün İslâmî prensiplere göre kendinden önce gelişmiş bulunan usullere benzemesi tabiiydi. Fakat, Anadolu'nun yeni şartları, bilhassa uzun bir zaman içinde Hıristiyan reayayı da idare etme durumu, cemiyet bünyesini eski İslâm devletlerinden farklı bir hale koymuş bulduğundan, vergi sisteminde birtakım değişmelerin, icatların ve hatta başka cemiyetlerden iktibasların yapılması zaruri idi veya öyle de olmuştur. Ancak, Anadolu Selçukî sultanlığının tatbik ettiği vergi sistemini tafsilatı ile bilemediğimizden dolayı, Türkiye'nin ilk iki buçuk asrındaki malî tarihine ait fazla malûmat veremeyeceğiz; hatta bu yüzden Osmanlı devri maliyesiyle Konya sultanlığı maliyesini karşılaştırmak da mümkün olmayacaktır. Mamafih, bizce belli olan hususları burada kaydetmekle dahi, Osmanlı rejimi vergi

sisteminin kendisine selef olan hükümetten intikal ettiğini göreceğiz. O halde, şimdi asıl mevzuumuz olan Osmanlı rejiminin vergi usulünü tetkik ederken, tabii Selçukî devri usullerini de münasebet düştükçe, sırf mukayese için hatırlatmaktan geri kalmayacağız.

Geçmişte olduğu gibi, Osmanlılarda da vergiye tâbi tutulan iktisadî sahanın esas itibariyle ziraî istihsal olduğunu söyleyebiliriz; yani, devlet masraflarının umumiyetle çiftçi halktan alınan vergilerle karşılanacak şekilde bir malî sistemin tekâmül ettiğini görüyoruz. Bunun yanında, meselâ, şehir iktisadiyatından, yani ticaret ve sanayi faaliyetinden elde edilen hasılat, muhakkak ki, ikinci derecede kalmaktaydı. Şu halde, Selçukîlerde ve onların yerine geçen Osmanlılarda pek teferruatlı ve hayli gelişmiş bir ziraî hukuk, devlet hazinesini teşkil eden vergilerin kolayca tayin ve tespiti için gayet ileri malî usuller doğmasına imkân vermiştir. Hakikaten, Osmanlı maliyesini iyice tetkik ettiğimiz zaman, muayyen tarihî bir seyir içinde iyi bir vergi sisteminin vücut bulduğunu görmekteyiz ki, aşağıdaki izahlar bunu anlatacaktır.

Bizden önce şurada burada ufak tefek etüdler halinde veya ayrı teşkilât kitapları olarak bu devir Osmanlı maliyesini tetkik edenlerce pek karışık ve yüzlerce vergi ismi gösteren cedvellerle tasvir olunan maliyenin o kadar anlaşılmaz olduğunu düşünmeye hiç de yer yoktur. Aksine olarak, mesele, sağlam kaidelere dayanan bir sistemin esas hatlarını çizmek suretiyle, bize lüzumlu bilgiyi vermek şeklinde basitleştirilebilir ve bizim de burada yapacağımız bundan ibarettir.

Bütün Osmanlı vergi alma usulleri dört ayrı prensibe dayanmaktadır. Bunların başında İslâmî vergi esasları geliyor. Ondan sonra, örf'e göre belirlenmiş olan vergi prensibi, üçüncü olarak, harp masraflarını karşılamak üzere, «Avâriz» yahut «Tekâlif-i Divaniye» vergileri ve nihayet, her türlü kanun ve nizam dışı olmakla beraber, gene



hükümdardan başlamak üzere, devlet ricali ve yüksek memurlarca kabul edilen ve fakat mecburî olduğu için de vergi olarak mütalâası icap eden hediyeler, halkın devlete veya devlet hizmetlilerine ödedikleri başlıca mükellefiyetlerdir.

İslâmî vergi esasları denince, şüphesiz Hazreti Peygamber zamanından başlamak ve «Kur'an»ın hudutları içinde kalmak üzere, tanınmış İslâm hukuku içtihatçıları tarafından tarif ve tayin olunan usulleri anlamak icap eder. Osmanlılarda «Tekâlif-i Şer'iyye» adı altında toplanan vergiler bu nev'e dahildir. «Öşür», «Ağnam» ve «Cizye», Tekâlif-i Şer'iyye'nin en mühim kısmını teşkil ediyorlar. Konya sultanlığı devrinde de Tekâlif-i Şer'iyye'nin devlete mühim bir gelir temin eden yegâne vergi nev'i olduğu muhakkaktır. Anadolu fethedilmiş memleket olduğundan dolayı, bütün topraklar mîri sayılıyordu. Yani, tarlaların hakiki sahibi devletti; toprağı elinde bulunduran ve kendisi bizzat ekip biçen çiftçi halk ise, ister Müslüman, ister Hıristiyan olsun, kiracı sayılmaktaydı. Şu halde, kiracı (köylü) ektiğı tarlanın icarını sahibine (devlete) ödemek mecburiyetindeydi. Tarihi seyir tetkik olduğuna zaman görülmektedir ki, devlet, köylü ile karşı karşıya gelmemekle beraber, kendisi, mülk sahibi olarak, icarcısıyla, yani çiftçiyle yapacağı mukavelenin karşılıklı mükellefiyet şartlarını tespit ederek, âdeta bir hukuk kaidesi halinde ortaya koymak suretiyle, memlekette alacağı icarın esaslarını kararlaştırmış oluyor. Osmanlı arazi kanunnamelerinden mezkûr icar usulü işletmenin tâbi olduğu kaideyi öğrenmek mümkündür. Hatta, tereddüt hasıl oldukça, zaman zaman şeyhulislâm'ların fetvalarına müracaat olduğu için, onlar da gene bu mîri toprak ve onun icar yoluyla işletilmesi kaidelerini eski İslâm hukukuna göre, mufassal fetvalarında şerh ve izah etmişlerdir. Bu fetvalara ve bize kadar gelen en eski Osmanlı kanunnamelerine göre, mîri toprakların köylü tarafından işle-

tilmesi mukabilinde alınacak icar kaidesinin esaslarını şöyle tespit etmek mümkündür:

İmar dışında kalan, yani tarla karakterini muhafaza eden bütün memleket sathı mîri (devlete ait) sayılmış olup, köylüye yalnız tasarruf hakkı bırakılmış, bunun karşılığında, hazineye bir kısmı nakdî ve diğer kısmı mahsul olmak üzere, iki cins icar ödemesi kabul olunmuştu. İstilâ olunan yerlerin çiftçi halkı başlangıçta hep Hıristiyan oldukları için, haraç denen bu icarlardan nakdî olanına «Harac-ı Muvazzaf» ve mahsul halinde alınana da «Harac-ı Mukassem» denmiştir. Fakat, arazi Müslüman çiftçiye geçtiğinde, Hıristiyanlara ait bu tabirler yerine, «Çift Resmi» ve «Öşür» kelimeleri kullanılıyordu. Köylünün tasarrufunda bırakılan toprakların miktarı hudutsuz olmayıp, her biri, arazinin verimine göre, 80 ile 150 dönüm arasında değişen «çiftlikler» olarak tahdit edilmmişti. Her ailenin elinde bir yahut iki çiftlik bulunması mümkündü. Bir çiftlik genişliğindeki arazinin yıllık nakdî icarı, en eski metinlere göre, Müslümanlar için 22, Hıristiyanlar için de 24 akçe idi. Elde edilen mahsulden alınan icara gelince, bu, arazinin cinsine ve muhite göre değişiyordu. Onda birden mahsulün yarısına kadar çıkabilmekteydi. Mamafih, Anadolu'da en çok tesadüf olunan şekil, Öşür sözünün de ifade ettiği üzere, onda bir idi. Tatbikatta çiftçiden ayrıca mahsulünün kırkta birisi de gazilerin atları için «yem hakkı» yahut «sâlâriye» diye alınmakta olduğundan, ikisinin toplamı olan sekizde bir mahsul Anadolu çiftçisinin ödemeye mecbur olduğu hakiki öşür miktarıydı. Ancak, bazı vilâyetlerden, öşür kelimesinin manasına rağmen, mahsulün beşte birisi alındığına da rastlanıyor<sup>1</sup>. Köylü tasarrufunda bulundurduğu toprağı imar ederse (içine ev yapmak, bağ dikmek, ağaçlandırmak su-

<sup>1</sup> Meselâ, Harput Sancağında öşür olarak mahsulün beşte biri alınıyordu.

retiyile bahçe yapmak gibi) mülkiyet devletten kendisine geçiyordu.

Arazinin mülkiyeti devlette ve tasarrufu da çiftçide olduğu için, Osmanlı İmparatorluğu'nda toprak alım-satımı yoktu. Bunun yerine, arzu edenin kendisine ait tasarruf hakkını (devlet razı olmak şartıyla) devretme hakkı vardı. Devlet dahi, köylünün icarında bulunan araziye istediği zaman alamayacağı için, o da satamamaktaydı. Ancak, çiftçi, elindeki toprağı mazeretsiz olarak, kesiksiz üç sene boş bırakırsa, tasarruf hakkını kaybediyor ve o zaman, devlet bu gibi yerlerin tasarrufunu başka ihtiyacı olana devrediyordu.

Köylü erkek evlât bırakmadan öldüğü takdirde, tarlalar tasarrufundan kurtulmakta olup, müzayede yoluyla yeniden bir başkasının icar ve tasarrufuna veriliyordu ki, mukabilinde alınan paraya «Tapu Resmî» denmekteydi. Eğer ölenin kız evlâdı kalmışsa, tarlalar tercihan, «il verdiğin vermek şartıyla», ona verilmek lâzımdı<sup>1</sup>. Arazinin hakiki sahibi sıfatıyla icar ve tapu resmini alana zamanın hukuk dilinde «Sahib-i Arz» deniyordu ki, bundan devletin anlaşılması lâzımken, yanlış olarak, onun namına mîri topraklar üzerindeki denetimi yapan ve bahis mevzuu toprağın icar ve tapu resmini maaşı karşılığı kendine alan memur ifade olunuyordu. Şu halde, sırf maaşı yerine bu icarları alan devlet hizmetlisine «sahib-i arz» değil, ancak tapu memuru yahut icar'ın tahsildarı demek doğru olurdu. Anlaşılan bu yanlışlığa tatbikatın görünüşü sebep olmuştur.

İcarcı köylüye de «Raiyyet» deniyordu. Raiyyet olmak için muhakkak köyde oturmak ve bilfiil ziraat etmek şarttı. Şehirde oturan ve her nasılsa köydeki bir çiftliğin tasarrufunu ele geçirerek ziraat yaptıran kimse raiy-

<sup>1</sup> Çiftçinin tarla üzerindeki tasarrufuna ait veraset kanunlarında sonraları, bilhassa XVI. asırda, birtakım değişiklikler yapıldığı ilerde görülecektir.

yet sayılmıyordu. Kısacası, esasında devletin sayılan arazinin ekilmesi suretiyle mahsulünden, yahut da otu ve suyu sayesinde elde edilen diğer hayvan mahsulü gibi gelirinden, çiftçinin icar bedeli olarak ödediği vergi tamamıyla «Tekâlif-i Şer'iyye» grubuna dahil çeşitli vergilerdi. Meselâ, «ağnam resmi» ve «kovan resmi» mîri toprakta beslenen koyun ve arıdan alınmaktaydı.

Yukarıdaki izahlarla şer'î vergilerin «Haraç» esasından gelenlerini anlatmış oluyoruz. Gene şer'î olan cizyenin mîri toprakla, yani haraçla bir ilgisi olmayıp, Hıristiyan erkeklerden alınageldiği için, raiyyetin mükellef olduğu bir vergi değildi ve binaenaleyh bu çeşit vergiyi divan, yani hükümetin kendisi tahsil ederdi.

Kısacası, Müslümandan alındığı zaman, şer'î prensipte «sadaka ve zekât» fasıllarından birisine dahil sayılan, Hıristiyandan alınırsa «Harac ve Cizye» olarak adlandırılan vergilerin mühim bir kısmının, aslında, ister Müslümandan ve ister Hıristiyandan alınmış olsun, mîri sayılan toprakların icarından ibaret olduğu görülüyor.

Tekâlif-i Örfiye'ye gelince: Bu şekil vergiler şer'î prensipler dışında ortaya çıkmışlardır. Çünkü, İslâmiyetin ilk devirlerinde «Kur'an» esaslarına göre, hukukçular tarafından değişmez kanunlar halinde vaz'olunan İslâmî vergi kaideleri elbette her iklim ve cemiyete, yahut her asra uygun ve kâfi olamazdı. Ayrıca, iktisadî kıymetler ve şekillerde görülen değişmeler maziden beri geçerli vergi usullerinde de devlet yahut mükellef lehine birtakım değişmeler yapacaktı. İşte, «tekâlif-i örfiye» eski İslâmî vergi prensipleri yanında ortaya çıkarak, devlet ile fert arasındaki malî münasebetleri zamana uygun şekle koymaya hizmet etmiştir.

Selçukî rejiminde bu cins vergiler nasıl alınıyordu, bilinmiyor. Fakat, Osmanlı rejimi kurulduktan sonra tatbik olunan şekil oldukça malûmdur. Şer'î tekâlif, dayandığı prensibin icabından olarak, daha çok çiftçi halkı ilgi-

İlendirdiği halde, örfî tekâlif, mevcut tatbik şekline göre, şehirliyi, bilhassa ticaret erbabını, pazarlarla alâkalı kim-seleri şümulüne almaktaydı. Mamafih köylü tamamıyla bundan hariç değildi. Meselâ, evlenmelerde alınan «Resm-i Arus», evli erkeklerden her sene alınan «Resm-i Bennâk», bekârlardan alınan «Resm-i Mücerred», çiftçi halktan, ya-nı raiyyetten alınan «Örfî Tekâlif» nev'ine dahil birer vergiydiler. Şehirlerde tatbik olunan örfî tekâlif şekli bil-hassa ticaret ve sanayi faaliyetine dayanmakta olduğun-dan, pek çeşitli vergiler bu nev'e dahil bulunuyordu. Pa-zarlara gelen mallardan alınan bağlar, han sahipleri veya buraları tutanlarca ticarî eşyadan alınan türlü resimler, dükkâncıların ve imalâtçıların, daha doğrusu esnafın öde-dikleri vergiler, muhakkak ki, hep örfî tekâlif cinsinden-diler. Ayrıca, sefer îlânında, gene yalnız şehir esnafının kendi aralarından çıkardıkları «Ordular»a verdikleri üç-retler dahi örfî tekâlifin en mühimlerinden idi. Mahkeme muamelâtından alınan ve kadı ile maiyetinin maaşlarını karşılayan harçlar dahi önemli vergilerden sayılıyordu.

Kumaş ve bez dokuyucularının çıkardıkları malların-dan top başına hükümetçe alınan damga resimleri boyananelerde boyanan kumaşlar için alınan vergiler, kısacası, iktisadî ve ticarî hayatın türlü sahalarından alınan pek çok sayıdaki vergi ve resimleri tamamıyla örfî tekâlif kadrosu içinde saymak icabeder ki, bilhassa mukataa-iltizam şeklinde idare olunan bu cins vergi tahsilâtı devlete oldukça mühim gelir temin etmekte bulunuyordu.

Yukarıda izahını yaptığımız Şer'î ve Örfî Tekâlifler, Osmanlı rejiminin şu tetkik ettiğimiz 1300-1453 devresin-de devletin halktan aldığı vergilerin esasını teşkil etmek-te ve böylece hazine hasılatının büyük bir kısmı bunlar-dan ibaret bulunmaktaydı. Hele halk, yani mükellef sınıf için, bunun büyük bir ehemmiyeti vardı. Çünkü, cins ve miktarları kanunnamelerde tayin ve tespit edilen, he-men hiç değişmeden de devam eden bu iki nevi resimler

gerek tahsildarlar ve gerek ahalice bütün şekilleriyle öğrenilip ezberlendikleri için, kolay kolay vergi ihtilâfı çıkmıyordu. Ayrıca, nakdî resimlerin miktarlarını, akçe esasına göre, çok aşağıdan tutulmuş olarak görüyoruz. Meselâ, bekâr erkeklerden alınan 6 akçelik «Mücerred Resmî» o devirde bir işçinin 2-3 günlük ücretini karşılamaktaydı. Koyun başına alınan yarım akçelik «Ağnam Resmî» ise bir koyun satıldığı zaman elde edilen değerinin takriben 30-40'da birisine denk geliyordu. Vergilerin, halk menfaatine olmak üzere, bu kadar az konmasının sebeplerine gelince, bir taraftan Osmanlı devletinin çok bol ganimet elde etmesinden dolayı, vergi hasılatını artırmaya ihtiyaç duymaması, diğer taraftan, mevcut gümüş darlığı dolayısıyla, ağırlığı bir gram etrafında olan akçenin ziyadesiyle kıymetli olması şeklinde anlaşılacak icabeder. Nitekim, gündeliği 2 akçeye olan bir işçi akşama kadar ancak 2 gram gümüş için çalışıyor demektir. Bir koyun 15 akçeye yahut 18 gram gümüşe satılıyordu.

Kısacası, Osmanlı malî tarihinde vergiler bakımından en mükemmel devrin, İstanbul'un fethine rastlayan 1453'den evvelki, aşağı yukarı 150 yıllık zaman olduğunu söylemekte hiç hata yoktur sanırız.

Üçüncü bir vergi koyma şekli olarak kabul ettiğimiz «Tekâlif-i Divaniye», yahut «Avârız Akçesi»nin konma şeklinin, kudreti olan Müslümanların cihada mal ve bedenleriyle yardım etmeleri lâzım geldiği yolundaki prensibe dayanmakta olduğu iddia olunuyor<sup>1</sup>. Belki nazariye böyle olmakla beraber, Osmanlı idaresinde Müslüman ve Hıristiyan bütün reaya bu vergiyi vermeye mecbur tutulduğuna göre, meselenin cihada yardım gibi ibadete ilişkin bir tarafı kalmamış olsa gerektir. Emlâk ve arazi sahibi olan herkes bu vergi için mükellef sayılmaktaydı. Hakikaten, başlangıçta bu tekâlifi, devletin masraflarını karşılayan, şu halde, sulh yıllarına şümulü olmayan, hem

<sup>1</sup> Abdurrahman Vefik Bey, Tekâlif Kavaidi.

zaman ve hem miktar itibariyle gayrı muayyen bir vergi kabul etmek icabeder. Sefer ilân olunduğu zaman, alınacak miktar devletin harp için yapacağı masrafa göre, fermanla kararlaştırılıyordu.

Osmanlı vergilerini tetkik edenlerce iddia olunduğuna göre, «Avâriz» vergisi II. Bayezid'den itibaren bahis nevzuu olmuştur. Selçukî Sultanlığı zamanında mevcut olup olmadığı hususunda bir şey söylenmemiştir. Halbuki, metinlerden açık surette öğreniyoruz ki, meselâ XIII. asır Türkiye'sinde avâriz vergisi alınıyordu. Çünkü, «muafnâme»lerde «avâriz ve divân tekâlifi»nden açık olarak bahsolunmaktadır<sup>1</sup>. Osmanlılar devrine gelince, gerçekten de, 1453'den evveline ait avâriz vergisi alındığı hususunda eski kaynaklarda dahi bir kayda rastlanmamıştır. Halbuki, sonradan neşrolunan bazı mühim ve çok eski vesikalardan avâriz veya tekâlif-i divaniye denen verginin fiilen mevcut olduğunu öğrenmekteyiz. Meselâ, I. Murad'a ait 14 Mart 1366 (Gurre-i Recep 767) tarihli bir vakfiyede, vakıf yerlerin muaf tutulacağı vergiler arasında «Avâriz-ı Divâniye» dahi sayılıyor. Ayrıca, burada, alınmayacak vergiler arasında «Sekban ve Cerahor» geçiyor ki, bunlar gene «Avâriz-ı Divâniye» karşılığı nakit yerine ücretli asker alınması demektir. Velhasıl, eğer bu vesika taşıdığı tarihe ait orijinal bir kopye veya vesikanın aslı ise, yani sonradan uydurulmuş bulunmuyorsa, tekâlif-i divaniye ve avâriz hakkındaki bu kaydı hayli mühim olup, Osmanlı sultanlığının kuruluş yıllarında dahi bu nevi verginin XVI. asırdaki şekli derecesinde mevcut olduğunu ispat ediyor demektir<sup>2</sup>. Yıldırım Bayezid'den sonra, Edirne'de tahta geçen Emir Süleyman tarafından, Sultan Orhan'ın Oğlu Süleyman Paşa'dan kalma Köyceğiz vakfına verilen bir muafnamede dahi avâriz ve tekâlif-i divaniye geçmektedir<sup>3</sup>.

<sup>1</sup> İbni Bibî, s. 496 ve 742.

<sup>2</sup> Vesikalar Dergisi, C. I, Sayı 4, s. 243.

<sup>3</sup> Aynı dergi, s. 244.

Dördüncü bir vergi alma usulü dediğimiz «peşkeş» veya bizim ifademizle büyüklerin halktan hediye kabul etmeleri Osmanlıların bu devrinde henüz bahse girmeyecek kadar önemsizdir<sup>1</sup>.

*(Birinci Cildin Sonu.)*

<sup>1</sup> İktisadî tarihin mühim bir bahsi olan Türkiye'nin malî teşkilâtı (mirî toprak sistemi, yani timar, mukataa ve ötekileri) hakkındaki geniş bilgi II. Cilt'e bırakılmıştır.



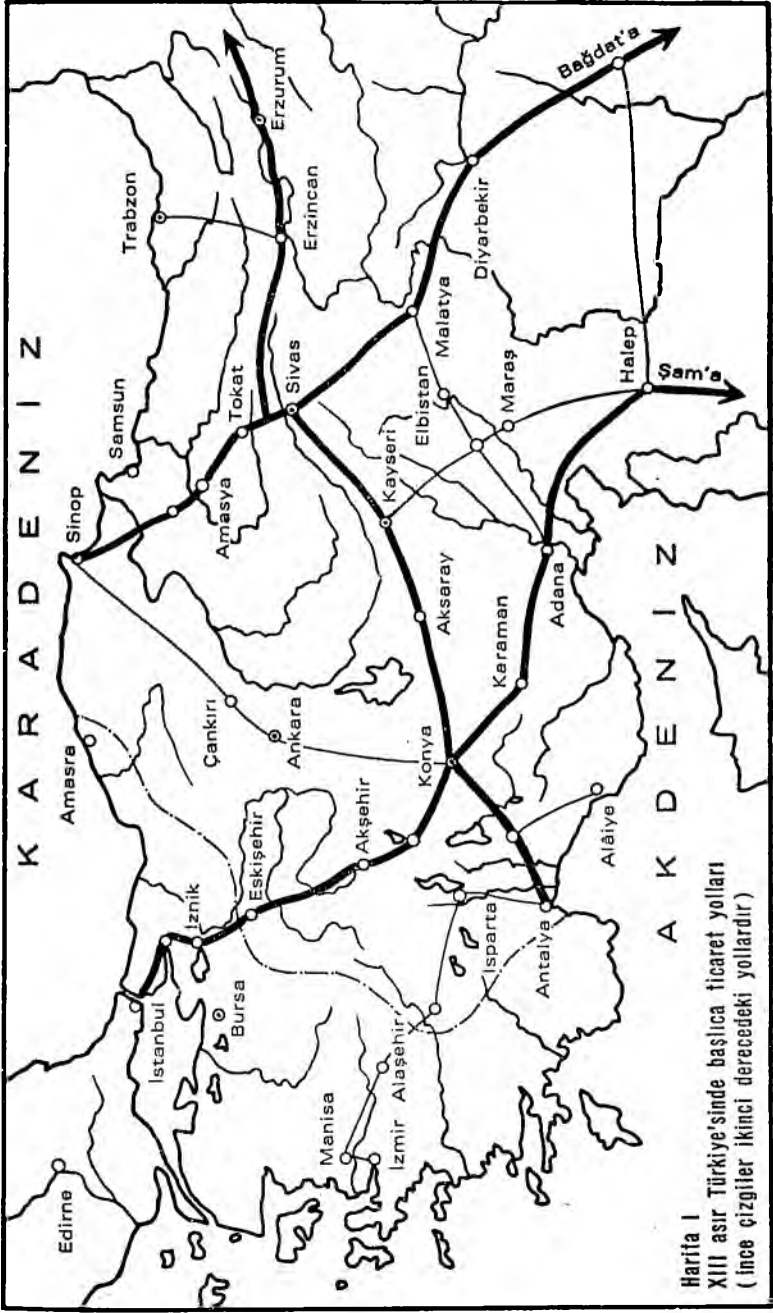

Harita I  
 XIII asır Türkiye'sinde başlıca ticaret yolları  
 (İnce çizgiler ikinci derecedeki yollardır)



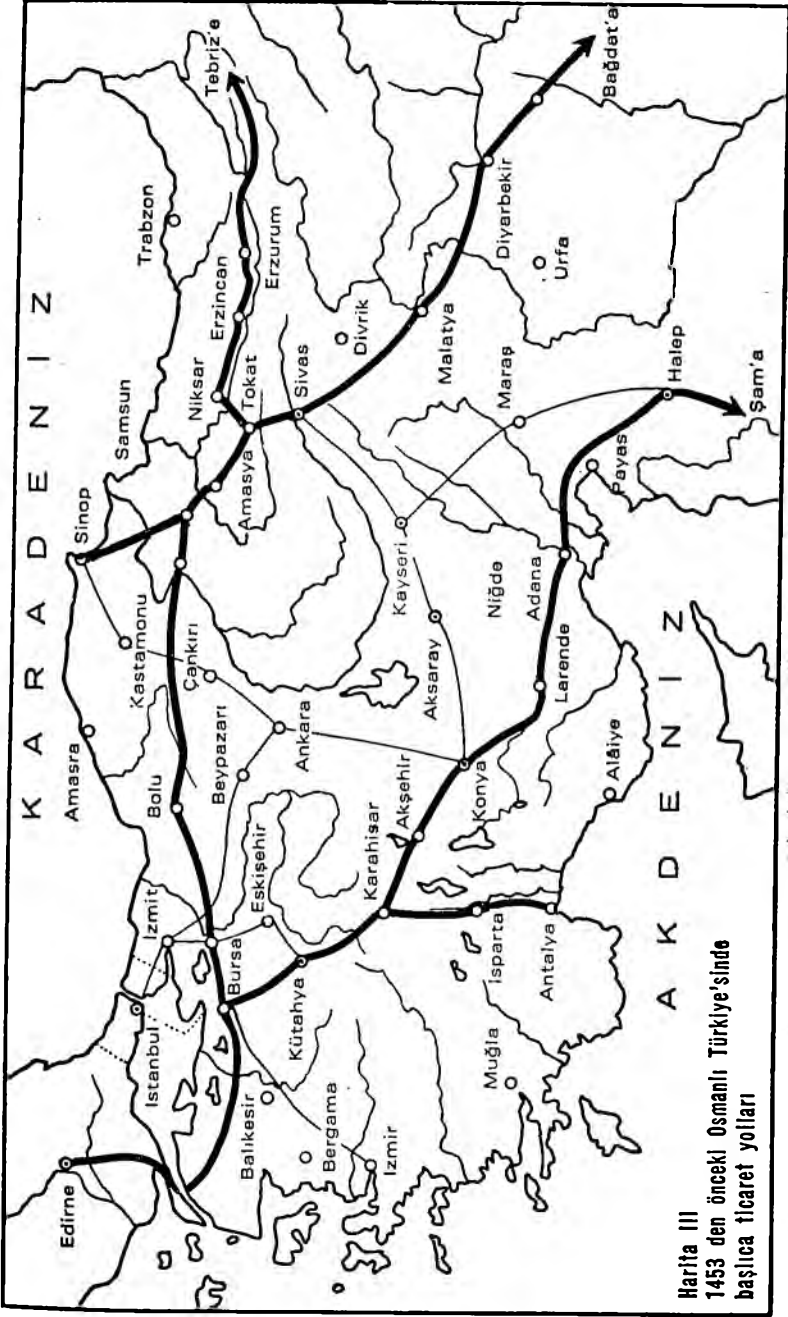

Harita III  
1453 den önceki Osmanlı Türkiye'sinde  
başlıca ticaret yolları



## I. CİLDİN GENEL İNDEKSİ

### A

- Abaka Han: 204, 208.  
Abaşka Noyin: 215, 224.  
Abbasiiler: 102, 431, 432, 437, 475.  
Abdalan-ı Rum: 53.  
Abdallar: 339, 340.  
Abdülkadir Geylânî: 341.  
Abdurrahman Gazi: 145.  
Acemi Ocağı: 270, 418, 420.  
Acemi Oğlanı: 419.  
Acemi oğlanı ağası: 420.  
Aclan Bey (Karasi Beyi): 180.  
Adana: 34, 59, 88, 90.  
Aded: 459, 509.  
Afrika: 450.  
Afyon (bak, Karahisar-ı Devle).  
Ağaçeri (ağaçeriyân): 74, 196.  
Ağnam resmi: 511, 514, 516.  
Ahi: 18, 20, 24, 28, 50, 63, 94, 119, 120, 192, 273, 352, 377, 483-484, 499.  
Ahi Baba: 18, 19, 24, 25.  
Ahi Çelebi: 18.  
Ahi Kadem: 352.  
Ahi Yakup: 352.  
Ahlat: 47, 57, 68, 87, 92, 113, 458.  
Ahmed (Celâvirilerden): 316.  
Ahmed (Uç'ta asî birisi): 72, 193.  
Ahmed (Menteşe Oğlu): 362.  
Ahmed Nigidi, Kadı: 20, 44, 155, 158.  
Ahmed Paşa, Emîr (Şadgeldi Oğlu): 302, 304.  
Ahmed Tevhid: 41, 121, 152, 157, 159, 202, 205, 209, 210, 214, 216, 223, 227, 305, 502.  
Ahmed Yesevî: 47, 48.  
Ahmedi: 132, 133, 136, 137, 148.  
Akça Koca: 282.  
Akçe: 37, 41, 121, 352, 410, 460, 501-518.  
Akdeniz: 32, 34, 120, 121, 244, 439, 440, 445, 446, 462.  
Akhisar: 367.  
Akin, H.: 108, 154, 155, 158, 160.  
Akıncı Beyleri: 372-374, 378, 380, 427-429.  
Akıncılar: 331, 343, 381, 421, 427.  
Akıncı Ümerası: 497.  
Akkoyunlular: 302.  
Aksaray: 34, 72, 74, 75, 94, 97, 113, 146, 194, 197, 214, 237, 331, 357, 435, 458.  
Aksarayî, Kerimeddin: 20, 41, 44, 50, 62, 75, 84, 120, 127, 128, 158, 163, 168, 195, 197, 198, 204-207, 210-216, 218, 226, 456.  
Akşehir: 34, 78, 79, 113, 123, 146, 153, 158, 191, 222, 226, 237, 240, 250, 270, 299, 304, 323, 324, 327, 358, 367.  
Aktav Tatarları: 176, 177.  
Aktay: 314.  
Akyazı: 177, 282.  
Akyürek, A. R.: 51.  
Alâaddin (Orhan'ın kardeşi): 390, 412.  
Alâaddin (şehzade): 364, 367, 370.  
Alâaddin Paşa: 252.  
Alâiye: 34, 35, 94, 95, 113, 136.  
Alaşehir: 30, 33, 34, 103, 117, 270, 306, 311, 462.  
Alaybeyi: 425.  
Aldo Ricci: 24, 472.

- Ali, Mustafa: 130, 155, 160, 169, 175, 250, 252, 255, 282, 290, 294, 413.
- Ali Bey, Karaman Ođlu: 323, 364.
- Ali Bahâdir: 75.
- Ali Bey, Ertana Ođlu: 301.
- Ali Bey, Firuz Ođlu: 352.
- Ali Bey, Timurtaş Ođlu: 350, 394.
- Ali Bey, (Uç beyi): 200.
- Ali Paşa, Çandarlı (vezir): 315, 322, 330, 331, 392.
- Alişir ailesi (bk., Germiyan Ođulları): 108, 109, 117, 118, 138, 170.
- Almanya, Almanlar: 433, 437, 446.
- Alparslan Bey (Selçukî neslin-den): 345, 365.
- Alplar: 274.
- Altı-Bölük Halkı: 416.
- Al'unaba Medresesi: 32.
- Altın Ordu: 312, 313, 479.
- Amasya: 26, 28, 52, 69, 79, 82, 83, 91, 109, 110, 154, 199, 210, 218, 246, 253, 254, 278, 287, 292, 302-305, 322, 323, 325, 329, 335, 345, 347, 353, 356-360, 365, 376, 377, 393, 395.
- Amasya Beyliği: 302.
- Anadolu Beylikleri: 110, 153, 174, 203, 241, 250, 286, 295, 296, 304, 306, 313, 337, 344, 349, 354, 356, 371, 385.
- Andronik II.: 167.
- Ankara: 30, 34, 35, 52, 59, 60, 67, 82-84, 86, 94, 105, 107, 113, 116, 117, 130, 136-139, 149-152, 165, 183, 200, 212, 222, 246, 255, 279, 287, 290, 300, 308-310, 312, 316, 319, 321, 324, 325, 328, 329, 331-335, 337, 345, 347, 354, 355, 357, 367, 371, 377, 396, 398.
- Ankara Harbi: 316, 321, 345, 347.
- Ankara sofları: 471.
- Ankara sipehdarları: 213.
- Antakya: 432.
- Antalya: 27, 28, 32, 34, 35, 38, 59, 64, 70, 74, 75, 83, 101, 103, 108, 109, 113, 123, 138, 162, 170, 196, 213, 214, 222, 223, 244, 353, 363, 368, 454.
- Araplar: 9, 32, 33, 45, 47, 59, 64, 98, 121, 444, 447.
- Ârif Çelebi: 43.
- Artuk Ođulları: 89, 138.
- Ases: 56, 407.
- Asesbaşı: 56, 407, 408.
- Asya: 65, 121, 435, 444, 445.
- Âşıkpaşazade: 42, 53, 148, 171, 361, 463, 478.
- Aşut Bey: 105.
- Atâbey: 106.
- Atâbeylikler: 89.
- Atlas Okyanusu: 440.
- Atlı Sancakbeyi: 407, 415.
- Avâriz: 27, 114, 201, 423, 424, 517.
- Avâriz haneleri: 424.
- Avâriz-ı Divaniye: 490, 517.
- Avâsım ve Sugur: 98, 102.
- Avrupa: 31, 34, 45, 100, 121, 122, 141, 313, 380, 383, 431, 433, 435, 437, 439, 440-446.
- Avusturya: 471.
- Âyan: 16, 22, 24, 28, 78, 192, 347, 378, 380, 405, 490.
- Ayasluğ: 323, 332.
- Aydın: 108, 164, 288, 298, 299, 324, 325, 329, 332, 337, 343, 344, 356, 360-363, 368.
- Aydın Beyliği: 47, 52, 108, 118, 156, 307, 317, 349, 363, 477.
- Aydın Ođlu İsâ Bey: 361.

Aykut Alp: 145, 243.  
Azap: 276, 321, 349, 350, 381-383,  
385, 413-415, 421.  
Azap ağası: 415.  
Azap beyi: 415-416.  
Azerbaycan: 345, 444.  
Aziz Bin Erdeşir Esterâbâdi: 88,  
303, 305, 468, 478.

## B

Babailik, Babalar: 48, 50-53, 270,  
339.  
Baba İshak: 49, 69.  
Baba Resûl: 343.  
Babinger, F.: 139, 165, 249, 319,  
349, 361, 362, 504.  
Bacıyan-ı Rum: 53.  
Bağdat: 34, 88, 89, 316, 318, 436.  
Bafra: 345, 358.  
Baha Veled: 32, 48.  
Bahadır Han: 238-240.  
Bahaeddin Erzincani: 194.  
Bahtiyar Bey (bak., Nâsır Bah-  
tiyar).  
Bakırküresi: 359, 361.  
Balıkesir (bak., Karası): 181,  
234, 461.  
Balkanlar: 306, 311, 313, 327, 364,  
365, 367, 372, 374, 377, 417, 460,  
484.  
Balta Oğlu: 334.  
Baltık Denizi: 121, 437, 439, 444.  
Baltu: 209, 210, 228.  
Banarlı, N. S.: 132, 133, 137, 149.  
Barbara (Bizans parası): 121.  
Basra: 34, 88, 447.  
Baş bölükbaşı: 274.  
Bâtini: 38, 47, 49, 340, 345.  
Bayat: 61, 105.  
Baybars (Fındıkdar): 44, 76, 77,  
85, 127, 195, 196, 456.  
Baycu Noyin: 32, 70, 74, 190, 195,  
196.

Bayezid I (Yıldırım): 123, 132,  
260, 297, 298, 304, 305, 321, 322,  
324, 327, 328, 343, 354-356, 360,  
370, 371, 379, 381, 399, 420, 466,  
517.

Bayezid II (Veli): 468.  
Bayazıd Paşa (vezir): 326, 334,  
350, 357, 362, 382, 392, 394.

Bayındır: 61, 105.

Baykal, K.: 125, 252.

Bazarbaşı: 408.

Bedevi Çardağı: 332, 335, 350,  
357, 362, 363, 382, 394.

Bedreddin Huteni: 197.

Behçet, M., (bak., Mehmet Beh-  
çet).

Bektaşlık: 48-52, 339.

Bergama: 180, 287, 288, 360.

Berkuk (Memluk Sultanı): 305.

Bertrand Gille: 445.

Besni: 309, 310.

Bey: 426.

Beyaz bürk: 413.

Beylerbeyi: 55-60, 104, 268, 373.

Beypazarı: 237, 294, 323, 367.

Beyşehir: 1. 299, 357, 367.

Beyşehir Gölü: 227.

Bey sancağı: 280, 282.

Biçeroğlu Hamza Bey: 359.

Biğa: 351.

Bilecik: 136, 139, 166, 171, 245,  
268, 280, 376.

Birgi: 47.

Bizans: 9, 13, 14, 29, 32-34, 43, 45,  
46, 60, 65, 72, 75, 78, 82, 88, 92,  
94, 98, 99, 100-104, 106, 118,  
120, 121, 123-126, 128, 130, 133,  
135, 138, 139, 145, 148, 149, 151,  
153, 168, 171-174, 176, 196, 201,  
236, 237, 245, 246, 292, 303, 347,  
425, 431, 443, 465, 505.

Bolu: 59, 170, 179, 222, 223, 237,  
282, 288, 360.

Buğuktepe: 383-385, 395, 422.  
Bursa: 33, 44, 45, 52, 123-125, 130,  
139, 143, 172, 176-179, 181, 241,  
246, 256, 280, 286, 288, 298, 302,  
306, 317, 322, 327-331, 335, 336,  
339-341, 348-352, 356, 358, 365,  
370, 376-381, 425, 476, 482, 493,  
507.

Bursa Müzesi: 143.

Büyük Selçukî Devleti: 9, 26, 36,  
60, 83, 99, 338, 472.

Büneksüz (Karaman Bey'in kar-  
deşi): 77.

### C

Cafer Bey (Ertena Oğlu): 289,  
290.

Cambridge: 46.

Candar Oğlu: 359.

Candar Oğulları (bak., İsfendi-  
yar Oğ.): 115, 116, 144, 157, 162,  
170, 179, 185, 206, 234, 235, 238,  
253, 297, 301, 323, 330, 355, 366,  
369.

Canik: 302, 356, 358, 360, 365.

Canpolat Ailesi: 59.

Cantacuzène: 156, 181, 183.

Cebeli: 38.

Cebeli Timar: 407, 408.

Celâleddin Harzemşah: 68, 92,  
270, 452.

Celâleddin Mahmut (Bin Emir'  
ül Hac): 201.

Celâyir: 240, 316.

Cemaleddin (vezir): 210, 211.

Cemaleddin Hutentî: 193.

Cemudar Noyin: 209, 210.

Cenevizliler, Cenova: 34, 120,  
121, 431, 439, 450, 509.

Cengiz: 140, 146, 311.

Cerahor: 78, 270, 427, 517.

Cihet: 340, 402.

Cimri: 78-81, 108, 117, 127, 163,  
164, 198-200, 203, 231.

Cizye: 511.

Corci Zeydan: 410.

Cüneyd (Canik beyi): 345, 358.

Cüneyd, İzmiroğlu: 232, 234, 329,  
351, 356, 361.

Cürüm ve cinayet resmi: 408.

### Ç

Çağatay, N.: 38.

Çanakkale: 110, 185, 462.

Çandarlı Kara Halil (Hayret-  
tin): 341, 393.

Çandarlı İbrahim Paşa: 350.

Çankırı: 34, 113, 136, 237, 323,  
355, 359.

Çarşamba Suyu: 308.

Çaşıgır: 55, 262, 264, 271.

Çekerek Kalesi: 304.

Çeribaşı: 425.

Çifte Akçe: 460, 469.

Çiftlik: 512.

Çift resmi: 512.

Çin: 439, 444, 447.

Çobanbey (Moğol valisi): 85, 211,  
289.

Çobanbey Ailesi: 86, 114.

Çorum (Çorumlu): 52, 90, 113,  
365.

Çöp subaşı: 408.

Çukurova: 87, 95, 113, 472.

### D

Dânişmend: 19, 21, 22, 24, 25,  
83, 107, 382, 396.

Dânişmend Ailesi: 83, 90, 93, 105,  
106-116, 294, 429.

Dânişmend Gazi: 236.

Dânişmendiye Devleti: 60, 90, 91,  
115, 117, 130, 164, 183.

Dânişmendiye Vilâyeti: 52, 60.



74, 82-84, 86, 90-92, 96, 113, 114, 122, 155, 158, 161, 170, 174, 175, 183, 185, 186, 189, 196, 201, 206, 210, 212, 218, 220, 221, 223, 229, 233-235, 243, 245, 254, 278, 288, 292, 295, 297, 310, 329, 353, 355, 366, 369.

Dârende: 309.

Darphâne: 41.

Dâr'ül-cihad: 377, 484.

Davud Bey (Konya Valisi): 289.

Defterdar, 265, 387, 388.

Değirmençayı: 79.

Delaville Le Roulx, J.: 45.

Deliorman: 339.

Demirhan: 180.

Denizli: 30, 45, 59, 108, 162, 163, 170, 323, 353.

Devletşah: 157.

Devletşah Oğulları: 236.

Dil İskelesi: 171.

Dimboz gazası: 172.

Dimetoka: 182-184, 428.

Dinar (para): 444.

Dirhem (para): 37, 41, 43, 44, 121, 422, 501, 503.

Divan: 261, 263, 264, 387, 388, 393, 397, 402, 405, 406, 514.

Divan beylerbeyi: 58.

Divan-ı istifâ: 264.

Divanî timar: 494.

Divriği: 310.

Diyarbakır: 34, 58, 83, 84, 87, 89, 113, 114, 164, 201, 210, 213, 435.

Dizdar: 407, 423.

Dışkapu Halkı: 145.

Dobruca: 481.

Duka: 444.

Dulkadir Beyliği: 87, 291, 296, 300, 310, 336.

Dulkadir Oğlu: 329, 332-334.

Dursun Bey (Karasi şehzadesi):

180, 181.

Dündar Bey: 131, 370.

Dündar Bey (Hamid Oğlu): 215, 216.

Düzme Mustafa (Bak., Mustafa Çelebi).

## E

Ebubekir Attar, Fahreddin: 191, 192.

Ece Bey: 182.

Edirne: 182, 184, 290, 292, 295, 308, 314, 322, 324, 327, 331-333, 345, 348, 351, 352, 354-357, 360, 362, 366, 372, 374, 377-385, 392, 406, 421, 428, 517.

Edremit: 185.

Eflâk: 308, 331, 347, 357, 361, 362, 364.

Eflâkî, A.: 20, 23, 30, 31, 41, 43, 44, 47, 48, 50, 51, 226.

Ege: 34, 45, 52, 101, 107, 109, 110, 118, 120, 123-125, 129, 152, 154, 170, 174-176, 178, 182, 184, 220, 226, 238, 244, 257, 287, 298, 313, 323, 325, 328, 329, 332, 336, 342, 343, 346, 347, 349, 360, 361, 465.

Eğridir: 215, 323.

Eğrigöz: 298.

Eğrikesri: 298.

Ehl-i örf: 25.

Ehl-i şer: 262.

Elbistan: 57, 73, 86, 89, 198.

Ellibaşı: 242, 275, 278.

Elliciler: 279.

Erneviler: 431.

Emineddin Mikâil: 77, 78.

Emin Taceddin (Fahrettin Ali Oğlu): 79.

Emirahur: 55, 262, 271.

Emirdağı: 367.

Emir-i Ârız: 55, 264.

- Emîr-i Dâd: 191.  
 Emîr-i iğdişân: 23, 78, 408.  
 Emîr-i kebir: 108, 137, 164, 170, 175, 178, 180, 185, 205, 219, 229-231, 241.  
 Emîr-i meclis: 55, 262.  
 Emîr Mende: 135.  
 Emîr Sultan: 366, 377.  
 Emirşah: 219.  
 Emîr'ül-ümerâ: 392.  
 Enderun: 64, 264, 321, 380-385, 418, 423, 426.  
 Engüriye sipehdâranı: 211.  
 Engürüs (Macar): 366.  
 Enveri: 133, 134, 136, 138.  
 Ereğli: 148.  
 Ergun Han: 208, 210.  
 Ermenak: 78, 79, 81, 94, 197.  
 Ermeniler: 10, 14, 15, 23, 24, 34, 64, 70, 87, 91, 416, 484.  
 Ermeni Vilâyeti: 57, 68, 113.  
 Ertena Bey, Alâaddin: 85, 86, 92, 95, 96, 183, 294, 300, 317.  
 Ertena Beyliği: 86, 92, 93, 156, 158, 183, 233, 240, 247, 300, 302, 305.  
 Ertena Ailesi (Oğulları): 92, 93, 95, 150, 156, 186, 233, 239, 240, 289, 295, 299, 344, 355, 390, 391.  
 Ertuğrul: 130-133, 135-137, 139-144, 149, 154, 160-162, 165-168, 176, 424.  
 Ertuğrul (şehzade): 307, 317.  
 Erzincan: 30, 57, 58, 70, 74, 83, 92, 191, 200, 201, 204, 211, 218, 252, 263, 317, 328, 345, 358, 369.  
 Erzurum: 32, 34, 57, 58, 66, 68, 70, 79, 92, 127, 137, 213, 369, 435.  
 Esnaf-Ahî teşkilâtı: 377.  
 Eskişehir: 34, 59, 60, 72, 81, 101, 103, 105, 113, 130, 136, 138, 139, 148, 149, 153, 156, 171, 240, 244, 245, 255, 277, 280, 293, 294, 298, 330, 353-355, 463.  
 Eşboğa Noyin: 212.  
 Esnaf şeyhleri: 408.  
 Eşraf: 405.  
 Eşref Oğulları: 118, 288.  
 Etrak-i Ağaçeri (bak., Ağaçeri).  
 Evranos Bey: 182, 183, 334, 374, 411.  
 Evranos Oğulları: 350, 351, 498.
- F**
- Fahreddin Ali (Sahip): 76-80, 106, 197, 198, 200, 205, 218, 230, 231.  
 Fahreddin Ali Oğulları (Sahip Atâ Oğ.): 105, 106-107.  
 Fahreddin Kazvini: 84, 163, 205, 218.  
 Fâzıl Bey: 182.  
 Fazlullah (Gebze Kadısı): 202, 333.  
 Felemenk: 437, 440.  
 Ferâmurz: 214.  
 Feridun Bey: 166, 288, 373, 411.  
 Ferid, M.: 231.  
 Feruzanfer, Bediuzzaman: 22.  
 Fetret Devri: 312, 321, 334, 344, 346, 354, 356, 357, 371, 372, 399.  
 Fetvâ: 21, 22, 43, 405, 406.  
 Filibe: 184, 314, 334.  
 Filori: 121.  
 Filübâd: 79.  
 Firuz Subaşı: 363.  
 Fityân: 16-19, 25, 63, 69, 73, 78-119, 187, 192, 199, 273.  
 Fındıkdar (bak., Baybars): 77, 127, 198.  
 Fırat: 131.  
 Flandır: 433.  
 Fransa: 433, 440.

Frenk: 30, 34, 64, 323, 367, 467.  
Fütüvvet: 17, 22, 24, 25, 50, 51,  
69, 94, 187, 273.

## G

Gabriel, A.: 477.  
Galip Bey: 507.  
Gazan Han: 155, 168, 172-175,  
209, 211-228, 237, 251.  
Gazi Çelebi: 111, 155-160, 175,  
221, 288, 292, 353-355, 379.  
Gazi İshak Paşa: 369.  
Gaziyan-ı Rum: 53.  
Gedegare: 158, 221, 224.  
Gelibolu: 180-182, 286, 354, 383,  
417, 419, 425, 427, 428, 462.  
Gerede: 324, 328.  
Germiyan: 117, 118, 129, 140, 153,  
162, 164, 178, 185, 235, 237, 244,  
246, 293, 297, 299, 303, 308, 329,  
493.  
Germiyan Oğlu: 207, 288, 298,  
317, 324, 329, 351, 355, 357, 366.  
Germiyan Oğulları: 81, 82, 105,  
108-110, 116, 130, 138, 144, 154,  
163, 168, 180, 184, 207, 234, 238,  
244, 253, 277, 288, 294, 295, 298,  
299, 303, 306, 351, 477.  
Germiyan Türkleri: 79, 105, 108.  
Geyikli Baba: 340.  
Gibb: 18, 20, 30, 32, 51, 121, 124,  
467.  
Gibbons: 33, 70, 124, 141, 172,  
303, 307, 467.  
Gıyaseddin Siyavuş (bak., Cim-  
ri): 80, 198.  
Gord Levski: 65.  
Gorgorum (Beşehir): 211.  
Gök Alp: 133, 135, 136, 138.  
Gökyay, O. Ş.: 118.  
Gölpınarlı, A.: 17, 18.  
Göynük: 331, 490, 493.

Gözleröğlü: 326.  
Grousset, R.: 98, 171, 434.  
Gulâmhane: 64-65, 191, 270, 417,  
419, 420.  
Gülçiçek Hatun: 398.  
Gülek Boğazı: 336.  
Gümlü Oğlu (bak., Börklüce  
Mustafa).  
Gümülçine: 428.  
Gündüz Alp: 131, 133-136, 138-  
140, 161, 162, 167, 282, 463.  
Gürcistan: 34, 101.  
Güzelhisar: 323.

## H

Hacı Alişah: 295.  
Hacı Bektaş-ı Veli: 39, 49, 53.  
Hacı İbrahim: 295.  
Hacı İlbey: 182, 183.  
Hacı İvaz Paşa: 350, 357, 393,  
395, 406.  
Hacı Kutluşah: 157, 183, 290-292,  
300.  
Hacuk Oğlu: 24.  
Haçlı Hıristiyan Prenslikleri: 88,  
433, 446.  
Haçlı Seferleri: 88, 91, 99, 432,  
433, 441, 444, 446, 466.  
Hadem ve haşem: 414, 498.  
Halep: 34, 43, 70, 73, 83, 87, 88,  
90, 94, 120, 195, 318.  
Halil Ethem Eldem: 91, 105, 117,  
169, 291, 305, 503-508.  
Halil Paşa, Hayreddin (Çandar-  
lı): 383-385, 392, 393, 423.  
Halil Paşa Hacı Hayreddin: 393.  
Halphen, L.: 433, 436-440.  
Hambeli: 338.  
Hamid ili: 164, 237, 294, 299, 307,  
351, 356.  
Hamid Oğulları: 117, 156, 163,  
234, 235, 239, 244, 299, 360, 361,

477.  
Hammer: 11, 141, 167, 180.  
Hamza, Rahman Ođlu: 383.  
Hamza Bey (Akıncı beyi): 334, 366.  
Hamza Bey: 362.  
Hamza Bey, Firúz Ođlu: 363, 364.  
Hanefi: 46, 338.  
Hanekah: 14, 19, 38, 124, 495.  
Harac-ı Mukassem: 512.  
Harac-ı muvazzaf: 512.  
Haraç: 514.  
Harbî: 487.  
Harzem: 322.  
Harezmîler (Harzemşahlar): 58, 68, 69, 70, 120.  
Harput: 57, 68, 83, 89, 113, 114, 137, 201, 512.  
Hasan Alp: 282.  
Hasan Bey, Alparslan Ođlu: 345, 358.  
Hasan Bey, Melik Ahmed Ođlu: 345, 358.  
Hasan, Fahreddin Ali Ođlu: 231.  
Has: 53, 56, 71, 263, 282, 326, 375, 498.  
Hâs gulâm: 58, 61, 64, 74, 196, 270, 275.  
Hasgulâmhane: 408.  
Haşem (bak., hadem ve haşem).  
Hautsma, M. Th.: 21, 27, 105, 133, 135, 163, 272, 443, 455, 462.  
Haydar Bey: 365.  
Hemedan: 215.  
Heyd, W.: 436.  
Hind, Hindistan: 30, 33, 438, 442, 444, 451.  
Hırşine Kalesi: 209.  
Hızır Bey, İsfendiyar Ođlu: 345, 347, 358, 359.  
Hoca Mehmed (elçi): 325.  
Hoca Saadeddin: 122, 246, 330.

Hoca Saadeddin (mütevfi): 226, 495, 496.  
Hotab: 44.  
Hudâvendigâr: 280.  
Humus 213, 214, 318.  
Husameddin Emir Çobanbey: 62, 117, 133, 135, 140, 189.  
Husameddin Çobanbey Ailesi (Evlâdı): 84, 105, 108, 114, 137, 138, 154, 162, 170, 207, 238, 253.  
Husameddin Bey (Germiyan Ođlu): 200.  
Hülacu, Noyin: 213, 215.  
Hülagú Evlâdı: 316.  
Hüseyn Hüsameddin: 90, 157, 160, 161, 183, 201, 205, 206, 209-212, 215, 219, 233, 236, 272, 289, 290-293, 295, 302, 346, 348, 370, 388, 390, 393, 395, 397.  
Hüseyn Bey, Hamid Ođlu: 299.

## I

Iğın: 191.  
Irak: 33, 41, 88, 89, 96, 196, 240, 313, 316, 441, 452, 495.  
Işıklar: 340.

## I

İbni Batuta: 10, 18, 20, 28-30, 33, 47, 51, 119, 121, 124.  
İbni Bibi: 18, 21, 24, 27, 32, 37, 41, 50, 53, 55, 56, 58-63, 66, 67, 70-73, 75, 76, 78-81, 89, 90, 101-103, 105, 106, 113, 114, 119, 128, 135, 163, 190-192, 194-201, 212, 262, 270, 416, 417, 443, 452-455, 463, 476, 480, 481, 482, 517.  
İbni Cübeyr: 32.  
İbni Kemal: 33, 38, 122, 124, 148, 179, 236, 287, 298, 299, 301, 304, 305, 307-310, 312, 314-320, 323, 324, 340, 368, 382, 393, 413, 415, 420-423, 463, 477, 481, 483, 485,

- 488-490, 493, 498.
- İbrahim Bey (Dânişmend Oğullarından): 117, 163.
- İbrahim Bey (Husameddin Çobanbey evlâdından Devletşah oğlu): 207, 236.
- İbrahim Bey, Karaman Oğlu: 364, 366, 368.
- İbrahim Paşa, Çandarlızâde: 393, 394, 395.
- İbrahim Paşa Sarayı (İznik'te): 352.
- İbrahim Paşa (Vezir, Fatih zamanı): 384.
- İçel: 76, 81, 85, 95, 128, 198, 226, 227, 336, 366.
- «İç-el»ler (uç olmaktan çıkmış): 38, 60, 100, 102, 103, 110, 154, 180, 181, 185, 233, 235, 236, 238, 310, 377.
- İçkapu Halkı: 145, 270.
- İdris Bidlisi: 122, 147, 158, 165, 167, 176, 184, 203, 206, 237, 252, 255, 274, 282, 292, 304, 306, 370, 392, 393, 398, 410, 412, 414, 416, 481, 482, 493, 496, 504.
- İğdiş: 16, 17, 23, 24, 26.
- İğdisbası (bak.. Emir-i İğdişân): 23, 27, 78, 408.
- İhtisap ağası: 408.
- İhvân: 18, 19, 48, 63, 73, 78, 193, 273.
- İktâ: 13, 26, 36-40, 53, 55-58, 64, 65, 68, 71, 79, 89, 93, 103, 105, 136-138, 142, 166, 190, 191, 194, 259, 273, 278.
- İlbaşı: 13, 27, 408.
- İlhanfler (Devleti): 39, 51, 71, 73, 74, 76, 77, 80, 85, 86, 91-93, 96, 97, 102, 110-112, 116, 226, 237, 287, 436, 447, 478.
- İlhan-ı Âzam: 71, 85, 199, 200, 204-206, 215, 458.
- İlyas Bey (Hamid Oğlu): 163.
- İlyas Bey (Menteşe Oğlu): 362.
- İnalçık, H.: 65, 334, 501.
- İnaloğlu: 326, 332.
- İnanç Bey (uç beyi): 200.
- İnce Balaban: 411.
- İncü: 71, 263.
- İne Bey, Subaşı: 329.
- İnegöl: 165-169, 171, 282, 340, 425.
- İngiltere: 437, 440.
- İnönü: 59, 139, 140, 165, 245, 280, 462.
- İpsala: 182, 307.
- İran: 9, 14, 30, 34, 46, 80, 85, 86, 90, 92, 96, 112, 187, 190, 202, 206, 218, 219, 222, 223, 225, 237, 262, 265, 289, 312, 313, 316, 363, 436, 439, 442, 446, 450, 454, 458.
- İran Körfezi: 434.
- İrincin: 226.
- İsa Bey, İzgırluoğlu: 368.
- İsa Çelebi (sehzade): 322, 328-330, 336, 356.
- İstendiyar Ailesi: 105, 235, 330, 457.
- İsfahan: 215.
- İsfendiyar Bey: 302-304, 325, 330, 331, 333, 335, 336, 345, 347, 357-361.
- İsfendiyar Oğlu: 330, 394.
- İshak Pasa: 395.
- İskenderiye: 434, 443, 450.
- İskenderun: 460.
- İskilip: 347.
- İsmail Galip Bey: 41, 469, 507.
- İspanya: 440.
- İsparta: 104, 108, 299.
- İstanbul: 32, 34, 42, 59, 83, 106, 109, 121, 130, 135 137, 138, 143, 149, 171, 172, 177-180, 244, 256,

311, 312, 332, 333, 347, 364, 379,  
394, 397, 399, 400, 420, 427, 453,  
465, 488, 516.  
İstanbul Boğazı: 181, 332, 333,  
383, 428, 447, 462.

İstanoz: 363.

İstoyan Cansızof: 481.

İsveç: 444.

İtalya, İtalyan: 100, 119, 122, 433,  
434, 446, 466, 471.

İvad Yiğitbası: 411.

İzmir: 108, 323, 343, 361.

İzmit: 34, 45, 169, 171, 172, 177-  
180, 181, 245, 286, 376, 383, 425,  
427, 462, 482.

İznik: 32-34, 44, 45, 124, 132, 135,  
136, 137-139, 149, 150, 153, 155,  
160, 162, 165, 169, 171, 172, 176-  
179, 244, 246, 286, 336, 340-342,  
376, 425, 427, 428, 462, 464, 482,  
496.

İznik Gölü: 173.

İznik İmparatorluğu: 438.

İzzeddin Mehmet Bey (Pervâne): 210.

İzzeddin Mehmet, Kadı (kadı  
naibi): 194, 195.

## J

Jorga, N.: 141.

## K

Kadı: 278, 280, 341, 400-406, 409.

Kadıaskerlik: 340-342, 345, 387,  
397.

Kadı Burhaneddin: 92-94, 96,  
157, 261, 300-305, 310, 316, 344,  
468, 479.

Kâfir Samsunu: 359, 360.

Kafkasya: 444.

Kalecik: 329, 353.

Kale erenleri (erleri): 275, 407,  
423, 497.

Kamereddin Memleketi (bak.,  
İçel): 128, 129, 139.

Kamu leşkeri: 424, 426.

Kapu: 50, 145.

Kapu Halkı: 414.

Kapudağı: 174.

Kapu Kulları: 315, 321, 382, 385,  
412, 415.

Karaağaç: 299.

Karaburun: 337, 339, 342-344,  
347.

Karacadağ: 136, 137, 139, 165.

Karacahisar: 132, 133, 166, 169,  
282, 400, 428, 493.

Kara Cebes: 243.

Karadeniz: 32, 34, 177, 244, 313,  
440, 452.

Karadeniz Boğazı: 465.

Kara Devletşah: 324.

Karahisar (Çekerek yakınında):  
304, 326.

Karahisar-ı Devle (Afyon) : 72,  
78, 103, 136, 139, 197, 230, 363.

Karahisar-ı Sahip (bak., Kara-  
hisar-ı Devle).

Karahisar-ı Şarkı: 358, 360.

Karaman Bey: 77, 309.

Karaman Oğlu: 198, 200, 331, 335,  
366, 385, 393.

Karaman Oğulları: 52, 72, 80,  
85, 86, 92, 95, 110, 183, 221,  
228, 252, 289, 351, 366, 390, 420,  
459, 478.

Karaman oğlu Alâaddin Bey:  
288, 303, 308.

Karaman oğlu Mehmed: 78-81,  
288.

Karaman oğlu Mehmed Bey II:  
336, 358, 363.

Karaman Türkmenleri: 76, 78,  
117, 197.

- Karaman vilâyeti: 94, 95, 139, 239, 330, 366, 468.
- Kara Mürsel: 243.
- Kara Server: 368.
- Karasi : 155, 174, 177, 181, 221, 223, 235, 255, 276, 294, 328, 354, 389, 425.
- Karasi Bey: 175, 236.
- Karasi Beyliği: 155, 178, 180, 223, 276, 477.
- Kara Sungur: 163.
- Kara Tatarlar: 314-316, 323, 421, 479.
- Karatay Celâleddin: 163, 192, 193.
- Kara Timurtaş Paşa: 309, 394.
- Kara Yahya: 325
- Kara Yusuf: 309, 316, 345, 358.
- Karayülük Osman Bey: 310.
- Kasım Bey (Candarlı Şehzadesi): 359, 361.
- Kastamonu: 35, 59, 80-83, 107, 113-115, 207, 221, 229, 236, 279, 308, 323, 361, 393.
- Katalanlar: 174, 176, 475.
- Kayı: 61, 105, 140, 242, 257.
- Kayseri: 14, 23, 30, 34, 44, 52, 66-70, 83, 86, 90, 94, 97, 111, 117, 169, 192, 212, 220, 225, 240, 246, 278, 295, 300, 417, 453, 479.
- Kaza: 401, 402, 406.
- Kazı'ül kuzat'ül-memalik: 62.
- Kazova: 200, 326.
- Kemaleddin Kâmyar: 37.
- Kemaleddin Tiflisi (Naip): 210.
- Kemal Paşazade (bak., İbni Kemal).
- Kethudâ: 23, 26, 27, 342, 408, 409.
- Keyhusrev I, Gıyaseddin: 18-21, 33, 53, 66, 270, 443, 502.
- Keyhusrev II, Gıyaseddin: 49, 59, 68, 190, 311.
- Keyhusrev III, Gıyaseddin: 75, 79, 80-82, 197, 198, 200-205, 206-209.
- Keykâvus I, İzzeddin: 66, 67, 262, 455.
- Keykâvus II, İzzeddin: 39, 41, 73, 75, 82, 193-196, 198, 204, 206, 481.
- Keykubat I, Alâaddin (Büyük): 32, 37, 53, 58, 61-63, 66-68, 83, 115, 149, 162-169, 176, 187, 188, 270, 417, 448, 456, 459, 502.
- Keykubat II, Alâaddin: 148, 195, 212.
- Keykubat III, Alâaddin (Bin Feramurz): 86, 155, 153, 161, 164, 169, 173, 185, 202, 207, 208, 213-215, 218, 220-228, 233, 239, 249, 251, 254, 288, 310, 355.
- Kıgı: 58.
- Kiygatu (Keyhatu): 207.
- Kilikya: 87, 94, 170, 239, 443, 454.
- Kilis: 34, 59.
- Kisariye (Niksar): 155, 158.
- Kılçaslan II, İzzeddin: 53, 66, 78.
- Kılçaslan III, İzzeddin: 66, 134.
- Kılçaslan, İzzeddin (şehzade): 53, 66-68, 206.
- Kılçaslan IV, Rükneddin: 39, 41, 71-77, 193-197, 204.
- Kılçaslan Bey, Rükneddin: 301.
- Kıbrıs: 34.
- Kıpçak: 135, 140, 149, 416.
- Kıpçak tatarları: 320, 435.
- Kırım: 35, 201, 205, 314, 315, 320.
- Kırmızı börk: 413.
- Kırşehir: 97, 113, 214, 221, 240, 323, 336, 358, 458.
- Kızılbaşlık: 339.
- Kızıl Bey, Emîr Seyfeddin: 62, 163, 189, 281.

Kocaeli: 179, 282.  
Koca Mehmed Paşa: 395.  
Kongurtay: 208.  
Konur Alp: 282.  
Konya: 9, 14, 16, 20, 28, 30-32,  
35, 43, 52, 58, 60-63, 66, 67-75,  
78-83, 85, 92-96, 107, 110, 114,  
117, 146-148, 151, 153, 158, 160,  
168, 169, 188, 189, 192-201, 205,  
213-226, 229, 235-239, 240, 250,  
253, 254, 262-265, 271, 278, 287,  
289, 291, 293, 297-299, 305, 336,  
355, 358, 417, 435, 467, 509, 511.  
Korporasyon: 17, 19, 22, 434.  
Korucu Doğan: 422, 423.  
Kosova: 155, 306, 368, 379, 393,  
420, 423, 427.  
Koyunhisarı: 172.  
Köpekoğlu: 226, 326, 332.  
Köprülü, F.: 9, 13, 18, 22, 27, 32,  
39, 47-49, 53, 62, 102, 119, 144,  
324.  
Kör Melikşah: 333.  
Kösedağı: 36, 37, 70, 190, 311.  
436, 453-455.  
Kötürüm Bayezid: 302-304.  
Köyceğiz: 517.  
Köymen, M. : 42, 132, 148, 393,  
472.  
Kraelitz, Dr. F.: 374.  
Kritovulos: 488.  
Kubatoğlu Alâeddin Ali Bey:  
326.  
Kulaşahin: 367, 487.  
Kuran: 47, 318, 511, 514.  
Kurt: 362.  
Kurt Hasan: 362.  
Kazvinli: 64.  
Kutluğşah: 210, 240.  
Kutluşah (bak, Hacı Kutluşah).  
Küçük Ermenistan : 34, 45, 66,  
435, 455.

Kürt: 64, 310, 344.  
Kürt aşiretleri: 83.  
Kütahya: 52, 59, 107-109, 113,  
117, 162, 166, 170, 298, 322, 325,  
353, 367, 393, 413, 461.

## L

Lala Şahin: 184, 391-393, 426.  
Larende: 197, 221, 237, 367.  
Las ili: 362.  
Latinler: 244.  
Lazar (Sırp Kralı): 303.  
Ligon: 66.  
Limni: 348.  
Lonca: 17, 19, 21, 352.  
Lüdre: 504.  
Lüleburgaz: 184.  
Lülü Paşa: 184, 293, 391, 396,  
426.

## M

Macaristan: 364, 494.  
Macarlar: 367, 493.  
Mahmud Bey, Karaman Oğlu:  
164, 288.  
Mahmud Bey, Mentеше Oğlu:  
362.  
Malatya: 28, 34, 57, 66-68, 83,  
89, 114, 188, 201, 278, 305, 310,  
318, 435, 458.  
Malazgirt: 9, 36, 90, 98-100, 353,  
431, 435, 475.  
Mâlikane: 39, 40, 55, 58, 93, 102,  
103, 106, 107, 115, 136-139, 142,  
149, 158, 164, 165, 259, 375, 428.  
Mâlikilik: 338.  
Malkoç Bey: 318.  
Manisa (Saruhan): 118, 307, 347,  
383, 385, 395.  
Maraş: 57, 69, 73, 77, 86, 87, 89,  
113.  
Marco Polo: 24, 472, 473, 474.  
Mardin: 34, 87, 89.



- Marmara: 29, 34, 36, 45, 52, 101, 109, 110, 122-125, 128, 139, 140, 152, 167, 174, 177, 178, 180, 236, 238, 244, 246, 268, 286, 287, 340, 353, 401, 418, 425, 431, 447, 464, 475, 492.
- Mehdi: 288.
- Mehmed II (Fatih): 40, 143, 368, 379, 382-386, 395, 396, 397, 407, 422, 486, 507.
- Mehmed Ârif: 86, 111, 114, 116, 203, 322, 473, 480.
- Mehmed Behçet: 116, 137, 163, 236, 238.
- Mehmed Bey (bak., Nasireddin Mehmed).
- Mehmed Bey, Aydın Oğlu: 107, 129, 274.
- Mehmed Bey (Hüsameddin Çobanbey Evlâdından): 116, 137.
- Mehmed Bey (Dânişmendilerden): 117.
- Mehmed Bey, Emîr-i Büzürk (Germiyan beyi): 163.
- Mehmed Çelebi: 324-337, 345, 347, 348, 350, 352, 354, 356-360, 363, 376, 380, 393, 413, 496, 506.
- Mehmed Ertena II: 295.
- Mehmed Hudâbende (bak., Olcaytu).
- Mehmed (Karaman şehzadesi): 323.
- Mehmed Sultan Bin Cihangir: 322, 328.
- Melik: 17, 54, 57, 58, 62, 63, 66, 83, 84, 89, 93, 114, 115, 116, 136, 137.
- Melik Gazî: 59.
- Melik-i Muazzam: 59.
- Melik'ül-Kuzat: 63.
- Melik'ül ümerâ: 55, 57, 59, 61, 62, 104, 105, 108, 115, 128, 137, 231.
- Melik'ün-nüvap: 56, 200, 260, 262.
- Melik'üs-sevahil: 76.
- Memlükler: 33, 45, 57, 83, 90, 127, 184, 217, 219, 239, 252, 291, 305, 444, 458, 496.
- Menderes: 323, 475.
- Menemen: 478.
- Mengüçlü: 189.
- Mensuh timar: 40.
- Menteşe: 235, 288, 317, 356, 362, 363.
- Menteşe Beyliği: 98, 120, 168.
- Meriç: 428.
- Merzifon: 360.
- Mesud (Ankara Meliki ve şehzade): 113.
- Mesud II (Gıyaseddin): 42, 82, 84, 111, 116, 118, 130, 148, 157, 158, 170, 172, 175, 177, 185, 201, 202, 204-210, 212, 213, 215, 216, 218, 220, 221, 223-225, 229, 237, 250, 252, 354, 273, 277, 287, 288, 292, 294, 301, 310, 353-355, 469.
- Mevlâna, Celâleddin Rumi: 11, 14-16, 20, 30, 32, 36, 39, 43, 44, 47-49, 51.
- Mevlevilik: 59, 51, 52, 339.
- Mevleviyet: 402.
- Meyyafârikıyn: 59, 83, 113.
- Mezid Bey: 326, 367.
- Mihal Oğlu Mehmed Bey: 335, 350, 351, 394.
- Mihal Oğulları: 349, 498.
- Mimarbaşı: 408.
- Mirçe (Eflâk beyi): 330, 331, 362.
- Mısır: 30, 33, 34, 43-45, 70, 74, 76, 84-86, 88-90, 91, 92, 96, 122, 168, 210-212, 214, 215, 217, 219, 222, 237, 239, 240, 241, 252, 291, 303, 305, 310, 336, 416, 433-435,

444, 454, 471.  
 Moğollar: 23, 39, 41, 42, 44, 48, 50-52, 54, 56, 58, 65, 66, 68-85, 87, 90-93, 95, 96, 102, 106-108, 110-120, 127, 130-133, 136, 138, 139, 144, 148, 158-169, 172, 175, 183, 186-199, 200, 202-223, 220-222, 224-229, 232-238, 243, 250, 253, 260, 263, 265-267, 271, 273, 285, 294, 299, 311, 318, 337, 344, 353, 369, 389, 413, 435-442, 446, 452, 457, 476, 503.  
 Molla Fenari: 346, 377, 398.  
 Molla Hüsrev: 399.  
 Mora: 467.  
 Mouzalón: 171.  
 Mudurnu: 175, 282, 341, 490.  
 Muğla: 461.  
 Muhassıl (vergi mültezimi): 205, 279.  
 Muhiddin Arabi: 48.  
 Muhlis Paşa, Şeyh: 250.  
 Muhtesip: 408, 409.  
 Muhzır: 404.  
 Muhzırbaşı: 404.  
 Muinedin Mehmed (bak., İzzeddin Mehmed): 212.  
 Muineddin Pervâne: 75, 76, 106, 127, 197, 198.  
 Muizeddin Tuğrulşah: 66.  
 Mukataa: 56, 204, 262, 375, 483, 487.  
 Murad I: 132, 156, 182, 256, 267, 280, 281, 292, 293, 295, 298, 301, 305, 306, 341, 343, 350, 351, 355, 363, 370, 373, 376-379, 397, 420, 424, 428, 486, 517.  
 Murad II: 352, 354, 359, 360, 361, 363-368, 372, 377, 379, 380-382, 384-386, 399, 413, 423, 496, 508.  
 Musa Çelebi (şehzade): 322, 327-335, 341, 349, 356, 397, 506.

Musliheddin Musa Çelebi: 397.  
 Mustafa (Çelebi Mehmed'in şehzadesi): 351, 360, 363, 381.  
 Mustafa Çelebi (Düzme Mustafa): 322, 347, 350, 360, 380, 385, 413.  
 Musul: 34, 83, 87.  
 Muş: 57, 87, 113.  
 Muzaffereddin Alp Yörük: 207.  
 Mübarek Galip: 94, 113, 156.  
 Mübarek M.: 173, 209, 220, 226, 237.  
 Mübarizeddin Çavlı: 59.  
 Mübarizeddin Umur Bey (Alişir Oğlu): 108.  
 Mücireddin Emirşah: 84, 206, 211, 218.  
 Müfarede: 270.  
 Müftü: 20, 388, 405, 406, 409.  
 Mühezzebeddin (vezir): 190.  
 Mülâzım: 429.  
 Müneccimbaşı: 61, 130, 148, 155, 158, 160, 161, 164, 169, 170, 175, 197, 388, 394, 405, 406, 409, 479, 498.  
 Mürâfaa: 406.  
 Mürasele: 404.  
 Mürted ovası: 325.  
 Mürtezika: 494.  
 Müsellem: 412, 415, 490.  
 Müsellem Beyleri: 415.  
 Müslüman Samsun: 359.  
 Müstevfi : 55-56, 262, 265, 272, 387.

## N

Nâbi (Çekerek beyi): 304.  
 Naip: 27, 55-57, 84, 85, 104, 106, 194, 206, 211, 262, 277, 279, 403.  
 Naib'üs-saltana: 260.  
 Nakıb: 21.  
 Nasîreddin Ahmed (Sahip Atâ-

dan): 230.  
Nasîreddin Bahtiyar Bey (Dev-  
letşah Ođlu): 290.  
Nasîreddin Mehmed Bey, Erte-  
na Ođlu: 290, 291.  
Nasır Mehmed, Melik: 213, 215.  
Necip Âsım: 86, 111, 114, 115,  
208.  
Necmeddin Nahcivanî (vezir):  
73, 194.  
Necmeddin Veled-i Tûsî: 193.  
Nefir-i âm: 422.  
Neşrî, Mehmed: 42, 162, 166, 167,  
171, 299, 309, 324-335, 346, 350,  
352, 357-359, 412, 463, 487, 493,  
494, 496, 497.  
Nısiye: 458, 459.  
Niğbolu: 309, 310, 317, 466, 493.  
Niğde: 20, 71, 75, 76, 94, 97, 146,  
153, 210, 237, 336.  
Niksar: 58, 90, 155, 326.  
Nişancı: 55.  
Nizameddin Ali: 196.  
Nizameddin Hürşit: 194.  
Nizameddin Yahya: 213, 218, 219.  
Nizam'ül-Mülk: 189.  
Normanlar: 101.  
Noter: 403.  
Novgorod: 434, 437, 446.  
Nöker (Nökör): 38, 58, 102, 103,  
230, 234, 271, 320, 414, 489.  
Nuh Alp: 135.  
Nusret (Emîr-i Dâd): 191, 192.  
Nusaybin: 34.

### O

Oba: 14.  
Ocak halkı: 333, 382.  
Ocaklık: 59, 296.  
Oğuz Boyu: 9-12, 140, 431, 472.  
Oğuz Han: 131.  
Oğuz Tôresi: 60, 105, 488.

Olcaytu Han: 219, 220, 221, 224,  
225, 226, 237, 238.  
Onat, F. R.: 42, 132, 148, 162, 393.  
Ordu: 310.  
Ordu-Bazar halkı: 427.  
Ordular: 427, 515.  
Orhan Bey: 37, 150, 153, 160,  
172, 177, 180, 181, 256, 269, 281,  
340, 370, 390, 391, 399, 412, 425,  
427, 456, 469, 477, 495, 503, 508,  
517.  
Orta Dođu: 436, 451, 461.  
Ortodoks: 343.  
Oruç Bey (Bin Âdil): 139, 165,  
395.  
Oruç Bey (Timurtaş Ođlu): 320,  
361, 393, 394.  
Osman Ferit: 374.  
Osman Bey: 151, 153, 154-159,  
165-177, 178, 202, 203, 221, 224,  
245-251, 252, 255, 267, 268, 273,  
275, 277, 282, 400, 424, 425, 427,  
428, 463, 481, 490.  
Osmancık: 302, 305, 365.  
Osman Çelebi (Telke Bey Aile-  
sinden): 363.  
Osmanlı Beyliđi: 147, 151, 153,  
156, 165, 166, 169, 171, 181, 245,  
246, 258, 268, 273, 280, 293-298,  
396, 398, 412, 425, 459, 471, 495,  
509.  
Osmanlı kanunnameleri: 257.  
Osmanlılar: 153-160, 165, 172,  
180, 181, 186, 234, 236, 242, 243,  
256, 259, 260, 266, 292, 304, 305,  
353, 355, 359, 361, 364, 365, 367-  
369, 376, 388, 409, 418, 419, 429,  
459, 463-468, 476, 481, 486, 490,  
494, 510, 518.

### Ö

Örfi: 379, 397, 400, 402, 515.  
Öşür: 511, 512.

**P**

Papa: 33, 45, 434, 439.  
Pasinler: 137.  
Paşa: 390, 392.  
Paşa livası: 281.  
Paşa sancağı: 281.  
Payas: 460.  
Pervâne: 55, 262.  
Pervâne Oğulları: 106, 170, 185,  
230, 235, 236, 238, 254.  
Peşkeş: 22, 27, 58, 70, 71, 101, 196,  
518.  
Peygamber: 342, 346, 400.  
Pîr Ömer: 345.  
Piyâdegân: 78.  
Piza: 431.  
Polatlı: 367.  
Polonya: 471.  
Portekiz: 440.

**R**

Râgıp Hulusi: 124.  
Raiyyet: 513.  
Ramazan Oğulları: 59, 87.  
Ramsay, W.: 463.  
Resm-i arus: 515.  
Resm-i benâk: 515.  
Resul: 342.  
Reyhan Paşa: 394.  
Rindlik: 50.  
Ritter, H.: 48, 49.  
Riyazet: 43.  
Rıbat: 38.  
Rızvan Nafiz: 117.  
Rockhill, William W.: 31.  
Roma: 118, 466.  
Romanya: 377.  
Rumeli: 35, 109, 155, 177, 180,  
181, 182, 184, 206, 286, 287, 292,  
294, 303, 308, 309, 311-315, 320,  
322, 326, 327, 331-333, 337, 339,  
344-351, 353, 356, 361, 364, 372-

377, 379-381, 384, 390-394, 398,  
419, 427, 468, 484, 492.

Rumeli akıncıları: 330, 331.  
Rumeli Âyanı: 350.  
Rum esnafı: 484.  
Rumlar: 10, 13-15, 31, 64, 85, 90,  
91, 99, 100-102, 104, 107, 122-  
124, 142, 245, 306-309, 324, 356,  
416, 465.  
Rum sultanlığı: 60, 209, 474.  
Rum vilâyeti: 299, 300, 301, 304,  
344, 345, 355, 371.  
Rusya: 34, 65, 101, 434, 471.  
Rükneddin Süleymanşah: 18, 53,  
62, 66, 138, 443.  
Rüsum-ı Örfiye: 57.

**S**

Sadeddin Köpek: 67.  
Sâd'üd-Devle: 206.  
Sadreddin Konevi: 20.  
Safranbolu: 323, 353, 453.  
Sagnac: Ph.: 433, 436, 440.  
Sahip Atâ Oğulları: 230, 231.  
Sâhib-i Âzam: 80, 199, 200.  
Sahib-i Divan: 264.  
Sâhib-i Meclis: 55.  
Sahip: 55, 64, 262, 265, 267, 388,  
389.  
Sakarya: 103, 108, 109, 172, 178,  
200, 244, 477.  
Salâhaddin, Şeyh: 30, 48.  
Salâriye: 512.  
Salur: 61, 105.  
Salur Bey (uç beyi): 163.  
Şamsa Çavuş: 145, 243, 474.  
Samsun: 204, 210, 358.  
Sancak: 347, 411, 425,  
Sandıklı: 393.  
Sarıyar: 393.  
Saruca Paşa: 383, 384, 395, 406.  
Saruhan: 155, 175, 221, 288, 307,  
329, 337, 356, 368, 406.

- Saruhan Bey: 164, 175.  
 Saruhan Oğulları: 175, 235, 307.  
 Saruyatı: 165.  
 Savcı: 370.  
 Savcı Oğlu Ali Bey: 325.  
 Savcı Oğlu Umur Bey (Germiyan Oğlu): 108.  
 Sayın Han: 194.  
 Seferli: 427.  
 Seif, Teodor: 274, 342.  
 Sekban: 424, 489.  
 Selânik: 348, 428, 494.  
 Selçukî Hânedanı: 199, 202, 209, 228, 241, 250, 253, 353, 369.  
 Selçukî Sultanlığı: 41, 42, 46, 53-55, 59, 62, 70, 71, 82, 83, 92, 94, 101, 109, 158, 161, 171, 172, 189, 222, 223, 234, 239, 240, 249, 257, 261, 273, 277, 299, 311, 313, 353, 355, 418, 436, 437, 517.  
 Selim I (Yavuz): 342.  
 Semerkand: 324, 327.  
 Seraceddin Urmevî (Konya Kadısı): 20.  
 Serbest: 407, 408.  
 Serez: 348.  
 Serhad vilâyetleri: 378.  
 Serverân: 18, 191, 273.  
 Seydişehir: 299, 358.  
 Seyfeddin Emir Kızıl (bak., Kızıl Bey).  
 Seyfeddin Ayaba (Çaşnigir): 188.  
 Seydigazi: 357.  
 Seyyid'ül-ümerâ: 231.  
 Silâhdar: 270.  
 Silberschmidt: 466.  
 Sımav: 298.  
 Simre (Amasya): 57, 80, 82, 155, 157, 199, 221, 224, 226, 288, 294, 353.  
 Sinan Bey: 334, 360.  
 Sinan Paşa (vezir): 397.  
 Sinop: 35, 38, 59, 64, 71, 75, 80, 83, 90, 101, 106, 155, 158, 170, 199, 204, 221, 224, 234, 237, 254, 304, 323, 359, 369, 460, 480.  
 Sipah, Sipahi: 36, 37, 39, 193, 270, 274, 397, 407, 413.  
 Sipah ağası: 416.  
 Sipah bölükleri (Sipah zümresi): 411, 412.  
 Sipah oğlanları: 415, 416, 420.  
 Sipahdar: 279.  
 Sipehsalâr (menakıb sahibi): 31, 230.  
 Sırp (Sırp Prenslığı): 303, 321.  
 Sırp Sındığı: 496.  
 Sis: 192, 211.  
 Sivas: 14, 18, 24, 26, 30, 34, 41, 42, 45, 52, 59, 60, 63, 70, 83, 84, 86, 88, 90, 91, 94, 106, 167, 169, 193, 223, 278, 300, 317, 326, 344, 435, 453, 458, 476.  
 Sivrihisar: 240, 294, 323, 331, 357.  
 Sofiler: 343, 347.  
 Sofu İmadeddin Bayezid Çelebi: 325.  
 Sofya: 364, 411, 484.  
 Solak Karaca: 319.  
 Solakzâde: 149, 150, 391, 398, 399, 413.  
 Söğüt: 160, 165, 202, 269, 276, 286, 462.  
 Strauss, E.: 45.  
 Streck: 98.  
 Subaşı: 18, 27, 56-58, 61, 75, 89, 94, 106, 108, 265, 272, 278, 279, 282, 350, 406.  
 Subaşı naibi: 25.  
 Sungur Paşa: 291.  
 Suğdak: 135.  
 Sultan Alâaddin Camii: 184.  
 Sultan Hanı: 74, 196.

Sultan Hüseyin (Timur'un Torunu): 322.  
Sultan Mescidi: 326.  
Sultanönü (Sultan Höyüğü - Eskişehir): 294.  
Sultan Öyüğü (bak., Eskişehir): 134, 135.  
Sumagar: 309.  
Suriye: 32, 33, 45, 88, 89, 197, 213, 217, 312, 316, 318, 432, 434, 446, 450, 471.  
Sülemiş: 168, 169, 211-213, 215, 223.  
Sülemiş (Samsa Çavuş'un kardeşi): 474.  
Süleyman Çelebi (şehzade): 310, 324, 357, 393, 506.  
Süleyman, Kanuni: 342.  
Süleyman Bey, Karaman Oğlu: 289, 291.  
Süleyman Paşa (şehzade): 182, 287, 290, 390, 411, 478, 517.  
Süleyman Paşa (Candarlı): 203, 304.  
Süleyman Paşa (Devletşah Oğlu): 236.  
Süleyman Şah: 131.  
Süleyman Şah (Eşref Oğlu): 227.  
Sünnilik: 46, 49-51, 217, 338, 339.  
Sürmeliçukuru: 137.  
Süveys: 441, 450.

## Ş

Şadgeldi Paşa: 160, 293, 302, 303, 310.  
Şafiilik: 338.  
Şah Melik (Timur'un emiri): 322.  
Şah Melik: 133, 138.  
Şahne: 32, 56, 70, 279.  
Şam: 30, 34, 45, 59, 68, 70, 74-

77, 87, 88, 90, 197, 318.  
Şamanilik: 338.  
Şampanya: 433.  
Şarabdar İlyas: 352, 366.  
Şarki (Doğu) Roma İmparatorluğu: 431.  
Şarlman İmparatorluğu: 437.  
Şarkikaraağaç: 82.  
Şahabeddin Paşa (Hadım): 383, 384, 395, 422.  
Şehadet Camii: 241.  
Şehir kethudası: 409.  
Şemseddin: 20.  
Şemseddin (Sahib-i Âzam): 199.  
Şemseddin Hasoğuz: 191.  
Şemseddin Isfahani: 69-73, 190-196.  
Şemseddin Mahmut: 191.  
Şemseddin Mardinî: 43.  
Şemseddin Mehmed (Fahreddin Ali torunu): 230.  
Şemseddin Tuğrayî: 73, 195.  
Şeref Dovini: 32.  
Şeref Hatir Oğulları: 76-77.  
Şerefeddin Osman (Mütevfi): 210, 394.  
Şeref Mesud (Şeref Hatir Oğlu): 75-77.  
Şeyh: 13, 20, 21, 28, 29, 48-50, 53, 69, 125, 338, 340-343, 346, 377, 378, 388, 483.  
Şeyh Bedreddin Simâvi: 336-338, 340-347, 358, 374.  
Şeyh Fahreddin Efendi: 341.  
Şeyh Hasan Kebir: 85.  
Şeyh Hasan Sagîr: 86.  
Şeyh Nureddin (Timur'un kumandanı): 322, 328.  
Şeyh'ül-islâm: 20-22, 24, 25, 511.  
Şiilik: 217, 225, 339.  
Şikâri: 164, 168, 251, 254, 288, 291, 478, 479.

Şölen: 22, 188, 190, 257, 258.  
Şühûd'ül-hâl: 404.  
Şuhud'ül-udûl: 404.  
Şükruallah: 274.

## T

Taceddin Oğulları: 310.  
Taeschner: 330-336, 350, 352, 357-359, 361-368, 365, 366, 368, 382, 384, 394, 395, 487, 494, 496.  
Tahirten Bey: 309, 317.  
Taraklıbolu: 360.  
Taraklıyencesi: 490, 493.  
Tarsus: 95.  
Taşan Oğlu Ali Bey: 326.  
Taşeli: 308, 365, 368.  
Taştane: 270, 417, 419.  
Tatarlar: 135, 136, 147-148, 150, 176, 314, 315, 316, 319, 321, 322, 323, 324, 325, 327, 328, 347, 365, 375, 479.  
Tavcılar: 331, 343, 346, 350, 351, 374, 375, 378, 379, 380, 429, 498.  
Tavşan: 362.  
Tavşanlı: 298.  
Tebriiz: 85, 201, 213, 221, 236, 240, 435.  
Tegar: 44, 456.  
Tekâlif-i Divaniye: 258, 408, 426, 510.  
Tekâlif-i Örfiye: 56, 259, 262, 273, 514.  
Tekâlif-i Şer'îye: 56, 511, 514.  
Teke: 288, 332, 363.  
Teke ailesi: 363.  
Teke Beyliği: 288.  
Tekfur (tekür): 98, 148, 165, 176.  
Tekindağ, Ş.: 80, 288.  
Teküdar: 208.  
Teselya: 348.  
Tevkiî Mehmed Paşa: 137, 328.  
Timar: 179, 268, 272, 274, 275,

279, 315, 326, 349, 350, 352, 359, 374, 375, 379, 381, 410, 425.  
Timarlı sipahiler: 213, 314, 338, 380, 382, 413, 425, 426.  
Timarlı sipahi sancakbeyleri: 426.  
Timur (candar): 115.  
Timur, Topal: 140, 146, 307, 311, 313, 316-318, 321, 322, 323, 325, 327, 328, 330, 334, 337, 343, 344, 347, 354, 356, 371, 421, 479, 486, 491.  
Timurtaş Bey (beylerbeyi): 85, 157, 226, 392, 393.  
Tire: 307, 323.  
Togan, Z. V.: 163, 164, 171, 176, 206, 207.  
Topar: (bak., Tegar).  
Togurtay: 81.  
Tokat: 58, 66, 90, 92, 153, 156, 157, 213, 219, 224, 230, 236, 237, 300, 374, 335, 345, 350, 354-358, 362, 363, 377.  
Toktamış: 314.  
Tomaniç: 167, 170.  
Torlak Kemal: 342, 343.  
Toroşlar: 84, 87, 450.  
Toskana: 461.  
Tosya: 359.  
Tozbey: 135, 136.  
Trabzon: 435.  
Trabzon Rum İmparatorluğu: 18, 29, 34, 310.  
Trakya: 182.  
Tugaçar Noyin: 210.  
Tuna: 308, 313, 314, 375.  
Turan, O.: 20, 34, 35, 41, 261, 456.  
Turgut (aşiret): 309.  
Turgut Alp: 243.  
Turhal: 302.  
Turhan Bey: 349, 350, 382.  
Turhan Bey Oğulları: 498.

Türkistan: 47.

Türk korsanları: 120.

Türkmenler (Türkmen boyları):  
10, 14, 24, 26-28, 30, 36, 38, 39,  
49, 52 57, 69, 73, 76-78, 81, 83,  
84, 87-90, 93, 95, 101, 103, 145,  
151, 171, 195, 210, 242, 244, 269,  
272, 274, 275, 276, 300, 305, 315,  
326, 421, 475, 478, 482, 496.

## U

Uç beyi: 36, 45, 52, 61, 67, 102,  
103-107, 110, 114, 118, 125, 127,  
129, 151, 159, 160, 166, 171, 175,  
189, 198, 200, 206, 230, 243, 253,  
258, 259, 260, 273, 427, 497.

Uç beylerbeyi: 60-62, 66, 83, 103-  
110, 115-118, 124, 129, 130, 147,  
149, 164, 230, 250, 280, 281, 353,  
418.

Uç'lar: 33, 35, 38, 39, 54, 59, 60,  
61, 72-75, 76, 100, 101, 102, 103,  
104, 106, 107-110, 113, 114, 117,  
122, 123, 126, 128, 129, 130, 133,  
140-142, 144, 147, 151, 152, 165,  
167, 170, 174, 175, 177, 178, 184,  
189, 192, 193, 197, 198, 200, 206,  
207, 217, 221, 226, 233, 234, 238-  
240, 242-245, 265, 268, 269, 273,  
277, 282, 285, 288, 338, 354, 427.

Uç vilâyeti: 185, 241.

Udûl'ül-müslimîn: 404.

Uğurlu: 75.

Ulubat: 329, 350, 351, 381.

Uluborlu: 82, 324.

Uludağ: 318.

Ulûfe: 56, 275, 410, 422.

Ulukışla: 34.

Ulus: 26.

Umur Bey, Aydınoğlu: 323, 467.

Umur Bey, Timurtaş oğlu: 350,  
394.

Urfa: 83, 87, 113, 433.

Uzluk, F. N.: 51.

Uzunçarşılı, İ. H.: 22, 30, 82, 116,  
117, 129, 131, 137, 162, 175, 200,  
204, 207, 220, 225, 231, 280, 305,  
331, 348, 362, 388.

## Ü

Üsküdar: 179.

Üsküp: 484, 489.

Üstad'üd-dâr: 55, 196.

Üstaz-ı Saltanat: 193.

Üveys, Mentеше Oğlu: 362.

## V

Vakıf: 35, 38, 39-41, 47-53, 204,  
230, 231, 256, 399, 428, 480, 496,  
517.

Van: 57, 68, 87, 113.

Vardar: 478.

Vardaryenicesi: 494.

Varna: 380, 382, 383, 384, 421.

Varsak (aşiret): 309.

Vasiliev, A. A.: 29, 33, 439, 440,  
462, 463, 465.

Vatatzes, J.: 439.

Vazife: 402, 496.

Veled Çelebi: 16.

Veli: 21, 22, 47-49.

Venedikliler: 120, 121, 433, 438,  
460.

Vezir: 17, 46, 55, 72, 265, 266,  
286, 333, 350, 351, 387, 388, 390,  
391, 393, 426.

Vezirâzam: 266, 350, 392, 396, 397.

Vezir-Beylerbeyi: 373, 396, 397.

Voyvoda: 56, 308.

## W

William of Rubruck: 31.

Witteck P.: 39, 51, 99, 120, 155,  
156, 164, 168, 288, 436.



**Y**

Yâfes: 131.  
Yağlıbasan Oğulları: 62, 105, 117, 151.  
Yahşi Bey, Karasioğlu: 180.  
Yahşi Bey, (Aydın valisi): 361, 362.  
Yahşi Bey, Karamanoğlu: 157.  
Yahudi: 47, 343.  
Yakın Doğu: 436, 447, 462, 465, 468.  
Yakup, Emir (vali): 328, 329, 331, 332, 357, 366.  
Yakup Bey Bin Alişir (Germiyan Beyi): 105, 108, 153, 168.  
Yakup Bey II, Germiyan oğlu: 365, 366.  
Yakup Bey (Osmanlı şehzadesi): 303, 306, 370.  
Yakup Bey, Menteşe Oğlu: 362.  
Yakup Bey, Germiyan Oğlu (Umur Bey'in oğlu): 109.  
Yalova (Yalakâbâd): 172.  
Yaltkaya, Şerefeddin: 342.  
Yalvaç: 299.  
Yaman, T. M.: 238.  
Yanbolu: 347.  
Yarcanî: 164, 287.  
Yarhisar: 176, 282.  
Yavtaş, Şemseddin (Beylerbeyi): 192.  
Yaya: 410, 412.  
Yayabaşı: 390.  
Yaya beyleri: 415.  
Yaya sancakbeyleri: 407, 410, 413, 415, 426.  
Yaya ve müselleme: 407, 410, 413-415, 426.  
Yazıcı, T.: 20, 23.  
Yazıcızâde Ali: 21, 27, 60, 62, 105, 107, 111, 132, 222, 227, 443, 480.

Yeniçeri ağası: 420, 421.  
Yeniçeri ocağı: 418, 419, 420, 422.  
Yenişehir: 171, 177, 234, 256, 280, 428, 482.  
Yeşilirmak: 157-159, 221, 225, 240, 295, 300, 304, 326, 328, 338, 355, 359, 365, 377, 395.  
Yiğitbaşı: 18, 24, 26, 191, 192, 408, 416.  
Yinanç, M. H.: 132, 133.  
Yoluk (Yavlak) Aslan, Muzaffereddin: 84, 164.  
Yörgüç Paşa: 365, 395.  
Yumurtalık Limanı: 23, 34.  
Yunan vilâyeti: 74, 82, 83-86, 94, 95, 113, 130, 146, 158, 170, 174, 183-186, 196, 201, 205, 207, 210, 214, 218, 220, 222-224, 233, 235, 238, 240, 278, 288, 293, 310, 353, 356, 366.  
Yurtluk: 28, 165.

**Z**

Zâbit: 309, 375.  
Zâhir, Şam Meliki: 197.  
Zahireddin İli Pervâne: 66.  
Zağanos (Şehzade Orhan'ın veziri): 347, 396.  
Zağra: 184.  
Zaim: 57, 271.  
Zaim'üd Dâr: 55, 193.  
Zamantı Kalesi: 68.  
Zaviye: 14, 19, 20, 27, 28, 38, 47.  
Zambour: 502.  
Zara: 37, 333.  
Zeamet: 407, 410.  
Zeytun: 365.  
Zile: 304.  
Zinkeisen, J. W.: 141, 493.  
Zülkadir (bak. Dulkadir).







Profesör Mustafa Akdağ, «Türkiye'nin İktisadî ve İçtimaî Tarihi»ni 17 yılda hazırladı. Birinci basımı 1959' da Ankara Üniversitesi Yayınları arasında çıkan ve hemen tükendiği için uzun süredir aranmakta olan bu eser, tarih boyunca Türkiye'nin sürdürdüğü ekonomi ve toplum hayatını, günümüzün geçmişle olan bağlantısını bütün açıklığıyla ortaya koymaktadır. Böylece, Türkiye Tarihi üzerindeki birtakım bilgilerin ne kadar yanlış olduğu da ortaya çıkmaktadır. Kısacası, tarih araştırmacılarının şimdiye kadar üzerinde çalışmadıkları konuları ele almakta, kendi dalında «ilk» ve hâlâ «tek» kaynak olmaktadır. Bu niteliğiyle 1960'dan sonra Türkiye üzerine bilimsel araştırmalar yayımlayan yazarlara da kılavuzluk etmiş; günümüzde ilgiyle okunan pek çok araştırmacının kaynağı olmuştur.