

رەوشى ئابوورى و كۆمەل يەتى

كوردى رەواندىز

نوسىنى

نى. نار. لىچ

وەرگىرانى لە ئىنگلىزىيە وە
عەزىز گەردى

حکومتی ھەریمی کوردستان

وھزارەتی رۆشنبیری

بەریتوھ بەرایەتی خانە و ھەرگیڕان

www.roshnbiri.org

khanaywargeran@yahoo.com



-  ناوی کتیب: رەوشی تابووری و کۆمەڵایەتی کوردی رەواندز
-  ناوی نووسەر: ئی. ئار. لیج
-  وەرگیڕانی لەئینگلیزییە وە: عەزیز کەردی
-  بابەت: کۆمەڵایەتی
-  تایپ: نیدریس شەیداھۆ
-  نەخشەسازی کۆمپیوتەر: نازەنین سالح
-  نەخشەسازی بەرک: نازەنین سالح
-  زنجیرە: ۸۹
-  تیراژ: ۱۰۰۰
-  ژمارە (۱۱) و ھزارەتی رۆشنبیری سلیمانی پیندراو.
-  چاپ: چاپخانە روون

ناوەرۆك

بايەت

بەشى يەكەم:

.....پىناسەى كىشەكە
پىشەكى - سەرنجى سەردەتايى لەباردى ناوى كوردىيەو -
مەيدانى لىكۆلىنەردەكە - رىبازى شى كردنەو -
بەريودبەرايەتى دەردەكى .

بەشى دوودەم:

.....رەوشى كۆمەلايەتى
پىنكەتەى سياسى - پىناسەى توخمەكان - مىراتگرى
زەويدارى - ناغاي بەردباب - ناغاي ھۆز - پىنكەتەى
خزمايەتى - زەماوەندى رەشەوئەندى خەلك - زەماوەندى ناغاكەن -
بەراوردىك لەگەل تىبىنييەكانى (ھاي) - خالەكانى شى كردنەو
لىكۆلىنەوئەى زىاتريان بەدەمەوئەى - رەوشى كۆمەلايەتى :
ناوچەكانى ترى جگەلە بالەك - كۆچەر .

بەشى ئىسى يەم:

.....رەوشى ئابوورى
دېووخانە - خەرجىي ناغا - ھاوسەنگىي ئابوورى جقاتى گوند
نەنجامەكانى زىادبوونى تووتن چاندن - پەيوەندىيەكانى

ئابوورى لە چوارچىۋىدى دىدا - پىشە - ماملەتچى - فرۇشتىنى
تووتىن - زەماۋەند - مردن - مەلا .

بەشى چۈارەم:

لايەنى كۆمەلايەتى و ئابوورى تەكنىكى كوردى.....
پەيۋەندى تەكنۇلۇجىيا بەلىنكۆلىنەۋدى كۆمەلايەتتەۋد - كەمىي
زەۋى و دروست كوردنى خانوو و خزمائەتى - زەۋى كىلان - دەغل
كوتان - سوود وەرگرتن لەزەۋى - برىچ - ناش - جۇلايى .

بەشى پىنچەم:

ھۆكارەكانى بايەخى ئابوورى بچووك.....
جەنگ - دوژمندارىيى - رەۋشى نايىنى - مەلا - مزگەۋت

بەشى شەشەم:

نەنجام.....
سنووربەندەكانى بابەتى پىشەۋد - بەشداريى چالاكانە
پاشكو:.....
يەكەم: خىشتەى زاراۋدى خزمائەتى
دوۋەم: ھىلكارىيى تەكنىكى
جۇلايى كوردى - ناشى كوردى
نەخشەكان :
ليۋاي ھەۋلىر - ناۋچەى رۋاندز - گوندى ودلاش
ۋىنە فوتۇگرافىيەكان

ليكۆلينيە ۋەي نەنتروپۆلۇجىيە كۆمەلەيەتى

مەبەست لەم زنجىرە ليكۆلينيە ۋەيە بلۆكردنە ۋەي
نەنجامەكانى ليكۆلينيە ۋەي نەنتروپۆلۇجىيە مەيدانىيە بەجۆرى
كەپسپۆرەكان سوودى سەرەتايى لى ۋەربگرن.
قازانجى من لەم زنجىرەيە دەخىتتە سەر نە ۋە دەسمايە
خولۋەي بۆ يارمەتى بلۆكردنە ۋەي بەرھەمى تر تەرخان
دەكرى.

زنجىرەكە لەژىر چاۋەدىرى دەستەيەكى نووسىندا يە
كەسەر بە (بەشى نەنتروپۆلۇجىيە قوتابخانەى نابوۋى
لەندەن) ۋە پروفېسسور برۇنيسلاڧ مالىنۇڧسكى سەرۆكايەتى
دەكات.

[Faint, illegible text, likely bleed-through from the reverse side of the page]

به‌شای به‌که‌م پیناسه‌س کیشه‌که

پیشه‌کی:

ئهم باسه‌ی خواره‌وه له‌سه‌ر کیومالیکی مه‌یدانیی پینج
حه‌فته‌یی کراوه‌ که‌هاوینی ۱۹۲۸ ئه‌نجام دراوه. نیاز وابوو
دوای ئه‌مه لی‌کوئینه‌وه‌یه‌کی چ‌ری دوازده مانگی له‌باره‌ی یه‌ک
تا‌که شوین به‌دوادابن. وه‌رچه‌خانه سیاسییه‌کانی نه‌وروپا
بوونه هوی ئه‌وه پرۆژه‌که ئه‌وسا کاری کرده‌نی نه‌بن و بو
ئیس‌تاش جاری به‌رنامه‌که خراوه‌ته لاوه.

به‌رامبه‌ر به‌و ئاسانکارییه‌ی له‌عیراق بو‌یان کردم، به‌راستی
قه‌رزاری ئه‌مانه‌م: جه‌نابی سی. جیی ئه‌دمۆنزی راویژکاری
حکومه‌تی عیراق، کاپتن قی‌قیان هو‌لتی سکر‌تیری رۆژه‌ه‌لات
له‌بالیۆزخانه‌ی به‌ریتانیا له‌به‌غدا، جه‌نابی ئه‌حمه‌د به‌گی
توفیق به‌گی موته‌سه‌رریفی هه‌ولیر که‌ئهم لی‌کوئینه‌وه‌یه
له‌لیواکه‌ی ئهم دا جی به‌جی کراوه.

بلاوکردنه وهی زانیاری مهیلوه و پرووکش لهه
لیکۆلینه وهیه دا بۆ نه وه دهگه پیتته وه کههیچ که رهستهی
دهقاودهق وهکوو نه مه له شوینی تردا نه هاتووه. دهشی شیوهی
رینکخستنی باری کۆمه لایهتی کورد، وهکوو لیڤه دا باسکراوه،
نموونهیهکی پڕ به پیستی خۆی بی بۆ ژمارهیهکی زۆری نه و
گه له محمه دیانهی (موسلمانانهی .. و) به ناوچه
شاخاوییهکانی رۆژاواي ئاسیادا بلاو بوونه ته وه. حالی حازر
که رهستهیهکی زۆر کهمی نه تنوگرافی له بارهی نه م جوړه گه لانه
له بهرده ستدایه. هه رچۆنی بی، که ده لاین شیوهی کۆمه لی
کورد ه واری نموونهیه که، نه مه ته نیا وهکوو گریمان ه پيشکهش
ده کهین و دهشی نه مه له بهر رۆشنایی تویرینه وهی فراوانتر
هه موار بکری.

نه وهی په یوه ندی راسته و خۆی به مه وه هه بی نه مه یه:
بیگومان به گشتی په یوه ندییه کی پته و له نیوان شیوه
کۆمه لایه تییهکانی کورد و نه وان ه ی عه ره بستان هیه. نه م
راستییه بایه خی تایبه تی خۆی هیه، چونکه کورد له پرووی
زمانه وه له کۆمه له ی (ئاری) ن، نه ک (سامی). هه لبهت
به ره میکی گه لی زۆر له باره ی (داب و نه ریت) ی کۆمه له کۆچه رو
سامیه جیا جیا کان له بهرده ستدایه. هه ندی له و به ره مانه
نرخ ی زانستییان هه ر زۆر به رزه، به لام له هه موو حاله تی کدا
جهخت له سه ر نه وه کراوه که تو ماریکی میژووی نه تنوگرافی
راسته قینه دروست بکه ن زیاتر له وهی که له هیچ دهسته و
تاقمیکی تایبه تی بکۆلنه وه وهکوو جقاتیک که حالی حازر

ئەركى وجودى خۇى بەجى بىنى. ھەندى لەوانەى لەم
 بارەيەو نووسىويانە ئەمانەن: جاوسن(۱)، موسل، لىن،
 دراوەر و مورىى. بەرھەمەكانى ئەمانە ھەرچەندە زۇر دورو
 درىژن. بەلام بەپىى پىوهرى نوى، تارادەيەك وشك و بىگيانن،
 چونكە ھەر تەنيا باسى نمونەى نەرىتى ژيارىى (كولتورى)
 جياجيا دەكەن بىئەوھى وەكوو دەستورىك، بايەخى
 كۆمەلەيەتتىيان دەربخەن، يان تىكچەرژانى بنچىنەىى نىوانيان
 پىشان بەدن. لىكۆلىنەوھەكانى پىشووى سۆربەرىستىن —
 سمىس و فرىزەر وىستەمارك لەرووى خاسىەتەو بەتەواوى
 پىكھاتەىىن و ھىچ وىنەيەكى راستەقىنەى ئەرك بەجى ھىنانى
 ھىچ تاكە كۆمەلىكىيان تىدا نىيە. لەگەل ئەوھشدا، ئەم
 بەرھەمانە تا ئىستاش لەھاوبەشىى كردنى داپشتنى بىردۆزەى
 ئەنتروپۆلوجىدا بايەخى سەرەكىيان ھەيە. ھەندى
 لىكۆلىنەوھى گرنگ لەبارەى چەند لایەنىكى تايبەتى ژيارىى
 سامى ھەن، بەتايبەتى ئەوھى خاتوو سىلىگمان (۲) لەبارەى
 خزمایەتى و ئەوھى گرانكىست لەبارەى زەماوەند. ئەمەى
 دواوھىيان ئەوھندە زانىارى بەلگەنامەىى فرەى لەبارەى شوپنى
 ئىستای ئافرەت تىدايە لەكۆمەلى محەمەدىدا (موسلمانىدا —
 و) كە بۇ ئىستا نمونەى وەكوو خۇى نىيە، بەلام ھىشتا
 پىوېستمان بەلىكۆلىنەوھەكى رىك وپىكى وا ھەيە كەلەبارەى
 يەك تاكە ناوچەو كرابى. لەبەر ئەوھى ئىمە خۇمان كەرەستەى
 ئەزمونكارى لەبارمان لەبەر دەستدا نىيە، ئەم لىكۆلىنەوھەى
 ئىستامان بەچاكى ئەو كەلەبەرە پىر ناكاتەو، بەلام ئەوھندە

ههيه بۇ يەكەم جار ئامارزەيەك بە دەستەو دەدا لەبارەى دەستەو تاقمىكى جىوار كە تىكە لاوى خزمایە تىيان نمونە يیه كە بۇ خزمایە تى سامى. هیوادارم لایەنى وردەكارىی ئەم لىكلىنەو هیهى من بە تویرینەو هیهى زیاترو بە دوورو درىزى پىر بکرىتەو.

ئەو كەرەستە بە لگە يیانەى ئىستە لەبارەى كوردو كوردستانەو هەن، تارادەيەك كزو لاوازن. زۆبەيان گەشتانەمەن و گىيانى رۇمانتيكىيانەيان بە بەردا كراو، لەوانە، ناو نىشانى كتیبەكەى ميلينگن: ژيانىكى سەخت لەناو كورد، ئامارزەيەكى باشە بۇ ناو درۆكەكەى. پەپرەو كارىی رۇمانتيكى هیشتا بە پرووكەشى هەر ماو. بۇ نمونە، كتیبەكەى گى. جىى. مپولەر: چوونە كوردستانى داخراو، كەسالى ۱۹۲۷ بلاءو كراو تەو.

بەگشتى، كەرەستەى رەسەنى ئەتنوگرافى كەم لەبارەى ناوچەى باشووى كوردى لە بەردەستدایە، هەرچەندە كتیبەكەى هیلمۇت كرستوف: كوردو نەرمەن، كە لەبارەى ناوچەى توركى لای باكورە، جۆرە پەيوەندىيەكى بە مەو هیه. كتیبەكەى: قى. ئىف. مینۆرسكى: كورد: سەرنج و تىبىنى، كەسالى ۱۹۱۵ بەرووسى بلاءو كراو تەو. لەو باو پەردام هەندى ئامارزەى بۇ ناوچەى لىكۆلینەو كەمان تىدا هیه، بەلام من ئەمەم دەست نەكەوت.

تەنیا دوو كتیب لەبارەى ناوچەى رواندز خۆیەو هەن كە بەگشتى دەست دەكەون: كتیبەكەى ئى. ئىم. هاملتن:

رېڭايەك بەكوردستاندا، باسېكى زۆر چاك و بەسوودە لەبارەى دروستكرنى رېڭاي ستراتيجى ئۆتومبېل بۆ پرواندزو بەولاترەوہ تا سەرسنور، ھەرۈھا كتيبەكەى دەبليو. ئار. ھيى: دوو سال لەكوردستاندا. ئەمەى دواوہيان بەوردى مامەلە لەگەل ھەمان ناوچەو ھەمان كەسەكانى بابەتى ئەم ليكۆلينەوہيە دەكات. من لەمەودوا زۆر جار ئاماژەى بۆ دەكەم، چ بەرەخنە ليگرتن بى و چ بۆ دابىنكرنى بەلگەى پشتگىرى بى. دەتوانىن سىماى ناوچەىى زياتر لەكتيبەكەى دەبليو. ئيى. ويگرام: لانكى مرقايەتى وەربگىرىن، كەمامەلە لەگەل ناوچەىەكى درواسيى دەكات نەختى بەلاى باكورى رۆژاواوہ، مەىلى ئايىنى نووسەرەكە بۆ لاى جقاتى ئاشورى (گورى)، واى كردووہ. لەزۆر لەحوكمەكانىدا لايەنگىرىيەكى زەقى پيوە ديارە.

من لەم ليكۆلينەوہيەمدا دووبارەى دەكەمەوہ كەبيگومان ليكۆلينەوہى زياتر، لەزۆر وردەكارى، بۆچوونەكانى من راست دەكاتەوہ. لەگەل ئەوہشدا، بىروام واىە پەيوەندىى تيکچىرژاوى گشتىى رەگەزەكانى پيکھاتەى كۆمەلايەتى شتىكى دروستەو لەھەمان كاتدا دەمەوى سەرنجى خوينەر بۆ كارليكردى پتەوى ھۆكارەكانى خزمایەتى و سىياسى و ئابورى رابكىشم لەو دەستەو تاقمانەى ليكۆلينەكە دەيانگىرىتەوہ.

سەرنجى سەرەتايى لەبارەى ناوى كوردىيەو:

كوردى ئاسايى يەك ناوى ھەيە، ئەويش لەگەن لەدايكبوونى لىي دەنرى. ئەمانەى خوارەو ھەموونەى ھەندى ناون: جەلال، عەلى، مستەفا، ھەمەد (ھەمەد)، ئەمىن، كەرىم. ئەگەر پىويست بەو بەكا وردتر بى، ناوى گوندەكەى خويشى دەدا. دەبينىن ئەو كوردە رۆشنبىرانەى پەيوەندى ھۆزايەتيان نەماو، بەزورى ناوى گوندەكەيان دەكەن بەنازناو. دىلماجەكەى من بەخوى دەگوت: كەرىم باخانى - باخانى زىدى خوى بوو. ئەم جۆرە بەكاربردنەى ناوى گوند لەناو ھۆزەكانا شتىكى پىويست نىيە.

پاشان بەدرىزى گەتوگو لەسەر نازناوى (ئاغا) دەكەين - وشەكە بەئاسايى بەوشەى (سەرۆك) تەرجوومە دەكرىو بەزەويدارەكانى گوندەكان و خزمە نىزىنە نىزىكەكانيان دەگوترى. وشەى ئاغا وەكوو نازناو لەدواى ناو ھەو دەى، بەم شىوہيە: عەلى ئاغا (عەلياغا)، ھەمەدەمىن ئاغا (ھەمەدەمىناغا). بۆئەوھى وردترىش بى، ناوى گوندەكەى دەخرىتە بان، بەم شىوہيە: ھەدەمىناغاي ناو پردان.

نازناوى (بەگ) يىش ھەروەكوو ئەمە وايە. راستىي ئەمە نازناويكى توركيە، بەلام ھەندى كورد بەكارى دىتن. خەلكە سۆرانيەكەى دەرگەنە بەخويان يىژن: بەگزاو. سەبارەت بەوھى سەرۆكەكانيان خويان بەنەوھى مەرەكانى پيشووى

رواندز دادەنن، كە لەسەدەى ۱۷ / ۱۸ دا (۳) مېرنشېنېكى سەربەخۆيان دامەزراند. وا ديارە بەكارهينانى وشەى (بەگ) لەناو سۆرانان وەكوو (ئاغا) واىە لەشوینى تر. جا بۆ ئەوەى تووشى ئالۆسكان نەبىن، من بەوشەى (ئاغا) ئاماژە بۆ مېر حەمەدەمىنى سەرۆكى دەرگەلە دەكەم، نەك بە (مېران)، يان (بەگ) وەكوو بەئاسایى واى پى دەگوترى.

(مېر) یش ھەر بەو جۆرە نازناوئىكى تورکىيە، بەھەندى كەسى خانەدان دەگوترى. بۆ نمونە،

ئاغای روست مېر سەدېقاغايەو زۆرچار نازناوئەكەى بۆ نەوەکانى سەرانى وەلاش بەکاردى.

نازناوى (شېخ) لىرە وەكوو عەرەبستان بەکار نايە. لىرە سەرۆكى ھۆز ناگەيەنى، بەئاسایى تەنيا بۆ پېشەواکانى ئايىنى بەکاردى. بۆ نمونە، شېخ عەلئەدینى خەلان، كە پېشەواى رىبازى سۆفېگەرىى نەقشەبەندیە. ناوەكە زۆرچارىش ھەر وەكوو ناوئىكى ئاسایى بەکاردى. شېخ محەمەداغای وەلاش خۆى پېشەواى ئايىنى نىيە، كە لەداىك بوو ناوى لىنراو شېخ محەمەدو بەناوى خزمىكى خۆى كراو كەكاتى خۆى شېخىكى راستەقىنە بوو.

(مەلا) پياوى ئايىنى گوندە. پاشان باسى ئەرکە وردەکانى دەكەين. وشەكە وەكوو نازناو لەپېش ناوہو دى: بەم جۆرە: مەلا محەمەد.

(حاجى) نازناوئىكى محەمەدىيە (ئىسلامىيە - و) بۆ ئەوانەى زيارەتى مەككەيان كردووہ. لەبەرئەوہى كەم كورد ئەم

سەفەرەيان بەنسىب دەبى ، ئەوھى ئەم نازناوھى ھەبى پىنى
خۆشە ھەر بەوھوھ بانگى بکەن. نازناوى تەواوى ەلپاغاى
رايات بەم جۆرەيە: حاجى ەلپاغاو ھەندى جار ھەر تەنيا
بەحاجى ناودەبرىو بەس. برازاي ھەمەدەمىنى ناوپردانىش
ھەجى کردبوو و من ھەرگىز گويم لى نەبوو لەحاجى بەولاوھ
بەھىچ شتى بانگى بکەن.

نازناوى (سەيىد) بو نەوھى پىغەمبەر بەکاردى. ئەوھى ئەم
نازناوھى ھەبى ھەقى ھەيە چەفتەيەكى سەوز ببەستى، بەلام
لەوانەيە لەزۆر حالەتدا نەسەبەكە شتىكى خەيالى بى.
بەھەر حال، ئەو سەيدانەى من دىمن ھەموو دىمانەيەكى
كوردانەى پەتپان پىوھ دياربوو. لەناوچەى بالەكايەتى، تاكە
كەسانىك كە ئەم شەرەفە بەخويان رەوا دەبينن دوو شىخەكەى
خەلان و زىنوین - ەلاوھەدىن و عوبىدولاي مامى.

(ئەفەندى) زاراوھەيەكى توركپىيە، بەزۆرى بو خانەدانەكانى
شار بەکاردى كەبەندىوارىي ھۆزەكپيان نپىو و ناشى وشەى
(ناغا)يان بو بەكاربى. بەم جۆرە: مستەفا فەندى خانەدانى
ھەرە گەورەى رواندن. ئەم نازناوھ، ھەر بەم جۆرە، بو
رۇشنپىرانىش بەکاردى. دىلماجەكەى من لەھەموو شوپىنى
بەكەرىمەفەندى ناسرابوو.

(حەكىم)، كە (دكتورى ەرەبپىيە)، تەنيا بو بىگانان
بەکاردى. من خۆم دوای ئەوھى بەتوندى رەتم كردهوھ (لورد)
يان (مىجەر)م پى بلىن، ئەم نازناوھم وەرگرت.

مەيدانىي لىكۆلپنەوەكە :

مەيدانىي لىكۆلپنەوەكە لەسەر دوو نەخشەكەى كۆتايى ئەم كتيبە پيشان دراوہ. ئەستەم بوو، بەھيلى يەكپەنگى، بتوانين سنوورەكانى ناوچەكە زۆر بەدروستى پيشان بدەين، بەرزايپەكانيش تەنيا بەژمارە پيشان دراون. ناوچەكە كەوتۆتە كەرتى (I 38) و (J38) ى نەخشەى نيونەتەوہيى جيهانى (ريژەى، ۱: ۱۰۰۰۰۰۰) كەچى ناوچەى رواندز لەسەر كەرتى (ID) دەردەكەوى بەچوار ميل بۆ يەك گرى لەنەخشەى نووسينگەى جەنگى عىراق و ئىران و توركىا لەناسيا.

نەخشەى (۱)، كەسەرپاي لىوای ھەولپىرى كوردستانى عىراق پيشان دەدا، دابەشى سى ناوچە دەبى: (A)، (B)، (C). ئەمانە بايەخى ئەتنوگرافى و جوگرافى خويان ھەيە.

(A) رواندز:

ئەم ناوچەيە مەيدانى سەرەكى لىكۆلپنەوەكەيەو لەسەرنەخشەى ژمارە (۲) دا بەگەورەكراوى پيشان دراوہ. پيش دروستکردنى ريگاي ئۆتۆمبيل، واتە دەورى دە ساليك لەمەوبەر، ئەم ناوچەيە بەتەواوى دوورە دەست بوو. لەپاستيدا، ناوچەكە يەك تاكە ريگاي بۆ دەچوو، ئەويش ريگاي كاروانى ئىستران بوو و ھەميشە لەبەر پەلامارى جەردەو ريگراندا بوو. ريگاكە بەليواری گەلىي ھەلدپىرى

رواندزدا(٤) ده پوښت. ئەم ناوچه يه ناوچه يه كي ته واو شاخاوييه. رواندز خوځي ده وري (٣٠٠٠) پي له سه ره ودي ناستي ده راييه و لووتكه كاني سه ر سنو وري ئيران به رزيان له (١٢٠٠٠) پي زياتره. ئەم ناوچه يه فينك و پر ئاوه، ته واو پيچه وانهي ده شته پرووتكه كاني ناو زيانه (ميزوپوتاميا) يه. به شيويه كي ريزه يي، به شيكي كه مي زه وييه كه ي به كه لكي كشتوكال دي و له به ر پكي ته لانه كان ريبازي تازه ي كشت و كال كردي ئي به كار نايه. گونده كان، وه كو له نه خشي ژماره (٢) دا ده رده كه وي، به زوري كه وتونه ته ناو دولان.

سه راپاي ناوچه ي روژه لاتي گوندي ده رگه له به دريژايي زستان به فر دا پو شيووه، هه رچه نده ناوچه كه پيش جهنگ (جهنگي يه كه مي جيهاني - و) به ناو له ژير ده سه لاتي توركييدا بوو. به لام سه ركرده كورده كاني ناوچه كه سه ربه خوځي خوځيان هه بوو. دواي جهنگ، ناوچه كه خرايه سه ر ناوچه ي ئينتيدابي عيراق. نه و سياسي ته ي به ريوه به رايه تي به ريتانيا په پره وي ده كردو نه جامه سياسي راسته و خوځكاني له لايه ن (هاي) هوه باس كراوه. زور به كورتي ده توانين بلين دواي چهند هه له يه كي بچووك كه به داخوه حكومه ت (پشتي پياوه خراپه كه) ي گرت، ناخيري به ريوه به رايه تي ناراميه كي ريزه يي به وه مسوگه ر كرد

كە مووچەيەكى زۆرى بۇ سەركردە گەرەكان بېرىيەو بەو مەرجهى خۇيان چاك بكن. پاشان باسى نەجامە ئابوورىيەكانى ئەم كارە دەكەين. دواى نەمانى ئىنتىداب، يان رەنگە زووترىش، دەسەلاتدارانى بەغدا بېرياران دا سىياسەتىكى چالاكتىرى (ئارام كىرنەو) پەپرەو بكن. رىگايەكى ستراتىجى (۵) بەناو شاخان دروست كرا. لەهەوليرەو بۇ پرواندزو لەوئووش بەردەوام بوو تا سەر سنوورى ئىران. ئوردوويەكى سەربازىي گەرە لە پرواندز كرايەو لەگەل بىكەى وردىلەى پۇلىس لەرايات و گەلآئە. ئەجامە سىياسى و ئابوورىيەكانى دروست كىرنى ئەم رىگايە زۆر گەرەن و پاشان زياتر بەدووردىزى لىيان دەدوئين.

بەكورتى: سىما جياكەرەوكانى ناوچەى (A) نەمانەن:

كەمى سەرچاوەى سىروشتى، سەختى و تووشىي زىستان. تا بەم دوايىەش، ئەوپەرى ئاستەنگى هات وچوى نىوان دۆلەكان. ئەو راستىيەش هەيە كەئەم جۆرە (لىك هەئووشانەو هۆزەكىيە)ى ئەمرو لەئارادايە، بىچىنەيەكى زۆر تازەى هەيەو بەشى هەرەزۆرى بۇ دروست كرانى رىگاكو دامەزاندنى دەسەلاتى بەردەوامى پۇلىس دەگەرپىتەو لەدۆلى رايات.

(B) ناوچەسى گەردۆلكەكان:

ئەم ناوچەيە نزيكەي لەگەل ناوچەي بەريئودبەرايەتى شەقلاوہ يەك دەگريئتەوہو بەزنجيرە شاخيك لەناوچەي (A) دادەبەري و پيدا تپپەرينى نزيكەي كاريكى ئەستەمە لەلايەكي تريشەوہ، لەباشوورەوہ وردە وردە خوئ لەگەل ناوچەي پيدەشتى (C) ليك دەدا. كەواتە، لايەنى جوگرافى ھوى سەرەكییە كەدانیشتوانى ناوچەي (B)، ھەرچەندە رەنگە بنچينەي ژيارىيان وەكوو ئەوانەي ناوچەي (C) بى، بەلام لەگەل ئەوہشدا چەندەھا سالە پەيوەندييان بەجیھانى عەرەبى و كاريگەريى بەرزى رۇژئاوايیەوہ بەگشتى نزيكترە. حالى حازر، ھۆزەكانى ئەم ناوچەيە ئيتەر ئەركى قەوارەيەكى سياسى نابينن. سەراپاي ناوچەكەش، بەماناي راستەقینە، پۆليس بەرپۆھى دەبا. لەباسەكەي (ھاي) (۱۹۲۰)دا، وادەردەكەوي كەتەنانەت لەسەردەمى ئەميشا، بارودۆخەكان لەيەك دەچوون. ئەگەرچى بىنگومان كرددەوى ليك ھەلوەشانەكە لەم بەينەدا خەستتر بووہ. بوى ھەيە سەرچاوە نابووريیە مەكانى ئەم قەزايە زور لەھى ناوچەي (A) زياتر بى، ئەويش سەبارەت بەوہى كەئاو ھەواي فينكەو پارچە زەويى كشتوكالى زياترە.

كۆچ و رەو وەرچەرخانى دانیشتوانى ناسوورى (گاور) لەبەر قەران و چەوسانەوہى نايينى جۇراوجور كەھەر

لەسەردەمی جەنگەودە (جەنگی یەكەمی جیهانی - و) پروویان داو، کاری گەورەیان کردۆتە سەر ئابووری ناوچەكە. كاتی خۆی دەستەو تاقمی ئاسوورییەكان بەسەر گوندەكان دابەش كرابوون. بەزۆریش لەهەریمی باكووری رۆژئاوای ناوچەي (A) دابوون. لەو دەدا، سەرەرای بەرگری (ویگرام) و هی تر، كاتی خۆی جگە لەجیاوازی ئایینی، نەختی جیاوازی ژیاړی و رەگەزیش (ئیتنی) لەنیوان ئاسووری و كوردا هەبووبی. جیاوازییەكە لەهەل و مەرجی ئیستادا زۆر زەقترە.

چەوساندنەو دی ئایینی و چاودەدیری ئەوپەری سۆزداریی گاورد ئەو روپییەكان کاریگەرییەكی دووچەندانى هەبوو كە ئەو ئاسووریانەي ئیستا لەناوچەكەدا ماون، لەلایەكەو لەئاوایی داخراودا خربوونەتەو و لەلایەكی تریشەو بەخیرایی پەپرەوی رۆشنیری هەرە بالای رۆژئاوایی و دەستكەوتە تەكنیکییەكانی دەكەن. ئاواييەكی ئاوا لەباتاس هەيە و دیارە سەباردت بەپیشكەوتنی زانستی تووتن چاندن لەخۆشگوزەرانییەكی باشدان. بۆی هەيە ئەم پیشكەوتنەي ئەمان ئەجامی چاكی بۆ دەستەو تاقمە كوردهكانی دراوسییان هەبی.

كەواتە ئیمە ناوچەي (B) بە ئاوو هەوای فینك و پیت و بەرەكەتی ریزدی و هەلوەشانەو دی پینكەتەي هۆزەكی وەكوو ئیستا هەيە. دەناسینەو.

(C) ناوچهی پیدهشت:

ئەم ناوچهیە لەرووی جوگرافیەو بەتەواوی لەدوو ناوچهکەى دى جیاىە. بەزۆرى تەخت و راستانە، تەواو بى دارو درەختە، کەمترین پادەى بارانى لى دەبارى، هەموو سالى بۆ ماوہى چوار پىنج مانگ وشکايیەکی گەرمى سووتینەرە. ئیترە جىگای مروقى ناوچهى گردۆلکەکان نییە بەلام خۆلەکەى لەخۆلە هەرە بەپیتەکانى دنیاىە. ئیترە بەشیکە لە(هیلالی بەپیت)ى گەورەو میژوونوسە شوینەوار ناسەکان ئیترەبیان بەلاوہ زۆر گرنگە. ئەوہ هەزاران سالە ئیترە گەنم و جۆیەکی سالانەى زۆرى لى بەرھەم دى. لەرووی میژووییەوہ، ناوچهکە بەشیک بووہ لەنیمپراتۆریەتى گەورەى ئاشوورى و هیتى و ژمارەى پاشماوہى ئەرکیولۆجیەکان بەلگەى تیرن بۆ ئەوہى کەئەم ناوچهیە لەزەمانى کۆندا بایەخى سیاسى و ئابوورى خۆى هەبووہ. ئەمپروۆ خەلکەکە لەدوو دەستەى ژیاىى جیاواز پىک دین. عەرەبى کۆچەرۆ نیمچە جیوار لەباشووردوہ خۆى تى دەخزینن و کوردى هەمیشە ئاکنجیش لەگەل هەندى دەستەوتاقمى تورک و ئەرمەنى جیاواز لەشارەکاندا دەژین. بەگوێرەى قسەى (های) (ل: ۷۷) دا کشانى کورد بەرەو باشوور بۆ دەشتى هەولیر رووداویکی میژوویى مەیلەو نويیە. نەولای وایە ناوچهکە جارن عەرەبى کۆچەرى لى بووہو هۆزى دزدیى لەبلاو بوونەوہى نەم دوایىە یان دا و دەدریان ناون. بەلام بەلای

منه وه به لگه ی ئەم جوړه بوچوونه جیگای گومانه. به هه حال، راسته قینه ی میژووی هه رچی هه بیټ، ئیستا ته کنیک و رهوشی ئابووری کوردی پیده شت ئەوه نده له دهسته و تاقمه کانی گردۆلکه کان جیان که ده بی له زور لاوه وه کوو دهسته و تاقمیکی ژیاریی جیاواز مامه له یان له گه لدا بکری. له رووی سیاسیشه وه، له وه دا له کوردی گردۆلکه کان جیا ده بنه وه که سه روکی ئیستای دی (ئاغا) به زوری له ری و ره چه له کدا له گه ل کرمانجه کانی جیا یه، بویه پیکهاته که زیاتر به لای دهره به گایه تییدا ده شکیته وه تا هوزه کی.

من یه که م جار وای بو ده چووم که ئەمه ده بی گوپرانیکی زور تازه بی، به لام پاشان دیم (های) له نووسینه کانی دا (۱۹۲۰) باسی ئەم جوړه هه ل و مه رجه ی کردووه.

کوچه ر:

سه ره پای دانیش توانی جیواری هه میشه یی ئەم سی ناوچه یه ی لیره دا باس کراون، هه ندی تاقمی کوچه ر هه ن، به پیی وهرز، له ناوچه یه که وه ده چنه ناوچه یه کی ترو ته نانه ت له سنووری هه موو ناوچه کانیش ده چنه دهره وه. ئەم کوچه رانه ش، له زور لاوه دهسته و تاقمی ژیاریی جیاوازن. ئابوورییان به ته وای له سه ر شوانکارییه، به پیچه وانه وه خه لکه جیواره که له سه ر شوانکارییه ی و کشت و کال ده ژین. گه وره ترین

ھۆزى كۆچەر ھەركىن. ئەمانە جىنگاى ئاساييان لەئىرانە،
لەنزىك لىۋارى ھەرە باشوورى گۆلى ورمى. ئەم چيا بلندانە
لەوھرى پىۋىستى سەراپاى سالىان تىدا نىيە بۇ پەزەكانيان،
بۇيە كەپايز پىر بوو، زۆربەى ھەرە زۆرى ھۆزەكە بەدەم
پووبارى پواندزدا بەرەو باشوور كۆچ دەكەن و بەناو
گردۆلكەكان (ناوچەى B) و لىۋارى باكوورى پىدەشتدا بلاو
دەبنەوہ. كەبەھار پىر بوو و بەفر ھەلىيا دووبارە دەگەرىنەوہ
ئىران. من ھىچ بەلگەى تازەم لەباردى ئەم خەلكەوہ لا نىيەو
دىارە بەلگەى كۆنىش ھەمووى خورافى و ناكۆكە. ئىمە واى
دەبىنن كەئەمانە، ھالى ھازر، رىكخستنى ھۆزەكىيان زۆر
لەھى دەستەوتاقمە جىۋارەكان چالاكترە. رەنگە ئەمەش ھۆى
ئەوہبى ھكوومەت كەمتر دەست لەكاروبارىان وەردەدا. ئەوان
مافى تايبەتى پەز لەوہراندنىان لەناوچەى دىارىكراو ھەيە،
تەنانت لەو ناوچانەش كەبەناو لەژىر دەسەلاتى دەستەوتاقمە
جىۋارەكاندايە(۶)، ئەگەرچى لەناوچەكانى تر جۆرە كرئىەك
بەرامبەر بەلەوہراندنى پەزەكانيان دەدەن. ئەمانە لەگەل كۆچ و
رەوہكە چالاكى بازىرگانى گىرنگ ئەنجام دەدەن. لەئىرانەوہ
خوى لەگەل خوىان دىنن بۇ عىراق و لەعىراقەوہ گەنم و جۆ
دەبەنەوہ بۇ ئىران. خورى و ژمارەيەكى زۆر مالاتيان لەبازارى

ههولير دهفرۆشن. بئىگومان خويى هينان بهبى باج تهواو ناياساييه، بهلام دهسهلاتداران چاوى لى دهپۆشن. هاوينى ۱۹۳۸ خهبر هات كهدهسهلاتدارانى ئيران نيازبان وايه ههركييهكان ناچار بكن نيشتهجى بن. بهم جوره لهوه ناكاههريگيز بشى بهگشتى بريار لهسهر شوينى ئەم دهستهوتاقمه بدهين لهپيڤكهاتهى ئابوورى و سياسى ناوچهى كورديدا.

من لهكارى مهيدانيم، نزىكهى ههر ههموو وهختهكه لهو گوندانه مامهوه كهئهندامانى هۆزى بالهك و سورانيان تيدا بوو (بروانه نهخشهى - ۲) كهواته ئەم باسهى خوارهوه بهشيوهيهكى سهرهكى لهگهئ ناوچهى (A) دا يهك دهگريتهوه كهلهپيشهوه باس كراوه. پيش كرانهوهى ريگاكه، دهكرا وهكوو يهك تاكه ناوچهى ژيارى مامهله لهگهئ ئەم قهزايه بكرى كهبهكهتوار سهربهخو بوو. لهبارودوخى ئيستادا، هوى ئابوورى و دهسهلاتى سياسى دهرهوه، ههر سى ناوچهى (A) و (B) و (C) توند بهيهكهوه دهبهستنهوه. ههول ددهم، لهكارهكهما ئەوه روون بكهمهوه ئاخو ئەو شته گشتيانهى بهشيوهيهكى سهرهكى لهليكوئينهوهى هۆزهكانى بالهك و دهركهله ههلينجراون، تاچ رادهيهك دهشى بهگشتى لهسهراپاي ههريمهكهدا پياده بكرى. من بهباسيكي نهختى دريژترى ئەو

دەستە و تاقمە كۆتايى بەم بەشە دىنم كەلە ناوچەى (A).
نەخشەى - ۲) دا ئاكنجىن.

دەستە و تاقمە كەى سۆران، كەناوى ھۆزەكى تەواويان
بەگزادەى سۆرانە (واتە نەودى بەگەكانى سۆران) ژمارەيان
كەمە. دەستە و تاقمە كە يەك (تايغە) ن. سەرۆكە ھەرە
گەرەكەيان مير حەمەدەمىن بەگى ئاغاي دەرگەلەيە. ھۆزى
بالەك دەستە و تاقمىكى زۆر گەرەترەو دابەشى سى كۆمەلەى
بچووكتر دەبى، پىيان دەگوترى: مەلا شەرەفى و شەقدىنى و
سوكرى. لەمانە مەلا شەرەفى لەھەموويان گەرەترە.
دەستە و تاقمە كەى شەرەقدىنى، كەلەدەوروبەرى راياتن، پلەى
يەكگرتنيان زۆر بەرزەو عەلياغاي راياتيان بەسەرۆكى ھەرە
گەرەى خويان قبوولە. لەلايەكى تىریشەو، مەلا شەرەفى
ھەرچەندە بەناو سەر بەشىخ محەمەداغاي وەلاش، بەلام ديارە
بەكەتوار دەبن بەسى دەستە و لەوەلاش و روست و گەلالەن.

(سوكرى) دەستەيەكى بچووكن من ھىچيان لەبارەو نازانم.
شىخ محەمەداغا لەسايەى نەو پايەى وەكو سەرۆكى
كەوردترىن كۆمەلە ھەيەتى، حكومەت بەئاغاي ھەرە گەرەى
مەموو بالەكى دادەنى. لەگەل نەوەشدا، ئىستا لەدەرەوەى
ناوچەى كاريگەرىي پاستەوخوى گوندى وەلاشى خوي، ھەر
بەناو دەسلەتى ھەيە.

هەردوو گوندی خەلان و زینوی شیخ پیوستیان بەبەسی
 تاییبەتی هەیه (بروانە های) (ل ۲۰۷، ۲۰۵ - لەوی خەلان ناوی
 بە (دارولئەمان هاتوو). سەرۆکەکانی ئەم دوو گوندە: شیخ
 عەلانی دین و شیخ عوبیدوللا (۷) پێشەوای رێبازی سوڤیگەری
 نەقشەبەندین، کە بۆ بوخارا دەگەرێتەو. لەپراستیدا گوندەکان
 خانەقایی سەر بەم رێبازەن. جگە لەمریدەکانی ئەو جقاتە
 ئایینیە، خەلکە کە زۆر تیکەلۆن و لەهەمووی زیاتر بازگانن.
 خوشگوزەرانیی سەرنجکێشی جقاتە کە، تیگەیشتنی شتیکی
 زەحمەت نییە. هەر تەنیا ئەو سێ رۆژە ی من لەوی بووم،
 بەلانی کەمەو دوو کاروانی چەکداری گەرەمی قاچاچیان
 لەسنوور پەڕینەو. تەنانەت عەرزیشیان کردم لەگەڵ خویان
 بمبەن، بەلام بەداخەو من لەبەر تەقیەو پارێزگاریی قبوولم
 نەکرد.

جگە لەم دوو گوندە ناھۆزەکییە، هەموو دەستە و تاقمەکانی
 ناوچەیی بەلەک و دەرگەلە بەلانی کەمەو ۹۵٪ یان کوردی پاک و
 ڕەسەنن. ئەوانەیی غەوارەن بریتین لە کەمێ جوولەکەو گاوری
 ناسووری کە وەک دەستوور خەریکی هەندی پێشەیی تاییبەتی
 وەک جۆلایی و دارتاشین و بەم جۆرە وەک ئەندامی
 سوودبەخشی جقاتە کە جیگای خویان کردۆتەو.

رييازى شى كىردنە ۋە:

ھەر ۋەكۈلە ۋە باسەي تائىستا كىردۈۋىمانە روۋن ۋە ناشكرايە،
رىكخستنى ھۆزەكى كۆمەل ۋە دەستە جىاجىياكانى ناۋچەي
لىكۆلىنە ۋە كەمان، كەم ۋە زۆر كە ۋە تۆتە ژىر كارىگەرىي
پەيۋەندى ۋە دەستىۋەردانى دەسەلاتى بەرىۋە بەرايەتى دەرەۋە.
ئەگەر ئەۋەندە دوور بچىن، ۋادابىن لىن لەسەردەمىكا شىۋە
رىكخستنىكى كۆمەلەيەتى ھەبوۋى كەبشى بىرى بەپىۋانەي
نمۋونەيى بۇ ھەموو ھۆزەكانى بەشى گىردۈلكەي ئەم ناۋچەيە،
ئەۋا مسۆگەرە ئىستا ئەم جۆرە پىۋانەيە لەھىچ شىۋىنى تىردا
دەست ناكەۋى كەنەركى خۇي بەتەۋاۋى جى بەجى بكا.
كۆمەلى ئەمپۇي كوردى، كۆمەلىكە بەگۈرانى كۆمەلەيەتى زۆر
خىراۋ ھەندى جارىش توندوتىژدا تىدەپەرى. ھەر ۋەكۈ
لەمەۋدوا دەبىن بۇي ھەيە ھىزى بەۋەج ۋە بەرگە نەگىراۋى ۋا
لەكاردا بى كەزۆر لانەكا بەلەي ھەموار كىردىدا، ئەۋەندەي
كەلادەكا بەلەي تىكچوۋنى گىشتى ۋە لەبەرىك تىرازانى ئەۋ جۆرە
رىكخستنە ھۆزەكىيانەي ئىستا لەئارادان. لەھەل ۋە مەرجى ۋادا،
بۇنەۋەي باسەكە بەروۋن ۋە ۋانى دەرىكەۋى، دىيارە ۋەكۈ
شتىكى بنەپەتى پىۋىستمان بەچەردەيەك نمۋونەكارى دەبى.
بۇيە من بەزۆرى ھەۋل دەدەم بەجۆرى باسى كۆمەلى
كوردەۋارى بىكەم ۋەكۈۋ ئەۋەي لەناۋ كىردەۋەيەكى گىشتىدا بىۋ
ئىنجا ئەۋ بارودۇخەي كەھەيە ۋەكۈۋ حالەتىكى پىۋانە

نمونه ييه كه پيش كەش دەكەم. دەزانم ئەم جۆرە ريبازە
وادهكا ئەنجامى باسەكە تارادەيەك خودى بى، و لەهەمان
كاتدا، لەزۆر لاوه من كەرەستەى ئەزموونكارى پيوستم
لەبەردەست نىيە بۆ ئەوەى پيوانە گریمانەكەى پى
تاقى بكەمەووە بزانم داخۆ دروست و رەوايە، يان نا؟ لەگەل
ئەمەشدا؛ هەل و مەرجهكە واى دەردەخا كەئەمە پەسەندترین
كارىكە كە بشى پەپرەوبكرى.

بەريۆه بەرايەتى دەرهكى:

وردهكارى بەريۆه بەرايەتى دەرهكى كارىگەرى
راسته و خۆى زۆرى لەسەر سيستمى كۆمەلايەتى كوردى نىيە
و دكوو لەم ليكۆلينە وەيەدا باس كراوە، بەلام لەزۆر شوينى
جيا جياى گەنگەشەكەدا بەتايبەتى لەو بەشەى مامەنە لەگەل
گروگرفتى ئابوورى دەكا، دەبى ئاماژە بۆ پرەگەزەكانى
پيكهاتەى بەريۆه بەرايەتى بكرى: بۆيە واچاكە يەكەم جار
كورتە باسيكى ئەرك و پەيوەندييەكانى رەگەزە
جۆراو جۆرەكانى ئەم پيكهاتە دەرهكییە پيشكەش بكەين.

سيستمى بەريۆه بەرايەتى عىراق لەسيستمى
نيمپراتۆريەتى كۆنى عوسمانىيەو وەرگىراوە و گەشەى
پىدراوە. زاراو دەكان لەزۆر لاوه، بەبى دەسكارى، وەكوو خۆيان
ماونەتەو. ئەو ناوچە كوردىيەى ليرە بۆتە بابەتى ليكۆلينەو
سەراپاى دەكەويته ناو (ليوا)ى هەوليير. سەرۆكى شارستانى

ليوا كه موتەسەرىفە (۸) راستەوخۆ لىپرسراوه لەبەرئۆبەردىنى پۆلىس و دادوهرى و ناراستەوخۆش لەخزمەتگوزارى كۆمەلايەتى وەكو: تەندروسىتى و پەروەردە و فىركردن و چاككردنى كشت و كال و... هتد. وەرگرتنى باج و خەراج پەيوەندى توندى بە پۆلىسە وە هەيە و لەهەمان كاتيشدا دەكەويتە ژىر بەرئۆبەرايەتى موتەسەرىف خۆيە وە، بەلام سوپا و دادگا لە دەسەلاتى موتەسەرىف دا نين.

لە چوارچىوئەى مەيدانى باسەكەمان دا، خزمەتگوزارى كۆمەلايەتىى حكومەت زۆر بەرتەسكە. ئەگەرچى سىستەمى پەروەردە و فىركردن لايەنىكى سەرنجكيشە. قوتابخانەى سەرەتايى و سانەوى لەهەولير هەن. قوتابخانەى سەرەتاييش لەرواندز هەيە. تا ماوەيەك قوتابخانەى سەرەتاييش لەرواندز هەبوو، بەلام ئەمەيان لەئەنجامى مان گرتنى نەتەوايەتى قوتابىيان داخرا، كەداوايان دەكرد لەباتى زمانى عەرەبى، بەزمانى كوردى بخوينن. ئەم قوتابخانانە، سەبارەت بەهۆى ئابوورى سووديان تەنيا بۆ تويزنىكى كەمى كۆمەل هەيە كەكۆرى ناغا گەورەكان و بازركانەكانى شارن. جگە لەمە، هەندى ميره دى مامۇستاي مووچەخۆرى حكومەتيان تىدايە. ئەمە هەرچەندە وەكوو نيهتباشى شتىكى چاكە، بەلام بەكردە وە شتىكى نەوتۆ نيبە. مووچەكە و

ئاسانكارىيى چوونە پىيشى ئەوئندە كەمە، تەنیا خويندەوارى
تەمبەلى زۆر دەستكورت بەم جۆرە كارە رازى دەبى، ھەرچۇن
بى، ئەزموونى پەرورەدەو فىرکردنى حكومەت تا ئىستا
لەناوچەى بالەك سوودى نەبوو.

بەگشتى واباوه دەلئىن ھەموو فەرمانبەرانى پەرورەدەو
فىرکردنى حكومەت لەرەوشتبەرزى لايان داوه. دوو نموونە
ھەن، بنچىنەى ئەم جۆرە بۆچوونە دەردەخەن. لەماوھى
سەردانەكەى من، تەنیا يەك تاكە مامۇستا لەناوچەى
بالەكايەتى ھەبوو. ئەوئىش لەگوندى رايات بوو، پىشتر
لەگوندى رۇست بوو. لەوئى كچىكى ئاگاكەى ھىنا بوو بەلام
ئىستا تەلاقى دابوو، ئاغاى رۇست لەدوو بوو لەدادگا نەفەقەى
لى بسەنى. ھەر ئەمەيان لەرايات كچى مەلاى لەخشتە بردبوو
جا بۆئەوھى رسوا نەبى ئىستاكە ھىنابووى. ئەمە خوئى
لەخوئەوھە كارىكى ئابروو بەرەيە چونكە مەلاو مامۇستاي
قوتابخانە ھەر بەسروشست مئىمل و دوژمنى يەكترن (ئاخر
لەروانگەى دئىرئەوھە، پەرورەدەو فىرکردن تەنیا ئەركى
سەرەكى مەلايە).

حالەتئىكى ترض ھەبوو، پاشان بەدوورودرئىژى باسى
دەكەين، ئەوئىش ئەوھبوو سەرپەرشتىارى كشت وكالىي وەلاش

كوژرابوو، لهوانهيه نه مه به فیتی ناغا بووبی، چونکه کابرا نه و
تاوانه ی لهمل راکرابوو که ره وشتی گه نجان تیک ددها.

لیکولینه وهی خزمه تگوزاری ته ندروستی ماندوومان ناکا.
چونکه ناوچه ی لیکولینه وه که مان هیچ دختوری نیسته جینی
له دهره وهی شاری هه ولیر نه بوو.

حکومتهت چه ند ئه زمونیکی جیا جیای له بواری
چاککردنی کشت وکالدا ئه نجام داوه. ئه مهش به شیوه یه کی
سه ره کی به نیازی په ره پیدانی به خپوکردنی مالآت و هه ندی
جوړه به ره می گرانبه های وه کوو تووتن کراوه. بایه خدانی
حکومتهت به په ره پیدانی به ره می تووتن په یوه ندی تایبه تی
به ناوچه ی باسه که مانه وه هه یه. پاشان به دوورودریژی لپی
دهدوین، به لام دهشی بلین ئه م جوړه هاوکارییه ی حکومت
کاریکی خیرخوازی نییه، چونکه ئه و باجه قورسه ی ده خریته
سه ره سه رجه می تووتنی فروته نی زور له تیچوونی خو ی زیاتره.
دادوهری سی سه ره به خو، له ناو دادگای خو یا له هه ولیر
نیشه کانی راده په رینی. له گه ل ئه وه شدا، به کرده وه وه کوو
دادگای سکالا وایه. چونکه کیشه کان یه که م جار ده خرینه
به رده م مودیر (مودیر ناحیه - و) نه وسا قایمقام و نینجا
حه واله ی دادگا ده کرین. من لام بوون نییه ناخو ئه م جوړه
سکالایه به پینی چ یاسایه ک یه کلاده کریته وه. ئه وهش نازانم

داخۇ سنوورى حوكم دەرکردنى دادگای دادوهرىيى تاكوى
دەروا. ئەوئەندەى من بزائىم تەنيا كىشەى گەورەى وەكوو
پىاو كوشتى، بەشىوئەىكى ئۆتۆماتىكى دەچىتە بەردەم دادگای
هەولئىر.

لەكاتى ئاشتىدا، سوپا تەنيا لەهەولئىر و پواندىز هەىە.
بەگشتى وا باوئە دەلئىن ناكۆكى و دىردۆنگى لەنىوان
دەسەلاتدارانى شارستانى و سەربازىدا هەىە. لەم ناوچەىەدا،
كارگىرانى خزمەتگوزارى شارستانى بەشىوئەىكى سەرەكى
كوردو توركن و بەگشتى سەنگەكە بەلای كوردداىە.
لەلایەكى تىرىشەوئە، سەربازانى سوپا بەشىوئەىكى گشتى
عەرەبى عىراقن و رق و ترسىان بەرامبەر بە (كوردى بەرەر) هىچ
جىي گومان نىيە.

(لىوا) دابەشى سەر چەند (قەزا) يەك دەكرى و هەر قەزايەك
قاىمقامىك بەرپۆهى دەبا. ناوچەى (A)، نەخشەى (۱)، كە ئەم
لىكۆلئىنەوئە بەشىوئەىكى سەرەكى ئەوئە دەگرىتەوئە، هەر
هەمووى دەكەوئتە بەر قەزای پواندىز. چۆن موئەسەرىف
لىپرسراوى لىواى خۆىەتى، هەر بەو جورەش قاىمقام
لىپرسراوى قەزای خۆىەتى.

قەزاش بەدەورى خۆىەوئە دابەشى سەر چەند ناحىيەىەك
دەكرى و هەر ناحىيەىەك مودىرىك بەرپۆهى دەبا. هۆزى بالەك

ھەمووی لەناھییەى باڵەك نیشتەجین. لەم ھالەتەدا، ناوچەى بەرپۆھبەرایەتى و ناوچەى ھۆزەكى يەك دەگرئەوھ. لەلایەكى تریشەوھ، ئەوھ ھەيە كەدەرگەلە لەپرواندزەوھ بەرپۆھبەرایەتى دەكرى.

مودیر ژمارەيەك پۆلیسى راستەوخۆى لەژێر دەسەلاتدایە كەئەلقەى راستەوخۆن لەنیوان بەرپۆھبەرایەتى دەرەكى و ھۆزەكەدا. بەرتیل خواردنى ئەم فەرمانبەرە گەورانە خراپترین سیمای سیستەمەكەيە كەبۆتە مایەى راستەوخۆى ناشەعبییەتى ھكۆمەت لەناو ھۆزەكاندا. (ھای) بەم جۆرە باسى جەندرمەى سەردەمى خۆى دەكا: " كەسانى ھۆقى پەقى بئى مەشق و بئى ویرژدان بوون، دەسەلاتى خۆیان بو پچراندنەوھى بئى پەى و سنوورى خەلكەكە بەكار دەھینا. " لەوھناكا بارودۆخەكە ئەمپرو گۆرانیكى ئەوتۆى بەسەرداھاتبى. لەخوار مودیرەوھ^(۹)، ھەر گوندەو دەبئى موختاریكى ھەبئى. ئەركى سەرەكیى موختار وەكووئەركى ناوئوسى مندالى تازە لەدايك بوو و وەكو ئەركى باجگر وایە. لەناو كوردى ناوچەى گردۆلكەكان، موختار ھەمیشە ئاغای گوندەكە خۆیەتى و نازناوى موختارى زۆر كەم بو بەكاردى.

ئەمەيە پوختەى ئەركى ئاسایى رەگەزە جۆر بەجۆرەكانى ھكۆمەت لەچوارچۆیى ناوچەى لىكۆلینەوھەكەماندا. لەخوارەوھ باسى بۆچوونىكى چالاكترى كارلىكردنى نیوان ھكۆمەت و ھۆزەكان دەكەین.

بەشى دووھەم

رەوشى كۆمەلەيەتى

پېكھاتەن سىياسى

پېناسەي توخمەكان :

ئەو زاراۋە كوردىيەي لەلاپەرەكانى پېشەۋە بۆ وشەي (tribe) بەكارم ھىناۋە، وشەي (عەشیرەت - ھۆز) ە. وشەي (عەشیرەت - ھۆز) ^(۱۰) بۆ خەلكەكەو بۆ ناۋچەي نىشتەجىي خەلكەكەش بەكاردى. بەم جۆرە شتىكى بەجىيە ۋەكوو ناۋچەيەكى سەر نەخشە قسە لەبارەي ناۋچەي (بالەك) ەۋە بکەين، لەھەمان كاتدا كەسانى سەر بەو ھۆزەش ھەر بەخۇيان دەلین (بالەك).

لەوانەيە ھەر ھۆزىك لەيەك بەرەباب يان زياتر پىك ھاتبى كەپنى دەگوترى (تايغە). جياۋازى رىشەيى ئەم دوانە ئەۋەيە كەھۆز لەبنچىنەدا كۆمەلەيەكى سىياسى دەگەيەنى، كەچى تايغە (بەرەباب) كۆمەلەيەكى خزمايەتى دەگەيەنى. ناۋچەي

بالەك سىن بەرەبابى تىدايە: بەمەلا شەرەفى و شەقدىنى - يان
 شويزوورى - و سووكرى ناسراون. لەلايەكى تىرىشەو،
 لەسوران تەنيا يەك بەرەبابى بەگزا دەى سورانى ھەيە. نازناوى
 دوانەى شەقدىنى بەپىنى مەبەستى ناماژەكە دەگورپى. شەقدىن
 ناوى ئەو باو، گەورەيەيە، كەتايەكەى دامەزراندوو، ھەموو
 ئەوانەى سەر بەرەبابى شەقدىن، بەناو خويان بەنەو، ئەو
 دادەنن. لەلايەكى تىرىشەو، (شويزوور) ناوى ئەو ناوچەيەيە
 كە شەقدىن خەلكى ئەوى بوو، لەويو، ھاتوو، ھەر بەو
 جورەش ھەموو مەلا شەرەفى لايان وايە كە لە مەلا شەرىف
 ناويك بەپاشكە وتوون كە گوايە لەھۆزى گەلانى ناوچەى
 سلیمانى بوو. ديارە، بەشينو، يەكى گشتى لەو دەدەكا ناوى ھەر
 دەستە و تا قميك زياتر لەبابە گەورەو، بى تا لە شوينى
 نىشتەجى. عەلياغاي رايات كە باسى رەچەلەكى خوى بو
 دەكردم دەيگوت شەقدىن ھەژدە پشت بەر لە ئىستا ژياو، ئەو
 كاتە خىزانەكەى لەھۆزى سوورچى رۆژئاواى زىي گەورە
 بوونەو لەويو، بەدواى زەوى وزارى چاكتردا بەرەو رۆژھەلات
 كوچ و رەويان كردوو (۱۱). جىي بايەخە، عەلياغا پىي خوش
 نەبوو دان پىدا بنى بەرەبابەكەى بەشىكن لەھۆزى بالەك.
 لەگەل خاوبوونەو، ئەو پەيوەندىيە سىياسىيەى سى
 بەرەبابى ھۆزەكە بەيەكەو، گرى دەدا، ئەو ھەر زوو ئومىدى

پهيدا كرد كه بيچه سپيني شه قديني به هه قى خويان هوزيكي
سه ربه خون.

به رباب (تايغه) يش به دهوري خوي، به زوري دابه شي
سه رچه ند به شيك دهكري، هر يه كه پني ده گوتري (تيره). به لام
وادياره زورجار هم دوو زاراوه يه له بري يه كتر به كاردين. بو
نمونه، به ربابي مه لا شه رهي، كه پيشتر ناويان هات، دابه شي
سه رسي تيره ده بي و هر تيره يه كيان ده لين ئيمه له كورپيكي
مه لا شه ريف كه وتووينه ته وه. ده بي هم كورانه (ناوه كانم
ده ست نه كه وت) له مهرگه و گه لاله و روست دانيشتن و هم
گوندانه تا روژي نه مرو هر به بنكه ي تيره كاني خويان
ماونه ته وه. بهم جورده، ناغاي روست، له ساي نه وه ي
كه سه روكي تيره كه ي خويانه، گه وردي بالاده ستتي چه ند
گونديكه. هه روه ها به ربابي شه قدينيش دابه شي سه رسي
تيره ده بي، ناهه كانيان بهم جورده دا به من : قادر اغاو كا كه
حه سه ني و حه مه دي بابه كراغا. دياره نه مانه ناوي بابه گه وردي
دامه زرينه ري تيره كانن. له لايه كي تريشه وه، هه ندي كه س له وه
نه ده چوو به چاكي ناگاداري هم دابه شبوونه ي دواوه بن، بويه
كه پرسيارى ناوي تيره كه يان لي بكرايه، له وه لامدا ده يانگوت
ئيمه (شه قديني) ن. سه ره پاي نه مه ش، يه كي له زانياريدره كانم
دلنياي كردم كه به رباب و تيره هيچ جياوازييان نيه، هر

ئەوئەندەيە يەككى لەوئەي دى گەورەترە. من ئەمەم بەلاورد
وئەسفىكى وردە. تىرە (۱۲) جۆرە كۆمەلەيەكى خزمایەتییەر
زۆر جار دەبىئ بەكەرەستەي مرقئناسەكان. ئەمە بەزۆرى ھەر
زاراوەي رەچەلەكى بۆ بەكاردى، بەلام (فىرت) زۆر وریاتر
بەوشەي (ramage) باسى كردوو. ئەمە تەنیا لەبارەي
قەبارەو يەكگرتنى سىياسىيەو لەكۆمەلەي خزمایەتییەو جیا
دەبیتەو. لەگەل خاوبوونەوئەي پەيوەندی سىياسى، جیاوازی
نیوان ئەم دوو جۆرە دەستەوتاقمە بەرەو نەمان دەچى.
بۆنمۇنە، ئاغای روست پىي و ابوو كە (سەرۆكى بەرەبابى
خویەتى و پایەي بەقەد پایەي شیخ محەمەداغای وەلاشە).

بیگومان شیخ محەمەد ئەمەي بۆ نەدەسەلماندا، بەلكو ئەم
سووربوو كەمیر سەدیقاغای روست سەر بەمیانە.

لەم باس و نمونانەي سەرەوئەدا، ئاشكرايە كەزاراوەي ھۆز
(عەشیرەت) و بەرەباب (تایفە) و تىرە دەكەونە سەر پۆلین
كردنى ئاسایى ئەنترۆپۆلۆجى ھۆزو بەرەباب و رەچەلەك
(ramage) لەگەل يەك تاكە شتى ئاناسایى ئەویش ئەوئەيە
كەلەم حالەتەدا بەرەبابەكان ژن و ژنخوازییان بەتەواوى. یان
تارادەيدەك، لەناو خۆدایە.

میراتگریس زهویدارس

ناواییه کان به زوری بریتین له (گوند) ی بچوک بچوک و به ناو
دۆله کاندایا بلاوبوونه ته وه. له راستیدا، زاراوه دی گوند دوو شت
دهگرنته وه: ماله کان و زهوی و زاری دهو روبه رییان و بوی ههیه
ههندی جار تیکه لیه که له م بارهیه وه بینه ئاراوه. بۆنموونه
گوندی ناوپردان ته نیا دوو ماله، که چی گوندی ده رگه له سه د
مان زیاتره. هه ر گونده و مولکی (ئاغا) یه که. نه گه ر ئاغا ته نیا
یه که گوندی هه بی، وه کوو حه مه ده مینا غای ناوپردان، نه وه
خوی له گونده که دا ده ژی، به لام نه گه ر چه ند گوندیکی هه بی،
وه کوو شیخ حه مه دا غای وه لاش، یان حه مه ده مین به گی
ده رگه له، نه و کاته خوی له یه کن له گونده کاندایا ده ژی و
به وه کاله تی خوی (کوینخا) له سه ر گونده کانی دی داده نی.
وه کوو تیووری، ئاغا خاوه نی هه موو له هه مووی سه راپای
زهوی و زاری گونده و گوندییه کان^(۱۳) به سیفه تی کرنگرته
(کرمانج) له سه ر زهوییه که ده ژین و ده ناوی دینن. وه کوو
تیووری، (۰.۵۰) ی به رو بوومی زهوییه که به ئاغا ده دن به لام
نه مه له گو پاندا یه. دیسان هه ر به تیووری، ئاغا هه قی ته واوی
هه یه هه ر کرمانجیکی دلی نه گری، ده ری بکا، به هه مان
شیوه ش کرمانج سه ربه سه ته هه رکاتی بیه وی ده توانی بار بکا و
به روا. نه وه دی مولکی هه قیانه ی کرمانج بی ته نیا نه م شتانه یه:

كەلۈپەلى ئاسايى ناومال، شەقرەو كارىتەكانى بانى
 خانوۋەكەي، مالات و ئازەلى خۇي. بۇشى ھەيە مەسەلەكە
 بەكردەو زۆر لە مەسەلەي تىوورى جىابى. بەھەر جان،
 ئەۋەندەي من بتوانم لە بارەي ناۋچەي بالەكەو ە حوكم بدەم،
 بەلانى كەمەو (۹۰٪) ي خەلكى ھەر گوندىك، نەك ھەر تەنيا
 لەھۇزى بالەك بوون و بەس، بگرە لە بەرەبابى ئاغاش بوون،
 زۆرىشىيان ھەر خزمى نزيكى ئاغابوون. بۇيە ديارە مافي
 دەر كرنى كرمانج لەلایەن ئاغاو، ئەگەر لە ئەنجامى ئەۋپەرى
 وروژاندن نەبى، ھەر بە تىوورى دەمىننیتەو. بەكردەو، مافي
 دەناوھىنناني زەوىوزار بەمىراتە. ئەم خالەي دواو شىخ
 محەمەداغاي وەلاش زۆر جەختى لەسەر دەكرد. ئەو بەم جۆرە
 باسى دەكرد دەيگوت: كەكرمانجىك دەمرى، ئاغا دەتوانى
 چۇنى بوئى وا لەزەوى بەردەستى كرمانجەكە بكا، بەلام (وەكوو
 دەستور) زەوييەكە ھەر دەداتەو ەكوپ، يان براى كابرانى
 رەحمەتى، جا ھەر كامەيان شياوتر بى. دەشى ئەۋەش تىببىنى
 بكەين كە ئەم جۆرە كارە رىئادا زەوى، بەھۇي مىراتەو، بىنى
 بەچەند پارچەيەكى بچووك بچووك. لەھەمان كاتىشدا،
 پەيۋەندى ئابوورى لەنيوان ئەندامانى دەستەو تاقمە
 بچووكەكانى خىزانە پەلھاويشتوۋەكە داين دەكا.
 ھەرودەكوو لەيەكەم سەرنجدا دەر دەكەوئى، لىرەدا
 دەستوورى ھۇزەكى لەگەل شەرىعەتى محەمەدى (ئىسلامى) -

(و) جياوازين. به پيئي شهريعه تي قورنان مافي وهسيه تکردي
پياو سنووري خوئي ههيه و زوربه ي (مولك) هکهي به ريژهي
دياريکراو به هه ندي خزمي تايبه تي خوئي دهري. له گه
ئه وه شدا زهوي له زور حاله تدا له زاراوه ي مولك به دهره. رهوشي
ياساي ئيستا که له عيراق دهره ق به کرمانج (دهناوهينهي
زهوي) په يره و دهکري، تاراده يه که له کتبه که ي سير. ئي.
داوسن : ليکولينه وه يه که له زهوي داريي و کيشه
په يوه سته کانه وه، حکومته تي عيراق ۱۹۳۲) هاتووه و خوينهري
به په روش ده تواني يه کسهر بگه ريته وه سه ريا.

ئهمه ي خواره وه پوخته ي ره وشه که يه :

رهوشي ياساي له باره ي ميراتگري دهناوهيناني زهوي وزار
له ياساي زهوي وزاري عوسماني سالي ۱۸۵۸ و هه ندي
دهستووري لاوه کي ئيمپراتوريه تي کوئي عوسماني
دياريکراوه. ئهمه پينج جوړه زهوي داريي دهستنيشان کردووه:
مولك، ميري، وه قف، موترووکه، مهوات. ئهم زاراوانه
له هه لومهرجي ئه مروي عيراقدا به وردی به کارنايه ن، به تايبه تي
زاراوه ي ميري به کرده وه مانايه کي جيا ده گه يه ني له وه ي
که له ياساي زهوي و زاردا هاتووه، به لام جوړه راسته قينه کاني
زهوي وزار ژماره يان سنيه :

۱- مولك : مولکايه تييه کي به رده و امه. شهريعه تي پيروزي

قورنان مافو ميراتي خاوه نه کاني ديارى کردووه.

۲- تاپۇ: زەوى دەولەتە. مولكايەتتى ياسايى لەتۇمارى
زەويدارىي لەكتىبى ژمارە (۱) يى ياساي زەوى و زاردا، ساتۇرە.
مىراتى ئەم زەويىە بۇ نەوۋە راستەوخۇكانى خاودنى
راستەقىنەى خۇيەتى، ھەرچەندە خاودنىتى راستەقىنەى ھەر
بۇ دەولەت دەمىنىتەو.

۳- مىرى: زەويى دەولەتە، خاودنىتى ياسايى تەواوى بۇ
دەولەتەو دەشى يەكى بەشىوئەكى راستەوخۇ، يان
ناراستەوخۇ دەناوى بىنى كەمافى دەناوھىنانى پى درابى.
لەراستىدا، زەوى مىرى ئەو ھەموو زەوىوزاردى ولات
دەگرىتەو كەبەر زەويدارىي مولك و تاپۇ ناكەون.

بەش بەحالى ناوچەى ئەم لىكۆلىنەوئە، زەويىەكى زۇر
كەمى كشت و كالى بەر زەويدارىي مولك دەكەوى، نەوئىش
ئەگەر ھەبى. وابزانم ئەم جۇرە تەنيا مولكەتى شار
دەگرىتەو. زۇربەى ناوچەى (C) و ھەندى ناوچەى (B) تاپۇن.
ناوچەى (A) ھەر ھەمووى زەوى مىرىيەو بەپىي ياسا،
ھۆزەكان لىرە كرمانجى دەولەتن.

كوردى ھۆزەكى زۇر بەچاكى لەم جىاوازيىە وردە ناگاو
وەكوو لەلىكۆلىنەوئەكەى (داوسن) دا دەردەكەوى رەوشەكە
تىكەل و پىكەلىيەكى تىدايەو دەرفەتىكى فراوان بۇ گەندەلىي
دەرخسىنى. ديار بوو جوولانەوئەكە لەناوچەى بالەك ھەبوو

كەزەۋى ھۆزەكان لەسەر سەركردەى بەرەبابەكان تاپۇ بكن .
بۆنمۈنە، عەلىياغى رايات بەپەرۇشەۋە بوو، زەۋى شەقدىنى
بەناۋى خۆيەۋە (تۇمار بكا) و ديار بوو بپرواى وابوو كە
مەسەلەكە تەنيا مەسەلەى دەم چەوركردنى كەسانى خۆيەتى .
شىخ محەمەداغى ۋەلاش زۇر بەتوندى بەرپەرچى ئەم جۇرە
تەقەلايەى دەدايەۋە، چونكە زەويدارىى بەناۋى ئەم ، لەسەر
ھەموو ناۋچەى بالەك كەم دەكاتەۋە .

بەش بەحالى مەسەلەى مىراتگرىش، رەۋشەكە لەرووى
ياساييەۋە روونە . ھىچ زەوييەكى كوردى مولك نىيەۋ
بەمەۋەش ھىچى ناكەۋىتە بەر دەستوورو مەرچى قورئانەۋە .
لەگەل ئەمەشدا، ئاغاكان بۇچوونيان زۇر ئاشكرا نىيە .
بۆنمۈنە، شىخ محەمەداغا زۇر سووربوو كەسەراپاى زەۋى
بالەك مولكى شەخسى خۆيەتى، ئەمە تارادەيەك ناكوك و
نەشياۋ بوو، چونكە بىگومان ئەۋ مەبەستى ئەۋە نەبوو داۋا
بكا پاش مەرگى خۆى ناۋچەكە بەسەر خزمەكانىدا دابەش
بكرى .

لەراستىدا، زۇر ئاشكرايە كەداۋاكارىى جۇراۋجۇرىى
(خاۋەنىتى) زەۋىزار لەگەل بنەماكانى مىراتى قورئاندا
ناگونجى .

ئاغاي بەرەباب

ئىستا پەيوەندى ئاغاي گوند بەكرمانجەكانىيەو
ديارىكراو. كرمانجىش بەدەورى خويانەو فەرمانبەردارى
ئاغاي بەرەبابەكەن. بوى ھەيە ئەم ئاغايە بەسەرەپويى داوا بكا
كەھەموو ئەو گوندانەي دەستى بەسەر رادەگا، ھى ئەون، بەلام
خاوەنئىتى يەكەي لەچا و خاوەنئىتى ئاغاي گوند زۆر زياتر ھەر
بەناو. ئاغاي بەرەباب ھىچ باج و ھەستەيەكى ديارىكراو
بەسەر ژىردەستەكانى خويىدا ناسەپئىنى، زياتر ئەو ھەيە
كەبەپئى بەرژەو ھەندى خويى ديارىيان لى و ھەردەگرى. بەم جۆرە
ھەمەدەمىناغاي ناوپردان، ھەرچەندە لەتيرەي شىخ
مەمەداغاي و ھەلاشى سەرۆكى مەلاشەرەفى و بەناو گەورەي
ھەموو بالەك بوو، بەلام دانى پئىدا نەدەنا كە شىخ مەمەداغاي
و ھەلاش، بەھىچ مانايەكى فراوانەو، گەورەي ئەوبى، ئەگەرچى
شىخ مەمەدئىش بەلاي خويەو ھەي داو ھەمەدەمىن سەر
بەنەمە.

وابزانم ئەم ناكۆكئىيە بەشىكى بۇ خاوبوونەو ھەي ئەم
دوايىيە پەيوەندئىيە سىياسىيەكان دەگەرئىتەو ھەي بەگشتى، لەو
دەكا پئىش ھاتنى بەرئىو بەرايەتى دەرەكى، ئەركى ئاغاي
بەردباب تارادەيەك و ھەكوونەركى ناوبزئىكارو دادگاي سكال
وابووبى، زياتر لەو ھەي و ھەكوونەركى ئاغاي ھەرە گەورەي
دەسەلاتدار و ابى. ديارە بۇ ناوبزئىكردنى دوزمندانئىيە بچووك و

چارەسەرکردنى كېڭىشەي گۈندە دراوسىڭان لەسەر مافى لەوەرۈ
ئارو پېكھېننى كېڭىشەي تەلاقو شتى وا دەگەپىنەوہ لای
ئاغاو لایەنەكانى كېڭىشەكەش بەدىارى شیاو تۆلەي ئەو خزمەتە
بۇ ئاغا دەكەنەوہ.

بېگومان ئەم سىستەمەي دادپەرۈەرىي، بەپىي پىوہرى
ئەورۈپى، تابلىي گەندەلە، بەلام وا وئ دەچى ئەوان خۇيان
پىيان زور چاك بى. ديار نىيە داخو، لەحالىتى وادا چ جورە
رەزامەندىيەك بۇ جى بەجى كردنى برىارى دادگا وەر دەگىرى.
ئەمپۇ رۆلەي ھۆز ھان دەدەن بۇ ئەوہى مىكانىزمى دىرىنى
دادگاى ئاغا كەم بكا تەوہو سكالای دادپەرۈەرىي يەكسەر بباتە
لاي پۇلىس. ئىستا ھەردو سىستەمەكە تارادەيەك شان
بەشانى يەكترى دەپۇن. بەلام لەگەل كەمبۈنەوہى بەردەوامى
دەسەلاتى ئاغا. چۈنە دادگا تا دى زىاترو زىاتر دەبى
بەمەسەلەي بەرپۈەبەرايەتى دەرەكى. من خۇم ھەولم دا چەند
بىرو بۇچوونىك لەبارەي كارىگەرىي رىژەيى سىستەمى كۇن و
نوى بەدەست بىنم. ئەنجامى باشم دەستكەوت. ئەوان دانىان
پى دادەنا كە كاتى خۇي برىارى ئاغا تارادەيەك سەرەپۇ بوو،
چۈنكە زىاتر پىشتى بە مەسەلەي سامان و لایەنگرى خزمایەتى
دەبەست، تا مافى ئەخلاقى، بەلام بەلانى كەمەوہ ئەوہ ھەبوو
كەبىرەكە زوو بەزوو دەدرا. لەلایەكى تریشەوہ، پەپرەو كردنى
شىۋازى نوى، ھەرچەندە نىازباشىشى لەگەلدایە بەلام
بەكردەوہ زور بەشىنەيى دەرواو پارەشى زور تى دەچى. بۇيە

ئەو ناھەزەي دەولەمەندتر بى، ئەگەر بېرىارى يەكەمى لەدژ دەربچى، دەتوانى سكالاً بباتە بەر دادگايەكى بەرزتر.

(دادپەرورەيى) ھەرورەكوو جارەن تەك لايىيە. سەرەرەپراي ئەمەش باسيان دەکرد كەپۆلىسيش دەق وەكوو ناغا تووشى گەندەلىي ھاتوون، بگرە لەويش خراپترن، چونكە جارەن، ناغا بەھۆي پەيوەندى خزمایەتییەو پەريارەكانى تارادەيەك سنووردار بوو، كەچى پۆلىس ھەر ھىچ ئامانجى نىيە ئەو نەبى دادپەرورەيى بەبەرزترين نرخ ھەرچا بكا. ئەگەرچى بىگومان ئەمە زىدەرۆيى لەبارەي مەسەلەكەو تىدايە، بەلام ئاشكرايە پۆلىسى عىراق تا بلىي گەندەلن. لەپراستيدا ئەوئەش ھەبوو قايمقامە نوپكەي رواندن، كەسەرۆكى بەرپۆو بەرايەتى قەزايە، بەگشتى ھەموو لايەك لىي رازى بوون و دەيانگوت نمونەيەكى تاك و بى وينەي بەرپۆو بەرى دلسۆزو دەستپاكە؟

بۆي ھەيە گەندەلىي ئەفسەرە زلەكانى پۆلىس كاريگەرييەكى گەرەي لەسەر رەوشى ئابوورى ھەبى. جا لىرەدا دەورو كاريگەريي ناغاكان دەردەكەوي. ھەمەدەميناغاي دەرگەلە بەم جۆرە باسى رەوشەكەي بۆ كردم، گوتى : " كاتى خۆي ھەموو كرمانجەكانم ديارىيان بۆ دەھىنام، ئەم زەمانەي شتى وا بەكەم كەس دەكرى، ئەوان دەبى پۆلىس رازى بكن ئىدى ھىچيان بۆ من نامىنئەوہ."

لەسەردەمى زوودا، بۆي ھەيە نەركى ئاغاي بەرەباب ئەو دەبووبى، ھەندى كاروبارى بچووكى سەربازىي رىك بخا: تەنانەت نەمپروش ديارە شتى وا ھەر ھەيە. بۆنموانە، بۆيان

باس كردم كه سالى ۱۹۳۶، عهلياغاي راياتى سەرۆكى شەقدىنى سەرکردايەتى پياوھكانى خۆى كردووه، پەلامارى ئەو ديو سنوورى داوھو لەوئى بنكەيەكى پۇلىسى تالان كردووه، لەتۆلەى ئەوھى كە بنكەكە پيشتەرھەندى پەزو مەرو مالآتى پياوھكانى ھۆزەكەى ئەمیان گل دابووه. بىگومان دەسلەتداران ئەم جۆرە رووداوه زۆر بەتوندى رەت دەكەنەوه.

ئاغاي ھۆز(۱۴):

ھەرۆھكوو بينيمان، بەش بەحالى بالەك، ئاغاي گەورەترين بەرەباب كەمەلا شەرەفيە، ئاغاي ھەرە گەورەى ھەموو ھۆزەكەشە. بىگومان ئەمە دەستوورنىكى ئاسايە، بەلام ھىچ لەوھ ناكا وەكوو ئاغاي ھۆز ئەركى ئەوھندە زۆر بپروا تەنيا لەكاتى شەردا نەبى. لەو كاتەشدا ئاغا بەشيۆەيەكى ئۆتوماتىكى دەبى بەسەرکردەى سەراپاي كۆمەلەكەو بەھۆى ئەمەوھش قازانجى ئابوورى پى دەگا. كەچى لەكاتى ئاشتیدا، تەنيا ھەندى شتى رەمزی كەمى وەكوو ديارى ميوھو شتى وای لەكرمانجە دوورەكانەوھ بۆ دى. ئەو بەلگانەى لەبارەى ھەلوئىستى راستەقینەى بالەك لەسەردەمى پشيۆى نيوان ۹۱۴ - ۹۲۰ بەدەستەوھن، ناكۆكن. شىخ محەمەد پى دادەگرى كەخۆى سەرکردايەتى خەلكەكەى كردووه بۆ قركردنى سوپاي داگيركەرى رووس. كەچى حەمەدەمىنى ناوپردان دەلى شىخ محەمەد ھەلاتووهو ئەم خۆى، واتە حەمەدەمىن، بوو

كەپاشماۋەدى بائەكاتى لەفەوتان رزگار كردو ئىنجا رووسەكانى بەزاندا. راستىيەكەى ھەرچى بووبى، ئاشكرايە دەبى شىخ محەمەد، ۋەكوو سەرۆكى مەلا شەرەفى، لەم شەرەدا سەركردايەتى بائەكى كردبى، جا بەواقىع كردوويەتى يان نا، ئەمە شتىكى ترە.

مسوگەر يەكەم كارىگەرىي پەيوەندى لەگەن بەپړيوەبەرايەتى دەرەۋە، زيادكردنى دەسەلاتى ئاغاي ھۆز بوود لەسەر حىسابى ھاوپړىكانى (ھاي) (ل ۶۷) بەئاشكرا دەلى : "سەرۆكى ھۆز زور ئەركى بەرامبەر بەكرمانجەكان و رۆلەكانى ھۆزەكەى لەسەرە. لەھەموويان گرنگتر ئەۋەيە لەھەرچى كىشەيەكى پەيوەندى بەحكومەتەۋە ھەبى، دەبى بەدەمراستيان ". سەرەپراى ئەمەش بەپړيوەبەرايەتى برىتانىش ئۆينى توركەكانى بەكارھىنا. بەۋەى مووچەى سالانەى بو ئاغاي ھۆزەكان برىيەۋە بەو مەرچەى ئەوانىش ھۆزەكەيان بەرزەفت بكەن. بىگومان ئەم كارە كارىگەرىيەكى ھەمە لايەنىي ئابوورىي جياوازو ناجۆرى بەئاغاي ھۆز بەخشيۋەو كاردانەۋەى جياجياى لىكەوتۆتەۋە كەلەبەشى دادى زياتر دەخرىتە بەر لىكۆلینەۋە.

ئەو مووچەى دەدرايە شىخ محەمەدى ۋەلاش، چەند سال بوو راگىرابوو، ھەرۋەكوو چاۋەپرىش دەكرا، ۋەكوو سەركردەى ھۆز دەسەلاتى بەخىرايى لەدابەزىن دابوو.

له قسه‌ی ناحه‌زانه‌ی ئاغاكانی رایات و روست، كه له سه‌ره‌وه باس كراوه، ئاشكرايه بائه‌ك به‌ده‌گمه‌ن، ئه‌گه‌ر نا ئیستا یه‌گرتنی راپه‌راندنی ئه‌ركه‌كانی وه‌كوو هوژیک تیدا نه‌ماوه . هه‌رچه‌نده شیخ محمه‌د به‌و چه‌كه زۆره‌ی له‌به‌رده‌ستی دایه، ئیستاش داوا ده‌كا ده‌لی گوايه هه‌موو زه‌وی و زاره‌كه هی ئه‌وه‌و به‌ره‌بابی شه‌قدینی و سوكری ته‌نیا هه‌روا بواریان دراوه بوخویان له‌وی بن. له‌وانه‌یه ئیستا (١٩٣٨) پایه‌و ده‌سه‌لاتی له‌هه‌لكشاندا بی، چونكه به‌م دواییه به‌(ئهن‌دامی په‌رله‌مان) دامه‌زراوه‌و به‌ریك و پیکی له‌كو‌بوونه‌وه‌كانی ئه‌نجوومه‌نی یاسادانان ئاماده‌ ده‌بی له‌به‌غدا. هه‌رچه‌نده ئه‌م دامه‌زرانه‌ی مووچه‌یه‌کی كه‌می تیدا‌یه، به‌لام بایه‌خی راسته‌قینه‌ی بو‌هوژه‌كان له‌وه‌دایه كه‌ئه‌مه‌ وا پیشان ده‌دا خاوه‌نی پایه‌یه‌كه‌و لایه‌نگری موته‌سه‌رپیغه‌و له‌گه‌ل ده‌سه‌لاتدارانی به‌غدا دایه.

پێكها ته‌ی خزمایه‌تی:

من كه‌لیره‌ پێكها ته‌ی رووكه‌شی سیاسی جقاته‌كه‌م كیشاوه، دیاره‌ سروشتی راسته‌قینه‌ی په‌یوه‌ندی نیوان ئاغا جو‌ربه‌جو‌ره‌كان و كرمانجه‌كانیان ته‌نیا به‌زاراوه‌ی خزمایه‌تی ده‌ركی پی ده‌كری. به‌رپه‌وه‌به‌رانی بریتانی به‌ئالۆزوبلوژی له‌سروشتی تایبه‌تی و بنچینه‌یی ده‌سه‌لاتی ئاغاكان گه‌یشتون. بو‌نموونه (های) (٦٧) تیبینی كردووه‌ كه:

"ئاغاكان كرمانجه‌كانیان زۆر ده‌چه‌وسیننه‌وه، به‌تایبه‌تیش له‌و

شوینانه‌ی حکوومهت نزیکه و ده‌توانی ده‌سه‌لاتی خوی
 بسه‌پینی. له‌ناوچه شاخاوییه‌کاندا، رۆله‌ی هۆزه‌کان تا بلی
 هه‌ژارن، ترسیان له‌حکوومهت که‌مه و سه‌رۆکه‌که‌شیان
 به‌زحمهت ده‌توانی ملیان پی که‌چ بکا و نه‌گه‌ر شتی وا بکا
 ره‌نگه‌هر زوو سه‌رۆکیکی ناحه‌زی بو په‌یدا بیی". نه‌م
 بو‌چوونه راستییه‌ک دینیته پی‌شه‌وه، که له‌نمونه‌ی
 لیکۆلینه‌وه‌ی مه‌یدانیی ئه‌فریقیدا زۆر باوه، ئه‌ویش ئه‌وه‌یه:
 پشتگیری حکوومهت بو (سه‌رۆکه‌که) به‌زۆری ده‌سه‌لاتیکی
 زۆرداران‌ه‌ی پی ده‌به‌خشی که‌ته‌واو له‌گه‌ل سیسته‌می هۆزه‌کی
 حکوومه‌تا بیانیه‌، به‌لام په‌یوه‌ندی ئاسایی ئاغا
 به‌کرمانجه‌کانییه‌وه روون ناکاته‌وه.

زه‌ماوه‌ندی ره‌شه‌وه‌ندی خه‌ک:

هه‌روه‌کوو تا ئیستا دیومانه، به‌ره‌باب به‌شیوه‌یه‌کی
 سه‌رده‌کی خزمایه‌تییه‌کی له‌پشتییه. سه‌ره‌پای ئه‌مه‌ش له‌سایه‌ی
 سیسته‌می زه‌ماوه‌ندی ئامۆزای راسته‌قینه، که‌له‌زۆربه‌ی
 کۆمه‌له‌ محمه‌دییه‌کان (موسلمانه‌کان - و) باوه، به‌ره‌باب
 به‌زۆری په‌یوه‌ندی زه‌ماوه‌ندی ناوه‌کی ده‌که‌ن، نه‌گه‌ر بچینه‌ سه‌ر
 خشته‌ی زاراوه‌ سازی خزمایه‌تی که له‌کو‌تایی نه‌م کتیبه‌دا
 هاتووه، بۆمان ده‌رده‌که‌وی که‌نامۆزاو پوورزای جیا‌جیا به‌م
 زاراوانه‌ی خواره‌وه ناسراون:

- منداله‌کانی برای باوک - نامۆزا

- مندالەكانى خوشكى باوك - پوورزا

- مندالەكانى برائى دايك - خالووزا

- مندالەكانى خوشكى دايك - پوورزا

من باى ئەوئندە زمانى كوردىم نەدەزانى كەبەكارهينانى
دەقاودەقى زاراوەكان ساغ بگەمەو، زانىاريدەرەكانيشم
تارادەيەك ناكوك بوون. لەگەل ئەمەشدا، ديارە هەندى لەم
زاراوانە، بەلانى كەمەو بەش بەحالى هەموو ئەندامانى
بنەمالەي (خود)ەكە خوئى، شياوى پۆلين كردنن. هەر
بۆنموانە، حەمەدەمىنى ناوپردان خوئى بەئاموزاي شيخ
محەمدى وەلاش دادەنى. راستىيەكەي حەمەدەمىن نەوئى
نەوئى نەوئى مير محەمد ئاغايەو شيخ محەمد نەوئى نەوئى
هەر ئەو پياوئەيە. لەبارەي هۆزى (دزەيى)يش، كەكۆمەئىكن
بەفراوانى لەناوچەي (C) دا بلاوبوونەتەو، بۆيان باس كردم
كە(ئەمانە هەموو بەيەكتەر دەئىن ئاموزا). ئەمە وا دەگەيەنى
هەموويان لەيەك تيرەو هاتوون.

بەلای زانىاريدەرەكانم، ريزى زەماوئەند (ژن هينانى)

پەسەند بەم جۆرەيە:

يەكەم : ئاموزا،

دووەم: پوورزا (خوشكى باوك)

سێيەم: خالووزا

چوارەم: پوورزا (كچى خوشكى باوك)

دياره ئەم باسه له گەل ئەو رەوشانە يەك دەگرنتەو
 كە لە ناوچە محەمەدییەكانی تر (ئیسلامییەكانی تر - و) تۆمار
 كراون (بەروانە: سێلیگمان، ل ٢٦٨)، بەلام من بۆم نەكرا رادەى
 جۆرە تايبەتییهكانی زەماوەند ساغ بكەمەو. دەبى ئاگامان
 لەو دەبى كە زۆر جار لەوانە يە كچى براى باوك (دوتمام) و كچى
 خوشكى باوك (پوورزا) هەمان كەس بن. هەر بەم جۆرەش
 لەوانە يە كچى براى داىك (خالووزا) و كچى خوشكى داىك
 (پوورزا) يەك شت بن. لەگەل ئەو دەشدا رەنگە ناموزا و خالووزا
 ئەو كاتە يەك بگرنەو كە مەردووكيان بەماناى پۆلینكارى
 بەكاربێن. من بە واقع تووشى هیچ بەكارهینانینكى پۆلینكارى
 زاراوەى خالووزا نەبووم. نەمە لەوانە يە تەنیا مندالە
 راستە و خوكانى براى داىك (خالو) بگرنەو. دياره تا زۆر بەم
 دواییەش . زەماوەند كردن لەگەل ناموزا هەر تەنیا نەريتىكى
 پەسند نەبوو و بەس، بەلكو مافینكى رەواش بوو. (هاى)
 (ل ٧١) كوژرانى دێندانەى كچى تۆمار كردوو كە پارزى
 نەبوو پەپرەوى ئەم دەستوورە بكا. هەرچەندە نەمپرو
 كۆتەكانى زەماوەند تارا دەيەك خاوبوونەتەو، بەلام لەوانە يە
 زۆر بەى هەرە زۆرى رەشەوئەندى خەك ئیستاش هەر ژن
 لەخزم و كەس و كارى پشتى خویان بێنن. بەلام لە راستییدا،
 مەسەلەكە زۆر بە ئارەزوو و نەیبە.

لە ناوچەى بالەك، ریزەى (بیانیان)، بۆ نموونە جوولەكە و
 ئاسوورى و دیان و بازرگان و كوردی هۆزەكانى تر .. هتد زۆر
 كەمە. لەم كۆمەڵە یەدا، نزیكەى هەریەكە و سەر بە یەكێ لەسى

بەرەبابەكەيە. ئەم بەرەبابانە خوشيان ھەريەكەيان، كەم و زۆر، سەر بەخۆن. لەھەر گونديكدا نزيكەي ھەر ھەموو خەلكەكە لەگەل ئاغا لەيەك بەرەبابن.

خيزاني كورد، كەزەماوەندی ئاموزاي راستەقینەي تيدايەو پيويست ناكات ژن لەكاتي زەماوەندا بگوازيتهوہ بۆ شوينيكی تر، ئەمە دەبني بەمايەي ھاتنە كايەوہي ئەو دياردەيەي زاراوہي كۆمەلەي (برا جيني) بۆ بەكاردئي. لەو حالەتەدا براكان، دراوسيني زۆر نزيكن و وا دەبني ھەموويان لەيەك ھەوشەدا دەژين. ئەم جۆرە برايانە بەزۆري نيش و كاري دەناوھيناني زەوي و زارەكەيان بەھاوبەشي دەكەن و تەنانەت ھاو كاري لەگەل ئاموزاكانيشيان دەكەن. ناشكرايە، زەماوەندی ئاموزاي راستەقینە ياريدەي ناسانكردن و بەردەوام بووني ئەم جۆرە ھاو كاريە دەدا. جگە لەمە، لەو حالەتەدا، نەختي بووك، بەناو ھەرچەندی ھەبني، بەكردەوہ ھەر تەنيا تۆماركردني ناو كتيب و گواستەوہي كەل و پەلەكەيە لەدەستي راستەوہ بۆ دەستي چەپ. كورد بەنارەزووہوہ مەرايي بۆ ژنەكانيان دەكەن بەوہي جەخت دەكەن كە نەختيكي خەيالييان بەژنەكانيان داوہ.

بگرە لەو شوينەش كە زەماوەند لەگەل كچي براي باوك ريك نەكەوي، ھيشتا پياو ئارەزوويەكي زۆري ھەيە كە كچيكي گوندەكەي خوي بيني، واتە ئاموزايەكي پۆلينكاري بيني. ئەگەر جگە لەمە ھيچ ھۆي تریش نەبني، ئاغا دەبني ھەموو

زەماوەندیك بىسەلمىنى و قازانجىكى ئاشكراى ئاغا لەو دەدايە
كەئەمە بەپىيى توانا يەككىتى كۆمەلەكە دەپارىزى. حگە لەو دەش،
پىياوى سەر بەچىنى رەشەوەندى خەلك بە شىوہى ئاسايى
دەرفەتى كەمە بۆ ئەوہى كچى گوندىكى تر بىنى، يان چاوى
لەھىنانى بى. خۆ بۆ كچى بەرەبايىكى تر، يان ھۆزىكى تر
دەرفەتەكە ھەر زۆر كەمترىشە.

زەماوەندى ئاغاكان:

ئەوہى لەسەرەوہ باسماں كرد تەنيا پىكھىنانى زەماوەندى
خىزانە كرمانجەكانە، رى و رەسمى زەماوەندى كورە ئاغا تەواو
لەمە جىايە. ياساى محەمەدى (ئىسلامى - و) رى بەپىياو دەدا،
لەيەك كاتدا چوار ژنى ھەبى و پىياو دەتوانى ھەر تەنيا
بەسى جار دەربىرىنى وشەى (تەلاق) دەست لەژنەكەى بەربدا.
بەكردەوہ، زۆر بەدەگمەن وادەبى كرمانجىكى ناوچەى بالەك
دەستى پروا ژنىك زياتر بىنى و فرەژنى تارا دەيەك ئىمتىيازىكى
تايبەتە بەئاغاكان. زەماوەندى كردن لەگەل كچى براى باوك دەبى
بەھوى ئاسانكارى و چىرپوونەوہى مىراتى پەزو كەل و پەل و
ئامىرى ترى (سەرمايە) لەچوارچىوہى يەككىتى ئابوورى
دەستە و تاقمى خىزانەكەوہ. لەھەمان كاتىشدا، رىنگە نادا
ناكۆكى لەسەر مافى دەناوھىنانى زەوى و زار رووبدات. بەلام
ئاغا، بەھوى ھەل و مەرجى مىراتەوہ خۆى ناسەپىنى چونكە

بەو مانا تايبەتییەى باسماڭ كۆرد، ھەرچى زەوى ھەيە ھەمووى
ھى ئەو ھەو دواى مردنىشى ھىچ كىشەيەكى پارچە پارچە بوونى
زەوى وزارەكە نايەتە گۆرى. ئاغا زىاتر مەبەستى ئەودىە
بەھەيبەت و شكۆداربى و بەئاشتى لەگەل دراوسىڭانى دا بژى.
بۆيە دەبىنن زەماو ھەندى ئاغاكان دەكە وئتە قالبى پەيمانى
سىياسى و زىاتر لەشيوازى زەماو ھەندى شاھانەى ئەوروپاى
سەدەكانى ناو ھەراست دەكات. بۆنموونە، شىخ مەھەداغاي
و ەلاش لەماو ھەى تەمەنى درىژى خۇيا (۹) ژنى ھىناو ھەو (۱۵)
منداالى لى ماون. ديارە بەھوى ژنھىنانى خۇيەو ھە، يان
ژنھىنانى كۆرەكانى ھەو، لەناو چوارچىو ھەى بازنەيەكى
نىو ھەتيرەى (۵۰) مىلىدا، پەيو ھەندى نرىكى لەگەل ھەموو
سەرۆك و مرؤى ھۆزو پياو ھەى نايىنى و شارستانىيە گەورەكان
ھەيە. ئاغا بچووكەكان بەيەك دوو ھاوپەيمانىتى لەگەل
دراوسى ديارەكانىان بەس دەكەن، كەچى نەو ھەكانى تريان
زەماو ھەند لەگەل جقاتى خۇيان دەكەن، بەمەو ھە خزمایەتى نىوان
ئاغاو كرمانجەكانى بەھىزو پتەو دەبى. جىى خۇيەتى لىرە
بەدوورودرىژى لەكارىگەرىى ئەم دياردەيە ورد ببىنەو ھە.

شىخ مەھەدى و ەلاش يەكى بوو لەو نو براىەى كەلەژياندا
مابوون، ئەو خۇيشى نو ژنى ھىنابوو، شەش كۆرۆ چەند
كچىكى لى مابوون.

میر محمدهدیمینی دەرگه له شهش ژنی هینابوو و (۲۴)

منالی لی ببوون، لهوانه (۹) کوپو (۶) کچ مابوون.

نهگه ته نیا سه رجه لهی نیرینه کان وهر بگرین، دهرده کهوی
که ریژهی مندالبوونی ناغای (میرانی) به رادهی مانه وهی ههشت
کوپه. نهگه ر وا دابنن سهرجه می دانیشتوانی گونده کان
به وردی هه ر وه کوو خوی ده مینیتته وه، به و نه نجامه ده گهین
که ریژهی له دایکبوونی چالاک تارادهیه کی زور سهنگی به لای
ئاغاکاندا ده شکیتته وه. دیاره کاریگری نه مهش نه وه ده بی
که له زور گوندی بچووک، ناغا نه ک هه ر وه کوو هه موو خه لکه که
له هه مان به ره باببه، به لکو په یوه ندی زور نزیکی به نزیکی
نیوهی خه لکه که شه وه هه یه. من بوم ریک نه که وت هیچ
ئاماریکی ورد له باره ی هیچ گوندیکه وه نه نجام بدهم، به لام
وابزانم سه رنجه کانم له باره ی وه لاشه وه^(۱۵) تارادهیه ک زور
وردن و جهخت له سه ر نه م بوچوونانه ده کهن.

گونده که دوازه مالی جیاو سه ربه خو بوو. له مانه چواریان
له سه ر حسابی کوشک و سه رای ناغا و ده زگای کوپی به مال و
ژنی سییه م و چوارده م و هی برایه کی به ریوه ده چوون (دوو
کوپه که ی گه وره تری به هه قی خویان ببوون به ناغای گونده
دراوسیکان). به ته خمینی خوم ژماره ی خه لکه که بریتی بوو
له (۹۰) کهس: (۲۵) پیاوو (۳۰) ژزو (۳۵) مندان. مالی ناغا
دهوری (۲۰) کهس ده بوون به مندانه گه وره کان و نوکه رده کانی

ناو مائيشه وه، كه چى مالى دوو كوره ژنداره كه و براكه ي
هه ريه كه ده وري هه شت كه س بوو. كه واته، له م حاله ته دا،
نيوه ي ته واوي خه لكي گوند په يوه ندى راسته و خوي
خزمايه تى، يان نابووريان له گه ل ناغادا هه بوو. بوي هه يه ئه م
حاله ته ريزه ربى به لام له هه مان كاتدا ده بى به ليكدانه وه يه كي
ئه و ديارده ي ناخو بوچى كرى (٥٠٪) ي به رو بوومى زه وى
به راستى له و گرانيه نيه.

به راوردىك له گه ل تيبينيه كانى (هاى):

(ئه م باسه ي سه ره وه تيكچرژان و به ناويه كداچوونى ره وشى
خزمايه تى و سياسى نيو كوردى باله ك پيشان ده دا، وه كو و
شى كردنه وه يه كي كومه لئاسى، جنى خويه تى تيبينى ئه وه
بكه ين كه نه گه ر به بى هه لسه نگاندى شياوى بايه خى
كومه لئاسى خزمايه تى، هه مان راسته قينه ي ئه زمونكارى
ره چاو بكرى، داخو ئه نجام چ ده بى. ئه م وه رگرتنانه ي خواره وه
پايه ي ناغا به پيى تيگه يشتنى (هاى) روون ده كه نه وه).

به كه ميان زور له گوينه:

(ل ٦٥): (هوز جقاتيكه، يان هاوپه يمانيتى چه ند جقاتيكه
بو پاراستنى ئه ندامه كانى له دژى ده سترىژى ده ره كى و بو
پاراستنى دابى ره گه زى كوون و پيوه ره كانى ژيان له نارادايه.
هه ندى هوز هيج سه روكى دان پينراويان نيه و هه ندىكى تر
زوريان هه يه."

دووهمیان زیاتر گریمانه ییه:

(ل، ۶۵/۶۶): ((پایه ی ئاغا، تاراده یه کی زور له هۆزیکه ره
بو هۆزیکه تر ده گۆرئ. له شاخه دووره کان، ئاغا، هه رچه نده
خه لکه که به بی ناره زایی گوپرایه لی ده که ن، به لام خوی یه کیکه
له مرویه کانی هۆزه که. رۆله ی سه ره کی خیزانی که که به هوی
نازایه تی جه نگه وه سه ره وکایه تی به ده ست هیناره.
له خوارتره وه، ئاغا به زوری سه ر به چینیکه ته واو جیا یه و رئو
ره چه له کی له گه ل پیا وه کانی هۆزه که جیا یه. هۆزی گه وره
دابه شی سه ر چه ند پارچه یه ک ده بی و له هۆزی جو را و جو ره وه
زور پارچه ده بینین ناویان وه کوو یه ک وایه. ئەمه ش نامارژه یه
بو ئەوه که سه ره وکه کانی ئیستا سه ر به مالباتی ده سه لاتدارن
که ناوچه که یان داگیر کردو وه و زه وییه کانیان زه وت کردو وه.
ئمه به زه قی له لای دزه ییه کان وایه که نزیکه ی هه ر هه موو
زه وییه که هی یه ک مالباتی ده سه لاتدارو زه بر به ده سه ته
که هه ندئ سه ره وک و ئاغای ئەو هۆزه دیرینه ئیستاش له دژی
ئه وان له خه باتیکه نابه رابه ر دان. لیره دا، سه ره وکه که خاوه نی
زه وییه و سیسته مه با وه که ده ره به گایه تییه، زیاتر له وه ی
هۆزه کی بینه)).

ئهو بوچوونه ی ده لی له ناوچه ی گردۆلکه و پیده شت،
ئاگا کان به زوری ره چه له کیان له هی گونده کانیان جیا یه
بوچوونیکه دروسته و له به شی یه که مدا باسی کرا وه. ئەو

رايەى دەلى بەرەباب (نمايندەى خاوەنى ئەسلى زەوين)،
 كەچى ئاغا ھەرە گەورەكانى ھۆز خاوەن زەوىى داگىر كەرن،
 تەنيا خەيالەو بەس. بەش بەحالى دزەييان لەو دەكا
 مەسەلەكە بەم جۆرەبى كەھۆزەكە خۆى (ھەمووى يەك
 بنەمالەيە) (بەرەباب) كەچى زەوييەكە بەزۆرى لەبەردەستى
 زەويدارە شارنشىنەكاندايە كەقەت ھىچ پەيوەندى خزمایەتيان
 لەگەل دزەييان نىيە. وایە جياکردنەوہى رەچەلەكى ئاغاو
 كرمانج لەناوچەى پیدەشت شتىكى دروستە، بەلام لەناو
 ھۆزەكاندا وانىيە. بۆ نمونە، ئەمەى خوارەوہ تەواو بى
 بنەمايە:

(ھای ل ٤٢) : ((لەھۆزە گەورەكانا، ئاغاكان چەند پشتىكە
 بەخاووخيژانەوہ تەواو لەكارى دەستى دووركەوتوونەتەوہ،
 بۆيە زۆر لەوہرزىرەكان ناسكترن)) لەوانەيە ئەم گشتاندنە
 ھەندى ئەنجامى كۆمەلناسىيى سەرسۆرھينەرى لى بکەويتەوہ.

(ل، ٢٢١) : "ئەم گوندە - مەرگە، نەخشەى ٢ - يەكسەر
 دەكەويتە خوار (وہ لاش)ى نشينگەى شىخ محەمەداغاي
 بالەك و خەلكەكەى، كەپەنجا خيژانىك دەبن، نزيكەى ھەر
 ھەموويان خزمى خوين، لەبەرئەوہى پساغەن بەلايانەوہ
 شەرم و فەيتە زەوى بكيئن، بۆيە گوزەرانىان تەنيا لەسەر دوو
 شتە : يان لەسەر حيسابى شىخ محەمەداغا دەژين كەزۆربەى
 مووچەكەى خويان پى دەدا بۆئەوہى دايانكاسيئى، يان

بۆتە ھۆى ھەئوھشانەوھى كاروبارى كشت و كالىى سەراپاي
ناوچەكە.

ئەمە بەرگرييەكى تايبەتى نىيە بەناوى گوندىيەكانى
مەرگە، يان كورد بەشيوھىيەكى گشتى. ئىستا وەختى ئەوھىيە
چالاكييە نگرىس و خراپەكان بەقەبارەى خۇيان بخرىنە
بەرچاۋ. پىۋىستە دان پىدابنىن كەپىش دامەزاندنى
بەريۋەبەرايەتى دەرەكى، زۆربەى ھۆزە كوردەكان، ھەركاتى
دەرفەتيان بۆرەخسابى، خەرىكى تالان و برۆ بوون. ئەمە
لايەنىكى چەسپىۋى كۆمەلايەتى ژيانى ناوھوھى ھۆز بووھ.
كورد خۇيشيان لەچىرۆكى مىللى و دابونەرىتى كۇندا زۆر
جەختى لەسەر دەكەن. بەلام ھەر ئەم جەخت كردنەشە بۆتە
ھۆى ئەوپەرى شىۋاندنى ھەموو لايەنىكى ژيانى كوردەۋارى،
چ ساكارو چ رەسمى.

بۇ خويىندنەوھى ھەرچى لەم بارەيەوھ نووسراوھ، دەبى
گرىمانە بكەين كەزەمانى خۇى زۆربەى جقاتى كورد تەنيا
لەسەر تالان و برۆ ژياون و ئىستاش كەحكومەت لەسىياسى
تەپەسەر و سەركوت كردنى ژيارىى خۇى بەردەوامە ئاشكرايە
ئەم جۆرە ھەلانە دەبن بەشتى باو. بەلام چاۋەدىرى بىلايەن
ناتوانى خۇى لەو ئەنجامگىرييە لابتا كەزۆربەى كارە ريگرييە
ھەرە سەركىشەكانى كورد، برىتىن لەبەرھەمى خەيالى كورد
خۇى. ئەگەر ئەم چالاكييە شەرەنگىزانە بەپىۋەرى دروستى

بۆتە ھۆى ھەئوھشانەوھى كاروبارى كشت و كالىى سەراپاي
ناوچەكە.

ئەمە بەرگريپەكى تايبەتى نىيە بەناوى گوندىيەكانى
مەرگە، يان كورد بەشيوھىەكى گشتى. ئىستا وەختى ئەوھىە
چالاكىيە نگرىس و خراپەكان بەقەبارەى خۇيان بخرىنە
بەرچاۋ. پىۋىستە دان پىدابنىن كەپىش دامەزاندنى
بەريۆەبەرايەتى دەرەكى، زۆربەى ھۆزە كوردەكان، ھەركاتى
دەرفەتيان بۆرەخسابى، خەرىكى تالان و برۆ بوون. ئەمە
لايەنىكى چەسپىۋى كۆمەلايەتى ژيانى ناوھوھى ھۆز بووہ.
كورد خۇيشيان لەچىرۆكى مىللى و دابونەرىتى كۇندا زۆر
جەختى لەسەر دەكەن. بەلام ھەر ئەم جەخت كردنەشە بۆتە
ھۆى ئەوپەرى شىۋاندنى ھەموو لايەنىكى ژيانى كوردەۋارى،
چ ساكارو چ رەسمى.

بۇ خويىندنەوھى ھەرچى لەم بارەيەوھ نووسراوہ، دەبى
گرىمانە بكەين كەزەمانى خۇى زۆربەى جقاتى كورد تەنيا
لەسەر تالان و برۆ ژياون و ئىستاش كەحكومەت لەسىاسى
تەپەسەر و سەركوت كردنى ژيارىى خۇى بەردەوامە ئاشكرايە
ئەم جۆرە ھەلانە دەبن بەشتى باو. بەلام چاۋەدىرى بى لايەن
ناتوانى خۇى لەو ئەنجامگىرىيە لابتا كەزۆربەى كارە ريگريپە
ھەرە سەركىشەكانى كورد، برىتىن لەبەرھەمى خەيالى كورد
خۇى. ئەگەر ئەم چالاكىيە شەرەنگىزانە بەپىۋەرى دروستى

خویان ته ماشا بکرین، دهرده کهوی که نه مانه هرگیز
له ته علیقیکی خوش زیاتر نه بوون له سهر بازنه ی هاوسه نگیی
ناسایی نابووری کشت و کالی.

خاله کانن شې کردنه وه لیکوئینه وه ی زیاتریان

به ده مه وه یه :

شی کردنه وه ی سهره وه نه و راستییی جهخت کرده وه
که ناغا له گهل زوربه ی کرمانجه کانی له یه ک کومه له ی
خزما یه تین و زور له نزیکه وه ش په یوه ندی له گهل زوربه یان هیه
. شایه نی تپینییه که میر همه ده مینی دهرگله له کاتی
قسه کردندا جیاوازی له نیوان (خزمی خو مانه) و (کرمانجه)
ده کرد، به لام من گومانم هیه که هیلیکی داپرانی ورد له نیوان
نه م دوو پولینه دا هه بی تپینیم ده کرد، به لانی که مه وه، هه ندی
بنعاسی خوی ده خسته ژیر زاراهه که ی پیشه وه. دیار بوو،
به کرده وه جیاوازییه که نه مه بوو: خزمه کانی هه قیان هه بوو
که له دیوه خانه که ی دابنیشن، که چی کرمانجه کان ته نیا نه گهر
به تایبته ی بانگیشت کرابان نه وسا ده یان توانی له دیوه خانه
دابنیشن. له پرووی زمانه وانیه وه تیکه نییه ک له نیوان زاراهه ی
(کرمانج) و (مسکین) دا هه بوو. هه ردو وکیان به وشه ی
(فلاحین) ی عه رده ی بومن ته رجه مه کرد. هه روه ها له م
ناوچه یه دا، به ناویه کدا چونیکی زور له نیوان هه ردو و زاراهه ی

کوردي : (کرمانجی) و (کوردي) دا ههیه و دوور نییه ئالۆزییه که

بههوی نهشاره زایی زمانه وانیه وه بی .
خالیکی تر که پیویستی به لی وردبوونه وهی پتره، بریتییه
له میراتگری وردیی نازناوی ئاغا. ئیمه دیمان که له بواری
ریکخستنی سیاسییه وه، ههه گونده و لهیه ک کاتدا ته نیا یه ک
تاکه ئاغای ههیه به مانای خاوهن زهوی. جی گرتنه وه مه رج نییه
به پینی دهستووری نۆبه رهیی بی. بو نمونه، شیخ محمه داغای
وه لاش و عه لیاغای رایات هه ردووکیان برای له خویان
گه وره تریان هه بوو، له هه مان گونده له گه لیاندا ده ژیان. شیخ
محمه داغای وه لاش برا گه وره که ی ته قاووته و هیچ به شداری
له ئیش و کاری دیدا ناکا. عه لیاغای رایاتیش عه بدوللای برای
به دریزایی زستان له مالی عه لیاغا ده ژی له رایات و که هاوین
دادی له گه ل که من گوندینی مه رو بز ن ده باو ده چیتته
کوستانان له وی هۆبه ی خوی هه لده دا. هه رچه نده عه بدوللاغا
براگه وره یه. هیچ قسه ی له سه ر نییه که ته نیا عالیاغا و به س
سه روکی کومه له که یه.

له لایه کی تریشه وه، هه رچه نده ئاغای رایات هه ر ته نیا
عه لیاغایه و به س، به لام نازناوی ئاغا به شیوه یه کی زور فراوان
بو ناوه یانان بلا بوته وه.

به م جوړه له رایات، عه لی سه روکی به سالآچوو و براکه ی و
دوو برازاکه ی: که ریم و عه لی و کوپه گه وره که شی (که له کاتی

سەردانى من لەوئى نەبوو) ھەموو لەكاتى دواندى ئاسايىدا
نازناوى ئاغايان بۆ بەكاردى. لەو دەکا ئەم بەکاربردنەى
نازناوى ئاغا دياردەيەكى ئاسايى بى. بەھەمان شىوود. براکەى
حەمەدەمىنى ناوپردان بەرەسولاًغا ناسراو، ھەرچەندە خۇى
ئەركى خاوەن زەوى نابىنى. چوار كوپرە گەوردەكەى شىخ
محەمەداغاش ھەموويان ئەو نازناویديان ھەيە. بەلام ئەو روون
نەيە ئاخۆ نازناوەكە چۆن پشتاوپشت دیتە خوارى. بۆ
نموانە. ئايا كوپرەکانى كەرىم. كەلەسەردەمى خۇياندا دەبن
بەبنعامى ئاغای فەرمانرەوای رايات: ئاخۆ ئەوانىش نازناوەكە
وەردەگرن؟ لەوانەيە ھىچ دەستوورىكى ورد لەم بارەيەو نەبن.
لیرە بەدواو، لەم كتيبەدا، كەئامارە بۆ ئاغا، يان ئاغاكانى
دەستەوتاقمىكى تايبەتى دەكەم، وشەكە تەنيا بۆ ئەو كەسانە
بەكاردىنم كەئەركى كۆمەلناسىي ئاغا دەگىرن، نەك بۆ ھەر
كوپرىكى، يان ھەر خزمىكى، كەئەو نازناوەى بۆ بەكاربى.
دەكرى ئەركى كۆمەلناسىي ئاغای گوند زۆر بەروونى
ديارى بكەين. ئاغا خاوەنى زەويیە - لەسای ئەم نازناوەو
كرنى زەويیەكان وەردەگرى و دیووخانەى گوند بەرئوودەبا.
ھەرەكوو دواتر دەيبىنين ئەم دوو ئەركە زۆر بەپتەوى
بەناويەكدا دەچن

رەوشى كۆمەل يەتى ناوچە كانى تىرى جگە لە بالەك :

ھەرۈەكوو لە پىشەو ە روونمان كردهو، دەبى بە پارىزەو ە
مامەنە لە گەل زانىارىيە كانى من بگرى لە بارەى
دەستە و تاقمە كانى تىرى جگە لە بالەك. لە گەل ئەمەشدا، بوى
ھەيە ئەم سەرنجانەى خوارەو ە نرخى خويان ھەبى بۇ ئەوانەى
دەيانەوى زياتر لە ناوچەكە بكوئەو ە.

ناوچەى (B) :

لەو ە دەكا ھۆزە كانى ئەم ناوچەيە ەكوو سوورچى و
خوشناو، لە بنەرەتدا لە سەر ئەو رى و رەسمە رىكخرا بن
كە لە سەرەو ە باس كراو ە، بە لام لە بەرئەو ەى ماو ەيەكى مەيلە و
زۆرە پەيوەندىيان بە بەرپۆ ە بەرايەتى دەرەكئىيەو ە ھەيە، ئىستا
رەوشى كۆمەل يە تىيان ئالۆسكاو ە. ديارە مەيلى گشتى لادەكا
بە لاي ئەو ەدا كەزەوى ببى بەمولكى ئەو زەويدارە لاو ەكئىيانەى
كە ھىچ پەيوەندى خزمائە تىيان لە گەل كرمانجەكان دا نىيە.
سەرەپاي ئەمەش گوندەكان ئەو تەبايى و ھەماھەنگىيە
ھۆزەكئىيەيان نىيە كە لە ناو بالەكايەتى بەرچاو دەكەوى.

ناوچەى (C) :

پىشتەر باسى ھۆزە سەرەكئىيە نىشتەجىكانى ئەم
ناوچەيەمان كرد كە دزەيى و گەردىن. لاي دزەييان، ەكوو
(ھاي) نووسىويەتى، رىكخستەنەكە دەرەبەگايە تىيە زياتر
لەو ەى خىلەكى بىت، چونكە ئاغاي گوند خزمائەتى لە گەل

كرمانجه كان نيهه. بۆيان باس كردم كه : ((دزه ييه كان هه موور
به يه كتر ده لئين: ئاموزا). ئه گهر ئه مه راست بئ، ماناي وايه
هۆزه كه هه مووي له يهك به ره باب پي ك دي، كه چي لاي
گه ردييه كان، له وه ده كا مه سه له كه تاراده يهك جياواز بئ.
جه ميلاغي سه روكي هه ره گه وره يان خوئي گه ردييه به لام
به ره وشت و هه لس و كه وت شارستان ييه و زور رووناداته
كرمانجه كانى.

ژياري پي ده شت له رووي ته كنولوجييه وه؛ زور به زه قي
له هي ناوچه ي گردۆلكه كان جيايه، به تايبه تي له باره ي خانو
دروست كردن و كه ره سته ي كشت و كانى. جياوازييه كي گرنگى
كو مه لئاسى ئه وه يه كه به هوئي كه م ناوييه وه، شويني گونده كان
به پي شويني بيرو سه روچاوه ي ئاوه وه دياري ده كرى و
برياري له سه ر ده درئ، بۆيه گونده كانى پي ده شت له وانه ي
ناوچه ي گردۆلكه كان گه وره ترنو له گۆرستانى ده ورو به رو
ليكوئينه وه ي شوينه وارناسييه وه دياره هه ندئ له و شوينانه
(بۆنموونه وه كوو به حرکه) چه ند هه زار ساله ژيانيان تي دا
به رده وامه.

كۆچەر:

ھەرچەندە من خۇم زانيارىم لەم بابەتەو ھە زۆر كەمە، بەلام بەنگەو نىشانەى وا بە دەستەو ھەن كە دەرى دەخەن رەوشو رىكخستنى كۆمەلایەتى ھۆزىكى ۋەكوو ھەركى لەزۆر لاو ھە ھۆزە بنەجىكان جىايە. لەزاراۋە سازىدا، ديارە زاراۋەى قەبىلە بەرامبەر بە عەشیرەت دى ۋە خىل بەرامبەر بە تایفە، بەلام لەوانەىە لىكچوونەكە دەقاو دەق نەبى. زاراۋەى ھۆبە بەرامبەر بە گوند دەۋەستى ۋە برىتییە لەچەند رەشمالىكى كەم لەیەك شویندا. ئەم زاراۋەى دواۋە لەلایەن خەلكى بنەجىش بەكاردى. لەناو شەقدىنىيەكانى بالەك، خەلكەكە لەماۋەى مانگە گەرمەكانى ھاوین گوندى خویان جى دىلن ۋە دەچن لەناو رەشمالان دەژىن. كەمن چوومە سەردانى عەلىاغاى رايات، رەوشەكە بەم جۆرە بوو. بەم بۆنەىەو ھە رايات دابەشى سەر دوو ھۆبەى جىاو سەربەخۇ كرابوو: يەكىكىان لەژىر سەرپەرشتى عەلىاغا خۇى دابوو، ئەو ھەى تر لەژىر سەرپەرشتى براكەى دابوو. ھەردوو كىان دەورى مىلىك، شتىكى وا، لەگوندە چۆلكراۋەكەيانەو ھە دووربوون. بۆيان باس كردم كە لەناو كۆچەرايەتیدا، ھۆبە قەبارەكەى بچووكە، ھەر دەستەو تاقمىك تەنیا لەیەك خىزانى گەشەكردو پىك دى (بۆنموونە، باوك ۋە براو كور ۋەوانەى ئەمانە بەخىويان دەكەن). ھەرچەندە ھەركى لەكۆچ ۋە بارى سالانەياندا بەسەر ناوچەىەكى فراواندا

بەشىسى سېيەم رەوشى ئابوورى

ديوخانە:

ئىمە تا ئىستا بەگشتى بايەخمان بەباسکردنى رەوشى
كۆمەلايەتى تاكەكەسى جياجيا داوۋە كەجقاتى ھۆزەكى
كورد پى دىنن. پىويستە لەئاستى دەزگايىدا لەھەمان ئەو
پەيوەندىيانە بىكۆلىنەوۋە بەجۆرىكى قوولتر لەو دەوروبەرە
كۆمەلايەتتە وردبىنەوۋە كەپەيوەندىيەكان دەورى خۇيان
تىدا دەگىرن.

من خۇم پايەى ئاغاي گوندم لەرووى ئەركەوۋە بەم جۆرە
دەست نىشان كردوۋە:

ا - ئاغا ئەو كەسەيە كەزەوى (ھەيە) و سەبارەت بەو
نازناوۋە كرىى زەويىيەكە وەردەگرى.

ب - ئاغا ئەو كەسەيە كەديوخانە بەرپوۋە دەبا.
ئىستا دەبى بەشىوۋەيەكى زۇرقوولتر لەم پىناسەيە
بىكۆلىنەوۋە.

خەسپەتتىكى سەرەكى رەۋشى كورد ئەۋدىيە كە مەۋزىسى
 لايدە، پايدە شۇيىنى ھەرچى ھەبى، لەسەر حىسابى ئاغى
 خواردن و ئەنۋاى پىشكەش دەكرى^(۱۶) ئاغى تا
 ميوانداریيەكەى چەورترو بەھەيت و ھووتر بنى لەبەرچارى
 ھاورىكانى گەرەتر دەبن، ئەمەش دەگاتە رادەيەك ئەو ھەيت و
 ھوتەى مەۋزۇ لەسايەى ميوانداریى باش و سەخى دەستى
 دەكەوى، بۆى ھەيە لەرووى ناوبانگەۋە، ئەو كەم و كورتیانەى
 لەگەن لەدايكبوونەۋە پىيەۋە لكاون پىر بكاۋەۋە. بۇنمۇنە،
 ھەمەدەمىناغى ناوپردان ھەرچەندە تەنیا پىاۋىكى
 دەستكورت و خزمىكى مەيلە و دوورى سەرۋكى فەرمانرەۋاى
 ھۈزەكەيەتى، لەگەن ئەمەشدا ھەر تەنیا سەبارەت
 بەمىوانپەرۋەرىى، ناوبانگىكى گەرەى لەسەرپاى ناۋچەكەدا
 ھەيە و لەھەموو لايەكەۋە چەسپاۋە كەئەم لەشىخ ھەمەداغى
 ۋەلاشى ئاغى بەناۋ، زۆر پىاۋترە (پىاۋ: زاراۋە كوردىيەكە
 ۋەكوو ئەۋدى لای خۇمان واىە). ئەگەر ھەمەدەمىن ئەۋدەندە
 سەخى نەبايە، بۆى ھەيە ئەۋيش دەۋلەمەندو دەسەلاتدار
 بوایە. شىخ ھەمەد رەزىل و پىرەژن بوو^(۱۷). پىۋىستە دان
 بەۋەشدا بنىن كەلەۋانەيە ناوبانگى سەخاۋەت، بەتەنیا، ھىچ
 پاداشتى ماددى تايبەتى ۋەكوو قازانجى ئابوورى، يان
 دەسەلاتى كەرنى بەدەمەۋە نەبن، بەلام شىۋەى كۆمەنەكە
 بەجۆرىكى واىە ئەم جۆرە ناوبانگە نرخی لەسەرۋوى ھەموو

ئەوانى ترەۋە بۇ دادەنرىۋ دەبىي ھەر لەبەر رۇشنايى ئەم
كۆمەنە بەھايەش لەدەزگاي ديوەخانە بكوئىنەۋە (۱۸).
لەناۋ دەستەۋ تاقىمى نىمچە كۆچەرەكانى ۋەكوۋ شەقدىنى،
كەھاۋىن لەناۋ رەشمال بەسەردەبەن، بەشىكى رەشمالەكەي
ئاغا دەكرى بەديوەخانەۋ بەتايبەتى بۇ ئەم مەبەستە جيا
دەكرىتەۋە. ئەمە لەگەل ديوەخانەي كۆچەرى عەرەبى يەك
دەگرىتەۋە.

ئاغا زۆربەي ۋەختى خۇي بەرۆژ لەناۋ ديوەخانە، يان
لەدەۋرۋبەرى، بەسەر دەباۋ راستەۋخۇ سەرپەرشتى جەمەكان
دەكاۋ ۋا دەكا جەمەكە لەگەل پايەۋ شكوۋمەندىي ميوانەكەي
بگونجى. ئامادەكردى راستەقىنەي جەمەكان لەبەردەستى
ژناندايە، بەلام راستىيەكەي ژنان ھەرگىز خۇيان نايەنە
ديوەخانە. ئەگەر ميوانەكە پايەيەكى بەرزى كۆمەلايەتى ھەبى،
نەۋ ھەلە ئاغا، يان خۇي لەديوەخانە دەخەۋى، يان يەكى
لەكوپەرەكانى لەباتى خۇي دەنيرى بۇ ئەۋەي بۇ پاراستنى
ميوانەكە لەۋى بخەۋى.

ئەۋەي بۇ ئىمە گىرنگ بى، ۋەسفى ديوەخانە نىيە ۋەكوۋ
چۆنە ئاۋا، بەلكو باس كىردنى بايەخى ئابوورى ۋ كۆمەلايەتى
ديوەخانەيە.

ئەۋ ميواندارىيەي پىشكەش دەكرى خۇپرايىەۋ لەرووى
تيورىيەۋە سنوورى بۇ نىيە، بەلام بەكردەۋە ئەگەر كەسىكى

ریزی خوارەووەی کۆمەڵ زیاد لە پیویست بمینیتەو، هەر زوو
وای لی دەکەن هەست بەم راستییە بکات، کەچی ئەو دەی پایە
بەرز بێ، رەوشت وایە، دواى یەکتەر ناسین، میوانە کە یەکسەر
دیارییەکی چاک پیشکەش بە خانە خوییه کەى دەکات. من
نازانم داخۆ رادەى ئەم چەشنە دیارییە، بەش بەحالی کوردی
ناسایی چەندە، بەلام من بەش بەحالی خۆم، لەبەر ئەو دەى
بەپەرۆشەووە بووم ناویکی باش لای هەموو پەيوەندیدارەکانەو
بوخۆم پەیدا بکەم، لەوانە یە دیارییە کەى من و میواندارییە کەى
ئەوانیش، هەردووکیان. زیندەرۆییان تیندا بووبن. بو جۆرو
ئەندازەى ئەو کەل و پەلانەى ویستم پیشکەشیان بکەم، ناچار
بووم پشت بە پراویژى دیلماجە کەم ببەستم. کەلو پەلەکان
ئەمانە بوون: شەکر، چا، قاو، قوماش، شەمچە، سابوون و
پەراویى جگەرە. شەکرە کە لە هەموویان گرنگتر بوو. ئەندازەى
دیارییە کە بە گوێرەى ئەو ماو دەى بەتەما بووم لەوئى بمینمەو
بە گوێرەى شکۆمەندیى خانەخوییکەم دەگۆرا. بەم جۆرە
بەشیو دەو او شیاو دیارییە کى زیاترم پیشکەش شیخ
مەمەدى وەلاش کرد لە حەمە دەمینی ناوپردان کە بەناو
کرمانجى ئەمە. وەکوو رادەى ناوئەند. خوراک و ئەنواى من و
دیلماجە کەم بەسەر یە کەو حەفتەى یەك فەردە شەکر (٣٦
کیلو) ی تى دەچوو.

خەرجىيى ناغا:

لېرە ئەو پرسىيارە دېتە پېشەوہ: ئايا بەرپوہ بردنى ديوہ خانە قازانجى ھەيە، يان نا؟ لەروانگەي كوردەوہ، ديوہ خانە خەرجىيەكى زۆرى لەداھاتى ناغا دەوئى، بەلام دەبئى ئەوہش رەچاۋ بکەين كە ناغا تا زياتر قەناعەت بە دراوسىڭانى بېئى كە بەھوئى سەخاۋەتى ميواندارىيەوہ مالى لەبن ھاتوۋە، ناوبانگى گەورەتر دەبئى. بۆنموونە، شېخ محەمەداغاي وەلاش زۆر بەتايبەتى جەختى دەکرد كە ديوہ خانەكەي خەرىكە مالى كاۋل دەكاۋ من لەنزىكەوہ لەبارەي ئەم مەسەلەيە پرسىيارم لى كرد، ھەستم كرد شتى جۆراۋجۆرى تەواۋ شەخسىي خۆي دەخستە سەر خەرجىيى ديوہ خانەو كەحىسابى داھاتى خۆي دەکرد ھىچ حىسابى بۆ ئەو ديارىيانە نەدەکرد كەبۆي دەھات. بۆنموونە، گازاندەي دەکرد كە بەرپوہ بردنى ديوہ خانە واى لى دەوئى خواردننى (۳۰) سى كەس بدات و رۆژئى بەلايەنى كەمەوہ كارژۆلەيك سەربېرى.

كەھەولم دا پئى بکەوم ئەم ژمارە (۳۰) سى كەسەي لەكوئى ھىناوہ، بۆم دەرکەوت سى كەسەكە ئەمانەي خواروہ بوون:

- ناغا خۆي (۱)

- ژن (۱)

- كور (۳)

- كچ (۴)

- كارەكەر (۷)

زۆربەيان جۆرە خزمىتىكى ناغان.

- نۆكەر (۴)

- مەلا (۱)

- برا (۱)

- ميوان (۵)

- بۇ زىدەرۋىيى (۳)

كۆي گىشتى ۳۰

بەپراستى باش دەرکەوت كەئەو ھەموو خەرجىيى مالەو دەي.
بەسەريەكەو لەسەر (حيسابى ديوخانە) كۆدەكردەو.
ئەگەرچى ئەو دەي لەميوانانى خەرج دەكرد بەشيكى كەم بوو
لەسەرجه مى خەرجييه كەي.

جگە لەمەش، شتى ھەرە گرانبەھاي بەپريو بەردنى
ديوخانە ئەو نىيە روژى كارژۆلەيەك سەر بېرى. بەلكو
تىچوونى شەكرو چاوقاويە، بەتايبەتەش شەكرو. پەنجا
سالنك، شتىكى وا دەبى شىوازى چا خواردەنەو دەي رووسى
بەسەراپاي كوردستاندا بلاوبۆتەو. چاي زۆر خەست لەسەر
سەماوەر دەم دەكرى و لەگەل كۆ شەكرى زۆر پيشكەش
دەكرى. ھەر ھىندە ميوان بگاتە جى، يەكسەر سەماوەر جوش
دەرى و تا ميوانەكە دەپوا ھەر ناوہ ناوہ چا پيشكەش
دەكرى. شەكرو لەبەر گومرگى زۆر تىچوونى گواستەنەو دەي،
فەردەي (۳۶ كىلو) دەورى (۴۵)؟ ي تى دەچى. بۇيان باس

ڪردم ڪه فھر ده شه ڪرئڪ له ديوه خانه يه ڪي وه ڪوو نه وهى
 ده رگه له به شى ده وري مانگئڪ ده ڪا به مه رجئ هيچ بونهى
 تايبه تئ وه ڪوو زه ماوه ندو پرسه نه يه ته پيشه وه. نه گه ر بيٽ و
 نه م ژماره يه له هيچ شوئنيڪا له راستييه وه نزيڪ بي، نه مه وا
 ده گه يه نئ ڪه ته نيا شه ڪر سالانه (٢٧) پاوه ندى تئده چئ.
 له به رنه وهى پاره به زحمه ت پهيدا ده ڪرئ، نه م بڙه پاره يه
 پارديه ڪي زور زور ده ڪا. له راستيدا، وه ڪوو له پيشه وه
 تئبينيمان ڪرد، ده بي ره وشه ڪه له بنه ره ته وه نه و راستيهى تئدا
 ده ربكه وئ ڪه ميوان دياري پيشه ڪه شى خانه خويڪه ي ده ڪات.
 ده بي نه وه ش چاوه پري بڪرئ ڪه نه و دياري يانهى له هه موويان
 په سندن ترن و به زوريش پيشه ڪه ش ده ڪرئ هاوردهى
 خوشگوزهرانى (ڪماليات) ن ڪه پيشتر ناماژهمان پئدان -
 شه ڪرو چاو قاوه.

ڪه واته من ناتوانم دلنيا بم له وهى ڪه ناغا ميوانى زورى بي،
 نيا جگه له هه يبه ت و شڪومه ندى، نه مه له رووى نابووريه وه،
 سوودى بو نه تئدا يه يان زيان؟ ته نانه ت پرسه ش ڪه
 (سهردانى ڪومه لايه تئ) ريزگرتنه و ماوه يه ڪي زور ده باو
 مانگئڪ زياتر ده خايه نئ و ناغا برنج و گوشتيڪي زورى تئدا
 خه رج ده ڪا، له وه ده ڪا نه مه ش بو مه وداى دوور قازانجى خوى
 تئدا بي.

له لایه کی تریشه وه، په یوه نندی راسته و خوی نیوان دیوه خانو و داهاتی سافی ناغا هرچی هه بی. نابین دوروبایه خی خهرجیی دیوه خانو به گشتی، له نابووری نه و دهسته و تاقمه یه دا به که م و هربگری. سهر ف کردنی شه کرو چاو قاوه، تاراده یه کی زور، تایبه ته به دیوه خانو. پیویسته نه ودهش بزاین که نه مانه تاکه بابته تی سهره کی خهرجیی ناساین که به پاره ی هیشکه ده کپین. له باره ی خوراکی ساده و ساکاری و دکوو گهنم و برنج و گوشت و میوه و ^(۱۹) .. هتد ههر جقاتیکی بچووک ده توانی تاراده یه کی زور خوژیین بی. ته نیا خواردنی خوشگوزهرانی په یوه دست به دیوه خانو. پاره ی هیشکه ی پی ددری. نیستاش کاریگری نه م مه سه له یه له سه ر په وشی نابووری به گشتی، روون ده که ینه وه.

له هه مان کاتدا پیویسته نه وه تیبینی بکه یین که به ریوه بردنی دیوه خانو و به ریوه بردنی مالی ناغا به گشتی له پروانگه ی کورده وه زور توند به یه که وه به سراون. نه م بوچوونهش نه ودهنده ناکوک و ناجور نییه و دکوو یه که م جار ده که ویته بهرچاو. ههرچه نده ژن قهت ناچنه دیوه خانو، له گهل نه مه شدا هه موو کاروباریکی دیوه خانو نه وان ده یکه ن. ههر ژن بزنان ددووشن و ماست هه وین ده که ن. ههر ژن نان ده پیژن و هه موو کاباته تی و چیشت لینان له ملی نه وانو - نه م هه موو نیشه ش چه ند ژنیکی ده وی. له مالی ره شه و دندی خه نک ته نیا یه ک ژن ده توانی

هه رچی ئیش و کاری ماله وهی له سه ره، هه مووی به ریک و پیکی
رای بی بکا، به لام میوانداریی ناغا له دیوه خانه پیویستی به ئیشی
چهند ژنیکه و نه مهش له گه ل نه و راستییه دا یه ک ده گریته وه که
به شیوهی ئاسایی ته نیا مائی ناغا له و جقاته دا، دیاردهی
فره ژنی تیدایه. خالیکی تریش هه یه ده بی له م باره یه وه تیبینی
بکری ئه ویش نه مه یه: مائی ناغا وه نه بی هه ر ریژه یه کی
نا ئاسایی ژنی تیدای، به لکو به خیو کردنی نه و ژنانه له راده ی
مام ناوه نجی ئه رکی ماددی زور گرانتره. له ناوچه ی باله ک،
نزیکه ی هه ر هه موو نی رینه کان جل و به رگیان له کری ده سچنی
ناوچه یی دروست ده که ن. ته نانه ت ناغا و کوره کانیشی
هه رچه نده قوماشی یا شتر به کار دینن له کرمانجه کان، به لام
به شیوه یه کی سه ره کی پی له سه ر قوماشی کوردی داده گرن و
خویان له و جل و به رگه نایابه به دوور ده گرن که شاری و ناغای
پیده شت له به ری ده که ن. له وه ده کا نه مه سه باره ت به زه وقی
پاکی توند پوی بی، نه ک پیویستی ئابووری. برازایه کی ناغای
رایات ده سته به رگیکی ده ستووری ئاسایی کوردی له به ر بوو،
به لام له قوماشیکی ها ورده ی گرانبه های په رنگ زرقی دروست
کرا بوو نه مه زور په سند بوو. له هه مان کاتدا، بازگانیکی
پواندز جلیکی له به ر بوو له قوماشیکی یابانی زرقی خه ت خه ت
بوو، له و جوړه ی که له بازاره کانی روژه لاتی نزیک باوه. نه مه
ببوو به مایه ی پیکه نین گوایه کابرایه کی بی زه وقه. به هه رحال،

بەپىيى رىۋورەسىمى ئىستا، نە كرمانچ و نە ناغا پارەيەكى
ھىشكەي زۆر لەجل و بەرگيان خەرج ناكەن، بەلام دەرھەق
بەژنان مەسەلەكە جىايە. لەزەمانى خۆي ئەوانىش بەو جە
ساكارانە رازى بوون كەبەجۆلايى خۆيان دەكرا، بەلام ئىستا
ئەوانىش تا دى زياتر مەراقيان دەكەويتە سەر كىش و فشى
باقو برىقى، جلى پەنگاو پەنگى يابانى بو ژنە كرمانجەكان و
ئارموشى ھىندى بو ناغە ژنەكان، ئەمە تارادەيەك ئەنجامى
ئاسانكارى زياترى پەيودندى بازرگانىيە، كەبەھۆي (سىياسەتى
ھىوركردنەو) و دروست كردنى رىنگاو بان ھاتوتە كايەو.
ئەوھش ھەيە بىنگومان سىياسەتى بەرىنودبەرايەتى دواي جەنگ
ئارەزووھەكەي خىراتر كردووه.

جاران، جقاتى گوندان، لەچارچىنۆھى ئاستىكى مەيلەو
نزمى ژيان، بەكردەو خۆژيىن بوون. بازرگانى و خولانەوھى
پارە ھەردووكان لەوپەرى كەمى دابوون. سىياسەتى
بەرىنودبەرايەتى برىتانى كەبرىتى بوو لە مسۆگەر كردنى
گوپرايەلىيى سەرۆكە ھۆزەكان بەمووچەيەكى ھىشكە (۲۰)، بوو
بەمايەي زۆربوونى پارە لەناو ئەو جقاتەدا. پارەكە ھىچ رىنگاي
دەرچوونى راستەوخۆي نەبوو، تەنيا بەكپىنى بابەتى
خۆشگوزەرانى (كماليات) نەبى. سەرەپاي ئەمەش ئەو پارەيە
بەرىك و پىكى و دادپەرۆھرى لەناو جقاتەكە دابەش نەكرايوو،
مەمووى لەناو دەستى چەند ناغايەكى سەرەككىي كەم

خېرىبوو ۋە ۋە. ئەنجامىگە زۆر لە ۋە دياردەيە دەكا كەلەنە فرىقىا
دەكە ۋىتە بەرچاۋ. خەرجىي سەرەتايى زەۋقىكى كىت ۋە پىر بۇ
كەماليات لەناۋ بەشىكى كەمى جقاتەكە پەيدا دەكا. ئەم
خواستە نويانە لەسەر ھەردوۋ ئاستى مەۋداۋ چىرىدا
بەريزەيەكى ۋا گەشە دەكەن كەلەتواناي جقاتەكەدا نىيە
جى بەجىيان بكا. لەگەل ئەنجامى كەتمى دياردەكە،
كەتچوونى ھاۋسەنگىي ئابوورى جقاتەكەيە، دەستە ۋە تاقمى
ساماندارى بنەرەتى، بەھۋى پەرەپىدانى زەۋقى گرانبەھاۋە،
ئاخىرى دەبن بەبەتال كەرەۋەيەكى ئابوورى بۇ جقاتەكە.
لەپراستىيدا، دەشى بەۋ زاراۋە ئابوورىيە گشتيانەي
لەپرىۋرەسى كۆمەلى ئىمە مانان دا بەكاردىن، گوزارشت لەۋ
كردەۋەيە بكەين.

خەرجىي كۆۋمەت لەۋانەيە بۇ ماۋەيەك داخۋازىيەكى
تازەي جىۋجولى زۆر دروست بكا، بەلام كە ئەۋ خەرجىيە
دەبىرىۋ داھاتى جقاتەكە دادەبەزى داخۋازىيە تازەكان بەبى
جى بەجى بوون دەمىننەۋە. لىرەدا ھەلۋىستەكە گەرانەۋە نىيە
بۇ ھەلۋىستى ئەسلى، بەلكو گونجاندىكى ھەلۋىستەكەيە كە
داھاتى بەردەست بۇ ئامانجى تازە تەرخان دەكرى، ئەمەش
ھەۋلىكە بۇ جى بەجى كىردنى بەشىكى داخۋازىيە تازەكان.
ھىچ گومانى تىدا نىيە، لەۋلاتى بالەكاتى، زەۋق ۋە ناۋ مالى
ئاغا ھەرە گەۋرەكان، لەژىر كارىگەرىي دەستگروۋىي

حکومته ته وه به ره و پله ی به رزی گرانبه های پهره ی سه ندوره
به بی نه وه ی هیچ گه شه کردنیکی به ره مهینانی جقاته کی
به شیوه یه کی گشتی له گه لدایی. که ده سه لاتی کاریگری
پولیس له دولی رواندز دامه زرا، ده دستگرویی حکومت بز
سه ره ک هوزه کان راگیرا، چونکه نیتر پنیوستی پی نه بوون.
نه انجامه کانیش شتی حه تمی بوون - جل و به رگی بیانی و
ناومال، که جاران ته نیا شتی که مالی بوون، نه و کاته بوون
به پیوستیه کی بنه ره تی. نه مرو ناغا هره ده دست بلاوه کانی
وه کوو شیخ محه مده ی وه لاش و حه مه ده مینی درگه له زور
به سه ختی هه ست به ته نگزه که ده که ن. نه وان بو ت باس ده که ن
ده لاین روژگار سه خته و چیتر نه و مه سره فه یان پی ناکری بو
نه وه ی له و ناسته دا بمیننه وه که له سه رده می گه نجیتی دا لینی
راهاتبوون. به لام وی ده چی مه سه له که زیاتر نه وه بی که نه مانه
بی هووده هه ول ده دن پاریزگاری ناستیکی زور (به رزتر) بکه ن
له وه ی له سه رده می کو ن به بیراندا ده هات و نابووری گوندیش
به رگه ی نه م گرژی و ته نگزه یه ناگری.

نه وه ش هه یه، عه لیاغای رایات (سه روکی شه قدینی)
که به ناو سه ر به شیخ محه مه د بوو، هیچ یارمه تی له حکومت
و درنه ده گرت. نه و وه کوو هه ر کا برایه کی ساده ی هوزه کی
وابوو. حه زی له ژیانی به ته نته نه نه بوو. جگه له مه ش، بی
لاوانده وه ی سیسته می نوی، دیار بوو روژگاری نیستای

بەلاوہ تەواو خۆشگوزەرانى بوو و بەپەرۆشەوہ داواى
لەحکومەت دەکرد کەزەوى شەقدىنى بەناوى ئەوہوہ تۆمار
بکرى بۆ ئەوہى خواستى خەلکەکەى بىتە دى کەبەهەقى
خۆيان بىن بە عەشیرەت لەجياتى ئەوہى کە ھەر تەنيا
بەرەبابىكى بەلەک بن. گرنگ ئەوہى شەقدىنىيەکان، کەتەنيا
ئەوان بوون ھەرگىز ناچار نەبوون بکەونە ژىر زەبرى ئابوورى
دەستگرووى کەژوہرى حکومەتەوہ، لەوہ دەکا ئەمپرو
يەگرتووترىن دەستەو تاقم بن بەماناى کۆمەلناسى.

ئەم شى کردنەوہى گشتاندىكى تری تيا سەرھەلەدا.
پىشتر باسماں کرد لەو خواردنەى لەگوند دەخورى، تەنيا
ئەمانە بەپارەى ھىشکە دەکرىن: شەکرو چاو قاوہو ھەندى
جارىش برنج. زياد لەوہش ئىمە باسماں کرد کە ئاغا ھەموو
ئەو خەرجىيە دەدا کەبۆ بەرئوہبردنى ديوہخانەو مالى خوى
پىويستە. ئىستاش لەلىکۆلینەوہکەماندا دەربارەى جۆرەکانى
ترى خەرج کردنى پارەى ھىشکە، دەبينىن ئەمانەش نزىکەى
ھەر ھەموويان دەکەونە سەر ئاغا، نەک کرمانچ. بەم جۆرە
خەرجىيە ئاغا لەھى کرمانچ جىايە، نەک تەنيا لەقەبارەو
ئەندازە، بەلکو تارادەيەکى زور لەجورى خەرجىيەکەش.
ئەمەش ئەنجامى گرنگى بەدەمەوہىە بۆ لىکۆلینەوہو
شى کردنەوہى زياترمان.

ھاوسەنگىيى نابوورىيى جقاتى گوند:

لە دەستە و تاقمە جيا جياكانى گوندەكانى ئەو ناوچە يەى لىزەدا باس كراون، زەحمەتە بتوانىن هىچ تاقە جقاتىك وەكوو نمونە بۇ بەرھەمى كشت و كالى دەستنىشان بكەين. ھەموو دەستە و تاقمەكان نزيكەى بايەخ بەھەمان بەروبووم دەدەن، بەلام ئەوھى دەشى پىيى بلىين (جەختى بەرھەم ھىنان) تارادەيەكى زور جياوازى ھەيە. بوى ھەيە گوندىك پىپورىيى لە چاندنى ميۋە ھەبى و يەكىكى تر لەگەنم و يەكىكى تر لەتوتن و ئىدى بەم جورە. بەشىكى ئەم جياوازييە لەھۆكارى جوگرافىيەو پەيدا دەبى، وەكوو بەرزايى، مەسەلەى ئا، بەپىتى زەوى و بەشىكىشى لەئارەزووى پارىزكارانەى ئاگانەو پەيدا دەبى سەبارەت بەپەيوەندى بازىرگانى گەشەكردووەو كەلەوھتى رىگاوبان كراوہتەو سەرى ھەئداوہ. ھەرۋەھا لەپىيويسىتى جىبەجى كردنى داخووزىي گەشەكردووى تازە بۇ كەل و پەلى خوشگوزەرانى (كماليات) ى ھاوردە. سەراپاي رەوشى ئابوورى ئەم خەلكەى گردۆلكەكان كەوتۆتە بەر گونجاندىن و گۆرانىكى زور خىرا. ھالى ھازر، جياوازيى تاكە كەسەكان، وەكوو ئەوھى نىوان گوندە جوراوجورەكان، پشت بەپلەى گونجاندىنى ھەل و مەرجى گۆراوى دەرەكى دەبەستى. كەواتە دەبى لەباسكردنى گونجانى

ئەم گۆرۈنە لەلاپەرەكانى دادى، ئەو ھەمان لەمىشكەدا بىن ئەگەرچى
پىيادە كەردنى لەسەر اپاي ناوچەكە بەگشتى دروست و پەواش
بى، بەلام مەرج نىيە لەھىچ تاكە جقاتى گوندىكا بەتەواوى
شايەنى پىيادە كەردن بى.

خواردنى بنەرەتتى ئاسايى كوردى برىتتىيە لە (نان) و
(ماست). نانەكە ھەلنەھاتوو ھە پانى و تەنكى دەپىژرى، جگە
لەدروست كەردنى (ساوەر) كەكەردە ھەيەكى مەيلە و
دوورودرىژە و برىتتىيە لە ھەي گەنمەكە بەساخى دەكولىنن و
پاشان دەيكوتن و لىي دەكەن. ئەمە لاسا كەردنە ھەي برنجە و
دەكوو پلاوى ئاسايى لەگەل شەھى سەوزە و گوشتى مەر
دەخورى. بەم جۆرە سەرچا ھەي سەرەكى خوراك گەنم و بزە.
بەشى ھەرە زۆرى كشت و كال دەكرىتە گەنم. ئەم جۆرە زەويىيە
بەئاسايى، سىستەمى سان نا سالى تىدا پەپرە و دەكرى.
سالى دەغلە و سالى ھەردە. ئەم ھىشتنە ھەو ئىسراحت دانە
زەويىيە وادەكا زەويىيەكە پىت و فەرى بىتە ھە بەر. ئەو پارچە
زەويىيە ھەي بۆ سەوزە ھەي ھەكوو : كوولەكە و تەماتە و ئارو و
باينجان و نىسك و ھتد تەرخان دەكرى^(۲۱)، نرىكە ھەي شەشىكى
ئەو زەويە دەبى كە دەكرىتە گەنم. ئەو زەويىيە ھەي دەكرىتە سەوزە
بەزۆرى پىويستى بەئاودىرىيە.

ھەرچەندە گەنم زۆرتىرىن زەوى دادەگرى، بەلام لەھەموو
شونىن برنج دانە ھەي ھەرە پەسندە، ئەگەر بكرى زۆرى لى

دەچىنرى. ئەگەر رووبەرى زەوىسى بىرىنچى و گەنم بەقەدەر يەك بى،
بەرھەمى بىرىنچەكە نىزىكەى (۲۰) ھىندەى گەنمەكە دەبى و كورد
زۇر چاك دەزانن ئەگەر زەوى بىرىنچ لەسەر حىسابى زەوى گەنم
زىاد بىكەن قازانچىكى زۇرىان دەست دەكەوى. كورد ئەگەر
بۇيان بىكى زۇر بەتاسووقەوہ لەباتى ساوہر پلاو بىرىنچ لى
دەننن. نەختى بەدوورودىرىشى لەگەل شىخ محەمەدى وەلاش
لەسەر ئەم بابەتە دوام. ئاشكرا ديار بوو شىخ محەمەد
بەتوندى كەوتبووہ ژىر ئەو بۇچوونە كەئەو زەوىيەى لەوەلاش
بۇ بىرىنچ تەرخان كراوہ، رادەى ھەرە زۆرە كەسىستەمى
ئاودىرى دەرقەتى بىت. لەوانەيە مەسەلەكە ھەرواش بى.
ئەگەرچى ئاودىرىيەكە زۇر بەنازىرەكى تاوتووكرا بوو. سىيەم
دانەرىنە كەئەندازەيەكى كەمى لى دەچىنرى نىسكە.

بەو جۆرەى كەھەيە، بەرھەمى دەغل و دان بەدەگمەن بايى
پىويستىيەكانى جقاتى ناوچەكە دەكات. بىگومان بايى نەوہ
ھەر نابى كەردەوانەى دەردەوہ بىكى، راستى، زۆربەى ئاغاكان
بىرىنچى تىرىش لەدەردەوہ دەكەن بۇ نەوہى بتوانن لەباتى ساوہر
ھەمىشە بىرىنچ پىشكەشى ميوانەكان بىكەن.

زەمانى خۇى كەبەر بوومى سەردەتايى زۇر كەم بەشى
خۇيانى دەكرد، نەمە ھىچ بارگرانىيەكى گەورەى نەدەخستە
سەر نابوورى جقاتەكە. كەم شت و مەك و كەل و پەل لەدەردەوہ
دەھىنرا، جارى جلوبەرگ نىزىكەى ھەر ھەمووى خۇكرد بوو و

پنيويستي مامه له و بازرگاني بريتي بوو له هه ندي كهل وپه لي
 ناسنجاوو هه ندي مادي خوشگوزهراني وده كوو شه كرو چا.
 به لام وده كوو له به شي پيشه وه باس كرا، رووداوه كاني نه م (۳۰)
 سي سالي دوايي ببوو به هوې هاتنه كايه ي پنيويستي
 هه ميشه روو له زيادي راده يه ك شتي هاورده ي وا كه نه گهر
 جاران به كه ماليات دابنرايه، نيستا كورد به پنيويستي بنه رهي
 داده نين. سروشتي مامه له ي به قهرزيان به پاره ي هيشكه
 كريني نه م جوړه كهل وپه لانه هه رچي هه بي، ناخيري پاره كه
 هه ر دهي به گشتي له (نيرده) ي جقاته كه دابن بكري. ليړه دا
 نه و گيروگرفته سه ره لده دا ناخو نه مه چون له جقاتيكا
 جي به جي ده كري كه به رامبه ر به م شته هاوردانه ته نيا تواناي
 به ره م هيناني شتي سه رده تاي واي هه يه كه ته نيا باي خوي
 ده كا، نه ويش به كه مي؟ خشته ي خواره وه جوړي نه و
 كهل وپه لانه (به نزيكه يي) پيشان ده دا كه (هاوسه نغيي
 بازرگاني) هوزه كاني ناوچه ي باله كاتي راده گري.

هاورده:

برنجي سه دري بو ناغاكان (به زوري له ئيرانه وه دي)،
 شكر، چا، قاوه، شه مچه، هيرباري ناسن، جل و به رگ، نه وت،
 رهنك. له مانه له هه موويان گرنگتر نه مانه ن: برنج و شه كرو چاو
 جل و به رگ.

نېردە:

تووتن، نيسك، گويز، مازوو، ههنگوين. ميوه: قهيسي،
سينو، كرؤسك، ترى، ميوژ، بادام. خورى و پيستهى بزن.
لهمانه لههه موويان گرنگتر به زورى تووتنه.
سهره راي نه مه، هه ندى جوړه مامله لى پارهى هيشكه هيه،
دهبى حيسابيان بو بكرى. نه مانه شتى سهر به خوڼ و ناكه ونه
قابلى بازرگانى هوه. هه ندى شت هه ن وه كوو باج و خه راجى
ياساى كه نه وه لى سهر يه تى دهبى به پارهى هيشكه بيدا
به حكومته. باجيكى تايبه تيش له سهر تووتن هيه. نه ميان
به ناو ته نيا له و تووتنه و ه رده گيرى كه بازرگانى راسته قينه لى پى
دكرى. به لام به كرده وه دياره ده خرته سهر داها تى تايبه تى و
كه سى تى تووتن چينه كه خويشى. ناغا هه ندى پارهى هيشكه ش
له پهره رده و فير كردنى مندا له كانى خه رج ده كاو خه رجييه كى
زوريش ده دا بو (كرينى) ژنه كانى خو لى و هى كوره كانى، به لام
له بهر نه وه لى زور به لى نه و ژن هينانه له چوار چينه لى
ده سته و تا قمه كه لى خو يانه، مه رج نييه نه و مامله ته كار بكاته
سهر نابوورى جقاته كه به گشتى. به ش به حالى قه رزاريشه وه.
دياره ژماره يه كى كه مى مرو لى هوزه كى، له پرواندى زيان
له پنده شتى خواري به كرى ئيش ده كهن و واده بى نه م جوړه
كه سانه به شى كى نه و كرى يه لى وه رى ده گرن وه كوو پارهى
هيشكه بو ماله وه ده ينيرنه وه.

له گەل ئەو شدا، بەشیوہیہکی گشتی شتیکی زۆر دروسته
بلیین ئەو کەل و پەلانی دەستە و تاقمەکانی ناوچەیی بالەکاتی
وہکوو ھاوردە دەیھینن، ئاخیری ھەر دەبی پارەکی لەداهاتی
زیادەیی میوہ و تووتن بدەن. بەرھەم ھینانی میوہ بەرادەییہکی
زۆر تاییبەتە بەگوندەکانی دەوروبەری روست. بۆیە من
گیروگرفتەکە لەوہدا دەبینم کەئەمە کار لەبەرھەم ھینانی تووتن
دەکا و ئەم بەرھەمەش پەییوہندی زۆر گشتی و فراوانتری ھەیە.

نەنجامەکانی زیادبوونی تووتن چاندن:

کورد خویان بەجگەرە خواردنەوہ گرتووەو چەند
سەدەییەکە ھەندی جۆرە تووتنی خویان دەچینن.

ئەم جۆرە تووتنە تاییبەتیانە ھەرچەندە ئیستاش لای کورد
خویانەوہ پەسندن، بەلام لەبەرئەوہی تووتنەکە گەلای
پووکاویہ بەھای بازرگانی کەمە، یان ھەر ھیچ بەھای
بازرگانی نییە. لەگەل ئەمەشدا، لەم سالانەیی دواییدا،
ژمارەییەک کارگەیی جگەرەیی نوئی لەناو شاری بەغداو
لەدەوروبەری دامەزراون. ئەمانە بازاریکی بەھەرپمین بۆ گەلای
تووتنی باشتر دروست دەکەن. بەشیوہیہکی سەرەکی، ناوچە
ھەرە سەرنجکیشەکانی کورد، وەکوو سلیمانی، پیوستی ئەم
بازارە دابین دەکەن و ھۆزەکییەکانی ناوچەیی رواندزیش وا
وردە وردە خەریکن بەرھەمەکیان لەگەل ھەلومەرجی تازەدا

دەگونجینن. حکوومەت و خاوەن کارگەکان لەم روودووە هانیان
دەدەن و تۆو رینمایى بۆ ئەوانە دەستەبەر دەکەن
کە پینویستییان پینەتی. بێگومان ئەم خزمەتگوزارییەى
حکوومەت لەسەر جەمى ئەو باجە زیاترە کە لەسەر بەرھەمەى
وەرى دەگرئ.

لەم ھەل و مەرجەدا، گەلای تووتنى پوختە کراو زۆر لەگەنم و
برنج زیاتر پارە دەکا. لەبارەى ئابوورى پارەشەو. و اچاک
رووبەرى ئەو پارچە زەوییانەى بۆ تووتن چاندن تەرخان کراون
لەسەر حیسابى پارچە زەوى گەنم و برنج زیاد بکرى.

سەرەپای ئەمەش، ئەگەر ھەموو شتەکانى تر وەکوو یەك
وابن، رووبەرى ئەو زەویيەى دەکریتە تووتن، لەبەر پینویستی
دابینکردنى ئاوى ئاودیڤرى، دیسان ھەر کەمە. کارى ژیرانە
ئەو دیە کە واز لە ھەموو چاندنى برنج بینن و زەوى برنجە کەو
نۆربەى زەوى گەنمە کەش بکەن بە تووتن (تووتن ئاوى لە برنج
کەمتر دەوى). ئەم جوۆرە گۆرانکارییە ھەر بە راستى لە ھەندى
کوندى نەورایى خواری ھاتۆتە دى، بە تايبە تیش لە ناو جقاتى
ناشورییەکانى دەرووبەرى باتاس. قازانجە داراییە کەشى زۆر
سەرئنجکش بوود. بەلام لە ناوچەى بانە کاتى دیارە زیادکردنى
رووبەرى زەوى چاندنى تووتن تا ئیستا زۆر کەمە. لەگوندە
ھەرد ھەرزادەکانى وەکوو خەلان و رایات لەوانە یە جوۆرى ئاوى

ههواکه ئهوهنده لهبار نهبئ، بهلام لهلاى خوارهوه، لهدۆلهکانى
دهوروبهري مهرگه و ده رگه له، که ئیستا تووتن و برنج شان
به شانى يه کتر ده چينرين، له وه ده کا هيچ هوى راسته و خوى
هونه رکاريى نهبئ که ئاخو بوچى نابئ چاندنى تووتن زياد
بکهن. بيگومان هه ندى گيروگرفتى تايبه تى له باره ي
ريکخستنه وه ي دابه شکردنى ئاو هه ن، گيروگرفتى مه شقى
پسپوريش له باره ي چاندنى تووتنه وه هه يه، به لام به شيوه يه کى
سه ره کى له وه ده کا ئه و گيروگرفتانه کو مه لايه تى بن زيادتر
له وه ي هونه رکاريى بن. ئه گه ر هه ر که سيکى که زه وه ي
له به رده ست دايه بوئى بلوايه به يه کسانى له گه ل ئه وانى تر تووتن
بچينئ، له وان هه يه گو پرانه که به ره و ئابوورى تازه ي پاره پهيدا
کردن کارىکى ساده بيئ. به لام به کرده وه، مافى ده ناوه ينانى
زدوى ودکوو ئیستا هه يه، به جوړيکى وايه، هه ر زيادکردنيکى
چاندنى تووتن به نايه کسانى کار ده کاته سه ر که رته
جوړاو جوړه کانى جقاته که - ئه وان هه ي زه وييه که يان بو چاندنى
به ره مه نو يکه گو پريوه له سه ر حيسابى ئه وانى تر قازانج
به ده ست دينن. ده تىوانين گيروگرفتى شيوازى ئابوورى،
به شوکار دکانى به ره مه ينانى بابته تى مه به ست، شى بکهينه وه.

ئەو زەھوئىيە كەبەكەك تووتن چاندن دى، يان وردتر
بلىن، ئەو ھەموو زەھوئىيە كىشت وكالىيە دەگرىتەو كەدەكرى
بەباشى ئاۋ بدرى. ئەويش مەوداكەى بەدوو شتەو بەندە:
شكىلى زەھوئىيەكەو ئەو ئاۋەى ھەيە. لىرەدا ھەندى ئالۆزكارىي
راستەوخۇ ھەن. سىستەمى ئاۋەدىرى ۋەكوو ئىستا رىك
خراۋە، رەنگە خزمەتى چەند مەبەستىك بكات:

۱- ئاۋدىرى چاندنى برنج (قورە برنج). لەو دەكا
لەزۇربەى گوندەكان پارچە زەھوئىيەكى تايبەت بى تەنيا بەئاغا،
نەك بەكرمانج بەشىۋەيەكى گشتى.

۲- ئاۋدىرى جاروبارى باخى سەوزە. ھەر
رىكخستەۋەيەكى لەم بارەيەۋە ئەنجام بدرى دەبى ئەمەيان
ھەر بىنى.

۳- ئاۋدىرى ئاۋبەناۋى ئەو زەھوئى تووتنانەى ئىستا ھەن.

۴- لەھەندى گوندا (بۆنمۈنە لەدەرگەلە) بۆ ئاشگىران،

كەئاشەكە ھى ئاغا خۇى، يان ھى خزمىكى نىكى خۇيەتى.

ھەر رىكخستەۋەيەكى ئەم جۆرە سىستەمە كار لەژمارەيەك

كەسى جىاجىا دەكا كەبۇى ھەيە بەرژەۋەندى راستەوخۇيان

ناكۆك و دژ بەيەك بى. بۆنمۈنە، زەحمەتە ئاغا واز لەزەۋىي

برنجى خۇى بىنى، كەمولكى تايبەتى خۇيەتى. بۆئەۋەى زىاتر

ئاۋ بداتە كرمانجەكانى تا تووتنى پى ئاۋبدەن، بەلام

له لايه كى تره وه، نه گهر ناغا تووتنه كه هه مووى بو خوى بچينى،
نه و كرمانجانى زه وييه كانيان دهر وا، هه قيانه تووشى
نيگه رانييه كى زور بن له هه مان كاتدا، بوى هه يه له هه ر
گوندى كى تايبه تيدا، ريكخستنه وهى تا وتويكردى ناو بو دابى
كردى زه ويى زياتر بو چاندى تووتن، به كرده وه پيوستى به
دابه شكر دنه وه يه كى ته واو تازه ي زه وي هه بى به سه ر هه مو
دانى شتوانه كاندا. نه مه ش چا كه سازييه كى وايه زور زه حمه ته
جى به جى بكرى.

شايانى بايه خه، نه م جوره ريكخستنه وه يه له باتاس
به راستى جى به جى كراوه. كرمانجه ناشوورييه كان تازه
هاتبوونه ناوچه كه و هيج سيسته مينكى كوز و چه سپاوى مافى
ده ناوهينانى زه وي و زار نه بوو رهوشى پيشينان پشتگيرى لى
بكا.

مه سه له يه كى ترى جى بايه خ برى تيه له گيروگرفتى زه وي
(په راويزن). راسته شكلى زه وييه كه تاراده يه ك وه كوو شكلى
كونده نه لبييه كانى (بىرنز ئوبه رلاند) سنوورينكى ديار بو
رووبه رى نه و پارچه زه وي يانه داده نين كه به كه لك چاندى دىن،
به لام له لايه كى تره وه، پى ده چى ژماره يه ك رووبه رى پارچه زه وي
په راويزى بچكو له هه بى كه ئيستا له ژير پاك كردنه وه دان و
له وان يه نه گهر نه و ناوه ي هه يه باشتر دابه ش بكرى و
په يدا كرى پارده ي هيشكه بايى كرى ئيشى زياده ي پيوست

بكا، ئەو پارچە زەوويانەش دابچىنرېن. حالى حازر، (ماڧ)ى
ئەم زەوييە پاك نەكراوانە بەتەواوى بۇ ناغايە.

كار:

ئەو كارەى دەكرى كرمانجەكان و خاووخيژانەكانيان
دەيكەن. ديارە چاندنى تووتن لەباتى دانەويئە، لەئەندازەى
كارەكە زياتر كار لەھاوسەنگىي كارى پيويست دەكا. بەپيى
سيستەمى ئىستا، گەنم لەھوزيرانيكى درەنگ درويئەى دىو
كوتانيشى لەتەممووزەوہ تا تشريني يەكەم دريژە دەكيشى.
درويئەى برنج، كەزۆر كەمترە، لەئاخرو ئۆخرى ئەيلوول دەست
پى دەكا. گەنم كەمترە برنجيش ھەر ھيچ، كوتانەكەى
دەكەويئە ناوہراستى ئەيلوول و خەلكەكە ھەموو ئيش و كارى
خويان بۆرنيى گەلای تووتن تەرخان دەكەن.
لەلایەكى تريشەوہ، تووتن لەسەرەتاي شين بوونى، كەلەگەل
درويئەى گەنم دەست پى دەكا، پيويستى بەخزمەت و
ئاگاداريىەكى زۆر ورد ھەيە. كەواتە بۆى ھەيە ھەر
زيادبوونىكى بنچينەى چاندنى تووتن بەپيى بەكارھينانى
ريبازى پيشكەوتوى کوتان بگۆرى. گيروگرفتنيكى زۆر
گەوردتر لەوہوہ سەرھەلدەدا كەگۆراني پيويستىيەكاني
كاركردن بەيەكساني بەسەر مالە جياجياكانەوہ دابەش نابى.
ئىستا، كەھەر مالە و نزيكەى ھەمان بەرنامەى كارى خوى
ھەيە، ئەگەر بيت و كابر ايەك لەمانە زەوييەكەى بكا بەتووتن و

دراوسىڭكەي تەنيا بىكا بەگەنم، ھەلۈيىستەكە زۇر ئالۋوزو بلۋز دەبى. ئەگەر ھەموو چاندنى تووتنەكە (مولكى) ئاخابى، گىروگرفتەكە نامىنى - كرمانج لەسەرىيەتى كار بۇ ئاڭاكەي بكا، نەك بۇ كرمانجىكى ھاوپىي. حكومەت ئەم جۇرە گۇرانا ھان دەدا، چونكە سىستەمەكە وا لىك دەدرىتەوۋە كەسەرۇك خەلكەكانى ھۈزەكەي خۇي (دەچەوسىنىتەوۋە).^(۲۲)

سەرمايە:

ئەو سەرمايە زىادەيەي بۇ تووتن پىويستە بەرامبەر بەچاندنى دانەويىلە شتىكى زۇر گىرنگ نىيە. حكومەت خەرىكە تۆو رىنمايى پىپورىي دابىن دەكا. ئەوۋەندەي من بزانم وشك كىردنەوۋەي تووتن پىويستى بەنامىرى تەكنىكى تايبەتى نىيە. بىگومان رىكخستەوۋەي سىستەمى ئاودىرى دەبى بەخەرجىيەكى (سەرمايە)ى سەرەتايى بەسەر جقاتەكەوۋە.

ھونەركارى: (تەكنىك)

لەلايەكى تىرشەوۋە، ھەر تەنيا راگەياندى ئەوۋە كەحكومەت خەرىكە رىنمايى پىپورىي پىشكەش دەكا، ئەمە خۇي لەخۇيەوۋە لايەنى كۆمەلايەتىي گىروگرفتى تەكنىكى زۇر ئاسان دەكا. من پىشتر باسەم كىرد ئەو تووتنە كوردىيە خۇمالييەي بەشيوۋازى كۆن دەناو دەھىنرى، مادەيەكى پووكاوى واى لى بەرھەم دى ھىچ بەكەلكى پىويستىيەكانى كارگەي نوئى نايە. بۇ دەسكەوتنى بەرھەمىكى وا كەبازارى

هه بئى، پيويسته جوتيار به ته واوى فيرى ريىبازى نويى بكرى.
ليړه دا، نه وهى خه ريكى چا ككردنى چاندنى تووتن بئى به ره و
رووى زور تهنگ وچه له مه ده بيته وه. يه كه م جار به رگر بيه كى
پاريزارانهى ساكار هه يه، كه رك وكينه يه به رامبهر په پره وى
كردنى ريىبازى نويى، نه ك له بهر نه وهى ريىبازى كه نويى، به لكو
له بهر نه وهى چونكه نه وهى به رگرى له ريىبازى كوڼ ده كا لاي
وايه نه و خوى چا كترى لى ده زانى. گيرو گرتى تر يش هه ن زور
له مه نالوز ترن. نه مه نمونه يه كيانه:

حكومته ت خه ريكه شار هزاو پسي پوري مه شق پي كراو بو
هه ندى گوندى تاي به تى دابن ده كا بو نه وهى سه رپه رشتى
چاندن و ده ناوه ينانى تووتن بكه ن.

كابرايه كى له م بابه ته يان نار دبو وه گوندى وه لاش. كابرا
خوى كورد بوو، به لام شارستان بوو، خه لكى پي ده شت بوو و
به پيى پيوه رو بو چوونى چيا ييان كابرايه كى په وشت نزم بوو.
ده يان گوت گوايه به ناره ق و قوما ر گوندييه كانى تووشى
به دره وشتى كردو وه وه ولى داوه كچه كانيان له خسته بيا،
به تاي به تى كچى مه لا، به گشتى كابرايه كى خو پرى بوو. دواى
ماويه ك كه له شه كه يان له سه ر چه قى ريگايه كى گشتى دا
دو زييه وه، دوو گولله ي لى درابوو. پوليس ده ستنى
به ليكو لينه وه ده كرد. دوو كوچه رى شه رانى هوزيكى تر يان
راكيشايه دادگا و به گو پره ي شايه تى نالوزى بارو دوخه كه

به کوشتن تاوانبار کران، به لّام حوکمه که هه رگیز جئ به جئ نه کرا، چونکه چه ند رۆژئ دواي دادگايي کردنه که (تاوانباره کان) به جۆريکي نهيني بزر بوون. به راستي مه سه له که هه رچي بووبئ، ده ستگير کردن و تاوانبار کردني کۆچه ره کان هه مووي داو نانه وه ي پۆليس بوو که هه ستيان ده کرد نابئ راوه ماسي له ئاوي ليّل دا بکه ن. کابراي کورژاو، له راستيدا پيشتر خنکاند بوويان - له ديوه خانه ي شيخ محهمه د ئاغاي وه لاش و سه رۆکي باله کايه تي هه لئانواسي بوو.

حه مه ده ميني ناو پر دان ئه م چيروکه ي بو گيرامه وه که هه ميشه به په رو شه وه بوو تانه و ته شه ر له شيخ محهمه دي ناموزاي بدا. ديار بوو چيروکه که به ناو هه موو خه لکدا بلاو ببوو وه، چونکه کاتي که له گه ل ئاغاي رايات باسي به دکاريي مامۆستاي قوتابخانه ي گونده که مان ده کرد، ئامازه ي بو چيروکه که ي گوندي وه لاش کردو گوتي:

"ئه م فه رمان به ره بچوو کانه ي حکوومه ت! چييان ئي ره چاو ده که ي! هه موو خو پري و تو پرين"

چيروکه که راست بي يان راست نه بي گرنگ نييه. گرنگ نه وه يه چيروکه که له ناوچه ي باله کاتي وه کوو ئه وه بلاو بو ته وه که راست بي. هه رچه نده شيخ محهمه د وه کو پيشان هه يبه تي گه وره نييه، به لّام ئه و راستييه، يان ئه و دمگويه ي ده لي گوايه يه که م راويزکاريي کشت و کاليي و تاکه راويزکاري کشت و

جۆره پيشكه وتنىكى له م بابه ته ده بى گۆرانىكى بنچينه يى
له ئايدىلۇجيا و رهوشى كۆمه لايه تى خه لكه كه به ده مه وه بى.
به و جۆره ي كه ئىستا هه يه، جوتيارى ناوچه گردۆلكه كان پيش
هه موو شتى بايى خواردى خوى و خيزانه كه ي شت ده چينى.
كه نه مه ي مسۆگهر كرد ئه وسا ئاوپ له چاندى خوشگوزهرانى
(كماليات) ي وه كوو تووتن ده داته وه. به كورتى جوتيار ده يه وي
به روو بوومه كه بايى خوى بكات و ته نيا ئه وه ي له پيوستى
خوى زياد بى، بازرگانى پى ده كا. به پينى هه ل و مه رجي تازه،
به ره مه ي دانه وي له ي خوى بايى خويان ناكا، ئيدى ناچارن
تووتن به گه نم ده دن بۆ ئه وه ي پويستى خويان پى ده سته به ر
بكه ن. به م جۆره، بۆيه كه م جار. كرمانج ناچار ده بى خواردى
بنچينه يى خوى به پارهى هيشكه بقرسينى - ئه مه ش له وان ه يه
ئه نجامى توقينه رى لى بكه ويته وه. به گويره ي هه ل و مه رجي
ئىستا، تووتن نرخىكى ئه وه نده گه وره ي هه يه (به پارهى
هيشكه) له چاو هه ر به ره مه يكى ترى كوردى كه له وان ه يه هه ندى
گوندى زۆر به پيت و به ره كه ت وا يان لى بى پشت ته نيا به م
به ره مه به ستن و هه موو ئه وان ه ي تر بنينه لاه. به م جۆره
پشت به گۆرانى نرخى تووتنى بازارى به غدا ده به ستن بۆ
ده سته به ر كوردنى خوشگوزهرانى جقاته كه يان. ئه م گۆران و
پيشكه وتنه ش زه حمه ته شتىكى په سه ند بى.

لەوانەییە ئەنجامە کۆمەلایەتییەکانی زیادبوونی چاندنی تووتنیش بەهەمان ئەندازە زێدەرۆیی تێدابى. بۆنموونە بیر لەمەسەلەى كرى بکەو. لەبەشیكى پيشەودا باسەم کرد کە کرمانج بەشیوەى ناسایى (۵۰٪) ی بەرەبوومی زدوییهکەى بەئاغا دەدا. ئاشکرایە ئەمە ئەرکینى زۆر گەرە نییە، چونکە خیزانى کرمانج بەقەناعەتەو بە (۵۰٪) کەى تر دەژى. جگە لەمەش، بە پارەى هیشکە کرێیەکە ئەو دندە زۆر نییە – بە پێى نرخى سالى (۱۹۳۸)، یەك تەن گەنم تەنیا نەختى لە (۵۰) کیلو شەکر زیاترى پێدەهات.

لەسیستەمى تازەدا، کرمانج نەك ناتوانى بەبى كرىن، پێویستى خۆراكى خۆى دابىن بکا، بەلكو ئەگەر بەشیوەیەكى ریزدیى باس بکەین (۵۰٪) ی كرى بەقەد سەنگى خۆى زىر دەمینى، لەگەڵ ئەو بارە ناپەرەوايە زیادەیهش کەنەو کرمانجەى تووتنەکەى دەفرۆشى، بۆیە کەم جار خۆى دەبینیتەو بەجى راستەوخۆ بەحکومەت دەدا. گومانىكى کەم هەیه کە (كرى) کە لەم جۆرە هەل و مەرجهدا کەم بکریتەو. بەلای منەو، بەرزبوونەو دەى گشتى ناستى دارایى، وەکو ئەو دەى نپوان کرمانج و ئاغا، کە لەم کارەدا بەئەنجام دەگا، دەبى بەزەبرىكى کوشندە بۆ ئەو رەوش و ریکخستنه هۆزەکییەى ئیستا لەنارادایە.

وہکوو گونجانیک له گهل ناوچه نزمه کان، هیلی هره به رزی
گه شه سهندن روون و ئاشکرا دیاره. ئاغا ده بیننی تا دی
به زه حمه تر ده که وی ئه رکی خزمایه تی و میوانداری
به جی بیننی. ئیدی ده که ویته بن باره کی قه زران و له کو تایشدا
به حيله شهرعی، زه وی هۆزه که ده خاته بارمه بو ئه وی بتوانی
پاره که بداته وه^(۲۳). له وه به دواو ده ش، ئاغای تازه هر ته نیا
خاوه ن زه وییه و هیچ په یوه ندی که سیتی به جقاته که وه نییه -
له وانیه کرده وی توانه وی خیله کی، به هه موو نیازو
مه به ستیک، کرده وه یه کی ته واو کامل بی.

له بوچوونی حکومه ته وه، ئه م جوړه گه شه سهندنه
به ته واو ده تی نا په سهند نییه. جقاتیک هۆزی ته واو تیا
هه لوه شایته وه، له زور لاه، به ریوه بردنه که ی له به ریوه بردنی
جقاتی هۆزه کی زور ئاساتره و، به لایه نی که مه وه له مه دای
کورتدا. هوکاری له مانه ش به ربلاوتر هه ن کار له هه لویسته که
ده که ن. ئیشی بیرد نه وته کانی که رکوک به زوری نه و کوردانه ی
ناوچه ی سلیمانی ده یکه ن که په یوه ندی هۆزه کییان
هه لوه شاره ته وه. گه شه سهندنی وا له ناوچه کانی هه ورازتر
بازاری کارکردن بو کوردی (لیوا) ی هه ولیر دابین ده کا.
له پرووی به دناوییه وه، هه رزانترین کار نه وه یانه که که مترین
ریکخستنی تیدابنی. دیسان لیره ش لیکچوونیکی زور له گهل
گوپان و گه شه کردنی باشووری نه فریقیا دا هه یه.

پەيوەندىيەكانى نابوورى لە چوارچىۋى دىدا:

بەشى پىشەۋە، بەشىۋەيەكى سەرەكى، برىتى بوو لەلىكۈلىنەۋەى پەيوەندى نابوورى نىۋان دەستە و تاقىمى دى و دۇنيانى دەرەۋە و چۇن ئە و گۇرانا نەى لەشىۋەى ئەم پەيوەندىيە دەرەكىيە رەچاۋ دەرەن، كار لەرىكخستنى بنچىنەىى نابوورى ژيانى دى دەكەن. ئىستا پىۋىستە لە ھەمان كۆمەلە دياردە بىكۈلىنەۋە بەلام زياتر لەروانگەى تاكەكەسەۋە، تا سەرچەم دەستە و تاقىمى دى.

بەگشتى، ھۆى گۇراناكارى لە چوارچىۋەى دەستە و تاقىمى دىدا، پىۋىستە لەروانگەى كۆمەلەيەتتەۋە، نەك نابوورىيەۋە لىكدانەۋەى بۇ بىكى.

سىستەمى بەرھەم چاندن لەلايەن دەستە و تاقىمى خىزانەكانەۋە، نەك لەلايەن تاكەكەسەكانەۋە، ئەۋە دەسەلمىنى كە جىاۋازىيەكى گەۋرەى بارى نابوورى لەنىۋان كرمانجە جۇربەجۇرەكاندا نىيەۋە كەم وادەبى پەيوەندى بازىرگانى نىۋان دەستە و تاقىمەكە خۇيان شتىكى پىۋىست بى.

پىشە:

ئەۋەى لەمە بەدەربى، حالى جۇلايە كەبەخىرايى پىشەكەيەۋە پاىيەكى پىپۇرىي ھەيە. پىۋىستە ئەۋە بزانىن كە شەكردن و رستنى خورى كارى پىپۇرىي نىن. بەزۇرى ژنانى ھەر مالىك بەشىۋەى سەرەبەخۇ خورى نامادە دەكەن و

ده پرنس. ئينجا جولا هندی پارهی هيشکه، يان کهل وپهل،
به دست هق ودرده گری و ماشه رکان ده کاته کر (۲۴).

تاکه که سیکی تر، که هندی جار پایه یه کی پسی پوری
و درده گری، شوانه. له وه لاش و له درگه نه ش، یه ک تاکه که س
ده چوه بهر سه رجه م بزنگه ل و میگه له مه پرو هه همیشه بهم
کاره یه وه له چوله وانی ده ژیا.

بویان باس کردم بزنگه وانه که خه لکی گونده که نییه،
غه واره یه. نه و مالانه ی شوانه که ده چوه بهر حیوانه کانیا،
به هاوکاری شوانه که یان ده ژیا ند. راسته حیوانه کان هه موو
به یه که وه به خینو ده کرن، به لام هیچ نیشانه یه کی (خاوه نداری
هاوبه ش) له ناودا نییه. هه رکه سه مالاتی خوی ده ناسی. نه مه
به زوری له کاتی بیرکردنی هه موو سبه ینه و نیواران درده که وئی
که بیری ده چنه دره وه بو ناو پاوانان و هه رکه سه مالاتی خوی
ده دوشی. به لام له گونده کانی تر بارودوخه که تاراده یه ک جیا یه.
بونموونه. شه قدینییه کانی رایات میگه لی گه وره یان هه یه و
هه رده کو پشتر باسمان کرد، به شینکی جقاته که یان هاوین جیا
ده بنه وه و ده چن هوبه یه کی سه ربه خو پینک دینن و ته نیا مه پرو
مالات به خینو ده که ن. هیچ زانیاریم به دهسته وه نییه داخو چهند
که س له گه ل مه پرو مالاته که ده چنه دره وه، یان په یوه ندیبیان
به وان وه چیه که له ناو دیدا ده میننه وه بو شه وه ی خه ریکی
دروینه و دناوه مینانی کشت وکال بن.

چەند پيشەيەكى پسيپوري تريس هەن. مافوورو چنين
پيشەي پسيپوري هەندى لەژنەكانە بەلام ئەو ئەندازەيەي
بەرھەمى دىنن هيج بايەخيكي ئابوورى نيبە. پيشەكانى تر
بەشيۆەي سەرەكى لەدەست پسيپورو شارەزاي گەرۇكن
كەكەرەستەي پيشەكەي خويان پيپەو گوند بەگوند دەگەرپين و
پيويستى خەلكەكە جى بەجى دەكەن. بۆنمونه وەكوو
لبادكەر و دارتاش و تەنەكەچى و وەستاي بينا. پيويستە
جەخت لەسەر ئەو بەكەين كەئەم جۆرە كەسانە ماملەتچى نين،
بەلكو پيشەوەرن. لبادكەر لوا لەگوندییەكان وەردەگرى و ئيشى
لەسەر دەكا. گوندییەكان دەبى خويان دار دابىن بەكەن ئەوسا
دارتاش دەتوانى شەنەيان بۆ دروست بكا. بۆيە لەوانەيە
سەرمايەي ئەم جۆرە پيشەوەرەنە هەر زۆر كەم بى و دەست
هەقى ئيشەكەيان نەختى لەمەسەرفى خواردن و گەرانيان
زياترە.

ماملەتچى:

ماملەتچىيە جياجياكان، كەتەواو لەمانە جيان، پەيوەندى
نيوان گوندو دونياي دەرەو دەستەبەر دەكەن. ئەمانە زۆرچاك
پۆلين كراون و ناوى كووردىي خويان بۆ دانراو: ميوەفروش،
عەتار، بازرگان.

ميوە فروشەكان بەشيۆەيەكى سەرەكى ميوەفروشى
گەرپىدەن، ماملەتەكەيان سروشتيكى ناوچەيى هەيەو

بەتەواویش لەشیووی ئال وگۆردایە، واتە میووە بەشتی تر دەدەن. ئەمانە پەییووندی نیوان ناوچەیهک و ناوچەیهکی تری ھۆزەکە دا بین دەکەن.

کاتی کە من لەو لاش بووم میووە فرۆشیکی خەلکی روست ھاتبوو میووی بەگەنم و تووتن دەدا.

دەتوانین زۆر چاک عەتار بەدیوەرە دا بنین. عەتار شتی وەکوو ئەمانە دەفرۆشی: شەمچە، دەرزی، پەراوی، بەھارات، نەوت، دەزوو، شەکر، چا، قاوہ – لەراستیدا، عەتار ئەرکی فرۆشگای گشتی گوند دەبینی. مامەلەکە ی ھەندیکی بەئال وگۆرو ھەندیکی بەپارە ی ھیشکە یە. عەتار ئەو شتانە ی مامەلەیان پی دەکا ئەندازەیان کەمە – ئاغایەکی وەکوو شیخ محەمەد ھەمیشە دەینارد راستەوخو لەرواندزەوہ شەکری بو بی، لەعەتاری نەدەکری. ھەندی جار وادەبی عەتار بەشیوویەکی بەردەوام لەگوندیک دادەمەزری. دوکانیک دەکاتەوہ و خاوەنی دوکانی ئاوا پی دەگوتری دوکاندار. لەو گوندانە ی من سەردانم کردن، ئەم جوړە دوکانە تەنیا لەبنکە ی قاچاخیتی خەلان ھەبوو.

بازرگان دوکانی ھەمیشە یی لەشارەکانی وەکوو پرواندزو ھەولیر ھە یەو لەویوہ دیوەرەکان بەرەو گوندان دەنیری. ئەمانە مامەلە تەنیا بە کەل و پەلی ھەرە بەرزوبالا دەکەن – قوماش و چیت و قاوہ و شەکر – بۆیە ئەمانە مەعمیلی

سەرەكییان ئاغاكانن. ئەمانە بەزۆرى جوولەكە، يان ئەرمەنن.
 مامەلە بەئال وگۆر ناكەن. مامەلەكەيان بەقەرزەو بۇ مەوداىەكى
 دىارى كراو بەقەرزى دەدەن. شایەنى تىببىنیه، لەو دەكا
 سووخۆرىی ھەر نەبى. قەرزىكى (۵) پاوەندى ئەمبۇ، ئەگەر
 دواى (۲) سى سالى تریش بدریتەو قەرزەكە ھەر (۵)
 پاوەندە. ديارە ھەر لەبەر ئەو شە شتەكان نرخیان تا بلىنى
 گرانە. من لەو برۆاىەدام، بلاوبوونەودى ئەم سیستەمى
 مامەلەكردنە بەقەرزشتىكى زۆر تازەىە لەكوردستاندا. ئەمە
 بۆى ھەىە دواى ماودىەك ببى بەھۆى ماىەپووج دەرچوونى
 ئاغاكان، يان بازركانەكان. زەحمەتە بریار بدەین ئاخۇ كامەيان
 زیاتر روو لەشكستە. سەعیدى كۆرى شىخ مەمەدى وەلاش
 دلىنای كردم كەخۆى تا (۲۰۰) پاوەند قەرزارەو داواى لىكردم
 ئىشىكى لەكۆمپانىیائى نەوتى كەركوك بۇ بدۆزمەو بۆنەودى
 بتوانى قەرزەكانى بداتەو. لەلایەكى تریشەو، لەدەرگەلە
 بازركانىكى پرواندزى بچووكى كلۆل و دامام بىنى، سكالای
 دەكرد كە (۱۵۰) پاوەندى قەرزى لەسەر خەك ھەىە، ھەندىكى
 سى سالىش زیاترەو ھەرچەندە بەسەر قەرزارەكانىدا گەرابوود
 زۆر بەمكۆورى داواى قەرزەكانى لىكردبوونەو، تەنیا
 (۲) پاوەندى پى كۆكرابوو.

فرۆشتنی تووتن:

لهیهکی له بهشهکانی پیشهوهدا جه ختم له سه رهوه کرد
که بایهخی تووتن بو ئهم بهشهی کوردستان تا دی بوو
له زیادبووندایه. ئیستاش پیویسته لهوه بکوئینهوه داخو ئهم
به رهه می تووتنه چون دهخریته بازارو دهفرۆشی. ئهو
لینکوئینهوانهی من له سه ره ئهم مهسه لهیه کردوومن به چه ند
ئه نجامیکی مهیله و ناکوکیان گه یاندووم و مهسه له که پیویستی
به لینکوئینهوه دی زیاتر هیه. به گشتی، من بروام وایه
که جیاوازی هه لویسته که به شیوهیه کی سه ره کی سه باره ت
به گۆرانی خیرای بارودوخی بازرگانی تووتن بووه. من سی
ریبازی جیاوازی خشته بازاری تووتنم تیبینی کردووه:
ریبازی یه که میان نه وهیه ئیستا که به گشتی له ناوچه
جیا جیاکانی کوردستان، له ده ور بهری سلیمانی و ناوچه
نزمهکانی لیوای هه ولیر به کاردی. ئهم ریبازه حالی حازر
له ناوچهی پرواندز به کار نایه، به لام نه گهر به رهه می تووتن زیاد
بکا، چاوه پروان ده کری له ویش به کار بی.

کاروباری خستنه بازار: (۱)

کارگه گه وره کانی تووتنی به غدا نمایندهی خویان
له کوردستان هه یه که سه رجهم تووتنی زیاده ی گوند
به قونتهرات له ناغا وهرده گرن. نه گهر پیویست بکا، ناغا
ده توانی پیشه کی، له کاتی چاندنی به ره مه که، پاره یه کی
هیشکه ی زور وهر بگری. نمایندهی بازارگانه کان، که ده بی
به هاوکاری له گهل به شه په یوه سته کانی حکوومه ت ئیش بکه ن،
به زوری توو رینمایی ته کنیکی دابین ده که ن. (۵۰٪) ی
به ره مه که هی ناغا خویه تی، چونکه زه وییه که زه وی نه مه.
له (۵۰٪) که ی تر هی نه و که سانه یه که چاندوویانه.
له به ره وه ی نمایندهی کپیاره کان ته نیا مامه له له گهل ناغا
ده کات. ناغا ده که ویته هه لویستیکی واوه که پاره یه کی باشیش
له سه ر به شی جووتیاره کان وهر بگری. له لایه کی تریشه وه، نه و
که سه ی تووتنه که ی چاندووه، نه گهر نه زانی نرخیکی باشی
ده ده نی، مهرج نییه له ری ناغا وه به ره مه که ی خوی بفروشی،
به لام ته نیا نه وه ی له به رده مدا ده مینیتته وه که مامه له له گهل
عه تار بکا. نه ویش وه کوو ده لالیک هه ر نه وه نده ده توانی
نرخیکی زور له وه نزمتری بداتی که نمایندهی کپیاره کان
به ناغای ده دا. له هه موو حاله تیکیشدا، تووتنه که له سه ر
حیسابی کپیاره کان له گونده وه ده گوازیته وه شار.

رېيازى دووهەمىيان: بۆيان باس كردم ئەمەيان لەزەمانى
كۆن، پېش ھاتنى كارگەكانى جگەرەى بەغدا بەكار دەھات. لەم
حالەتەدا زانىاریدەرەكەم پياویكى خەلكى سلیمانى بوو، دۇنيا
نیم ئاخۆ ئەم كاروبارە تا چ رادەيەك بۆ ناوچەى پرواندز لەبارە.

كاروبارەى خستنه بازار: (۲)

مامەلەكە لەسەر بنچینەيەكى زۆر تاكەكەسى بوو.
بازرگانەكانى تووتن، خۆيان، يان نمايندەكانيان، بەرەزامەندى
ئاغا، قۆنتەراتى سەلەمیان لەگەل تووتنچینەكان دەبەست. ئەم
سەلەمە كارى دەكرده سەر كەمبونەوہى داھاتى كۆتايى
بەرھەمەينەرەكان. بەم جۆرە ئەو جوتيارەى لەكاتى تۆو
كردندا، پېشەكى بەرھەمەكەى خۆى بەپارەى هيشكە
دەفروشت تەنيا لە (۶۰٪) ى نرخى بازارى بەرھەمەكەى
وہردەگرت. بازرگانەكان ديارىيەكى باشيان، يان بەپارەى
هيشكە، يان بەشيۆەى كەل وپەل، پېشكەش بەئاغا دەكرد
وہكوو ھەقى بازرگانى كردنيان و بەرامبەر بەمەش ئاغا دەبوو
بەدەستەبەرى قۆنتەراتەكە. بەم جۆرە ئەگەر تووتنچینەكە
نەيتوانيبا قۆنتەراتەكەى جى بەجى بكا، ئاغا ناچارى دەكرد
كەل وپەلە تايبەتییەكانى خۆى بفروشى بۆ ئەوہى
گرىبەندەكەى پى جى بەجى بكا. ئەگەرچى لەزۆر حالەتدا
وادەبوو ئاغا، سەبارەت بەخزماتى، خۆى لىپرسینەوہەكەى
دەگرتە ئەستۆ.

کاروباری خستنه بازار (۳):

لیکۆلینه وهی تیرو تهسهل، له وه لاش ده ری خستوه
که تووتنی زیاده گی گونده که زۆر زۆر که مه، نه ویش، یان به هوی
تا که ده لاله کانی تووتن ساغی ده که نه وه که له هه ولیر ئیش
ده که ن، یان به هوی عه تاری ئاساییه وه. مامه له که ته نیا به پارهی
هیشکه یه و هیچ سیسته می سه له م له ئارادا نییه. له ده رگه له،
که چاندنی تووتن زۆر خه ستره، به داخه وه هیچ زانیاریم
له باره ی ریبازه کانی خستنه بازاری تووتن ده ستگیر نه بوو.

دوای ئه وهی له په یوه ندی تا که تا که جیا کانی نیوان
ئه ندامانی گوندو ئه وانه ی ده ره وه مان کۆلییه وه، ما وه ته سه ر
لیکۆلینه وهی شیوازه کانی ئالوگۆری ناو چوارچی وهی
ده سته و تا قمه که خوی که زیاتر بنچینه یه کی کۆمه لایه تی
سه ره کی هیه تا ئابووری. له به رئه وهی که ره سته ی
ئه زموونکاریم له به ره ده سته دا نییه، ته نیا هه ر ئه وه نده م پی ده کری
که بۆنه سه ره کییه کانی ئه م ئال وگۆرانه ده ست نیشان بکه م.

زه ماوه ند:

زاوا نه ختی بووک به باوکی کچه که ده دا. بۆیان باس کردم
که ئه گه ر ژن رابکات، یان به دره وشتی لی رووبدات و ناوی خوی
بزیینی، زاوا ده توانی داوای وه رگرتنه وهی به شیکه نه خته که
بکات، به لام ئه م زانیارییه زۆر ورد نییه ^(۲۵). له کاتی ده ست

لینک بەردان (تەلاق)دا، مینرد دەبئی بەھەر جۆریک بئی، ژنەکەیی
پیشووی لەماوەی دوو گیانی و زۆر جار زیاتریش بەخنیو بکا.
زەحمەتە ژمارەیی باوەرپینکراومان دەست بکەوئ لەبارەیی ئەو
پارەییە دەدریتە نەختی بووک. (های) ژمارەیی (۵۰۰) پاوەندی
داوە بۆ ناغایەکی دەولەمەند. لیژەدا ئارەزوویەکی سروشتی
هەییە بۆ زیندەپرویی لەژمارەکەدا چ وەکوو پیاھەلدانیک بۆ
کچەکەو چ وەکوو خۆرانانیک بۆ زانیاریدەرەکە. کەمن باس
کرد، لەزەماوەندی ئامۆزای راستەقینە، کەلەھەمان دیدا
دراوسئ بئ. نەختی بووک هەرچەندەیی هەبئی کەمئ
لەئالوگۆریکی بەناو زیاترە، ئەوان دانیان بەمەدا دەنا، بەلام
لەگەل ئەمەشدا گەنگەشە لەسەر ئەو هەبوو کەپریلینانی کچ
وا دەخوای نەختەکەیی زۆر بئی. زانیاری زۆر شەخسیمان
پنویستە دەرھەق هەموو لایەنیکی بابەتەکەو بۆ ئەوہی دەری
بخەین ناخۆ لەکاتی زەماوەندا چ ئالوگۆریکی راستەقینە لەناو
دیدا بوودەدا. کەزەماوەند لەگەل یەکیکی دەرەوہی گوند بئی،
ھەلویستەکە زۆر روونترە. بەتایبەتی بەش بەحالی ناغاکان،
ئەگەرچی دیسان لیژەش ئارەزووی زیندەپرویی کردن لەژمارەدا
لەئارادایە.

خالینکی تری نەختی گرنگ دووبارە بوونەوہی زەماوەندی
ناغاکان، یان کۆرەکانیانە لەگەل کچی شارنشینەکان.

بۇنمۇنە، كۆپىنچە شىخ مەھمەدى ۋە لاش كچىكى مستەفا
فەندى ھىنا بۇو كە خانە دانىكى ھەرە گەورەى پواندز بوو، يەككى
لەژنەكانى مىر ھەمە دەمىنى دەرگەلەش خەلكى شار بوو. ئەم
جۆرە زەماۋەندە لەبارەى كۆمە لايەتتە ۋە شتتەكى پەسەندە
چونكە ۋاى بۇ دەچن كە ئافرەتى شارنشىن سىماى شارستانى ۋە
پىشكە ۋە تۋانە لەگەل خۇيدا دىنى. زەماۋەندى دانە شوۋى
كچى ئاغا بەكۆرى شارنشىن زۆر ئاناسايى، چونكە مەۋقى
شارنشىن كچى خىلەكى بەكال ۋە ئانارستان دادەنى، بەم جۆرە
سروشتى تەك لايى ئالوگۆرە كە ئاۋبەناۋ زىيانىكى زۆرتىرى
پارەى ھىشكە لە دەستە ۋە تاقىمى ھۆزە كە دەدا بى ئەۋەى ھىچ
بژاردنىكى لە ھەمبەردا ھەبى^(۲۶) نابتى ۋاى بۇ بچىن كەنەخت
دان تەنيا ئال وگۆرىكى ئابوورىيە ۋە لەئەنجامى زەماۋەندە ۋە
پەيدا دەبى.

خزمە نىزىكەكانى ھەردوۋلا دىيارى پىشكەش بەزاۋا دەكەن
كە لەۋانەيە كەل ۋە پەل بى ۋە لەۋانەشە پارەى ھىشكە بى.
لە زەماۋەندى نىۋان خىزانى ئاغا دەۋلە مەندەكان بۆى ھەيە
دىيارىيە كە بگاتە گۆزە پارەيەكى زۆر.

پىۋرەسىمى پرسەى كورد، لەچاۋ پەپىرەۋى ناسايى
ئىسلامىيەۋە، ھەر ھىچ نەبىئ بەلای ئاغانەۋە، بۇماۋەيەكى
نائاسايى دريژە دەكىشى. ئەو كاتەى كەمن لەۋەلاش بووم،
ژنەكەى مستەفا فەندى، كوپرى دوۋەمى شىخ محەمەد، كۆچى
دوایی كرد. لەبەر ئەۋەى مستەفا خۆى ئاغای گوندىكى
دراوسى بوو، من بەچاۋى خۆم پىۋرەسمەكەم نەبىنى. بۇيان
باس كردم كەپىۋرەسمەكە بەشىۋەى سەرەكى ئەمەيە:
تازيەدارەكە لەمآلەۋە، لەدوۋەخانەى خۆى دادەنىشى و
خواردن و خواردنەۋە پيشكەشى ھەموو ئەو دۆست و خزمانە
دەكا كەدینە پرسەو بەشدارى خەمى دەكەن. ئەمە ماۋەى يەك
مانگ دەخايەنى. جگەلەمەش، لەبەرئەۋەى مستەفا تەنيا
دوۋەخانەيەكى ھەبوو، ھەموو ئەوانەى كەخزمى دوور بوون،
لەۋەلاش دەيانحەۋاندنەۋە. پىكەۋتم كەئەوانەى دەچوونە
تازيە بەدەستەۋديارى دەچوون، كەبەلانى كەمەۋە نزيكەى ئەو
مەسرەفەى دەردەھيئا كەليان دەكرا. بەلام ئەو تەنگرە
ئابورىيە راستەۋخۆيەى سەبارەت بەمردنىكى ۋەكوو ئەمە
پەيدا دەبوو، تەنگرەيەكى گەۋرەبوو. ھەر ھيئندە شىخ محەمەد
خەبەرەكى بيست، سوارەى رەوانەى پواندز كردن بو ئەۋەى

چوار فەردە شەکر (هەریەکەى ۳۶ کیلو) و دوو فەردە برنج و دەستە قامیشیکى گەورەى جگەرە بیئن. میواندارییهکە، بەشیوہیەکی سروشتی، تارادەییەکی زۆر بەپیتی پایەى مردووەکە دەگۆرئ. جگە لەمە، لەهەموو حالەتیکدا، مردنی نیرینه زۆر زۆر لە مردنی مینە گرنگترە. ئەوەندەى من بزائى، رى و رەسمى تازیه کردن لای خیزانە کرمانجەکانیش هەر بەم جۆرەیه، ئەو نەبئ کە لای ئەوان بەرادەییەکی کە مترە. (۲۷)

مەلا:

مەلا دەوری خۆی لەداب و دەستووری هەردوو بۆنەى زەماوەندو مردندا دەگێرئ و هەندئ پاداشتی شیاوئ دەست دەکەوئ. بایەخى مەلا لەداب و دەستووری زەماوەندا تا دئ بەرەو کزی دەچئ. ئیستا بەپیتی رینمایى حکوومەت زەماوەند دەبئ لای پۆلیس تۆمار بکری و زەماوەندەکە بئ هیچ رى و رەسمیکى نایینیش هەر رەوايه. بۆیه، مەیل زیاتر بە لای ئەو دایە کە دیاری پتر پیشکەش بە پۆلیس بکری تا مەلا.

بەشى چوارەم

لايەنى كۆمەلەيەنى و نابوورى

تەكنىكى كوردى

پەيوەندى تەكنەلۇجىيا بەلىكۆلپىنەوھى
كۆمەلەيەتپىيەوھى

لىكۆلپىنەوھى ئەتنوگرافى پىشوو، كەھەولى دەدا نەرىت و
ردوشتى گەلانى تايبەتى دونيا وەكوو راستەقىنەى مىژووىي
باس بكا، لەوھسفى وردەكارى تەكنەلۇجىدا بەوپەرى تەقەلاوھ
درىژەى پى دراوھ. بەپىچەوانەى ئەمەوھش، زۆركارى
ئەترۇپۆلۇجى ئەم دوايىيە، بەجەختى كۆمەلناسىيى پىر بەدلەوھ،
مەموو وردەكارىيەكى تەكنۆلۇجى پىشت گوى خستووھ.
لەزانستىكى وادا كەھەول بەدا ياساى گىشتى بۇ ھەلس و كەوتى
سەؤۇ دابرىژى، وا چاكە بەر لەھەموو شتى لەتايبەتپىتى
كولتورىيى جىاواز زىاتر جەخت لەسەر لايەنە لىكچووھكان
بكرى و لەم گوشە نىكايەشەوھ دەرخستنى بنەما گىشتىيەكانى

كۆمەلناسى و ئابوورى بايەخى لەوردەكارىيى پارىزكارانەي
جىاوازه ناوچەيىهكانى ھەر جۆرە تەكنىكىكى تايبەتى زىاترە،
لەگەل ئەمەشدا تەكنىكى ھەر گەلىك وانەبى ھەر تەنيا بايەخى
مىژوويى ھەبى و بەس، بەلكو پشت بەستنىكى نەرمىشى
بەئەركى راستەوخۆى خۆيەو ھەيە.

مروقتاسە كۆمەلایەتییەكان بەشیوہیەكى ناراستەوخۆ دانى
پیدا دەننن كە جۆرە پەيوەندییەكى ناوہكى لەنيوان شیوہ
كۆمەلایەتییەكانى كولتوورو لایەنە ماددیيە بەرچاوەكانیدا
ھەيە، بەلام بەدەگمەن وابووە سروشتى ئەمجۆرە پەيوەندییە
لىكۆلینەوہى تايبەتى لەسەر كرابى. بايەخدانەكە لادەكا بەلای
ئەوہدا كەزۆر تايبەتى بى بەچەمكى مەعنەوى پىكھاتەي
كۆمەلایەتییەوہ، كە ھەندى جار پىكەوہبوونى پىكھاتەي
ماددىي رەسمى ھەر لەبیر دەكرى. بەلام شیوہى كۆمەلایەتى و
شیوہى ماددى بىگومان بەقەد يەكتەر لایەنى گرنكى گونجانى
مروقتن لەگەل بارى ئاوو ھەواو دەوروبەر ماددىدا، لەسەردەمى
رابردوودا مەيل بەلای ئەوہدا بوو كەراستەقینەي ماددىي بكرى
بەزەمینەيەكى پتەوو يەكىتى تىك ترنجاوى كۆمەلایەتى لەسەر
پیشان بدرى. من بەش بەحالى خۆم، ھەموو باسنىكى مادىيم
بۇ پاشان جىھىشتووہ، چونكە وا زۆر ئاسانترە پەيوەندى
نيوان دابى كۆمەلایەتى و مادى پيشان بدەين و ئەوہش پيشان

بدهين كه گۆرانی هەر يه كىكيان گۆرانی راسته وخۆو جه دهلى
ئەوهى ترى به ده مه وه يه، زانینی ئەم په يوه ندييه بايه خيكي
تايبه تي هه يه كه هه لويسته كه هه لويسته گۆرانی كولتور بى.
ئەگەر ئامانجى زانای مروقناسى پيشبيني كردنى
گه شه سەندن و رپرەوى گۆران بى، پيوسته ئەو ريبازەى
دهيگرته بەر، هيزى پاريزگارى و بەرگري لەزۆر لايەنى
كولتورى، وهكوو خووى دەيبيني، ئاوا بدۆزيتەوهو
هەيسەنگيني. لايەنيكى گەنگەشەى من لەسەر ئەوه يه هەر
هەلسەنگانديكى وا كه تەنيا پشت بە لايەنى كۆمه لايەتى
ببەستى، بى گومان شل وشيوو دەر دەچى. راسته لەهەندى
حالتدا دەبى بەوپەرى گرنگى مامەنە لەگەل هيزە
كۆمه لايەتتياكان بكەين، بەلام لەهەندى حالتى تردا هوكارى
تەكنيكي دەبى بە هوكارى هەرە كاريگەر بو ئەوهى ئاخۆ
گەشه كردنى نووى كۆمه لايەتى بە چ ئاراستە يه كدا بپروا.
ريايى لە شيكردنەوهى هەرە كۆتايى دا خووى لە تيكە لايەكى
نالۆزى پيوستى كۆمه لايەتى و بيزارىي دەروونناسى و بى
كەلكى تەكنيكي واقيعى دا دەبينيتەوه لەكار كردنە سەر
كۆرانه كەدا. بۆيه دەبى په يوه نديى راسته وخۆو نيوان لايەنى
كۆمه لايەتى و لايەنى ماددىي لەگوندى ناوچەى گردۆلكەى
كورديدا بايه خى تايبه تي خووى هەبى.

که میس زهوی و دروست کردنی خانوو و خزمایه تی

به نیشانه کانه وه دیاره که به روبوومی زهوی، به زوری تا نه و
راده یه ی که رسته ی ته کنیکی نیستا ریی دها، به ته واوی
خراوه ته کار. راده ی نه و پارچه زهوییه (په راویزن) انه ی ده شی
ته نیا به زیاد کردنی هاندانی نابووری بکرینه کرت و کیل و بین
به زهوی داچاندن، زور که مه!

ناوچه ی زه لکاوو شووری هه وراز خه لانی لی ده رچی
که بارودوخه که ی زور سهخت و ناخوشه. له هر کوی زهوی
نه وهنده تهخت و راستان بی جووتی لی بکری گهنمی لی
ده چینری و له هر کوی شوینه که ی له باربی، کشت وکالی
سانه وی وه کوو میو. به پرووی گردی رکدا زور به ره وه هوراز
هه لده کشی. به لگه ی روون و ناشکرا به دهسته وه یه که نه و
خواردنه پیویسته ی ده چینری و به ره م دی به ده گهن به شی
پیویستی جقاته که ده کا، ده توانین وای دابننن که خه لکه که
نیستا خه ریکه له و راده هر به رزه نریک ده بیته وه که سیسته می
نابووری نیستا ده توانی ژیانی دهسته بهر بکا.

رهنگه شیوه ی هه ره سهیری بیناسازی، که له م ناوچه یه دا
په پره و ده کری، په سه ندرین هو ی بو که میی زهوی بگه ریته وه.
گوند هه همیشه له قه د چیا دروست ده کری که هیچ به که لکی

گشت وکال نایه. گوند له سهر توقه له ی چیا دروست ناکری
که پرهنگه مهسه له ی بهرگری وا پیویست بکا، به لکو له قه د چیا
دروست ده کری یه کسه له هه وراز زهوی ته ختی داچاندنی ناو
دوله که وه. هندی جار وه کوو نه وه ی وه لاش و رایات،
خانوه کان وه کوو هیشوو له بلوکیکی پته ودا چوونه ته باریه ک،
که چی له شوینی تر دا خانوه کان دابه شی سهر چه ند
هیشوو یه کی جیا جیا بوونه. چوونه پال یه کتری نه م خانوانه
دیاره له چوارچیوه ی گوندا په یوه ندی به پله ی خزمایه تییه وه
هیه. له وینه ی ژماره (۳) دا ده بینین، ههر هیشوو خانوو یه ک،
به زوری خانوه کانی به زنجیره ی توناو تون یه ک له سهر یه ک
دروست کراون، به جوری که بانی ههر خانوو یه ک ده بیته بهر
هه یوانی خانوو ی خواره وه ی (له راستیدا خانوو ی سهره وه ی -
(و نه و بلوکه خانوو ی له وینه که دا هاتوو، دوو مالی برا بوون
به خوو به خیزانه وه. نه مانه له دوو خانوو که ی سهره وه دا بوون و
خانوو ی خواری، نه گهر چی نه ویش له بنه ره تدا خانوو ی مالیک
بووه. به لام له کاتی سهر دانی من کرابوو به مه خزن بو ههر دوو
خیزانه که. نه مهش ههر گیز حاله تیکی نا جور نییه. بلوکه
خانوو ی له م جور به زوری کومه له خزمیکی نزیک ی تیدایه
که به زوری وه کوو کومه له یه کی نابووری هاوبهش، ئیش و کار
به یه که وه ده کن. جا له بهر نه م جوره نزیک یه، زه حمه ته
مهسه له که به جوریکی تر بایه. له گه ل نه وه شدا، نه گهر گوپانی

ئابووری ناینده به لای جهخت کردنی مافه کانی تاکه که سدا
بچی به رامبهر به مافه کانی دهسته و تا قمی خزمایه تی، دهشی
چاوه پروانی گوږانی ته و او ی شیوازیکی زیاتر تاکه که سی بکه این
له هونه ری بینا سازیدا. له لایه کی تریشه وه، نه و جوړه خانووه
هاوبه شانیه ئیستا هه ن هوکارینکن هه موو هه ولیکی ناغا تیک
دهدن که بیه وی دووباره سیسته می زه ویداری و کشت و کال
کردن له سهر خه تیکی چالاکتر ریک بخاته وه.

پیاو دهشی نه ودهش تیبینی بکا، له پیندهشت دا، که جهختی
کشت و کال تیگرا ده که ویته سهر به ره مهینانی گهنم و که می
ئاویش له بنه رده ته وه کار له سهر اپای نابووری جقاته که دکا.
نهک هه ر ته نیا نه خشه پرشتنی گوند، به لکو پیکهاته ی
ته کنولوجیای خانووه کانیش به ته و او ی له وانیه ناوچه ی
گردولکه کان جیا یه. نه مه ی خواره وه ته نیا له گونده کانی
ناوچه ی پرواندزو هه روده ها نه ختی له ناوچه ی (B) ی نه خشی
(۱) یشدا په پیره و ده کری، به لام به هیچ جوړی له ناوچه ی (C) دا
په پیره و ناکری.

دهتوانین تایبه تییه ته کنولوجییه کانی خانووه کان به م
جوړدی خواره وه کورت بکهینه وه:

شیو دی خانوو لاکیشه ییه، به لام هیچ هه ماهه نگییه ک
له قه باره و نه خشه ییدا نییه. و دکوو دهستووریک خانوو ده رگای
سهره کی رووی له لیژایی چیا یه و ده چیته وه سهر بانی نه و

خانووهی یه که و راست که وتوته خواره وهی، به لام دهشی نام
په پره وه گورانی به سهر دابی. دیواره کان به زوری له به ردی ناریک
دروست ده کرین و قیمه ی نیوان ریزه کان قوره. دیواره کان
ئه ستووریان دهوری دوو پی ده بی، به لام نیستا خه لکه که
به زوری ناره زوویان له وهیه که له باتی به ردو قیمه که خشتی کان
به کاربینن. هندی خانوو دوو نهومن، به لام نهمه تارادهیه ک
شتیکی نانساییه. لهم حالته دا، به پلیکانه یه کی دهره کی
به سهر نهومی دووهم ده که ون. هه موو ژووره کان په نجه رهیان
له دیواری دهره وه ههیه، به لام خانووه کانی ناغای لی دهرچی،
زور به ده گهن واده بی په نجه ره کان لاشیپانه یان هه بی. ناگر
له ناگردانیکی بچووکی سهر عهردی ناو ژووری دکریته وه.
هندی جار کلاور ژنه یه ک بو دوو که ل له بان ده که نه وه. به لام
دوو که ل زیاتر ههر به په نجه ره دا ده چیتته دهره وه. بانی
خانوده کان ته خته، نه ختی به ره و پیشه وه لیژی هی ههیه.
کاریته کان، به ته ربی له گهل هیلی چیا که دا ده خرینه بان. له سهر
کاریته کانیش چینه هه راشیکی چیلکه ی به قهد ئه ستوورایی
تاتوری فاسولیا ده خریتته بان. ئینجا له سهر نهمه وه،
بنه ستوورایی چنده گرییه ک چینیکی تیکه له ی گه چو
خوله میش و تیشه به رد له سهر بان روده که ن. نهمه له که ش و
سه قای گهرمدا رهق ده بی و بانیکی زور رهق و توندو پولی لی

دروست دەبى، بەلام ھەر چۇن بى ئەمە دەكوو چىمەنتۇي
راستەقىنە نىيە. بانەكە لەبەر باران زوو دەتلىسىتەو دەو دەبى
بەبەردەوامى باگوردانى لەسەر بگەپى و بپەستىتەو دە بۇ ئەودى
دئۇپە نەكا.

خانوى كوردى كەل وپەلى ناومالى تابلىي كەمە.
كەرەستەى سەرەكى برىتییە لەقاپ وقاچاخ. بەدەگمەن
كورسى، يان مېزى تىدايە. پىخەف برىتییە لەلبادو رەنگە يەك
دوو رايەخ و بەتانى. بەرۇژ ئەم نوینانە لوول دەدەن و
لەقوژبنيكا ھەليان دەپەسىرن بۇ ئەودى رىيان لى نەگرن.
دەتوانين بلىين كارىتە لەھەموو بەشىكى خانووەكە بەنرخترە.
كارىتەى راست و درىژ بەزەحمەت دەست دەكەوى. تەنيا
ئاغاكان دەتوانن كارىتەى چاك بەكارىينن. ئەگەر جوتيارىك،
سەبارەت بەھەر ھۆيەك، بىھوى خانوويەكى نوئى دروست بكا،
بانى خانووە كوئەكەى ھەلدەو ھىيىتەو و كەرەستەكانى بۇ
خانووە نوئىكە بەكاردينى. بەم جۇرە شوئىنى گوندى كەچۇل
كرابى يەكسەر دەبى بەخراپەو كەلاوہ كوون. كەمىي ئەم جۇرە
بيناسازىيە بەشىوہيەكى سەرەكى بۇنەبوونى كەرەستە
دەگەریتەوہ. ئەمە لەخانوى شىخ و ئاغا دەولەمەندەكاندا
خوى دەنوئى كەبەھوى نوژەن كردنەوہو زيادكردنى شتى
وہكوو : ناوژوورى تەختەو پەنجەرەى مينا بەندو دەرگای

به پريزه كه، ده توانن له نه خشه يه كي دهق وه كوو نه خشه ي
خانوي جوتياره كان، خانوي زور خوش دروست بكن.
له گه ل هه به رزبوونه وه يه كي پله ي ئابووري گشتي جقاته كه،
چاوهر ي دهكري گوراني ئاوا له بيناسازي جوتياره كانيش بيته
كايه وه. نه مپرو دروستكردني خانوو بوته پيشه يه كي پسپوري و
به زوري وه ستايه كي كارامه له شاره وه دينن و نه وه ي خانوو
ده كا كه رهسته كان ناماده ده كا. له وانه يه هيناني وه ستاي
شاره زاي شار بو دروستكردني خانوو په يوه ندي دوو سه ره ي
به به كار هيناني خشتي كانه وه هه بن له باتي به ردو قيمه ي قور
كه له پيشه وه باسما ن كرد.

زه وه ي كيلان:

نه و ناميره ته كنكي يه ي بو زه وي كيلان به كاردني تا بليي
سه ره تاييه. كه رهسته ي سه ره كي كه هه و جارده (بروانه وينه كان)
جورنيكي هه ره ساده و ساكاره، هه رچه نده هه ندي ورده كاريي
ناميره كه له گونديكه بو گونديكي تر ده گوري. نه و نموونه يه ي
بو روون كردنه وه دراوه هي ناوچه ي راياته. چاكي هه ره
گه و ره ي هه و جار. به لاي جوتياره وه، نه وه يه كه زور سووكه و
به چه نده ده قيقه يه ك به ناساني ليك ده كريته وه و يه ك كه س
ده تواني هه ئيبگري، نه مهش شتيكي زور گرنگه له و
شونفانه ي، كه بو نه وه ي بگه يته سه ر نه و پارچه زه وي يه ي

ده ته وئ بیکیلی، له وانه یه ناچار بی له جوگایه ک بپه ریته وه، یان
تا نیوه به قه د چیا یه ک هه لښه پری. به م جوړه شه رچه نده
هه وچار پیکهاته که ی کال و سه ره تاییشه، جی گومانه هیج
ئامیریکی نویتر بتوانی پیویستییه تایه تییه کانی
ده ورو به ره که ئاوا به چاکی جی به جی بکا. له پیده شت شته کان
جیان. له وئ له ناوچه ی کاکی به کاکی چاندنی گهنم دا،
شتیکی زور به جییه که سه رمایه له که ره سته ی میکانیکی
پیشکه وتوو خه رج بکه ن^(۲۸). به لام له ناوچه ی گردولکه کان.
پارچه زه وییه کانی کرت و کیل نه وه نده بچووکن و ته لانه کانیش
نه وه نده رکن ئامیریکی وا که به ناسانی هه لښگری و
بگوازیته وه شتیکی زور پیویسته.

لایه نی خراپی هه وچار بی نیستای ناوچه گردولکه کان
نه وه یه که تاراده یه کی ترسناک هیواشه. هوی سه ره کی نه م
هیواشییه ش نه وه یه، هه وچاره که دیرنکی راست لی دداو
گاسنه که ش چه ماوه نییه بوئه وه دی وه کوو هه وچار بی نه وروپی
خوله که هه لښگریته وه. بویه به رینای دیره که ی له نیو هینده ی
به رینانی دیری نه وه هه وچاره دی زدوی هه لده گپریته وه که متره.
به لام لیردش، دیسان هر هه موارکردنکی راسته و خوی
هه وچاره که به ردو رووی کیشه و زده مته تی ده بیته وه. بوئه وه دی
هه وچار بی نه وروپی به چوست و چالاکی به کار به نیری پیویسته

زەووییە کە دابەشی لاتى لاكىشەيى دريژ بکرى بۆنەودى جوتيار
بەلایە کدا بچى و بەلاکەى تردا بىتەو. کەچى بەمەوجارى
سادەو سەرەتايى وەکوو مەوجارى کوردى. جوتيار بەسەر
مەمان دىرى خۆيدا دەگەریتەو. بۆيە ئەودەندە گرنگ نىيە
داخۇ دىرەکانى چەند کورتە. ئەو پارچە زەووییە نمونەييانەى
لەئەنجامى بەکاربردنى ئەم جۆرە مەوجارە پەيدا دەبن،
شکليان جيا دەبى کەچى بەمەوجارى ئەورويى. پارچە زەوى
داچاندنى مەوجارى نمونەيى، دەبن بەلاتىكى تەسک. وەکوو
ئەوانەى فرانسائو ئەلمانيا.

بەم مەوجارە سادەو سەرەتايىيە. پارچە زەوى نمونەيى،
مەيلەو لەشيوەى چوار گوشە دايە.

تەنانەت ئەو مەوجارە کوردیيەى کە نىستا مەيە، ئەگەر
پەردى پى بدرى و گاسنىكى چە ماودەشى تى بخرى، بەلام
زەوییەکان مەروەکوو خۆيان بىمىننەو و سەرلەنوى دابەش
نەکرینەو، لەوانەيە بەکارهينانى سوودى نەبن. مەرچەندە
کوردە خويندەوارەکان. کە خەم بۆ دواکەوتنى گەلەکەيان
دەخۆن. لەمەمووى زياتر خەم لەو دەخۆن کە مەوجارەکەيان
ناوا سەرەتايى و بى برشتە. من بەدوورى دەزانم کە هىچ جۆرە
مەوارکردنىكى بنچينەيى لەم مەوجارە بکرى، مەر هىچ نەبن
لەناوچەى گردۆلکەکان.

دەغل كوتان:

خەلكى ناوچەى گىردۆلكەكان ھىچ جۆرە نامىرىك بۇ دەغل كوتان بەكارناھىنن، ھەر ئەوئەندەيە چەند ولاغىك جەلە دەكەن و لەسەر قرشەى جۇخىن گىرەيان پى دەكەن تا ھەموو قرشەكە دەبى بەكايەكى وردو ئەوسا لەبەر بايەكى كز بەشەنە شەنەباى دەكەن (سەيرى وىنەكان بكة). دەغل كوتان ماوئەيەكى زۆرى دەوئى. بەزۆرى لەحوزەيرانەوہ تا ئاخرونوئوخرى تشرىنى يەكەم دەخايەنى. ھەر گۆرانىكى بنەپەتى لەبەرنامەى ئابوورى گوند - وەكوو تووتن چاندن لەباتى برنج - پىويستە، ھەر وەكوو پىشانم داوہ، بەگوئىرەى رادەى زيادکردنى خىراى ئەم دەغل كوتانەبى.

ئەوہى كەبەلامەوہ زۆر جىى سەرسامىيە ئەوہىە، كەلەسەرانسەرى ناوچەى پىدەشت، كەبەرھەمى گەنى گەلى زۆرە، مەكىنەيەكى دەغل كوتانى تارادەيەك پىشكەوتوو بەكاردىنن. ئەم مەكىنەيە (مەبەستى جەنجەرە - و) وەكوو گالىسكەيەكى گرووقەرى ولاغ كىش واىە (سەيرى وىنەكە بكة) . لەژىرەوہ دەستەيەك (دوو - و) تۆپى خولواوہى تى خراوہ بالتەى دەم تىزبان پىوہىە بۇ وردکردنى قرشەكە. مەكىنەكە زۆر سادەيەو پىياو واى بۇ دەچى كەئەوئەندە گىرنگ و بەھادار

نه بئى، به لام نهو راستييه هر دهميني كه نه م كهينه يه
له ناوچه ي گردولكه كان ناكه ويته بهرچاو نه گه رچى رهنگه
هموو كه س باش بزاني كه سووده كانى چين.

هر نه و دنده ليكدانه وهم بو نه م ديارده يه دست كه وت
كه له ناوچه ي گردولكه كان گه نم نه و دنده زور نييه كه بايه خ
به ريبازيكي چالاكى و ابدن. له وه دهچوو گهنگه شه كه له وه دابى
مادام دهغل كوتان پيش باران بارين له تشريني دووهم ته واو
ده بئى. نيدى نه و دنده به سه. هوى راسته قينه هرچى هه بئى،
له وانه يه نه گه ر هيچ فراوان بوونيكى ريشه يى له چاندنى
تووتندا هه بئى هه ندى هه مواركردن له م ريبازدى دهغل كوتانه
بكرئى.

سوود وه رگرتن له زهوى:

نه خشه ي واقيعى زهوى كيلان به شينويه كى سه ره كى به پيى
توپوگرافى هر گونديكه وه ده گورئى. نهو زهوييه ي ده كرئته
برنج و سووتن و ميوه و سهوزه چه سپاودو شوينه كه ش
به گويره ي سيسته مى ئاوديري دهس نيشان ده كرئى.
له لايه كى تریشه وه، ههروه كوو تيبينيمان كرد، گه نم سان نا
سال ده كرئى، نه خشه هيلكارييه كه زور به زهقى نه خشه ي زهوى
چاندنى وه لاش پيشان ده دا له كاتى سهردانى من. ده بئى نه وه
تيبيني بكهين كه هه موو زهوييه كه (شو - وهرد) ده كه ويته يه ك

لاى رووبارو هموو گهنمه كه (۱۹۳۸) دهكه وئته لاکه ي تر.
له گونده كانى تر كه سهردانم كردن هيچ دابهش كردنيكى ناوا
ريكم بهرچاو نه كه وت. نه مه جهخت له سهر نه و راستييه دهكا
كه مهرج نييه پارچه زهوى تاكه تاكى جوتياره كان همووى
له يهك شوين بئ. ناشكرايه له وه لاش هر كومه له نيشكهرينك
دهبئ پارچه زهوييه كى نزيكه ي يهكسانيان، له هر بهرينكى
رووباره كه، هه بئ. من يه كه م جار وام ده زانى كه سال به سال
دهبئ زهوى به سهر تاكه تاكى جوتياره كان دابهش بكرئته وه.
به لام زانياريدره كانم نكولييان له مه كرد. له گهل نه وه شدا
زانيارى من له باره ي ريكخستنه وه ي توپوگرافى ئيستاي پارچه
زهوى تاكه تاكى جوتياره كان، بن گومان جنى قه ناعه ت
پئ هئنان نييه. نيشانه ي وا هه ن دهرى ده خه ن كه هر كومه له
كرمانجيك ده بئ پارچه زهوى جياييان، به لانى كه مه وه. بو نه م
شتانه هه بئ: پارچه يهك بو شينايى سه وزه، پارچه يهك بو
چاندنى تووتن، پارچه يهك بو گهنم و پارچه يهكيش به
ئه سته ويري ده هئيشترئته وه. به لام زانياريدره كانم هه رگيز
هه لويسته كه يان به م جوړه بو باس نه كردم. گيروگرفته كه
به مه سه له ي ميرات به سراوه ته وه كه من به لگه و زانيارى
راسته وخوم له م باره يه وه زور كه مه. هه روه كو پيشانم داوه،
دياره بهش به حالى زهوييه وه، رينماييه كانى قورشان زور

بەدەگمەن پەيوەندى بەمەوە ھەيە. لەگەل ئەمەشدا، مسوگەرە
كە ئاغا وەكوو خاوەن مولك، بەناو مافی ھەيە بېرىارى تەواو
لەمىراتى دەناوھينانى زەوى بەدا لەناو كرمانجەكانى. بەلام
تەواو روون نىيە داخو ئەمە بەكردەوە جى بەجى دەكرى، يان
نا!

برنج:

واديارە چاندنى برنج تايبەتە بەئاغا خۆيەوە - ئەمە
بەلانى كەمەوە لەو دەلاش و رايات و دەرگەنە وايە. بۆم
دەرئەكەوت داخو لەچاندنى برنج نيش بەچ جورە كەسانىك
دەكرى. يان چۆن پاداشتيان دەدرىتەوە. بەراستى زەحمەتە
تئىگەين بۆچى لەگوندىكى وەكوو وەلاش ئەم زەوييانە ناكرىن
بەتووتن. شىخ مەمەد بەكونەوە لای من گازاندى دەكرد
كەيەكى لەھۆيەكانى ئەو دەستكورتىيەى ئەم لەچاو مىرى
دەرگەنەى ناخەزى. ئەو ھەيە كەمىرى دەرگەنە لەبەرئەو ھى ئاوى
باشترى ھەيە. دەتوانى زۆرتر تووتن بچىنى. لەبەشىكى
پيشەوەدا ئەم پارىزكارىيەمان بۆھۆى سىياسى لەبار بردەوە،
ھۆيەكى سايكۆلۆجىش ھەيە - بەبۆچوونى كورد ماقوول نىيە
خۆت خواردنت بېرى و پشت بەداهاتى دانەوئەى فروتەنى
بەستى بۆ پركردنەو ھى كەم و كورتىيەكان. لەوانەيە ئاغاكان
لەم بارەيەوە پيشبىنيەكى سەليقەيى بەرچاويان ھەين.

ناش:

ئەو دەزگايەى تا ئىستا من خۆم لەقەرە نەداودو وانىيە
ھەر تەنيا بايەخىكى تەكنۆلۆجى ھەبى و بەس ناشە. نزيكەى
ھەر گوندىكى گەرە ناشىكى لىيە. ناش لەدەرگەلەو رايات و
مەرگە ھەيە. وەلاش ناشى لى نىيە. بەلام ناشىك لەناوپردان
ھەيە. ھەموو ناشەكان لەسەر يەك بنەما كاردەكەن كەلەبارەى
تەكنۆلۆجىيەو زۆر پيشكەوتوو. ھەرودەكوو لەھيلكارى و
وينەكانەو ديارە مەكىنەكە وەكوو تۆربىنيەكى ناسۆيى كار
دەكات و (خىرايى) سەرايى ئا و بەكاردىنى نەك قورسايى
كەلەجۆرە باوھەكانى چەرخەى ئاودا بەكاردى. ئەمە چەند
سوودىكى تەكنىكى جۆراوجۆرى ھەيە - بۆنمونه ئەمە
پىويستى بەھىچ گىرىك نىيە و ئەگەر نامىردەكە (بەوردى دروست
بكرايە) بىگومان زۆر بەبرشت و چالاک دەبوو. ئىستا.
كەبەنارىكى دروست دەكرى ئەستەمە زۆر بەخىرايى ئىش بكاو
بەرھەمەكەى لەسنوورى (٤/١) ي تەنىك ئاردايە، لەماوھى
بىست و چوار سەعاتدا ئەگەر بى وداستان ئىش بكا. كاركردى
مەكىنەكە بەتەواوى ئۆتۆماتىكىيەو ھەر ھىندە دەستى بەكار
كرد تەنيا ئاگادارى و چاودەيرىيەكى كەمى دەوى.

لەھەر كوى بكرى ئازگىرە ئاويك لەرووبارىكى سەردەكيەو
ھەلدەبەسرى. شتى وا لەناوپردان و رايات و دەرگەلە كراودو

ئىدى ئىش كىردى ئاشەكە ھىچ كار ناكاتە سەر سىستەمى
ئاودىرى گوند. لەدەرگەلە ئاوەكە لەرادەى پىويست كەترە.
ئەگەر رووبارەكە بەر بدرىتەو سەر جۇگاكانى ئاودىرى ئاوەكە
بايى گىرانى ئاشەكە ناكە. جا ئەوان بوخويان گەيشتونەتە
رىككەوتنىك. ئاو روژى شەش سەعات بەردەدرىتەو سەر
زەويىە داچىنراوكان و ھەژدە سەعاتەكەى تىرىش
بەردەدرىتەو سەر ئاشەكە. ھەندى جار ناكوكى لەم بارەيەو
سەر ھەلدەدا. كاتى كەمن لەدەرگەلە بووم، ئاغا لىدانىكى
باشى بۇگەنجىك كىرد چونكە شەو ئاوى جۇگاي بىرى بوو بۇ
ئەوئى ئاوى زىادە بەر بداتەو سەر شەتلە تووتنەكانى
خۇى. كەواتە ديسان لىرەش بەربەستىك ھەيە كەلەوانەيە ھەر
پلانكى نەخشە بۇداپژاوى چاكسازى كشت و كالى بشىوينى.
لەوانەيە لەزۇربەى حالەتەكاندا. خاوەن ئاش خرمىكى
نرىكى ئاخابى. لەناو پردان ئاشەكە ھى ئاغا خويەتى و
لەدەرگەلەش ھى خەزورى ئاغايە. مەرجهكە ئەوئى باراشھىر
ھەر فەردە گەنمىكى بەكرىيەكى دىارىكراو لەئاشەكە دەكا..
خاودنى گەنمەكە خوى ئىش بەئاشەكە دەكات. ھىچ
نیشانەيك نىيە دەغل بەئاشەوان بفرۆشرى. خاوەنى ئاشەكە
بەرامبەر بەوئى باراش لەئاشەكەى ئەم لىدەكرى كرىيەك
زەردەكرى. ئەويش لەمەدا لەگەل ئاشى ھەرە نوئى شارەكان

له پيشپرکى دايه. بيگومان ناشى شارهکان زور خيراترن و
ناردىكى وردترو خاوينتر لى دهکهن. له گهل نه مه شدا،
گيروگرفتى بردنى باراش بو رواندزو هينانه وهى نارده که، وا
دهکا ئيشه که هر له ناستى ناوچه بييدا بمينيته وه به و مهرجهى
نه و نرخهى وهرده گيرى زور بهرز نه بى. که واته، له وه دهکا
له ناوچه دوورهکان، ناش هر به (دام و دوزگا) يهکى بهر ددوام
بميينيته وه.

جولايى:

تاکه ئاميرىکى^(۲۹) ترى تهکنىکى که ده مه وهى له م
لينکولینه وه يه دا باسى بکه م، ده زگای جولايى (۲۹) چينى کرد.
نه خشهى ئامير که له هيلکار ييه که دا پيشان دراود. نه مه مه يله و
ودکوو نه و ته و نه و ايه که له شوينهکانى ترى عيراق به کاردى.
جيا واز ييه که نه وه يه که نه مه ي دواييان (رايه ل) که ي له باتى
نه وهى و دکوو نموونه که ي کوردى به ره هاى به بنميچه وه
هه لبواسرى، له ناو چوارچيوه يه کى لاکيشه يى توندوتولدا
هه لده واسرى. نه م گورانه بواری به رين کردنى رايه له کان ددا.
به م جوره، له کاتیکا که جولايى کوردى رايه له که ي نه و پهرى
ده گاته (۱۰،۵) گرى، نه و ئامير هى من له به غدا ديم رايه لى
سى نه وه نده به رين به خويه وه ده گرى. له وه دهکا جولايى کورد
هيچ هه ولى هينانه دى نموونه يه کى پيشکه و تووتر نه دهن.

كورى، قوماشى بۇ رانكه شينهكهى له رواندز كرى بوو. له گهل
ئه مه شدا، بوچوونى من ئه وهيه: له گهل زيادبوونى به ردهوامى
ئاسانكارى بۇ پهيوه ندى به ستن له گهل بازرگانانى شار، ئهركى
جولاي دى هر خيرا دهبن به شتيكى زيادهكى و ناپيوست و
جقاته كه ديسان له بواريكى تردا. به ته واوى پشت به سه رچاودى
دهرهكى ده به ستن.

بەشى پىنجەم

ھۆكەرەكانى بايەخى نابوورسى بچووك

جەنگ:

لەبارودۇخى ئىستادا، چالاكى شەپوشۇرى بەربلاوى
ھۆزدەكان ھەر بەتەواوى بۆتە شتىكى ئەستەم، بەلام ئەمەش
پاساۋ نىيە بۇ ئەۋەى سەر لەبەرى بابەتى جەنگ بەلاۋە
بنىن بەۋ ناۋەى كە ھىچ پەيوەندى بەبارى كۆمەلايەتى
ئىستارە نىيە. لەپرووى مىژۋويىيەۋە، شىۋە تەقلىدى
رەۋشى كۆمەلايەتى كورد بەئايديۋولۇژىيە پەلامارو دژە
پەلامارو شەپرو تالان و دوژمندارى بەسراۋەتەۋە. بىگومان
نوسەرانى پىشوو زۆر زىدەرەوييان لەۋە كىردوۋە كە
كوردى ناسايى لەسەردەمى كۆن بەپراستى خۇى بۆ كوشتن و
توندىۋىژى و تالان و بىرۆ تەرخان كىردىۋو. لەباسى ئەم جۆرە
خۇتەرخان كىردەدا، ئەۋان تەنيا بەھەلسەنگاندنى خۇيان

تەماشای کوردیان کردووه. بەهای نمونەیی گەلی
هەنس و کەوتی کورد، زۆر لە نزیکەووە لە گەل چەمکی
ئینگلیزی دا بەرامبەر (ریگر) یەك دەگریتەووە. هەقاییەتە
میللییەکانی کورد تا ئەوپەری خۆیناوین و گفتوگۆکانیشیان
لەو کەمتر نییە. ئەمەش پەيوەندی بەرەوشی ئیستاووە
هەیه. ئاغا پێی خوشە خۆی بەسەرکردەیی سەربازی بزانی
زیاتر لەو هەی کەخاوەن مولک بێ. ئاغا هەر بەسووک و ئاسانی
هەموو دەرودراسیەکانی بە (دۆست) و (دوژمن) پۆلین دەکا.
ئەنجامی ئەم بۆچوونە زۆر ناسکە و ناتوانین لێرە لێی
بکۆلینەووە. بەلام دەتوانین بەلانی کەمەووە دوو بۆچوونی جیاواز
تیبینی بکەین. لەلایەکەووە دوژمنداریی توندوتیژی نیوان تاقمە
دراوسیەکان، بگرە تا ئەمڕۆش. هیزنکی یەكگرتنی کۆمەلایەتی
تێدایە. ئەندامانی سەر بەهەر تیرەییەك یان هۆزێك بەگشتی
لەسۆنگەیی دوژمنداریی هاوبەشەووە بەرامبەر بەتاقمینی تر،
هەست بەیەکیتی خۆیان دەکەن. لەلایەکی تریشەووە،
پەرەسەندنی پەيوەندی کۆمەلایەتی و هەماهەنگی بەردەوامی
تەقەلای پۆلیس و بەریوەبەرایەتی، تا نەو رادەیی لەدەردۆنگی
ناو تاقمەکە سەرکەوتووبن. دەوری کەم کردنەووەی یەکیتی
لەدەستەو تاقمە مەبەستەکان دەگیرێ.

له کاتینکا که نیستا په لاماری ریکخراو و کاروباری شهرو
شور شتیکی نهسته مه، دوژمنداری تایبه تی هر بهرده وامه و
دهشی زیاتر لیکولینه ودهی له سهه بکری.

دوژنداری:

دهشی هوکاری دوژمنداری خویناوی له م دسته وارهیه
پوخته بکریته وه که دهلی: ((هه له کانی مروقه دهبی له لایه ن
خزم و نه وده کانی توله یان بکریته وه)) و دهشی یه کسه ر تیبینی
بکهین که سیسته می تا قمی باوکسالاری بچووک و خاوه ن
زده ماوه ندی ناوخو، به شیو دیه کی سهیر بو جاویدان کردنی نه م
جوړه دوژمندارییه ده گونجی.

خزمی نزیکی هر تاکه که سیک، دراوسینی خوشیه تی، جا
له بهر نه وهی دهشی خزمه کانی ژنه که ی هر خزمی خویشی بن،
کابرا به هیچ په یودندییه کی دنسوزی و گویرایه لی، به هیچ
تاقمینی دهره وهی گوندی خوئی نه به سراوده ته وه. هه موویان
له ناو چوارچیوهی دیدا به یه که وه به سراون و پیکه وه بهر
هه نستی له هر دستدریژیکیه ریک ده که ن، هر که سی له و دیو
نه م سنووره بی هه موو که سی به چاوی دوژمن سهیر ده کری.
به رژه وده ندی نیوان خیزان و گوند له و په پری ته و اویدایه.

بۆي ھەيە شەپ سەبارەت بەھۆي جيا جياوۋە. بەتايبە تيش
ئابوورى، لەبەينى گوندان دا ھەئبگىرسى. مافى ئاۋو لەوۋەر قەت
بەچاكي ديار نەكراۋە، بۆيە لەوانەيە لەكاتى قات و قريدا ببى
بەمايەي ناكۆكييەكى توندوتيز. دوور نيبە ئەمەش ببى بەھۆي
ئەو ھەلەيە نيك دەغل و دانى لايەنەكەي تر بسووتينى. يان
مەرۇمالاى بدزى. تا نەگاتە خوین رشتن مەسەلەكە ئەودندە
خەتەر نيبەو ئاغاي جواميرى تيرەكە دەكەويتە بەينيان و پيش
ئەوۋى ئيش بگاتە كاردسات و مەترسى. لايەنەكان ئاشت
دەبنەو. مەسەلەي ھەرە ترسناك ئەودیە كەپەيوەندى
بەژنانەو ھەيە. پەلەي شەردف شكاندن تەنيا بەكوشتن
دەسپریتەو ھەو ئاشكرا بوونى ھەر زینايەك سزای خوۋى ھەيە.
لەگەل ئەو ھشدا مەرج نيبە ئەم جۆرە ھالەتە دورژمندارى لى
بکەويتەو. ئەگەر ئاشقى كەتنكەر لەھەمان گوندى مىردى
بريندار بى، مەسەلەكە بەيەك كوشتن دەبریتەو. خو ئەگەر
لايەنەكان لەكۆمەلەي جياواز بن. مەسەلەكە نەوسا زور
ترسناكتەرە و تا ئاشت دەبنەو لەوانەيە زور كەس لەو بەينەدا
بكوژرى. لەكۆتاييدا، ئەگەر كرمانج شەرەفي لەكەدار كرابتى نەك
ئاغا، ئاغاي شوینەكە لەرپى سەرۆك ھۆزەكانەو، (فەسل)يان
لەنيواندا دەكا. بەگویرەي قسەي (ھاي): ((بەشيوەي ئاسايى

دوژمنداریی خویناوی به خوینباوی دان یهك لا دهكرنتهوه.
هر پایهیهکی كۆمه لایهتی ژن یان پیاو. نرخى خوی هیه.
تهنانهت نهندامهكانی له شیش پۆلین كراون. كوردی كرمانج.
یان جوتیاری چینی ناوهنجی به (۹۰٪) پاوهند قرسیئراوه،
هریهکی له ژنهكانی به (۴۵) پاوهند، هریهکه له لاقى یان
قۆلیشى. بابلین، به (۲۰) پاوهند. ئەم جوړه خوینباوی دانه
به زوری بهشتی ماددی دهبی و دهکوو: ههندی ئارژهل و ئهسپ،
یان ههندی گهه به لایه نه زهره رهنده که دهری. ئه وهش هر
زور باوه که کچ له به دل خون به میرد دهن. بهم جوړه نه گهر
خوینباویه که (۹۰) پاوهند بی. که نرخى خوینی یهك پیاوه،
دهشی نرخه که به کچیک و سى مانگا و که ریک بدری. (من خوم
هیچ زانیارییه کم به دهسته وه نییه له گهل نه مه دا به راوردی
بکه، به لام له و پروایه دام بنه ماى گشتی مه سه له که به وردی
دیاری کراوه. له سه زده می (های) دا به ده گمه ن وا ریک ده که وت
حکومهت کابرای بکوژ ده ستگیر بکا. (های) دهلی: ((زور
ناساییه که خزمه کانی کابرای کوژراو تۆله ی خویمان بکه نه وه،
به لام له قه ناره دان به دهستی ئەم جانه وه ره ی پیى ده لین
حکومهت، شتیکی ته واو جیا یه)). ئیدی که تنکه ره که زور
چاک خوی ده شارینته وه تا بوی هه لده که وی بو چیا رابکات.

هه لۆیسته که ئه مپرو نه ختی جیایه، من وای بو ده چم که بکوژه که به ناسایی ده گیری. له گه ل نه مه شدا دوزمندارییه که به مه نابریته وه. پیاو کوژی خوینریژ ته نیا به دووسال گیران سزا ده درئ و که تا وانباره که بهر بوو، دووباره شه ر ده ست پی ده کاته وه. (۳۰)

هه روه کوو روونمان کرده وه. دوزمنداری کرمانج و ئاغا بچوو که کان، ئاخیری به هوئی ناوبرژی خیله کییه وه یه ک لا ده کریته وه. سه ره رای نه مه ش، نه م زه مانه، حکوومه ت بایه خی زور به پرووداوی وا ده دات و ده توانی به هه ره شه ی سزای سهخت و قورس، هه ر له سه ره تا وه مه سه له که بپرنیته وه. دوزمنداری سه روک هوژه گه وره کان زور له مه خه ته ر تره. پیک هاتنیان هه ر زور زه حمه ته وه له وانیه کوشت و کوشتار چه ند نه وه یه ک دریزه بکیشی. ئیستا دوزمندارییه کی گه وره ی له م جوړه ناوچه ی پرواندزی شهق کردوو وه نه وه نده ته شه نه ی کردوو وه که دوزمنه کان که وتوونه ته به ره ی پارته سیاسیه کانه وه (۳۱). به کرده وه، تووشی هه ر که سی ده هاتم دیار بوو سه ر به یه کن له م لایه، یا له و لایه بوو. هه ندیکیان وه کوو زه لامکوژو خوینریژی چالاک و هه ندیکیش. که زورینه ن. ته نیا وه کوو ئازاوه چی. ئاشکرایه زاراوه ی (دوزمنه که م)،

که زور لاستیکی بوو، نه وهندهی من بتوانم حوکمی له سهر بدهم،
هیچ جیاکردنه وهیه کی تایبتهی له نیوان نهوانه ی ته نیا ناحزی
سیاسی بوون و نهوانه ی ناماده بوون بیانکوژن، نه ده کرد.
بینگومان مهسه له ی ناحزه دووره کان، تارادهیه ک بو کاروباری
خرمایه تی ده گه ریته وه، به لام نه مه هه میسه پروون و ناشکرا
نییه. برازایه کی هه مه ده مینی ده رگه له که پیش سالی، له دواوه
درا بووه بهر گولله، له هه ردوو بنه ماله دوژمنداره سه رکییه که
زور نریک بوو. وی نه ده چوو هیچ هو ی روون و ناشکرا هه بی
بوئه وهی که نه م زیاتر به لای یه کیکیان دابشکینیتته وه له وهی
تر.

نه م دوژمندارییه تایبته ییه که ی دهستی پیکردووه؟ روون
نییه. به لام سالی ۱۹۱۸ دوژمندارییه که ته واو چه سپابوو و
(های) چه ند جارنک باسی ده کا. دوا پیاوکوشتنی نه م
دوژمندارییه روژی دوا ی رویشتنی من له پرواندز قه و ماوه.
پیاوکوژده که بهر له سی روژ له به ندیخانه هاتبووه ده ری. دوو
سال بوو له سهر مهسه له ی کوشتنیکی پیشتر گیرابوو. بینگومان
توماری من له باره ی مهسه له که وه زور ناته واوه، به لام له گه ل
نده شدا تومارده که کاره ساتیکی گه وره پیشان ده دا:

نەوہو خزمەکانی باویل ئاغا - (۵) مردوو، (۲) بریندار،

(۲) گیراو. نەوہو خزمەکانی عەبدوللا پاشا - (۴) مردوو.

ئەمڕۆ، مەسەلەکە سەبارەت بە مەسەلە ی فراوانترەوہ

تووشی ئالۆسکان بوو، بەتایبەتی سەبارەت بەبیری

نەتەوایەتی کوردییەوہ. ھەرکەسی بەلایەنگری بریتانی، یان

لایەنگری عەرەبی، یان دژە کوردی تاوانبار بکری، یەکسەر بی

چاوپۆشی، پاکتاو دەکری. لەو ماوە کەمە ی کەمن ھەمبوو،

دەرفەتم نەبوو لەھەموو لایەنە ئالۆزەکانی دۆژمنداریی

کەسیتی و بەرژەوہندی ناحەزایەتی پەیوہست بکۆلمەوہ.

لەگەڵ ئەمەشدا، ئیستا کوردستانی عیراق بەشیکە لەعیراق و

زۆر گەرنگە تیبینی بکەین کە لەم رەوشە سیاسیە تازەییەدا،

دۆژمنداریی کۆن چاوی پیدا دەخشیئیریتەوہ بۆئەوہی

لەبەرەییەکی ناکەسیتی تردا بە مەسەلە ی فراوانترەوہ گری

بدری.

رهوشى نايىنى:

ئايىن بابەتتىكى وا نىيە كەتۈزەرەوۋە لەيەكەم كىومالى
سەرەتايى زانىارىيەكى زۆرى لى وەدەست بىنى.
لىكۈلىنەوۋەكانى منىش لەم مەيدانەدا تا بلىنى كزبوون. جا من
مەر ئەوۋەندەم لەدەست دى كەبەزاراۋەدى رووكەش باسى پايەى
كۈمەلايەتى مەلا بكام، بەپىنى ئەو نەركەى كەخۇى وەكوو
پياۋى نايىنى دى، بەجىنى دىنى و ھەندى باسى مزگەوتىش
بكام وەكوو بەلگەيەكى بەرچاۋى ژيانى نايىنى جقاتەكە. من
ناتوانم ھىچ كۆششى بكام بۇ نەۋەدى بەدوورودرىژى
لەبىروباۋەرو بەجى ھىنانى وىردودابى نايىنى بكولمەۋە.

ھەلا: زۆربەى گوندە گەورەكان مەلايەكى بنەجىيان ھەيە.
دىاركدنى نەركەكان و پايەى كۈمەلايەتى ئەم تاكە كەسە
بەھىچ جۆرى كارىكى ئاسان نىيە. مەلادەبى خويندەۋارى
بەزمانى عەرەبى ھەبى و ئاگادارى وردەكارىى ناو قورئانىش
بى. ئەم ئاگادارىيە زەينىيەى لەماۋەدى دوورو درىژى مەشقى
فەقىتىدا دەست دەكەۋى. لەو ماۋەيەشدا، لەچ گوندىك بژى،
لەسەر حىسابى ئەو گوندە بەرپوۋەدەچى. خواردنى رۇژانەى
بەراتبە دىنىتەۋەو خۇى لەھىچ كارىكى دەستى قورس نادا.

زۆربەى مەلاكان فەقىيەكياڭ ھەيەو ھەندى مەلا دە دواز دە
فەقى و زياترىشيان ھەيە. ئەم فەقىيانە خەلكى ناوچەكە نىن.
بەلكو جۆرە تاكە كەسانىكن بەھوى نەگونجانى كۆمەلايەتتەيەو
جقاتەكەى خويان جىھىشتووو ھەبى ھوى ئاسايى گوزەران
كردن ماونەتەو. من وام بۆ دەرکەوت كەفەقى دەبى بگاتە
ئاستىكى ديارىكراو، ئەوسا بەمەلا دەر دەچى. بەلام ئەم ئاستە
چۇن ديارىكراو! ئەمە پروون نىيە. بىگومان لەو ھەناكا ئاستەكە
زۆر بەرز بى. خويندىنى مەلاكان تارا دەيەكى زۆر جىايە:
ھەندىكياڭ بەتەواوى ھەردەبى و فارسى دەزانن و لەئەدەبى
نووسراوى زمانى خويشيان دەگەن. ھەندىكى تر تەنيا قورئان
لەبەر دەكەن و لەبۇنەى شىاوى خويىدا چەند ئايەتتىكى لى
دەخويننەو، بەلام بەھىچ جۆرى بەروونى لەماناكەى ناگەن.
زانىنى قورئان مەرج نىيە بەندى بەخويندەوايىەو – فەقى
مەلاكەى رايات كوئىرىكى تەواو بوو، كەچى خەرىك بوو وردە
وردە ھەموو قورئانى لەبەر دەكرد. لەگەل ئەودشدا، بەگشتى،
بوى ھەيە مەلا رۇشنبىرتىن كەسىكى ناو جقاتەكە بى.
كرمانجى ساكار ھىچيان خويندەوار نىن، زۆربەى ئاغاكان لەم
بارەيەو خويان بەجىاواز دادەنن لەوان، بەلام گومانم ھەيە
كەئەوان ھەر بەراستى ئەو جۆرە توانايەيان ھەبى. بۇنمۇنە

عەلیاغای رایات بانگی مەلاکەیی دەکات بۆئەوێ بێ نامەکانی
بۆ بخویننیتەوێ وەلا مەکانیان بنووسینتەوێ. حەمە دەمینی
دەرگەلەش، ھەرچەندە خویندەواریشی ھەبوو، بەلام
خویندەوارییەکەیی زۆر رەوان نەبوو.

کاتی خوێ، لەزەمانی زوو، یەکی لەئەرکەکانی مەلا
نەو دەبوو بێ بەمیرزاو سکر تییری گشتی ئاغا. لەم بارەییەو
بارودۆخەکە زۆر خیرا دەگوێ، نیستا زۆر بەی کورە ئاگان
خویندەواری زۆر باشن. مەلا جگە لەم خزمەتەیی پیشکەش
بەکەسی ئاغا دەکا، خزمەتی جقاتەکەش دەکا و خزمەتی
بۆ جقاتەکە ھەر ئەو جوورە خزمەتەییە کە قەشەیی دی پیشکەشی
دەکا. لەمزگەوت پیشنوێژ بۆ خەلک دەکات و روژی ھەینیش
بەر لە نوێژەکە، خوتبەییەکی کورت دەخویننیتەوێ، کە خەلکە کە
عەشتەبای لی تیناگەن. سەرپەرشتیاری زەماوێندو پرسە
دەکات و جاروبار چەند ئایەتیکی گونجاو دەخویننیتەوێ. جگە
لەردش دەیانگوت کە زۆر جار مەلا بانگ دەکەن بۆئەوێ
چاردەسەری نەخۆشی بکات - بەشیوێیەکی سەرەکی ھەر
بەرەو نووشتەو کشتەن.

سز مەیح زانیاریم بە دەستەوێ نییە داخو ئێو
نەسوونگەرییەتی تیا یەتی چون چوونییە، بەلام بەربلاوی

نووشته و دوغای قورئان، به تايبه تی له ناو ژن و مندالی بچووک،
واده گه یه نی که نه مانه مهیدانیکی له بارن بو لیکۆلینه وه.

به رامبه ر بهم خزمه تانه ی مه لا، ئاغا شکارته یه کی بو
ده کات و خانوویه کی به خۆرا بو دابین ده کا. کرمانجه کانیس
به پیی خزمه تی تايبه تی، دیاری پیشککش ده کهن. به زوری
ماره یی ژن و میردی جقاته که مه لا ده یبری. میراتگره کانیسی
ده بن به کرمانجی ساکاریی گوند.

به زحمه ت بتوانین، به شیوه یه کی ناسایی، نه وه ته خمین
بکه ن داخۆ پایه ی کۆمه لایه تی مه لا به رامبه ر به هی سه روک
(ئاغا - و) چیه. مه لا یه کیکه له وانه ی هات وچۆی دیوه خانه ی
ئاغا ده کهن و نه مه ش مافیکی تايبه ته به بیانی و (خزم) ده کانی
ئاغا. مه لا هه میشه زۆر به ریزه وه به خیر هاتنی ده کری. له مه
بترازی، زه حمه ته بتوانین مه سه له که بکه ین به شتیکی گشتیی.
وه کوو ده ستوور، گومانی تییدا نییه مه لا ده بی دسه لاتی
ئایینی خۆی بو پشتگیری کردنی هه یبه ت و دسه لاتی ئاغای
سه روکی بخاته کار، به لام مه سه له که به جیاوازی ده که وینه
به رچاو. ئاشکرایه مه لای رایات باوه رپینکراوینکی نزیک و پیاوی
ده سه راستی ئاغابوو. هه موو ئیواران شیوی له دیوه خانه
ده خواردو له هه موو گفتوگۆیه کان ناماده ده بوو. له لایه کی

تریشهوه، لهوه لاش، مهلاکه ههرچهنده بهزوری له دیوه خانه بوو،
به لام وهکوو مرویه کی بی نرخ و بی بایه خ ته ماشایان ده کردو
مامه له یان له گهل ده کرد. من ههرگیز نه مبینی گفتوگو له گهن
ئاغا بکا. ههروه ها له ده رگه له ش، مهلا ههرچهنده وهکوو
پیاونکی گه وره حیسابی بو ده کرا به لام ههرگیز نه ده هاته
دیوه خانه. له ماوه ی نهو حهفته ی که من له وی بووم، له وه
ده چوو پیشتر ته قییه کی زور کرابی بوئه وه ی من به ته نیا
له گه لی دانه نیشم. لیره دا، جوړه نا کوکییه کی تایبه تی له نیوان
ئاغو مه لادا هه بوو، به لام من نازانم سروشتی نا کوکییه که چی
بوو!

که واته، به کورتی، ناشکرایه ههرچهنده مهلا وهکوو
ئیقتاعیه کی راسته وخو له لایه ن ئاغا وه، زه وی و پایه ی خو ی
هیه، ئه رکه کانی به جوړی کی وایه که له وانیه سامان و
ده سه لاتیکی سه ربه خو ی به رچاو به ده ست بیئی. له زه مان ی
کون، له وانیه کاروباری چالاکی گوند وای پیویست کرد بی
که مهلا و ئاغا ته بابن و به هه ماهه نگییه کی پته وه وه کاربکه ن.
که چی له بارودوخی نیستادا، له وه ده کا هه لویستی مهلا بو
تیکرای جفته که نه وهنده گرنه نه بی.

له لايه كى تريشه وه، له وانه يه له پيندهشت، كه به زورى ناغاي
خاوهن مولك خوى له وى نيبه، دده سلاتى كومه لايه تى مه لا زور
له وه زياتر بى، كه نيبستا له ناوچه ي گردولكه كان هه يه.
بؤنمونه (هاى) قورساييه كى زور گه ورده تر ده خاته سر
دده سلاتى مه لا كه له وه دايه به پينى شايه تى من خوم، جيگاي
پاساو بى.

مزگه وت:

له عه ره بيدا، وشه ي (مسجد) ماناي شوينى نويز
ده گه يه نى. پيگه اته بنچينه ييه كانى برى تين له حه وشه يه كى
كراوه كه موسلمانه كان تيا كوده بنه وه و شوينى ده ستنويز
هه لگرتنيشه. له پرووى ميژووييه وه، پاشان هولى سرگيراو
گومبه ت و مناره بو نه خشه ساده كه زياد كراون. له ئاوو هه واي
فينكى گردولكه كان، حه وشه كراوه كه هه ر ماوه. له زوربه ي
گونده كان، مزگه وت حه وشه يه كى تاته ريژى ساكاره،
ده ورا نده ورى سه كوى به رده و كانيبه ك يان فيچقه يه كى
له ناوه راس ته. حه وشه ي تاته به رديش وه كوو ژووره وه ي
مزگه وتى ناسايى هه مان پيروزي خوى هه يه و ميوان پيش

ئەوھى پى باويته سەر بەردەكان دەبى پىلاوھكانى لەپى
بكاتەوھ.

لېرەدا، مەلا رۇژى پىنج جار پىش نوپژ دەكاو ھەركەسى
ھەز بكا نوپژى لەدوو دەكا. كرمانجى ئاسايى نوپژەكانى زور
بەچپىچى دەكا. زورىان ھەر نوپژ ناكەن. ئەوانەى نوپژىش
دەكەن بەزورى نوپژى شىوان دەكەن. لەلايەكى تىشەوھ
ئاگان بەزورى تارادەيەكى زور رىكارن. لەناسياوھكانى من،
بەتايبەتى ھەمەدەمىنى دەرگەلە، لەكاتى نوپژو دەست نوپژ
ھەلگرتندا ھەراوھورىايەكى زورى دەكرد. خوشى لەوھدابوو،
زورجار دەمانبىنى لەنيوھى، نوپژى دەبىرى و فەرمانى
بەنۆكەرەكانى دەردەكرد، ئىنجا لەكوى نوپژەكەى بىرى بوو،
دەگەرايەوھ، لەوى دەستى پى دەكردەوھ. راستە پىاو لەھەستى
راستەقىنەى ئايىنى كابرانەدەگەيشت، بەلام من ھەستم بەوھ
دەكرد كەئەمەى بەزورى ھەر بۇرىا دەكرد. ئەوھى محەمەدى
(موسلمان - و) بى بەھايەكى بالاي ديارىكراوى بەبالا دەبىرى -
موسلمانەتى خەسيەتى پىاوى جوامىرە. بەھەمان شىوھ،
ئاگان بەسووربوونەوھ واپىشان دەدەن كەزور توندوتىژن
دەرمەق بەگۆشەگىرىى و عەباپوشى ژنەكانيان لەبەردەم

بېگانان، كەچى كرمانجەكان، ئەگەر بىت و لەم بارەيەو
خوشيان سەخلەت بكەن، خاوخليچكن.

بېگومان مەرج نىيە مروۆ بۇ نويز بچيته مزگەوت.
لەراستيدا حەسيري نويزى ھەركەسيك مزگەوتى خويەتى.
نويزكردىنى واقيعى بەپيى گوند دەگوڤى. من لام وايە ئەمەش
بەھوى ئەو نمونەيەيە كەئاغا پيشانى دەدا. ھەرچونى بى، من
تېبينيم كرد كاتى ئاغا خوى لەوى بايە ھەميشە ژمارەيەكى
زورترى خەلك دەچوونە نويز، پى دەچى رى وپرەسمەكە وەكوو
رى وپرەسمى چوونە كەنيسەى ئينگليزى وابى، كەرۆژى
شەموان خەلكىكى زور زياتر ئامادە دەبن. بۇنموانە
حەمەدەمىنى دەرگەلەى دىندار، بەدرىژايى حەفتە لەمالەو
نويزى دەکرد، بەلام رۆژى ھەينى دەچووە مزگەوت و ئەوسا
زۆربەى گونديش دەچوون.

ھەندى گوند ھۆلىكى سەرگىراوى زيادەكييان تىدايە بۇ
زستان دەيكەن بەمزگەوت، بەلام ئەمەش چەسپا و نىيە.
لەناوچەى گردۆلكەكان و لەپيدەشتيش دا مزگەوت ھۆلىكى
سەرگىراو و منارەيەكى بەسەرەوہيە. لەو حالەتەدا نويز، يان
لەناو ھۆلە سەرگىراو كە دەكەن، يان لەسەربان.

به شى شه شه م

سنوور به نده كانى بابته تى پيشه وه

له وانه يه خوينه ر تيبينى كه م و كورتىيه كى گه وره ي كر د بى
له و نمونه به لگه ييانه ي بو پشت گيرى كردنى گشتانده كانم
پيشكه شم كر دوون. نزىكه ي له هر هه موو بارىكدا، نه و
ده سه لاتى باس كراوه يان ناغايه، يان خزمىكى نزىكى
ناغايه. له وانه يه جى پى رسيار بى ناخو نه گه ر هه موو
زانيار يد ه ره كانم گه نج بوونايه، هر هه مان نه و وينه گشتىيه ي
رهوشى كو مه لايه تى ده هاته ده ست؟

هوىه كانى سنوور به نده كردنى ليكو لىنه وه م به رى وره چه له كى
ناغا، به وردى هوكارى كر دهنى بوون. چه ند ساليك بوو، نه وه
من يه كه م ئىنگليز بووم كه به بى هيج جو ره پاسه وانىيه كى
سه ر بازى له ناو چه كه نزىك بيمه وه. له به ر نه وه ي وا يان دا ده نا
كه من ده بى نوينه رى نه ينى ده سه لاتى ئىنتىدا بى پيشووبم،
بو يه نر به ناسايى ببووم به جى گومان و بابته تى فزوولىه كى
نر. مرؤقى هو زه كى كورد له و سىياسه ته به رزه ناگا كه وا ي

لهبریتانیا کرد عیراق بکا بهدهولهتیکی سهربهخو. نهوان
وادادهنین کهکوردستان هویهکی گهورهی ناکوکی نیوان
ئینگلیزو عهرهبه. ههربویهش، نهگهرچی من لهگهشتهکهما
پسوولهی رهسمی وهزارهتی ناوهخوم پیبوو، وایان دادهنا
کهمن بهشیوهیهکی نهینی پلان درژی حکوومهت دهگیرم. کهمن
بهپهروشهوه بووم ئاگاداری وردهکاری تایبهتی ژیانی کورد بم،
نهوان وایان دادهنا نهو پهروشییهی من پهردهیهکهو
نهخشهفیلاوییهکانی خوومی لهژیر دهشارمهوه. نهمه ناغا
خانهخویکانی منی تووشی ههلوئیستیکی ناخوش کردبوو.
نهوان ناچار بوون، لهبهردهستووری میوانداری، وهکوو
میوانیکی بهریز مامهلهم لهگهلهدا بکهن و نهگهر وهکوو
قاوداکهوتبوو، هاتنی من نیشانهی نهوهبی کهئینگلیز
دهگهریتهوه، بیگومان ئاموزگاریی خهلکیان دهکرد بو نهوهی
بهباشی مامهلهم لهگهلهدا بکهن. لهلایهکی تریشهوه نهگهر من
دورژمنی راستهقینهی عهرهه بم، بیگومان نهگهر لهگهلم
ساردبن، یهکسهه کهرویشتم پولیس لیپرسینهوهیهکی توندیان
لهگهلهدا دهکات.

گرفت و نالوژیی لهوهش زیاتر لهگورپی بوو - حهمهدهمینی
دهرگهله بهدلنیاوییهوه بهدیلماجهکهی منی گوتبوو گوایه
بهدریژیی نهو ماوهی من لهوی بووم یهک تۆزقال چاوی
نهچوته خهو. نهو واتیدهگهیشته کهمن لهمهترسییهکی کوشنده

دابوويم، چونكه بوونى من لهوى دهره تىكى زيرين بوو بو
 دوژمنه گانى - نه گەر نه وان منيان بکوشتايه، نه و زور
 شه رمازار ده بوو بهرام بهر به حکوومهت! هه ربويهش هه موو
 شهوى چوار پاسه وانى چه کداریان له ده وری چارپاکه م داده نا.
 له م توژه نالوزهى فرت و فيل و بى متمانه ييه دا، پياو
 تى ده گا که ناغاگان، هه رچه نده زور حه زیان ده کرد من خووم
 له باره ی کاروبارى گونده وه گفتوگويان له گه ل بکه م. به لام
 له هه مان کاتدا، تا نه وپه رى گومانيان له هه ر شتى ده کرد که
 له وانه بوو من هه ول بده م بى ناگادارى نه وان، شتى له سه ر بزانه م.
 هه ربويه له به رنه وه ی نه وسا بروام وابوو دواتر بو
 ليکولينه وه يه کى قوولتر ده گه رينه وه ناوچه که، که م هه ول م ده دا
 گفتوگو له گه ل کرمانجه کان بکه م بوئه وه ی ساغى بکه مه وه
 داخو ناغا به راست و دروستى باسى کاروباره گانى کردووه يان
 نا! هه رکه سى نه م ليکولينه وه يه بکا به بنچينه ی تويزيه نه وه ی
 فراوانتر، ده بى نه م راستييه ی له به رچاوبى. ته نانه ت هه رکاتى
 نه و راستيانه ی من باسم کردوون نه گه ر به هوى توژينه وه ی
 زياتره وه بچه سپين، واپيويست ده کا که باسه که
 به شيکردنه وه ی ره وشه که، وه کوو له گوشه نيگای کرمانجه وه
 ده رده که وى، کو تايى بى.

به شداريس چالاکانه :

له لايه کي تريشه وه، هه ولم داوه خوُم له گشتان دني وشکي
شيوازي (کورد زه ماوه ن له گه ل دو تمام ده کهن) دوور بخه مه وه.
بيگومان من مه به ستم نه وه نه بووه که (په وشت و نه ريت) کوردي
تومار بکه م، به لکو زياتر هه ولم داوه تيشک بخه مه سهر هويه
دزه کاني ناکو کي و يه کيتي که کار له و جقاته بچوو که
نيشته جييه ي ناوچه ي رواندز ده کات. نه گهر باسه که ي من هيچ
پهندي تيدا نه بي، نه وه ي تيدا يه که جاري کي تر جه خت
ده کات وه که شتي کي بي هووديه خه سيه تي سا يکولو جی
به کومه له ي کولتووري بدری: کورد وه کوو کومه له يه ک، هه ميشه
به خاين و خويندو ته وه زهل و به وه ج و گه مره و .. شتي تريش
ناوبراون. نه م ليکولينه وه يه، به لاني که مه وه نه وه پيشان ده دا
که پيکها ته ي کومه ل هه ندي هه لس و که وتي باو به سهر تاکه
که ساندا ده سه پيني، به لام نه م نموننه ي پيکها ته يه،
به شينويه کي زور جياوان. کار له به رزه وه ندي تاکه که سه
جيا جياکان ده کاو نه وانيش به و پييه کاردانه وه ي جياوازيان
ده بي. هه رگيز گونجاني ته واو له گه ل نه ريتي کولتووري يه ک
ناگريته وه، له پراستييدا نه ريت خويشي هه ر ته نيا وه کوو

جەختىكى يەكگرتنى بەرژەۋەندىيەكان و جياۋازى بۆچۈنەكان
ۋايە. ھەموو دەستەۋتاقمە كۆلتوورىيەكان، ھەرچەندە لەبەر
رۇشنايى مېژۇۋدا بەچەسپاۋ بگەۋنە بەرچاۋ، بەلام لەھەر
سەردەمىكا، لەناۋ خۇيانەۋە لەحالىتىكى بەردەۋامى
ھەلقولان و گۆرانی شاراۋەدان و تەرازوۋەكە ھەمىشە
لەگۆراندایە.

بەم جۆرە ئەۋ گۆرانی توندو ھەلۋەشاۋانەى لەژىر زەبرى
بارودۇخى پەيوەندى كۆلتوورىدا سەرھەلدەدن، تەنيا بەپلە،
نەك بەجۆر، لەگۆرانی بچوۋكى سەرەتايى جيا دەبنەۋە
كەلەھەموو سەردەمىكا روودەدا ئەۋكاتەى كەدەستەۋتاقمە
كۆلتوورىيەكە لەژىر بارودۇخى (سروشتى) دا، ئەركى خۇى
جى بەجى دەكا، بەلام دەشى ئەمانەش دەست نیشان بگرىن.
مىكانىزمى گۆرانی كۆلتوور لەكاردانەۋەى تاكە كەسان
بەرامبەر بەبەرژەۋەندىيە سىياسى و ئابوورىيە جيا جياكانيانەۋە
ھەستى پى دەكرى. ئەگەر لەبەر ئەم رۇشنايىدا سەيرى
بگەين، دەبىنن تەنانەت گىروگرفتى ھۆزە كوردىيە بچوۋك و
نەناسراۋەكانىش پەيوەندىيەكى فراۋان و گشتيان ھەيە،
كەتەنانەت بەرەۋ بارودۇخى كۆمەلى ئىمەمامانىش دەكشىن.

ليكۆلينيەوہى كردهوہى گۆپان و پەرسەسەندن، گيروگرفتينيكي
سەرەكى بۆ كۆمەلناسەكان دروست دەكا. من خۆم وەكوو
ئەنترۆپۆلۆجىستىك وای بۆدەچم كەواچاكە ئەم جۆرە كارە
بەشيۆەيەكى باشتەر ليكۆلينيەوہى لەسەر بكرى لەبارودۆخى
وردى كۆمەلەيەكى بچووك و مەيلەو چەپەك كەسنوورى
بەرژەوہەندى تاكە كەسەكانى بەروونى دياربى، بەلام
گيروگرفته كە گيروگرفتى پيادەكردنى گشتييه.

لەئەنجامدا، لەبارەى كوردەوہ، من تاكە هيوام ئەوہيە
كەشيكردەوہى من ھەرزوو بەليكۆلينيەوہى قوولتر بىي
بەكارىكى سەردەم تىپەريو.

* * * * *

پهراوینز

1 (A. Jaussen – Les cutumes des Arabs au pays de Moab.)

A. Musil – Manners and customs of the Rwala Beduins.

E . W. Lane – Manners and costoms of the Modern Egyptions.

E . S . Drower – the Mandaeans of Iraq and Iran.

G . W Murray – sons of Ishmael.

(2) B. Z – Seligman – studies in Smitic Kinship (Bulletin of school of Orintal studies Vol. iii)

H.N Granqvist – Marriage Conditions in a Palestine Village

(3) C. J Edmonds – A bibliography of Southern Kurdish (Juornal of the Royal central Asian society. Vol. xxxiv, 487)

بۆ وینه فوتوگرافیه کان بروانه :

(4) Hay, pp. 200 , 222

(5) (هاملتن) باسی دروست کردنی نهم پیکایه سی کردوووه
لهکتیبی :

Road Through Kurdistan.

(۱) دهسەڵاتی تەدارانی حکوومەتی عێراق دەتوانن لەریکای یەک

تاکە ناغای هەرە گەرەوه گەتووکۆ لەکەل هەرکیان بکەن.

نەگەرچی هۆزەکە، خۆی بەسەر چەند کۆمەڵە مالباتیکی

بچوو کەدا بڵاوبۆتەوه کە لەناوچەیهکی بەربلۆدا دەژین، بەلام

وادیارە پلەیهکی بەرزە یە ککرتنیان لەنیواندا هەیه.

هاوینی (۱۹۳۸)، کیشەیهکی یاسایی لەنیوان ناغای هەرە

گەرەوهی هەرکیان و جەمیلان بەحرکە (عەشیرەتی گەردی)

هەبوو. کیشەکە لەسەر نەوه بوو ناخۆ پیتویستە ناغای

هەرکیان، بەرامبەر بەمافی لەوه پاندنی پەزەکانیان لەزەوهی

گەردییان، کەن بەجەمیلان بەدات. جەمیلان لای من کلەیی

دەکرد کەزۆر لەگۆینە لەم کیشەیهدا هەرکی بەنەوه چونکە

نەوان پارەیان زیاتر و نابووریان بەهێزترە و دەتوانن بەرتیل بەدن.

کیشەکە، خۆی لەخۆیهوه، نەوه دەسەلمینن کەبۆی هەیه

هەرکی داواي مافی پەز لەوه پاندن بکەن لەو زەویانە

کەوتوونەتە ناو چوارچێوهی دەسەڵاتی کۆمەڵە جیوارەکانەوه.

(۷) (هاس) نەم دوو کەسە ی بەنامۆزا داناه، بەلام

لەراستیدا، نەمانە مام و برازان نەگەرچی مەیلە و هاوژەنی یەکن.

عەل وەدین، کە برازاکیه، دەسەڵات و ناوبانکی زیاترە.

(۸) لەکاتی سەردانەکە ی مندا، نەحمەد بەکی توفیق بەک

موتەسەرپی هەولێر بوو. نەم پیاوه کوردیکی خەلکی ناوچە

نهختی پیتشکه و نووی سلیمانی بوو. خوئی کاربایه کی زور
زیره که و که سایه تیبه کی زور ته و اوئی ههیه. من زور مه منوون و
منه باری نه و پیاوهم بو نه و ناسانکاری و هاوکارییه له گهائی
کردم و بهمه وه توانیم کاره مهیدانییه کهی خووم نه نجام بدهم.
به تاییه تی له بهر نه وهی کابرا، نه و کاته هه لویتستی سیاسی
نهختی ناسک بوو. چونکه بهژن و ژنخوازی خزمایه تی له گه
ناگانس هوزی پشدهر هه بوو نه و انیش نه وسا یاخی بیوون. بویه
هه ندن عه رب له حکوومه تی به غدا به گومان و درد و نگییه وه
سهیریان ده کرد. نه مهش په یوه ندی له گه له نه و ناوبانگه
ناسکهی هه بوو که گوایه لایه نگرسی بریتانیایه، نه مهش به هیچ
جوړن له عیراقی تازه دا شتیکی باش نییه. نه مه ناسته نگیکی
که وره بوو له بهر دهه داوکاریی من بو نه وهی له گه شته که مه دا
ناسانکاریم بو بکه ن. له و بارود و خه دا، هاوکاریی نه و پیاو
هه بیکای ریزو پیتزانییکی زوره.

(۹) عیراق هه ره له سه رده می تور که وه عه سکه ریسی نیجباری لی
ده کیرا. عه سکه ری کردن به ناو هه موو کورد ده گریته وه.
یه کن له نیشه کانی موختار نه وه یه مندالی تازه له دایکبوو
ناو نووس ده کاو نه وانهی ناوی عه سکه ری بیان دین، ناویان ده داته
بودیر. له گه نه مه شدا، تا بهم دوا ییه هیچ جوړه تو ماریکی
راسته قینه نه بوو. جا بو نه وهی خو یان له عه سکه ریسی بدزنه وه.

نەوئەندە بەس بوو كە لەكاتى خۆيدا بەرتىلى چەور بەپياوئى خۆى
بدەن.

بەپىچەوانەى نەمەوئەش، خزمەتى سەربازىيى دەرفەتتىكى باش بۆ
ئاغا دەرفەخسىنى بۆ نەوئەى ھەركەسىكى حەزى لى نەكا لەخۆى
دوور بخاتەو. نەمەيە پوختەى رەوشەكە وەكوو دىلماجەكەم بۆى
باس كردم، بەلام من خۆم ھىچ ژمارەيەكەم لەبارەى نەوانەو
دەست نەكەوت كەبەرەستى چووبوونە عەسكەرى.

(۱۰) ناوئەكە بەتەواوئى بۆ سۆرانەكانى ناوچەى دەركەلە
دروست نىيە. لەناخىرو ئۆخرى سەدەى ھەژدەدا، وشەى سۆران بەو
ناوچەيە دەگوترا كەنزيكەى لەكەل ناوچەى (۸) و (۱۳) لى
نەخشەى (۱) دا يەك دەكرىتەو وەو مەرەكانى سۆران بەناوئى
خۆيانەو دەسەلتىكىان تىدا دامەزراندبوو. حەمەدەمىن بەكى
ئاغائى دەركەلە وائى بۆ دەچىن كەخۆى راستەوخۆ لەو مەرەئەى
پىتسوو بەپاش كەوتوو. كەخۆى و خزمەكانى بەخۆيان دەلەين
بەكزادەى سۆران - (واتە : نەوئەى بەكەكانى رواندز). نەمبۆ،
زاراوەى سۆران ھىچ چەمكىكى راستەوخۆى زەوى تىدا نىيە، بەلام
نەو ناوچەيەى لەخستەى (۲) دا ديارىكراو، نەو لەژىر دەسەلتى
حەمەدەمىن بەكى دەركەلە داىە.

(۱۱) بۆ بەراورد، پياو تىبىنى نەو دەكا كەشىخ محەمەداغائى
وئەلشى ئاغائى ھەرە گەورەى بالەكايەتى و تايغەى مەلا شەرەفى

دەيتوانى رەچە لەكى خۆى تا ھەژدە پشت بباتەو، بەلام
نەدەگەيشتە نەو مەلا شەريفەى كەمەبەستە.

(12) C. Daryll Forde – Fission and Accretion in patrilineal Clans
of a Semi – Bantu community in southern Nigeria. (J. R. A. I. Vol
68 – 314

- R. Firth we the Tipokia. 370. 371

تیبینی نەو ھش بکە کەسە بارەت بەدەستووری زەماوەندی
نامۆزا، تایفەو تیرەى کوردی زیاتر نارەزووی زەماوەندی ناوہخۆ
دەکن، تا زەماوەندی دەرەکی.

(۱۲) من ھیچ بەلگە یەکم بەدەستەو ە نییە پێشانى بدا داخۆ
کریکە چ جوړیکە. لەزۆربەى بۆنەى جیاجیاو لەزۆر بارى جوړاوجۆر،
لەناوپردان و وەلش و دەرگەلە بۆیان دووپات کردمەو ە کە
پنکەوتنى باو نەو یە: نەگەر نەو ەى زەو ییە کە دەکا، و لاخ و
کەرەستە و تۆو .. ھتد ھى خۆى بى، ناغا نیو ەى سەرچەمى
بەرھەمى زەو ییە کە دەبا، بەلام نەگەر و لاخ و کەرەستە و
تۆو کەش ھەر ناغا خۆى دا بىنى بکا، نەو ەلە دوو سییەکی
سەرچەمى بەرھەمە کە دەبا. بەگوێرەى قسەى (ھاس) (ل ۶۸)
ژمارە کە تەنیا لە (۱۰٪) ى بەروو بوومە کە یە، بەلام وەکوو من پوونى
دەکەمەو ە کریى (۵۰٪) پەنگە بەو زۆرییە نەبى وەکوو
دەکووتە بەرچا و.

(۱۴) (های) له (ل ۶۸) دا باس دهکا کهره وشت وایه له سهره تایی
سال، له ههر میگه لیککی گه وره مهریکی ناوس به ناغای ههره
گه وره دهدهن. (های) هیج جیاوازی له نیوان هوزو به ره باب ناکا.
له وانیه نهم نهرکه به رامبه به ناغای به ره باب نه نجام بدرن زیاتر
له هی هوز.

(۱۵) دیاره قهواره هی نهم گونده مام ناوه ندییه. که چی
بنکه هی وه کوو ده رکه له و مهرکه زور له مه که وره ترن. ههروه ها
وه لاش له هه ندن لاوه کوشک و سه رای شیخ محمه دهه و له وه دهکا
ره وشی خزمایه تی خه لکی نهم گونده شتیکی نموونه یی بی.

(۱۶) له ناوچه هی باله کایه تی به ده گمن واده بی ژوو رییک بو
دیوه خان تهرخان بکن. به زستان ریوار که مه و نه کهر پیویست
بکا له شوینیکی مائی ناغا جیگایان بو دابین ده کرن.
له لایه کی تریشه وه، به هاوین ساباتیک له جیگایه کی نزدیک
مائی ناغا دروست ده کن و رایه خ و کورسی و سه رینی لن داده نین.
ریوار له ون خواردن ده خون و ههر له ویش ده خون.

(۱۷) وا دیاره شیخ محمه د به دریژایی ژیانی نهم ناتوره یه
له دوو بووه.

(۱۸) له گونده کانی پیده شت، گهرهای زوری هاوین و زور بوونی
ریوار له زستان واده کن که ژوو ریکی هه میشه یی بو دیوه خانه
بیته تهرخان کردن. بو باسی نهم بابه ته پروانه (های) (ل ۴۷) -
(۴۹).

(۱۹) ناغا هه ره كه وره كان زورجار برنجى زياده له دهره وه ده كرن بو نه وهى ناچار نه بن له باتى برنج ساوه پيشكesh ميوانه كانيان بكن كه له برنج بن نرفتره (بروانه دواتر).

(۲۰) زه حمه ته بتوانين له سه رچا وهى كورد ييه وه زانيارى باوه رپينكراو له بارهى گومرتهى پار كه به ده ست بيتين. كوره كهى شيخ محمه د دليياى كردم كه باوكى (۳۰۰۰) پاوه ندى به زيرو پار هه بو وه. كه چى نيستا قه رزارى بازركان و سوو خوره كانه.

(۲۱) له كونده كانى ده ورو به رى ده رگه له. پارچه زه وهى جيا جيا هه يه بو چاندى ماش ته رخان كرا وه. ماش وه كو و جورن نيسك وايه. ليتره زه ويى كه نم چاندى كه متره. زور بهى به ره هه مى ماش كه بو بازركان ييه.

(۲۲) له باتاس. كه مه تران ده وروى ناغا ده بيتين. به ره هه مى تووتن مولكى كه نيسه يه. نيدى هيچ كير و كرفتيك. له بارهى پتويستيه كان نيشى تا كه كه سه كانه وه ناميتين. به لام نه وه ندهش هه يه مه ترانى مه سيحى ده ق وه كو و ناغاي خيل وان ييه.

(۲۳) نه مه له رووى تيوور ييه وه شتيكى نه سته مه. چونكه به بيتى پيتاسهى عيراقى. زه ويى خيله كى زه ويى مير ييه. له گه ل نه مه شدا دياره كه كاتى خوئى گور ينى خاوه ندار يى زه وهى له پنده شت و كرد و لكه كان رووى دا وه.

دهه وو، زور بهر پرتوه به شوویان ده دا. له وه ده کا نه و سیستمه زور
شنی هاو به شی تیداین له کول سیستمی (موی چای) ی باشووری
چین.

تیبینی وهرگیر:

لیره دا نووسر به هه له تیگه یشتووه، هیج کرمانجیک
کچولهی خوی له بهر ناپه سندی نافرۆشن، نه وه نده هه یه زور جار
له بهر نه بوونی کچه کهی ده که ویتته ماله عه یانیک، یان واده بن
که کچوله یه کی وا دایابی بمرن و مالی خانه دانیک به خویانه وه
بیگرن و به ختوی بکن و نیشی ماله وه شی پی بکن..

(۲۷) نه م سهرنجانهی سهره وه ههرکیز هۆزه کۆچره ره کان
ناکریتته وه. ده یانکوت له ناو ههرکیان هه موو بونه که به یه ک
رۆژ ده بریتته وه، ههروه ها ده یانکوت نیشه که زور دابی نانیسلامی
تیدایه.

(۲۸) لیره دا جینی بایه خ و تیبینی نه وانهی مه کینهی دروینه
(دراسه) دروست ده کهن ناگیان له بارودوخی عیراق نییه. من له م
باره یه وه قسم له کول ناغای زه و بیداریی گوندی سه عداوه کرد
که بیست میلینک له رۆژاواهی هه ولیره. ناغاکه کابرایه کی
دهوله مندو خاوه نی بیرینکی پیشکه وتوو بوو. کوتی ناماده م
بهد هزار پاوه ند له مه کینهی جووت (تراکتهر) و مه کینهی
دروینه (دراسه) سهر ف بکه م به لام کوتی نه وه ندهی من بزانه م
یهد کۆمپانیای دروست کردنی مه کینهی دروینه نمایندهی

له به غدا هه یه و مه کینه کەش کەرەستەن یە دەه کی له کەلدا
نییه .

(۲۹) تەوون نامیرینکی تەواو جیا یه ، لیرەدا باس نە کراوه
چونکە دیارە بایه خن کۆمەلایه تی نە وەندە کرنک نییه .

(۳۰) بەرێوه بەرایه تی دوو جوړه کوشتن له یه ک جیا دە کاته وه :
کوشتنی بە دوژمن داریی کە پاساوی خیله کی خۆی هه یه و
کوشتنی ناسایی کە شتی وای نییه . یه کە میان یاسایه کی
تایبه تی ده یگریتته وه کە سزای هه ره زۆری دوو سال بەندییه ،
کە چس دوو هه میان ده کە ویتته بهر یاسای سزادانی عیراقس
کە سزاکه ی زۆر توندتره (مردنه ؟) . نە مه کاردان هه یه کی
تایبه تی هه یه . زه مانس خۆی . به پیتی ده ستووری خیله کی مه سه له ی
شهره ف ته نیا به کوشتنی کابرا . به شینوه یه کی شیاو یه ک لا
ده کرایه وه . له و حاله ته دا ، هه ر نە وەندە ژنه کە له جقاته کە ی خۆی
ده رده کراو ده بوایه خۆی پارێزگاری له خۆی بکا . نە مرۆ ، میردی
تۆله سین ده بن بۆ ده سه لات دارانی سه لمینن کە مه سه له کە
به راستی مه سه له ی شهره فه ، نه ک کوشتنیکی هه یمانه . کە واته
، نیستا ده ستووره کە وایه کە هه ردوو تاوانباره کە بکوژن .

(۳۱) بگه ریوه بۆ دوژمن داریی نیوان حوسینس و نه هاشیبس

له فه له ستینی نە مرۆ دا .

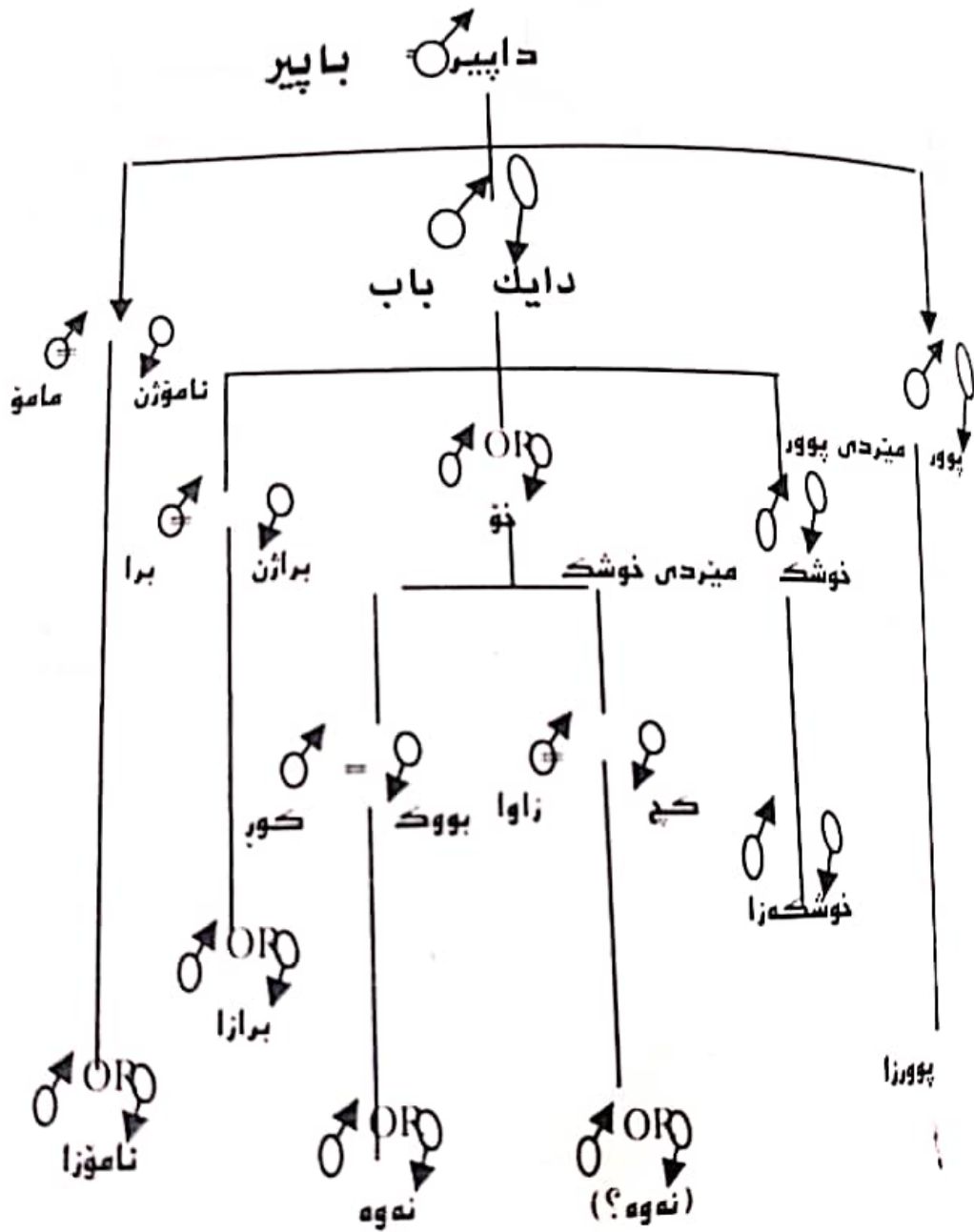

خشته‌ی (۲): خزمه‌کانی دایک

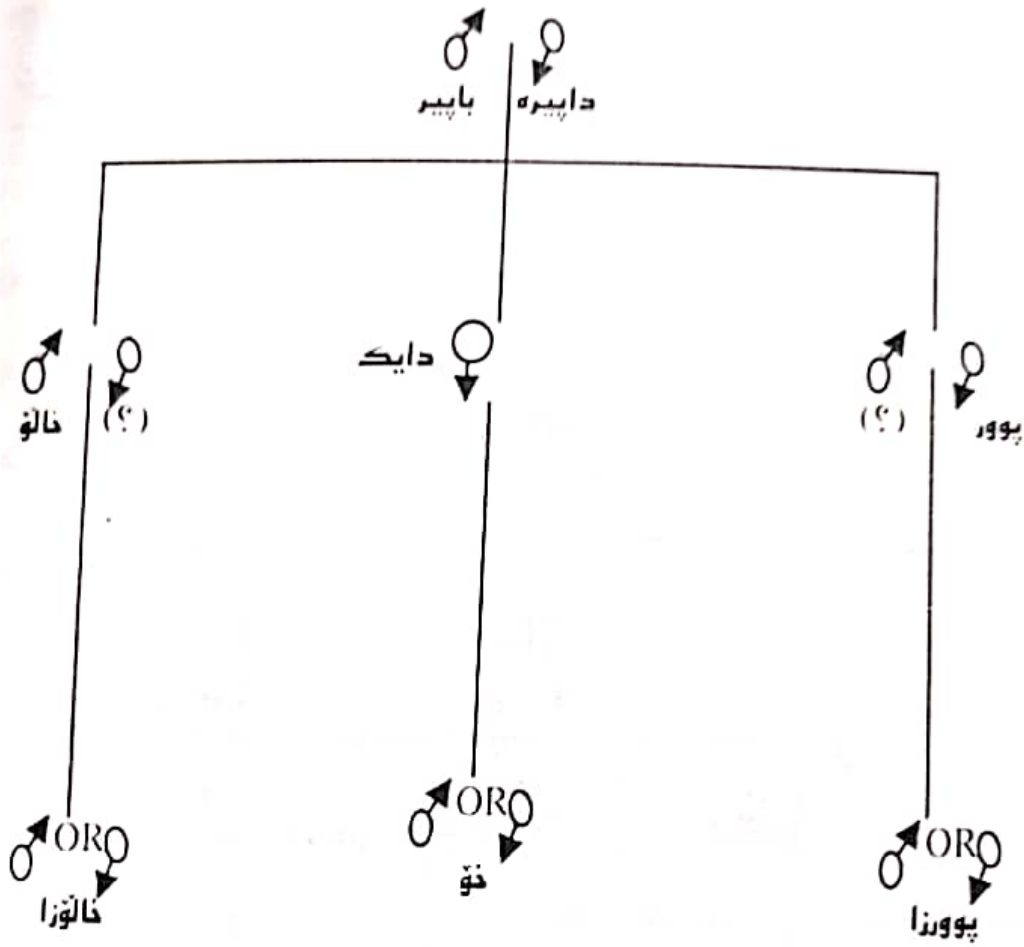

خشته‌ی (۱۳): خزمه‌کانی ژن

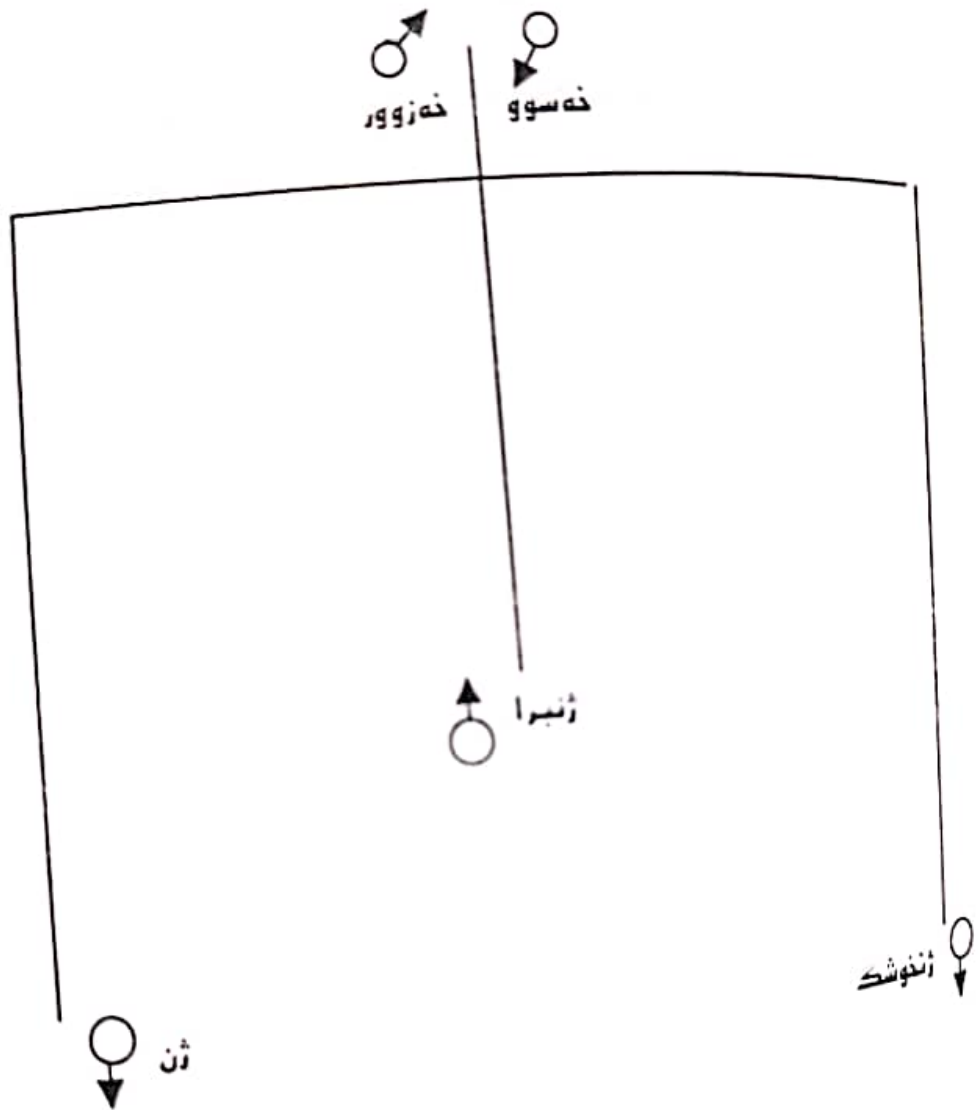

خشته‌ی (۳ب): خزمه‌کانی می‌برد

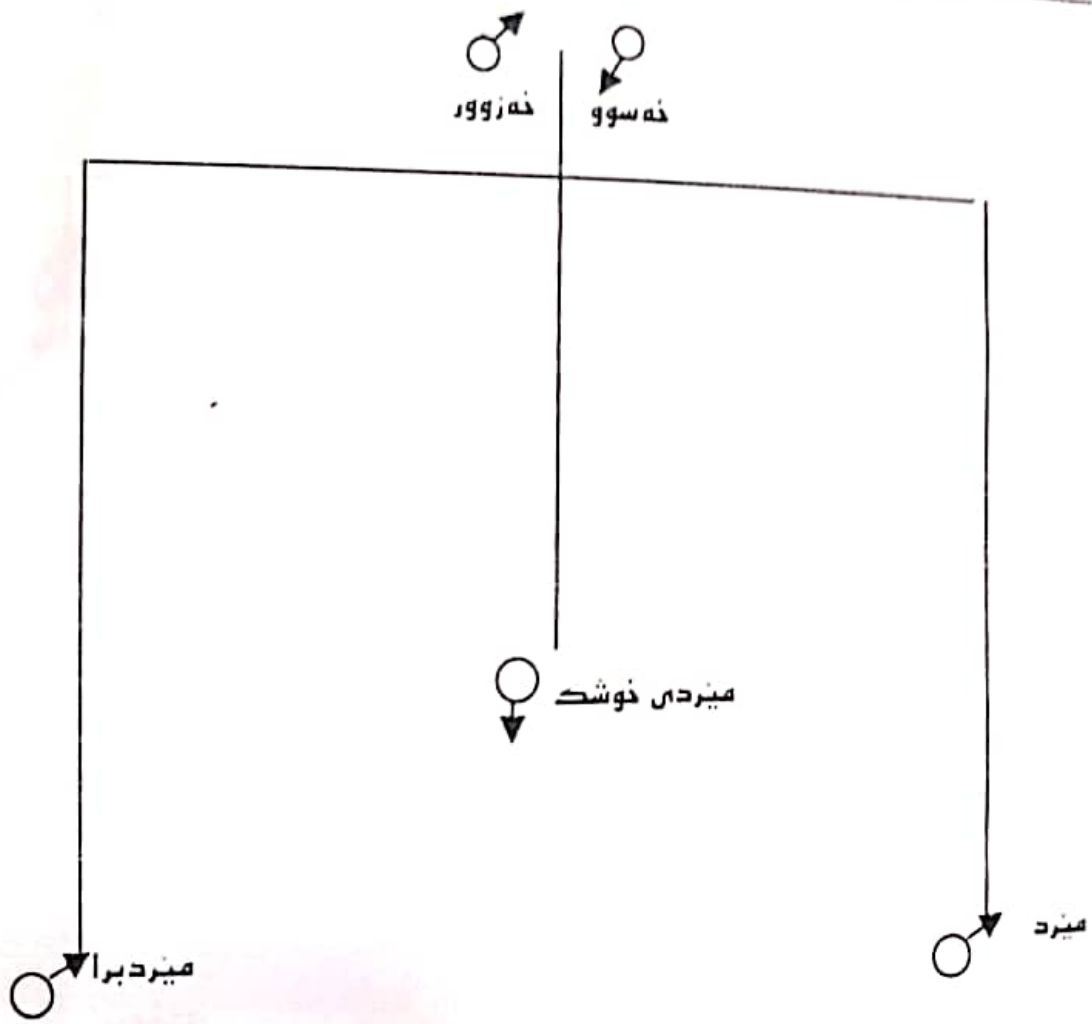

تییینی له باره‌ی خشته‌ی زاراوه‌ی خزمایه‌تی

گشتی: ئەو زمانه کوردییە‌ی له ناوچه‌ی رواندز قسه‌ی پێ ده‌که‌ن، زۆر شتی هاوبه‌شی له‌گه‌ڵ فارسی کۆن تێدایه، به‌لام شتی وه‌رگیراوی عه‌ره‌بی زۆر له‌هی فارسی نوێ که‌مه‌تر تێدایه. له‌هه‌ردوو زمانه‌که‌دا، زاراوه‌ی خزمایه‌تی لێکه‌دراوی ره‌گی میندو نه‌ورۆپی و سامی هه‌ن، به‌لام هه‌ماهه‌نگییه‌کی نزیکیان نییه. به‌م جو‌ره:

<u>کوردی</u>	<u>فارسی</u>	<u>عه‌ره‌بی</u>
باپیر	جد	جد
باب	پدر	ابو
دایک	مادر	ام
مامۆ	عم	عم
خالۆ	خال	خال
برا	برادر	اخ
خوشک	خواهر	اخت
کور	پسر	ابن
کچ	دختر	بنت

بۆی هه‌یه‌ نه‌مه‌ش گرنگی خۆی هه‌بن که‌ له‌ کوردی و فارسیدا وشه‌ی سامی (مامۆ، خالۆ، عم، خال) بۆ هه‌ردوو جو‌ره (uncle) به‌کار دێن.

خشته ۱ (۱):

ههروهكوو له شویننیکى تری نووسینه که پروونمان کرده وه ،
دیاره زاراوهی نامۆزا (مندالی برای باوک) به مانای پۆلینکاری
به کاردی و هه موو نه ندامه کانی تیره ی (خۆ - Ego) ده گریته وه ،
ئه مه زۆر له به کارهینانی عامیانه ی وشه ی (cousin) ده کات
روون نییه داخۆ زاراوه ی وه کوو (میردی خوشک) هه
راقه کردنه به مانای (میردی خوشکم) ، یان زاراوه ی راسته قینه ی
نامارژه ی عامیانه یه وه کوو:

Brother – in - law

بووک (daughter – in- law)

زاوا – (son – in - low)

نه وه (grand child) له وه ده چی مانایه کی فراوانتری

تیدابى ، به مانای (ره چه له ک - desendnts) بى .

خشته ۲ (۲):

تیبینی بکه که له سیسته می زه ماوه ندی نامۆزا ، له وانه یه
زۆر جار (برای دایک) ، (خوشکی باوک) بىنى ، به جوړی که
(خالۆزا) بى به یه کى له نه ندامانی تیره ی (خۆ - Ego)

خشته ۳ (۳):

ژن (wife) و میرد (hasbnd) مانای وشه بیان یه ک

له دواى یه ک به م جوړه یه : ئافره ت (woman) و پیاو (man).

روون نیه داخو هیچ کام لهم خشتانه رهوشی فرهژنییان
تیدا هاتووه؟ جهلال بهگی ههشتهم کوپی میری ده رگه له پیی
گوتم که ته نیا یهک برای (له دایکی خوئی) ههیه. باسیشی کرد
گوایه هه به زر دایکی دهلی (دایک)، به لام نه گهر ورد تر بی
ناره که شی له گهل دا دینی. بهم جو ره: (دایک فاتم). من نازانم
داخو هیچ جیاوازی له نیوان برای ههقی باوکی (خو) و زب
براکانی ده کرین.

پاشکوی دووہم

ہیلکاری تہ کنیکی

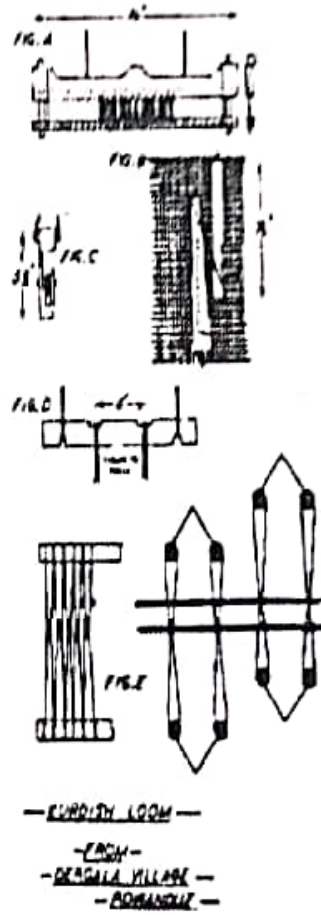
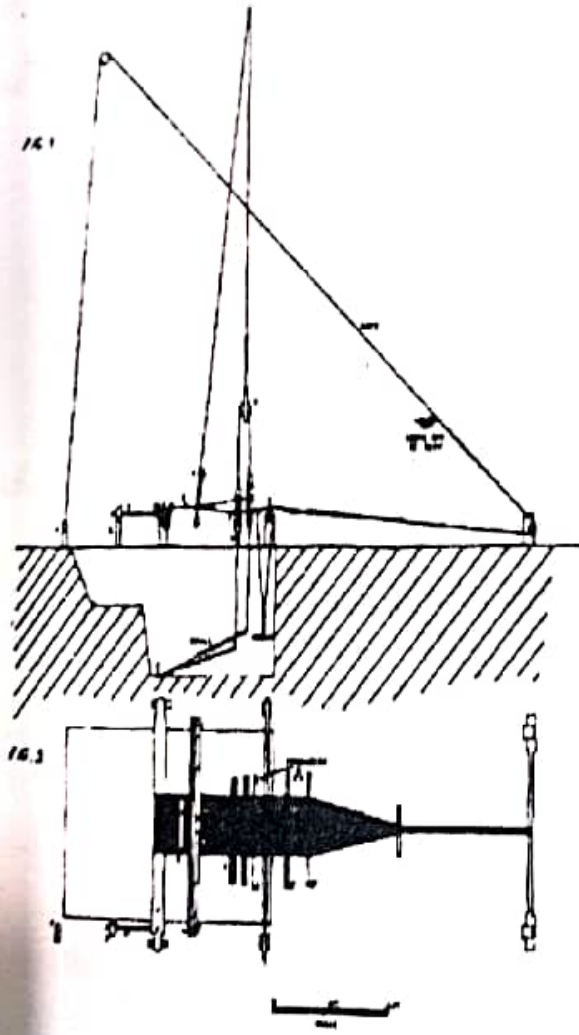

۱. دەزگای جۆلایی کوردی:

دەزگای جۆلایی کوردی کە لە لاپەرە ی بەرامبەر بەوینە کە
پیشان دراوە، ئەوەندە ی من ناگادار بێ تا ئیستا بە دوورو
دریژی باسی نەکراوە. (لینگ رۆس) ناوی جۆلایی (پیچالی
مینی) دینی وەکوو جۆرە جۆلاییەکی بەرتەسک. بەلام
وەسفی ناکا. جۆلایی پیچالی کوردی، کە لێرەدا پیشان دراوە،
وەکوو ئەوەیە وایە کە لە میزۆپۆتامیای ناوەراست هەیە،
ئەوەندە نەبێ کە ئەمە ی دواوە (قامیشە کە ی) شوپ دەبیته وە،
بەمە وەش ماوە ی (رایە ئە کە ی) بەرینتر دەبێ.

لە گەل وینە کە دا (کە بە داخە وە لە بەر زۆر بە کارهاتن کال
بۆتە وە)، هیلکارییە کانی بەرامبەر کە م و زۆر دەوری
درونگردنە وە ی خویان هەیە.

جۆلای خۆی لە ناو چالایی دەزگای جۆلایی دادەنیشی.
بەهۆی شەپکە کانه وە، بە پی ئیش بە میکانیزمی (heddle)
دەکا. کە چی بە دەس ئیش بە مە کووک و (sley) دەکا.
وینە ی (۱) کەرتیکە لە جۆلایی و وینە ی (۲) نەخشە ی
مارشێوێه تی.

بە شە کانی ئامیرە کە کە بە (A.B.C.D.E) و بە تیپی
بچووک نیشانە کراون، لە لای راستە ی هیلکارییە کە بە وینە ی

سانهوی و بهرینهی گوره پیشان دراون. ریژهی وینهکانی
(A.B.C.D) نهویه کهنیشان دراوه، وینهی (E) تهنیا
هیلکارییه و بهس.

وینهی (A)، قامیش و دهفه پیشان دهدا. ههروه کوو دیاره
ئه مه زور به ئاسانی هه لده وه شینریته وه. شهی قامیش زور توند
به چوارچیوه دارینه که وه نه لکاوه، به لکو زور به ره های به درزی
قووله وه دا دهروا که به هیل خالدار پیشان دراوه. ئه مه لی
ناگه ری رایه له که بویه ک لا (رابکیشی) ئه گه ر جو لا نه توانی
شهیه که زور راست رابکیشی.

تیوه ریخی سه رکری ته و او کراوی پشت سه رگره که، به هوی
ئامیری که وه توند شه ته ک ده دری که له وینهی (B) دا پیشان
دراوه. من نازانم زاراوهی ئینگلیزی به رامبه ر به م ئامیره چییه.
ئامیره که، له یه کی له وینه کاند، له شوینی خویدا ده رکه و تووه.
له دوو پارچه دار پیک دی، هه ریه که ده رزییه کی ئاستی
له سه ری که، له گه ل داویکی پارچه که ی تر لیک به سراون.
به ریک خستنی دریزی داوه که، دوو پارچه داره که له شریتنکی
توندی به دریزی جیا جیا، ریک ده خری. هیلکارییه که پارچه
داره کان له شوینی خویمان و له سه ر کره که پیشان دهدا. پیش
ئه وه یه کیکیان بخریته ناو نه وه ی تره وه.

وینەى (C) یەکنى لەخریلهکان پیشان که (heddle

rocker) رادهگرئ

وینەى (D) یەکنى لەو شریتانه پیشان دەدا که داوو

شەپکەیان پیندا شوپر بوتهوه. لەخانى (D) دا، وینەى (A) بهکهرتیکى برگهیی دەرکهوتوو.

وینەى (E) (بههیلکاری) پیشانى دەدا چون داوهکانى

رایه‌ل بهناو (leash) ی (heddle) دا ودهکرئن. تیبینی بکه

لهوینەى (A) دا (heddle) (counter heddle) جووتانه،

داوه تاکهکان بهناو هەردوو تاقمى (leash) دا دەرۆن له‌لایه‌کى

(rocker) داوه جووته‌کانیش بهناو نه‌وه‌ی تردا دەرۆن. من

به‌وردی پیننه‌که‌وتم داخو داوه‌کانى (leash) چون گرئ

ده‌درین و قوفه ده‌کرئن.

ئەو کره‌ی ته‌واو ده‌بن له‌دارینکى چوارگوشه‌یه‌کى ده‌پینچرئ

(J). ئەمەش به‌هۆی دارینکه‌وه (H) له‌شوینی خۆی ده‌وه‌ستئ

که‌ده‌خرینته‌ناو یەکنى له‌چوار کونى لایه‌نه‌کانى (A) و

له‌چه‌نگالینکى چه‌سپىوى سه‌رزه‌وى (F) ده‌پینچرئ. بو

رینکخستنى رایه‌ل. په‌ته‌که‌له‌ (F) ده‌وه‌شل ده‌کرینته‌وه‌وه‌نه‌وسا

(H) و (J) ده‌شى چونمان بوئ وایان رینک بخه‌ین. پینویسته

ئەوه‌ تیبینی بکه‌ین که‌ بوگونجاندن (F. G. H) له‌وینەى (A) و

هه‌روه‌ها له‌وینەى (B) دا پیشان دراون، هه‌رچه‌نده‌ له‌لای

دهسته راسته‌ی جۆلا چه سپاوان هه‌روه‌كو له‌نه‌خشه‌كه‌دا ديارى
كراوه.

سى بلاوكه‌ره (سى دارى سست) هه‌ن، نه‌وه‌ى پيشه‌وه‌يان.
له‌پيش دارى لوولدر او دايه (K). نه‌مه‌ى دواوه‌يان به‌و سه‌نگه
داده‌گيرى كه‌له‌وينه‌ى (ا) دا پيشان دراوه. نه‌مه‌ لى ناگه‌رى
بلاوكه‌ره‌وه‌كه به‌ره‌وپيش بخزى بو ناو ناميرى (heddle) و
هه‌روه‌ها نايه‌لى رايه‌ل له‌سه‌ر (K) دا (هه‌لبه‌زى). به‌بى نه‌م
ناميره بلاوكه‌ره‌وه‌كانى دواوه پنيويستيان به‌رينكخستنه‌وه‌ى
به‌رده‌وام هه‌يه.

دارى لوولدر اووى (K) رووى سه‌ره‌وه‌ى نه‌ختى هه‌لكولدر اووه
بوئه‌وه‌ى داوه‌كان له‌شوينى خويان گير ببن. نه‌مه هه‌مان نه‌ركى
بلاوكه‌ره‌وه‌كان ده‌بينى كه‌بريتين له‌پراگرتنى داوه‌كانى رايه‌ل
به‌توندى و به‌ليك بلاوى.

نه‌مه دووباره بوونه‌وه‌ى له‌نه‌خشه‌ى ده‌زگاي جۆلايى
سه‌ره‌تايى شتيكى ناساييه.

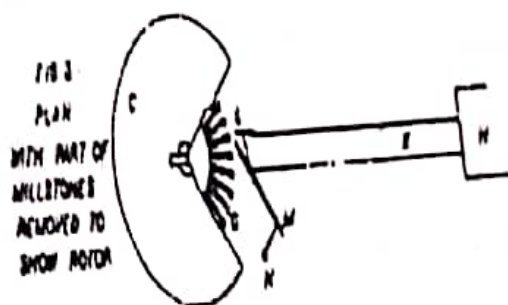
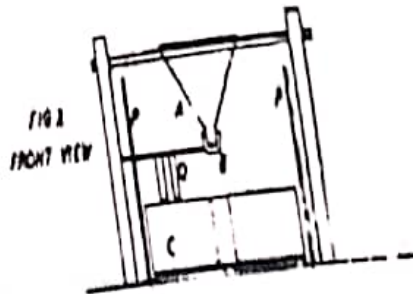
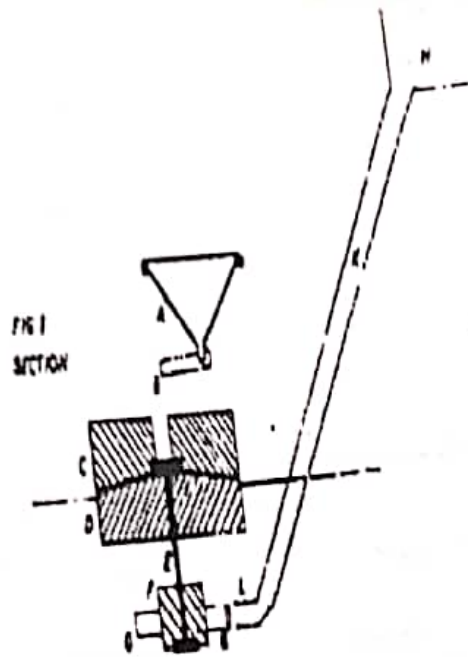

- DIAGRAMS TO SHOW WORKING -
 - PRINCIPLE OF A RUSSIAN MILL -
 - APPROX. SCALE: MILLSTONE DIAMETER -

ب - ناشى كوردى ناوچەسى گىردۆلكە ، جۆرى

تۆربىنە :

پىويستە ھىلكارىيەكانى بەرامبەر لەگەڵ وینەكانى كۆتايى بەيەكەوہ بخوینرىنەوہ. ئەو جۆرە ناشەى بەھىلكارىي پيشاندراوہ، لەسەراپاي ناوچەى پرواندزدا ھەيە (نەخشەى ۱)، ناوچەى (A) و لەوانەيە لەو سنوورەش زياتر بلاوبووويتەوہ، بەلام لەناوچەى پيدەشتا نيە. لەوئى چەرخەيەكى ئاوى (ناعوور) تەواو جياواز بەكار دى. من تائىستا نەمتوانيوہ وەسفى ھىچ جۆرە ناشىكى وا لە ھىچ شوينىكا بەدەست دىنم. ئىش پىكردنى ناشەكە ھەر زۆر ئاسانە، ھەرچەندە من نەمزانيوہ ھىچ نمونەى ترى ميكانىزمى سەرەتايى، ئەم بنەما تۆربىنەى بەكاربى.

ئاو لەپرووبارىكەوہ (H) ھەلدەبەستى و بەھوى قەنتەرەيەكەوہ (K) دادەپزىتە خوارى. ئەمەيان ھەندى جار سەرى تەواو قەپات دەكرى، بەلام لەشيوەى جوگەلەيەكى بارىكدایە. سەرجمى بەرزايى ئەو ناوہى بەم جۆرە دەست دەكەوئى دەورى (۲۰) پىيە. لەبنەوہى قەنتەرەكە، ئاوەكە بەناو ئاوہپۆكيبەكى ئاسوئى (L) دا تيدەپەرى كەكونەكەى بەھوى ميكانىزمى (M.N) پىك دەخرى. ئەويش لەسەر عەرزى ژوورى ناشەكە ئىش دەكا. لەئاوہپۆكەوہ، ئاو دەچىتە ناو تۆربىنە خولینىك كەپەرەكانى دارن (G) و لەسەر قوقزىكى

پتھو (F) دادمه زری. نهم په پړانه نهختی به لاری لی دراون و پارچهی رووی سهره وهیان بپراوه بو ئه وهی وهکوو ده فریگی لی بی. پادهی لارییه که لهوینهی ژماره (۱۵) دا دیاره. تا قمه خولینکه ییه کی یه دهگ له دهسته چه پی وینه که دیاره. هیچ بنکه ی له ژیردا نییه و هه موو میکانیزمی خولینکه که به ره هایی له سهره وه هه لواسراوه، ته نیا شهفتیکی ئاسن (E) رایگرتووه، ئه مهیان ده چیتته ناو کونی به رداشی ژیره وه (D) (که توند له دیواری ده و روبه ری قایم کراوه) و درزیکی بو ناو به رداشی خولاوهی سهره وه (C) تیدایه. من نهم ئامیره م به لیک هه لوه شاهویی نه دیوه، بویه له رینبازی وردی رینکخستنی شهفته له ناو به رده خولاوه کانی (F) و (C)، یان له رینبازی چونیه تی پراوه ستانی، دلنیانیم که کوتایی سهره وه و پسته که له سهر به ردی چه سپاوی (D) دان. میکانیزمی دهغل تی کردن زور چاک لهوینه که دا روونکراوه ته وه. دهغله که له دو له دانه که وه (A) ده پرا بو ئه و شوینهی دنک دنک به رده بیته وه (B). شوینی دند دنک کردنه که به ئامیری (Q) به سراوه ته وه که له گه ل هه ژانه وهی ناشه که ده له ریته وه و به مه وه ئه و شوینهی دانه که ی تیدایه ده هه ژیتته وه و دانه که دند دنک به رده داته وه بو کونی ناوه پراستی به رداشه که. به گوپانی پادهی لاری ئه و شوینهی دانه که ی تیدا گیرساوه ته وه (B)، ریژهی هاتنه خواره وهی دانه که رینک ده خری. ته خته ی (P) له پشت و له ته نیشتی به رداشه که ده چه قینری بو ئه وهی لی نه گه ری ئارده که له هه موو لایه که وه بو ده ره وه په رت و بلاو بیته وه.

نەم لیکدانەووە زیادەسی خوارەووە تەنیا ناماژەییە بۆ

هیلکارییەکان.

لەوینەیی (۱)دا، ئەو پیکهاتەیی دۆلەدانی دەغڵەکە رادەگری و تەختەیی (P) و میکانیزی ریکخستن و هەژانی ئەو شوینەیی دانەکەیی تیدایە، لابران. پیویستە ئەمە بزانی کە بەردی ژیرەووە (B) زۆر بەتوندی لەزەوی چەسپاوە، کەچی میکانیزی خولاووەکە (F.G) بەرەهایی لەبۆشاییەکی هەلکۆلرای ژیر زەوی هەلواسراوە.

لەوینەیی (۳)دا، خولینکەکەو دامەزراندنی فیچقەیی ناو تا بلیی سادەن و لاریی پەرەکانی خولینکەکە پشت گوی خراوە. فیچقەیی (L) لە راستیدا نەختی لەسەرەووی پەرە خولاووەکانەو ئاراستەیی دارژانی ئاوەکە نەختی لەخوارترە. بەم جوورە، ناو بەلاریی (۳۰) لەچەقی پەرەکان دەدا، نەک بەناسویی لەکووتاییەکانی بدا وەکوو لەوانەییە هیلکارییەکە وای بگەییەنئ. لەئیش پیکردنی ئاساییدا، مەکینەکە زۆر بەنەرم و شینەیی ئیش دەکا، بەلام هەر وەکوو رەچاو دەکری، لەگەل هەر ئیش پی کردنیکی توندی ئامیرەکە، هەژانەووی توندی زیاتر دەبی.

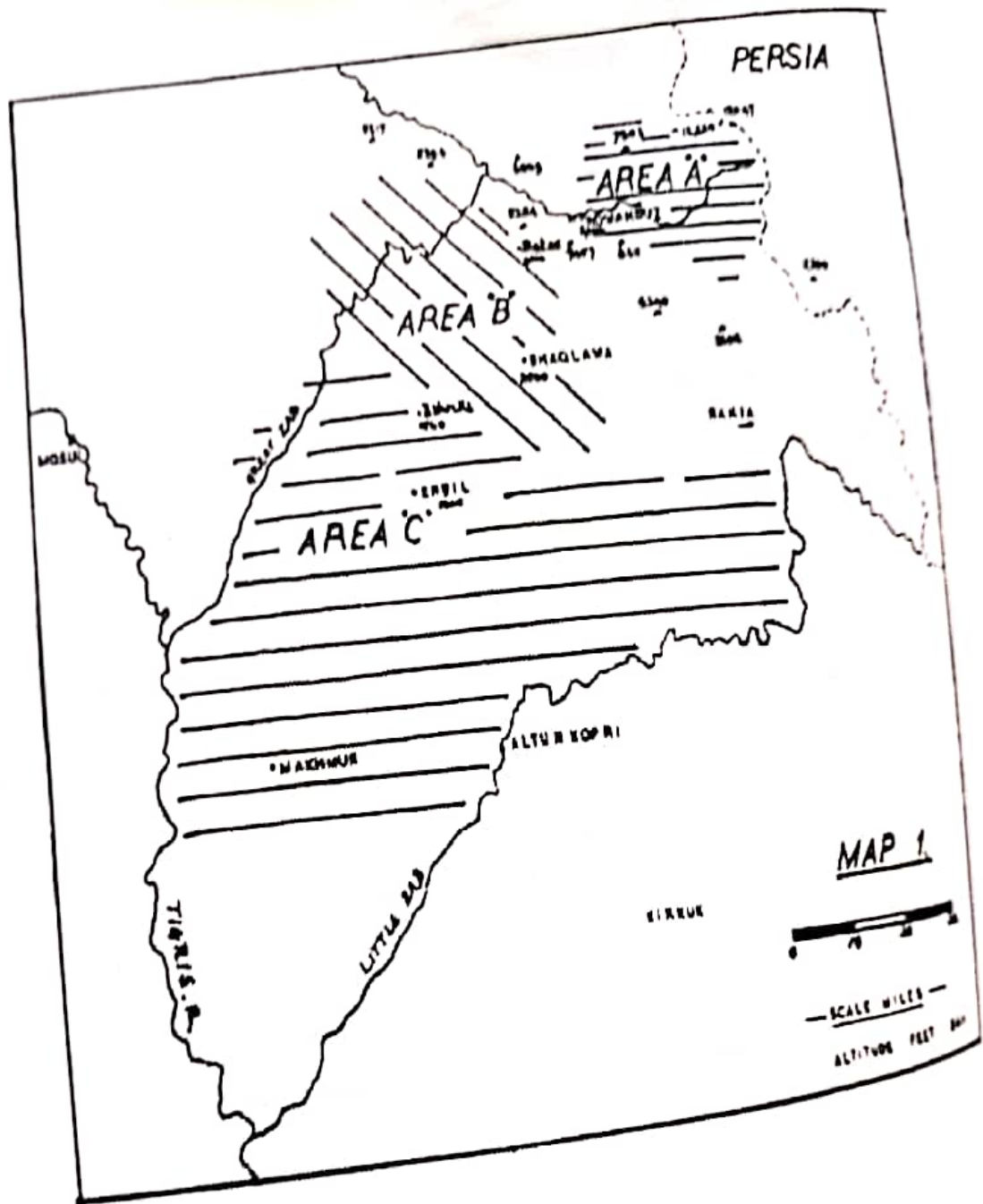

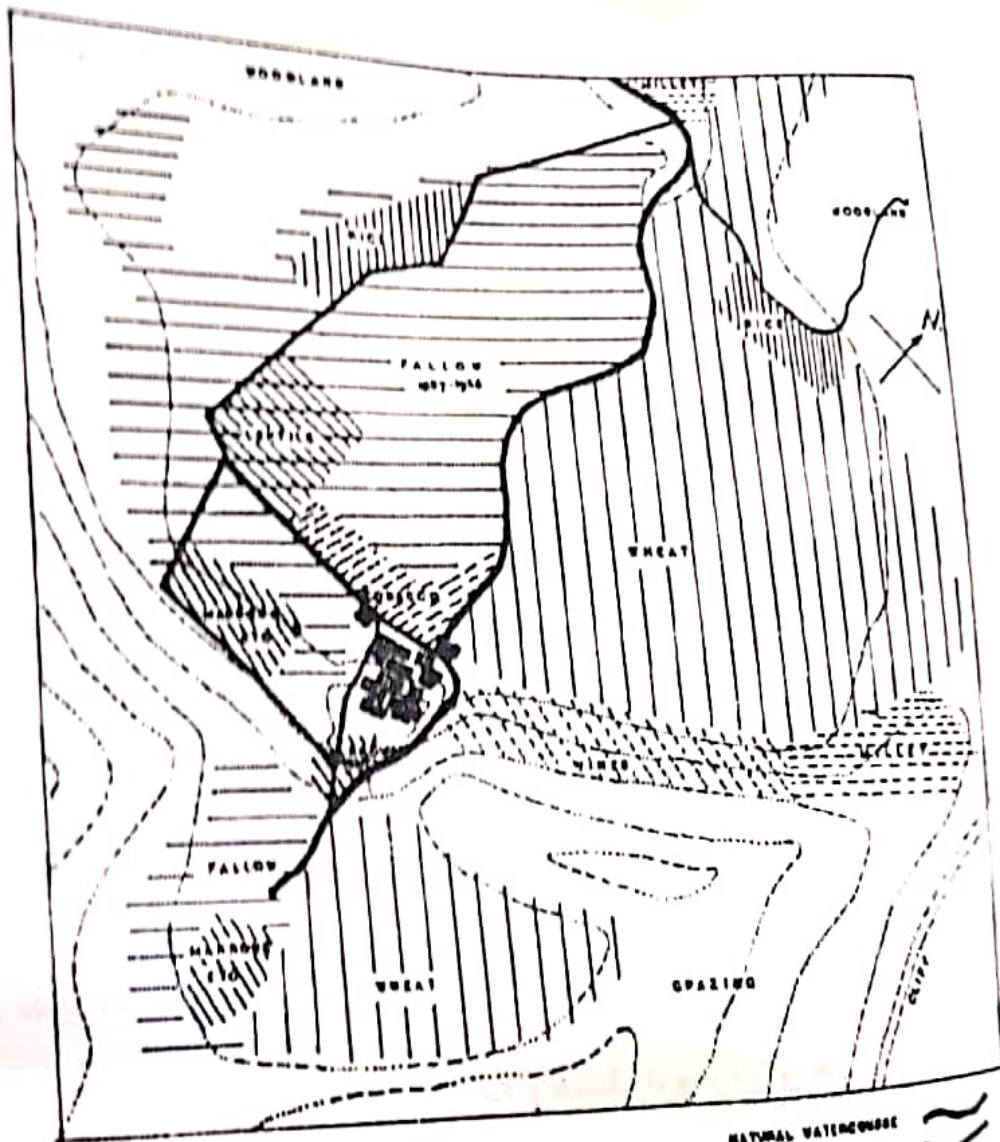

CONTOUR INTERVALS
 APPROX 50 FT
 SCALE > TOTAL WIDTH OF MAP $\frac{1}{4}$ MILE

NATURAL WATERHOUSE
 ARTIFICIAL BUILDINGS

— LAND UTILISATION —
 — WALASH VILLAGE SUMMER 1938 —

ليستى ويّنه فۆتۆگرافيه كان

- ۱- خەلك. ئاغايەكى گەنجى كورد، برازاي عەلياغاي پرايات.
- ۲- خەلك. حەمەدەميناغاي ناوپردان و برا گەورەكەي و مەلايەكى ميوان.
- ۳- ئەنوا. بيناسازى خانوويەكى نمونەيى، دەرگەلە.
- ۴- ئەنوا. (رەشمال)ى عەلياغاي لەپرايات. بەشە كراوەكەي لاي نزيك (ديوہ خانە)يە.
۵. خۆراك. كچى مەشكە دەرژەنى. ئەم كرده وەيە، بەشيۆەي ئاسايى سبەينان زوو ئەنجام دەدرى.
- ۶- خۆراك. ميوانىكە نانى خۆي دەخوا. خواردنەكە برىتييە لە: (نان) و شۆرباي برنج و پلاوساوارو پۆن و خواردنەوەشى ماستاوە. تىببىنى بكە كەكابرا پيش ئەوەي لەسەر خواردن دابنىشى پىلاوى لەپى كرىدۆتەوە. ھەر وەھا لەپاشخانەكە تىببىنى شەكردانى كلۆ شەكر بكە لەتەنىشت پيالەكان.
- ۷- جووت و ھەوجار گوندى پرايات.
- ۸- جووت و ھەوجار. وردەكارى. تىببىنى بكە ئامپىرەكە چۆن بەئاسانى ليك دەكرىتەوە.

۹۔ دھغلّ کوتان (گيره) - شيوازي ناوچهي گردؤلکهکان، گوندي
وهلاش.

۱۰۔ دھغلّ کوتان (جهنجهپ) - شيوازي پیدهشت (سهيري
لیدوانی ناو دهقهکه بکه).

۱۱۔ شنهبا. گوندي رايات

۱۲۔ دارتاشی گهريده، شنهي شهنهباکردن دروست دهکا.

۱۳۔ جولایي. (بو بهراورد لهگهل هیلکارییهکان).

۱۴۔ جولایي. (بو بهراورد لهگهل هیلکارییهکان)

۱۵۔ ناشی ئاو. (بو بهراورد لهگهل هیلکارییهکان بهتایبهتی

وینهی - ۲)

۱۶۔ ناشی ئاو. پهره خولاوهکان.



(1)

۱۸۴



(۲)

۱۸۵



(۳)

۱۸۶



(४)

१८४



(0)



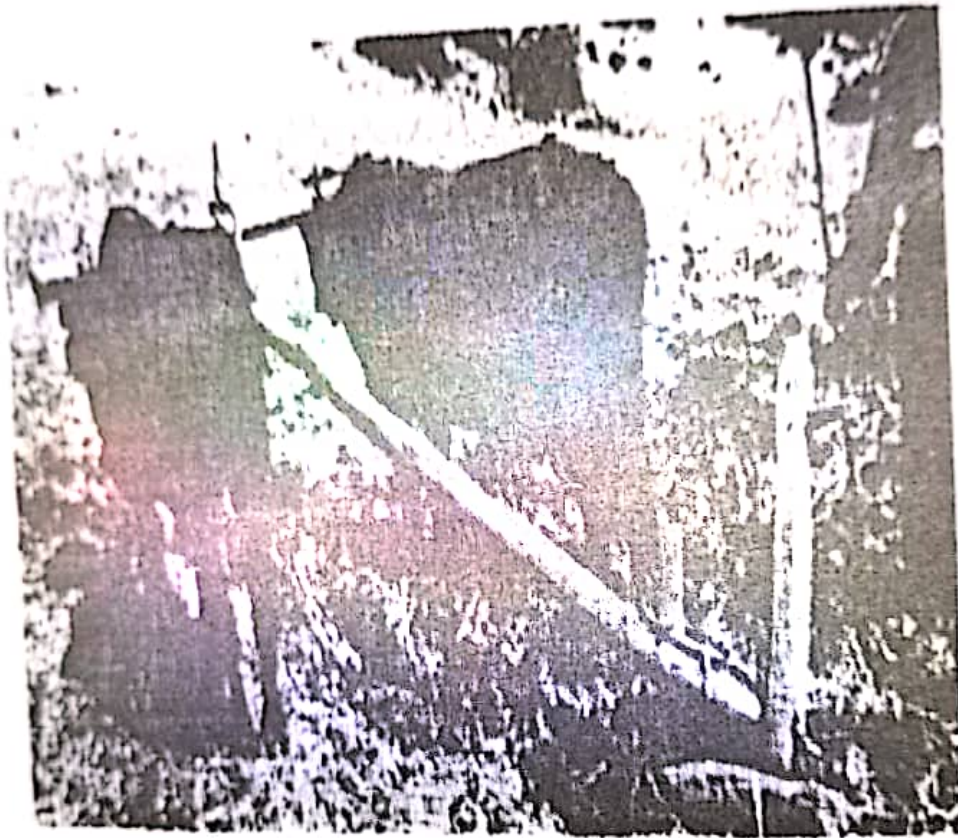

(V)

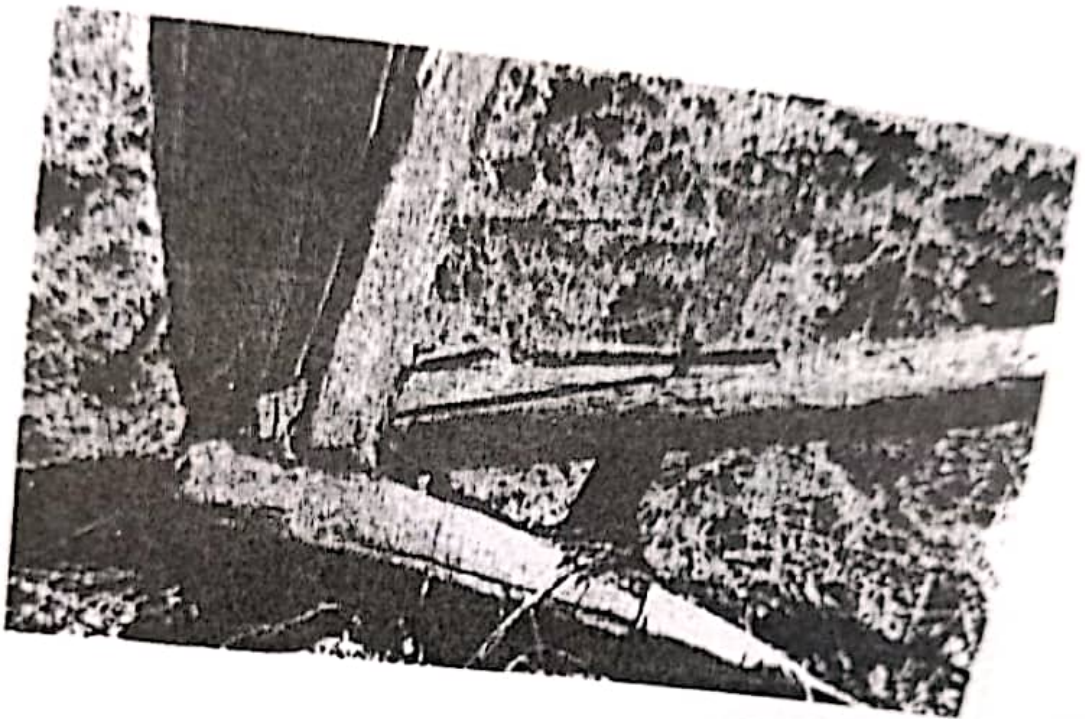

(A)



(9)

192

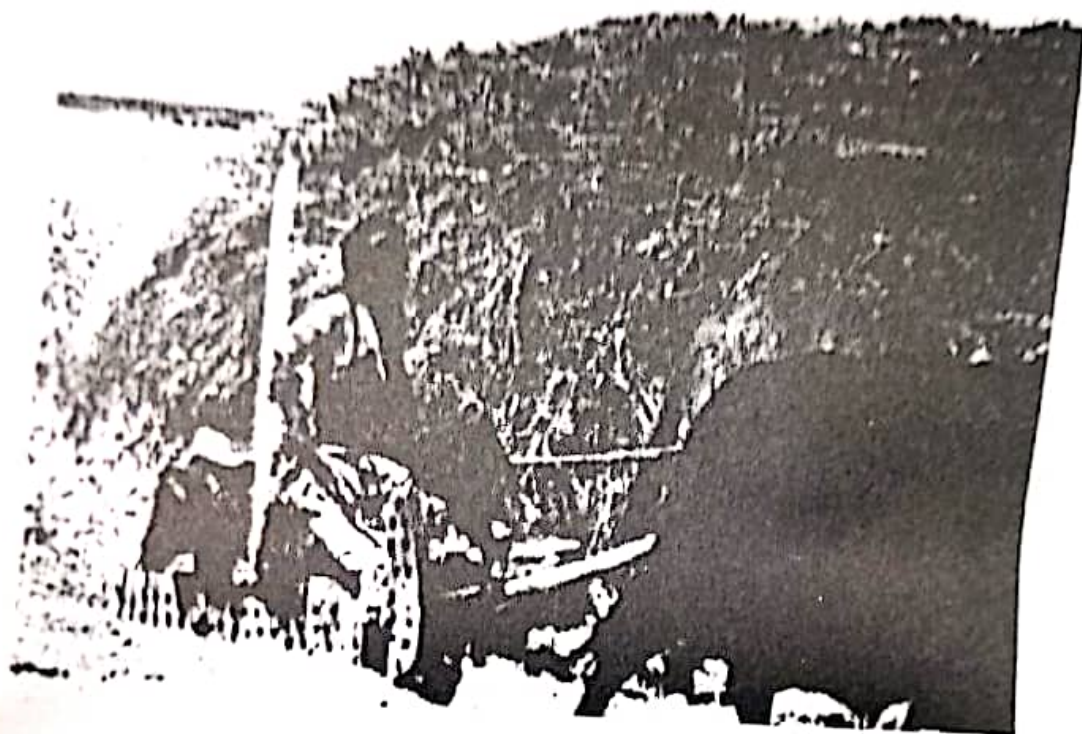

(10)

192







(۱۳)

۱۹۷



(18)

19V



(10)

19A



(17)

199