

بڼه ماکانې

منتدی اقرأ الثقافی

www.iqra.ahlamontada.com

کارکردنی پاتریه کان

هوشیار عزیز به کر

WWW.IQRA.AHLAMONTADA.COM

بۆدابهزاندنى جۆرەھا كۆتیب: سەردانى: (مُنْتَدَى إِقْرَأِ الثَّقَافِي)

لتحميل انواع الكتب راجع: (مُنْتَدَى إِقْرَأِ الثَّقَافِي)

پدای داتلود كتایهائی مختلف مراجعه: (منتدی اقرا الثقافی)

www.iqra.ahlamontada.com



www.iqra.ahlamontada.com

للكتب (كوردی ، عربي ، فارسي)

WWW.IQRA.AHLAMONTADA.COM

**بڻه ماڪانى
ڪارڪردنى پاترييه ڪان**

بڻه ماڪاني ڪارڪردني پاترييه ڪان

نه نڌازيار

هوشيار عه زيز به ڪر

هه وٽير ۲۰۲۲

- ناوی کتیب: بنه‌مای کارکردنی پاترییه‌کان
- بابەت: زانستی
- کۆکردنەوه و نووسینی: هوشیار عەزیز بەکر
- سەرپەرشتیاری هونەری و بەرگ: عوسمان پیرداود
- پێداچوونەوه‌ی زمانه‌وانی: عوبێد خدر گۆمه‌شینی
- تیراژ: ۵۰۰ دانە
- چاپی یەکه‌م ۲۰۲۲
- چاپخانه: چاپخانه‌ی شه‌هاب - هه‌ولێر
- له‌ به‌رپۆه‌به‌رایه‌تی گشتی کتیبخانه گشتیییه‌کان ژماره‌ی سپاردنی (۷۸۶) سالی (۲۰۲۲)ی پێدراوه.

ناوہرۆکی کتیب

| لاپہرہ | بابہت |
|--------|--|
| ۷ | دیباچہ |
| ۹ | پیشہ کی |
| ۱۵ | ۱. بنہ ماکانی کارہ با و ئه لکترۆکیمییا |
| ۱۷ | ۱-۱ پیکھاتہی سووری کارہ بایی |
| ۲۷ | ۲-۱ خانہی ئه لکترۆکیمییاوی |
| ۳۷ | ۳-۱ کارلیکی ئۆکساندن و کہ مکردنہ وہ (Redox) |
| ۵۰ | ۴-۱ میکانیزمی کارکردنی خانہی گہ لغانیک |
| ۶۴ | ۲. پیکھاتہ و تاییہ تمہندیہ کانی پاتری |
| ۶۶ | ۱-۲ پیکھاتہ و میکانیزمی کارکردنی پاتری |
| ۷۵ | ۲-۲ جۆرہ کانی پاتری و خراپہ کانی |
| ۸۳ | ۳-۲ تاییہ تمہندیہ کانی پاتری |
| ۱۱۵ | ۳. پاتریہ سہرہ تاییہ کان |
| ۱۱۸ | ۱-۳ پاتری زینک - کاربۆن (Zinc-Carbon) |
| ۱۳۱ | ۲-۳ پاتری ئه لکالی یان بازیک (Alkaline) |
| ۱۴۱ | ۳-۳ پاتری زینک - هه وا (Zinc-Air) |
| ۱۴۷ | ۴-۳ پاتری ئه له منیۆم - هه وا (Aluminum - Air) |
| ۱۵۸ | ۵-۳ پاتری زینک - ئۆکسیدی زیو (Zinc-Silver Oxide) |
| ۱۶۷ | ۶-۳ پاتری لیتیۆمی سہرہ تایی (Primary Lithium) |
| ۱۷۹ | ۴. پاتریہ بارگاویکراوہ کان |
| ۱۸۵ | ۱-۴ پاتری قورقوشم - ئه سید (Lead-acid) |
| ۲۳۷ | ۲-۴ پاتری نیکل - ئاسن (Ni-Fe) |
| ۲۴۷ | ۳-۴ پاتری نیکل - کادیمیۆم (Ni-Cd) |
| ۲۵۵ | ۴-۴ پاتری نیکل - میتال هایدرید (Ni-MH) |
| ۲۶۲ | ۵-۴ پاتری لیتیۆم - ئایۆن (Li-Ion) |
| ۲۸۰ | ۶-۴ پاتری لیتیۆم - پۆلیمہر (Li-Po) |

- ۲۹۵ ۵. ھەندېڭ لە گىرنگىرىن بوارەكانى بەكارھېتئانى پاترى
- ۲۹۸ ۱-۵ بەكارھېتئانى پاترى لە پېشە سازى ئۆتۆموبېلى كارەبايى
- ۳۲۲ ۲-۵ بەكارھېتئانى پاترى لە ستارتەرى ئۆتۆموبېلى مەكىنەى (ICE)
- ۳۳۰ ۳-۵ بەكارھېتئانى پاترى لە سېستەمەكانى كارەباي خۇرى
- ۳۴۱ ۶. رېسايكلىنى پاترىيەكان
- ۳۴۳ ۱-۶ رېسايكلىنى پاترى چىيە و چۆن ئەنجام دەدرېت
- ۳۴۷ ۲-۶ رېسايكلىنى پاترىيە سەرەتاييەكان
- ۳۴۹ ۳-۶ رېسايكلىنى پاترىيە بارگاويكراوہكان
- ۳۵۳ ۷. داھاتووى پاترىيەكان
- ۳۵۵ ۱-۷ نەوہى نوئ پاترىيەكان
- ۳۵۹ ۲-۷ پېشېينېكردى داھاتووى پاترىيەكان
- ۳۶۷ ۳-۷ چاوخشاندىك بە داھاتووى تەكنەلۇزىاي پاترى لە (BEV)
- ۳۷۲ ۴-۷ ھەلگىرتنى وزە لە ئاستى تۇرى دابەشكردى كارەبا
- ۳۷۵ فەرھەنگۆكى ئىنگلىزى-كوردى
- ۳۸۵ سەرچاوہكان

دباجه

له وانه يه هه موومان ئه و پرسياره مان به خه يال داها تييت، گهر جيهاني ئيستا به بي پاتري بوايه به چ شيويه ك ده بوو؟ ئه م جيهانه به بي بووني موبائل، بي لابتوپ، بي ئاميري ژماردن و كاترمير چهنده بيزاركه ر ده بوو، چونكه ئه م ئاميرانه به بي پاتري تواناي كار كردنيان نيه، به لام ئه مه ته نيا به شيكي بچووكي وه رسكه ري جيهانه به بي پاتري، چونكه ژيان بو ئه و كه سانه ي پيوستيان به پاترييه بو ليداني دلان، يان ئه و كه سانه ي پيوستيان به ئاميري بيستن يان ويلچه ري كاره بايي هه يه زور ئه سته م ده بوو. پاترييه كان به گويره ي به ها و ليه اتوويي خويان نابيرين، كه چي ئه م ئاميرانه پالپشتيه كي راسته قينه ي جيهاني ده ورو به ري ئيمه ن، به بي به كار هيناني پاتري، زور به ي ئه و ئاميرانه ي روزه انه به كار يان ده هينين له خه ون و خه يال ده چيت و شتيكي مه حاله .

پاترييه قه باره زور بچووك و زور گه و ره كان، ئه و متمان ه يه مان پنده دن له هه ر كاتي ك و هه ر شوينيك پيوستمان به وزه ي كاره با هه بيت وزه كو كرا وه كه يان به ئيمه ده به خشن، بيگومان به بي بووني پاتري ئيمه نه ده گه يشتين به و ژيانه مؤديرنه ي ئيستمان و ئه و پيشكه وتنانه ي مرو ف كه به شيويه كي به رچاو و سه ير و سه مه ره به ده ستي هينا ون، بو كه لگ وه رگرتن له بواره هه مه چه شنه كانى ژيان. ئه لبه ته په ره پيداني ئه م ئاميرانه ش به رده وامه و له ئاينده ش دا هيناني نوئ و با شتر له پاترييه كان ئه نجام ده دريت.

به شيويه كي گشتي پاتري ئاميريكه وزه ي كيمياوى بو وزه ي كاره بايي ده گو رپت و له نيوخويدا هه ليده گرپت، به واتاييه كي ديكه لاي خو ي خه زنى ده كات، به لام چ كرداره ك له ناوه وه ي ئه م ئاميره

ئەنجامدەدرىت تاكو بتوانىت وەكو كارتىكەرىكى (رىئەكتۆر) كىمىاوى كار بكات و كارەبا بەرھەم بىنىت؟ وەلامى ئەم پرسىيارە بە شىۋەيەكى ساكار لەم پەرتووكەدا باسكراوہ. ھەروەھا ئەم پەرتووكە كۆكراوہى ھەندى زانىارى گرنگە لەسەر پاترى و جۆر و شىۋازەكانى بەكارھىتەنى لە ژيانى رۆژانەمان، لە چەندىن سەرچاوہى زانستى و بە زمانى جىاواز وەرگىراون، ھەروەھا نووسىن لەسەر ئەم بابەتە بە زمانى شىرىنى دايك و بەسادەترىن شىۋە، بە مەبەستى وەرگرتنى زانىارىيە بۆ تىگەيشتنى بابەتەكان. جىى بىرھىتەنەوہى ئەم پەرتووكە تەنبا دەروازەيەكە لەسەر پاترىيەكان و دەكرىت وەكو سەرەتايەك ھەژمار بكرىت بۆ چوونە ناو ئەم زانستە بەرفراوانە. بە ھىواى سوودگەياندىن بە گشت لايەك.

ھۆشيار عزيز بكر

ھەوليز - ۲۰۲۲

پيشه‌كى

وزه له سهره‌تاي ميژووي شارستانيه‌تي مرؤفه‌وه جيگه‌ي بايه‌خ
بووه، هه‌روه‌ك ده‌زانين وزه نه دروست ده‌بيت و نه له ناو ده‌چيت،
يه‌كيك له بابته سوودمه‌نده‌كاني وزه ئه‌وه‌يه كه ده‌تواندريت له
شيوازيكه‌وه بؤ شيوازيكي ديكه بگوردرت. ئەم گوراندريه‌ش به
به‌رده‌وامي له ژياني رۆژانه‌ي مرؤفه‌كان رويان داوه و رويده‌دهن. له
راستيدا كاتيك ئيمه وزه به‌كاردينين وزه له‌ناو ناچيت، به‌لكو ئيمه وزه
له شيوازيك بؤ شيوازيكي ديكه ده‌گورين. هه‌روه‌ها ده‌كرت وزه به
شيوازه جياوازه‌كان عه‌مبار (خه‌زن) بكرت، پاتري يه‌كيكه له‌م جوره
شيوازه. بؤيه ئه‌گه‌ر وزه وه‌كو كاري كؤكراوه يان تواناي
ئه‌نجامداني كار پيناسه‌ بكه‌ين، توانيومانه تاراده‌يه‌كي باش
پيناسه‌ي وزه بخه‌ينه‌روو. هه‌رچه‌نده ئەم پيناسه‌يه زور ته‌واو و
گشتگر نييه، بيگومان بووني ئيمه و جيهاني ده‌ورويشتان، به‌بي
بووني وزه و ته‌نانه‌ت به‌ بي گوريني وزه بؤ شيوازي جياواز،
كاريكي ئه‌سته‌مه! كه‌واته هه‌موو گيانله‌به‌ره‌كان بؤ ئه‌نجامداني
كاره‌كان پيوسته خؤراك بخؤن، بؤئه‌وه‌ي ئەم خؤراكه به شيوه‌ي
وزه‌به‌خش له نيو ماسولكه‌كانيان كؤبكرتته‌وه و له كاتي پيوست
به‌كاري بيتن.

به‌ره‌و پيش‌چوون و شورشي ته‌كنه‌لوژيا هه‌موو ئامير و
مه‌كينه‌كان هه‌ريه‌ك به شيوازيك كه‌لك له جوره جياوازه‌كاني وزه
وه‌رده‌گرن. وزه هه‌ر له سهره‌تاوه تاكو ئيستا به به‌رده‌وامي به

شيئوہ و جوړه جياوازہکانیہوہ له خزمهتی مروؤفا بووہ و
شيئوازہ جياوازہکانی وهکو، (ماسولکهی، میکانیکی، گهرمای،
کیمیای، ئەلکتریکي، ناوہکی، ...هتد)، ئاسایش، ئارامی و
خوشگوزہرانیکی زوری بو مروؤف دەستہبەر کردووہ. له
لیکولینہوہ لهبارہی جولہی شتہکان یان بہ واتایہکی تر له پووی
زانستی، بہ شیوہیہکی گشتی باس له دوو جوړہ وزہ دہکریت و
زورتر بایہخی بہم دوو جوړہ دہدریت، ئەوانیش بریتین له وزہی
بزوتن و وزہی کپ یان شاراوہ. دہتوانین له پیتاسہی وزہی
بزوتن بلین، ئەو وزہیہ شتہکان بہ ہوی ئەوہوہ، جولہ
دہکن، بہلام وزہی شاراوہ شیوازیکہ له وزہ و بہ شیوہی
شاراوہ له شتیکدا ہیہ و بییتہ ہوی گورپینی بو وزہی بزوتن.
بو نمونہ وزہی شاراوہی کیمیای خوارنہکان دوی پروودانی
کرداری گورانکاری کیمیای له ماسولکہکان دہگوردریت بو وزہی
بزوتن.

بہ بوچوونی زانایان مانہوہی وزہ و کوکردنہوہ و ہلگرتنی
وزہ نیہ. ہرہوک دہزانین وزہ نہ دروست دہبیت و نہ له
ناودہچیت، کاتیک ئیمہ وزہ بہکار دینین خودی وزہ له ناوناچیتو
بہکو ئیمہ وزہ له شیوازیک بو شیوازیکي تر دہگورپین، یہکیک
له بابہتہ سوودمہندہکانی وزہ ئەوہیہ دہتواندریت له شیوازیکہوہ
بو شیواریکي تر بگوردریت. ئەم گورانکاریہ بہ بہردہوامی له
ژیانی روژانہی مروؤفا پرووداوہ و پروودہدات. لیکولینہوہی زور و
جياواز له سہر گورپینی شیوازی وزہ ئەنجام دراون بہ

شيوه يهك كه به كارهيئاننى ئاسان بئيت، ئه نجامى هه موو ئه م هه ولانهش وزه ي كارهبايى له گوپىنى وزه كانى تر به ره م دئيت، بؤ نمونه ده توندريت وزه ي ميكانىكى بگوپىن بؤ وزه ي كارهبايى و به پىنجه وانه وه شه وه وزه ي كيمياوى بؤ وزه ي كارهبايى بگوپىن. له كاتى ئىستادا بنه ماكانى ژيانى كؤمه لگه وا به وزه ي كارهباش به ستراوه ته وه، ته نانه ت خه يالى ژيان به سه ربردن به بئى كارهباش زؤر ئه سته مه. وزه ي كارهباش رؤلىكى زؤر گرنگى له ژيانى رؤژانه ي ئيمه دا هه يه. به شيوه يهكى گشتى بؤ هه لگرتنى (خه زنكردن)ى وزه، پتويسته وزه كه بؤ شيوه يهكى ترى وزه بگوپىن. ئه م كرداره له پاترييه كان به شيوه ي كارلئىكى كيمياوى ئه نجامده دريت. وزه ي به ره مه اتوى ته زوى كارهبايى له قؤلتىيهكى ديارىكراو به ره م دئيت و ئه م وزه يهش هه ردوو جه مسه رى پؤزه تىف و نىگه تىفى پاترى وهرده گيرئيت. سه باره ت به وزه ي كارهبايه كه، به دوو پرؤسه تيده په رئيت: كردارى به ره مه يئنان و كردارى هه لگرتن. پاترييه كان ته نيا رىكارى گوپىنى وزه ي كيمياوى بؤ وزه ي كارهبايى ئه نجام نادهن، به لكو رىكارى تريشيان هه يه وه كو: خانه كانى سووته مه نى، بارگه گره كان.... هتد، هه روه ها پاترييه كان به باشترين و هه رزانتريين ئاميرى به ره مه يئنانى وزه ي گوازاراوه هه ژمارده كرىن، ئيمه رؤژانه ئاميرى جؤراوجؤر به كارديئىن كه به هؤى پاترييه كان كار ده كه ن، بؤيه پاترييه كان رؤلى گرنگيان له به گه رڤخستنى زؤر به ي ئه و ئاميره كانه هه يه كه مرؤف رؤژانه به كارىان دئيت، جؤرى پاترى به كارها توى ئاميره كان په يوه سته به بىرى تواناى كارهبايى ئاميره كه و شيوه ي

بەکارهیتانەكەى. لەكاتى ئىستادا تەكنەلۇژىيەى جۇراوچۇر بۇ بەرھەمھىتەنى جۇرە جىاوازەكانى پاترى بەكاردەھىندىت، چەندىن جۇرى جىاوازى پاترى لە بازاردا ھەن كە لە فۇرمولەى جىاوازى كىمىاوى لە دروستكردنىان بەكارھاتوۋە، پاترىيەكان پۇلى گرنىگان لە سىستەمەكانى ھەلگرتنى وزەى كارەبایى و سىستەمەكانى فیدەرى پشٹیوانى ھەيە، بەرھەمھىتەرەكانى پاترى ھەمىشە لە ھەول ئەوھدان كوالىتى پاترىيەكان پەرەپىدەن بۇ ئەوھى بە كەلكى ۋەرگرتن لە كەلوپەلى كىمىاوى نوئى، زىادكردنى توانى پاترىيەكان، بچووككردنەوھى قەبارە و كەمكردنى كىش، ھەرۋەھا زىادكردنى تەمەنى كاركردنى پاترىيەكان بىت.

بىرۋكەى وزەى گونجاوى گواستراۋە شتىكى نوئى و تازە نىيە، بەلكو ھەمىشە مرقۇف رىكارى بۇ بەرھەمھىتەنى وزە لە كاتى جولەكردندا ھەبوۋە، تەنەت مرقۇفى كۆنىش زانىۋىانە دەتوانن بە سوتاندنى دار، ئاگر دروست بكن، سوتاندن شىۋازىكى تىرى داىنكردنى وزەى گەرمایىيە لە كەرسىتەى كىمىاوى. لە كاتى شۇپشى پىشەسازى (سەدەكانى ھەژدە و نۆزدەى زایىنى) مرقۇفەكان بە سوتاندنى خەلوزى بەردى وزەى پىۋىستىان بۇ ھەندى ئامىرى ۋەكو لۇكۆمۆتىۋى ھەلمى بەرھەمھىتاۋە، بەلام نىكەى كاترمىرىكت پىۋىستە بۇ كۆكردنەوھى دار بۇ لىنانى ژەمىكى خواردن يان لە بابەتى لۇكۆمۆتىۋى ھەلمى زىاتر لە چەند كاترمىرىك پىۋىستە بۇ ئەوھى بۇيلەرى لۇكۆمۆتىۋى گەرم بىت و ھەلمى پىۋىست داىن بكات، كەچى پاترىيەكان، وزەى خىراى گوازراۋە داىن دەكەن، تەنیا بەبەكارهیتەنى

سويچى ئۆتۈمبىلەكەت وزەى كارەبايى خۇتان بەكاربىتنن و لە چەند چركە يەكدا ئۆتۈمبىلەكەتان ھەلەدەبىتت و كارەدەكات. پاترى، سەرچاۋە يەكى كىمياۋى سەر بەخۆيە كە دەتوانىت برىكى سنووردارى وزەى كارەبا دابىن بكات، بە پىچەوانەى وزەى كارەبا كە لە پىگەى كىبىل لە ويستگەكانەۋە دەگاتە مالەكان، پاترى بە ئارامى و لە ماۋەى چەند رۆژ، يان مانگ، تەنانەت سالىش وزەى كىمياۋى ناۋەۋەى خۆى بۇ وزەى كارەبايى دەگۆرىت.

تەكنەلۆژىيە جياۋاز لە دروستكردى پاترىيەكان بەكاردىت، بە پىيى بوارى بەكارھىنانى پاترىيەكان، ھەلبىزاردنى گونجاوترىن تەكنەلۆژىيا زۆر گرنگە، لە ئىستادا زۆرىيە ئامىرەكان قەبارەيان بچووكە و ئاسانتر دەگوازىنەۋە، ئەم ئامىرە بچووكە بۇ ئەۋەى تواناى گواستىنەۋەى ھەبىت، پىۋىستىيان بە سەرچاۋەى وزەى بچووك ھەيە، پاترى ۋەكو سەرچاۋە يەكى وزە دەتوانىت لە شوئىنىك بۇ شوئىنىكى تر بىگوازىتەۋە، ئەمەش زۆر گرنگە و جىيى بايەخە. يەكىك لە فاكتەرە گرنگەكانى ھەلبىزاردنى جۆرى پاترى، برىتىيە لە ماۋەى بارگاۋىبوون و خالىبوون، لەۋانەيە ئامىرىك دواى چەند كاتژمىرىك چەند پۆژىك يان چەند مانگىك پىۋىستى بە پاترىك ھەبىت بۇ دووبارە بارگاۋىبوونى، ھەرۋەھا دەكرىت ھەندىك ئامىر پىۋىستىيان بە برىكى سنووردارى تەزوۋى كارەبا ھەبىت بۇ ۋەلامدانەۋەى پىداۋىستىيەكانى كرىاران، چەندىن جۆرى جياۋازى پاترى لە بازاردا ھەن، بە بوونى زانىارى لە سەر جۆرەكانى پاترى و زانىنى شىۋازەكانى بەكارھىنانىان كرىاران دەتوانن گونجاوترىن پاترى بۇ پىداۋىستەكانىان ھەلبىزىرن.

پاتریه‌کان دابه‌شی سەر دوو دەستەى سەرەكى دەكرين: جۆرى سەرەتايى و جۆرى بارگاويكەرەوه. جۆرى پاترىي سەرەتايى زۆر ھەرزانتەرن، بەلام ئەگەر بۆ ماوھىەكى زۆر پىويستمان بە پاترىي بىت، ئەم جۆرە پاترىيانە لە ماوھىەكى دريژدا بە ھۆى زۆرى دووبارەبوونى كرىنيان برى تيچوونيان بەرز دەبيتەوه. جۆرەكەى ديكە بە پاترىه‌كانى بارگاويكەر دەناسرين، تەنيا يەكجار دەكردرين و ھەر جارىك دواى خالىبوونيان دووبارە شەحن دەكرينەوه. تەكنەلۆژىاي گەياندن (مۆبايل)، پزىشكى، يوپيئيسەكان، بۆشايى ئاسمان، فرۆكەوانى، چەكە پيشكەوتووه‌كانى سەربازى، ئۆتۆمبىلى ئاسايى و ئۆتۆمبىلە كارەباييەكان بە گرنگتەرين بوارەكانى بەكارھىنانى پاترىي ھەژمار دەكرين. ھەرۆك پيشتر باسکران، پاترىه‌كان رۆلئىكى گرنگيان لە كواليتى بەرزى ژيانى ئىستاي مرقۇدا ھەيە، بەلام بە شىوھكى گشتى پاترىه‌كان كارىگەرى خراپيان لەسەر ژينگە ھەيە، سەرەراى ئەمەش سالانە ملياران دۆلار بۆ كرىنى پاترىه‌كان خەرج دەكرىت.

بەشى يەكەم
بەماكانى كارەبا و ئەلكتروكىمىيا

۱-۱. پیکهاتەى سوورى کارەبا

بەر لە داهینانی کارەبا، مروفهکان ناچاربوون ھەر کاتیک پیوستیان بە وزە ھەبوو، بەرھەمی بینن، بۆیە ناچاربوون بە سوتاندنی خەلوز مالهکانیان گەرمبکەن یان چیشت لیتین، داهینانی کارەبا گۆرانکاری تەواوی بەسەر ئەم بارودۆخانەدا ھینا، کەواتە دەکریت وزە لە شوینیک بەرھەمبیت و دواتر بۆ ھەر شوینیکی پیوست بیت بگوازریتەو، خەلک چیتەر بۆ خۆگەرمکردنەو یان چیشت لیتان نیکەرانی بەرھەمھینانی وزە نەبوون، بەلکو تەنیا پیوستی بە داگیرساندنی سوچی کارەبا، بۆ ئەوەی کارەبا ھەموو ئەم کارانەیان بۆ ئەنجامدات. خالیکى تر سەبارەت بە کارەبا ئەوەیە وەک زمانیکی ھاوبەش لە نیوان ھەموو ئامیزە مۆدیرنەکانی ئیستا بەکار دیت. ئۆتۆمبیل بە بەنزین کاردەکات یان دەکریت چیشت بەگەرمی خەلوز ئامادە بکریت، بەلام ناکریت ئۆتۆمبیل بە سوتاندنی خەلوز کار بکات یان چیشت بە بەنزین لیتدیریت، بەلام کارەبا شتیکی جیاوازه، دەکریت بە وزەى کارەبا چیشت ئامادە بکریت یان ئۆتۆمبیلی پیلېخوردریت، مالهکان بە وزەى کارەبا گەرم بکریت یان پاتری مۆبایلی پى شەحن بکریت، ئەم توانا و جوانییەى کارەبا شتیکی ناوازیە، وزەى بۆ ھەمووان لە ھەر شوین و ھەر کاتیک بیت.

ئەلکتریسیتە جوړیکى وزەى کە دەکریت لە شوینیک کۆ بکریتەو یان لە شوینیک بۆ شوینیکى تر بگوازریتەو، کاتیک ئەلکتریسیتە لە شوینیک کۆ بکریتەو بە ئەلکتریسیتەى راوستاو ناسراو و کاتیک ئەلکتریسیتە لە شوینیک بۆ شوینیکى تر بگوازریتەو، ئەلکتریسیتەى پۆیشتوو یان تەزووی کارەباى پیدەلین. ئەلکتریسیتەى راوستاو وەکو وزەى شاراوە یان کپ و ئەلکتریسیتەى پۆیشتوو وەکو وزەى جولاو کاردەکن. کاتیک وزە لە شوینیک کۆ بکریتەو واتە لە ئاینەدا توانای ئەنجامدانی کاری دەبیت، کارەباى ھەلگیراو (خەزنکراو) لە پاتری

نمونه يه كه له وزه ي كپي ئه لكتريكي كه ده تواندریت دواتر كه لك له و وزه كو كراوه ي پاتری و هر بگيریت.

هر وهك ده زانين كاره با هو كاريكي فيزيایيه و پشتراستكه رى ياساى پاريزراو بوونى وزه يه و هموو ناسينيكمان له باره ي ئه و وزه يه له سهر بنه ماى دوزينه وه ئه زمونيبه كانه، هر وه ها هموو زمينه كاني زانستى ئه لكتريك، سهره نجامى هه ندئ پرؤسه ن كه له ناوه وه ي كه رسته پي كه پينه ره كان رووده دن، بو يه پتؤسته له سه ره تا، پيدا چوونه وه يه ك له سهر هه ندئ پئناسه و برى ئه لكتريك و هر وه ها هه ندئ بابه تى گرنگى زانستى فيزيایى كاره بايى بكه ين.

بارگه ي ئه لكتريكي؛ تايبه تمه ندييه كى فيزيایى مادده يه كه ده بئته هو ي ئه وه ي كاتيك مادده له تهنشت مادده يه كى ترى بارگه دار جئگير بكریت پاله په ستوى هئزىكى پنده گات، بارگه ي ئه لكتريكي دوو جو ره: بارگه ي پؤزه تيف و بارگه ي نه گه تيف. له نئوان دوو مادده به بارگه كاني هاوناو، هئزىكى ليك دوور كه وتنه وه دروست ده بئت، به پيچه وانه ئه گه ر بارگه كاني جياواز بئت، هئزىكى راكشانى (ليك نزيكبوونه وه) دروست ده بئت. يه كه ي بارگه ي ئه لكتريكي كو لن به پئتى ئينگليزى (C) نيشان ده دریت. تايبه تمه ندييه كى بارگه ي ئه لكتريك له مادده سا قما گير يان نه گو ره، به واتاى بارگه ي ئه لكتريك به ره م نايئت يان له ناونا چئت.

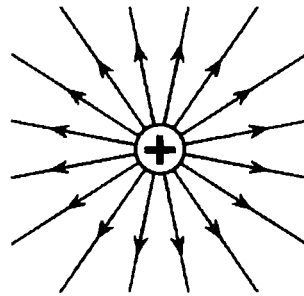
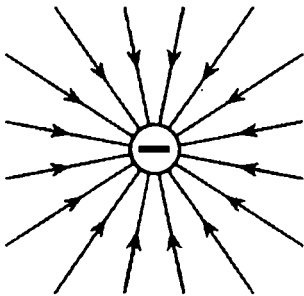

ويته ي ۱ - ۱ : مه يدانى ئه لكتريكي بارگه كاني پؤزه تيف و نه گه تيف

به گشتی هموو که رسته کان له بریکی یه کجار زوری گهردا که مۆلۆکۆلیان پیده لاین، پیکهاتوون. مۆلۆکۆل بچووکتین گهرده له یهک توخمدا و به شیوهی جیاکراو بوونی ههیه، مۆلۆکۆله کان دهتوانن دابهش بکرین به هندی ئهتۆم که به شیوهیهکی پته و پیکهوه گریدراون. یهک ئهتۆم بچووکتین تۆزقاله له مادهیهک دهتوانیت له گۆرانکاریه کیمیاوییه کان به شداری بکات. هموو ئهتۆمه کان وهکو یهک نین و ۹۸ جۆری جیاوازی ئهتۆم به شیوهی سروشتی بوونیان ههیه. بۆ نمونه زیپ، ئاسن، ئۆکسجین، به ههریهک له مانه، دهگوتریت توخم. هموو ئهتۆمه کان له سی به شی جیاوازی پیکدین:

- ئه لکترون
- پروتون
- نوترون

یهک ئه لکترون، تۆزقالیک بارگه داری بنچینه ییه بریکی که م کاره بای ههیه، یهک پروتون وهکو ئه لکترون پیتاسه دهکریت، به لام بارگه ی پۆزه تیقی ههیه. نوترون بارگه ی نییه و بیبارگه یه، به شیوهیهکی گشتی له یهک ئهتۆمدا ژماره ی ئه لکترونه کان و ژماره ی پروتونه کان یه کسانن. ژماره ی پروتونی ههر ئهتۆمیک، جۆری توخمه که دهست نیشان دهکات. یهک یان چه ند ئه لکترونیک دهتوانریت له ئهتۆم زیاد بکرین یان لینی که م بکرینه وه، ئه مه ریزبه ندی سه ره تایه ئهتۆم ناگۆریت، به لام بالانسی ئه لکتريکی ئهتۆم تیکده دات، له حاله تیک گهر ئهتۆم ئه لکترونی زیاتری هه بیته پنی دهوتریت به شیوه ی نیگه تیف بارگاوی کراوه. ئهتۆمه کانی بارگاویکراو، ئایونیان پیده لاین. به شتیکی پیکهاتییت له هندی ئهتۆمی ئایونیزه کراو، دهوتریت که به شیوه ی ئه لکتريکی بارگاوی کراوه. شته کانی بارگاوی نه گه تیف و پۆزه تیف یه کتر راده کیشن له حاله تیک که شته کانی بارگاوی هاوشیوه له یه کتر دور ده که ونه وه.

تەزۋوی ئەلكتريكى؛ ھەموو ئەلكتروئەكان وزەيەكى شاراوھى ديارىكراويان ھەيە، ئەم ئەلكتروئەكانە بە جيگيربوون لە شوين و دۆخىكى گونجاو بە شيۆەيەكى ئازادانە لە ئاستىك بۆ ئاستىكى تر دەجولئين. بەم جولەيە دەگوترىت تەزۋوی ئەلكتريكى. كەواتە تەزۋو لە خالىكى بەرزى ئاستى وزەوھ بۆ خالىكى نزمى ئاستى وزەى تىپەر دەبىت، ئەم خالە بە ئاستى وزەى بەرز پۆزەتيف و خالەكەى تر ئاستى وزەى نزمە، نەگەتيفى پى دەلئين. كەواتە بە رىكەوتن پى دەگوترىت تەزۋو لە پۆزەتيفوھ بۆ نەگەتيف تىپەر دەبىت، بە گىستى ئەم رىكەوتنە بەر لە ناسين و دۆزىنەوھى بارگەى ئەلكتريكى كارى پىدەكرا، دواتر ئەمە بە ديارخرا كە ئەلكتروئەكان بە ئاراستەكەى تر جولە دەكات، چونكە بارگەى ئەلكتروئەكان نەگەتيف لەلایەن وزەى شاراوھى پۆزەتيفوھ ھەلدەمژرىت، كەواتە تەزۋوی پىكھاتە پىچەوانەى ئاراستەى تەزۋوی ئەلكتروئەكان گواستەوھى ئەلكتروئەكان لە شوينىك كە ئەتۆمەكان بتوانن بە ئاسانى ئەلكتروئەكان ئازاد بكەن، بە شيۆەيەكى ئاسانتر ئەنجام دەدرىت بۆ نموونە مس، ئەلمنيۆم و زىو، ئەمانە كەرسەتى گەيىنەريان پى دەوترىت. بەو كەرسەتانەى بە ئاسانى مۆلەتى تىپەرىن بە ئەلكتروئەكان نادەن، پىيان دەگوترىت نەگەيەنەر، وەكو نايلۆن و لاستىك، ھەروھەا ھەندى ماددە ھەن نىمچە گەيەنەريان پى دەگوترىت، ئەمانە ھەندى تايبەتمەندى ديارىكراويان ھەيە و بابەتى سەرەكىن لە دروستكردنى خانەكانى خۆر. لە ڤووى ميژوويىوھ نىشانەى (رمز) تەزۋوی كارەباى (I) يە كە لە وشەى (Intensit) ى ئەلمانى بە ماناى (توندى) دىت. يەكەى تەزۋوی كارەباى لە سىستەمى SI ئەمپىرە. بۆ ئەوھى تىپەرىنى تەزۋوی كارەباى لە سوورپىكى كارەباى بەردەوام بىت، پىويستە ئەو مەرجانەى خواروھى تىدايىت:

• پېئوسىتە بە درىژايى ئەو رېرەۋەى ئەلكتروئەكان تىيدا جوله دەكەن سوورپىكى تەۋاۋ ھەبىت. گەر ئەلكتروئەكان نەتوانن بۇ شوئىنى دەستپىكىان بگەپىنەۋە، لە كۆتايىدا لە يەك شوئىن كۆ دەبنەۋە و تىپەپىنى تەزۋو دەۋەستىت.

• پېئوسىتە ھىزىك يان كارىگەرىيەكى بزۋىنى ھەبىت بۇ بەردەۋامبوونى تەزۋوۋەكە، ئەم ھىزەش بە ھۆى سەرچاۋەيەك دابىن دەكرىت كە تەزۋو لە ئاستىكى وزە بەرز ۋەردەگرىت و بە نىسو سوورپەكە تىدەپەپىننىت تاكو بە ئاستىكى نزمى وزە بگەپىتەۋە بۇ سەرچاۋەكەى.

ھەر سوورپىكى ئەلكترىكى سەرەكى لە چۋار بەش پىكھاتوۋە:

• سەرچاۋە: كە ئەركى بەرھەمھىتەنى ھىزى بزۋىنەرى ئەلكترىكى لە ئەستۋ دايە. بۇ نموونە پاترى

• لۆد: ئەركى ۋەرگرتن و گۆپىنى وزەى ئەلكترىكى سەرچاۋەى بەرھەمھاتوۋە، ۋەكو گلۆپ، مەكىنە، تەلەفزىۋن.

• سىستەمى گۋاستنەۋە: بۇ گەياندىنى تەزۋو لە نىۋان سەرچاۋە و لۆد پېئوسىتە، ۋەكو گەيەنەرەكانى لە مس دروستكراۋ.

• ئامرازەكانى كۆنترۆل: بۇ كۆنترۆلكردىنى تەزۋو، بۇ نموونە سوپچەكان.

ھىزى بزۋىنى ئەلكترىك: زۆربەيان لە شىۋەى E نىشان دەدرىت، بەۋ قۇلتىيە دەوترىت كە لە لايەن سەرچاۋەيەكى ۋەكو پاترى يان ھىزى موگناتىسى بەرھەم دىت. بە واتايەكى تر، ئەۋ ھىزەيە دەبىتە ھۆى جولهى ئەلكتروئە ئازادەكان لە سوورپىكى داخراۋدا. يەكەى ھىزى بزۋىنى ئەلكترىكى، قۇلتە. قۇلتىيە يان جىاۋازى وزەى شاراۋەى ئەلكترىكى نىۋان دوو خال، ھىزىكى ئەلكترىكىيە تەزۋوى ئەلكترىكى لە نىۋان ئەم دوو خالەدا دروست دەكات. بە واتايەكى تر قۇلتىيە يەكسانە بە برى كارى پېئوسىت بۇ جىگۆرپىكردىنى يەكەى بار يان لۆدى

ئەلكتريك لە خالئىك بۇ خالئىكى تر. هئىزى بەرھەمھاتووى سەرچاوهى سوورپى كارەبائى بە ھوى سىستەمى گواستەنەوہ دەگوازرئتەوہ بۇ لؤد و لە حالەتئىك كە ھەموو ئەو هئىز و وزەيە بگاتە لؤد، جىاوازى وزەى شاراوهى كارەبائى دوو جەمسەرى لؤد لەگەل هئىزى بزويئى ئەلكتريكى يەكسان دەبئت. تئىنى دەكرئت كە هئىزى بزويئى ئەلكتريكى و جىاوازى پؤتانسىيەل بړىكى يەكسانن، بەلام e.m.f ھەمئشە چالاكە و دەبئتە ھوى دروستبوونى تەزووى كارەبائى لە سوورپەكەدا، لەگەل ئەوہش كە p.d دەتوانئت بە شئوہى چالاك يان ناچالاك بئت.

تەزوو (I)

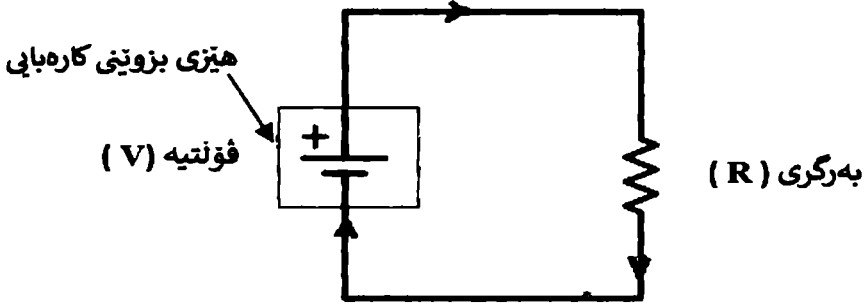

ويئەى ۱ - ۲: بئكھاتە سەرھەكئەكانى سوورپى كارەبائى

ياساى ئۆھم؛ ئەم ياسايە بە ناوى دۆزەرەوہى ئەم ياسايە، جۆرج ئۆھم ناوئراوہ. ئەم ياسايە دەلئت: رئژەى جىاوازى وزەى شاراوهى (يان دابەزىنى فؤلئىيە) دوو سەرى گەيەنەرىك لەگەل ئەو تەزووهى پئيدا تئدەپەرئت بړىكى نەگۆرە، بەمەرجئىك پلەى گەرمى نەگۆرئت.

$$\frac{V}{I} = R \quad V = I \times R$$

كە V واتە فؤلئىيە و I واتە تەزووى كارەبائى. ئەنجامى ئەم ھاوكئشەيە يەكسانە بە نەگۆرئىكى رئژەيى كە بەرگرى ئەلكتريكى پئى دەوترئت. دەتوانئن گرڤتەكان و بئگەردنەبوونى كەرسەتەكان و ھەندئى ھۆكارى دئكە وەكو سەرچاوهيەكى سەرەكى دروستبوونى بەرگرى

شته كان له بهرامبر ته زووی ئه لکتریکى هه ژمار بکهین. کاتیک پلهی گهرمی کانزا بهرز ده بیته وه هاوکات بهرگریه که شی بهرز ده بیته وه، که واته کاتیک شتیک به هوی تیپه پینی ته زووی کاره با گهرم دادیت وه کو پرشته (تیلی) ی ناوه وهی گلۆپه کان، بهرگریشی بهرز ده بیته وه. بهرگری شتیک به شیوهی هاوکیشهی خواره وه نیشان ده دریت:

$$R = \frac{L}{A} \times \rho = \frac{L}{A} \times \rho_0 (\alpha (T - T^0) + 1)$$

$$\rho_0 = \text{بهرگری تایبته}$$

$$T = \text{پلهی گهرمی شته که}$$

$$A = \text{پووبهری پووی براوی شته که}$$

$$T_0 = \text{پلهی گهرمی (زۆربهی کات پلهی گهرمی ژوور)}$$

$$\alpha = \text{نه گۆری تایبتهی ماددهی گهیه نه}$$

توانای ئه لکتریکى؛ به پینی یاسای ئۆهم، جیاوازی وزه ی شاراوهی دوو سهری بهرگریه که به شیوهی $V = I \times R$ دیارده بیت، له ویدا ا توندی ته زووی کاره بایه له بهرگری تیده په ریت. له لایه کی تر بری وزه ی به کاره اتوو له یه که بهرگری ئه لکتریکى، له م هاوکیشه یه $W = R \times I^2 \times T$ به دیار ده که ویت. توانای به کاره اتوو بریتیه له و بره وزه کاره باییهی که له بهرگری ئه لکتریکى له یه که ی کات خه رج ده بیت. به م شیوهی خواره وه نیشان ده دریت:

$$P = \frac{W}{T}$$

ئه گهر بری وزه به کاره اتوو تیکه ل به هاوکیشه ی سه ره وه بکهین، ده گهینه ئه م هاوکیشه ی خواره وه:

$$P = \frac{W}{T} = \frac{R \times I^2 \times T}{T} = R \times I^2 \Rightarrow P = R \times I^2$$

ههروهه ها ئه گهر له هاو کيشه ی سه ره وه له جياتی RI به ره چا و کردنی ياسای ئوهم، بری V دابنين، هاو کيشه یه کی دیکه ی توانای ئه لکتریکي به م شيوه ی خواره وه ده بئت:

$$P = R \times I^2 \xrightarrow{V=RxI} P = V \times I$$

ده توانين هاو کيشه یه کی دیکه ش بو توانای ئه لکتریکي به ده ست

بينين:

$$P = V \times I \xrightarrow{V=\frac{V}{R}} P = \frac{V^2}{R}$$

ده توانين بری توانای به کارهاتوو له بهر گريه کی ئه لکتریکي له هاو کيشه کانی سه ره وه به ده ست بينين. ئه م توانا به کارهاتوو به هوی به ره مهينه ریک به توانای $P = E \times I$ دابنين ده کریت که ليره دا E هیزی بزوينی سهر چاوه که یه.

ته زووی گوراو و نه گوراو؛ له ته زووی گوراو دا، بری ته زووه که له گهل تپه رینی کات به شيوه ی سوورپی به رده وام ده گوردریت. شيوه ی سوورپیکي گوراو به شيوه ی شه پۆلئیکي سینوسی ته واوه، به لام سوود له هه ندی به کاربردنی تايبه ت له شيوه ی جياواز و ه رده گیریت، وه کو شه پۆلی سیگۆشه یی و چوارگۆشه یی. سیگنال ه کانی دهنگی و رادیوی بارکراو له سه ر وایه ره کانی کاره با نمونه ی ته زووی گوراو ن. ساده ترین جوری ته زووی ئه لکتریکي، ته زووی نه گوره که له فۆلتیه دا هه یه، به تپه رینی کات ه یچ گورانکاری تیدا روو نادات و له بنه رته دا کرداره کی هیللی پهیره و ده کات. بو نمونه پاتریه کان ته زووی نه گور به ره م دینن. ههروهه ها ده تواندریت به که لک و ه رگرتن له هه ندی ئامیری به کبه رکه ر ته زووی گوراوی به ره مهينه ره کان تا راده یه کی زور بگوردرین بو ته زووی نه گور.

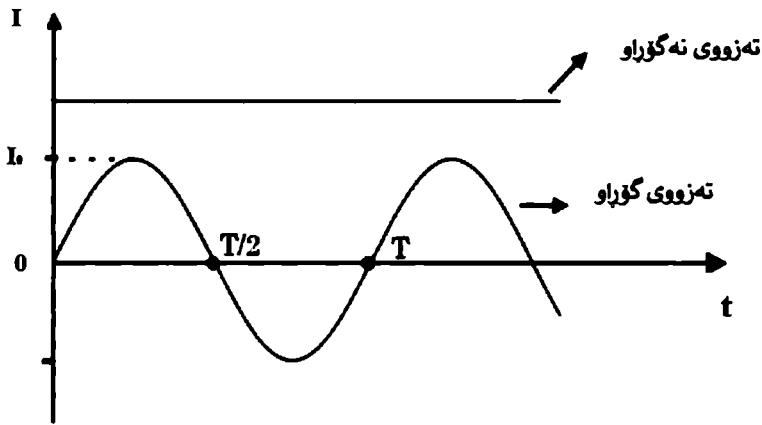

ویئە ۱ - ۳: شێوەی تەزوی گۆراو و نەگۆراو

بەرگری ئەلکتریک؛ بەرگری شتێکی فیزیایی لە بەرامبەر تێپەڕینی تەزوی کارەبا دەردەخات، کە یەكەكەى ئۆهمە. بۆی پێچەوانەى ئەم بۆرە، گەیانەنى ئەلکتریکى پێدەلێن، کە بە زیمینس پێوانە دەکریت. بەرگری ئەلکتریکى، پارچە یەكی کارىگەرى دوو سەرە بە مەبەستى دروستکردنى بەرگری کارەبا لە سوورپى کارەبا دادەندریت، پەيوەندى بەرگری ئەلکتریکى لەگەل جیاوازی وزەى شاراوەى و تەزوی کارەبا لە رێى یاسای ئۆهم باس کرا:

$$R = \frac{V}{I}$$

هۆکارە کارىگەرەکانى سەر بەرگری ئەلکتریک بریتین لە:

- کارىگەرى پێکھاتە، درێژى و پووبەرى پووی بۆراوەى ماددە: بەرگری بەند نییە بە جیاوازی وزەى شاراوەى و تەزوی کارەباى، بەلکو بەندە بە پێکھاتە و شێوەى ماددەکە. بۆ نمونە بۆ حیسابکردنى بەرگری وایەرێک سوود لە ھاوکێشەى خوارووە وەردەگیریت:

$$R = \frac{\rho L}{A}$$

R: بهرگری به پئی ئۆهم.

P: بهرگری تایبتهی وایه ره که به پئی ئۆهم مه تر.

L: دریژی وایه ره که به پئی مه تر.

A: پرووی پراوهی وایه ره که به پئی مه تر دووجا

• کاریگری پلهی گه رمی: بهرزبوونه وهی پلهی گه رمی گه یه نه ره کان ده بیته هوی بهرزبوونه وهی بهرگری، به لام به پیچه وانه وهی بهرزبوونه وهی پلهی گه رمی له نیمچه گه یه نه ره کان ده بیته هوی دابه زینی بهرگری ئه لکتریکی.

به ستنی بهرگری ئه لکتریک له سووپه کانی کاره با؛ بهرگری ئه لکتریک له سووپه کانی کاره بادا به شیوهی ته ریپی یان به شیوهی زنجیره یی یان به شیوهی ئاویته یه ک ده به سترین، له هه ردوو حاله تدا، حاله تی ته ریپی جیاوازی وزه ی شاراوهی بهرگری به کان یه کسانه، به لام ئه و ته زوو ه ئه لکتریکیه که پییان تیده په ریت جیاوازه، به پیچه وانه وه له حاله تی زنجیره ییدا جیاوازی وزه ی شاراوهی بهرگری به کان جیاوازه و ته زوو ی تیپه ریوو یان یه کسانه.

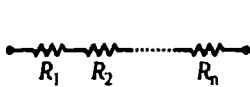

$$R_{eq} = R_1 + R_2 + \dots + R_n$$

(ا)

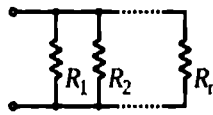

$$\frac{1}{R_{eq}} = \frac{1}{R_1} + \frac{1}{R_2} + \dots + \frac{1}{R_n}$$

(ب)

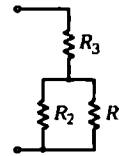

$$R_{eq} = (R_1 || R_2) + R_3 = \frac{R_1 R_2}{R_1 + R_2} + R_3$$

(ج)

ویته ی ۱ - ۴: به ستنی بهرگری ئه لکتریکی له سووپه کاره بادا:

(ا) - زنجیره یی (ب) - ته ریپی (ج) - ئاویته ی ته ریپی و زنجیره یی

۲-۱. خانەى ئەلكتروكىمىاوى

ئەلكتروكىمىا لىقنەكە لە زانستى كىمىا- فىزىيا كە لىكۆلىنەوۋە لەبارەى پەيوەندىي نىوان كارەبا و گۆرانكارىيە كىمىاوىيەكان دەكات، ھەرۋەھا كارىگەرى ھەرىەكىان لە سەر ئەوۋەيتەر پوون دەكاتەوۋە. كاتىك گۆرانكارىيەكى كىمىاوى بە ھۆى تەزوۋىيەكى دەرەكى پوودەدات، واتە كارلىكىكى كىمىاوى پوويداۋە. ئەم تەزوۋە دەرەكىيە لە كردارى ئەلكترولىز (شىكىردنەوۋەى كارەبايى) دەبىندىرەت. يان بە پىچەوانەى، ئەگەر بە يارمەتى كارلىكى كىمىاوى خۆكارانە تەزوۋىيەكى كارەبايى بەرھەم بەيىندىرەت بۇ نموونە لە پاترىيەكان. زانستى ئەلكتروكىمىا لە زۆر بوارى ژيانى رۆژانەمان بەكاردىت. بۇ نموونە ھەموو پاترىيەكان، پووناككەرەوۋە دەستىيەكان و ئۆتۆمۆبىلى كارەبايى و چەندەھا نموونەى تر لە سەر بنەماى كارلىكە كىمىاوىيەكان بىياتتارون، تەنانەت لە پووكەشكىردنى كانزاكانىش كەلك لە ئەلكتروكىمىا ۋەردەگىرەت. ھەرۋەھا لە بابەتى بەكارھاتنى ئەلكتروكىمىا دەتوانىن باس لە گواستەنەوۋەى پەيام لە دەمارەكانى لەشى مرؤف بكەين كە لە سەر بنەماى كارلىكى رىدۇكس (يان ھەمان گواستەنەوۋەى ئەلكتروئەكان) ئەنجامدەدرەين. خانەى ئەلكتروكىمىاوى ئامپىرىكە دەتواندىت لە كارلىكە كىمىاوىيە ناوۋەكىيەكانى وزەى كارەبا بەرھەمبەيىندىرەت، يانىش كەلك لە كارەباى بەرھەمھاتوۋ بۇ ئاسانكىردنى كارلىكە كىمىاوىيە ناوۋەكىيەكان ۋەربگىرەت. ئەم ئامپىرە تواناى گۆرپىنى وزەى كىمىاوى بۇ وزەى كارەبايى ھەيە و بە پىچەوانەوۋەشەوۋە. ئەم خانانە لە زۆرىك لە پروسەكانى ۋەكو ئەلكترولىز (شىكىردنەوۋەى كارەبايى)، پووكەشكىردنى كانزاكان و ھەرۋەھا لە پوختكىردنىان بەكاردىن. خانەكانى قۇلتايى يان گەلقانىك ئەو خانە ئەلكتروكىمىاويانەن كە تەزوۋى كارەبايى بەرھەمدىنن و خانەكانى ئەلكترولىتى ئەو خانە

ئەلكتروكىمىيائىيەنى كە كارلىكە كىمىيائىيەكان دروست دەكەن (بۇ
نمونه له رىنگاى ئەلكترولىز).

پىكھاتى خانەى ئەلكتروكىمىيائى؛ خانەى ئەلكتروكىمىيائى له دوو
نىوہخانە پىكھاتووہ، ھەر نىوہخانەيەك له يەك ئەلكتروڈ (جەمسەر) و
يەك ئەلكترولايت پىكھاتووہ. دەكرىت له دوو نىوہخانەدا، يەكجۆر
ئەلكترولايت بەكاربىت، يان ئەلكترولايتى جياواز له نىوہخانەكان
بەكاربىت، كارلىكە كىمىيائىيەكان دەكرىت برىتى بيت له ئەلكترولايت،
ئەلكتروڈەكان يان ماددەيەكى دەرەكى بيت، وەك خانەكانى سووتەمەنى
كە تيايدا گازى ھایدروچىن وەك كارلىكە بەكاربىت. پردى خوئ بۇ
دروستەبوونى بەريەككەوتنى ئەلكترولايت لەگەل ھەردوو نىوہخانە
بەكاربىت، ئەم پردە خوئىيە وەكو كاغەزى فلتەرى وپوژاوا بە ، NaCl
 KNO_3 يان ھەندى جۆرى دىكەى ئەلكترولايتە. پردى خوئ بەر له
ئاويتەبوونى گىراوہكان و دروستبوونى كارلىكە لاوہكىيەكان دەگرىت.
بەريەككەوتنى راستەوخۆى دوو نىوہخانە دەتوانىت جىگرەوييەكى
گونجاو بيت بۇ پردى خوئ، ئەمكارە زۆربەى كات بە ھۆى ئاو و
ئەلكترولىزكردن ئەنجامدەدرىت. ھەر كاتى ئەلكتروڤن لە رىنگەى
سوورپىكى دەرەكىيەوہ له نىوہخانەيەك جولە بكات بۇ نىوہ خانەكەى
تر، دەستبەجى جياوازى بارگەبى دروست دەبىت، ئەگەر ھىچ
بەريەككەوتنىكى ئايونى دابىن نەكرىت، ئەم جياوازى بارگەبىيە بە
خىرايى بەر له جولەى زياترى ئەلكتروڤن دەگرىت. پردى خوئ مؤلەت
بە تەزووى ئايونەكانى نىگەتىف و پۆزەتىف دەدات كە دابەشبوونى
بارگەبى دۆخى جىگىر له نىوان نىوہخانەكان بپارىزن.

جۆرەكانى خانەى ئەلكتروكىمىيائى؛ چەندىن جۆرى جياوازى خانەى
ئەلكتروكىمىيائى ھەن، بەلام له خوارەوہ باس له پىنج جۆريان دەكەين،
كە زۆر بەكاردەھىترىن:

- خانەى گەلفانىكى
- خانەى ئەلكترۆلايتى
- خانەى سەرەتايى
- خانەى لاوهكى
- خانەى سووتەمەنى

خانەى گەلفانىك يان قۇلتايىك جۆرىكە لە خانەكانى ئەلكترۆكىمىاوى كە بۇ بەرھەمھېنانى وزەى كارەبا سوود لە كارلىكەكانى خودكارى رىدۆكس (ئوكساندن-كەمكردنەوہ) وەردەگرىت. ئەم خانەىە لە دوو نىوہخانە پىكدىت. كەواتە دەتوانىن بلىين كە لە ھەر نىوہخانەىەكدا، نىوہ كارلىكەكانى ئوكساندن و كەمكردنەوہ ئەنجامدەدرىت. لە يەككە لە نىوہخانەكان شرىتى كانزايى زىنك لە نىو گىراوہى سۇلفاتى زىنك دادەندرىت و لە نىوہخانەكەيترىش شرىتى مس لە نىو گىراوہى سۇلفاتى مس (II) دادەندرىت. ئەم شرىتە كانزايىانە بە ئەلكترۆد ناسراون. ئەلكترۆد جۆرىكە لە گەيەنەر بە مەبەستى ھەلگرتن و گواستنەوہى ئەلكترۆنەكان بۇ بەشى ناكانزايى سوورەكە بەكاردىت. بەشى ناكانزايى سوورەكە برىتییە لە ھەمان ئەلكترۆلايت كە ئەلكترۆنەكان لە ناوہوہى جىگىر دەكرىن، ئەلكترۆدەكان بە وايرىكى كانزايى پىكەوہ گرى دەدرىن، ھەرۋەھا كلىلىك ئەركى پچران و گرىدانى سوورەكەى لە ئەستۇدايە، لە كۆتايىشدا پروكەش يان پەردەيەكى كوندار لە نىوان ھەردوو نىوہخانە دادەندرىت، ھەموو ئەم كارلىكانەش لە يەك كاتدا لە خانەى گەلفانىك پروودەدات. بە شىوہيەكى گشتى، وشەى پاترى برىتییە لە خانەيەكى گەلفانىك، سەرەراى ئەمەش ھەر پاترىيەك زياتر لە يەك خانەى ھەيە، واتە لە چەند خانەيەكى گەلفانىك پىكدىت.

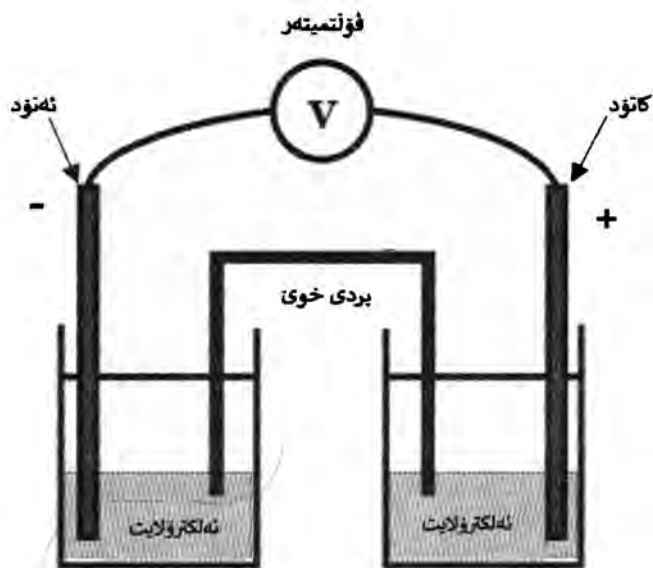

۱ - ۵: پېكھاتەى خانەى گەلفانى

پېشتر باس لەوہ کرا خانەى گەلفانىک بۇ بەرھەمھېنانى وزەى کارەبا کەلک لە کارلېکەکانى خۇکارى رېدۇکس (ئۇکساندن - کەمکردنەوہ) وەردەگرېت، بەلام دەگرېت ئەم کردارە بە ئاراستەى پېچەوانەش ئەنجام بدرېت، واتە کاتېک سەرچاوەیەکی دەرەکی تەزووی گۇراو بە خانەىەکی ئەلېکترۇکېمىاوى گرېبدرېت، کارلېکېکى تۇرمال ئەنجامدەدرېت کە بە شىوہەىەکی خۇکار نېیە، لېرەدا پېوېستە ماناى ئەلېکترۇلېز باس بگرېت. ئەلېکترۇلېز کردارەکە بۇ ئەنجامدانى ئەو کارلېکانەى کە خۇکار نېن وزەى کارەبا بەکاردېت، بە ماناىەکېتر بە شىوہى خودکارى پوونادەن و پېوېستیان بە ھۇکارېکى دەرەکی ھەىە. دەتوانېن لە ژيانى رۇژانەمان بەرھەمەکانى کردارى ئەلېکترۇلېز بېېنېن، وەک پووکەشکردنى ئالتون و کانزاکان. لەراستیدا ئەلېکترۇلېز کردارەکە

يان تەكنىكىگە تەزۈۈى ئەلكتىرىكى بەردەوام بۇ شىكىردنەۋەى كەرسىتەكان بەكارىدەت. ئەم تەكنىگە لە زۆر بوار بەكارىدەت، گىرنگىرىنىان برىتتىيە لە شىكىردنەۋەى كەرسىتە يان توخمە كىمىياۋىيەكان، شىكىردنەۋەى ئاۋ بۇ گازى ھاىدرۇجىن و ئوكسىجىن، ھەرۋەھا پۈۈكەشكىردنى كانزاكانى ۋەك مس، زىو، نىكل يان كىرۇم. خانەيەكى ئەلكتىرۈلاىت لە سى بەش پىكىدەت، يەك ئەلكتىرۈلاىت و دوو ئەلكتىرۈد (كاتود و ئەنود).

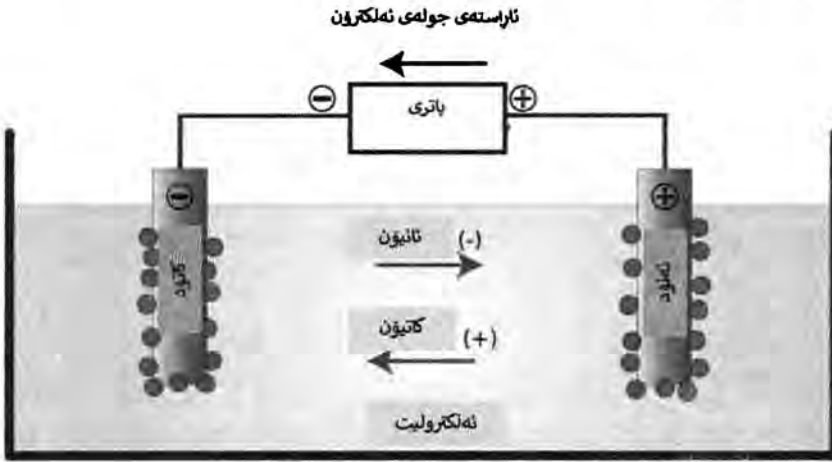

ۋىنەى ۱ - ۶: پىكھاتەى خانەى ئەلكتىرۈلاىتى

لە ھەندىى حالەتدا، خوىى تواۋەكان بۇ نمونە ئەسىد كۆراىد ۋەكو ئەلكتىرۈلاىت بەكارىدەن. كاتىك فۆلتىيەكى دەرەكى بە ئەلكتىرۈدەكانى خانەى ئەلكتىرۈلاىتىدا بسەپىنىن، ئايۈنەكانى لە ئەلكتىرۈلاىتەكەدا ھەن بە ئاراستەى ئەۋ ئەلكتىرۈدە جولە دەكەن كە بارگەى پىچەۋانەيان ھەيە و لەۋى جىگىر دەبن، واتە ئايۈنەكانى پۈزەتىف بە ئاراستەى ئەلكتىرۈدى نەگەتىف و ئايۈنەكانى نەگەتىف بە ئاراستەى ئەلكتىرۈدى پۈزەتىف دەجولەن. بەم جۆرە كارلىكىردنەكانى گواستەۋەى بارگەكان لە خانەى

ئەلكتروئوليتى ئەنجام دەدرىت، بەلام زور گرنگە بزانين خانەى ئەلكتروئوليتى تەنيا بە مەرجى ھەبوونى قولتېيەكى دەرەكى دروست و بە قەبارەيەكى گونجاو، دەتوانىت ئاويتەيەكى كىمياوى لە نيو ئەلكتروئوليتدا شىبكاتەوہ. لە پاستىدا، ئەم كىردارە وزەى ئەلكتريكى پىويست بۆ ئەنجامدانى كارلىكىكى بەبى خودكارى كىمياوى بەرھەم دىنىت.

كەواتە ئامىر يان خانەى ئەلكتروئوليتى بۆ ئەنجامدانى كىردارى ئەلكتروئوليز بەكاردىت. تەزووى ئەلكتريكى بۆ پروودانى ئەم كارلىكە بە ئاراستەى پىچەوانە و دابىنكىدى سەرچاوى ئەلكتروئەكان بەكاردىت، بە شىئەيەكى گىشتى لە خانەى گەلقانىدا كارلىكى كىمياوى بە ئاراستەيەك ئەنجامدەدرىت، بە جورىك خۇكارانە ئەلكترون ئازاد بكرىت، بەلام لە خانەى ئەلكتروئوليتدا ئەلكترونى ھاتوو لە سەرچاوى دەرەكىيەوہ دەبىتە ھۆى پروودانى كارلىك بە ئاراستەيەكى پىچەوانە. جىاوازيەكى ترى نيوان خانەى گەلقانى لەگەل خانەى ئەلكتروئوليتى برىتېيە لە ھىماى ئەلكتروئەكان. لە خانەى گەلقانى ئەلكتروئى ئەنۆد ھىماكەى نەگەتىف و ئەلكتروئى كاتود ھىماكەى پوزەتىفە، بەلام لە خانەى ئەلكتروئوليتى ئەلكتروئى كاتود ھىماكەى نەگەتىفە و ئەنۆد ھىماكەى پوزەتىفە، چونكە بە جەمسەرى پوزەتىفى پاترى گرېدراوہ، جولى و ئاراستەى رويشتى ئەلكتروئەكانىش لە ئەنۆد بە ئاراستەى كاتود ئەنجامدەدرىت.

بە خانەيەكى ئەلكتروئوليتى كىمياوى لە جورى گەلقانىكى دەوترىت خانەى سەرەتايى، تەنيا يەكجار بەكاردىت و دواتر فرى دەدرىت بە پىچەوانەى خانەى جورى دووھىمى كە بە ھۆى تەزووى ئەلكتريكى شەحن دەكرىنەوہ و دووبارە بەكاردىن. بە شىئەيەكى گىشتى كارلىكى كىمياوى لە خانەى سەرەتايى بە شىئەى نەگەراوھى پروودەدات، واتە بە يەك ئاراستە ئەنجامدەدرىت، بەم ھۆيەوہش ئەم جورە خانانە كىردارى

دووباره شه‌حکرديان لى پرونادات. کارليکه کيمياوييه‌کانى خانەى سه‌ره‌تايى بۆ به‌رده‌وامبوونيان که‌رسته‌ى کيمياوى به‌ره‌مه‌ينه‌رى وزه به‌کاردين، هه‌رکاتى ئه‌و که‌رسته کيمياويانه‌ى نيو خانە که کوتاييان پيدىت چيدى خانە تواناي به‌ره‌مه‌ينه‌ئى وزه‌ى نامينيت و له‌کارده‌که‌ويت. خانە سه‌ره‌تاييه‌کان بۆ دابينکردنى وزه‌ى پيوستى که‌لوپه‌لى مال و ئاميره بچوکه‌کانى ده‌گوازرينه‌وه به‌کاردين و به قه‌باره‌ى ستاندارد دروستده‌کړين. سالانه برىکى زورى ئه‌م جوړه خانەيه فرى دهرىت و به‌ره‌چاوکردنى کانزا قورس و ژه‌هراوى و ئه‌سيده به‌هيز و ماده تفته‌کانى که له پاشماوه‌کانى ئه‌م خانانه‌دا هه‌ن، به پاشماوه‌يه‌کى مه‌ترسيداى هه‌ژمارده‌کړين، به‌م هۆيه‌وه زوربه‌ى شاره‌وانيه‌کان پاشماوه‌ى خانە سه‌ره‌تاييه‌کان له پولىنکردنى پاشماوه‌کاندا له ئاستى مه‌ترسيداى داده‌نين که پيوستيان به چاره‌سه‌رکردنى جياواز و تايبه‌ت هه‌يه. وزه‌ى پيوست بۆ دروستکردنى ئه‌م جوړه خانە ئه‌لکترۆکيمياويانه زور زياتره له‌و وزه‌ى که خودى خانەکان به‌ره‌مى دين. به به‌راووردکردنى قه‌باره‌ى پاشماوه‌ى ئه‌م خانانه که برىکى زوره، له‌گه‌ل ئه‌و بره که‌مه‌ى وزه که به‌ره‌مى دين ئه‌م جوړه خانە ئه‌لکترۆکيمياويانه به‌دوستى ژينگه هه‌ژمار ناکړين.

خانەى ئه‌لکترۆکيمياوى جوړى دووهم زوربه‌يان به‌وه ناسراون که دووباره شه‌حن ده‌کړينه‌وه، ئه‌م خانەيه ده‌توانيت هه‌م وه‌ک خانەى گه‌لڤانيکى و هه‌م وه‌ک خانەى ئه‌لکترۆلايتى کار بکات، له‌م خانەيه کارليکه کيمياوييه‌کان به دوو ئاراسته ئه‌نجامده‌درين واته له‌دواى خاليبوون و به‌کاره‌ينه‌ئى وزه‌ى ناوه‌وه‌ى خانە به هۆى وزه‌ى ئه‌لکترىکى دووباره شه‌حن ده‌کړينه‌وه. به شيوه‌يه‌کى گشتى به هۆى زيادبوونى ئاميره بى ته‌له‌کان و ئه‌سته‌مبوونى به‌کاره‌ينه‌ئى خانە‌کانى

سەرەتايى لەم ئامىزانە، ھەر وھا تەمەن درىژيان، پىشەسازى خانەكانى جۆرى دووھم گەشەيەكى بەرچاوى كوردووھ و بەردەوام لە زيادبووندايە. خانەى ئەلكترۆكىمياوى جۆرى سەرەتايى و جۆرە بارگاويكەرەوھەكان، كە بابەتى سەرەكى ئەم پەرتووگەن بەجيا و بە شىوھيەكى وردتر لە بەشەكانىتر و لە بابەتى پاتىرى جۆرى سەرەتايى و جۆرى بارگاويكەرەوھە زياتر باسيان لىوھدەكرىت. خانەى سووتەمەنى سىستەمىكى ئەلكترۆكىمياويە بە شىوھيەكى راستەوخۆ وزەى كىمياوى سووتەمەنى بۆ وزەى كارەبا دەگۆرپىت. لە بەشى ئەنۆدى خانەى سووتەمەنى پۆلىمىزى، كاردانەوھى بەئوكسىدكردن پرودەدات و ئەلكترۆنى بەرھەمھاتوو دەچىتە سوورپى دەرەوھ و دواتر دەچىتە كاتود. ئايۆنى پۆزەتيفى بەرھەمھاتوو لە ئەنۆد دواى تىپەرىنى لە ئەلكترۆلىت دەچىتە بەشى كاتود و لەبەھوى بوونى كاتالىزەر لەگەل ئوكسىجىنى ھەوا و ئەو ئەلكترۆنەى كە لە سوورپى دەرەوھ ھاتووھ، دەگۆرپىت بۆ ئاو.

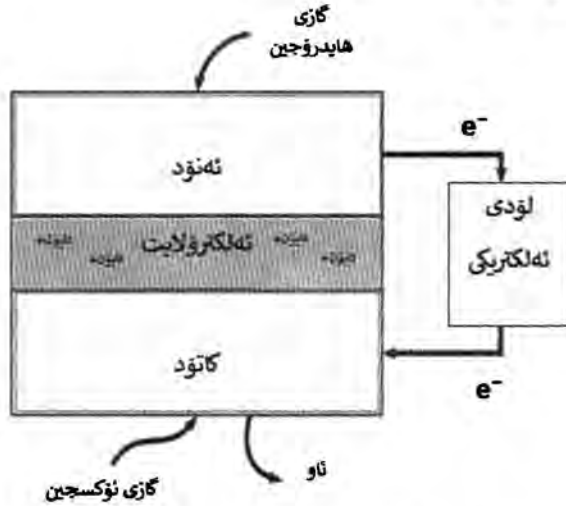

ويئەى ۱ - ۷: پىكھاتەى خانەى سووتەمەنى

ئەگەرچى خانەى سووتەمەنى ۋەكو پىكارىك بۇ بەرھەمەتتەنى
 وزەى ئەلكترىك لەمدوایانەدا باسى لىۋەكراۋە، بەلام مىژۋوۋەكەى بۇ
 سەدەى نۆزدەھەمى زاىنىى و كار و كۆششى زانایەكى ئىنگلىزى
 بەناۋى (سىروپىلام گرو) دەگەپىتەۋە. ئەو زانایە بە ئەزمون ۋەرگرتن
 لە كاردانەۋەى شىكردنەۋەى كارەباىى ئاۋ يەكەمىن خانەى سووتەمەنى
 لە سالى ۱۸۳۹ زاىنىى دروستكرد.

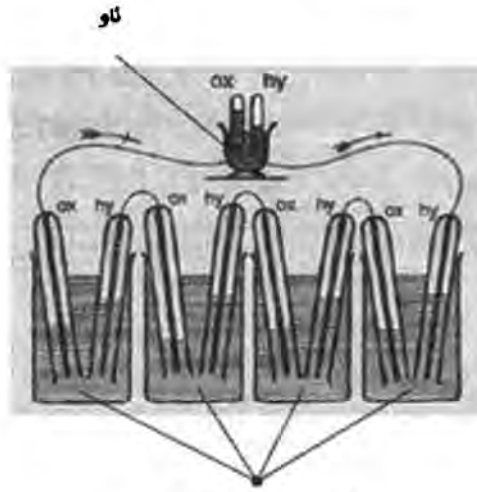

گىراۋەى تىشى سولفورىك

ۋىتەى ۱ - ۸: يەكەمىن خانەى سووتەمەنى كە لە لاىەن 'سىروپىلام گرو' لە سالى
 ۱۸۳۹ زاىنىى دروستكرا

ئەم زانایە بۇ دروستكردنى يەكەمىن خانەى سووتەمەنى،
 كاردانەۋەى پىچەۋانەى لە شىكردنەۋەى كارەباىى ئاۋ لە بوونى
 كاتالىزەرى پلاتىنى ئەجامدا، زاراۋەى (ۋاژە) خانەى سووتەمەنى لە
 سالى ۱۸۸۹ زاىنىى لە لاىەن 'لۇدوىك مىند و چارلز لىنجر' بەكارھات، ئەو
 دوو زانایە جۆرىكى دىكەى خانەى سووتەمەنىان دروستكرد كە ھەوا و

سووتەمەنى رەژووى بەردى تىدا بەکار دەھىندرا. لە سەرەتاي سەدەى بىستەم، ھەولى زۆر بە ئاراستەى پەرەپىدانى خانەى سووتەمەنى درا، بەلام بە ھۆى نەبوونى زانىارى و کەمبوونى ئاستى تىگەيشتن بۆ ئەم بابەتە، ھىچ بەکىک لەم کۆششانە بە ئەنجام نەگەيشتن. ھەولئىكى نوئى لە مېژووى خانەى سووتەمەنى لەلایەن فرانسىس بېکىن لە زانکۆى کامبرىج دەستپىکرد، ھەروەھا لە سالى ۱۹۳۲ زايىنى ھەندى چاکسازى لە ئامېرى دروستکراو لەلایەن مېند و لىتجرەو ھەنجامدران، ئەم چاکسازيانە برىتېبوون لە بەکارھىنانى نىکل لە جياتى پلاتىن، ھەروەھا بەکارھىنانى ھايدروکسىدى پۆتاسىوم لە جياتى ئەسید سولفورىک، ئەم داھىنانە بەکەمىن خانەى سووتەمەنى بازىكى بوو کە بە Cell Bacon ناوئرا.

لىکۆلېنەو ھە نوئىھەکان دەربارەى ئەم بابەتە لە سەرەتاي سالى ۱۹۶۰ى زايىنى بە گەشەسەندنى چالاکىيەکانى داگىرکردنى بۆشايى ئاسمان لەلایەن مەرقەو ھە دەستى پىکرد، ناوھندى لىکۆلېنەو ھى ناسا بەدوای داىنکردنى ھىز بوو بۆ کەشتىيە ئاسمانىيەکان. ئەم ناوھندە دوای پەسەند نەکردنى بژاردەکانى ھەک: پاترى (بە ھۆى کىشى زۆرەو ھە)، وزەى خۆر (بە ھۆى نرخی زۆر) و وزەى ناوھەكى (بە ھۆى مەترسى زۆرەو ھە) بژاردەى خانەى سووتەمەنىيان ھەلبژارد. لە سالى ۱۹۷۰ زايىنىيەو ھە تەکنەلۆژىاي خانەى سووتەمەنىيان بۆ سىستەمەکانى سەر زەوى پەرەى پىدا و گەشەسەندنى بەخۆیەو ھە بىنى، ھەروەھا بەکەمىن بەرھەمى بازرگانى بەمەبستى داىنکردنى ھىزى بزوينەرى ئۆتۆمبىل لەلایەن کۆمپانىاي بلارد لە سالى ۱۹۹۳ زايىنى خرايە

بازارپوه. جوړه‌ګانې خانې سووته‌مېنې به پېښې جوړې
ټلکټرولايته‌ګانېان بریتین له:

- خانې سووته‌مېنې پۆلیمه‌ری-PEM
- خانې سووته‌مېنې بازيکې-AFC
- خانې سووته‌مېنې ټسید فوسفوریکې-PAFC
- خانې سووته‌مېنې کاربوناتې تواوه-MCFC
- خانې سووته‌مېنې ټوکسیدې رهق-SOFC
- خانې سووته‌مېنې میتانولې-DMFC

ده‌توانین بلیین ته‌کنه‌لوزیای خانې سووته‌مېنې له داها‌تویه‌کی
نزیکدا، ګورانکارییه‌کی کاریګر له هر سې به‌شی ګواستنه‌وه،
ویستګه‌ګان و به‌ره‌مهینه‌ره ګوازاوه‌ګان (پاترییه‌ګان) ټه‌نجامده‌دات:
له‌م چند ساله‌ی پیشوودا له ولاتانی جیاواز وه‌به‌ره‌یتانی قه‌باره‌ګوره
له‌ بواری په‌ره‌پیدانی بؤ ټه‌و ټوتومیلا‌نه‌ی به‌ خانې سووته‌مېنې کار
ده‌ګن، ټه‌نجام‌دراون. توانا‌ګانې خانې سووته‌مېنې وه‌کو
سه‌رچاوه‌یه‌کی وزه‌ی باوه‌ریکراو و هایدرو‌جین وه‌کو سووته‌مېنیه‌ک
له‌ هر‌دوو سه‌رچاوه‌ی نویبوه‌و و نوینه‌بوه‌و به‌ده‌سدیت، بؤ‌ته‌ هو‌ی
ټه‌وه‌ی خانې سووته‌مېنې به‌ه‌ایه‌کی ستراتییژی په‌کجار زور په‌یدا
بکات.

۱-۲. کارلیکی ټوکساندن و که‌مکردنه‌وه (REDOX)

له‌ زانستی کیمیا‌دا پیناسه‌ی کارلیکه کیمیاوییه‌ګان بریتیه‌ له‌م
کرداره‌ی که‌ یه‌ک یان چند ماده‌یه‌کی سه‌ره‌تایی (کارلیکه‌ر) بؤ یه‌ک
یان چند ماده‌ی تر (به‌ره‌م) ده‌ګوردرین. تاوه‌کو ټیستا چندین
شیوازی کارلیکی کیمیاوی دیاریکراون، بؤیه‌ پۆلینکردنی جیاواز و
هه‌مه‌جوړ ه‌ن و ه‌ندی جار ټه‌م پۆلینکردنانه پیکدا‌ده‌چنه‌وه، به‌لام

به شيويه كي گشتي ده توانين باس له م كارليكه كيمياويانه ي خواره وه بكه ين:

- كارليكي كيمياوي سوتان
- كارليكي كيمياوي تيكه ليوون يان يه كخستن
- كارليكي كيمياوي پارچه كردن يان شيته لكار ي
- كارليكي كيمياوي جيگورپكي - تاك
- كارليكي كيمياوي جيگورپكي - دوواني
- كارليكي كيمياوي ئوكساندن - كه مكر دنه وه

به ليكولينه وه ي له باره ي كارليكه ره كان، هه روه ها به ره مه كاني كارليكي كيمياوي ده توانين جوړي كارليكه كه بدوزينه وه و به يه كيتك له پرؤسه كاني سه روه وه هه ژماري بكه ين، هه روه ها له هه ندي كارليكه كيمياويه كاندا زياتر له يه ك كرداري كيمياوي پووده دن، ليتره دا به كورتي باس له جوړه كاني كارليكي كيمياوي ده كه ين و دواتر به تايبه تي و به تيروته سه لي باس له كارليكي ئوكساندن و كه مكر دنه وه ده كه ين.

سوتان واته كارليكي خيرا و به هيزي ماده كان له گه ل ئوكسجين، له م كارليكه دا وزه به شيويه پوناكي و گهرما ئازاد ده بيت و له زوربه ي حالته كان ئه و پيكه اتانه ي ئوكسجينيان هه يه به ره مه ديئن. ده توانين بلين ئيستاكش بؤ دابينكردني وزه ي پيوست سوود له كارليكه كاني سوتان وه رده گيريت، چونكه له راستيدا سووته مه نييه فوسيله كان له هه رزانتريين و سه ره كيتريين سه رچاوه كاني وزه هه ژمار ده كرين، چونكه هه موو كارليكه كاني سوتاني وزه ي گهرما به ره مه ديئن، به لام ده بي ئه وه بزائين ناكريت وشه ي سوتان بؤ هه ر كارليكي له گه ل ئوكسجين ئه نجامده دريت به كاربيئن. بؤ نمونه ئه گه ر ماده يه ك به ئارامي له گه ل ئوكسجين تيكه ل بيت، به لام گهرما و پوناكيه كي زور دروست نه كات، هه رگيز به م كارليكه ناگوتريت سوتان، به لكو كرداري

ئوكساندەنە ۋەك كارلىكى ژەنگەيتىنى ئاسىن، زورىك لە كارلىكەكانى سوتان بە ھۆى ھايدروكاربونەكان ئەنجامدەدرين، ھەميشە لە سوتانى ھايدروكاربونەكان گازى دووھم ئوكسىدى كاربون و ئاو بەرھەم دىن، بىرىكى زورى ئەم ھايدروكاربونانە ۋەكو سووتەمەنى بەكاردين، چونكە بە سوتاندىن بىرىكى زور وزەى گەرما بەرھەم دىت، ئەگەر بىتوو سوتانى ھايدروكاربون بە شىۋەيەكى ناتەواو لە بەشى بەرھەمەكان ئەنجامدەدرىت، ئەوا لە جىياتى گازى دووھم ئوكسىدى كاربون، دووكەل و گازى يەكەم ئوكسىدى كاربون بەرھەمدىت. ھەرۋەھا لەبەر ئەۋەى كارلىكەكانى سوتان بە شىۋەى تەقىنەۋە ۋە ۋودەدات، بۆيە گەرمايەكى زور دروست دەكات، كەواتە ئاۋى بەرھەمەتوو لەم كارلىكانە بە شىۋەى شلە نىيە، بەلكو بە شىۋەى گازە.

لە كارلىكى كىمىاۋى تىكەلبوونى دوو يان چەند توخمىك يان تىكەلەيەكى كىمىاۋى لەگەل يەكتر كارلىك ئەنجامدەدەن و بەرھەمىكى نوئ و ئالۆزتر دروست دەبىت، بەواتايەكى تر، دوو توخم تىكەل دەبن و بەرھەمىك يان تىكەلەيەكى نوئ دروست دەكەن. بۇ نمونە تىكەلبوونى ھايدروچىن و ئوكسىجىن لەگەل يەكتردا ئاو بەرھەمدىن. ھەرۋەھا كارلىكى بەرھەمەيتىنى ئەمۇنيا لەم جۆرە كارلىكانە ھەژماردەكرىت.

لە كارلىكى كىمىاۋى پارچەكرىن يان شىتەلكارىدا تىكەلەيەكى كىمىاۋى بۇ توخمە بنچىنەيىەكانى يان تىكەلەكانى سادەتر شى دەكرىتەۋە. وزەى سەرەتايى ۋەكو گەرما و پوناكى بۇ ئەنجامدان يان ۋودانى ئەم جۆرە كارلىككردنە پىۋىستە. بە شىۋەيەكى گشتى، ئەگەر لاي كارلىككەرەكان تەنيا يەك ماددەى كىمىاۋى ھەبوو زور بە خىرايى بۇمان ۋوون دەبىتەۋە كە ئەم كارلىكە لە جۆرى كارلىكى كىمىاۋى

پارچہ پارچہ کردن یان شیتہ لکاربیہ، بؤ نمونہ شیکردنہ وہی ئاو بؤ
 ئوکسجین و ہایدروجن لہم جؤرہ کارلیکانہ ہہ ژمار دہ کریت۔
 ہہ رکاتیک لہ تیکہ لہ یہ کی کیمیاویدا توخمیک بہ ئاستیکی کارلیکی
 بہرز شوینی توخمیکتر لہ ہہ مان تیکہ لہ کیمیاویہ کہ بگریتہ وہ، لیرہ دا
 کارلیکی کیمیاوی جیگورکی - تاک پرویداوہ۔ واتہ لہم کارلیکانہ
 توخمیک شوینی توخمیکی ہاوشیوہی خوئی لہ تیکہ لہی کیمیاویدا
 دہگریتہ وہ۔ ہہ روہا پیوستہ رہ چاوہی خالیک بکریت، ئەگہر توخمی
 باسکراو کانزا بوو کہ واتہ پیوستہ بیٹہ شوینگرہ وہی (بدیل) توخمیکی
 کانزایی یان ہایدروجن، بہ لام کاتیک باس لہ توخمیکی ناکانزایی
 دہکریت بیگومان دہ بی بیٹہ جیگرہ وہی توخمیکی ناکانزاییتر۔
 نمونہ کانی کارلیکی کیمیاوی جیگورکی - تاک بریتیہ لہ جیگورکی
 کانزایہک لہ پیکہاتہ یہ کی کیمیاوی لہ گہل کانزایہ کی کاراتر یان
 جیگورکی ناکانزایہک لہ پیکہاتہ یہ کی کیمیاوی لہ گہل ناکانزایہ کی
 کاراتر۔ پیوستہ بزانی ہہ میشہ لہ کارلیکہ کانی جیگورکی - تاکدا کہ
 بریارہ دوو ہالوجین جیگورکی لہ گہل یہ کتر ئەجامبدن، کارلیک
 پرونادات، چونکہ ئەم کارلیکانہ تہنیا کاتیک پروودہ دن کہ ہالوجینی
 بہرتر لہ خستہی خولی (جگہ لہ فلورین) دہ توانیت شوینی ہالوجینی
 نرمتر لہ تیکہ لہی خوینیہ کہ بگریتہ وہ، بہ لام پیچہ وانہ کہی دروست نییہ،
 واتہ ہالوجینی نرمتر لہ بہ رامبہر ہالوجینی بہرتر ہیچ کاریگرہ یہ کی
 نییہ۔ ہؤکاری بہ شداری نہ کردنی فلورین لہم دہستہ کارلیکانہ ئەمہ یہ
 کہ کارلیکی فلورین لہ گہل ئاو زؤر بہ ہیزہ، ہہ روہک دہزانی ئەم
 کارلیکانہ لہ ژینگہ یہ کی ئاویدا پروودہ دن، بؤیہ فلورین پیش ئەوہی کہ
 بتوانیت ہالوجینی نرمتر لہ خوئی لہ کارلیکہ کہ بخاتہ دہرہ وہ، خوئی
 لہ گہل ئاو کارلیککردن ئەجامدہ دات۔

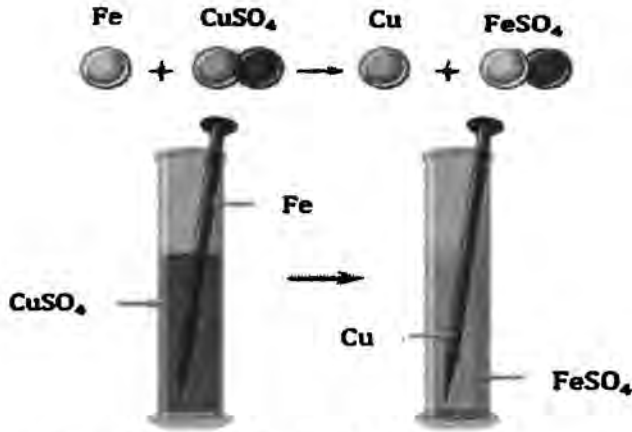

ویتهی ۱ - ۹: کارلیکی کیمیای جیگورکی - تاک

له کارلیکی کیمیای جیگورکی - دووانیدا دوو گهردیله یان ئایون له دوو مادهدا له گهل په کتر جیگورکی نه جامدهدن به مه بهستی به ره مهینانی پیکهاته به کی کیمیای جیواز و نوی. که واته له کارلیکانه ئایونه کانی پوزه تیف و نه گه تیفی دوو تیکه له ی ئایونی شوینگورکی نه جامدهدن، له نه جامدا دوو به ره می نوی دروستده کن. به شیوه به کی گشتی ده توانین بلین کارلیکی جیگورکی - دووانی له نیوان دوو به شی ئاویته به کی ئاویدا پرووده دات. به گشتی بؤ پروودانی ئەم کارلیکه به کیک له به ره مه کان ده کریته تهنکی نیشتوی رهق، گاز یان تیکه له به کی مؤلیکولی وه کو ئاو بیت. جیوازی کارلیکی کیمیای جیگورکی - تاک له گهل کارلیکی کیمیای جیگورکی - دووانی ئه وه به که له جوری جیگورکی تاکدا له لای چه پی کارلیکه که دا به کیک له ماده کانی به شیوه ی توخمی ئازاد یان ئایونه، به لام له جیگورکی دووانیدا هه موو ماده کانی لای چه پی کارلیک کردن به شیوه ی پیکهاته کانی چند گهردیله بین.

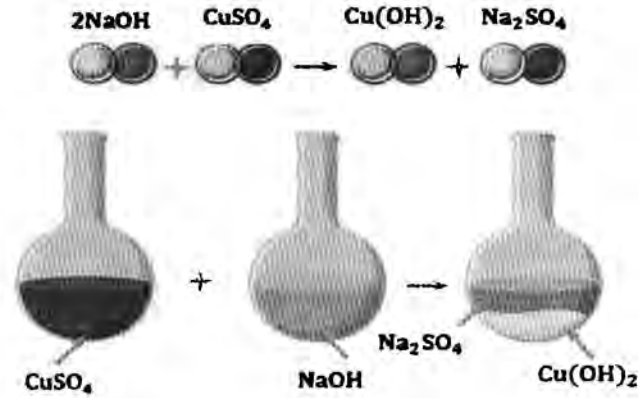

ويتى ۱-۱۰: كارلىكى كىمىياوى جىگورپكى - دووانە

كارلىكى كىمىياوى ئوكساندن - كەمكردنەوہ؛ بۇ تىگەيشتن لە ميكانىزمى كاركردىنى پاترىيەكان، پىويستە بە تىزوتەسەلى باسى كارلىكى كىمىياوى ئوكساندن و كەمكردنەوہ بگەين، كە بە بابەتىكى بنچينەيى ھەژمار دەكرىت. ھەركاتىك لە كارلىكىكى كىمىياويدا كارى گواستەوہى ئەلكترۆن ئەنجامبدرىت، واتە ئوكساندن و كەمكردنەوہ روويداوہ، پىويستە رەچاوى ئەوہ بكرىت، ھەر كارلىكىكى ئوكساندن و كەمكردنەوہ پىويستە لە يەك كات ئەنجامبدرىن. لەپاستيدا لەم كارلىكانەدا ماددەيەك ئوكسىدنكراوہ ئەلكترۆن لەدەست دەدات و ماددەيەك ئەلكترۆن وەردەگرىت واتە كەمبوتەوہ. كارلىكە كىمىياويەكانى ئوكساندن و كەمكردنەوہ دەتوانرىت تەنيا كارلىكىكى ساكارى وەك ئوكساندىنى كاربۆن بە دووہم ئوكسىدى كاربۆن يان كەمكردنەوہى كاربۆن بىت بە گازى مېتان، يانىش دەكرىت برىتى بىت لە كردارى ئالۆزى ئوكساندىنى شەكر لە جەستەى مرؤفا. مرؤف پىشتر لە بەكارھىتانى ئاسن سوودى زورىان لە كارلىكەكانى رېدوكس (ئوكساندن - كەمكردنەوہ) وەرگرتووہ. مرؤف لە رېگەى گەرمى پىندان

به کاربۆن واته گهرمی پیدانی بهرده کانگای مس و ئاسن به فۆرمولهی Cu_2O و Fe_2O_3 ئه و کانزایهی بهدهست دههینا که بۆ دروستکردنی زۆربهی ئامیرهکان پنیوستی پیبوو. له کۆنهوه، زۆرتین کانزای بهکارهاتوو ئاسن بووه، وهک پیتشتر باسکرا ئه مهش له پریگهی گهرمی پیدانی بهرز به بهردهخوین له نیو کوورهکان و بهبوونی کاربۆن بهرهم دههات، کارلیکهکه به شیوهیهکی ساده له خوارهوه نیشاندراره:

$$\text{Fe}_2\text{O}_3(\text{s}) + 3\text{CO}(\text{g}) \rightarrow 2\text{Fe}(\text{s}) + 3\text{CO}_2(\text{g})$$

دهکریت له کارلیکی سهروهوه وا گریمانه بکریت، که گازی یهکه م ئۆکسیدی کاربۆن، ئۆکسجین له هیماتیت وهردهگریت، بۆ ئهوهی دووه ئۆکسیدی کاربۆن و ئاسن بهرهم بیت. وهک پیتشتر باسما کرد، ههر کارلیکیک مادهیهکی ئهتۆمی ئۆکسجین ههلمزیت واته کارلیکی ئۆکساندنه، به هه مان شیوه کارلیکیک مادهیهکی گهردیلهی ئۆکسجین لهدهست بدات واته کارلیکی کهمکردنهوهیه. له کارلیکهکهی سهروهوهدا گازی یهکه م ئۆکسیدی کاربۆن ئۆکساندراره و بهردهخوین (هیماتیت) کهمکراوهتهوه. پیویسته ئه م دوو کارلیکانه له یهک کاتدا رووبدهن. دهتوانریت به یارمهتی دایگیرساندنی تیکه لهی وردکراوی هیماتیت و ئه له مینیۆم، ئۆکسجینی نیو هیماتیت لایبریت. ئه م کردارهش به شیوهی تهقینهوه روودهات و گهرمییهکی زۆری لیدیکه ویتهوه و دهبیته هۆی توانهوهی ئاسن، ئه م کرداره له بهرهمهینانی ئاسنی تاوه بۆ بهیهکهوه لکاندنی هیلهکانی شهمندهفه بهکاردههیندریت. ناکریت له پیناسهکردنی کارلیکی ریدۆکس تهنیا هۆکاری گواستنهوهی گهردیلهی ئۆکسجین رهچاو بکریت، چونکه پیناسهکه سنووردار دهکات، که پیویستی به پیناسهیهکی فراوانتر هیه، دهتوانریت به یارمهتی ئه م پیناسهیه زۆریک

لە کارلیکەکانی نیو ئاویتە شلەکان وەسف بکریت، تەنانەت گەر ئۆکسجینیش بوونی نەبێت.

ئەم کارلیکەى که لە خوارەووە نیشانداراوە جۆریکە لە کارلیکی ریدۆکس:
 $Zn(s) + Cu^{2+}(aq) \rightarrow Zn^{2+}(aq) + Cu(s)$
 بە لەبەرچاوەگرتنی ژمارەى ئۆکساندەنە دەتوانین بڵین کارلیکەکەى سەرەووە لە جۆرى ریدۆکسە، بەلام رینگایەکی دیکەش هەیه بۆ ئەم کارە، گریمان کارلیکەکە لە دوو نیوکارلیک پێکھاتبێت، بەم شێوەیە هەر دوو نیوکارلیکەکە لە یەک کاتدا پووایان دابێت. کارلیکە گشتییەکە بریتییه دەبێت لە کۆى هەردوو نیو کارلیکەکە و بەم شێوەى خوارەووەیە:

| | |
|--|-------------------------|
| $Zn(s) \rightarrow Zn^{2+}(aq) + 2e^{-}$ | نیوکارلیکی ئۆکساندن: |
| $Cu^{2+}(aq) + 2e^{-} \rightarrow Cu(s)$ | نیوکارلیکی کەمکردنەووە: |

لە نیوکارلیکی ئۆکساندندا زینک، ئۆکسید دەکریت و ژمارەى ئۆکساندنی لە سفر بۆ $+2$ بەرز دەبێتەووە. ئەم گۆرانکارییە هاوتایە بە لە دەستدانی دوو ئەلکترۆن لە هەر گەردیلەیهکی زینکدا، لە نیوکارلیکی کەمکردنەووەدا Cu^{2+} کەمەدەکریتەووە و ژمارەى ئۆکساندنی لە $+2$ بۆ سفر کەمەدەکریتەووە و بەهەمان شێوە لەم گۆرانکارییەدا دوو ئەلکترۆن بۆ ئایۆنى Cu^{2+} زیاد دەبێت. پێویستە بڵین کە لە دەستدان یان وەرگرتنی ئەلکترۆن بە تەنیاى ئەنجام نادریت. بە کارلیکیکی گریمانەیی کە توخمیک ئەلکترۆنەکانی لە دەستدەدات یان وەرەدەگریت دەوتریت نیوکارلیک. (نیوکارلیک) بریتییه لە کردارەک کە تیندا ئەلکترۆنە ئازادەکان بە هۆی ماددەکان وەرەدەگیرین یان ئازاد دەکرین. ئەو ماددانەى لە نیو کارلیکەکان بەشدارن بە شێوەى ئایۆن بە بارگەى پۆزەتیف یان نەگەتیف دەست نیشان دەکرین. لە سەرەتادا، ئۆکساندن

به كارلىكى ماددەيەك لەگەل ئۆكسىجىن و تىكەلبونيان دەگوترا، بەلام لەگەل دۆزىنەوہى ئەلكترۆن مانا و پىناسەي ئۆكساندن گۆرانكارى بەسەرداھات و پىناسەيەكى وردترى بۆكرا. كەواتە ئۆكساندن برىتییە لە كردارەك ژمارەي ئۆكساندننى ھەندى لە توخمەكان زياتر دەيىت بە ھۆي لە دەستدانى ئەلكترۆن. ئەم كردارە گەرمى دروستدەكات، ھەروەھا لەم كارلىكانە ئەلكترۆنەكان لە لاي راستى نيوہكارلىك دەردەكەون. لە لايەكەي تر بوژانەوہ يان كەمكردنەوہ برىتییە لە كردارەك كە تيايدا ژمارەي ئۆكساندننى توخمەكان بە ھۆي وەرگرتنى ئەلكترۆن كەمدەيىتەوہ، لەم كارلىكانە ئەلكترۆنەكان لە لاي چەپى نيوہكارلىك دەردەكەون، ھەروەھا ئەم كردارە گەرمى وەردەگرىت. بە مەرجىك ھەردوو كارلىككردنەكە لە يەك كاتدا پووبدەن و ژمارەي گشتى ئەلكترۆنەكان لە نيوہكارلىكى ئۆكساندن و نيوہكارلىكى كەمكردنەوہ يەكسان بن. لە نووسىنى نيوہكارلىكى ئۆكساندن و كەمكردنەوہدا ئەكترۆنەكان بە شىوہەيەكى پوون و ئاشكرا نیشان دەدرىن، چونكە تايبەتمەندى سەرەكى ئەم كارلىكە برىتییە لە گواستەنەوہى ئەلكترۆنەكان. زۆرىك لە ژەنگھىتان و داخۆرانى كانزاكان بە تايبەتى ژەنگھىتانى ئاسن بە ھۆي پوودانى كردارى رىدۆكسە. ھەندى ھۆكارى دىكەي وەك شى، ئۆكسىجىنى ھەوا، ناپوختىيەكان و ھەندى لە گازە داخۆرىتەرەكانى ژىنگە دەبنە ھۆي پوودانى كارلىكى رىدۆكس و لەئەنجامدا ژەنگھىتان و داخۆرانى ئاسن.

ئوكساندن

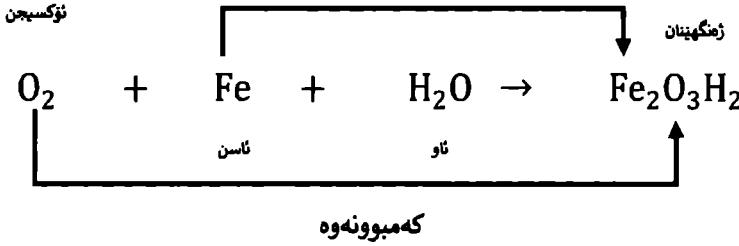

ويىنە ۱ - ۱۱: كىردارى ژىنگىپانانى ئاسىن

وہك پىنشىتر باسكرا ھىچ ماددەيەك ناتوانىت كەمبۇرىتەوہ مەگەر لە ھەمانكاتدا ماددەيەكى تر ئوكسىد كرايىت. كەواتە ئەو ماددەيەكى كە ئوكسىد دەكرىت خۇي دەيىتە ھۆكارى كەمبۇونەوہى ماددەيەكى تر و بە پىچەوانەوہ ئەو ماددەيەكى كە دەيىتە ھۆي ئوكسىدبۇونى ماددەيەكى تر خۇي توشى كەمبۇونەوہ دەيىت. لەراستىدا ھۆكارەكانى ئوكسىدكەر ئەو مەتىريالانن كە لە ماددەكانى تر ئەلكترۆن وەر دەگرن، كەواتە ئەوان ئوكسىد دەكەن و خۇشيان كەمدەكرىنەوہ يان ئە زىندوو دەبنەوہ. ئوكسىدكەرە بەھىزەكان ئەم مەتىريالانن كە يەكىك لە پىكھاتەكانى بگاتە بەرزترىن ئاستى ئوكساندىنى خۇي (بەرزترىن ئاستى ئوكساندىنى بۇ ھەر توخمىك برىتییە لە ژمارەى گروپى ھەمان توخم). بەواتايەكى تر، ھەرچەند تۈنای وەرگرتنى ئەلكترۆن زىاترىت، ئەوہ ئەم ماددە كىمياوہ ئوكسىدكەرئىكى بەھىزترە. بە شىوہيەكى گشتى دەتوانىن بلىنن ماددەى ئوكسىدكەر بەو ماددەيە دەگوترىت ئەم چوار تايبەتمەندىيەى ھەيىت: ئوكسىجن لەدەستىبات، ھایدروچىن يان ئەلكترۆن وەر بگرىت يان ژمارەى ئوكساندىنى بچووك بىت.

لە لايەكى ترەوہ ھۆكارەكانى كەمكەرەوہ ئەو مەتىريالانن كە ئەلكترۆن بە ماددەكانى تر دەبەخشن، كەواتە ئەوان دەبوژىننەوہ و خۇشيان ئوكسىد دەبن. كەمكەرەوہ بەھىزەكان ئەو پىكھىنەرەيانن كە ئارەزووى لەدەستدانى ئەلكترۆنىان زىاتر و بەھىزترە، بۇ نمۇونە

ھایدروژین و دووھم ئۆكسىدى گۆگرد لە كەمكەرەوھ بەھیزەكان ھەژماردەكرين. ھاوشىوھى ھۆكارەكانى ئۆكسىدكەر، بە شىوھىھىكى گشتى دەتوانين بلىين كە ماددەى كەمكەرەوھ بەو ماددەىھى دەوترىت ئەم چوار تايبەتمەندىيەى ھەبىت: ئۆكسىجىن وەرگرىت، ھایدروژىن يان ئەلكترۆن لەدەستبەت يان ژمارەى ئۆكساندى گەرەبىت. تاكو ئىستا بە چەندىن شىوازى جىواز پىناسەى كارلىكى ئۆكساندىن و كەمكردنەوھ كراوھ، لە خوارەوھ بە شىوھىھىكى گشتى بنەما سەرەككىيەكانى پىناسەكردنى كارلىكى رىدۆكس دەخرىتەپوو:

لەسەر بنەماى ئالوگورپى ئۆكسىجىن؛ بە پىى ئەم پىناسەىھى كە كۆنترىن و سەرەتايترىن پىناسە ھەژماردەكرىت، ئەگەر ماددەىھىك لە كارلىكىكى كىمىاويدا ئۆكسىجىن وەرگرىت واتە ئۆكسىدكراوھ، لەحالىتەكدا ئەگەر ماددەىھىك ئۆكسىجىن لەدەستبەت واتە كەمكراوھتەوھ يان بوژاوتەوھ. بۆ نمونە گەردى V_2O_5 لە كارلىكى خوارەوھدا ئۆكسىجىنى لەدەستداوھ واتە كەمكراوھتەوھ، بەلام يەكەم ئۆكسىدى كاربۆن بە وەرگرتنى ئۆكسىجىن ئۆكسىدكراوھ.

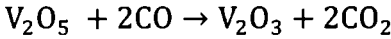

لەسەر بنەماى ئالوگورپى ھایدروژىن؛ بە پىى ئەم پىناسەىھى ئەگەر ماددەىھىك لە كارلىكىكى كىمىاويدا ھایدروژىن لەدەستبەت واتە ئۆكسىدكراوھ، لەحالىتەك ئەگەر ماددەىھىك ھایدروژىن وەرگرىت واتە كەمكراوھتەوھ يان بوژاوتەوھ. بۆ نمونە سۆدوم لە كارلىكى خوارەوھدا ھایدروژىنى وەرگرتوھ واتە كەمكراوھتەوھ، بەلام مۆلىكولى ئاو بە لەدەستدانى ھایدروژىن ئۆكساندراوھ واتە ئۆكسىدكراوھ.

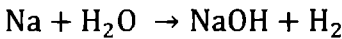

لەسەر بنەماى ئالوگورپى ئەلكترۆن؛ بە پىى ئەم پىناسەىھى گەر ماددەىھىك لە كارلىكىكى كىمىاويدا ئەلكترۆن لەدەستبەت واتە ئۆكسىدكراوھ، لەحالىتەكدا ئەگەر ماددەىھىك ئەلكترۆن وەرگرىت واتە كەمكراوھتەوھ يان بوژاوتەوھ. بۆ نمونە مس لە كارلىكى خوارەوھدا ئەلكترۆنى

وەرگرتووہ واتە کەمکراوہ تەوہ، بە لام زینک بە لە دەستدانی ئەلکترون ئۆکساندراوہ واتە ئۆکسیدکراوہ.

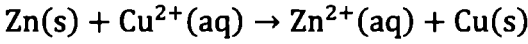

لەسەر بنەمای ژمارەى ئۆکساندن؛ بە پێى ئەم پێناسەى ئەگەر ژمارەى ئۆکساندنى توخمىک زیاد کرابێت واتە ئۆکسیدکراوہ، لە حالە تیکدا ئەگەر ژمارەى ئۆکساندنى توخمىک کەمکرا بێت واتە توخمە کەمکراوہ تەوہ یان بوژاوہ تەوہ، ئەم پێناسەى پێناسەى سەر دەمیانەى و دەتوانین بڵین لە پێناسەکانى دیکە گشتگیرتر و پوختەر. بۆ نموونە ژمارەى ئۆکساندنى گۆگرد لە کارلىکى خوارەوہدا لە سفر بۆ +۴ زیادکراوہ واتە گۆگرد ئۆکسیدکراوہ، بە لام ژمارەى ئۆکساندنى ئۆکسجین لە سفر بۆ -۲ گۆرپانکارى بەسەر هاتووہ واتە ئۆکسجین کەمکراوہ تەوہ یان بوژاوہ تەوہ.

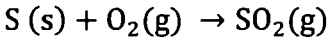

ئەگەر دىقەتى کارلىکى خوارەوہ بدەن، لەبەر ئەوہى هێچ گۆرپانکارى بەک لە ژمارەى ئۆکساندنى هێچ بەک لە توخمەکان پوویندەوہ، واتە ئەم کارلىکە بە کارلىکەردنى جۆرى ئۆکساندن و کەمکردنەوہ هەژمار ناکرێت.

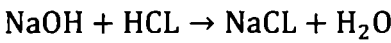

هەر وەها سەرنج لە گۆرپانکارى ژمارەى ئۆکساندنى کارلىکى خوارەوہ بدەن، ژمارەى ئۆکساندنى ئاسن لە +۳ گۆرپاوہ بۆ سفر و ژمارەى ئۆکساندنى کاربۆن لە +۲ بۆ +۴ گۆرپانکارى بەسەر داها تەوہ.

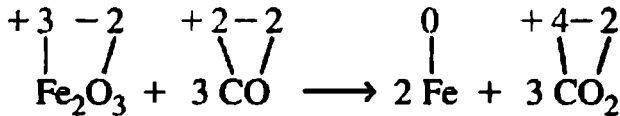

سەرەپاي ئەوھى كارلىكى رېدۇكسى بە گۇرپانكارى لە ژمارھى ئوكساندىن گرى دەدرىت، بەلام كارلىككە ھەموو بەشە بەشداربووھكان لەخۇدەگرىت واتە لە كارلىكى سەرھوھ ھەموو پىكھاتەھى Fe_2O_3 كەمدەكرىتەوھ نەك بەتەنیا لە توخمى ئاسنەكە، بەھەمان شىوھش ھەموو پىكھاتەھى CO ئوكسىد دەكرىت نەك بە تەنیا توخمى كاربۇنەكە. بە گشتى سى جۇر كارلىكى كىمىياوى رېدۇكسى ھەيە، لە جۇرى يەكەمدە، ماددەيەك بە تەواوى ئوكسىد دەكرىت و ماددەيەكى تردا بە تەواوى بوژانەوھ يان كەمدەكرىتەوھ. لە جۇرى دوومدا، ھەندى لە گەردىلەكان گۇرپانكارى لە ژمارھى ئوكساندىن پوودەدات، بەلام ھەندىك گەردىلەكانترى بە بى گۇرپانكارى دەمىننەوھ. لە جۇرى سىيەمدە، توخمىك ھەم دەئوكسىندرى و ھەمىش كەمدەكرىتەوھ، ئەم جۇرە كارلىكانە بە كارلىكى ھاوبەشى ناھاوتايى يان خۇئوكساندىن - كەمكردنەوھ ناسراون.

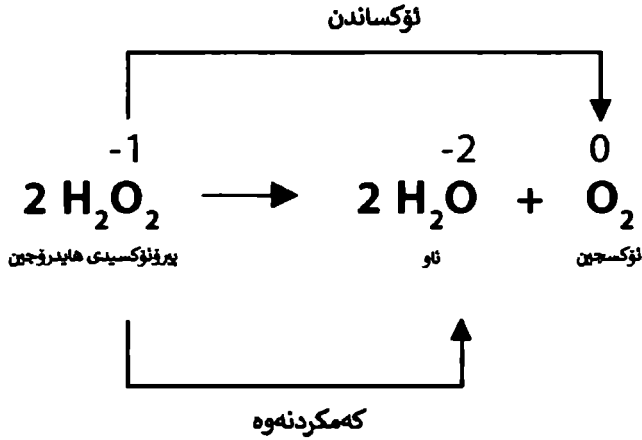

ويئەھى ۱ - ۱۲: كارلىكى رېدۇكسى جۇرى ھاوبەشى ناھاوتايى يان خۇئوكساندىن - كەمكردنەوھ

۱-۴. میکانزمی کارکردنی خانەى گەلفانىک

پیشتر باسکرا ھەر خانەىھەکی ئەلکترۆکیمیایى لە دوو ئەلکترۆد پینکدیت، ئەم دوو ئەلکترۆدە جۆرو پینکھاتەیان جیاوازه. یەکیک لە ئەلکترۆدەکان ئارەزووی وەرگرتنى ئەلکترۆنى ھەیه و ئەوھى تر ئەلکترۆنەکان بە ئاسانى لە خۆى تىپەردەدات. ئەمە بابەتیکى ڕوونە ئەگەر ھەردوو ئەلکترۆدەکان پینکھاتەى یەکسانیان ھەبیت واتە ھىچ کردارەک لە نیو خانەکە ڕوونادات. بۆ زیاتر تینگەیشتنى لەم بابەتە با سەیریکى میژووی ئەلکتریسیتە لە سالى ۱۷۹۲ زاینى بکەین. کاتیک (لویجى گەلفانى) کارى تویکاری بۆ لاشەى بۆقیک ئەنجامدەدا، توانى بە ھۆى قاچى بۆقەکە وزەى ئەلکتریک بەرھەم بێنیت، ئەویش بە لیدانى دوو ئەلکترۆد بە ھەردوو قاچى بۆقیکى مردوو. گەلفانى ئەم کارەباھى ناونا " ئەلکتریسیتەى ئاژەلانى".

دواتر زانایەکی ھاوئیشتمانەکەى خۆى واتە (ئەلیساندرۆ فۆلتا) بۆى بەدیارکەوت دوو ماددە یان ئەلکترۆدى بەکارھاتوو لە لایەن گەلفانییەوہ کە پینکھاتەى جیاوازیان ھەبوو، لاشەى بۆقە مردووہکە لە نیوان دوو ئەلکترۆدى جیاواز وەک ئەلکترۆلینت کاریکردووہ. دواتر ئەم راستییە سەلمیندرا ھىچ شتىکى سەیر و سەمەرە لە لاشەى بۆقە مردووہکە نەبوو، بەلکو ھەر ماددەىھەکی کیمیایى تەنانت لیمۆیەکیش دەتوانیت وەکو ئەلکترۆلایت کار بکات. لە سالى ۱۸۰۰ زاینیدا (ئەلیساندرۆ فۆلتا) یەکەمین خانەى فۆلتای پەرەپیدا. ئەم خانەى لە لاپەرەکانى زینک و زیو پینکھاتبوون، بە شىوہیەک لاپەرەىھەک لە زینک دواتر لاپەرەىھەک لە زیو لەسەر یەکتەر دانرابوون، لە نیوان لاپەرەکانى زینک و زیوہکەشدا ھەندى مقەباى نیو خوینا و دانرابوون.

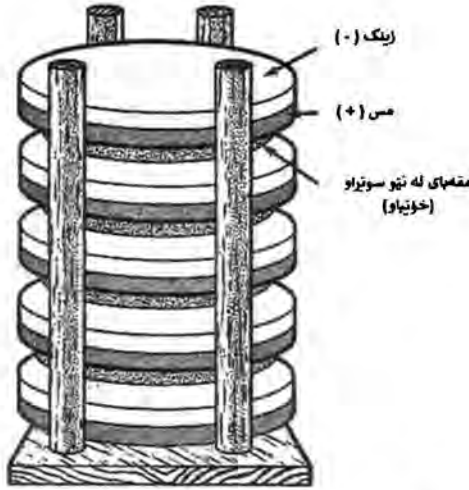

وینتهی ۱- ۱۳: یکه مین خانہی قوالتای پەرہ پیدراوی سالی ۱۸۰۰ زاینی

له بهر ئه وهی ئه وکات ئامیری قوالمیتەر بوونی نه بووه، ههروهها هیچ ئایدیایهک (بیروکه یهک) سه بارهت به ته زووی کاره بایی به هوی جولہی ئه لکترونه کان باسی لیوه نه کرابوو، (ئه لیساندرو قوالتا) ناچار بوو ریگه یه کی تر بو پنوانه کردنی هیزی خانه که بدوزیته وه، ئه م ریگه سهیر و سه مه ریه هه ندی به ره می سه رسور هینه ر له هیزی خانه یان پاتریه که بوو، ههروهها له مه تیگه یشت که هه رچه ند ژماره ی لاپه ره کانزاییه کان زیاتر بیت، به ره می سه رسور هینه ر هیزیکی زیاتری ده بیت.

له راستیدا خانهی قوالتای یان گه لئانیک جوړیکه له خانهی ئه لکترو کیمیای بۆ دابین کردنی ته زووی ئه لکتريک به کار دیت. دابین کردنی ته زووی ئه لکتريک له خانهی گه لئانیک له ریگه ی کارلیکی خوکاری ئوکساندن و که مکردنه وه و گواستنه وهی ئه لکترون ئه نجامده دریت. به ره مهینانی وزه ی ئه لکتريک له خانهی گه لئانی، گوړینی وزه ی کیمیاییه بۆ وزه ی کاره با ئه م کرداره به بنه مای کار کردنی زوربه ی

پاترىيەكان ھەژمار دەكرىت. خانەى گەلفانى بىرۆكەيەكى دانسقىيە ئەو ھەدىار دەخات، چۆن و بە چ شىوازيك دەكرىت وزە بە ھۆى ھەندى كارلىكى ساكار لە نىوان چەند توخمىك بەرھەمبىت و وزەى بەرھەمھاتوش بەكاربىت. ئەم خانەيە ھەكو ئامىريك كار دەكات لە يەككاتدا ھەردوو كارلىكى ئوكساندن و كەمكردنەو تىيدا ئەنجامدەدرىت. ئەم كارلىكانە بە مەبەستى گۆرپىنى وزەى كىمىاوى بۆ وزەى ئەلكترىك سووديان لىو ھەردەگىرىت. خانەكانى گەلفانى دابەشى سەر دوو دەستەى دەكرىن:

خانەكانى جۆرى يەكەم شەحن ناكرىنەو ھە واتە لەگەل تەواوبوونى كارلىكەرهكان چىتر چالاك نىن. خانەكانى سووتەمەنى و پاترىيە سەرەتايىيەكان لەم دەستەيە ھەژمار دەكرىن. خانەكانى گەلفانى جۆرى دووم تواناى شەحنكردنەو ھەيان ھەيە و دەكرىت چەندىن جار بەكاربىن و سووديان لىو ھەربگىرىتەو، پاترى ئۆتومبىل و پاترى بارگاويكەرەو ھى مۆبایل و لاپتۆپ لەم دەستەيە ھەژماردەكرىن. خانەى گەلفانى لەم بەشانەى خوارەو ھە پىكھاتوو:

- ئەئۆد؛ ئوكساندن لەم ئەلكترۆدە روودەدات.
- كاتۆد؛ كەمكردنەو ھەيان بوژانەو لەم ئەلكترۆدە روودەدات.
- پردى خوئ؛ برىتییە لەم خوئىانە كە پىويستە بۆ تەواوكردنى سوور و بىلايەنىكردنى ئەلكترۆلايتەكان.
- نىو ھەخانەكان؛ كارلىكەكانى ئوكساندن و كەمكردنەو بۆ دوو بەشى جيا دابەش دەكەن.
- سوورپى ھەرەكى؛ رىپرەو ھى تىپەرىنى ئەلكترۆنەكان لە نىوان ئەلكترۆدەكان بنىات دەنىت.
- لۆد؛ بەشىكە لە سوورپى ئەلكترىكى بۆ ئەنجامدانى ئەركى خوئ تەزووى كارەباى بەرھەمھاتوو خانەى گەلفانى بەكاردىنىت.

ئەم كىردارە ئەلكىرىكىيەى لە خانەى گەلقانى ئەنجامدەدرىت، بەگىشتى بە ھۆى وزەى گىبىسى بەرھەمھاتووى كارلىككردنە خۇكارىيەكانى رىدۇكسە لە خانەكە پروودەدات. ئەم خانەى لە دوو نىوہخانە و پردىكى خوئ پىكھاتووہ. ھەر نىوہخانەيەك لە ئەلكىرۇدىكى كانزايى پىكھاتووہ كە لە نىو ئەلكىرۇلايت دانراوہ. ئەم دوو نىوہخانانە بە ھۆى وايەرى كانزايىيەوہ لە دەرەوہى خانە بە فۇلتمىتەر و سوپچىك گرىدراون. كاتىك لە خانەيەكى گەلقانى ئەلكىرۇد بەر ئەلكىرۇلايت دەكەوئىت، گەردىلەكانى ئەلكىرۇدى كانزايى دەيانەوئىت لە نىو ئەلكىرۇلايتدا ئايون بەرھەمەم بىنن، كەواتە ئەلكىرۇدى كانزايى بارگەكەى نەگەتىف دەبىت. لەھەمان كاتدا ئايونەكانى كانزايى نىو ئەلكىرۇلايت دەيانەوئىت لە سەر ئەلكىرۇدى كانزايى بنىشن، كەواتە لەم حالەتەدا ئەلكىرۇد بارگەى پۇزەتىفى دەبىت. لە دۇخى ھاوسەنگىدا جىاكارى بارگەى دەبىندرىت و بە پىى وىستى كانزاكانى بەكارھاتوو ئەلكىرۇد دەتوانىت بارگەى پۇزەتىف يان نەگەتىفى ھەبىت. بەم ھۆيەوہ جىاوازيەكى پۇتانسىيەل لە نىوان ئەلكىرۇد و ئەلكىرلىت دروستدەبىت، ئەم جىاوازيە پۇتانسىيەلە ھەك تواناي شاراوہى ئەلكىرۇد دەناسرىت. لە نىو ھەردوو ئەلكىرۇد، ئەو ئەلكىرۇدەى كە ئۇكساندى تىدا پروودەدات واتە ئەنئود و ئەو ئەلكىرۇدەى كە كەمبونەوہى تىدا پروودەدات واتە كاتود. ئەنئود بە نىسبەت گىراوہى ئەلكىرلىت پۇتانسىيەلى نەگەتىفى ھەيە لەكاتىكدا كاتود بە نىسبەت ئەلكىرۇلايت پۇتانسىيەلى پۇزەتىفى ھەيە، كەواتە لەنىوان دوو ئەلكىرۇدى خانەى گەلقانىدا جىاوازي پۇتانسىيەلى دروستدەبىت، پىى دەلئىن جىاوازي پۇتانسىيەلى خانە. كاتىك ھىچ تەزوويەك لە خانەى گەلقانى ۋەرنەگىرىت، تواناي شاراوہى خانە ۋەكو ھىزى ئەلكىرۇمۇتىفى خانەى گەلقانى دەناسرىت، ھەر كاتىك كلىلى سوورپى كارەباىى خانەكە ھەلبكىرىت، بە ھۆى جىاوازي توانا شاراوہەكانى ئەلكىرۇنەكان لە ئەلكىرۇدى نەگەتىف بە ئاراستەى ئەلكىرۇدى پۇزەتىف جولە دەكەن. لە

پاستيدا خانەى گەلقانى خانەىكى ئەلكتروكىمىياويە كە تىيدا كارلىكەكانى ئوكساندىن و كەمكىردنەوۈ بە شىۋەى خۇكار پوودەدەن و لەئەنجامدا تەزوۋىەكى بەردەوام لە ئەلكتروئەكان بەرەمدىت، بەلام ئەم كارلىكانەى خانەىكى ئەلكترولايت بە ھۋى سەرچاۋەىكى كارەبايى جياۋە ئەنجامدەدرىت و لەگەل پچرانى سەرچاۋەى كارەباكە تەزوۋى بەردەوامى ئەلكتروئەكانىش دەپچرىت.

لە خانەى گەلقانىدا كاتود برىتتە لە ئەلكترودى پۈزەتتە و ئەنۇد برىتتە لە ئەلكترودى نەگەتتە، بەلام بەپىچەوانەوۈ لە خانەى ئەلكترولايتدا ئەنۇد، برىتتە لە ئەلكترودى پۈزەتتە و كاتود برىتتە لە ئەلكترودى نەگەتتە. يەكىكى تر لە جياۋازىيەكانى ئەم دوو خانەىە ئەمەى لە خانەى گەلقانىدا نىۋەكارلىكەكان لە نىۋ كۆنتىنەرە جياكان ئەنجامدەدرىن كە لە رىگەى پردىكى خوي بە يەكتر گرى دەدرىن، بەلام لە خانەى ئەلكترولايتدا ھەردوۋ ئەلكترود لە يەك كۆنتىنەر و لە نىۋ يەك گىراۋە يان ئەلكترولايتى توۋاۋە جىگىركراۋن، جگە لەمە خانەكانى گەلقانى لە پاترىيەكان بەكاردىن، بەلام خانەكانى ئەلكترولايت بۇ پوختىردىن مس و روۋكەشكىردىن كاتراكان بەكاردىن.

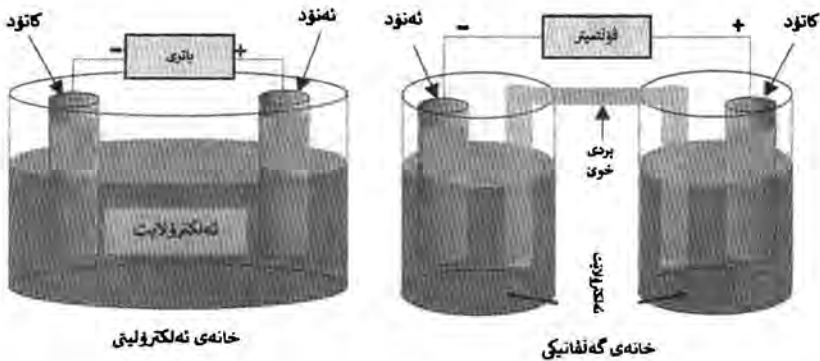

۱ - ۱۴: جياۋازى خانەى ئەلكترولىتى لەگەل خانەى گەلقانىكى

خانەى گەلقانى مس - زىنك؛ لەم خانەى بەدا ئەلكترۆدەكانى مس و زىنك بەكاردين كە تىيدا كانزاي زىنك دوو ئەلكترۆن لە دەستەدات و كانزاي مس ئەم دوو ئەلكترۆنە وەر دەگریت. ئەم دوو كانزايە لە دوو كانتىنېرى جیادا جیگیر دەكرين و بەهۆى وایەرىكەووە تەزووى ئەلكترىك بەرەم دیتو ئەمەش دەرنجامى جولەى ئەلكترۆنەكان. خانەى مس - زىویش ھەر بەم شىوہە دەروست دەكریت. گۆرپنەووە و گواستەنەوہى ئایۆنەكان لە نیوان دوو كانتىنېرەكە بەهۆى پردى خوئى يان دیوارى كوندارى خانەى گەلقانى ئەنجام دەدریت. لە راستیدا رۆلى دیوارى كوندار لە خانەى گەلقانى بریتىیە لە یارمەتیدان بۆ تەواوکردنى سوورپى ئەلكترىكى و پىشگرتن لە تىكەلبوونى ھەر دوو ئەلكترۆلايتەكان، جگە لەمەش پردى خوئى لە NaCl يان KBr و لەم جۆرە خوئیانە پىكھاتووہ تاوہكو رى لە گردبوونەوہى رادەبەدەرى ئایۆنەكانى پۆزەتيف و نەگەتيف لە نيو گىراوہى ئەلكترليتدا بگريت. ئەگەر هاتوو پردى خوئى بەكارنیت، لەم حالەتەدا كارلىكەكانى ریدۆكس ئەنجام دەدرين، بەلام ئەم كرادارە بە خىراىى زياتر پوودەدات و ناكريت گىراوہكان يان ھەمان ئەلكترۆلايتەكان لە ماوہى كارلىكەكانى ئوكساندن و كەمكردنەوہدا لە دۆخى بىلايەنى بمتینەوہ. ھەر وەك پىشتر باسمان كرد ئەم خانەى لە دوو نيوەخانە پىكدیت. لە نيوەخانەى لای چەپ، شرىتى كانزاي زىنك لە نيو گىراوہى كبرىتاتى زىنك، لە نيوەخانەى لای راستى شرىتى كانزاي مس لە نيو گىراوہى مسى (II) جىگىركراون. ئەم شرىتە كانزايانە ھەمان ئەلكترۆدن جۆرىك لە گەيىنەرى ئەلكترىكى لە نيو سوورپ ھەژمار دەكرين كە بەمەبەستى گواستەنەوہى ئەلكترۆنەكان بۆ بەشى ناكانزايى سوورپى كارەباىى بەكاردين. بەشى ناكانزايى سوورپ واتە ھەمان ئەلكترۆلايت كە ئەلكترۆدەكان لە نيويدا جىگىركراون، ئەم ئەلكترۆدانە بەهۆى وایرىكى مس بە يەك گریدراون و كلىلىك ئەركى

پچران و ھەلکردنی سووزەکەى لە ئەستوودايە و لە کوتايش بۆ تەواکردنی سووزەکە دیوارىكى کوندار لە نىوان ھەردوو نيوەخانەکە دادەندريت.

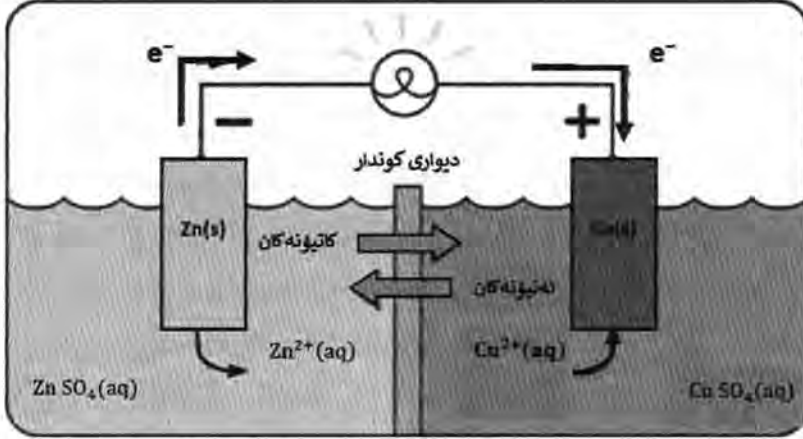

ويتى ۱ - ۱۵: خانەى گەلفانىكى مس - زىنك

ھەموو ئەم کارلىکانە لە يەك کاتدا لە خانە ئەنجامدەدرين. دەتوانين ئەم کارلىکانە لە چەند قوناغىک و بە سادەى شى بکەينهوه: قوناغى يەكەم؛ ئەتۆمەکانى ئەلکترۆدى زىنك دواى ئۆکساندن دەگۆردرين بۆ ئايۆنى زىنك، ھۆکارى ئەمە لە خستەى کارلىکەکان پىگە و دۆخى بەرزترى زىنكە لە بەرامبەر کانتزای مس. نيوەکارلىكى ئۆکساندى زىنك بەم شيوەى خوارەوہیە:

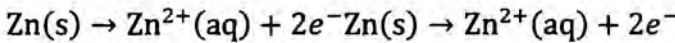

ئەو ئەلکترۆدەى کە ئۆکساندى تیدا پروودەدات، ئەنۆدى پىدەوتریت. لەگەڵ بەرەو پيشوہچوونى کارلىكى ئەنۆدى زىنك بەرەبەرە لەناودەچیت و خستى ئايۆنى زىنك لە نيوەخانەدا زیاتر دەبیت. بە

هۆى بهرهمهاتنى ئەلكترون لەم ئەلكتروڧدهدا (ئەنۆد) بە ھىماى
نەگەتيف نيشاندهدرىت.

قوناغى دووم؛ ئەو ئەلكتروناى كە لە ئەنۆدى زىنكدا
بەرهمهاتون، بە تىپەربوون بە واىەرى كانزايى قوالتىەك لە ئامىرى
قوالتىتەر توماردهكەن و لە رىپەوى خويان بە ئاراستەى ئەلكتروڧدى
مس بەردەوام دەبن.

قوناغى سىتەم؛ ئەلكتروڧەكان لەگەل گەيشتىيان بە ئەلكتروڧدى مس،
لەگەل ئايۆنەكانى مسى (II) نىو ئەلكتروڧلايت تىكەل دەبن و ئەم ئايۆنە
بۆ كانزاي مس كەم دەبنەو. نىوەكارلىكى كەمبوونەوى مس بەم
شىوہى خوارەوہى:

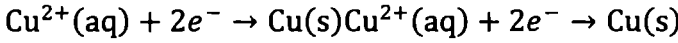

ئەو ئەلكتروڧدى كە كەمبوونەوى تىدا روودەدات پىدەوترىت
كاتود، بەهۆى بەرهمهاتنى كانزاي مس لەم كردارەدا قەبارەى كاتود
بەرەبەرە زياتر دەبىت. خەستى ئايۆنەكانى مسى (II) لە ئەلكتروڧلايتدا
كەمتر دەبىت، كاتود بە ھىماى پۆزەتيف نيشاندهدرىت.

قوناغى چوارەم؛ بەمەبەستى پاراستنى دۆخى بىلاىەنى لە خانەدا،
ئايۆنەكان لە رىگەى ديوارى كوندارەوہ لە نىوہخانەكان ھاتووچۆ
دەكەن. واتە ئايۆنەكانى كبرىتات لە بەشى مس بۆ بەشى زىنك جولى
دەكەن، بۆ ئەوہى Cu^{2+} كەمتر و Zn^{2+} زۆرتر ببن و لە كوتاييدا
كۆى دوو نىوہكارلىك لە خانەكەدا بەم شىوہى خوارەوہ دەبىت:

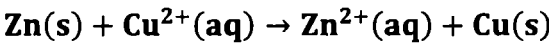

پۆتانسىيەلى ئەلكتريك پىئورەيكە بۇ پىئوانى تۈنەلى بەرھەمھىنەلى تەزۈۋى ئەلكتريك لە خانەيەكى گەلقانى. تۈنەلى شاراۋەى ئەلكتريك بە ھىمەلى قۇلت نىشانەدرىت. ئەو قۇلتىيەى خانەيەكى گەلقانى بەرھەم دىنەت، يەكسانە بە جىاۋازى تۈنەلى شاراۋەى ئەلكتريكى نىۋان دوو نىۋەخانە. واتە ناكرىت پىئوانى تۈنەلى شاراۋەى ئەلكتريكى نىۋەخانەيەك بە جىا بكرىت. بۇ نمونە ئەگەر تەنبا يەك نىۋەخانەى زىنك دروستكاربا واتە ھىچ كارلىكردىكى ئوكساندن و كەمبونەۋە ئەنجامنەدەدرا، لە ئەنجامدا نەماندەتۈنى پىئوان بۇ ھىچ تۈنەليەكى شاراۋەى ئەلكتريكى ئەنجامبەدىن، كەواتە تەنبا كاتىك دەتۈنەن جىاۋازى تۈنەلى شاراۋەى پىئوانەيمان ھەبىت گەر نىۋەخانەيەكى تر بوونى ھەبىت و لەگەل نىۋەخانەى زىنك تىكەل بكرىت. تۈنەلى شاراۋەى ئەلكتريكى خانەيەك دەرەنجامى ركابەرى نىۋان ئەلكترونەكانە. لە خانەيەكى گەلقانى زىنك - مسدا ئايۋنى مس (II) بۇ كانزاي مس كەمدەبىتەۋە، ھۆكارى ئەمەش، چونكە ئايۋنەكانى مس بەرامبەر بە ئايۋنەكانى زىنك وىستى زىاتريان بۇ ۋەرگرتنى ئەلكترون ھەيە. تۈنەلى شاراۋەى كەمبون پىئورەيكە بۇ پىئوانى وىستى رۈودانى نىۋەكارلىك بە شىۋەيەكى كارلىكى كەمبونەۋە لە خانەيەكى ئەلكتركىمىاويدا. لە خانەيەكى گەلقاندا ئەو نىۋەخانەى تۈنەلى شاراۋەى كەمبونەۋەى زىاترى ھەبىت واتە نىۋەخانەيەكە تىيدا كارلىككردنى كەمبونەۋە رۈودەدات، بە ھەمان شىۋە ئەو نىۋەخانەى تۈنەلى شاراۋەى كەمبونەۋەى كەمترى ھەبىت واتە نىۋەخانەيەكە كە تىيدا كارلىككردنى ئوكساندن رۈودەدات. بە گشتى پۆتانسىيەلى خانە برىتپىيە

له جياوازی توانای شاراوہی کہ مبوون له نیوان دوو نیوہ خانہی خانہیہ کی ئەلکترۆکیمیاییدا.

ههروهک زانیمان دهکریت به هۆی کرداره کیمیاییهکان وزهی کارهبا بهرهمییت، بهلام چۆن دهکریت بری وزهی ئەلکتریکى بهرهمهاتوو پیشینی بکریت؟ بو ئەم مهبهسته پنیوسته ریکاریک بدۆزینهوه بوئهوهی بری تهزووی کارهباى له سیستهمه جياوازهکانی کیمیاییدا لهگهڵ یهکتر بهراورد بکهین. بویه پنیوسته ژیدهر و سهراچاوهیهک واته ستانداردی ههبیته تا بتوانین به پنی ئەو ستاندارده بهراوودهکان ئەنجامدهین. له باسهکانی ئەلکترۆکیمیاییدا بو دهستنیشانکردنی تهزووی ئەلکتریک و فۆلٹییهی نیوهکارلیکهکان له چه مکیک به ناوی " ئەلکترۆدی ستانداردی هایدرۆجین" یا ههمان 'SHE' که لک و ههردهگرن. لهم شیوازه تهزووی ئەلکتریک به هۆی وایه ریکی پلاتینهوه له نیو سورددا دهگوازیتهوه. وایه رهکه له ناو ئاویتیه کی ئەسیدی بههیز جیگیردهکریت و گازی هایدرۆجینیش به پاله پهستوی یهک ئەتمه سفیر و گهرمای ۲۵ پلهی سانتیگراد به شیوهی بلق ده نیردریته نیو ئاویتیه که. نیوهکارلیکه که به شیوهی خوارهوهیه:

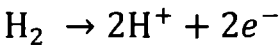

له ژیر کاریگهری ئەم دۆخه دا توانای شاراوہی که مبوونی هایدرۆجین به بری سفر وهسفه کریته که توانای شاراوہی ستانداردی که مبوونی (E₀) پیدهوتریته. وهکو ژیدهر و سهراچاوه که لک لهم سیستهمه و ههردهگیریه تاوهکو بری توانای شاراوہی ئەکترۆدهکانی تر له نیوه خانه دا بپورین، ئەم نیوه خانه له کانهزایهک و خوئییه کهی که زۆربهی کبریته پیکدیته.

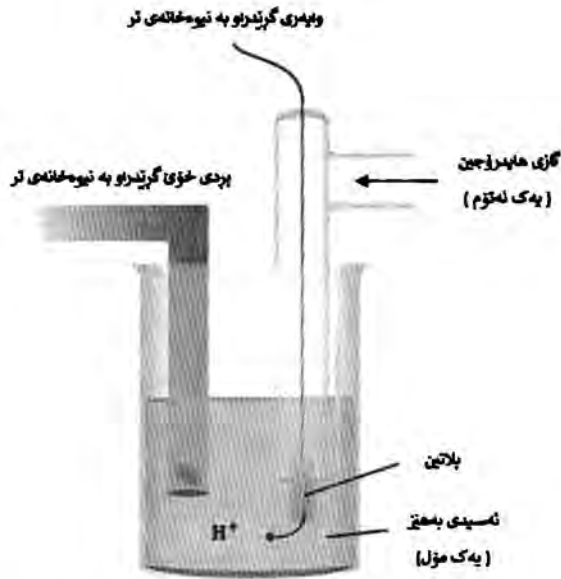

وینهی ۱ - ۱۶: ئەلکترودی ستانداردی هایدروجن

دەتوانین کەلک لە هەمان نمونەیی زینک وەرگیرین، بە
 رەچاوکردنی پرۆسە کە دەبینین قەبارەیی زینک لە ماوەی کارلیکە کە دا
 کەم دەبێتە وە لە ئەنجامدا قۆلتییەیی پینوراوی ئەم کردارە بریتییە لە
 (۰،۷۶) قۆلت.

| | |
|--|-----------------------|
| $Zn(s) \rightarrow Zn^{2+}(aq) + 2e^{-}$ | ئۆکسەندن لە ئەتۆد: |
| $2H^{+} + 2e^{-} \rightarrow H_2$ | کەمبوونە وە لە کاتۆد: |

ليزهدا باس له چه مكيكيتر دهكريت نهويش وزه ي ئه لكترومؤتيف له خانه كه به شيوه ي خواره وه پيناسه دهكريت:

$$E_0 \text{ cell} = E_0 \text{ cathode} - E_0 \text{ anode}$$

$$E_0 \text{ cell} = 0 - E_0 \text{ Zn cell} = -0.76 \text{ volts}$$

دهتوانين هه مان پرؤسه و حيسابات بو كانزاي مسيش نهجامبدهين، واته به په چاوكردي پرؤسه كه دهبينين قه باره ي زينك له ماوه ي كارليكا زيتر دهبيت و له نهجامدا فولتيه ي ئه م كرداره واته E_0 يه كسانه به (0.34) فولت.

| | |
|--|-------------------------|
| $H_2 \rightarrow 2H^+ + 2e^-$ | نيوه كارليكا له كاتود: |
| $Cu^{2+}(aq) + 2e^- \rightarrow Cu(s)$ | نيوه كارليكا له ئه تود: |

$$E_0 \text{ cell} = E_0 \text{ cathode} - E_0 \text{ anode}$$

$$E_0 \text{ cell} = E_0 \text{ Cu cell} - 0 = +0.34 \text{ volts}$$

گه ر سيسته ميكا بنيات بنين هه ردوو كانزاي مس و زينكي تيدا به كارهايتت، به پي خسته ي كارليكه ري كانزاكان ده زانين كه كانزاي زينك ئوكسيد و كانزاي مس كه مده كريته وه، بويه پوتانسيه لي خانه كه به ئاساني به شيوه ي خواره وه دهبيت:

$$E_0 \text{ cell} = E_0 \text{ cathode} - E_0 \text{ anode}$$

$$E_0 \text{ cell} = E_0 \text{ Cu cell} - E_0 \text{ Zn cell}$$

$$E_0 \text{ cell} = 0.34 \text{ volts} - (-0.76 \text{ volts}) = 1.10 \text{ volts}$$

كەواتە بە شىۋەيەكى گىشتى نىۋەخانەيەك كە تواناي شاراۋەي كەمبۇون تىيدا بەرزتر بىت لە ماۋەي كارلىكرىندا توشى كەمبۇونەۋە دەبىت و بە ھەمان شىۋەش نىۋەخانەيەك كە تواناي شاراۋەي كەمبۇون تىيدا نزمتر بىت لە ماۋەي كارلىكدا توشى ئوكساندن دەبىت. ئەگەر ئەم ھالەتە لە خانە ھەبىت واتە بىرى تواناي شاراۋەي خانە بىرىكى پۈزەتيف دەبىت، واتە لەم ھالەتەدا كارلىكەكانى رىدۇكس لە خانەدا بە شىۋەيەكى خۇكار پۈودەدەن، ئەگەر بىرى بەدەستھاتوۋ نەگەتيف بىت، ماناي وايە كەواتە كارلىكەكان بە ئاراستە پىچەوانەكەي بە شىۋەي خۇكار پۈودەدەن. وزەي رەھاي گىبس بىرىكى دىنامىكى گەرمىيە كە بىر و ئاستى خۇكارى ئەنجامدانى كارلىكى كىمىاۋى نىشانىدەدات كە ھىماي (G) بۇ ناسىنى بەكارىدەت.

ئىستا با بزىنن چ پەيۋەندىەك لە نىۋان وزەي رەھاي گىبس و پۇتانسىيەلى كارلىكدا ھەيە. بە پىنى وردەكارىي بابەتى ھەلو مەرجى خۇكار لە ئەنجامى كارلىكەكان، دەكرىت بلىنن ھىماي وزەي رەھاي گىبس دەبى پىچەوانەي ھىماي پۇتانسىيەلى كارلىك بىت. پەيۋەندى نىۋان ئەم دوو برە بەم شىۋەي خوارەۋە نىشان دەدرىت:

$$\Delta G_0 \text{ cell} = - n F E_0 \text{ cell}$$

لەم ھاۋكىشەيەدا n ژمارەي ئەكترونەكانى ئالوگۇرپراۋە بە مۇل، F برىتتەيە لە نەگۇرپى فاراداي (۹۶۴۸۵ C/mole) و $E_0 \text{ cell}$ واتە بىرى پۇتانسىيەلى كارلىك يان خانە. بۇ نمۇونە لە كارلىكەكانى خانەي گەلقانى زىنك - مسدا بە پىنى پۇتانسىيەلى ئەلكترودى ستاندارد كە لە خىشتەي خوارەۋە نىشانىدراۋە:

| پۆتانسیهلی ئەلکترودی ستاندارد E_0 (V) | شیوه کارلیکی که مکردنه وه |
|--|--|
| (-0.76) | $Zn^{2+}(aq) + 2e^- \rightarrow Zn(s)$ |
| (+0.34) | $Cu^{2+}(aq) + 2e^- \rightarrow Cu(s)$ |

خشتهی ۱ - ۱: پۆتانسیهلی ئەلکترودی ستانداردی خانهی
گه‌لقانیکی مس - زینک
بری پۆتانسیهلی کارلیک (E_0 cell) به شیوهی خواره وه حساب
دهکریت:

$$E_0 \text{ cell} = E_0 \text{ cathode} - E_0 \text{ anode}$$

$$E_0 \text{ cell} = E_0 \text{ Cu cell} - E_0 \text{ Zn cell}$$

$$E_0 \text{ cell} = 0.34 \text{ volts} - (-0.76 \text{ volts}) = +1.10 \text{ volts}$$

له ئەجامدا بری وزه‌ی په‌های گیبس به‌م شیوهی خواره وه
دهستنیشان دهکریت:

$$\Delta G_0 \text{ cell} = -n F E_0 \text{ cell}$$

$$-2 \times 96485 \times 1.10 = -212 \text{ KJ}$$

هه‌روه‌ک دیاره هیمای بری وزه‌ی په‌های گیبس له ئەجامی
هاوکیشه‌ی سه‌روه نه‌گه‌تیغه، که‌واته کارلیکه‌که به ئاراسته‌ی رۆیشتن
به شیوه‌ی خۆکار ئەجامده‌دریت، هه‌روه‌ها ده‌گه‌ینه ئەم ئەجامه‌ی که
بۆ ئەجامدانی کارلیکی سه‌روه به ئاراسته‌ی هاتنه‌وه‌دا پیویستی به
بری وزه‌ی ۲۱۲ کیلو جوله هه‌یه بۆ ئەجامدانی ئەم کاره.

به‌شی دووهم
پیکهاته و تاییه‌تمه‌ندییه‌کانی پاتری

۱-۲. پیکهاتە و میکانیزی کارکردنی پاتری

هەر وەك دەزانین پاتری ئامیتریکە بۆ هەلگریتی وزە، هەر لە كۆنەوێ تاوێكو ئەمڕۆ مەرفەكان بەردەوام بەدوای پیکاری پەرەپیدانی بـوون و دەستكەوتی زۆر باش لەم تەكنەلۆژیایە بەدەستكەوتون. دەتوانین بڵیین لە پۆژگاری ئیستادا تارا دەیهك ژیان بەسەربردن بە بـی پاترییەكان ئاسان نییە و ئامیترەكانی وەك مۆبایل و لاپتۆپ بە بـی پاتری بـی مانا و بـی كەلك دەبن. پاتری لە ساڵی ۱۸۰۰ زایینیەوێ تا ئیستا بە قونای جیا جیا تیپەریوێ و لەم بوارەدا پیشكەوتنی زۆر بەدەستكەوتوو، هەر لەو كاتەوێ بۆ یەكەمین جار پروفیسۆر (ئەلكساندرۆ فۆلتا) مامۆستای فەلسەفەیی سروشتی زانكۆی پاویا لە ئیتالیا توانی یەكەمین وەسفی پاتری ئەلكترۆكیمیایوی بخاتەرۆو، لە ئیستادا هەولێ پەرەپیدانی ئۆتۆمبیلی كارەبایی دەدریت.

بە شیوێیەكی سادە دەتوانین پاتری وەكو خانەیهك یان پاكیجیكی كیمیایوی پیناسە بكەین كە لە كاتی پینوستدا بە ئەنجامدانی كارلیكەكانی كیمیایوی لە ناوخۆیدا وزەیی كیمیایوی دەگۆریت بۆ وزەیی ئەلكتریكی. تەمەنی پاترییەكان بە پتی تاییبەتەندی پیکهاتە و جۆری بەكارهێنانیان لە نیوان چەند كاتژمیر بۆ چەند هەفتەیهك دیاری بكریت. ئیستا بەكارهێنانی پاتریی هیندە گشتگیر بوو، ئیمەیی مەرفۆ لە ژیانێ پۆژنەمان پاترییمان وەكو ئامیتریکي سادە و ئاسایی قەبول كردوو.

زۆر لە كۆنەوێ پاتری لەگەل مەرفۆدا بوو، لە ساڵی ۱۹۳۸ زایینی بەریوێبەری مۆزەخانەیی بەغدا لە نەمۆی ژیرزەوی مۆزەخانەكەدا پاتریەكی دۆزیوێ. لیکۆلینەوێكان ئەوێیان دەرخت كە میژووی ئەم پاتریە بۆ ۲۵۰ سال پیتی زایین دەگەریتەوێ < هەرچەندە پیکهاتەیی ئەم پاتریە بە بەراورد لەگەل ئەو پاتریەیی ئیستا وەكو ئامیتری هەلگریتی وزەیی كارەبا دەناسریت زۆر جیاواتر بوو. (بنجامین فرانكلین) زانا و

داهینەری ئەمەریکی لە ساڵی ۱۹۷۴ زایینی کاتیک خەریکی تاقیکردنەوهی وزەیی کارەبا بوو بەهۆی کۆمەڵیک بارگەگەری گریدرائو بەیەکتەر وشەیی پاتری بەکارهینا، بەلام لەپراستیدا بەکەمین پاتری راستەقینە و تاراڤەیهک هاوشینۆهیی پاترییەکانی ئەم سەرەدەمە بیت، لە ساڵی ۱۸۰۰ زایینی لە لایەن زانای ئیتالی (ئەلکساندرو فولتا) داهیندرا. فولتا بۆ دروستکردنی ئەم پاتریە لە شریتە کازاییەکانی مس و زینک سوودی وەرگرت، کە بە هۆی پارچەیهکی وروژاواوکراو بە سوێراو لە یەکتەر جیاکرا بوونەوه. کۆنترین پاتری بارگاویکەرەوه لە ساڵی ۱۸۵۹ زایینی داهینرا، ئەم ئامیزە کە بە پاتری ئەسید- قورقوشم ناسرا و ئیستاکەش لە زۆریک لە ئۆتۆمبیلە ئاساییەکان یان هەمان جۆری مەکینەیی سوتانی ناوخرۆیی بۆ هەلگیرساندنی مەکینە بەکار دیت. لەکاتی ئیستادا جۆری جیاوازی پاتری بە قەبارەیی گەورە و بچووک لەبەرەدەستە، لە قەبارەیی میگاواتی کە وزەیی کارەبای گوند و دوورگەکان دابیندەکەن، تاوێکو قەبارەیی بچووک کە لە کاترۆمتری دەست بەکار دەهێنرێن، پاترییەکان لە خانەکانی گەلقانی پیکدین. هەر پاتریەک لە ئەلکترۆدیکی نەگەتیف و پۆزەتیف واتە کاتۆد و ئەنۆد، جیاکەرەوه و هەرۆهە ژینگەیهکی گەیهنەر، واتە ئەلکترۆلایت بۆ گواستنەوهی ئایۆنەکان پیکدیت. کاتۆد لە نیۆ ئەلکترۆلایت جیگیردەکریت و جەمسەری پۆزەتیفی پاتری پیکدینیت لە لایەکی دیکەوه ئەنۆد لە نیۆ ئەلکترۆلایت جیگیر دەکریت و جەمسەری نەگەتیفی پاتری پیکدینیت. ئەلکترۆنەکان لە پاتری بە هۆی کارلیکەکانی ئەلکترۆکیمیای بەرەمەدین.

پاتری دەکریت لە یەک یان چەند خانەیی ئەلکترۆکیمیای پیکهاتبیت، ئەم خانانە بە شیوازی زنجیرەیی یان تەریبی بۆ دابینکردنی قۆلتییە و تەزووی پێویست بەیهکەوه گری دەدرین، میکانیزمی گشتی

کارکردنی هه موو پاترییه کان تارادهیه ک هاوشیوهیه. ته زوی ئه لکتریک به هوی پرۆسه کانی ئه لکترۆکیماوی له ئه لکترۆده کان به ره مه مدیت، ههروه ها گواستنه وهی بارگهی نیوان ئه لکترۆده کانی نیو ئه لکترۆلایت به هوی ئایۆن ئه نجامده دریت. سووومه ندرین پیکهاتهی ماده کانی ئه نۆد و کاتۆد بریتیین له و پیکهاته نهی که کیشی که میان ههیه و فۆلئیه و توانیه کی به رزی خانه دابین ده کهن.

بناغه ی کارکردنی پاتری له سه ر بنه مای خانه ی ئه لکترۆکیماوی که لئانییه به کارلیکه کیماوییه کانی ناویه وه ئه لکترۆنه کان له لایه ک بۆ لایه که ی تر ده گوازرینه وه، که واته له پاتریدا دوو کارلیکی ئۆکساندن و که مکردنه وه پووده دات، ئه م دوو کارلیکه بناغه و هۆکاری گواستنه وهی ئه لکترۆنه کانن. له کارلیکی ئۆکساندن کارلیکه ره کان ئه لکترۆن ئازاد ده کهن، به لام له کارلیکی که مکردنه وه دا کارلیکه ره کان ئه لکترۆن وه رده گرن. له پرۆسه کانی ئه لکترۆکیماویدا ئه نۆد ئه و ئه لکترۆدهیه که تیندا کارلیکی ئۆکساندن پووده دات و کاتۆد ئه و ئه لکترۆدهیه که تیندا کارلیکی که مکردنه وه پووده دات. که واته ئه نۆد ئه و ئه لکترۆدهیه که ئه لکترۆن ده دات و کاتۆد ئه و ئه لکترۆدهیه که ئه لکترۆن وه رده گریت. به شی سه ره کی پاتری که وزه ی ئه لکتریک پیویست دابینده کات بریتیه له خانه. هه ر خانه یه کی پاتری له سی به ش پیکدیت که بریتیینه له دوو ئه لکترۆدی کانزایی و ماده یه کی کیماوی به ناوی ئه لکترۆلایت. ئه لکترۆلایت ده کریت به شیوه ی شله مه نی یان به شیوه ی پته و بیت، له پاتری ئاسایی ماده ی ئه لکترۆلایت به شیوه ی پاوده ریکی وشکه. به مه به ستی جیاکاری واته ئیزۆله کردنی خانه له پووبه ری دهره وه و ههروه ها سه لامه تی و ئاسانی به کارهینانی، خانه که له نیو که یسیکی کانزایی یان پلاستیکی داده ندریت. له م که یسه دهره کییه دا دوو ئه لکترۆد به هیما ی پۆزه تیف (جه مسه هری پۆزه تیف) و هیما ی نه گه تیف

(جەمسەری نەگەتیف) ھەن کە بە دوو ئەلکترۆدی ناوھووی خانە گریډراون. دەگریت بلتین کە جیاوازی نینوان پاتری و خانە ئەوھە کە ھەر پاتریھە ک دەتوانیت لە یەک یان چەند خانەھە ک پینکھاتبیت، بەم شێوھە توانای و ھیزی پاتری بە پێی ژمارە ی خانەکان زیاتر دەبیت.



وینە ی ۲ - ۱: پینکھاتە ی پاتریھە کی وشکی ئاسایی

لە دروستکردنی پاتریدا خالکی گرنگ کە پنیوستە رەچاوبگریت ئەوھە کە لە بەشی ترمینالەکاندا دوو کانزایی جیاواز لە رووی پینکھاتە یی بەکاربھیندرین. یەکیک لە کانزاکان ئەلکترۆن بەرھەمدینیت و ئەوی تر ئەلکترۆنە کە وەرەگریت کەواتە ئەلکترۆنی بەرھەمھاتوو بە ئاراستە ی ئەو کانزایە جولە دەکات کە ویستی لەسەر وەرگریتی ئەلکترۆن زۆرتەر و ھیز لە ئەجامی ئەم جولە ی ئەلکترۆنە دا دروست دەبیت. ئەگەر ھاتوو ھەردوو کانزاکان ئەلکترۆن بەرھەمبێنن واتە پینکھاتە یان یەکسان و ھاوشێوھە با و ھیچ کانزایە ک بۆ وەرگریتی ئەلکترۆن بوونی نەبا، کەواتە ھیچ جولە و ھیزیکی دروست نەدەبوو و بەمانایە کی تر لەم حالەتە دا ھیچ تەزوویھە کی ئەلکتریکی بەرھەم نەدەھات، بەلام لە رووی زانستی کیمیادا چ شتیکی دەبیتە ھۆی جیاوازی لە شێوازی کارکردنی ئەلکترۆدەکان؟ لە وەلامی ئەم پرسیارە دا پنیوستە باسی تایبەتمەندی ئەلکترۆنیگاتیو بکەین. ئەم

تایبہ تمندییہ پارامیتریکہ بؤ پیوانی ئەلکترۆنخوازی توخمہ
کیمیایویہکان. لەراستیدا تا توخمیک ئەلکترۆنیگاتیوتر بیت واتە ویست و
حەزی زیاتری بؤ وەرگرتنی ئەلکترۆن ھەیە. بە بەستنەوہی دوو
کانزای جیاواز بە ماددەیی ئەلکترۆلایت و دانانی لە سوورپیکاری کارەباییدا
تەزووی ئەلکتریکیی دروست دەبیت. لەم کردارەدا یەکیک لە کانزاکان کە
ئەلکترۆنیگاتیوترە حەزی زیاتری بؤ وەرگرتنی ئەلکترۆنی کانزاکەیی تر
ھەیە. کەواتە ئەگەر دوو کانزا پیکھاتەیان ھاوشیوہ بوو ھیچ جۆرە
تەزوویەکی کارەبایی بەرھەم نایت.

ھەرۆک لە پینشتەر باسمان کرد، پاتری ئامیتریکە بؤ ھەلگرتنی وزە
لە نیو خویدا و لە کاتی پیویستدا وزە ھەلگیراوەکە بؤ مەبەستی جیاجیا
بەکار دەھیندریت. گواستەوہی وزە بؤ سوورپیکاری کارەبایی دەکریت بە
ھۆی جولەیی ئەلکترۆنەکان لە نیو سوورپیکاری ئەلکتریکیی ئەنجامدەریت و
ئەگەر بتوانین ئەلکترۆنەکان ناچار بکەین لە نیو سوورپیکاری ئەلکتریکیی
جولە بکەن، واتە توانیومانە کاری گواستەوہی وزە ئەنجامدەین.

بەنەمای کارکردنی پاتری بەم شیوہیە کە ئەلکترۆن بە شیوہی
خۆکار لە لایەک بؤ لایەکەیی تر دەروات و ئەگەر سوورپیکاری ئەلکتریکیی
لە رینگایدا بیت ئەم ئەلکترۆنە لە نیویدا تیدەپەریت و دەبیتە ھۆی
گواستەوہی وزە بؤ سوورپیکاری ئەلکتریکیی. وینەیی خواریوہ تەوژمی
ئەلکترۆنەکان بە سوورپیکاری ئەلکتریکیی بە ھۆی پاتری لە کرداری
خالیبوونیدا نیشان دەدات.

نه لکترونی نه گه تیف -

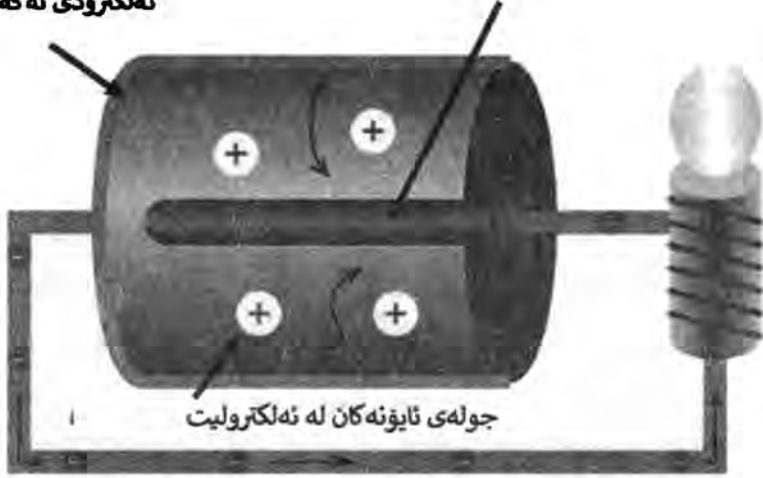

تهوژی نه لکترونه کان له سووری دهره کی

وینه ی ۲-۲: تهوژی نه لکترونه کان له سووری پاتری (کرداری خالیبون)

میکانزمی گواستنه وهی نه لکترون له پاتری به شیوهی کارلیکه کیمیاوییه کان به هوی پروودانی کارلیک، نه لکترون له لایه ک بق لایه کهی تر دهروات و له گه ل پروودانی گورانکاری له کارلیکه کاندا جووری پاتری گورانکاری به سهر دادیت، تهنانهت دهکریت به یارمه تی کارلیکی پیچه وانه یی پاترییه کی بارگاویکه ره وه دروستبکه یین که چه ندین سال به بی نه وهی بیگورین که لکی لیوه ربگرین، نه مه له حاله تیکدا که نه گهر ماده یه ک کارلیکی گواستنه وهی نه لکترونی تیندا پیچه وانه یی نه بیت و له دروستکردنی پاتری به کاره اتبیت، نه م پاتریه توانای شه حنکردنه وهی نابیت و له کاتی له کارکه وتنی پیویسته له گه ل پاتریه کی نوئ بگوردریت، پیچه وانه بوونی کارلیک به و مانایه دیت که کارلیکی نه جامدراو ده شیت به ئاراسته ی پیچه وانه ش نه جامد ریت.

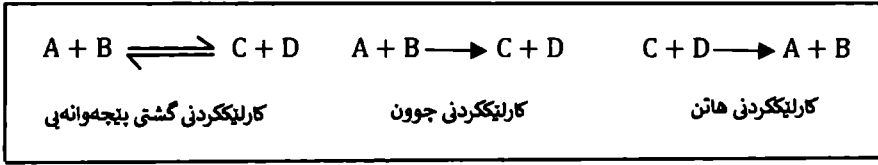

۲ - ۳ : كارلىكى بېجەوانەبى يان دوو ئاراستەبى

كاتىك كە پاترى بە سوورپىكى ئەلكترىكى گرى، دەدرىت كارلىكەكانى كىمىياوى لە ناوہوہى ماددەبى ئەلكترولايت و ئەلكترودەكان دەست پىدەكات و لە ئەنجامدا ئەلكتروئەكان و ئايونەكانى پوزەتيف بەرہەمدىن. ئەلكتروئەكان بە ئاراستەبى ئەلكترودى نەگەتيف و ئايونەكانى پوزەتيفىش لە نىو ئەلكترولايت جولە دەكەن. ئەو ئەلكتروئەكانى بەرہەمەتوون لە رىگەبى ئەلكترودى نەگەتيف و واہرى گەيەنەر لە سوورى ئەلكتريكيدا تەوژم پەيدا دەكەن. ئەلكتروئەكان لە دوای پەيداكردى تەوژم لە نىو سوورى ئەلكتريكيدا دەچن بۇ جەمسەر يان ئەلكترودى پوزەتيف و لەويدا ئايونەكانى پوزەتيفى نىو ئەلكترولايت ئەم ئەلكتروئەكانە لەخودەگرن واتە ھەلياندمەژن. شىوازى كارلىكى كىمىياوى بەندە بە پىكھاتەبى ماددەبى ئەلكترولايت و كانزاي ئەلكترودەكان. لەبەر ئەوہى كە كارلىكە كىمىياوييەكان لە ماددەبى ئەلكترولايت بە بەردەوامى پروودەدەن، لە کوتاييدا ھەموو ماددەبى ئەلكترولايتى سەرەتايى بۇ ماددەبەكيتەر دەگوردرىت و چيتەر تواناي دروستكردى ئايونەكانى نابىت. بەم شىوہى بە تىپەرىنى كات قۇلتىيەبى پاترى دادەبەزىت و لەبەر ئەوہى قۇلتىيەبى يان جىاوازى تواناي شاراوہى ھۆكارى جولە و تەوژمى ئەلكتروئەكانە، لەگەل دابەزىنى قۇلتىيە، جولە و تەوژمى ئەلكتروئەكان دەوہستىت، واتە جولەبى ئەو ئەلكتروئەكانەبى پىويستن بۇ دابىنكردى وزەبى كارەبا بۇ ئامىرەكانى ئەلكترىكى دەوہستىت.

كهواته ههركاتيگ كه پاترى نه توانيىت ئايوونى پوزه تيف بهرهمبينيىت، واته ماددهكانى كيمياوى ناوه وهى كوتايى پيها توه، ههروهها ناتوانيىت ئه لكترون بۆ بهشى دهره كيش بهرهمبينيىت، له ئه نجامدا چيتر ناتوانيىت وزه ئه لكتريگى دابين بكات. ليتره دا پرسيارىگ ديته پيشه وه له بهر چى ئه لكترونه كان بۆ رۆشتينيان بۆ جه مسه رى پوزه تيف ريگايه كى كورتر واته ريگه ئه لكترولايت هه لئابريىن؟ بۆ وه لامدانه وهى ئه م پرسياره پيويست به ليكولينه وهى كيمياوى پيگهاته ئه لكترويت ناكات. له راس تيذا ئه لكترولايت له روى ئه لكتريگى هاوشيوه ي جياكه ره وه يان نه گه يه نه ره كانه و هيزى بهرگري زورى هه يه، له ئه نجامدا وه كو بهر به ستيگ له بهرام بهر تيپه ريني ئه لكترونه كان هه لسوكه وت دهكات، بۆيه ئه لكترونه كان ناچارن ريگايه كى دهره كى بۆ تيپه رين هه لبريىن. ههروهك ده بيندريىت ئاراسته ئه لكتروى ته زوى ئه لكتريگى هه مان ته وژمى ئه لكترونه كانه له جه مسه رى نه گه تيفى پاترى بۆ لاي جه مسه رى پوزه تيفه، به لام له فيزيائى ئه لكتريسيته و ئه ندازيارى كاره بادا ئاراسته ئه لكتروى ته زوو له جه مسه رى پوزه تيف بۆ جه مسه رى نه گه تيف به شيوه ي ريگه وتن داده ندرىت.

له كاتى كردارى خاليبوونى پاترى، ئه لكترودى نه گه تيف ئه ركى پيدانى ئه لكترونى له ئه ستودايه، ئه لكترودى پوزه تيف ئه ركى وهرگري ئه لكترون، ههروهها ئه لكترولايت شويني جوله ئايونه كانه له نيو پاتريدا له ئه ستودايه. به بى ئه لكترولايت ته وژمى ئه لكترونه كان له نيو پاترى نامينيىت و كارليكه كيمياوييه كان پوونادهن، چونكه ئه م كارليكانه له سه ر بنه ماي گواستنه وهى ئايونه كان به ئاراسته ئه لكتروده كانه، كه واته گه ر گواستنه وهى ئايونه كان ئه نجام نه درىت، هيج ئالوگورپيگى ئه لكترونى پوونادات. له پاترييه كان، ئه لكتروده كان به هوى كارليكه كيمياوييه كان كارى ئالوگورپى ئه لكترونه كان ئه نجامده دن و بيگومان له

دەرەنجامى ئەم پرۇسسانە ھەندى بەرھەم دروستدەبن، يان بە شىۋەى ئاۋىتەكراۋى دەچىتە نىۋ ئەلكترولايت، يان بە شىۋەى تەنىكى رەق لەسەر ئەلكترودەكان دەنىشن و يان بە شىۋەى گازى دەبن، لەم حالەتەدا پىۋىستە رىگايەك يان دەرچەيەك بۇ دەرچوۋنى گازەكان ھەبىت، بۇ ئەۋەى رىگرى لە تەقىنى كانتىنېرى پاترى بگىرىت. لە ھەندى پاترىبەكان گواستەنەۋەى ئايۋنەكان بە شىۋەىيەكى ئاسانتر ئەنجامدەدرىت، بەم شىۋەىيە ئەتۆم لە لاي ئەلكترودى نەگەتىف بە لەدەستدانى ئەلكتروئەكەى و پىندانى بە سوورپەكە، دواتر ئەتۆمەكە لە رىگەى ئەلكترولايت بۇ لاي ئەلكترودى پۆزەتىف دەچىت و ھەر لەۋى ئەۋ ئەلكتروئەى كە بە سوورپەكەى دابوو دووبارە ۋەرى دەگەرىتەۋە. پاترى جۆرى لىتىۋم-ئايۋن لەم دەستە پاترىبەكانە ھەژماردەكرىت، كە تىيدا ئەتۆمى لىتىۋم بە لەدەستدانى ئەلكترون دەگۆردىت بۇ ئايۋنى لىتىۋم و دواتر لە رىگەى ئەلكترولايت دەچىتە لاي ئەلكترودى پۆزەتىف و لەۋىدا بە ۋەرگرتەۋەى ئەۋ ئەلكتروئەى كە پىشتر بە سوورپەكەى دابوو، دەگەرىتەۋە بۇ دۇخى سەرەتايى خۇى واتە دەبىتەۋە بە ئەتۆمى لىتىۋم.

لە كاتى رۋودانى كىردارى شەھنكرىنى پاترى، كىردارەكى پىچەۋانەى كىردارى خالىبوون رۋودەدات، بەم شىۋەىيە بە يارمەتى سەرچاۋەىيەكى كارەبا، ئەلكتروئەكانى لاي ئەلكترودى پۆزەتىف لە كىردارى خالىبووندا بۇ ئەم شوپنە رۋىشتىبوون، سەر لە نوى بۇ لاي ئەلكترودى نەگەتىف رادەكىشرىنەۋە و لەم حالەتەدا بە سەپاندنى قۇلتىبە كارلىكەكانى ھەردوو لاي پاترىبەكە بە ئاراستەى پىچەۋانە ئەنجامدەدرىن.

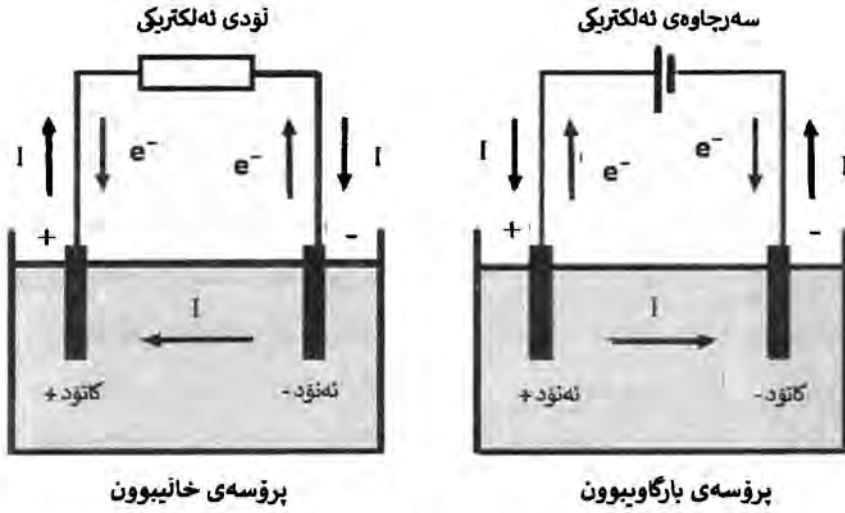

وینەى ۲ - ۴: پرۆسەکانى بارگاوپیوون و خالیپوونى پاترى

به پىنى ئەو پىنناسانەى پىشترکرا، له کاتى خالیپوونى پاترىدا ئەلکترۆدى پۆزەتیف واتە کاتود و ئەلکترۆدى نەگەتیف واتە ئەنود، بەلام له کاتى شەحکردنى پاترىدا ئەنود و کاتود شوئینان دەگۆردریت، چونکه کردارى لەدەستدان و وەرگرتنى ئەلکترۆن پىچەوانە دەبیتەوه. لىرەدا خالیکی گرنگ جەمسەرى پۆزەتیف و نەگەتیفى پاترى هەمیشە نەگۆرە و کاتیک کردارى گواستەوهى ئەلکترۆن پىچەوانە دەبیت، ئەم دوو جەمسەرە شوئینان ئالوگورى بەسەر داناییت، چونکه جەمسەرى پۆزەتیف و نەگەتیفى پاترى بەندە به پىکھاتەى ئەو ماددەیهى که لىنى دروستکراوه.

۲-۲. چۆرەکانى پاترى و باشى و خرابیهکانى

له ئىستادا زۆر چۆرى پاترى به شىوان، قەبارە، فۆلتیبه و توانای جیاواز بوونيان هەيه و بەردەستن. پاتریهکان به شىوازی جیاواز پۆلین دەکرین، بۆ نموونه به پىنى دۆخى ئەلکترۆلايت که لهسەر ئەم

بنه مايه ده توانين بلئين دوو جۆرى پاترى وشك كه ئەلكتريتيان دۆخى پتهوى ههيه و پاترى تهر ئەلكترولايتيان دۆخى شله مهنى ههيه، بيگومان ئيستاكه جۆرىكى ديكه پاترىش ههيه كه دۆخى ئەلكترولايته كه يان نه پتهوى ته واوه و نه شله مهنى ته واوه، واته دۆخى جيلى ههيه كه پيوستى به چاكردنه وهيه كى كه مه، هه رچهند كه زۆربهى ئەم پاتريانه له جۆرى پاترى وشك هه ژمار ده كرين.

بنه مايه كى ديكه پۆلينكردى پاترييه كان برىتيه له پىكهاتهى ماددهى ئەلكترولايت و لاپه ره كانزاييه كان، بۆ نموونه پاترى جۆرى قورقوشم-ئەسید يان پاترى جۆرى نىكل- كادىميۆم يان پاترى جۆرى ههوا- زىنك له هه موو ئەم نموونانه بنه ماى ريزبه ندىكردىان به پى پىكهاتهى ئەلكترولايت و لاپه ره كانزاييه كانيانه. زۆربهى ئەو پاتريانهى ئىستا له بازار به ردهستن (جگه له پاترى ئۆتۆمبيل) له جۆرى وشك هه ژمار ده كرين، له م پاتريانه دا جۆره ئەلكترولايت به شيوهى هه وير به كاردىت يه كى كه له تايبه تمه ندىيه كانيان ئەوهيه به هوى دۆخى ماددهى ئەلكترولايتيان ئەگه رى لىچوونيان زۆر كه متره، به لام به شيوهيه كى گشتى پاترييه كان بۆ دوو دهسته يان جۆرى سه ره كى دابه شده كرين. جۆرى سه ره تايى كه تواناى بارگاويبوونه وه يان نيه و جۆرى دووه مى ئەو توانيان ههيه كه دووباره بارگاوى بكرينه وه و ده كرىت چهندين جار به كاربه تيرينه وه.

مه به ست له پاترى سه ره تايى ئەوهيه كه ته نيا يه كجار به كاردىت و له دواى ته واوبوونى توانايه كى چىتر به كارنايه ته وه. سه ره تا واده رده كه وىت پاترييه سه ره تاييه كان به به راورد له گه ل جۆره كهى تر، نرخيان به رزتره و ههروه ها كۆنترن، به لام ئەم جۆره پاتريانه واته پاترى جۆرى سه ره تايى تواناى هه لگرتنى وزهيه كى زياتريان ههيه و ههروه ها ماوهى خالىبوونيان زياتره به به راورد به تواناى هاوشيوه يان

له جۆركەيتىر. بۇ نموونە يەككىك له بواره سەرەككككەكانى بەكارهيتاننى پاترى سەرەتائى برىتتبه له دابىنكردىنى وزهى ئامىرى رىكخستنى دل كه بۇ ماوهيهكى درىژ له نىو جهستهى نهخوش دادهندرىت. جۆرهكانى پاترى سەرەتائى برىتتبن له:

- پاترى زىنك-كاربۇن
- پاترى زىنك-ههوا
- پاترى زىنك-ئوكسىدى زىو
- پاترى لىتئومى سەرەتائى
- پاترى ئەلكالى يان بازىك
- پاترى ئەلمنىوم-ههوا

بهلام به شتوهيهكى گشتى پاترىبهكانى جۆرى كاربۇن - زىنك، ئەلكالى و لىتئوم به سەرەككىترىن جۆرى پاترى سەرەتائى ههژمار دهكرىن و له بهر ئەوهى هىچ ماددهيهكى شلىان تىدا بهكارنهاتتوه، واته ماددهى ئەلكترولائىتان پتهوه، بۆيه پىتان دهلئىن پاترى وشك.

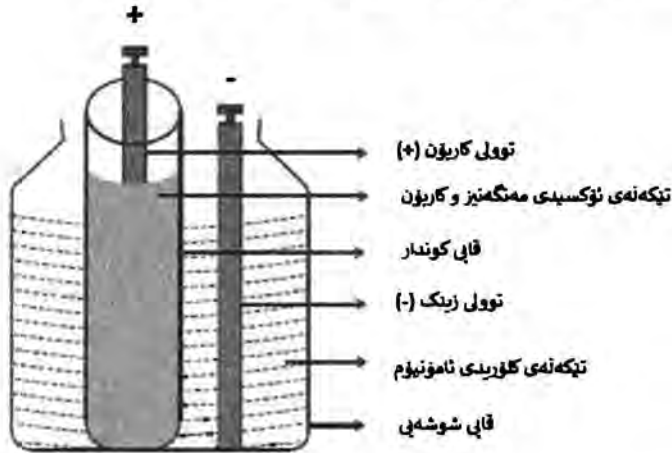

وتتەى ۲ - ۵ : يەكەمىن پاترى زىنك-كاربۇن كه له لايەن 'جورج لىكلانز' له سالى ۱۸۶۵ زابىنى داھىترا

جۆرى پاترىي سەرەتايى تايبەتمەندى زۆريان ھەيە، سەرەكتىرىن تايبەتمەندىيان ئەۋەيە كە يەكجار بەكاردىن و شەحن نابنەۋە، واتە كارلىكە كىمىياۋىيەكانى تىيدا پوودەدات بە شىۋەي پىچەۋانە ئەنجام نادرىن. نرخيان ھەرزانە و بە ئاسانى بەكاردىن و بەردەستىن. خەستى وزە و تواناي ئەم پاترىيانە بەرزە، بەلام تەمەنيان كورتە و ھىزى تەۋژمى تەزوويان كەمە. قۇلتىيەي پاترى سەرەتايى بە بەراورد لەگەل پاترى جۆرى دوۋەم، چەماۋەي خالىبوۋنى لىژىھەكى توندترى ھەيە.

پاترىي جۆرى بارگاۋىكەرەۋە، ئەو پاترىيانەن كە لەدۋاي تەۋاۋبوۋنى تواناي پاترىيەكە دووبارە شەحن يان بارگاۋى دەكرىنەۋە بۇ ئەۋەي دووبارە بەكار بىنەۋە. لەراستىدا بە دانانىان لە سوۋپى كارەبايى بە پىچەۋانەي ئاراستەي باۋدا (تەزوۋى پىچەۋانە)، دەكرىت دووبارە پىكرىنەۋە يان شەحن بكرىنەۋە، لەم پوۋەۋە دەكرىت بلىين كە كارلىكە كىمىياۋىيەكان لە ماددەي ئەلكترۆلايت بە ئاراستەي پىچەۋانە ئەنجام دەدرىن، بەلام پىۋىستە رەچاۋى ئەمە بكرىت ژمارەي كەرەتەكانى شەحنكردى ئەم پاترىيانە سنووردارە و لەدۋاي ھەندى كەرەتى دىيارىكراۋى خالىبوۋن و بارگاۋىبوۋنەۋەدا پاترى توانا و كارامەيى خۇي لەدەست دەدات و توۋشى دابەزىنى قۇلتىيە دەبىت.

پاترىي جۆرى بارگاۋىكەرەۋە تاكو پىش گشتگىربوۋنى ئامىرەكانى ئەلكترۆنى گوزراۋە بۇ نمونە لاپتۇپ يان مۇبايل، لەبەر كەمى ماۋەي خالىبوۋنىيان وىست و خواستىكى كەمىيان لەسەربوۋ. زۆربەي ئەم جۆرە پاترىيانە لە نيوان سالانى ۱۹۸۰ تاكو ۲۰۰۰ زاينىدا لە جۆرى نىكل - كادىمىۋم يان لە جۆرى نىكل - مىتال ھايدرىد بوۋن، يەكتىك لەو پاترىيانەي كە لەو سەردەمە و تەنانەت ئىستاش بەكاردىت پاترى جۆرى قورقۇشم - ئەسەيدىە كە لە ئۇتۇمبىل بۇ ھەلگىرساندى مەكىنەي سوتانى ناوخۇيى بەكاردىت. جۆرەكانى پاترى سەرەتايى برىتتىن لە:

- پاترى قورقوشم-ئەسسىد
- پاترى نىكل-كادىمىيۇم
- پاترى نىكل-ئاسن
- پاترى نىكل-مىنتال ھايدرىد
- پاترى لىتتىۇم-ئائىون
- پاترى لىتتىۇم-پۆلىمەر

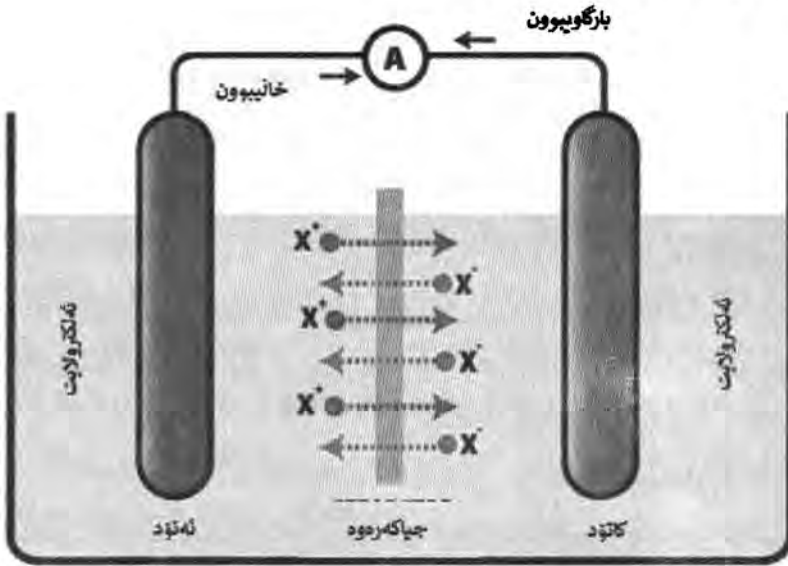

ۋىتە ۲ - ۶ : پىنكەتە پاترى جۆرى بارگاۋىكەرەۋە

ئەگەرچى نرخی ئەم جۆرە پاترىيەنە بە بەراورد لەگەل جۆرە سەرەتايىەكان بەرزترە، بەلام لەبرى ئەمە دەكرىت چەندىن جار شەحن بىكرىنەۋە و سوودىان لىۋەربىگرىت. ھەرۋەك پاترى جۆرى سەرەتايى، ئەم پاترىيەنەش تايىبەتمەندى زۆرىان ھەيە كە گرنگىرىنەن ئەۋەيە تەنیا يەكجار بەكارنايىن و دەكرىت شەحن يان پىرېكرىنەۋە، واتە كارلىكە كىمىياۋىيەكانى تىيدا رۋودەدات بە شىۋەي پىچەۋانە ئەنجامدەدرىن و

• باندبهرینی توان؛ پاتریه‌کان به هۆی هه‌بوونی باندبهرینی توانی به‌رز ده‌توانن به شیوه‌ی کاریگه‌رت‌ر لۆده‌کانی گه‌وره و بچووک کونترول بکه‌ن.

• وه‌لامده‌ره‌وه؛ پاتریه‌کان ده‌توانن له ماوه‌یه‌کی که‌مدا وزه دابین بکه‌ن، بۆ نمونه مه‌کینه گه‌رمیه‌کان پتویستیان به کاته بۆ گه‌رمبوونی سه‌ره‌تایی به‌ر له دابینکردنی وزه، پاتریه‌کان پتویستیان به‌م کاته نییه و به خێرای وزه دابین ده‌که‌ن.

• ژینگه؛ به‌کاره‌یتانی پاتریه‌کان ئاسانه و ده‌توانین بلێین که هیچ گه‌رمایه‌ک به‌ره‌م ناهێتن که کاریگه‌ری له‌سه‌ر ژینگه هه‌بێت، زۆربه‌ی پاتریه‌کان به‌ به‌راورد له‌گه‌ل مه‌کینه‌کانی سووته‌مه‌نیه‌ر ژاوه‌ژاوه دروست ناکه‌ن.

• دامه‌زراندن؛ ئیستا ده‌کریت پاتریی داخراو و که‌پسکراو له هه‌موو هه‌لو مه‌رجیک به‌کاربه‌یتدین، ئەم پاترییانه له به‌رامبه‌ر لێدان و شله‌قاندن به‌رگری باشیان هه‌یه.

• کارامه‌یی؛ کارامه‌یی پاتریه‌کان نزیکه‌ی ۹۹٪ به به‌راورد له‌گه‌ل سووته‌مه‌نییه فۆسلییه‌کان، که کارامه‌ییان له نیوان ۲۰٪ تا ۶۰٪ ده‌بێت، ده‌توانین بلێین کارامه‌یی پاتریه‌کان بریکی به‌رزه.

له باره‌ی خراپی پاتریه‌کان به به‌راورد له‌گه‌ل سه‌رچاوه‌کانی تری دابینکردنی وزه‌ی ئه‌لکتریک ده‌کریت باسی ئەم خالانه‌ی خواره‌وه بکه‌ین:

• ماوه‌ی شه‌خه‌کردن یان بارگاوپیوونیان؛ کاتی‌ک پاتریه‌کان توانای هه‌لگیراویان کۆتایی پیدیت یان خالی ده‌بنه‌وه، چه‌ندین کاتژمێری پتویسته بۆ ئه‌وه‌ی دووباره پرده‌بنه‌وه به مه‌به‌ستی به‌کاره‌یتانی دووباره‌یان، به‌لام سه‌باره‌ت به سووته‌مه‌نییه‌کانی تر ئەم کرداره ته‌نیا چه‌ند خوله‌کیکی پتویسته واته خێراتره.

• بېرى تېچوونى كاركردنيان؛ بېرى تېچوون و كيشى زورى پاترييه قه باره گوره كان، گرفتى جددى له به كارهيتانيان له هه ندى بواري تاييهت دروست دهكات.

• تواناي هه لگرتنى وزه؛ پاترييه كان به به راورد له گه ل سووته مه نييه فوسيليه كان تواناي هه لگرتنى وزه يان زور كه متره.

به كارهيتاني پاترييه كان له كوئنه وه تاكو ئيستا زور به سوود و كاريگه ر بووه، به لام هه ندى مه ترسيش له به كارهيتاني ئه م ئاميرانه هه يه. له باره ي كه مو كورى و مه ترسيي به كارهيتاني پاترييه كان ده كريت باسى ئه م خالانه ي خواره وه بكه ين:

• مه ترسى ته قين؛ به گشتى ديارده ي ته قيني پاترييه كان به هوى هه بوونى گرفت له ميكانيزمى كاركردنى پاترييه كان رووده ات. بو نمونه هه ولدان بو شه حنكردنه وه ي دووباره ي پاترى جوړى سه ره تايي ره نگه ببيته هوى ته قيني پاترييه كه.

• ليچوون؛ له هه ندى له پاترييه كان كانزاي زينك و ماده كيمياوييه كان به كاردين، كارليكه كيمياوييه كان ناوه وه ي پاترى له ماويه كي دريژ ده بيته هوى ده رچوون و ليچوونى ماده كيمياوييه كانى ناوه وه ي پاترى بو ده ره وه ي پاترى، ئه مه ش ده بيته هوى داخوراني به شه كانى كانزايي ئه و كه لو په لانه ي كه له ده رواپشتى پاتريدا هه ن.

• پيسبوونى زينگه؛ له گه ل فراوانبوون و زياتر بوونى به كارهيتاني پاترييه كان، قه باره ي پاشماوه كانى پيشه سازى و زينگه ي ئه م كالايش له به رزبووندايه. به ره مه يته رانى پاترى كه ره سته ي مه ترسيديارى كيمياوي به كاردينن بو به رزكردنه وه ي كارامه يي پاترييه كان. پاشماوه كانى ئه م پاترييانه به تپه رپينى كات وه كو كانزاكاني مه ترسيديارى ژه راوى هه ژمار ده كرين. هه رچه ند مروقه كان هه ولى زوريان بو چاره سه ركردنى ئه م ئاريشه يه داوه بو ئه وه ي مه ترسيي

پاشماوہکانی پاتری کہ مبریتہوہ۔ بہ تاییہتی پاتریہکانی زینک - کاربۆن زۆر مہترسیدارن بۆ ژینگہ و پیویستہ پاشماوہکانیان بہ جیا کوبکریئہوہ۔

• مہترسی لہسہر تہندروستی مروّف؛ لہناوچوونی خانہکانی پیکہاتہی مروّف لہ شوینی برین بہ ہوی کاریگہری نزیکبوون بہ ماددہ کیمیاییہکانی ناوہوہی پاتریہکان لہ کاتی تہقین یان لیچوونی پاتریہکان۔

ہروہا دہبی رہچاوی ئەم خالہ بکین ہموو پاتریہکان چ جۆری سہرہتایی و چ جۆری بارگاویکەرہوہ لہدوای ماوہیہکی دیاریکراو لہ کارکردنیان تہمہنیان کۆتایی دیت و دہمرن، واتہ ماوہی بہکارہیتانی ہموو جۆرہ پاتریہکان سنووردارہ و ہتاہہتایی نییہ۔

۲-۳. تاییہتہندیہکانی پاتری

بہ مہبہستی زیاتر ئاشنابوون بہ پاتریہکان تہنیا زانیی میکانیزی کارکردن و جۆری تہزووی ہلگیراو لہ ناویان بہس نییہ و لہراستیدا پیویستیمان بہ زانیی ہندی ہۆکار و فاکتہری گرنگ ہہیہ تاوہکو بہ باشی لہگہل ئەم ئامیزہ پرسوودہ ئاشنابین۔ پارامیتہرہکانی پاتری ہاوشیوہی ہەر سہرچاویہکی دیکہی وزہی ئەلکتریک خہسلہتہکانی ئەم سہرچاویہ لہ رپووی ئەندازیاری سیستہمہکانی ئەلکتریک دہخاتہرپوو، ہروہا ہندی پیوہر بہ مہبہستی بہراوردکردنی شیوازی کارکردنی پاتریہکان دابین دہکات۔ بۆ پیناسہکردنی سروشتی پاتری، پیویستہ تا رادہیہکی باش زانیاریمان لہسہر ئەم چہمک و فاکتہرانہی خوارہوہ ہہبیت:

• فۆلتاجی ناوہکی پاتری

• توانای پاتری

• وزہی پاتری

- چرى وزەى پاترى
- چرى تواناى پاترى
- رېژەى بارگاويىبون- خالىيىونى پاترى
- رېژەى خالىيىونى نىوخويى پاترى
- بەرگرى نىوخويى پاترى
- دۇخى شەحنىبونى پاترى - دۇخى ساغلامى پاترى
- قوللى خالىيىونى پاترى
- پابەندى پلەى گەرمى پاترى
- چەماوەى شەحنىبون- خالىيىونى پاترى
- تەمەنى پاترى

فولتاجى ناوەكى پاترى؛ برىتتية له جياوازى پوتانسىلى نىوان دوو جەمسەرى پوزەتيف و نەگەتيفى پاترى كە يەكەكەى فۇلتە. ئەم فاكترە بەگرنگترىن پارامىتەرەكانى پاترىي ھەژمار دەكرىت، چونكە ديارىكەرى تواناى بەكارھىنانى پاترى له سىستەمىكى ئەلكترىكدا و زورىك له پارامىتەرەكانى پاترى پابەندن بە فولتاجى پاترى. لەبەر ئەوەى فولتاجى پاترى برىكى نەگورە و بە تىپەرىنى كات گورانكارى بەسەردانايت، بويە نۆمىنال فولتاجى (فولتاجى ناوەكى) پىدەلەين. ھەر بەم ھويەشەوە بۆ حىسابكردىن تواناى پاترى تەنبا پارمىتەرەكانى تەزوو و كات بەكاردەھىتن. خىشتەى خوارەوە فولتاجى ھەندى له پاترىيە باوەكانى ئەمپرو نىشان دەدات:

| فولتاجى خانەى پاترى | جورى پاترى |
|---------------------|------------------|
| ۲ فۇلت | قورقوشم- ئەسید |
| ۱،۲ فۇلت | نىكل- كادىمىوم |
| ۲،۶ بۆ ۳،۸ فۇلت | لىتتىوم- ئايون |
| ۳،۷ فۇلت | لىتتىوم- پۆلىمەر |

خشتهی ۲ - ۲ : فۆلتاجی خانه له هه‌ندی له پاترییه‌کان
 توانای پاتری؛ بریتییه له بری وزه‌ی هه‌لگیراو له ناوه‌وه‌ی پاتری که
 به شیوه‌ی وات - کاتژمیر پیوانه ده‌کریت. توانای پاتری له‌سه‌ر بنه‌مای
 سی هۆکاری گرنگی فۆلتاج، ته‌زوو و کات (ماوه‌ی به‌رده‌وام مانه‌وه‌ی
 فۆلتییی پاتری) پیناسه ده‌کریت.

له‌دوای فۆلتاجی پاتری پارامیته‌ری توانای پاتری به گرنگترین
 پارامیته‌ر هه‌ژمار ده‌کریت، تواناکه‌ی به سیسته‌می پیوانه‌کردنی
 نیوده‌وله‌تی SI به یه‌که‌ی کولۆمب پیوانه ده‌کریت، که بریتییه له توانای
 پیدانی ته‌زووی یه‌ک ئه‌مپیر له ماوه‌ی یه‌ک چرکه‌دا، به‌لام له‌به‌ر ئه‌وه‌ی
 که ماوه‌ی یه‌ک چرکه له به‌کاره‌ینانه‌کانی ئیستا ماوه‌یه‌کی زۆر کورته،
 بۆیه یه‌که‌ی باوی ئه‌مپیر- کاتژمیر بۆ پاترییه‌ گه‌وره‌کان و میلی
 ئه‌مپیر- کاتژمیر بۆ پاترییه‌ ناوه‌ند و بچوکه‌کان بۆ نیشاندانی بری
 توانای پاترییه‌کان به‌کارده‌هیندرین. په‌یوه‌ندی نیوان ئه‌مپیر- کاتژمیر و
 کولۆمب به شیوه‌ی خواره‌وه‌یه:

$$\diamond \text{یه‌ک ئه‌مپیر- کاتژمیر} = 1000 \text{ میلی ئه‌مپیر- کاتژمیر}$$

$$\diamond \text{یه‌ک ئه‌مپیر- کاتژمیر} = 3600 \text{ کولۆمب}$$

که‌واته توانای پاتری بریتییه له بری شه‌حنی هه‌لگیراو له لایه‌ن
 پاترییه‌وه که به پیی بارسته‌ی چالاکی مادده‌ی پیکه‌ینه‌ری پاتری
 ده‌ستنیشان ده‌کریت. به‌واتیه‌کی تر توانای پاتری بریتییه له زۆرتترین
 بری وزه له دۆخیکی دیاریکراو له پاترییه‌ک به بریکی دیاریکراو
 وه‌ربگیریت، بری توانای پاتری به‌نده به هه‌ندی هۆکاری وه‌کو ته‌مه‌ن و
 رابردووی پاتری، ته‌زووی بارگاوپیوون، په‌له‌ی گه‌رمی له‌کاتی
 بارگاوپیوون، فۆلتاجی کۆتایی خالیوون و ته‌زووی گۆراوی خالیوون.
 تا ته‌زووی خالیوون که‌متر بیت واته بری توانای پاتری زیاتر ده‌بیت و
 تا ته‌زووی خالیوون زیاتر بیت توانای پاتری که‌متر ده‌بیت.

ھۆکارەکانی ۋەکو پلەي گەرمی دەوروبەر کاریگەری بەرچاویان ھەيە لەسەر چۆنییەتی کارکردنی پاترییەکان، بەم شیوہیە بە گشتی باشترین دۆخی کارکردن و توانای پاتری لە پلەي گەرمی ۲۵ پلەي سەنتیگراد بە دەستدیت، ھەر ۋەھا نزمی پلەي گەرمی دەبیتە ھۆی کە مەبۆنە ۋە بێری توانای پاتری. بە کە مکردنە ۋە بێری تەزووی ۋە رگراو لە پاتری دەتوانین ماوہی کارکردنی پاتری زیاتر بکەین، لەم حالەتەدا دەبیت پارامیتە رەکانی ۋەکو پلەي گەرمی، گرژی تەزوو، ھتد... رەچاوی بکریت. بۆ نمونە پاتری بە توانای ۱۲۰۰ میلی ئەمپیر - کاتژمیر لە حالەتی گریمانەدا پیویستە ۴۰۰ میلی ئەمپیر بۆ ماوہی ۳ کاتژمیر دابین بکات، بەلام بە رەچاوی کردنی پیکھاتەي پاتری و چۆنییەتی دروستکردنی و ھەر ۋەھا پلەي گەرمی دەوروبەر، ئەم ماوہیە بۆ نیو کاتژمیر دادەبەزیندەرت. پارامیتە ریکی دیکە پیویستە لیرەدا باس بکریت بریتیە لە توانای پاتری یە کە یەک واتە و یە کسانە بە لیکدانی فۆلتییەي پاتری لە زۆرتەری تەزووی رێپیدراوی پاتری.

وزەي پاتری؛ بریتیە لە وزەي پۆتانسیلی ھەلگراو لە پاتری کە ئامادەي گۆرانە بۆ وزەي ئەلکتریک. واتە وزەي پاتری ئەنجامی لیکدانی توانای پاتریە لە بێری فۆلتییەي پاتری:

$$\text{وزەي پاتری (وات - کاتژمیر)} = \text{توانای پاتری (ئەمپیر - کاتژمیر)} \times \text{فۆلتاجی پاتری (فۆلت)}$$

یە کە ی ستانداردی وزە: بریتیە لە جوول ، بەلام لە زۆر بەي حالەتەکاندا یە کە ی وات-کاتژمیر یان میلی وات-کاتژمیر بۆ نیشاناندانی

برى وزهى پاترى به كار ديت، له كردارى گوږپنى يه كه كان ده توانين بلىن كه هر يه ك وات - كاتژمير يه كسانه به ۳۶۰۰ جول.

چرى وزهى پاترى؛ به شيوه يه كى گشتى چرى وزهى پاترى به دوو شيوه نيشان ده دريت، ئه وائيش چرى بارسته يى وزه و چرى قه باره يى وزه يه. چرى بارسته يى وزه يى پاترى برى تيبه له وزه يى هه لگير او يى پاترى له يه كه يى بارستا ييدا. يه كه يى چرى بارسته يى وزه يى پاترى وات - كاتژمير له سهر كيلوگرامه كه هه ندئ جار چرى تايبه تى وزه يى پاترى شى پنده لئىن. تا برى چرى بارسته يى وزه يى پاترى ك زياتر بيت واته مانه وه يى زياتر ده بيت له هه مان كيش به به راورد به پاترى ك كه چرى بارسته يى وزه يى كه مترى هه يه، به لام به هوى به رزى نرخى كه ره سته يى خاو و ئالوزى ته كنه لوژيا يى دروست كردن، له گه ل زياتر كردنى چرى وزه نرخى پاترى به رز ده بيت هه وه. له نيوان پارامېته ره كانى پاترى، ئه م پارامېته ره زور به يى كات به مه به سته يى به راورد كردنى به ها يى جى گره وه يى سهرچاوه كانى كون و ژينگه پيسكه رى وه كو سووته مه نييه فوسيليه كان له گه ل سهرچاوه كانى نوئ و پاكى وزه وه كو خانه يى سووته مه نى و پاترى به كان به كار ديت، چونكه ديار ده كريت له يه ك يه كه يى بارستا يى هر سهرچاوه يه كى وزه چهند و چ برى كى وزه ده كريت دابىن بكرى ت و ئه گه رى ده ستنى شان كردنى جى گره وه كان له رووى ئابوورى به وه دابىن ده كات. كه واته ده توانين بلىن تا برى چرى بارسته يى وزه يى پاترى ك زياتر بيت واته ده توانى ت برى كى زياتر له وزه له بارستا ييه كى بچوو كتر هه لگيرى ت. به شيوه يه كى گشتى چرى بارسته يى وزه يى پاترى به سهره تاييه كان له جو ره كانى ديكه يى پاترى زياتره كه توانا يى دوو باره شه حنكر دنه وه يان هه يه.

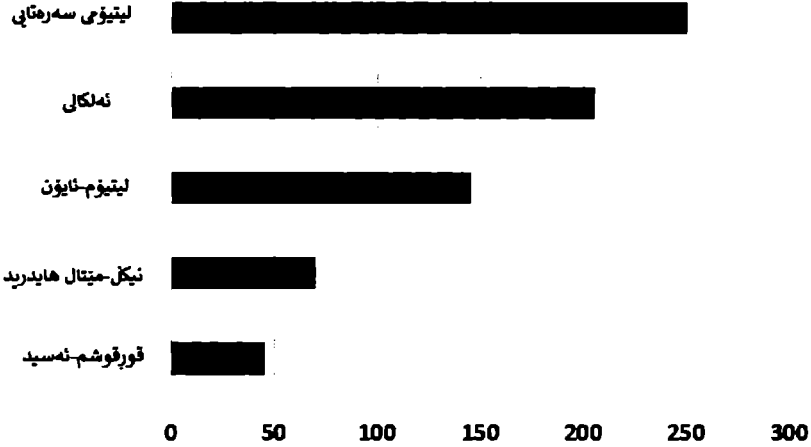

چری بلرمتهیی وزه (Watt-Hour / Kg)

وینہی ۲ - ۷ : به اوردکاری چری بارستهیی وزہی چند جوریکی باوی پاتری چری قہ بارہیی وزہی پاتری بریتییہ له وزہی هه لگیراوی پاتری له یه کهی قہ باره دا. یه کهی چری قہ بارہیی وزہی پاتری وات-کاتزمیر له سه ر لیتره. له خستهی خواره وه بری چری بارستهیی و قہ بارہی وزہی سی جور پاتری باو نیشاندراوه.

| لیتیؤم-ٹائیون | نیکل-کادیمیؤم | نیکل-میتال هایدرید | چوری پاتری |
|---------------|---------------|--------------------|--------------------------|
| ۹۰ | ۵۰ | ۵۵ | چری بارستهیی وزه (Wh/Kg) |
| ۲۱۰ | ۱۴۰ | ۱۸۰ | چری قہ بارہیی وزه (Wh/L) |

خستهی ۲ - ۳ : چری بارستهیی و قہ بارہی وزہی سی جور پاتری باو چری توانای پاتری؛ چری بارستهیی توانای پاتری بریتییہ له توانای پاتری له یه کهی بارستاییدا. یه کهی چری بارستهیی توانای پاتری وات

له سهر كيلوگرامه كه هه ندى جار چرى تايبه تى تواناي پاتريشى پينده لىن. تا پاتريه ك چرى هيز يان تواناي به رزى هه بيت واته ته زويه كى زياترى ليوه رده گيريت له هه مان بارستايى به به راورد به پاتريه ك كه چرى بارسته يى تواناي كه م ترى هه يه. واتا نه گه ر سيسته ميگ چرى هيزى به رزى هه بيت، نه وا ده توانيت برىكى زور وزه به پشتبه ستن به بارسته كه ي ده ربه ينيت. بو نمونه رهنگه بارگه گريكى بچوك هه مان تواناي ده رچوونى پاتريه كى گه وره ي هه بيت، به لام به و پييه ي بارستايى بارگه گر زور بچووكتره، بو يه چرى هيزى زياترى هه يه. هه روه ها هه ر سيسته ميگ كه چرى هيزى به رزه به و پييه ي وزه كه ي به خيرايسى ئازاد ده كات، بو يه ده توانيت به خيرايسى شه حنبريته وه. نمونه ي به كار هينانى نه م جو ره له هه لگرتنى وزه برىتبيه له فلاشى كاميرا ده بيت نه وه نده بچوك بيت له ناو كاميرا (يان موبایل) دا جىي بيته وه، به لام تواناي ده رچوونى نه وه نده به رزى بيت، بابته ي وينه كه ت پروناك بكاته وه. كه واته، چرى وزه برىتبيه له برى وزه له بارسته يه كى ديارى كراودا (يان قه باره يه كى ديارى كراو) و چرى هيز برىتبيه له برى هيز له بارسته يه كى ديارى كراودا، جياوازى نىوان نه م دووانه هاوشينوه ي جياوازى نىوان وزه و هيزه. پاتريه كان چرى وزه ي زياتريان هه يه له چاو بارگه گر هه كان (كه په سيته ره كان)، به لام بارگه گر چرى هيزى له چاو پاتريى زياترى له چاو پاتريى. نه م جياوازيبه له وه دايه كه پاتريه كان تواناي هه لگرتنى وزه ي زياتريان هه يه، به لام بارگه گر هه كان ده توانن خيراتر وزه بده نه وه.

به گشتى ده توانين بلين سهره راي گه شه كردنى ته كنه لوژياى دروست كردنى گوڤه ره ي وزه وه كو پاتريى، سوپه ر كه په سيته ره كان و خانه كانى سووته مه نى، به لام هيشتا نه يان توانيوه وه كو مه كينه كانى سوتانى ناوخويى (مه كينه ي به نزينى و ديزلى) له يه ك كاتدا چرى وزه

و هیزى به رزىان هه بیټ، هه بهم هۆیه شه وهیه که تاوه کو ئیستا ئۆتۆمبیله کاره باییه کان نه یان توانیوه شوینی ئۆتۆمبیله کانی به نزینى و گازوایی بگرنه وه. واته له کیش و بارستایه کی یه کساندا، وزه و هیزیکى زیاتر له به نزینى یان گازواییل وهرده گیریت به بهراورد به پاتری یان خانه کانی سووته مه نی. بیگومان هه ولى زۆردراوه و ده دریت بۆ نزیک کردنه وهی برى چرى وزه و هیزى پاترییه کان له مه کینه کانی سوتانى ناوخۆی، به مه به سته ئه وهی هه لی زیاتر بره خسیندرت تاوه کو ئۆتۆمبیله کاره باییه کان شوینی ئۆتۆمبیلی به نزینى و گازواییل بگرنه وه.

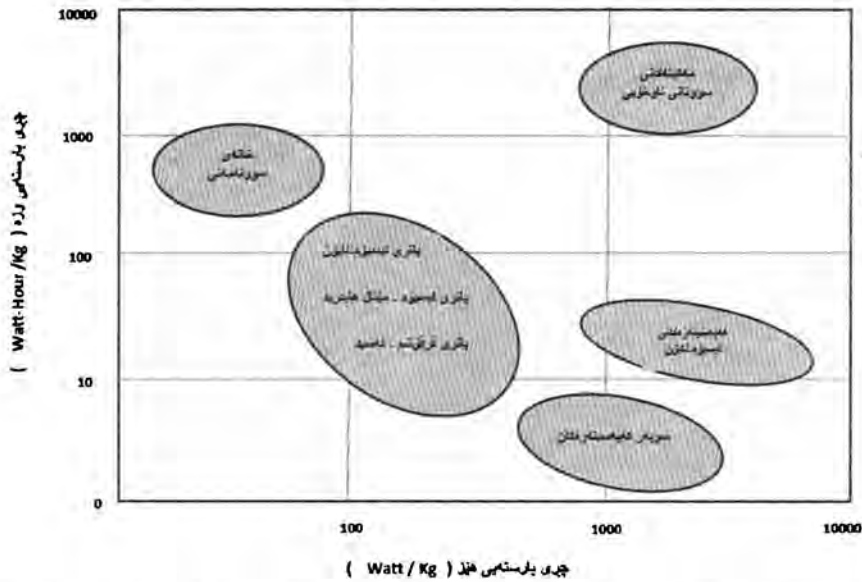

وینه ۲ - ۸ : بهراوردی چری بارستهی وزه و هیز له چهند جوریکى جیاوازی سیسته می داینکهری وزه

پێژهی بارگاوپیوون - خالیوونی پاتری: له پرووی زانستیه وه ته زووی پاتری له ئه نجامی دابه شکردنی برى توانای پاترله سه ر ۱۰۰۰ هه زار

بە دەست دیت. بۇ نموونە تەزۋى پاترىك بە توانای ۱۰ ھەزار مىلى ئەمپىر يەكسانە بە ۱۰ ، ئەمە بە مانايە دیت ئەم پاترىك توانای گواستەنەۋە تەزۋى ئەلكترىكى بە برى ۱۰ ئەمپىرى لە فۇلتاجىكى بەردەۋامدا ھەيە. فاكترى رىژەى بارگاوېيۋون- خالىيۋونى پاترى (C-Rate) برىتيە لەم فاكترەى برى تەزۋى ئەلكترىكى دەبىتە ھۋى شەحنىۋون يان خالىيۋونى پاترى، ئەمەش لە ماۋەى يەك كاترمىر نىشان دەدات. بۇ نموونە خانەيەكى پاترى لىتيۇم- ئايۋنى بە توانای ۳۳۰۰ مىليئەمپىر_كاترمىر ئەگەر بىتۋو بە تەزۋى ۱۶۷۵ مىلى ئەمپىر يان رىژەى 0.5C شەحن بىكرىت، كەۋاتە ئەم پاترىك ماۋەى ۲ كاترمىرى پىۋىستە بۇ شەحنىۋونەۋە، بەلام ئەگەر لە ھەمان پاترى برى ۶۷۰۰ مىلى ئەمپىر ۋەربىگرىت بە رىژەى 2C، كەۋاتە ئەم پاترىك لە ماۋەى نىۋ كاترمىردا خالى دەبىت. لە نىۋان پارامىتەرەكانى پاترىيدا ئەم پارامىتەرە بۇ ۋەسفىردنى تەزۋى شەحنىۋونەۋەى پاترىيە لە بەشە جياكانى چەماۋەى شەحنىۋون، ھەروەھا بۇ بەراۋردىردنى چەماۋەى شەحنىۋونى جۆرەكانى پاترى بەكار دىت. ئەم فاكترە لە ھەندى شۋىن ھاۋكۆلكەى خالىيۋونىشى پىدەلەن.

بە شىۋەيەكى گشتى ھاۋكۆلكەى خالىيۋونى پاترى 1C يە، واتا پاترىك بە توانای يەك ئەمپىر-كاترمىر بە ھاۋكۆلكەى خالىيۋونى 1C پىۋىستە برى تەزۋى يەك ئەمپىر بۇ ماۋەى يەك كاترمىر دابىن بىكات. ھەر ئەم پاترىك بە ھاۋكۆلكەى خالىيۋونى 0.5C دەبى برى تەزۋى ۵۰۰ مىلى ئەمپىر بۇ ماۋەى ۲ كاترمىر دابىن بىكات، بە ھەمان شىۋە بە ھاۋكۆلكەى خالىيۋونى 2C پىۋىستە برى تەزۋى ۲ ئەمپىر بۇ ماۋەى نىۋ كاترمىر دابىن بىكات، بەفىرۋدان لە كاتى خالىيۋونەۋەى خىرا دەبىتە ھۋى كەمبۋونەۋەى ماۋەى خالىيۋون و بە ھەمان شىۋە ئەم بەفىرۋدانەش كارىگەريان لەسەر كاتى شەحنىۋونى پاترىدا ھەيە. كەۋاتە

هاوكۆلكەي خالىبوونى 1C وەكو پىژەي خالىبوونى يەك كاتژمىرى دەناسرېت، ھەر ھە 0.5C يان C/2 وەكو پىژەي خالىبوونى ۲ كاتژمىرى و 0.2C يان C/5 وەكو پىژەي خالىبوونى ۵ كاتژمىرى دەناسرېت. ھەندى لە پاترىيەكان بە كارامەيى و كارکردنى بەرز و بە پالەپەستوى مامناوند دەتوانن لەسەر پروى پىژەي بارگاويبوون- خالىبوونى 1C شەحن يان خالى بکرىن. خشتەي خوارەو ھە ماوەکانى ئاسايى لە پىژەکانى جياوازي بارگاويبوون- خالىبوونى C نيشاندهدات.

| كات | برى هاوكۆلكەي C |
|------------|-----------------|
| ۱۲ خولەك | 5C |
| ۳۰ خولەك | 2C |
| ۱ كاتژمىر | 1C |
| ۲ كاتژمىر | 0.5C يان C/2 |
| ۵ كاتژمىر | 0.2C يان C/5 |
| ۱۰ كاتژمىر | 0.1C يان C/10 |
| ۲۰ كاتژمىر | 0.05C يان C/20 |

خشتەي ۲ - ۳ : هاوكۆلكەي C و كاتى شەحنبوون و خالىبوون لە پاترىيەكانى بە تواناي يەك ئەمپىر - كاتژمىر

هاوكۆلكەي خالىبوونى پاترى يان برى وزەي پاترى دەكرىت بە ھۆي بەكارھىنانى ئامىرى شىكەرەو ھەي پاترى پىوانە بکرىت، ئەم ئامىرە پاترى لە تەزوويەكى قەبارەكراودا خالى دەكات، لە ھەمان دۇخدا برى فۇلتاج تا كۆتايى كردارى خالىبوونى پاترى دەپىتويت. سەبارەت بە پاترى قورقوشم - ئەسیدی فۇلتاجى كۆتايى خالىبوون يەكسانە بە ۱.۷۵ فۇلت و لە پاترى نىكل - كادىمىوم ۱ فۇلت و لە پاترى لىتيموم - ئايون ۳

ثولت وهكو فۇلتاجى كۆتايى خالىيون پيوانه دهكرىت. ئەگەر پاترىهك بىرى يەك ئەمپىر بۇ ماوهى يەك كاتژمىر دابىن بكات، لەم حالهتەدا شىكەرەوه رىژەى ۱۰۰٪ نىشان دەدات، بەلام ئەگەر هاتوو كردارى خالىيون بۇ ماوهى ۲۰ خولهك بەردەوام بىت بەر لە گەيشتن بە فۇلتاجى دابرىنەرى كۆتايى خالىيون، كهواتە لەم حالهتە بىرى تواناي پاترى يەكسانە بە ۵۰٪، واتە نيوهى تواناكەى. لەكاتى خالىكردىنى پاترى بە ئامىرى شىكەرەوه دەتوانىت بىرى جياوزى C بەكاربىتىت، تاكو بىرى C زياترىت ئامىرەكه بىرى توانايەكى كه متر نىشان دەدات و بەپىچەوانه وه تاكو بىرى C كه مترىت ئامىرەكه بىرى توانايەكى زياتر نىشان دەدات. بە خالىكردىنى پاترىهكى يەك ئەمپىر-كاتژمىرى بە خىرايى زياتر بۇ نمونە بە رىژەى 2C و بىرى تەزوى ۲ ئەمپىر، كهواتە دەبى پاترى لە ماوهى ۳۰ خولهكدا تەواوى وزەى خۆى رادەست بكات. پىويستە ئەم برە يەكسان بىت، چونكه بىرى يەكسانى وزە لە ماوهىهكى كوررتتر دابەش دهكرىت. لە راستىدا بە ھۆى بەفپىرۆدانى ناوخۆيىهكانى پاترى، بىرىك لە وزە دهگۆردىت بۇ گەرما و تواناي بەدەست هاتوو دەگاتە ۹۵٪ يان كه متر. ئەمە لە حالىكدايە كه خالىيونى ھەمان پاترى لە پلەى گەرمى نيو پلەى سەنتىگراد و بىرى ۵۰۰ مىلى ئەمپىر لە ماوهى ۲ كاتژمىردا، دەتوانىت تواناي پاترى بۇ سەرووى ۱۰۰٪ بەرزبكاتەوه. بەمەبەستى بە دەستەيتانى ئەنجامىكى گونجاو، بەرھەمەيتنەرەكان بە گىشتى ھاوكلەكى 0.05C واتە لە ماوهى ۲۰ كاتژمىر وهكو خىرايى خالىيونى پاترىهكانى قورقوشم-ئەسدى و ئەلكالى ھەلسەنگاندى بۇ دەكەن. تەنانت لەم خىرايىه كەمەى خالىيونىشدا پاترىهكانى قورقوشم-ئەسدى رىژەى توانايان كه متر دەگەنە ۱۰۰٪.

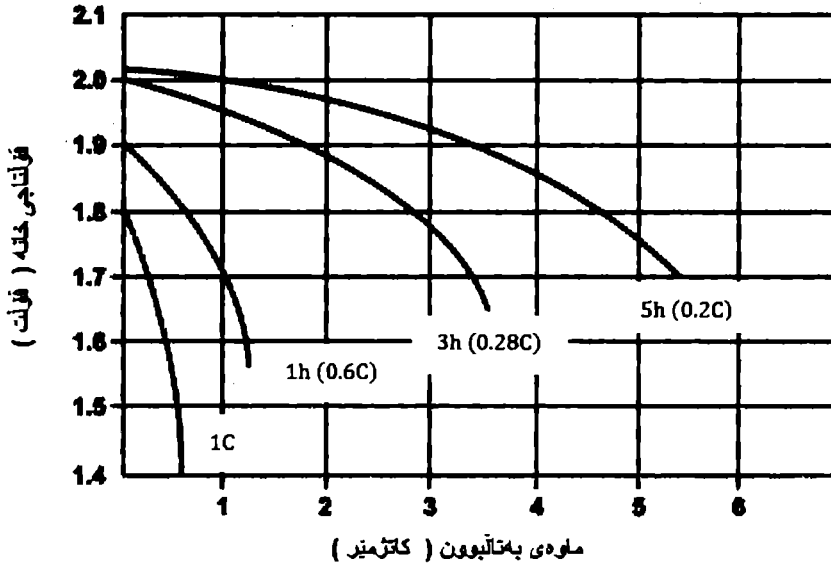

وینہی ۲ - ۹ : چہ ماوہی خالیوونی پاتری قورقوشم-ئسید لہ بری هاوکلکھی خالیوونی جیاوازا

ههروهک له وینہی سهروهه دیاره، ئه و پاتریبانهی قهبارهیان بچووکتراه هاوکلکھی خالیوونیان 1C یه. به هوی کارکردن به هتواشی، پاتیبهکانی ئهسید-قورقوشمی له هاوکلکھی خالیوونی 0.2C (واته ۵ کاتژمیر) و 0.05C (واته ۲۰ کاتژمیر) دهستهبندی دهکرین. له حالهتیکدا که دهکریت پاتریبهکانی به پیی قورقوشم و نیکل به خیرایی زیاتر خالیبکرین، بهلام سووری پاراستنی خالیوونی خانہی لیتیومی بهر له هاوکلکھی خالیوونی 1C دهگریت. هیزی خانہی پیکهاتوو له مادهکانی چالاکی نیکل، مهنگه نیز و یان فوسفات دهتوانیت تا هاوکلکھی خالیوونی 10C بهرگه بگریت و لهسهر ئه م بنه مایه، لیواری تهزوی بهرزتر ریک دهخریت. هاوکلکھی خالیوونی پاتری له گرنگترین پارامیتهرهکانی پاتری له پیوانهکردنی بری خالیوونی پاتری ههژماردهکریت.

ریگایه کی تری حیسابکردنی ریژهی بارگاوپیوون- خالیوونی پاتری به شیوازیکی ئاسان بریتییه له به کارهینانی ئه و هاوکیشهی خواره وه:

$$t = \text{کات}$$

ریژهی بارگاوپیوون- خالیوونی پاتری = Cr

$$t = 1/Cr \quad (\text{به کاتزمیر})$$

$$t = 60/Cr \quad (\text{به خوله ک})$$

بو نمونه له پاتریه کی ۲۳۰۰ میلی ئه میتریدا بو دوو ریژهی بارگاوپیوون- خالیوونی جیاوازی 0.5C و 2C ئه م ئه نجامانهی خواره وه مان ده سته که ویت:

$$2300 \text{ Ah} / 1000 = 2.3 \text{ A}$$

- | | |
|---------------------------|-------------------------|
| • 0.5C | • 2C |
| - 0.5 C x 2.3 A = 1.15 A | - 2 C x 2.3 A = 4.6 A |
| - 1 / 0.5 C = 2 کاتزمیر | - 1 / 2 C = 0.5 کاتزمیر |
| - 60 / 0.5 C = 120 خوله ک | - 60 / 2 C = 30 خوله ک |

ههروه ها بو دوزینه وهی ته زووی ده رچوو، هیزی ده رچوو، ههروه ها بری وزه ی ده رچوو به پی ریژهی بارگاوپیوون- خالیوونی پاتری، ده توانین هاوکیشهی خواره وه به کاربینین:

$$I = Cr \times Er$$

$$Cr = I / Er$$

پېژهي خوخالپووني نپوخوي پاتري؛ برپتييه له كه مپووني ئاستي وزه و تواناي پاتري له كاتي به كارنه هپناني له سوورپي ئه لكترپكدا. پېكهاتهي فپزيماوي و شپوازي كارلپكه كپمپاويپه كاني ناوه وي پاتري به هو كاري ئه م دپارده داده نرپن، ئه م دپارده په وهك كه مو كورتي و عه پپه بؤ پاتري هه ژمار ناكرپت، هه ر چه نده دروست كردي هه له و عه مپار كردي نادروستي پاترپپه كان ده پپته هو ي زپاتر پووداني ئه م دپارده په.

| جؤري پاتري | بري خه ملپنراوي خوخالپووني نپوخوي پاتري |
|----------------------|--|
| لپتپوم سهره تاي | ۱۰٪ له ۵ سالي عه مپار كردن |
| ئه لكالي | ۲٪ بؤ ۳٪ له ۵ بؤ ۷ سالي عه مپار كردن |
| قورقوشم-ئه سپد | ۵٪ له هه ر مانگپك |
| له سه ر بنه ماي نپكل | ۱۰٪ بؤ ۱۵٪ له ۲۴ كاترژمپر، دواتر ۱۰٪ بؤ ۱۵٪ له هه ر مانگپك |
| لپتپوم-ئاپون | ۵٪ له ۲۴ كاترژمپر، دواتر ۱٪ بؤ ۲٪ له هه ر مانگپك (له گه ل ۳٪ بؤ سوورپي پارپزه ري پاتري) |

خسته ي ۲ - ۴: به راورد ي بري خه ملپنراو بؤ خوخالپووني نپوخوي چه ند جؤرپكي پاتري

لەم خشتەى سەرەو دەگەینە ئەم ئەنجامە، بە شیوەیەکی گشتی ریزەى خۆخالیبوونی نیوخۆیى لە پاتریبە سەرەتاییەکان کەمترە لەچاوی جۆری دوویمی پاتریبەکان کە هەمان جۆری بارگاویکەرەوین. هەرەو هەر ریزەى خۆخالیبوونی نیوخۆیى پاتریبەکان بە شیوەى دیمەنى کەم دەبیتەو. بۆ نموونە پاتری باوی لیتیۆم- ئایۆن کە زۆر بەکار دین بە تاییەتی لە ئۆتۆمبیلی کارەبایی، مۆبایل و لابتۆپ، لە هەمان ۲۴ کاتریمیتری یەکەمی دواى شەحنبوونیدا ئەم ریزە دەگاتە ۵% کە دواتر دەبیتە ۱% بۆ ۲% لە مانگیکدا. ئەگەر هاتوو تیچووی وزەى سوورەکانى کۆنترۆل و ئەلکترۆنىکی لاوەکی رەچاوی بکەین، ئەم ریزە دەگاتە ۴% بۆ ۵% لە مانگیکدا. ئەگەرچی سوورەکانى کۆنترۆل و ئەلکترۆنىکی لاوەکی پاتری بەشیک لە تاییەتمەندییە ناوەکییەکانى خانەى پاتری هەژمار ناکرین و تەنیا لە رووی دابەزینی قۆلتاجى گشتى پاتری گرنگى پێدەدریت. کەواتە پاتریبەکان لە دۆخى عەمبارکردندا بە تێپەرىنى کات و بە شیوەى سروشتى خالى دەبن. ئەگەر پاتریبەکان تاقى نەکرینەو و بە شیوەیەکی ریکوپىک شەحن نەکرینەو، لە ئەنجامدا لە کاتى بەکارهێنانیان بۆ دابینکردنى وزە تووشى گرفت دەبن و بە شیوەیەکی دروست کارەکانیان ئەنجام نادن.

بەرگری نیوخۆیى پاتری؛ لە زنجیرەکردنى بەرگریبەکان ئەلکتریک بەشە جیاوازهکانى پاتری وەکو ئەلکترۆدەکان، ئەلکترۆلايت و جیاکەرەو بەدەست دیت. هەر پاتریەکی راستەقینە لە ناوخۆیدا بەرگریبەکی هەیه کە بە هۆى ماددە کیمیاویبەکانى نیو پاتریبەکە دروست دەبیت، ئەم بەرگریبەش بریتییه لە بەرگری نیوان ئەلکترۆدەکان و ئەلکترۆلايت، بەرگری نیوان جیاکەرەو و تەوژمى ئەلکترۆنەکان و بەرگری نیوان ئەلکترۆلايت و تەوژمى ئایۆنەکان. ئەگەر پاتری بە هیچ بەکارهێنەرێکی کارەبایی گری نەدرابیت، قۆلتاجەکەى لە

زۆرترىن ئاستى خۇيداىە كە (ھىزى جولەى ئەلكترىكى) پىدەلەين. ئەو ژمارەى كە لەسەر پاترىيەكان وەكو قۇلتاج دەنوسرىت، ھەمان ھىزى جولەى ئەلكترىكى پاترىيەكەىە. بەرگرى نىوخۇى پاترى دەبىتە ھىزى ئەوھى قۇلتاجى پاترى لەبەرامبەر بىرى ھىزى جولەى ئەلكترىكى دابەزىت، لەم حالەتەدا ئەو قۇلتاجەى لە نىوان دوو سەرى پاترى بوونى ھەىە وەكو قۇلتاجى تىرمىنال دەناسرىت.

پاترىيە كۆنەكان بەرگرى نىوخۇى بەرزان ھەىە، ھەرۈھا كىردارى كۆپىنى وزە لە پاترىدا دەبىتە ھىزى بەرزانى بەرگرى نىوخۇى پاترى و ئەم بەرزبوونە تا ئەو شىۋىنە پىش دەروات تاكو چىتر ھىزى جولەى ئەلكترىكى ناتوانىت بەسەرى زالبىت و حالەتى تىربوون پوودەدات. بەشىۋەىەكى گىشتى زىادبوونى بەرگرى نىوخۇى پاترى بە ھىزى دزەكىردى ماددەى كاتۇد بۇ نىو ماددەى ئەنۇد پوودەدات. لە ھەندى حالەتدا بە سارد و گەرمكىردن و لىدانى پاترى، پىرەوھى نىو بۇ تىپەرىنى تەزوو دروستدەبىت و بەم ھىۋەو بەرگرى نىوخۇى پاترى تارادەىەك كەمدەبىتەوھ.

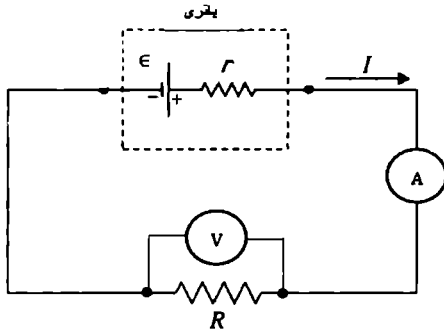

ϵ = ھىزى جولەى ئەلكترىكى

$$V = \text{قۇلتاج} \quad \epsilon = V + (I \times r)$$

$$I = \text{تەزووى ئەلكترىكى} \quad \epsilon = I \times (R + r)$$

R = بەرگرى لود

r = بەرگرى نىوخۇى پاترى

ۋىنەى ۲ - ۱۰ : مۇدىلى سوورى پاترى بۇ نىشاندانى بەرگرى

نىوخۇى پاترى

مۆدېلى سوورې پاترى وەكو ھەر سەرچاۋەيەكى راستەقىنەي قۇلتاج، لە زنجىركردنى سەرچاۋەيەكى قۇلتاج و بەرگىيەكى ھاوتاي كوى گشتى بەرگىيەكانى پاترى بەدەستدیت. بە رەچاۋكردنى قۇلتاجى سوورې كراۋەي پاترى E و قۇلتاجى نىوان دوو تىرمىنالى پاترى V و تەزووى سوورې a بە بەكارھىنەرى R و بەرگى نىوخۆيى پاترى r، ھاۋكىشەي پەيوەندى ئەم فاكتەرانە بە شىۋەي خوارەۋە نىشانەدرىت:

$$\epsilon = V + (I x r) \rightarrow \epsilon = I x (R + r)$$

دۆخى شەھنىۋونى پاترى - دۆخى ساغلامى پاترى؛ دۆخى بارگاۋىكردنەۋە (SOC) و دۆخى تەندروستى (SOH) پاترى دوو پارامىتەرى گرنگ ھەژمار دەكرىن، چونكە پەيوەندى راستەۋخۇيان بە كارايى پاترىيەۋە ھەيە. دۆخى تەندروستى و دۆخى بارگاۋىكردنەۋە نىشانەدرى سەرەكى كوالىتىن، چونكە داتاي زۆر بەسوود پىشكەش دەكەن كە پىۋىستىن بۇ باشكردنى سىستەمى بەرپىۋەبردنى پاترى (BMS). دۆخى بارگاۋىكردنەۋە و دۆخى تەندروستى پارامىتەرى جىاۋازن كە ھەندىك جار دەتوانرىت تىكەل بكرىن. ئامانچ لەم بابەتە ئەۋەيە ھەر زاراۋەيەك بە پوۋنى پىناسە بكرىت و بەھا و بەكارھىنانى پوۋن بكرىتەۋە. دۆخى بارگاۋىكردنەۋەي پاترىيەك، دۆخى ئىستاي بارگاۋىپوۋن لەبەرامبەر تواناي گشتى پاترىيەكە دىارى دەكات. پەيوەستە بەۋ بىرە كارەبايەي كە لە خانەكەدا دەمىنئىتەۋە، ئەم فاكتەرە پىناسە دەكرىت بە رىژەي ئەۋ بارگاۋىيەي لە پاترىيەكەدا دەمىنئىتەۋە، دابەشەدەكرىت بەسەر زۆرتىرىن بارگاۋىكردنەۋە كە دەتوانرىت لەلايەن پاترىيەكەۋە بىگەيەنرىت. ۋەك لە خوارەۋە بە رىژەي سەدى نىشان دراۋە:

$$SoC \% = 100 \frac{(Q_0 + Q)}{Q_{max}} = SoC_0 \% + 100 \frac{Q}{Q_{max}}$$

Q = بری‌تو کاره‌بایه‌ی که له‌لایه‌ن پاتریه‌وه وهرده‌گیریت یان ده‌دریت به پاتریه‌که به میلیئه‌مپیز-کاتژمیز.

Q_{max} = زورترین بارگاویکردنه‌وه که ده‌توانریت له پاتریه‌که‌دا هه‌لبگیریت

$\% SoC_0$ = نرخ‌ی سه‌ره‌تایی بارگاویکردنه‌وه‌ی پاتریه‌که

Q_0 = بارگاویکردنه‌وه‌ی سه‌ره‌تایی پاتریه‌که به میلی‌ئه‌مپیز-کاتژمیز

ئه‌گه‌ر پاتریه‌که نوێ بیت که‌واته به‌گشتی:

$$Q_{max} = Cr \rightarrow Q_0 = 0.5 Q_{max}$$

ئه‌گه‌ر پاتریه‌که به‌ته‌واوی بارگاویکرا بیت که‌واته:

$$Q_0 = Q_{max} \rightarrow SoC = 100\%$$

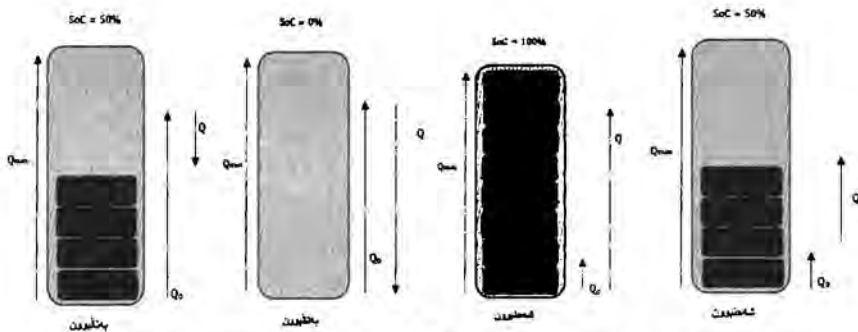

وینه‌ی ۲ - ۱۱: په‌ره‌سه‌ندنی SoC_0 ی پاتریه‌که له کاتی بارگاویکردن و خالی‌کردنه‌وه‌دا

هروهه ها پهنگه دؤخی بارگاویکردن به پیچه وانه وه له بهرچاو بگیریټ و پنی دهوتریټ قوولی دهرچوون (DOD). بهم شیوهیه حساب دهگریټ:

$$\text{DoD \%} = 100 - \text{SoC \%}$$

دؤخی تهندروستی پاترییهک، باسی بهراوردکردن و جیاوازی نیوان پاترییهک که لیکولینه وهی له سهر دهگریټ له گهل پاترییهکی نوی دهکات و پیربوونی خانهکان له بهرچاو دهگریټ. به مانایه کیتیر بریتییه له ریژهی زورترین بارگاویکردنه وهی پاترییه که بهرامبر توانای ریژه بندی خویدا. وهک له خواره وه به ریژهی سهدی ده برپدراوه:

$$\text{SoH \%} = 100 \frac{Q_{\max}}{Cr}$$

پروفایلی خالیکردنه وهی پاتریی بارگاویکه ره وه، واته ئه و پاترییانهی توانای شه کنرکندنه و هیان به هؤی دؤخی تهندروستییه وه کاریگه ریان له سهر هه یه. تاکو ریژهی دؤخی تهندروستی پاتریی که متر بیټ واته پاترییه که خیراتر خالی ده بیټه وه ههروهک له وینهی خواره و هدا نیشان دراوه:

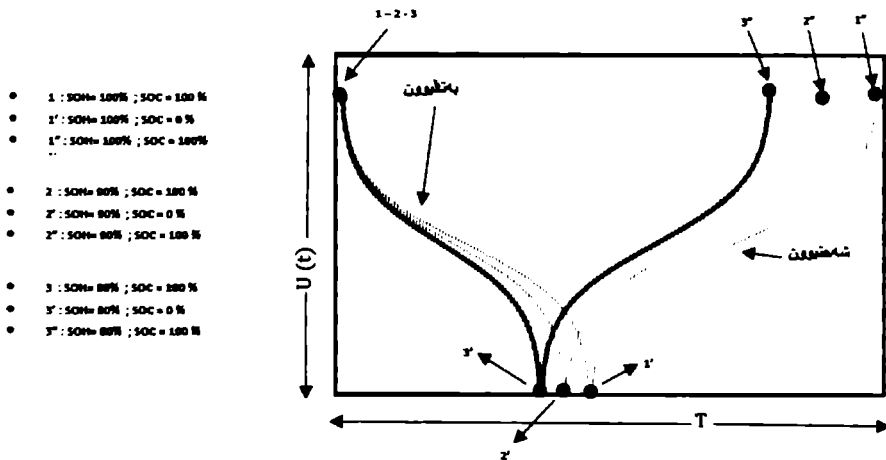

وینهی ۲ - ۱۲ : دؤخی سایکلهکانی بارگاویکردن و خالیبوونی پاتریی

قوولی خالیوونی پاتری؛ ئەم پارامیته‌ره بری خالیوونی پاتری بەرامبەر توانای ناوہکی پاتریه‌که نیشان دەدات. بۆ نموونه ئەگەر بیتو ٧٥٪ ی توانای ناوہکی پاتریه‌ک به‌کارهاتبێ، که‌واته ریزه‌ی قوولی خالیوونی پاتریه‌که ٧٥٪ ده‌بیت، به‌لام پێویسته ره‌چاوی ئەم خاله‌ بکریت که هه‌موو توانای ناوہکی پاتری بۆ وزه‌ی کاره‌بایی ناگۆردریت، چونکه ئەگەر ئەمه‌ رووبدات زیانی ته‌واو و یه‌کجاره‌کی به‌ پاتری ده‌گه‌یینیت. هه‌ر بۆ ئەم مه‌به‌سته‌ بریک له‌ توانای ناوہکی پاتری وه‌کو توانای ناچالاک ده‌ستنیشان ده‌کریت. له‌ خواره‌وه‌ په‌یوه‌ندی نێوان ئەم فاکته‌رانه‌ نیشانده‌راوه‌:

- توانای ناوہکی = دۆخی بارگاوپیوون (SoC) + قوولی خالیوونی (DoD)
- دۆخی بارگاوپیوون (SoC) = وزه‌ی هه‌لگیراو له‌ پاتری + توانای ناچالاک
- توانای به‌رده‌ست یان چالاک = وزه‌ی هه‌لگیراو له‌ پاتری + قوولی خالیوونی (DoD)

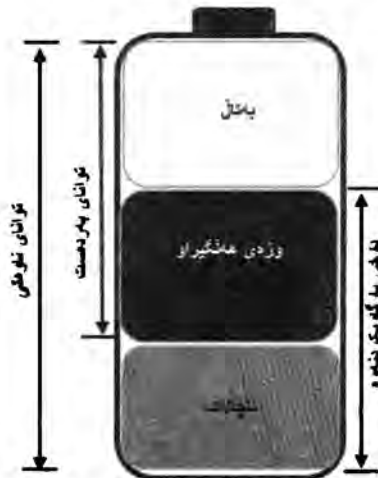

وینە ٢ - ١٣: په‌یوه‌ندی نێوان دۆخی بارگاوپیوون، وزه‌ی هه‌لگیراو، توانای ناچالاک و توانای ناوہکی پاتری

پابهندی پلهی گهرمی پاتری؛ به پینی تیورییه کانی جولهی، ریژهی کارلیکه کیمیاوییه کان که له خانه کانی پاتریدا پرووده دن به شیوه یه کی راسته و خو به نده به پله کانی گهرمییه وه، ههروه ها به رگری نیو خوویی پاتری به پینی پلهی گهرمی دهگوریت؛ به م شیوه یه پلهی گهرمی نزم، ده بیته هوی به رزبونه وهی به رگری نیو خوویی پاتری. له پلهی گهرمی زور نزمدا پهنگه مادهی ئەلکترۆلایتی نیو پاتری به ستوو بیت و قۆلتیه کی که متر بدات، له گهل ریگریکردن له جولهی ئایونه کان له نیو ئەلکترۆلایت. له پلهی گهرمی زور به رزدا پهنگه مادهی کیمیاوییه کان شی ببه وه، یان له وانه یه وزه ی پیویست له به رده ستدا بیت بو چالاککردنی کارلیکه نه خوازراوه کانی دووئاراسته یی له پاتریدا که ئەمهش تواناکه ی پاتری که مده کاته وه. ههروه ها ریژهی که مبوونه وهی قۆلتیه له گهل زیادبوونی خالیبوونی پاتری له پله کانی گهرمی نزمتردا، به رزتر ده بیته. به هه مان شیوه ریژهی تواناش له گهل زیادبوونی خالیبوونی پاتری له پله کانی گهرمی نزمتردا، به رزده بیته. گرافی خواره وه کاریگه ری پلهی گهرمی جیاواز له سه ر کارایی پاتری لیتیوم-ئایون نیشان ده دات. له پلهی گهرمی زور نزمدا ده توانریت کاراییه که ی زور که م بکریتته وه. به لام چه ماوه کانی خالیکردنه وهی پاتری ته نیا به شیکه له چیرۆکه که سه بارهت به کارایی پاتری. بو نمونه تا پلهی گهرمی کارکردنی پاتری لیتیوم-ئایون له پلهی گهرمی ژوره وه زیاتر بیت (هه م پلهی گهرمی به رزتر و هه م پلهی گهرمی نزمتر)، ته مهنی سایکله کانی زیاتر تینکده چیت.

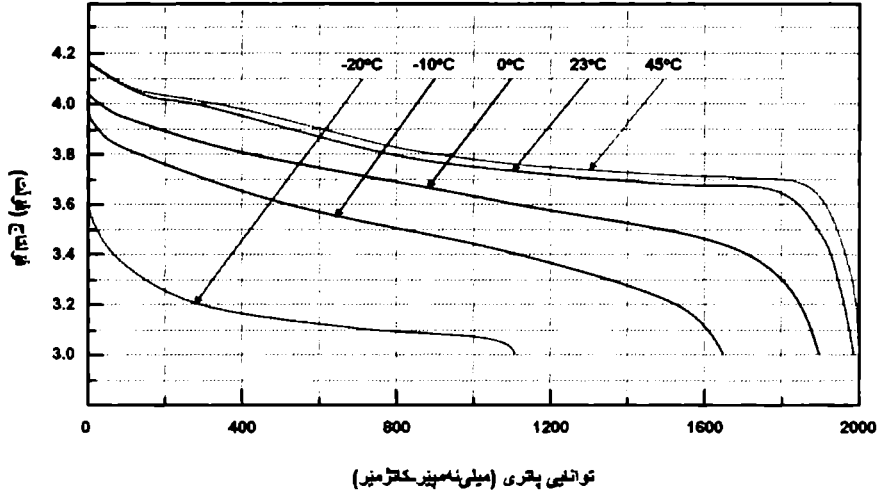

**ویتهی ۲ - ۱۴ : کاریگری پلهکانی گهرا له سهه قوئتییه و توانای پتری
(جوری لیتیوم-نایون)**

چه ماوهی شه حنبوون- خالیبوونی پاتری؛ کارلیکه کیمیاوییه کان له پاترییهکانی قابیلی شه حنکردنه وه به شیوهی هیلداری پروودهدهن بهم هۆیه وه قوئتاج و تهزویی بارگاویبوونی پاتری ده بیته پابه ند بیته به چه ماوهیه کی تایبته بۆ ئه وهی پاتری به زورترین ئاستی تواناکانی شه حنبکریتته وه و ههروه ها ته مه نی سوودمه ندی دانه به زیته . شه حنکه ره وهکانی ئیستا له میکانیزمی شه حنکردندا مایکروپروسسیسه ری کۆنترۆلی بارگاویکردن به کاردینن که به بهرده وامی چاودیری پارامیته رهکانی پاتری له وانه قوئتاج، تهزوو، پلهی گه رمی و ته نانه ت ماوهی شه حنکردنی پاتری ده که ن و به گویره ی بارودوخ، گوپرانکاری له قوئتاجی دوو سه ری سووری بارگاویکردن ئه نجامده دن و تاوه کو تهزویی بارگاویکردن به پنی چه ماوی گونجاو له گه ل جوری پاتریه که

بگۆردریت. کاتیک به ھۆی تیکشکان یان شۆرتی سرکیت له ناو پاتریدا، پلهی گهرمی له پاتریهکه بهرز دهبیتهوه، لهم حالهتهدا کۆنترۆلکهری سووری کارهبايي دهچرینیت بهمهبهستی پیشگرتن له مهترسییهکانی گهرگرتن یان لىچوونی پاتری. بۆ نمونه کرداری بارگاویکردنهوهی پاتری لیتیۆم-ئایۆن، که به جۆری تهزووی بهردهوام - ڤۆلتاجی بهردهوام (CC - CV) دهناسریت له چوار قوناغ پیکدیت که له بهشی پهیونیدار بهم پاتریه باسی لئوه دهکریت.

سهههکترین جیاوازی نیوان دوو پاتری لیتیۆم-ئایۆن و قورقوشم-ئسید له ڤووی بارگاویکردنیان ئهمهیه، ئهگهر پاتری لیتیۆم-ئایۆن له دوای کۆتاییهاتنی کرداری شهحنکردن، گهر ڤرۆسهکه بهردهوام بیت رهنگه زیانی تهواو و دریژخایه به پاتریهکه بگهیهنی، بهلام له بابتهی پاتری قورقوشم-ئسید تهنیا به دابهزاندنی ڤۆلتاجی بارگاویکردن، دهکریت پاتری له دۆخی بارگاوی تهواو دهربهیندریت. پاتریهکان بۆ کۆمهلیک کارپیکردن دیزاین کراون و کۆمهلیک تاییهتهدی کارای بهرفراوان پیشکesh دهکن. بهو پتیهی کارایی پاتری پهیوهندی به پارامیتهرهکانی جۆراوجۆرهوه ههیه وهک ڤیژهی C و پلهی گهرمی کارکردن، ههر کیمیایهکی پاتری خیزانیکي چهماوهی خالیکردنهوهی لهسهه بنهمای تیکهلهیهکی دیاریکراوی پارامیتهرهکانی کارکردن ههیه. شیوهی چهماوهی خالیبوون کاریگهری گرنگی لهسهه دیزاینهههیه. چهماوهی خالیکردنهوهی تهخت لهوانهیه ههنديک دیزاینی بهکارهینان ئاسان بکات لهبهرئهوهی ڤۆلتیهی پاتری به دریژیایی سایکلی خالیکردنهوه تارادهیهک بهردهوام دهمینیتتهوه، له لایهکی ترهوه، لیژیی چهماوهکه دهتوانیت خهملاندنی دۆخی بارگاویبوون ئاسان بکات، لهبهرئهوهی ڤۆلتیهی پاتری پهیوهندییهکی نزیکي به شهحنی ماوه له

خانه که دا هه یه، به لām بۆ خانه کانی لیتیۆم-ئایۆن که چه ماوه کانی خالیکردنه وهی تهختیان هه یه، خه ملاندنی دۆخی بارگاویبیون پتیۆستی به ریگهی ئالۆزتر هه یه وهک ژماردنی کولۆمب که کاره بای خالیکردنه وهی پاترییهک ده پتیۆیت و کاره باکه به تیپه پبونی کات بۆ خه ملاندنی ریژهی دۆخی بارگاویبیون یه کده خات. سه ره پای ئه وه، هیزی ئه و خانانه داده به زیت که سلۆپی چه ماوهی خالیبوونیان به دریزی سایگی خالیبوون به ره و خواره وهیه. چه ماوه کانی خالیبوون بۆ پاترییهکی لیتیۆم- ئایۆن له خواره وه نیشان دراوه، ئه گهر خانه که به ریژهیهکی زۆر بهرز خالی بکریته وه، بری توانای چالاکی کهم ده بیته وه. ئه مهش پنی دهوتریت ئۆفسیتی توانا و کاریگه رییه کهی بۆ زۆر بهی خانه کانی ئه لکتروکیمیایوی هاوبه شه.

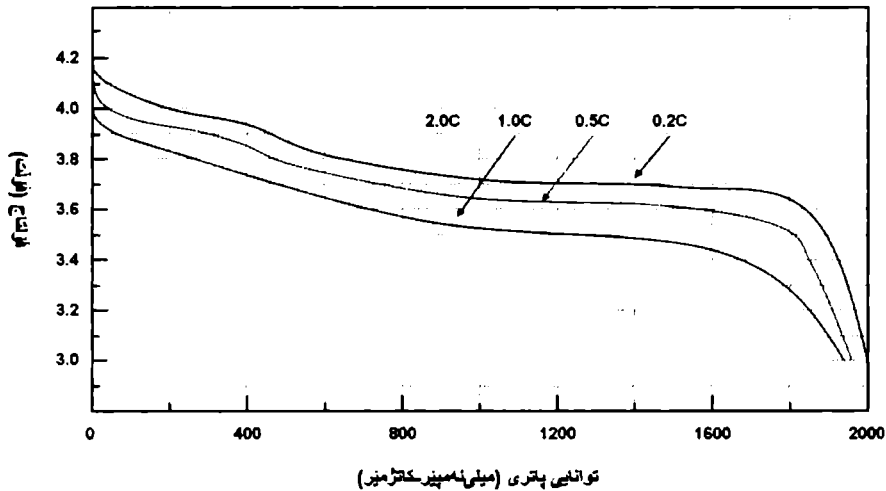

وینهی ۲ - ۱۵ : دابه زینی فۆلتییه و توانای پاتری لیتیۆم-ئایۆن

له گهل بهرزبوونی ریژهی C

ته مهنی پاتری؛ پاترییهکان توانای دووباره بارگاویکردنه وهیان هه یه، پیناسه کانی هه لهی چند سال، چند مانگ، جاره کانی شه حنبوون و.....

هتد، بۆ دەست نیشانکردنی تەمەنی بەسوودی پاتری هیچ بنەمایەکی زانستی نییە و نادروستن. بە گشتی پیناسەکردنی تەمەنی بەسوودی پاتری لەسەر بنەمای دوو چەمکی سەرەکی ئەنجامدەدریت کە بریتیین لە:

لەسەر بنەمای توانای پاتری؛ بەپێی ئەم پیناسەییە بێت ئەگەر توانای پاتریەک بە بەردەوامی بگاتە ژێرەوهی ۸۰٪ ی توانای ناوێکی خۆی، واتە تەمەنی بەسوودی پاتری کۆتایی پێهاتوو، بۆ نمونە ئەگەر توانای پاتریەک ۱۰۰ ئەمپێر-کاتژمێر بێت و ئەم پاتریە بە بەردەوامی بگاتە ژێرەوهی ۸۰ ئەمپێر-کاتژمێر، کەواتە تەمەنی بەسوودی پاتری کۆتایی پێهاتوو، بەلام پێویستە رەچاوی دوو خالی گرنگ بکەین. خالی یەکەم ئەوەیە جەختکردن لەسەر وشەی "بەردەوامی" بەم ھۆیەوهیە کە کاریگەری دۆخی زووتیپەر وەکو سەرما بەھین، لۆدیان شوکی بەھیزی ساتەوهختی و هتد... ھەژمار ناکرین. ئەگەر کاریگەری ئەم ھۆکارانە تا ئەو رادەیە نەبێت کە زیانی ھەمیشەیی بە پاتری بگەینیت، لەگەڵ تێپەرینی دۆخەکە بە شێوەیەکی نائاسایی توانای پاتری دەگەریتەوه بۆ بری ناوێکی خۆی. خالی دووھم ئەوەیە تەنانت لەدوای کۆتاییهاتنی تەمەنی بەسوودی پاتری، ھیشتا بریکی توانای سەرھاتی خۆی ھەیە و بەتەواوی وزەکە خالی نەبوو، بەلام کرداری خالیبوونی بەرادەیک خیرا دەبێت، متمانە ناکریت.

لەسەر بنەمای سایکلی بارگاویبوون - خالیبوون؛ بە پێی ئەم پیناسەییە ھەرکات کۆی بری رێژەی خالیبوونی پاتریەک بگاتە ۱۰۰٪ لەم حالەتەدا یەک سایکلی شەحنبوون - خالیبوون تێپەراندوو.

| جاری چوارم | جاری سیم | جاری دووم | جاری یکم | |
|------------|----------|-----------|----------|-------------------------|
| | | | | شەحنبوونی پاتری ئاگۆ: % |
| ۱۹ | ۹۰ | ۷۳ | ۸۰ | خالیبوونی پاتری ئاگۆ: % |
| | ۲۰ | ۳۸ | ۲۳ | |
| | | | | ۱۰۰ |

خشتهی ۲ - ۵ : نمونەیهکی پیناسەیی سایکلینکی بارگاوپیوون - خالیبوونی پاتری

لەم نمونەیی خشتهی سەرەو بەدیار دەکەوێت سەرەرای ئەو هی پاتری چوار جار بە شەحنکەرەو گریندراو، یەک سایکلی شەحنبوونی تێپەراندوو، چونکە کۆی پێژەیی خالیبوونی چوار جارەکە یەکسانە بە ۱۰۰٪ و هەموویان پێکەو بە سایکلینکی بارگاوپیوون هەژمار دەکرین. کارگەکانی بەرەمەیتان تایبەتمەندییە تەکنیکییەکانی پاترییەکان و ژمارەیی سایکلی بارگاوپیوونی پاترییەکان ئاشکرا دەکەن. تەمەنی بەسوودی پاترییە باوەکانی ئیستا لە ۵۰۰ تا ۱۰۰۰ سایکل و بە تیکراییی ۷۵۰ سایکلی بارگاوپیوونەو هی. واتە بۆ نمونە لە دواي ۷۵۰ سایکلی بارگاوپیوون، توانای پاتری بە پێژەیی ۸۰٪ ی توانای ناوکی خۆی دادەبەزیت، بەلام هەندێ لە جۆرەکانی پاتری (جۆریکی تایبەتی لیتیۆم-ئایۆن) هەیه کە تەمەنی بەسوودیان دەگاتە ۲۰۰۰ سایکلی بارگاوپیوون. تەمەنی سوودمەندی پاتری بە هەندێ هۆکاری ژینگەیی وەک پلەیی گەرمی و دۆخی بەکارهێنانی (وێکو قوولی خالیبوون) پاترییەو بەنده. کاتیک کۆمپانیایەکی بەرەمەیتەر تەمەنی سوودمەندی پاتری بۆ نمونە ۱۰۰۰ سایکلی بارگاوپیوون دەست نیشان دەکات، ئەم ژمارەیه لە نمونەیی دۆخی ژینگەیی و دۆخی بەکارهێنانی بەدەستەتاتوو، هەرچی مەودای دۆخی راستەقینەیی بەکارهێنان لە دۆخی نمونەیی

زیاتر بیت واته ته‌مەنی بەسوودی پاتری بە شیوه‌یه‌کی بەرچاو کەم دەبیتەوه. لێرەدا لیکۆلینەوه دەربارە‌ی کاریگەری هەندئ فاکتەری گرنگی پاتری لەسەر ته‌مەنی سوودمەندی پاتری دەکەین:

- کاریگەری قوولی خالییوون لەسەر ته‌مەنی سوودبەخشینی پاتری.
- کاریگەری پێژە‌ی بارگاوپیوون- خالییوون لەسەر ته‌مەنی سوودبەخشینی پاتری.
- کاریگەری پلە‌ی گەرمی و دۆخی بارگاوپیوون لەسەر ته‌مەنی سوودبەخشینی پاتری.
- کاریگەری فۆلتاجی بارگاوپیوون لەسەر ته‌مەنی سوودبەخشینی پاتری.

هەرچەند قوولی خالییوونی پاتری (بۆ نمونە پاتری قورقوشم- ئەسید) بەرزتر بیت واته ته‌مەنی سوودبەخشینی پاتریه‌که دادەبەزیت. خشته‌ی خوارەوه کاریگەری قوولی خالییوون لەسەر ته‌مەنی بەسوودی دوو جۆری پاتری قورقوشم-ئەسید بە خالییوونی قوول و خالییوونی خیرا نیشانده‌ات.

| قوولی خالییوونی پاتری | خالییوونی بەرز (Cycle Deep) | خالییوونی نزم (Starter) |
|-----------------------|-----------------------------|-------------------------|
| ٪۱۰۰ | ۱۵۰ بۆ ۲۰۰ سایکل | ۱۲ بۆ ۱۵ سایکل |
| ٪۵۰ | ۴۰۰ بۆ ۵۰۰ سایکل | ۱۰۰ بۆ ۱۲۰ سایکل |
| ٪۳۰ | سەرەوه‌ی ۱۰۰۰ سایکل | ۱۳۰ بۆ ۱۵۰ سایکل |

خشته‌ی ۲ - ۶ : دابەزینی ته‌مەنی بەسوودی پاتری قورقوشم-ئەسید لەگەڵ بەرزبوونی قوولی خالییوونی پاتری

له سیستهمه کانی سۆلار له بهر ئه وهی پاتری له ماوهی شهودا، ههروهها له ماوهی پۆژه کانی هه وردا وزه ی سیستهم دابین ده کهن، بۆیه پئویسته بهرگه ی قوولی خالیبوونی تا راده ی ۱۰٪ و که متریش بگرن. ئه ستووری پلینه کانی ئه م جۆره پاترییه کانی له جۆری پاترییه ئاساییه کان زیاتره. له بهرامبهردا پاترییه کانی ستارتهر هه ن بۆ نمونه پاتری ستارتهری ئۆتۆمبیله کانی به نزیکی یان جامپ ستارتهر که ته نیا بۆ چه ند ساتیکی که م ده بی وزه ی داگیرساندنی مه کینه دابین بکه ن و دووباره داخیلی کرداری بارگاویبوون بینه وه. بارگاویبوون یان خالیبوونی پاتری به ته زوویه کی بهرز به شیویه کی بهرچاو ده بیته هۆی دابه زینی ته مه نی به سوودی پاتری. گرافی خواره وه کاریگه ری پێژه ی بارگاویبوون- خالیبوونی پاتری (جۆری لیتیۆم-ئایۆن) له سه ر ته مه نی سوودگه یانندی پاتری نیشان ده دات.

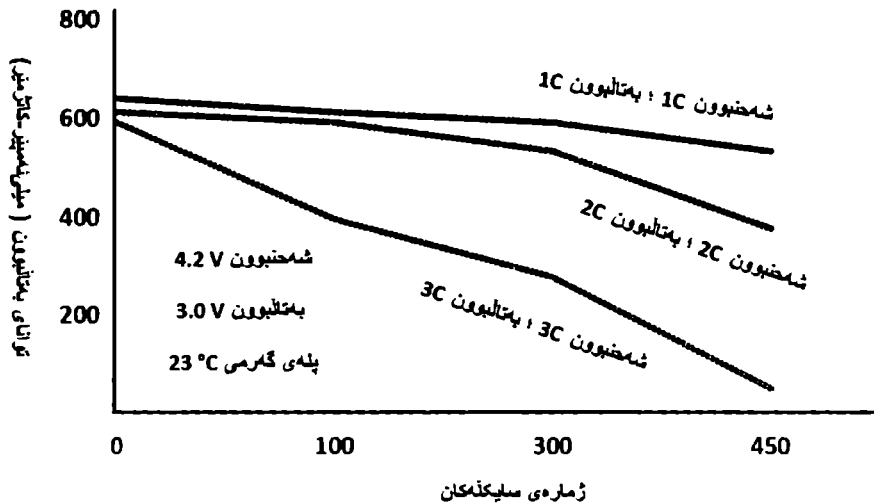

وینه ی ۲ - ۱۶ : کاریگه ری پێژه ی بارگاویبوون- خالیبوون له سه ر ته مه نی سوودگه یانندی پاتری (جۆری لیتیۆم-ئایۆن)

بۇ نموونە ئەگەر خانەبەھەرى پاترى لىتېئوم- ئايۇن بەكسان بېت بە ۷۰۰ مىلى ئەمپىر-كاترۇمىر. لە حالەتى خالىبوونەو بە ۷۰۰ مىلى ئەمپىر، لەدوای ۵۰۰ سايلكى بارگاويبوون تواناكەى بۇ نزيك ۵۵۰ مىلى ئەمپىر-كاترۇمىر دادەبەزىت، بەلام ئەگەر ھەر ئەم پاترى بە توندى سى ھىندە واتە ۲۱۰۰ مىلى ئەمپىر خالى بکرىت لە ئەنجامدا تواناكەى بۇ كەمتر لە ۲۰۰ مىلى ئەمپىر-كاترۇمىر كەم دەبىتەو.

ھەلگرتن (عەمبارکردن) پاترى لە پلەى گەرمى بەرز، ھەرودەھا لە بارگاويبوونى تەواو، كارىگەرى زىانبەخشى لەسەر تەمەنى سوودگەياندى پاترى ھەيە. بۇ نموونە ئەگەر پاترى بەھەرى لىتېئوم- ئايۇن بە پىژەى بارگاويبوونى ۴۰٪ بۇ ماوہى ۳ مانگ لە پلەى گەرمى سەر پلەى سەنتىگراد عەمبار بکرىت، دوای ئەم ماوہى بەدۇخى بارگاويبوونى بۇ پىژەى ۹۸٪ كەم دەبىت، واتە دابەزىنى ۲٪ ى پىژەى بارگاويبەكەى. ئەگەر ھەمان پاترى بە پىژەى بارگاويبوونى ۱۰۰٪ بۇ ماوہى ۳ مانگ لە پلەى گەرمى ۶۰ پلەى سانتىگراد عەمبار بکرىت، دوای ئەو ماوہى بەدۇخى بارگاويبوونى بۇ پىژەى ۶۰٪ كەم دەبىت، واتە دابەزىنى ۴۰٪ ى پىژەى شەھنى پاترى بەھەرى.

| پلەى گەرمى | پىژەى | پىژەى |
|--|-------|-------------------|
| سەر پلەى سانتىگراد | ۹۸٪ | بارگاويبوونى ۱۰۰٪ |
| ۲۵ پلەى سانتىگراد | ۹۶٪ | |
| ۴۰ پلەى سانتىگراد | ۸۵٪ | |
| ۶۰ پلەى سانتىگراد | ۷۵٪ | |
| لەدوای تىپەربوونى ۳ مانگ لە ھەلگرتنى پاترى لە كۇگا | | |

خشتەى ۲ - ۷ : كارىگەرى پلەى گەرمى و دۇخى بارگاويبوون لەسەر تەمەنى

بەسوودى پاترى (لىتېئوم-ئايۇن)

زيادبوونى قۇلتاجى بارگاويكردىنى پاترى، كارىگه رى دوولايه نهى
 له سهر ته مهنى به سوودى پاترى ههيه (بۇ نموونه له سهر پاترى لىتيؤم-
 ئايؤن)، چونكه له لايهك ده بيته هؤى بارگاويبوونى زياتر و له لايه كيتر
 ده بيته هؤى كه مبوونى ته مهنى به سوودى پاتريه كه. قۇلتاجى ناوهكى
 ههر خانه يهكى پاترى لىتيؤم ئايؤن ۳،۷ قۇلته و قۇلتاجى بارگاويبوونى
 ۴،۲ قۇلته. بۇ ههر يهك قۇلت زياد يان كه مكردىنى قۇلتاجى
 بارگاويكردىن، ته مهنى به سوودى پاترى به پيى ژماره ي سايلكه كان
 ده گؤرديت بۇ دووهينده يان نيوه و برى بارگاويبوونى پاترى به
 نيسبهت تواناي ناوهكى نزيكه ي ۱۰٪ كه م يان زياتر ده بيت. بۇ نموونه
 له كاتى شه حنكردىنى خانه يهكى لىتيؤم-ئايؤنى ۳،۷ قۇلتى به قۇلتاجى
 بارگاويكردىنى ستانداردى ۴،۲ قۇلت، ريژه ي ۱۰۰٪ پاترى پرده بيت و
 ژماره ي سايلكه كانى بارگاويبوونى له نيوان ۳۰۰ تا ۵۰۰ سايلك ده بيت،
 به لام ئەگەر هاتوو قۇلتاجى بارگاويكردىنى بۇ ۴،۳ قۇلت به رزبكريته وه،
 پاترى به ريژه ي ۱۱۰٪ ي تواناي ناوهكى بارگاويكراوه، به لام ژماره ي
 سايلكه كانى بۇ نيوه واته ۱۵۰ تا ۲۵۰ سايلك كه م ده بيتته وه.
 له به رامبه ردا ئەگەر هاتوو قۇلتاجى بارگاويكردىنى بۇ ۴،۱ قۇلت به رز
 بكريت، پاترى به ريژه ي ۹۰٪ ي تواناي ناوهكى شه حنكراره، به لام
 ژماره ي سايلكه كانى بۇ دوو هينده واته ۶۰۰ تا ۱۰۰۰ سايلك زياتر
 ده بيت.

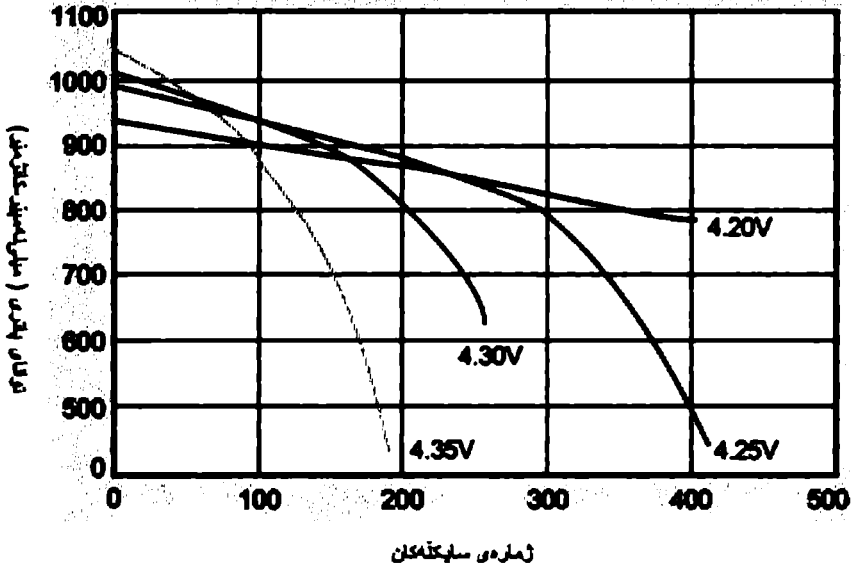

ويٲنە ۲ - ۱۷ : كارىگەرى ڧولتاجى بارگاويييون لەسەر تەمەنى بەسوودى پاترى

گرافى سەرەوہ كارىگەرى ڧولتاجى بارگاوييکردن لەسەر تەمەنى جۆرىكى پاترى بە تواناى ۱۰۰۰ مىلى ئەمپىر-كاتژمىر نىشان دەدات كە كارىگەرى زيانبەخشى زيادبوونى ڧولتاجى بارگاوييکردن لەسەر تەمەنى ئەم جۆرہ پاترىيە بە شىئوہيەكى روون و ئاشكرا نىشان دەدات.

به شی سئیه م
پاتریه سه ره تاییه کان

جۆرى پاترىيە سەرەتايىيەكان تەنيا يەكجار بەكاردين و بە تىپەپىنى كات بەرگرى ناوہوہيان بە ھۆى خالىبوونيان بەرز دەبىت و دوابەدوای ئەمە توانای پىدانى تەزوويان كەم دەبىتەوہ. لەئەنجامدا ڤولتاجى دەرچوو لەجياتى ۱،۵ ڤولت دەبىتە ۰،۵ ڤولت. جگە لە کردارى خالىبوون لە نيو سووپ، ئەم جۆرە پاترىيانە لە دۆخى گرپتەدراو بە لۆددا برىكى كەم لە خۆخالىبوونيان ھەيە، بەلام بە بەراورد بە جۆرى پاترىيە بارگاويكەرەوہ، برى ئەم بەرگرىيە كەمترە. پاترىيە سەرەتايىيەكان نرخيان لە پاترىيە بارگاويكەرەوہ كەمترە، ئەويش بە ھۆى كەمى توانای پىدانى تەزوو و پىكھاتە كىمياوييەكەيان. ڤولتاجى ناوہكى خانەى ئەم پاترىيانە ۱،۵ تا ۳،۸ ڤولتە. ئەم جۆرە پاترىيانە بەكارھىنانيان سنووردارە و زياتر لە ئامىزە ئەلكترۆنيە بچووك و ھەستيارەكان بەكاردين. يەكئىك لە باشىيەكانى ئەم جۆرە پاترىيانە دەتوانىن ئاماژە بە ئاسانى و خىرايى بەكارھىنانيان بكەين" ھەرەوہا پىتويستيان بە شەحنكردنەوہ و سووپى كۆنترۆلى دۆخى پاترىيە، بۆيە دەكرىت بە ئاسانى و بە بى گرفت زۆرتىن توانايان لىوہر بگىرىت.

بە شىوہەكى گشتى پاترىيە سەرەتايىيەكان لە پرووى پىكھاتەى كىمياويدا بە دوو جۆرى ئەلكالى و خانەى دراوى دابەش دەكرىن. پىكھاتەى كىميايى جۆرى سەرەتايى ئەلكالى لە زىنك لەگەل دووہم ئوكسىدى مەنگەنيز پىكھاتوہ. ئەو ئەلكترۆلايتەى كە لەم جۆرە پاترىيانەدا بەكاردەھىتريت برىتايە لە ھايدروكسىدى پۆتاسىيۆم و بەو پىيەى ھەموو ناوہپۆكەكەى تەنيا ئەلكاليە، بە پاترىيەكانى ئەلكالى ناوہبرىن. ھەرەوہا پاترىيەكانى خانەى دراويش ئەلكترۆلايتى ئەلكاليان ھەيە، جگە لەوہش، ماددە كىمياوييەكانى ئوكسىدى لىتايۆم و

زىويان تىدايه. ئەم جۆره پاترىيە سەرەتايىانە كارامەتەكى بەرزىان لە
قۇلتىيەى جىگىرەيە. باوترىن جۆرەكانى پاترى سەرەتايى برىتتىن لە:

- پاترى سەرەتايى زىنك-كاربۇن
- پاترى سەرەتايى ئەلكالى يان بازىك
- پاترى سەرەتايى زىنك-هەوا
- پاترى سەرەتايى ئەلمنىوم-هەوا
- پاترى سەرەتايى زىنك-ئوكسىدى زىو
- پاترى لىتتىومى سەرەتايى

۱-۳. پاترى زىنك - كاربۇن

پاترى زىنك -كاربۇن كۆنترىن جۆرى پاترى وشكە كە
گەشتوووتە بەرەمەيتانى بازىرگانى بەكۆمەل. ئەم جۆره پاترىيانە بۇ
يەكەمجار لە سەرەتاي سەدەى بىستەمى زايىنى كەوتنە بازار و
يەكەمىن چىرا كارەبايەكان بەهۆى ئەم پاترىيانەو داگىرسىندىران.
پاترىيەكانى زىنك-كاربۇن شەحن ناكرىنەو و توانايان لە قەبارەى AA
نزىكەى ۴۰۰ بۇ ۹۰۰ مىلى ئەمپىر-كاترمتىرە، بەلام رەنگە ئەم توانايە بە
بەراورد بە جۆرەكانى تىرى پاترى بچووك بىت، بەلام جىگەى سەرنجە
بزانىن كە پاترىيەكانى ئەمروى زىنك-كاربۇن تواناكەيان نزىكەى ۴
هىندە لە فىرژنە سەرەتايەكان زىاترە كە زىاتر لە ۱۰۰ سال لەمەوبەر
پىشكەش دەكران. لە سالى ۱۸۸۶ "كارل گاسنر" فىرژنى وشكى وەكو
داهيتان تۆماركرد. "گاسنر" كوپىك زىنكى وەك ئەنۆد و هەوىرى
جىسى پارىسى بۇ جەلى ئەلكترۆلايتەكە بەكارهيتنا. لە سالى ۱۸۹۸ دا
كونراد هوپپىرت "پاترىيە بەرەمە هيتراوەكانى" دىلبو. ئىچ. لۆپىنس "ى بۇ

داگیرساندنې په کهم چرای دهستی به کارهینا. له ماوهی سدهی بیسته مدا پیشکه وتنی به ردهوام له سه قامگیری و توانای پاتریه کانی زینک-کاربۆن نه جامدرا.

جهستهی پاتریی زینک-کاربۆن له کانزای زینک دروستکراوه و له ناوه وهیدا هه ویرهی کلۆریدی ئەمونیۆم (NH_4Cl) یان کلۆریدی زینک ($ZnCl_2$) وهک ئەلکترولایت به کارده هیتریت. له بهر ئەوهی زۆریک له کانزا باوه کان له بهرکه وتنیان له گه ل ئەلکترولایت هانی خویدا به خیرایی ده خورین، ئەلکترولیدی نه گه تیفی ئەم پاتریانه له کاربۆن دروستکراون. کاربۆن تاکه گه یینه ری کارایه، چونکه له هه موو کانزایه کی ئاساییدا ئەلکترولیدی پۆزه تیف له ناو ئەلکترولایتی خوئی داده نریت، پاتریه به ره مه اتوه کانی ئەم دواییهی تیچووی که میان هه یه، جیا که ره وه یه ک به کارده هیتن که چینیکی نیشاسته یان ئاردی تیدایه. چینیک له کاغزی پوو پۆشکراو به نیشاسته له خانه مؤدیرنه کاندایه کارده هیتریت، ته نکتره و ریگه به به کارهینانی زیاتری دووه م ئوکسیدی مه نگه نیز ده دات. خانه کان له بنه رته دایه چینیکی قیر که پس ده کرین بۆ ئەوهی ئەلکترولایت هه وشک نه بیته وه؛ له م دواییه دایه گاسکیتی که پسکراوی تیرمۆپلاستیکی به کارهینراوه. ئەو تووله کاربۆنه ی به کارده هیندریت که میک کونداره، مه به ست له م کارهش بۆ ئەوهی ریگه به ده رچوونی گازی هایدرو جینی که له که بوو بدات، له هه مان کاتدا ئەلکترولایتی ئاوه کهش ده پاریزیت. ریژهی دووه م ئوکسیدی مه نگه نیز و توژی کاربۆن له کاتوده که دا کاریگه ری له سه ر تایبه تمه ندی خانه کان هه یه؛ پاوده ری کاربۆن به رگری ناوه وه زیاتر که مده کاته وه، له کاتیکدا دووه م ئوکسیدی مه نگه نیز توانای هه لگرتن

باشتر دهكات. خانەى كاربۆنى زىنك تەمەنيان كورته، چونكه زىنك لەلايەن كلۆرىدى ئەمۆنيۆمەو ھىرشى دەكرىتە سەر. مەخزەنى زىنك لەگەل بەكارھىتەنى خانەكانيدا بچووك دەبىتەو، چونكه كانزاي زىنك ئوكسىد دەكرىت و دەبىت بە ئايۆنەكانى زىنك. كاتىك كە كانزاي زىنك بە شىوھىەكى بەرچا و لەدەست دەچىت، كلۆرىدى زىنك دەست دەكات بە تىكدانى پاترىيەكە. پۆششى زىنك لە خانە وشكەكەدا تەنكتر دەبىت گەر پاترىيەكە بەكارنەھىترىت، چونكه كلۆرىدى ئەمۆنيۆمى نىو پاترىيەكە كارلىك لەگەل زىنكەكە ئەنجام دەدات. بەرھەمھىنەران پىشنيارى ئەو دەكەن كە پاترىيە كاربۆنيەكان لە پلەى گەرمى ژووردا ھەلبگىرىن، چونكه ھەلگرتن لە پلەى گەرمى بەرزتردا تەمەنى بەسوودى چاوەروانكراوى پاترىيەكان كەم دەكاتەو. لە كاتىكدا پاترىيەكان بەبى زيان پىنگەيشتن بەستوو دەبن، بەرھەمھىنەران پىشنيارى ئەو دەكەن كە پىش بەكارھىتەنيان بگەرىندرىنەو بە پلەى گەرمى ژوورەكان بۆ ئەوھى پاترىيەكان چر نەبنەو.

بەگشتى ناكرىت پاترىيەكانى زىنك-كاربۆن بۆ ماوھىەكى زۆر ھەلبگىرىن واتە ەمبار بكرىن؛ ئەمەش لەبەر ئەوھىە كە كلۆرىدى ئەمۆنيۆمى نىو پاترىيەكە لەگەل كانزاي زىنك (كە جەستەى پاترىيەكە پىكدەھىتەت) كارلىكى كىمىاوى ئەنجامدەدات و بەم ھۆيەو لەگەل كەمبەونەوھى ئەستوورى جەستەكە بەرە بەرە، ئەلكترۆلايتەكە دزە بۆ دەرەوھى پاترىيەكە دەكەن. بەگشتى دوو جۆر پاترى كاربۆنى زىنك ھەيە:

- پاترى لىكلانژ
- پاترى كلۆرىدى زىنك

ھەردوو جۆرى پاترى كاربۇن-زىنك لە جۆرى پاترى سەرەتايى ھەژماردەكرىن، چونكە بارگاوى ناكرىتئەوھ. ئەم پاترىيە لەلايەن " لىونىل لىكلانز" لە سالى ۱۸۶۶ زايىنى داھىتىرا و يەكەم پاترى بوو كە ئەلكترۆلايتەكانى كەم ژەنگاوى وەك كلۆرىدى ئەمۇنىۆم تىدا بەكارھات، پىش ئەوھ تەنيا ئەسیدە كانزايىيە بەھىزەكان وەكو ئەلكترۆلايت لە پاترى بەكاردەھىتىران. " لىكلانز" لە يەكەم پاترى زىنك-كاربۇنىدا شووشەيەكى وەك دەفرى سەرەكى بەكارھىتىنا. دەفرەكە پركرايەوھ لە گىراوھى كلۆرىدى ئەمۇنىۆم وەك ئەلكترۆلايت. توولى زىنك كە لەم ئەلكترۆلايتەدا تىكەل كرابوو وەك ئەلكترۆد يان ئەنۆدى نەگەتيف نوقم كرا. لە خانەى پاترىكەدا ژوورىكى كوندارى پركرد لە تىكەلەيەك لە دووھم ئوكسىدى مەنگەنيز و تۆزى كاربۇن و توولى كاربۇنى خستە نيو تىكەلەكەوھ. ژوورى كوندارەكە لەگەل تىكەلەكە و توولى كاربۇنى وەك ئەلكترۆد يان كاتۆدىكى كە لەناو گىراوھى كلۆرىدى ئەمۇنىۆم لەناو شووشەيەك دانرابوو بەشيوەيەكى پۆزەتيف كاريان دەكرد.

بە واتايەكى تر پاترى زىنك-كاربۇن بە شيوەيەكى سروشتى خانەيەكى شىدارە (پاترى لىكلانز) كە پركراوھ لە بلىوكىكى دووھم ئوكسىدى مەنگەنيز، جۆرەكەيترى يان مۆدىلى ناتەرەكەى لەلايەن كارل گاسنەرەوھ داھىتىراوھ، كە لەبرى كلۆرىدى ئەمۇنىۆم كلۆرىدى زىنكى بەكارھىتىناوھ، كە لە سالى ۱۸۸۶ى زايىنى بەردەستبووھ. لە نيو پاترىيە سەرەتايەكانى ئەو پاترىيەنەى لەسەر بنەماى كاربۇنن كەمترىن نرخيان ھەيە و زۆرەيان بۆ ئەو ئامىرانە گونجاون كە برىكى كەمى كارەبايان پىويستە. ماوھى بەكارھىتىنانى ئەم پاترىيەنە مامناوھندە. لە خوارەوھ ھەندى تاييەتمەندىيە سەرەكبيەكانى ئەم جۆرە پاترىە نيشان دراون.

| | |
|--------------------------|--|
| چرى بارستەيى وزە | ۲۶ (وات-كاتژمىر / كىلوگرام) |
| چرى قەبارەيى وزە | ۹۲ (وات-كاتژمىر / لىتر) |
| چرى بارستەيى ھىز يان تۈن | ۱۰ بۇ ۲۷ (وات / كىلوگرام) |
| كارامەيى خالىبوون | ۵۰٪ بۇ ۶۰٪ خالىبوونى مامناۋەندى |
| وزە / تىچوونى بەكارھىنەر | ۳،۲ (وات-كاتژمىر / دۆلار) |
| پىژەي خۇخالىبوون | ۰،۳۲٪ مانگانە |
| قۇلتاڧى ناۋەكى خانە | ۱،۵ قۇلت |
| قۇلتاڧى پچران | ۰،۷۵ بۇ ۰،۹۰ قۇلت لە ھەر خانەيەكى بارگاۋىكراۋ |
| سنورى پلەي گەرمى | ۲۰- بۇ ۵۰+ پلەي سانتىگراد |

خىشتەي ۱ - ۲ : تايىبەتمەندىيەكانى سەرەككەكانى پاترى زىنك-كاربۇن

پىكھاتەي پاترى زىنك-كاربۇنى لىكلانژ؛ پاترى لىكلانژ لە بازاردا بە زۆرى بە شىۋەي سلندەر بەردەستە. دەبەيەكى ستوونى تىدايە كە لە پەرىيەكى تەنك لە زىنك دروستكراۋە، ۋەكو ئەنۇد كار دەكات، ھەرۋەھا ماددە چالاک و ئەلكترۆلىتى پاترىيەكە لە خۇيدا ھەلدەگىرىت. لەھالەتى ئايدىالدا، ئەو زىنكەي كە لە پاترىيەكەدا بەكاردەھىنرىت دەبىت ۹۹،۹۹٪ پاك بىت، بەلام ئەو زىنكەي كە بۇ دروستكرىنى دەفرى پاترى زىنك-كاربۇن بەكاردەھىنرىت، پىژەي ۰،۰۳٪ تا ۰،۰۶٪ كادمىۋم و پىژەي ۰،۰۲٪ تا ۰،۰۴ قورقوشم لەخۇدەگىرىت. قورقوشم دەبىتە ھۇي باشتربوونى كوالىتى زىنك، ھەرۋەھا پىگىرىكى باشى ژەنگاۋىيىۋونە. جگە لەۋەش كادمىۋم بەرگىرىيەكى باشى لەبەرامبەر ژەنگاۋى بوونى زىنك ھەيە. ئەو زىنكەي كە لە پاترى كاربۇنى زىنكدا بەكاردىت دەبىت

دوور بیت له پیسی وهک کۆبالت، مس، نیکل، ئاسن، چونکه ئەم ماددانه له کارلیکی ژهنگاوی بوونیان لهگهڵ زینک به ئامادهبوونی ئەلکترۆلايتهکان بهشدارن. جگه له وهش ئاسن دهبیته هۆی پهقتربوونی زینک، ههروهها پیسیهکانی وهکو ئەنتونیۆم، ئارسنیک و مهگنسیۆم و له زینک دهکهن که بشکیت. ماددهی کاتۆده بریتییه له دووهم ئۆکسیدی مهنگه نيز. دووهم ئۆکسیدی مهنگه نيز لهگهڵ ئەسیتیلینی رهشی تهر لهگهڵ ئەلکترۆلایتی کلۆریدی ئەمونیۆم تیکهڵ دهکریت، دواتر له ئامیریکی هایدرولیکیدا پال دهنریت و وهکو ئەلکترۆدی پۆزهتیقی پاتریه که کار دهکات. پاودهری ئۆکسیدی مهنگه نيز و پاودهری رهشی کاربۆن لهگهڵ ئاو، کلۆریدی ئەمونیۆم یان کلۆریدی زینک تیکهڵ دهکرین. لیرهدا MnO_2 یان هه مان ئۆکسیدی مهنگه نيز مادهی کاتۆدی چالاکه، بهلام بهرگریهکی زۆری ههیه بهرامبهر به کارهبا، ههروهها پاودهری رهشی کاربۆن توانای گواستنهوهی کاتۆد زیاد دهکات، له بهر ئەوهی تۆزی کاربۆن به باشی شی هه لدهمژیت، ئەلکترۆلايتهکهی به شینداری دههیلایتهوه. ریزه ی مهنگه نيز و کاربۆن دهتوانیت له ۳:۱ تا ۱۱:۱ به پینی کیشی پاتری و به پینی جووری دیزاینی پاتریه که بگۆریت، ههروهها ئەم ریزه یه دهتوانیت ۱:۱ بیت له کاتی به ره مهیتانی پاتریه که بۆ فلاشی کامیتر، چونکه لیرهدا پهلسی کارهبا یی بهرز گرنگتره.

رۆد یان توولی کاربۆنی وهک کۆکه رهوهی کارهبا له کاتۆده که وه به کار دیت، ههروهها سه رهوهی ئەم تووله کاربۆنییه وهک تیرمینالیکی پۆزه تیف بۆ خانه که کار دهکات. به شیوه یه کی گشتی رۆدی کاربۆن به کاربۆن پال پتوه ده نین. ئەم کاره دهبیته هۆی باشتربوونی خهسله تی گه یینه ری رۆدی کاربۆن. له سروشتدا، کاربۆن زۆر کونداره و به به کارهیتانی مۆم و پالاوتنی رۆن، کاربۆنه که له دۆخی کونیه داربوون لاده بریت تا راده یه که دهتوانیت رینگری بکات له تیپه ربوونی ئەلکترۆلايته ته ره که، بهلام دهتوانیت گازی ناوه وه یان تیپه رینیت. ئەم

كاره بۇ ئۇە ئەنجامدەدرىت ئۇە گازە ھايدروژىن و دووهم ئوكسىدى كاربۇنانەى كه له كاتى خالىبوونى پاترىهكه دا دروست دەبن له رېگهى ئەم رۇدى كاربۇنەو دەرىچن. ھەروەھا ئەمەش بەو مانايە دىت كه رۇدى كاربۇنى نىو پاترى زىنك-كاربۇن وەك رېرەوېك بۇ ئۇە گازانەش كار دەكات كه له كاتى خالىبوونە قورسەكان دروست دەبن.

ئەنۇد و كاتۇد بە چىنىكى تەنك له ھەوېرى دانەوېلەى تەر بە ئەلكترۆلاىتى كلۇرىدى ئەمۇنىوم و كلۇرىدى زىنك يان نىشاستە يان كاغەزى مژىنەرى پۇلىمرى داپۇشراو، جىادەكرىنەو، جىاكەرەو تەنكەكە بەرگرى ناوہوہى خانەكە كەم دەكاتەو. خانەيەكى ئاسايى لىكلانرۇ، يەك ئەلكترۆلاىتى ھەيە كه تىكەلەيەكى تەرى كلۇرىدى ئەمۇنىوم و بېرىكى كەمتر له كلۇرىدى زىنك، له لايەكى ترەو خانەيەكى كلۇرىدى زىنك تەنبا كلۇرىدى زىنكى وەك ئەلكترۆلاىت بەكارھىناو، بەلام رەنگە بېرىكى كەم له كلۇرىدى ئەمۇنىوم بۇ كلۇرىدى زىنك زىاد بكرىت بۇ دلنباوون له كارايى بەرزى پاترىيەكانى كلۇرىدى زىنك.

واشەرىكى راگر (نەگەيىنەر) لەسەر كاتۇدەكە دادەنریت، كەپسى قىرەكە لەسەر ئۇە واشەرە دادەنریت و دواتر كەپسىك لەسەر كەپسى قىرەكە دادەنریت. بۇ رېگرىكردن له بە ھەلمبوونى ئەلكترۆلاىت و ئاو له كاتى خزمەتگوزارى و مانەوەيدا، رېكخستنى كەپسكردن له پاترىهكه دا ئەنجامدەدرىت. دواى ئەم رېكخستنى كەپسكردنە، دووبارە واشەرەكە دادەنریت بۇ ئەوہى ماددەى كەپسكردنەكە له شوئىنى خۇيدا پابگرىت. ھەروەھا واشەرەكە كەقەرئىكى كانزايى يەك پارچەى ھەيە كه لەسەر رۇدى كاربۇنى دانراو. دواتر ئەم مۇنتازە بە ھوى جلىقەى كانزا، كاغەز يان پلاستىكى دادەپۇشرىت بۇ جوانى رېكبوونى پاترى، ھەروەھا له دەرەوہى خانەكە دا لىبىل و رىزبەندى دەنوسرىت. كۇتايى

خانه که به که فیریکی پولا داده پوشریت تاکو پاریزگاری زیاتر له پاتری بکریت.



ویتهی ۱ - ۳ : پینکهاتهی پاتری زینک- کاربونی لیکلانز

بریکی که له دووهم نؤکسیدی مهنکه نیز له پاتریه وشکه کانی زینک-کاربون به کارده هینریت:

- دووهم نؤکسیدی مهنکه نیزی سروشتی (NMD) له ماده سروشتیه کانی به ریددا هیه، ئەم کانهزیه ۷۰٪ بق ۸۵٪ دووهم نؤکسیدی مهنکه نیزی تیدایه.

- دووهم نؤکسیدی مهنکه نیزی دروستکراوی کیمیایی (CMD) ۹۰٪ بق ۹۵٪ دووهم نؤکسیدی پاکی مهنکه نیزی تیدایه.

- دووهم نؤکسیدی مهنکه نیزی ئەلکترۆلایتی (EMD) گرانتینه، به لام باشترین ئەدای هیه، پاتری زیاترت پیده به خشیت و له کاره پیشه سازییه قورسه کاندای به کار دهیندریت.

جاران گرافیت وهک گهیینه ری کاتود به کارده هینرا، به لام ئیستا کاربونی رهش به کارده هینریت، چونکه تایبه تمهندی تایبه تی هیه بق ئەوهی ئەلکترۆلایته که به شیداری بمینتته وه و چری و چه سپاوییه کی

باشتر به تیکه‌له‌ی کاتوده‌که ده‌به‌خشیت. ئەو خانانە‌ی که ئەسیتیلین کاربۆنی رەشیان تیدایه له پیکهاته‌ی کاتودیاندای له خزمه‌تگوزاریه‌کانی کوتاندا باشتر کار ده‌که‌ن، له کاتینکدا ئەو خانانە‌ی که گرافیتیان تیدایه له تیکه‌له‌ کاتودییه‌که‌یاندای له ئەدای لیشاوی به‌رز و به‌رده‌وامدا باشتر کار ده‌که‌ن.

کارلیکی کیمیاوی له پاتری زینک-کاربۆنی؛ هه‌روه‌ک زانیمان پاتری زینک-کاربۆن پاترییه‌کی سه‌ره‌تایی وشکی سه‌ره‌تاییه که نزیکه‌ی ۱.۵ قوالت ته‌زووی کاره‌بای نه‌گۆر له کارلیکی ئەلکترۆکیمیایی نیوان زینک و دووهم ئۆکسیدی مه‌نگه‌نیز دابین ده‌کات. له خانە‌ی پاتری لیکلانژدا، زینک وه‌ک ئەنۆد و دووهم ئۆکسیدی مه‌نگه‌نیز وه‌ک کاتۆد به‌کار دیت، کلۆریدی ئەمۆنیۆمیش وه‌ک ئەلکترۆلایتی سه‌ره‌کی به‌کار دیت، به‌لام ئەلکترۆلایته‌که‌ ریزه‌یه‌ک له کلۆریدی زینکی تیدایه. له خانە‌یه‌کی پاتری کلۆریدی زینکدا، زینک وه‌ک ئەنۆد و دووهم ئۆکسیدی مه‌نگه‌نیز وه‌ک کاتۆد به‌کار ده‌هینریت، به‌لام جیاوازیه‌که‌ی له‌گه‌ل پاتری لیکلانژ له‌وه‌یه له‌جیاتای کلۆریدی ئەمۆنیۆم، کلۆریدی زینک وه‌ک ئەلکترۆلایت به‌کار ده‌هینریت. له هه‌ردوو پاتری کاربۆنی زینکدا، ئەنۆدی زینک به‌شداره له کارلیکی ئۆکساندنیدا کاتینک بارگاوی ده‌بیسته‌وه، هه‌ر ئەتۆمیکی زینک له کارلیکه‌که‌دا دوو ئەلکترۆن ئازاد ده‌کات.

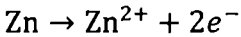

ئەم ئەلکترۆنانە‌ی ریزه‌یه‌ی بازنه‌ی بارگاویکردنه‌وه دینه‌ کاتۆد. له خانە‌ی پاتری لیکلانژدا کلۆریدی ئەمۆنیۆم (NH₄CL) له تیکه‌له‌ی ئەلکترۆلایته‌که‌دا وه‌کو NH₄ و CL⁻ هه‌یه و له کاتۆده‌که‌دا MnO₂ له کارلیککردن له‌گه‌ل ئایۆنی ئەمۆنیۆم (NH₄⁺) که‌م ده‌بیسته‌وه بۆ Mn₂O₃. له ئەنجامی ئەم کارلیکه‌ جگه له Mn₂O₃، ئامۆنیا و ئاو به‌ره‌مه‌دیت.

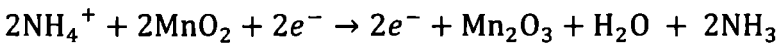

به لامل له م پرؤسه كيميائيه دا هه نديك ئايؤنى ئەمؤنيؤم راسته وخؤ
له لايه ن ئەلكترؤنه كانه وه كه م ده بنه وه و ئەمؤنيائى گازى (NH₃) و
هايډرؤجين (H₂) دروست ده كهن.

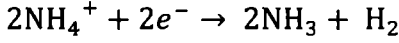

له پاترى زينك-كاربؤنيدا ئەم گازهى ئامؤنيائيه زياتر كارليك له گهل
كلؤريدى زينك (ZnCl₂) ده كات و كلؤريدى ئەمؤنيؤمى رهق دروست
ده كات، ههروه ها هايډرؤجيني گاز له گهل دووه م ئوكسيدي مهنگه نيز
كارليك ئەنجام ده دات و سئيه م ئوكسيدي مهنگه نيزى رهق و ئاو
دروست ده كات.

ئەم دوو كارليكه ريگري له په ستانى غاز ده كهن كاتيک پاتريه كه
خالى ده بيته وه.

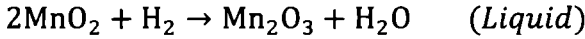
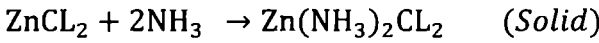

كارليكى كيميائى گشتى له پاترى زينك-كاربؤنى ليكلانژ به م

شيؤهى خواره وهيه:



پاترى كلؤريدى زينك فيرژنيكى باشتري پاترى زينك-كاربؤنييه.

ئەم پاتريانه به شيؤهيه كى گشتى به پاترى قورس ناسراون. خانه يه كى
كلؤريدى زينك ته نيا هه ويري كلؤريدى زينك وهك ئەلكترؤلايت
له خؤده گريت، ئەم پاترييه به نيسبهت پاترى زينك-كاربؤنيدا، فؤلتيه و
ته زوو و ته مه نى زياتره. كارليكى كاتؤد له م پاتريه يه كسانه به:

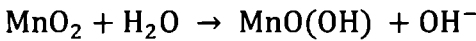

كارليكى كيميائى گشتى له پاترى زينك-كاربؤنى كلؤريدى زينك

به شيؤهى خواره وهيه:

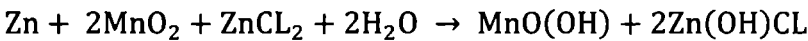

قۇلتاجى ناوھىكى پاترى زىنك-كاربۇنى؛ قۇلتىيە ناوھىكى ستانداردى پاترى كاربۇنى زىنك بەپپى جۆرى ئەنۆد و ماددەدى كاتۇدى بەكارھىتراو لە خانەى پاترىكەدا ديارى دەكرىت. لە خانەكانى پاترى زىنك-كاربۇنىدا، زىنك مادەى ئەنۆدە و دووھم ئوكسىدى مەنگەنيز مادەى كاتۇدە. پۇتانسىلى ئەلكترۇدى زىنك (- ۰،۷۶) قۇلتە لە كاتىكدا پۇتانسىلى ئەلكترۇدى دووھم ئوكسىدى مەنگەنيز (+ ۱،۲۳) يە. بۇيە دەبىت قۇلتىيە تىورى ھەر خانەيەك يەكسان بىت بە ۱،۹۹ قۇلت، بەلام بەھۇى زۆرىك لە مەرجه پراكتىكىيەكان، قۇلتىيە ستانداردى راستەقىنەى پاترى زىنك-كاربۇنى لە ۱،۵ قۇلت زياتر نىيە.

چېرى وزەى پاترى زىنك-كاربۇنى؛ كىشى مۇلى مادەى كاتۇد، واتە دووھم ئوكسىدى مەنگەنيز، برىتپىيە لە ۸۷ گرام بۇ ھەر مۇلىك. لىرەدا لە كارلىكى پاترىدا ئەو تىببىنى دەكرىت كە دوو ئەلكترۇن دوو مۇلىكولى دووھم ئوكسىدى مەنگەنيز كەم دەكەنەو. لىرەدا بەپپى نەگۆرى ۲۶۸ ى فاراداي بە كەمبونەوھى تەواوھتى يەك مۇل يان ۸۷ گرام دووھم ئوكسىدى مەنگەنيز دەتوانرىت بگەيەنرىت، بۇيە بە دابەشكردى كىشى مۇلى دووھم ئوكسىدى مەنگەنيز لەسەر نەگۆرى فاراداي، لە ئەنجامدا ۲،۲۴ گرام دووھم ئوكسىدى مەنگەنيز پىويستە بۇ دابىنكردى يەك ئەمپىر-كاترمىر كارەبا.

كىشى مۇلى ئەنۆدەكە نرىكەى ۶۵ گرامە بۇ ھەر مۇلىك. لە كارلىكى پاترىدا تىببىنى دەكرىت كە دوو ئەلكترۇن ئەتۇمىكى زىنك ئوكسىدە دەكەن. بۇيە بەپپى نەگۆرى فاراداي ۲۶۸ دەتوانرىت يەك مۇل يان (۲ ÷ ۶۵) واتە ۲۲،۵ گرام زىنك بە ئوكساندى تەواو بگەيەنرىت. بۇيە لە ئەنجامدا ۱،۲۱ گرام پىويستە بۇ دابىنكردى يەك ئەمپىر-كاترمىر كارەبا، كەواتە كۆى چېرى وزەى پاترى زىنك-كاربۇنى بە شىوھى خوارەوھى:

$$3.24 \text{ g/Ah} + 1.21 \text{ g/Ah} = 4.45 \text{ g/Ah} \Rightarrow 1 + 4.45 \text{ g/Ah} = 0.224 \text{ Ah/g} = 224 \text{ Ah/Kg}$$

ئەم شىۋەى حىسابكردنه تەواو تىۋرىيە، بەلام لە پراكتىكدا چەندىن مادەى ترى وەك ئەلكترۆلايت، كاربۇنى رەش، ئاۋى ناو پاترىيەكە ھەن كە ناتوانرېت كېشىيان دىارى بكرېت. جگە لەوەش زۆر مەرجى پراكتىكى تر پتۋىستە لە پاترىيەكەدا لەبەرچاۋ بگىرېت. بەگشتى پاترىيەكى لىنكلانزى بە خالىبوونى كەم ۷۵ ئەمپىر-كاترۇمىر/كىلوگرام و يەكسان بە پاترىيەكانى خالىبوونى قورس و پچرپچر نىزىكەى ۳۵ ئەمپىر-كاترۇمىر/كىلوگرام چرى وزەيانە.

پاترى لىنكلانز لە دوو بوارى سەرەكى بەكاردەھىنردىن: ئەوانىش بەكارھىتان بە مەبەستى گشتى و بەكارھىتان بۇ كارە قورسەكان. مەبەستى گشتى لە پاترىيەكانى لىنكلانزى كەم تىچوودا، زىنكى پاك وەك ئەنۆد و كلۆرىدى ئەمۇنىۋم وەك ئەلكترۆلايتى سەرەكى بەكار دەھىنرېت، لەگەل رېژەى سەدى كلۆرىدى زىنك. لىرەدا بەردى دووم ئوكسىدى سروشتى مەنگەنىز وەك ماددەى كاتۇدى بەكاردەھىنرېت. ئەم پاترىيە بە شىۋەىيەكى باو لەو شوئىنانە بەكاردەھىنرېن كە بەرزى بىرى تىچوون بە ھۆكارىكى گرنگ ھەژمار دەكرېت. پاترى كلۆرىدى زىنك زۆربەيان لە بوارى بەكارھىتانى پىشەسازى قورس بەكاردېت، بەلام ھىشتا ھەندىك لە بەرھەمھىنەران بە زيادكردى دووم ئوكسىدى مەنگەنىز ئەلكترۆلايتى يان كىمىيىى لەگەل كانزاكانى دووم ئوكسىدى مەنگەنىز وەك كاتۇد، پاترى بۇ بەكارھىتانەكانى قورس بەرھەمدىن. لە پاترىيەكانى كلۆرىدى زىنك كە بۇ مەبەستى گشتى بەكاردىن، زىنكى پاك وەك ئەنۆد و كلۆرىدى زىنك وەك ئەلكترۆلايت بەكاردېت. ھەندىك جار بىرىكى كەم لە كلۆرىدى ئەمۇنىۋم دەخرىتە ناو ئەلكترۆلايتەكەو، ھەرۋەها كانزاي دووم ئوكسىدى سروشتى مەنگەنىز وەك ماددەى كاتۇد بەكاردەھىنرېت. لە پاترىى كلۆرىدى زىنكدا كە بۇ كارە قورس و

زۆر قورسەكان بەكار دین، بریكى زۆر كەم لە كۆریدی ئەمۆنیۆم بۆ ئەلكترۆلایتی كۆریدی زینك زیاد دەكریت.

لە ماددە كاتۆدەكاندا، ئەلكترۆلایتی ئوكسىدی مەنگەنیز جینگەى ئوكسىدی مەنگەنیزی كانزایی دەگریتهوه. ئەم خانانە جیاكەرەوهی نیشاستەن كە بە كاغەز پووپۆش كراون و بە مەبەستی زیادکردنی سەقامگیری ئەلكترۆلایتەكانیان بەكار دینن. پاتری كۆریدی زینكى قورس یان زۆر قورس لەو شوینانە بەكار دەهێنریت كە كارکردنی زۆر باش و تەنانت بە تیچووی زۆریشیان هەیه، لە پلەى گەرمی نزمدا بە باشی كاردەكات لە حالیکدا كە پاتری لیکلانژ ئەم توانایەى نییه.

لە بابەتی باشی و خراپی پاترییهكانی زینك-كاربۆنیدا دەكریت بلیین سوودەكانی پاتری زینك-كاربۆنی لیکلانژ بریتیین لە تیچووی زۆر كەمی ئەم پاترییه، شیوه و قەبارە و توانای جیاوازی ئەم خانانە بە ئاسانی دەست دەكهویت و متمانه پینکردنیان درێژخایەنه. هەروەها زیان یان خراپیهكانی بریتیین لە چری وزەكەى زۆر كەمه. لە پلەى گەرما توانای كەمتر پینشكەش دەكات، بەرگری دزەکردنی خراپی هەیه. كارا نییه لە دەرچوونی كارەبای بەرز لە بەكارهێنانەكەدا. تەمەنیكى زۆر باشی نییه و قوڵتییهى بە بەردەوامی لەگەڵ خالیكردنەوه دادەبەزیت. سوودەكانی پاتری زینك-كاربۆنی كۆریدی زینك بریتیین لە چری وزەى زیاتری لە جۆری پاترییهكانی كۆریدی زینكدا هەیه، پاتری كۆریدی زینك كارایی بەرزى لە بارودۆخی قورسدا هەیه. لە پلەى گەرمی نزمدا كارایی باشی هەیه و بەرگری دزەکردنی كەمتره. هەروەها خراپیهكانی ئەم جۆره پاترییانە ئەوهیه رێژەى دەردانی غازی ئەم پاترییه زیاتره و ئەم پاترییه زیاتر بە ئوكسجین هەستیاره.

لە باسی كاریگەرى پاترییهكانی زینك-كاربۆنی لەسەر ژینگە، سالانە هەزاران تەن پاتری زینك-كاربۆن لە سەرانسەرى جیهاندا فری

دەدرين و زۆر جار دووبارە بەکارناھيترينەوہ يان ريسايکل ناکرینەوہ. دەتوانریت پرووی ناوہوہی زینک لە سەرەتادا بە جیوہ لە شێوہی ئەلکترۆددا روپۆش بکریت. ئەمەش 'کارلیکی ناوخۆیی' کەمدەکاتەوہ، جیوہ لە خانە فریدراوہکاندا دەتوانیت بچیتە ناو ژینگە. یاسای ولاتان جۆراوجۆرە (وہک پینمایەکانی پاتری یەکیٹی ئەوروپا و یاسای بەرپۆبەردنی جیوہ و پاترییە بارگاویکراوہکانی ئەمەریکا)، لەئێستادا بەکارھێنانی جیوہ لە پاترییەکان سنووردار دەکەن. پێویستە بەرھەمھێنەرانی زینکی زۆر پاکتر بەکاربھێنن بۆ رینگریکردن لە کاردانەوہی ناوخۆیی و خالیبوونی ئۆتوماتیکی پاتری. ئاسانکاری لە بەرھەمھێنان و فریدانی پاتری وشکی کاربۆن-زینک کاریگەری ژینگەیی کەمتری لە فریدان ھەیە، بە بەراورد بە ھەندیک جۆری تری پاتری. ھەرۆھا بەشیککی کەم لە زینک و کاربۆن و خوینی ئەمۆنیۆم بێ زیان، واتە زۆربەیان زیانبەخشن و کاریگەری خراپیان لەسەر ژینگە ھەیە.

۲-۳. پاتری ئەلکالی یان بازیک

ناوی پاتری ئەلکالی لە گیراوەی ئەلکالیوہ وەرگیراوە کە وەک ئەلکترۆلایت لەم پاترییە بەکاردیت، ئەم پاترییە یەکیکە لە باوترین پاترییە سەرەتاییەکانی کە لە بازار بەکاردین. پاتری ئەلکالی ھیشتا لە پیشەسازی چرای دەستیدا بە شێوہیەکی بەرفراوان بەکاردەھيتریت. باوترین قەبارەیی ئەم پاتریانە بریتیین لە AAA و AA پاتری ئەلکالی پاترییەکی بنەرەتییە کە وزەکەیی لە کارلیکی کیمیای نێوان کانزای زینک و دووہم ئۆکسیدی مەنگەنیز وەرەگریت. مانەوہی زۆر و نرخ و بەردەستبوونی، لە سوودە سەرەکییەکانی پاتری ئەلکالی ھەژمار دەکرین. پاترییە ئەلکالییەکان بۆ ماوہیەکی زۆر توانای داھینکردن و پاراستنی کارەبایان نییە. بۆ نموونە لە چرای دەستیدا بەرھەمی وزە

سنوورداره و بەردەوام کەم دەبیتەوہ. پاتری ئەلکالی لە راستیدا زۆر گونجاو نییە بۆ چرای دەستی، بەلکو بۆ ئەو ئامیزانە گونجاوہ کە بۆ ماوہیەکی زۆر پێویستیان بە وزەییەکی کەم ھەیە، وەک ریمۆت یان کاتژمێر. یەکیەک لە زیانەکانی ئەم پاتریانە مەترسی دزەکردنی پینکھاتەکانی ناوہوہی پاتریە. بەداخوہ پاترییە ئەلکالییەکان لەکاتی خالیکردنەوہدا ئەگەر بۆ ماوہیەکی زۆر لەناو ئامیزەکەدا ھەلبگیرین تووشی دزەکردن دەبن، ئەوا ئەگەر ھەییە زیان بە ئامیزەکە بگەییەن. پاتری ئەلکالی باوترین جۆری پاترییە کە دەتوانریت بگۆردریت و لە کۆمەڵیک ئامیزی ناومال بەکاردریت. گەرەترین کەموکۆری ئەم پاتریانە ئەوہیە کە دەبیت بگۆردرین، بۆیە ئەگەر بەکارھێنانی پاتری لە کاری رۆژانەدا زۆر زیادی کرد، وا باشتەر بیر لە بەکارھێنانی پاتری بارگاویکەرہوہ بکریتەوہ. لە رابردوودا پاتری ئەلکالی بە سیستەمی کەپسکردنی ئالۆز و جەستەیی پۆلایی ئەستوور و سەرپۆشی کوتایی دروست دەکرا.

لە ماوہی ھەشتاکانی سەدەیی رابردوودا رینگەییەک داھینرا کە رینگەیی بە بەرھەمھێنەرانی دا کە ماددەیی لەپاکەتانی تەنکتر و کەپسی کاراتر بەکاربھینن. ئەم شینوازە توانی شوینیکی زیاتری بۆ پینکھاتە چالاکەکان لە قەبارەیی خانەیی ستانداردی دیاریکراودا دروستبکات، ھەرہوہا توانای پاتریەکی زیاد کرد. لە سەرھتای نەوہدەکاندا حکومەتەکان بەکارھێنانی جیوہیان لە بەرھەمھێنانی خانەکانی پاتری ئەلکالی قەدەغە کرد، و رینگریان لە بەرھەمھێنەرانی ئەم پاتریانە کرد. جیوہ پیسکەریکی ژینگەییە کە لە پاترییە ئەلکالیەکاندا وەک جیگیرکەری چوونە ناوہوہ بۆ ئەلکترۆدەکانی زینک بەکار دەھات. بەبێ جیوہ، پرۆسەیی کیمیایی لەناو پاتریەکەدا دەبیتە ھۆی ئەوہی زینک بەھۆی ناچالاککردنەوہ کارایی کەمتری ھەبیت. بۆیە تەمەنی بەسوودی

پاتریه که سنووردار دهکات. بهرهمهینهرانی پاتری پروبه پرووی ئەم
تەحەدایە بوونەتەو و بەسەریدا زال بوون. کەواتە ئیستا ئیمە
خانەیهکی بێ جیوهمان هەیه که هەمان ئەرکی خانەکانی پیتشوویان
هەیه.

زانای بەناوبانگ والدیمار یۆنگنەر لە ساڵی ۱۸۹۹ زایینیدا بیرۆکهی
بەرهمهینانی ئەم پاترییە خستەپروو، تۆماس ئەدیسۆن که بە
شێوهیهکی سەر به خۆ کاری دەکرد، یه کهم فیرژنی پاتری له ساڵی ۱۹۰۱
بەرهمهینا، به لām یه کهم مۆدیلی پاتری بازرگانی له سالانی شهستهکاندا
دەرکهوت. پاترییە ئەلکالییەکان بە بەردەوامی هایدروکسایدی سویدیۆم
یان هایدروکسایدی پۆتاسیۆم وەک بەشێکی سەرەکی
ئەلکترولایتەکانیان بەکاردهینن. زۆرجار پاتری دژە ترش (دژە ئەسید)
لهو کارانهدا بەکاردهینریت که پنیوستیان به کارایی جینگیر و وزهیهکی
بهرزه، بۆ نموونه لهسەر سی دی پلهیه و رادیۆ و پهیجەر و کامیرا.
له ئیستادا پاتری ئەلکالی بەناوبانگترین جووری پاتری یه کجار
بهکارهینراوه له بازاردا که له ئامیره ئەلیکترۆنییه بچووکەکانی وەک
کاتژمیر و ریمۆت کۆنترۆلەکاندا بەکاردهینرین، به لām له کاتیکدا پاتری
ئەلکالی به پاترییەکی سەرەکی دادەنریت، به لām دەبییت دوا یه ک
بهکارهینان بگۆردریت، ئەمه له کاتیکدا یه که تەکنەلۆژیای پاتری
مۆدیرن وایکردووه که بتوانریت جووری پاتری بارگاو یه که رهوهکان
بههیان پیندریت.

له پاتری ئەلکالیدا ئەنۆده که له کانزای زینک دروست دهکریت و
کاتۆده کهش له ئۆکسیدی مهگنسیۆم دروست دهکریت، ههروهها
پاترییە ئەلکالییە مۆدیرنهکان کاربۆنیان له پیکهاتهی کاتۆدا هەیه.
گیراوهی ئەلکترولایتی ئەلکالی هایدروکسایدی پۆتاسیۆم دەبیته هوی
دامهزراندنی تەزووی کارهباایی له نیوان ئەنۆد و کاتۆد. له ئەنۆدا که

لە كانزای زینک پێکھاتوو، کارلێککردن لەگەڵ ئایۆنەکانی هایدروکسیدی پۆتاسیۆم دەبێتە ھۆی کە لەکەبوونی ئەلکترۆنی زیادە. ئەم دیاردەییە دەبێتە ھۆی جیاوازییەکی کارەبایی لە نیوان ئەنۆد و کاتۆددا. جگە لەو ھەش بەھۆی کە لەکەبوونی ئەلکترۆنەکان لە ئەنۆدی زینکدا، مەیلیکی سروشتییان ھەیە بۆ گواستنەوە بۆ شوێنێکی تر. لەم پاترییانەدا ئەلکترۆنە زیادەکان دەچنە سەر کاتۆدی ئۆکسیدی مەگنسیۆم. ئەمە بە شێوەیەکی ئاسایی ناکرێت، چونکە ھیچ پەيوەندییەکی راستەوخۆ لە نیوان ئەنۆد و کاتۆدی مەگنسیۆمدا نییە. جولەیی ئەلکترۆنی زیادە پێویستی بە دروستکردنی سوورپێکی داخراو ھەیە، بەتایبەتی بە دانانی پاترییەکی ئەلکالی لەناو ئامێرێکدا بۆ داڕێژکردنی وزەیی کارەبا. جولەیی ئەلکترۆنەکان لە ئەنۆدەو بۆ کاتۆد لە پێگەیی بازنییەکی داخراو ھەو دەبێتە ھۆی دروستبوونی تەزووی کارەبایی، بەم شێوەیە پاترییە ئەلکالییەکان وزەیی کارەبا بە ئامێرە ئەلیکترۆنییەکان دەدەن. ھەر ھەر ھاگرنگە ئامازە بەم خالە بکەین کە کاتۆدی ئۆکسیدی مەگنسیۆم دەتوانێت ئەلکترۆنە ئازادەکان بەھۆی کارلێککردن لەگەڵ ئایۆنەکانی ئەلکترۆلایتی ئەلکالی گیراوی هایدروکسیدی پۆتاسیۆم وەر بگرێت. بە تاییەتی ئایۆنەکانی ئەلکترۆلایت کارلێک لەگەڵ ئەلکترۆنە ئازادانە دەکەن و لەئەنجامدا ئاویتەکان دروست دەکەن.

پاترییە ئەلکالییەکان ئەلکترۆلایتی ئەلکالی هایدروکسیدی پۆتاسیۆمی تێدایە، ھەربۆیە بە پاتری ئەلکالییە ناسراون. لە بەرامبەردا پاترییەکانی زینک-کاربۆن کۆریدی ئەمۆنیۆمی ترش یان کۆریدی زینک وەک ئەلکترۆلایت بەکار دەھێنن. لە پاترییە ئەلکالییەکاندا ھەمیشە ئەلکترۆدی نەگەتیڤ لە زینک و ئەلکترۆدی پۆزەتیڤ لە دووھم ئۆکسیدی مەنگەنیزە. ئەم ماددانە لە کاتی خالییوونی پاتریدا دەبنە

قوربانى و ئەلكترولايتى ھایدروكسىدى پۇتاسىيۇم ھىچ رۇلىكى لە كارلىكەكەدا نىيە. قۇلتىيەى ناوھكى پاترى ئەلكالى ۱،۵ قۇلتە، ھەرچەندە ماوھى خالىبوون بەندە بە ھىزى ئامىرەكە و برى كارەباى بەرھەم ھىتراو بە قەبارەى پاترىيەكەوہ بەندە.

بىكھاتەى پاترى ئەلكالى؛ ئەم جۆرە پاترىانە بۇ زالبوون بەسەر كىش و لاوازى مىكانىكى پلىتەكانى قورقوشم خراونەتە پوو. بنەماى كاركردن پاترىيە ئەلكالىەكان لەسەر بنەماى كارلىكى كىمىاوى نىوان زىنك و دووہم ئوكسىدى مەگنىسىۇم دامەزراوہ. جەستەى پاترىيەكە لە دەفرىكى ستىلى ستوونى ناوخالى دروستكراوہ. ئەم دەفرە ستوونىيە ھەموو ماددەكانى پاترى لەخۇدەگرىت و ھەرۋەھا وەك كاتۇدى پاترى كار دەكات. تىرمىنالى پۆزەتىقى پاترى لەسەر ئەم دەفرە داندراروہ. پاودەرى مەگنىسىۇم كە لەگەل تۆزى خەلوز تىكەل كراوہ لە پووى ناوہوہى دەفرى ستوونى ناوخالىدا لە قالب دەدرىت. ئەم تىكەلە قالب دراوہ وەك تىكەلەيەكى كاتۇدىكى پاترىيە ئەلكالىيەكان كار دەكات. پووى ناوہوہى تىكەلەى كاتۇدەكە بە جياكەرەوہى كاغەز داپۇشراوہ. بۇشايى ناوہەندى ناو ئەم جياكەرەوہى كاغەز پركراوہ لە پاودەرى زىنك لەگەل ئەلكترولايتى ھایدروكسىدى پۇتاسىيۇم. زىنك وەك ئەنۇدىك كار دەكات، و پاودەرەكەى پووى بەركەوتن زىاد دەكات، جياكەرەوہى كاغەز كە بە ھایدروكسىدى پۇتاسىيۇمدا تەر كراوہ، ئەلكترولايتەكە لە نىوان كاتۇد و ئەنۇدەكەدا دەھىلتەتەوہ. قەلەمىكى كانزايى بە درىزايى تەوہرى ناوہندى پاترى ئەلكالى دەخرىتە ناوہوہ بۇ كۆكردەنەوہى بارگەى نەگەتىف. ئەم قەلەمە لە بەركەوتندايە لەگەل سەرپۇشىكى كانزايى كەپسكراو. سەرپۇشىكى پلاستىكى رىك لەناو سەرپۇشى كانزايى كەپسكراودا ھەيە، و ئەم كەقەرە پلاستىكىيە بە شىوہيەكى كارەباى دەفرى كانزايى پۆزەتىف و سەرپۇشى كۆتايى

نەگە تېقى پاترى ئەلكالى لىك جىادە كاتەو. ئەم پاترىانە لە شىۋە و قەبارەدا جىاوازن و پۆلىنكردنجان بەم شىۋە يە:

• پاترى قەلەمى (AA): ئەم پاترىيە قەبارە يەكى ستانداردى ھە يە كە دەتوانرىت بۆ زۆربەى ئامىرەكان بەكارىيت. قۇلتىيەى ۱،۵ قۇلتە و لە زۆربەى بەرھەمەكانى وەك يارى منالان يان كاترمىزى زەنگى ئاگادار كىردنەو بەكارىيت.

• پاترى نىوقەلەمى (AAA): قەبارەى ئەم پاترىيە لە خوار ستانداردەو يە، ھەروەھا قۇلتىيەى ۱،۵ قۇلتى ھە يە، بەلام تىرەكەى زۆر بچووكترە.

• پاترى سلندرى (A23): ئەم مۇدىلە بەھۆى جىاوازى قۇلتىيەى بەرزەو جىاوازە، لە پاترى ستوونى ئەلكاليدا تەنيا جىاوازى ھىزىانە كە برىتپىيە لە ۱۲ قۇلت. ئەم پاترىيە بە شىۋە يەكى باو لە كۇنترۆلەكانى كەراجدا بەكارىيت.

• پاترى دوگمەى: ئەم پاترىيە بەزۆرى بۆ بەرھەمە بچووكەكان وەك كاترمىز يان ھىدېفون بەكارىيت. ھەموويان قۇلتىيەيان ۱،۵ قۇلتە و دەتوانن رەھەندى جىاوازيان ھەبىت لە ۱۱،۶ بۆ ۱۵،۶ ملم لە تىرەدا.

• پاترى چوارگۆشەى: ئەم پاترىانە بەقەد مۇدىلى سلندرى باو نىن، بەلام ھىشتا ئامىرگەلىك ھەن كە بەكارىان دەھىنن، قەبارەى كەورەتر و قۇلتىيەى جىاوازيان ھە يە.

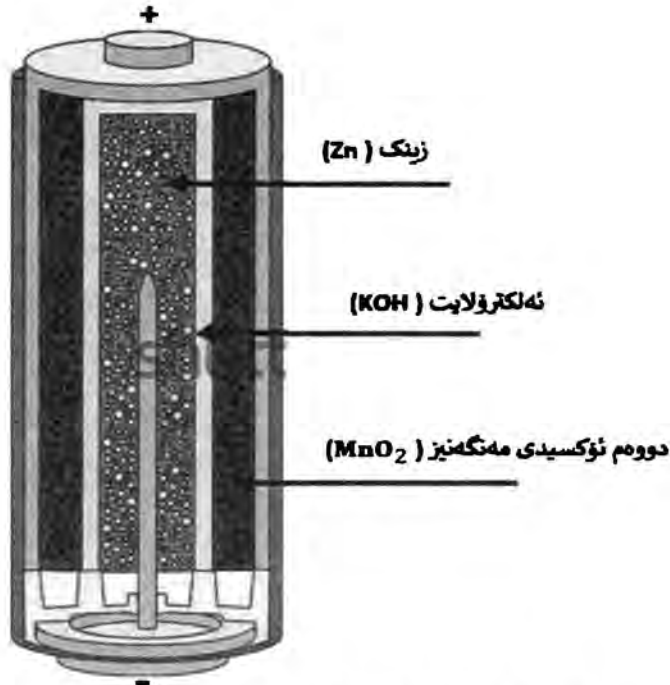

وتتەى ۲ - ۳: پىكھاتەى پاترى سەرەتائى ئەلكالى

ھەرەك پىشتەر زانيمان، لە خانەى پاترى ئەلكاليدا، پاودەرى زىنك وەك ئەنۆد كار دەكات. دوووم ئۆكسیدی مەنگەنیز وەك كاتود، ھەرەھا ھايدروكسیدی پوتاسیوم وەك ئەلكترولایت كار دەكات. كارلىكە كىمىاويەكانى نىو خانەى پاترى ئەلكالى بەم شىوہى خوارەوہیە:

كارلىكى كىمىاوى ئەنۆد:

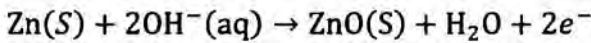

كارلىكى كىمىاوى كاتود:

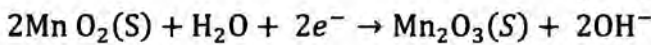

كارلىكى كىمىاوى گشتى:

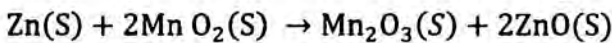

خانەى پاترى ئەلكالى بۇ ۱،۵ قۇلت ھەلسەنگىتراوھ. خانەىيەكى ئەلكالى نوئى بەبى دەرچوون، قۇلتىيەى ۱،۵۰ بۇ ۱،۶۵ قۇلت نىشان دەدات. تىكراى قۇلتىيە لە ژىر بارودۇخى باردا لەوانەىيە لە ۱،۱ بۇ ۱،۳ قۇلت بىت. بەپىيى جۆرى مۇنتاجکردىيان، ئەم پاترىانە ۋەك خانەى داخراو و بى كەپس پۆلىن دەكرىن، ھەروھە بەپىيى دىزىنى پلىتەكان، پاترىيە ئەلكالىيەكان بە پاترى داخراو و پاترى دانەخراو پۆلىن دەكرىن. بىگومان جۆرىك لە پاترى ئەلكالىيەى ھەىە كە دەتوانرىت دووبارە بارگاوى بكرىتەوھ؛ بەلام بەقەد جۆرەكانى ترى پاترى بارگاوىكەرەوھ باو نىيە. بە بەراورد لەگەل پاترىيەكانى زىنك-كاربۆن، پاترىيە ئەلكالىيەكان چرى وزەىيان زىاترە (لە نىوان ۳ بۇ ۵ ھىندە زىاتر) و تەمەنى بەكارھىنانىان درىژترە. تواناى پاترىيە ئەلكالىيەكان بەندە بەو كارەبايەى كە لىيان ۋەردەگىرىت. بۇ نمونە تواناى پاترىيەكى ئەلكالى قەبارەى AA دەتوانىت بگاتە ۳۰۰۰ مىلى ئەمپىرى كاتىك لە ئامىرىكى كەم ھىزدا بەكاردەھىنرىت؛ بەلام ئەگەر كارەباكە زىاد بكات (بۇ نمونە كارەباى ۱ ئەمپىرى لە كامىراى دىجىتالدا) ئەم توانايە بۇ ۷۰۰ مىلى ئەمپىرى كەم دەبىتەوھ. قۇلتىيەى پاترىيە ئەلكالىيەكان دەگۆرىت بەپىيى تواناى ماوھنەوھ و بارى سەر پاترىيەكە.

| تواناى (%) | ۱۰۰% | ۹۰% | ۸۰% | ۷۰% | ۶۰% | ۵۰% | ۴۰% | ۳۰% | ۲۰% | ۱۰% |
|---------------------------------|------|------|------|------|------|------|------|------|------|------|
| بەبى لۇد (قۇلت) | ۱،۵۹ | ۱،۴۴ | ۱،۳۸ | ۱،۳۴ | ۱،۳۲ | ۱،۳۰ | ۱،۲۸ | ۱،۲۶ | ۱،۲۳ | ۱،۲۰ |
| لە ژىر لۇدى ۳۳۰ مىلى وات (قۇلت) | ۴۹،۱ | ۱،۳۵ | ۱،۲۷ | ۱،۲۰ | ۱،۱۶ | ۱،۱۲ | ۱،۱۰ | ۱،۰۸ | ۱،۰۴ | ۰،۹۸ |

خىشەى ۲ - ۲ : تواناى سەرەتايى ئەلكالى بە پىيى گۇرپانكارى لە لۇد

- ئەدای باشیان ھەيە لە دەرچوونی کارەبای بەرز و نزمدا.
- لە پلەي گەرمی دەورو بەر و ھەر و ھەما لە پلەي گەرمی نزمدا ئاستیکی باشیان ھەيە.

• بەرگری ناوخیی کەمە.

• تەمەنی پاترییە کەي تارادەيە ک درێژە.

• دزە کردنی کارەبا لەم پاترییە دا کەمە.

• سەقامگیری ڕەھەندی باشتري ھەيە.

• بەگشتی ھەمیشە بەر دەستە

بە بەراورد لە گەل پاترییە کانی لیتیۆم، پاترییە ئەلکالییە کان قوئتیە يە کي بەرز تر پیشکەش دەکەن و ھێز و خیرایي دەدەنە ئامیرەکانی وەک فلاشی کامیرا، بەلام لە گەل کەمبوونە وەي وزە، قوئتیە و توانای پاتریە کەم دەبیتە وە. لە بەرامبەردا پاتری لیتیۆم وزەي بەر دەوامی ھەيە تا وەکو بە تەواوی بارگای دەبیتە وە و زۆر بەسوودە بۆ ئەو ئامیرانەي وەک لاپتۆپ کە پنیوستیان بە وزەي بەر دەوام ھەيە. پاترییە ئەلکالییە کان وەک پاتری لیتیۆم ھەمان تەمەنی بەسوودیان نییە. ئەم پاتریانە دەتوانن دوو بۆ سێ ھیندە زیاتر بمیننە وە. زیانەکانی پاتری لیتیۆم ئەو ھەيە کە زۆر جار دوو ھیندە گرانترە لە پاتری ئەلکالی. پاتری ئەلکالی سوودیکی ھەيە کاتیک باس لە ماندوویەتی پاتری دەکریت. وەک ھەموو پاترییە کان کاتیک بە کارناھێنریت تووشی خۆخالیبوون دەبیتە وە. کیشی پاترییە ئەلکالییە کان زیاترە لە زۆریک لە پاترییە بارگایکەر وەکان (وەک نیکل)، بەلام تەمەنیان جیاوازە. لە ئامیریکی بە بری خالیکردنە وەي بەرز وەکو کامیرای دیجیتالی، تەمەنی پاتری ئەلکالی زۆر کورتترە و بە پینچە وانە وە لە ئامیریکی بە ریزەي خالیکردنە وە نزم وەک ریمۆت کۆنترۆل، ئەم پاتریانە تەمەنیان درێژترە. ھەرگیز ھەول مەدەن کە پاترییە ئەلکالییە کان بارگای (شەحن) بکەنە وە

مەگەر لەحالا تەئەبەت بۆ بارگاویکردنەو دەیزاین کرابن. بارگاویکردنەو دەپاترییە ئەلکالییە سەرەتاییەکان لەوانە بەبیتە هۆی دزەکردن یان تەقینەو دەیان.

۳-۳. پاتری زینک-هەوا

پاترییە سەرەتاییەکانی زینک-هەوا تاکە سیستەمی پاتری هەوا - کانزاییە لە ئیستادا لە سەرانسەری جیھاندا بەردەستە. پاتری زینک-هەوا جۆریکە لە پاترییەکانی جۆری سەرەتاییە کە تیایدا بەهۆی کارلیکی کانزای زینک لەگەڵ ئۆکسجینی هەوا، تەزووی کارەبایی بەرھەمدیەت. ئەم خانە ئەلکترۆکیمیاییە جۆری کانزایی-هەوا کە بە خانەیی سووتەمەنی زینک-هەواش ناسراوە، بە شێوەیەکی میکانیکی دەتوانرێت بارگاوی یان شەحنبکریتەو. قۆلتیەیی ناوہوہ کە ئەم خانە بەرھەمی دەھینیت ۱،۶۵ قۆلتە. پاترییەکانی زینک-هەوا کە بارگاوی ناگریتەو و خانەیی سووتەمەنی زینک-هەوا کە بە شێوەیەکی میکانیکی (ئۆکساندنی زینک لەگەڵ ئۆکسجینی هەوا) بارگاوی دەگریتەو لە جۆری پاترییەکانی هەوا-کانزاییین. ئەم پاترییانە چەری و وزەییەکی بەرزیان ھەبە و تارادەییەکی دروستکردنیان ھەرزانە. قەبارەیان دەگۆریت لە خانەیی دوگەمی بچووک بۆ ئامیزی بیستن، تاوہکو پاتری زۆر گەورە لە کامیتراکان بەکار دەھینرین (کە پیشتر پاتری جیوہ بەکار دەھینران)، پاتری زۆر گەورە تریش بۆ کارەبایی ئۆتۆمبیلە کارەباییەکان و ھەلگریتی وزەیی تۆر بەکار دەھینرین.

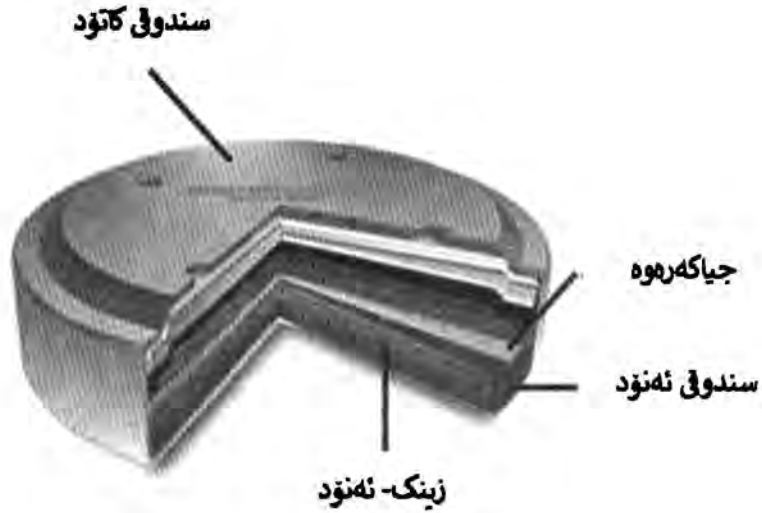

ۋىتەى ۳ - ۳ : پىكھاتەى پاترى زىنك-ھەۋا

لە كاتى خالىبوونى پاترىدا، بارستەيەكى تەنۇلكە لەسەر ئەنۇدى كونيەدار دروست دەيىت كە بە ئەلكترۆلايت تىر دەيىت. ئۇكسىجىنى ھەۋا لە كاتۇدەكەدا كارلىكى كىمىياۋى ئەنجامدەدات و ئايۋنى ھايدروكسىل دروست دەكات كە كۆچ دەكەن بۇ ناو ھەۋىرەى زىنك و بەم ھۋىەۋە زىنك دروست دەكەن و ئەلكترۆنەكان ئازاد دەكەن بۇ كاتۇدەكە. زىنك دەگورپىت بۇ ئۇكسىدى زىنك و ئاو دەگەرپىتەۋە بۇ ئەلكترۆلايت. ئاو و ھايدروكسىلى ئەنۇدى دووبارە بەكاردەھىنرىنەۋە لە كاتۇدەكەدا، بۋىە ئاو بەكارناھىنرىت. ئەم كارلىكانە ۱،۶۵ قۇلتى تىۋرى بەرھەم دەھىنن، بەلام ئەمە لە خانەكانى ئىستادا بۇ ۱،۳۵ بۇ ۱،۴۰ قۇلتى كەم دەيىتەۋە. پاترى زىنك و ھەۋا ھەندىك تايبەتمەندى خانەكانى سووتەمەنى، ھەروەھا پاترىيان ھەيە. دەتوانرىت پاترى زىنك-ھەۋا بەكاربەھىنرىت بۇ گورپىنى پاترى جىۋەى ۱،۳۵ قۇلتى، كە

وہستانون (ہەرچەندە بە تەمەنیکى زۆر کورتتر)، ئەم پاترییانە لە سالانى حەفتاکان و هەشتاکانى سەدەى رابردوودا بە شیوەیەکی باو لە کامیژا و ئامیژى بیستندا بەکار دەهێنران. ئەگەری ئەو هەیه بەکارهێنانى ئەم پاترییە لە داهاوودا بریتى بێت لە بەکارهێنانى وەک پاتری ئۆتۆمبیلی کارەبایی و یان وەکو سیستەمى یارمەتیدەرى هەلگرتنى وزە بێت.

میژووی کارىگەرى ئۆکسجین لە سەرەتای سەدەى نۆزدەهەمدا ناسرا کاتیک پاترییەکانى تەرى لیکلانژ، ئۆکسجینی ئەتمەسفیریان هەلدەمژى بۆ ناو کۆکەرەوەى کاتۆدى کاربۆن. لە سالى ۱۸۷۸ى زاییندا ئەلکترۆدیكى پلاتینی کوندار دۆزرایەو هە کاربۆن، هەر وەها دووهم ئۆکسیدی مەنگەنیز تیندا بوو. خانەکانى لیکلانژ بەرەمەهینانى بازرگانى لەسەر ئەم بنەمایە لە سالى ۱۹۳۲ى زایینی دەست پیکرد، کاتیک ' جۆرج هایس ' و ' ئیروین شوماخەر ' لە کۆمپانیای نیشتمانى کاربۆن، هەندى خانەیان دروستکرد کە ئەلکترۆدەکانى کاربۆنیان بە مۆم چارەسەر دەکرد. ئەم جۆرە هیشتا بۆ خانە گەرەکانى زینک-هەوا بەکار دەهێنریت بۆ یارمەتیدان لە گەشتکردن و گواستەنەو هە شەمەندەفەر، بەلام ئیستا توانای کەمە و خانەکان قەبارەکانیان گەرەن. خانە سەرەکییە گەرەکانى زینک-هەوا بۆ سیگنالدانى هێلى ئاسنى شەمەندەفەر، سايتهکانى پەيوەندى لەرێگەى دوور و کەشتییهکانى گەشتیاری بەکارهێنران. ئەمانە پلانى درێژخایەن و کەم خیرایى بوون. پەرەسەندنى ئەلکترۆدى تەنک لە حەفتاکانى سەدەى رابردوودا، کە لەسەر بنەمای تووژینەو هەى خانەى سووتەمەنى بوو، رێگەى بە بەکارهێنانى دوگمەى بچووک و خانە سەرەتاییه پریزماتیکەکاندا لە بوارەکانى وەکو ئامیژى بیستن و پەيجەر و ئامیژە پزیشکییەکاندا بەتایبەتى تیلیمیتى دى.

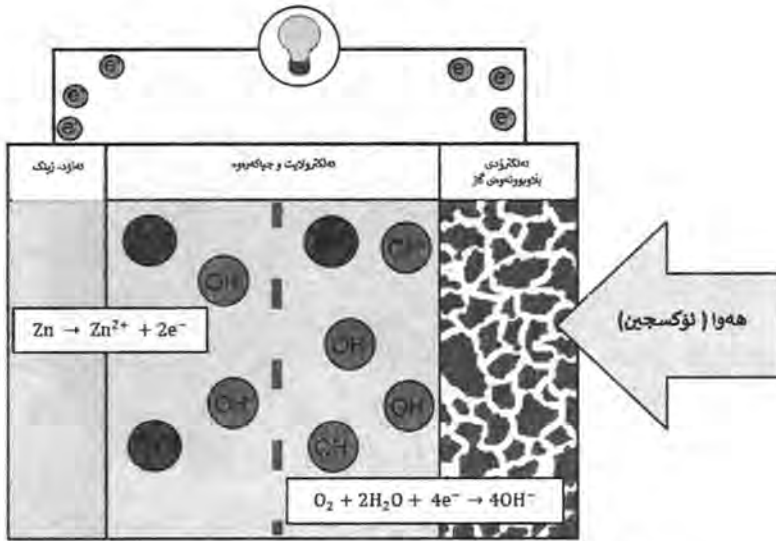

وینته ۲ - ۴ : کارلیکه کانی نیو پاتری زینک-هوا

ناتوانریت پاتری زینک و هوا له ناو هه لگری پاتری که پسرکراودا به کاربهینریت، چونکه پیویسته هه ندیک ههوا بچیته ژورره وه. بۆ هه ر نه مپیتر-کاترمیریکی توانای پاتری پیویستی به بری نه وهنده نۆکسجینه که له ۱ لیتر هه وادا هه یه. کارلیکه کیمیاییه کانی که له پاتری زینک-هوا پرووده دات به م شیوهی خواره وه یه:

کارلیکی کیمیایوی نه نۆد:

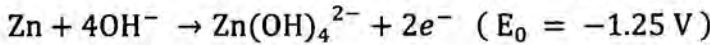

کارلیکی کیمیایوی کاتود:

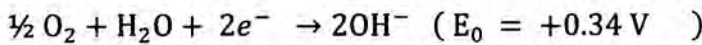

کارلیکی کیمیایوی نه لکترولایت:

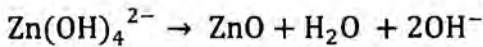

کارلیکی کیمیایوی گشتی:

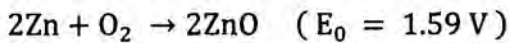

پاترییه‌کانی زینک-هه‌وا جینگه‌ی سه‌رنجی زوری چاودیرانی کیمیای پاترییه‌کانی کانزا-هه‌وایین. ئەم پاتریانه ماوه‌یه‌کی زۆره له فۆرمی سه‌ره‌تاییدا خۆیان ماونه‌ته‌وه و پێده‌چیت له‌وانه‌یه له ئیستادا بگه‌نه‌ئه‌و ئاسته‌ی له‌بازاردا به‌نامه‌ی مامناوه‌ند بۆ گه‌وره له‌شیوه‌ی پاتریی بارگاویکه‌ره‌وه ده‌ربکه‌ون. هه‌رچه‌نده له‌تیۆریدا وزه‌یه‌کی زۆریان نییه، به‌لام کیمیای خانه‌کانی زینک-هه‌وا زۆر نزیکه له‌ته‌کنه‌لوژی‌اکانی ئیستادا و که‌لکی ئابووریان هه‌یه.

ده‌توانریت پاتریی زینک-هه‌وا به‌شیوه‌یه‌کی میکانیکی بارگاوێ بکریته‌وه، بارگاوێکردنه‌وه له‌کارگه‌یه‌کدا ئەنجام ده‌دریت که‌ئه‌نۆدی به‌کارهینراو له‌ئۆتۆمبیله‌کان ده‌رده‌هینریت و به‌یه‌کتیکی تازه ده‌گۆردریت. ئەلکترۆده‌کانی زینکی به‌کارهینراو به‌شیوه‌یه‌کی ئەلکترۆکیمیایی پرۆسیس ده‌کرین بۆ دووباره‌دروستبوونه‌وه. که‌ره‌سته‌ی پاترییه‌که‌ ژه‌هراوی نین و پێویسته مامه‌له‌کردنیان زۆر ئاسان بێت هه‌رچه‌نده تا ئیستا هیچ پلانیکی ریسایکلکردن پێشنیار نه‌کراوه. پێویسته ئەلکترۆلايته‌که‌ بیلایه‌ن بکریته‌وه، به‌لام جگه‌ له‌ئه‌نۆده‌کانی زینک که‌ له‌ماوه‌ی ته‌مه‌نی پاتریه‌که‌دا دووباره به‌کارده‌هینرینه‌وه، که‌ره‌سته‌کان بریتین له‌پۆلا، کاربۆن، پلاستیک، مس و نیکل. هه‌موو ئەم ماددانه‌ ده‌توانریت به‌شیوه‌یه‌کی تارا‌ده‌یه‌ک ساده له‌سیسته‌می ریسایکلکردنی ئیستادا پرۆسیس بکرین. له‌هه‌لسه‌نگاندنی کاریگه‌ری ژینگه‌یی سیسته‌می زینک-هه‌وا پێویسته ره‌چاوی ده‌ردانی گازی ژه‌هراوی و پاشه‌پۆکان بکریته‌وه، له‌کاتی بارگاوێکردنه‌وه‌ی میکانیکی پاتری کاریگه‌ری راسته‌وخۆ له‌سه‌ر ژینگه‌ ده‌بیت.

خانه‌کانی زینک-هه‌وا کاتیک که‌ که‌پس ده‌کرین ته‌مه‌نیکی زۆریان هه‌یه بۆ ئه‌وه‌ی هه‌وا به‌یله‌نه‌وه، ته‌نانه‌ت ئەگه‌ر که‌پسه‌کانیان ده‌رنه‌هینریت، ده‌توانریت خانه‌کانی دوگمه‌ی بچووک له‌پله‌ی گه‌رمی

ژووره وودا به له دهستدانی توانایه کی که میان بۆ ماوه ی ۳ سال هه لگیرین. خانه پیشه سازیه کان که له دۆخی وشکدا هه لگیراون ته مهنیکی نادیاریان ده بیته. ژیانى پراکتیکی خانه یه کی زینک-هه و ا رۆلنکی گرنکی له کارلنکی پاتری له گه ل ژینگه دا هه یه. ئەلکترۆلايته که له پله ی گهرمی بهرز و شتی که مدا خیراتر ئاو له دهست دهدات. له بهرئه وه ی ئەلکترۆلايته هايدروکسایدی پۆتاسیۆم سووکه، ئاوی زیاده له ژیر بارودۆخیکی زۆر شیداردا له خانه که دا کۆده بیته وه، ئەمه ش ده بیته هۆی ئەوه ی کاتۆده که لیئل بیته و تایبه تمه ندییه چالاکه کانی له دهست بدات. ههروه ها هايدروکسیدی پۆتاسیۆم له گه ل دووهم ئۆکسیدی کاربۆنی ئەمه سفیردا کارلنک ده کات. دروستبوونی کاربۆنات له کۆتاییدا توانای گه بینه ری ئەلکترۆلايته که مده کاته وه.

| توانای ناوه کی (میلیئه مپنیر- کاتزمیر) | قۆلتاج (قۆلت) | قه باره (میلیمه تر) | | مۆدیل | وینه |
|--|------------------|------------------------|---------|-------|--|
| | | تیره | بهرزایی | | |
| ۹۰ | ۱،۴ | ۵،۸ | ۳،۶ | ZA10 |  |
| ۲۹۰ | ۱،۴ | ۷،۹ | ۵،۴ | ZA13 |  |
| ۱۷۰ | ۱،۴ | ۷،۹ | ۳،۶ | ZA312 |  |
| ۶۲۰ | ۱،۴ | ۱۱،۶ | ۵،۴ | ZA675 |  |

خشته ی ۲ - ۳ : قه باره و تایبه تمه ندییه کانی سه ره کی پاتری
زینک-هه و ا جۆری دوگمه یی

به هۆی هیزی تایبه تی تارادهیهک که می پاتری زینک-ههوا (۷۰ بۆ ۱۰۰ وات / کیلوگرام)، بۆیه تهکنه لۆژیای زینک-ههوا بۆ به کارهینانی ئۆتۆمبیلی هایبرید گونجاو نییه، سه ره پای ئه وهش، به هۆی چری وزه ی به رزیان (۲۰۰ وات-کاتژمیر / کیلوگرام)، بۆیه ئه م پاتریانه گونجاوترن بۆ به کارهینانی پاتری-کاره بایی. له رۆوی تیۆریه وه ژماره ی سایگله کانی پاتری زینک-ههوا زۆر به رزه، به و پیه ی ده توانریت ئه لکترۆدی زینک سایگله کانی بۆ نزیکه ی ۱۰۰٪ی توانای خۆی ته واو بکات و ئه لکترۆدی پۆزه تیفه که ی ئۆکسجین له هه واوه وه ربگریت، به لام پیوستی به بارگاو یکردنه وه ی میکانیکی یه کیکه له خاله لاوازه کانی پاتری زینک-ههوا. هه رچه نده تهکنه لۆژیای پاتری زینک-ههوا له سه ره تادا بۆ به کارهینانی سه ربازی گه وره په ره ی پیدرا بوو، به لام زیاتر گه شه سه ندنی به خۆیه وه بینی و دواتر دهستی به به کارهینان کرد له کارپیکردنی بازرگانیدا و ئیستا که زۆرتین به کارهینانی پاتریه کانی زینک-ههوا له به کارهینانی پزیشکی و په یوه ندییه کاندایه.

۲-۴. پاتری ئه له منیۆم-ههوا

لیره دا باس له تایبه تمه ندی، پیکهاته و کارکردنی جوړیکی تایبه تی پاتری ههوا-کانزایی له سه ر بنه مای کانزای ئه له منیۆم ده که ین که پیی دهوتریت پاتری ئه له منیۆم-ههوا. هه ر وهک مۆدیله کانی تری پاتری ههوا-کانزایی، ئه م جوړه پاتریه ش له سه ر بنه مای ئۆکساندنی کانزای ئه له منیۆم له ژینگه یه کی ئه لکترۆلیتیکدا به ئۆکسجینی ههوا کار دهکات. ئه م ئۆکساندن و هاوسهنگییه کیمیایی و کاره باییه له گه ل به ره مهینانی وزه ی کاره باییدا ده بیت. ژینگه ی ئه لکترۆلایت، زیاتر له هه موو شتیک، ریگه به ئه له منیۆم ده دات بییته ئایۆنیکی ئه له منیۆمی پۆزه تیف له ئه لکترۆلایته که دا. ئه م ئایۆنه ئه له منیۆمه به ئاسانی کارلیک دهکات و له

بهرامبهر ئايۆنى هايدروكسیدی ناو ئاوهكه (كه خۆی بههۆی بهرکهوتنى ئاو و ژینگهى ئەلکترولایت به ئوكسجین دروست دهبيت) هايدروكسیدی ئەلهمنيۆم پيكدیئیت. مهسهلهكه ئەوهیه كه له زۆربهی پاترییهكانی كانزای ههوادا پرۆسهی ئوكساندن به شیوهیهکی راستهوخویه و ئوكسیدی كانزا دروست دهكهن. بهلام له پاتری ئەلهمنيۆم-ههوادا هايدروكسیدی ئەلهمنيۆم دروست دهبيت. لیرهوه ئەم پاترییه كانزا-هوايه كه ميگ جياوازهتر دهبيت له پاترییهكانی تر.



وێنهی ۳ - ۵ : شیوهی پاتری سهرهتایی ئەلهمنيۆم-ههوا

ئەم پاتریه له جۆری سهرهتاییه و توانای دووباره شهحنبوون یان بارگاویبوونهوهی نییه، به واتایهکیتر هايدروكسیدی ئەلهمنيۆم، تهنانهت دواى وهرگرتنى وزه له پرۆسهی بارگاویکردنهوهدا، توانای دووباره دروستکردنهوه و ئازادکردنی ئوكسجین و ئاو و ئەلهمنيۆمی نییه. كهواته پاتری ئەلهمنيۆم-ههوا بارگاوی ناکریتهوه و تهنها دهتوانریت به شیوهیهکی میکانیکی بارگاوی بکریتهوه به لابردنی پاشماوهی

چەسپاوى جەلى ھايدروكسىدى ئەلەمنىۆم و زىادكردى ئاو و دانانى ئەنۆدى ئەلەمنىۆم بە شىۋەيەكى ميكانيكى. لە راستىدا دواى خالىكردەنەوى پاترى ئەلەمنىۆم-هەوا، تەنيا تويكلەكە و ئەلكترۆلايتەكە و پلىتى كاتود دەتوانرىت دووبارە بەكاربەئىرىتەوہ. بىگومان ھايدروكسىدى ئەلەمنىۆم بۆ سروشت مادەيەكى زىانبەخش نىيە، خەسلەتى ژىنگەدۆستى پاترى ئەلەمنىۆم-هەوا وەكو خەسلەتتىكى بەھىزى ئەم پاترىە زۆر بەرچاۋە، بەلام ئەو راستىيەى زۆر گرنگە بە نىسبەت ئەم جۆرە پاترىيانە كە تەنانت سايلكىكى بارگاۋىكردەنەو و خالىكردەنەو بۆ پاترى ئەلەمنىۆم-هەوا ناپىت. لە ھەمان كاتدا پاترىيەكانى ئەلەمنىۆمى-هەوا ھىندە سوودى تايبەتيان ھەيە لە بوارى تواناى وزەدا، ھەروەھا ئەلەمنىۆم كانزايەكى ھىندە ھەرزان و ژىنگەدۆستە سەرەپاى ئەم لاوازيە (بارگاۋى نەبوونەوہى)، تەكنەلۇژىياى پاترىيەكانى ئەلەمنىۆم-ھەوا لە پەرەسەندن و گەشەكرىدايە.

كارلىكە كىمىيى و كارەبايەكان؛ كارلىكى كىمىاوى لە ئەنۆدەكەدا بەم شىۋەيە كە كانزاي ئەلەمنىۆم دەگۆرىت بۆ ھايدروكسىدى ئەلەمنىۆم لە ئامادەبوونى ئايۋنەكانى ھايدروكسىدى نەگەتىفدا، ئەمەش جىاوازيەكى پۆتىنسىالى دروست دەكات، بەلام لە كاتود لە دەوروبەرى ئوكسىجىنى ھەوا و ئاودا ئايۋنەكانى ھايدروكسىد دروست دەبن، كە ئەو ئايۋنانە دايندەكەن كە ئەنۆدەكە پىۋىستى پىيەتى. بەگشتى كانزاي ئەلەمنىۆم لە ئامادەبوونى ئاو و ئوكسىجىندا بىرىكى ھايدروكسىدى ئەلەمنىۆم و ھەروەھا جىاوازي پۆتانسىلى ۲،۷۱ قۇلت (لە پووى تىۋرىەوہ) دايندەكات. بەداخەوہ ھايدروكسايدى ئەلەمنىۆم مادەيەكى زۆر خراپە؛ لەبەر ئەوہى بە شىۋەى پاودەرى رەش نىيە و لە شىۋەى جەلىيەكى چەسپاودايە و بە ئەنۆدەكەوہ دەلكىت و زۆر بە خىرايى رىرەوى

كارلىكەكە دەۋەس-تېنېت. زۆر ھەۋل دراۋە كە بە بەكارھېتئانى
 زىادەكەرىك لە ئەلكترولايتدا ئەم نىشتوۋە جەلىيە بگۆرن بۇ شىۋازى
 ۋەكو ماددە نىشتوۋەكانى ئۆكسىدى كانزاكانى تر. كارلىكە كىمىاۋىيەكان
 بەم شىۋەيە لە پاترى ئەلەمنىۆم -ھەۋا پوودەدات:

كارلىكى ئۆكساندن لە ئەنۆد:

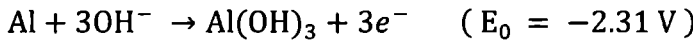

كارلىكى كەمكردنەۋە لە كاتود:

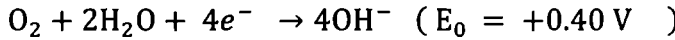

كارلىكى كىمىاۋى گىشتى:



پىكھاتەى پاترى ئەلەمنىۆم-ھەۋا؛ پىكھاتەى پاترى ھەۋاى ئەلەمنىۆم
 ۋەك ھەر پاترىيەكى ھەۋاى كانزايى وايە. ئەنۆدەكە لە ئەلەمنىۆم يان
 دارپشەتەكەى دروست دەكرىت. كاتودەكە لە ھەۋاى دەۋرۋەرى
 دەۋلەمەند بە ئۆكسىجىن پىكھاتوۋە كە لە پىكھاتەيەكى كوندارى
 پىكھاتوۋە لە نىترات و كاربۇنى چالاككراۋ، ھەروھە كاتالىستەكانى
 ۋەك توخمە تاك ئەتۆمىيەكان دروستكراۋە، ھەروھە ئەلكترولايتەكە
 گىراۋەيەكى گونجاۋە بۇ گواستەۋەى ئايۇن.

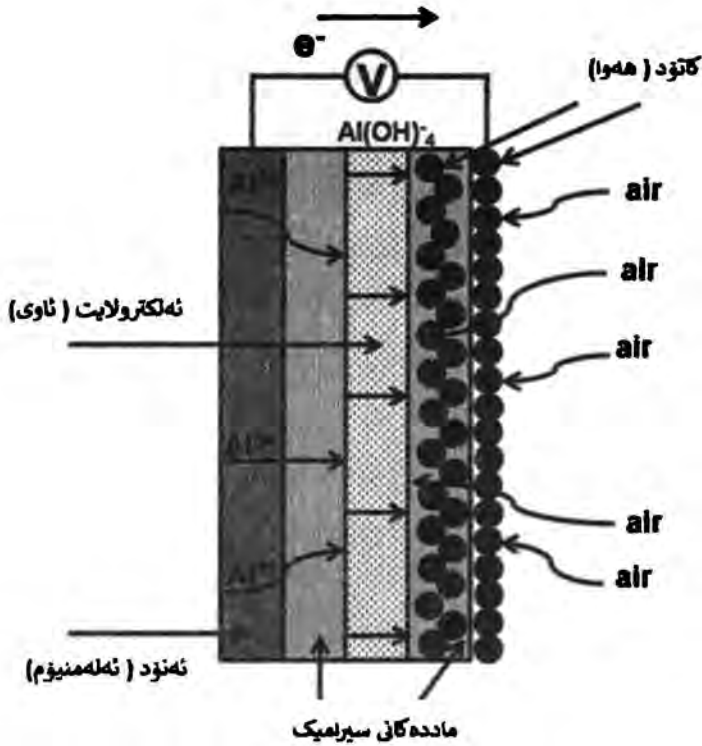

وینە ۳ - ۶: پیکهاتەیی پاتری سەرەتایی ئەلەمینیۆم-هەوا

لەم پیکهاتەییەدا دەتوانریت ئەنۆدیکی ئەلەمینیۆم و کاتۆدیکی هەوا و پیکهاتەییەکی کونیلەدار بە کاتالیستەوه لە دەورووبەری کاتۆدەکه‌دا ببینریت. خالی گرنگ لەم پیکهاتەییەدا چینه نەخوازراوه‌که‌یه، بەلام راستەقینەکه‌ی هایدروکسیدی ئەلەمینیۆم، که بەره بەره بۆشاییبەک لە نیوان ئەلکترولایتی گەییەری گیراوه‌ی خوی پڕ لە ئایۆنی ئەلەمینیۆم و ئەنۆدی کانزای ئەلەمینیۆمی دروست دەکات و ئەگەر ئەم کیشە‌یه چاره‌سەر نەکریت، سەرەپای بوونی کانزا لە ئەنۆدەکه‌دا و مانەوه‌ی توانای وزه، هیز و توانای کارلینککردن و بەره‌مه‌پێنانی وزه زۆر بە خیرایی لەدەست دەچیت. بەکارهێنانی پەردە‌ی تۆری کانزایی کوندار بۆ

گواستنه وهی ئۆكسجین و له هه مان كاتدا بۆ كۆكردنه وهی ته زوو، كاریكى باو و ئاساییه ههروهك له هه ر پاترییه كی تری هه وا-كانزاییدا ئەم پەردە تۆرپە بەکار دەهێندرێت.

قوناغه كانی كارلێكه كیمیاییه كان و هاوسهنگی كاره بایی له پاترییه كی ئەله منیۆمی-هه وا له م وینانه ی خواره ودا نیشان دراوه. ده بی ره چاوی ئەمه بکریت که ئەم کارلێکانه به بەر دهوامی ئەنجام دەدرین و هیچ زنجیره یه ك له م كارهدا بیری لێ ناکرێته وه و ته نیا ئەم زنجیره یه نیشاندراوه بۆ ئەوهی باشتر له چه مکه که تی بگه ین. سه ره تا هیچ کاردانه وه یه ك بوونی نییه، هه وای ده ره وه ی پاتری ئەله منیۆم-هه وا پره له ئۆكسجین. بینگومان دووه م ئۆكسیدی کاربۆنیش له ژینگه دا هه یه؛ به لام وه ك له وینه كاندا ده بیئریت، ئەلکترۆلایتی پاتری ئەله منیۆمی-هه وا که به شیوه یه كی باو به هایدرۆكسیدی پۆتاسیۆمی تهاوه داده نریت، ویستیکی كه می بۆ کارلێكکردن له گه ل کاربۆنی ده وره به ر هه یه.

ده ستبێگردنی برۆسه كه: هه وای پر له ئۆكسجین له نزیك كاتۆد

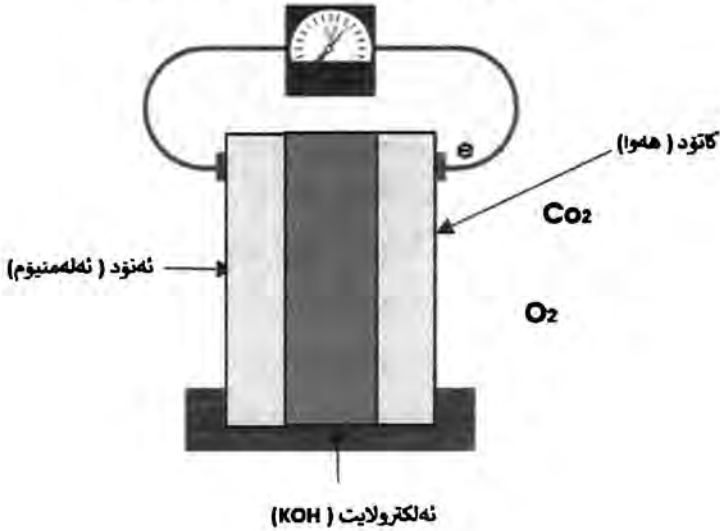

لەگەل چوونە ژوورەوہی ئۆکسجین لە پەردەى کونیلەدارى کاتۆدەوہ، ئەم ئۆکسجینە لە ئامادەبوونى ئاودا ئایۆنەکانى ھایدروکسید بەرھەم دەھینیت و ھاوسەنگى کارەبایى خانە کیمیایەکان لە بەرژەوہەندى بەرھەمھینانى جیاوازی پۆتانسیەلى دەگۆریت. ئەلکترۆلاىتى گیراوەى خویى ھایدروکسیدی پۆتاسیۆم لە ئاودا شوینى پیویست بۆ بەرھەمھینان و گواستەوہى ئەم ئایۆنە دابین دەکات. وەک دەبینریت کاربۆنى دەوروبەر ھیچ پۆلئىكى نییە لە کارلئىكى کاتۆدیدا.

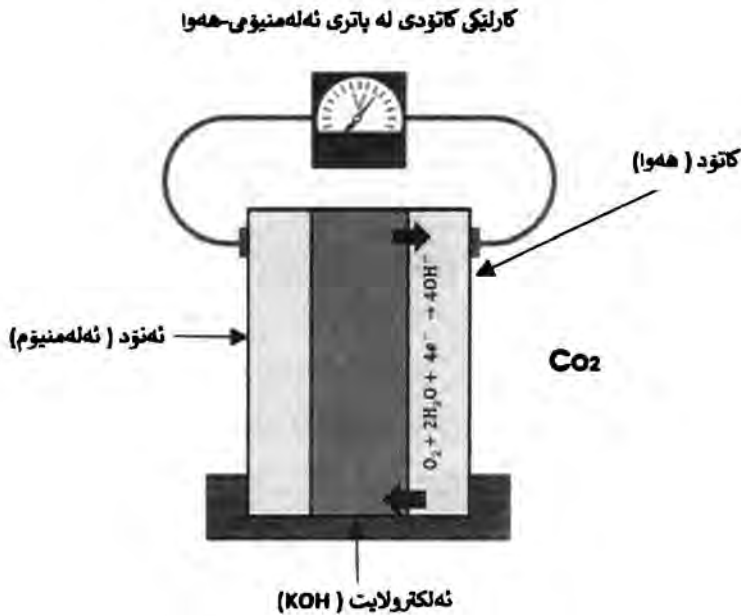

لە قوناعى داھاتوودا ژینگەى ئەلکترۆلاىت پۆلى خۆى دەگيریت و ئایۆنەکانى ھایدروکسید ئاراستەى ئەنۆدەکە دەکات. شایەنى باسە ھەرگیز تەزوى یەک ئاراستەى پەھا نییە بۆ جولە یان بوونى ئایۆنەکانى ھایدروکسید لە ئەلکترۆلاىتەکەدا و چرى ئایۆنەکان لە نزیک

يەككە لە ئەنۇد يان كاتۇد تەنبا بە بارگاويكردەنەوہ يان خاليبوون زياد دەكات.

رقلى ئەلكترولايىت لە بىكھاتەى باترىيەكانى ئەلەمنىۆمى-هەوادا

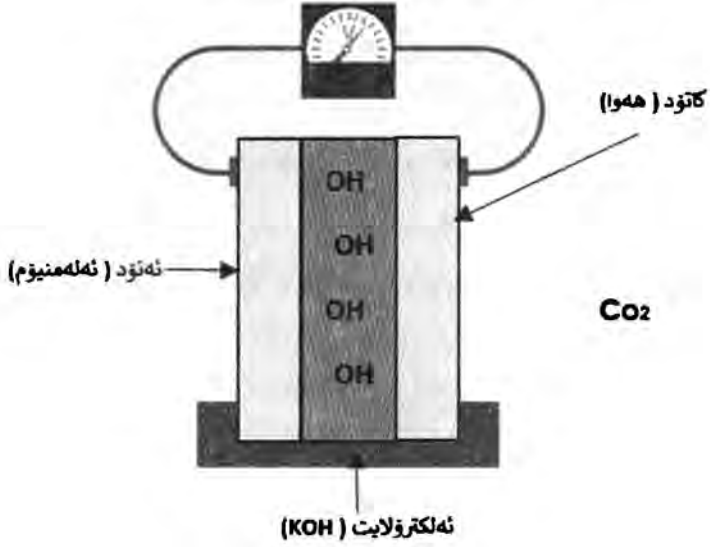

لە ئەنۇدەكەدا، بە وەرگرتنى چىرى ئايۇنەكانى هايدروكسىد، ئەلەمنىۆم دەچىتە ناو كارلىكەكەوہ و لە بەرامبەر بەرھەمھىتئانى هايدروكسىدى ئەلەمنىۆمدا، هاوسەنگى كيميائى و كارەبايى خانەكە لە بەرژەوہندى بەرھەمھىتئانى جياوازى پۇتانسىيەلى زياتر دەگۆرئيت.

کارلنکی نئمۆدی له باتری ئەلەمنیۆم-ههوادا

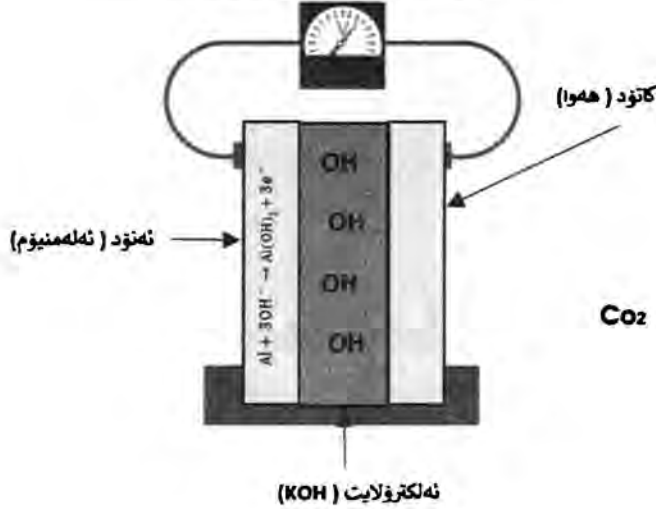

هاوسەنگی کاره‌بایی خانەیه‌کی کیمیایی، یان خانەیه‌کی هاوشیۆه‌ی گەلفانی، که پاتری ئەلەمنیۆم-هه‌وای پینی ده‌وتریت، به‌ده‌ردانی ئەلکترۆنه‌کان و دروستکردنی جیاوازی پۆتانسیه‌لی و دامه‌زراندنی ته‌زووی کاره‌بایی خۆی ده‌رده‌خات. به‌داخه‌وه له پاترییه‌کی ئەلەمنیۆم-هه‌وا رێره‌وی ئەم ئەلکترۆنانه پیچه‌وانه نایبته‌وه. به‌واتایه‌کی تر سه‌ره‌رای به‌کاره‌یتانی جیاوازی پۆتانسیه‌لی پیچه‌وانه و به‌کاره‌یتانی وزه، پیدانی ئەلکترۆن به‌م پاتریه، پرۆسه‌ی دووباره دروستکردنه‌وه‌ی ئەلەمنیۆم پیچه‌وانه ناکاته‌وه و پاتری ئەلەمنیۆم-هه‌وا بارگاوی نایبت.

تەزۋى تەزۋى كارەبى بەھۋى جىاۋزى پۋتانسىلەۋە بۇ دروستىردىن ھاۋسەنگى كارەبى

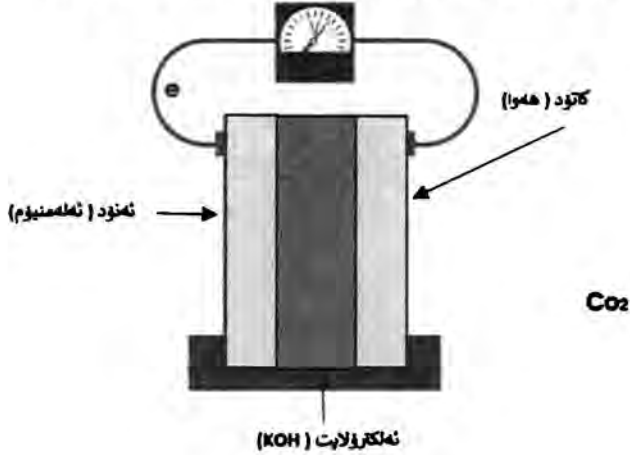

لە قۇناغى كۆتايىدا بە دامەزاندنى تەزۋى كارەبى بەھۋى جىاۋزى پۋتانسىلەۋە ھاۋسەنگى كارەبى دروست دەكرىت. بۇ پاترىيەكانى كانزا-ھەۋا، تايبەتمەندىيەكى گىرنگ لە ژىر ناۋى وزەى تايبەت يان تواناى وزەى تايبەت بە وات بۇ ھەر كىلوگرامىك پىئاسە دەكرىت. ئەمەش بىرى وزەى كارەبىيە بە وات (ئەك جوول) كە ھەر كىلوگرامىكى پاترى دايىنى دەكات. يەكەى بارستە لە بىرگەكەدا ئاماژەيە بۇ ئەۋەى كە كەمى بارستەى كۆتايى پاترىكە زۇر گىرنگە بۇ دايىنكىردنى بىرى وزەى ويستراۋ. بەكارھىتەنى كانزا و ئەلكترولايتەكان، ھەروەھا بەكارھىتەنى پاترى كانزا- ھەۋا لە تەكنەلۇژياكانى گواستەنەۋەدا، جەخت لەسەر بارستەى كەمى پاترى پەسەندىكراۋ دەكاتەۋە. راستىيەكەش ئەۋەيە كە پاترى ئەلەمنىۇم- ھەۋا لەم تايبەتمەندىيەدا ناۋازەيە. پاترى ئەلەمنىۇم- ھەۋا پاترىيەكە لە پۋۋى تىۋرىيەۋە تواناى وزەى تايبەتەى ۶۰۰۰ بۇ ۸۰۰۰ يەكەى تواناى وزەى ھەيە؛ بەلام لە پۋۋى بەكارھىتەن و جىبەجىكىردنەۋە ئەم بىرە توانايە لە

۱۳۰۰ یه که زیاتر نابیت. له هاوشیتوه کردنه کان، کارایی پاتریه کانی ئەله منیۆم-ههوا تا ۸ هیندهی پاتریه ئاساییه کانی لیتیۆم-ئایۆنی ههله سه نگیئندریت. له هه مان کاتدا پیۆیستبوون به ریۆشوینی میکانیکی بۆ بارگاو یکردنه وهی پاتریه که که موکورییه کی گه وره یه و بووه ته هوی سنوورداری بوونی هه ندیک له به کاره یئانه کانی له بوواری سه ربازیدا. ئەو راستیییه ی که ده توانریت دارشته هه رزانه کانی ئەله منیۆم و تهنه که له ئەنۆده که دا به کاربه یئریت، هه روه ها ئەله منیۆم کانزایه کی سووکه، به خالیکی گرنگ له هه لسه نگانندی توانای وزه ی تایبه تی پاتری ئەله منیۆم-هه وادا هه ژمار ده کریت. پاتریه کانی ئەله منیۆم-هه وادا تهنانه ت له گه ل خویواوی سروشتیشدا کار ده که ن، هه رچه نده جیاوازی پۆتانسیلی که دا بینده که ن که متره و نزیکه ی ۰،۷ فۆلته. پاتری ئەله منیۆم-هه وادا ته که نه لۆجیا یه کی زۆر تازه یه و له فراوانبوون و په ره سه نندنایه، هه روه ها سووده تایبه ته کانی بریتین له چری وزه ی زۆر به رز و سه لامه تی له به کاره یئاندا، به لام بۆ هه لپژاردنی کانزا که له پاتریه کانی ئەله منیۆم-هه وادا به کارده یئریت، زۆر پیۆیسته که گرنگی به چری وزه ی تایبه ت بدریت. بابه تیکی دیکه بریتیه له فۆلته ی بازنه ی کراوه که له پاتری ئەله منیۆم-هه وادا دروست ده بیت. پیسنه کردنی ژینگه و بی کاریگه ری کانزا یان ئۆکسیدی کانزا له سه ره تهنه دروستی مرۆف، هه روه ها زۆری و نرخ ی ئەو کانزایانه ی که له پاتریه کانی ئەله منیۆم-هه وادا به کارده یئیرین، هه موو ئەو پارامیته رانه ن که کاریگه رییان له سه ره په ری پیدانی ئەم ته که نه لۆژیایه هه یه. به هوی به کاره یئانی به ربلاوی پاتری بارگاو یکه ره وه له پیشه سازی ئۆتۆمبیلدا، پرس ی سه لامه تی و نه سوتانن و نه ته قینه وه له ئەگه ری پروداوی هاتوچۆدا پرسیکی گرنگه که له پاتری ئەله منیۆم-هه وایشدا گه ره نته ی کراوه و ئەگه ری ته قینه وه ی نییه. هه رچه نده یه کی که له به کاره یئانه

سەرھەككەكانى پاترى ئەلەمنىوم-ھەوا لە جىھاندا پىشەسازى ئۆتۈمبىلە، بەلام ئەم جۆرە پاترىيە بە شىۋەيەكى بەرفراوان لە پىشەسازى سەربازىدا بەكاردەھىنرەت، ھەروەھا سىستەمى پىشەسازى و ئامبەركەكانى پەيوەندىكردن. بە واتايەكى تر، ئەو بەكارھىنسان و بىوارانەى كە پىۋىستىيان بە وزەى جىگىرى زۆر بەرزە، تەننەت بەبى دەست گەيشتن بە پاترى بارگاۋىكەرەو، دەتوانن لە پاترى ئەلەمنىوم- ھەوا كەلك وەربىگرن.

۲-۵. پاترى زىنك-ئوكسىدى زىو

يەكەم پاترى سەرھەتايى پراكىتىكى زىنك-ئوكسىدى زىو لە سالى ۱۹۳۰ لەلايەن "ئاندرى" پەرەپىدرا. پاترى زىنك-ئوكسىدى زىو، يەكەكە لە جۆرەكانى پاترى ئەلكالى بە چرى وزەى ۵۵ بۇ ۱۲۲ "وات-كاتزىمىر/كىلوگرام" و چرى ھىزى ۶۱ بۇ ۲۱۳ "وات/كىلوگرام" لە گروپى پاترىيە وزە بەرزەكان ھەژمار دەكرەت. ئەم پاترىيە لەسەر بىنەماى خىرايى و كارامەيىو، بۇ دوو جۆرى سەرھەكى پۆلىن دەكرەن. جۆرى يەكەم بە خىرايى خالىبوونى نزم و تەمەنى كاركردى مامناۋەند بۇ درىژخايەن (لە ۱ سال بۇ ۳ سال بە نزيكەى ۱۰۰ سايكلى كاركردى بەسوودە)، جۆرى دووھم بە خىرايى خالىبوونى بەرز و تەمەنى كاركردى كورتخايەن (ماۋەى ۵ مانگ لەگەل ۲۰ سايكلى كاركردى بەسوود). جۆرى نزمى ئەم پاترىيە لە كارەكانى ۋەك ژىردەريايى و ئەلىكترونى و پەيوەندىيەكان و پىشەسازىيە سەربازىيەكان بەكاردەت و جۆرى پىژەى بەرزى لە پىشەسازىيە سەربازىيە و سىستەمى بەرگرىدا بەكاردەھىنرەت. پاترىيە ژىر دەريايى كارەكان سنووردار دەكەن، واتە تواناي پاترىيەكان ماۋەى سوورپانەۋەى ژىرئاۋى و كارەكانى ژىر دەريايى سنووردار دەكات. تارادەيەك بەكارھىنسانى پاترى زىنك-

ئۆكسىدى زىو، بە بەراورد بە پاترىيەكانى قورقوشم-ئەسىدى دەتوانىت تا ۵ ھىندە زياتر شوين پاشەكەوت بكات، بەمەش شوينىكى كەمتر بەفېرۇ دەدرىت، ھەروھە پاترى زىنك-ئۆكسىدى زىو لە ئىستادا يەككە لە دابىنكەرانى ھىزى تۇرىدۇى كارەبايى. پاترىيە زىنك-ئۆكسىدەكانى زىو بۇ دوو جۆرى سەرەتايى پۆلن دەكرىن، (بارگاوى نەكراو) و لاوھكى (بارگاوى كەرەو). ئەم پاترىيانە بەپىيى مىكانىزمى چالاككردن بەسەر ئەم دوو دەستەيە دابەش دەكرىن:

- چالاككراوى دەستى دەتوانىت لە سىستەمى بۆشايى ئاسمان و زەويدا بەكاربەھىت.
- چالاككراوى ئۆتوماتىكى (رېمۆت) لە پىشەسازى مووشەكدا بەكاردەيت.

ھەرەك پىشتر باسكرا، سىستەمى پاترىيە يەدەگى سەرەتايى زىنك-ئۆكسىدى زىو سىستەمىگە تواناي بارگاوىكردنەوھى نىيە، ئەم پاترىيانە بە ئامىرى تاكە تەقە ھەژمار دەكرىن، خانەكانى لە دۇخى بارگاوىكردنەوھى وشكان و بە تىكردنى ئەلكترۆلايت تەنيا پىش ئەوھى وزەي كارەباي لىوھربگىرىت چالاك دەكرىن. ئەم پاترىيانە ئامىرى پنىوماتىك-ھايدروئىكى-ئەلكترۆكىمىيائىن (سىگنالى چالاككردنى كارەبايى، زۇرچار لە شوينىكى دوورەوھە سەرچاوھ دەگرىت، تەقىنەوھەكى كۆنترۆلكراو دروست دەكات، بەم ھۆيەشەوھە گازىك دروست دەكات ئەلكترۆلايتەكە پالدىنەيت و ناچارى دەكات دىسكىكى كانزايى بېچرىنەيت، و بچىتە ناو مانىفۆلدىكەوھە كە ھەلىدەگرىت بۇ ھەرىكە لە خانەكانى پاترى). ئەم پاترىيانە بە كەمتر لە چركەيەك دواي چالاكبوون، بۇ ماوھەكى كورت، بە شىوھەكى گىشتى چەند خولەكىك تا چەند كاتژمىرىك، كارەبا دابىن دەكەن. ئەم پاترىيانە دەتوانن بە تەزوويەكى زۆر بەرز و رىكخستنى قۇلتىيەي ناياب خالى بكرىنەوھە و

پېژەى ھىزىان بۇ كىش و پېژەى قەبارەيان بەرزە، بە تايبەتى لە پېژەى بەرزى خالىبووندا. سەرەپراى ئەو، ئەوان كارايى متمانەپېكراويان نىشانداوہ لە ماوہى دريژخايەنى تەمەنى ھەلگرتنى وشكدا (بۇ نموونە، زياتر لە ۲۵ سال).

كاتود يان جەمسەرى پۆزەتيفى پاترييەكە، بريتييە لە ئوكسىدى زيو لە جۆرى Ag_2O يان AgO ، يان تىكەلەيەك لە ھەردوو ئوكسىدەكە. ھەرۋەھا ئەنود يان جەمسەرى نەگەتيف، بريتييە لە زىنك. ئەلكترۆلايتەكەى (۳۱%) گىراوہى ھايدروكسىدى پۇتاسىيۆمە. كارليكە ئەلكترۆكيمياييەكانى پاتريى سەرەتايى زىنك-ئوكسىدى زيو لە كاتى خالىبووندا و لە دۇخى ستانداردى ۲۵ پلەى سەنتىگراددا بەم شىوہى خوارەوہن:

كارليكى كيمياوى ئەنود:

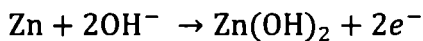

كارليكى كيمياوى كاتود:

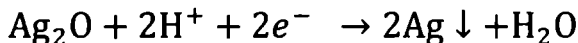

كارليكى كيمياوى ئەلكترولايىت:

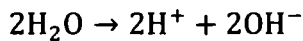

كارليكى كيمياوى گشتى:

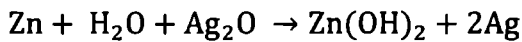

پېكھاتە سەرەكيبەكانى پاتريى زىنك-ئوكسىدى زيو بريتيين لە: ئەلكترۆدى زىنك، ئەلكترۆدى زيو، سيستەمى پەردە و جياكەرەوہ، ئەلكترۆلايت و فيتینگەكانى جەستە. ئەو ئەلكترۆلايتەى كە لەم جۆرە پاتريانەدا بەكارديت بريتييە لە گىراوہى ھايدروكسىدى پۇتاسىيۆم ،

چړپيښه كې له پړووي پړيژې خاليكردنه وه (پړيژې بهرزيان پړيژې نزم) به پتي جوري پاتريه كه دهگوريت و له وانه يه چړپيښه كي دياريكراوي هندی پيښه ته ي (زيادكهره كان) ي تيدا بيت. په يوه ندييه كانى ناوه وه و دهره وه ي پاتريي زينك-ټوكسيدي زيو به زوري له زيو، نيكل يان به مه به ستي باشتر كړدى تواناي گه يينه ري كاره بايي و زياد كړدى كارايي كار كړدى پاتريه كه له مسي پو پو شتيكي زيو دروست ده كرين. جه سته ي هم جوره پاترييه به زوري له پلاستيكي SAN يان پوليسولفان كه بهرگريه كي باشي كيميائي و ميكانيكي هه يه، دروست كراوه. له پيشتر باس كرا، پاترييه كانى زينك-ټوكسيدي زيو گرنگ، چونكه چري وزه ي زور بهرزيان هه يه. هرچه نده كه رسته كانى به كارها توو له م پاترييه تيجووي زوريان پيوسته، بويه سنووردارن و له خانه كانى دوگمهي به كارده ينرين، وهك به كاره ينيان له حاسيه، كاترميري ناميري بيستن و به كاره ينيان تيري له و جوره كه پيوستيان به پاتري بچووك و ته من دريژي خزمه تگوزاري هه يه.



ويڼه ي ۲ - ۷ : پيښه ته ي پاتري زينك-ټوكسيدي زيوي (جوري دوگمهي)

بۇ جەمسەرى پۈزەتتىقى پاترى دەتوانرىت ئوكسىدى زىو يان كانزاي زىو بەكاربەئىرىت، ئوكسىدى زىو برىتتیه له: AgO ، Ag_2O و Ag_2O_3 زىوى كانزایی له ژىنگه ئاسایی و ژىنگه ئەلكالییه كانى وهكو هايدروكسىدى پۇتاسیۆم جىگىره. ئوكسىدى زىو پىكھاتیه كه له شىوهى پاودەرى رەش يان قاوهى تۆخ كه بۇ ئامادە كرنى پىكھاتیه كانى ترى زىو بەكاردىت، ئەم پىكھاتیه له پووى گەرمیه وه زۆر ناتوتیه وه و بۇ بەكارهئىنانى شووشه و پوناكى و سىرامىك گونجاوه، ههروهه ئەم ئوكسىده له پاترىیه كانى ئوكسىدى زىودا بەكاردىت. له خشتهى خواره وه هەندى له تايبه تمەندى ئوكسىده كانى زىو نىشان دراون:

| جۆرى ئوكسىد | پىكھاتیه بلوورى | رەنگ | خەسلەت | شىوهە كانى بەرھەمەتتان |
|----------------|--------------------|-----------------|--|--|
| Ag_2O | F.C.C | قاوهى | <ul style="list-style-type: none"> • بەرگىرى • كارەباى بەرز • تىوئەر له • گىراوهى • ئەلكالیدا | له كـارلىكى ئايۆنه كانى زىو له گەل KOH، NaOH به ئامادە بوونى مادده ئوكسىئەره كان دروست دەبىت |
| AgO | مۇنوكلىنىك | خۆلەمىشى رەش | <ul style="list-style-type: none"> • لى • هايدروكسىدى • پۇتاسىۆمدا • ناتوتیه وه • نىمچە رېبەر | دەتوانرىت خوى زىو يان زىو له ئۇزۇن، پەرسولفات يان پەرمەنگەنات بەرھەم بەئىرىت |

خشتهى ۳ - ۴ : تايبه تمەندى هەندى له ئوكسىده كانى زىو

چەند رېڭگە يەك بۇ دروستکردنى ئەلكتروڧدى زىنك ھەيە، لەوانە شىۋازى پەستانى وشك، شىۋازى ھەويىرى و شىۋازى ئەلكتروڧلىتى. لەسەر بنەماى شىۋازى پەستانى وشكدا، تىكەلەي ماددە پاودەرە چالاكەكان بە وشكى و بە رېژەيەكى ديارىكراو لەسەر تۆرى كانزاي ئەلكتروڧدەكە دەپەستىرەن. لە شىۋازى ھەويىرىدا، تىكەلەي پىكھاتە چالاكەكان لە شىۋەي ھەويىر، بە ئەستورى و رېژەيەكى ديارىكراو دەكرىتە سەر تۆرەكە و دواتر دەپەستىرەن، ھەروەھا لە شىۋازى ئەلكتروڧلىتىدا برىكى ديارىكراو لە ماددە چالاكەكان لە سىستەمىكى ئەلكتروڧلىتىدا لەسەر تۆرەكە دەنشىتەوہ. لە بەرھەمەنئانى ئەلكتروڧدى زىنك لە پاترىيەكانى كە بە خىرايى بەرز خالى دەبنەوہ، باوترىن رېڭگە شىۋازى ئەلكتروڧلايتە؛ ھەروەھا بە نوقمکردنى ئەلكتروڧ لەناو جىوہدا، ئەلكتروڧدەكە لە ژەنگاويىونى بە ھۆي ھايدروڧجين دەپارىزن.

شىۋازەكانى دروستکردنى ئەلكتروڧدى زىو يان ئوكسىدى زىو برىتتىن لە شىۋازى پەستانى وشك، شىۋازى ھەويىرى و شىۋازى ھەلمژىن. لە شىۋازى پەستانى وشك ھەر وەكو پىشتر باسكرا، پىكھاتە چالاكەكان و برىكى ديارىكراو لە تىكەلەيەك لە پاودەرى زىو و زىادكراوہكانى تر بە وشكى دەخرىنە سەر تۆرەكە و بە ھىزىكى ديارىكراو فشار دەخنەسەرى. لە شىۋازى ھەويىرىدا تىكەلەيەك لە پاودەرى زىو و زىادكراوہكانى تر كە پىۋىستىان بە ماددە چەوركەرەكان ھەيە، بۇ ھەويىرىك دەگۆردىن، دواتر بە بر و ئەستورىيەكى ديارىكراو لەسەر تۆرى ئەلكتروڧدەكە دەدرىت و دواتر دەپەستىرەن. ئەلكتروڧدى زىوى شىۋازى ھەويىرى، بەم سى شىۋازە سەرەككىيەي خوارەوہ دروست دەكرىت، بە پشتبەستن بەو ماددانەي كە بەكار ھىنراون. ئەم سى شىۋازە برىتتىن لە:

• دروستکردنى ئەلكتروڧدى ئوكسىدى زىو بە گەرمکردنەوہ.

• دروستکردنى ئەلكتروڧدى پاودەرى زىوى سىنتەركراو.

• دروستکردنى ئەلكتروڧ تىكەل بە رزىنى گەرمكراو.

لە شىۋازى ھەۋىرى بۇ بەرھەمھىتەنى ئەلكتروڧ، پاودەرى ئەلكتروڧ و ماددە چالاكەكان و زىادكراۋەكان زىاد دەكرىن بۇ زىادكردنى چالاكىي ئەلكتروكىمىيىي ئەلكتروڧدەكە. بوونى فاكتهرىكى بەستەۋە و پرکەرەۋەيەكى ناكارىگەر بۇ زىادكردنى قەبارەى ھەۋىرەكە و ئاسانكارى بۇ بلاۋبوونەۋە لەسەر پرووى تۇرى ئەلكتروڧدەكە پىۋىستە. ھۆكارى ھەۋىرساز، ماددەيەكە كە دەتوانرىت بە ھۆى ئەم ماددەيە تۇزى ئۆكسىدى زىو و زىادكراۋەكانى بە شىۋەى ھەۋىر دەربھىندرىت، ھەروەھا دروستكردنى ھىزى مىكانىكى پىكھاتە چالاكەكان بۇ يەكتر و بۇ تۇرى ئەلكتروڧدەكان.. ھەۋىرساز دەبىت ئەم تايىبەتمەندىانەى خوارەۋەى تىدابىت:

• كارلىكى كىمىيىي لەگەل ماددە چالاكەكانى ئەلكتروڧدا نەبىت.

• لە پلەى گەرمى گونجاۋدا بە شىۋەيەكى گەرمى شى بىتەۋە و

كەمترىن پاشماۋەى ھەبىت.

• ئەگەر بكرىت گەبىنەرى كارەبا بىت.

• ھىزى لكاندنى بەرز بىت.

• بە ئاسانى لە ئاۋدا بتۋىتەۋە و گىراۋەيەكى يەكسان و جىگىر

بەرھەم بھىنرىت.

لە شىۋازى ھەلمزىندا، تىكەلەيەك لە پاودەرى زىو و زىادكراۋەكانى تر بە وشكى يان ھەۋىر دەخرىتە سەر تۇرەكە و دۋاى فشاركردن، لە ھەندى مەرجى دىارىكراۋى پلەى گەرمى و كاتەۋە، كارپىكردنى ۋەكسكردن دەكرىت بۇ زىادكردنى بەھىزبوونى ئەلكتروڧدەكە.

بە شىۋەيەكى گىشتى پاترى ئوكسىدى زىو، ئەو فېرژنە پاترىيەنەن
 كە تواناى كەمىان ھەيە، ئەو فېرژنەى كە تواناى بەرزترە (وەك خانەى
 بارگاۋىكەرەو بەردەستەن) زۆرتر بە پاترى سىلفەر زىنك ناۋدەبىرەن.
 قۇلتىيەى سوۋرى كراۋەيان ۱،۶ قۇلتە بە شىۋەيەكى ھىلى پىشت بە پلەى
 گەرمى دەبەستىت. تايبەتمەندىيەكانى خالىبوونىان زۆر باشە، واتە
 چەماۋەى خالىبوونىان تەختە. تەمەنى خزمەتگوزارىان چەند ھەزار
 كاترمىرە (بەكارھىتەنى بەردەوام) و تەمەنى بەكارھىتەنىان چەند سالىكە
 لە پلەى گەرمى ژوورەوودا.

دوو جۆرە پاترى سىلفەر ئوكسىد ھەيە، جۆرىكىان ئەلكترۆلايتى
 ھايدروكسىدى سۇدىۋوم و ئەۋى تىران ئەلكترۆلايتى ھايدروكسىدى
 پۇتاسىۋمى تىدايە. بەھۋى بەرزى تىچوۋى زىو، بە قەبارەى زۆر
 بچووك وەك خانەى دوگمە بەردەستەن، كە بىرى زىۋى بەكارھىتراۋ
 كەمە و بەشدارىيەكى بەرچاۋ لە تىچوۋى گىشتى بەرھەمەكە ناكات، يان
 بۆ بەكارھىتەنە گىرنگەكان بە قەبارەى زۆر گەورە بەردەستەن. پاترىيە
 زىنك-ئوكسىدى زىۋەكان لە سەرچاۋەى كارەباى بچووكدا، بەشدارىكى
 سەرەكىن. وەك خانەى دوگمەىى زۆر گونجاۋن بۆ ئامىرى بىستەن،
 ئامىرى فۇتۇگرافى، كاترمىرى ئەلكترۆنى و ئامىرەكانى تىرى كەم ھىز.
 قەبارەى گەورەترى پاترىيەكانى سىلفەر زىنك لە ژىردەريايى و
 مووشەك و ژىر ئاۋ و فېرۇكەۋانىدا بەكاردەھىترىن. خانەكانى
 بارگاۋىكەرەى سىلفەر-زىنك وەك جىگرەۋەى سەلامەتتىرى پاترىيەكانى
 لىتىۋمى باسىان لىۋە دەكرىت.

لۇدى نەگۈر - 15 KΩ

پەلەي گەرمى - 20 °C

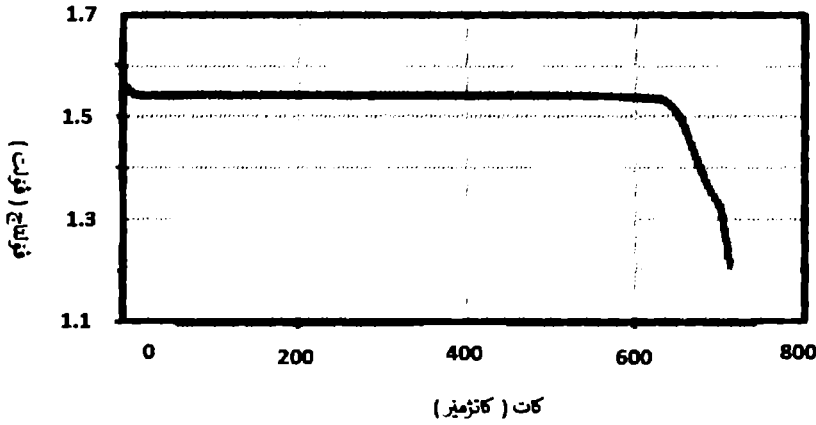

ۋېتەي ۳ - ۸ : چەماۋەي خالىيۋونى پاترى سەرەتايى زىنك-
ئوكسىدى زىو

دەتۋانين بلېين سوۋدى ئەم جۆرە پاترىيەنەي تۋاناي بەرزىان بۆ
ھەر يەكەيەكى كىشىيان ھەيە. تەمەنى كارکردنيان دريژە. ريژەي
خۆبەتالکردنەۋەيان كەمە و ئەمەش وا دەكات ماۋەي بەكارھيتانيان
دريژ بيت. تاييەتەندىيەكانى خالىکردنەۋەيان تەختە (تەختەر لە پاترى
دوۋەم ئوكسىدى مەنگەنيزى ئەلكالى)، ھەرۋەھا قۇلتىيەيان لە خانەكانى
جيۋە-زىنك بەرزترە. يەككە لە كەموكورپىيەكانى ئەم جۆرە پاترىيەنە
ئەۋەيە كەرەستەي خاۋى بەكارھاتوۋ لەم پاترىيەنە گرانبەھان. چرى
ۋزەيان لە پاترى جۆرى زىنك-ھوايى كەمتەرە. خراپى كارکردنيان لە
پەلەي گەرمى نزم و تەمەنى سايكلەكانيان سنووردارە، لە پاترى زىنك-
ھەوايى گرانترە و بۆ كارپىكردنى كە ھىزى بەرزىان پىۋىستە زۆر
گرانە.

۲-۶. پاتری لیتیومی سەرەتایی

پاتری لیتیۆم تەنیا نزیكەى چل ساله له بازار ههیه، به لام له سەرەتای سالانی ۱۹۰۰هوه له كاردایه. كیمیاكاران بۆ یهكه مجار له سالى ۱۹۱۲ دەستیان به كارکردن له سەر دروستکردنی پاتری لیتیۆم كرد، به لام بهردهوام له ههولێ جیگیرکردنی بوون بۆ خستنه بهردهستی بهكاربهران. له ههفتاكانی سهدی رابردوودا، به بژاردهیهکی گونجای بازارى بهكاربهر دانران. دواتر نزیكەى دوو دهیهی خایاند تا كیمیاكاران بژاردهیهکی بارگاویکه رهوهیان په ره پێدا و له سالى ۱۹۹۱ بۆ یهكه مجار دهركهوت. ئەم جوړهش جیگهی پاترییه كۆنه بارگاویکه رهوهكانی گرتەوه كه قورستر بوون و بهو شیوهیهش كارامه نه بوون. له بهر ئەوهی ههردوو بژاردهكه به بهراورد به قهبارهی خۆیان هێزێکی زۆریان تێدايه، زۆر جوړه كه رسته دهگرنهوه، له وانه چرای دهستی، یاری، لاپتۆپ و مۆبایل. پاتری لیتیۆم بۆ ئەو بهكارهێنانه زۆر گونجاوه كه تهمهنی پاتری درێژخایهن زۆر گرنگه، وهكو ئامیری په یسمه یكه، كاتژمیر، ئامیری بیستن، یارییهكانی كۆنترۆلی دور، ریمۆت بهگشتی، كامیرای دیجیتالی، بژمیر و ئامیری دیاریکردنی دووكه، به لام بۆ ئەو شتانهی كه پتویستیان به بارگاویكردنهوهی بهردهوام ههیه پاتری لیتیۆمی سەرەتایی بهكارنایت، بهلكو پاتری لیتیۆم ئایۆن بهكاردههێنن، وهك ئامیری زیرهك، پاشهكهوتی كارهبای فریاگوزاری، ئۆتۆمبیلی وهرزشی، بهلام، ههنگرتنی وزه ی خۆر، سیسته می زهنگی ئاگاردارکردنهوه و تهكنه لۆژیای پزیشکی وایه رلیس.

پاتری لیتیۆمی جوړیكه له پاترییه سەرەتاییهكان تیايدا لیتیۆم به شیوه كانزایهكه یان پێكهاتهكانی وهكو ئەنۆد بهكاردههێنن. ئەم پاتریانه توانا و كارایی بهرزیان ههیه له یهكه ی كیشی كه متر و ههروهها ماوهی چاكکردنهوهی كه متردا. ئەم پاتریانه بری قۆلتاجی ۱،۵

قۇلت تا ۲،۷ قۇلت دابىن دەكەن. پاترى لىتىيۇم بەراورد بە جۆرە
كۆنەكانى پاترى ھەندى جىاوازى بەرچاوى ھەيە، لەوانە:

- ئاستى زىاترى ھەلگرتنى وزى ھەيە.
- تەمەنى لە جۆرە كۆنەكانى پاترى درىژترە .
- ھىزى زىاتر و قەبارە و دەنگى بە بەراورد بە جۆرە كۆنەكانى پاترى كەمترە.

بىنگومان پاترى لىتىيۇم يەكەمەكانى بنەمالەى لىتىيۇمە، ھەروەھا
نرخى ئەم جۆرە پاترىيە لەچاوپاترىيە ھاوشىئەكانى زىاترە. پىئويستە
پاترى لىتىيۇمى (يەكجار بەكارھىنزاوى سەرەتايى) لە پاترى لىتىيۇم-
ئايۇنى بارگاويكەرەوە يان پاترى لىتىيۇم-پۆلىمەرى جىا بىكرىتەو،
چونكە پاترى لىتىيۇمى سەرەتايى بارگاوى ناكرىتەو، بەلام پاترىيەكانى
لىتىيۇم- ئايۇنى يان لىتىيۇم-پۆلىمەرى لە جۆرى پاترى بارگاويكەرەوەن.
بەتايىبەتى لىتىيۇم بەسوودە، چونكە دەتوانرىت ئايۇنەكانى رىكبخرىن بۇ
ئەوەى لە نىوان ئەنۇد و كاتودەكەدا بىجولنىن، ئەویش بە بەكارھىنانى
پىكھاتەيەكى لىتىيۇمى ئالۇز وەك مادەى كاتود، بەلام بەبى بەكارھىنانى
كانزاى لىتىيۇم وەك مادەى ئەنۇد. لىتىيۇمى پاك راستەوخۇ لەگەل ئاو
يان تەنانت شىدا كارلىك دەكات، بەلام لىتىيۇمى ناو پاترىيەكانى لىتىيۇم-
ئايۇنى لە يەك ئاويئەدا كەمتر كارلىك دەكات.

پاترى لىتىيۇم بە شىئەيەكى بەرراوان لە ئامىرە ئەلىكترۇنىيە
بەكاربەرە گەرەكاندا بەكاردەھىنرىت. زاراوەى "پاترى لىتىيۇم" ئاماژەيە
بۇ خىزانىكى كىمىيى جىاوازى لىتىيۇم-كانزا، كە لە چەندىن جۆرى كاتود
و ئەلكترۇلايت پىكدىت، بەلام ھەموويان لىتىيۇمى كانزاى وەكو ئەنۇد
بەكاردىنن. پاترى لىتىيۇمى سەرەتايى بۇ ھەر كىلووات-كاترمىرىك
پىويستى بە ۰،۱۵ بۇ ۰،۳ كىلوگرام لىتىيۇم ھەيە. ئەم سىستەمە
سەرەتايىانە كاتودىكى بارگاويكراو بەكاردەھىنن، كە ماددەيەكى چالاكى

كاره باييه له گه ل به تالی شوینی بلووری له کاتی خالیبوونی پاتری ورده ورده پرده کړیته وه.

ده توانریت پاتری لیتیوم له جیاتی خانه ئەلکالییه ئاساییه کان له زور ئامیردا به کار بهینریت، وهک کاترمیر و کامیرا، هر چه نده تیچووی زیاتریان هیه، به لام خانه کانی لیتیوم ته مهنیکی زور دریزتر ده به خشن، به مهش گورینی پاتری کهم ده بیته وه، به لام پیویسته گرنگی به و قوالتیهی به رزه بدریت که له لایه ن خانه کانی لیتیوم وه په ره ی پیدراوه پیتش ئه وهی وهک جیگره وه یه کی دروپ ئین له ئامیره کانددا به کار بهینریت که به شیوه یه کی ئاسایی خانه ئاساییه کانی زینک به کار دهینن، هر وه ها پاتریه لیتیومیه کان رولیکی گرنگ و به نرخیان له به کارهینانی ئوقیانوگرافیدا هیه. له کاتیکدا پاتری لیتیوم به شیوه یه کی به رچاو له پاکه تی ئوقیانوگرافی ستاندارد گرانتره، به لام توانایان سی هینده ی پاکه ته کانی ئەلکالی ده گریته وه، تیچووی به رزی خزمه تگوزاری ئامیری ئوقیانوگرافی دور (به زوری له لایه ن که شتیه کانه وه به کار دیت)، بویه زور جار پاساو بو ئه م تیچوونه به رزه ی ده هینیته وه.

پاتری بچووی لیتیوم به شیوه یه کی زور باو له ئامیره ئەلیکترونییه بچووک و گه وره کانددا به کار دهینریت، وهک کاترمیر، کامیرا، کامیرای دیجیتالی، گهرمی پیو، بزیمیر (حاسیبه)، کومپیوته ری که سی، ئامیری په یوه ندی و قوفلی ریموتی ئوتومبیل، به چه ندین شیوه و قه باره، له گه ل جوریکی باو که جور ی مهنگه نیزی جور ی ۳ قوالتی دراوه به رده ستن، به شیوه یه کی گشتی تیره که ی ۲۰ ملم و ئەستور یه که ی ۱،۶ تا ۴ ملیمه. داواکاریه قورسه کانی کاره بای زوریک له م ئامیرانه وا ده کات پاتری لیتیوم بیته بزارد هیه کی سه رنجراکیشی تایهت. به تایه تی پاتریه کانی لیتیوم ده توان به

ئاسانى پىشتىگىرى لە داواكارىيە كورت و قورسەكانى كارەباى ئامىرەكانى وەك كامىزاي دىجىتالى بگەن.

پاترىيەكانى لىتىيۆم دەتوانن تەزۈويەكى زۆر بەرز دابىن بگەن و كاتىك شۆرت-سىركىت پووبدات، زۆر بە خىرايى خالى بگرىنەوہ. ھەرچەندە ئەم خەسلەتە لەو كارانەدا بەسۈودە كە پىويستيان بە تەزۈويەكى بەرز ھەيە، بەلام خالىكردەنەوہى زۆر خىراي پاترى لىتىيۆم (بە تايبەت ئەگەر كۆبالت لە دىزايىنى خانەكاندا ھەبىت) دەتوانىت بىتتە ھۆى گەرمبوونى زۆرى پاترىيەكە و تەنانەت تەقىنەوہشى. بەتايبەتى پاترىيەكانى لىتىيۆم-كلۆرىدى تىۋنىل ئامادە و گونجاون بۆ ئەم جۆرە خالىكردەنەوانە. پاترىيە بەكاربەرەكان بەزۆرى قەلغان يان دەرچەيان ھەيە بۆ ئەوہى لە بەرامبەر كارەبا يان گەرمى زىادەدا نەتەقنەوہ.

پاترىي جۆرى دوگمەيى بۆ مندالانى بچووك سەرنجراكىشە و زۆر جار دەبىتتە ھۆى خورانيان. لە ماوہى ۲۰ سالى رابردوودا، تويژەران ئاماژەيان بەوہ كردووه، كە مەترسىيەكانى خواردنى زۆر زىادى كردووه لەوانەيە بىتتە ھۆى ئالۆزىيەكى ماناۋەند يان گەورە. مىكانىزمى سەرەكى زيان پىنگەيشتن بە خواردنى پاترى دوگمەيى، دروستبوونى ئايۋنى ھایدروكسىدە كە دەبىتتە ھۆى سوتانى توندى كىمىيى لە ئەنۋدەكەدا. ئەمەش كاريگەرىيەكى ئەلكترۆكىمىيى پاترىيەكى تەواوہ و پىويست بە شكاندى جەستەى يان ئازادكردنى ناوہرۆكەكەى ناكات، ھەرۋەھا پاترىيەكانى جۆرى دوگمەيى دەبنە ھۆى برىنداربوونى بەرچاۋى نەكرۆتىك كاتىك لە لووت يان گوۋچكەدا گىر دەبن. ھەولەكانى خۇپاراستن بووہتە ھۆى گۇرپانكارى لە دىزايىنى لەپاكەتتان و شوينى پاترى لە ئامىرە ئەلىكترونىيەكان بۆ كەمكردنەوہى دەستراگەيشتنى مندالان بەم پاترىانە.

له كاتى پەرەپېدانى تەكنەلۇژيا ئەگەرى بەكارھېتائى لىتېئوم وەك سووكتىن و كەمتىن چىرى كانزايى، بە بەرزتىن تواناي ئەلكترۇكىمىيائى و باشتىن پىژھى ھەلگرتىنى وزە و كىش زۇرتىر بەدىار كەوت. ئەمانە نايىت لەگەل كەلەكە كىردى بارگاويكەرەوھى لىتېئوم-ئايون، كە ھىچ ئەنۇدى لىتېئومىان نىيە تىكەل بىرىن، بەلكو گرافىت و كاتۇدەكەيان پىكھاتەيەك لە لىتېئوم و ھەندىك ئوكسىدى كانزاي گواستەنەوھ وەك نىكل، كۆيالت، مەنگەنىز يان ئوكسىدى ئاسن. بە شىوھەكى گىشتى پاترى سەرەتايى لىتېئوم بەپى جۇرى ئەنۇد و كاتۇد؛ سى جۇرى ھەيە:

• پاترى لىتېئوم - كلۇرىدى تىونىل (Li-SoCl₂)

• پاترى لىتېئوم- دىسولفايدى ئاسن (Li-FeS₂)

• پاترى لىتېئوم- دووھم ئوكسىدى مەنگەنىز (Li-MnO₂)

لە پاترى لىتېئوم - كلۇرىدى تىونىلدا (پاترى ER) ھەرەك لە پىكھاتەي كىمىياويەكەي دا ھاتووھ، خانەكانى لىتېئوم- كلۇرىدى تىونىل، كانزايى لىتېئوم كاربۇنىان ھەيە (سووكتىرە لە ھەموو كانزاكانى تر). ئەنۇد و كاتۇدىكى شلە كە پىكھاتووھ لە كۆكەرەوھەكى كارەباي كوندار و پىركراوھ لە كلۇرىدى تىونىل. كارلىكى كىمىيائى لە كاتى خالىبووندا بەم شىوھە روودەدات:

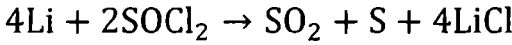

ئەم پاترىيانە قۇلتىيە ناوھكى ۳،۶ قۇلت دابىندەكەن، قۇلتىيە بازىنە كراوھيان ۳،۶ قۇلتە و لە كاتى باركىردن بە قۇلتىيە بازىنە داخراويان ۳،۴ تا ۳،۶ قۇلت، يەكىكن لە بەرزتىن خانەكانى پرايمەرى قۇلتىيە بازار. پاترى لىتېئوم- كلۇرىدى تىونىل، بە پاترىيەكى سەرەكى ھەژمار دەكرىن، لە ئىستادا بە بەرزتىن قۇلتىيە و چىرى وزە و درىژتىن ھەلگرتن (۱۰ بۇ ۲۰ سال) و كەمتىن پىژھى خۇخالىبوون

۱٪ له ۲۰ پلهی سانتیگراده. پاتریه که له مه و دای پلهی گهرمی فراواندا به شیوهیه کی ئاسایی له -۶۰ بۆ +۸۵ پلهی سانتیگراد و له مه و دای پلهی گهرمی دريژکراوهی تا ۱۵۰ پلهی سه دی توانای کارکردنی ههیه. ئه و پاترییه به بۆ کارپیکردنی دريژخایه ن وهک کاره با بۆ ئامیره کاره باییه کان و پیوه رهکانی کاره با، ئاو، گهرمی و غاز زۆر باشن. توانای پاترییه که به کاتی خالیبوون له ئاستیکی دیاریکراوی ته زووی خالیبووندا دیاری دهکریت. له کاتی خالیکردنه وه دا، فۆلتیهی کارکردنی خانه که دهست دهکات به که مبوونه وه و له ساته وهختی گه یشتن به فۆلتیهی پچران، خانه که به به تال داده نریت.

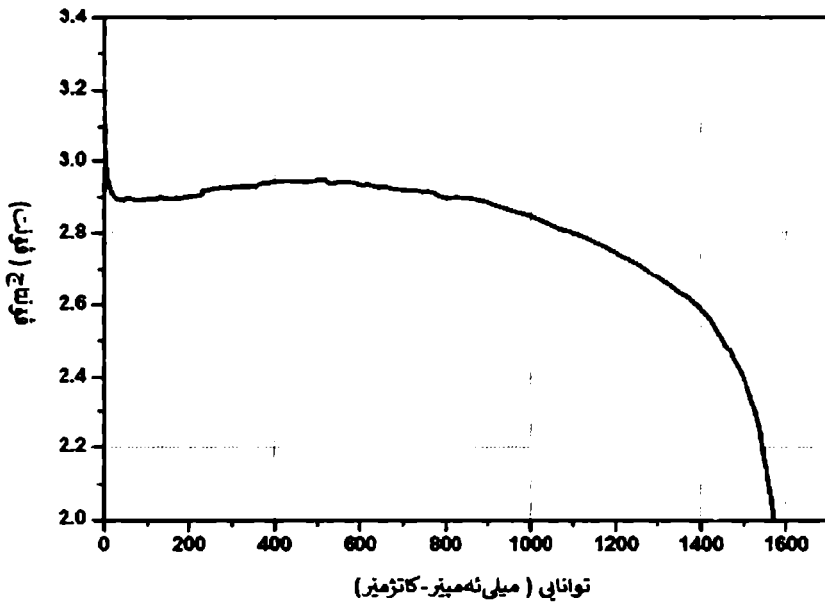

وینهی ۲ - ۹ : چه ماوهی خالیبوونی پاتری سه ره تایی لیتیۆم- کلۆریدی تیۆنیل

له کاتی دیزاینکردنی پاترییه سه ره تاییهکانی لیتیۆم- کلۆریدی تیۆنیل، پیویسته ره چاوی کاریگهری پلهی گهرمی دهو روبر له سه ر

هه لسوکه وتی خانه کان بکریت، چونکه ئەمه کاریگه ریبه کی گه وره ی
له سه ر تایبه تمه ندیبه کانی خالی کردنه وه هه یه.

بواره کانی به کارهیتانی ئاسایی پاتریبه کانی سه ره تای لی تیۆم -
کلۆریدی تیۆنیل بریتین له:

- پیوه ری زیره کی خزمه تگوزاری (کاره با، غان، گه رمی، ئاو).
- زهنگ و ئامیزی ئاگادار کردنه وه.
- سیسته می جی. پی. ئیس.
- ئەلیکترۆنیاتی پیشه یی.
- گه ران به دوای نه وتدا.
- په یوه ندی رادیۆی سه ربازی.

پاتریبه کانی لی تیۆم - دیسولفایدی ئاسن، ئەم پاتریبه نه ئەنۆدیان له لی تیۆم
و کاتۆدیان له دیسولفایدی ئاسن، ئەلیکترۆلائیته که خوئیبه کی لی تیۆمه که
له گه ل توینه ریکی ئۆرگانیدا تیکه ل کراوه. فۆلتیه ی خانه کان ۱،۵ فۆلتیه
وا ده کات پاتریبه که له گه ل هه موو جو ره پاتریبه کی سه ره تای AA و
AAA بگونجیت. به کارهیتانی ئەم جو ره پاتریبه له جیاتی جو ره کانی
پاتری ئاسایی چه ندین سوودی هه یه، وه ک توانای کارکردن له پله ی
گه رمی زۆر نزمدا، کارایی نایاب ته نانه ت دوای ۱۵ سال هه لگرتن له
بارودۆخی ده وره به ر و ماوه ی خزمه تگوزاری درێژتر.
تایبه تمه ندیبه کانی ئەم پاتریبه بریتین له گو پینی راسته وخۆی پاتری
۱،۵ فۆلتی AA و AAA له گه ل جو ره کانی تر، هیزی له چاو پاتریبه کانی
تر زۆر زیاتره و خزمه تگوزاری درێژخایه نتر له بارودۆخی مامناوه ند
یان قورسدا پیتشکه ش ده کات، سوودی خزمه تگوزاری به به راورد به
جو ره کانی تری پاتریبه سه ره تایبه کان زیاتره، له پله ی گه رمی نزم که
له - ۴۰ پله ی سه دیدا کار ده کات، فۆلتیه ی کارکردنی به رزتر و له
جو ره کانی تری پاتری سه ره تای کیۆی خالی کردنه وه ی ته ختتر،

بەرگریه کەمی له دزه کردن بهرزتره. چاککردنه وهی خزمه تگوزاری نایابه کاتیک له بارودۆخی دهو روبه ردا هه لده گیریت، به پڕیژه یه کی به رچاو له جۆره کانی تر سوو کتره، چاککردنه وهی خزمه تگوزاری باش دوا ی هه لگرتنی له پله ی گهرمی بهرز تا 60 پله ی سه دیدا. به راوردیک له نیوان پاتری جۆری AA ئەلکالی و توانای پاتری Li-FeS₂ به جیاوازی تهزوی خالی کردنه وهی بهردهوام له 20 پله ی سه دیدا تا دهگاته قۆلتیه ی بچرانی 0.9، قۆلت له وینه ی خواره وه نیشان دراوه:

له تهزوی به تانیوونی نه گۆر - 0.9 فۆلت - گهرمای 20 پله ی سه دی

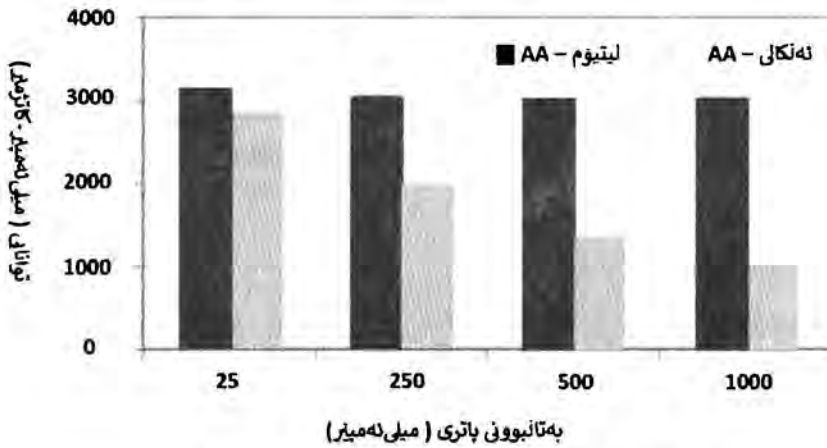

وینه ی 3 - 10: به راوردی توانای پاتری ئەلکالی و لیتیۆمی سه ره تایی

له حاله تی به رزی تهزوی خالی بوون، لیتیۆم زۆر باشتر کار دهکات، به لام جیاوازییه که له نزمی تهزوی خالی بوونی پاتری زۆر بچوو کتره و ته نیا له پله ی گهرمی نزمدا سه رنج راکیش و به رچاوه. له پله ی گهرمی زۆر نزمدا سوودی لیتیۆم زۆر زیاتره و گرنگ نییه چ تهزویه کی خالی بوون به کار ده هیتریت. له حاله تی تهزوی به رزی

خالیبوونی پاتری (بی گرنگیدان به پله کانی گهرما) ماوهی خزمه تگوزاری لیتیوم همیشه به شیوه یه کی بهرچاو بهر زتره. نهو مهرجانه ی که ده کریت ماوهی خزمه تگوزاری نه م دوو جوړه پاتریه ی پی بهراورد بکریت بریتین له مهودای پله ی گهرمی ئاسایی و تهزووی نرمی خالیبوونی پاتری.

| پاتری ئه لکالی سهره تایی | پاتری لیتیومی سهره تایی | تایبه تمه ندیبه کان |
|-----------------------------------|-------------------------------------|---------------------|
| باش | بهر زتر | پله ی گهرمی |
| ۳۳٪ زیاتر له لیتیومی سهره تایی | ۳۳٪ که متر له ئه لکالی سهره تایی | کیش |
| ۵ بو ۷ سال | ۱۰ بو ۱۵ سال | تمه بنی هه لگرتن |
| باش | بهر زتر | بهرگری دزه کردن |
| لیژ | تهخت | چه ماوهی خالیبوون |
| تا راده یه ک باش | بهر زتر | پیژهی بهرزی توانا |

خشته ی ۳ - ۵ : بهراوردی تایبه تمه ندیبه کانی پاتری ئه لکالی و

لیتیومی سهره تایی

هاوشیوهی جوړه کانی تری پاتری لیتیومی سهره تایی، پاتریه کانی سهره تایی لیتیوم- دیسولفایدی ئاسن له زور له بواره جیاوازه کان به کارده هیندرین له وانه:

- کامیرای دیجیتال.
- ماوس یان کیبوردیکی موبایل.
- سیسته می جی-پی-ئیس.
- کالپهری دیجیتال.
- بژمیر (حاسیبه).
- کاترمیری ئه لیکترونی.

• كەلۈپەلى پزىشكى.

• ئامپىرى پىئوانە كىردىن.

پاترى لىتىيۇم- دووم ئوكسىدى مەنگەنيز (پاترى CR) ، بە باوترىن جۇرى پاترى لىتىيۇمى ھەژمار دەكرىت. لەم پاترىيەدا لىتىيۇمى كانزايى وەكو ئەئۇد و دووم ئوكسىدى مەنگەنيز وەك كاتۇد لەگەل خوييەكى لىتىيۇم كە لە توينەرىكى ئۇرگانىدا وەك ئەلكترۆلايت تىواوئەتەو بەكار دەھىنرىت. كارلىكە كىمىاويەكان خالىبوون لە پاترى لىتىيۇمى سەرەتايى بە شىوہى خوارەوہىە:

كارلىكى كىمىاوى ئەئۇد:

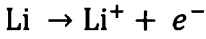

كارلىكى كىمىاوى كاتۇد:

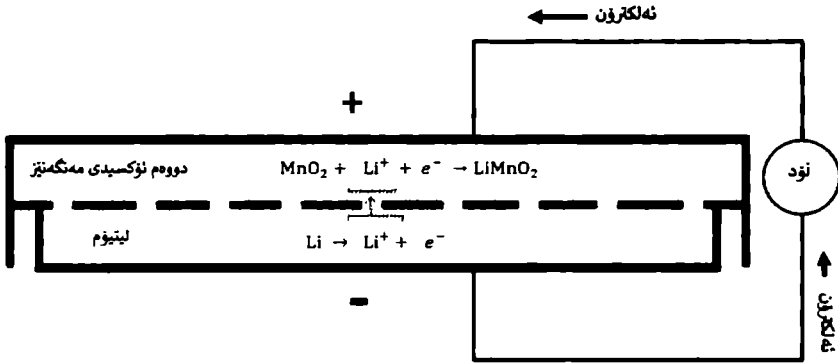
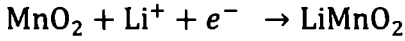

ويئە ۳ - ۱۱ : دياگرامى پاترى سەرەتايى لىتىيۇم بە دووم ئوكسىدى مەنگەنيز (MnO₂) لە كاتۇد

پاترى لىتىيۇم- دووم ئوكسىدى مەنگەنيزى جۇرى سىكە يان دوگمە، پاترىيەكى بچووك و سووكە و فۇلتىيەى كاركردىنى ۳ فۇلتە و

توانای کارکردنی له مهودای پلهی گهرمی فراواندا ههیه. لهم پاتریه دا کانزای لیتیۆم وهکو ئەنۆد، ههروهها دووهم ئۆکسیدی مهنگه نيز وهکو کاتۆد به کار دیت. دووهم ئۆکسیدی مهنگه نيز وهک کاتالیستیکی بۆ ئۆکساندنی پیکهاته ئۆرگانییهکان به باشی ناسراوه؛ ههروهها کاتالیستیکی ناسراوه بۆ ئۆکساندنی یهکه م ئۆکسیدی کاربۆن بۆ دووهم ئۆکسیدی کاربۆن له پلهی گهرمی نزمدا.

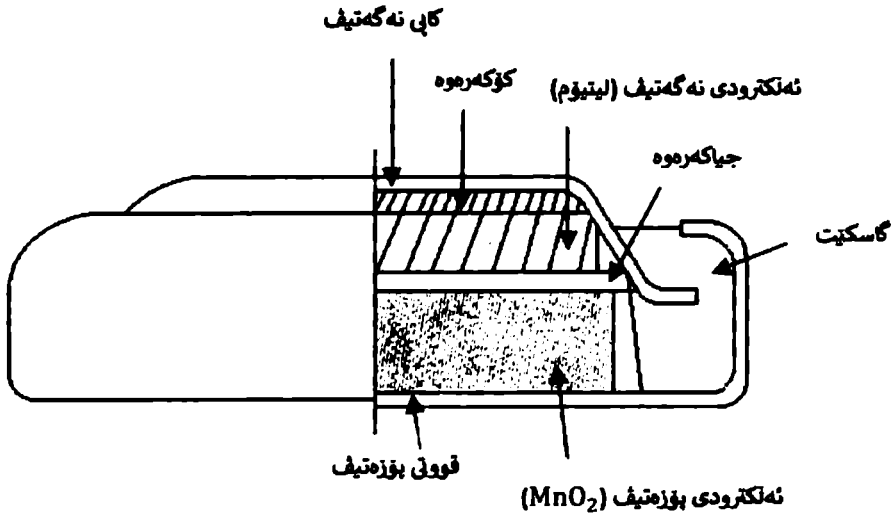

وینهی ۲ - ۱۲: پیکهاتهی پاتری خانهی لیتیۆم جۆری دوگمهیی

رێژهی خۆخالیی بوونی ئەم پاترییه له ۱٪ له ۲۰ پلهی سانتیگراد کهمتره، بۆیه تهمهنی هه لگرتنه که زۆر درێژه تا ۱۰ سال له کاتی دابینکردنی بارودۆخی هه لگرتنی ئایدیال. بوارهکانی به کارهێنانی پاترییهکانی سه رهتایی لیتیۆم - دووهم ئۆکسیدی مهنگه نيزی بریتین له:

- بۆردی سه رهکی کۆمپپوتهر.
- کللی ئیگنیشنی ئۆتۆمبیل، ریموت کۆنترۆل.

- سېنسۆرى گازە مەترسېدارەكان.
 - ئەلىكترونىياتى پزىشكى.
 - ئامپىرى دىيارىكىردنى دوكل.
 - كامپىراى دىجىتال.
 - پىئوهرى زىرهكى خزمەتگوزارى.
 - سىستەمى كۆكردنەوهى پارەى كارەبا.
- باشتر وایە هر كاتىك پىئویستت بە تەنكى و قەبارەى بچووك بوو، ئەم جۆره پاترىانه بەكاربەئىرنىن. لە تەنىشت جۆرهكانى ستوونى و دوگمە، پاترى ۹ فۆلتىشى ھەىە بە بەكارھىنانى سى خانەى ۳ فۆلتى كە بە شىئوھى زنجىرەىى بەىەكەوہ بەستراون و لەناو كەسىنىكى چوارگوشەىدا كۆكراونەتەوہ.

بهشی چوارهم پاترییه بارگاویکراوهکان

پاترى لاوهكى يان جۆرى بارگاويكەرەو، جۆرە پاترىيەكە دەتوانرىت دووبارە بەكاربەينرىتەو ۋ بەردەوام بارگاوى ۋ خالى بىرىتەو، ھەرەھا ئەم پاترىيە لە رىگەى كىردارى گۆرپىنى وزە، وزەى كىمىيى دەگۆرپىت بۆ وزەى كارەبايى، بەلام دەتوانرىت وزەى كارەبايىش لە رىگەى شەھنكرىدەو بەگۆرپىت بۆ وزەى كىمىيى، كەواتە دەكرىت دووبارە پاترىيەكە بەكاربەينرىتەو، ژمارەى بەكاربەينرىتەو كانىش بەپىنى ماددە ۋ دىزىنى پاترىيەكە دەگۆرپىت.

لەراستىدا پاترى بارگاويكەرەو بەرىتپىيە لە پاترىيەكى كارەبايى دەتوانرىت بارگاوى ۋ خالى بىرىتەو ۋ دىسان بارگاوى بىرىتەو. لە بەرامبەردا پاترىيەكى سەرەتايى دواى بەكاربەينىنى بە تەواوى خالى دەبىت ۋ دواتر فرى دەدرىت. پاترىيەكى بارگاويكەرەو لە يەك يان چەند خانەيەكى ئەلكترۆكىمىيى پىكىدىت. زاراوەى "كەلەكەكار" بەكاردىت بۆ ۋەسفىردنى كەلەكەبوون ۋ ھەلگرتتى وزە لە رىگەى كارلىكى ئەلكترۆكىمىيى گەراو (كارلىكى چوون ۋ ھاتن). پاترىيە بارگاويكەرەو كەن بە چەندىن شىو ۋ قەبارەى جىاوازەو دەروست دەكرىن، لە پاترى خانەى دوگمەى تا سىستەمى بەستراو بە مىگاوات بۆ جىگىر كىردنى تۆرىكى دابەش كىردنى كارەبا. چەندىن پىكھاتەى جىاوازى لە ماددەى ئەلكترۆد ۋ ئەلكترۆلايتەكان بەكاردەھىنرىن بۆ بەرھەمەينىنى ئەم پاترىيەنى كە بە شىوئەيەكى بەرفراوان بەكاردەھىنرىن.

پاترىيە بارگاويكەرەو كەن بە شىوئەيەكى گىشتى لە سەرەتادا تىچوويان لە پاترىيە سەرەتايەكان زىاترە، بەلام تىچووى كۆى گىشتى ۋ كارىگەرى ژىنگەيى زۆر كەمترە، چونكە بە تىچوويەكى كەم (تەنبا بەكاربەينىنى كارەبا) دەتوانرىت چەندىن جار بارگاوى بىرىتەو، پىش ئەو ۋ پىوئىستىان بە گۆرپىن بىت. ھەندىك لە پاترىيە بارگاويكەرەو كەن

به هه مان قه باره و فۆلتيه ي پاترييه سه ره تاييه كان به رده ستن. ئه و ئاميرانه ي كه پاتري بارگاو يكه ره وه به كارده هينن بريتين له ستارته ري ئۆتۆمبيل، ئاميري به كاربه ري گه وه، ئۆتۆمبيلي سووك (وهك ويلچه ري كارهباي، عه ره بانه ي گۆلف، پاسكيلى كارهباي و فۆرك ليفتي كارهباي) و ئاميره كانى يو-پى-ئيس. له پيشه سازى ئۆتۆمبيلي مۆديرندا، ته كنه لۆژيائى پاتري بارگاو يكه ره وه له سه ر بنه ماي كه مكرده وه ي تىچوون و كيش و قه باره و زيادكردى ته مه نى خزمه تگوزارى پاترييه كان په رهيان پنده دريت. پاترييه بچوو كه كانى بارگاو يكه ره وه ده توانن كارهبه به ئاميره ئه ليكترونييه گوازاوه كانى، وهك ئاميره كانى ناومال و زۆر شتى تر بدن. پاترييه گه وره كانى بارگاو يكه ره وه له ئۆتۆمبيلي كارهباي، سكوته ر، لوكو مۆتيف و كه شتى، سيسته مى دابه شكردى كارهبه و له سيسته مى كارهباي سه ره بخۆدا به كارده هينريت. هه موو پاترييه كان به م شيوه يه كارده كن: ئه ليكترونه كان له ئه نۆده وه بۆ كاتۆد ده رۆن تا ئه و كاته ي كه هه موو ئه لكترۆنه كان له ئه نۆده كه ده رده چن. له م حاله ته دا پاترييه كه به به تال داده نريت. له پاترييه سه ره تاييه كاندا ئه مه كۆتايى ته مه نى پاترييه، به لام له پاترييه بارگاو يكه ره وه كاندا، ئامرازى بارگاو يكه ره وه ده توانيت ته وژمى ئه لكترۆنه كان پىچه وانه بكاته وه، به م شيوه يه ئه لكترۆنه كان بۆ شوينى خۆيان بگه رينه وه و پاترييه كه دووباره شه حن ده بيته وه. ئه وه ي ئه م كارليكه پىچه وانه ده كاته وه يان نا، ئه وه به نده به و ماده كيميائيه ي كه له پاترييه كه دا به كارده هينرين. بۆ نمونه پاترييه ئه لكالييه كان به شيوه يه ك دروست نه كراون كه رپگه به پىچه وانه بوونه وه ي كارليكه كان بدن و ته نانته ئه نجامدانى ئه م كاره له وانه يه مه ترسي دار بيت.

ماددە كىمىيائىيە جىياوازەكانى پاترى پىئويستىيان بە خىشتەى جىياوازى شەخىنكىردنەو ەهەيە. بۇ نىمۇنە دەتوانرىت ەندىك جۇرى پاترى بە ئاسوودەيى لە سەرچاوەيەكى قۇلتىيەى بەردەوامو ە بارگاوى بىكرىتەو ە. ەندى لە جۇرەكانى تر پىئويستىيان بە بارگاوىكىردنەو ە بە سەرچاوەى كارەباى رىكخراو ەهەيە. بەهەلە بارگاوىكىردنەو ەى پاترى زىانى زۇر بە پاترى دەگەيەنىت؛ لە ەندىك حالەتدا ئەگەر بارگاوىكەرەو ەكە بە ەلە بەكاربەيترىت، لەوانەيە پاترىيەكە زۇر گەرم بن و ئاگر بگرن يان ناوەرۇكەكانىيان بە شىئو ەى تەقىنەو ە لە پاترىكە دەربچن. پاترىكەى جۇرى نىكل-مىتال ەابىرىد رەنگە بە سەدان و ەندىك جار ەزاران جار تەزووى پىچەوانەكراوى زۇرەملىتى ەبىت، بەلام ئەم پرۇسەيە بۇ ماو ەى درىژ زىان بە ماددە كىمىيائىيەكان دەگەيەنىت. بۇيە ناتوانىت ئەم پاترىانە تا كاتىكى نادىار شەخىن و خالى بىكرىنەو ە. لە كۇتايى تەمەنى بەسوودى پاترىيە بارگاوىكراو ەكاندا، ئەو ماددە كىمىيائىيەنى ناوىان تىكدەچىت و چىتر ناتوانن پرۇسەكە ئەنجام بەدن. تەمەنى پاترى بارگاوىكەرەو ە بەندە بە بەرھەمەينەر و جۇرى پاترى و مەرچەكانى بەكارەيتنانى پاترىكە.

ئەم جۇرە پاترىيانە لە قەبارەدا گىشتىگىرتن لە جۇرە سەرەتايىيەكان و بەكارەيتنانى زىاترىيان ەهەيە. ئەم جۇرە پاترىيە بەرامبەر بە خالىكىردنەو ە و ەوكارە ژىنگەيىيەكانى وەك پلەى گەرمى و شى ەستىارتەرە. بۇ ئەو ەى بەشىئو ەى دروست ئەم جۇرە پاترىيە بەكاربىت پىئويستى بە كۇنترۇلى قۇلتىيە، كارەباى بارگاوىكىردنەو ە و خالىكىردنەو ە، پاراستنى شۇرت سىركت و پلەى گەرمى ەهەيە. لە سوودەكانى ئەم پاترىيانە برىتىين لە پىدانى تەزووى زىاتر بە نرخیكى كەمتر. قۇلتىيەى ناو ەكى بچووكترىن خانەى ئەم پاترىيە ۱،۲ بۇ ۴،۲ قۇلتە. لەم جۇرە پاترىيەدا مەترسىيەكانى وەك تەقىنەو ە و دزەكردن و پىسسبوونى

بايۆلۆجى ھەيە. بىنگومان لە جۆرى پاترى سەرھەتايى دوو كىتھەي دزەكردن و پىسبوونى ژىنگەيى ھەيە، بەلام بەرگريان بەرامبەر بە تەقىنەوہ زياترہ. جۆرى خانەي پاترى بارگاويكەرەوہ بە پىكخستى چىندار و خولگەيى برىتئين لە:

- خانەي سلندرى كە لە لە پاترى ستونى بەكاردىت.
- خانەي پرىزماتىك كە لە پاترى گەورەي چوارگوشەدا بەكاردىت.
- خانەي كىس كە لە پاترى قەبارە بچووكى تابلىت و موبائل بەكاردىت.



ويئەي ٤ - ١: جۆرەكانى خانە كە لە پاترى بارگاويكەرەوہكان بەكاردىن

جۆرە باوكانى پاترى بارگاويكەرەوہ كە ئىستا لە بازار ھەيە، برىتئين لە پاترى قورقوشم - ئەسەيد، پاترى نىكل - كادىميۆم، پاترى نىكل - ئاسن، پاترى نىكل - مېتال ھايدريد، پاترى لىتيۆم - ئايۆن و پاترى

لېتیۆم-پۆلیمەری. جۆره جیاوازه کانی پاتری بارگاویکەرەوه، بەهۆی قۆلتاجی ناوهکی، توانای پێژەیی، پلهی گەرمی کارکردن و سهلامهتی بهکارهێنانیشیان جیاوازه. له دروستکردنی چەندین جۆری پاتریدا، ئەو کەرەسته خاوانەیی له کرداری دروستکردنیدا بهکاردههێنرێن پێسکەرن و کاریگەرییهکی بهرچاویان لهسەر ژینگه و جهستهی مرۆف ههیه.

٤-١. پاتری قورقوشم-ئەسید

دهکریت بلێن که ههموو ئامیتریکي پورتهبل و دهستی پاترییهکی ههیه. پاتری ئامیتریکي هه لگرتنه که تیدا وزه هه لدهگیریتو بو ئه وهی له کاتی پنیوستدا وزه دا بین بکات. له جیهانی ئەلیکترۆنی مۆدیرندا چەندین جۆری پاتری ههیه، له وانه پاتری قورقوشم-ئەسید که به شیوهیهکی باو بو دا بینکردنی کارهباي بهرز بهکاردههینریت. پاتری قورقوشم-ئەسید زۆر بهیان قه بارهیان گه ورهیه و پیکهاتهیهکی رهق و قورسیان ههیه، دهتوانن وزهیهکی زۆر هه لگرن و بهگشتی له ئۆتومبیل و ئینقیترتهردا بهکاردههینرین. ئەگەر ناوی پاتری قورقوشم-ئەسید جیا بکهینهوه ئەوا قورقوشم و ئەسید (ترش) و پاتریمان دهبیته.

قورقوشم توخمیکي کیمیاییه (هیماکه ی pb و ژماره ئه تۆمییه که ی ٨٢ یه)، توخمیکي نهرم و نیانه. وهک دهزانین ترش یان ئەسید دهتوانیت پرۆتۆنیک ببهخشیت یان جووتیک ئەلکترۆن له کاتی کارلێکدا وهربگریت. بۆیه پاترییهک که له قورقوشم و ئەسیدی قورقوشمی بی ئاو پیکدیت، پنی دهوتریت پاتری قورقوشم-ئەسید یان پاتری لیید ئەسید. پاتری قورقوشم-ئەسید، یه کیکه له بهناوبانگترین پاترییه بارگاویکەرەوهکان بهشیوهی فراوان له سه رانسهری جیهان بهکاردههینریت. ئەم پاتریه بو یه که مجار له سالی ١٨٥٩ له لایه ن فیزیازانیکی فەرهنسی بهناوی "گاستون پلانته" یه وه وهک یه که م پاتری

بارگاویکه رهوه به شیوهیه کی بازرگانی خرایه بازار. تارادهیه ک که می
 نرخى ئەم جۆره پاترییه به به راورد له گه‌ل پاترییه هاوشیوه کانیتەر،
 ههروه‌ها به‌رزى توانای پیدانى کاره‌با وایکردووه پاترییه‌کانى
 قورقوشم-ئەسید بۆ چه‌ندین کارپیکردنى وه‌ک ئۆتۆمبیل و که‌شتى و
 ئامیڤى یو-پى-ئیس باشتەین هه‌لبژارده بن. له‌کاتى ئیستادا ناوبانگى
 گشتى ئەم پاتریانه ئەوه‌نده به‌رچاوه که به شیوهیه‌کی گشتى ریزه‌یه‌کی
 زۆر له کۆى گشتى به‌کارهینانى کانزای قورقوشم له جیهاندا بۆ
 دروستکردنى پاتری قورقوشم-ئەسید به‌کارده‌هینریت، ههروه‌ها یه‌کێک
 له زیانه‌کانى ئەم پاتریانه قه‌باره و کیشى به‌رزىانه، ئەمه‌ش وایکردووه
 به‌کارهینانى ئەم پاتریانه که‌میک سنووردار بێت. ئەم جۆره پاترییه
 یه‌که‌م جۆرى پاترییه له میژوودا توانای بارگاویکردنه‌وه‌ی هه‌یه بۆ
 دووباره به‌کارهینانه‌وه. هه‌رچه‌نده مادده‌ی کیمیاوى قورقوشم چه‌ندین
 سال له‌مه‌وبه‌ر دۆزرایه‌وه و به‌کارهاتووه، تا ئیستاش به شیوهیه‌کی
 به‌رفراوان به‌کارده‌هینریت. هۆکارى به‌ناوبانگبوونى ئەم جۆره پاترییه؛
 بۆ لایه‌نه باشه‌کانى ده‌گه‌رپته‌وه، وه‌ک پاترییه‌کانى قورقوشم-ئەسید
 جیى متمانه‌ن و له پاترییه‌کانى تر هه‌رزانتەرن. که‌م پاتری هه‌یه وه‌ک
 پاتری قورقوشم-ئەسید، قه‌باره‌ی هیزیکى هه‌رزان پینشکەش بکات،
 ئەمه‌ش وایان لێده‌کات که به‌کارهینانیان که‌لکى ئابوورى هه‌بێت.

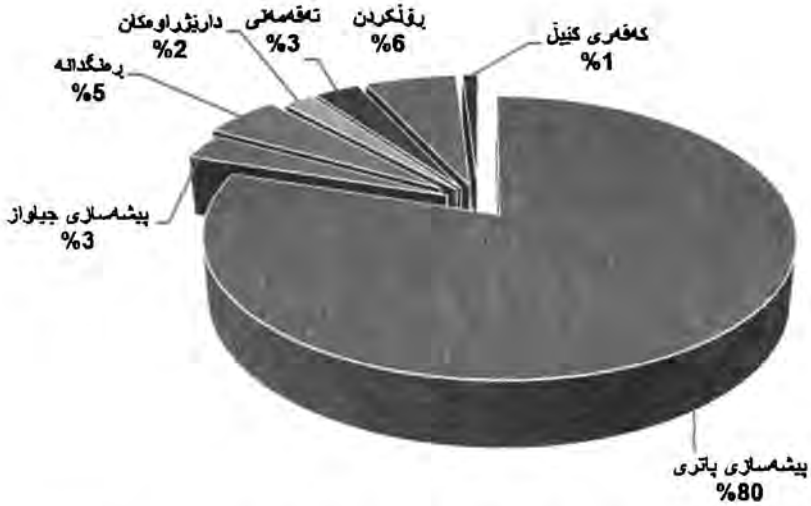

ۋىنەى ۴ - ۲: بەكارهیتانى كانزای قورقوشم له بواره جىاوازهكان

یەكك له كیشەكانى پاترى قورقوشم-ئەسید هەستىارى ئەم پاتریانەیه له حالەتى خالیبونەوهى تەواوەتى. ئەمە یاسایەكى گشتییه له هەموو جۆره پاترییهكدا هەیه، له گەل هەر خالیبونىكى تەواودا كەمىك له توانای پاترییهكه له دەست دەچیت. ئەم دیاردەیهش له هەموو جۆرهكانى پاترییدا بەرچاودەكەویت، بەلام بە رێژەى جىاواز. بەگشتى، هەستىارى رێژەى پاترییهكانى قورقوشم-ئەسیدی بۆ خالیبونەوهى تەواو بۆتە هۆى ئەوهى زۆرتىن ژمارەى ساىكلەكانى خالیبونەوهى تەواوى پاترى له نیوان ۲۰۰ بۆ ۳۰۰ ساىكل بێت. دەرچوونى قوولى پاترییهكانى قورقوشم-ئەسیدی دەبیتە هۆى پوودانى دیاردەیهك كه پىی دەوتریت 'ژەنگاویبونى تۆر' له پلێتەكانى جەمسەرى پۆزەتیقى پاتریهكه، ئەمەش كاریگەریهكى بەرچاوى له كەمکردنى تەمەنى پاتریدا هەیه. ئەگەر پاترییهكانى قورقوشم-ئەسید به بن بەكارهیتان بمتینەوه،

ئەوا بەھۆى ديار دەى خۇخالىكرىن بەرەبەرە خالى دەبن، بۇيە نابىت كاتى ھەلگرتنى پاترىيەكانى قورقوشم-ئەسىد لە ۶ مانگ زياتر بىت، چونكە دواى چەند مانگىك پاترىيەكە بەتەواوى خالى دەبىت، ھەرەك گوتمان خالىبوونى قوللى پاترىيەكە دەبىتە ھۆى تىكچوون و ژەنگاويبوونى تۆرى پاترى قورقوشم-ئەسىد. بارگاويكرىدەھى پاترىيەكانى قورقوشم-ئەسىد ئاسانە، تەنەت بە سەرچاوەيەكى قۇلتىيەى سادە دەتوانرىت پاترىيەكە بە ئاسانى بارگاوى بكرىتەو، بەلام بەرچاوكردنى ھەندىك سنوورداركرىدى ئاستى قۇلتىيە. ھۆكارىكى ترى خورانى جەمسەرى پۆزەتىفى پاترىيەكە برىتتىيە لە قۇلتىيەى بەرزى بارگاويكەرەھى پاترىيەكە. ئەگەر قۇلتىيەى زياتر لە ۱۲،۷ قۇلت بۇ ھەر پاترى (يان ۲،۲۸ قۇلت بۇ ھەر خانە) بە بەردەوامى بدرىتە پاترىيەكە، ئەگەرى ديار دەى ژەنگاويبوونى جەمسەرى پۆزەتىف زياتر دەكات. لەلايەكى دىكەو ئەگەر قۇلتىيەكەى زۆر كەم بكەينەو، ديار دەيەكى ترى تىكردان رۇودەدات كە پىى دەوترىت سولفاتكرىدى، كە ديسان دەبىتە ھۆى كەمبوونەھى تواناى پاترى. بۇيە ئەگەر بمانەويت پاترى قورقوشم-ئەسىد بە باشى بەكاربەئىن، پىويستە بارگاويكەرەھىكەى گونجاو بەكاربەئىت، بە لەبەرچاوكرتنى ھەموو سنوورەكانى ئەم جۆرە پاترىيە.

پىكھاتەى تۆرى پاترى قورقوشم-ئەسىد لە دارىشتەى قورقوشم دروستكراو، قورقوشمى پاك زۆر نەرمە و ناتوانىت كىشى خۇى پيارىزىت، بۇيە برىكى كەم لە كانزاي ترى بۇ زىاد دەكرىت بۇ ئەھى ھىزى مىكانىكى پىببەخشىت و تايبەتمەندىيە كارەبايىەكانى باشتىر بىت. باوترىن زىادكراوكان برىتتىن لە ئەنتىمۆن، كالىسىۆم، تەنەكە و سىلىنىۆم. ئەم پاترىانە زۆرچار بە "قورقوشم-ئانتىمۆن" و "قورقوشم-كالىسىۆم" ناودەبرىن. زىادكرىدى ئەنتىمۆن و تەنەكە تواناى ساىگلى

قوۋلى خالىيونى پاترىيەكە باشتر دەكات، بەلام ئەمەش بەكارهيتانى ئاۋ زياد دەكات و پۋيۋستى يەكسانكردن چرتر دەكات. كالىسيۇم رېژەي خالىيونى ناۋەۋە كەم دەكاتەۋە، بەلام بوۋنى پلىتى قورقوشم- كالىسيۇمى پۋزەتيف كارىگەرى لاۋەكى ھەيە و ئەۋيش گەشەي ئەم پلىتە بەھۋى ئوكساندىنى تۋرەكەيە لە كاتى زۋر شەحنكردەۋەدا. ھەروەھا پاترىيە مۇدىرنەكانى قورقوشم-ئەسید پيسكەرەكانى ۋەك سىلينيۇم و كادميۇم و تەنەكە و ئارسنىك بەكاردەھيتن بۇ كەمكردەۋەي رېژەي ئەنتيمۇن و كالىسيۇميان.

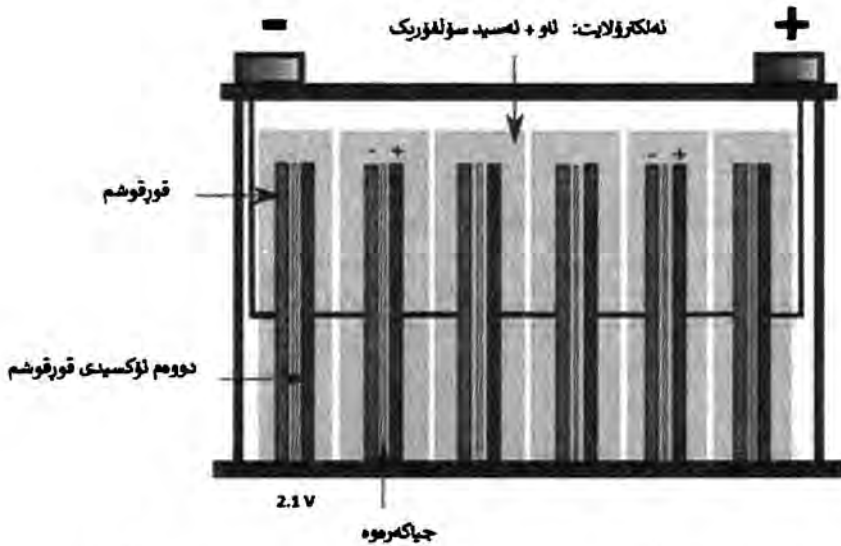

ۋىنەي ۴ - ۳: پىكھاتەي نەخشەي پاترى قورقوشم-ئەسیدی ۱۲ ۋولتى

پىكھاتە سەرەككەكانى پاترى قورقوشم-ئەسید؛ پاترىيەكانى قورقوشم-ئەسید لە چۋار پىكھاتەي سەرەكى پىكدىت: جەمسەرى پۋزەتيف، جەمسەرى نەگەتيف، ئەلكرۆلايت و جياكەرۋە. لەم پاترىيە، ئەۋ ماددە كىمىيە سەرەككەيە كە پلىتى پۋزەتيف پىكدەھيتن برىتییە لە ئوكسىدى قورقوشم، ھەروەھا ئەۋ ماددە كىمىيە سەرەككەيە كە

ئەلكتروڧدى نەگەتيف پىكدەھىتت بريتتبه له قورقوشم. پئوسته ئاماژە به وه بكرتت كه قورقوشم يان ئوكسىدەكانى له رووى ميكانيكيه وه به باشى فؤرم ناگرن و زؤرچار به زيادكردنى داپشتهكانى جؤراوجؤر و ههروهها تۆرهكانى راگرتن فؤرم و شتوهيان بؤ دروست دهبتت. له پاترئبهكانى قورقوشم-ئەسئد، ههردوو جهمسهرى پؤزهتيف و نەگەتيف لهناو گئراوهبهكدا نوقم دهكرئن كه پئى دهوترئت ئەلكترولايت. ئەم گئراوهبه پئكدتت له ترشى سولفورىك به چرئى نزيكهى ۲۵٪ بؤ ۴۰٪ و ئاو به چرئى نزيكهى ۶۰٪ بؤ ۷۵٪ تئكهلبوونى ئاو و ترشى سولفورىك دهبتتە هؤى ئايؤنئزهكردنى ترشى سولفورىك بؤ ئايؤنهكانى $2H^+$ و SO_4^- . جياكه ره وه به شئكى ديكه به له پاترئبهكانى قورقوشم-ئەسئد. ئەركى سه ره كئيان بريتتبه له جياكارى و جياكردنه وهى كارهبائى جهمسهرى پؤزهتيف و نەگەتيف له يه كتر. له هه نديك جؤرى پاترى قورقوشم-ئەسئد، كه هئچ سنوورئك بؤ قه بارهى پاترئبه كه نئبه، ئەم جياكردنه وه به دروستكردنى مه وداى فئزئكى له نئوان ئەلكتروڧدەكاندا دروست دهبتت، ئەمهش وا دهكات پاترئبه كه هه رزانتر بئت به لام قه باره كهى زياتر دهكات. تا ئئستا جؤره جياوازهكانى جياكه ره وه په رهيان پئدراوه كه باوترئيان بريتتبه له:

- جياكه ره وهى PVC كه زؤرچار تئكه له يه كه له داپشتهى قورقوشم و ئەنتئمؤن، لاوازترئى توانائى گه بئنه رى كارهبائى هه به.
- جياكه ره وهى سئلولؤزى به توانائى گواستنه وهى كارهبائى به شهكى و كونيله بى باش.

- جياكه ره وهى پؤلى ئئئئلئن هئزى ميكانيكى و توانائى گه بئنه رى كارهبائى باشيان هه به و به هؤى توانائى فؤرم وه رگرتنى باشيان زؤرچار به شئوهى پاكهت ئەلكتروڧدى پؤزهتيف له خؤده گرن.
- جياكه ره وهى AGM كه به باشترئى جؤرى جياكه ره وه ناسراوه و رؤلئكى به رچاو دهگئرتت له گه رانه وهى ئوكسجئن له كارلئكه كان به رامبه ر به ژئنگهى كئمئبائى پاترئبه كان ده رده چئت.

• جياكەرەوھى GEL كە تارادەيەك ھاوشىئەھى جياكەرەوھى AGM نى بەگىشى لەو پاترىئەھى كە ئەم جياكەرەوھىئە بەكاردەھىتىن، تەوژمى ئەلكترۆلايتەكە ۋەك شلە نىيە ۋە زۇرچار لە شىئەھى جىل يان ھەويردايە.

بەگىشى جياوازى قۇلتىيەھى دروستكراوى خانەيەك لە ئەلكترۇدى پۇزەتىف ۋە نەگەتىف لە پاترىيەكانى قورقوشم-ئەسەيد نىكەھى ۲ بۇ ۲.۱ قۇلتە. بۇيە قۇلتىيەھى بەرزترى ۋەك ۱۲ قۇلت پىكىدەت بەيەك بەستەوھى زنجىرەھى چەند ئەلكترۇدى پۇزەتىف ۋە نەگەتىف. تىرەھى پلىتەكانى پۇزەتىف ۋە نەگەتىف رۇلىكى سەرەكى لە دىيارىكردىنى تۋاناي پاترى دەگىرن. زۇرچار بۇ ئەو كارانەھى كە تۋاناي ئاسايىيان ھەيە، ۋەك پاترىيەكانى ستارتەرى ئۆتۈمىنل، تىرەھى ئەم پلىتەكەمترە لە ۲ ملم، بەلام لەو كارانەھى كە تۋاناي بارگاۋىكردەوھى درىژيان ھەيە، تىرەھى ئەلكترۇدەكان دەگاتە ۶ ملم.

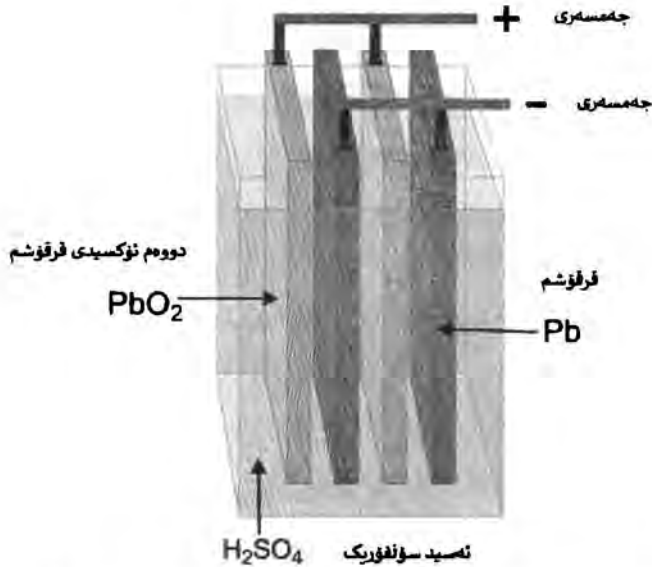

ۋىنەھى ۴ - ۴ : پىكەھاتە سەرەككەيەكانى پاترى قورقوشم-ئەسەيد

توانای هه لگرتنی بارگاویکردنه وه به شیوهیهکی بهرچاو په یوه سته به پیکهاتهی چالاک (ناوه پرۆکی ئەلکترۆلایت) و قه باره ی پلێته که. له وانه یه تیبینی ئەوه تان کردبیت که توانای هه لگرتنی پاتری لیتیۆم به میلیئه مپیتر-کاتژمیر نیشان ده دریت، به لام له حالتهی پاترییهکانی قورقوشم-ئه سید، به شیوهی ئەمپیتر-کاتژمیر نیشان ده درین. دوا ی ئاشنا بوون به پیکهاتهی گشتی پاترییهکی قورقوشم-ئه سید، با سه رنج له کارلیکه کیمیاییهکانی ناو پاترییه که بدهین و چۆنییه تی روودانی پرۆسه ی خالیبوون و بارگاویکردنه وه ی ئەم پاترییانه روون بکهینه وه. کرداری خالیبوون؛ پاترییهکانی قورقوشم-ئه سید قورسن و کاتیک له سایکله قوولهکاندا به کارده هیترین به بهراورد به پاترییهکانی بنه مای نیکل و لیتیۆم هیزیان که متره، خالیبوونی ته وای ئەم پاترییه ده بیته هۆی گرژی و هر جاریک له گه ل دووباره بوونه وه ی بارگاوی و خالیبوونه وه ی ته وای، به شیکی که م له توانای پاترییه که به یه کجاری له ناو ده چیت. کاتیک پاترییه که له دۆخیکی باشدا بیت، بری له ده ستدانی توانای له پاتریدا که م ده بیته وه، به لام کاتیک کارایی پاترییه که که متره له نیوه ی توانای ناوه کی، بری دابه زینی توانای پاترییه که زیاتر ده کات. ئەم تاییه تمه ندیییه ی له ده ستدانی توانا به پله ی جیاواز له هه موو پاترییه کان رووده ات. به پتی قوولی خالیکردنه وه، پاترییهکانی قورقوشم-ئه سید له و کارانه ی که پیوستیان به دۆخی خولی قوول هه یه، سایکی خالیکردنه وه و بارگاویکردنه وه ۲۰۰ بۆ ۲۰۰ سایکل پیشکه ش ده که ن. هۆکاره سه ره کیهکانی ته مه نی سایکی کورتیان بریتین له ژهنگاویبوونی تۆر له سه ر ئەلکترۆدی پۆزه تیف، هه لوه رینی ماده چالاکه که و گه شه کردن و فراوانبوونی پلێته پۆزه تیفه کان. به کارکردن له پله ی گه رمی بهرز و وه رگرتنی ته زووی به رزی خالیبوون، ئەم پرۆسه ی کۆنبوون و له کارکه وتن خیراتر ده بیت. که واته کاتیک پاتری

وزەى كارەبايى دەگەيەنيتتە لۆد، پرۆسەكە بە "خالىكردنهوى پاترى" ناسراوه. لە پرۆسەى خالىكردنهوهدا ئەلكترۆدى پۆزەتيف ئەلكترۆنهكان لە سوورپى دەرەوه هەلدەمژيت. ئەم ئەلكترۆنانە كارلىكى كيميائى لەگەل ماددە چالاكە پۆزەتيفەكان و ئايۆنهكان لە ئەلكترۆلايتەكەدا دەستپيدەكەن، لەم هاوكيشەى خوارەوه كارلىكى كيميائى لە كاتۆد نيشان دراوه:

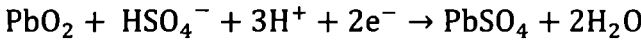

وهك دەبينريت ئەلكترۆنهكانى وەرگىراو لە سوورپى دەرەوه و ئايۆنهكانى ناو ئەلكترۆلايتى دەورى ئەلكترۆدى پۆزەتيف، سەلفاتى قورقوشم (PbSO_4) و ئاو بەرەم دەهينن. پيويستە ئاماژە بەوه بكرىت كە دووهم ئوكسىدى قورقوشم (PbO_2) كە مادە چالاكەكى جەمسەرى پۆزەتيفە، وردە وردە دەگوريت بۆ سلفات، لە كۆتاييدا تەواوى روى جەمسەرى پۆزەتيف دادەپۆشيت، لەو كاتەدا پاتريهكە چيتر تەزووى كارەبايى بەرەم ناهيئت. هاوكات لەم كارلىكەدا تايبەتمەندى ئەسیدی گىراوهى ئەلكترۆلايتەكە وردە وردە ناميئت و ئاو جيگەى دەگرىتەوه. گۆرپى ترش بۆ ئاو تايبەتمەنديهكى سەرنجراكىشى پاتريهكانى قورقوشم-ئەسیدە. وهك باسكرا هەر جاريك پاتريهكە خالى دەبيتەوه ترشى پاتريهكە بەكارديت و ئاو جيگەى دەگرىتەوه، بۆيە ئاسانە ترشى گىراوهى ئەلكترۆلايتى پاتريهكە بپيوريت بۆ ديارىكردى ئاستى شەحنى پاتريهكە. وهك رەنگە تيبييتان كرديت، هەندىك لە پاتريهكانى ئۆتۆمبيل شاشەى ئاستى بارگاوكردنهويان هەيه كە لە راستيدا لە كاغەزى لىتموس دەچيت، ئاستى ترشيتى پاترى بە رەنگى جياواز پيشان دەدات. يان زۆرىك لە دروستكەرانى پاترى ئاميرىكى هاوشينوهى دلۆپەيان هەيه بۆ پيوانەكردى كواليتى پاتريه "تەرەكان". بەلام لە

هه مانكاتدا كارदानه وهيه كي ديكه له نزيك جه مسهري نه گه تيف
 پرووده دات. قورقوشم له جه مسهري نه گه تيفدا كارليك له گه ل ئايؤنه كاني
 HSO_4 ده كات، له ئه نجامدا ده بيته هؤي به ره مهيناني سه لفاتى
 قورقوشم و ئه لكترونى ئازاد به م شيوه ي خواره وه:
 $\text{Pb} + \text{HSO}_4^- \rightarrow \text{PbSO}_4 + \text{H}^+ + 2\text{e}^-$

ئهم كارليكه، ئوكساندى قورقوشميشى پيى ده وترىت، به لام
 پيويسته ره چاوى خاليك بكرىت كه سوورى بارگاو يكر دنه وه و
 پاترييه كه به شيوه يه كي كاره بايى داخراون و هر ئه لكترونىك كه له
 جه مسهري نه گه تيف به ره م ديت دواى تپه ربوونى له لؤد ده چيته ناو
 جه مسهري پؤزه تيف، ئه مهش هه ردوو كارليكه كه ته واو ده سته بهر
 ده كات. به پيى ئهم كارليكانه له كوتايى پرؤسه ي خاليبوون پرووى
 هه ردوو جه مسه ره كه به ته واوى به سه لفاتى قورقوشم داده پؤشرىت و
 زينگه ي ئه سىدى ئه لكترولايته كه تايبه تمه ندى ترشى خوى له ده ست
 ده دات.

كارليكى كيمياوى گشتى له كاتى خاليبوونى پاترى لييد ئه سيد به م
 شيوه ي خواره وه يه:

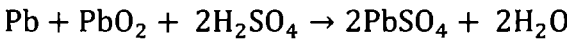

مؤليكوله كاني سه لفاتى قورقوشم ئاره زوى زورىان له
 دروستكردى كريستالى گه وره و ره ق هه يه و كاتيك ئهم كريستالانه
 دروست ده بن، چيتر نايانه وي بگه رينه وه، به هؤي قه باره ي گه وره يان و
 به شدارى له كارليكه كاني بارگاو يكر دنه وه دا ناكه ن.

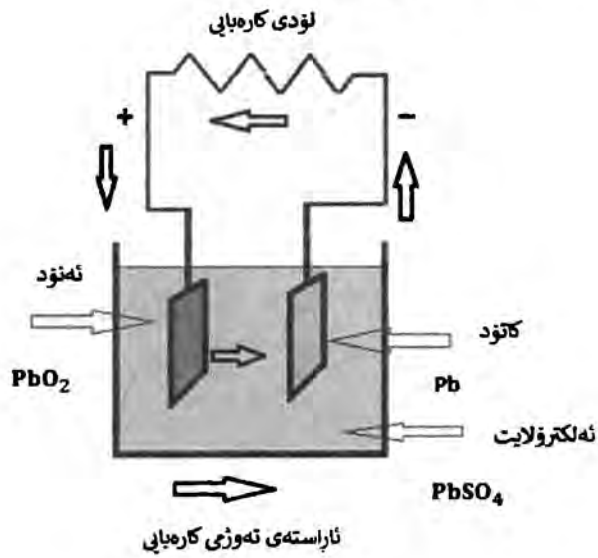
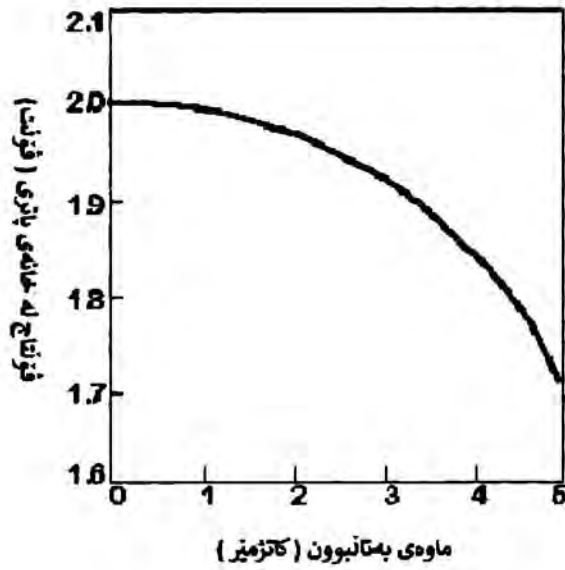

ویته‌ی ۴ - ۵: کرداری خالی‌بوونی باتری قورقه‌وشم-سه‌سید

ھەر لەبەر ئەم ھۆکارانەيە زۆر جار پيششنيارى ئەو دەكرىت پاترييهكانى قورقوشم-ئەسسىد لە دۆخى خالىكراوهدا عەمبار نەكرىن. ئەمەش ھۆكارى ھەمان ئەو ئامۆژگارىيەيە كە نايت كاتى ھەلگرتنى پاترييهكانى قورقوشم-ئەسسىد لە ۶ مانگ زياتر بيت. لەبەرئەوھى گىراوھى ئەلكترۆلايتى پاترى و ئەلكترۆدە پۆزەتيف و نەگەتيفەكان، تەنانت كاتىك پاترييهكە بە سوورپىكى دەرەكئىيەو نەبەستراو تەو، دەتوانن كارلىكى بەرز لەناو ژىنگەي پاتريەكە، بەلام بە رىژەيەكى خاوتر ئەنجام بدەن، لە ئەنجامدا پاترييهكە خالى دەيتەو و بە تىپەربوونى كات سولفاتى قورقوشم رووى جەمسەرەكان دادەپوشىتت كە ھەر وەك پيشتر باس كرا ئەم دياردەيە پنى دەوترىت خۆخالىكردن.

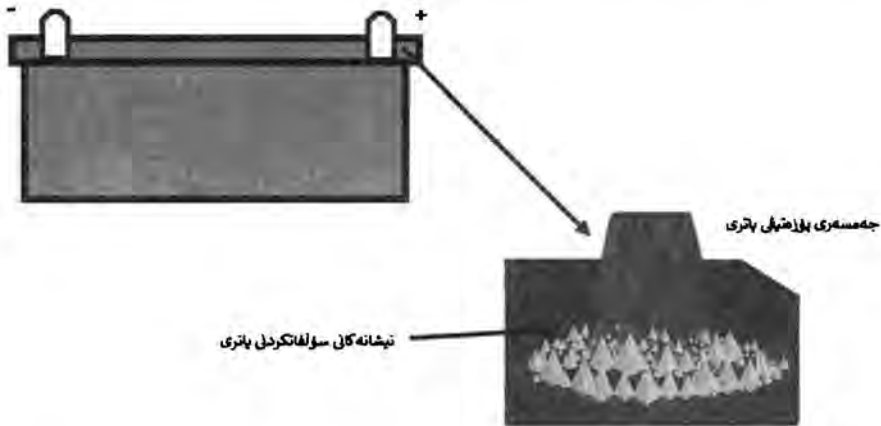

ويئەي ۴ - ۶ : سولفاتكردن (دروستبوونى كرىستال لە جەمسەرى پۆزەتيف) لە پاترى قورقوشم-ئەسسىد

بەلام ئەگەر پاترييهكان بارگاوئى نەكرىنەو ئەو سولفاتى قورقوشم بۆ كرىستال دەگۆرپت و چىتر بەشدارى لە كارلىكى كىمىيادا ناكات و پاترييهكە لەناو دەچىت. گرنگترىن فاكتەرى دروستبوونى ئەم

جۆره سەلفاتانە بریتییه له پرۆسەى نادروستی خالیکردنەوه و زۆرچار خالیبوون تا قۆلتیهى نزم و بەدروستی بارگاوى نەکردنەوهى پاتریهکه، بەلام شەحنکردنى پاترى به تەزوى بەرزىش لەوانهیه بىتەهوى دروستبوونى ئەم کریستاله سەلفاتانە له پاتریهکه.

کردارى بارگاویبوون؛ بارگاویکردنەوهى پاتریهکانى قورقوشم-ئەسید سادەیه، بەلام پیویستە سنوورى دروستى قۆلتیه له بەرچاو بگیریت. هەلبژاردنى سنوورى قۆلتیهى نزم دەبیتەهوى پاراستنى پاتریهکه، بەلام ئەمەش دەبیتەهوى خراپى کارابوون و هەروها دەبیتەهوى سولفاتکردن لەسەر پلیتى نیگەتیف. سنوورى قۆلتیهى بەرز کارایى باشتەر دەکات، بەلام پلیتى تۆرى پۆزەتیف دەشیوینیت. ئەگەر خزمەتگوزاریهکه له کاتى خۆیدا ئەنجام بدریت، ئەوا سولفاتەکه دەگەریتەوه، بەلام ژەنگاویبوونەکه هەمیشەیه.

پاتریهکانى قورقوشم-ئەسید گونجاو نین بۆ بارگاویکردنەوهى خیرا و له زۆربهى حالەتەکاندا ۱۴ و ۱۶ کاتۆمیر دەخایەنیت تا به تەواوى بارگاوى دەکرینهوه. پیویستە هەمیشە پاتریهکه له دۆخى تەواوى بارگاویکردنەوهدا بیت. کەمى ئاستى بارگاویکردنەوه دەبیتەهوى سولفاتکردن که له ئەنجامدا کارایى پاتریهکه کەم دەبیت. زیادکردنى کاربۆن بۆ ئەلکترۆدى نیگەتیف ئەم کیشەیه باشتەر دەکات، بەلام وزهى تاییهتی پاتری کەم دەکاتەوه. پاترى قورقوشم-ئەسید دەتوانریت بارگاوى بکریتهوه گەر به تەواوى خالى بوویت. بۆ بارگاویکردنەوه، تیرمینالی پۆزەتیفی سەرچاوهى DC دەبەستریتهوه به تیرمینالی پۆزەتیفی پاتری (ئەنۆد) و تیرمینالی نەگەتیفی سەرچاوهى DC دەبەستریتهوه به تیرمینالی نەگەتیفی پاتری (کاتۆد). له کاتى بارگاویکردنەوهدا، ئایۆنەکانى هایدروجن بەرهو کاتۆد و ئایۆنەکانى سەلفات بەرهو ئەنۆدەکه دەپۆن. ئەم پرۆسەیه تەواو پیچەوانهى

پروسی خالیوونه که تییدا جه مسیری پوزه تیقی پاتری تیکه له یهک له
 ئاو و سلفاتی قورقوشم و ئوکسیدی قورقوشم و ئایونه کانی
 هایدرۆجین دهردهدات.

کارلیکه کیمیاوییه کانی جه مسیری پوزه تیقی پاتری به شیوهی
 خوارهویه:

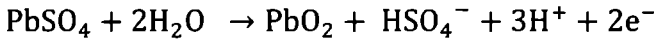

له جه مسیری نهگه تیفدا، ئایونه کانی هایدرۆجین که له هاوکیشهی
 سهروهه بهرهم دههینرین له گهل سلفاتی قورقوشم کارلیک دهکن و
 ئایونه کانی قورقوشم و HSO_4^- دووباره بهرهمدیننهوه.

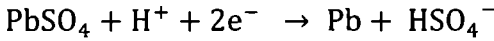

به م شیوهیه PbSO_4 دهگوریت بۆ قورقوشم وهروهه ها ئاو
 بهکاردههینریت و H_2SO_4 له کارلیکه کیمیاوییه کانی سهروهه دا دروست
 دهیت. ئەمهش کیشی تایبهتی ئەلکترۆلایته که زیاد دهکات. له کۆتاییدا
 خانه که پیکهاته کیمیاوییه کانی پیشووی خوی (پیش خالیبوونی) به دست
 دههینیتتهوه.

کارلیکی کیمیاوی گشتی له کات بارگاویبوونی پاتری قورقوشم-
 ئەسید به شیوهی خوارهویه:

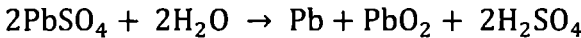

وهک دیاره په یوهندی بارگاویکردن و خالیکردنهوه ته واو
 پیچه وانهی یه کترن و له ئەنجامدا توانای بارگاویکردن و خالیکردنهوهی
 بهردهوام به پاتری ده به خشن، هروهه ها ئو ئەلکترۆلایته له
 کارلیکه کاندان دروست دهبن بۆ دروستکردنی تهزووی کاره بایی پیویست
 بۆ به کارهینانی له ئامیزه کاره باییه کاندان، به لام جگه له م دوو کارلیکه، له
 قونای بارگاویکردنهوه دا دیاردهیه کی دیکه رووده دات، که له ئەنجامدا

گازی هایدرۆجین له دهوری جه مسهری نهگه تیف و گازی ئۆکسجین له دهوروبهری جه مسهری پۆزه تیف دروست ده بیئت. ئەم گازانه به پیچه وانهی ئایۆنه کانه وه ناجیگیرن و له گه ل ده رچوونیان له ژینگه ی پاتریدا ده بنه هۆی که مبوونی ئاوی پاتری، به لام جگه له وهش ئەگه ر چرییان له ژینگه دا زیاد بکات، ئەوا ئەم گازانه ده توانن به قنه وه. له بهر ئەم هۆیه شه که پاتریه کانی ماله وه پتویستیان به هه واگۆرکیکی گونجاو هه یه. ریکخستنی قۆلتیه ی بارگاویکه ره وه و به رز نه بوونی، کاریکه ریبه کی به رچاوی له سه ر کۆنترۆلکردنی ئەم دیارده یه ده بیئت. زیادکردنی ئەم گازانه ئەگه ر پاتریه که له جۆری قورقوشم-ئه سیدی که پسکراو بیئت ده بیته هۆی زیادبوونی په ستانی ناوه وه ی پاتریه که. گرنگترین هۆکار بریتیه له ئایۆنیزه کردنی ئاو به ریگه ی کاره بای بارگاویکه رده وه. وه ک ئاماژه مان پێدا پاتریه که له کاتی خالیبوونیدا پره له ئاو، ههروه ها له کاتی شه حنکردندا پتویستی به پیدانی قۆلتیه ی ده ره کی هه یه بۆ دوو جه مسهری پاتری. به شیک له مۆلیکوله کانی ئاو هه میشه به هۆی ئەم قۆلتیه ئایۆن ده بن و گازی هایدرۆجین و ئۆکسجین به ره هه م ده هینن.

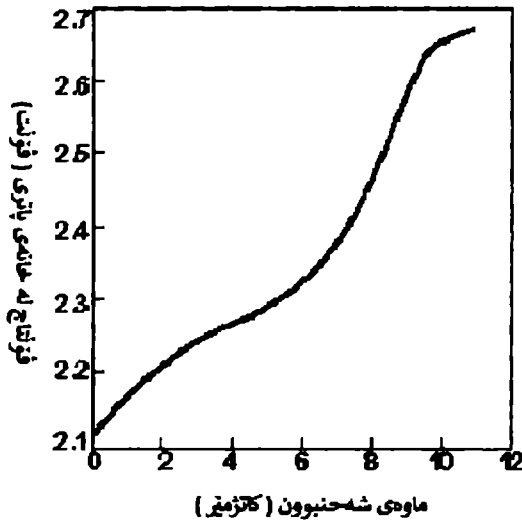

وینه ی ٤ - ٧ : کرداری بارگاویبوونی پاتری قورقوشم-ئه سید

بەم شىۋەيە لە كاتى شەحنىرەنەۋەدا؛ ئەنۋەدەكە بۇ پەرۋكسىدى قورقوشم دەگۈرپىت و كاتۋدەكە بۇ قورقوشمى ئىسففەنجى دەگۈرپىت. ئاۋ بەكار دەھىنرپىت و ئەسسىد سولفورىك دروست دەبىت كە كىشى تايىبەتى ئەلكترۆلايت لە ۱،۱۸ بۇ ۱،۲۸ زىاد دەكات. قۇلتىيە تىرمىنالى ھەر خانەيەكى پاترى تاكو ۲،۵ قۇلت بەرز دەبىتەۋە. ھەرۋەھا وزەى كارەبايى بۇ وزەى كىمىيى دەگۈرپىت كە لە خانەكەدا ھەلدەگىرپىت. پاترىيەكانى قورقوشم-ئەسىد بە دوو شىۋاز يان مېتۇد بارگاۋى دەكرىنەۋە: شىۋازى تەزوۋى بەردەوام و شىۋازى قۇلتىيە بەردەوام. لە شىۋازى تەزوۋى بەردەوامدا بىرىكى جىگىر لە تەزوۋى كارەبا بە ئەمپىر بە پاترىيەكە تىدەپەرىت تاۋەكو بە بە تەۋاۋى بارگاۋى دەبىتەۋە. لە شىۋازى بارگاۋىكىرەنەۋەى قۇلتىيە بەردەوامدا، قۇلتىيە بارگاۋىكىرەنەۋە بە دىزىيى پىرۇسەى بارگاۋىكىرەنەۋە بە بەردەۋامى دەمىنپىتەۋە. لە سەرەتادا تەزوۋى شەحنىرەنەۋە زۆرە واتە كاتىك پاترىيەكە زۆر خالىيە و وردە وردە تەزوۋى بارگاۋىكىرەنەۋە لەگەل پىشۋەچوۋنى بارگاۋىكىرەنەۋەى پاترىيەكە دادەبەزىت. باس لە بابەتى شىكىرەنەۋەى چەماۋەى بارگاۋىكىرەنەۋەى پاترى قورقوشم-ئەسىد دەكەين. ئەگەر سەرنج بدەينە چەماۋەى بارگاۋىكىرەنەۋەى پاترى، دەبىنن چەماۋەى شەحنىرەنەۋەى لە سى قۇناغى خوارەۋە پىكىدپىت:

قۇناغى بەكەم- بارگاۋىكىرەنەۋەى تەزوۋى بەردەوام؛ لەم قۇناغەدا تەزوۋى بارگاۋىكىرەنەۋەى بەردەۋامە و قۇلتاج بە سلۇپىكى ھىۋاش لە ۲،۲ قۇلت تاكو ۲،۳۵ قۇلت بەرز دەبىتەۋە.

قۇناغى دوۋەم- بارگاۋىكىرەنەۋەى قۇلتاجى بەردەوام؛ لەم قۇناغەدا قۇلتاج لە بىرى نەگۈرپى ۲،۳۵ قۇلت دەمىنپىتەۋە و تەزوۋ دەست بە كەمبۋونەۋە دەكات، لە كۇتايى ئەم قۇناغەدا شەحنى پاترى كۇتايى پىنھاتوۋە.

قۇناغى سىتەم- بارگاويكردىنى مەلەۋەر (Float): بە دابەزاندىنى قۇلتاجى بارگاويكردىن بۇ ۲،۲ قۇلت واتە ۱۰٪ لە سەرۋوى قۇلتاجى ناۋەكى خانەى قورقوشم-ئەسىد و بەم شىۋەيە دەتوانىن بۇ پىشگرتن لە دابەزىنى شەحنى پاترى، بۇ ماۋەيەكى زور پاترىەكە لە ژىر بارگاويىۋون دابىتن بە بىن ئەۋەى هېچ زىانىكى پىيگات.

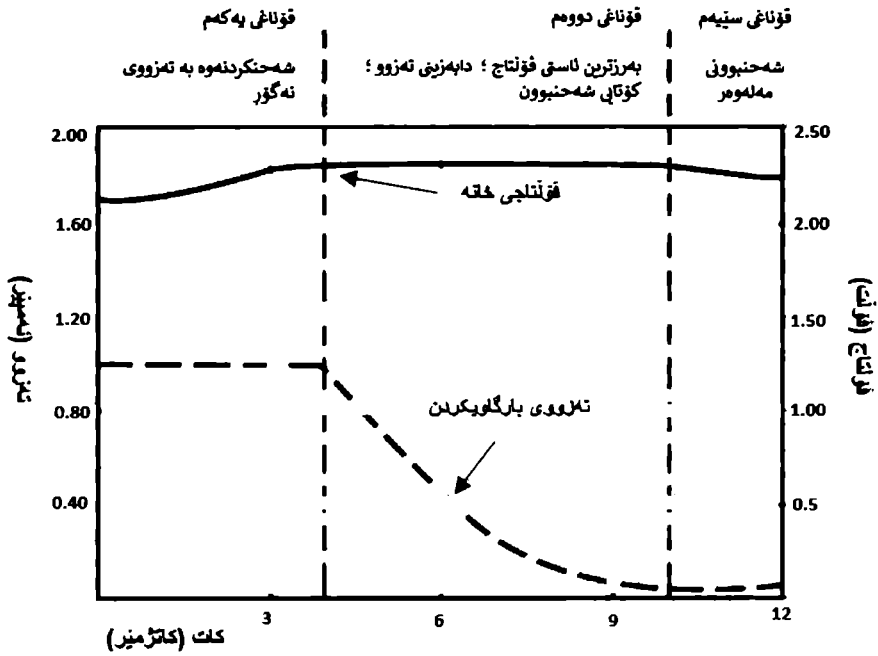

۴ - ۸ : چەماۋەى بارگاويكردىنەۋەى پاترى قورقوشم-ئەسىد

- لەكاتى شەحنىرەۋەى پاترى قورقوشم-ئەسىد، پىۋىستە ئەم خالانەى خوارەۋە لەبەرچاۋ بگىرئىت:
- سەرچاۋەكە، كە پاترىەكەى پى بارگاۋى دەكرىتەۋە، پىۋىستە سەرچاۋەى DC بىت.
- تىرمىنالى پۈزەتئىقى بارگاويكرەۋەى پاترى بە تىرمىنالى پۈزەتئىقى پاترى و نىگەتئىف بە نىگەتئىف بىستىرئەۋە.

• پېويسته ته زووی بارگاو یکردنه وه بریځی گونجاوی بو دابنریت، وا باشتره نهو بره بیت که به ره مهینه ر پیشنیاری کردوه، نه گهر ته زووی شه حنکردنه وه زور بیت، له وانه یه زیان به پاتریه که بگه یه نیت.

• پېويسته له کاتی بارگاو یکردنه وده دا به وردی چاودیری پله ی گهرمی پاتری بکریت و ریڼه نه دریت که پله ی گهرمی پاتری له (۴۳ بو ۴۵ پله ی سانتیگراد) زیاتر بیت. نه گهر پله ی گهرمی له م سنوره زیاتر بیت پېويسته کاره بای بارگاو یکردنه وه که م بکریته وه. پله ی گهرمی به رز زیان به جیا که ره وه و ماده چالا که کانی پلیته کان ده گه یه نیت.

له کاتی شه حنکردنه وه ی پاتری قورقوشم-نه سید، هر کاتیک پاتریه که به ته وای بارگاو یکرا زور گرنگه له سووری شه حنکردنه وه در به نریت.

نه نیشانان هی خواره وه ئماژهن که پاتری قورقوشم-نه سید به ته وای بارگاو ی بووه یان نا:

• څولته : له کاتی بارگاو یکردنه وده دا، کاتیک څولته ی کوتایی هر خانه یه کی پاتری قورقوشم-نه سید به رز ده بیته وه بو ۲،۵ څولت بو هر خانه یه ک، پاتریه که به ته وای بارگاو یکراو هه ژمار ده کریت.

• کیشی تاییه تی نه لکترولایت: کاتیک خانه که به ته وای بارگاو ی ده بیت، کیشی تاییه تی نه لکترولایت بو ۱،۲۸ به رز ده بیته وه، که ده توانریت به یارمه تی هایدرؤمیت هر پیوانه ی بو بکریت.

• غازکردن: کاتیک خانه یه کی پاتری قورقوشم-نه سید (له جوړی پاتری قورقوشم-نه سیدی ته ردا) به ته وای بارگاو ی ده بیته وه، ته زووی بارگاو یکردنه وه ده ست به نه لکترولیزه کردنی ئاو ده کات. نه نجامه که ی نه وه یه که گازی هایدرؤجین و ئوکسجین به ریڼکه هوت له کاتود و نه نود ئازاد ده بن. نه م ئازاد کردنی گازه له هر دوو پلیته که دا به

(غازکردن) ناسراوه. ئو بلقانهى بهم شيويه دروست دهبن ئاماژەن بۇ
ئەوهى خانەكە بە تەواوى بارگاوى بووه.

جۆرهكانى پاترى قورقوشم-ئەسید؛ چەندىن جۆرى پاترى قورقوشم-
ئەسید ھەيە. ھەريەكەيان بۇ بەكارھينانى تايبەتى خۇيان بە تايبەتمەندى
تايبەتى خالیبوون و بارگاوىکردنەوه ديزاين كراون. گرنگە پاترى
قورقوشم-ئەسیدی گونجاو بە پىي بەكارھينانە تايبەتەكەى
ھەلبژىردىت. ئەگەر ئەمە نەكرىت رىژەى كارايى پاترى دادەبەزىت و لە
ھەندىك حالەتدا زيانىكى نەگەرپاوه بە پاترىيەكە دەگەينىت، كە لە
ئەنجامدا تەمەنى گشتى پاترى بە شيويهكى بەرچاوكەم دەيىتەوه.
بەگشتى پاترىيەكانى قورقوشم-ئەسید بۇ دوو جۆرى سەرەكى
دابهش دەكرىن:

- پاترى قورقوشم-ئەسیدی تەر (FLA)
- پاترى قورقوشم-ئەسیدی وشك يان كەپسكراوى بى
چاكردەنەوه (SLA)

پاترىيەكانى قورقوشم-ئەسیدی تەر؛ باوترىن جۆرى پاترىيەكانى
قورقوشم-ئەسیدن و بە شيويهكى بەرفراوان لە پيشەسازى ئۆتۆمبىلدا
بەكاردەھىنرىن. لە پووى ئابوورىيەوه، نرخى تىيچوونى ئەمپىر-
كاترئىريان بە بەراورد بە جۆرهكانى ترى پاترى قورقوشم-ئەسید
كەمترە، ھەربۆيەكەلكى ئابوورى گونجاتريان ھەيە. لەكاتى ئىستادا
پاترى مۆدىرن تەر بە دوو شىواز پيشكەش دەكرىت:

- پاترى تەرى خانەكانيان پىويستيان بە چاكردەنەوه ھەيە.
 - پاترى تەرى خانەكانيان پىويستيان بە چاكردەنەوه نىيە.
- پاترىيە تەرە ئاسايەكان كە خانەكانى چاكردەنەويان پىويستە،
چاودىرى زياتر و خزمەتگوزارى بەردەواميان پىويستە لە شيويهى
زيادكردىنى ئاوى پاترى لەناو خانەكاندا لەكاتى تەواوبوونى ئاوى

پاتریه که، ستاندارد کردن و ریختن بارگاو یکردنه وهی خانه کان، و پاکراگرتنی تیرمیناله کانی پاتری. پیویسته له کاتی دانانی پاتری تهردا وریایی زیاتر هه بیته، چونکه نه گهری دزه کردنی ئه سید هه یه. گواستنه وهی پاترییه ته ره کان ته حهدای تاییه تی خوئی هه یه. پاترییه ته ره کان که به "کالای مه ترسیدار" پۆلین ده کرین، پیویستیان به شیوازی زور تاییه تی گواستنه وه هه یه و ته نیا له لایهن کومپانیا به ناوبانگه کانی گواستنه وه و تاییه ت به م کاره ده گوازرینه وه.

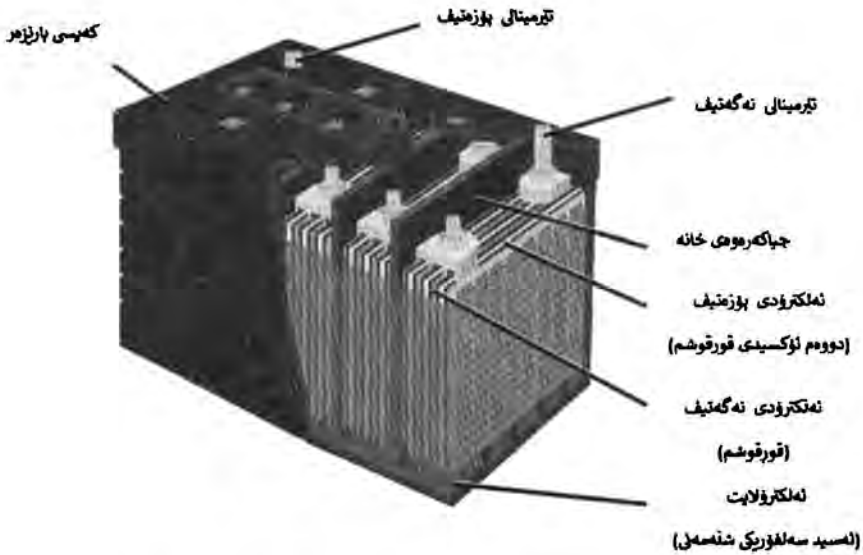

وینه ی ۴ - ۹ : پیکهاته ی پاتری قورقوشم-ئەسیدی ته ر

که واته پاتری جۆری قورقوشم-ئەسیدی ته ر، ئەلکترۆلاپتیکی تیدایه له جوله کردن له ناو که یسی پاتریه که دا ئازاده. کاتیک پاترییه که بارگاو ده بیته وه به مه بهستی هه لگرتنی وزه ی کاره با ترشی پاتری و پلنیه کانی قورقوشم کارلیک ده که ن. ئەم پاتریانه پیویسته به شیوه ی

راست دابنرین بۆ ئەوەی ئەلکترۆلایتەکه له کاپەکانی سەرەوه دزه
 نهکه نه دەرەوه. هەرەوک پيشتر باسکرا، پاتری قورقوشم-ئەسید له
 دوو ئەلکترۆد پیکدیت که له ناو ئەلکترۆلایتیکی ترشی سولفوریکدا نوqm
 کراون. ئەلکترۆدی پۆزەتیف له دانەوینلەى ئۆکسیدی قورقوشم کانزایی
 دروستکراوه، له کاتیکدا ئەلکترۆدی نهگەتیف به تۆپیکی کانزایی
 بهستراوتهوه. دانانی دیزاینی شیوهی "تۆر" بۆ به دهستهینانی زۆرتترین
 پووبهەری پووکاری پلێتهکانه. پووبهەری پووکاری زیاتر به واتای
 هیزی زیاتره بۆ هەر پلێتیک. پاتری "خانەى تەر" زۆرتترین پاتری
 بهکارهینراوه له بازارهکانی ئەمپۆدا. پاتری به تهرهکان به شیوهیهکی
 فراوان و به قهباره جیاواز بهردهستن، ئەمەش بههۆی بهکارهینانی
 بهربلاو له کۆمه‌لیک پیشه‌سازی و بهکارهیناندا. پاتری قورقوشم-
 ئەسیدی تهر پلێتی قورقوشم و ئەلکترۆلایتیکی ترشی سولفوریک و
 جیاکه‌رهوهی پلێتهکان بهکاردهینن. بهزۆری ئەم پاتریانه که‌پس
 ناکریت، و گازهکان له ناوهوه بۆ شلهکان دووباره تیکه‌ل ناکرینهوه،
 به‌لکو ئەم گازانه له دەرەوه ههوا گۆرکییان پیده‌کریت. ئەو گازه
 ناوخۆییانهی که به‌رههه ده‌هینرین راسته‌وخۆ تیکه‌ل به ژینگه ده‌بن.
 ترش و هه‌لم و چرپوونهوه ده‌توانن به‌م ده‌رچه‌کان ده‌ربچن، ئەمەش
 ده‌بیته هۆی پتۆیستیون به چاککردنه‌وهی پاتری. بۆیه ئەم پاتریانه
 پتۆیستیان به خزمه‌تگوزاری له شیوهی ئاو هه‌یه، بۆ ئەوهی به
 شیوهیهکی ئاسایی ئەلکترۆلایتە له‌ده‌ستچووه‌کان له ریگی
 وه‌لقه‌له‌کانه‌وه پرېکرینه‌وه. پلێته‌کانی قورقوشم کاتیک به‌ر که‌شوه‌هوا
 ده‌که‌ون تیکده‌چن، بۆیه ئەگەر نه‌توانریت پاتریه‌کان پارێزگاریان
 لیکریت ئەوا تیکده‌چن و له‌کار ده‌که‌ون. به‌داخه‌وه پیکهاته‌ی ناوه‌وهی

پاترىيەكانى قورقوشم-ئەسسىدى تەر لاوازىتىن پىنكھاتەنى ناوہوہيان ھەيە
 و ھەندىك ئاماژە ھەن كە بەرگىرى ناوہوہى زۆر بەرزيان ھەيە.
 ھەر پاترىيەكى قورقوشم-ئەسسىد پىئويستى بە داتاشىتىك ھەيە بۇ
 ئەوہى كارەباى بارگاويكردنەوہ و خالىكردنەوہى ستانداردى ھەيەت. بە
 شىئوہيەكى ئاسايى پاترىيەكى ۱۲ قۇلتى قورقوشم-ئەسسىد كە بۇ
 ئۆتۆمبىل بەكاردەھىنرىت دەتوانىت ۱۰۰ بۇ ۳۵۰ ئەمپىر-كاتژمىر بىت.
 ئەم رىزبەندىيە بە رىزبەندى خالىبوونى پاترى پىناسە دەكرىت كە
 ماوہكەى ۸ كاتژمىرە. بۇ نمونە پاترىيەكى ۱۶۰ ئەمپىر-كاتژمىر
 دەتوانىت ۲۰ ئەمپىر تەزووى كارەباى بۇ ماوہى ۸ كاتژمىر دابىن
 بكات. دەتوانىن تەزووى زىاترى لىوہرېگرىن، بەلام پىشنىيازى
 ئەنجامدانى ئەم كارە ناكرىت. بە دروستكردنى كارەبايەك كە زىاترە لە
 زۆرتىن كارەباى خالىكردنەوہ لە ماوہى ۸ كاتژمىردا، زىانىكى زۆر بە
 پاترىيەكە دەگەيەنى و پەنگە بەرگىرى ناوہوہى پاترىيەكە بگۇرپىت،
 ئەمەش دەبىتە ھۆى بەرزبوونەوہى پلەى گەرمى پاترىيەكە. لە لايەكى
 ترەوہ لە قۇناغى شەحنكردنەوہ پىئويستە گرنگى بە جەمسەرى
 بارگاويكەرەوہ بەدىن، پىئويستە بە باشى بە جەمسەرى پاترىيەكەوہ
 بەستراپىت. جەمسەرى پىچەوانە بۇ شەحنكردنەوہى پاترىيەكانى
 قورقوشم-ئەسسىد مەترسىدارە. كەواتە ناپىت تەزووى بارگاويكردنەوہ
 زىاد بكرىت يان تەزووى زىاتر لە پاترى وەرېگرىت، چونكە ئەمە
 دەبىتە ھۆى دروستبوونى گەرمى و زىادكردنى بەرھەمھىتەنى گازەكان.

مەرجه كانى ھەلگرتنى پاترىيەكانى قورقوشم-ئەسسىدى تەر بەم شىۋەى
خوارەو دەبىت:

• زىادكردنى ئاۋ گرنگترىن تايبەتمەندى پاراستنى پاترىيە
تەرەكانى قورقوشم-ئەسسىدە. بەۋ پىيەى زىاد شەخنكردنەۋەى ئەم
پاترىيەنە ئاۋ كەم دەكات، پىۋىستە بە زووترىن كات پشكىن بۆ دۆخى
ئاۋى پاترى بكرىت. كەمى ئاۋ دەبىتە ھۆى ئوكساندىنى پلىتەكان و
تەمەنى پاترىيەكە كەم دەكاتەۋە. ئەگەر پىۋىست بوو ئاۋى پاككراۋە يان
ئاۋى ئايۋنيزەكراۋى تىبكرىت.

• پشكىننى قالقەكان بكرىت، پىۋىستە بە كاپى پلاستىكى تەۋاۋ
بكرىن، زۆر جار كاپەكانى لاستىك كە كونيان ھەيە زۆر توند دەبن.
• دۋاى ھەر بەكارھىنانىك پىۋىستە پاترىيەكان بارگاۋى بكرىنەۋە،
ماۋەيەكى درىژى بى بارگاۋىبوون دەبىتە ھۆى دروستبوونى سەلفات
لە نىۋان پلىتەكانى پاترى.

• نابىت پاترى لە پلەى گەرمى زۆر بەرزتر (زىاتر لە ۴۹ پلە)،
ھەرۋەھا لە پلەى گەرمى زۆر نزم (دۆخى بەستىن) شەخن بكرىت. لە
ژىنگە ساردەكاندا پىۋىستە پاترىيەكان بە تەۋاۋى بارگاۋى بكرىنەۋە،
چونكە پاترىيە تەۋاۋ بارگاۋىكراۋەكان سەلامەتترن لە پاترىيە بەتالەكان.
ھەرۋەھا پاترىيەكە كەمتر لە ۱،۷ قۇلت (لە خانەيەك) خالى نەكرىتەۋە.

پاترى قورقوشم-ئەسسىدى وشك يان كەپسكراۋ؛ پاترىيەكانى قورقوشم-
ئەسسىدى وشك (SLA) يان (VRLA) ھەردووكيان بە يەك جۆرى
پاترى ناۋدەبرىن. يەكىك لە تايبەتمەندىيەكانى ئەم پاترىيەنە ئەۋەيە
پىۋىستىان بە چاككردنەۋە نىيە. ئەمەش واتە چاكناكرىنەۋە و پىۋىستىان
بە چاككردنەۋەى تايبەت نىيە، جگە لە ھەندىك ئەركى بچووك ۋەك
پاككردنەۋەى تىرمىنالەكان. ئەمەش واتە ئەگەر يەكىك لە خانەكانى
پاترىيەكە لەكاركەۋت ئەۋا ناتوانرىت بگۆردرىت يان چاك بكرىتەۋە و لە

ئەنجامدا تەواۋى پاترىيەكە بىى سوود دەبىت و تىك دەچىت. بۆيە ناتوانرىت تەمەنى پاترىيەكانى كەپسكراۋى قورقوشم-ئەسەيد درىژ بىرىتەو.

ئەم جۆرە پاترىيە لە ناوھەراستى ھەفتاكانى سەدەى رابردوودا دەرکەوتن، ئەندازىاران ئاماژەيان بەوھەردوھە كە زاراۋەى "قورقوشم-ئەسەيدى كەپسكراۋ" ناۋىكى ناروونە، چۈنكە ھىچ پاترىيەكى قورقوشم-ئەسەيد ناتوانرىت بە تەواۋى كەپس بىرىت. لەم پاترىيانە ۋەلفەكان زىادكران بۆ كۆتترولكردنى ھەواگۆرگى لە كاتى بارگاۋىكىردنەو ۋە خالىبوونى پاترىيدا، ھەروھەا بۆ ئەوھەى كاتىك فشار خرايە سەر پاترى، گازەكان بۆ دەرەوھەى پاترى ئازاد بىكن. لەبرى ئەوھەى پلىتەكان لەناو شلەيەكدا نوقم بىرىت، ئەلكترولائتەكە بە جياكەرەوھەيەكى تەر پرىندرا، كە دىزىنىكى ھاوشىۋەى سىستەمى بىنەماى نىكل و لىتىۋمە. پاترىيەكى كەپسكراۋ بە بەراورد بە جۆرىكى ئاسايى كەمتر ئەلكترولائت لەخۆدەگرىت، ھەربۆيە زاراۋەى "ئەسەيدى برسى" بۆ بەكاردىت. رەنگە گرىنگرىن سوودى قورقوشم-ئەسەيدى كەپسكراۋ تۋانائى تىكەلكردنى ئۆكسىجىن ۋە ھايدروجىن بىت بۆ دروستكردنى ئاۋ و رىگرىكردن لە ۋىكبوونەوھەى لە كاتى ساىكى وزەدا. ۋەلفەكە ۋەك دەرچەيەكى سەلامەتى لە ئەگەرى بەرزبوونەوھە ۋە كەلەكەبوونى گاز كاردەكات. ئەم پاترىيانە بە خىرايى بارگاۋى نابنەوھە ۋە لە زۆربەى ھالەتەكاندا بارگاۋىكىردنەوھەى نىزىكەى ۱۶ كاترمىرى دەۋىت. ھەروھەا پىۋىستە ئەم پاترىيانە بەردەوام بە تەواۋى بارگاۋى بىرىنەوھە، كەم بارگاۋىكىردنەوھە دەبىتە ھۆى سولفاتكردنى پاترى ۋە كەمكردنەوھەى كارايى پاترىيەكە. زىادكردنى كاربۆن بۆ ئەلكترولائت نىگەتىف ئەم كىشەيە كەمتر دەكاتەوھە، بەلام ھىزى پاترىش كەم دەكاتەوھە.

پاتری وشک ته‌مه‌نیکی مامناوه‌ندی هه‌یه، هه‌روه‌ها ته‌مه‌نی پاتری وشک له پاتریه‌کانی تری بارگاویکه‌روهه‌باشتره. له کاتیکدا پاتریه‌کانی نیکل-کادمیوم له ماوه‌ی سه‌ مانگدا نزیکه‌ی ٤٠٪ وزه‌ی هه‌لگیراویان له‌ده‌ست ده‌دن، پاتری قورقوشم-ئه‌سیدی وشک له ماوه‌ی سالیکیدا هه‌مان بپری وزه‌ له‌ده‌ست ده‌دات. پاتری قورقوشم-ئه‌سیدی که‌پسکراو له‌پله‌ی گه‌رمی سارددا به‌باشی کارده‌کات و کاتی کارکردن له‌پله‌ی گه‌رمی ژیر سفردا کارایی له‌پاتری لیتیوم-ئایون باشتره.

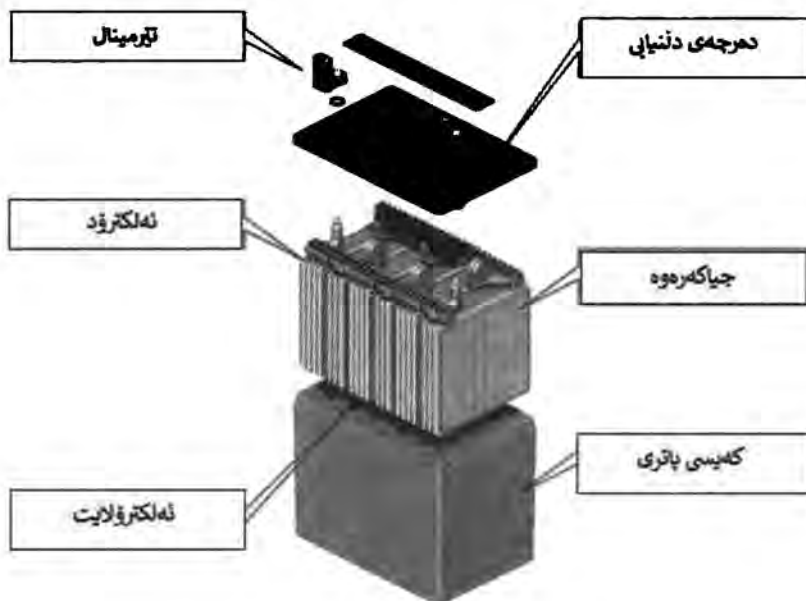

وینه‌ی ٤ - ١٠ : پینکها‌ته‌ی پاتری قورقوشم-ئه‌سیدی وشک (که‌پسکراو)

پاتری قورقوشم-ئه‌سیدی که‌پسکراو به‌چهند فۆرماتیکی جیاواز به‌رده‌سته. پرۆسه‌ی به‌ره‌مه‌ینانی سه‌ره‌کی ئه‌وان، له‌وانه‌ش ژماره‌ی

پلیتھکان و ئەستووری پلیتھکان، دیزاینی بەکارهێنەری کۆتایی خۆی دیاری دەکات. پاترییەکانی قورقوشم-ئەسیدی کەپسکراو مەیلیان ھەبە بە ئاسانی سولفات نەبن وەک خانە تەرەکان و بە سەلامەتترین پاتری قورقوشم-ئەسید دادەنرێت بۆ بەکارهێنان.

پاترییە کەپسکراوەکانی قورقوشم-ئەسید، بە توانایەکی کەمتر بۆ قۆلتیە زۆر دیزاین کراون بۆ ئەوەی پاترییە کە نەگاتە دۆخی بەرھەمھێنانی گاز لە کاتی بارگاوێکردنەویدا. بارگاوێکردنی زیادە دەبێتە ھۆی بەرھەمھێنانی گاز، چونکە بەھۆی دەرچوونی گاز و لە ئەنجامدا دەرچوونی ئاو لە کۆتاییدا دەبێتە ھۆی وشکبوونی پاتری. لە ئەنجامدا بەم ھۆیەو جۆری جیل و تا رادەھێک جۆری ئەی-جی-ئیم ناتوانرێت تا ئەوپەری توانای خۆیان بارگاوێ بکرینەو. کەواتە سنووری قۆلتیە بارگاوێکردنەویان دەبێت لە جۆری پاترییەکانی قورقوشم-ئەسیدی ئاسایی کەمتر بێت. ھەرۆھا ئەمە بۆ بارگاوێکردنەوێ مەلەوەر لە دۆخی بارگاوێکردنەوێ تەواو دا راستە. جۆری جیل و ئەی-جی-ئیم وەک بەدیلیکی راستەوخۆ بۆ جۆری ئاسایی قورقوشم-ئەسید لە رووی بارگاوێکردنەو نازانرێت. ئەگەر بارگاوێکەرەوێ تاییەت بۆ جۆری جیل و ئەی-جی-ئیم نەبێت، پیویستە بارگاوێکەرەوێ بێردرێت، ئەمەش رێگری لە بەرھەمھاتنی گاز دەکات لە پاتریدا. باشترین پلەئە گەرمی کارکردن ئەم جۆرە پاترییانەئە کە وەلفی رێکخراویان ھەبێت ۲۵ پلەئە سەدییە ؛ ھەر ۸ پلەئە سەدی بەرزبوونەوێ پلەئە گەرمی بە بەراورد بەم پلەئە گەرمییە ئاست بەرزە، تەمەنی پاترییە کە بۆ نیو ئەوەندە کەم دەکاتەو.

پاترییەکانی قورقوشم-ئەسیدی کەپسکراو رێژەئە خالیکردنەوێ ۵ کاتژمێر (0.2C) و ۲۰ کاتژمێر (0.05C) یان ھەبە. پاتری بە

پژوهیه کی خاوی خالیبون، باشتترین ئەنجامی دەبیت؛ لە ریزه‌ی
 دەرچوون خاوتر لە 1C، توانای ناوه‌کی بە شیوه‌یه‌کی بەرچاو زیاد
 دەکات، بەلام ئەگەر پاترییه‌کانی قورقوشم-ئەسید تەنیا بۆ چەند
 چرکەیه‌ک بەکاربهێنرین، ئەوا دەتوانن چەندین هیندە‌ی C تەزوی
 بەرزی پەلسی پیشکەش بکەن. ئەمەش وا دەکات پاترییه‌کانی
 قورقوشم-ئەسیدی کەپسکراو بێتە هەلبژاردەیه‌کی زۆر باش بۆ
 بەکارهێنانیان وەکو پاتری ستارته‌ر. هەروەها بە پاتری جووری " SLI "
 دەناسرین. زیادبوونی قورقوشم و ترشی سولفوریک لە پاتری
 قورقوشم-ئەسیدی کەپسکراو دا دەبیتە هۆی پیسبوون و زیان بە ژینگە
 دەگەیه‌نیت. بەگشتی دوو جووری بەکارهێنانی پاترییه‌کانی قورقوشم-
 ئەسیدی کەپسکراو بریتین لە:

- ستارته‌ر یان ئیشپیکه‌ری بزۆینه‌ر (SLI)
- سایکلی قوول (Deep Cycle)

پاتری ستارته‌ر بۆ ئیشپیکه‌ردنی بزۆینه‌ر بە باریکی بەهیزی
 ڤاگوزەر بەکار دیت. ئەم پرۆسەیه‌ چەند چرکەیه‌ک یان زیاتر
 دەخایه‌نیت. بەهۆی گەوره‌یی قەبارە‌ی پاترییه‌کە دەتوانیت تەزوی
 کاره‌بای بەرز دا بین بکات، بەلام توانای دیپ سایکلی نییه‌. پاترییه‌کانی
 ستارته‌ری بزۆینه‌ر ژماره‌یه‌کی زیاتر لە پلیتی تەنکیان هه‌یه‌. کۆی
 گشتی ڤووبه‌ری پلێته‌کان کاریگه‌ری لەسەر کۆی بەره‌می تەزوی
 کاره‌بایی پاتریه‌کە دەبیت. بە دانانی پلیتی تەنکتر بۆ هەر پاتریه‌ک، لە
 ئەنجامی کۆتاییدا دەبیتە هۆی زیادبوونی ڤووبه‌ری ئێریاکه‌ و
 دوابه‌دوای ئەو دا بینکردنی پۆتانسیلی کاره‌بای زۆر بەرزتر. پاترییه‌کانی
 ستارته‌ر بە مەبه‌ستی هه‌لگرتنی وزه‌ لە ئەمپێر-کاتژمێر یان توانای
 یه‌دەگ بەکارده‌یه‌نرین، هەروەها بۆ ئەمپێری پتویست بۆ ئیشپیکه‌ردنی

سارد (Cold Cranking Amps - CCA) بۆ ديارىكردى بېرى
 تەزوى دابىنكراو لە لايەن پاترى لە پلەى گەرمى سارردا. بەگشتى
 پاترىيەكانى كرانكىنگ لە ھاوتاكانى دىپ ساىكل جياوازترن، چونكە بە
 شىۆهيهكى تايبەتى ديزاين كراون بۆ بەرھەمھيتانى تەزوىهكى گەورەى
 كارەباى لە ماوهيهكى كورتدا. ئەمەش بە تايبەتى لە بابەتى ئىشپىكردى
 بزوينەردا بەسوودە. پاترىيەكانى كرانك بەگشتى بەپىنى رىزبەندى
 CCA پۆلن دەكرين. ئەمپىرى كرانكى سارد پىۆهريكە بۆ كۆى گشتى
 كارەباى پاترىيەكى تەواو بارگاويكراو لە - ۱۸ پلەى سەدى كە
 دەتوانت بۆ ماوهى ۳۰ چركە دابىنى بكات، بەبى ئەوهى لە فۆلتىيەى
 ھەر خانەيكە بۆ خوار ۱،۲ فۆلت دابەزىت (واتە ۷،۲ فۆلت بۆ پاترى ۱۲
 فۆلتى). بە شىۆهيهكى ئاساىى ئەمە ۱٪ى تواناى پاترىكەيه، تا بېرى
 CCA ى گەورەتر بىت، پاترىيەكە دەتوانت بزوينەرى گەورەتر ئىش
 پىكات.



ويئەى ۴ - ۱۱ : پىكھاتەى پاترى قورقوشم-ئەسىدى كەپسكراوى ستارتەر يان
 ئىشپىكردى بزوينەر (SLI)

پاترىيەكانى كرانكىنگ بە شىۋەيەك دىزاین كراون بۇ ئىشپىكردىنى بزوينەرېك و لەگەل ئەمەش لەسەر دۇخى بارگاۋىيوونى فلۆت (مەلەۋەر) بمىننەۋە كە لەلایەن ئەلتەرنساتۇرى ئۆتومبىلەكانەۋە دابىن دەكرىت. خالىبىونى پاترى كرانك دەبىتە ھۆى زيانگەياندن بە پلىتەكانى پاترى كە ناگەرپىتەۋە. ئەمەش لە كۆتايىدا دەبىتە ھۆى كەمكردەۋەى كارابى و كۆى تەمەنى و لە ھەندىك حالەتدا دەبىتە ھۆى لەكاركەوتنى تەۋاۋى پاترىيەكە. پاترىيەكانى ستارتەر بەرگرىيەكى زۆر كەمى ناۋەۋەيان ھەيە، كە بە زيادكردىنى پلىتى زيادە بەدەست دىت بۇ ئەۋەى گەرەترىن پوۋبەرى پوۋيان ھەبىت. پلىتەكان تەنكن و قورقوشم لە شىۋەى ئىسففەنجىكدا بەكاردىت كە لە ئىسففەنجىكى نەرم دەچىت. بەمەش پوۋبەرى پوۋى پلىتەكان زياد دەكات. ئەستوروى پلىتەكە كە گرنگە بۇ پاترى دىپ سايكل، لىرەدا كەمتر گرنگە، چونكە خالىكردەۋە كورته و پاترىيەكە لە كاتى كاركردندا بارگاۋى دەبىتەۋە؛ لەبرى تواناى پاترى جەخت لەسەر توان يان ھىزى پاترى دەكرىت. كەۋاتە لە پاترى كرانكدا ژمارەيەكى زۆرى پلىتە تەنكەكان بە شىۋەى ھاوتەرىب بەكاردەھىتېرىن بۇ ئەۋەى بەرگرىيەكى كەم و پوۋبەرى پوۋى بەرزى ھەبىت، بە مەبەستى دابىنكردىنى بېرىكى زۆرى تەزوۋى كارەباىى لە ماۋەيەكى زۆر كەمدا.

پاترىيەكانى قورقوشم-ئەسىدى كەپسكراۋى دىپ سايكل، ھەرۋەك لە ناۋەكەيەۋە دەرەكەۋىت، بە تايىبەتى بۇ بەكارھىنانى سايگلى قوۋل دىزاین كراۋە. ئەم پاترىيەنە لە چاۋ ھاوتاكانيان پلىتى كەمترىان تىدايە كە بۇ كارى كرانك يان ستارتى بزوينەر بەكاردىن. ھەرۋەھا ئەم پلىتەنە زۆر ئەستورترن. ئەمەش كۆى پوۋبەرەكە كەمدەكاتەۋە، لە ئەنجامدا پاترىيەك دروست دەبىت كە تەزوۋىيەكى كارەباىى كەمتر دابىن دەكات، بەلام تواناى دۇخى بارگاۋىكردەۋەى زۆر قوۋلتىرى ھەيە. پاترىيەكانى

دىپ ساىكل بە شىۋەيەكى گىشى تا ۵۰٪ى تواناكانيان خالى دەكرىنەۋە
 و دووبارە بارگاۋى دەكرىنەۋە. ئەمەش بە قوۋلى خالىبوون ناسراۋە.
 ئەم ئاستە لە ساىكلەكانى خالىبوون و بارگاۋىبوونەۋە بەگىشى لەۋ
 كارانەدا بەكاردەھىنرىت كە پاترىيەكە كارەباى بەردەوام بۇ ماۋەيەكى
 زۇر دابىن دەكات. ۋەك عەرەبانەى گۆلف، سىكۋتەرى كارەباى،
 پاۋەربانك و سىستەمى وزەى خۇر و... ھتد. فۇرمولەى بنەپەتى لە
 كاتى پىشنىاركردى پاترى دىپ ساىكل ئەۋەيە كە پىشنىارى پاترىيەك
 بكرىت تواناى پاشماۋە نىزىكەى سى ھىندەى بەكارھىنانى رۇژانەى
 خەملىتراۋ بىت. ۋا بەباش دەزانرىت بۇ پاراستى ئاستى راستەقىنەى
 تواناى پاترىيەكانى دىپ ساىكل چەند مانگ جارىك بارگاۋىكردەۋەى
 تەۋاۋيان بۇ ئەنجام بدرىت، ئەگەر ئەم كارە نەكرىت تەمەنى پاترىيەكان
 كەم دەبىتەۋە و بە تىپەربوونى كات تواناى كەمتر و كەمتر دەبىت.
 پاترىيەكانى قورقوشم-ئەسىد بە ساىكل قىۋول بەزۇرى بەپىنى
 رىزبەندى ئەمپىر-كاترمىرى پۇلن دەكرىن كە پىۋەرىكە بۇ تواناى
 پاترىيەكان. پاترىيەكانى دىپ ساىكل بە ھەردوۋ جۇرى AGM يان
 GEL بەردەستىن. ئەم پاترىيەكانە بۇ زۇرتىن توانا و ژمارەيەكى گونجاۋ
 لە ساىكل خالىبوون و بارگاۋىبوون دروستكارون. ئەم تايىبەتمەندىانە
 بە ئەستوركردى پلىتەكانى قورقوشم بەدەست دەھىنرىن. ھەرچەندە
 پاترىيەكە بە تواناى ساىكل قىۋول دروستكاراۋە، بەلام ھىشتا
 خالىكردەۋەى تەۋاۋ دەبىتە ھۇى رۇودانى فشار، ھەرۋەھا ژمارەى
 ساىكلەكان بەندە بە قوۋلى خالىكردەۋە. بەگىشى پاترىيەكانى دىپ
 ساىكل تواناى پىدانى ۳۰۰ ساىكلان ھەيە.

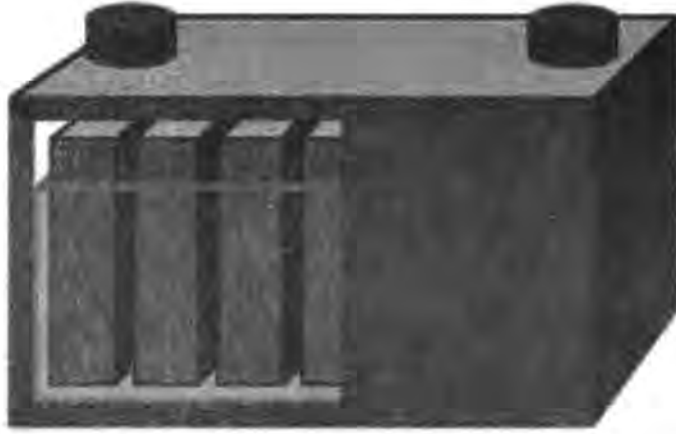

وینہی ۴ - ۱۲ : پیکہاتہی پاتری قورقوشم-ٹہسیدی کہ پسرکراوی دیپ سایکل
(Deep Cycle)

ناتوانریت پاتری ستارترہ بہ پاتریہ کی دیپ سایکل بگوردریتہ وہ و بہ پیچہ وانہ شہ وہ، بہ لام رہنگہ داہینہ ریک بیہ ویت لہ بری پاتریہ کی گرانہ ہای دیپ سایکل بؤ ویلچہ رہ کہی خوی، پاتریہ کی ستارترہ بہ کاربہ نیت بؤ ٹہ وہی پارہ پاشہ کہوت بکات، بہ لام پاتری ستارترہ کہ دہوام ناہینیت، چونکہ پلیتہ ٹیسفہ نجہ تہ نکہ کان بہ خیرایی و بہ دووبارہ بوونہ وہی سایکلہ کان دہ توینہ وہ۔ بؤ بارہ لگر و پاس و ٹامرازہ کانی گواستہ وہی گشتی و سہ ربازی، تیگہ لہ یہ کہ لہ پاتری ستارترہ و دیپ سایکل ہہ یہ، بہ لام ٹہم یہ کانہ گہ ورہ و قورسن۔ و ہک رینمایییہ کی سادہ، تا پاتریہ کہ قورستر بیت، قورقوشمی زیاتری تیدایہ و زیاتر دہ میتنتہ وہ۔ لہ خشتہ ی خوارہ وہ کارایی سایکلی پاتریہ کانی ستارترہ و پاتریہ کانی سایکلی قوول نیشان دراوہ۔ دہرچوونی ۱۰۰٪ ٹامازہ یہ بؤ دہرچوونی تہ واو؛ دہرچوونی ۵۰٪ ٹامازہ یہ بؤ دہرچوونی نیوہ بہ مانہ وہی ۵۰٪ توانای پاتریہ کہ و دہرچوونی ۳۰٪ ٹامازہ یہ بؤ دہرچوونی مامناوہندی بہ مانہ وہی ۷۰٪ توانای پاتریہ کہ۔

ئەلكترولايىتە شلەكە بە ماددەيەكى ھاوشىۋەكى ھەويرەۋە دەبەستىتەۋە بۇ ئاسانكارى لە راگرتتى جەلى. مۇدىلى AGM لە سەرەتاي ھەشتاكانى سەدەى رابدوودا خراۋەتە بازارەۋە، ھەمان كارايى مۇدىلى جەلى ھەيە، تەنيا ئەۋە نەبىت كە ھەر سىستەمىك تايبەتمەندى تارادەيەك جياۋاز پىشكەش دەكات بۇ داىبىنكردى پىداۋىستىيەكانى بازار. بۇ نموونە پاترى جەلى بە شىۋەيەكى باۋ لە UPS گەۋرە و بچووكدا بەكاردەھىترىت، لە كاتىكدا AGM لە بازاردا بە پاترى ستارتەر ناسراۋە و تەمەنى درىژترە. پاترىيەكانى GEL و AGM بەشىكن لە خىزانى پاترىيەكانى قورقوشم-ئەسەد بە دەرچەى سەلامەتى (VRLA) كە دەتوانن تەزوۋى قورقوشم-ئەسەدى ئاسايى رىكبخەن. ھەرۋەھا بۇ زياتر تىگەيشتن لە پىكھاتەى پاترى جۆرى GEL دەتوانن بلىن لە پىناسەى پاترىدا ھاتوۋە پاترى برىتيە لە موليدەيەك كە وزەى كىمىيى بۇ وزەى كارەبايى دەگۆرپىت. ئەگەر بمانەۋىت جۆرەكانى پاترىيەكان بەپى جۆرى ئەلكترولايىت (ئاۋى پاترى) پۆلىن بكەين، ئەم ئەنجامەى خوارەۋە بەدەست دىت:

ئەلكترولايىتى رەق: ھەندىك لە پاترىيەكان ئەلكترولايىتىكى تەۋاۋ رەقىان ھەيە، ۋەك پاترى سەرەتايىەكانى AAA

ئەلكترولايىتى شلە: ھەندىك لە پاترىيەكان ئەلكترولايىتى شلەيان ھەيە ۋەك پاترى ئۆتۆمبىل. پاترى قورقوشم-ئەسەد باۋترىن جۆرى پاترى ئەلكترولايىتى شلەيە. ھەموو پاترىيەكانى ئۆتۆمبىل بە ھەر تەكنەلۇژىايەك و ھەر جۆرىك لە جىھاندا ھەبىت لەم جۆرەن.

ئەلكترولايىت جىل: ھەندىك لە پاترىيەكان نە بە تەۋاۋى رەقن و نە بە تەۋاۋى شلن، ۋەك پاترى UPS، تەكنەلۇژىايى ئەم پاترىانە زۆر لە جۆرى دوۋەم دەچىت كە پاترى قورقوشم-ئەسەد، تەنيا ئەۋە نەبىت كە لەبرى ئەسەد سولفورىك شلكرۋا، جىللىكى ترش ۋەك ئەلكترولايىت

به کارده هینریت. که واته زانیمان که پاتری جیل له دهستهی پاتریه کانی قورقوشم-ئەسیدی که پسرکراو هه ژمار ده کریت ته نیا جیلکی ترش وه کو ئەلکترولایته که ی له بری ئەسید سولفوریکی شلکراو به کارده هینریت.

پاتری جەلی پاتریه که به زیادکردنی جیلی سیلیکا به شیوهی جەلی و دۆخی ره قبوون، به جۆریک دروست کراوه ته نانهت له ئەگهری شکانی ئەم پاتریه شدا، ترشه که ی ناوی نارژیت. پاتری جەلی به رگه گرتنی پلهی گه رمی به رزتره له پاتری AGM و ههروه ها ته مەنی له پاتری AGM له ژینگه گه رمه کاندای دریزتره. پاتری جەلی هینزیکی زوری هه یه و گونجاوه بو ئەو شوینانهی که هه واگۆرکی باشیان تیدا نییه، هه ندیک که س پیمان وایه پاتری جەلی هه مان پاتری که پس کراوه، به لام ئەو دوو پاتریه جیاوازن. ئەم پاتریانه پلایته کانیان که متره، به لام ئەستورترن. ههروه ها پاتری جەلی بو به کارهینانی ئۆتومبیل گونجاو نییه به هۆی که می هیزی ده ستپیکردنی له نیوان ۳۵٪ بو ۴۰٪ له پاتری ئاسایی که متره؛ ههروه ها بو ئەو شوینانه گونجاوه که پپوستان به وزه یه کی زور و بو ماوه یه کی زوره یه. ئەلکترولایته که ی ناو پاتری جەلی به شیوهی هه میشه یی له بری فۆرمی شله ی ته قلیدی له جیلکی زور چه سپاودا قفل ده کریت. به و پپیهی ئەلکترولایتی شل نییه، بویه له پاتریه که دزه ناکات، ههروه ها ئەلکترولایته کانی ئەستور و جیل و له پاکه تنانی توند، پیکهاته کانی پاتریه که ده پاریزن. دیزاینی پاتری جیل قوولیه کی نایابی هه یه. ئەو ته کنه لوژیایه ی که بو دروستکردنی خانهی جیلی هاوشیوهی پاتری AGM ی به کاردیت، به لام له بری شووشه ی ماتی مژه ری که له پاتریه کانی AGM به کارده هینریت، پاتریه کانی جیل ئەلکترولایته کانی جەلی به کارده هینن. ئەلکترولایته ره قه کان مه ترسی رژان و به هه لمبوون که م ده که نه وه، ئەمه ش ده بیته هۆی دروستبوونی کیشه ی ژهنگاویبوون. به به راورد له گه ل پاتریه

ئاساييه كان، پاترييه كانى جەلى زۆر سووكترن. ئەم تەكنەلۇژيايە تەنيا برىكى كەم لە ئەلكترۇلايتى رەق بەكار دەھيئيت بۇ ئەوھى ترشەكە بە بى جولى بمنيئەتەو. پاتريى جيل تەمەنيان لە پاترييه كۆنەكان (تەقليدبىيەكان) دريژترە، ئەمەش لەبەر ئەوھى كە گيراوھى جيلكراو دەتوانيت شەحنەكەى بۇ ماوھىكەى زياتر رابگريئ، ھەر وھە ئەم جۆرە پاترييه بەھيژە و بەرگەى مەوداى پلەى گەرمى زۆر دەگريئ.

ئەلكترۇلايت

(جەلىكراوھ)



ويئەى ۴ - ۱۳ : پيئكەتەى پاتريى GEL

پاترييه كەى جەلى بە قەلقىك رىكخراوھ، پاترييه كەى قورقوشم - ئەسید كە تنيئا برىكى پيشوھختەى ديارىكراوى ئەلكترۇلايت، لەگەل ترشى سولفورىك لەگەل ھەلمى سىليكا تيگەل دەگريئ. ئەم كارلىكە كيميائيە دەبيئە ھوى دروستبوونى جيللى جولوى ئەم پاتريانە. پاتريى جەلى زۆر

بەھىزە و گىشىگىرە. ئەوان لەو شوپىنانەدان كە ھەواگۆرۈكىيان سنووردارە، چونكە بەرھەمھېننى گاز يان قۇمىيان زۆر كەمە. لەكاتى ھەلبۇزاردنى شەھنكەرەوہ بۇ ئەم پاترىيانە پىويستە گرنىگىيەكى تايبەت بە قۇلتىيە نزمەكەى بدەيت، چونكە گۇرپانكارى لە قۇلتىيەدا دەبىتە ھوى لەكاركەوتن و كەمبەونەوہى كاراىى. ئەگەر شىيواى تىرى بارگاوىكردەوہ بەكاربەينىرىت، وەك گۇرەكەكان، دەبىت پىكخەرى گونجاو بۇ كۆنترۇلكردنى قۇلتىيەى بارگاوىكردەوہى پاترى باكارىيت. مەوداى قۇلتىيەى گىشتى بارگاوىكردەوہى پاترىيەكە ۱۴ قۇلت بۇ ۱۴،۲ قۇلت و مەوداى قۇلتىيەى مەلەوەر ۱۳،۱ قۇلت بۇ ۱۳،۲ قۇلتە. لەم جۆرە پاترىيەدا ترشەى تواوہى جىل وەك فرە پىكھاتە ھەلدەگىرىت و جۆرىك لە كارلىكى كىمىيائى پىگىرى دەكات لە بەرھەمھېننى گاز، بەمەش بەكارھېننى ئا و كەم دەبىتەوہ. كەقەرەكانى پاترىيەكان وەلفى سەلامەتتىيان ھەيە بەجۆرىك كە فشارىكى زۆر ئازاد دەكات. خالىيىونى لەخۆوہى پاترىيەكان بە ئەلكترۇلايتى جىل ۰،۲% مانگانەيە لە پلەى گەرمى ۲۰ پلەى سەدىدا. ھەر بۇيە ئەم پاترىيانە پىويستىيان بە ھىچ چاكردەوہىك نىيە، بەھوى بوونى ئەنتىمۇن لەگەل گىراوہى ئەلكترۇلايت، ھەرۋەھا بوونى پلىتى كورت و ئەستور و ئەلكترۇلايتى جىل دەبىتە ھوى بەرگىرىيەكى بەرز بەرامبەر بە بارەكانى خولى. بە مەبەستى دابىنكردنى تواناى بەرزى كارەبا، چىنەكانى فايبەر گلاسىش بەكاردەھىننىرىت، كە ۵۰۰ بۇ ۷۰۰ خول تەواو دەكات كاتىك ۶۰% پاترىيەكە خالى دەبىتەوہ. لەبەر ئەوہى پلىتەكانى ئەم جۆرە پاترىيە بە تەواوى و بە توندى لەناو گىراوہى ئەلكترۇلايتى جىلدا نوقم بوونە، ھەرۋەھا چىنەكانى فايبەر گلاسىش زىاتر بەھىزىيەكى زىاتر لە پاترىيەكە دابىن دەكەن، پاترىيەكە بەرگىرىيەكى ھىجگار زۆرى ھەيە لە بەرامبەر لەرزىن، ھەرۋەھا ئەم جۆرە پاترىيە عەزلى (جىياكەرەوہى) و بەھىزى

ههیه به جۆریک ئه گهر به ته واوی هه لگه رایه وه هه یچ دزه کردنیکی پروونادات. له کاتی شه حنکردنه وهی پاتری جه لیدا هه ندیک سنووردارکردن هه یه. بۆ ئه وهی پێگری له دروستبوونی گازی زیاده له ناو خانه کان بگریته، پنیوسته به کارهینه ر به خیراییه کی له سه رخۆ بارگاو بیان بکاته وه. پنیوسته ئه و پاتریانه به فۆلتیه یه کی که متر بارگاو بگریته وه بۆ ئه وهی زۆر شه حن نه بن. زۆر بارگاو یکردنه وهی پاتریه کانی جیل له وانه یه کاریگه ری له سه ر ته مه نی پاتریه که هه بیته. له بهر ئه وهی ئه م پاتریانه پنیوستیان به چاککردنه وه یه کی زۆر که م هه یه، ههروه ها ئه گه ری دزه کردنی ترشیان تیدا زۆر که مه و سووکترن له پاتریه ئاساییه کان، ههروه ها ده توانریت له که ش و هه وای ساردا به کاربه یتریت، بۆیه پاتری جه لی بۆ سیسته می خۆر زۆر گونجاوه بۆ به کاره یسانی به شیوه ی سایگی قوول و ته مه نی له نیوان ۵۰۰ بۆ ۵ هه زار سایگدا یه.

له کۆتاییدا پاتری GEL بۆ خالیکردنه وهی قوول گونجاوه، چونکه ترشی زیاتری تیدا یه، ههروه ها پلینه کان له چاو پاتری AGM باشتر ده پارێزیت. گرانبوون له جۆره کانی تری پاتری که پسرکراوی قورقوشم- ئه سید و که متربوونی ریزه ی شه حن و فۆلتیه یان له پاتریه ئاساییه کان، له زیانه کانی به کاره یسانی پاتری جه لی هه ژمارده کرین. ئه م پاتریانه له بارودۆخی خولی توندی گۆراودا به کارده هیترین و له هه ندیک حاله تدا له پاتریه کانی ستارته ری سیسته مه کانی تردا به کارده هیترین. ههروه ها ئه م جۆره پاتریانه بۆ گواسته نه وهی وزه بۆ یه که کانی ئیشپیکردنی بچوکی دابینکردنی کاره با به کارده هیترین، کرینی به رزکردنه وه، دروستکردنی به له م، روناکی بینا، فاکيوم، ویلچه ری کاره بایی بۆ که مه ندامان و زۆر شتی تر. خشته ی خواره وه باشی و خراپه کانی پاتری جه لی نیشان ده دات.

| | |
|---|-------------------|
| <p>پئويستيان به چاكردنه وه نيهه؛ ده توانریت به لایه كدا دابنریت؛ كه متر نه گه رى خالیبوونيان هه یه.</p> | |
| <p>به هوى تاييه تمه ندييه كانی گواستنه وه ی گه رمی بو دهره وه، ته مهنی دريژتره.</p> | |
| <p>تا كو تايی ته مهنی كارایی به رزه و دواتر دابه زینی به رچاو له نه دای كار كردن.</p> | |
| <p>ده توانریت ئاو له تيگه له يهك له ئوكسجين و هاي درو جين به ره هم بهيئت.</p> | <p>باشييه كان</p> |
| <p>كار كردنی سه لامهت و نايابه ته نانهت به بی چاوديريكردنیش؛ وشكبوونی كه متره له AGM .</p> | |
| <p>ژماره ی سايكله كانی به رزه و به رگه ی گه رمی ده گريت و به كارهيئانی دريژخايه نه.</p> | |
| <p>به قه باره ی جياواز به ردهسته.</p> | |
| <p>تيچووی به ره مهيتان له AGM زياتره.</p> | |
| <p>هه ستياره به بارگاويكردنه وه.</p> | |
| <p>وزه ی پاك و تيكرای كاره بای لودی مامناوه ندييه.</p> | |
| <p>ريژه ی شهحن و قولتیه یان له پاترييه ئاساييه كان كه متره.</p> | <p>خراپيه كان</p> |
| <p>پئويسته له دوخيكي بارگاويدا له كوگا هه لېگيريت.</p> | |

خشته ی ۴ - ۲: باشی و خراپيه كانی پاتری جلی

پاترى AGM (Absorbent Glass Mat)، پاترىيەكى پىشكەوتوۋى قورقوشم-ئەسسىدە كە ھىزىكى زىاتر دابىن دەكات بۇ پىشكىرىكىردى پىداۋىستىيە كارەبايەكان و بەتايىبەتى لە ستارتەر و ئىشپىكىردى ئامرازەكانى گواستىنەوہدا. پاترىيەكانى AGM بەرگىيەكى زورىان لە بەرامبەر لەرزىندا ھەيە، بە تەواۋى كەپس كراوہن، ناخلىسكىن و پىۋىستىيان بە چاككردنەوہ نىيە، تەكنەلۇژىيائى پاترى AGM بۇ يەكەمجار لە سەرەتائى ھەشتاكانى سەدەي رابردوۋدا وەك پاترىيەكى قورقوشم-ئەسىدى كەپسكراۋ بۇ فرۆكە سەربازىيەكان و UPS و ئۆتۆمبىل بەكارھاتوۋە، بەھۆى دابەزاندنى كىش و باشتىبوۋنى توانائى پاترىيەكەي بەناۋبانگ بوو. لە پاترى AGM دا ترشى سولفورىك بە تۆرىكى زۆر تەنك لە فايبەر گلاس داپۆشراوہ، ئەمەش وا دەكات پاترىيەكە دۆخى دژە دزەكردنى ھەبىت، ئەم تايىبەتمەندىيە رىگە بە گواستىنەوہى پاترى AGM دەدات، بەبى مەترسى دزەكردنى ئەسىد و ماددە مەترسىدارەكان. لە پاترى AGM دا خانەكانى پاترىيەكە دەتوانن چوارگۆشە بن، ستوۋنى بن، يان ھەر شىۋەيەكى تر. پاترىيەكانى AGM بەرگى ناۋەكى زۆر نزمىيان ھەيە، ھەرۋەھا دەتوانن كارەباي بەرز بەپىي پىداۋىستى بەكارھىتەران دابىن بكن و بە بەراورد بە پاترىيە ئاسايىيەكانى UPS و تەنانت پاترىيەكانى دىپ سايلك تەمەنىكى تارادەيەك درىژترىان ھەيە. پاترىيەكانى AGM چاكناكرىنەوہ، متمانەي كارەباي باشيان ھەيە، كىشيان لە پاترىيەكانى ترى قورقوشم-ئەسىدى كەپسكراۋ سووكتەر. ھەرچەندە پاترىيە كەپسكراۋەكان ھەر شەش مانگ جارىك پىۋىستىيان بە شەحنكردنەوہى بەردەوام ھەيە بۇ رىگىرىكردن لە كەلەكەبوۋنى سولفات، بەلام پاترىيەكانى AGM كەمتر توشى سولفات دەبن و دەتوانرىت بۇ ماۋەيەكى زىاتر بەبى بارگاۋىكىردن ھەلبىگرىن. پاترىيەكانى AGM بە باشى بەرگەي پلەي گەرمى نزم دەگرن و بە

بهراورد به جۆره‌كاني تری پاتری كه پسكر او ریژه‌یه‌کی كه متری خالی‌کردنه‌وهی له‌خۆوه‌یان هه‌یه کاتیک له‌هه‌مبار هه‌لده‌گیرین. پاتری AGM شه‌حن له‌ئیسفه‌نجه‌ته‌ره‌كاني پلیته‌كاني قورقوشمیان داپۆشیوو هه‌رده‌گریته. دۆشه‌کی شووشه‌ی ته‌واو داپۆشراو ده‌بیته‌هۆی ئه‌وه‌ی وزه‌ی زیاتر له‌پاتری AGM وه‌ر‌بگیریت و بارگاو‌یکردنه‌وه‌ی ئاسانتر ده‌کات. پاتریه‌كاني AGM پپۆستیان به‌بارگاو‌یکه‌ره‌وه‌ی تایبته‌ نییه، به‌لام وه‌ک هه‌ر پاتریه‌کی تر تایبته‌ندی بارگاو‌یکه‌ره‌وه‌یه‌کی کوالیتی 'زیره‌کی' هه‌یه. ئه‌م پاتریانه‌ به‌هۆی جیاوازی به‌رگری ناوه‌وه‌هه‌ز ده‌کهن به‌هتواشی و که‌م بارگاو‌ی بی‌نه‌وه. زۆریک له‌بارگاو‌یکه‌ره‌وه‌كاني پاتری AGM مایکروپروسیسه‌ریان هه‌یه که زانیاری له‌پاتریه‌که‌کۆده‌که‌نه‌وه و به‌پینی ئه‌و، کاره‌با و قۆلتیه‌ریک ده‌خن.

به‌گشتی ته‌مه‌نی پاتریه‌كاني AGM له‌پاتریه‌ ستاندارده‌كاني قورقوشم-ئه‌سیدی ئاسایی زیاتره. هه‌روه‌ها به‌هۆی که‌می ریژه‌ی خۆخالی‌کردنه‌وه‌یان ماوه‌ی هه‌مبارکردنیان له‌پاتریه‌كاني تر زیاتره. له‌ئه‌گه‌ری پارێزگاریه‌کی باشی ئه‌م جۆره‌ پاتریانه‌ ته‌مه‌نی تا ۷ سال ده‌خایه‌نیت، له‌کاتیکدا پاتریه‌کانیتر به‌شیوه‌یه‌کی گشتی نزیکه‌ی ۳ بۆ ۵ سال ده‌خایه‌نیت. له‌پله‌ی گه‌رمی نزمدا به‌باشی به‌رگه‌ ده‌گریته و خۆده‌ردانی که‌می هه‌یه. له‌سووده‌سه‌ره‌کیه‌كاني ئه‌وه‌یه که شه‌حن‌کردنه‌وه‌ی تا پینچ هینده له‌فیرژنه‌كاني تر خیراتره و توانای دیپ سایلی هه‌یه. پاتریه‌كاني AGM به‌رامبه‌ر دۆخی قوولی خالیبوونه‌وه هه‌ستیاریان. واته‌تا پاتریه‌که‌قوولتر خالی بیته‌وه، سایله‌كاني که‌متر ده‌خایه‌نیت. ئه‌م پاتریانه‌ جیگه‌ره‌وه‌ی پاتریه‌ کۆنه‌كاني (تقلیدییه‌کان) قورقوشم-ئه‌سیدن که‌چاکناکرینه‌وه. ئه‌م جۆره‌ پاتریه‌ له‌دیزاینی ماتۆرسکلیتی پێشکه‌وتوودا به‌کاردیت، هه‌روه‌ها به‌هۆی دیزاینه‌که‌یانه‌وه،

تایبەتمەندی دژە دزەکردنی ترشیان لە پروداوهکان ھەبە و بە ھەمان کاراییەو بە بەراورد بە پاترییە قورقوشم-ئەسیدە کە پسرکراوکانی تر کیشیان کە مترە. ھەر ھە جۆری دیزاینی پاترییە کە دەتوانیت بە پیتی پیویستی ئۆتۆمبیلە کە دروست بکریت و بە شتیوھی چوارگۆشەیی سنووردار نە کراو. پاتری AGM و پاترییەکانی تری قورقوشم-ئەسیدی کە پسرکراو ھەز بە گەرمی ناکن، بۆیە پیویستە دنیایی لە بوونی پلەیی گەرمی نزیکەیی ۲۰ بۆ ۲۵ پلەیی سەدیدا ھەبیت، لە بەر ئەم ھۆکارەش ئامۆژگاری بەرھەمھینەرانی ئۆتۆمبیل دەکریت، پاتری AGM لە دەرەوھی ژووری بزۆینەرە کە دابنن، بۆ ئەوھی پلەیی گەرمی بزۆینەرە کە کاریگەری لە سەر پاترییە کە نەبیت.

ئەنکەرۆلاپت

(شووشەیی مژەری مات)

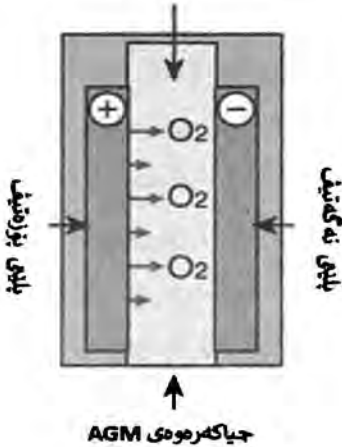

وینەیی ۴ - ۱۴ : پینکھاتەیی پاتری AGM

سوودہ سہرہ کیہ کانی پاتریی AGM ئوہیہ پیئج ہیئدہ خیراتر له پاترییہ ئاساییہ کانی تری کہ پسرکراو بارگاوی دہبنہوہ، ہرہوہا توانای خالیکردنہوہی قوولیان ہہیہ. پاتری AGM توانای ئوہی ہہیہ بہبی کہمبوونہوہ له تہمہنی پاترییہ کہ بگاتہ ۸۰٪ قوولی خالیکردنہوہ؛ له کاتیئدا پاترییہ کانی تری قورقوشم-ئہسیدی کہ پسرکراو توانای ۵۰٪ خالیکردنہوہیان ہہیہ. زوربہی پاترییہ کانی AGM تہزووی مامناوہند له نیوان ۲۰ بؤ ۱۰۰ ئہمپیئر بہرہم دہہینن. زوربہی ئوہ پاترییانہ وکو پاتری UPS و کارہبای پشتیوانی له دوخی ئاسایی و ہرہوہا دیپ سایکل بہکار دہہینرین. ہرہوہا له ئوتومبیلہ و ہرزشیہکان کہ ئامیری کارہبای زوریان تیدایہ بہکار دہہینریت. پاتری AGM لهو ئوتومبیلانہ بہکار دہہیندرین، کہ بہشداری له خولی پیشبرکی ئوتومبیلہکان دہکن، چونکہ بہرگریہ کی زوریان له بہرامبہر لہرزیندا ہہیہ.

بہگشتی سوودہ کانی پاتریی AGM بریتین لہ:

- تہمہنیان دوو ہیئدہی پاترییہ ئاساییہ کہ پسرکراوہ کانی قورقوشم-ئہسید زیاترہ.
- پاترییہ کانی AGM دژہ دزہ کردنی ئہسیدن.
- بہرگری ناوہوہیان کہ مترہ و کاردانہوہی گونجاویان بؤ خالیبوونی قوولی بہرز ہہیہ.
- توانای بارگاویکردنہوہیان ۵ ہیئدہ له پاترییہ قورقوشم-ئہسیدہ کہ پسرکراوہکان خیراترہ.
- بہوئی پیکہاتہی ساندویچی پاتری بہرگی لہرزین دہگرن.
- کاردانہوہیہ کی باشیان له پلہی گہرمی نزمدا ہہیہ.
- کاتیک ہلڈہگیرین کہ متر تووشی سولفات دہبن.
- بہ بہراورد بہ پاترییہ قورقوشم-ئہسیدہ کہ پسرکراوہکان کہ متر ئہلکترؤلایت و قورقوشمیان ہہیہ.

زيانه كانى پاترى AGM برىتئين له تيچووى به ره مهيتانى له جوره كانى ترى پاترى قورقوشم-ئەسیدی كه پسكر او زیاتره. ههروهها زور ههستیارن بۇ بارگاو یکردنه وه و دهییت به شه حنکراوهیى بمیننه وه. پاترییه كانى AGM به ره چاوكردنى پیکهاته و ماتیرپالی پلئته كانیان به دوو جورى سپایرالى و تهخت دروستده کرین. له جورى سپایرالى پلئته كانى پۆزه تیف و نهگه تیف به هوى جیاكه ره وهى مژینه ر و فایبه رگلاس له كه یسه كه به شىوهى سپایرالى داده ندرین. پلئته كانى ئەم جوره پاتریه ۹۹،۹۹٪ له قورقوشم پیکهاتوه كه به هوى به رزی چرى پلئته كانى له كه یسه كه، ئەم ریژه به رزهى به دهییتاوه. سوودى به كارهیئانى پلئته كانى به ریژهى به رز بریئیه له زیاتربوونى فاكتهرى CCA یان ته زووى به رز له ههواى سارد و به رگرى ناوخویى كه متره، كه كاریه گرى له سه ر ته وژمى ئەلكترۆنه كاندا ههیه. جورى فلات یان تهخت له پووى كیمیاوى هاوشیوهى جورى قورقوشم-ئەسیدی تهقلیدیه كانن، به لام دیزاینى پیکهاته و مادهه پیکهیتنه ره كانى جیاوازن، پیچه وانهى جیاكه ره وهى رژینه ر له جورى قورقوشم-ئەسیدی تهقلیدی، له م جوره پاترییه نه دا جیاكه ره وهى شووشه یی مژینه رى مات له نیوان پلئته كانى پۆزه تیف و نهگه تیفدا داده ندریت كه هایدرۆجین و ئوكسجین له ناو گیراوهى ئەلكترولایت هه لده گریت، به لام به رچاوترین تاییه تمه ندى پاترییه كانى AGM تهخت بریئیه له دیزاینى پلئته قورقوشمه كان. پلئته كان به دیزاینى تۆر دروست ده کرین بۇ ئەوهى ته وژمى ئەلكترۆنه كان ره وانتر بیته. به هوى پیکهاته و دیزاینى تاییه ت، پاتریی AGM گونجاون بۇ به كارهیئانه به رز و قووله كان و زۆربه ی ئۆتۆمبیله پیشكه وتوه كان ئەم جوره پاترییه نه به كار دینن.



باترى AGM ى جۈرى سېپارال



باترى AGM ى جۈرى تەخت

ويتهى ۴ - ۱۵: جۈرەكانى پاترى AGM

زۈرىنەى خەلك پاترىى AGM لەگەل پاترىى GEL تىكەل دەكەن؛ چونكە پاترى AGM ئەمرو لە پووكةشدا زور لە پاترى جىل دەچىت. ھەردوو مۇدىلى پاترىيەكە دووبارە پىكەوھلكاون، واتە ئەو ئوكسىجىنەى كە لەسەر پلىتى پۈزەتيف بەرھەم دىت، لەلايەن پلىتى نەگەتيفەو ھەلدەمژرىت. لەئىستادا لەبرى بەرھەمەتئانى ھايدروچىن، پلىتى نىگەتيف ئاو بەرھەم دەھىنىت، بەمەش رىژەى ئاوى ناو پاترىيەكە رادەگرىت. ھەر بۇيە پاترىيەكانى AGM و جىل رىكدەخرىن، كەپس كراون، دژە دزىنن، پىويستىان بە چاكردنەو نىيە، بەرگەى لەرزىن دەگرن و دەتوانرىت لە ھەموو شوئىنىك دابنرىن. جىاوازى سەرەكى لە نىوان ئەم دووانەدا برىتییە لە ئەلكترۆلايت. ئەو ئەلكترۆلايتەى لە پاترىيەكانى جىلدا بەكاردىت شىوہى جەلى ھەيە، لە كاتىكدا پاترىيەكانى ئەلكترۆلايتى AGM لە رىگەى دىوارە شووشەكانەو ھەلدەمژرىن. بەھوى تايبەتمەندى ئەلكترۆلايت كە لە پاترىيەكانى جىلدا بەكاردەھىنرىت، پاترىيەكە لە پلەى گەرمى خوار ۲۲ پلەى سەدىدا بە خىرايى خالى دەيىتەو، لە كاتىكدا پاترى AGM لە پلەى گەرمى نزمدا كار دەكات. بەگشتى پاترىيەكانى جەلى تەمەنىان لە پاترىيەكانى AGM درىژترە،

یەکیک لە ھۆکارەکان باشتربوونی گواستەووی گەرمییە. (جیاکەرەووی جەلی بە ئاسانی گەرمی بۆ دەرەو دەگوازیتەو، لە کاتیکدا شووشە مژەری ناو قالبی AGM وەک عەزل کار دەکات و پێگە نادات گەرمی بۆ دەرەو بگوازیتەو).

پاتری جەلی بەگشتی بە کارایی نایابی خۆی لە پلە ی گەرمی بەرزدا ناسراو، ھەرۆھا کەمتر تووشی سولفات دەبیت، بەلام پیوستیان بە بارگاویکردنەووی دروست و قۆلتیە ی گۆراو ھەیە، بەلام پاتری AGM بەھۆی کەمی بەرگری ناوخیان لە پلە ی گەرمی نزمتردا کار دەکەن. ھەرۆھا دەگوتریت کە ماووی سایکلەکان لە پاتری جلیدا لە پاترییەکانی AGM زیاتر و ئەمەش دەگەریتەو بۆ بوونی ترشی زیاتر لە دیزاینی ئەو پاترییانە، ھەرۆھا لە لایەکی ترەو بەھۆی بەرز ی بەرگری ناوہوویان، پاتریی جەلی لە بارودۆخی زۆر شلدا بەکارناھینرین.

تایبەتمەندیەکانی پاتریی قورقوشم-ئەسیدی کەپسکراو؛ توانای پاتری بە ئەمپیر-کاتژمیر (Ah) نیشان دەدریت، کە بەرھەمی کارەبای خالیکراو و کاتی خالیکردنەووی پاترییە ریژە ی خالیکردنەو بە Ct ئاماژە ی پێدەکریت، C توانای ئاسایی پاترییە کە و t کاتی خالیبوونی پاترییە. بۆ نمونە لە پاترییەکانی بچووکی قورقوشم-ئەسیدی کەپسکراو، توانای بەشەکی پاترییە کە بەپیتی ستانداردی 1-C8702 JIS بە بەکارھێنانی ریژە ی خالیکردنەووی ۲۰ کاتژمیر حیساب دەکریت. بۆ نمونە توانای پاتری 12-WP5 پینچ ئەمپیر-کاتژمیرە کە واتە کاتیک پاترییە کە خالی دەکریتەو بە خیرایی C20، واتە ۰،۲۵ ئەمپیر تەزووی خالیبوون، لە ماووی ۲۰ کاتژمیر پاترییە کە خالی دەبیت.

| | | | | | | |
|-----|-----|-----|-----|------|--------------------------|--------|
| ۱ | ۳ | ۵ | ۱۰ | ۲۰ | خیرایی خالیبون (کاتژمیر) | |
| %۶۰ | %۷۵ | %۸۵ | %۹۵ | %۱۰۰ | جوړی ریڅخراو | توانای |
| %۶۰ | %۷۵ | %۸۵ | %۹۵ | %۱۰۰ | جوړی خیرا | |
| %۶۰ | %۷۵ | %۸۵ | %۹۵ | %۱۰۰ | جوړی خولی | |

خشته ی ۴ - ۳ : په یوهندی نیوان توانای پاتری و خیرایی خالیگردنه وه پاتری
قورقوشم-ئسیدی که پسرکراو

توانای پاتری له گهل ریژهی خالیگردنه وه ده گوریت، تا کاره بای خالیگردنه وه زیاتر بیت توانای پاتریه که که متر ده بیته وه. به شیوه یه کی گشتی زانیاری له که ته لوگی به ره مهینه کان له سهر هیز یان ته زووی خالیبونی له کاتیکی دیاریکراو، خیرا یان ئاسایی خالیبونه وه ی پاتریه کانی قورقوشم-ئسیدی که پسرکراو هیه. هه روهک هه موو پاتریه کانی تر پله ی گهرمی کاریگری له سهر توانای پاتری قورقوشم-ئسیدی که پسرکراو هیه. په یوهندی نیوان توانای نمونه یه که له پاتری قورقوشم-ئسیدی که پسرکراو و پله ی گهرمی له خشته ی خواره ودها هاتوه:

| | | | | | | | | |
|------|------|------|-----|-----|-----|-----|----------------------------------|--------|
| ۵۰+ | ۴۰+ | ۳۰+ | ۲۰+ | ۱۰+ | سفر | ۱۰- | پله ی گهرمی (پله ی سانتیگراد) | |
| %۵۷ | %۵۶ | %۵۴ | %۴۹ | %۴۱ | %۳۲ | %۲۰ | 2C | توانای |
| %۱۰۵ | %۱۰۴ | %۱۰۲ | %۹۵ | %۹۳ | %۸۵ | %۷۴ | 0.05C | |

خشته ی ۴ - ۴ : په یوهندی نیوان توانای نمونه یه که له پاتری قورقوشم-ئسیدی که پسرکراو و پله ی گهرمی

فۆلتیەى سووپى كراوہى (VOC) پاترى كەپسكراو، ئاماژەىە بۆ فۆلتیەى ھاوسەنگى كارلىكى سەرەكى پاترىيەكان، چرىى ترشى سولفورىك كە بەشدارە لە كارلىكى سەرەكى و بارودۆخى پاترىيەكە ھۆكارى گرنگن و كارىگەرىيان لەسەر فۆلتیەى كارەباى كراوہ ھەىە. پاستەوخۆ دواى بارگاويبوون يان خالىبوون، چرىى ترشى سولفورىك لەناو پلىتەكاندا بەھۆى پرۆسەى بلاوبوونەوہ ھىشتا لە گۆرانداىە. نرىكەى ۴۲ كاتزمىرى پىويستە بۆ ئەوہى فۆلتیەى كراوہ جىگىر بىت. چرىى ترشى سولفورىك لە پاترىيە خالىبووہكەدا ئاماژەىە بۆ تواناى پاترىيەكە، بۆىە تواناى پاترى بە پىوانى فۆلتیەى سووپى كارەباى كراوہ بەدەست دەھىندرىت.

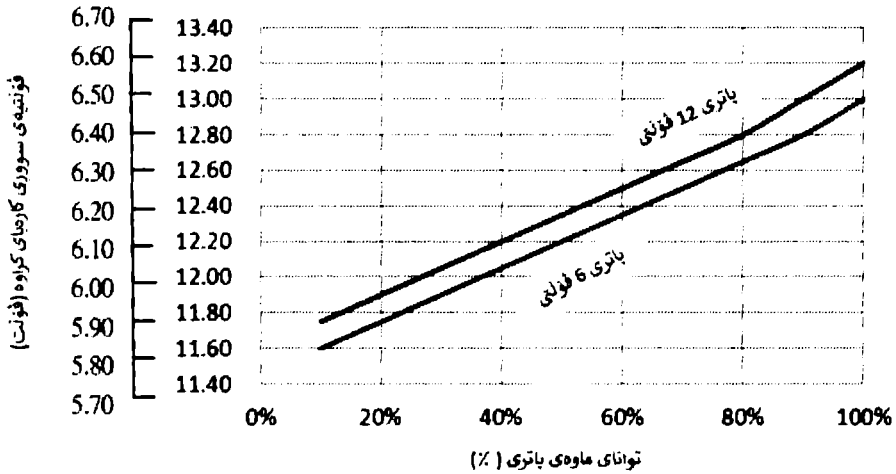

وینەى ۴ - ۱۶: پەىوہندى نىوان تواناى پاترى و فۆلتیەى سووپى كارەباى كراوہى پاترى قورقوشم-ئەسىدى كەپسكراو

پاترى كەپسكراوى قورقوشم-ئەسىد لە ژىر بارودۆخى سووپى كراوہدا خۆى خالى دەكاتەوہ، لەو ماوہىەدا قورقوشم لەگەل ترشى سولفورىك كارلىك دەكەن و سەلفاتى قورقوشم دروست دەكەن. لە

پلهی گهرمی به رزتردا کارلیکه که خیرتر ئه نجام ده دریت. له ئه نجامی خالیکردنه وهی له خووه، دابه زینی قوئتیله داده به زیت و بیتوانایی پرووده دات. پاترییه کان به هوی خالیکردنه وهی له خووه له ریگهی له پاکه تنان و گواستنه وه و هه لگرتن له پلهی گهرمی جیاوازدا شه حنیان داده به زیت. توانای ماوهی پاتریه که دواي هه لگرتن ده توانریت به پیوانی قوئتیله کاره بای ئازادی و ئامازهدان به بری توانا له خستهی VOC به ده ست بهینریت.

باشتر وایه پیش بارگاو یکردنی پاتری بری قوئتیله سووری کراوهی پاتری بیپوریت. له کاتی عه مبارکردنی پاتریه کان که پسرکراوی قورقوشم-ئه سیددا، پیویسته بری پلهی گهرمی کوگا کان له نیوان ۲۰ بو ۵۰ پلهی سه دی و بری شی ۱۵٪ بو ۲۵٪ بیت. پیش هه لگرتنه وهی پاتریه کان پیویسته به باشی بارگاو ی بکریته وه، چونکه به ره به ره تیکده چن، ته نانه ت ئه گهر پاتریه کان به باشیش هه لگیرابن. توانای سه ره تایی ئه و پاتریانه ی بو ماوه یه کی زور هه لده گیرین، له وانه یه نه توانریت دواي بارگاو یکردنه وه ش بو باری ئاسایی خویان بگه ریته وه. ئه و پاتریانه ی له پلهی گهرمی ۲۵ پلهی سه دی هه لگیراون، پیویسته هه ر ۶ مانگ جاریک بو ده سه ته به رکردنی کوالیتی و متمانه پینکراوه یی پاتریه کان بارگاو ی بکریته وه. ئه م ماوه یه (واته ۶ مانگه) وا باشتره بو هه ر ۱۰ پلهی سه دی به رزبوونه وهی پلهی گهرمی له سه رووی ۲۵ پلهی سه دی بو نیوه که مبکریته وه. واته ئه گهر پلهی گهرمی کوگا که ۳۵ پلهی سه دی بیت، ماوه ی هه لگرتنی پاتریه که بو ۳ مانگ که م ده کریته وه. پاتریه کان به پیی پلهی گهرمی هه لگرتن به م شیوه یه بارگاو ی ده کریته وه:

• له ۱۰ پلهی سه دی گهرمی هه لگرتن هه ر ۶ مانگ جاریک بارگاو ی بکه ره وه.

- له نیوان ۲۰ بۆ ۳۰ پلهی سهدی له پلهی گهرمی هه لگرتن ۲ مانگ جارێک بارگای بکه ره وه.
- زیاتر له ۳۰ پلهی سهدی پلهی گهرمی هه لگرتن مانگی جارێک بارگای بکریته وه.

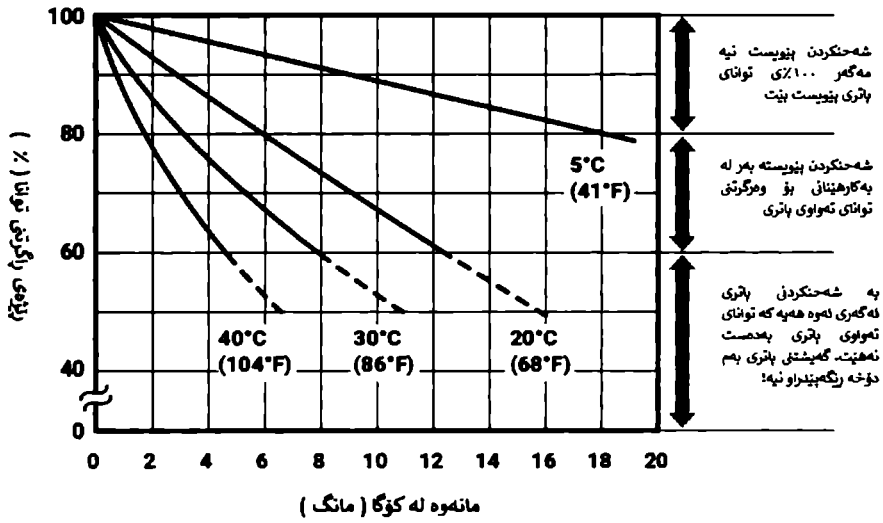

وینە ۴ - ۱۷ : پەوهندی نیوان توانای پاتری و ماوهی مانهوهی له کۆگا له پاتری قورقوشم-ئەسیدی که پسرکراو

ئەو پاترییانی له کاتی یه دهگ به کارده هینرین، ئامانج له بارگایکردنه وه بیان قه ره بوو کردنه وهی ئەو خالیبوونه وهیه که له خودی پاترییه کان رووده دن. شیوازی بارگایکردنه وهی فۆلتیهی به رده وام باوترین پێگایه که به کاردیت. فۆلتیهی بارگایکه ره وهی مه له وه ره له ۲.۲۵ بۆ ۲.۳۰ فۆلته بۆ هه ر خانه یه ک له پلهی گهرمی ۱۵ پلهی سه دیدا. به و پێیهی فۆلتیهی بارگایکردنه وه له گه ل به ر زبوونه وهی پلهی گهرمی که م ده بیته وه، و له گه ل دابه زینی پلهی گهرمی زیاد ده کات، بۆیه

تەزۋى شەھنى مەلەۋەر لەگەل بەرزبۈنەۋەي پەلەي گەرمىدا زىاد دەكات و لەگەل دابەزىنى پەلەي گەرمىدا كەم دەبىتەۋە. دەتوانرئىت كاتىك پەلەي گەرمى دەوروبەر لە نىۋان ۲۰ بۇ ۳۰ پەلەي سەدى بىت لە كاتى بارگاۋىكىردنەۋەكە گەرمىيەكە پىشتگۈي بخرىت. كاتىك پەلەي گەرمى دەوروبەر كەمتر بىت لە ۲۰ پەلەي سەدى يان زىاتر لە ۳۰ پەلەي سەدى بىت، پىۋىستە رەچاۋى پەلەي گەرمى بخرىت، بەلام لە بابەتى بارگاۋىكىردنەۋەي ئەۋ پاترىانەي كە جار جار يان لە سوۋرى بارگاۋى دەكرىتەۋە، ئەم ھۆكارانەي كارىگەريان لەسەر ئەم پاترىيانە دەبىت برىتتىن: لە دۇخى بارگاۋىكىردنەۋەي، پەلەي گەرمى پاترى، فرىكوئىسى بارگاۋىكىردنەۋەي پاترى، و توندى خالىكىردنەۋەي. بارگاۋىكىردنەۋەي دروست گرىگترىن ھۆكارە بۇ درىژكىردنەۋەي تەمەنى پاترى، كارىگەرى لەسەر تەمەنى پاترى دەبىت. كارىگەرتىن رىگە بۇ بارگاۋىكىردنەۋەي پاترى قورقوشم-ئەسىدى كەپسكراۋ شىۋازى قۇلتىيەي بەردەۋامە. بۇ نمونە گەر پاترىيەك بە تەۋاۋى خالى بوۋىتەۋە (ۋاتە قوۋلى خالىبۈنى ۱۰۰٪) بۇ بارگاۋىكىردنەۋەي ئەم پاترىيە ئەمانەي خوارەۋە پىشنىار دەكرىت:

۲،۴ بۇ ۲،۵ قۇلت بۇ ھەر خانەيەك، لەگەل بەرزترىن برى تەزۋو بۇ ماۋەي ۱۶ كاتزىمىر، ئەگەر ۵۰٪ شەھنى پاترىيەكە كەمبۈۋە، دىسان بۇ ماۋەي ۸ بۇ ۱۰ كاتزىمىر بە بەكارهيتانى قۇلتىيەي بەردەۋام كە ۲،۴ بۇ ۲،۵ قۇلتە بۇ ھەر خانەيەك شەھن بخرىتەۋە. بە شىۋەيەكى گىشتى دەبىنن لە كاتى بەكارهيتانى پاترى بە شىۋەي خولى و بەردەۋام، زۆر بارگاۋى دەبىتەۋە، ئەمەش دەبىتە ھۆي كورتبۈنى تەمەنى پاترىيەكە، باشتر ۋايە قۇلتىيەي دەستپىكىردنى بارگاۋىكىردنەۋەي بۇ ئاستىكى نزمتر دابىرئىت (ھەرچەندە نزمتر بىت باشترە). بۇ ئەۋەي پاترىيەكە بە ئاسانى شەھن بخرىتەۋە لەدۋاۋى زۆر خالىبۈنى بەھۆي بەكارهيتانى نادروست

يان تىكچوونى ئامىرەكە. كاتىك پاترى زۆر بارگاوى دەبىتتە، كارلىكى ھایدرولىزى كىمىيى پىروودەدات. لە ئەنجامدا ئەگەر پاترىيەكە بۆ ماوھىيەكى زۆر بە قۇلتىيە بەرز بارگاوى بىكرىتتە ۋە ئاوى پاترىيەكە وشك دەبىتتە ۋە تەمەنى كەم دەبىتتە ۋە. تا زىاتر پاترىيەكان بەشئوھى زنجىرە بەيەك بىبەستىرئە، پىويستە قۇلتىيە بارگاوىيكردە ۋە وردتر بىت. جگە لەوھش بۆ رىگىرىكردن لە تىكچوونى پىشووختە پاترى بەھۆى بەرزى قۇلتىيە بارگاوىيكردە، پىويستە تۆلىرەنسى قۇلتىيە بارگاوىيكردە ۋە تا دەتوانرىت كەم بىت. كاتىك رىژەى خالىكردە ۋە بارگاوىيكردە ۋەكە زىاد دەكات باشترە قۇلتىيە خالىكردە ۋە پاترى قورقوشم-ئەسىدى كەپسكراو كەم بىكرىتتە ۋە.

زۆر خالىبوونى پاترىيە بە قۇلتىيە كەمتر لە ۱،۶۰ قۇلت بۆ ھەر خانەيەك، يان جىھىشتى پاترىيەكە بۆ ماوھىيەكى زۆر كە شەحنى تىدا نىيە، زىانلىكى زۆر بە پاترىيەكە دەگەيەنئىت. بۆيە پىويستە رىگىرى لە پروودانى ئەم بارودۇخانە بگىرىت. پاترىيە شەحن نەكراوكان پىويستە دەستبەجى بارگاوى بىكرىنە ۋە يان لە دۇخى بارگاوى مەلە ۋەرى دابندرىن. زۆر خالىكردى پاترى كارىگەرى زورى لەسەر پاترىيەكانى قورقوشم-ئەسىدى كەپسكراو دەبىتتە. كاتىك پاترىيەكە لە رادەبەدەر خالى كرايىتتە، ئەستەمە ۋەك سەرەتاي لىبىتتە ۋە. بۆيە ئەو پاترىيەنى كە جار جار بەكاردەھىترىن دواى بارگاوىيكردە ۋە خالىكردە ۋە بۆ ماوھى ۲۰ بۆ ۴۰ ساىكل، جارىك بارگاوى يەكسان بىكرىنە ۋە. پىش ئەوھى بە يەكسانى شەحن بىكرىنە ۋە، باشتر وايە پاترىيەكە بە تەزوويەكى كەم بە تەواوى خالى بىكرىت. مەبەست لەم كارە چالاككردى پلىتەكان ۋە گەپاندە ۋە ھىزى پاترىيەكەيە. ھەرۋەھا ۋا باشترە بارگاوى كىردە ۋە تەزووى بەردەوام بە دوو قۇنباغ بەكاربەئىرىت:

• قۇنغاغى يەكەم بىرىتپىيە لە بارگاۋىكىردنەۋە بە تەزۋوئىكى بەردەۋام كە ۲،۴ قۇلتە بۇ ھەر خانەيەك.

• قۇنغاغى دوۋەم بىرىتپىيە لە بارگاۋىكىردنەۋە بە تەزۋوئىكى بەردەۋام بۇ ماۋەى ۲۰ كاتژمىر بۇ ئەۋەى زۇرتىن ئاستى قۇلتىە بۇ ماۋەى ۳ كاتژمىر تا دەگاتە قۇلتىەى يەكسان.

دەرچوۋنى گەرمى(ھروب حرارى) دىاردەيەكى نائاسايىە كە لە پىرۇسەى بارگاۋىكىردنەۋەدا پىرودەدات و بە شىۋەى ھەئئاۋسان لە پاترى دەردەكەۋىت. دەرچوۋنى گەرمى شىۋازىكى كاركىردنە تىيدا گەرمى خىراتر دروست دەبىت لەۋەى لەدەست دەچىت و لەۋانەيە لە كاتى زۇر بارگاۋىكىردنەۋە يان وشكبوۋنەۋەى ئەلكترۇلايتدا پىرودەدات. لە ئەنجامدا پىلەى گەرمى پاترىەكە بەرز دەبىتەۋە. لە پىلەى گەرمى بەرزدا پىرىشكى ئۇكسىجىنى ناۋەۋەى بەرز دەبىتەۋە و بەرزى گەرما دەبىتە ھۇى بەرزبوۋنەۋەى پىلەى گەرمى پاترىيەكە، و دەرچوۋنى گەرمى پىرودەدات و ئەمەش دەبىتە ھۇى ئەۋەى پاترىيەكە زىانىكى زۇرى پى بگات و ھەلاۋسىت. بۇ پىگرىكىردن لە دەرچوۋنى گەرمى، پىۋىستە پەچاۋى چەند شتىك بكەين ۋەك، دوور كەۋتەنەۋە لە وشكبوۋنەۋەى پاترىەكە، پىگرىكىردن لە زۇر بارگاۋىكىردنەۋەى پاترىيەكان، ھەر پاترىيەك تىكچوۋ، پىۋىستە دەستبەجى لە ناۋ پاترىيەكان دەرپىنرىت. بەگشتى لە حالەتى زىادە بارگاۋىكىردنەۋەدا، كاتىك بىرى كارەباكە كەم دەبىتەۋە، دەتوانرىت لە حالەتى قۇلتىەى بەردەۋامدا بارگاۋىكىردنەۋەكە و كارلىكى خولى ئۇكسىجىنى ناۋەۋەى زىاد بىرىت. ئەگەر بارودۇخى بىرىنى شەحنىردنەۋەى بە كەمى بىرى تەزۋوئى شەحنىردنەۋە بەندە، لەۋانەيە ئەم پىكخسىتئانە لە پاترىيە كۆنەكان زۇر كەمتر بن.

پئويسته پاترييه تىكچوو و به كار هيتراوه كان دووباره به كار بهيترينه وه. كاتيك پاترى كه پسكر اوى قورقوشم-ئەسید دووباره ريسايكل ده كريتته وه، پئويسته تيرميناله كان جيا بكرينه وه. تەنانەت ئەگەر پاترييه كان له كار كه وتووش بن، له وانه يه برىك له كارەباى تيدا بمينيته وه. ئەمەش دەبيته هوى ته قينه وه، ئاگر كه وتنه وه يان مه ترسى ديكه ئەگەر تيرميناله كان جيانه كرابنه وه. پئويسته رينگرى بكرىت له جيا كردنه وه يان دانانى پاترييه كان له ناو زبلدان. ئەم پاتريانە پئويسته له رينگرى ريكاره ياساييه كان ريسايكل بكرين بو ئەوهى زيان به زينگه نه گه يه نن.

٢-٤. پاترى نىكل-ئاسن

پاترى نىكل-ئاسن يه كىكه له داهيتانه كانى 'توماس ئەديسون'. له سه ره تاي سه دهى بيسته مدا، توماس ئەديسون پاترى نىكل-ئاسن ديزاين و په رهى پيدا، كه تايبه تمه ندى گرنگى هه بوو. ئىستا، دواى زياتر له سه ده يه ك له م داهيتانه، تويزه ران هيتستا له هه ولبدان بو په ره پيدانى ئەم جوړه پاترييه بارگاويكه ره وه يه كه دوستى زينگه يه و به پاترى ئيديسون ناسراوه، تا ئىستا پيشكه وتنى باشيان له م بواره دا به ده سه ته يناوه. له سه ره تاي سالانى ١٩٠٠ دا ئوتومبيلى كارەباى ئەديسون خه لكى سه رسام كرد. ئەم ئوتومبيله كارەباىه نزىكهى دوو هيندهى ئوتومبيله ئاساييه كان خيراتر بوو و ده يتوانى پيش ئەسپه خيراكان و ئوتومبيله ئاساييه كان بكه و يتت. ئيديسون به م ئوتومبيله كارەباىه توانى پيكهاتهى پاترى ئوتومبيله كارەباىه كانى ئەو سه رده مه بگوريت. ئوتومبيله كارەباىه كان له و كاته دا زياتر پاترى قورقوشم-ئەسیديان به كار ده يتا، به لام ئەديسون ئوتومبيليكى به پاترى نووتر دروست كرد. پىي وابوو پئويسته پاترى نىكل-ئاسن له هه موو

ئۆتۆمبىلەكان بەكاربەھىندىرىن. ئىدىسۆن بە ئىلھام وەرگرتن لە داھىئانى داھىنەرى سوئدى 'ئىرنست والدمار يۆنگەر' لە سالى ۱۸۹۹ بۇ يەكەمجار پاترى نىكل-ئاسنى پەرەپىدا، بىرارىدا دەستكارى ئەو پاترىيەنە بىكات كە لە ئۆتۆمبىل بەكاردەھىتتىرىن. ئەدىسۆن باوهرى وابوو پاترىيە نوئىيەكە زۆر بەھىزە و دوو ھىندە خىراتر لە پاترىيەكانى قورقوشم-ئەسىد شەھن دەكرىنەو. ئىدىسۆن گرىبەستىكى لەگەل كۆمپانىيە 'فۆرد' واژۇ كرىد بۇ بەرھەمھىئانى ئۆتۆمبىل بەم پاترىيەنە. لەگەل ھەموو سوودەكانى ئەم جۆرە پاترىيە، بەلام كىشەيان زۆر بوو. بۇ نموونە لە پاترى قورقوشم-ئەسىد گرانتر و گەورەتر بوون، لەكاتى بارگاويكرىدەنەو ھادا ھايدروچىنيان دەردەدا، ئەمەش مەترسىدار بوو. لە ھەمانكاتدا ئەو ئۆتۆمبىلانەى خەلك بەكارىان دەھىئا بە سووتەمەنى بەنزىن و گازوايل كارىان دەكرىد و دەھىانتوانى مەوداى دوورتر بىرىن. كاتىك ئەدىسۆن ھەولىدا پەرە بە پاترىيەكەى بدات، ھەر لەم كاتدا بوو كە گرىبەستى نيوان ئەدىسۆن و فۆرد ھەلۋەشايەو. ھەرچەندە پاترى ئەدىسۆن لە كارى سىگنال ناردن لە ھىلى شەمەندەفەر بەكاردەھىتتا.

سەدەيەك دواى ئەم داھىئانە، زانايان پاترى نىكل-ئاسنىان پەرەپىدا. ئەم جۆرە پاترىيەنە ئىستا وەلامىكن بۇ ئاستەنگەكانى ژىنگە و بىريان لىدەكرىتەو ھە بۇ بەكارھىئان لە سىستەمەكانى وزەى نوئىوۋەى وەكو وزەى با و خۆر كە گرىبەستى تايبەتايان ھەيە. تا ناوھراستى سالانى ۲۰۱۰ تىمىكى توئىژىنەو ھە ھۆلەندا پاترىيەكى نىكل-ئاسنىان پەرەپىدا بوو. لە ھالەتى بارگاويكرىدەنەو كاتىك كارەبا بەناو پاترىيەكەدا تىدەپەرەيت، كارلىكى كىمىيەى روويدا كە ھايدروچىن و ئوكسىجىنى دەردەدا، ئەمەش كىردارى دەردانى ھايدروچىن لە ئاودا لە كاتى ئەلكترۆلىزەكرىدە بىردەخاتەو.



ويتهى ٤ - ١٨: ئۇتومبىلى كارەبايى ئەدىسون لە سەرەتاي سالانى ١٩٠٠ زايىنى بە پاترى نىكل-ئاسن

ئەو پىنكھاتە سەرەكياىنەي كە لە پاترىيەكانى ئاسن-نىكلدا بەكاردەھىنرېن برىتېين لە: ھایدروكسىدى نىكل (III) ۋەك كاتود، ئاسن ۋەك ئەنود و ھایدروكسىدى پۇتاسىيۇم ۋەك ئەلكترولايت. نىكل سەلفات و سولفىدى ئاسن دەخريته ناو پىنكھاتەي چالاكەۋە. تواناي خانەي نىكل-ئاسن بە قەبارە و ژمارەي پلىتەكانى پۇزەتېف و نەگەتېفەۋە بەندە. ھەردو پلىتەكە شىۋەيان ۋەك يەك دەردەكەۋىت. ھەردو پلىتەكە لە تۇرى چوارگوشە پىنكھاتون كە لە ئاسنى بە نىكل پۇشراو دروستكراون. ھەريەك لە كونەكانى تۇرەكە بە سندوقى پۇلايى بە قوۋلايى كەم و كونكراو بە كانزاي نىكل پركراون. ھەرچەندە ئەو دوو لاپەرەيە ۋەك يەك دەردەكەون، بەلام پىنكھاتەي چالاكيان جياۋازە. سندوقەكانى پۇلايى كونكراو بە نىكل لە پلىتى پۇزەتېف دروست دەكرېن كە تىكەلەيەك لە ئوكسىدى نىكل و كاربۇنى پاۋدەريان تىدايە، ھەندىك لە پلىتە نەگەتېفەكان دەنكۆلەي ئوكسىدى ئاسن و تۇزى كاربۇنى ورديان تىدايە. لەسەر ھەردو پلىتەكە، تۇزى كاربۇنى ورد،

تىكەل بە پىكھاتەى چالاك، يارمەتيدەرە بۇ زيادکردنى توانای گەيىنەرى و گواستنهوہى کارەبا. هەندى جار ۲۰٪ پۇتاشى سووتينەرى شلکراو وەك ئەلکترۆلايت بەکار دەهينريت.

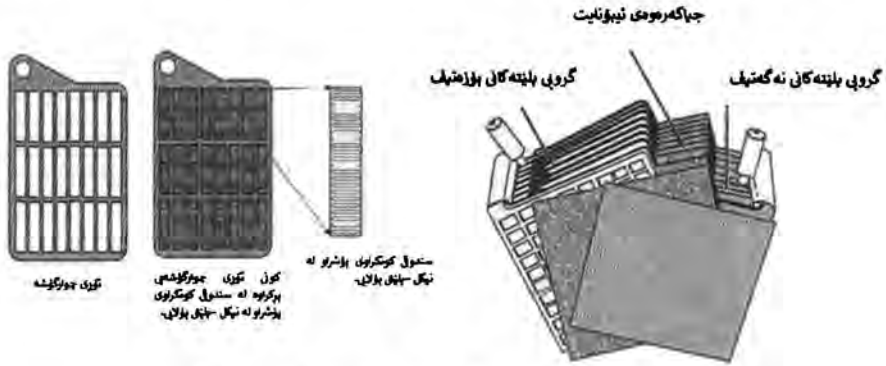

۱۹ - ۴ : ديمەنى ئاۋەوہى خانەى پاترى نىكل-ئاسن (پاترى ئەديسۇن)

نىكلى بە ئاسن داپۇشراو بۇ دروستکردنى رەگەكانى كە ئەلکترۆلايت و ئەلکترۆدى تىدايە بەکار دەهيندریت. دارى ئىبۇنات لە نىوان پليتهكانى جەمسەرە جياوازەكاندا دادەنريت بۇ ئەوہى بەرکەوتنى راستەوخویان نەبيت و پيش لە روودانى شۆرت سيركت بگيریت. خالىكى تر لە دروستکردنى پاترى ئەديسۇن يان پاترى ئاسنى نىكل ھەيە، كە برىتییە لەوہى ژمارەى پليته نىگەتىڭەكان يەك دانەى لە ژمارەى پليتهكانى پۇزەتىڭ زياترە و بەم شىۋەيە دوا پليتى كارەبابى نىگەتىڭ بە سندوق يان كەيسەكە دەبەستريتەوہ. پليتى ھەمان جەمسەرەكان بە جومگەيەكى ھاوبەشەوہ گرى دەدرين و خانەيەك دروست دەكەن، بە تىكەلکردنى چەند خانەيەك پاترىيەك دروست دەكریت. شىۋازى كارکردنى پاترى نىكل-ئاسن برىتییە لە كارلىكى كىمىيائى لەناو پاترىيەكەدا كە بە ئەلکترۆليز ناسراوہ. ئەلکترۆليز جگە لە

كارلىكى كىمىيائى له گەل تىپەربوونى تەزووى كارەبا هيچى تر نىيە، دەتوانىت هم ھۆكار بيت و هم دەرنەنجامى كارلىكى كىمىيائى بيت.

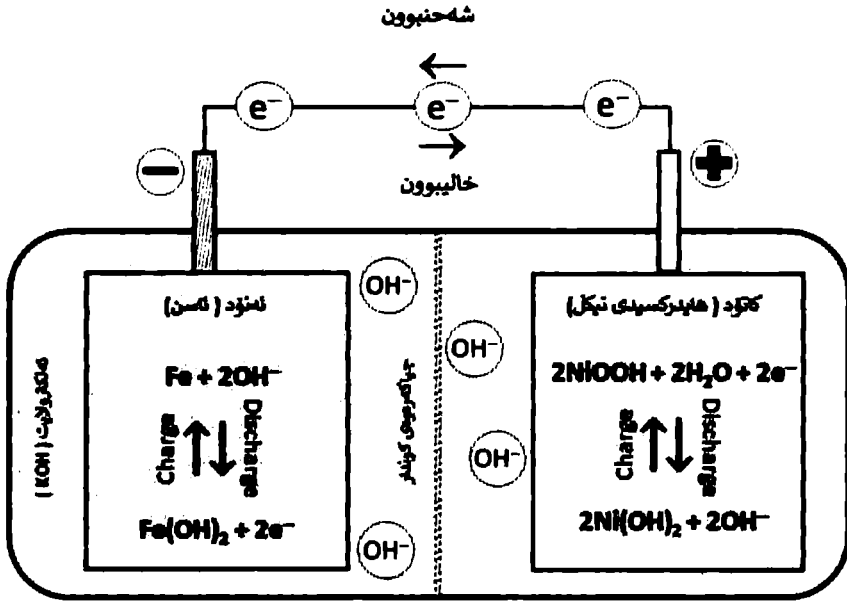

ويئە ۴ - ۲۰ : پىنكھاتە و كردارى خالىبوون-شەخنبوونى پاترى نىكل-ئاسن

كىمىيائى خانەكانى ئاسنى نىكل زۆر ئالۆزە، چونكە ھىشتا فۆرمولەى وردى ماددە پۆزەتيفەكە بە باشى دەست نىشان نەكراو، بەلام ئەگەر دابنىين كە ماددەكە ھىدروكسىدى نىكلە $Ni(OH)_3$ ، دەتوانىن تا پادەيەك ئەمە پروون بگەينەو. لە كاتى بارگاويكردنەو ھدا پىنكھاتەى نىكل لە پلىتە پۆزەتيفەكان بو ئوكسىدى نىكل دەگۆرپت. ھەر ھەا پرۆسەى بارگاويكردنەو پىنكھاتەى ئاسن بو ئاسنى ئىسففەنجىي لەسەر پلىتە نەگەتيفەكان دەگۆرپت. لە ژىر بارودۇخى تەواو بارگاويدا، پىنكھاتەى چالاک لە پلىتە پۆزەتيفەكان برىتییە لە ھىدروكسىدى نىكل. كاتىك خانەكە بارگاوى دەبىتەو، ماددە چالاکەكە لە پلىتىكى پۆزەتيف

له Ni(OH)_3 بۇ Ni(OH)_2 دەگۆرپىت و پلىتى نەگەتيف له ئاسنەوہ بۇ
 ئوكسىدى ئاسن Fe(OH)_2 دەگۆرپىت. پروسەى ئەلكترۆكىمىيائى له
 پاترىيەكى ئەدىسۇندا، دەتوانرىت بەم ھاوكىشەى خوارەوہ دەربىردرىت:
 كارلىكى خالىبوون:

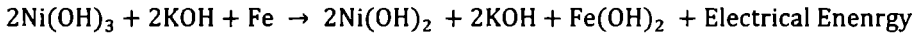

كارلىكى بارگاويبوون:

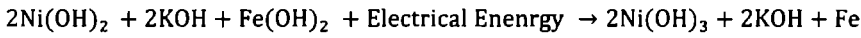

كارلىكەكە بە گواستنهوہى ئەلكترۆنەكان له رىگەى سووپى
 دەرەكىيەوہ بۇ پلىتى پوزەتيف له كاتى خالىبوون پروودەدات.
 رەخساندى بارودۇخىك بۇ ساردكردنەوہى ھەلمى خراپكەر ھەيەكە له
 كاتى ئەلكترۆلىزەكردن لەناو پاترىيەكەدا پروودەدات، بۇيە له كاتى دانانى
 خانەكەدا پىويست بە ھىچ چاودىرىيەكى تايبەت ناكات. بىرى ھىزى
 بزويئەرى ئەلكترىكى پاترى نىكل-ئاسنى بە تەواوى بارگاويكراو ۱،۴
 قۇلتە. تىكراى قۇلتىيەى خالىكردنەوہى نزيكەى ۱،۲ قۇلتە و تىكراى
 قۇلتىيەى بارگاويكردنەوہ بۇ ھەر خانەيەك نزيكەى ۱،۷ قۇلتە.

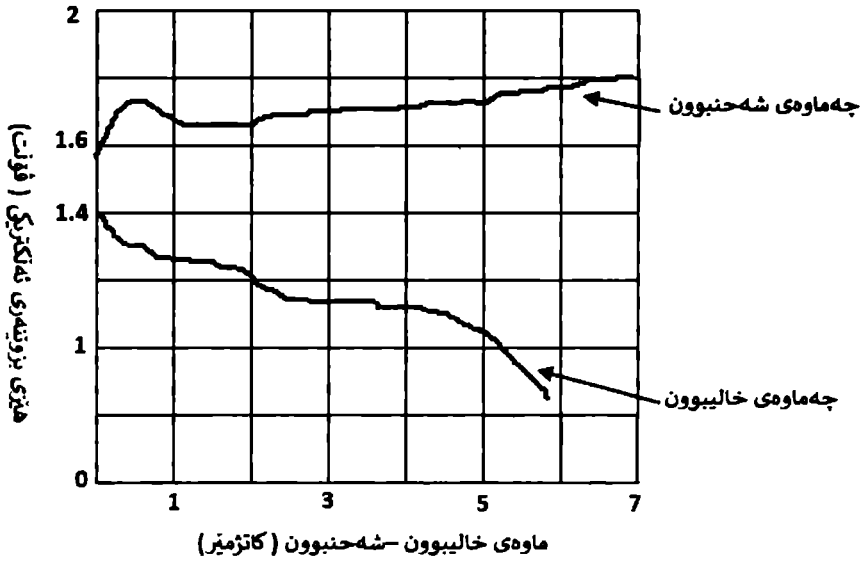

۴ - ۲۱ : چەماوھى خالىبوون-شەخنىبوونى خانەى پاترى نىكل-ئاسن (پاترى ئەدىسۇن)

تايبەتمەندى قۇلتىھى پاترى نىكل-ئاسن ھاوشىوھى خانەكانى قورقوشم-ئەسىدە. ھىزى بزوينەرى ئەلكترىكى بارگاوى تەواو برىتتېھ لە ۱،۴ قۇلت و بە ھىواشى بۇ ۱،۳ قۇلت كەم دەبىتتەوھ و پاشان زۇر بە ھىواشى دادەبەزىت بۇ ۱،۱ يان ۱ قۇلت لەكاتى خالىكردەنەوھدا. دەتوانىن لە دىاگرامەكەوھ بزانىن كە ھىچ سىنورىكى خوارووتر بۇ خالىكردەنەوھى ھىزى بزوينەرى ئەلكترىكى نىبە كە زىاتر لەو سىنورە دەرھاوئىشتەى پاترىكە سفر بىت. ھەر لەبەر ئەم ھۆكارەش دواى ماوھىكى دىارىكراو پاترىكە لەگەل ھەر خالىبوونىك دەوھستىت. ھىزى بزوينەرى ئەلكترىكى پاترى راستەوخۇ پەيوەندى لەگەل پلەى گەرمى ھەيە، واتە لەگەل بەرزبوونەوھى پلەى گەرمى، ھىزى بزوينەرى ئەلكترىكى پاترىكە زیاد دەكات. تىكراى كاتى بارگاوىكردەنەوھى پاترى

۷ کاتژمیرە و کاتی خالیکردنەوہی ۵ کاتژمیرە. یەکیکی دیکە لە تاییەتمەندییەکانی پاتری ئیدیسون ئەوہیە کە بەردەوام کارکردن لە پلەئە گەرمی بەرزدا تەمەنی پاتری کەم دەکاتەوہ. ھەمان شت پوودەدات ئەگەر پاتریە کە زیاتر لە تیکرای کاتی شەحنکردنەوہ بارگای بیتەوہ. کارایی ئەمپیر-کاتژمیر لە پاتری نیکل-ئاسن بە پێژەئە ۸۵٪ و کارایی وات-کاتژمیر لەم پاتریە بە پێژەئە ۶۰٪ یە. لە پلەئە گەرمی ۴ پلەئە سەدیدا توانای پاتری ئیدیسون بۆ سفر دادەبەزیت، ھەر لەبەر ئەم ھۆکارەشە دەبیت پاترییە کە پێش کارپیکردن گەرم بکریتەوہ. بەھۆئە زیادبوونی ویست لەسەر پاترییەکان، ھەولێکی بەر فراوان ھەئە بۆ گۆرینی پاترییەکان بۆ پاتری بە چری وزەئە بەرز بۆ ئۆتۆمبیلە کارەباییەکان. بۆ ئەمەش دەتوانریت پاترییەکی ئاسن-نیکل بیت. ئەم پاترییانە زۆر بەھێزن و بەرگری زۆر بەرزیان بۆ زیادە بارگاویکردنەوہ و شۆرت سیرکت ھەئە. تەنانت ئەگەر بۆ ماوہیەکی زۆریش ئەم پاترییە بارگای نەکەینەوہ، بە ھەمان شیوہ کار بکات. بەھۆئە قورسییە کە یەوہ ئەم پاترییە لەو کارانەدا بەکار دەھینریت کە کیشی پاتریە کە گرنگ نییە، بۆ نمونە لە سیستەمی وزەئە خۆر و وزەئە بادا. خانەکانی نیکل-ئاسن تەمەنیان زۆر لە پاترییەکانی قورقوشم-ئەسید درێژترە، بەلام پاترییەکانی نیکل-ئاسن بەھۆئە زۆری تیچووی بەرھەمھێنانیان ناوبانگیان نماوہ. ئەم پاترییە دەتوانیت توانای گەیانندی وزەئە ۲۰ بۆ ۵۰ کیلوواتی بۆ ھەر کیلوگرامیک لە کیش ھەبیت. کارایی شەحنکردنەوہی ئەم پاترییە نزیکەئە ۶۵٪. ئەمەش واتە ۶۵٪ی وزەئە کارەبایی کە لەم پاترییەدا ھەئە، وەک وزەئە کیمیایی لە پروسەئە بارگاویکردنەوہدا ھەلدەگیریت. کارایی دەرچوون نزیکەئە ۸۵٪. ئەمەش واتە پاتریە کە دەتوانیت ۸۵٪ی وزەئە ھەلگیرا وەک وزەئە کارەبایی بۆ لۆدە کە بگوازیتەوہ و ئەوہی دیکەش بەھۆئە خودی

پاتریه که وه خالی ده بیته وه. ئەگەر پاتریه که بو ماوه ی ۳۰ رۆژ به کار نه هیندری، ئەوا به هۆی خو خالی کردنه وه ته نیا ۱۰٪ بو ۱۵٪ی وزه ی هه لگیرای له ده ست ده دات.

پاتریه کانی نیکل-ئاسن ته مه نیکی در یژیان هه یه و هه ندیکیان تا ۴۰ سال ده مینه وه و له کار ناکه ون. له رابردو و زانیان ده یانزانی که ئەو ئەلکترۆدانه ی له م پاتریانه دا به کار ده هینرین ئاو شیده که نه وه و ده توانن وزه ی زیاتر به ر له به ره مه هینانی هایدرو جین هه لبگرن. جگه له وهش کاتیک وهک ئەلکترۆلا یزه ر به کار ده هینران، کارایی و کار کردنیکی باشتریان هه بووه. زانیان تاقی کردنه وه یان له سه ر ئەمجۆره پاتریانه ئەنجامدا و بۆیان به دیار که وتوو ه که ئەم پاتریانه کاراییه کی باشیان هه یه و کارایی وزه ده گه یینه نزیکه ی ۸۰٪ بو ۹۰٪. ئەوان سیسته می هه لگرتنی وزه ی کاتیان به باتولایزه ر ناو برد، هیوایان خواست که دۆزینه وه که بتوانیت دوو ئاستهنگ له بواری وزه ی نوییو وه وه چاره سه ر بکات، وهک هه لگرتنی وزه و به ره مه هینانی سووته مه نی پاک. یه کیک له گه وره ترین رینگری و ئاستهنگه کانی وزه نوییو وه کان پیشبینی نه کردنی ئەو وزه یه. پیویسته سه ره تا ئەوه دیاری بکریت تا چه ند ده توانریت له رینگی ئەم سه رچاوانه وه حساب بو به ره مه هینانی وزه بکریت و تا چه ند ده توانریت به کار بهینریت. بو نمونه وزه ی خۆر ده توانریت له رۆژانی هاویندا وزه ی پیویست دابین بکات، به لام له شه وان و مانگه سارده کانی سالدا دۆخه که بگۆریت. پاتری ئاسایی وهک پاتری لیتیۆم بو ماوه یه کی که م وزه هه لده گریت، به لام کاتیک به ته واوی بارگاوی ده بیته وه، ناتوانیت به ره زیاده که ی به کار بهینیت. ئەگه رنا زۆر گه رم ده بن و زیانیان پیده گات. پاتری نیکل-ئاسن جگه له به ره مه هینانی هایدرو جین، سوودی دیکه ی هه یه که ده توانریت له بارو دۆخیکی نا ئاساییدا هه لبگیریت. ئەم پاتریانه کانزای وهک نیکل و

ئاسن بەکار دەھینن کہ زیاتر باون لە چا و کۆبالت کہ لە پاترییە ئاساییەکاندا بەکار دەھینرێت. بەھۆی ئەم سوودانەو دەتوانرێت ئەم پاتریانە بۆ بەرھەمھێنانی وزە نوێووە بەکار بھینرێت. زانایان لە کاتی ئێستادا ھەول دەدەن ئەم جۆرە پاتریانە لە کێلگەیی خۆر و بایئەکان بەکار بھینن و توانا کانیان بۆ گیگاوات زیاد بکەن. ئەم سیستەمە توانای داھێنکردنی کارەبای بۆ ھەندیک شوینی جوگرافی ھەیە کہ دەستیان بە تۆری داھێنکردنی کارەبا نەگەشتوووە. سوودەکانی پاتری ئەدیسۆن زۆرن، لەوانە؛ کێشی ئەم پاترییە لە جۆرەکانی تری پاتری کەمترە، چونکہ کەمتر پتۆیستیان بە ئەلکترۆلایت ھەیە و پلێتەکانی سووکترن. بەھۆی چەندین ریسای پێشکەشکراو تەمەنی پاتری زۆر درێژترە. ئەم جۆرە پاتریانە بەھێزترن، بەھۆی بوونی بۆدیەکی ئاسن، پیکھاتەییەکی بەھێز و پتەویان ھەیە، ھەر لەبەر ئەم ھۆکارەش کاریگەری لەرزین، شۆک، تەزووی قورسیان لەسەر نییە. پاترییەکانی ئەدیسۆن چەند زیانیکیان ھەیە، لەوانە تیچووی سەرھتایی پتۆیست بۆ دروستکردنی ئەم پاتریانە زۆر بەرزە، چونکہ ئەو کەرەستەکانی بەکار دەھینرێن زۆر گرانن. یەکیکی تر لە کەموکۆرییەکانی ئەم جۆرە پاترییە بریتییە لە کەمی کارایی. بەھۆی کەمی بەکارھێنانی ئەم پاتریانە، بە شێوھەکی سەرھەکی لەو شوینانەدا بەکار دەھینرێن کہ پتۆیستیان بە ھیزی میکانیکی بەرز ھەیە.

ئەم پاترییە بە شێوھەکی سەرھەکی لە بارودۆخی سەختدا بەکار دەھینرێت یان دەتوانرێت لەو شوینانەدا بەکار بھینرێت جگە لە بەکارھێنانی پاتری ئەدیسۆن ھیچ رینگەییەکی تر نییە. ئەم پاتریانە بە شێوھەکی سەرھەکی لە بارھەلگرە پێشەسازییەکان بۆ پالئەر بەکار دەھینرێن. ھەر وھا لە لوکۆمۆتییی کانگا و لە ھێلی شەمەندەفەر و پوناکی ئۆتۆمبیل و سیستەمەکانی ھەواگۆرکی بەکار دەھینرێن ئەویش

بەھۆى بەرزى ھىزى مىكانىكىيەكەيان. زانىمان ئەم پاترىيانە لە چاۋ پاترىيەكانى تر كەمتر پىۋىستىيان بە چاككردنەۋە ھەيە. رىۋوشوۋىنى سەرەكى پارىزگارى كە بۇ ئەم جۆرە پاترىيە بەكار دەھىنرەت برىتتە لە پاراستنى ئاستى ئەلكترولايت لە ناۋ پاترىيەكەدا، چونكە ئەگەر ئاستى ئەلكترولايت لە پلىتەكانى ناۋەۋە كەمتر بىت، پاترىيەكە زۆر بەخىرايى تىكدەچىت و زىانىكى گەرە بە پاترىيەكە دەگات. بۇ رىگرىكردن لەم كارە، لانىكەم دەبى ھەفتەى جارىك پاترىيەكە پىر بىرەت لە ئاۋى پاككراۋە. يەكىكى تر لە رىكارەكانى پىۋىست بۇ پاراستنى ئەم پاترىيانە برىتتە لە گۆرپىنى گىراۋەى ئەلكترولايتەكەيە؛ ھەركاتىك كىشى تايبەتى گىراۋەكە دابەزى بۇ ئاستىكى دىيارىكراۋ ، ئەلكترولايتەكە دەبى بگۆردىت.

۳-۴. پاترى نىكل - كادىمىۋم

پاترىيەكانى نىكل-كادىمىۋم جۆرىكن لە پاترىيەكانى بارگاۋىكەرەۋە كە تياندا لە ئوكسىدى نىكل (III) و كادىمىۋم بە شىۋەى كانزا ۋەكو ئەلكترود بەكار دىت و ھەر بەم ھۆيەشەۋە بە ناۋى نىكل-كادىمىۋم ناسراۋن. بە بەراۋرد بە پاترىيەكانى ترى بارگاۋىكەرەۋە، ئەم پاترىيانە خولى كاركردنى باشتريان ھەيە، بەلام بەرچاۋترىن سوۋدىان پىدانى تواناى ناۋەكىيە تەنانەت لە برى خالىبۋونەۋەى بەرزىشدا. ھەرچەندە نرخی ئەم پاترىيانە بە بەراۋرد بە پاترىيەكانى قورقوشم-ئەسىد بەرزترە، ھەرۋەھا برى خۆخالىكردنىشىيان بەرزە. پاترى نىكل-كادىمىۋمى تەر لە سالى ۱۸۹۹ى زابىنى لە لايەن 'فلادىمىر يانگنر' داھىنرا. ئەم پاترىيانە بە خىرايى لە سالى ۱۹۹۰پشكەكانى بازارپان لە دەستدا و پاترىي جۆرەكانى نىكل-مىتال ھايدرىد و لىتتوم-ئاۋون شوۋىنى ئەم پاترىيەيان لە بازاردا گرتەۋەۋە. لە نىۋەى دوۋەمى سەدەى بىستەمدا بە

هۆی ئه و پيشكه وتنانه ی له بواری تهكنولوژیای دروستکردنی پاترییهکان روویاندا وایکرد پاتری به نرخى ههزرانتر بهرهم بهینریت، ههروهها له نرخى ئه و ئامیزه کانهش که به پاتری کار دهکن. به شیوهیهک که له سالی ۲۰۰۰ دا سالانه نزیکه ی یهک ملیار و نیو پاتری نیکل-کادیمیۆم بهرهمهات. تا نیوهی سالی ۱۹۹۰ پاتری نیکل-کادیمیۆم وهکو پاتری بارگاویکه رهوه له زۆربهی بهکارهینانی مالهکان بهکار دههات. له م پاترییه دا ئۆکسیدی نیکل و کادیمیۆم بهکارهاتوه و هایدروکسیدی پۆتاسیۆم به چری ۲۰٪ تا ۳۵٪ له قهبارهی گشتی گیراوهی ئه لکترولایتی پیکهیناوه. تاوهکو ژماره ی چارهکانی خالییوونی پاتری زیاتر بیت واته ته مهنی پاتری که متر ده بیت، به لام پاتری نیکل-کادیمیۆم سایلی خالییوونی به بهراورد به پاترییهکانی تری هاوشیوهی بهرتره.

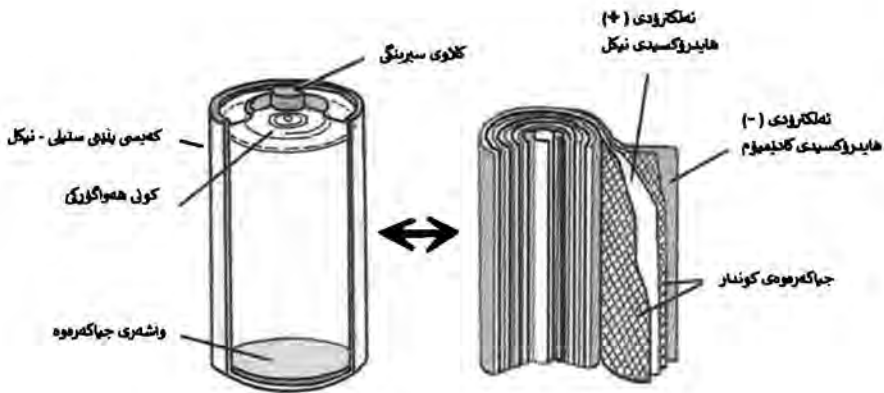

وینه ی ۴ - ۲۲ : پیکهاته ی پاتری نیکل-کادیمیۆم

به هۆی مهترسییهکانی ژینگهیی کانزای کادیمیۆم بهرهمهینانی پاترییهکانی نیکل-کادیمیۆم سنووردارکراوه، و شوینهکه ی به

پاترىيەكانى لىتىيۇم-ئايۇن و نىكل-مىتال ھايديرىد داوھ. چىرى بارستەيى و قەبارەيى ئەم پاترىيەكانە بە بەراورد بە پاترىيەكانى قورقوشم-ئەسىد بەرزترە، بەلام نرخیان گرانتر و تەزووی لیچوونیان بە بەراورد بە پاترىيەكانى قورقوشم-ئەسىد بەرزترە، ئەم پاترىيەكانە لە شىواز و قەبارە و قۇلتاجى جياواز دروست دەكرىن. خانەكانى نىكل-كادىمیۆم قۇلتاجى ۱،۲ قۇلتیان ھەيە لە قۇلتاجى ناوھكى خانەكانى ئەلكالى يان زىنك-كاربۇن (قۇلتاجى ئەم خانانە ۱،۵ قۇلتە) كەمترە، بۇيە ناتوانن لە ھەموو جۆرە بەكارھىتانەك شوینی ئەم پاترىيەكانە بگرنەوھ، بەلام ئەم برە ۱،۵ قۇلتیيە، قۇلتیاجى بارگاويبوونى تەواوی پاترىيەكانى ئەلكالیيە، كاتىك ئەم پاترىيەكانە خالىدەكرىن ئەم برە دەگاتە ۰،۹ قۇلت. لە لایەكى ترەوھ، لەبەر ئەوھى پاترى نىكل-كادىمیۆم دابەزىنى قۇلتیيەكەى كەمە، بەم ھۆیەوھ ھەموو ئەم ئامىرانەى كە لە سنوورى قۇلتاجى نىوان ۰،۹ تا ۱،۵ قۇلت كاردەكەن بە ئاسانى دەتوانن پاترى جۆرى نىكل-كادىمیۆم بەكاربىنن.

خانەكانى نىكل-كادىمیۆم بە پىنى پىكھاتەى خانەكان دەتوانن بە خىرايى جياواز بارگاوى بكرىنەوھ. تەزووی شەحنكردن لەگەل توانای ناوھكى پاترى گونجاوھ و دەتوانىت لە ۰،۱ ئەمپىر-كاتژمىر ناوھكى تاكو چوار ھىندەى ئەمپىر-كاتژمىرى ناوھكى پاترى بىت. تا تەزووی بارگاويكردن بەرزتر بىت پلەى گەرمى پاترى بەرزتر دەبىت، ھەرچەند كىردارى بارگاويكردنەوھى پاترى نىكل-كادىمیۆم كىردارەكى گەرماگرە، بەلام كاتىك كە پاترى نىكسى بارگاويبوونى تەواو دەبىتەوھ پلەى گەرمىكەى بە خىرايى بۇ نىكەى ۵۰ پلەى سانتىگراد بەرز دەبىتەوھ، ھەندى لە شەحنكەرەوھكان بە تىبىنىكردن لە پلەى گەرمى دەزانن بەوھى كىردارى بارگاويبوون كۆتايى پىھاتووھ و كارەكە رادەگرن.

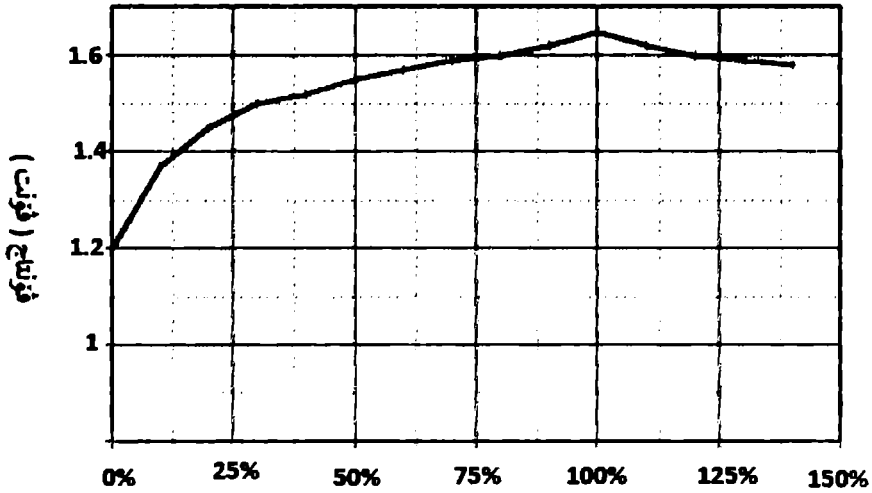

ريژى بارگاوييوني تەواو (%)

ۋېنەي ۴ - ۲۲ : چەماۋەي بارگاوييوني پاتىرى نىكل-كادىمىيۇم

خانەكانى نىكل-كادىمىيۇم (كۆگا) مەخزىنىكى ژىر پالەپەستويان ھەيە
 كە گازەكانى ئۆكسىجىن و ھايدروژىن لە خۇدەگرىت بەر لەۋەي لەگەل
 يەكتىر تىكەل بن و ئاۋ دروستىكەن. لەبەر ئەۋەي كە بەگشتى ئەم گازانە
 لە كاتى بارگاويييون و خالىيويونى خىرا، ھەرۋەھا لە كاتى ئۆقەر چارج
 پۈۋدەدەن، ئەگەر پالەپەستو لە سنوورى رېپىندراۋى خۇي بەرزتر
 بېتەۋە، دەرچەي دىنبايى چالاک دەبىت و بەم ھۆيەۋە رېژەي ھەلمى ئاۋ
 دادەبەزىت. لەبەر ئەۋەي كە ئەم رېژەۋە ئاۋيانە بۆ بېرىكى دىيارىكراۋى
 ئەلكتىرلايت دىزايىنكراۋە، ئەم دابەزىنە لە رېژەي ھەلمى ئاۋ بە خىرايى
 كاريگەرى دەخاتە سەر تواناي خانەكان و تواناي ۋەرگرتنى و ناردنى
 تەزۋى كارەبايى. دەست نىشانكردنى دىياردەي ئۆقەر چارج (زۆر
 بارگاويييون) ئەركى ئامىرى بارگاويكەرەۋەيە، بۆيە ھەلبىزاردنى
 شەھنكرەۋەيەكى بى كۋالىتى و ھەرزان دەتوانىت زىانى زۆر بە
 خانەكانى پاتىرى بگەيىنىت. كارلىكەكانى كىمياۋى بارگاويييون لە
 خانەكانى نىكل-كادىمىيۇم بە شىۋەي خوارەۋەيە:

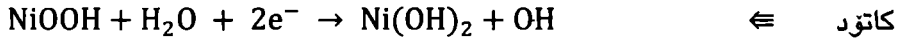

خیزایی خالیبونی پاتری نیکل-کادیمیوم بهنده به قه بارهی پاتریه که وه. بۆ نمونه له قه بارهی AA خیزایی خالیبون ده توانیت ۱.۸ ئەمپیر بیت و بۆ قه بارهی D بگاته ۳.۵ ئەمپیر، ههروهه ئەگه له فرۆکه یهک یان به له میک ته زوو یه کی نزیکه ی ۱۰۰ ئەمپیری بۆ داگیرساندن بزوینه ره که ی ماوه ی پینج بۆ شه ش خوله ک پیویسته ، ده کریت پاتریه کی به قه بارهی بچووک به کار به یندریت. بیگومان له به کاره ی نهانه کانی که پیویستی به چری توانای به رزه ده کریت پاتریه کانی لیتیوم-پولیمه ر یان لیتیوم-ئاسن-فوسفات به کار به یندریت.

خالیبون له 0.25 C و به ی گه ری 55°C

بارگه ویبون له 0.1 C و له ماوه ی 16 کاتمتر

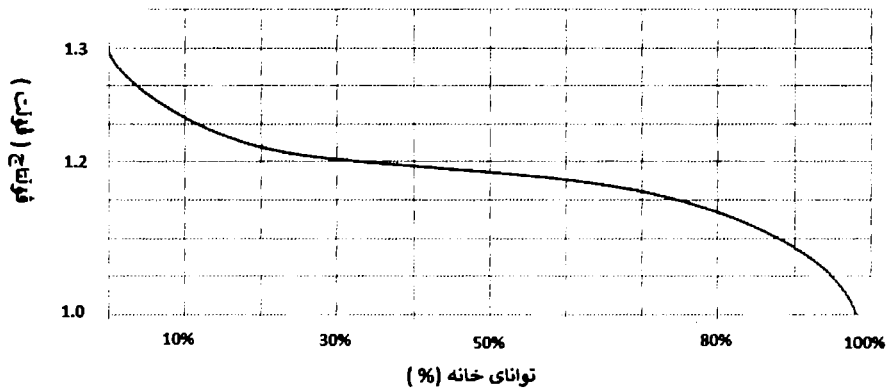

وینه ی ۴ - ۲۴: چه ماوه ی خالیبونی پاتری نیکل-کادیمیوم

ئەم پاترىيە لە بەرامبەر پوودانى شۆرت سىركىت زۆر ھەستىيارە و زۆر بە ئاسانى زىانى پىدەگات، ھەروەھا ھاوشىوھى پاترىيەكانى تر لە رېژەى خالىبوونى زياتر لە 1C ھەستىيارترە و تەمەنى كورتتر دەبىت. جگە لەمە ئەم پاترىيە لە بەرامبەر ئۆفەر چارج بە بەراورد بە پاترىيەكانى قورقوشم-ئەسید ھەستىيارىيەكى زياترى ھەيە. كارلىكە كىمىياويەكانى خالىبوون لە خانەكانى نىكل-كادىمىوم بە شىوھى خوارەوھەيە:

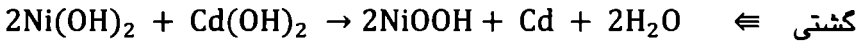
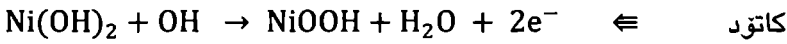
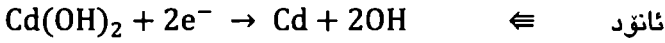

ئەم پاترىيە نايىت بۆ ماوھەيەكى زۆر لە دۆخى بارگاويكراو ھەلبىگىرىت و ەمبار بگىرىت وا باشترە بەر لە دووبارە شەحىنكردنەوھى، جارىك بە تەواوى خالى بگىرىتەوھە. ئەم پاترىيە دەتوانىت لە رىنجى پلەي گەرمای نىوان - ۲۰ بۆ + ۷۰ پلەي سانتىگراد كار بكات. خولى بارگاويبوون-خالىبوونيان باشترە لە پاترى جۆرى نىكل-مىتال ھايدرىد، بەلام ھەستىيارترە بۆ تەزوى بارگاويبوونى زيادە، كەواتە ئۆلتاجى پىدراوى دەبى رىكخراو بىت.

ھايدروكسىدى پۇتاسىيۆم، يەككىكە لە ماددەكانى پىكھاتەي ئەلكترولائىتى پاترى نىكل-كادىمىوم. ئەم توخمە كىمىياويى لە ھەموو قۇناغەكانى تەمەنى پاترى بە تايبەتى لە كاتەكانى بارگاويبوونى مەلەوەر ھەموو گازەكانى ئەندرىت كاربۇنىتى دەوراويشتى پاترى لە رىگەي مەنقەزەكانى سەرپۆشى پاترى ھەلدەمژىت و دەيانھىنىتە نىو

خانەى پاترىه كە و لە دواى تىكەلبوونيان ماددەيه كى نوئى به ناوى كاربۇناتى پۇتاسىيۇم دروست دەبىت، لە راستيدا ئەم ماددەيه بىزاركەرى ئەلكترولائىت و خودى پاترىه كەيه، كە به تىپەپىنى كات چرى ئەم ماددەيه دەگاتە زۆرتەرىن ئاستى خۆى و لەم حالەتەدا ئەلكترولائىتە كە به تەواوى پىس دەبىت و بەرە بەرە دەبىتە هۆى بەرزبوونەوهى بەرگرى ناوخۆى پاترى و دابەزىنى تواناى پاترىه كە، بۆيه بەمەبەستى رىگرى لەم رووداوه و كەلك وەرگرتن لە پاترى نىكل-كادىميۇم بۆ ماوهى نزىكەى ۲۵ سال، لانىكەم پىويستە هەر سى سال جارىك برى كاربۇناتى پۇتاسىيۇمى بەرەمەهاتوى ناو پاترى پىوانە بكرىت، بۆ ئەوهى تا لە ئەگەرى تىپەپاندنى چرى رىپىدراوى ئەم ماددەيه (۶۰ گرام لە لىترىك) كارى شووشتنى كىمىاوى پلىتەكان و گورپىنى گىراوهى ئەلكترولائىتى پاترى ئەنجام بدرىت.

كارىگەرى بىرەوهەرى لە پاترى نىكل-كادىميۇم؛ ئەم پاترىيانە گرافتىكىيان هەيه پىندەگوترى "كارىگەرى بىرەوهەرى" ئەگەر چەندىن جار پاترى تاكو رىژەيه كى دىارىكراو خالى بكرىتەوه و دووبارە شەحن بكرىتەوه، پاترىه كە ئەم خالە يان ئەم رىژەيه لە بىرگەى خۆى هەلدەگرىت و كاتىك شەحنى پاترىيه كە بگاتە ئەم رىژەيه لە ناكاو فۇلتاجى پاترى دادەبەزىت. بەم شىوهيه لە بەكارهيتانەكانى تر، فۇلتاجى پاترىه كە لەم خالەدا بەشىوهيه ك دادەبەزىت هەر وەك ئەوهى كە هەموو شەحنى پاترىه كە خالى بووبىت، بۆيه وا باشتەرە ئەم پاترىيانە بەر لە دووبارە بارگاوىكردنەوهيان، بە تەواوى خالى كرابن.

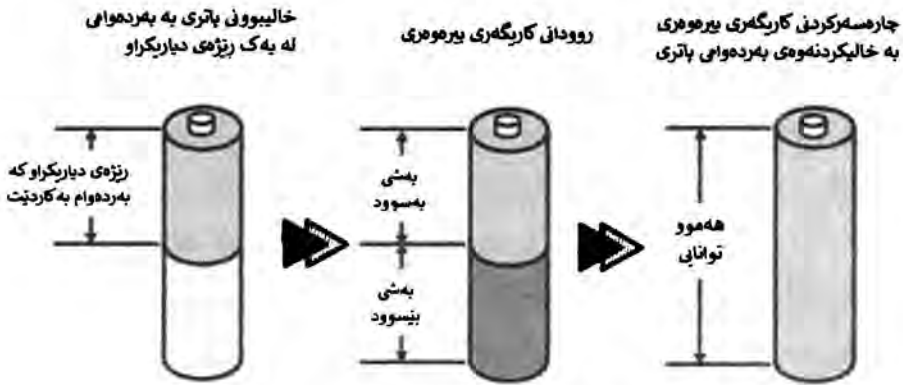

وینهی ۴ - ۲۵ : کارگهری بیروهری له پاتری نیکل-کادیمیوم

بینگومان ئەمەش بەمانای کەمبەوونی توانای پاتری نایت، چونکە زۆر بەی ئەو ئامێرانەیی ئەم جۆرە پاترییانە بە کار دینن، دەتوانن بەرگەیی ئەم دابەزینی قۆلتییە بگرن و توانای پتۆیستیان لە پاتریەکە وەر بگرن. ئەگەر هەر مانگی جارێک پاتریەکە بە تەواوی خالیبکەیت، دەتوانین بۆلەین تارا دەیک ئەم کارگهرییە چارەسەر کراوە. هەرچەندە ئەمە پەيوەندی بە تاییبەتەندییەکانی بارگاو یەکەرەو هەیه و پتۆیستە شەحنەرەو هەیکە باش ئەم کارە بە دروستی و خۆکار ئەنجام بدات، بۆ ئەو هە تەمەنی پاتری نیکل-کادیمیوم درێژتر بیت.

خانەکانی نیکل-کادیمیوم دەکریت بە شێو هە تاک یان چەند خانەیی پەک بکەرن. خانە بچوو کە کان لە یاری منالان یان ئامێرە ئەلکترۆنییەکانی گوازاراوە بە کار دینن، بە شێو هەیکە گشتی پاترییەکانی نیکل-کادیمیوم لە تەلەفۆنەکانی بیستەل، روناکی فریاکەوتن و کۆمپیوتەرەکان بە کار دینن. پاترییە گەرەکانی نیکل-کادیمیوم لە ئۆتۆمبیلە کارەباییەکان، بە لەمەکان، سیستەمەکانی فریاکەوتن و ستارتەری فرۆکە بە کار دینن. پاتری نیکل-کادیمیوم لە پێکھاتەکەیی بری ۶٪ (لە بابەتەکانی پیشەسازی) یان ۱۸٪ (لە بابەتەکانی بازرگانی) کەنزا ی کادیمیومی تێدایە کە کەنزا یەکی قورس و ژەهراوییه. بۆیە فریدانی پاشماو هەکانی پتۆیستی بە چاودێری تاییبەت هەیه. کادیمیوم

كانزايه كى قورسه كه له كاتى سوتاندن يان ژيرخاكردنى ده بېتته هوى پيسكردنى بهرچاوى ژينگه و هر بهم هويه شه وه زورتيك له ولاتانى له ههولى ئه وه دان پاترييه كوئنه كان ريسايكل بكن و دووباره به كار يان بيئنه وه.

٤-٤. پاترى نيكل - ميتال هايدريد

پاترييه كانى نيكل - ميتال هايدريد (NiMH يان Ni - MH) جورتيكه له پاترى بارگاو يكه ره وه زور له پاتريي نيكل - كادي ميوم ده چيت. پيگهاتهى پاترييه كانى نيكل - ميتال هايدريد برى تيين له ئه نو ديكي دارشتهى هه لمژينى هايدرو جين (MH)، كاتوديك له هايدروكسيدي نيكل $(Ni(OH)_2)$ و ئه لكترولايتيكي هايدروكسيدي پوتاسيوم (KOH). ئه م جوره پاترييه ده توانيت به به راورد به جورى نيكل - كادي ميوم دوو بۆ سى هينده زياتر تواناي هه بىت و ههروه ها چرى وزه كهى ده توانيت نزيك بيت له چرى پاترى ليتيوم ئايون.

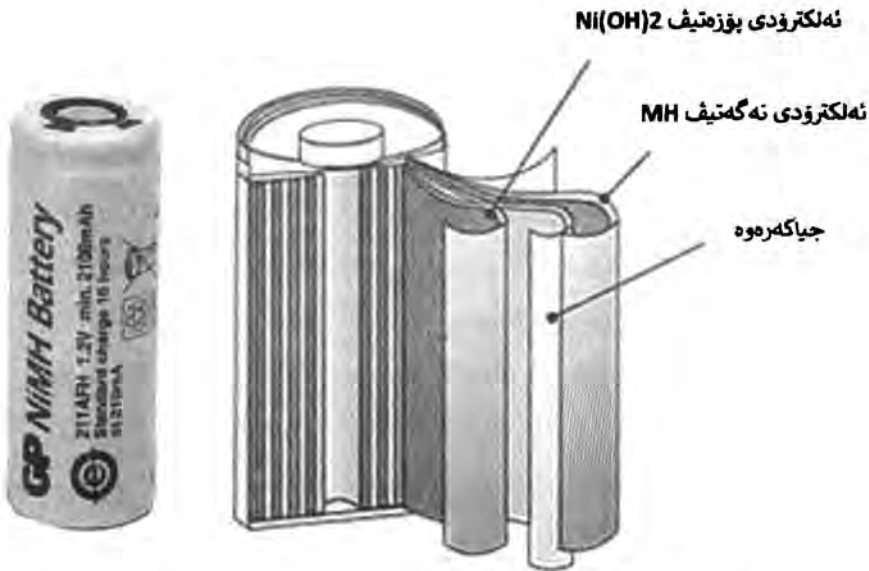

ويئهى ٤ - ٢٦ : پيگهاتهى پاترى نيكل - ميتال هايدريد (Ni-MH)

ئەو ژمارەيە نزيكەي لەسەدا ٦٠ بوو. ئەم ريزەيە بە تىپەربووني كات بەهۆي زيادبووني بەرھەمھيناني پاتري لیتیۆم ئايۆن كەميكردوو. لە ساڵی ٢٠١٥ كۆمپانيای BASF مايكروپينكھاتەيەكي دەستكاريكراوی خستەروو كە وايكرد پاترييەكاني نيكل - ميتال هايديريد بەھيزتر بن، ئەمەش لە بەرامبەردا ديزاينی ئەو خانانەي گۆري كە كيشيكي بەرچاويان ھەلدەگرت و چري وزەي كيشيان گەيشتە ١٤٠ وات-كاتژمير لەسەر كيلۆگرام. پاتري نيكل - ميتال هايديريد بە ديزاينی دوو جەمسەري (پاتري دوو جەمسەري) پەرەي پيئەدریت، چونكە سوودی بۆ كارەكاني وەك سيستمی ھەلگرتنی ئۆتۆمبیلی كارەبايی ھەيە. ھەروەھا ئەم ديزاينە دەتوانیت يارمەتيدەر بيت لە رينگريکردن لە شۆرت سيركت لە سيستمی ئەلكترولايتی شلدا. پاتري نيكل - ميتال هايديريد كەلك لە هايديروجين وەردەگريت بۆ ئەلكتروۆدی پۆزەتيف، ئەم هايديروجينە لە دارشتەي هايديريدی كانزا ھەلدەگريت. بۆ پرۆسەي بارگاويكردنەو، ئەتۆمی هايديروجين لە $Ni(OH)_2$ جيا دەبيتەو و لەلايەن دارشتەي MH ھەلدەمژريت، ھەروەھا بۆ پرۆسەي خاليبوون، ئەتۆمی هايديروجين لە ئالووی MH جيا دەبيتەو و لەگەل $NiOH$ يەكدەگريتەو و $Ni(OH)_2$ دروست دەكات.

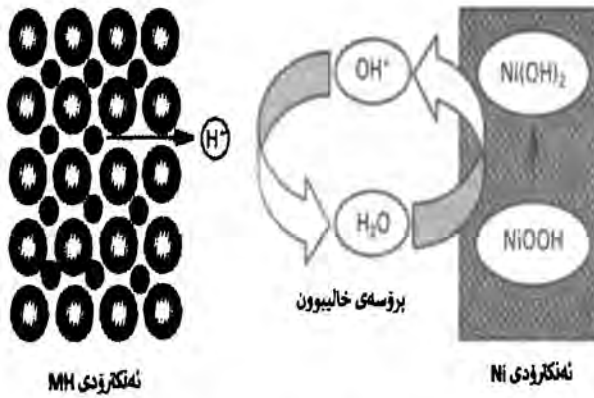
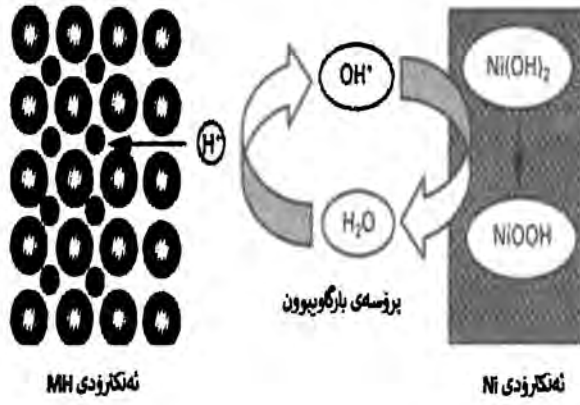

وینە‌ی ٤ - ٢٧ : دیاگرامی پروسه‌کانی کارلنکی ئەلکتروکیمیایی پاتری نیکل - میتال هایدرید

پاتری نیکل - میتال هایدرید کارایی وزه و هینزی هاوشیوهی پاترییه‌کانی نیکل-زینکیان هه‌یه، به‌لام ئەدای ته‌مه‌نی خوله‌که زۆر به‌رزتره (زیاتر له ١٠٠٠ سایکل). کارلنکه کیمیاییه‌کانی کرداری بارگاوپیون له پاترییه‌کانی نیکل - میتال هایدرید له ئەلکتروده‌کانی پۆزه‌تیف و نه‌گه‌تیف به‌م شیوه‌ی خواره‌وه‌یه:

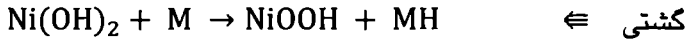
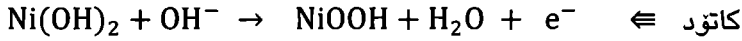
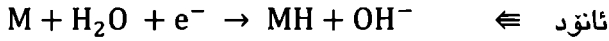

کارلیکه کیمیاوییه کانی کرداری خالیبون له پاتریه کانی نیکل - میتال هایدرید له ئەلکترۆده کانی پۆزه تیف و نهگه تیف به شیوهی خواره ویه:

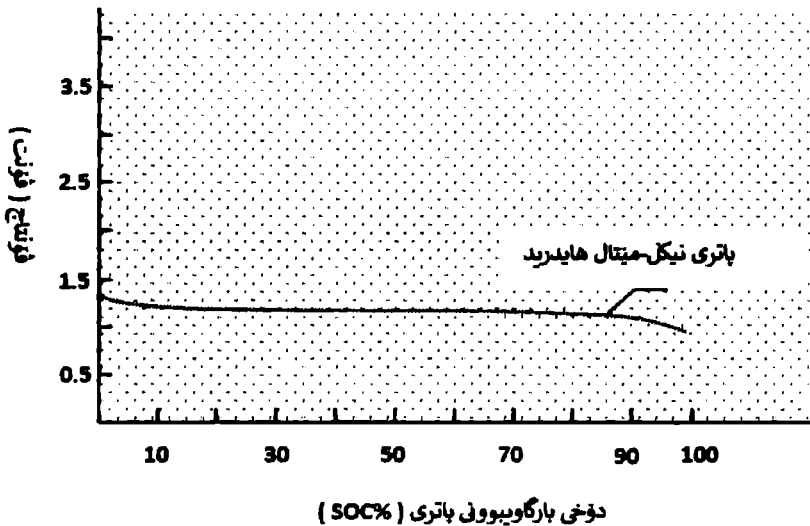
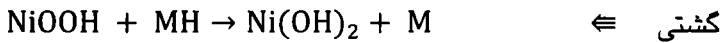
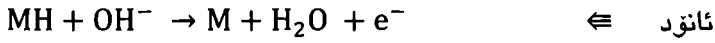

وینهی ۴ - ۲۸ : چه ماوهی خالیبون له پاتری نیکل - میتال هایدرید

زۆرچار خانەکانی نیکل - میتال ھایدرید لە کامیرای دیجیتالی بەکار دەھێنرێن کە لە حالەتی یەكجار بەکارھێناندا باشتر لە پاترییە سەرھەتاییەکان (وێک ئەلکالی) کار دەکەن. خانەکانی نیکل - میتال ھایدرید بۆ بەکارھێنانی کارەبای بەرز بەسوودن، ئەمەش لەبەر ئەوەی بەرگری ناوھەویان کەمە. خانەکانی نیکل - میتال ھایدرید دەتوانن ئەم ئاستانە پێشکەش بکەن، بەبێ ئەوەی تواناکانیان لە دەست بدەن. ئەو ئامێرانە کە بۆ کارکردن لە گەڵ ماددە کیمیاییە ئەلکالییە سەرھەتاییەکان (یان خانەکانی زینک-کاربۆن / کلۆرید) داپۆزراون، لەوانە یە لە گەڵ خانەکانی نیکل - میتال ھایدرید کار نەکەن، بەلام زۆربەیی ئامێرەکان قەرەبووی نزیکەی ۱ قۆلت لە دابەزینی قۆلتییە پاترییەکی ئەلکالی دەکەنەو وەکو کرداری خالیکردنەو. بە بەراورد بە پاترییەکانی نیکل-میتال ھایدرید، پاترییەکانی لیتیۆم ئایۆن وزەیی زیاتریان ھەیە، بەلام بە شێوەیەکی بەرچاوی گرانترن. ھەرۆھا قۆلتییە بەرزتر بەرھەم دەھێنن، ھەر بۆیە بەدیلێکی باش نین بۆ پاترییە ئەلکالییە بێ سوورەکان بۆ کەمکردنەو وە قۆلتیە.

پاتری نیکل - میتال ھایدرید دەتوانرێت بە چەندین شێوە دیزاین بکری، وەک خانە دوگمەیی، خانە پریزماتیک، و خانە ستوونی، ھەرۆھا بە قەبارەیی جیاوازی. تاییەتمەندییەکانی پاتری نیکل - میتال ھایدرید دەرفەتی بەکارھێنان لە مەودای بەرفراواندا دەرخسینێت. بەھۆی ھەبوونی ھەمان بەھای قۆلتییە لە پاتری نیکل-کادیمیۆم و نیکل - میتال ھایدرید، بۆیە ھەموو ئەو ئامێرانە کە نیکل-کادیمیۆم بەکار دەھێنن دەتوانن نیکل - میتال ھایدرید وەک سەرچاوەی وزەیان بەکار بێنن. لە ئەنجامدا پاتری نیکل - میتال ھایدرید لە کۆمەڵێک ئامێری ئەلیکترۆنی بەکار بەردا زیاتر بەکار دەھێنرێت، وەک مۆبایل، کامیرا، ئامێری ریشتاشی، کۆمپیوتەر و بەرنامە تری گۆرە. بازارێکی دیکە

تایبەت کە گونجاوہ بۆ پاتری نیکل - میتال ھایدرید ئامیزە کارەباییەکانە، کە پنیوستیان بە توانای بەرزکردنەوہی کارەبا ھەبە لە مەودای پلەئە گەرمی فراواندا. پاتری نیکل - میتال ھایدرید چەری وزەئە سەرنجراکێشی ھەبە، توانای بەرزەئە ھەبە، و تەمەنی ساییکی باشی ھەبە، ھەموو ئەمانە و لە نیکل - میتال ھایدرید دەکەن بێتە ھەلبژاردەئەکی کتێرکێکار بۆ بەکارھێنانی ئۆتۆمبیلەکانی کارەبایی و ھایدریدی. بە گشتی ئەم پاترییانە چەری وزەئەیان کە مەترە لە پاترییەکانی لیتیۆم-ئایۆنی و لە ھەمان کاتدا چەری وزەئەیان بەرزترە لە پاترییەکانی نیکل-کادیمیۆم. قۆلتاجی ناوہکی خانەکانی ئەم پاترییە ھاوشیوہی پاتری نیکل-کادیمیۆمە و بەکسانە بە ۱،۲ قۆلت لە ھەر خانەئەکی. باشی ئەم پاترییانە بە بەراورد بە پاترییەکانی نیکل-کادیمیۆم ئەوہیە کە ئەم پاترییانە کاریگەری بێرەوہریان نییە، واتە بە پێچەوانەئە پاتری نیکل-کادیمیۆم، لە ھەر کاتێک کە بێرەخسیت دەکریت بارگاوی بکریئەوہ. تەمەنی پاتری نیکل - میتال ھایدرید لە نیوان ۵۰۰ ت ۱۰۰۰ ساییکی بارگاویکردن و خالیوونی تەواوہ، کە ئەم ژمارەئە بە پنی کوالیتی دروستکردنی و دۆخی ھەلگرتنی پاتریەکە تا ۴۰۰۰ ساییکل بەرز دەبێتەوہ. ئەم پاترییە لە پلەکانی گەرمی سەرووی ۵۰ پلەئە سانتیگراد کارایی لاوازیان ھەبە بە بەراورد بە پاتری نیکل-کادیمیۆم. لە حالەتی بەکارنەھێنانی ئەم پاترییانە بۆ زیاتر لە ۲ سال، توانایان دادەبەزیت و تەننەت بە ھۆی زیاد بەتالبوونیان، قۆلتییەئە درچونیان لە ئاستی رێپێدراو کە مەتر دەبیت و دەبیتە ھۆی لەکارکەوتنی تەواوی پاتریەکە. لە کۆتاییدا ئەم پاترییانەش لە دۆستەکانی ژینگە ھەژمار دەکرین.

۴-۵. پاترى لىتېۋم - ئايۋن

پاترى لىتېۋم ئايۋن بەھۋى تواناي بارگاۋىكردنهۋى يەكىكە لە گرنگترين و بەناوبانگترين پاترىيەكانى ئىستاي بازار، پوژ لە دواى پوژ ناوبانگيان لە زيادبووندايە. ئەم پاترىيە لە ژيانى پوژانەماندا لە زور بوار بەكاردەھىندرين، ۋەك مۇبايل و لاپتوپ و دەتوانریت بانگەشەى ئەۋە بكریت كە لەگەل ھاتنى ئۆتۆمبىلى كارەبايىدا، پىشكە و تىكى زور بەرچاۋ لەم بوارەدا ببينين. بىرۆكەى پاترى لىتېۋم ئايۋن بۇ يەكەمجار لەلايەن كۆمپانىيەى 'جى ئىن لويسەۋە' لە سالى ۱۹۱۲ دارپىژرا، بەلام لە سالى ۱۹۷۰ جىبەجىكرا و يەكەم پاترى لىتېۋمى سەرەتايى كە تواناي بارگاۋىكردنهۋى نەبوو خرايە ماركىتەۋە. دواتر لە سالى ۱۹۸۰ ئەندازياران ھەوليان دا يەكەم پاترى بارگاۋىكەرەۋە دروست بكەن بە بەكارھىتەنى لىتېۋم ۋەك مادەى ئەنۆد، و تا رادەيەك لەكارەكەيان سەرکەوتوو بوون و بۇيان دەرکەوتوو كە ئەم جۆرە پاترىيە لىتېۋمانە لە كاتى شەھنكردنهۋەدا ناجىگيرن، ئەمەش دەبىتە ھۆى دروستبوونى شۆرت سىركت لە پاترىيەكەدا كە پلەى گەرمى بەرز دەكاتەۋە و دەبىتە ھۆى دەرچوونى گەرما لە پاترىدا. لە سالى ۱۹۹۱ زايىنى لە ژاپون يەكىك لەو پاترىيە لىتېۋمانە كە لە مۇبايلەكاندا بەكاردەھىندرا بە پوخسارى پياۋيكدە تەقىەۋە. دواى ئەم پووداۋە ديارى كرا كە پىۋىستە پاترى لىتېۋم ئايۋن بە وريايىەكى زۆرەۋە بەكاربەئىریت. دواتر زۆرىك لەم پاترىيەنى كە لە بازاردا بوون لەلايەن بەرھەمھىتەرانەۋە كۆكرانەۋە بە ھۆكارى سەلامەتى. دواتر دواى لىكۆلئىنەۋەيەكى زور كۆمپانىيەى 'سونى' پاترى پىشكەوتوى لىتېۋم ئايۋنى بە پىكھاتەيەكى كىمىيەى نوي ناساند كە تا ئىستاش بەكاردەھىنریت.

پاترى لىتېۋم ئايۋن يەكىكە لە كۆنترين تەكنەلۇژياكانى ھەلگرتنى وزە كە لە پىشەسازى بەكاردەھىنریت، بەلام بەناوبانگىكى ئەوتوى

نەبوو تا ئەو كاتەى كە كۆمپانىيائى سۆنى لە ئامىرەكانىدا بەكارى هىنا. لەو كاتەو پاترىيەكانى لىتىيۆم ئايۆن پىشتىگىرى لە كۆمەلىك ئامىرى بەرفراوان دەكەن، لە كامىرائى گەورەو تەو كۆ ئامىرى پەخىشى مۇسىقا و مۇبايلە زىرەكەكان. پاترى لىتىيۆم- ئايۆن زۆر سەرکەوتوو بوو، بەهۆى بەرزى چىرى وزەى ، نەبوونى كىشىەى "كارىگەرى بىرگە"، هەرەها تىچووى بەرەمەهەنەنەنەن تارادەيەك هەرزانتەرە. ئەم پاترىيەنە لە دوو ئەلكترودى پۆزەتىف و نىگەتىف دروست دەكرىن، بە ئەلكترولايتىكى كىمىيائى شلە وەك كاربوناتى ئىتلىن يان كاربوناتى دى ئىتلىل جىيا دەكرىنەو. پىكەتەى ئەم پاترىيە و دانانى ئەلكترولايت و ئەلكترودەكان و اىكردووە كە بتوانرىت ئەم جۆرە پاترىيە بە شىوەيەكى چوارگوشەيى دروست بكرىت. توانائى پاترى لىتىيۆم ئايۆن لە كاتى سايكى شەحنكردەو وەدا كەم دەبىتەو و تەنەنەت لەكاتى بەكارنەهەنەنەنەنە خالى دەبىتەو، ئەمەش شتىكى ئايدىيال نىيە. لەوەش خراپتر، ئەلكترولايتى كىمىيائى دەتوانىت لە پلەى گەرمى بەرزدا يان لە ئەگەرى كۆنووئىدا نەجىگىر بىت، ئەمەش دەبىتە هۆى دياردەى "دزەكردى وزەى گەرمى" و ئاگرەوتنەو، بەلام پىويستە ئامازە بەو بەكرىت كە ئەمە زۆر دەگمەنە. زۆرجار بو رىكخستنى هىزى بارگاوكردەو و خالىكردەو پاترى و رىگىكردىن لە گەرمبوونى زۆر، كۆنترۆلكەرى ئەلىكترونى لە ئامىرە جىياوازەكاندا بەكاردەهەنرىت. وەك لە ناوەكەى دەردەكەوئىت، پاترىيەكانى لىتىيۆم-ئايۆن بو ئەنجامدانى كارەكەيان ئايۆنى لىتىيۆم بەكاردەهەنن. لىتىيۆم كانزايەكى زۆر سووكە و چىرى وزەكەى بەرزە. ئەم تايبەتمەندىيە وا دەكات پاترىيەكە كىشى سووك بىت و بە قەبارەيەكى بچووك، كارەبايەكى زۆر داىين بكات.



وېنەى ۴ - ۲۹ : يەكەمىن پاترى لىتېئوم-ئايون
(كومپانىيە (سۆنى)ى ژاپونى له سالى ۱۹۹۱ زايىنى)

چېرى وزە برىتېيە لەو بېرە وزەيەى كە دەتوانرېت بۇ ھەر يەكەيەكى قەبارەى پاترىيەك ھەلبېگىرېت، تا چېرى وزە بەرزتر بېت، پاترىيەكە بچووكتەر دەبېت. سەررەپاى تاييەتمەندىيەكانى كانزاي لىتېئوم، ناتوانرېت ۋەك ئەلكترۇدى راستەوخۇ لە پاترىيەكان بەكاربھىنرېت، چونكە لىتېئوم بەھۇى تاييەتمەندىيە كانزاييەكانىيەۋە زور ناجىگىرە. لىرەدا پىويستە ئايونەكانى لىتېئوم بەكاربھىنرېن كە كەم تا زور ھەمان تاييەتمەندى كانزاي لىتېئومىيان ھەيە، بەلام كانزا نىن و تارپادەيەك سەلامەتترن بۇ بەكارھىتان. زورىنەى ئەنۇدى پاترى لىتېئوم-ئايون لە كاربۇن دروست دەكرېت و كاتۇدى پاترى لە ئوكسىدى كۇبالت يان ئوكسىدى كانزايەكى تر دروست دەكرېت. ئەو ئەلكترۇلايتەى كە بۇ بەستتەۋەى دوو ئەلكترۇدەكە بەكاردەھىنرېت، گىراۋەيەكى خويى سادەيە كە ئايونى لىتېئومى تىدايە. كاتىك كە بارگاۋى دەكرېنەۋە، ئايونەكانى لىتېئومى پوزەتېف بەرەو كاتۇدەكە دەجولېن و ھىرش

دەكەنە سەرى تاوەكو بارگەى پۆزەتيف دەبىت. ئىستا كە كاتودەكە بارگەى پۆزەتيفى ھەيە، ئەلكترۆنە نەگەتيفەكان بۆ لاي خۆى رادەكىشىت، ئەم ئەلكترۆنەنە وا دەكرىن كە بە بازنەكەدا برۆن بۆ داينكردىنى وزە و بەم شىئوھە كىردارى خالىبوونە روودەدات. بە ھەمان شىئوھە لە كاتى شەھنكردنەوھى تەواو پىچەوانەكەى روودەدات. ئەلكترۆنەكانى سەرچاوەى ئەلكترىكى دەرەكى دەخرىنە ناو پاترىيەوھە، بۆيە ئايۆنەكانى لىتىۆم دەچنە سەر ئەنۆدەكە، ئەمەش دەبىتە ھۆى ئەوھى كاتودەكە بارگەى پۆزەتيفەكەى لەدەست بدات.

پىكھاتەى سەرەكى پاترى لىتىۆم-ئايۆن؛ ھەر پاترىيەك لە سى پىكھاتەى سەرەكى پىكدىت، كە برىتىن لە: ئەنۆد، كاتود و ئەلكترۆلايت. پاترى لىتىۆم _ئايۆن لەم ياسايە بەدەر نىن و ئەم سى پىكھاتەى سەرەكىيانەى تىدايە. ئەنۆد، ئەلكترۆدىكە كاتىك پاترىيەكە خالى دەبىتەوھە، ئەو لىتىۆمەى تىدايە دەچىتە ئەو دىوى پاترىيەكە و لە كاتى بارگاوىكردنەوھەدا بە يارمەتى ھىزى دەرەكىيەوھە، ئايۆنەكانى لىتىۆم دەگەرپىنەوھە بۆ ئەنۆدەكە. لەئىستادا ئەلكترۆدى نىگەتيف، يان ئەنۆد، لە پاترىيەكانى لىتىۆم ئايۆن بەزۆرى لە گرافىت دروستكراوھە، كە بەھۆى سەقامگىرىيەكى بەرزىەوھە ھەلبۇزاردەيەكى باشە، بەلام ھەندى كىشەى ھەيە، ئەو پىش كەمى تواناكەيەتى ئەمەش واىكردووھە توژەران لىكۆلىنەوھە لە ماددەى دىكە بكەن بۆ چارەسەركردىنى ئەم كىشەيە. كانزاي لىتىۆم ئەنۆدىكى دىكەى پاترى لىتىۆم- ئايۆنە كە كەمترىن قۇلتىە ھەيە، بە شىئوھەكى بنەرەتى ھەر ماددەيەك كە لە بەرامبەر كانزاي لىتىۆمەكەدا بىت رۆلى ئەلكترۆدىكى پۆزەتيف دەگىرپىت. تواناي بەرزىەكىكە لە باشىيەكانى ئەم ئەنۆدە، بەلام بەھۆى كىشە لاوھەكىيەكانى وەك دروستبوونى دىندىرىتى و ئاگر، بەكارھىنانى ئەم ئەنۆدە لە پىشەسازىدا دواكەوتووھە. يەكىك لە مادەكانى تر كە دەتوانرىت وەك ئەنۆد لە پاترى لىتىۆم-ئايۆن

به کاربهرنریت، بریتیه له سیلیکون که توانایه کی زور بهرز ده به خشیت، به لام به هوی گورانکاری له قه باره که یدا له کاتی بارگاو یکردنه وه و خالی کردنه وه دا، ئه نوده که ده شکیت و دوی ماوه یه که به ریزه یه کی زور به رچاو ته مه نی پاتریه که داده به زیت. ئه لکترو دی به رامبه ر ئه نود پتی دهوتریت کاتود که چه ندین جور له خوده گریت. له کاتی خالی بوون، لیتیوم به هوی که مبوونی ئاستی وزه که ی ده چیه ناو کاتوده که و له ریگه ی میکانیزمی جورا و جوری هه لگرتنه وه له ناو کاتوده که دا هه لده گریت. ئه و ماددانه ی وه ک کاتود له پاتریه کانی لیتیوم ئایون به کارده هینرین، قوالتیه یه کی به رزیان هه یه تا وه کو له کاتی خالی کردنه وه دا لیتیوم له ناویان هه لبگیریت. چه ندین جور له کاتود هه یه که له پاتری لیتیوم-ئایون به کارده هینریت، له وانه کاتودی NMC-LMO- LCO-LPF به ناو بانگترین کاتودی پاتری لیتیوم ئایون. ئه لکترو لایت شله یه که بو گواستنه وه ی ئایونه کانی لیتیوم له لایه که وه بو لایه کی تر، پیوسته گه یه نه ریکی زور باش بیت بو ئایونه کان و گه یه نه ریکی خراپ بیت بو ئه لکترو نه کان. له راستیدا ئه لکترو لایته که به تینه رنه کردنی ئه لکترو نه کان ناچار یان ده کات له بازنه ی دهره کییه وه بو گواستنه وه ی وزه بو دیوه که ی تری پاتریه که بجولین. بو توانای به رزی گواستنه وه ی ئایون، پیوستمان به ئه لکترو لایتیکه که خوئی لیتیومی تیدابیت بو ئه وه ی ئایونه کانی لیتیوم به ئاسانی له ناو پاتریه که بگوازرینه وه. جیی ئاماژه پیدانه، پیوسته ئه م خوئیانه له توینه ریکی نااویدا بتوینه وه، چونکه لیتیوم کارلیکی به هیز له گه ل ئاودا ده کات و پاتریه که له کار ده خات.

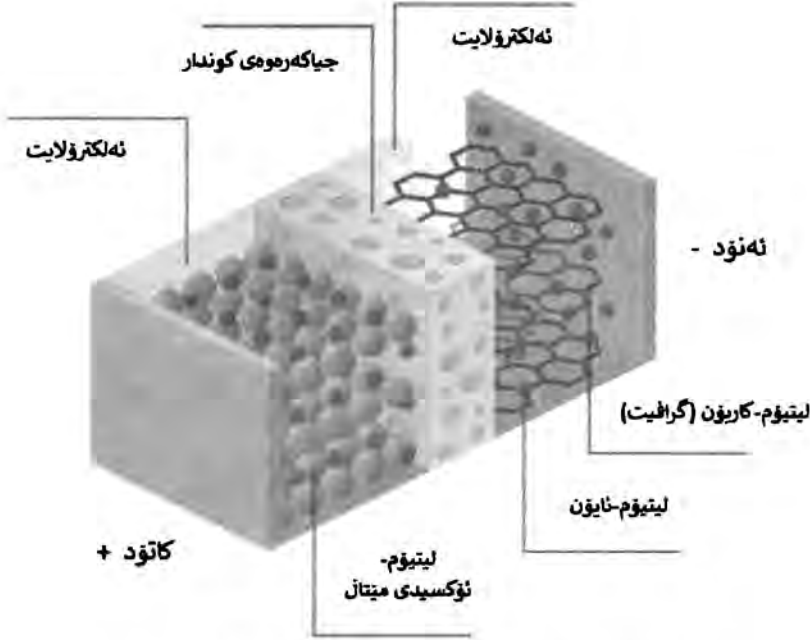

۴ - ۲۰ : يىنكەتەي سەرەكى پاترى لىتيۇم-ئايۇن

شېۋازى كاركردىنى پاترى لىتيۇم-ئايۇن؛ بىنەماي سەرەكى پاترى لىتيۇم _ ئايۇن جولەي ئايۇنەكانى لىتيۇمە لە ناو پاترىەكەدا، كە وزە بۇ ناو سوورەكە دەگوازىتەوہ. ئەم پاترىانە بە ھەمان شىۋەي خانەي گەلقانى كە پىنشتىر باسىان لىۋەكرا كار دەكەن. لە پرۇسەي خالىكردەنەوہدا، لەم پاترىيانە، ئايۇنەكانى لىتيۇم زىاتر لە لايەنى كاتودەوہ دەبن، بۇيە كاتىك سوورەكە بەيەكەوہ دەبەستىرتەوہ، بە ئەنجامدانى پرۇسەي خودكارى، ئايۇنەكانى لىتيۇم بە تىنپەرپىن لە ئەلكترولايتى شلەوہ لە ئەنۇدەوہ دەرژىنە كاتودەكە. ھەرۋەھا ئەلكتروئەكان لە ئەنۇدەوہ بە ئاراستەي كاتود جولە دەكەن، كاتىك دەرۇن بۇ ناو بازىنەكە و لە لاي كاتودەكە دەگەنە ئايۇنەكانى لىتيۇم بۇ تەواوكردىنى كارلىكى رىدۇكس.

كردارى بارگاويكردىن تەواو پىچەوانەي كىردارى دەرچوونە. لەم پرۇسەيەدا بەھۆي بەرزى مەيلى مانەوہي ئايۇنەكان لە لاي كاتود،

پتویسته پاوهر سه پلاى بۆ جياکردنه وهى ئەلکترۆنه كان به کاربهیتین، بۆ پیچه وانه کردنه وهى کارلیکه كانی ریدۆکسی که له کرداری خالیکردنه وهدا ئەنجامدراون. به واتایه کی تر، پاوهر سه پلاى لیتره دا پۆلى هیزی دهره کی دهگیریت بۆ جوولاندنی ئایۆنه كان له کاتۆده وه بۆ ئەنۆد به پیچه وانه ی ویستی خویان.

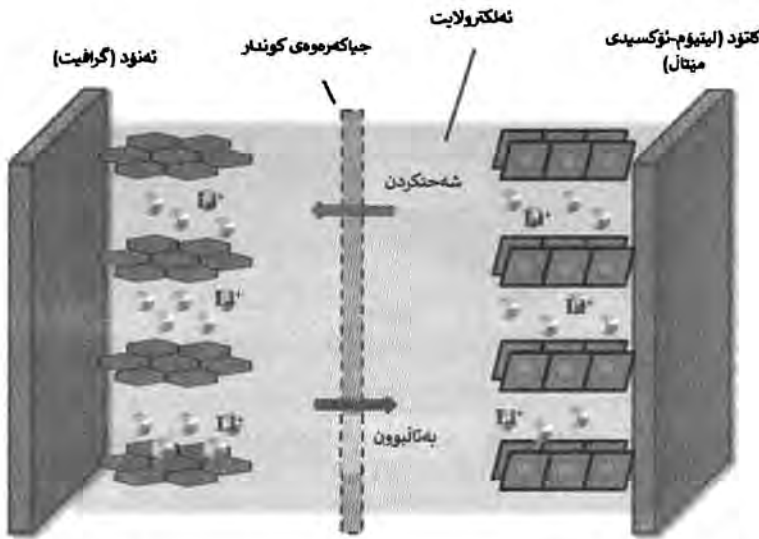

وینەى ٤ - ٣١ : کرداری خالیبوون-شەحنبوون له پاتری لیتیۆم-ئایۆن کارلیکه کیمیاییه كانی ئۆکساندن-که مکردنه وه که له کرداره كانی خالیبوون و بارگاویکردنه وه له پاتری لیتیۆم-ئایۆندا پووده دهن بهم شیوه ی خواره وهن:

کرداری بارگاویبوون:

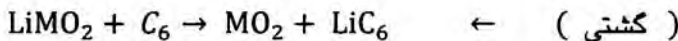
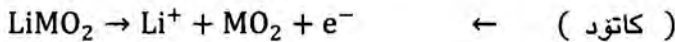

کرداری خالیوون:

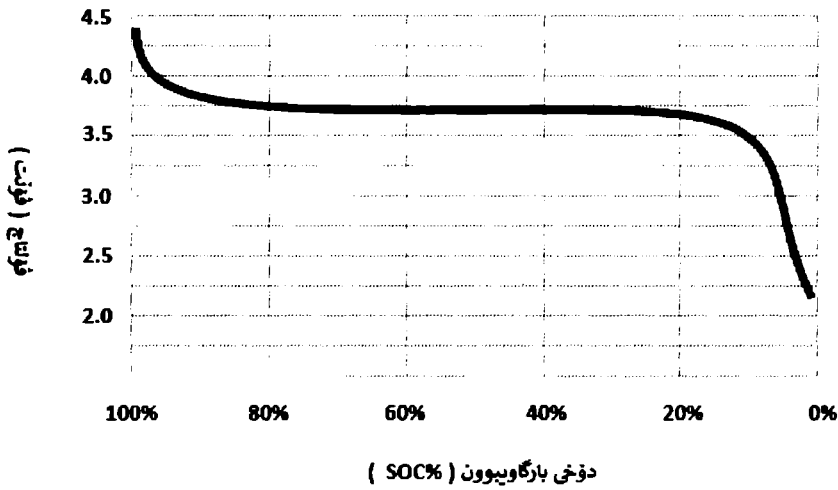
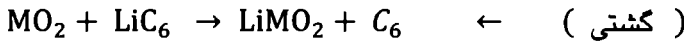
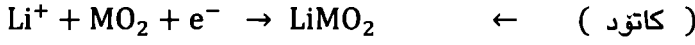

وینە ۴ - ۳۲ : چەماوەی کرداری خالیوون لە پاتری لیتیۆم-ئایۆن

لە پرووی میژوووییه وە تەکنەلۆژیای پاتری لیتیۆم- ئایۆن کۆنترە، بەلام بژاردەیهکی گونجاو بۆ مۆبایلە زیرەکهکان و کۆمەڵیک ئامیری تری گوازاراوه، بەلام لەئێستا مۆبایلە زیرەکه مۆدیرنەکان زیاتر پاتری لیتیۆم پۆلیمر (Li-poly) بەکاردههینن، جیگره وەیهکی باشە بۆ پاتریه کۆنەکان. بۆ ئەوەی بە شیوهی کرداری ئاشنای پاتریهکانی لیتیۆم- ئایۆنی بین، لێرەدا باس لە باوترین مۆدیلی پاتری لیتیۆم- ئایۆنی دەکەین، ئەویش پاتری لیتیۆم- ئایۆنی مۆدیلی ۱۸۶۵۰ یه که زۆرتین بەکارهێنانیان ههیه. وەک ههموو پاتریهکانی تر، پاتریهکانی لیتیۆم-

ئايۇنىش قۇلتىيە و توانايان ھەيە. بەھاي قۇلتىيەى ناوھكى بۇ ھەموو پاترىيەكانى لىتىيۇم ۳،۶ قۇلتە، بۇيە بۇ بەدەستەيتانى قۇلتىيەى بەرزتر دەبىت دوو پاترى يان زياتر بە شىوھى زنجىرەيى بەيەكەوھ گرى بدرىن. بە شىوھەيەكى گشتى، ھەموو پاترىيەكانى لىتىيۇم ئايۇن قۇلتىيەى ۳،۶ قۇلتىيان ھەيە. ئەگەر بە تەواوى خالىيكرىتەوھ، ئەم قۇلتىيە دەتوانرىت بۇ ۳،۲ قۇلت كەم بكرىتەوھ، ئەگەر بە تەواوى بارگاوى بكرىتەوھ بۇ ۴،۲ قۇلت زىاد بكرىت. پىنويستە ھەمىشە رەچاوى ئەمە بكرىت كە خالىكرىتەوھى پاترى بۇ خوار ۳،۲ قۇلت يان بارگاويكرىتەوھى سەرووى ۴،۲ قۇلت زيان بە پاترىيەكە دەگەيەنىت.



وينەى ۴ - ۳۳ : پاترى لىتىيۇم-ئايۇنى مۇدىلى ۱۸۶۵۰

با ئەو خەسلەتانەى پەيوەندىيان بە پاترى ۱۸۶۵۰ ھەيە جيا بکەينەوھ، بۇ ئەوھى تيگەيشتنى باشترمان لەبارەيەوھ ھەبىت. بە تىبىنيكرىدن لەم خالە ئەم خەسلەتە دەتوانرىت تەنيا بۇ يەك پاترى ۱۸۶۵۰ بەكاربەيترىت. دواتر دىينە سەر گرىدانى زنجىرەيى يان بە ھاوتەرىيى پاترى لىتىيۇم ئايۇن بۇ بەدەستەيتانى قۇلتىيە و كارەباى زور بەرزتر.

• **قۇلتىيەى رېژەىى ناوهكى:** قۇلتىيەى رېژەىى بهاى راستهقىنەى قۇلتىيەى پاترى ۱۸۶۵۰، ئەم بره به شىوازى پىشوهخته ۳،۶ قۇلتە و بۇ هه موو پاترىبهكانى ۱۸۶۵۰ وهك يهك دهبىت.

• **قۇلتىيەى تهواو خالىيون:** نابت هه رگىز رىگه بدرىت پاترى ۱۸۶۵۰ له خوار ۳،۲ قۇلتە وه خالى بكرىته وه، به پىچه وانه وه به رگرى ناوه وهى پاترىبه كه دهگورپىت، ئەمهش دهبىته هوى زيانگه ياندنى به ردهوام به پاترىبه كه و ههروهها له وانه يه بىتته هوى تهقىنە وهى.

• **قۇلتىيەى تهواو بارگاوىكراو:** قۇلتىيەى بارگاوىكردنه وهى پاترى لىتيوم ئايون ۴،۲ قۇلتە. پىويسته ئاماژه به وه بدهىن نابت هىچ كاتىك قۇلتىيەى پاترى له ۴،۲ قۇلت زياتر بىت.

• **برى توانا به پىى مىلى ئەمپىر-كاترمىر:** تواناى پاترى به زورى به مىلى ئەمپىر-كاترمىر دهرىت، ئەم بره به پىى جورى پاترى به كارهينراو دهگورپىت. بۇ نمونه گريمان پاترى به كارهينراو ۲۰۰۰ مىلى ئەمپىر-كاترمىر بىت، واته ئەگەر ۲ ئەمپىر لهم پاترىبه وه ربرىت ۱ كاترمىر دهخايه نىت و ئەگەر 1 ئەمپىر لهم پاترىبه وه ربرىت واته ۲ كاترمىر دهخايه نىت. بويه ئەگەر بته وىت بزانىت پاترىبه كه ماوهى كاركردى چهند دهخايه نىت، پىويسته به مىلى ئەمپىر-كاترمىر حساب بكهيت. وهك له خواره وه پىشاندراره:

“Run Time (Hours) = Current drawn ÷ mAh Rating “

“كاتى كاركردىن (به كاترمىر) = ته زوى وه رگىراو ÷ برى مىلى ئەمپىر له كاترمىر يكد”

• **رېژەى C:** برىتبه له زورترىن وزهى كارهبا كه دهتوانرىت له پاترىبه كه وه ربرىت. رېژەى C بۇ هه ر پاترىبهك جىاوازه، گريمان پاترىبهك تواناى ۲ ئەمپىر-كاترمىره به رېژەى 3C. برى رېژەى 3C به مانايه يه كه پاترىبه كه دهتوانرىت ۲ هيندهى زورترىن تواناى ناوهكى

پاتریه که به ئەمپیر-کاتژمیر وەکو زۆرتەرین تەزووی کارەبایی خۆی بەرھەم بەھێنیت. لەم حالەتەدا دەتوانیت ٦ ئەمپیر ($6 = 2 \times 3$) وەک زۆرتەرین تەزووی کارەبایی دابین بکات، بە شێوەیەکی ئاسایی پاتری ١٨٦٥٠ تەنیا پلە 1C یان ھەیە.

“Maximum Current drawn from Battery (A) = C Rating x Ah Rating “

“زۆرتەرین تەزووی وەرگیراو لە پاتری (بە ئەمپیر) = بری ئەمپیر
لە کاتژمیریکدا X ریزە ١ C “

• تەزووی بارگاوێکردنەو: یەکیکی تر لە تاییەتمەندییە گرنگەکانی پاتری کە پێویستە لە بەرچاوی بگيریت تەزووی شەحنکردنەو ھەیە. تەنیا لە بەر ئەو ھە پاترییە ک دەتوانیت زۆرتەرین تەزووی بە بری ٦ ئەمپیر دابین بکات، بەلام ئەمەش مانای ئەو ھە نەبێت کە دەتوانیت بە بری ٦ ئەمپیر بارگاوێ بکریتەو. زۆرتەرین تەزووی بارگاوێکردنەو ھە پاتری بە گشتی بری ریزە 0.5C ھە، واتە نیو کاتژمیر بۆ پاترییە ک کە تواناکە ٢ ئەمپیر-کاتژمیر بیت، کەواتە بری تەزووی بارگاوێکردنەو دەبیتە ١ ئەمپیر ($1 = 2 \times 0.5$).

• ماو ھە شەحنکردنەو: کەمترین ماو ھە بارگاوێکردنەو کە پێویستە بۆ بارگاوێکردنی پاتری ١٨٦٥٠ بە بەکارھێنانی بری تەزووی بارگاوێکردنەو (ئەمپیر) و بری توانای پاتری (ئەمپیر-کاتژمیر) حیساب دەکریت. بۆ نمونە بۆ بارگاوێکردنەو ھە پاترییە ک ٢ ئەمپیری بە تەزووی بارگاوێکردنەو ھە ١ ئەمپیر، نزیکە ٢ کاتژمیری دەوێت بە گریمانە ھە کە بارگاوێکەر ھە تەنیا شێوازی تەزووی بەردەوام بە کار دەھێنیت بۆ بارگاوێکردنەو ھە پاتری ھە.

• بەرگری ناوخرۆی: بە پێوانی بەرگری ناو ھەو ھە پاتری ھە دەتوانیت پێشبینی تەندروستی و توانای پاتری ھە بکریت. ئەمە جگە لە بری بەرگری نیوان تیرمینالەکانی پۆزەتیف و نەگەتیف، ھیچی تر نەبێت. بری

بەرگى ناوخۆى پاترىيەك لە داتا بەيسەكەدا دەنوسرىت. تا زياتر لە بىرى راستەقىنە دوور بىت، پاترىيەكە كەمتر كارا دەبىت. بەھاي بەرگى ناوخۆى بۇ پاترى ۱۸۶۵۰ لە مەوداي مىلى ئۆھم دەبىت، ھەر وہا ئامرازى تايبەتمەند ھەيە بۇ پىوانى بىرى بەرگى ناوخۆى پاترى.

• شىوازەكانى بارگاويکردن: چەندىن رىگەيەك ھەيە دەتوانرىت بۇ بارگاويکردنەھى پاترىيەكى لىتئۆم ئايون بەكاربەئىرىت، بەلام بەزورى تۆپۆلۇزىيە ۳ ھەنگاوى بەكاردەھىئىرىت. سى قۇناغى شەھنکردنەھى ھەيە كە برىتئىن لە CC و CV و Drip. لە دۇخى تەزوى بەردەوامدا (CC)، پاترىيەكە بە گۆرىنى قۇلتىيە ھاتنەزورەھى بە تەزوى بارگاويکردنەھى بەردەوام بارگاوى دەكرىتەھى. ئەم دۇخە چالاك دەبىت و پاترىيەكە تا ئاستىكى دىارىكارا بارگاوى دەبىتەھى، پاشان دۇخى قۇلتىيە بەردەوام (CV) دەست پىدەكات، كە بەزورى قۇلتىيە بارگاويکردنەھى لە قۇلتەكەدا رادەگرىت. دۇخى كۆتايى برىتئىيە لە شەھنکردنەھى پەلسى يان بارگاويکردنەھى دلۆپەيى (Drip) كە تىيدا پەلسى بچووكى تەزوى كارەبا بۇ باشترکردنى سوورى تەمەنى پاترىيەكە دەگوازرىتەھى، ھەر وہا شەھنكەرەھى زور ئالۇزتر ھەيە ۷ ھەنگاوى شەھنکردنەھى لەخۇدەگرىت. ئىمە بە قوولى ناچىنە ناو ئەم بابەتە، چونكە ئەمە لە دەرەھى بازنەي ئەم بابەتەيە.

• دۇخى بارگاويکردنەھى (%SOC): دۇخى شەھنکردنەھى تەواناي پاترىمان پىدەلئىت وەك لە مۇبايلەكاندا ديارە. تەواناي پاترىيەك بە بىرى قۇلتىيەيەكەي ناتوانرىت بە ئاسانى حىسابى بۇ بكرىت. بەزورى بە بەكارھىتئانى ئىنتىگرالى تەزوى بەپىتى تىپەربوونى كات بۇ دىارىکردنى گۆرانكارى لە تەواناي پاترىدا حىسابى بۇ دەكرىت.

• قوولى خالىکردنەھى (%DOD): ئەمە نىشانەدات كە دەتوانرىت پاترىيەكە چەندە خالى بكرىتەھى، ھىچ پاترىيەك ۱۰۰٪ خالى نايىتەھى،

چونکہ وہک دہزانیں زیان بہ پاتریبہ کہہ دہگہ یہ نیت، بہ زوری قوولی خالی کردنہ وہی ۸۰٪ بۆ ھەموو پاتریبہ کان دانراوہ.

• قہ بارہی پاتری: یہ کیکسی تر لہ تاییہ تمہندیہ ناوازه و سہرنجراکیشہکانی پاتری ۱۸۶۵۰ قہ بارہ کہ یہ تی، ھەر پاتریبہ ک تیرہی ۱۸ ملم و بہ رزیبہ کہی ۶۵۰ ملم، ئەمەش وایکردووہ ئەم پاتریبہ ناوی ۱۸۶۵۰ بیت.

ئەگەر سہرنج لہ بارگاویکردنہ وہی پاتری لیتیۆم-ئایۆن چہ ماوہی بدہین، دہبینین ئەم جۆرہ چہ ماوہی شہحنکردنہ وہی پاتری کہ بہ جۆری تہ زووی بہ ردہوام - قۆلتاجی بہ ردہوام (CC - CV) ناسراوہ لہم چوار قۆناغہی خواروہ پیکدیت:

قۆناغی یہ کہم- بارگاویکردن - تہ زووی بہ ردہوام؛ لہم بہ شہدا مایکروپروسیسہری کۆنترۆلی بارگاویکردن دہست بہ بہرزکردنی قۆلتیبہ دہکات بۆ ئەوہی بگاتہ قۆلتاجی ناوہکی خانہی لیتیۆم-ئایۆنی واتہ ۲،۷ قۆلت. سلۆپی ئەم بہرزبوونی قۆلتیبہ زۆرہ، بہ لام تا ئەو سنوورہی کہ تہ زوو بہ بہ ردہوامی بمینیتہ وہ.

قۆناغی دوہم- بارگاویکردن - تہ زووی بہ ردہوام؛ لہم بہ شہدا کۆنترۆلەر سلۆپی زۆری قۆلتاج تا گیشتن بہ بری ۴،۲ قۆلت کہ مدہکاتہ وہ. لہم خالہدا بہ ھۆی زیادبوونی قۆلتاجی نیۆخۆیی پاتری، تہ زووی بارگاویکردن بہرہ بہرہ کہ مدہبیت. دواي تیپہرینی ئەم دوو قۆناغہ، توانای پاتری تا نزیکہی ۵۰٪ بارگاویکراوہ.

قۆناغی سینیہم- بارگاویکردن - قۆلتاجی بہ ردہوام؛ قۆلتاج لہ بری بہ ردہوامی ۴،۲ قۆلت دہمینیتہ وہ تا کو تہ زووی بارگاویکردن بۆ ژیر ۳٪ ی بری تہ زووی ناوہکی بارگاویکردن دادہ بہ زیت. لہم خالہدا سوورپی بارگاویکردن دہچرپیت و کرداری بارگاویکردن دہوہستیت. لیرہدا دہبی رەچاوی ئەم خالہ گرنگہ بکریت کہ خانہی لیتیۆم-ئایۆنی بہرگہی شہحنبوونی زیادہی نییہ و لہ ئەگہری بہ ردہوامبوونی شہحنبوون،

زیانی زوری پندهگات، بویه پیویسته که له کوتایی ئەم قوناغەدا کۆنترۆلکەر کرداری شەحنکردن بوسیتینیت بە پچراندنی سووری بارگاوێکردن.

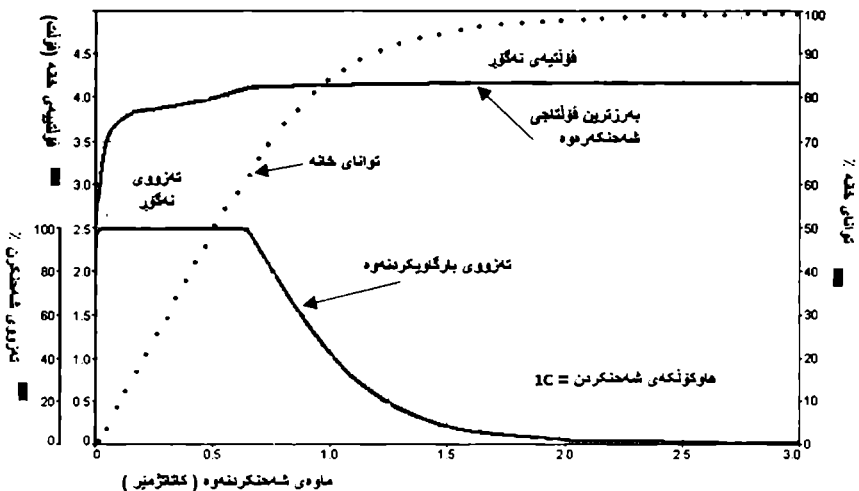

وینە ۴ - ۳۴ : چەماوەی بارگاوێکردنەوهی پاتری لیتیۆم-ئایۆن

قوناغی چوارەم- بارگاوێکردنی تەواوکەر؛ ئەگەر لەدوای کۆتاییهاتنی شەحنبوون لە قوناغی سینیه‌دا هیشتا پاتری لە سووری بارگاوێبوون مابیتەوه، بە مەبەستی قەرەبووکردنی خۆخالیبوونی پاتری کرداری شەحنکردنەوهی تەواوکەر دەست پندهگات. لەم قوناغەدا کۆنترۆلکەری بارگاوێکردن هەر لەگەڵ دابەزینی قۆلتاجی دوو تەرمینالی پاتری بۆ ژێر بری ناوهکی واتە ۳،۷ قۆلت، یەکسەر دەست بە بەرزکردنەوهی قۆلتییه دەگات، تاکو دەگاتە بری ۴،۲ قۆلت و دوواتر سەر لە نوێ قوناغی سینیه‌م دووبارە دەبیتەوه.

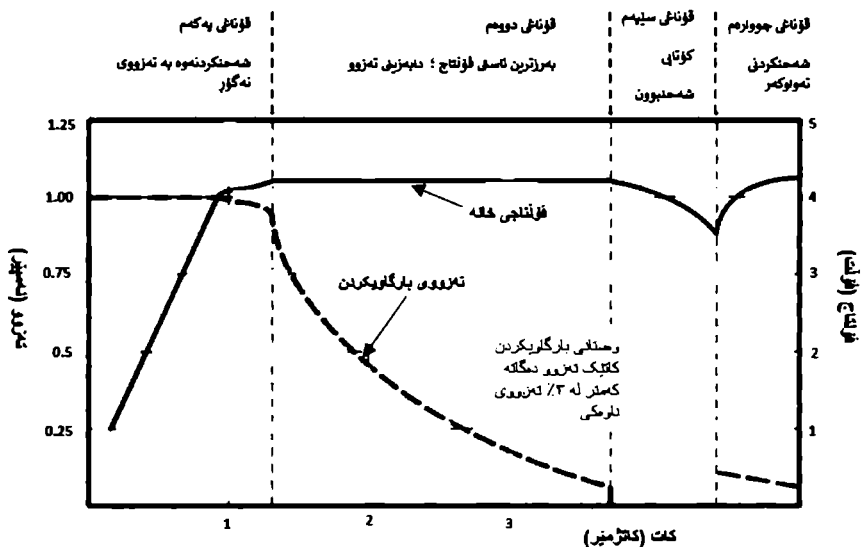

ۋېنە ۴ - ۳۵ : بارگاۋى تەۋلۈكەر لە قۇناغى چوارەمى كىردارى بارگاۋىيەكردى پاترى لىتېۋم-ئايۋن

بۇ يەكخستنى دوو پاترى ۱۸۶۵۰ يان زىاتر، ناتوانىن شىۋازى لەھىمكردن بەكاربەھىتىن بۇ دروستكردنى پەيۋەندى لە نىۋان ئەۋ دووانەدا، لەبرى ئەۋە كىردارىك ئەنجام دەدرىت پىنى دەگوترىت لكاندى پەلەيى، ھەرۋەھا لە كاتى گىردان و تىكەلكردى پاترى ۱۸۶۵۰ بە زنجىرە يان ھاوتەرىب، پىۋىستە ئاگادارى زىاترى ئەنجامدانى ئەم كارە بىن. بۇ دابىنكردنى وزەى ئامىرە ئەلىكترونىيە گەۋرەكان يان ئامىرە بچوۋكەكان، خانەيەكى ۱۸۶۵۰ يان جووتىك لەم پاترىيەنە دەتوانىت بە زنجىرە ئەم كارە بكات، لەم بەكارهيتانە بەھۋى كەمى ژمارەى پاترىيەكانەۋە ئالۋىزىيەكانى كەمتەرن، بەلام بۇ كارپىنكردنى ئامىرى گەۋرەترى ۋەك پاسكىل يان ماتورى كارەبايى يان ئۆتۆمبىلى تىسلا، پىۋىستە ژمارەيەكى زور لەم پاترىيەنە بە زنجىرە و ھاوتەرىب بۇ بەدەستەھىتانى قۇلتىيە و تواناى دەرچوونى وىستراۋ بەيەكەۋە گىرى

بدرين. بۇ نموونە لە ئۆتۆمبىلى تىسلا زياتر لە ۶۸۰۰ پاترى لىتېۋم-
ئايۋنە كە قۇلتىيەى ۳،۷ قۇلت و تەزوىى ۳،۱ ئەمپىر.



۴ - ۳۶ : مۇدىولەكانى پاترى لىتېۋم-ئايۋنى لە ئۆتۆمبىلى كارەباىى

كاتىك ژمارەيەكى زۆر پاترى بەكاردەھىننن، پىۋىستمان بە
سوورپىكى تايبەتە بۇ چاودىرىكردنىان بۇ ئەۋەى تەنبا بتوانىت ئەم
پاترىانە بە سەلامەتى شەحن و خالى بىكاتەۋە. ئەم سىستەمە تايبەتە
پىنى دەوترىت سىستەمى بەرپىۋەبردنى پاترى. ئەركى ئەم سىستەمە
برىتپىيە لە چاودىرىكردنى قۇلتىيەى ھەر پاترىيەكى لىتېۋم-ئايۋن،
ھەرۋەھا پلەى گەرمىيەكەى. جگە لەۋەش سىستەمى BMS كۇنترولى
كارەباى بارگاۋىكردنەۋە و خالىكردنەۋەى سىستەمەكە دەكات. لەكاتى
تىكەلكردنى زياتر لە دوو پاترى بۇ پىكەيتانى پاكىجىك، پىۋىستە ئاماژە
بەۋە بىكرىت كە لەرۋوى پىكەتەى كىمىايى، قۇلتىيە، برى ئەمپىر-كاترمىر
و بەرگرى ناوخۇبى ۋەك يەكن. ھەرۋەھا لە كاتى شەحنكردنەۋەى
پاترىيەكان، سىستەمى بەرپىۋەبردنى پاترىيەكان دلنباىى ئەۋە دەدات كە
بە يەكسانى بارگاۋى و خالى دەبنەۋە. بەجۆرىك ھەموو كات

پاترىيەكان ھەمان قۇلتىيە بىپارىزن، كە پىيى دەوترىت ھاوسەنگى خانەيى. جگە لەمەش پىيوستە دىزايىنەر لەكاتى بارگاوىكردنەوہ و خالىكردنەوہدا خەمى ساردكردنەوہى ئەم پاترىيەنى بىت، چونكە لە پلەي گەرمى بەرزدا مۇدىولەكان كارايى باشيان نايىت.

لەدوای ئاشنابوون بە پاترى لىتىۆم ئايۆن، واچاكە ھەندىك لە باش و خراپىەكانى بزانيىن. يەككىك لە باشىەكانيان برىتبيە لەوہى كە كەلكى ئابوورىيان ھەيە لەبەر ئەوہى پاترى لىتىۆم ئايۆن ماوہىيەكى زۆرە بەكاردەھىنرىت، تىچووى دروستكردنيان بە شىۆەيەكى باش كەم بۆتەوہ، ھەروہا دانانى پاترى لىتىۆم ئايۆن بۆ ئامىزىكى گەورە بە بەراورد لەگەل جۆرەكانى ترى پاترى زۆر ھەرزانتەر، چونكە ئەم پاترىيەنە بە ئاسانى دەستدەكەون و تىچوويان زۆر كەمترە. پاترى لىتىۆم ئايۆن دەتوانىت ۳ بۆ ۴ ھىندە زياتر شەحن ھەلبگرىت لە چاو ئەو مۇدىلانەي كە تواناي ھاوشىۆەيان ھەيە. ئەم تايبەتمەندييە وا دەكات پاترىيەكانى لىتىۆم ئايۆن بۆ بەكارھىتانيان لە ئامىترە گوازراوہكان گونجاو بن. ھەروہا پاترى لىتىۆم ئايۆن زياتر لە جۆرەكانى ترى پاترى دەمىنيتتەوہ. ئەم پاترىيەنە دەتوانن نزىكەي دوو بۆ سى سال يان تەنانەت زياتر لە ۳۰۰۰ بۆ ۵۰۰۰ ساىلكى بارگاوىكردنەوہ بىمىننەوہ. پاترىيەكانى لىتىۆم ئايۆن بۆ پاراستن ئاسانن، چونكە پىيوستيان بە پروسەي ئالۆزى چاككردنەوہ نىيە. يەككىكى تر لە باشىيەكانى پاترى لىتىۆم ئايۆن ئەوہى قۇلتىيەي دەرچوونيان بەردەوامە، گرنگ نىيە بارگاوىكردنەوہ يان بەكارھىتانيەكەي چى بىت، پاترى لىتىۆم ئايۆن ھەمىشە قۇلتىيەيەكى بەردەوام لە دەرچوونىدا بەرھەم دەھىنيت.

لە بەرامبەر ئەو باشىيەنى پاترى لىتىۆم ئايۆن ھەيانە ھەندى تايبەتمەندى خراپىشيان ھەيە، ھەرچەندە تەمەنى پاترى لىتىۆم ئايۆن

دریژه، به لام کاراییه که ی به رده وام نییه. پاترییه کانی لیتیوم ئایون به تپه ربوونی کات له کارکردندا لاواز ده بن. کارپیکردنی ئه م جوره پاتریانه زور قورسه و گونجاو نین، چونکه زور ناسکن. له بهر ئه وهی ئه م پاتریانه ئه لکترۆلایتی کیمیایی شله یان تیدایه، له وانیه پاترییه که به بچووکتین هیژ کون بیت و ئه لکترۆلایته که دزه بکات. به فشارکردن له سه ر موبایل و به رزبوونه وهی پله ی گهرمی، رهنگه پاترییه کان ناجیگیر بین و له وانیه گر بگرن. هه رچه نده کوئترۆلکه ری ئه لیکترۆنی بو ریکخستنی پله ی گهرمی ناو ئامیره که به کارده هیتریت، به لام به کارهینانی ئه م پاتریانه له گه جیته گوازاوه کان به ته وای سه لامه ت نییه.

به گشتی، پاتری لیتیوم ئایون توانای وزه ی به رزی هه یه و له ئامیره کاره باییه کان به کارده هیتریت. بارگاو یکردنه وه و کارایی نیاب له ئامیره کانی که پتیوستی به ته زووی به رزه له سووده کانی ئه م جوره پاترییه هه ژمار ده کرین و له به رامبه ردا هه بوونی قوئتییه ی ناستانداردی (۳،۷ قوئت) بو به کارهینانه باوه کان، له ئه گه ری به کارهینانی هه له زیانگه یانندن به ئامیره ئاساییه کان و پتیوستی به بارگاو یکه ره وهی تایبه ت له زیانه کانی هه ژمار ده کرین. به ده گمه ن به قه باره ی AA و AAA به ره هه م ده هیترین، و زوربه یان به قه باره ی ستانداردی ۱۸۶۵۰ و بو زور له و ئامیره تایبه تانه به کارده هیترین که به قوئتییه ی ۳،۷ قوئت کار ده که ن و نابیت وه ک جیگره وه یه ک بو پاترییه ئاساییه کانی AAA دابنرین. به لام ته که نه لوژیای لیتیوم-ئایون تاراده یه ک ه یچ شوینیکی له جیهانی پاترییه کانی AAA دا نییه، به لام له پاتری لاپتۆپ و موبایله زیره که کان و ئۆتۆمبیله کاره باییه کان و دروستکردنی پاوه ربانک و ئامیره بی ته له کانی پیشه سازی و سه ربازی و چه ندین به کارهینانی تردا به کارده هیندرین. پاترییه کانی لیتیوم ئایون زور هه ستیارن و به

بچو وگترين گۆرانكارى له پلهى گهرمى يان ته زووى زور كه له پاترييه كه ده كيشريت ده ته قنه وه!

ئهم پاترييه ده توانريت تا ئه و كاتهى پليته كانى ناوه وهى ئهم جوره پاترييه ده خوريت به كار بهينريت و بارگاوى بكرিতে وه. ته مهنى پاترى لىتيوم ئايون زياتره له ۱۰۰۰ سايلكى ته واو بارگاوى كردنه وه يه به بى له ده ستدانى توانا كهى. بينگومان ئه گهر سوورپى شه حنكردنه وه يان به باشى په يره وه نه كريت يان بۆ ماوه يه ك بى شه حن بميننه وه، ئه وا تووشى دۆخى خۆ له ناو بردن ده بنه وه.

۴-۶. پاترى لىتيوم - پۆليمەر

مىژووى به ره مهيتان و به كار هيتانى خانه كانى لىتيوم-پۆليمەر (LiPo) ده گه پريته وه بۆ ليكۆلينه وه يه كى به رفر اوان كه له سالانى هه شتاكانى سه دهى رابردودا له سه ر خانه كانى لىتيوم-ئايون و لىتيوم-كانزا ئه نجام دراون. ئهم تويزينه وانه له م بواره دا سه ركه وتنى گه وره يان به ده سه تهيتا به به ره مهيتانى يه كه م خانهى ستوونى لىتيوم ئايون له لايه ن كۆمپانياى سۆنى له سالى ۱۹۹۱. پاشان فۆرمى پي كه اته يى و له پا كه تنانى دي كه خرا نه روو، له وانه قالى كيسى لىتيوم-پۆليمەر. ته كنه لوژياى پاترى لىتيوم پۆليمەر له لىتيوم-ئايون نويتره. ئهم ته كنه لوژيايه تا سالانى هه فتاكانى سه دهى رابردوو نه خرابوونه بوارى جيبه جيكردن، تا له م دواييانه دا له پيشه سازى به ره مهيتانى مۆبايله زيره كه كان بلاو بۆوه. تاديت ئهم ته كنه لوژيايه له مۆبايله زيره كه كان به ناوبانگ ده بيت، له بهر ئه وهى ته كنه لوژياى شه حنكردنه وهى زور خيرا به كار ده هينن. پاترييه كانى لىتيوم پۆليمەر به (LiPo) يان هه نديك جار به (Li-Poly) ناسراون. له راستيدا، ئه لكترۆلايت له پاترييه كانى پۆليمەر لىتيومدا ماده يه كى پۆليمرى كونيله داره كه له ناو جيليكى

ئەلكترولىتىكىدا جىگىر كراوۋە. ئەم ئەلكترولايتانە لە پۆلىمرە رەقەكان (spe)، پۆلى ئەكرىلۆنىترىل (pan)، پۆلى مىتىل مىتاكرىلات (pmma) يان پۆلىقىنىلىدىن فلورايد (pvdf) دروست دەكرىن. پىكھاتەى كونىلەدارە كىمىيەكەى پاترى پۆلىمر لىتىيۇم بۆتە ھۆى ئەوھى كە قۇلتىھى خالىكردەنەوھى ۲،۷ قۇلت و قۇلتىھى بارگاوىكردەنەوھى ۴،۲ قۇلت ھەبىت.

پاترى پۆلىمر لىتىيۇم پاترىيەكى بارگاوىكەرەوھى كە تىيدا ئەلكترولايتىكى پۆلىمر ۋەك جىگەرەوھى ئەلكترولايتىكى شلە بەكاردەھىنرىت. ئەم پاترىيەنە لە چاۋ جۆرەكانى ترى پاترى لىتىيۇم وزەى زىاتر ھەلدەگرن. جگە لەمەش خانەكانى ئەم پاترىيە كۆمەلىك سوودى بەرفراوان بە بەرھەمھىنەرانى ئامىرە كارەبايىەكان دەبەخشن و بەو ھۆىەوھە بە شىۋەى جۆراۋجۆر بەرھەم دەھىنرىن. ئەم پاترىيەنە زىاتر لە كارە گرنگەكاندا بەكاردەھىنرىن كە پىۋىستىيان بە كىشى سووك ھەىە. بەكارھىنەنە ئەم پاترىيەنە برىتىن لە بەكارھىنەنە لە مۇبايل و كۆمپىوتەر و پىشەسازىيەكانى كۆنترۆلكردىن رادىۋ. پاترى لىتىيۇم پۆلىمر چەندىن سوود و زىانى ھەىە، ھەرەھا كۆمەلىك تايبەتمەندى ھەىە پىۋىستە لە كاتى ھەلېژاردىن كوالىتى پاترى لەبەرچاۋ بگىرىن. لە پاترىيەكانى لىتىيۇم ئايۇندا، ئەلكترولايتەكە لە توىنەرەوھى ئۆرگانىك دروست دەكرىت، لە كاتىكدا پاترىيەكانى پۆلىمر لىتىيۇمى لە ئەلكترولايتى پۆلىمرى رەق دروست دەكرىن. ئەم ئەلكترولايتە شرىتىكى تەنكى ھاۋشىۋەى پلاستىكە كارەبا ناگەيەنىت، بەلكو رىگە بە ئالوگۇرى ئايۇن دەدات. ئەلكترولايتى پۆلىمر جىگەى جىاكەرەوھى كونىلەدارى ئاسايى دەگرىتەوھە كە لە ئەلكترولايتەكەدا نوقم كراوۋە. دەتوانرىت ئەلكترولايتە رەقەكان بۇ سى دەستە پۆلىن بكرىت: SPEى وشك، SPEى جىل، و SPEى كونىلەدار. جۆرى SPEى وشك بۇ يەكەمىن جار لە سالى ۱۹۷۸ لەلەين مىشىل ئارمەند لە زانكۆى دۆمىن و

كۆمپانىياكانى ANVAR Elf و Aquitaine له فەرەنسا و كۆمپانىياى Hydro Quebec له كەنەدا بەكارهيتنرا. له سالى ۱۹۹۰ اوە چەند كۆمپانىيايەكى وەك Mead و Valence له ئەمەريكا و GS Yuasa له ژاپون پاترى جەلى SPE بەرھەم دەھيئنن. له سالى ۱۹۹۶ كۆمپانىياى Bellcore خانەى پۆلىمر بارگاويكەرەوہى SPE ى كونيلەدارى له ئەمەريكا ناساند.

خانەيەكى ئاسايى ليتيوم-پۆلىمر له سى پىكھاتەى سەرەكى پىكدىت: ئەلكترۆديكى پۆزەتيف، ئەلكترۆديكى نەگەتيف، جياكەرەوہ و ئەلكترۆلايت. ھەر وەھا مادەى جياكەرەوہ دەتوانيت پۆلىمريك بيت له شيوہى چينيكي تەنك و كونيلەدار له پۆلى ئيتيلين (PE) يان پۆلىپروپيلين (PP)، بۆيە تەنانەت كاتيك خانەكە ئەلكترۆلايتكى شلەى ھەيە، ھيشتا بەشيك له پۆلىمر ھەژمار دەكرىت. سەرەپاي ئەوہ، ئەلكترۆدى پۆزەتيف له سى بەشى سەرەكى پىكدىت؛ ليتيوم-ئوكسىدى كانزاي ناوہندگير (وہك $LiCoO_2$ يان $LiMn_2O_4$)، زيادەكرىكى ريبەر، و پۆلىمر بەستەرەيەكى پۆلىفينيليدىن فلورايد (PVdF). ھەر وەھا ئەلكترۆدى نەگەتيف دەتوانيت پىكھاتەيەكى ھاوشيوہى ئەلكترۆدى پۆزەتيفى ھەبيت و له سى بەش پىكدىت، تەنيا ئەوہ نەبيت كە كاربون جيگەى ئوكسىدى كانزاي نيوہندگير دەگرىتەوہ.

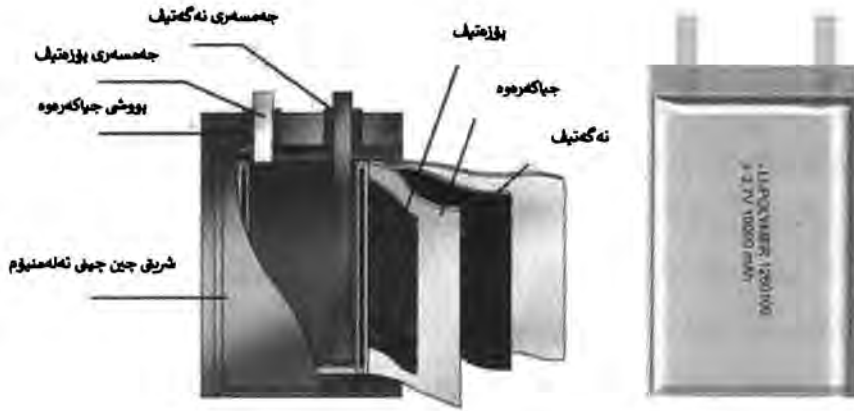

۴ - ۲۷ : پىكھاتەى پاترى لىتىيۇم-پۆلىمەر

شىۋازى كاركردى پاترى لىتىيۇم-پۆلىمەر؛ ھاۋشىۋەى خانەكانى تىرى لىتىيۇم-ئايۇن، خانەكانى لىتىيۇم-پۆلىمەر بە زيادكردن و كەمكردنهۋەى (رىدۇكس) ئايۇنەكانى لىتىيۇم لە ئەلكترۇدى پۆزەتەپ و ئەلكترۇدى نەگەتەپ كار دەكەن و شەلى ئەلكترۇلايتەكە بەرپرسە لە كىردارى گواستنهۋە. بۇ رېگىرىكردن لە بەركەۋتنى راستهۋخۇى نىۋان ئەلكترۇدەكان، جياگەرەۋەيەكى دانەۋىلەيى ورد لە نىۋانناندا دادەنرەت كە تەنيا رېگە بە ئايۇنەكان دەدات بەناۋيدا تىپەرن و تەئۆلكەكانى دروستكەرى ئەلكترۇدەكان ناتوانن بچنە دىۋەكەى تر. قۇلتەيى خانەى پۆلىمىرى لىتىيۇم بەندە بە پىكھاتەى كىمىيائىيەكەيەۋە، بۇ پاترىيەكانى لىتىيۇم-كانزا-ئوكساید (ۋەك $LiCoO_2$) لە نىۋان ۲،۷ بۇ ۳ قۇلتدایە (لە كاتى خالىبوندان) تاكو ۴،۲ قۇلت (لە كاتى كە بەتەۋاۋى بارگاۋىكراۋە)، ئەم بىرە بۇ پاترىيەكانى لىتىيۇم-ئاسن-فۇسپۇر ($LiFePO_4$) لە نىۋان ۱،۸ بۇ ۲ قۇلتە (لە كاتى خالىبوندان) تاكو ۳،۶ بۇ ۳،۸ (لە كاتىك كە بەتەۋاۋى بارگاۋىكراۋە). دەبى بىرى وردى قۇلتەيە لە لاپەرەى تايبەتمەندىيەكانى بەرھەمەكەدا دىارى بكرىت و پىۋىستە ئامازە بەۋە

بکریټ که خانه کان ده بیټ له لایه ن سوورپکی ئه لیکترونیوه له زور بارگاو یکردنه وه یان زیاده خالی کردن بپاریزرین. بۆ زنجیره یه ک خانه ی لیتیوم-پولیمر که به زنجیره به ستر اوته وه، بارگاو یکه ره وه یه کی تایبته ده توانیت چاودیری بارگه ی هر خانه یه ک بکات و هه موو خانه کان بهینیتته هه مان ئاستی بارگاو یکردنه وه، به پیچه وانه ی خانه کان ی لیتیوم-ئایونی ستوونی و پرزیماتیکی که له چوارچیوه یه کی کانزایی ره قدا هه لگیراون، خانه کان ی لیتیوم-پولیمر چوارچیوه یه کی فوولی نه رمیان هه یه، له ئه نجامدا ئه م خانانه نه رمی زیاتریان ده بیټ. ئه م خانانه نزیکه ی ۲۰٪ له خانه ستوونیه هاوتاکانیان سووکتزن که هه مان توانایان هه یه. کیشی سوکی ئه م خانانه سوود به و کارانه ده گه یه نن که پتیوستیان به کیشی که م هه یه، وه ک مودیله کان ی کونترپولکراو له دووره وه، به لام سه لمینراوه که به کارهینانی فشاریکی مامناوه ند بۆ چینه کان ی ئه م خانانه ده توانیت سه قامگیری تواناکانیان که م بکاته وه. ئه م که مبوونه وه یه به هوی زورترین به رکه وتنی نیوان پیکهاته کان و ریگری کردن له جیابوونه وه و شیواندن ی په ره کان پووده دات، که له کوتاییدا ده بیټته هوی زیادبوونی ئیمپیدانسی خانه کان و به ره به ره له کارکه وتنی خانه کان.

خانه کان ی لیتیوم به ئه لکترو لایتی پولیمر ره ق؛ خانه کان ی لیتیومی ئه لکترو لایتی پولیمر ره ق هیشتا به ته وای به بازرگانی نه کراون و له قوناغی تویرینه وه دان. نموونه ی سه ره تایی ئه م خانانه به ره می نیوان پاتریبه کان ی لیتیوم ئایونی دوخی ره ق (به ئه لکترو دی شله وه) و پاتریبه کان ی لیتیوم ئایونی ته وای پلاستیکی ن. کومپانیای سوئی له سالی ۱۹۹۸ دهستی به تویرینه وه کان ی کرد له سه ر خانه کان ی لیتیوم ئایون به ئه لکترو لایته کان ی جیلی پولیمر (GPE)، پیش ئه وه ی له سالی ۱۹۹۱ خانه کان ی لیتیوم ئایونی شل بخاته بازاره وه. پاتریبه کان ی پولیمر هه

لەو كاتەو پێدەچوو داھاتوویەکی گەشیان ھەبێ و بەكارھێنانی ئەلكترۆلایتەكانی پۆلیمەر بێتە پێویستیەکی سەردەم. لە كۆتاییدا ئەم جۆرە خانەبە لە ساڵی ۱۹۹۸ كەوتە بازار. یەكێك لەو زاراوانەبە كە لە توێژینەو ھەكەدا بۆ ئەم سیستەمە بەكارھاتوو بەریتییە لە ئەلكترۆلایتی پۆلیمەر ھایبیرید (HPE). زاراوہی تێكەڵ لێرەدا بە واتای تێكەڵەبەك لە ماتریكسی پۆلیمەر و توێنەرێکی شلە و خوێ دیت. لە ساڵی ۱۹۹۶زایینی سیستەمێکی ھاوشێوہ لەلایەن Bellcore بۆ داھینکردنی مۆدیلێکی نمونەبەیی خانەبەکی لیتیۆم-پۆلیمەر بەكارھات. لەو كاتەدا ئەم سیستەمە بە خانەبە ئایۆنی لیتیۆمی پلاستیکی (PLION) ناسرابوو و لە ساڵی ۱۹۹۹دا خرایە بواری جێبەجێکردن. بەزۆری كارایی ئەم ئەلكترۆلایتانە لەسەر بنەمای پێكھاتەبەکی نیمیچە خانەبەیی ھەلدەسەنگیندریت لەگەڵ ئەلكترۆدێکی كانزای لیتیۆم كە سیستەمێکی خانەبە لیتیۆم-كانزا پێكدەھێنیت، بەلام لە ھەندێك ھالەتدا ئەم ئەلكترۆلایتانە بە ماددە كاتۆدی ئاسایی لیتیۆم-ئایۆن ھەك لیتیۆم-ئایۆن-فۆسفات تاقیکراونەتەوہ.

خانەكانی لیتیۆم-پۆلیمەر بە ڤۆلتیەبە بەرز لەگەڵ زیادكەری سیلیكۆن-گرافین؛ لە تەكنەلۆژیایاكانی نوێی پاتریبەكانی لیتیۆمدا زیادكراوہكانی سیلیكۆن-گرافین بۆ پێگەریکردن لە ھەكاركەوتنی ئەنۆدەكان لە كاتی دەرچوون و زیادكردنی تەمەن بەكاردینن. یەكێك لە كارێگەری لاوہکی لەكاتی خالیكردنەوہ لە ڤۆلتیەكانی سەرۆوی ۴،۲ ڤۆلت، كەمبوونەوہی سووپی ژبانە، لەگەڵ زیادبوونی بەرگری ناوہوہ. زیادكراوہ نوێبەكانی سیلیكۆن-گرافین یارمەتیدەرە بۆ پێگەریکردن لە تێكچوونی ئەنۆدەكان بەھۆی ۆرینیان لە كاتی بەكارھێناندا، بۆیە ئەنۆدەكە دەتوانیت بە ڤۆلتیەبە بەرز ھەك ۴،۳۵ ڤۆلت یان زیاتر كار بكات. سوودی كارکردن لە ڤۆلتیەبە بەرزدا، ھەك ۴،۳۵ ڤۆلت، زیادبوونی چەری وزەبە

بەرورد بە پاترییەکانی پۆلیمر لیتیۆم ئایۆنی ھاوقەبارە و ھاوکیش کە بە زۆرتەین قۆلتیەى ٤،٢ قۆلت کار دەکەن. پاترییەکانی لیتیۆمی کە بە پاتری گونجاوی قۆلتیەى بەرز ناسراون، دەتوانن بە قۆلتیەى ٤،٣٥ قۆلت کار بکەن. نایبیت ھەرگیز پاترییەکی ستانداردی لیتیۆم-پۆلیمر لە سەرۆی ٤،٢ قۆلتەو بەرگاوی بکریتەو، چونکە لەوانەى تیکجیت یان ئاگر بگریت. خانەکانی لیتیۆم-پۆلیمر سوودی سەرنجراکیشیان بۆ بەرھەمھێنەرەن ھەبە. بە بەکارھێنانی ئەم خانانە دەتوانریت پاتری بە ھەر شیوہیەکی خواستراو بەرھەم بھێنریت. بۆ نمونە ئەم پاترییانە بەھۆی کەمی شوین و سنووری کیشی لە مۆبایل و لاپتۆپەکان بەکار دەھێنرین. ھەر وھا ئەم خانانە ریزەى دەردانی ناوہوہى نزمیان ھەبە کە نزیکەى ٥٪ لە مانگیکدا.

بەکارھێنانیان لە مۆدیەکانی کە لە دوورەو کۆنترۆل دەکرین و ئایر سۆفت؛ پاتری لیتیۆم-پۆلیمر بەسەر بازاری فرۆکە و شەمەندەفەری گەورە و ئەو ئۆتۆمبیلانەى کە لە دوورەو کۆنترۆل دەکرین زال بوو، بەھۆی کەلکی ئابووریان لەرووی نرخیان، ھەر وھا بەھۆی کیشی سووک و توانای بەرزیان بە بەرورد لەگەل پاترییەکانی تر، بەلام ھەندیک لە راپۆرتەکان ھۆشدارى دەدەن لە مەترسی ئاگرکەوتنەو، ئەگەر پاترییەکان بەپێی رینمایە دیاریکراوہکان بەکارنەھێنرین. لە سالی ٢٠١٧دا، پاکجی خانەى لیتیۆم-پۆلیمر بە چەندین پیکھاتەى جیاوان، کە زۆربەیان توانای ٦٤٠٠ میلی ئەمپیر-کاتژمیریان ھەبوو، بە زۆرتەین قۆلتیەى ٤،٢ قۆلت بۆ ھەر خانەىک، کە بۆ بەھیزکردنی ئۆتۆمبیل و ھیلیکۆپتەر و فرۆکە مۆدیلى کۆنترۆلکراوہکان لە دوورەو بەکارھێنران. پاکەتى خانەى لیتیۆم-پۆلیمر بە شیوہیەکی بەرفراوان لە وەرزشەکانی ئایرسۆفتدا بەکار دەھێنریت. سوودی ئەم خانانە بریتیە لە تەزووہکانی گەورەى خالیکردنەو و بە بەرورد بە پاترییەکانی نیکل-میتال

ھایدرىدى چىرى وزەى بەرزترە، كە سوودىكى سەرنجراكىشى لە بواری كارايیەو ھەيە.

بەكارھیتانیان لە ئامیرە ئەلیكترونییەكانى كەسى؛ پاترى لیتیۆم-پۆلىمر بە شیۆەيەكى بەرفراوان لە مۇبایل و تابلېت و پاوہربانك و لاپتۆپى سووك و میوزىك پلەيەر و جگەرەى ئەلیكترونى و لەو كارانەى تردا كە قەبارەى پاترییەكەى گىرنگە و چىرى وزە گىرنگىرە لە نىرخ بەكاردەھىتريت.

بەكارھیتانیان لە ئۆتۆمبىلى كارەبایى؛ لىكۆلینەو ھە لە بەكارھیتانى خانەى لیتیۆم-پۆلىمر لە شیۆەى كىسەيەكە بۆ بەھىزكردنى پاترییەكانى ئۆتۆمبىلى كارەبایى دەكریت. ھەرچەندە دەتوانىت ژمارەيەكى زۆر لە خانەى توانای كەم بەكاربھىتريت بۆ داىبنكردنى ھىز و وزەى پىنویست بۆ جولاندىنى ئۆتۆمبىلىك، بەلام ھەندىك لە بەرھەمھىنەران و ناوھندەكانى تووژىنەو ھەدوای خانەى لیتیۆم ئايۆنى گەورەتردا دەگەرىن كە توانای زیاتر لە ۵۰ ئەمپىرى كاترئىمىرى بۆ ئەم مەبەستە ھەيیت. بە زیادبوونى رىژەى وزە لە ھەر خانەيەكدا، ژمارەى خانەكان و پەيوەندىیە كارەبایەكانى ناو پاتریەكە كەم دەيیتەو، بەلام مەترسى بەكارھیتانى ھەريەكىك لەم خانانەى كە توانای بەرزیان ھەيە زیاد دەكات.

خانەكانى لیتیۆم-پۆلىمر كىشەى ھاوشیۆەى خانەكانى تری لیتیۆم-ئايۆنیان ھەيە. ئەمەش واتە زیادە بارگاويكردنەو، زیادەپروپى دەرچوون، پلەى گەرمى بەرن، شۆرت سىركت، لىدان و چوونە ناو ھەدەتوانىت بىیتە ھۆى زیانىكى گەورە لەوانە پچرانى ئەو كىسەى كە خانەكانى تىدايە، دزەكردنى ئەلكترۆلايت و ئاگرکەوتنەو. ھەموو خانەكانى لیتیۆم-ئايۆن لە ئاستى بەرزى شەحنبوون یان شەحنى زیادە بەھۆى بەھەلمبوونى بەشىكى، فراوان دەبن. ئەمەش دەيیتە ھۆى

جىابوونەۋەى پەرەكان، لە ئەنجامدا بەرکەوتنى نادروستى نىوان چىنەكانى خانەكان دروست دەبىت و متمانەپىكردن و سوپى ژيانى خانەكە كەم دەبىتەۋە. ئەم كىشەيە زۆر لە خانەكانى لىتىۋم-پۆلىمردا بەدى دەكرىت و ئەم خانانە بەھۆى نەبوونى چوارچىۋەيەكى بەھىز تووشى فراوانبوون دەبن. تايبەتمەندى شەحنكردەنەۋە و خالىكردەنەۋەى پاترىيەكانى لىتىۋم-پۆلىمەر ھەمان سىستەمى لىتىۋم-ئايۋنەكانى ترە و پىۋىستىيان بە بارگاۋىكەرەۋەيەكى تايبەت نىيە. لە پرسەكانى سەلامەتى ھاوشىۋەن و پىۋىستىيان بە سووپى پارىزەر ھەيە. كەلەكەبوونى غاز لە كاتى بارگاۋىكردەنەۋەدا لەۋانەيە بىتتە ھۆى فراوانبوونى خانە و كىسە پرىزماتىكەكان، بەرھەمەينەرانى ئامىرە ئەلىكترۆنىيەكان پىۋىستە شوينى زياتر بۆ ئەم فراوانبوونە لەبەرچاۋ بگرن. پاترىيەكانى لىتىۋم-پۆلىمەر لە پاكەتەكانى فۆلىدا رەنگە تەمەنيان بە بەراورد بە پاترىيەكانى لىتىۋم-ئايۋن كوررتىر بىت لە پاكەتەكانى ستوونىدا. يەككە لە گرفتهكانى پاترىيە لىتىۋم-پۆلىمەر، گرفتى ھەلاوسانى ئەم پاترىيەنەيە، بەلام وا باشە بزانيان ھۆكارى ئەم ھەلاوسانە چىيە لە پاترىيەكانى لىتىۋم پۆلىمردا. گرنگىرەن ھۆكارى ھەلاوسانى پاترىيەكانى لىتىۋم پۆلىمەر دەگەرپىتەۋە بۆ شىبىۋونەۋەى ئەلكترۆلايتى پۆلىمەر. ماددەكانى شىبىۋونەۋەى ئەم جۆرە ئەلكترۆلايتە بەشۋەى گازىن و لە ژوورىكى داخراۋدا دانراون بۆ دەرچوون، ئەمەش دەبىتە ھۆى ھەلاوسانى پاترىيەكانى لىتىۋم پۆلىمەر. يەككە لە ھۆكارە سەرەككىيەكانى ھەلاوسانى پاترىيەكانى پۆلىمەر لىتىۋم ئەۋەيە كە فۆلتىيە پاترىيەكە لە دەرەۋەى چوارچىۋەى رىگەپىندراۋى ئەلكترۆلايتە. ۋەك پىنشتىر باسماڭ كىرد، بە سادەيى پاترىيەكانى لىتىۋم پۆلىمەر فۆلتىيەكى كاركردىيان ھەيە كە پاترىيەكە دەتوانىت لەۋ چوارچىۋەيەدا بە ئاسايى كار بكات و دەرچوونى لەم چوارچىۋەيە دەبىتە ھۆى زىانگەياندىنى گەرە بە پاترىيەكە. واتا ئەگەر فۆلتىيە

پاتریه که له سنووریککی دیاریکراو زیاتر بیت یان دابهزیت، ئەوا ئەلکترۆلایتی پۆلیمره که بۆ مادهیهکی گازی شی دهبیتهوه، ئەمەش دهبیته هۆی هەلاوسانی پاتری لیتیۆم-پۆلیمر، بۆیه یهکه م شت که پیویسته رهچاوبکریت ئەوهیه که دلتیا بین لهوهی پاتری ئامیری بهکارهاتوو له مهودای قۆلتیهی ریگهپیدراو بهرزتر یان نزمتر نهبیت.



وینهی ٤ - ٢٨ : هەلاوسانی پاتری لیتیۆم-پۆلیمری ئامیری مۆبایل

پاترییهکان لیتیۆم پۆلیمری سوودی زۆریان ههیه، له خوارهوه باس له گرنگترین سوودهکانی دهکین:

• چری وزه؛ چری وزهی پاتری لیتیۆم- پۆلیمری دوو هیندهی پاترییهکی ستاندارده. ئەم پاتریانه به بهرزترین مۆدیل ریزبهندی کراون و چرییهکی بهرز له تهکنهلوژیای خانهکان پیتشکەش دهکەن. چری ئەم پاتریانه نزیکه ١٠٠ بۆ ٢٦٥ وات-کاتژمیر/ کیلوگرام یان ٢٥٠ بۆ ٦٧٠ وات-کاتژمیر/کیلوگرامه. ئەم پاتریانه ٣,٦ قۆلت دابین دهکەن که سی هیندهی پاترییهکانی تری بارگاویکه رهوه وهک نیکل-میتال هایدريد و نیکل-کادمیۆم زیاتره. بۆیه توانای دابینکردنی تهزووی زیاتریان بۆ بهکارهیتانه گرنگهکان ههیه.

• **كاريگهري بيرهوهري؛** كاريگهري بيرهوهري پروسه يه كه كه تواناي پاتري كه م دهكاتوه له نهگهري دووباره بوونهوهي سايلكي بارگاو يكردنهوه يان خاليكردنهوه، پاتري لیتیوم پۆلیمر هیچ كاريگهرييه كي بيرهوهري نييه. ئەم كاريگهرييه يه كي كه له گه وره ترين كه مو كورپيه كاني ته كنه لوژي اي به ره مه پتانی پاتري نیکل-میتال هايديريد و نیکل-كادي میوم.

• **پژوهی خالیبون؛** پژوهی خالیكردنهوهي پاترييه كاني لیتیوم پۆلیمر نزيكه ي ۵٪ له مانگي كدا. جگه له وهش پاترييه كاني لیتیوم پۆلیمر توخمي كادي میوميان نييه كه توخمي كي زور ژههراوييه. بۆيه ئەم جوړه پاترييه فریدانی زور ئاسانه.

• **سهلامهتی؛** زور ههول دراوه بۆ به ره مه پتانی و به رزكردنهوهي پاتري لیتیومی بارگاو يكه ره وه له جيهاندا، چونكه كانزای لیتیوم له كاتي بارگاو يكردنهوه دا ناجيگير ده بيت. به هۆي ئەمه وه توژی نه وه كان له پاتري كانزاييه وه گوړاون بۆ پاتري ناكانزايي كه ئايونی لیتیوم به كارد هه پتانی بۆ دروستكردنی پاتري. هه رچه نده ئايونی لیتیوم چري وزه ي له كانزای لیتیوم كه متره، به لام سهلامه ته. ده توانیت پيوشوينی سهلامه تي زياتر بكریت، به گرتنه بهري پيوشوينی خو پاريزی له كاتي بارگاو يكردنهوه يان خالیبونيدا.

• **تايبه تمه ندى خالیبون؛** پاترييه كاني لیتیومی پۆلیمر، ئەلكترۆلايتی كۆلۆئیدی به كارد هه پتانی كه بۆ ئەلكترۆلايتی شل ده گوړدرين. ئەلكترۆلايته كۆلۆئیدی به كان تايبه تمه ندى ده رچوونی جيگيريان هه يه.

• **ديزاینی سادهی پاريزه؛** به هۆي به كار هه پتانی ماده پۆلیمريه كان، ناوه وهي پاترييه كه ناسووتیت و ناته قيته وه، هه روه ها ناوه وهي پاتريه كه به راده يه كي پيويست سهلامه ته. بۆيه ديزاينكردنی سوورپيكي پاراستن بۆ پاترييه كاني لیتیوم پۆلیمر ده توانیت پيويستی به

PTC و فيوزەكان نەھيلىت، بەمەش تېچووى بەرھەمھينانى پاترىيەكان كەمتر دەكات.

• چاكدردنەھوى ئاسان؛ پاترىيەكانى پۆلىمر لىتېئوم لە چاۋ پاترىيەكانى تر كەمتر پىئويستيان بە چاكدردنەھوى ھەيە، بۆيە ئەم پاترىيە پىئويستيان بە چاكدردنەھوى نىيە بۇ ئەھوى سوورپى تەمەنيان بىمىنىتەھ.

• بەكارھىتانەكان؛ پاترى لىتېئوم پۆلىمر جىگە پاترىيەكانى ترى بارگاۋى كراۋە لە ئامىرە ئەلىكترونىيەكانى ۋەك لاپتۆپ و مۇبايلە زىرەكەكان گرتۆتەھ، ھەروەھا سىستەمى كارەبايى ھەندى لە فرۆكەكان بەم جۆرە پاترىيە كاردەكات، چونكە فاكترى كىش لە دروستكردنى فرۆكەدا زۆر گرنگە، ھەروەھا پاترى لىتېئوم پۆلىمر بە شىۋەيەكى بەرفراوان ۋەك سەرچاۋە سوتەمەنى لە ئۆتۆمبىلە كارەبايەكاندا بەكاردەھىترىت، لەنيوياندا ئۆتۆمبىلى تىسلا.

سەرەراي ھەبوونى سوودى زۆرى ئەم پاترىيەكانە، لە بەرامبەردا پاترى لىتېئوم-پۆلىمرى ھەندى زىانى ھەيە، گرنگىرىنيان برىتتىن لە:

• گەرمى زۆر؛ ئايۋنى لىتېئوم كەموكوپى خۇى ھەيە. ئەم پاترىيە دەتوانن زۆر گەرم بىن، بۆيە لە قۇلتىيە بەرزدا دەشكىن. ئەم كىشەيە دەبىتە ھۆى سوتانى بەھىز و دەرچوونى گەرمى، بۆيە ئەگەرى ئەھوى ھەيە ئەم پاترىيەكانە بىنە ھۆى ئاگرەوتنەھ.

• ناسك بوون؛ ئايۋنى لىتېئوم ناسكن و دەشكىندىرىن، بۆيە پىئويستى بە سوورپىكى پارىزەر ھەيە بۇ زىادكردنى سەلامەتى كاركردنىان. سوورپى پاراستنى ناۋەھوى رىگە نادات قۇلتىيە خانەكە لە كاتى خالىكردنەھودا دابەزىت.

• كۆنبوون؛ پىربوون كىشەيەكى جدىيە لە بەرھەمھينانى پاترىدا، پاترىيەكانى لىتېئوم ئايۋن تووشى كۆنبوون دەبن. ئەمەش واتە دواى دوو بۇ سى سال پاترىيەكان لەكار دەكەون، بەلام تەكئەلۇژياى دىكەش

به هیزه که یانه وه، پاتریه کانی لیتیۆم پۆلیمر که مترین ئەگه ری دزه کردنیان هه یه. هه رچه نده سوپی ته مه نی پاتریه کانی لیتیۆم پۆلیمر کورتتره و وزه یه کی که متر هه لده گرن به به راورد به پاتریه کانی لیتیۆم ئایۆن که قه باره یان هاوشیوه یه، به لام دزه کردنی ناوه وه یان که مه، واته ئەگه ر بۆ ماوه یه ک به کارته هینریت، ئەوا پاتریه که زۆر خالی نابیته وه. هه ردوو پاتری Li-ion و Li-poly ده توانریت بگوازرینه وه، به لام پاتریه کانی لیتیۆم پۆلیمر به هۆی دیزاینیکی بچووک و ته نکیه وه، گواستنه وه یان ئاسانتره.



وینە ۴ - ۳۹ : به راوردی باشی و خرابیه کانی پاتری لیتیۆم-پۆلیمری و لیتیۆم- ئایۆنی

له م پۆژگاردا له لایه ن کپیارانه وه پیتشوازی له پاتری جۆراو جۆر ده کریت. لیتیۆم سووکترین کانه یه کاتیک باس له فاکته ری کیش ده کریت، بۆیه پاتری لیتیۆم براوه ی ئەم پیتشبرکینه. جگه له وهش پۆتانسیلی ئەلکتروکیمیایی و چری وزه ی به رزی ئەم پاتریانه سوودی زۆری هه یه. پاتری لیتیۆم پۆلیمر پاتریه کی سه لامه ته، به لام باشتره

له کاتی شه حنکردنه وه یان خالیکردنه وه پهیره وهی رینماییه کان بکریت. جگه له وهش پاترییه کانی لیتیوم-پولیمه ربه به راورد به پاترییه کانی تر که متر پیوستیان به چاککردنه وه ههیه، به لام بوئ وهی سوړی ته مه نی ئه م پاتریانه زیاتر بیت، با شتر وایه رینماییه کانی به ره مهینه ر سه باره ت به چاککردنه وهی پاترییه کان جیبه جی بکرین.

به‌شی پیٲجه‌م
هه‌ندی له بواره گرنکه‌کانی
به‌کاره‌یتانی پاتری

له بازاره كاندا چەندىن جۆر و بەكارهێنانى جياوازى پاترى قەلەم ھەيه كه بارگاوى ناكريئەوھ. ئەم پاتريانە بە شىوھيهكى باو له حالەتى جياوازى وەكو؛ ئاميرە بچووكه كانى وەك كۆنترۆلى دوور، كاتژمير، يارييه كان، كۆمپيوتهرى كهسى، پوناكى ئيمرجنسى گوازاراوه و ئينقىرتەر بەكاردههينرين. پاترى بارگاويكه رەوھ كه ناسراوه بە پاترييه لاوهكيبه كان، ئيمه له ژيانى رۆژانه ماندا چەندىن نمونەى ئەم پاترييه دەبينين بۆ نمونە: كاتژميرى زيرەك، كاميرا و پەيسمەيكەرى دەستگرد. جىي سەرنجە بزائين ئەم خانانە له بوارى سەربازيش بەكاردههينرين، بۆ نمونە بە شىوھيهكى بەرفراوان له ژيردەرياييه كاندا بەكاردههينرين. خانەى سووتەمەنى لەم پۆله پاتريەدا وزەى پۆتانسىلى كيميائى راستەوخۆ دەگۆردريت بۆ وزەى كارەبايى. بەكارهێنانى ئەم پاتريانە لە ئامرزەكانى گواستەوھ وەك ئۆتۆمبيل و پاس و ماتۆپ، ھەروھە پشتيوانى بۆ بەرھەمھێنانى كارەبا لە كاتى پچرانی كارەبا بەكاردين. پاترى يەدەگ بە پاترى فريագوزاريش ناسراوه، ئەم پاتريانە لەم حالەتەكانى وەكو بارۆمەتر، ئاميرى پيوانەى كات و پاترى ئۆتۆمبيل بەكاردين. لەم بەشەدا ناكريت ھەموو بەكارهێنانەكانى جۆرە جياوازەكانى پاترى باسى لىتوھ بكەين، تەنيا باس لە ھەندى بوارە گرنگەكانى بەكارهێنانى پاترييه كان دەكەين كه برىتين لە بەكارهێنانى پاترييه كان لە ئۆتۆمبيلى كارەبايى و ھايدروچينى، ستارتەرى ئۆتۆمبيلى ئاسايى، ھەروھە لە سيستمەكانى بەرھەمھێنانى راستەوخۆى كارەبا لە وزەى پوناكى خۆردا.

۱-۵. بەکارھېتانی پاترى لە پېشەسازى ئۆتۆمبېلى کارەبايى

لەئىستادا بەھۆى زىادبوونى مەترسى پېسبوونى ژىنگە بەھۆى بەکارھېتانی سووتەمەنى فۆسىلى (بەنزىن، گازوايل) لە لايەك و سنوورداربوونى سەرچاوەى ئەو سووتەمەنيانە لە لايەكى دىكەو، بەکارھېتانی ئۆتۆمبېلى کارەبايى و ئۆتۆمبېلى کارەبايى ھايبرىد بە خىرايى گەشەى کردوو. ئەم بابەتە ئەوەندە گىرنگە ھەندىك لە حكوومەتەكان ياساى توندىان لەم بارەيەو دەركردوو و لە زۆرىك لە ولاتان بەرھەمھېتانی ئۆتۆمبېل بە كەمتر بەکارھېتانی سووتەمەنى لەلایەن حكوومەتەكانەو پشەتگىرى كراو. سالانى نيوان ۱۹۰۰- ۱۹۱۲ دەتوانریت بە سالانى زىرىنى ئۆتۆمبېلى کارەبايى ھەژمار بكریت. لە سالى ۱۹۱۲ ژمارەى ئۆتۆمبېلى کارەبايى لە ئەمەرىكا نزیكەى ۳۰ ھەزار ئۆتۆمبېل بوو. پاترى ئەم ئۆتۆمبېلانە بەگشتى لە جۆرى قورقوشم-ئەسید دروستكراوون. ئىستا دواى تىپەرىنى سەدەيك بەسەر ئەم رىكەوتە بزوينەرى بەزىنى، سىستەمى گواستەو پىووستى بە گۆرانكارى ھەيە. لە سالى ۲۰۱۶ لە ئەمەرىكا نزیكەى ۱۶۰ ھەزار ئۆتۆمبېلى کارەبايى ھايبرىدى پلاگىن ھاتنە بازارەو. پاترى ھایدرىدى كانزای نىكل يەكەم ھەلبژاردە بوو بۆ ئۆتۆمبېلى ھايبرىد، لە كاتىكدا ئۆتۆمبېلە كارەبايە ھايبرىدەكانى پلاگىنى ئەمىرۆ پاترى لىتیۆم-ئايۆن بەكاردەھىنن بۆ ھىزى پالئەرى ئۆتۆمبېل. لە سالى ۲۰۱۷ دا، خزانە بازار و بەرھەمھېتانی بەكۆمەل بە بەرھەمھېتانی پاترىيەكان بە ماوھى لانىكەم ۲۳۵ وات-كاتژمىز/كىلوگرام يان ۱۵۰۰ وات-كاتژمىز/كىلوگرام لەگەل كەمبونەوھى نرخى ھەر پاترىيەكدا، بەدبھات. بۆ گەيشتن بە ئامانجە چاوەروانكراوھەكان لە وزە و تىچووى بەرھەمھېتانی پاترى ئۆتۆمبېلە كارەبايەكان، واى دەخواست تەواوى زنجیرە بەھای پاترىيەكان باشتەر بكرین. ئەم ھەنگاوانە برىتین لە پرۆسىسى ماددە، بەرھەمھېتانی

پنکھاتەکان، بەرھەمھێنانی خانە، بەرھەمھێنانی مۆدیول، کۆکردنەوہی پاکەت، یەکخستنی ئۆتۆمبیل، ریسایکلکردن یان دووبارە ژيانەوہ (ئەم زاراوہیە دەگەریتەوہ بۆ ئەگەری بەکارھێنانی پاتری ئۆتۆمبیلی بەکارھاتوو لە ئامێرەکانی تری وەک کۆمپیوتەر یان ئامێری پزیشکی).



وینە ۵ - ۱ : زنجیرە بەھای پاتریەکانی لیتیۆم-ئایونی

ئۆتۆمبیلە ھایبەردەکان (HEV) بزۆینەری سووتینەر و پالئەریکی کارەباییان تێدا، ئەم پالئەرە کارەباییە تەنیا پۆلی یارمەتیدەر و تەواوەر دەگێرێت. پالئەر یان ماتۆری کارەبایی ئۆتۆمبیلە ھایبەردەکان، پاترییەکی ئۆتۆماتیکی بارگاویکەرەوہی تێدا، کە لە ڕینگەیی سیستەمی وەرگرتنەوہی وزە ی بڕیک (ئیسٹاپ) بارگاوی دەکەرتەوہ. ماتۆری کارەبایی لە ئۆتۆمبیلە ھایبەردەکاندا لە خێراکردن و خێراییی بزۆینەری بەنزینی بەشدارە، لەکاتی تەواوبوونی سووتەمەنی ئۆتۆمبیل، دەتوانیت دووریەکی کورت بە نزیکەیی ۴۰ کیلۆمەتر بەبێ ئەوہی پێویستی بە بەنزین ھەبیت بپڕیت. خالە نەرتینیەکانی ئۆتۆمبیلی ھایبەرد دەکریت بەرزنی نرخی ئەم بەرھەمانە بیت و خالە ئەرتینیەکانیش دەتوانریت ئامازە بەکەم بەکارھێنانی سووتەمەنی بکریت. یەکیکی تر لە گرتە یاساییەکان کە کپیاری ئۆتۆمبیلی ھایبەرد لەگەڵیدا کێشەیان ھەیە بـریتییە لە وەرئەگرتنی کریئیتەکانی باجی حکومی لە ولاتە جیاوازەکاندا، چونکە کپیاری ئۆتۆمبیلی ھایبەردی پلاگین و تەواو

كارهبايى، ئەگەر ئەم جۆرە ئۆتۆمبىلە بىر، حكومت لە ولاتە پىشكەوتوۋەكاندا بىر پارەيەك ۋەكو كرىدىتەكانى باجيان پىندەدات كە كرىارانى ئۆتۆمبىلى ھايبرىد ھىشتا لەم مافە بىيەشن. يەككىك لە بەناۋبانگىرىن ۋ پىرفرۇشتىرىن ئۆتۆمبىلە ھايبرىدەكانى جىھان بىرىتىيە لە تۆيۇتا پىرۇس كە لە ھەر ۱۰۰ كىلۇمەترىكدا بىر ۴،۵ لىتر سووتەمەتى بەكاردەھىنىت. كۇمپانىياكانى دروستكردىنى ئۆتۆمبىل كە دەيانەۋىت تەكئەلۇزىيە نوئ پەرەپىدەن بىرپارىاندا تواناى پاترىيەكان زىاد بىكەن ۋ بتوانن لە رىگەى كارەباى مالىۋە يان ۋىستگەكانى شەھنكردەۋەى شەقامەكانەۋە بارگاۋىيان بىكەنەۋە. ئەم ئۆتۆمبىلانە بە كورتى پىيان دەۋىترىت پلاگىن ھايبرىدەكان (PHEV) ۋ پاترى بەھىزترىان تىدايە، كە تىزىرەۋى جولەيان زىاترە لە دۇخى لىخۇرپىنى تەۋاۋ كارەبايى. ۋەك ئامازەى پىدرا، دەۋانرىت ئۆتۆمبىلە پلاگىن ھايبرىدەكان لە رىگەى كارەباى مالىۋە يان ۋىستگەكانى شەھنكردەۋەى شەقامەكانەۋە بارگاۋى بىكرىتەۋە ۋ ئەگەر بارگاۋىكردەۋەى پاترىيەكەى كەم بىكرىتەۋە، ماتۇرى كارەبايى شانبەشانى بىزۋىنەرى بەنزىنى ئۆتۆمبىلەكە كار دەكات، بەمەش رىژەى دەردانى گازى ژەھراۋى بۇ كەمترىن ئاست كەم دەكاتەۋە. سوۋدەكانى ئۆتۆمبىلى پلاگىن ھايبرىد ئەۋەيە كە بەكارھىنەران ناچار نىن خەمى تەۋاۋبوۋنى ھىزى پاترىيان ھەبىت، ھەرۋەھا تىزىرەۋى جولەى ئۆتۆمبىلىكى ھايبرىدى پلاگىن بە پىنى تواناى تانكى سووتەمەنى ۋ بەنزىنەكەى دىارى دەكرىت، كە بىگومان بىرى ئەۋ پاترىيەش كە لە ماتۇرى كارەبايىيەكەيدا بەكاردەھىنرىت كارىگەرى ھەيە، ئۆتۆمبىلى پلاگ ئىن ھايبرىد گرانتىرە. لە مۇدىلى ھايبرىد، ھەرۋەھا لە بەناۋبانگىرىن ۋ پىرفرۇشتىرىن ئۆتۆمبىلەكانى كارەبايى جۇرى پلاگىن ھايبرىد دەۋانرىن ئامازە بە شۇفرلىت قۇلت ۋ بى ئىم دەبلىۋ 3 بىكەن.

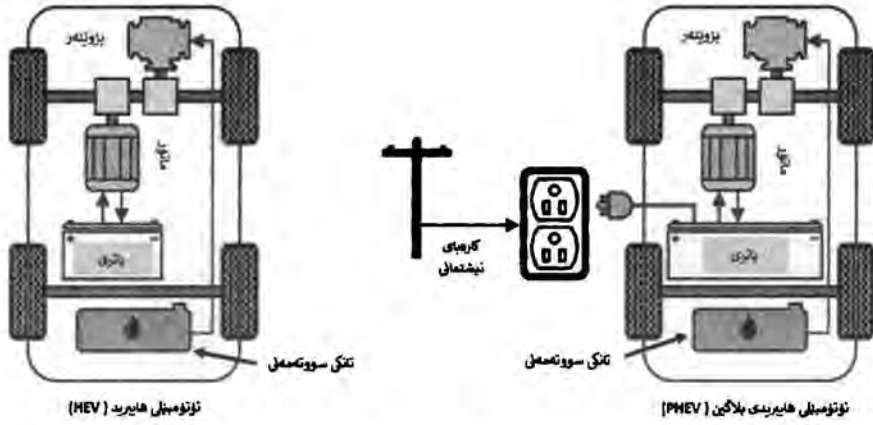

۵ - ۲: ئۆتۈمبىلىھانى كارەبايى ھايىرىدى و ھايىرىدى پلاگىن

جياوازى سەرەكى نىوان ئۆتۈمبىلى ھايىرىدى و ھايىرىدى پلاگىن قەبارەى پاترىيەكەيانە، تواناى پاترى ئۆتۈمبىلى ھايىرىدەھانى پلاگىن لە ئۆتۈمبىلى ھايىرىدەھان گەورەترە، چونكە، لە ئۆتۈمبىلى ھايىرىدەھانى پلاگىندا، پالئەرە كارەبايىھان سەرچاوەى سەرەكى پالئەر و ھىزى ئۆتۈمبىلىكەيە، پالئەرى بەنزىنىش وەك موليدە كار دەكات. خالىكى ترى سەرنجراكىشەرى ئەم ئۆتۈمبىلىھانى زىاتر كىردوۋە تواناى بارگاۋىكىردنەۋەى ئۆتۈمبىلىكەيە لەكاتى ئىستاپكىردن و ئەگەرى شەھنكىردنەۋەى پاترىيەكەيە لەرېنگەى پلاگەھانى تايبەت لە وئىستگەھانى شەھنكىردنەۋەى ناوشار يان ئەگەرى شەھنكىردنەۋەىيان لەمالەۋە. جگە لەمە لەگەل تەۋاۋبوۋنى شەھنى كارەبايى ئۆتۈمبىلىكە، بزۋىنەرى بەنزىنەكە دەست بە كار دەكات، جگە لە دابىنكىردنى ھىزى لىخۋرېن، پاترى ئۆتۈمبىلىكەش شەھن دەكاتەۋە.

ئۆتۈمبىلى كارەبايى (BEV) بە پىچەۋانەى ئۆتۈمبىلى ھايىرىدى و ئۆتۈمبىلى ھايىرىدى پلاگىن تىكەلەيەك لە بزۋىنەرى كارەبايى و

بەنزىن پىكەو بەكار دەھىتن، تەنبا ماتۇرپىكى كارەبايى بۇ پالئانى ئۆتۈمبىل بەكار دەھىتن. كەموكۇرى سەرەكى ئەم جۆرە ئۆتۈمبىلە برىتىيە لە پشتبەستنى ۱۰۰٪ ئۆتۈمبىلە كە لە سەر پاترىيە تۈانا و چرىيەكەى بە سووتەمەنىيە سروسىتىەكان بەراورد ناكرىت. لە ئۆتۈمبىلە كارەبايىەكاندا ئەو دوورىەى لە كاتى ھەر شەحنكردەنەوہەكدا دەبىرپىت لەو دوورىەى كە ئۆتۈمبىلى بزۈىنەرى سۈتانى ناوخۈبى (بەنزىنى) دەبىرپىت، كەمترە. ئۆتۈمبىلىكى كارەبايى گەر تۈاناي پاترىيەكەى گەرەتر بىت، دوورى جۈلەى زىاتر بۇ بەكارھىتەر دابىن دەكات. بە واتايەكى تر زىادكردى تۈاناي پاترىەكە بە واتاي مەوداي زىاترە لە يەك شەحنكردەنەوہى پاترىدا، بەلام خاۋەن ئۆتۈمبىلە كارەبايىەكان ھەرگىز دەستىان بە تەواۋى تۈاناي پاترىيەكەى ناگات، چۈنكە بە مەبەستى پاراستنى كارايى پاترىيەكە و زىسادكردى تەمەنى سوودمەندىيەكەى، سىستەمى بەپىوہبردنى ئۆتۈمبىلە كارەبايىەكان پىگرى لە رىژەى ۱۰۰٪ بارگاۋىبوونەوہ و خالىكردەنەوہى پاترىيەكە دەكات.

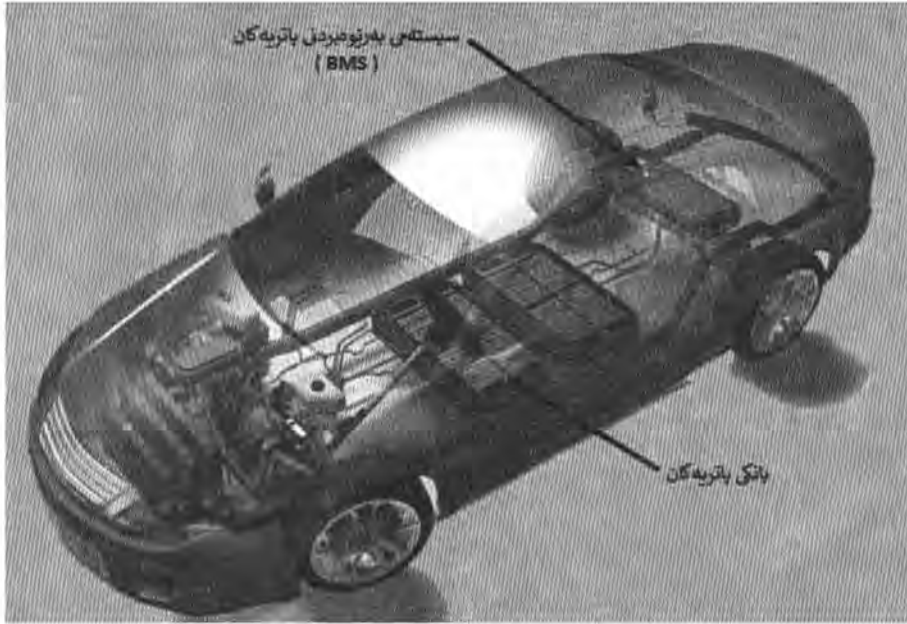

۵ - ۳ : سىستېمى بەرپۈەبەردى پاترىيەكانى
ئۆتۈمبىلى كارەبايى

(BMS) پىكھاتوۋە لە ھەستەۋەر و ئەكتۈيتەر و ئەلگۈرېتمەكانى كۈنترۈلگەر كە ئامانجى سەرەككىيان دۇنياۋونە لە سەلامەتى پاترىيى و داىبىنكردىنى زانىارىيە سەرەتاييەكانى پىۋىست بۇ كۈنترۈلگەردن و بەرپۈەبەردى وزە، بۇ دەستۈۋەردانى دروست لە بارودۇخى نائاسايى كاركردىدا. ئامانچ لە كۆكردەنەۋەى قۇلتىيە، كارەبا، گەرمى و زانىارىيەكانى تىرى ھەر خانەيەكى پاترى لە كاتى راستەقىنەدا لە سوۋرى نمونەگرتىدا خەملاندنى دۇخى بارگاۋىكردەنەۋەى (SOC) پاترى، دۇخى سەلامەتى پاترى (SOH)، ھىزى پاترى (SOP) و تەمەنى ماۋەى پاترى (RUL) بە بەكارھىنانى ئەلگۈرېتم و بەكارھىنانى ستراتىژىيەكان بۇ كۈنترۈلگەردى وزە و دابەشكردىنى ھىز لە ئۆتۈمبىلىكى كارەبايىدايە.

ئامانچى سەرەكى سىستەمى بەرپۈەبىردىنى پاترى برىتتپە لە كۆكردنەوہى زانىارى، چاودىرى، سەلامەتى، كۆنترۆلى بارگاوىكردنەوہ، بەرپۈەبىردىنى وزە، بەرپۈەبىردىنى گەرمى پاترى و بەرپۈەبىردىنى زانىارى. ئەم زانىارىانە يارمەتى ئۆتۈمبىلە كارەبايى دەدەن بۇ ئەوہى بە خىرايى لەگەل گۆپانى بارودۇخى ژىنگە يان رىگاوبانەكاندا بگونچىت. بەم شىوہىە تىكچوونەكانى وەك قۇلتىيەى بەرن، دابەزىنى قۇلتىيە (خالىبوونىكى زۆر)، تەزووى بەرن، پلەى گەرمى بەرن، شۆرت سىركت، پچران، لەكاركەوتنى عەزل (جىاكەرەوہ) و دزەكردنى ئەلكترۆلايت لەلايەن ئەم سىستەمەوہ كۆنترۆل دەكرىن. سىستەمى بەرپۈەبىردىنى پاترى ھەموو راپۇرتەكانى لەكاركەوتنى پاترى يان خانەكان و پلەى گەرمى ھەر خانەيەك و شەحنبوونى ھەر پاترىيەك دەداتە ECU ئۆتۈمبىلەكە. بە ھۆى ئەمەوہ سىستەمى شەحنكردنەوہى ئۆتۈمبىل دىارى دەكرىت. يەككە لە خالە بەھىزەكانى ئەم سىستەمە زانىنى بارگەى ھەر خانەيەك و دروستكردنى ھاوسەنگىيە لە كردارى شەحنبوونيان. بۇ نمونە ئەگەر شەحنى خانەيەك ۲۰% بىت و شەحنى خانەيەكى تر ۷۰% بىت، ئەوا كردارى شەحنى دوو خانەكە رىژەيى دەبىت. ئەم پروسەيە خىرايى شەحنكردنەوہى ئۆتۈمبىلەكە زياد دەكات و ناھىلىت پاترىيەكانى زۆر شەحن بىنەوہ.

بىكھاتە و شىوازى كاركردنى ئۆتۈمبىلى كارەبايى (BEV): ئۆتۈمبىلى كارەبايى، ئۆتۈمبىلىكە ھىزى خۆى لە يەك يان چەند ماتورىكى كارەبايىوہ وەردەگرىت. ئەم پالئەرە كارەبايى بە ھۆى پاترى بارگاوىكەرەوہ كار دەكات. ئەو پاترىانەى كە بە شىوہىەكى ئاسايى لە ژىر ئۆتۈمبىلەكە دادەنرىت، لە ئۆتۈمبىلى كارەبايى كاتىك شۇفىر پىدالى گىرەكە دادەگرىت، پاترىيەكە ھىز دەگەيەنىتە ستەيتور، ئەمەش دەبىتە ھۆى سورانەوہى رۆتورەكە. پاشان وزەى مىكانىكى بۇ سوراندنى

گىرەكانى ئۆتۆمبىل دابىن دەگرىت. لەگەل سوپانەوہى گىرەكان،
 وىلەكانىش بە ھەمان شىوہ دەسوپىنەوہ، ھەموو ئەم پروسەيە تەنيا لە
 چاوتروكانىكدا و بەبى سوتاندنى سووتەمەنى (بەنزين يان ديزل)
 روودەدات. پىويستە ئاماژە بەوہ بكرىت ئۆتۆمبىلى كارەبايى لە
 ئۆتۆمبىلى ھايبرىد و ھايبرىد پلاگىن جياوازە، چونكە يەكەى سوتانى
 ناوخويى بەنزين يان ديزليان نىيە، بۇ بارگاوېكردەوہى پاترى
 ئۆتۆمبىلى كارەبايى پىويستە پلاگى شەحنى ئۆتۆمبىل بە سوكتى مالى
 يان تۆرى شەحنردەوہى گىشتى بېستىتەوہ. پوژ لەدواى پوژ
 ئۆتۆمبىلى كارەبايى ناوبانگى زياتر دەردەكات، چونكە نابىتە ھوى
 پىسبوونى دەوروپەر و وەك ئۆتۆمبىلى خاوپن ناسراوہ. ئەم
 ئۆتۆمبىلانە دووہم ئوكسىدى كاربۆن يان تەنۆلكەى پىسكەر بەرھەم
 ناھىتن، بۇ ئەوہى ھىچ كارىگەرىيەكيان لەسەر گەرمبوونى جىھان نەبىت
 لەلايەن ئەم پىسكەرانەوہ. بە واتايەكى تر ئۆتۆمبىلى كارەبايى
 كارىگەرى نەرىنى لەسەر كوالىتى ھەواى شارەكان نىيە. ئۆتۆمبىلى
 كارەبايى ئەم بەشانەى خوارەوہ لەخۇ دەگرىت:

- بزوينەر
- پاترى
- رادياتۆر
- وەستىنەر (بېرىك)
- گەرمكەرەوہ

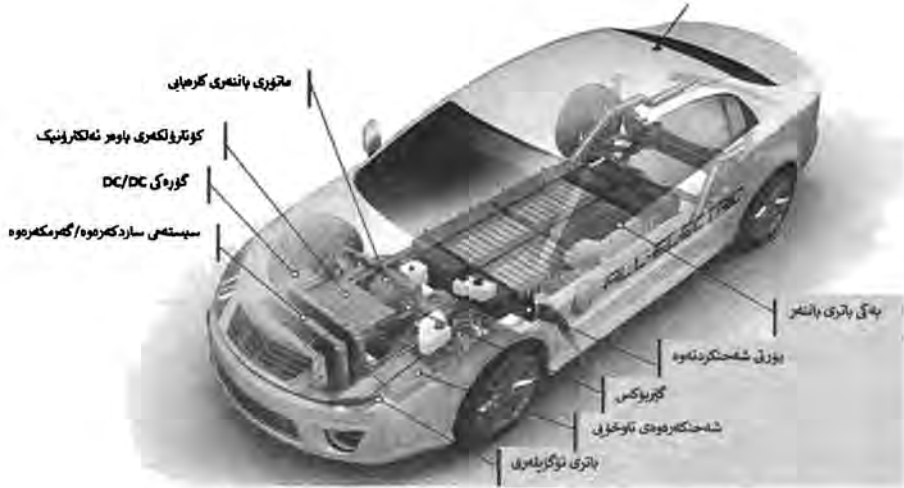

۵ - ۴ : پىكھاتە سەرەككەكانى ئۆتۈمبىلى كارەبى

ھەرۋەھا ئۆتۈمبىلى كارەبى ھىچ جۈرە گازىكى دەرچوو لە ئىگزۈزى (گزۈز) نىيە، بۈيە پىۋىستى بە گۈرەكى كاتالېتىك نىيە، جگە لەۋەش بەھۋى ئەۋەى ئەم ئۆتۈمبىلە بزۈينەرى سوتانى ناۋەۋەى نىيە كە پىۋىستى بە رۈن و چەوركىردن ھەبىت، پالئەرەكەى تەنبا يەك پارچەى جولۋى ھەيە، ھەرۋەھا ۋەك ئامازە كرا بەھۋى ئەۋەى ئۆتۈمبىلە كارەبايىكە گاز بەرھەم ناھىنىت، بەشى ئەگزۈزى تىدا نىيە.

پالئەرە كارەبايىكەن و چۈنىتەى كاركىردىيان (ماتورى كارەبى)؛ بەشى سەرەكى ھەر ئۆتۈمبىلىكى كارەبى بىرىتتە لە پالئەرەكەى. ئەم پالئەرە دەبىتە ھۋى دەستپىكىردنى سوورانى وىلەكان. رەنگە وا لىك بدىرېتەۋە پالئەرە كارەبايىكەن ھاوتاي بەنزىن يان دىزل بىت، بەلام ھەندىك جىاۋازى گىرنگى ھەيە، ديارە پالئەرە كارەبايىكە سووتەمەنى بەنزىن يان دىزل بەكارناھىنىت و لەبرى ئەۋە وزەى كارەبى ناۋ پاترىيەكە بەكاردەھىنىت. پالئەرىكى كارەبى زور سادەيە، لە كاتىكدا بزۈينەرى سوتانى ناۋەۋە سەدان پارچەى جولۋىيان ھەيە كە ھاۋئاھەنگ لەگەل يەكتىردا كاردەكەن. ئەمەش وا دەكات ماتورى كارەبى زور

متمانە پیکراوتر بیت و چاککردنە وەى ئاسانتر بیت. لەوانە یە لە ماتۆرى کارەبايىدا کارەباى گۆراو و کارەباى راستەوخۆ ھەبیت. کارەباى راستەوخۆ کاتیک دروست دەبیت کە تەزوى کارەباى تەنیا بە یەک ئاراستە بېروات و تەزوى کارەباى گۆراو جار جار ئاراستەکەى پێچەوانە دەبیتەوہ. لە ئۆتۆمبیلکى کارەبايىدا راستەوخۆ ماتۆرىکى کارەباى دەبىنریت، بەلام تەنیا وەک ماتۆرى بچووک کە بۆ فلچەى جامى ئۆتۆمبیل و پەنجەرەى کارەباى بەکار دەھینریت، بەلام ئەم بزوینەرەنە بۆ لیخۆرىنى خودى ئۆتۆمبیلەکە بەکار ناھینریت.

بەگشتى ماتۆرى AC بۆ ھىزى لیخۆرىنى ئۆتۆمبیل بەکار دیت، دوو جۆر ماتۆرى کارەباى AC ھەيە بۆ دروستکردنى ھىزى پراکیشانى یان لیخۆرىنى ئۆتۆمبیلکى کارەباى: ئاسەنکروڤ (ناھاسەنگ) و سەنکروڤ (ھاوسەنگ). ھەریەکیک لەم بزوینەرەنە خالى بەھىز و خالى لاوازى خۆیان ھەيە. پىش ئەوہى ئەم ماتۆرانە داگیرسىنرین، پىویستە ھىزى پراکیشان بە چەند قوناغیکدا تىپەریت پىش ئەوہى بگاتە شوینى کۆتایى. ناییت سیستەمى ماتۆرى AC لەگەل جۆرەکانى تری ماتۆرى کارەبا تیکەل بکەین، چونکە بەپىشى ئەوہى کە ئایا راستەوخۆ بەستراوہتەوہ بە تۆرەکەوہ یان جۆرىکى دیاریکراوى ویستگەى شەحنکردنەوہ بەکار دەھینریت، دەتوانیت AC یان DC بەکار بەھینریت. ئەگەر ماتۆرى ئۆتۆمبیلەکە کارەباى گۆراو یان AC بەکار بەھینریت، ئەوا پىویستە پاتریەکە کارەباى خۆى بە شیوہى راستەوخۆ یان DC وەر بگریت. بەم شیوہیە گۆرانکارى لە کارەباى گۆراو بۆ کارەباى راستەوخۆ لە ناوہوہ یان دەرہوہى ئۆتۆمبیلەکە پىویستە. کارەباى بەکارھاتوو لە تۆرى نیشتمانى ھەمیشە بە شیوہى کارەباى گۆراوہ و دواتر بە سیستەمى شەحنى ناوہوہى ئۆتۆمبیلەکەدا تىدەپەریت و کارەباکە دەگەيەنیتە پاتریەکە، بەلام ویستگەکانى شەحنکردنەوہى خیرا کە لەسەر رینگا سەرھکىیەکان و شوینى وەستانى ئۆتۆمبیل و شەقامەکانى شارەکان ھەن خۆیان پرۆسەى گۆرىنى کارەباى گۆراو بۆ

كارهباي راستهوخۇ بە شىۋەى ئۆتوماتىكى ئەنجامدەن. ھەرۋەھا گۆرپنى كارهباي راستهوخۇ بۇ كارهباي گۆراوى پالئەركە دەروات لايەن ئىنقىرتەرۋە ئەنجام دەدرىت. ئۆتومبىلىكى كارهباي دەتوانىت زياتر لە يەك بزۋىنەرى ھەبىت. ھەرچەندە ئەو ئۆتومبىلە كارهبايانەى زياتر باون تەنيا يەك بزۋىنەريان ھەيە، لەوانە نىسان لىف و رىتۇ زۇى و مۆدىلەكانى تىسلا كە كەمتر بەھىزن. بىنگومان ھەندىك مۆدىلى بەھىزترى تىسلا، ھەرۋەھا جاگوار ئاى پىس و پۇرشە تاىكان، دوو بزۋىنەريان ھەيە، يەكىيان لە ئەكسىلى پىشەۋە و ئەوى دىكەيان لە ئەكسىلى دواۋەيە. سىستەمى پالئەرى كارهباي لە ساتەۋەختى خولانەۋەدا زۆرتىن ھىز داىن دەكات، ئەمەش واتە خىراكردى بەھىز ھەر كە پىدالى خىراكەرەكە گوشارى دەخرىتە سەر. واتە يەكىك لە باشىيە سەرەككىەكانى ئۆتومبىلى كارهباي، خىرابوونى دەستبەجىيە.



ۋىنەى ۵ - ۵ : پىكھاتە سەرەككىەكانى بزۋىنەرى ئۆتومبىلى كارهباي

تەمەنى پالئەره كارهبايەكان بە چەندىن ھۆكارەۋە بەندە. بە شىۋەيەكى ئايدىال، تەمەنى گونجاۋى پالئەره كارهبايەكان بە ۱۵ بۇ ۲۰سال دەخەملىندىرت، ماتۇرى كارهباي لە چاۋ بزۋىنەرى بەنزىن يان دىزل پىكھاتەيەكى كەمترى ھەيە. ئەمەش واتە تىچۋوى چاكردەنەۋەى

كەم دەبىت و پرۇسەكە ئاسانتر دەبىت. لە پروى تەكنىكىيەو
 ئۆتۆمبىلى كارەبايى ئۆتۆماتىك نىيە. بە گشتى شىۋازى لىخوڧىنى
 ئۆتۆمبىلى كارەبايى وەكو ئۆتۆمبىلىكى ئاسايە و تەنيا مۇدى دراىۋ
 ھەلدەبۇڧىت و بە بەكارھىتەنى پىدالى خىراكەر و ۋەستىنەرەكان
 ئۆتۆمبىلەكە كۆنترۆل دەرگىت. بىگومان ئۆتۆمبىلە ئۆتۆماتىكىيەكان بە
 گۆڧىنى گىڧر ئەم كارە دەكەن، بەلام ئۆتۆمبىلە كارەبايەكان بە ھىچ
 شىۋەيەك گىڧر ناگۆڧن. بە گشتى ئۆتۆمبىلى كارەبايى پىۋىستى بەم
 كارە نىيە. زۆربەى بزۋىنەرى سوتانى ناۋەو بە زۆرتىن خىرايى
 ۵۰۰۰ بۇ ۷۰۰۰ سووڧان لە خولەكىكدا دەخولىنەو و دواتر دەگەنە
 مەوداى سووڧى خۇيان. ھەرۋەھا تەنيا دەتوانن زۆرتىن كارايى
 خۇيان لە مەودايەكى زۆر بچووكدا پىشكەش بكن (بۇ نمونە لە نىۋان
 ۳۰۰۰ بۇ ۴۵۰۰ خول). ماتۆڧى كارەبايى زۆر خىراتر دەخولىتەو و
 خولانەۋەى نىزىكەى ۲۰ ھەزار بۇ ئەۋان ئاسايە. ھەرۋەھا، كارايى
 بەكارھىتەنىيان بە ھەمان شىۋە بەرزە. ئەمەش واتە ماتۆڧى كارەبايى
 پىۋىستىان بە گىڧرى گەۋرە نىيە، وە بە يەك گىڧر كار دەكەن. بىگومان
 پىۋىستە ئەم گىڧرە بە وردى ھەلبۇڧىردىت بۇ ئەۋەى رېڧرەيەكى باش لە
 نىۋان خىراكدن و زۆرتىن ئاستى خىرايى دروست بكرىت.

پاترى ئۆتۆمبىلى كارەبايى؛ پاترى دلى ئۆتۆمبىلى كارەبايە و نرختىكى
 زۆر بەرزى ھەيە، بە پىچەۋانەى ئۆتۆمبىلە ئاسايەكان، پاترى ئۆتۆمبىلە
 ئاسايەكان تەنيا لە كارپىكدنى بزۋىنەر و ئىشپىكدنى ھەندى ئامىرى
 كارەبايى لاۋەكى بەرپرسىارە، بەلام پاترى ئۆتۆمبىلى كارەبايى
 گرنگىرتىن بەشە لە ئۆتۆمبىلەكەدا ئەركى سەرەكىان ئەۋەيە لە كاتى
 لىخوڧىندا بزۋىنەرەكە لە دۆخى كاركدن بەھىلنەو. زۆربەى ئۆتۆمبىلە
 كارەبايەكان پاترى لىتۆم-ئايۋنى بەكاردەھىنن، ئەم پاترىانە بارگاۋى
 دەرگىنەۋە و بەرزىن چڧى وزە ھەلدەگرن، بە پىچەۋانەى پاترىيەكانى
 قورقوشم-ئەسىد، ئەگەر پاترىيەكە بە تەۋاۋى خالى بكرىت يان زۆر
 بارگاۋى بوۋىتەۋە، كارىگەرى لەسەر كارايىەكەى نابىت، چۈنكە ئەم
 پاترىانە كارامەيەكى زۆريان ھەيە و بەھىزن و پىۋىستىان بە ھىچ

چاكردنه وهيهك نيبه. كاركردنجان له سهر بنه مای ئالوگورپی ئایونه كانی لیتیوم له نیوان ئەلکترودی پۆزه تیف و نهگه تیفدا، ئەم ئالوگورپه ئایونه له ئەلکترۆلايته كه دا پرووده دات.

پاتری ئۆتۆمبیلی کاره بایی له چهند خانه یهك پینکدیت كه له لایهن سیسته می به پۆیه بردنی پاتری به پۆیه ده بردریت. بۆ نموونه پاترییه کی ئۆتۆمبیلی کاره بایی به هۆی بوونی ۱۹۲ خانه و توانای ۵۲ کیلووات- کاتژمیری ههیه له ئەنجامدا هاوکیشهی به کارهینانه که ی بۆ دووری ۳۹۵ کیلۆمهتر ده بیت. هه موو پاترییه کی گه وره ی ناو ئۆتۆمبیلی کاره بایی له چهند پاترییه کی بچووک پیکهاتوه که پینان ده و تریت خانه. له ناو خانه كاندا پلیتی کاتۆد و ئەنۆد ههیه، پلیتی پۆزه تیف و نهگه تیف به په ره ی ئەله منیۆم و مس داپۆشراون. کاتۆده که له لیتیۆم دروستکراوه و ئەنۆده که ش له گرافیت دروستکراوه. پلیته کان له ناو ئەلکترۆلایتیکی تایبه تدا دانراون ده بیت دوور بن له ههر ئاوێک بۆ ئەوه ی پاتریه که تا راده ی پیوست شه حن نه بیته وه یان خالی نکریته وه. به ستنه وه ی پاتری له ئۆتۆمبیله کاره باییه کان به سی شیواز ئەنجام ده دریت: زنجیره و پارالل و هایبرید (تیکه لکردنی زنجیره و ته ریبی) که جوړی دیزاینه که به پیی هیزی پیوست هه لده بژیردریت. خانه كانی پاتری له دوخی زنجیره یی خواست له سهر قۆلته ی به رز و له دوخی هاوته رییدا ده توانن خواست له سهر توانای به رز دابین بکه ن؛ له دوخی په یوه ندی هایبریدا، پاترییه که ده توانیت له یه ک کاتدا داواکاری سیسته مه که بۆ قۆلته ی به رز و توانای به رز دابین بکات. له دوای بازرگانیکردنی پاترییه كانی لیتیۆم ئایۆن، فاکته ره كانی وه ک توانای تایبه تی به رز، توانای به رزی خالیکردنه وه، سه لامه تی، چری به رز، جوله ی خیرا و پاراستنی توانای به رز زیاتر گرنگیان پیدراوه. جیاوازی چری وزه ی پاترییه جیاوازه کان په یوه ندی به پیکهاته ی کیمیایی ئەلکترۆده کانه وه هه یه.

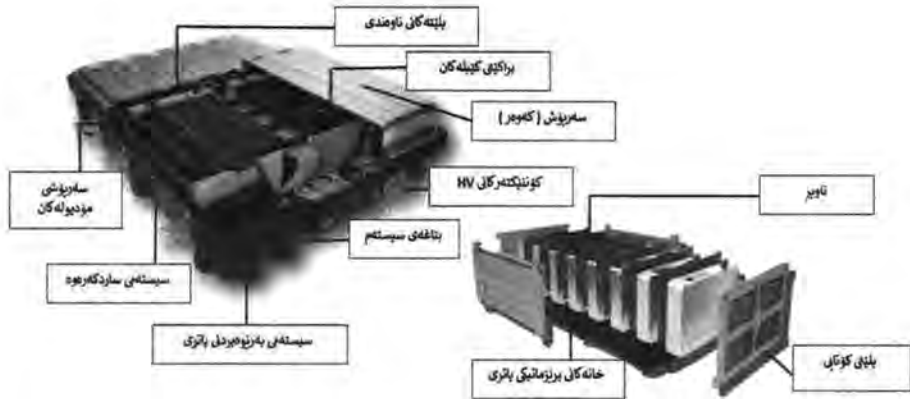

۵ - ۶ : پىكھاتە سەرەكپەكانى سىستەمى پاترى ئۆتۈمبىلى كارەبايى

كۆمپانىيە تىسلا شۆرشىكى گەرەى لە سىستەمى خۇر و پىشەسازى فۇتۇۋۇلتايى كىرد و زۇربەى زۇرى كارگەكانى لە سەرانسەرى ئەمەرىكا وزەى سەوز بەكاردەھىتن بۇ كارپىكردنى ئۆتۈمبىلەكانىيان. پانىلى خۇرى تىسلا لە خودى كارگەكەدا بەكاردەت و كارەبا و وزەى بۇ كارگەكەيان دابىن دەكات. ئۆتۈمبىلە كارەبايەكانى تىسلا واىكرد خەلك رۇو لە ئۆتۈمبىلى كارەبايى بكن، چۈنكە پىش ئەو دەركەوتنى ئۆتۈمبىلە كارەبايەكانى تۇيۇتا و نىسان و رىنۇ ئەوئەندە سەرنجراكىش نەبوون و بىگومان خىرايەكەيان زۇر كەم بوو. تىسلا مۇدىل ئىس بە شىۋەى سچۇرت و خىرايى و خىراكردنى ناياب تۈانى بازارى ئۆتۈمبىلى كارەبايى بىاتەو، بەلام يەككىك لە خالە بەھىزەكانى ئەم ئۆتۈمبىلە پاترىكەى بوو. زۇربەى بەرھەمھىتەرانى ئۆتۈمبىلى كارەبايى خانەكان بە شىۋەى پەرە و پەكەىجە گەرەكان دادەننن، بەلام كارگەى تىسلا ژمارەىكى زۇر خانەكان بە شىۋەى سلندەر و بە قەبارەى بچووك بەرھەم دەھىنننن، ئەمەش وا دەكات

پاترىيەكانى لىتتىوم ئايون كەمتر گەرمى بەرھەم بەينىن و بەرپتوۋەبردنى بارگاويكردنهوۋە و قۇلتىيەي پاترىيەكان ئاسانتتر بىتت. بەو پىنيەي پاترى گرانترين بەشە لە ئۆتۆمبىلى كارەبايى، بۆيە پەنگە خاۋەنەكانى ھەمىشە نىگەرەن بن لە تواناكەي. بۆيە دروستكەرەنى ئۆتۆمبىل پەچاۋى ھەندى گەرەنتىيان كىردوۋە، گەرەنتى پاترى ئۆتۆمبىلى كارەبايى جىاۋازە لە گەرەنتى گىشتى ئۆتۆمبىل، چونكە ئەگەر دواي تەواۋبوۋنى گەرەنتى ئۆتۆمبىلەكە پىۋىستى بە گۆرپىنى پاترىيەكەي ھەبىتت، ئەوا تىچۋوى گۆرپىنى پاترىيەكە زۆر بەرز دەبىتت.

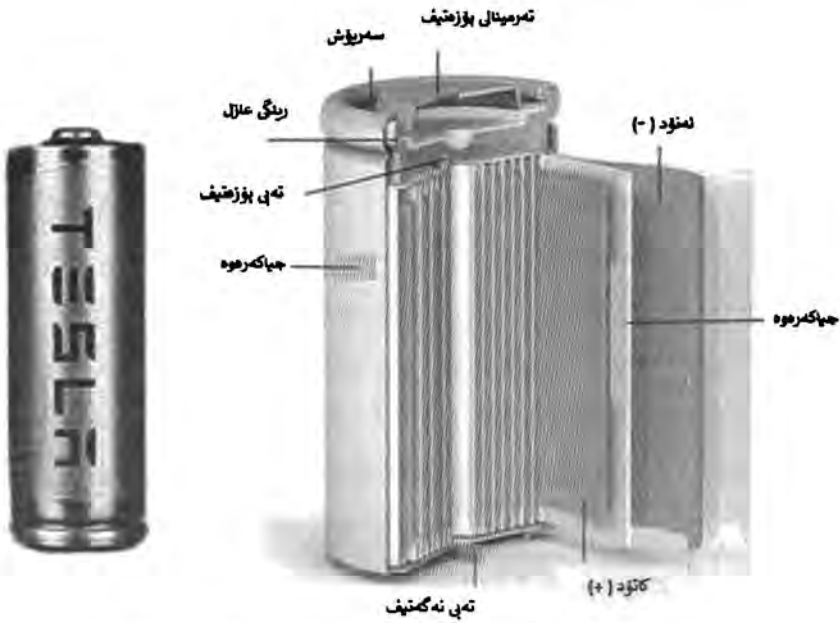

ۋىتەي ۵ - ۷ : پىكھاتەي سەرەكى پاترى سىلندەرى تىسلا

ۋىستگەكانى شەھنكردنهۋەي ئۆتۆمبىلە كارەبايەكان بە كورتى بە ECS يان EVSE ناسراۋە، لە راستىدا دايىنكەرى كارەبايە بۆ

ئۆتۆمبىلە كارەبايەكان، لەنيوياندا ئۆتۆمبىلى ھايبريد پلاگىن و تەواو كارەبايى. ئەم وىستگەكانە ۋەك بەنزينخانەكان پىويست ناكات لە شويىكى تايەتدا بن و پىويستيان بە ئامىرى لاۋەكى زۆر نىيە. ئەم وىستگانە تارادەيەكى زۆر سەلامەتن و پىويستيان بە ئامىرى سەلامەتى زۆر نىيە. لەبەر ئەم ھۆكارە دەتوانىت وىستگەى شەحنكردەنەۋەى ئۆتۆمبىلى كارەبايى لە شويى كار يان لە مالاھەكاندا ھەبىت، ھەندىك لە ئۆتۆمبىلەكانى ھايبرىدى پلاگىن بە شىۋەيەك دروست كراون كە پلاگىن بكن و شەحن بكرىنەۋە، بەلام ئۆتۆمبىلە كارەبايەكانى تر پىويستيان بە بارگاۋىكەرەۋەى تايەتە لە وىستگەكانى شەحنكردەنەۋە بۆ دابىنكردى كارەباي تايەت و سەلامەت بۆ ئۆتۆمبىلەكە. وىستگەى شەحنكردەنەۋە لە سەر شەقامەكان و مۇلەكانى بازىرگانى و چىشتخانە و شويى ۋەستانى ئۆتۆمبىلەكان دادەنرىت و بەرپوۋە دەبرىت. سوكىتى بارگاۋىكەرەۋە لە وىستگەكانى شەحنكردەنەۋە پىويستە لەگەل ھەموو جۆرە ئۆتۆمبىلىكى پلاگىنى بازار بگونجىت. بۆيە دەبىت پەپرەۋى لەو ستانداردانە بكن كە لەم بوارەدا ھەن. بۆ بارگاۋىكەرەۋە خىراكانى DC ئاسايى، سىستەمى بارگاۋىكەرەۋەى تىكەلاۋ (CCS) و بارگاۋىكەرەۋەى فرە ستانداردى (CHAdEMO) بەكاردەھىنرىت. ھەرۋەھا سوكىتى تايەت بۆ بارگاۋىكەرەۋەى خىراى AC بەكاردەھىنرىت. دەتوانرىت شىۋاز يان وىستگەكانى شەحنكردەنەۋە بەسەر چوار جۆرى بنەرەتدا دابەش بكرىت:

- وىستگەى شەحنكردەنەۋەى نىشتەجىبون.
- وىستگەى شەحنكردەنەۋەى شويىنە گشتىيەكان.
- وىستگەى شەحنكردەنەۋەى خىرا لە وىستگە گشتىيەكان.
- گۆرىنى پاترىيەكە بە تەواۋى لەگەل پاترىيەكى بارگاۋىكراۋ.

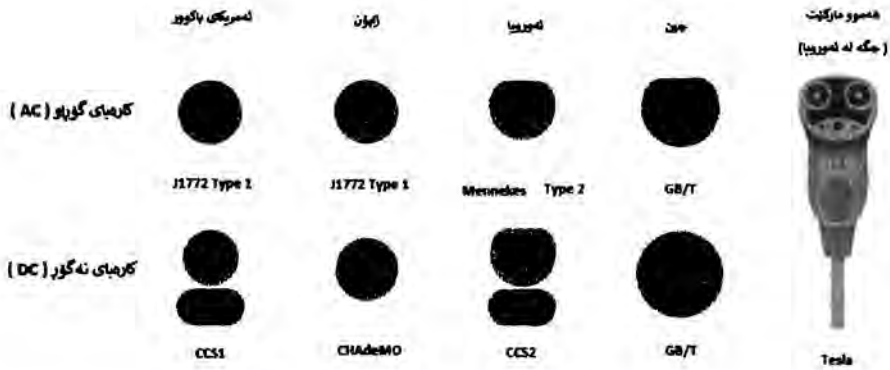

وینہی ۵-۸: جورہکانی ویستگہی شہنکردنہوہی موتومیٹی کارہیای

کاتی شہنکردنہوہی بہندہ بہ توانای پاتریہکہ و ہیزی بارگاویکہرہوہی. بہ سادہی کاتی شہنکردنہوہی پاتریہک بہندہ بہوہی کہ پاتریہکہ چہندہ بارگای دہیتہوہی. ہرہوہا ہری بارگاویکردنہوہی پاتریہکہ بہندہ بہ ہری قوتیہی پاتری و بارگاویکہرہوہی. کوملہی SAE لہ رووی کاتی شہنکردنہوہی، بارگاویکہرہوہکان بہسہر سنی ٹاستدا دابہش دہکات:

- ٹاستی یہکہم: ۱۲۰ قوتی AC ی مالہوہ بہ کہمترین خیرای.
 - ٹاستی دووہم: چارجہری ۲۲۰ قوتی AC ی بہ خیرای مامناوہند.
 - ٹاستی سنیہم: سوپہرچارجہری ۴۸۰ قوتی DC ی کہ خیراترین جورہیہ.
- بارگاویکہرہوہی ٹاستی سنیہم دہتوانیت لہ ماوہی ۳۰ خولہکدا تا ۸۰٪ پاتریہکہ بارگای بکاتہوہی. بہرہمہینہرانی ٹہم شہحنانہ بہدوای ٹہوہدان کہ ستانداردی زیاتر لہم یوارہدا بہدی بہینن. دہتوانریت بہ ٹاستی کاتی شہنکردنہوہی پاتری بہدہست بہینریت بہ بہکارہیتانی ٹہم فورمولہیہی خوارہوہ:

$$\text{Battery Charging Time (Hour)} = \frac{\text{Battery Capacity (KWh)}}{\text{Power of Charger (KW)}}$$

کاتی بارگاویکردنہوہی پاتری (کاترمیتر) = توانای پاتری (کیلووات کاترمیتر) ÷ ہیزی بارگاویکہرہوہی (کیلووات)

توانای پاترى له ئۆتۆمبېلە كارەبايىه كانى نەوہى يەكەمى وەك نىسان ليف نزيكەى ۲۰ كىلۋوات كاتژمىر بوو كە ئەمەش نزيكەى ۱۶۰ كىلۆمەترى دورى به شوڤير دەبەخشى، كەوا ئەم برە زور بچووك ديار بوو. بۇ يەكەمجار كۆمپانىاي تىسلا ئۆتۆمبېلى دور مەوداي بەرھەمەتئانى بەكۆمەلى خستە بازارەوہ. مۆدىل S ئەم كۆمپانىايە به تواناي ۴۰ و ۶۰ و ۸۵ كىلۋوات كاتژمىر خراڤه بازار، له كاتىكدا مۆدىلى ۶۰ كىلۋوات كاتژمىرى مەوداي تا ۴۸۰ كم ھەبووہ. لەگەل پيشكەوتنى تەكنەلۇژيا و سەرھەلدانى ئۆتۆمبېلى ھايبريد و ئۆتۆمبېلى ھايبريدى پلاگىن خراڤه بازارەوہ. تواناي پاترىيان ۳ بۇ ۵ كىلۋوات كاتژمىر بووہ و مەوداي ماتورى كارەبايىيان ۲۰ بۇ ۴۰ كم بووہ، بەلام به بزوينەرى بەنزىن كە دەتوانىت له ھەر كاتىكدا ماتورىكى كارەبايى بارگاوى بكاتەوہ. بۇ بارگاوىكردەوہى ئاسايى (تا ۷،۴ كىلۋوات)، بەرھەمەتئانى ئۆتۆمبېل، شەحنكەرەوہى ناو ئۆتۆمبېل بەكاردەھىتن، كىبلى شەحنكردەوہى ئەم ئۆتۆمبېلانى بە كارەباي سەرەكى (۲۳۰ قۇلتى AC) بەستراوتەوہ. بۇ بارگاوىكردەوہى خىراتر (۲۲ كىلۋوات بۇ ۴۳ كىلۋوات يان زياتر)، بەرھەمەتئەران دوو چارەسەريان لەبەردەمدا ھەيە:

- بەكارھىتئانى بارگاوىكەرەوہى ناو ئۆتۆمبېل كە تواناي بارگاوىكردەوہى له ۳ بۇ ۴۳ كىلۋواتى ھەيىت بە ھىزى ۲۳۰قۇلتى سىنگل ھەيز يان ۴۰۰ قۇلتى سى ھەيز.

- بەكارھىتئانى بارگاوىكەرەوہىكەى دەرەكى كە كارەباي AC دەگۆرپىت بۇ DC. ئەم بارگاوىكەرەوانە تواناي شەحنكردەوہى ئۆتۆمبېليان له ۵۰ كىلۋوات (نىسان ليف) تا ۱۳۵ كىلۋوات (تىسلا مۆدىل ئىس) ھەيە.

| زۆرترین تەزۈۈ | قۇلتاج | ھىز | جۈرى تەزۈۈ | كاتى شەھىرگەنەھى پاترى ئۆتۈمبىلى كارەبايى بۇ دوورى ۱۰۰ كم |
|-------------------|--------------------|-------------|------------|---|
| ۱۶ ئەمپىر | ۲۳۰ قۇلت AC | ۲،۳ كىلوۋات | سىنگل ھىز | ۶ بۇ ۸ كاترۇمىر |
| ۲۲ ئەمپىر | ۲۳۰ قۇلت AC | ۷،۴ كىلوۋات | سىنگل ھىز | ۲ بۇ ۴ كاترۇمىر |
| ۱۶ ئەمپىر | ۴۰۰ قۇلت AC | ۱۱ كىلوۋات | سى ھىز | ۲ بۇ ۳ كاترۇمىر |
| ۲۲ ئەمپىر | ۴۰۰ قۇلت AC | ۲۲ كىلوۋات | سى ھىز | ۱ بۇ ۲ كاترۇمىر |
| ۶۳ ئەمپىر | ۴۰۰ قۇلت AC | ۴۳ كىلوۋات | سى ھىز | ۲۰ بۇ ۳۰ خولەك |
| ۱۰۰ بۇ ۱۲۵ ئەمپىر | ۴۰۰ بۇ ۵۰۰ قۇلت DC | ۵۰ كىلوۋات | تەزۈۈ DC | ۲۰ بۇ ۳۰ خولەك |
| ۳۰۰ بۇ ۳۵۰ ئەمپىر | ۳۰۰ بۇ ۵۰۰ قۇلت DC | ۱۲۰ كىلوۋات | تەزۈۈ DC | ۱۰ خولەك |

خىشتە ۵ - ۱ : كات و شىۋازى شەھىرگەنەھى پاترى ئۆتۈمبىلى كارەبايى بۇ دوورى ۱۰۰ كىلومەتر

تەكەنلۇزىي پاترى لىتىۋم ئايۋن ھىشتا چەندىن كەموكۈپى ھەيە، لەوانە تواناي باشتىركىدى مەۋداي ھەلگرتنى وزە، چىرى ھىز و كىشەي سەلامەتى لەم ئامىرانەدا، ھەروھە كەمكىردنەھى تىچوونەكانيان بە شىۋەيەكى بەرچاۋ. لە ئىستادا بەدەستەيتانى چىرى وزەي زىاتر لە ۳۰۰ وات-كاترۇمىر/كىلوگرام و كەمكىردنەھى نىرخەكەي بۇ چارەگىك لە بەھاي ئىستاي زۆر گرنگە بۇ بەكارھىتەنى گونجاۋى ئەم پاترىانە لە ئۆتۈمبىلە كارەبايەكاندا. لە دەيەي رابردودا ئۆكسىدى چىندار لەسەر بنەماي نىكل لە پىكھاتەي كاتۇدى پاترىيەكانى لىتىۋمدا بەكارھىتراۋە. ئەمپۇش بەكارھىتەنى پاترىيەكانى فۇسفاتى لىتىۋم-ئاسن ھىشتا لە روى بازىرگانىيەۋە بالادەستە، و پىشېنى دەكرىت تا سالى ۲۰۲۵ و

تەننەت زووترىش بەدەستەيتانى وزەيەكى تاييەت بە بېرى ۳۵۰ وات-
كاتژمىر/ كىلوگرام لەسەر پووى خانەكە بە بەكارهيتانى كاتودى
ئوكسىدى چىندار و ئەنودى گرافىت-سىلىكون گونجاو.

بەكارهيتانى پاترى لە ئۆتومبىلى هايدروچىنى(FCEV)؛ بنەماى كاركردى
خانەى سووتەمەنى لەسەر بنەماى دروستكردى پەيوەندى لە نيوان
هەردوو توخمى ئوكسىجىن و هايدروچىن و بەرھەمەيتانى ئاو و كارەبا
دامەزراوہ. لەراستىدا هەردوو توخمى ئوكسىجىن و هايدروچىن بە
زورى بۇ ئەم كاردانەوہيە بەردەستن و پروسەكە زور پاكە و هيچ
جۆرە پىسيەك بەرھەم ناهيئەت، بەلام كىشەكە كاتىك دەردەكەويەت كە
ئوكسىجىن و هايدروچىن يەكبىگرن. بەداخوہ لە دۆخى سروشتىدا
ئوكسىجىن و هايدروچىن هيچ ئارەزووى يەكگرتنىان نىيە و ئەركى
ئەندازيارانە رىگەيەك بدۆزنەوہ بۇ تىكەلكردنى ئەو دوو ماددەيە و
بەرھەمەيتانى كارەبا، لىرەوہ ئالۆزىيەكانى خانەى سووتەمەنى بەديار
دەكەويەت. بۇ ئەوہى بتوانىن هايدروچىن و ئوكسىجىن تىكەل بكەين،
پىويستە پىكھاتەكەيان بشكىئىرەت. بۇ ئەم مەبەستەش زانايان
سەرکەوتوو بوون لە دارشتنى كاتالىستىكى تاييەت كە دەتوانىت
پىكھاتەى ئەم دوو ماددەيە بگۆرەت، بۇ ئەوہى ناچارىان بكات لەگەل
يەكتر يەكبىگرن. لە خانەى سووتەمەنىدا، گازى هايدروچىن دەدرىتە يەك
لا لە خانەكەدا كە وەك ئەنودىك لە پاترىيە ئاساييەكاندا كار دەكات (ئەم
گازە لە بنەرەتدا سووتەمەنىيە و بە شىئوہيەكى كىردارىيە بەكاردەهيئىرەت
لەبەر ئەم ھۆكارەشە كە زاراوہى "خانەى سووتەمەنى" بەم سىستەمە
دەدرىت). پىكھاتەى گازى هايدروچىن لە ئامادەبوونى كاتالىستىكىدا
(بەزورى لە پلاتىن دروستكراوہ) شى دەبيتەوہ و ئايۇنى پۆزەتيفى
هايدروچىن و ئەلكترۆنەكان ئازاد دەكات. بە شىئوہيەكى ئاسايى ئەم
دوو بەشە ويستىان ھەيە لە رىزەوہكەيان لە خانەى سووتەمەنىدا

بەردەوام بن، بەلام دوای کاتالیستەکه چینیکی تر ھەبە پێی دەوتریت ئەلکترۆلایت، کە تەنیا رینگە بە ئایۆنە پۆزەتیفەکان دەدا پێیدا تێپەرن، بەجۆریک ئەلکترۆنەکان بە بارگەى نەگەتیف ناتوانن پێیدا تێپەرن. ئەم ئەلکترۆنانە ناچارن بە سووری دەرەکیدا بپۆن و بەم شێوەیە دەچنە لای بەکارھینەری تەزووی کارەبا (لێرەدا ماتۆری کارەبایی ئۆتۆمبیلەکە). لەناو خانەى سووتەمەنیدا ئایۆنەکانی ھایدروجن (کە بارگەى پۆزەتیفیان ھەبە و ئەلکترۆنەکانیان لەدەستداوە) بەردەوامن لە رێرەوہەکیان بۆ کاتۆدەکە. لە بەرامبەردا ئەلیکترۆنەکان لە بەکارھینەری تەزووی کارەباوە بۆ کاتۆد درێژە بە رێرەوہەکیان دەدەن. لە کاتۆدەکەدا ئایۆنە پۆزەتیفەکانی ھایدروجن و ئەلکترۆنەکان لەگەڵ ئۆکسجین بەریەک دەکەون، لە ئەنجامدا ئاو دروست دەبیت. بەم شێوەیە لە پرۆسەى ئەم کارلیکانەدا کارەبا و ئاو و ھەندیک گەرمی دروست دەبیت. ئەم گەرمییە دەبیتە ھۆى ئەوہى ئاوی بەرھەم ھینراو بە ھەلم بێت، ھەر بەم ھۆیەشەوہیە کە ھەلمى ئاو لە ئیگزۆزى ئەو ئۆتۆمبیلانە دەرەچیت کە خانەى سووتەمەنیان تێداہە. لەم پرۆسەیدا ھیچ ماددەیکە پێسکەرى ژینگە بەرھەم ناھینریت و بەرھەمی ئۆتۆمبیلەکە تەنیا ھەلمى ئاو، ھەر بۆیە ئەم ئۆتۆمبیلانە بە ئۆتۆمبیلی پاک و خاوین ھەژمار دەکرین. لە پرۆسەى کارکردنى خانەى سووتەمەنیدا پێویستى بە ھایدروجن ھەبە لە لای ئەنۆد و لە دیوہەکی تری (کاتۆد) پێویستى بە تەوژمى بەردەوامى ئۆکسجین ھەبە بۆ ئەوہى تیکەلبوونى ئەم دوو ماددەى ئەنجام بدريت و تەوژمى ئەلکترۆنەکان دروستبکريت. داہینکردنى ئۆکسجینی پێویست بۆ ئەم پرۆسەى قورس نییە؛ ئۆکسجین بە فراوانى لە ھەواى دەوروہەرماندا ھەبە، ھەر بۆیە پێویست ناکات گازی ئۆکسجینی پاک لە خانەى سووتەمەنیدا ھەلبگیریت و تەنیا پێویستە تەوژمى ھەوا لە لای کاتۆدەکەدا بوونی

ھەيىت. بۇ ئەم مەبەستەش ھەوا بە بەردەوامى دەدرى بە خانەكە بۇ
 ئەوھى ئۆكسجىنى پىويست بۇ كاركردى خانەكە دابىن بكرىت. لە
 دىوھەكى تىرى خانەكەدا پىويستمان بە ھایدروچىن ھەيە، بەلام
 بەداخوھ ھایدروچىن لە ھەواى دەوروبەرمان دەست ناكەوئىت.
 ھایدروچىن سووكتىن توخمە لە خىشتەى دەورىدا و لە ھەسارەى
 زەويدا زۆرە، بەلام بەداخوھ ھىچ ھایدروچىنىك لە ھەواى
 ھەناسەدانمان نىيە، بۇيە دەيىت بە شىوازىكى تر ھایدروچىن بخرىتە نىو
 خانەكە. بۇ ئەم مەبەستەش لە ئۆتۆمبىلدا تانكى ھایدروچىنى شل
 بەكاردەھىنرىت. شلبونەوھى ھایدروچىن دەيىتە ھۆى زىادبوونى
 پالەپەستۇ لە سەرى، بەم شىوھە قەبارەكەى كەم دەيىتەوھ. ئەمەش
 يارمەتيدەرە بۇ ئاسانكردى گواستەوھ و پىويستى بە شوئىنى ھەلگرتنى
 كەمترە لەناو ئۆتۆمبىلەكەدا. بەم شىوھە ھایدروچىن لە تانكى
 سووتەمەنيەوھ دەخرىتە ناو خانەكە تا بتوانىت پروسەى كاركردى
 خانەكە تەواو بكات.

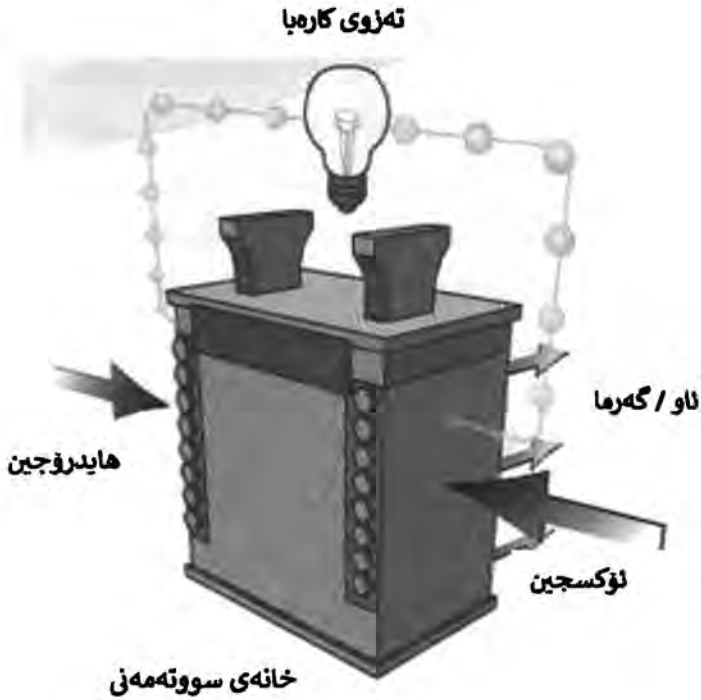

ويتەى ۵ - ۹ : خانەى سووتەمەنى

تا ئىستا لە پىكھاتەى خانەى سووتەمەنيمان كۆليەوہ و بينيمان چۆن كارەبا و ھەلمى ئاو دروست دەكات بە ناردنە ژوورەوہى ھايدروچين و تىكەلكردنى لەگەل ھەوادا. بيگومان خانەى سووتەمەنى لە قەبارەدا بچووكە و بړىكى سنووردار لە كارەبا بەرھەم دەھينيت كە بەشى ئەوہ ناكات بزوينەرى ئوتومبيلەكە كار پىيكات. بۆيە زۆرىك لەو خانە بچووكانە كۆدەكرينەوہ بۆ ئەوہى ئوتومبيلەكە بەھينز بكن. ئەم سىتە دلى سىستەمەكەيە و بەرپرسيارە لە بەرھەمھينانى كارەباى پىويست بە بەردەوامى. جگە لەوہش دەييت تانكى ھايدروچين بەكاربھينريت بۆ دابىنكردنى ئەو ھايدروچينەى كە پىويستە بۆ ئەوہى

ئۆتۆمبىلەكە كار بىكات. لەبەر ئەو ھى ھايدروچىنى شىل لە پەستانى بەرزدا ھەلدەگىرىت، دەبىت تانكىيەكە پىكھاتەيەكى بەھىزى ھەبىت. ھايدروچىن لەم تانكىيەو ھەچىتە خانەى سووتەمەنى بەپىي پىويستى ئۆتۆمبىلەكە، لەوئىدا كارەباى پىويست بۆ كارپىكردى ماتورى كارەباى ئۆتۆمبىلەكە دابىن دەكرىت، دواتر ھەك ئۆتۆمبىلى كارەباى كار دەكات، تەنىا ئەو ھەبىت كە لىرەدا دەتواندىت سەرچاوى وزە تەنىا بە شەحنى ھايدروچىن (كە پىويستى بە كاتىكى كورت ھەيە كە نىزىكەى ۲ بۆ ۳ خولەك دەبىت) نويىكرىتەو ھە.



ۋىتەى ۵ - ۱۰ : پىكھاتە سەرەككەكانى ئۆتۆمبىلى ھايدروچىنى

ئەو ھىزەى خانەكە دروستى دەكات لە سنوورىكى دىارىكراو دايە و بە پىدانى ھايدروچىنى زىاتر بۆ ناو سىستەمەكە، ناتوانرىت ھىزەكەى لە دوورىەكى دىارىكراو زىاتر بكرىت. ئەمە لە لىخوپىنى خاودا كىتەشە نىيە، بەلام ئەگەر شۇفئىرەكە بىھوئىت خىراپىيەكەى بەرز بىكاتەو ھە، لەوانەيە

ھىزى سىتھەكە بەس نەبىت، لەلايەكى ترەو ھەكارھىنانى پاترىيەكى گەرەتر بە واتاي كىشى زياتر و خراپتر لەمە نرخىكى بەرزترە و بە لەبەرچاوغرتنى ھىزى بەرزى پاترىيەكە رەنگە بە بەردەوامى بەكارنەھىترىت، كە دەتوانىن بلىيىن ئەم بىرۆكەيە زۆر باش نىيە. بۇ يارمەتيدانى شوڧىر لەم دۆخەدا، كۆمەلە پاترىيەكى بچووكىش لەم ئۆتۆمبىلانەدا لەبەرچاوغىرەت. ئەم پاترىيە ھاوشىوھى ئەو پاترىيەنە كە لە ئۆتۆمبىلى كارەبايى يان ھاىبىرىدا دادەنرىت، بەلام بچووكترن. ئەركى سەرەكى ئەم پاترىيە برىتییە لە ھەلگرتنى وزەى كارەبا و لە كاتى خۇيدا ئازادكردنى بۇ ئەوھى بتوانرىت ھىزى ماتورى كارەبايى بە شىوھى كەم كەم زىاد بكرىت.

۲-۵. بەكارھىنانى پاترى لە ستارتەرى ئۆتۆمبىلى مەكىنەى سوتانى ناوخۇيى؛ ئۆتۆمبىلەكانى ئىستا بەكاردىن، سىستەمىكى ئالۆزى سوورى كارەبايى ھەيە كە وزەى پىويست بۇ پىكھاتە جياوازەكانىان دابىن دەكات، پاترى ئۆتۆمبىل يەكەم و پىشەنگى ئەم سىستەمە ئالۆزەيە. پاترىيەكە ئەو كارەبايەى كە ئۆتۆمبىلەكە پىويستى پىنەتى ھەلدەگرىت و سەرچاوغى سىستەمى كارەباى ئۆتۆمبىلەكەيە. پاترى ئۆتۆمبىل جۆرىكە لە پاترى شەحن دەكرىتەوھ، بەجۆرى جياواز و بە ڧۆلتىيەى جياواز بەپىي پىويستى ئۆتۆمبىلەكان بەكاردىت. پاترى ئۆتۆمبىل پارچەيەكە كەم بەكاردەھىترىت و بى كىشەيە و لە ھەموو بارودۇخىكى كەشۇھەوادا كار دەكات، بەلام تەمەنى بەكارھىنانى نرىكەى ۴ سالە (لە باشترىن حالەتدا). بىگومان تەمەنى جۆرە جياوازەكانى پاترى جياوازە و ھەريەكەيان بە تىپەرېبوونى كات سولفات دەبن، بەلام بە ھەلسوكەوتى دروست دەتوانرىت ئەم تەمەنە بەسوودە زۆر زىاد بكرىت. خالى گرىنگ لە تەندروستى پاترى ئۆتۆمبىل ئەوھىە كە كارىگەرى راستەوخۇى لەسەر تەندروستى بەشەكانى ترى دەبىت و

ئەگەر بە باشى كار نەكات زيان بە بەشەكانى تىرىش دەگەيەنیت. لەناو ئۆتۆمبىلدا ھەركات و لە ھەر شوئىنىك كارەبا پىويست بىت ئەو ە رۆلى پاترىيەكە بەدىار دەكەوئیت. بۆيە بەگشتى پاترىيەكە بەرپرسىارە لە دابىنکردنى كارەباى پىويست بۆ ئۆتۆمبىلەكە، لەرېگەى ھەلگرتنى كارەباى بەرھەمھاتوى دابىنەمۆ دابىنى دەكات. ئەركە گرنەكانى پاترى ئۆتۆمبىل بە وردى بەم شىوہەين:

• دابىنکردنى وزەى پىويست بۆ ئىشپىكردى ئۆتۆمبىل؛ كاتىك ئۆتۆمبىلەكە دەكوژىتەوہ، ھىچ وزەيەك لە بزوينەرەكەدا ھەلناگىرئىت بۆ ئەوہى كار بكات و ئەو سوتانە دروست بكات كە پىويستە بۆ دەستپىكردن. پاترى لەم كاتەدا بەرپرسىارە لە دابىنکردنى ھىزى پىويست بۆ ئىشپىكردى ئۆتۆمبىلەكە بە قۇلتىيەى گونجاو.

• ھەلگرتنى وزەى بزوينەر و پارچەكانى ترى ئۆتۆمبىل بۆ كاتە پىويستەكان. ئەم وزە ھەلگىراو بەزورى زيادەى بەرھەمھىتانى كارەباى دابىنەمۆ لەخۇدەگرئىت.

• گلۆبى پىشەوہى ئۆتۆمبىل وەك ھەر گلۆبىكى تر پىويستى بە كارەبا ھەيە بۆ ئەوہى رۈوناك بىتەوہ. ئەم كارەبايە لە سەرچاوہى پاترىيەوہ دابىن دەكرئىت.

• بەشىكى دىكەى كارەباى ئۆتۆمبىلەكە بزىتییە لە سىستەمى پەخش و مالتىمىداى ئۆتۆمبىلەكە، كە كارەباى پىويست لە پاترى ئۆتۆمبىلەكە وەردەگرئىت.

• ھەرۈھسا تەبرىد (ئەيركۈندىشن و ھىتەر) لەخۇدەگرئىت بۆ كارکردن پىويستى بە كارەبا ھەيە و پشت بە پاترى دەبەستئىت.

ھەموو ئەوانەى سەرۈوہ گرنكى تايبەتى ئەم پارچەيە نىشان دەدەن. جگە لەم خالانەى سەرۈوہ، پاترىيەكە وزەى پىويست بۆ ھەموو ئامىرەكانى ئاگادارکردنەوہ و ئامىرە كارەبايىەكانى ئۆتۆمبىلەكە دابىن

دەكات. سالانە ژمارەى ئەم سىستەم و ئامىرە كارەبايىانە لە ئۆتۆمبىلەكاندا زىاد دەكات و لە ئەنجامدا ئۆتۆمبىلى كوالىتى بەرزتر دىتە بازارەو.

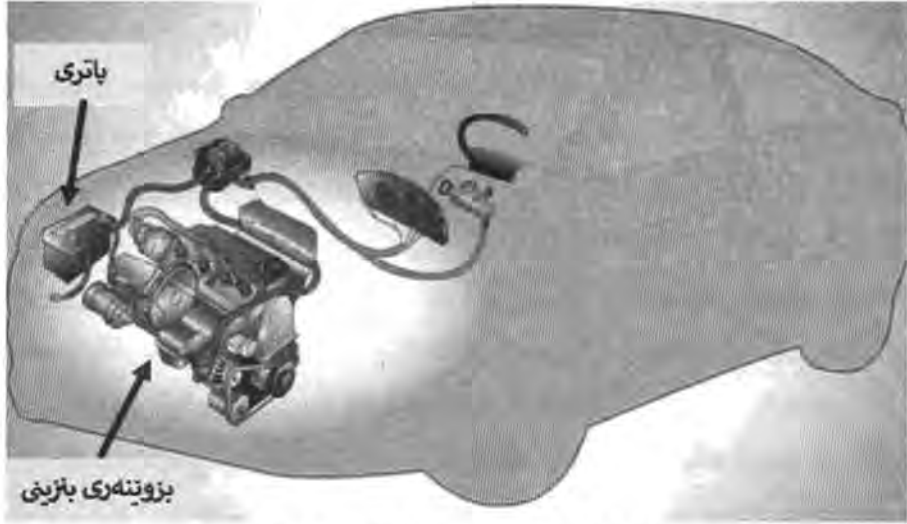

وینەى ۵ - ۱۱ : شوینی پاترى ستارتەر لە ئۆتۆمبىلى بەنزىنى

پىكهاەى پاترى ئۆتۆمبىل؛ پاترىيەكانى ئۆتۆمبىل كە زۆر بە لە جۆرى قورقوشم-ئەسىدى تەپن، كىشىان زىاترە بە بەراورد بە جەستەيان كە ئەوئەندە گەورە نىيە. ئەم كىشە زۆرەيان بەهۆى پىكهاەكەيانە. ئەو پىكهاەتانەى كە ھەرىكەيان ئەركىكىان ھەيە بۇ ئەنجامدانى ئەركى گىشتى و كۆتايى پاترى. بىگومان بەكارھىنانى پاترى وشك يان ئەتۆمى لەمەردا باو و ئاسايىيە. پىكهاەكانى پاترى ئۆتۆمبىل لە ھەردوو جۆرەكەدا برىتیین لە:

سندوقى پاترى؛ صندوقى پاترى ئەو ژوورە سەرەكەيە كە پىكهاەكانى تری تىدايە. ئەم صندوقە لە پۆلىپروپىلین يان جۆرىك لە پلاستىك دروستكراو و لەناوہوہ خانەكانى بە شىوہى لىك جىا دانراون. نھۆمى شانەكانى بە رىزىكى وەك پرد ھىلكارى كراوہ كە

پشتگیری پلپتھکان دھکات. سندوقی پاتریه که شوکی لهرزین کم دھکاتوه و ریگری دھکات له تیچوونی پلپتھکان و ئەلکترۆلایتهکان. سەرپۆشی پاتری؛ پاتریه که به سەرپۆشیک که هه مان پیکهاتهی سندوقه که یه که پس دهرکریت. ئەم سەرپۆشه له ۶ وەلفی بچووک پیکدیته که شوینی تیگردنی ئەلکترۆلایتیان له سەر دانراوه. ههروهه ها ئەم وەلفه لانه کونیکه بچووکیان هه یه که دهرخینه ناو خانەه ی سندوقه که وه بۆ ئەوهی ئەو گازانه ئازاد بکه ن که به هۆی کارلیکه کیمیاپیه کهانه وه به رهه م دههینرین.

تیرمینالهکانی پاتری؛ تیرمینالهکان یان بووشهکان بریتین له هۆکاری گریدانی نیوان پاتری و سیسته می کاره بایی ئۆتۆمبیل، یه کیکیان به ستراره ته وه به کبیلی پۆزه تیغه وه و ئەوی دیکه یان به کبیلی نینگه تیغه وه.

پلیتی پاتری؛ پلپتھکانی پاتری له سەر پردهکانی ناو سندوقه که دانراون، ههروهه ها به سهره وه ی سندوقه که وه به ستراره ته وه و له خانەه ی خۆیاندا جیگیر کراون. ئەم لاپه رانه دابه شی سەر سی به ش ده بن: لاپه ره ی نه گه تیغ، لاپه ره ی پۆزه تیغ، لاپه ره ی جیاکه ره وه. پلپتھکانی پۆزه تیغ و نه گه تیغ له دوو به ش پیکدین، هه یکه لی سهره کی و پیکهاته ی چالاک که پپی دهرتیت چه سپ یان هه ویری پاتری. بۆ به ره مه یانیان سهره تا چوارچیوه ی کانزای سووکی له شیوه ی ئیسفهنج ئاماده دهرکریت و دواتر مادده چالاکه که له سهریان داده نریت. دۆخی ئیسفهنجی پلپتھکه یارمه تیده ره بۆ باشتر چوونه ناو ئەلکترۆلایته که. ژماره ی پلپتھ نینگه تیغه کان له ناو سندوقی پاتریه که دا هه میشه دانه یه کی له پلپتھ پۆزه تیغه کان زیاتره. له ئەنجامدا لاپه ره نه گه تیغه کان زیاتر خراب ده بن و خیراتر ده خورین. پلپتھکانی پاتریه کان له ریگه ی پیکهاته یه که وه به هاوتاکانیان ده به سترینه وه که

پىي دەوترىت (پەيوەستكەر). پلىتى نىگەتيف پىكھاتەكەى كە خۆلەمىشىيە لە قورقوشم و كاليسىۆم و ئەنتىمۆن دروستكراو، ھەروەھا پىكھاتە چالاكەكانى (ھەوير)ى ئەم پلىتە لە ئوكسىدى قورقوشم دروستكراو. پلىتى پۆزەتيف پىكھاتەى ھەيكەلەكەى بە رەنگى قاوھىي تۇخ يان سوور دەردەكەوئىت، وەك ھەيكەلى پلىتى نىگەتيف واىە، بەلام پىكھاتە چالاكەكەى (چەسپ) بە دووھم ئوكسىدى قورقوشم دادەنرىت. پلىتى عەزلى يان جياكەرەوھ لە پى.فى.سى، لاستىك يان فايبەر گلاس دروست دەكرىن و رۆلى بەربەست دەگىرن لە نىوان بەشە پۆزەتيفەكان بۆ دروستكردى تەزووى كارەبايى كارىگەر لە نىگەتيفەوھ. ھەروەھا پىي دەوترىت (جياكەرەوھى پاترى). بەزۆرى پىكھاتەى چالاك لە نىو تۆرەكانى ھەيكەلى پلىتەكاندا دەلكىنرىت و لە كورەى تايبەتدا وشك دەكرىتەوھ. پاشان ئەلكترۆلايتەكان دەخرىنە ناو پلىتەكانەوھ و دەخرىنە ژىر بارگاويكەرەوھ و دوای پرۆسەى بارگاويكردنەوھ، ئەلكترۆلايتەكان بەتال دەكرىن و پاترىيەكە بە وشكى دەچىتە بازار. پاشان لە كاتى بەكارھىناندا ئەلكترۆلايتەكە دەدرىنەوھ بە پاترىيەكە. بىگومان ئەمە تەنيا لە پاترىيەكانى قورقوشم-ئەسىد روودەدات و پاترىيەكانى ئەتۆمى پىويستى بە تىكردى ئەلكترۆلايت نىيە.

ئەلكترۆلايت يان ترشى پاترى؛ گىراوھەكەى نىو كەيسى پاترى، ترشى قورقوشمە. ئەم گىراوھە رىژەيەكى ديارىكراو لە ترشى سولفورىك لەخۆدەگرىت، ئاوى پاككراو، كە دوای تىكەلكردن و ساردكردنەوھى لەرىگەى كونەكانى سەرپۆش دەرژىتە ناو سندوقەكە.

نیشانەدرى پاترى؛ ئەم پارچەيە دۆخى بارگاويكردنەوھى پاترى بە سى شىوازى بارگاويكردنەوھ و نىوھ بارگاويكردنەوھ و خالىكردنەوھ نىشان دەدات. ئەمە پارچەيەكى ستوونىيە لە ناو سندوقى پاترىكەدا كە لە ناوھە گۆيەكى سەوزە. چىرى ئەم گۆيە بە يەكسانى چىرى

ئەلكترولايىتەكە دادەنرئىت. پرووى ئەم سلندەرە لە دەرەوھى سندوقى پاترىيەوھە ديارە، كاتىك چىرى ئەلكترولايىتەكە گونجاو بىت، گۆييەكە لەسەر پرووى سلندەرەكە دەوھستىت و پەنگە سەوزەكەى ديارە، بەلام كاتىك چىرى ئەلكترولايىتەكە كەم دەبىتەوھە بەھۆى كەمبونەوھى ترش و قەبارەى ئا، گۆييەكە كەمتر دەپوات. پەنگەكەى كەمتر ديار دەبىت. پرووى سلندەر يان نىشاندەرى پەشى پاترىيەكە كاتىك پاترىيەكە بە تەواوى بارگاوى دەبىتەوھە ديارە. ئەم نىشاندەرە لە پاترىيەكانى ترشى قورقوشمدا ھەيە. جۆرى نىشاندەر لە پاترىيە وشكەكاندا لە شىوھى شاشەيەكى پەنگاوپەنگە بارگاويكردنەوھى پاترىيەكە بە سى شىواز بە پەنگى سەوز و سوور و پەش نىشان دەدات.

جەمسەرەكانى پاترى؛ جەمسەرەكان لە قورقوشم دروستكاراۋن و لە لايەك لە دەرەوھى كەقەرى پاترى و لە لايەكى دىكەش لە ناو شلەى ئەلكترولايىتەكەدان. دوو تىرمىنالى پاترىيەكە كە لە دەرەوھى پاترىيەكە و لە ھەردوو لاي سندوقەكە بە پەنگى سوور و شىن دەردەكەون، بە دوو جۆر بەكاردين، پۆزەتىف و نەگەتىف. جەمسەرى پۆزەتىف لە تىرەى جەمسەرى نەگەتىف ئەستوورتەر، بەستراوھتەوھە بە پلىتى پۆزەتىفى ناو سندوقەكە، جەمسەرى نەگەتىف بەستراوھتەوھە بە پلىتى نەگەتىف.

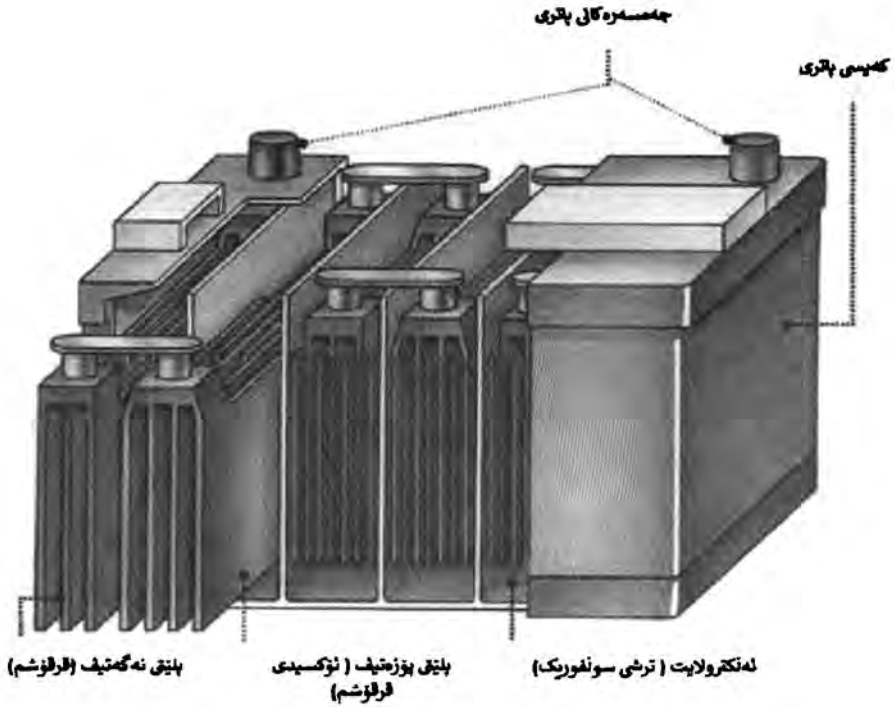

۵ - ۱۲ : پىكھاتە سەرەككەپكەنى پاترى ستارتەر لە ئۆتۆمبىلى بە بزۈنەرى سوتانى نىوخۇبى

چۈنقى كاركردىنى پاترى ئۆتۆمبىل؛ لە كاتى كارپىكردىنى ئۆتۆمبىلەكەدا، پاترىبەكە بە سوورپى كارەباى خۇبەو دەبەستىرت و پروسەى خالىكردەو دەست پىدەكات. بەم شىۋەبە ئەلكترولايت وەك پەبۈەندىبەك لە نىوان جەمسەرى پۈزەتېف و نەگەتېفدا كار دەكات بۇ گۈرپىنى وزەى كىمىباى بۇ وزەى كارەبا. وزەى ئەم كارلىكە ئەلكترۇكىمىباىبە، ماددە چالاكەكەى سەر پلىتەكان بۇ سەلفاتى قورقوشم دەگۈرپىت، لەم ماوۋەبەدا مۇلىكولەكانى ئوكسىجىن و ھاىدروجىن دەردەچن. ئەم مۇلىكولانە لە رىگەى كارلىكەو دەگۈرپىن بۇ ئا، كە لە ئەنجامدا ئەلكترۇنەكان لە رىگەى پلىتە پۈزەتېفكانەو دەردەچن. ئەم ئەلكترۇنانە پىۋىستى پلىتە نەگەتېفەكان بۇ ئەلكترۇنەكان دابىن دەكەن.

ئەم ئالوگورەي ئەلكتروئەكان، فۆلتىيە يان پۆتانسىپلى كارەبايى لە ھەردوو سەرى پاترىيەكە دروست دەكات. پاترىيەكى تەندروست دەتوانىت تواناي ھەلگرتنى تەواوى خۆى بەكاربەيتىت. تواناي ھەلگرتنى پىويست بۆ ئەو شتانەى سەرەوہ لە ئۆتۆمبىلىكەوہ بۆ ئۆتۆمبىلىكى تر دەگۆرپىت و بەزۆرى كۆمپانىيائى دروستكەرى ئۆتۆمبىل ئەم ژمارەيە لە زانىارىيەكانى خۆيدا دەخاتە ڤوو. جۆرى جياوازى پاترى ئۆتۆمبىل ھەيە، بەلام دووانيان بەناوبانگترىن برىتپىن لە:

• پاترى كەپسەكراو يان پاترىيەكانى ئەسىدى؛ ئەم پاترىانە كە پىيان دەوترىت LM، بە پاترى ھەستىار ناسراون كە پىويستيان بە چاودىرى زياترە. ھەرەھا ئەم پاترىانە زياتر گونجاون بۆ بارودۆخى كەشووھواي گەرم، چونكە دەتوانرىت ئاوى تىبكرىت لەكاتى پىويستدا. پلىتەكانى ئەم پاترىانە لە قورقوشم و دوو دارشستەى كالىسىيۆم- ئەنتىمۆن پىكھاتوون. ئەم جۆرە پاترىانە كە بە مۆدىلى كۆن دادەنرىت، تا ئىستاش بە شىوہەيەكى بەرفراوان بەكاردەھىنرىن بەھۆى كەمبوانى تىچووى بەرھەمھىنان و كەمبوانى نرخى كرىن.

• پاترى كەپسكراو يان پاترى ئەتۆمى؛ ئەم پاترىانە كە بە كورتى بە FM ناسراون، پىويستيان بە ھىچ چاودىرىيەك نىيە و كەمتر ھەستىارن. ھەرەھا بەرگەى زۆر شەحنكردنەوہ يان زۆر خالىكردنەوہ دەگرن. پاترىيە كەپسكراوھەكان خىراتر بارگاوى دەبنەوہ و لە چاوانەى كە كەپس نەكراون تەمەنىان درىژترە، بەجۆرىك تەنانەت لەلايەن بەرھەمھىنەرەكانەوہ تەمەنىكى درىژترى ھەلگرتىيان بۆ دانراوہ. پلىتەكانىيان لە قورقوشم و يەك دارشستەى كالىسىيۆم-كالىسىيۆم دروستكراون. زىانى ئەم پاترىانە برىتپىيە لە خالىكردنەوہى قوول. لەم حالەتەدا بە تەواوى لەكار دەكەون و پىويستە بگۆردىن. بەھۆى ئەوہى ئەم پاترىانە ترش بەكارناھىنن و پىكھاتە چالاكەكان رەق و وشكن، لە ئەنجامى دەرچوونى قوولى ئەم پىكھاتە چالاكانە بە خىرايى لە پلىتەكان دەكەونە خوارەوہ و پاترىيەكە زىانىكى زۆرى پىدەكات.

۳-۵. بەکارھېتانی پاترى لە سىستەمەکانى کارەباى خۇرى (فۆتوئۆلتائىك)

خانەى فۆتوئۆلتائىكى كە زۆربەى كات بە ناوى خانەى خۆر ناسراون، سەرەكيترىن بەش لە سىستەمىكى فۆتوئۆلتائىكىن كە لە سەر بنەماى كارىگەرى فۆتوئۆلتائىكى كار دەكەن. فۆتوئۆلتائىك بە كورتكاراوهى PV يەكئىكە لە سىستەمەکانى بەرھەمھېتانی کارەبا لە وزەى خۆر. لە دياردەى فۆتوئۆلتائىك بە ھۆى تيشكدانەوھى روناكى خۆر و بە بى كەلك وەرگرتن لە ھىچ مىكانىزمىكى بزوتن، کارەبا بەرھەم دىت و بە ھەر سىستەمىك ئەم دياردەى بەكاربېئىت، سىستەمى فۆتوئۆلتائىكى پىدەلېن. لەم شىوازەدا وزەى تيشكدانەوھى خۆر بە بى ھىچ سىستەمىكى ناوھندى و تەنبا بە ھۆى خانەکانى فۆتوئۆلتائىكى بۆ وزەى کارەبا دەگۆردىت. لە بابەتى بەرھەمھېتانی راستەوخۆى کارەبا لە وزەى خۆر، كەلك لە تايبەتمەندىيەکانى نىمچەگەيەنەرەكان وەرەگىرىت، نىمچەگەيەنەرەكان بەشىكى سەرەكى بابەتى سىستەم و خانەکانى فۆتوئۆلتائىكى پىك دەھىنن. دۆزىنەوھى دياردەى فۆتوئۆلتائىك دەگەرىتەوھ بۆ زانای فىزىيائى فەرەنسى (ئەلەكسەندەر ئىدمۇند بىكرىل) كە لە سالى ۱۸۳۹دا ئەمەى بىنى كە ئۆلتاجى پاترى بەرز دەبىتەوھ كاتىك كە پلېتەکانى زىوى پاترى لە ژىر تاودانى تيشكەکانى خۆر دابن. خانەى فۆتوئۆلتائىكى وزەى تيشكدانەوھى خۆر بە خىرايى ۵% تاكو ۲۰% بە شىوھەكى راستەوخۆ بۆ وزەى ئەلكترىكى دەگۆرپن. توخمى سەرەكى لە دروستکردنى خانەکانى خۆر، نىمچەگەيەنەرەكانن وەكو سلىكۆن و ئارسىنۆگاليۇم. سلىكۆن دووھمىن توخمى بەرھەمھېتانی بەرگە(تويكە) زەوييە و ھەرچەندە كە توخمىكى زۆر بەرھەمھېتانی، بەلام خانەکانى سلىكۆنى بە ھۆى كىردارى دروستکردن و بىنگەردکردنى سلىكۆن، نرخیكى بەرزىان ھەيە، ھەرۋەھا خانەکانى سلىكۆنى لە پووى تىورى چوستيان(خىرايى) نىكى ۲۲%، بەلام لە

پاستيدا كارامه يى كرادريان ده گاته ۱۵٪ تاكو ۱۸٪ له لايه كى تر كارامه يى كردارى خانه كانى دروستكراو له ئارسينوگاليوم ده گاته ۲۰٪ به شيويه كى گشتى زورتر له نيمچه گه يه نهره كانى وه كو سليكون بؤ دروستكردنى خانه كانى خورى كه لك وهرده گيريت.

هر خانه يه كى خورى له شش چينى جياواز پيگهاتووه كه هر چينىك له ماده يه كى تاييه ت پيگهاتووه. نيمچه گه يه نهره كانى جورى P و N سهره كيترين به شن له خانه يه كى خوريدا، سليكون واپيشيى ده كريت ماده يه كى زور ساف و لووس بيت، واته تواناي زوره بؤ په رچدانه وه ي روناكى. ئه و فوتونانه ي كه په رچ دهرينه وه، له لايه ن خانه ي خورى به كارنابردين و به م هويه وه چينىكى دژه په رچدانه وه له سهره وه ي خانه داده ندرت كه ريژه ي له ده ستچونى په رچدانه وه ي بؤ كه متر له ۵٪ كه م ده كاته وه. هه روه ها پروكه شيكى شووشه يى به كاردينن به مبه ستى پاراستنى خانه، هه روه ها تيرميناله كانى بؤزه تيف و نه گه تيف له دواوه ي خانه دا.

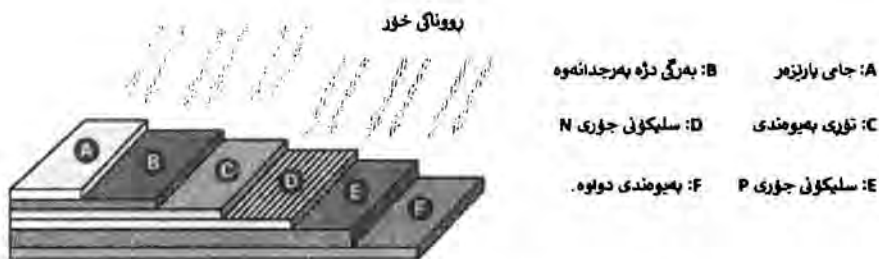

ويته ي ۵ - ۱۲ : پيگهاته سهره كيه كانى خانه ي خورى

ميكانيزمى كاركردنى خانه كانى فوتو فولتائىكى به م شيويه، رووناكى خور پيگهاتووه له فوتونه كان و كاتيك فوتونه كان به خانه كانى فوتو فولتائىكى ده كه ون، له وانه يه كه په رچ بدرينه وه يان به شيويه

پاستەخۇ لە خانەكان تىببەرن يان لە لايەن خانەكان ھەلبمژرین. تەنیا فۆتۆنەكانى ھەلمژراو، وزە بۇ بەرھەمھێنانى كارەبا دابین دەكەن. كاتىك وزەى پتويست لە لايەن نيمچەگەيەنەريك ھەلبمژریت، ئەلكترۆنەكان لە ماددەكە جيا دەبنەو (بە ھۆى ئەوھى كە كۆتا ئەلكترۆنى ئەتۆمىك بە وەرگرتنى وزە بۇ چىنيكى سەرووتر بەرز دەبیتەو و لە مەيدانى پرۆتون رزگار دەبیت و بە سەربەستى لە نيمچەگەيەنەر جوله دەكات). ھەلسوكەوتى تايبەتى روى ماددەى نيمچەگەيەنەر لە كاتى كردارى دروستكرديندا، دەبیتە ھۆى ئەوھى كە بەشى سەرووى خانە يان نيمچەگەيەنەر تواناى وەرگرتنى ئەلكترۆنەكانى ئازادى زياترى ھەبیت، بۆيە ئەلكترۆنەكان بە شىوھەيەكى سروشتى بۆ سەر رويەپرى نيمچەگەيەنەر دەپۆن. بە ليكدانى نيمچەگەيەنەريكى جۆرى P لەگەل نيمچەگەيەنەريكى جۆرى N، ئەلكترۆنەكان لە ناوچەى N بۆ ناوچەى P و ھەروھا چالەكان لە ناوچەى P بۆ ناوچەى N دەگوازینەو، بە گواستەوھى ھەر ئەلكترۆنىك بۆ ناوچەى P، يۆنىكى پۆزەتيف لە ناوچەى N بە جى دەمىنیت، ھەروھا بە گواستەوھى ھەر چالتيك بۆ ناوچەى N، يۆنىكى نەگەتيف لە ناوچەى P بە جى دەمىنیت. يۆنەكانى پۆزەتيف و نەگەتيف دەبنە ھۆى دروستبوونى مەيدانى ئەلكترىكى ناوخۆيى كە ئاراستەكەى لە ناوچەى N بۆ ناوچەى P دەبیت. ئەم مەيدانە بە گواستەوھى زياترى ئەلكترۆن و چالەكان بەھيتر و بەھيتر دەبیت تا ئەو كاتەى گواستەوھى بيگەردى ئەلكترۆن و چالەكان دەگاتە ريزەى سفر. لەم ھەلومەرجەدا پانتايەكى ئەلكترىكى ناوخۆيى روى دەدات. ئەگەر لەم بارودۆخە، روىناكى خۆر بدريتە سەر بەيەكەو بەستنى نيمچەگەيەنەرى جۆرى N و جۆرى P (يان ھەمان خانەى خۆرى) جووتەكانى ئەلكترۆن-چال، بەرھەم دین. پانتايى ئەلكترىكى، ئەلكترۆنەكان بۆ لاي ناوچەى N و چالەكان بۆ لاي ناوچەى P ھان دەدات. بەم شىوھەى ژمارەى بارەكانى ئەلكترىكى نەگەتيف لە ناوچەى N و ژمارەى بارەكانى ئەلكترىكى پۆزەتيف لە ناوچەى P زياتر دەبیت. ئەم زيادبوونەى بارەكانى ئەلكترىكى بە

شىئوھى فۇلتاچىك دەتوانىت لە دوو سەرى خانەى خۆرى بېئورىت. ئەگەر دوو سەرى ئەم خانەى بە ھۆى واىرىك بە شىئوھى گرىى كورت پىكەوہ گرىى بدرىن، واتە بە بى دانانى ھىچ بەرگرىكى كارەباى، ئەلكترۆنەكانى زىادەى ناوچەى N بە ھۆى واىرەكەوہ بۇ ناوچەى P دەچن و تەزووى سوورپى كورت (ISC) پوو دەدات. ئەگەر لە جىاتى واىرەكە، بەكاربەرىكى كارەباى (وہكو گلوپ) بەكار بىت، تىپەرىنى تەزوو لە بەكاربەروہ دەبىتە پىدەرى وزە بە بەكاربەرەكە و بەم شىئوھى وزەى فۇتۆنەكانى رووناكى خۆر بۇ وزەى ئەلكترىكى دەگۆردىرىن.

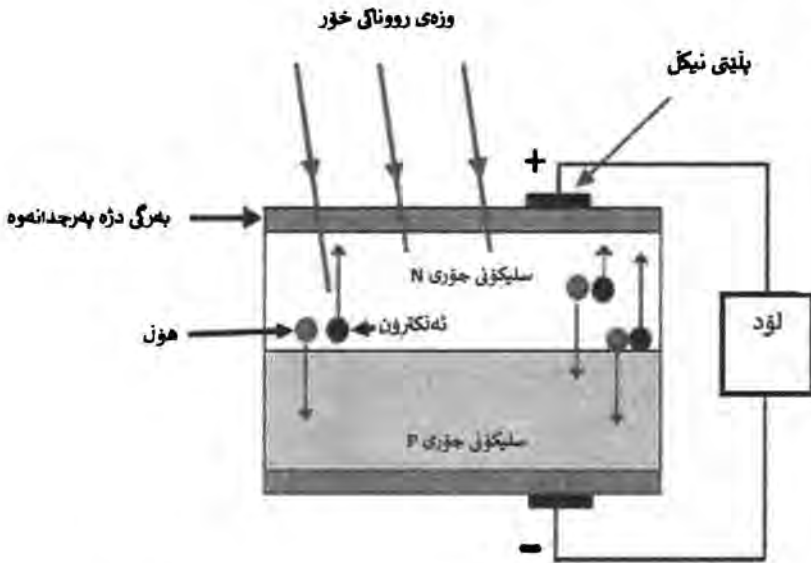

وتەى ۵ - ۱۴ : مىكانىزمى كاركردى خانەى فۇتۇفۇلتائىكى

بە واتاىەكى تر دەتوانىن بلىن ھەر خانەىەكى فۇتۇفۇلتائىكى دوو كار ئەنجام دەدات، وەرگرتنى وزەى خۆر و گۆرىنى بۇ بارگەى ئەلكترىكى لە دوو سەرى خانەكە (دروسكردى پانتاىى ئەلكترىكى ناوخۆى) و ھەروہا ھەناردن و جولەپىكردى بارگەى ئەلكترىكى بۇ

لاى دەرەۋەى شىۋىنى كۆبۈنەۋەى بارەكان كە دەبىتە ھۆى بەرھەمھىنانى تەزۋى ئەلكترىكى.

خانەى فۆتۇقۇلتائىكى، بنەماى ھەيكەلى سىستەمىكى فۆتۇقۇلتائىكى، خانە تاكەكانى خۆر دەتوانن لە قەبارەى جىاواز و گۆراۋ لە نىكەى يەك سانئىمەتر تاكو دە سانئىمەتر لەم سەر بۇ ئەم سەردابن، سەرەراى ئەمەش دەتوانن تۋانى يەك يان دوو وات بەرھەم بىنن كە ئەم بىرە وزەيە بۇ زۆربەى كارەكان بەس نىيە و بىرىكى زۆر كەمە. خانەكانى خۆرى بە شىۋەى بەيەكەۋەبەستراۋ (كە زۆربەيان ۳۶ خانەيە) پىكەۋە بە شىۋەى تەرىبى و يەك لە دۋاى يەك بە مەبەستى بەدەستەھىنانى ئاستى گونجاۋى قۇلتاج و تەزۋو دروست دەكرىن. بۇ ئەۋەى كارامەى و چالاكى وزە بەرز بىكرىتەۋە، خانەكان بە شىۋەى ئەلكترىكى بۇ ناۋەۋەى ھەۋاى داخراۋى مۇدىۋىلىكى پتەو گرى دەدرىن، لە جىگىرکردن و گرىدانى چەند مۇدىۋىلى خۆرى لە تەنىشت يەكتر، پەنىلىكى خۆرى دروست دەكرىت كە زۆربەى بۇ بەكاربردنەكانى گەۋرە، رەدىفىكى زياد لە پەنىلى خۆرى لە تەنىشت يەكتر جىگىر دەكەن و پىكەۋە گرى دەدەن و بەم شىۋەيە ئارايشتى خۆرى پىكدىنن.

بە شىۋەيەكى گشتى سىستەمىكى فۆتۇقۇلتائىكى تەۋا، لە سى بەشى سەرەكى پىكدىت:

• بەشى بەرھەمھىنان پىكدىت لە: پەنەلەكانى فۆتۇقۇلتائىكى (پىكەتۋە لە خانەكانى خۆرى).

• بەشى ناۋەندى پىكدىت لە: رىكخەرى خالى زۆرتىن تۋانا - MPPT ، رىكخەرى قۇلتىيەى بەردە، كۆنترۆلكەرى بىرى بارگاۋىبون و بەتالۋونى پاترىيەكان، بانكى پاترىيەكان و ئامىرى ئىنوئىرتەر.

- بەشى بەكاربەر يان لۇدى كارەبايى پىكىدېت لە: ھەموو بەكارھىنەرى كارەبايى كە ھەردووكيان لە خۇي دەگرېت، ئەوانەي كە بە تەزووي گۇراو يان بە تەزووي نەگۇر كار دەكەن.

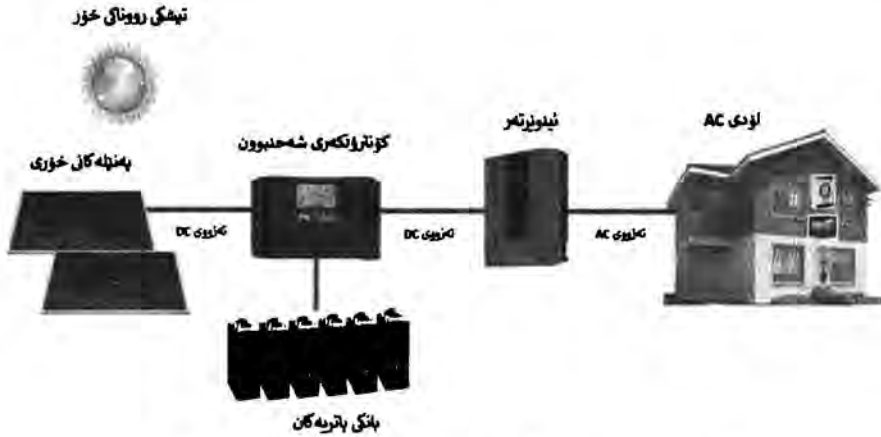

ۋىنەي ۵ - ۱۵ : پىكھاتەي سىستەمىكى فۇتۇقۇلتائىكى

پىگومان ئەم بەشە سەرەكپانەي باس كران بە پىنى ھەلومەرجى بەكاربەر و بە مەبەستى كەمكردنەوہى تىچوۋەكان دەتواندريت گۇرانكارى تىدا بكرىت. بۇ نموونە بەكارھىنەنى ئامىرى ئىنۋېرتەر يان يەكەي ھەلگىرى وزە (پاترى) لە ھەموو سىستەمەكانى فۇتۇقۇلتائىكى بەرھەمھىنەنى كارەبا، بە شىۋەيەكى ئىلزامى و پىويست نىيە.

بە شىۋەيەكى گىشتى سىستەمەكانى فۇتۇقۇلتائىكى بە پىنى جۇرى بەكارھىنەنىيان بۇ دوو دەستە دابەش دەكرىن: شىۋازى گرېدراو بە تۇرى كارەباي نىشتمانى و شىۋازى گرېنەدراو يان جىبا لە تۇرى كارەباي نىشتمانى. شىۋازى گرېدراو بە تۇرى كارەباي نىشتمانى، لەم شىۋازە، وزەي ئەلكىرىكى بەرھەمھاتوو لە سىستەمەكان فۇتۇقۇلتائىكى

(به كەلك وەرگرتن له ئامراز و ئاميرەكانى گۆپىنى تەزووى نەگۆر بۆ تەزووى گۆراو وەكو ئاميرەكانى ئىنوويرتەر و ...هتد) به تۆپى كارەباى نىشتمانى گریدەدریت، بۆ ئەم مەبەستە پىويستى به گۆپىنى شىواز و هاوشىوئەکردنى ئاستى قۆلتىيە و فرىكوينسى وزەى ئەلكترىكى بەرھەمھاتوو له سىستەمەكانى فۆتوقۆلتائىكى لەگەل تايبەتمەندىيەكانى ئاستى قۆلتىيە، فرىكوينسى و جىاوازى فەيز و... تۆپى نىشتمانى. به بەكارھىنانى وىستگەكانى فۆتوقۆلتائىكى گریدراو به تۆپى كارەباى نىشتمانى به شىوئەى چر و ناچر (ویرای به ھىزکردنى وزەى ناو تۆپى دابەشکردن)، به ھۆى ناردنە ژوورەوئەى قۆلتىيە و تەزوو بۆ ناو تۆپى نىشتمانى، پىشگىرى له دابەزىنى قۆلتىيەى تۆپى نىشتمانى دەكات و له ئەنجامدا پىشگىرى له پالەپەستوى سەر وىستگەكانى بەرھەمھىنانى كارەبا له ماوئەى رۆژدا دەكات. ئەم كارە هاوشىوئەى ئەوئەى كە ھەر بەكاربەرىك به گرىدانى سىستەمى فۆتوقۆلتائىكى خۆى به تۆپى نىشتمانى، وەكو وىستگەيەكى بچووك كار دەكات سەررەپاى دابىنکردنى وزەى كارەباى پىويست بۆ خۆى، زىادەى كارەباى بەرھەمھاتوو له سىستەمى خۆى بۆ ناو تۆپى نىشتمانى دەنیریت. به شىوئەيى گشتى ئەم دەستەيە زۆربەى له شارەكان و ناوچەكانى نزىك شار ئەنجام دەدرىن، يەكئىك له خالە باشەكانى ئەوئەى دەبىتە ھۆى كەمكردنەوئەى رىژەى بەكارھىنانى وزەى كارەبا و دەتواند رىت بپرىكى گونجاو له خواستى سەر وزە له ماوئەى رۆژدا دابىن بكریت.

سیستمی گرنه دراو به توری کاره بای نیشتمانی

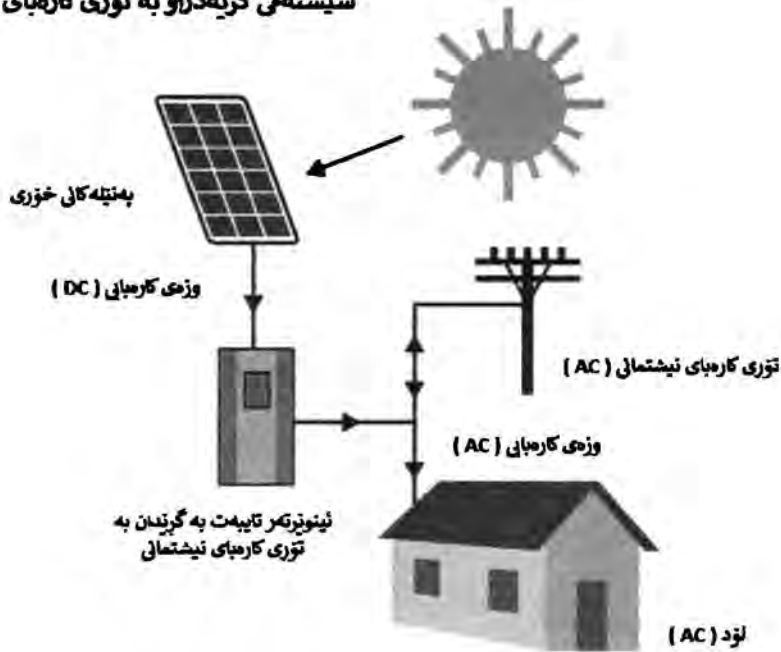

ویتهی ۵ - ۱۶ : شیوازی سیستمی گرنه دراو به
توری کاره بای نیشتمانی

شیوازی گرنه دراو یان جیا له توری کاره بای نیشتمانی، ئەم
جۆره زۆر بهی له ناوچه کانی دووره دەست و دووره شاره کان
به کار دین و هەر سیستهمیک به شیوهی تهواو جیا له ماوهی شهو و
رۆژدا ئەرکی دابینکردنی کاره بای له ئەستو دایه. نموونهی ئەم
سیستهمانه وهکو دابینکردنی ویستگه کانی گه یانندن و تهله فزیۆن،
شوینه کانی نیشته جیوون، ره شمالنشین و دهوارنشینه کوچه رییه کان،
قه رهجه ههوارنشینه کان، گونده دووره دهسته کان و به گشتی
دابینکردنی خواست و پیداویستی وزهی کاره بایی ئەو ناوچانه که توری
نیشتمانی کاره بایان نییه یان زۆر لێیان دووره. نه بوونی پیویستی به

سووتهمه نی به تایبته تی له ناوچه کانی دوورده ست و دژوار و شاخاوییه کان، پئویستیان به چاودیژی و چاککردنه وهی بهرده وام نییه، ته مه نیان دریز ده بیت ئه مهش له خاله باشه کانی ئه م سیسته مانه ن که بۆته هوی گه شه کردنی خیزی ئه م سیسته مانه.

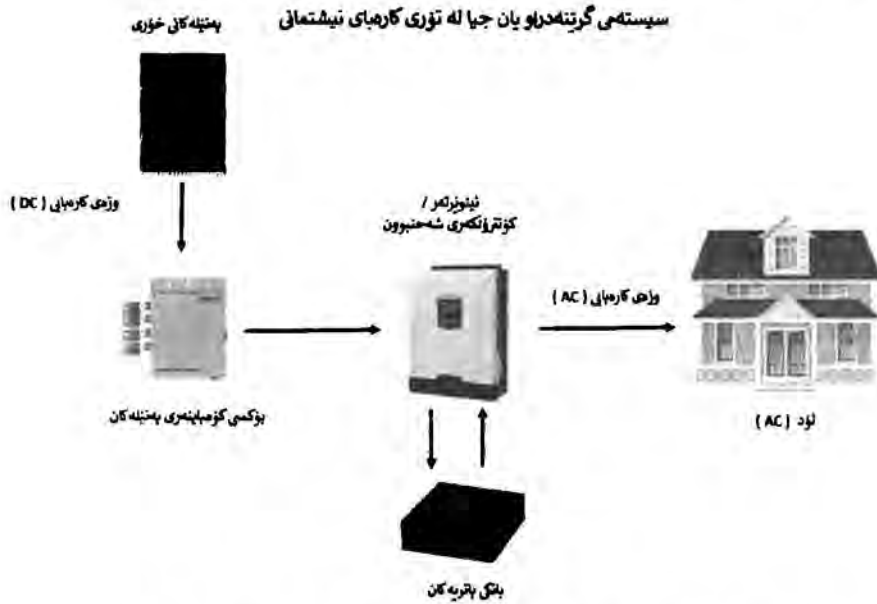

وینه ی ۵-۱۷ : شیوازی گرتنه دراو یان جیا له تۆری کاره بای نیشتمانی

ئه و جۆره باترییه کانه ی له سیسته مه کانی کاره بای خۆر به کاردین له جۆری دیپ سایکلن که وزهی به ره مه اتووی په نیله کانی خۆر له خۆ هه لده گرن. ئه م پاتریانه له جۆره کانی تری پاتری جیاوازن وه ک پاتری ئۆتۆمبیل. پاترییه کانی سایکلی قوول توانای خالیکردنه وه ی دریزخایه ن و بهرده وام و قوولیان هه یه، ئه مهش تایبه ته نه ندیه کی پئویسته بۆ سیسته مه کانی وزهی نوێیوه. له راستیدا پاتری خۆر یه کینکه له ئامیره سه ره کییه کانی سیسته می کاره بای خۆری به تایبته تی له شیوازی نه به ستراو به تۆری نیشتمانی کاره بای. سه باره ت به دیاریکردنی توانای

پاترىيەكان، لەم قۇناغەدا پىويستە ژمارە و جوړى پاترىيەكان كە دەمانەوئیت له سیستەمەكەمان بەكار بێنن دەستنیشان بكەن، بۆ ئەم مەبەستە پىويستە سەرەتا توانا بانكییهكانى پاترىيە دەستنیشان بكریت، پىويستە بۆ ئەمكارە ئەم فاكتەرانەى خواریهوه بزانین:

- برى روژانەى وات - سەعاتى پىويست.
- قۇلتییه بانكى پاترىيەكان.
- ئەو روژانەى كە خوړهتاو نییه (دەمانەوئیت پاترىيەكان چەند روژ بە بەردەوامى وزه دابین بكەن).
- قولایى خالیبوونى پاترى.
- زۆرتىن تىكرای كاتژمێرهكانى خوړهتاو (PSH).

بەبى پاترى (كە توانای هه لگرتنى وزه ی هه یه) تەنیا له ماوهى پوژدا یان كاتىك پەنێلهكانى خوړى كاردەكەن، وزه ی كارەبا بەرھەمدیت، بە پىچەوانەى پاترىيەكانى تر، ئەو پاترىيەكانەى كە لە سیستەمى كارەباى خوړى بەكاردین بە شىوہیەك دروست دەكرین كە بە بەردەوامى سايكلى بارگاوى و خالیبوون تیاندا ئەنجامبدریت. چاودىرىكردنى بەردەوامى پاترىيەكان یارمەتیدەرە بۆ پاراستنیان له تىكچوون. بە گشتى و زۆربەیان سى جوړ پاترىيە دىپ سايكلى له سیستەمەكانى كارەباى خوړى بەكاردین كە بریتىن له:

- پاترى قورقوشم-ئەسیدى تەر (مەلەوەر): بریتىن له پاترى قورقوشم-ئەسیدى تەر كە كاپىكیان هه یه بۆ زیادكردنى ئاو، داوا دەكریت كە ئەم پاترىيەكانەى ژوورەو بەكارنەهینرین، چونكە لەكاتى بارگاوىكردنەویدا گاز دەردەدەن. ئەگەر لە ژوورەو بەكاربەهینرین، پىويستە ئامىرى هه واگوړكئ بۆ لابردنى ئەو گازە دەرچووانە هه بیئت كە لەوانەیه بىنە هوى تەقینەو و ژەھراوى بن.

• پاترى قورقوشم-ئەسىدى كەپسكراوى جىل: بە پىچەوانەى پاترى قورقوشم-ئەسىدى تەر، هېچ گازىك بەرھەم ناھىتن. بۆيە پىئويستيان بە ھەواگۆرپكى نىيە و دەتوانرىت لە ژىنگەيەكى داخراودا دابنرىت بەبى هېچ مەترسىيەك. يەككىك لە باشىيەكانى ئەم جۆرە پاترىيە ئەوھەيە كە پلەى گەرمى تارادەيەك بەردەوامى ھەيە، ئەمەش وا دەكات پاراستىيان ئاسانتر بىت و كارەكانىيان باشتر بىت.

• پاترى قورقوشم-ئەسىدى كەپسكراوى AGM (پىشالى شوشەى مژەر): لەم جۆرە پاترىدا لە نىوان پلىتەكانىدا پىشالى شوشەى مژەر دادەنرىت بۇ راگرتنى ئەلكترۆلايتەكە. ئەم پاترىيانە بى دزەكردن، واتە لە كاتى شەحنكردنەوھەدا گاز دەرنادەن، ھەروھەا كارايى نايابىيان ھەيە، ھەربۆيە باشترىن جۆرى پاترىن. ھەموو سوودەكانى پاترى جىلپىيان ھەيە، بەلام بە كوالىتى بەرزتر، سوودەكانى تر برىتتىن لە پاراستنى باشترى قۇلتىيە، خالىيۈنەوھەى خاوتر و تەمەنىكى درىژتر. بىگومان ئەم سوودانە وايان لىتدەكات گرانترىن جۆرى پاترى بن.

ھەندىك كەس پىيان باشە پاترى ئۆتۈمبىل لە سىستەمى كارەباى خۆرى بچوك بەكاربەيتن، لەبرى ئەوھەى پارە بۇ پاترىيەكى گونجاوى سىستەمى كارەباى خۆرى تەرخان بكەن، پىيان وايە ھەنگاوىكى ئابوورىيان ناوہ، بەلام راستىيەكە ئەوھەيە كە لە پاترىيەكى تايبەت بە سىستەمى كارەباى خۆردا، بەھۆى زۆر روودانى كردارى خالىكردنەوھە لە سايكلەكانى ئەم سىستەمەدا، پىويستە پاترىيەكانى سايكىلى قوول بەكاربەيتنرىت بۇ ئەوھەى بتوانرىت ھەموو توانا ناوھىككىيەكانى پاترىيەكە بەكاربەيتنرىت بەبى ئەوھەى سلامەتى پاترىيەكە بخاتە مەترسىيەوھە، بەلام ئەگەر ئەم جۆرە بەكارھىتسانە لە پاترى ئۆتۈمبىل وەربگىرىت، دواى ماوھەيەكى كورت پاترىيەكە لاواز دەبىت و دواچار لە كارەكەوئىت.

بهشی شه شه م ریسایکلردنی پاترییه کان

رېسايكلکردن واته دووباره به کارهيتانه وه و دووباره سوودوهرگرتن له بهرهمه کون و به کارهاتووهکان. نه و کهرستانه ی به شيوه يه کی باو ده توانریت دووباره به کاربهیترینه وه بریتین له: رقه کاللا، ئاسنی خراپ، پلاستیک، شووشه، کاغذ، کارتون، هندیک ماده ی کیمیایی و زبل و خاشاک که ده کرینه پهینی کیمیایی کومپوزیت. رېسايكلکردن رېنگری له به فیرۆدانی سه رچاوه به سوودهکان و سه رمایه ی نیشتمانی دهکات، ههروه ها به کارهیتانی کهرسته ی خاو و به کارهیتانی وزه کهم دهکاته وه، به مهش سه رچاوه ی کون ده پاریزیت.

۱-۶. رېسايكلکردنی پاتری چیه و چون نه نجام ده دریت؟

پاترییهکان بۆ دهیان ساله و تا نه م دوایانهش به پاشماوه یه کی مه ترسیدار هه ژمار ده کران، به لام ده توانریت وه که سه رچاوه یه کی به نرخ بۆ کهرسته خاوهکان به کار بهین و بیانگه رینه وه ناو زنجیره ی به ره مهیتان. زورچار پاترییهکان، (مادهکانی نیکل و مهنگه نیز و کوبالت و لیتیومیان) تیدایه که چوار ماده ی خاوی زور گرنگ و به سوودن که ده رهیتان و به کارهیتانیان گرانه. بۆیه دووباره به کارهیتانیان یارمه تیده ره بۆ پاشه که و تکرندی تیچوون و پاراستنی کهرسته ی خاو. پاترییهکان به رېنگه و شتوازی جیاواز له ولاته جیاوازهکاندا رېسايکل ده کرین، نه مهش بۆ رېگریکردن له به فیرۆدانی نه و سه رچاوانه و پیسبوونی ژینگه. ئیستا نزیکه ی ۹۰٪ پاترییهکانی قورقوشم-نه سید دووباره به کاردهیترینه وه. کومپانیاکانی

نۆژەنکردنەو، پاترییە کۆنەکان بۆ پیشەسازییە جیاوازه‌کان دەنێرن بۆ دووبارە پرۆسێسکردنەو و بەرھەمھێنانی بەرھەمیکی نوێ.

پاتری لەو بەرھەمانە دەژمێردرێ کە زۆرتەری بەکارھێنانیان لە جیھاندا ھەیە، رۆژانە ملیۆنان پاتری لە ئامێرە جۆراوجۆرەکان بەکار دەھێنرێت، بەلام بەکارھێنانی زۆری پاترییەکان و سروشتی کیمیایییان چەندین مەترسی ھەیە: خاوبوونەو و شیبوونەو پاترییەکان لە سروشتدا و قەبارەیی بەرزى پاشماوھەکانیان لەنیو ئەو مەترسیانەدان. گرنگترین کێشە پاترییەکان ئەو کانزا قورسانە ناویایە کە خاک و ھەوا پیس دەکەن. بۆ نمونە کادمیۆم کە کانزایەکی قورسە و لە دروستکردنی پاتریدا بە شیبوونەو بەرھەمھێنان بەکار دێت. کاتیک پاترییە کە لە ژینگەدا شی دەبێتەو، کانزاکە دەچیتە ناو خاک و دواتریش دەچنە ناو بەرھەمە کشتوکالییەکان. خواردنی بەردەوامی ئەو جۆرە بەرھەمانەیی خاکە کەیان بە ھۆی کادمیۆم پیسبوو دەبێتە ھۆی نەخۆشی گورچیلە و جگەر و تیکچوونی گۆرپانکاری خۆراک و پووکانەوھە ئیسک، ھەروەھا چوونە ناوھەو پاشماوھەکانی پاتریی بۆ ناو سەرچاوە ئاوییەکان کاریگەری زۆر خراپی لەسەر سووپی ژیانی ئاودا ھەیە. ھەروەھا ئەگەر پاترییەکان لەگەڵ پاشماوھە مالان بسووتێنرێن، سوتاندنی کانزاکانی ناویان دەبێتە ھۆی پیسبوونی ھەوا. ریسایکلکردنی پاترییەکان جگە لە پاراستنی ژینگە لە مەترسییەکان، سەرچاوەیەکی دەوڵەمەندی کانزای بەنرخ بۆ پیشەسازی دابین دەکات، ئەو کانزایانە کە دەرھێنانیان لە کانەکانەو تێچووی زۆر بەرز بەسەر یەکەکانی بەرھەمھێناندا دەسەپینێت. ئەم فاکتەرەنە دەبنە ھۆی ئەوھە ریسایکلکردنی پاترییەکان زۆر گرنگ بێت.

چون پاتریه کان ریسایکل ده کرین؟

له ناوهنده کانی ریسایکلکردنی پاترییدا، سه رهتا کارایی پاتری به پپی پیوه ره دیاریکراوه کان شی ده کریته وه، دواتر دوو ریگه ههیه: یان پاتریه که ته مهنی دووهم ی پیده دریت یان دووباره به کارده هینریته وه. ته مهنی دووهم بۆ پاتریه کان به بارگاو یکردنه وه یان نه انجام ده دریت. نه مش له ویستگه کانی شه حنکردنه وهی خیرا نه انجام ده دریت. نه وان له سه ر بنه مای پاوه ربانک کار ده کهن، که زۆربهی خه لک به م کرداره ئاشنان که بۆ شه حنکردنه وهی موبایل به کاری ده هینن. په ره سه نندی خواستی جیهانی له سه ر پاتری به شیوهیه کی به رچاو ده گه ریته وه بۆ زیادبوونی خواست له سه ر به ره مه پورته بله گوازاوه کانی وه ک موبایل و کامیژا، یاری و لاپتۆپ. به کارهینه رانی نه م ئامیزانه سالانه ملیاره ها پاتری له ناو ده بن، که هه موویان مادهی ژه هراوی یان زیانبه خشیان تیدایه. هه ندیک له پاتریه کان کانزای ژه هراوی وه ک کادمیۆم و جیوه، قورقوشم و لیتیۆمیان تیدایه، نه گه ر به شیوهیه کی نادرست فری بدرین، ده بنه پاشماوهی مه ترسیدار و مه ترسی له سه ر ته ندروستی مروّف و ژینگه دروست ده کهن. به ره مه هینه ران به رده وام هه ولده دن کاریگه رییه کانی پاتری له سه ر ژینگه که م بکه نه وه به به ره مه هینانی دیزاینیک که زیاتر ده توانریت دووباره به کاربهینریته وه و که متر مادهی ژه هراوی به ره مه بهینیت. به کارهینانی شیوازی پاتری ریسایکلکراو کاریگه رییه کانی پاتریه کان له سه ر ژینگه که م ده کاته وه. بۆ نمونه نزیکه ی ۹۰٪ جیوه و ۵۰٪ کادمیۆمی پاشماوهی وشکی شاره وانیه کان په یوهندی به پاتریه سه ره تاییه فریدراوه کان هه یه. بۆیه ریسایکلکردنی پاتریه کان ده توانیت یارمه تیده ریکی گه وره بیت بۆ ریسایکلکردنی نه م کانزایانه و ریگریکردن له پیسبوونی ژینگه. پیکهاتهی ورد و ژماره ی ماده کیمیاییه کانی ناو پاتریه که به پپی جۆری

پاتریه که دهگوریت، به لام ئەم لیسته زورجار کادمیۆم و قورقوشم و جیوه و نیکل و لیتیۆم و ئەلکترۆلايتهکان له خۆدهگریت.

کاتیک پاترییهکان له ناو سهبهتهی(سهله) پاشماوهی مالهکان فری دهرین دواتر بۆ زبلخانهکانهکان دهگوازرینهوه. له گهڵ خراپوونی پاترییهکه، مادده کیمیاییهکان دهکهونه سه زهوی و دهچنه ناو سهرچاوهی ئاوهییهکان و دواتر له کۆتاییدا دهگهنه دهريا و زهریاکان. مادهی لیتیۆم دهتوانیت بیته هۆی ئاگرکهوتنهوه له زبلدانهکان و بۆ ماوهی چهندين سال له ژیر زهویدا بسووتیت. ئەم مادده کیمیاییه ژههریک بۆ ناو ههوا دهدهدات که ئەگهري بهرکهوتنی مرۆف زیاد دهکات. کادمیۆم و نیکل دوو ماددهی سهرهکی هۆکاری تووشبوون به شیرپهنجهی مرۆف. قورقوشم دهبیته هۆی کهموکوری زگماکی و تیکچوونی گهشهی دهمارهکان، ههروهها جیوه به تایبهتی، کاتیک له شیوهی ههلم دایه زور ژههراوییه، ههه بۆیه ولاتان له سالی ۱۹۹۶ بهکارهینانی جیوهیان له پاتریدا قهدهغه کردوه.

ههروهک باس کرا، ریسایکلکردنی پاترییهکان دهبیته هۆی بهرهمهینانی چهندين جۆری کهرستهی خاوه که دهتوانیت ههه له بهرهمهینانهوهی پاترییهکان و ههه له پیشهسازیهکانی دیکهدا بهکاربهینیت.

گرنگترین ئەو مادانهی که دهتوانیت له ریسایکلکردنی پاترییهوه بهدهست بهینیت بریتین له:

• فیرۆمهنگهنیزی چرکراوه که له پاترییهکانهوه دووباره بهکاردههینیتهوه، پاکیهکی زور بهرزی ههیه و دهتوانیت له بهرهمهینانی پۆلادا بهکاربهینیت. یهک تۆن لهه بهرهمه دهتوانیت جیگهی سێ تۆن کانزای ئاسن بگریتهوه که مهنگهنیزی تیدایه. بهه هۆیهوه له ئەجامدا دهتواندیت بریکی بهرچاوه له وزهی بۆ دهرهینانی کانزای ئاسن بهکاردههینیت ههلبگیریت.

- زىنكى چىركراوه كه لانىكه م ۴۰٪ ى زىنك له خۇدەگرىت له پىشەسازى پۇلا و ئەلكترولىزه دا به كارده هئىترىت.
- ده توانرىت جيوه پاكى پاترىيه كه له لامپه كانى فلوروسه نندا به كار بهئىترىت.
- زىوى نوپكر اووه له زىرپىنگه رىدا به كار دىت.
- ده توانرىت نىكى رىسايكلكراو له دروستكردى پۇلادا به كار بهئىترىت.
- قورقوشم بۇ دووباره دروستكرده وهى پاترىيه كان به كارده هئىترىت.
- كامىوم بۇ دووباره دروستكرده وهى پاترىيه كان به كارده هئىترىت.

۶-۲. رىسايكلكردى پاترىيه سه ره تاييه كان

پاترىيه سه ره تاييه وشكه كان كه يه كجار به كارده هئىندرىن كومه لىك پاترى به رفر اووان له خۇدەگرىن كه چەندىن به كار هئىنانيان هه يه. پاترى زىنك-كاربۆن و زىنك-كلورىد له ئامپزه كانى وهك كاترژمىر و رادىودا به كار دىت كه پىويسىيان به وزه يه كى زور نىيه. پاترى ئەلكالى له ئامپرى په خشى مۇسىقا و چراى ده ستى و يارىدا به كارده هئىترىن. ئەم پاترىانه ته مه نىكى مامناوه ندىان هه يه و كانزاي قورسىان تىدايه و كه متر ده بنه هوى پىسبونى ژىنگه. پاترىيه كانى كه له سه عات به كار دىن، ئەم پاترىانه كانزاي به نرخيان تىدايه وهك جيوه، زىو، لىتيوم يان كانزا قورسه كانى تر و له ئامپرى بىستن، په سمه يكه ر يان ئامپرى فۆتوگرافىدا به كارده هئىترىن. پاترى كاترژمىرى زىنك-ههوا به دىلىكى باشه بۇ پاترى دوگمه ى ئوكسىدى جيوه و له ئامپرى بىستن و په بجه رى رادىودا به كارده هئىترىت. پاترى ئوكسىدى زىو كه له پاترىيه

ئەلكالىيەكان ھەژمار دەكرىت و لە كاتژمىر و حاسىبەدا بەكار دەھىنرىت. پاترى كاتژمىرى لىتىيۇم كە لە كاتژمىر و ئامىرى فۇتوگرافىدا بەكار دىت. بۇ رىسايكلكردى ئەم پاترىانە سەرھەتا ناوھەرۆكە كىمىيەكەيان جىا دەكرىتەوھ. پاترىيەكانى زىنك-كاربۇن و مەنگەنىزى ئەلكالى زىنك و پۇلا و پىكھاتەكانى ئاسن-مەنگەنىز بە شىۋازى ھایدرومىتالورجى و پىزۇمىتالورژىك رىسايكل دەكرىن. رىسايكلكردى پاترى كاتژمىرى ئوكسىدى جىوھ، كانزاكانى زىنك و پۇلا و زىو بەرھەم دەھىنىت. ھەرۇھا پاترىيە ئەلكالىەكان دووبارە بەكار دەھىنرىتەوھ بە بەكارھىتەنى رىكار و پلەى گەرمى تايبەت. پىكھاتەكانى پاترىيە ئەلكالىەكان دەكرىتە سى بەرھەمى كۆتايى لەوانە چىركراۋىك لە زىنك و مەنگەنىز و پۇلا و كاغەز و پلاستىك. ھەموو ئەم بەرھەمانە بۇ قەرەبووكردەوھى تىچووى پرۇسەى رىسايكلكردىن، دووبارە دەخرىنە بازار و لە بەرھەمى نويدا بەكار دەھىنرىن.

رىسايكلكردى بۇ رىسايكلكردى ناوھەرۆكى پاترى لىتىيۇمى سەرھەتايى، بەپى قەبارەيان، دەخرىنە بەر ئامىرى پارچە پارچەكردىن يان چەقۇيەكى خىرا و ناوھەرۆكەكانىيان دەردەھىنرىت. پاشان ناوھەرۆكى پاترىيەكان دەخرىتە ناو ئاوى سووتىنەرەوھ، ئەم گىراوھ سووتىنەرە ئەلكترۇلايتەكان بىلايەن دەكات و كانزاي ئاسن و ئائاسنىيەكان دەگەرپىنئەتەوھ. پارچە كۆنەكانى كانزا بە رىسايكلەرى كانزاكان دەفرۇشرىن بۇ ئەوھى تىچووى رىسايكلكردەكە قەرەبوو بكنەوھ. پاشان ئەو گىراوھىيەكى دەمىنئەتەوھ دەپالئورىت و كاربۇنەكەى دووبارە بەكار دەھىنرىتەوھ و دەگۇردرىت بۇ لاپەرھى كاربۇنى پالەپەستۇكراو و بەشىك لە كاربۇنەكە بە كۆبالت دووبارە بەكار دەھىنرىتەوھ. ھەرۇھا لىتىيۇمى ناو گىراوھ (لىتىيۇم ھایدروكسىد) دەگۇرىت بۇ لىتىيۇم كاربۇنات (پاودەرىكى سىپى ورد). كاربۇناتى لىتىيۇمى دەرھاویشتوو بەكار دىت بۇ دروستكردى بولىۋى لىتىيۇم و

فۆيل بۇ بەكارهيتنان له پاتريدا. ههروهها كانزاي لیتیوم بۇ فرۆشتن و دووباره دروستکردنهوهی پاترییهکانی دووهم ئۆكسیدی گۆگرد بهکاردههینریت. له ریسایکلکردنی پاترییهکانی جیوهدا، پاتری و كانزا قورسهكان دهخرینه ژیر پرۆسهیهکی پلهی گهرمی کۆنترۆلکراو بۇ وهگرتهوهی. گرنگه ئاماژه بهوه بکهین که ریزههی بهرهمهیتنان و بهکارهیتنانی پاترییهکانی ئۆكسیدی جیوه له دواي دهرچوونی یاسای بهریوهبردنی پاتری بارگاویکه رهوهی جیوه (یاسای پاتری) له سالی ۱۹۹۶هوه له دابهزیندایه. یاساکه فرۆشتنی ههندیک پاتری که جیوهیان تیدایه (بۇ نمونه، مهنکه نیزی ئەلکالی، زینک - کاربۆنی، خانهکانی دوگمهی ئۆكسیدی جیوه، و پاترییهکانی تری ئۆكسیدی جیوه) له ئەمهریکا قهدهغه دهکات. له کرداری ریسایکلکردنی پاتری کاربۆن و کاربۆن-هوادا به ههمان شیوهی پاترییه ئەلکالیهکان دووباره بهکاردههینریتنهوه، یان به بهکارهیتنانی کهمکردنهوهی کانزاکان به پلهی گهرمی بهرز (HTMR) دهتوینهوه به مهبهستی دووباره بهکارهیتنانهوه. پاشان ئەم کانزایانه له بهرهمهیتنانی بهرهمی نویدا بهکاردههینریتنهوه.

۶-۳. ریسایکلکردنی پاترییهکانی بارگاویکه رهوه

بهرهمهیتنان و دابینکردنی پاتری بارگاویکه رهوه به خیرایی گهشه دهکات و ئەم پاتریانه بههۆی تهمنی دریزیانهوه له بواری ئەلیکترۆنیدا به شیوهیهکی بهرفراوان بهکاردههینرین، بهلام دواچار دهچنه ناو سووری ریسایکلکردنهوه. ئەم جۆره پاتریانه کاتیک دهگهنه کۆتایی تهمنیان دهیتت دووباره بهکاربهینریتنهوه. پاتری نیکل-کادمیۆم، ئەم پاتریانه له ئەلیکترۆنیاتی بی وایه و ئامیری تاقیگهکانی پزیشکی و سیستهمی ئاگادارکردنهوه بهکاردههینرین، بهلام بههۆی مهترسی کادمیۆم بۇ تهندروستی مرۆف، بهرهمهیتنانیان کهمی کردوه. پاترییهکانی نیکل-کادمیۆم له رینگهی کاری کانزای گهرمیهوه دووباره

به کارده هیئیرینه وه. کادمیۆمی ده رهئیراو به هۆی پاکی به رزی ۹۹،۹٪ دووباره له پاترییه کاندای به کارده هیئیریتته وه ههروهها ئاسن و نیکل له دروستکردنی پۆلادا به کارده هیئیریت. پاتری نیکل-کانزا، ئەم پاتریانه ته مهنی خزمهتگوزارییان له پاترییه کانی نیکل-کادمیۆم درێژتره و مهترسییهکی زۆر له سههه ژینگه دروست ناکهن، بۆیه دهتوانریت وهک جیگره وهی پاترییه کانی نیکل-کادمیۆم به کار بهئیرین. ئەم پاتریانه به شیوازی میکانیکی دووباره به کارده هیئیرینه وه. بهم شیوهیه پلاستیک و هایدرۆجین و نیکل له یهکتر جیا دهکریته وه و نیکل دووباره به کارده هیئیریتته وه و له دروستکردنی پۆلا ئیستانلیسدا به کارده هیئیریت. پاتری ئایۆن-لیتیۆم، ئەم پاتریانه توانای هه لگرتنی وزه ی زیاتریان ههیه له چاو ئەو جورانه ی سههروه وه له کامیژا و لاپتۆپ و مۆبایلدا به کارده هیئیرین.

ریسایکلکردنی ئەم پاتریانه به شیبوونه وهی گهرمی یان پیرولیسیس ئەنجام دهدریت و له م پرۆسه یه دا زۆربه ی کۆبالت و ئاسن و مس دهگه ریتته وه و کهرسته ی دیکه ی ریسایکل کراو له پیشه سازی پۆلا و کارگه ی چیمهنتۆ و دروستکردنی ریگاوبان به کارده هیئیریت. ریسایکلکردنی پاتری مۆبایل به م جوره پرۆسه یه ئەنجام دهدریت. سهبارهت به پاترییه ته رهکان که زیاتر له ئامرازه کانی گواستنه وه وهک ئۆتۆمبیل و ههروهها له ئامیره کانی هه لگرتنی وزه دا به کارده هیئیریت. پاتری قورقوشم-ئه سید باوترین جور ی پاتری ته رن، به لام پاترییه کانی ترشی سولفوریکان تیدایه به کاره ئینانیان زۆر مهترسیداره و دۆستی ژینگه نیین. به و پێیه ی ئەم جوره پاتریانه له سههرا نسه ری جیهاندا به شیوه یه کی به رفراوان به کارده هیئیرین، تا ۹۰٪ له یه که کانی ریسایکلکردن له ولاتانی ئەوروپادا ریسایکل دهکرین ، له هێلی به ره مه ئینانی ریسایکلکردنی پاتریدا، قورقوشم و پلاستیک (به زۆری پلیپرۆپیلین) و ترشی ناو ئەم پاتریانه جیا دهکریته وه و قورقوشمه که دووباره

چاره سەری گەرمی دەکریتەوه بۆ بەرھەمھێنانی پاتری نۆی. پلاستیک، دواى شۆردن و ھەندیک پرۆسەى زیادە، دەگۆریت بۆ شیتوھى دانەوێلە و دەچیتە کارگەى پلاستیک. ھەرۆھەا ترشەکانیان پاک دەکریتەوه و بەکار دەھیندریتەوه.

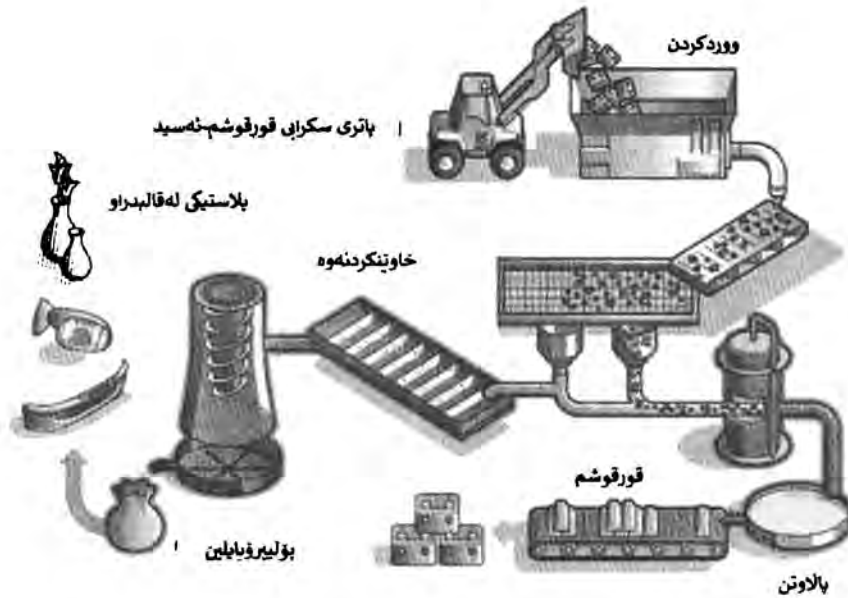

وێنەى ۶ - ۱ : کردارى ريسايکلکردنى پاترى قورقوشم-ئەسید

دەتوانریت پاترییە ترشییە کۆنەکان بە دوو شیتوھ دووبارە بەکاربھێنریتەوه:

- ترشەکان بەھۆی پیکھاتەى پێشەسازى ھاوشیتوھى سوۆدەى نان بیلايەن دەکرین. ئەم بیلايەنکردنە ترشەکە دەگۆریت بۆ ئاو، کە دواى چارەسەرکردن و پاککردنەوه تاقیدەکریتەوه و بە سیستەمى پاککردنەوهى ئاوى پیسدا تێدەپەریت بۆ ئەوهى لەگەل ستانداردەکانى تەندروستی ئاودا بگونجیت.

• ترشه‌کان پرۆسیس ده‌کرین و ده‌گۆردین بۆ سوڤدیوم سەلفات که پاوده‌ریکی سەبی بۆنه و له پاکه‌ره‌وه و شووشه‌سازی و پیشه‌سازی قوماشدا به‌کار دیت.

ریسایکلکردنی پاترییه‌کانی قورقوشم-ئەسید به‌و مانایه‌یه که پاترییه کۆنه‌کان به پاترییه‌کی نوێ ده‌گۆردین که به‌پیتی مه‌زنده‌کردن نزیکه‌ی ۹۸٪ی پاترییه‌کانی قورقوشم-ترشی ریسایکل ده‌کرین و دووباره به‌کار ده‌هێنینه‌وه.

کرداری ریسایکلکردنی پاترییه‌کانی لیتیۆم ئایۆن، ئەم پاتریانه له پرۆسه‌یه‌کی میکانیکی 'پله‌ی گه‌رمی ژوور، بۆ ئۆکسجین' دا دووباره به‌کار ده‌هێنینه‌وه که تیندا پینکاته‌کانی پاتریه‌که بۆ سنی به‌ره‌می کۆتایی جیا ده‌کرینه‌وه. ئەم به‌ره‌مانه ده‌که‌ونه سنی پۆله‌وه که هه‌موو ئەم به‌ره‌مانه ده‌گه‌رێندرنه‌وه بازار بۆ دووباره به‌کارهێنانه‌وه:

• کۆبالت و چرکراوی خویی لیتیۆم.

• پۆلای دژه ژه‌نگ.

• مس، ئەله‌منیۆم و پلاستیک.

به‌رنامه‌ی ریسایکلکردنی پاتری پتیۆستی به‌ پشتیوانی حکومه‌ت و ریکخراو و به‌ره‌مه‌ینه‌ران هه‌یه. کارگه‌کانی ریسایکلکردن بانگه‌شه‌ی ئەوه ده‌که‌ن که ریسایکلکردنی هه‌ر جۆره پاترییه‌ک له‌ رپووی ئابوورییه‌وه رها ده‌بیت ئەگه‌ر خۆراکی به‌رده‌وام و بێه‌رامبه‌ر هه‌بیت. له ئیستادا له ولاتانی پیشکه‌وتوو پاکه‌تی به‌تال له‌سه‌ر داوای هاوولاتیان به‌بێ به‌رامبه‌ر ده‌نێردریت بۆ ماله‌کانیان، به‌لام پاکه‌تی پرکراو له پاتری به‌کارهاتوو له‌سه‌ر حیسابی هاوولاتی خۆی ده‌نێردریته‌وه بۆ ناوه‌ندی ریسایکلکردن. پێده‌چیت داواکارییه‌کی له‌و شیوه‌یه له هاوولاتیانی ولاتانی تازه‌پینگه‌یشتوه‌وه چاره‌پوانه‌کراو بیت، به‌لام هاندانی هاوولاتیان بۆ به‌کارهێنانی پاتری بارگاویکه‌ره‌وه ده‌بیته‌ هۆی که‌مکردنه‌وه‌ی زیانه‌کانی ژینگه‌یی ئەو به‌ره‌مانه.

به‌شی‌ه‌وت‌ه‌م د‌ا‌ه‌ا‌ت‌و‌و‌ی‌ پ‌ا‌ت‌ر‌ی‌ی‌ه‌ک‌ا‌ن

پاترى بە دەستكە وتىكى زېرىنى زانست ھەژمار دەكرىت، مېژووى سەرھەتاي دەرگە وتنى تەكنەلۇژىيە پاترى بۇ زياتر لە ۲۰۰ سال لە مەوبەر دەگەرپتەو ۋ ئىستا چەندىن جۆرى جياوازى پاترى لەبوارە ھەمەچەشەنەكان بەكار دەھىنرىت. پاترى لىتېئوم-ئايون لە ھەفتاكانى سەدەى رابردودا ناسرا ۋ بۇ يەكەمجار لەلايەن كۇمپانىيە سۇنيەو ھە سالى ۱۹۹۱ خزانە بازارەو ھە بۇ بەكارھىتان لە كامىراكاندا. ئىستا ئەم جۆرە پاترىيەنە لە چەندىن بواردا بەكار دەھىنرىن، لەوانە مۇبايل ۋ ئامىزە پزىشكىيەكان ۋ تەنەنەت مانگە دەستكر دەكانىش. گرنگى ئەم جۆرە پاترىيەنەش كاتىك زانرا كە خەلاتى تۇبلى كىميا خىشرايە ئەو سى زانايەى پەرەيان بەم جۆرە ئەم پاترىيەنەيان دا. لە چەند دەيەيەى رابردودا پاترىيەكانى لىتېئوم-ئايون پىشكەوتنى بەرچاويان بەدەستەيتاۋە، ھەر ھەدەتوانىن چاۋەرۋانى پىشكەوتنى بەرچاوتر لە بواری تەكنەلۇژىيە پاترىيەكان بىن. ماۋەى دە سال دەر فەتىكى باشە بۇ ئەۋەى گۇرانكارىيەكى گەۋرە دروست بىت. لە سالى ۲۰۱۰ دا بەكارھىتانی پاترى تەنيا بۇ دابىنكردى كارەباى مۇبايل ۋ لاپتۇپەكان سنووردار كرابوو. بەلام لە ئىستادا ۋ دواى زياتر لە دە سال ئاستى بەكارھىتانی پاترىيەكان گەيشتوونەتە ئاستىك كە بتوانن كارەباى ئۆتۆمبىلىك يان خانوۋىەك دابىن بكەن.

۷-۱. نەۋەى نۆى پاترىيەكان

پاترى ئەلەمنىوم؛ بە يەكەم پاترى كانزايى ھەژمار دەكرىت، ئەم جۆرە كانزايە بە شىۋەيەكى باۋ لە ھەيكەلى فرۆكە ۋ ئۆتۆمبىلدا بەكار دەھىنرىت، ئەم جۆرە پاترىيە تواناي شەھنكردەنەۋەى خىرا ۋ تەمەنىكى درىژى ھەيە. لاوازى پاترىيە ئەلەمنىومەكانى پىشوو، تەمەنى كورتى پاترىيەكەى بوو، كە دواى نزيكەى ۱۰۰ سايلكى

بارگاو یکردنه وه و خالی کردنه وه تیکده چون. پاتریه نوییه کانی ئەله منیۆمی زانکۆی ستانفۆرد دەتوانریت نزیکه ی ۷۵۰۰ جار بارگاو ی بکریته وه. پاتری لیتیۆم که ئیستا له مۆبایله زیره که کان و کۆمپیوتەر ه که سییه کان و ئۆتۆمبیله کاره باییه کان به کارده هینریت، ته نیا هه زار جار دەتوانریت بارگاو ی بکریته وه. پاتری ئەله منیۆمی نوی ته نیا نیوه ی فۆلتیه ی پاتری لیتیۆم به ره هه م ده هینیت، که واته ئەم جوړه پاتریانه هیشتا زۆریان ماوه بو ئەوه ی بگه نه دۆخی پیشکه شکردنی گشتی. ئەم پاتریه نه رم و نیانه، ده توانریت بچه مینریته وه، بۆیه ده توانریت ئەم پاتریه له مۆبایله فلیکسه بله کان یان کاترمیژه زیره که کان به کاربهینریت. توێژه ران باوه ریان وایه که باشترکردنی ماده کاتۆدییه کان ده بیته هۆی زیادبوونی فۆلتیه و چری وزه. ئەم پاتریه هه موو ئایدیاله کانی پاتریه کی باشی تیدایه له وانه: ئەلکترۆدیکی هه رزان، سه لامهت، خیرایی بارگاو یکردنه وه یه کی به رز، نه رمی و ته مه نیکی درێژ. ته کنه لۆژیای پاتری ئەله منیۆم تاکه ریگه نییه بو چاره سه رکردنی قهیرانی ته مه نی پاتری ئیستا، به لکو مه به سته سه ره کی بریتییه له راگرتنی ئامیژه ئەلیکترۆنییه کانی ئیستا.

پاتریه کانی له سه ر بنه مای نانو لوله؛ به هۆی ئەو گۆرپانکاریه بچووکانه ی که ده توانریت له پاتریه کیمیاییه کانی لیتیۆمدا بکریته، ته کنه لۆژیای ئەم پاتریانه شوینی پیوستیان نییه بو باشترکردن، به لکو ته نیا گۆرپانکاری له ئەلکترۆده کانی ئەم پاتریه دا که به نانو ته کنه لۆژیا دروستکراوه، ده توانیت پاتری لیتیۆمه که زیندوو بکاته وه. توێژه ران به به کارهینانی (نانو لوله) ئەلکترۆده کانیان دروستکردوو ه که خیرایی بارگاو یکردنه وه ی پاتریه کان به شیوه یه کی سه رنجراکیش تا ۷۰٪ له ماوه ی ۲ خوله کدا زیاد ده کات. هه ندیک زانایان له پاتری نویتردا له جیاتی گرافیت سیلیکۆنیان به کارهیناوه. تیمی توێژینه وه ی زانکۆی

سەنگافورە، بە بەکارھێنانی دووھم ئۆكسىدى تىتانیوم نانوئولولەیان داھینا
كە لە چەند سالی داھاتوودا بەردەست دەبیت. خالە بەھیزەكانى بریتین
لە شەھنکردنەوھى خیرا و كارایی شەھنکردنەوھى بەرزتر و خالە
لاوازەكانیشی بریتین لە چری وزەى ھاوشیوھى پاترییەكانى ئیستا، بە
واتای ھەمان مانەوھى پاترییەكانى ئیستایان دەبیت.

پاترییەكانى لەسەر بنەمای گوگرد؛ توێژەرەن توێژینەوھیان بە ماددە
كیمیاییە جیاوازەكان بە قەبارەى پاترییەكانى پێشوو ئەنجامدا بۆ ئەوھى
پاترییە كیمیاییەكان بەھیزتر بن، یەكێك لە بژاردە سەرەكییەكان بریتییە
لە پاترییە لەسەر بنەمای گوگرد. پاترییەكانى لیتیۆم-گوگرد لە چاوە
پاترییەكانى ئیستای لیتیۆم ۵ ھیندە زیاتر وزە لە ھەر گرامێكدا
ھەلەگرن. كاتێك ئەم پاترییە دەخریتە بەردەستی خەلك، چری وزەى
دوو ھیندەى پاترییەكانى ئیستا دەبیت، بەلام تەمەنى شەھنکردنەوھى
ئامیزە ئەلیكترۆنییەكان ناگۆریت. لایەنە باشەكانى ئەم جۆرە پاترییە
بریتییە لەوھى تەمەنى پاترییە دووھیندە دەكات، بەلام خالە لاوازەكانى
بریتییە لە كەمى كارایی بارگاویكردنەوھى، كیمیای ناچیتگیر و ژمارەى
بارگاویكردنەوھى ھاوشیوھى پاترییەكانى ئیستا.

پاترییەكانى ھەوا-كانزایی؛ لەم جۆرە پاترییەدا ئۆكسجینی ناو ھەوا
جیگەى كاتۆد دەگریتەوھى، كە چى لە پاترییەكانى لیتیۆمدا بە شیوھى كە
گشتى كاتۆد لە گرافیت پێكدیت، ئەمەش وادەكات كیشى پاتریەكە
سووكتر بیت و كاتۆدی پاترییەكە ھەوای بەخۆرايى بۆ دابین دەكریت.
كیشى سووكتى پاتریەكە بە واتای چری وزەى زیاترە، زانایان
بانگەشەى ئەوھى دەكەن ھاوشیوھى بەنزینە، پاترییەكانى ھەوای كانزا
تەمەنیان درێژترە كە بۆ ئۆتۆمبیلە كارەباییەكان بە گونجاو دادەنریت.
كۆمپانیای تیسلا بۆ تەواوکردنى پاترییەكانى ھەوا-كانزایی و
بەكارھێنانیان لە ئۆتۆمبیلەكانیدا مافی تاییەتى ھەیە. لە تاقیکردنەوھى كە

ئۆتۆمبىلىكى سىتروۋىن C1، كۆمپانىياكە بە تەكنەلۇژىيە پاترى كانزا-
 ھەۋاي بە يەكجار بارگاۋىكىردنەۋە و بە خىزايى ۱۸۰۰ كم لە كاتژمىرىك
 پىركرايەۋە، بەلام ھەندى كىشەش ھەن ۋەك بارگاۋىكىردنەۋە و كەمى
 كارايى بارگاۋىكىردنەۋەى دووبارەى ئەم پاتريانە، ئەمەش واىكىردوۋە
 پىنگرى لە بەكارھىنەنى بەربلاۋى ئەم تەكنەلۇژىيە بىرىت. خالە
 بەھىزەكانى بىرىتىن لە چىرى وزەيەكى زور بەرز، واتە تەمەنى
 پاتريەكەى دىژە. ھەروەھا خالە لاۋازەكان بىرىتىن لە كەمى كارايى
 بارگاۋىكىردنەۋەى دووبارە و سەختى بارگاۋىكىردنەۋەى دووبارەى
 پاتريە رەقەكان. لە پاتريە رەقەكاندا ئەلكترۆلايتى شلە لادەبىرىت و
 گواستەۋەى ئايۋن لە نيوان ئەلكترۆلايت و بەرھەمھىنەرى كارەبايى
 پوودەدات، ئەمەش دەبىتە ھۆى چىرى وزەيەكى زياتر لە پاتريەكەدا.

سوپەر كاپاسىتورەكان؛ كاپاسىتورەكان لە چەندىن بوارى تەكنەلۇژىيا
 بەكاردەھىندىرىن، بەلام زياتر لە ۋ ئامىرانە بەكاردەھىنرىت كە پىۋىستىان
 بە بىرىكى زورى ھىز ھەيە لە شوئىنىكى بچووكدا، ۋەك فلاش يان
 بلندگۆى ئۆتۆمبىل. چەند چىركەيەك دەخايەنىت تا ئەم كاپاسىتورەكان
 بارگاۋى دەبنەۋە، دواتر وزەى ھەلگىراۋ بە ھىۋاشى بەكاردەھىنرىت.
 سوپەر كاپاسىتور ۋەك خەزىنەرىكى ئاسايى كار دەكات، چەند
 چىركەيەكى پىۋىستە تا بارگاۋى دەبىتەۋە، پاشان بە ھىۋاشى وزەى
 ھەلگىراۋ ئازاد دەكات، رىك ھەروەك پاترى. توئىژىنەۋە نوئىيەكان
 گرافىنىان بەكارھىناۋە بۇ دروستكىردنى سوپەر كاپاسىتەر كە تەنيا لە ۱۶
 چىركەدا بارگاۋى دەبىتەۋە، ھەروەھا ئەم سوپەر كاپاسىتورە زياتر لە ۱۰
 ھەزار جار بارگاۋى دەكىرىتەۋە، بەلام تەننەت باشىتىن
 سوپەر كاپاسىتەرەكانىش ۋەك پاتريەكانى لىتىۋمى ئىستا ھەمان چىرى
 وزەيان ھەيە. خالە بەھىزەكانى سوپەر كاپاسىتورە بىرىتىن لە
 بارگاۋىكىردنەۋەى خىرا، كارايى بارگاۋىكىردنەۋەى بەرز و بە توانايى

ته‌اوو بۆ ئه‌وه‌ی وه‌ک سه‌رچاوه‌ی دووه‌می دابینکردنی کاره‌با له ئامیزه کاره‌باییه‌کان به‌کاربهێنریت. لاوازییه‌کانیشی ئه‌وه‌یه که چری وزه‌ی که‌مه واته له ئه‌نجامدا ته‌مهنی پاتریه‌که کورت ده‌بیته‌وه.

۷-۲. پێشبینکردنی داها‌تووی پاترییه‌کان

یه‌کێک له ئاسته‌نگه چاره‌سه‌رنه‌کراوه‌کان له کۆمه‌لگه‌ی مۆدێرندا، هه‌لگرتنی کاره‌بایه له پووی ئابوورییه‌وه. قسه‌یه‌ک هه‌یه: "هه‌ر باشتربوونیکه له‌سه‌دا یه‌کی کارایی پاتری، کوالیتی به‌رنامه‌کانی پاتری تا له‌سه‌دا ده‌ی زیاد ده‌کات". رینماییه‌کی ساده‌ی دیکه‌ش نیشان ده‌دات: "تیچووی وزه کاتیک له پاتریه‌که‌دا هه‌لده‌گیریت له کاتی دووباره به‌کارهێنانه‌وه‌ی دوو هینده‌ ده‌بیت". باوترین سیسته‌می پاتری له‌م سه‌رده‌مه به‌رده‌ستن بریتین له لیتیۆم-ئایۆن و قورقوشم-ئه‌سید. به‌لام هه‌ردوو سیسته‌مه‌که ئالنگاری و سنووردارکردنیان هه‌یه به‌دوای چاره‌سه‌ری باشتردا ده‌گه‌رین. پێشه‌سازی پاتری پره له به‌لینی شکسته‌خواردوو، به‌لام له‌م بواره‌دا به‌ره‌و پێشچوون هه‌یه. لیکۆلینه‌وه له‌سه‌ر ته‌مهنی داها‌تووی پاترییه‌کان ئه‌مه ده‌رده‌خات که له پووی ته‌مهنی پاترییه‌وه پێشکه‌وتن له بواری پاتری لیتیۆم ئایۆن به‌کارهێنانی ماده‌ی کاتۆدی تاک بلووری به‌دیها‌تووه، هه‌روه‌ها به‌ده‌سته‌پێنانی ته‌مهنی درێژتر و توانای زیاتر که له‌لایه‌ن پێشه‌سازی ئۆتۆمبیلی کاره‌باییه‌وه په‌یره‌و ده‌کریت، هه‌ولده‌دن ته‌مهنی پاتریه‌که بگاته ۱۵ سال.

له باره‌ی په‌یوه‌ندی نیوان پاترییه‌کان و وه‌به‌ره‌ینه‌ران ده‌توانین بلین پاتریه‌ تا‌ئیکارییه‌کان زیاتر له تا‌ئیکه پارێزراوه‌کان هه‌لده‌گیرین، و به‌رپۆرتی به‌لینده‌ر به‌لام یه‌کلایه‌نه، زۆربه‌ی بۆ راکیشانی وه‌به‌ره‌ینه‌ران، په‌یوه‌ندی له‌گه‌ل جیهانی ده‌روه‌دا ده‌کهن. که‌م به‌ره‌می

تر ههيه بههه مان شيوه پاترى خواستى زورى له سه ره بهيت و نهو ئالوزى و پشيوه دروست بووه سهرمایه دارانى سه رليشيو او کردووه؛ بو نمونه كه سانیک له ماوهى ديارىکراودا ئاستىكى باشيان پيشكesh کردووه و پيشبىنى دهكهن وه به رهينانىكى هاوشيوه ته نيا له ماوهى ۳ سالدا قازانج بکات، له کاتىکدا په ره پيدانى پاترى به شيوه يه کى گشتى ۱۰ سالى دهويت. زوربهى سهرمایه داره کان تاقهتى چاوه پروانبيان نيه و له وانه يه سهرمایه کانيان بکشيننه وه، كه پى دهوتریت "وازهينانى گه شه سندن له ئاوه قووله کان".

نه مانه خواروه هه ندىك له سه ركه وتووترين پاترىبه كانى بارگاويكه ره وه تاقىکراوه ن:

ليکولینه وه له دۆخى پاترى ليتيوم: زوربهى پاترىبه تاقىکاريه كانى خىزانى ليتيوم يه ك شتيان هاوبه شه: نه وان نه نودى ليتيومى كانزايى به كارده هينن بو به ده ستهينانى وزه يه كى به رزتر، واته هه مان نهو پاترىبه ليتيوميهى نه مرؤ به كارديت. كۆمپانياى مؤلى ئينيرجى بو يه كه مجار له سالانى هه شتاكانى سه دهى رابردوودا پاترىبه كى ليتيومى بارگاويكه ره وه به شيوه به كۆمه ل به ره مهيتنا، به لام له بهر نه وهى گه شهى ليتيوم ديندریت (تاله كانزاييه كان) بووه هوى پريشكى كارهبابى و ئاگر كه وتنه وه، نه م بارودوخانه بوونه هوى ده رچوونى گه رمى و له نه جامدا مه ترسييه كى گه ره ي سه لامه تى دروست كرد. له دواى نه م پرووداوه كه زيانى به به كار هينه رانى پاترى گه ياند، له سالى ۱۹۸۹ بانگه وازىك بو هه موو پاكىجه كانى كانزايى ليتيوم ده ركرا. بو نمونه به ره مهيتنه رانى وهك NEC و Tadiran هه وليان دا به قازانجى كه متر ديزاينه كه باشتتر بكن، بو يه نرخى به ره مه كانيان كه مكرده وه. ژماره يه كى كه م له كۆمپانياكان پاترى ليتيومى-كانزايى بارگاويكه ره وه دروست دهكهن و زوربه يان ته نيا نمونه ي سه ره تايى پيشكesh دهكهن.

لېځکولېنه وه کانيان هېشتا بېرته واده بۇ دۆزېنه وهى رېځکاريک بۇ نه وهى بگن به ماده نوېيه کان وهک به شېک له لېتيؤم له فؤرمى رهدا.

پېځهاتى نه نؤدى پاترى لېتيؤم؛ توېژه ران پېځهاتيه کى نه نؤدېيان بۇ پاترييه کاني لېتيؤم-نؤون پېرېه پېداوه که له سېر بېنه مای نانو پېځهاتيه کاني سېليکون-کاربؤن دروستکراوه. له روى تيؤرييه وه نه نؤدى سېليکون ده توانيت ۱۰ هېندهى وزهى نه نؤدى گرافيت هېلېگريټ؛ به لام فراوانبؤون و گرژبؤون له کاتى بارگاوېکردنه وه و خالېبؤون ده بېته هؤى ناسه قامگيرى سيستم. توېژه ران بؤيان دهرکه وتووه که به زيادکردنى گرافيت بۇ نه نؤده که، توانى تيؤرى پېنج هېندهى نؤونه ناساييه کاني لېتيؤم به کاراييه کى جېگير بېده ست ديت، به لام ته مېنى خوله که سنوورداره به هؤى کيشه پېځهاتيه کى له کاتى هاورده کردن و دهرهينانى قه باره يه کى زؤرى نؤونى لېتيؤم.

پاترى لېتيؤم-هوا؛ لېتيؤم-هوا توخميکى و پروژېنه ره، چونکه به بېلېنى هېلگرنسى وزه يه کى زؤر زياترى له وهى که رهنه که له ته کنه لؤژياکانى نېستاي لېتيؤم نؤوندا هېلېگريټ، خراوه ته روو. زانايان نه و بېرؤکه يان له زينک-هوا و خانه کاني سووته مېنى وهرگرتووه بۇ دروستکردنى پاترى له سېر بېنه مای هېوا. وهک پاترييه ک، کاتؤد که هېواى کاتاليتيک به کارده هېنيت بۇ داينکردنى ئوکسجين، نه لکترولايټ و نه نؤدى لېتيؤم به کارده هېنيت. هېزى توانى تاييه تى تيؤرى لېتيؤمى هېوا برېتېيه له ۱۲ کيلؤوات/کيلؤگرام، هېروه هېا نه له مېنؤمى هېوا له تاقيکردنه وه دايه به که مېک که متر له ۸ کيلؤوات/کيلؤگرام. لېتيؤم-هېوا له سالى ۱۹۷۰ خرايه بوارى جېيه جېکردن و له کؤتاييه کاني ۲۰۰۰ دا به هؤى پېشکه و تنه کاني زانستى که رسته و هېوله کان بۇ دۆزېنه وهى پاترى باشر بۇ پېشکه و تنه کاني کاره با، سهرنجى زياترى خرايه سهر. به پېى نه و که ره ستانه ي که به کارده هېنرين، لېتيؤم-هېوا فؤلتيه ي نؤوان

۱،۷ بۇ ۲،۲ قۇلت بەرھەم دەھىتتە. كۇمپانىيەى IBM ، MIT ، زانكۆى كاليفۇرنىا و ناوئەندەكانى ترى له هەولئى پەرەپىدانى ئەم تەكنەلۇژىيەن. لىتئىۆم-هەوا وەك پاترىيەكانى ترى بنەماى هەوا، رەنگە هئزى تايبەتئان كەم بئت، بە تايبەت له پلەى گەرمى سارددا. هەرۇهەا باس له وەش دەكرئت كە هەواى پاك چالئىنچە، چونكە ئەو هەواىيەى له شارەكان هەناسەى پئ دەدەين خاوين نىيە بۇ لىتئىۆم و پئويستە فلتەر بكرئت.

رەنگە هئزى پاترى بەهۆى كۇمپرىسەر و پەمپ و فلتەرى هاوشىوئەى خانەى سووتەمەنىيەو كەم ببئتەو، هەرۇهەا لەوانەى تا ۳۰٪ى وزەى بەرھەمەئىنانى خۆى بۇ پشئگىرى يارمەتيدەر بەكاربەئىت بۇ بەدەستەئىنانى تەمەنىكى درئزتر. يەكئكى تر له كئشەكان برىتئىيە له سەندرومى مردنى له ناكاو. لىتئىۆم و ئوكسجىن چىنئك له لىتئىۆم پەرۇكسايد دروست دەكەن كە رىگىرى له ئەلكترۆنەكان دەكەن و رىگىرى له جولەيان دەكەن، ئەمەش دەبئتە هۆى كەمبوونەوئەى لەناكاوى تواناى هەلگرتنى پاترىيەكە. زانايان تاقىكردئەو له سەر ماددە زىادكراوكان دەكەن بۇ ئەوئەى ئەمە روونەدات. بۇ ئەوئەى داھاتووى پاترىيەكان باشتر بئت، پئويستە سوورى ژيانى ئەلكترۆنەكانئش باشتر بكرئت. تاقىكردئەوئەكانى ناو تاقىگە له ئئستادا تەنبا دەتوانن ۵۰ خول بەرھەم بەئىن.

لىتئىۆم- كانزا؛ كانزاي لىتئىۆم بە پاترىيەكى بارگاوىكەرەوئە ناسراو، بەهۆى وزەيەكى بەرز و تواناى بارگاوىكردنى باشى. دوای چەندىن هەولئى سەرنەكەوتوو بۇ بەبازاركردنى پاترى كانزاي لىتئىۆمى بارگاوىكەرەو، لىكۆلئىنەو و بەرھەمەئىنانى ئەم پاترىيە سنووردارە هەر بەردەوامە. له سالى ۲۰۱۰ لىتئىۆمىكى كانزاي تاقىكارى بە تواناى ۳۰۰ كىلۇوات/كىلۇگرام له ئوتۇمبئلىكى ئەزموونى كارەباىى دانرا. لىتئىۆم- مئتال يەكئكە له بەرزترىن وزە تايبەتەكانى بۇ پاترىيە

بارگاويكەرەوھەكانى بىنەماي لىتېيۇم. كۆمپانىيائى ئەلمانى DBM Energy كە بەرھەمھېنەرى ئەم پاترىيە، بانگەشەي ئەوھ دەكات كە ۲۵۰۰ خول، كاتى بارگاويكەردنەوھ كورت و نرخیكى كىبېركىكار بۇ بەرھەمھېنەنى بەكۆمەل لە داھاتووى پاترىيەكانى لىتېيۇم-مىتال دروست دەكات. بۇ بەرھەمھېنەنى نىشتووى بە بىن دىندىرىتى لەسەر پاترىيەكانى لىتېيۇم-كانزا، تاقىكەردنەوھەكان ئەنجام دەدرىن بە زيادكەردنى نانۇئەلماس وھەك زيادكەرى ئەلكترۆلايت. بەم شىۋەيە لىتېيۇم پىنى باشە لەسەر پرووى ئەلماسەكە ھەلبىزىت، ئەمەش دەبىتە ھۆى نىشتىنى يەكسان و ئەداى خولاندنەوھ و جولەى زىاتر. لاوازيەكانى كانزاي لىتېيۇم برىتېين لە؛ تاقىكەردنەوھەكان بۇ سورانەوھى جىگىر و جولەى ئەم پاترىيە بۇ ماوھى ۲۰۰ كاتژمىر بەرھەمدار بوون، بەلام ئەمە گەرەنتىيەكى تەواو نىيە بۇ بەكارھېنەرانى وزە وھەك مۇبايل و لاپتۇپ. لە داھاتوودا، پاترىيەكانى كانزاي لىتېيۇم لەوانەيە پىئويستىان بە رېئوشوئىنى خۇپارېزى زىاتر ھەبىت، لەوانە ئەلكترۆلايتەكانى نەسووتىنەر، مادەى ئەلكترۇدى سەلامەتتەر و جىاكەرەوھى بەھىزتر. نىشتىنى لىتېيۇم بە شىۋەيەكى كۆنترۆلنەكراو دەبىتە ھۆى گەشەى دىندىرىتى، كە مەترسى سەلامەتى دروست دەكات بە چوونە ناو جىاكەرەوھەكە و دروستكەردنى شۆرتى سىركت.



وینە ۷ - ۱ : كانزای لیتیۆم

گۆگردی لیتیۆم؛ تایبەتمەندییەکی سەرنجراکێشی گۆگردی لیتیۆم ئەوەیە کە لە کاتی خالیبوندا، لیتیۆم لە رووی ئەنۆدەو دەتوێتەو و کاتێک دووبارە بار دەکرێتەو لەسەر ئەنۆدەکە پێچەوانە دەبێتەو. پاتری گۆگردی لیتیۆم خاوەنی قۆلتیەیی خانەیی ۲،۱ قۆلتە، تایبەتمەندی دەرچوونی ساردی بە باشی پێشکەش دەکات و دەتوانرێت لە پلەیی گەرمی - ۶۰ پلەیی سانتیگراد بارگاوی بکریتەو. ئەم پاترییە دۆستی ژینگەییە. پاتری گۆگردی لیتیۆم کێشی مردوو لەناو دەبات بە گۆرینی كانزای ئۆکسیدی کاتۆد کە لە ئایۆنی لیتیۆمدا بەکار دێت بە گۆگردی ھەرزانتەر و سووکتەر. گۆگرد سوویدیکی زیادەیی ھەیە کە دوو یەدەگی ئەتۆمی لیتیۆمی ھەیە، ئەمەش ئەوەیە کە ئایۆنی لیتیۆم ناتوانێت بیکات. بەھۆی کەمی کێشی ئەتۆمی لیتیۆم و تیکرای کێشی گۆگرد، پاترییەکانی گۆگردی لیتیۆم وزەییکی تایبەتی زۆر بەرز پێشکەش دەکەن کە ۵۵۰ کیلووات/کیلوگرام، کە نزیکەیی سێ ھیندەیی لیتیۆم- ئایۆنە. یەکیەک لە ئەلنگارییەکان لەگەڵ گۆگردی لیتیۆم تەمەنی

سنورداری خوله که یه تی که تهنیا ۴۰ بۆ ۵۰ سایلی خالیبون ئەنجام دەدات، چونکه گۆگرد له کاتی خولانه وهیدا له دەست دەچیت به هۆی دوورکه و تنه وه له کاتۆد و کارلیتکردن له گه ل ئەنۆدی لیتیۆم. له ئیستادا تاقیکردنه وه کانی ناو تاقیگه باس له باشتریبوونی تا ۲۰۰ سایکل دهکەن. کیشه کانی تر بریتین له خراپی گه یینه ری کاره بایی، تیکچوونی کاتۆدی گۆگرد به تیه ریبوونی کات، و خراپی سه قامگیری له پله ی گه رمی به رزتردا.

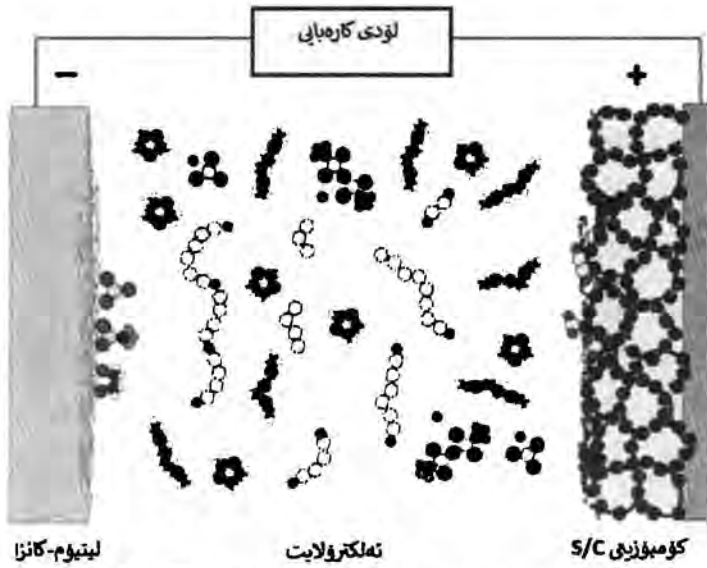

وینه ی ۲ - ۷ : پاتری گوگرد-لیتیۆم (Li-S)

سۆدیۆم-ئایۆن؛ له ئەمڕۆدا پاتری ئایۆنی سۆدیۆم یان خوینی سۆدیۆم وهک پاترییه کی دیکه ی سه رکه وتوو له بازاردا ناوده بردریت. ئایۆنی سۆدیۆم به دیلیکی هه رزانه بۆ ئایۆنی لیتیۆم، چونکه هه رزانه و به ئاسانی ده سته که ویت. لیتیۆم له کۆتایی هه شتاکانی سه ده ی رابردوودا له به رژه وه نه ندی ئایۆنه کانی سۆدیۆم فریدرا، چونکه

ٹایونہ کانی سوڈیوم ٹیو سوودھیان ھے ھے کہ دھتوانریت به ته وایو دهرچن به بی ئه وھ ی پیویست بکات مامه له له گهل ئه و فشارانه دا بکات که له سیسته مه کانی تری پاتریدا باون. ئه م جوره پاتریبه دھتوانریت بگوازریته وه به بی ره چا وکردنی ریساکانی که لوپه لی مه ترسیدار. به شیک له خانه کانی خاوه نی ۳،۶ فؤلته و وزه ی تایبه تیشی نزیکه ی ۹۰ کیلووات/کیلوگرام به تیچووی هر کیلووات کاترمیتریکه، که هاوشیوه ی پاتری قورقوشم-ئه سیده. لاوازی ٹایونہ کانی سوڈیوم ٹه وھ یه که کاتیک به ته وایو بارگای دهبیته وه، پیویستی به پهره پیدانی زیاتره بو پاتریه که بو باشترکردنی ژماره ی سایکله کان و ریگریکردن له فراوانبوونی قه باره که ی.

لیتیوم - مهنکه نیز - ئاسن - فوسفات ؛ دھوتریت لیتیوم-مهنکه نیز- ئاسن-فوسفات توانای زیاد دهکات تا ۱۵٪ به به راورد به سیسته می ئاسایی پاتری لیتیوم-ئاسن فوسفات. تیکرای فؤلته ی کارکردن ۴ فؤلته، وزه ی تایبه ت ۱۳۵ کیلووات/کیلوگرام و ته مهنی خوله که پینج هزار سایکله، تیچوون و سه لامه تی ئابووری سوودی دیکه ن که ئه م پاتریبه ده که نه کانید بو سیسته می گواستنه وھ ی کاره با.

ئه وھ ی باسکران ئاماژه یه ک بوو له سه ر پاتری نوی و ئه وھ ی له ئیستادا وه ک پاتری له تاقیگه کانداه لگیراوه، بو ناوه یئانی خاله به هیز و لاوازه کانیان، وه ک کوتا ئاماژه له سه ر داهاتووی پاتریبه کان، گرنگه ئاماژه به دوو خال بکه ین:

• پیویسته وه به ره یئنه ران ئاگاداربن که کوکوردنه وھ ی سه رمایه کاتیکی زوری دھویت و زوریک له ستارتاپه کان هینده ی هه موو کرداری تویرینه وه و لیکوئینه وه، کاتیان بو ئه نجامدانی ئه م کاره ته رخان ده که ن.

• پيدەچىت پىرسى بازىرگانىكىردن تەنيا لەسەر ئامانچىك بەرپۆەبچىت كە ھەمىشە دەيەيەك لەپىشەوہيە، بەلام زانايان نابىت ھەرگىز دەستبەردارى بن.

۲-۷. چاوخساندىك لە داھاتووى تەكنەلۇژىيە پاترى لە پىشەسازى

ئۆتۆمبىلى كارەبايى

داھاتووى ھى پىشەسازى پاترىيە، پاترىش پۇلىكى تايبەتى دەبىت لە پىشەسازى ئۆتۆمبىلدا. كۆمپانىيە تىسلا كە لە سالى ۲۰۰۸ زايىنى ئۆتۆمبىلى كارەبايى پۇدستەرى نەمايش كىرد، يەكەم كۆمپانىيا بوو ئۆتۆمبىلى كارەبايى بە پاترى بازىرگانى كىرد. پىشتر كۆمپانىياكان ئۆتۆمبىلى ھايبرىدىان بەرھەم دەھىنا، بەلام بەگشتى ويست لەسەر بەرھەمھىنانى ئۆتۆمبىلى تەواو كارەبايى نەبوو بەھۆى زۇرى تىچووى بەرھەمھىنانەوہ. لە ماوہى دەيەى پابردوودا ويستى بەكاربەران بۇ ئۆتۆمبىلى كارەبايى زيادى كىردووہ و بە پىشتىوانى حكومەتەكان، كۆمپانىياكانى دروستكىردنى ئۆتۆمبىل ھەنگاويان ناوہ. تارادەيەك ھەموو كۆمپانىياكانى دروستكىردنى ئۆتۆمبىل خەرىكى بەرھەمھىنان يان پلانى دروستكىردنى ئۆتۆمبىلى كارەبايىان ھەيە. لە خراپترىن ھالەتدا خەرىكى دىزايىنكىردن يان بەرھەمھىنانى ئۆتۆمبىلى ھايبرىدىن. كۆمپانىيە قۇلكسواگن كە پلانى دانابوو تا سالى ۲۰۲۸ زايىنى، پەنجا مۇدىلى ئۆتۆمبىلى كارەبايى دىزايىن بىكات، ئەم ژمارەيەى بۇ ۷۰ مۇدىل بەرزكىردووہتەوہ. نىرخى ئەو پاترىيەنى لە ئۆتۆمبىلى كارەبايى بەكاردەھىنترىن بەپىى ھىزىيان ھىسابى بۇ دەكىرىت. لە ۱۰ سالى پابردوودا نىرخەكانىيان بە شىوہەيەك دابەزىوہ كە لە پووى ئابوورىيەوہ بووہتە شتىكى گونجاو. پىشىينى دەكىرىت تا سالى ۲۰۲۴ بە باشتركىردنى شىوازەكانى بەرھەمھىنان و ھەروہا كارايى پاترى،

تىچووى ھەر كىلووات-كاتژمىرىك لە توانايدا كەم بىكرىتەو ە بۇ كەمتر لە ۱۰۰ دۇلار. بەدبەيتانى ئەمەش ھەنگاوىكى سەرەكى دەبىت لە پەرەپىدانى ئۆتۆمبىلى كارەبايى، چونكە نىرخى ئۆتۆمبىلە كارەبايەكان يەكسان دەكات لەگەل ئەو ئۆتۆمبىلانەى كە بزۆپنەرى سوتانى ناوخۆيى بەكار دەھىتن. لە كۆى زياتر لە يەك مىليار ئۆتۆمبىلى بەكارھاتوو تەنيا پىنج مىيۇن و سەد ھەزار ئۆتۆمبىل كارەبايىن كە ژمارەيەكى زۆر كەمن، بەلام پىشېينى دەكرىت تا سالى ۲۰۴۰ پشكى ئۆتۆمبىلە كارەبايەكان بۇ زياتر لە ۵۷٪ى زياد بكات، ھەرۋەھا پشكى ئۆتۆمبىلە كارەبايەكان بگاتە ۳۰٪ لە كۆى گشتى ئۆتۆمبىلە بەكارھىتراوھەكان. ھۆكارى سەرەكى گرانبونى ئۆتۆمبىلى كارەبايى تارادەيەك تىچووى زۆرى ئەو كەرەستە خاوانەيە كە بۇ دروستكردى بەكاردىت، جگە لە لىتيۇم، كانزاكانى دىكەى ۋەك كۇبالت و گرافىت پىويستىن بۇ دروستكردى پاترى لىتيۇم ئايۇن. ھەرۋەھا لە بەرھەمەيتانى ئەم پاترىسانەدا نىكل و ئەلەمنىۇم و مەنگەنىز بەكار دەھىترىن. سەرەپاى خواست لەسەر لىتيۇم، بەلام نىرخەكەى دابەزىوھ. لە ماوھى چەند سالى رابردودا فرۆشى ئۆتۆمبىلى كارەبايى لەسەر خۆتر بووھ لەوھى پىشېينى دەكرا. لە لايەكى دىكەوھ بەرھەمەيتان ھاوتەرىب لەگەل ئەم پىشېينانەدا زيادى كردوھ. لە كۇتايدا دۇخىك لە بازاردا ھەيە كە داينكردىن لە خواست زياترە و بەو ھۆيەوھ نىرخى لىتيۇم دابەزىوھ. سەرەپاى ئەم جۆرە بارودۇخانە، پىشېينى دەكرىت لە سالانى داھاتودا خواست لەسەر لىتيۇم لە كەرتى وزە و گواستەوھدا سى ھىندە زياد بكات، ھەرۋەھا بە زالبون بەسەر داينكردىن دا بىتە ھۆى بەرزبونى نىرخەكەى.

پیداچونو رەھەتەکی کورت، بەلام بەسود بە مۆدیلە جیاوازه کانی پاتری که ئیستا لە ئۆتۆمبیلە کارەباییەکان بەکار دەهێنن؛ دوو ئۆتۆمبیلی پرفروشی نیسان لایف بە فروشی زیاتر لە نیو ملیۆن یەکه و تیسلا مۆدیل ئیس بە فروشی ۳۰۰ هەزار یەکه، لە ئۆتۆمبیلەکانیان پاتری لیتیۆم-ئایۆن بەکار دەهێنن. هەر بۆیە بەشی یەکهەم بەم جۆرە پاترییە دەست پێدەکەین. پاتری لیتیۆم ئایۆن لە سەرەتادا بە قەبارە ی بچوک دروست دەکرا و تارادیەک هەموو ئامیژە ئەلیکترۆنییەکان ئەم جۆرە پاتریانەیان بەکار دەهێنا. بە تێپەربوونی کات ئەم پاتریانە بە شتوویەکی بەرفراوان لە ئۆتۆمبیلەکاندا بەکارهێنراون که بە پالئەریکی کارەبایی کار دەکەن. جۆرە بچووکهکان که لە مۆبایلە زیرەکهکان و تابلێتەکان و لاپتۆپەکان بەکار دەهێنن لەسەر بنەمای کۆبالت لیتیۆم ئۆکسید (LiCoO_2) دروستکراون، که چری وزەکهی زۆر بەرزە، بەلام زیانی تریشی هەیە. کاتۆدەکانی LiCoO_2 تووشی هەلھاتنی گەرمی دەبن، دەست دەکەن بە لێدان کاتیک زۆر بارگاوی دەکریئەووە یان لە پلە ی گەرمی بەرزدا کار دەکەن، هەر بۆیە دەتەقنەووە. ئەمەش یەکیکە لەو هۆکارە سەرەکیانە ی که ئەم کەنازییە لە ئۆتۆمبیلە کارەباییەکان بەکارنەهێنرێت بۆ کارپێکردنی قورستر، لەوانەش رەقە کالای پزیشکی، ئامیژی کارەبایی و ئۆتۆمبیل، پاترییەکانی لیتیۆمی بنەمای فوسفاتی ئایۆنی لیتیۆم (LiFePO_4)، ئۆکسیدی لیتیۆم-مەنگەنیز (LMO)، و پاترییەکانی لیتیۆم-مەنگەنیز کۆبالت (NMC) بەکار دەهێنن. هەرچەندە چری وزە ی ئەم بنەما کەنازییانە که مترە لە LiCoO_2 ، بەلام سەلامەتی زیاتری هەیە، هەر و هەتا تەمەنی درێژترە. زۆربە ی ئۆتۆمبیلە مۆدیرنەکانی کارەبایی و هایبرید ئیستا پاتری لیتیۆم ئایۆن بەکار دەهێنن که لەسەر بنەمای NMC دامەزراوە.

گەرەتەرىن سوودەكانى پاترى لىتېئوم ئايۇن بە گىشتى برىتېين لە رېژەى وزە بە كىشى باشتەر و خىراى شەحنكردنه وەى خىراتر و تەمەنىكى درىژتر لە جورەكانى ئىستاي پاترى. چرى وزەى بەرزتر واتە كىشى كەمتر، ھەر بۆيەش ئىستا كۆمپانىاكانى دروستكردى ئۆتۆمبىل زۆرتەرىن سوود لەم جورە پاترىيە وەردەگرن. كىشى بەرز بەكىكە لە سوودە بەرچاوەكانى ئۆتۆمبىلى كارەباى و ھابىرىد، بۆيە پاترىيەكى سووكتەر سوودىكى سەرەكى ھەژمار دەكرىت. خىراى شەحنكردنه وەى پاترىيەكانى لىتېئوم ئايۇن جىاوازيەكى زورى نىيە لەگەل جورەكانى ترى پاترى، لە باشتەرىن حالەتەشدا كەمىك جىاوازه، چونكە تەكنەلۆژىاى دىكە پىويستە بۆ شەحنكردنه وەى خىرا. بە شىئەيەكى ئاساىى دواى خولىكى بارگاوىكردنه وە و خالىكردنه وەى پاترى، تواناكەى كەم دەبىتە وە، لەگەل ئەو شەدا پاترىيەكانى لىتېئوم ئايۇن لە ماوەى تەمەنىاندا كەمتەرىن زىانىان پىندەگات. لە ئىستادا پاترىيەكانى بنەماى نىكل زىانى وزەيان زىاتەر و تواناىان بە تىپەربوونى كات كەم دەبىتە وە، بەلام زىانى سەرەكى پاترىيەكانى لىتېئوم ئايۇن برىتېيە لە نرخى زور بەرزى. نىكەى ۴۰٪ لە پاترىيەكانى بنەماى نىكل گرانترە. ئەمەش تەنانەت كاتىك دەبىنرىت كە بەرھەمەنىانى پاترى ھەرزانتەر بوو. بەكورتى پاترى لىتېئوم ئايۇن باشتەرىن دەستكەوتى توژەران و ئەندانىاران بوو، بەلام ھىشتا چارەسەرى تەواو نىن. بەشى دوووم سەر بە پاترىيەكانى ھابىرىدى كانزاي نىكلە. كۆنتەرىن پاترى مۆدىرن كە ئىستا لە ئۆتۆمبىلى ھابىرىددا بەكار دەھىنرىت، بەلام بە تىپەربوونى كات ئۆتۆمبىلە ھابىرىدەكانى پلاگىن و تەواو كارەباى گۆراون بۆ پاترى لىتېئوم ئايۇن. لە راستىدا بەكەم پاترىيەكانى ھەرزان كە بە شىئەيەكى بەرفراوان بەرھەم دەھىنرىن، ئەو جورە پاترىانەن. پاترىيەكانى NiMH نرخى

بهره‌مهیتانیان له پاتریه‌کانی لیتیۆم ئایۆن زۆر که‌متره، که‌وره‌ترین سوودی ئەم پاتریانه بریتیه له مانه‌وه و ته‌مه‌نی درێژیان.

بینگومان ئەگەر به باشی ئاگاداریان بیت، هه‌روه‌ها که‌متر ژه‌هر له پاتریه‌کان به‌ره‌م ده‌هینن و هه‌ر بۆیه توانای دووباره به‌کاره‌ینانه‌وه‌ی زۆر به‌ریان هه‌یه، چونکه ئەو نیکله‌ی که تیندا به‌کارده‌هینریت به‌نرخه، که‌وره‌ترین زیانی پاتریه‌کانی NiMH بریتیه له که‌می چرپی وزه. نزیکه‌ی ٤٠٪ که‌متر له مۆدیله‌هاوشیوه‌کانی لیتیۆم، هه‌رچه‌نده ئەم کیشیه‌یه تا راده‌یه‌ک به که‌وره‌کردنی پاتری چاره‌سه‌ر ده‌کریت، به‌لام کیشی ئۆتۆمبیله‌که زۆر به‌رزه. له ئۆتۆمبیلی هابیرید و پلاگین و ته‌نانه‌ت ته‌واو کاره‌بایی، پاتریه‌کان رۆلئیکی سه‌ره‌کی ده‌گین و کاتیک به‌خیرایی بارگاووی و خالی ده‌بنه‌وه، پاتریه‌کانی NiMH که‌رمیه‌کی زۆر به‌ره‌م ده‌هینن، له ئەنجامدا پیویستی به سیسته‌میکی جیاوازی ساردکردنه‌وه ده‌بیت، که له به‌رامبه‌ردا کیشی زیاد ده‌کات.

له به‌شی سییه‌مدا ده‌توانین ئاماژه به جۆره‌کانی تری پاتری بکه‌ین که هیشتا نه‌گه‌یشتوونه‌ته قۆناغی به‌ره‌مه‌یتانی به‌کۆمه‌ل و به‌کاره‌ینانی به‌ریلاو، به‌لام جۆریکه له روانگه‌ی داها‌تووی پاتریه‌کان، دووهم ئۆکسیدی کۆبالت، فۆسفاتی ئاسن (FePo)، فۆسفاتی ئاسنی لیتیۆم (LiFePo)، هه‌وا و لیتیۆم (Li-Air)، پۆلیمر لیتیۆم (LiPO)، مه‌نگه‌نیزی نیکل کۆبالت (NCM)، ئەله‌منیۆمی نیکل کۆبالت (NCA)، ئۆکسیدی مه‌نگه‌نیز سپینیل (MnO) چه‌ند جۆریک له پاتریه‌کانه‌که ره‌نگه رۆلیان هه‌بیت له داها‌تووی ئۆتۆمبیله کاره‌باییه‌کان.

دووهم ئۆکسیدی کۆبالت زیاتر له ده‌ساله له جۆره‌ها ئامیره‌ بچوکه‌کاندا به‌کارده‌هینریت، به‌لام دوو که‌موکۆری سه‌ره‌کی بریتین له به‌رزبوونه‌وه‌ی که‌رمی ده‌ربازبوون و تیچووی زۆر، هه‌رچه‌نده بژارده‌یه‌کی زۆر باشن له‌رووی چرپی وزه. فۆسفاتی ئاسن یه‌کیکه له

ھەرزانتىن و جىگىرتىن جۆرەكانى پاترى، بەلام تەنيا بە فۇلتىھى نزم كار دەكات. لە ئەنجامدا بۇ گەياندىنى كارەبا بە ئۆتۆمبىلىكى كارەبايى، دەبىت ژمارەيەكى زۆر لەم پاترىيانە بەكاربەيتىرىن.

پۆلىمىرى لىتتىۆم يەكىكە لە جۆرەكانى پاترى لىتتىۆم كە جىاوازي سەرەككىيەكەي برىتتىيە لە بەكارھىتەنى قالى كىسە لەناو پاترىيەكەدا كە سوود و زىانى تايبەتى خۆي ھەيە. لە ئىستادا سەرنجراكىشتىرىن بىرۆكە برىتتىيە لە پاترىيەكانى لىتتىۆمى ھەوا، كە ئۆكساندىنى لىتتىۆم لە ئەنۇدا بەكاردەھىتن بۇ بەرھەمھىتەنى تەزوو و كەمكردنەوھى برى ئۆكسىجىن لە كاتۆدەكەدا.

۷-۴. ھەلگرتنى وزە لە ئاستى تۆرى دابەشكردى كارەبا

گەرەتەرىن بازارى شاراوهى ھەلگرتنى وزە، بەكارھىتەرانى كۆتايى وزە نىن، بەلكو كۆمپانىيا گەرەكانى بەرھەمھىتەن و دابەشكردى كارەبان. پشكى سەرچاوهى وزەي نويىووهى وەكو با و خۆر لە پىدانى كارەبادا لە زيادبووندايە، بەلام تا ئەو كاتەي ژىرخانى ھەلگرتنى وزە دامەزرىت و بتوانرىت گۆرانكارىيەكانى ئەو وزانە كۆنترۆل بكرىت، تۆرى دابەشكردى كارەبا بەردەوام دەبىت لە پشتبەستن بە سووتەمەنى بەردىنى وەكو دىزل و گازى سروسشى. لەگەل دابەزىنى نرخی پاترىيەكان، كۆمپانىياكانى كارەبا دەستيان كردوو بە بەكارھىتەنى پاترى لە سىستەمەكانياندا. پاترىيەكان يارمەتى پاشەكەوتكردى وزە دەدەن بە كەمترىن بەكارھىتەن و لە لوتكەي بەكارھىتەندا دەدرىنە ناو تۆرەكەو، بەلام تا ئىستا كۆمپانىياكانى كارەبا ناچار بوونە كە كەمى بەرھەمھىتەن لە كاتەكانى لوتكەي بەكارھىتەن بە يارمەتى وىستگەكانى كارەبا كە بە غاز كار دەكەن و رىك لەم كاتەندا چالاک دەبن، قەرەبوو بكنەو. بەكارھىتەنى پاترى لە شویتەكانى وەك

نەخۇشخانەكان كە پىئوسىيان بە دەستراگە يىشتن بە بەردەوامى كارەبا ھەيە، بەرەبەرە زياتر دەبىت و پاترىيەكان وردە وردە دەبنە جىگرەۋەي مولىدە دىزلەكان. پەرەپىدانى تەكنەلۇجىيائى پاترى سوودى بۇ كۆمپانىيائى بىوارى وزەي نوپىوۋە ھەيە، ۋەك فراوانكىردنى بەكارھىتائى وزەي با و خۇر و ئەم فراوانكىردنە دەرفەتى باش دەپەخسىتەت. لەوانە پەرەپىدائى ژىرخانى تۇپرى دابەشكىردنى زىرەك بۇ ئەۋەي بتوانىت سەرچاۋەي كارەباي گۇراۋ كۆنترۇل بىكات و باشتىن سوود لە وزەي ھەلگىراۋ ۋەربىگىت. تىچوۋى زۇر ھۆكارىكە رىگى دەكات لە بلاۋبوۋنەۋەي پاترىيەكانى لىتتوم لە تۇپرى كارەبادا. ھۆكارىكى تر ئەم جۇرە تايىبەتەي پاترى رەنگە مەرج نىبە باشتىن رىگە بىت بۇ ھەلگىرتنى وزە. سوتائى پاترىيەكان، سنووردارىكىردنى ھەندىك لە ماددە خاۋەكانى ۋەك كۆبالت، دووبارە بەكارنەھىتائى ھەندىك پىكھاتە و كارىگەرىيە ژىنگەيىبەكانى دەرهىتائى كانزا كە پىئوسىتە بۇ بەرھەمەتائى، لەنىۋ ئەۋ تەھدەدايانەي بەرھەمەتائى پاترى لىتتوم كە دەبىت چارەسەر بىكرىن. لە ھەمان كاتدا مىليارەھا دۇلارى تىدەچىت بۇ دۆزىنەۋەي بەدىلىكى گونجاۋ.

لە دە سالى رابردوۋدا، پىشكەۋتن لە بەرھەمەتائى پاترى لىتتوم ئايۇن واىكىردوۋە، بۇ يەكەمجار لە مىژوۋدا، ئۆتۆمبىللى كارەبايى لە پوۋى ئابوۋرى و كاراىيەۋە بىيىتە بۇاردەيەكى بەكاربەرەكان. بەدەستەتائى توانائى ھەلگىرتن لە ئاستى پىداۋىستىيەكانى تۇپرى دابەشكىردنى كارەبادا ھەنگاۋى داھاتوۋە لە پەرەپىدائى تەكنەلۇژىيائى پاترى، كە بەدىھىتائى ئەم ھەنگاۋە دەبىتە ھۆي دىارىكىردنى داھاتوۋىكى تىرى جىاۋاز لە تەكنۆلۇژىيائى پاترىيەكاندا. لەگەل پوۋنبوۋنەۋەي بەپەلەي مامەلەكىردن لەگەل قەيرانى كەشۋەھەۋا، گىرنگىدان بە وزەي نوپىوۋە زياتر دەبىت و رۇلى پاترىيەكان ۋەك كىلىي

به کارهیتانی وزه‌ی نویبوهوه زیاتر به رچاو ده‌که‌ویت. به کارهیتانی
وزه‌ی با و خور له زیادبووندایه، به لام به بی ته‌کنیکی کارامه‌ی
هه‌لگرتنی وزه، ناچار ده‌بین له غیابی تیشکی خور و وزه‌ی با، خه‌لوز و
گازی سروشتی به کاربه‌یتین، بویه نه‌گه‌ر بمانه‌ویت که متر پشت به
سووته‌مه‌نی به‌ردینی ببه‌ستین، پیویسته توانایه‌کی گه‌وره‌ی هه‌لگرتنی
وزه دروست بکه‌ین.

فہرہ نگوکی
ٹینگیزی-کور دی

| English | کوردی |
|---------------------|---------------------------|
| Alternative current | تەزوی گۆراو |
| Anode | ئەنۆد |
| Acid | ئەسید |
| Automatic | خۆکار |
| Atom | ئەتۆم |
| Alkaline | ئەلکالی یان بازیک |
| Aluminum–air | ئەلمینیۆم–ههوا |
| Active | چالاک |
| Ammonia | ئامۆنیا |
| AGM | شووشەیی مژراوی مات |
| Asynchronous | ناهاوسەنگ |
| Brine | خوییاو |
| Bubble | بَلق |
| BMS | سیستەمی بەرپۆهبردنی پاتری |
| BEV | ئۆتۆمبیلی کارەبایی |
| Capacitor | بارگەر |
| Charge | بارگاویبوون |
| Circuit | سوور |
| Charge | بارگەیی ئەلکتریکی |

| English | کوردی |
|----------------------------|---|
| Current | ته زووی ئەلکتریکی |
| Cathode | کاتود |
| Catalyst | کاتالیزەر |
| Combustion reaction | کارلیکی کیمیای سوتان |
| Combination reaction | کارلیکی کیمیای یه‌کخستن |
| Corrosion | ژه‌نگه‌یتان |
| cardboard | مقه‌با |
| Container | کانتینیر |
| Concept | چه‌مک |
| Compound | ئاویته |
| Component | پیکه‌اته |
| Cons & Pros | باشی و خرابیه‌کان |
| Coulomb | کولومب |
| Capacity | توانا |
| C-Rate | رێژهی بارگ‌او‌یبوون- خالیبوونی پاتری |
| Charge / Discharge - Curve | چه‌ماوه‌ی شه‌حنبوون- خالیبوونی پاتری |
| Coefficient | هاوکۆلکه |
| Cycle | سایکل |
| Conductor | گه‌بینه‌ر |

| English | کوردی |
|-------------------------------|---|
| Cover | که‌قه‌ر |
| Catalyst | کاتالیست |
| Cylindrical Cell | خانە‌ی سلندری |
| Cranking | ستارته‌ر |
| Discharge | خالیبوون |
| Direct current | ته‌زووی نه‌گۆ‌راو |
| Decomposition reaction | کارلینکی کیمی‌اووی پارچه‌کردن |
| Double – Replacement reaction | کارلینکی کیمی‌اووی جینگۆ‌رکئی - دووانی |
| Disproportionation reaction | کارلینکی هاوبه‌شی ناهاوتایی |
| Dry | وشک |
| DOD | قوولی خالیبوونی پاتری |
| Deep Cycle | خوولی قوول |
| Energy | وزه |
| Electrochemistry Cell | خانە‌ی ئە‌لکتروکیمی‌اووی |
| Electrochemistry | ئە‌لکتروکیمی‌ا |
| Electrolytic Cell | خانە‌ی ئە‌لکترو‌لایتی |
| Electrolyte | ئە‌لکترو‌لایت |
| Electrode | ئە‌لکترو‌د |
| Electron | ئە‌لکترون |

| English | کوردی |
|--------------------------------|----------------------|
| Element | توخم |
| Environment | ژینگه |
| Efficiency | کارامه‌یی |
| Energy Density | چری وزه‌ی پاتری |
| Equalizer | یه‌کسانکه‌ر |
| FCEV | ئۆتۆمبیلی هایدروژینی |
| Flat | ته‌خت |
| Float | مه‌له‌وهر |
| Feasible | که‌لکی ئابووری |
| Fuel Cell | خانه‌ی سووته‌مه‌نی |
| Galvanic Cell | خانه‌ی گه‌لفانیکی |
| Gibbs free energy | وزه‌ی ره‌های گیبس |
| Gravimetric | چری بارسته‌یی وزه |
| Gas | گاز |
| GEL | جه‌لی |
| HEV | ئۆتۆمبیلی هایبریدی |
| Hydrolyze | هایدرولیز |
| H ₂ SO ₄ | ترشی سولفوریک |
| Half-Cell | نیوه‌خانه |
| Hydrogen | هایدروژین |
| Humidity | شی |

| English | کوردی |
|----------------------------|-------------------------|
| Half-Reaction | نیوه کارلیک |
| Insulator | جیاکه ره وه |
| Isolator | نهگه بینه ر |
| Inactive | ناچالاک |
| Internal Resistance | به رگری نیوخوی پاتری |
| Internal combustion engine | مه کینه ی سوتانی ناوخوی |
| Ion | ئایون |
| Industry | پیشه سازی |
| Joule | جوول |
| Kinetic energy | وزه ی بزووتن |
| KOH | هایدرۆکسیدی پۆتاسیۆم |
| Load | لۆد |
| Li-Ion | لیتیۆم-ئایون |
| Lead-Acid | قورقوشم-ئه سید |
| Li-Poly | لیتیۆم-پۆلیمه ر |
| Leakage | لینچوون |
| Life time | ته مه نی کارکردن |
| Layer | چین |
| Metal | کانزا |
| Memory Effect | کاریگه ری بیره وه ری |
| Molecule | مۆلیکول |

English

کوردی

| | |
|-----------------------|--|
| MnO ₂ | دووهم ئۆکسیدی مه‌نگه‌نیز |
| Material | مادده |
| Mole | مول |
| Mechanism | میکانزم - رینگای کارکردن |
| Melted | تواوه |
| Negative charge | بارگه‌ی پوزه‌تیف |
| Neutral | بی‌لایه‌ن |
| Ni-Cd | نیکل-کادیمیوم |
| Ni-Fe | نیکل-ئاسن |
| Ni-MH | نیکل-میتال هایدرید |
| Nominal Voltage | فولتاجی ناوه‌کی پاتری |
| Nanotube | نانولوله |
| NaOH | هایدرۆکسیدی سوودیوم |
| On-Grid | گریدراو به تورپی کاره‌بای نیشتمانی |
| Off-Grid | گرینه‌دراو به تورپی کاره‌بای نیشتمانی |
| Organic | ئورگانی |
| Oxygen | ئۆکسجین |
| Oxidation – Reduction | ئۆکساندن – که‌مکردنه‌وه |
| Potential energy | وزه‌ی کپ |

| English | کوردی |
|-------------------------------|--------------------------------|
| Reactor | کارتینکەر |
| Secondary battery | پاتری بارگاویکەرەوه |
| Source | سەرچاوه |
| Series | زنجیرهیی |
| Secondary Cell | خانەی لاوهکی |
| Solid | پهق |
| Single – Replacement reaction | کارلینکی کیمیای جیگۆرکئی – تاک |
| Silver | زیو |
| SOH | دۆخی ساغله می پاتری |
| SOC | دۆخی شهحنیوونی پاتری |
| SDR | ریژهی خالیوونی نیوخۆیی پاتری |
| Starter | بهگرخەر |
| Self-Discharge | خۆخالیوون |
| Steam | ههلم |
| Sintering | وهکسکردن |
| Specific weight | کیشی تایبته |
| Sealed | کهپسکراو |
| Specification | تایبته مهندی |
| Spiral | سپایرالی |
| Synchronous | هاوسهنگ |

| | |
|------------------------|--------------------------------|
| Semiconductor | نیمچه گهیه نهه |
| Steel | پۆلا |
| Thermal runaway | دهرچوونی گه رمی |
| Topping Charge | بارگاویکردنی ته واوکه ر |
| Temperature Dependency | پابه ندی پله ی گه رمی پاتری |
| Terminal | ترمینال |
| Thermodynamic | دینامیکی گه رمی |
| Voltage | فۆلتاج |
| Volumetric | چری قه باره یی وزه |
| Valve | وه لف - ده رچه |
| Vibration | له رزین |
| Washer | واشه ر |
| Watt-hour/Kg | وات - کاتژمیر له سه ر کیلوگرام |
| Watt-hour/L | وات-کاتژمیر له سه ر لیتر |
| Wet | ته ر |
| Zinc | زینک |
| Zinc-Carbon | زینک-کاربۆن |
| Zinc-Air | زینک-هه وا |
| Zinc-Silver oxide | زینک-ئۆکسیدی زیو |
| Zinc chloride | کلۆریدی زینک |

سەرچاوه‌كان

- **Advanced Battery Technologies: New Applications and Management Systems ;** by Manuela González , David Anseán ; 2019
- **Batteries Materials principles and characterization methods;** Editor Chen Liao; Published December 2021 PDF.
- **Batteries for Electric Vehicles Materials and Electrochemistry;** By ; Helena Berg, AB Liber green, Sweden ; Publisher: Cambridge University Press ; 2015
- **Battery Systems Engineering 1st Edition ;** by Christopher D. Rahn (Author), Chao-Yang Wang (Author) 2013
- **Bernardes, A. M.; Espinosa, D. C. R.; Tenorio, J. A. S. (2004).** 'Recycling of batteries: a review of current processes and technologies
- **Bockris, John o 'M.; Reddy, Amulya K.N. (2013) Modern Electrochemistry. Vol. 1. Springer Science & Business Media.**John S. Newman, Karen E. Thomas-Alyea, **Electrochemical systems, Wiley-IEEE, 3rd ed. 2004,**
- **Cooper / Christopher (2001): Physics Matters: Vol. 9 Electronics Grolier**
- **FECHNER DI H. (2016): MSc Program, renewable Energy systems, Module 3: Solar Energy – Solar Heating & Photovoltaic – Lecture: Photovoltaic. Fachhochschule Technikum Wien, Institut für Erneuerbare Energien, Vienna**
- **Fundamentals and Applications of Lithium-ion Batteries in Electric Drive Vehicles 1st Edition ;** by Jiuchun Jiang (Author), Caiping Zhang : 2015

- Fundamentals of Power Electronics 3rd ed. Edition by Robert W. Erickson , Dragan Maksimović ; 2020
- Godfrey B. (2004): Renewable energy power for a sustainable future. Translated by; Partovi A. (2012): 2nd ed, University of Tehran press
- Global EV Outlook 2021 / Technology Report'. IEA.org. International Energy Agency.
- Heinz Albert Kiehne, Battery technology hand book ,CRC Press, 2003
- Howell E. (2017): Live Science Contributor, Photoelectric Effect: Explanation & Applications; <https://www.livescience.com/58816-photoelectric-effect.html>
- 'Handbook for stationary lead–acid batteries Part 1: basics, design, operation modes and applications' (PDF); 2020.
- Luque A. / Hegedus S. (2011): Handbook of photovoltaic science and engineering. 2nd ed. Wiley publication
- Lithium–Ion Batteries: Basics and applications 1st ed. 2018 Edition by Reiner Korthauer (Editor)
- Linden's Handbook of Batteries, Fifth Edition 5th Edition ; by Kirby W. Beard ; 2019
- Lead–Acid Battery Technologies Fundamentals, Materials, and Applications ; Edited By Joey Jung ; Lei Zhang ; JiuJun Zhang ; Copyright Year 2016
- Mckenzie S. / Hosie K. T. (1990): Basic electrical engineering science.
- Modern Battery Engineering – a Comprehensive Introduction Illustrated Edition; by Birke Peter Kai : 2019

- Metal–Air and Metal–Sulfur Batteries Fundamentals and Applications; 1st Edition; Edited By Vladimir Neburchilov ; JiuJun Zhang ; Copyright Year 2017
- Rechargeable Lithium Batteries ; From Fundamentals to Applications ;; Editor: A A Franco ; 1st Edition – 2015
- Redox Flow Batteries: Fundamentals and Applications (Electrochemical Energy Storage and Conversion) 1st Edition ; by Huamin Zhang , Xianfeng Li , JiuJun Zhang ; 2017

Working Principle of Batteries

Hoshyar . A . Baker

وزە لە سەرەتای میژووی شارستانییهتی مروّقهوه جیگهی بایهخ بووه، هه‌رودک دهرانین وزه نه دروست ده‌بیت و نه له ناو ده‌جیت، یه‌کێک له بایه‌ته سوودمه‌نده‌کانی وزه نه‌وه‌یه که ده‌تواند ریت له شیوازیکه‌وه بو شیواریکی دیکه بگۆردریت. ئەم گۆرانکارییه‌ش به به‌رده‌وامی له ژێانی بوژانه‌ی مروّقه‌کان روویان داوه و رووده‌ده‌ن. له راستیدا کاتیک ئیمه وزه به‌کار دینین وزه له‌ناو ناچیت، به‌لکو ئیمه وزه له شیوازیکی بو شیوازیکی دیکه ده‌گۆرین. هه‌روه‌ها ده‌کریت وزه به شیوازه جیاوازه‌کان خه‌زن بکریت، پاتری یه‌کیکه له‌م جوړه شیوازانه که تیندا وزه‌ی کیمیایی ده‌گۆریت بو وزه‌ی کاره‌بایی.