



هەریمی کوردستان / عێراق
وزارەتی خوێندنی بالا و توێژینەوهی زانستی
زانکۆی سلیمانان
کۆلیجی زانسته مرۆفایهتییهکان- بهشی شوینهوار

گۆنیهی سهردهمی ساسانی (٢٢٤-٦٥١ ز.) له ناوچهکانی شاره زوور و بازيان و پرانیه و مهرگه (نموونهی ههلبژێردراو)

نامهیهکه وهك بهشێك له پێداوێستیهکانی بدهستهینانی پروانامهی ماستەر له زانستی شوینهوار له پسرپۆری شوینهواری کۆن پێشکەش به ئهنجومهنی کۆلیجی زانسته مرۆفایهتییهکان کراوه له لایهن:

خوێندکار:

زانا عبدالکریم قادر

بهسههرپهرشتی پروفیسۆری یاریدهدر

د. دلشاد عزیز مارف

ره زامهندی سارپهرشتبار

نهم ماستر ناميه / خونديكار زانا عبدالكريم قادر

به ناو نيشاني گلنهي سمردهمي ساساني (۲۲۴-۶۵۱ ز.) له ناوچه كاني شاره زوور و بازيان و رانيه و
مهرگه (نمونه ي هلبزير دراو)

به چاوديري نيمه له كولنجي زانسته مروفايه تيبه كان - زانكوي سلنماني ناماده كراوه، به شيكه له
پيوستيه كاني بدهسته ناني پروانامه ي ماستر له زانستي شوينه وار له پسيوري شوينه واري كون، پيشنياز
دهكهم پيشكش به ليژنه ي تاووتو نكر دن بكرنت.

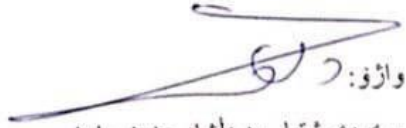
واژو:
سارپهرشتبار: د. دلشاد عزيز مارف
پله ي زانستي: پ. ي. د.
رينكسوت:

به پي نهم پيشنيازه، نهم ماستر ناميه پيشكش به ليژنه ي تاووتو نكر دن دهكهم.

واژو:
ناو: كوزاد محمد نهم
سروكي به شي: شوينه وار
رينكسوت:

رہزنامہ ندی لیژنہی تاووتوی

ٹیٹمہ وھک ئەندامانی لیژنہی تاووتوی، ئەم ماستەرنامەییەیی خویندکار (زانا عبدالکریم قادر) مان بە ناوئیشانی (کلینەیی سەردەمی ساسانی (۲۲۴-۶۵۱ ز.) لە ناوچەکانی شارەزور و بازیان و پانیە و مەرگە، نمونەیی ھەلبژێردراو) خویندەنەو و تاووتووییەمان لە بارەیی ناوھەرۆک و لایەنەکانی تری کرد، بپاریماندا بپروانامەیی ماستەر لە زانستی شوینەواری کۆن پین بەدریت.

واژۆ: *nermin*

ناو: د. نەرمین علی محمدامین

پلەیی زانستی: پروفیسۆری یاریدەدەر

ئەندام:

پیکەوت:

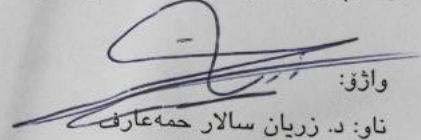
واژۆ: 

ناو: د. زریان سالار ھەمەعارف

پلەیی زانستی: پروفیسۆری یاریدەدەر

سەرۆکی لیژنە:

پیکەوت:

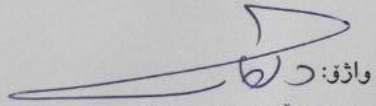
واژۆ: 

ناو: د. دلشاد عزیز مارف

پلەیی زانستی: پروفیسۆری یاریدەدەر

ئەندام و سەرپەرشتیار:

پیکەوت:

واژۆ: 

ناو: د. نارام جلال ھەسن

پلەیی زانستی: پروفیسۆری یاریدەدەر

ئەندام:

پیکەوت:

لە لایەن ئەنجومەنی کۆلیجی زانستە مەرقاھەتیەکان-زانکۆی سلیمانییەو ھەسەند کرا.

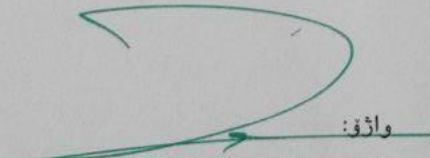
واژۆ: 

ناو: پ.د. ابتسام اسماعیل قادر

پاگەری کۆلیجی زانستە مەرقاھەتیەکان

٢٠٢١/١٤١٥

بِسْمِ اللَّهِ الرَّحْمَنِ الرَّحِيمِ

﴿ غَلَبَتِ الرُّومُ (٢) فِي أَدْنَى الْأَرْضِ وَهُمْ مِّنْ بَعْدِ غَلَبِهِمْ سَيَغْلِبُونَ (٣) فِي بَضْعِ سِنِينَ لِلَّهِ الْأَمْرُ مِنْ قَبْلُ وَمِنْ بَعْدٍ وَيَوْمَئِذٍ يَفْرَحُ الْمُؤْمِنُونَ (٤) بِنَصْرِ اللَّهِ يَنْصُرُ مَنْ يَشَاءُ وَهُوَ الْعَزِيزُ الرَّحِيمُ (٥) وَعَدَّ اللَّهُ لَا يُخْلِفُ اللَّهُ وَعْدَهُ وَلَكِنَّ أَكْثَرَ النَّاسِ لَا يَعْلَمُونَ (٦) ﴾

(سورة الروم: الآية ٢-٦)

پیشکشه

- به دایک و باوکی نازیم
- به خیزانی خوشهویستم و جگهرگوشهکانم
- به خویندکارانی بهشی شوینهوار
- به شوینهوار ناسان له ههر جیگایهکن

سو پاسنامه

سو پاس بۆ خودای بهخشنده که دهر فعت و تهندر وستیهکی باشی پیبهخشین بۆ تهواوکردنی توژیینهوهکه. به پیویستی دهزانم سو پاسی تاییهتی سهرپرشتیاری توژیینهوهکه” پ.ی.د. دلشاد عزیز مارف“ بکهه که بهو پهری توانای و به بی وچان، ماندوونهناسانه پالپشت و هاوکارم بوو، به تیبینی و به رینماییهکانی هیچ کات دهست بهردارم نهبووه له ماوهی نویسی دوو توئی توژیینهوهکهدا، و به ماندووبوونهکانی دهزانم. ههروهها سو پاسی سهرۆکایهتی و مامۆستایانی بهشی شوینهواری زانکۆی سلیمانی دهکهه که له زانست و زانیاریان و له پیدانی خوولهکان و پینگهاندندان رۆلی بهرچاویان بینوه، و لهماوهی بلاووبوونهوهی فایروسی کورونا و له کاتی بارگرژی و قهیرانی داراییدا به بهردهوامی ئهرکهکانیان به باشی گیرا و هیچ کات دهستیان نهناوه بهروومهوه و منعت باریانین.

ههروهها سو پاسی سهرۆکایهتی بهش و هۆبهی خویندنی بالآ دهکهه که ئهرکهکانمیان به باشی راپهراندووه و دلسوزانه لهماوهی بلاووبووکردنهوهی رینماییهکاندا هاتون به دهمانهوه.

سو پاسی بهشی پشکنین و پهرتوکهخانهی مؤزمخانهی سهر به بهریوبهرايهتی شوینهواری سلیمانی دهکهه له دهسکهوتنی سهرچاوهکان و پهرتوکهکاندا، ههردهم هاوکارم بوون.

جیی خویهتی لیرهدا راستگۆیانه سو پاسی سهرۆکی ئهو دهسته (Team) ه و کهسایهتییه ناوخویی و بیانیانه بکهه که له پیدانی زانسته وتار و فایللی نیلسترۆتەر، فایللی وینهیی، وینهی پارچه گلینهکان و خالهکانی ههلهکهوتهی جوگرافی ناوچهی شوینهواری هاوکارم بوون که ئهوانیش ” Dr. Narmin Amin Ali, Dr. Steve Renette, André Tomé, Dr. Jessica Giraud, Prof Dr. Dirk Wicke, Dr. Alexander Tamm, Prof Dr. D. T. Potts, Prof Dr. Karen Radner, Prof Dr. Roger Matthews, Prof Dr. Wendy Matthews, Dr. Simone Mühl, Prof Dr. Carlo Ceretti, Dr. Gianfilippo Terribili, Dr. Michael Lewis, Dr. J. J. Herr, Dr. J. Rohde Dr. Felix Wolter, Marie-Aliette Pot,

سو پاسی بی پایانم بۆ ” د.مستهفا ئهممهده “ بۆ هاوکاری و بهدهمهوههاتنی پرس و راویژهکانم، به پیدانی زانسته وتار و پهرتووک به پیدی ئیف، فایللی نیلسترۆتەر، فایللی وینهیی، وینهی پارچه گلینهکان و بهرنامهی فیرکاری کۆمپیوتهری، ههروهها بهی هاوکاری و ماندووبوونهکانی بهریزی نویسی ههندیک له تهمرهکانی توژیینهوهکهه بهم شیوهیهی ئیستا ئهستهه بوو.

سوپاسی تایبەتیم ھەبە بۆ تەواوی کارمەندانی مۆزەخانەى سلیمانی، و بەتایبەت کاک عادل ھەمە ئەمین و خاتوو نیان ناصر که بە وینە گرتتی پارچەکان و بەر دەستخستنی تۆمار و فایلەکانی گلێنەکان ھاوکاری تەواوم بوون.

سوپاسی ھەموو ئەو کەسایەتیە ناوخبیانیە دەکەم که لە پیدانی زانستە وتار و وینەى پارچە گلێنەکان، بە راویژ و شیکردنەوێ پرەسەکان یارمەتی دەربوون که ئەوانیش ” م. فازیل قەرەداغی، د. عەبدوڵلا بکر، م. ھاوکار ئەحمەد، م. جەزا شۆرش، م. بیریار ئەحمەد، م. ھاوار نەجمەدین، حسێن ھەمە غریب، خەسرەو ھامید، ئامانج ھەمە ئەمین، ھێمن نوری، نەوزاد عەبدوڵلەتیف، زۆزک نوری، ھێرۆ صالح، جوتیار ئەحمەد، نەوشیروان عزیز، ئاواز جیھاد، کەمال رەووف، پەروین یاوەر، و چەندین بەرێزی تر.

سوپاسی دایک و باوکی ئازیز و خێزانی بەو ھەفام دەکەم که ھەردەم ھاندەرم بوون، و ژیار و ژیاى جگەر گۆشەم که بەدرێژایی ماوہى خویندەم وەک پێویست کاتم پێ نەبەخشیون.

سوپاسی ھەموو ئەو لایەن و کەسایەتیانیە دەکەم که بە ھەر جۆریک بوو ھاوکارم بوون، بەلام ناویان لێرەدا ئاماژەى پێ نەدراوہ.

لیستی کورتکراوه کان

لیستی کورتکراوه گشتییه کان	
لاپه ره	ل.
لاپه ره کان	ل ل.
صفحة	ص.
صفحات	ص ص.
Page	P.
Pages	PP.
جزء	ج.
وه رگيراني	و.
پيش زائني	پ.ز.
قبل الميلاذ	ق. م.
Before Christ	B.C.

لیستی کورتکراوه زانستییه‌کان

<i>Bulletin of the American School of Oriental Research</i>	<i>BASOR</i>
<i>Journal of Archaeological Studies</i>	<i>JAS</i>
<i>Jarbericht Van Het Vooraziatisch-Egyptisch Genootschap Ex Oriente Lux</i>	<i>JEOL</i>
<i>Institut de Civilisations, Arts et Lettres</i>	<i>INCAL</i>
<i>Mitteilungen der Deutschen Orient-Gesellschaft zu Berlin</i>	<i>MDOG</i>
<i>The Royal Inscriptions of Mesopotamia Assyrian Period</i>	<i>RIMA</i>

لیستی کورتکراوه تایبتهکان به گئینهسازی و ناوی گرد و قهلا شونینهواریبهکانی ناو نهم توئینهوهیه

<i>Qalrakh</i>	<i>Qlr</i>
<i>Kazhaw</i>	<i>KA</i>
<i>BESTANSUR</i>	<i>BEST</i>
<i>Baziyan</i>	<i>Baz</i>
<i>Kani Shaei</i>	<i>KS</i>
<i>Qalatgai Darband</i>	<i>QD</i>
<i>Tanjero survey</i>	<i>TJ</i>
<i>Shahrizor Survey Project</i>	<i>SSP</i>
<i>MISSION ARCHEOLOGIQUE FRANÇAISE DU GOUVERNORAT DE SOULAIMANIAH</i>	<i>MAFGS</i>
<i>Soulaimaniah Governorate Archaeological Survey</i>	<i>SGAS</i>
<i>MAIKI Survey Project</i>	<i>MSP</i>
<i>Slemanı Museum</i>	<i>SM</i>
<i>Pottery</i>	<i>P</i>
<i>Girdi Qala</i>	<i>GQ</i>
<i>Upper Greater Zab Archaeological Reconnaissance</i>	<i>UGZAR</i>

فهرههنگۆك Glossary

بۆ ژۆر بهی زار اوه تایبه تهكان به گۆینه سازی كه لهم توێژینه وه یه دا به کار هیندر اون (ناماده کردنی توێژه)

English	کوردی
Citation	هاو ته ریبه كان
Technique	شيوازی دروست کردن
Exterior Color	رهنگی رووکاری دهروهه
Exterior Surface Treatment	مامه لهی رووکاری دهروهه
Decoration	نهخش و نیگار
Type and Style and Orientation of Sherd	چۆر و شیوه و ناراسته ی پارچه که
Diameter of the Rim	تیره ی لیه که
Site	شوین
Location	هه لکه وه ته
Sherd's number	ژماره ی پارچه سوآلهت
diameter × high	تیره × به رزی
Figure	شیوه
Burnish	سافکردن: به نامیریکی تیژ یاخوود به دست دهکریت، له کاتی کدا که گۆینه که وشک بو وه ته وه دهکریت.
Polish	بریه دار کردن: به به ر دیکی هاوشیوه ی ههسان دهکریت، له کاتی کدا که گۆینه که تهرو شیداره، ههروه ها دهکریت گۆینه که دوا ی سافکردن بریه دار کردن بکریت.
Slip	خز کردن: به مه بهستی سافکردن سریشاو یک دهگیر ته وه و دمه ریت له رووکار یاخوود دیوی ناوه وه ی گۆینه که وهک گۆجۆش

Smooth	لووسکردن: کرانندن بۆ لابرندن و پیرکردنوهی نیوان مارمارۆکه (کۆیل) به نامیریکی تیز یاخوود بهدهست ، بهلام دیوی ناوهوهی ههندیک له گۆینهکان لووس ناکریت لهبهرئوهی دهمی گۆزهکه تهسکه و ریی دهست بردنه ناوهوهی نییه، بهلام ریگی لیدان (Beating) له گۆینهکه به مههستی چوونهوهیهکی و خوگرنتی گۆینهکه بهکار دیت لهگهلی زۆر جار، لووسکردنیش له کاتیکدا که تهرو شیداره دمکریت.
Technique	شیواز یاخوود ریگی دروستکردنی گۆینهکان
Beating	لیدان یاخوود کوتان
Coil	مارمارۆکه: دانانی قوورکه بهشیوهی مارمارۆکه و لولله لهسهه یهک لهکاتی بهرهمهیناندا.
Hand made	به دهست دروستکراو
Mould	دارشته(قالب)
Oxidised	ئۆکسینراوه: واتا گۆینهکه لهکاتی سوورکردنوهدا ئۆکسجینی تهواوی وهرگرتوه، پرووکار و دیوی ناوهوه و کرۆکی گۆینهکه کال و یهک رهنگ دهرکهون.
Reduced	نه ئۆکسینراو: واتا گۆینهکه لهکاتی سوورکردنوهدا ئۆکسجینی وهرنهگرتوه، پرووکار و دیوی ناوهوه و کرۆکی گۆینهکه تاریک و یهک رهنگ دهرکهون.
Semi Oxidised	نیمچه ئۆکسینراو: واتا گۆینهکه پرووکار و دیوی ناوهوهی کال دهرکهون، بهلام کرۆکهکهی رهنگی تاریکه.
Wheel made Style	شیوازی به چهرخه دروستکراو

ناوهرۆک

لاپه‌ره	بابه‌ت
1	پیشه‌کی:.....
6	ده‌روازه‌یه‌ک: جوگرافیا و میژووی سنووری توژیینه‌وه‌که له‌سه‌رده‌می ساسانیدا.....
	به‌شی یه‌که‌م
	ده‌روازه‌یه‌کی گشتی ده‌باره‌ی گڤینه و گڤینه‌ی سه‌رده‌می ساسانی له‌ناوچه‌که
22	گڤینه‌ی سه‌رده‌می ساسانی له‌دهشتی شاره‌زوور و سلیمانی
22	ته‌وه‌ره‌ی یه‌که‌م: ده‌روازه‌یه‌کی گشتی ده‌باره‌ی گڤینه و گڤینه‌ی سه‌رده‌می ساسانی له‌ناوچه‌که.....
29	ته‌وه‌ره‌ی دووهم: گڤینه‌ی سه‌رده‌می ساسانی له‌دهشتی شاره‌زوور و سلیمانی.....
32	ا-گردی قلرخ.....
39	ب- گردی کاژاو.....
48	ج-شوینه‌واری بیستانسور.....
54	د-شوینه‌واری میرقولی.....
59	هـ - گردی ته‌په‌که‌ل.....
61	و-شوینه‌واری (SSP-045).....
	به‌شی دووهم
63	گڤینه‌ی سه‌رده‌می ساسانی له‌دهشتی بازیان
63	ته‌وه‌ره‌ی یه‌که‌م: قه‌لای بازیان.....
72	ته‌وه‌ره‌ی دووهم: گردی کانی شایی.....
	به‌شی سینیهم
	گڤینه‌ی سه‌رده‌می ساسانی له‌دهشتی مهرگه و بتوین(رانیه)
	گڤینه‌ی سه‌رده‌می ساسانی له‌موزه‌خانه‌ی سلیمانی
79	ته‌وه‌ره‌ی یه‌که‌م: گڤینه‌ی سه‌رده‌می ساسانی له‌دهشتی مهرگه.....
80	ا- گردی قهره‌ته‌په‌ی کۆن، کانی تووان، کاولان- ۱ و ناودهشت - ۱.....
82	ب- شوینه‌واری موراد ره‌سو.....
85	ته‌وه‌ره‌ی دووهم: گڤینه‌ی سه‌رده‌می ساسانی له‌دهشتی بتوین.....
85	

86	ا- قه لاتگهی دمر بهند.....
92	ب- گردی خویریزان (خویریس).....
96	ج- گردی سهلکی.....
98	د- گردی تلی؟.....
99	تهورهی سنیهم: گلینهی سهردهمی ساسانی له موزهخانهی سلیمانی.....
	بهشی چوارهم
107	نمونهی گلینهی سهردهمی ساسانی له ناوچهکانی هاوسنووری سنووری تویرینهوهکه تایبهتمهندی گشتی گلینهکان له سنووری تویرینهوهکه.....
107	تهورهی یهکههم: گلینهی سهردهمی ساسانی له ناوچهکانی هاوسنووری سنووری تویرینهوهکه.
111	ا- گردی روستهم.....
116	ب- قه لای سیتهم.....
119	ج- پهیکولی.....
122	د- گردی قه لا.....
127	ه- گورستانی گردی بازار.....
130	تهورهی دووههم: تایبهتمهندی گشتی گلینهکان له سنووری تویرینهوهکه.....
130	یهکههم: شیوهی گلینهکان.....
140	دووههم: نهخشهکانی سهر گلینهی سهردهمی ساسانی له سنووری تویرینهوهکه.....
142	سنیهم: چاپی مورهکان له سهر گلینهی سهردهمی ساسانی.....
145	چوارهم: قور و پیکهاتهی گلینه ساسانییهکانی سنووری تویرینهوهکه.....
150	کوتایی و دهر نهجام.....
154	لیستی سهرچاوهکان.....
169	پاشکوکان.....
233	پوختهی تویرینهوه به زمانی عهرهبی.....
234	پوختهی تویرینهوه به زمانی ئینگلیزی.....

پوخته‌ی کوردی

ماستەرنامه‌که تاوتوی گئینه‌ی سهردهمی ساسانی له ناوچه‌کانی شاره‌زور، بازیان، رانیه و مهرگه (نمونه‌ی هه‌لبژیردراو) ده‌کات. تیشک خراوته‌سهر سهرجه‌م شوینی شوینه‌واری، گرد، و قه‌لاکان که گئینه‌ی سهردهمی ساسانیان تیدا دۆزراوته‌وه له نه‌جامی هه‌لکۆلینه شوینه‌واری و رووپیویه‌کاندا. ژماره‌ی چالی لیدراو، چین، و ئاسته‌کان که گئینه‌ی سهردهمی ساسانیان تیدا ده‌رکه‌وتوه خراوته‌بهر باس. له توژی‌ینه‌وه‌که‌دا خویندنه‌وه‌مان بۆ نه‌خش و جۆره‌ جیاوازه‌کانی نه‌خشی نمونه‌ی هه‌لبژیردراو کردوه له ناوچه‌ی دیاری‌کراوی توژی‌ینه‌وه‌که، و پۆلینکردنی نه‌خشه‌کان و بلا‌بوونه‌وه‌یان له ناوچه‌که، هه‌روه‌ها ریگاکانی دروستکردنی گئینه، شیوه‌یان، نه‌خشیان، و قور و پیکهاته‌یان مان شیکردۆته‌وه. له‌م توژی‌ینه‌وه‌دا هه‌موو نمونه‌ وهرگیراوه‌کانمان روونکردۆته‌وه. دابه‌شکاری و خشته‌ی وردمان بۆ سهرجه‌م پارچه‌کان دروستکردوه، به‌راورد و زانیاری وردیان له‌سهر شیوه و شیوازی لئو، لاشه، ده‌سکیان و هتد.

شیوازی ناو‌خو‌ییمان پۆلینکردوه و جیامان کرووته‌وه له هه‌ره‌ باوترین گئینه‌ی سهردهمی ساسانی. ئەم ماستەرنامه‌یه‌ ده‌بیته‌ تایپۆلۆجیه‌که بۆ گئینه‌ی سهردهمی ساسانی له ناوچه‌که.

ماستەرنامه‌که له پیشه‌کیه‌که و چوار به‌ش پیکدیت، له به‌شی یه‌که‌مه‌دا، ده‌روازه‌یه‌کی گشتی ده‌ربه‌یه‌ی گئینه و گئینه‌ی سهردهمی ساسانی له ناوچه‌که، و گئینه‌ی سهردهمی ساسانی له ده‌شتی شاره‌زور و سلیمانی باسکراوه له گرده شوینه‌وارییه‌کانی وه‌ک قلرخ، کاژاو، بیستانسور، میرقولی، ته‌په‌که‌ل، و شوینه‌واری SSP-045. له‌به‌شی دووه‌مه‌دا، باس له گئینه‌ی سهردهمی ساسانی له ده‌شتی بازیان کراوه، و گئینه‌ی قه‌لای بازیان و گردی کانی شایی خراوته‌ه‌وو. له‌به‌شی سێیه‌مه‌دا، باس له گئینه‌ی سهردهمی ساسانی له ده‌سته‌کانی مهرگه و بتوین و مۆزه‌خانه‌ی سلیمانی کراوه، له‌میان‌ه‌ی پرۆژه هه‌لکۆلین و رووپیویه‌کاندا له گردی قه‌ره‌ته‌په‌ی کۆن، کانی تووان، کاولان-۱ و ناوده‌شت - ۱، شوینه‌واری موراد ره‌سو، قه‌لاتگه‌ی ده‌ربه‌ند، گردی خویریزان (خویریس)، گردی سه‌لکی، و گردی تلی.

له به‌شی چوارمه‌دا باس له گئینه‌ی سهردهمی ساسانی له ناوچه‌کانی هاوسنووری سنووری توژی‌ینه‌وه‌که کراوه له گرد و شوینه‌واره‌کانی وه‌ک رۆسته‌م، سیته‌ک، په‌یکۆلی، گردی قه‌لا، و گۆرستانی گردی بازار له‌گه‌ل تایبه‌تمه‌ندی گشتی گئینه‌کان له سنووری توژی‌ینه‌وه‌که له رووی شیوه‌ی گئینه‌کان، نه‌خشی سهر گئینه‌کان، چاپی مۆره‌کان، و قور و پیکهاته‌ی گئینه‌کانی سنووری توژی‌ینه‌وه‌که. سهرباری ئه‌وه‌ش توژی‌ینه‌وه‌که نه‌خشی تایبه‌ت، خشته، هیلکاری، و روونکردنه‌وه له‌خۆده‌گریت.

پیشہ کی

گلینہ و سوائے تھکانیان لہ پاشماوہی گرد و قہ لآ شونہوار بیہکاندا بہ بہر بلاوی دہر دہکھون، و بابہتی بہکلای کمر مہون بو میژووی شونہ شونہوار بیہکان پیش ئہنجامدانی کنہو پیشکنین، و کہلتوور و فہر ہنگی جیاواز لہ سنووری نابراودا دہناسینن، جگہلہوہ لہم ریگہیہوہ پھیوہندی ناوخیوی و ناوچہیی و کاریگہرییان لہسہر بہکدی رووندہکھنہوہ. بہگشتی گلینہکان شیوہ و شیواز و نہخشہکانی سہریان ہمہجوورن و زور جار تاییہتن بہ سہر دہمیکی دیاریکراو.

ہہروہا ژمارہی گرد و قہ لآ شونہوار بیہکان لہ ناوچہکہ کہم نین، و دہستہی جیاوازی ناوخیوی و بیانی لہ ناوچہی ناوبراو کاری روپیوی و ہہلکولین دہکھن، ہہر چہندہ ئہنجامدانی توژیژینہوہکانیان دہبیتہہوی دہر کہوتنی گلینہ و چینی سہر دہمی ساسانی، بہلام پسپورانی جیاواز و تاییہت بہ سہر دہمیکی تر کار لہسہر گلینہ و پاشماوہ دوزراوہکانی ہمان سہر دہم دہکھن و گرنگی و مافی خوی پینادہن. بویہ ہمولدان بو پرکردنہوہی ئہو کہلینہ و گرنگی پیدانی زیاتر بہ گلینہی سہر دہمی ناوبراو لہ سنوور مکہ ہوکاری ہہلیژاردنی توژیژینہوہکھیہ.

نامانج لہ توژیژینہوہکہ باہخدانہ بہ گلینہی سہر دہمی ناوبراو و ہہلگرتن و تومار کردنیہتی بہ ریگہیہکی زانستی و ئہکادیمانہ لہماوہی پروژہ روپیوی و کنہو پیشکنیہکاندا، ہہروہا بہدواداچوون بو ہہموو ئہو گلینانہی لہماوہی سالانی پیشوودا گرنگیہکی ئہوتوی پینہراوہ و بہ وردی کاری لہسہر نہکراوہ. سہر ہرای ئہوہ، دہر خستنی دہسہلات و فہرمانرہوایی دہولہتی ساسانیہ لہ سنوری توژیژینہوہی ناوبراو، و ئہنجامدانی بہراوردکاری گلینہکانیہتی بہ گلینہکانی سہر دہمی ناوبراو لہ ناوچہکانی ہاوسنووری و تہناتہت لہ ناوچہکانی سنوری دہولہتی ناوبراو، ہہر لہم ریگہیہوہ دہسہلات و پلہاویشتن و فراوان خوازی دہولہتہکہ نشان دہدہین. لہگہل ئہوہشدا توژیژینہوہکہ بی کیشہ و گرفت نہبووہ و لہ گرفتہکانیش:

۱. دیاریکردن و جیاکردنہوہی گلینہکانہ لہبہرئہوہی جیاکردنہی گلینہی سہر دہمی ساسانی لہگہل سہر دہمی ئہشکانی و لہگہل سہر دہمی ئیسلامی کاریکی تارادہیہک قورسہ، چونکہ زور جار چین و گلینہی سہر دہمی ساسانی لہگہل ہہر دوو سہر دہمی دیاریکراو تیکہل دہبن، جگہ لہوش کاریگہرییان لہسہر بہکدی دہمینیت.

۲. لہ سنور مکہدا ہہتا ئیستا پسپوری سہر دہمی ناوبراو کاری لہسہر گلینہکان نہکردوہ و پسپورانی دہرہوہی سہر دہمکہ یاخوود کہسک کہ پسپوری لہسہر مادہیہکی تری ہمان سہر دہم ہہیہ(وہک پسپوری پیکہاتہی تہلارسازی ساسانی) کاری لہسہر کردوہ.

۳. ناساندنی گلینہکان بہ تاییہتی لیوہکان و مک شیوہی لیوہکہ، جوڑی گلینہکہ ئاسان نییہ و کاریکی ئالوزہ، لہبہرئہوہی زورینہی پارچہکان ساغ نین و نازاندريت لیوی چ جوڑیکی گلینہیہ، ہہروہا بو رزگار بوون لہم

کیشیه پشت به خویندهوی چندین توژینهوه و سهیرکردنی همموه نهو شیوه و هیلکاربیانهی بلاوکر اونهتوه و پرس و راویژکردن به کهسانی پسرور بهستراوه.

۴. همموه نهو گلینهی که توماردهکرین هروا به ماوهیهکی کورت جیاناکرینهوه و له کوگاکاندا هلمدهگیرین، سرباری نهوش بهشیوهیهکی زانستی هلمناگیرین و تهناخت به دستلیدان له کارتیی ناساندنی گلینهکان (Label) و تورمهکه (علاکه) کان هلمدهورین و تیکلم به گلینهی سهردهمیکی دی دهبن.

۵. لهماوهی توژینهوهکهدا کاتیک پیناسی لیویک، نهخشیک، یاخوود شیوهیهکی دهکرا دهبوو وشهیهکی گونجاو به زمانی دایک بو پیناسکردنیان بهکاربیت، لهبرنهوه توژینهوهکان بهزمانیکی دی دهکران.

۶. زور کهم توژینهوه له بواری گلینهی سهردهمی ناوبراودا کراوه له سنووری توژینهوهکهدا.

له گرنگترین سهرچاوه بهکارهاتووهکانی توژینهوهکه که به پلهی یهکهم پشتیان پیبهستراوه ومرزه راپورت و نهجای کنهپشکنین و روپیویهکانی ناوچهکه و دهرهوی سنورهکه و تهناخت سنووری دهولتهی ناوبراوه که دهربارهی نهو شوینهوارانهن که چین و ناستی سهردهمی ساسانی تیدا دهرکهوتوه.

بو دروستکردنی شیوازی خستهی گلینهی هلمبیزیردراو سوود و مرگیراوه له توژینهوهکانی (ساریخانی و همراهان، ۱۳۹۴، بررسی و تحلیل الگوی استقرار محوطه های ساسانی در دشت میان کوهی سنقر و کلیایی ;

(Sassanian Pottery of Tasmijan, Kashan: A Study of Surface Materials, (2021), Asgarnejad, Javeri

بو پیناسکردنی جوور و شیوه و شیوازی لیوه هلمبیزیردراوهکان سوود و مرگیراوه له توژینهوهکانی (طبقه بندی سفال ساسانی دره سیمره، مطالعه موردی: قلعه سیرمشاه، محمدی فر و طهماسبی؛ Romain David, 2022, Concise Manual For Ceramic Studies From The Nile Valley to The Middle East) (Lecomte, 1987, 95, Puschnigg, 2006, 178-197);

بو شیوازی دارشتنی فور و پیکهاتهی گلینهی ساسانی هلمبیزیردراو سوود و مرگیراوه له توژینهوهکانی (Hojabri-Nobari, et al., (2011), Fig:5-7, description and parallel ; Puschnigg, 2006, 170-178).

هروه دهقی نوسینی شاهانهیی، سهرچاوهی رهسن و دهگمینی میژووی سهردهمهکه، گهشتنامهکان، فرهنگی نوازه، توژینهوهی ناو گوفاکهکان، توژینهوه بلاوکر اوهکانی کوربهندهکان، پهرتوکهکان، توژینهوهی بلاونهکراوه بهکارهینراون.

پیکهاتهی توژینهوهکه له دهروازهیهک و چوار بهش و پاشکویهک پیکدیت، له بهشی یهکهمدادهروازهیهکی گشتی دهربارهی گلینه و گلینهی سهردهمی ساسانی له ناوچهکه و گلینهی سهردهمی ساسانی له دهشتی شارهزور و سلیمانی باسکراوه، هروه دابهشکراوه بو دوو تهوره، له تهورهی یهکهمداباس له دهروازهیهکی گشتی

دەربارەى گۆننە و گۆننەى سەردەمى ساسانى لە ناوچەكە كراو، بەلام لە تەمەرەى دووهدا گۆننەى سەردەمى ساسانى لە دەشتى شارمەزور و سلیمانى خراوتەر وو.

هەر وەها لە بەشى دووهدا گۆننەى سەردەمى ساسانى لە دەشتى بازيان باسكراو و دابەشكراو بۆ دوو تەمەرە، لە تەمەرەى يەكەمدا باس لە گۆننەى قەلاى بازيان كراو، بەلام لە تەمەرەى دووهدا گۆننەى گردى كانى شايى خراوتەر وو.

لە بەشى سێيەمدا گۆننەى سەردەمى ساسانى لە دەشتى مەرگە و بتوین و مۆزخانەى سلیمانى باسكراو و دابەشكراو بۆ سێ تەمەرە، لە تەمەرەى يەكەمدا باس لە گۆننەى سەردەمى ساسانى لە دەشتى مەرگە كراو، هەر وەها لە تەمەرەى دووهدا گۆننەى سەردەمى ساسانى لە دەشتى بتوین خراوتەر وو، بەلام لە تەمەرەى سێيەمدا باس لە گۆننەى سەردەمى ساسانى لە مۆزخانەى سلیمانى كراو.

لە بەشى چوارەمدا باس لە گۆننەى سەردەمى ساسانى لە ناوچەكانى هاوسنورى سنوورى تووژینەو مەكە و تايبەتمەندى گشتى گۆننەكان لە سنوورى تووژینەو مەكە كراو، دابەشكراو بۆ دوو تەمەرە، لە تەمەرەى يەكەمدا باس لە گۆننەى سەردەمى ساسانى لە ناوچەكانى هاوسنورى سنوورى تووژینەو مەكە كراو، بەلام لە تەمەرەى دووهدا تايبەتمەندى گشتى گۆننەكان لە سنوورى تووژینەو مەكە خراوتەر وو.

هەر وەها ئەو ریبازەى لەم تووژینەو مەكە پششى پێبەستراو، بریتییە لە ریبازى شىكردەنەو و بەراوردكارى و مەيدانى، بۆ ئەم ریبازەش پششى بەستراو بە چەندین تووژینەو مەكە لەسەر گۆننەى سەردەمى ناوبراو بە زمانى جياواز، و شىكردەنەو مەكە تەواوى چين و پێكەتەى سەردەمى ناوبراو و شيوە و جۆرى گۆننەكان، شيوەى دروستكردن، مامەلەى رووكارى دەروەميان، و بەراوردكارى بۆ پارچەى وەرگىراو لەگەڵ گۆننەى ناوچەكە و دەروەمى سنوورەكە لە ميسۆپۆتاميا و زاگروس كردوو كە لە ئەنجامى كەنەپشكنینەكانەو مەرگىراون.

هەر وەها لە رینگەى خويندەنەو مەكە تووژینەو مەكەو جەگەلەو مەكە كە ناگادارى گۆننەكانى دەروەمى سنوورەكە بووین، كارىگەرى و لىكچوونەكانى ناوچەى دەروەمى سنوورەكەمان دەرخستوو بەسەر سنوورى ديارىكراو و لە خانەى خشتەى تۆماركردنى گۆننەى هەلبژێردراودا نیشانمان داو.

لە سنوورى ناوچەى ديارىكراودا گەلىك پرۆژەى رووپیوى و كەنەپشكنین ئەنجام دراو، و لە ميانەى كاركردندا گۆننە و چين و پێكەتەى سەردەمى جياواز دەركەوتوون، و زۆر جار سەردەمى ساسانى پشتراستكراو مەكە، سەربارى ئەو مەكە تووژینەو مەكە لەسەر گۆننەكان كراو و سەردەمى ناوبراوى بەشێك بوو لە تووژینەو مەكان، بەلام بەشيوەى چەرچەر و نمونەى زۆر زەق و بەرچاويان لىوەرگىراو، هەلبەت ئەویش لەلایەن پەسپورانى سەردەمى ديارىكراو نەبوو و تەنها هیلكارىيەكى چەند نمونەيەك لەگەڵ بەراوردكارىيەك بەگشتى بە

دەر هوهی سنوورمهکه، و زور کهم پرویداوه بهراورد بو سهرجهم پارچهکان بکریت، بنگومان نهمهش له ههموو ههکۆلینهکاندا رهچاو نهکراوه و تهنه نامانج لئی نوسینی راپورتیکی سهرهتایی بووه، و تهنهت له کۆر بهندهکاندا بی جیاوازیهکی نهوتو ههمان شت دووباره بووتهوه.

له لایهنی باشی توژیینهوهکانی پینشوو پشتر استکردنهوهی بوونی ئاوهدانی و فراوانی سهردهمی ساسانییه له ناوچهکه، و ئاگادار بوونه له سهردهمی ناوبراو له دهرهوهی ناوچهکهش، زور جاریش جیاکرنهوهی جۆری گلینهکهیه وهک گۆزه و منهجهل و تهشت و هتد.

له دووتویی توژیینهوهکهدا تیشک خراوتهسهر دهرهوازهیهک له جوگرافیا و میژووی سنووری توژیینهوهکه له سهردهمی ساسانیدا، ههروهها ریازی لیکۆلینهوهی پهیرهوکر او له گلینه ساسانییهکانی سنوری توژیینهوهکه خراوته بهر باس.

له توژیینهوهکهدا سهرجهم نهو گرد و قهلا، و گۆرستان و تهلاره یادگار (مؤنومنت)ه شوینهواربیانه که سهردهمی ساسانی تیدادهر کهوتوووه، ناساندومانن له رووی پیگه و شوینی جوگرافییهوه، چهنین دهسته و کهسایهتی که کاریان له شوینهکهدا نهجامداییت یاخوود بو یهکهم جار روویان له شوینهکه کردوووه، ناو و جۆری چالی لیدراوهکان، چین و پیکهاتهی ساسانی ئاماژهی پیدراوه. تهواوی گلینهکان لهرووی جۆری پارچه، جۆری گلینهکه، شیوهی لیوهکان، ئاراستهی لیوهکان، جۆری نهخش، شوینی نهخشهکان و دابهش بوونیان بهسهر شوینه شوینهواربیانهکاندا خراوته بهر باس، جگهلهوه رهنگی رووکاری دهرهوهی گلینهکان، بهراورد و هاوتهریبییهک بو پارچهکان، رووکاری دهرهوهیان خزراییت، روویشکراییت سهرنجی خراوته سهر و سهرهراي ههموو نهمانهش خشته و دابهشکاری و هیلکاری بو دروستکراون.

ههروهها له شیکردنهوهی قور و پیکهاتهی گلینهکهدا، شیوازی دروستکردن، سوورکردنهوه، لهخوگرنتی مادهی نهندامی و کانزایی، دۆخی گلینهکه و هتد.. گرنگی پیدراوه و به نمونهی وینه پیشاندراون و چهند نمونهیهک له گلینهی ههندیک له گرد و قهلاکانی سنوری دیاری کراو و ناوچهکانی هاوسنووری وهرگیراوه به مهبهستی پیشاندانی وینهی مایکروکامیرا.

سهرباری نهوه، چهنین تاییهتمهندی بهگشتی و دهر نهجامی توژیینهوهکه بهخال تیشکیان خراوتهسهر.

ههروهها له تیبیبییهکانمان لهسهر توژیینهوهکه بریتیبییه

۱. له دووتویی توژیینهوهکهدا ههر کاتیک که وشهیهک یاخوود دهستهوازهیهک نوسراوه و باو نییه لهناو) کهوانهیهکدا) به زمانی ئینگلیزی هاو واتاکهیم داناهتهوه بو زیاتر گهیااندنی مهبهست.

۲. توڙينهوهي بهردهست زياتر سوودي له نهو پارچه ساسانيانه وهرگرتووه كه له هلكولينهكانهوه بهدهست گهشتوون و زور كهمنتر له روپويويهكانهوه وهرگيراون لهبهئنهوهي گلينههي هلكولينهكان چين و ئاست و شويني دوزينهوهي زانراوه، بهلام پارچهي روپويويهكان سهرباري نهزائيني چين و ئاست و شويني دوزينهوهي، پروژهكاني روپويويش تهواو نهكراون و گلينهكان خويدينهويان بو نهكراوه نازانريت چند شويني شوينهواري سهردهمي ساساني دهركهوتوون.

۳. ههولدراوه به پني پنيويست بهراوردكاري و هاوتهريبويهك بو پارچهكان بكرنيت، بهلام كاتيك پارچهيهك بو بهراوردكاري بهكاردينين و بلاو نهكراوتهوه(ناوي سهروكي دهستهي كنهكار، كورتكراوهي ناوي گرد- ژمارهي چال- ژمارهي چوارچيوه- ژمارهي پارچهكه) نوسراوه وهك (Pots-Rostam-278685:010:001:060) لهبري(ناوي توڙهر(سال) پهريه ياخوود شيوه).

جوگرافیا و میژووی سنووری توژیژینه‌وه‌که له‌سه‌رده‌می ساسانی دا

نهرده‌شیری پاپهک دامه‌زرینه‌ری ده‌وله‌تی ساسانییه، پاپه‌کی باوکی میری هه‌ریمیکی ده‌قهری فارس بوو، بویه ناونرا نهرده‌شیری پاپه‌کان(224-241 ز.) و ده‌وله‌تی ساسانیش به‌ناوی ساسانی باپیرییه‌وه ناونرا(زه‌کی 2021، 210)، که هیربه‌دی ناورگه‌ی ئانا‌هیتا بوو له نیسته‌خز(کالنج، 2010، 226)، که ته‌نها (3) کم له "پیرسیپولیس"ی کۆنه پایته‌ختی هاخامه‌نشیه‌کانه‌وه دووره و زۆرینه‌ی پاشا ساسانییه‌کان له‌وی تاجی پاشایه‌تییان له‌سه‌رده‌نرا (Amiri, et al., 2012, 91). ساسانییه‌کان خۆیان وه‌ک جیگره‌وی هه‌خامه‌نشیه‌کان داده‌نا (گیرشمه‌ن 2013، 444).

نهرده‌شیر له (212 ز.) که‌وته جموجولی سه‌ندنی ده‌سه‌لات و فراونخوازی و ده‌ستی به‌سه‌ر ناوچه‌کانی ده‌روبه‌ردا گرت، سالی (220 ز.) له‌گه‌ل نهرده‌وان که‌وته شه‌روه و سالی (224) نهرده‌وانی گوشت و سه‌رکه‌وت، و له‌ماوه‌ی سالی‌کدا، میسوپوتامیا(هه‌ریمی سلوکی- ته‌یسه‌فون) و بابل و بیث گه‌ره‌مایای گرت، پاش کوژرانی نهرده‌وان هه‌موو قه‌له‌مه‌روه‌که‌ی به‌ میدیاشه‌وه که‌وته‌ده‌ست(زه‌کی، 2021، 210-211، په‌راویزی ژماره‌ 1-2).

نهرده‌شیر، هاوپه‌یمانیه‌تیه‌کی له‌دژی نهرده‌وان پیکه‌یناوه، و شه‌هره‌ت (Sahrat)ی پاشای نه‌دیابینه و دومی‌تانا (Domytana)ی پاشای که‌رخ سلوخ (که‌رکوک) هیزه‌کانیان یه‌کخست و شالوئیک ده‌که‌نه سه‌ر نه‌شکانیه‌کان و که‌مارۆیان ده‌ده‌ن و به‌یه‌کجاره‌کی کۆتایی به‌ فه‌رمانه‌ره‌واپیه‌تیه‌کانیان دینن(احمد، توژیژینه‌وه‌ی بلاونه‌کراوه، 9). جیاواز له نه‌شکانیه‌کان، ساسانییه‌کان ده‌سه‌لاتی ئوتونومی(خۆبه‌ریه‌به‌ردن)یان نه‌ دابه‌ شانشینه‌کانی ژیره‌دستیان (غه‌فوری، 2021، 151)، به‌لکو فه‌رمانه‌ره‌وایی و کارگیری بو شینوازیکی ناوه‌ندی و توندوتۆل گۆردرا(احمد، توژیژینه‌وه‌ی بلاونه‌کراوه، 21).

ده‌وله‌تی ساسانی(224-651 ز.) یه‌کێک بووه له گه‌وره‌ترین و فراوانترین ئیمپراتورییه‌ت له‌ رۆژه‌لاتدا له سه‌ده‌ی سینیهم تا ناوه‌راستی سه‌ده‌ی چه‌وته‌می زاینی، ئیمپراتۆره‌که قه‌واره‌یه‌کی فره‌ که‌لتوری بوو له چه‌ندین کۆمه‌لگه‌ی ره‌گه‌زی-زمانه‌وانی و ئاینی پیکه‌اتبوو، که هه‌ریه‌که‌یان نه‌ریتی جیاکه‌ره‌وه‌ی خۆیان هه‌بوو (Squitieri 2-3, 2020).)، هه‌روه‌ها ساسانییه‌کان رۆلی گرنگیان له بازرگانی ئاسیادا گیرا، ریگای ئاوریشم له چینه‌وه بو ده‌ریای سپی ناوه‌راست به‌ناو هه‌ریمه‌کانی سنووری ئیمپراتۆری ساسانیدا به‌ره‌و سنوره‌کانی رۆم و رۆمه‌ بیزه‌نتیه‌کان تیده‌په‌ری(Whitehouse and Williamson, 1973, 29).

ساسانییهکان بهشتیویهکی فهرمی نوسین و زمانی پههلهوییان بهکاردههینا، لهگهڵ نهوشدا نهلفویبی نهشکانی بهکارهاتوه، و باشترین نمونهی بهکارهینانی ئهم نهلفویبیه توماره شاهانهکهی پاشا نارسهیه له پهیکولی (مارف)، (2020)، (105).

له دهولتهی ساسانیدا ئاینی زهردهشتی ئاینی فهرمی بوو (3, Squitieri, 2020). له لایهن ئهردهشتیری یهکهمهوه به ئاینی فهرمی دهولتهکه ناسیندر (کریستینین، 2011).

لهماوهی فهرمانرهبوایی دهولتهی ساسانیدا (30) پاشا فهرمانرهبوایی ناوچهکهیان کرد، و بههیزی و لاوازی دهولتهکه پهیهوستبووه به دۆخی ناوچهکه و دهستیهردانی پیاوانی ئاینی زهردهشتی له دهسهلاتی پاشایانهوه، شهر و کیشمهکیشمی نیوان ساسانی و رۆم، و ساسانی و رۆمه بیزهنتیهکان ببوونه سهرنیشه و کیشهی زۆر بو پاشایانی ساسانی، و کیشمهکیشمی شازاده ساسانییهکان بو چوونه سهر تهختی شاهانه و ههولی پاشایان بو پاریزگاری دهسهلات و مانهویان ناچاری گهلیک شهر و ریکهوتن و پهیمانی ناشتی کردن لهگهڵ ئیمپراتوره رۆم و رۆمه بیزهنتیهکان، ئهمه جگه له نازاوه و پشویبی ئاینی نیوان زهردهشتی و فهله (مهسیحیه)کانی ناو سنووری ئیمپراتورییهتهکه، ههرچهنده لهم نیوهندهشدا چهند جاریک ناوچهکه ئارامی باشی بهخویهوه بینیهوه، و ماوهی ناسایش و ئارامیهکان کورتبوون. ئهنجامدانی پهیمانی ناشتی له نیوان ساسانی و بیزهنتی سالی (561 ز.) بووته هوی نهوهی کهشیکی نازادی ئاینی بو فهله (گاور) هکان برهخسیت، جگهلهوه خوسرهوی یهکهم (531-579 ز.) خوی له قهسری سیریج کلئیسای بنیاتناوه، ههروهها خوسرهوی دوهم (590-628 ز.) چهندين پههبالای فهلهی له دادگا و سوپادا دامهزاندوه و هاوسهگیری لهگهڵ کچیکی فهله (شیرین) کردوه (Simpson, 2005), 285-286; Pourshariati, 2008; Daryae, 2009, 34).

له ماوهی دوو دهیهدا، ئهردهشتیری یهکهم (224-241 ز.) و شاپوری یهکهم (242-272 ز.) دهسکهوته سهربازیهکانیان لهدهستدا، و سالی (283 ز.) تهیسهفون له لایهن کاروسی ئیمپراتوری رۆمانیهوه (282-283 ز.) ویرانکرا، و بهشیکی زۆری باکووری میسوپوتامیا دهستی لیههنگیرا بو رۆم، ههرچهنده سالی (296 ز.) دهستی بهسهردا گیرایهوه، بهلام سهرکهوتنهکه کورتخایهن بوو، چونکه به بهستنی پهیماننامهی ناشتی له نیوان ساسانی و رۆمهکان، ئهرمینیا و ئهم ناوچهیه و ههوت ههریمی تری زیادهی باکووری دیجلهی سهروو گهرینرایهوه بو دیوکلیشیان (284-305 ز.) (Simpson, 2013), 106).

فراوانترین پهلوپهلویشتنی دهولتهی ساسانی دهگهرینهوه بو سهردهمی خوسرهوی دوهم، بهجۆریک سهرلهنوی ئهرمهستانیان گرتهوه، ئیدیس (رۆها/ئهرپۆها)ی داگیرکرد و له کهپادوکییه تیپهیری و توانی دهست بهسهر قهیسهریهدا بگریت، و بگاته بۆسفور و دهوروبهیری سکوتاری له سالی (610 ز.)، سالی دواتر سوریا، ئهنتاکییه، دیمهشق، و نیلیا (ئورشهلم)ی گرت، سالی (616 ز.) شاری غهزهی گرت و گهیشه خاکی میسر و

دهستی به سمر ئەسكەندەرییەدا گرت، و بە رۆخی رووباری نیلدا بەرەو باشور هەتا سنوری حەبەشە رۆی، ئەمە جگە لەوێ ناوچەکانی یەمەن و دەورووبەریشی سەر بە قەلەمەرەوی ساسانییەکان بوون، و لەئەنجامدا قەلەمەرەوییهک دروست بوو کە لەپاش سەردەمی هەخامەنشییەکانەوه هەتا ئەو سەردەمە هیچ دەولەتێکی رۆژھەلات ھەرگیز ناوا پەلویزی نەھاویشتیبوو (گیرشمن، ۲۰۱۳، ۴۷۰-۴۷۱).

بەلام ئەمە زۆر درێژە نەکێشا و پاش چەند سالیک رۆمە بیزەنتییەکان ھێرشێ پێچەوانەیان دەستپێکردەوه، و ناوچەکانی باکوری مێسوپۆتامیای ئیستا سالی (622 ز.)، لەماوەی داگیرکاری ھیرقل (Heraclius I) ی بیزەنتی بو رۆژئاوای قەلەمەرەوی ساسانی، بووھۆی ئەوێ بەشێکی زۆری ناوچەکانی نیوان رووباری زێی بچووک و سیروان دەستی بەسەردا بگیریت، و وێرانکارییەکی زۆر رووبادات، لەوانەییە بەکارھێنانی قەلای بازیان وەک کلێسا یان دیریکی و بەجێھێشتنی خاچە گەچی و کانزاییەکان و گۆرانکاری لەھۆلی ناوھراستیدا، لەماوەی ھەلمەتی ھیرقل و لەشکرکێشی بو سەر ناوچەیی شارەزور بویت (زاموا، (۲۰۱۶)، ۱۲۸-۱۲۹. احمد، ۱۳۹۴، ۱۰۱)، کە پایتەخت و شار و دێیەکانی سوتاند پاش گەرانەوهی لە جەنگ لەگەڵ خوسرەوی ئەپەرویز لە دەورووبەری (بەراز روز) و (شەھربان) (وھبی، ۱۹۶۵، ۲۴).

ھەروەھا ھیز و دەسەلات و پەلھاویشتنی ساسانییەکان بەھەمان شێوهی دەولەتانی تری ناوچەکە سنوورداریبوو و دەسەلاتیان دای لە کزی، و دوایین پاشای ساسانی "یەزدەگورد" ی سێیەم (633-651 ز.) بوو کە بەھۆی ھێرشێ سوپای ئیسلامەوه لە شەڕەکانی قادسیە لە سالی (۶۳۷ ز. / ۱۶ کۆچی) و نەھاوھند (۶۴۰ ز. / سەرەتای ۱۹ کۆچی؟) دا (الطبري، ۲۰۱۰، بەرگی پینجەم، ۱۷۷۱؛ الطبری، ۲۰۱۱، بەرگی پینجەم، ۱۸۹۵؛ محمود، ۲۰۱۵، ۱۹). ئیتر بە تەواوھتی دەولەتی ساسانی کەوت و ناوچەکە کەوتە سەر سنوری قەلەمەرەوی دەولەتی خولەفای راشیدی (632-661 ز.) (الملاح، ۲۰۱۱، ۴۲۵، ۵۸۹).

سەبارەت بە گرتنی شارەزور لەلایەن سوپای موسلمانەکانەوه مێژوونوسی بەناوبانگی ئیسلام (بلاذری- ۲۷۹ ک. / ۸۹۲ ز.) لە پەرتووکەکی (فتوح البلدان) ئاماژە بەوه دەکات "شارەزور لەسالی ۲۲ کۆچی لەماوەی خەلافەتی دووھەمین خەلیفەیی راشیدی عومەری کوری خەتاب، لەسەردەستی سەرکردەیی مسولمانەکان عوتبەیی بن فەرقدی سولەمی ئازادکراوه" (۱۹۸۸، ۳۲۵)، (IBN MUHALHIL, 1955, 84)، ھەروەھا مێژوونوس النویری لە پەرتووکەکی (نهاية الأرب في فنون الأدب) ھەمان زانیاری پشتراستدەکاتەوه (۱۴۲۳، ۲۷۶). بو بەرچاوری زياتر لە ژمارە و ناوی پاشایان و سأل و ریزبەندی سالی فەرمانرەواییان و کورت و پوختکردنەوهی ئەم دەروازە سیاسییە لیستی پاشایانی ساسانی و رەمچەلەک و سألانی فەرمانرەوایی و بارودۆخی ھاتنە سەرتەخت و لاچوونیانمان لە لیستی کورتکردەوه، دەرواندریته خستەیی ژمارە: (1).

خشتهی ژماره (1): ناوی پاشایان، رمچهلهک، ریزبندی سالی فهرانرهبوایی و شیوازی گرتنهدهستی دهسهلاتیان دهخاتروو. (نامادهکردنی تویره به سوود وهرگرتن لهم سهرچاوانه: طبری، ۲۰۱۰؛ گیرشمهن، ۲۰۱۳؛ کریستینسین، ۲۰۱۱؛ هیومیخ، هیلموت، و ئوسکیرف، پردوس، (۱۹۹۱); Simpson, (2013); Yarshater, (2008), p. 178; العلان، ۲۰۰۹، ۲۳۷).

ژمارهکان	ناوی پاشا	رهچهلهکیان	ریزبندی سالی فهرانرهبوایی	چونیهتی گرتنهدهستی دهسهلات
1	ئهردهشیری پاپهکان	کورری پاپهک	241-224 ز.	دامهزرینهری دهولتهتی ساسانی
2	شاپووری یهکهه	کورری ئهردهشیری یهکهه	272-242 ز.	فهرانرهبوایی له باوکییهوه به میراتی بو جیما.
3	هورمزدی یهکهه	کورری شاپووری یهکهه	273-272 ز.	به مردنی شاپووری یهکهه دهسهلاتی گرتنهدهستی.
4	بههرامی یهکهه	کورری شاپووری یهکهه	274-273 ز.	-
5	بههرامی دووم	کورری بههرامی یهکهه	293-274 ز.	جیی بههرامی یهکههی گرتنهوه.
6	بههرامی سنیهم	کورری بههرامی دووم	تهنها(4) مانگ	به مردنی بههرامی دووم دهسهلاتی گرتنهدهستی.
7	نهرسه	کورری شاپووری یهکهه	303-293 ز.	دهسهلاتی له بههرامی سنیهم وهرگرت.
8	هورمزدی دووم	کور و جیگرموهی نهرسه	309-303 ز.	فهرانرهبوایی له باوکییهوه به میراتی بو جیما.
9	شاپووری دووم	کور و جیگرموهی هورمزدی دووم.	379-309 ز.	به مردنی هورمزدی دووم دهسهلاتی بو جیما.
10	ئهردهشیری دووم	برای شاپووری دووم	383-379 ز.	شاپووری دووم، ئهردهشیری دووم(برای ههلبزارد).
11	شاپووری سنیهم	کورری شاپووری دووم؟	388-383 ز.	جیگرموهی شاپووری دوومی باوکی، و کوشتیان.
12	بههرامی چوارهم	کورری ئهردهشیری دووم	399-388 ز.	به کوژرانی شاپووری سنیهم دهسهلاتی گرتنه دهستی.
13	یهزدهگردی یهکهه	کور و جیگرموهی بههرامی چوارهم	420-399 ز.	به کوژرانی بههرامی چوارهم دهسهلاتی بو جیما.

14	بههرامی پینجهم (بههرامی گور)	کور و جیگرهوی یهزدهگردی یهکه	438-421 ز.	به مردنی یهزدهگردی یهکه دهسهلاتی گرتهدهست.
15	یهزدهگردی دووم	کور و جیگرهوی بههرامی پینجهم	457-438 ز.	به نهمانی بههرامی گور دهسهلاتی گرتهدهست.
16	هورمزدی سنیهم	کور و جیگرهوی یهزدهگردی دووم	459-457 ز.	جینی یهزدهگردی باوکی گرتوه.
17	ئهپرویز/ پیروزی یهکه	کور و جیگرهوی یهزدهگردی دووم	484-459 ز.	دهسهلاتی له هورمزدی برای وهرگرت.
18	بهلاش(وهلاخش)	کور و جیگرهوی پیروز	488-484 ز.	جینی پیروزی یهکه می گرتوه.
19	قوبادی یهکه	کوری پیروزی یهکه	496-488 ز.	-
20	زاماسب(طهماسب)ی برای قوبادی	کوری پیروزی یهکه	498-496 ز.	قوبادی یهکه هلهات و زاماسب دانرا.
	قوبادی یهکه		531-498 ز.	قوبادی یهکه زاماسبی برای لهسر تهخت لابرد.
21	خوسرهوی یهکه (ئهنووشیروان)	کوری قوبادی یهکه	579-531 ز.	به مردنی قوبادی یهکه دهسهلاتی بو جیما.
22	هورمزدی چوارم	کوری خوسرهوی یهکه	590-579 ز.	لهلایهن گوره پیاوانی زهردهشتی کویرکرا و گیرا.
23	خوسرهوی دووم	کوری هورمزدی چوارم	590 ز.	لهلایهن گوره پیاوانی زهردهشتی لهجینی باوکی دانرا.
24	بههرامی چوبین	فسرماندهی سربازی سهردهمی خوسرهوی دووم.	591-590 ز.	بهکودتا هاته سهر دهسهلات، دواتر لهناوبرا.
	خوسرهوی دووم		628-591 ز.	له دوا ی بههرامی چوبین دهسهلاتی گرتهدهست، و لهلایهن کوری خویهوه کوژرا.
25	قوبادی دووم (شیرهویه)	کوری خوسرهوی دووم.	628 ز.	به کوشتنی باوکی(خوسرهوی دووم) دهسهلاتی گرتهدهست.
26	ئهردهشیری سنیهم	کوری قوبادی دووم.	629-628 ز.	به کوژرانی قوبادی دووم دهسهلاتی

گرته‌دهست، و کوژرا.				
به کودتا هاته سهر دهسه‌لات، دواتر له‌ناوبرا.	629 ز.	فهرمانده‌ی سوپا بوو له‌لای خوسره‌وی دووهم.	شه‌هر‌فهر‌از / به‌راز	27
له‌دوای کوشتنی شه‌هر‌فهر‌از هه‌لبژ‌یر‌درا، و دواتر له‌سه‌سه‌لات لادرا.	630-632 ز.	کچی خوسره‌وی دووهم.	بوران (پورانمیدوخت)	28
به مردنی بوران دهسه‌لاتی گرته‌دهست، روسته‌می کوری فهر‌وخ‌چاوی دهر‌هینا.	ماوه‌یه‌کی کهم	کچی خوسره‌وی دووهم و خوشکی پورانمیدوخت	نازهر‌میدوخت	29
له‌لایهن گه‌وره‌پیاوانه‌وه‌تاجی پاشایی له‌سه‌سه‌نرا، و دواتر له‌لایهن ناشه‌وانیکه‌وه‌کوژرا.	633-651 ز.	له‌ناموز‌اکانی خوسره‌وی دووهمه؟	یه‌زده‌گیردی سئیه‌م	30

ریبازی لیکوئینهوهی پهیره وکراو له گلینه ساسانییهکانی سنوری توژیینهوهکه

پارچه گلینهکانی توژیینهوهی بهر دهست له (130) پارچه پینکدین، (114) پارچهیان له سنوری دیاریکراوی توژیینهوهکه و (16) پارچهکهی تر له ناوچهکانی هاوسنوری سنوری توژیینهوهکه بو نهم توژیینهوهیه و مرگیراون. پارچه گلینهکانی سنوری توژیینهوهی دیاریکراو که له (114) پارچه پینکدین، (78) پارچهیان له نهنجی کنهوشکنینهکان و (26) پارچهیان له نهنجی روپنویکردن، (10) پارچه له نهنجی بهخشین به مؤزهخانه بهدهستهاتون. جگلهوه، شوینی پارچهکانیش دابهشدهین بهسر گرده شوینهوارییهکانی وهک قلرخ، کاژاو، بیستانسور، تهپهکهل، و (SSP-045) له دهستی شارهزور، هسروهه(شوینهواری میرقولی)یشمان لهم بهشهی شارهزوردا باسکردوه، چونکه لهرووی میژووییهوه ناوچهکه بهشیک بووه له هسرمی شارهزور و هسروهه لهزیکیشهوه هس له شارهزور نزیکتره، نهمه جگلهوهی دهکوته ناوچهرگی دهستهکانی سنوری توژیینهوهکهوه، هسروهه گلینهکانی قهلائی بازیان و گردی کانی شایی له دهستی بازیان، و قهلاتگهی دهر بهند، خویریس و سهلکی له دهستی رانیه، موراد رهسو، قهرهتهپهی کون (MAFGS-71)، کانی توان (MAFGS-142)، کاولان-1 (MAFGS-158) و ناودهشت-1 (MAFGS-162) له دهستی مهرگه(دهرواندریته نهخشهی ژماره 1) و ((2).

بو بهرچا ورونی زیاتر له ریژهی پارچه گلینهکان و دابهشبوونیان بهسر شوینه شوینهوارییهکاندا، دهرواندریته دابهشکاری ژماره (1).

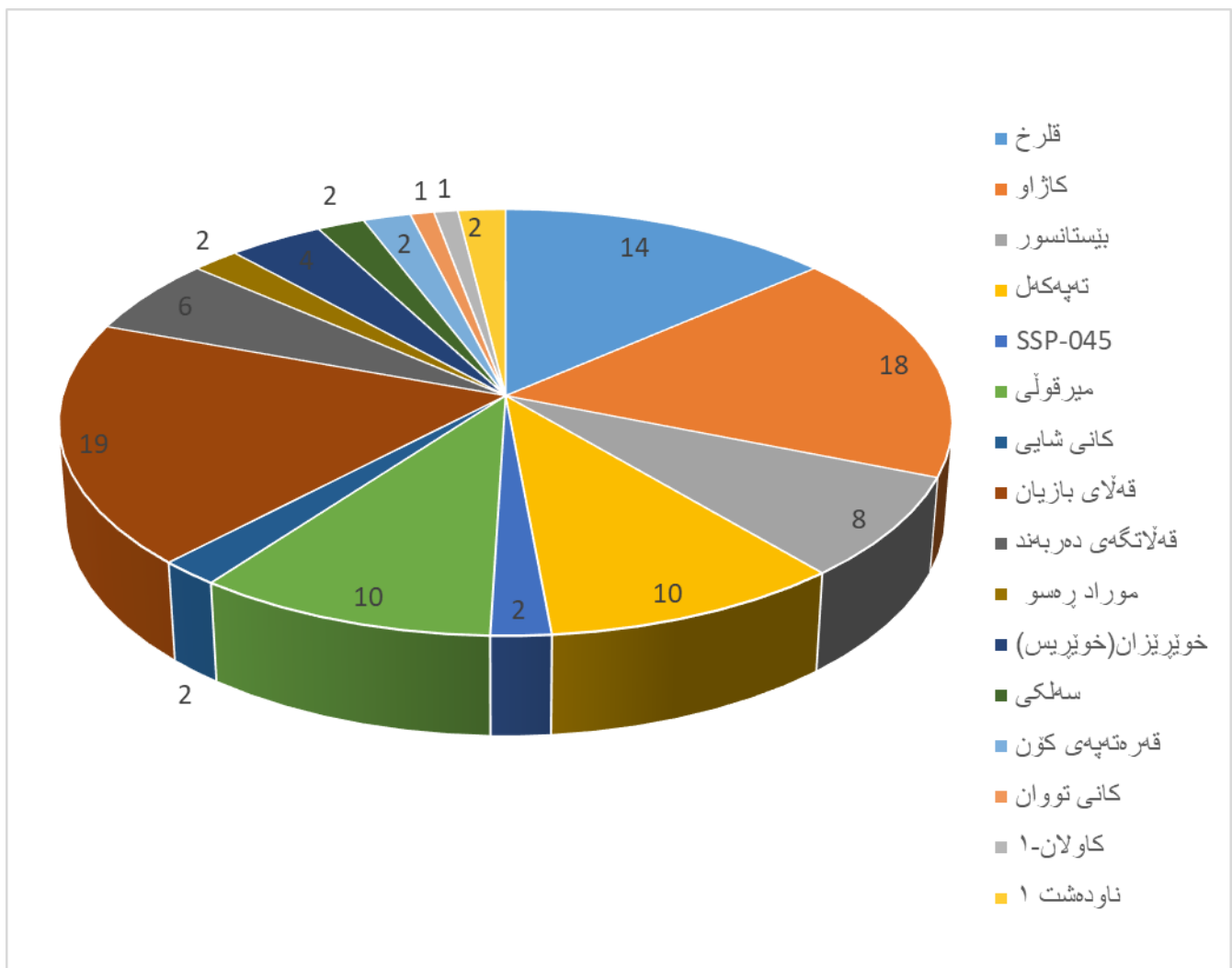

دابه‌شکاری ژماره (1)، ژماره‌ی پارچه گلینه‌کان و دابه‌شبوونیان به‌سمر شوینه شوینه‌وار بیه‌کان ده‌خات‌پروو (ناماده‌کردنی: تویره، بو دروست‌کردنی نهم دابه‌شکاری بیه سوود و مرگیراوه له (Amiri, et al., (2012), 92).

سهرباری نهموش، له‌ناو (114) نمونه‌ی هه‌لبژیر درای سنوری تویره‌ینه‌مه‌که (16) گلینه‌یان ساغه (Complet)، (2) پارچه ده‌سک (handle)، (17) پارچه لاشه (Body) و (79) پارچه‌یان لئوه (Rim)، هه‌روه‌ها ئاراسته‌ی لئوه‌کانیش (Orientation of the Rim) دابه‌شده‌بن به‌سمر ئاراسته‌ی لئوی ریک (Straight)، لئو بو ناوه‌وه (Incurved) و لئو بو دهره‌وه (Everted). بو به‌رچا ورونی زیاتر له ریزه‌ی ئاراسته‌ی لئوه‌کان، دهر و اندریتته دابه‌شکاری ژماره (2).

دابەشبوونی گلئینهکان بەسەر ڕێژەی ئاراستەیی لێوھەکان

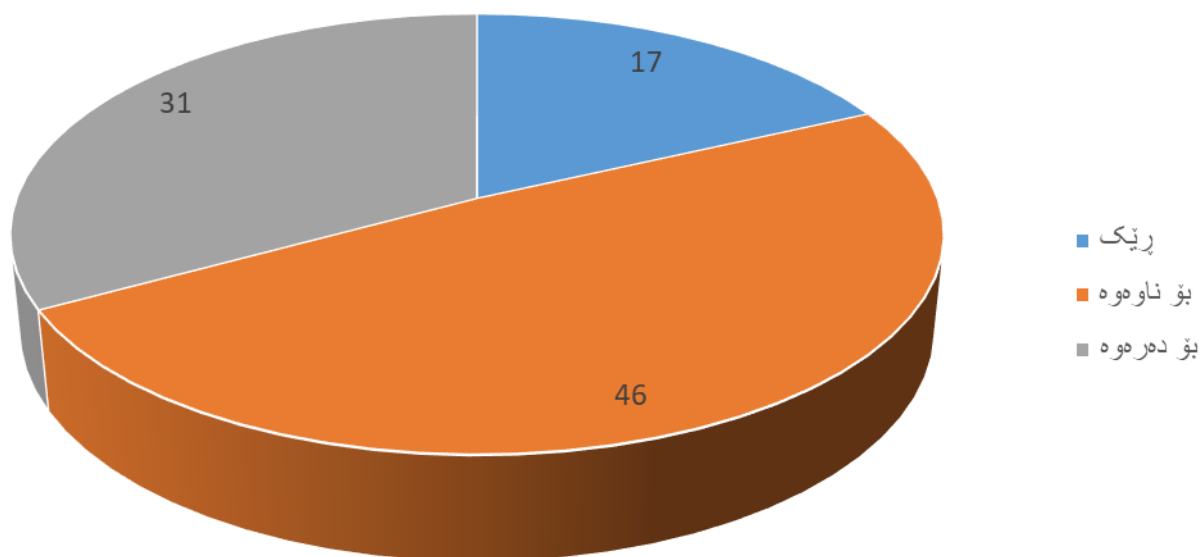

دابەشکاری ژمارە(2)، ڕێژەی ئاراستەیی لێوھەکان دەخاتەروو (ئامادەکردنی: توێژەر).

جگەلھوش، شێوازی دروستکردنی گلئینهکانی سنووری توێژینھوھە(114 پارچە) جیاوازە، و دابەش دەبن بەسەر شێوازی چەرخە، مارمارۆکە، دەست، دارشتە و ھتد. بۆ بەرچاوپرونی زیاتر لە ڕێژەی شێوازی دروستکردنی گلئینهکان، دەرواندی تە دابەشکاری ژمارە(3).

رېژه‌ی شيوازی دروستکردنی گلښه‌کان

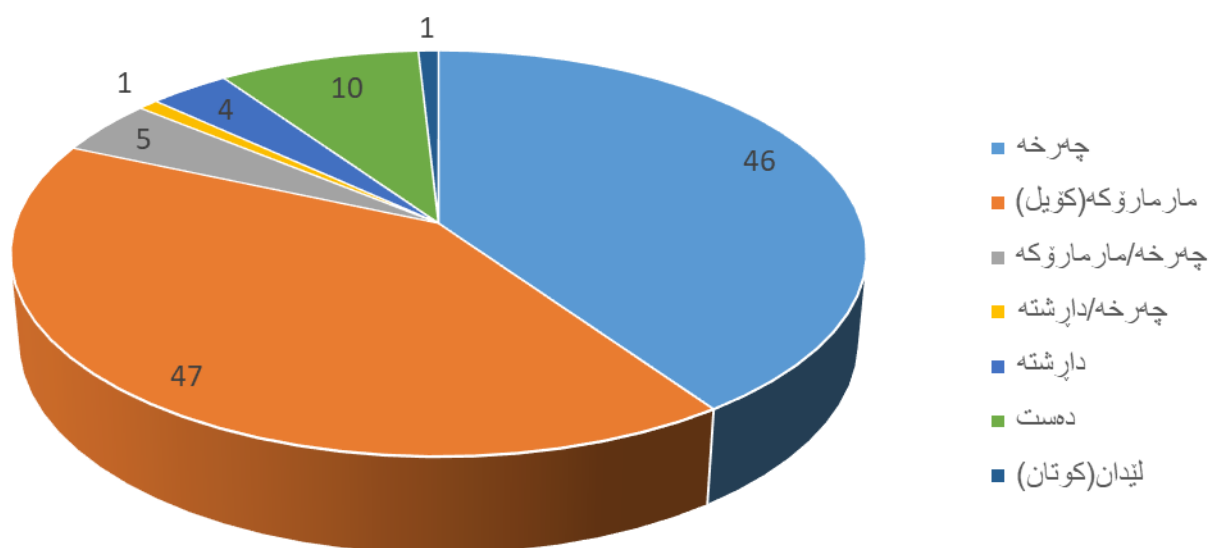

دابه‌شکاري ژماره (3)، رېژه‌ی شيوازی دروستکردنی گلښه‌ی و مرگير اوی سنوری توږينه وکه دهخاتېروو (ناماده‌کردنی: توږمه، يو دروستکردنی نهم دابه‌شکاري بيه سوود و مرگير او له (Nováček, (2022), 135, fig-5a-b).

به ههمان شيوه، نه‌خشه‌کانيش (64) جار نه‌خشي هيلی قوولکر او (Groove)، (11) نه‌خشي مؤرکر او (Sealed)، (9) نه‌خشي جی پهنجه (Finger Print)، (10) نه‌خشي برين (Incision) و شانکر او (Combed)، (7) نه‌خشي که لکر او (Notched)، (7) نه‌خشي دهر توقيو (Ribbed)، (6) نه‌خشي فشار لیکر او (Impressed)، (5) نه‌خشي لاره هیل (Slash)، (3) نه‌خشي گوپکه (Knob)، (2) نه‌خشي بوز یادکر او (Apply)، (2) نه‌خشي دهمی سی لچ (Trefoil)، (2) نه‌خشي نیسکی ماسی (Fish bone)، (1) نه‌خشي چالی روچوو (Hollow)، (1) نه‌خشي رووشینراو (Scratched)، (1) نه‌خشي تور (Net)، (1) نه‌خشي شانهی هه‌نگوین (Honey Comb)، و (1) نه‌خشي شوین پهنجه/ پهنجه‌مور (Finger Trace) له‌سهر گلښه‌کان دهر ده‌کهن.

يو بهر چا ورونی زیاتر له رېژه‌ی جوړی نه‌خشه‌کان دهر واندريته (دابه‌شکاري ژماره - (4)).

رېژه‌ی جوړی نه‌خشه‌کان

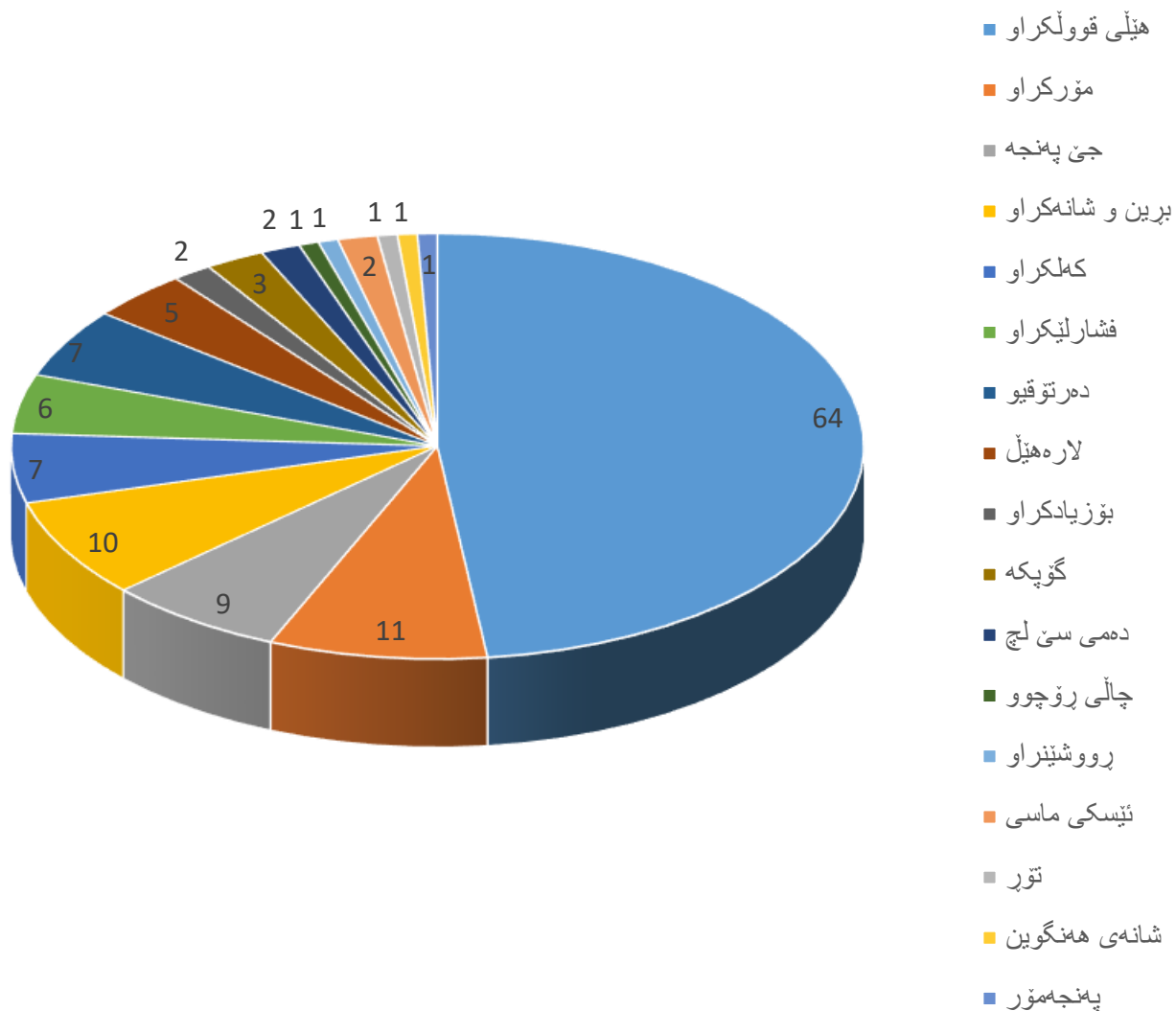

دابەشکاری ژماره(4)، رېژه‌ی جوړی نه‌خشه‌کان ده‌خاتەر وو(ناماده‌کردنی: توێژەر، بۆ دروستکردنی ئەم دابەشکارییە سوود وەرگیراوه له(Amiri, et al., (2012), 94).

هەر وەها دەکرێت کە ئاماژە بە‌وه‌ش بدرێت کە شوینی نه‌خشی سەر گلێنه‌کان جیاوازه و ده‌که‌ونه سەر دیوی ناوه‌وه‌ی گلێنه‌که(ته‌نها چوار نه‌خش)، دیوی ناوه‌وه‌ی لێو، ترۆپکی لێو، دیوی ده‌ره‌وه‌ی لێو، سەر شان، لاشه‌کان و ده‌سه‌که‌کان(ته‌نها سئ نه‌خش). بۆ بینینی ناوی جوړی نه‌خشی سەر گلێنه‌کان و شوینی دابەشبوونیان به‌سه‌ر پارچه‌کاندا، ده‌رواندريته‌ خسته‌ی ژماره(2).

خشتهی(2) جۆری نهخشی سەر گلینهکان و شوینی دابهش بونیان بهسەر پارچهکاندا له سنوری توژیینهوهکه دمخاتهروو(نامادهکردنی: توژیهر). (بۆدروستکردنی ئەم خشتهیه سوود له (David,2022,84;Keall and Keall,(1981),74,Table:4) وەرگیراوه).

دهسک	لاشه	لیو	لهبهشی ژیرهوهی لیو	لهبهشی دهرهوهی لیو	لهسەر ترۆپکی لیو	لهبهشی ناوهوهی لیو	ناوهوه	سەرجهم	جۆری نهخشهکان
	3	8	2	26	20	3	1	64	هینلی قوولکراو
	11							11	مۆرکراو
1	3	4		2				10	بیرین و شانهکراو
		1		3	3			7	کهلکراو
	1	1	1	4				7	دهرتوقیو
	4	4		1				9	جی پهنجه
		3			2		1	6	فشارلینکراو
	2			3				5	لاره هیل
2			1					3	گۆپکه
	2							2	بۆزیادکراو
					2			2	دهمی سن لچ
	2							2	نیسکی ماسی
	1							1	شانهی ههنگوین
		1						1	پرووشینراو
					1			1	چالی رۆچوو
	1							1	تۆر
1								1	پهنجهمۆر/ شوین پهنجه

نهخشی سەر گلینهکانیش پهیومسته به مانهوه و پاریزراوی چینه شوینهواریهکان(چینی ساسانی) و رادهی دهستدریژی لهسەر شوینهوارهکه، ههروهک ئەو گلینهی که له پرۆژه روپنویهکانهوه وەرگیراون تارادهیهک نهخشی سهریان سواوه. بۆ بینینی ناوی جۆری نهخشی سەر گلینهکان و دابهشبوونیان بهسەر شوینه شوینهواریهکاندا دهرواندریته خشتهی ژماره(3).

خشتهی ژماره (3) جۆری نهخشی سەر گلینهکان و دابهشبوونیان بهسەر شوینه شوینهواریهکاندا دمخاتهروو، بۆدروستکردنی ئەم خشتهیه سوود له(Keall and Keall, (1981), T,26 ; Kennet, (2002), 154) وەرگیراوه.

پارچه‌کافی موزه‌خانه	موراد ره‌سو	قهره‌ته‌په‌ی کۆن کافی توو، کاولان-۱ ناوده‌شت ۱	سه‌لکی	خویریس خویریزان	قه‌لاتگه‌ی ده‌ربه‌ند	کافی شایی	قه‌لای بازیان	میرقوئی	SSP- 045	ته‌په‌که‌ل	بیستانسور	کازاو	قلرخ	سه‌رجه‌م	نه‌خشه‌کان
9		4	2	1	3		9	5	1	5	5	11	9	64	هیللی قوولکراو
	2						1		1			5	2	11	مۆرکراو
1							1	1	1	1	1	3	1	10	برین و شانه‌کراو
							2				2	3		7	که‌لکراو
		1					2				1	1	2	7	ده‌رتوقیو
4						1	1				1	1	1	9	جی پهنجه
											3	3		6	فشارلنیکراو
							3			2				5	لاره‌هیل
				1								1		2	بۆزیادکراو
										1		1	1	3	گۆپکه
												1	1	2	ده‌می سن لچ
2														2	نیسکی ماسی
							1							1	شانه‌ی هه‌نگوین
													1	1	چالی رۆچوو
							1							1	رووشینراو
1														1	تۆر
												1		1	پهنجه‌مۆر(شوین پهنجه)

نهخش:

وشه‌ی نهخش، واتای رازاندنه‌وه و جوانکاری (شوینه‌وارناس، ۲۰۲۰، ۹)، یاخوود ره‌نگ و شیوه‌ی دروستکراو به دهست (موکریانی، ۱۳۶۹، ۸۸۰)، وشه‌یه‌کی کۆنی کوردی دیرینه له (نهخشه‌ک یان نهخشین) هوه هاتووه (شوینه‌وارناس، ۲۰۲۰، ۱۰)، نهخشین واتای شتی نهخشاوی (خال، ۲۰۰۵، ۴۷۸) یاخوود جوان و ره‌نگاوی (موکریانی، ۱۳۶۹، ۸۸۰)، هه‌روه‌ها نهخشاندان واتای نهخشکردنی شت (خال، ۲۰۰۵، ۴۷۸)، نهخشیش له‌سه‌ر گۆینه‌کان به چندین شیوازی وهک رووشاندن، هه‌لکه‌ندن، که‌لکردن، خلو‌رکردن (رۆله)، سه‌ربارکردن، مو‌رکردن، دارشته (قالب) و به شیوه‌ی وینه به ره‌نگکردن ئه‌نجام‌ده‌درین، له کورده‌واریدا، نهخش زیاتر بو هه‌لکه‌ندن به‌کار دیت، بو نمونه ده‌گوتریت "وته‌که‌ی وهک نهخشی سه‌ر به‌رد وایه".

نهخشه‌کان

به شیوه‌یه‌کی گشتی نهخشه‌کان هه‌مه‌جو‌رن و به چندین شیوازی له‌سه‌ر گۆینه‌کان ئه‌نجام ده‌درین، وهک به‌شیوه‌ی هه‌لکه‌ندن، که‌لکردن، یاخوود خلو‌رکردن (رۆله)، به‌شیوه‌ی زیادکردن یاخوود خستنه‌سه‌ر (وهک بو‌زیادکراو)، به‌شیوه‌ی مو‌رکردن، به‌شیوه‌ی دارشته (قالب) و به شیوه‌ی وینه به ره‌نگکردن. هه‌روه‌ها جو‌ری نهخشه‌کان له رووی باب‌ه‌ته‌وه ده‌کریت دابه‌ش بک‌رین بو:

۱. نهخشی نه‌ندازه‌یی.

۲. نهخشی رووه‌کیی.

۳. نهخشی نا‌ژه‌لی و زینده‌وه‌ریی.

۴. نهخشی دیمه‌نی مرؤف.

نهخشی نه‌ندازه‌یی:

هه‌ر وهک چۆن نهخشه‌کان هه‌مه‌چیشن، به‌هه‌مان شیوه‌ش نهخشه نه‌ندازه‌یه‌یه‌کانیش جو‌راو‌جو‌رن، وهک نهخشی هیللی شه‌پۆلدار (Waved Line)، شانیه‌ی شه‌پۆلدار (Waved Comb)، هیللی ئاسوویی (Horizontal Line)، هیللی ستونی (Vertical Line)، هیللی هاوت‌ه‌ریب (Parallel) و هیللی یه‌کت‌ه‌ر (Intersection)، هیللی گری (Loop)، بازنه‌یه‌ی/گۆبی (Circle)، هیللی خالدار (Dotted Line)، زنجیره‌ی بازنه‌یه‌ی (Circle Chain)، و جی په‌نجه (Fingerprint) و هتد.

نهخشی پرووهکی:

نهخشه پرووهکیهکان نهگهرچی لهسهر گلینهکان بهشیوهیهکی کهمتر بهدی دهکرین به بهراورد به نهخشهکانی تر، بهلام لهسهردهمی ساسانیدا زیاتر لهسهر چاپی مورهکان دهبندرین، که نهوانیش زیاتر له پهلی دارمکان، بهری داریک، گهلا به تنها، گهلا لهگهل دوویشک، گهلا بهلیدراوی لهگهل خاچ یاخوود لهنیوان پهلی خاچهکاندا خوی دهبنیتهوه، ههروهها بهشیوهی رووشاندن لهسهر گۆزهی سی دهسک نهخشی پرووهکی لهگهل نهخشی نازللی و بالنده له شوینهواری کیش¹⁾ (Langdon and Harden, (1934), PLATE XVII-b) و تورنگ تهپه²⁾ (Lecomte, (1987), Pl. 71-10)) و چهندینی تر دهووزینهوه.

نهخشی نازللی و زیندهوهیری:

نهخشه نازللی و زیندهوهیرییهکان لهسهردهمی ساسانیدا به شیوهیهکی بهرچاو لهسهر گلینهکان بهدی دهکرین (لهسهر چاپی مورهکان) به بهراورد به نهخشهکانی تر. نهوانیش زیاتر له دوویشک لهگهل بهرائیک، دوویشک لهگهل گهلا، مار، بزنه کیوی و ئاسک، بهران لهگهل خاچ، گامیشی کویارهدار، حوشتر؟، ئهسپ، سموره/ ریوی، تاوس خوی دهبنیتهوه و چهندین جار دووباره دهبنهوه. ئهمهش دهکریت مهبهستی جیاواز و شاراهوی له پشتهوه بیت.

نهخشی دیمهنی مروّف:

نهخش و دیمهنی مروّف لهسهر گلینهکان لهسهردهمی ساسانیدا بهههمان شیوهی نهخشهکانی تر لهسهر چاپی مورهکان بهدی دهکرین، بهلام بهریرهیهکی کهم دیمهنی مروّف به سوارهی، مروّف به سوارهی لهگهل خهرمانهی مانگ به دهوریدا خوی دهبنیتهوه.

¹ کیش: یهکیکه له هه ره گرنگترین شاره کونهکانی میتسوپوتامیای کۆن، که به نزیکه (40) گرد لهخودهگریت، و دهکوهیته باشووری شاری (بهغداد) به دوری (80کم)، کنهپیشکنینهکانی سالی (1933) سهردهمی بابلی کۆن، هاخامنهشی، سلوقی، ئهشکانی و ساسانی دهرخست (Langdon and Harden, (1934), 1; Moorey, (1978), 1-2).

² تورنگ تهپه: یهکیکه له گهورمترین گرده شوینهوارییهکانی دهستی گورگان، له باکووری رۆژهلاتی ئیران، و زنجیره میژوویی نیشتهجیبوونی شوینهواریکه له چاخی بهردینی نوێ دهستپیدهکات بو سهردهمی ئیسلامی (Besseny & Vallet, 2020, 166).

بهشی یهکهم

دهروازهیهکی گشتی دهربارهی گلینه و گلینهی سهردهمی ساسانی

له ناوچهکه

گلینهی سهردهمی ساسانی له دهشتی شارهزوور و سلیمانی

بهشی یهکهه

تهوهه یهکهه: دهروازهیهکی گشتی دههبارهی گلینه و گلینهی ساسانی له ناوچهکه

به شیوهیهکی سهههکی پیشهسازی گلینهی ساسانی له میسوپوتامیا به بهردهوامی نهییتی گلینهسازی نهشکانی دادهنریت، بهلام له سههدهمی ساسانیدا گرنگی زیاتری پندهدری و رازاندنهوه و جوانکاریهکان جوانتر و وردتر دهبن (محمدی فر و طهماسبی، (۱۳۹۳)، (۱۳۴).

له سهههتای سههدهمی ساسانیدا، لئواری دهههه پلههکان (Dish) سههوهک سههدهمی نهشکانی جوان و کهمیک پرووه و دههوهن، بهلام له ناوههراست و کوتایی سههدهمی ساسانی دا، لئواریهکانی قاپه پلههکان (Dish) ملیکی کورت یاخود دریزیان ههیه و لئواریهکه بهستونی لهسهه ملهکه جیگیرکراوه.

له سهههتای سههدهمی ساسانیدا، زورینهی نهو گوزانه باون که (3) تیغهی کراوههیان ههیه، بهلام له کوتایی سههدهمهکهدا زورجار گوزهی مل (گهردن) کورتی وهک لولهدار (بوری) دههدهکهون (محمدی فر و طهماسبی، (۱۳۹۳)، (۱۳۵).

لهماوهی سههدهمی ساسانیدا، نهگهرچی شیوهکان جیاوازی لاهوهکیان ههیه، بهلام تارادهیهک لهیهک دهچن و به شیوازی رهسن و ناوخیی ناوچهکه دهناسرین، تاییهتههندییه هونهی (تهکنیکی) هکان رازاندنهوهی جوراوجورن له سهه ناوچهیهکدا.

زورترین بهراوردکاری و هاوتههیهیهکی باوههپیکراو بو نمونهی گلینهی ههلیژیردراو له دووتویی توژیتههوهکه له شوینهوارهکانی میسوپوتامیا له تهل بارری، تهل ماحوز، فینسا، چوخه، کیش و بههغوسیات، عانه، عهقهه بابیرا، سههلوقیه، سونگور، تورهنگ تههه، خهههت دیرسیتون، خهههه شهتانی، نهینهوا و نوزی (Giraud, 2014, 38-39)، دههدهکهون.

سههوهها له ئیران له قهلاهی یهزدهگورد، قهلاهی سیروم شا، قهسری نهوه ناسر، ئولتان قهلاسی، دهشتی گورگان، دورگهی قهشم، طسمیجان (کاشان)، دهشتی سنقر و کلیایی، سههوهها له رهئس و لهخیمه (Ras el-Khaimah) له کهنداو، گلینهی ساسانی له باشوری ئیران و له روزههلاتی عهههستان، قهلاهی فولهییج له کهناری عههههه.

جگهلهوه، له رووینیویهکانی باکوری میسوپوتامیا (پروژهی ناوچهیی زهوی نهینهوا) (Land of Nineveh Regional Project (LONRP))، پروژهی جهزیرهی باکوری عیراق (Iraqi North Jazira Project)، رووینیوی تهل حاموکار ۱۹۹۹-۲۰۰۱ (Tell Hamoukar Survey 1999-2001)، رووینیوی تهل لهیلان (Tell Leilan Survey)، و ئیبراهیم ۱۹۸۶ (Ibrahim 1986) (گلینهی ساسانی بههچاون) (Giraud, 2014, 39).

له پروپینوی شوینهواری دهشتی ههولیر (Erbil Plain Archaeological Survey) دا دیمهنی کۆتایی سهردهمی ساسانی به چریبهکی کهم و له رووبهریکی فراواندا زاله، جگهلهوه شوینهوارمکانیش گردۆلکهی بچووکن و تارادهیهک چری پارچهی شوینهواری تییاندا بهرزه (UR, et al., (2021), 24-26). ئەم لیکچونانهی شیوه و رازاندنهوهی گلینهکان و هونەر (تهکنیک)یان پهیوهندییهکی بههیز دهردهخات له ئاستی ناوخۆیی و دهرهوهدا.

له سهردهمی ساسانی لهنیوان جۆره ناسراوهکانی گلینه، ههندیکی شیوه (فۆرم)ی گلینه خۆمألین و بهراوردکردن و هاوترییهکی بۆی له ههریم و ناوچهکانی تری دهولتهی ساسانی تارادهیهک ئاسان نییه، ئەمهش بوونی شیوه (فۆرم) و شیواز (ستایل)ی گلینهی ناوخۆیی و ناوچهکه دهردهخات. لهگهڵ ئەوهشدا به داهینان و پهسهندنی شیوه و شیوازی گلینهی ناوخۆی و ناوچهی دهکریت لهقهلم بدریت و تهناهت دهکریت ئەم بهرهمانه لهریگی پهیوهندی و کاری بازرگانیهوه گوازارابهوه بۆ ههریمهکانی تری دهرهوهی ناوچهی دیاریکراوی سنوری توژینهوهکه.

ههروهک له باشوری خوراسان که پندهچیت شیوازی کهلتوری له بواری گلینهدا ههندیکی جار لهریگی کارلیککردنی بازرگانی و کهلتورییهوه و ههندیکی جار له ریگی هاوردهکردنی کالاهه گواسترا بینهوه (Khaniki, et al., (2021), 287).

ئهم نهریتهمش (نهریتی بهرهمهینانی گلینهیه) دواتریش بهردهوام بوو، له سهرهتای سهردهمی ئیسلام له ناوچهکه ههندیکی گۆرانکاری له نهریتی بهرهمهینانی گلینه کرا، بهلام راستهوخۆ نهگۆردرا ههتا سهردهمی عهباسی. تاییهتهدندی بهرچاو بهردهوامبوون بوو له نهریتی بهرهمهینانی گلینه لهگهڵ ههندیکی ئالوگۆر و گۆرانکاری له شیوه (form) و قور و پیکهاتهکهی (fabric)دا (Ahmad, (2016), 132-134).

له پرۆژهی پروپینوی (UGZAR) که دهکهوتیه بهشی سهرووی دۆلی زیی گهوره (37) شوینی شوینهواریی تۆمارکراوه، له میانهی روپنوییهکهدا (15) نشینگه سهردهمی ساسانی تۆمارکراون که بهرزترین ریژهیه له ناو سهردهمه جیاوازمکاندا و ئەم ریژه بهرزهم تارادهیهک له سهردهمی ئیسلامی بهردهوامه و (12) نشینگه له خۆدهگریت (Koliński, 2012, 2-10).

ئهم لیکچوون و نزیکبونهوهیه له ریژهکاندا ئەو راستیه دهسهلمینیت که نهریتی بهرهمهینانی گلینه له سهرهتای سهردهمی ئیسلامی راستهوخۆ نهگۆردرا.

جیی ئاماژهیه زهوی و ژینگهیه لهبار و دابهشبوونی سهرچاوه سروشتیهکان له ناوچهکانی شارهزور، بازیان، رانیه و مهرگه گرنگترین هۆکارن له پیکهینانی کهلتور و شارستانیهتا. ریژهیهکی بهرچاوی کانی که دهرژینه

له هەردوو سەردەمی ئەشکانی و ساسانی کوردستان بوو بە مەیدانی شەری قورس و چەند بارە ی مەملانێی نێوان ئەم دوو هیزە و رۆمانەکان و پاش ئەوان بێنزهنتییەکان، بەهۆی ئەمانەوه زیان و کاولکاری زۆر کوردستانی ئەمەروێ گرتەوه، جگەلهوش لەنێوان پاشایانی ساسانی بو بەدەستەینانی تەخت و تەراجی پاشایەتی مەملانێ زۆرجار رووی داوه، و زۆرجاریش دانیشتوانی کوردستانی ئەمەروێ و هەرمەکه رۆلی بەرچاویان بینیوه. هەروەک له مەملانێی نێوان پاشا نارسە و بەهرامی سێهەمی برزای دا، که گەرمیانیهکان و دانیشتوانه چیاپیهکانی سەر سنوور و هەندیک شوینی گرنگی وەک لاشوم^٤ ناویان وەک لایەنگری نارسە هاتوو (ئەحمەد، توێژینهوی بڵاونەکراوه، ٢١).

ناوچهی گەرمیانیش "Garamaea" له لای سریانیه فهلهکان به "بیت گەرمای" (Beth Garmai) ناسراوه، "کەرخاد بیت سلوک" (Karkha de Beth Slok) که کەروکی هاوچەرخە پایتەختی بوو (Frey, 1983, 278). وەک ئاشکرایە بیت گەرمای یەکیکە له دابەشکارییه لاوهکییهکانی ئاشوور، که له ئیمپراتوری هەخامەنشیهکانهوه ماوهتەوه و له ریگهی ئیمپراتورییهتهکانی سلوکی یۆنانی و ئەشکانیهوه گواستراوهتەوه بو سەردەمی ساسانی. لەسەدهی پینجەمی زاینی دا، ئەم ناوچه کارگیری و کلیساییه (Ecclesiastical) بەشیک له رۆژهلاتی ئەم ناوچهیهی دەگرتەوه، له رۆژئاوای دۆلی دیجله و له باکوور و له باشوور پیش رووباری زێی بچووک و دیاله، هەروەها له رۆژهلاتهوه بو چیاکانی زاگروس، هاوکات چیاکانی زاگروس بەشی زۆربهی رۆژهلاتی ئەم ناوچه پیشان دەدات، لهکاتیگدا، شوینی مەتران له بیت گەرمایه (410-883 ز)، له ماوهی سەدهی (10 ز). ئەم ئەرکه گواسترایهوه بو شارمەزور (Déroche, 2013, 31).

له بەلگەنامەیهکی سینۆدی سالی (410 ز) ناوی شەش هەرمە کلاسیکیهکی که ئاینی فهله (مەسیحی) له قەلهمەروی ساسانیدا بەسەر دابەشکراوو، هاتوون و لهگەڵ ناوی هەرمەکان، پایتەختەکانیشیان وانا بارهگای ئەسقهفەکانیان، نوسراون، یەکیگیش لهوانه 'بیت گەرمای' یه که کەروک پایتەختی بوو (ئەحمەد، ٢٠١٦، ٩). هەرمی ئەدیابینه که له سەردەمی ساسانی دا به "نود - ئەردەشیرەکان" (Nōdh-Ardashīrakan)^٥ ناسراوه له رووی کارگیریهوه بەستراوووه به هەرمی باشوری بیت گەرمای له (446 ز. دا) (Squitieri, (2020), 14).

^٤ لاشوم: یەکیک بوو له شارەکانی گەرمیان، وادەرەکهوینت که له پاشتردا بوو به "لاسیم" که دهکهوینته (٨کم) یک له باشوری کەروک و تەنیشتی داقوق، فەرمانرەواکهی لایەنگری پاشا نارسە بوو (ئەحمەد، ٢٠١١، ١٦).

^٥ Nūdh Ardashīrān: نور ئەردەشیران، بەپێی سەرچاومەکان هاوتای موسل بوو، له لایەن بەرپرسیکهوه (Nūdh Ardashīrān Shah) بەریوهبراو، هەر لەم سەردەمهشدا ناوی هەرمی ئەدیابینه بو نوت-ئەردەشیرەکان گۆردرا، و وادەرەکهوینت که له کۆتایی سەردەمی ساسانیدا لهگەڵ بیت گەرمای دەسەلاتی کارگیریان تیکەلکراوینت (ئەحمەد، توێژینهوی بڵاونەکراوه، ٢١؛ Morony, (1982), 10).

هاوکات له گهڼل ناشتنه کانی سردهمی ساسانیدا کهرهستهی ناشتنی وهک چهقو، خهنجهر، شمشير، مورو، مستيله، گواره، بازن، بابهتی رازاوهی کهمولی شووشه، کوپه، چرا و دراو دنيزران (Simpson, 2018), 422).

له گوره کانی توپ عسکر عادل خهتات له مهيدان(خانهقين)، پاشماوهی گلينهیی وهک جام و سوراخی، کهموله و جام و قاپی شووشهیی جوراوجور، پاشماوهی کانزایی وهک دهم بهست و نهلقه و مستيله و ملوانکه نيزرابوون (کریم، (2014)، (154-141).

له ناو گوره بهردينهکان(cists)ی وار کابود(War Kabud) له لورستان کهمولهی گلجوش، خهنجهر، مستيله، و بابهتی رازاوهی کهمولی نيزرابوون(Simpson, 2018), 426)، ههروهها گوره خستينهکان(Brick-built cists) له سردهمی نهشکانيهوه تاكو سهرهتای سردهمی ساسانی بهردهوام بوون، بهلام دواتر گورهکان له گوری ساده پیکهاتيوون(Simpler Cut Graves; Simpson, 2018), 422).

سهرباری نهمانهش، له نهجای کاری کنهوپيشکينهکان له گرده شوينهواريهکانی وهک فلرخ (Wicke, 2016, 5; Wicke, 2017, 5-9; Wicke, 2019, 4-6; Otto and Tamm, 2016, 10-11; Tamm, 2015, 8-10) بیستانسور(160-162, Cooper, et al., 2012) و ميرقولی(236-242, Saber, et al., 2014) له دهستی شارهزور، کانی شایي(Ahmad, 2016, 15-18) و دهر بهندی بازيان (Déroche, 2013, 21-24) له دهستی بازيان، قه لاتگهی دهر بهند(46-41, MacGinns, 2016; MacGinns, 2017-Seson-2, 26; MacGinns, 2017-Season-3, 3) له دهستی دهستی رانیه و موراد رهسو(MacGinns, 2016) له دهستی مهرگه (بنگرد) چین و گلينهیی ساسانی دهرکهوتوون. چینه ساسانیهکان له چهندين شوینی شوينهواریی له دهرهوهی دهستی شارهزور، بازيان، رانیه و مهرگه ناسینراون وهک به نمونه له گردی روستهم(Potts, et al., 2018, 12-14; Potts, et al., 2019, 99-122) له دهستی پینجوین، سیهک(Saber, et al., 2014), 205-225) له شار باژیر، گردی قه لا(Colonna d'Istria & Mas, 2015) له دهستی چهچمهال، گورستانی گردی بازار(Squiteri, 2020), 15) له دهستی پشدر.

نهمش دهکریت وهک بهشهکانی توریک لیکبرینهوه، بو پاسکردنی رارهوی چیاکان، له لایهن ههنديک له پاشایانی کوتایی سردهمی ساسانی بو زیاتر دهستبهسرداگرتنی بازرگانی بهدریثایی ریگاکانی ناوریشم و لقهکانی(Tamm, 2020), 429)، ههروهها توره هاوشیوهکان بهپیشینهیک(باگراونديک)ی ترهوه، رهنگه له ههريمهکانی تری دهولتهی ساسانی ههبویت(Tamm, 2020), 429).

گلينهیی مؤرکراو(Stamped Pottery) که یهکهم جار"کلودیوس جهیمس ریچ"له نهسکی کفری سالی (1820) دوزیهوه(Rich, 1836), 20). له نهینهوا و ناوهندهکانی تری رورژاوا ناسیندرا (Simoson, 1996; Simoson, 2005;)

Simoson, 2013)، بهگشتی له ههموو ئهو ههكۆلێنانه‌ی كه چين و سه‌ردهمی ساسانی تێداده‌رده‌كه‌وت، ده‌دۆزێنه‌وه.

مۆره‌كان شێوه‌یان خه‌ره و ئازمه‌لی كۆی وه‌ك بز، كه‌له‌ كۆی، به‌ران، گای كۆپاره‌دار، دوو‌پشك، بالنده، له‌یهك باردا(حاله‌ت) ئه‌سپێك به‌ سواره‌وه، بالێكی راستی خاچ، رووه‌كێك یان ئه‌ستیره‌یهك و هه‌ندێك جار تێكه‌له‌كراوه له‌گه‌ڵ شێوه‌ی ناو باز نه‌یهك یاخوود به‌ ته‌نها پێشاندده‌دریت، له‌گه‌ڵ ئه‌وه‌شدا، قردیله‌ كشاوه‌كان (Flowing Ribbons) كه‌ هه‌م‌په‌یه‌كی پێروژن له‌ هونه‌ری ساسانی و فه‌له‌(مه‌سیحی)دا، لكێنراون به‌ ملی به‌ران و كه‌له‌ ئاسكه‌كان، و تێكه‌ڵ به‌ توخمه‌ باوه‌كان له‌ وینه‌ی میترا‌ی كراون وه‌ك دوو‌پشك و ماره‌كان (Simoson, 2013), 286, (2005; Simpson, 104).

گه‌ڵێنه‌ مۆركراوه‌كان كه‌ به‌دریژایی ته‌واوی باكووری مێسوپۆتامیا ده‌دۆزێنه‌وه بۆ سه‌ده‌كانی پێنجه‌م – چه‌وته‌می زاینی ده‌گه‌رێنه‌وه (Gavagnin, et al., 2016), 155).

بوونی گه‌ڵێنه‌ی مۆركراو به‌ نه‌خشی خاچ له‌ زۆرینه‌ی ئه‌و شوێنانه‌ی كه‌ چینی ساسانی تێدا ده‌ركه‌وتوه ده‌كریت په‌یامێكی ئایینی هه‌لگر تیبیت و ده‌رخه‌ری ئه‌و راستیه‌ بێت كه‌ له‌ كۆتاییه‌كانی سه‌رده‌می ده‌وله‌تی ساسانی ئایینی فه‌له‌یی له‌ گه‌شه‌سندن دا بووه.

له‌گه‌ڵ ئه‌وه‌شدا، ره‌نگه‌ مۆره‌كان ئامانجی لێی پێشاندانی كه‌ره‌سته‌ی ناوی بێت كه‌ گۆزه‌كه‌ له‌خۆی گرتوه یاخود شوینی دروستكرده‌كه‌ی نیشاندات، یان ته‌نانه‌ت ده‌كریت دابه‌شبوونی كۆمه‌لگا فه‌له‌كان دیاریبكات (Crutis, 1997), 373; Potts, et al., 2018, 28). به‌پێی ئه‌و هه‌لانه‌ی له‌سه‌ر هه‌ندێك رووكاری گه‌ڵێنه‌ مۆركراوه‌كان بێنراون ده‌ركه‌وتوه كه‌ مۆره‌كان له‌ ته‌خته‌ هه‌كۆلراون (Simoson, 2013), 105; Simpson & Watkins, 1995, 179).

ته‌وه‌ره‌ى دووهم: گڼينه‌ى سه‌رده‌مى ساسانى له دهشتى شاره‌زوور و سلیمانى

دهشتى شاره‌زوور ده‌كه‌وتنه باشورى خۆر‌ه‌ه‌ل‌اتى سلیمانى و فراوانییه‌كه‌ى (به‌نزىكى 50×40 كم) ده‌بیت، ده‌كه‌وتنه نئیوان چیاكانى هه‌ورامان و سورین له رۆژ‌ه‌ه‌ل‌ات، نادۆر- بالامبو و شه‌میران له باشوور، به‌رانان- قه‌رده‌اغ له رۆژ‌ئاوا، كورمه‌كاژاو له باكوور (Safar, 1974, 196). له سه‌رده‌مه میژووپییه جیاوازه‌كاندا شاره‌زوور له رووى جوگرافى و كارگيرییه‌وه زۆر فراوانتر بووه و زۆر به‌ى كات شوینی ئیستای سلیمانى و پیده‌شه‌كانى پیره‌مه‌گرونیشى ده‌گرت‌ه‌وه، له‌به‌رئ‌ه‌وه شاره‌زوور و شوینه‌واره‌كانى ئه‌و ناوچه‌یه‌مان له‌م ته‌وه‌رده‌ا پینكه‌وه باس‌كرد‌ه‌وه.

جگه‌له‌وه، رووبارى تانجه‌رۆ كه ده‌كه‌وتنه باكوورى رۆژ‌ه‌ه‌ل‌اتى شاره‌زوور له‌گه‌ل لقی سه‌ره‌كى سیراون یه‌كه‌دگرن، ناوچه‌كه به‌ ناوه‌راست و میسو پۆتامیای باشور ده‌به‌ستینه‌وه (Saber, et al., (2014), 2-3). به‌لگه شوینه‌وارى و ده‌قه‌میخیییه‌كانى ناوچه‌كه ئه‌وه ده‌رده‌خهن، كه له‌م ناوچه‌یه‌دا سه‌ره‌تای ژیان و شارستانییته هه‌ر له چاخه به‌ردینه‌كانه‌وه ده‌ستى پینكرد‌وه و چل هه‌زار سالیك له‌مه‌وبه‌ر له ئه‌شكه‌وته‌كانى رۆخى رووبارى سیرواندا مروقى كۆن ژیاون، جگه‌له‌وه‌ش یه‌كه‌م لادى كشتوكالى له هه‌زاره‌ى نۆیه‌مى پ.ز.دا له‌م ناوچه‌یه‌دا له بیستانسور دروست‌كراوه (مارف (2022) 146).

له ناوه‌راستى هه‌زاره‌ى سنیهم بۆ ناوه‌راستى هه‌زاره‌ى یه‌كه‌مى پینش زاین نیشتمانى لولوبییه‌كان بووه، كه كۆنترین گه‌لى ده‌شته‌كه بوون و له سنورىكى فراوانى ناوچه‌كانى نئیوان رووبارى سیروان و زى بچووكدا ده‌ژیان، ناوچه‌كانى شاره‌زوور ناوچه‌گه‌ى و لات‌ه‌كه‌یان بووه، هه‌له‌كه‌وته‌ى ناوچه‌كه له‌نئیوان سیگۆشه‌ى رووباره‌كانى سیروان و زه‌لم و تانجه‌رۆ وهك دوورگه‌یه‌كى به‌پیتى لیکرد‌وه (مارف ، (2022) ، 123 ، 146-147).

له‌سه‌رده‌مى ساسانى دا شاره‌زوور سه‌ر به‌ هه‌ریمى سیرازور بووه، له ساتراپى میدیا، شاره‌كه به‌ ناوى شاره‌زوور ناونا و له‌لایهن پاشای ساسانى قوبادى یه‌كه‌مه‌وه (448-496 ز.)، (498-531 ز.) بنیاتنراوه (Otto and Tamm, (2015, 5).

كۆنترین ئاماژه‌ش به‌ناوى شاره‌زوور له ده‌قى په‌يكولى دا هاتووه به‌ناوى ”سیرازوور“ (احمد، (2006) ، 21)، له په‌يكولى كه ده‌كه‌وتنه باشوورى رۆژ‌ئاواى زنجیره چیاكان و هاوسنوره له‌گه‌ل دهشتى شاره‌زوور، پاشا ”نارسه“ (293-303 ز.) به‌هۆى سه‌ركه‌وتنى به‌سه‌ر ”به‌هرامى سنیهم“ (293 ز.) له سالى (293 ز.) دا ئاهه‌نگى سه‌ركه‌وتنى گيرا (Otto and Tamm, (2015), 5) و له په‌يكولى دا ناوى هه‌موو ئه‌وانه‌ى به

پیری نارسهوه چوون نوسراوه و ده‌نیت ” و باقی فارسه‌کان و پارتیه‌کانی که له ناسۆریستان بوون و گهرمایا و سیارزور، همموو پیکهوه هاتن بۆ ”هایانی نیکاترا“ بۆ پیشوازیمان (احمد، ۲۰۱۶)، ۱۲).

دهشتی ناوبراو له سهردهمی ساسانی و سهره‌تای نیسلام به ” نیم ئه‌ز ره “ ناوی هاتوه، که به واتای (نیوه‌ری)، نیوه‌ری له‌نیوان ته‌یسه‌فون و ته‌ختی سوله‌یمان (شاری شیز)، هه‌روه‌ها له‌سهر ریگیای چه‌ج بووه و هه‌ر پاشایه‌کی ساسانی که تاجی له‌سهر ناوه ده‌بوو به پی به‌ره‌و په‌رستگای مه‌زنی ئاگر له شاری شیز بروات (Ibn Muhallhil, 1955, 83).

هه‌روه‌ها پردی کنیچان (Pird-i Kinachan) هیلیکی په‌یوه‌ندی له‌نیوان ” نیم ئه‌ز ره “ و قه‌سری شیرین دهرده‌خت و فوئاد سه‌فه‌ر پی وایه: ”پردی کنیچان و پردی کورخان (Pird-i Kurhan) هیله‌کانی دوو ریگیای میژویی که به‌ره‌و شاره‌زور ده‌چن دیاری ده‌کهن، په‌کیکیان له قه‌سری شیرین له باشور، ئه‌وه‌ی تریان له دینه‌مه‌ر و که‌نگاوه‌ر له باشوری رۆژه‌لات“ (195, 1974)، به‌لام ریگیه‌کی کورتر هه‌بوو که له ته‌یسه‌فونه‌وه به‌ره‌و شاره‌زور ده‌چوو، به‌ناو چیپاکی قه‌ر داغ- به‌رانان تیده‌په‌ری. پاشا نارسه کاتیک به‌ره‌و ته‌یسه‌فون رۆیشت به زنجیره چیپاکی قه‌ر داغدا تیده‌په‌ری (Safar, 1974), 193-196).

بوونی ژماره‌یه‌کی به‌رچاو له گرد و شوینی شوینه‌واری فره سهرده‌م له ده‌شته‌که، به‌لگه‌ی گرنگی شوینه‌که په‌شتر است ده‌که‌نه‌وه، ئه‌م بایه‌خ و گرنگیه‌ش چه‌ندین ده‌سته‌ی ناوخویی و دهره‌کی به‌مه‌به‌ستی روپویی کردن و کنه‌په‌شکنینه‌ی رزگاری و شوینه‌واری به‌کان په‌لکشی ناوچه‌که کردوه. په‌که‌م جاریش له‌لایه‌ن ده‌سته‌ی شوینه‌وار و که‌له‌پوری عیراکی له سالانی چله‌کانی سه‌ده‌ی بیست شوینه‌واره‌کانی تۆمارکراون (اطلس المواقع الاثریه فی العراق، ۱۹۷۰)، ۳۳۴، ۳۴۲، ۳۴۴، ۳۴۵).

به نمونه شاره‌دی تانجه‌رۆ (36) شوینی شوینه‌واری تیدا تۆمارکراون، ته‌نها (3) شوین پارچه‌گنینه‌ی ساسانی تیا تۆمارکراوه، ئه‌وانیش ” جه‌ب‌ل خه‌زینه، قزقه‌لا و کاریز و گۆرستانی کۆزه‌ره‌قه “ ن.

به‌مه‌به‌ستی رزگار کردن و تۆمار کردنی چینه شوینه‌واری به‌کان به‌ر له بنیاتانی به‌نداوی دهر به‌ندیخان له سالانی په‌نجاکان و سهره‌تاکی شه‌سته‌کانی سه‌ده‌ی بیستم چه‌ند هه‌لکۆلینیکی رزگار کردن به ئه‌نجام گه‌یاندر (Al Taweel, et al., 2012), 4, 16).

هه‌روه‌ها له میانه‌ی پرۆژه‌ی روپویی شاره‌زور (SSP) دا (30) شوینی شوینه‌واری تۆمارکراون، و ئامازه دراوه به‌وه‌ی که له (23) شوین سهرده‌می ساسانی دۆزراوه‌ته‌وه (Haddad, Al Taweel, et al., 2012), 2, 18-19; and Tamm, 2019), 783)، به‌لام ته‌نها (6) شوینه‌واری ناوی هینراوه، ئه‌وانیش شوینه‌واری ته‌په‌که‌ل (SSP-1) له تانجه‌رۆ، شوینه‌واری (SSP-4) و (SSP-5) نزیک یاسین ته‌په‌ (SSP-2) (Al Taweel, et al., 2012), 27)، شوینه‌واری بیستانسور (SSP-6) (Al Taweel, et al., 2012), 20-21) و شوینه‌واری سوتیک (SSP-23) له لیواری چیپاکی

باکوری رۆژه‌ه‌لاتی دهشتی شاره‌زوور (له‌سه‌ر زه‌ویه‌کی ساغ بنیاتنراوه، به پێچه‌وانه‌ی شوینه‌واره‌کانی ترموه که له‌سه‌ر چینی سه‌روه‌ی گرده شوینه‌واریه‌کانن یان له‌شاره‌نزمه‌کانی ته‌نیش‌تین) و شوینه‌واری (SSP-45) (AI) (Taweel, et al., (2012), 27). به‌هه‌مان شیوه، توماره‌کانی سوسیاننا (Susiana) له‌خوزستان (Khuzistan) ده‌ریان‌خستوه که له‌"60%"ی شوینه‌واره‌ساسانییه‌کان (1-4 م) به‌رزن (Panahipour, (2019)11). سه‌رباری ئه‌مانه‌ش، له‌ئه‌نجامی کاری کنه‌وپش‌کنینه‌کان له‌گرده شوینه‌واریه‌کانی وه‌ک ق‌لرخ (Wicke, 2017, 5-9; Wicke, 2019, 4-6)، کاژاو (Otto and Tamm, 2016, 10-12; Otto and Tamm, (2015), 8-10; Tamm, et al., (2018), 8-10)، بیستانسور (Cooper, et al., (2012), 160-162) و شوینه‌واری میرقو‌لی (Saber, et al., (2014), 231-242) له‌دهشتی شاره‌زوور چین و گلینه‌ی سه‌رده‌می ساسانی ده‌رکه‌وتوون.

گڻينه‌ي گردى قلرخ

قلرخ گردىكى لڙه(بهزىكى 22 م بهزه) و شيوهيهكى قوچهكى پڻكدڻڻيت، به گردىكى نزمى تهخت دهوره دراوه، دهكهوڻته باكورى رۆژئاواى شارۆچكهى سهيدساق، له لئوارى باكورى رۆژههلاتى دهشتى شارهزوره، دهكهوڻته باكورى دهرياجهى دهرياندخان و رۆژههلاتى چهى شاتوان كه دهريڙڻته ناو روبرارى تانجهرو (Wicke, 2016, 1). (وڻه‌ي ژماره ۱).



وڻه‌ي ژماره ۱: ديمه‌نڻى گشتى گردى قلرخ له كاتى كنه‌پشكڻينه‌كانى سالى ۲۰۱۷. (وڻه‌ي: توڙهر).

وهك نشينگه‌يهك بهشڻك بووه له ريگه‌ي بازرگاني و پهيوه‌ندى به كوڻستانه‌كانى ئيران و دهشته‌كانى ميسوپوتاميا هه‌بوو، هه‌روه‌ها بهزى و نزمى گرده‌كه بو چاودڻى و گواسته‌هوى كه‌لوپه‌له‌كان گونجاو بووه بو بهشداري‌كردنى له بازرگاني به‌درڙايى ريگه‌كانى ئاوريشم له ئاستى هه‌ريمايه‌تى (Haddad and tamm, 2019)783). بو بينينى ناوى شوڻى شوڻه‌وارى، دهسته‌ي كنه‌كار، وهزه‌كانى كنه‌كردن، چاخى دهركه‌وتوو دهرواندريڻته خسته‌ي ژماره (4).

خشتهی ژماره(4)- ناوی شوینی شوینهواری، دهستهی کنهکار، وهرزهکانی کنهکردن، چاخی دهرکهوتوو دمخاتهروو(نامادهکردنی: توژهر).

سهردهم	چاخ	وهرزهکانی کنهکردن	دهستهی کنهکار	ناوی شوینی شوینهواری
شاملو- ئاشووری ناوهراست/ نوئ. سهردهمی هیلینستی / ئهشکانی. کۆتایی سهردهمی ساسانی- سهرهتا/ناوهراستی سهردهمی ئیسلامی.	کۆتایی/ناوهراستی هزارهی	2016	زانکۆی فرانکفورت -	گردی فلرخ
	دووهمی پ.ز.	2017	به هاوبهشی لهگهڵ	
	-	2018	بهریو بهرایهتی شوینهواری سلیمانی	
	هزارهی یهکهمی پ.ز.			
	-			
	هزارهی یهکهمی زاینی			

گردی ناوبراو سالی(1943) له لایهن بهریو بهرایهتی شوینهواری عیراقی(المؤسسة العامة للآثار، 1970، 344) تومارکراوه. سالی(2009) له پرۆژهی روپیوی شاره زوور(SSP) دا ریزبهندی ژماره(14)ی وهرگرت (Wicke, (2020),464).

گردی ناوبراو له(3) رووبهری جیاوازا(C,B,A) کاری پشکنینی تیداکراوه، له رووبهری(B)دا سهردهمی ساسانی دهردهکویت(Wicke,2017,5).

رووبهری (A):

دهکهوئته لیژایی باشوری گردهکه، چالیکی پلهداره(Step Trench) و دابهشبووه بهسهر(7)پله(Step) دا.

پلهی یهکهم بو هزارهی یهکهمی زاینی.

پلهی دووهم بو هزارهی یهکهمی پ.ز.

پلهی سێههم بو هزارهی دووهمی پ.ز دهگهریتهوه.

پلهی چوارهم بو سهردهمی هیلینستی یاخوود ئهشکانی دهگهریتهوه(Wicke,2017, 4; Wicke,2019,3-4).

پلهی پینجهم بو پلهی حوتهم بو سهردهمی پاش ههخامهنشی - ئیسلامی دهگهریتهوه، له بهرئوهی گالینهکانی زیاتر

له ههخامهنشی؟ - ئیسلامییهوه نزیکترن وهک لهوهی که بو سهردهمی ساسانی بگهرینهوه، ههرچهنده دهستهی

زانکۆی ناوبراو و بهتایبهت (دیریک فیکه) پیی وایه که بو سهردهمی پاش ههخامهنشی- سهردهمی ساسانی

دهگهریتهوه(Wicke,2019,4).

رووبه‌ری (B):

دهکه‌وئته بهشی باشوری تروپکی گردهکه، بو کۆتایی سهردهمی ساسانی و سهره‌تا/ناوهراستی سهردهمی ئیسلامی دهگهرئتهوه، چاله (pit) کان له رووبه‌ری (B) زورینهی به سهردهمی ئیسلامی دیاریکراوه و به‌ناو نیشته‌جیبونی سهردهمی ساسانیدا تیده‌پهرن (Wicke, 2017, 6). چینی ساسانی لهم رووبه‌ردها له خوار (50سم) دهردهکه‌وئت، و له (سی) ته‌لارسازی پیکدیت.

ته‌لارسازی په‌که‌م:

ئهم ته‌لارسازییه له چوارچیوه‌کانی (B-1105)، (B-1107)، (B-1108)، (B-1112)، (B-1115)، (B-1116)، (B-1118)، (1120)، (B-1131) و (1154) پیکدیت.

ته‌لارسازی دووه‌م:

ئهم ته‌لارسازییه تنه‌ها له چوارچیوه‌ی (B-1130) ی پیکدیت.

ته‌لارسازی سێیه‌م:

ئهم ته‌لارسازییه ئهم چوارچیوانه (B-1145)، (B-1146)، (B-1147)، (B-1148) و (B-1159) له‌خۆده‌گریت (Wicke, 2017, 8-9; Wicke, 2020, 466).

سهرباری ئه‌وه‌ی که چینه ساسانییه‌کان له‌لایهن دهسته‌ی کنه‌کاره‌وه دیاری کراوه، به‌لام له هه‌ندیک له چینه‌کانی تریشدا گلئینه‌ی هه‌مان سهرده‌م دهرده‌که‌مون و تیکه‌لن له‌گه‌ل سهردهمی ئه‌شکانی/ئیسلامی.

له‌ژیر پاشماوه‌ی پارچه ته‌خته‌داره‌کانه‌وه (Plank debris) که ده‌که‌وتته بۆشایی نیوان چوارچیوه‌ی (B-1130) و سه‌کۆی دانیشته‌که‌که چهن‌دین چاپی مۆر (seal impression) دۆزرانه‌وه، نیگار (زمخه‌فه‌) ی سهردهمی ساسانی زۆر نمونه‌یین و شیوه‌ی گیانه‌وه‌ری (zoomorphic) و مروفی (anthropomorphic) له‌خۆده‌گرن (Wicke, 2017, 8)، که شیوازی جیاکه‌ره‌وه‌ی کلاسیکی ساسانییه. چاپی مۆره‌کان له‌سه‌ر قورپکی زۆر باشن و هه‌ندیکیان له‌سه‌ر رووبه‌کیان چاپی چنن له‌خۆده‌گرن، مۆره‌کان ده‌شیت له بنه‌ره‌تدا به گورزه‌ی کوتاله‌کانه‌وه لکینرابن (Wicke, 2020, 466).

هه‌روه‌ها نزیکي چوارچیوه‌ی (B-1130) له په‌له‌یه‌کی خۆله‌میشیدا (13) سه‌نگی ته‌ون (loom weight) دۆزرانه‌وه، (Haddad and tamm, 2019, 762). که ده‌توانریت پینشینی بوونی به‌ر هه‌مه‌هینانی رستن و چنن له‌سه‌ر به‌شی سهرمه‌وه‌ی گرده‌که بکریت، چاپه مۆره‌کانیش بازرگانی که‌ره‌سته به‌ده‌سته‌هاتوو‌ه‌کان دهرده‌خات (Wicke, 2017, 7-8).

دۆزینه‌وه‌ی ژماره‌یه‌کی زۆر له سه‌نگی ته‌ونه‌کان ئاماژه‌یه‌که بو به‌ر هه‌می چنن به بریکی گه‌وره، بو بازرگانی دهره‌کی (Wicke, 2017, 16).

چاپی مؤرەکان لەهەمان چوارچۆمەدا راستەخۆ لەگەڵ تەونەکاندا دەکریت وەک بەلگەى کەرسەتەى پێویستى مامەلەکردن بۆ چنن سەیربکرین (Haddad and tamm, 2019), 764).

گۆنە و دیمەنى مۆرەکان لە چوارچۆمەدا هۆکارن بۆ دۆزینەوهى سەردەمى سەنگى تەونەکان کە کۆتایى سەردەمى ساسانییە (Wicke, 2019, 5). لە رێگەى بەراودکاری لەگەڵ گۆنەکانى ئێران و رۆژەهەلاتى ئێران دەردەکەوتى کە گۆنەکان بۆ سەردەمى ساسانى دەگەرینەوه (Haddad and tamm, 2019), 770)، بەلام بێرۆکەى مۆرکردنى گۆزەکان هەتاکو سەرەتای سەردەمى ئیسلامى هەر بەردەوام بوو، بە قەبارە و شێوازی جیاواز لەوانەى کۆتایى سەردەمى ساسانى (Simpson, 2013), 104).

رووبەرى (C):

چالیکى تاقیکاریە (Sounding)، دەکەوتتە بەشى باشورى گردهکە و رۆژئاواى پله (Step) ی سنیهمى رووبەرى (A)، سەردەمەکەى بە هەزارەى سنیهم (Third Millennium) دیاری دەکریت. بۆ بینینی هیلکاری و خستەى تۆمارکردنى نمونەى گۆنەى هەلبژێردراو لە گردى قلرخ دەرواندریته (هیلکاری (1-2)، خستەى (5)).

قور و پیکهاته‌ی گلینه‌ی گردی قلرخ

گلینه‌ی قلرخ که به سی شیز و ریگه دروستکراون، کلس بهشی زوری رووکاری دهره‌ویان و زورجار ته‌وای دیوی ناوه‌ویانی داپوشیوه، نهمش کاری کردوته سهر نه‌وی دیاریکردنی مامله‌ی رووکاری دهره‌ویان تاراده‌یک ناسان نه‌بیت، به‌لام به‌گشتی بو ههرسی شیزازه‌که ره‌نگی دهنکه لمی ره‌سای زاله به‌سهر ره‌نگی سوور، ره‌ش، و سپی له ناویاندا، جگله‌هوش له ههر سی شیزوی دروستکردنه‌که‌دا بریسکانه‌وه (Shiny) ده‌بیزیت، به‌لام به‌بری جی‌اواز. تیکه‌لکردنی ماده‌ی نهدامی (پوش و کا) ده‌گمهنه و کوارتز و تیکه‌لکردنه‌کانی تر له‌گهل کوارتز به‌ر بلاوه (Wicke, 2016, 5).

له‌گهل نه‌هوشدا، تنها بو دوو پارچه (Qlr-b-3033/3071-15; Qlr-b-1108/2561-8) قیر به‌کاره‌ینراوه، نه‌ویش گوزه‌ی کوگاکردن و له‌ههر دوو رووه‌کیاندا ده‌بیزیت به‌تایبیت له‌نزیک لیوه‌که‌ی (ده‌رواندزیته (نمونه‌ی (1-ا)). ههره‌ها نه‌م روو‌پوشکردنه له‌جوری گوزه‌ی (Torpedo Jar) دا زور جار به‌کارده‌ه‌بیزیت که گوزه‌یه‌کی گهره‌یه و بو گوستنه‌هوش به‌کار دیت (7-159, f-7; Kennet, (2002), 159, f-7; Northedge, et al., 1988, fig 38-14). له‌توماره شوینه‌واریه‌کان ژماره‌یه‌کی زور له‌م جوره گوزه‌یه (Torpedo Jar) وه‌ک دهر و له‌خوگری مه‌ی دوزرانه‌وه (Nováček, (2022), 140).

ههره‌ها له‌روپوی دوله‌کانی رووباری سیروان و رووباری نه‌لوه‌ند (2014-2016) دا له‌چهند شوینیکی شوینه‌واری دهرده‌کوت، که بو کوتایی سهرده‌می ساسانی ده‌گهرینه‌وه (سه‌ده‌ی پینجه‌م - ناوه‌راستی سه‌ده‌ی جهوتهمی زاینی) (Panahipour, (2019), 9-10).

۱- گلینه‌ی به‌چرخه‌ی دروستکراو (Wheel made Pottery):

بهم ریگیه (5) پارچه دروستکراوه، نه‌و پارچانه‌ی که به‌چرخه دروستکراون گله‌که‌ی زیاتر خاوینه (fine) جگله‌ی پارچه‌ی (Qlr-b-1116/2601-1) که ریژه‌یه‌کی به‌رچاو گه‌چ له‌خوده‌گریت، ههره‌ها سوورکردنه‌وه یان باشه و ئوکسینراون (Oxidized)، (ده‌رواندزیته (نمونه‌ی (1-ب)). جگله‌ی پارچه‌ی (Qlr-b-3011/3026-1) نیمچه ئوکسینراوه، له‌ناو نه‌م پارچانه‌شدا (2) پارچه‌یان خزکراوه (Slipped). سوراحی لیو شیوه سی په‌ره (Trefoil) که بهم ریگیه دروستکراوه و لوسکراوه (burnished) و دهرتوقیوبیه‌ک (rib) په‌یوه‌ستکراوه به‌مل و شان، زور سوراحی لیکچوو له‌م شیوه‌یه له‌ئیران و له‌میرف^۴ دوزرانته‌وه.

^۴ میرف: یه‌کیک بو له‌شاره‌کونه گهره‌کانی باشوری روژناوای ناسیای ناوه‌راست، و ده‌کویته‌ه‌ده‌لته‌ی تورکمانستان، نه‌نجامی کنه‌پشکنینه‌کان ماوه‌ی ناوه‌دانیان له‌سهرده‌می ساسانی و چاخه‌کانی ناوه‌راست (سه‌ده‌ی پینجه‌م-سیانزه‌ی زاینی) دهرخست (Namdar, et al., (2009), 1).

ههروهه له سوسه لهه جوره دوزراونهتهوه، بهلام گوپکهیهک (knob) لهبهشی سهروهی دهسکهکه بو زیادکراوه بو راگرنتی پهجه گهروه، که نههش بو سهردهمی کوتایی ساسانی دهگهرینهوه (Priestman and Simpson, 2003, 37).

ب- گلینهی به مارماوکه دروستکراو (Coil):

بهه ریگایه (8) پارچه دروستکراوه، ههروهه نهو پارچانهی که به مارماوکه دروستکراون گلکههه کهمتر خاوینه له چاو چهرخهه و سوورکرنهوه (Firing) یان باش نییه (دهرواندرینه (نمونهی (1) - ج) و نیمچه ئوکسینراون (Semi Oxidized) و تهنها (2) پارچه ئوکسینراون.

ج- گلینهی به دهست دروستکراو (handmade Pottery):

بهه ریگایه تهنها (1) پارچه دروستکراوه ((2674-1 Qlr-b-1159/)) ریژهیهک پوش (Chaff) لهخودهگریته له چاو هه دوو شیوازی دروستکردنهکهه تر، قهبارهشیان گهروهیه، جگلههوهش، زیخ (Sand) ی به ریژهیهکی بهرچاو لهخودهگریته، و قهبارهیان به بهراورد بهوانی تر گهورهتره و هه نههش وای کردوه که به گشتی در/درشت (Coarse) دهردهکهویت، و دیوی دهروهی بریقهدار (Polished) کراوه. (بو بهراوردکردنی شیوازی دروستکردنی گلینهکانن سوود وهرگیراوه له (Amiri, et al., 2012), 99).



وینہی نمونہ (1) - نمونہی گلینہی ہلیژیردراو له گردی قلرخ، (ا) لیوی گوزہیکه به نهخشی هیلی قوولکراو و جی پهنجه لهسهر لیو نهخشینراوه (به مارماروکه دروستکراو)، (ب) لیوی قاپیکه به نهخشی هیلی قوولکراو نهخشینراوه و ئوکسینراوه (به چرخه دروستکراو)، (ج) لیوی گوزہیه، نه ئوکسینراوه و گلکههی خاوین نییه (به مارماروکه دروستکراو) - (وینہی: توژهر).

گۆننه‌ی گردی کاژاو

کاژاو گردیکی شوینه‌واری بچووکه، ده‌کوه‌یته لیواری باکوری رۆژئاوای دهشتی شاره‌زور، و باشووری رۆژه‌لاتی عبره‌ت به‌دوری (7کم)، له سنوری خۆره‌لاتی دبی بیستانسور (Tamm (2020), 423). له‌گه‌ڵ ئه‌وه‌شدا، چه‌ند سه‌د مه‌تریک له‌ کانی سروشتی بیستانسور دووره، که ده‌رژینه‌ ناو رووباری تانجه‌رۆوه (Otto, 2015, 1) (نه‌خشه‌ی ژماره 3) و (وینه‌ی ژماره 2).



وینه‌ی ژماره 2: دیمه‌نیک گشتی گردی کاژاو له کاتی کنه‌پشکنینه‌کانی سالی 2016. (وینه‌ی: ئامانج همه‌ ئه‌مین). شوینه‌که‌ی ده‌کوه‌یته سه‌ر ریگای سه‌رمکی گواسته‌وه له ناوچه‌که له بناری چیاکانی زاگروس. ئه‌م ریگایه له هه‌ولیر و ئاشووره‌وه ده‌روات به‌ره‌و کویستانه‌کانی ئیران و بۆ هه‌مه‌دان و به‌ره‌و عیلام. و یه‌کیکه له چه‌ند راره‌ویکی سروشتی که به‌ناو زاگروسدا تیپه‌رده‌بن (Otto & Tamm, (2015), 3). هه‌روه‌ها پینگه گرنه‌که‌ی، له‌نزیک کانییه‌کی هه‌میشه‌یی کردویه‌تییه سه‌ره ریگای کاروانه‌کان بۆ گواسته‌وه‌ی که‌لوپه‌ل له‌نیوان کویستانه‌کانی زاگروس و دهشتی باکووری میسوپوتامیا (Tamm, et al., (2018), 92).

گردی ناوبراو به‌نزیک (4 هیکتار) زه‌وی داده‌پۆشیت، و پیکدیت له دوو گردۆلکه. گردۆلکه‌ی (A)، ده‌کوه‌یته باکوور و شیوه‌ی هیلکه‌یه، و گردۆلکه‌یه‌کی مه‌ (2-3 م)، هه‌روه‌ها گردۆلکه‌ی (B) ده‌کوه‌یته باشوور و شیوه‌که‌ی بازه‌یه، (10م) له ئاستی ده‌شته‌که‌ی ده‌روبه‌ری به‌رزتره (Tamm, 2020, 3).

⁹مت: گردۆلکه‌یه‌کی تاراده‌یک نزمه و به‌رزیه‌که‌ی له نیوان (1-3م) دمبیت، به‌شاره‌ ناوه‌دانییه‌که ناسراوه (Lower Town).



نہخشہی ژمارہ (3): ھملکہوتہی جوگرافی گردی کاژاو، ٸم نہخشہیہ تایبعت بو ٸم دروستکراوہ. (نہخشہساز: نہوزاد لطیف)

بو بینینی ناوی شوینی شوینہ واری، دستہی کنہکار، وەرزهکانی کنہکردن و چاخی دەرکہوتووی شوینہکہ(دہرواندریتہ خشتہی ژمارہ (6)).

خشتهی ژماره(6)- ناوی شوینی شوینهواری، دهستهی کنهکار، وهرزهکانی کنهکردن و چاخی دهرکهوتووی شوینهکه دهخاته پروو.

چاخ	وهرزهکانی کنهکردن	دهستهی کنهکار	ناوی شوینی شوینهواری
- کوتایی چاخی بهردینی کانزایی (A)، (C)-	2015-	زانکۆی هایدلبیرگ-	گردی کاژاو
سهرهتای بنهمالهکان-1 (A)، (C)-	2016-	به هاوبهشی لهگهل بهریوبهرايهتی شوینهواری سلیمانی	
کوتایی سهرهتای چاخی برۆنز. (A)، (C)-			
ناوهراستی چاخی برۆنز (ههر سی چالهکه)- سهردهمی شاملو (A)، (C)-			
کوتایی سهردهمی ساسانی (A)، (B)-			
سهرهتای سهردهمی ئیسلامی-(B)			

گردی کاژاو دوو قوناغی سهرهکی نیشتهجیوونی تیدا دهردهکویت. که تیدا نشینگهکه دهگاته زورترین ئاستی فراوان بوون که قوناغیکیان له ههزارهی دووهمی پ.ز.(سهردهمی بلاووبونهوهی گلینهی شاملو¹⁰) یاخوود چاخی برۆنزی ناوهراست و کوتایی، ئهوی تریان له کوتایی سهردهمی ساسانی- سهرهتای سهردهمی ئیسلامی(سهردهی 5-7ز.). (Otto & Tamm, 2016, 14; Otto & Tamm, 2015, 16).

گردی ناوبراو بهکهه جار سالی(1943) له لایهن بهریوبهرايهتی گشتی شوینهواری عیراقی (المؤسسة العامة للآثار، 1970، 334) هوه تومارکراوه. له پرۆژهی روپیوی شارهزوردا(SSP) به ژماره(8) تومارکراوه (Otto & Tamm, (2015), 2-3).

گردی کاژاو له(4) رووبهری جیاوازا(D,C,B,A)کاری پشکنینی بو کراوه:

¹⁰ گلینهی شاملو: بو یهکههجار له گردی شاملو له کهناری دهریاچهی دهربهندیخان له باشوری خورئاوای دهشتی شارهزور دۆزرایهوه، ئهم جوړه گلینهیه له زورناوچهی تری نیوان رووباری سیروان و دوکان دۆزراوتهوه، و میژووی ئهو چینهیه که ئهم گلینهیهی تیدا دۆزراوتهوه بو ناوهراستی ههزارهی دووهمی پ.ز. دهگهریتهوه، دلشاد ع. مارف پنی وایه که ئهم گلینهیه، گلینهیهکی تایهته به لولوبییهکانی دانیشتوانی رهسهنی ئهم ناوچهیه:

(بو زانیاری زیاتر، دهرواندریته:مارف،(2021)، 138-139، (Marf, ;2016, p.310).

رووبه‌ری (A):

به‌نزیکه ده‌کوه‌یته ناوه‌ندی گرده‌لکه‌ی باکور (A) (Otto & Tamm, (2015),3).

ته‌لارسازی (A1). به سهرده‌می ساسانی دیاری ده‌کریته که راسته‌وخو له‌ژیر رووکاره‌وه ده‌ده‌کوه‌یته (Otto and Tamm, (2015),8) و ده‌کوه‌یته سهر دیواری سهرده‌می شاملو که یه‌ک مه‌تر له خوار‌تره (Otto & Tamm, (2016),14).

له ناوکوه‌ی زموی (Floor) ته‌لارسازی (A1) دا، که به‌نزیکه ده‌کوه‌یته خوار (م1)، له‌ژیر رووکاری زموییه‌که (Otto, (2015),7) چهند پارچه گلینه‌یه‌کی نه‌خشینراو به نه‌خشی هیلی شه‌پولدار و که‌لکردن ده‌رکه‌وتن، سهرده‌میان به کوتایی سهرده‌می ساسانی - سهره‌تای سهرده‌می نیسلا‌می دیاری ده‌کریته.

ته‌لارسازییه‌که به‌لایه‌نی که‌مه‌وه (6) پایه له‌خوده‌گریته، و شیوه‌یه‌ک (فورمیک) ی بازلیکیه (کلیسایه‌ک له‌گه‌ل چهند هه‌یوانیک)، ره‌نگه هاوشیوه‌ی شیوه‌یه‌کی بازلیکی کوتایی سهرده‌می ساسانی (سه‌ده‌ی پینجه‌م - ناوه‌راستی سه‌ده‌ی حوته‌می زاینی) بیته له ده‌به‌ندی بازیان که ده‌کوه‌یته (60 کم) له باکوری روزه‌ئاوای گردی کاژاو (Otto & Tamm, (2015),10 ; Tamm, (2016),12-14). که به‌شیک له ته‌لارسازی ساسانییه و وه‌ک کلیسایه‌کی نه‌ستورییه‌کان لیک ده‌دریته‌وه. که هاوته‌ریبیه‌کی روونی له‌گه‌ل هه‌ندیک له کلیساکانی کوتایی سهرده‌مه دیرینه‌کان (Late Antiquity) له سوریا هه‌یه. هاوشیوه‌یه له‌رووی دوو نیوه ستونه‌کان و بنیاتنا‌نه‌وه. که به‌هه‌مان شیوه له به‌ردی درشت و قسل دروستکراون (Tamm, et al., (2018),123). ئه‌م بۆچوونه‌ش به بوونی چهندین پارچه گلینه‌ی موزکراو به نه‌خشی خاچ، پشته‌راست ده‌کریته‌وه که بۆ کوتایی سهرده‌می ساسانی ده‌گه‌ریته‌وه.

رووبه‌ری (B):

چالیکه پله‌داره (Step Trench) و ده‌کوه‌یته لیژیایی گرده سهره‌کییه‌که، به‌رووی باکوریدا (Otto, (2015),3) و گردی ناوبراو له (3) ئاست (Level) پیکدیته.

ئاستی یه‌که‌م، تنه‌ها له‌سهر ترۆپکی گرده‌که‌یه و ده‌کوه‌یته نیوه‌ی باکوری چوارچیه‌ی (558990/3915430) به سهرده‌می سهره‌تا بۆ ناوه‌راستی سهرده‌می نیسلا‌می دیاری ده‌کریته (Otto, (2015),7; Otto & Tamm, (2015),14). ئاستی دووه‌م، که قه‌لایه‌کی زه‌به‌لا‌حه، ده‌کوه‌یته سهر گرده‌که و سهرده‌مه‌که‌ی به کوتایی سهرده‌می ساسانی بۆ سهره‌تای سهرده‌می نیسلا‌می دیاری ده‌کریته (Otto & Tamm, (2015),14; Otto, (2015),7). له‌گه‌ل ئه‌وه‌شدا، ناوکوه‌ی زموی (زمینه) ئاستی (2) به‌نزیکه ده‌کوه‌یته (2 م) خوار رووکاری زموییه‌وه.

ئاستی سینه‌م، تنه‌ها له چوارچیه‌مکانی (558990/3915415) باشوری روزه‌ئاوا و باکوری روزه‌ئاوا، و له چوارچیه‌ی (3915415/ 55899) باشوری روزه‌ئاوا ده‌ده‌کوه‌یته و به سهرده‌می ساسانی دیاری ده‌کریته (Otto & Tamm, (2015),7; Otto, (2015),14).

ناستی دووم که دیواریکی خستی قورینی فراوانه، دهکریت بهشیک بیت له قه لایهکی کوتایی سردمی ساسانی، هروره ها بوونی درهممیک زویین له چینهکانی سردموی دیواره خسته قورینهکه که بو سردمی سردماتای فرمانروایی قوبادی یهکه (Otto & Tamm, 2015, 15) یاخوود بو جیگرهوهیهکی قوباد دهگهریتهوه (Tamm, et al., (2018), 109). و ری تیدهچیت که به فرمانی قوبادیش بنیاتنرابیت (Otto & Tamm, (2016), 8). بههمان شیوه، له گورستانی توپ عسکر عادل خهتات له (مهیدان-خانهقین) سی دراوی ساسانی دوزرانوه، که دراویکیان بو سردمی قوبادی یهکه دهگهریتهوه (کریم (2014) 135، 140).

لهگهل دوزینهوهی چندین پارچهگلینهی مۆرکراو، که له کوتایی سردمی ساسانی و بهتایبیت له ناوچهی باکووری میسوپوتامیا دردهکمون، سردمی قه لاکه بهروونی دیاریدهکات، له گلینه مۆرکراو هکاندا رهگزی (Motif) خاچ و رهگزی نازللی دناسرینهوه (Tamm, et al., (2018), 133).

رهگزی خاچه سادهکان زورجار به هیله کورتهکان دورهدراوه، که رهنکه هندیک جوری خسرمانهی خور نیشان بدات (Tamm, (2020), 426) بههمان شیوهی شوینهواری تاقوسان^۱ یهکیک له پیکرمکان تیشکی خور بهشیوهی بازنیی خسرمانهی داوه به دوری سمریا، که زانایان بییان وایه ناهورامزدابیت (کوباجی، (1998)، 39). هروره ها به پیشکینیکی وردی هندیک له پارچهکاندا روون دهبیتهوه که مورهکان له تهخته هه لکولراون.

دوومیان، رهگزی نازللی له کهله ناسکهکان یان گامیشی کوپارهدار، که زور جار له کوتایی سردمی ساسانی له باکووری میسوپوتامیا و لهسر مورهکان دهنهخشینران و چاپهکانیان لهسر گوزهکان دردهکمون (Tamm (2020), 426).

به پیچهوانهی گلینه مۆرکراوهکان تنها (5) پارچه گلینهی شوشهپوش و نهخشی شانهی ههنگوین دوزرانوه که له کوتایی سردمی ساسانی بهرچاون، له دۆخیکدا گلینهی شوشهپوش زور زووتره و له میسوپوتامیا بلابوتهوه، بهلام شیوازیان له باکوور ئهوپهری دهگمهنه یان تنها له کوتایی سردمی ساسانی دردهکمون و پاشان له کوتایی سردمی ئیسلامی دا دوباره به ریژهیهکی زوری دردهکمون (Tamm, et al., (2018), 133)، هروره ها نهخشی شانهی ههنگوین (Honeycomb) به چندین گورانکارییهوه به فراوانی بلابوتهوه بهدریژیی رووبهریکی گهوره که دریزدهبیتهوه له خوزستانوه بو باکووری سوریا هروره ها له موسلهوه بو کهنداو (Nováček, (2022), 139).

^۱ تاق و ستان، تاق بوستان یاخوود تاق وهسان: دهکویته باکووری خورئاوای کرماشان. ئهردهشیری دووم و جینشینهکانی نهخش و نیگارمکانی خویان لهسر هه لکولیهوه. (بو زانباری زیاتر دهرواندریته: کریستینسین، 2011، 318-320).

رووبه‌ری (C):

دهكهوئته لئواری رۆژئاوای گردۆلكه‌ی (A). زه‌ویه‌كه‌ی ته‌خته (3, Otto, 2015). له‌خوار (30 سم) ی به‌شی سه‌روه‌ی زه‌ویه‌كه‌، ئاسته‌كانی گلینه‌ی ساسانی و ئیسلامی ده‌ركه‌وتن، هه‌روه‌ها راسته‌وخۆ له‌ژێر ئهم ئاسته‌وه گلینه‌ی چاخ‌ی ئاسن ده‌رده‌كه‌ون (Tamm, et al., (2018), 127). به‌هه‌مان شیوه‌ی له‌ گردی رۆسته‌م له‌ ده‌شتی پینجۆین و له‌ قه‌لای فوله‌یج (Fulayj) له‌سه‌ر كه‌ناری ده‌ریای عه‌ره‌بی (له‌ باكوری كه‌ناری باتینه‌ (Batinah) له‌ عومان) كه‌ بۆ كۆتایی سه‌رده‌می ساسانی ده‌گه‌رئته‌وه، بناغه‌ی دیواری قه‌لاكه‌ی له‌ قوالبه‌كه‌ی كه‌مدا بنیاتنراوه له‌سه‌ر پاشماوه‌ی سه‌رده‌می چاخ‌ی ئاسن (al-Jahwari, et al., (2018), 725-729).

رووبه‌ری (D):

دهكهوئته لئوار و باكوری رۆژه‌لاتی گردۆلكه‌ی (A). له‌ قوالبه‌ی به‌ نزیکه‌ی (50 سم)، دیواریکی به‌ردین ده‌رده‌كه‌وئته. كه‌ ئه‌ركی پاراستنی گرده‌كه‌یه و بۆ سه‌رده‌می شاملو ده‌گه‌رئته‌وه. له‌سه‌روی شوسته‌ی گلینه‌كانی شاملو به‌ردیکی زۆر و گلینه‌ی سه‌رده‌می ساسانی، پارچه‌ی شوشه و ئاسن ده‌ركه‌وتن (Otto & Tamm, 2016), 13). (بۆ بینینی هیلکاری و خشته‌ی تۆمارکردنی نمونه‌ی گلینه‌ی هه‌لبژێردراو و نمونه‌ی گلینه‌ی هه‌لبژێردراو له‌ گردی كاژاو، ده‌رواندریته‌ (هیلکاری (7-3)، خشته‌ی (7)).

قور و پىكهاتهى گلئنهى گردى كاژاو

بهگشتى گلئنهى كاژاو سى شىواز و ريگه له دروستکردنيدا بهكارهينراون، نهوانيش چهرخه، مارماروکه، دهست.

ا- شىوازي به چهرخه دروستکراو:

بهم ريگايه(8) پارچه دروستکراوه، مادهى نهندامى (پوش و كا) لهخوناگرن، به ريژهيهكى زور كهه و به قهبارهى بچووك مادهى كانزايى لهخودهگرن، ههروههها بهكههى بريسكانهوهيان ههيه به باشى سوورکراوتههوه (دهرواندریته نمونهى(2)-ا). جگهله پارچهى(B-176-2-2) كه به باشى نه ئوكسىنراوه و له ههردوو رووكارى دهروهه و ديوى ناوهوهيى شوينهوارى قير(bitumen) دهردهكهوئيت. تنهها يهك پارچه(B-176-2-2) به ريژهيهكى كهه كلس گرتويهتى. لهگهئله نهوشدا، سى پارچه خزکراوه(دهرواندریته نمونهى(2)-ب).

ب- شىوازي به مارماروکه دروستکراو:

بهههمان شيوه، بهم ريگايهش(6) پارچه دروستکراوه. له شىوازي مارماروکهدا به ريژهيهكى بهرز مادهى نهندامى لهخودهگرن، و مادهى كانزايى به ريژهيهكى زور و به قهبارهى جياواز لهخودهگرن(دهرواندریته نمونهى(2)-ج)، سوورکردنهوهيان باشه.

له دوو پارچهياندا قير بهكارهينراوه لهبهشى دهروهه و ناوهوه و لئوهكههيان نههمش به واتاى نهوه ديت كه گوزهى كوگاكردنى شلهمهنى بووه(دهرواندریته نمونهى(2)-د) (Brown, et al., (2018),70).

ج- شىوازي به دهست دروستکراو:

بهم ريگايهش(4) پارچه دروستکراوه، ههروههها له شىوازي دهستدا گلئنهكان مادهى نهندامى لهخوناگرن، مادهى كانزايى به ريژهيهكى زور و به قهبارهى بچووك و مام ناوهند لهخودهگرن، كلس بهشيكى زورى داپوشيوه، گلئنه موركراوهكان سوورکردنهوهيان باشه و ئوكسىنراون. گهورهترين كومهلهى گلئنهى موركراو كه تا ئيستا دوزرابيتههوه له خهههت ديرسيتون بوو كه به نزيكى دهكهوئيته(40 كم) له باكورى روژئاواى موصل، ژمارهيان (140) گلئنهى موركراو بوو(Cruits,(1997), 372-373).



(ب)



(ا)



(د)



(ج)



وینهی نمونهی (2) - نمونهی گلینهی هلبژیردراو له گردی کاژاو، (ا) لئیوی گوزمیه و به نهخشی روشینراو نهخشینراوه (به) چهرخه دروستکراو، (ب) لاشهیهکه به نهخشی مۆرکردن نهخشینراوه و خزکراوه (به) چهرخه دروستکراو، (ج) لئیوی گوزمیهکه به نهخشی شوین پهنجه نهخشینراوه (به) مار مارۆکه دروستکراو، (د) لئیوی گوزمیهکه به نهخشی هیلی قولکراو و برین نهخشینراوه و لیهکهی و بهشیککی خوار لیوهکهی بهقیر پروپوشکراوه (به) مار مارۆکه دروستکراو) - (وینهی: توپژهر).

گردی کاژاو چینیکی گرنگی شوینهواری سهردهمی ساسانی تیدایه که جگه له ته لارسازی و پاشماوهی تر، و گلینهکانی گردی کاژاو جوړی وهک لږوی گوزه و گوزهی/کوپهی کوگاگردن و سوراحی و لاشه لهخودهگرن. گلینهکان بهگشتی له یهک جوړ پیکدین نهوانیش جوړهکانی نهخشینراون، و گلینهی ساده لهخوناگرن، نهخشینراوهکانیش به چندین شیوازی جیاوازی وهک هملکهندن، برین و شانهدردن، کهلکردن، فشارکردن، خلورکردن(روله)، بهشیوهی سهربارکردن یاخوود خستهسهر (بوزیادکراو) و گوریس (Rope)، بهشیوهی موړکردن، بهشیوهی دارشته(قالب) دروستکراون.

گلینهکان به چندین شیوازی جیاوازی وهک مارماروکه، چهرخه، دهست، بهرهم هاتوون. ئهو گلینهکانی که به چهرخه دروستکراون زورینهیان شیوهیهکی ریکیان ههیه و کاریگهری چهرخهکه لهسهر پرووکاری دهرمه و ناوهییان دهبنریت. جگهلهومش قورهکهیان زیاتر خاوینه لهچاو شیوازهکانی تر بهتایبیت شیوازی به دهست دروستکراو، بهلام ئهو پارچانه که له نهجامی روپوییهکانهوه دهستکهوتوون ناسینهوهی شیوازی دروستکردنهکانیان ئاسان نییه، لهبهرئهوئی زوریان داخوون یاخوود شووردراونهتهوه.

گلینهکان له گردی کاژاو بهکمی ناسک دهردهکهون، زورینهیان له مامناوهندهوه بو درشتن و لهههندیک باردا پارچهی زور درشت/زبر دهردهکهوئیت که نهوانیش گوزهی کوگاگردنی گهوره (Big Storage Jar) یاخوود منهجلی لښانن(Cooking Pot)، گلینهکان مادهی کانزایی لهخودهگرن و تنها له شیوازی دروستکردنی مارماروکهدا مادهی نهندامی(پوش و کا) لهخودهگرن، ههروهه رهنگی قوری گلینهکان له گردی ناوبراو هههمهجوړه و به گشتی پههمی(11 پارچه) و قاوهیی کال و پهریو(5 پارچه) به کهمیش سوور، و خو لهمیشی کراوهن. له ههندیک باردا گلینهکه به قوری رهنگ سور یاخوود رهنگ پرتهقالی زور کهمیش به قوری رهنگ سپی رووپوش(Slip)دهکرین. ههروهه ههندیک گلینه نیشانهی لووسکردن(Smooth) و بریقهدارکردنی(Polish)ی لهسهر دهردهکهوئیت(وینهی نمونهی(۲)-ب).

گلینهی گردی کاژاو به سی جوړ بهرهم هینراون، ئهو گلینهکانی که به چهرخه بهرهم هینراون مادهی نهندامی لهخوناگرن، بهلام نهوانهی که به مارماروکه بهرهم هینراون مادهی نهندامی لهخودهگرن، ههروهه زیخ و چهو و ماده کانزاییهکانی زیاتر له چهرخه و هه لهم جوړهشدا قیر بهکار هیندراوه. لهرووی نهخش و نیگاروه لهگهل گلینه ساسانییهکانی قه لای سیتهک و گردی روستهم و تهپه کهل و نوزی، قرخ و بازیان و قه لای بهزدهگورد دا لیکچوون ههیه.

گڻينهى شوپنهوارى بېستانسور

شوپنهوارى بېستانسور گردولكهيكي بچووكه و تيرهكهي(180 متره)، دهكهويته نزيك لقيكي بچووكي هميشهپي رووباري تانجرؤ(600 م) و رؤژئاواي گردى كاژاو(Otto and Tamm,(2015),5). (وينهى ژماره-3).



وينهى ژماره 3: ديمهنيكي گشتى شوپنهوارى بېستانسور، له كاتى سهردانى ميدانى شوپنهواركه، له سالى 2022. (وينهى: نويژه).

نشينگهى ناوبراو له دواى چاخى بهرديني نوئى وه بو ماوهيهكي دريژ چولكراوه و چند هزارهيهك دواتر له چاخى ناسن(1200-331 پ.ز.) دا دووباره نيشتهجيپوون سهرپهلداونهوه(Matthews,(2012),55). بو بينيني ناوى شوپنهوارى، دهستهى كنهكار، وهرزهكانى كنهكردن و چاخى دهركهوتوو دهرواندريته خشتهى ژماره(8).

خشتهی ژماره(8)- ناوی شوینی شوینهواری، دهستهی کنهکار، وهرزهکانی کنهکردن و چاخی دهرکهوتوو دمخاتهروو.

ناوی شوینی شوینهواری	دهستهی کنهکار	وهرزهکانی کنهکردن	چاخ
شوینهواری بیستانسور	زانکۆی ریدینگهی بهریتانی	2012-	چاخی بهردینی نوئ -
	به هاوبهشی لهگهئ	2013-	کوئایی سهردهمی
	بهریوبهرایهتی شوینهواری	2014-	ئاشوری نوئ-
	سلیمانی	2016-	کوئایی سهردهمی ساسانی-
		2021-	کوئایی سهردهمی ئیسلامی-
		2022-	

شوینهواری ناوبراو سالی(1947) له لایهن بهریوبهرایهتی شوینهواری عیراکی له (المؤسسة العامة للآثار، 1974، 334) تۆمارکراوه، ههروهها له(2009)له پرۆژهی روپیوی شارهزوردا(SSP) به ژماره(6) تۆمارکراوه. پارچه تۆمارکراوهکانی سهر رووکاری شوینهوارمهکه به سهردهمی کوئایی چاخی بهردینی نوئ، ئاشوری نوئ، ههخامهنشی، ئهشکانی/ساسانی دیاری کراون(Al-Taweel, et al., (2012),20-21). له شوینهواری ناوبراودا له(12) رووبهری جیاوازا(1,2,3,4,5,6,7,8,9,10)، رووبهری(10N) و رووبهری(10W) کاری پشکنین کراوه(Matthews(2012)).

رووبهری (1):

دهکهویته لیژاییه نزمهکهی لای پرۆژهلاتی گردهکه(Matthews,(2012),5). ئاستی چاخی ئاسن(Matthews 155, (2012)) و ئاستی سهرهتای چاخی بهردینی نوئ دۆزراوهه(Matthews,(2012),9).

رووبهری (2):

دهکهویته لای باشووری پرۆژئاوای گردهکه(Matthews,(2012),12). ئاستی سهرهتای چاخی بهردینی نوئ دۆزرایهوه(Matthews(2012),12).

رووبهری (3):

دهکهویته لیواری جوگهی ئاودیرییهکه که باشووری پرۆژئاوای گردهکهی بریوه (Matthews,(2012),15) ئاستی چاخی ئاسن (Matthews,(2012),155) تیییدا دهرکهوت.

رووبهری (4):

دهکهویته ناو زهویه تهختهکه، لای باشووری پرۆژئاوای گردهکه(Matthews,(2012),19) ئاستی چاخی بهردینی نوئ دۆزرایهوه (Matthews,(2012),20).

رووبه‌ری (5):

دهكهوئته كئنگه تهختهكه لای رۆژئاوای گردهكه (Matthews, 2012, 25). ئاستی چاخى ئاسن (Matthews, 155) (2012) و ئاستی ههزاره‌ی نویه‌می پیش زاین دۆزرانهوه (Matthews, 2012, 29).

رووبه‌ری (6):

دهكهوئته لئزاییه نزمه‌كه‌ی لای رۆژه‌لاتی گردهكه (Matthews, 2012, 29). له‌لای باشووری رۆژئاوای چاله‌كه ئاستی چاخى به‌ردینی نوئ دۆزرایه‌وه (Matthews, 2012, 32)، به‌لام ژماره‌یه‌کی زۆر كه‌م له شئیه‌وه (فورم) ی پارچه‌ گئینه‌ی ده‌ستنیشان‌كه‌ر (diagnostic) له‌ چینه‌ خۆله‌میشییه نزمه‌كه دۆزرانهوه، كه‌ وا ده‌رده‌كه‌ون كه‌ بۆ سه‌رده‌می ساسانی بگه‌رینه‌وه (Matthews, 2012, 32).

رووبه‌ری (7):

به‌نزیکی دهكهوئته (15م) له‌ باشووری رۆژئاوای لیواری گردهكه (Matthews, 2012, 33). ئاستی چاخى به‌ردینی نوئ دۆزرایه‌وه (Matthews, 2012, 34, 37).

رووبه‌ری (8):

دهكهوئته باشووری رۆژئاوای گردهكه (Matthews, 2012, 39). ئاستی چاخى به‌ردینی نوئ دۆزرایه‌وه (Matthews, 2012, 38).

رووبه‌ری (9):

دهكهوئته باشووری لیواری باشووری گردهكه به‌ نزیکی (7م) (Matthews, 2012, 49)، به‌لام نه‌نجامی هه‌لكۆلینه‌كان هه‌چ ئاماژه‌یه‌ك به‌ چین و ئاسته‌كانی رووبه‌ر كه‌ نه‌دراوه.

رووبه‌ری (10):

به‌نزیکی دهكهوئته (15م) رۆژه‌لاتی لیواری باشووری رۆژه‌لاتی گردهكه (Matthews, 2012, 53) پاشماوه‌ی چاخى به‌ردینی نوئ، سه‌رده‌می ئاشوری نوئ، و سه‌رده‌می دواتر دۆزرانهوه (Matthews, 2012, 53).

رووبه‌ری (10N):

ئهم رووبه‌ره دهكهوئته باكوری (رووبه‌ری-10) (Matthews, 2021, 5)، لهم رووبه‌ر دا ئاسته‌كانی كۆتایی سه‌رده‌می ئیسلامی و سه‌ره‌تای چاخى به‌ردینی نوئ دۆزرانهوه (Matthews, 2021, 5).

رووبەرى (10W):

لەم رووبەردا ئاستەکانى كۆتايى سەردەمى ئىسلامى دۆزراپەو (Matthews, 2021, 5)، لەگەل (2) دەفرى كۆگاكردن (Storage Vessel) ى ساغى گەورە، كە بۆ سەردەمى ساسانى دەگەرنەو (Matthews, 2021 6, 10)، و دەكرىت گلىنەى ناوخۆى بن و تايەت بن بە ناوچەكە.

بەگشتى گلىنەكان لە ئاستەكانى رووكار و نىمچە رووكارى چالى تاقىكارى (1)، (2)، (8) و (10) دەركەوتون، ھەرەھا لە ھەمان كاتدا، چەندىن نمونە لە قولى زياتر و لە چوارچىوہ پركراوہكان (Fill Contexts) ى چالى تاقىكارى (8) (چىوہكانى 1133 1134)، و چالى تاقىكارى (10) (چوارچىوہكانى 1163, 1164) بەدەست ھاتون.

گلىنەكان زۆرىنەى داخراون ھەرەك گلىنەكانى سەردەمى برونزى كە لە گەردەكە دۆزراونەتەو، بەگشتى لە ماناوند بۆ درشتن، ھەندىك لە گلىنەكان تىكەلەپەك لە مادەى ئەندامى و كانزايى لەخۆدەگرن، لە شىوہپەكى مامناوندەوہ بۆ باش سووركراونەتەو. رەنگى رووكارەكانىان پرتەقالى، سوور- پەمەى، زەردى پەرىو و خۆلەمىشىن، بەلام رەنگى كرۆكىان پرتەقالى، سوور- قاوہى، قاوہى تارىك، خۆلەمىشىن.

باشترىن لىكچوون و لىكزىكى بۆ گلىنەكانى شوپنەوارى بىستانسور ئەو گلىنەكانى كە لەسەر رووكارى رووبەرى تەپەرەش لە قەلاى يەزدەگورد^{۱۲} كۆكراونەتەو (Cooper, et al., (2012), 6) كە شوپنى گوندىكى ساسانىيە (Keall and Keal, (1981), 40) كە سەردەمىان بە سەدەى سىيەم-ھەوتەمى زاپنى ديارىكراوہ، كە سەردەمى ساسانىن (Cooper, et al., (2012), 1).

سەربارى ئەوہش، پەكىك لە پارچەگلىنەكان كە لە شوپنەوارى بىستانسور دۆزراوہتەو، پارچەپەكە كە رووكارى دەروہى مۆركراوہ بە دوو مۆرى بازنەپى كە بەتەواوتى بەشەكانى نە پارىزاون، بەلام وادەدەكەوتىت ئازەللىكى چوارپى بىت، بەراوردىكى گونجاو بۆ ئەم پارچەپە، دەفرىكى مۆركراوہ بە نەخشى ئازەلى كە لە بۆرسىيا^{۱۳} دۆزراوہتەو، ئەم شىوازى رازاندنەوہى مۆركردنە لە شوپنەوارەكانى ترى ميسوپوتاميا و باكور ناسراوہ، و تايەتمەندىپەكى ديارى كۆتايى سەردەمى ساسانىيە (بە نزيكى سەدەى سەشەمى زاپنى) (Cooper, et al., (2012), 7).

^{۱۲} قەلاى يەزدەگورد: رووبەرى بەنزىكى (25 كم) چوارگۆشەپە لە ھەرىمى چىكان (اقليم الجبال)، لە گەچ گومبەد، بان گومبەد، مەيدان و تەپە رەش پىكدىت، ئەنجامى رووپىويە شوپنەوارىيەكان ئەوہ نىشاندەدەن كە لە سەردەمى ئەشكانىيەوہ ھەتاكو سەردەمى سەلجوقى بە بەردەوامى ئاوەدان بووہ (Keall nad Keall, (1981), 34-36, 44).

^{۱۳} بۆرسىيا ياخوود بىرس نەمرودى ھاوچەرخ: دەكەوتىتە باشورى رۆژئاواى شارى بابل بە دوورى (7 ميل)، مالى پىروزی خواوند "نابو" بوو. لە ھەزارەى چوارەمى پىش زاپنىيەوہ ژيانى تىدا بەردەوام بووہ ھەتاكو سەردەمى ساسانى (Bertman, 2003, 15; Mas, 2015, 42).

بۆ بېنېنى ھېلكارى و خىشەى تۆمار كوردنى نۆنەى گۆنەى ھەلېزېردراو لە شوپنەوارى بېستانسور دەرواندريته (ھېلكارى (8-9)، خىشەى (9)).

قور و پىكھاتەى گۆنەى شوپنەوارى بېستانسور

بەگىستى گۆنەكان زۆرىنەيان داخوړاون ياخوود شوړدراونەتەو و كلس بەشېك لە پرووكارى دەروەيانى گرتووه و تەنانت زۆرىك لە نەخىسى سەريان سواوه، ھەروەھا تىكەلەپىك لە مادەى ئەندامى و مادەى كانزايى لەخۆدەگرن، لە شپوھەپەكى مامناوئەندەو بۆ باش سووركراونەتەو. لە دروستكردنپاندا يەك شپواز و رېگا بەكار ھېنراوه، كە شپوازى مارمارۆكەپە.

شپوازى بە مارمارۆكە دروستكراو:

بەم رېگايە ھەر (8) پارچەكە دروستكراون، مادەى ئەندامى بە رېژەپەكى بەرز لەخۆدەگرن، مادەى كانزايى بە رېژەپەكى زۆر و بە قەبارەى جياواز لەخۆگرتووه، ھەروەھا تەنھا (3) پارچەيان گەچ لەخۆدەگرن ئەویش بە قەبارەى زۆر گەورە (دەرواندريته نۆنەى (3)-ا). سووركردنەوھيان باشە، بەلام تارادەپەك قرچۆكن و دۆخيان باش نېپە (دەرواندريته نۆنەى (3)-ب). جگەلەوھ ھېچ پارچەپەك خزكراو، برىقەدار، لوسكراو، و رووپۆشكراو نېپە (دەرواندريته نۆنەى (3)-ج).



(ب)

(ا)



(ج)

(10 سم)

نمونه‌ی (3) - نمونه‌ی گلینه‌ی هلمپژیردراو له شوینه‌واری بیستانسور (به مارماروکه دروستکراو)، (ا) لئوی گوزمیه به نه‌خشی کملکراو نه‌خشینراوه، (ب) لئوی گوزمیه به نه‌خشی هیلی قوولکراو و دهرتوقیو نه‌خشینراوه (وینه‌ی: توپژهر)، (ج) ده‌فری کوزگاکردنه به نه‌خشی جی پنجه، فشارلیکراو، هیلی قوولکراو و شانکراو نه‌خشینراوه (وینه‌ی: عادل همه‌مه‌مین).

گڻينهى شوينهوارى ميرقولى

شوينهوارى ميرقولى ٺهگرچى له ئيستادا دهكويته سهر چياى پيرمهگروون، بهلام له رابردودا سهر به هريمى شارهزورر بووه و لهو چوار چوارچيوهدا رولى گرنگى بينيوه.

شوينهوارى ميرقولى:

پاشماوهى پيکهاتهيهکه به بهرزى (2-3م) و دريژى زياتر له (3م) (زاموا و ناميدى، (2011)، (235). دهكويته لاپالى شاخىک، لهسهر چياى پيرمهگروون، نزىکى بهرده نيگارينيکى سهردهمى ٺهشکانى (Saber, et al., 231, (2014))، و (30 کم) له باکوورى سلیمانى دووره (زاموا و ناميدى، (2011)، (230). (ويتهى ژماره-4).



ويتهى ژماره 4: ديمهنيکى گشتى شوينهوارى ميرقولى له کاتى کنهپشکنيهکانى سالى 2009. (ويتهى: جوتيار نهحمه).

رهبنه و ميرقولى دهکونه نزىک سنورى نيوان هريمى ميديا و شانشينى ٺهديابينه، و دهکريت دريژکراوهى باشوورى هريمى ٺهديابينه بيت (Brown, et al., (2018), 63). له دوو قوناغى تهلارسازى پيکديت، قوناغى سهرهتا(زوو) و قوناغى کوتايى(درهنگ).

قوناغی کۆتایی(درهنگ)به لایه‌نی کهمهوه پیکدیت له چالی(1)(Pit-1) و رووبهره‌کانی تر، که بههوی چالاکیه‌کانی دواترهوه(R4,R17a,CY9) تیکدراوه، که وهک ئاستی(0) (Level-0) تۆمارکراوه، لهکاتیکدا، چالی (1)(Pit-1) دهستدریژییهکی دیرینتره(231-232, (Saber, et al., 2014)).

بۆ بینینی ناوی شوینی شوینهواری، دهستهی کنهکار، وهرزی کنهکردن و چاخ ده‌رکهوتوو، ده‌رواندرینته خشتهی ژماره(10).

خشتهی ژماره(10): ناوی شوینی شوینهواری، دهستهی کنهکار، وهرزی کنهکردن و چاخ ده‌رکهوتوو ده‌خاته‌پروو.

سهردهم	چاخ	وه‌ری کنه‌کردن	دهستهی کنه‌کار	ناوی شوینی شوینهواری
کۆتایی سهردهمی ساسانی	قوناغی -1 سهرهتا(زوو) -	2010 -	به‌ریوبه‌رایهتی شوینهواری سلیمانی	شوینهواری میرقوئی
کۆتایی سهردهمی ساسانی	قوناغی کۆتایی			

لیره‌دا پپوسته ئامازه بهوه بکریت که له‌به‌ر به‌ردهست نه‌بوون و دیارنه‌مانی خودی پارچه‌گلینه‌کان، به‌پپی پپوسته نه‌ده‌توانرا پارچه‌کان مامه‌له و خویندنه‌وه‌یهکی ته‌ندروستی بۆ بکریت، سه‌رباری ئه‌وه‌ش نه‌توانرا ژماره‌ی پارچه‌کان ده‌ستبه‌کویت و مامه‌له‌ی رووکاری ده‌روه‌یان(Exterior Surface Treatment) بزانه‌یت، له‌گه‌ل ئه‌وه‌شدا، بۆ وه‌رگرتنی ره‌نگی رووکاری ده‌روه‌، پیکه‌اته‌ی ناو گلینه‌کان، شیوازی دروستکردنی گلینه‌کان زیاتر پشته‌ستراره به‌ئهنجانی کنه‌پشکنینی شوینهواری میرقوئی(231–244, (Saber, et al., 2014)).

چین و یهکه‌ی چینزانییه‌کانی سهردهمی ساسانی له شوینه‌واری میرقولی

نمونه‌ی هه‌لبژیردرای گلینه‌ی ساسانی له شوینه‌واری میرقولی له چهندین چوار چوارچیوه‌ی جیاواز دۆزراونه‌ته‌وه، ئه‌وانیش چوارچیوه‌ی (66-21)، (101-27)، (101-28)، (102-29)، (103-30)، (74)، (8-53)، (14-57)، (24-3) و (113-3)، هه‌روه‌ها به‌گشتی له ئاستی (1) که قوناغی سهره‌تایه‌ ده‌ستکه‌وتوون و شوینی دۆزینه‌ویان ده‌که‌وینه‌ ژووری ژماره (10).

سهرباری ئه‌وه‌ی که دوو قوناغی جیاواز ده‌رده‌که‌وینه‌ت، به‌لام شوینه‌که‌ بو سهردهمی ساسانی و به‌تایبه‌ت بو نیوه‌ی دووه‌می سهردهمی ساسانی ده‌گهرینه‌ته‌وه که ئه‌مه‌ش له ریگه‌ی دۆزینه‌وه‌ی گلینه‌ی مۆرکراو و چهندین نه‌خشی تر ئه‌م راستییه‌ پشت راستکراوه‌ته‌وه.

له‌گه‌ل ئه‌وه‌شدا، ده‌رکه‌وتنی شیوازی سیرامیکی مۆرکراو (Saber, et al., (2014), fig-12) که‌میک نا ئاساییه له‌م سهرده‌مه‌دا، له‌بهر ئه‌وه‌ی ئه‌م دارشتن (دیزاین) ه زۆر جار زیاتر له ته‌لار سازی ساسانیدا له‌سهر گه‌چ نه‌خشینراوه (Saber, et al., (2014), 239)، به‌لام گلینه‌ی مۆرکراو له گردی قلرخ، کاژاو، بیستانسور، قه‌لای بازیان، موپاد ره‌سو ده‌رده‌که‌وینه‌ت که سهرده‌میان به‌ کۆتایی سهردهمی ساسانی دیاری ده‌کریت.

هاوته‌رییه‌ک بو گلینه‌کان به‌تایبه‌ت بو پارچه‌ مۆرکراوه‌کان به‌نزیکی له شوینه‌ نزیکه‌کانی باکوور و باشووری میسوپۆتامیا و رۆژئاوای زاگروس دۆزراونه‌ته‌وه، هه‌روه‌ها گلینه‌ی شوشه‌پۆشکراوی ره‌نگ سه‌موز (نمونه‌ی (4-1) ده‌کریت بو سهرده‌کانی نیوان یه‌که‌م و سێیه‌می زاینی بگهرینه‌وه، به‌ پشتبسته‌تن به‌ هاوشیوه‌کانی له میسوپۆتامیا و ئیران و سلوقییه‌ له‌سهر دیجله (Brown, et al., (2018), 71).

گلینه‌ی شوشه‌پۆشکراوی پیروزیه‌ی (Turquoise Alkaline Glaze) که له میسوپۆتامیا و هه‌ریمه‌کانی چوارده‌وری ده‌دۆزینه‌وه بو سهردهمی نیوان هیلینستی- سهره‌تای سهردهمی ئیسلامی ده‌گهرینه‌ته‌وه، له‌گه‌ل ئه‌وه‌شدا پیکهاته‌ی گلینه‌ی شوشه‌پۆشکراو به‌ تێپه‌ر بونی کات ده‌گۆردریت، له‌بهر ئه‌وه‌ی شوشه‌پۆشکراوی ره‌نگ زه‌رد له ئاسته‌کانی ساسانی دا زۆر باوتره‌ وه‌ک له ئاسته‌کانی سهره‌تای سهردهمی ئیسلامی (kennet, (2002), 154).

له هه‌لکۆلینه‌کانی عانه (ĀNA)؛⁴ له قوناغی (3) ی چالی (R4 7C/D) دا (28) پارچه‌ی شوشه‌پۆشکراو دۆزراونه‌وه، به‌لام (13) پارچه‌یان گلینه‌ی شوشه‌پۆشکراوی ره‌نگ سپی بوون له‌سهر قورپکی زه‌ردباو یاخود

⁴ قه‌لای عانه: دوورگه‌یه‌که له‌سهر رووباری فورات، (150 کم) یک خوار سنووری عیراق و سوریا، بو یه‌که‌مین جار کاشییه‌کان له ناوه‌راستی هه‌زاره‌ی دووه‌می پ.ز دا ده‌سه‌لاتی رامیاری خویان تیدا قایمکردووه، و ناوه‌ندی پاریزگایه‌کی سه‌ربه‌خۆ له‌ژێر ده‌سه‌لاتی ئاشوورییه‌کان، و قه‌لایه‌کی سنووری بوو له‌ ماوه‌ی ده‌سه‌لاتی ئه‌شکانی، رۆمانی و ساسانییه‌کان، هه‌روه‌ها شارۆچکه‌یه‌کی کاروانه‌کان و ناوه‌ندیکی کۆچهری بوو له‌ ماوه‌ی سهردهمی ئیسلامیدا (Northedge, et al., (1988), 1).

زهردی رهنگ مردوو، که سهردهمیان به سهرهتای سهردهمی ساسانی دیاری دهکرنیت (Northedge, et al., (1988),71).

قه‌لای دهومر^{۱۰} و قهسری ئه‌بوناسر که دهکهوئته باشووری رۆژئاوای ئیران و نزیک له شیراز، زۆر له میرقولی دهچیت (Saber, et al., (2014),231-232).

بۆ بینینی هیلکاری و خشتهی تومارکردنی نمونهی گلینهی ههلبژێردراو له میرقولی دهرواندرئته (هیلکاری)-11 (10)، خشتهی(11) .

^{۱۰} قه‌لای دهومر: رووبهریکی لاهکییه له قه‌لای یهزدهگورد، دهکهوئته کیلگه‌ی (مهیدانی) ژماره (29) له رووبهری بان گومبه‌د، ئه‌نجامی رووبه‌رییه شوئنه‌واریه‌کان ئه‌وه نیشانده‌دن که له سهردهمی ساسانییه‌وه تا کو سهردهمی سلجوقی به بهره‌وامی ئاوه‌دان بووه (Keall and Keall, (1981),33-36,44).

قور و پیکهاته‌ی گلینه‌ی میرقوئی

به‌گشتی زورینه‌ی گلینه‌کان مادی کانزایی(دهنکه لم و زیخ و بهردی بچوک) له‌خوده‌گرن، هه‌روه‌ها مادی ئه‌ندامی(پوش/کا) له‌خوناگرن، هه‌مان شت له زورینه‌ی گرد و قه‌لا شوینه‌واریبه‌کاندا رووده‌دات. به‌گشتی گلینه‌کانی سه‌رده‌می ساسانی مادی ئه‌ندامی(پوش و کا) له‌خوناگریت و مادی کانزایی له‌خوده‌گرن، هه‌روه‌ک گردی رۆسته‌م(22, Potts, et al., (2018)). هیچ پارچه‌یه‌ک خزکراو یاخود بریقه‌دارکراو نین، و شوینه‌واری قیر له‌به‌کاره‌ینانیاندا دهرنه‌که‌وتوون، به‌لام ته‌نها پارچه‌یه‌ک(هیلکاری (10-5) گلجۆش یاخود شوشه‌پۆشکراوه. نمونه‌ی گلینه‌ی وهرگیراو له دروستکردنیاندا دوو شیواز(Technique) به‌کاره‌ینراون، ئه‌وانیش شیوازه‌کانی چهره‌، مارمارۆکه‌ن، به‌لام شیوازی دارشته‌ش له شوینه‌واری میرقوئی به‌کاره‌ینراوه(بروانه نمونه‌ی(4-ا)، هه‌روه‌ها به‌شیکی زوری گلینه‌کان وا دهرده‌که‌ون که منه‌جلی لێنان، گۆزه‌ی کوگاگردن و قاپی قول بن و پیکهاته‌یه‌کی درشتیان هه‌یه. بۆ بینینی نمونه‌ی گلینه‌ی هه‌لبژێردراو له میرقوئی دهرواندریته‌(نونه‌ی(4)).

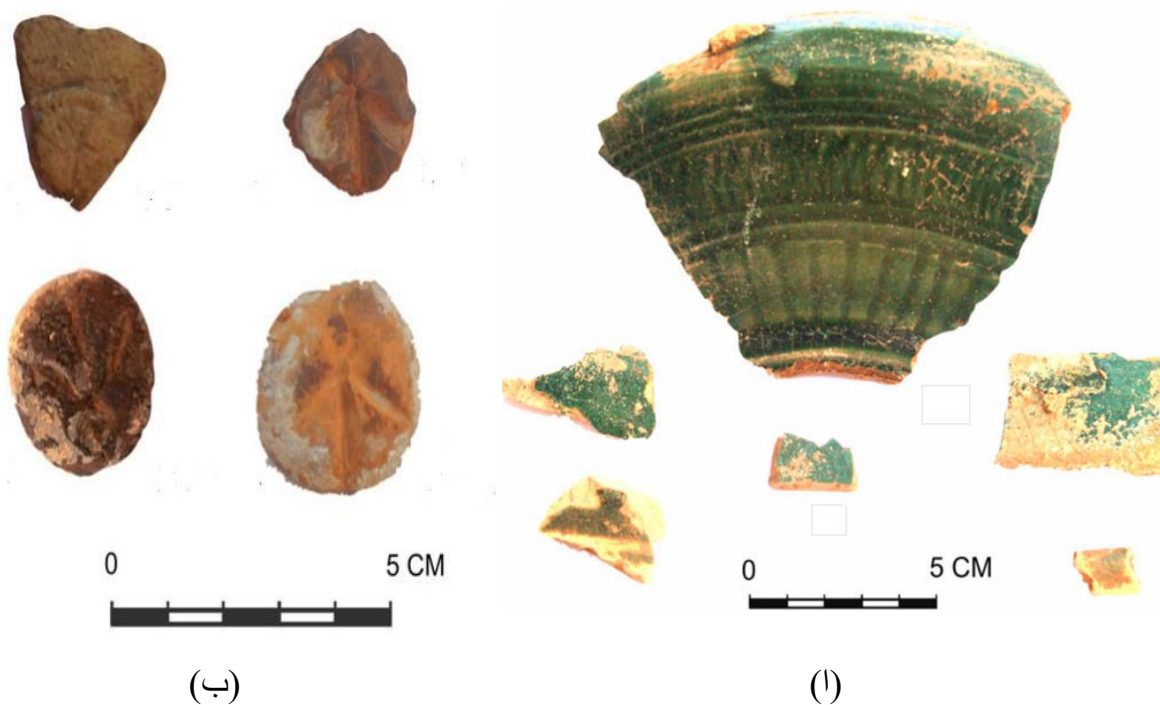

نونه‌ی(4): گلینه‌ی هه‌لبژێردراو له شوینه‌واری میرقوئی، (ا) به‌نه‌خشی هیلێ قوولکراو نه‌خشینراوه و شوشه‌پۆش کراوه(به‌دارشته دروستکراو)، (ب) به‌نه‌خشی مۆرکردن نه‌خشینراون(به‌مارمارۆکه دروستکراو). سوود وهرگیراو له (Saber, et al., (2014), (fig:11-12).

گلښه ی گردی تهپهکهل

گلښهکانی گردی تهپهکهل له میانهی پروژهی رووپیوی دهستی شارهزور (SSP) که له لایهن سیمونه میوهل (Simone Mühl) وه نجامدراوه، بدهستهاتون، و له گردی شوینهواری تهپهکهل (SSP-1) که دهکویته ناوچهی تانجرۆ و مرگیراون (Al Taweel, et al., (2012), 27). (وینهی ژماره- ۵).



وینهی ژماره ۵: دیمهنیکی گشتی شوینهواری تهپهکهل له کاتی رووپیوییهکانی سالی ۲۰۰۹-۲۰۱۱. (وینهی: SSP-Project).

بو بینینی هیلکاری و خشتهی تو مارکردنی نمونهی گلښه ی هلبژیردراو له گردی تهپهکهل دهر و اندر یته (هیلکاری (13-12)، خشتهی (12)).

قور و پیکهاته‌ی گلینه‌ی گردی ته‌پکه‌ل

نمونه‌ی گلینه‌ی هلبژیردراو به (2) شیواز دروستکراون، ئه‌وانیش شیوازی چهرخه (7 پارچه) و مارماروکه (3 پارچه) یه‌ته‌ن‌ها یه‌ک پارچه خزکراوه (درواندرینه نمونه‌ی (5))، هه‌روه‌ها پارچه‌یه‌کیش گلجوشکراوه (هیلکاری (12-3) به‌ره‌نگی سه‌وز. ¹⁶ له‌ناوچه‌ی شیرووخ (Shirkooh) له‌بیابانی ناوه‌ندی ئیران جگه‌له‌ گلینه‌ی گلجوشی ره‌نگ سه‌وز و ره‌نگ شین، ره‌نگی سپی و قاوه‌یی و زه‌ردیش دهرده‌که‌ون (باغ شیخی و همراهان، (1398)، 93).



نمونه‌ی (5): نمونه‌ی گلینه‌ی هلبژیردراو له‌گردی ته‌پکه‌ل به‌نه‌خشی هیل‌ی قوولکراو و لاره‌هیل نه‌خشینراوه و خزکراوه (به‌چهرخه دروستکراو) - (وینه‌ی: SSP).

¹⁶ تبیینی: به‌هوکاری به‌رده‌ستنه‌بوونی گلینه‌کان نه‌توانراوه خویندنه‌ومیه‌کی ورد بو پارچه گلینه‌کان بکریت، هه‌روه‌ها بو مامه‌له‌ی رووکاری دهرموه، ره‌نگی رووکاری دهرموه، و شیوازی دروستکردن، پشتبه‌ستراره به‌وینه‌ی وهرگیراوی پرۆژه‌که (SSP).

گَلِّينَه‌ی شَوِينَه‌واری (SSP-045)

گَلِّينَه‌کانی شَوِينَه‌واری (SSP-045) که ده‌کَمُویتَه ناوچَه‌ی تانجهرَو، تهنه‌ها (2) پارچهن، و له میانه‌ی پرُوژَه‌ی رووپیوِیکردنی دهشتی شارَه‌زور (SSP) به‌ده‌سته‌توون که له‌لایهن سیمونه میوه‌ل (Simone Mühl) وه ئه‌نجام‌دراوه (Al-Taweel, et al., (2012), 27).

بُو بِنینی هیَلکاری و خشته‌ی توَمارکردنی نمونه‌ی گَلِّينَه‌ی هه‌لبژیردراو له شَوِينَه‌واری (SSP-045) ده‌رواندریته (هیَلکاری (14)، خشته‌ی (13)).

قور و پیکهاته‌ی گَلِّينَه‌ی شَوِينَه‌واری (SSP-045)

نمونه‌ی گَلِّينَه‌ی هه‌لبژیردراو به یه‌ک شیواز دروست‌کراون، ئه‌ویش شیوازی مارماروکه‌یه، ریژَه‌یه‌کی به‌رز زیخ و ده‌نکه‌لم له‌خوَده‌گرن، به‌رهنگه‌کانی ره‌ش، ره‌ساسی، سپی و سوور، به‌لام زیخه‌رهنگ سپیبه‌کان قه‌باره‌یان گه‌وره‌تره به‌تایبته له دیوی ناوه‌وه‌ی پارچه‌کان، هه‌روه‌ها شَوِينَه‌واری بوونی ماده‌ی ئه‌ندامی ده‌رناکه‌ویت له‌سه‌ریان (ده‌رواندریته (نمونه‌ی (6)).^{۱۷}



نمونه‌ی (6): نمونه‌ی گَلِّينَه‌ی هه‌لبژیردراو له شَوِينَه‌واری (SSP-045) به‌نخشی مۆرکردن نه‌خشینراوه (به مارماروکه دروست‌کراو).
(وینه‌ی: SSP).

^{۱۷} تیبینی: به‌هه‌مان شیوه به‌هۆکاری به‌ده‌سته‌تنبوونی گَلِّينَه‌کان نه‌توانراوه خویندنه‌وه‌یه‌کی ورد بُو گَلِّينَه‌کان بکریته، هه‌روه‌ها بُو مامه‌له‌ی رووکاری ده‌روه، ره‌نگی رووکاری ده‌روه، و شیوازی دروست‌کردن، پشت‌به‌سنراوه به وینه‌ی وه‌رگیراوی پرُوژَه‌که (SSP).

بهشی دووهم

گلینهی سهردهمی ساسانی له دهشتی بازیان

بهشی دووهم

تهوهره یهکههم: گئینهی قهلاهی بازیان

دهشتی بازیان

دهکهوینته نیوان دهر بهندی بازیان و دهر بهندی تاسلوجه، و تنها سی شوین کنهوپشکنینی تیداکراوه، نهوانیش قهلاهی بازیان، گردی کانی شایی و نهشکهوتی پالهگهورهن. له نهشکهوتی پالهگهورهدا پاشماوه و پیکهاتهی شوینهواری سهردهمی ساسانی نهذوزرایهوه، بهلام له همدوو شوینهوارهکهی تردا گئینه و پیکهاتهی شوینهواری سهردهمی ساسانی هیه.

قهلاهی دهر بهندی بازیان:

قهلاهی دهر بهندی بازیان دهکهوینته خورناوای دهر بهندی بازیان و شوینیکی ستراتیجی، لهگهل دهر بهندهکانی سهگرمه، باسهره و دهر بهندیخان هاوسنوره (Ameen, 2014), 135). بهناو چیاکانی زاگرو سدا دریزدهبیتهوه له رووباری زیی بچووکوهه ههتا رووباری سیروان. (وینهی ژماره- ۶).



وینهی ژماره ۶: دیمهئیکی گشتی قهلاهی دهر بهندی بازیان له کاتی سهردانیگردنیکی مهیدانیدا، سالی ۲۰۲۲ (وینهی: تویر)

له كۆتايى سەردەمە دېرىنەكاندا ئەم رارەو سەرە رېنگاي كاروانە بازىرگانىيەكان و لەشكر كىشىيە سەربازىيەكان بوو، لە بەشى باشوورى گەرميانەو (ئارراپخا) بەرەو باكورى مېسوپوتاميا و زەوييە بەرزەكانى رۆژەلەت (شارەزور، زاموا) و پاشتر (Ali and Deroche, 2016), 11).

شويىنى ناوبرا و زور رېي تېدەچىت وەك قەلەي چاودېرى و وئىستگەيەكى گومرگ و خانىك رۆلى گىرايىت بو رارەوى چىايەكە (Haddad and Tamm, 2019), 756; Otto and Tamm, 2015, 5).

گردي دىكون كە دەكەوتتە باكوورى دەربەندەكە (بە دورى چەند كىلومەترىكى كەم) لەسەر سەردەرى ئەم كاروانە بازىرگانىيەكان بوو، كە لە دەربەندى بازىان و دەربەندەكانى خۆرئاواي قەرداغەو بە چىاي بەرانان و تاسلوجە و ناوچەكانى سورداشدا دەهاتە ناوچەكە، و لەويە بەرەو دەربەندى ئەزمەر يان بەرەو دەشتى شارەزور دەروشتن لەهەزارەى دوومى پېش زايىنى و سەردەمى لوللوبييەكان (زاموا، 2021)، 571).

كاتىك شاپوورى دووم (309-379 ز.) خەلكىكى زورى لە ئىستەخر و ئەسفەهانەو راکواست بو نصيبين و كەركوك، دەكرىت هەر بەم دەربەندەدا تېپەربىت (Nissen and Heine, 2009), 131).

دەربەندى بازىان و ناوھاتنى لە سەرچاوە مێژوويەكاندا

دەربەندى بابىتو كە بە بۆچونى هەندىك لە پىپوران هەمان دەربەندى بازىانە كە لەلایەن ئاشوورناسىرپالى دووم (883-859 پ.ز.) مە ناوى هەنراو بە (بابىتى) ياخود (بابىتو).

ئاشوورناسىرپالى دووم پاشاي ئاشوورى، بەم شىوئە باسى راپەربەكەمى و لاتى زاموا دەكات و دەربەندى بابىتو و دەلېت (RIMA II, A.0.101.1:24-29, P.203):

” نور ئەدەد شىخەكەمى و لاتى داگارا راپەرى، لەگەل دانىشتوانى هەموو و لاتى زاموا پىكەو پىكەيە گرت، شوورايەكەيان لە دەربەندى شارى بابىتو دروستکرد، هەرەها هەموويان پىكەو خۆيان بۆ جەنگ و شەر دژى من نامادەکرد. بە يارمەتى و پشتوپەناي خواوەند ئاشوور، خواوەندى گەورە، گەورەى من، كەژاوەكانى خواوەندەكان لەپېش منەو رۆشتن، لەگەل چەكە بەهيزەكانى خواوەند ئاشوور، گەورەى من، كە بەمنى دابوو، چەكەكانم كۆكردەو و سووپام نامادەکرد، و بەرەو دەربەندى شارى بابىتو كشام، خەلكى و لاتى زاموا پشت ئەستوور بە زورى هيزەكەيان هاتنە مەيدانى شەر، بەهيزى تواناي دروشمەكانى خواوەندەكان كە لە پېش منەو رۆشتن، شەرم لەگەلئاندا كرد، ئەوانم بەزاندا، پەرتەوازەم كردن، 1460 سەربازيانم لە دەربەندەكەدا سەربەرى، شارەكانى نوژى، بىروتو، لاگالاگا، ئەو شارە شووردارانە، هەموويان پىكەو لەگەل 1000 شارى تر لەو ناوچەيە داگيرم كردن. دىلى شەر، كەلوپەل، گاميش، مەرم بەتالانبرد.“

سالی(1232ز.) هیزی سهربازی مهغۆل له کهرخینی(کهکوک) موه هاتوون و به دربهنده کهدا تئپه ریون به ئامانجی گهشتنیان به شاره زوور و پاشان بهر موه نازمربایجان بهریکهوتوون(135, (2014), Ameen).

کۆنترین ناوهینانی دربهنده که له سهردهمی ئیسلامیدا بۆ همهده لآ ئیین مستهوفی قهزوینی (734 کۆچی / 1333 ز.) دهگه پیتهوه، که به ”دهربندی خهلیفه“ ناوی بردوه، ههروهها له میژووی عوسمانییه کادا به دربهندی ”ئیمان شاه“ ناوی هینراوه (وهبی، ۱۹۶۵، ۱۰)، و له لایهن ”نادر شاه“ وه به ”ئاگ دربهند“ (دهربندی سپی) ناوی براوه (وهبی، ۱۹۶۵، ۱۱).

له سالی(1806 ز.) جهنگی نیوان عبدالرحمن پاشا(1789-1813 ز.) و عوسمانییهکان له دربهندی ناوبراودا رووی دا، و عبدالرحمن پاشا ههموو رارهوهکانی ئەم زنجیره چیايه (زنجیره چیاي قهرمداغ) که بهر موه ناوهوهی ناوچه که دهچوو لهگهڵ دربهندی بازیان هه لچنی(داخست)(وهبی، ۱۹۶۵، ۱۵). دربهندی باسهره که دهکهوئته باشووری رۆژئاوای دربهندی بازیان به دووری(27کم) توورکهکان به ”دهمیر قاپو“ ناویان دهبرد که به واتای(دهروازهی ئاسنین)(وهبی، ۱۹۶۵، ۱۰). بۆ یهکهم جار، له سهدهی(19) دا گه پیدهی رۆژئاوایی ”کلاودیس جهیمس ریچ“ شوئنه وارکه می بینوه، و ئاماژه به خانئیکی بچووک له لای چهپی دربهنده که، و پاشماوهی سهکۆیه که له بهر ده میدا دهکات، ههروهها پاشماوهی گومهزی خه و بیری بینیه(ریچ، ۲۰۰۲، ۷۴)، سهرباری ئهوش مستهر ریچ پئی وایه: ”سهکۆکه می هاوشیوهی سهکۆکانی قهسری شیرین و ههوش کورووه و به سهردهمی ساسانی دیار بیان دهکات“ (۲۰۰۲، ۷۴).

گلینهی قه‌لای بازیان

بو بینینی ناوی شوینی شوینه‌واری، دهسته‌ی کنه‌کار، و مرز هکانی کنه‌کردن و چاخی دهر کهوتوو دهر و اندریتته خشته‌ی ژماره (14).

خشته‌ی ژماره (14) - ناوی شوینی شوینه‌واری، دهسته‌ی کنه‌کار، و مرز هکانی کنه‌کردن و چاخی دهر کهوتوو شوینه‌که دمخاته‌روو.

چاخ	وهرزه‌کانی کنه‌کردن	دهسته‌ی کنه‌کار	ناوی شوینی شوینه‌واری
کوئایی سهردهمی ساسانی	1993-1987	بهر یوبه‌رایه‌تی گشتی شوینه‌واری به‌غداد	قه‌لای بازیان
	-2000	-	
سهردهمی ئیسلامی (ناوهر استی سهردهمی (10) و دهسپیک‌ی سهردهمی (12)) (B)	2016-2011	CNRS (France's Major Research Institution) به‌هاوبه‌شی له‌گهل بهر یوبه‌رایه‌تی شوینه‌واری سلیمانی	

دهسته‌یه‌کی به‌ریوبه‌رایه‌تی گشتی شوینه‌واری به‌غداد له‌ ماوه‌ی ساله‌کانی (1993-1987) به‌ سهرپه‌رشتی که‌مال ره‌شید و موخته‌سه‌م ره‌شید کنه‌پشکنینی تیدا کرد (Ali and Deroche, 2016), 12)، و بریکی زوری گلینه له شوینه‌وار که‌ دوزرایه‌وه که له‌ قه‌باره و شیوه و په‌نگدا همه‌جوون و له‌شیوازی دروستکردن و پیکه‌ته‌ی گله‌که‌یاندا جیاوازن، له‌ ژووری کوگاگردنه‌کاندا ژماره‌یه‌کی زور گوزه‌ی کوگاگردنی گه‌وره دوزرانه‌وه، له‌سه‌ر زه‌وی جیگیرکرا بون، و شیوازی دروستکردنیان هاوشیوه‌ی شیوازی دروستکردنی سهردهمی ساسانی، به‌ پپی قه‌باره‌ی کوپه‌ که‌ندوه‌کاندا دهرده‌که‌وئیت که‌ به‌مه‌به‌ستی هه‌لگرتنی دانه‌وئله‌ به‌کار هینراون (رشید، (2001)، 258-230). (بو زانیاری زیاتر دهر و اندریتته کوپه‌ که‌ندوو ژماره (3) له‌ هیلکاری (25)).

جگه‌له‌وه، له‌ ماوه‌ی وهرزه جیاوازن هکانی هه‌لکوئیندا ژماره‌یه‌کی به‌رچاو له‌ دره‌می زیوین و دیناری مسین دوزرانه‌وه، که‌ به‌ سهردهمی ساسانی و سهردهمی ئیسلامی دیاریکراون، دره‌مه‌ زیوییه‌کانی سهردهمی ساسانی ژماره‌یان چوار دراوه، و دراویکیان شیوه‌ی پاشا خوسره‌وی دووم نیشان ده‌دات (رشید، (2001)، 258). سهرباری به‌رده‌ست نه‌بوونی گلینه و دراوه‌کان، نه‌نجامی هه‌لکوئینه‌کان راپورتی کورت بوون، که‌ زیاتر وینه له‌خوده‌گرن (32)، (Deroche, 2014)، هه‌روه‌ها وینه‌ی ناو راپورته‌که‌ش ره‌ش و سپین و سپیهر زاله‌ به‌سهریاندا.

نهجی کنبویشکین و توپزینوه مهیدانییهکانی "د.نرمین علی محمد نهمین" بووه هوی ناساندنی نهخشهی کلنسیایهک (Ameen, (2014),137).

هه لکولینهکانی سالی (2011) بوونی کلنسیایهکی له ناوچهی نیشتهجیبون له سوچی باکوری روژ هه لاتی قه لاکه، و عمبار و پاشماوهکانی ژووری کوگایهک له سوچی باکوری روژ ناوا خسته پروو (Ali and Deroche, (2016)). ژووری کوگاکردنهکه جگله هوی کوپه ی گهوره ی له خوده گرت (Déroche, (2014),35) (احمد، ۱۳۹۴، ۱۰۲) چند تابلویهکی گهچینی لی دوزرایهوه، که بهشویهی دارشته (قالب) و رهنهگردن خاچیان لهسر نهخشینراوه (Ameen, (2014),137) هاوشیوهی هم تابلو گهچینانه له روژ ناوای فورات و له کهداو و له نهینوا دوزراونهتهوه (Ameen, (2014),143; Simpson, (2005),291).

هسروه ها گریمانهی نهوش دهکریته، قه لاکه پاراستتی دهر بندی بازیان و ته لارسازییهکی له نهستوگریته (Déroche, (2014),41).

سهردهمی دیواری قه لاکه بو کوتایی سهردهمی ساسانی (کوتایی سهردهمی شه شه و دهسپیکه سهردهمی هونهمی زاینی) دهگهریتهوه. له گهل نهوشدا، ته لارهکه له لایمن رومهکان و پاشان قه لاکه همتا هانتی نیسلام و چند سهردهمیک دواتریش هس بهکار هینراوه. له سهردهمی نیسلامیدا وهک خالیکی چاودیری (نقتهی نزامی) له ریگای نیوان کهرکوک و شاره زور بهکار هاتوه (احمد، ۱۳۹۴، ۱۰۳).

سوراحیهکان که له کلنسیاکه له وهرزی (2011) دوزراونهوه رهنهگه بو سهردهمی (10 ز.)، و چرا نهوتیهکان که له ژووری کوپه کهدووهکان دوزراونهوه له وهرزی (2013) بو سهردهمی (10 ز.) و لهوانه شه بو سهردهمی (12 ز.) بگهرینهوه (Deroche, 2013,20).

به گشتی، چوار پیکهاتهی قوناغی جیاواز دهردهکون، که سئ قوناغی یهکهمیان به سهردهمی ساسانی دیاری دهکریته.

کهرتی باکوری روژ هه لات (کلنسیاکه)، پاشان دیواری یهکهمی هوشهکهی ناوهوه و زورینهی ته لارسازییهکه له گهلی بنیاتنراوه، له پاشتردا دیواری دووهمی هوشهکهی ناوهوه، له کوتاییدا بهر بهستهکه (Glacis) و گورانکارییهکانی ناوهوهی، که به سهردهمی نومهوی و عهباسی دیاری دهکریته (Ali and Deroche, (2016),18). (بو زانیاری زیاتر دهر و اندرته (Déroche, (2014),41-42). له دروستکردنی دیواری شورا و قه لاکه شدا بهرد و قسل بهکار هینراوه بهمه بهستی پتهوکردنی دیوار مکان و راگرتتی میچ (سهقف) مکان، هم شیوازش له سهردهمی ساسانیدا باو بوو (محمد، (2002)، (201).)

بوونی درههمی نومهوی و دیناری عهباسی له شوینهکه ماوهی دریزی بهکار هینانی شوینهکه دهسهلمینیت، (Déroche, (2014),32) محمد، (2002)، (201). دهکریته وادابریته که شوینهکه دواتر وهک نشینگهیهک

بهکارهینرابیت که نهمش له ریگهی دۆزینهوهی تهنوره خۆمآلییهکان له ههندیک شویندا پشتراست دهکریتتهوه (Deroche,2013,9).

جیی ئاماژهیه قه لای بازیان بۆچوونی جیاواز له سهر سهردهم و بهکارهینانی و شیوازی ته لارسازییه که هی هیه، و ئهتوانین بۆچوونهکان بهم شیویه کورت بکهینهوه.

۱. له سهردهمی ئهشکانییهوه قه لای بووه، به لام له سهردهمی ساسانیدا فراوان کراوه.

۲. رۆمه بنزهنتییهکان ئیرهیان داگیرکردوه، و به هاوکاری فهلهکانی ناوچه که کلئیسایهکیان تیدا دروستکردوه له سالی (۶۲۸ ز.)، و دۆزینهوهی دراویک که شیویه پاشا خوسروهی دوهم نیشاندهدات (رشید، (۲۰۰۱)، ۲۵۸؛ مارف، (۲۰۱۶)، (۱۲۷-۱۲۸) دهکریت ئهم بۆچوونه پشتراست بکاتهوه.

۳. قه لاکه ههتا هاتنی ئیسلام و چهند سهدیهک دواتریش، له سهردهمی ئومهوی و عهباسی و سهردهمهکانی دواتر بهکارهاتووه (محمد، (۲۰۰۲)، (۲۰۱).

چین و یهکهی چینزانییهکانی سهردهمی ساسانی له قه لای بازیان

له چالی تاقیکاری (3) و له چوار چوارچیوهی (16) بریکی زۆر له گلینه دۆزراپهوه، که ماوهیان به سهردهمی ساسانی دیاری دهکریت و زۆرینهیان گلینهی باوی ناخوین (Déroche, (2014), 42).

هروهها، گلینهکانی چالی-4 (Pit-4) (یهکهی ریزبهندی میژویی چینی 241) که هاوتان له گهل ئهو ئاستهی که راستهوخۆ دهکهوتیه ژیر یهکهی ریزبهندی میژویی چین (Stratigraphical Unit) ی (211) واده دهکهوتیت ماوهکهی بۆ دهستپیک و ناوه راستی سهدی حهوتهمی زاینی بگهریتتهوه.

نهمش دهمان گهیهنیه ئهو دهره نجامهی که قوناغی کوتایی بنیاتناوهی دیواری باکوور (یهکهی ریزبهندی میژویی چینی 35) بۆ ئهم سهردهمه دهگهریتتهوه (Déroche, 2013, 21, 25) و بهدنیاییهوه، گلینهکانی ئهم چینه ناخوین و بۆ سهردهمی ساسانی دهگهریتتهوه (Déroche, (2014), 38).

سهرباری ئهوش، دۆزینهوهی خاچیکی بچوکی له ئیسک دروستکراو له ههمان شوین، دیاریکردنی سهردهمهکهی به ههمان سهردهم، و بوونی دامهزرارهیهکی فهلهی له دهوروبهری سهدی حهوتهم پشتراست دهکاتهوه (Déroche, 2013, 21, 25).

کلئیسایهک که دوو توخمی تاییهتی جیهانی سریانی هیه و ههتا سهدی (19) بهکارهاتووه (Déroche, (2014), 35). قه لای بازیان و قه لای شيله که هاوشیوهن له سهرهتادا ئاتهشگه (ئاورگه؟) بوون و دواتر گۆراون بۆ کلئیسایه (احمد، ۱۳۹۴، ۱۸۹؛ مارف، (۲۰۱۶)، (۱۲۷-۱۲۸).

له چالای (7)دا، روپوشهکه (Coating) لهسهر يهکهی ريزبهندی میژوی چینی (44) و له ژیر قوللهی يهکهی ريزبهندی میژوی چینی (38) نیشتووه. بهپی نهو گلینهی که دهستکوتون له دواترین پیکهاتهی (36) و (37)، سهردهمی ساسانی پشتراست دهکهنهوه (Déroche, 2013, 6). له شیوه و رازاندنهوهکانی سهر گلینهکانی که له چینهکانهوه دهستکوتون، به روونی دیاره که بو سهردهمی ساسانی و به دیاریکراویش بو کوتایي سهردهمی ساسانی دهگهرینهوه.

سهرباری نهوهش، چندین پارچه و گلینهی ههمان سهردهم له چین و يهکهکانی تریشدا ههن، بهلام بههوکاری پوکانهوهی ناویشانهکانی سهر کارتی ناساندن (Label) و ژمارهپینهدان به تهواوی گلینهکانی که له چینهکانهوه دهستکوتون، نهستهمه بزائریت که گلینهکان له کام چین و يهکهی ريزبهندی میژوییهوه بهدهستهاتون، هسروهه زورینهی پارچهکانیش به شیوهیهکی گونجاو و زانستی ههلهنگیراون، عهلاکه بهکار هینراوه بهمهبهستی کوگاکردن، بهجوریک بهدهست بهرکوتنیان ههلهدهورین و تهواوی پارچهکان تیکهله دهبن. نهه هوکارانه و چندینی تری وهک بهردهست نهبوونی راپورتی ورد و توژیینهوه و نهجمی کاری کنهوپشکنینی چندین وهرزیان، و ریگری له وهرگرتنی نمونه له پارچهکان لهم توژیینهوهیهی نیمهدا هوکارن بوئهوهی به روونی نهتوانین وهک پیویست له گلینهکانی سهردهمی ساسانی له قهلاهی بازیان بکولینهوه.

بو بینینی هیلکاری و خشتهی تومارکردنی گلینهی ههلبژیردراو له قهلاهی بازیان دهرواندریته (هیلکاری (15-16)، خشتهی (15)).

قور و پیکهاته‌ی گلینه‌ی قه‌لای بازیان

به‌گشتی گلینه‌کانی قه‌لای بازیان رهنگیان په‌ریوه، نه‌خشی سهر گلینه‌کانیان داخوراوه و به (4) شیواز دروستکراون، چهرخه، مارماروکه، دست، و لیدان یاخوود کوتان.

ا- گلینه‌ی به چهرخه دروستکراو:

بهم ریگایه (9) پارچه دروستکراوه، پوش (Chaff) یاخوود ماده‌ی نهدامی له‌خونانگرن، و ماده‌ی کانزایی (لم و زیخ) به ریژه‌یه‌کی زور بهرز له‌خوده‌گرن و قه‌باره‌یان به به‌راورد به شیواز مکانی تر بچووکتره، هه‌روه‌ها قوریان پوخته (Fine)، سوورکردنه‌ویه‌یان (Firing) باشه و ئوکسینراون (Oxidized)، هه‌روه‌ها به‌ته‌ن‌ها پارچه‌ی (Baz-Surv-2011-27) خزکراوه (Slipped) (ده‌رواندریته نمونه‌ی (7)-ا).

ب- شیوازی مارماروکه:

هه‌روه‌ها بهم ریگایه (8) پارچه دروستکراوه، گلکه‌کی که‌متر پوخته له چاو چهرخه‌دا و پوئین ده‌کرین بو دوو پوئ، پوئیک که پیکدین له (3) پارچه و قه‌باره‌یان مام ناوه‌نده و ئوکسینراون (Oxidized). پوله‌کی تر که گوزه‌ی کوگاگردنن قرچوکن و قوره‌کیه‌یان دره و ریژه‌یه‌کی زور بهرز و به قه‌باره‌ی زور گه‌وره ماده‌ی کانزایی له‌خوده‌گرن. له‌گه‌ل ئه‌مه‌شدا سوورکردنه‌ویه‌یان باش نییه، هه‌روه‌ها کلس رووکاری هه‌ندیک پارچه‌یانی گرتووه، و دیوی ناوه‌ویه‌یان داخوراوه، سوورکردنه‌ویه‌یان باش نییه، به‌لام به‌گشتی رووکاری ده‌روه و کروکیان (Core) یه‌ک رهنکه.

هه‌روه‌ها (2) پارچه‌یان (Baz-1058.09؛ Baz-241.22) خزکراوه، له‌گه‌ل هه‌موو ئه‌مانه‌شدا قیرله (3) پارچه‌یاندا (Baz-286-02; Baz-286-01; Baz-241.24) به‌کاره‌ینراوه (ده‌رواندریته نمونه‌ی (7)-ب) که گوزه‌ی کوگاگردن و کووپه‌کهندون، که ئه‌مه‌ش به مه‌به‌ستی پاراستنی شله‌کی ناوییه‌تی، به‌لام وه‌ک ده‌رده‌که‌وئیت که گوزه‌ی بچووکی شووشه‌پوش نه‌کراویش (Small unglazed Jar) به قیر نه‌خشینراون، وه‌ک له چوخه (Choche) ی نزیکی سلوقییه به بریکی زور و له هه‌موو ئاسته‌کاندا ده‌رده‌که‌وئیت (Ricciardi, (1984), 49, 52).

ج- شیوازی به دست دروستکراو:

بهم شیوازه ته‌ن‌ها (1) پارچه (Baz-241.18) دروستکراوه که ماده‌ی نهدامی له‌خونانگرن، و ریژه‌یه‌کی به‌رچاو ماده‌ی کانزایی له‌خوده‌گرن، ئه‌مه‌ش وای کردووه درشت ده‌ربه‌که‌وئیت، سوورکردنه‌ویه‌ی باش نییه، خزکراوه، و بریسکانه‌ویه‌کی زوری پیوه‌دیاره (ده‌رواندریته نمونه‌ی (7)-ج).

د- شیوازی لیدان:

بهم شیوازه تنها (1) پارچه دروستکراوه (Baz-241-17) مادهی نهدامی لهخونانگرنیت، ریژهیهکی بهرچاو زیخ (Sand) لهخودهگرنیت و درشت دهردهکهوینت، و سوورکردنهوهی باش نییه. بریسکانهوهیهکی زوری پیوه دیاره. (دهرواندریته نمونهی (7)-(د)).



(ب)

(ا)



(د)



(ج)



نمونهی (7): نمونهی گلینهی هلبیزردراو له قه لای بازیان، (ا) لاشیه به نهخشی مؤرکردن (خاچ) نهخشینراوه و خزکراوه (به چرخه دروستکراو)، (ب) لئوی گوزیه به قیر سواغدراره (به چرخه دروستکراو)، (ج) لئوی قاپه به نهخشی هیللی قوولکراو و کلهکراو نهخشینراوه (به دهست دروستکراو)، (د) لئوی قاپه (به شیوازی لیدان/کوتان دروستکراوه) - (وینهی: توژمر).

به‌شی دووهم

ته‌وه‌ری دووهم: گئینه‌ی گردی کانی شایی

کانی شایی گردیکی بچووک و به‌رزه (15م)، به شیوه‌ی گردیکی مت به رووی باکووردا دریزده‌بیته‌وه، نزدیکی (3هیکتار) زهوی داده‌پوشیت، هه‌روه‌ها چه‌می ته‌ینال له رۆژئاواوه گرده‌که‌ی سنوردارکردووه له‌گه‌ل جۆگه‌یه‌کی بچووک که به دریزایی که‌ناری باشوور ده‌روات. (وینه‌ی ژماره- ۷).



وینه‌ی ژماره ۷: دیمه‌نکی گشتی گردی کانی شایی له کاتی کنه‌پیشکنینه‌کانی سالی -۲۰۱۳. (وینه‌ی: Ricardo Cabral).

کانی شایی ده‌که‌وئته باشوری دهشتی بازیان، که له باکووری رۆژئاواوه بو باشووری رۆژه‌لات دریزده‌بیته‌وه به‌نزدیکی (35 کم)، و به پانی نزدیکی (10کم). حموزمه‌که ناوچه‌ی رووکاری شاخاوی جیاده‌کاته‌وه له ده‌روبه‌ری که‌رکوک له رۆژئاوا، له دهشتی تانجه‌رۆ-شاره‌زوور و قولایی چپاکانی زاگروس له رۆژه‌لات (3, Renette, et al., (2021)). به‌پیتی دهشتی بازیان و به‌تایبه‌تیش رۆخی چه‌می ته‌ینال (که به ته‌نیشتی گردی ناوربراو‌دا تپه‌رده‌بیت) سه‌رچاوه‌ی کشتوکالی ناوچه‌که‌ی دابینه‌کردنکردووه، نمونه هه‌ل‌گیراوه (Sample) کانی چینه‌ساسانی و ئیسلامیه‌کان (ناوه‌راستی سه‌رده‌می ئیسلامی) له گردی کانی شایی ئه‌م راستیه‌یه ده‌سه‌لمینن و دانه‌ویله‌ی برنج و بندوق (Hazelnut) له‌خۆده‌گرن (Farhani, (2018), 59).

بۆ ببینی ناوی شوینی شوینهواری، دهستهی کنهکار، و مرزهکانی کنهکردن و چاخی دهرکهوتوو دهرواندریته خشتهی ژماره(16).

خشتهی ژماره(16)-ناوی شوینی شوینهواری، دهستهی کنهکار، و مرزهکانی کنهکردن و چاخی دهرکهوتوو شوینهکه دهخاتهروو.

چاخ	وهرزهکانی کنهکردن	دهستهی کنهکار	ناوی شوینی شوینهواری
کوئای چاخی بهردینی نوئ=	2013 -	زانکوی	گردی کانی شابی
سهردهمی حهلف	2015 -	کویمبرای پرتوگالی	
(چالی ۲۳۰۰۰ و ۱۱۰۰۰)-	2016 -	و	
چاخی بهردینی کانزایی- ۲ و ۳	2018 -	زانکوی	
(چالی ۱۱۵۰۰ و چالی ۱۱۵۰۰).	2022 -	پهنسلفانیی ئهمریکی	
سهرهتای چاخی برۆنز		-	
(چالی ۴۵۰۰)-		به هاوبهشی لهگهل	
ئاشووری نوئ(۲۰۰۰۰)-		بهریوبهرايهتی	
سهردهمی کوئایی ئهشکانی-		شوینهواری سلیمانی	
سهرهتای سهردهمی ساسانی(۲۰۰۰۰)-			
ناوهراستی سهردهمی ئیسلامی			
(چالی ۲۰۰۰، ۱۰۰۰،			
۵۰۰۰، ۴۰۰۰			
و ۶۰۰۰)			
ناوهراست و کوئایی سهردهمی			
ئیسلامی(۲۰۰۰۰)			

له ناوهراستی سهدهی رابردوودا بهریوبهرايهتی شوینهوار و مؤزمخانهی عیراقی روویوی دۆلی بازیان دهکات و له ئهجامدا(14) شوینی شوینهواری تۆماردهکات، و تیدا گردی کانی شابی دۆسییهی ژماره(227)ی و مردهگریت(المؤسسة العامة للآثار, ۱۹۷۰، ۳۳۳).

ههروهها له سالی(2011) پرۆژهی (Mission Archéologique Française du Peramagron / Tanjero / Survey) روویوی ناچهکهی کردوو، له ئهجامدا(31) شوینی شوینهواری تۆمارکراوه، تیدا گردی کانی شابی ریزبهندی ژماره(26)ی و مرگرت(TJ-26).

گردی کانی شابی چهدين قوناغی نيشتهجيیوونی تیدا دهردهکویت، که تیدا له کوئایی چاخی بهردینی نوئ (سهردهمی حهلف)وه دهستیپدهکات و به کوئایی سهردهمی بابانی-عوسمانی(سهردهی17-19 ز.) کوئایی پیدیت، بهلام له سهرهتای چاخی برۆزدا زۆرتین گهشهسهندنی بهخویهوه ببیوه.

گردی ناوبراوه (7) رووبهري جياوازا (G,F,E,D,C,B,A) كاري كنهو پشكنيني تيډا كراوه، و تنها له رووبهري (D/2000) دا سهردهمي ساساني دهردهكهو ټيټ.

رووبهري (A/1000):

چالنيكي پلهداره (Step Trench) و دهكهو ټيټه سهر بهشي سهرهوهي گردهكه بهرووي باكووردا (Tomé, Cabral) Renette, 2013, 3 &، بهلام له وهرزي (2015) دا رووبهركاني (4000)، (5000)، (6000)، (7000) و (8000) له تنهيشتي رووبهري (1000) لندرا بهمه بهستي تيگه شنتي زياتر له ريز بهندي ميژوويي چينه كاني گردهكه. تهواوي ناسته كاني بهشي سهرهوهي گردهكه گورستان و چالي (Pit) كوټايي سهردهمي (باباني- عوسماني) ه، گور و چالهكان (چالهكان شويني خاشاك و پاشهرون) چين و ناسته كاني خوارووتري بريوه كه به سهردهمي سهرهتاي چاخي برونز ديارى دهكريت (Tomé, et al., 2015, 1).

رووبهري (B/2000):

چالنيكي پلهدار (Step Trench) ه، و دهكهو ټيټه سهر بهشي سهرهوهي گردهكه به رووي باشووردا (Tomé, Cabral & Renette, 2) ريز بهندي ميژوويي چيني هم رووبهري له كوټايي چاخي بهر ديني كانزايي 2-5، سهرهتاي چاخي برونز، كوټايي سهردهمي نيسلامي پيكدت (Tomé, Cabral & Renette, 2013, 5).

رووبهري (11000):

چالنيكي تاقيكار بيه (Sounding) و دهكهو ټيټه بهشي خوارتري رووبهري (2000) به رووي باشووري گردهكه دا. ريز بهندي ميژوويي چيني هم رووبهري به سهردهمي عوبيد (چاخي بهر ديني كانزايي 1-2) ديار يكراوه (Renette, et al., 2016, 2). ياخوود له نيوان كوټايي سهردهمي شارستاني عوبيد و كوټايي سهرهتاي چاخي بهر ديني كانزايي (1) ديار يكراوه (Renette, et al., 2016, 14).

رووبهري (11500):

هم رووبهري دهكهو ټيټه نيوان رووبهري (B/2000) و رووبهري (11000)، به ناراسته باشووري گردهكه، هم رووبهري به چاخي بهر ديني كانزايي- ناوهر است و كوټايي ديار يكراوه.

رووبهري (C/3000):

چالنيكي تاقيكار بيه (Sounding) و دهكهو ټيټه ناوهداني بيه كهي خوارهوه (گرده متهكه)، (12م) دووره له كوټا ناستي رووبهري (1000): به رووي باكووري (Tomé, Cabral & Renette, 2013, 7)، سهردهمي به سهردهمي نيسلامي (سهردهمي عهباسي) ديار يكراوه.

پروپهري (D/20000):

ئەم چالە دەكەوتتە بەردەم گردەكە و سەر ئاوەدانئىيەكەى خوارمە بە پرووى باكوردادا. چىنى خۆلى سەر مەوى (Top Soil) بۆ سەدەى (18 ز.) دەگەرئىتەمە، ھەر مەھا بۆ (4) قۇناغى نىشتەجىبوون دابەشەبىت.

قۇناغى يەكەم:

بە سەدەكانى ناو مەراست (سەدەى 11-13 ز.) و كۆتايى سەردەمى ئىسلامى (سەدەى-18 ز.) دىارى دەكرىت.

قۇناغى دوو مە:

ئەم قۇناغە (5) چوارچىو (Context) لەخۆدەگرىت و تەنھا چوارچىو (20006) سى گۆزەى كۆگاگردن (Storage Jar) ى شكاو لەخۆدەگرىت، كە لەسەر ناوكەوى ژوورە (Floor) كە دۆزرانەمە و سەردەمىيان بە سەردەمى ساسانى دىارى دەكرىت (Renette, et al., 2016,16).

قۇناغى سى يەم:

گاڭنەكانى ئەم قۇناغە (روو) دەكرىت بە سەردەمى ئەشكانى - كۆتايى ئەشكانى و سەرەتاي سەردەمى ساسانى دىارى بكرىت (Renette, et al., 2016,18).

قۇناغى چوار مە:

ئەم قۇناغە بە سەردەمى ئاشورى نوئ دىارى دەكرىت.

پروپهري (E/21000):

ئەم چالە چالئىكى تاقىكارى (Sounding) ە، دەكەوتتە بەردەم گردەكە و ئاوەدانئىيەكەى خوار مە، لە پروويەكى تەختادا، بە ئاراستەى باكوروى رۆژئاواى گردەكە، لەگەل ئەمەشدا، بۆ (2) قۇناغى نىشتەجىبوون دابەشەبىت.

قۇناغى يەكەم:

بە سەردەمى ئاشورى نوئ دىارى دەكرىت.

قۇناغى دوو مە:

بە سەردەمىكى پىش سەردەمى ئاشورى نوئ دىارى دەكرىت كە دەكرىت (كۆتايى ھەزارەى دوو مە پ.ز) بىت (Renette, et al., 2016,20).

پروپهري (F/22000):

ئەم چالە چالئىكى رزگار كردن (Salvage Trench) ە، دەكەوتتە لىوار و لىژايى گردەكە بە ئاراستەى رۆژئاوادا. لە چوارچىو (22002) دا دەفرى ساغى سەرەتاي سەردەمى ئىسلامى و قاپى قولى لىوار خوار (Beveled Rim Bowl) ى سەردەمى مەركا لە تەنىشت يەك و لە ھەمان ئاست و چوارچىو دا بوون (Renette, et al., 2016,20).

رووبەرى (G/23000):

چاڭىكى تاقىكارىيە (Sounding) و دەكەوتتە دامىنى رۇژھەلاتى گۈردەكە لە ھەمان ئاست (Level)ى رووبەرى (11000)، رىزبەندى مېژووى چىنەكانى ئەم رووبەرى بەسەردەمى عوبىد (چاخى بەردىنى كانزايى 1-2) ياخوود كۆتايى چاخى بەردىنى نوئ ديارى دەكرىت، پاشماوھى سەردەمى عوبىد لەپاش چىنى خۆلى سەرھوھ (Top Soil) دەرکەوت، بەلام بەلگەھى كۆتايى سەردەمى حەلف و سەردەمى گواستتەوھى بۆ سەدەمى عوبىد دەرکەوتوھ، ھەرۇھە لەپاش قولى (2 م) گەشتن بە زەوى ساغ (Vergin Soil)، كە پىكدىت لە قورىكى پتەوى زەردباو و پەلەھى سىپى (Renette and Abu Jayyab, 2022, 12).

بۆ بىنىنى ھىلكارى و خستەھى تۆماركردنى گلئىنەھى ھەلبۇزىردراو و نمونەھى گلئىنەھى ھەلبۇزىردراو لە گردى كانى شايى دەرواندرىتە (ھىلكارى (17)، خستەھى (17)).

قور و پیکهاته‌ی گلینه‌ی گردی کانی شایی

گلینه‌کانی گردی کانی شایی که تهنها(2) نمونه‌ن له دروستکردندا به‌کار هینراوه، نه‌ویش شیوازی مارمارۆکه‌یه. هه‌ردوو نمونه‌که ماده‌ی نه‌ندامی(پوش و کا) له‌خۆناگرن، و به‌رێژه‌یه‌کی زۆر و به‌قهباره‌ی جیاواز ده‌نکه‌لم و زیخ له‌خۆده‌گرن، به‌ره‌نگی سوور و سپی و ره‌ساسی و ره‌ش له‌رووکاری ناوه‌وه و دیواره‌که‌یدا هه‌یه و به‌قهباره‌ی زۆر ورد و به‌چری زۆر که‌متر له‌رووکاری ده‌ره‌وه‌یدا ده‌بینریت، به‌لام گۆزه‌ی دووم زیخی ره‌نگ ره‌ساسی و قاوه‌یی به‌رێژه‌یه‌کی زیاتر، ره‌نگی سپی به‌رێژه‌یه‌کی زۆر که‌م، قهباره و چری زیخی گۆزه‌ی دووم زۆر زیاتره له‌قهباره و چری گۆزه‌ی یه‌که‌م(ده‌رواندریته نمونه‌ی(8)). جۆری قور(Fabric)مام ناوه‌نده و رووکاریان باشه(Even)، رووکاری ده‌ره‌وه‌یان نه‌رمتره له‌رووکاری ناوه‌وه‌یان. کلس به‌رێژه‌یه‌کی که‌م رووکاریانی گرتووه، جگه‌له‌وه‌ش سوورکردنه‌وه‌یان باشه و ئوکساون، هه‌روه‌ها به‌که‌می بریسکانه‌وه له‌پارچه‌ی (KS-D-20006-2)دا ده‌بیندریت و ده‌باشیری زۆر ورد له‌خۆده‌گریت، به‌لام پارچه‌ی(1-KS-D-20006)جگه‌له‌وه‌ی رووکاری ده‌ره‌وه‌ی رووپۆشکراوه به‌چینیکی قوری تهنکی په‌مه‌یی، تارا‌ده‌یه‌ک لوسکراوه و شوینه‌واری چاپی پارچه‌خامی له‌سه‌ر جیماوه.



نونه‌ی(8): نمونه‌ی گلینه‌ی هه‌لبژێردراو له‌گردی کانی شایی، به‌نه‌خشی جی په‌نجه‌نه‌خشینراوه، و به‌چینیکی قوری تهنکی په‌مه‌یی رووپۆشکراوه(به‌مارمارۆکه‌ی دروستکراو)-(وینه‌ی: عادل حه‌مه‌نه‌مین).

بهشتی سنیهم

- گلینه‌ی سهردهمی ساسانی له دهشتی مهرگه و بتوین (رانیه)

- گلینه‌ی سهردهمی ساسانی مؤزه‌خانه‌ی سلیمانی

گلینه‌ی گردی قهره‌تپه‌ی کۆن، کانی تووان، کاولان-۱ و ناودهشت - ۱

قهره‌تپه‌ی کۆن: گردۆلکهمیه‌کی لاکیشه‌یی لیژه و گردیکی مت چواردهوری داوه، ده‌که‌وئته‌ نزیکی چیاکانی مهرگه و سهر ریگی سهره‌کی رانیه - بنگرد (Giraud, 2013,74).

کانی تووان: رووبهریکی فراوانه و کهوتوته ژیر گوندیکی هاوچهرخ، ده‌که‌وئته نزیکی گوندی کانی ماران و ناو دۆلئیکه‌وه له نزیکی باکووری رانیه (Giraud, 2013,146).

کاولان-۱: گردیکی فراوان و گهوره‌یه له قهراغی رووباری زیی بچووک له‌نیوان مهرگه و پشدهر (Giraud, 2013,163).

ناودهشت - ۱: گردیکی فراوان و گهوره‌یه له‌سهر ترۆپکی بانیکی (Terrace) لیتیه‌یی (Giraud, 2013,166).

له پرۆژه‌ی شوینه‌واریی دهشتی نهینه‌وا (The Land of Nineveh Archaeological Project) (78) شوینی شوینه‌واری تۆمارکراوه، سهرده‌می ساسانی تیدا ده‌که‌وتوووه و به نزیکی (25%) ی گلینه کۆکراوه‌کانی پرۆژه‌که پیکدیت له گۆزه‌ی لئو لۆچ (Corrugated Rim Jar) که نیشانه‌یه‌که بۆ سهرده‌می ساسانی، و ته‌واو ناسراوه له ههریمه‌که، ئهم نه‌خشه له شوینه‌واری کانی تووان و له روپۆیییه‌کانی هه‌ززه کافر (Hazza/Kafr) (Nováček, et al., 2016, 91)، و روپۆیییه‌کانی تهل له‌یلان (De Aloe 2003: tav. 46:3)، تهل خاموکار (Ur 2010: fig. B.35:1-3)، روپۆیی جهزیره‌ی باکوور، خه‌رابه شه‌طانی و هه‌روه‌ها له ناوچه‌ی روپۆیی جهزیره‌-سلۆپی (Cizre-Silopi) (Gavagnin, et al., (2016),155).

بۆ به‌رچا‌ورونی زیاتر له هیلکاری و خشته‌ی تۆمارکردنی گلینه‌ی هه‌لبژێردراو له قهره‌تپه‌ی کۆن، کانی تووان، کاولان-۱ و ناودهشت - ۱ ده‌رواندریته (هیلکاری (18)، خشته‌ی (18)).

قور و پیکهاته‌ی گلینه‌ی گردی قهره‌ته‌په‌ی کۆن، کانی تووان، کاولان-۱ و ناوده‌شت - ۱

به‌گشتی گلینه‌کانیان شوراره یاخوود داخووان و نه‌خشی سهر گلینه‌کانیان زۆر سواون، هه‌روه‌ها به‌دوو شیواز و ریگا دروستکراون.

گلینه‌ی به‌چه‌رخه دروستکراو:

به‌م ریگایه (3) پارچه دروستکراوه، ئه‌و پارچانه‌ی که به‌چه‌رخه دروستکراون ماده‌ی نه‌ندامی له‌خوئاگرن و ماده‌ی کانزایی به‌ریژه‌یه‌کی زۆر له‌خۆده‌گرن، و قه‌باره‌یان به‌ به‌راورد به‌ شیوازی مارمارۆکه بچووکتره، زۆریکیان سوورکردنه‌وه‌یان (Firing) باش نییه و تاراده‌یه‌ک نیمچه ئوکسینراون (Semi-Oxidized) جگه‌له‌وه، به‌ کمه‌ی بریسکانه‌وه (Shiny) له‌سه‌ریان ده‌بینریت، به‌لام پارچه‌ی (MAFGS-71-S-17) سه‌رباری ئه‌وه‌ی که ریژه‌یه‌کی زۆر بریسکانه‌وه‌ی له‌سه‌ر ده‌رده‌که‌ویت، خزیش کراوه (Slipped) (ده‌رواندریته نمونه‌ی (9-ا).

گلینه‌ی به‌مارمارۆکه دروستکراو:

به‌م ریگایه (3) پارچه دروستکراوه، هه‌روه‌ها ئه‌و پارچانه‌ی که به‌مارمارۆکه دروستکراون گله‌که‌ی که‌متر پوخته له‌ چاو چه‌رخه‌دا و زۆرتر داخووان، و ریژه‌یه‌کی زۆر به‌رز ماده‌ی کانزایی له‌خۆده‌گرن. به‌هه‌مان شیوه سوورکردنه‌وه‌یان باش نییه و تاراده‌یه‌ک نیمچه ئوکسینراون (ده‌رواندریته نمونه‌ی (9-ب).

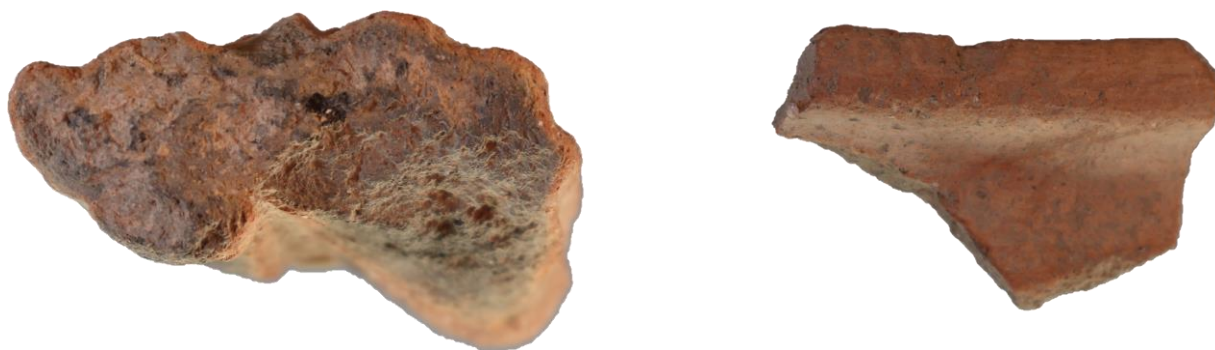

(ب)

(ا)

نمونه‌ی (9) - نمونه‌ی گلینه‌ی هه‌لبژێردراو له‌ قهره‌ته‌په‌ی کۆن، (ا) لئوی گۆزه‌یه و خزکراوه (به‌چه‌رخه دروستکراو)، (ب) لئوی گۆزه‌یه، به‌ نه‌خشی هیللی قوولکراو نه‌خشینراوه، و نیمچه ئوکسینراوه (به‌مارمارۆکه دروستکراو) - (وینه‌ی: توێژه‌ر).

گڻينه‌ي شوينه‌واري موراد ره‌سو

موراد ره‌سو پيڪڊيٽ له شوينه‌واريڪي بچووك له له‌لای باشوري خورهه‌لائي دهر بهندي رانيه و دهكه‌ويته لای خورهه‌لائي دهر ياچه‌ي دوكان (MacGinnis, 2016, 58; Giraud, 2012-2015, 75). (وينه‌ي ژماره - ۸).



وينه‌ي ژماره ۸: ديمه‌نيڪي گشتي شوينه‌واري موراد ره‌سو له کاتي کنه‌پش‌کنينه‌کاني سالي - ۲۰۱۹ (وينه‌که وهرگير اووه له: Guy Hazel).

بو بينيني ناوي شويني شوينه‌واري، دهسته‌ي کنه‌کار، وهرزه‌کاني کنه‌کردن و چاخه دهرکه‌وتووه‌کاني شوينه‌که، دهر واندريته خسته‌ي ژماره (19).

خشتهی ژماره (19)-ناوی شوینی شوینهواری، دهستهی کنهکار، و مرز مکانی کنهکردن و چاخه دهر کهوتو مکانی شوینهکه دمخات پروو.

چاخ	وهرزهکانی کنهکردن	دهستهی کنهکار	ناوی شوینی شوینهواری
هزاره‌ی سنییه‌می پیش زاین	2016-	موزمخانه‌ی	شوینهواری موراد رسو
-	2017	به‌ریتانی	
سهرتا و ناوه‌راستی چاخی برؤنز		به‌هاوبه‌شی له‌گهل	
-		به‌ریوبه‌رایه‌تی	
هیلینستی - نه‌شکانی		شوینهواری	
-		سلیمانی	
کوتایی سهرده‌می ساسانی			

سالی (2013) دهسته‌ی پروژهی (MAFGS) له میانه‌ی روپتویکردنی شوینهواره‌کانی دهستی رانیه و پشده و بنگرد، روپتوی شوینهکه دهکات، و به ژماره (SGAS-72) توماری دهکات.

پشکنینه سهرتاییه‌کانی گلینه‌کان نامازه به بوونی نیشته‌جیبون ده‌کن له سهرتای چاخی برؤنزوهه بو سهرده‌می ساسانی (MacGinnis, 2017, Season-2, 4)، به‌لام نه‌جامی هه‌لکۆلینه‌کانی وهرزی یه‌که‌می (2016) ی شوینهواره‌که سهرده‌می شوینهواره‌که به هزاره‌ی سنییه‌می پیش زاین دیاری کرد (MacGinnis, 2017, Season-2, 4, 71).

ته‌نھا له دوو رووبه‌ردا کاری هه‌لکۆلین نه‌جامدراوه، نه‌وانیش رووبه‌ری (D-A).

رووبه‌ری (A):

نهم رووبه‌ره چالکی پله‌داره (Step Trench) و له ترۆپکی گرده‌کهوه بو ناستی دهریاچه‌که دریزبوه‌ته‌وه. له رووبه‌ری نابراودا (6) قوناعی شوینهواری له ماوه‌ی هه‌لکۆلیندا ناسینران (MacGinnis, 2016, 59). وه‌ک ئاشکرایه شیکردنه‌وه‌ی گلینه‌کان تیکه‌له‌یه‌ک له گلینه‌ی سهرتا و ناوه‌راستی چاخی برؤنز ده‌نوینیت (MacGinnis, 2016, 70).

رووبه‌ری (D):

گلینه‌کانی نهم رووبه‌ره به سهرده‌می هیلینستی-نه‌شکانی دیاریکراوه، له‌رووی شیوه (Form) وه‌هاوشیوه‌ی گلینه‌کانی قه‌لاتگه‌ی دهر‌به‌ندن (MacGinnis, 2016, 33)، به‌لام له‌ناو گلینه‌کاندا ته‌نھا (2) پارچه‌ی ساسانی (MR.B.000-1) و (MR.D.002-14) که مۆرکراون ده‌دۆز ریته‌وه، نهمه‌ش نه‌وه ناسه‌لمینیت که ته‌واوی چوارچیه‌که یاخوود چینی رووبه‌ره‌که ساسانی بیت. نمونه‌ی هه‌لبژیردراو (2 پارچه) گلینه‌ی ساسانی له شوینهواری موراد رسو له نه‌جامی کنه‌پشکنین به‌دهسته‌توون بو کوتایی سهرده‌می ساسانی ده‌گه‌رینه‌وه.

بۆ بەرچاوری زیاتر لە هیلکاری و خشتهی تۆمارکردنی گلێنەیی هەلبژێردراو لە شوینەواری موراد رەسو دەرواندریته (هیلکاری) (19)، خشتهی (20) .

قور و پیکهاتهی گلێنەیی شوینەواری موراد رەسو

نمونهی گلێنەیی هەلبژێردراوی شوینەواری موراد رەسو بە شیوازی مارمارۆکه دروستکراون. شیوازی مارمارۆکه: ئەم (2) پارچەیه که بە مارمارۆکه دروستکراون مادهی ئەندامی (پوش و کا) لەخۆناگرن و مادهی کانزایی (دەنکه لم) بەرێژهیهکی زۆر لەخۆدەگرن، و قەبارەیان بچووکه، رەنگی سوور یاخوود قاوهیی زیاتر بەسەریان دا زاله، و رەنگی رەسası و سپی بە رێژهیهکی کهمتر. سوورکردنەوهیان باشه و ئوکسینراون، جگهلهوه خزیش کراون (دەرواندریته نمونهی (10)) .



نمونهی (10) - نمونهی گلێنەیی هەلبژێردراو لە موراد رەسو، بە نهخشی مۆرکردن نهخشینراوه (دووپشک و گه‌لا نیشان دەدات)، (وینەیی: عادل حەمه‌ئەمین).

بهشی سینه

تهوهره ی دووهم: گلینه ی سهردهمی ساسانی له دهشتی بتوین

دهشتی بتوین رووبهری (30×20 کم) چوارگوشهیه، له رۆژهه لاتهوه بو رۆژئاوا به درێژایی (30 کم) درێژدهبیتهوه، و زیی بچووک له ناوهراستهوه دابهشی دهکات بو دوو بهش، بهشی رۆژهه لاتی بو دهشتی پشدر و بهشی رۆژئاوای بو دهشتی بتوین (احمد، 1394، 14). رارهوی دهر بهندی رانیه که به نزیکه دهکوهیته (8 کم) له رۆژهه لاتی رانیه و سوچی باکوری رۆژهه لاتی دهریاچهی دووکان. دهشتی بتوین به دهشتی پشدرهوه دههستهینهوه (MacGinnis, 2016, 2). بهگشتی ژیان و نیشه جیوون له قه لاتگه ی دهر بهند له ههزاره ی یهکهمی پیش زاین (سهردهمی ئاشوری نوێ) وه دهستهینهکات و به سهردهمی ئەشکانی کوتایی پیدیت (MacGinnis, 2017, Season -2, 2).

دهشتی ناوبراو بو یهکهم جار له ماوه ی سالانی (1950-1960) له لایهن بهریویهرایهتی شوینهواری عیراقی روپیوی کراره و (63) شوینی شوینهواری تو مارکراوه (المؤسسة العامة للآثار، 1970، 348-350). له میانه ی روپیویهکه شوینهوارهکانی (صوفی ابراهیم، کرکوش و گردی خهزینه، و خندکا) سهردهمی ساسانیان تیدا دهردهکوهیت. له ماوه ی دواتر بههوی بنیاتنانی بهنداوی دوکان له سالانی (1956-1960) له گرده شوینهوارییهکانی (باسموسیان، دیم، قورهشینه، کهمهریان و شمشاره) ههلهکولین و چالی رزگارکردن لیدراوه. له ههمان کاتدا له دهشتی رانیهدا روپیوی دهکریت و (40) گردی شوینهواری تو مارکران و تیدا گردهکانی وهک (تهپه گاوران، پاره پۆست، باسموسیان، کامهه و قهرهتهپه ی کون) گلینه ی سهردهمی ساسانیان تیدادهردهکوهیت (AL-Soof, (1970), 1-3).

سالانی (2012-2016) دهسته ی پرۆژه ی (SGAS) که جیسیکا جیراود (Jessica Giraud) ریهه ی دهکرد، کاری روپیوی بو ناوچهکه کردوه و له میانه ی توژینهوهکهیدا (76) شوینی شوینهواری تو مارکرد (Giraud, (2012) 54). نمونه ی گلینه ی ساسانیان له گردهکانی خویریزان (SGAS-14)، سهلکی (SGAS-19) و قه لاتگه ی دهر بهند (SGAS-36) تو مارکردوه، لهم توژینهوهدا نمونه ی ههلهکولین و رارهوی گلینه ی ساسانی له گردی خویریزان (خویریس) و گردی سهلکی له ئەنجامی روپیویکردنی ناوچهکه به دهستهاتوون. سالی (2013) دهسته ی پرۆژه ی شوینهوارییه یهیمانگه ی هۆلهندی بو رۆژهه لاتی دیرین (Nino Archaeology Project) روپیوی بو (15 کم) به چواردهوری گردی شمشاره ئەنجامدا، له میانه ی توژینهوهکهیدا (25) شوینی شوینهواری تو مارکرا (Giraud, 2016, 31, fig:59)، بهلام له بهر تهواونهبوونی پرۆژهکانی روپیوی و نه خویدنهوهی گلینهکان و دیاری نهکردنی سهردهمهکانیان له لایهن پسیوری تایهت به ماوه ی سهردهمهکان، نه توانراوه به وردی بزانیته له چهند شوینی شوینهوارییه ی سهردهمی ساسانی دهرکهوتوه.

گلینه‌ی قه‌لاتگه‌ی دهر بهند

قه‌لاتگه‌ی دهر بهند شوینه‌واریکی فراوانی کراوه‌یه، زیاتر له (40 کم) زه‌وی دادپوشیت، به دیواریکی به‌ردینی گه‌وره و شاخه‌که له باکوریه‌وه پاریزراوه (Giraud, 2012-2015, 38). ده‌که‌وئته کوتایی رۆژئاوای دهر بهندی رانیه (MacGinnis, 2016, 2) و به نزیکی (8 کم) له رۆژه‌لاتی رانیه (احمد، ۱۳۹۴، ۱۴۷). (وینه‌ی ژماره- ۹).



وینه‌ی ژماره ۹: دیمه‌نیک‌ی گشتی قه‌لاتگه‌ی دهر بهند له کاتی کنه‌پشکنینه‌کانی سالی -۲۰۱۹. (وینه‌که و مرگیراوه له: Guy Hazel).

قه‌لاتگه‌ی دهر بهند له باکوریه‌وه چپای کپوه رهش و له باشوریه‌وه چپای ئاسۆس ده‌وری داوه. راره‌وی دهر بهندی رانیه که ده‌که‌وئته سوچی باکوری رۆژه‌لاتی دهر یاچه‌ی دوکان، ده‌شتی رانیه ده‌به‌سنتیه‌وه به ده‌شتی پشده‌روه (MacGinnis, 2016, 2).
بۆ بینینی ناوی شوینی شوینه‌واریکی، ده‌سته‌ی کنه‌کار، و مرزه‌کانی کنه‌کردن و چاخ‌ی دهر که‌وتووی شوینه‌که، دهر و اندرینه‌ خسته‌ی ژماره (21).

خشتهی ژماره (21): ناوی شوینی شوینهواری، دهستهی کنهکار، وهرزهکانی کنهکردن و چاخی دهرکهوتووی شوینهکه دهخاتهروو.

چاخ	دهستهی کنهکار	وهرزهکانی کنهکردن	ناوی شوینی شوینهواری
کۆتایی سهردهمی شارستانی	مۆزخانهی بهریتانی	2016	قه لاتگهی دهر بهند
هیلینستی	-	2017	
(رووبهری H, G)	به هاوبهشی لهگهل	2021	
-	بهریوبهراپهتی	2022	
سهردهمی نهشکانی	شوینهواری سلیمانی		
(سهدهی یهکهه بۆ			
سهدهی دووهمی زاینی)			
-			
سهرهتای سهردهمی ساسانی			
(رووبهری-E)			

بۆ یهکهه جار سالی (1973) تویرهی بواری کهلهپوور و میژوو و شوینهواری کوردستان (عهدولره قیب یوسف) سهردانی شوینی نابراوی کردوو و وهک شوینهواریک ناساندویهتی، تویره جگهله باسکردن و راقهکردنی پیگهی جوگرافی شوینهوارهکه، هیلکاریهکی بۆ شوینی نابراو کردوو (یوسف، 1975، 14).

سالی (2013) دهستهی پروژهی (MAFGS) که له لایهن (جیسیکا جیراود) وه ریبهری دهکریت، له میانهی روپتوی شوینهوارهکانی دهستی بتوین، شوینهوارهکه به ژماره (SGAS-36) تومار دهکات و نمونهی گلینهی ساسانی لی ههلهگرتهوه (دهر و اندرتهه) (نونهی 11-ا).

پشکنینه سهرهتاییهکانی کۆکراوهی جۆراوجۆری گلینهکان بۆ سهردهمی ئاشوری نوئ، و پیشنیاری بوونی نیشهجیبونیهکی سهرهکی سهردهمی سلوقی/نشهکانی، و نیشهجیبونیهکی بچووکتیری سهردهمی ساسانی دهکات (Giraud, 2013, 50; MacGinnis, 2016, 3)، بهلام نهجای روپتویکردنی شوینهوارهکه و پشکنینه سهرهتایی گلینهکانی له لایهن مۆزخانهی بهریتانی سهردهمهکهی به سهرهتای سهردهمی نهشکانی دیاریکرد (MacGinnis, 2016, 5; MacGinnis, 2017, 3).

شوینهواری نابراو دهکریت چۆلکرا بیت له ماوهی دواتردا، به بهلگهی نهوهی که گلینه و مادهی تری کهلتووری له ماوهی نیوان سهردهمی نهشکانی و سهدهی بیستم له چالهکاندا نییه (MacGinnis, 2016, 70-71)، بهلام له سهردهمی ساسانی دا شوینهکه وهک گورستان و شوینی ناشتن بهکارهاتوو (MacGinnis, 2018, 24).

گردی نابراو له (8) رووبهری جیاوازا (A, B, C, D, E, F, G, H) کاری کنهپشکنین کراوه، و تنها له رووبهری (E) دا سهردهمی ساسانی تیدا دهردهکهویت.

رووبه‌ری (A):

ئەم رووبه‌ره ده‌كه‌وئته كۆتايى باكوورى شوئنه‌وارى قه‌لاتگه‌ى ده‌ربەند و له‌ نزىك رېنگاى سه‌ره‌كى رانه‌يه‌. قه‌لادزى (MacGinnis, 2016, 8). رووبه‌ره‌كه‌ دابه‌شبووه‌ به‌سه‌ر (5) قوناغى جياواز، برىكى به‌رچاوى گلئنه‌ دۆزرانه‌وه‌ كه‌ به‌ سه‌رده‌مى هئالئىستى و سه‌ره‌تاي سه‌رده‌مى ئەشكانى ديارىده‌كرين، له‌گه‌ل پهبه‌كه‌رۆكه‌ى سلوقى /ئەشكانى (MacGinnis, 2016, 15).

رووبه‌رى (B):

به‌هه‌مان شيوه‌، ئەم رووبه‌ره‌ ده‌كه‌وئته كۆتايى باكوورى شوئنه‌وارى قه‌لاتگه‌ى ده‌ربەند (MacGinnis, 2016, 8). رووبه‌رى ناوبراو، دابه‌شبووه‌ به‌سه‌ر (2) قوناغ، هه‌ردوو قوناغه‌كه‌ به‌ سه‌ره‌تاي سه‌رده‌مى ئەشكانى (سه‌ده‌ى به‌كه‌م بۆ سه‌ده‌ى دووه‌مى زايى) ديارىكراوه‌ (MacGinnis, 2016, 15).

رووبه‌رى (C):

هه‌موو گلئنه‌كانى چينه‌كانى ئەم رووبه‌ره‌ ئاماژه‌ به‌ سه‌رده‌مى ئەشكانى ده‌كهن، هه‌روه‌ها هه‌ندىك گلئنه‌ى سه‌رده‌مى هئالئىستى ده‌ده‌كه‌ون، به‌لام ئاماژه‌يه‌ك نين بۆ ده‌رخستنى هيج پىكه‌اته‌يه‌كى سه‌رده‌مه‌كه‌. له‌گه‌ل ئەوه‌شدا، زانيارىيه‌كان ئاماژه‌ به‌ ئەوه‌ ده‌كهن كه‌ ديوارى رۆژئاواى قه‌لاكه‌ به‌ته‌واوى له‌ سه‌رده‌مى ئەشكانى بنىاتنراوه‌ (MacGinnis, 2016, 32).

رووبه‌رى (D):

ده‌كه‌وئته به‌شى باشوورى قه‌لاتگه‌ى ده‌ربەند، لاي رووكارى زه‌وييه‌كه‌ كه‌ ده‌ستده‌كات به‌ لىژبوونه‌وه‌ به‌ره‌ خوار بۆ ده‌رپاچه‌كه‌، رووبه‌رى ناوبراو، دابه‌شبووه‌ به‌سه‌ر (4) قوناغ (MacGinnis, 2016, 32). ته‌واوى كوكراره‌ى گلئنه‌كان له‌م رووبه‌ره‌ به‌ سه‌ره‌تاي سه‌رده‌مى ئەشكانى ديارىكراوه‌ كه‌ سه‌رده‌مى سه‌ره‌كويه‌ له‌ قه‌لاتگه‌ (MacGinnis, 2016, 32).

رووبه‌رى (E):

ئەم رووبه‌ره‌ ده‌كه‌وئته به‌شى باشوورى قه‌لاتگه‌ى ده‌ربەند، به‌ نزىكى (100م) له‌ ديوارى رۆژه‌لاتى شاره‌كه‌. رووبه‌ره‌كه‌ رېژه‌يه‌كى زۆر به‌رز ئىسكه‌ پهبه‌كه‌رى ساغى مروّف و ئىسكى ئاژملىي له‌خۆده‌گرئيت، سه‌ربارى ئەوه‌ برىكى زۆرى خشل و ژماره‌يه‌ك دراوى كانزايى دۆزرانه‌وه‌ كه‌ سه‌رده‌مى به‌ سه‌ره‌تاي سه‌رده‌مى ساسانى ديارى ده‌كرئيت (MacGinnis, 2017, 3). دراوىك (QD-0806) له‌ چالى (2) له‌ رووبه‌رى (E)، دۆزرايه‌وه‌ كه‌ پىنده‌چئيت بۆ سه‌رده‌مى شاپوورى سىيه‌م (388-388 ز.) بگه‌رئيه‌وه‌ (MacGinnis, 2016, 39).

لیکدانهوهی گونجاو بو ئهم دووباره ناشتنهوهیه به ئهگهری زورهوه ئهوهیه که ناشتنی لاههکی (secondary) زمردهشتی بن (MacGinnis, 2017, 3)، هاوشیوهی ئهم ناشتنه له شاری قومیس (Shar-I Qumis)¹⁸ دهبینریت، که پاشماوهی ناشتن له سهردهمی ساسانی دۆزرانهوه به دووباره دانانهوه له پاشماوهی ته لاره گهرهکانی ئهشکانیدا (MacGinnis, 2017, 3).

دهتوانین ئهوه پشتراست بکهینهوه که زۆرینهی گلینهکانی ژووری ژماره (1) و (2) بو سهردهمی ئهشکانی دهگهرینهوه، به لام دراوه کانزایی و دۆزراوه بچووکهکان (Small finds) له گۆرهکهدا و له چوارچیوهی (E-011) بو سهردهمی ساسانی دهگهرینهوه (MacGinnis, 2016, 42).

چوارچیوهکانی (E-014; E-024; E-035; E-047?) له قوناغی سیهیم به سهردهمی ساسانی دیاری دهکرین (MacGinnis, 2016, 43)، له قوناغی سیهیم دا، که ئیسی مروّف و ئاژل و ژمارهیهکی زور له کههرستهی ناشتنهکانی وەک دراوی کانزایی، شووشه و خشل دۆزرانهوه، دهکریت که ناشتنیکی ساسانی بن (MacGinnis, 2016, 44).

له چوارچیوهی (E-053) که دهکهوئته ژووری گۆرهکه (Room of The Grave) (4) دراو دۆزرانهوه که (2) دراویان (QD-1126; QD-1154) رهنگه بو شاپووری یهکهم (240-270 ز.) بگهرینهوه (MacGinnis, 2016, 41). ههروهها چوارچیوهکانی (E-054; E-066) که دهکهونه چالی سیهیم، (53) دۆزراوهی بچووکیان لهخۆدهگرت که سهردهمهکهیان به سهردهمی ساسانی دیاری دهکرین، که لهناویاندا (4) دراوهن، بو ئهدهشیری یهکهم و هورمزدی یهکهم دهگهرینهوه (MacGinnis, 2017, 8).

جگهلههوش، له چوارچیوهی (E-086) (9) پارچه گلینهی سهردهمی ساسانی دۆزرانهوه، به پپی دراوه کانزاییه دۆزراوهکان، سهردهمیان به سهرهتای سهردهمی ساسانی دیاری دهکرین (MacGinnis, 2016, 10, 46). یهکیک له ههه دیارترین پارچه دۆزراوهکان کهمۆلهیهکی گنجۆشی رهنگ پیروزی شکاوه (MacGinnis, 2017, 33). ناشتنه ساسانییهکان له رارهوی (4) گهلیک کههرستهی جیاواز لهخۆدهگرن که (2) دراویان تیدایه (QD-1857; 1889) (MacGinnis, 2018, 20)، ههروهها ناشتنی ساسانی له چوارچیوهی (E-139) له سوچی باکووری پوژئاوای ژووری ژماره (6) دهدهکهون، که هاوشیوهی چوارچیوهکانی (E-054; E-066) ن که دهکهونه ژووری ژماره (3) (MacGinnis, 2018, 21).

¹⁸ شاری قومیس: گردیکی شوئنهوارییه به رووبهری (7×3کم) چوارگوشه، دهکهوئته نزیک لیواری پوژئاوای دهشتی دامغان (Damghan)، ئهجامی کنهوپشکنیهکان سهردهمی سلوقی، ئهشکانی و ساسانی له شوئنهوار که پشتراست دهکهنهوه (Stronach, et al., (2019), 185-186).

رووبەرى (F):

زۆرىنەى گۆننەكانى چوارچىوۋەى (F-002) بە سەردەمى ھىلنستى دىارى دەكرىن، و بەيى دۆزىنەوۋەى بىرىكى زۆرى گۆننەى كۆگاردنەكان (Storage Jar) و وىنەى جىئوفىزىكى رووبەرمكە دەتوانىن والىكى بدەينەوۋە كە ئەم بەشەى تەلارەكە بەشىك بوو لە كۆگايەك (MacGinnis, 2018, 26).

رووبەرى (G):

دەكەوئتە نىكى كۆتايى باشوورى شوئىنەوارمكە، رووبەرمكە وادەردەكەوئت كە تەنھا (2) قۇناغى نىشتەجىبوون لەخۆبگىت و قۇناغى سەرتايان دابەش دەبىت بەسەر دوو/سى قۇناغى لاوھى نىشتەجىبووندا (MacGinnis, 2017, 10)، ھەرۋەھا لە رووبەرمكەدا گۆننەى سەرتاي سەردەمى ئەشكانى دەردەكەوئت، و لە ئاستەكانى خواروۋە كە دەكەوئتە چوارچىوۋەى (G-016) پارچەى چىرەكى رازاۋە (QD-1519) دۆزرايەوۋە كە بە سەردەمى ناو مەراست/ كۆتايى ھىلنستى دىارى دەكرىت (MacGinnis, 2017, 14).

رووبەرى (H):

بە نىكى دەكەوئتە (120م) لە باشوورى رۆژئاۋاي رووبەرى (E). بىرىكى بەرچاۋ لە گۆننە لە چىنى خۆلى سەروۋە (H-001) و پىركراۋەى چىنى سەروۋە (H-002) دۆزرانەوۋە كە دەكرىت بە كۆتايى سەردەمى ھىلنستى دابىرىن (MacGinnis, 2017, 7). نمونەى ھەلبىزىردراۋى گۆننەى ساسانى لە گىردى قەلاتگەى دەربەند لە رووبەرى (E) دۆزراۋنەتەوۋە، و بۇ بەرچاۋرونى زىاتر لە ھىلكارى و خشتەى تۆماركردنى گۆننەى ھەلبىزىردراۋ لە قەلاتگەى دەربەند (دەرواندرىتە (ھىلكارى) (20-21)، خشتەى (22)).

قور و پىكھاتەى گۆننەى قەلاتگەى دەربەند

نمونەى ھەلبىزىردراۋى گۆننەى قەلاتگەى دەربەند بەگشتى شۆراۋەن و نەخشى سەر گۆننەكانىان داخوراۋن، جگەلەوۋە كلس ھەندىك بەشى رووكار و دىۋى ناوۋەى پارچەكانى گرتوۋە، ھەرۋەھا خىزراۋ، بىرقەدارىن، و مادەى ئەندامى لەخۆدەگىرن، گۆننەكان بە دوو شىۋاز و رىگە دروستكراۋن، شىۋازى چىرخە (تەنھا پارچەى (QD-5-01-E)) و شىۋازى مارمارۆكە.

ھەر دوو پارچە شوشەپۆشكراۋەكە (QD-E-054-001; QD-E-024-001) (دەرواندرىتە (نمونەى (11ب) لەگەل سوراحىيە مل درىژەكە (QD-E-024-013) شوئىنەۋارى بەكار ھىنانى مادەى ئەندامى (پوش و كا) يان لەسەر دەرناكەوئت و قورەكەيان پوختە و رەنگى زەردى كآل دەنوئىت، سووركردنەۋەيان باشە و ئوكسىنراۋن، بەلام پارچەكانى تر گۆلەكەيان (Fabric) كەمتر خاۋىنە، رىژەيەكى زۆر بەرز و بە قەبارەى زۆر جىاۋاز مادەى كانزايى

لهخۆدهگرن، به رهنگی رهساسی و سپی و رهش و پارچهکان لماوین، به جۆریک رهنگی رهساسی تئیدا زاله. لهگهڵ ئەوهشدا سوورکردنهوهیان باش نییه و نیمچه ئوکسینراون.



(1) (وینهی: نوێژەر). (Giraud,2014,38, fig:47-3)



(ب)

(وینهی: زۆزک نوری)

نمونهی (11)- نمونهی گلینهی ههلبژێردراو له قهلاتگهی دهربهنده، (1) به نهخشی مۆرکردن و جی پهنجه نهخشینراوه، له نهجامی روویویکردنهوه بهدهستهاتوه (به مارمارۆکه دروستکراو)، (ب) به رهنگی شینی پیروزمیی گلجۆش کراوه (به چهرخه دروستکراو).

گڻنهى گردى خوڀريزان (تھل خواريں)

شوينهوارى ناوبراو له تومارى بهريو بهرايه تي شوينهوار (اطلس المواقع الاثرية في العراق) ناوى نه هاتووه، و له ماوهى رابردودا كاتيک كنهو پشكنينى تيدا كراوه (1957-1958) به شوينهوارى تھل خواريں ناوى هينراوه، به لام له ئيستادا له لايمن دښينان و خهلكى ناوچهكه به شوينهوارى خوڀريزان ناو دهبريت و تهنانمت له ميانهى پروژه روپويوييه كاندا به شوينهوارى خوڀريزان تومار دهكرت.

گردى خوڀريزان گردىكى فراوان (100×80م) و مته (4م بهرزه). دهكهويته باشورى رانيه به دورى (10مىل)، له چوار ريانى رووبارى زى بچووك و لقي رووبارى باسلم (Baslam)، به لام له ئيستادا به هوى ناوى بهنداوى دوكانهوه ژير ناو كهوتووه (احمد، 1394، 133). (وينهى ژماره - 10).



وينهى ژماره 10: ديمهنيكى گشتى گردى خوڀريزان له كاتي روپويويي كړدى سالى 2012-2015، 15 (Giraud, 2012-2015, 15).

بو بينينى ناوى شوينى شوينهوارى، دهستهى كنهكار، وهرزه كاني كنه كړدن و چاخى دهركهوتووى شوينهكه دهرواندرينه خستهى ژماره (23).

خشتهی ژماره (23)- ناوی شوینی شوینهواری، دهستهی کنهکار، وهرزهکانی کنهکردن و چاخی دهرکهوتووی شوینهکه دهخاته روو.

چاخ	وهرزهکانی کنهکردن	دهستهی کنهکار	ناوی شوینی شوینهواری
کوئایی سهردهمی ساسانی	1958-1957	بهریوبهرایهتی گشتی شوینهواری بغداد	گردی خویریزان (تل خواریس)

له ئهنجامی کنهپشکنینی کورت خایهن(تهنها ۰ پرۆژ)ی بهریوبهرایهتی گشتی شوینهواری بغداد، له سالی (1958-1957) له بهشی سهرهوی گردی نوبراو(2)پارچهی گهرهوی موزایکی زهوی(Floor Mosaic) دۆزرانهوه، که شیوازیکی موزایکی دهگمهنه و همتا ئیستا له عیراق نه دۆزراوتهوه(Costa, (1971), 119-120).

پئوانهکانی موزایکهکانی به لایهنی کهمهوه(4.20×9.30 م)ه، له شهش پالوی بچووک(1سم) و(2سم) پیکهاتوون (احمد، ۱۳۹۴، ۱۳۳). به رهنگی سپی، زهر دباو، قاوهیی کراوه، قاوهیی خۆلهمیشی و سوور، جگهلهوه خۆمالین و تهواو بهر بلاون به تایبتهت له جهبل حهمرین(Jebel Hamrin) و چیاکانی باکووری شوینهوار کهه(Costa, (1971), 119-120).

پارچه موزایکه گهرهکه که بهشیک له دیمهنی ناوهندی و بهشیک له چوارچنوهکهی پیکدینیت، درمختیک و بهشی پیشهوهی جهستهی ئاسکیک نیشاندادهت، به جۆریک له ئاستی زهوییهکه و له ههر دوو لای درمختهکه، دوو رووهکی بچووک ههن که ههریهکهیان دوو گهلا و گولیکی گهره(شیوه جام) (Calix)ی ههیه، بهلام نازلکهکه به دریز کۆلهیی نیشاندراوه و رووه و سهرهوه لهنیوان گهلاکانی دار کهدا بو خوراک دهگهریت(Costa, (1971), 120).

بهشی پیشهوهی کهله ئاسکه(Stag)که له دیمهنی ناوهندیدا به زهقی نیشاندراوه و وردهکاریه تویکاریهکان بههوی هیلکهانهوه نیشاندراون، هیلکه ئهستوره رهشهکان هیلکی دهرهکین و وردهکاریهکانی لاشهی ئاسکهکه وهک کونه لوت، جومگهکانی قاچ، و سم شیواز و هونهریکی ئاسایی کوئایی سهردهمی ساسانییه و لهسهر زیو و لهسهر کوتال(Fabrics)دهردهکهون(Costa, (1971), 122-123).

بابهتی درمختیکی ناویوشکراو(a Tree Flanked) بههوی دوو ئاسکهوه(Cervidae) ناسراوه، و له میسۆپۆتامیاوه سهرچاوهی گرتووه و به دریزایی رۆژههلاتی ناوهراسته لهسهردهمه کۆنهکانهوه ههتاکو چاخهکانی ناوهراسته له سهردهمی ئیسلامی باوه(Costa, (1971), 122). له موزایکی تل خواریسدا گهلاکان گولیی پینچ پهرهن(Cinquefoil)، تریکانیش له شیوهی سهی پهره(Trefoil)، سهردهمی ساسانی گهلائی پینچ پهره(Cinquefoil leaf) بو نیشاندانی دارمیو بهکاردههینرا(Costa, (1971), 121).

موزاييكي تهل خوارييس هرچهنده له رۆژهه لاتي ناوه راستدا زۆر باون، به لام دهربريني هونهري ديمهني ناوهنديي بو كوتايي سهردهمي ساساني دهگهر يتهوه و مامله كهه به وردى پهيوهندي به كاري كانزاكار بيهوه ههيه له ماوهي كوتايي سهردهمه ديزينهكان (Late Antiquity) له نيران (Costa, (1971),123).

له نيوان سالاني (2012-2016) له ميانه ي روو پيو بكردي دهشتي بتوين له لايهن جييسكا جيراود (Jessica Giraud) شوينهواري ناوبراو روپويي بوكر او، و به ژماره (SGAS-14) تومار كراوه و نمونهي گلينه ي سهردهمي ساساني (دهرواندر يته نمونه ي (12)) تيدا هه لگير اوتهوه (Giraud, 2012-2015, 15; Giraud, (2012)54).

بو بهر چا وروني زياتر له هيلكاري و خسته ي تومار كردني گلينه ي هه ليزير دراو له گردى خويزان دهرواندر يته (هيلكاري (22)، خسته ي (24)).

قور و پیکهاته‌ی گلینه‌ی گردی خویریزان

نمونه‌ی گلینه‌ی هلبژیردراوی گردی خویریزان به (2) شیوازو ریگا دروستکراون، شیوازی چهرخه و شیوازی مارماروکه.

گلینه‌ی به چهرخه دروستکراو:

بهم ریگایه (2) پارچه دروستکراوه، ماده‌ی کانزایی (زیخ و دهنکلم) لهخوده‌گرن به ریژهیه‌کی بهرز و به قهباره‌ی زور ورد و به قهباره‌ی گهوره‌ش، به رهنگی سپی و ره‌ساسی زیاتر. روون نیبه ماده‌ی نهدامی (پوش و کا) لهخوبگرن، سورکردنه‌ویان باشه و ئوکسینراون، به‌گشتی سواو دهرده‌کمون (دهرواندریته‌نمونه‌ی (12)-ا).

گلینه‌ی به مارماروکه دروستکراو:

ئهو (2) پارچه‌یه که به مارماروکه دروستکراون، رهنکه ماده‌ی نهدامی لهخوبگرن و زیخ و دهنکلم به‌ریژهیه‌کی زور زیاتر لهخوده‌گرن، و به قهباره‌ی ورد و زور گهوره، و رهنگی سپی و قاوه‌یی زیاتر به‌سه‌ریان دا زاله، و رهنگی ره‌ساسی و سوور به ریژهیه‌کی که‌متر. به‌همان شیوه سوورکردنه‌ویان باشه و رووکاری دهره‌وه و ناوه‌وه و کروکیان یه‌ک رهنکه (دهرواندریته‌نمونه‌ی (12)-ب).



(ج)



(ب)



(ا)



نمونه‌ی (12): نمونه‌ی گلینه‌ی هلبژیردراو له گردی خویریزان، (ا) لئوی گوزیه (به چهرخه دروستکراو)، (ب) لئوی گوزیه، به نه‌خشی هیللی قولکراو نه‌خشینراوه، و ئوکسینراوه (به مارماروکه دروستکراو) - (وینه‌ی: توژهر)، (ج) به نه‌خشی که‌وانی په‌یوه‌ستکراو نه‌خشینراوه، و سواوه^{۱۹} (وینه‌ی: MAFGS Project).

^{۱۹} تیبینی: پارچه‌ی (نمونه‌ی (12) - ج) له توژینه‌وه‌که‌دا و مرنه‌گیراوه، به‌لام له‌بهرئه‌وه‌ی جوړی نه‌خشه‌که‌ی ده‌گم‌نه لیر‌ه‌دا نیشاندراوه.

گڻينه‌ي ساساني له گردى سهلڪي

گردى سهلڪي گردى بچووكى تهخته(گردىكى مته)، و دهكهوئته نزيكى دى قهره‌نياغ له دهشتى رانيه (Giraud, 2012-2015, 20). (وينه‌ي ژماره- ۱۱).



وينه‌ي ژماره ۱۱: ديمه‌نيكى گشتى گردى سهلڪي له كاتى پروپيوويكردنى سالى ۲۰۱۲-۲۰۱۵ (Giraud, 2012-2015, 20).

له نيوان سالانى(2012-2016) له ميانه‌ي پروپيوويكردنى دهشتى رانيه له لايهن جييسكا جيراود(Jessica Giraud) شوينه‌وارى ناوبراو پروپيووي بؤكراوه، و به ژماره(SGAS-19) تومار كراوه و نمونه‌ي گڻينه‌ي سه‌رده‌مى ساساني تيدا هه‌نگير اوته‌وه(Giraud,2012)54).
بؤ به‌رچاوپرونى زياتر له هيلكارى و خسته‌ي تومار كردنى گڻينه‌ي هه‌لبژيردراو له گردى سهلڪي ده‌رواندرئته (هيلكارى(23)، خسته‌ي(25)).

قور و پیکهاته‌ی گلینه‌ی گردی سملکی

نمونه‌ی گلینه‌ی هلبژیردراوی گردی سملکی (2) پارچهن، و به شیوازی چهرخه دروستکراون، به ریژهیهکی بهرز ماده‌ی نهدامی (پوش و کا) و ماده‌ی کانزایی (دهنکلم و زیخ) لهخوده‌گرن، و ماده‌ی کانزاییهکان به قهباره‌ی بچووک و به قهباره‌ی زور گهوره دهرده‌کهون، و رهنگی سپی و رهسایسی زیاتر بهسهریان دا زاله، و رهنگی قاوهیی و رهش و سوور به ریژهیهکی کهمتر. سوورکردنه‌وهیان باشه و ئوکسینراون، هیچ شوینه‌واریکی بریسکانه‌وه، بریقه‌دارکردن، ساف و لوسکردن بهدی ناکریت (دهرواندریته نمونه‌ی (13)-ا).



نمونه‌ی (13): نمونه‌ی گلینه‌ی هلبژیردراو له گردی سملکی، (ا) لئیوی گوزیه و به نهخشی هیللی قوولکراو نهخشینراوه (به چهرخه دروستکراو) - (وینه: تویره)، (ب) لاشیه و به نهخشی جی پنجه و برین (برینی شیوه بوری - لولایی) نهخشینراوه (به ماروکه دروستکراو) (وینه‌ی: MAFGS Progect).

^{۲۰} تیبینی: پارچهی (نمونه‌ی (13)-ب) له تویره‌ینه‌وه‌که‌دا وهرنه‌گیراوه، به‌لام له‌بهر‌ئوه‌ی جوری نه‌خشه‌که‌ی ده‌گم‌نه لیره‌دا نیشاندراوه.

گلینه‌ی ساسانی له گردی تلی؟

گردی تلی گردیکی بهرزی شیوه قوچهکی گهورهیه، دهکویته دیی شاورئ له دۆلی سهروچاوه، له دهشتی رانیه (Giraud, 2012-2015, 27). (وینه‌ی ژماره- ۱۲).



وینه‌ی ژماره ۱۲: دیمینکی گشتی گردی تلی له ۲۰۱۶ (Dezsó & Kalla, 2016, 235).

له میان‌ه‌ی روویزیوکردنی دهشتی رانیه له نیوان سالانی (2016-2012) له لایهن جیسیکا جیراود، شوینه‌واری ناوبراو روپیوی بوکراوه و به ژماره (SGAS-26) تومارکراوه، به لام ئاماژه به هه‌لگرتنه‌وه و تومارکردنی گلینه‌ی سه‌رده‌می ساسانی له شوینه‌واری ناوبراو نه‌دراوه (Giraud, 2012-2015, 27).

سالی (2016) زانکوی (Eötvös Loránd) ی هه‌نگاری به هاوبه‌شی له‌گه‌ل به‌ریوبه‌رایه‌تی شوینه‌واری راپه‌رین کنه‌پیشکنینی تیدا کردوه، له ئه‌نجامدا (3) ئاست (Level) له نشینگه‌که‌دا دۆزرایه‌وه که بو کۆتایی چاخه‌کانی ناوه‌راست (سه‌ده‌ی ۱۸-۱۹ ز.) ده‌گه‌رانه‌وه (Masek & Mordovin, 2016, 277).

هه‌رچه‌نده به زاره‌کی باس له هه‌بوونی چه‌ند پارچه‌یه‌ک له گلینه‌ی سه‌رده‌می ساسانی له شوینه‌واری ناوبراو ده‌کریت، به لام وه‌رزه راپۆرت و ئه‌نجامی کنه‌پیشکنه‌کان هه‌یچ ئاماژه‌یه‌ک به سه‌رده‌م و چین و پارچه‌ی سه‌رده‌می ناوبراو نه‌کراوه، ئه‌مه‌ش ئه‌وه ناگه‌یه‌نیت که له شوینه‌واره‌که سه‌رده‌می ساسانی پشت‌رست بکریته‌وه، بو زانیاری زیاتر ده‌رواند‌ریته (Masek & Mordovin, 2016, 277-289; Dezsó & Kalla, 2016, 1-14).

بهشی سینه

تهورهی سینه: گلینهی سهردهمی ساسانی له موزهخانهی سلیمانی

نمونه ههلبژیردراوهکانی موزهخانهی سلیمانی ساغن و شیوازی دروستکردن، قور و پیکهاتهیان، نهخش و مهبستی بهکارهینانیان جیاوازه، بههمان شیوه شوینی دوزینهوهیان جیاوازه. نمونهکان پیکدین له(6) کووپه کهندوو (Big Storage Jar)، (3) مهتارهی حهج (Pilgrim Flask)، (1) گوزه (Jar) و (1) منهجهل (Pot).

کووپه کهندووکان له موزهخانهی سلیمانی

کووپه کهندووکان ژمارهیان (6) کووپه کهندوو، شوینی دوزینهوهیان ناوچهی شارباژیر و قه لای بازیانه (تهنها کووپه کهندوو ژماره-045966-SM)، بههمان شیوه کووپه کهندووکانی ناوچهی شارباژیر سالی پیشکەشکردنیان جیاوازه، و له نهجانی چالاکی کشتوکالی دینشینیان ناوچهکه بهدهستهاتون.

شیوازی دروستکردن و نهخش و شیوهیان بو سهردهمی ساسانی دهگهرینهوه، و بهرهمی سروشتی و خورسکی ناوچهکه و له لایهن دینشینیان ناوچهکه بهکارهینارون. له نیستادا لهگهل چندین کووپه کهندوو تر له موزهخانهی سلیمانی نمایشکارون که بو سهردهمی ساسانی دهگهرینهوه و سهرچاوهی هاتنیان ناوند و باشووری عیراقه.

نهم جوړه کووپانه به کووپهی خسرهوی ناویان هینراوه و سهردهمیان به سهردهمی ساسانی دیاری دمکرتین، لهگهل نهوهشدا و هک گوزه گوزه بهکارهینارون و نیسک و پروسکی کهسانی پیگهیشتوو و مندالیان تیدابوو (زاموا ، (2021)، (567).

ماموستا عبدالرهبیب یوسف دهلایت چند کهسیکی به تهمنم دیوه، که له کاتی دروستکردنی سینهما سیروان (1950-1947) کریکار بوون و دهلین "کاتیک بناغهی سینهماکهمان ههلهکهکند گهشتین به کووپهیهکی زور گهوره که 16 ههتا 17 کلهسهری تیدابوو" (16،2000).

بهر له سهردهمی ساسانی و له سهردهمی نهشکانییهکاندا گوری کوپلهی هاوکات لهگهل گوره بهردینهکان بهکارهینارون، بو نهم مهبستهش کووپهی بچووک و گهورش بهکارهینراوه. شیوهی دیکهی ساکار و ههژارانه و نهخشین و دهولمهاندانهش برهویان ههجووه، تهرمهکانیان، بهتاییهت تهرمی مندالان، دهخسته ناو کووپه یاخوود منهجهلکوه، ههندیگ جاریش تابوتی یهک نهذازه و به چند ژمارهیهکی کهمیان دههینا و مردوویان تیدهکرد

(کالینج، ۲۰۱۰، ۱۴۵)، لهگهل ئهوشدا دهولمهئد و دهسه لاتدارهکان لهگل تابووتیان له شیوهی وانی گهرماو و تابوتی شیوه کهوش (پیللو) و تابوتی سهرداپوشراویشیان دروستکردوه بو ناشتن، سوود وهرگرتن له گل و گیراوهکهی تهها بو کووپه گۆرهمکان نهبووه (محمد شوینهوارناس، ۲۰۲۰، ۱۰۵).

بهکارهینانی کووپهکان بهمهبهستی جباواز ههتا دوادواییهکانی شهستهکانی سهدهی رابردوو (سهدهی بیستم) لهم ناوچهیه بهکارهاتوه، کوپهکان شلهمهنی و دانهویله و وشکه و میوهی وشکراوه و زور شتی تریان تیدا ههلهگرت بهمهستی مانهوهیان و پاراستنیان له خراب بوون، لهههمان کاتدا دیزه بهمهستی ههلهگرتی دوشاو و روون و تهناهنهت گوشتی ههلهکزاو و هتد بهکاردههات.

جگهلهوه ههندیگ جار سهرقاپی کووپه و لیواریان تهناهنهت پرووکاری دهرموهشیان به قیر سواغ دهران به مهبهستی ههلهگرتن و دانهانی شلهکهی ناوی و پاراستنی، ههروهها قیر بهکاردههات بو نهخشاندنی گۆرهمکان به رهنگکردن ههروهک له کنهوپشکنینهکانی عانه (ANA) دا دهردهکهویت (Northedge, et al., 1988. Fig: 38-15).

زیاتر کووپهکان به هوکاری گهروهی قهبارهیان و کیشی قورسیان و بوونی بنکیکی شیوه قوقزی له زهویدا جیگیر دهکران، به جوریک کهمیکی بهشیکی خوارمیان دهخرانه چالاییهوه بو راگرتن که ههه ئهههش هوکار بووه بو دۆزینهوهی ناوکهوی زهوی (Floor) ژووری کوگاگردنهکان له کاتی کنهکردندا، ههروهها زورینهی کووپهکان لهکاتیکیدا دهردۆزینهوه بهشی خوارمیان کلس گرتونی.

بهمهبهستی رازاندنهوه و نهخشاندنیان کوپهکان زورجار به نهخشی جی پهنجه (Finger Print)، ئیسکی ماسی (Fish Bone)، تور (Net)، پشینه، شانهکراو (Combed)، فشارلیکراو (Impressed) و هیللی قوولکراو (Groove)، خاچ (Cross) به برین (Incision)، خاچ بهشیوهی دهرکهوتوو (Relief) و چهئدینی تر دهنهخشینران، به پشینهیهک یاخوود دووان (دهرواندریته نمونهی 14-1) و سیان به ئهلقاونهلق به چواردهوری کووپهکهدا و بهشیوهیهک که پشینهکان و نهخشهکانی سهری (4-5 سم) پان و (1-2 سم) بهرز (دهرکهوتوو) تر بوو له لاشهی کووپهکان.

بو بهرچاوری زیاتر له هیلکاری و خشتهی تومارکردنی کووپه کهندوهکان دهرواندریته (هیلکاری) (24-26)، خشتهی (26).

قور و پیکهاتهی کووپه کهندهووهکانی مؤزهخانهی سلیمانی

کووپه کهندهووهکانی مؤزهخانه به یهک ریگه و شیواز دروستکراون، و نهویش شیوازی مارماروکهیه، له سوورکردنهوه (Firing) یاندا نیمچه ئوکسینزاون (Semi Oxidized) و کروک (Core) یان تاریک دهردهکهوئیت. ههندیکیان کلس بهشی خوارموی رووکاری دهرمویان و زورجار تهوای دیوی ناوهویانی داپوشیوه، هوکاری دروستبوونی کلس له رووکاری دهرمویان زیاتر دهکریت بههووی جیگیرکردنی کوپه کهندهووهکان بیت له زوی دا، چونکه بهشی خوارمویان گوئییه و قهبارمیان زور گهوره و کیشیان زوره و راگرتیان لهسر کهرستهیهک تارادهیهک ئاسان نییه. جگلههوش دیوی ناوهویان زور جار داخووراون یاخوود توئزالیکی تمنکی کلسی دروستکردوه.

بهگشتی له رووکاری دهرمویاندا کهم گرنگی به خزکردن (Slipping)، یاخوود بریفهدارکردن (Polishing) دراوه (دهرواندریته نمونهی (14)-ا). لهناویاندا تنها کووپه کهندهووی (SM-045965) خز و بریفهدارکراوه (دهرواندریته نمونهی (14)-ب).

ریژهیهکی زور بهرز مادهی نهندامی (پوش و کا) لهخودهگرن، و قهبارهشیان زور گهورهیه، هسروهامادهی کانزایی (زیخ و دنکهلم) به ریژهیهکی بهرچاو لهخودهگرن، و قهبارمیان زور گهوره و شیوهیان جیاوازه، بهگشتی رهنگی دنکه لمی رهساسی، سوور، رهش، و سپی له ناویاندا بهدی دهکریت. جگلههوش زور بهکهمی بریسکاوه (Shiny) لهسر رووکاری دهرمویان دهبینریت، هسروهام در یاخوود درشت (Coarse) دهردهکمون، و گلهکهیان زور پوخت نییه، ههلبهت هوکاری ئهم له خوگرتن و تیکهلهکردنهش مهبهست لئی یهکگرتنی قورهکهیهتی و راگرتنی پهیکهری کوپهکهیه، و وهک مادهی بهستهریک بو نیوان مارماروکه (کوئل) هکان سوودیان لئ بینراوه، جگلههوش دهکریت مووی بز و وهک بهستهریک و وهک پیکهاتهیهکی سههکی ناو قوورمه سوودی لیبینرابیت، لهبهرئوهی له نیستادا له ناوچهکه بهکاردیت به مهبهستی یهکگرتنی، بهلام لهبهرئوهی مادهی نهندامی (پوش، کا، مووی بز و هند). به تیپهربوونی کات شی دهنهوه و نامین، لهسر رووکاریان نابینریت جگلههوشووهارهکی. سهرباری ئهوه کووپهی ژماره (SM-045940) شوینهواری قیری لهسر بهدی دهکریت بهتاییهت له نزیک لیوارهکی، ئهمهش به مهبهستی پاراستن و هیشتنهوهی شلهکهی ناوی بووه (Kennet, (2002), 155).

رهنگی رووکاری دهرموه و ناوهوی گئینهکان و تنانته کروکی گئینهککش پهیههسته به رادهی بوونی ئوکسجین له کورهی سوورکردنهوهی گئینهکان و بههمان شیوهش، بوونی ئوکسجین له کورهکهدا پهیههسته به کردنهوهی کلورورژنهی کوورمهکان و بهپیچهوانهشوهه راسته (عثمان، (2021)، 68).



(ب)

(ا)

50 سم)

نمونه‌ی (14):- نمونه‌ی کووپه کهنه‌ووه‌کانی موزه‌خانه‌ی سلیمان‌ی، (ا) به نه‌خشی جی پنجه‌(سی جی پنجه له‌سهر دوو پشتینه) نه‌خشینراوه، (ب) به نه‌خشی نیسکی ماسی(له‌سهر دوو پشتینه) نه‌خشینراوه، و خز و بریقه‌دارکراوه.(وینه‌که گیراوه له‌لایهن: عادل حه‌مه نه‌مین).

سوراحی و مهنجهل و مهتارهکانی مؤزهخانهی سلیمانی

سوراحی و مهنجهل و مهتارهکان شوینی دوزینهویان جیاوازه، سوراحیهکه له ناوچهی سینهک له شارباژیر، مهتارهکان له دهستی پینجویین، و مهنجهکه له قهلاذره دوزراونهتهوه، بههمان شیوه سالی پیشکەشکردنیان جیاوازه، ههروهها له نهجای چالاکی کشتوکالی، و ههلهدانهوی شوینهوارهکان له لایهن لادی نشینانی ناوچهکه بهدهستهاتوون. شیوازی دروستکردن و شیوه و نهخشی سهریان بو سهردهمی ساسانی دهگهرینهوه ، ههروهها له ئیستادا لهگهل چهنیدن سوراحی و گۆزه و مهتارهی تر که سهرچاوهی هاتنیان نازانریت و بو سهردهمی ساسانی دهگهرینهوه، له مؤزهخانهی سلیمانی نمایشکراون.

۱. سوراحیهکی شیوه هیلکهیی به ملیکی لولهیهوه، دهسکیکی شیوه ژماره ههشتی ئینگلیزی(8) (a Handle with eight Section) ههیه لهگهل بنکیکی مستیلهیی، سوراحی لهم جوهره له ههلهکۆلینهکانی شوینهواری کیش و بهرغوسیات(Kish and Barghuthiat) و شوینهواری تهله ماحوز(Tell Mahuz) دوزراونهتهوه، (Al-Taweel, (2007), fig:15 & Fig: 21-1; Langdo and Harden, (1934), fig:1).

۲. مهتارهیهکی چهج(Pilgrim Flask)ی شیوه بازنهیی سک ئاوساوه، که ملیکی کورت و لیویکی شیوه بلنسه (Flare)ی ههیه لهگهل دهسکیکی شیوه لووت، کهمیک کلس رووکاری دهرهوهی گرتووه، مهتارهی لهم جوهره له ههلهکۆلینهکانی شوینهواری تهله فینسا(Tell Finsa) و قهلازی سیروم شاه(قلعه سیرمشاه) دوزراونهتهوه، (Hiroyoshi, (1988), fig: 33-380; محمدی فر و طهماسبی، (۱۳۹۳)، تصویر-۲۸).

۳. مهتارهیهکی چهجی شیوه بازنهیی و ملیکی کورتی ههلهگهراوه و لیویکی شیوه تیژی ههیه به رووی ناوهودا (The Inwardly Beveled Rim) لهگهل دوو دهسک که دهسکهکهی شیوه بازنهیی (a Handle with a Round Section)یه، کهمیک کلس رووکاری دهرهوهی گرتووه، مهتارهی لهم جوهره له ههلهکۆلینهکانی قهسری نهبو ناصر له شیرازی کۆن(Excavations at Qasr-I Abu Nasr, Old Shiraz) دوزراونهتهوه(Whitcomb, 1985, fig: 48-c).

۴. مهتارهیهکی چهجی شیوه بازنهیی که ملیکی کورت و لیویکی لوچداری(The Corrugated Rim) ههیه لهگهل دوو دهسک که دهسکه(سهکشنه)کهی شیوه ژماره ههشتی ئینگلیزییه، کهمیک کلس رووکاری پیشهوهی گرتووه، رووکاری پشتهوهی به (2) هیلی بازنهیی هاوتهریب و فراون نهخشینراوه به نهخشی فشارلیکراو(Impressed)، لیوی مهتارهی لهم جوهره له ههلهکۆلینهکانی عانه(Excavations at 'ĀNA) و ههلهکۆلینهکانی تهله فینسا(Excavations at Tell Fisna) دوزراونهتهوه(Northedge, et al., 1986, fig: 36-106; Hiroyoshi, (1988), fig: (33-382).

۵. مهنجلیکی لینان (Cooking Pot) ی شیوه باز نهییه که لیویکی لوجداری ههیه، و به نهخشی هلی قوولکراو به (3) ریز به نلقاو نلق و به چواردهوری کهمیری و شانی، ههروهه به نهخشی فشارلیکراو به شیوهی هلی پیچاوپنج لهسر شانی نهخشینراوه، نهم جوره نهخشانه و نهم شیوهی لئوه له سهردمی ساسانی و له زوریک له کنهپشکنین و پروژه روپیوییهکاندا بهربلاون (fig-31 Giraud, 2014)، لهناو کوزکراوهی گلینهکان (Collection) ی سهردمی ساسانی له پروژهی روپیوی پشدهم زورترین ریژه لئوی لوجدار و گوزهی لئو موروو (Beaded Rim Jar) ه (Giraud, 2014, 39).

بو بهرچاوپرونی زیاتر له هیلکاری و خشتهی تومارکردنی سوراخی و مهنجهل و مهتارهکان له مؤزمخانهی سلیمانی دهرواندریته (هیلکاری) (27-28)، خشتهی (27).

قور و پیکهاتهی سوراخی و مهنجهل و مهتارهکان له مؤزمخانهی سلیمانی

مهتارهکانی مؤزمخانه به (1) شیواز دروستکراون، نهمیش دهکریت شیوازی دارشته (Mold) بیت، زورینهی مهتارهکان مل و شانی بهدیوی رووکارهکیاندا کهوتوون یاخوود نوشتاونهتهوه. له سوورکردنههیاندا رووکار و دیوی پشتهههیا نؤکساوه و یهک رهنگن.

ههندیکیان کلس رووکاری بهشی پشتهههی و تهانهت بهشیکی رووکاری پیشهههی داپوشیوه، بهگشتی له رووکاری دهروههیاندا گرنگی دراوه به بریقهدارکردن (Polishing)، بهلام بوونی کلس لهسر رووکاریان تارادهیه نهم گرنگی پیدانهی شار دوتهوه (دهرواندریته) (نمونهی (15) -ا).

ریژهیهکی زور بهرز مادهی نهندهی لهخودهگرن و قهبارهشیان تارادهیهک بچوکه، جگلههوه به ریژهیهکی زور کهم یاخوود به دهگمن مادهی کانزایی لهخودهگرن که نهمش به پیچهوانهی گلینهی باوی سهردمی ساسانییه که زیاتر مادهی کانزایی بهرچاوتره وهک له بوونی مادهی نهندهی (پوش و کا)، و مادهی نهندهی یاخوود رووهکی (Vegetal) تارادهیهک نادیاره، له گلینهی سهردمی ساسانی له قهسری شهماموک (Masetti-Rouault and Calini, 209, 2016) دهردهکهوتوه که مادهی کانزایی بهرچاوتره و مادهی نهندهی یاخوود رووهکی (Vegetal) تارادهیه نادیاره، ههروهه ههوی قور (Paste) یان تارادهیهک مامناوهنده (Medium)، و پوخت نین.

ههروهه سوراچییهکه (SM-049419) و مهنجهل (SM-049424) که به شیوازی چهره دروستکراون، قوری سوراچییهکه خاوینه، بهلام به پیچهوانهوه مهنجهلکه ریژهیهکی بهرز مادهی کانزایی لهخودهگریت و رهنگیان زیاتر سپی و رهساسین و به قهبارهی بچووک و مامناوهند دهردهکهون، سهرباری نهوهی مهنجهلکه خزیش کراوه، رووکاری دهروههی به سریشاویک که سووری کال دنونینیت سواغ دراوه (دهرواندریته) (نمونهی (15) -ب).



(ب)



(ا)

نمونه‌ی (15):- نمونه‌ی هه‌لبژیردراو له موزه‌خانه، (ا) مه‌تاره‌یه‌کی بریقه‌دارکراوه، و به نه‌خشی هیللی قوولکراو و فشارلیکراو نه‌خشینراوه(به دارشته دروستکراو)، (ب) مه‌نجه‌لیکه به نه‌خشی هیللی قوولکراو و فشارلیکراو نه‌خشینراوه، جگه‌له‌موش خزکراوه(به چهرخه دروستکراو)-(وینه‌ی: عادل حممه ئەمین).

بهشی چوارهم

- گلینهی سهردهمی ساسانی له ناچهکاتی هاوسنووری سنووری

تویژینهوهکه

- تایبهمندی گشتی گلینهکان له سنووری تویژینهوهکه

بهشی چواره

تهوره ی یهکهه: گلینه ی سهرده می ساسانی له ناچهکانی هاوسنوری سنووری توژینهوهکه

پارچه گلینهکانی هاوسنوری سنووری توژینهوهی بهردهست له (16) پارچه پیکدین، که له نهجامی کنهپشکنینهکان بهدهستهاتون. شوینی پارچهکانیش دابهش دهبن بهسهه گرده شوینهواربیهکانی روستهه له دهستی پینجوین، قه لای سیتکه له شارباژیر، گردی قه لای له دهستی چهچههال، و گورستانی گردی بازار له دهستی پشدهه.

بو بهرچاوری زیاتر له ریژهی پارچه گلینهکان و دابهشبوونیان بهسهه گرد و قه لای شوینهواربیهکانی هاوسنوری سنووری توژینهوهکه دهرواندریته دابهشکاری ژماره (5).

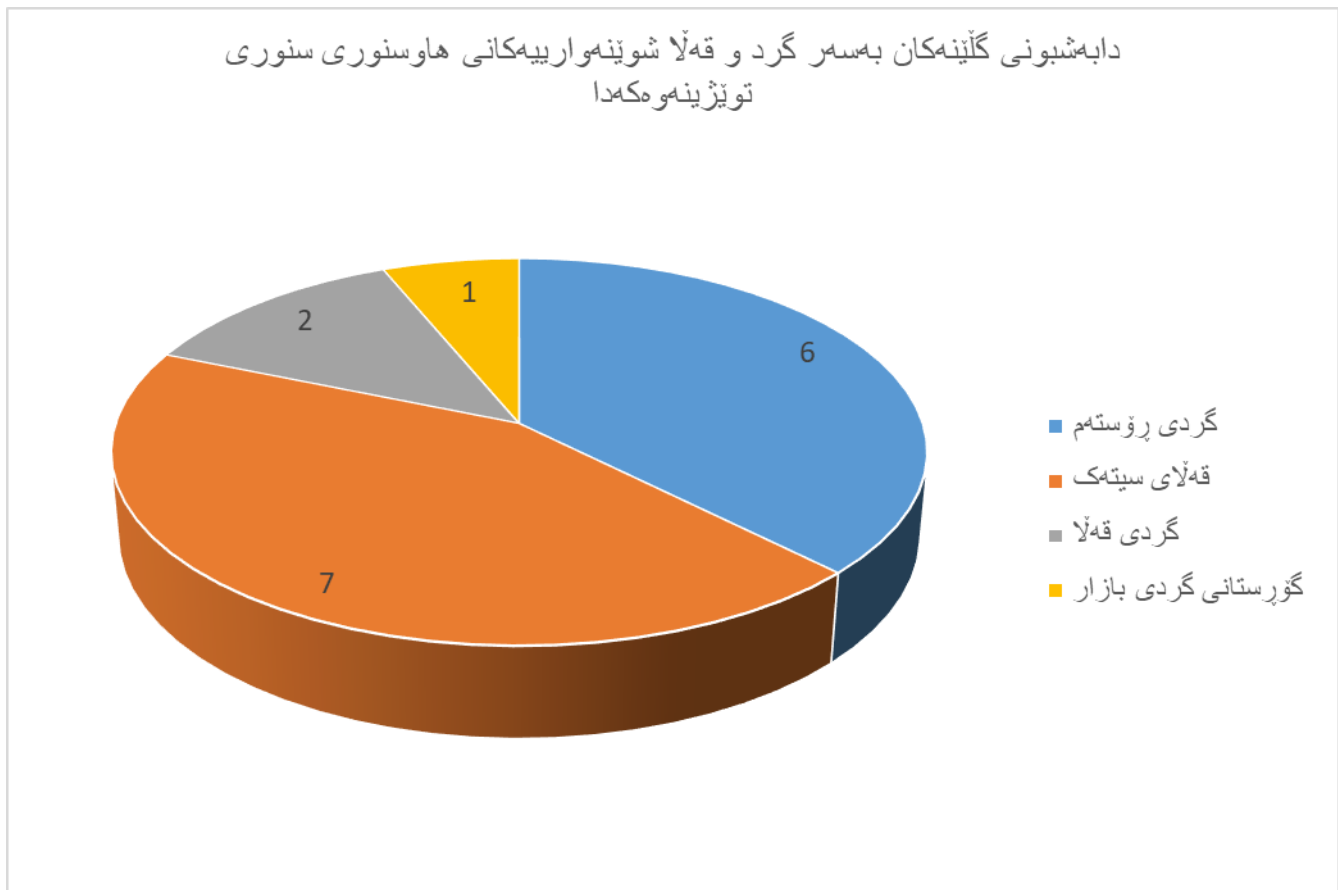

دابهشکاری ژماره (5): ژماره ی پارچه گلینهکان و دابهشبوونیان بهسهه گرد و قه لای شوینه واربیهکانی هاوسنوری سنووری توژینهوهکه دهخاتهروو (نامادهکردنی: توژهر).

سەربارى ئەومش، لەناو (16) نمونەى ھەلئىژىردراوى ھاوسنورى سنورى توپژىنەوھەكە (11) پارچە لىو (Rim) و (4) پارچەى لاشە (Body) و (1) پارچە دەسك (Handle) ە.

ھەروھە ئاراستەى لىوھەكانىش (11 لىو) دابەشەبن بەسەر لىو بۆ ناوھە (6 لىو) و لىو بۆ دەرھە (5 لىو). شىوھى لىو بۆ ناوھە (Closed Form) لە گلىنەى كۆتايى سەردەمى ساسانىدا بەرچاوە (Simpson & Watkins, 1995), 178.

جگەلەوھ، شىوھى دروستکردنى گلىنەكان (16 پارچە) جياوازە و دابەشەبن بەسەر شىوھى مارمارۆكە (11 پارچە)، چەرخە (3 پارچە)، مارمارۆكە/دەست (1 پارچە) و شىوھى لىدان ياخوود كوتان (Beating) (1 پارچە). بەھەمان شىوھ، نەخشەكانىش بە رىژەى جياواز دەرھەكەون و (7) جار نەخشى ھىلى قوولكر او (Groove)، (3) نەخشى مۆركراو (Sealed)، (2) نەخشى كەلكراو (Notched)، (2) نەخشى بۆزىادكر او (Apply)، (1) نەخشى دەر تۆقيو (Ribbed)، (1) نەخشى دەمى سى لچ (Trefoil)، (1) نەخشى شانەكر او (Combed)، و (1) نەخشى كەوانى پەيوستكر او (Connected Bows) لەسەر گلىنەكان دەرھەكەون.

بۆ بەرچاوە روونى زياتر لە دابەشبوونى پارچە گلىنەكان بەسەر جوورى نەخشەكان دەر و اندر ئىتە دابەشكارى ژمارە (6).

دابەشبوونی گلێنەکان بەسەر جۆری نەخشەکاندا

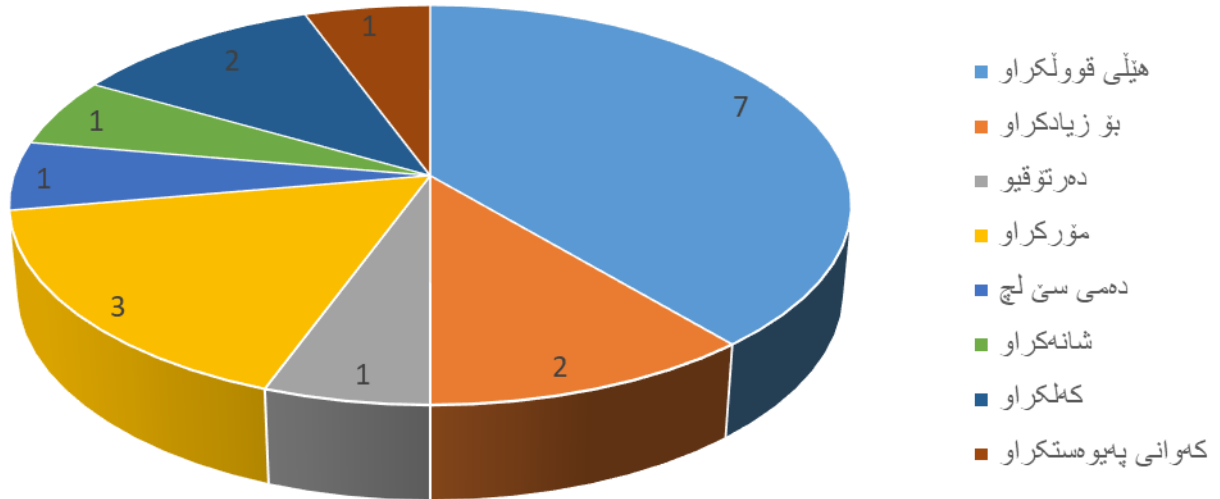

دابەشکاری ژمارە (6): دابەشبوونی پارچە گلێنەکان بەسەر جۆری نەخشەکان دەخاتەروو (نامادەکردنی: توێژەر).

هەروەها دەکرێت کە ئاماژە بەوەش بدرێت کە شوێنی نەخشی سەر گلێنەکان جیاوازه و دەکەونه سەر ترۆپکی لێو، دیوی دەرەوی لێو، سەر شان، و لەسەر لاشەکان، بۆ بینینی جۆری نەخشی سەر گلێنەکان و شوێنی دابەشبوونیان بەسەر پارچەکاندا دەرواندەریتە خستە ی ژمارە (28).

خشتهی(28): جۆری نهخشی سەر گلئینهکان و شوینی دابهشبونیان بهسەر پارچهکاندا دمخاتبروو(نامادهکردنی:تویژەر).

دهسک	لاشه	لهسەر مل	لیو	لهبهشی ژیرهوهی لیو	لهبهشی دهرهوهی لیو	لهسەر ترۆپکی لیو	لهبهشی ناوهوهی لیو	ناوهوه	سەرجهم	نهخشهکان
				1	4	2			7	هێلی قوولکراو
			2						2	بۆ زیادکراو
			1						1	دهرتۆقیو
	3								3	مۆرکراو
						1			1	دهمی سێ لێج
			1						1	شانهکراو
1					1				2	کهلکراو
	1								1	کهوانه پهپوهستکراو

بۆ ببینی جۆری نهخشی سەر گلئینهکان و دابهشبونیان بهسەر گردو قهلا شوینهواریهکاندا دهرواندریته خشتهی ژماره(29).

خشتهی ژماره(29): جۆری نهخشی سەر گلئینهکان و دابهشبونیان بهسەر گرد و قهلا شوینهواریهکاندا دمخاتبروو(نامادهکردنی: تویژەر).

گۆرستانی گردی بازار	گردی قهلا	قهلای سیتەک	گردی رۆسته	سەرجهم	نهخشهکان
	1	4	2	7	هێلی قوولکراو
			2	2	بۆ زیادکراو
			1	1	دهرتۆقیو
1		2		3	مۆرکراو
		1		1	دهمی سێ لێج
			1	1	شانهکراو
		2		2	کهلکراو
	1			1	کهوانه پهپوهستکراو

گڻنهي گردى روستهم

گردى روستهم گردىكى شوينهوارىي گهوره و بهرزه (15م) و رووبهريكى فراوان داگيردهكات (1-2 هيكتار). دهكويته روژههلاتى قهلاى بيستان به دورى (1 ميل)، به گهورهترين گردى شوينهوارىي له دهشتى پينجويين له دادهنريت. (وينهى ژماره- 13).



وينهى ژماره 13: ديمهنيكى گشتى گردى روستهم له كاتى ههكواينى 2018- (Potts, et al., (2018), 5).

بو بينينى ناوى شوينى شوينهوارىي، دهستهى كنهكار، وهرزهكانى كنهكردن، و چاخى دهركهوتووى شوينهكه، دهرواندرينه خستهى ژماره (30).

خستهى ژماره (30)-ناوى شوينى شوينهوارىي، دهستهى كنهكار، وهرزهكانى كنهكردن، و چاخى دهركهوتووى شوينهكه دهخاتهروو.

چاخ	دهستهى كنهكار	وهرزهكانى كنهكردن	ناوى شوينى شوينهوارىي
كوتايى چاخى بهردينى كانزايى 1-2 (278685)	زانكوى نيوپورك - زانكوى ميونخ - به هاوبهشنى لهگهل	2018- 2019-	گردى روستهم
چاخى ئاسن (278688- 278689)	بهريوبهراپهتى شوينهوارى سليمانى		
ناوهراست / كوتايى سهردهمى ساسانى (ههموچالهكان)			

بۆ يەكەم جار سالى (1820) كلوديس جەيمس رىچ (Claudius J. Rich) سەردانى شوپنەوارەكە دەكات، بەم شىۋەيە باسى دەكات "بە دووربىيەكى كەم لە دامىن (Foot)ى قەلای بىستان گىردىكى دەستكردى لىيە و پىنى دەوترىت گىردى رۆستەم، شىۋە بازىيە و لە ترۆپىكىدا تەختە وەك ئەوانەى لە چەمچەمال و دەرگەزىن و ھتد ھەن" (Rich, 1820,177).

لە پاشاندا لە سالى (1959) بەرئوبەرايەتى شوپنەوارى بەغداد سەردانى شوپنەوارەكە دەكات و بەپىنى ئەو پارچە گلىنەنەى لە شوپنى ناوبراۋ ھەلگىراۋنەتەو سەردەمى گىردەكە بە سەردەمى وەرگا، ئىسن-لارسە، و بابلى كۆن ديارى دەكرىت (Potts, et al., (2018),91).

گىردى رۆستەم لە كۆتايىيەكانى چاخى بەردىنى كانزايى (Late Chalcolithic Period 1-2) ژيان تىيدا دەردەكەويت و لە چاخى ئاسن (Iron Age) و ناوەرەست/ كۆتايى سەردەمى ساسانى (Middle/Late Sasanian) دووبارە نىشتەجىيون تىيدا بەردەوام دەيىت. لە گىردى رۆستەم لە چالەكانى (278685)، (278686)، (278688) و (278689) كارى كنىپشكىنى كراۋە، لە سەرچەم چالەكاندا چىن و ئاست و گلىنەى سەردەمى ساسانى دەردەكەويت (Potts, et al., (2018),98).

چالى (278685):

دەكەويتە ناوچەى لىژايى باشورى گىردەكە، گلىنەكانى ئەم رۆوبەرە بە سەردەمى ناوەرەست/ كۆتايى سەردەمى ساسانى (Middle/Late Sasanian) و كۆتايى چاخى بەردىنى كانزايى ۱-۲ (Late Chalcolithic Period 1-) (2) دادەنرىت (Potts, et al., (2018),95).

لە چالەكەدا لە دواى چىنى خۆلى سەرەو (چوارچىۋەى 278685:002)، چوارچىۋەكانى تىرى وەك (278685:003)، (278685:004)، (278685:005)، (278685:006)، (278685:007)، (278685:008)، (278685:009)، (278685:010)، (278685:011)، (278685:012) بە سەردەمى ساسانى ديارىدەكرىن، بەلام چوارچىۋەكانى تر كە دەكەونە ئاستىكى خوارترىيەو و بە چوارچىۋەى (278685:013) دەستپى دەكات، بە كۆتايى چاخى بەردىنى كانزايى دادەنرىن (Potts, et al., (2018),98).

چالى (278686):

ئەم چالە دەكەويتە ناوچەى لىژايى باشورى گىردەكە و باكورى چالى (278685) بەھەمان ئراستە و بە دورى (10م) (Potts, et al., (2018),106). گلىنەكانى ئەم رۆوبەرە بە كۆتايى سەردەمى ساسانى ديارى دەكرىن (Potts, et al., (2018), 118). بەھەمان شىۋە، لەم چالەدا لە دواى چىنى خۆلى سەرەو (چوارچىۋەى

(278685:002)، چوارچیوهکانی تری وهک(278686:003)، (278686:004)، (278686:005)، (278686:006)، (278686:007) به سردهمی ساسانی دیاری دهکرین(Potts, et al., (2018), 96,106).

چالی(278688):

نهم چاله دهکمونته ناوچهی لیژیایی باشوری گردهکه و باکوری چالی(278686)، بههمان ناراسته و به دوری(20 م). گلینهکانی نهم رووبهره به سردهمی ساسانی و کوتایی هزارهی سنیهمی پ.ز (Late Third Millennium B.C) دیاری دهکرین(Potts, et al., (2018),106).

بههمان شیوه، لهم چالهدا له دواي چینی خولی سهرهوه چوارچیوهی (278688:002)، چوارچیوهکانی تری وهک (278688:003)، (278688:004)، (278688:005)، (278688:006)، (278688:007) به سردهمی ساسانی دادهنریت، واتا له سهروی چوارچیوهی(278688:008) تهواوی چینهکانی سهروتری بو سردهمی ساسانی دهگهرینهوه (Potts, et al., (2018), 96, 108).

چالی(278689):

نهم چاله دهکمونته ناوچهی لیژیایی باشوری گردهکه و باکور و تهنیشتی چالی(278688) (Potts, et al., (2019),5). گلینهکانی نهم رووبهره به چاخی ناسن و سردهمی ساسانی دیاری کراون. کهلینی-1(Space-1) لهم رووبهره که پیکدیت له چهندين چوارچیوهی جیاواز و نویترینیان چوارچیوهی (278689:012)ه به

سردهمی ساسانی دانراوه(Potts, et al.,(2019),5). له نیشتووه پرکراوهکاندا(The Fill Deposits) و لهژیی پیکهاتهی خشته قورمهکه و لهنیوان خشت و مونهکان(Mortar) لهنیوان چوارچیوهی(LGR:0002) بریکی زوری گلینهی ساسانی همیه که قورهکهی(Fabric) بههمان شیوهی وهرزی(2018) پیکدیت له (A2,A1) که شیبست (Schist) یاخوود تهم تهم(رست) له پیکهاتهکهیدا همیه (Potts, et al.,(2019),16).

له رووی شیوه و نهخشهوه هاوتهریبیبیهک(Parallel) همیه لهنیوان گلینهکانی گردی روستهم له قه لای سیتهک (Saber, et al., (2014), figs. 18-19)، شوینهواری بیستانسور (Cooper, et al., (2012), fig. 3) گردی کاژاو(Otto and Tamm,2015, fig-14)، قه لای بازیان(Baz-Surv-211.27)، شوینهواری موراد رهسو (MR.B.000-1) و خهربهت دیرستون (Crutis, fig-4, 1997)، له پروژهی ههکولینی ئهسکی موسل، عهقره بابیرا (Sürenhagen 1985, figs. 2-3)، نهینهوا و قه لای یزدهگورد (Keall and Keall,(1981), 40) دوزراونهتهوه.

جگلهوه، له ئهراچیبیه، تهل بارری، تهل باتاس، تهل براك 0٪ بولداخ، و زاوی چهمی شانیدەر^{۲۰} و چهندین شوینی تریش گلینهی مۆرکراوی سهردهمی ساسانی دۆزراونهتهوه (Potts, et al., (2018), 96,122)، لهریگهی ههندیک له نهخشهکانی سهر گلینه و گلینه مۆرکراوهکانهوه که دۆزراوهکانهوه دهکریت ماوه و سهردهمیان به سهدی چوارهم-حهوتهمی زاینی دیاری بکرین که کۆتایی سهردهمی ساسانییه (Potts, et al., (2018), 96, 118).

ههروهها پروون نییه که ئایا ئهم گلینه مۆرکراوانه له یهک ناوهندهوه دروستکراون و بلاوبونهتهوه یاخود له لایهن گلینهکاریکهوه دروستکراون و فرۆشراون (Simpson & Watkins, (1995), 179). ههر وهک گلینهی نامورد پیدهچیت له یهک یاخود دوو ناوچهی بچووک بهرهم هینرابیت (لهوانیه دهستی میناب و ناوچهی هلیل رود) به شیوهیهکی فراوان له لایهن خهکی ناوچهکهوه بهکارهینراوه، و بههوی جوانی و جۆری باشی (Quality) یهوه وهک کالایهکی به نرخ ههناردهی شوینهکانی تر کراوه (خسروزاده و سرلک، (1397)، 80). بو بهرچا ورونی زیاتر له هیلکاری و خشتهی تۆمارکردنی گلینهی ههلبژێردراو له گردی رۆسته، دهر و اندریته (هیلکاری (29)، خشتهی (31)).

قور و پیکهاتهی گلینهی گردی رۆسته

گلینهی ساسانی له گردی رۆسته به (2) شیواز دروستکراون، شیوازی مارمارۆکه (5 پارچه) و لیدان یاخوود کووتان (تهنها (1) پارچه، دهر و اندریته، (نمونهی (16-ا)). جۆری قور و پیکهاتهی گلینهی گردی رۆسته به (J,D,B,A2,A1) دیاری دهکریت (Potts, et al., (2018), 96).

گلینهی گردی رۆسته له پیکهاتهکهیدا مادهی کانزایی (Mineral) لهخۆدهگریت و بهگشتی درشته (Coarse). لهگهڵ نهوهشدا، رهنگی قورهکهی سوورباوه (5YR6/4) (دهر و اندریته (نمونهی (16-ب)).

گلینهکانی گردی ناوبراو زۆرینهی وا دهردهکهون که ناوخۆیی بن، بههوی بوونی بهردی کلسی شیبست (Schist) تیاپاندا، که به ئاسانی له تهنیشتی و له ناوچهکه دهست دهکوت (Potts, et al., (2018), 96,122).

^{۲۱} تهل براك: گردیکی شوینهواری بهرزه (40 م)، رووبهرهکهی به نزیک (600×800م) ه، دهکوهیته سهر خابووری سهروو، (120میل) له رۆژئاوای موسل (Bertman, 2003,31)، و له سهردهمی وهرکا (3100-4100 پ.ز.) دا گهورهترین گهشهسهندنی بهخۆه بینیه، و سهردهمی ساسانیدا تیا دهردهکوتوه (Potts, et al., (2018), 28).

^{۲۲} زاوی چهمی شانیدەر: نشینگهیهکی بچووک، رووبهرهکهی (215×275 م) ه، دهکوهیته سهر رۆخی رۆژههلاتی زیی سهروو له نزیک نهشکهوتی شانیدەر، پیدهچیت نیشهجیبوون تیبدا له دهر و رووبهری (300±8920 پ.ز.) سهریهه (ئهمهه، 2007، 100)، جگلهوه گلینهکانی سهردهمی ساسانی شوینی ناوبراو هاوتهریبیهکی لهگهڵ گلینهی ساسانی له ناوچهکهدا ههیه (Potts, et al., (2018), 96,122).

ههروههها چهنه پارچهیهکی شوشهپوش (Glaze) دۆزراونهتهوه که رهنگیان پیروزهیی شین (Turquoise blue) و پیروزهیی سهوزه (Turquoise Green) ه و قورهکهی لهجۆری (J)یه، و پندهچی که له باشوری مئسوپوتامیاوه هاورده کرابیت (دهرواندرینه) (نمونهی (16) - ج). بۆ بهرچا ورونی زیاتر له جۆری قوری گلینهی ساسانی له گردی رۆستهه دهرواندرینه (Potts, et al., (2018), 96).



نمونهی (16) :- نمونهی گلینهی ههلبژیر دراو له گردی رۆستهه، (ا) لئوی تهشتیکه (به ریگی لیدان/کووتان دروستکراو)، (ب) لئوی قاپیکی قووله به نهخشی بۆ زیادکراو نهخشینراوه (به مارمارۆکه دروستکراو) - (وینهی: Gird-i Rostam-Database)، (ج) لئوی قاپیکه گلجۆشکراوه (به چهرخه دروستکراو) - (وینهی: تویره).

گلینه‌ی قه‌لای سیتەک

قه‌لای سیتەک دەکه‌وێته سەر زنجیره‌یه‌ک له گرد له دامینی خۆر‌ه‌ه‌لاتی چیا‌ی ئەزمەر له شار‌ه‌دی سیتەک، به‌نزیک‌ی (2 هیکتار) زه‌وی داده‌پۆشیت. (وێنه‌ی ژماره‌- 14).



وێنه‌ی ژماره‌ 14: دیمه‌نیک‌ی گشتی قه‌لای سیتەک له کاتی هه‌لکۆلین-2010 (وێنه‌که‌ وه‌رگیراوه‌ له: جوتیار ئەحمەد).

شوینە‌واری سیتەک به‌ ئەگه‌ری زۆر‌ه‌ه‌ له‌نیوان سه‌ده‌ی هه‌شتم - شه‌شه‌می پ.ز. ئاوه‌دان بووه‌ له‌ ماوه‌ی لولوبییه‌کان و سه‌رده‌می ئاشوری نوێ و ره‌نگه‌ هه‌ندیک ماوه‌ی دواتریش، دووباره‌ له‌ ماوه‌ی کۆتایی سه‌رده‌می ساسانی (ره‌نگه‌ سه‌ده‌ی چواره‌م-حه‌وته‌می زاینی) نیه‌شته‌جیبوون له‌ شوینە‌که‌دا سه‌ریه‌ه‌ئاوه‌ته‌وه‌ (Saber, et al., 205, (2014)).

شوینی ناوبراو (3) ئاستی جیاوازی تێدا ده‌رده‌که‌وێت.

ئاستی (1) پیکدیت له‌ (2) قوناغی ته‌لارسازی و به‌ سه‌رده‌می ساسانی دیاریده‌کرنیت، ئاستی (2-3) به‌ هاوسه‌رده‌می ئاشوری نوێ.

ئاسته‌ هاوسه‌رده‌مه‌ ئاشورییه‌کان پیکه‌اتوون له‌ پاشماوه‌ی پیکه‌اته‌ی قه‌لایه‌ک له‌ گه‌ل (3) قواله‌ (Saber, et al., 205, 208, (2014)).

بۆ بێینی رووبه‌ر و ئاست (Level) ه‌ جیاوازه‌کانی شوینی ناوبراو، ده‌رواندریته‌ (Saber, et al., (2014), 207-215). بۆ بێینی ناوی شوینی شوینە‌واری، ده‌سته‌ی کنه‌کار، وه‌زی کنه‌کردن و چاخ‌ی ده‌رکه‌وتووی شوینە‌که‌، ده‌رواندریته‌ خسته‌ی ژماره‌ (32).

خشتهی ژماره (32)-ناوی شوینی شوینهواری، دهستهی کنهکار، وهرزی کنهکردن و چاخی دهرکهوتوی شوینهکه دهخاته روو.

چاخ	وهرزهکانی کنهکردن	دهستهی کنهکار	ناوی شوینی شوینهواری
سهردهمی لولوبی (ولاتی زاموا)- ناشوری نوئ - هیلینستی (Saber, et al., (2014), 216- 217) - کوئایی سهردهمی ساسانی (ناستی-1)	2010	بهریوبرایهتی شوینهواری سلیمانی	قهلای سیتک

له قهلای سیتک له رووبهرهکانی (A)، (B)، (C) و (D) کنهپیشکنی تیداکراوه، و له رووبهرهکانی (A)، (B) و (C) گلینهی سهردهمی ساسانی دهردهکهوئیت (Saber, et al., (2014), 225).

رووبهری (A):

دهکهوئیت باکوری روژئاوای رووبهری (B) به دوری (15م). بهلگهی ئاستی (1A) له رووبهرهکهدا دهردهکهوئیت، ئاستی (1A) چند سانتیمیکی کهمی پاریزراوه و هندیک جار ئهم ئاسته لهسهر رووکاری زهوی دهردهکهوئیت. لهم رووبهرهدا کوئمهلهیهک له کوپهی گهورهی کوگاگردن له چوارچیوهی (5)، (12)، (15) و (16) دوزرانوه که پیوانهکهیان (120 سم) بهرز و (30سم) پانه، ئهم کوپانه به مبهستی هیلگرتنی دانهوئله بهکاردههاتن (Saber, et al., (2014), 214).

رووبهری (B):

دهکهوئیت باکوری روژهلاتی رووبهری (A) به دوری (15 م)، بهلگهی ئاستی (1A) له رووبهرهکه دا دهردهکهوئیت.

رووبهری (C):

له رووبهرهکهدا زورینهی بهلگهی ئاستی (1B) دهردهکهوئیت، که بههمان شیوه بههمان سهردهم دیاری کراوه.

رووبهری (D):

دهکهوئیت لیژاییهکهی باشور، باشوری روژئاوای چالی (C)، و لهبهر داخورانی شوینهکهی گلینهکانی تیکهئن. له شوینهواری سیتکهدا، گلینه مۆرکراوه باوهکان ئاسک به شاخ و پهلای دریزهوه لهخودهگرتیت، لهکاتیکدا خاچهکان لهگهئل ئاسکهکان یاخوود به تنها ههرخویان دهردهکهون. هاوشیوهی شیوازی گلینهی کوئایی سهردهمی ساسانی له نوزی و نهینهوا دوزرانوه (Saber, et al., (2014), 216) (درواندیته هیلکاری: (30)-6-7).

بۆ بەرچاوپرونی زیاتر له هیلکاری و خشتهی تۆمارکردنی گلینهی هەلبژێردراو له قه‌لای سینهک دەرواندریته (هیلکاری (30)، خشتهی (33)).

قور و پینکاتهی گلینهی قه‌لای سینهک

به‌گشتی گلینه‌کانی قه‌لای سینهک به (2) شیواز و ریگا دروستکراون، چهرخه و مارمارۆکه، جگه‌له‌وه دەسکه‌که (Sitek-A-5-11) به ریگای بۆ زیادکردن (adding) لکینراوه به گۆزمکه‌وه.

سه‌رباری ئه‌وه گلینه‌کان زۆر کهم دەرده‌که‌ویت مادهی ئه‌ندامی (پوش، کا) له‌خۆبگرن.

به چهرخه دروستکراو: بهم ریگایه (2) پارچه دروستکراوه (Sitek-A-5-1) و (Sitek-A-5-2) مادهی کانزایی به ریژه‌یه‌کی زۆر و به قه‌بارهی بچووکتز به به‌راورد به شیوازی مارمارۆکه له‌خۆده‌گریت، سوورکردنه‌ویان باشه و ئۆکسینراون (دەرواندریته نمونهی (17)-1)

مارمارۆکه: بهم ریگایه (5) پارچه دروستکراون، زۆریکیان کلس گرتوونی، گلکه‌یه‌یان که‌متر پوخته (جگه‌له ئه‌وه دوو پارچه‌یه‌ی که مۆرکراون) و ریژه‌یه‌کی زۆر به‌رز زیخ له‌خۆده‌گرن، به‌هه‌مان شیوه زۆریکیان سوورکردنه‌ویان باش نییه و نه ئۆکسینراون (دەرواندریته نمونهی (17)-ب-ج)، و تهنها (2) پارچه‌یش خزکراون.



نونهی (17)- نمونهی گلینهی هەلبژێردراو له قه‌لای سینهک، (ا) لیویکی نه‌خشینراوه به نه‌خشی ده‌می سی لچ، (ب) لاشه‌یه‌کی نه‌خشینراوه به نه‌خشی مۆرکردن (خاچ نیشان ده‌دات)، (ج) لاشه‌یه‌کی نه‌خشینراوه به نه‌خشی مۆرکردن (به‌ران و خاچ نیشان ده‌دات)- (وینه‌ی: توێژه‌ر).

پهیکولی

پهیکولی کهره بینایهکی چوارگوشه‌ی (10×10متر)ی له بهرد دروستکراوه که رووکاری دهره‌وه‌ی به بهردی داتاشراو روپوشکراوه و له‌سهر هر روویهکی نیوه پهیکه‌ریکی پاشای ساسانی "نارسه" (احمد، ۲۰۱۱)، (۱۱) له‌سهر تاشه‌بهردیکی هه‌لکه‌ندراره و پیایدا هه‌لواسراوه. ده‌که‌ویته (16 کم) له روژئاوای دهره‌بندیخان و ئه‌وپهری باشوری زنجیره چپای سه‌گرمه. پاشا نارسه‌ی ساسانی (293-303 ز.) بنیاتی‌ناوه به مه‌بهستی تو‌مارکردنی یادگاری سه‌رکه‌وتنی به‌سهر به‌هرامی سنیهم (276-293 ز.) دا. (وینه‌ی ژماره- ۱۵).



وینه‌ی ژماره ۱۵: دیمه‌نیک‌گی گشتی پهیکولی له کاتی رووپیوی-۲۰۱۸ (وینه‌ی: تو‌یژهر).

نوسینه‌که‌ی پهیکولی یه‌کیکه له دریزترین سئ دهق له‌سهر بهرد له سه‌رده‌می ساسانی، که به هه‌ردوو زمانی (پارتی) (ئه‌شکانی) / فارسی ناوه‌راست) نوسراوه، و باس له وهرگرتنه‌وه‌ی ده‌سه‌لات و پیشگیری خه‌لکی ناوچه‌ی گهرمیان و شاره‌زوور و ناوچه‌کانی تر ده‌کات، هه‌روه‌ها جگه‌له‌وه‌ی که شوینه‌که به (هایانی نیکاترا) ناوی هاتووه، ده‌قه‌که‌ی پهیکولی به سه‌رچاوه‌یه‌کی سه‌رکه‌می ساسانی داده‌نریت. بو بینینی ناوی شوینی شوینه‌واری، ده‌سته‌ی کنه‌کار، وهرزه‌کانی کنه‌کردن و چاخی دهرکه‌وتووی شوینه‌که، دهره‌واندرینه‌ خسته‌ی ژماره (34).

خشتهی ژماره (34)-ناوی شوینی شوینهواری، دهستهی کنهکار، و مرز هکانی کنهکردن و چاخی دهر کهوتووی شوینهکه دمخاته روو.

چاخ	وهرزهکانی کنهکردن و تومارکردنی بهرده داتاشراوهکان	دهستهی کنهکار	ناوی شوینی شوینهواری
سهرهتای سهردهمی ساسانی	2006 - 2012-2022	زانکوی ساپنزیای روما به هاوبهشی لهگهل بهریوبهراپهتی شوینهواری سلیمانی و بهریوبهراپهتی شوینهواری گهرمیان	پهیکولی

بو پهکهه جار سالی (1844) روزه لاتناسی بهناوبانگی بهریتانی، هینری رولینسون (Henry Rawlinson) و مک پهکهه توپزهر سهردانی پهیکولی دهکات (Colliva & Terribili (2017), 168). بو بینینی میژووی لیکولینهوهی شوینی ناوبراو دهر واندریته (احمد، (2011) (12-13).

له چوارچیوهی رووینویکردنی ناوچهکانی نیوان باسهره - روبرای سیروان روپوی شوینهواری ناوبراو کراوه و ژماره (MSP- S0100)ی وهرگرت، ههروهه له وهرزی (2012) دا (13) شوینی شوینهواری تومارکران.

له وهرزی (2013) دا (32) شوینی شوینهواری تومارکران، و تهنها نامازه به (4) شوینی شوینهواری دراوه که سهردهمی ساسانی تیدادرکهوتووه، نهوانیش، گرده سهوز (MSP-S0013)، ههمزه رومی (MSP-S0031)، (MSP-S0037) لهگهل شوینهواری پهیکولی (MSP-S0100) (Cereti, et al., 2015, 5, 13).

گلینه مۆرکراوهکان، (2) پارچهیان نهخشی بزنه کیوی (له شوینهواری گرده سهوز - MSP-S0013) و (1) پارچه گلینهی تریش نهخشی داری ژیانیان لهسهر نهخشینراوه و جوری قورهکشی (Fabric) به (C0020a) دیاریکراوه (Colliva, et al., 2016, 6, 11).

له شوینهواری پهیکولیدا، ههتا کۆتاییهکانی وهرزی (2019) (689) بهردی داتاشراو تومارکراوه (PB-689) که تیدایا (113) بهردهنوس لهخودهگرن.

سالی (2006) دوو رووبهر ههکۆلینیان تیداکراوه (رووبهری (TT1) و رووبهری (TT2)) نامانج لئی دهرخستنی بناغهی تهلاره یادگاریهکهپه و دهرکهوت که راستهوخو لهسهر زهویه بهرده لانهکه بنیاتنراوه به بی لیدانی بناغه (Faticoni, 2006, 9).

سالی (2019) بهک رووبهر ههکۆلینی تیداکراوه (رووبهری (TT3)) ههمان نامانج هۆکار بووه بۆلیدانی ئهم رووبهره.

رووبهری (TT1)

دهکهویته بهشی باکوری روزه لاتنی تهلاره یادگاریهکه به دوری چند مهتریکی کهم، پاش لابردنی چینی خۆلی سهروه (بهنزیکی 10 سم) پاشماوهی کههستهی هاوچهرخ دۆزرانهوه. له قۆلی کهمتر له (30 سم) گهشت به

زهوی ساغ له تهواوی رووبهرمهکه. دهرکهوت که یادگا که راستهوخو لهسر زهویه بهرده لانهکه بنیاتنراوه به بی لیدانی بناغه (Faticoni, 2006, 8-9).

رووبهری (TT2)

له بهشی باشوری روژ هه لاتی ته لاره یادگار بیه که به دوری چند متریکه کهم نهم رووبه ره لیدرا. پاش لابر دنی چینی خو لی سه ره وه (بهزیکه 10 سم) پاشماوهی که رهستهی هاوچهره دوزرانه وه (Faticoni, 2006, 8-9).

رووبهری (TT3)

نهم رووبه ره له بهشی نهم پهری باشوری یادگا که لیدرا. هه لکولین له بهشی باکوری رووبه ره که له قولی (50 سم) و له بهشی باشوری له قولی (90 سم) کوتایی پیهینرا له بهر گهستن به زهوی ساغ (Virgin Soil). نهنجامی کنه پیشکنینه که بووه هوی دهر خستنی نهمه ی که ته پو لکه که تهخت کراوه پیش نهمه ی راستهوخو ته لاره یادگار بیه که له سر بنیاتنریت به بی لیدانی بناغه. بو بهر چا ورونی زیاتر له نمونه ی گلینه ی هه لیزیر دراو له شوینه واری گرده سهوز دهر واندنریته نمونه ی (18).



نمونه ی (18) - نمونه ی گلینه ی هه لیزیر دراو له شوینه واری گرده سهوز، به نه خشی مۆرکراو نه خشی نراوه - (بهر انیک نیشانده دات) -

(Cereti, et al., (2014) Fig-5).

گالینه‌ی گردی قه‌لا

گردی قه‌لا گردیکه (15م) بهرزه، شیوه له‌بزینه‌یه و بهشی سهره‌وه‌ی تهخته (Colonna d'Istria, & Mas, 9, (2015)), ده‌کویته بهشی رۆژ‌ه‌لاتی دهشتی چه‌مچه‌مال و له‌سهر لیواری رۆژ‌ئاوای چه‌می داقوق (Colonna d'Istria, & Mas, (2015), 6. (وینه‌ی ژماره- ۱۶).



وینه‌ی ژماره ۱۶: دیمه‌نیک‌ی گشتی گردی قه‌لا له‌کاتی هه‌لکۆلینه‌کاندا-۲۰۱۶ (Vallet, 2016, 10)
بۆ ببینی ناوی شوینی شوینه‌واری، ده‌سته‌ی کنه‌کار، وهرزه‌کانی کنه‌کردن، و چاخ‌ی ده‌رکه‌وتووی شوینه‌که، ده‌رواندریته (خشته‌ی ژماره 35).

خشتهی ژماره (35)- ناوی شوینی شوینهواری، دهستهی کنهکار، و مرز مکانی کنهکردن، و چاخی دهر کهوتووی شوینهکه دمخاتهر وو.

چاخ	وهرز مکانی کنهکردن	دهستهی کنهکار	ناوی شوینی شوینهواری
کوئایی چاخی بهردینی	2015 -	زانکوی پاریس-1	گردی قهلا
کانزایی	2016 -	به هاوبهشی لهگهل	
(رووبهری-C)	2017 -	بهریوبهرايهتی	
-	2018 -	شوینهواری سلیمانی	
هیلینستی			
(رووبهری-B)			
-			
ساسانی			
(رووبهری-B)			
-			
نیسلامی			
(رووبهری B)			

روپوئوپکردنی شوینهوار که له (2014) و (2015) بووته هوی دهر خستنی زنجیرهیهکی میژووی بهردهوام له کوئای چاخی بهردینی کانزاییهوه بو سهردهمی نیسلامی (Colonna d'Istria, & Mas, (2015), 9). له گردی قهلا رووبههکانی (A)، (B) و (C) کاری کنهوپشکنین کراوه، بهلام تنها له رووبهری (B) دا گلینهی سهردهمی ساسانی دوز رایهوه.

رووبهری (A):

دهکهویته باشوری رۆژههلاتی ترۆپکی گردهکه. ناستی (1) و (2) به سهردهمی نیسلامی دیاری کراوه (Colonna d'Istria, & Mas, (2015), 25-29)، بهلام ههر له ههمان ناستدا ههندیک له دهسک (GQ15 3082-1; GQ15 3021-1)، و گۆزه لیو سئ گوشه (GQ15 3020-16) و چوارگوشهکان (GQ15 3032-1)، یاخود لهگهنه جووت لیوهکان (The Double Club-Rimed Bowls) (GQ15 3037-1) دهکریت بهراورد بکرین لهگهل گلینهکانی تهل ماحوز، تاج (Thaj) و رووپووی باکوری جهزیره. لهگهل نهوهشدا، نهم گلینانه له چوارچیوهی لاهکی (Secondary Contexts) وهرگیراون و ناکریت له ناستی (1) و (2) سهرچاوهیان گرتیت (Mas, (2015), 37-38).

رووبه‌ری (B):

دهکه‌ویته بهشی رۆژناوای گردهکه (Vallet, 2015), 10). له‌م رووبه‌ردها هه‌لکۆین به قو‌لی (2 م) به‌رده‌وام بوو، (6) ئاستی نیشته‌جیبوون دهردهکه‌ویت (Colonna d'Istria, & Mas, 2015), 31). ئاستی (0) و (1) که به‌هۆی چالاکی کشتوکالییه‌وه تیکدراوه (به‌تایبه‌ت ئاستی (0)) بۆ سه‌رده‌می ئیسلامی ده‌گه‌رێته‌وه. ئاستی (2) و (3) که ده‌که‌ویته خوار ئاستی ئیسلامی، بریتین له‌ چاله‌کانی (18، 21، 28) و به‌ سه‌رده‌می ساسانی دیاری ده‌کریت، له‌ ئاستی (3) پارچه‌یه‌کی مۆرکراو دۆزرایه‌وه که نه‌خشینه‌راوه به‌ وینه‌ی به‌رانیکی و دوو‌پشکیکی (Colonna d'Istria, & Mas, 2015), 33) که دیارترین ئاماژه‌یه‌ بۆ کۆتایی سه‌رده‌می ساسانی، هه‌مان نمونه‌ی گلێنه‌ی مۆرکراو له‌ زۆریکی له‌ شوینه‌واره‌کانی وه‌ک بۆرسییا، ته‌ل بارری^{٢٣}، نه‌ینه‌وا، نوزی^{٢٤} و چه‌ندین شوینی تر دۆزرانه‌وه (Mas, 2015), 42).

هاوته‌ریبیه‌ک بۆ ئهم پارچه‌یه (Nv. 1019-1) له‌ پرۆژه‌ی رزگاری به‌نداوی موس‌ل ده‌بینریت (Simpson 1996), (fig. 1; Simpson (2013), fig. 1-2; Ahmad, (2016), 133).

به‌هه‌مان شێوه، نه‌خشی شانیه‌ی هه‌نگوین (Honey-Comb) (GQ-5-1000) له‌چالی (B) دۆزرایه‌وه، که له‌ عیراق زۆر ناسراوه و له‌ چه‌ندین شوینه‌واری وه‌ک وه‌رکا، مه‌دائین (ته‌یسه‌فون) و هه‌روه‌ها له‌ گردی کاژاو و له‌ قه‌لای بازیان و له‌ ده‌شتاییه‌کانی رانییه و پشده‌ر دۆزراوته‌وه. جگه‌له‌مه‌ش نه‌خشی که‌وانی په‌یوه‌ستکراو (Connected bows) و جوت لێو (Double Rim) له‌میانه‌ی کنه‌کردندا دۆزرانه‌وه که بۆ دیاری کردنی سه‌رده‌م زۆر گرنگن و هاوته‌ریبی جۆری جوت لێو له‌ گردی قله‌خ، کاژاو، بیستانسور له‌ ده‌شتی شاره‌زوور، گردی رۆسته‌م له‌ ده‌شتی پینجۆین، له‌ پرۆژه‌ی کنه‌پشکنینی رزگارکردنی شوینه‌واری به‌نداوی موس‌ل و له‌ قه‌لای یه‌زده‌گورد ده‌بینرین (Ahmad, (2016), 133-134).

ئاستی (4) و (5) که ده‌که‌ویته خوار ئاستی ساسانی بۆ سه‌رده‌می هیلینستی ده‌گه‌رێته‌وه، به‌لام ئاستی (6) که کۆتا ئاسته‌ ده‌کریت به‌ سه‌رده‌می هیلینستی دابنریت که ئهمه‌ش خویندنه‌وه‌ی زیاتری پێویسته. به‌لام فراوانکردنی ئهم رووبه‌ره له‌ وه‌رزی (2016) (10) ئاستی ریزبه‌ندی میژووی چینه‌کانی ناساند، ئاستی (1) به‌ ناوه‌راستی سه‌رده‌می ئیسلامی (Middle Islamic Period)، ئاستی (2)، (3a) و (3b) به‌ سه‌ره‌تای ناوه‌راستی سه‌رده‌می

^{٢٣} ته‌ل بارری: گردیکی شوینه‌واری به‌رزه (32م)، رووبه‌ره‌که‌ی (7هیکتار) ه، ده‌که‌ویته رۆژناوای کوردستان، له‌ پارێزگای هه‌سه‌که، هه‌لکۆلینه شوینه‌وارییه‌کان چه‌ندین قوناغی جیاوازی نیشته‌جیبوونیان دهرخستوه، له‌ هه‌زاره‌ی چواره‌می پێش زاینه‌وه تاكو سه‌رده‌می هاوچه‌رخ (Palermo, 2013), 475).

^{٢٤} نوزی: که وێران ته‌یه‌ی خوار که‌رکه‌که، شاریکی گرنگی سه‌رده‌می خوری و میتانی بووه، ژماره‌یه‌کی زۆر نوسینی میخی و چه‌ندین کۆشک، وینه‌ی سه‌ردیوار، په‌رستگه‌یه‌ک، و چه‌ندین مۆر و گلێنه‌ی نه‌خشینه‌راوی لێ دۆزرانه‌وه (زاموا، (2018)، (153)، که گلێنه‌ی مۆرکراوی سه‌رده‌می ساسانیش له‌خۆده‌گریت (Mass, 2015, 42).

ئىسلامى (Early M I P)، ئاستى (4a) بە سەرھتاي سەردەمى ئىسلامى (Early Islamic Period)، ئاستى (4b) بە كۆتايىھەكەنى سەردەمى ساسانى (Late Sassanian Period)، ئاستى (5a)، (5b)، (5c)، (5d) بە سەردەمى ساسانى (Sassanian Period) و ئاستى (6) و (6') بە سەردەمى ھېلېنىستى (Hellenistic Period) ديارىكرا (Colonna d'Istria, Alisée, & Ahmad, (2016),119-127).

رووبەرى (C):

دەكەوئىتە بەشى خوارەوھى لىژايى باشوورى گرەكە، ھەرە كۆنترىن ئاستى نىشتەجىبوون لە گەردەكەدا لەم رووبەردا دەردەكەوت كە ئاستى كۆتايى چاخى بەردىنى كانزايىھە. بۆ بەرچاوپرونى زياتر لە ھىلكارى و خستەى تۆماركردنى گلىنەى ھەلېژىردراو لە گردى قەلا، دەرواندريئە (ھىلكارى (31)، خستەى (36)).

قور و پیکهاته‌ی گلینه‌ی گردی قه‌لا

به‌گشتی پیکهاته‌ی قور (Fabric) ی گلینه‌ی گردی قه‌لا پیکهاته‌یه‌کی لماوی بۆ زبره (Sandy to Gritty) له‌گه‌ل ره‌نگی جیاواز له ره‌نگی زهردی مردووی سورباو (Reddish buff) (ده‌رواندریته نمونه‌ی (19)-ا)، زهردی مردووی سه‌وزباو (Greenish Buff) (ده‌رواندریته نمونه‌ی (19)-ب)، و قاوه‌یی سورباو (Reddish Brown) (ده‌رواندریته نمونه‌ی (19)-ج).

گلینه‌ی ساسانی له‌شوینی ناوبراو دابه‌ش ده‌بیت بۆ دوو قوناغی سه‌ره‌کی:

قوناغی به‌که‌میان سه‌رده‌می گلینه‌ی ساسانی نمونه‌یه و بۆ سه‌ده‌ی (4/5-6 زاینی) ده‌گه‌ریته‌وه، قوناغی دووهمیان کۆتا قوناغی سه‌رده‌می ساسانییه و به کۆتایی سه‌رده‌می ساسانی ناوده‌بریت و بۆ سه‌ده‌ی (7-8 زاینی) ده‌گه‌ریته‌وه. له گردی قه‌لا دا گلینه‌ی کۆتایی سه‌رده‌می ساسانی به‌هۆی قوره لماوییه‌که‌ی و شیوه (Form) نمونه‌یه‌که‌ی ده‌ناسریته‌وه. گلینه‌ی کۆتایی سه‌رده‌می ساسانی ئاماژه‌یه‌که بۆ کۆتا قوناغی فه‌رمان‌ه‌وایی ساسانی له ناوچه‌که و پیش ده‌ستیکی هاتنی سه‌رده‌می ئیسلام (Ahmad, 2016, 132-134).

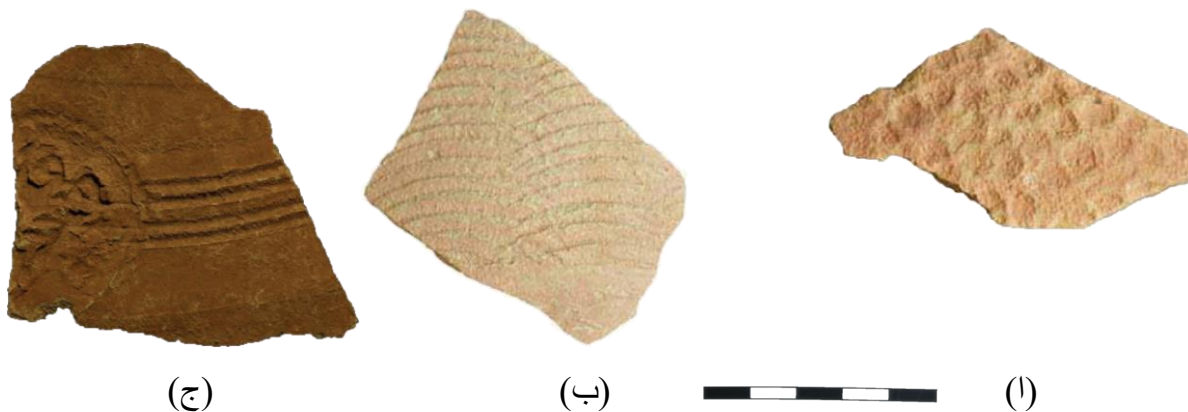

نمونه‌ی (19)- نمونه‌ی گلینه‌ی هه‌لبێژێردراو له گردی قه‌لا، لاشهن، (ا) به نه‌خشی شانیه هه‌نگوین نه‌خشینراوه، (ب) به نه‌خشی که‌وانی په‌یوه‌ستکراو نه‌خشینراوه، (ج) به نه‌خشی مۆرکراو و هیللی قوولکراو نه‌خشینراوه- (Ahmad, 2016, Fig-6-8).^{۲۴}

^{۲۵} تیبینی: هه‌ردوو پارچه‌ی (نمونه‌ی (19)-ا-ج) له توێژینه‌وه‌که‌دا وه‌ر نه‌گیراون، به‌لام له‌به‌رئه‌وه‌ی جووری نه‌خشه‌کانیان ده‌گه‌مه‌ نه‌ لێره‌دا نیشاندراون.

گلینه‌ی گورستانی گردی بازار

گردی بازار گردیکی نزمه و به نزدیکی دهکوه‌یته (3 کم) له باشوری روژه‌لاتی شاروچکھی قه‌لادزی و سهر به شاروچکھی پشده‌ره. دهشتی پشده‌ر که له روژه‌لاته‌وه دریزده‌بیته‌وه هه‌تا ده‌ریاچه‌ی دووکان، له روژه‌لاته‌وه ده‌ور‌ده‌راوه به زنجیره‌ی چیاکان و له باشور‌وه له‌گه‌ل‌ رووباری زی‌ی بچووک (Squitieri, (2020) 1-1).

گورستانی گردی بازار:

گورستانی‌کی ساسانییه و دهکوه‌یته سهر پیکه‌اته‌کانی چاخی ناسن (به‌تایه‌تی سهر‌ده‌می ناشوری نوی) له نشینگه‌ی دینکه (Dinka Settlement) که هوکار بووه بو له‌ناوبردنی به‌شیکی پیکه‌اته‌کانی چاخه‌که (Squitieri, (2020) 1,5). (وینه‌ی ژماره- 17).



وینه‌ی ژماره 17: دیمنی گورستانی گردی بازار له کاتی روویوییه‌کاندا-2022 (وینه‌که وهرگیراوه له: Jens. Rohde) (26)

گورستانه‌که بریتیه له (71) چاله‌گور (Pit Graves) و ههر یه‌که‌یان به به‌ردیکی ته‌خت سهریان داپوشراون (Squitieri, (2020) 1,5)، چاله‌گور‌ه‌کان ده‌که‌ونه خوار چینی خو‌لی سهر‌وه (Topsoil) به نزدیکی (15-20 سم).

²⁶ گورستانی ناوبراو دهکوه‌یته ناو چوار‌چیوه‌ی تهلبنده‌کراو و له نیستادا به گل داپوشراوه‌ته‌وه.

بۆ بېنېنى ناوى شوپىنى شوپىنەوارىيى، دەستەي كنهكار، وەرزهكانى كنهكردن، و چاخى دەرکهوتووى شوپىنەكه، دەرواندرېته خشتهى ژماره(37).

خشتهى ژماره(37)- ناوى شوپىنى شوپىنەوارىيى، دەستەي كنهكار، وەرزهكانى كنهكردن، و چاخى دەرکهوتووى شوپىنەكه دمخاتەر وو.

چاخ	وهرزهكانى كنهكردن	دەستەي كنهكار	ناوى شوپىنى شوپىنەوارىيى
سەردەمى ساسانى	2017-2015	زانكۆي ميونخ به هاوبهشى لهگهڵ بەرئۆبەرايەتى شوپىنەوارى سلیمانى	گۆرستانى گردى بازار

جيسىكا جيراود(J. Giraud) روپپوى رووبەريكى(60 هيكتر)ى ئەجامدا له(400 م) باشورى رۆژئاواى گردى بازار و(60 م) له باشورى چالاكى(DLT3)(Squitieri (2020), 13).

هەندىك گۆننەي ساسانى له پرکار وەكانى سەرەو و چىنى خۆلى سەرەو له چالاكى(DLT3) دۆزرايەو(Squitieri (2020), 13). ديوارىكى بەردىنى بچووك و جىگىر كرنىكى باز نەيى دۆزرايەو له چالاكى(DLT3) كه به نزيكى (400 م) له باشورى رۆژئاواى گردى بازار و پرەنگه بۆ سەردەمى ساسانى بگەرېتەو.

پارچەي گۆننەي ساسانى زياتر له قولى(2 م) له چالى(GA44)(Geo-Archaeological Trench) دۆزرايەو كه دەكەوتە(200 م) له رۆژئاواى گردى بازار، له چىنى خۆلى سەرەو پارچەي گەورەي هەمان سەردەم دۆزرايەو كه پارچەيەكيان گۆننەيەكى مۆركراو(دەرواندرېته نمونەي(20))، بەلام هېچ بەلگەيەك نىيە بۆ سەلماندنى بوونى نشىنگەيەك له نزيكى گردى بازار و كنهو پشكنىنەكانى وەرزهكانى(2016) و(2018) ئەم راسنئىيەيان پشتراست كردهو(Squitieri (2020), 14).

ناشتن و بەخاكسپاردنەكانى كه بۆ سەردەمى ساسانى دەگەرېنەو له ناوهراستى ئاسيا و عىراق و ئىران هەلگۆلنەيان تىداكراو، له عىراق له ئوم خەشم(Umm Kheshm) له نزيك نەجەف، له دەشتى حەمرىن، له باكور و بەرەو زىي بچووك و نزيكتر له گۆرستانانى گردى بازار كه ئەوئيش گۆرستانى يۆرگان تەپە(شارى نوزى)يه له نزيك كەركوك، هەرەها له تەل تايە(Tell Taya) له رۆژئاواى موسل، و گۆرستانى تۆپ عەسكەر عادل خەتات له مەيدان له خانەقەين(كرىم، (2014)، (135)، بەلام تەل محەمەد عەرب له باكورى موسل نزيكترىن لىكچوونى لهگهڵ گۆرستانى گردى بازار هەيە(Squitieri (2020), 3-4).

²⁸ (Dinka Lower Town) به واتاى شارى نزمى دىنكه، بەنزيكى دەكەوتە (400 م) له باشورى رۆژئاواى گردى بازار

(Squitieri (2020), 13).

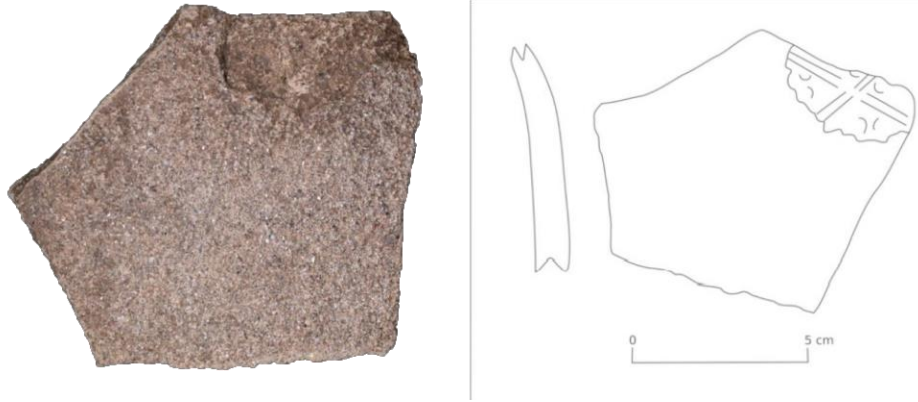

نمونه‌ی (20)- نمونه‌ی گلینه‌ی هلبژیر در او له گورستانی گردی بازار، به نخشی مۆرکردن (خاچ) نهخشینراوه- (Squitieri, 2020), (Fig-18 15,

بهشی چوارهم

تهورهی دووهم: تایبتهندی گشتی گلینهکان له سنووری توژینهوهکه

یهکههم: شیوهی گلینهکان

له سنووری توژینهوهکهماندا له ناوچهکانی شارهزور و بازیان و رانیه و مهرگه و ناوچهکانی هاوسنووری سنووری توژینهوهکه چهندین گرد و قهلاهی شوینهواری ههن که له نهجامی کاری رووپیویی (روومالکردن) و کنهپشکنینهکاندا گلینه و چینی سهردهمی ساسانی تیدا دهرکهوتوو.

له میانهی کاری رووپیویییهکاندا، له گرده شوینهواریهکانی وهک تهپهکهل و گردی (SSP-045) له دهشتی شارهزور، خویریزان (خویریس) و سهلکی له دهشتی رانیه، قهرتهپهی کون (MAFGS-71)، کانی توان (MAFGS-142)، کاولان-1 (MAFGS-158) و ناودهشت-1 (MAFGS-162) له دهشتی مهرگه گلینهی سهردهمی ساسانی دهرکهوتون.

ههروهها له میانهی کاری کنهپشکنینهکاندا، له گرد و قهلا شوینهواریهکانی وهک قلرخ، کاژاو، بیستانسور و شوینهواری میرقولی له دهشتی شارهزور، قهلاهی بازیان و کانی شایی له دهشتی بازیان، و قهلاتگهی دهربهند، له دهشتی رانیه، موراد رهسو له دهشتی مهرگه گلینه و چین و پیکهاتهی سهردهمی ساسانی دهرکهوتون. بهههمان شیوه، له ناوچهکانی هاوسنووری سنووری توژینهوهکهدا له نهجامی کنهپشکنینهکان له گرد و قهلا شوینهواریهکانی وهک گردی روستهم له دهشتی پینجویین، قهلاهی سینهک له ناوچهی شارباژیر، گردی قهلا له دهشتی چهچهمال و گورستانی گردی بازار له دهشتی پشدر گلینه و چینی سهردهمی ساسانی دهرکهوتون. نهگهر باس له شیوه (Form) ی گلینهکان بکهین، نهوا شیوهیان ههمهجوړ و جیاوازه و زیاتر پهیوهسته به جوړ و مهبهستی دروستکردنی گلینهکان یاخوود پارچهکان، بهگشتی شیوهی گلینهکان دابهشدهین بهسهر شیوهکانی وهک (لیو ریک، لیوی رووه و دهرهوه (لیوی کراوه) و لیوی رووه و ناوهوه (لیوی داخراو)).

بهههمان شیوه جوړهکانی گلینهش له سنور و ناوچهکانی هاوسنووری توژینهوهکه دابهشبووه بهسهر (سووراحیهکان، مهتارهکان، کهمؤلهکان، قاپه قوولهکان، مهنجملهکان، تهشتهکان، گوزهکان، کووپه کهنوووهکان، دهفیری کوزگاکردن، و نهفقرا).

۱. سووراحییهکان (Pitcher)

ژماره‌یان تهنه‌ها (5) سووراحییه، و (3) دانهمیان ساغه، له شوینه‌وارمکانی وهک قلرخ، کاژاو، قه‌لاتگه‌ی دهر به‌ند، ناوچه‌ی سیتکه و قه‌لای سیتکه دهر ده‌کمون.

سووراحییه‌ک‌ه‌ی قلرخ (هیلکاری ژماره (1-1) و کاژاو (هیلکاری ژماره (4-6) و قه‌لای سیتکه (هیلکاری ژماره (1-30) لیویکی خری ساده و دمیک‌ی سی لچیان هیه و لیوه‌ک‌ه‌یان رووی له دهر موهیه، سووراحییه‌ک‌ه‌ی قلرخ شیوهیه‌کی همرمی و بنکیکی گوی هیه، به‌لام سووراحییه‌ک‌ه‌ی کاژاو شیوه گوی به ملیکی لوله‌ی و بنکیکی په‌پکه‌ی (Disk).

هه‌روه‌ها سووراحییه‌کانی قه‌لاتگه‌ی دهر به‌ند (هیلکاری ژماره (21-4) و قه‌لای سیتکه (هیلکاری ژماره (1-27) لیویکی ساده و ریک و شیوه لوله‌ی دریزکوله‌یان هیه، سووراحییه‌ک‌ه‌ی قه‌لاتگه شیوه‌ی هیلکه‌ییه، به‌لام سووراحییه‌ک‌ه‌ی ناوچه‌ی سیتکه شیوهیه‌کی گوی هیه، و هه‌ردوو‌کیشیان بنکیکی مستیله‌ی (Ring) یان هیه.

۲. مه‌تاره‌ی حه‌جه‌کان (زه‌مه‌مییه) (Pilgrim Flask)

مه‌تاره‌ی حه‌جه‌کان ژماره‌یان تهنه‌ها (3) مه‌تاره‌یه و ساغن، له ناوچه‌کانی هاوسنوری سنووری توئیزینه‌وه‌که و مرگیراون، له پینجوین له نزاره و باشماغ دهر کهوتون.

مه‌تاره‌کان شیوه‌یان بازه‌ییه و ملیان کورته، لیویان رووله دهر موهیه (لیو کراون)، هه‌روه‌ها پروکار و پشته‌وه‌یان قوقزه، ده‌سکه‌کانیان ده‌که‌ویته سهرشانیان.

مه‌تاره‌ی یه‌که‌م (هیلکاری ژماره (27-2) لیویکی ساده و مه‌تاره‌ی دووم (هیلکاری ژماره (27-3) لیویکی تیژ و له دیوی ناوه‌ه براوه (Inwardly)، به‌لام مه‌تاره‌ی سینیهم (هیلکاری ژماره (28-4) لیویکی خری ساده‌ی هیه.

۳. که‌مۆله‌کان (Bottle)

که‌مۆله‌کان ژماره‌یان (2) که‌مۆله‌یه، ساغ نین، له شوینه‌وارمکانی وهک قه‌لای بازیان، قه‌لاتگه‌ی دهر به‌ند دهر کهوتون. که‌مۆله‌ک‌ه‌ی قه‌لای بازیان (هیلکاری ژماره (15-1) لیویکی ساده‌ی رووه و دهر موهیه، هه‌رچه‌نده نه‌خشه‌ک‌ه‌ی که له سهری نه‌خشینراوه لاره‌هیل (Slash) و به‌ربلوه به‌لام شیوه‌که (Form) ی ده‌کریت تهرزی ناوخوی بیت، هه‌روه‌ها که‌مۆله‌ک‌ه‌ی قه‌لاتگه‌ی دهر به‌ند (هیلکاری ژماره (20-2) لیویکی خری ساده‌ی ریکه، هاوشیوه‌ی ئەم لیوه له شوینه‌واری بیستانسور و بابیره له میسوپۆتامیا و زنجان له ئیران دۆزراونه‌ته‌وه.

۴. قاپه قووله‌کان (Bowl)

قاپه‌کان ژماره‌یان (20) قاپه، و ساغ نین، له شوینواره‌کانی قلرخ، کاژاو، میرقوئی، تهپه‌کهل، قه‌لای بازیان، گردی رۆسته‌م و گردی قه‌لای دهرده‌کمون.

قاپه‌کانی قلرخ

ژماره‌یان (3) قاپه، قاپی یه‌که‌م (هیلکاری ژماره (1-2) لیویکی بازنه‌ی چه‌ماوه‌ی هه‌یه، لیوه‌که‌ی روو له ناوه‌ویه، قاپی لهم جوړه له میرف دۆزراوته‌وه، و قاپی دووم (هیلکاری ژماره (1-3) که قاپیکی لیو خری ئه‌ستور و لیوه‌ی روو له ناوه‌ویه و هاوشیوه‌ی له گردی رۆسته‌م دۆزراوته‌وه، به‌لام قاپی سنیهم (هیلکاری ژماره (2-12) که قاپیکی قوولی زور گهوریه و لیوی روو له ناوه‌ویه و هاوشیوه‌ی له گردی رۆسته‌م دۆزراوته‌وه.

قاپه‌که‌ی کاژاو

قاپیکی قوولی گهوریه و لیویکی سیگوشه‌ی ئه‌ستورکراو و روو له ناوه‌ویه (هیلکاری ژماره (6-12)، هاوشیوه‌ی ئه‌م قاپه له قه‌لای یه‌زده‌گرد دۆزراوته‌وه.

قاپه‌کانی میرقوئی

ژماره‌یان (5) قاپه (هیلکاری ژماره (5-10)، (هیلکاری ژماره (6-11)، (هیلکاری ژماره (7-11)، لیویکی خر یاخوود ساده‌یان هه‌یه و لیویان رووله دهره‌ویه و لیوی لهم شیویه له تهل ماحوز، کوش، بابیره، و ره‌ئس و لخه یمه دۆزراونه‌ته‌وه، به‌لام قاپه‌کانی تری میرقوئی (هیلکاری ژماره (4-10) و (هیلکاری ژماره (8-11) لیویکی ساده‌یان هه‌یه و لیوه‌که‌یان رووله ناوه‌ویه و لیوی لهم شیویه له ره‌ئس و لخه یمه دۆزراوته‌وه.

قاپه‌کانی تهپه‌کهل

ژماره‌یان (6) قاپه و قاپی یه‌که‌م (هیلکاری ژماره (1-12) لیویکی چوارگوشه و لیویکی ریک، قاپی دووم (هیلکاری ژماره (2-12) لیویکی بازنه‌یی، و قاپی سنیهم (هیلکاری ژماره (3-12) لیویکی تیغه‌داری هه‌یه و لیوه‌کانیان رووی له ناوه‌ویه، به‌لام قاپی چوارم (هیلکاری ژماره (4-12)، قاپی پینجه‌م (هیلکاری ژماره (12-5) و قاپی شه‌شم (هیلکاری ژماره (6-12) لیویکی سیگوشه‌یان هه‌یه و رووی لیوه‌کانیان زیاتر له دهره‌ویه و په‌لی کراوته‌ره، هه‌روه‌ها قاپی هاوشیوه‌ی قاپه‌کانی گردی تهپه‌کهل له میرف، ده‌ستی گورگان و تهل براک دۆزراونه‌ته‌وه.

قاپه‌کانی قه‌لای بازیان

ژماره‌یان (3) قاپه، و قاپی یه‌که‌م (هیلکاری ژماره (12-16) لیویکی رووچال، قاپی دووم (هیلکاری ژماره (13-16) لیویکی ساده، به‌لام قاپی سنیهم (هیلکاری ژماره (14-16) لیویکی رووته‌خته، هه‌روه‌ها لیوه‌کانیان

لیویکی کراوه و روو له دهرهوهن، هاوشیوهی لیوهکانی قه‌لای بازیان له دهستی گورگان، کویونجیک (Kuyunjic)، و باکوور و باشووری کهنداو دۆزراونه‌تهوه.

قاپه‌کانی گردی رۆسته‌م

ژماره‌یان (2) قاپی قووله، قاپی یه‌که‌م (هیلکاری ژماره (29)-4) لیویکی خری ئه‌ستوورکراوی چه‌ماوه‌یه، به‌لام قاپی دووم (هیلکاری ژماره (29)-5) لیویکی سیگۆشه‌ی ئه‌ستوورکراوی چه‌ماوه‌یه، هاوشیوهی ئه‌م قاپانه له میرف و قه‌لای یه‌زده‌گرد دۆزراونه‌تهوه.

قاپه‌که‌ی گردی قه‌لا (هیلکاری ژماره (31)-1) لیویکی ساده‌ی کراوه‌یه و هاوشیوهی ئه‌م قاپه له تاج (Thaj) دۆزراونه‌تهوه.

ه. مهنجه‌له‌کان (Pots)

مهنجه‌له‌کان ژماره‌یان تنه‌ها (5) دانیه و ساغ نین، له گردی کاژاو، میرقولی، قه‌لاتگه‌ی دهره‌بند و خویریزان (تل خواریس) دۆزراونه‌تهوه.

مهنجه‌له‌که‌ی گردی کاژاو (هیلکاری ژماره (6)-10) لیویکی خری ساده‌یه، لیوه‌که‌ی رووه و دهره‌میه، لیوی له‌م شیوه‌یه له قه‌لای سیروم شاه دۆزراونه‌تهوه.

مهنجه‌له‌که‌ی میرقولی (هیلکاری ژماره (11)-10)، لیوه‌که‌ی خری و چه‌ماوه‌یه و رووه و دهره‌میه، مهنجه‌لی له‌م شیوه‌یه له ره‌نس و لخمه‌ دۆزراونه‌تهوه.

مهنجه‌له‌کانی قه‌لاتگه‌ی دهره‌بند (2) دانن، هه‌ر دوو مهنجه‌له‌که‌ (هیلکاری ژماره (21)-5) و (هیلکاری ژماره (21)-6) لیویان ساده و رووه و دهره‌میه، ده‌سکیان له‌سهر شان و قه‌ده‌که‌یه‌تی، شیوه‌یان هیلکه‌یی و گۆبیه، هه‌روه‌ها ده‌کریت ته‌رزی ناوخوی بن و له سنوور و ناچه‌کانی هاوسنووری توژیینه‌وه‌ی ناوبراودا هه‌تا ئیستا نه دۆزراونه‌تهوه.

مهنجه‌له‌که‌ی خویریزان (هیلکاری ژماره (22)-4) لیویکی خری ئه‌ستوور و رووه و ناوه‌میه، لیوی له‌م جوړه له گردی قله‌خ و گردی رۆسته‌م دۆزراونه‌تهوه.

٦. تهشت (Basin)

ژماره‌يان ته‌نھا (1) ته‌شته و ساغ نبييه، له گردی روسته‌م دوزراوته‌وه، ته‌شته‌که (هیلکاری ژماره (29-6) لئویکی لاکیشه‌ی ته‌خت و نه‌ستوره و لئوه‌که‌ی رووه و دهره‌ویه، ته‌شتی له‌م شئویه له‌قه‌لای یه‌زده‌گرد و ده‌شتی سنقر دوزراوته‌وه.

٧. گوزه‌کان (Jars)

گوزه‌کان ژماره‌يان (53) گوزه‌یه، و ساغ (Comple) نین، له شوینه‌واره‌کانی وه‌ک قلرخ، کاژاو، میرقوئی، ته‌په‌که‌ل، قه‌لای بازیان، گردی روسته‌م و گردی قه‌لا دوزراوته‌وه.

گوزه‌کانی قلرخ

ژماره‌يان (7) گوزه‌یه، گوزه‌ی یه‌که‌م (هیلکاری ژماره (1-4) لئویکی خر و لۆچداره، لئوه‌که‌ی روو له ناوه‌ویه، له‌م شئویه لئوه له‌گردی کاژاو و له بابیره دوزراوته‌وه، و گوزه‌ی دووه‌م (هیلکاری ژماره (1-5) لئویکی خری ساده‌ی چه‌ماوه، و ناراسته‌ی لئوه‌که‌ی ریکه، له‌م شئویه لئوه له‌قه‌لای سیروم شاه دوزراوته‌وه، به‌لام گوزه‌ی سنیهم (هیلکاری ژماره (1-6) لئویکی چوارگوشه‌ی که‌میک چه‌ماویه، لئوه‌که‌ی روو له دهره‌ویه، له‌م شئویه لئوه به‌هه‌مان شئوه له‌قه‌لای سیروم شاه دوزراوته‌وه، و گوزه‌ی چوارهم (هیلکاری ژماره (1-7) لئویکی نزیک له شئویه چه‌کوشی، لئوه‌که‌ی روو له ناوه‌ویه، له‌م شئویه لئوه له‌گردی کاژاو و قه‌لای سیروم شاه دوزراوته‌وه.

گوزه‌ی پینجه‌م (هیلکاری ژماره (1-8) لئویکی شئویه چه‌کوشه و لئوه‌که‌ی ریکه، له‌م شئویه لئوه له‌قه‌لای یه‌زده‌گرد و گردی کاژاو دوزراوته‌وه، هه‌روه‌ها گوزه‌ی شه‌شم (هیلکاری ژماره (2-9) لئویکی شئویه رۆچوو و لئوه‌که‌ی ریکه، له‌م شئویه لئوه له‌قه‌لای یه‌زده‌گرد دوزراوته‌وه. گوزه‌ی هه‌وته‌م (هیلکاری ژماره (2-11) لئویکی چوارگوشه‌ی نه‌ستورکراوه، لئوه‌که‌ی روو له ناوه‌ویه، له‌م شئویه لئوه له‌گردی روسته‌م دوزراوته‌وه.

گوزه‌کانی کاژاو

ژماره‌يان (9) گوزه‌یه، گوزه‌ی یه‌که‌م (هیلکاری ژماره (3-1) لئویکی شئویه موروه، لئوه‌که‌ی روو له دهره‌ویه، له‌م شئویه لئوه له‌ده‌شتی گورگان دوزراوته‌وه، گوزه‌ی دووه‌م (هیلکاری ژماره (3-2) لئویکی خره، و لئوه‌که‌ی روو له دهره‌ویه، گوزه‌ی سنیهم (هیلکاری ژماره (3-4) لئویکی شئویه هیلکه‌ییه، و لئوی روو له

ناووهويه، لهم شيوه ليوه له قهلاى سينهك دوزراوتهوه، گوزهى چوارهم(هئلكارى ژماره (4-5) لئويكى لوچداره، لئويكى روو له ناووهويه، لهم شيوه ليوه له خهرايه عبد(Khera'b 'Abd) و رووپويويهكانى جهزيرهى باكوور دوزراوتهوه.

گوزهى بينجهم(هئلكارى ژماره (5-7) لئويكى لاكيشهى چهماويه و ليوهكهى روو له دهرهويه، لهم شيوه ليوه له قهلاى يهزدهگرد و دوورگهى قهشم له ئيران دوزراوتهوه، گوزهى شهشم(هئلكارى ژماره (5-8) لئويكى لاكيشهى نيشاندر و ليوهكهى روو له ناووهويه، لهم شيوه ليوه له ميرف دوزراوتهوه.

گوزهى حصوتهم(هئلكارى ژماره (5-9) لئويكى چوارگوشهى نيشاندر و ليوهكهى رووله دهرهويه، لهم شيوه ليوه له قهلاى يهزدهگرد دوزراوتهوه. گوزهى ههشتهم(هئلكارى ژماره (6-11) لئويكى سادهيه و ليوهكهى روو له دهرهويه، لهم شيوه ليوه له قهسرى نهبو ناصر له ئيران دوزراوتهوه. گوزهى نويهتم(هئلكارى ژماره (6-13) لئويكى سينگوشهى تهخته و ليوهكهى روو له ناووهويه، لهم شيوه ليوه له ميرف دوزراوتهوه.

گوزهكانى بيستانسور

ژمارهيان(6) گوزهيه، و لئويان روو لهناووهويه. گوزهى يهكهم(هئلكارى(8-1) لئويكى ئهستورى ريكه، لهم شيوه ليوه له قهلاى يهزدهگرد دوزراوتهوه. گوزهى دووم(هئلكارى ژماره(8-2) لئويكى خر و لوچداره، لئويكى ريكه، لهم شيوه ليوه له قهلاى يهزدهگرد و له قهلاى سيروم شاه دوزراوتهوه.

گوزهى سنيهتم(هئلكارى ژماره(8-3) لئويكى لاكيشهى چهماويه، لهم شيوه ليوه له قهلاى يهزدهگرد و له قهلاى سيروم شاه دوزراوتهوه، ههروهها گوزهى چوارهم(هئلكارى ژماره(8-4) لئويكى خرى لوچداره، لهم شيوه ليوه له گردى كانى شايى دوزراوتهوه. گوزهى بينجهتم(هئلكارى ژماره(8-5) جووت ليوه، لهم شيوه ليوه له گردى قلرخ، قهلاى يهزدهگرد، و له نشينگهى دهرهيند له قهفاس دوزراوتهوه، بهلام گوزهى شهشم(هئلكارى ژماره (8-6) لئويكى لاكيشهى چهماويه، لهم شيوه ليوه له قهلاى يهزدهگرد دوزراوتهوه.

گوزهكانى ميرقولى

ژمارهيان(4) گوزهيه. گوزهى يهكهم(هئلكارى ژماره(10-1) لئويكى خر و ئهستوره، لئويكى ريكه، لهم شيوه ليوه له تهل ماحوز دوزراوتهوه، و گوزهى دووم(هئلكارى ژماره(10-2) لئويكى خره، لئويكى رووله دهرهويه، لهم شيوه ليوه له باشورى ئيران و روژهلالاتى نيمچه دوورگهى عهههه، له خهرايه عبد(Khera'b 'Abd) له جهزيرهى رهى دوزراوتهوه، ههروهها گوزهى سنيهتم(هئلكارى ژماره(10-3) جووت ليوه، لئويكى رووله ناووهويه، لهم شيوه ليوه له سينهك، و رهئس و لئه يمه دوزراوتهوه، بهلام گوزهى چوارهم(هئلكارى ژماره

ژماره (9-11) لئیویکی سادهیه، لئیویکی رووله دهرهوهیه، لهم شئیوه لئیوه له باشووری رۆژههلاتی ئیران دۆزراوتهوه.

گۆزهکانی گردی تهپهکهل

ژمارهیان (2) گۆزهیه، و لئیویان روو له ناوهوهیه. گۆزه یهکههم (هیلکاری ژماره (7-13) جووت لئیوه، لهم شئیوه لئیوه له گردی رۆستههم و شوینهواری میرقولی دۆزراوتهوه، بهلام گۆزه ی دووهم (هیلکاری ژماره (8-13) لئیویکی سی گۆشهیه، لهم شئیوه لئیوه له گردی سهلکی دۆزراوتهوه.

گۆزهکه ی شوینهواری (SSP-045)

ژمارهیان (1) گۆزهیه (هیلکاری ژماره (1-14) شئیوه هیلکهیه، لئیوی روو له ناوهوهیه، لهم شئیوه لئیوه له قه لای سیتهک و گردی کاژاو دۆزراوتهوه.

گۆزهکانی قه لای بازیان

ژمارهیان (5) گۆزهیه. گۆزه یهکههم (هیلکاری ژماره (6-15) لئیویکی خری ساده ی روو له دهرهوهیه، لهم شئیوه لئیوه له خهرا به شهتانی (Karabeh Shattani) دۆزراوتهوه، و گۆزه ی دووهم (هیلکاری ژماره (7-15) لئیویکی خری چهماوهیه ی روو له ناوهوهیه، لهم شئیوه لئیوه له دهشتی رام هورمز (Rām Hormoz Plain) دۆزراوتهوه، ههروهها گۆزه ی سییههم (هیلکاری ژماره (8-15) لئیویکی سی گۆشهیه، روو له ناوهوهیه، لهم شئیوه لئیوه له گردی کانی تووان دۆزراوتهوه. و گۆزه ی چوارهم (هیلکاری ژماره (9-16) لئیویکی نیمچه کهوانهیی روو له ناوهوهیه، لهم شئیوه لئیوه له گردی قلرخ دۆزراوتهوه، بهلام گۆزه ی پینجههم (هیلکاری ژماره (10-16) لئیویکی نیمچه چوارگۆشه ی روو له دهرهوهیه، لهم شئیوه لئیوه له دهشتی گورگان دۆزراوتهوه.

گۆزهکانی گردی کانی شایی

ژمارهیان (2) گۆزهیه، و لئیویان روو له ناوهوهیه. گۆزه ی یهکههم (هیلکاری ژماره (1-17) لئیویکی سی گۆشه ی ئهستوره، لهم شئیوه لئیوه له قه لای سیروم شاه دۆزراوتهوه، بهلام گۆزه ی دووهم (هیلکاری ژماره (2-17) لئیویکی سی گۆشه ی ئهستوره، لهم شئیوه لئیوه له تهسمیجان (کاشان) (Tesmijan(Kashan) دۆزراوتهوه.

گۆزهکانی گردی قهرتهپه ی کۆن، کانی تووان، کاولان- ۱ و ناودهشت - ۱

ژمارهیان (5) گۆزهیه، و گۆزه ی یهکههم (هیلکاری ژماره (1-18) لئیویکی ساده ی کهمیک چهماوه، لئیویکی روو له دهرهوهیه، لهم شئیوه لئیوه له گردی کاژاو دۆزراوتهوه، ههروهها گۆزه ی دووهم (هیلکاری ژماره (2-18)

لیویکی سادهیه، لیویکی روو له دهرهوهیه، لهم شیوه لیوه له قهسری ئهبو ناصر دوزراوتهوه، و گۆزه ی سنیهم (هیلکاری ژماره(18-3) لیویکی چوارگۆشه ی لۆچاره، لیویکی ریکه، لهم شیوه لیوه له بهنداوی ئهسکی موسل دوزراوتهوه، ههروهها گۆزه ی چوارهم(هیلکاری ژماره(18-5) لیویکی هیلکهیی لۆچاره، لیویکی روو له ناوهوهیه، لهم شیوه لیوه له گردی کاژاو دوزراوتهوه، بهلام گۆزه ی پینجهم(هیلکاری ژماره(18-6) جووت لیوه، لیویکی روو له ناوهوهیه، لهم شیوه لیوه له گردی رۆسته م و له ناوچه ی مانشان(زنجان) دوزراوتهوه.

گۆزهکانی قهلاتگه ی دهره بند

ژماره یان(2) گۆزه یه. گۆزه ی یهکه م(هیلکاری ژماره(20-1) لیویکی سینگۆشه ی لۆچاره، روو له دهره وهیه، لهم شیوه لیوه له گردی رۆسته م و له میرف دوزراوتهوه، بهلام گۆزه ی دووهم(هیلکاری ژماره(20-3) لیویکی ساده ی لۆچاره و لیویکه ی رووه و دهره وهیه، ملی دریزه، لیوی لهم جوړه له سۆنگۆر، سلوقییه و تهل ماحۆز دوزراوتهوه.

گۆزهکانی گردی خویریزان(تهل خواریس)

ژماره یان(3) گۆزه یه. گۆزه ی یهکه م(هیلکاری ژماره(22-1) لیویکی لاکیشیهیه، و لیویکی ریکه، لهم شیوه لیوه له گردی رۆسته م دوزراوتهوه، و گۆزه ی دووهم(هیلکاری ژماره (22-2) لیویکی خری ئهستووره، لیویکی ریکه، لهم شیوه لیوه له قه لای یه زده گرد دوزراوتهوه، بهلام گۆزه ی سنیهم(هیلکاری ژماره(22-3) لیویکی شیوه هیلکه ییه، لیویکی روو له ناوهوهیه، لهم شیوه لیوه له گردی کاژاو و قه لای سیتهک دوزراوتهوه.

گۆزهکانی گردی سه لکی

ژماره یان(2) گۆزه یه، و لیویان روو له ناوهوهیه، گۆزه ی یهکه م(هیلکاری ژماره(23-1) لیویکی سی گۆشه ی ئهستووره، بهلام گۆزه ی دووهم(هیلکاری ژماره (23-2) لیویکی خری ئهستووره، لهم شیوه لیوانه له گردی قه لای له دهستی چه مچه مال دوزراوتهوه.

گۆزهکانی گردی رۆسته م

ژماره یان(3) گۆزه یه، و لیویان روو له ناوهوهیه، گۆزه ی یهکه م(هیلکاری ژماره(29-1) لیویکی خری ساده، لهم شیوه لیوه له قه لای یه زده گرد و تسمیجان(کاشان) دوزراوتهوه، ههروهها گۆزه ی دووهم(هیلکاری ژماره (29-2) جووت لیوه، لهم شیوه لیوه له گردی قه لای و دهستی پشدر دوزراوتهوه، بهلام گۆزه ی سنیهم(هیلکاری ژماره(29-3) جووت لیوه، لهم شیوه لیوه له قه لای یه زده گرد و ئولتان قه لاسی(Ultan Qalasi) دوزراوتهوه.

گۆزهكانى قهلاى سېتهك

ژمارهيان(2) گۆزهيه، گۆزهى يهكهم(هېلكارى ژماره(30)-2) لئويكى لۆچداره و لئوهكهي روو له دهرهويهيه، لهم شيوه لئوه له قهلاى بازيان و گردى كاژاو دۆزراونتهوه، بهلام گۆزهى دوهم(هېلكارى ژماره(30)-3) لئويكى شيوه هېلكهيهيه، لئوهكهي روو له ناوهويهيه، لهم شيوه لئوه له گردى كاژاو، گردى سهلكى و له قهلاى سيروم شاه دۆزراونتهوه.

۸. كووپه كهندووهكان(Big Storage Jars)

ژمارهيان(11)كووپه كهندووه، و(6) دانهيان ساغه، له شويئوهارهكانى وهك قلرخ، كاژاو، قهلاى بازيان، كاوان-۱، شارباژير له گابيلئون و واژه و كانى شيخ و سنگرد، و له سېتهك دهردهكهن، ههروهها شيوهيان تارادهيهك هېلكهيهيه و زۆريكيشيان شيوهيه لئوهكeshيان هېلكهيهيه، و ئهستوركراون، مليون زۆر كورته، جگهلهوه، بنكيان شيوه كهوانهيهيه ياخوود قوقزه.

كووپه كهندووى يهكهم(هېلكارى ژماره(1)-6) لئويكى چهماوهى ئهستوركراو و رووه و ناوهويهيه، كووپه كهندووى دوهم(هېلكارى ژماره(3)-2) و كووپه كهندووى يانزيهم(هېلكارى ژماره(30)-4) لئويكى شيوه هېلكهيهيه ئهستوركراو يان ههيه و لئويان رووه و ناوهويهيه، لئويى كووپه كهندووى لهم شيوهيه له دهربهندى بازيان و دهشتى پينجوين دۆزراونتهوه. كووپه كهندووى سنيهم(هېلكارى ژماره(16)-11) لئويكى چهماوهى ئهستوركراو و رووه و ناوهويهيه، بهههمان شيوهيه كووپه كهندووى يهكهم و كووپه كهندووى لهم شيوهيه له شويئوهارى گردى رۆستهه و له ناوچهكانى پينجوين دۆزراونتهوه، ههروهها كووپه كهندووى چوارهم(هېلكارى ژماره(18)-4) لئويكى سى گوشهيه چهماوهى و رووه و ناوهويهيه، لئويى لهم جۆره له دهشتى سنقر له ئيران دۆزراونتهوه.

كووپه كهندووهكانى مۆزهخانه كه ژمارهيان(6) دانهيه و ساغن، پيكدزين له كووپه كهندووى پينجههم(هېلكارى ژماره(24)-1)، كووپه كهندووى شهشم(هېلكارى ژماره(24)-2)، كووپه كهندووى ههوتهم(هېلكارى ژماره(25)-3)، كووپه كهندووى ههشتههم(هېلكارى ژماره(25)-4)، كووپه كهندووى نويههم(هېلكارى ژماره(26)-5) و كووپه كهندووى دهيههم(هېلكارى ژماره(26)-6). بهگشتى قهبارهيان بهنزيكى(120×300سم) جگهله كووپه كهندووى ههشتههم(هېلكارى ژماره(25)-4) و كووپه كهندووى دهيههم(هېلكارى ژماره(26)-6) كه قهبارهيان بچووكتره.

ههروهها كووپه كهندووى ههوتهم(هېلكارى ژماره(25)-3)، ههشتههم(هېلكارى ژماره(25)-4) و نويههم(هېلكارى ژماره(26)-5) لئويان شيوه هېلكهيهيه ئهستوركراو و ئاراستهيان رووه و ناوهويهيه، لئويى لهم شيوهيه له گردى قلرخ، قهلاى بازيان، گردى سېتهك، گردى رۆستهه و رووپويى دهشتى بتوين و دهشتى مهرگه دۆزراونتهوه.

۹. دەفرى كۆگاكدن (Storage Vessels)

ژمارەيان تەنھا (2) دەفرى كۆگاكدنە و ساغن، و تەرزى ناوخۆيىن لە شوئىنەوارى بېستانسور دۆزراونەتەوہ. دەفرى كۆگاكدنى يەكەميان (ھيلىكارى ژمارە (9)-7) لئويكى چوارگوشەى لۆچدارە، لئوى پرووہ و دەرەوہيە، بەلام دەفرى كۆگاكدنى دووھميان (ھيلىكارى ژمارە (9)-8) لئويكى خرە، و لئوھكەى ريكە.

۱۰. ئەمفوراكان (Amphoras)

ئەمفوراكان ژمارەيان (4) ئەمفوراىە و ساغ نين، لئويان ريكە، و لە قەلاى بازيان دۆزراونەتەوہ. ئەمفوراى يەكەم (ھيلىكارى ژمارە (15)-2) لئويكى خرە، و ئەمفوراى دووھم (ھيلىكارى ژمارە (15)-3) لئويكى چوارگوشەى لۆچدارە، لئوى لەم جۆرە لە گردى كاژاو دۆزراوتەوہ، ھەر و ھا ئەمفوراى سنيھم (ھيلىكارى ژمارە (15)-4) لئويكى شيوہ يەخەيە، لئوى لەم جۆرە لە ميترف و لە دەشتى سنقر و كليايى دۆزراوتەوہ، بەلام ئەمفوراى چوارەم (ھيلىكارى ژمارە (15)-5) لئويكى سيگوشەى دريژكۆلەيە، لئوى لەم جۆرە لە روويويى شوئىنەوارى دەشتى ھولير دۆزراوتەوہ.

دوهم: نهخشه‌ګانې سهر ګلڼه‌ی ساسانی له سنووری توپزینه‌وه‌که

له‌سهرده‌می ساسانیدا شیواز و ریځګای دروستکردنی نهخشه‌ګان جیاوازه، له دروستکردنیداندا دهست و نامراز و کهرسته‌می جیاواز و دارشته‌می تاییهت به‌کارهاتوون، بۆ نمونه نهخشی چالی رۆچوو (Hollow) به به‌کارهینانی په‌نجه‌که‌له (په‌نجه‌ګه‌ور‌ه‌ی دهست)، هه‌روه‌ها نهخشی فشارلیکراو (Impressed) به به‌کارهینانی په‌نجه‌ګان یاخوود هه‌ر کهرسته و نامیریکی تری تاییهت دروست ده‌کران، به‌لام چاپه‌مۆره‌ګان به چاپکردنی و به دانانی مۆره‌ګان له‌سهر ګلڼه‌ګان (له‌کاتیکدا که ګوزه‌که کزر ده‌بوویه‌وه) دروست ده‌کران و دواتر ده‌خرانه کووره‌وه هه‌ر وهک هه‌ر نهخشیکی تری سهر ګلڼه‌ګان.

به‌شیوه‌یه‌کی ګشتی نهخشه‌ګان به‌چندین شیوازی وهک هه‌ل‌که‌ندن، که‌ل‌کردن، یاخوود خلورکردن (رۆله)، به‌ شیوه‌ی خستنه‌سهر، به‌شیوه‌ی مۆرکردن، به‌شیوه‌ی دارشته و به‌شیوه‌ی وینه به‌رهن‌ګردن دروستکراون. هه‌روه‌ها جوړی نهخشه‌ګان له‌رووی بابه‌تیه‌وه بۆ نهخشی نه‌اندازه‌یی، نهخشی رووه‌کیی، نهخشی نازم‌لی و زینده‌وره‌یی، و نهخشی دیمه‌نی مروف دابه‌ش ده‌کرین (بۆ بینینی جوړی نهخشه‌ګان له‌رووی بابه‌تی و پیناس کردنیان ده‌رواند‌ریته (لاپه‌ره: ۱۹-۲۰))

به‌هه‌مان شیوه، نهخشی سهر ګلڼه‌ګانې سهرده‌می ساسانی هه‌مه‌جوړن و به‌شیوه‌یه‌کی ګشتی له‌سنووری توپزینه‌وه‌که‌دا هه‌تا نیستا نهخشی هیلی قولکراو (Groove)، مۆرکراو (Sealed)، جی په‌نجه (Finger Print)، برین (Incision) و شان‌کراو (Combed)، که‌ل‌کراو (Notched)، درتوقیو (Ribbed)، فشارلیکراو (Impressed)، لاره‌هیل (Slash)، چالی رۆچوو (Hollow)، بوزیادکراو (Apply)، ګوپکه (Knob)، ده‌می سی لچ (Trefoil)، رووشینراو (Scratched)، نیسکی ماسی (Fish Bone)، تور (Net)، شان‌ه‌ی هه‌نگوین (Honey Comb)، و شوین په‌نجه/ په‌نجه‌مۆر (Finger Trace) له‌سهر ګلڼه‌ګان ده‌رده‌که‌ون، هه‌روه‌ها له‌سهرده‌می ساسانیدا نهخشکردن به‌رنگ له‌میسوپو‌تامیا و ئیران و ته‌نانهت له‌سنووری ګه‌رمیان ده‌رکه‌وتوون (ده‌رواند‌ریته نمونه‌ی ژماره (21)) که تاکو نیستا له‌م سنووره‌ده‌ر نه‌که‌وتوون.

هه‌روه‌ها له‌ناو نهخشه‌ګاندا زورترین نهخش که دووباره ده‌بیته‌وه نهخشی هیلی قولکراو (64 جار)، بۆ به‌رچا‌ورونی زیاتر له‌ریژه‌ی جوړی نهخشه‌ګان ده‌رواند‌ریته (دابه‌شکاری ژماره (4)). به‌هه‌مان شیوه شوینی نهخشه‌ګانیش له‌سهر ګلڼه‌ګان جیاوازه، و زورترین نهخشه‌ګانیش ده‌که‌ونه سهر تر‌وپکی لئو و به‌شی ده‌روه‌ی لئوه‌ګان، جگ‌له‌وه نهخشه‌ګان زیاتر له‌سهر لئوه‌ګان ده‌رده‌که‌ون وهک له‌سهر لاشه‌ګان و ده‌سکه‌ګان، نهخشی هیلی قولکراو (60) جار له‌سهر لئوه‌ګان، و (3) جار له‌سهر لاشه‌ګان ده‌رده‌که‌ون، به‌لام له‌سهر ده‌سکه‌ګان له‌سنووری توپزینه‌وه‌که‌دا هه‌تا نیستا ده‌ر نه‌که‌وتوون.

ههروه‌ها نه‌خشی مۆرکراو (11) جار دهرده‌کهوئیت، (11) جار له‌سه‌ر لاشه‌کان دهرده‌کهون، به‌لام له‌سه‌ر لئو و ده‌سه‌که‌کان دهرناکهون. نه‌خشی گۆپکه (3) جار دهرده‌کهوئیت، دوو جار له‌سه‌ر ده‌سک، و (1) جار له‌سه‌ر لئو دهرده‌کهوئیت، به‌لام له‌سه‌ر لاشه‌کان دهرنه‌کهوتوون.

بۆ بینینی ناوی جۆری نه‌خشی سه‌ر گلئینه‌کان و شوئینی دابه‌شبوونیان به‌سه‌ر پارچه‌کاندا، دهرواندریته‌ خشته‌ی ژماره (2).

ههروه‌ها جۆری نه‌خشی سه‌ر گلئینه‌کان و دابه‌شبوونیان به‌سه‌ر شوئینه‌ شوئینه‌واریه‌کاندا جیاوازه‌ و زۆر جار جۆری نه‌خشی له‌گه‌رد و قه‌لایه‌کی شوئینه‌واری جیاوازتره‌ هه‌تا‌کو شوئینیکی شوئینه‌واری دی.

بۆ نمونه‌ نه‌خشی هه‌لی قوولکراو که (64) جار دهرده‌کهوئیت له‌سه‌ر پارچه‌ گلئینه‌کان، (11) جار له‌گه‌ردی کاژاو، (9) جار له‌گه‌ردی قله‌رخ، (9) جار له‌قه‌لای بازیان، (9) جار له‌پارچه‌کانی موزه‌خانه، (5) جار له‌شوئینه‌واری بیستانسور، (5) جار له‌ته‌په‌که‌ل، (5) جار له‌میرقو‌لی، (4) جار له‌ده‌شتی مه‌رگه، (3) جار له‌قه‌لاتگه‌ی دهربه‌ند، (2) جار له‌سه‌لکی، (1) جار له‌شوئینه‌واری (SSP-045) و (1) جار له‌گه‌ردی خوئیریزان دووباره‌ ده‌بیته‌وه.

نه‌خشی مۆرکراو که (11) جار دهرده‌کهوئیت له‌سه‌ر پارچه‌ گلئینه‌کان، (5) جار له‌گه‌ردی کاژاو، (2) جار له‌گه‌ردی قله‌رخ، (2) جار له‌شوئینه‌واری موراد ره‌سو، (1) جار له‌شوئینه‌واری (SSP-045)، و (1) جار له‌قه‌لای بازیان دهرده‌کهوئیت. بۆ بینینی ناوی جۆری نه‌خشی سه‌ر گلئینه‌کان و دابه‌شبوونیان به‌سه‌ر شوئینه‌ شوئینه‌واریه‌کاندا دهرواندریته‌ خشته‌ی ژماره (3).



نمونه‌ی (21)- نمونه‌ی گلئینه‌ی هه‌لبژێردراو له‌سنوری گه‌رمیان (موزه‌خانه‌ی گه‌رمیان: کۆپه‌ی ژماره (P-0,37)، به‌ره‌نگکردن نه‌خشینه‌راوه‌- (وئینه‌ی: محهمهد علی کریم).

سنيهم: چاپي مؤرهكان لهسهر گلينه ي سهردهمي ساساني

به شيويهكي گشتي له سنووري تويزينهوهكهدا چاپي مؤرهكان زياتر لهسهر گوزه ياخوود كووپهكان دهردهكهون، و لهسهر سووراحي، مهتاره، كهموله، قاپ، مهنجل، تهشت و نهμφورا ههتا ئيستا دهرنهكهوتوون. ههروهها له گوزه و كووپهكاندا بهشي لاشه و قهدهكانيان ههلهبژيران بو چاپكردن، و مل، دهسك، و بنكهكان ههله نهدهبژيران و چاپه مؤرهكان لهسهرين دهرنهكهوتوون.

لهگهل نهوشدا، چاپه مؤرهكان له رووي بابهنويه نهخشي نهاندازهيي، رووهكيي، نازللي و زيندهومريي، و ديمهني مروقي لهخودهگريت. لهناو نهخشه نهاندازهيييهكاندا نهخشي خهرمانهي خور زياتر بهرچاون، خهرمانهي خور ياخوود زنجيرهيهك له چوارگوشهي هاوشيوه به چواردهوري ديمهني ناو چوارچيوهكه دهردهكهويت. جگهلهوه نهخشي نهاندازهيي(به شيوهي خاچ) به ريگاي رووشاندين لهسهر كووپه كهندوو(SM-049436) له گاپيلون له ناوچهي شارباژير دهركهوتووه(درواندرينه هيلكاري: 24-2 و خشتهي ژماره(26)).

له نهخشه رووهكييهكاندا كه لهسهر چاپي مؤرهكان دهردهكهوتن زياتر نهخشي پهلكي دارهكان، بهري داريك ، گهلا به تنها، گهلا لهگهل دووپشك، گهلا بهلكيندراوي لهگهل خاچ ياخوود لهنيوان پهلي خاچهكاندا خوي دهبينيتهوه، ههروهها بهشيويه رووشاندين لهسهر گوزهي سي دهسك نهخشي رووهكي لهگهل نهخشي نازللي و بالنده له شوينهواري كيش و تورنگ تهپه و چهنديني تر دهركهوتووه.

به بهراورد به نهخشهكاني تر، نهخشي نازللي و زيندهومريي به شيويهكي بهرچاو لهسهر چاپي مؤرهكان دهردهكهون، له نهخشه نازللي و زيندهومرييهكاندا دووپشك لهگهل بهران، دووپشك لهگهل گهلا، مار، بزنه كيوي و ناسك، بهران لهگهل خاچ، گاميشي كوپارهدا دار، حوشر؟، نهسپ، سموره/ ريو، تاوس خوي دهبينيتهوه و چهندين جار دووباره دهبنهوه، بهلام له سنووري تويزينهوهكهدا زياتر نهخشي دووپشك لهگهل بهران، دووپشك لهگهل گهلا، بزنه كيوي و ناسك، بهران لهگهل خاچ، گاميشي كوپارهدا دار، نهسپ، تاوس دهبينيته ههتا ئيستا. ههروهها نهخش و ديمهني مروقيي بهريزهيهكي كهمتر دهبينين، له نهخش و ديمهني مروقيدا مروقي به سوارهيي، ههروهها مروقي به سوارهيي لهگهل خهرمانهي خور به دهوريدا خوي دهبينيتهوه.

سهبراري نهوه لهگهل چاپه مؤرهكان نهخشي هيللي قولكراو(Groove) و نهخشي شانهي شهپولدار (Waved Comb) دهردهكهون، وهك له گردلي قهلا كه لهگهل چاپه مؤرهكه نهخشي هيللي قولكراو(نمونهي (19-ب) و له قهلاي بازيان لهگهل چاپه مؤرهكه نهخشي شانكراو(هيلكاري(16-18) دهبينيته.

له سنووري تويزينهوهكه و ناوچهكاني هاوسنوريدا(13) جار چاپي مؤرهكان(نهخشي مؤرهكان) دهردهكهويت، و دابهشدهبيته بهسهر گرد و قهلا شوينهواربييهكاندا.

له گردی قلرخ

(2) چاپی مۆر دهرکهوتوون. چاپی مۆری يهكهم(هیلکاری ژماره(2-14) پهلهکانی نازهل نیشان دهدات، لهم شئوه چاپه له گردی رۆستهه و رووپیوی دهشتی نهینهوا دۆزراونهتهوه، بهلام چاپی مۆری دووهم(هیلکاری ژماره (2-13) خهرمانهی خۆر نیشان دهدات، و لهم شئوه چاپه له نوزی و له رووپیوییهکانی دهشتی پشدهر دۆزراونهتهوه.

له گردی کاژاو

(5) چاپی مۆر دهرکهوتوون. چاپی مۆری يهكهم(هیلکاری ژماره(7-14) گای کۆپارهدار و چاپی مۆری دووهم(هیلکاری ژماره(7-15) خاچ نیشان ددهن، لهم شئوه چاپانه له خهربهت دپیر ستون(Khirbet Deir Situn) دۆزراونهتهوه، ههروهها چاپی مۆری سئیهه(هیلکاری ژماره(7-16) شاخی ئاسک نیشاندهدات، لهم شئوه چاپه (نهخشه) له دهشتی کاندیناوا دۆزراوتهوه، بهلام چاپی مۆری چوارهه(هیلکاری ژماره(7-17) و چاپی مۆری پینجهه(هیلکاری ژماره(7-18) گوله باخ نیشان ددهن، لهم شئوه چاپانه له خهربهت دپیر ستون دۆزراونهتهوه.

له شونینهواری میرقولی

(4) چاپی مۆر دهرکهوتوون. ههس چوار چاپی مۆرهکه(نمونهی:4-ب) خاچ نیشانددهن، لهم شئوه چاپانه له گردی کاژاو و باشوری عیراق و خهربهت دپیر ستون دۆزراونهتهوه.

له شونینهواری (SSP-045)

(1) چاپی مۆر(هیلکاری ژماره(14-2) دهرکهوتووه، که بالنده(تاوس؟) نیشان دهدات، لهم شئوه چاپه له رووپیوی دهشتی نهینهوا دۆزراوتهوه.

له قهلاهی بازیان

(1) چاپی مۆر(هیلکاری ژماره(16-18) دهرکهوتووه، و خاچ نیشان دهدات، لهم شئوه چاپه له گردی رۆستهه و خهربهت دپیر ستون دۆزراونهتهوه.

له شونینهواری موراد رهسو

(2) چاپی مۆر دهرکهوتوون. چاپی مۆری يهكهم(هیلکاری ژماره(22-1) گولهباخ نیشان دهدات، لهم شئوه چاپه له گردی رۆستهه و خهربهت دپیر ستون دۆزراونهتهوه، بهلام چاپی مۆری دووهم (هیلکاری ژماره(22-2) دووپشک و گهلا نیشان دهدات، لهم شئوه چاپه له گردی قهلا دۆزراوتهوه.

له قهلاى سېتهك

(2) چاپى مۆر دهركهوتوون. چاپى مۆرى يهكهم(هئلكارى ژماره(30)-6) بهران و خاچ نیشان دهدات، لهم چاپه له باشورى عىراق و نوزى دۆزراونهتهوه، بهلام چاپى مۆرى دووهم(هئلكارى ژماره(30)-7) خاچ نیشان دهدات، لهم چاپه له باشورى عىراق دۆزراونهتهوه.

چوارهم: قور و پیکهاته‌ی گلینه ساسانییه‌کانی سنوری توژیینه‌وه‌که

قور و پیکهاته‌ی گلینه‌کان یه‌کین له تاییه‌تمه‌ندییه سه‌ره‌کیه‌کانی گلینه‌کان و هه‌روه‌ک شیوه‌ی گلینه‌کان و نه‌خش و نیگار‌ه‌کانی سه‌ریان گرن‌گیه‌کی تاییه‌تی خوی هه‌یه، قور و پیکهاته‌کانی گلینه‌کانیش زور جار په‌یه‌سته به‌ئو ناوچه و خاکه‌ی گلینه‌که‌ی لی به‌هه‌م ده‌هینریت، قور و پیکهاته‌ی ناوچه‌ی لیتیه‌ی له‌گه‌ل پی ده‌شته‌کان، وه‌ک یه‌ک نین. قور و پیکهاته‌ی گلینه‌کان له ناوچه لیتیه‌یه‌کان ده‌بیت جیاوازییه‌کی به‌رچاوی له‌گه‌ل ناوچه شاخاوییه‌کان هه‌بیت، و قور و پیکهاته‌ی ناوچه لیتیه‌یه‌کان پوخت تر و به‌پیزتره، ئه‌مه‌ش کارده‌کاته سه‌ر به‌هه‌مه‌ینانی گلینه‌که، و گلینه‌کان جوانتر ده‌رده‌که‌ون.

به‌هه‌مان شیوه گلینه‌کان له سنووری توژیینه‌وه‌که و ناوچه‌کانی هاوسنووری توژیینه‌وه‌که زور جار له‌گرد و قه‌لایه‌کی شوینه‌واریه‌وه بو‌گرد و قه‌لایه‌کی تری شوینه‌واری جیاوازه، پیکهاته‌ی گلینه‌ی گردی کاژاو که ده‌که‌ویته‌ ناومندی شار‌ه‌زوروه جیاوازه‌تره له پیکهاته‌ی گلینه‌ی گردی روسته‌م.

پیکهاته‌ی گلینه‌کانی گردی کاژاو په‌یه‌سته به‌شیوازی به‌هه‌مه‌ینانی گلینه‌کان، ئه‌و گلینه‌ی به‌چه‌رخه به‌هه‌مه‌ینراون به‌ریژه‌یه‌کی زور که‌م و به‌قه‌باره‌ی بچووک ماده‌ی کانزایی له‌خوده‌گرن، هه‌روه‌ها ماده‌ی ئه‌ندامی (پوش و کا) له‌خوناگرن، به‌لام له‌شیوازی مارماروکه‌دا ماده‌ی کانزایی به‌ریژه‌یه‌کی زور و به‌قه‌باره‌ی جیاواز له‌خوده‌گرن و ماده‌ی ئه‌ندامی به‌ریژه‌یه‌کی به‌رز له‌خوده‌گرن.

پیکهاته‌ی گلینه‌ی گردی روسته‌م ماده‌ی کانزایی له‌خوده‌گریت و به‌گشتی درشته. له‌گه‌ل ئه‌وه‌شدا، ره‌نگی قور‌ه‌که‌ی سوور‌باوه، و زورینه‌ی وا ده‌رده‌که‌ون که ناوخویی بن، به‌هوی بوونی به‌ردی کلسی شیس‌ت (Schist) تیاپاندا، که به‌ناسانی له‌ته‌نیشتی و له‌ناوچه‌که ده‌ست ده‌که‌وت، جگه‌له‌وه گلینه‌کانی گردی روسته‌م ماده‌ی ئه‌ندامی له‌خوناگرن.

به‌گشتی له‌گلینه‌ی گردی قورخدا کوارتز و تیکه‌ل‌کردنه‌کانی تر له‌گه‌ل کوارتز به‌ربلاوه، له‌ناویاندا ده‌نکه لمی ره‌نگ ره‌ساسی زاله به‌سه‌ر ده‌نکه لمی ره‌نگ سوور، ره‌ش، و سپی، جگه‌له‌وه‌ش له‌هه‌ر (3) شیوازی دروست‌کردنه‌که‌دا بریس‌کانه‌وه (Shiny) ده‌بینریت، به‌لام به‌بری جیاواز. تیکه‌ل‌کردنی ماده‌ی ئه‌ندامی (پوش و کا) ده‌گمه‌نه.

به‌گشتی گلینه‌ی شوینه‌واری بیستانسور زورینه‌یان داخووان یاخوود شوردراونه‌ته‌وه و کلس به‌شیک له‌رووکاری ده‌روه‌یانی گرتووه، تاراده‌یه‌ک قرچوکن و دۆخیان باش نییه (جگه‌له‌ ده‌فری کۆگاگردنه‌کان)، جگه‌له‌وه هیچ پارچه‌یه‌کیان خز، بریقهدار، لووس، و رووپوش نه‌کراوه، هه‌روه‌ها تیکه‌له‌یه‌ک له‌ماده‌ی ئه‌ندامی و ماده‌ی کانزایی له‌خوده‌گرن، ته‌نها (3) پارچه‌یان گه‌چ له‌خوده‌گرن ئه‌ویش به‌قه‌باره‌ی زور گه‌وره، له‌شیوه‌یه‌کی مامناوه‌نده‌وه بو‌باش سوور‌کر اونه‌ته‌وه. له‌دروست‌کردنیاندا شیوازی مارماروکه به‌کاره‌ینراوه.

گلښه‌کاني شونډه‌وارى ميرقولى و شونډه‌وارى (SSP-045) له دهشتى شارمزور به‌همان شيوه‌ى گلښه‌کاني قه‌لاى بازيان و گردى کاني شايى ماده‌ى کانزايى له‌خوډه‌گرن و ماده‌ى نهدامى له‌خوناگرن، گلښه‌کاني قه‌لاى بازيان به‌گشتى سواو ياخوود شو‌راوه‌ن، به‌لام گلښه‌کاني گردى کاني شايى جوړى قور (Fabric) مام ناوونده و رووکاريان باشه (Even)، رووکاري دهره‌وه‌يان نه‌مرتره له رووکاري ناووه‌يان. کلس به ريزه‌يه‌کى کم رووکاريانى گرتووه، جگله‌هوش سوورکردنه‌وه‌يان باشه، هه‌روه‌ها به‌کهمى بريسکانه‌وه له سهر پارچه‌کاني ده‌بيندريت و ده‌باشيرى زور ورد له‌خوډه‌گريت.

گلښه‌کاني گردى قهرته‌په‌ى کون، کاني تووان، کاولان-۱ و ناودهشت -۱ و شونډه‌وارى موږاد رسو له دهشتى مهرگه به‌گشتى به‌همان شيوه‌ى گلښه‌کاني شونډه‌وارى بيستانسور و قه‌لاى بازيان گلښه‌کانيان شو‌راوه ياخوود داخوړاون، به‌لام ماده‌ى کانزايى به‌ريزه‌يه‌کى به‌رز له‌خوډه‌گرن و ماده‌ى نهدامى له‌خوناگرن، زورتيکيان سوورکردنه‌وه‌يان باش نيبه و تاراده‌يه‌ک نيمچه نوکسينراون، جگله‌هوه به کمى بريسکانه‌وه له‌سهریان ده‌بيندريت. هه‌روه‌ها گلښه‌کاني قه‌لاتگه‌ى دهره‌بند و گردى خوږيزان و گردى سه‌لکى له دهشتى بتوين ماده‌ى کانزايى به‌ريزه‌يه‌کى به‌رز له‌خوډه‌گرن و ماده‌ى نهدامى ده‌گمهنه، به پيچه‌وانه‌ى گلښه‌کاني گرده شونډه‌واريه‌کاني دهشتى مهرگه زورتيکيان سوورکردنه‌وه‌يان باشه.

پيکه‌ته‌ى گلښه‌کاني قه‌لاى سيته‌ک به‌همان شيوه‌ى گردى روسته‌م و گردى قه‌لا ماده‌ى کانزايى به‌ريزه‌يه‌کى به‌رز له‌خوډه‌گرن و ماده‌ى نهدامى تاراده‌يه‌ک ده‌گمهنه، به‌گشتى پيکه‌ته‌ى قور (Fabric) ى گلښه‌کاني گردى قه‌لا پيکه‌ته‌يه‌کى لماوى بو زبره، به‌هوى قوره لماويه‌کهمى و شيوه (Form) نمونه‌يه‌کهمى ده‌ناسرپته‌وه .

کووپه‌کهندووه‌کان له مؤزمخانه‌ى سلپمانى که به شيوازى مارماروکه دروستکراون، زيخ و دنکه‌لم به ريزه‌يه‌کى به‌رچاو له‌خوډه‌گرن، قه‌باره‌يان زور گه‌وره و شيوه‌يان جياوازه، به‌گشتى ره‌نگى دنکه لمى ره‌ساسى، سوور، ره‌ش، و سپى له ناوياندا به‌دى ده‌کريت. جگله‌هوش زور به‌کهمى بريسکاوه له‌سهر رووکاري دهره‌وه‌يان ده‌بيندريت، ريزه‌يه‌کى زور به‌رز ماده‌ى نهدامى له‌خوډه‌گرن و قه‌باره‌شيان زور گه‌وره‌يه هه‌روه‌ها در ياخوود درشت دهره‌که‌ون، و گله‌که‌يان زور پوخت نيبه، له‌گه‌ل نه‌هشدا له سوورکردنه‌وه‌ياندا نيمچه نوکسينراون و کروکيان تاريک دهره‌که‌ويت.

سهره‌راى نه‌هوش به‌گشتى له‌ناو گلښه‌کانيشدا نه‌و گلښانه‌ى به چهرخه به‌ره‌مه‌پنراون ماده‌ى کانزايى به ريزه‌يه‌کى کم له‌خوډه‌گريت، و قه‌باره‌يان به به‌راورد به گلښه‌ى به مارماروکه و به دهست دروستکراو بچووکرته و جوانتر دهره‌که‌ون، هه‌روه‌ها زور ماده‌ى نهدامى له‌خو ناگرن و ماده‌ى نهدامى ده‌گمهنه، به‌لام نه‌و پارچانه‌ى به شيوازى مارماروکه به‌ره‌م هينراون ماده‌ى کانزايى به ريزه‌يه‌کى به‌رچاو له‌خوډه‌گرن، و قه‌باره‌يان به به‌راورد شيوه‌کاني تر گهورمتره و هه‌ر نه‌مه‌ش وای کردووه که به گشتى در/درشت دهره‌که‌ون. جگله‌هوه

مادهی نەندامی بە ریزهیهکی بەرچاو لەخۆدەگریت لە چاو ھەر شیوازیکی تری بەرھەمھێنانی تر، قەبارەشیان گەورەیه، ھەروەھا سوورنەوھیان باش نییە و نیمچە ئۆکسینراو یاخوود نە ئۆکسینراون.

بەدەر لەوانە لە شیوازی بەرھەمھێنانی مارمارۆکەدا زیاتر گرنگی دراوہ بە لووسکردن و خزکردن، ھۆکاری ئەمەش پڕکردنەوہ و نەھیشتنی چالەکانی نیوان مارمارۆکەکان و لووسکردنیەتی، ھەروەھا لە ھەمان شیوازدا ھەندیک جار قیر بەکارھێنراوہ بۆ رووپۆشکردنی بەشیکی گۆزمکە بەتایبەت نزیک لێو و ملیان.

بۆ بینینی نمونەیک لە وینە و وینە مایکروکامیرای گلێنە لە ھەندیک گرد و قەلای شوینەواری دەرواندزیتە (نمونە 22-23)).



(ب)



(ا)

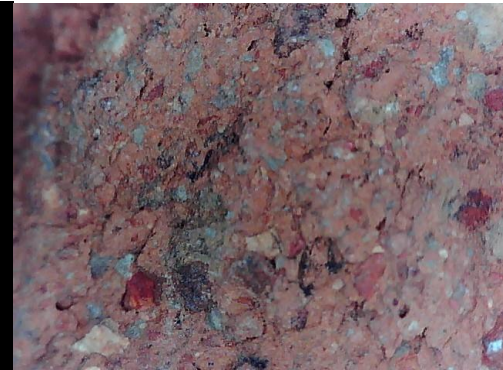
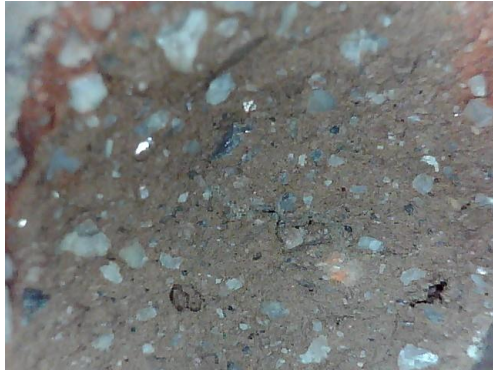

(د)



(ج)



نمونه‌ی (22)- نمونه‌ی یک له وینه و وینه‌ی مایکروکامیرای گلینه له گردی قلرخ (ا) (به مارماروکه دروستکراو)، گردی کاژاو (ب) (به چهرخه دروستکراو)، شوینه‌واری بیستانسور (ج) (به مارماروکه دروستکراو)، قه‌لای بازیان (د) (به لیدان/کوتان دروستکراو)- (وینه‌ی: نویژه‌ر).



(و)



(هـ)

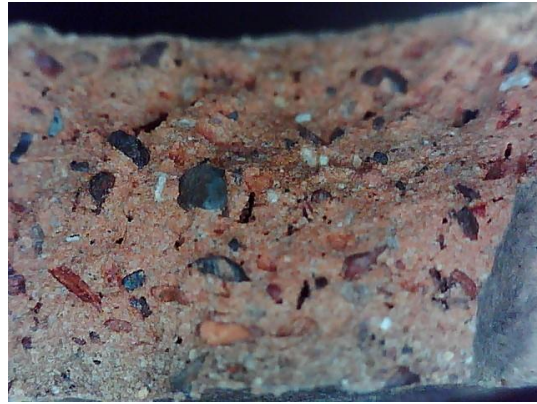
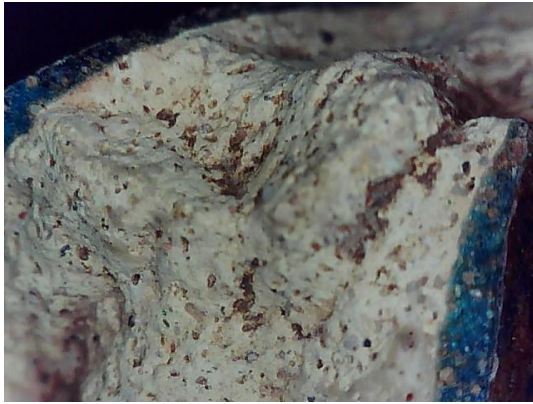

نمونه‌ی (23) - نمونه‌ی یک له وینه و وینه‌ی مایکروکامیزرای گلینه له قه‌لای سینه‌ک (هـ) (به چرخه دروستکراو)، گردی روسته‌م (ب) (به چرخه دروستکراو) - (وینه‌ی: تویرم و Felix Wolter).

کوتایی و نهجامهکان

له سنووری توژیینهوهکه چین و ئاسته ساسانییهکان له گرد و قه لایهکی شوینهواریهوه بو گرد و قه لایهکی تری ساسانی جیاوازه. له دهستی شاره زوور له گردی قلرخ، گردی کاژاو، شوینهواری بیستانسور، و شوینهواری میرقوئی چینی ساسانی دهرکهتوون.

له گردی قلرخ له رووبهری (B) چینی ساسانی له خوار (50 سم) له رووکاری زهوییهکه دهرکهوتووه، و له (س) پیکهاتهی ته لارسازی پیکدیت، ههروهه له گردی کاژاو له رووبهرهکانی (C,B,A) سهردهمی ساسانی دهرکهوتووه، و له رووبهری (A) ته لارسازی (A1) راستهوخۆ له ژیر رووکاری زهوییهوه دهرکهوتووه، ههروهه رووبهری (B) له (3) ئاست (Level) پیکدیت، به لām له رووبهری (C) دا له خوار (30 سم) ی بهشی سهروهی زهوییهکه، ئاستهکانی سهردهمی ساسانی و ئیسلامی دهرکهوتوون، به لām له شوینهواری بیستانسور له چالی تاقیکاری (1)، (2)، (8)، (10)، و رووبهری (10W) سهردهمی ساسانی دهرکهوتوون. به ههمان شیوه له شوینهواری میرقوئی گلینهی ساسانی له چوارچیوهکانی (66-21)، (101-27)، (101-28)، (102-29)، (103-30)، (74)، (8-53)، (14-57)، (24-3) و (113-3) که پیکدیت له دوو قوناغی جیاوازه، له ژووری ژماره (10) دهرکهوتووه.

له دهستی بازیان له قه لای بازیان و گردی کانی شایی چینی ساسانی دهرکهتوون. له قه لای بازیان له چالی تاقیکاری (3) له چوارچیوهی (16)، و له چالی-4 (Pit-4) یهکهی ریزبهندی میژویی چینی (241) و له چالی (7) دا، له سهه یهکهی ریزبهندی میژویی چینی (44) گلینهی سهردهمی ساسانی دهرکهوتوون، به لām له گردی کانی شایی تنها له قوناغی دووهمی رووبهری (D/20000) سهردهمی ساسانی دهرکهوتووه.

له دهستی رانیه تنها له قه لاتگهی دهربهندی گلینهی سهردهمی ساسانی دهرکهتووه. له قه لاتگهی دهربهندی له رووبهری (E) له چوارچیوهکانی (E-047?; E-035; E-024; E-014) له قوناغی سنیهم، ههروهه چوارچیوهکانی (E-066; E-054) که دهکهونه چالی سنیهم، گلینهی سهردهمی ساسانی دهرکهتوون.

به ههمان شیوه له ناوچهکانی هاوسنووری سنووری توژیینهوهی ناوبراو له گردی رۆستهه، قه لای سیتکه، گردی قه لای، و گۆرستانی گردی بازار گلینه یاخوود چین و ئاسته ساسانییهکان دهرکهوتوون. له گردی رۆستهه له سهه جهم چالهکاندا چین و ئاست و گلینهی سهردهمی ساسانی دهرکهوتوون. له چالی (278685) له دواي چینی خۆلی سهروهه چوارچیوهکانی تر که به چوارچیوهی (278685:003) دهستپیدهکات و به چوارچیوهی (278685:012) کوتایی دیت به سهردهمی ساسانی دیاریدهکرین، به لām له چالی (278686) له دواي چینی خۆلی سهروهه (چوارچیوهی 278685:002)، چوارچیوهکانی تر که به چوارچیوهی (278686:003)، دهستپیدهکات و به چوارچیوهی (278686:007) کوتایی دیت به سهردهمی ساسانی دیاریدهکرین.

به ههمان شیوه له چالی (278688) له دواى چینی خۆلى سهرهوه (چوار چيوه ی 278688:002)، چوار چيوه کانی تر همتا چوار چيوه ی (278688:007) به سهردهمی ساسانی دیاریده کړین، به لام له چالی (278689) که لینی-1 (Space-) 1) له م رووبهره دا که پیکدیت له چندین چوار چيوه ی جياواز به سهردهمی ساسانی دانراوه.

له قه لای سیتک له رووبهره کانی (A)، (B) و (C) گلینه و ناستی (1) دهرکهوتون، به لگهی ناستی (1A) له رووبهری (A) و (B) دهرکهوتوه. له رووبهری (A) هندیک جار له سهر رووکاری زهوی دهردهکهویت، ههروهها چوار چيوه ی (5)، (12)، (15) و (16) به سهردهمی ساسانی دیاریده کړیت، به لام له رووبهری (C) زورینه ی به لگهی ناستی (1B) دهردهکهویت، ههروهها له گردی قه لای تنها له رووبهری (B) دا گلینه ی سهردهمی ساسانی دهردهکهوتوه ، ناستی (2) و (3)، ناستی (4b)، (5a)، (5b)، (5c)، و (5d) به سهردهمی ساسانی دیاریکراون، به لام له گورستانی گردی بازار گوره چاله کان بهنزیکی (15-20 سم) دهکونه خوار چینی خۆلى سهرهوه، ههروهها هندیک گلینه ی ساسانی له پرکراوه کانی سهرهوه و چینی خۆلى سهرهوه له چالاکی (DLT3) دهرکهوتون.

بو بهرچا ورونی له سهر گلینه کان شیوازی دروستکردنی گلینه، ناسکی و درشتی گلینه کان، ناراسته ی لیوه کان، پولینکردنی گلینه، جوره کانی گلینه، قور و پیکهاته ی گلینه، سواگردن، شیوازی دروستکردنی نه خشه کان، یاخود بو تاییه تمندی نمونه ی گلینه ی هملبژ یردراوی سهردهمی ساسانی له سنوری توپزینه وه که چند خالیک ده خهینه روو:

۱. گلینه کان به چندین شیوازی جياوازى وهک مارماروکه، چهرخه، دهست، دارشته (قالب) و لیدان یاخوود کوتان (Beating) بهرهم هینراون، به لام شیوازی چهرخه و مارماروکه له باوترینیان، و لیدان/ کوتان زور دهگمهنه.

۲. گلینه کان له سنوری توپزینه وه که و ناوچه کانی هاوسنوری زور به کهمی ناسک بن، گلینه کانی شوینهواری بیستانسور، قه لای بازیان، سواوون و قورپان له مامناوندوه بو درشتن، به لام هه موو لاشه ی سوالته کان (body sherd) که نه خشی مؤر یاخوود چاپی مؤریان له سهر دهردهکهویت سوورکردنه و میان باشه و کاریگه ریی که شو هه وایان که متر له سهر دهرکهوتوه، به پیچه وانه ی کووپه کهندوه مکان که زور قرچوکن.

۳. نمونه ی وهرگیراو (لیوه کان و گلینه ساغه کان) دابهش ده بیت به سهر لیوی ریک، لیوی روو له دهره وه (دهمکراوه)، و لیوی رووله ناوه وه (دهم داخراو). لیوه داخراوه کان زورترین ریژه پیکدینن که له سهردهمی ناوبراو باوه، به لام لیوی ریک ریژه که ی دوو هینده که متره.

۴. گلینه کان به گشتی به سهر سی پولا دابه شده بن نهوانیش گلینه ی ساده، نه خشینراو، و گلجوش (شوشه پوش) کراو.

۵. نه خشینراوه کانیس به چندین شیوازی جياواز نه خشینراون، نه خشی هیللی قولکراو و نه خشی مؤرکراو له

باوترینیان، و نهخشی شانهای ههنگوین و نهخشی شوین پهنجه/پهنجهمۆر (Finger Trace) یاخوود کهوانی پهیهوستکراو لهسهر گلینهکان زۆر به دهگمهن دهردهکهون.

۶. له ناو نهخشی مۆرکراو (چاپه مۆرهکان) دا ئهوانه نهخشی ئاژملی و زیندهوههیری لهخۆدهگرن زۆرترین، بهلام به پینچهوانهوه ئهوانه نهخشی مروقی لهسهره زۆر دهگمهنه.

۷. نهخشکردن به شیوهی وینه به رهنگکردن (نیگار) له سهر گلینهکانی سنووری توژیینهوهکهدا نییه، ههرچهنده له دهرهوهی سنووری دیاریکراو دهرکهوتون.

۸. ههروهها گلینهی شوشهپۆشکراویش له سنورهکهدا زیاتر رهنگی پیروزیه شین باو، یاخود پیروزیه سهرزباو لهخۆدهگرن ئهگهرچی لهسهردهمی ساسانیدا رهنگی شوشهپۆشی سپی، رهش و زهره و قاوهیی ههن.

۹. زۆرینهی گلینهکان مادهی کانزایی (زیخ و دهنکهلم) لهخۆدهگرن، جگهلهوش ههندیک پارچه له گردی قلرخ و شوینهواری بیستانسور و گردی کانی شایه سهرهراي ئهوهی که زیخ و دهنکهلم لهخۆدهگرن، گهچیش لهخۆدهگرن.

۱۰. بهگشتی زۆرینهی گلینهکان مادهی ئهندامی (پوش و کا) لهخۆناگرن، بهلام زۆر به دهگمهنیش روودهات گلینهکان مادهی کانزایی و مادهی ئهندامی لهخۆبگرن وهک له گلینهکانی شوینهواری بیستانسور و گردی سهلکی دهبینریت که به ریزهیهکی بهرز مادهی ئهندامی (پوش و کا) و مادهی کانزایی (دهنکهلم و زیخ) لهخۆدهگرن، بهههمان شیوه مهتاره و کووپه کهندوهکانی مۆزهخانه ریزهیهکی بهرز مادهی ئهندامی لهخۆدهگرن.

۱۱. رهنگی قورهکان به گشتی قاوهیی کال و پهریو و قاوهیی سورباوی کراوه، قاوهیی تیر، سوور، سووری کال، سووری کراوه، پهمهیی، سپی، سپی پهمهیی کال، زهردی کال و زهردی سورباون، بهلام زۆر به کهمیش خۆلهمیشی رهنگ کراوه، خۆلهمیشی سهرزباو، خۆلهمیشی بۆرباوی کراوه، سهوزی تیر، پیروزیه شین/ سهرزباو دهردهکهون.

۱۲. له ههندیک باردا گلینهکه به سریشاوێک که به رهنگی سوور یاخود پرتهقالی زۆر کهمیش به رهنگی سپی دهردهکهوون خز (Slip) دهکرین، ههروهها ههندیک گلینه نیشانهی بریقهدارکردن (Polish) ی لهسهر دهردهکهوینت.

۱۳. گلینهکان ههموو جۆریکی وهک سووراحی، مهتاره، کهمۆله، قاپی قوول، مهنجهل، تهشت، گۆزه، کووپه کهندوو، دهفری کۆگاکردن، و ئههفۆرا لهخۆدهگرن، بهلام له سنووری توژیینهوهکه پهرداخ، جام، سهرقاپ، هتد بهرچاو نین.

۱۴. لهماوهی سهردهمی ساسانیدا، شیوهکان جیاوازی لاههکیان ههیه و به نزیکهیی لهیهک دهچن و به شیوازی رهسهن و ناوخۆیی ناوچهکه دهناسرین، تایبهتمهندییه هونهرییهکان رازاندنهوهی جۆراوجۆرن له ههر ناوچهیهکهدا. ئهم لیکچونانهی شیوه و رازاندنهوهی گلینهکان پهیههندییهکی قوول له ئاستی ناوخۆیی و دهرهوهدا دهردهخت.

۱۵. ئەو نەخشانەى كە لە سەر گۆنەكان نەخشىنراوه بەربلاون، بەلام ھەندىك لە شىوہ (Form) ى گۆنەكان دەكرىت تەرزى ناوخۆى و خومالىى بىت، و بەراوردكر دنىان ياخوود ھاوتەرىبىيان لەگەل ھەرىم و ناوچەى ترى سنوورى دەولەتى ساسانى تارادەىەك ئاسان نبىه، و دەكرىت بە داھىنانى شىوہ و شىوازى گۆنەى ناوخۆى ياخوود ناوچەىى داىزىت.

۱۶. گۆنەكانى زۆرترىن لىكچونى ھەىە لەگەل گۆنەكانى ناوچەكانى ھاوسنوورى سنوورى توپزىنەوہكە، و شوپنەوارەكانى مپسوپۆتامىا لە تەل باررى، تەل ماحوز، فىنسا، چۆخە، كىش، بەرغوسىات، عانە، عەقەربابىرا، سەلوقىه، سونگور، تورەنگ تەپە، خەربەت دىرسىتون، خەرابە شەتانى، نەىنەوا و نوزى. ھەروہا لە ئىران لە قەلاى يەزدەگورد، قەلاى سىروم شا، قەسرى ئەبو ناسر، ئولتان قەلاسى، دەشتى گورگان، دورگەى قەشم، طسمىجان (كاشان)، دەشتى سنقر و كلپاىى، ھەروہا لە رەئس و لەخىمە لە كەنداو. جگەلەوہ لە رووپىووبىهكانى باكورى مپسوپۆتامىا (پروژەى ناوچەىى زەوى نەىنەوا، پروژەى جەزىرەى باكورى عىراق، رووپىووبى تەل خاموكار ۱۹۹۹-۲۰۰۱، رووپىووبى تەل لەىلان)، ئەمەش پەىوہندىبەكى كلتورى لەنىوان ناوچەكانى سنوورى توپزىنەوہكە و ئەو ناوچانە دەخاتەروو، بەلام تاىبەتمەندى تاىبەتى گۆنەكانىان رەسەناىەتى گۆنەكانى دەردەخەن.

۱- سەرچاوه کوردییەکان

۱. ئارتوور، کریستینسین، ۲۰۱۱، ئیرانی سەردەمی ساسانییەکان، و: ئاشتی، سەلاحەددین، سلیمانی، بنکەیی ژین، چاپخانەیی شقان.
۲. ئەحمەد، کۆزاد محمد، ۲۰۰۷. کوردستانی ناوەراست لە نیوەی یەکمەمی هەزارەیی دووەمی پ.ز. دا، سلیمانی، بنکەیی ژین.
۳. ئەحمەد، کۆزاد محمد، (۲۰۰۹). ”بایەخی خانەقین و گەرمیان لەبەر روشنایی سەرچاوه کۆنەکاندا“. گۆفاری ژین، ژمارە ۱، سالی یەکمەم، ل: ۷-۱۷.
۴. ئەحمەد، کۆزاد محمد، (۲۰۱۱). ”پەیکۆلی شوینەوارییکی گرنگ... دەقیکی لەبیرکراو.....“ . گۆفاری ژین، ژمارە ۳، سالی سێیەم، ل: ۱۱-۳۷.
۵. ئەحمەد، کۆزاد محمد، ”کەرکوک و گەرمیان لە سەردەمانی ئەشکانی(پارتی)(دەورووبەری ۱۳۵ پ.ز. - ۲۲۴ ز.) و ساسانی(۲۲۶-۶۳۷ ز.) دا“. توێژینەوهی بلاونەکراوه، ل: ۱-۱۵.
۶. ئەحمەد، کۆزاد محمد، ”کورتە میژویەکی کوردستان لە چاخی بەردینی کۆنەوه هەتا سەردەمی ساسانییەکان“. توێژینەوهی بلاونەکراوه، ل: ۹، ۲۱.
۷. الملاح، هاشم یحیی، ۲۰۱۱. میژووی سەردەمی پێغەمبەر و خولەفای راشیدین، و: سەنگاوی ھۆشیار عبدالله، چاپی دووهم، چاپخانەیی رۆژھەلات، ھەولێر.
۸. خال، شیخ محمد، ۲۰۰۵. فەرھەنگی خال، چاپی دووهم، ھەولێر.
۹. ریچ، کلادویوس جەیمس، ۲۰۰۲. گەشتنامەیی ریچ بۆ کوردستان ۱۸۲۰، و: حەمە باقی، محمد. چاپی سێیەم، دەزگای چاپ و بلاوکردنەوهی ئاراس، ھەولێر.
۱۰. زاموا، دلشاد عزیز، (۲۰۱۶). ”دەرکەوتنی ئاینی زەردەشت و قەتلوعامی باپیرانی کورد“. گۆفاری خال، ژمارە ۳، ل: ۱۲۸-۱۲۹.
۱۱. زاموا، دلشاد عزیز، (۲۰۱۸). ”کروئۆلۆجیای میژوو و شارستانیەتی گەرمیان لە ژێر روشنایی بەلگە شوینەواریی و تۆمارە کۆنەکاندا(چاخی بەردینی کۆن تا کۆتایی سەردەمی ساسانی)“. گۆفاری زانکۆی گەرمیان، ژمارە ۵، ل: ۱۳۷-۱۶۵.
۱۲. زاموا، دلشاد عزیز مەرف، (۲۰۲۱). ”شوینەوار و ناوی شارە کۆنەکانی ژێر شاری سلیمانی لەبەر روشنایی تۆمارە میخی و کلاسیکی و بەلگە شوینەوارییەکاندا“. گۆفاری توێژەر، بەرگی ۴، ژمارە ۱، ل:

۱۳. زهکی، محمهد ئەمین، ۲۰۲۱. *خولاصه‌یه‌کی تاریخی کورد و کوردستان، جه‌ل‌دی دووهم، تاریخی ده‌وله‌تان و نهماره‌تانی کوردی*. بنکه‌ی ژین، سلیمانی.
۱۴. شوین‌ه‌وارناس، محمد، ۲۰۲۰. *هونه‌ری نه‌خشی سه‌ر کینه‌ به‌رد له ناوچه‌کانی (پشده‌ر-بتوین-دوکان)*، سلیمانی.
۱۵. عثمان، عبدالله بکر، (۲۰۲۱). "سه‌ره‌تای ده‌رکه‌وتتی کوره‌ی گلینه‌سازی له باکوری میژو پوتامیا له چاخه‌کانی پینش میژوودا تا سه‌رده‌می ناشوری نوئ". *گۆفاری زانکۆ، به‌رگی ۲۵، ژماره‌ ۳، ل: ۵۳-۷۱*.
۱۶. غه‌فوری، ریزان قادر عبیدولاً ناغا، ۲۰۲۱. *کاردوخیا و کوردوینی له‌سه‌ره‌تاوه‌ه‌تا سه‌ده‌ی ۵ ی زاینی (لیکۆلینه‌وه‌یه‌کی سیاسی- شارستانییه)*. ده‌زگای رۆشنییری جه‌مال عیرفان، سلیمانی.
۱۷. کالنج، مالکۆم، ۲۰۱۰. *ئه‌شکانییه‌کان (پارته‌کان)*. و: ناشتی، سه‌لاحه‌ددین، بنکه‌ی ژین، سلیمانی.
۱۸. کریم، محمهد علی، (۲۰۱۴). "رپۆرتی کنه‌پشکنینی گۆرستانی (تۆپ عه‌سکەر عادل خه‌تات) به‌ریوه‌به‌رایه‌تی شوین‌ه‌واری گه‌رمیان". *گۆفاری سوپارتو، ژماره‌ ۸، ل: ۱۳۴-۱۵۴*.
۱۹. که‌مان، جه‌حفه‌ری مه‌هر، (۱۹۹۸)، "میژوی لیکۆلینه‌وه‌ له‌سه‌ر نه‌خشه‌ هه‌لکه‌ندراوه‌ به‌ردینه‌کان له ئێراند"، و: عبدالکهریم، حه‌سه‌ن، *گۆفاری هه‌زارمێرد، ژماره‌ (۴)، سالی یه‌که‌م، ل: ۹۵-۱۰۳*.
۲۰. کۆباجی، جیهانگیر کۆجی، (۱۹۹۸). "نه‌خشه‌ هه‌لکه‌ندراوه‌ به‌ردینه‌کانی تاقوسان"، و: عبدالکهریم، حه‌سه‌ن، *گۆفاری هه‌زارمێرد، ژماره‌ (۶)، سالی دووهم، سلیمانی، به‌ریوه‌به‌رایه‌تی گشتی شوین‌ه‌وار، ل: ۳۹-۵۵*.
۲۱. گیرشمه‌ن، رۆمه‌ن، ۲۰۱۳. *میژوی ئێران له‌سه‌ره‌تاوه‌ه‌تا هاتنی ئیسلام*. و: ناشتی، سه‌لاحه‌ددین، بنکه‌ی ژین، سلیمانی.
۲۲. مارف، دلشاد عه‌زیز، (۲۰۲۰). "رینووسه‌ کۆنه‌کانی زاگرووس و کاریگه‌رییان له‌سه‌ر رینووس و زمانی کوردی هاوچه‌رخ". *گۆفاری شنروئ، سالی یه‌که‌م، ژماره‌ی یه‌که‌م، ل: ۹۷-۱۱۲*.
۲۳. مارف، دلشاد عه‌زیز، (۲۰۲۲). "شارستانییه‌ت و میژووی دیرینی ده‌شتی شاره‌زوور له‌ نویسه‌ میخییه‌کاندا". *گۆفاری میژووناسی، ژماره‌ ۱، سالی یه‌که‌م، هه‌ولێر، ل: ۱۲۱-۱۵۸*.
۲۴. محمود، احمد عبدالعزیز، ۲۰۱۵. *کورد له‌ کتیبی "الیعقوبی" و "الطبری"*، دا، و: سه‌رگه‌ینیلی، محمد حسن، چاپی یه‌که‌م، هه‌ولێر.
۲۵. موکریان، هه‌ژار، ۱۳۶۹. *هه‌نبانه‌ بۆرینه‌ فرهنگ کردی-فارسی*. چاپی اول، چاپه‌مه‌نی سروش، تهران.

٢٦. هيومباخ، هيلموت، ئوسكيرف، پردوس، (١٩٩١). "نهخشه ههكۆلراوهكانى ساسانىهكان له پهيكۆلى".
و: توفيق، محمهد حصمه صالح، گۆقارى ههزارميرد، ژماره. ١٠، سالى سنيهم، ل: ٤٥-٦١.
٢٧. طبرى، محمد بن جرير، ٢٠١٠، ميژووى تهبهري، و: محمد، زانهر، بهرگى دووهم، چاپى دووهم، سلّيمانى.
٢٨. طبرى، محمد بن جرير، ٢٠١١، ميژووى تهبهري، و: محمد، زانهر، بهرگى پينجهم، چاپى يهكهم، سلّيمانى.
٢٩. يوسف، عبدالرقيب، (٢٠٠٠). "سلّيمانى لهسهر شارىكى كۆن ئاوا كراوه". گۆقارى ههزارميرد، ژماره. ١٤، سالى چوارهم، ل: ١٦.

ب- سه‌رچاوه سه‌ره‌ببيه‌كان

القران الكريم.

٣٠. البَلَدْرِي، أحمد بن يحيى بن جابر بن داود، ١٩٨٨، فتوح البلدان، ج، الاول، دار ومكتبة الهلال، بيروت.
٣١. رشيد، كمال، (٢٠٠١). "موقع بازيان دراسة تحليلية لمخطط البناء و العناصر المعمارية(الجزء الاول)"
. مجلة هزارميرد، العدد. 16، السنة الرابعة، ص: ٢٣٢-٢٦٢.
٣٢. زاموا، دلشاد عزيز، و ئاميدى، ايهان محمد، (٢٠١١). "منحوتتي ميرقولي و ربهنه في جبل پيرمه‌گرون (دراسة تحليلية-مقارنة)". مجلة سوبارتو، العدد(٤-٥)، ص: ٢٣٠-٢٣٩.
٣٣. سمعان، عبدالسلام، (٢٠١٠). "نتائج التنقيبات الأثرية في بابيرة، الخربه الوسطى و الجنوبية". مجلة سومر، العدد. ٥٥، ص: 85-105.
٣٤. العلان، ارواد، 2009. فارس و بيزنطة، دار المؤسسة رسلان، سوريا.
٣٥. النويري، أحمد بن عبد الوهاب بن محمد بن عبد الدائم القرشي التيمي البكري، شهاب الدين، ١٤٢٣، نهاية الأرب في فنون الأدب، ج، تسعة عشر، الطبع الاولي، دار الكتب والوثائق القومية، القاهرة.
٣٦. محمد، بخشان عبدالله، (2002). "دربند بازيان في الازمنة القديمة". مجلة هزارميرد، العدد. ٢١، السنة الستة، ص: ١٩٦-٢٠٣.
٣٧. المؤسسة العامة للآثار، ١٩٧٠، اطلس المواقع الأثرية في العراق، بغداد.
٣٨. وهبى، توفيق، ١٩٦٥. سفرة من "دهر بهندي بازيان" الي ملهى تاسلوجه، مطبعة المعارف، بغداد.
٣٩. يوسف، عبدالرقيب، (١٩٧٥). "اكتشاف مدينة اثرية في كردستان". مجلة المثقف الجديد، العدد. ٣٧، ص: 14.

ج- سه‌چاوه فارس‌یه‌کان

۴۰. احمد، بریار، ۱۳۹۴. بررسی و تحلیل باستان‌شناختی معماری ساسانی منطقه بین رودخانه های زاب کوچک و سیروان، پایان‌نامه منتشر نشده، دانشگاه تهران. دانش‌گده ادبیات و علوم انسانی.
۴۱. باغ شیخی، میلاد و همراهان، (۱۳۹۸). ”درآمدی بر شناخت‌شناسی سفال‌های ساسانی و اسلامی- محوطه شیرکوه ناین، فلات مرکزی ایران“. *مطالعات باستان‌شناسی پارسه*، شماره ۱۰، سال سوم، زمستان، ص: ۸۸-۱۰۷.
۴۲. خسروزاده، علیرضا، عالی، ابوالفضل، (۱۹۷۳). ”توصیف، طبقه‌بندی و تحلیل گونه‌شناختی سفال‌های دوران اشکانی و ساسانی منتقهء مانشان(زنجان)“. *مجموعه مقالات همایش بین‌المللی باستان‌شناسی ...*، ص: ۴۵-۷۰.
۴۳. خسروزاده، علیرضا، و سرلک، سیامک، (۱۳۹۷). ”سفال منقوش نامرد: سفال مربوط به اواخر دوره پارت و دوره ساسانی جنوب شرق ایران و سواحل خلیج فارس“. *مطالعات باستان‌شناسی پارسه*، شماره ۳، سال دوم، بهار، ص: ۶۷-۸۲.
۴۴. ساریخانی، مجید، همراهان، (۱۳۹۵). ”بررسی و تحلیل الگوی استقرار محوطه‌های ساسانی در دشت میان کوهی سنقر و کلیایی“. *پژوهشی باستان‌شناسی ئیران*، شماره ۱۰، دوره ششم، ص: ۱۰۱-۱۲۰.
۴۵. محمدی فر، یعقوب، و طهماسبی، الناز، (۱۳۹۳). ”طبقه‌بندی سفال ساسانی دره سیمره، مطالعه موردی: قلعه سیرمشاه“. *پژوهشی باستان‌شناسی ئیران*، شماره ۷، دوره چهارم، پاییز و زمستان، ص: ۱۳۳ تا ۱۵۲.

46. Ahmad, Mustafa, 2016, Lower City Excavation (Areas D, E, F), Kani Shaie, *unpublished Field Report*, pp:1-10.
47. Ahmad, Mustafa, (2016). “Area D, E & F,” (eds.) Renette, Steve, et al., *Preliminary Report on The 3rd Season of The Excavation at Kani Shaie, unpublished Field Report* pp:1-36.
48. Ahmad, Mustafa, (2016). “Girdi Qala, a brief overview of the Late Periods’ Ceramic,”. (ed.) Valet, Régis, *Report on The Second Season of The Excavation at Girdi Qala and Logrdan, from Village to State in the Near and Middle-East, Maison Archeologie Ethnologie (M.A.E.) – NANTERRE*.
49. Al-Jahwari, Nasser Said, et al., (2018). “Fulayj a Late Sassanian fort on the Arabian coast”, *Antiquity Publications Ltd, Antiquity*, pp: 724–741.
50. Amiri, Mosayyeb, et al., (2012). “Comparative Study of a Pottery Sample From Sassanian Islamic Sites of Fars and Siraf”. *Mediterranean Archaeology and Archaeometry*, Vol. 13, No. 2, pp: 92-94.
51. Amen, Narmen Ali Muhamad., (2014). “Les décors des croix portatives de Bazyan”. *Études Mésopotamiennes*, Vol.1, PP: 135-150.
52. Al-Soof, Bahnam, (1970). “Mounds in The Rania Plain and Excavations at Tell Basmusian (1956)”. *Summer*, Vol. 26, No. (1-2), pp.65-104.
53. Al- Taweel, Mark, (2006). “Excavations in Iraq: The Ray Jazirah Project, First Report”. *Iraq*, Vol. 68, pp:155-181.
54. Al- Taweel, Mark, (2007). “Excavations in Iraq: The Jazirah Salvage Project, Second Report”, *Iraq*, Vol. 69, pp:117-144.
55. Al-Taweel, mark, et al., (2012). “New Investigation in The Environment, History, and Archaeology of The Iraqi Hilly Flanks: Shahrizor Survey Project 2009–2011”. *Iraq*, Vol.74, pp:1-36.
56. Ali, Narmin Amin., and Deroche, Vincent., (2016). “The Site of Bazyan: Historical and Archaeological Investigations,” (Eds.) Kopanias, Konstatinios., and MacGinnis, John., *the Archaeology of Kurdistan Region of Iraq and Adjacent Regions*, pp; 11-18.
57. Alizadeh, Abbas, et al, 2016. “Reflections on the long-term socioeconomic and political development in the Rām Hormoz Plain, a highland-lowland buffer zone”.

- 58.** Alizadeh, Karim (2011). “Ultan Qalasi: a Fortified Site in The Sasanian Borderlands (Mughan Steppe, Iranian Azerbaijan)”. Harvard University, *Iran*, Vol- 49, pp: 55-77.
- 59.** Asgarnejad, Samaneh & Javeri, Mohsen, (2021). “Sassanian Pottery of Tesmijan, Kashan: A Study of Surface Materials”. *JAS*, Vol. 12, No. 4, Winter, pp: 143-163.
- 60.** Bertman, Stephen., 2003. *Handbook to Life in Ancient Mesopotamia*, University of Windsor.
- 61.** Bessenay, Julie & Vallet, Régis, (2020). “Tureng Tepe and its high terrace, a reassessment,” (ed.), Meyer, Jan-Waalke et.al, *The Iranian Plateau during the Bronze Age. Development of urbanisation, Production and Trade*, *Archéologie(s)* 1, Mom Éditions, Lyon, p: 165-178.
- 62.** Brown, Michail, et al., (2018). “Portraits of a Parthian King: Rock-Reliefs and The Mountain Fortresses of Rabana-Merquli in Iraqi Kurdistan”. *IRAQ*, Vol. 80, pp: 63-77.
- 63.** Boucharlat, R., (1993). “Pottery in Susa during the Seleucid, Parthian and early Sasanian periods,” (ed.), Finkbeiner, U., *Materialen zur Archäologie der Seleukiden-und Partherzeit im südlichen Babylonien und im Golfgebiet*, Tübingen, pp: 41-57.
- 64.** Borsdorf, Pierre, 2007, “Das Pfeilergebäude in Gird-i Kazhaw”, Ludwig-Maximilians Universität München Institut für Vorderasiatische Archäologie, Master Thesis, Munchen, *unpublished*.
- 65.** Cereti, Carlo G, et al., 2013. “Preliminary Report of The Campaigns 2013”. MAIKI - Italian Archaeological Mission in Iraqi Kurdistan Sapienza, University of Rome, *unpublished Field Report*, pp: 1-69.
- 66.** Cereti, Carlo G, et al., (2014). “MAIKI- Missione Archaeologica Italiana Nel Kurdistan Irachiano: La Carta Archaeological Dell’ Area Di Paikuli, Obiettive e Metodologie Applicate”. *Vicino Oriente*. XVIII, pp: 25-38.
- 67.** Cereti, Carlo G, et al., 2015. “Archaeological Survey of The Paikuli Area Preliminary Report”, MAIKI-Italian Archaeological Mission in Iraqi Kurdistan Sapienza, University of Rome, *unpublished Field Report*, pp: 1-20.
- 68.** Colonna d’Istria, Laurent, & Mas, Juliette, (2015). “Girdi Qala, Stratigraphical Trench B,”. (ed.), Vallet, Régis, *Report on The First Season of Excavations at Girdi Qala and Logrdan, From Village to State in the Near and Middle-East’ Maison Archaeologie Etnologie (M.A.E.) – NANTERRE*, University of Paris1, PP:31-37.
- 69.** Colonna d’Istria, Alisée, & Ahmad, (2016). “Girdi Qala, Stratigraphical Trench B”, (ed.), Vallet, Régis, *Report on The Second Season of Excavations at Girdi Qala and Logrdan, From*

Village to State in The Near And Middle-East' Maison Archaeologie Etnologie (M.A.E.) – NANTERRE, University of Paris1, PP:119-129.

70. Colliva, Luca, et al., 2016. “Preliminary Report of The Archaeological Analyses of The Ceramic Material From The MAIKI Survey, *unpublished Field Report*, pp: 1-18.

71. Colliva, Luca & Terribili, Gianfilippo, (2017). “A Forgotten Sasanian Sculpture. The Fifth Bust of Narseh From The Monument of Paikuli”. *Vicino Oriente*, Vol. XXI, pp. 167-195.

72. Costa, P. M.,(1971). “The Mosaic From Tell Khwaris in The Iraq Museam”. *Iraq*, Vol. 33, No. 2, pp. 119-124.

73. Cooper, Lisa, et al., (2012). “Chapter Thirteen: Neo-Assyrian and Sasanian Pottery,”(ed.). Matthews, Roge A., *Central Zagros Archaeological Project, Excavations at Bestansur, Sulaimaniyah Province, Kurdistan Regional Government, Republic of Iraq 17th March – 24th April 2012*, Archive Report, pp:155-162.

74. Crutis, John., (1997). “The Church at The Khirbet Dier Situn”. *AL-RĀFIDĀN*, Vol.18, pp:369-379.

75. Daryayee, Tourag., 2009, Sasanian Persia, The Rise and Fall of an Empire, *International Library of Iranian Studies*, Vol. 8.

76. David, Romain, 2022, Concise Manual For Ceramic Studies From The Nile Valley to The Middle.

77. Déroche, Vincent, 2013. Preliminary Report on the French 2013 Excavation Campaign at East Bazyan. *unpublished Field Report*, pp:1-35.

78. Déroche, Vincent., (2014). “La Fouille De Bazyan (Kurdistan Irakien) Un Monastère Nestorien?”, (eds.) Herr, Jean-Jacques., and Obreja, Sidonia., *Routes de l'Orient Revue d'archéologie de l'Orient ancien, Actualités des recherches archéologiques françaises*, pp:29-43.

79. Emberling, G., (1996). “Settlement Development in the North Jazira”. *Iraq*., Vol.61(4), pp.820-821.

80. Faticoni, Barbara, 2006. “Missione Archaeologica Italo-Curda”. PAIKULI Rapporto Di Scavo, *unpublished Field Report*, pp: 1-9.

81. Farahani, Alan, (2018). “An Archaeobotanical Analysis of Long Term Changes in Agricultural Practice at Kani Shaie, Iraqi Kurdistan,”. 11th ICAANE Organizing Committee, Adelheid, Otto, & Michael, Herles, *The11th International Congress on the Archaeology of the Ancient Near East, The*

ICAANE International Scientific Committee, Ludwig-Maximilians-Universität Munich, Germany
03 – 07 April 2018, pp: 1-368.

82. Frey, Richard N., 1983. *The History of Ancient Iran, München. Handbuch Der Altertumswissenschaft. Abt.3, Teil.7.*

83. Gadjeiev, M.S, et al., (2020), “РАСКОПКИ ДЕРБЕНТСКОГО ПОСЕЛЕНИЯ В 2017,” Daghestan Federal Research Centre of Ras, Creative Commons Attribution 4.0 International License, *Histoty, Archaeology and Ethnography of The Caucasus*, Vol.16. No.2. 2020, pp: 461-488.

84. Gavagnin, Katia, et al., (2016). “The Land of Nineveh Archaeological Project: The Ceramic Repertoire from the Early Pottery Neolithic to the Sasanian Period”. *BASOR*, Vol.375, No.1, pp:119-169.

85. Giraud, Jesicca, et al., 2012. “First Preliminary Report on the Survey in Rania District, Archaeological Map of the Soulaïmaniah Governorate”, *unpublished Field Report*, pp:1-56.

86. Giraud, Jessica, 2014. Preliminary Report on the 2014 Spring Mission, Archaeological Survey of The Soulaïmaniah Governorate, Territorial dynamics in Northern Mesopotamia from Palaeolithic to modern times, *unpublished field report*, pp:1-48.

87. Giraud, J., 2012-2015 “Preliminary Sites Catalogue Governorate of Soulaïmaniah Peshdar, Rania and Bngrd, Soulaïmaniah Governorate Archaeological Survey (SGAS)”, *unpublished Field Report*, pp:1-245.

88. Giraud, J, 2016. Soulaïmaniah Governorate Archaeological Survey, Report Spring 2016, *unpublished Field Report*, pp:1-46.

89. Grayson, A. Kirk, 1991. *Assyrian Rulers of the Early First Millennium BC I (1114-859 BC)*, RIMA II. 2, Toronto-Buffalo-London.

90. Haddad, Lanah, & Tamm, Alexander, (2019). “Sasanian Trade Networks and The Silk Road – a Case Study Girdi- Qilirikh in The Sharezur Valley,” (eds)Bradosty, Zidan , et al., *Proceedings of 3rd International Scientific Conference, Archaeology and Heritage of Kurdistan*”. April 29th & 30th 2019 Arbil, pp:756-796.

91. Haddon, R.W., 2016. *Nishapur Revisited: Stratigraphy and Ceramics of the Qohandez*: by Rocco Rante and Annabelle Collinet, with contributions by Rajabali Labbaf Khaniki. *Journal of Islamic Archaeology*, Vol. 3(1), pp.150-151.

92. Hauser, Stefan R., and Halle, (Saale), (2007) “Christliche Archäologie im Sasanidenreich: Grundlagen der Interpretation und Bestandsaufnahme der Evidenz,” (eds.) Jürgen, Tubach, et al., *Inkulturation der Christentums im Sasanidenreich Wiesbaden Dr Ludwig Reichert Verlag*, pp: 93-136.
93. Hauser, Stefan R., (1994). “Chronologische und Historisch – Politische Untersuchungen Zur Östlichen Ġazīra in Vorislamische Zeit”, Band.III, Keramik Katalog, PP: Tafeln:1-273.
94. Herrmann, Gorgina et al., (1995). “The International Merv Project – Preliminary Report on The Fourth Season”. *Journal of Persian Studies*, Vol.33, pp:19-17.
95. Herrmann, G., et al., 1993. The International Merv Project Preliminary Report on the First Season (1992). *Iran*, 31(1), pp.39-62.
96. Hiroyoshi, Numoto, (1988). “Excavation of Tell Fisna”. *al-Rafidain*, IX, pp:1-72.
97. Ibn Muhalhil, Abu-Dulaf Mis‘ar, 1955. *Travels in Iran(Circa 950 A.D.)*, Arabic Text with an English Translation and Commentary, T: Minorsky, Cairo University Press.
98. Kamada, Hiroko, & Ohtsu, Tadahiko, (1988). “Report on The Excavation at Songor A-Isin-Larsa Sasanian and Islamic Graves”. *AL RĀFIDĀN*, Vol.IX., pp: 135-173.
99. Keall, Edward J., and Keall, Marguerite J., (1981). “The Qa‘ieh-i Yazdigird Pottery: A Statistical Approach:”. *Iran*, Vol. 19, pp. 33-80.
100. Kennet, Derek, (1997). “Kush: a Sasanian and Islamic-period archaeological tell in Ras al-Khaimah (U.A.E.)”. *Arab. arch. Eprg*, Vol.8, No. 2. pp: 284-302.
101. Kennet, Derek, (2002). “Sasanian Pottery in Southern Iran and Eastern Arabia”. *Iran*, Vol.40, pp: 153-162.
102. Kennet, Derek, 2004. “*Sasanian and Islamic Pottery from Ras al-Khaimah. Classification, Chronology and Analysis of Trade in the Western Indian Ocean*,” (eds.) Kennet, D., & Simpson, St J., *Society for Arabian Studies Monograph No-1, Bar International Series-1*.
103. Koliński, Rafal, (2012). “ Report on the Field Activities of the Upper Greater Zab Archaeological Reconnaissance Project in Year 2012”. In Proceedings of the 10th International Congress on the Archaeology of the Ancient Near East 2018 (Vol. 2).
104. Khaniki, Meysam Labbaf, et al., (2021). “Local and Regional Styles of Parthian – Sassanian Pottery in the East of Iran Based on the Pottery Sherds from the Nehbandan County (Khorasan-e Jonoubi Province)”. *JAS*, No. 3, Vol, PP: 287-314.
105. Langdon, S., and Harden, D. B., (1934). “Excavations at Kish and Barghuthiat”. *Iraq*, Vol. 1, No. 2, pp. 113-136.

- 106.** Lecomte O., (1987).“La céramique sassanide,” (ed.), Deshayes J., *Fouilles de Tureng-Tépé-1*, p:93-119.
- 107.** MacGinnis, John, (2016). “Archaeological Fieldwork at the Darband-i Rania- Season 1”. Iraq Emergency Heritage, Management Training Scheme, Fieldwork in Kurdistan. *unpublished field report*, pp:1-71.
- 108.** MacGinnis, John, 2017. “Darband-i Rania Archaeological Project- Season 2”. Iraq Emergency Heritage Management Training Scheme, Fieldwork in Kurdistan. *unpublished field report*, pp:1-33.
- 109.** MacGinnis, John, 2017. “Archaeological Fieldwork at the Darband-i Rania- Season 3”. Iraq Emergency Heritage Management Training Scheme, Fieldwork in Kurdistan, *unpublished field report*, pp:1-20.
- 110.** MacGinnis, John, 2018. “Archaeological Fieldwork at the Darband-i Rania-Season 4”. Iraq Emergency Heritage Management Training Scheme Fieldwork in Kurdistan, Archaeological Fieldwork at the Darband-i Rania Season 4. *unpublished field report*, pp:1-51.
- 111.** Mas, Juliette, 2015. “Pottery from Girdi Qala Trench B,” (ed.) Vallet, Régis, *Report on The First Season of Excavations at Girdi Qala and Logrdan. From Village to State in The Near and Middle-East, Maison Archeologie Ethnologie(M.A.E.) – NANTERRE*, University of Paris 1, PP:1-98.
- 112.** Masek, Zsófia & Mordovin, Maxim, (2016). “The First season of the excavation of Grd-i Tle The Post-Medieval Settlement at Grd-i Tle (Field 1),” (ed.), Dávid, Bartus, *Dissertationes Archaeologicae ex Instituto Archaeologico, Ser-3, No-4*, pp:277-289.
- 113.** Masetti- Rouault, Maria Grazia, nad Calini, Ilaria, (2016). “Materials from French Excavations in Erbil Area (2011-2013): Qasr Shemamok,” (eds.)Kopaniias, Konstantinos & MacGinnis, John, *The Archaeology of The Kurdistan Region of Iraq and Adjacent Regions*, P: 209-216.
- 114.** Matthews, Roger, et al., 2012, Excavations at Bestansur, Sulaimaniyah Province, Kurdistan Regional Government, Republic of Iraq, Central Zagros Archaeological Project, *unpublished Field Report*, pp:1-172.
- 115.** Matthews, Roger, et .al, 2021, “Bestansur and Zarzi Field Report Autumn”, *unpublished Field Report*, pp:1-11.

- 116.** Moorey, P.R.S., (1978). “Ancient Kish Including Tell Uhaimir and Tell Ingharra in Sumer, Kish in the dictionary of the Ncient Near East (2000), ” (eds.)Bienkowski, Piotr and Millard, Alan Ralph. Field Museum of Chicago, *Iraq, Vol-28, No-1*, pp:18-51.
- 117.** Morony, Michael G.,(1982). “Continuity and Change in the Administrative Geography of Late Sasanian and Early Islamic al-'Irāq”. *Iran*, Vol. 20, pp. 1-49.
- 118.** Nobari, Alireza Hojabri, et al., (2011). “Trade and Cultural Contacts Between Northern and Southern Persian Gulf during Parthians and Sasanians: A Study Based on Pottery from Qeshm Island”, *Intl. J. Humanities*, Vol. 18 -(2), pp: 89-115.
- 119.** Northedge, Alastair, et al., 1988. *Excavation at 'ĀNA, QAL'A Island*, with contributions by Dr. Bahija Isma'il, et al., British School of Archaeology in Iraq and the Directorate of Antiquities, *Iraq Archaeological Reports – 1*.
- 120.** Namdar, Dvory, et al., (2009). “First results on thermally induced porosity in chlorite cooking vessels from Merv (Turkmenistan) and implications for the formation and preservation of archaeological lipid residues”. *JAS*, Vol. xxx, pp:1–9.
- 121.** Nissen, Hans J., & Heine, Peter., (2009). *From Mesopotamia to Iraq a Concise History*,The University of Chicago Press.
- 122.**Nováček, Karel, et al., 2016, *Medieval Urban Landscape in Northeastern Mesopotamia*, *Archaeopress*, Oxford.
- 123.** Nováček, Karel, (2022). “The Sasanian to Islamic Transition in Northeastern Mesopotamia: A Ceramological View,” (eds.), Raffaella, Pierobon Benoit, et al., *Exploring 'Dark Ages', Archaeological Markers of Transition in the Near East from the Bronze Age to the Early Islamic Period. Studia Chaburensia*, Vol.10, pp: 125-145.
- 124.** Otto, Adelheid, 2015. Report of the first season of Excavations at Kazhaw, Province of Sulaimaniyah, Germany, University of Munich, *unpublished Field Report*, pp:1-14.
- 125.** Otto, Adelheid, & Tamm, Alexander, (2015). “Excavations at Gird-i Kazhaw, Iraqi Kurdistan Shahrizor plain, Province of Sulaymaniya, First Campaign”. *Greece, Mediterranean Archaeology and Archaeometry*, Vol. 13, No. 2, pp: 89-101.
- 126.** Otto, Adelheid, & Tamm, Alexander, (2016). Preliminary Report about the Excavations at Gird-i Kazhaw Iraqi Kurdistan Shahrizor plain, Province of Sulaymaniya, Second Campaign, Germany, University of Munich, *unpublished Field Report*, pp: -1-16.
- 127.** Palermo, Rocco, (2013). “Evidence of Destruction in Tell Barri Historical and Archaeological Perspectives,”. (eds.) Jan, Driessen, *proceedings, Destruction, Archaeological, Philological and*

Historical Perspectives, Louvain-la-Neuve in Belgium, from November 24 to 26, 2011, organized by Centre d'Étude des Mondes Antiques – one of the research centres within INCAL. Vol.1, P: 473-488.

128. Panahipour, Mitra, (2019). “Land Use and Environment in a Zone of Uncertainty: A Case of the Sasanian Expansion in Eastern Iraq – Western Iran”. *Iran*, Vol.59, N0.1, pp:1-19.

129. Potts, Daniel T., (1993). “The Sequence and Chronology of Thaj”. (ed.) Finkbeiner, Uwe. *Materialien zur Archäologie der Seleukiden- und Partherzeit im südlichen Babylonien und im Golfgebiet*.

130. Potts, D.T, et al., (2018). “Gird-i Rostam 2018: Preliminary Report on the First Season of Excavations by the Joint Kurdish-German-American Team— (2018-2019)”. *JEOL*, Vol. 47, pp: 91-127.

131. Potts, D.T, et al., 2019. “Gird-i Rostam: Preliminary Report on the Second Season of Excavations by the Joint Kurdish-German-American Team”, *unpublished Field Report*, pp: 1-19.

132. Priestman, Seth, & Simpson, St. John, (2003). “Parthian, Sasanian and Early Islamic Pottery: dating, definition and distribution, A specialist workshop at The British Museum”. Department of the Ancient Near East the British Museum, pp:1-46.

133. Priestman, Seth M.N., 2005. *Settlement & Ceramics in Southern Iran: an Analysis of The Sasanian & Islamic Periods in The Williamson Collection*, M.A. Thesis, University of Durham.

134. Priestman, Seth M.N., 2013. Sasanian Ceramics from the Gorgan Wall and other sites on the Gorgan Plain. *Persia's Imperial Power in Late Antiquity: The Great Wall of Gorgan and the Frontier Landscapes of Sasanian Iran*, *Archaeological Monograph Series II*, *Oxbow Books*, pp:447-534.

135. Puschnigg, G., 2010. *Ceramics of the Merv Oasis: recycling the city*. Left Coast Press.

136. Venco Ricciardi, Roberta, (1970-1971). “Sasanian Pottery from Tell Mahuz (North Mesopotamia)”. *Mesopotamia*, Vol. 5, pp:426-494.

137. Venco Ricciardi, R., 1984. Sasanian Pottery from Choche (Artisans' Quarter) and Tell Baruda. *Arabie Orientale, Mesopotamie et Iran Meridional de Vage du fer au debut de la periode islamique*, pp.49-57.

138. Rich, Claudius Jmes (1820) “Narrative of a Residence in Koordistan; And on The Site of Ancient Nineveh”, Vol.1, London.

- 139.** Renette, Steve, et al., 2016. Preliminary Report on The 3rd Season of Excavations at Kani Shaie, *unpublished field Report*, pp:1-36.
- 140.** Renette, Steve, et al., (2021).“Late Chalcolithic Ceramic Development in Southern Iraqi Kurdistan: The Stratigraphic Souding at Kani Shaie”. *IRAQ*, Vol.83, PP: 1-48.
- 141.** Renette, Steve & Abu Jayyab, Khaled, 2022. “Soundings: Late Neolithic and Halaf-Ubaid-Transitional,” (eds.) Steve, Renette & André, Tomé, Kani Shaie Archaeological Project – Phase II Report on the Fourth Season of Excavations, *unpublished field report*, pp:1-71.
- 142.** Saber, Saber Ahmed, et al., (2014). “Report on the Excavations at Tell Sitek: The 2010 Season”. *IRAQ*, Vol. 76, pp:205–229.
- 143.** Safar, Fuad, (1974). “Pird-i Kinachan”. *Iraq*, Vol. 36, No. 1/2, pp: 193-198.
- 144.** Sajjadi, M.,(1989). “A Class of Sasanian Ceramic from Southeastern iran”. *Rivista di Archeologia*, Vol.13, pp: 31-40.
- 145.** Simpson, St.John, & Watkins, Trevor, (1995). “Kharabeh Village (Section 11)”. (eds.) Douglas Baird, et al., *Excavations at Kharabeh Shattani, Saddam Report*, Vol.2, No.18, pp:175-193.
- 146.** Simpson, ST John, (1996). “From Tekrit To The Jaghjagh: Sasanian Sites Settlment Paterns and Material Culture in Nothern Mesopotamia,” (eds.) Simpson, S.J., et al., *Continuity and change in northern Mesopotamia from the Hellenistic to the early Islamic period*, pp: 87-126.
- 147.** Simpson, ST J., (2005). “Christians at Nineveh in Late Antiquity”. *Iraq*, Vol. 67, No. 1, pp: 285-294.
- 148.** Simpson, St John, (2013). “Rams, Stags and Crosses From Sasanian Iraq: Elements of a Shared Visual Vocabulary From Late Antiquity,” (eds) Peruzzetto, Alessandra, et al., *Animal, Gods and Men from East to West, BAR International Series 2516*, pp:103-110.
- 149.** Simpson, St John, (2018). “Death in Mesopotamia: Archaeological Evidence for Funerary Ritual and Burial Practice During The Sasanian Period”. textes réunis par, Gondent, Sébastien & Haerink, Ernie, L'orient Est Son Jardin, *Hommage a Remy Boucharlat. Acta Iranica*, Vol- 58, pp:426-447.
- 150.** Squitieri, Andrea, (2020). “The Sasanian Cemetery of Gird-i Bazar in the Peshdar Plain (Iraqi Kurdistan)”. *Iran*, Vol.60. No.1, PP:1-18.
- 151.** Stronach, Ruth, et al., (2019). “Mid-Parthian Pottery from Building V at Shahr-i Qumis” . *Iran*, Vol.57, No.2, pp:185-234.

- 152.** Starr, Richard. R.F., (1937). *Nuzi Report on the Excavations at Yorgan Tapa near Kirkuk, Iraq. Conducted by Harvard University in Conjunction with the American School of Oriental Research and the University Museum of Philadelphia 1927-1931*, Vol.2. Plate 136-137.
- 153.** Tamm, A., et al., (2018).“Ausgrabungen in Gird-i Kazhaw (Iraqi-Kurdistan) 2015–2017”. *MDOG.150*, pp:89-146.
- 154.** Tamm, Alexander, (2020). “A Sasanian Hinterland Fortres in The Sharizor(Iraqi-Kurdistan),” (Eds.) Adelheid, Otto, et al., *Proceedings of the 11th International Congress on the Archaeology of the Ancient Near East, 11 th ICAANE, 2020, Harrassowitz Verlag Wiesbaden*, Vol. 2, pp:423-434.
- 155.** Tomé, André, et al., 2013. Preliminary Report on The 1st Season oh Excavation at Kani Shaie. *unpublished field report*, pp:1-19.
- 156.** Tomé, André, et al., 2015. Kani Shaie – Second Excavation Season Report. *unpublished field report*, pp:1-17.
- 157.** Ur, Jason, 2013. *Working Ceramic Typology*. Cambridge, Massachusetts, USA, 7th Edition.
- 158.** Ur, Jason, (2021) “The Erbil Plain Aachaeological Survey: Preliminary Results, 2012–2020”, *Iraq*, Vol.83, PP: 205–243.
- 159.** Vallet, Régis, (2015). “Inroduction”. (ed.),Vallet, Régis, *Report on The First Season of Excavations at Girdi Qala and Logrdan, From Village to State in The Near And Middle-East’ Maison Archaeologie Etnologie (M.A.E.) – NANTERRE*, University of Paris 1, PP:1-11.
- 160.** Valtz, Elisabetta, (1984). “Pottery from Seleucia on the Tigris”. *Arabie orientale, Mésopotamie et Iran méridional. De l'Age du Fer au début de la période islamique*, Paris ,PP:4048.
- 161.** Wicke, Dirk, 2016. *Excavations in Gird-î Qalrakh: End of Season Report, unpublished field report*, pp:1-10.
- 162.** Wicke, Dirk, 2017. *Excavations in Gird-î Qalrakh: End of Season Report, unpublished field report*, pp:1-16.
- 163.** Wicke, Dirk, 2019. *Excavations in Gird-î Qalrakh: End of Season Report, unpublished field report*, pp:1-10.
- 164.** Wicke, Dirk, (2020). “Results of the First Two Seasons of Excavations at Gird-î Qalrakh, a Local Site in the Shahrizor-Plain (Iraqi-Kurdistan),”(eds.) Adelheid, Otto, et al., *Proceedings of the 11th International Congress on the Archaeology of the Ancient Near East 03–07 April 2018, Volume. 2, Munich*, pp:463-478.
- 165.** Wicke, Dirk, (2021). “Vorläufiger Bericht zu den Ausgrabungen in Gird-î Qalrakh 2016-2019,”. *MDOG.153*, pp:127-146.

- 166.** Whitehouse, David, and Williamson, Andrew, (1973). "Sasanian Maritime Trade". *Iran*, Vol.11, No.1, pp: 29-49.
- 167.** Whitcomb, Donald.S., (1985). *Excavations at Qasr-I Abu Nasr, Old Shiraz, Before The Roses Nightingales*. (eds.) O'Neill, John P, et al., The Metropolitan Museum of Art, New York, Library of Congress Cataloging in Publication Data, pp:87-110
- 168.** Yarshater, Ehsan, 2008, *The Seleucid, Parthian and Sasanian Periods*, (board of edis), Bailey, Harold et al., The Cambridge History of Iran, Vol-3,No-i.

پاشکۆکان

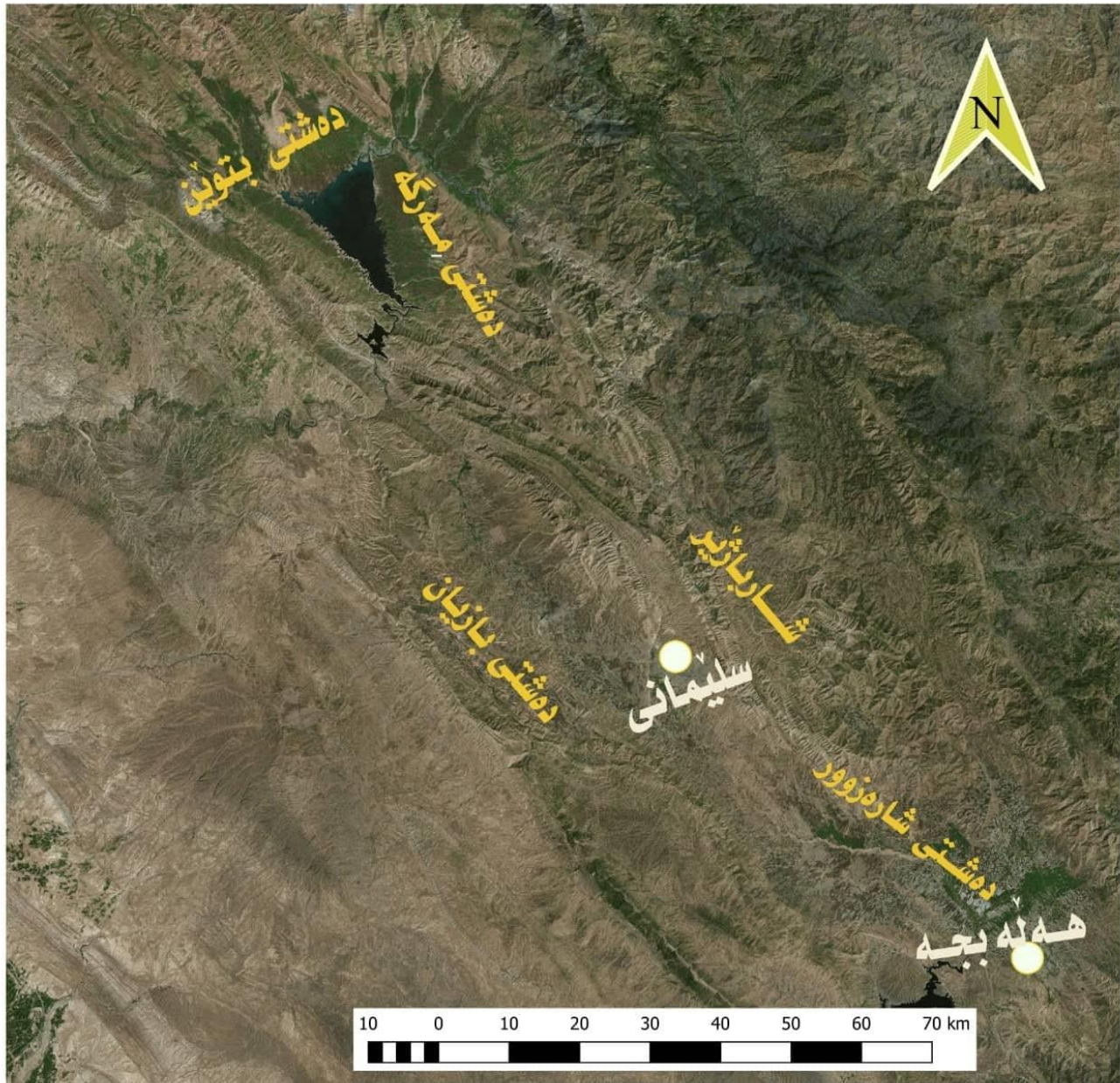

نەخشەى ژمارە(1): هەلکەوتەى جوگرافى دەشتەکانى سنوورى تووژینهوێ نایراو، ئەم نەخشەى تاییەت بۆ ئەم تووژینهوێیە دروستکراوە (نەخشەساز: نەموزاد عبداللطیف).

خشته‌ی تو‌مار کردن و هیلکاری نمونه‌ی گلینه‌ی هلبژیردراو له گرد و قه‌لا شوینه‌واریبه‌کانی سنوری تو‌یزینه‌وه‌که
خشته‌ی (5) – خشته‌ی تو‌مار کردنی نمونه‌ی گلینه‌ی هلبژیردراو له گردی قلرخ (ناماده‌کردنی: تو‌یزمر)

هات‌ت‌ریبه‌کان	شیوازی دروست‌کردن	ره‌نگی رووکاری ده‌ره‌وه	مامه‌له‌ی رووکاری ده‌ره‌وه	نمخش و نیگار	جۆر و شیوه و ناراسته‌ی پارچه‌که	شوین و ژماره‌ی پارچه‌کان	شیوه
Tamm & Otto-Kazhaw-A-143.; Ricciardi, (1984), fig 2-7.	چرخه (Wheel)	5Y,8/2	لوسکراو (Burnished)	دهمی سئ لچ -(Trefoil) دهر توقیو -(rib) هیلای قوولکراو (Groove)	سوراحیه‌کی شیوه همرمی به بنکیکی نیوه باز نه‌یه‌وه. لیویکی رووه و ده‌ره‌وه.	Qlr-b- 1100/2501-2	1-1
Hauser, 1994, Taf.72 c. ; Boucharlat, (1993), Tab. 6.13. ; Puschnigg, 2006, Fig:7.1. (Haddad and Tamm, (2019),768) ; Alizadeh et al., 2016, FIG:14-1.	چرخه	10YR,7/3	خزکراو (Slipped)	هیلای قوولکراو له ژیر لیوه‌وه	لیوی قاپ. لیویکی باز نه‌ی چماوه، لیویکی رووه و ده‌ره‌وه.	Qlr-b- 1154/2640- 27	2-1
Potts-Rostem 278686-002-001-028.	مار ماروکه (Coil)	10YR,7/3	خزکراو	گۆپکه (Knob)	لیوی قاپی قول. لیویکی خری نه‌ستوو رکراو. لیویکی داخراو.	Qlr-b- 1131/2618 -1	3-1
Tamm, et al., (2018), Abb.33a. Ur, 2013, T 15 /1-4+5. (Haddad and Tamm, (2019),768) ; سمعان، (1۹۸۵)، لوح ۵-۱۷.	مار ماروکه (لیوه‌که‌ی بو زیادکراوه)	10YR,6/3		دوو دهر توقیو له ده‌ره‌وه‌ی لیو	لیوی گۆزه. لیویکی لۆچدار. لیویکی رووه و ناوه‌وه.	Qlr-b- 1158/2655- 14	4-1

محمدی فر و طهماسبی، : (۱۳۹۳) : تصویر- ۱۴ S.S 182.	چرخه	7.5YR,7/4	خزکراوه	نیبه	لئوی گوزه؟ لئویکی خری سادهی چهماوه. لئویکی ریکه.	Qlr-b- 1158/2655-8	5-1
محمدی فر و طهماسبی، : (۱۳۹۳) : تصویر- ۶ S.S.135.	مارمارۆکه	7.5YR,7/4	به قیر سواغ دراوه	نیبه	لئوی گوزه. لئویکی چوارگوشهی کهمنی چهماوه. لئویکی کراوه.	Qlr-b- 1108/2561 -8	6-1
محمدی فر و طهماسبی، : (۱۳۹۳) : تصویر- ۴۰ S.S.135. ; Otto & Tamm-Kazhaw- 505-2-1.	مارمارۆکه	2.5Y,6/6	نیبه	نیبه	لئوی گوزه. لئویکی نزیك له شیوه چهکوشی. لئویکی داخراو.	Qlr-b- 1120/2564 -1	7-1
Keall and keall, (1981), Fig 17-15.; Borsdorf 2017,Form.C.III.i.4. (Haddad and Tamm, (2019),768)	چرخه	10YR,8/1	خزکراو	هئیلی قوولکراوی فراوان له ژیر لئوهوه	لئوی گوزه. لئویکی بازنهی ئهستورکراو یاخود شیوه چهکوش. لئویکی ریکه.	Qlr-b- 1154/2640- 29	8-1
Keall and keall, , (1981), Fig 11-7. :Fig 15-18.	مارمارۆکه	7.5YR,6/3		چالئیکی رۆچوو (Hollow)	لئوی گوزه. لئویک که چالئیکی رۆچووی لهسهه. لئویکی ریکه.	Qlr-b- 1120/2564-2	9-1
Potts,Rostam, (2018)278685.6:1:2	مارمارۆکه	2.5YR,7/4	خزکراو (Slipped)	هئیلی قوولکراو لهسهه ترۆپکی لئوهکه - هئیلی قوولکراو له	لئوی کوویه کهندوو. لئویکی چهماوهی ئهستورکراو. لئویکی رووه و ناوهوه.	Qlr-b- 1131/2618-1	10-1

				دەر موهی لئو مکهیه			
Potts,Rostam, (2018)278685: 6: 11: 1	مار مارۆکه	5YR,7/4	قیر له پروکاری دەر موه-ناو موه یه	۲ هیللی قوولکر او له سه لئو - جی په نجه له سه لئو	لئو ی گوز مبهکی کوگا کردن. لئو ی چوار گوشه ی نه ستور کر او. لئو یکی رووه و ناو موه.	Qlr-b- 3033/3071- 15	11-2
Potts,Rostam (2018)278685:6:11:25	مار مارۆکه	10R,7/6		۵ هیللی قوولکر او - شانه به شنیوه ی هیللی پنجاوینچ	لئو ی قاپیکی قوولی زور گه وره. جووت لئو. لئو یکی رووه و ناو موه.	Qlr-b- 3011/3026-1	12-2
Nováček, et al..2016, F: 173-7. ; Starr, 1937, Plate.136. H. ; Wilkinson and Tucker, (1995), Plate 6b.; Giraud, MAFGS-183-S-5.; Giraud, MAFGS-183-S- 21.	دهست	10YR,7/4	بریقهدار کر او و خز کر او	مور کر اوه (stamped) (خسرمانه ی خور) - دەر تو قیویکی باریک	لاشه	Qlr-b- 1159/2674-1	13-2
Gavagnin, et al., (2016), Fig 26. ; Crutis,1997, Fig 4.; Potts , et al., (2018) ,fig 41-c. ; Nováček, , et al..2016, F: 136-24	مار مارۆکه	2.5YR,7/8	خز کر او	مور کر اوه (ناژه لی)	لاشه	Qlr-b- 3033/3078-1	14-2

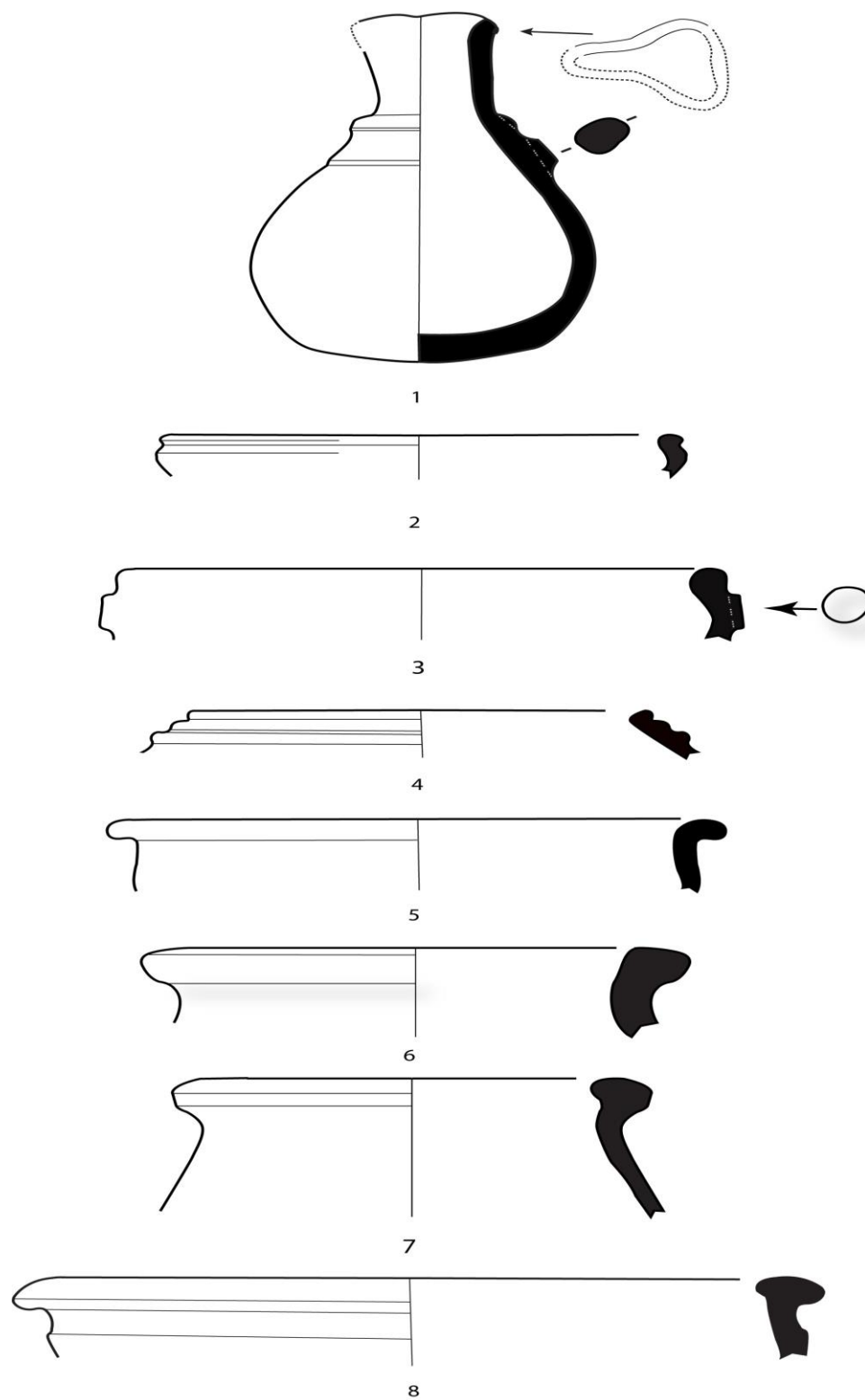

هیلکاری ژماره (1): نمونهی گلینهی هیلبیزیردراو له گردی قلرخ، لئیوی سوراحی (1)، قاپ (3-2)، گوزه (8-4): لئیوی پرووه ودمرموه (6,1) و لئیوی پرووه وناوموه (7, 4-2) و لئیوی رینک (8,5)-(هیلکاری: توئزهر).

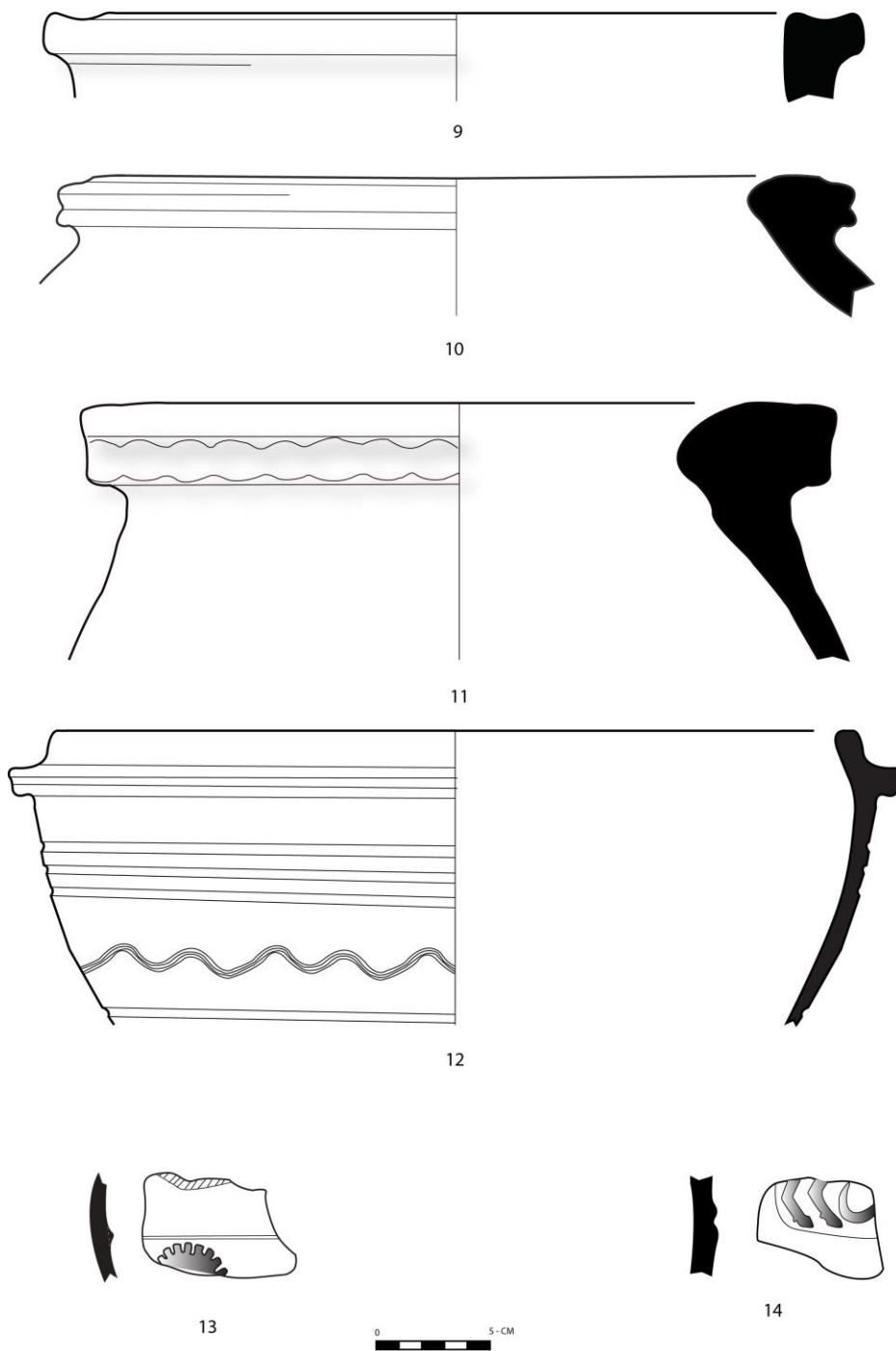

هیلکاری ژماره (2): نمونه‌ی گلینه‌ی هلبیزیردر او له گردی فلرخ، لیوی گوزه‌ی کونگاکردن (9، 11)، لیوی کووپه کهندوو (10) و لیوی قاپی قوول (12)، و پارچه گوزه (13-14)، : لیوی ریک (9) و لیوی رووه و ناوهه (10-12) - (هیلکاری: توئژهر).

خشته‌ی (7)- خشته‌ی تومار کردنی نمونه‌ی گلینه‌ی هلبزیر در او له گردی کاژ او (ناماده‌کردنی: توژهر)

شيوه	ژماره‌ی پارچه‌کان	جور و شيوه و ناراسته‌ی پارچه‌که	نمخش و نیگار	مامه‌له‌ی رووکاری دهره‌وه	ره‌نگی رووکاری دهره‌وه	شيوازی دروستکردن	هاوچیشن
1-3	KA-B-731	لئوی گوزه. لئویکی خری ئه‌ستور. لئویکی رووه و دهره‌وه.	شانه‌کراو (برین)- هئلی شه‌پولای و ناسویی	نییه	2.5YR,7/6	مارمارۆکه	Priestman, 2013, Fig: 18-12 a-c, d
2-3	KA-A-25-3-1	لئوی گوزه. لئویکی خری چه‌ماوه. لئویکی رووه و دهره‌وه.	فشار لئیکراو - هئلی قولکراو	کلس گرتویه‌تی	7.5YR,8/4	مارمارۆکه	Rocco and Collinet, 2013, Fig. 80.3. (Tamm, et al., (2018), Abb 33c)
3-3	KA-B-223-1	لئوی کووپه‌که‌ندوو. لئویکی هیلکه‌یی ئه‌ستور. لئویکی رووه و ناوه‌وه.	دوو هئلی قولکراو له‌سه‌ر لئو- دوو شوین په‌نجه له‌سه‌ر پش‌تینه‌یه‌ک.	نییه به‌قیر لئو‌مه‌کی رووپوش‌کراوه	7.5YR,8/2	مارمارۆکه	Tamm, et al., (2018), Fig: Abb 33-b. ; Saber , et al., (2014),-Sitek-A-5-10
4-3	KA-A-127	لئوی گوزه‌ی کۆگاگردن. لئویکی شيوه هیلکه‌یی. لئویکی رووه و ناوه‌وه.	هئلی قولکراو - رووشینراو (به‌شیوه‌ی هئلی ئه‌ندازه‌یی)	لئو‌مه‌کی و به‌شیکی خوار لئو‌مه‌کی به‌قیر رووپوش‌کراوه . کلس گرتویه‌تی	10YR,8/2	مارمارۆکه	Saber , et al., (2014), Sitek-A-5-7.
5-4	KA-A-23-1-1	لئوی گوزه. لئویکی لۆچکرکراو/ قه‌دکراو.	که‌لکراو- ۷ هئلی قولکراو- شان‌ه‌کراو	نییه	7.5YR,8/4	چهرخه	Nováček, (2022), fig-4:-5. ; Wilkinson and Tucker, (1995), fig. 77,22; ;

Al-Taweel, 2006, Fig. 11.8				- گۆپکه	لئیونکی کمئی رووه و ناوهوه .		
Langdon and Harden ,(1934), :fig 1-21-22. ; Kennet, 2004, Fig 35-Type 87. ; کریم،(۲۰۱۴)، وینهی ۱۴-۱۸) و شیوهی ژماره(۱۸).	چرخه	5YR,8/4	نییه	هیللی قوولکراو- دهمی سی لچ	سور احییهکی شیوه گۆبی به ملنکی لولیبی و دهمئیکی سی لچوه. لئیونکی رووه و دهروهوه.	KA-A- 143. SM- 047630 P-3935	6-4
Ur, 2013, : T16/6.; Nobari, et al., (2011), :fig 5-2. ; Keall and Keall (1981), fig. 9:19.	چرخه	2.5YR,5/8	خزکراو	زنجیره ی بازنه (به شیوهی کهلکراو)	لئیوی گۆزه. لئیونکی لاکیشهی کمئی چماوه. لئیونکی رووه و دهروهوه.	KA-B- 218-1-4	7-5
Herrmann, et al., 1995. : fig 11-6.	چرخه	7.5YR,7/4	لوسکراو	کهلکراو - فشار	لئیوی گۆزه. لئیونکی لاکیشهی نیشاندر. لئیونکی رووه و ناوهوه.	KA-A- LOT-20-?	8-5
Keall and , Keall, 1981, fig. 28:20.	چرخه	2.5YR,6/4	نییه.	هیللی قوولکراو لهسه لئو و لاشه.	لئیوی گۆزه. لئیونکی چوارگوشهی نیشاندر. لئیونکی رووه و دهروهوه.	KA-A- 693-1-18	9-5
محمدی فر و طهماسبی، :(۱۳۹۳) تصویر ۱۰- S.S.167.	چرخه	5YR,7/4	نییه.	شوین پهنجه	لئیوی گۆزه. لئیونکی خری ساده . لئیونکی رووه و دهروهوه.	KA-A- 882	10-6
Whitcomb,1985, : fig 57-h.; Giraud-MAFGS -71- S-17.	چرخه	2.5YR,7/4	لوسکراو	هیللی قوولکراو و رووشینراو	لئیوی گۆزه. لئیونکی ساده لهگهل دوو تلیش لهرووی	KA-B- 176-2-2	11-6

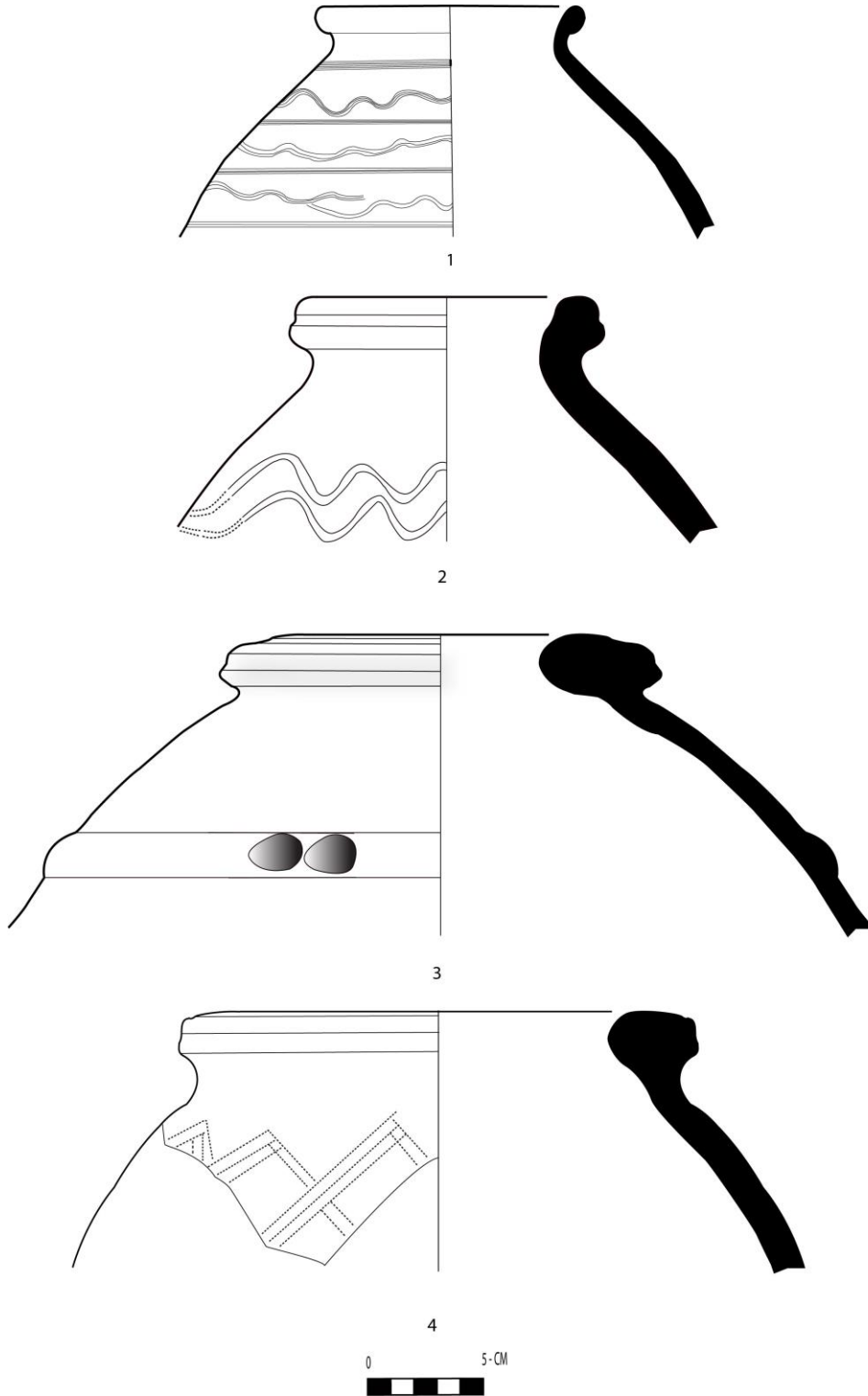

هیلکاری ژماره (3): نمونه‌ی گلینه‌ی هلبژیردر او له گردی کاژاو، لئیوی گوزه‌ی کوگاگردن (1-4، 2) و کووپه کهندوو (3)، :
 لئیوی رووه وده‌روه (1-2) و لئیوی رووه وناوه‌وه (3-4)- (هیلکاری: توپژهر).

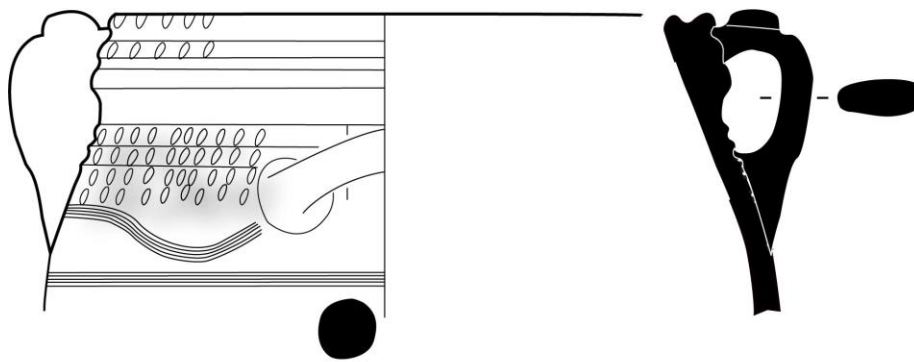

5

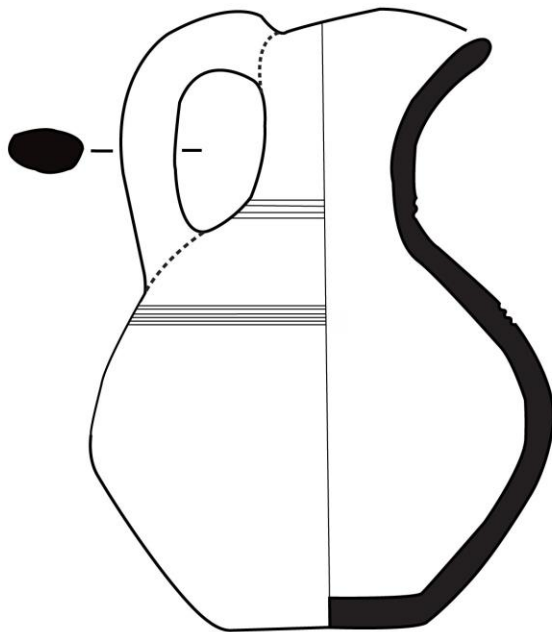
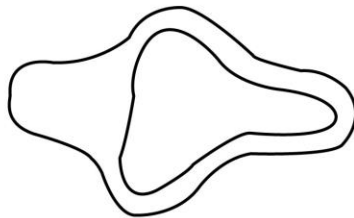

6



هیلکاری ژماره (4): نمونه‌ی گلینه‌ی هلیژیردراو له گردی کاژاو، گۆزه (5) و سوراخی (6): لئیوی پرووه وناوموه (5) و لئیوی پرووه ودهرموه (6)-
(هیلکاری: توئژمر).

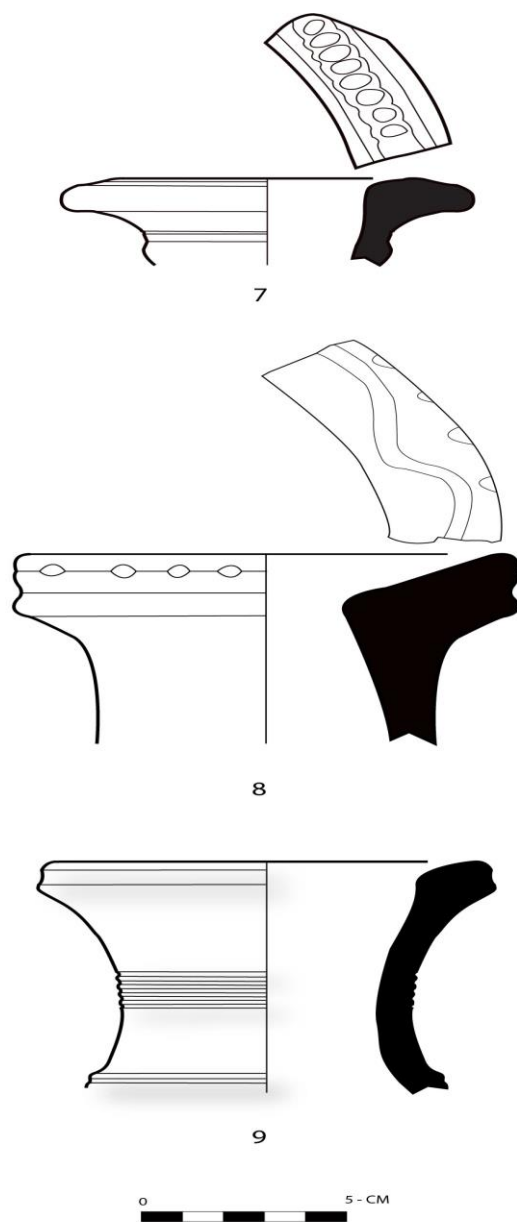

هیلکاری ژماره (5): نمونهی گلینهی هلبزیردر او له گردی کاژاو، لیوی گوزه: (7,9) لیوی رووه و دهر موه و (8) لیوی رووه و ناو موه (هیلکاری: توئزهر).

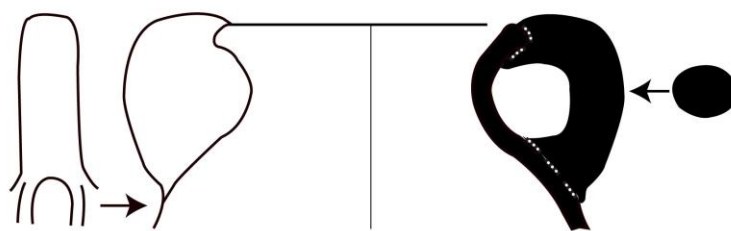

10

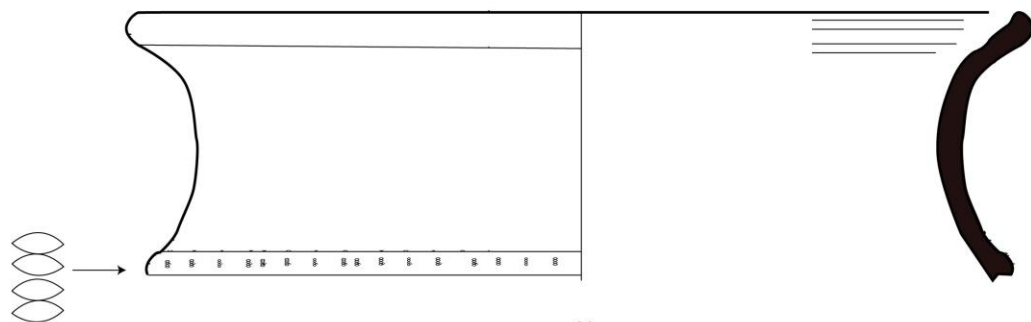

11

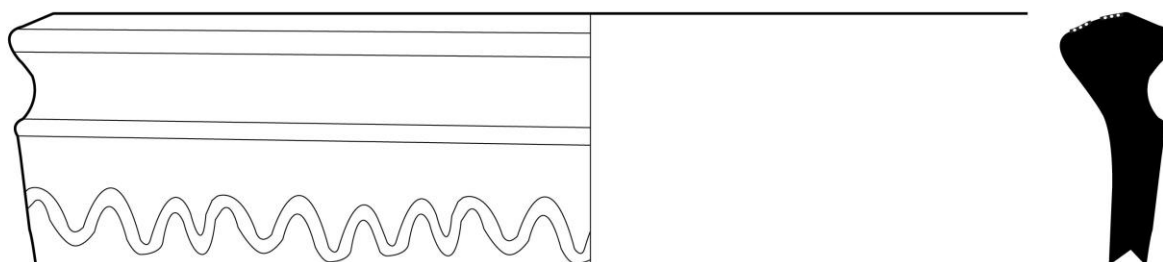

12

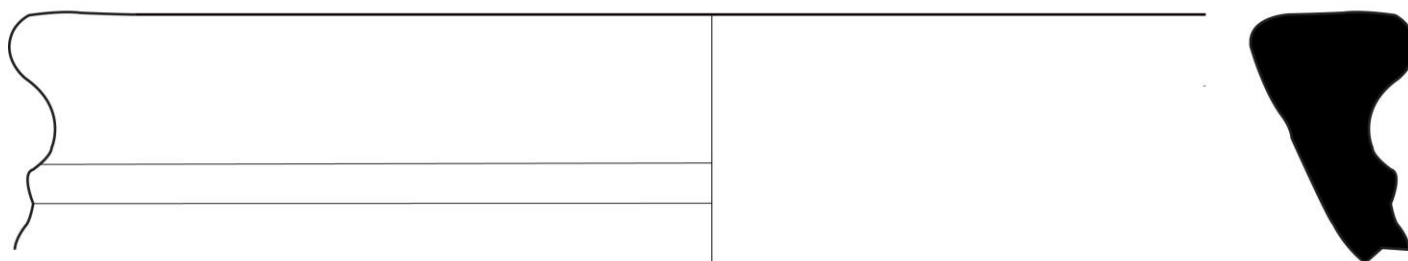

13



هیلکاری ژماره (6): نمونهی گلینهی هیلبیزیردر او له گردی کاژاو، لیوی منجمل (10) و گوزه (13,11) و قاپی قوول (12): لیوی پرووه و دهرهوه (11-10) و پرووه و ناوهوه (13-12)-(هیلکاری: توپژهر).

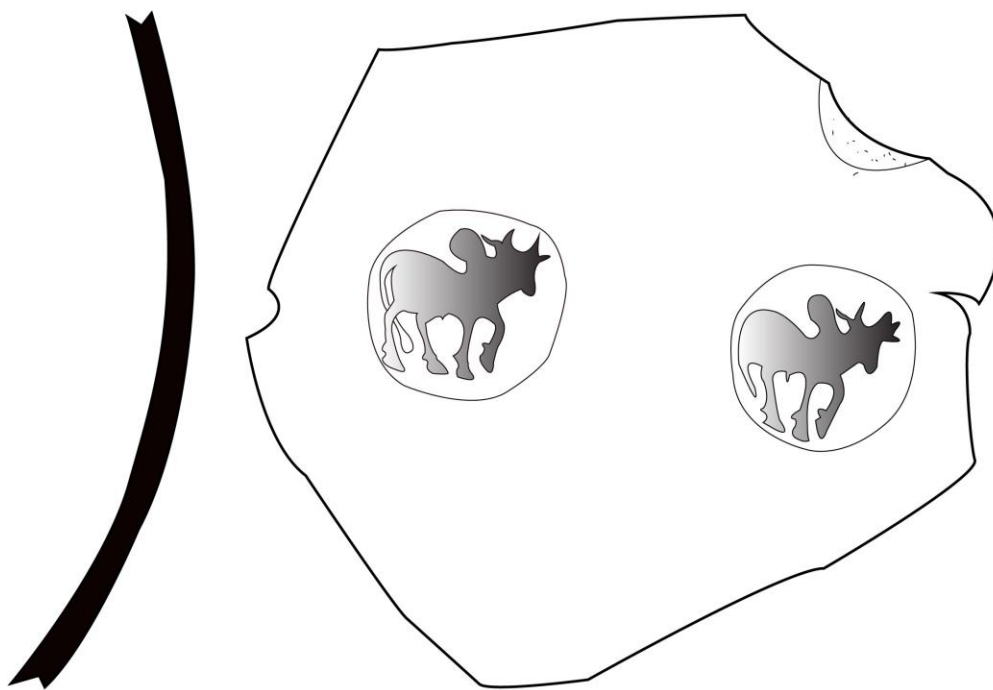

14



16

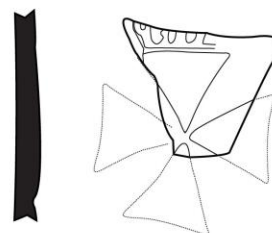

15

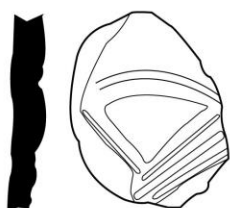

18

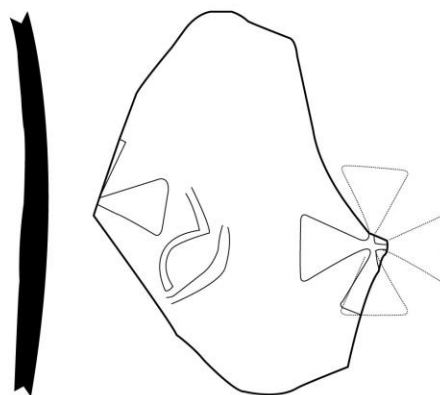

17



هیلکاری ژماره(7): نمونهی گلینهی هملیزیردراو له گردی کاژاو، چهند پارچه گۆزهیهکی نهخشینراو به نهخشی مۆرکراو(14) گامیش و(18-17,15) خاچ و(16) شاخی بهران/ ناسک نیشان دهدات(هیلکاری: توئژه).

خشته‌ی (9) - خشته‌ی تومارکردنی نمونه‌ی گلینه‌ی هلبیزیردراو له شونیه‌واری بیستانسور (ناماده‌کردنی: توئزهر)

شيوه	ژماره‌ی پارچه‌کان	چۆر و شيوه و ناراسته‌ی پارچه‌که	نه‌خش و نىگار	مامه‌له‌ی - رووکارى ده‌روه	ره‌نگى رووکارى ده‌روه	شيوازى دروستکردن	هاوچەشن
1-3	BEST-12-1091-252	لئوى گۆزه. لئوىكى خرى ئه‌ستوركر او. لئوىكى ريكه.	كهلكراو له‌سه‌ر شان	نېيه(داخوره)	10YR,8/3	مارمارۆكه	Keall and Keall, (1981), fig:9:23-28.
2-3	BEST-12-1134.146	لئوى گۆزه؟. لئوىكى خرى لۆچدار. لئوىكى ريكه.	كهلكراو له‌سه‌ر لئو	نېيه(داخوره)	10YR,8/4	مارمارۆكه	Keall and Keall, (1981), fig:20:25. ; محمدى فر و طهماسبى، (1393)، تصوير 23- S.S.179. ; Alizadeh et al., 2016, FIG:14-6.
3-3	BEST-12-1163.262	لئوى گۆزه. لئوىكى لاكيشه‌ى چه‌ماوه. لئوىكى رووه و ناوهوه.	هئىلى قولكر او له‌سه‌ر لئو	نېيه(داخوره)	2.5Y-2.8.5	مارمارۆكه	Keall and Keall, (1981), Fig: 9:22. ; محمدى فر و طهماسبى، (1393)، تصوير 6:S.S- 135
4-3	BEST 12 1163.263	لئوى گۆزه. لئوىكى خرى لۆچدار. لئوىكى رووه و ناوهوه.		نېيه(داخوره)	5YR7/6	مارمارۆكه	Ahmad , 2016, Kani Shaie- D-20006-2
5-3	BEST 12 1163.265	لئوى گۆزه. جوت لئو. لئوىكى رووه	هئىلى قولكر او له‌سه‌ر لئو -	نېيه(داخوره)	5YR,7/6	مارمارۆكه - چهرخه	Keall and Keall, (1981), fig. 10:12. - Abdulaev and,

Abiev, (2020) , Рис. 7-8. ; Wicke,2017, Qlr-b-3011/ 3026- 1				۳ دەر تۆقیو لەسەر لاشه	و ناو موه.		
Keall and Keall, (1981), fig. 9:3	مار مارۆكه	2.5YR,7/8	نیهه (داخو راه)	۲ هیللی قوولکراو لەسەر لئو	لئو ی گۆزه. لئو یکی لاکئیشه ی چەماوه. لئو یکی رووه و ناو موه.	BEST 12 1163.294	6-3
Whitcomb, 1985, fig-52-r. تەرز ی ناو خۆیی.	مار مارۆكه	2.5YR,7/6	نیهه – بەشئیکی زۆری کلس گرتو یهتی	جئ پهنجه - فشار لئیکراو - هیللی قوولکراو له رووی دەر موه و دیوی ناو موه	دەفری کوگا کردن. لئو یکی چوار گۆشه ی لۆچدار. لئو یکی رووه و دەر موه.	BEST 21- 10W-1	7-3
تەرز ی ناو خۆیی.	مار مارۆكه	2.5YR,1/8	نیهه – بەشئیکی زۆری کلس گرتو یهتی	شانەکراو - فشار لئیکراو	دەفری کوگا کردن. لئو یکی خری لۆچدار. لئو یکی ریک.	BEST 21- 10W-2	8-3

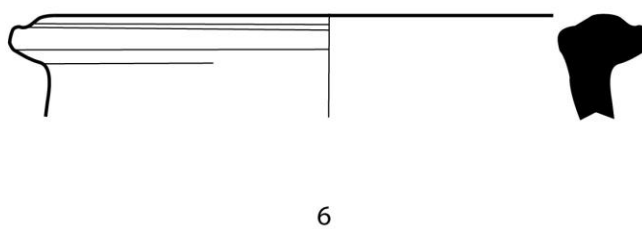
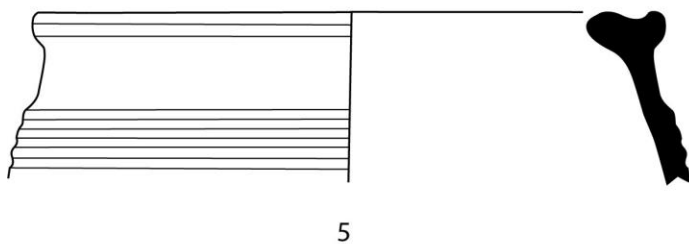
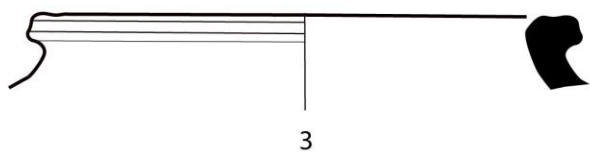
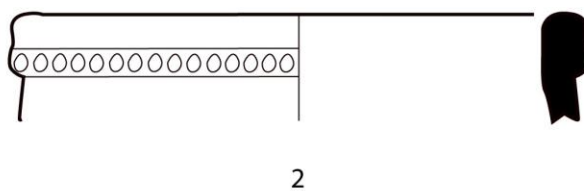
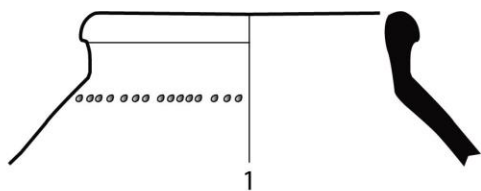

0 5 - CM

هیلکاری ژماره (8) - هیلکاری نمونهی گلینهی هلبژیردراو له شوینهواری بیستانسور، لیوی گۆزه: لیوی ریک (1-2) و رووه و ناوهوه (3-6) - هیلکاری: تویره).

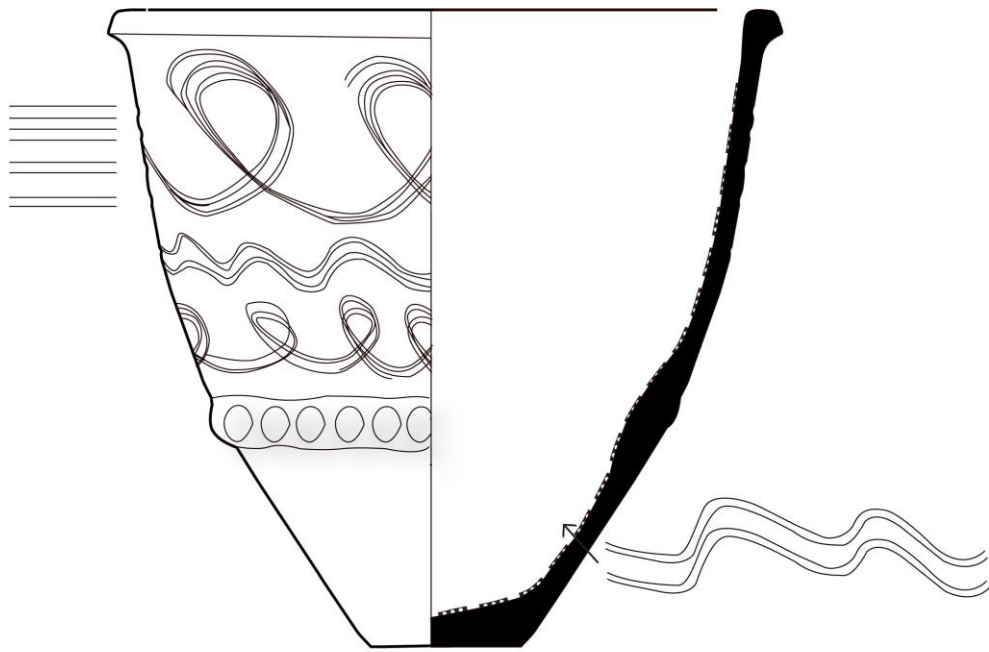

7

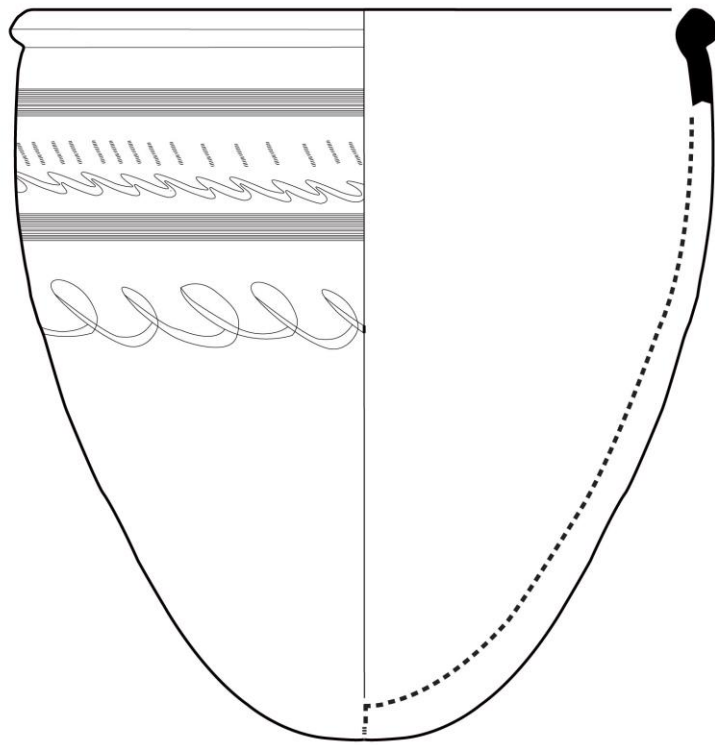

8

0 10 - CM

هیلکاری ژماره (9) - هیلکاری نمونهی گلینهی ههلبژیردراو له شوینهواری بیستانسور، لئوی دهفری کۆگاکردن: لئوی رووه و دهرموه (7) و ریک (8) - (هیلکاری: توێژەر).

خشته‌ی (11) – خشته‌ی تومارکردنی نمونه‌ی گلینه‌ی هلبزیردر او له شونیه‌واری میرقولی (ناماده‌کردنی: توئیزه).

شویه	جۆر و شویه و ناراسته‌ی پارچه‌که	نەخش و نیگار	ره‌نگی رووکاری دهره‌وه	شویازی دروستکردن	هاوچه‌شن
1-10	لئوی گۆزه. لئویکی خری نەستوورکراو. لئویکی ریک.	هئیلی قولکراو له‌سه‌ر لئو	2.5YR,5/6	مارمارۆکه - چهرخه	Ricciardi, (1970/71), fig: 92, no. 47; Ricciardi, (1984), fig: 1, no. 2. (Saber , et al., (2014),240-241)
2-10	لئوی گۆزه. لئویکی خری ساده. لئویکی رووه و دهره‌وه.	هئیلی قولکراو له دهره‌وه و له ناوه‌وه‌ی لئو	10YR,6/4	مارمارۆکه	Al-Taweel, 2006, fig: 10, no.4.; Kennet,(2002), 157, fig:3. (Saber , et al., (2014),240-241)
3-10	لئوی گۆزه؟ جووت لئو. لئویکی رووه و ناوه‌وه.		10YR,6/4	مارمارۆکه	Kennet, 2004, 120, fig. 23, CP4.1. (Saber , et al., (2014),240-241); Simone-SSP-1-12-3
4-10	لئوی قاپیکی قول. لئویکی خری و جووتیک تلیش له‌سه‌ر شان. لئویکی رووه و ناوه‌وه.	دوو هئیلی قولکراو	10YR,6/6	چهرخه	Al-Taweel, 2006, fig: 25, no. 2 . (Saber , et al., (2014),240-241)
5-10	لئوی قاپیکی قول. لئویکی خری. لئویکی رووه و دهره‌وه.	برین (incision)	شوشه‌پۆش	چهرخه	Kennet, 1997, : 292, fig. 7, no. 13. (Saber, et al., (2014),240-241)
6-11	لئوی قاپی قول. لئویکی ریک. لئویکی رووه و دهره‌وه .	دوو هئیلی قولکراو له رووکاری دهره‌وه‌ی.	2.5YR,7/6	چهرخه	Ricciardi,(1970/71),: Fig: 94, no. 76.; سمعان،(۱۹۸۵):، لوح ۷-۳۱. (Saber, et al., (2014),240-241)
7-11	لئوی قاپی قول. لئویکی ساده‌ی ریک له‌گه‌ل بنکیکی مستیله‌بی. لئویکی رووه و دهره‌وه.	نییه	2.5YR,7/6	چهرخه	Kennet, 2004, 136, fig: 9, type 25 (Saber, et al., (2014),240-241)
8-11	لئوی قاپی قول. لئویکی ساده. لئویکی رووه و ناوه‌وه.	نییه	2.5YR,7/6	چهرخه	Kennet, 2004, 139, fig: 14, type 111. (Saber, et al., (2014),240-241)
9-11	لئوی گۆزه. لئویکی ساده.	یه‌ک هئیلی قولکراو	2.5YR,7/6	چهرخه	Sajjadi, (1989), fig: 12-2. (Saber, et al., (2014),240-241)

			له پرووکاری ناووه.	لئویکی پرووه و دهرهوه.	
Kennet, 2004, Fig: 24, CP4.4. (Saber, et al., (2014),240-241)	چمخه- مارماروکه	7.5YR,6/3	یهک هیلای قوولکراو له پرووکاری دهرهوهی.	لئوی منجهل. لئویکی خری چهماوه. لئویکی پرووه و دهرهوه.	10-11

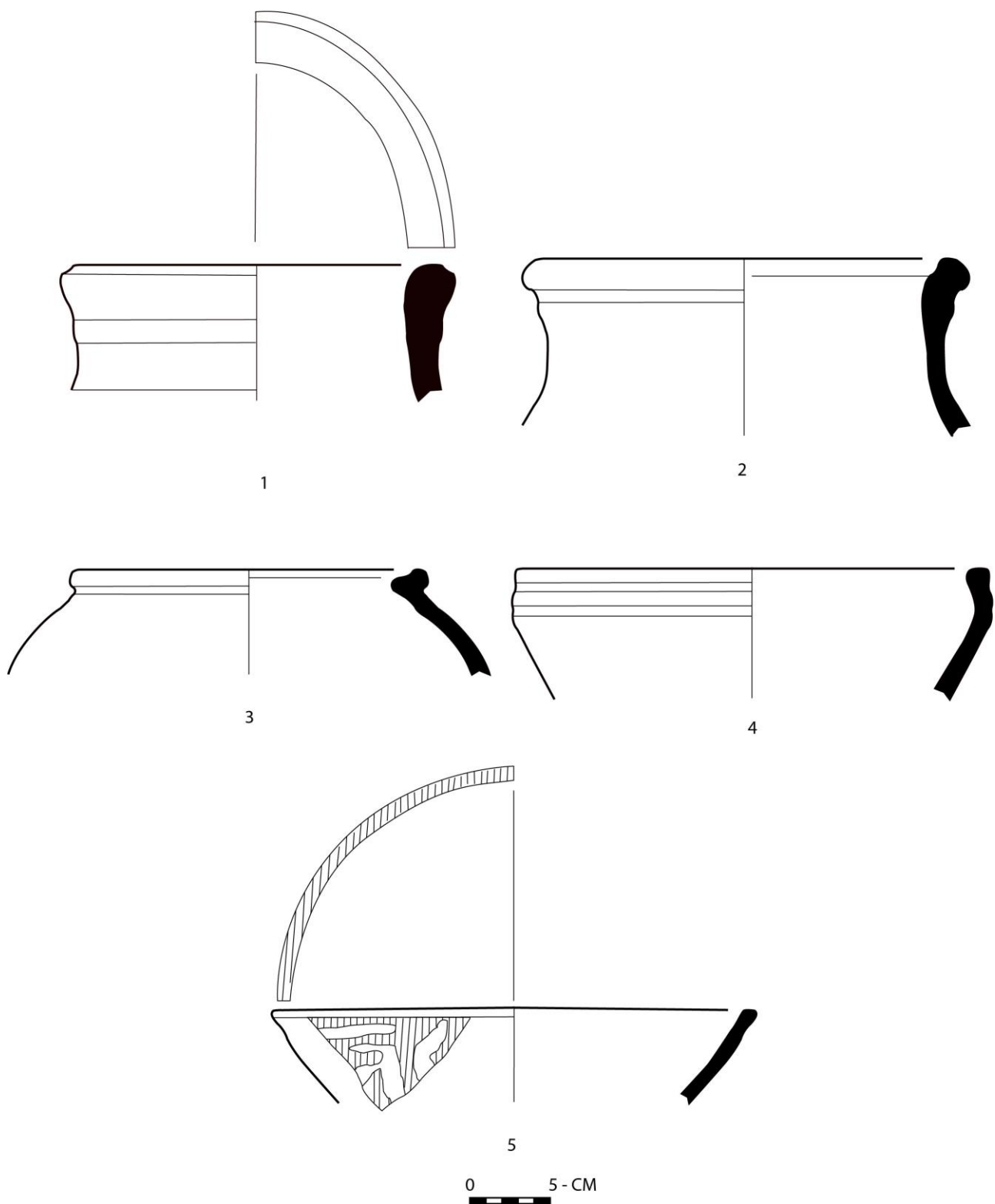

هیلکاری (10): هیلکاری نمونه‌ی گلبنه‌ی هم‌لیژیر در او له شوینه‌واری میرقولی، لئیوی گۆزه (3-1) و قاپ (5-4): لئیوی رووه و دمره‌وه (5,2) و ریک (1) و رووه و ناوه‌وه (4-3)- (هیلکاری: توئیزه‌ر).

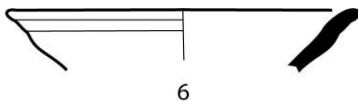

6

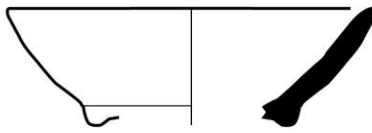

7

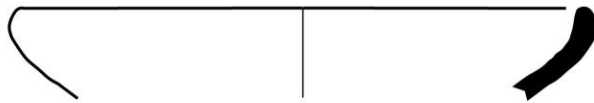

8

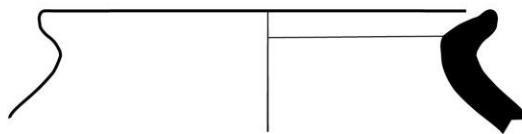

9

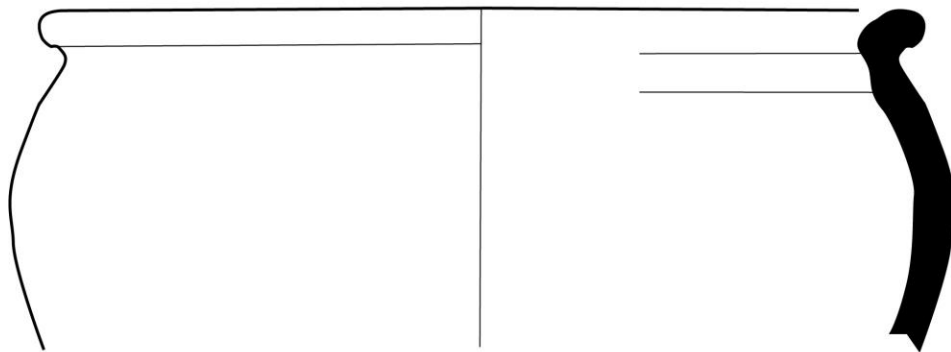

10



هنی‌کاری (11): هنی‌کاری نمونه‌ی گلینه‌ی هملبژیردراو له شونینه‌واری میرقولی، لئوی قاپ (6-8) و گۆزه (9) و مهنجمل (10): لئوی رووه و دهرموه (6-7، 9-10) و رووه و ناوهمه (8)- (هنی‌کاری: توپژهر).

خشته‌ی (12) - خشته‌ی تومارکردنی نمونه‌ی گلینه‌ی هلبزیردر او له گردی ته‌په‌کمل (ناماده‌کردنی: توئزهر).

شینه	ژماره‌ی پارچه‌کان	جور و شینه و ناراسته‌ی پارچه‌که	نمخش و نیگار	مامه‌له‌ی - پرووکاری دهره‌وه	ره‌نگی پرووکاری دهره‌وه	شینوازی دروستکردن	هاوچیشن
1-12	SSP-1-1-5	لئوی قاپ. لئویکی چوارگوشه‌ی ساده. لئویکی ریک.	هیللی قولکراو و لاره هیل	نیبه	7.5YR,8/2	چمرخه	Starr, 1937, Pl. 137.F; Wilkinson/ Tucker, 1995. Fig: 77.22
2-12	SSP-1-105-3	لئوی قاپ. لئویکی بازنه‌یی ساده. لئویکی رووه و ناوه‌وه.	۲ هیللی قولکراو له بهشی دهره‌وه‌ی لئو.	نیبه	2.5Y,8/2	چمرخه	Herrmann, et al., 1995. Fig: 11-5.
3-12	SSP-1-4-1	لئوی قاپیکی تیغمدار. لئویکی بازنه‌یی ساده. لئویکی رووه و ناوه‌وه.	هیللی قولکراو و لاره هیل	خزکراو	10YR,8/2	چمرخه	Priestman, 2013, Fig: 18-10 -f.
4-12	SSP-1-115-11	لئوی قاپ. لئویکی بازنه‌یی ناسویی. لئویکی رووه و دهره‌وه.	۲ هیللی قولکراو له بهشی سهره‌وه‌ی لئو.	نیبه	2.5Y,8/2	چمرخه	Ur, 2013, T16/6-13.
5-12	SSP-1-112-5	لئوی قاپ. لئویکی سینگوشه‌ی ناسویی. لئویکی رووه و دهره‌وه.	۲ هیللی قولکراو له بهشی سهره‌وه‌ی لئو. هیللی قولکراو به‌شینوه‌ی هیللی پنچاوپنچ له دیوی ناوه‌وه‌ی لئو.	شوشه‌پوشکراو (سه‌وزباو)	7.5YR,7/4	چمرخه	Ur, 2013: T16/6-16.; Borsdorf, 2017, Tafel, A.I.4
6-12	SSP-1-4-3	لئوی قاپ. لئویکی لاکیشه‌ی	۲ هیللی قولکراو له بهشی ناوه‌وه‌ی	نیبه	2.5Y,7/2	چمرخه	Ur, 2013: T16/6-10.

				لټو.	تمخت. لټوټيکي پرووه و دوره وه.		
D.Potts –Rostam- 278685: 6: 1: 1	چرخه		نټيه	شانه کراو	لټوټيکي گوزه. جوت لټو. لټوټيکي پرووه و ناووه.	SSP-1- 12-3	7-13
Giraud-MAFGS-SAL- S-45	مارماروکه	10YR,7/3	نټيه	هنلي قولکراو لهسر لټو	لټوټيکي گوزه. لټوټيکي سټيگوشه. لټوټيکي پرووه و ناووه.	SSP-1- 12-1	8-13
Keall and Keall,(1981),Fig:27-13. ; Nováček,(2022), Fig: 3-sta5.	مارماروکه	10YR,8/3	نټيه	بريني شټوه بوري- لوله يي (tubular incision)	دهسکي نهخشټنټراو	SSP-1- 113-2	9-13
A.Tamm, et al., 2018: Abb 33-a.	مارماروکه	WHITE PAGE 10YR-/2,9/	نټيه	گوپکه	دهسکيک گوپکه ي لهسر دانراوه	SSP-1- 137-1	10-13

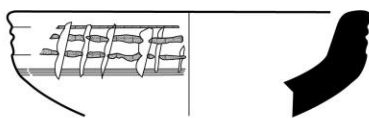

1



2

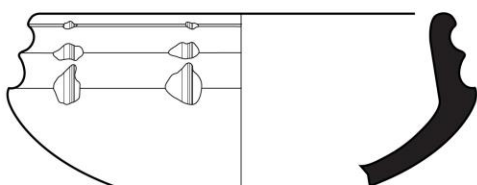

3



4

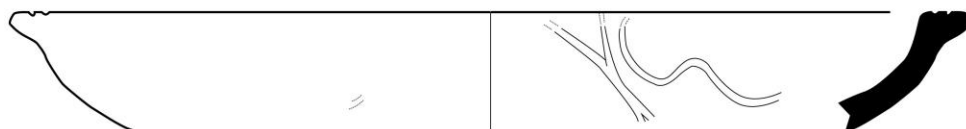

5

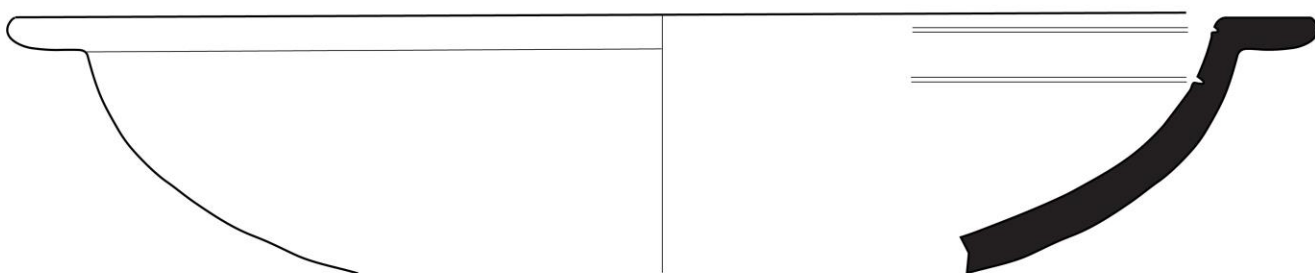

6



هیلکاری (12)- هیلکاری نمونه‌ی گلبنه‌ی هلبژیردر او له گردی تپه‌کامل، لئیوی قاپ: لئیوی ریک (1) و رووه و ناوموه (2-3) و لئیوی رووه و ده‌رموه (4-6)-(وینه‌کیشان و هیلکاری: SSP Project و توژمر).

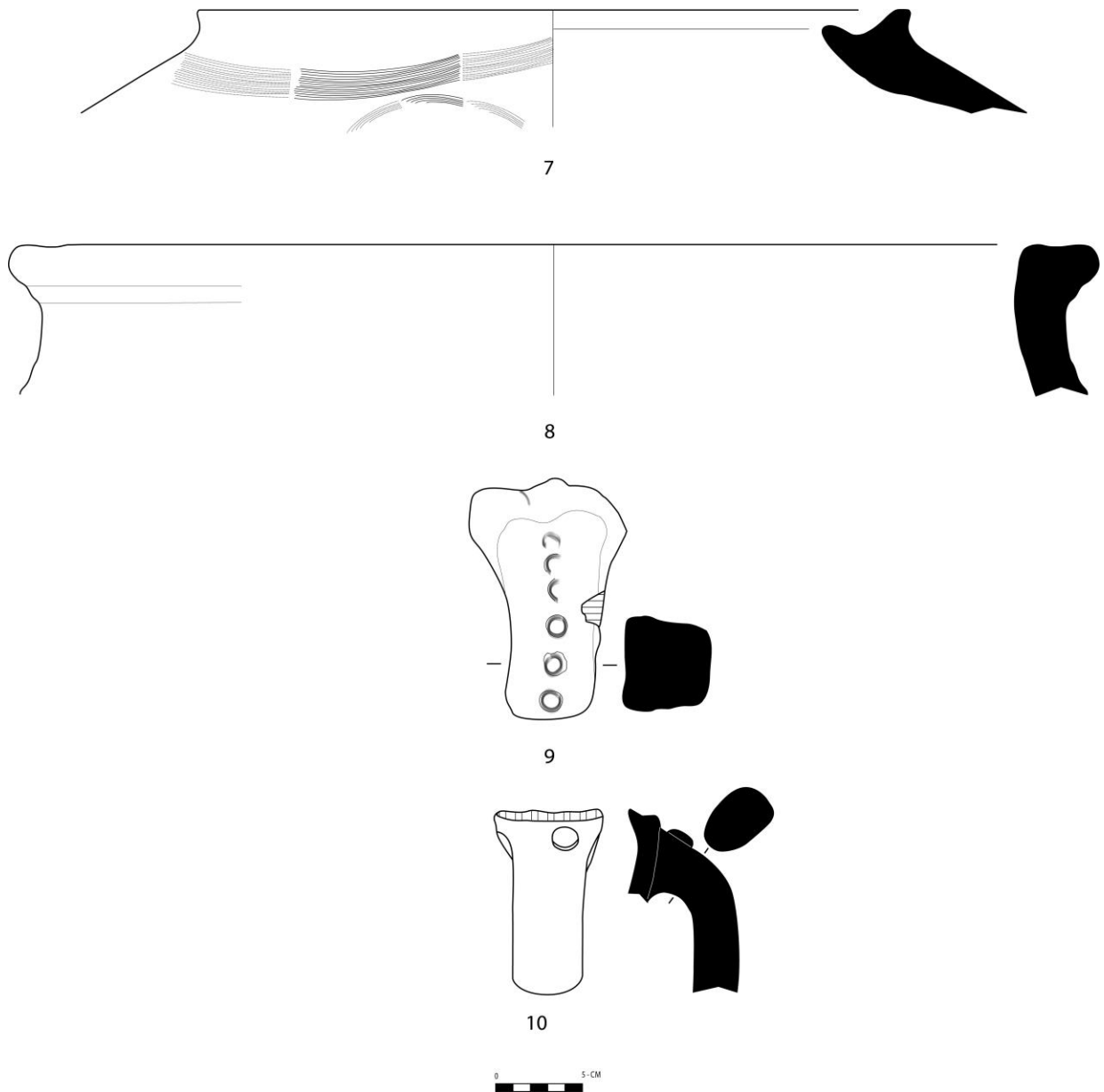

هنیکاری (13)- هنیکاری نمونهی گلینهی هملیژ یردراو له گردی تهپهکمل، لئیوی گۆزهی رووه و ناومه (8-7) و دهسکی نهخشینراو (9-10)-
 (وینهکیشان و هنیکاری: SSP Project و توئژه).

خشته‌ی (13)-خشته‌ی تومارکردنی نمونه‌ی گلینه‌ی هلبزیردر او له شوینه‌واری (SSP-045)-(ناماده‌کردنی: توئزهر).

شيوه	ژماره‌ی پارچه‌کان	جوړ و شيوه و ناراسته‌ی پارچه‌که	نمخش و نيگار	مامه‌له‌ی - پرووکاری دهره‌وه	ره‌نگی پرووکاری دهره‌وه	شيوازی دروست‌کردن	هاوچیشن
1-14	SSP-045-528-2	لیوی گوزه. لیویکی شیوه هیلکبی. لیویکی پرو له ناوه‌وه.	۲ هیلی قوونکراو	سواوه	5YR,6/6	مارماروکه	Saber , et al., (2014), Sitek-A-5-7. ; Tamm, et al., (2018), Abb.33-b
2-14	SSP-045-528-1	لاشه‌ی مورکراو	مورکراو (تاوس؟)	سواوه	10YR,7/3	مارماروکه	Hauser and Halle ,2007, Abb.2 c.; Gavagnin, et al., (2016), Fig: 25-7.

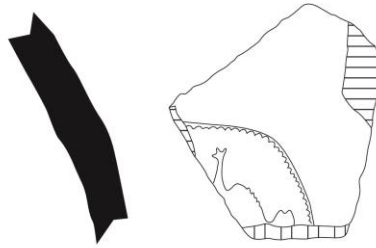
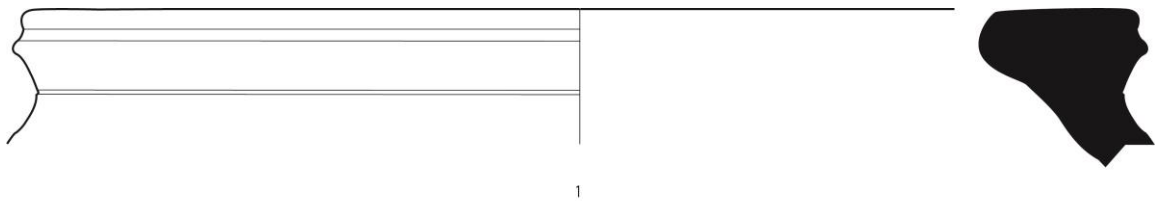

هینکاری (14)- هینکاری نمونهی گلینهی هلمبژیردراو له شوینهواری (SSP-045)، (1) لئیوی گۆزهی پروو له ناومه (2) لاشهیی مۆرکراو-
(هینکاری: SSP).

خشته‌ی (15) - خشته‌ی تومارکردنی گلنینه‌ی هم‌بزرگ‌تر او له قه‌لای بازیان (ناماده‌کردنی توپژمر).

شنيوه	ژماره‌ی پارچه‌کان	جوړ و شنيوه و ناراسته‌ی پارچه‌که	نه‌خش و نيگار	مامه‌له‌ی رووکاري دهره‌وه	ره‌نگی رووکاري دهره‌وه	شنيواری دروسکردن	هاوچیشن
1-15	Baz-241.01	لټوی که‌مؤله. لټویکی خری ساده. لټویکی رووه و دهره‌وه.	لاره‌هیل و هیل‌ی قولکراو	نیبه	2.5Y-/2.8.5/	چرخه	Starr,1937, Plate.137.F.
2-15	Baz-241.11	لټوی نیمفور. لټویکی خری نه‌ستورکراو. لټویکی ریکه.	هیل‌ی قولکراو له دهره‌وه‌ی لټو	نیبه	2.5Y,6/1 سوتاوه؟	چرخه
3-15	Baz-241.10	لټوی نیمفور. لټویکی چوارگوشه‌ی لوچدار. لټویکی ریکه.	۲ هیل‌ی قولکراو له رووکاري لټو - که‌لکراو	شوردراو هته‌وه	5Y,8/3	چرخه	Tamm, et al., (2018): Abb.33-a
4-15	Baz-241.8	لټوی نیمفور. لټویکی شنيوه به‌خه. لټویکی ریکه.	نیبه	نیبه	WHITE PAGE,N/8	چرخه	ساریخانی و همراهان ،۱۳۹۴: شکل ۳-۲. Ricciardi 1984, Fig: 1-2.; Puschnigg 206, 182-R132. ; Alizadeh et al., 2016, Fig:14-6.
5-15	Baz-241.9	لټوی نیمفور. لټویکی سینگوشه‌ی نه‌ستورکراو. لټویکی ریکه.	نیبه	نیبه	WHITE PAGE,N/8	چرخه	Nováček, (2022), fig: 4:7.

Simpson & Watkins, 1995, fig: 62- 4.	مار مارۆكه	5YR,7/4	خزكراوه	نڤيه	لڻوڻى گۆزه. لڻوڻى خړى ساده. لڻوڻى رووه و دهر هوه.	Baz- 241.22	6-15
Alizadeh, et al., 2016, fig: 15-9.	مار مارۆكه	WHITE PAGE,N/8	به قير سواغ دراوه	نڤيه	لڻوڻى گۆزه كوڭاكر دن. لڻوڻى خړى چهماوه. لڻوڻى رووه و ناوهوه.	Baz- 241.24	7-15
Giraud-MAFGS-14-S-22.	مار مارۆكه	2.5YR,8/4	نڤيه	نڤيه	لڻوڻى گۆزه كوڭاكر دن. لڻوڻى سڼگوشه چهماوه. لڻوڻى رووه و ناوهوه.	Baz- 241.23	8-15
Wicke-Qlr-b-1131/2618-1	مار مارۆكه	2.5YR,7/4	خزكراوه	هڻلى قولكراو	لڻوڻى گۆزه كوڭاكر دن. لڻوڻى نيمچه كهانهڻى. لڻوڻى رووه و ناوهوه.	Baz- 1058.09	9-16
Priestman, 2013, Fig: 18-17f.	مار مارۆكه	2.5YR,7/4	نڤيه	نڤيه	لڻوڻى گۆزه كوڭاكر دن. لڻوڻى نيمچه چوارگوشه كهميك تيژ. لڻوڻى رووه و دهر هوه.	Baz- 1058.03	10-16
Potts, et al., (2018), Rostam-278686:6:1:2.; Wicke-Qlrix-b-	مار مارۆكه	7.5YR,8/4	نڤيه - شوڻهوارى قيرى پڻويه	3 هڻلى قولكراو -	لڻوڻى كووپه كهندوى گهوره. لڻوڻى خړى	Baz-286- 01	11-16

1131/2618-1				دەر توښیو بییهک	نہستور کراو. لیویکی رووه و ناووه.		
Simpson , (1996), Plate 2-c.	دهست	7.5YR,7/2	خزکراوه	هیللی قولکراو لهسهر ترۆپکی لیو - کهلکراو (notched)	لیوی قاپ. لیویکی رووچال. لیویکی رووه و دەر موه.	Baz- 241.18	12-16
Priestman 2013, Fig: 18-26-Type: b8 P.003,13. P.069,01.	لیدان (Beating)	5YR,7/4	نییه	نییه	لیویکی ساده. قاپیکی جام. لیویکی رووه و دەر موه.	Baz- 241.17	13-16
Nobari, et al., (2011), Fig: 5.2; Mühil-SSP-1-4-3	چرخه	10YR,8/2	نییه	نییه	لیوی قاپ. لیویکی لاکیشهی تمخت(رهفه). رووه و دەر موه.	Baz- 241.16	14-16
Starr ,1937, Plate.137.A.; Nováček , et al.. 2016, f:136-27. ; Nováček, (2022), Fig: 7. ; Priestman, 2005, plate 70.	مار مارۆکه	GLE1,8/10Y	شوردراو متهوه	شانهی ههنگوین	لاشه	Baz- 241.41	15-16
Nováček, (2022), Fig: 2-inc13 .	چرخه	7.5YR,8/3	نییه	لاره هیل	لاشه	Baz- 241.42	16-16
Nováček , (2022), Fig: 4-14. ; P(O,37) له موزمخانهی گهر میان.	چرخه	GLE1,6/10Y	داخوراوه	لاره هیل- ۲ هیللی قولکراو	لاشه	Baz- 241.45	17-16

Crutis ,1997, Fig: 4.; Potts , et al., (2018), Fig: 41,a.	چرخه	7.5YR,7/2	خزکراوه	شانہکراو - مؤرکراو (خاچ)	لاشه	Baz- Surv- 211.27	18-16
Keall and Keall, (1981), fig: 27,3. ; محمدی فر و طهماسبی، (۱۳۹۳)، تصویر ۴۴-292.S.S.	مارماروکه	10YR,8/2	شونینہواری قیری لہسہر دہر دہکھوتوہ.	جی پنجه	لاشہی کوپہ کھندوو.	Baz-286- 02	19-16

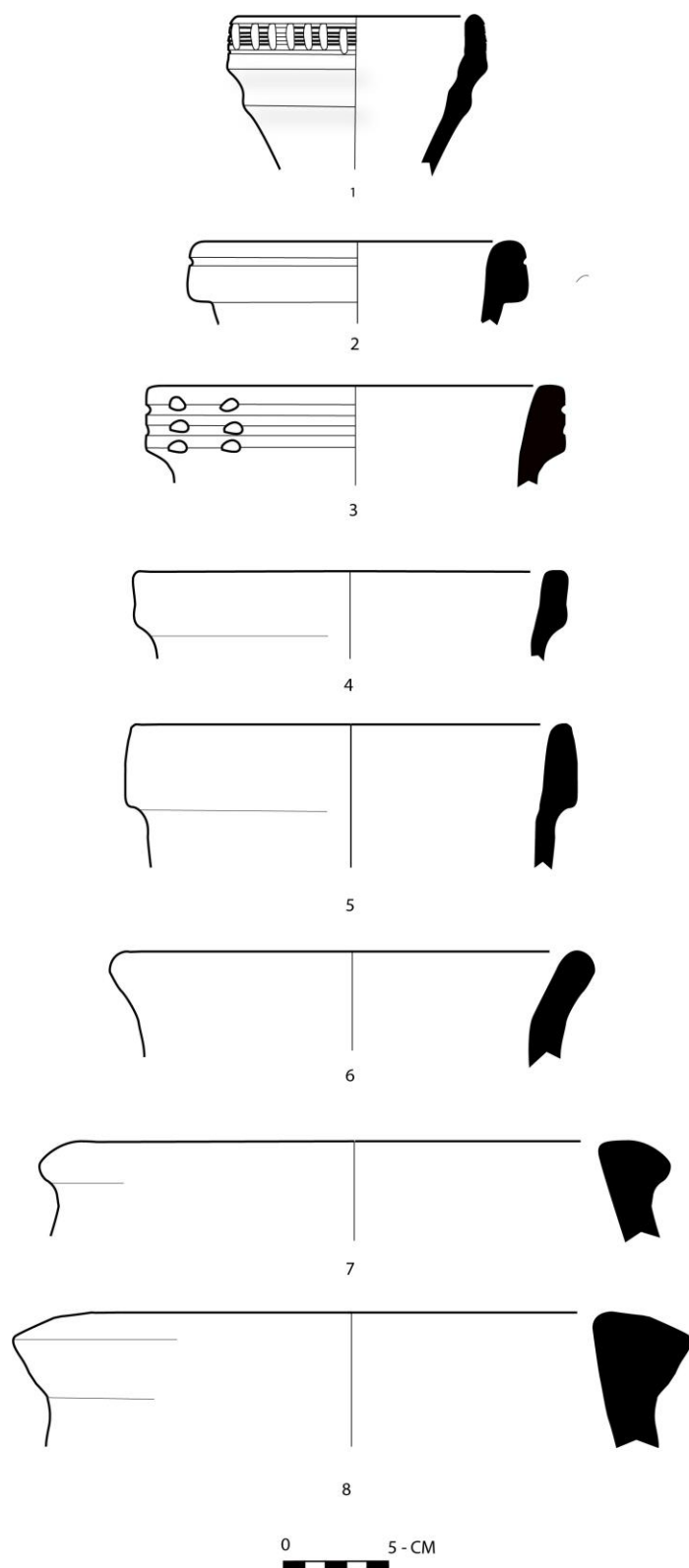

هیلکاری (15)- هیلکاری گلینه‌ی هلبیزیردر او له قه‌لای بازیان، لیوی کسموله (1) و نهمفور (2-5) و گوزه (6-8): لیوی پرووه و دهرهوه (6,1) و ریک (2-5) و پرووه و ناوهوه (7-8)- (هیلکاری: توئژمر).

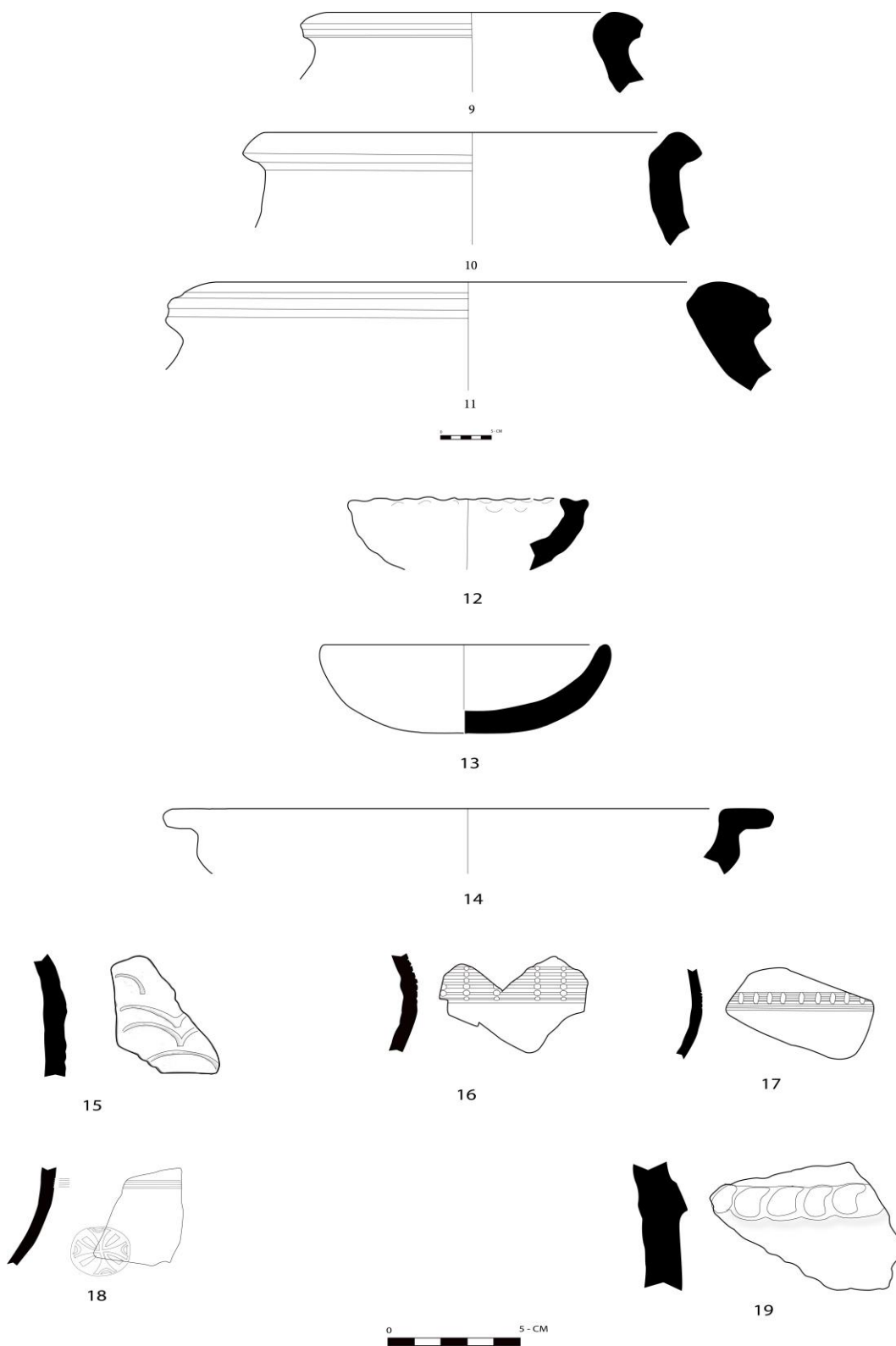

هیلکاری (16)- هیلکاری گنبنه می هملیژیر در او له قه لای بازیان، لیوی گوزه (9-10) و کوپه کمندو (11) و قاپ (12-14) و لاشه (15-19): لیوی
 پرووه و ناوموه (9,11) و پرووه و دهرموه (10,12,14)- (هیلکاری: توئژهر).

خشته‌ی (17) - خشته‌ی تومارکردنی گل‌نینه‌ی هلمبژ یردراو له گردی کانی شایی (ناماده‌کردنی: توئزه‌ر).

شایه	شوین و ژماره‌ی پارچه‌کان	چۆر و شایه و ناراسته‌ی پارچه‌که	نه‌خش و نیگار	مامه‌له‌ی - رووکاری ده‌روه	ره‌نگی رووکاری ده‌روه	شویازی دروستکردن	هاوچه‌شن
1-17	KS-D-20006-2	لئوی گۆزه‌ی کوگاگردن. لئویکی سینگۆشه‌ی نه‌ستوره. لئویکی رووه و ناوه‌وه.		نییه	5YR,8/3	مار مارۆکه	محمدی فر و طهماسبی، (۱۳۹۳)، تصویر ۱۹- S.S-172
2-17	KS-D-20006-1	لئوی گۆزه‌ی کوگاگردن. لئویکی سینگۆشه‌ی نه‌ستورکراو. لئویکی رووه و ناوه‌وه.	شوین په‌نجه له‌سه‌ر پشنتینه‌یه‌ک.	لوسکراو و رووپۆشکراو	5YR,8/4	مار مارۆکه	Asgarnejad and Javeri, (2021), Figurer: 9-2.

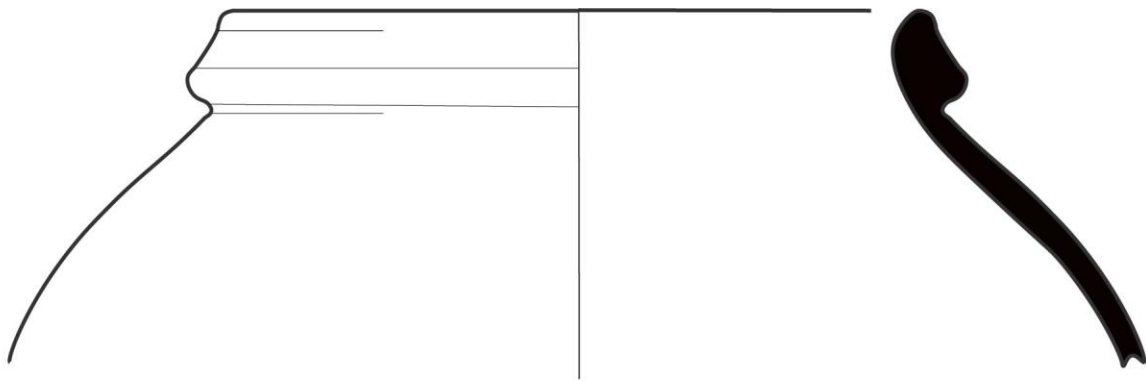

1

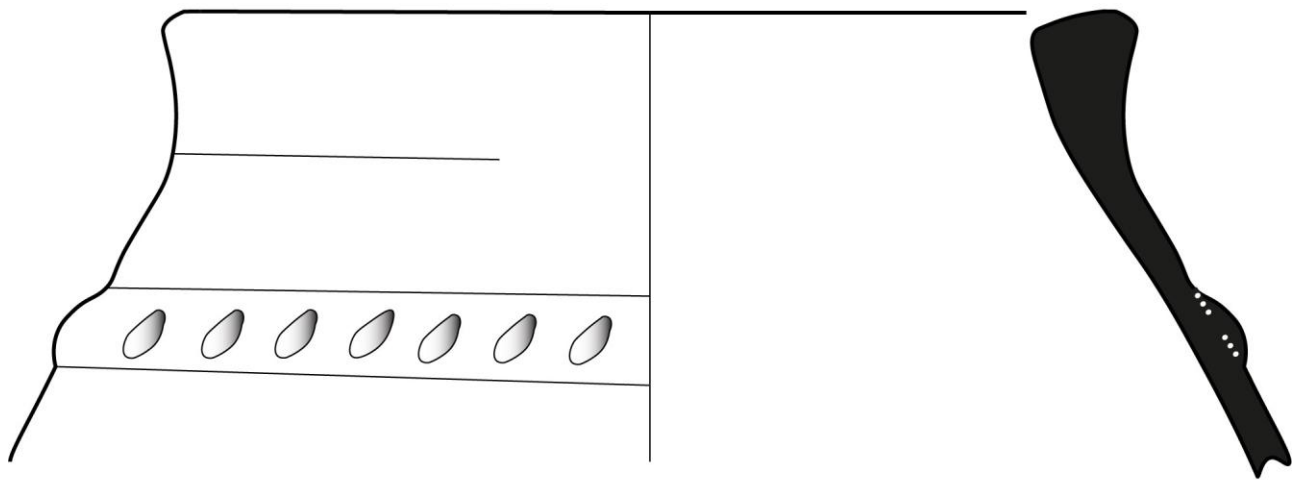

2

0 5 cm

هیلکاری (17): هیلکاری گلینه‌ی هلمبژیردر او له گردی کانی شایی، لئیوی گوزهی کوزگاردنی لئو رووه و ناوموه (هیلکاری: توژمر).

خشته‌ی (18)- خشته‌ی تومارکردنی گلنینه‌ی هلبزیردر او له قهرمه‌په‌ی کۆن، کانی تووان، کاولان-1 و ناودهشت -1 (ناماده‌کردنی: توئیزه).

هاتهریب	شینواری دروستکردن	ره‌نگی رووکاری ده‌ره‌وه	مامه‌له‌ی - رووکاری ده‌ره‌وه	نه‌خشی و نیگار	جۆر و شینوه و ناراسته‌ی پارچه‌که	ژماره‌ی پارچه‌کان	شینوه
Otto & Tamm, KA-B-176-2-2	چهرخه	2.5YR,8/2	نییه	نییه	لئوی گۆزه. لئویکی ساده‌ی که‌می چه‌ماوه. لئویکی رووه و ده‌ره‌وه.	MAFGS- 158-S-33	1-18
Whitcomb, 1985, Fig: 57-h	چهرخه	5YR,6/4	خزکراوه	دوه‌هێلی قوولکراو له دیوی ناوه‌وه‌ی لئو.	لئوی گۆزه. لئویکی ساده‌ی که‌می چه‌ماوه. لئویکی رووه و ده‌ره‌وه.	MAFGS-71- S-17	2-18
Ur, 2013: T15/1:4. ; Nováček, , et al.. 2016, 5 ; Giraud, MAFGS-203-S- 253.	چهرخه	7.5YR,7/4	داخوراوه	دوه‌هێلی قوولکراو	لئوی گۆزه. لئویکی چوارگۆشه‌ی لوچدار. لئویکی ریک.	MAFGS- 142-S-2	3-18
ساریخانی و همراهان، (۱۳۹۵)، شکل: ۳-۷. ; Keall and Keal, (1981):9-29.	مارمارۆکه	10YR,6/2	نییه	دوه‌هێلی قوولکراو له‌سه‌ر لئو	لئوی کووپه که‌ندوو. لئویکی سینگۆشه‌ی چه‌ماوه. لئویکی رووه و ناوه‌وه.	MAFGS- 158-S-35	4-18
Kazhaw-A-127. ; Saber , et al., Sitek-A-5-7.	مارمارۆکه	2.5YR,7/4	داخوراوه	5 هێلی قوولکراو له‌سه‌ر لئو	لئوی گۆزه. لئویکی هیلکه‌یی لوچداره. لئویکی رووه و ناوه‌وه.	MAFGS-71- S-20	5-18
خسروزاده و عالی	مارمارۆکه	2.5YR,6/6	نییه	هێلی قوولکراو .	لئوی گۆزه. جوت لئو.	MAFGS- 162-S-1	6-18

<p>،(۱۹۷۳)، طرح ۱۰-۸. ; Qlr-b- 3011/3026-1 ; Potts, 2018, 278685:6: 11:25. ; Nováček, , et al.. 2016, fig:74- 4</p>					<p>لیونیکی پرووه و ناوهوه.</p>		
---	--	--	--	--	-------------------------------------	--	--

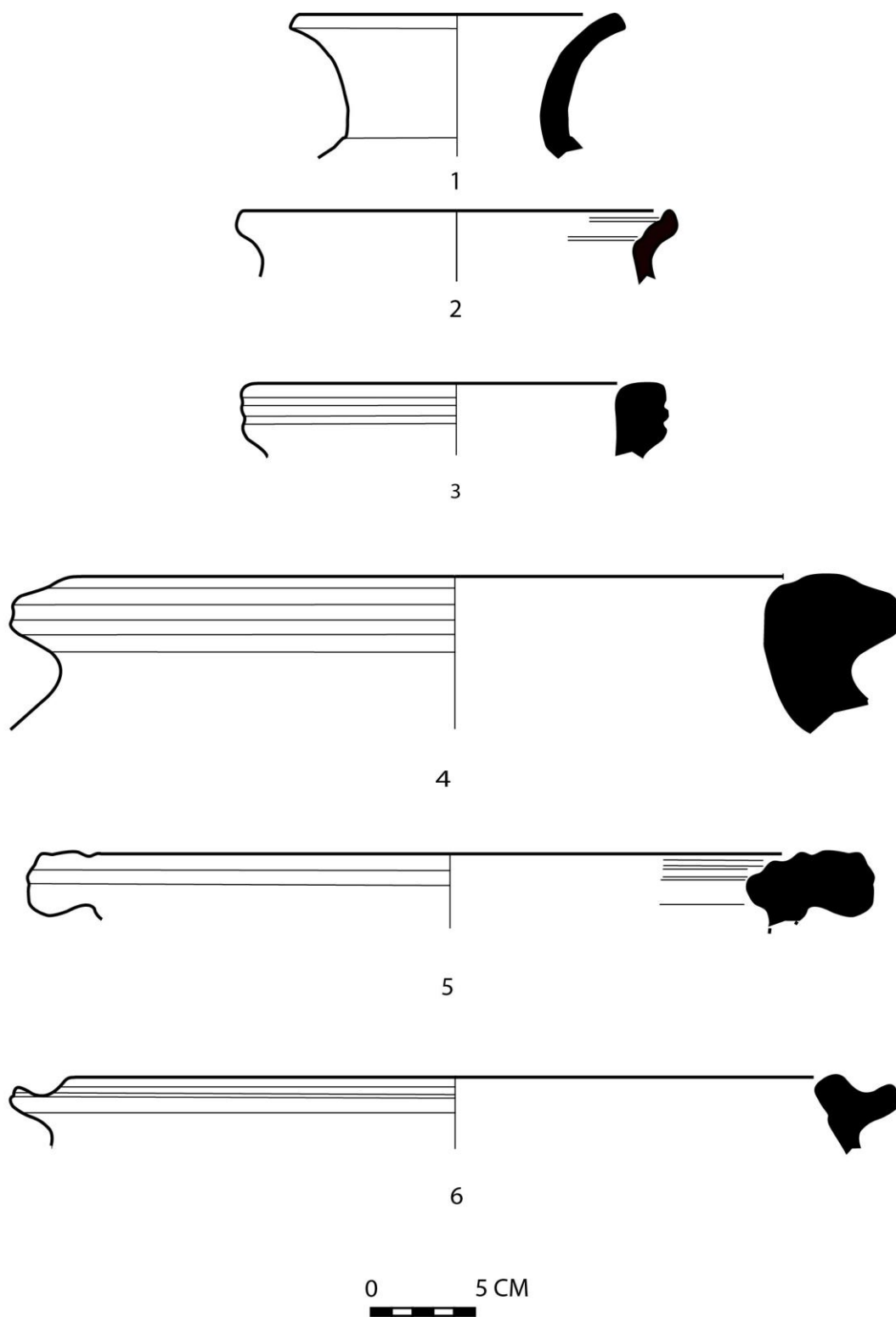

هیلکاری (18)-هیلکاری گلینهی هیلبیزیردر او له قسرتنپهیی کۆن، کانی تووان، کاولان-1 و ناودهشت-1
 لئیوی گۆزه (6-5,3-1) و کووپه کهندوو (4): لئیوی رووه و ناوهه (6-4) و رووه و دمرهه (2-1) و ریک (3)- (هیلکاری:تویژهه).

خشته‌ی (20) - خشته‌ی تومارکردنی گل‌نیمی هلمبژ یردراو له شونینه‌واری موراد ره‌سو (ناماده‌کردنی: نویژهر).

شيوه	ژماره‌ی پارچه‌کان	جۆر و شيوه و ناراسته‌ی پارچه‌که	نه‌خش و نىگار	مامه‌له‌ی - پرووکارى ده‌ره‌وه	ره‌نگى پرووکارى ده‌ره‌وه	شيوه‌ی دروست‌کردن	هاوچه‌شن
1-19	MR.B.000-1	لاشه‌ی مۆرکراو (گوله باخ)	مۆرکراو	خزکراوه و روپۆشکراوه	2.5Y,8/3	مارمارۆکه	Crutis, (1997), fig:4.; Potts , et al., (2018), Fig: 41,a.
2-19	MR.D.002-14	لاشه‌ی مۆرکراو (دووپشک و گه‌لا)	مۆرکراو	خزکراوه و روپۆشکراوه	2.5Y,8/3	مارمارۆکه	Mass, 2015, Fig:7. ; Nováček, et al.. 2016, F:124-47

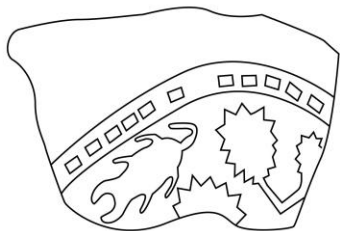

2

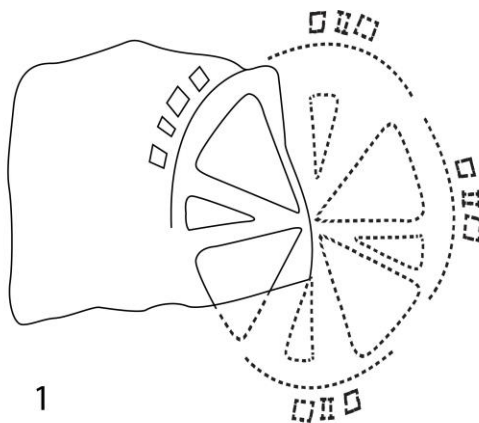

1



هیلکاری (19)۔ هیلکاری گلینهی هلبزیردر او له شوینهواری موراد رهسو، لاشه‌ی مۆرکراو- (هیلکاری: توپژهر).

خشته‌ی (22): خشته‌ی تومارکردنی گلنینه‌ی هلبزیردراو له قه‌لاتگه‌ی دهر به‌ند (ناماده‌کردنی: نویژهر).

شایوه	ژماره‌ی پارچه‌کان	جۆر و شایوه و ناراسته‌ی پارچه‌که	نه‌خشن و نیگار	مامه‌له‌ی - رووکاری دهره‌وه	ره‌نگی رووکاری دهره‌وه	شایواری دروستکردن	هاوچه‌شن
Ur, 2013, T15/1:6. ; Herrmann, et al., (1995), Fig: 6-1. ; Potts, Rostam- : 278686-2-1-13.	QD-E-01-5	لئوی گۆزه. لئویکی سیگۆشه‌ی لۆچدار. لئویکی رووه و دهره‌وه.	۲ هیللی قوولکراو	کلس گرتویه‌تی	2.5YR,8/3	مارمارۆکه	
Cooper, et al., (2012), Fig: 3-9. ; سمعان، ۱۹۸۵، :لوح ۹-۴. ; خسرزاده و عالی، (۱۹۷۳)، :طرح ۱۴-۶.	QD-E-011-4	لئوی گۆزه. لئویکی خری ساده و هیللی قوولکراو له رووکاری دهره‌وه. لئویکی ریک.	هیللی قوولکراو		2.5YR,8/4	چهرخه	
VALTZ, (1984), Fig: 2:11. ; KAMADA and OHTSU, (1988), Fig: 15-32. ; Ricciardi, (1970-971), Fig: 93.	QD-E-054-001	که‌موله‌یه‌کی شایوه هیلکه‌یه‌ی به‌ملنکی کورته‌وه. لئویکی خری لۆچدار. لئویکی رووه و ناوه‌وه.	هیللی قوولکراو	شوشه‌پۆش شین باو	پیرۆزیی شین باو	چهرخه	
Langdon and Harden,(1934), fig: 1.	QD-E-024-13	سوراحیه‌کی شایوه هیلکه‌یه‌ی و ملیکی لوله‌یی درنژ و بنکیکی ته‌ختی په‌پکه‌یه‌ی (دیسک)	نبیه	سواوه	WHITE PAGE, 2.5 Y-/2 /8-/	چهرخه	

					همیشه. لیونیکی چوارگوشه‌ی ساده. لیونیکی ریکه.		
Priestman., 2013, Fig: 18-6-e. ; تهرزی ناوخیوی.	چرخه	2.5YR,8/2	نییه	نییه	منجلی دهسک دار دهسکه‌کی له‌سەر شان و قه‌ده‌کیه‌تی. لیونیکی ساده. لیونیکی رووه و دهر هوه.	QD-E- 154.1-4	5-21
تهرزی ناوخیوی.	چرخه	10R,8/2	نییه	نییه	منجلی دهسک دار. دهسکه‌کی له‌سەر مل و قه‌ده‌کیه‌تی. لیونیکی ساده. لیونیکی رووه و دهر هوه.	QD-E-013- 11	6-21



1

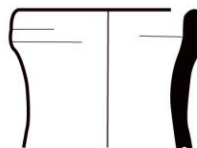

2

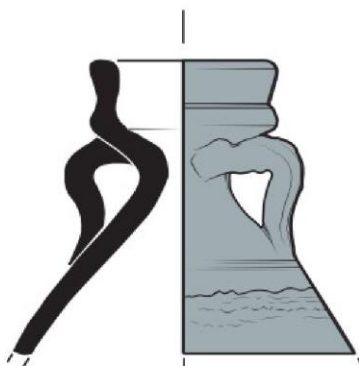
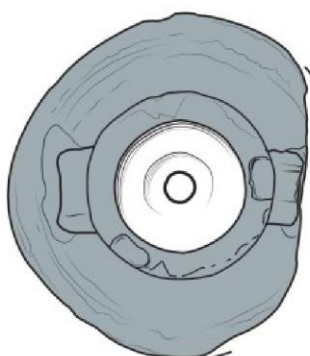

QD.E.054.001

3



هیلکاری (20): هیلکاری گلینهی هلبژیر دراو له قه لاتگهی دهر بئند، لئیوی گۆزه (2-1) و که مۆله (3): لئیوی رووه و دهر موه (1) و ریک (2) و رووه و ناوموه (3)- (هیلکاری: Kate Morton & Craig Williams).

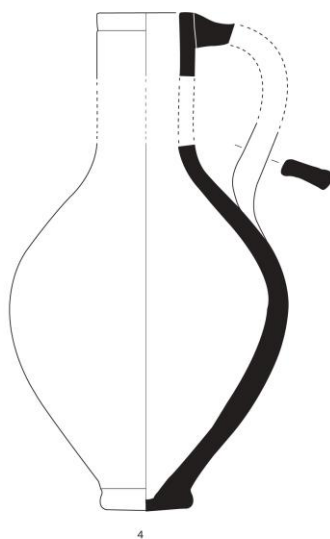

4

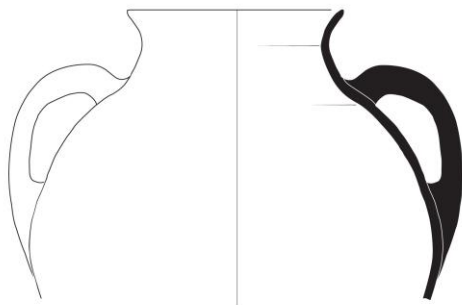

5



6



هنیکاری (21): هنیکاری گلنینهی ههلبژیردراو له قه لاتگه‌ی دهر بئند، لیوی سوراحی (4) و منجه‌ل (6-5): لیوی ریک (4) و پرووه و دهره‌وه (6-5) -
 (هنیکاری: Kate Morton & Craig Williams).

خشته‌ی (24): خشته‌ی تومارکردنی گلینه‌ی هلبزیردراو له گردی خویریزان (تله خواریس) - (ناماده‌کردنی: تویر م).

هاوت‌ت‌ریب	شینوازی دروست‌کردن	ره‌نگی پرووکاری ده‌روه	مامه‌له‌ی پرووکاری ده‌روه	نەخش و نیگار	جۆر و شینوه و ناراسته‌ی پارچه‌که	ژماره‌ی پارچه‌کان	شینوه
Potts, (2018), Rostam -278686:3-1- 43.	چمرخه	2.5YR,8/4	سواوه	هینلی قوولکراو له‌سه‌ر لئو	لئوی گۆزه. لئویکی لاکتیشی تەخت. لئویکی ریک.	MAFGS- 14-S-26	1-22
Keall and Keall ,(1981), fig: 11:17. ; Nováček, 2022. F:124-27.	چمرخه	2.5YR,8/4	سواوه	هینلی قوولکراو - که‌لکراو له‌سه‌ر لئو	لئوی گۆزه. لئویکی خری ئه‌ستوروه. لئویکی ریک.	MAFGS- 14-S-18	2-22
KA-B-223-1. ; Sitek-A-5-7	مارمارۆکه	7.5R,7/4	شۆردراو مته‌وه	هینلی قوولکراو - بۆز یادکراو	لئوی گۆزه. لئویکی شینوه هینلک‌یی. لئویکی رووه و ناوه‌وه.	MAFGS- 14-S-15	3-22
Deroche -Baz-286- 01; Potts, , et al.. (2018), Rostam- 278686:6:1:2. ; Wicke-Qlrix-b- 1131/2618-1; Simpson, (1996), Plate 2-c.	مارمارۆکه	7.5R,7/3	نییه	هینلی قوولکراو له‌سه‌ر لئو	لئوی مه‌نجه‌ل . لئویکی خری ئه‌ستورکراو. لئویکی رووه و ناوه‌وه.	MAFGS- 14-S-16	4-22



1

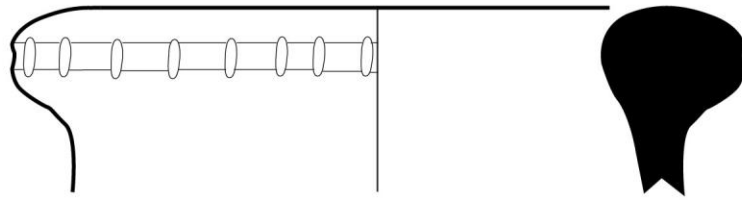

2

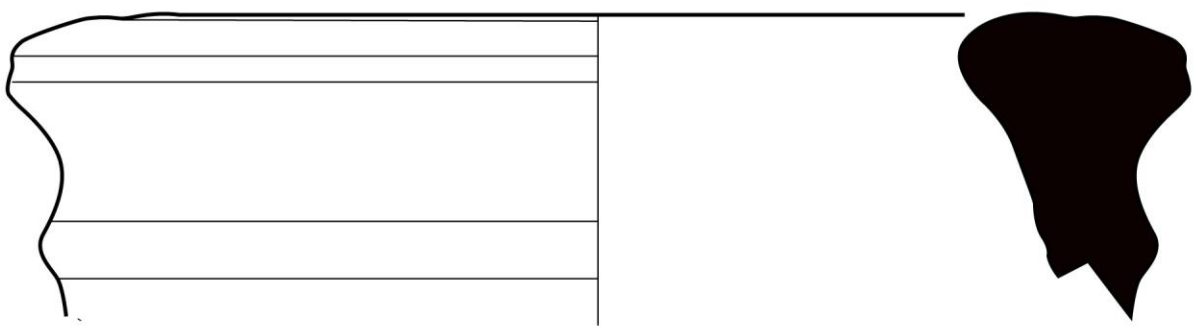

3

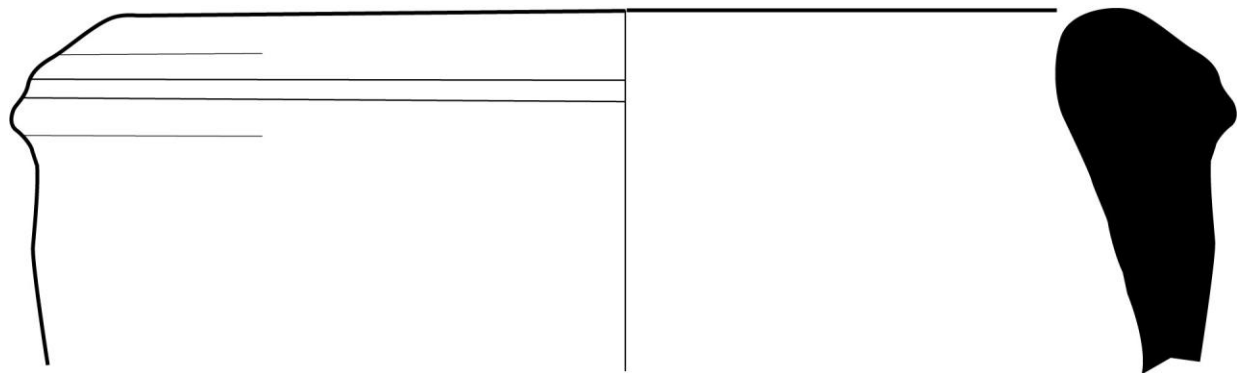

4



هینلکاری (22): هینلکاری گلنینهی هملبژیردراو له گردی خویریزان (تهل خواریس):
 لئیوی گۆزه (3-1) و منجمل (4): لئیوی ریک (2-1) و پرووه و ناوهوه (4-3)- (هینلکاری: توپژهر).

خشته‌ی (25): خشته‌ی تومارکردنی گلینه‌ی هلبژیردر او له گردی سهلکی (ناماده‌کردنی: تویژه‌ر).

هاوته‌ریب	شینوازی دروستکردن	ره‌نگی رووکاری ده‌ره‌وه	مامه‌له‌ی - رووکاری ده‌ره‌وه	نه‌خش و نیگار	چۆر و شینوه و ناراسته‌ی پارچه‌که	ژماره‌ی پارچه‌کان	شینوه
Mas ,2015, 38-Fig;1: GQ15 3032-1	چرخه	7.5YR,8/6	شوردراو‌مه‌وه	هیللی قولکراو له‌سه‌ر لئو	لئوی گۆزه. لئویکی سیگۆشه‌ی نه‌سنورکراو. لئویکی رووه و ناوه‌وه.	MAFGS- SAL-S-45	1-23
Mas, 2015,38 fig: 1- GQ15 3032 – 1.	چرخه	7.5YR,8/6	شوردراو‌مه‌وه	هیللی قولکراو له‌سه‌ر لئو	لئوی گۆزه. لئویکی خری نه‌سنورکراو. لئویکی رووه و ناوه‌وه.	MAFGS- SAL-S-58	2-23

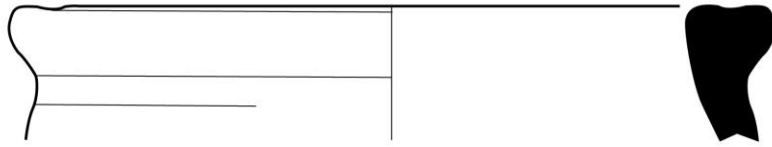

1

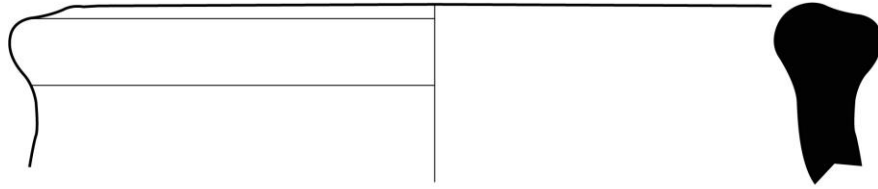

2



هیلکاری (23): هیلکاری گائینهی همبیزیردراو له گردی سهلکی: لئیوی گوزه (2-1) لئیوی پرووه و ناوهوه (هیلکاری: توئیزه).

خشته‌ی (26): خشته‌ی تومارکردنی کوپه کهندو و مکانی موز مخانه‌ی سلیمانی (ناماده‌کردنی: توپژهر).

شيوه	ژماره‌ی کوپه کهندو و مکان	به‌زی‌تیره‌ی ناو قه‌د- به سم	تیره‌ی ده‌می گوز مکه	نه‌خش و نیگار	مامله‌ی - پرووکاری دهر موه	رهنگی پرووکاری دهر موه	شونین و سالی پینشکه‌شکردن
1-24	SM-045965 P-2273	300×120	45 سم	هیللی قوولکراو له‌سهر لیو - نیسکی ماسی	خز و برایقه‌دار کراوه	2.5YR,7/4	شار باژیر - 2009.
2-24	SM-049436 P-5734	294×118	44 سم	نیسکی ماسی - تور - برین (خاچ)		5YR,8/4	شار باژیر - گاپیلون 1999-
3-25	SM-045966 P-2274	252×118	58 سم	هیللی قوولکراو له‌سهر لیو - جی پنجه		10YR,8/4	دهر بهندی بازیان
4-25	SM-045940 P-2248	210×94	39 سم	هیللی قوولکراو له‌سهر لیو - دو جی پنجه له‌سهر پشتینه‌یهک		7.5YR,8/2	شار باژیر - واژه - 2009
5-26	SM-049427 P-5715	251×114	44 سم	هیللی قوولکراو له‌سهر لیو - سی جی پنجه له‌سهر پشتینه‌یهک		7.5YR,8/3	شار باژیر - کانی شیخ - 2006
6-26	SM-048679 P-4977	141×71	26 سم	دو پشتینه‌ی جی پنجه		2.5YR,8/4	شار باژیر - سنگرد

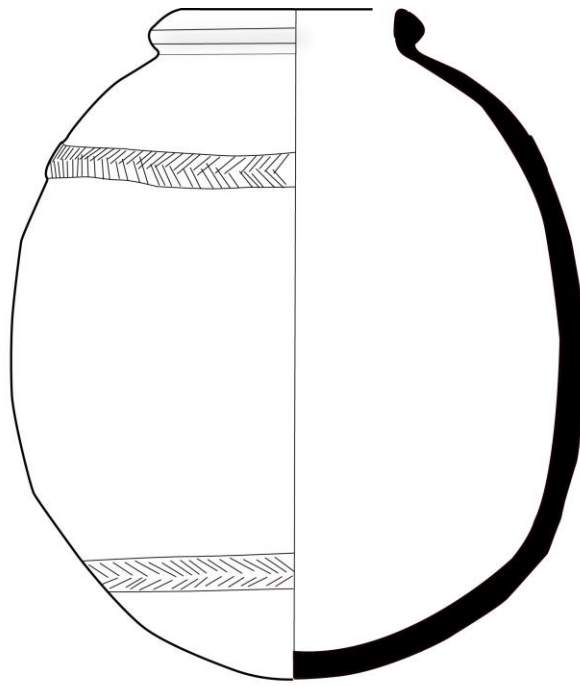

1

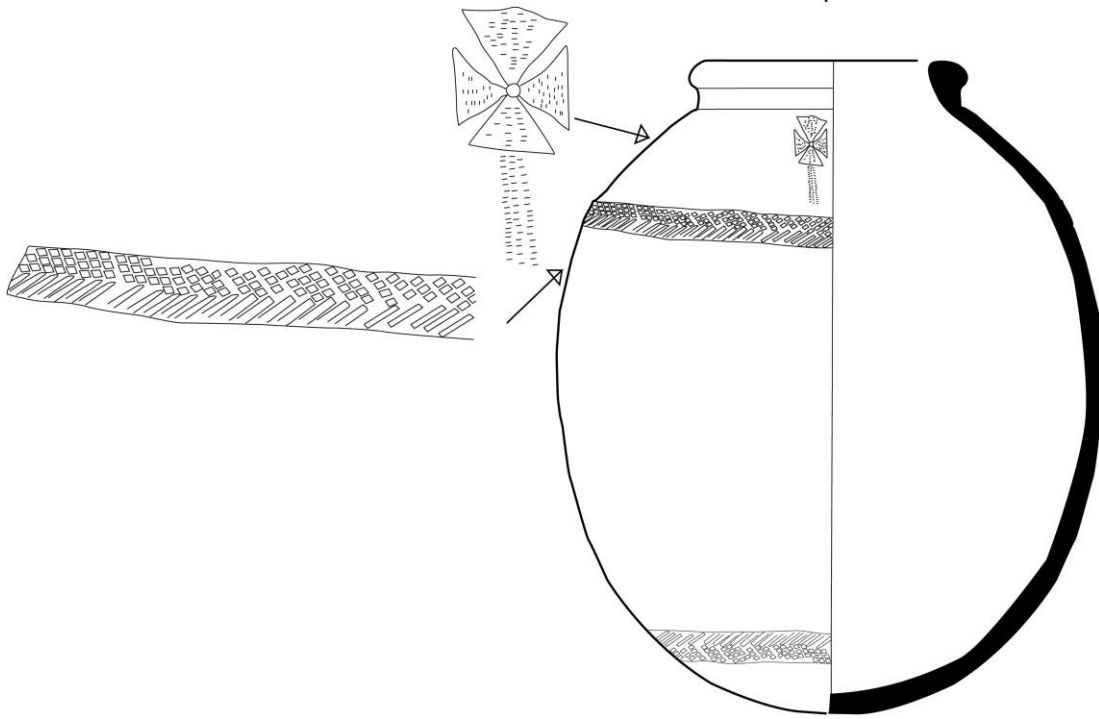

2



هیلکاری (24)- هیلکاری کووپه کهندوومکانی موزمخانه‌ی سلیمانی: لئیو پروه و ناوه-ه (هیلکاری: توپژهر).

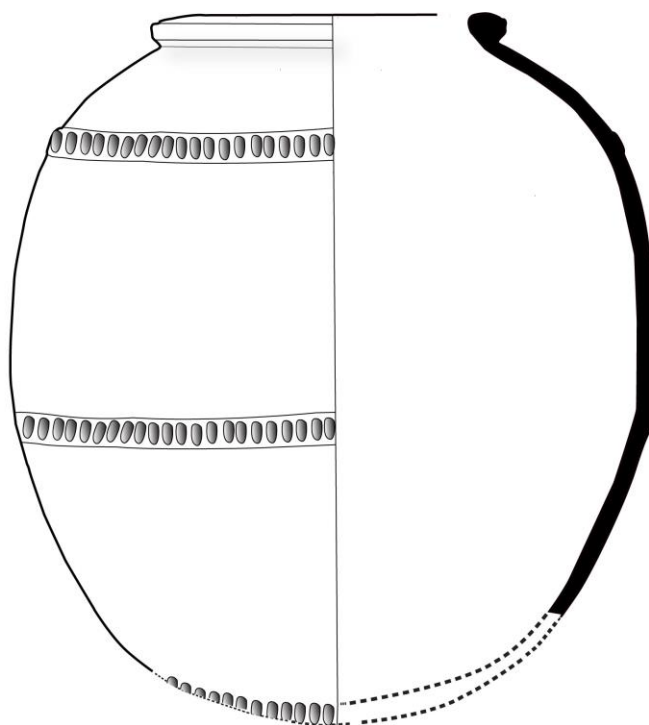

3

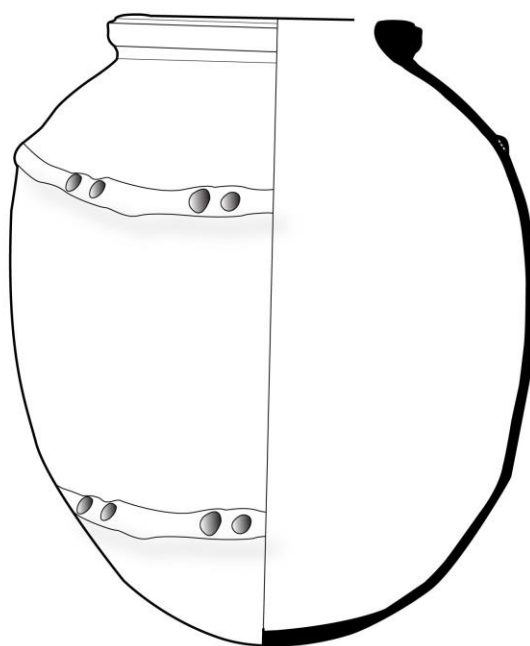

4



هیلکاری (25) - هیلکاری کوپه کهنه دودو مکانی مؤز مخانه ی سلیمانی: لئی رووه و ناوه وه - (هیلکاری: توپژهر).

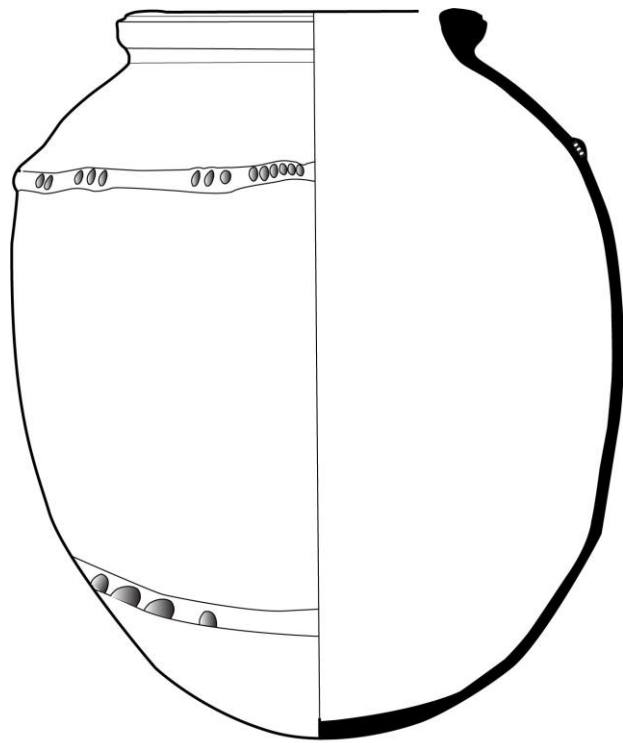

5

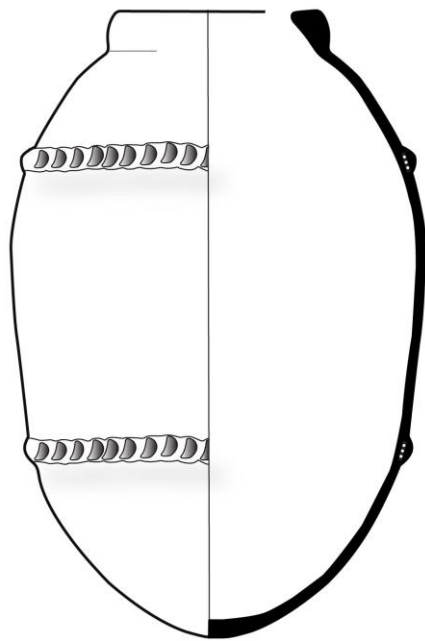

6



هیلکاری (26) - هیلکاری کوپه کهنه دوو مکانی موزه خانه ی سلیمانی: لئیوی پرووه و ناوه وه- (هیلکاری: توئزهر).

خشته‌ی (27): تومارکردنی سوراچی و مهاره و منجهل له مؤزمخانه‌ی سلیمانی (ناماده‌کردنی: توپژهر)

شيوه	ژماره‌ی پارچه	نخش و نيگار	مامه‌له‌ی رووکاری دهره‌وه	رهنگی رووکاری دهره‌وه	شوين و سالی پيشكه‌شکردن	هاوتەریب
1-27	SM-049419 P-5717	نییه	کەمێک کلس گرتویه‌تی	7.5YR,8/3	سینه‌ک-شاربازێر 1997	Al-Taweel, (2007), Fig:15 & fig: 21-1 ; Langdon and Harden , (1934),fig: 1.
2-27	SM-049297 P-5595	نییه	کلس گرتویه‌تی	2.5YR,5/4	پینجۆین/نزاره له گۆرنان.	Hiroyoshi, ,(1988). Fig: 33-380. ; محمدی فر و طه‌ماسی، (۱۳۹۳)، تصویر- ۲۸.
3-27	SM-049298 P-5596	نییه	رووکاری پشته‌وه‌ی کەمێک کلس گرتویه‌تی	2.5YR ,8/4	پینجۆین/باشماخ 1997	Whitcomb, 1985, Fig: 48-c.
4-28	SM-049300 P-5598	فشار لیکراو به‌شێوه‌ی باز نه‌یی و هێلی قوولکراو	بریه‌دار کراوه - رووکاری پیشه‌وه‌ی کلس گرتویه‌تی.	2.5YR ,7/8	پینجۆین/نزاره 1999	Northedge, , et al.. 1988. Fig: 36-106.; Hiroyoshi, (1988). Fig:33.382.
5-28	SM-049424 P-5722	هێلی قوولکراو به‌شێوه‌ی هێلی ناسویی - فشار لیکراو به‌شێوه‌ی هێلی شه‌پۆل	خزکراوه	2.5YR ,8/4	قه‌لادزه- پشت ناشان	Giraud,2014,fig:31

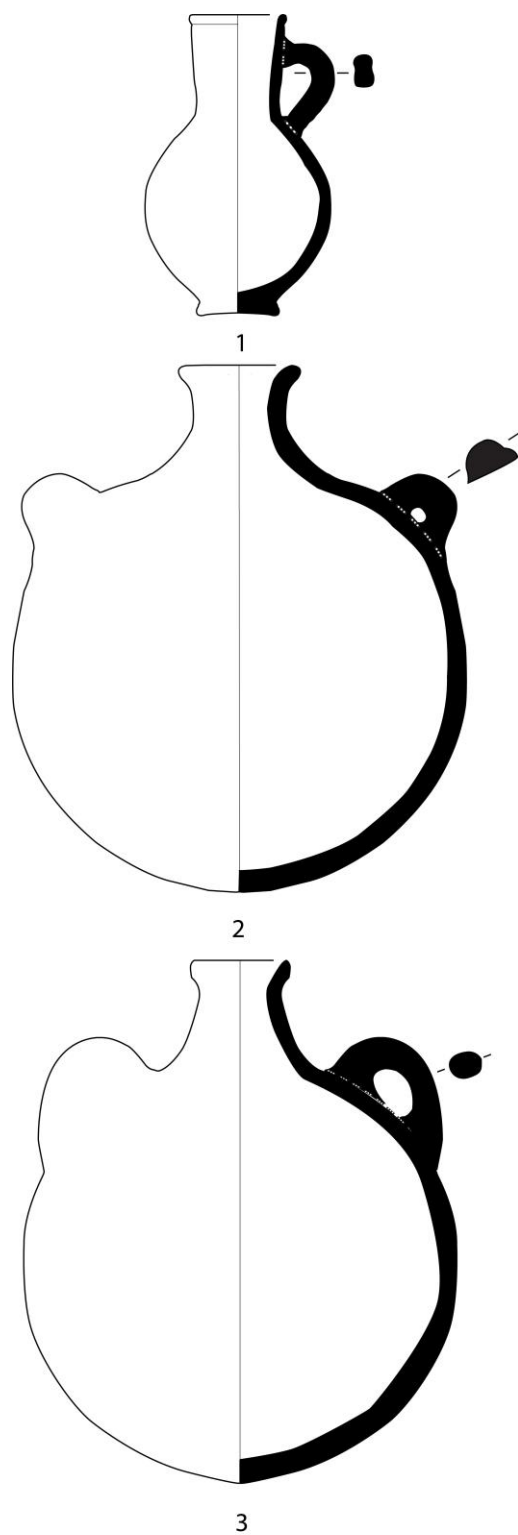

هیلکاری (27)- هیلکاری نمونه‌ی هایلژیردراو له موزمخانه‌ی سلیمانی، سوراحی لیو ریک- (1) و مهتاره‌ی لیو پرووه و دهره‌وه (2-3)-
 (هیلکاری:نوژمه)

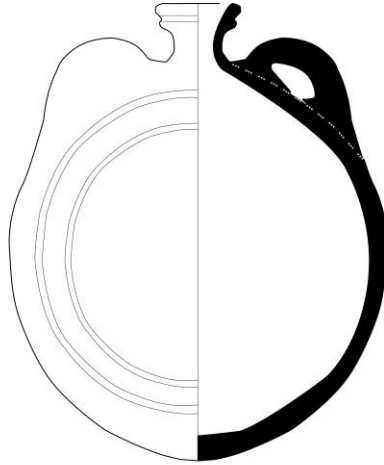

4

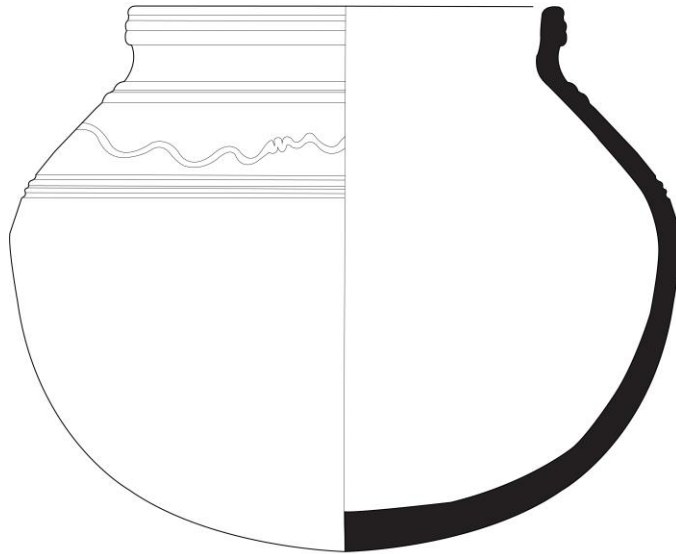

5



هیلکاری (28) - هیلکاری نمونهی هلبزیردراو له مۆزمخانهای سلیمانی، مهتارهی لیو پرووه و دهرهوه (4) و منهجهلی لیو ریک (5) - (هیلکاری
:نویژ).

خشته‌ی تۆمارکردن و هینکاری نمونه‌ی گلینه‌ی هه‌لبژێردراو له گرد و قه‌لا شوینه‌واریه‌کانی ناوچه‌کانی سنوری توێژینه‌وه‌که خشته‌ی (31)- خشته‌ی تۆمارکردنی گلینه‌ی هه‌لبژێردراو له گردی رۆسته‌م (ئاماده‌کردنی: توێژه‌ر).

هات‌ته‌ریب	شێوازی دروستکردن	ره‌نگی رووکاری ده‌ره‌وه	مامه‌له‌ی رووکاری ده‌ره‌وه	نه‌خ‌ش و نیگار	جۆر و شێوه و ناراسته‌ی پارچه‌که	ژماره‌ی پارچه‌کان	شێوه
Keall and Keal, (1981), Fig:10,15.; Asgarnejad and Javeri, (2021), Figure: 8-6. ; Giraud, MAFGS-206-S-113.	مارمارۆکه Gird-i Rostam (Database	2.5YR,7/8		بۆ زیادکراو (apply)	لێوی گۆزه. لێویکی خری ساده. لێویکی رووه و ناوه‌وه.	GiR-278685: 6: 11: 3	1-29
Ahmad, Grdi-Qalla, 2016, Fig: 9.; MAFGS-162-S-1	مارمارۆکه Gird-i) Rostam (Database	5YR,7/6	ته‌خت و لووس یاخوود ته‌خت و سافکراوه) Smoothed (mate	هینلی قوولکراو	لێوی گۆزه. جوت لێو. لێویکی رووه و ناوه‌وه .	GiR-278685: 6: 11: 25	2-29
Keall and Keal (1981), 10-8. ; Alizadeh, 2011, Fig: 11-1.	مارمارۆکه Gird-i) Rostam (Database	5YR7/6	نییه	شانه‌کراو	لێوی گۆزه. جوت لێو. لێویکی رووه و ناوه‌وه.	GiR- 278686: 006:001:003	3-29
Ahmad, (2018), Fig: 10.	مارمارۆکه Gird-i) Rostam (Database	5YR,7/8	نیه	ده‌ر تۆقیو	لێوی قاپی قول. لێویکی خری نزیک له شێوه چه‌کوش. لێویکی رووه و ده‌ره‌وه.	GiR - 278685:006:001:00 2	4-29
Keall and Keal, (1981), Fig:19,22. Fig-19,32.	مارمارۆکه Gird-i) Rostam	10R,7/8	ته‌خت و لووس	بۆ زیادکراو	لێوی قاپی قولی زۆر گه‌وره.	GiR -278686: 2: 1: 16	5-29

<p>؛ Herrmann, , et al.. (1995). Fig: 10-11.</p>	<p>(Database</p>		<p>یاخوود تهخت و سافکراوه Gird-i) Rostam Database (</p>		<p>لیونیکی سینگوشه چماوهی ئهستور. لیونیکی پرووه و دهر هوه.</p>		
<p>ساریخانی و همراهان،(۱۳۹۵)، شکل ۲-۵۱.؛ Keall and Keal, (1981), Fig:17,27.</p>	<p>لیدان(beat) Gird-i) Rostam (Database</p>	<p>2.5YR,7/8</p>	<p>لوسکراوه (smooth)</p>		<p>لیوی تهشت. لیوی لاکیشهی تهخت و ئهستور. لیونیکی پرووه و دهر هوه.</p>	<p>GiR- 278685:010:001:06 0</p>	<p>6-29</p>

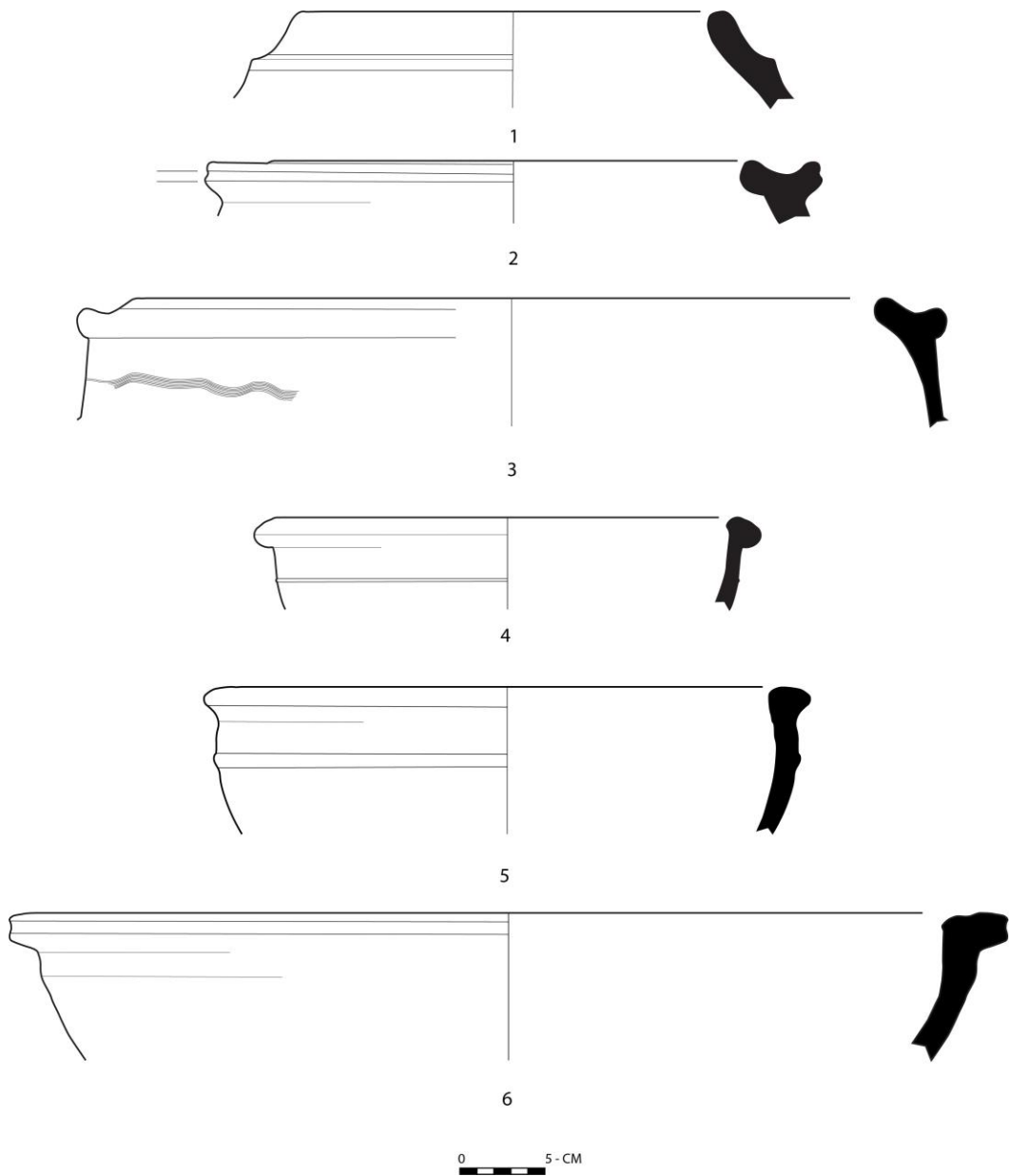

هنيلکاري (29)- هنيلکاري گلنپنهى هملبژير دراو له گردى روستهم، لنيوى گوزهى رووه و ناوهوه (3-1) و لنيوى قاپى قوولى رووه و دهرموه (5-4) و لنيوى تهشتى رووه و دهرموه (6)- (وينهکيشانى: H.B. Potts) و (هنيلکاري: تويژهر).

خشتهی (33)- خشتهی تو مار کردنی گلینهی هلبژ یر دراو له قه لای سینتهک (ناماده کردنی: توژهر).

هاوت ته ریب	شینوازی دروستکردن	رهنگی پرووکاری دهره وه	مامه له ی - پرووکاری دهره وه	نهخش و نیگار	چۆر و شیوه و ناراسته ی پارچه که	ژماره ی پارچه کان	شیوه
Wicke-Qlrix-B- 1100/2501-2.	چهرخه	10YR,6/3	نییه	هیللی قوولکراو - دهمی سی لچ	لئوی سوراحیهک. لئویکی خری ساده. لئویکی رووه و دهره وه.	Sitek-A- 5-1	1-30
Déroche-Bazyan Site -241-10. ; Tamm, , et al.. (2018), Abb.:33-a (A-23-1-1).	چهرخه	10YR,8/3	نییه	3 هیللی قوولکراو له پرووکاری لئو - کهلکراو	لئوی گۆزه. لئویکی لۆچدار. لئویکی رووه و دهره وه.	Sitek-A- 5-2	2-30
محمدی فر و طهماسی ، (1393)، تصویر: 20- S.S.145	مارمارۆکه	5YR,8/3	خزکراوه	3 هیللی قوولکراو	لئوی گۆزه . لئویکی شیوه هیلکهیی. لئویکی رووه و ناوه وه.	Sitek-A- 5-7	3-30
Tamm and Otto- Kazhaw- B-223-1	مارمارۆکه	5YR,7/6	خزکراوه	دوو هیللی قوولکراو له سه ر لئو.	لئوی کوویه کهندوو. لئویکی شیوه هیلکهیی. لئویکی رووه و ناوه وه.	Sitek-A- 5-10	4-30
Whitcomb, 1985, : fig 55-O.	بۆی زیادکراوه	5YR,7/6	نییه	کهلکراو	دهسک	Sitek-A- 5-11	5-30
Simpson, 2013: 114, fig: 3. ; Wilkinson and Tucker 1995, fig: 77, no. 6, 7, 8, ; Starr, 1937, pl: 136, E	مارمارۆکه	2.5y,8/1	شۆردراو مته وه	مۆرکراو (بهران و خاچ پیکه وه)	لاشه	SM- 046404 P-2712	6-30
Simpson ,2013.: 14, fig: 3, nos. 7, 13	مارمارۆکه	2.5y,8/1	شۆردراو مته وه	مۆرکراو (خاچ)	لاشه	SM- 046412 P-2720	7-30

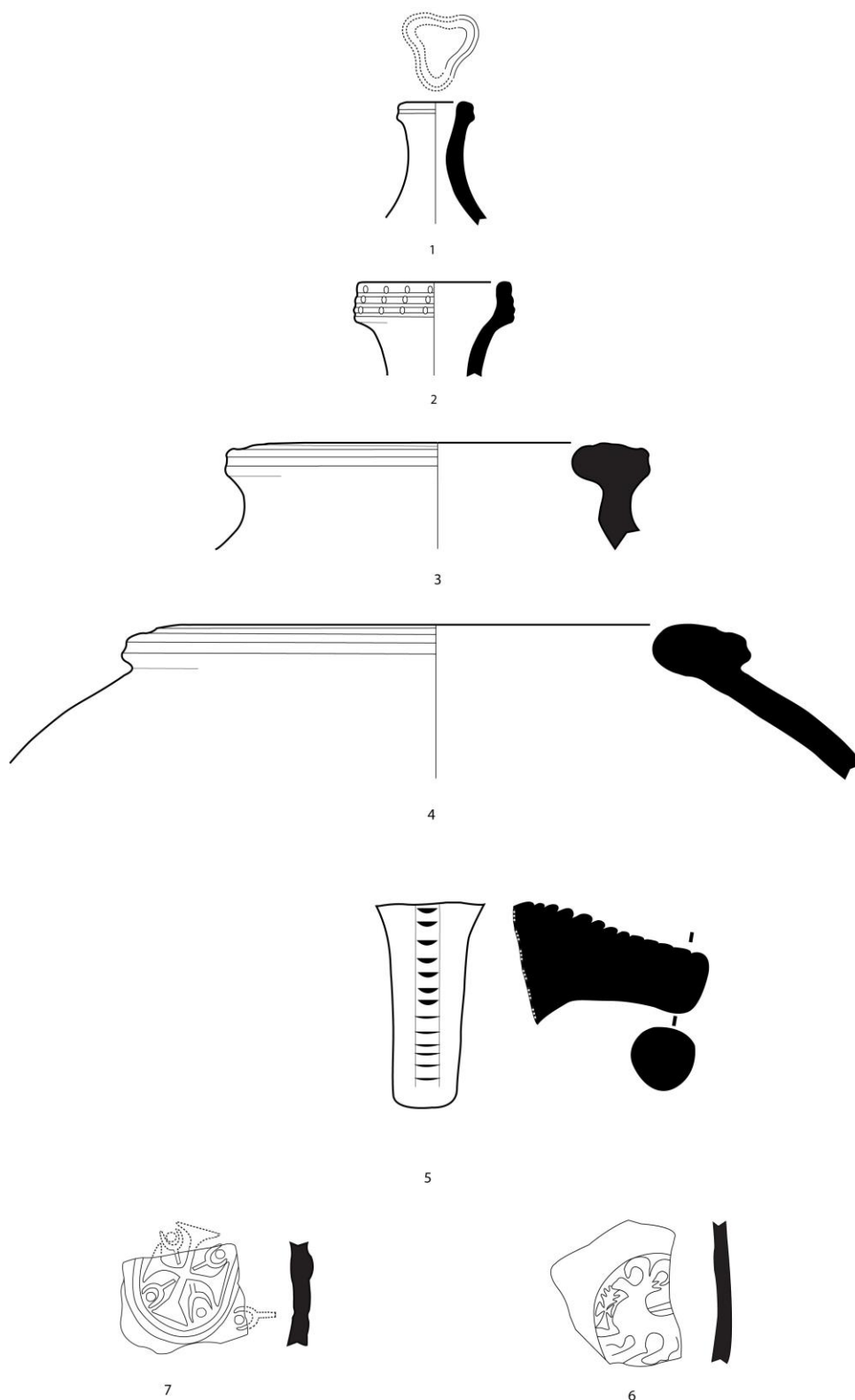

هیلکاری (30)- هیلکاری گلینهی هملزیردراو له قه لای سیتک، لئیو معتاره (1) و گوزه (2-3) و کووپه کهندوو (4) و دسک (5) و لاشه (6-7):
 لئیو رووه و ناوه (3-4) و لئیو رووه و دهره (1-2)- (هیلکاری: توئزهر)

خشته‌ی (36) - خشته‌ی تومارکردنی گنینه‌ی هلمبژیردراو له گردی قه‌لا (ناماده‌کردنی: توپژهر).

هاوت‌ه‌ریب	ش‌نیو‌زی دروس‌ت‌کردن	ره‌نگ‌ی روو‌کاری ده‌ره‌وه	مامه‌له‌ی روو‌کاری ده‌ره‌وه	نه‌خش و نی‌گار	چۆر و ش‌نیوه و ناراسته‌ی پارچه‌که	ژماره‌ی پارچه‌کان	ش‌نیوه
Potts, (1993), Fig: 10.13.2 (Mass, (2015), Fig:1-3)	چ‌س‌رخه	-	-	۲ ه‌ئ‌لی قوول‌ک‌راو له‌ژ‌یر ل‌نیو.	ل‌نیوی قاپ‌ی قوول. ل‌نیویکی خ‌ری ساده. ل‌نیویکی رووه و ده‌ره‌وه.	GQ-15- 3037-1	1-31
Giraud-MAFGS- 14-S-33.	5y,8/3	ن‌بیه	که‌وان‌ی په‌یوه‌ست‌ک‌راو	لاشه	GQ-15- 1007-47	2-31

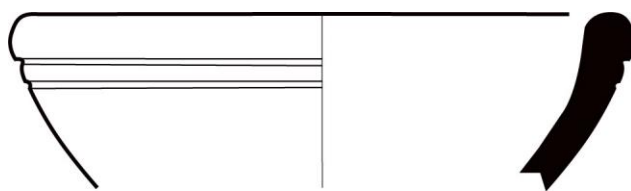

1

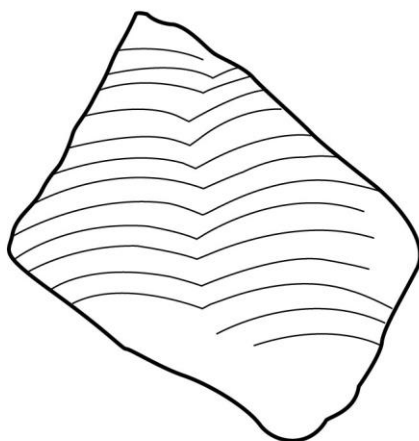

2

0 5 CM

هیلکاری (31)- هیلکاری گنینهی هملیزیردر او له گردی قه‌لا، لئوی قایی قولی رووه و دهره‌وه (1) و لاشه‌ی نه‌خشینراو به نه‌خشی کهوانی پیوه‌ستکراو (2)- (هیلکاری: توژهر).

المخلص

تتناول هذه الرسالة الفخار العصر الساسانية (٢٢٤-٦٥١ م.) في مناطق شهرزور، بازيان، رانيه و مرگه. قمنا بتسليط الضوء على جميع المواقع الأثرية بما فيها القلاع و التلوث الأثرية، حيث تم العثور على الفخار العصر الساسانية في الحفريات الأثرية أو المسوحات. درسنا المربعات المنقبة في المواقع الأثرية والطبقات والمستويات التي تم اكتشاف الفخار العصر الساسانية فيها. درسنا الزخارف وأنواعها المختلفة على النماذج المختارة للفخار الساساني من المنطقة تحت هذه الدراسة، وقمنا بتصنيف الزخارف وانتشارها في المنطقة الخاضعة لهذه الدراسة. كما قمنا بتحليل طرق صنع هذه الجرار وأشكالها وتصاميمها وتشكيل تربتها. قمنا بتوضيح جميع العينات المأخوذة في هذه الدراسة.

وضعنا قوائم و جداول مفصلة لجميع الفخار الذي درسناه، وقدمنا في مقارنتهم معلومات مفصلة عن أشكالهم وتصميم أجسام وشفاه وقواعد الجرار و القنان الفخارية وما إلى ذلك. قمنا بتصنيف الأنماط المحلية وتمييزها عن الأواني الساسانية الأكثر شيوعًا. ستكون هذه الرسالة تصنيفًا لفخار العصر الساسانية من المنطقة قيد البحث.

تضمنت هذه الرسالة مقدمة مع أربعة أجزاء. بدأنا في الفصل الأول بمقدمة عامة عن الفخار العصر الساسانية، ثم تناولنا فخار العصر الساسانية في سهل شارزور، في مواقع گردي قلرخ، و گردي كاژاو، و بیستانسور، و میرقولي، و گردي تهپه كهل، والمواقع SSP-045. في الفصل الثاني، تناولنا الفخار العصر الساسانية في سهل بازيان؛ في قلعة بازيان و في كاني شاي. اما في الفصل الثالث، فتناولنا فخار العصر الساسانية في سهل مرگه، و سهل بتوين (رانيه) و مجاميع متنوعة من فخار العصر الساسانية في متحف السليمانی. درسنا فخار العصر الساسانية من حفريات ومسوحات قره تهپه كۆن، كاني توان، كاوان-1، ناودهشت-1، مراد راسو، قلاتگه، گردي خويبريزان، گردي سهلكي و گردي تلي.

تناولنا في الفصل الرابع فخار العصر الساسانية في المناطق الحدودية لحدود البحث في المواقع گردي روستهم، قلعة سيتهك، پهيكولي، گردي قهلا، و مقبرة گردي بازار، اما الشكل العام لفخار العصر الساسانية في المنطقة الخاضعة لهذه الدراسة؛ أشكالها و زخارفها وطوابعها على الجرار، و في طين الفخار المدروس. تم تزويد الرسالة بخرائط و جداول و رسوم بيانية و رسوم توضيحية محددة.

Abstract

This Thesis deals with the Sassanian Period Pottery (224-651 A.D) in the Sharezur, Bazian, Rania and Merge districts. We shed light on all the Archaeological Sites, Tells, and Castles where Sassanian Period Pottery was Found in archaeological Excavations or Surveys. We detected the Numbers of the dug Squares, the layers and levels that the Sassanian Period Pottery was Discovered on. We Studied the Decorations and their Different Types on Selected Pottery from the Region under this Study, Categorizing the Decorations, and their Spread in the Area under this Study. We also Analyzed the ways of Making these Potteries, their Shapes and Designs, and the Formation of their soil. We Illustrated all the taken Samples in this Study.

We made detailed Charts and tables for all of the Pottery we Studied, and their comparisons Provided detailed Information on their Shapes, the decoration of their Rims, Bodies, Handles, and so on.

We Categorized the Local styles and Differentiated them from the More Common Sassanian Wares. This Thesis will be a Typology of Sassanian Period Potteries from the Area under Investigation.

This Thesis Contained an Introduction with Four Parts. In the First Chapter, we Started with a General introduction to Sassanian Period pottery, then we dealt with Sassanian Period Pottery in the Sharezur plain and Slemani, in the Sites of Girdi Kazhaw, and Girdi Qlarkh, Bestansur, Mirquly, and Girdi Tepe Kal, and the Sites SSP-045. In the Second Chapter, we dealt with the Sassanian Period pottery in the Bazian Plain, in the Bazian Castle, and in Girdi Kani Shaie. In the third chapter, we dealt with the Sassanian Period Pottery in Merge Plain, Bitwen(Rania) and the Sassanian Pottery Collection in the Slemani Museum. We looked at Sassanian Period Pottery from the Qara Tepe-i Kon, Kani Twan, Kawlan-1, Nawdasht-1, Murad Rasu, Qaltgah, Girdi Khwerizan, Girdi Salki, and Girdi Tle excavations and Surveys.

In the Fourth Chapter, we dealt with the Sassanian Period Pottery in the neighbouring areas of the area under this research in the Sites of Girdi Rostam, Sitek, Paikuli, Girdi Qala, the Cemetery of Girdi Bazar and the General Features of the Sassanain Period pottery in the Area under this Study; Their Shapes, Decorations, and the Stamp Impressions on the jars, and the Thesis is in the Mud of the Studied Potteries. Specific Maps, Tables, Charts, and Illustrations are Included in the Thesis

Kurdistan Region of Iraq
Ministry of Higher Education and Scientific Research
University of Sulaimani – College of Humanities
Archaeology Department



Sassanian Period Pottery (224-651 A.D) in the Sharezur, Bazian, Rania and Merge Districts (Selected Samples)

A Thesis Submitted to the Council of the **College of Humanities** in
Partial Fulfilment of the Requirements for the **MA Degree in Ancient
Archaeology.**

Student:

Zana Abdulkarim Qadir

Supervised by Assistant Professor

Dr. DLshad Aziz Marf

2022 A.D.

1444 H.

2722 K