

مائیک به درگای ئاوالاوه

تویژینه وه په کی گشتگیر سه بارهت به
هاوسه رگیری سپی له ئیران

کامیل نه حمه دی
و
هاوکاران

چاپخانه ی ئاقای بووف
2022 زایینی / 2722 کوردی
© AVAYE BUF



AVAYE BUF.com

avaye.buf@gmail.com

AVAYeBUF.com



<p>House with Open Door <i>A Comprehensive Research Study on White Marriage (Cohabitation) in Iran</i></p>	<p>مالیگ به درکای ئاوالاوه تویژینه وه یه کی گشتگیر سه بارهت به هاوسه رگیری سپی له ئیران سه ره رشت و ریکخهر: کامیل نه حمه دی</p>
<p>By: kameel Ahmady</p> <p>Publication Technician: Ghasem Gharehdaghi Publisher: Avaye Buf</p>	<p>کاروباری ته کنیکی و بلاوکردنه وه: قاسم قهره داغی چاپخانه ی: ئافای بووف</p>
<p>ISBN: 978-87-94252-8-4 © Avaye Buf avaye.buf@gmail.com - www.avayebuf.com</p>	

سەرپەرشت و
رێکخەر

: کامیل ئەحمەدی
: مالتیک بە درگای ئاوالاوه- [کتیب] /
توێژینه‌وه‌یه‌کی گشتگیر سه‌بارهت به
هاوسه‌رگیری سپی له ئێران

ناو و ناوی نووسەر

نووسەر: کامیل ئەحمەدی
: دانیمارک: چاپخانه‌ی : ئافای بووف
2023 زایینی / 2723 کوردی
: قاسم قه‌ره‌داغی

زانباریه‌کانی
چاپخانه
کاروباری ته‌کنیکی و
بلاوکردنه‌وه:

: ۲۵۱ ل.؛ ۱۴/۵×۲۱ س.م.

زانباریه
بروواله‌تییه‌کان

978-87-94252-8-4

پێرس‌ت‌نوس‌ی: به
پێی زانباریه‌کانی فیبا
بابه‌ت

: ئامار/ کۆمه‌لناسی / زمانی کوردی

30.13:

DK5

: 978-87-94252-8-4

ژماره‌ی کتیب‌ناسیی
نیشتمانی

- ناوی کتیب: مالتیک به درگای ئاوالاوه
- سه‌رپەرشت و رێکخەر: کامیل ئەحمەدی
- وه‌رگیر: نه‌سیم غولامی
- چاپی یه‌که‌م: 2023 زایینی / 2723 کوردی
- چاپی دوو هه‌م: 2023
- تیراژ: 500 دانه
- شوێنی چاپ: چاپخانه‌ی دانیشفهر

هه‌موو مافه‌کانی ئەم به‌رهمه‌ پارێزراوه. بلاوکردنه‌وه به هه‌ر شـیـوه‌یه‌ک به
مه‌رچیک که ئاماژه به سه‌رچاوه بکری کێشه‌ی نییه.
بۆ هاواه‌ه‌نگی که‌ل‌ک‌وه‌رگرتن له‌م به‌رهمه به هه‌ر شـیـوه‌یه‌ک (چاپ،
بلاوکردنه‌وه، و وه‌رگیران و هه‌ر به‌کاره‌ینانزیک‌ی دیکه) تکایه نامه بۆ ئەم ئیمه‌یله
بنێرن:

لینکی ده‌ستراگه‌یشتنی ئۆنلاینی به به‌رهمه‌کان: www.AVAYEBUF.COM

پپرست

- پوخته 15
- پیشه کی 17
- به شی یه که م: گشتیتی توژینه وه 23
- 1_1. پیشه کی 24
- 2_1. پارادایمه کانی هه لُسوکه وتی سیکسی 28
- 3_1. پینگه یشتن و کارلینکی سیکسی 36
- 4_1. هاوسه رگری بی دره نگوه خت له ئیران: تیکچوونی هه لُسوکه وتی سیکسی شیاو 39
- 1_4_1. فاکته ره کۆمه لایه تیبیه کان 41
- 2_4_1. فاکته ره ئابوورییه کان 44
- 3_4_1. فاکته ره که لتوورییه کان 46
- 5_1. ده ستیشان کردنی سه رچه شنه کانی په یوه ندییه سیکسییه کان 49
- 1_5_1. په یوه ندییه ناعاشقانه کان 54
- 2_5_1. په یوه ندییه عاشقانه کان، ده رکه وتنی عه شقی رۆمانسی بهر له هاوسه رگری 60
- 3_5_1. په یوه ندییه دژه عاشقانه، ده رکه وتنی سه رچه شنه کانی فریودان 67

- 4_5_1. په يوه نډي پشتمه ستو و به عه شقي مه له وهر 69
- 6_1. دهرکه وتي بيچمي نو يې بڼه مال له به جه ختکر دنه سهر هاوسه رگيري
سپي 71
- به شي دو وهه م: بڼه ما کاني تيوري تويزينه وه 83
- 1.2. پيشه کي 84
- 2.2. بڼه ما کو مه لايه تي و خه لکناسيه کاني هاوسه رگيري سپي 87
- 1.2.2. چه شن و جوړه کاني هاوسه رگيري 88
- 2.2.2. هاوسه ر بژيري له ئيران به پي پيکه اته ي ناوه کي بڼه مال له 109
- 2_2_3. گه نجان و گوړيني که لتووري تپه رين: زه مينه، پيوستي و
شیکاريه کان 139
- 4.2.2. هاوسه رگيري سپي، پيکه وه بوون يان هاومالي له ئيران . 150
- 5.2.2. قوناغه کاني بيچمگر تي هاوسه رگيري سپي 154
- 6.2.2. هاوسه رگيري سپي له سهر ناستي جيهان 156
- ۳_۲. بڼه ما فيقه ي و ياساييه کاني هاوسه رگيري سپي يان پيکه وه بوون 166
- ۱_3_۲. هاوسه رگيري له روانگه ي ناييني و ئيسلامي 166
- 2_3_2. هاوسه رگيري له ئيران 168
- 4_3_۲. هه لوه شان وه ي هاوسه رگيري سپي و نيکاحي مؤعاتاتي 177
- به شي سپي هم: شپواز و نه نجامه مهيدانيه کان 183
- ۱_۳. شپوازي تويزينه وه 184
- ۲_۳. نه نجامه مهيدانيه کان 185
- 3_3. هه لومهر جه زه مينيه کان 187
- 1_3_3. به نه زمونوي په يوه نډي سيکسي 187
- 1_1_3_3. زه مينه کاني ناشابوون / به ستينه کاني ناشابوون 188
- 2_1_3_3. ماوه، ناست و به رده و اميتي په يوه نډي 192

- 3-1-3-3. زانستی سینکسی، دووگیانبون و بهرگیری 197
- 4-1-3-3. توندوتیژی له په یوه نندی هاومالیدا 200
- 2-3-3. جیهان بینی 204
- 1-2-3-3. پابه نندی به ناین 205
- 2-2-3-3. روانگه ی سه بارهت به هاوسه رگیری 211
- 3-2-3-3. پیوهره کانی هه لباردن و روانگه ی سه بارهت به ناپاکی 213
- 4-2-3-3. بابه تیتی په رده ی کچیتی 217
- 5-2-3-3. گرپه سته کان 220
- 4-3. هه لومه رچی ژینگه یی 224
- 1-4-3. هه لومه رچی نابووری 224
- 2-4-3. چوارچیوه ی یاسایی و فه رمی 228
- 3-4-3. پینکها ته نابووریه کان 233
- 3-4-3-1. روانگه ی گشتی کۆمه لایه تی، ناگاداری و کاردانه وه ی
دهورو بهر ییه کان 233
- 3-4-3-2. گۆرانی هاوسه رگیری سپی بۆ هاوسه رگیری هه میسه یی
..... 240
- 3-5. فاکنه ره کاریگه ره کان 244
- 1-5-3. هه لومه رچی بنه ماله یی 245
- 2-5-3. کالبوونه وه ی چاودیری، ژبانکردن له کۆچ 249
- 6-3. دیارده ی ته وه ری 254
- 7-3. کارلیکی ستراتژی 261
- 8-3. لیکه وته کان 264
- 3-8-1. که مبوونه وه ی کلیشه ره گه زیه کان و نازادی هه لباردن،
ناهوگری بۆ هاوسه رگیری فه رمی 264
- 3-8-2. تارانندی کۆمه لایه تی و نه بوونی پشتیوانی، ترس له

- 272 به دواداچون
- 275 9_3. نه نجامه چه ندایه تیه کان
- 276 1_9_3. ته من
- 279 2_9_3. خویندن
- 281 3_9_3. پیشه
- 284 4_9_3. پاده ی باوپرداری و پابه ندبوون به ناین
- 287 5_9_3. شیوازی ناشابوون
- 290 6_9_3. ماوه ی په یوه ندی
- 292 7_9_3. توندوتیژی دژ به ژنان
- 294 8_9_3. ناگاداریوونی بنه مالّه و هاوړپیان
- 296 9_9_3. هۆگری بۆ هاوسه رگیری فهرمی
- 299 10_9_3. هۆکاری هۆگر بوون به هاوسه رگیری سپی
- 301 11_9_3. به نه زمونکردنی دووگیانی
- 303 12_9_3. روانگه ی سه باره ت به په رده ی کچیتی
- 307** به شی چواره م: پینشیار و رپکاره کان
- 308 1_4. پیشه کی
- 315 2_4. کو به ندی توژی نه وه
- 331 3_4. خسته رووی پینشیار و رپکاره کان
- 342 سه رچاوه کان

سپاس بېژنى

هەر كۆمه لگايه ك به پېنى هه لومهرجه كۆمه لايه تى و كه لتوور ييه كه ي بهرده وام رپوبه رپووى هه ندى پرسى تايهت ده بېته وه. پانتاي پرسه كۆمه لايه تيه كان له ئيرانيش رپوژ له گه ل رپوژ رپووى له په ره سه نندنه. هه ندى له كيشه كۆمه لايه تيه كان به هوى هه ستيار يي كه لتوورى و ئايىنى كه متر ناوړپان لى ده درېته وه كه ئەم نه ناسراوى و ئالۆز ييه ده توانى له سه ر ئاسته جياوازه كۆمه لايه تيه كاندا ليكه وته ي نه رېنى لى بكه ويته وه. تيگه يشتنى دروست له ديارده و كيشه كۆمه لايه تيه كان، ره هه ند و تاييه تمه ندييه كانى و گورپان له روانگه ي پي كه اته ي ئيدارى و ياسايى سه بارهت به پرسه كۆمه لايه تيه كان و هه روه ها كه لكوه رگرتن له توخمه كه لتوورى و كۆمه لئاس ييه كان ده توانى به رپوه بردنى پرسه كۆمه لايه تيه كان باشت ر بكات.

پي كه اته ي بنه ماله و به تولنا كردنى مندالان و ژنان له م سالانه ي دواييدا يه كيك له ئامانجه جيدييه كانى توپژينه وه ي من بوو. هانده رى من بو توپژينه وه سه بارهت به هاوسه رگير يي سپى له ئيران ده گه رپته وه بو توپژينه وه كانى پيشووم سه بارهت به هاوسه رگير يي كاتى و (سيغه) برپارى

مه حره میتی¹، هاوسه رگری بی پیشوه خته ی مندالان² و خهته نه ی ژنان³ له ئیران، که به هه ر سی زمانه کانی ئینگلیزی و فارسی و کوردی بلاو بوونه ته وه. له پۆلینه بندی گرینگترین پرسه کۆمه لایه تیه کان له ئیراندا له پروانگه ی زۆریک له توپزه ران و خه ساره تناسان پرسه کانی بنه ماله، هاوسه رگری و گه نجان له سه رووی پیپرسته که دان. له م سالانه ی دوایدا ره وتی روو له دابه زینی هاوسه رگری هه میشه یی، ریژه ی روو له زیادبووی ته لاق، سه لته یی هه میشه یی و مامناوه ندی ته مه نی هاوسه رگری رووی له هه لکشان کردوو. سه ره پای نه و ریکارانه ی که له لایه ن ناوه نده کارگریه کان و سیاسه تدانانی به رفراوانی ولاته وه خراوه ته روو، ره وتی هه لکشان مامناوه ندی ته مه نی هاوسه رگری به رده وامه، که نه مه گۆرانی که لتوو و خواسته کانی چینی گه نجی ولات، نادرستی یان لاوازی ریکاره کرده یه کان و هه له ستراتیژیه کان پیشان ده دات. که مبوونه وه ی ریژه ی هاوسه رگری به مانای که مبوونه وه ی په یوه ندی سیکی له نیوان ژنان و پیاوان نییه، به لکوو تاکه کان و زیاتر گه نجان له هه لومه رچی روو له تیه پرینی کۆمه لگای ئیران به مه به سته ی دابینه کردنی خواسته کانی خو یان و رزگار بوون له بارودۆخی هاوسه رگری فهرمی یاسایه کی به دیلیان بو داناو، که پی ده لین هاوسه رگری سی. له ناو

1. نه حمه دی، کامیل (1396). مالیک له سه ر ناو: توپژینه وه یه کی گشتگیر سه باره ت

به هاوسه رگری کاتی / بریاری مه حره میتی

<http://kameelahmady.com/fa/temporary-marriage-in-iran>

2. نه حمه دی، کامیل (1396). زا به له ی بیده نگی (توپژینه وه یه کی گشتگیر سه باره ت

به هاوسه رگری پیشوه خته ی مندالان له ئیران) تاران، شیرازه

Ahmady, Kameel (2017). *An Echo of Silence: A Comprehensive (ECM) In Iran*, New York: Marriagen Research Study On Early Child Nova Publishing.

3. نه حمه دی، کامیل (1396). به ناوی نه ریت (توپژینه وه یه کی گشتگیر سه باره ت به

خه ته نه ی ژنان له ئیران) تاران، شیرازه.

Ahmady, Kameel (2015). *In The Name of Tradition: A Comprehensive Research Study On Female Genital Mutilation/Cutting (FGM/C) In Iran*, Oxford: Oxford Press.

دلى لىكۆلېنەوۋە كانى پېشوو كە لەمەر ھاوسەرگىرى كاتى بوو، ھەندى كەس دژى ھاوسەرگىرى كاتى بۇچوونى خۇبايانان دەر دەبېرى، ئەو ھە لە حالىكدا بوو كە نازادانە سىكسىيان دە كرد و ئەو ھە پان لە ھاوسەرگىرى كاتى پى باشتر بوو، بۇچىھتې ھەلكشانى رېژە پەيوەندى سىكسى سەرەپراى بوونى ھەندى ياساى وەكوو مەتە، بەشېك لە ھۆكارە كانى ئەنجامدانى ئەم توۋىژىنەو بوو. ھاوسەرگىرى سېى يان ھاوماللى كە رۆژ لە دواى رۆژ زىادتر رپوى تىدەكرى، لە ولاتى ئىران بە پىچەوانەى ولاتانى رۆژاواى بە پى ياسا و چاودپىرى نىيە. نەبوونى ناسىارى تەواو سەبارەت بە پەيوەندىيە ھاوماللىيەكان لە ناو دلى كۆمەلگا و ھەر ھە لە سەر ئاستى كارناسى و سىياسەتدانانى كەلان و نەبوونى بنەما ياساى و نۆرمدارەكان، پەرى بە گەشە كرنى قارچكانە و رۆژ لە گەل رۆژ روو لە زىادبوونى ئەم چەشنە پەيوەندىيانە دەدا و جيا لە سوودە كانى بۇ چىنكى تايەت لە گەنجان پان ئەوانەى وا باوهرىان بە يەكسانى پەگەزىيە، لەوانە يە زىانى تاكايەتى و كۆمەلایەتى لى بکەو پتەوۋە كە زياتر ژنان دەگر پتەوۋە. بە مەبەستى تىگەشىتنى دروست لە دياردى ھاوسەرگىرى سېى لە ئىران، لە ماوۋە يەك سال و نپوى راپردوو لە گەل ھاوکارەكانم بە شپوۋە گشتگىر لە سەر ئاستى مەيدانى و كىتبخانەى ئەم بابەتە مان تاوتوۋى كرد و ھىوادارم ئەنجامە كانى ئەم توۋىژىنەوۋە بېتە ھۆى ناسىنى زياترى ئەم دياردە كۆمەلایەتپە و دەرھاو پىشتە نەخوازراوۋە كەى، بەتايەت بۇ مندالان و ژنانى خەسارەتھەلگر كەم بېتەوۋە.

بە پىويستى دەزانم سىپاسى ئەو كەسانە بکەم كە لە ئەنجامدانى ئەم توۋىژىنەوۋە يان لەم مەودا زەمەنىيەدا ھانىيان دام. سىپاسى ئەندامانى بنەمالەكەم دەكەم كە ھىچكات ميان لە پىشتىوانى خۇيان بېش نە كرد و لە ھەموو قۇناغە دژوارەكاندا لەگەلم بوون، و ھەر ھە دەستخوشى لەو ھاورپى نزيكانە دەكەم كە لەم پرۆسە لىكۆلېنەوۋە يىيەدا ھانىيان دام.

سپاسی ھه مووئو ھه سلنہ ده کهم که کو بوونہ وھ و گپرانہ وھ کانی ئەم کارمیان کو کردوھ و ئینجا شروفھیان کرد بوئوھ و راپورتیکی گشتگیر وھ دەست بھینری؛ سپاسی تایبہ تیم ھه یه بو یاریدہ دھران و ھاوکارہ کانم، بەرپز محەمەد (جەمال) حوسەینی و خاتوو عایشی (شیلان) عەلی یار کہ لە قوئاغەکانی توئیژنەوہدا لەگەلم بوون و لە کوکردنەوہی بابەت و سەرچاوہدا ھاوکارییان کردم. سپاسی خاتوو سارا سەحرانەوہرد دەکەم کہ لە کاری پینداچوونەوہ و وردتربوونی بیچمی ئەم بەرھەمە ھاوکاری نواند. سپاسی ئەو کہسانە دەکەم وا نەیانویست لەم کتیبەدا ناویان بھینریت. زور کہس و ناوہند بوئوھ و اوکردنی ئەم پرۆژە ھاریکارییان کردم. ئەم توئیژنەوہ و بەتایبەت بەشە مەیدانییەکی، تەنیا بە لیکۆلینەوہی وەدۆزینەوہ، راھیتانی مەیدانی، پشتیوانی و ھاریکاریی ئەوان بەدی ھات. لەم بواردەدا، سپاسی بەرپۆبەری یەکەمی تیمە مەیدانییەکەم واتە فەریا ئەلماسی و عایشی عەلی یار و دیکەیی ئەندامانی تیمی مەیدانی و شیکاریی، حەکیمە پاشازادە، موسلیم نازمی، فەتانە سادقی موقەدەم، ژیلە سادقی، سەباح و تەنی و فیدازە فەری دەکەم. سپاسی بەرپز حوسەینی بوئوھ نەجامدانی شیکاریی چەندایەتی و بەتایبەت یارمەتیدانی لە ئامادەکردنی پوختەیی ئەم توئیژنەوہ بوو و نووینیکردنی و ھەر وھە، سپاسی خاتوو عەلی یار بوو پینداچوونەوہی ئەم دەقە و بەرپز محەمەد جەمالەدین واژی بوو راپوژی ئایینی دەکەم.

خۆم بە قەرزدارێ پشتیوانی، میوانگری، را و بوچوونی ھزر مەندانە و پینشیارەکانی ئەم بەرپزانە و ھاوکارە کانم لە ھەر سێ شاری گەورە تاران، مەشھەد و ئیسفەھان دەزانم: لە پارێزگای تاران خاتوو دکتۆر مەعسوومە مەعارف و ھند بوو راپوژی و ھاوکاریکردنم بوو ریک خستنی پرسیارنامە سەرەتایبەکان؛ لە پارێزگای ئیسفەھان خاتوو گۆلیتا حوسەین پوور و خاتوو جەمیلە ھاشمیان؛ لە پارێزگای خۆراسانی رەزەوی سپتھری ئیستیری،

زەينەب پزىشكىيان، ناوەندى "ژنانى مافناسى سورا" و ئەندامانى لىژنەى بەرپۆبەرىيەكەى. سىپاسى جىفاكى زىلىيانى ئايىنى، دامەزراوئەئايىنىيەكان و دىكەى كەسايەتییە كۆمەلايەتییەكان دەكەم كە لەم توژىنەوئەدا ھاوكارىيان نولند. بەتايەتتى سىپاسى وەزارەتخانەكان و نوینەرانى پارلەمان، بۆ وینە كەسانى بەرپرس لە خزمەتگوزارى كۆمەلايەتتى، تەندروسىتى و زانكۆكانى زانستە پزىشكىيەكان، زانكۆى ئازادى ئىسلامى و پەيامى نوور دەكەم؛ بەو ھۆیە كە بۆتەواوكردنى ئەم پرۆژە ئىمەيان لە زانست و زانىارىيەكانى خۇيان بېبەش نەكرد. بەو ھىوايەى ئەم چەشەنە توژىنەوانە و گرینگىدانى بەرپرسان بە رېكار و ئەنجامەكانيان لە ولاتدا بېتتە ھۆى گۆرانكارى كۆمەلايەتتى ئەرىنى و كەمكردنەوئەى زىانە كۆمەلايەتییەكان.

كامىل ئەحمەدى

نەورۆزى 2019

kameelahmady.com

پوخته

ژيانى ھاوبەش بە بى ھاوسەرگىرىي فەرمى و ياسايى، ھاوسەرگىرىيە كى تۆمارنەكراو، ناياسايى و ناشەرعييە كە پەرەسەندنەكەي لە كۆمەلگاي ئىراندا دياردەيە كى نوييە و لە گەورەشارەكان و شارە كۆچەرورەگرەكان وەك كىشەيە كى كۆمەلایەتیی رپوو لە ھەلەكشان لىي دەروانىيەت. بە ھۆي ئالۆزىي بابەتەكە و ھەستىارىيەكەي لە ئىران، لەم بوارەدا ئامارىكى سەرنجپراكىش لە ئارادا نىيە و تەنانەت لە لاين دەسەلاتدارانەو سڤ كراو و بە جۆرىك لە دژى خۆپراگرى دەكەن. ھەر بەم پىيە بە مەبەستى ناسىنى وردى ئەم دياردە كۆمەلایەتییە و ھۆكار و لىكەوتەكانى، ئەم توپۆزىنەو ھەر سى شارى گەورەي ئىران، واتە تاران و مەشھەد و ئىسففەھانى تاوتوى كردوو. ئەم توپۆزىنەو لە چوارچۆي روانگەي شرۆفەخوазى و شىوازاناسىي چۆنايەتى بە كەلكوەرگرتن لە تيۆرىي زەمىنەيى ئەنجام دراو. بە ھۆي ھەستىارىي كەلتوورىي بابەتى توپۆزىنەو و دژواریي دەستپراگەيشتن بە نمونەكان شىوازی ناھەلكەوت بە كار ھىنرا. دلنابوونى تيۆرىكى داتاكان پاش ئەنجامدانى 100 دىمانە و دەست ھات و بۆ متمانەي زياتر، دىمانەي زياتر ئەنجام درا، بۆ ئەو ھى لە گشتگىرىي توپۆزىنەو قەناعەتمان پىي بىنى و ھەلبەت لەم رپگەدا چاودىرى و رپنويىيى پىپۆرانى شىوازی چۆنايەتیشمان قۆستەو. شلىەنى ئاماژىيە كە ئەم توپۆزىنەو ئاورى لە جۆرەكانى دىكەي پىكەو ھوبوون، بۆ وىنە پىكەو ھوبوونى خاتوونىكى زۆر گەنج لە گەل پىاوىكى بەتەمەن كە تەو ھرايەتیی پەيومندىيەكە لە سەر داىبنكردنى بارى ئابوورىي ژنەيە و ئەم نمونانە بە مەبەستى يەك دەستكردنى توپۆزىنەو لە لىكۆلنىنەو ھەكە سڤنراو ھەو.

زانىارى و داتاكانى ئەم توپۆزىنەو بە كەلكوەرگرتن لە تەكنىكى دىمانەي قوول كۆكراو ھەو. دىمانە و داتا كۆكراو ھەكە كەلكوەرگرتن لە كۆدىنگى

تیۆری (کراوه، تهوهری و ههلبژیری) شیکاری و شرۆفه کران و به مه بهستی کۆکردنهوهی داتاگان، له پیشدا بۆ وهدهستهینانی چه مک و وتهزا گرینگه کانی به شداربووان، شیوازی دیمانهی وتووژی ناهه رمی به کار هینرا. له قۆناغی دووهه م به که لکوهرگرتن له شیوازی گراندی تیۆری، وتهزا و چه مکه وهدهستهاتوهه کانی پرۆسهی دیمانه، له پیناو نمونه گیری تیۆری کاریان له سه ر کرا و پاش ئەم قۆناغه که هیلله گشتیه کانی دیمانه له پرینگه ی چه مک و وتهزا کانه وه بیچمیان گرت، پرسیاره کانی دیمانه به که لک وهرگرتن له دیمانهی نیوه پیکهاتوو، ستاندارد کرا و ئەم پرۆسه هه تا دلنیا بوونی تیۆریک به رده وام بوو. له درێژدا به ئەنجامدانی کۆدینگی کراوه، هاوکات له گه ل کۆکردنهوهی داتاگان، وتهزا سه ره کییه کان، ژیروتهزاکان و چه مکه کان وهدهست هاتن. به ئەنجامدانی کۆدینگی تهوهری، ژیروتهزاکان به یه کتر و به وتهزا سه ره کییه کان گری دران و جوۆری وتهزاکان له پرووی هۆکاری و پرۆسه یی و لیکه وته ییه وه دیاری کران.

ئه نجامه کانی توژی نه وه پیشانیان دا که هه لومه رچی ژینگه یی (بارودۆخی ئابووری، چوارچیوه فه رمی و یاساییه کان، پیکهاته کۆمه لایه تیه کان)؛ فاکته ره ده ستیوه رده ره کان (هه لومه رچی بنه ماله یی، که مبه ونه وه ی چاودیری، ژیان له کۆچ) و فاکته ره زه مینه ییه کان (ئه زموونی په یومندی سیکیسی و جیهانیینی تاکایه تی) له فاکته ره سه ره کییه کانی هۆگری بۆ هاوسه رگریی سپی بوون. دیارده ی تهوهریی له م توژی نه وه گۆرانکاری له به ها و نۆرمه کانی شیوازی ژیا نی نه وه ی گه نج بوو. کرده وه ی ستراتیژی له م توژی نه وه فه ری و ناسه قامگیری له په یومندییه کان بوو و لیکه وته کانی ئەم چه شنه په یومندیانه بریتی بوو له: کالبونه وه ی کلیشه ره گه زییه کان و نازادی هه لبژاردن، بی هۆگری بۆ هاوسه رگریی فه رمی، تارانندی کۆمه لایه تی و نه بوونی پشتیوانی و ترس له به دوادا چوون.

پیشه کی

ئه گهرچی ئه و باوهره هه یه که مۆدیرنیه ژیانی مروفی له سه دهی شانزدهه م و هه قده هه م گۆپی، ده توانین ئیدیعاً بکه یین که ژیانی مۆدیرن له گه ل ده رکه وتنی رۆشنگه ری له سه دهی هه ژده هه م و ئینجا شوپرسی گه وری پیشه سازی له سه دهی نۆزده هه م به شیوه ی کردیی سه ری هه لدا. به گشتی ده توانین بلیین پینکها تیی مۆدیرنیه پرۆسه یه کی ئالۆز بووه که له تیگه یشتنکی ساده دا ده توانین له چوار بواردا به م شیوه پۆلینبه ندی بکه یین.

ئ (ب) بواری سیاسی: له سه ره ه لدان ی ده وه له تی سکۆلار و که یخودایی سهرینه وه له کلیسا؛

ب) بواری ئابووری: له ژیر هه ژموونی سه ره هایه داری و په ره سه مندنی ته کنه لۆژیا؛

بواری کۆمه لایه تی: دابه شکردنی نوی چینایه تی و دابه شکردنی کاری کۆمه لایه تیی پیشکه وتن؛

بواری کهلتووری: تیپه رین له خوداباوهری و گۆرانی په یوه نسییه ره گه زییه کان¹.

له راستیدا مۆدیرنیه به ده رکه وتنی گوتاری فه لسه فیی نوی و به تایبه ت گۆرانی شیوازی به ره ه مه ینان شیوازی فامکردنه و له سه ر بنه های ئه مه، میژوو و کۆمه لگانه ک وه ک یه کیک له نمونه کانی ده رکه وتنی خودا، به لکو و وه ک بوونه وه ریکی چالاک و له حالی گۆران شیوازی تیگه یشتن که مروف ده توانن له سه رچه شن یاسایه کی زال به سه ر ئه م گۆرانکاریه تیگه و بیچمی پی بدات.²

له درژیایی میژوویی ئیراندا رووبه روو بوونه وه له گه ل مۆدیرنیه ی

1. Hall, Stuart, Held, David, and McGrew, Tony (1992), *Modernity and its Future*, London, The Open University Press.

2. Turner, Charles (1992), *Modernity and Politics in the Works of max Weber*, London & New York, Routledge.

رۆژاوايى بە دوو شىواز بووہ. گرووپى يەكەم ھۆگرى پيشكەوتتەكانى رۆژاوا بوون و پىيان وا بوو تەنيا بە لاسايىكردنەوہ لە رۆژاوا دەتوانين ئەم كەلینە قوولە پىر بکەينەوہ (رۆبەپروو بوونەوہى رۆشنىيرانى سەردەمى مەشرووتە و تىگەيشتنى ئەوان لە نويگەرپتى ئەوہ بوو كە لە ئاست مۆديپرنیتەى رۆژاوا كۆل بدەن) و گرووپى دووھەم كە ئەم دا برلنە پتر لە ھەر شىتىكى دىكە بە لايلنەوہ نەخوازراو بوو و برپارىيان دا كە بە تۆخكردنەوہى ھەندى بژپىرى شارستانىيەت و فەرھەنگى ئىرانى كە ھىشتا دەرەقەتى ركبابەرە رۆژاوايىەكەى دەھات، جۆرپك ھەلسوكەوتى نكۆلييانە و نەرىنيان لە ئاست رۆژاوا ھەبى و بەم شپوہ و پىراى رەتكردنەوہى پيشكەوتتى رۆژاوا، كيشەكەيان بەدەرروونى كردووە، و لە برى ھەول لە پىناو تىگەيشتن لە رۆژاوا و جياوازيەكانى، فوكووسيان خستە سەر دۆزینەوہى لاوازيە دەرروونىەكان و جەختيان لە سەر لەبىر بردنەوہى كە لەپوورەكان - وەكوو خەزینەى وانە ئىسلامىيەكان - كردووە و ئەوميان وەك ھۆكارى بنەرەپتى دواكەوتن سەير كرد و پىداگرىيان لە سەر نۆژەنكردنەوہى خۆيان كرد. (رۆشنىيرانى سەردەمى پەھلەويى يەكەم و دووھەم وەكوو دكتور شەرىعەتى و ئال ئەحمەد).

بە ئاوردانەوہ لە گوتارى رپككەوتن يان دژايەتىكردنى مۆديپرنیتەى رۆژاوايى كە لە قوناغە ميژوويەكانى وەكوو پەھلەوى يان پاش شۆرشى 1357 ھەتاوى لە ئىران بە ئاشكرا دەبينرى، مۆديپرنیتە لە ئىران، ئەو قوناغە ئابوورى، كۆمەلايەتى، كەلتورى و سىياسىيانەى كە لە رۆژاوا دا بوو ھۆى مۆديپرنیتە، تىنەپەراندووە، ھەر بۆيە دەرکەوتنى مۆديپرنیتەى ناتەواوى لىكەوتتەوہ. ئەم مۆديپرنیتە ناتەواوہ و فەرھەنگى تىپەرىن لە چوارچىوہى جىھانىبوون و پرۆسەى نويسازى بۆتە ھۆى ھەندى گۆرانكارى كۆمەلايەتى - بەھايى كە بوو بە ھۆى دەرکەوتنى دياردەگەلى وەكوو سەرچەشنى پەيوەندى سىكسى ئازادانەى نيوان ژن و پياو كە دژى نۆرمە گشتىيەكانى

(نایینی - کۆمه لایه تی و یاسایی) ولاته، به لام له لایهن هه ندی که سه وه بۆ وینه گه نجان له گه وره شه اره کاندای وه ک ریکاریکی مۆدیرن، لۆژیکی و عه قلائی سه یر ده کریت. مه ودا ی زۆری پیگه یشتنی ئابووری و پیگه یشتنی سیکیسی له ئیراندا سال له دوا ی سال به رز ده بیته وه. هه لکشانی رپژه ی سه لته کان که به پیی راپۆرتی ناوه ندی ناماری ئیران ژووری 12 ملیۆن که سه، نه بوونی ئاسایشی کار و مه ندی ئابووری ئیران به هۆکاری جۆراوجۆری سیاسی، ئابووری و کۆمه لایه تی ناوخۆی ولاتی ئیران، هه لکشانی رپژه ی ژنانی خویندکار و ده رکه وتنی بیڕ و باوه ری فیمینستی و یه کسانخوازی و کالبوونه وه ی کلیشه ره گه زیه کان، کۆچکردنی کاری و خویندنی، به تابه ت بۆ کچان و ژنان، ده ستره گه یشتن به ئینته رنیت، سه ته لایت و ناسانبوونی په یومندی که وه ک جاران سنوورداری زه مه نی و شوینی نیه، بارودۆخی ناله باری ئابووری هاوسه رگیری فه رمی و هه میشه یی و باوه ره که لئووریه کانی په یوه ست به و، وه کوو بره ماری قورس، شیربایی، تالاری ئاههنگ گیران، زپ، ده رکه وتنی عه شقی رۆمانسی و په یومندی هه له وه ر و کاتی - تیزتیپه ر، نه مانی گه ره کخوازی، بی ناوینیشانی، ده رکه وتنی باله خانه نشینی به ربلاو، که مبوونه وه ی باوه ره نایینی و ناینزایه کان وای کردوه که هه ندی له گه نجان که زۆربه یان خوینده وارن و له دایکبووانی کۆتایی ده یه کانی 60 و سه ره تاکانی ده یه ی 70 سی هه تاوین جۆری ژیا نی هاو به ش به بی هاوسه رگیری ده ستیشان بکه ن، که ئه مه له رۆژاوا پیی ده لپن هاومالی (Cohabitation). ئه م چه شنه ژیا نه سه ره چه شنی نازادانه ی په یوه ندیه کانی ژن و میرده که له رۆژاوا به شیوه ی یاسایی پاش شو رپشی سیکیسی ده یه ی 1960 بۆته نو رمیکی گشتی و په سه ندکراو که له هه ندی له حاله ته کاندای هاوسه رگیری لئ ده که وپته وه. ژن و میرد به بی هاوسه رگیری فه رمی و یاسایی پیکه وه ده ژین و سیکیس ده که ن. ئه م چه شنه ژیا نه که له

ئیراندا پئی ده لئین پینکوهه بوون یان هاوسه رگیری سپی. له و گه نجانهی که له ژیانی خۆیاندا باوهره ئاینیه کان گرینگیه کی کهم یان ناگرینگیان هه یه و یان ئه وهی که به هۆکاری ئابووری و کۆمه لایه تی - که لتووری نلتولنن هاوسه رگیری فهرمی و هه میسه بیان هه بی، هاوسه رگیری سپی یان هاومالی وه ک بژارده یه کی عه قلانی سه یر ده کهن.

یاسا و که لتووری ئیرانی له ژیر کاریگه ریی ئاینی ئیسلامه. ئه م چه شنه په یوه ندییه سیکیسییه نازاده ی نیوان ژن و پیاو له م چوار چپوه دا نایاسایی و ناشه رعیه. که واته روو به رووی تابۆیه ک ده بینه وه که له ژیر جلی شار و له سییه ردا رووی له هه لکشانه که زۆریک له کارناسان و تویره ران دانی پیندا ده نین. له رابردوودا ئه م بابه ته به هۆی هه ستیاری ئاینی و ئاینزاییه وه به ته واته پشنگووی ده خرا، به لام له گه ل په ره سه نندنه که ی به تاییه ت له گه وره شاره کان و ئه و خه سارمتلنه ی که لپی ده که و ته وه، وه کوو که و ته به ر مه ترسی بنیاتی بنه ماله، که مبوونه وه ی زکوزا، له دایکبوونی مندالانی فریدراو، له بار بردنی نایاسایی، توندو تیژی له دژی ژنان و کچان، نه خۆشیی نزیکیی و هتد، له م سالانه ی دوا پیندا بوته هۆی ئه وه ی که له لایه ن هه ندی له تویره ران و خه سارناسانی کۆمه لایه تییه وه تاوتوی بکری که زیاتر له سه ر ئاستی زانکۆیی و کۆمه لی و تار بووه. هه مئا هه نوو که له چوار چپوه ی تویره وه میه کی گشتگیر دا تاوتوی نه کراوه و به جه سارمه ته وه ده توانین بلین له م باره وه هیچ کتیبیکیی بایه خدار بلاو نه بوته وه. فاکته ری نه ناسراوی وه کوو هۆکاره سه ره کییه کانی ده رکه وتن و په ره سه نندنی ئه م دیارده و ده رهاو یشته کانی ده توانی بیته بارگرانی بو سه ر پیکهاته ی کۆمه لگا و هه ره ها ئه و که سانه ی که روویان له م چه شنه په یوه ندییه سیکیسیانه کردووه. که واته به ناسینی دیوه شاراوه و ئاشکراکانی ئه م دیارده کۆمه لایه تییه ده توانین هه ندی ریکار بخه یه نه بهر دهستی بهر پرسان بو ئه وه ی خه ساره ته کان بگاته که مترین ئاستی خۆی.

ههر بهم پینه ئەم توژیینه وه له ماوهی پتر له سالیکی به پشتبهستن به کاری مهیدانی و خه لکناسی له گهوره شماره کانی تاران، مه شههد و ئیسفه هان به دیمانهی ورد و شیکاریی وردینانه، زانیاریی زوری له م باره وه کو کردۆته وه و به شیکاریی ورد و زانستیانهی دیمانه کان و لیکۆلینه وه له بنه ما تیورییه کانی ئەم دیارده و ههروه ها دیمانه له گه ل راویژکارانی خانوبه ره، پارێزه ران و کارناسانی ئایینی؛ ره ههنده کانی ئەم دیارده تازمیه که له ههندی له گه نهجان باو بووه، به بی لاگیری و ده مارگری لیک دراوته وه و له کو تاییدا ریکاری زانستی و یاسایی خرایه روو بو ئه وهی بو ناسینی ئەم دیارده ههنگاویکی کاریگه ر بهاویژری و ئه وه خه ساره تلنه ی که به هوی نه ناسراوی و نه بوونی توژیینه وهی ورده، کهم ببیته وه.

بهشى يه كه م: گشتيتي تويزينه وه

"خانم نرسه لاني، 28 ساله له تاران"

ئيمه هه ر دوو كمان له ته ور يز خو ئندكاري زانكو بووين و به هوي
ئه وه ي له ته ور يز و له و نه نجومه نانه ي كه له بواري فيمينيزم
چالاكيان ده كرد، تياندا نه ندام بووين، هه ر له و نه نجومه نانه دا
پي كه وه ناشنا بووين و هه تا سي سال من و نه و ته نيا له
دوستايه تيبه كي ساده دا پي كه وه بووين، به لام پاش تيبه ريني دوو
سي سال به هوي ئه وه ي نه و مالي به كرى گرت و به بيانوي
پرسه جزرا و جزره كان، له مالياندا كو ده بووينه وه ..."

1.1. پيشه کی

کاکلی سهره کی توپژینه وهی کۆمه لایه تی، په یوه ندیی کۆمه لایه تی له سهر بنه مای خواسته مرۆپیه کانه. له ده په کانی 1970 و 1980 خواسته کان وه ک توخمی بنه په تی کۆمه لگا پتر له جارن سهرنجیان پیدرا. مازلۆ لایه کییک له بیرمه ندانی زانسته هه لسوکه وت ییه کانه که له مهر خواسته مرۆپیه کان تیوریدار پژی کردوو و سهره رای هه ندی ره خنه له لایه ن زۆر بهی بیرمه ندانی زانسته کۆمه لایه تییه کانه وه پشتراست کراوته وه. له پروانگهی مازلۆوه مرۆفه کان پینج خواستی سهره کییان هه یه: خواسته جهسته ییه کان، خواست بۆ ئاسایش، خواست بۆ په یوه ندییه کۆمه لایه تییه کان و خو شه ویستی، خواست بۆ قبوول کران و رپژگرتن و خواست بۆ خو گه شه یی. له تیوری مازلۆ یه که م نه وهی که له ههر کام له م پۆلانه هه ندی خواستی هاوشیوه و لیکچوو له لای یه کن. بۆ وینه له پۆلی چواره م باس له خواست بۆ رپژگرتن و پیزانین، پاراستنی ئاپروو و لووتبه رزی، وه ده سته پینانی شان و پینگه ده کات. دوو هه م نه وهی که مازلۆ پیی وابوو نه م خواستانه زنجیره یین، خواسته ده روونی و خواسته بالاکان. واته بۆ مرۆفه کان له پیشدا خواسته جهسته یی و سیکیسیه کان گرینگن. پاشان خواست بۆ په یوه ندی و ئینجا رپژگرتن هه تا له کۆتاییدا نه و مرۆفانه ی که هه موو خواسته کانیان دابین کرا، خواستی بالابۆ بیرکردنه وه له باره ی مانا و ناوه پۆک دپته ئاراهه.

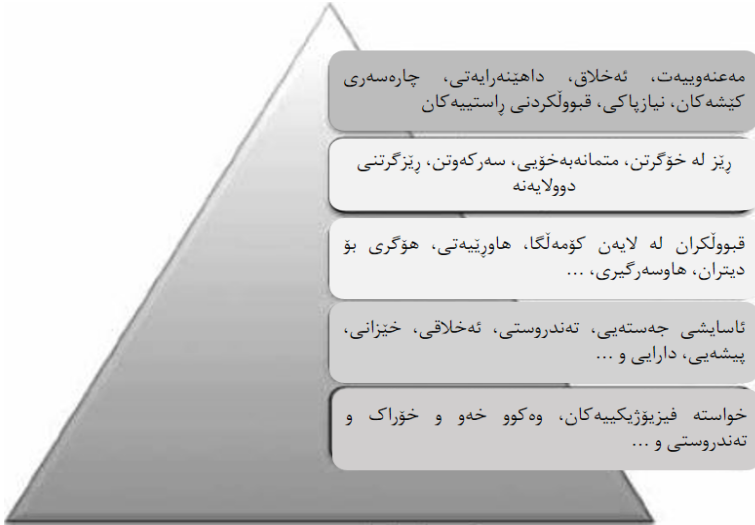

ۋىنە 1. قوۋچەكى زنجىرە خۋاستەكانى مازلۇ

دايىن كرىنى خۋاستەكان و پەيۋەندىيە كۆمەلايەتتەكانى مرقۇقەكان لە سەر بنەماي شوپن و كات جىاۋازە. كەلتور¹ كۆمەلگايەك و بەھا و نۆرمەكانى ئەم كۆمەلگايە دىارى دەكەن كە خۋاستە مرقۇقىەكان چۆن دايىن بىي و پەيۋەندىيە كۆمەلايەتتەكانى نپوان مرقۇقەكان چۆن رېك بخرىت. فەرھەنگ و كەلتور بە ولتاي شىۋازى ژيانى ئەندامانى ناو كۆمەلگايەكە. كەلتور برىتتە لە دابۋنەرىتى ھاۋسەرگىرى و ژيانى خىزنانى، سەرچەشەنەكانى كار و جل ۋەبەرگ لەبەر كرىن، رابۋاردن و سەيران و رپورسەمە ئايىنىيەكان. كاتىك كە كۆمەلناسان باس لە فەرھەنگ و كەلتور دەكەن مەبەستىان ئەو لايەنەنى كۆمەلگاي مرقۇقىە كە فىر دەكرىن نە ئەۋانەنى كە بە شىۋەى بۇماۋەبى دەگۋازرىنەۋە. لە راستىدا لە زانستە كۆمەلايەتتەكان

که لتوور وه ک بابه تیکی وه رگراوی، به وردیه وه لی دهر وانریت. ئەندا مانی کۆمه لگا هه موویان له توخمی که لتوور به شدارن و ههر له بهر ئەوه هه لی هاوکاری و په یوه نندی دوولایه نه له کۆمه لگادا به دی دیت. ئەم توخمه که لتوور ییلنه دهق و زه مینه ی گشتی پیک دینن که تاکه کانی کۆمه لگا ژییانی خۆییانی تیدا تپه ر ده کهن. که لتووری یه ک کۆمه لگا هه م لایه نه نابهره سه ته کان - ئەو بیر و باوه ر، ئەندی شه و به هایانه ی که ناوه رۆکی که لتوور دروست ده کهن و هه م لایه نه به ره سه ته کان، شت، هیمما و ته کنه لۆژیا که نوینه وه ی ئەم ناوه رۆکانه یه، ده گر یته وه. بنیاتی هه موو که لتووره کان، ئەو وینا و بیرۆکانه یه که دیاری ده کهن چی شتیک له و کۆمه لگایه دا گرینگ، پر بایه خ، دلخواز و په سه ندرکراوه. ئەم وینا دهره سه ته یان به هایانه ¹ له په یوه نندی له گه ل دنیای کۆمه لایه تیدا مانا به مرۆقه کان دده دن و رپنۆنییان ده کهن. تاک هاوسه ری نمونه یه ک له و به هایانه یه که له کۆمه لگا رۆژاوا ییه کاندایاوه. نۆر مه کان ² بنه مای هه لسوکه وتن که به هاکانی که لتوور پیک پیشان دده نه وه یان بیچمی پێ دده دن. به ها و نۆر مه کان له پال یه کتر بیچم به چۆنیه تی هه لسوکه وتی ئەندا مانی که لتوور پیک دده دن له ناو ژینگه ی کۆمه لایه تییاندا. له که لتووره جیاوازه کاندایاوه به ها و نۆر مه کان، فره چه شنی زۆریان هه یه. ته نانه ت له ناو کۆمه لگایان جفاکیکی یه کده سه ت له ولنه یه به هاکان لیکدژ بن. به ها و نۆر مه فره هه نگیه کان زۆر جار له در یژایی میژوودا گۆرانیان به سه ردا دیت. زۆر پیک له م نۆرم و به هایانه که له ئیستادا له ژییانی تایبه تیدا وه ک شتیکی ناسایی سه یریان ده کهن، ره نگه چه ند دیه به ر له ئیستا دژی ئەو به هایانه بووه که له لایه ن زۆرینه وه قبوول کراوه.

به پێی که لتوور، به ها و نۆر مه دیاره کانی هه ر کۆمه لگایه ک هه لسوکه وتی

سیکسی جیاوازه. فرچه شنی که لتووری و لیکدژی به ها کان له ناو کومه لگه جیاوازه کان یا تهنانهت له ناو نه وه جیاوازه کان کومه لگا ده بیته هوی نه وهی له دریایی زه مندا هندی له به ها و ره فتره کان گورانیاں به سهردا بیت. له کومه لگا رۇژاوییه کاندا په یوه ندیی سیکسی بهر له هاوسه رگیری یان ژیاڼی هاوبه شی بی هاوسه رگیری (هاوسه رینی، پیکه وه بوونی یان هاومالی¹)، که له ئیستادا بابه تیکی قبو لکراوه، له ده په کان ی پشوو دا دژی به ها گشتیه کان بووه (گیدنز، 1389: 36).

خواستی سیکسی یه کیک له بنه ره تیرین خواسته مرؤیه کانه و شیوازی تیرکردنی له کومه لگا موسلمانانه کان ی وه کوو ئیران له چوار چیوهی هاوسه رگیری وه ک هه لکوه وتی سیکسی و نؤرمدار و شیوا سهر ده کریت. به دهر له م حاله ته په یومندی سیکسی له دهر وهی بازنه ی هاوسه رگیری بابه تیکی ناشه رعی، نایاسایی و ناعور فییه. به لام له م سالانه ی دوا پیدا ره فترای سیکسی نه وهی گهنج به هوی گورانکاریه پیکهاته ییه کان کومه لگا روو له تپه رینه کان ی وه کوو کومه لگای ئیران به تاییهت له که لپنشاره کاندا ره واله تیکی نوئی به خووه گرتووه که له پال هاوسه رگیری، هندی به دیلی وه کوو هاومالی، په یوه ندیی دؤستایه تی تیکه ل به سینکس و په یوه ندیی نه و په رهاوسه ریتی تیدا به دی ده کریت. هاومالی یان هاوسه رگیری سپی له که لپنشاره کان ی ئیراندا وه کوو تاران، مه شههد و ئیسفه هان به هوکاری وه کوو مؤدیرنیه، به جیهانی بوون، تاکخوازی، که مبوونه وهی پلبنندیه نایینییه کان و که لینی نه وه کان له ناو گهنجاندا ده بیریته. هاومالی یان هاوسه رگیری سپی به واتای ژیاڼی هاوبه شی ژن و میردیکه که پیکه وه په یوه ندیی سیکسیان هیه به بی نه وهی هاوسه رگیریان کردبی و له ناو هندی له گهنجاندا وه ک شیوازیکی مؤدیرنی ژیاڼ پشوازی لی کراوه. به راوریزخرانی

ئەم بابەتە لە لایەن کۆمەڵگا و رێکخراوە فەرمییەکانەوه رپیی تێدەچی که پانتاکە بۆ لیکدانەوهی وردتری ئەم بابەتە وهک پرسیکی کۆمەڵایەتی تازەدەرکه وتووناڕەخسی و بەستینە که بۆ توێژەرانی ئەم بوارە بە مەبەستی لیکۆلینەوهی دەستتوێژەرانی نالەبارتر دەبیت. هەر ئەم بابەتە دەتوانی خەسارەتە پیشهاتەکانی ئەم دیارده توختر بکاتەوه.

2.1. پارادایمەکانی هەلسوکەوتی سیکیسی

سەرچەشنی هەلسوکەوتی سیکیسی لە زۆربەیی که لتوورەکاندا زیاتر لە بیچمی هاوسەرگیریدا خۆی نواندوووه. بەو پێیە که نۆرمە سیکیسییەکان لە هەموو کۆمەڵگاکاندا بوونیان هەیە و ئەم نۆرمانە هەندێ لە کارکردەکانی پەيوەندیی سیکیسی پشتراست و هەندیکێ دیکە رەت دەکەنەوه، هەلسوکەوتی سیکیسیی مرۆف هەمیشە ماناداره. ئەندامانی کۆمەڵگا لە رەوتی بە کۆمەڵایەتیبوونیاندا فیری ئەم نۆرمانە دەبن. هەر بەو پێیە هەلسوکەوتە سیکیسییە قبوولکراوەکان لە هەر که لتووریکدا لەگەڵ هەلسوکەوتە سیکیسییە قبوولکراوەکانی که لتووریکێ دیکە جیاوازه و ئەمە ئەوه پیشان دەدا که مرۆف لە که لتووری خۆیدا فیری کاردانەوه سیکیسییەکان دەبیت.



وینه‌ی 2. وینه‌یه‌ک له په‌یوه‌ندیی سیکسی له که‌لتوره جیا‌وازه‌کان به پیتی کتیبی
Sexuality Today: The Human Perspective: Gary F. Kelly
له میژووی دوو هه‌زار ساله‌ی رږژاوا، پارادا‌یمگه‌لی جژرا‌وجۆر به‌سه‌ر
که‌لتووری سیکسیدا زال بووه. کۆترینیان وینای نایینی / نه‌خلاقیه‌که‌له
ولنه‌کانی نایینی مه‌سیحیه‌وه سه‌رچاوه‌ی گرتووه و له‌بنه‌رته‌وه له‌سه‌ر
بناغه‌ی به‌تاوان‌زانیی دامرکانندی خواستی سیکسی له‌ده‌روه‌ی چوار‌چیوه‌ی
باو (هاوسه‌رگیری) و هه‌ول بۆ په‌تکرده‌وه‌یان کۆتروولی زۆری خواستی
سیکسیه‌. دان ناردو¹ له‌کتیبی سه‌ره‌له‌دانی مه‌سیحیه‌ت بۆ
پشتراست‌کردنه‌وه‌ی نه‌م ئیدیعایه‌ ده‌لی: له‌وه‌سه‌رده‌مه‌دا، کچیتی وه‌ک
که‌رامه‌تیککی بایه‌خدار لئی ده‌روانرا و په‌یوه‌ندیی سیکسی له‌ده‌روه‌ی
چوار‌چیوه‌ی هاوسه‌ریتی، نه‌وه‌ دوو هاوسه‌ره‌ی که‌ده‌یانویست مندال
بخه‌نه‌وه‌ به‌شپوه‌یه‌کی روو له‌زیادبوو به‌قیزه‌ون سه‌یر ده‌کرا. ناوبراو پاشان
دریژه‌ی پیده‌دا: له‌سه‌ده‌ی چواره‌م به‌م لاه، بزووته‌وه‌ په‌به‌نایه‌تیه‌کان
بیچمیان گرت که‌له‌ ژیر کاریگه‌ری هه‌ندی له‌سیسته‌مه‌ ئایدۆلۆژیایی و
قوتابخانه‌ فه‌لسه‌فیه‌ هاوه‌له‌دانه‌ره‌کان چله‌کیشی و سه‌له‌تیتیان هینایه‌ ناو‌بیری
مه‌سیحیه‌ته‌وه‌ و وه‌ک هه‌لسوکه‌وتیککی نه‌خلاقه‌ی چه‌سپاندیان. هۆگری بۆ
سه‌له‌تیتی و چله‌کیشی، به‌شیک له‌بیر و باوه‌ره‌ مانه‌وییه‌کان بووه (مانه‌وییه‌کان
شوینکه‌وتووانی پیغه‌مه‌ریکی ئیرانی به‌ناوی مانی بوون و پیتیان وا بوو که
جیهان بۆ سه‌ر دوو هیز که‌ نوینه‌ری چاکه‌ و خراپه‌ن، دابه‌ش کراوه‌). به
باوه‌ری مانه‌وییه‌کان، خراپه‌ مروّف گهنده‌ل ده‌کا و رزگاری له‌جیا‌بوونه‌وه‌ له
خراپه‌ و چوونه‌ ناو‌مه‌له‌بندی ئاسمانی رووناکیی په‌تیدلیه‌. ته‌نیا له‌رپگه‌ی
ته‌رخانکردنی ژیان به‌چله‌کیشی توند‌ه‌وانه‌ی وه‌کوو خو‌بواردن له
په‌یوه‌ندیی سیکسی، کرده‌وه‌ی توند‌اژۆیانه‌ و نه‌خواردنی گوشت نه‌مانه‌جه

دہ پینکینریٹ.

بہ لام لہ گہل ہاتنی رپونیسانس و سہرہ لڈانی ئە زمون گہ رایی و بیچمگرتن و پەرہ سەندنی زانستی نۆی لہ سە دەوی شازدە هەم، گومانى زیندە وەر ناسانە بۆ خواستی سیکیسی دەرکەوت و وردە وردە لہ ماوہی سە دەوی چوارەمدا لہ ناو پانتای ہزری و کۆمە لایە تیی رپوژاوادا گە شە ی سەند. هەتا سەرہە لڈانی سەردە می رپوشنگەری، واتە سە دەوی هەژدە هەم، بەردەوام گریمانە ی نایینی - ئە خلاقى بە سەر پە یوہندییە سیکیسییە کاندایا لادەست بوو. لہ سە دەوی نۆزدە هەم بەم لاوہ، لہ گہل سەرہە لڈانی سەردە می مۆدیرن، عەشقی هەستیارى وەک بیچمیکى مۆدیرن و تاکخاوانە ی هەلسوکەوتى سیکیسی وردە وردە بوو بە بەدیلى سەرچەشنى پيش مۆدیرن. بە پئی ئەم گۆرانە، هەندى لہ لیکۆلەرەن، عەشقی سەردە می مۆدیرن بە بەرہە می سکۆلاریزمى رپوژاوادە زانن (Beck, 1995: 268).

لە سەردە می نۆزدە هەم بە سەرہە لڈانی زیگمۆند فرۆید، زانستی دەرووناسى لہ رپوون کردنە وە ی بابەتە مرۆییە کاندایا پینگە یە کى بەرزى وە دەست هینا و پەرسە سیکیسییە کان چووە ژیر تیشکی زانستی دەرووناسی نوپوہ. لہ ئەنجامی پەرہ سەندنی دەرووناسى و پەرہ سەندنی رپوانگەکانى فرۆید، گومانى دەرووناسلنە لہ سەرئاستى ولاتانى رپوژاوابە شیوہى گشتگیر پەسەند کرا و بە سەر کەلتورى سیکیسی رپوژاوادا زال بوو و فرۆیدیزم بوو بە ئایدۆلۆژیایە ک بۆ رپوونکردنە وە ی سیکیسی بۆ هەموو کەسایەتى و درێژە ی ژيانى کۆمە لایە تیی مرؤف. فرۆید بە خستە رپووی بیرۆکە گە لیک لہم چەشەنە کە کۆمە لگایە ک کە تپیدا تیرکردنى خواستى سیکیسی ئەستەمە، کۆمە لگایە کى نەخۆشە، توانى بناغە ی تیورى بۆ نازادتر بوونى هەلسوکەوتە سیکیسییە کان دابریژیت. رەنگە بتوانین بلین لہ ئەنجامى هاوکات بوونى ئەوہى فرۆید لہ بارمىە وە دەدوى لہ گہل گۆرانکارىیە

کۆمه‌لایه‌تییه‌کانی ئەورووپا، په‌یوه‌ندییه‌ سی‌کسییه‌کان له‌ چاو رابردوو ئازادتر ببوو و به‌ستین بۆ وتووێژ له‌ باره‌ی تابۆ سی‌کسییه‌کان تا ده‌هات هه‌موار ده‌کرا. له‌ نیوه‌ی دووه‌می سه‌ده‌ی بیسته‌م گریمانه‌ی کۆمه‌لناسانه / میژوویی له‌ ناو گوتاری توژیژینه‌وه‌ سی‌کسییه‌کان سه‌ری هه‌لدا و ورد و ورد به‌ سه‌ر پروانگه‌ی گشتی سه‌باره‌ت به‌ پرسه‌ سی‌کسییه‌کان له‌ که‌لتووری سی‌کسیی رۆژاوادا زāl بوو.

سه‌ره‌لدانی شه‌پۆلی دووه‌می "بزووتنه‌وه‌ی ژنان" ناسراو به‌ فیمینیزی می رادیکāl له‌ ده‌یه‌ی 70-ی زاینی که‌ هه‌موو که‌لتووره‌ سی‌کسییه‌کانی له‌ رۆژاوا خسته‌ ژیر کاریگه‌ریی خۆیه‌وه‌ و هه‌ندی وه‌ک "شۆرشی سی‌کسی" ناوزه‌دی ده‌که‌ن، په‌کیک له‌ گرینگترین ره‌هه‌نده‌کانی گریمانه‌ی کۆمه‌لناسانه‌یه. بزافی فیمینیزم، خۆشیا‌ریی ژنان له‌ ئاست مافه‌ تاکه‌که‌سی و کۆمه‌لایه‌تییه‌کانیان و ئازادییه‌کانی ژنان له‌ بنده‌ستی میژوویی پیاوانی له‌ هه‌موو ره‌هه‌نده‌کانی ژیان کردۆته‌ نامانجی خۆی و نه‌ ته‌نیا پرسه‌ سی‌کسییه‌کان، به‌ لک‌وو به‌ په‌ری پینداگریه‌وه‌ له‌ سه‌ر بواره‌کانی رخنه‌ی هونه‌ری، مه‌عریفه‌ناسی و بیچمندان به‌ ته‌کووزی کۆمه‌لایه‌تی پشته‌ستوو به‌ مافه‌کانی ژنان و پیاوان ئیش ده‌کات. له‌ سه‌رده‌می نویدا ئەم بۆچوونه‌ هه‌یه‌ که‌ خواستی سی‌کسی و سه‌رچه‌شنه‌ نه‌ریتی و میژوویییه‌کانی تیرکردنی ئەم خواسته‌ که‌ شپۆز و ئامرازه‌کانی ده‌سه‌لات بۆ دامه‌زراندن، جیگیرکردن و په‌ره‌دان به‌ بالاده‌ستی پیاوان دابین ده‌کا، ده‌بی تیک بشکینریت. هه‌لبه‌ت ئەم وتبه‌ به‌ ملنا‌ی ره‌تکردنه‌وه‌ی به‌ها ئەخلاقیه‌کان نییه‌، به‌ لک‌وو به‌ نیازه‌ که‌ له‌ پروانگه‌یه‌کی جیاوازه‌وه‌ ئەم به‌هه‌لیانه‌ داب‌پژێری و بیچه‌سپینی، چونکه‌ نایه‌ه‌وی مافی ژنان له‌ ژیر ناوی ئەخلاق قوربانی بکات. له‌م گریمانه‌ نوویه‌دا، په‌یوه‌ندیی سی‌کسی و هه‌لسوکه‌وتی سی‌کسی جۆریک سازه‌ی کۆمه‌لایه‌تین¹ که‌ مرۆفه‌کان له‌ هه‌ر قوناغیکدا به

پئی خواست و وەرچەر خانەکانی سەر دەمی خۆیان بیچمیان پێداوه و پیناسەیان کردووه. کەواتە سەرچەشنیکی نەگۆر و هەتا هەتایی بۆ هەلسوکەوتی سیکسی بوونی نییه.

ئەم ناراستە نوێیە دژ بە هەموو ناراستە ڕەهاخوێزەکانە. بزوو تەنەوی ژنان لە پڕۆژاوە باری پەرەسەندنی بەشداریی ژنان لە بازاری کار، خۆبندن، هەلە پەرەدەبێهەکان و خۆبندنی بالا، دروست کردنی هەستیاری بەرانبەر بە توندو تیژی دژ بە ژنان، دامەزراندن و پەرەدانی خۆوشیاری لە مەر ژنان و زۆریک لە بواری کانی دیکە، هەندێ سەرکەوتنی و دەستە هیناوه؛ بەلام سەرکەوتنی گرینگتری ئەم بزوو تەنەوه، ئەو گۆرانکارییە کە بە پشتبەستن بەم دەستکەوتانە لە سەرچەشنی بنەمالە و دەرکەوتنی بیچمە نوێکانی هەلسوکەوتی سیکسی بەدی هیناوه. بە شێوەی نەریتی هەلسوکەوتی سیکسی لە سەر بنەمای بیچم و جۆری بنەمالەیه.

بە واتایەکی وردتر، یه کینک لە کارکردە سەرەکییەکانی بنەمالە، ریکخستنی شیوازی تیرکردنی خواستی سیکسی و رینوینی کردنی ئەم خواستە بە ناراستەیی بەرژەوه‌ندییە گشتیترەکانی تاک و کۆمەلگا بووه. بەلام لە سەر دەمی ئێستادا ئەم پەڕەندییە پێچەوانە بۆتەوه؛ ولتە ئەو پڕۆبەمالە سەرچەشنی سیکسی دەگریته بەر و بیچم و پیکهاته‌کانی ناوی تاوتوی و سەر لە نوێ پیناسە کراوه‌تەوه. هەلسوکەوتی سیکسی بەرەو بە تاکایەتی بوون دەچی؛ بە جۆریک کە مروفی ئەو پڕۆبی ئەم بلبەتە بە یه کینک لە ئاشکرا کەلتوورییەکان دەزانی کە هەر کەس بە پئی بۆچوونی خۆی جۆری ژبانی سیکسیی خۆی دەستپیشان دەکا و دەولت، ئایینه‌کان و سیستەمی یاسایی ناتوانن زەخت لە کەس بکەن. بە واتایەکی دیکە، بەستینی بنەمالە و پرسە سیکسییەکان بە تاکایەتی بووه. بۆ وینە، جان نارمسترانگ¹ لە کتیبی "مەرجه‌کانی عەشق" و

1. John Armstrong

دہست دہکے ویت (گیدنز، 1389، 1389: 186 - 185).

ھۆگری و ھەلْسوکەوتی سیکسی لە گرینگترین پەھەندەکانی ژیا نی مرۆڤە و مرۆڤ لە رینگە ی رینوینی دروستی ئەم کارلنیکە، گەشە دەکات. لە سەر بنەمای خواستی سیکسییە کە نەوہی مرۆڤ پارێزراو و تەکووزی و ھاوپە یوہندی کۆمە لایەتی بەدی ھاتووہ و لە ئەنجامدا کۆمە لگا بیچمی گرتووہ. کەواتە بی جی نیہ ئەگەر بلین بە کۆمە لایەتی بوونی مرۆڤ بە شتوہی ئەورۆپی، لە سەر تەوہری زکوزا و لە پیشیوہ خواستی سیکسی روو دەدات. ھەر بۆیە چۆنیەتی تیرکردنی خواستی سیکسی مرۆڤەکان لە باسە ھەستیارەکانی میژووی مرۆڤە و قوتابخانە ھزری و ئایدۆلۆژیەکان کە ئیدیعی رینوینی مرۆڤ دەکەن، بۆ پەرورده و ھەلْسوکەوتی سیکسیی مرۆڤەکان گە لالەھییەکی تایبە تیان ھەییە. بە و لتایەکی دیکە، قوتابخانە ھزری و ئاینییە جیاوازەکان لە رینگە ی چوارچۆیە دارکردنی خواستی سیکسی لە چوارچۆیەکی دیاریکراو ھەولیان داوہ ئەم خواستە ی مرۆڤ کۆتەرۆل و رینگری لە بەرە لای بوونە کە ی بکەن.

لە درێژایی میژوودا، ئاینیە یە کتاپە رستیەکان ھەولیان داوہ ئەم خواستە سرووشتییە ی مرۆڤ بە یاسایی بکەن و بە شتوہ جۆراو جۆرەکان، شوین کە ووتووانی خۆیان لە بی رەوشتی و ترازان لە ریکارەکان قەدەغە دەکرد. لەم نێوانەدا ئاینی ئیسلام سەرنجێکی تایبەتی پڕژاندووہ تە سەر خستە رووی سەرچەشنی ھەلْسوکەوتیکی سیکسیی پارێزراو و گرینگییەکی تایبەتی بە رینگری، چاکسازی و چارەسەری نانۆرمییەکان، بە لاریدا چوون و کیشە سیکسییەکان داوہ؛ چونکە گەشە، پیشکەوتن، بەختەوہری و تەواوکۆیی و گوورانی مرۆڤ، چاکسازی و پەروردهی نەوہ، درێژەدان و پاراستنی رەچەلەک لە رینگە ی دروست، درێژەدان و تۆکمە بوونی سیستەمی بنەمالە و بە دوایدا پاکیی کۆمە لگای لە پارێزراوی و پاکبوونەوہ لە جۆرەکانی ئەم بە

لاریداچوونه و هه‌روه‌ها نه‌بوونی ئەم کیشانه‌دا دمبیتت. مۆدیلی ئیسلامیانه‌ی پاراستنی هه‌لسوکه‌وتی سیکسی له‌ دوو ره‌هه‌ندی (پاکداوینی و خو‌پاریزی سیکسی) و هاوسه‌رگیری (تیرکردنی شیاو و ره‌زامه‌ندانه‌ی خواسته‌ سیکسیه‌کان له‌ ریگه‌ی هاوسه‌ربری) پیک دیت. ئەم دوو ره‌هه‌نده، سنووریکی به‌ربلاویان له‌ بنه‌ما و به‌رنامه‌کان له‌ درێژه‌ی گورانی مرویی، له‌ کاتی له‌ دایکبوونه‌وه‌ بگره‌هه‌تا دواساتی ژیان (چاودیری، کوئترۆل، رینوینی و په‌روه‌دی سیکسی، ئاماده‌کردن و پاهینانی سیکسی له‌ کاتی هاوسه‌رگیری، پاهینانی سیکسی و شیوازی هاوباخه‌لی و چاکسازی و چاره‌سه‌ری نه‌شیاوییه‌ سیکسیه‌کان) له‌ خو‌ده‌گریت (نورعلیزاده، 1388).



وینه‌ی 2. وینه‌یک له‌ هاوسه‌رگیری کچ و کورپکی موسلمان و ده‌ستپیککی ژبانی شه‌رعی و یاسایی

که‌واته‌ تیرکردنی خواسته‌ سیکسیه‌کان له‌ کۆمه‌لگا موسلمانه‌کانی وه‌کوو ئیران ته‌نیا له‌ چوارچێوه‌ی هاوسه‌رگیری (هه‌میشه‌یی / کاتی) واتای هه‌یه‌.

بنه‌ماله که له سهر بنیاتی هاوسه‌رگیری هه‌میشه‌یی پینک دئ له‌م سالانه‌ی دواییدا که‌وتۆته ژیر کاریگه‌ری گۆرانکاریه پینک‌هاته‌یه‌کان. به‌لام هینشتا هاوسه‌رگیری و پینک‌هینانی خیزان هۆکاری بنه‌ره‌تی تیرکردنی خواسته سیکسیه‌کانه. به‌لام له ولاتانی رۆژاویی ژیانی هاوبه‌شی به‌بی هاوسه‌رگیریش یه‌کینک له‌و رینکارانه‌یه که هه‌لسوکه‌وته سیکسیه‌کان له‌و چوارچینه‌دا بیچم ده‌گری و له لایه‌ن یاسا و نۆر مه‌گشتیه‌کانه‌وه قبول کراره. له ولاتیکی وه‌کوو سوید، هه‌لکشانی ریشه‌ی هاوسه‌رین قبول کراره که زیاترین ئاماری ئه‌م چه‌شنه ژیلنه‌ی له‌ خو‌گرتوه و مندالانی ئه‌م چه‌شنه هاوسه‌رگیریه‌نه داکوکیان لی ده‌کریت؛ به‌لام له ولاتیکی وه‌کوو ئیران که یاسا و عورف وه‌ها ديارده‌یه‌کی نوی به‌فرمی نانسای، ئه‌م شیوازی ژیهانه زۆر ناسک و خه‌ساره‌تبه‌خشه.

3.1. پینگه‌یشتن و کارلیکی سیکسی

پینگه‌یشتن قۆناغیک له‌گه‌شه‌ی مرۆفه که ده‌بیته هۆی تیه‌رین له‌ تافی مندالی و گه‌یشتن به‌ تافی گه‌وره‌سالی. ئه‌و تاکه‌ی که هه‌ره‌تی پینگه‌یشتنی تیه‌راندوه‌ پئی ده‌وتری بالق (پینگه‌یشتوو) و له‌ رووی سیکسیه‌وه توانای زک‌وزای هه‌یه. پینگه‌یشتن زیاتر ده‌روانیه‌ته گۆرانکاریه جه‌سته‌یه‌کانی پیاوان و ژنان. ئه‌م گۆرانکاریه به‌ ناوی پینگه‌یشتنی جه‌سته‌یه‌وه ده‌ناسریت. جیا له‌وه، پینگه‌یشتنی ده‌روونی ده‌روانیه‌ته گه‌شه‌کردنی ده‌روونی و که‌سیتی تاک. پینگه‌یشتنی جه‌سته‌یی له‌ قۆناغی میر‌مندالیدا روو ده‌دات. پینگه‌یشتنی ده‌روونی دره‌نگتر و پاش پینگه‌یشتنی جه‌سته‌یی روو ده‌دا. پینگه‌یشتنی کۆمه‌لایه‌تی قۆناغی گورانی پینگه‌یشتنی مرۆفه که ده‌بیته هۆی دیاری کردنی که‌سایه‌تی کۆمه‌لایه‌تی تاک. به‌ واتایه‌کی دیکه، پینگه‌یشتنی سیکسی قۆناغیک له‌گه‌شه‌ی له‌شه که تینیدا هه‌موو سیفات سیکسیه دووه‌میه‌کان

(زاوژی، جه‌سته‌یی، پړوخی) د‌رده‌که‌وئ و کچ و کوپ له‌مه‌وه به‌دوا به‌ژن و پیاو (له‌رووی تاییه‌تمه‌ندییه‌ره‌گه‌زییه‌کانه‌وه) ناو‌زه‌ده‌کرین.

پینگه‌یشتنی سی‌کسیی گه‌نجان له‌سه‌رده‌می هاو‌چه‌رخدا زووتر له‌چه‌ند دمی‌ه‌ی ر‌ا‌بردوو ده‌ست پیده‌کا؛ که‌وائه‌ماوه‌که‌ی زیاتره. در‌یژ‌بوونه‌وه‌ی ئەم‌ماوه‌ت‌ه‌نیا به‌مانای در‌یژ‌تر‌بوونه‌وه‌ی تافی گه‌نجیتی و سه‌رخو‌شی نییه، به‌ل‌کوو به‌ولتای هه‌ول بۆ ر‌اهاتن له‌گه‌ل ورووژ‌لنه‌کانی ئەم‌هه‌ر‌مه‌یه. مرؤف‌ده‌بی فیر بی‌چۆن له‌تافی پینگه‌یشتندا، که‌ئیس‌تا در‌یژ‌تریش بۆ‌ته‌وه، له‌گه‌ل‌خووی و دنیا‌ی ده‌ورو‌به‌ری خووی بگونجینیت. له‌کوومه‌لگای هاو‌چه‌رخدا پینگه‌یشتنی جه‌سته‌یی ئەو‌گرینگی و واتابه‌ی نییه‌که‌له‌ر‌ا‌بردودا بوویه‌تی. گه‌شه‌ی که‌لتووری و کوومه‌لایه‌تی نه‌ته‌نیا در‌یژ‌خایه‌نتر و ئالۆزتر بووه، به‌ل‌کوو له‌گه‌ل بژیه‌ی خیرایی (که‌تاییه‌تمه‌ندیی سه‌رده‌می مؤدیرنه) دژ‌وارتر بووه، به‌جۆر‌یک که‌له‌چاو ر‌ا‌بردوو، مه‌ودای پینگه‌یشتنی جه‌سته‌یی و پینگه‌یشتنی سی‌کسی له‌گه‌ل گه‌شه‌ی ده‌روونی و کوومه‌لایه‌تی زیاتر بووه.

هه‌موو ئەو‌تیۆریانه‌ی که‌هه‌لسوک‌ه‌وتی سی‌کسیی گه‌نجانیان له‌کوومه‌لگای هاو‌چه‌رخدا تاوتوئ کردوو، جه‌خت ده‌که‌نه‌وه‌که‌روانگه‌و شیوازی هه‌لسوک‌ه‌وتی گه‌نجان به‌ه‌راورد له‌گه‌ل نه‌وه‌ی پینشو ئالوگۆری به‌سه‌ردا هاتوو. به‌باوه‌ری زۆر که‌س بزووتنه‌وه‌ی گه‌نجان و خویندکار له‌ده‌یه‌ی 60 هه‌تاوی هۆکاری سه‌ره‌کیی ئەم‌ئالوگۆرانه‌یه. له‌ره‌وتی ئەم‌بزووتنه‌وانه‌دا باسه‌سی‌کسییه‌کانی وه‌کوو هاومالی و په‌یوه‌ندیی سی‌کسیی به‌بی‌هاوسه‌رگیری، که‌پینشتر قه‌ده‌غه‌بوو، بوو به‌بواری باس و کاری گه‌نجان. تابۆس‌پینه‌وه‌یان چوونه‌ناو به‌ستینه‌قه‌ده‌غه‌سی‌کسییه‌کان پینگه‌یه‌کی تاییه‌تی وه‌ده‌ست هینا. تیۆریگه‌لی وه‌کوو تیۆریی بزووتنه‌وه‌ی سی‌کسی سیاسی ویله‌یلم ر‌ایش¹ دیسان له‌ناو گه‌نجاندا خرایه‌روو: زۆر‌یک له‌گه‌نجان

ئەورپویی زیاتر لە ھەر کاتیکی دیکەى میژوو "نازادى سىکسى" بە ھىماى سەر بەستى خۆيان دەزانن و تىگەيشتتىكى ئايدۆلۆژىكى و ھەستىيان لەم بابەتە ھەيە. گۆرانی رۆانگەى گەنجان دەبى لە گەل گۆرانی رۆانگەيان سەبارەت بە لەش و جەستە بە پەيوەندىدار بزانی. چاوپۆشىی ئەو ھەمەکانى پىشوو لە جەستەى خۆيان جىي خۆى بە خشىو بە ئەخلاقى ئەم جىھانى (دنایى مادى) سەبارەت بە جەستە و رۆانگەى سىکسى. دەستپىكى تا رادەيەك پىشووختەى پەيوەندىيە سىکسىيەکان و شپۆزە ھەمەجۆرەکانى ھەلسۆکەوتى سىکسى لە رۆانگەى تۆماس سىيە¹ بۆتە ھۆى ئەو ھى کە دەستپىكى پەيوەندىيە سىکسىيەکان کە پىوھرى پىگەيشتن گرىنگىيە کەيان کەم بىتەوھ. درىژبوونەوھى پرۆسەى تىکەل بوونى سىکسى لە کۆمەلگای ھاوچەرخدا پەيوەندىيەكى نزیكى لە گەل دوو ديار دەى گرىنگى پەيوەندىدار بە رەگەز لە کۆمەلگای ئىستادا ھەيە: يەکیان بە ھىز بوونى لایەنى بازرگانى پەيوەندى سىکسى و ئەو دیکەيان ترانانى پەيوەندى سىکسى لە چوارچىوھى ژيانى رۆژانە و سنووردارکردنەوھى بۆ پەيوەندى تەواو نھىنى (شفرز، 1383: 107). بە شىوھى گشتى، پەيوەندى سىکسى وەك پەيوەندىيەكى تايبەتى کە دەتوانى بە بى ھىچ چەشنە تۆمارکردنى ياسایى لە چوارچىوھى ھاوسەرگىرى بى، لە زەوقى کەلتوورە ئایىنىيەکان، بەتايبەت لە ولاتانى وەکوو ئىران ھىچ پىگەيەكى نىيە. بەلام بە گوێرەى جىھانى بوون و نوێگەرىتى و ھەروھە تۆرە کۆمەلایە تىيەکان، کارلىكى سىکسى گەنجانىشى خستۆتە ژىر کارىگەرىيە کەلتوورىيەوھە کە پىيان وایە پەيوەندى سىکسى شتىكى تايبە تىيە و لە ناو گەنجانى ئىرانىشدا گۆرانتىكى کەم تا کورتى ھاوشىوھى رۆژاوا بەدى دەکرىت.

1-4. هاوسه‌رگیری‌ی‌ دره‌نگوه‌خت‌ له‌ ئیران: تی‌کچووونی‌ جه‌لسوکه‌وتی‌ سی‌کسی‌ی‌ شی‌او

له‌ کۆمه‌لگای‌ ئه‌و‌رۆییدا، بی‌جمی‌ ژیان‌ی‌ مرۆف‌ گۆرانی‌ به‌ سه‌ردا‌ هاتووه‌. مرۆفی‌ ئیستا‌ له‌ هه‌ر‌ دوو‌ ره‌هه‌ندی‌ تا‌که‌ که‌سی‌ و‌ کۆمه‌لایه‌تی‌، شی‌وازی‌کی‌ جیاوازی‌ ژیان‌ی‌ هه‌لبژاردووه‌. یه‌کی‌ که‌ له‌م‌ حاله‌تانه‌، جیاوازی‌ له‌ شی‌وازی‌ پیکه‌تانی‌ بنیاتی‌ بنه‌ماله‌یه‌، که‌ ئه‌م‌ جیاوازییه‌ هه‌م‌ قۆناعی‌ به‌ر‌ له‌ هاوسه‌رگیری‌ و‌ هه‌م‌ قۆناعی‌ پاش‌ هاوسه‌رگیری‌ ده‌گریته‌وه‌. ژیان‌ی‌ سه‌لتی‌ له‌ جیهانی‌ ئه‌و‌رۆدا‌ ئاسته‌نگه‌ عورفی‌ و‌ کۆمه‌لایه‌تییه‌کان‌ی‌ نه‌وه‌کان‌ی‌ پێشووی‌ نییه‌. مافی‌ هه‌لبژاردنی‌ مرۆفه‌کان‌ له‌ شی‌وازی‌ هه‌لبژاردنی‌ هاوسه‌ر و‌ په‌یوه‌ندییه‌ کۆمه‌لایه‌تییه‌کان‌ و‌ای‌ کردووه‌ که‌ خواست‌ بۆ‌ هاوسه‌رگیری‌ له‌ پێوستییه‌کی‌ لێ‌پراوه‌وه‌ بۆ‌ هه‌لبژاردنی‌کی‌ ره‌فتاری‌ دابه‌زیت.



و‌ینه‌ی‌ 4. کیشه‌ ئابوورییه‌کان، خانو‌به‌ره‌، دابین‌کردنی‌ که‌ره‌سه‌ی‌ ژیان، بره‌ ماره‌یی‌ زۆر، بیکاری‌، خۆشبو‌ژی‌وی‌ بیزراوی‌ هه‌ندی‌ له‌ گه‌نجان‌ و‌ هه‌زاری‌ خیزانی‌، له‌و‌ هۆکاره‌ ئابوورییه‌ هه‌ره‌گرینگانه‌ که‌ کاریگه‌ری‌ له‌ سه‌ر‌ وه‌دواکه‌وتنی‌ هاوسه‌رگیری‌ گه‌نجان‌ داده‌تیت. بر‌وانه

ئەگەر گریمانە کە مان ئەووە بێ کە "هاوسەرگیری پە یومندیی ئیوان دوو رەگەز لە سەر بناغە ی پە یومندیی ھەمیشە یی سینکسی لە قە لەم دەدری، ھاوسەرگیری پۆیستی بە گریە سستیکی کۆمە لایە تیە کە پە یومندیە سینکسییە کان شەرعی بکاتەوہ" (ساروخانی، 1385: 23). کارل سۆن¹ بەم شیوہ ھاوسەرگیری پیناسە دەکا: "ھاوسەرگیری پرۆسە یە کە لە کارلنکی دوولایەنە ی ھەر دوو تاکە کە (ژنیکی و پیاویکی) کە ھەندی لە مەر جە یاساییە کانیان بەدی ھیناوە و ناھەنگینک بە بۆنە ی ژن و میتیدی خۆیان دەگێرن و بە شیوہ ی گشتی کارە کە یان پە سەندکراوە و ناوی ھاوسەرگیری لئ نزاوہ" (Karlsson, 1963: 63). گۆرانی سەر چە شنی ھاوسەرگیری یە کینک لە پرەنسیپە سەرەکیە کانی گۆرانی کۆمە لایە تی و کە لتوو رییە. ئەگەر بە لگە کان پیشاندەری دا بە زینی زۆری ئاماری ھاوسەرگیری و ھە لکشانی ئاماری تە لاق بن، کۆمە لگا پووبە پرووی دارمانی بنە مائە و لە کۆتاییدا چە شەنخوازی لە رادە بە دەر دە پیتەوہ (آزاد ارمکی، 1386: 99). مە بە ست لە تە مە نی ھاوسەرگیری ئەو تە مە نە یە کە تاکە کان دە چنە ژانی ھاوسەر پیتیەوہ.

بە پیتی ئەو لیکدانە وانە ی کە ئە نجام دراوە، فاکتەرە دیاریکەرەوہە کانی تە مە نی ھاوسەرگیری لە رابردوو و ئیستادا گۆرانیان بە سەردا ھاتووہ. لە رابردوو دا تە مە نی ژنان لە یە کە مین ھاوسەرگیری دا پە یوہ ست بە پازانی ئابووری بوو. ھە لکشانی تە مە نی ھاوسەرگیری، واتە وە دواکە وتنی تە مە نی خوازوای ھاوسەرگیری گەنجان لە کۆمە لگادا، بە پیتی بگۆرە چەندلیە تیە کانی سائە کان و یان بگۆرە چۆنلیە تیە کانی رادە ی وە دواکە وتنی تە مە نی ھاوسەرگیری (کەم، مامناوہند، زۆر) شیاوی ھە ژمار و تاوتوێ کردنە. بە پیتی راکە یاندنی ناوہندی توێژینەوہە کانی مە جلیسی شۆرای ئیسلامی، مامناوہندی تە مە نی ھاوسەرگیری بۆ کوران 29 سائ و بۆ کچان 28 سائە.

ئهم ژمارانه راپورت له سه ره و بوونی ته مه نی خیزاندارى ده کهن (خیری، 1395-سى هه تاوى).

ده توانین وه دواکه وتنى هاوسه رگیری هم وه ک بگۆرپیکى ناوخیزانى و هم وه ک بگۆرپیکى دهره وه خیزانى له قه له م بده ين. به و پنیه ی که فاکتیره ناوخیزانییه کانی وه کوو که لتور و روانگه ی بنه ماله، بارودوخى ئابوورى و کومه لایه تى بنه ماله و هه ره ها فاکتیره دهره وه بنه ماله بیه کان، وه کوو بارودوخى کومه لگا کاریگه رى له سه ر هاوسه رگیری داده نین. وته زای هاوسه رگیری هه میشه له لایه ن کومه لئاسان به تاییه ت له بواری خویندنه وه ی بنه ماله دا به رسه رنج بووه و پیداغرى له سه ر کراوه و وه دى نه هاتنى له بارودوخ و کاتى گونجاودا، بوته که لکه له ی زهینى و هزرى به پرسانى ئهم بواره. بېگومان هه لکشانى ته مه نی هاوسه رگیری هوکار و ئه نجامى جوړاو جوړى هیه و ئاسان بوونی په یوه ندی سیکسى له دهره وه ی هاوسه رگیری، ئاکامى وه کوو هاومالى لى ده که ویته وه. له گرینگترین فاکتیره کانی وه دواکه وتنى ته مه نی هاوسه رگیری فاکتیره کومه لایه تى، ئابوورى و که لتوورییه کانن که له دريژهدا شی ده کریښه وه.

1.4-1. فاکتیره کومه لایه تیه کان

له و فاکتیره گرینگانه ی که ده بیته هو ی هه لکشانى ته مه نی هاوسه رگیری، دريژهدان به خویندنه. گه نجان هاوسه رگیری له گه ل خویندن به ناکوک ده زانن. به باوه رى نه وان هاوسه رگیری، که سه که به دروستکردنى به پرسایه تى دهره وه ست ده کات. له ئه نجامدا، ته مه نی هاوسه رگیری به رز ده بیته وه و کوربان و کچان به پیچه وانه ی خواستى سروشتیان، سوورن له سه ر ئه وه ی که کاتى هاوسه رگیری بخه نه دواى کو تایی هاتنى خویندن. بو بوونی ژباڼیکى په سه ندکراو که له گه ل چاوه روانییه کانی کومه لگا له کومه لگه

نویکاندا بگونجی زور جار پیوستی به تیه‌پرانندی قوناغینکی دریژی خویندنه. وده‌سه‌ته‌پنانی پرولنامه‌ی خویندن ریژی کومه‌لایه‌تی و نابوری تاکه‌کان به‌رز ده‌کاته‌وه و هه‌لی دامه‌زرانی ئاسانتریان له ناوه‌نده فه‌رمانگه‌بیه‌کان، کارخانه‌کان و ... ده‌په‌خسینیت. که‌واته گه‌نجان و به‌تایه‌ت کوران بۆ‌ئه‌وه‌ی بتوانن له داهاتوودا پیگه‌ی کومه‌لایه‌تی و نابوری له‌بارترین هه‌بی، ناچارن ده‌یه‌ی سییه‌می ژیانیشیان ته‌رخانی خویندن بکه‌ن. خویندنی بالا بۆ‌ژنان زیاتر له‌و پر‌وه‌وه‌ گرینگه که پیگه‌ی کومه‌لایه‌تییان به‌رز ده‌کاته‌وه. ئه‌و ژنانه‌ی که ئاستی خویندنیان باشتره، ده‌توانن هاوسه‌رگیری له‌گه‌ل‌ئه‌و پیاوانه بکه‌ن که پیگه‌ی کومه‌لایه‌تی و نابوری باشترین هه‌یه (بستان، 1389: 12). هه‌روه‌ها ئاستی خویندنی به‌رزتر ده‌بیته هۆی به‌رزبوونه‌وه‌ی ئاستی و شیرایی زیاتر له‌ باره‌ی مافه‌کانیان و به‌م شیوه تاکه‌کان ئاماده‌نین له بارو‌دۆخیکدا بن که دژی چاوه‌روانییه‌کانی ئه‌وان بیت. ئه‌م پرسه‌به‌تایه‌ت ژنان ده‌گریته‌وه.

هه‌روه‌ها به‌رزبوونه‌وه‌ی ریژه‌ی تاوان و خه‌ساره‌ته کومه‌لایه‌تی و خیزانییه‌کانی وه‌کوو گیرۆده‌بوون به‌ ماده‌ی هۆشبه‌ر، بی‌په‌وشتی، هاوسه‌رنارازی، ته‌لاق، په‌یوه‌ندی سارد و سپی هاوسه‌ره‌کان، ده‌ستیوه‌ردانی ده‌وروو‌به‌ریه‌کان و له‌م چه‌شنه، نه‌ته‌نیا بنه‌ماله‌کان ده‌پروو‌خینی، به‌ل‌کوو‌بۆته هۆی بی‌متملنه‌یی گه‌نجان له‌ هاوسه‌رگیری و ئه‌مه‌وای کردووه که گه‌نجی ئه‌ورۆ نه‌ته‌نیا وه‌ک هۆکاری به‌خته‌وه‌ری سه‌یری هاوسه‌رگیری نه‌کا (رجبی، 1386)، به‌ل‌کوو‌ئاو‌پته‌بوونی هاوسه‌رگیری له‌گه‌ل‌خه‌ساره‌تیک‌ی وه‌کوو گیرۆده‌بوون به‌ ماده‌ی هۆشبه‌ر وه‌ک سه‌رژانیک‌ی زیاده‌به‌سه‌ر کیشه‌ئاساییه‌کانی ژیان‌ی خۆی له‌قه‌له‌م ده‌دات. ئه‌زموونی ژیان‌ی دیتران له‌مه‌ر پرس‌ی هاوسه‌ریتی ده‌توانی جزش و خروش یان بی‌زاری و سل‌کردنه‌وه له‌مرۆفدا دروست بکات. ئه‌زموونی شیرین له‌گه‌ل‌لینک تیگه‌یشتن و هاودلی

لە ژيانى تاكەكان، تامەزرۇيى بۇ پىنكەيتنانى ژيان لە دىتران بەھىز دەكات. بە پىنچەوانەو، دۇران، ناكۆكى و ناتەبايى لە ناو ھەندى لە بنەمالەكاندا، بە تايبەت لە ناو ھاوسەرە گەنجەكاندا، وەحشەت و بىزارى لە ھاوسەرگىرى لى دەكەوئەو (درخشان، 1383— ھەتاوى: 150) و ديارە ھەلكشانى ئامارى تەلاق لە ماوھى دەيەى رابردودا رەشىبىنى گەنجەكان بەرانبەر بە ھاوسەرگىرى توخ دەكات.

ئەو پانتايەى كە گەنجىك تىيدا پەرورەدە دەبى فرەچەشنىي ھەلسوكەوتى تىدايە. ھەموو ھەلسوكەوتە زالەكانى ناو بنەمالە كارىگەرى لە سەر شىوازي ژيانى ئەو دادەنەن. ئازادىيەكان، شىوازي ھەلسوكەوت، پەرورەدى زال بە سەر بنەمالە، يەككەوتتەوكان، ھەستەكان، سۆزەكان، بژاردەكان، ئەركناسى، دەرورەستى يان نادەرورەستى و ... لەو كەردەو پانەن كە سەرەراى ئەوھى ساكار و رووكەشىن، ھەر كاميان دەتوانن بىنە سەرچاوەى گۇرانكارىيەكى مەزن لە ژياندا. بۇ وئەنە زەماوەندى گەنجىك كە لە بنەمالەيەكى پابەند و تەكووز پەرورەدە بوو لە گەل گەنجىك كە لە پابەندى و دەرورەستىي پىويست بىيەريە، ناتوانى بىتتە ھاوسەرگىرىيەكى پايەدار و بەردەوام. فرەچەشنىي ھەلسوكەوتى لە ھەموو پانتا پەرورەدەيەكاندا كەسايەتتەك بەدى دىنى كە بەرھەمى ھەلسوكەوتى ناو ئەو پانتا تايبەتەيە. كەواتە، پانتاى پەرورەدى زال بە سەر بنەمالەكانىش دەتوانرى وەك كۆسپى بەر دەم ھاوسەرگىرى لىي بروانرىت.

لە ھەلسەنگلەندىكى گىشىدا، بە پىي فرەرەنگىي سەرچەشەنەكانى ھاوسەرگىرى لە دىژەي زەمەن، كەلتوور و روانگە بەھادارە جۇراو جۇرەكان لە ناست ھەر كام لەم سەرچەشنانە، رپى تىدەچى خستتە رووى پىناسەيەكى گىشتگىر لەم ديارە زۆر دژوار بىت. نمونەگەلى وەكوو رەوادارىي فرەھاوسەرى لە زۆرپىك لە كۆمەلگاكان، رەوادارىي ھاوسەرگىرى كاتى لە

ثانی نی نیسلام، پشتراستکردنہ وہی ہاوسہرگری بی دوو ہاوپرہگہز لہ لایہن ہہندی لہ پریازہ نوپکان و ہہروہا ہہندی لہ دولہتہ پڑاواپیہ کان و دہرکہوتی کومونہ سیکیسیہ کان لہ ناو ہہندی لہ کومہ لگہ کاندہ، گشتگری پیناسہ باوہکانی ہاوسہرگری ہہلدہوشینیتہوہ۔ تہانہت ہہندی پیمان خوشہ ہاومالی یان ژیانہ ہاوبہشی ژن و میرد بہ بی ہاوسہرگری، کہ سہرچہشینیکی دژ بہ ہاوسہرگرییہ، لہ چوارچینوی چہمکی ہاوسہرگریدا بگونجینن۔ ئەوان بہ پشتبہستن بہوہی کہ ہاوسہرہ ہاومالہ کان پہیوہندی درپڑخلیہ نیان پیکہوہ ہہیہ و لہ دہیہکانی دواپیدا وردہ لہ مافہکانی ژن و میردہ کان سوودمہند بوون، ئیدیعیای گورانی چہمکی ہاوسہرگری دہخہنہ پروو (Lawson, 2001: 146). ئەگہرچی ژیانہ کومہ لایہتی یہکیک لہ پنیوستیہکانی ژیانہ مروفہ، بہ جوریک کہ مروفہ بہ بی کومہ لگاناتوانی درپڑہ بہ ژیانہ بدا، ئەگہر لہ بہرنامہرپڑی و سیاسیہتدلنانی بہرپوہبردنی کومہ لگا وردبین نہیین، زور کیشہ دروست دہبیت.

2.4-1. فاکتہرہ نابووریہکان

لہ گرینگترین فاکتہرہکانی ہہلکشانی تہمہنی ہاوسہرگری گہنجان، ئەو فاکتہرہ نابووریانہن کہ ناماژہ بہ ہہندیکیان دہکہین۔ بیکاری دہتوانی یہکیک لہ ناستہنگہ گرینگہکانی بہردہم ہاوسہرگری بیت۔ سہرہرای ئەوہی خواستی سیکیسی لہ ناو گہنجلندا زور بہہیژہ و بہرہو ہاوسہرگری و پیکہینانی بنہمالہ خولکیان دہکا، کاتیک کہ بیکار و بی داہاتن و توانای دابین کردنی تینچووی ہاوسہرگری و ژیانہ داہاتوویان نہبی، ناتوانن لہ کاتی خویدا ہاوسہرگری بکہن و ناچارن خواستہ سیکیسیہکہیان سہرکوت بکہن و ہمتا دوزینہوہی نیش و داہاتی گونجاو، ہاوسہرگریہکہیان وەدوا بخہن۔ بہداخہوہ بہ ہوئی گہنجبوونی حہشیمہت، نیشی کہم و داخوایی

زۆرى گەنجان بۇ كار، ولاتى ئىران پروبە پرووى كىشەي بىكارى بۆتەۋە. كەولتە، دەتوانىن بىكارىي گەنجان بە يەككىك لە گرینگىر تىن ئاستەنگە كانى بەر دەم ھاوسەرگىرى بزىنن (خىرى، 1395).

بەم شىۋە، بوونى ئىشىكى شىاۋ كارىگەرى لە سەر تەمەنى ھاوسەرگىرى دادەنيت. گەنجان ئەۋە كەتە ھاوسەرگىرى دەكەن كە دلنيا بن دەتوانن بۇيۇي ژيانى بنەمالە بە داب ونەرىتى چىنى كۆمەلەيە تىي خۆي دابىن بكەن و بە ھۆي ئەۋەي تاكە كان ناتوانن لە تەمەنىكى دىارىكاراۋدا، بۇ وئە بىست ھەتا بىست و پىنج سالان داھاتى پىۋىستىان ھەبى جۆرى پىشە گرینگ دەبى و ۋەك ئاستەنگىكى سەرەكى دىتە بەردەم ھاوسەرگىرى گەنجان. لە كۆمەلگاي ئىستاي ئىمەدا سىستەمى پىشە نوپكان لە بەرانبەر پىشە نەرىتتە كان ۋەھا دارپۇراۋە كە لە كانالى پەرۋەردەۋە تىدەپەرى كە خۆي پىۋىستى بە تىپەراندىنى چەندىن سال پەرۋەردەيە و دەبىتە ھۆي ھەلكشانى تەمەنى ھاوسەرگىرى تاكە كان (مجدالدىن، 1386).

گەنجانىكى زۆر بە نەخوئىندەۋار، كەمخوئىندەۋار پان دەرچوۋى زانكۆۋە ھەن كە لە تەمەنى ھاوسەرگىرىدان، بەلام كارى گونجاۋيان نىيە. ئەم كەسانە بۇ ژيانى رۇژلنەي خۇيان چاۋيان لە ھاۋكارىي دلىك و باۋكى خۇيلنە و پروو دەكەنە پىشەي ساختەكارانەي ۋەكوو دەلالى، جگەرەفرۆشى، ... و دەرچوۋانى زانكۆ پروۋيان كىرۋەتە پىشەي ناپسپۇرەنەي ۋەكوو سكرتېرى، فرۆشىارى و كارى كەمداھاتى دىكە و بە ھىچ چەشنىك بوارى پىكەپىنانى بنەمالە و دابىن كىردنى تىچوۋى ژيانىان نىيە. لە ئەنجامدا بە ناھومىدى و ھىۋاپراۋىيەۋە سەرەراي بەنزابوون و ھۆگرى پروبە پرووى كىشەكانى ھاوسەرگىرى دەبنەۋە و ئەگەر واى دانىين بە ۋەھا بارودۇخىكەۋە ھاوسەرگىرى بكن، لە كۆتايىدا توۋشى نلتەبىيى و تەلاق دەبنەۋە (حوسەينى، 1391):

(167).



وینہی 5. به پئی ناماری فہرمی 11 له سہدی حہشیمہ تی چالاکئی ژوور 10 سال
بیکارن.

بیکاری له گرووپی گہنجانی 15 هه تا 25 سال گہیشٹۆته 26 له سہد.

1-4-3. فاکتہرہ کہ لتووریہ کان

هہندی لهو باوہردان کہ هاوسہرگیری زۆرپک له داخوازی و
خواستہکانیان سنووردار ده کاتہوہ. ئەم کہسانه وایان پێ باشه سەلت و
نازادانه بژین. ئەم خواستہ تەنیا تایبەت به کورپان نییە، به لکوو کچانیش
هاوسہرگیری به جۆرپک سنوورداریتی و نەمانی نازادیہ تاکلیہ تیہ کانیان
سہیر دەکەن. رەنگە نیوان تەمەنی هاوسہرگیری و داپەرین بۆ پەپومندی
نائاسایانہی سیکیسی، پەپومندیہ کی دوولایەنە بیت. هہندی له
توژیئەوہ کان پیشان دەدەن، کہ پەپومندی نازادانہی نیوان کچ و کور و هەلی
تیزکردنی خواستی سیکیسی، پپووستیی بۆ هاوسہرگیری له ناو گہنجانی کہم
کردۆتہوہ. له لیکۆلینہومیہ کدا کہ کیشہ وئاستہنگەکانی هاوسہرگیری
گہنجان و بہتایبەت کچانی لیک داومتہوہ، ئاماژہ بہم خالہ کراوہ کہ هہندی
له گہنجان بۆ تیزکردنی خواستہکانیان به سیکیس کردن له گەل رەگەزی
بەرامبەر رازین. به پئی ئەم لیکۆلینہوہ، پەپومندی سیکیسی نازادانہی کچ و

كۆپ و بۋارى چىژ بردنى سىكىسى بە بى ھاوسە رگىرى كە بەر پىرسايە تىبە كى ئەوتۇ ناخاتە ئەستۆى تاك، خۆى يە كىك لە فاكترە كانى ھەلكشانى تەمەنى ھاوسە رگىرى گەنجانە (شوجاعى، 1384).

كاستلىز¹ پىى وايە شۆر شىك رۋوى لە ھەلگىرسانە؛ بەلام نە شۆر شىك كە بزافە كانى دەپە كانى 60 و 70 رايانگە ياندا و درىژميان پىندا. ھەلبەت لەم بزوتنە وانە دا ھەندى فاكترە رى گرىنگ بۆ سەرنج خستتە سەر شۆر شى سىكىسى بەدى كراۋە. تايە تمەندىي ئەم شۆر شە برىتپىيە لە لىكىپسانى ھاوسە گىرىيە كان، بنە مالە، ھاۋرە گە زخۋازى و خواستى سىكىسى. ئەم چۋار فاكترە كە لە ھاۋى دوو سەدەى رابردوۋ لە ژىر بارودۇخى باۋكسالارىي مۇدپىرندا پىكەۋە گرى دراۋن، ئىستا پىرسەى سەربەخۇ بوون تىدەپەرىپن (كاستلىز، 1380، 282). بە پىى وتەى وىليام گوود مۇدپىر نىزاسىۋن لە سەر ئاستە جىاجىا تاكايە تى و كۆمە لايە تىيە كاندا كارىگەرىي لە سەر كاتى ھاوسە رگىرىي گەنجان دادە نىت. لە گرىنگترىن فاكترە كانى مۇدپىر نىزاسىۋن دەتوانىن ئاھاژە بە پەرەسەندى ھەلە كانى خۋىندن، گۆرانى كار و چالاكىي پىشەيى، كار كىردى ئىنان و شارنشىنى بىكەين. ھاوسە رگىرى لە ناۋچە شارىيە كاندا بە ھۆى شىۋازى جىاۋازى ژىان و ھەرۋەھا كۆنترۆلى كۆمە لايە تىي لاۋازتر لە چاۋ ناۋچە گوندىيە كان، درەنگتر رۋو دەدات (ئەحمەدى، 1389).

ۋىليام گوود بە پىى ئەم تىۋرىيە، گۆرانكارىيە كانى سەر بنە مالەى بە ئەنجامى حاشاھەلنە گرى ئالوگۆرە پىكھاتە يىيە كان (كۆمەلگا) و ئايدۇلۇژىكىيە كان دەزانىت. بە بۆچۋونى ناۋبراۋ كاتىك كە گۆرانكارىيە پىكھاتە يىي و ئايدۇلۇژىكىيە كان لە سەر ئاستى بەر فراۋان (گۆرانكارىيە گەلى ۋە كۋو بە پىشەيى بوون، شارنشىنى و ...) رۋو دەدا، رپىكخراۋە كانى سەر

ئاستی ورد (بنہ مالہ) ناچارن خویان لہ گہل ئەم گۆرپانکارییانہ بگونجینن (ئەعزازی، 1385: 17). بە باوەرپی گیدنیز بنە مالە لە سەرتاسەری ئاستی جیھاندا لە ئاقارە دیاریکراوە کلندا پرووی لە گۆرلنە. ناوبراوە ئەم وەرچەرخلنە ی ناونا ئاقارەکانی گۆرپان. سەره‌رای ئەوەی گیدنیز ناھاژە بەو دەکا کە ئێران لە ناوەرپاستی شۆرپشی ئیسلامی بە پیچەوانە ی ئاراستە ی گۆرپانکاری لە سەرتاسەری جیھان جوولاً و مەتەو، پێی ولیە ئەم بلبەتە بلبەتیککی ئاوارتەییە. کیشە ی رپوانگە ی گیدنیز لەو دەایە کە ناوبرا، شۆرپشی ئیسلامی بە گەرپانەو بە بۆ بە ها نەریتیە کان دەزانی، لە حالیکدا وەرچەرخلانەکانی ئەم سالانە ی دوایی پیشانی داوە کە ئاراستەکانی گۆرپان لە ئێرانیش هاوشیوە ی پۆژاوا و دیکە ی کۆمەلگا مرفیە کانە. لە رپوانگە ی ئەم توێژەرە ئاراستەکانی گۆرپان بریتین لە:

1. بەرفراوانە کان (گروویە خزمایە تیە گەورە کان) و گروویە خزمایە تیە هاو پە یوہستەکانی دیکە ی دەسەلاتی خویان لە دەست دەدەن.
2. رپوتیککی گشتی لە ئاراستە ی ھەلبژاردنی ئازادانە ی هاوسەر بەدی دەکریت.
3. مافەکانی ژنان ھەم لە پرووی مافی ھەلبژاردن لە هاوسەرگیری و ھەم لە پرووی بریاردان لە بنە مالە پتر لە جارن بە فەرمی دەناسریت.
4. زۆر بە ی هاوسەرگیریە کان لە کەلتورە نەریتیە کاند، هاوسەرگیریە خزما یە تین و ئەم ھۆگریانە تا دی کالتر دەبیئەوہ.
5. لەو کۆمەلگایانە ی کە زۆر بەزا کوون بوون، ئازادی سیکیسی پەری سەندووہ و ھەندی جار ئەم پروسە پیشکەوتنیککی ئەوتوی نە کردووہ و گۆرپانکاریە کان لە ئاراستە ی پیچەوانە شدا پرووی داوہ. وە کوو ئەوہ ی پاش شۆرپشی ئیسلامی ئێران، لە کۆتاییەکانی دەییە 70 پرووی دا (بەرپرسیانی ئێران ھەولیان دا ئەو یاسا و دابونەریتانە ببووژیننەوہ کە ئازادی سیکیسی

سنووردار ده کاته وه). سهره پای نه مانه هم چه شنه حاله تانه ناوارته ن.
نه وهی گیدنیز له مهر ناراسته کانی گوران باسی کردوه، ده توانی تا
را ده یه ک په یوه ندی له گه ل وهر چه رخانه کانی هاوسه رگیری له تیرا هه بی:
1. له تیرانیشدا کاریگری و ده سه لاتی گروویه خزمایه تیه کان کهم
بوته وه.

2. په وتی گشتی له ناراسته ی هه لباردنی نازادانه ی هاوسه ره.
3. مافه کانی ژنان له هه لباردنی هاوسه ر و برپاردانی باوک پتر له جاران
به فهرمی ده ناسریت.

4. رپژه ی هاوسه رگیری خزمایه تی به خهستی کهم بوته وه.
5. رپژه ی نازادییه سیکسییه کان به رزبونه وهی به خووه بینوه (نه حمه دی،
1389: 52).

1-5. ده ستنیشان کردنی سه رچه شنه کانی په یوه ندییه سیکسییه کان

خویندنه وهی وهر چه رخانه کومه لایه تیه کانی تیران پیشانده ری گورانی
هیوران به لام بهر بلا و له م سالانه ی دوا ییه. له گه ل په ره سه ندی جیازی نوی
په یوه ندی گرتن، کومه لگای تیران به شیوه ی هیوران تووشی شه پو لیکي روو
له هه لکشانی گورانکارییه به هایي و نورمه کان بوته وه. هاتی جیازاتی وه کوو
سه ته لایت و نه نته رنیت بو ناو ماله کان شیوازیکی جیوازی له ژپانی
کومه لگه و که لتوره جیوازه کان خستوتته به رده م به رده ننگه تیرانییه کان و به
شیوه ی ناراسته وخو و شاروه، به ها پیشووه کانیانی به چالینج کیشاوه و له
هه مان کاتدا، بو ژپان بژارده ی نوی ده خاته بهر ده میان؛ پیشاندانی
شیوازه کانی دیکه ی ژپان گورانی هیورانیه به ها و روانگه کانی له کومه لگای
لی که وتوتته وه. هم پرؤسه ی گورانی به هایه زور به باشی خو ی له لیکپسانی
نیوانه وه پیدا ده نوی، وهر چه رخانیک له نه وه و ره وتیک که پیشانده ری

گۆرآن له كۆمه لگایه كدایه كه نۆرم و به ها نه ریتیه كانی كه متر كار یگه رى له سه ر گه نجان داد نه ئیت. گۆرآنكارى نۆرم و به ها به لىكپسانى نىوان نه وه كان و پشت كردنى نه وه گه نجره كان له به ها نه ریتیه كان له كۆمه لگا ده ست پنده كا و له وانه یه گۆرآنى كۆمه لایه تى به ربلاوى لى بكه و یته وه.

له لایه كى دى كه وه له پال وه رچه رخانه كانی سیسته مى به هایى له م سالانه ی دوا بیدا، گۆرآنكارى به كۆمه لایه تى و پىكهاته بیه كانی دى كه ش له م سالانه دا به رو كى كۆمه لگای ئىرانىان گرتوه. یه كىك له م حاله مانه، گۆرآنى پىكهاته ی ئابوورى ولات و ده رها و یشته كۆمه لایه تیه بىژوو ماره كانی ئه م گۆرآنكارى به له سه ر هه لسو كه وتى گه نجان ه. مه ودای نىوان پىگه یشته نى سىكسى و پىگه یشته نى ئابوورى گه یشته تته پتر له ده سال. مه ودایه ك كه رپۆژ له دواى رپۆژ زیاد ده بىت. پىگه یشته نى ئابوورى به پىشه ی سه قامگىر به دى دى و له م نىوانه دا پىشه ی گه نجان بۆته یه كىك له پرسه كلىلیه كانی كۆمه لگای ئىرانى. پىشه، پىشه كى ه اوسه رگى به و كىشه ئابوورى به كان ته مه نى ه اوسه رگى به له شاره گه وه ره كان زۆر ده كهن. هه مو و نه مانه له حاله كدایه كه ه اوسه رگى به تاكه رپگای شه رعى تىر كردنى خواسته سىكسى به كان له ئىرانه و ئىستا ئه م رپگایه رپووبه رپووى ناسته نگی زۆر بۆته وه. ته نانه ت ده توانى له وه زیاتر بچىن و باز نه ی هه لپژاردنى تاكه كان له وه ته سكتر وه سف بكه ین. له راستیدا سه ربارى ده وتى ه اوسه رگى به تاكه رپگه ی شه رعى بۆ تىر كردنى خواسته سىكسى به كانه، ناتوانىن چا و له م راستیه بنوو قىنن كه ته نیا ه اوسه رگى به هه م یشه ی په سه ند كرا وه و په له كردنى تاكه كان بۆ هه لپژاردنى بژارده ی ه اوسه رگى به كاتى ده توانى له چا و ژىانى سه لئى كه سه كه تىچوو یه كى قورستى هه بىت.

هه لكشانی ته مه نى ه اوسه رگى به زه ختىكى زۆر ده خاته سه ر نه وه كۆمه لگایانه ی كه پىكهاته كه بیان نه ریتیه. له ئىستادا، له ئىراندا پتر له 12

ملیۆن گه‌نج له ته‌مه‌نی هاوسه‌رگیریدان که هیتشتا سه‌لتن و هاوسه‌رگیریان نه‌کردوه.¹

له لایه‌کی دیکه‌شه‌وه، رپژه‌ی که‌سانی وه‌رگیراو له زانکۆکان له چاو چه‌ند ده‌یه‌ی رابردوو زۆر زیاتر بووه و ئیستا پروو به‌رووی چه‌ندین ملیۆن ده‌رچووی زانکۆی بیکارین که بۆ هاوسه‌رگیری له ته‌مه‌نی شیایوی خۆیدا به‌ختیکی ئه‌وتۆ به‌دی ناکهن. کۆمه‌لگای ئیرانی ئیستا تووشی پرسیکی گرینگ بۆته‌وه: به‌ ملیۆنان گه‌نج که وانه و خویندن و زانکۆیان به‌ رهمزی به‌خته‌وه‌ریی خۆیان ده‌زانی، به‌ هیوای هه‌بوونی ژیانیکی باشتر، رپگایه‌کی دوور و درژێیان پرپوه و پاش سالانیک هه‌ول و ته‌قه‌لا زۆریان بۆیان ده‌رکه‌وتوه و یناکانیان له هه‌بوونی بارودۆخیکی باشتر تراویلکه‌ی ئیلیدیاکان بووه و له ناویاندا ئه‌وه که‌سانه‌ی که کاتیان بۆ خویندنی ناکادیمیا ته‌رخان نه‌کرد براوه‌ی گۆرپه‌پانه‌که‌ن. ئه‌وه‌ ئاوه‌ی بینیان تراویلکه‌ بوو و وشیاره‌کان ئه‌وانه‌ بوون وا متملنه‌یان به‌م تراویلکه‌ نه‌کرد و هه‌ر له سه‌ره‌تاوه‌ پێشویینی نه‌که‌وتن. ئه‌م فاکته‌رانه‌ له پال یه‌که‌تر بوونه‌ هۆی ئه‌وه‌ی رپژه‌ی خه‌مۆکی له‌م سالانه‌ی دواییدا له ناو ده‌رچوانی زانکۆدا به‌رز بیه‌تته‌وه و ورده‌ ورده‌ هه‌ستی ئانۆمی یان نانۆمی له ناویاندا به‌رز ده‌بیه‌تته‌وه (افقی و لادقی، 1388). ئه‌م هه‌ستی ئانۆمیه‌ خۆی بۆته‌ هۆی بیچمگرتنی به‌های نوێ له ناو به‌شیک له گه‌نجانی کۆمه‌لگادا. ئه‌م بارودۆخه‌ ته‌نیا له ده‌رچوانی بیکاری زانکۆدا سنووردار نابیه‌تته‌وه؛ به‌ لکوه‌ که‌سانی پێشه‌داریش له ئیراندا پروو به‌رووی نانا‌سایشیی پێشه‌یی نوێ بوونه‌ته‌وه. له‌گه‌ڵ پرۆسه‌ی که‌رتی‌سازی له ولات، پرس‌ی نانا‌سایشیی پێشه‌یی له‌م سالانه‌ی دواییدا زه‌ق‌تریش بۆته‌وه. نانا‌سایشیی پێشه‌یی له پرس‌ی بیکاری به‌ربلاوتر و هه‌ستیارتره‌ و ده‌روانیه‌ته‌وه‌ پێشه‌دارانه‌ی که داها‌تووی پێشه‌که‌یان به‌ نابه‌رده‌وام له‌قه‌له‌م ده‌ده‌ن. یه‌کیک له پێوه‌ره‌کانی

1. به‌ پێی راپۆرتی ناوه‌ندی ئاماری ئیران

پیشه‌ی نابەرده‌وام گریه‌ستی کاتی کاره. ئەم بارودۆخه له ناوه‌نده ئابوورییه‌کانی ئیراندا تا دی گشتگیرتر دەبیت. ئەو پۆرکه گریه‌سته کورتماوه‌کان خواوه‌نکاره‌کان سه‌رپشک ده‌کا که به تیچووی که‌مه‌وه (و هه‌ندی جار ته‌نانه‌ت بی تیچوو) هه‌ر کات که بیان‌هه‌وی فەرمان‌به‌ره‌کانیان له سه‌ر کار لا به‌ن. ¹ که‌مبونه‌وه‌ی ئاستی ئاسایشی ئابووری تاکه‌کان ئاسایشی ده‌روونیانی لی زه‌وت کردوون. له رابردووشدا کیشه ئابوورییه‌کان یه‌کیک له هۆکاره سه‌ره‌کیه‌کانی ته‌لاق له ئیران بووه؛ هه‌ر ئەم باب‌ه‌ته له ئیستادا وه‌ک هۆکاریک بۆ هاوسه‌رگیری نه‌کردن له قه‌له‌م ده‌دری‌ت.

بی‌کاری و ناسه‌قامگیری پیشه‌یی بۆته‌ هۆی ترس له هاوسه‌رگیری له کۆمه‌لگای ئەو پۆری ئیراندا. راپه‌رپنه‌ری خویندکار له ئیستادا زۆر له راپه‌رپنه‌ری چاره‌نووس خوازی رابردوو وردبینتره. له بارودۆخی نویدا، که‌سه‌کان وه‌کوو رابردوو هه‌ر وا به ئاسانی مل به هاوسه‌رگیری ناده‌ن که ته‌لاق باجه قورسه‌که‌ی بیت. ئەنجامی ئەم وه‌رچه‌رخلانه، هه‌لکشانێ ته‌مه‌نی هاوسه‌رگیری له‌م سالانه‌ی دوایی و به‌ دوایدا بیچمگرتنی سه‌رچه‌شنی نویی هه‌لسوکه‌وت بووه. له‌م نیوانه‌دا، زۆر که‌س به هۆی زه‌ختیک که‌ ده‌ره‌نجامی که‌لینی پیگه‌یشتنی سیکسی و پیگه‌یشتنی ئابووری و هه‌لکشانێ ته‌مه‌نی هاوسه‌رگیری به‌ شتوازی جۆراو جۆر هه‌لسوکه‌وت ده‌نوین. بیچمگرتنی روانگه‌ی ئانۆمیکانه و سه‌ره‌هلدانی به‌ها نوێکان له ده‌رهاویشه‌کانی ئەم لیکپسانه‌ پوو له زیادبوونه‌وه‌یه. گۆرانکاری سیسته‌می به‌هایی و گۆرانی پیکهاته‌ی ئابووری ئیران، ورده‌ ورده‌ به‌ستینی سه‌ره‌هلدانی سه‌رچه‌شنی نویی له هه‌لسوکه‌وته‌ سیکسییه‌کان له ناو تاقمیک له‌ گه‌نجانی

1. خۆپشان‌دانی کرێکارانی هێیکۆ له‌ شاری ئەراک له‌ ناره‌زایه‌تی دژ به‌وه‌ی که‌ ماوه‌ی

8 مانگه‌ مووچه‌کانیان نه‌دراوه‌ و ته‌علیل نیروو و ناره‌زایه‌تی کرێکارانی گروپی نیشتمانی پیشه‌یی فوولادی ئەهواز به‌ ده‌رکران و پینه‌دانی مووچه‌کانیان.

ئیرانیدا ره خساندووه؛ بیچمگرتنی به ها نوئکان و درکهوتی سهرچهشنی نوئ له هه لسوکهوتی گهنجان که وهک ولامی خواسته دهروونیه تیرنه کراوه کانیان ئیش دهکات. ئه و لیکۆلینه وه که مه ی که له م بواره دا ئه نجام دراوه پیشان ده دا که په یوه نندیه سیکیسیه کانی بهر له هاوسه رگیری له ئیران رووی له بهرزبوونه وه که له ئیستادا بوته سهره کترین ناوه نندی مشتومری نیوان نه وه یی له ناو بنه ماله شاریه کاندا. زوربه ی ئه م په یوه نندیانه په نامه کی و به دوور له چاوی دایک و باوک بیچم ده گری و بهرده وام ده بیت. بهر پرسانی په یومندیدار باس له ئه گه ری په ره سهندنی ئایدز له ناو گهنجان ده که ن و به شیوه ی ئامازه یی ته شه نه سه نندی په یوه نندی سیکیسی پر مه ترسیدار له م ته مه نه دا به هوکاری ده ستینکی بیچمگرتنی شه پولی سییه می ئایدز له ئیران ده زانن. پرسیکی ئالوز خه ریکه سهر هه لده دا و سیاسه تی بالاده ستیش پشتگوی خستیانه. له م نیوه نده دا زوریک له دایک و باوکه کانیش له م باسه بی ئاگان. زوربه ی گهنجان دایک و باوکه کانیان به مه حره می نه پنییه سیکیسیه کانی خویان نازانن و ئه م بی ئاگییه ی بنه ماله کان وای کردووه که کوتر پولیان به سهر منداله کانیان که م بیته وه. له لایه کی دیکه شه وه بو شایی لیکۆلینه وه ی چه شن ناسانه ی پیشوو وای کردووه که زوریک له بهر پرسان هه موو جوړه کانی په یوه نندی سیکیسی بهر له هاوسه رگیری له م سالانه ی دواییدا وه که یه ک سهر بکه ن و له ئه نجامدا ریکاری لیکچوو بخه نه روو و له تیگه یشتن له ئالوزی راستیه کومه لایه تییه کان بی ئاگان و له ناخیزگه جوړا و جوړه کومه لایه تییه کانی تینه گهن. نه بوونی ناسیاری ورد له نه خو شیه کومه لایه تییه کان لیکدانه وه و چاره سهریشیان روو به رووی هه له ی مه ترسیدار ده کات. هه ره له م پیناوه دا ته قی نازادار مه کی و هاوکاره کانی له سالی 1390 ی هه تاوی توژیښه وه یه کیان ئه نجام دا له ژیر ناوی چه شن ناسی سهرچه شنه کانی په یوه نندی سیکیسی بهر له هاوسه رگیری له ئیران و شه ش

پۆلی سەرچەشنى پەيوەنديیە سێكسییەكانى بەر لە ھاوسەرگیری لە ئێرانیان ناسی كە بەم شێوێه:

1-5-1. پەيوەنديیە ناعاشقانهكان

پره‌نسییى پەيوەنديیە ناعاشقانهكان ئەومیه كە پابه‌ندی سۆزداری و دەروەستى سێكسى لە نێوان لایەنەكانى پەيوەنديدا بوونى نییه. لەم پۆلێنەدا پیدانی پاره یان کالاً لە لایەن پیاو لە بەرانبەر پیدانی خزمەتگوزاری سێكسى لە لایەن ژن بۆ سازدان و بەردەوامبوونى پەيوەندی پتویستە. پەيوەندی ناعاشقانه بۆ سەر دوو بەش دابەش دەبێ:

ئەلف) پەيوەندی ئازاد، دەرکەوتنى سەرچەشنهكانى لەشفرۆشى

پەيوەندی سێكسى ئازاد پيشلندەرى پەيوەندی ناعاشقانهیه. ئەم پەيوەندیانە درێژەى سەرچەشنهكانى لەشفرۆشییە¹. پەيوەندی ئازاد لەو مژارنەدا دەرکەوێ كە لە بەرانبەر پیدان یان وەرگرتنى پاره سێكس دەکەن. ئەم پەيوەندییە سێكسییە دیاردەیهكى نوێ نییه و دەچیتە ریزی لادانە کۆمەڵایەتیەکان کە میژوووەکەى بارنەقاي درێژایى میژوووه. کپین و فرۆشتنى لەش لە تاییەتمەندییەكانى ئەم چەشنه پەيوەندییەیه. بەکالایى بوونى پەيوەندییە سێكسییەکان، لەم پۆلەدا یاسای خستنه روو و داخواری لە ئاستیکى جیاواز لە دیکەى پۆلەکان پيشان دەداتەوه. لەشفرۆش (سۆزانی) بە کەسێک دەوترێ کە بێر لە داھاتى دەکاتەوه نەک کەسێکى تاییەت. لەشفرۆشى لە سەر ئەم بۆچوونەیه کە لەشى مرۆف کەرەسەیه کە دەتوانی وەک ھەر کالایەکی دیکە کپین و فرۆشتنى پتوہ بکریت. لە سەرچەشنهكانى پەيوەندی ئازاد، یەکیک لە ھەلۆھەدای پکردنى گیرفانیەتى و ئەوى دیکە خواریارى ھەساندەنەوى جەستە. چەمکی عەشق لەم پەيوەندییەدا ھیچ

مانایه کی نیسه و ئه وهی گرینگه ئه زمونکردنی له شی نوئی بو پیاوان و دابین بوونی ئابووری بو ژنانه. ئه نجامه کانی لیکۆلینه وهی ئازادارمه کی و هاوکاره کانی (1390) ئه وه دهرده خا که مژاره کانی ئه م پۆله باوه رپکی ئه وتویان به لایه نه ئاینیه کان و ناسته نگه کانی بهرده م په یوه ندیی سیکیسی نیسه. پیاوان له م سه رچه شه نه دا له چاو ژنه کانی ئه م په یوه ندیه پالنه ری جیاوازیان هه یه. پیاوان هه لوه دای دامرکانندی خواسته سیکیسیه کانن و ژنان هه لوه دای بژیوی. پیاوان به هوئی ئه و سنوورداریه که مه ی که له م په یوه ندیانه هه یانه، گروهه ئامانجه کانیان زۆر به ربلاو بوته وه. ئه و پیاوانه له گه ل هه ر کچ یان ژنیک که بتوانن به ته ماحیان بینن یان رازیان بکه ن یان ناچار به سیکیس کردنیان بکه ن، سیکیس ده که ن. ئه م مژارانه به دهر له پارک، شه قام، پیناساندنی هاوپی و توپی په یوه ندیه کۆمه لایه تیه کان، بو دۆزینه وهی که سانی دلخوازیان که لک له بواری هه مه جووری وه کوو توپه کۆمه لایه تیه کان له موبایل و ئه نته رنیت وهرده گرن. زۆربه ی ئه م که سلانه خوئیان به هه یچه وه نابه ستنه وه و پینشوازی له په یوه ندیی نوئی ده که ن.

ب) په یوه ندیی سیغهی

په یوه ندیی سیغهی سه رچه شنیککی دیکه ی په یوه ندیی ناعاشقانه ی بهر له هاوسه رگیری فه رمی له ئیرانه.

کاکلی سه ره کیی گوتاری سیغه، گریدراو بوونی ئاینن و خواستی سیکیسی له بارو دۆخی ناسه قامگیری کۆمه لگا له لایه ن سووژمه یه. ئه م چه شه نه په یوه ندیانه له و سووژانه دا به دی ده کری که پابه ندیی ئاینیان زۆره. سووژه له م پۆله دا بو دامرکانندی خواسته سیکیسیه که ی هه لوه دای ریکاری ئاینیه. به پتی بنه مایاسایی و فیهیه کان له ئیران دوو چه شن هاوسه رگیری هه میشه یی و هاوسه رگیری کاتی (سیغهی مه حره میتی) به فه رمی ناسراوه که

له سوڼگه ی فیهی و یاساییه وه ره وایه. که سانیکه وه کوو مورته زاموته هه ری بوړیگری له ره به نایه تیی گه نجان و یان لایه نی دژ به ری، واته ریگری له کوو نیستی سیکیسی، پیشنیاری سیغه یان داوه و هه روه ها که سانیکه وه کوو نایه تولا نه کبه ر هاشمی ره فسه نجان و زور به ی فه قیان و مه رجه عه کانی ته قلید له ئیران له میدیا و تربونه فه رمی و نافه رمیه کانه وه پیداغری و بانگه شه یان بو سیغه کردوه. له لایه کی دیکه شه وه هه ندی له فه قیانی وه کوو نایه تولا سانعی سیغه گری ده داته وه به بارودوخی شه ر له سه رتاکانی ئیسلام و له ژبانی نه ورپویدا وه ک یه کیک له فاکته ره کانی دارمانی بنه مال له پیناسه ی ده کهن. هه روه ها چالا کفانانی مافه کانی ژنان، هاوسه رگری کاتی به فاکته ری به ره مه یتانه وه ی پیشیل کردنی مافه کانی ژنان و هه لاوردنی ره گه زیتی له دژی ژنان، سستبوونی بنیاتی بنه مال له و په ره سه ندنی فره هاوسه ری و نه خو شیی نزیک و ته شه نه سه ندنی له شفروشی ده زان و له چالا کیه مه ده نیه کانیاندا به توندی دژی وه ستاونه ته وه.

بیچمیکی دیکه ی په یومندیه سیغه ییه کان، سیغه ی مه حره میتی یان هه مان هاوسه رگری کاتی له ناو کچان و کورانی مندال و میز مندال له لایه بنه مال له ئیینی و نه ری تیه کان نه نجام ده دری بوئه وه ی هه لسوکه وتی سیکیسی مندال کانیان کوترپول بکهن. هه روه ها هه ندی له گه نجان ژور ته من 18 سال له بنه مال له نه ریتی و ئیین په روه ره کان به مه به ستی ناشنابوونی زیاتری به ر له تافی ده رگری انداری نه نجامدانی سیغه ی مه حره میتی بو خو یان به شه رع ی و دروست ده زانن. هاوسه رگری کاتی یان هه مان سیغه به واتا باوه که ی له نه گه ری دووگیانی و به مه رجه لاهه کیی ماره برینه وه نه نجام ده دری و له ماده ی 21 ی یاسای پشتیوانی له بنه مال له، په سه ندکراوی سالی 1391 پیداغری له سه ر کراوه. سه ره رای نه بوونی جیاوازی ناوه رۆکی له سیغه ی مه حره میتی و هاوسه رگری کاتی هیچ چه شنه گریه سستیک له

مهړ سیغهی مه حره میتی بوونی نیه. کاردای چاک و ئه رینی سیغهی مه حره میتی بو که سانی گه وره سالی ژوور 18 سالان ناشنایی زیاتری هاوسه ره کان بهر له قونای ده زگیرانداریه؛ به لام هندی له کاردا ئه رینییه کانی وه کوو زهختی کومه لایه تی بو سهر کچان و کوران بو هاوسه رگری له گه له هه مان کهس ده توانی فاکته ریگ بو دارمانی بنه مالله له داها تو بی و یان له لایه کی دیکه وه ئه گه ر سیکس بکری، ده رهاو یشته نه رینییه کومه لایه تیه که ی زیاتر ژنان ده گریته وه و بهو پنیه ی که له هیچ شوینیکدا توماری یاسایی و سیسته می نه کراوه و به پی عورف و رپوره سمی نه ریتی ماره کراون، پایا به شیوه ی په نگراو ده توانی خوی له بهر پر سایه تی و پایبهندی به رانه ر بهم دؤخه بدزیته وه. هه روه ها له بارودؤخی سیغهی مه حره میتیدا له تافی مندالی و میرمندالی ئه گه ری سیکس کردن هه یه و له هندی حاله تدا هاوسه رگری لی ده که و پته وه، ئه و مندال و میرمندالانه ی که له پرووی هزی و کومه لایه تیه وه پینه گه یشتوون و هه لی گونجای ئابووریان نیه و به رپوره رسمی نه ریتی و فرههنگی هاوسه رگریان کردوه.

له گرینگترین لیکه وته کانی ئه م چه شنه هاوسه رگری بیانه وازه تیان له خویندنی مندالان و میرمندالان، دووگیان بوونی نه خوازراو، نه خؤشیی ده روونی و جهسته یی و مندال بیوه ییه. ده توانین په یومندی سیغهی وه ک یه کیک له رپکاره کانی په یوه ندی سیکسی بهر له هاوسه رگری هه میسه یی و فره می ناو به یین که هه میسه جپی که لکاوه ژوی ده لالانی سؤزانیتی بووه و به هوی ئه وه ی چاودیری ناکری و خوتبه ناخوینری و به شیوه ی کاتژمیری به بی راگرتی عده ئه نجام ده دری ده توانین وه که له شفرؤشیی نوی له قه له می بدین که خوی له پشت ئالای فقه و ناینزا شاردؤته وه.

کاتی ئه نجامدانی توژیښه وه ی لیکدانه وه ی گشتگیری هاوسه رگری

پیشوخته له ئیران،¹ بۆم ده‌رکه‌وت باوه‌ره نه‌ریتی و ئاینزاییه‌کانی وه‌کوو سیغهی مه‌حره‌میتی یه‌کیک له‌ فاکته‌ره سه‌ره‌کیه‌کانی په‌ره‌سه‌ندن‌دی مندال‌هاوسه‌ری له‌ ئیرانه. که‌ولته‌ کۆمه‌لگه‌ی ئەم دیارده‌مان تاوتووی کرد و ئەنجامه‌کانیمان له‌ دوو تووی کتیبیک به‌ ناوی مالئیک له‌ سه‌ر ئاو² کۆ کرده‌وه. سیغهی مه‌حره‌میتی یان هاوسه‌رگیری کاتی له‌ نۆر مه‌ نه‌ریتی و ئاینیه‌کانی ئیرانه که‌ له‌ ر‌ووی یاساییه‌وه ره‌وایه. به‌ پیتی ماده‌ی 1075 و 1076ی یاسایی مه‌ده‌نیی کۆماری ئیسلامی ئیران، مه‌تعه‌ یان هاوسه‌رگیری کاتی، هاوسه‌رگیریه‌کی به‌ ماوه‌ی دیاریکراو و بره‌ ماره‌یی دیاریکراوه. به‌لام ئەوه‌ی ده‌بی لئیک بدریته‌وه ئەوه‌یه که‌ یاسا له‌ زۆریک له‌ پرسه‌کانی په‌یوه‌ست به‌ هاوسه‌رگیری کاتی وه‌کوو نه‌فه‌قه، میرات و هه‌لوه‌شانه‌وه‌ی هاوسه‌رگیری کاتی بیده‌نگی نواندووه. هه‌روه‌ها مندالان له‌ چوارچیوه‌ی سیغهی مه‌حره‌میتی لئیک ماره‌ ده‌کرین و له‌ چوارچیوه‌ی سیغهی مه‌حره‌میتیدا هه‌لومه‌رجی مندال‌هاوسه‌ری ناسان ده‌بیته‌وه که‌ گرینگترین ده‌رهاویشه‌که‌ی وازه‌بنان له‌ خویندن له‌ لایه‌ن قوتاییان، به‌تایه‌ت قوتاییانی کچه‌. ئەو لیکۆلینه‌وانه‌شی که‌ هه‌تا ئیستا ئەنجام دراو، زیاتر پیداکری کردن له‌ سه‌ر هاوسه‌رگیری کاتی بووه و هیچیان به‌ شیوه‌ی گشتگیر ئەم دیارده‌ کۆمه‌لایه‌تیه‌یان تاوتووی نه‌کردووه. کتیبی مالئیک له‌ سه‌ر ئاو بۆیه‌که‌م جار ئەم دیارده‌ی له‌ چوارچیوه‌ی بنه‌ما میژوویی، ئاینی، یاسایی و

1. ئەحمه‌دی، کامیل (1396) زایه‌له‌ی بیده‌نگی؛ توژی‌نه‌وه‌یه‌کی گشتگیر سه‌باره‌ت

به‌ هاوسه‌رگیری پیشوخته‌ی مندالان له‌ ئیران، تاران: شیرازه.

Ahmady, Kameel (2017). *An Echo of Silence: A Comprehensive Research Study On Early Child Marriagen (ECM) In Iran*, New York: Nova Publishing.

2. ئەحمه‌دی، کامیل (1396). مالئیک له‌ سه‌ر ئاو: توژی‌نه‌وه‌یه‌کی گشتگیر له‌ مه‌ر

سیغه‌ و سیغهی مه‌حره‌میتی:

کوښه لایه تییه کان لیک داوه ته وه و هاوسه رگری بی کاتی / سیغهی مه حره میتی تاوتوی کردووه. ههروه ها به که لک وه رگرتن له ناراسته ی شیواژناسی چوڼایه تی به که لک وه رگرتن له شیواژی زه مینه دوژی، نه م دیارده به شیوه ی گشتگیر له سهر ناستی هه ر سئ که لئینشاری تاران، ئیسفه هان و مه شهه د له سالانی 1395 - 96 ی هه تاوی نه انجام دراوه. نه انجامه کانی نه م لیکو لینه وه پیشان ده دا که راپواردن خوازی وئاسان بوونی مندال هاوسه ری دیارده ی ته وه ری هاوسه رگری بی کاتی / سیغهی مه حره میتین که نه انجامه گه لی وه کوو به دناوی به تاییه ت بو ژنان و بیچمگرتی زه نیه تی نه رینی له ناو پیاوان له مه ر هاوسه رگری بی هه میشه بیان لی ده که ویته وه.

مرکز رسمی ازدواج موقت تهران

بسم الله الرحمن الرحيم
خدمات مربوط به ازدواج موقت، خدمات خصوصی تلفنی شده و اطلاعات مربوط به آن در اختیار هیچ ارگان یا سازمان دولتی قرار نمی گیرد و در هیچ کجا (بجز این مرکز) ثبت نمی شود و برای مخاطب همتکامل سوار نخواهد بود.
خدمات این مجموعه در زمینه ازدواج موقت فقط شامل خانمها و سوه می شود.
خانم هایی که در زمینه ازدواج موقت سوالی دارند یا می خواهند در این زمینه به ایشان مشاوره داده شود، می تواند سوالات خود را تلفنی یا ما در میان بگذارد، تا توسط مشاور به ایشان مشاوره داده شود.

شماره کاربری: ۱۱۳
تلفن: زن
آسیان هتل تولد: تهران
آسیان هتل سکونت: تهران
ساعت: ۱۰ تا ۱۲
نشانی: خانه دار

Like

ویته ی 7. مالپه ری سیغهی ئیرانیان هاوسه رگری بی یه ک کاتژمیری به کارتی نیشتمانی له مالپه ری سیغه ایرانیان. هه ندی له خانمان له مالپه ری "سیغه ایرانیان / همسریابی ازدواج موقت در ایران" ناو نووسیان کردووه. ناده رسی مالپه ری: <http://funigma.com>

له توژیښنه وه ی مالپک له سهر ناو هه ول دراوه لایه نه ئاشکرا و شاراوه کانی هاوسه رگری بی کاتی و سیغهی مه حره میتی به بی پروانگهی لایه نگرلنه و به شیوه ی زانستی لیک بدریته وه بو نه وه ی گوشه نیگایه کی پروون و ورد له مه ر

ئەم دیاردە کۆمەلایەتیە بخریتە ڤوو و ڤیکاری یاسایی و ڤاستی بین بخریتە بەردەم بەرپرسیانی جیبەجیکار و یاسادانەر. بەو هیوایە لە سەر بنەمای ئەم ڤیکارانە، ناومندی هاوسەرگیری کاتی لە ئێران لە سۆنگە یاسایی و کۆمەلایەتیە وە ڤیک بخری، بە جۆرێک کە مافەکانی ژنان و مندالانی تیدا پێشیل نە کری، بنیاتی بنەمالە و ڤیگە ی هاوسەرگیری هەمیشە یی ڤاڤیزریت. کە گرینگترین ڤیکارەکان بریتین لە: یاسادانان بۆ زیادکردنی تەمەنی هاوسەرگیری کاتی و سیغە ی (ڤیاری) مەحرەمیتی بۆ تەمەنی 15 سالان، تۆمارکردنی فەرمی و یاسایی سیغە ی مەحرەمیتی / هاوسەرگیری کاتی لە نووسینگەکانی تەلاق و هاوسەرگیری، بە ناچاری کردن و بیبەرانبەر بوونی خویندن، ڤاویژی یاسایی و تەندروستی لە سیغە ی مەحرەمیتی / هاوسەرگیری کاتی، مەرجدار و سنووردارکردنی یاسای سیغە / هاوسەرگیری کاتی، یاسادانان بۆ نەفەقە و مافی هەلۆەشانە و بە قازانجی ژنان لە هاوسەرگیری کاتیدا، باشتکردنی بارودۆخی نابووری، هەلی کار و کارخولقینی، دەوری زانیانی نایینی وە ک هۆکاری گۆڤینی بیچمی هاوسەرگیری کاتی لە ئێران. بەستینسازیی کەلتووری و کۆمەلایەتی لە ڤیگە ی میدیا گشتییەکان و ئین جی ئۆکان.

1-5-2. پەيوەندیی ناعاشقانهکان، دەرکەوتنی عەشقی ڤۆمانسی بەر لە

هاوسەرگیری

عەشق و پەيوەندیی عاشقانه بەشی دانەبڤاوی زەین و ژنیانی مەرۆفی ئەو ڤۆییە. مەملانیی ڤەگەزەکان کە لە ئیستادا وەگەر ڤخراوە، ناشکرترین هیمای تامەزرۆیی عەشق لە ناو تاکەکانە. مەرۆف بە هۆی بوونی عەشق لە دەروونی خۆیدا هەندی جار هاوسەرگیری دەکا و هەندی جاریش تەلاق وەردەگریت. عەشق تاکە ڤیگە یە کە کە مەرۆف دەتوانی تیندا بەستینی خۆی بە باشی بناسی

و په یومندی له گه‌ل دیکه‌ی مروځه‌کان ساز بکات. له هه‌مان کلتدا عه‌شق
خه‌مه‌پننه‌ر و سووکنايييه‌خشه؛ وزه‌یه‌کی به‌هیزه‌که‌ بنه‌مای تاييه‌ت به‌خوی
هه‌یه و په‌یامه‌کانی خوی له‌چاو‌پروانی، دل‌خورپه و سه‌رچه‌شنه
ره‌فتاریه‌کانی خه‌لکدا ده‌نویټیت (گیدنز، 1389: 262 - 260).

عه‌شقی سۆزداریی مروځ بیچمی جوړاو جوړی هه‌یه. یه‌که‌م قوناغ
خواست‌ه سیکسیه‌کان و هیزی ژیان پیشان ده‌دا و دواین قوناغ ته‌واوترین
قوناغی عه‌شق یان عه‌شقی بالآیه‌که‌ هندی‌جار عه‌شقی نه‌فلا‌توونیشی پی
ده‌لین (برادشاو، 1381: 198). عه‌شقی بالآ له‌په‌یوه‌ندی جه‌سته‌یی
نه‌ولا تر ده‌چی و وه‌ها نایدیاخوازانه‌یه‌که‌ ده‌بیته‌ئوستوره. زور‌که‌س هه‌ن‌که
به‌هوی نه‌بوونی نه‌زموون و په‌روه‌ده‌ی ته‌واوه‌وه، له‌گه‌ل نه‌وه‌ی هه‌ست‌به
بچووکترین گیری سیکسی تیکه‌ل به‌وروژانی سۆزداری ده‌کن، پیمان
وايه‌به‌ عه‌شقی بالآ گه‌یشتون (لپ، 1377: 138). هندی‌جار هندی
پروانگه‌ی له‌مه‌ر عه‌شق ده‌بیته‌هوی که‌په‌یومندیه‌ سۆزداریه‌کانی
عه‌شق، گه‌نجان به‌ره‌وه‌شقی نه‌خوش‌ناسایانه‌بچی، عه‌شقی رپگرانه‌و
خۆخوازانه‌که‌ خه‌مۆکی، خۆنازاری، گیروده‌بون به‌ماده‌ی هۆشبه‌ر،
داوټیسی و گۆرینی په‌یومندیه‌کان و ته‌نلنه‌ت هندی‌جار هه‌لسوکه‌وتی
نازاردهرانه‌و نازارخوازانه‌له‌ چوارچیوه‌ی رووداوی تونداژویانه‌و
دزه‌مروییانه‌ی وه‌کوو تیزاب‌پشتن و دۆستکوژی لی ده‌که‌ویته‌وه.

هه‌روه‌ها جیاوازی پروانگه‌ی ژنان و پیاوان سه‌بارت به‌عه‌شق ده‌توانی
کاریگه‌ری له‌سه‌رناومندی بنه‌مالله‌دابیت. گۆرانی پروانگه‌ی زه‌نی له‌چاو
نه‌وه‌ی راپردوو، جیهانی بوون و چوونه‌ناو به‌ستینی په‌یوه‌ندیه‌که‌که‌له‌رووی
شوینه‌وه‌سنووردار نییه، دل‌پاوی و ترس له‌ته‌نیایی تاکه‌کان به‌ره‌وه‌که‌لتووری
پره‌رای عه‌شق له‌کۆمه‌لگه‌کانی دیکه، به‌تایيه‌ت بیچمی رۆژاوی
راده‌کیشیت. له‌نه‌نجامدا تاکه‌کان تووشی سه‌رلیشیاوی شوینی و زه‌مه‌نی

ده‌بنه‌وه. نه‌گەر تاکه‌کان تیگه‌یشتیکی دروستیان له چه‌شینی په‌یوه‌ندیی و شیوازه‌کانی ئەم دیارده هه‌بێ، رهنگه‌ قوربانیانی رووداوه سۆزدارییه‌کان رۆژ له دوا‌ی رۆژ که‌م ببێته‌وه. گیدنیز "په‌یوه‌ندیی عاشقانه‌ی ناوازه" به‌ پاک و بیگه‌رد ده‌ناسینی، په‌یوه‌ندیی ناوازه به‌ستراوه‌ته‌وه به‌ متمان‌ه‌ی دوولایه‌نه و سه‌ره‌به‌خۆیی لایه‌نه‌کان و توانای په‌یوه‌ندی‌سازکردن له‌گه‌ڵ په‌کتر وه‌ک دوو که‌سی گه‌وره‌سالی سه‌ره‌به‌ست، و له‌ رووی سۆزداری و کرده‌یه‌وه شیاو (گیدنز، 1378: 140)، ئەو په‌یوه‌ندییانه‌ی که‌ تیندا تاکه‌کان له‌به‌ر خۆیان دینه‌ ناویه‌وه، په‌زامه‌ندی ته‌واو وه‌ده‌ست بینن و بیان‌ه‌وی ئەو په‌یوه‌ندییانه‌ بپاریزن. په‌یوه‌ندیی ناوازه¹ له‌ روانگه‌ی گیدنیزه‌وه په‌یوه‌ندییه‌که‌ بیه‌ری که‌ له‌ ده‌ست‌یوه‌ردانی که‌لتور، نه‌ریت، ناینزا و بنه‌ماله‌ و به‌ هۆیه‌وه ئەو که‌سانه‌ی که‌ بۆ خودی په‌یوه‌ندییه‌که‌ دینه‌ ناو په‌یوه‌ندییه‌وه، له‌ حاله‌‌تیکدا له‌م په‌یوه‌ندییه‌ی خۆیان به‌ ئاسوده‌ ده‌بن که‌ نه‌ریت و ناینزا رۆلیان که‌م ببێته‌وه و تاک‌خواری په‌ره‌ی سه‌ندبیت.

به‌ ئاو‌پر‌دانه‌وه له‌وه‌ی که‌ ژنان و پیاوان له‌ بارو‌دو‌خ و پیکهاته‌ی ئیران ده‌سه‌لاتی کۆمه‌لایه‌تی و سه‌رمایه‌گه‌لی تاکایه‌تییه‌که‌سایان نییه‌ و ده‌سه‌لات و هۆکار‌یتی دوولایه‌نه‌ی نیوان ژنان و پیاوان دراوه به‌ پیاو، ژنان له‌م کۆمه‌لگایه‌دا به‌ هاوسه‌رگیری پیناسه‌ ده‌کرین و ته‌نانه‌ت به‌ هه‌لکشان‌ی ئاستی خو‌ب‌نده‌واری و وه‌ده‌سه‌ته‌ینانی هه‌لی کار، له‌و رووه‌وه‌ی که‌ بایه‌خی کۆمه‌لایه‌تییه‌ی ژنان له‌ چوار‌چو‌وه‌ی په‌یوه‌ندیی یاسایی له‌گه‌ڵ پیاوان بیچم ده‌گرێ، هیشتا به‌ مانای راسته‌قینه‌ی وشه‌ به‌ سه‌ره‌به‌خۆ له‌قه‌له‌م نادرین. هه‌روه‌ها فه‌ره‌ه‌نگ و که‌لتور، نه‌ریت، ناینزا و بنه‌ماله‌ ده‌وریکی بنه‌رتیبان له‌ سه‌ر ژیا‌نی تاکه‌کان هه‌یه. هه‌ر بۆیه‌ ناتوانین سه‌باره‌ت به‌ کۆمه‌لگای ئیران باس له‌ په‌یوه‌ندیی ناوازه‌ی گیدنیز بکه‌ین. له‌ راستیدا، جیا له‌ نه‌بوونی

مىمانەي دوولايەنە و نەبوونى سەربەخۆيى لايەنەكان و نايەكسانىي
چىنايەتى، سىياسى و رەگەزىي تاكەكان لە كۆمەلگا بە پىي دىكەي بەستىنە
ژىنگەيىەكان، گەنجان بە نائاسوودەيى و پر لە نىگەرانى و بە شىوئەي
پەنامەكى لەگەل يەكتر پەيوەندىي سىكىسى ساز دەكەن.

پرۇسەي مۇدپرنىتەي ئىرانى و وەرچەر خانىك كە بەرھەمى ئەم پرۇسەيە
سەرچەشنى پەيوەندىي سىكىسى لەم سالانەي راپردوودا بە شىوئەي بەرچاو
گۆرپوئە و ئىنجا پەرىي پىداوئە و پانتايىەكى بەربلاوى لە ھەمەچەشنى و
بەدىلەكان كە ھەتا بەر لە ئىستا تابۆ بوو، وەبەر سەرچەشەنە باوئەكان خستوئە.
سەرچەشەنەكانى پىشوو كىشەي زۆريان ھەبوو كە ھۆگرىي ھاوسەرەكانى
سارد دەكردوئە. پەيوەندىي وشكى بىبەرى لە ھەر چەشەنە ھەستىك كە لە
ئىوان لايەنەكان بەردەوام دەبوو، ھاوسەرەكانى تووشى ناپرەزايەتتى دەروونى
دەكرد. پەيوەندىي سىكىسى پەتى بە تەواوئە تىرى ناكات. ئەم پەيوەندىيە
سىكىسىيانە رەنگە جەستەي سووژەي تىر بگردايە؛ بەلام رۇخى ھەر وا
تامەزرۇ دەھىشتەوئە. لە لايەكى دىكەشەوئە لەم پەيوەندىيانەدا، پەيوەندىي
سىكىسى تىكەل بە سووكايەتى و ھىچاندنى ژن ھەتا ئاستى شتىكى شىاوى
كپىن بوو و ھەر ئەم بابەتە ژنانى چالاكى ئەم پەيوەندىيانەي كرد بوو بە
كەسانىكى خەسارەتھەلگر، سارد و بىھەست و بە مىمانە بە خۆيى كەمەوئە.
بەلام لە ئاراستەي نويدا ژن لە ئاستى كالاىەكى سىكىسى پەتى بۆ دۆست
بەرز بوويەوئە و پىاويش نە تەنبا جەستەي بەلكوو بىر لە رۇخى خۆشى
دەكاتەوئە و ھەلوئەداي رىگەچارەيەك بۆ تىركردنەتى. لە ئاراستەي پەيوەندىي
ناعاشقانە، بوونى توخمى "پارە" لە بەرانبەر فرۆشتنى لەش مەرجى سەرەكپى
بىچمگرتنى پەيوەندىي سىكىسى بوو؛ بەلام لە ئاراستەي پەيوەندىي عاشقانە
بوونى توخمى "عەشق" مەرجى سەرەكى بۆ سازدان و بەردەوامىي پەيوەندىي
سىكىسىيە. مروف لە سەرەتاوئە راپەرپنەرىكى مەعرفەيى نىيە، بەلكوو

راپه رینه ریکی سروشتیه؛ نهو هه لوه دای تیگه یشتن نییه، به لکوو هه لوه دای چیژه و چی چیژیک له دللاری کردن سه رتر؟ سه رترین چیژیک که به گیان و دلوه بوی تیده کۆشی و له م نیوه نده دا سۆز و سیکس له سه ر به ستینی عشق و هها ناو یته یه ک ده بن که هه و ل له پیناوی دیاری کردنی پشکی هه ر کامیان و لیک جیا کردنه وه یان دژوار ده بیت. له گوتاری په یوه ندییه عاشقانه کاند، بیچمگرنتی په یوه ندیی سیکسی تیهه لکیشی بیچمگرنتی چه مکی "عشقی رۆمانسی" ده بیت. عشقی رۆمانسی تیکه لیک له هۆگری سیکسی و سۆزداری بۆ که سیکی تایه ته.

په یوه ندیی سیکسی عاشقانه ی بهر له هاوسه رگیری زۆر گریدراو به ده رفه ته کانی په یومندی سیکسی و ده ستر اگه یشتنی نیوان کچ و کوره، ده رفه تگه لیک که ته کنه لۆژیا نو یکانی په یوه ندی و گۆرانی پیکهاته ی کۆمه لایه تیی ئیران له م سالانه ی دوا پیدا زۆر به باشی ره خساندوو یه تی. به شداری به رچاوی ژنان له به ستینه کۆمه لایه تیه کان (ژینگه ی زانکو و شوینی کار) بواری په یوه ندیی بیناری و ساز کردنی په یوه ندیی سۆزداری بۆ که سانی جیاواز، گونجاو کردوو. له رابردوودا به هۆی نه بوونی بواری په یوه ندیی تایه تی و شاراوه (مۆبایل) و هه روه ها به هۆی به شداری کالی کچان له به ستینه جۆراو جۆره کۆمه لایه تیه کان، بواری په یوه ندیی له گه ل ره گه زی به رانه ر و در یژه پیدانی هه ر وا ئاسان نه بووه، به لام له ئیستادا هه موو نه م سنوورداری تیه یانه تا راده یه کی زۆر که م بۆته وه و هه ر نه مه هه لی بۆ بیچمگرنتی سه رچه شنی نو یی په یوه ندیی سیکسی له کۆمه لگادا ره خساندوو. په یوه ندیی عاشقانه خۆی به سه ر په یوه ندیی دۆستایه تی (دۆسته کچی / دۆسته کوری) و په یوه ندیی هاومالی دابه ش ده بیت.

(ئ) په یوه ندیی دۆستایه تی (دۆسته کچی / دۆسته کوری)

به باوه ری هه ندی له خاوه ن تیۆرییه کانی ده رووناسیی گه شه، بیچمگرنتی

پەيوەندىيە نزيك و عاشقانه كان بۇ ميروندالان، پراينانى گەشەي كۆمەلەيە تىي گرينگە. بە تىيەپىنى مندالان بۇ تافى ميروندالى، ماوئى تىيەپاندنى كات لە گەل ھاوتە مەنانى رەگەزى بەرانبەريان زياد دەبىت. لە ناوەرەستى تافى ميروندالى ھەتا كۆتايى ئەم ھەرەتە، ئەم پەيوەندىيە دىترخوازەنە بە شىوئى ھۆگرىي عاشقانه لى دى و پەيوەندىيە عاشقانه بىچم دەگرىت. كەولتە رېژەي ئەم ميروندالانەشى كە دۆستيان ھەيە لەم كاتەدا زۆر دەبىت. پەيوەندىيە دۆستايەتى چەمكىنى رېژەيە؛ كەواتە پىناسەكەشى دەبى لە بەستىنى فەرھەنگدانە نجام بدرىت (ھندرىك و ھاوکاران، 1999).

كالكلى سەرەكىي ئەم ناراستە پەيوەندىيە دۆستايەتى و ھۆگرىي سىكىسى تاك بۇ ھاويەشەكەيەتى. لەم چەشەنە پەيوەندىيەدا تاكە كان باوەرپىكى ئەوتۇيان بە لايەنە ئايىنى و ئاستەنگە كانى بەردەم سازکردنى پەيوەندىيە سىكىسىيە كانيان نىيە. لە ھەمان كاتدا پەيوەندىيە سىكىسى لە ناو كەسانى ھاوتە مەندا روو دەدات. كەسە كان ھاوبەش و دۆستىكيان دەوئ كە ھەم لە رووى تەمەن و ھەم رۇحياتەو ھاوشىوئى خۇيان بىت. لەم پۆلە مژارلەدا، خواستە سۆزدارىيە كان ھاوئاست لە گەل خواستە سىكىسىيە كان، گرىنگىيەكى زۆريان ھەيە. خالى ھاوبەشى ئەم مژارەنە، بەدواداچوونى "عەشقى رۇمانسىيە بەر لە ھاوسەرگىرىيە".

لەم پۆلەدا، پەيوەندىيە سىكىسىيە پاش ناشنابوونى دوور و درىژ بىچم دەگرىت. لەم بەشەدا ئىمە رووبەر رووى سەرچەشنىكى ناتەواوى ھاومالى لە رۇژاوا دەبىنەو، بەو جىاوازييەكى كە لە ولاتانى رۇژاواويدا ئەو دوو كەسەكى كە پەيوەندىيە ھاومالى ساز دەكەن پىكەو دەچنە مالىك و ئابوربى ھاوبەشيان ھەيە. بەلام لە ولاتى ئىرلندا بە ھۆى سنووردارىيە زۆرەو، بە شىوئى جىا دەژىن و لە ھەندى لە كاتە كاندا سىكىس دەكەن. بە ھۆى بوونى توخىمى

عەشق و ھۆگرێیە سۆزدارییەکان ژوانی دەرەوەرپۆشتن، وەکوو چوونە پارک و سینەما، لەم سەرچەشەندا بەدی دەکری، جۆریک لەو پەپوھەندییانەی کە لە چەشەکانی پیشوودا هیچ مانایەکی نەبوو. بە پێچەوانەی سەرچەشەنی پەپوھەندییە ناعاشقانەکان، ئامانج لە سازدانی پەپوھەندییە لەم چەشە مژارانەدا، وەدەستەپێنانی چیژ بۆ پیاو و داھات بۆژن نییە. لەم چەشە پەپوھەندییانەدا، پرۆسەی ئابووری بە قازانجی هیچ کام لە لایەنەکان نییە و تەنیا لەوانەیە وینای مادی لە پەپوھەندییە عاشقانە لە چوارچۆی پاره سەرفکردن بۆ گەران، دیاریوەرگرتن و ... دا خۆی بنوینیت. بە بەراورد لە گەڵ گوتاری پەپوھەندییە ناعاشقانە، فرەچەشنخوای لەم چەشە کەسانەدا کە مترە؛ ئەوان لە یەک کاتدا تەنیا لە گەڵ کەسێک پەپوھەندییان ھەیە کە ئەم پەپوھەندییە ھەر دوو لایەنی سیکسی و سۆزداری دەگرێتەو و پاش ھەلۆھەشەنەوێ ئەو پەپوھەندییە شوینی کە سیکسی دیکە دەگرن بۆ ئەوێ بتوانن لە گەڵ کەسێکی دیکە گەڵاھەکی نوێ دابریژن و درێژە بە ئاراستەیی پیشوویان بدەن.



وینەی 6، بە گوێرەی ناوەندی توێژینەوێکانی مەجلیسی شوێری ئیسلامیی ئێران، پەپوھەندییە دوستانەتیانەیی تیکەڵ بە پەپوھەندییە سیکسی کچ و کور ئاماریکی زۆری لە خۆ

گرتووه و لهم سالانهی دواييدا په وته کهی روو له هه لکشان بووه. پروانه مالپهړی:

<https://tavaana.org/fa>

ب) په یوه نډیې هاومالی، سه ره له دانی سه لته هاوسه رداره کان

په یوه نډیې عاشقانه له سه رچه شنه پیشکه ووتووه کاند، خوئی ده بیته هوئی په یوه نډیې هاومالی. ئەم سه رچه شنه نو یی هه موو تایه تمه نډییه کانی چه شنی پیشووی هه یه بهو جیاوازییهی که ئەم که سانه ژیانی پیکه وه له ناو مالیکدا به ئەزموون ده که ن و ژیانی ئابووری هاوبه شیان هه به. په یوه نډییه هاومالییه کان رکابه ریکی نوئی بۆ ناوه نډی هاوسه رگریه و خوئی وه ک هاوسه رگریی نافه رمی پیشان ده داته وه، سه رچه شنیکی په یوه نډی که زۆریک له پابه نډی و مه رجه کانی هاوسه رگری هه یه؛ به لام خوئی له یاسا، نه ریت و ئاسته نگه کانیان ده دزیته وه. له هاومالیدا، دوو هاوبه شه که که سانیکی خاوه ن پیشه و ده رجووی زانکۆن و بیر و باوهړی رۆشنبیرانه یان هه یانه که به بیانووی به ئەزموون کردنی ژیانی سه لتی و سه ربه خو، له مالی باوکیان هاتوونه ته ده روه و به بی ئه وهی دایک و باوک لهم به سه رهاته ئاگادار بن، پیکه وه ژیانی هاوبه ش ده ست پی ده که ن. هه سستی سه ربه خوئی و رزگار بوون له کوټ و به نډی نه ریته کانی کومه لگا له گرینگترین هوکاره کانی بیچمگرتی ئەم په یوه نډییه له لایه ن مژاره کانه که له زۆریه ی حاله ته کاند به بیانووی هه ستیار بوونی ئەم په یوه نډییه کۆتایان پی دیت.

3-5-1. په یوه نډیې دژه عاشقانه، ده رکه وتی سه رچه شنه کانی فریودان

له ناو دلې په یوه نډییه مۆدیږنه کاند، په ره سه نډنی سه رچه شنی فره رپه نگ به رز بوته وه. سه رچه شنه کانی پیشوو له پروانگه ی نه وهی نو یوه هه ر کامیان هه لگری کیشه ی زۆر بوون که ورده ورده مژاره ئەزموونداره کان فیږ بوون که تیچووی ئەم په یوه نډییه زیاتر له قازانجه کانیه تی. له په یوه نډیې ناعاشقانه دا،

پیاوان سیکسیان لە گەل ئەو ژنانە دە کرد که لە بەرانبەر تیرکردنی جەستەى پیاو، پارەیان وەر دە گرت، تیرکردنیکى ناتەواو که تیچوووى مادى هەبوو. لە لایەكى دیکەوہ ژنیش لەم پەيوەندییەدا هەتا ئاستى کالایەكى هیچینراو دادەبەزینرا. بەلام لە پەيوەندیى عاشقانە ئالوگۆرى پارە بۆ ئالوگۆرى سۆزدارى بەرز دەبۆو. بەم حالەوہ، پەيوەندیى عاشقانەش کیشەى تايبەتى خۆى هەبوو. ئەم پەيوەندییە هەلى بىناوى لە هەر دوو لا زەوت دە کرد و ناوى ئەم پەيوەندییەیان لى دەنرا که دەرھاویشتەى کۆمەلایەتیی هەمەجۆرى هەبوو.

لە لایەكى دیکەشەوہ هەستى پابەندیى سۆزدارى و سیکسى، رینگى لەوہ دە کرد که مژارى ئەزموونى نوێى عاشقانە وە دەست بێنى و هەموو ئەم پرسانە لە پال ئەگەرى دا بران و خەسارەتە زۆرەکانى عەشقى رۆمانسی بەر لە هاوسەرگىرى، دەبوو هۆى ئەوہى تیچوووەکانى ئەم چەشنە پەيوەندییانە بەرز بێتەوہ. تیۆرییەكى دیکە پێویست بوو کہ لە روانگەى مژارەوہ، ئەم خەسارەتانە لە ناو ببا و پەيوەندیى دژەعاشقانە ولامیک بۆ ئەم خواستانە بووہ. ئامانج لە پەيوەندیى دژەعاشقانە فرەچەشنیی زیاتر، پابەندیى کەمتر و گەشتن بە بەرژەوہندیى تايبەت لەو پەيوەندییە سیکسیانەى کە تا رادەى کە لە عاشقانە دە چن، بەلام لە راستیدا ئەم پەيوەندییە دژەعاشقانەى بە رەوالەت عاشقانە و تیکەل بە درۆیە. تايبەتمەندیى پەيوەندیى دژەعاشقانە فرەھاوسەرى شاراوہیە. لەم پەيوەندییانەشدا توخمى پارە نە بە شپۆهوى راستەوخۆ بە لکۆو بە شپۆهوى ديارى و ئالوگۆرى ئەم دياریانە لە پەيوەندییەکانى سووژەدا بەدى دە کریت. تايبەتمەندیى ئاشکرای زۆرەى ئەم مژارانە پەيوەندیى کۆمەلایەتیی زۆر لە گەل رەگەزى بەرانبەرە. لە پەيوەندیى دژەعاشقانە، عەشق ئامرايیک بۆ سیکسە، ئامرايیک بۆ فرەچەشنیی زیاتر لەو پەيوەندییە سیکسیانەى کە بۆن و بەرامەى سۆزدارىیان لى دى: سۆزدارىیە کە لە هەلخەلە تاندى دە چیت. لەم چەشنەدا، عەشق بۆ تاکەکان سەرچاوى

ئىلھامى وزمىھكى دەروونى بۇ پالڧتنى خواستەكان نىيە، بەلكوئەنەمە خۆرى
بىانوو يەكە بۇ تىركردنى خواستە سىكسىيەكان. مانەوھى ئەم پەيوەندىيە بە
رەوالەت عاشقانە يە گرېدراو بەو درۆيانە يە كە لايەنەكان بە سەرکەوتووييەو
بۇ يەكترى دەكەن. ئامانجى پياوان لە پەيوەندىيە دژە عاشقانە لە قۇناغى
يەكەمدا، گەيشتن بە فرەچەشنىيە سىكسىيە. لە ئەگەرى تىرنەبوون يان
تەننەت ھەندى جار بە شىۋازى ھاوتەرىب، ئامانجى دىكەش دەخەنە ناو
بەرنامەكانيان. بەلام ژنان ھەلۆەداي ئامانجە داراييەكانن و پەيوەندىيەكان بە
قازانجى خۆيان بەرەو پرسە ئابوورىيەكان دەبەن.

ئەوړۆكە پەيوەندىيە دژە عاشقانە عەشقى كرددووە بە بابەتتىكى بازگانى،
عەشقتىك كە دەتوانىن بەردەوام بۇ كەسانىكى بېژومارى بخەينە روو و داواي
خزمەتگوزاريمان ھەبىت. خالى گرینگ ئەوويە كە جياوازي پەيوەندىيە
عاشقانە و دژە عاشقانە تەنيا لە "زەبى سووژە" يە. ھەلسوكەوتى ئەم دوو جۆرە
عەشقە لىكچوونىكى زۆريان پىكەوۋە ھەيە و ھەر ئەمەش واى كرددووە كە
كەسانى بى ئەزمون زۆر بە ئاسانى لە خىشتە بېرىن و بە نرختىكى زۆر ھەرزان
عەشقە كەيان بفرۆشن و رقتىكى زۆريان بۇ رەگەزى بەرانبەر و ھەرچەشەنە
پەيوەندىيە عاشقانە ھەبى و خۆيان لە قۇناغى دواتر بۇ تۆلە كرددەوۋە لە
كۆمەلگا بەرەو پەيوەندىيە دژە عاشقانە راكىش بكرىن.

4.5.1. پەيوەندىيە پىشتەبستوۋ بە عەشقى مەلەوەر

ئەم چەشەنە ھاوسەرگىرىيە لە دوايىن تىرىن سەرچەشەنەكانى پەيوەندى لە
ژېر جلى كۆمەلگاي شارىيە. لە روانگەي مژارەكانى پۆلى نوپوۋە عەشقى
رۆمانسىيە بەر لە ھاوسەرگىرى لاوازييەكى سەرەكى ھەيە و ئەويش ئەوۋى
كە ھەر سات ئەگەرى ئەوۋە ھەيە ھەر كام لە لايەنەكان واز لەم پەيوەندىيە
بىنن. ھەر لەبەر ئەوۋە "ئاناسايىشى سۆزدارى" لەم پەيوەندىيەدا زۆرە، جۇرئىك

ناسه قامگیری که خوی هۆکاری کۆمه لایه تی و ئابووری فره چه شنی هه یه. ههر بویه ورده ورده که سائیکی زۆر له ریگهی ئەزموونه وه بۆیان دهرکه وتوووه که بۆ په یومندییه ک که رپی تیده چی له ق بی، وزیه کی سۆزداری ئه وتۆ تهرخان نه کهن بۆ ئه وهی له کاتی دابراڻ زیانکی ئه وتۆیان پی نه گات. له لایه کی دیکه شه وه پابه ندییه دوو لایه نه کان له حاله تی پیشوودا، وه ک فاکته ریکی سنووردار که ره وه بۆ مژاره کانی نوئ سهر ده کریت. ئه م فاکته ره له پال فاکته ره کانی دیکه هه لی بیچمگر تی عه شقی مه له وه ری له کۆمه لگادا ره خساندوووه. عه شقی مه له وه ره به ره مه می سه رده می مؤدی پرنیته ی ئه م دواییه یه و ئاراسته پاش مؤدی پرنه کانی رۆژا وایه. له م سه رچه شنه نوییه دا، چه مکی عه شق پیناسه کراومه وه و له چوار چیوه ی ریژه ییه کی توندلیه. ئه م سه رچه شنه نوییه ی په یومندییه پابه ندیی به زا کون و ره هاخوازلنه ی عه شقی رۆمانسی پیشیل ده کا و نکۆلی له پیوستیی په یوه ندیی دۆستانه و دهر وه ستانه ده کات (1992: 136, Giddens).

عه شقی مه له وه ره دهر وانیته ئه م بلبه ته ی که تاک له بری ئه وه ی په یجۆری خۆشکردنه وه و به دیلکردنی به ره ژه وه ندیی دیترخوازانه له سه رووی به ره ژه وه ندیی تاکایه تی بیت، هه لوه دای په یوه ندیی کی کورتخایه نه که له کورترین کاتی لووادا خواسته سینکسی و جه سه ته ییه کانی تیر بکا؛ به لام ئه وه له عه شقه ئه گه ری و باشتره کانی داهاتوودا بیبه ش نه کات. ده توانین ته نیایی دووقات، خه مۆکی، نیگه رانی و تیرنه بوون له په یوه ندیی سۆزداری وه ک مه له وه ری عه شق له ناو که سانی جیاواز وه ک ئۆبزه ی عه شق له قه له م بده ین. نابیی ئه م خاله له بهر چاو نه گرین که عه شقی مه له وه ره له راستیدا عه شق نییه، به لکوه خۆشو یسته. له سه رچه شنی نویدا، عه شق لاواز و کال ده بیته وه به لام له چوار چیوه کانی دیکه دا دریژه به ژیانی ده دات. به واتایه کی دیکه، له وه په یوه ندییانه ی که له سه ر بنه های مه له وه ری عه شقه جۆریک

ئالوگۇر خوازى بەدى دەكرى كە تىيدا لايەنەكان ھەتائەو كاتەي پەيومندى
وەك پىگەيەك بۇ گۇرپىنەوۋى گرىبەستەكانيان بزائن درىژەي پى دەدەن و ھەر
شتىك ئەم پەنسىپە رەت بكاتەوۋە ئەوۋە رىگرىشى لە درىژەدان بەم پەيوەندىيە
كردوۋە. مروفى خاۋەنى بىرى پاش مۇدپىن عاشق نىيە بەلكوۋ خۇشەويستى
دەكا و لايەنگرى دۇستايەتتايە، بەلام نەك دۇستايەتتايە توند و گەرم. بەشتىك
لە بوۋنى دەدا و نە ھەموۋى. ئەو تىدەكۇشى رىژمىيەكى زياترى بەئاستى
كەمتر خۇش بوى؛ چونكە ئەمەي پى جۇرىك بىمەيە؛ بىمەيەك لە ھەمبەر
پەتاكانى عەشقى رۇمانسىي بەر لە ھاوسەرگىرى لە سەردەمى ھاۋچەر خدا.

1—6. دەرکەۋنتى بىچمى نوپى بنەمالە بە جەختكردەنە سەر ھاوسەرگىرى سىپى

مىژوۋى بىچمگرتى ناۋمىدى بنەمالە و گۇرلنە پىكھاتەيەكانى لە ماۋەي
سالانىكى دوور و درىژ لە بىچمى بەر بلاۋەوۋە بۇ بىچمى ئىستايى و ناۋەكى،
بەسەرھاتىكە كە زۇر بىستراۋ و خوئندراۋەتەوۋە، بەلام ئەم بنەمالە ناۋەكى و
بچوۋەكى ئەۋرۈلە بەر دەم شالۋى جۇراۋ جۇردلىيە، لە جۇرەكانى تەلاقەوۋە
بگرە ھەتادەگاتە بىچمە ھەمەجۇرەكانى ھاۋژىنى.



ۋىئەي 7. سالانى دەيەي 60 و 70 زايىنى دەستپىكى گرېمانە سىكسىيەكانى ۋەكوۋ

ھاۋرەگەزخوازى و ھاۋمالى بوو. پروانە مالىپرى: <https://edition.cnn.com>

له ماوهی چهندهیهی پابردوودا، ناوهندی بنه‌ماله له سه‌ر ئاستی جیهاندا گۆپرائیکی به‌ربلاوی به‌خۆوه بینیه. ئه‌وه‌وه‌رچه‌رخان و گۆپریانه‌ی که ره‌گه‌که‌یان ده‌چیته‌وه‌سه‌ر شۆرپشی سیکیسی کۆتایی ده‌یه‌کانی 1960 له ولاتانی ئه‌ورووپایی و ئه‌میریکایی (Carr, 2011). شۆرپشیک که تاده‌هات گۆپرائی گوتاری سیکیسی و گۆپرائی بنه‌رته‌ی له‌پروانگه، ئه‌خلاق و هه‌لسوکه‌وتی سیکیسی له‌زۆربه‌ی ولاتانی رۆژاواپی لی‌ده‌که‌وته‌وه (LaDuke, 2006: 17). یه‌کیک له‌گرینگترین ئه‌نجامه‌کانی شۆرپشی سیکیسی له‌رۆژاوا، په‌ره‌سه‌ندننی په‌یوه‌ندیی سیکیسی به‌ر له‌هاوسه‌رگیری¹ له‌م ولاتانه‌دا بووه (Legkauskas and Stankeviciene, 2009; Regnerus and Uecker, 2011) ئه‌وه‌په‌یوه‌ندیانه‌ی که به‌ره‌به‌ره‌ ناوچه‌کانی دیکه‌ی جیهانیشی گرته‌وه.

ئهم شۆرپشه‌ به‌ئوستوره‌سپینه‌وه‌له‌په‌یوه‌ندیی سیکیسی، ئه‌وه‌ی کرد به‌بابه‌تیککی ئاسایی که زۆر به‌ئاسانی له‌قوناغی به‌ر له‌هاوسه‌رگیری شیایوی وه‌ده‌سته‌پینانه. له‌م قوناغه‌دا، تیرکردنی خواسته‌سیکیسیه‌کان له‌پشتبه‌ستن به‌هاوسه‌رگیری جیا‌بووه؛ به‌لام په‌ره‌سه‌ندننی په‌یوه‌ندیی سیکیسیه‌کانی به‌ر له‌هاوسه‌رگیری زه‌مینه‌ی بۆگۆرانه‌دیاریکه‌ره‌وه‌کانی دواتر خۆش کرد و له‌م نیوه‌نده‌دا نه‌ته‌نیا ورده‌ورده‌ته‌مه‌نی هاوسه‌رگیری به‌رز کرده‌وه، به‌لکوو زه‌مینه‌ی کۆمه‌لایه‌تی پتویستی بۆسه‌ره‌لدانی سه‌رچه‌شنگه‌لی وه‌کوو هاومالی‌داین کرد. گۆرانه‌کارییه‌کۆمه‌لایه‌تییه‌کان له‌م قوناغه‌دا لایه‌نی رادیکالترین به‌خۆوه‌گرت. له‌سه‌ره‌تاکانی شۆرپشی سیکیسی، سه‌ره‌پای ئه‌وه‌ی ته‌مه‌نی هاوسه‌رگیری له‌ئورووپا و ئه‌میریکا تاده‌هات زیاتر ده‌بوو، زۆر که‌س به‌رده‌وام هاوسه‌رگیرییان ده‌کرد؛ به‌لام به‌که‌میک دواکه‌وته‌وه. به‌لام ئه‌مه‌ کۆتایی هه‌موو شتیک نه‌بوو و شۆرپشی سیکیسی به‌په‌ره‌سه‌ندننی

سه‌رچه‌شنه‌ه‌و‌مالییه‌کان، ئەم جارمیان زه‌بری‌کی زۆر توندی نه‌ته‌نیا له‌ ئوستووره‌ی په‌یومندییه‌ سی‌کسییه‌کان وه‌شلاند به‌ل‌کوو زه‌بری له‌ خودی‌ هاوسه‌رگیری‌ش دا. سه‌ره‌هل‌دانی سه‌رچه‌شنگه‌لیک له‌ په‌یوه‌ندی له‌گه‌ل‌ ره‌گه‌زی به‌رانبه‌ر که نه‌ته‌نیا په‌ره‌ی به‌ په‌یومندییه‌ سی‌کسییه‌کانی به‌ر له‌ هاوسه‌رگیری هه‌تا ئاستی سوژداری دا، به‌ل‌کوو بۆ سه‌ر ئاستی ژیا‌نی‌ هاوبه‌شی بی‌هاوسه‌رگیری نی‌وانیان به‌رزی کرده‌وه و بوو به‌ سه‌رچه‌شنیک له‌ په‌یوه‌ندی که رۆژ له‌گه‌ل‌ رۆژ لایه‌نگریان زیاتر ده‌بیت (Bumpass and Lu, 2000).

له‌م نی‌وه‌نده‌دا، جیا له‌ پرسه‌ ئابوورییه‌کان، گۆر‌ان‌کارییه‌ نۆرم و به‌هاییه‌کانیش له‌ بی‌چمگرتی ئەم په‌یومندیانه‌دا ده‌وریان بینوه. یه‌کتیک له‌ هۆکاره‌کانی په‌ره‌سه‌ندنی هاومالی، لاوازکردنی بنه‌ما فه‌لسه‌فیه‌کانی‌ هاوسه‌رگیری له‌ ولاتانی رۆژاواپی بوو. ئەو‌رۆکه‌ به‌ بۆ‌چوونی گه‌نجانی ئەم‌ ولاتانه، دوو چه‌مکی پابه‌ندی‌تی به‌ ژیان له‌گه‌ل‌ یه‌کتر و پابه‌ندی‌تی به‌ هاوسه‌رگیری له‌گه‌ل‌ یه‌کتر لیک جیاوازن. له‌ حالیکدا له‌ ده‌یه‌ی 1960، له‌ هه‌موو ولاتاندا هاومالی شتیکی ده‌گه‌من و که‌م بوو، به‌لام نی‌ستا له‌ سه‌رتاسه‌ری ئەوروو‌پا و ئەمریکا، به‌تایبه‌ت له‌ ناو‌گه‌نجانی نه‌وه‌ی نو‌یتر به‌ شی‌وه‌ی به‌ر‌چاو خه‌ریکه‌ قبو‌ل‌ ده‌کری و رووی له‌ زیادبوونه (Mills, 2000; Thornton et al., 2007). بۆ وینه‌ له‌ ئەمریکا له‌ ده‌یه‌ی 1970 نزیک به‌ 400 هه‌زار هاوسه‌رگیری له‌ چوار‌چۆه‌ی سه‌رچه‌شنی هاومالی ژیا‌نیان به‌ سه‌ر ده‌برد؛ به‌لام ئەم له‌ ده‌یه‌ی 1980 گه‌بیشه‌ یه‌ک ملیۆن و 500 هه‌زار هاوسه‌ر (Spanier, 1985). و له‌ کۆتاییه‌کانی ده‌یه‌ی 1990 سنووری 4 ملیۆن که‌سی تپیه‌راند (Seltzer, 2000). ئەوه‌ له‌ حالیکدا یه‌ که‌ به‌ پپی‌ ئاماره‌کانی سالی 2010، پتر له‌ 7 ملیۆن هاوسه‌ر له‌ ئەمریکا له‌ چوار‌چۆه‌ی‌ هاومالی پیکه‌وه‌ ده‌ژین. هه‌روه‌ها لیکۆلینه‌وه‌کان پیشان ده‌دا که پتر له‌ نیوه‌ی

ئەو ژنانەى كە لە ئەمەریكا هاوسەرگەرییان كردوو، پێشتر پەيوەندىيى هاومالێيان لە گەڵ هاوسەرى ئىستایان بە ئەزمون كردبوو (Goodwin et al, 2010). ئەم گۆرپانكارىيانە ئەو دەردەخەن كە لە چەند دەمەى رابردوودا رپووداوىكى گرینگ لەم كۆمەلگایانەدا رپووى داو. وەرچەر خانە ئابووریهەكان و ئەو گۆرپانكارىیه كۆمەلایەتییانەى كە بە داویدا هات زۆر پێك لە هاوكیشەكانى تێك داو. لە گەڵ پەرەسەندنى پەيوەندىيى سێكسى بەر لە هاوسەرگەرى لە ولاتە جیاوازەكانى جیهان تا دەهات تەمەنى هاوسەرگەرى لەم ولاتانەدا هەلکشانى بە خۆو دەبینى، هەر وەها لە گەڵ پەرەسەندنى هاومالێ رپژهى هاوسەرگەرییه كانىش بە شپۆهەى بەرچاوى دلبەزى؛ چونكە هاومالێ ببوو بە پركابەرى رژدى هاوسەرگەرى (Pla and Beaumel, 2010).

ئەو رۆكە هاوسەرگەرى بەرەو لاواز بوون دەچى و سەرچەشنى هاومالێ رپووى لە بەهێز بوونە. بۆ وینە، پێوەرەكان لە كلنادا دلبەزىنى بەرچاوى رپژهى هاوسەرگەرى لە ماوهى چەند دەیهى رابردوو پيشان دەدەن. لەم ولاتەدا رپژهى هاوسەرگەرىيى ژنان هەتا 50 سالان لە 95 لە سەدى سالى 1965 بۆ كەمتر لە 60 لە سەد لە سالى 2003 دا بەزىو. لە بەرانبەردا، هاومالێ لە كانادا بۆ 300 لە سەد گەشەى كردوو و لە 15 لە سەدى كۆتاییهەكانى دەیهى 1960 بۆ نزىك 50 لە سەد لە سالى 2000 بەرز بۆتەو (Bourdais and Lapierre, 2004). لە كیشوهرى ئوقیانوسىیهش هاومالێ رپووى لە هەلکشانە؛ بە شپۆهەى كە لە ئوسترالىا لە 16 لە سەدەو لە سالى 1975 گەیشتووه تە پتر لە 70 لە سەد لە سالى 2007 زایىنى (Hewitt and De Vaus, 2009). ئەم گۆرپانكارىيانە بۆ ئەمەریكای باكوورى و ئوقیانوسىیه سنووردار ناىتەو و ئەو رووپاش رپوتىكى هاوشپۆهەى بە ئەزمون كردوو.



ویته ی 8. له ولاتانی نهوروپایی وه کوو سوید هاوسه رگری سپی بابه تیکی باو و

نۆرمداره. پروانه مالپه پی: <https://bustedhalo.com>

نه گه رچی هاومالی له نهوروپا دیارده یه کی نوی نییه و بهر له شۆرشسی سیکیسی ده یه ی 1960 زاینیش به هۆکاری جۆراو جۆر له هه ندی له کۆمه لگا نهوروپاییه کلندا هه بوو، له و کاته دا کرده ومیه کی نیاسایی و ههروه ها ومبه ر سزا ده که وت و هه لبه ت ده گمه ن بوو. کییرنان (Kiernan, 2001) له وتاره که یدا پیشان هه دا که له قۆناغه سه ره تاییه کانی ده رکه وتنی هاومالی زیاتر کهسانی نه دار و هه ژار که تولنای هاوسه رگریان نه بوو، ده هاته ناو نه م چه شنه په یوه ندیانه وه و کیشه ئابووریه کان یه کیک له هۆکاره کانی بیچمگرتنی هاوسه رگری سپی بوو. کۆمه لکی دیکه ش به هوی گرفت ی پاش جیا بوونه وه یان مه رگی هاوسه ره کانیا ن ده هاته ناو نه م په یوه ندیانه وه.

بۆ ویته، نه فهیترتس (Nave Herz, 2000) له نه لمانیا راپیده گه یینی که پاش شه ری جیهانی دووه م له م ولاته دا ژنانی به سالآچوو پاش ته لاق یان مه رگی هاوژینی ژیا نیان زۆر جار هاومالیان له هاوسه رگری دووباره پی باشر بوو؛ چونکه نه یانده و یست مووچه ی تافی بیوه ژنیان که ده ولت پی ده دان، لیان بریت. به لام له ده یه ی 1960 به م لاه له نهوروپا، نه مجارمیان نه ته نیا که سانیک به بارودۆخی کۆمه لایه تی تاییه ته وه به لکوو گرووپه

جیاجیاکانی خه لکیش پروویان کرده ئەم شیۆه په یوه نندیانه و تا دههات هاومالی له ناو زۆریه ی چین و گرووپه کۆمه لایه تییه کلاندا په ره ی دهسه ند (Carmichael, 1995). له م نیوه نده دا پرۆسه ی گۆرانی پروانگه ی سه باره ت به هاوسه رگیری و په ره سه ندنی پروو له زیاد بوونی هاومالی قبوولکردنی یاسایی ئەم په یوه نندیانه شی له گه ل خۆی هیناوه. بۆ وینه ئەو پروۆکه له سه ر ئاستی یازده ولاتی ئەو رووی و ه ک په یوه ندییه کی یاسایی دا کوکی له سه ر هاومالی ده که ن و له ولاتانی دیکه ی ئەم کیشوره دا سه ره پای ئەوه ی ئەم چه شنه هاوسه رگیری به یاسایی نه بووه، به ره نگاریشی نابنه وه؛ به جۆریک که له زۆریه ی ولاتانی ئەو رووی هاوسه ره هاوماله کان هاوته ریب له گه ل هاوسه ره هاوسه رگیری کردووه کان (پیکه وه) ده ژین و ته نانه ت مندالیشیان ده بیت. به واتایه کی دیکه، درێژبوونه وه ی په یوه ندیی هاومالی له گه ل تپه پرینی زه من ده روه ستییه کی دوور لایه نه ی به دی هیناوه و هه ر ئەمه ش وای کردووه که که سه کان هه ست ده که ن که ئاماده یی خسته وه ی مندال / منداله کانیا ن هه یه و په یوه ندییه که یان له چوار چپوه ی باوی په یوه ندیی سیکیسی و هاوسه رگیری زیکتر بیته وه. ئەو ئەنجامه لی کۆلینه وه بیانه ی که له سالی 2002 له ئەمریکا ئەنجام دراوه ئەم نیدیعا یه پشتر است ده کاته وه و ده لی درێژبوونه وه ی په یوه ندیی هاومالی په یوه ندیی راسته و خۆی له گه ل دا برانی که متر و پابه ندیی زیده تر هه یه.

سه رباری ئەمه گۆرانکاریه کانی بنه ماله له سه رتاسه ری ئەو روویا به شیۆه ی یه کده ست پرووی نه داوه، به لکوو له ماوه ی ئەم 50 ساله ی داویدا ره وتی په ره سه ندنی ئەم گۆرانکاریانه له باکووری ئەو روویا به ره و باشووره وه بوو (Prinz, 1995; Roussel, 1992). به ره و داربوونی هاومالی له ئەو روویا، که له ناوه راستی ده یه ی 1960 دهستی پیکرد، له قۆناعی یه که م له باکووری ئەم کیشوره و له ولاتی سوید پرووی دا (Trost, 1978; Trost,

(1979) و پاش ئەوۋى كە لەم ولاتەدا پەسەند كرا، لە قۇناغى دووھەمدا زياتر پەرەي سەند و لە دەمىي 1970 گە شتە ولاتانى ناومندى ئەورووپا وەكوو فەرەنسە، نەمسا، سوويسرا، ئەلمان، ھۆلەندا و ئىنگلتەرا. ئىنجا، لە قۇناغى سىيەمى ژيانى ميژوويى خۇي لە سەرەتاي دەيەي 1980 بەرەو باشوورى ئەورووپا و ولاتانىكى وەكوو ئىتاليا، پورتەگال، ئىسپانيا و يۇنان گوزارايەوۋە (Loffler، 2009: 16).

بەم شىو، ھاومالى لە ئەورووپا بە تىپەرلندى ولاتە جۇراوچۇرەكان بەرە بەرە لە كردهوۋەيەكى لادەرانە و نانۆرمەوۋە بەرەو كردهوۋەيەكى نۆرمدار و جىكەوتو ماناكەي گۇرا. لەم ئىوۋەندەدا، رەوتى ميژوويى و ھىورانەي پەرەسەندى ھاومالى لە ئەورووپا، لەم ولاتنەدا ئاستى كارىگەرەيەكانى جياواز بوون؛ بۇ ويۋنە ھاومالى لە باكوور و ناوۋەندى ئەورووپا بە ھۆي پىشەنگە ميژوويەكەي لە چاۋ باشوورى ئەورووپا برەوي زىدەترى ھەبوو. ئەم پەيوەندىيانە لە ناوۋەند و باشوورى ئەورووپا لە 80 لە سەدى فەرەنسە ھەتا 10 سەدى ئىتاليا لە راژاندايە (Timberlake and Heuveline, 2004). ئەمە لە حالىكدايە كە لە ولاتى سوويد لە باكوورى ئەورووپا، كە پىشەنگى ھاومالى لەم كىشورەدايە، زۇربەي گەنجان ھاومالىيان لە ھاوسەرگىرى پى باشترە و بە لىكدانەوۋەي تروست (Troost، 1978: 186): "گەنجان لە سوويد ھاومالى لە برى ھاوسەرگىرى ھەلناپۇزىن؛ لەوي تەنيا ھاومالى بوونى ھەيە."

پەرەسەندى ھاومالى لە ولاتانى رۇژاوايى وەك بىچمىكى نوپى بنەمالە، گرینگترىن گۇرانى سەرچەشنى بنەمالە لە ماوۋەي پەنجا سالى رابردوۋو بوو (Nazio، 2008: 2008). ئەورۇكە لە رۇژاوا دوو چەشنى سەرەككى ھاومالى بوونى ھەيە: "ھاومالىي بەر لە ھاوسەرگىرى"¹ و "ھاومالىي بە

بئ ھاوسەرگیری" ¹. له سەرچەشنى يەكەمدا ھاومالى زياتر قۇناغىكى سەرەتايى و تاقىكردنهوهيه بۆ ھاوسەرگىريهكى باشتەر (Rhoades et al, Murrow and Shi, 2010, 2009) به لام له سەرچەشنى دووهه مدا، ھاومالى به شپوهى بنه رەتى ھاوسەرگىرى پهراويز خستوو و خۆى بۆته چىگره وهى. ھاومالى بهر له ھاوسەرگىرى بووه هوى دواكه و تنى كاتى ھاوسەرگىرى. له لايه كى ديكه شه وه له سەرچەشنى يەكەمدا ھاومالىيه كان كورتر و له سەرچەشنى دووهه مدا دريژخايه نتره و هەر له بهر نه وه، ھاومالى بهر له ھاوسەرگىرى كه متر مندالى لى ده كه و پته وه (Brown and, 1996 Booth). به پىچە و لنه وه له سەرچەشنى ھاومالى به بئ ھاوسەرگىرى، مندال خستنه وهى زور به دى ده كرىت. ھاومالى به بئ ھاوسەرگىرى، كه شپوازي قوول و پيشكه و تووى ھاومالىيه، له ولاتانى باكوورى نه ورووپا وه كو و سويد، دانمارك و ههروه ها هه ندى به شى نه مريكاي باكوورى وه كوو كلنادا باوه. ھاومالى بهر له ھاوسەرگىرى تايبه تمه ندى زورىك له ولاتانى ناوه ند و باشوورى نه ورووپا و بيچمى زالى ھاوسەرگىرى له ويلايه ته يه كگرتووه كانى نه مريكايه؛ به جورىك نه وركه زورىك له ھاوسەرگىريه كان له نه مريكا له پيشدا به ھاومالى ده ست پنده كات (Casper and Bianchi, 2001). هه لبه ت ره وتى گورانكاريه كانيش پيشان ده دا كه له گه ل په ره سه ندى و قبوول كردنى هه رچى زياترى ھاومالى له سه ر ناستى ولاتانى ناوه ند و باشوورى نه ورووپا و ههروه ها ويلايه ته يه كگرتووه كان، سه رچه شنه كانى ھاومالى بهر له ھاوسەرگىرى له م ولاتانه شدا به خيرا ييه وه به ره وه سه رچەشنى ھاومالى بئ ھاوسەرگىرى رووى له گورلنه؛ ره وتى توندى گورانكاريه كان كه له داها توودا كار يگه ربى گرینگ و دريژخايه ن له سه ر پىكه اتهى نه م كو مه لگايانه دا به جئ ده لىت (Manning and, 2002

(Smock).

به‌لام له ئیستادا هاومالی نه ته‌نیا له ولاتانی پینسکه‌وتوو به‌لک‌وو ته‌نانه‌ت له ولاتانی پینسکه‌وتوو خه‌ریکه‌ گشتگیر ده‌بی‌ت. ئیستیف و هاوکاره‌کانی (Esteve et al, 2012) له‌ئه‌مریکای لاتین رایده‌گه‌یینن که هاومالی له ولاتانی ئه‌م به‌شهی جیهان به‌شیوه‌ی به‌رچا‌و‌رووی له‌هه‌لکشان کردوو؛ بۆ وینه‌ له‌ برازیل له‌ سالی 1970 ته‌نیا 7 له‌ سه‌دی گه‌نجان په‌یوه‌ندیی هاومالیان بووه، به‌لام له‌ سالی 2000 ئه‌م ریژه‌یه‌ گه‌یشتووته‌ نزیکه‌ی 40 له‌ سه‌د. به‌لام به‌سه‌رهاته‌که‌ به‌مه‌ کۆتایی نایه؛ چونکه‌ ریژه‌ی ئه‌م هاومالیانه‌ له‌ هه‌ندی له‌ ولاتانی دیکه‌ی ئه‌م ناوچه‌دا ته‌نانه‌ت زیاتر په‌ره‌ی سه‌ندوو. ئیستیف و هاوکاره‌کانی له‌ وتاره‌که‌یاندا پیشان ده‌ده‌ن که هاومالی له‌ ئه‌رجه‌نتین و فینیزویلا له‌ سالی 2000 گه‌یشتووته‌ نزیکه‌ی 50 له‌ سه‌د و له‌ ولاتانی کووبا و کلۆمبیا له‌ ئیستادا نزیکه‌ی 60 له‌ سه‌دی گه‌نجان په‌یوه‌ندیی هاومالیان هه‌یه. له‌م نیه‌نده‌دا هاومالی و گۆرانکاریه‌کانی سه‌رچه‌شنی بنه‌ماله، ئه‌گه‌رچی دره‌نگ به‌لام گه‌یشتووته‌ کیشوه‌ری ناسیاش. پرۆسه‌ی به‌جیهانی بوون، په‌ره‌سه‌ندنی سه‌رمایه‌داری و به‌روانی که‌لتوووری به‌هاکانی ناوچه‌کانی دیکه‌ هاومالیسی هیناوه‌ته‌ ناسیا. ریمۆ و هاوکاره‌کانی (Raymo et al, 2009) له‌ ژاپۆن رایانگه‌یاندا که هاومالی له‌م ولاته‌دا له‌ ماوه‌ی ئه‌م سالانه‌ی دواییدا روی له‌هه‌لکشان کردوو. زۆربه‌ی ئه‌م په‌یوه‌ندیانه‌ کورتخایه‌نن و سه‌رمتایه‌که‌ بۆ هاوسه‌رگیری. به‌ پینی راپۆرتی ریکخراوی توژیینه‌وه‌یی په‌یوه‌ندیار به‌ ده‌وله‌تی ژاپۆن (Social Security Research, 2007) (National Institute of Population and) له‌ دریژه‌ی خولیکی 20 ساله‌دا، ریژه‌ی به‌ئه‌زمونکردنی هاومالی له‌ 3 له‌ سه‌دی سالی 1987 بۆ 8 له‌ سه‌دی سالی 2005 به‌رز بۆته‌وه، به‌لام نه‌نجامی لیکۆلینه‌وه‌ی توژیهرانی دیکه‌ پیشان ده‌دا که ریژه‌ی هاومالی له‌ ژاپۆن زیاتر له‌

بہاروردہ کانی رابر دوو بووہ. نیواسا (Iwasawa, 2005) و تیسویا (Tsuya, 2006) له لیکولینہ و ہویہ کدا له سہر ژنانی 20 بؤ 34 سالہ له ژاپون گہ یشتنه ئەم ئەنجامہی کہ نزیکہی 20 له سہدی ولآمدہران نیستا پە یوہندی ہاومالیان ہہ یہ. له ولاتی فیلیپینیش رەوتیکی ہاوشیوہ له ہہ لکشانی ریژہی ہاومالیڈا بہدی دہ کریٹ. بہ پیی راپورتی ویلیامز و ہاوارکارہ کانی (Williams et al, 2007) پتر له 2/5 ملیون ہاوسہر له فیلیپین پە یوہندی ہاومالیان ہہ یہ. فاکتہری سہرہ کیی ہاومالی لهم ولاتہدا ہہ ژاری و کیشہی نابووری بؤ ہاوسہرگیری بووہ. له ولاتی تورکیا له ناوچہ مؤدیپرنہ کان، بؤ وینہ ئەستہنبوول و رۆژاوی ولات، ہاومالی بہتایہت له ناو گہ نجاندا پە رہی سہندووہ. له یاسای تورکیا بؤ ہاوژینہ ہاومالہ کان سزا دیاری نہ کراوہ. بہ لام ئەردوغان پاش گہ یشتنه دہسہ لات نزیکہی 75 له سہدی نووستنگہ ہاوبہشہ خویندکاریہ کانی داخست یان جیایانی کردوہ کہ نارہزایہ تیی بہر بلاوی رخنہ گرانی ناو خوویی و ہ کوو سکولار و فیمینیسٹہ کانی لی کہ و تہوہ و له دہرہوی ولات له لایہن یہ کیہ تی ئەوروپا بہ دہستتوہردان له سنووری تایہ تیی کہسانی گہورہ سال تۆمہ تبار کرا. سہرہ رای ئەمہ، له تورکیاش ئەم چہشنہ پە یوہندیہ بہ ہژی نہ بوونی قہدہغہی یاسایی باوہ؛ بہ لام بہ ہوی ئەوہی له ناوچہ نہریتی و ئایینیہ کانددا له پرووی کۆمہ لایہ تییہ و قیزہ ونہ، شاراوہیہ و کہ متر باسی دہ کریٹ. بہ لام له بہشہ مؤدیپرن و سکولارہ کانددا سنووردار نیہ. له ولاتی میسر له ئەگہری بینینی و ہا پە یوہندیہ ک 2 سال زیندان بؤ نافرہ تان دیاری کراوہ، بہ لام دہسہ لات بہ جورۆ بؤ ئەم پرسہ کۆلی داوہ. بہ دہسہ لادار تیی ئایینہ ئیبراہیمیہ کانی و ہ کوو ئیسلام، مہسیحییہت و جوولہ کہ له خۆرہ لاتی ناوہراست ژیانی ہاوبہش بہ بی ہاوسہرگیری گوناحہ. بہ لام بہ ناوردانہ و ہ له ہلومہر جی نابووری و کۆمہ لایہ تیی خۆرہ لاتی نیوہراست، له ولاتانیکی و ہ کوو توونس و لوبنان له بہشہ

شارنشىن و مۆدپرنەكانى بەيرووت، لە ناوگەنجاندا ئەم چەشەنە ژيانە باوہ. ئەنجامە كانى لىكۆلېنەوہەكان پېشان دەدا كە شۆرپشى سىكىسى و بلابوونەوہى لە ناوچە جياجياكانى جيهان، لە پېشدا بە گۆرپنى پروانگەى سەبارەت بە پەيوەندى سىكىسى بەر لە ھاوسەرگىرى بووہ ھۆى ئەوہى بە شىوہى چەندايەتى لە ناوگەنجاندا پەرہى بستىنى و لە قۇناغى دوایدا لەگەل ھەلکشانى فرەچەشنى ئەم پەيوەندىيانە زەمىنەكانى بېچمگرتى ھاومالى لە زۆر بەى ولاتان رەخساندووہ.

ئەمە لە حاللىكلدە كە ئەنجامەكانى لىكۆلېنەوہ لە ئىران پېشانى داوہ كە پەيوەندى سىكىسى بەر لە ھاوسەرگىرى رووى لە ھەلکشانە (گرمارودى و ھاوکاران، 1388: خلىج آبادى فراھانى و مھريار، 1389). ھەر وەھا لەم سالانەى دوایدا وردە وردە ھەندى لە لق و پۆكانى ھاومالى لە ئىراندا بېچمى گرتوہ. گۆرانى بەھاكان لەم سالانەى دوایدا كارىگەرى لە سەر پەيوەندىيە كۆمەلايەتتەكان لە ئىران دلناوہ و لىكەوتەى جۆراو جۆرى بۆ سەر كۆمەلگا لىكەوتتەوہ. ھاتن و پەرەسەندنى مىدىاي پەيوەندى جيهانى، وەكوو سەتەلايت و ئىنتەرنىت لە ئىراندا شىوازى ژيانى جۆراو جۆرى ئافراندووہ و بېچمى بە بەھا جۆراو جۆرەكان داوہ. لەم ئىومندەدا لەگەل ئالۇزبوونى پرسە ئابوورىيەكان، ھەلکشانى تەمەنى ھاوسەرگىرى و ھەر وەھا ھاتنى بەھا جيهانىيەكان لە رېگەى ئامرازى نوئى پەيوەندىيەوہ وردە وردە ھەلسوكەوتى نوئىش لە ناوگەنجانى ئىراندا بېچمى گرتوہ كە گرىنگترىنەكەيان پەرەسەندنى پەيوەندى سىكىسى بەر لە ھاوسەرگىرىيە؛ ئەوہ لە حاللىكلدە پەيوەندىيە سىكىسىيەكانى بەر لە ھاوسەرگىرى لە ئىران بە مەبەستى جۆراو جۆر و لە چوارچىوہى سەرچەشنى جياواز ئەنجام دەدرىت. لەم ئىوہندەدا يەككى لە رادىكالتىرین بېچمەكانى پەيوەندى سىكىسى بەر لە ھاوسەرگىرى دەركەوتتى سەرچەشەكانى "ھاومالى" — يە؛ سەرچەشنىكى پەيوەندى

سئىكسى كه ره گئىكى قوولئى رۇژاوايى هه يه و دهره نجامى وهر چه رخانه
كۆمه لايه تى و ئابور ييه كانى نيوان سه ده ي بيسته م له م ولا تانه يه و بۆته هۆي
ئه وه ي بيچمىكى نوئى بنه ماله له ئيران سه ر هه لدا كه له سؤنگه ي عورفى،
شه رعى و ياساييه وه شياوى قبوولكردن نييه.

به شی دووهه م: بنه ماکانی تیوری توژیینه وه

"خانم، 28 سالان له تاران

ئیسئا نه گهر چاویک له رابردووانی خو مان بخشین
کۆمه لیکیان هیچکات سۆز و په یوه ندیی تهن دروستیان
نه بینوه، رهنگه ههر واش لای په کتر بوو بیتن. به لام نه م له لای
په کتر بوونه یان ته نیا له بهر همندی داب و نه ریته که ته لاق و
دیکه ی پرسه کانیا ن به لاهه شووریه ی بووه و له ناو نه م
په یومندیانه دا تو نه گهر له هاوسه ره که ت نارازی بی، زور
راحت لئی جیا ده بیته وه ..."

1.2. پینشه کی

خه لکناسان بنه ماله وهک بناغه و بنه مای کۆمه لگا، خانه ی سازینه ری ژیان و په ناگه ی نه ندامه کانی خۆی ده زانن، ئه و په ناگایه ی که یه که مین نه زمونه کانی مرۆف بۆ به کۆمه لایه تیبوون له ودا پروو ده دات. بنه ماله، کۆمه لای له و که سانه یه که به په یوه ندییه نزیکه راسته و خۆکان پیکه وه ده لکین و نه ندامه گه وره ساله کانی، بهر پرسیایه تیبی پاراستنی مندالان له نه ستۆ ده گرن. بنه ماله یه کیک له گشتیتیرین رپیک خراوه کۆمه لایه تیبیه کانه که به پپی هاوسه رگیری نیوان دوو ره گه زی به رانه بر بیچم ده گری و تیدا، په یوه ندییه خوئنییه راسته قینه یان پیوه لکاوه کان به دی ده کریت. بنه ماله جۆریک هاوبه شیی شوئنییه و هه لگری کارده جۆراو جۆره که سیتی، جهسته یی، ئابووری و په وره دییه کانه. له هه موو کۆمه لگا مرۆیه کاند، بنه ماله به بیچمی جۆراو جۆره وه بوونی هه یه و خه لکناسان و کۆمه لناسان بیچمه که یان ناسکاری و پۆلینه ندی کردوه. هه ندی له بیچمه کانی بنه ماله له زۆربه ی کۆمه لگا کاند ده بینه رین و هه ندیکی دیکه هی کۆمه لگه تاییه ته کائن. بنه ماله ی ناوه کی / بهر بلاو؛ بنه ماله ی باوک سالار / دایک سالار؛ بنه ماله ی باوک شوین / دایک شوین؛ بنه ماله ی یه ک هاوسه ری / فره هاوسه ری؛ بنه ماله ی ناته واو / تاک هاوسه ری و بنه ماله ی زه ری (هه لگری نه ندامانی زه ر) و هاوسه رگیری هاوبه شیی و هاومالی له و پۆلینه ندییه ن که به پپی ریژه ی نه ندامان و بالآ دهستی و شوین و جۆره نوپکان ئاماژه یان به بنه ماله کردوه.

بنه ماله له سه ر ناومندیک به ناوی هاوسه رگیری بناغه ی داکوتاوه.

ھاوسەرگىرى، دۆستانە تىرىن جۆرى پەيوەندى بۇ تىركردنى ھەموو خواستەكانە (بە مادى و مەنەۋىيەۋە) و ۋەك يەككىك لە قۇناغەكانى گوروانى مرۇف بە ھەژمار دىت. ھاوسەرگىرى و پىكھىتئانى بئە مالە لە زمەن و شوپنە جىاۋازەكاندا بە پنى كەلتوورە جىاۋازەكان بىچمى جۆراو جۆرى ھەيە. لە ھەندى لە فەرھەنگەكاندا ھاوسەرگىرى ھاۋرەگەزەكان ۋەك ھىماي ئازادى و رېزىگرتن لە مافەكانى مرۇف لىي دەروانى و لە ھەندىكى دىكەدا ۋەك گوناح، تاوان، ناشەرى و نىاسايى لە قەلەم دەدرىت. ھاوسەرگىرى ۋەك ناومندىكى كۆمەلايەتى لەم سالانەى دوايىدا لە ولاتانى روولە گەشەى ۋەكوو ئىران، گۇرپانىكى زۆرى بە سەردا ھاۋتوۋە و بىچمگەلى نوپى ۋەكوو ھاوسەرگىرى سىپى، پىكەۋەبوون يان ژيانى ھاۋبەشى بى ھاوسەرگىرى، كە رەگى رۇژاۋايان تىدايە و دژى فەرھەنگى ئىرانى - ئاينىن، رووى لە ھەلكشانە. ئەم چەشەنە پىكەۋەبوونە كە لە چوارچىۋەى پەيوەندى دۆستايە تىيانەى نيوان كچان و كوران و پەيوەندى ئەۋپەر ھاوسەرپىتى روو دەدات. جىا لە ژيانى ئەۋكچ و كورانەى كە بە بى ھاوسەرگىرى پىكەۋە ژيان دەكەن، پەيوەندى ئەۋپەر ھاوسەرپىتىش يەككىك لە بىچمەكانى ھاوسەرگىرى سىپى لە ئىرانە، واتە ئەۋژن يان پىاۋانەى كە ھاوسەرگىرى فەرمىيان ھەيە و لە ھەمانكاتدا پەيوەندىيان لەگەل كەسىكى دىكە ھەيە.

پەيوەندىيە ئەۋپەر ھاوسەرپىتىيەكان يەككىك لە گرېنگىرىن وتەزاكانى پەيوەندىدار بە ئەدەبى ھاوسەرپىتىن كە زۇر جار بە ھەبەستى داينىكردى خواستە سۆزدارى يان سىكىسىيەكانى تاك بە شىۋەى شاراۋە، لە رېگەى پەيوەندى سازكردن لە دەرەۋەى چوارچىۋەى ھاوسەرپىتى روو دەدات.



وینەى 9. به پنی راپۆرتی دامەزراوەی (سلامت بنیان خانوادە) ئەوه سۆزدارییه که وادەکا لە زۆربەى کاتەکاندا ژنان پەيوەندیی ئەوپەرھاوسەرئیتیان هەبێ و کەم ژن هەن که بۆ پرسە سیکسیهەکان دەستپیشخەرى بۆ پەيوەندیی سیکسى بکەن، بەلام ئەگەر ئەم پەيوەندییه سۆزدارییه، بەردەوام بێ، پەيوەندیی سیکسى لێ دەکەوتەوه.

ناپەزایەتى لە پەيوەندیی سیکسى و سۆزدارانە لەگەڵ هاوسەر و وروژئەربوون و چێژبەخشبوونی پەيوەندیی سیکسى لەگەڵ کەسێک که هاوسەر نییه لە وفاکتەرلەنەن که دەتوانن زەمینهى هۆگرى هاوسەرەکان بۆ پەيوەندیی سیکسى لە دەروەى چوارچێوهى هاوسەرئیتی برەخستین. هاوسەرگيرى سپی یان ژيانى دوو کەس بە بێ هاوسەرگيرى فەرمى لە ئێران لە سۆنگەى کۆمەلایەتى، ياسایى و ئایینیدا هیچ پێگەیه کى نییه. پێکەوهبوون یان هاوسەرگيرى سپی لە ئێران بە پێى فەرھەنگى تێپەرین و تايبەتمەندییهکانى، واتە گەشەى تاکخوایى، مۆدێرنیتە، پەيوەندیی مەلەوهر و دووبەرەکى و لیکدژى بەهاکان، شیاوى شیکردنەوهمیه. بە ئاوردانەوه لە پەرسەندنى ئەم چەشنە پەيوەندییانە و بێدەنگى لە ئاست ئەم پەيوەندییانە لە لایەن بەرپرسان و ناوەندە جێبەجێکارەکانەوه ئەم کێشە کۆمەلایەتییە لە ئێران که ناوەندى بنەمالەى رۆوبەرپرووی چالنجیکى مەترسیدار کردۆتەوه، بە ئالۆزى و نەناسراوى ماومتەوه و لەم پێناوەدا بە لیکدانەوهى گشتگیرى ئەم دیاردە و بە مەبەستى تێگەيشتنى رۆون لەم بابەتە بنەما کۆمەلایەتى، ياسایى

ۋە فېقھىيە كان تاۋتۇي دەكەين.

2.2. بەنما كۆمەلەيتى ۋە خەلكناسىيە كانى ھاۋسەرگىرىي سېپى
خەلكناسان بۇ رەچاۋكردنى فرەچەشنىي بەربلاۋى ناكارى ھاۋسەرېتى كە لە
رېگەي كەلتوور ۋە فرەھەنگەۋە خۇي دەنۇيى، چەند پىناسەي رېكابەرئەيان لە
ھاۋسەرگىرى خستۇتە رۋو. ۋىست مارپ¹ لە كىتتەكەيدا لە ژىرناۋى
"مىژۋوى ھاۋسەرگىرى مرۇف" (1921) بەم شىۋە ھاۋسەرگىرى پىناسە كرد:
پەيۋەندىي درېژخايەن يان كەم خايەنى نېر ۋ مى بەدەر لە زكوزاي پەتى ھەتا
پاش لەدايكبوونى مندال. ناوبراۋ لە كىتتەكەيدا "داهاتوۋى ھاۋسەرگىرى لە
شارستانىيەتى ۋىستىرن" پىناسەي پىشۋوى رەت دەكاتەۋە ۋ لە بەرانبەردا بە
شىۋەي كاتى بەم شىۋە ھاۋسەرگىرى پىناسە دەكا: پەيۋەندىي سېكسىي
پياۋىك يان رېژمىەكى زۇرى پياۋان لەگەل ژنىك يان رېژمىەكى زۇرى ژنان
كە لە لايەن عورف ۋ ياساۋە قېۋول كراۋە. يادداشت ۋ گەرئەكان (1951)،
كىتتېۋكى رېنۇيى مرۇفناسى، بەم شىۋە ھاۋسەرگىرى پىناسە كردوۋە:
پەيۋەندىي نېۋان ژنىك ۋ پياۋىك بە جۇرېك كە ئەۋ مندالانەي كە لەۋ ژنە
دەكەۋنەۋە ۋەك مندالى رەۋاي ھەر دوو دايك ۋ باۋكەكە بناسرېن. دۇران
بېل² ھەرۋەھا پىناسەي بنىاتى رەۋادارى بەم پرنسپىە دەيخاتە بەر رەخەنە كە
ھەندى لە كۆمەلگەكان بۇ ھاۋسەرگىرى پىۋىستيان بە رەۋادارى نىيە ۋ بەم
شىۋە بەلگە دىنئىتەۋە: لەۋ كۆمەلگايانەي كە زۇلېبون بە واتاي
ھاۋسەرگىرىنەكردنى دايكە ۋ بەدەر لەمە ھېچ ياسايەكى لاۋەكىي ديكە
بوونى نىيە، پىناسەي بنىاتى رەۋادارىي ھاۋسەرگىرى پروسەيە. ناوبراۋ
پىناسەي ھاۋسەرگىرى دەخاتە ناۋوتەزاي ياساكانى دەستراگەيشتى
سېكسىي.

1. Westermarck
2. Bell

لہ ئینسکلۆپڈیای مؤعین، ھاوسەرگیری به په یومندیه کی یاسایی دهوترئ که بۆ هه میشه یان ماومیه کی دیاریکراو، له رینگه ی لیک ماره برینی ژن و میرد بیچم دهگری و نه و مافه یان پێ دها که به سیکسکردن چێژ له یه کتر بینن. ههروه ها هه ندئ که س پناين وایه ھاوسەرگیری پرۆسه یه که که کارلیکی دوولایه نه ی نیوان ژنیک و پیاویک؛ یه ککه وتنیکی دراماتیک له نیوان که لتووره کان (بنه ما کۆمه لایه تیه کان) و سرووشت (راکیشانی سیکسی) و په یومندیی هه میشه یی له نیوان دوو ره گه زی به رانه ره که له چوار چپوه یه کی فه رمی و یاساییدا ده توانن پیکه وه سیکس بکه ن. (رضوی، 1381: 8).

1.2.2. چهشن و جۆره کانی ھاوسەرگیری

ھاوسەرگیری هیمایه کی کۆمه لایه تیه و به پێی پیکهاته ی کۆمه لگا بیچم دهگری و تایبه تمه ندیه کانی کۆمه لگای تیدلیه. ئەم ناومنده کۆمه لایه تیه هه م کارتیکراوی کۆمه لگایه و هه م کاریگه ریشی له سه ر داده نیت. بوون و گرینگیی ھاوسەرگیری له ناو کۆمه لگه کان له درێژه ی چاخ و سه رده مه کان له لایه ک و سه رنجی تایبه تی کۆمه لگه مرۆییه کان بۆ ھاوسەرگیری له لایه کی دیکه وه وای کردووه که ته نانته له ناو هه موو کۆمه لگه کاندایه پنی شپۆازی ژیانای خه لک جۆریکی تایبه تی ھاوسه ریتی به دی بیت. ھاوسه رگیری پۆلینبه ندیی جۆراو جۆر کراوه، که له م به شه دا ئاماژه به و ھاوسه رگیریانه ده کری که باقر سارۆخانی له کتیبه که یدا له ژیر ناوی "کۆمه لناسیی بنه ماله" ئاماده ی کردووه.

ئه لف) ھاوسه رگیری هه لگرتن (رفاندن)¹

لە سىستەمە ھۆزى و عەشىرەيەكان يان نىمچە ھۆزىيەكاندا كە ھەموو ھىمەكانى ژيان لە يەكەم سالەكانى ژيانەۋە پشەستوۋ بە راھىنان و جەنگاۋەرى و بەتايىت سەركەۋتن لە شەپ، ھاوسەرگىرىش بىچمىكى تايبەتى ھەيە. لەم بارودۆخەدا پياۋ بە ھەلگرتنى ھاوسەرەكەى ھەم سەرتىرى خۆى بەو كچە دەسەلمىنى، ھەم سەركەۋتنى بە سەر رىكابەرەكانىدا دەستەبەر دەكات. سەبارەت بەم چەشەنە ھاوسەرگىرىيە لە ئىران، راسخ و بىھنام لە بەرھەمەكەياندا لە ژىر ناۋى "پىشەككەيەك لە سەر كۆمەلناسى ئىران" دەنووسن: مېژوۋى ئىران كە بەسەرھاتى شەپ و چاولىكەرىي ھۆزەكلنە، شاھەتى ھاوسەرھەلگرتنى زۆرە. ويل دۆرانت لە ئىسپارتەكانىشدا ئامازە بەم نەرىتى ھەلېژاردنى ھاوسەرە دەكات. بەو پىيەى كە ژىنگەى كۆمەلەيەتى جەخت لە سەر ململانى دەكاتەۋە، رۆلەكانى كۆمەلگا لە يەكەم سالەكانى ژيانىندا بۆ ململانى و ھەۋل لە پىناۋى سەركەۋتن دنە دەدا و لە كۆتايىدا خووخدەى ھۆزگەرېتى لە بارودۆخى ژيانى شارىدا دەگشتىنىت. ناوبراۋ لە بەرھەمە ناۋدارەكەيدا "مېژوۋى يۇنانى كۆن" لەم بارەۋە دەنووسى: لە ئىسپارت، باوك و دايك بەرپرسى ئامادەكارى بۆ ھاوسەرگىرىي مىندالەكانى خۇيان بوون، زاۋا بۆ داگىركردنى بووك پارەى نەدەدا، ناوبراۋ دەبا بووك بە زۆر لە مالەكەى برفاندبايە و بووك دەبا لە ئاستى بەرھەلستى بىكردايە. ھەر بۆيە، وشەى ھاوسەرېتى بە باۋەرى ئىسپارتەكان بە واتاى رپاندن بوو، لە ھەندىۋى حالەتېشدا كۆمەلې لە كورپان و كچانى سەلتىيان كە لە رپوۋى رېژەۋە يەكسان بوون، لە ژوورېكى كۆندا كۆيان دەكرنەۋە بۆئەۋەى لە تارىكىدا ھەر كام لە پياۋەكان لە ناۋ كچەكلندا ھاوسەرى خۆى ھەلېژېرىت (ويل دۆرانت، 1349: 150).



وینه 10. هه لگرتنی هیلین له ناو نیسپارت له سه ر بنه مای چیرۆکی نیلیاد،
به ره ه می داستانی شاعیری یۆنانی هۆمه ر: پروانه ماله پری: www.art-prints-on-demand.com

هاوسه رگیری له ریگهی هه لگرتن له هه ندی له ناوچه کانی جیهان و له
ناو ئیتنیکه دایکسالار و باوکسالاره کاندایه دی ده کریت. سه رباری نه مه،
زۆربه ی عورفی کۆمه لگا به ناپه سه ند لپی ده پروانن و نه م چه شنه
هاوسه رگیری به لۆمه ده کهن. له هه ندی له ناوچه کانی کوردستان و باشوری
ئیران هه لگرتن و ره دووکه وتنی کچ له گه ل کورپی دلخوازی خۆی بوونی هه یه
که له م سالانی دواییدا بابته ی هه لگرتن و ره دووکه وتن زۆر ده گمه ن بووه،
به لام ره دووکه وتن (که له زمانی کوردیدا پپی دهوتری هه لگرتن و
ره دووکه وتن) هیشتا له هه ندی له ناوچه کوردنشینه کانی پارێزگای
نازه ربا یجانی رۆژاوا به دی ده کریت. له مه ر هاوسه رگیری له ریگهی هه لگرتن
هه ندی بابته ده بی بوتری که ناماژه یان پی ده که ین:

1. له زۆربه ی ناوچه کانی جیهاندا ناپه سه ند و ته نانه ت قه ده غه یه و ته نیا
به شیوه ی ناوه ناوه یه و به شیوه ی هه میشه یی بوونی نییه.
2. له هه ندی له کۆمه لگا سه ره تاییه کاندایه م چه شنه هاوسه رگیری یانه
بینراوه، به لام نه ک به شیوه ی ناوه ندیککی په سه ندرکراو و هه میشه یی.

3. له هه ندی له کۆمه لگه کاندایه تاک به نیازی راکردن له یاسا باوه کانه،
ئه م چه شنه هاوسه رگرییه ده بینریت.
4. له هه ندی حاله تی هه لگرتن (ره دووکه وتن) نه ک به شیوه ی راسته قینه
به لکوه به شیوه ی شانویی نه انجام دراوه.

ب) هاوسه رگری له ریگه ی کرپنه وه ی هاوسه ر¹

سیسته می باوکسالاری و له گه لیدا ده رکه وتنی پیاوسالاری و بارودوخی
ره پالدان بو پیاو بووه هوی ئه وه ی پیاوان هاوسه ر یان هاوسه ره کانی خو یان
بکرپنه وه. ئه م بارودوخی که له میژوودا به کالابوون یان به کالازانینی ژن بووه،
به شیوازی جوړاو جوړ له میژوودا به دی کراوه. کرپنه وه ی ژن به شیوازی
ناشکرا و هه ندی جاریش به شیوه ی په نامه کی یان ئامازه یی بووه؛ به لام له هه ر
حاله تیکدا ئه انجامه که هه ر ئه وه یه: بیبه شبوونی ژن له وه دهسته هینانی پینگه ی
سه رتری کۆمه لایه تی لی ده که ویته وه، کاری ژن کاتی که ده بیته ده سه لات
ده دری به پیاو و له ئه انجامدا چه وسلنلنه وه ی ژن له میژووی به دوامیه. به
گیړانه وه ی باستانی پاریزی، له سیسته می کۆیله داریدا کرپنه وه ی کۆیله وه ک
هاوسه ر دیارده یه کی باو بووه و وه ها ژنیک پیمان وتوه ام ولد (دایکی
مندال).

مورته زا پامندی له به ره مه کهیدا "میژووی کۆمه لایه تی ژنان له ئیران"
ده نووسی: له بابل ئه و که سانه ی که کچی عازه بیان هه بوو، ده یانبرده شوینی
و ده لاله کان وه سفیان ده کرد و دمیانفرۆشت. به لام هه ر کام له م کچلنه به
مه رجیک ده فرۆشان که وه ک هاوسه ری کرپار ژیان بکه ن. هه ر به م بوئه وه
له سه رده می هۆمیر له یونانی کۆندا باس له کچانی "گاو هین" ده که ن. به
گومانی گۆنتیر کرپنی ژن بنه ره تیرین بیچمی هاوسه رگری له ناو ئیتیکه

هیندی وئه ورووییه کان و خه لکه که بیان بووه. به جوړیک که ده توانین بلین هاوسه رگیری له ریگه کرینی هاوسه له راستیدا هه مان هاوسه رگیری هیند وئه وروویاییه (Günther, 68: 1952). هه ندی له وه زیاتر ده چن که نه ریتی وه کوو بره ماره یی و شیربایی پاشماوه ی هه مان کرینی هاوسه له لایه ن پیاوانه. هه ندیک پینان وایه بالآده سستی پیاوان و کالآبوونی ژن و شیایوی به نالوگوربوونی ژن له په وتی هه لباردنی هاوسه ر بووه هوی درکه وتن و په ره سه ندنی وه ها نه ریتیک.



وینه ی 11، نومایه ک له کرین و فرۆشتنی ژنان.

بروانه مآله پری: <http://www.abartazeha.com>

له م ماوه ی دواپیدا له ناوچه کانی ژپرده سه لآتی حکوومه تی خورآگه بیئراوی داعش له عیراق و سووریا به که نیزکردن و کرین و فرۆشتنی ژنان، به تایبته ژنانی ناموسلمان و سه ره به کو مه لگه ی کوردانی ئیزه دی و هه ندی له ژنانی مه سیحی له شاری موسل بوته هه والی رۆژ.

پ) هاوسه رگیری کاتی

مۆتىئە يان نىكاھى كاتى يان ھاوسەرگىرىي كاتى كە بە سىغەش بەناوبانگە، جۆرپىك ھاوسەرگىرىي لە ئاينىزاي شىئەيە كە تىيدا ھاوسەرگىرىيە كە بۇ ماوۋە كى سنووردار و ديارىكراو و بۈ مارەيى ديارىكراو، لە نيوان ژن و مېرد ئەنجام دەدرى و لە گەل كۇتايىھاتى پەيوەندىي، ھاوسەرپىئەيە كە خۇبە خۇ ھەلدەو شىئەتەو. لە ناو موصلماناندا لە مەر مۇلەتى ئەم ھاوسەرگىرىيە را و بۇچوونى جياواز ھەيە. ئەھلى سوننەي ئەبازىيە و زەيدىيە كان بە ھەرام و شىئەي ئىمامىيە بە شەرى و شىاوى دەزانن. مەتە لە ياساكانى ئىراندا بە پىي فىقھى ئىمامىيە بە فەرمى ناسراو، بەلام لە ولاتانى ئىسلامىي دىكە و ولاتانى رۇژاوايى و ھاناوەندىك بەدى ناكرىت. ئەم چەشەنە ھاوسەرگىرىيە تايەتتى ئاينىزاي شىئەيە و فەقىكانى ئىمامىيە بە پىي ئايەتى 24 سوورەتى نىسا بە دروستى دەزانن كە تىيدا ھاتوۋە: "جا لە گەل ھەر ئافرەتىكدا ھاوسەرپىتان گرت ئەوۋە فەرزە كە مارەيە كەي بدەنى". بەلام فەقىكانى ئەھلى سوننە قىبولى ناكەن و پىيان واىە ئەم ئايەتە لە مەر چىژ بردن لە ھاوسەرگىرىي ھەمىشەيە. مەتە و ھاوسەرگىرى ھەندى لىكچوون و لىكنە چوونىان پىكەو ھەيە. گرىنگرىن تايەتمەندىيە كەي ديارىكردنى ماوۋەيە، كە لە گەل كۇتايىھاتى ھاوسەرگىرىيە كە بە بى تەلاق كۇتايى پى دىت. ئەم ماوۋە لانىكەم و لانىزورى نىيە بەلام ھەندى پىيان واىە ئەگەر ماوۋە ھاوسەرگىرىي كاتى لە تەمەنى ئاسايى مرفۇ زىاتر بى دەبىتە ھاوسەرگىرىي ھەمىشەيى. مارەبىنى ھاوسەرگىرىي كاتى بە وتنى ناوەرۇكى "خۇم [بە برى مارەيى ديارىكراو بۇ ماوۋە ديارىكراو] دەبمە ھاوسەرى تو" لە لايەن ژن و وتنى "قبولى دەكەم" لە لايەن مېردە. ھەندى لە فەقىكانى وەكوو موھەقق حىلى پىي واىە ئەگەر ماوۋە لە مارەكردندا ديارى نەكرى، خۇبە خۇ دەبىتە ھاوسەرگىرىي ھەمىشەيى. بەلام بە پىي تېۋرىيە كى دىكە مارەبىنى كاتى بە بى ئاماژە بە ماوۋە ھەلوەشاوۋەيە و ھاوسەرپىتى ساز ناىت. ئەم بۇچوونە لە ناو

مافناسان قبو لکراوترہ۔ ہہندی فہقیی وہ کوو شہید سانی و عہ لامہ حیلش
 ئەم بۆ چوونہیان بووہ۔ ماوہی مارہ کردنہ کہ دەشی درپژ بکریتہوہ، ہہروہا
 پیاو دەتوانی خۆ لە درپژ کردنہوہی بیاریزی و بہ واتایە ک لە پاشماوہی کاتہ کہ
 ببووری و ھاوسەریتییہ کہ بہ کۆتایی بگہینت۔ یان لایہ نہکان دەتوانن پاش
 کۆتاییہانتی ماوہ کہ بیکہن بہ ھاوسەرگیری ہہمیشہیی۔ بابہ تی سیغہ لە
 نزیکہی سالی 1370 ہہتاوی بہ وتہکانی عہلی ئەکبەر ہاشمی
 رفسہنجانی، سەرۆک کۆماری ئەو کاتی ئیران کہ سیغہی وہ ک ریکاریک بۆ
 بہرہنگار بوونہوہی کیشہ سیکسیہکانی گہنجان ناساندبوو، ھاہ بہر باس،
 بہ لام بہ ھۆی ئەو بہرہ لستیانہی کہ کرا پاش دەییہ ک پەرایی خرا۔ لە
 ھاوسەرگیری کاتیشدا وہ کوو ھاوسەرگیری ہہمیشہیی دەبی برہ مارہیہ ک
 دیاری بکری و رپژہی ئەو برہ مارہیہ بہ پتی ریککەوتنی لایہنہ کلنہ، بہ لام بہ
 پینچہوانہی ھاوسەرگیری ہہمیشہیی کہ تیدا دیاریکردنی برہ مارہی
 دەخریتہ پاش ھاوسەرگیری یان لە بنہرہتہوہ ریککەوتنی لە سەر ناگری، لە
 ھاوسەرگیری کاتیدا دیارینہ کردنی برہ مارہی لە کاتی مارہ بریندا گریہستہ کہ
 ھەلدہوہ شینتہوہ۔ تہ لاق لە مہتەدا بوونی نییہ و لە گەل کۆتاییہاتنہ کہی یان
 بہ خشین ماوہ کہی ھەلدہوہشتینہوہ، واتہ پیاو دەتوانی بہر لە کۆتاییہانتی ماوہ
 لە دیکہی کاتہ کہ خۆش بی و پەییوہندیہ ھاوسەریتییہ کہ بہ کۆتایی
 بگہینت۔ لە یاسای مەدەنی ئیراندا بہ پتی مادہی 940 کہ وتراوہ "ئەو
 ھاوسەرانی کہ ھاوسەریتییہ کہ یان ہہمیشہییہ و لە میرات بیتہش نہ کرایتن
 لە یە کتر میراتیان دەکەویت۔" رپوون دەبیتہوہ کہ لە ھاوسەرگیری کاتیدا
 میرات بوونی نییہ، بہ لام ئەوہی کہ ئایا دەتوانن پرسی میرات بکەن بہ
 مەرچی لاوہکی مارہ برین، رپوون نییہ۔ ھەندی لە یاسادانہران و ہا
 مەرچیکیان بہ پتی یاسای شیاو پی دروستہ، بہ لام ھەندی بیتہنگی یاسا
 گری دەدہنہوہ بہوہی کہ ئەم مەرچہ جیی نایتہوہ و گۆرانکاری لە یاساکانی

مىرات بە پىنى ئەۋەي كە گرىدراۋ بە بەرژەۋەندىي كەسانى دىكە و بەرژەۋەندىي كۆمەلەيەتتەيە لە رېنگەي گرىيەستەۋە بە نەگونجاۋى دەزانن. ژن بۇي نىيە ھاۋسەرگىرى لە گەل ناموسلمان و بە پىنى وتەيەك ناشىعەي دوازە ئىمامى بكا و پياۋىش ناتوانى ھاۋسەرگىرى لە گەل ژنىكى ناسبى (دژەئەھلى شىعە) و ھاۋەلدانەر بكا، بەلام لە گەل ئەھلى كىتب، بۇ وىنە زەرەشتى دەتوانى ھاۋسەرگىرى بكات. ھاۋسەرگىرى كاتىي ژن لە گەل زىياتر لە پياۋىك لە يەك كاتدا رېنگەپىدراۋ نىيە، بەلام بە پىنى بۇچوونى بەناۋبانگ پياۋ لە ھاۋسەرگىرى كاتىدا لە رۋوى رېژەي ژنەۋە سنووردار نىيە و ھەر چەندەي پىي خۇش بى دەتوانى ھاۋسەرى كاتى ھەبى، بە پىچەۋانەي ھاۋسەرگىرى ھەمىشەي كە لە چۈار ژندا سنووردار بۇتەۋە. بە پىنى بۇچوونى بەناۋبانگ ماۋەي عەدەي ھاۋسەرگىرى، دوو جار خاۋىنبوونەۋە لە سوورپى مانگانە پاش كۆتايىھاتنى مەتەيە. بۇ ئەۋ كەسانەي كە سەرەراي لە زكەنەۋىستان ناكەۋنە سوورپى مانگانە، ئەم ماۋە 45 رۇژە. بەلام ئەگەر لە درېژەي ھاۋسەرگىرى كاتىدا مىرد بمرى، بە پىنى بۇچوونى بەناۋبانگ عەدە ۋەكۋو ھاۋسەرگىرى ھەمىشەي چۈار مانگ و دە رۇژە. كورپى بالق و پىگەىشتوو و كچى پىگەىشتوو و بالق و ناپاكىزە بۇ ھاۋسەرگىرى سەرەبەخۇن و ھىچ كەس تەنانەت باۋكىش ھىچ سەرپەرشتىارىيەكى بە سەر ئەۋ كەسەدا نىيە. ھەرۋەھا باۋك و باپىرى باۋكى بە سەر مندالى بچووك و مندالى بالقى شىت يان سەفىح (بىركۆل) لە ھاۋسەرگىرىدا سەرپەرشتىارن و دەتوانن لە ئەگەرى نەبوونى حالەتى ناباشى ھاۋسەرگىرىيان پى بكەن. و بە پىنى بۇچوونى بەناۋبانگ ئەۋ كچ يان كورپە پاش بالقبون بۇيان نىيە ھاۋسەرگىرىيەكە ھەلبۋەشىننەۋە.



وینه 12. مۆدیلی چه مکی دۆخی سیغهی مه حره میتی / هاوسه رگیری کاتی (1396 هه تاوی)

به لام له مهر سه ره پهرشتیاری باوک (و باپیری باوکی) به سه ره نیکاحی کچی پینگه یشتوو (به پی و ته ی به ناوبانگ نو سالانی مانگی) پاکیزه ی پینگه یشتوو (نایبرکۆل) بیر و پای جیاواز له ئارادایه؛ هه ندی سه ره پهرشتیاری باوک به سه ره کچی پینگه یشتوو یان قبول نییه و هاوسه رگیری ده خه نه ئه ستوی کچه خۆی، تا قمیکی دیکه باوه ریان به سه ره پهرشتیاری هاو به شی باوک و کچه، واته بۆ هاوسه رگیری هه م ویستی کچه و هه م نیزنی باوک به پنیوست ده زانن و هیچ کام له وانه ناتوانن به شیوه ی سه ره به خۆ ماره برینه که سه ره بخهن، هه ندی جیاوازی ده خه نه نیوان نیکاحی هه میسه یی و کاتی و له نیکاحی

هه میشه یی کچ سه ره خو و له نیکاحی کاتیدا به ناسه ره به خو ی داده نین، یان به پینچه ولنه وه له نیکاحی هه میشه یی ناسه ره به خو و له نیکاحی کاتیدا به سه ره به خو ی ده زانن و له هاوسه رگیریدا هیچ مافیک بۆ کچ ره چاو ناکن.

ت) هاوسه رگیری ئالوگۆری¹

هه ندی کهس بییان وایه ئالوگۆر بنه ما ی ژیانی کۆمه لایه تییه. مرۆفه کان له بازنه ی په یومندییه دوولایه نه کۆمه لایه تییه کاندا و ئالوگۆر بنه ما ی ئەم په یومندییه پیک دینیت. به و واتایه ی که مرۆفه کان له هه مبه ر کۆمه لگا و هه روه ها له هه مبه ر به کتر به جوړیک دانوستان ده کهن. به لام ئەم دانوستانه هه میشه له سه ر بنه ما ی شتیکی مادی یان کالایی نییه و هه ر له به ر ئەوه شه که تیوری مرۆفی نابووری که نابووری زانیکی وه کوو ئادام سمیس²، ده یقید ریکاردو³، جان ستوارت میل⁴ و توویانه، سنوور یان چه مکیکی ناته او له روونکردنه وه ی فره چه شنیی ئەو هه لسوکه وت و ئالوگۆرانه یه که مرۆفه کان له درێژه ی ژیان خویان ده ستیان خستوه. مرۆف له کۆمه لگادا هه ندی جار له هه مبه ر پیدراوه کانی هیچ وه رناگری؛ واته هیچ ئالوگۆر یکی مادی و کالایی روو نادات. به لام سه رباری ئەمه ش له مانا به ر بلاوه که یدا ئالوگۆر روو ددها، واته ئەوان له به رانه ر ئەوه ی ده یدهن، کالایه کی نامادی، واته ریزی کۆمه لایه تی، ریزی جفاکیان ده وی و له کۆتاییشدا ئەم خواسته ی خویان به ستایش کردنی خویان پیشان ده ده نه وه. که واته سیسته می ئالوگۆر له ژیان کۆمه لایه تیدا بوونی هه یه و به لام له هه ر دوو لایه نه که وه (دان و ستان) نابینریت. ئەم به ستینه کۆمه لایه تییه له زۆربه ی حاله ته کاندانا خه یژگه ی ئەو

1. Marriage by Exchange
2. A.Smith
3. D.Ricardo
4. J.S.Mills

مرۆفانه‌یه که له هه‌مبهر پیندراوه‌کانی خۆیان، په‌زامه‌ندیی ده‌روونی یان د‌ل‌خۆشبوونی خودا نه‌بێ هیچ نامانج‌یک‌ی دیکه‌یان نییه.

له ه‌اوسه‌رگیری ئ‌ال‌وگۆریدا ژنان ده‌وری به‌رب‌لا‌ویان هه‌یه، ئه‌وانن دوو تایفه پ‌ن‌که‌وه‌ گ‌ر‌ی ده‌دن و وه‌ک ه‌ی‌مای مانه‌وه‌ی په‌چه‌له‌ک به‌هه‌ژمار د‌ین. ه‌اوسه‌رگیری ئ‌ال‌وگۆری جۆر و ش‌ی‌وازی زۆری هه‌یه، به‌لام له هه‌موویاندا په‌وتی دوولایه‌نه‌ی خاله‌کان ک‌ال‌ا گ‌ر‌ینگ و مرۆیه‌کان دیاری ده‌کات. له‌و حاله‌تانه‌دا دوو په‌وتی به‌رانبه‌ر (پ‌ۆش‌تن و گه‌پانه‌وه) به‌ش‌ی‌وه‌ی هاوکات پ‌وو ناده‌ن، به‌ل‌کوو پ‌ابه‌ندن له‌سه‌ر ئه‌وه‌ی له‌داهاتوودا له‌هه‌مبهر ئه‌و ک‌چه‌ی که‌ له‌بنه‌ماله‌یه‌ک خواست‌وو‌یانه‌ خزمه‌ت‌گ‌وزاری و یان ک‌ال‌ا پ‌یش‌که‌ش ب‌که‌ن. له‌هه‌ندی‌ حاله‌ت‌دا پ‌یدانی ژن وه‌ک ه‌اوسه‌ر له‌به‌رانبه‌ر مه‌رگ‌دا ئه‌نجام ده‌دری و ئامانجه‌که‌ی پ‌نگ‌ری له‌تیکه‌ه‌ل‌چوونی نیوان دوو تایفه یان دوو هۆز له‌زنجیره‌ی ب‌ی‌کۆتایی تۆله‌کردنه‌وه‌کانه.

به‌پ‌ی‌ی بیروپ‌رای و ستمارک له‌ئ‌وست‌ر‌ال‌یا پ‌یاو ژنی نه‌ده‌ه‌ینا مه‌گه‌ر ئه‌وه‌ی خوشکه‌کانی یان ک‌چه‌کانی له‌به‌ریه‌تی ژن ده‌به‌خشی. نه‌ریتی ک‌چ‌گۆر‌پ‌نه‌وه‌ بۆ ه‌اوسه‌رگیری له‌ناو تایفه‌کانی به‌لووچستان و ئ‌یاله‌تی که‌شم‌یریش بره‌ویکی زۆری هه‌بوو و له‌هه‌ندی‌ له‌ناوچه‌کانی کوردستان و باشووری ئ‌یرانیش باوه‌که‌ له‌م سالانه‌ی دواییدا که‌م بۆته‌وه. ه‌اوسه‌رگیری ئ‌ال‌وگۆری خۆی چه‌ندین جۆری جیاوازی هه‌یه، هه‌ر کامیان کاریگه‌ری له‌سه‌ر بازنه‌ی بنه‌ما زۆر ئ‌لۆز و ناسک و زۆره‌کانی ه‌اوسه‌رگیری داده‌نیت:

1. ئ‌ال‌وگۆر له‌سه‌ر بنه‌مای خوشکه‌کان ئه‌نجام ده‌دری و به‌گ‌پ‌رله‌وه‌ی گۆنت‌یر له‌ئ‌وست‌ر‌ال‌یا و گ‌ینه‌ی نو‌ی و به‌ش‌یک له‌ئ‌وست‌ر‌ال‌یا باوه‌که‌ دوو پ‌یاو خوشکه‌کانی خۆیان بۆ ه‌اوسه‌رگیری ده‌گۆر‌نه‌وه.

2. له‌حاله‌تی دیکه‌دا له‌ناو شازاده‌کانی ئه‌وروپا گۆر‌پ‌نه‌وه‌ی برلیه‌ک و خوشکیک له‌بنه‌ماله‌یه‌ک له‌گه‌ل برلیه‌ک و خوشکیک له‌بنه‌ماله‌یه‌کی دیکه‌دا

ده بینین.

3. هاوسه رگیری ئالوگوری ده توانی له سه ر بنه مای ناو هاوسه ری بی؛ چونکه له ناچاریدا نه نجام ده دریت. کاتیک که سیک له بنه ماله یه ک به ناچاری ژن له بنه ماله یه کی دیکه ده خوازی ئه وه بنه ماله ی که کچیان لی وه رگیراوه ده بی داوای کچ له وه بنه ماله بکه ن.

4. نهریته که به م شیوه بووه که نه گهر په یوه ندیی هاوسه ری بی یه کینک له وه دوو ژنه تووشی کیشه بی ژنه که ی دیکه به شیوه ی ناچاری و بو پشتیوانی له بنه ماله ی باوکی و هه ندی جار له لایهن مالی خه زووره وه ناچار به به جهیشتتی ژبانی ده بی و هه تا کاتی روونبوونه وه ی بارو دوخه که ناچاره به شیوه ی کاتی میرده که ی به جی بیلیت.

ج) هاوسه رگیری ریخراو

ئه م هاوسه رگیری به که هاوسه رگیری ره واله تیشی پی ده لین، جوړیکی تایه تی هاوسه رگیری به که تیدا هه لئاردنی هاوسه ره له ریگه ی دایک و باوک بیان گه وره تره کان و به بی ئاماده بوون و ته نانته چاودی ری لایهنه کان نه نجام ده دریت. که واته هاوسه رگیری به کی ناراسته وخو و ناو بیژ یوانداره. ناتوانین وه ک هاوسه رگیری به کی تاکخوازانه له م چه شنه هاوسه رگیری به پروانین چونکه له لایهن که سانی خاوه ن به رژه وه ندیی وه نه نجام ده دری و ئامانجه که ی به خته وه ری لایهنه کانی هاوسه رگیری نییه، هاوسه رگیری ریخراو هه م له لایهن پیاوماقوولان و ریش سپیه کانه وه نه نجام ده دری هه م دابین کردنی ئامانجه کو مه لایه تیه کلنه. بو وینه که سیک که برپاره ملک و زوی بنه ماله دابه ش نه کری، بو ئه و کوره کچیک له خزم و که سی خو یان ده ستیشان ده که ن یان ئه و کاته ی که بو ئامانجی وه ره یخسته وه ی نزیکایه تی و دو ستایه تی نیوان دوو خزمه که به هوی رووداویک نیوانیان ناخوش بووه،

دیسان له ریگہی هاوسہ رگریبی مندالہ کانیان ئہم بهینہ خوش دہ کہنہ وہ۔
ئہ نجامی ئہم کارہ ئہومیہ کہ ہندی جار هاوسہ رگریبی له تہ مہنی مندالیدا
روو دہ دات.



ویئہی 13. هاوسہ رگریبی مندالان له ہندستان. ئہ نجامی هاوسہ رگریبی ریگخراو،

بروانہ مالمہری: <http://observatorio3setor.org.br>

له م چہ شنه هاوسہ رگریبیہ دا کار به ریگہ رانی سہرہ کی ئہو کہ سانه نین کہ
چارہ نووسیان گری دراوہ به م چہ شنه هاوسہ رگریبیہ وہ، به لکوو دلیک و
باو کہ کان، گہ ورہ کان و ریش سپیہ کانیش ہہ لہوہ دای دؤزینہ وہی هاوسہ رن و
ہم برپاری پیویست بو ہہ لباردن دہ دن. له هاوسہ رگریبی ریگخراو
پیوہرہ کانی ہہ لباردن یان ریگخستن زیاتر گرینگی به بہرژہ ونندیہ
کو مہ لایہ تی و هاوچہ شنیہ بنہ مالہ ییہ کانی ئہ وان دہ دری تا شیاو بوونی
هاوسہ ر له رووی دہروونی یان تہ نانتہ جہ ستہ ییہ وہ.

هاوسہ رگریبی مندالان جو ریگ هاوسہ رگریبی رپوالہ تیہ کہ له ئیراندا
ریژہ یہ کی بہرچاوی له خو گرتوہ. نووسہر (کامیل ئہ حمہ دی) له کتیبیکدا
له ژیر ناوی "زایہ لہی بیدہ نگی: توپژنہ وہیہ ک گشتگیر سہبارت بہ

هاوسه‌رگیری پيشوه‌خته‌ی مندالان له ئيران¹ به چروپری بابته‌تی هاوسه‌رگیری مندالانی له ئيران تاوتوی کردوو. به پپی ناوه‌پروکی کونوانسیونی مافه‌کانی مندال و یوونسیف، مندال به که‌سیک ده‌وتری که له ته‌مه‌نی له نیوان ساته‌وه‌ختی له‌دایکبوونه‌وه هه‌تا ته‌مه‌نی 18 سالانه. به‌م پپیه ئه‌گه‌ر مندال له ژیر ئه‌م ته‌مه‌نه‌دا هاوسه‌رگیری بکا؛ هاوسه‌رگیری پيشوه‌خته یان مندال‌هاوسه‌ری پرووی داوه. له دیارده‌ی هاوسه‌رگیری مندالان (مندال‌هاوسه‌ری - هاوسه‌رگیری پيشوه‌خته) لانیکه‌م یه‌کیک له هاوسه‌ره‌کان ته‌مه‌نی که‌متر له ته‌مه‌نی 18 سالانه. هاوسه‌رگیری پيشوه‌خته بو هه‌ر دوو ره‌گه‌زی کچ و کورپی مندال به کار ده‌هینری؛ به‌لام راستیی تالی کومه‌لگا ئه‌وه ده‌رده‌خا که لیکه‌وته و کاریگه‌رییه‌کانی دیارده‌ی مندال‌هاوسه‌ری بو سه‌ر کچۆله‌کان خه‌سارته‌به‌خشته‌ر و مه‌ترسیدارتره. هاوسه‌رگیری پيشوه‌خته یان مندال‌هاوسه‌ری له ولاته جیاجیاکانی دنیا دا بوونی هه‌یه و به پپی سیسته‌می فه‌ره‌ه‌نگی - نایینی، کومه‌لایه‌تی و ئابووری ئه‌و کومه‌لگایه‌یه. سه‌ره‌پای ئه‌مه ئه‌م چه‌شنه هاوسه‌رگیریانه له ولاتانی ئه‌فریقای و باشووری رۆژاوی ئاسیا بو وینه ئیران زۆرتر باوه. ئه‌نجامه‌کانی لیکۆلینه‌وه‌ی ئه‌حمده‌ی (1396ی هه‌تاوی) له کتیبی زایه‌له‌ی بیده‌نگی پشانی دا که حه‌وت پارێزگای خوراسانی ره‌زه‌وی، نازه‌ربایجانی رۆژه‌لات، خووزستان، سیستان و به‌لووچستان، نازه‌ربایجانی رۆژاوا، هورموزگان و ئیسفه‌هان له‌م سالانه‌ی دواییدا زیاترین رپژه‌ی فره‌یی مندال‌هاوسه‌رییان له خو‌گرتوو. ئه‌گه‌رچی ره‌وتی مندال‌هاوسه‌ری پرووی له داکشانه‌به‌لام له به‌رامبه‌ردا ته‌لاقی مندالان پرووی له هه‌لکشان کردوو. هه‌روه‌ها ئه‌نجامه‌کانی

1. ئه‌حمده‌ی، کامیل (1396). زایه‌له‌ی بیده‌نگی توئیژینه‌وه‌ی که‌شنگیر سه‌باره‌ت به

هاوسه‌رگیری پيشوه‌خته‌ی مندالان له ئيران

Ahmady, Kameel (2017). *An Echo of Silence: A Comprehensive Research Study On Early Child Marriagen (ECM) In Iran*, New York: Nova Publishing

لینکۆلینه وه ئه وه پيشان ده دا که کاریگه رترین فاکتوره کانی سه ر به رده و امبوونی مندال هاوسه ری بریتیه له هه ژاری، نه خوینده واری و که م خوینده واری، پشتیوانی یاسایی، گوشاری کۆمه لایه تی و پروانگه ی پیاوسالارانه و باوه ره نه ریتی و نایینزاییه کان. هاوسه رگیری پیشوه خته بۆ هه ر دوو ره گه زی کچ و کورپی مندال به کار ده هینری؛ به لام راستی تالی کۆمه لگا ئه وه ده رده خا که ئه م دیارده ی بۆ سه ر کچۆله کان زیانه خستر و مه تر سیدارتره. ئاسه واره کانی هاوسه رگیری پیشوه خته بریتیه له: هه لکشانی ریژه ی ته لاق، مندال بیوه ی، په روه رده بوونی مندالانی بی سه ر په رشت و به دسه ر په رشت، که لکاوه ژوو یی سیکیسی بۆ سه ر کچان، به رده و امبی پرۆسه ی هه ژاری و له شفرۆشی، زۆر بوونی نه خویشیه جهسته یی و سیکیسی و رۆحیه کانی کچان. له کۆتاییدا به مه به سستی ریگری و به ره نگار بوونه وه ی ئه م دیارده هه ندی ریکاری وه کوو هه لکشاندنی ته مه نی یاسایی هاوسه رگیری بۆ ته مه نی 18 سال، به ستین سازی فه ره منگی و په روه رده یی، تۆمار کردنی وردی هاوسه رگیری به کان، پیدار گیری کردنی ده ولت و هاوئا هه نگی ناوه نده په یوه ن دیداره کان بۆ به ره نگار بوونه وه ی مندال هاوسه ری، خویندی ناچاری و بیبه رام به ر به تابه ت له ناوچه بیبه شه کان، هه لکشانی وشیری له مه ر ده رها ویشه و زیانه کانی مندال هاوسه ری له ریگه ی میدیا گشته یه کان و ته کنه لۆژیا نو یکنه وه، پشتیوانی داد و یاسایی بۆ به یاسایی کردنی مندال هاوسه ری و دیار کردنی سزای قورس بۆ نه نجام ده ران و له کۆتاییدا به که لک وه رگرتن له که سایه تیه نایینی و نایینزاییه کان، ئه مانه وه ک گرینگترین فاکتوره کانی گۆران کاری کۆمه لایه تی له ئیراندا بۆ به ره نگار بوونه وه ی مندال هاوسه ری خراونه ته روو.

به پنی ماده ی 1041 ی یاسای ژیری له ئیران نیکاحی کچ به ر له گه یشتن به ته مه نی 13 سالی ته و او و کور به ر له گه یشتن به ته مه نی 15 سالی ته و او ی هه تاوی به ستراوه ته وه به ئیزنی سه ر په رشت به و مه رجه ی که به لینکدانه و ی

دادگایه کی شی او بهر ژه وهندی په چاو کرابیت. ئەم یاسایه هه لی ئیزنی مندال هاوسه ری ده په خسیڼی و یه کیک له فاکته ره کانی هه لکشانی ریژه ی مندال هاوسه ری له ئیرانه. هه ر به م پیه چالا کفانانی کو مه لایه تی و فره نگی، نووسه ران و نوینه رانی مه جلیسی شوړای نیسلامی له م سالانه ی دوایدا هه ولیان دا که له پناوی به ره نگار بوونه وه ی مندال هاوسه ری و لیکه وه ته کانی له ریگه ی یاساوه، مامناومندی ته مه نی هاوسه رگیری به رز بکه نه وه. له ئە نجامدا هه ولی توژیهران و چالا کفانانی کو مه لایه تی بابه تی هاوسه رگیری مندالان بوو به یه کیک په روشییه کانی نوینه رانی مه جلیسیس. هه ر به م پیه، نوینه رانی مه جلیس رژی چوارشه مه 1397/07/04 ی هه تاوی له مه جلیسی ئیرلندا ده نگیان به پرۆ میاسای هه لکشاندنی مامناومندی ته مه نی هاوسه رگیری دا. ئە م پرۆه یاسا هه لگری چاکسازیی ماده ی 1041 ی یاسای ژیری پرۆه یاسای 1381/04/01 ی هه تاوی بوو که ماره برینی کچانی بهر له ته مه نی 13 سالی ته واوی هه تاوی و کوران بهر له 16 سال ته واوی هه تاوی فه ده غه کرد. به گویره ی پوونکاری ئە م پرۆه یاسایه "لانیکه می ته مه نی هاوسه رگیری له کچانی 16 سالی ته واوی هه تاوی و له کورلندا 18 سالی ته واوه". ماره برینی هاوسه رگیری 13 بو 16 سالان له کچاندا و 16 هه تا 18 سالان له کوران به ستر او ته وه به ئیزنی سه ره رشتیار و بهر ژه وهندی و دادگا به و مهرجه ی له سه ر بو چونی پزیشکی یاسایی جهسته بو هاوسه رگیری ته ندروست بیت. نوینه ران به 151 ده نگی نه ری، 34 ده نگی نا و 7 ده نگی سپی له کوی 204 نوینه ری ناماده له پارلیمان لیکدانه وه ی ئە م پرۆ یاسایه یان په سه ند کرد.

چ) هاوسه‌رگیری نهیئی یان هاوسه‌رگیری سپی¹

له میژووی هاوسه‌رگیریدا هه‌میشه بیر مه‌ندان ئەم مشتومرەیان بووه که نایا هاوسه‌رگیری ده‌بی ره‌واداری خۆی له رپگه‌ی تپه‌رین له رپسا قورسه یاسایی و شهرعیه‌کان وه‌ده‌ست بیئی یان ئەوه‌ی که هاوسه‌رگریه‌ک به ره‌وا بزانی که ره‌زامه‌ندی هه‌ر دوو لایه‌نه‌که‌ی له سه‌ر بیټ؟ هاوسه‌رگیری نهیئی قبوولکردنی ئەم پیوه‌یه. له سه‌ده‌ی 12ی زاینی کلیسا جیاوازی خسته نیوان هاوسه‌رگیری یاسایی و هاوسه‌رگیری پر بایه‌خ. هاوسه‌رگیری به ناماده‌بوونی قه‌شه و پاراستنی رپوه‌رسمه ئاینیه‌کان به یاسایی داده‌نری، ئیستا هاوسه‌رگیری به بی ناماده‌بوونی قه‌شه و پاراستنی رپوه‌رسمه ئاینیه‌کان و ته‌نیا له سه‌ر ره‌زامه‌ندی لایه‌نه‌کان بایه‌خی پی ده‌دریټ؛ که‌واته له‌م چه‌شنه هاوسه‌رگریه‌دا نه ته‌نیا پاراستنی رپسا شهرعیه‌کان پیویست نیه، به‌لکوو لایه‌نه‌کان ناچار نین رپسا عورفیه‌کان ره‌چاو بکه‌ن. ئەم چه‌شنه هاوسه‌رگریه‌که تئیدا تاکایه‌تی و تاکخوازی ده‌گالته ئەوه‌په‌ری خۆی و به‌ جۆرێک له جۆره‌کان پیشاندهری دابرا‌نی دیارده‌ی هاوسه‌ریتی له کۆمه‌لگایه، له هاوسه‌رگیری عورفی نزیکه و دژی هاوسه‌رگیری رپکخراوه. وه‌ها هاوسه‌رگریه‌ک به هۆی ئەم تاکخوازییه زیده‌رۆیی و ئاشکرایه‌به‌رده‌وام نابیت. هه‌ر بزیه له ناوه‌راستی سه‌ده‌ی 16ی زاینی به پیی بریاری ئەنجومه‌نی کلیساکان، هاوسه‌رگریه‌ک که له لای قه‌شه و سی شایه‌ت ئەنجام نه‌درا‌بایه قبوولکراو و ره‌وا نیه و پیی ده‌وتری هاوسه‌رینی (هاوسه‌رگیری سپی²). له حالێکدا له حاله‌ته‌کانی دیکه (وه‌کوو هاوسه‌رگیری عورفی)، به‌رده‌وامبوونی پیدانی ره‌واداری خو‌ش ده‌کات.

هاوسه‌رگیری وه‌ک گرینگترین دلپه‌ری که‌س له ژیانیدا ناتوانی به بی

1. clandestine marriage
2. cohabitation

چاودیری کۆمه لگا به دی بی و هه رکات ئه مه روو بدا بهرده وامبوونه که ی تووشی کیشه ده بیت. مه به ست ئه وه نییه که پیشنیاری ئاهه نگی هاوسه رگیری پرتیچوو بده ین که خوی له هه ندی حاله تدا ده بیته هوی خۆ بواردن له هاوسه رگیری. به لکوو ئامانج ئه وه یه که هه میشه هه ول بدری هاوسه رگیری مرفه کان ره واداری کۆمه لایه تیان هه بیت. واته به چاودیری و ره زامه ندی کۆمه لگا ئه نجام بدریت. که ولته ناره واکردنی یان جیا کردنه وه و سرپینه وه ی ره هه نده شه رعیه کانی هاوسه رگیری (که له زۆر به ی کۆمه لگا کاندایه ئه نجام ده درئ) و سنووری رپسا عورفیه کان به در له سستی په یمانی هاوسه ری و له ئه نجامدا په ره سه ندنی ئه وه ی ئه ورپۆ پی ده لئین فره هاوسه ری ناهاوکاتی لی ده که ویته وه.

ح) هاوسه رگیری تاقیکاری¹

هاوسه رگیری تاقیکاری جۆرێک هاوسه رگیری مه رجدار یان دواکه وتوه که له دوو مانای جیاوازدا به کار ده یئیریت:

له مانایه کدا هاوسه رگیری تاقیکاری به واتای ئه و چه شنه هاوسه رگیریه یه که له دایکبوونی مندا ل مه رجی یه کلابو نیه تی. ئه م چه شنه هاوسه رگیریه مه رجداره له کۆمه لگا سه رمتاییه کلندا به دی ده کریت. له ولتایه کی دیکه دا، هاوسه رگیری تاقیکاری له کۆمه لگه پیشه سازییه کلندا ده خریته روو و مه به ست له و هاوسه رگیریه، هاوسه رگیری که نالیپراوه یه و ته نیا به مه به ستی پیدانی ده رفه تی پتو یست بۆ لایه نه کانی هاوسه رگیری که یه بۆ ئه وه ی یه کتر بناسن و برپاریکی لپراوه بده ن. هاوسه رگیری تاقیکاری له مانای دووه مه میدا سه رنجرا کیشه؛ چونکه له لایه ن توژیهرانی نوپوه (بۆ وینه مارگریت مه دید) خراوه ته روو و ئه وانه ی که باوه رپان پینه پینان وایه هاوسه رگیری و به شیوه

گشتی ھے لُبژار دنی ھاوسەر له داهاتوودا گریدراو به ھاوسەرگیری تاقیکاری بکهن. سهەرپرای ھے لسه فھے ھے لفریوینہ رلنه و شیاوی قبوولکردنی وه ھا بیرمھندانیک ھاوسەرگیری تاقیکاری کیشه گھلی گھورھ ی بۆ کۆمھ لگا و تاکی لی ده که ویتھوه و گرینگترینه که یان بریتیه له:

- له دایکبوونی یه ک یان چھند مندال که پاش ماوه یه ک یه کیک له لایه نه کان یان ھەر دووکیان برپار دھدن ئەم ھاوسەرگیریه تاقیکاریه کۆتایی پی بینن، مندال یان مندالھ کانیان بارودۆخیکی نادیار یان ده بیت.

- بۆ ھەر مرقۆتیک به تایبته ژن، ماوه ی چھند سالی تایبته کاتی ھے لُبژار دنی ھاوسەر. ئەگەر ئەم سالانه تپه رن که سه که توشی سه لئی ھه میشه یی دیت.

- ئەگەر که سانیک بیانھه وی بۆ تیرکردنی خواسته سیکسیه کان ی خۆ یان ئەم نهریته بقۆزنه وه، به رهواله تیکی جوان و کۆمھ لگا په سه ند ده توان چھندین جار ھاوسەرگیری تاقیکاری بکهن و به ھۆی نه بوونی لیکتیکه یشتن لیک جیا بینه وه.

ویده چی ھاوسەرگیری تاقیکاری به پیچه وانه ی ھے لسه فھه جه ماوهر په سه نده که ی، قهت جیبه جی نه بیت.

(خ) ھاوسەرگیری دۆستانه¹

ھاوسەرگیریه کی ناسانه و ناھهنگی قورس و تیچووی ناسایی نیه. دوو گھنج یه کتر ھے لده بژیرن، ژیان ی ھاوبه ش دهست پیده که ن و له گھل له دایکبوونی مندال یان ھەر رووداویکی دیکه (گرپه سستی) ھاوسەرگیریه که یان ناسایی ده بی و دوو تایبه تمه ندی له خۆ گرتوه، نه بوونی ناھهنگ و فھر میبوونی درهنگه.

له هاوسه رگیری دۆستانه دوو گهنج به بی هیچ چهشنه رپوره سمیک ژیانی هاوبهش دهست پنده کهن.

به لام بوونی ئاههنگ له هاوسه رگیریدا رههندی ئه رینیشی ههیه:

- فهرمیتی پیدان: ئاههنگی هاوسه رگیری پاش رهواداری په یوهندی سیکسی که به هۆی گریهستی هاوسه ریتیه ده بیته هۆی ئه وهی رووداویکی گرینگ و ههستیار له سهرتاسه ری کۆمه لگادا به فه رمی بکری و دیتران لیی ئاگادار بن و به شیوهی فه رمی بنا سریت.

- سهقامگیری په یومندییه خزمایه تیهه کان: له گه ل هاوسه رگیری دوو گهنج، دوو گروپی بهر بلاوی خزم و که سان پیکه وه "زه ماوه ند" ده که ن و له رینگه ی ئه م ئاههنگه وه به هاوسه رگیری کردن پیکه وه ئاشنا ده بن. هه ر بۆیه زۆریان ده بنه خزمی په کتر.

- گرینگیدان: رپوره سمی هاوسه رگیری ئه گه ر به شیوهی ئاسایی بهرپوه بچی رووداوی هاوسه رگرییه که له ساده یی و ئاسانبوونی "دووباره بوون" دوور ده که وه یته وه. به م شیوه گرینگترین رووداوی ژیانی مرؤف به شیوهی شیاو بهرپوه ده چی و وه ک رووداویکی دووباره نه کراو خۆی دنوینیت.

- دهسته بهری بهردهوامی: له هه ر رپوره سمیک کۆمه لایه تیدا هه ندی رپوره سم و توخم وه کوو سیمبولن که بارودۆخی تایه تی کۆمه لایه تیهه ک روون ده کاته وه که هه لقلوای رابردووانی ئه و کۆمه لگایه یه. که واته ره چاوکردنی رپوره سم و بهرپوه بردنی ئه م رپوره سمانه به واتای درپژه پیدانی یادی باب و باپیران و هاوپه یوه سته بوونی کۆمه لگا له هه ر نه ومیه کدا له گه ل نه وه پيشووه کانی خۆیه تی. ئه م حاله ته رپگری له "گۆشه گیری نه وه کان" ده کا و رپوه پرسی هاوسه رگیری وه ک میراتی کۆمه لگایه ک له نیوان سه رده م و چاخه کاندا درپژه ی پئ ده دریت.

- وهدهسته بنانی په کیتی و شوناس: رپوره سمی هاوسه رگیری بابه تیکی

ئەوپەر نەوۋەيىيە، ھەر نەوۋەيەك لە ھەر سەردەمىكىدا بە بەرپۆۋەبردنى ئەو رپۆرەسمە ھەستى گىرۆدەبوون بە كۆمەلگايەكى تايبەت دەكات. بە پىنى ئەم روانگە دەتوانىن قبولى بىكەين كە رپۆرەسمى ھاوسەرگىرى ۋەك پاژيان توخمى ناسنامەي كۆمەلگا دىتە ھەژمار ۋ ھەر نەوۋەيەك شوناسى كۆمەلەيەتتى خۆي بەو دەدۆزىتەوۋە. جيا لەوۋە، بە ھۆي ئەوۋى لە ناو تاقمىكىدا ھەم ھاۋكات ۋ ھەم لە شوۋىن بە شىۋەي ھاوشىۋە بەرپۆۋە دەچى، دەتوانى يەكىتتى ئىتتىكى لى بىكەۋىتەوۋە. ھەموو ئەوانەي كە رپۆرەسمى تايبەتتى رەچاۋ دەكەن ۋ لە گرىنگىرەن قۇناغەكانى ژياناندا بەرزى دەنرخىن قەت توۋشى ناتەبايى ۋ ناكۆكى نابىن. ئەم يەكىتتى بە جۆرىك دەتوانى لە بارودۆخى تايبەتدا ھەستى كۆمەلەك بىزۋىتى ۋ ۋەھا لىكىيان نىك بىكاتەوۋە كە جۆرىك خۇراگرى لە ناو دللى كۆي فەرھەنگى نەپاردا بەدى بىنى ۋ لە باشتىرەن بارودۆخدا دەرەكەۋىتى رپاژىكى لى بىكەۋىتەوۋە.

ھاوسەرگىرى دۆستانە كە دەرەكەۋىتى تاكايەتى ۋ داپران لە دابونەرىتە كۆمەلەيەتتىكە ھاوشىۋەي ھاوسەرگىرى نەھىتتىيە. ھەر بۆيە دوۋەمىن تايبەتمەندىيەكەي لە سىغە دەچىت. ئەگەر فەرمىۋونى ھاوسەرگىرى بە رپىكەۋىتى دواتر يان ھاتنى مندال مەرجدار بىرى بابەتگەلى ۋەكوۋ پىرسى مندالان، سەلتىي ھەمىشەيى ۋ يان بەدگومانى بەدۋاۋەيە.

ئەوۋى ھەتا ئىستا باسى كرا بىچمە جياۋازەكانى ھاوسەرگىرى لە كەلتورە جۇراۋجۆرەكانە ۋ ديارە ناتوانىن لە سىنورە جوگرافىيەكانى ئىرلندا ھەموو شىۋازەكانى ھاوسەرگىرى بدۆزىنەوۋە. كەۋاتە ناسىنەۋەي جۆرەكانى ھاوسەرگىرى لە ئىرلندا پىۋىستى بە لىكىدانەۋەي فەرھەنگ ۋ بارودۆخى كۆمەلەيەتتى - ئابوررى لە ھەموو قۇناغە جياۋازەكانە.

2.2.2. هاوسه بڼی له ټیران به پی پیکهاته ی ناوه کی بڼه مال

ږنگه بڼه مال ی ناوه کی پاش رهوتی به پیشه یی بوون له رڼوا، چی له جیهانی پیشه سازی و چی له دیکه ی ناوچه کانی جیهان بووی به بیچمی زالی بڼه مال. به لام ئیستا که ناماری ولاتانی پیشکه وتوی جیهانی پیشان ده دا که بڼه مال ی ناوه کی (ژن و میرد و مندال کان) چیر زورینه ی بڼه مال کان پیک ناهینی و ئیستا چه شنه نوپکانی بڼه مال به دی هاتوون و رڼه میان گه یشته ئاستیک که چیر ناتوانین باس له دیاردمیه کی ئاوارته بکه یین، به لکوو ده بی سهر له نوی بڼه مال پیناسه بکه ینه وه و به تایهت ده بی له گورانه کانی ټیرابمین، چونکه هه موو به لگه کان پیداگری له سهر گورانکاریه کانی بڼه مال ده که نه وه. له ناماری ئه مریکا 27 له سهدی تاکه کان که بڼه مال کانین بریتیه له ژن و میرد و مندال کان هاوسه رگری بیان نه کردوه، نه و بڼه مالانه ی که بریتین له ژن و میرد و مندالیان نیه 27 له سهدن. که سانی سه ل 38 له سهد و بڼه مال ی دایکی یان باوکی (به ک خاوه نی) 8 له سهدن. له بارودڅی ئیستادا، نه گهر چی له ولاتانی پیشه سازیدا بڼه مال ی ناوه کی که م بته وه و له مهر داهاتوی بڼه مال بیر و بوچوونی جوړاو جوړ دهرده برن، له زوریک له ولاتان بو وینه ټیران هیشتا به پی نامار، بڼه مال ی ناوه کی چی له شار و چی له دی زورینه یه. به پی ناماری سالی 1390 ی هتاوی 60/63 له سهدی بڼه مال کان ناوه کین، 14/64 له سهد بڼه مال ی ژن و میردین، 7/16 له سهدی بڼه مال کان یه ک که سین، 6/97 له سهد بڼه مال کان (یه ک خاوه نین)، 3/84 بڼه مال کان بهر بلاون، 0/24 له سهدی بڼه مال کان مندال سهر په رشت و نریکه ی 6/52 له سهدی ده چنه ناو دیکه ی بڼه مال کان.

به بوچوونی پارسونز¹ هه لباردنی هاوسه ربه پی هوگری و عه شق

يه كىك له پره نسيپه تايبه ته كانى بنه مالهى ناوه كيهه. ژن و ميڙدى گه نج پاش هاوسه رگيرى ناچنه ناو هيچ كام له بنه ماله لايه نگره كانه وه، به لكوو يه كه يه كى سه ربه خو بو ژيانى خويان پىك دىنن و ده بنه تازه شوين و به بى گرېډراوى خزمه يه تى ژيان ده كهن، هه ر بويه له هه لېڙاردنى هاوسه ردا له ده روه ستي و چه زى بنه ماله ده ربازن و به بى تيبينى خيزانې و به پى هوگري و خواستي دل يه كتر هه لده بژيرن. ئەم شپوازه پىي ده لىن هاوسه ر بژيرى نازاد و ده بى روون بكر پته وه كه به ماناي نازاد بوون له كووت و به بنده كان، زه وق و فهر مانه بنه ماله ييه كانه به لام هيشتا له كووت و به بنده كوومه لايه تيبه كاندا يه. كه واته زاراوه ي هاوسه ر بژيرى نازاد، واته هه لېڙاردنى هاوسه ر به بى ده ستيوه ردانى راسته و خو ي بنه ماله كه له كوومه لگا پيشه سازييه كاندا به جه ختكر دنه سه ر گرېنگي عه شق و له ولاتانى ديكه وه كوو ئيران به پنداگري له سه ر هوگري دوو لايه نه يه، چى به ماناي پيشه سازييه كان و چى به واتاي كوومه لگا كانى ديكه، گرېنگ هوگربوونى هاوسه ره گه نجه كان به يه كتره نه ك نه و په يمان و گرېبه ستانه ي كه له نيوان دوو بنه ماله دا ده به سترى (گوږېنى بيچم و شوناسى بنه ماله له كوومه لگه كان و كالبوونه وه ي ده وري دايك و بياوك و توخمه كانى ديكه).

وشه ي نازادى ئەم مانايه ده گه پىنى كه هه موو تاكيك ده توائى له ناو كو ي كه سانى ره گه زى به رامبه رى كوومه لگاي خو ي كه سيك هه لېڙيرى، له هه ندى كوومه لگه دا هاو ره گه ز و هه لبه ت ياساش ئەم ئيزنه ده دات. واته جيا له مه حارم هه موو كه س ئيزنى هه لېڙاردن و هاوسه رگيرى له گه ل كه سيكى ديكه له كوومه لگاي هه يه. به لام هه روا ناسان نيه. زور پىك له بارودوخه كوومه لايه تيبه كان ناسته نكي به ر ده م هاوسه رگيريه. چونكه هاوسه رگيرى دياردميه كى كوومه لايه تى و تيوه گلاوى كووت و به بنده كانيه تى. هاوسه رگيرى دوو كه س له رپگه ي رپوره سمي ماره برين و ئاهه نكي هاوسه رگيرى به

کۆمه لگا راده گه بیئریت. له م رپوره سمه دا کچ و کور هه م ئاماده باشی خۆیان بۆ راپه رلاندنی دهوری ژن و میردی و هه م زه ماومنده که ی خۆیان به کۆمه لگا راده گه بیئین که به شیوه ی لاوه کی ره زامه ندیی کۆمه لگای لی ده که و یته وه. به م شیوه نه گه رچی ده ستیوه ردا نه کانی بنه ماله که م بۆته وه و میکانیزمه کانی بی کاریه ر بووه، میکانیزمیکی کۆمه لایه تی دروست بووه و رپگری له وه هاوسه رگرییانه ده کا که ده بنه هۆی تیکچوونی ته کووزیی کۆمه لگا که گرینگترینه که یان چینی کۆمه لایه تییه. هه ر که س له گه ل چین، ئایینزا، نه ته وه و ئیتیکایه تی خۆی هاوسه رگری ده کات. نه گه رچی تاکه کانی کۆمه لگا، ده ره وه گرووی هاوسه رگری ده که ن به لام له روانگه ی پۆلینه ندیی کۆمه لایه تی، نژادی، ئایینی یان نه ته وایه تییه وه ناوگرووی هاوسه رگری ده که ن، ده ره وه گرووپ به نیسه ته ی مه حارمی خۆی و ناوگرووپ به نیسه ته ی چینی کۆمه لایه تی، ئایین، نژاد و نه ته وه ی خۆی.

له نه مریکا 61 له سه دی کچان و کوران رپک ژوان له گه ل که سینکی هاوچینی کۆمه لایه تی خۆیان ساز ده که ن. 35 له سه دیش له گه ل دوو چینی ته و او لیک نزیک. سه باره ت به دوو چینی جیاواز ئاماره کان پیشان ده دن که له سی حاله تدا کور له چینی سه رتر و کچ له چینی نزمتر و له کۆی سی کچ دوو کچ له گه ل چینی سه رتر له خۆی ژوان ساز ده کات. که سائیک که به رکه وتیان له گه ل چینی سه رتر له خۆیان هه یه ده بی تاییه تمه ندیی تاییه تیان هه بیت. نه م تاییه تمه ندیه بۆ کچان جوانی و دلخواز بوونی گشتییانه و بۆ کوران یاریزانیککی باش یان خوینده وار بوونی نمونه یه. واته ته نیا که سانی خاوه ن خالی چینی نزمتر بۆیان هه یه بچنه ناو چینی سه رتره وه. له م لیکدانه وه دا جیا له هاوچه شنیی چینایه تی، هاوچه شنیی ته مه نیش به دی کرا. نیوه ی ژولنه کان هی هاوپۆله کان بوو و نه وانی دیکه که چینایه تییه که یان لیک جیاواز بوو. مامناومندی جیاوازی ته مه نی نیوان ژن و میرده کان نزیکه ی 2

بۇ 3 سآله (koing، 115: 1975: 106).

له كۆمه لگا ئىسلامىيە كانىشدا نەبوونى ھاوچەشنى له ھاوسەرە كاندا له روى بير و باوهره وه جورىك نورم به زىنييه و بۇ ئەم چەشنە ھاوسەرگىر بىرمانە ئاستەنگى خىزانى و كۆمە لايە تىي زۆر بەدى دەكرىت. كچ و كورپىك كه ئايين و ئايىنزاى جىاوازيان هەيه وه كوو شىعه و سوننه كه متر له لايەن دەوروبەرە كانه وه ھاوسەرگىر بىه كه يان قبول دەكرى و تەننەت له ناو ئەم ئايىنزاينەدا بوونى بۇچوونى تايە تى ئايىنزاىي له ناو بنە مالىەى كچ و كوردا له وانەيه بىتە هۆى گرژى و ناكۆكى له كاتى خوازىننى هەتا كاتى ژيانى ھاوسەرئىتى له ناو ھاوسەرە كان و دەوروبەرە بىه كانيان.

ھاوسەرگىرى دراوسىكانىش باوه. نيوهى ھاوسەرگىرى شارىيە كان و بە تايەت له شارە كاندا له نيوان كه سانى گەرە كىكدايه. تيشكى هەلباردىنى ھاوسەرگىرى له دراوسىيە تى هەتا يەك و نيو كيلۆمە ترە. دراوسىيە تى به واتاى ژيان له ناو گەرە كىكدايه و كه سە كان كه له سۆنگەى پيشە، داھات و دىكەى تايەتمە ندىيە چىنايه تىيە كان ھاوشىوون له گەرە كىكدا ژيان دەكەن، به جورپىك كه دەتوانىن گەرە كه كرىكارىيە كان، هەژارنىش، كارمەندى و دەولە مەندە كانى ناو شارپىك ديارى بكەين. دراوسىيە تى دەبىتە هۆى ئەوهى تاكه ھاوچىنە كان كاتى ھا توچۆ، كرىن و ... پىكەوه ناشنا بن و ئەم ناشنايه تىيە دەبىتە هۆى هۆگر بوون و له ئەنجامدا ھاوسەرگىرى. له لايەكى ترىشەوه تاكه كانى ناو چىنىك له گەل تاكه كانى چىنىكى دىكە به يوه ندىيان نىيە و ناشنايه تى دروست نابى و له ئەنجامدا ھاوسەرگىرىش روو نادات. تەننەت له ناو ئەو كۆمە لگا پانەى كه ھاوسەرگىرى له سەر بنە مای عەشقه، خۆبە خۆ مىكانىزمىك بەدى دى كه له دروستبوونى عەشق له نيوان دوو كهس كه له سۆنگەى چىنى كۆمە لايە تىيەوه پىكەوه ھاوچەشنى نىن، رپىگرى دەكات. واتە هەموو كچ يان كورپىك له چىنىكى تايەت له گەل كه سانى ھاوچىنى خۇبان

پەيوەندى ساز دەكەن و پەيوەندىيە كان يان بە ھۆى دراوسىتى يان پەيوەندى خىزانى يان رابواردن يان رابواردنە تاييەتە كۆمەلەيە تىيەكلنە. كەسپىك كە لە چىنى سەرەو لە گەل ھاوتوئۇزەكانى پەيوەندى ساز دەكا و لە ھەمان كلتدا ھەر لەو چىنەدا بە رادەى پئويىست رپۇئەيەكى زۆر كەس ھەن كە بەختى ھەلئۇراردىيان وەك ھاوسەر ھەيە كە ئەمە وا دەكا كە ھىچ ھۆكارپىكان بۇ ھەلئۇراردنى ھاوسەر لە چىنپىكى دىكەدا نەبىت. ئەم چەشەنە سەرنج و گوشارانە بە تاييەت لە لايەن دايك و باوكى ئەو كچ و كورانەى كە لە سۆنگەى خىزانىيەو ھىشتا ھەندى خال و ھەقىازىي وەكوو سامان، خاومندارپتى، دەسەلات يان پىنگەى خىزانىيان ھەيە، ئەنجام دەدرىن. ئەم بئەمالانە بە ناردنى رۇلەكانىيان بۇ قوتابخانەى تاييەت، رابواردنى تاييەت، يانەى تاييەت، مسافرەت و ھتد دەبئە ھۆى ئەو ھى مندالانى بئەمالە ھاوچىنەكانى خۇيان بەرەكەوتىيان ھەبى و رپىگە نادەن لە گەل مندالانى چىنەكانى دىكە لىككەوتىيان ھەبىت. ھەر بئەمالەيەك لە كۆمەلگادا لە رپىگەى ئەو پەيوەندىيە كۆمەلەيە تىيەى كە بۇ مندالەكانى خۇيانى ساز دەكەن، ھەلى ھاوسەرگىرىي ناھاوچەشەن (چىنايەتى) كەم دەكەنەو ھەلى ھاوسەرگىرىي ھاوچەشەن زۆر دەكەن (اعزازى، 98:1394).

جيا لە چىنى كۆمەلەيەتى، لە حالەتەكانى دىكەشدا ھاوچەشەنى بەدى دەكرىت. سەرەراى ئەو ھى لە ئىستادا ياسايەك لە دژى ھاوسەرگىرىي نئوان دوو رەگەز (و ھەكوو رەش و سىپى) بوونى نىيە و تەنانەت لە كۆمەلگەى ئەمرىكاش ھاوسەرگىرىي لە نئوان دوو رەگەزدا زۆر بوو، فاكترەى رەگەزى دەبىتتە ئاستەنگى بەر دەم ھەلئۇراردنى ھاوسەر. ھاوسەرگىرىي لە نئوان دوو كەسى رەگەز جياواز كەمتر لە ھاوسەرگىرىي تاكەكانى ناويەك رەگەزە و ئەگەر و ھاھا ھاوسەرگىرىيەكەش رپوودا، پياويكى رەشپىست لە چىنى بالا و لە گەل ئۇنىكى سىپىيىست لە چىنپىكى نزمتر لە چىنى خۇى ھاوسەرگىرىي

ده كات. ئاين فاكته رىكى دىكه هه لىژاردنى هاوسه ره؛ گروهه ئاينيه كان زياتر ناوهاوسه رين؛ واته له بازنهى هاوئاينه كانى خوڤان په كىك ده ستىشان ده كات. ئاماره كان سه بارهت به ولا تانى رۆژاوايى پىشان ده دن كه جووه كان زياتر له هه مووان ناوهاوسه رين، ئىنجا كاسۆلىكه كان و ئىنجا پرۆتستانيه كان. 80 له سه دى جووله كه كان هاوسه ره كانيان له ناو جووه كاندا هه لده بژىرن. هاوسه رگىرى ناوهاوسه رى په يومندىيه كى نىكى له گه ل تاييه تمه ندى ئاينى و ههروه ها گریدراوى كه سه كان به خوڤانه وه هه يه. هه ندى له ئاينزاكان پىداگرى له سه ر هاوسه رگىرى ناوگروپى (ئاينى) ده كه ن. به شىوهى گشتى بو كه سىك كه باوه ر و پلبه ندىيه كى تاييه تى بو ئاينه كهى خوڤى نيه نه گه رى زياتره كه هاوسه رگىرى له گه ل كه سىكى سه ر به ئاينه كانى دىكه بكات.

له ناو هاوسه رگىرى هه ندى له ئاين و گروهه ره گه زيه ئىتتىكىيه كاندا په يوه ندى چىنايه تىش بوونى هه يه. له نه مرىكا ئاينزاى كاسۆلىك گریدراوى گروهه ره گه زى و ئىتتىكىيه تاييه ته كانى وه كوو ئىتالىيه كان، مه كزى بىكه كان و پۆرتۆرىكوڤيه كانه و له هه ندى ناوچه دا گرۆدهى ئىرله ندىيه كان، پۆله ندىيه كان و هتده. زۆرىك له م گروهه ئىتتىكىيلانه له سۆنگهى بايه خ و رىزى كوڤه لايه تيه وه له گروهه كانى دىكه نزمترن. نه گه رى نه وه هه يه كه كه سانى پرۆتستان به هۆى پىگهى كوڤه لايه تى نى كاسۆلىكه كان هاوسه رگىرىيان له گه ل نه كه ن نه ك له بهر ئاينزا، واته پرۆتستانىكى نه مرىكى له گه ل كاسۆلىكىكى نه لمانى هاوسه رگىرى ده كا به لام له گه ل كاسۆلىكىكى مه كزىكى هاوسه رگىرى ناكات (Konig, 1976: 106 – 115).

نه نجامى لىكۆلینه وه كانى هاوسه ر بژىرى پىشان ده دا كه زۆربهى هاوسه رگىرىيه كان هاوچه شن و ناوگروپىن. لىكچوونه چىنايه تى، ئاينى و خىزانىيه كان له ناو نه و هاوسه رلنهى كه پىكه وه هاوسه رگىرىيان كر دووه له

ئاستیکدلیه که ناتوانین وه که هه لکهوت لئیان بروانین، به لام زیاتر ئه خاله پیشان دده که رهوته کۆمه لایه تییه کان به له پال یه کتردانانی گرووپه هاوشیوه کان، هاوسه برییری ئه وانیش دیاری ده کهن. به لام له هه ندی حاله تدا هاوسه رگیری له نیوان دوو چینی جیاواز له گه ل یه کتریش به دی کراوه. له م چه شنه هاوسه رگیریانه دا پیاو سه ر به چینی بالایه و ژن سه ر به چینی نزمه. پاساوه ئینه نوه بو ئه م دیارده به م شیوه یه که له هه ر کۆمه لگایه کدا هه ندی پیوه بو هه لباردنی هاوسه ر و هاوسه رگیری بوونی هه یه. هه لبه ت ده بی ئه وه شمان له به ر چاو بی که له ماوه ی ده یه رابر دوودا پیوه ره کانی هاوسه ر برییری له ولاتانی رۆژاوا اییدا زۆر گۆراوه (Liechter, 843:1991). به دهر له پیوه ره کانی هه ر کۆمه لگایه ک، جوانی ره والته ت و ده موچاو بو هه لباردنی ژن پیوه ریکی گرینگه و ناندهره ئینه ری پیوه ریکی گرینگ بو هه لباردنی پیاوه. له لایه کی دیکه شه وه ئه وه پیاوانن که پیگه کۆمه لایه تییه که یان ده گوازنه وه بو هاوسه ره کانیان نه به شیوه ی پیچه وانه. هه ر بۆیه کاتیک که پیاویک له چینی ماناومنده وه به پیگه ی کۆمه لایه تی به رز و توانای دا بین کردنی ئابوو ری خیزان، هاوسه رگیری له گه ل ژنیکی جوانی چینی خواره وه ده کا، بنه ما کۆمه لایه تییه کان گۆرانیان به سه ردا نایه ت. به لام کۆمه لگا هاوسه رگیری کردنی ئافره تیک به پیگه ی کۆمه لایه تی به رز له گه ل پیاویک له چینی نزم "به هۆی جوانی" پشته راست ناکاته وه و گواسته وه ی پیگه ی کۆمه لایه تی ژن بو میرده که ی قبول ناکا مه گه ره وه ی ئه و پیاوه که هه ندی لیها توو بی تاییه تی هه بی و له سۆنگه ی پیشه وه سه رکه وتن وه ده ست بئیت.

فاکته ریکی دیکه بو هاوسه رگیری بوونی گرووپیکی که مینه له نزیک گرووپیکی زۆرینه یه. گرووپه ی که مینه ناچاره هاوسه رگیری دهره وه گرووپه بکا؛ چونکه ریژه ی ئه و که سانه ی ئه و له ناو گرووپه ی که مینه دا ده توانی وه ک

هاوسەر هه‌لیانبژێری کهمه و به‌ختی بۆ هه‌لبژاردنی هاوسەر سنوورداره. گرووپی زۆرینه زۆر هۆگری هاوسەرگیری دهره‌وه‌گرووپی نییه؛ چونکه بۆ هه‌موو کەسیکی ئەم گرووپه‌ رێژه‌ی پێویست بۆ هه‌لبژاردن هه‌یه. هاوسەرگیری نیوان ئەم دوو گرووپه‌ به‌ هۆی ئەوه‌یه که له‌ چاو گرووپی که‌مینه‌ پهنسیی تایبته‌ و هه‌قیازیان هه‌یه؛ چونکه‌ ته‌نیا له‌ به‌ر ئەم هۆکاره‌یه که‌یه‌کیک له‌ که‌سانی گرووپی زۆرینه‌ وه‌ک هاوسەر قبوولی ده‌که‌ن.

له‌وه‌ ده‌چۆ ئەورۆکه‌ هاوسەرگیری له‌ کۆت و به‌نده‌کانی خیزان دهر‌باز بووبی و ورده‌ ورده‌ هه‌ندی له‌ کۆت و به‌نده‌ کۆمه‌لایه‌تییه‌کانی دیکه‌ش له‌ ناو بچن و به‌ شیوه‌ی ئاشکرا یان شاراو به‌ ته‌نیا پینداگری له‌ سه‌ر عه‌شق، هۆگری و خواستی تایبته‌ی هاوسه‌ره‌کان بکریته‌وه، به‌لام وازه‌ینان له‌ خواسته‌ تایبته‌یه‌کان ده‌توانی مه‌ترسی بۆ سه‌ر ته‌کووزی کۆمه‌لگا دروست بکات. هه‌ر بۆیه‌ خۆبه‌خۆ و به‌ شیوه‌ی ناوشیارانه‌ کۆنترۆلی کۆمه‌لایه‌تی به‌دی دی و ده‌بیتته‌ جیگه‌وه‌ی کۆنترۆله‌کانی کۆمه‌لگا بۆ نه‌وه‌ی رېگری له‌ هاوسه‌رگرییه‌ ناهاوچه‌شنه‌کان بکا، به‌ جۆریک که‌ زۆر جار هه‌ر تاکیک له‌ سنووریک‌ی بچووک‌ی کۆمه‌لگا و ته‌نیا له‌ گه‌ڵ که‌سیک ده‌توانی هاوسه‌رگیری بکا که‌ له‌ سۆنگه‌ی کۆمه‌لایه‌تییه‌وه‌ هاوچه‌شنی ئەو بیت. ئەو کۆنترۆله‌ کۆمه‌لایه‌تییه‌ له‌ کۆمه‌لگای ئەورۆیدا حاله‌تی لاوه‌کی و شاراو‌ی هه‌یه، ئەوه‌ له‌ حالیکه‌دا که‌ هه‌شتا له‌ کۆمه‌لگا رۆو له‌ پینشکه‌وته‌کاندا به‌ شیوه‌ی ئاشکرا له‌ ژیر کۆنترۆلی بنه‌ماله‌دا بووه‌ و ئیستاش هه‌یه. یه‌کینک له‌م بچمه‌ ئاشکرایانه‌ هاوسه‌رگیری پینشتر دیاریکراوه. نموونه‌ باوه‌که‌ی ئەوه‌یه که‌ باوه‌پان وا بوو که‌ له‌ ئاسمانه‌وه‌ که‌چه‌مام و کوره‌مام لیک ماره‌ کراون. له‌ هه‌ندی له‌ ناوچه‌کانی ئیرلندا و ولاتانی ده‌روربه‌ری وه‌کوو هیندستان، پاکستان و ئه‌فغانستان بنه‌ماله‌کان هه‌ر له‌ مندالییه‌وه‌ کچ و کور لیک ماره‌ ده‌که‌ن بۆ نه‌وه‌ی به‌ر له‌ سه‌ره‌لدانی هۆگری هه‌لبژاردنیان، هاوسه‌رگرییان کردبیت. له‌ ولاتی چین

نه ریته که به م شیوه بوو که کچان ته نیا دمیانتوانی له گه ل کورانی گونده که ی دیکه هاوسه رگیری بکن؛ هه ر بویه هه لی هه لسوکه وتی به ر له هاوسه رگیری و عه شق له نیوان ئه واندا دروست نه ده بوو. له ولاتانی ئیسلامیدا به مه به سستی لیک جیا کردنه وه ی کچان و کوران و چاودیری کردیان، لای یه ک به ته نیا جینیان ناهیلن که له هه موو حاله ته کاندا هه لباردنی هاوسه ر و عه شقی که م ده کرده وه بویه وه ی دایک و باوکه کان هاوسه ر یکی شیواو بویه وه لکانی خویان هه لبارن.

هه لبه ت ئه وپروکه له ناو زوریک له کومه لگه ئیستاییه کلندا له نیوان ئه م کۆت و به نده خیزانی و کومه لایه تییانه و هه لباردنی منداله کان هاوسه نگییه ک به دی هاتوو؛ واته کچ و کور خواست و هه لباردنی خویان راده گه یینن و پاش قبوولکردنی بنه ماله ی کچ و کور، هاوسه رگیری به که ئه نجام ده دریت. به شیوه ی گشتی، هه رچی بنه ماله له رپوی چینی کومه لایه تی، سامان و بایه خی کومه لایه تی له سه رتر بی، له هه لباردنی هاوسه ری منداله که یان به زا کووترن، چونکه له م بنه مالانه دا زه ماومندی ناهاوچه شن له وانیه زیان به پینگه و ناوبانگیان بگه یینی یان بیته هژی ئه وه ی که لکاوه ژویی مادی له داها ت و سامانی ئه و بنه ماله؛ هه ر بویه بنه ماله یه ک که له کاریگه ریه نه رینییه کانی هاوسه رگیری منداله کانیان بترسن، هاوسه رگیری منداله کانیان زیاتر کۆنترۆل و چاودیری ده کهن. هاوچه شنیه هاوسه رگیری به کان ته نیا له و فاکته رانه ی که باسیان کرا سنووردار نابیته وه. ده بی بزاین چۆن له ناو ئه مانه دا، ته نیا یه ک که س وه ک هاوسه ر ده ستنیشان ده کریت. واته پتوهر چیه؟ ئایا که سیک ده ستنیشان ده کری که پره نسپیه ئه خلاقیه که ی هاوشیوه ی هه لبارینه ره (هاوچه شن هاوسه ری) یان به پینچه وانه وه تاکه کان هه لوه دای که سیکن که هه لگری پره نسپیه که سایه تی و ئه خلاقیه ته واو جیاوازن (ناهاوچه شن هاوسه ری). به باوه ری رابیرت

وینچ¹ (1958) لہ ناوئو کہ سلنہی کہ دمیانہوئی ہاوسہرگیری بکن،
 مرؤف لہ گہل ئو کہ سہ ہاوسہرگیری دہ کا کہ لہ ریگہی ئوہوہ خواستہ کانی
 باشتر دابین بووبی و ہست بہ پزامہندی بکا، واتہ ہاوسہر یکی تہواو کہر
 دستیشان دہ کات. وینچ و ہاوکارہ کانی بہ پی تاییہ تمہندیہ دہروونیہ کان
 پیپرستیکیان لہ 12 پیداویستی سہرہ کی و سی تاییہ تمہندی دہروونی ساز
 کرد کہ بہ پی ئوہ ہموو کہ س بہ تاییہ تمہندی دہروونی خوہوہ بہ
 ئہ گہری زور ہاوسہر یکی گونجاو دستیشان بکات. بنہ مای ئم پیپرستی
 ہاوسہر بڑیریہ بہ پی پیوستی و خواستہ تہواو کہرہ کانہ نہ بہ پی
 تاییہ تمہندیہ لیکچووہ کان. ہہلبت ہہ لبژاردنی ہاوسہر بہ پی ئم پیپرستہ
 بہ ختہوہر بوونی ژیانی داہاتوو دستہ بہر ناکا؛ چونکہ تہنیا سہرنج دہ خاتہ
 سہر پیداویستیہ تہواو کہرہ کانی تاک و بہ ختہوہری جیا لہ تاییہ تمہندیہ
 دہروونیہ کان گریدراو بہ زور فاکتہری دیکہیہ (اعزازی، 1394: 103).
 لہ ئیراندا ہہ لبژاردنی ہاوسہر و پروسہی ہاوسہرگیری بہ بہراورد بہ
 پانتای جوگرافیایی جیاوازہ. بہ لام بہ شیوہی گشتی دہتوانین بلین ہیشتا بہ
 شیوہی نہریتی و لہ ژیرچاودییری بنہ مالہ کاندایہ.

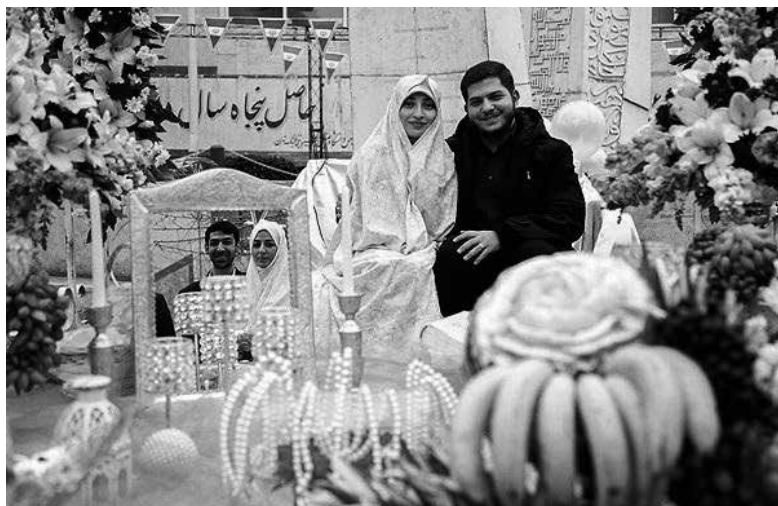

وینە 14. ناهەنگی هاوسەرگیری خۆیندکاری که لەم سالانە ی دوایدا وه ک ریکاریک بۆ ناسانکردنە وه ی هاوسەرگیری خۆیندکاران پەره ی سەندووە. بر وانه ماله پەری:

<http://www.farhangnews.ir>

چاودیری بنه ماله هاوئاراسته ی ناسته نگه کۆمه لایه تیه کانه، واته بنه ماله هاوچه شنه کۆمه لایه تیه کانی هاوسەرکان له سۆنگه ی چینایه تی، خیزانی و کۆمه لایه تیه وه ره چاوه ده کهن؛ ئینجا به پنی خواست و هۆگری دهروونی کچ و کوربه رامبه ر به یه کتر، هاوسەرگیری روو ده دات. ئە گەرچی ئە گه ری ئە وه هه میه که کچ و کورپیک یه کتریان هه لباردی و ئینجا بنه ماله کانیان رازی بکه ن، که ئە م حاله ته رووی له پەره سه ندنه.

په نسپی تایه تی هاوسەرگیری له ئیران په نگه له بهر خزمایه تی بوونه که ی بی که هیش تاش له شار و گونده کاندا باوه. هه لبه ت هاوسەرگیری خزمایه تی پشتر استه که ره وه ی هاوسەرگیری چینایه تیه، چونکه تاکه کانی بنه ماله یه ک له سۆنگه ی ئابووریه وه له ناستیکی هاوشیوه دان. به ده ر له وه، هه ندی له که مینه ئاینیه کانی ئیران ناوهاوسه رن و هاوسەرگیری له گه ل که سپک که سه ر به ئاینیکی دیکه بی به شیواو نازانن. له ئاینی ئیسلامدا هاوسەرگیری پیاوکی موسلمان له گه ل ئافره تیک له ئاینه کانی دیکه هه یج به ره سه ستیکی بۆ نیه.

بہ لام بہ پتی مادہی 1059 یاسای ہاوسہرگیری و تہ لاق، نیکاحی ژنی
 موسلمان لہ گہل پیاوی ناموسلمان ریگہ پندراو نیہ و تہ نانت مادہی 1060
 رایدہ گہ پینی کہ ہاوسہرگیری ژنی ئیرانی لہ گہل پہنابہ ریگی بیانی لہ و
 حالہ تانہ شی کہ بہر بہستی یاسایی نیہ، پیوستی بہ ئیزنی تایہ تیی دہولہ تہ.
 نمونہ ی ئەم ناستہ نگہ یاسایانہ لہ ناو ہہندی لہ گروپہ ئیتیکییہ
 ئیرانیہ کلندا (وہ کوو تورکہ مہنہ کان) — شیدا بہ دی دہ کری کہ لہ ناویاندا
 ہاوسہرگیری پیوا لہ گہل ژنانی دیکہ ریگہ پندراوہ بہ لام بؤ ہاوسہرگیری
 کچہ کانی خویمان لہ گہل کہسانی دیکہ سہختگیری دہنوین.

بہ پتی ئەوہی کہ لہ پروانگہی فیکھی ئیسلامییہ وہ سہرپہرشتیی
 ناموسلمان بہ سہر موسلمان لہ ہاوسہرگیریدا ریگہ پندراو نیہ، ژنی
 موسلمان ناتوانی ہاوسہرگیری و سہر جیتی لہ گہل پیاوی ناموسلماندا
 بکات. پیاوی موسلمانیش بؤی نیہ ہاوسہرگیری لہ گہل ژنیکدا بکا کہ بیر و
 باوہری ہاوہلدانہ رانہی ہہیہ؛ بہ لام دہتوانی لہ گہل ژنانی ئەہلی کتیب
 (جوو، مہسیحی و بہ و تہیہ ک زہر دہشتی) ہاوسہرگیری بکا و بؤی نیہ
 ہاوسہرہ کہی ناچار بہ گورینی ناین بکات.¹

لہ ئیرانی ئیستادا، پروانگہ و ہوگری زور بؤ بہرپوہ چوونی ناہہنگی
 ہاوسہرگیری نہریتی بہ لام لہ چوارچیوہی مؤدیرندا بوونی ہہیہ. بہ پتی ئەم
 بابہ تہ ہہمیشہ بارودوخی کۆمہ لایہ تیی زال بہ سہر کۆمہ لگا کاریگہر بیان لہ
 سہر بیچمی ہاوسہرگیری و ویناکانی پەیوہست بہ ہاوسہرگیری بووہ، دہبی
 باس لہ لیکڈزیہ کی تایہت لہ کۆمہ لگای ئیرلندا بکہین چونکہ سہرہرای
 ئەوہی بارودوخی ژنانی شاری و پیشہ سازی بہ سہر کۆمہ لگادا زالہ، ہیشتا
 دہولہت و کۆمہ لگا لہ ناست مافہ کانی تاک بہرپرسایہ تییان ہہلنہ گرتووہ و

1. الخن، مصطفی، دیب البغا، مصطفی، الشریجی، علی، الفقہ المنہجی، تہران،

وھەكوو جارەن لە چوارچىوھ خىزانىيە كان و لە رېگەي پابەندىتىي دوولايەنەي خىزانىدا ژيانى ئابوورىي تاكە كان دابىن دەبىت. بەم شىوھ بارو دۇخىك بەدى ھاتووھ كە لە ھاوسە رگىرىدا ھىشتا بابەتە ئابوورىيە كان گرىنگن و ئەم گرىنگايە تىيە لە رېگەي مىدىياكانەوھ تۆكمە تر دەبى، واتە لە برى ئەوھى دەولەت جىزاتى بەرپۆھەردنى ژيان بە تاكە كان، ئەم بابەتە دەخاتە ئەستۆي بئە مەللە كان بۆ ئەوھى يەكەم لە رېگەي پىدانى جىزى گونجاوھە ھەلى دەستپىكى ژيانى ھاوسە رەگەنجە كان و دووھەم ئەوھى كە لە رېگەي دىيارىكردنى برى زۆرى مارەيى، ھەلى بەرپۆھەردنى ژيانى ژن پاش تەللاقى ئەگەرى دابىن بكەن. ھىچ كام لەم مژارنەي كە ئامازمىيان پىكرا لەگەل ئەو بارو دۇخە كۆمەلەيە تىيەي كە سەرھەلدانى بئە مەللەي ناوھكى بە پىويست كردوھ، ھاوناھەنگ نىيە. كەواتە دەبى بلىين وھەا بئە مەللەگەلىك كە بە پىي قەرار و برى ئابوورىيە كان پىك ھاتوون، زۆر بە ئەستەم دەتوانن پەرنەسپىيە تاييەتە كانى بئە مەللەي ناوھكىان ھەبى چونكە سەرھەراي ئەوھى لە ھاوسە رىژىرىدا گرىنگى بە خواستى دللى كچ و كور دەدرى، زۆرىنە ئەو بئە مەللەنە پىكى دەھىنن كە تىيلندا بابەتە داراييە كانى وھەكوو جىز و پەھارەيى بە سەر قەرار و برى ھاوسە رگىرىي گەنجلندا بالادەستە. نە تەنبا چىنە دەولە مەندە كان، بەلكو زۆرىنەي بئە مەللە كان بە خواستى خۇيان يان لەبەر ناچارىي كۆمەلەيە تى، تىچووي زۆرى ئاھەنگە جۇراو جۇرە كانى داواكارى، شىرىنى خۇران، دەزگىراندارى، خەنەبەندان، مارەپىن و بووكىنى قبول دەكەن. ئەم چەشنە روانگە لەگەل شىوازي بئە مەللە ناوھكىيە كان ناھاناھەنگە، چونكە لەم ھاوسە رگىرىيلندە ھىشتا ھىماكانى ئەو قەرار و برىيلنە ماوھ كە لەگەل بارو دۇخى رەو لە پىشكەوتن و گۇرپانكارىي كۆمەلگا، دەولەت و بئە مەللە يەك ناگرىتەوھ، بەلام بە ھۆي ئەگەرى تەلاق و نەبوونى پىشتىوانىي كۆمەلگا لە رېگە ياسا يان بوارە كانى دەستخستنى داھات بۇژنى تەلاق، كچ

و بنه ماله که ی بیر له ریگه چاره ی تاکه که سی ده که نه وه. کاتیک کچیک هوسه رگیری ده کا پنی وایه ته نیا له ریگه ی بره ماریی زوره وه ده توانی ریگری له ته لاق بکا یان ژیان ی پاش ته لاق دابین بکا، نه وه له حالیکدلیه که جگه له چهند حاله تی ده گمن نه بی بره ماریی و شیوازی پیدانی بره مارییه که نه ونده نییه که ژنی ته لاق دروا بتوانی بوسه تاسه ری ژیان ی سه رمایه گوزاری له سه ر بکا و که لک له فریزی سه رمایه که ی وه برگری، جیا له وه پیدانی بره ماریی پاش ته لاق به شیوه ی پاژ و نارپیکوپیک به ژن ده دریت. نه وه ی گرینگه دروستبوونی روانگه یه که که هه موو ژنیک له ریگه ی کار و پیشه وه ئابوریی خزی دابین بکات. نه و ژنه ی که تولنای کار و دابین کردنی داها تی هه میه، چی بهر له هوسه رگیری، چی له هاوه ی هوسه رگیری و چی پاش هوسه رگیری ده توانی له سو نگه ی ئابورییه وه ژیان ی خزی دابین بکات. ریگه چاره تاکا یه تییه کان له کو مه لگه نه ورپویه کاندایا مده ر نییه، بز وینه بره ماریی زور نه ته نیا ریگری له ته لاق نا کا به لکو و پاش ته لاق پیاو به هو ی نه و مامه له ی که کردوویه تی هه ست به داخدار ی و زیان ده کا و ژنیک که پاش سالیک لئی جیا بوته وه و بره مارییه کی زوری وه رگرتوه سه رباری نه وه ی براوه ی نه م مامه له یه، چونکه به نیازی ژیان هوسه رگیری کردوه نه ک مامه له، نه ویش هه ست به زیان و دۆران ده کات و له نه نجامدا له بهر سییه ری ته لاق دابون کال ده بیته وه.

به پنی یاسای ژیاری ئیران، هوسه رگیری گریه سستیکی یاسایه که تیدایا ماف و نه رکی جیاواز ده در ی به ژن و پیاو. به واژو کردنی تا پوی هوسه رگیری، ژن هه ندی مافی ژیاری و مه عنه وی وه کوو مافی سه فهر، بوونی پیشه، هه لباردنی شوینی ژیان و خانوبه ره، سه رپه رشتی منداله کان و دابران له هوسه ر (ته لاق) له ده ست ده دا و مافه مادییه کانی وه کوو بره ماریی و نه فه فه وه ده ست دینیت. له بارودوخی ئیستای ئیراندا زوریک له ژنان ناتوانن

قبوولی ئه وه بکه ن که ته نیا له بهر ئه وهی نافرته ن ئه گهر هاوسه رگیری بکه ن ئه م مافانه له ده ست ده دن. ههروه ها ئه وهی که له هه ندی حالته دا پیاوان که لکاوه ژوی له م سه رتریه یاساییه ی خو یان ده که ن و ژنان ده خه نه ناو بارودو خیکی نادادپه روه رانه و نامرؤفانه وه. ته نیا پئویسته سه یریکی ده ور و به ری خو مان بکه یین بو ئه وهی حالته بیژوماره کانی هه لسوکه وتی نادادپه روه رانه و نئه خلاقانه له گه ل ژنان له ناو چوارچیوهی بنه مال ه کاندایه دی بکه یین. هه لبه ت هه ندی حالته تیش هه یه که ژنان له دژی میرده کانیان هه لسوکه وتی نادادپه روه رانه ده گرنه بهر به لام یاسا نامرزی بهر هنگار بوونه وه و به رگری له مافه ژیا رییه کانی به پیاوان به خشیوه له حالیکدا که ژنان له وه بییه شن. پیاو ده توانی زور به ناسانی داوای ته لاق بکا، کار و فرمان و ته نانه ت ده رچوونی ژن له مال قه دهغه بکا، سه ره پرش تیاریی منداله کانی لی زه وت بکا، جگه له و ژنه ی که هه به تی ژنیکی دیکه بینی، ژنانی دیکه سیغه بکا و له ده ره وهی چوارچیوهی خیزان په یوه ندیی سینکسی هه بی، تیچووی مال نه کیشی و... به لام له به رامبه ردا ژن ته نیا ده توانی داوای بره ماره یی و نه فه قه بکا که له م حالته دا پیاوان به گرته ی پاریزه ریکی هه ره باش (که زور به باشی پانتای زالی دادگا ده ناسی) له م ئه رکانه خو ی بیویری و یان به ئیده عای سه ره پیچی کردن ئه م باره له کو ل خو ی بکاته وه. کاتیک که له به ستینی نه ریت و خو وه فه ره هه نگییه کانی پیاو سالاریدا ئه م هه لا وار دنه یاسایانه بوونی هه یه و برؤکراسیی پیاوانه ی زال به سه ر دادگای ئیرانیس هاوکاری پیاو ده کا ژن تووشی له م په ریک ده بی که ری پیه ده رچوونی لینی نییه. پرسیار ئه مه یه که هه تا ئه و کاته ی که یاسا کانی ئیران گو رانیکی بنه رته ی به سه ردا نه یه و ژن به هو ی مرؤف بوونه وه له گه ل پیاو یه کسان نه بی ژنان بو درچوون له م له م په ره چی ریگایه کیان له به رده مه؟ به باوه ری زوریکی له یاسا ناسان یه کیکی له و ریگه چاران ه ی که له ئیستادا ده توانی هاوکاری ئه و ژنانه بکا که نیازی

هاوسەرگیریان هه یه "مەرجه لاوه کیه کانی ماره ییه".

له یاسای ژیاریدا میرد له ناست ژن هه ندی ماف و دسه لاتى هه یه که ژن لى بیه رییه، وه کوو ته لاقدان، هاوسەرگیری دووباره، دیاری کردنی شوینی نیشته جیبوون و ژیانى خیزانى و ... سه ره پای نه وهى که ئەم مافانه هه لگرى هه ندی ئه رکه بۆ میردن که له هه مبه ر ژن و بنه ماله هه یه تی، به لام له وانه یه هه ندی پیاوی گوینه دهر و نابه رپرس که لکاوه ژوی له م مافه یاسایانه بکه ن، هه ر بۆیه به پئی مؤله تی یاسای ژیارى، ژنانیش بۆیان هه یه به که لک وه رگرتن له مەرجه لاوه کیه کانی ماره یی تا راده یه ک بیه شیه یه یاسایه کانی خۆیان قه ره بوو بکه نه وه و رپگه ی که لکاوه ژوی ئه گه رى میرد قه پات بکه ن. ئەم رپگه چاره له ماده ی 1119 ی یاسای ژیارى هاتوو:

"لایه نه کانی ماره یی ده توان هه ر مەرجه ک که دژی پئویستیه کانی ماره یی نه بئ وه ک مەرجه لاوه کیه هاوسەرگیری یان هه ر گریه ستیکی دیکه دیاری بکه ن، بۆ وینه نه وهى که مەرجه بئ هه ر کات میرد ژنیکی دیکه بئنی یان له ماوه یه کی دیاری کراودا دیار نه مئنی یان نه یه خشی یان بیه وهى ژنه کی بکووژی، یان به دهره قتار بئ و دریزه دان به ژیانان له گه ل په کتر شیایى تابشه نینان نه بئ، ژن بریکار و بریکار له بریکارگریدا بئ، که پاش وه دی هاتنی مەرجه له دادگه ی کو تایددا خۆی ته لاق بدات.

نه وهى له م ماده دا ئاماژه ی پیکراوه لایه نی وینه ییه و لایه نه کان ده توان "مەرجه دیکه" شش بۆ مافی ته لاقى ژن دیاری بکه ن، وه کوو گیرۆده بوون به ماده ی هۆشبه ر یان چوونه به ندیخانه که زیاتر له ماوه ی دیاری کراو بیت. روونکردنه وهى ئەم خاله پئویسته که مەرجه دژی پئویستیه کانی ماره یی، مەرجه ک که دژی فه لسه فه ی ماره ییه که هه لبه ت له م باره وه را و بۆچوونی جیاواز له ئارادایه. هه ندی له فه قیکان پئیان وایه فه لسه فه ی هاوسەرگیری، پیکه پئانی بنه ماله و چیژبردنی سپکسی هاوسه ره کان له په کتره، له حالیکدا

فەقەتكان لە سەر ئەۋە كۆدەنگن كە ژن دەتوانى مەرچى سىنكس نەكردن دابنى
و كىشەى شەرى نىيە. ئەۋ مەرچەى كە لەگەل پىۋىستىيەكانى مارەكردن
گونجاۋە مەرچىكە كە دژى پىۋىستىيەكانى مارەكردن نىيە و لە ئەگەرى
رېككەۋتنى لايەنەكان دەتوانىن بىكەين بە بەدىلى ياسا. مەرچە لاۋەكىيەكانى
رېگە چارمىەك بۇ قەرەبۋى ئەۋ كىشلەنەن كە لەۋنەيە لە داھاتوۋدالە ژيانى
ھاۋبەشى خىزانىدا رۋو بدات. ئاشنايەتتى لەگەل ئەم رېگە چارە ئىزن بە ژنان
دەدا ھەتا ئەۋ كاتەى كە ياساكان چاكسازى دەكرىن، بۇ قەرەبۋى كە مايسىيە
ياسايىيەكانى خۇيان ئەم مەرچانە بە كار بىنن و لە ئەگەرى دەرەكەۋتنى كىشە تا
رادەيەك بەرگىرى لە مافەكانى خۇى بكنەن. كەۋاتە لە سالى 1360ى
ھەتاۋى بەۋ لاۋە لە تاپۇى ھاۋسەرگىرىدا كە لە لايەن بەرپوبەرايەتى
تۆماركردى بەلگەكان (سبت اسناد) چاپ دەكرى ھەندى مەرچى ۋەكوو
"شرط ضمن العقد" پىشىنى كراۋە و بەرپوبەرى نووسىنگە دەبى بەر لە
مارەكردىن بۇ ھاۋسەرەكانى بخوئىتتەۋە و ماناكەى بۇ ھاۋسەرەكان رۋون
بكاتتەۋە بۇ ئەۋەى ئەگەر ھەر مەرچىكان قىۋول بوۋ بە شىۋەى يە كدەنگ
ۋاژۋى بكنەن. دەبى ئەۋەش بگوترى كە لايەنەكان دەتوانن جىا لە مەرچە
چاپكراۋەكان ناۋ گرېبەستنامەى نىكاحەكە ھەر مەرچىك كە پىيان خۇش بى
و دژى پىۋىستىيەكانى مارەى نەبى پىي زياد بكنەن، بۇ وئىنە ژن بتوانى
مەرچى ئەۋە دابنى كە لە ۋلات بچىتتە دەرەۋە و پىاۋ نەتوانى رېگرى لەم چۋونە
دەرەۋە بكا وىان ژن مافى ھەلبىژاردنى خانوبەرە وىان درىژەدان بە خوئىندن و
كاركردن و لە ئەگەرى تەلأقا مافى سەر پەرشتىارىي مندالەكانى ھەبىت. لە
ھەندىك ۋايە كە ئەم كارەى ياسادانەر بۇ قەرەبۋوكردەۋەى ھەلۋەشانندەۋەى
ياساى پىشتوانىيى بئەمالەيە.

ئەۋ مەرچانەى كە لە گرېبەستنامەى ھاۋسەرگىرىدا ھاتوۋە بەم شىۋەيە:
مەرچى لاۋەكى لە ھاۋسەرگىرىدا پىاۋ مەرچ دادەنى كە ھەر كات تەلأق

له لایهن ژنه وه نه بی و پئی لیکدانه وهی دادگا ته لاق به هوی سهر پچی نواندنی ژن له نه رکی هاوسه ریتی یان به دنه خلاقی و هه لسوکه وتی نه ونه بی، پیاو ده بی نیوهی داراییه که ی که له سهرو به ندی ژن و میدیدا وه دهستی هیناوه یان هاو ریژه که ی به پئی فه رمانی دادگا بدا به ژن.

و یزای ماره برین و نیکاح کردن، پیاو وه کاله تی هه لئه وه شینهر به مافی بریکارگری دیتری بدا به ژنه که که له نمونه شیکراوه کانی خواره وه دا به سهردان کردنی دادگه و وه رگرتنی به لگه ی دادگه پاش دیار یکردنی جوری ته لاق، خزی ته لاق بدا و ههروه ها وه کاله تی هه لئه وه شینهر به مافی بریکارگری دیتری بدا به ژنه که تا له نه گه ری به خشین له لایهن نه وه وه قبولی بکا (واته نه گهر ژن ماره ییه که ی بیه خشی، ژنه که وه کاله تی ده بی که نه و به خشین له بری میرده که ی قبول بکات).

نهم حاله تانه بریتین له:

ن (—) ملنه دانی پیاو به پیدانی نه فقهه به ژن بو ماوهی 6 مانگ به ههر هوکاریک و نه و پیاو نه توانی نه فقهه بدا و له و حاله تانه ی که میرد بو ماوهی 6 مانگ مافه پیویسته کانی ژن دابین نه کا و به ناچار کردنی نه توانی نهم مافه دابین بکات.

ب - پهفتار یان هه لسوکه وتی خراپی میرد له ناستیکدا بی که ژن نه توانی له گه ل میرده که ی دریژه به ژیان بدات.

پ - توشبوونی میرد به نه خوشی بی چاره سهه به جوریک که نه گهر دریژدان به ژیان له گه ل نه و پیاو مه ترسیدار بیت.

ت - شیت بوونی پیاو له و حاله تانه ی که هه لئه وشانه وهی نیکاح له پرووی شه رعیه وه گونجاو نه بیت، (مه به ست شیت بوونی تاو تاویه).

ج - ره چاونه رگرتنی فه رمانی دادگا بو کاری پیاو که به پئی بوچوونی دادگای شیوا دژی به رژه وه نندییه کانی بنه ماله و پیگه ی ژنه. (بو وینه پیاو سوال

بکات.)

چ - سزای 5 سال بڼه نډیځانه یان زیاتر یان سزای پاره که 5 سال یان زیاتر زیندانی لږ ده که وپته وه و سزاکه له جیبه جیکردندا بیت. له هه مووئهم حاله تانه دا له حاله ټیکدا ژن مافی سکالای هه یه که فهرمانی لیبروهی مه حکوم بوونی ژن دهرکرا بی و پیاو له بڼه نډیځانه بیت.

ح - هه ر چه شنه گیروده بوونیکي پیاو که به پیی لیکدانه وهی دادگا ژیانی خیزانی تووشی کیشه بکا و درپژدانی ژیانی هاوسهری تی بوژن دژوار بکات.

خ - میرد، به بی پاساو واز له ژیانی خیزانی بی (وازهینان له ژیانی خیزانی و پاساوه که ی دادگا ده بی لیکي بدلته وه) و یان به بوچوونی دادگا 6 مانگی به رده وام بڼه مالهی به جی هیشتییت.

د - مه حکوم بوونی میرد به هوی نه نجامدانی تاوان و جیبه جیبوونی هه ر چه شنه سزایه ک به هوی تاوانیک که دژی جیگه و پنگه ی بڼه مالّه و پژی ژن بیت. نه وه دادگایه که ده بی به پیی بارودوخی ژن و عورف و رپساکانی دیکه لیکي بداته وه که سزا دژی نابرووی بڼه مالّه یه.

ر - له حاله ټیکدا که پاش ټیپه رینی 5 سال، ژن به هوی نه زوکبوون یان کیشی جهسته پی دیکه وه مندالی له میرده که ی نه بیت.

ر - نه گهر میرد بیسه روشوین بی و 6 مانگ پاش سهردانکردنی ژن بو دادگا میرده که ی دیار نه بیت.

ز - میرد به بی رهمانه ندی ژنه که ی ژنیکی دیکه بیی یان به پیی لیکدانه وهی دادگا له نیوان هاوسهره کانیدا داپه روه رانه هه لسوکه وتی نه کردبیت.

شایه نی نامازه یه که ئهم مه رجاننه به ئیلهام وهرگرتن له ماده کانی 8 و 16 سی یاسای پشتیوانی بڼه مالّه (1353 هه تاوی) نووسراوه که تیدا ماده

مهرجه کانی په یوه ست به خواست بو ده رکردنی به لگه ی نه سازان و هینانی ژنی دووه هم له لایهن پیاووه گونجینرا بوو. ئەم ئاماده کاریی بهر له چاکسازیی مادهی 1130 ی یاسای ژیاریه داپه رپکی به سوود بووه و ده توانی ژن له کیشه ی مال به کریگرتندا پرگار بکا به لام به چاکسازیی ئەم ماده تاراده یه کی زور ئاستی ئەم قازانجه که م بوته وه چونکه بازنه ی حوکمی یاسا خوی ئەم که ره سه جیبه جی ده کا و پیوستیی مهرجی بریکاری که م ده کاته وه. به پتی مادهی 1130 ی یاسای ژیاری، "نه گهر بهرده وامیتیی هاوسه ریتییه که بیته هوی ئەوه ی ژن نه توانی مال به کری بگری ژنه که ده توانی سهردانی حاکمی شهرع بکا و داوای ته لاقی لی بکا نه گهر کیشه ی مال به کریگرتن له دادگا به لمینری ده توانی پیاو ناچار به ته لاق بکا و نه گهر زوره ملیتییه تی گونجاو نه بوو ژن له سهر ئیزنی حاکمی شهرع ته لاق ده دریت."

وهک بینرا ئەو حاله تانه ی سهره وه که تیندا ژن ده توانی سهردانی دادگا بکا و به بریکاریی له میرد، خوی ته لاق بدا زور که م و سنووردارن و هممویان گری دراو به و حاله تانه ن که هندی جار سه لماندنیان بو ژن دژواره. له زور به ی حاله ته کلندا را و بوچوونی دلخوژلنه ی دادوهره کان ده بیته ئاسته نگی بهرده م داخوازیی ژن یان په وتی دوور و درئی سهرلمندنی حاله ته کانی کیشه ی به کریگرتنی مال و ... کاتی ژن به فیرو ده دایان له وانهمیه پیاو که لکاوه ژوی بکات. حاله ته گرینگه کانی وه کوو دهرچوون له ولات، سه ره رشتیاریی مندالان و کار که له یه که مایه تییه کانی ژنانی ئەوه رپییه له مهرجه کانی ناو گریه سه ته کانی ماره پیدا نه گونجینراوه. که واته به و پییه ی که به پتی یاسا ژن و میرد بویان ههیه هه موو مهرجه لآوه کییه کانی هاوسه رگیری دیاری بکه ن، پشینار ده کری له تاوی هاوسه رگیری و یان ههر تاوییه کی جیادا (باشتر وایه ههر دووکیان) ئەم مهرجلنه ی ژیره وه زیاد بکه ن. وریا بن که رپیک ئەم دپرلنه

له تاپۆکه تاندا به کار هینراییت:

(ن) مهرجی خویندن:

ئه گهرچی مافی خویندن له مافه بنه ره تیهه کانی هه موو تاکیکه و ناتوانین رینگری له خویندنی تاکه کان بکهین به لام بو خۆبوردن له کیشه هه گهریهه کانی ئەم بواره، پینشیار ده کری که له تاپۆی هاوسه رگیریدا ئەم دپره بنووسری:

میرد، ژن له درێژهدان به خویندن ههتا ههه قوئاغیک که پینویستی بزانی و له ههه کوی که پینویست کرا سهه رپشک ده کات.

ب - مهرجی کارکردن

به پینی یاسا، ئه گهر پیشهه ی ژن دژی بهرژه وهندیی بنه ماله یان ئابرووی میرد یان ژنه که بی، پیاو ده توانی رینگری له درێژهدان بهو پیشه بکات. به پینی ئه وهی که ئەم دهقه یاساییه شرۆفه ی جیاوازی له سههه، پینشیار ده کری ئەم دپره له تاپۆی هاوسه رگیریدا بگونجینریت:

میرد ژن له نه نجامدانی ههه ئیشکیک که دلخوازیه تی و له ههه کوی که پینویست بی سهه رپشک ده کات.

پ) مهرجی بریکاریی ژن بو ده رکردنی موله تی ده رچوون له ولات

به پینی یاسای په ساپۆرت، ژنانی میرددار ته نیا به ئیزی نووسراوهی هاوسه ره کانپان بۆ یان هه به له ولات ده رباز بن. به پینی ئه وهی که ئەم پرسه له کرده وهدا کیشه ی زوری لی ده بیته وه، وهه ک مهرج له کاتی ماره بریندا ئەم دپره بنووسن:

میرد بریکاریی هه لئه وه شهینهر به ژن ده دا که به ئازادیی یاساییه وه به بی ئه وهی پینویستی به ئیزی زاره کی و نووسراوهی دووباره ی میرد بی له ولات بچیتته ده ره وه. دیار بکردنی ماوه ی شوینی مه به ست و هه لومه رجی مسافره ت بو ده ره وهی ولات به پینی چاکزانیی ژنه.

ت) مهرجی دابه شکردنی مآل و دارایی تیوان ژن و میرد پاش دابران
 ئەم چهشنه مهرجه له تاپۆکانی هاوسهرگیری ئیستادا بوونی ههیه. به لام
 وه دیهاتنه که ی په یوه سست به داوانه کردنی ژن بو جیابوونه وه یان
 سه رپنجینه کردنی ژن له ئه رکه کانی وه ک هاوسهر و یان نه بوونی هه لسوکه وت
 و ئه خلاقى شیاوو و لیکدانه وه ی ئەم بابە تانهش له ئەستۆی دادگایه. بو ئه وه ی
 بارو دۆخی ژن و پیاو یه کسانتر بی، پێشنیار ده کری دپه که ی ژیره وه له تاپۆی
 هاوسهرگیری دا بنوسریت.

(ده بی ئەم خاله پنیو سته وه بیر بهینینه وه که بو گه یشتن به ریککه وتن
 سه باره ت به م مهرجه، ره چاو کردنی سنووری دادپه روه رانه بو ئه رکه داراییه کانی
 پیاو وه کوو بره ماریی له لایهن ژنه وه کاریگهر و دادپه روه رانه ده بیته.)
 پیاو پلبه مند ده بی کاتی جیابوونه وه، چی به وه ی که له سه ر داوای ژن بی
 یان له سه ر داوای میرد بی نیوه ی داراییه که ی به گوازاراو و نه گوازاراوه وه که له
 ماوه ی ژانی هاوسهر پتیدا وه دهستی هیناوه بگوازیته وه بو ژن.

ج) سه رپه رشتیاری مندالان له پاش ته لاق

له ماده ی 1169 ی یاسای ژیاریدا هاتوو " دلێک بو به خێو کردنی مندال
 ههتا ته مه نی 7 سالان له پله ی یه که مدایه و پاش ئه وه سه رپه رشتیاری
 مندالان ده درئ به پیاو " ته نلنه ت نه گهر لینه اتووی پنیو سته نه بیته. ماده ی
 1170 ده لئ: نه گهر دایکیک له و ماوه ی که ئه رکی سه رپه رشتاری منداله کانی
 له ئەستۆیه شیت بی یان به هوکاری دیکه شوو بکا مافی سه رپه رشتیاری
 نه و منداله ده درئ به باوک. " له م یاسایه دا دایک ومبه ر هه لآ و اردن که وتوو و
 له بارو دۆخی هاوشیوه دا ئەم مافه به دلێک نه دراوه و به رژه ومندی منداله که
 ره چاو نه کراوه.

بو ئه وه ی ئەم خه ساره ته چاره سه ر بکری ژن و میرد ده توانن سه باره ت به

سه‌رپه‌رشتیاری مندالله کانیان ریچک بکه‌ون. ئەم ریچک‌هه‌وتنه (یان مەرچی لاوه‌کی ماره‌برین یان ماره‌برینی ناپتویست) ده‌توانی به‌شیوه‌ی جوراوجۆر بیت. بۆ وێنه‌ ده‌توانین ئەم ده‌قه‌ پێشنیارییه‌ به‌ کار به‌ین:

"هاوسه‌ره‌کان و پرای هاوسه‌رگیری به‌ شیوه‌ی ناپتویست ریچک که‌وتوون یه‌که‌مایه‌تی سه‌رپه‌رشتیاری مندال یان مندالانی هاوبه‌ش له‌ ئەگه‌ری ته‌لاق به‌ دایک بیت." یان:

"هاوسه‌ره‌کان و پرای هاوسه‌رگیری به‌ شیوه‌ی ناپتویست ریچک که‌وتوون یه‌که‌مایه‌تی سه‌رپه‌رشتیاری مندال یان مندالانی هاوبه‌ش له‌ ئەگه‌ری ته‌لاق بۆ هه‌ر کام له‌ دایک و باوک بی که‌ به‌ پێی به‌رژه‌وه‌ندی مندال بیت. دیاریکردنی به‌رژه‌وه‌ندی مندال ئەرکی سه‌ر شانی کارناس یان دادوه‌ری نه‌خۆشی لایه‌نه‌کانه‌.

هه‌روه‌ها ده‌توانن زیادی بکه‌ن: و پیدانی نه‌فه‌قه‌ی مندال به‌ شیوه‌ی نیوه‌ نیوه‌ ده‌بیت."

چ) مەرچی بریکاری په‌های ژن له‌ ته‌لاق

به‌ پێی یاسا، ژن ته‌نیا له‌ حاله‌تی زۆر تاییه‌تدا ده‌توانی له‌ هاوسه‌ری خۆی جیا بپه‌توه، ئەمه‌ له‌ حالیکه‌دایه‌ که‌ پیاو هه‌ر کاتیک که‌ بیهه‌وی ده‌توانی به‌ پیدانی هه‌موو مافه‌کانی ژن، ژنه‌که‌ ته‌لاق بدات.

به‌و پێیه‌ی که‌ ژن و می‌رد بۆ ده‌ستپیک و درێژه‌دان به‌ ژیان مافی هه‌لبژاردنیان هه‌یه‌، داچه‌روه‌رله‌ ئەومیه‌ که‌ ئەگه‌ر پتویست به‌ کۆتاییه‌نمان به‌ ژینانی هاوبه‌ش کرا، هه‌ر دوو لایه‌نه‌که‌ مافی هه‌لبژاردنیان هه‌بیت. مەرچی بریکاری نازادی ژن له‌ ته‌لاقدا ده‌توانی هاوسه‌نگی له‌ مافی ته‌لاقی لێ بکه‌و پته‌وه‌. پتویسته‌ ئەم خاله‌ وه‌بیر به‌ئینه‌وه‌ که‌ بۆ پاراستنی هاوسه‌نگی، ژنیش ده‌توانی به‌ وه‌رگرته‌ی ته‌لاق و هه‌روه‌ها دابه‌شکردنی یه‌کسانانه‌ی

دارایی، تا رادهیه کی زۆر بره ماره یی کهم بکاته وه. دیاریکردنی مه رجی بریکاریی ناژادی میرد له ته لآقدا بهم شیوه ی ژیره وه باشه: میرد بریکاریی هه لئه وه شهینه ر به مافی بریکارگرتن به دیتری ده دا به ژن بو ئه وه ی ژن له هه ر کات و له هه ر بارودۆخینکدا له لایه ن میرده وه خۆی له هاوسه ریته بسپرته وه و ته لآق وه ر بگری، به ته لآقی بائین و ته لآقی روجعی و به جیه پیشتن یان لی بیزار بوون به هه ر چه شنیک به وه رگرتن یان به خشین یان بره ماره یی.

ئه مه شتیکی ئاساییه که بنه ماله کان به شیوازی نه ریتی و له هه مان کاتدا نه گونجاو له گه ل بارودۆخی ئابووری و کۆمه لایه تی ئاههنگی هاوسه رگری ئه نجام بده ن. تیچووی قورسی هاوسه رگری، جیاز و بره ماره یی وه ک پشتیوانیه تاکایه تیه کان چه مکی دۆستایه تی که تایه تمه ندیی بنه ماله ی ناوه کییه له بار دمبات؛ چونکه کاتیک هاوسه رگری به ئامانجی مامه له ی ئابووری روو ده دا، بیگومان ریژه ی بره ماره یی، که لوپه ل کرین بووک و ... هه موو به تایه تمه ندیی تاکایه تی و خیزانی کچ و هه روها له په یوه ندیی له گه ل یه کتر به راورد ده کری و وه کوو هاوسه رگری به کرین و فروشته کانی لی دی که تپیدا کچ به وه ی که به نرخیکی زۆر خۆی ده فروشی خۆی سه ره به رز ده زانی و پیاویش به وه ی که کچیکی به جیازی زۆره وه کرپوه شانازی به خۆیه وه ده کات. بوونی ئه م په یوه ندی و بارودۆخانه ریگه نادا به مانای کۆمه لئاسانه بنه ماله ی ناوه کی سه ر هه لبا؛ چونکه روانگه ی مامه له ی ئابووریانه بو هاوسه رگری، هه ر له ده ستپیکه وه رۆلی دوولایه نه ی ژن و پیاوی به شیوه ی تایه ت پیناسه و دیاری ده کا و هه ر چه شنه لادان له ده وه دیاریکراوه که ده توانی هوکاری گرژی بنه ماله بی و ئه گه ر بره ماره یی زۆر ریگری له ته لآقی هاوسه ره کان بکا، دیسانیش ناتوانی له بنه ماله دا په یوه ندیی گونجاو ساز بکات. له وه ها هاوسه رگریگه لیکدا به شیوه ی ناچار ی ئه رکه کانی ژن و میرد بوونی هه یه، چونکه له و مامه له ئابوورییه ی که رووی

داوه ئه رکه و دهوری تاکه کان دیاری کراوه. ژن هاوسه ر و دایکه و پیاو به خپوکه ره. وه ها روانگه یه ک خۆی پښگری له هاو بیری، هاو ئاهه نگی و هاو کاریی ژن و میرد له گه له یه کتر ده کا و چیترا ناتوانی باس له یه کسانیی ژن و میرد له ناو بنه ماله دا بکری، چونکه ئه م بنه ماله سه ره پای ئه وه ی له سو نگی شوینی ژیان و پښه ی ئه وه که سانه ی که تیدا ژیان ده که ن، ناوه کییه، به لام وه کوو هاوسه رگیری نه ریتی به پیی ئه م راستیه بیجمی گرتوه که هر که س رۆلی کلیشه یی خۆی راپه رینی و سه رپنجی له دهوری نه ریتی و هوگری بو لیکچوون و یه کسانیی له ناو بنه ماله دا ده توانی هوکاری گرژی و دابرا ن بیت.

له ئیران له سه رمتای سه ده ی بیسته مه وه، له گه له خیرا تر بوونی ره وتی وه چهر خانه نابووری و کو مه لایه تییه کانی ولات، سه ره چه شنی نه ریتی بنه ماله تا ده هات رووی له گۆران ده کرد. یه کیک له بواره کانی ئه م گۆرانکار بیلنه ته مه نی هاوسه رگیرییه. گریمانه ی زال ئه ومیه که وه چهر خانه کو مه لایه تی و نابوو رییه کانی ئیران له ماوه ی نیو سه ده ی رابردوودا کاریگه رییه کی به رچاوی له سه ر گۆرانکاری ته مه نی هاوسه رگیری له ئیران (هه لکشانی ته مه نی هاوسه رگیری) داناوه. وا ویده چی که هه لکشانی ته مه نی هاوسه رگیری له نه نجامی گۆرانه کو مه لایه تی و نابوو رییه کان له پال لیکه وته کانی زۆربوونی چه شیمه ت له ئیران له ده یه ی 1360 ی هه تاوی و گه یشتنی چه شیمه تی کچ و کوپی له دایکبوی ئه وه ده یه بو ته مه نی هاوسه رگیری و هاوکا تبوونی ئه م بارودۆخه له گه له بارودۆخی مه ندی / هه لآوسانی نابووری وای کردوه که بابه تی هه لکشانی ته مه نی هاوسه رگیری بیته بابه تیکی کو مه لایه تی. به پیی راپۆرت و ناماره کان، ته مه نی هاوسه رگیری له ئیراندا، بو پیاوان گه یشتووه ته ژوور 35 سال و له کچاندا گه یشتووه ته ژوور

30 سال¹.

وہ دواکھوتنی ھاوسہرگیری وہک بگورپکی گریڈراو لہ لایہن خواوہن
 بۆچوونہکانی بواری ئابووری و کۆمہ لایہتی تاوتوی کراوہ. به باوہری
 ئابووری ناسان لہ قۇناعی مہندی ئابووری و بہ شیوہی گشتی قہیرانہ
 ئابووریہکان و باش نہ بوونی بہر و بووم و ھەر وہا قہیرانہ سیاسی و
 سروشتیہکانی وہ کوو شہر، شورش و بوومہ لہرزہ ... ھاوسہرگیری وہ دوا
 دہکھویت. لہ پروانگہی کۆمہ لئاسیہ وہ، ھاوسہرگیری گریہ سستیکی
 کۆمہ لایہ تیہ و مانہ وہی نہ وہی مرؤف دہستہ بہر دہکا و ئاسوودہی و ئاسایش
 لہ کۆمہ لگا ئہنجامی ھاوسہرگیریہ کی تہندروست و ژینگہی
 ئاسوودہ بہ خشی بنہ مالہ یہ. لہ پروانگہی دہرووناسیہ وہ ھاوسہرگیری
 نۆرمدار و دروست یہ کیک لہ و فاکتہ رانہ یہ کہ بہ سستی تہندروستی دہروونی
 ھاوسہرکان دابین دہکات. لہ سۆنگہی پزیشکیہ وہ، زیاترین خہسارہ تہ
 مرؤیہ کان و نہ خۆشیہ کان ئاوقانی کہسانی سہلت دہبی و ھاوسہرگیری لہ
 کہ مکر دنہ وہی ئەم کیشانہ گرینگی تایہ تی ھہیہ. بہ باوہری بیر مہندانی
 بواری ئەخلاق، ھاوسہرگیری دہتوانی ریگری لہ تہ شہ نہ سہندن گہندہ لی و
 داوینسی و ئەو ھەلسوکہ وتہ نہ خوازراوانہ بکا کہ ئەنجامی راستہ و خۆی
 بہرہ لایی سیکسیہ، ھاوسہرگیری یہ کیک لہ کۆلہ کہکانی پاراستنی
 تہندروستی کۆمہ لگایہ. لہ پروانگہی ئایینی ئیسلامہ وہ ھاوسہرگیری و پرای
 ئەوہی بۆ پاراستنی پە یومندیہ خیزانی و کۆمہ لایہ تیہ کان و ملنہ وہی نہ وہی
 مرؤف و ریگری لہ لادلنہ جۆراو جۆرکان ھەموو تایہ تمہندیہ پیوستہکانی
 لہ خۆ گرتوہ، وہک بہندلیہ تی دیتہ ھہ ژمار و ریگلیہ کہ کہ مرؤف بہ گوران
 و تہواوکۆی دہگات.

لہ روونکردنہ وہی ھاوسہرگیری و ناھاوسہنگی بیکھاتہی لہ کۆمہ لگادا

دەتوانىن ئاماژە بە تيۇرىيى ميترتون بىكەين. ميترتون¹ بە جەختىكردەنە سەر ھاوسەنكىيەك كە ئەنجامى قىبوولكىردنى ئامانچ و كەرەسە بەدەرۋونى كراۋەكانى كۆمەلگايە، ھەول دەدا سىستەمى ھاۋناھەنگى كۆمەلايەتى رۋون بىكەتەۋە. ميترتون سىستەمىكى كۆمەلايەتى پىناسە دەكا كە ھەلگىرى يەك دەستىيەكى لاۋزە، سىستەمىكى كە بە ھۆى پىداگىرىي لە رادەبەدەر لە سەر ئامانچە كۆمەلايەتتەيەكانى سەر كەۋتن و نەبوونى پىداگىرىي پىۋىست لە سەر ئامرازەكانى گەيشتن بەۋئامانچە، توۋشى جۇرىك بەيەك دەستى دەپتتەۋە. لە ۋەھا بارودۇخىكدا خەلك لە پىناۋ سەر كەۋتن رۋو لە شىۋازى نانۇرم دەكەن. بەرھەمى فونكسىۋونى ئەم بارودۇخە، لاۋزبوونى زىاترى رىسا كۆمەلايەتتەيەكانە. ئەم بابەتە دەپتتە ھۆى ناھاۋسەنگىي پىكەلتەيى لە كۆمەلگادا و لە ئەنجامدا رىسا كۆمەلايەتتەيەكان پتر لە جاران ناگىرىنگ دەبن. بە شىۋەى لۇژىكى حاللەتى رادىكالى ئەم بارودۇخە دەپتتە ھۆى ناپاسايى، نايەك دەستى و رزگار بوونى تەۋاۋى تاكايەتى.

دوركىم² بە بەنەمادانانى گۇرانكارىيە كۆمەلايەتتەيەكان، لە كۇتايدا بەم ئەنجامە دەگا كە بەپسپۇرى بوون و جىاۋازىيە تايبەتتەيەكان بارودۇخىك دىپتتە ئاراۋە كە لە حاللەتى ناسەقامگىرى (سەرلىشىۋاۋىيى تاكەكان لە ناسىنەۋەى بەھاكان) پىداۋىستىيى تاكەكان تۇختر دەپتتە. لە دنياى ئەۋرۇدا ھەلكشانى رىژەى ھەشىمەت و پەرەسەندنى دابەشىنى كارى كۆمەلايەتى و دروستبوونى ھەلى كارى جۇراۋجۇر بۇتە ھۆى پەيۋەندىيە كۆمەلايەتتە زۇرەكان، چرپوونى ئەخلاق و بەھا و نۇرمە ھەمەجۇرەكان لە كۆمەلگادا. ئەگەرچى لە ميژەۋە لە كۆمەلگا جۇراۋجۇرەكاندا ھەمەچەشنىي بەھا و نۇرم بەدى كراۋە، ئەۋەى تايبەتمەندىي كۆمەلگايى نوپىيە، بوونى ئەم ھەمەچەشنىيە

1. Merton
2. Emile Durkheim

لہ کۆمہ لگایہ کی یہ کدہستدایہ. بہ وتہی دۆرکئیم کۆمہ لگای نوی کہ
 ہہ لگری تاییہ تمہندی "جیاوازیگری کۆمہ لایہ تی" —یہ بۆتہ بہ دیلی
 کۆمہ لگای کۆن کہ لہ سہر بنہ مای "ہاوشیوہ بوون" بوو. لہ کۆمہ لگای نویدا
 لہ چاو کۆمہ لگای کۆن، تاکہ کان لیک جیاواز و ہہر چین و گروو پیک بہ ہا،
 نۆرم، سہرچہ شنی رہفتاری و نہریتی کۆمہ لایہ تی تاییہت بہ خوی ہہ یہ؛
 لہ لایہ کی دیکہ وہ یہ کیک لہ باسہ زۆر گرینگہ کانی وتہ زای گۆرانکاریہ
 کۆمہ لایہ تیہ کان بابہ تی مۆدپرنیزمہ کہ دیاردہ یہ کہ کہ کاریگہری
 نکۆلی ہہ لئہ گر لہ سہر سیمای ژیانی کۆمہ لایہ تی مروف بۆ وینہ بنہ مالہ و
 ہاوسہ رگری دادہ نیت. لہ کۆمہ لگا لہ حالی مۆدپرنہ کاندہ، ہہ موو شتیک لہ
 حالی گۆرانہ. بہ ہوی گیرۆدہ یی بہ شہ جیا جیا کانی کۆمہ لگا بہ یہ کتر،
 دہستپیکردنی گۆرانکاری لہ بہ شیکدا خیرا کاریگہری لہ سہر بہ شہ کانی
 دیکہ ش دادہ نیت. لہ ولاتی ئیرانیشتدا لہ نیوہی سہدہی رابردوہ وہ مۆدپرنیزم
 ہہندی لہ بہ شہ کانی کۆمہ لگای گۆرپوہ. ئەم گۆرانکاریانہ گۆرانی بنہ مالہ و
 ہاوسہ رگری و ہاوسہ ربژیریشی لی کہ وتوتہ وہ. کہ مہوونہ وہی ریژہی
 ہاوسہ رگریہ کان و ہہ لکشانی تہ مہنی ہاسہ ورگری لہ م نمونانہن.

لہ روانگہی گیدنیز¹، تاییہ تمہندیہ کانی سہردہمی مۆدپرنیتہ بریتین لہ:
 پیشہ سازی خوازی، سہر مایہ داری و زالبوونی بہ ہای سہر مایہ دارانہ،
 بہ ہیزبوونی ناوہ ندہ کانی چاودپری کۆمہ لایہ تی، ہیزی رپکخستن و
 چالاکیی ناومندہ کانی سہردہمی نویبوونہ وہ و بہ جیہانی بوون. ہہ روہا لہ
 بیرۆکہی ئەم بیردۆزہ کۆمہ لایہ تیہ، چالاکی و بزافی سہردہمی نوپسازی بہ
 سی فاکتہر دمناسریتہ وہ: جیا بوونہ وہی زہ مہن و پانتا کہ زۆر پیک لہ دیاردہ
 خۆجییہ کانی کردوہ بہ رووداوی جیہانی، پیکہاتہ گہ لیک
 نمونہ ہہ لگیراوی ہہ لگہ رلنہ وہی چہ سپیو یان ہہ ستیاری لہ رادہ بہدہری

رېكخراوھگەلى كۆمەلگاي مۆدېرن بۇ قىبول كىردنى ئەو گۆرپانكارىيانەى كە بە پىي دەرکەوتەكان بە خىرايى لە بنەمالە داخۆيان پىشان دەدەن. ئەگەر ھەموو تايبەتمەندىيەكانى مۆدېرنىزم ۋە كوو ھزرخوآزى، تاكخوآزى، جادووسپرىنەو، پووچ خوآزى و گۆرپانكارىش رەچاوبكەين، لە ھەر كام لەولنەشدا دەتوانىن ئەم گۆرپانكارىيانە شى بىكەينەو. بەلام مۆدېرنىتە ۋە رەھەندە جۇراو جۇرەكانى بە بى ھۆكارەكانى گۆرپان بۇ وئىنە شارنشىنى، لاوازبونى سىستەمى خزمایەتى، جوولەى جوگرافىيى تەكنەلۇژىاي زانىارىيەكان، بزوتتەوئى مافەكانى ژنان ۋە فرەچەشنگرىي ناوئەندە كۆمەلایەتییەكان نەياندەتوانى كارىگەرى لە سەر بنەمالە دابنئىن. بە واتايەكى دىكە، ئەو گۆرپانەى كە لە كۆمەلگاي مۆدېرنىدا پرووى داو، واى كىردوۋە كە ھەندى لە تايبەتمەندىيەكانى ھاوسەرگىرى لە كۆمەلگاي نەرىتىدا ۋە كوو چەشنى ھەلپژاردنى ھاوسەر ۋە دەستپوۋەردان لە ھەلپژاردندا، ھاوسەرگىرىي خزمایەتى، فرەژنى، تواناي مندالخستتەو، كەمبونى تەمەنى ھاوسەرگىرى، مەوداى تەمەنى ژن ۋە پىاو، دىاردەى ھاوسەرگىرىي دووبارە ۋ ... بگۆردرئىن.

ھاوسەرگىرى لە سەر ئاستى ۋلات پرووى لە كەمبونەوئەيە. ئامارەكان پىشان دەدەن كە ھاوسەرگىرى لە سالى 1390 ى ھەتاۋى ھەتا 1393 ى ھەتاۋى بە شىۋەى مامناوئەند گەشەى 6/5- لە سەدى ھەيە كە ئەم ئامارە لە سالى 1394 لە چاۋ سالى پار 40 ھەزار نمونەى كەم بۆتەو ۋ گەشىتتە 685 ھەزار ۋ 375 ھاوسەرگىرى ۋ لە سالى 95 ئەم رەوتە بەردەوام پرووى لە دلبەزىن بوو. لە 9 ى يەكەمى سالى 1396 ى ھەتاۋى، 481 ھەزار ۋ 809 ھاوسەرگىرى لە لايەن رېكخراۋى تۆمارى تاكەكەسى (سەبىت ۋ ئەحوال) تۆمار كراۋە كە ئەم رېژە لە چاۋ ھەمان ماۋەى ھاوشىۋەى سالى رابردوۋ بۇ 53 ھەزار ۋ 861 ھالەت دابەزىۋە ۋ بە گشتى 0/1 لە سەد داكشانى بە خۆۋە بىنيۋە.



وینە 15. وینە بەک لە فیلمی "تەهران مەن حەراج" بە نووسەرێکەتی و دەرهێنەرێکەتی گراناز مووسەوی لە ساڵی 1388ی هەتاوی لەمەر دوو گەنجە کە لە تاراندا بە بن ھاوسەرگیری بوونەتە ھاومال.

لە پال داکشانی پێژەیی ھاوسەرگیری و هەلکشانێ ته‌مه‌نی ھاوسەرگیری، لە ئێراندا پرووبه‌پرووی پرسی به‌رزبوونه‌وه‌ی پێژەیی ته‌لاق بووینه‌ته‌وه، به‌ جوړی‌یک که‌ له‌ پێژەیی 158 هه‌زار و 753 حاله‌تی ته‌لاق له‌ ساڵی 1392ی هه‌تاوی بو‌ 165 هه‌زار و 971 حاله‌ت له‌ 9ی ساڵی 1395 گه‌ پشتموه‌ که‌ پشاندەری هەلکشانێ 7 هه‌زار و 218 حاله‌تی بووه. لیکدانه‌وه‌ی ناماری فه‌رمیی ته‌لاق له‌ ساڵی 1391ی هه‌تاوی پشان ده‌دا که‌ له‌ ولاندا 150 هه‌زار و 324 حاله‌تی ته‌لاق پرووی داوه‌ و له‌ ساڵی 1390—یش 142 هه‌زار و 841 حاله‌تی ته‌لاق له‌ ولاندا تۆمار کراوه. له‌ پروانگه‌ی کۆمه‌ڵناسان و پسپۆرانی زانسته‌ ره‌فتارییه‌کان ره‌گی ته‌لاق ده‌چیته‌وه‌ سه‌ر: هه‌ژاری ئابووری و بیکاری، گیرۆده‌بوون به‌ ماده‌ی هۆشبه‌ر، ھاوشان نه‌بوونی ھاوسه‌ره‌کان، ده‌ستپوه‌ردانی بنه‌ماله‌کان و ...؛ به‌لام نه‌وه‌ی له‌م سالانه‌ی دواییدا زیاتر بوته‌ هۆی ته‌لاق خه‌یانه‌ت و ناپاکیی یه‌کیک له‌ ھاوسه‌ره‌کان بووه‌ به‌ جوړی‌یک که‌ به‌ پشی راپۆرتی به‌ پڕۆمبه‌ری گشتیی (برنامه‌ریزی ازدواج و تعالی خانواده وزارت ورزش و جوانان) "به‌نامه‌دارپێژی ھاوسه‌رگیری و به‌رزبوونه‌وه‌ی ئاستی

بنه ماله و وه رزش و لاوان) نلپاکی دووهه مین هۆکاری ته لاق له م سالانه ی
دوایی له ئیران بووه.¹

سه باره ت به پرسى "هه لى هاوسه رگيرى" له سه ر ئاستى ولا تدا هه ندى
كيشه بوونى هه يه؛ چونكه هاوسه رگيرى هه ندى پيش مه رجى وه كوو پيشه ي
به تاييه ت بۆ پياوان هه يه. گرینگترين ئاسته نگی به رده م هاوسه رگيرى
گه نجان كيشه بىكارى و نه بوونى ئاسايشى پيشه يى له كۆمه لگادا يه؛ هه روه ها
له سه ر ئاستى گشتى كۆمه لگا روانگه ي كچان به رامبه ر به هاوسه رگيرى
تووشى گۆرانى كه لتوورى بۆ ته وه. زانكۆ و باوه ره فيمينيسيتيه كان له
گرینگترين فاكته ره كه لتوورى به كانى وه دوا كه وتنى هاوسه رگيرى كه له م
سالانه ي دوليدا له ئيراندا ده مينين . له پلبردودا له ئيران جۆرى
هاوسه رگيرى رىنكخراو بوو كه داىك و باوك ده ستپوه ردا نيان ده كرد. له گه ل
وه رچه رخانى بنه ماله و هاتنى مۆدېرن ته بۆ ناو ئيران و گرینگى توخمى
عه شق، ده ورى بنه ماله له هه لبژاردنى هاوسه ر له چاو جار ان كه متر بۆ ته وه.
به لام ئەم گۆرانكارى به كه لتوورى به انه و كيشه ئابوورى و كۆمه لا يه تى به انه
سه ره له دانی ديارده يه ك به ناوى بىكه وه بوون يان هاوسه رگيرى سپى له
ئيرانى لى كه وتۆ ته وه كه له كه لى نى شاره كاندا به تاييه ت تاران و له ناو گه نجاندا
به دى ده كریت. ئەم ديارده به پىچه وانه ي ناپه سه ندى تى ئاينى و كه لتوورى له
كۆمه لگای ئيراندا ده ره نجامى فه ره نگی تى به رينه.

2-2-3. گه نجان و گۆرپى كه لتوورى تى به رين: به ستين، پى وى ستى و

شىكارى به كان

تى به رين هه م جووله يه كه له گه نجى تى به وه بۆ گه و ره سالى و هه م يش
پروسه يه كه بۆ ئافرانده وه ي كه لتوورى و له م ئافرانده وه دا په يوه ندى نه وه كان
ده خرته روو. به م پى به تى به رين هه م تاكه كه سى به و هه م يش مېژووى -

كۆمەلەيەتى. تىپەرىنى نەرىتى مزگىنى بەخشى پروسەيەكى ھىلىي نافراندنەۋى دەۋر و كەلتوورى گەۋرەسالان لە سەر دەستى گەنجانە. لەم تىپەرىنەدا، ئاراستەى جوۋلە بەرەو گەۋرەسالى، ئاراستەيەكى تارادەيەك يەك دەست و چاۋەروانكراۋە و چوارچىۋەيەكى سنووردار بۇ لادان و ترازان لەم چوارچىۋە و سنووردارىيەكانى بۇ گەنجان و يىنا كراۋە. ئەم ئەزمونە كە پارادايىمى نەۋەيى و خاۋەن تىۋورىيە كلاسېكەكانى ۋەكوو پارسۇنز، ئايزنشتات و ئۆرتگا چەمكسازىيان كىردوۋە، گەنجىتى ۋەك قۇناغىكى ژيان سەير دەكرى كە بە شىۋەي پەنگراۋ دەتوانى لىكدژى، بەردەوامىي نەۋەيى و لە ئەنجامدا مەملەتتى بەھاكانى گەۋرەسالانى لى بىكەۋىتەۋە.

ئاراستە نوپىكان، گەنجىتى بە سازه كۆمەلەيەتى و فەرھەنگىيەكان دادەنن و ناھىلى، ناستانداردى، شىاۋى گەرانەۋەيى و جوۋلەي پەيتا پەيتا لە ئاراستەى ژياندا بە تايەتمەندىي تىپەرىنى نوپى دەزانن. ھۆگرىي بۇ تاقىكدنەۋە، مەترسىخۋازى، توندرپەۋى، زىدەپۇيى، پوانگەي رېژەيى خوازانە و گرېنگر لە ھەموۋان ھۆگرىي بۇ پاراستى سەربەخۇيى كارى تاكايەتى و ئازادىي ھەبوۋنى كە ھەلى مانۆر بۇ گەنجان دابىن دەكا لە ھېماكانى كەلتوورى نوپى تىپەرىنە كە ھەندى جار پەيوەندىي نيۋان نەۋەكان گرژ و ناكۆك دەكات. ھۆگرىي گەنجان بۇ جوۋلە و چالاكىي بەردەوام، كە بۇ وىنە لە ھەلسوكەۋتى بەكارھىنانى و ھۆگرىيان بۇ مۇد خۇي دەنوئى، خۇگەرەكىي پەيوەندى و راباردنى تۆرە كۆمەلەيەتتەيەكان، پىكەۋەبوۋن يان ھاۋسەرگىرىي سىپى لە ۋەبەستىن و زەمىنەيە كە كەلتوورى گەنجانى ھاۋچەرخ جيا دەكاتەۋە. لە لايەنى پىكەھاتەيەۋە، پىكەھاتە خىزانىيەكان ۋەردە ۋەردە خۇيان لەگەل باروۋخى نوپى دەگونجىنن كە تىيدا نەۋە جوۋراۋجوۋرەكان رىي تىدەچىت بۇ ساۋەيەكى دوور و درىژتر پىكەۋە ژيان بىكەن. لە كۆمەلگاي مۇدپىندا پەيوەندىيەكانى گەنجان لەگەل ناۋەندگەلى ۋەكوو قوتابخانە، بىنەمالە

و هاوسه رگیری له گه ل سهرچه شنه کانی شیوازی ژیان گونجینراوه. گۆرپانکاریه کانی ناو پیکهاته ئابووری - کۆمه لایه تیه کان بۆته هۆی نه وهی جوولله ی نیوان نه وهیی بۆ گه نجان زۆر بی و به شیوه ی پرووی له زیادبوو تیه پرین بۆ گه وره سالی له رپوره سمه کانی سرپوه ته وه، به جوریک که له م پرۆسه نه دا، سه رکه وته کانی داها توو به شیوه ی پروو له زیادبوو له ئاخیزگه ی ده ستپیکیان داپراون و کاتی ئیستا به سه ر قوناغه زه مه نییه نزیکه کاندا زالله. ده رنجامی ئەم پپووستییانه هه لبژاردنی ئەو ئاقار و به هایانه یه که به لیکپسان و داپران ده ناسرین و داھینانه شانۆییه کانی گه نجان به هیز ده کهن. تیکۆشانی دایک و باوکه کان بۆ به کۆمه لایه تی کردنی منداله کانیان به جوریک له جوره کان ده بیته هۆی جوولله یه کی کاردانه وهیی له م پرۆسه دا که له ئەنجامی ئەوه دا دایک و باوکه کانیش له لایهن منداله کانیه وه به کۆمه لایه تی ده بن و که لتووری گه نجان ده بیته خالی ژیده رایه تییان.

روانگه ی باو سه باره ت به گه نجان له کۆمه لئاسی و خه لکناسی رۆژاوی ناماژه ی مکوورپان پشته بستوو به م خاله ده کا که گه نجیتی قوناغیک له ژیا نه که پرهنسیی ده رووناسی و کۆمه لئاسی تایبه ت ئەم قوناغه له قوناغه کانی دیکه ی ژیان جیا ده کاته وه. له پال ئەو پیناسانه ی که له تایه تمه ندیه تاکایه تی و گرووییه کانی تاک له م قوناغه ی ژیان ده کری، بابته تی ته وه ری شیکردنه وهی تیه پرینی گه نجان بۆ دنیای گه وره سالییه. له م نه ریته دا، گریمانە ی نه وه ده کری که ئەرکی تایبه تی کۆمه لئاسی ناسینی ئەو یاسامه ندیه (سه رچه شن) سی کۆمه لایه تیه یه که ئەزموونی تیه پرین له کۆمه لگا جیا جیاکان پیشان ده دات. هه ر به م پنیه، له ده قه توژیینه وه ییه کانی سه باره ت به گه نجان هه ندی چه شن ناسی له ئاخیزگه ی ئامانجه کان و په یوه ندیه کانی په یوه ست به رپباز یان ناراسته کانی ژیا نی گه نجان خراوه ته پروو. ئەم نه ریته ناماژه به په یوه ندی هیللی نیوان قوناغه کانی تیه پرین و بژیره که ی ده کا و به جوریک پی وایه

به سستینه جیا جیاکانی ژیان، خویندن، کار، بنه ماله، هه لېژاردنی هاوسهر، شیوازی ژیان، به کارهینان و شارۆمندی په یوه نندیان پیکه وه هیه. ئه وه له حالیکدایه که هندی له رووداوه کانی ناراسته ی تپه پرین وه کوو خویندن، کار و یان نیشته جیبوون له مالی سهر به خو بۆ گه نجان گرینگی زیاتریان هیه. ئه م ناراسته که پنی ده لئین ناراسته ی نه وه یی، به هاکانی گه نجان و یان نابهرده و امیی به ها نه وه ییه کان به پرس ی سهره کیی له خویندنه وه ی تپه پرین ده زانی و له تیوری به کۆمه لایه تیبووندا وه ک ناراسته یه کی تیوری بالاده ست سوودمه ند ده بیت. به م شیوه بیچمگرتی ورده فهره نکه تاوانکاره کان به پیچه وانیه نۆرمه باوه کان نه نجامی که مایه سیی پرۆسه ی به کۆمه لایه تیبوون و به تیکدهری ته کووزی و به رده و امیی کۆمه لایه تی له قه لیم ده درین. ئه م روانگه هۆکاری ته شه نه سه ندنی روانگه ی ره شینانه و ده بیته هۆی نه وه ی هه ندی له پرهنسیه کانی فهره نگی گه نجیتی و ههروه ها گه نجان که هه لگرانی ئه م که لتووره ن به کیشه دار بزاین.

چوارچیمیه کی تیوری دیکه تیوری نه وه کلنه. له م روانگه و به بۆچوونی بیرمه ندلنکی وه کوو ملنه ایم و نۆرتگا هاوشیوه ی خاوه ن تیورییه کارداخوازه کانی به کۆمه لایه تی بوون وه کوو پارسۆنز و ناینشتات لیکدزی و نلبه رده و امییه نه وه ییه کان وه ک کارداچه وته کانی پرۆسه ی به کۆمه لایه تیبوون به هه ژمار دین. خاوه ن تیورییه نه وه ییه کانیش باوه ریان به جیاوازی و نابهرده و امیی له نه زموونه که لتوورییه کانی گه نجان هیه و نه زموونه کانی په یوه ست به نه وه ی میژوویی گه نجان به هۆکاری دابره نهری نه وان له نه وه کانی دیکه ده زانن. له پارادایمی نه وه ییدا ئافرانده نه وه ی کۆمه لایه تی سنووردار کراوه ته وه به شیکاریی په یوه ندییه نه وه ییه کان و چاوه روان ده کرای که نه زموونی په یوه ندییه نه وه ییه کانی گه نجان له بنه ماله و ههروه ها له کۆمه لگه ی گه وره تردا زیاتر له سه ر بنه های هاوپرته تی و به رده و امیتی بی تا

دابړان و چالنج. کارامه‌یی پارادایم یان ناراسته‌ی به‌دیل که ده‌توانین پینان بلّین ناراسته‌ی فەرهنه‌نگی و یان ناراسته‌ی فەرهنه‌نگ‌خوازانه، به‌رخنه‌گرتن له ناراسته‌ی نه‌وه‌یی، به‌گومان‌وای لیبی ده‌پروانن و ناماژه به‌م راستیه‌ی ده‌که‌ن که سنووره‌کانی نیوان تافی مندالی، گه‌نجیتی و گه‌وره‌سالی نه‌وه‌نده کال، له‌رزوک و نه‌شیاوی جیا‌کردنه‌ومیه که قسه‌کردن له‌سه‌ر په‌گ، ئالمانج و ناراسته‌تایبه‌ته‌کانی نه‌زم‌وونی تیپه‌رین و به‌تایبه‌ت ئاقاریکی شیاوی پیشینی و هیلی دژواره. نه‌وه‌ی به‌کورتی بوته‌چه‌قی بوچوونی لایه‌نه‌گرانی نه‌م ناراسته، تاکلیه‌تیپوون و ناهیلّیپوون قوئاغه‌کانی ژیلنه. که‌لتوور‌خوازن پینان وایه که په‌ه‌ندی که‌لتووری و فەرهنه‌نگی ژیبانی گه‌نجان ده‌بی سه‌رنجی زیده‌تری پی بدریت. تا‌قمیکیان وه‌کوو رۆژک (1995) پینان وایه که پیکهاته و کاریگه‌ریه دیاریکه‌ره‌وه‌کانی له‌سه‌ر کارلیک و رفتار‌ه‌کان وینایه‌که که په‌یوه‌سته به‌سه‌رده‌می مؤدیپ‌نیزم و تیکه‌ل به‌زیده‌په‌وی و توند‌په‌ویه و تا‌قمه‌که‌ی دیکه‌له‌و بوچوونه‌دان که پیکهاته‌پته‌وه‌کانی کو‌مه‌لگای مؤدیپ‌ن له‌حالی دارمانن و خه‌ریکه‌ده‌بن به‌جۆریک نوپ‌خوازی مه‌له‌وه‌ری نوی. نه‌ندیسه‌کلاسیکه‌کانی نه‌م ناراسته به‌شیوه‌ی زه‌ق له‌پروانگه‌ی بیرمه‌ندان قوتاب‌خانه‌ی بیرمه‌نگام ده‌رده‌که‌ویت. نه‌م نه‌ریته له‌بری نه‌وه‌ی له‌سه‌ر په‌یومندییه نه‌وه‌ییه‌کان و هه‌ول بو ئاف‌رلندنه‌وه و درپژه‌دان به‌به‌ه‌نه‌وه‌ییه‌کان چر بپته‌وه، له‌بنه‌رته‌وه‌ئاف‌رلندنه‌وه به‌پیی بژی‌ره پیکهاته‌ییه‌کانی وه‌کوو چین، په‌گه‌ز و نژاد په‌چاو ده‌کا و زیاتر له‌وه‌ی که گه‌نجیتی وه‌ک قوئاغیک له‌ژبان چه‌مکس‌ازی بکه‌ن، وه‌ک تایبه‌تمه‌ندییه‌کی جیا‌که‌ره‌وه‌ی که‌لتووری گه‌نجان و به‌تایبه‌ت تایبه‌ته‌مندی چینایه‌تیان ده‌خه‌نه به‌ر تیشکی سه‌رنج. به‌م شیوه، خالی هاو‌به‌شی ناراسته کو‌مه‌لایه‌تییه‌کان به‌کلاسیک و مؤدیپ‌نه‌وه نه‌وه‌یه که سه‌رنج ده‌خه‌نه سه‌ر پۆلییه‌ندییه‌کی که‌لتووری که پیکهاته‌جۆراو‌جۆره‌کان پیشان ده‌دا که له‌نه‌نجامی نه‌وه‌دا ئیمه‌فره‌چه‌شنیی له‌هه‌لبژاردنه‌کان و

ئاراستہ کانی ژیان له پرؤسہی تییہ پیندا بەدی دە کەین. هەندیکیان له بنەرەتەوہ لەو بۆچوونەدان کە هەر هەموو ئەوانەیی کە وەک رپیاز و ئاراستەیی ژیان و ئاخیزگە و ئامانجە پیناسە کراوہ کانی گەنجان باس دە کری، هەلۆەشاوہ تەوہ و هەم بۆ گەنجانی ئەورپویی و هەم بۆ توژیژەرانی گومراکەرەوہیە. بە باوہری ئەوان بە لای زۆرپیک لە گەنجانەوہ پەوتە کانی ژیان پۆژانە زۆربەیان ئاراستە و رپیازی دابراڤن کە بواری ئەو میان هەمیە کە لق و پۆی زۆریان لی ببیتەوہ. هەر بۆیە، ژیان پۆژانە بەتەنیا ژیانیک بەسەر براوانە (ژیان یە کدەست و دووپاتە) نییە، بەلام گەنجان داھینەرلنە و تامەز زۆیلنە بەرنامە پژی بۆ دە کەن.

کەلتوورخووان پیمان وایە ناھیلپیوونی تییہ پین و هەلبژاردنی بەھاکان جیاوازە و هەندیجار دژی ئەزموونی نەوہ گەورەساللەکانە کە تا رادەییە ک قەرزداریی سەرنجی زیاتری گەنجان بە کاتی ئیستا، بە زبانی رابردوو و داھاتووہ، ئەو گەنجانەیی کە وا دەردە کەوئ هەستی بەردەوامی میژوویی خۆیان لە دەست داوہ و هەستی وابەستەییان سارد بۆتەوہ. بەلگە ئەمەییە کە گەنجانی مۆدپین لە بارودۆخیکدان کە لایەکی ئەزموونی نەوہ کانی رابردووہ و لایەکی ئاسۆی چاوہروانییە کانی داھاتوویانە. ولام و کاردانەوہی ئاسایی گەنجان بۆ ئەم ناکۆکییە، بەرفرەوانی بازنەیی بەئەزموونکردنی ئیستایە (واتە ژیان پۆژانە). بارودۆخی ژیان گەنجانی نەوہی ئیستا پتر لە گەنجی رابردوو لە ژیر کاریگەری پشینی و چاوہروانییە کانی ئەوان لە داھاتووہ. وەھا پیدانەگری و ئالۆزییە ک هۆگری زیاتر بۆ ئەزموونی نوئ، مەترسیخوازی، پینگە یاندنی روانگەیی رپژەییخووانە و هۆگری بۆ پاراستنی سەربەخۆیی کاری تاکایەتی و ئازادی بە گەنجان دەبەخشی کە بەھاوکاری ئەوہ گەنجان هەلی مانۆرپیک زیاتریان بۆ هەلبژاردنەکانیان (بەتایبەت بە پتی سنووردارییە پیکھاتەییەکان) وەدەست دپن. زەمینە ئاماژە پیکراوہ کانی

سەرەو ھەر ھەموويان جورئىك پىرەنسىيى پىرۇشتىن و گەرانەوويان بە تىپەرىن بەخشىو.

تىپەرىن وەك جوولەيەك لە دەورەكان و ھەرەھا وەك پىرۇسەيەك ھەندى گۇرانكارى لە كۆمەلگاي ئىرانيدا دروست كر دوو ھەم ھەلگىرى بىچم و ھەم ھەلگىرى ناوەرۇكى ئەم ئەزموونەيە. ھەندى لە تايبەتمەندىيەكانى تىپەرىنى نوئى برىتىن لە:

ئ) ناستانداردبوون: گەنجانى ئىرانى، ھەم لە سەر ئاستى زەينى و ھەم لە سەر ئاستى ئۇبۇيى، زەرورەتەن تىپەرىن بە تەواوكردن و دەستخستى ئەركە باوہ نۆرمدارە پەيوەستەكانى تافى گەورەسالى (وەكوو كۆتايىھاتى خوئىدن، كاركردن، ھاوسەرگىرى، مندالخستەو) بە زنجىرەيەك لە دوای يەكەى تايبەتەكەى چەمكسازى ناكەن. گۇرانكارى لە وئىناى گەورەسالى وەك سازەيەكى كۆمەلايەتى، لە ئاراستەيەكدايە كە پىتورە تاكەكەسىيەكان لە ژيانى گەنجلندا لە چاو پرووداوە نۆرمىيەكان و دەورگىرى پەيوەست بەو زياتر پۇل دەينىن. لە سەر ئاستى ئۇبۇيىشدا ھۆگرىي لە رادەبەدەر و دەرچوونى ھەرچى زياترى گەنجان بۇ ئاستى خوئىدننى بالا، وەدواكەوتنى تەمەنى ھاوسەرگىرى، وەدواكەوتنى مندالخستەوە يان ھۆگرىي كەم بۇ مندالى زياتر لە ھىما ئاشكرىكانى گواستەو و بە دوای يەكنەھاتنى پرووداوەكانى تىپەرىنە. شىكارىيەكى دىكەى ئەم وەرچەرخلنە ھۆگرىي بۇ پىورەسم سىرپىنەو لە ئەزموونى تىپەرىنە. گەيشتن بە تەمەنى گەورەسالى كە لە تىپەرىن لە پرووداوە نابەردەوام و پىچرپىچرەكاندا خۇى دەردەخا، لە گەل نۆرم و پىورەسمە تايبەتەكانى خۇى يەك ناگرىتەو و گەنچەكانى بە تىكەلكردى دلخوازى خۇيان ئەنجامى دەدەن. وەرچەرخلانە ئامازەپىكراوہكەى سەرەو و ابەستەيى گەنجان بە بىنەمالەكانىان بۇ برىاردانندان كەم دەكاتەو، بەرپىسايەتى و پابەندىيى زياترىن پى دەبەخشى و گەنجان ناچار دەكارپىسكى زياتر بكنەن و

ئەو پیشهاتانە قبوول بکات کە دەرەنجامی بریارەکانی خۆیەتی. لە لایەکی دیکەشەوه، بالادەستی دلیک و باوکەکان بە سەر مندالەکانیانیش کەم دەبیتەوه و نۆرمە لیبرالییەکان دەبیتە بەدیلی پەییوەندییە نەوویەکان.

ب) ناهیلپیوونی تییەپین: ناهیلپیوونی تییەپین ئەنجامی فرەچەشنیی ستانداردەکان و سەرچەشنەکانی تییەپین و کالبوونەوی ئەو سەرچەشنە نۆرم و بەها باومیە کە بە گوێرەیی ئەووە هەرەتی گەنجیتی پیناسە دەگریت. بە پێی مۆدیلی رۆل و دەوری کۆمەڵناسیی کلاسیک، دیاردەیی گەنجیتی، وەک چەمکیکی مۆدیپن تافی پینگەیشن هەتا بەرپرسیایەتیەکانی تافی گەورەسالی بەتایبەت هاوسەرگیری یان کار لە خۆ دەگریت. راپۆرتە فەرمی و نامارییەکانی ریکخواوە دەوڵەتیەکانی ئێران، بەتایبەت ریکخواوی نیشتمانی گەنجانی ئەم پیناسە پشتراست دەکاتەوه و بە ناچاری دەیکەن بە بنەمای بەرنامە ریزی. سەرباری ئەمە، دەبی ئەووەمان لەبەر چاوی کە سەرەرای ئەووی گرینگیدان بە رۆلگری و مۆدیلی گەشە بۆ پیناسەیی گەنجیتی لە گەل راستییە ئەزمونییەکانی زۆریک لە گەنجان یە ک دەگریتەوه و بۆ دەستپەردان و بەرنامە ریزی ریکخواوی هەندی خالی ئەرینی هەیه، بەلام هەموو راستییە ئەزمونییەکانی گەنجان پیشان نادات. وەرچەر خانی فەرەهنگی و پینکەتەیی کۆمەڵگای ئێران، لە ژیر کاریگەری بارودۆخی جیهانی و هەرەها سەر بەخۆ لەو، هەندی هۆگری و هەلسوکەوتی نوێی لە ئەزمونی گەنجاندا بەدی هیناوە کە نواندەوه و چەمکسازییە و دەستەتوووەکانی ئەم چەمکەیی گۆریو. کاریگەرییەکی دیکەیی گۆرانی فەرەهنگی تییەپین، دەگەریتەوه بۆ سەر بەخۆییخوازی و گۆرانکاری لە پەییوندیی دەسەلاتی ئەندامە گەنج و گەورەسالەکان.

پ) میدیا نوپکان و کارکردە سەرگەرمی و پەییوەندییە کەیان: کەلتووری تییەپین بە قوولی لە ژیر کاریگەری بەربلایوی میدیا نوپکانە. میدیاکان

په یوهندی گه نجه کانیاں تووشی هندی گۆرانکاری کردوه. ئاستی سوودمهندی و که لکوه رگرتن له میدیا نوپکان پیشلاندهری ئه و میه که ئه م میدیا یانه به لای گه نجان وه سه رنچراکیشن و هیوران خه ریکه ده بنه به دیلی میدیا باوه کانی دیکه. ئه م وه رچه رخانه چین و توژییه ده توانی ئه نجامی په نگرای ئه رینی و نه رینی سه باره ت به شوناسدۆزی و په یوهندی گه نجان له گه ل خویان، بنه ماله و کۆمه لگایه کی گه وهرتری له خو گرتییت. په ره سه مندنی سه رگه رمیه مه جازی و دیجیتالییه کان ده توانی په ره پیدهری سه رگه رمی ناچالاک و په یوهندی که متری گه نجان له گه ل ئه ندا ما نی خیزلنه که یان بی. و پرای ئه وهی که به شیوهی په نگرا و به هوی شاره زایی زیاتری گه نجان به زمان و ته کنه لۆژیا، ئه م میدیا یانه ده توانن ئاسته نگی به رده م په یومندی دوولایه نه ی گه نجان له گه ل بنه ماله کانیاں بن. ئه نجامیکی دیکه ی ئه م وه رچه رخانه دژوار بوونی کۆنترۆلی دایک و باوکه کان به سه ر په یومندی گه نجان، به تاییه ت له گه ل ره گزی به رانه ر و به کۆمه لایه تی بوونی ره گه زیانه. کاتیک ئه م رۆل و ده وره له کۆل دایک و باوکه کان ده بیته و ده خریته ئه ستۆ میدیا نوپکنه وه، و پرای ئه وهی که بالاده ستیی دایک و باوکه کان که م ده بیته وه گۆرانی به هاکانیشی لی ده که ویته وه.

له کارکرده سه ره کییه کانی میدیا نوپکان هیز به خشین به گه نجان له بیچمدان و یان پاراستنی ورده که لتووره کانی خویان و قه ره بوو کردنه وهی هندی له و ئاسته نگانیه که بواری گشتی به سه ر هندی له شیوازه سه رگه رمیه کانی گه نجاندا ده یسه پینیت. ئینته ریت به تیپه راندنی سنووره چینایه تی و ره گه زییه کان، پانتای په یوهندی نه ریتیه کانی هندی له گه نجانی له ناو بنه ماله دا گۆریوه؛ په ره ی به په یوهندی گه نجان داوه و به هیز یانی کردوه. گه نجان له توره کۆمه لایه تییه کانددا ده توانن هلی تیکشکانی زنجیره ی یه ک له دوا ی یه کی ده سه لات به ئه زمون بکن. ته کنه لۆژیا

دهوله مه ندبوون و وه دهسته هینانی پۆست و بهرزبوونی ناستی کار و پیشه دا به دی بکهین. گرینگیدانی زۆر به خویندنی زانکۆ، به تایهت بۆ کچانی گهنج و هۆگریی ئهوان بۆ چوونه ناو بازاری کار، گرینگیدان به ههلبژاردنی تاکه کهسی له ههلبژاردنی هاوسهر و ههروهها مندا له خسته وه له وه تایهته مندیانهیه که هۆکاریتی و مافی ههلبژاردنی تاکه کهسی گه نجان پیشان ده دات. ههر به م شیوه، ههلبژاردنی شوینی کار، نیشه جیوونی جیا له بنه ماله (بۆ تا قمنیکی بچووکی کورپان و ههروهها ورده و بۆ کچانیش) و ته نانهت ههلسوکه وتی کۆچبه رانه به مه بهستی خویندن یان وه دهسته هینانی ههلی کار و هه ندیچار گۆرینی شوین له هیما ئاشکراکانی به تاکایه تیوونه. دیاره په ره سه نندی ئایدۆلۆژیای تاکخوازانه گشته گیر نییه و زه مینه تاکایه تی، خیزانی و پیکهاته ییه کان کۆنترۆلی ده کهن. گه نجانی ئیرانی هیشه تا زۆر به بنه ماله کانی خوینان وابه ستهن. سه ره پای ئه مه، هاوته ریب له گه ل گه شه کردنی بنه ماله خوازی و هۆگریی جفاکی، بیرۆکه تاکخوازییه کانیش رپوو له گه شن.

ئه نجامیکی دیکه ی په ره سه نندی به ها تاکخوازییه کان، پشت به سته ستنی زیاتری گه نجان به دا هینانی کار و توانا کانی خوینان بۆ ههلبژاردنه گرینگه کانی ژیان به بی ره چاوگرتنی سه ره چه شنی ده وه ناسراوه کانه. بۆ دایک و باوکی زۆریک له گه نجان ئه زموونی تیپه رین به ئیش یان هاوسه رگیری ته واو ده بوو، له حالیکدا به ئه زموون نه کردنی ئه ورۆل و ده ورانه له لایه ن به شییک له گه نجان وه وا ده کا که ناچار به ئه زموونکردن و تا قیکردنه وه و ریسکخوازی بن. ههروهها په ره سه نندی هه ندی نۆرم و شیوازی ژیا نی نائاسایی وه کوو سه له تخوازیی ره ها یان هاوسه رین و هاوسه رگیری سپی ده توانی تا راده یه ک له ژیر کار یگه ریی نه بوونی مۆدیله کانی ده ور بیت.

که له تووری نویی تیپه رین ده رفه تی زیاتر به کچان ده دا (وه کوو

جیبه جیکردنی هه لی چوونه زانکۆ) و به پێچهوانه ی چالنجی نیوان هه ندی له دور و به هانه وه یه کانی دایک و باوک که به هۆی گه شه کردنی خووی نوێ به دی هاتوو (بۆ وینه سه باره ت به ئاشنابوونی بهر له هاوسه رگیری، هه لێژاردنی هاوسه ریان کار)، ئەم فەرهنگه هیشتا هه لگری جیاکاریی ره گه زیهه. له تپه رینی گه نجانی ئیرانی بۆ تافی گه وره سالی جۆری دووانه یی تیدا به دی ده کریت. له لایه که وه، شوینی کار و چوار چپوهی سنوورداری پینکهاته بیجمی تپه رین سنووردار ده کا و له لایه کی دیکه شه وه، گه نجان له چه قی جووله و به تاکلیه تیبوونی ئاراسته کانی ژیلندان که ئەمه تا دی رپووله زیادبوون ده کات. پێوستی ئەم لیکدژییه بۆ هه نلیک سوودمه ندبوون له هه فیازی ولبه سته یی خیزانی و قبوولکردنی نۆرم و رپوره سمه کانیه تی، بۆ تا قمیکیش تابشته ئینانی تیکه ل به ناکۆکیه، و له کۆتاییدا کۆمه لیک به ره و گۆشه گیری و ناچالاکی و نکۆلی له راستیه کان راکیش ده بن و له ئەنجامی وه ها بارو دۆخینکدا هه ندی دیارده ی وه کوو ژیا نی هاوبه شی به بی هاوسه رگیری سه ره هه لده دن.

4.2.2. هاوسه رگیری سپی، پیکه وه بوون یان هاومالی له ئیران

هاوسه رگیری سپی¹ واته دوو هاوسه ر پیکه وه ده ژین و سیکس ده که ن به بی ئەوه ی پیکه وه هاوسه رگیریان کردیت. ئەم شیوازی ژیلنه له زۆربه ی کۆمه لگا رۆژاوا یه کاند تا دی پهره ده ستینیت. ئەم وشه له بنه رته دا له وشه ی فهره نسیی ماریاژ بلان (Mariage blanc) که ده قاده قی (white marriage) ه، هاتوو. ئەم چه شنه هاوسه رگیریه کی ناته واوه که به واتای په یوه ندیی سیکسی نییه. که سه کان به هۆکاری جیاوازی وه کوو پالنه ری ئابووری و کۆمه لایه تی، وه ده سته ئینانی فیزا یان راکردن له وه دوادا چوونی

یاسایی ئەم چه شنه هاوسه رگیریه دهستنیشان ده کهن. ئەگه ری ئەوهش ههیه که ژن یان پیاو هاوهره گه زخواز بن یان به هه ر هۆکارێکی دیکه توانای سیکسیان نه بی که ئەمه سیکس کردن له هاوسه رگیری سیپی نه گونجاو ده کات. وشه ی هاوسه رگیری سیپی خوازیه که له مه لافه ی سیپی. له م هاوسه رگیریه دا سیکس ناکرێ و هه ر له بهر ئەوهش خوینی په رده ی کچیتی که له لای که سانی نه ریتخواز پیوستی به شهوی په رده و ته واو بوونی په یومندی ژن و میردیه، له م هاوسه رگیریه دا به دی ناکرێ و مه لافه که به سیپتی ده مینیتته وه. له ئیراندا که ئەم ژیا نه هاو به شه تیکه ل به سیکسه، وشه ی "هاوسه رگیری سیپی" مانای جیاوازی ههیه و به پیچه وانه ی "ماریاژ بلان" تو ماری یاسایی ناکریت.

له م سالانه ی دواییدا ژیا نی هاو به شی په نامه کی به بی هاوسه رگیری به دوور له چاوی یاسا له ئیراندا له شاره گه وره کاندای بره و دار بووه. هاوسه رگیری سیپی له ئیران به ژیا نی هاو به شی ژن و میردیک دهوتری که هه یچ چه شنه گرێه سستیکی شه رعی و یاسایی له نیواناندا نییه. به پنی ناماری نافه رمی هاوسه رگیری سیپی له شاره گه وره کانی ئیراندا رووی له په ره سه ندنه، به لام شاراوه بوونی ئەم چه شنه ژیا نه هاو به شه ده ستر اگه یشتن به نامار له م باره وه ئەسته م ده کات. هه ندی له کۆمه لناسان و کارناسانی زانسته ناینیه کان له ئیران هاوسه رگیری سیپی به به ره هه می که لتووری رۆژاواپی ده زانن که له فه ره نگی ئیرانی و ئیسلامیدا "پینه ی دوور هه نگ" ه. ئەم ژیا نی هاو به شی به بی هاوسه رگیریه که به هاوسه رگیری سیپی ناوی ده رکردوه له ولاتانی رۆژاوا پیدا دیاره یه کی تازه نییه، به لام له ولاتی ئیمه دا به هۆی بیر و باوه ر و پرسه شه رعی و وعورفیه کان بوونی هه یه، به شوکی فه ره نگی له قه له م ده دریت. به پنی راپۆرتی هه والده ری خویندکارانی ئیران (نیرنا) نایه تو لا محه مه دی گولپایه گانی به هینانه ئارای ئەم پرسیا ره که هاوسه رگیری سیپی

باشترزانیی "هاوسه رگییری سپی" له هاوسه رگییری فهرمییه.

له ئێراندا له سالێ 1391، مورتهزا ته لای، سه رۆکی کاتبی کومیسسیۆنی فهرهنگی - کۆمه لایه تی ئه نجومه نی شاره وانیی تاران له بیچمگرتنی هه ندی خانوبه ره له باکوری شاری تاران هه و آل ده دا که تییدا کچان و کوران به بی هاوسه رگییری فهرمی پیکه وه ژیان ده که ن و په نگه بتوانین بلین که ئه م مۆدیلی هاوژینییه له وانه یه پیشتیش بووبی به لام که س لینی ناگادار نه بووه. له ناوه راسته کانی سالێ 1393 ئه م دیارده له میدیاکاندا ده نگ و هه رایه کی زۆری نایه وه و زۆریک له کارناسانی رازی کرد که په رانیکی شاراه له پرسه سینکسییه کاندا بوونی هه یه.

له م چه شنه په یوه ندیانه دا هه یچ په ندی، ده سه به ری و به ر پر سایه تییه ک پیناسه نه کراوه؛ هه ر بۆیه که سه که ده توانی به خواستی خۆی په یوه ندییه که هه لبووه شینیته وه و تووشی هه یچ زیانیک نه بیت. نا پاکیی سینکسی له م چه شنه هاوسه رگییرییه شدا بوونی هه یه؛ و به و پنییه ی که هه یچ به ر پر سایه تییه ک بوونی نییه و هه ر کات که سه کان بیان هه وی ده توانن په یوه ندییه که بیچرین و بژارده کانی دیکه به تاقی بکه نه وه. کاتی و نافه رمی بوونی ئه م مۆدیله ی ژیان وای کردوه که هیوا هه لچنین و داکۆکی بۆ بنه ماله ی هه ر دوو لا کیشه بی؛ چونکه ئه ندامانی بنه ماله کان که متر هۆگری ناسینی که سی به رانه ر و به شداری پیکردنی له چالاکییه کان، رپۆره سمه کان و گرییه سه ته ئابوورییه کان ده بن. مندا لانی ئه چه شنه هاوسه رگییرییه نه زیاترین خه ساره تیان و به ر ده که وی؛ چونکه ئه م هاوسه رگییرییه نه له شوپنیکدا تو مار ناکری و چاره نووسیان پاش له دایکبوون ناروونه و له مافه کۆمه لایه تییه کانی وه کوو خویندن و هه بوونی ناسنامه بیبه شن و له دایک و باوکی بایۆلۆژیی خۆیان میراتیان ناکه ویت. له ولاتانی رۆژاوا یی گۆرانی شیوازی ژیان و لیکه وته ئابوورییه کانی که به هوی ته لاقه هۆکاری سه ره کیی په ره سه نندی ژیانی

هاوبه شانەى بى ھاوسەرگىرىيە؛ بەلام ئەم دياردە لە ئيراندا نوێيە. ئەم دياردە لە ئيراندا تەمەنى 10 ساله و لە گەورەشارەکانى وەکوو تاران، مەشەد، ئيسفەهان و شیراز لە ناو ئەو گەنجانەى کە خەلکى ئەم شارانە نین و یان پيشەدار و خویندکارى زانکۆن برەوى هەيە. چوونە سەرەوى تەمەنى ھاوسەرگىرى کە سەر بەخۆيى تاکايەتى، هزرى و ئازادى زیدەتر لە هەلبژاردنى شىوازی ژيان و سەر بەخۆيى ئابوورى لە بنەمالەکانى لى دەکەوێتەو لە فاکتەرە کارىگەرەکانى ھاوسەرگىرى سىپىيە. نوێخوازى و بەردەستگىر بوونى ھاوسەرگىرى نەرىتى و نىمچە نەرىتى بۆ هەندى لە گەنجان و هەر وەها تىرکردنى ئارەزوو سىکسىيەکان بە شىوێ بەردەوام لە فاکتەرەکانى دىکەى پيشوازی کردن لە ھاوسەرگىرى سىپى لە لایەن گەنجانە. بە شىوێ گشتى لە کەلتورى ئيراندا کە وەرگىراوى نەرىت و شەرە، وەک دياردەيەكى ھاوردەيى و قىزەون لە ھاوسەرگىرى سىپى دەروانىت.

5.2.2. قۇناغەکانى بىچمگرتى ھاوسەرگىرى سىپى

ئەم دياردە نوێ کۆمەلایەتییە پىنج قۇناغى لە خۆگرتووە کە برىتىن لە (آزاد ار McKay، 1391):

قۇناغى يەكترناسىن

لەم قۇناغەدا كچان و كوران لە رىگەى ھاوړى نزيكەكان، تۆرە كۆمەلایەتییەكان و گرووپى خویندكارانى زانكۆ يەكتر دەناسن و پاش ناسىنىكى رىژەيى لە بىر و بۆچوونى يەكتر، ھۆگرى بۆ پەيوەندى و ئاشنابوونى زياتر بىچم دەگرىت.

قۇناغى عاشقبوون

پەيوەندى نزيكترى ھاوسەرەكان لە گەل يەكتر لە سەر بنەماى لىكچوونى بىر و را و تەنانەت زەمىنەكانى ھاوكارى پيشەيى و خویندن دەبىتە ھۆى

ئەوھى كەسەكان عاشق بن.

قۇناغى پىكەوھە لكان

پاش ئەوھى لايەنەكان ھەستىيان بەوھە كرد لە يەكتر تىدەگەن برپارى پىكەوژەيان دەدەن، بەلام بە ھۆى ئەوھى بە شىۋەى تەواو بە كۆمەلايەتى نەبوون و ويژدانى ئەخلاقيى (سووپەر ئىگۇ) بەھىزيان نىيە، بۇ پىكەوژەيان رېگاي چەوت و نانۆرم دەگرنە بەر.

قۇناغى دەرکەوتنى ناكۆكى و ناتەبايى

بە روونى دەتوانىن پىشېنى بکەين ئەو كەسانەى كە مل بەم پەيوەندىيە دەدەن، دىنلپەكى تەژى لە ناكۆكى، گرژى و كېشەى چارەسەرنەكراويان ھەيە. ھەر بۇيە ھىندەى پى ناچى كە عەشق و سۆزى سەرەتايى ھىچى لى نامېنى و بىزاري و قىن و خۇسەرکۆنە كردن دەبىتە بەدىلى.

قۇناغى كۆتابھاتنى ژيانى ھاوبەش

لەگەل دەرکەوتنى ناكۆكىەكان ھەر دوو لايەنەكە ناتوانن بۇ چارەسەرى ناكۆكى و ناتەبايەكان كەلك لە مىكانىزمى لۆژىكى و عەقلانى (چارەسەرى كېشەكان بە ھاوکارىي گەورەترەكان، راويژكاران و...) ۋەربگرن. لە ئەنجامدا ئەم پەيوەندىيە كۆتايى پى دى و لە كۆمارى ئىسلامى ئىراندا تەنيا ئەو ھاوسەرانە بە فەرمى دەناسرېن كە لە نووسىنگەكانى ھاوسەرگىرى تۆمار دەكرېن. لەم چەشەنە ھاوسەرگىرىيەنە ئەركى ھەر دوو لا ئاشكرايە و ھەر رووداويك پاش ھاوسەرگىرى روو بدا، ياسا بەرپرسايەتتى ھەر دوو لايەنى دىارى كرووھ. ھەرۋەھا لە ئەگەرى روودانى ناكۆكى يان حالەتەكانى تاوان بە سەردانكردى دادگا دەتوانرې بەدواداچوون بۇ كېشەكە بكرى و چارەسەر بكرىت. لە ياساى كۆمارى ئىسلامىدا بە پى ئايىنى ئىسلام، ھاوسەرگىرى سىپى بە فەرمى نەناسراوھ و بە تاوان لە قەلەم دەدرىت. بىگومان كاتىك كە ياسا پەنسىپى ئەم ھاوسەرگىرىيە بە تاوان دەزانى ھەرگىز بەرپرسايەتتى

به دواداچوونی بۆ پئشهاته کانی ئەم چهشنه هاوسەرگیریه له ئەستۆ ناگری و وهک تاوان هه‌لسوکوت له‌گه‌ڵ پئشهاته کانی ده‌کات. به‌گوێره‌ی یاسا، هاوسەرگیریه هه‌میشه‌یه که لایه‌نه‌کان پاش لیک هاره‌کردن نه‌چنه نووسینگه‌ی تۆمارکردنی فه‌رمی، سه‌ره‌رای ئه‌وه‌ی له‌ سۆنگه‌ی شه‌رعه‌یه‌وه بایه‌خداره، یاسایی نییه و بۆ هاوسه‌ره‌کان سزای به‌ دواوه‌یه.

6.2.2. هاوسه‌رگیریه سپی له‌ سه‌ر ئاستی جیهان

ئەم چهشنه هاوسه‌رگیریه پاش پرۆسه‌یه‌کی تا راده‌یه‌ک دوور و درێژ وه‌ک شتیوازیکی ژیان له‌ ولاتانی رۆژاوایدا قبوڵ کراوه. به‌ر له‌ سالی 1970 ژییانی پاش هاوسه‌رگیریه له‌ ویلايه‌ته‌یه‌ کگرتووه‌ کلندا نایاسایی بوو و له‌ ده‌یه‌ی 70 له‌ ولاتی ئەم‌ریکا بزووتنه‌وه‌ی ئازادیی ژن سه‌ری هه‌لدا، که ئامانجه‌که‌ی گۆرانکاری له‌ سیسته‌می کۆمه‌لایه‌تی، ئابووری و سیاسیه‌ی کۆمه‌لگای ئەم‌ریکا و سازدانی بارودۆخی دادپه‌روه‌رانه و یه‌کسان بۆ ئه‌وان بوو؛ به‌لام ئه‌وه‌ی له‌ ناو دلی ئەم بزووتنه‌وه‌ هاته‌ ده‌روه‌ه شوێرشه‌ی سیکسی بوو که شتیوازه‌کانی ژییانی نویی وه‌کوو هاومالی به‌دی هینا. له‌ سالی 1960 هه‌تا 2000 رێژه‌ی ئه‌و هاوسه‌رانه‌ی که هاوسه‌رگیریه‌یان نه‌کردبوو 10 قات زیادی کرد. له‌ ولاتانی رۆژاوایه‌ی بۆئهم چهشنه‌ پیکه‌وه‌ژییانه هه‌ندێ یاسا ره‌چاو ده‌که‌ن بۆئه‌وه‌ی به‌ جوړیک له‌ جوړه‌کان به‌ فه‌رمی بناسری بۆ ئه‌وه‌ی نه‌گه‌ر ئه‌و هاوسه‌رانه‌ی که سالا‌ئیکه‌ پیکه‌وه‌ ده‌ژین، له‌ کاتی جیا‌بوونه‌وه‌دا بتوانن داوای مافه‌کانیان بکه‌ن و له‌م حاله‌ته‌دا رینگای ناپابه‌ندیه‌تی قه‌پات بکریت.

هاوسه‌رگیریه‌ی سپی وه‌ک سه‌رچه‌شنی گشتیه‌ی په‌یوه‌ندییه‌ سیکسیه‌کان له‌ جیهانی رۆژاوا له‌ قه‌له‌م ده‌دریت. ئە‌گه‌ر پئشتر، هاوسه‌رگیریه‌ی کۆله‌که‌ و بنه‌مای په‌یوه‌ندییه‌ی سیکسیه‌ی ئیوان دوو که‌س بوو ئیستا چیتر ئە‌م ده‌وره‌ بۆ

هاوسه رگیری دروست نییه که له ئیستادا باس له پیکهینانی ژیان هاو بهش و داپران له ژیانی هاو بهش بکهین. ریژهی روو له زیادبووی نهو هاوسه رانه هه ن که په یوه نندیی درپژخایه ن و پابه ندانه یان بو یه کتر هه یه، برپاری هاوسه رگیریان نه داوه به لام له ناو مالیکدا ده ژین و پیکه وه منداله کانیان گه وره ده کهن. ده سټپکی هاوسه رگیری سپی له کیشوهری نهو رووپا له ولاتانی سککلندیناڤاوه سه ری هه لدا. به لام نه م دیارده که میک ده رنگتر له نهو رووپای مه دیته رانه یی پهره ی سهند. به شیوه ی نه ریتی نه م ولاتانه پاریزکارتن (کونسټرټانت) و نایین دهو ریکی به رچاوی له ژیانی خه لکدا همیه و به جوړیک که هه تا نیوه ی 1990 نه م چه شنه هاوسه رگیری بیلنه له م ناوچانه دا که متر بوو به لام له و کاته وه هه تا هه نووکه هه لکشانی زوری هه بووه و وه ک پیشه ییه ک بو هاوسه رگیری له هاوسه رگیری سپی ده پروانن (2015, Martin). ریژهی زوری به شداریی ژنان له کار و ههروه ها ده سټراگه یشتنی ناسان و به ربلاو به که ره سه ی به رگیری وای کردووه که ژنان له روژاوا شانس ی هه لباردنی زیاتریان هه بی و نه مه بوته هو ی نه وه ی که هاومالی بیتته به دیلی هاوسه رگیری (Mills et al, 20115).

له نهو رووپای ناومندی و روژه ه لاتیادا، له کوټاییه کانی دهیه ی 1980 و سه ره تا کانی دهیه ی 1990، هه ندی گورانکاریی سه ره کیی سیاسی وه کوو دارمانی دهوله ته کومونیسټیه کان رووی دا. نه م کومه لگایانه هاتنه ناو به سټیټیک نوئی نازادیی کومه لایه تی، یاسا شیلگیریه کان که م بوونه وه و دهوله ته ده سه لاتخوازه کان لاواز بوون. نه وان له گه ل نهو رووپای روژاوا یی په یوه نندیان ساز کرد و بوونه نه ندامی په کیتیی نهو رووپا. هاوکات له گه ل نه م گورانکاریه سیاسی و کومه لایه تییه، سه رچه شنه کانی ژیانی خیزانی ده ستیان به گوران کرد، ریژهی هاوسه رگیری دابه زی و ته مه نی هاوسه رگیری به رزبونه وه ی به خووه بینی. هاومالی و ریژهی مندال خسته وه له و دایک و

باوکانه‌ی که هیشتا هاوسه‌رگرییان نه‌کردبوو هه‌لکشانی به‌خۆوه بینی و له هه‌ندی له ولاتاندا ئەم زیادبوونه خیرا بوو. (Thornton & Philipov, 2009).

هه‌ندی گۆرانکاریی کۆمه‌لایه‌تی وه‌کوو سکۆلاریزم، هه‌لکشانی پێژه‌ی به‌شداریی ژنان له‌بازاری کار، گۆرانی مانای هاوسه‌رگیری، که‌مبوونه‌وه‌ی مه‌ترسی و گۆرانی روانگه‌ی سه‌باره‌ت به‌ئاره‌زووه‌ سی‌کسییه‌کان، روانگه‌ی جیاواز سه‌باره‌ت به‌ره‌گه‌زیتی و باوه‌ره‌ فیمینستییه‌کان بووه‌ هۆی ئەوه‌ی که‌ دیارده‌ی هاومالی گه‌شه‌ بکات. هه‌روه‌ها هه‌ندی که‌س له‌و بۆچوونه‌دان که‌ هاوسه‌رگیریی فه‌رمی و یاسایی ناپیویسته‌ و یان باه‌تیککی هه‌لۆه‌شاه‌ه‌ و کۆنه‌، هه‌ر له‌به‌ر ئەوه‌ی خۆی لی‌ ده‌بوورین. بۆ وینه‌ له‌ ئەندازه‌گرتنی به‌ها ئەورووییه‌کان (EVS) ساڵ 2008، پێژه‌ی ئەو ولامده‌رانه‌ی که‌ پیداکاری له‌ سه‌ر ئەم باه‌ته‌ ده‌که‌ن که‌ "هاوسه‌رگیری ناوه‌ندیکی هه‌لۆه‌شاه‌ه‌یه" به‌م شیوه‌ بووه‌: لۆکزامبورگ 37/5%، فه‌ره‌نسه‌ 35/4%، به‌لژیک 34/3%، 31/2% له‌ لۆکزامبورگی ئیسپانیا، 30/5% له‌ نه‌مسا، 29/2% له‌ ئەلمانیا، 27/7% له‌ بولگاریستان، 27% له‌ هۆلندا، 25% له‌ ئیسلۆونی. یه‌کیته‌ی ئەورووپا ئەم راستییه‌ بینراوه‌یه‌ی ژبانی دوو هاوسه‌ر که‌ به‌ بی‌ هاوسه‌رگیری پیکه‌وه‌ له‌ مائیکدا ژبان ده‌که‌ن و به‌ بی‌ توهارکردنی یاسایی سی‌کس ده‌که‌نی، قبوول‌ کردوو و به‌ فه‌رمی ناسلندووویه‌تی و له‌ ساڵی 2004 یه‌کیته‌ی ئەورووپا له‌ په‌رپه‌ونا مه‌یه‌کی یاساییدا، ده‌ستیوه‌ردان له‌ سنووری تاییه‌تی هاوژینه‌ هاوماله‌کانی قه‌ده‌غه‌ کرد.

له‌ به‌ریتانیا له‌م ماوه‌ی دواییدا هاوسه‌رینیان به‌ پرسیوایی ده‌زانی. ئەندازه‌گرتنی گشتیی بنه‌ماله‌ که‌ سه‌رچاوه‌ی سه‌ره‌کیی داتا‌کانی په‌یوه‌ندی‌دار به‌ سه‌رچه‌شنه‌کانی بنه‌ماله‌ به‌ریتانییه‌کانه‌، له‌ ساڵی 1979 بۆ یه‌که‌م جار وته‌زای هاوسه‌رینی هه‌تایه‌ ناو پرسیاره‌کانی خۆی. به‌لام له‌ ناو خه‌لکی

به ریتانیا و دیکه ی ناوچه کانی جیهان بیرۆکه ی سه باره ت به هاوسه رینی یان هاوسه رگیری سپی رووی له گۆرانه. له ماوه ی چل سالی رابردوودا رپژه ی نه وه که سانه ی که له به ریتانیا بهر له هاوسه رگیری ژیا نی هاوسه رینیان بووه 400 له سه د بهر زبونه وه ی به خو وه بینوه، نه و ژنانه ی که له ده مه ی 1930 له دایک ببوون 4 له سه د و ژنانی له دایک بووی ده مه ی 1940 زایینی 19 له سه د ژیا نی هاوسه رینیان بووه، به لام له ناو نه و ژنانه ی که له ده مه ی 1960 له دایک بوون نه م رپژه گه یشتوته نزیکه ی 50 له سه د. پیشینی کراوه که چوار له سه ر پینجی نه و هاوسه رانه ی که له سالی 2000 هاوسه رگیریان کردووه پیشتر ژیا نی هاو به شانیه یان بووه، سه ره رای نه وه ی هاوسه رینی تا دی پهره ده گری و په سه ندکراو ده بی، توژیینه وه کان پیشان ده دا که هیشتا سه قامگیری و به رده و امیی هاوسه رگیری له هاوسه رینی زیاتره. نه گه ری جیا بوونه وه ی هاوسه ره هاوسه رگیرینه کردووه کان که پیکه وه ده ژین له چاو هاوسه ره هاوسه رگیری کردووه کان سی بو چوار قات زیاتره. نه گه رچی ماوه ی هاوسه رینی زیاتر له هاوسه رگیری رووی له هه لکشانه و زور هاوسه ر نه مه وه ک به دیلی هاوسه رگیری سهیر ده کهن، وا درده که وه ی له به ریتانیا ی نه ورۆیی هاوسه رینی زیاتر قوناغی تاقیکردنه وه ی بهر له هاوسه رگیری بیته. زور به ی گه نجان له رووی هه لکه وت و پیشهاته وه ژیا نی هاو به ش ده ست پی ده کهن، نه ک به پی پلانی پیشتر دیار بکراو. نه و هاوسه رله نه ی که پیشتر په یوه ندیی سیکسیان بووه ورده ورده کاتیکی زیاتر پیکه وه تیده په رپن و له کو تایدیا یه کیان یان هه ر دووکیان واز له و ماله تایبه ته یان دینن. نه و گه نجانیه ی که پیکه وه ژیا ن ده کهن هه میشه نه و رپژه پیشینی ده کهن که هاوسه رگیری ده کهن، به لام نه ک له گه ل نه م هاو به شه ی نیستایان. له توژیینه وه یه کدا که توژیهرانی زانکۆی ناتینگهام له سالی 1999 نه نجامیان داوه، کو مه لناسان به نموونه یه کی پیکهاتوو له هاوسه ره هاوسه رگیری کردووه کان و هاوسه رینه کان

کہ خاوهن مندالانی یازده سال یان کہ متر بوون و ههروهہا له گه‌ل نموونه‌یه کی پیکهاتوو لهو هه‌وسه‌رانه‌ی که هیشتا هه‌وسه‌ردار بوون، دیمانہ‌یان کرد. ئەوان ده‌یانویست ئەو جیاوازیانہ تاوتوی بکهن که له نیوان پابه‌ندی و ئەمه‌گداریی نه‌وه خیزانداره‌کانی پیشوو و هه‌وسه‌ره‌کانی نه‌وه‌ی گه‌نجتر به‌دی ده‌کرا. ئەم توژی‌ه‌رانه بو‌یان ده‌رکه‌وت که هه‌وسه‌ره هه‌وسه‌رگیری یکردوو هه‌کان و هه‌وسه‌رینه گه‌نجتره‌کان له چاو دایک و باوکیان خالی هه‌ابه‌شیان زیاتر بوو. له حالیکدا نه‌وه کوتره‌کان به پپی ئەرک له هه‌وسه‌رگیری تیده‌گه‌یشتن، نه‌وه‌ی گه‌نجتر پیندگری له سه‌ر هه‌ندی لهو پابه‌ندیانہ ده‌کاته‌وه که به شیوه‌ی سه‌ره‌ستانه به‌ویتری ده‌درا. جیاوازیی سه‌ره‌کیی ولامده‌رانی گه‌نجتر ئەوه بوو که هه‌ندیکیان وایان پی باشه له ریگه‌ی هه‌وسه‌رگیری هه‌وه‌په‌یوه‌ندی و پابه‌ندیی که‌یان پشت‌راست و په‌سه‌ندی گشتی بکریت (گیدنیز، 1389: 278).

له ولاتانی ئەندامی یه‌کیته‌ی نه‌وروپا، پیکه‌وه‌بوون یان هه‌وسه‌رگیری سپی بابه‌تیکی ئاساییه. 42 له سه‌دی زکوزاکان له سالی 2014 له سه‌ر ئاستی 28 ولاتی یه‌کیته‌ی نه‌وروپا هی ئەو ژنانه بوون که هه‌وسه‌رگیری فه‌رمیان نه‌بوو.¹ له ولاتانی نه‌وروپایی زۆرینه‌ی زکوزاکان له ده‌ره‌وه‌ی هه‌وسه‌رگیری روو ده‌دهن²: ئیسه‌له‌ند (9/69% له سالی 2016)، فه‌رپه‌نسه (7/59% له سالی 2016)، بولگارستان (6/58% له سالی 2016)، ئیسلوونی (6/58% له سه‌د له سالی 2016)، نه‌رویژ (2/56% له سالی 2016)، ئیستونی (1/56% له سه‌د له سالی 2016)، سوید (9/54% له سالی 2016). دانیمارک (54% له سالی 2016)، پورته‌گال

1. Eurostat. Tables, Graphs and Maps Interface (TGM) table. Ec.europa.eu. 2016-08-11. Retrieved 2017-03-26.

2. <http://ec.europa.eu/eurostat/tgm/table.do?tab=table&plugin=1&language=en&pcode=tps00018>

(52/8% له سالی 2016) و هوآندا (50/4% له سالی 2016). له ولآتانی ټوروو پایی سهره‌رای ټوهی هاومالی له زوربهی تمه‌نه‌کاندا بهدی ده‌کری، ټم دیارده له ناو‌گه‌نجاندا باوتره. 21 له سه‌دی کزی ژنان له ولآتی فنه‌لاند له سالی 2005 ژیانی هاوبه‌شی بی هاوسه‌رگیریان هه‌بوو. 18 له سه‌دی هاوسه‌ره‌کان مندالیان هه‌بوو. به شیوهی گشتی هاومالی له ناو فنه‌لانندییه‌کاندا باوه که زورینه‌یان خوار تمه‌نی 30 سالانن.¹ له ولآتی کانادا له نیوهی سالی 1990 ریژهی مندال‌خستنه‌وهی هاوسه‌ره هاومال‌ه‌کان، به‌تایبه‌ت له پاریزگای که‌به‌ک به توندی پرووی له به‌رزبو‌نه‌وه‌یه. له سالی 2012 له کانادا ټو دایکانه‌ی که له کاتی خستنه‌وهی مندال‌ه‌کانیان هاوسه‌رگیریان نه‌کردبوو 28/3 له سه‌د بوو.² دوایین نامار له سالی 2015 له پاریزگای که‌به‌ک له کانادا پیشان ده‌دا که 63 له سه‌دی مندالانی له‌دایکبوو له‌و سال‌ده‌ا هی ټو دایکانه بوو که هه‌رگیز هاوسه‌رگیریان نه‌کردبوو.³

It is alright for a couple to live together without intending to get married

1. The Finnish population structure of 2005 at Statistics Finland (Finnish/Swedish)

2. Canada, Government of Canada, Statistics.. www5.statcan.gc.ca.

3. Québec, Institut de la Statistique du. "Proportion de naissances hors mariage selon le rang de naissance, Québec, 1976-2016". www.stat.gouv.qc.ca.

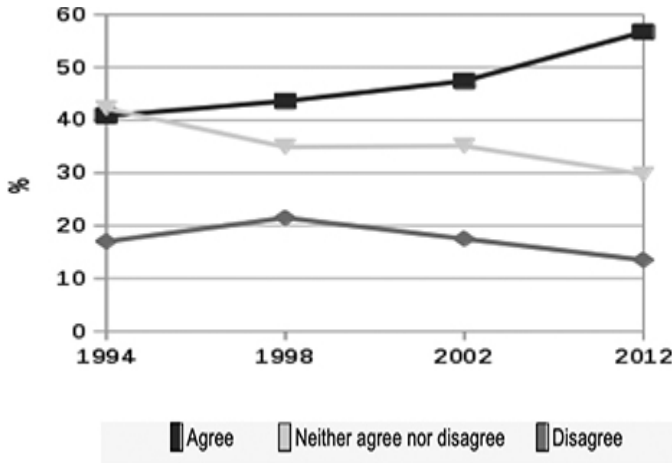

چارتی 1. راپرسی ریژی لایه نگری له هاوسه رگیری سپی له سالی 1994 هه تا 2012 له ویلايه ته یه کگرتووه کان

له ئەمریکا هاوسه رگیری سپی یان هاومالی له کۆتاییه کانی سه دهی بیسته مدا په ره ی سه ند. له سالی 2002 نیوه ی ژنانی 15 بۆ 44 سال به بی هاوسه رگیری له گه ل هاوبه شه که یان ژیانی هاوبه شانیه یان هه بوو. له سالی 2005 نزیکه ی 4/85 ملیۆن هاوسه ر ئە زمونی ژیانی هاوبه شی بی هاوسه رگیری یان هاومالیان هه بوو. له سالی 2007 نزیکه ی 6/4 ملیۆن بنه ماله که هاوسه رگیریان نه کردبوو ناسینتران (Andrew, 2010). له سالی 2012 به پیی ئەندازه گیری و راپرسی گشتی له ئەمریکا که متر له 20 له سه دی حه شیمه تی ئەو ولاته دژی هاومالی بوون (Herrnson & 2014, Weldon).

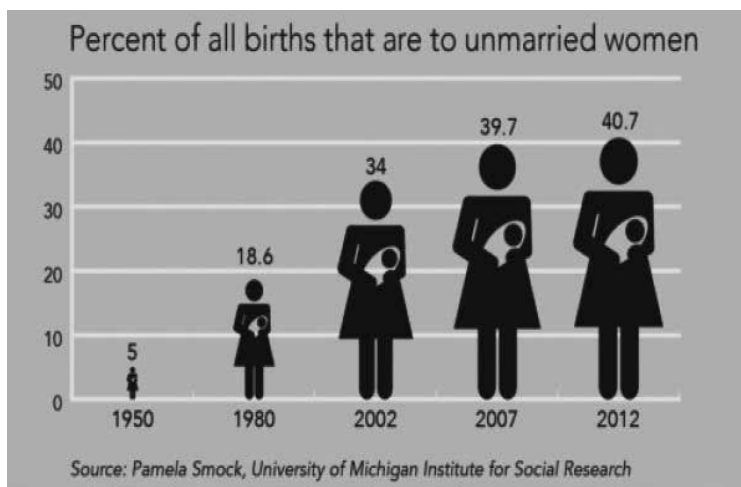

وینه 16. رهوتی هه لکشانی ریژهی دایکانی هاوسه گرینه کردوو له ئەمیریکا

ههروهها له ئەمیریکای لاتین هاوسه گریری سپی پرووی له هه لکشانه. سه ره پای ئەوهی که بیر و باوهری کاسۆلیک بالی به سه ره ئەم ناوچه دا کیشاوه، زیاترین ریژهی زکوزا هی ئەو دایکلنهیه که هاوسه گریری فهرمییا نه بووه. 55 بۆ 74 له سه دی کۆی مندالانی ئەم ناوچه هی هاوژینه هاوماله کانن.¹ له مه کزیک له سالی 2005 ههتا ئە ورۆ 18/7 له سه دی هاوسه ره هاوماله کان، درێژمیان به په یومندی سیکیسی خۆیان داوه. ئەم چه شنه په یوه ندییه هاومالیانه یان هاوسه گریری سپی له م سالانهی دوایدا له ناو گه نجانی ئەمیریکای لاتیندا به رزبونه وهی بهرچاوی به خۆوه بینوه (2005, Ambert).

له ولاتی ئوسترالیا 22 له سه دی هاوسه ره کان ئەزمونی هاومالیان بووه. 78 له سه دی هاوسه ره کان که له سالی 2008 هاوسه گریریان کردبوو بهر

1 . Global Children's Trends. The Sustainable Demographic Dividend. Sustaindemographicdividend.org. Retrieved 10 November 2012.

له هاوسه‌رگیری په‌یومندیی هاوماالیان بووه.¹ له سالی 2013، 34 له سه‌دی زکوزاکان هی‌ئو ژنانه بوو که هاوسه‌رگیریان نه‌کردبوو. له ولاتی ئوسترالیا په‌یوه‌ندیی هاوماالیان به‌فهرمی ناساندوو. له ولاتی نیوزیله‌ند 23/7 له سه‌دی هاوسه‌ره‌کان له سالی 2006 ژیانی هاوبه‌شی بی‌هاوسه‌رگیریان هه‌بوو. 48 له سه‌دی زکوزاکانی سالی 2010 هی‌ئو ژنانه بووه که هاوسه‌رگیریان نه‌کردبوو. له نیوزیله‌ندیش وه‌کوو ئوسترالیا، په‌یوه‌ندیی هاوماالیی به‌فهرمی ناسراوه.²

له کیشوهری ئاسیا به‌پیچه‌وانه‌ی ناوچه‌کانی دیکه‌ی جیهان پی‌که‌وه‌بوون یان هاوماالی هیشتا تابویه و له چاو ولاتیانی ر‌ژواوی ر‌هوتی په‌هرسه‌ندنه‌که‌ی هیواشتره. سه‌رباری جیهانییوون و مؤدیپ‌نیته و نوی‌خوازی له کۆمه‌لگه ئاسیاییه‌کان هم چه‌شنه ژیانه له ناو‌گه‌نجان‌ی شاره‌گه‌وره‌کان به‌دی ده‌که‌ین. له ولاتیانی ئاسیایی وه‌کوو به‌نگلادش هاوسه‌رگیریی سپی یان هاوماالی دادگایی ده‌کری و سزای لی‌ده‌که‌ویته‌وه و بۆ‌گه‌نجان ده‌رهاویشته‌گه‌لی وه‌کوو ده‌رکران له زانکۆ و یان مالی کریی به‌دواوه‌یه.³ له ولاتی هیندستان به‌هۆی چه‌شیمه‌تی زۆر، به‌تایبته له شاره‌گه‌وره‌کان، هم چه‌شنه هاوسه‌رگیرییه زیاتر له ناوچه‌کانی دیکه‌ی کیشوهری ئاسیا به‌دی ده‌کریت. به‌لام له ناوچه بچووکترو لادیییه‌کاندا هیشتا به‌تابۆ له قه‌له‌م ده‌دری و سزای به‌دواوه‌یه. له نه‌ندۆنسیا له سالی 2005 بۆ‌ئو هاوسه‌رانه‌ی که به‌بی‌هاوسه‌رگیریی شهرعی و یاسایی ده‌ژین، 2 سال سزای به‌ندکران دیاری کراوه.⁴

1. "Percentage of marriages preceded by cohabitation 1975-2008". Australian Institute of Family Studies.

2. "2006 Census: Family portrait: Continuity and change in Canadian families and households in 2006: National portrait: Provinces and territories". 12 September 2007. Retrieved 22 August 2015.

3. <http://www.refworld.org/docid/4f40f0072.html> Refugee Review Tribunal (Australia); Research Response Number BGD32882, 12 February 2008

4. "Indonesia plans new morality laws". BBC News. 6 February 2005. Retrieved 28 March 2010.

له ولاتی ژاپون، به پیی راپورتی دامه زراوهی نیشتمانی لیکۆلینه وهی
حه شیمهت و ئاسایشی کۆمه لایه تی، که متر له 3 له سه دی ژنانی نیوان 25-
29 سالل به بی هاوسه رگیری یان هاومالی ژیانی هاوبه شیان هه یه. به پیی
لیکۆلینه وه کانی ئیواسا¹ 30 له سه دی هاوماله کان له دایکبوی 1960 و 53
له سه دی هاوسه ره هاوماله کان له دایکبوی سالی 1970 بوون. ههروه ها
لیکۆلینه وه کان له ولاتی ژاپون ئه وه دهرده خا که 68 له سه دی هاوسه ره
هاوماله کان له دایکبوی شار و دانیشتوانی شاره گه وره کانن. له ولاتی
فیلیپین 2/4 میلیۆنی هاوسه ره هاوماله کان ناسینراون. به پیی سه ره ژمیری
سالی 2000 له فیلیپین ریژهی هاومالی له سه ر ئاستی ولات 19 له سه د
راگه ییندراوه. زۆرینه ی هاوسه ره هاوماله کان له مه ودا ی ته مه نیی 20-24
سالدان و هه ژاریی ئابووریان به هۆکاری سه ره کیی هۆگری بو هاومالی له
فیلیپین له قه له م داوه.²



1. Iwasawa

2. <http://www.gmanews.tv/wedding/tomarryornot.html>

وینہی 17. بارودوخی نابووری نالہبار یہ کیک له هؤکاره کانی هؤگری گهنجانی ژاپونی بؤ هاسه رگیری سپیه. له لایه کی دیکه شهوه دهستر اگه یشتی کچان و کوران به یه کتر و تیکه لبونوی زوری نهوان له پانتای گستی ریژهی هاسه رگیری سپی زیاد کردوه. <http://jpninfo.com/61117>

۲-۳. بنه ما فیهی و یاساییه کانی هاسه رگیری سپی یان پیکه وه بوون ۲-۳. هاسه رگیری له روانگهی ئایینی و ئیسلامی

له روانگهی قورئانه وه مرؤفه کان جوری ک نافرینران که هؤگری بؤ هاسه رگیری و پیکه پینانی بنه ماله له سروشتیاندا به و له بنه ره ته وه نافراندنی مرؤفه کان جووت جووته و هیچ پیاو و ئافره تیک نییه که جووتیکی بؤ دروست نه کرابیت. قورئانی پیرۆز ده فهرموویت: "وَ خَلَقْنَاكُمْ اَزْوَاجًا" (ئایا ئیوه مان به جووت دروست نه کردوه؟) (نہباء: ئایه تی 8). ههروه ها له ئایه تیکی دیکه دا هاتوه: "وَاللّٰهُ خَلَقَكُمْ مِنْ تُرَابٍ ثُمَّ مِنْ نُطْفَةٍ ثُمَّ جَعَلَكُمْ اَزْوَاجًا..." (خوا ئیوهی له خاک دروست کردوه، له وه ودواش له نووتفه یه ک (که بریتییه له به یه کگه یشتی سه ره میکو ته یه ک له گه ل هیلۆکه یه کدا) له وه ودوا کردونی به جووت (نیر و می). (فاتر: ئایه تی 11). قورئان به م چه شنه و به م پیناسانه ئامازه به فه لسه فهی سه ره کیی پیکه پینانی بنه ماله ده کا و سه رچاوهی جووت خوازی (هاسه رگیری و هاسه ریتی) به سروشتی مرؤف ده زانیت. خودا ژن و پیای کردوه به ته واوکه ری یه کتر؛ که ولته له روانگهی قورئانه وه ره گی پیکه پینانی بنه ماله له سروشتی مرؤفدا به و نه ته نیا به پیچه وانهی بؤچونی هه ندی له خاوه ن تیورییه کان، سه رچاوهی ئه م هؤگریه هه ستی دامه زراوخوازی مرؤف نییه، به لکوو به هؤی سوژداری زور به هیزه که مرؤف له خو خوازییه وه ده گه یینیتته ئاستی دیترخوازی و هه ره ئه مه ده بیته

هۆی پته و بوونی بنه ماله (جهانی، 1391). له قوتابخانهی ئیسلامدا هوسه رگیری پیرۆزه و پیگهیه کی به رزی ههیه. ئەم راستیه به شروقهی جیاواز و له چوار چیهی جیا جیا دا باسی کراوه. له وه به لگه قورناییانهی که پشت به ستوو به گرینگی هوسه رگیرین، فهرمانکردن به هوسه رگیری له قورئانه: "فَانكِحُوا مَا طَابَ لَكُمْ مِنَ النِّسَاءِ" "له گهل ژنانی پاک هوسه رگیری بکهن" (نيساء: نایه تی 3) و ههروهه له نه ریه کانی پیغه مبه ری ئیسلام نه وه بوو که موسلمانانی بۆ هوسه رگیری هان داوه: "النِّكَاحُ سُنَّتِي، مَنْ أَحَبَّ فِطْرَتِي فَلَيْسَتْ بِسُنَّتِي: که سیک که ئایینی منی خوش دهوی، ده بی له سه ر نه ریتی من پابه ند بی، و یه کیک له نه ریه کانی من هوسه رگیریه" (طبری: 1365: 196 و غزالی، 1377: 152).

له روانگهی قورئان و فه رمووده وه ئامانجه مرۆیی و کومه لایه تیه کان له رینگهی هوسه رگیری و هوسه ر بژ پیردا به دی دی و ژن و پیاو له چوار چیهی هوسه رگیری و بنه ماله به گووران و ته و اوکوویی ده گهن و ده بنه هۆی که مال و پاراستنی یه کتر: "هَنْ لِيَاْسَ لَكُمْ وَاَنْتُمْ لِيَاْسَ لِهَنْ" نه وان پۆشاکن بۆ ئیوه و ئیوه ش پۆشاکن بۆ نه وان. (به قهره: نایه تی 187). ههروهه هوسه ر بژ پیری ده بیته هۆی ئاسووده یی رۆحی و ده روونی و بیچمگر تیی خۆشه ویستی و عه شقی گونجاو له نیوان هوسه ره کان "وَمِنْ آيَاتِهِ اَنْ خَلَقَ لَكُمْ مِنْ اَنْفُسِكُمْ اَزْوَاجًا لِيَسْكُنُوْا اِلَيْهَا وَجَعَلَ بَيْنَكُمْ مَوَدَّةً وَرَحْمَةً اِنَّ فِيْ ذٰلِكَ لآيَاتٍ لِّقَوْمٍ يَتَفَكَّرُوْنَ" یه کیک له نیشانه و به لگه کانی تری نه وه یه: که هه ر له خۆتان هوسه ری بۆ دروست کردوون بۆ نه وه ی ئارام بگرن له لایدا، و له نیوانتاندا خۆشه ویستی و سۆز و میهره بانئ فراهه م هیناوه، به راستی نا له و دیاردانه دا نیشانه و به لگه هه یه بۆ که سانییک بیر ده که نه وه و تیده فکرن. (له ورده کاریه کانی ژیان) (سووره تی رووم نایه تی 21). له لایه کی دیکه شه وه پیکه یانی بنه ماله و هوسه رگیری ده بیته هۆی زۆربوونی رزق و رۆزی و

بڑیوی یان به ولتلیه ک، باشبوونی بارودوخی ئابووری، و کاردای ئابووری
 ئه رپئی لی ده که و پته وه. ئیمام سادق (س) له م باره وه ده لی: "مَنْ تَرَكَ التَّزْوِیجَ
 مَخَافَةَ الْفَقْرِ فَقَدْ أَسَاءَ الظَّنَّ بِاللَّهِ عَزَّ وَجَلَّ، إِنَّ اللَّهَ عَزَّ وَجَلَّ يَقُولُ: «إِنْ
 يَكُونُوا فَقَرَاءً يَغْنَهُمُ اللَّهُ مِنْ فَضْلِهِ»: هه ر که س به هوئی ترس له هه ژاری
 هاوسه رگیری ناکا، به خودا به دگومان بووه؛ چونکه خودا ده فهر مووی ئه گهر
 هه ژار بن، خودا به چاکه ی خوئی ده و له مه ندیان ده کات" (متقی هندی 977:
 279). یه کیک له کاردا کومه لایه تیهه گرینگه کانی هاوسه رگیری، مانه وه ی
 نه وه ی مرو فیه. خودا هاوسه رگیری وه ک ئامراژیک بو پاراستنی جوړی مرو ف
 ده ناسینئ و پیوستی به بوونی ژن له کومه لگای مرو ییه و نه وه ی که مرو ف
 بو درپژه دان به جوړی خوئی پیوستی به بوونی ژنه، ئامازه ده کا: "نِسَاؤُكُمْ
 حَرْتُ لَكُمْ فَأْتُوا حُرَّتْكُمْ أَنْتُمْ سِتُّمْ وَقَدِّمُوا لِأَنْفُسِكُمْ" (به قهره: ئایه تی 223).
 ژنانی هاوسه رتان کیلگه ن بو تان و شوینی چاندنی وه چهن، جا به هه ر
 شیوه یه ک ده تانه ویت توو بووه شیننه ناو کیلگه که تانه وه (به هیوای به ره هم)
 ده سته شیکه ریش بکه ن بو خو تان. "له روانگه ی ئیسلامی و ئایینییه وه
 هاوسه رگیری کاریکی په سه ندرکراوه که به پیی سروشت، جه وه هر، شهرع،
 عه قل پاریزه ری مانه وه و پاکیی نه وه و نه ریتی پیغه مبه ری ئیسلام و کاریکی
 پیروز و وزبه خشه. وه ک له م ئایه ته ئامازه پیکراوانه دا دیاره، ئایینی ئیسلام به
 پیشیاریکی پیداگرانه بو هاوسه رگیری و روونکردنه وه ی ناسوی ئایینی له مهر
 مرو ف و پیوستی بوونی هاوسه ر سووره له سه ر بیچمیکی تاییه ت بو
 تیرکردنی ئاره زووی سیکسی که ئه ویش دلنانی ژن و میرد له چوار چیوه ی
 بنه مالهی ئاسایی کومه لگاکه یانه.

2.3.2. هاوسه رگیری له تیران

هاوسه رگیری له تیران به پیی ئایینی ئیسلام و به ها ئایینییه کانه. به م پییه

یاسای مهدهنیی کۆماری ئیسلامی ئیران به پئی فیهقی ئەهلی شیعه، هەر دوو چهشنی هاوسەرگیری هه‌میشه‌یی و هاوسەرگیری کاتی (سیغه یان کاتی) به فرمی ناسیوه. له هاوسەرگیری هه‌میشه‌ییدا، هەر دوو هاوسه‌ره‌که به بئ سنوورداری زه‌مەنی و دیاریکردنی ماوه‌یه‌کی دیاریکراو، به پئی نایینی ئیسلام و یاساکانی ئیران (ماده‌کانی 1062 هه‌تا 1070 یاسای مهدهنیی ئیران له سەر بنه‌مای مهرجه‌کانی شیاو‌بوونی هاوسەرگیری) په‌یمانێ ژن و می‌ردایه‌تی ده‌به‌ستن؛ به‌لام له هاوسەرگیری کاتی که له گوتاری ئیسلامی و کۆمه‌لایه‌تیدا را و بۆچوونی جیاوازی زۆری له سهره، هاوسه‌ره‌کان به پئی نایینزای شیعه و ماده‌ی 1075—ی یاسای مهدهنیی ئیران پێکه‌وه په‌یمان ده‌به‌ستن که ماوه‌یه‌ک پێکه‌وه مه‌حرەم بن بۆ ئەوه‌ی په‌یوه‌ندی سیکسیان هه‌بیت. پاش تپه‌رپینی ماوه‌ی دیاریکراو، هاوسه‌رگریه‌که خۆ به خۆ هه‌لده‌وه‌شپه‌ته‌وه و پتویست به ته‌لاق ناکات.¹

له رۆژاوا و باوه که ژن و می‌ردیک به بئ هاوسه‌رگیری، وه‌کوو ژن و می‌رد پێکه‌وه ده‌ژین. ئەگه‌ر چی ئەم دیارده‌تایه‌ت به کۆمه‌لگه‌ رۆژاوا‌ییه‌کلنه، به‌لام به هۆی جیهانیبون و نوێخوایی گه‌نجان و کیشه‌ئابووریه‌کانی سهر هاوسه‌رگیری، هاوسه‌رگیری سپی یان پێکه‌وه‌بوون له ولاتانی موسلمانێ وه‌کوو ئیران به‌دی ده‌کریت. له سهر بنه‌مای فیهقی، نیکاح پێداگری له سهر ئەم په‌یوه‌ندییه‌ ناکا، چونکه له روانگه‌ی نایینی ئیسلامه‌وه له ناو نه‌ته‌وه‌کان په‌یوه‌ندی سیکسیی ژن و می‌رد ئەو کاته هاوسه‌رگریه‌که له سهر بنه‌مای شه‌ریعه‌ت یان یاسا قبوڵکراوه‌کانیان وه‌ک هاوسه‌رگیری پشتراست بکریته‌وه.

1. له ماده‌ی 1075 یاسای مهدهنی "هاوسه‌رگیری کاتی" له یاسای ئیراندا به فرمی ناسراوه. مهرج و بنه‌ما بنه‌رته‌یه‌کانی نیکاحی کاتی (هاوسه‌رگیری کاتی) بریتین له مهرجه دروسته‌کانی نیکاحی هه‌میشه‌یی له‌گه‌ل دیاریکردنی کاتی دیاریکراو و دیاریکردنی بری ماره‌یی دیاریکراو بۆ ژن. کۆسپه‌کانی به‌ر ده‌م هاوسه‌رگیری کاتیش هاوشیوه‌ی کۆسپه‌کانی به‌ر ده‌م نیکاحی هه‌میشه‌ییه‌.

له ماوہی چہند دەییە رابردوودا سەرچەشنی پەبوەندی سیکیسی له سەر ناستی جیھاندا گۆرانکاری زۆری به سەردا هاتوو و ئیستاش کۆمەلگای ئێران له بواری بەها و باوەری گەنجان رووبەرپووی وەرچەرخانێ زۆر بۆتەوہ (رضایی، 1392، 15).

مەجیدئەبەهەری، خەسارەتناس و کۆمەلناس، له وتووێژ لەگەڵ رووداو 24 له مەر پیناسەیی هاوسەرگیری سپی وتی: "هاوسەرگیری سپی" به جۆرە هاوژینیە ک دەوتری که هیچ چەشنە نووسراوہ و پابەندی یاسایی، تاکەکەسی نیوان ژن و مێرددا نەبێت. هاوسەرگیری سپی به "پیکەوہبوونی رەش" شیش ناوزەد دەکرێت. ئەم هەلسوکە و تناسە سەبارەت به هۆکاری هەلکشانێ ناستی هۆگری بۆ هاوسەرگیری سپی له لای گەنجان جەختی کردوہ: له لایەکەوہ کیشەکانی هاوسەرگیری هەمیشەیی و له لایەکی دیکەوہ خۆدزینەوہی گەنجان له هەلگرتنی بەرپرسایەتی وای کردوہ که هۆگری بۆ ئەم چەشنە هاوسەرگیرییە بەرز بێتەوہ. چاوەروانیی کچان و کورپان رێژەیی هاوسەرگیری فەرمی کەم کردوہ. دژوارییەکانی هاوسەرگیری له رووی خانوبەرە، کار و پیشە، گرانی و هەلاوسان وەک فاکتەرە سەرەکییەکانی دابەزینی رێژەیی هاوسەرگیری فەرمی دەخرینە روو. جیازی نااسایی بۆتە هۆی ئەوہی کچان و کورپان ترسیکی قوولیان له هاوسەرگیری هەبێ و هەرەوہا به هۆی ئەوہی بنەمالەکانیش ناتوانن داکوکی بکەن، پانتاکە بۆ گەنجان دابین ناکەن. هاوسەرگیری سپی کاریگەری له سەر کەمبوونەوہی ئاماری هاوسەرگیری فەرمی هەییە. راستە کە هاوسەرگیری هەمیشەیی تەنیا بۆ تیرکردنی ئارەزووہ سیکیسییەکان ئەنجام نادری بەلام سەرەکیترین بەشەکەیی ئارەزووی سیکیسی دوولایەنەیی ژن و مێردە. کاتیک کە ئەم ئارەزووہ له رینگای دیکەوہ تیر بکری، خواست بۆ هاوسەرگیری هەمیشەیی کەم دەبێتەوہ. ترس له پابەندییەکانی هاوسەرگیری فەرمیش وای کردوہ ئەو

گه‌نجانە‌ی که ئارەزوی سروشتی سیکسیان دابین نەبووه، بەرهو پیکه‌وه‌بوون هان بدرین. ئەو‌رۆکه‌ له‌گە‌ڵ پەرەسە‌ندنی هاوسەرگی‌ری سپی ئاماری هاوسەرگی‌ری فەرمی دابە‌زیوه و گە‌یشتۆ‌ته ئاستیک که نزیکە‌ی 30 ملیۆن گە‌نجی سە‌لت که رێژە‌یه‌کی زۆریان تە‌مەنی هاوسەرگی‌ریان تێپەرلاندووه، له‌ کۆمه‌لگای ئیمە‌دا بە‌دی بک‌رین. ناوبراو بە‌ ئاماژە‌ به‌وه‌ی که "ئە‌و مندالانە‌ی که له‌ ئە‌نجامی هاوسەرگی‌ری سپی‌دا له‌ دایک دە‌بن، سەرلێش‌یوان." له‌ مەر‌ زیانە‌کانی هاوسەرگی‌ری سپی وتی: هاوسەرگی‌ری سپی بە‌دەر له‌ خستنه‌وه‌ی مندالی سەرلێش‌یواو زە‌مینە‌ بۆ داو‌نپیس‌ی نامادە‌ دە‌کات. کاتیک که کچیک له‌ وه‌ها پە‌یوه‌ندییه‌کی سیکسیدا له‌گە‌ڵ کورپیک دە‌چیتە‌ ناو ماییک به‌ هۆی ئە‌وه‌ی هیچ پابە‌ندییه‌ک له‌ نیوان ئە‌ولندا نییه‌ لیک جیا دە‌بنه‌وه.

ناوبراو هەر‌وه‌ها وتیشی: له‌ وه‌ها بارودۆ‌خیکدا کچ ناچاره‌ که سیک‌ی دیکه‌ بۆ درێژە‌دان به‌ ژیان دە‌ست‌نیشان بکات. ئە‌م دۆزینە‌وه‌ی که‌س و که‌سانی دیکه‌ دە‌بیتە‌ هۆی ئە‌وه‌ی که هە‌ندی جار خاتوونیک دە‌بیتە‌ هاومالی 8 پیاو. رێژە‌یه‌کی زۆر که‌می ئە‌م کچ و کورانه‌ پاش تێپەرپینی سالییک درێژه‌ به‌ پیکه‌وه‌بوونی رە‌ش دە‌دە‌ن. ئە‌به‌ه‌ری هەر‌وه‌ها ئاماژە‌ ده‌کا: به‌ پتی ئامار ئە‌م پە‌یوه‌ندیانه‌ کورتخایه‌نن؛ چونکه‌ له‌ ر‌ووی ئە‌خلاق‌ی، یاسایی و شه‌رعی هیچ پابە‌ندییه‌ک له‌ نیوان ئە‌ولندا نییه‌. هیچ بابە‌تیک‌ی پته‌وکه‌ر له‌ ئارادا نییه‌ و له‌وانه‌یه‌ یه‌کیک له‌ لایه‌نه‌کانی هاوسەرگی‌ری سپی به‌یانی له‌ خه‌و راپه‌رئ و بریار بدا کۆتایی به‌ پە‌یوه‌ندییه‌که‌ بێ‌نیت؛ هیچ فاکته‌ریکی ر‌یگر و گ‌ریبه‌ستیک‌ی فەرمی ر‌یگری له‌م که‌سه‌ ناکات.¹

3-3-2. هه‌لومه‌رجی دروستی نیکاح

1. <http://www.rouyad24.ir>

ہەر وه کوو مامه له نابوورییه کان که بو دروستیی مهرجیان هه یه،
 ماره کردنیش هه ندی مهرجی هه یه که لهم به شه دا هه ندی کیان تاوتوی
 ده که یه. به شی چواره می کتیب له کتیبی هه وته می یاسای مه ده نی ماده کانی
 1062 و 1070 ماره جه کانی دروستیی نیکاحی باس کردوه.

1. ئامانج و په زامه ندیی لایه نه کان

ژن و میرد ده بی ئامانجدار و رازی بن. که واته نه گهر ماره کردنه که له
 حاله تی مهستی یان بی هوشی بی یان به هوی هه له وه، ئامانجی یه کیک له
 لایه نه کان دژی ناوهرۆکی ماره کردن بی، به هوی نه بوونی ئامانج نیکاحه که
 هه لده وه شپته وه.

که واته نیکاح له حاله تی مهستی یان له پرووی شوخی و جه فهنگ یان
 نیکاحی شپت که خوئی نه نجامی دای، به هوی نه بوونی ئامانجی ئینشا
 هه لده وه شپته وه. ههروه ها نه گهر ژن و پیاویک خواستی سیکسیان نه بی و به
 مه بهستی راکردن له جیبه جیکردنی هه ندی ریسا یان وه ده سه ته پنانی هه ندی
 هه قیازی به شپوهی ره واله تی هاوسه رگیری بکه ن، نه م نیکاحه پووچه ل و
 هه لوه شاو هیه. سه لماندنی نه وهی که نیکاح ره واله تییه کاریکی نه سه ته مه،
 به لام نه گهر بارودوخ و بو وینه وته یان نووسراوه کانی هه ر دوو لا ناشکرا بی
 که نه وهی پرووی داوه درۆ بووه و لایه نه کان ئامانجی هاوسه ری تیان نه بووه،
 ده بی قبولی بکه یه که ماره برین نه نجام نه دراوه و په یومندی ژن و میردیش
 بیچمی نه گرتوه. نه گهر ژن و پیاو به هوی هه ره شه ی لایه نه که ی دیکه یان
 که سانی دیکه ناچار به نیکاح کرابیتن، ماره برینه که سه ری نه گرتوه، واته
 که سی ناچار ده توانی پاش نه مانی ناچاری قبول یان ره تی بکاته وه. به
 جوړیک که ماده ی 1070 یاسای مه ده نی لهم باره وه رایگه یاندووه:
 "په زامه ندیی هاوسه ره کان مهرجی ماره برینه، و هه رکات که سی ناچار پاش
 نه مانی ناچاری ئیزن به ماره کردنه که بدا، ماره برینه که سه ر ده گریت ..."

مه‌گه‌ر ئه‌وه‌ی که بگه‌ته‌ ئاسه‌تیک که هه‌لی بریاردان له‌ که‌سی ناچار زه‌وت بکات. بۆ وینه‌ ئه‌گه‌ر ئه‌ویتی ئه‌شکه‌نجه‌ بکا یان به‌ که‌لکوه‌رگرتن له‌ که‌ره‌سه‌ی زانستی هه‌ینۆتیزی می بکه‌ن و له‌م حاله‌ ته‌دا هه‌ندی قسه‌ی بۆ ته‌لقین ده‌که‌ن که‌ باسی په‌زامه‌ندیی بۆ هاوسه‌رگیری بی، ئه‌وه‌ ماره‌برینه‌ که‌ هه‌لده‌وه‌شیته‌وه‌ و په‌زامه‌ندیی دواتری که‌سی ناچاریش چاکی ناکات (صفایی، 1391: 225).

به‌ پێی فیه‌قی ئه‌ه‌لی سوننه‌ بۆ پێگری له‌ که‌لکاوه‌ژۆیه‌ ئه‌گه‌ریه‌کان، نیکاح ته‌نااته‌ له‌ حاله‌تی گه‌له‌ جاریشدا سه‌ر بگری به‌ هۆی ئه‌وه‌ی ئه‌گه‌ری ئه‌وه‌ هه‌یه‌ که‌ که‌سانیک به‌ فشه‌ و جه‌فنگ بیانیه‌وه‌ی که‌لکاوه‌ژۆیه‌ی له‌م مه‌سه‌له‌ بکه‌ن و له‌ سه‌ر به‌لینه‌کانیان سوور نه‌بن و به‌ وتی "ویستم گه‌له‌ بکه‌م" ماره‌برینه‌ راسته‌قینه‌ که‌ش هه‌لبه‌وه‌شینه‌وه‌. ئه‌م حوکمه‌ به‌ پێی فه‌رمووده‌ی پێغه‌مبه‌ره‌ "ثلاث جده‌ن جدّ و ه‌زامن؛ النکاح، الطلاق و الرجعه". واته‌ سی شت فشه‌ یان راسته‌که‌یان، به‌ راست سه‌یر ده‌کریت: نیکاح، ته‌لاق، په‌وجعه‌ت.¹ هه‌لبه‌ت به‌ پێی فیه‌قی ئه‌ه‌لی سوننه‌ش نیکاحی مه‌ست و شیت هه‌له‌شاهه‌یه‌.

2. ویست و پراگه‌یانندی ویست

بوونی ویست له‌ نیکاح یان دیکه‌ی گرێبه‌سته‌کان به‌ ته‌نیا بۆ سه‌رگرتنی گرێبه‌ست به‌س نییه‌، به‌لکوه‌ ویست ده‌بی بوتریت. پرسی سه‌رنجراکیش شیوازی ده‌ربڕینی ویست له‌ نیکاحه‌. جیا له‌مه‌ هه‌ندی بابه‌تی وه‌کوو ته‌واوی یان نا‌ته‌واوی نووسراو له‌ نیکاح، عه‌ره‌بیبوونی سیغه‌ی نیکاح، پاره‌دوو‌بوونی نیکاح، وه‌پێشکه‌وتنی پێویسته‌کردن و قبوول‌کردن (ایجاب و قبول) و یه‌ک له‌ دوا‌ی یه‌کبوونیان، پینگه‌ی یاسایی و مه‌رجی ئاماده‌کردنی به‌لگه‌ی فه‌رمی بۆ هاوسه‌رگیری له‌و خاله‌ گرینگانه‌ن که‌ له‌م بابه‌ته‌دا تاوتوی ده‌کریت. له‌

1. فه‌رمووده‌ی ژماره‌ 1184 سنن ترمذی و فه‌رمووده‌ی ژماره‌ 447 سنن ئه‌بی داود

نیکاحدا هاوشپوہی هموو گریہسته کان خواست و ویستی دلی بو سرگرنتی مارہی تہواو نیہ بہ لکوو دہ بی بہ وشہ گہ لیک کہ پیشانده ری راشکاوانہی نامانجہ کن، رابگہ پینرین. له مادہی 1062 نم یاسایہ ہاتوہ: "نیکاح جیبہ جی دہ بی بہ پیویستی و قبوولکردن بہو وشانہی کہ راشکاوانہ دلالت له سہر نیازی ہاوسہرگیری دہ کن." ہہر بوہی فہقیکان له سہر نہمہ کوڈہنگن کہ نیکاحی موعالتاتی پووجہلہ، ریک بہ پیچہوانہی دیکہی نہو مہ عامہلہ و گریہستانہی کہ موعالتات تیدا بونی ہہیہ، وہ کوو کرینی موعالتاتی کہ لہ گہل ریککہوتنی لایہنہکان له سہر کالآ و نرخ بہ تہنیا بہ نیازی کرین و فرؤشتن و بہ بی نہوہی پیویست بہ بہ کارہینانی پیویستبوون و قبوولی بیژہی بکا مہ عامہلہ نہنجام دہدریت. بہ پی پیویستبوونی داخوازی و قبوولکردن بہو نہنجامہ دہگہین کہ گریہستی نیکاح فورمالیتہیہ و تہنیا بہ وشہی تایبہت نہنجام دہدری، چونکہ وشہکان تہنیا نامرازی دہربرینی خواستن و خویمان له خویندا ہیچ کاریگہریہکیان له سہر پروودان و کاریگہریہی مارہیہ کہ نیہ (امامی، 1393. 189).

رہوالہتی یاسای مہدہنی نہوہیہ کہ بہ پیی را و بوچوونی فہقیکان بہ کارہینانی وشہکان له نیکاحدا پیویستہ و نہگہر ناچار بہ شیکاریہ وشہبی نہبین نہمہ وتہیہ کی بہہیزہ، بہ لام بہ پیی گریگی سہرتربوونی بہلگہ نووسراوہیہکان له چاو بابہتہ زارہکیہکان و ہہروہا عورفی باو دہتوانین دہقیک کہ راشکاوانہ دلالت له سہر نامانجی نیکاح دہکا، بہ وشہلہ قہلہمی بدہین؛ ہہر بوہی لایہنہکان دہتوانن له ریگہی نووسراوہ نیکاح نہنجام بدہن. تہنانت بہ پیی مادہی 1066سی یاسای مہدہنی "ہہرکات یہکیک له لایہنہکان یان ہہر دووکیان لال بن، گریہستہ کہ ناماژہی کہسی لالیش دہگریتہوہ، بہو مہرجہی راشکاوانہ گوزارشت له نووسینی گریہست بیت." له نیکاحدا پیویست ناکا ویست له لایہن کہسہ کہ خوئی رابگہ پینری،

به لکوو له وانیه ده برینی ویست له لایهن نوینه ره وه نه نجام بدرییت. له یاسای ههندی له ولاتان بۆ وینه فه ره نسه، بۆ نه وهی لایهنه کان ههتا کاتی نیکاح ده رفه تی گه رانه وه و نازادیی گۆرینی برپاریان هه بی، وه ک بابه تیکی ته واو تاکه که سی سه یری نیکاح ده کری و راگه یاندنی راسته وخۆی ویستی هاوسه رگیری به پنیوست ده زانریت. له ههندی حاله تدا که یه کیک له هاوسه ره کان به هۆی شه ر، مسافره ت ونه خۆشی ناتوان له شوینی ماهه بریندا ناماده بن، رپیگری له نیکاح ده کریت. یاسادانه ری ئیرانی بۆ ئاسانبوونی هاوسه رگیری به لاسایکردنه وه له فیهی نیسلامی بۆ نه م بابته بریکار قبول ده کا و راشکاوانه راپیده گه یینی که هه ر کام له ژن و میرد ده توانن بۆ نیکاح که سیکی دیکه بکه ن به بریکار (ماده ی 1071 یاسای مه ده نی).

هه ره وه ها یاسادانه ر بۆ رپیگری له که لکاوه ژۆیی پاریزه ر ده سه ته به ری جۆراوجۆری به کار هیناوه، بۆ وینه نه گه ر بریکاری بدری به پاریزه ر نه وه پاریزه ره بۆی نییه هاوسه رگیری له گه ل پاریزه رگر (ژن) بکا، مه گه ر نه وهی خۆی راشکاوانه ئیزنی پی داییت (ماده ی 1072 یاسای مه ده نی).

ئیسنا نه گه ر پیاونیک به شیوه ی نازادانه هاوسه رگیری له گه ل ژنیک بکا که وه ک پاریزه ر گرتوویه تی، ئایا ژن ده توانی خۆی له پاریزه ر ماره بکات؟

یاسای مه ده نی له م باره وه بیده نگی نواندووه، به لام به پیی پیوه ری 1072 ده توانین بلین بۆ نه م گریمان هه لباژاردنی پاریزه ر سنوورداره؛ چونکه نه وه فه لسه فه ی که ده لی پاریزه ر له نه گه ری ته لاق ناتوانی پاریزه رگره که ی ماره بکا، هه ر هه مان فه لسه فه ده لی پاریزه ر نه گه ر ئافره ت بی ناتوانی خۆی له پاریزه رگره که ی ماره بکا، مه گه ر نه وهی راشکاوانه ئیزنی پی بدات (صفایی و امامی، 1391: 225).

3. پیوستی و زنجیره ی پیوستکردن و قبولکردن

هۆکاری زنجیره ی پیوستکردن و قبولکردن ته نیا هی نیکاح نییه. له

گریبہ سستہ کانی دیکہ شدا ئەم زنجیرانہ مہرجن. مہ بہست لہ زنجیرہ وەک فہ قیانی نیمامیہ و تویانہ ئەوہیہ کہ مہودای نیوان پتویستکردن و قبوولکردن زیاتر لہ حالہتی ئاسایی نہ بیت. کہواتہ زنجیرہ وەک مادی 1065—سی یاسای مہدہنی ناماژہی پندہکا، بابہ تیکی لاوہ کیہ و بہو مانایہ نیہ کہ ہیچ مہودایہ کی زہمہنی، ئەگەر کورتیش بی، نابئی لہ نیوان پتویستکردن و قبوولدا بوونی ہہ بیت؛ کہواتہ قبوول دەبی ئەو کاتہ بوتری کہ عورف بہ درپژہ و گریدراوی پتویستکردن لئی بروانیت. ہہندی و تویانہ زنجیرہی نیوان پتویستکردن و قبوولکردن لہ کاتیکدا سەر دەگری کہ قبوولکردن لہ شوینی مارہی (گریبہست) و پاش لیک داہرانی دوو لایہ نہ کہ یان سەرقالبوونیان بہ کاریکی دیکہ وە بوتریت؛ چونکہ کۆبوونہ وەہی مارہی (گریبہست) بہ پتی بەردہ و امبوونہ یہ تی؛ بہ لام پاش داہرانی دوو کہ سہ کہ پتویستکردن ہەلدہ وە شیتہ وە. ئەم بۆچوونہ لہ زۆربہی حالہتہ کلندا لہ پروانگہی عورفہ وە رینگہ پندراوہ (کاتوزیان، 1393 ہہتاوی، ب 1، 411).

4. رەواداریی بابەتی نیکاح

نیکاح پتر لہ دیکہی گریبہ سستہ کان لایہنی چاکسازی ہہیہ، بہ جۆریک کہ دەتوانین بلین ئەگەر ژن و میرد نیازی ژبانی ہاوبہشیان ہہ بی، ئاراستہ کہی ہہمیشہ رینگہ پندراوہ و لہو حالہتانہی کہ ئامانجیان گہ یشتن بہ مہ بہستیکی نارہوا بی، نیکاحی راستہ قینہ یان نہویستوہ؛ ہەر بۆیہ نووسەران "رەواداریی مارہ برین" یان بہ شیوہی سہربہ خۆ لہ نیکاحدا باس نہ کردوہ. کہواتہ ئەگەر پیاویک نیکاح لہ گەل ژنیکدا بکا بۆئەوہی خۆفروشیہ کہی ئاساتر بکاتہ وە، جیا لہ ناشەرعیوونی ئامانجہ کہ دەتوانین ئیدیعیای ئەوہی بکہین کہ ئەم دووانہ ئیرادہی راستہ قینہ یان بۆ ہاوسەرگیری نہ بوہ (کاتوزیان، 1393 ہہتاوی: ب 1، 263).

بہ پنی پروانگہی سەرہوہ رۆشن دەبیتہ وە کہ زۆریک لہ بیر مہندانی یاسایی

له مهر شه رعیبونی ئامانجی نیکاح، بۆچوونی شه فاف و پروویان نه خستۆته روو و له راستیدا ئه م بابه ته سر کراوه. هۆکاری ئه م بابه ته ده گه رپه وه بۆ فه لسه فه ی هاوسه رگیری، چونکه ئه گه ر بمانه وه ی به هۆی ناشه رعیبونی ئامانجی ماره کردن، پووچه لی بکه ینه وه، له بواری ره چه له کی مندالان و هتد... روو به رووی کیشه ی زۆر ده بینه وه که لیکه وته ی زیانه خشیان هه یه به لام له هه ر حالیه تیکدا ده بی له رووی یاساییه وه به روونی و راشکاوی ولامی ئه م بابه ته بدریته وه.

ئه گه ر بتوانین ناشه رعیبونی ئامانجی ماره یی به به لگه و فه رمانی توکمه و هاوچه شنی به هیز سه لمینین، ده بی پیداکرانه حومکی نیکاح هه لبووه شینینه وه، به لام ئه گه ر هه ندی ئامانجی لاوه کی بووبیته هۆی روودانی ئه م ماره کردنه، بۆ وینه ژنه یان به مه به ستی کرینه وه ی ئه رکی سه ربازی یان راکردن له ئه رکی سه ربازی یان سرپه وه ی هاوولا تیپوون و یان بوونه هاوولا تی و لا تی نو ی و وه ده سه ته یانی میرات و وه ده سه ته یانی به رژه وه ندی و هتد... له م حاله ته دا ئه گه ر ئیراده ی راسته قینه و بینراوی لایه نه کان له سه ر ئه نجامدانی نیکاح مسۆگه ر بی، نیکاح دروسته و هه لئاوه شیته وه؛ به لام ئه گه ر هه ر کام له م مه رجانه و یستی راسته قینه له زه مینه ی نیکاح له ناو ببا، دروستی ماره ییه که له بنه ره ته وه تووشی کیشه ده کا و هه لیده وه شینیته وه (صفایی و امامی: 1391، 56).

4.3-2. هه لوه شاننه وه ی هاوسه رگیری سپی و نیکاحی موعاتاتی

ژیانی کچ و کور له ژیر سه قفیکدا به بی ئه وه ی نیکاحیان کرد بی له وانیه به کۆمه له ئامانجیکی وه کوو دا بینکردنی خواسته سۆزداری و ده روونی یان سیکسییه کان بیت؛ به لام ناتوانین ناوی بنیین هاوسه رگیری. هه ندی پێیان وایه ژیان به شیوه ی پیکه وه بوون وه کوو سیخه ی درپۆخایه نه و پتویست ناکا

له و باره وه ننگه ران بین. ئەم روانگه به شیوهی گشتی به پتی فیهی ئیسلامی و یاسا بهرگری لئ ناكری، چونكه هاوسه رگری گریه سته و پیوستی به دوو ویست و دوو ئامانج هه به كه ئەم هاوسه رگریه سه ر بگریت. هاوسه رگری به به بئ وشه له رووی فیهیه وه، پتی و تراوه "نیکاحی مؤعاتاتی" كه به بۆچوونی فهقیكان ئەم چه شنه هاوسه رگریه هه لوه شاهویه و ناتوانین پاساوی شه رعی بۆ بدۆزینه وه. نیکاحی مؤعاتاتی جوړه هاوسه رگریه كه كه به مه به سستی پیکهینانی بنه مال، مافی چیرژ بردن و په یوه ندیی سینکسی له نیوان ژن و میرد نه نجام ده درئ، به لام پیوستکردن و قبولی وتنی تیدا نییه.

ئایه تولا خومه پنی له پیناسه ی نیکاحی مؤعاتاتی ده لئ: "فلو تقاول الزوجان و قصدوا الزواج، ثم أنشأته المرأة بذهابها إلى بيت المرء بجهازها مثلاً، و قبل المرء ذلك؛ بتمكينها في البيت لذلك، تحققت الزوجية المعاطية" ئە گه ر ژن و میرد پیکه وه قسه بکه ن و ژن به روشتنی بۆ مالی میرد، بۆ وینه له گه ل جیاز، هاوسه ریته دروست بکا و پیاویش هاوسه ریته ی ژن به گوپرایه لئ ژن له مالدا قبول بکا، له م حاله ته دا هاوسه رگریه مؤعاتاتی نه نجام ده دریت (خمینی، 1379: 180).

هه ندی له پیناسه ی نیکاحی مؤعاتاتی ده لئ: "نیکاحی مؤعاتاتی ولته نیکاحیک كه به ته نیا له سه ر راگهیلندنی رپیکه وتن و رازیبوونی لایه نه كان بئ و پیوستکردن و قبولکردنی (ایجاب و قبول) تیدا نه بیته" (محقق داماد، 1385: 166).

هه موو ئەو فهقیانه ی كه دژی نیکاحی مؤعاتاتین، له سه ر پیوستبوونی وتنی پیوستکردن و قبولکردن پندا گرییان نواندوو. ئایه تولا خومه پنی له م باره وه و توویه تی: "النكاح على قسَمین: دائم و مُنْقَطِع، وَ كُلٌّ مِنْهُمَا يُحْتَاجُ إِلَى عَقْدٍ مُشْتَمِلٍ عَلَى إِجَابٍ وَ قَبُولٍ لَفْظَيْنِ؛" نیکاح دوو به شه هه میسه بی و کاتی، و هه ر کام له مانه پیوستیان به گریه سته كه كه پیوستکردن و

قبوولکردنی له خو گرتبیت. "ناوبراو له درپژهه دا دهلی که ته نیا ره زامه ندیی دلی لایه نه کان بهس نییه و نه وه مه عاته ی که له چوار چپوهی مامه له کاندا یه، بو ماره کردن بهس نییه (خمینی، 1379، ب 2، 246).

هه ندی له فه قیکانیش وشه کانی پیویستکردن و قبوولکردنیان تاوتوی کردوو و دژی پیویستی بیژهی بوونی پیویستکردن و قبوولکردن نه بوون؛ چونکه به باوهری نه وان نه مه بابیه تیکی مسوگهر و ئاشکرایه (طوسی: 1387، ب 4، 193؛ محقق حلی: 1409، ب 2، 217 - 218).

هه ندی له فه قیکان سه باره ت به هاوسه رگیری کاتی زه روورتهی بیژمی بوونی پیویستکردن و قبوولکردنی مارمی نیکاحی موعاتا گه یشتوو ته نه و ئاسته ی که نیکاحی بی سیغه یان به زینا سه یر کردوو، وه ک شیخ نه نساری که نووسیویه تی: "أَنَّ الْفُرُوجَ لَا تَبَاحَ إِلَّا بِإِباحِهِ وَلَا بِالْمُعَاطَاةِ، وَ بِذَلِكَ يُمْتَازِ النِّكَاحُ عَنِ لِسْفَاحِ لِأَنَّ فِيهِ التَّرَاضِي أَيْضًا غَالِبًا" شهرمگه به ئیباحه و به موعاتا حه لال نابی و فهرقی نیکاح و سه فاح له ماره کردن دایه، چونکه سه فاحیش زور جار لایه نه کان رازین. " (انصاری، 1377: 78). به پی فیهی نه هلی سونهش دهر برینی پیویستکردن و قبوولکردن واجبه به و جیاوازییه ی که پیویست ناکائهم ماره برینه به زمانی عه ره بی بی و نه گه ره به پیویستکردن و قبوولکردن مانای خوی بگه یینی و به هه زمانیک بوتری، دروسته. هوکاری واجبوونی دهر برینی پیویستکردن و قبوولکردن و زه روورتهی و ته که ی، هه ندی نه رکی یاسایی ده خاته نه ستوی لایه نه کانی ماره یی و فه رمیوونی هاوسه رگیری و لیکه و ته کانی بریتیه له ماف و نه رک. شایه نی ئاماژه یه نه وه که سانه ی که ناتوانن قسه بکه ن، پیشاندانی هه ندی ئاماژه که پیشاندهری ره زامه ندی بی و راشکاوانه ده لاله ت له سه ماره یی

بکا، تہ واوہ.¹

بہ بۆچونونی فہ قیانی ہا وچہ رخیش نیکاحی مؤعاتاتی بایہ خی نییہ و ئەوان پیوستکردن و قبوڵکردنیاں بہ پیوست زانیوہ. ئایہ تولا بہ ہجہت لہ ولامی پرسیاریک لہ مہر نیکاحی مؤعاتاتی وتوویانہ: "مؤعاتاتی نیکاح ناگریتہوہ" (مجموعہ آرای فقہی در امور حقوقی: 1382، ب 1، 69).

ئایہ تولا مہ کارم شیرازیش لہم بارہوہ وتوویانہ: "شتیک بہ ناوی ہاوسہرگیری مؤعاتاتیمان نییہ و وہا ہاوسہرگریبہ ک پوووچہ لہ." (مجموعہ آرای فقہی در امور حقوقی: 1382، ب 1، 71).

ئایہ تولا خامنہیی لہم بارہوہ وتوویہ تی: "رہوا نییہ" (مجموعہ آرای فقہی در امور حقوقی: 1382، ب 1، 71).

ہەر بۆیہ لہ ہاوسہرگیریدا تہ نیا رەزامەندیی دلیی کچ و کور بہس نییہ. لہ مادہی 1062سی ئەم یاسایہ ہاتووہ: "نیکاح جیئہ جی دەبی بہ پیوستکردن و قبوڵکردن بہو وشانہی کہ راشکاوانہ دەلالەت لہ سەر نیازی ہاوسہرگیری دەکات." واتہ دەبی لہ سۆنگہی یاساییہوہ بریاری مارہ برین بووتری و پیوستی و قبوڵکردن دەبی بیژہیی بی، مہ گەر ئەوہی کہ نہ توانی بیلی، ہەلبەت ئەمە بہ مانای شیلگیری لہ ہاوسہرگیری نییہ. وتن و دیکہی مەر جہکانی وەکوو بری مارہیی، نہفەقہ و ہتد... ہەر ہەموو ئەمانہ پیشاندەری مەزنی و گرینگی ئەم پەیمانہ پیروژہیہ، پەیمانیک کہ نابی لیخن بییت. لہم چەشنہ ہاوسہرگریبہدا کہ لہ ناوہندہ دەولەتیہ پەیوہندیدارہکان یان رپیکراوہ ئاینیہکاندا تۆمار ناگری، ژن و میرد پیکہوہ ژیان دەکەن و ہەر دووکیان دەبی ئەرکی بنەمالہ راپەرین، ئەگەرچی لہ رووی یاساییہوہ ژن و میردی فہرمی لہ قہ لہم نادرین. پرسیکی گرینگ وەکوو دووگیانبونونی

1- الخن، مصطفی، دیب البغا، مصطفی، الشربجی، علی، الفقه المنہجی، تہران،

نه‌خوازراو، مندالان، مندالخنس‌ته‌وه‌ی په‌یتا‌په‌یتا و نلیاسایی و هتد... له‌م
هاوسه‌رگیرییه‌دا به‌دی ده‌کری که هه‌ر هه‌موویان به‌توندی هه‌ره‌شه‌له‌سه‌ر
ته‌ندروستی کۆمه‌لگا ده‌کات (رضایی، 1392: 20).

به‌پیی تیۆریی فه‌قیکان که ناماژه‌ی پیکرا و له‌ماده‌ی 645 یاسای سزای
ئیسلامی¹، هه‌یچ گومانیک له‌وه‌دا نییه‌که پیکه‌وه‌بوون هاوسه‌رگیری نییه‌ و له
گریمانه‌یه‌کدا که په‌زامه‌ندیی دوو لایه‌ن له‌گه‌ل نامانجی پراسته‌قینه‌ی ئه‌وان به
ماره‌برین له‌چوارچێوه‌ی نیکاحی هه‌میشه‌یه، ئه‌گه‌ر له‌نووسینگه
فه‌رمیه‌کاندا تۆمار نه‌کری، یاسایی نییه‌ و به‌پیی ماده‌ی 645 یاسای سزای
ئیسلامی بۆ هاوسه‌ره‌کان، سزای سالییک زیندان دیاری کراوه‌ و له‌ماده‌ی
21-ی یاسای پشتیوانی له‌بنه‌ماله‌ په‌سه‌ندکراوی 1391، تۆمارکردنی نیکاحی
کاتی ته‌نیا له‌حاله‌تگه‌لی وه‌کوو دووگیانبوونی ژن یان رپیکه‌وتنی لایه‌نه‌کان
له‌کاتی ماره‌برینی نیکاحی کاتی یان نووسین به‌شێوه‌ی مه‌رج و پێرای
ماره‌برین پێویسته. که‌واته‌ ئه‌گه‌ر به‌ته‌نیا به‌رپیکه‌وتن ئه‌م چه‌شنه‌ ژیلانه
هاوبه‌شه‌ ده‌ستتیشان بکه‌ن، وه‌ها رپیکه‌وتنیک به‌پێچه‌وانه‌ی دیسپلینی
گشتیه‌ و ئه‌خلاقیکی ناشیرین و ناره‌وايه‌ که له‌سۆنگه‌ی ئه‌نجامدانی کاری
ناره‌وا و چه‌رام به‌پیی ماده‌ی 637 یاسای سزای ئیسلامی شی‌اوی
به‌دواداچوونه‌ و سزای لی‌ده‌که‌وته‌وه‌ و مندالی ئه‌م هاوسه‌رگیرییه‌ به‌زۆل
ده‌ناسری که له‌هه‌ندی مافی کۆمه‌لایه‌تی وه‌کوو خویندن و ناسنامه‌ بێه‌شه‌ و
له‌دایک و باوکی سروشتی خۆی هه‌یچ میراتیکی به‌رناکه‌وی و هاوسه‌ره‌که‌ی
ناتوانی نه‌فه‌قه‌ وه‌ر‌بگری و نابجی چاوه‌روانی ئه‌وه‌ بکری یاسا بۆ هه‌ر

1. به‌مه‌به‌ستی پاراستنی بنیاتی بنه‌ماله‌ تۆمارکردنی هاوسه‌رگیری هه‌میشه‌یی، ته‌لاق و
گه‌رانه‌وه‌ به‌پیی یاسا پێویسته‌کانه، ئه‌گه‌ر پیاویک به‌بی تۆمارکردن له‌نووسینگه‌ فه‌رمیه‌کان به
مه‌به‌ستی هاوسه‌رگیری هه‌میشه‌یی، ته‌لاق و رچووع بکا، سزای زیندانی یه‌ک سال
ده‌یگرته‌وه.

نانۆرمییه ک، پاساوی یاسایی بینیتته وه و له م بواره دا، بۆشایی یاسایی نییه. له سۆنگه ی یاساییه وه هاوسه رگیری مه تعه پیشینی کراوه (رنجبر، 1395).

به‌شی سییه‌م: شیواز و ئه‌نجامه مه‌یدانییه‌کان

"پیاو، 25 ساله، تاران

ئه‌مه‌باشتره، به‌هیچ‌پابه‌ند‌نیت. ئیستا‌سالیک، دوو
سال، مانگی، دوو‌مانگ ... هه‌تا‌دواساتی‌ژیانت
هه‌ر‌کات‌که‌خۆمان‌ویستمان‌ئه‌م‌په‌یوه‌ندییه
به‌رده‌وامه. به‌لام‌هاوسه‌رگیری‌هه‌میشه‌یی‌ده‌بی‌له
سه‌ر‌هه‌ندی‌شت‌سوور‌بیت. هه‌م‌ئه‌و‌پازییه‌و‌هه‌م
من ..."

۳-۱. شىۋازى ئۆيۈنەۋە

ئەم توۋىۋىنەۋە لە چوار چىۋەي رۋانگەيەكى شىۋەخۋازانە و شىۋازناسىي چۋنبايەتى بە كەلكۋەرگرتن لە شىۋازى تىۋرىي زەمىنەيى ئەنجام دراۋە. بە ھۆي ھەستىارىي ھەرھەنگى و كەلتورىيى بابەتى ھاۋسەرگىرىي سىپى دەستراگەيشتن بە نموۋنەكان شىۋازى نموۋنەگىرىي ناھەلكەۋت بە كار ھىنرا. دلىابوۋنى تىۋرىكى داتاكان پاش ئەنجامدانى 100 دىمانە ۋەدەست ھات و بۇ متمانەي زياتر، دىمانەي زياتر ئەنجام درا بۇ ئەۋەي لە گشتىگىرىي توۋىۋىنەۋە قەناعەتمان پىيى ۋە ھەلبەت لەم رېگەدا چاۋدىرى و رېنوئىيىي سىپۋرانى شىۋازى چۋنبايەتېشمان قۇستەۋە. شاينى ئاماژەيە كە ئەم توۋىۋىنەۋە ئاورپى لە جۇرەكانى دىكەي پىكەۋەبوۋن، بۇ ۋىنە پىكەۋەبوۋنى خاتوۋنىكى زۆر گەنج لەگەل پىاۋىكى بەتەمەن كە تەۋەرايەتىي پەيۋەندىيەكە لە سەر دابىن كرىنى ئابورىي ژنەكەيە و لەم نموۋنانە بە مەبەستى يەكەستكردىنى توۋىۋىنەۋە لە لىكۋىنەۋەكە سىرپىراۋەتەۋە. زانىارى و داتاكانى ئەم توۋىۋىنەۋە بە كەلكۋەرگرتن لە تەكنىكى دىمانەي قولل كۆ كراۋەتەۋە. دىمانە و داتا كۆكراۋەكان بە كەلكۋەرگرتن لە كۆدىنگى تىۋرى (كراۋە، تەۋەرى و ھەلبۇرپى) شىكارى و شىۋەكران و بە مەبەستى كۆكرىنەۋەي داتاكان، لە پىشدا بۇ ۋەدەستھىنانى چەمك و ۋتەزا گرېنگەكانى بەشداربوۋان، شىۋازى دىمانەي ۋتوۋىۋى نافرەمى بە كار ھىنرا. لە قۇناغى دوۋەم بە كەلكۋەرگرتن لە شىۋازى گرانددى تىۋرى، ۋتەزا و چەمكە ۋەدەستھاتوۋەكانى پىرۋسەي دىمانە، لە پىناۋ نموۋنەگىرىي تىۋرى كاريان لە

سەر كرا و پاش ئەم قۇناغە كە ھىلە گىشتىيە كانى دىمانە لە پىنگەى چەمك و تەزاكانەوۋە بىچمىيان گرت، پىسپارە كانى دىمانە بە كەلك وەرگرتن لە دىمانەى نىوۋە پىكھاتوو، بە ستاندارد بوو و ئەم پىرۇسە ھەتا دلنىابوونى تىۋىرىك بەردەوام بوو. لە درىژە دا بە ئەنجامدانى كۆدىنگى كراو، ھاوكات لە گەل كۆكرىنەوۋەى داتاكان، و تەزا سەرەككىيە كان، ژىر و تەزاكان و چەمكە كان وەدەست ھاتن. بە ئەنجامدانى كۆدىنگى تەوۋرى، ژىر و تەزاكان بە يەكتەر و بە تەزا سەرەككىيە كان گىرئى دران و جۆرى و تەزاكان لە رپوۋى ھۆدارى و پىرۇسەى و لىكە و تەيىەوۋە دىيارى كران.

۲-۳. ئەنجامە مەيدانىيە كان

لە ماوۋى چەند دەيەى راپردوودا بىياتى بنەمالە لە جىھاندا گۆرانىكى بەربلاۋى بە خۆۋە بىنيوۋە. ئەو گۆرپىنەى كە دەيى لە شۆرپى سىكسى كۆتايىە كانى سەدەى 1960 لە ولاتانى ئەوروپايى و ئەمىريكايى بۆ بىنچىنە كانى بگەرپىن. (Carr,2011). ئەم شۆرپە بە ئوستوورەسپىنەوۋە لە پەيوەندى سىكسى، ئەوۋى كىر بە بابەتتىكى ئاسايى كە زۆر بە ئاسانى (لە قۇناغى بەر لە ھاوسەرگىرى) وەدەست دىت. لە سەرەتاكانى شۆرپى سىكسى، سەرەراى ئەوۋى تەمەنى ھاوسەرگىرى لە ئەوروپا و ئەمىريكا تا دەھات زىاتر دەبوو، زۆر كەس بەردەوام ھاوسەرگىرىيان دەكرد. بەلام ئەمە كۆتايى ھەموو شىتتىك نەبوو و شۆرپى سىكسى بە پەرەسەندى سەرچەشە ھاومالىيە كان، ئەم جارەپان گورزىكى زۆر توندى نە تەنيا لە ئوستوورەى پەيوەندى سىكسىيە كان وەشاندا، بەلكوۋ زەربەى لە خودى ھاوسەرگىرىش دا (French,2014).

ولاتى ئىترانىش لەو گۆرانكارىيە كۆمەلايەتى - كەلتورىيانەى كە لە جىھاندا رپوۋى داوۋە پارىزاو نەبوو، بە جۆرئىك كە لە بنەمالە ئىترانىيە كانىشدا

لہ پرۆسہی بہ نوپکردنہوہ لہ بہستینہ جیاجیاکان و بۆ وینہ پہیوہندیہکانی نیوان دوورہگەز، لہ پرۆسہی مەملانیی کہلتووریی سەرچەشنە نەرتی و مۆدپرنەکاندا، چونەتە ناو قۆناغی گواستتەوہ و وپرای پاراستنی ھەندی لہ توخمە نەرتییەکانی خۆیان، ھەندی تایەتمەندی کۆمەلگای نویمان وەرگرتوہ (کوثری و عسگری، 1394). گۆرانکارییە بەھاییەکان لہ ئیران لہ ماوہی ئەم چەند سالہی دواییدا کاریگەری لہ سەر پہیوہندییە کۆمەلایەتیەکان دلناوہ و لیکەوتە بیژوماری بۆ کۆمەلگاہەبوہ. ھاتن و پەرەسەندنی میدیاکان بەتایبەت ئەنتەرنیت لہ ئیران شپۆازیکی ژبانی جیاوازی بەدی ھیناوە و بیجمی بە بەھای جۆراوجۆر بەخشیوہ. لہم نیوہندەدا لہ گەل ئالۆزبوونی پرسە نابوویریەکان، ھەلکشانی تەمەنی ھاوسەرگیری و ھەر وھاھاتی بەھا و بایەخە جیھانییەکان لہ رینگە ئامرازەکانی پہیوہندی، کہ وردە وردە ھەلسۆکەوتی نوێ لہ ناو گەنجانی ئیرانیدا بیجمی گرتوہ کہ پەرەسەندنی پہیوہندییە سینکسییەکانی بەر لہ ھاوسەرگیری گرینگترینە کہیانە. ئەگەرچی پہیوہندییە سینکسییەکانی بەر لہ ھاوسەرگیری لہ ئیراندا بە بۆنەگەلی جیاواز و لہ چوارچۆی سەرچەشنی جیاواز ئەنجام دەدری، یەکیک لہ رادیکالترین بیجمەکانی پہیوہندییە سینکسییەکانی بەر لہ ھاوسەرگیری، دەرکەوتنی سەرچەشنەکانی "ھاومالی"یە (آزادارمکی و ھاوکاران، 1391).

بینگومان ھاومالی بە بی ھاوسەرگیری وەک پہیوہندیی ژن و میدیدی تۆمارنەکراو، نافەرمی و ناشەری لہ کۆمەلگای ئیراندا بە سەرچەشنیکی بنچینیی و گشتگیر لہ قەلەم نادری و دیاردمیەکی نوئیە کہ بە پپی راپۆرتە میدیاییەکان و وتووێژی زانستی لہ سەرئاستی ئاکادامیک و پسپۆریی کیشەییەکی کۆمەلایەتیە و تاردامیەک بەتایبەت لہ کەلینشارەکان و ناوچە کۆچبەرگەرەکان رووی لہ پەرەسەندنە. بە پپی ئالۆزیی بابەت و

هه سئیاریهه کانی ناوخوی ولات، له م بواره دا ناماریکی سه رنجراکیش بوونی نییه و ته نانهت به جوریک ده توانین بلیین که له لایه ن ده سه لاتدارانه وه پشتگوی خراوه و ده سه لاتداران به جوریک بیده نگیان نوواندوه. به لام به ناوردلنه وه له بارودوخی فه رهه نگی و نابووری ئه م قوناغه میژوویه ده بینین ئه م چه شه نه په یوه ندییه سیکیسیه رووی له هه لکشانه. به مه بهستی ناسینی وردی ئه م دیارده تازه ده رکه وتووه کومه لایه تیه هه ول دراوه هوکار و لیکه وته کانی به شیوه ی گشتگیر له سه ر ناستی هه ر سی گه وره شاری تاران، مه شه هه د و نیسفه هان لیک بدریته وه.

3.3. هه لومه رجه زه مینه ییه کان

هه لومه رجه ی زه مینه یی کومه لیکی تاییهت له بارودوچه کلنه که له یه ک کات و شویندا کۆ ده بنه وه بو ئه وه ی په یوه ندییه کومه لایه تیه کان تیدا مانایان هه بیته (استراوس و کوربین، 1390: 154). له م توژیته وه دا فاکته ره کانی به ئه زموونکردنی په یوه ندی سیکیسی و جیهانیینی له هوکاره زه مینه ییه کانی هاوسه رگیری سپی له ئیران.

3.3.1. به ئه زموونی په یوه ندی سیکیسی

به ئه زموونکردنی سیکیس بریتییه له هه ندی ناسینه ری وه کوو توندوتیژی، دووگیان بوون، له باربردنی مندال، به رگری له دووگیان بوون، زانستی سیکیسی، ناستی په یوه ندی سیکیسی، ته مه نی ئه نجامدانی په یوه ندی سیکیسی، دریژهدان به په یوه ندی سیکیسی، ماوه ی په یوه ندی، شتووزی یه کتر ناسین، رازی بوون له په یوه ندی و به ئه زموونکردنی سه فه ر و تاییه تمه ندییه کانی که سی هاوبه ش.

1.1.3.3. زہمینہ کانی ئاشنابوون / بہستینہ کانی ئاشنابوون

دیمانہ کان ئہوہ دہردہ خا کہ ئہو کہ سائہی کہ ئہز مومونی هاومالیان ہہیہ،
 زہمینہ کانی یہ کترناسینیان زیاتر لہ زلنکو و یان لہ ریگہی توڑہ
 کو مہ لایہ تیبہ کان و کو مہ لی هاورپیان بووہ.
 "خانم نرسہ لانی، 28 سالہ لہ تاران"

تیمہ ہہر دوو کمان لہ تہوریز خویندکاری زانکو بووین و بہ ہوی ئہوہی
 لہ تہوریز لہ ئہنجومہ نی ژنانہ و لہو ئہنجومہ نانہی کہ لہ بواری فیمینیزم
 چالاکیان دہ کرد تیاندائہندام بووین، ہہر لہو ئہنجومہ نانہدا پیکہوہ
 ئاشنا بووین و ہہتا سئ سئ سال من و ئہو تہنیا لہ دؤستایہ تیبہ کی سادہدا
 پیکہوہ بووین بہ لام پاش تیبہ رینی دوو سئ سئ سال بہ ہوی ئہوہی ئہو
 مالی بہ کری گرت و بہ بیانوی پرسہ جوڑاو جزرہ کان، لہ مالیندا کو
 دہبووینہوہ ..."

پہیوہندی سیکیسی لہ گہل رہگہزی بہرامبہر و ژوانی دؤستانہ پہیوہندی
 نیوان تاکہ کہ سییہ کہ دہتوانی یہ کیک لہ ئہز مومونہ ئالوزہ کانی تافی گہنجیتی
 بیت. ئاھانج لہ پہیوہندی لہ گہل رہگہزی بہرامبہر ئہومیہ کہ لہو پہیوہندیہدا
 خواستہ گونجاوہ کانی ئہو پہیوہندیہ بؤ وینہ خواستی سیکیسی، سوژداری،
 خویشو بستن و خویشہ و بستبوون، خواست بو ریز لیگیان و لہم چہشنہ بہدی
 بیت. پہیوہندی لہ گہل رہگہزی بہرامبہر لہو خواستانہیہ کہ لہ سہر بنہمای
 کہ لتوور و یاسا فہر میہ کان پیناسہ دہ کریتہوہ و بہ پپی ہہر ولات و یاسا
 فہرمی، شہرعی و کو مہ لایہ تیبہ کان دابین دہبیت. لہ ولاتی ئیران دؤستایہ تیبی
 کچ و کوپ پیکہی یاسایی و شہرعی نییہ و لہ گہل بیر و باوہرہ ئایینی و
 فہرہنگیہ کان یہ ک ناگریتہوہ. سہر باری ئہمہ، ئہم پہیوہندیہ لہ میژوہ باو
 بووہ و ئہم چہشنہ پہیوہندیہ لہو شوینانہی کہ بو تہ ہوی تیکہ لیبوونی ژن و
 پیاوہلی زیاتری بؤ ہلڈہ کہ ویت. زانکو لہو شوینانہی کہ کچان و کوپانی
 گہنج بؤیہ کہم جار لہ پؤلی هاوبہش پیکہوہبوون بہ ئہز مومون دہکەن. لہ

زانکۆدا ناوهند و گرووپی دۆستانه به‌ستینی دۆستایه‌تی و په‌یوه‌ندیی نزیکتی خو‌یندکاران دابین ده‌کا و له‌هه‌ندی حاله‌تدا ئەم په‌کترا‌سین و په‌یوه‌ندییه دۆستانه په‌به‌ستینی بیچمگرتنی په‌یوه‌ندیی دۆستانه هه‌تا هاومالی له‌ئیرانی لی ده‌که‌و‌یته‌وه.

"پیاو، 46 ساله له تاران

من به‌ئۆتۆمبیل له‌کۆلیژ ده‌هاتمه‌ده‌روهه، له‌پارکینگی کۆلیژ وه‌ستا بوو، سو‌ارم کرد. ئاشنایه‌تیمان له‌و‌یوه‌ده‌ستی پیکرد، ویستم بچمه‌مالیان سواری بکه‌م و پیکه‌وه‌قسه‌مان کرد، ئەم ئاشنایه‌تییه‌بووه‌هۆی پیکه‌وه‌بوونمان."

په‌ره‌سه‌ندنی په‌یوه‌ندیی کچان و کورپان به‌ر له‌هاوسه‌رگیری له‌گه‌ل گۆرانی پیکهاته‌ی ره‌گه‌زیی زانکۆکان دوو دیارده‌ی کۆمه‌لایه‌تی و فه‌ره‌ه‌نگیی تازه‌ده‌رکه‌وتووی ئەم سالانه‌ی دوایی ولاتی ئێران. بۆ روونکردنه‌وه‌ی په‌یوه‌ندییه‌ کۆمه‌لایه‌تی و به‌تاییه‌ت په‌یوه‌ندیی نیوان دوو که‌سی ره‌گه‌ز به‌رامبه‌ر له‌ژینگه‌ی زانکۆدا ده‌توانین ئاماژه‌به‌تێۆریی پیکهاته‌ی به‌ربلاوی پته‌ر بلو بکه‌ین. گریمان‌ه‌ بنیاتییه‌کانی تێۆریی بلوله‌سه‌ر ئەم بنه‌مایه‌یه‌که‌ ئەگه‌ری په‌یوه‌ندیی کۆمه‌لایه‌تی نیوان تاکه‌کان به‌پێی ده‌رفه‌تی ئەوان بۆ په‌یوه‌ندی له‌گه‌ل یه‌کتر و نزیکیه‌تی تاکه‌کان له‌پانتلیه‌کی فه‌ره‌ه‌نددایه‌که‌ ئەمه‌ ئەگه‌ری په‌یوه‌ندیی کۆمه‌لایه‌تی به‌رز ده‌کاته‌وه. هه‌روه‌ها هه‌رچی ناهاوچه‌شنی زیاتر بێ (واته‌ هه‌رچی رێژه‌ی کورپان که‌متر و رێژه‌ی کچان زیاتر بێ یان به‌پێچه‌ولنه‌وه) ئەندامه‌کان زیاتر تووشی گرووپه‌جیاوازه‌کان ده‌بنه‌وه. به‌زیادبوونی ده‌رفه‌تی په‌یوه‌ندی، نه‌ته‌نیا ئەگه‌ری دۆستایه‌تی و په‌یوه‌ندی زیاتر ده‌بێ، به‌لکوو ناهاوچه‌شینی ره‌گه‌زی له‌پیکهاته‌ی چه‌شیمه‌تی پۆله‌کانی خو‌یندن کاریگه‌ری له‌سه‌ر بیچمگرتنی ئەم دۆستایه‌تی و په‌یوه‌ندیانه‌داده‌نیت.

له لایه کی تریشه وه تۆره کۆمه لایه تییه کانئ وه کوو فه یسبووک و ئینستاگرام و دیکه ی تۆره کۆمه لایه تییه کان و ئاپه دۆستدۆزییه کان به سستی نی په یوه ندیی تاکه کانئ له گه ل یه کتر زیاتر و ئاسانتر کردوو. تۆره کۆمه لایه تییه مه جازیه کان له و سۆنگه وه که له ناو به کارهینه ران گشتگیر بوون و له ناو سنووره نیشتمانیه کاندا پانتای بهربلاویان هه یه و ده بنه هۆی په یوه ندیه کی تایه تی و بی کۆترو لکران له لایه ن ده سه لآ تدارانه وه و ئامراز یکی بی به دیل له ناو به سستی نه کانئ په یوه ندیدا.

خاتوون، 31 سالان خه لکی تاران

ده توانم بلیم ئیمه به شیوه ی مه جازی یه کتر مان ناسی. حسین دورو او دورو منی بینبوو و له پرۆفایلی فه یسبووک که مه وه منی بینبوو. وتبووی نه کا نه مه هه ر نه وه بیته. ئینجا له هاو پرۆی هاو به شه که مان هه والی منی پرسیبوو ئیتر له یه که مین ژوانماندا دلنیا بوو که خۆم.

تۆره کۆمه لایه تییه کان شوینی کۆبوونه وه ی سه دان ملیۆن به کارهینه ری نه نته رنیتن که به بی گرینگیدان به سنوور، زمان، ره گه ز و فه ره هه نگ پیکه وه په یوه ندی ساز ده که ن و زانیارییه کان ده گوازنه وه. له راستیدا تۆره کۆمه لایه تییه کان بو هه لکشلندن و به هیز کردنی په یومندییه کۆمه لایه تییه کان له دنیای مه جازی دارپۆراون. به شیوه ی گشتی له ریگه ی نه و زانیارییه کی که له سه ر پرۆفایلی که سه کاندا هه یه، وه کوو و ئنه ی به کارهینه ر، زانیاری تایه تی و هۆگرییه کانئ (که هه ر هه موو نه مانه زانیاری له باره ی شوناسی که سه که ده خه نه ده ست) په یوه ندی سازکردن ئاسان ده بیته وه. به کارهینه ران ده توانن پرۆفایلی دیتران بینن و له گه ل یه کتر په یوه ندی ساز بکه ن (Pemek, 2009: 228). نه و تۆره کۆمه لایه تییه گرینگانه ی که زۆر پیشوازیان لئ ده کری بریتین له: فه یسبووک، تویتیر، ئینستاگرام و ... هه. ده توانین به پتی

تىۋرى چاندىن¹سى گىربنىر رادەى بەكارهينانى ئەم تۆرپانە و كارىگەرىيەكەيان شىرۇفە بگەين. تىۋرى چاندىن يان پىنگەيلىندى جۆرج گىربنىر پىنداگرى لە سەر كارلىكى دولايەنەى نيوان ميديا وئەوبەردەنگلەنى كەئەو ميديايە بە كار دەبەن و ھەروھە چۈنەتتەى كارىگەرىيە ميدياكان لە سەر بەردەنگەكانيان دەكات. گرىمانەى بنەپەتتەى ئەم تىۋرىيە ئەوويە كە لە نيوان ئاستى رووبەرووبونەو و بەكارهينانى ميديا و بەراستزىنى ناوەرۆك و بەرنامەكانى ئەو ميديايە پەيۋەندىيە راستەوخۇ بەدى دەكرى، بە جۆرپىك كە چەندىن كاتزىمىرى بەردەوام سەپىركردنى ميديايەكى تايەت دەپتتە ھۆى گۆرپىنى بىر و باوەر و پروانگەى لايەنگرى ناوەرۆكى ميدياكە. لە راستىدا تىۋرى پىنگەياندىن بە دىيارىكردنى رپتە و چەشنى بەرنامە بەكارهاتووەكانى ميديا، ئاستى كارىگەرى لىك دەداتەو بەئەو مىكانىزم و شىۋازى كارىگەرى و دەست بەپىنتى (عباسى و خەلىلى كاشانى، 1392: 81).

تىۋرى چاندىن يەككىك لە بىچمەكانى كارىگەرىيە ميدياكان لە سەر ئاستى ناسىن بوو و گرپىدراو بەم بابەتتە كە بەردەنگايەتتەى ميدياكان تا چەندە دەتوانى بىچم بە باوەر و تىگەيشتنى خەلك لە راستىيە دەركىيەكان بدات. تىۋرى چاندىن يان بلاوكردەو بە خستەنەرووى سەرچەشنىكى شىكارى روون كراۋمتەو بەئەو كارىگەرىيە درپتخايەنى ئەو ميديايانە پىشان بدا كە لە بنەپەتتەو لە سەر ئاستى تىگەيشتنى كۆمەلايەتتەى نىش دەكەن. بە پىنى تىۋرى چاندىن دەتوانىن ئەو ھەلپىنجىنن كە رپتەى بەكارهينان و ماۋەى زەمەنىيە ئەندامىتتەى لە تۆرە كۆمەلايەتتەى كان كارىگەرىيە لە سەر شىۋازى ژيانى بەكارهينەران دادەنەت. دەتوانىن بلىپىن ھەرچى رادەى بەكارهينان و ماۋەى ئەندامىتتەى لە تۆرە كۆمەلايەتتەى كاندا زۇرتىر بى، ئەگەرى كارىكراۋىيە بەكارهينەر لە پەيۋەندىيە تۆرە كۆمەلايەتتەى كاندا زياترە. بە

پنجه وانه وه، هه رچی ریژهی به کارهینان و ماوهی ئەندامیتی له تۆرە کۆمه لایه تیه کلندا کهم بیته وه، ئەگه ری کار تیکراوی به کارهینەر که متره. ئەو کچ و کورلنه ی که چه ندين کاتزمیر له ناو تۆرە کۆمه لایه تیه کلندان و له ژیر کار یگه ری په یامه کانیدان و شوناسیکی ئیلیدیل له خۆیان ساز ده کهن، کار یگه ری له سه ر به کارهینهرانی دیکه داده نین و ئەم کار یگه ری تۆرە کۆمه لایه تیه نه و ئاسانبوونی په یوه ندیانه، به سستی بیچمگرتی په یوه ندی دۆستایه تی نزیکترو هاومالی دابین ده کات.

په ره سه نندی راگه یاندنه گشتیه کان و ئاسانبوونی په یوه ندییه کان که لینی "ئه وهی هه یه" به "ئه وهی پیم خۆشه بيم" له چوار چیه ی چالاکی تاکه کان له ناو دنیای مه جازیدا پیشان ده داته وه. بوونی لاپه ره ی تۆری کۆمه لایه تی (مه جازی) به شوناسی نه ناسراو و پیشلندانی هۆگرییه تاکلیه تیه کان پیشانده ری "نه بوونی هه لی خۆده رخستن" بۆ ئەم نه وه یه. نه وه ی گه نجی نیستا ئەگه رچی له وانیه به شیوه ی ئاشکرا هه لویسته کانی خۆیان دهر نه برن، له چوار چیه ی په یوه ندی په نامه کی و له سنووریکی تایبه تیدا بیچم به خۆیان ده دن.

2.1.3.3. ماوه، ئاست و بهرده وامیتی په یوه ندی

ماوه ی په یوه ندی هاومالی و بهرده وام بوونه که ی به ستر او ته وه به ره زامه ندی له ئاسته جیا جیا کانی ئەو په یوه ندییه. کاتیک که هاوسه ره کان له په یوه ندی هاومالی رازی بن و وه ک به سستییک بۆ دابین کردنی خواسته کانیان لی بروانن ئەوه در یژه به م په یوه ندییه ده دن. ئەو خواستانه ی که له په یوه ندی هاومالیدا دابین ده بی بۆ وینه خواستی سیکی و سۆزداریه کان ئەو زه خته ئابووری یان گوشاره نهریتی و یاساییه ی که له هاوسه رگیری هه میشه ییدا هه یه نیانه و هه ره ها پابه ندی و بهر پر سایه تی هاوسه رگیری هه میشه یی له

هاوما‌لیدا بوونی نییه، که نه‌مه لهو هۆکاره سه‌ره‌کیانه‌ن که ده‌بنه هۆی به‌رده‌وامبوونی ته‌م په‌یوه‌ندییه.

پیاو، ته‌مه‌ن 31 ساله‌خه‌لکی تاران

وه‌ک وتم به هۆی گرفتی ئابووری و سیکسی بوو؛ هه‌لی نه‌وه‌مان نه‌بوو هاوسه‌رگیری هه‌میشه‌یی بکه‌ین و نه‌م خواسته‌ سیکسییه‌ وای کرد که پیکه‌وه‌ بین.

"خانم، ته‌مه‌ن 30 سالان له‌ تاران:

وه‌کوو دوو که‌سی ته‌مه‌ن 30 سالان پیکه‌وه‌ ژیانمان ده‌کرد، بۆمان نه‌ده‌کرا که چاوه‌روانییه‌کانی بنه‌ماله‌ به‌دی بینین، بۆ وینه‌ ئاهه‌نگی هاوسه‌رگیری به‌چه‌ندین ملیۆن تیچوو و زیپر، خانوبه‌ره و ته‌لاری ئاهه‌نگی هاوسه‌رگیری چه‌ند ملیۆنی و ... ئیمه‌ ئاوا ده‌ژیاین هه‌ر کاممان هه‌ر چه‌نده‌مان پاره‌ بیا داماندنا، له‌ مالکی بچوو‌کدا ژیانمان ده‌کرد بۆ نه‌وه‌ی بتوانین کرێکه‌ی بده‌ین و به‌ ئاسووده‌یی تیییدا بژین؛ به‌لام به‌ داخه‌وه‌ بنه‌ماله‌ که‌م نه‌مه‌ قبوول ناکه‌ن."

پیاوان به هۆی بیکاری، هه‌لاوسانی زۆر، تیچووی قورسی ژیان، چاوه‌روانیی زۆر، ماره‌یی و جیاز له‌ هاوسه‌رگیری هه‌میشه‌یی پاشگه‌ز ده‌بنه‌وه و هه‌له‌وه‌ی به‌دیلکی ناسانترن بۆ نه‌وه‌ی تووشی تیچووی قورسی ژیان نه‌بنه‌وه. که‌واته‌ بارودۆخی ناله‌باری ئابووری و مه‌ندی و تیچووی قورسی ژیانی هاوسه‌رگیری هه‌میشه‌یی له‌و فاکته‌ره‌ کاره‌گرانه‌ن که‌ تاکه‌کان ناچار به‌ هاوسه‌رگیری سپی ده‌کات. له‌ هاوسه‌رگیری سپی و په‌یوه‌ندیی هاوما‌لیدا ده‌وره‌ ئابوورییه‌کانی هه‌ر دوو لایه‌نه‌که‌ به‌ شیومیه‌ک دلبه‌ش ده‌بێ که‌ هه‌ر دوو لا بتوانن تیچوو‌ه‌کانی ژیانی هاوبه‌ش دابین بکه‌ن و له‌ لایه‌کی دیکه‌وه‌ له‌ داب‌ونه‌ریته‌گه‌لی وه‌کوو بپه‌ماره‌یی و تیچووی ئاهه‌نگی هاوسه‌رگیری وه‌کوو زیپر، ته‌لار، جل‌وبه‌رگ و ... بیه‌ری ده‌بن. له‌ لایه‌کی دیکه‌وه‌ به هۆی وه‌دواکه‌وتنی ته‌مه‌نی هاوسه‌رگیری که‌ نه‌نجامی هه‌لومه‌رجی

ئابووری و بەشداریی کۆمەلایەتی ئزان بە ھۆی بەشدارییان لە زانکۆیە، ھەلکشانانی ئاستی چاوەروانیی لە ژيانی ھاوبەش وا دەکا کە دابین کردنی ھەندی خواستی مرۆیی و ھەکوو خواستی سیکیسی و سۆزداری و ھەدوا بکەوێت. کەواتە ریکاری ھاوسەرگیری سپی بۆ ئەو ھاوسەرانی کە ئەم چەشنە ژیانە ھەلدەبژێرن جوړیک ھەلبژاردنی عەقلانییە. ئەگەرچی رەزامەندی لە پەيوەندی سیکیسی و دابینبوونی خواستەکان ھۆکاری بەردەوامبوونی ئەم چەشنە پەيوەندییە لە ئاستە جیا جیاکانە، جیا لە سنووردارییە یاسایی و شەرعییەکان، شاراوویی و نەبوونی بواری دەرکەوتن لە شوێنە گشتییەکان و چوونە میوانی و سەفەری ھاوبەش لە و فاکتەرانی کە بوونەتە ئاستەنگی بەردەمی ھەلبژاردنی ئەم چەشنە ژیلنە کە ئەمە کۆتایی پەيوەندی ھاومالی لێ دەکەوێتەو. ھەر ئەم پەنامەکی و شوناسی دووانەیی ھاومالی یان ھاوسەربوونە زەختی دەروونی لێ دەکەوێتەو کە ھەندی جار بە دابرا کۆتایی پێ دێت.

خاتوون، 31 سالان خەلکی تاران

باشیی ھاوسەرگیری ھەمیشەیی لە کۆمەلگادا بۆ مینکی نافرەت ئەو یە کە ژيانی پەنامەکی ناییت. ئاسوودەتر دەچمە سەفەر، پارتنیرە کەم کە کەسیکە کە ژيانی لەگەڵ دەکەم دەتوانم لەگەڵی بچمە ھەموو شوێنیک. ئەم شتواری ژیانە کیشە یەکی گەورە کە ھەبە ئەو شاراوویی و مەملانییە کە توشی دەبی کە نابێ ھیچ کەس بزانی، دەبێ درۆ بکە. ئەمە زەختیکی زۆر دەخاتە سەر دل و دەروونم.

بە گوێرە ی بنەما بنەرەتیەکانی تیوری ئالوگۆری کۆمەلایەتی ھۆمینز¹ ھەلسوکەوت بە پێی ئەو پاداشتلنە کە وەریدەگری و ئەو خەرچلنە کە دەیکا، گۆرانی بە سەردا دێت. ھەرچی چالاکیی کەسیک لە ماوہیەکی

1. George C. Homan (The Exchange Theory)

دیاری‌کراوی زه‌مه‌نیدا پاداشتی بۆ که‌سه‌که زیاتر بڼ، به‌هه‌مان رېژه‌هه‌و که‌سه‌هه‌و چالاکییه‌هه‌و پاداشتی ده‌کاته‌هه‌و، هه‌روه‌ها کاتیک کاری که‌سیک پاداشتی چاوه‌روانه‌کراو به‌تاییه‌ت پاداشتیکی زیاتر له‌وه‌ی که‌وه‌ریده‌گری و یان سزای چاوه‌روانکراو نه‌درئ، له‌م حاله‌ته‌دا که‌سه‌که زیاتر چپژ ده‌بینئ و زیاتر هه‌وگری نه‌نجامدانی هه‌و کاره‌ ده‌بئ و نه‌نجامی وه‌ها کاریک به‌لایه‌وه‌هه‌و پرپایه‌ختر ده‌بیت. کاتیک که‌هه‌وسه‌ره‌کان هه‌اومالی هه‌له‌ده‌بژیرن و بۆ ماوه‌یه‌که‌ درېژه‌ی پڼ ده‌ده‌ن، ده‌توانین له‌سه‌ر بڼه‌مای تیوری نالوگوری کومه‌لایه‌تی، به‌لگه‌ی هه‌وه‌هه‌و بڼینه‌وه‌هه‌و که‌به‌رده‌وامی هه‌م چه‌شنه‌هه‌وسه‌رگیریه‌هه‌و ده‌گرپه‌ته‌وه‌هه‌و بۆ نه‌و پاداشته‌ی که‌هه‌وسه‌ره‌کان وه‌ریده‌گرن. هه‌م چه‌شنه‌ پاداشتانه به‌شیوه‌ی گشتی بریتیه‌ له‌دایین کردنی خواسته‌سیکسیه‌کان و نه‌بوونی زه‌ختی نابووری له‌هه‌وسه‌رگیری هه‌میشه‌یی.

هه‌روه‌ها به‌پڼی زنجیره‌خواسته‌کانی مازلۆ¹، ده‌توانین هه‌وسه‌رگیری سپی شروقه‌هه‌و و روون بکه‌ینه‌وه‌هه‌و. مازلۆ زنجیره‌پله‌یه‌که‌ له‌پڼج خواستی سرشتی ده‌ناسپڼی که‌هه‌لسوکه‌وتی مروّف ده‌وروژپڼی و رپڼوڼی ده‌کات. هه‌م خواستانه بریتین له: خواسته‌فیزیۆلۆژیکیه‌کان (خوراک، ناو و خواستی سیکسی)، ناسایش، وه‌رگیران و خوښه‌ویستی (خوښوویستن و خوښه‌ویستبوون). رپژگرتن، خوښه‌شیه‌یی. مازلۆ هه‌م خواستانه په‌یوه‌ندیدار به‌سرشت ده‌زانئ؛ به‌لام هه‌م خواستانه له‌ژیر کاریگه‌ری فیربوون، چاوه‌روانییه‌ کومه‌لایه‌تییه‌کان و ترس له‌پشتراست نه‌کردنه‌وه‌دان. پله‌کانی خوارتری قووجه‌که‌هه‌و، خواسته‌گرینگتر و ساده‌تره‌کانن و چینه‌کانی سه‌رتیش هه‌ی هه‌و خواستانه‌یه‌که‌هه‌و نالۆزتر، به‌لام گرینگیه‌که‌هه‌و یان که‌متره‌هه‌و. که‌سه‌کان ته‌نیا هه‌و کاته‌هه‌و سه‌رنج ده‌خه‌نه‌سه‌ر خواسته‌کانی پله‌ی سه‌رتتر که‌خواستی پله‌کانی خواره‌وه‌یان دایین کرابیت. هه‌رکات که‌سیک به‌ره‌و پله‌کانی سه‌رتتر رۆشت،

چیتەر سەرئنجینکی ئەوتۆ ناخاتە سەر پلەکانی خوارتر. ئەگەریش بە شیوہی تاییەتی پنیویستی بە پلەکانی خوارووە بی، بە شیوہی کاتی بەکەمایەتی ئەو خواستە بەرز دەکاتەو؛ بەلام قەت بە شیوہی ھەمیشەیی ناگەرپتەووە بۆ پلەکانی خوارتر. ئەم قووچەکە، قووچەکی خواستە مەروییەکلنە. خواستە مادی و سیکسییەکان کە ھەمان خواستە فیزیۆلۆژیکییەکانن، بنەرەتتیرین خواستە مەروییەکانن کە ھەتا ئەوانە داہین نەبن کەسەکە ناتوانی بە خۆگەشەیی و بە واتیەک بە ژیاننی کۆمەلایەتی بالابگات. کاتییک کە ھاوسەرگیری ھەمیشەیی بە ھۆی بارودۆخی نالەباری ئابووری و فەرھەنگی وەدوا دەکەوی، خواستە سیکسییەکان کە لە بنەرەتتیرین خواستە مەروییەکانن داہین نابن و بە پتی تیۆری مازلۆباری جەستە و دەروون تیک دەدات. کەواتە ھەندئ بەدیلی ھاوسەرگیری ھەمیشەیی بیچم دەگری کە تیلاندا بە بی ئەوہی کەسەکە بکەویتە ژیرباری قورسی زەختی ئابووری، خواستە مەروییەکانی وەکوو خواستی سیکسی داہین دەبن.

بە پتی تیۆری ھەلژاردنی عەقلانی کۆلمەن¹ دەتوانین لە سەر پەپوہندییە ھاومالییەکان شیکارییەک بەخەینە روو. راپەرینەران کاتی ھەلژاردنی کارلیک ھەلەدەستن بە ھەلسەنگاندنی بەخت، بواری بارودۆخ و تیدەکویشن گرینگترین ئامانجەکان دەستیشان بکەن. کۆلمەن لە تیۆری عەقلانی پتی وایە تاکەکان بە شیوہی ئامانجدار ئیش دەکەن و بەھا و نۆرمەکانی خۆیان و کۆمەلگا کاریگەری لە سەر بریارەکانیان دادەنیت. راپەرینەران بە پتی سەرچاو و پنداویستی خۆیان ھەولی ھەرچی زیاترکردنی سوودی خۆیان دەدەن. لەم بارەوہ راپەرینەران، ژنان و پیاوانی گەنجی خویندکارن کە بە پتی بارودۆخی ئابووری و کۆمەلایەتی ئیران لە شاری تاران ئەم شیوازی ژیانە دەستیشان دەکەن. لەم حالەتەدا ئەگەر بارودۆخەکە قازانجی دلخواز بۆ

تاکه‌کان دابین بکا، په‌یومندییه‌که دابین ده‌بی دمن دابرانی په‌یتا په‌یتای لی ده‌که‌وټه‌وه.

3.1.3. زانستی سیکیسی، دووگیان‌بوون و به‌رگری

له‌په‌یومندیی ه‌اومالی‌دا ه‌ر دوو لایه‌نه‌که له‌سه‌ره‌تا یان له‌کاتی په‌یومندی‌دا له‌سه‌ر بنه‌مای په‌یومندییه‌کانی خو‌یان ه‌ندی گری‌به‌ست دیاری ده‌کن. یه‌کیک له‌و گری‌به‌ست‌لنه که به‌شیوه‌ی ناشکرا له‌ه‌اومالی‌دا پاس ده‌کری په‌یومندیی سیکیسی و تیرکردنی خواسته سیکیسیه‌کانی لایه‌نه‌کانه. په‌یومندیی سیکیسی زور جار لیکه‌وته‌ی وه‌کوو دووگیانی نه‌خوازراو یان نه‌خوشی‌ی نزیکی وه‌کوو HIV، سووزمنه‌ک و... لی ده‌که‌وټه‌وه. دیماننه نه‌نجام‌دراوه‌کان نه‌وه ده‌رده‌خا که زورینه‌ی ه‌اوژینه‌کان له‌کاتی په‌یومندیی سیکیسی که‌ره‌سه‌ی به‌رگریان به‌رچا‌و‌کردنی تیبینییه‌ته‌ندروس‌تیه‌کان به‌کار ده‌ینا. زانستی سیکیسی به‌شدار بووان به‌هوی ده‌ستر‌اگه‌یشتن به‌سه‌رچاوه‌ی زانیاری و سه‌رچاوه‌ی نه‌نترنیتی به‌چه‌شنیک بوو که باشتر له‌لیکه‌وته‌کانی په‌یومندیی سیکیسی نه‌پاریزراو ناگادار بوون.

خاتوون، 28 سالان‌خه‌لکی تاران

بو ریگری له‌دووگیان‌بوون ه‌ر نه‌و شیوازانه‌مان به‌کار ده‌ینا که ه‌م‌موان به‌کاری دینن وه‌کوو حه‌بی به‌رگری و له‌م چه‌شنه.

پیاو، 26 ساله‌ی خه‌لک

تیر ه‌م‌میشه‌وریای نه‌وه بووم که نه‌م پروداوه (دووگیانی) لی نه‌که‌وټه‌وه، ه‌ندی جاریش پیم ده‌وت که خوشی ناگادار بی که نه‌کا نه‌م پروداوه بکه‌وټه‌وه سپاس بو خودا ه‌تا نیستا نه‌م شته پرووی نه‌داوه. ریگری له‌دووگیانیتی ونه‌خوشی‌ی نزیکی زیاتر له‌ریگه‌ی که‌ره‌سه‌ی

به رگری وه کوو کاندووم و حه بی به رگری له کاتی په یوه نندی سیکیسی نه نجام ده دریت. له روانگه ی نهو هاوسه رانه ی که نه زموونی ژیانی هاو به شسی بی هاوسه رگری بیان بووه، له نه گه ری دوو گیان بوونی نه خوازراو ده توانین هه نندی داپه ری وه کوو له بار بردن یان کورتاژ نه نجام بدن و زور کهس ئاماده نین مندالی نه خوازراو رابگرن.

خاتون، 31 سالان خه لکی تاران

مندالم له بار بردووه؛ هاوسه رگری فه رمیم هه بوو مندالم له بار ده برد چونکه ئیستا له بارو دوؤ خیکدا نیم که بتوانم مندالم بخه مه وه.

خاتون، 27 ساله خه لکی تاران

دوو کهس له نه نندامانی بنه ماله داکوکیم لی ده کهن، پیمولیه به داکوکیمی نه وان جیبه جی ده بی، نه گه به هاوسه رگری کو تایی پی بی ناگاداریان ده که مه وه ده نا کو رتاژ ده که م.

دوو گیان نه بوون و نه خسته وه ی مندالم له م چه شنه په یومندیان ده له وه گریه ستانه یه که هاوسه ره کان پی پابه ند ده بن. شوناسی نه م چه شنه په یومندیان ده له په نامه کی بووندایه و هه نندی فاکتوری وه کوو ئاشکر ابوونی په یوه نندی هاومالی لی ده که و پته وه. که واته هاوسه ره کان به توندی له بواری به رگری و کو نتر و لی دوو گیانیدا ریکاره پیو یسته کان ده گر نه به ر. له نه گه ری دوو گیانیدا زوریان له و باوهره دان که له بار بردنی کو رپه له یه که مین و دواین ریکاریانه و ریژه یه کی که میان پیمان وا بوو که هاوسه رگری هوکاری راگرتی مندالی نه خوازراوه.

به پی تیوری پیروزی ژیان که کارتیکراوی بیر و باوهره نه خلاق و ئاینیه کانه، ده بی له هه ر بارو دوؤ خیکدا ژیانی کو رپه له بپاریزیت. سویندنامه ی بوقرات ده لی: "من به تکای خه لک دهرمانی کوشنده نادم و

نابمه داهينهري ئەم هزره و كه ره سه ي له بار بردني كۆرپه له به كه س
 نادم" (Taylor، 2003، 527). له سه ر بنه ماي ئەم ژيانه، مرؤفه كان به
 سروشتي هيژان و به هاي ژيان له هه موو به هاكاني ديكه سه رتره؛ ته نانه ت ئەو
 منداله نه خوازراوه ي كه له نه گهري به رگري نه كردن له دايك ده بي، ده بي
 ريزي لي بگيري و ژياني كۆرپه له پيرۆزه و له گه ل بيچمگرتي كۆرپه له،
 ژياني مرؤيي ئەو كۆرپه له بيچم ده گري ت. كه واته ئەوه ي كه له په يوه نديي
 هاوما ليدا له بار بردني كۆرپه له يه كه مين ريكاري دوو گيانبوني نه خوازراوه،
 نائە خلاقنه يه. له لايه كي ديكه شه وه لايه نگراني تيوريي نازادبي نيراده له و
 بۆچوونه دان كه دايكی دوو گيان له كۆرتاژ كردني كۆرپه له كه ي سه رپشكه و
 ئەمه بابە تيكي تايبه تيه. دژايه تي كردني بۆچووني دايك به پاي ئەوان به واتاي
 پيشيلكردني كۆنترۆلي له ش و پيشيلكردني مافه مرؤيه كاني ژنه. لايه نگراني
 ئەم بۆچوونه فيمينيسته كانن. فيمينيسته كان پييان وايه هه موو ئاسته نگه كاني
 له بار بردني كۆرپه له ده بي لا بري و خوازياري نازادبي بي مه رجن. ئەوان به
 ئاماژه به هه ندي هۆكاري وه كوو پاراستني ژيان و ته ندروستي دايك، رينگري
 له هه لكشاني ريزه ي حه شيمه ت، مافي هه لباردني ژن، له بار بردني كۆرپه له
 به نارپه و نازانن. به بۆچووني ئەوان رينگري له له بار بردني كۆرپه له و
 چاوديريكردني، به شيك له زاليه تي سيسته مي پياوسالارانه يه. به پي تيورييه
 فيمينيسته يه كان زۆربه ي ئەو ژنانه ي كه ديما نه يان له گه ل كراوه، به جوړي ك له
 جوړه كان وه ك به هايه ك سه يري پروانگه ي فيمينيسته ي و يه كسانخوازي
 ده كه ن. سه باره ت به هه ندي بابە تي وه كوو له بار بردني مندال، داکۆكي له سه ر
 پرهنسيپ و پروانگه ي فيمينيسته ي ده كه ن نه ته نيا به نائە خلاق لي قه له مي
 نادهن، به لكوو وه ك بابە تيكي تاكه كه سي لي ده روانن.

4.1.3.3. توندوتیژی له په یوه ندی هومالیدا

توندوتیژی دیارده یه کی زور نالوزه که له بواری خیزانی و ژیانی هاوبه شدا هندی بیچم به خووه ده گریټ. توندوتیژی خیزانی یه کیک له کیشه باوه کانی تهنروسستی گشتی جیهانیه که مندا ل نازاری، پیرنازاری و هاوسه رنازاری له خووه ده گریټ. به لام باوترین توندوتیژی خیزانی توندوتیژی له دژی ژنلنه. له ژیانیکي هاوبه ش که به بی هاوسه رگریه هیچ چه شنه به پرسایه تی، پابه ندی یان داکوکی یاسایی له ناست که سی نازاردراو بوونی نیه، توندوتیژی زیاتر روو ددا و نه مه زیاتر ژنان ده گریټه وه. پۆلین به ندیبه کی زور سه باره ت به ژنان هه یه به لام له پۆلین به ندیبه کی گشتیدا، توندوتیژی دژ به ژنان حاله ته کانی ژیره وه ده گریټه وه:

توندوتیژی فیزیایی: بریتیه له زیان گه یانندن به که سه که له ریگه ی لیدان، برین، شه قلیدان، زله لیدان و حاله تی هاوشپوهی دیکه.
توندوتیژی سۆرداری (دهروونی): به ههر چه شنه هه لسوکه وت و گوتاریکی توندوتیژ دوتری که تهنروسستی دهروونی تاکه کان توشی مه ترسی ده کا بو وینه ده توانین ناماژه بکه یین به ره خنه ی نابه جی، سووکایه تی و بیپزی، جنیودان، هه ره شه ی ته لاق و ...

توندوتیژی سیکیسی: ههر چه شنه هه لسوکه وتیک که بیته هوی سیکس کردن له گه ل ژن به بی نه وه ی خوی بیه هوی یان زیان گه یانندن به ژن له پرووی سیکیسیه وه، وه کوو داوینپسی، ناچار کردن به سیکیسی نه خوازراو و په یوه ندی سیکیسی له کاتی دوو گیانی و سوورپی مانگانه.

توندوتیژی نابووری: ههر چه شنه هه لسوکه وتیک که بیته هوی زهخت لیکران (نه دانی نه فقه به ژنی مال) و هه لآواردنی نابووری (وه کوو ریگری له کارکردن).

توندوتیژی کووه لایه تی: جوړیک توندوتیژی به که تنیدا ژنان له چالاکی

و په يومندي كومه لايه تي له گهل ديتران له سه ر ناستي كومه لگادا بيهه ش ده بن، وه كوو هاتوچوكردي نه ندا ماني بنه ماله يان هاورپيان، بيهه ش بوون له خو پندن يان كار كردن و زينداني كردني ژن له ناو مال.

له هاوسه رگيري سپيدا له زورپك له حاله ته كاندا گريه ستي نابووري روون نيهه و له هه ندي حاله تدا پياو يان نه و كه سه ي كه خانو به ره يان تيچووي نابووري زياتر له نه ستويه، خاوه ن ده سه لاته و له هه ندي حاله تدا به شتوازي جوړاو جوړي كه لامي يان ناكه لامي دژ به به رام به ره كه يان كه زور جار ژنه، نه م ده سه لاته ده سه پينن. نه و زيانانه ي كه له م چه شنه په يوه نديانه دا بووني هه ميه نه وميه كه نه و ژنانه ي كه توندو تيژيان له گهل ده كرى ناتوانن له ريگه ي ياساييه وه دادخوazy بكن و له لايه كي ديكه شه وه به هوي رزگار بوون له ياساكاني ته لاق له هاوسه رگيري هه ميشه يي زور به ناساني ده توانن به بي هيچ گيروگرفتي ياسايي واز له هاو به شه سپكسيه كه يان بينن.

ژن، 43 سال خه لكي تاران

به لي شه ر و ناكوكيان ده بوو. ده يگوت پيم خوش نيهه له ده ست بد م و امده زاني ناوا زياتر ده توانم به سه رندا زال بم.

پياو، 26 سالان، خه لكي تاران

زور جار له سه ر شتي زور بچووك شه رمان ده بوو به لام زياتر به هوي سپكسه كه مان بوو بو و نه جارپكيان له سه ر نه م باه ته شه رمان بوو، چو بوو به په كي له هاورپيكاني وتبوو نه وه ي وا وتم خه به ري بوو. له سه ر نه م باه ته شه رمان بوو كه بوچي نه م باه ته ي باس كردووه بوچي نه يشار دوته وه. نه يچي له سه ر نه وه دوو شه و شه رمان بوو.

شه مس و نيمامي پوور (1383 ي هه تاوي) له توپژينه وه ميه كدا له ژير ناوي "ليكدانه وه ي رپژه ي هاوسه رننازاري و فاكتره كار يگه ره كاني" ده لين په يومنديه كي راسته و خو له نيوان توندو تيژي و ناسه قامگيري نابووري و

هه ژاریدا بوونی ههیه و ئەم هه ژارییه گرژی دروست ده کا و ده توانی توندوتیژی خیزانی به تایبەت له دژی ژنانی لی بکه و پته وه. ههروهها پورنه قاش و تاشهک (1384ی هه تاوی) له لیکۆلینه وهی "لیکدانه وه و هه لسه نگلندی جوړه کانی توندوتیژی خیزانی له ژنان و پیاوان له شاری تاران" دملین له نیوان باوه په هه له فه رهه نگییه کان و توندوتیژی و ئەزمونکردنی توندوتیژی په یوه ندیی راسته و خو له نارادایه.

وهک ده بینری پرسه ئابووری و فه رهه نگییه کان کاریگه ری له سه ر توندوتیژی نیوان هاوسه ره کان به تایبەت ژنان داده نیت. له ژبانی فه رمیدا که بواری به دوادا چوونی یاسایی بوونی ههیه ئەم بارودوخه زاله و ده توانین چاوهر وانی ئەوه مان هه بی که له ژبانه نایاسایی و ناشه رعیه کاندایه سستینی روودانی توندوتیژی زیاتر بیت.

به پیی تیوری فیروبونی کۆمه لایه تی، که سه کان به هوی هاووشینی له گه ل تاکه کانی کۆمه لگا فیری چۆن هه لسه کوه وت کردن ده بن. باندۆرا¹ ئیده عای ئەوه ده کا که زۆریه ی هه لسه کوه وته کانی مرؤف له ریگه ی بینین و له نیو پرسه ی سه ره شه نسازی فی ده کرین. به باوه ری باندۆرا مندالان له دایک و باوکی خو یان فیری توندوتیژی ده بن. بینین و به نه زمون کردنی هه لسه کوه وتی خراب له لایه ن دایک و باکه وه له هه ره تی مندالیدا ده بیته هوی فیروبونی هه لسه کوه وتی بالاده ستانه له لایه ن پیاو و فیری تابش ته پیمان له لایه ن نافرمته وه ده بیت. که ولته که سه که ده توانی له ریگه ی پرسه ی سه ره شه نسازی و به واتایه کی دیکه به بینینی دیتران، چی به هه لکه وت و چی و شیارانه فی بیت. له و بنه مالانه ی که پیشینه ی توندوتیژی له دژی ژبانی ههیه، مندالانیش سه ره شه شن هه لده گرنه وه و له دها تودا ئەگه ری ئەوه ههیه که نه نجامی بده نه وه. له لایه کی دیکه وه روانگه

فيمينيستييه كان لهو بۆچورنه دان كه پرؤسه كۆمه لايه تي و ئابووريه كان راسته و خوۆ و ناراسته و خوۆ له ناراسته ي داكوكي كردن له جوړيک ته كووزي كۆمه لايه تي تايه ت و پيکهاته ي خيزاني باوكسالار ئيش ده كه ن. باوكسالار ي ده بيته هو ي نه وه ي ژنان له پله ي نرمدا بن و سه رچه شني ميژووي توندوتيزي سيستماتيک له دژي ژنان بيچم بگري ت. له م پرووه وه، هوکاري سه ره کيي توندوتيزي هاوسه ري تي له پيکهاته ي بنه مال له ي نه ريتخوازا دا به دي ده کري كه جوړيک ته كووزي بالاده ستخوازانه ي پياوسالار ييه. جيا له وه، تويزه راني فيمينيست سه رتري پياو به شپوه ي ئاشکرا و ديار يکراو به هوکاري سه ره کيي توندوتيزي خيزاني ده زانن (Gelles, 1985). ههروه ها تيوري سه رچاوه كان كه له سالي 1971 له لايه ن ويليام گوود¹ خرايه روو، پيداگري له سه ر نه م بابه ته ده كا كه سه رچاوه ي ئابووري هه ميشه به ده ست پياوانه و هه ر نه مه سه رتري نه وان له ناو بنه مال له ي له ده كه ويته وه. له سونگه ي ئابووريه وه ژنان چاو له ده ستي هاوسه ره كانيانن و له لايه كيشه وه چاو دي ري منداله كان له نه ستويانه، نه گه ر پياوان به جيان بيلن روويه رووي كيشه ي ئابووري ده بنه وه؛ هه ر بو يه له په يوه ندييه كاندا توندوتيزن. گري دراوي ژنان نه وه ده گه ييني كه نه وان سنووردارن و كه متر ده توانن به سه ر پياودا بالاده ست بن. نه گه ر يه كيک له هاوسه ره كان هه لوه داي كو نترؤلي ده سه لات بي زور جار به نازاره وه هه ليده بژيري و نازار چهن د جوړي جياوازي هه يه؛ وه كو وه هه ره شه، ترس، تاران دن، نازارداني مندال، سنوورداريه ئابووريه كان و ... نه وه له حال يکدا يه كه نه وه هاوسه رانه ي كه له رووي ده سه لات و سامانه وه يه كسانن كه متر دژايه تي به نه زمونن ده كه ن و كاتي كيش ناكوكي ساز ده بي به ريگه ي ناتوندوتيزانه هيوري ده كه نه وه (محمدي و ميرزايي، 1391).

وهک له تیۆری و لیکۆلینه وهکاندا دیاره به پتی که لتوور و فهره نگی پیاوسالارانه و جوونی ئامرازی ئلبووری له بهر ژه وه نندی پیاوان و لینه پیچینه وهی یاسایی، هه لی توندوتیژی زیاتر ده بیت. توندوتیژی که لامی له چوار چپوهی شه ر و توندوتیژی جهسته یی له چوار چپوهی لیدان له توندوتیژی به باوه کانی په یوه نندی هاومالییه. نه بوونی گریه سستی روون له ده سته پکی په یوه نندی هاومالی و په نامه کی بوون په ره به م توندوتیژیانه ده دن.

به شیوهی گشتی، ئاراسته و روانگهی په یوه ست به هاوسه رگیری وهک راستیه کی کۆمه لایه تی له ژیر کاریگه ریی که لتوور و رۆل و ئه و بارودۆخه یه که تیدا ژیان ده که ین. که واته روانگهی ئه و که سانه ی که له چوار چپوهی هاوسه رگیری سپی پیکه وه ژیان ده که ن له ژیر کاریگه ریی فهره نگی و پیکهاته کۆمه لایه تیه کانه.

له م لیکۆلینه وه دا جیهانینی تاکایه تی بریتیه له هه ندی ناسینه ری وه کوو پله نندی به ناین، روانگهی به رامبه ر به هاوسه رگیری، روانگهی به رامبه ر به ناپاک، پتوه ره کانی هه لباردنی هاوبه ش، گرینگیی په رده ی کچیتی و گریه سته کان. له م به شه دا پنداگری له سه ر تیگه یشتتی تاکه کان به رامبه ر به هاوسه رگیری سپی و په یوه نندی هاومالی ده کریت.

2.3.3. جیهانینی

به شیوهی گشتی، ئاراسته و روانگهی په یوه نندیدار به هاوسه رگیری وهک راستیه کی کۆمه لایه تی له ژیر کاریگه ریی که لتوور و رۆل و ئه و بارودۆخه یه که تیدا ژیان ده که ین. که واته روانگهی ئه و که سانه ی که له چوار چپوهی هاوسه رگیری سپی پیکه وه ژیان ده که ن له ژیر کاریگه ریی فهره نگی و پیکهاته کۆمه لایه تیه کانه. له م لیکۆلینه وه دا جیهانینی تاکایه تی بریتیه له

هه‌ندی ناسينيهری وه‌کوو پابه‌ندی به‌ئاین، روانگه‌ی به‌رامبه‌ر به‌هاوسه‌رگیری، روانگه‌ی به‌رامبه‌ر به‌ناپاکی، پتوه‌ره‌کانی هه‌ل‌بژاردنی هاوبه‌ش، گرینگی په‌رده‌ی کچیتی و گرینه‌سته‌کان. له‌م به‌شه‌دا پیداغری له‌سه‌ر تیگه‌یشتنی تاکه‌کان به‌رامبه‌ر به‌هاوسه‌رگیری سپی و په‌یومندی هاومالی ده‌کریت.

3.2.1. پابه‌ندی به‌ئاین

ده‌توانین پابه‌ندی به‌ئاین له‌دوو به‌شی گشتی ئایدۆلۆژیایی و ره‌فتاری بکیشینه‌وه. به‌واتابه‌کی دیکه، کاتیک که‌که‌سیک به‌ئاین په‌روه‌ر ده‌زانین که‌پرسه‌ئاینییه‌کانی قبول‌کردوو و ره‌فتار و هه‌لسوکه‌وتی له‌گه‌ل‌بیر و باوه‌ره‌که‌ی ده‌گوونجینیت. که‌واته‌هه‌ر چه‌شنه‌تیکچوونی په‌کیک له‌م دوو ره‌ه‌نده، کاریگه‌ری له‌سه‌ر نه‌وه‌ی دیکه‌داده‌نیت. کۆمه‌لگای ئیستای ئیمه‌وه‌ک کۆمه‌لگایه‌کی پوو له‌تپه‌رین سه‌یر ده‌کرئ و له‌ململانیی ئیوان نه‌ریت و مؤدیپ‌نیه‌دا گیری کردوو، له‌هه‌موو ره‌ه‌نده‌کانیدا به‌تایبه‌ت له‌بوارای به‌ها ئاینییه‌کاندا نه‌م گۆرانکاریانه‌به‌ئهموون ده‌کات. نه‌وه‌ی گه‌نجی کۆمه‌لگایه‌کی بیری دنیای مؤدیپ‌ن به‌لایه‌وه‌نامۆنییه، پتر له‌هه‌ر توپژیکی دیکه‌زیاتر له‌به‌ر ده‌م نه‌م ته‌نگه‌ر و گۆرانکاریانه‌دایه. نه‌وه‌که‌سانه‌ی که‌مل به‌هاوسه‌رگیری سپی ده‌ده‌ن، راشکاونه‌به‌ره‌ه‌لستی به‌ها ئاینییه‌کان ده‌که‌ن و به‌م کاره‌پیشانی ده‌ده‌ن که‌له‌سۆنگه‌ی ئایدۆلۆژیایی و ره‌فتارییه‌وه‌هیچ پڕوایه‌کیان به‌به‌ها ئاینییه‌کان نییه. له‌هه‌ندی به‌شی دیمانه‌دا کاتیک که‌له‌باره‌ی ئاینی نه‌وه‌که‌سانه‌ی که‌ئهموونی هاومالییان هه‌بوو پرسیارمان لی ده‌کردن، هه‌ندیکیان باوه‌ریان به‌بایه‌ته‌ئاینی و ئاینزاییه‌کان نه‌بوو.

خاتوون، 28 سالان خه‌لکی تاران

من له‌سه‌ر بیر و باوه‌ری ئاینی پابه‌ندی نه‌وتۆم نییه‌به‌لام ئاینی

تایبہت به خۆمان که هه مان دادپهروه ری و یه کسانیه له سه ری سوورم
 واته من باوه پرم به نایینی نه ریتی (بۆ ماوه یی) نییه. سه بارهت به رۆژی
 قیامهت و نه مانه نازانم هه یه کی باوه پی به مانه هه یه و کی له و دنیا
 هاتۆتهوه؛ نه باوه پیککی نه وتۆم پتی نییه.

خاتوون، 31 سالان خه لک تاران

باوه پرم به هه یج باهه تیککی مه تافیزیایی نییه. نایین و مه تافیزیایا و ... به
 ناژیرانه ده زانم.

به واتایه کی دیکه، کۆمه لگا له پرۆسه یه کی په یوه مندی له گه ل نایین
 کاریگه ری له سه ر داده نی و کار تیکراوی ده بی و ده توانین وه ک به شیککی
 گرینگکی که لتوور و به گرینگترین فاکته ر له قه له می بده یین که کاریگه ری له
 سه ر هه لسه کوه وت و کار لیککی تاکه کان داده نیت؛ به لام په ره سه نندن
 نو یخوازی، جیهانی بوون، شار نشینی، پشکه وه وتی ته کنه لۆژیا، عه قلا نییه ت
 و ... بووه هۆی نه وه ی شیوازی تیرامانی مرۆف و روانگه ی نه وه سه بارهت به
 خۆی، دنیا، نایین و به هاکانی په یوه ست به و گۆرانی به سه ردا بیت. هه ندی
 بنچینه ی نه م گۆرانکار ییانه له سالانی پشوو دا له به ره مه کانی و ییتردا
 پیشینی کرا بوو، له وه ی که عه قلا نییه تی وه ک کاکلی ناوه ندی جیهانی نو ی
 که هه موو ره ههنده کانی ژیان له خۆ ده گری خسته بهر باس و ترس له
 جادوو سه رپه نه وه و بۆشایی نایینی به کیشانه وه ی قه فه زی ناسنی پشان دا. له
 راستیدا عه قلا نییه ت وه ک ناوه رۆکی مۆدیر نیته کۆله که ی باوه ر و لیبراو یی به
 توند سست و له ق کردووه، هه ل بۆ جیاوازی بی و باوه ره کان ده ره خستنی ت.
 کۆمه لگای ئیستای ئیمه وه ک کۆمه لگایه کی روو له تپه پین سه یر ده کری و
 له ململانی نی نیوان نه ریت و مۆدیر نیته دا گیری کردووه، له هه موو
 ره ههنده کانیدا به تایبته له بواری به ها نایینییه کاندایا نه م گۆرانکار ییانه به

ئه‌زمون ده‌کات. نه‌وه‌ی گه‌نج پتر له‌هه‌ر تو‌یژئیکی دیکه زیاتر له‌به‌رده‌م‌ئه‌م ته‌نگژه و گۆرپانکاریمان‌ه‌دایه. بینه‌نی هه‌ندی ئاسه‌وه‌اری نایین بیزی له‌ناو گه‌نجاندا له‌ناو چوارچیه‌وه‌ی هه‌ندی دیارده‌ی کۆمه‌لایه‌تی وه‌کوو ژپانی هاومالی راشکاوانه به‌دی ده‌کریت.

بیرمه‌ندان گۆرانی پینگه و کاردا و ریژه‌ی ره‌چاوکردنی به‌ها و ریسا نایینییه‌کان له‌چاو رابردوو به "به‌عورفی بوونی نایین" له‌کۆمه‌لگادا له‌قه‌له‌م ده‌دن. به‌باوه‌ری کارپ دابلیر به‌عورفی بوون له‌سه‌ر سی ئاست ده‌خریته روو (1998, Dabblers): ئاستی تاکلیه‌تی: ده‌سته‌به‌ری و پابه‌ندی نایینی تاکه‌که‌سی په‌یوه‌ست به‌هه‌لسوکه‌وتی تاکایه‌تی. نمونه ئاست ورده‌کان بریتین له: تاکایه‌تی بوون، بیباوه‌ری، که‌مبوونه‌وه‌ی نایین په‌روه‌ری کلیسای و ...؛ تاکایه‌تی بوونی نایین به‌ولتای ئه‌وه‌ دی که‌ نایین بکری به‌به‌شیک له‌بواری تاییه‌تی. ئاستی عورفی بوونی به‌ها پیرۆزه‌کان: به‌ولتای سپرینه‌وه‌ی به‌ها پیرۆز، بالا و مه‌تافیزیاپیه‌کان له‌سه‌ر سیمای نایینه. ئاستی کۆمه‌لگا: ئاهازه به‌به‌عورفی بوون له‌سه‌ر ئاستی به‌ربلاوی کۆمه‌لایه‌تی ده‌کا و پرۆسه‌یه‌که‌ که‌ په‌یوه‌ست به‌لیکجیاکردنه‌وه‌ی پیکهاته‌یی و کارکردی ناوه‌ند و دامه‌زراوه‌کانه.

ئینگله‌ه‌ارت پشینه‌ی ده‌کا که‌ به‌دیلبوونی چه‌شیمه‌ت له‌نه‌ومیه‌که‌وه‌ بۆ نه‌وه‌یه‌کی دیکه، ورده‌ ورده‌ گۆرانی دریژخایه‌نی به‌ها مادیه‌کان بۆ به‌ها ئه‌وپه‌ر مادیه‌کانی لی ده‌که‌ویته‌وه‌ (1994, Inglehart:34). ناو‌براو به‌هاکان بۆ سه‌ر دوو به‌شی مادی و ئه‌وپه‌رمادی دابه‌ش ده‌کات. راپه‌رینی ئه‌وپه‌رمادیخوازی له‌گه‌ل ئه‌وه‌ی به‌ربلاوه، ته‌نیا لایه‌نیک له‌پرۆسه‌ی به‌ربلاوتری گۆرپانکاری که‌ لتوواریه‌ که‌ بیچمینیکی نوئی به‌جیه‌انبینی سیاسی، هۆگری نایینی، رۆلی پشتبه‌ستوو به‌ره‌گه‌ز و نۆر مه‌سیکسیه‌کان له‌کۆمه‌لگای پیشکه‌وتوو‌ی پیشه‌سازی به‌خشیوه. ئه‌م گۆرپانکاریانه له‌

پەيوەندىيى لەگەل خواستتيك هاو بەشن: خواست بۆ ھەستکردن بە ئاسايش
 كە ئايين و نۆرمە فەرھەنگيە لەرادە بەدەرەكان بە شىوہى نەرىتى دابىنى دەكەن
 (اينگلھارت، 1382: 102). بە بۆچوونى ئينگلھارت، سى ھۆكارى
 سەرەكى بۆ لاوازبوونى نۆرمە ئايىنى و نۆرمە سىكسىيە نەرىتتەكان لە
 كۆمەلگا پىشكەوتووەكاندا بوونى ھەيە. يەكەمىن ھۆكارەكەى ھەلكشاندى
 ھەستى ئاسايشە كە خواست بۆ نۆرمە لەرادە بەرەكان كەم دەكاتەوہ.
 كەسەكان لە ژىر زەختى دەروونى پىويستيان بە ياساى شىواى پىشبينى و
 وشكە بۆئەوہى لەوہى كە روو دەدا دلىيا بن چونكە لە مەترسیدان؛ بەلام
 ئەوپەر مادىيەكان رەنگدەنەوہى دياردەى پىچەولنەن: چونكە لە بارودۇخىكى
 تارادەيەكى پارىزاو و بى مەترسیدان، كەسەكە دەتوانى بەرگەى ھەمەچەشنى
 و جىاوازيى زياتر بگرى؛ بۆيە كەسەكە پىويستى بە ئاسايشىك نىيە كە
 بەرھەمى رىساى وشك و لەرادە بەدەرە چونكە كۆسپە ئايىنيەكان ئەمەى بۆ
 دابىن دەكەن. ھۆكارى دووھەم ئەومىيە كە نۆرمە كۆمەلايەتى و ئايىنيەكان لە
 پىشدا بەستىنكى كاردايان ھەيە؛ لە راستيدا زۆرىك لە نۆرمە ئايىنيەكان
 پىويستى مانەوہى بنەمالەن و ئەورۆكە لەگەل دەرکەوتنى دەولەتى
 خۆشبژىوى گشتى، تەنانەت ئەگەر بنەمالەش تىك بچى نەوہى نوئ دەتوانى
 درىزە بە ژيانى خۆى بدات. راستە كە لەگەل نەمانى بەستىنى كاردايى ئەو
 نۆرمانەى كە بنەمالەى بەھىز دەكرد، بەھاكانى كۆمەلگا بە خىرايى گۆرانيان
 بە سەردا ناىە، بەلام رىگا بۆ سستبوونى ئەو نۆرمە خۆش دەكەن. ھۆكارى
 سىيەم بۆ لاوازبوونى جىھانبينى نەرىتتە پرسەكە لە سەر ھاوناھەنگىيى
 ناسىنيە. خەلك دىمانەوہى جىھانبينى كەيان لەگەل ئەزموونى رۆژلنەيان
 ھاوناھەنگ بىت. ھەر بۆيە كە كۆمەلگای پىشەسازيدا كە كارخانە ناوہندى
 ھەولى بەرھەمەيتنە، چەمكى خودا بە ولتاى كاتر مىرسازىكى گەورمىيە كە
 كۆمەلگای خولقاندووہ و ئىنجا وازى لى ھىناوہ بۆئەوہى سەربەخۆ ئىش

بکات. هه‌ر بۆیه هه‌رچی مرؤف زیاتر ژینگه‌ی کۆنترۆل کرد، ئه‌و ده‌ور و رۆله‌ی که ده‌خرايه پال خودا لاواز ده‌بوو. لاوازبوونی ره‌واله‌تی نۆر مه‌ کۆمه‌لایه‌تی و ئایینی / نه‌ریتیه‌کان په‌یومندی له‌گه‌ل گۆرانی به‌ها مادیه‌کان بۆ به‌ها ئه‌و په‌رمادیه‌کان هه‌یه. گۆرانی به‌ره‌و ئه‌و په‌رمادینخوازی و کالبوونه‌وه‌ی بیچمه‌ نه‌ریتی / ئایینییه‌کان دوو رووداوی هاوته‌ریین؛ چونکه هه‌ر دووکیان هۆکارێکی هاوبه‌شیان هه‌یه: ئاستی بی‌وینه‌ی ئاسایشی تاکایه‌تی له‌ کۆمه‌لگای پێشکه‌وتووی پێشه‌سازیی هاوچه‌رخ به‌ پیتی تیۆریی به‌عورفی بوونی ئایین و گۆرانکاری له‌ به‌ها و بایه‌خه‌کان ده‌توانین بلێین که له‌ کۆمه‌لگای له‌ حالێ مۆدێرن بوونی ئێراندا پرهنسیپ و بیر و باوه‌ره‌ ئایینییه‌کان لای نه‌وه‌ی نوێ که خویندکاری زانکۆن و نوێخوازن کال بۆته‌وه‌ و له‌ پیناو دا‌بین کردنی خواسته‌کانیان چیتر گرینگی به‌ نۆر مه‌ نه‌ریتیه‌کانی وه‌کوو ئایین ناده‌ن. له‌ روانگه‌ی ئایینییه‌وه‌ هاومالی و په‌یوه‌ندیی سیکیسی به‌ بی‌هاوسه‌رگیری زینایه. له‌ قورئان، سووره‌تی اسراء نایه‌تی 23 هاتووه: "وَلَا تَقْرُبُوا الزَّانَاتِ إِنَّهُنَّ كَانَفَّاحِشَةً وَسَاءَ سَبِيلًا" قه‌ت نه‌که‌ن توخنی زینا بکه‌ون و لێی نزیک ببنه‌وه، چونکه ئه‌وه به‌ راستی گوناخ و تاوان و هه‌له‌ و رپچکه‌یه‌کی خراب و نادروسته (بۆ نه‌نجامدانی خواستی سیکیسی). له‌م نایه‌ته‌دا به‌ توندی زینا و په‌یوه‌ندیی سیکیسی له‌ ده‌ره‌وه‌ی هاوسه‌رگیری سه‌رکۆنه‌ کراوه. زینا له‌ روانگه‌ی شه‌رعییه‌وه‌ وه‌ک تاوانێکی گه‌وره‌ دپته‌ هه‌ژمار و ژنان و پیاوانی بر‌وادار هاوسه‌رگیری له‌گه‌ل زیناکاریان لی قه‌ده‌غه‌ کراوه. وه‌ک له‌ قورئان له‌ سووره‌تی نوورئایه‌تی سیدا هاتووه: "الزَّانِي لَا يَنْكِحُ إِلَّا زَانِيَةً أَوْ مُشْرِكَةً وَالزَّانِيَةُ لَا يَنْكِحُهَا إِلَّا زَانٍ أَوْ مُشْرِكٌ وَحُرْمٌ ذَلِكَ عَلَى الْمُؤْمِنِينَ" پیاوی زیناکار ته‌نیا ئافره‌تی زیناکه‌ر یاخود موشریک ماره‌ ده‌کات، ئافره‌تی زیناکه‌ریش ته‌نیا پیاوی زیناکه‌ر یاخود موشریک ماره‌ی ده‌کات، (هاوسه‌ریتی پیاوان و ئافرماتنیک که به‌رده‌وامن له‌ سه‌ر زینا) له‌ سه‌ر

ئیمانداران قه دهغه کراوه. په یوه نندیی سیکیسی به بی هاوسه رگیری له تاوانه گه وره کانه که نه گهر ژنیک به وه تومه تبار بکری و تاوانی زیناکه ی نه سه لمینری، له پروانگه ی شه رعییه وه بوختانکهر سزایه کی قورس چاوه رییه تی. کهسانی هیچ و پوچ بو هه میسه سووکن و ده خرینه ریزی تاوانبارانه وه وه که له قورئان له نایه تی 4 سوورپه تی نووردا هاتووه که "وَالَّذِينَ يَرْمُونَ الْمُحْصَنَاتِ ثُمَّ لَمْ يَأْتُوا بِأَرْبَعَةِ شُهَدَاءَ فَاجْلِدُوهُمْ ثَمَانِينَ جَلْدَةً وَلَا تَقْبَلُوا لَهُمْ شَهَادَةً أَبَدًا وَأُولَئِكَ هُمُ الْفَاسِقُونَ" نه وانه ی که بوختان ده کهن بو ئافره تانی داو پناک و خاوه ن میرد، پاشان ناتوان چوار که سیش به شایه ت بینن، نه وانه هه شتا قامچیان لی بدن و قه ت شایه تی بیان لی وه رمه گرن. نه وانه له ریزی تاوانبار و له سنوورده رچوو و یاخییه کانن.

به پی نایه ته قورئانییه کان به تایه ت له سوورپه تی نوور زور به باشی ده توانین له وه تی بگه ی که په یوه نندیی سیکیسی به بی هاوسه رگیری له تاوانه هه ره گه وره کانه که به توندی قه دهغه کراوه. به م پیه کاتیک که تاکه کان سه ره رای قه دهغه ی توندی ئاین له کومه لگای هاوچه رخدا هم چه شنه هاوهالی و په یوه نندیه سیکیسی به بی هاوسه رگیری به باشتر ده زانن، ده توانین بلین پابه نندی به ئاین له په هندی نایدولوزیایی و په فتارییه وه که م بوته وه و بابه ته ئاینیه کان گرینگیه کی نه وتویان پی نادریت. به کورتی، زوربه ی به شدار بووان سه باره ت به ئاین و ئاینزا گوشه نیگایه کی هاونا ههنگ له گه ل پروانگه ی گشتی کومه لگیان هه بوو. له ناو به شدار بولندا هه موو جوړه کانی بیر و باوه ری جیاوازی مه تافیزیایی به دی ده کرا که له بی باوه ری ته و او به رامبه ر به راسته قینه ی (substantive) مه تافیزیاییه وه بگره تا ده گلته باوه ری نلته و او به ریوره سمه ئاینیه کانی وه کوو عاشوورا و ... جیاواز بوو. نه وه ی له ناو هه موویاندا هاوبه ش بوو سارد بوونه وه ی باوه ری ئاینیه کان و بی متمانه یی به نه نجامدانی ریوره سمه ئاینیه کان بوو که جوړیک

هەلسوكەوتى رەوادارانە سەبارەت بە جىهانىيىيە جياوازه كان بىوو بە بەدىلى ئەم بىر و باوەرانە.

2.2.3.3. روانگەى سەبارەت بە ھاوسەرگىرى

ھۆگىرى بۆرەگەزى بەرامبەر كە بنەماى ھاوسەرگىرى پىك دىنى، گرىدراوہ بە بارودۆخى زىندەورەناسىي گەشەوہ. پىنگەيشتن، كاتى دەرکەوتنى ھۆگىرى بۆرەگەزى بەرامبەر لە ھەر دوو رەگەزەكەيە. بەلام لەم ماوہى تەمەنيەدا ھاوسەرگىرى كەمتر روو دەدات. بەو پىيەى كە پەيەمىدى نىوان دوو رەگەزى بەرامبەر لە چوارچىوہى ھاوسەرگىرى بە پىي رىككەوتنى گشتى سەبارەت بە ھاوسەرگىرىيە، ئەو بنەما كۆمەلايە تييلنەى كە بالى بە سەر ھاوسەرگىرىدا كىشاوہ كاتى ھاوسەرگىرى ديارى دەكا و ئەگەر كاتى ھاوسەرگىرى لە نەرىتى پىنگەيشتن دوور بكەو پتەوہ لەوانەيە لە زمەنە جياوازه كاندا بىچمى جۆراو جۆر بگر پتە خۆى. لە ناو بەشداربوواندا روانگەى سەبارەت بە ھاوسەرگىرى لە دوو روانگەدا تەسك دەپتەوہ: زۆريان بارودۆخى مادى و رپورەسمە نەرىتيە كانى ھاوسەرگىرىيە ھەميشە بيان بە ھۆكارى ئەنجامدانى ھاوسەرگىرىيە سىپى دەزانى و ھەندىكى دىكەيان بىباوہرى بە ھاوسەرگىرىيە ھەميشەيى و ناوہرۆكە كەيان بە ھۆكارى ملدان بە ھاوسەرگىرىيە سىپى دەزانى.

سىپىدە، 31 سالان خەلكى تاران

بارودۆخە كەيمان نييە. ناتوانين چاوہر و انيىە كانى بنەمالە بەدى بىنين دەنا ھاوسەرگىرىمان كرىبوو. بۆ و پتە ناھەنگى ھاوسەرگىرى بە چەند مليون تىچوو، زىرى ئەوئەندە مليونى كە بۆمى بكرى ...

سومه یه، ته مه ن 37 سال خه لکی تاران

باوه پمان به پئکه وه بوونه کانی دیکه نه بوو؛ باوه پمان به
هاوسه رگیری هه میشه یی نه بوو.

بارودۆخی ناله باری ئابووری و بئیکاری و هه ندی تایه تمه ندیی نو یسازى
وه کوو خویندنی بالای کچان و ئیشکردنی ژنان بوته هوی دواکه وتنی
ته مه نی هاوسه رگیری. له لایه کی دیکه شه وه هه ندی رپوره سم و باوه پری
نه ریتی و فه ره نگی وه کوو جیاز و بره ماره یی نه م وه دواکه وتنه به هیز و زیاتر
ده کات. هه ره ها هه ندی بیر و باوه پری نو یخوازانه ی وه کوو باوه پری
فیمینیستی، تاکخوازی یان کالبوونه وه ی به ها ئاینیه کان بوته هوی نه وه ی
روانگه ی سه بارت به هاوسه رگیری له ناو نه وه ی ئیستادا به تایه ت گه نجان له
چاو رابردوو جیاواز بیت. بوشاییه شه شانیه یاساییه کان له مه رجه
لاوه کییه کانی هاوسه رگیری به تایه ت ژنانی له سه ر ناستی قبو لکردنی
هه لومه رجه کانه وه بو ناستی داخوازی یاسایی به رزه کاته وه و ئاشکرایه که
له نه گه ری وه دینه هاتنی داخوازییه کانیا ن مل به هاوسه رگیری فه رمی ناده ن.
کو ت و به ندی هاوسه رگیری هه میشه یی و رپوره سمه هه له فه ره نگییه کان
وه ک کیشه ی بنه رته ی له کو مه لگا له قه له م ده درین که زانایانی ئاینی و
به رپرسانی که لتووری و سیاسی ولات سه بارت به م بابه ته را و بو چوونی
جیاوازیان خستو ته روو؛ به لام دیاره نه م بو چوون و ریکارلنه گونجا ونه بووه
که دیاره ی هاوسه رگیری سپی له ناو گه نجاندا وه ک به دیلیک بو
هاوسه رگیری هه میشه یی په ره ی سه ندووه. به واتایه کی دیکه سووژه له
روو به روو بوونه وه ی له گه ل هاوسه رگیری فه رمی و "نه وه ی په یوه سستیه تی" له
بارودۆخی ئیستادا وه ک ریکاری خو بواردن هه لیده بژیری، واته
ناسته نگه کانی هاوسه رگیری فه رمی وه کوو پابه ندیی هه میشه یی، چوونه ناو
چوار چپوه ی نۆرمی، تیچووی ئابووری قورس به ده ست و پیگی ده زانی و به

نیازی به‌دیلنکه که وی‌پرای دابین‌کردنی ژیان له‌گه‌ل هاوبه‌ش ئاسته‌نگه باسکراوه‌کانی نییه.

به پیی روانگه‌ی نوی‌خوازانه‌ی ئانتونی گیدنیز¹ پیشه‌سازخیوازی، سه‌رملیه‌داری و زال‌بوونی به‌های سه‌رملیه‌دارلنه، به‌هیزبوونی ناومنده‌کانی چاودیری کۆمه‌لایه‌تی، هیزی ری‌کخستن و چالاکیی ناومنده‌کانی سه‌رده‌می نوی‌خوازی و جیهانیبوون وه‌ک تاییه‌تمه‌ندییه‌کانی سه‌رده‌می مؤدپرنیته دمناسرین. له‌روانگه‌ی ئەم کۆمه‌لناسه‌وه چالاکیی و بزاقیی سه‌رده‌می نوی‌خوازی به‌سی فاکتەر ده‌ناسریته‌وه:

جیابوونه‌وه‌ی زه‌من و پانتا که زوری‌ک له‌دیارده‌ خو‌جیییه‌کانی کردووه‌به رووداوی جیهانی، پینکه‌اته‌گه‌لینکی نموننه‌هه‌لگیراوه (هیمای سیمبۆلی و سیستمی کارناسی)؛ ره‌نگدانه‌وه‌ی لکاو یان هه‌ستیاریی له‌راده‌به‌ده‌ری ری‌کخراوه‌گه‌لی کۆمه‌لگای مؤدپرن بۆ قبوول‌کردنی ئەو گۆرانکاریانه‌ی که به پیی ده‌رکه‌وته‌کان به‌خیرایی له‌بنه‌هاله‌دا ره‌نگ ده‌دمنه‌وه. مؤدپرنیته‌ ره‌هه‌ندی جۆراوجۆری وه‌کوو شارنشینی، که‌مبوونه‌وه‌ی سیستمی خزملیه‌تی، جووله‌ی جوگرافیایی، ته‌کنه‌لوژیای زانیارییه‌کان، بزووته‌وه‌ی مافه‌کانی ژنان و فره‌چه‌شنگری ناومنده‌ کۆمه‌لایه‌تییه‌کان له‌خۆ ده‌گریت. ئەو گۆرلنه‌ی که له‌کۆمه‌لگای مؤدپرندا رووی داوه، وای کردووه که هه‌ندی له‌تاییه‌تمه‌ندییه‌کانی هاوسه‌رگیری له‌کۆمه‌لگای نه‌ریتیدا گۆرانی به‌سه‌ر بیته. که‌واته مؤدپرنیته و تاییه‌تمه‌ندییه‌کانی یه‌کیک له‌و فاکتەرانه‌ن که بۆ شیکردنه‌وه‌ی هاوسه‌رگیری سپی ده‌توانین پشتی پی‌به‌ستین.

3.2.3. پتوهره‌کانی هه‌لبژاردن و روانگه‌ی سه‌باره‌ت به‌ناپاکی

میلیر پیی وایه که مرؤف هه‌ندی تاییه‌تمه‌ندیی رۆحیی بی‌وینه‌ی هه‌یه.

کارىگه رترین توانای مرؤف بؤ دهر برپىنى خؤشه ويستى بؤ ره گه زى به رامبه ره. ئەم هيزه شاراوو نه ته نيا وه ك مه كينهى پاراستنى ژيان، به لكوو وه ك هيزى له ناراستهى گورانى سروسشتى مرؤف دهور ده بينيت. سه ره هه لدانى داهينه رايه تى، هؤش، هيزى بير كرده وه و ئە خلاق و هه موئه و فاكته رانهى كه له دروستبوونى مرؤف كيدا دهور ده بينن له ژير سيهه رى ئەم هؤگرى به دهور و نيهه ن (2000, Miller). ئەم هؤگرى به بؤ ره گه زى به رامبه ره له كؤمه لگاي ئيسلامى ئيمه دا له رپگه ي هاوسه رگيرى به وه گونجاو ده بيت. به لام وه ك وترا به هؤى بارودؤخى ناله بارى نابورى و مۇدپرنه تبه و ههروه ها دهر كه وتنى بير و باوه رى نوپى دژ به هاوسه رگيرى، ژيانى هاو به شى به بى هاوسه رگيرى له ئاستى كؤمه لگادا خراومه ته ر وو. به تايه ت گه نجان و نه وهى نوئ خوازيارى رزگار بوون له كؤت و به بنده كانى هاوسه رگيرى نهر يتين. ئەم چه شنه روانگه ئەهه رچى به شپوهى گشتى ناوترى، له رپگه ي دؤستايه تى و گروهى دؤستان و خوئندكارانى زانكؤ له ناو پانتاي مۇدپرنى زانكؤپى، كافى شاپه كان، ميواندارى به كان يان تۆره كؤمه لايه تيهه كانى وه كوو فه يسبووك، توبته ر و ئينستاگرام يان گروهى تيلگرامى به كان له رپگه ي وتوويزى تايه تى به نيوان تاكه كان ئالوگؤر ده بيت. ولته قسه كردن له باره ي هاوسه رگيرى سپى و هؤگرى بؤ هاوسه رگيرى سپى به شپوهى نهينى ئەنجام ده دريت.

ميه ران، 28 سالان، خوئندكارى بوارى هونه ر خه لكى
مه شه د

زىكه ي سال و نيويك پيكه وه ژيان. هاوكؤليژ بووين و
هه ر ليروهه ئاشنا بووين. خؤشه ويستى كه وته نيوانمان و
ويستمان پيكه وه بژين.

نافره ت. 23 سالان، كارناسى وتن دهرمانى خه لكى

ئىسەفەھان

لە رېنگەي دۆستايەتتەيەۋە پىنكەۋە ناشنا بووين. ماۋەي دوو
سى مانگە لەگەل دۆستەكەم پىنكەۋە دەژين. ھەلبەت من
زۆربەي كات لەۋيىم بەلام پېش دى لە ھەفتەدا دوو رۆژ
لەۋى ئەبم.

لە تايەتمەندىيە باۋەكانى بەشداربووان لەم توۋيىنەۋەدا دەتوانين ئاماژە بە
ئەندامىتى لە گروپە ھاۋىرەكان و جفاكە پېشپەۋەكان (ئاۋانگارد) بگەين.
تاك بەۋ پروانگە ئاماژەپىكرائەي كە ھەيەتى لەگەل كەسانىك
پەيۋەندى ساز دەكا كە نە تەنيا جىھانىيەكەي قېۋول دەكەن، بەلكو
جياۋازىي ئەۋ لەگەل زۆرىنەي كۆمەلگا تۆختر دەكەنەۋە. ئەم بىلبەتە بەتايەت
زىاتر لە ناۋ چىنىك لە بەشداربووان كە لە ۋارە ھونەرىيەكلندا بوون بەدى
دەكرا. لە ۋەھا باروۋدۇخىكدا ئەگەرى پەيۋەندىي لەگەل كەسانى ھاۋچەشن
بەرز دەيىتەۋە.

دىمانە ئەنجامدراۋەكان ئەۋە پېشان دەدا كە ناشنايى لەم چەشنە
پەيۋەندىيانەدا لە رېنگەي كۆبۈنەۋەي بچوۋكى دۆستانە، گروپى
خوڭدىكارى و تۆرە كۆمەلايەتتەكانە. پىۋەرەكانى ھەلبۇزاردن لە پەيۋەندىي
ھاۋمالىدا لەگەل پىۋەرەكانى ھاۋسەرگىرىي ھەمىشەيى جياۋازە. سنووردارىي
گروپەكان و جۆرى ئەۋ كەسانەي كە ئەم چەشنە پروانگەيان ھەيە و شوناسە
شاراۋەكەي دەيىتە ھۆي ئەۋەي پىۋەرى زۆر بۇ ھەندى كەس بوونى نەيىت.
پروانگەي ئەرىنىي سەبارەت بە ھاۋسەرگىرىي سىي و ھۆگىرىي بۇ ئەم چەشنە
ژيانە كە بەرپىسايەتى و پابەندىيەكانى ھاۋسەرگىرىي ھەمىشەيى تىدا نىيە
گرىنگىرىن پىۋەر بۇ ھەر دوو لايەنەكەيە. ھەر بۇيە لەم چەشنە پەيۋەندىيانەدا
جياۋونەۋە سادەتر لە پەيۋەندىيە سۆزدارىيە قولتەرەكانە. ئەۋەي ھەر دوو لا
گرىنگى پى دەدەن ئەۋەيە كە بە بى زەختى نەرىتى و ياسايى خواستە سىكىسى

و خواسته سۆزدارییه کان تیر ده کهن. که واته نه گهر ناپاکی و خه یانته پروو بدلا لایه نه کان به ئاسانی لیک جیا دهنه وه وئه م دابرله زۆر به ئاسانی پروو ده دات. له م چه شنه په یوه نندیانه دا به هۆی که مبون هوی پابه ندی و بهر پرسایه تیی له ئاست یه کتر، پرسوی وه کوو ناپاکی که متر پروو ده دا و له حاله تیکدا که هۆگریی بۆ ژیان له گه ل که سیککی دیکه و به دیلگرتیی هاویه شیککی دیکه ی ژیان بوونی هه بی به هۆی تایه تمه نندیی په یوه نندیی هاومالی شیوتره و ئه و که سانه ی که ئه م په یوه نندیانه قبوول ده کهن به و اتا باو و به ره سه ته ی که هه یه وینای نه بوونی پلبنندی و وه فاداریی هاویه ش و هاوماله که بیان ناکهن، به لکوو جیا بوونه وه و دابران و هه لبژاردنی هاویه ش بیان که سیککی دیکه به مافی سروشتیی خۆیان ده زانن. ره گی ئه م کورتخایه ن بوونی په یوه نندییه و قبوول نه کردنی بهر پرسایه تی و پابه ندی له ژیان ی مؤدیر ندایه.

"نیم، 25 ساله، تاران"

ئه مه به شتره، به هه یچ پابه نند نیت. ئیستا سالیکی، دوو سال، مانگی، دوو مانگ ... هه تا دواساتی ژیانته هه ر کات که خۆمان ویستمان ئه م په یوه نندییه به رده وامه. به لام هاوسه رگریی هه میسه یی ده بی له سه ر هه ندی شت سوور بیت. هه م ئه و رازییه و هه م من ..."

ئانتۆنی گیدینز¹ باس له و گۆرانکار بیانه ده کا که له بواری سه ر چه شنیی په یوه نندییه سیکیسیه کان له ماوه ی ده یه کانی کۆتایی سه ده ی بیسته م بیچمی گرتوه. به پپی ئه م پۆلین به نندییه له سه ده ی بیسته مدا سه ر چه شنیککی نوی له په یوه نندیی سیکیسی به ناوی "عه شقی مه له وه ر" له نیوان ژن و میرددا به دی هات که ئه م په یوه نندیانه دۆستانه، کورتخایه ن و ئازادانه ن. له هاوسه رگریی سپیدا په یوه نندیی سیکیسی له سه ر بنه مای مه له وه ری عه شقی کورتخایه نه و

نه‌گه‌ری نه‌وه هه‌یه که هه‌ر بی‌نا عه‌شقیکی نوی بیته جیگره‌وی عه‌شقه‌کانی دیکه. که‌واته ناتوانین به مانا گشتییه‌که‌ی باسی ناپاکی له ه‌اوسه‌رگیری سپیدا بکه‌ین. ه‌اوسه‌رگیری سپی له سه‌ر بنه‌مای کورته‌خایه‌ن بوون و کاتی بوونه‌که‌ی بیچمی گرتووه؛ که‌واته په‌یوه‌ندی کورته‌خایه‌نی وه‌کوو ه‌اوسه‌رگیری سپی هه‌میشه نه‌گه‌ری کو‌تاییه‌تانی هه‌یه و بابه‌تی وه‌کوو ناپاکی که‌متر تیدا گرینگی پی دهری و بابه‌تی نیه. له تیورییه‌کانی پیوه‌ری ه‌اوسه‌ر یان ه‌اوبه‌ش و ه‌اومال، هه‌ندی تویره وه‌کوو کارول (2011, Carroll) سی جور فاکته‌ر به کاریگر ده‌زانن: جوری په‌که‌م، پیوه‌ره‌کانی په‌یوه‌ست به تایه‌تمه‌ندی سوزداری و که‌سایه‌تی که بیچم به "پیوه‌ره ده‌روونییه‌کان" یان جه‌وه‌ریه‌کان دده‌ا که بریتییه له هوش، متملنه‌به‌خوبی، میهرمانی و ... جوری دووه‌م، پیوه‌ره‌کانی په‌یوه‌ست به تایه‌تمه‌ندی نابووری و پیگه‌یه که به "پیوه‌ره ده‌ره‌کیه‌کان" یان سه‌ره‌لدراو ناوزده‌راون. سامان، ده‌سه‌لات، پرستیژ و ... پیوه‌ره‌کانی نه‌م جورهن. جوری سیهم پیوه‌ره‌کانی په‌یوه‌ست به تایه‌تمه‌ندی جه‌سته‌یین که بیان ده‌وتری "گیرییه جه‌سته‌یه‌کان"، وه‌کوو جوانی، تپی له‌بار و بارودوخی ره‌واله‌تی و پیکه‌لته‌یی له‌ش. هه‌روه‌ه‌ائو پیی ولیه تایه‌تمه‌ندییه‌کانی جوری په‌که‌م ولته تایه‌تمه‌ندییه‌ ده‌روونی و جه‌وه‌ریه‌کان هه‌م بو‌پیاوان و هه‌م بو‌نفرمتان بایه‌خدار و گرینگن؛ تایه‌تمه‌ندییه‌کانی جوری دووه‌م ولته پیوه‌ره‌ده‌ره‌کی یان سه‌ره‌لدراو‌ه‌کان له لایهن ژنانه‌وه به باشته‌ر ده‌زانرین و تایه‌تمه‌ندییه‌کانی جوری سیهم واته گیرییه جه‌سته‌یه‌کان نه‌و تایه‌تمه‌ندیانه‌ن که پیاوان به باشته‌ری ده‌زانن.

4.2.3.3. بابه‌تییه په‌رده‌ی کچیته

بوونی په‌رده‌ی کچیته له کاتی ه‌اوسه‌رگیریدا هیشتا به‌هایه‌کی

کۆمەلایەتیە کە زۆریەک لە بنەمالەکان ئاشکرا و ناناشکرا شانازی پێوە دەکەن و بە ھێمای پاکداوینی، پاکى، خۆراگری و پەروەردەى دروستى کچەکیانی دەزانن و نەبوونی ئەم پەردەى کچیتى دەبیتە بیانویە ک بۆ ئەنجامدانى توندوتیژی لە دژی ژنان. "پەردەى کچیتى" لەو چەمکانەى کە لە میژووی مرقایەتیدا ھەلگری مانایەکی پیرۆز بوو و بە فاکتەرێک بۆ پاکداوینی کچان ناسراو و بەم شێوە پەردەى کچیتى لە ھاوسەرگیریدا دەوری گرینگ دەبینیت. پەيوەندی سیكسى و تیرکردنی خواستە سیكسىیەکان یەكەمین چەمکێکە کە لە پیکەوہبووندا بە میشکی مرۆف دەگات. بێگومان کچان لە پەيوەندی سیكسىدا رۆوہپرۆوی تابۆیە ک دەبنەوہ: لە دەستدانى "پەردەى کچیتى". لە دەستدانى پەردەى کچیتى لە کۆمەلگای ئیرانیدا ھێمای لە دەستدانى پاکداوینی ژنە کە دەرھاویشتەى کۆمەلایەتی تايبەتى ھەيە. پەردەى کچیتى بابەتێکی ھەستیارى کۆمەلایەتیە و لە ئەگەرى لە دەستدانى پەردەى کچیتى کچان، ھەلى ھاوسەرگیری ھەمیشە بیان بۆ ئەستەم دەبێ؛ چونکە بە پێى فەرھەنگى ئیرانى لە ئەگەرى لە دەستدانى پەردەى کچیتى ئەو ئافەتە داوینپاک و شیاو نییە. ھەر لەبەر ئەمە ھەندى ھەلدەستن بە چاککردنەوہى پەردەى کچیتى بۆ ئەوہى دیسان خۆیان لە گەل نۆرمى فەرمى و کۆمەلایەتی کۆمەلگا سازگار بکەن.

سەرەرای گرینگى کۆمەلایەتى و یاسایى پرسى پەردەى کچیتى، ھەندى لەو ژن و پیاولەنى کە دەچنە ناو ژيانى ھاومالییەوہ پەردەى کچیتیان بە لاوہ گرینگ نییە. ھەلبەت ئەو ئافەرتلەنى کە پەردەى کچیتیان لە دەست دەدەن ناچارن درپژە بە ژيانى ھاوسەرگیری سببى بدن یان ئەوہى کە ھاوسەرگیری فەرمى لە گەل کەسانێک کە پەردەى کچیتیان بە لاوہ گرینگ نەبێ یان پەردەى کچیتىیە کە یان چاک بکەنەوہ و بە دەستواژە یاساییە کە یان رۆو بکەنە درۆ و ھەلفریواندن. لە شیکاریی دیمانەکاندا دەرکەوت کە زۆربەى ژنان

په‌رده‌ی کچیتیان پی‌ گرینگ نه‌بوو و دمیانگوت نه‌گه‌ر هاوسه‌رگیری بکه‌ن شوو به‌ پی‌او یک ده‌که‌ن که په‌رده‌ی کچیتی به‌ لاوه‌ گرینگ نه‌بیت. به‌لام له‌ ناو پی‌اواندا هه‌ندیکیان سه‌ره‌رای نه‌وه‌ی په‌یومندیی هاومالییان هه‌بوو ناماده نه‌بوون هاوسه‌رگیری له‌ گه‌ل کچانیک بکه‌ن که په‌رده‌ی کچیتیان نییه.

پی‌او، ته‌مه‌ن 25 سالان، خه‌لکی تاران

باوهرم پینه‌تی (بوونی په‌رده‌ی کچیتی). پیم وایه نه‌وه‌سه‌ی که ده‌مه‌وی له‌گه‌لی بژیم ده‌بی په‌رده‌ی کچیتی هه‌بیت.

سومه‌یه، ته‌مه‌ن 37 سالان خه‌لکی تاران

نه‌وساش په‌رده‌ی کچیتیم نه‌بوو. له‌ په‌یوه‌ندییه سی‌کسییه‌کانی پی‌شوومدا په‌رده‌ کچیتیه‌که‌م له‌ ده‌ست دابوو. په‌رده‌ی کچیتی نه‌وه‌ شته‌یه که هه‌میشه پیم وا بووه که هی خۆمه و په‌یوه‌ندیی به‌ که‌سی دیکه‌وه نییه.

له‌ دیمانه نه‌نجامدراوه‌کاندا نه‌وه‌ ژنانه‌ی که بیوه‌ژن بوون واته پی‌شتر هاوسه‌رگیریان کردبوو له‌م باره‌وه کیش‌هیان نه‌بوو به‌لام نه‌وه‌ کچانه‌ی که په‌رده‌ی کچیتیان به‌ هۆی په‌یوه‌ندیی سی‌کسیی هاومالییه‌وه له‌ ده‌ست دابوو په‌رده‌ی کچیتیان پی‌ فاکته‌رنیکی ناگرینگ بوو و به‌ ئاسته‌نگی به‌رده‌م ژنان سه‌یریان ده‌کرد. نه‌گه‌رچی هه‌ندی له‌ پی‌اوانیش سه‌باره‌ت به‌ په‌رده‌ی کچیتی که‌مته‌رخه‌م بوون به‌لام هه‌ندیکیان ته‌واو باوهریان پی‌ هه‌بوو.

تیۆرییه‌ فیمینستییه‌کان هه‌ر شتیک که ژن سنووردار بکاته‌وه ره‌تی ده‌که‌نه‌وه و حه‌قدار بوونی ژن به‌ سه‌ر له‌شی خۆی به‌ مافی ژن ده‌زانن. زۆریک له‌وه‌ ژنه‌ خوینده‌وارلنه‌ی که دیملنه‌مان له‌گه‌ل کردن به‌ گوپره‌ی باوه‌ره‌ فیمینستییه‌کان په‌رده‌ی کچیتیان به‌ بابه‌تیک‌ی تاکه‌که‌سی ده‌زانی و پنیان وا بوو نه‌هه‌ هیچ په‌یومندییه‌کی به‌ پاکداوینی نه‌ولنه‌وه نییه و له‌ سه‌ر نه‌وه‌ باوه‌ره‌ بوون که له‌گه‌ل تیپه‌رینی کات نه‌م باوه‌ره‌ له‌ کۆمه‌لگادا گۆرانی به‌ سه‌ر دیت.

له که لتوور و ئایینی ئیرانیدا په یومندی سیکیسی و له ده ستدانی په رده ی کچیتی ته نیا له چوارچپوهی هاوسه رگیری فه میدا قبول ده کریت. چاک کردنه وهی په رده ی کچیتی به مه بهستی شاردنه وهی په یوه ندیی سیکیسی بهر له هاوسه رگیری له یاسای مه دهنی ئیراندا ده بیته هو ی هه لوه شان ه وهی هاوسه رگیری. به گویره ی ماده ی 1128 ی یاسای مه دهنی، نه و هاوسه رانه ی که کاتی هاوسه رگیری مه رچی په رده ی کچیتی داناوه، نه گهر پاش هاوسه رگیری ناشکرا بی که ژنه پیشتر سیکیسی کردوه ته نانه ت نه گهر په رده ی کچیتی که ی ندرابی و له چه شنی نه لقه یی بی، مافی هه لوه شان ه وهی هاوسه رگیری که ی هه یه؛ چونکه مه بهست له په رده ی کچیتی له پله ی یه که مدا سیکیس نه کردنه. که واته په رده ی کچیتی له و تابو یانه یه که له هاوسه رگیری کاتیدا دمه بزیری و دهرهاویشته ی تاییه تی کومه لایه تی و یاسایی بوژن هه یه.

5.2.3.3. گریه سته کان

هه موو کهس بو دریزه دان به ژیان و رپکخستنی په یوه ندییه کانیا ن له گهل دیران و پیویستییه کانی ژیانی کومه لایه تی، ناچاره له گهل تا که کانی دیکه دا په ییمان و گریه سته بیه سیت. له په یوه ندییه فه رمی و یاساییه کانی وه کوو هاوسه رگیری هه همیشه یی نه م بابه ته له ژیر ناوی مه رجه لاوه کییه کانی هه ندی گریه سته رپک ده خرین. نه م حاله ته له هه ندی په یومندی وه کوو په یوه ندی هاومالی یان ژیانی هاوبه شی به بی هاوسه رگیری فه رمیش بوونی هه یه به لام به و پییه ی که ناوه رپکیکی فه رمی نییه گریه سته کان نه ک وه ک مه رجه لاوه کییه کانی ماریه ی (وه کوو مافی خویندن، سه رپه رشتیاریه منداله کان، زکوزا نه کردن و...) به لکوو وه ک گریه سته ی زاره کی و نه پنی له نیوان نه و هاوسه رلنه ی که هاومالییان هه لبراردوه نه نجام ده دریت. به پیی

ديمانه نه نجامدراوه کان، هاوسه ره کان گريه ستي وه کوو تيچووی خانوبه ره (ئابووری)، تيرکردنی خواسته سيکسييه کان (جه سته يی) و ناپابه ندی به کليشه ره گه زيبه کان (کووه لايه تي) به شيوهی لاوه کی بو خوئیانی دیاری ده کهن و له سه ری سوورن.

ژن، 43 سالان خه لکی تاران

له پرووی ئابووریه وه هه موو شتيک نيوه بوو کریمال، تيچوو و هه موو شتيکمان نيوه بوو.

پياو، 27 سالان خه لکی تاران

باری ئابووری له نه سستوی من بوو. من مالله که م به کری ده گرت به لام خه رج و تيچوو هه کانمان هاوبه شاننه بوو. کاری ناومالمان هاوبه شاننه نه نجام ده دا. چونکه هه ره دووکمان نيشمان ده کرد، هه ره دووکمان له سه ره نه وه سوور بووین که پينکه وه بين.

له هاوسه رگيری سپی و هاوسه رگيری هه ميشه ييدا پرسی ئابووری زور گرینگه. زه ختی ئابووری ئاوقانی پياو ده بی و هه ندی دابونه ریت و باوه پری فه ره نگی وه کوو کرینی زپر، شاهه نگی هاوسه رگيری، شیربه ها و ... بوته هوئی نه وهی هوگريی بو هاوسه رگيری هه ميشه يی که م بيته وه و ته مه نی هاوسه رگيری به رز بيته وه. نه پرسه له هاوماليدا هاوسه نگی ده بيت. ژن و پياو له گريه سته سه ره تایی و زاره کيبه کاندا به شيوهی هاوبه ش تيچووی خانوبه ره و خوړاک و هه موو پرسه داراييه کان دابين ده کهن. له پرسی خانوبه ره ده ته نانه ت نه گه ر پياو کری مال بدا، ديسان له به شه کانی ديکه دا وه کوو کریمال يان تيچووی مال هاوبه شیی ئابووری به دی ده کری و ره نگی به کسان نه بی به لام له گريه ستي نه م چه شنه ژيانه دا تيچوو هه ئابووریه کان ده بی هاوبه شاننه بی، ته نانه ت نه گه ر به شيوهی ناپه کسانيش بيت.

خاتون، 28 سالان خہ لکی تاران

پرسی رہ گہ زیتی ٹیستا لہ باو کہ وتووہ، وای لی ہاتووہ من نہ لہ بہر کچ بوونم نازار دہ بینم و نہ ٹو بہر پرس بیت۔ لہ رووی نابووریہ وہ ٹو مالی ہہ بوو و شتیکی وا لہ نارادا نہ بوو بہ لام کاتیک کہ چوینہ سہر کار منیش یارمہ تیم دا و ہہر دووکمان 3/1 داہاتہ کہ مان دہ خہینہ پال یہ کتر بہ لام من کہ متر پارہ دادہ نیم۔ پھ یومندلیہ کہ مان نازاد نیہہ چونکہ ہہر دووکمان پیمان وایہ وزہ مان نامینی و تووشی کیشہ نابین و پیوستان بہ ہاوکاری یہ کترہ۔ لہ روو سیکیسی و سوزداریشہ وہ پیکہ وہین۔

خاتون، 29 سالانی خہ لکی مہ شہد

لہ ہہ موو پھ یومندلیہ کدا سیکیس ہہیہ و ٹہ مہش بہ شیک لہ گریہ ستہ کہ مان بوو و لہ رووی سوزدارییہ وہ سوز و ریز یہ کسان بوو لہ رووی نابووریشہ وہ ہہر دووکمان پیکہ وہ خہر جمان دہ کیشا ئیتر بہ پیی توانامان۔

وہک لہ دیمانہ کاندا دہ بینری ہاوسہرہ کان گریہ ستی تیرکردنی خواستی سیکیسی یہ کتر و دابین کردنی تیچووہ مادییہ کانی ژیانی ہاوبہش بہ گریہ ستی بنہ رہ تیی نیوان خویمان لہ قہ لہ م دہ دن۔ بہ لام ٹہم گریہ ستانہ ہہ میسہ بہ شیوہی ٹاشکرا لہ یہ کہم پھ یونندی ہاومالیدا نہ وتراوہ و لہ گہل تپہرینی کات بہ تاییہت لہ پرسہ نابووریہ کاندا گرینگی پی دراوہ۔ ٹہ وہی وتنہ کہی گرینگہ ناسہ قامگیری ٹہم چہ شنہ گریہ ستانہ یہ۔ لہ ہاوسہرگیری ہہ میسہ پیدا گریہ ستہ کان بہ پیی مہرجہ لاوہ کیہ کانی مارہی پالپشتی یاسایان ہہیہ۔ لہ سالی 1360ی ہہ تاوی بہم لاوہ لہ تاپوی ہاوسہرگیریا، ہہندی مہرج بہ ناوی "شرط ضمن العقد" پیشینی کرا کہ بہر پوہبہری نووسینگہ دہی بہر لہ لیک مارہر پینیان ٹہوانہ بو ہاوسہرہ کان بخویننہ وہ و

ئه گهر پتويست کرا پروونکاريان بو بکا بو ئه وهی لايه نه کان به زانياری ته واهوه مهرجه قبولکراوه کانين واژو بکن. هه لبت هاوسه ره کان ده توانن به گویره ی ماده ی 1119 ی ياسای مه ده نیی ئيران به ده ر له مهرجه چاپکراوه کانی ناو تاپوی نيکاحيه که ههر مهرچیک که پيان خوش بی ده توانن به برپارنامه که ی زياد بکن و به واژوکردنيان بيکن به ناچاری. له ياسای مه ده نيدا میرد له ناست ژن هه ندی ماف و ده سه لاتی هه یه که ژن لنيان بييه شه، وه کوو ته لاقدانی ژن، هاوسه رگيري دووباره، دياریکردنی شوینی نيسته جيبوون و ژيانی خيزانی و نه گهرچی نه م مافانه هه ندی ئه رکي له گه له که میرد له ناست ژن و مندالی خوی هه یه تی، له وانه یه هه ندی له پياوان که لکاوه ژوی له م مافه ياسايانه بکن. که واته به پنی مؤله تی ياسای مه ده نی ژنانيش ده توانن به قوستنه وهی مهرجه لاوه کيه کانی ماره یی تا راده یه ک بييه شيه ياسايه کانين قه ره بوو بکه نه وه که نه م ريگه چاره له ماده ی 1119 ی ياسای مه ده نی هاتوو: "لايه نه کانی ماره یی بویان هه یه ههر مهرچیک که دژی پتويستيه کانی ماره یی بی له مهرجه لاوه کيه کانی هاوسه رگيري یان گر بيه ستي دیکه دا بيخه نه روو، وه کوو نه وهی که مهرج بی ههر کات میرد ژنيکی دیکه ی هینا، له ماويه کی دياریکراودا ديار نه ميني، یان نه ييه خشی یان بيه وهی ژنه که ی بکووژی، یان هه لسوکه وتی خرابی بی و دريژهدان به ژنيان له گه له یه کتر شياوی تابشه ينان نه بی، ژن بريکار و بريکار له بريکارگریدا بی که پاش وه دی هاتنی مهرج له دادگه ی کو تاييدا خوی ته لاق بدات.

به لام نه وهی له پیکه وه بوون و په يوه نديی مالیدا نکولی لی ناکری، ناچيگيري گر بيه سته کانه به جوریک که پيشیل ده کریت. به پی شوناسی په يوه نديی هاومالی، لايه نه کان ده بی پابه ندانه گر بيه سته کان جيه جی بکن و له نه گه ری ناپابه ندي، هاوسه ره کان هوگری بو ژيانی هاوبه ش له ده ست

دەدەن و داہران ھەلەدەبژیرن بە بئەوہی بتوانن بە ھۆی ناپلەبەندییەوہ ھەندئ ماف بۆ لایەنی بەرامبەریان رەچاوبکەن.

4.3. ھەلومەرجی ژینگەیی

مرۆف و ەک بوونەوەرپێکی راپەرپێنەر لە ژینگەیی کۆمەلایەتیدا ئێ و پێکھاتانە کاریگەری لە سەر دادەنێن کە ژيانی کۆمەلایەتی گونجاو دەکەن. رادەیی کارتیگراوی و کاریگەری لە سەر پێکھاتە کۆمەلایەتیەکان پەيوەستە بە چەندین فاکتەرەوہ. ھاتن و پەرەسەندنی میدیا گشتییە جیھانییەکانی و ەکوو سەتەلایت و ئەنتەرنیٹ و ھاتوچۆکردن بۆ ولاتانی دراوسێی ئێران شیوازی ژيانی جیوازی ئافرانداووە و بیچمی بە بەھا جۆراو جۆرەکان بەخشیوہ و کاریگەری لە سەر پەيوەندییە کۆمەلایەتیەکانی ئێران داناوہ. بیگومان تیگەیشتن لە ھیچ کارلێکیک جیا لەو بەسستیەیی کە تێیدا بیچمی گرتووە و جیا لە لێکدانەوہی فاکتەرە بیژومارەکانی کاریگەری و کارتیگراوی گونجاو ناییت. ھەر بەم پێیە ئێ و روانگە قولەیی کە سەبارەت بە گۆرانکارییەکانی سەرچەشنی پەيوەندیی سیکسی بیچمی گرتووە بە بئێرمان لە سەر پێکھاتە کۆمەلایەتی، ئابووری و یاساییەکان گونجاو ناییت.

بارودۆخی ژینگەیی یان ھەمان ھۆکاریک کە کاریگەری لە سەر بابەتی ھاوسەرگیری سپی دادەنێ لەم توێژینەوہدا ھەلومەرجی ئابووری، چوارچێوہی یاسایی و فەرمی و پێکھاتە کۆمەلایەتیەکانی لە خۆ دەگرت.

1.4.3. ھەلومەرجی ئابووری

لە کۆمەلگای مۆدیپندا داپەرین و بریاردان لە سەر بنەمای جۆریک کارلێکی عەقلانی ئەنجام دەدریٹ. ئەوڕۆکە پروسەیی بریاردانی تاکەکان بەتایبەت گەنجترەکان، ھەژماریتەر بووہ. لە رابردووداتاک لە لایەن بنەمالەیی

به ربالوی خوئی و دهورو بهریه کانی پشتیوانی لی ده کرا و بو هاوسه رگری
نیگه رانییه کی نهوتوی نه بو به لام نیستا به که متر بوونی هاندان و داکوکی
گشتی بو هاوسه رگری، روانینی ئابووری عه قلائی سیبه ری خستوته سر
زه نییه تی گه نجان. به پی روانگهی گه نجانی نه ورپی، چوونه ناو ژیانی
هاوبهش، تیچوو و کیشه و گرفتاری خوئی هه یه. هه روه ها هه له کانی کاریش
سنوردار تر بۆته وه، به تایهت بۆ گه نجه زانکوئی و خوینده واره کان که دهست
بۆ هه ر ئیشیک نابهن. له پال هه موئه مانه، گرانی، هه لاوسان و چهند
قاتبوونی نرخه خانوبه ره، ته ندروستی، دهرمان و مادهی خوړاکی که
پیداویستییه کانی ژیانن، فاکته ری کاریگه رن. که واته له وه ها پانتایه کدا،
گه نج به عه قله ژمیاریه که ی و به پی هه لبارده عه قلائییه که ی بیر له
هاوسه رگری هه میسه یی ناکاته وه.

"پیاو، 32 ساله، خه لکی ئیسفه هان

هۆکاره که ی (نه نجامدانی هاوسه رگری سپی) که وتم:
کیشه ی ئابووری و سیکسیه. به هۆی نه وه ی له رووی
ئابوورییه وه له دۆخیکی باشدا نه بووین نه مانتوانی به شیوه ی
دایمه و بو هه میسه هاوسه رگری بکه ین."

له ناوه رۆکی دیمانه کاندایه ده رده که وی که بارودوخی ناله بار بۆ گه نجانی
نه ورپی که له لایه ن بنه ماله کان یان که لتووری هه له وه له روانگهی
ئابوورییه وه یه خه ی گه نجانی گرتوو بۆته هۆی نه وه ی گه نج بریاردان بۆ
هاوسه رگری هه میسه یی وه دوا بخات.

بیکیر (1974, Becker) به خسته رووی تیوری ئابووری هاوسه رگری
باسی دهوری بریاردانی تاک بو هاوسه رگری کردن یان سه لتمان وه به پی
به رژه وه ندیی و تیچووئی نه م هاوسه رگرییه ده کات. به پی نه م تیورییه

ده توانین بلیین هاوسه رگیری وه کوو دیکه ی هه لسوکه وته ئابوورییه کان مؤدیلی به زۆرینه کردنی دلخوازییه، ولته هاوسه رگیری کاتیک روو ده دا که ئاستی دلخوازییه هه دوو لایه نه که به رز بیته وه. له هاوسه رگیری هه همیشه یی به هۆی بارودۆخی ناله باری ئابوورییه وه نه ته نیا دلخوازی تیدا نییه به لکوو هه ندی پرسی وه کوو بره مارییه و شیر به ها، بیکاری، مه ندی و هه لآواسانی له و فاکته رانه ن که گه نجان خو له هاوسه رگیری فه رمی ده بوین و وه ک ریکاریک سه یری هاوسه رگیری سپی یان پیکه وه بوون ده که ن که تیدا ئاستی دلخوازییه که یان ده گاته نه و په ری خو ی.

له لایه کی دیکه شه وه ده توانین ئاماژه به و گۆرانکار بیانه بکه ین که له نه وه ی گه نجی ده یه ی 60 و 70 سی هه تاوی به راشکاوی ده بیئری، گه نجان که زۆر به یان خویندکار و ده رچووی ژانکۆن له بنه ماله ی ناوه کی گه شه یان کردووه و له رووی تاکایه تی و ئابوورییه وه سه ره به خو ن. به هۆی که مبوونی هه لی کار له به ریۆ به رایه تیه ده وله تیه کان و په ره سه مندنی که رتی تاییه ت، گه نجان ی خویندکار به ژن و پیاوه وه به ره و شاره گه وره کان کۆچ ده که ن و سه رقالی کار و ئیشکردن له کۆمپانیاکان ده بن. له چاو شاره بچوکه کان چاودیری له شاره گه وره کان بوونی نییه و تاکه کان له و بینا و ئاپارتماننه دا ژیان ده که ن که سنووری تاییه ت بو یه کتر به بابه تیکی ئاسایی ده زانن. کۆمپانیا تاییه ته کان و به سستییه کار خولقینه کان له شاره گه وره کان که ژنان و پیاوانی خویندکار که هه ندی جاریش نه و بواره ی تیدا ئیش ده که ن په یومندی به بواری خویندنه که یانه وه نییه، هه لی یه کتر ناسینی تاکه کان ده ره خسینن و نه و کچ و کورانه ی که بارودۆخی ئابووری و کومه لایه تیی هاوشیوه یان هه یه، پیکه وه ئاشنا ده بن که هه ر نه مه به سستییه بیچمگر تیی هاوسه رگیری سپی خو ش ده کات.

نافرهت، 32 سالان خه لکی تاران

له کۆمپانيه کدا دامه زرام ئه ویش له وئ کارى ده کرد و به هۆى
ئه وهى پیکه وه هاوکار بووین پاش ماومیه ک ناشنا بووین و ئه م
په یوه نديیه بیچمی گرت.

پيويستى هاوسه رگيرى به تاييهت له ژيانى نوپى شاريدا، بوونى
سه ره به خوپى ئابوورى و سه قامگيرى کاره بۆ ئه وهى هاوسه ره كان تواناى
به رپوه بردنى ژيان و داين كردنى چاوه روانيه كۆمه لايه تيهه كانيان هه بيت. ئه م
بابه ته به تاييهت له هه ندى كۆمه لگای وه كوو ئيران زياتر له ئه ستوى پياوانه به
جۆر پیک كه به رپوه بردنى ژيان له پرووى ئابووریه وه به شیوهى پيداگرانه وه ک
یه کیک له ئه رکه كانى پياو پیناسه کراوه، ناتوانين بوونى ژنان له بازاړى کار له
شاره گه وره كاندا پشتگوى بخه ين. فه ره نگی رۆژه لاتى هه ميشه تیکه ل به
دابه شکردنى کارى ره گه زيهه كه له به ره ته وه له ئامۆژه ئايينيه كانه وه
سه رچاوهى سه هندوو كه كه لتوورى ئيرانيش له م حاله ته به دهر نيه. ئه و
ئه رکه نهى كه له كه لتوورى ئيرانى - ئيسلامى و به پى ياساكان بۆ پياو وه ک
هاوسه ر پیناسه کراوه برتیه له باز نه یه کى به ربلاوى ئه رکه كان به تاييهت ئه رکه
ئابووریه كان. به ماره یى، نه فه قه، داين كردنى لانيکه مى ناستى بژپوى و ...
هه موو ئه مانه رپيازه گه لیکن كه پيشتر بۆ پياوى خيزلندار ديارى کراون. له
به رامبه ردا ئه م فه ره ننگه بالاده سته له كۆمه لگادا ئه رکی ئابوورى ديارى کراوى
بۆ ژن ديارى نه کردوو و داين كردنى تيجووى ژن خراوته ئه ستوى پياو.
ئه گه ر ته نانه ت ژن سه رچاوهى داها تيشى هه پى ديسانيش ئه وه پياوه كه ده پى
نه فه قه، به ماره یى و ... بدات. ئه وه له حالیکدايه كه له کرده ودا ئه وانهى
ئامازه يان پى کرا هيجى نايه نه دى يان له كۆمه لگا و له چوارچيوه
بنه ماله كاندا به ته واوه تى جبهه جى ناکرپت.

لہ بارودۆخچکدا کہ ههلی ههبوونی پیشهیه کی گونجاو که چاوهروانییه کانی کۆمه لگا له بهرپوه بردنی ژیانیکی ناسایی وه دی بئنی بوونی نییه و له هه مان کاتدا ههولی ژنان بۆ که مکردنه وهی نایه کسانیه ئابورییه کان و وه دهستهینانی ههلی کاری ده بیته هۆی گۆرانی ئابوریی بنه ماله و پنداچونه وه به م سیسته مه، باشتر ولیه ریکارگه لی وه کوو هاومالی له و بارودۆخهی باس کرا به کار بهینریت. له م چه شنه په یومندییه دا بۆ کاروباره ئابورییه کان هاوبه شی له ئارادایه و دوو که سی هاومال به شیوهی یه کسان هاوبه شان به ژوییه که یان دابین ده که ن.

که واته بارودۆخی زۆرینه ی سوود و دلخوازیی تیوریی بیکیر یان ههلبژاردنی ژیرانه ی کۆلمه ن دمتولنین بلین هاوسه رگیریی سپی و پیکه وه بوون دهره نجامی عهقلانییه تی ئابوریی زیاترین سوود و که مترین زیانه. به م پییه هاوسه ره کان به هه ژماردنی عهقلانی ئه و رپکارانه ده گرنه بهر که به جۆریک پنداویستییه کان یان دابین بکه ن و که مترین زیانی بۆ یان هه بیته.

2.4.3. چوارچۆیه یاسایی و فه رمی

یاسای مه دهنی، هاوسه رگیری بۆ سه ر دوو چه شنیه هه میشه یی و کاتی [کاتی / مۆتعه و سیغه] دابه ش کردووه و کاریگه ریی جیاوازی له سه ر ئه م دوو چه شنه هاوسه رگیرییه داناوه. ئاهانجی هاوسه رگیریی سپی یان پیکه وه ژیان ئه و هاوسه رگیرییه که کچ و کوپ به بی پیناسه کردنی په یوه ندیه که یان که به شیوه ی فه رمی و ماره برینی هه میشه یی بی یان کاتی، له ناو مائیکدا ژیانیکی هاوبه ش ده ست پی ده که ن. هۆی ناوانانی ئه م چه شنه هاوسه رگیرییه، سپیمان وه ی ناسنامه ی کچ و کوپ و نه نووسرانی ناوه کان یان له ناسنامه ی یه کتره. به واتایه کی دیکه ئه م چه شنه هاوسه رگیرییه له نوسینگه دا

تۆمار ناکریت. له سیسته می یاسایی و فیهی کۆماری ئیسلامیدا هاوسه رگیری سپی نه ته نیا شه رعیتی یاسایی نییه به لکوه له نه گه ری نه نجامدا سزای یاسایی به دواوه یه. هه لبت شروقه یه کی دیکه له م چه شنه هاوسه رگیری به بوونی هه یه که نه و که سانه نه نجامی ده دن که ته نیا هاومال و په یوه ندیی سیکیسیان نییه و به هۆی سپمانه وه ی مه لافه به ئامازه به سیکیس نه کردن ئه م چه شنه هاوسه رگیری به هاوسه رگیری ساخته ده زانن که لیره دا مه به ست شروقه ی یه که میه تی.

له شیکاریی دیمانه کاندای بۆمان ده رده که وه ی که هیچ کام له و هاوسه رانه ی که نه زموونی پیکه بوونیان بووه هیچ زانیارییه کیان له باره ی سزای نه نجامدانی هاوسه رگیری سپی نه بوو و ته نیا دانیان به "تاوانبون" هه که ی دانابوو و له سزای قه مچی و به رداران و سیداره ناگادار نه بوون.

پیاو، 26 سالان خه لکی ئیسفه هان

پیموایه ئه وه ی که پرسیتان یاسایه ک هه یه یان نا؟ به لام راستیه که ی من شتیکی ئه و تو له باره ی یاساکه ی نازانم به لام له ولاتانی ئه و رووی له م چه شنه په یوه ندییانه دا کۆکیان لی ده کریت. من یاسای په یوه ست به هاوهره گه خوازه کان ولته ئه و که سلانه ی که هاوهره گه زن و پیکه وه سیکس ده که ن له ولاتانی دیکه دا یاسای تایبه ت به خۆی هه یه و بیگومان ئه مه ش یاسای هه یه به لام من بی ناگام.

هاوسه رگیری سپی له ئیراندا وه ک دیارده یه کی ریگه پینه دراو لپی ده پوانری که دوو تاوانی سه ره کی له خۆی گرتوه و ده توانی بناغه ی دیکه ی تاوانه کان بیت:

(أ) سه رنه گرتنی هاوسه رگیری له ئیوان ژن و پیاودا (لایه نه کان)

(ب) دروستبوونی په یوه ندیی ناشه رعی و زینا و تاوانی له و چه شنه.

ئه گهر به تهنیا په یوه نندی ناشهرعی و زینا په چاو بکه یین له حاله ته جیاجیاکانی یاسای سزای ئیسلامی ههندی سزا به دی ده که یین. له به شی می هه ژده هه می یاسای سزای ئیسلامی له پرسى تاوانه کانی دژ به پاکداوینی و ئه خلاقى گشتى، له ماده ی 637 هاتووه: "ههر کات ژن و پیاویک که په یوه نندی هاوسه ریټی له نیوانیاندا نه بی، تووشی په یوه نندی سپکسی ناشهرعی یان کاری داوینیسانه ی به دهر له زینا جگه له زینا وه کوو ماچکردن¹ یان هاوسه رین² میان لی بووه شیتته وه، به 99 قه مچی سزا ده درین و ئه گهر کاره که له پرووی ناچاری و زوره ملییه تی بی تهنیا که سی زوردار سزا ده ریټ."

له راستیدا، په یوه نندی ناشهرعی و تهنانه ت سپکسی خوار زینا له یاساکانی ئیراندا سزای لی ده که ویتته وه؛ ئیستا ئه گهر تاوانبارانی په یوه نندیه ناشهرعیه که ژندار یان بی ژن³ بن و زینا یان که متر له زینا یان لی وه شاییتته وه به پشتبستن به ماده کانی 225 و 230 سزایان بو دیاری کراوه. ههروه ها له ماده ی 225— یاسای سزای ئیسلامی په سندکراوی 1392/2/1 هاتووه: "حه دی زینا بو زیناکاری ژندار و میرددار به ردباران کردنه. له ئه گهری نه په خساو بوونی به ردباران کردن له سه ر پیشنیاری دادگای فهرملنده ری حوکمی یه کلاکراوه و په زامه نندی سه روکی ده زگای داد ئه گهر تاوان به به لگه ی پروون سه لمیترا بی ئه وه ده بیته هو ی له سیداره دانی پیاوی زیناکاری ژندار و ژنی زیناکاری میرددار⁴ و به دهر له م حاله ته سزا بو هه ر کامیان سه د قه مچییه" و ئه مه له ماده ی 230 هه مان یاسا هاتووه: "حه دی زینا له و

1. تقبیل

2. مضاجعه

3. سه لت

4. هاوسه ردار

حاله تانه ی که تاوانبار بی ژن بی، سه ده قه مچییه."

هاوسه رگیری هه میشه یی، نه گهر به پیی شهرع و یاسا بکری ناسه واری
ئابووری و نلئابووری لی ده که ویته وه. له راستیدا نه نجامی هاوسه رگیری
هه میشه یی به شیوه ی فهران له لایه ن یاسا دانه ره وه دیاری ده کری و کومه له
رپساکان، بارودوخی ئابووری تاییه ت به دی دینن که پیوستیان به
تۆمارکردن له نووسینگه فهرمییه کانه به لام سه باره ت به هاوسه رگیری کاتی
له نه گهری تۆمارنه کرانی ئەم چه شنه هاوسه رگیرییه، ته نیا له نه گهری
سه لمئلندی ده توانین له داکۆکی یاسایی سو ده مند بین. بۆ وینه ته نیا له
حاله تی تۆمارکردنی هاوسه رگیری یان سه لمئلندی هاوسه رگیری کاتییه که
ئه و منداله ی که له نه نجامی ئەم چه شنه هاوسه رگیرییه داله دایک ده بی
ناسنامه ی پی ده دریت. به لام ئەو مندالانه ی که له نه نجامی هاوسه رگیری
سپیدا له دایک ده بن به پیی یاسا کانی کۆماری ئیسلامی ئیران به زۆل له
قه له م ده درین و له پرووی یاساییه وه له ناسنامه، نه فقه و میرات بیبه شن.

له ماده ی 20 ی یاسای پشتیوانی بنه ماله په سه ندرکرای سالی 1392 ی
هه تاوی له م باره وه هاتوو: "تۆمارکردنی هاوسه رگیری هه میشه یی،
هه لوه شانده وه ی، گه رانه وه و راگه یاندنی هه لوه شانده وه ی نیکاح یان ته لاق
پیوسته." هه روه ها به پیی ماده ی 21 ی هه مان یاسا، تۆمارکردنی نیکاحی
کاتی ته نیا له حاله تگه لی وه کوو دوو گیان بوونی ئافره ت، په زامه ندیی
لایه نه کان و مه رجه لاهه کییه کانی ماره یی پیوسته. به پیی ناپیوستبوونی
تۆمارکردنی هاوسه رگیری کاتی له و حاله تانه ی که هاوسه ر دوو گیان نییه،
له وانه یه کچ و کورپک که له چوار چپوه ی هاوسه رگیری سپیدا پیکه وه ژیان
ده که ن پشت به سیغه ی مه حره میتی و هاوسه رگیری کاتی بهه ستن.

هه لبه ت له وانه یه له په یوه ندییه کانیا ندا هه ندی کیشه پروو بدا که له پله ی
یه که مدا ئەم لیکه ویتانه ئاوقانی ژنان ده بیته وه. نه گهر ژن له درپژه ی ئەم ژیلانه

هاوبه شه دا پروبه پرووی توندوتیژی فیزیایی و سینکسی و به شیوهی گشتی هه موو چه شنه کانی توندوتیژی خیزانی بیته وه یاسا داکوکی له سهر ناکا؛ مندالله که ی له ناسنامه و خویندن و مافی شارۆمه ندی بیته ش ده بی و ناتوانی داوای نه فقهه بو خۆی و مندالله کانی بکا و ئه گهر له لایهن هاوبه شه که یه وه که لکاوه ژۆیی لی بکری ناتوانی سکالا و نارزه لایه تییه که ی بیته دادگا. له م چه شنه ژایانه هاوبه شه یان هاوژینییه دا، لایه نه کان میراتیان له یه کتر ناکه وی و له وه زیاتر ژن ناتوانی له بیمه کۆمه لایه تییه کانی هاوبه شه که ی که لک وهر بگریت. ژنان له م چه شنه په یومندییه دا هه میسه له به رده م خه ساره تی کۆمه لایه تی، دهروونی، ئابووری و ته نانه ت جهسته بیدان و پیکهاته ی یاسایی کۆماری ئیسلامی له ئیران ناتوانی ئاسایشی ژنان دابین بکا و داکوکی کاریکی شیایوی ژنان بیت.

له ئاراسته ی تاوان سپرینه وه ی هاوسه رگریی سپیدا هه ندی له و بژیرانه ی که له هاوسه رگریی فهرمیدا له لایهن یاساوه دلبه زینراون و داکوکیان له پاریزراوی "پیکه وه بوونی رهوا" ده کرد له هاومالیدا بوونیان نییه. نه ته نیا بره هاری، نه فقهه، میرات و... له م شیوه پیکه وه بوونه دا بوونیان نییه به لکوو ئه گهر وه ک شارۆمه ندیک سه باره ت به شتیک که په یه وه ست به هاومالییه، سکالا راده ستی سیسته می داد بکه ن پرسى تاوانیک دپته ئاراهه که به دواد اچوونی یاسایی لی ده که وپته وه. که واته "سیسته می یاسایی" وه ک داکوکی کارى "پشتیوانی له سوورژه" پیناسه نه کراوه و ئه گهر داوای ده ستیوه ردانی یاسایی بکری، تاوانه که سر ده کری که ئه گهری ئه وه ی که ئه م پرسه بیته بیانوو یه ک بو سه پاندنی توندوتیژی له لایهن که سانی که لکاوه ژۆچییه وه به رز ده کاته وه.

ئه وه ی هه تا هه نوکه و ترا هه ندی به لگه یه که له په یه وه ندی له گه ل یاساکان و چوار چیوه یاساییه کاندای بوونی هه یه به لام شایه نی ئامازه یه که سه ره رای

ئەوۋى بناغەى ھاوسەرگىرى سىپى لە لايەن ياساۋە بە تاۋان زانراۋە، وئىدەچى ژىدەرە پەيوەندىدارەكان بە شىۋەى نەرمى نوئنانە ھەلسوكەوت لەگەل ھاوسەرگىرى سىپى دەكەن. ۋەك شتى دەلىى سىرپنەۋە يان پەرەسەندنى ئەم پىرسە لە لايەن ياسادلنەران و بەرپىرسانى دادەۋە بە نارۋونى ماۋەتەۋە و بۆ چارەسەرى ئەم بابەتە تىپەرىنى زەمەن بە باشتىن ئاراستە دەزانن.

3.4.3. پىكھاتە ئابوورىيەكان

بىچم، بنىات يان پىكھاتەى كۆمەلايەتى گشتىتىيەكى ئالۆز، تىپھەلكىشراۋ، بناغىيى ۋە ھەبوونى سەرەكىي بابەت و دياردە كۆمەلايەتتەكانە كە ھەمىشە لە ھالى گۆران و ۋەرچەرخاندايە. ئەم گۆران و ۋەرچەرخانە لە ئاراستەى رىكخستن و سازکردنەۋەى خۆيەتى بۆ ئەۋەى چالاكى و نەرمى نوئىيى خۆى ھەم لە پاژە ۋە ھەم لە گشتىتىيى كۆمەلەى خۆيدا ۋە دەست بىئىتتەۋە. كەۋاتە دەتوانىن پىكھاتەى كۆمەلايەتى بەم شىۋە پىناسە بكنەنەۋە: گشتىتى يان كۆيەكى كۆمەلايەتتە كە لە ھەندى پاژە پىك ھاتوۋە كە كەم تا كورتىك گرىدراۋ بە يەكترن و لەگەل يەكتر پەيوەندىيەكى توندوتۆلىان ھەيە. لە بەشى پىكھاتە كۆمەلايەتتەكان رۋانگەى دەۋرۋەرىيەكان، رۋانگەى گشتىي كۆمەلايەتى بەرامبەر بە ھاوسەرگىرى سىپى و لىكدانەۋەى گۆرانى ھاوسەرگىرى سىپى بۆ ھاوسەرگىرى ھەمىشەى لە پەيوەندىيە ھاۋمالىيەكاندا تاۋتۋى دەكرىت.

3.4.3.1. رۋانگەى گشتىي كۆمەلايەتى، ئاگادارى و كاردانەۋەى

دەۋرۋەرىيەكان

يەككىك لە گرینگترىن شۆرشە سىكسىيەكان لە رۆژاۋا پەرەسەندنى پەيوەندىيى سىكسىيى بەر لە ھاوسەرگىرى بوۋە. ئەم شۆرشە بە

ئوستوروره سربینه وه له په یوه نندی سیکیسی، ئەوی کرد به بابە تیکی ناسایی که زۆر به ئاسانی له قۆناغی بهر له هاوسەرگیری وه دەست دیت. له راستیدا سەر هەڵدانی هەندی سەرچەشنی په یوه نیدیاردار به سیکیس کردن له گەڵ ڕهگەزی بهرامبەر نه ته نیا پهره پیدهری په یومندییه سیکیسییه کانی بهر له هاوسەرگیری هه تا ئاستی سۆزدارییه به لکۆو بۆ سەر ئاستی ژانی هاوبهشی بێ هاوسەرگیری نیوان ژن و پیاو بهرزی کردهوه. له م نیوانه دا جیا له پرسه ئابوورییه کان، گۆرانکاری له به ها و نۆرمه کانش له بیچمدان به م په یومندییه سیکیسییه دهریان هه یه. یه کیک له هۆکاره کانی پهره سه نندی هاومالی، لاوازکردنی بنه ما فه لسه فییه کانی هاوسەرگیری له ولاتانی ڕۆژاوا یی بوو. به م پنیه گۆرانی ڕوانگه کان سه بارهت به چه مکی بنه ماله، هاوسەرگیری و هه لکشانی ڕیژهی فره چه شنی ئه م په یومندییه ده توانی به ستینه کانی بیچمگرتنی پیکه وه بوون خوش بکات.

له ئیراندا سه ره رای ئه وهی که په یوه نیدی سۆزداری و سیکیسی بهر له هاوسەرگیری یان له دهره وهی چوار چپوهی هاوسەرگیری دژی نۆرمه نهریتی، نایینی و فره هه نگه ییه کانه، ته منانهت له لایه ن یاساوه قه ده غه کراوه، به لام هەندی به لگه له م سالانهی دوا ییدا پيشاندهری په وتی ڕوو له هه لکشانی ئه م چه شنه په یوه نیدییه له ناو گه نجان بووه. تو یژینه وه کان پيشان ده دا که پتر له نیوهی کچانی خو یندکاری زانکۆی تاران له سالی 84-85 ی هه متاوی بهر له هاوسەرگیری په یوه نیدی و دۆستایه تییان له گەڵ ڕهگەزی بهرامبەر و نزیکه ی یه ک له سەر چواریان په یوه نیدی نزیکتر واته سیکیسیان به ئه زموون کردووه. له شاری تاران 20 بۆ 60 له سه دی گه نجانی گروپی ته مه نیی 14-18 سال له گەڵ یه ک یان چه ند که س له ڕهگەزی بهرامبەر سیکیسیان کردووه. له لایه کی دیکه شه وه، لی کۆلینه وه کانی دیکه پيشان ده دا که په یوه نیدی سیکیسی بهر له هاوسەرگیری په یومندی بیچه ولنه ی له گەڵ ره زانه نیدی ژن و میردی

ههيه و ليكهوتهي كومه لايه تبي زوري به دواويه (عه ليتبار و هاوكاران، 1393).

ئهه تويژينه وه له سهه ناستي ههه سي گه وره شاري تاران، ئيسفه هان و مه شههه دياردهي هاوسه رگيري سبي يان هاومالي ليك ده داته وه. سهه رپاي ئه وهي پي كهاته ي كومه لايه تبي ئهه شارانه هاوشپوهي يه كتر نييه، كاتييك كه رپوهه رپوهي ديارده گه لي وه كووه هاومالي و رپوانگه ي كومه لايه تي به رامبهه بهه ديارده ده بينه وه هه ندي ليكچوون به دي ده كه ين. ئهه رپوانگه بيگومان هه لقولوي رپوانگه ي ئايني زورينه ي تاكه كان ي ناو كومه لگه ي بهه رتويژينه وه يه كه سبيه ري خستوته سهه نورم و به هاكان و ته نانه ت سهه رپاي كالبوونه وه ي باوه ره ئاينييه كان، له شتيوازي ژيان و فه ره ههنگ و كه لتووري زالي كومه لگادا بنجي داكوتاوه.

سهه رپاي ئه وه ي به هوي هاتي موديرنيته بو ناو ئيران به هاكان توشي گوران هاتوون، كومه لگاي ئيراني به چاوي ئايني و ئاينزيايه وه لهه ديارده كومه لايه تبيانه ده رپوانيت. لهه رپوانگه وه هاوسه رگيري په يماننيكي خوداييه كه مه رج ي تاييه تي له خو گرتووه. ئهه په يمانه پيروزه گريه ستيكي توكمه و سهه رتر له گريه سته گشتيه كانه. له رپوانگه ي جه ماوه ربييه وه، هاوسه رگيري كاريكي جوان و په سهه نديكراوه كه ده بي ههه چي زووتر ئه نجاه بدري و وه دواخستني هاوسه رگيري به جوړييك ناته گيري له قه لهه ده دن. وه ك له شيهه ر و په نده كاندا هاتووه "در كار خير حاجت هيچ استخاره نيست" (كاري خير نابي و هدرهنگ بكه و يت). دياره سهه رپاي گورانكاري له به ها و نورمه كان به تاييه ت له ناو نه وه ي گه نه جدا هيشتا رپوانگه ي كومه لگا به رامبهه بهه هاوسه رگيري فه رمي وه كووه خوي ماوه ته وه و شتيوازيگه لي وه كووه هاوسه رگيري سبي و بيچمه كان ي ديكه ي په يوه ندي هاومالي و پي كه وه بوون به قبولنه كراو ده زانن. بهه ماله و كومه لگا ئه وه به ها و نورمانه بو تاك

دەچەسپینن کە زۆر لە میژە لە لایەن ئەو کۆمەلگاو قەبوول کراوە و خالی ھاوبەشیانە. پرۆسەی کۆمەلگاگری دوو حالەتی ھەیە: یان ئەو کەسە ئەو نۆرم یان بەھایە بە دەروونی دەکا و پێی پابەند و سوورە یان خالی پینچەولنە کە کە ملکە جییە و تاک بەھا و نۆرمەکان ناچەسپینن و تەنیا لە ڕووی ناچارییەو جییە جییان دەکات. لەم حالەتەدا تاک ھەموو ھەلیک بۆ لادان لە بەھا و نۆرمەکان دەقۆزیتەو.

بە پێی ڕوانگەی کۆمەلناسانە، دەتوانین ھاوسەرگیری بە پەیوەندی سیکسی نیوان دوو کەس پیناسە بکەین کە لە ڕووی کۆمەلایەتیەو قەبوول کراوە و بە فەرمی ناسراوە (گیدنیز، 1373: 781). بە واتایەکی دیکە یەکە یە کە لە سۆنگەی کۆمەلایەتیەو ناسراوە و لە سۆنگەی یاساییەو پشتراست کراوەتەو و لە ژنیک و پیاویک پینک دیت.

بە گوێرەی ئایینی ئیسلام کە ئایینی فەرمیی زۆرینەی تاکەکانی کۆمەلگایە و یاسا بە پتی ئەو دارپژراوە، ھاوسەرگیری فەرمی تاکە بیچمی پینکەو ھەبوونی سیکسییە کە شەرعییتی ئایینی و یاسایی ھەیە. شتوازی ژایانی تاکەکان و پەیوەندیەکانی پەیوەست بە ھاوسەرگیری لە ماوی ئەم چەندین سالیەدا لە سەر بنەمای ئەم سەرچەشنە بیچمی گرتوو و نۆرمە کەلتورییە زالیەکان جۆرە پینکەو ھەبوونیک قەبوول دەکەن کە لە چوارچۆی ھاوسەرگیری فەرمی و گونجاو لە گەڵ فەرھەنگ و کەلتوری ئەو ناوچە بێ و ھەر شتیک لەم چوارچۆیە بترازی رەتی دەکەنەو. بێگومان نارەو ھابوونی پەیوەندی سیکسی لە دەرووی عورف دەتوانن تاکەکان بەرەو ھەندی کارلیک ھان بدا کە بیتی ھۆی پەیوەندی سیکسی پەنامەکی. وە ک لە زۆربەیی دیمانەکاندا دەرکەوت سوورەکان نامادە نین ھاومالییە کە بیان ئاشکرا بکەن. زۆربەیی ولآمدەران پنیان وابو بنەمالەکان بە ھۆی بەھا و نۆرمی ھەمەچەشنەو ناتوانن لەم پەیوەندیانە تیبگەن و دەبێ لنیان بشاردریتەو. ئاشنا و

ناسياوه كانيش نابي خو له م ژاينه نهينييه هه لبقورتينن. نهوهي ليږدها گرینگ بوو گرووپي هاوړپيان بوو. بهو پتيهه ي که زوربهه ي نهولنهه ي هاومال بوون له ناو گرووپي دؤست و هاوړپيان، له ميواني، زانکو و توره کومه لايه تيهه كان يه کتريان ناسسيوو، له ژياني هاوړپيکانيان ناگادار بوون و له لايه نهولنهوه کاردانه وه يه کي چاوه روا نه کراويان به دي نه کردبوو.

ژن، تههه 27 سالان خه لکي تاران

هه موو هاوړپي و خوشک و براکانم بهه ده زانن. کاردلنه وميه کي نهوتويان نه بووه. باوک و دايکم نازانن. ده زانن دؤستم هه يه به لام نازانن له گه لي ده ژيم.

گرووپي هاوړپيان وه ک ژيډهري سه ره کي ناسلندنه نهه په يومنديلنه يه که مين که سنايکن که له په يومنديي هاومالي ناگادار دهن و گه نجان لهه قوناغه زهه نيهه دا وه که بهه ايه کي مودپرن و نويخوازانه ليي ده روانن. له کومه لگاي روو له تيهه ريني ئيراندا نهه مه گرینگه که خزمانه نزيک به پتي بهه هانه ريتي و نايينه کان نهه مه چه شنه په يومنديه قبول ناکهه؛ که ولته لپيان ده شاردرپته وه و نهه گه ريش بهه مه بزائن ناماده نين ده ريپرن. ده توانين بليين نهه وه گه نهجهه ي که گرنگيه به نوره ناييني و نهه ريتيهه کان نادا و په يومنديي هاومالي به سنووري تايه تيهه خزي ده زاني، نهه مه چه شنه په يوه ندييه له لايه ن هاوړپيکاني بهه سروشتي و نورمدار له قه لهه مه ده دات. روانگهه ي گشتي و جهه ماوهره يي کومه لايه ته له سهه ر بنه ماي که لتووري باوه و نهه مه چه شنه په يوه ندييانه په سهه ند ناکهه به لام هه لکشاني ريژهه ي نهه مه چه شنه په يوه ندييانه ده بيني و له هه مان کاتدا هيج ري ده ره تانيکي نيهه جگه له وهه ي خوراگري بنويئت.

ده توانين له چوار چيوه ي ليکدژيي بهه هاکان په يوه ندييه هاومالييه کان

شروقه بکهین. له ناراسته دا پرسى هاوسه رگيرى بارودوخينکه که له گه ل به ها و بايه خى هه ندى له و گرووپانهى که ئەندامه کانى له بانگه شهى پيوستى داپه رين بۆ پرسه کان سه رکه وتوو بوون، نه سازگارن و هۆى پرسى کۆمه لايه تى هه ر ئەم ليکدژى به ها و به رژه وهنديان هيه. گرووپه جياوازه کان به هۆى ئەوهى به رژه وهنديى جياوازيان هه يه دژ به يه ک ده وه ستنه وه و ئەم روبه ر بوونه وه کيشه ي کۆمه لايه تى به دى دڤيت (رابينگتن و واينبرگ، 1393: 67 - 66). له راستيدا ده توانين بلين له بارودوخى ليکدژى به ها و نۆرميدا کۆمه ليک به ها و نۆرمى ليکدژ بوونى هه يه. بۆ وڤنه ئە و ژنانه ي که هۆگريى فيمينيستيان هه يه و بالآ پۆش کردن به هۆکارىک بۆ سه رکوتى ژنان و رڤگريى له ئازادى ژنان ده زانن و به نۆرمگه لى وه کوو له سه رکردنى سه رپۆشى سپى و لآبردنى بالآ پۆش بانگه شه بۆ به هاى ئازادى ده کهن. له لايه کى دیکه شه وه زۆربه ي فه قتيان و حکومه تى ناومندى وه ک به ها يه کى ئيسلامى و پاريزراوى ژن له بالآ پۆش ده روان و ژنان ناچار به پۆشىنى بالآ پۆش ده کهن. ده توانين هه ر به م شپوه هاوماليش وه ک ليکدژى به ها و بايه خه کان سه ير بکهين. هه ندى له گه نجانى ئە ورڤى شپوازي ژيانى رۆژاوى به دلخواز ده زانن و هه ندىک په رده ي کچيتى به هيمای پاکداوڤينى ژن نازانن و تيرکردنى خواسته سيکسيه که يان به شپوه ي ئازادانه به مافى خويان ده زانن. له لايه کى دیکه شه وه پروانگه ي گشتى کۆمه لگا هاوسه رگيرى فه رمى يان هاوسه رگيرى کاتى به ته نيا هۆکارى تيرکردنى خواسته سيکسيه کان يان ده زانن. ئەم ليکدژى به ها يانه له سه ر ئاستى کۆمه لگادا به باشى ده بينرى و له م چوار چپوه دا ده توانين ئە مه وه ک به ها بيزى گه نجانى مۆدڤرن له شپوازي ژيانى نه ريتانه له قه له مى بده ين و له گه ل هاتى به ها مۆدڤرنه کان بۆ ناو کۆمه لگای روو له تپه رينى ئيرانى ئەم چه شنه به ها يانه نه ته نيا له سه ر ئاستى کۆمه لگا به گشتى بوون به لکوو ژڤر به ژڤر ئە نجام ده درى

و نەخوازوانە قىبۇل دەكرىت.

ئەگەرچى چەندىن فاكتەر كارىگەر يىيان لە سەر گۆرانى سەرچەشەنە باۋە كان بوۋە، چونكە بەردەنگى ئەم گۆرانكار يىيانە نەۋە گەنجترە كانن، جۆرىك جىۋازى رۋانگە و كەلن لە ئىۋان نەۋە كان بەدى ھاتوۋە كە زۇينەى كۆمەلگا چاۋيان بە گۆرانكار يىيانە كان ھەلنىيە. لەو گۆرانكار يىيانە گرىنگلنەى كە لە ماۋەى ئەم چەند دەيەى دۋايدا رۋى داۋە، گۆرانكارى لە پىكھاتەى بنەمالە يە. پىناسە كردنەۋەى رۆل و دەۋرە ئەنجامدراۋە كان، ھەل كىشانى رېژەى سەربەخۆيى ژنان، ھەل كىشانى رېژەى تەلاق و ... پىشانلەرى گۆرانى سىستەمى بنەمالە لە ماۋەى ئەم چەند سالەى رابردوۋە دان. ئەم گۆرانكار يىيانە ھەلى ژيانى سەربەخۆيى لە ژىر چاۋدىرى دايك و باۋك بۇ تاكە كان دابىن دەكا و ئەم سىنوردارىيەى كە لە رابردوۋە ھەبوۋە كە مندالان ھەتا كاتى ھاۋسەرگىرى ناچار دەبوۋن لە گەل دايك و باۋكىيان ژيان بكن، كەم بۇتەۋە.

ئەم كۆمەلە فاكتەرەنە سوۋژە توۋشى نانۆرمى كۆمەلە يەتى و پوۋچەل بوۋنى چوارچىۋە نەرىتييە كان دەكەنەۋە. ئەم گۆرانكار يىيانە سەرەراى ئەۋەى لە سەرتاسەرى ۋلاتى ئىراندا رۋو دەدا، بەلام لە شارە بەرتوۋىژىنەۋە كاندا ئەم بارودۇخە تۇختەر.

لەم توۋىژىنەۋە رەۋالەتى ئەم ئىدەعايە لە كەلنىشارى تاراندا بەدى دەكرىت. ئەم بەشدار بوۋانەى كە لەم شارەدا نىشتەجى بوۋن دژى چوارچىۋە نەرىتييە كان بوۋن و لە دەربىرى ئەم شىۋازى ژيانە نەترس بوۋن. لە بەرامبەردا بەشدار بوۋانى شارەكانى مەشھەد و ئىسففەھان كارلىكە كەيان بە نانۆرمى و نەشباۋى سەير دەكرد كە لە گەل نرىكبۋونەۋە لە تەمەنى ھاۋسەرگىرى كۆتايى پى دىت. لە راستىدا بە پى نەرىتخۋازى و كارىگەرى ھەندى فاكتەرى ۋەكوۋ ئىتتىكى تاكە كان، كاردانەۋە بەرامبەر بەم بابەتە دەتوانى جىۋاز بىت.

پىۋ، 27 سالە، خوئندكارى ماستەر لە ئىسففەھان

ئەگەر بنەمالە بەمە بزنانن لە سەدا سەد تووشی ھەر پەشەییەکی گەورە دەبین: یەك: ئەگەری تارانندن یان ئەگەری كوشتن لە ئارادایە. دوو: زانین لە لایەن دەولەتەووە كە لە كۆمەلگای ئێران سزای بەردباران كردنی لەگەڵە. سێ: ئەگەر كۆمەلگای بزانی كە ھاوسەرگیری سپیت كردوو دەست دەكەن بە ناو و ناتۆرەنان و ئەوانە سەووكایەتیی كۆمەلایەتی لێ دەكەوێتەووە كە لەوانەییە ئێدان و ئازاری فیزیایی و تەننەت پساندنی پەيوەندییە كۆمەلایەتیەكانی لەگەڵ بێت.

3-4-2. ھۆگری گۆرانی ھاوسەرگیری سپی بۆ ھاوسەرگیری

ھەمیشەیی

خواست بۆ دامەزراندنی پەيوەندییە مرۆییەكان یەكێك لە خواستە سۆزدارییەكانی مرۆفە. ھاوسەرگیری دۆستلەترین جۆری پەيوەندی بۆ دابین كردنی ھەموو خواستە مادی و مەعنەوییەكانە و وەك یەكێك لە قۆناغەكانی گورانی مرۆف لە قەلەم دەدرێت. ھاوسەرگیری پەيمانێکی پیرۆزە كە لە ناو ھەموو ئیتنیك و نەتەووەكان و لە ھەموو زەمەن و شوێنەكاندا بوونی ھەبوو. پەيوەندییەکی دێرین كە تێیدا ژن و پیاو ژيانێکی ھاوبەش دەست پێدەكەن و پەيمان نوێ دەكەنەووە كە ھاو دەم و یار و خەمخۆری یەكتر بن، یەكتر بەختەووەر بکەن، یەكتریان خۆش بووێ و بەو ھاوسەرگیرییە كۆتایی بە تەنایی یەكتر بینن. لە كۆمەلگای ئێستای ئێراندا كۆمەلەی گرووپی جۆراو جۆر دەژین كە تێیاندا ئاستی جیاوازی بارودۆخی پێش مۆدێرن و پاش مۆدێرن بەدی دەكرێت. لەم گرووپی جیاوازی كۆمەلایەتیانەدا، بیچمی بنەمالە و ھاوسەر بژیریەك كە لەگەڵ بارودۆخی گرووپی و جۆری بنەمالە گونجاو بێ، جیاوازی.

بە پێی گۆرانکارییەكانی ھاوسەر بژیری و كردنی لە بابەتێکی گشتییەووە بۆ

خواستىكى تاكايەتى، عەشق و ھۆگرىي لە بژىرە سەرەككىيەكانى ھەلبۇزاردنە و ھاوسەرەكان تىدەكۆشەن بەر لە ھاوسەرگىرىي فەرمى پىكەوۋە پەيوەندىيان ھەبىي و بە ناسىنى زياتر لە راستەقىنەبوونى عەشق و چۆنايەتتىي پەيوەندىيەكەيان دلتيا ببنەوۋە. ھەندى جار ئەم پەيوەندىيانە كە بۇ ناسىنى زياترە دياردەي ھاوماللىيان لى دەكەوۋىتەوۋە. لە ولاتانى رۇژاوايى و ئەمىرىكى ئەو چەشنە رۋانگە گشتىيە بالادەستە و ۋەك نۇرمىك لە قەلەم دەدرى و لە لايەن ياساشەوۋە داكۆكى لى دەكرىت. يەكەم ھاوسەرگىرىيە سىپىيەكان لە رۇژاوا و بەتايىتەت لە فەرەنسە و ئەمىرىكا بىچمى گرتوۋە. لە ھاوسەرگىرىي سىپىي ولاتانى رۇژاوايى و ھەندى لە ولاتانى دىكە، ھاوبەشەكانى ژيان ناونىشانى ژيان و زىنارىيەكانىيان بە تەواۋەتى دەدەن بە پۇلىسى ناوچەكە و ئەم زانبارىيانە لە فەرمانگەي پۇلىس تۆمار دەكرى بۇئەۋەي لە ئەگەرى رۋودانى ناكۆكى، مندالخستەنەوۋە، دابران و حالەتى لەو شىۋە، كىشەكە چارەسەر بكرىت. لە رۋوى رىككەۋەتتى شىۋازى ژيانەۋە ھەموو شتىك رۋونە و ھەر كام لە لايەنەكان بە رىژەي رىككەۋەتن ئەركى خۇيان لەم ژيانەدا بە جى دىنن. ئەگەر لە سەر دابران و جىابوۋنەۋە لەگەل يەكتر رىك بکەون ئەو بىرە سامانەي كە لە ھاۋەي ژيانى ھاوبەشىلندا ۋەدەستىيان ھىناۋە لە نىوانىلندا دلەش دەكرى و ھەر كامىيان پشكى خۇي بەر دەكەۋى و لىك جىا دەبنەۋە، ئەگەر لەم بلبەتە ناگادار بن دادۋەرەكانى دادگا شەرەكەيان قىبوول دەكەن و گوۋىيان لى دەگرن و ژن ھەر ئەۋەندە مافى ھەيە كە پىاۋ ھەيەتى. بە واتايەكى دىكە لە سىستەمى ياسايى رۇژاۋادا ھاوسەرگىرىي سىپى و ياساكانى پەيوەست بەم دياردە خىزانىيە لە لايەن بەرپرسانى داد و ياساۋە قىبوول كراۋە. لە ولاتانى رۇژاۋايدا ئەگەرى ئەۋەي كە ئەم چەشنە ھاوماللىيە بە ھاوسەرگىرىي ھەمىشەيى كۆتايى پى بى زياترە؛ بەلام لە ولاتانىكى ۋەكوۋ ئىران ئەم چەشنە ھەلسۈكەۋتە كە پەنامەككىيە و ھىچ پشتىۋانىيەكى لى ناكرى ئەگەرى ئەۋەي كە بىتتە

هاوسہ رگری ہی ہمیشہ ہی کہ مترہ. دیمانہ کان ئوہ دہردہ خہن کہ ئوہ کہ سانہی کہ ہوگری هاومالین کہ متر پیمان خوشہ لہ گہل ہمان کہس هاوسہ رگری بکہن و ہندی جار بوہ کہ هاوسہ رگری دوو هاومال و زورینہی هاومالہ کان لیک ترازوہ و بہ ہیچ چہ شتیک نامادہ نہ بوون لہ گہل هاوبہ شہ سینکسیہ کہ یان هاوسہ رگری بکہن.

کچ، 28 سالان، تاران،

وتی ہر هاوسہ رگری ناکہم. ئہ گہ ریش بیکہم جارئ نایکہم. سالیک جیاوازی تہ ہمان بوو. ئوہ کات مندال بووین ئیستا تہ مہنی 29 سالہ 6 سال بہر لہ ئیستا 23 سالان بوو. ئوہ کات مندالتر بووم زور بہ لاموہ گرینگ نہ بوو. راستہ ئوہ کات کہ ویستمان لیک جیا بینہوہ پیک راہاتبووین. بریاری داپران لہ لایہن منہوہ بوو.

پیاو، 26 سالان خہ لکی مہ شہد

کہم مہیل نہ بووم. پیم خوش بوو. ہندی جار پہیوہ ندیی جیدیشم ہہ بوو بہ لام بہ ہوئی چہند ہوکاریکہوہ جیبہ حی نہ بوو واتہ ئہ گہر ہہ لمان بو برہ خسی بیر لہ هاوسہ رگری ہی ہمیشہ ہی دہ کہ مہوہ. ئہ گہر بابہ تیکی باش ہہ بی هاوسہ رگری ہی ہمیشہ ہی دہ کہم بہ لام ہہ تا ئیستا ہیچ کہسم بو ہلئہ کہو تووہ.

هاوسہ رگری سپی لہ ئیران نہ بہو شیوہیہ کہ لہ ولاتانی رپوژاوا پیدا روو دہدا و نہ لہ لایہن عورف، بنہ مالہ، یاسا و ئایینی فہرمیہوہ قبول کراوہ. ئہم پیکہاتہ کو مہ لایہ تیانہ تہ نانہت بو ئوہ کہ سانہی کہ هاوسہ رگری سپیان ہہیہ ئہم بو چوونہ دینتہ ناراوہ کہ ئوہ کہسہی کہ هاوسہ رگری سپی ہہ لبراردوہ ناکری وہ ک هاوبہ شہی ہمیشہ ہی ژیان دہستیشان بکریت. ناوہ رکی ئہم چہ شہنہ هاوسہ رگری بہ پیچہ وانہی هاوسہ رگری ہی ہمیشہ ہی

ناپەرپرسايەتى و خۆدزىنەۋە لە ھەندى لە كلىشە رەگەزىيە كانە. زۆرىك لە دىمانە كان ئەۋە دەردە خەن كە ھەلى ھاوسەرگىرىي ھەمىشە يىيان بۆ نە رە خساۋە و ھەر لە بەر ئەۋە مل بە ھاوسەرگىرىي سىي دەدەن. ئەم بارودۇخە دەتوانىن لە چوارچىۋەي تىۋرىي ئانۋمى و نانۋرمىدا شى بىكەينەۋە. واتە ھۆگرى بۆ ھاوسەرگىرىي ھەمىشە يى ھەيە، بەلام بەستىنى ھاوسەرگىرىي ھەمىشە يى لە بار نىيە و ھاوسەرگىرىي سىي ۋە ك ھەلسوكەۋىتىكى نانۋرم لە كۆمە لگادا لە لايەن ھەندى لە گەنجانەۋە بە پرپايەخ سەير دەكرىت. ئەم نانۋرم بوونەي ھاوسەرگىرىي سىي ۋاي كرددوۋە كە گۆرانی ھاوسەرگىرىي سىي بۆ ھاوسەرگىرىي ھەمىشە يى كە متر بىيەتەۋە.

يە كىك لە بۆرە زۆر گرىنگە كانى لىكدانەۋەي كە لىنشارە بەرتوئىنەۋە كان ئەۋ گۆرانكارىيەيە كە لە پانتاي شاردا رۋوى داۋە كە ژيانى لە يە كە بچۈۋە ئاپارتمانىيە كاندا رەخساندوۋە. ئەمە بەش بە ھالى خۆي لە رۋوى ئابوورىيەۋە باشترە و بىنگومان زەختى كۆمە لايە تىش كەم دەكاتەۋە. نھۆمە كان بە مېتراژى كەمەۋە كە لە رۋوى ئابوورىيەۋە ھەرزاترن بۆ بىچمگرتى جۆرە كانى پەيومندىيە ناناساييە كان بۆردەي گونجاۋن كە ھاۋمالى يە كيانە و زۆر بە ئاسانى لە چاۋى خەلك و دراۋسىكان بە شاراۋەي دەمىننەتەۋە بەلام ئەم چەشنە ژيانە لە گەرەكە كانى خوارۋوى شار كە ھىشتا ئەۋ شىۋازە نەرىتبيە يان پاراستوۋە و يان لە شارە كانى دىكەدا ئاپارتمان كە مترە و خەلك يە كتر دەناسن كە مترە.

ئەم بابەتە لە كە لىنشارە كانى مەشھەد و ناۋچە ئاپارتمان نشىنە كانى قەراغ شارە كان يان شارۋچكە تازە دروستكراۋە كلندا بەدى دەكرىت. ھەرۋەھا پەرەسەندنى ھاوسەرگىرىي سىي لە ھەندى گەرەكى تاران كە ھەلگىرى تايبەتمەندىيە كانى سەرۋەيە، زياترە.

يە كىك لەۋ فاكترەرانەي كە كارىگەرى لە سەر گۆرانی پىكھاتەي

کۆمه لآیه تی داده نی ته کنه لۆژیایه. هاتنی ته کنه لۆژیای بهردهست وه کوو نهنتهر نیت، سه ته لایت و هه لی به کارهینانی تۆره کۆمه لآیه تیه کان به شیوه ی په نامه کی له و فاکته رانه ن که کاریگه ریی زۆر له سه ر گۆرانکارییه کۆمه لآیه تیه کان داده نین. بواری ئالوگۆرکردنی ئاییدا جیاوازه کان، جیهانیبوون و کاریگه ری سه رچه شنه باوه جیهانییه کان له سه ر په یوه ندییه کان بۆته هۆی دوورکه و تنه وه له نه ریت که نه مانه به سستیئیکی گونجاویان بۆ به نه زمونوونکردنی سه رچه شنه کانی دیکه ی په یوه ندی په خساندوووه.

دیاره له وه ها پانتایه کدا که بۆ ژیا نی رۆژانه ئامرازه مۆدێپنه کان به کار ده برین به لآم بناغه ی کارلیکه کۆمه لآیه تیه کان له سه ر ته وه ری نه ریت دارپژراوه هه ندیک له خه لک بۆ دابین کردنی پئویستییه کانیان ئاراسته ی نو ئ ده گر نه بهر که له گه ل پیکهاته گشتیه کان ناکۆکه.

به شدار بووانی نه م لیکۆلینه وه له رووی کۆمه لآیه تی و ئابوورییه وه بگۆر بوون. هه ندیکیان زه نگی ن و هه ندیکیان به هۆی دۆخی نالله باری کۆمه لآیه تی و ئابووری ده یاننالا نند و به هۆی تیججوی که متری ئاهه نگی، کپینی زپر، نووسینگه ی تۆمارکردنی هاوسه رگیری و ناپله مندبوون به یه کتر نه م جۆره پیکه وه بوونه یان هه لده بژارد. نمونه ی نه م چینه که م داها ته گه ره که کانی خواری شاری تاران بوون. هه ندیکیان گیرۆده ی ماده ی هۆشبه ر بوون و نه و دۆخه ی نه وان تیدا بوون زیاتر نه رینی بوونه ک نه رینی و هه لبژیردراو. به لآم زۆربه ی به شدار بووان تا قمی خوینده وار بوون که له رووی ئابوورییه وه سه ر به کۆمه لگه ی مامناوه نند بوون.

3-5. فاکته ره کاریگه ره کان

له م تو ئیژینه وه دا دۆخه کاریگه ره کان نه و فاکته رانه ن که کاریگه ریی راسته و خو یان له سه ر ستراتیژه کانی هاوسه رگیری سپی هه یه و له ژیر ناوی

بارودوخی خيژانی، کالبونوهوی چاودیږی و ژيان له کوچدا تاوتوی ده کړیږ.

1.5.3. هه لومهرجی بنه مالهی

هاوسه رگیری شتيوازی کومه لایه تیی رهوا و بهرزی په یوه نډی دؤستانه ی نیوان ژن و پیاو له زوربه ی کومه لگا کانه. له زوربه ی حاله ته کاند ا هاوسه رگیری په که مین نه زمونی دؤستانه ی تاک له گه ل ره گزی به رامبه ر نییه. نه زمونی پيشووی تاکه کان ده چيته ناو په یومندیه ک له په یوه نډی سؤزداری س نووردار هه تا ده گاته په یومندی ه اومالی. کومه لگای ئیرانی کومه لگایه که به بنیاتی فهره نگی نه ریتیه وه که نایین و نه ریت له ژيانی خه لکدا دهوری گرینگیان هیه. سه ره پای نه وه له ولاتی ئیراندا ململاتیکانی نیوان نه ریت و نویخوازی بوته هو ی سه ره لډانی هه نډی ململاتی بنه ره تیر، نایین، نه ریت و که لتور و فهره نگی هیشتا له ناو لایه نه کانی ژيانی خه لکدا به جوړیک له جوړه کان گرینگی خویان پاراستوه. په کیک له و فهره نگی نه ی که له عورف و شه رعی کومه لگای ئیراندا قبول کراو نییه، په یوه نډی سیکیسی له گه ل ره گزی به رامبه ره. ناسانبوونی په یوه نډی سیکیسی له گه ل ره گزی به رامبه ره له شوینی کار، زانکو، به کاره نیانی که ره سه ی په یوه نډی گشتی و ... وای کردووه که ریژه ی په یوه نډی دؤستانه و اومالی زیاتر بیت. توژی نه وه له سه ر نمونه ی بچووک له ئیران پيشانی داوه که شتيوازی نازادانه و که مته ر خه مانه ی دایک و باوکه کان به رامبه ره په یوه نډی سیکیسی به ره له هاوسه رگیری په یوه نډی راسته وخوی له گه ل سیکیس کردنی منداله کانیان هیه (خلج آبادی و مه ريار، 1389).

دیملنه کان پيشان ده دن که زوربه ی په یوه نډی ه اومالییه کان له که س و

کاری نزیکی وه کوو دایک و باوک دهشاردریته وه. به پیی دژه کۆمه لایه تی بوون و دژمنایین بوونی ئەم په یومندییه، دایک و باوک ئە گهر بزانی مندالە کانیاں ئەم په یومندیانه یان هه یه خوڤان له نه زانین ده دهن. له لایه کی دیکه شه وه گه نجان و به تایبەت ژنان و کچانیش زۆر جار ئەم په یومندیانه ده شار نه وه. تابۆ بوونی ئەم په یومندییه وای کردوه که شار د نه وهی ئەم په یومندییه له بنه ماله، کهسانی ده ورو بهر و خزم و کهس و کار به شیک له گریه سه ته سه ره تاییه کانی ئەم چه شنه په یومندییه بیت. له ناو ئەو کهسانی که دیمانه مان له گه ل کردن به ده گمه ن حاله تیکمان به دی ده کرد که دایک یان باوک له په یومندیی هاومالیی مندالە که یان ناگادار بن.

ژن، ته مهن 37 سال خه لکی تاران

دایکم دهیزانی به لام به سه ر خوڤی نه ده هینا. هه مووان به دۆستایه تیه که مانیان ده زانی ته نانه ت دایک و باوکم به لام نه یان ده زانی دۆسته که م کتیه به لام ده یان زانی دۆستم هه یه. به لام وام پی باش بوو که له شاری خو مان کهس نه زانیت. دراوسی و ... ئەوان نه یان ده زانی و کاریان پیم نه بوو ئەو کهسانی که نایاناسم ئەوه نده په یومندیان له گه ل ساز ناکه م و په یومندییه که شم زۆر و نازار به خس نییه.

پیاو، 26 سالان، له تاران

ئوهی ده بی به م په یومندییه بزانی پیم وایه یه ک دوو کهس له هاوړپیکانم بوون، من هاوړپیه کم به جوړیک به م هاومالییهی ده زانی وئو ویش هاوړپیه کی دهیزانی. به لام نه کهس و کاری من و نه هی ئەو هیچیان به م بابه ته یان نه ده زانی.

هه لبه ت هه ر وه کوو چۆن که کۆمه لگا په یومندیی هاومالیی به شه رعی و

كۆمەلەيەتى نازانى، بىنەمالە و كەس و كارىش رۋانگەي ھاوشىۋەيان ھەيە و بە ھۆكارگەلى ۋە كوۋ كار و بارودۇخى ژيانى مۇدپىر ناتوانن بە شىۋەي پىۋىست چاۋدپىرى مىندالە كانيان بىكەن. لە لايەكى دىكەشەۋە ئەۋ بىنەمالانەي كە گەنجان و مىندالە كانيان چاۋدپىرى دەكەن ناتوانن بە شىۋەي راسستەۋخۇ رېگرى لە چۈۋنە ناۋ ئەم پەيۋەندىيەنەيان بىكەن. دوۋر كەۋتەۋە لە مىندالە كان بە ھۆي خويىندن و ھەلومەرجى كار دەپتە ھۆي ئەۋەي مىندالان بە دوۋر لە بىنەمالە و بە شىۋەي پەنامەكى ئەم پەيۋەندىيەنەيان ھەبى بە جۇرپىك كە كەس و كار لەم پەيۋەندىيەنە ناگادار نەبن.

بىنەمالە بىنەرەتتىرىن ناۋەندى پەرۋەردە و كۆمەلگارىيە. تاكە كان لە كۆمەلگاي ئىرانىدا لە ناۋ بىنەمالەي خوياندا بە "مىنى خىزانى" دەگەن و بۇ پاراستىنى تىدە كۆشەن بە پىي ستانداردە كانى ئەۋ بىنەمالە بىچم بە ھەلسوكەۋتە كانيان بەدەن و پىي ۋەفادار بن. زۇرپىك لە ھەلسوكەۋتى تاكە كان لە كۆمەلگاي ئىرانىدا لە ژېر كارىگەرىي شوناسى خىزانىدان. ئىران ھەلگرى پىكھاتەي نەرىتى و بىنەمالە خۋازە و خۆي بە دژبەرى پەيۋەندى سىكىسى بەر لە ھاۋسەرگىرى دەزانتىت؛ بەلام لە سەر ئاستى گشتىدا رۇژ لە گەل رۇژ زياتر پەيۋەندى سىكىسى بەر لە ھاۋسەرگىرى بەدى دەكەين. ئەم ناكۆكىي نىۋان راسستىيە كان و بەھاكان زەختىكى زۇر دەخاتە سەر تاكە كانى كۆمەلگا. لە بىنەمالەي ئىرانىدا ئەم جىاۋازى و داپرانى بەھا و نرخە لە نىۋان نەۋە كان راشكاولنە ديارە. لەم نىۋولنە دا گەنجان بە پىي بەھاكانى خۇيان و بە دوۋر لە چاۋى دايك و باۋك پەيۋەندىيە كانيان بەرپۇۋە دەبەن. پەيۋەندى سىكىسى بە بى زانىارىي دايك و باۋك زەختى دەروۋنى لى دەكەۋپتەۋە كە دەپتە ھۆي تىكچۈۋنى چاۋدپىرى پەيۋەندىيە سۆزدارىيە كان. ئەۋەي گرپىنگە ئەۋەيە كە پەيۋەندىيە كان لە بىنەمالە بشاردريتەۋە.

بوۋنى بارودۇخىكى خىزانى كە دايك و باۋك لە ئاست ئەم بابەتە

دلفراوان بن یان ته نلننهت پیشینهی ئه م پرسه له ناو بنه ماله دا بوونی هه بی، ئه گه ری به ئه زمونکردنی هاومالی زیاتر ده بیت؛ چونکه ئه و خه رج و تیچووهی که ده خرپته سه ر ئه و که سه که م ده بیته وه و که سه که له ژیر سیبه ری بنه ماله دا خوئی به پاریزراو ده زانیت.

له به رامبه ر ئه و که مینه ی که بو ئه م هاومالییه له داکوکی بنه ماله سوودمه ندن، زۆرینه یه ک هه ن که به هۆی ئه و ئاستهنگی زۆره له ژینگه ی بنه ماله بیزارن، به م ستراتیژه دژی نه رپته سنوردار که ره وه کان ده وه سته وه.

پارسۆنز¹، میکانیزمی کۆمه لگاگری له حاله تی جیاواز به ئامرازیک ده زانی که له گه ل سه رچه شنه فه رهه نگیه کانی وه کوو به ها، بیر و باوه ر، زمان و هیماکانی دیکه له سیسته می که سایه تیدا به ده روونی ده بی و پینکهاته ی پیوستیه کانی سیسته می که سایه تی سنوردار ده که نه وه. راپه رپنه ران به م پرۆسه یه توانای پالنه ریی خو یان بو ئه رکه کانیان پاشه که وت ده که ن و توانای نیوان که سی و دیکه ی توانا پیوسته کان بو راپه راندنی ئه رکه کانیان پی ده دا و به م شیوه راپه رپنه ران له گه ل نۆرمه کان سازگار ده کات. پارسۆنز پی وایه کاردایه کی دیکه ی کۆمه لگاگری بریتیه له دامه زاندنی په یوه ندیی سه قامگیر و ئه ر خلیه نی نیوان تاکه کان که سووکنای به زۆربه ی زه خته ده روونیه کان، نیکه رانییه کان و گرژیه کانی په یوه ست به وه ده سته پنهانی پالنه ر و لپهاته وویی دمبه خشیت (ترنر، 1373: 75). ویلیام جی گوود² پی وایه که بنه ماله گرینگترین ناوه ندی کۆمه لگاگریه که به دابه زاندنی ئه م شیوازانه له پرۆسه ی کۆمه لگاگری منداله کاندا سه رکه وتووه: په یوه ندیی سۆزدارانه له گه ل مندال، بالآ ده سته ی ناسراو، رۆلی سه رچه شنانه، سه قامگیری له په یوه ندیه کان، پیدانی نازادی به مندال، سازکردنی په یوه ندیی به روونکردنه وه و به لگه، سزا

1. Parsons
2. Good

و هاندانی شیاو (دسترنج، 1392).

له و بنه مالانهی که په یوه ندیی سیکسی بهر له هاوسه رگیری هه میسه یی - زۆریه ی بنه مالله ئیرانییه کان - نانۆر مه، ئه گهر مندالان کاری له م چه شنه بکه ن، په یومندییه خیزانییه کان له زرۆک ده بی و زهخت و گووشاریکی زۆر ده خرئته سهر هم دایک و باوک و هم منداله کان و ئه مه کیشه ی ده روونی لی ده که و یته وه. ههروه ها په کیکی دیکه له پرۆسه کانی به کۆمه لایه تی بوون سهر چه شن و هر گرتن له دایک و باوک و ئه ندامانی بنه مالله یه. ئه گهر منداله کان له پیکه وه بوونی یه کیکی له ئه ندامانی بنه مالله ناگادار بن، ئه وان ئه م په یوه ندیییه یان به لاهه ئاسانتر ده بیته.

ژن، 28 سالان دانیشتوی مه شهه د

به لی، ئه ندامانی خیزانه که م کراوه ن و ئه م بابه تانه به لایانه وه کیشه نییه. خوشکه کانی پنشوشم بهر له هاوسه رگیری هه ر به م شتیوه له گه ل میرده کانیا ن ماوه یه ک ژیا بوون و ئه م بابه ته به لایانه وه کیشه نه بوو.

له تیۆری فیروونی کۆمه لایه تیدا دیارده کۆمه لایه تییه کان زیاتر ده رمنجایه ئه و نه زه موانه ن که به بینینی هه ل سوکه وتی دیترا ن و ده رها و یشته کانی بیچم ده گرن. تولنا ی مرۆف بو فیروون له رپگه ی بینین، ئه م توانایه ی پی ده به خشی که سهر چه شنه گشتییه کانی هه ل سوکه وت وه ده ست بینیت. کاتیک ئه نداهانی دیکه ی بنه مالله ئه م کاره ده کهن، ئه نداهه بچوو کتره کان وه ک په یوه ندیییه کی ئاسایی له پیکه وه بوون ده روان.

2.5.3. کالبوونه وه ی چاودیژی، ژیا نکردن له کوچ

بابه تی چاودیژی له سهر هه ر دوو ئاستی بنه مالله و کۆمه لگادا قسه ی له

سهر ده کریت. له به شى بنه ماله چاودیرى بنه ماله له سهر مندال که متر له جارانه. ده توانین هۆى ئەم کاره بگه پیننه وه بۆ کارکردنى دایک و باوک یان بنه ماله ی تاک خاوهن (دایک یان باوک). له لایه کى دیکه شه وه له گه ل ئاسانبوونى ده ستر اگه یشتن به هه موو جۆره کانى میدیا، ئەنته رنیت و تۆره کۆمه لایه تیه کان په یومندیه کان له ناو بنه ماله کهم بۆته وه و زۆربه ی تاکه کان سه ره رای له لای یه کتر بوون، به چه ندىن کاتر میتر لیک دوورن. هه روه ها بوونى گه نجان و میر مندالان له به سستینه تیکه له کانى وه کوو خولى فیر بوونى زمانى ئینگلیزى، خولى فیر بوونى مؤسیقا و ... له چاو جارارن رپژه ی زیادى کردوه و هه موو ئەم بلبه تانه وای کردوه (کچان و کورپان) له شویتیکدا له لای یه کتر بن. له باره ی چاودیرى نه کردنى دایک و باوک به سهر هه ل سوکه وتى منداله کان یان به هۆى سه رقالی جیاواز، ئەگه رى په یوه ندیى ناباوانه ی وه کوو پیکه وه بوون له ئەنجامى هاو نیشینی له گه ل که سانی نانۆرم زیاتره. که ولته کالبوونه وه ی چاودیرى بنه ماله به سهر منداله کان یان فاکتەر یکه بۆ نانۆرمیه کۆمه لایه تیه کان. هه روه ها ده رکه وتنى په یوه ندیى پشته بستوو به تاکخوازى له په یوه ندیه تاکه که سییه کان له شاره گه وره کانداه بیته هۆى یه کتر نه ناسینی تاکه کان و هه ر ئەم یه کتر نه ناسینه له شاره گه وره کانداه به سستین بۆ سه ره لدانى په یوه ندیى ناسایی وه کوو پیکه وه بوون خو ش ده کات.

کچ، 27 سالان خه لکی تاران

له ته هه نى ئیمه ملنلندا ئەم شیوازی ژیلنه یان قبوله. رهنگه له بهر هه ندی ئاسته نگ بیت. کۆمه لگا بۆ من شویتیکه که شوناسم نازادتره، له شارى بچوو کدا ئەم شته ناپه سه نده به لام له شارى تاران زۆر یک له هاوړپیکانم بهم شیوه ده ژین.

له شاره گه وره کان واته ئەو شارانه ی که چاودیرى دایک و باوک به سهر

مندالدا سنووردار ده‌کا، تاکخوازی زور ده‌بیته هوی ئه‌وه‌ی تاکه‌کان به‌رکه‌وتیان له‌گه‌ل یه‌کترده‌ن‌بیته. بی‌ناونیشانی که‌ده‌رنجامی تاکخوازی و چاودیری‌نه‌کردنه‌ده‌بیته هوی ئه‌وه‌ی په‌یوه‌ندی نه‌ییبی تاکه‌کان چیتربو دیتران‌گرینگی ئه‌وتوی نه‌بیته. که‌واته ئه‌م شیوازی ژیانه‌له‌شاره‌گه‌وره‌تره‌کاندا باوتره. له‌لایه‌کی دیکه‌شه‌وه‌دیاردیه‌کی وه‌کوو کۆچی کاری و خویندن‌وای کردووه‌مندالان له‌دایک و باوک دابپڕین. تاکه‌کان به‌هوی دوورکه‌وته‌وه‌له‌بارودۆخ یان هۆکاری نه‌خوازاوی دوورکه‌روه‌ی وه‌کوو هه‌ژاری، نه‌خۆشی، پرسه‌سیاسیه‌کان، که‌مایه‌تیی خۆراک، پروداوی سروشتی، شهر، بیکاری و که‌میی ئاسایش کۆچ‌ده‌کن. هۆکاری دووه‌م ده‌توانی بارودۆخ و هه‌لومه‌رجه‌له‌باره‌پاکیشه‌ره‌کانی شوینی مه‌به‌ست بی وه‌کوو بواری ته‌ندروسستی زیاتر، په‌روه‌ده‌ی باشتر، داهاتی زیاتر، خانوبه‌ره‌ی له‌بارتر و ئازادی سیاسی زیاتر بیته. نه‌نجامی لیکۆلینه‌وه‌کان ئه‌وه‌ی ده‌رخست که‌هاوسه‌رگیری سپی یان پینکه‌وه‌بوون زیاتر له‌ناو ئه‌وه‌که‌سانه‌دا بوو که‌به‌نیازی ده‌ستخستنی کار و خویندن له‌شاری خۆیانه‌وه‌به‌ره‌و‌شاره‌گه‌وره‌کان کۆچیان کردبوو.

پیاو، 26 سالان له‌تاران

ئه‌ویش فارس بوو و هه‌لبه‌ت دانیشتوی تاران نه‌بوو. به‌هوی هه‌ندی هۆکار له‌به‌ر کار و خویندن له‌یه‌کیک له‌شاره‌کانی باشووره‌وه‌هاتبوو بو تاران و له‌تاران نیشته‌جی ببوو. دیاره‌به‌هوی ئیشه‌که‌ی و قوناغی خویندنه‌که‌ی خه‌ریکی خویندنی ماسته‌ر بوو هه‌ر بۆیه‌جاری له‌تاران گیرساونه‌ته‌وه‌.

کچان و کورانی خویندکاری زانکۆ به‌نیازی خویندن له‌زانکۆ و دۆزینه‌وه‌ی هه‌لی کاری باشتر به‌ره‌و‌شاره‌گه‌وره‌کان کۆچ‌ده‌کن و به‌هوی

نہ بوونی چاودیریی بنه مآله ده توانن هه موو جۆره کانی په یوه نندی گونجاو له گه ل شوناسی که لئینشار ده ستیشان بکه ن. بینا و نیشانی له که لئینشاره کاندای به تاییه ت ریگه به که چان ده دا که له چاودیریی شاره بچوو که کان دوور بکه ونه وه، له لایه کی تریشه وه خویندنی زانکو ده بیته هۆی دروست بوونی کۆچی کاری. که چان و کورانی گهنج به نیازی دۆزینه وهی هه لی کار به هۆی ئه و بواره ی که له زانکو خویندوو یانه به ره و شاره جۆراو جۆره کان و زیاتر به ره و گه و ره شاره کان کۆچ ده که ن. که واته گیرایی له که لئینشاره کان وه کوو خویندن و کار وا ده کا که کۆچ کردن بیچم بگری و چاودیریی بنه مآله کان به سه ر مندآله کانیان که م بیته وه و له که لئینشاره کانیشدا تاکه کان هۆگری چاودیریی ژیاننی تاییه تی تاکه کان نین. که واته کۆچی کاری و خویندن بۆته هۆی که م بوونه وهی چاودیریی و بیچم گرتنی به ستینه کانی هاوسه رگیری سپی.

مۆدیرنیته و نوو خوازی و سه ره ه لداننی گریمانه کانی په کسانیی ژن و پیاو وای کردوو که بوونی ژنان له شاره جیاوازه کان و جووله ی جوگرافیایان چالا کتر بیت. ئه م جووله ی جوگرافیایی و دووری له بنه مآله وای کردوو که چاودیریی کردنیان که متر بیته وه که ئه مه ده رها ویشته ی مؤدیرنیته و گریمانه فیمیسینییه کانه. له لایه کی دیکه شه وه جۆرج زیمیل¹ له که لئینشار و ژیاننی زهینی ده لی ژیاننی گه و ره شاری، عه قلا نییه ت و تاکخوازییه کی لی که و تۆته وه که له گه ل زۆریک له گۆرانکارییه کۆمه لایه تییه کان خۆی ده گونجینی و سۆزداران هه ل سو که و ت ناکات. له بناغه هه ستیه کانی ژیاننی زهینی، که لئینشار (میتروپۆل) جیاوازییه کی په کجار زۆری له گه ل شاری بچوو ک و ژیاننی لادییی هه په. ئه م بابه ته هه موو جارنی خۆی له تپه رین له سه ر شه قام و دلّه خورپه و فره چه شینی ژیاننی ئابووری، کاری و کۆمه لایه تیدا ده نو ئینی ت. که لئینشار وه ک بوونه وه ریکی جیاوازی دلنهر داوای زانیاریی زیاتر له مروّف

ده كا تا ژيان له گوند. له گوند ره وتی جووله ی ژيان و ويته زه ينييه هه ستييه كان
ناشناتر و هاوئا هه ننگترن. رپك به پشتبه ستن به م خاله يه كه تايبه تمه نديي
نالوزی ژيانی زه ينی كه لپنشاری فام ده كری ئه ویش به به راورد له گهل ژيان له
شاری بچووك كه زیاتر به پئی په یومندی قوول و سؤزدارييه. په یومندی
قوول و سؤزدارانه له به شه ناوشيار تره كانی ده رووندايه و به باشترين شیوه له
ناو دلی سه قامگيري خووه نابهرده وامه كاندا به ره ده ستييت. به هر حال،
عهقل ده كه ويته توپزه سه رتر و وشيارتر و پرووتره كانی ده روون و
نهرمی نوپترين هيژی ناخمانه. عهقل بؤ سازگاری له گهل گوران و ليكدژیي
ديارده كان پيويستی به راجله كين و شورشی ده روونی نييه. ئه و زه ينه ی كه
كونسيرفا تيفتره ته نيا له رپگه ی وها شورشگه ليك ده توانی له گهل ره وتی
ميترؤپولیي پرووداوه كان خوی بگونجينييت. كه ولته جوری مروفي ميترؤپولیي
كه هه لبه ت هه زار جوری هه يه، ئه مند امپك په روورده ده كا كه له هه مبه ره ئه و
پرووداوه هه ره شه ناميز و ليكدژیي ژينگه ييه ده ره كييلنه بيپاريزی كه ده توانی
بنه بری بكات. ئه و به ميشکی خوی كاردانه وه ده نوپنی نه به دلی خوی. به م
شیوه زيادبوونی زانپاری ده بيته هه فيازييه كي ده روونی. كه واته ژيانی
ميترؤپولیي زانپاریي توندكراو و زالبوونی عهقل له مروفي ميترؤپوليدا بنيات
ده نييت. كاردلنه وه به رامبه ره به ديارده ميترؤپوليه كان ئه سپارده ی ئه و ئه مند امه
ده كری كه كه مترين هه ستیاری له خو گرتووه و دوورترين مه ودا ی له قوولا يي
كه سايه تی هه يه. كه واته پشتبه ستن به عهقل و عهقل گه ري تي، ژيانی زه ينی له
هه مبه ره هيژی قورسی ژيانی ميترؤپولیي ده پاريزييت. عهقل گه ري تي له
ئاراسته ی بي ژوماره وه لق و پزی لي ده بيته وه و تپكه لي ديارده هه مه جور و
جؤراو جوره كان ده بيت.

6.3. دياردهی تهوهری

له ناو دلی لیکۆلینهوه و شیکارییه مهیدانییه کاندای فاکتەر پیکری بنه پهرتی له هه موو دیمانیه کاندای راشکاوانه دیار بوو و ئه ویش گۆرانی به ها و نۆر مه کان له شیوازی ژیا نی تاکه کان بوو که ئه زمونی ژیا نی هاو به شی بی هاوسه رگه ریا نی هه بوو. کۆمه لگای ئیرانی له ماوه ی پینج ده یه ی رابردوودا له رپووی بارودۆخی کۆمه لایه تی و فره هه نگییه وه یه کیک له گرینگترین قوناغه کانی ژیا نی خۆی به ئه زمون کردووه به جۆر پیک که هه میشه له به رده م به رنامه ی نو یسازیی گه شه ی ئابووری - کۆمه لایه تی بووه و له رپگه ی کۆمه له رپووداوه میژوووییه کان - شۆرشی ئیسلامی سالی 1357ی هه تاوی و له ناوه رپاستی گه شه، پیکهاته کانی گۆرانیان به سه ردا ها تووه. له ماوه ی ده یه کانی رابردوودا گۆرانی پیکهاته ی کۆمه لایه تی و فره هه نگی کۆمه لگای ئیران وای کردووه پیره کانی وه کوو به پیشه سازیبوون، هه لکشانی رپژه ی شارنشینی، هه لکشانی ئاستی جووله ی کۆمه لایه تی و کوچکردن، گه نه جیتی حه شیمه ت، تۆر کانی گواستنه وه ی گشتی، په ره سه ندنی ئامرازی په یوه ندی گشتی و به کارهینانی ته کنه لوژیا نو یکانی په یوه ندی و په ره سه ندنی ناوه نده کۆمه لایه تییه نو یکانی وه کوو په روه رده و راهیئان و زانکو بوته به ستینی گۆرانی کاری بنه پهرتی له به ها و رپوانگه کانی بنه ماله ی ئیرانی به جۆر پیک که به ها کانی نه وه ی گه نه جی ده یه ی 60 و 70 له گه ل ده یه کانی رابردووتر جیاوازییه کی یه کجار زۆری هه یه که ئه م جیاوازی له به هایه که له نۆرم و هه لسوکه وته کانی ئه م نه وه دا به باشی ده بینریت. له شیوازی ژیا نه وه بگه تا ده گاته بیر و رای سیاسی و ئایینی، گۆرانی کاری به دی ده که یه ن. حه شیمه تیکی به رچاوی ئه م نه وه ده رچووی زانکۆن و وه ک ده وتری هاتن بو ناو ژینگه ی زانکو و به ئه زمونکردنی کوچ له بژیره گرینگه کانه که هاومالی ئاسان ده کاته وه. چوون بو زانکو له ماوه ی ده یه کانی 60 و 70 هاوکات له گه ل

گورانكار ييه سياسييه كان له زانكو بووه.

رهوته نويخوازييه چالاكه كان له ژينگه ي زانكو بييدا به ستيييك بو راپه رپنه ران دابين ده كه ن كه تاكه كان به پي گورانكار يي نويخوازانه له ناو پانتاي زانكو كاندا بناغه ي ژياني تايبه تي خويان داده مه زرينن. هه لسوكه وتي تاكه كان له سه ر نه رمي نويي له هه مبه ر به ها نه خلاقيه جياوازه كان زياتر ده بي و سه ر چه شن نويكاني هه لسوكه وتي سيكسي بيچم ده گريت. به ها كان وه ك بنه ر هتيرين توخمه فه ره ه نكييه كان، كاريگه ري له سه ر هه لبار دن ي شيوازه كان، كه ره سه و نامانجه كانيان بو نورم و كار ليكه كان داده ني ت. نه نجاهي ليكولينه وه كان نه وه ده ر ده خا كه زور كه س كه بيكه وه بوونيان وه ك شيوازي ژياني خويان ده ستيشان كر دبو له گه ل هه ندي به هاي وه كوو ناين، كار ليكه ناينيه كان، تابو كومه لايه تيه كاني وه كوو پاكداو يني و په ر ده ي كچي تي نه يانده تواني په يومندي ساز بكه ن و په يومندي سيكسي به بي هاوسه ر گيري و فه ر مانه ناينيه كانيان نه به كاريكي هه ل و ناشه ر عي ده زاني و نه په ر ده ي كچي تيان به هيماي پاكداو يني له قه له م ده دا. له لايه كي ديكه شه وه روانگه ي به رامبه ر به ده وري ژنان و پياوان توشي گورانكي بنه ر هتي بووه و له به ها نويكاندا ژني باش ژنيك نيه كه هاوسه ر گيري شه ر عي كر دووه و له مال وه هه لومه ر جيكي له بار بو منداله كاني و هاوسه ر ه كه ي كه له ده ر وه نيش ده كا ناماده ده كا، به لكوو بيتاسه به كي نوي له ژن و پياو و نور مه كاني په يوه ست به ژنان و پياوانيان بو خويان خستبوه روو كه له گه ل به ها فه ره ه نكي و ناينيه كاني كومه لگا له ده يه كاني رابردوو جياواز بوو. كچان و كوراني كه م ته مه ن كه هي ده يه ي 60 و 70 بوون خوازياري كوچي كاري و خويندن بو شاره گه و ره تره كان، په يوه ندي بي به ري له سنوورداري شه ر عي، په كساني له پينگه ي كار و نابووري بوون.

كچ، 27 سالان خه لكي تاران

لہ تہ مہنی ئیمہ ملنلندا ئہم شیوازی ژیلنہیان قبولہ. رہنگہ لمہبر
 ہندی ئاستہنگ بیت. کومہ لگا بو من شوئیکہ کہ شوناسم
 نازادترہ، لہ شاری بچووکدا ئہم شتہ ناپہسہندہ بہ لام لہ شاری
 تاران زوریک لہ ہاوریکانم بہم شیوہ دہ ژین.

پیاو، 26 سالان لہ مہ شہد

وہ لا سہبارت بہ پەردہی کچیتی دہ بی بلیم بہ جزریک لہ
 جۆرہکان پەردہی کچیتی ئاستہنگی بہردہم کچانہ و نابی ئہم
 کیشہ ساز بی واتہ بہ جۆری لہ جۆرہکان لہ کومہ لگای ئیمہدا
 پەردہی کچیتی بوئہ ئاستہنگی بہر دہم کچان و روانگہیہ کی
 ئہوتوم بۆ نییہ و برواشم پی نییہ.

کاتیک پیکہ و ہوبون و ہک شیوازیکی ژیانی سر و شتی دیتہ ئاراوہ و بو
 ہندی لہ گہ نجانی ئہوروی پەردہی کچیتی تہ نیا ئاستہنگہ و نہوہی نوئ
 باورپیکہ ئہوتوی پی ناکہن، دہتوانین زور بہ باشی لہ گۆرانکاریہ بہہا و
 نۆرمیہکان تیبگہین، ئہو گۆرانکاریانہی کہ پاکلنہ بو سہرچہشنہکانی
 ہہ لسوکہوتی نوئ دہکا و ئہم گۆرانکاریانہ لہوپہری بہ کارہینانی ئامرازہکانی
 جیہانی مؤدیپنہ. لۆژیکیکی نوئ کہ نہ تہ نیا ئہم ہہ لسوکہوتہ نوییانہ بہ
 نانۆرم نازانی بہ لکوو لہ بنہرمتہوہ ہہر چہشنہ نۆرمیکی بالادہستیش بہ
 چہلینچ دہ کیشی و پیدگری لہ سہر ویستی نازادی سووژہ لہ ہہ لباردنہ
 بہہا رہفتاریہکانی دہکات. ئہوہی پیوہری کارلیکہکانی تاکہ لہ سہر تہوہری
 جیہانبینی سووژہیہ. کہواتہ بہہا کومہ لایہ تیبہکان لہ ناوہندی ہزری
 تاکہ کاندانی دہ کرپنہوہ و پیناسہیہ کی نوئ لہ بہہا کومہ لایہ تیبہکان دہخہنہ
 بہر دہست کہ بہرہہمی بہہا تاکایہ تیبہکان و عورفی گشتگیری کومہ لگایہ.

پیاو، پزیشکی گوتاردہرمانی خہ لکی تاران

هۆكاری سه ره كیی بۆ خۆم كه ئەم شتيوازی ژيانه م هه لێژارد ئەوه بوو كه بير و باوه رپم له رووی كۆمه لایه تيه وه گۆراوه؛ بۆ وینه ره ولله تبازی بلبه تيكی زۆر ناشيرينه كه له رووی نايدۆلۆژيايه وه باوه رپم پیتی نيه. هۆكاری ده ره كيش وه كوو بواری خویندن، هاوړپیان و... بوو كه من به ره وه ئەم شتيوازی ژيانه هان بدا چونكه من خۆم له بنه ره ته وه پزیشكیم خویندوو وه كه سيش له لام نه بوو. من تيۆريه ك له ميشكمدا بوو كه به ئۆبژه كردنی توانیم به هيزتری بكه م و له هه ندى شویندا چاكسازى تيدا بكه م.

له م روانگه نوێخواز لهنه يه دا، تاك هه ر بابه تيك كه نوێ بێ پیتی خوشه به ئەزموونی بكا و له رووی عورفه وه هۆگرى لاسایی كردنه وه ی شتيوازی ژيانى نوێ و پشتگوێخستنى شتيوازه ره فتاریه نه ريتيه كانى كۆمه لگای خو به تى و خوازیارى ئەوه يه كه شتيوازی ژيانى خو ی به پیتی رۆژاوا بگۆرپیت. له م روانگه وه چيزخوازی، مۆدپرن خوازی و تاكايه تى تاك له يه كه مايه تيدان و هه موو شتيك ده گه رپته وه بۆ ويستى نازدانه ی تاك بۆ هه لێژاردنى به ها ره فتاریه كان و تاك خو ی ده بيته پتوهرى لى كدانه وه ی چاكه و خراپه.

شوناسى مرۆفى مۆدپرن له مملانیى به رده وامى نینوان ئەو ئاراستانه يه كه له ئاقارى "هه ميشه یى بوون" دا، كاریگه رى له سه ر گۆرپان و گوورانى ئەودا هه يه. بىنگومان ژينگه ی كۆمه لایه تى ناتوانى له كاریگه ريه كانى ئەم ره وته روو له پيشه بيه ش بێ و له ماوه ی هه ندى میكانيزمدا چه رخ دهنده كانى سيسته مى گه وره ترى كۆمه لایه تى بۆ وه گه رخستن وه كار ده كه ون.

لى كدانه وه ی چۆنيه تى روودانى ئەم گۆرپانكاريه و شوناسى تازه بىچمگرتوو له م كتيبه دا جى نايته وه و باسى ناكرپیت. له خویندنه وه ی شيكاريه ئەنجام دراوه كان ته نیا ئەم خاله مان به سه كه گۆرپانى پىكهاته كان و

ئەووی وەک نارپیکخروایی کۆمەلایەتی باسی لێ دەکری، هەندی گۆرانکاری بەدی هیناوە و ڕەوالەتەکەیی لە کارلیکی تاکەکاندا دەبینریت. ئەم گۆرانکارییە سەرەرای گشتگیربوونی، تەکنەلۆژیای وڵاتانی جیهانی سێیەمی داگرتووە، ڕەوالەتەکەیی بە پێی سەرنج خستە سەر جیاوازییە کەلتووری و... یەکان جیاوازه.

بە شێوی گشتی، ئەو پێناسەیی کە بۆ بەها دەخریتە ڕوو بریتییە لە کۆمەلای بیر و باوەڕ کە تاکەکانی ناو کۆمەلگایە ک لەبارەیی بلبەتە خوازراو و باش و گونجاوەکان هەیانە. لە بەرامبەردا، نۆرمەکان بەو کۆمەلە دەشی و ناشییانە دەوتری کە ژیانی تاکەکان ئاراستە دەکا و لە ئەگەری بەزاندنیان، تاکەکان بە نۆرم بەزین ناودێر دەکری و دەبی سزا بدرین. لە هەموو کۆمەلگایە کدا یاسا پالپشتیککی پتەو بۆ نۆرمەکانە. پارادایمی بەها و نۆرمی بەو چوارچێوە هزری و کەلتورییە دەوتری کە تاکەکانی بە پێی ئەو ڕاستییە کۆمەلایەتیەکانیان پێناسە و شی دەکەنەو و تاکەکان لە پڕۆسەیی کۆمەلگاگریدا لەگەڵ پارادایمە بەها و نۆرمییە زالەکانی کۆمەلگای خۆیان ناشنا دەبن کە یان بۆ تاکەکان بەدەروونی دەبی و لە ئاست ئەو هەست بە پابەندی و گیرۆدەیی دەکەن یان بە پێچەوانە بە هۆی زەبر و زەختی کۆمەلایەتیەو جیبەجیبی دەکەن.

لە بارەیی پەيوەندیی نێوان گۆرانکارییە کۆمەلایەتی و ئابوورییەکان و گۆرانکارییە فەرەنگی و بەهاکان تیۆریی جیاواز خراوتە ڕوو. هەندی لەم تیۆرییانە پێداگری لە سەر یەکگرتی بەهاکان وەک دەرەنجامی مۆدێرنیزاسیۆن یان بە واتایەکی دیکە گۆرانی بەها فەرەنگییەکان لە ئەنجامی زەختی ئابووری و سیاسی دەکەن. ئەم تیۆرییانە پێشبینی دەکەن کە بەها نەریتیەکان کەم دەبنەو و بەها مۆدێرنەکان دەبنە جیگرەوویان. توێژینەووی هەندی بیرمەندی وەکوو وییتر، دۆرکیم و هەندی خاوەن تیۆریی قوتابخانەیی نوێسازی، باسیان لە پەيوەندیی نێوان گۆرانی فەرەنگی لەگەڵ گۆرانکارییە

ئابووريه كانيان كردووه. ويپير به ناسيني قوول و شروفه ي پينكهاته ييه وردبينه بهراوردكار ييه كه ي سه باره ت به ناوهنده كوومه لايه تيهه كان تواني رولي به هاكان بخاته ناو چوار چيوه يه كي تيوريه وه. گر ينگي كاره كه ي له شتيوازي شيكاري سيسته مي كار ليكه كوومه لايه تيهه كانه كه تياندا باوه پ، به ها و هروه ها هيزه ئابووريه كان كار يگه ري له سه ر كار ليك داده نن. پارسونز پي وايه كه جياوازي كوومه لگاي مودپرن و نه ريتي له ريژه ي جياوازيه پينكهاته يه كه ييه تي. بو وينه له كوومه لگاي نه ريتيدا بنه ماله هم بهر پرس ي پهروه رديه و هم ناوهنديكي ئابووريه؛ به لام له كوومه لگاي مودپرندا ناوهنده كان ي پهروه رده و ئابووري له سيماي بنه ماله جيا بوونه ته وه. له روانگه ي دور كيمه وه ئاين له كوومه لگا نه ريتيه كاندا وه ك چه تريكه كه به مه به ستي يه كپار چه كردني پاژه جيا جيا كان ي كوومه لگا و نه زمونه جياوازه كان بلاو بيوه. به لام له گهل دابه ش كردني كاري بهر بلاو و به پسر پوريوني كاروباره كان و به ديها تني ناومنده كان و پينكهاته كوومه لايه تيهه نويكان، به شه جيا جيا كان ي كوومه لگا و به دوايدا نه زمونه جياوازه كان ي تاكه كان ده كه ونه ژير ركيغي بهر پوره بردني سيسته مه واتاييه جياواز و هه ندي جار ليكدزه كان و ئاين ناتواني هم سيسته مه واتايانه بخاته ناو گشتيتي سيمبولي گشتگير كه خوي ساري كردووه.

روانگه ي خاوهن بوزوونه كان ي نويسازي وه كووراچيرز¹ سه باره ت به روونكر دنه وه ي گورانكاري فهره نكي شياوي سه رنجه؛ نه وه ي كه هه ندي له كه لتوره كان به سستيني زياتريان بو گوران هيه. ههروه ها تيوريي ئينگلهارت² سه باره ت به گورانكاري له به هاكان ده لي يه كه مايه تيه به هايه كان ي تاكه كان له ژير كار يگه ري خوشبزيوي ئابووري و كوومه لايه تي

1. Rogers
2. Englehart

و رپوتی کۆمہ لگاگریہ. ئە گەر کەسیک لە سالانی یە کەمی ژیا نی خۆیدا لە ناو ژینگەییەکی ئارامی کۆمە لایەتی و سیاسی بی و خواستە ئابووری و ئاسایشییەکانی دابین بی، هۆگری ئەو بۆ بەها ئەو پەرەمادییەکان زیاترە و بە پینچەوانە ی ئەو کەسانە ی کە هەلومەرجی سەرەوہ نایانگریتەوہ، بەهاکانیان گۆرانی بە سەردا دی و اتە بەها مادییەکانیان دەبیتە یە کەمایەتی.

بە پێی ئەوہی کە کۆمە لگای ئیرانی رپووی لە تپەرینە و لە ئاراستە ی مۆدیرنیتە و بە جیہانی بووندلیہ، گواستەوہ ی بەها فەرہەنگییەکان لە نەوہی رابردووەو بۆ نەوہی نوێ بە ناتەواوی رپو دەدات. کەلینی نەوہی کە دەرہاویشتە ی ناتەواوی گواستەوہ ی بەهاکانە دەبیتە هۆی سەرہەلدانی ئەو نۆرمانە ی کە لە گە ل بەهاکانی رابردو و جیاوازی ہەییہ، لە حالیکدا بۆ نەوہی ئیستاشتیککی ئاساییہ. لە لایەکی دیکە شەوہ فاکتەری ئابووری وە ک یە کتیک لە گرینگترین فاکتەرەکانی گۆرانی بەهاکان سەیر دە کریت. نەوہی ئەو رپو بە چالاکییە ئابوورییەکانەوہ تیوہ گلاوہ و پابەندیی بە بەها ئەو پەرەمادییەکانی وە کوو مەعنەوہ ییەت و ئایین لە نەوہی ئیستادا کە مەر بەدی دە کریت. کەواتە لە سەر بنەمای مۆدیرنیتە و کەلینی نەوہی لە کۆمە لگای ئیستای ئیراندا دە توانین لەوہ تیبگە یین کە چۆن بەهاکان گۆرانیان بە سەردا ہاتووە و ہە لسوکە و تگە لی وە کوو ہاوسەرگیری سپی لە کۆمە لگادا پەرہ ی سەندووە.

لە لایەکی دیکە شەوہ پەرەسەندننی تاکخوازی کە بژیرە گرینگەکانی بریتین لە هۆگری بۆ سەر بە خۆیی، رابواردن خوازی و وە پیشخستنی بەرژە و مندییە تاکلیہ تیہەکان بە سەر بەرژە و مندییە گشتییەکان کە ئە مانە لە پەرەنسیپە تۆخەکانی ئەم نەوہیہ. بە واتایەکی دیکە دە توانین گە شە ی تاکخوازی و باشترزانیی خۆ لە ویتری وە ک هۆکارەکانی دیکە ی پەرەسەندننی ہاوسەرگیری کاتی لە کۆمە لگای ئیستا سەیری بکە یین. لە تاکخوازییدا پابەندییە درێژ ماوہکان بۆ تاک وە ک پتو یستییەکی ہەمیشە یی سەیر دە کریت.

تا‌ک چیه‌کانی له به‌ر پرسیایه‌تییه‌ کۆمه‌لایه‌تییه‌کانی پی‌ سه‌رت‌ره و ئه‌وه‌ خۆیه‌تی که ده‌بی‌ بیته‌ چه‌قی کارداکانی، ئه‌و کاردایلنه‌ی که ئه‌وه‌نده‌ی بکری‌ زیات‌ترین چیه‌ی به‌ که‌م‌ترین تیچوو‌وه‌ بو‌ دابین بکا و هه‌موو برپاره‌کانی له سه‌ر بنه‌مای فرمولیکی ساده‌ بدات. زیات‌ترین چیه‌ و که‌م‌ترین تیچوو‌ ته‌رخانی "من" ده‌بیته‌. له‌م حاله‌ته‌دا تا‌ک ئاراسته‌یه‌ک ده‌گرته‌ به‌ر که‌ زه‌خته‌ کۆمه‌لایه‌تییه‌کان و هه‌موو تیچوو‌وه‌ گونجاوه‌کانی بو‌ که‌م بکاته‌وه‌ و له‌به‌رده‌سه‌ست‌ترین بژارده‌ی شار‌دنه‌وه‌ی کارلیک (که‌ لیره‌دا هاوسه‌رگیری سپی)یه‌ ده‌سه‌تیشان ده‌کات.

راپه‌رینه‌ر به‌ گریمان‌ه‌ی ئه‌وه‌ی که‌ خاوه‌نی سنووری تاییه‌تی خۆیه‌تی به‌ها دووباره‌ پیناسه‌کراوه‌کانی له‌ چوارچیه‌وه‌ی هاوسه‌رگیری سپیدا پیشان ده‌داته‌وه‌. ئه‌م ئاراسته‌ به‌ جیا‌کردنه‌وه‌ی به‌ستینی گشتی له‌ به‌ستینی تاییه‌تی و ر‌یگری له‌ ده‌سه‌تیوه‌ردانی ده‌وله‌ت له‌ بواری ژبانی تا‌که‌که‌سه‌یدا، نازادیی زیاتری بو‌ هه‌لبژاردنی شیوازه‌کانی ژبان بو‌ سووژه‌ دابین ده‌کات.

ئه‌وه‌ی وترا وه‌رگیردراوی تیربوونه‌ که‌ له‌گه‌ل تاییه‌تمه‌ندییه‌کانی مرو‌فی مۆدیرن له‌ سه‌رده‌می ئیستادا نزیکایه‌تی زۆری هه‌یه‌. ئه‌وه‌ی هیز به‌م چیه‌ی په‌یومندییه‌ و به‌رده‌وامبوونی ده‌به‌خشی، بوونی په‌یومندییه‌ که‌ که‌ خواسته‌ سی‌کسییه‌کان و خواسته‌ ده‌روونی و هه‌ندی‌جار ئابوورییه‌کانی تا‌ک دابین ده‌کا، له‌ حالیکه‌دا نایخاته‌ ناو پیکهاته‌ی چوارچیه‌وه‌داره‌وه‌ چونکه‌ به‌رپرسیایه‌تی زیاتر ده‌خاته‌ ئه‌سه‌تۆی. تا‌ک به‌ نازادیی کرده‌ییه‌وه‌ له‌م په‌یوه‌ندییه‌دا هه‌لسوکه‌وت له‌گه‌ل هاو‌به‌شه‌ سی‌کسییه‌که‌ی ده‌کات.

3-7. کارلیکی ستراتیژی

هه‌لسوکه‌وت یان کارلیک، چاودیر به‌ سه‌ر تاکتیکه‌ بنه‌ره‌تییه‌کان و شیوازی کاری ناسایی یان ر‌ۆژانه‌ و چۆنییه‌تی به‌رپوه‌بردنی بارودۆخ له‌ لایه‌ن تا‌که‌کانه‌وه‌، له‌ به‌ره‌نگار بوونه‌وه‌ی پرسه‌کان به‌ کار ده‌بریت. ئه‌م تاکتیکه‌

هه لسوکهوت و کارلئیکه کانن که خه لک نه نجامی دهدهن (استرواس و کوربین، 1390: 152). نه نجامه کانی لیکۆلینه وه پیشان دها نه و که سانهی که ژیانی هاوبه شی بی هاوسه رگیریان به نه زمون کردوه چه ندین جار نه م په یوه ندییانه دووباره ده که نه وه و په یوه ندییه کانیان کورتخایه نه. هه ر بۆیه بیژوماری و ناسه قامگیری په یوه ندییه کان وه ک کارلئیکی ستراتیرانه ره چاو کرا.

نه نجامه کانی لیکۆلینه وه نه وه ده رده خا که به هۆی ناکۆکی به هایی و فرهه نگی نه و که سانهی که نه م چه شنه په یوه ندییانه یان هه یه ناتوانن هاوسه رگیری هه میشه یی و هاوسه رگیری فره میان هه بی مه گه ر له گه ل که سیک که وه کوو خۆیان پیکه وه بوونیان به نه زمون کردبی و فاکته رگه لی وه کوو پاک و خاوینیان پی گرینگ نه بیت. نه و که سلنه ی که نه م چه شنه په یوه ندییانه یان هه یه په یوه ندییه کانیان کورتخایه ن و ناسه قامگیره. نه م چه شنه په یوه ندییانه هه تا نه و کاته به رده وامه که پیکه وه بوونیان به هۆی تیرکردنی خواسته سیکسییه که یان و دابینوونی خواسته سۆزداری و ئابوورییه کانیان بیت. به لام په یوه ندییه کان کورتخایه نن و تاکه کان له بری هاوسه رگیری فره می و هه میشه یی روو له په یوه ندییه په یه تا په یه تا ده که ن. نه م چه شنه په یوه ندییانه کۆتاییه کی دیاریکراویان نییه به لام به گشتی کورتخایه نن و تاکه کان به بی گویدانه نه نجامه که ی هاوسه رگیری سپی ده که ن.

پیاو، 28 سالان خه لکی مه شهه د

من دوو جار هاوسه رگیری سپیم بووه؛ یه که میان باش نه بوو؛ هه میشه شه ر و توندوتیژی. من خۆم که سیککی توندوتیژ نیم به لام له و په یوه ندییه دا له رووی نه خلاق و که سایه تییه وه بۆ یه ک گونجاو نه بووین. نه مه یان نه زمونئیکی جیاوازه و نه مه م خۆش ده ویت.

ژن، 37 سالان خه لکی تاران

هه تا يه کترمان بووی پینکه وه ده بین و ههر کاتیش نه مانویست
لنک جیا ده بینه وه. په یومندیه که مان پابه ندانه بوو. له پرووی
ئابووریه وه گریه سته که مان لاوه کی بوو که نه مه به شیوهی
ئوتوماتیک ره چاو ده کرا ...

خواستنه سیکسیه کان لایه نی ژیانیان هه یه و دابین کردنیان لایه نی
کۆمه لایه تی هه یه. به پنی تیوری زنجیره خواسته کانی مازلۆ، "خواستنی
سیکسی" له ریزی خواسته سه ره تایی، فیزیۆلۆژیک و بنه ره تیه ئورگانیزمه کانه
که زیاترین زهخت ده خاته سه ر تاک. به هۆکاری ئابووری، کۆمه لایه تی و
که لتووری، هاوسه رگیری له ئیران وه دوا که وتوووه. ئەم دورکه وته وهی نیوان
پینگه یشتن و هاوسه رگیری در یژ بۆته وه که نه مه وای کردوو تیرکردنی خواسته
سیکسیه کان بیجمی جوړاو جوړی لی بکه و یته وه. په یوه ندی دوستایه تی،
سیغه، په یوه ندی سیکسی له گه ل له شفرۆشان و ژیان هه به شی به بی
هاوسه رگیری له جوړه کانی سه رچه شنی په یوه ندی سیکسی له ئیرانه که دژی
به ها و نۆرمه فه ره نگی و نایینه کانی ئیرانه به لام نه وهی نوئ ئەم په یومندیه
ئانۆمیکانه یان بۆ تیرکردنی خواسته سیکسیه کانیان هه لباردوووه.
عه قلا نیه تیک که تاکه هاوماله کان به هۆکاری په یومندی ناسه قامگیر و
بیژوماری خو یانی ده زانن، ره وانده وهی خواسته کانیان به بی پیدانی به های
قورس یان کیشه یاسایه کانه. په یومندی په یتا په یتا و ناسه قامگیر له و
په یوه ندی نانۆمیکانه یه که له گه ل فه ره نگی ئیرانی - ئیسلامی یه ک
ناگریته وه و وه ک جوړیک لادان و به ره لای بی کۆمه لایه تی له قه له م ده دریّت.
له روانگی کارداخوازیه وه، مه وداگرتنی ئاوات و وه دیهاتی ئاوات ده بیته

ھۆی لادان. کاتیک کہ مہودا بکہو یتہ نیوان ھاوسہرگیری و تیرکردنی خواستہ سیکسیہ کان، خواستہ کان لہ چوارچپوہی نانۆرمی و لادانی کۆمہ لایہ تیدا دلین دہ کریں. میترۆن پیپی وایہ کاتیک کہ لہ نیوان بہ ھا قبو لکراوہ کۆمہ لایہ تیمہ کان و نامرازہ کلندا نا کۆکی و گرژی ساز بی، زہمینہ ی لادان و نوینگہری سہر ھہلدہدات. لہ حالہ تیکدا کہ بہ ھۆی لہ بہر دہست نہ بوونی کہرہسہ، ھاوسہرگیری ھہمیشہ یی سہر ناگری دہتوانین ھاوسہرگیری سپی بہ بیدعہت (کاریک کہ نوییہ و تازہ سہری ھہلداوہ)، چپڑخوازی یان شۆرپش ناو بنین. بیژومار بوونی ھہم پھومندیانہ لہ وانہیہ بہ ھۆی نہ بوونی کۆنترۆل بیت. ھہو کہ سانہی کہ کہ متر کۆنترۆل دہ کریں، ھہلسوکہ وتی ناھاوانا ھہنگ و نااسایی زیاتر دوویات دہ کہ نہوہ.

8.3. لیکہوتہ کان

لیکہوتہ دواین چوارچپوہی پارادایمیہ. لہ ھہر جیگایہ کدا کہ ھہنجامدان یان ھہنجام نہدانی کار / پھوہندیہ کی دیاریکراو لہ لایمی بابہ تیک یان پرسیک بہ مہبہستی خواست یان پاراستنی بہرژہوہندی لہ لایہن کہس یان کہسانیک دہستنیشان بکری، لیکہوتہی خۆی ھہیہ (استراس و کوربین، 1390: 152). لہم تو بیژینہوہدابه پیی دیمانہی بہ شدار بووان و شیکاری کارناسان، دہراویشتہ و لیکہوتہکانی ھاوسہرگیری سپی ناسینران کہ بریتین لہ:

8-3-1. کہ بوونہوہی کلیشہ رگہزیہ کان و نازادی ھہلبژاردن،

ناھۆگری بۆ ھاوسہرگیری فہرمی

لہ ھہموو کۆمہ لگا مروییہکاندا، تاکہ کان بہ پیی ھہندی پئوہری کۆمہ لایہ تی وھکوو ھہرک و پیگہ، چین، ناین، رگہز، ئیتیک و ھتد پۆلین بہندی دہ کریں. یہکیک لہ گرینگترین پئوہرہ کۆمہ لایہ تی -

فەرھەنگىيە كان بۇ پۆلئىن بەندىيى تاكە كانى كۆمەلگا، رەگەزە. لە پراستىدا گەورەترىن گرووپ بەندىيى لە ھەر كۆمەلگايە كدا، دابەش كەردنى تاكە كانى ئەو كۆمەلگايە بۇ سەر ھەر دوو گرووپى ژن و پياۋە. ھەر كام لە وتەزا كانى پياۋوبون يان ئافرەتبون، ھەندى و ئىنا و بەرگرىمانە لە بارەى پوانگە و ھەل سوكەوتى شياۋى پياۋنە يان ژنانەى لى دەكە و پتەۋە كە لە فەرھەنگ كەلتورى ھەر كۆمەلگايە كدا پىناسەى تايبەت و جياۋازى ھەيە.

كليشە ئەو و ئىنا گشتى و نەگۇرانەن كە لە زەينى مرۇقدا چەق دەبەستن، لە داۋەرىيە كلندا بە كار دەبرىن و بە بى ھىچ گۇرانىك دووپات دەبنەۋە و بەرھەم دەھىنرېنەۋە. كليشە رەگەزىيە كان كۆمەلگايى بىر و باۋەرى سەبارەت بە ژنان و پياۋان كە رېك خراون. كليشە يان و ئىناكان چوارچىۋمەيە كى رەگەزىن كە ھەلگى زانىارى سەبارەت بە رەۋالەتى جەستەيى، پوانگە كان، ھۇگىيە كان، سىفلتە دەروونىيە كان، پەيۋمىندىيە كۆمەلگايە تىيە كان و جۇرى ئىشى ژنان و پياۋنەن. گرېنگىرېن خالىك كە ھەيە ئەۋمىيە كە ئەم رەھەندە ھەمە چەشنانە پىكەۋە گرېدراون و تەنبا ناسىنى ئەۋەى كە كەسپىك كە ئافرەتە، ئەم و اتا لاۋە كىيەى ھەيە كە ئەو كەسە تايبەتمەندىيى جەستەيى تايبەت (دەنگى ئارام و ناسك و جوان) و سىفاتى دەروونىيى تايبەت (سۆزبەخش، گرېدراو، لاۋاز، ھەستىيار) ھەيە و كارى تايبەتى ۋە كوو (چاۋدىرى مىندال، چىشتىلېن، مالدارى) ھەيە. كليشە رەگەزىيە كان كچان و ژنان ۋە ك مرۇقگە لېك بە فەرمى نانسى كە ھەموو مافىكىيان ھەبى و رېگىرى لە سازبونى پەيۋەندىيى ھاۋناھەنگ و يەكسانى ئىۋان دوو رەگەزى بەرامبەر دەكا و ناھىيلى كچان و ژنان لە پىشكەۋتندا بەشدارى تەۋاۋيان ھەبى و بەم شپۆە رېگىرى لەۋە دەكا كە كچان و ژنان ھەموو تۋانا مرۇيە كانىيان (تۋانا مەعنەۋى، سۆزدارى و ئىرادىيە كان) —يان ۋەگەر بىخەن. لە لايەكى دىكەشەۋە كليشە رەگەزىيە كان رېگىرى لەۋە دەكەن كە كچان و كوران لە ھەموو لايەكەۋە ھەستە مرۇيە كانىيان

وہ گہر بخن و دہبنہ ہوی ئہوی ئہوان ہرچی زیاتر بہرہو توندوتیژی، رکلہبری، ھہ لچوون، بی متمانہیی و دلرہقی رابکیشیرین (میشل، 1376: 35).

لہ کہ لتووری باودا ئہوی کہ ژن دہبی مالرداری بکا و پیاولہ دہرہوہ نیش بکا، پیاونابی بگری، ژن دلناسکھ و ناتوانی داووری دروست بکا، ژن ترسنوکھ، خورافاتی و دلرہنجہ و پیاولرہق، بہزا کوون، بالادہست و توورہیہ، ئہمانہ ہندی نمونہن کہ لہ پپرستی دوور و دریژی کلیشہ رگہزیہکانی تاییہ تمہندیہ تاییہ تہکانی پیاون و ژنانہ. ئہوی لہ لیکدانہوی کلیشہ رگہزیہکان لہ کومہ لگادا جی سہرنجہ کلیشہی نہرینی لہ بارہی ژنان و برہو پیدان و قبوولکردنی کلیشہ ئہرینیہکان سہبارت بہ پیوانہ کہ ئہم کلیشانہ لہ کوتایدا پیدادووری و ھہ لاواردنی رگہزی لی دہکھوئتہوہ.

بہ پنی ئہنجامہکانی لیکولینہوہ ئہو کہ سانہی کہ ھاوسہرگیری سپی یان ھاومالیان لہ بہر ئہم ھوکارہ ھہ لبراردوہ کہ کلیشہ رگہزیہکانی ھاوسہرگیری سپی لہ ھی ھاوسہرگیری ھہ میسہیی کہ مترہ. لہ ھاوسہرگیری ھہ میسہیی تیچوہوہ نابوریہکان لہ ئہستوی پیاوہ؛ بو وینہ برہمارہیی، خانوبہرہ، نہفہقہ و ... لہ ئہستوی پیاوہ. لہ لایہکی دیکہ شہوہ ژن بہ کرینی جیازی تہواو تووشی کیشہی نابوری دہبتہوہ. ئہرکی ژن و میردیش لہ سہر بنہمای فہرہنگی ئیرانی بو لایہنہکان پیناسہ کراوہ کہ لہ لایہن بنہمالہی میرد و ژنہوہ چاودیری دہکرین. لہ ھاوسہرگیری سپیدا نہک ھہر کلیشہ رگہزیہکان کال دہبنہوہ بہ لکوو تاکہکان نازادی زیاتریان ھہیہ. ژنان زور بہ ئاسانی بو ھہلی کار یان ھہر شتیکی دیکہ جوولہی جوگرافیایان ھہیہ و نازادترن. لہ لایہکی دیکہ شہوہ بو ھہر دوو لایہنہکان نازادی زیاتر بو ھہ لبراردن ھہیہ. بہ جوڑیک کہ ئہگہر لایہنہکان بہ لیک تیگہ پشتن ھہگہن ئاساتر لیک جیا دہبنہوہ و ھاوبہ شتیکی دیکہ بو ھاومالی دہستیشان دہکھن.

"خانم، 28 سالان لە تاران

ئىستا ئەگەر چاوينك لە رابردووانى خۇمان بخشينين كۆمەلئىكيان
هيچكات سۆز و پەيومندىي تەندروسستيان نەبينو، رەنگە ھەر
واش لاي يەكتەر بوويتن. بەلام ئەم لە لاي يەكتەر بونەيان تەنيا لە
بەر ھەندى دابونەرىتە كە تەلاق و دىكەي پرسەكانيان بە لاوھ
شورەيى بوو و لە ناو ئەم پەيوەنديانەدا تۆ ئەگەر لە ھاوسەرەكەت
نارازى بى زۆر بە ناسانى لئى جيا دەبیتەو.

خاتون، 27 سالان خەلكى تاران

پرسى رەگەزىتى ئىستا لە باو كەوتوو و اى لى ھاوتوو نە من لەبەر
كچ بوونم نازار دەبينم و نە ئەو بەر پرسە. لە رووى ئابور ييەو و ئەو
مالى ھەبوو و شىتىكى و ا لە نارادا نەبوو بەلام كاتىك كە چوموھ
سەر كار منيش يارمەتيم دا و ھەر دوو كمان 3/1 داھاتە كەمان
دەخەينە پال يەكتەر بەلام من كە متر پارە دادەنيم. پەيومندىكەمان
نازاد نىيە چونكە ھەردووكمان پيمان وايە وزەمان نامينى و تووشى
كىشە نابين و پيوستمان بە ھاوكارىي يەكتەر. لە رووى سىكىسى
و سۆزدار ييشەو پىكەوین.

لە تيۆرىي رۆل، چەمكەكانى پىنگە و كۆي پىنگەيى و ھەروھە رۆل و
كۆمەلە رۆلەكان گرینگ دەبن. لە راستيدا، پىنگە ئەو ھەلوپستەيە كە تاك لە
پىنگەتەي كۆمەلەيەتتى كۆمەلگاي خۆيدا ھەيەتى و بە پىتى بايەخى ئەو
پىنگەيە لە سۆنگەي رادەي كارلىك، ھىز، بالادەستى يان ئابروو لە ناو زنجيرە
پلە كۆمەلەيەتتەيەكاندا پىنگەيەكى تايبەت بۆ خۆي تەرخان دەكات. لە ھەر
پىنگەيەكدا تاكەكان لە ھەندى ھەفيازى و ماف سوودمەند دەبن لە حالپكدا
دەبى ھەندى ئەركيش ئەنجام بەدن. لىرەدا وشەي پىنگە و رۆل پىكەو
تېھەلكيش دەبن، واتە پىنگە ئەو ھەلوپستەيە كە تاك لە زنجيرە پلە

کۆمہ لآیہ تیہہ کاندا دەستی دەخا و دەور وە ک کۆمہ لہ ھە ئیازی و ئەرکی شاراوہی ناو پینگە لە قە لەم دەدری کە کۆمە لگا و خاوەنی پینگە چاوە پروانین. دپری کۆمە لہ رۆلە کان بە ھەموو پە یوہندیہ رۆلئییہ کانی کە سیک دەوتری کە بە ھۆی پینگە کۆمە لآیہ تیہہ کە ی لە گە ل دیتراں سازی دە کات. ئەمنداھانی ناو سیستە میکی کۆمە لآیہ تیہہ دیاریکراو لە وانہیہ بە و کە سانہی کە دەورہ دیاریکراوہ کانیاں بە باشی ئە نجام دە دەن پاداشتیان پی بدا و ئە وانہی کە و لآمی نا بە م نۆرمانہ بە دەن وە، سزایان بدات (دوچ و کراوس، 1374: 189).

بە م شیوہ دە توانین ب لئین رۆلی رە گەزی بریتییہ لە چاوە پروانیہ بالاکانی ناو کۆمە لگایە ک لە بارە ی ئە و چالاک ی و ھە لسو کە وتانہ ی کە پیاوان و ژنان دە توانن یان ناتوانن ئە نجامی بدەن (1992, Kammeyer). کاتیک باس لە چە مکی رۆلی رە گەزی دە کە یں جیا لە تەر خان کردنی ئە رک و کاری مال یان کۆمە لآیہ تیہہ جیا بۆ ھەر دوو رە گەزە کە، چاوە پروانی تاییہ تمە ندییہ کە سایە تی و کردە وە جیاوازە کان بۆ ھەر دوو رە گەزە کە (وہ کوو ھە لسو کە وتی سۆزدارانہ ی ژنان و ھە لسو کە وتی ھیرش بە رانہ و وردینانہ ی پیاوان) یش لە بەر چاوە دە گیریت. بە کورتی دە بی ب لئین کە بنە رە تیتیرین ئایدیا لە تیوری رۆلی کۆمە لآیہ تیہہ ئە وە یە کە: جیاوازیہ پروانگە یی و ھە لسو کە وتییہ کە ی پیاوان و ژنان دە گە رپتە وە بۆ ئە و رۆلە جیاوازانہ ی کە ژنان و پیاوان لە کۆمە لگادا ھە یانہ؛ چونکە دەور و رۆلە کۆمە لآیہ تیہہ کان پروانگە و ھە لسو کە وتی تاییہ ت پشتر است یان رە ت دە کە نە وە. بە واتایە کی دیکە، پینگە ی تاک لە ناو پینکھاتہ ی کۆمە لآیہ تیہہ (پینگە ی کۆمە لآیہ تیہہ) بیچم بە باوەر، پروانگە و ھە لسو کە وتە کانی (رۆلی کۆمە لآیہ تیہہ) دە دات. لە ھاوسە رگیری سپیدا بە و پئییہ ی کە دەوری ژن و دەوری میرد بۆ لآیہ نە کان پیناسە نا کری، ئە و ھە لسو کە وتانہ ی کە لە ھاوسە رگیری ھە میشە ییدا لە ژن و میرد چاوە پروان دە کری، لە ھاوسە رگیری سپیدا ئە و چاوە پروانیانہ بوونی نییە.

له لايه‌كي ديكه‌وه، ئاشكراترين شيوازيك كه له ريگه‌ي ئه‌وه‌وه، فهره‌نگ و كه‌لتووري كۆمه‌لگا جياوازي ده‌خاته نيوان هه‌لسوكه‌وتی پياوان و ژنان، كۆمه‌لگاگرييه. كۆمه‌لگاگري پرۆسه‌يه‌كه كه تيدا مروفه‌كان له ريگاي شيوازه‌كاني ژياني ناو كۆمه‌لگاكه‌يان فيري ده‌بن و كه‌سليه‌تيايه‌كي تايه‌ت وه‌ده‌ست ديتن؛ به‌جۆريك كه وه‌ك تاكيك ناماده‌ي كارکرد و هه‌لسوكه‌وت له ناو كۆمه‌لگادا فير ده‌بن. ئه‌وه‌ي كۆمه‌لناسان له پرۆسه‌ي كۆمه‌لگاگریدا جه‌ختی له سهر ده‌كه‌نه‌وه فيربوونی ئه‌و ليهاتووی و روانگانه‌يه كه له‌گه‌ل رۆله كۆمه‌لايه‌تيايه‌كاني تاكه‌كان گونجاو يه‌ت. كۆمه‌لگاگري په‌گه‌زي ئه‌و به‌كۆمه‌لايه‌تيايه‌يه كه له ريگه‌ي ئه‌وه‌وه مندا لان نه‌ته‌نيا ده‌بن به‌بوونه‌ورائتيكي كۆمه‌لايه‌تي، به‌لكوو ده‌بنه‌كه‌سائتيكي خاوه‌ن په‌نسيبي ژنانه و پياولنه. له‌م باروودوخه‌دا، پياوه‌تي يان ژني، هه‌لگري ئه‌و تايه‌تمه‌ندی و هه‌لسوكه‌وتانه‌يه كه له ناو هه‌ر كۆمه‌لگايه‌كدا بۆ پياوان و ژنان، شياو و گونجاوه. ئه‌وه‌ي وه‌ك ناوهرۆكي ئه‌م پرۆسه‌ په‌چاو ده‌كړي (وه‌كوو نوږم، به‌ها، روانگه و هه‌لسوكه‌وته‌كان) هه‌ر ئه‌وانه‌ن كه له خواسته‌كاني سيسته‌مي كۆمه‌لايه‌تي كۆمه‌لگاوه‌سه‌رچاوه‌ ده‌گرن (2002, Stanley). سه‌ره‌راي ئه‌وه‌ي كۆمه‌لناسان له سهر گرينگي بنه‌ماله، قوتابخانه، هاوته‌مه‌نان و ميديا گشتيايه‌كان له به‌كۆمه‌لايه‌تيكردني ئه‌ندااماني كۆمه‌لگا هاوده‌نگن، زۆريان له‌و بۆچوونه‌دان كه بنه‌ماله له به‌كۆمه‌لگاگري تاكه‌كان گرينگييه‌كي بنه‌په‌تي هه‌يه. مندا لان كه هه‌ميشه‌ دايك و باوكي خويان خه‌ريكي جيه‌جيكردني ئه‌ركه په‌گه‌زيه رۆژنه‌كه‌يان ده‌بينن، ئه‌گه‌ر بينن كه دايكه‌كانيان زياتر له ناو مالدان و باوكه‌كانيان له ده‌ره‌وه‌ي مال خه‌ريكي ئيش و كارن، دايكه‌كانيان له چاو باوكه‌كانيان كاتيكي زياتر ته‌رخاني چيشتليتبان، پاكوخاويني و ديكه‌ي كاري ناو مال ده‌كهن و ئه‌وه‌و زياتر دايكانن كه له كاتي كاريان كه‌م ده‌كه‌نه‌وه بۆ ئه‌وه‌ي له كاتي نه‌خوشيدا چاوديريان بكه‌ن يان بيانبه‌نه‌نوږينگه، دياره ئه‌م

مندالانہ ئەم پوئل و دەورانە وەک شێوازی ئاسایی و قبوولکراو بۆ هەلسوکەوتی ژنان و پیاوان سەیر دەکەن و قبوولیان دەکەن (1992, Browne). بە پێی تیۆری کۆمەلگاگریی رەگەزی، لە پرۆسەی کۆمەلگاگری لە ناو بنەمالە، پروانگە و شوناسە رەگەزییەکان بە شێوەی چەسپاو دەگوازرێتەو بە مندالان کە ئەمە درێژەیی بالادەستی پیاوان و ژێردەستی ژنانی لێ دەکەوێتەو. بە پێی ئەوەی کە لە پرۆسەی کۆمەلگاگری رەگەزی، زۆر جار وینەپەکی سەر بەخۆ، تۆکمە، شیاو، بەتوانا و خاوەن ئیرادە لە پیاو پیشان دەدەن و لە بەرانبەردا ژنان بە بوونەوهرائیکی ئازام، ملکەج، بێدەسەلات، دڵناسک و وابەستە پێناسە دەکری، لە وەها بارودۆخیکدا پیاوان رۆلی رەگەزی/نەریتانەیی بالادەستی پیاوانە و ژنان دەوری ملکەجیتی قبوول دەکەن (1992, Schaffer). یەکیکی دیکە لەو رێگانەیی کە دایک و باوکەکان هەلسوکەوتی رەگەزەوهرانەیی مندالەکانیان بەهێز دەکەن لە رێگەیی سەرچەشنی جیاوازی کارلئیکی دوو لایەنانە و هەلسوکەوت لە گەڵ کچان و کورپانە. دایک و باوکەکان ئەم کردەو پشتبەستوو بە رەگەزیتییە بە پێدان یان پینەدانی ولامی تایبەت بە هەندی لە رەفتارە دیاریکراوەکان لە مندالەکانیلندا پتەو دەکەن. هەر بۆیە لاسایکردنەوێ مندالان لە هەلسوکەوتی دایک و باوکەکان و هەر وەها بەهێزکردنی راستەوخۆی ولامی مندالەکان لە لایەن دایک و باوک لەو رێگا بنەرەتییانە کە دەبێتە هۆی کۆمەلگاگری جیاوازی کچان و کورپان لە ناو بنەمالەدا. دلانانی ئەم جیاکاری و جیاوازییانە لە نیوان هەر دوو رەگەزی کچ و کورپ کە لە سەرەتای ژيانەو دەست پێ دەکا و دەبێتە هۆی فیریوونی کردەوێ بێدەسەلاتانە، ملکەجانە و پەرورەدەکردن و چاودێریکردنی دیتران لە لایەن کچان دەبێ، لە حالیکدا کورپان فیری هەلسوکەوتی چالاکانە، توورەبیانە و سەر بەخۆیی و پشت بە خۆبەستوویی دەبن.

دایک و باوک به نه‌گه‌ری زۆر کوران بۆ نه‌و هه‌لسوکه‌وتانه هان ده‌ده‌ن که متمانه به‌خۆ، سه‌ربه‌خۆ و بوو‌پریان ده‌کا؛ له‌حالی‌کدا کچان بۆ هه‌رچی زیاتر په‌یومندی سازکردن له‌گه‌ل دیترا و پشتبه‌ستن به‌وان هان ده‌ده‌ن (1997, Lindsey). ئەم کۆمه‌لگاگریه‌ ره‌گه‌زیه‌ له‌ هه‌وسه‌رگیری هه‌میشه‌ییدا به‌رده‌وام ده‌بێ به‌لام له‌ هه‌وسه‌رگیری سپیدا ئەم جیاکاریه‌ ره‌گه‌زیه‌ له‌ ئارادا نییه‌ و که‌متره‌.

له‌ لایه‌کی دیکه‌شه‌وه‌ باوه‌ره‌ فیمینیستییه‌کان له‌ هه‌وسه‌رگیری سپیدا زیاتر له‌ هه‌وسه‌رگیری فه‌رمی خۆی ده‌نوێنیت. ژنان و پیاوان پیکه‌وه‌ ئیش ده‌که‌ن و خوازیاری به‌کسانی له‌ به‌ستینه‌ جیاجیاکانی ژیانن. جیاوازیه‌ پیکه‌اته‌یه‌کانی ژن و پیاو و ئاسه‌واره‌ جو‌راو جو‌ره‌کانی له‌و بابه‌تانه‌ن که‌ له‌ بواره‌ جیاجیاکاندا تاوتوئی کران. فیمینیسته‌کان له‌ ماوه‌ی ده‌یه‌کانی رابردوودا تیکۆشاون که‌ بیسه‌لمینن تایبه‌تمه‌ندییه‌ ده‌روونی و کۆمه‌لایه‌تییه‌کانی ژن و پیاو ناخیزگی سه‌روشتی نییه‌ و له‌ په‌روه‌رده‌ و ژینگه‌وه‌ سه‌رچاوه‌ ده‌گریت (زیایی نژاد، 1388: 25). ئەوان به‌به‌کاره‌ینانی وشه‌ی ره‌گه‌ز و ره‌گه‌زیتی ئاماژمیان به‌ جیاوازی تایبه‌تمه‌ندییه‌ سه‌روشتی و که‌لتورییه‌کان کردوه‌. جیاوازیه‌ ره‌گه‌زیه‌کان ئاماژه‌ به‌و جیاوازیانه‌ ده‌که‌ن که‌ ناخیزگی‌که‌یان بایۆلۆژییه‌ و هه‌روه‌ها ئاماژه‌ش به‌و جیاوازیانه‌ ده‌که‌ن که‌ ناخیزگی‌که‌یان فه‌ره‌ه‌نگی و کۆمه‌لایه‌تییه‌ (جزنی، 1380: 99 - 100).

فیمینیسته‌ سووسیاالیسته‌کان پێیان وایه‌ که‌ ژنان له‌ سه‌رمایه‌داری پیاوسالارانه‌دا، به‌هه‌ولاتی پله‌ دوو له‌ قه‌له‌م ده‌درین (قمری گیوی، 1385: 59-60). به‌لام ئەو ئاماژه‌ی که‌ فیمینیسته‌ لیبراله‌کان / چاک‌خوازه‌کان له‌ کۆمه‌لناسیدا ده‌بگرنه‌ به‌ر، سه‌لماندنێ ئەم خاله‌یه‌ که‌ جیاوازییه‌کانی نیوان دوو ره‌گه‌ز جه‌وه‌ه‌ری نییه‌، به‌لکوو ده‌ره‌نجامی کۆمه‌لگاگری و "هه‌واچه‌شنکردنی ره‌گه‌ز و ده‌ور"ه‌، جیاوازی هه‌لسوکه‌وتی کچان و کورانه‌

کہ کہم تا کورتیک له ساته وهختی له دایکبونه وه دست پی ده کا و ریگری له گه شانه وهی توانا مروییه کانی ژنان ده کات. جیاوازی نیوان ژنان و پیاوان له کۆمه لگا رۆژاوا ییه کان به هۆی جیاوازی په روه رده ی کچان و کوران، جیاوازی چاوه روانییه کانی کۆمه لگا له کچان و کوران و بوونی یاسا جیاکارییه کلنه و به گشتی به هۆی کلیشه ره گه زییه کلنه (آبوت و والاس، 1380: 287 و 288). له هاوسه رگری سییدا ژن نازادی زیاتریان هه یه و نه و ژنه له ناست پیاو هیچ پلبنندییه کی نییه و ههر کات بیه وهی ده توانی به بی هیچ ریگرییه ک میرده که ی به جی بیلی و به پنجه ولنه ی هاوسه رگری هه میشه یی له و میکانیزمه یاسایانه ی که له به رژه ونیدی پیاوانه، بییه رییه. که واته باوهره فیمینیستییه کان له کۆمه لگای نه ورپویشدا بۆته هۆکاریک بۆ په رسه نندی پیکه وه بوون له ئیران، بهم به لگه وه که نازادی ژنان زیاتره و مافی یه کسانیان هه یه.

2.8.3. تارانندی کۆمه لایه تی و نه بوونی پشتیوانی، ترس له به دوا داچوون

هاوسه رگری سپی یان هاومالی نه ته نیا له گه ل ئایین و فرهه نگی ئیرانیدا یه ک ناگریته وه، به لکوه له یاسای ئیران سزای بۆ دیاری کراوه. ریکخستنی پیه ونیدییه سیکیسیه کان هه میشه نیگه رانیی ئایین و یاسای کۆمه لگه جیاوازه کان بووه؛ چونکه نانۆرمیتی له به شی په یوه نندییه سیکیسیه کان ریکخراوی کۆمه لایه تی تووشی کیشه ده کات. هاوسه رگری یه کیکی له ورپیکارانه یه که له ریکخستنی هه لسوکه وتی سیکیسی ژن و میرد له زۆربه ی ولاتانی دنیا وه ک بابته کیکی لۆژیککی، نه خلایقی و شه رعی ده ناسریت. له ئیرانیشدا هاوسه رگری ریگایه کی قبو لکراوی شه رعی و یاسایی و عورفی بۆ تیرکردنی خواسته سیکیسیه کانه، جگه له وه نه ته نیا له لایه ن بنه ماله، به لکوه له لایه ن کۆمه لگا و یاساوه به دوا داچوونی بۆ ده کریت.

نه‌نجامه‌کانی لیکۆلینه‌وه ئه‌وه‌ی ده‌رخست که هاومالی له بنه‌ماله ده‌شاردریته‌وه و نه‌مه زۆرینه‌ی ولامده‌رانیشی گرته‌وه. ئه‌و بنه‌مالانه‌ی که له هاومالی منداله‌کانیان ئاگادار بوون خۆیان له نه‌زانین دها. به‌لام منداله‌کان له لایه‌ن بنه‌ماله‌کانیانه‌وه تارینرا بوون و له داکۆکی خیزانی بیبه‌ش کرابوون.

ژن، ته‌مه‌ن 32 سال خه‌لکی مه‌شه‌هد

دایک و باوکم، خوشک و براکام هه‌موویان به‌مه ده‌زانن. ئه‌وه‌ی راستی به‌ دلایان نه‌بوو به‌لام له رووی هه‌ست، سۆز یان ته‌نانه‌ت ئابوورییه‌وه پشتیوانیان نه‌کردین؛ چونکه وا دیار بوو برولیان به‌م په‌یوه‌ندییه‌ نه‌بوو.

پیاو، 26 سالان خه‌لکی تاران

پیم خۆش نه‌بوو که‌س بزائیت. پیم وا بوو ئه‌مه په‌یوه‌ندی تایه‌تی خۆمه و به‌ پنیستی نازانم که‌س به‌م په‌یوه‌ندییه‌ بزانی، به‌تایه‌ت بنه‌ماله؛ به‌ جۆریک پیم وایه به‌ هۆیه‌وه ده‌مانتارینن. نه‌گه‌ر بنه‌ماله‌که‌م بزانی له‌گه‌ل یه‌کیکم بینگومان تووڤه‌ ده‌بن، ده‌ی منیش ئه‌وه‌نده‌ی بتوانم ناهیلیم چونکه ئه‌مه یه‌کیک له‌ هیله‌ سووره‌کانی کۆمه‌لگای ئیمه‌یه. قسه له‌ سه‌ر ئه‌وه نییه که‌ عه‌یب بی یان نا.

ده‌توانین پشتیوانیی کۆمه‌لایه‌تی بنه‌ماله‌ وه‌ک ئاستی سوودمه‌ندبوون له‌ سۆز، هاورییه‌تی، ریز، سه‌رنج، و هاوکاری له‌ لایه‌ن ئه‌نداها‌نی بنه‌ماله‌ و هه‌روه‌ها که‌سانی گرینگ پیناسه‌ بکه‌ین. پشتیوانیی کۆمه‌لایه‌تی بنه‌ماله‌ دوو په‌هه‌ندی به‌ره‌تی له‌ خۆ ده‌گری: په‌هه‌ندی زه‌ینی که‌ به‌ هۆیه‌وه تاک ده‌توانی له‌ بارودۆخی پرزه‌بر و زه‌نگدا به‌ هۆی ئه‌و داکۆکییه‌ی که‌ له‌ لایه‌ن بنه‌ماله‌وه لێی ده‌کری ولامی باشتر بداته‌وه و له‌ په‌هه‌ندی ئۆبژه‌یییه‌وه له‌ کاتی سه‌ره‌لدانی رووداوی نه‌خوازاو و بارودۆخی هه‌ستیاری بنه‌ماله‌وه هاوکاری ده‌کری و که‌سه‌که‌ تووشی قه‌یرانی ده‌روونی و رۆخی نابیته‌وه. به‌لام کاتیک

کہ لہ لایہن بنہ مالہ یان کہس و کار یان دیترانہ وہ دہ تارینرین، جیا لہ
 ھہستکردن بہ تہ نہایی و خہسارہی رُوحی و زہختی دہروونی، بہ تہ نہیا
 ناتوانی بہرہ ننگاری کیشہ کان، بہ تاییہت کیشہ ئابووری و تہ نہانہت
 سؤزدارییہ کان ببیتہ وہ.

ھاوسہ رگریبی سپی و ہک یہ کینک لہ سہرچہ شہنہ کانی پھیوہ ندیی نائاسایی
 کؤمہ لگا ھہ میسہ لہ لایہن دہسہ لآت و یاساوہ رپخنہی لہ سہر بووہ و بہ ھوی
 نایاسایی بوونی لہ لایہن کؤمہ لگاوہ و ہک جوڑی بہرہ لآیی و بیروہوشتی
 سیکیسی لہ قہ لہم دراوہ.

وہک و ترا جیا لہ ھہ ندی حالتی دہ گمہن نہ بی روانگہی گشتیی کؤمہ لگا
 لہ مہر ھاومالی تیکہ ل بہ سہرکؤنہیہ و ھہ ولی تاکہ کان بؤ ئاشکرانہ کردنی ئەم
 ئیدعیایہ پشتراست دہ کاتہ وہ کہ ھاوسہ رگریبی سپی و ہبیرہینہ رہوہی
 بیروہوشتی و بہرہ لآییہ کہ تاکہ کان دہ بی سللی لی بکہ نہ وہ. ناواناتورہی
 کؤمہ لآیہ تی ئەو روانگہ نہرینیلنہ لہ خو دہ گری کہ کؤمہ لگا بہ سہر تاکیدا
 دہسہ پیننی و تاک لہ ئەنجامی ئەوہ دا ھہست بہ تارینراوی و ھیچؤکہ بی
 دہ کات. کہواتہ ئەو تاکانہی کہ ھاوسہ رگریبی سپیان بہ ئەزمون کردوہ بؤ
 نانؤرمی باج دہ دہن. ئەم باجہ دہ توانی لہ چوار چئوہی ترس لہ بہ دوادا چوونی
 یاسایی و نائاسایشی، تارینران و ھہر وہا لہ ناوچوونی داکؤکی کؤمہ لآیہ تی
 بیت.

ھہستکردن بہ نہ بوونی ئاسایش لہ ژیانی دوو کہ سیدا و ئەگہری
 ھہ لؤہ شانہ وہی دہ توانی تاک لہ ژیانی رُؤژانہ دا تووشی ھہ ندی کیشہ بکات.
 ئەگہرچی پانتای شار لہ گہ ل ئەم چہ شہنہ پھیوہ ندییہ گونجاوہ و بوونی بینای
 ھہرزان بہ میترژی کہ مہوہ زہ مینہ بؤ ژیانی دوو کہ سی دہرہ خسیننی، دیارہ ئەم
 ئاسایشہ شکینہرہ و دہ توانی لہ لایہن ھہر کہ سیکہ وہ لہ ق بکریت. بہ شیکی
 ئەو نائاسایشییہ بہ دوادا چوونی یاسایی و ترس لہ وہی کہ تاکہ کان لای یاسا

بیدرکینن و به شیکی دیکه هی ههولی پنداگرانهی لایه نه کان بۆ شار دنه وهی ئەم بابە ته له لای دراوسێکان، خزم و کهس و هاوڕی و بنه ماله کانه.

له لایه کی دیکه شه وه له نه گه ری دوو گیانی شدا هیچ چه شنه دا کو کیه ک بۆ ساوای له دایک بوون نییه. ئەم ساوایه که به ره مه می هاوسه رگیری سپیه یان به شیوه ی بی مؤلەت و ناتە ندر و ستانه له بار ده بری یان له نه گه ری له دایک بوونیش راده سستی ناوه ندی بیهزیستی (چاکژیانه وه) ده کری و یان ته نانه ت له سه ره رێگا کان فری ده دریت. که واته نه بوونی پالپستی یاسایی و تاریتران له لایه ن بنه ماله وه (کهسانی گرینگ) و ده رکه وتی خه ساره تی رۆحی و جه سته یی له ده رها و یشته کانی ئەم چه شنه په یوه ندی یانه یه. سه ره رپای ئەو کیشانه ی که ئاوقانی ژیا نی ئەم که سانه ده بی، ئەوه ی ئەم جوړه په یوه ندی یانه به رده وام ده کا، ئەوه یه که سووژه له م جوړه ژیا نه چیژ ده بینیت. وه ک له خاله کانی سه ره وه دا بۆ مان ده رکه وت خواست بۆ ئە زموونی نو ی و تیر بوونی سپکی سی ده توانی هۆکاری بۆ نه نجامدانی هاوسه رگیری سپی بیت. ئەمه له حالێکدایه که تاک له ئاست بهر پر سايه تیه که مه که ی و گریه سته دوو لایه نه کان ئە ومنده گیرۆده ی پابه ندی و ده روه ستی نییه.

9.3. ئە نجامه چه ندایه تیه کان

وه ک له به شه کانی رابردوودا ناماژه ی پیکرا له رێگه ی ته کنیکی دیمانه و کو کړ دنه وه ی ئە نجامه کان، رێژه یه کی زوری داتای ئاماری کو کراوه که له چوار چیوه ی چارتدا شیکاری و پیناسه ده کری که ناسینی پرونتری دیارده ی هاومالی لی ده که ویتته وه. به پی رێژه ی حه شیمه ت و گه وره یی که لانتشاره کان رێژه ی 203 دیمانه ی له سه ر ئاستی هه ر سی شاری تاران مه شه هد و ئیسفه هان به ریز 86 دیمانه له تاران، 64 دیمانه له مه شه هد، 53 دیمانه له ئیسفه هان ئە نجام درا که به پی ره گه زیتی بریتیه له 116 دیمانه له گه ل

نافرمتان و 87 دیمانله گهله پیاوان. به و پنییه که پرسیارکاره کان هم ژن و پیاو بوون، رادهی متمانه و هاودلی له ناو نموننه ژنه کان زیاتر دروست بوو و به هوی ههستیاری بلبهته که بو خانمه کان، زیاتر ژنان هوگری قسه کردن سهبارت بهم دیارده بوون و پیاوان ههولی شارندنه وهیان ده دا. به هوی پنیینهی تیوری و نه زمونی لیکۆلینه وه، گۆرانکارییه کۆمه لایه تییه کان و که لتووری تییه رین، مؤدیرنیتهی ناته واو و فاکتیره ئابووری و کۆمه لایه تییه جیاوازه کان کاریگری له سه رپوونکردنه وهی دیاردهی هاومالی داده نین. له به شه دا کار له سه ر شیکاریی ئاماری و شیماتیکیی رپوونکردنه وهی کۆمه لایه تییه هاومالیی ئیران ده که نین.

1.9.3. ته مه ن

ته مه ن یه کیچ له گرینگترین بگۆره کانه که له دیمانهی هاوسه رگیری سپی شروقه و شیکاری کرا. به پنی دیمانه و نه نجامه کانی نه م توئیژینه وه که مترین هاوسه رگیری سپی و هاومالی له مه ودا ی ته مه نیی 37-41 سال به 10.34 له سه ده و زیاتر هاومالی له مه ودا ی ته مه نیی 25-30 سال به 45.33 له سه د بوو.

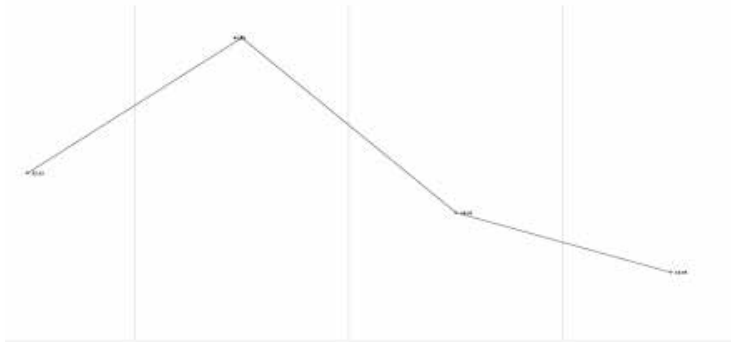

جارتی 1. فره‌یی پانتای ته‌مه‌نیی ولامده‌ران

دمیه‌ی 60ی هه‌تاوی له‌ ناوه‌پاسه‌کانیه‌وه واته 1365ی هه‌تاوی به‌م لاره‌
ئه‌وپه‌رپی قه‌یران (بوئه‌م شټیوازی ژیان‌یان ئه‌م دیارده) بووه. له‌ سوئنگه‌ی
خویندن و که‌هایه‌تی پینداویسته‌یه‌کانی قوتابخانه‌کان، کونکوور و زانکو و
گیر و گرفت‌ی مانه‌وه‌ی پشت‌کونکوور، ترافیکی ماسته‌ر و دکټورا، دیاری
ناچاری بی‌کاری، هاوسه‌رگیری دره‌نگه‌خت و کیشه‌کانی هاوسه‌رگیری
ئه‌م ده‌یه له‌ تایه‌تمه‌ندییه‌ ته‌مه‌نییه‌کانی ده‌یه‌ی کوټایی 60 هه‌تاوی و
سه‌ره‌تاکانی ده‌یه‌ی حه‌فتایه. کیشه‌کانی ئه‌م ده‌یه گه‌یشته‌ته ئاستیک که
هه‌ندی له‌ به‌رپرسان و توویانه ناتوانن کیشه‌کانی ئه‌م ده‌یه چاره‌سه‌ر بکه‌ین.
ئیسحاق جیهانگیری، جیگری یه‌که‌می سه‌روک کوټاری ده‌وله‌تی
دوازه‌هه‌م، له‌ کوټبه‌ندی رۆژی جیهلنیی داهلتوو وی‌پرای ئامازه به
سه‌ره‌چالنجه‌کانی ولات، وتی: له‌ دایکبووانی ده‌یه‌ی 60ی هه‌تاوی چوونه
هه‌ر قوناغیک تووشی کیشه‌هاتن. له‌ کاتی چوونه قوتابخانه هه‌تا قوتابخانه‌ی
ناوه‌ندی و دواناوه‌ندی و زانکو، و ئیستاش پرسی کار و پیمشه و له‌ داهاتوودا
بابه‌تی به‌سال‌چوو بیان ده‌بی سه‌رنجی زیاتری پی بدریت.¹

قوتاییانی ده‌یه‌ی 60 هه‌تاوی، له‌ ئیستادا خاوه‌ن پروانامه‌ی زانکو و
ماسته‌رن که‌ زوریان له‌ گه‌وره‌شاره‌کاندا له‌ که‌رتی تایه‌تدا خه‌ریکی کاری ناو
نووسینگه و ئیشی ئازادن که‌ به‌شی ژیانیکی فره‌می به‌ هه‌لا‌واسان و
هه‌لومه‌رجی خاله‌باری ئابووری و بی‌کاری له‌ رادمبه‌ده‌ر ناکا، له‌ ئیرلندا ژیان
به‌ سه‌ر ده‌به‌ن. ئه‌م گه‌نجان هه‌واکات له‌ گه‌ل گۆرانکارییه‌ که‌لتووری و
ته‌کنه‌لوژییه‌کان و به‌شدار‌ی له‌ زانکو له‌ چاو گه‌نجان‌ی ده‌یه‌ی 40 و 50 و
سه‌ره‌تاکانی ده‌یه‌ی 60 که‌ نه‌زموونی شو‌رش و شه‌ریان هه‌یه، نه‌رمی نوین و

1. باشگاه خبرنگاران جوان (<https://www.yjc.ir>)

له گه‌ل نه‌وه‌کانی رابردوو تووشی لیکدژیی له به‌ها و نۆرمه‌کان بوونه‌ته‌وه.



وینهی 18. نومایه‌کی قوتابانی ده‌یه‌ی 60. ئەمانه ئیستا ته‌مه‌نیان ژوور 30 سالانه.

بروانه مائه‌پری خبر آنلاین

گه‌نجانی ته‌مه‌ن 28، 29، 30 سالان که به هۆی بارودۆخی ئابووری و کۆمه‌لایه‌تی و فره‌ه‌نگی هاوسه‌رگیریان نه‌کردوو و له ته‌مه‌نی هاوسه‌رگیریشدان، هه‌ندی له‌م گه‌نجان هه‌سه‌رگیری سپی به هه‌لبژاردنیکی عه‌قلانی ده‌زانن، بۆیه ئەم هاوسه‌رگیرییه هه‌لده‌بژێرن. له سه‌ر بنه‌مای چارت، ئەم گه‌نجان به‌ پیه‌ی هه‌سه‌رگیرییه سازکردن ته‌کنه‌لوژیا نوێکان (موبایل، ئەنته‌رنیټ، تۆره‌ کۆمه‌لایه‌تییه‌کان، ئیستاگرام، فه‌یسبووک و ...) به کار ده‌بن و په‌رۆشییه‌ نایینییه‌کانی دمییه‌کانی رابردووین نییه و زیاتریان پێژه و فره‌ییان له خۆ گرتوو که ئەم چه‌شنه‌ په‌یوه‌ندییه‌ بۆ خۆیان وه‌ک جیگه‌وه‌یه‌ک بۆ هاوسه‌رگیرییه‌ هه‌میشه‌یی و فره‌می هه‌لده‌بژێرن. له لایه‌کی دیکه‌شه‌وه ئەوه‌ی شایه‌نی سه‌رنجه‌ گه‌نجانی دمییه‌ی 70ی هه‌تاوییه که له مه‌ودای 19-24 سالدان و ئاماریکی به‌رچاویان له خۆ گرتوو. ئەم نه‌وه له ده‌یه‌ی 60ی هه‌تاوی نه‌رمی نوێترن و به‌ پیتی جیهانییون و گۆرانکارییه‌ که‌لتوویرییه‌کان و به‌ مۆدێرنیونییان و ئاشنا‌بوونی زیاتر له‌گه‌ل فره‌ه‌نگی رۆژاوی و

بکالۆریۆس، ماستەر و دکتۆرا کۆتایی پئی دیت. توئیژینه وه ئامارییه کانی وهزارهتی زانست، لیکۆلینه وه و داهینان، بارودۆخی خویندکارانی زانکۆی له سالی خویندنی 95-96 خسته بهر تیشکی لیکۆلینه وه. له م ئاماره دا، لیکبلاوی رپژهی خویندکارانی دامهزراوه کانی خویندنی بالای ولات به پئی قۆناغه کانی خویندن له سالی 95-96 ههتاوی بلا و بۆه. له م ئاماره دا خویندکاران به شیوهی گشتی به پئی قۆناغی خویندن هاتون که رپژهی خویندکاران له قۆناغی بکالۆریۆس له دیکه ی قۆناغه کانی خویندن زیاتر بوو.

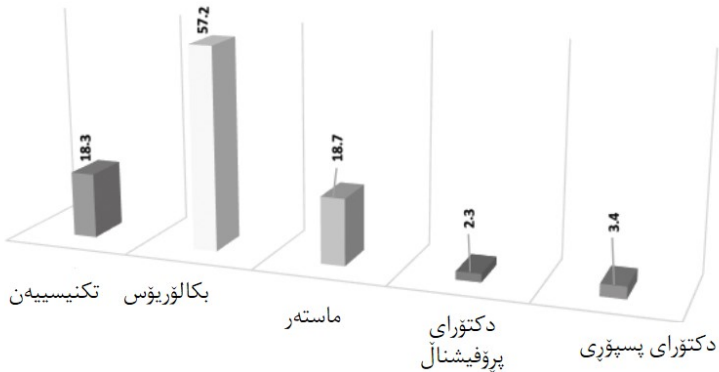

چارتی 3. ناماری خویندکارانی ئەم دامهزراوانه به پئی قۆناغی خویندن له سالی 1395 ههتاوی به پئی راپۆرتی دامهزراوهی توئیژینه وه و بهرنامه رپژهی پهروردهی بالآ به پئی لیکدانه وه کان له قۆناغی تیکنیسییهن رپژهی 748 ههزار و 677 کهس (18.3 له سه د)، قۆناغی بکالۆریۆس 2 ملیۆن و 335 ههزار و 729 کهس (57.2 له سه د)، له قۆناغی ماستەر 764 ههزار و 233 کهس (18.7 له سه د)، له قۆناغی دکتۆرای پروفیشنال 93 ههزار و 926 (2.3 له سه د) و دکتۆرای پسیۆری 140 ههزار و 447 کهس (3.4) خهریکی خویندنی. لیکدانه وه کان پيشان ده دا که کۆی خویندکاران له هه موو قۆناغه کانی

خویندن 4 ملیون و 83 هه‌زار و 12 که‌سه که قوناعی بکالورئوس زیاترین خویندکاری له خو‌گرتووه. به پټی نه‌نجامه‌کانی ئەم توئژینه‌وه (چارتی 2) —یش زۆربه‌ی ئەو که‌سانه‌ی که په‌یوه‌ندیی هاومالییان هه‌یه ئەو گه‌نجانه بوون که برولنامه‌ی زانکۆیان هه‌یه. به پټی دلتا‌کانی ئەم توئژینه‌وه 62.57 له سه‌ده هه‌لگری برولنامه‌ی بکالورئوس و 23.15 له سه‌ده ماستهر و دکتۆرا بوون. زۆربوونی حه‌شیمه‌ت له ده‌یه‌ی 60 و سه‌ره‌تا‌کانی ده‌یه‌ی 70‌ی هه‌تاوی له به‌شی زانکۆدا ئاسه‌واری سه‌رنج‌راکټیسی هه‌یه. گه‌نجان‌ی ده‌یه‌ی 60 و 70‌ی هه‌تاوی به پټی به‌ها کۆمه‌لایه‌تییه‌کانی زانکۆ، هه‌ول له پټناوی چوونه زانکۆ، وه‌ده‌سته‌هینانی هه‌لی کار و گۆرپنی پټگه‌ی کۆمه‌لایه‌تی، ئاپۆره‌یه‌کی مه‌زنی گه‌نجان‌ی لی‌که‌وته‌وه که خاوه‌ن برولنامه‌ی زانکۆ بوون. ژیا‌نی خویندکاری، فه‌ره‌ه‌نگی مؤدټرنی نزیک له رۆژاوا، و ئاشنا‌بوون له‌گه‌ل رټیازه رۆشن‌بیرییه‌کانی زانکۆدا بووه هۆی بیچمگرتنی نه‌وه‌یه‌کی نوئ که به‌هاکانی ده‌یه‌کانی رابردووی خو‌ی پش‌تگویی خست. ئەم خویندکارانه به پټی تیچووه‌کانی ژیا‌ن و تیچووی خویندکاری، به‌تایبه‌ت له شاره‌گه‌وره‌کان و نه‌بوونی هاوسه‌رگیری، نه‌بوونی چاودی‌ری له لایه‌ن بنه‌ماله و ئازادیی زیاتر، ئەزموونی ژیا‌نی خټزلنداری به مه‌به‌سته‌ی ناسین و یا‌ن تټرکردنی ئاره‌زووه سینکسییه‌کان، هاوسه‌رگیری سپیا‌ن هه‌لبژاردووه.

3.9.3. پټسه

به هۆی بټکاری به‌ربلاو له شاره‌کان، نه‌بوونی هه‌لی کار، نه‌بوونی هاواه‌ه‌نگی له نټوان بواری خویندنی زانکۆ و بازاری کار، پرپوونه‌وه‌ی دامه‌زلاندنه‌کانی ده‌وله‌ت، گه‌نجان‌ی خوینده‌وار به‌ره‌و گه‌وره‌شاره‌کان کۆچ ده‌که‌ن و له که‌رته‌تایبه‌ته‌کاندا نټس ده‌که‌ن، که ئاسه‌واری وه‌کوونه‌بوونی هه‌سته‌ی ئاسایشی کار و فوویای هاوسه‌رگیری فه‌رمی و هه‌میشه‌یی بۆ

گہنجانى لىٰ كهوتوتہوہ۔ بهم پيہ وه ك ريكاريكى گونجاو هاوسه رگيرى سبى بؤ خويان دهستنيشان دهكهن.



چارتى 4. فرہى چہنى پيشہى ولامدهران

به پي چارتى 4 نهنجامهكانى نه م توپژينهوه پيشانى داوه كه نهو ولامدهرانهى كه په يومنديى هاوماليان بووه به رپژهى 46.3 له سهدى له كه رته تايهته كان نيشيان ده كرد و 39.5 له سهد له كه رتى نازاد، كه نه ملنه زورينهيان پيك هينا بوو كه هاوكات خو پندن و ژيانى هاوماليان به نه زمون ده كرد. نه م كه سانه به پي ريككهوتنى نابوروى، تيچووهكانى ژيانى كه لانشاريان دابين ده كرد و به پي نهو رپژهى كه له به رهو پيشه وه بردنى نابوروى په يوه ندييه كه دا بشكيان هه بوو، هينزى زياتريان هه بوو. كه سيك كه مووچه و داهاتى زياترى هه بى له م په يومندييه دا دهسه لاتی زياتره و به هوى پيكهاتهى نابوروى و پشكى به شدارى ژنان له بازارى كاردا، ژنان له چاو پياوان له م چه شنه كو مپانييلنه دا داهاتيان كه متره، و ژنان به به راورد له گهل پياوان هه لى كاريان كه متره و به م پييه سه ربارى نه وهى په يوه نديى پيكه وه بوون يان هاوسه رگيرى سبى كليشه چينده رى و گريبه سته كانى هاوسه رگيرى

فه‌رمی به‌زاندووه، به‌لام چه‌شنیک پی‌اوسالاری و بالاده‌ستی پی‌اوانه له‌م په‌یون‌دیانه‌شدا به‌دی ده‌کریت.



وټه‌ی 9. ناوه‌ندی ناماری ئیران رایگه‌یاندووه که له‌کزی 11 ملیون و 839 هه‌زار ده‌رچووی زانکو و خویندکاری زانکو، شش ملیون 295 هه‌زار پی‌او و پینج ملیون و 534 هه‌زار ژنن، که له‌م رټزه 5 ملیون که‌سیان کاریان هه‌یه، که رټزه‌ی ژنانی خه‌ریکی کار پک ملیون و 454 هه‌زار که‌سه.

سه‌رباری ئه‌وه‌ی له‌دایکبووانی دمیه‌ی 60ی هه‌تاوی خه‌ریکی دمیه‌ی سټیهمی ژینانی خو‌یان ټیپه‌ر ده‌که‌ن و ده‌بی له‌ پرووی هه‌لی کاره‌وه ئاسایشی باشیان هه‌بی که به‌ پی‌ی ئه‌وه به‌رنامه‌کانی داها‌تووی خو‌یان رټک بخه‌ن، به‌لام هیش‌تا‌بازاری کاری ئیران به‌ بیکاری هه‌زاران له‌دایکبووی دمیه‌ی 60 هه‌تاوی ټیوه‌گلاوه. له‌گه‌ل ئه‌وه‌ی بازاری کاری ئیران له‌ کیشه‌ی کار و بیکاری له‌دایکبووانی دمیه‌ی 60 هه‌تاوی رزگار نه‌بووه، له‌دایکبووانی دمیه‌ی 70 گه‌یش‌تونه‌ته ته‌مه‌نی کار و وه‌ک داخواز و پکابه‌ری نو‌ی له‌ بازاری کاردا دینه‌هه‌ژمار. بیکاری له‌دایکبووانی دمیه‌ی 60 گه‌یش‌توته ئه‌و ئاس‌ته‌ی که به‌ پی‌ی ناماره‌کان ته‌نانه‌ت خویندکارانی قو‌ناغی دک‌توراشی ټیوه‌گلا‌ندووه، که به‌

ولتایه کی دیکه ده توانین بلین پانتای بیکاری له ئیران به جوړیکه که هه موو گرووپه خویندکاری و کومه لایه تیه کانی گرتوته وه و ئه م شه پۆلی توندی مه ندیی ئابووری و بیکاری و هه رچی زیاتربوونی کاری تاییه تی به داها تی که مه وه خه ریکه په ره ده ستینی و به شیکی به ربلاوی گه نجانی له خو گرتوه.

4.9.3. راده ی باوه پرداری و پابه ندبوون به ئاین

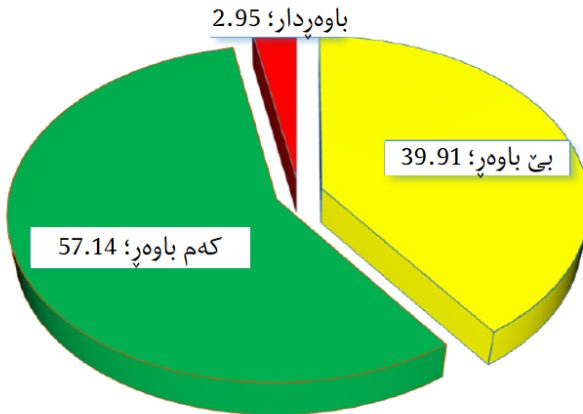

چارتی 5. فره یی نمونه توژی نه وه له سه رکراوه کان به پنی راده ی باوه پرداری و پابه ندی به ئاین پرواداری واته چه سپاندنی وانه و به ها ئاینیه کان له هه موو ره هه نده کانی ژیان که کاریگه ریی له راده به ده ری له سه ر تاک و کومه لگا هه یه. کومه لگای ئیران که ئیدیعای جینه جیکردنی یاسا ئیسلامیه کانی هه یه و وه ک قوتابخانه یه کی گشتگیر له ژیان کومه لایه تی و تاییه تی تاک له ئیسلام ده روانی، له ماوه ی ده یی رابردوودا به وته ی زوړیک له شاره زایان و توژی نه ران شایه تی دیارده ی ئاین بیزی و که مبوونه وه ی پابه ندی به ئاین بووه که ده رهاویشه گه لی وه کوو سستبوونی به ها کانی لی که وتوته وه. به پنی چارتی ژماره 5، ئه نجامه کانی ئه م توژی نه وه پیشان ده دا که ئه و که سانه ی که

په یوه نندی هاومالیان هه بوو 39.91 له سه د بی باوهر بوون و 57.14 باوهر پکی شه و تو یان نه بوو. هه روه ها 2.95 له سه دیان باوهر پان هه بوو، به لام له سه ر جیه جیکردن فه رزه نایینییه کان سوور نه بوون.

ئه م نه نجامانه شه وه ده خاته روو که جوړیک نایین بیزی و که مېوونه وه ی باوهره نایینییه کان له ناو گه نجانن ئیرانیدا بوونی هه یه.

له دیمانه کانداه وه ی ناشکرا بوو شه بوو که زورینه ی ولامده ران باوهر پان به هیچ کام له فه رزه نایینییه کانن وه کوو نو یژ، پرژوو و هتد... نه بوو و ده توانین بلین باوهر پان به چه مکه نایینییه کانن وه کوو بوونی خودا، قه میاهت و هتد... نه بوو. هه ندی کیش به هوی دزایه تیکردنن نایین شیوازی ژیانن هاومالیان هه لېژاردبوو.



وینه ی 20. زوربه ی ولامده ران له ژیانن خو یاندا نایینان به شتیکی لاهو کی ده زانی و نایینان له ژیانن خو یان فری دابوو. هه ندی له ولامده ران پینان وا بوو نایین جوړیک قه ده رگه ریتی شوینییه.

گورانکارییه نایینییه کان بابه تیکی نوئ و تازه نییه. و بیتریه کیک له پینشه نگه کانن شه م بابه ته یه. ناوبراو وه ک ناو ه کی ناو ه ندیی دنیای نوئ باس له عه قلا نییه ت ده کا که هه موو ره هه نده کانن ژیانن مروقی داگرتوو و کاتی

قسە كىردىن لە سەر جادووسىرپىنەوۋە و كىشانەوۋە قەفەزى ئاسنى، بۆشايى ئايىنى لە كۆمەلگاي پىشەسازى مۇدپىرن پىشان دەدات. بە پاي و بېيرىيە كان، گەشەى عەقلانىيەت لە دوو رپىگاۋە كارىگەرى لە سەر رپۆلى ئايىن دادەنيت: يەكەم: كارىگەرى لە سەر باوۋەرى ئايىنى بىرۋاداران دادەنى كە ئەمە جادووسىرپىنەوۋە لە ئايىنى لى كەوتەوۋە.

دوۋەم: سەرھەلدانى ھەندى گۆرانكارى لە پىكھاتەى كۆمەلايەتى و ئابوورىي كۆمەلگا كە ھەندى لە دەرکەوتەكانى بە ناوگەلى وەكوو بەپىشەسازىبوون، شارنشىنى و بىرۋىكراتىزە بوون و ... ناسراوۋە. بە پىنى ئەوۋە ئىرانىش لە ئاراستەى مۇدپىرنىتە و پىشكەوتەندايە و جورىك پىداچوونەوۋەى ئايىنى لە سەر بنەماى تىۋرى و فەرھەنگە رپۆزاۋايىيە كان، بەتايىت لە ناو گەنجاندا باو بووۋە، ئايىن سىرپىنەوۋە بابەتىكى ئاسايى و لە سەر بنەماى عەقلانىيەتى مۇدپىرنە. ھەرۋەھا دياردەى سىكۆلارىزم و دابىرانى ئايىن لە ژيانى تاكەكەسى و كۆمەلايەتى يەكىك لە ھۆكارە سەرەكىيەكانى باو بوونى ھامالى لە رپۆزاۋا بووۋە.

5.9.3. شتيوازي ئاشنابوون

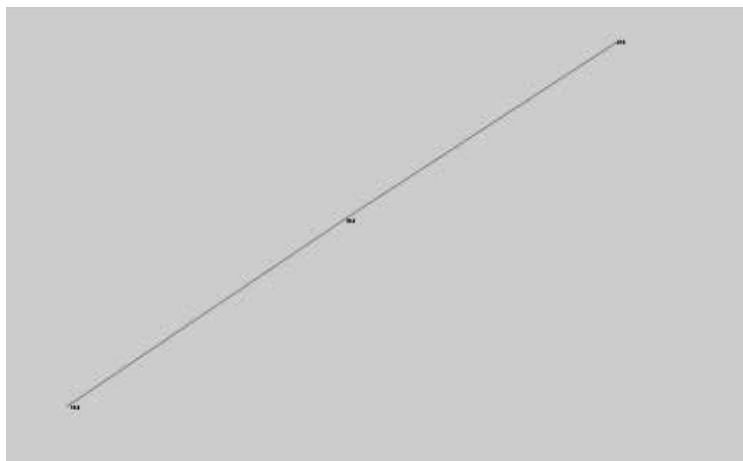

چارتي 6. فريي نمونهي به رتويژينه وه به پيي شتيوازي ئاشنابي و يه كترناسين

چارتي 6 شتيوازي ئاشنابي ولا مدهران له گه ل هاوبه شه كه يان پيشان ده دات. نه نجامه كاني ليكوليينه وه پيشاني دا كه 47.3 له سه دي ولا مدهران له گرووپه خويندكاري له گه ل هاوماله كه يان ئاشنا بوون. 33.5 له سه د له شويئي كار و په يومنديي كاري و 19.2 له سه د له ريگهي توره كو مه لايه تيهه كان هاوبه ش يان پارتتيره كه يان ناسيوه.

داتا كاني سه ره وه نه م بابه ته پيشان ده دا كه متمانه پاش ناسيني ورد پروو ده دات. له گرووپه خويندكاري به كاندا تا كه كان ماويهه كي زور پينكه وه له په يومنديان. گرووپه فيمينيسي تيهه كان، گرووپه كاني شانؤ و فيلم، گرووپه خويندكاري و دوستانه كان به مه به ستي جورا و جور له شويينه جورا و جوره كان به ده ور يه كه وه كو ده بنه وه و له روانگه و بير و باوه پري يه كتر به باشي ئاگادار ده بن. نه م گرووپانه له گه ل تيهه پيني كات سنووردار تر ده بنه وه و نه وه كه سانه ده ميئنه وه كه خالي هاوبه ش و ليكچووني بير و هه لسوكه وتيان هه يه.

ھەندئ له کافى شاپەکان بۆتە شوپىنئىكى ئارام بۆ کچان و کورپانى گەنج که بهم شپوه دەتوانن چەندىن کاتژمير به دوور له شەرع و عورف پىکەوہ قسە بکەن. له گەورەشارەکاندا رپژەى کافى شاپەکان رپوى له زيادبوونە و شوپىنئىک بۆ گرووپە دۆستايەتییەکانە که به بئى چاوديرى بنەماله و يان زەختى کۆمەلايەتى و ئىنتىزامى چەندىن کاتژمير پىکەوہ دادەنیشن و يە کتر دەدوينن.

ھەر لەم گرووپە دۆستانەيەدا ئەو کەسانەى که ھۆگرى ھاومالين ھاوبەشە کە يان دەناسن و يان له رپگەى گرووپە دۆستايەتییەکانەوہ به يە کتر دەناسرین. به پى راپۆرتى بەرپۆه بەرى گشتى نووسینگەى ئامار و زانباريە حەشيمەتى و کۆچبەريەکانى رپکخراوى ئامارى تاکە کەسى (کەسيتى و ناسنامەى ئيران) کۆى 11 ميليۆن و 240 ھەزار کچ و کورپى سەلت له ئيراندا ھەن، وتى: 5 ميليۆن و 570 کەسيان کورپ و 5 ميليۆن و 670 ھەزار يان کچن که له ھەرپەتى ھاوسەرگيريدان کە ئەم کەسانە ھەرگيز ھاوسەرگير يان نەکردووہ. زۆر بەى ئەم کەسانە کورپان و کچانى سەلتى خویندکارى زانکۆن و لە تەمەنى کارکردنان و بە ھۆى پرپوونەوہى ھەلى کارە دەولەتییەکان له کەرتە تايەتەکان و يان بە شپوهى ئازاد خەريکى کارن. گەنجانى سەلت له شوپىنى کار و له گەورەشارەکاندا به ھۆى نەبوونى چاوديرى له لايەن بنەماله و يان ياسا و رپساي توندى کارى دەولەتى، له گەل ھاوچەشنەکانى خوياندا پەيوەندىيان زياترە و ھەر ئەمەش زەمىنەى بۆ پەيوەندى نزيکتر خووش دەکا، به جۆرپک که زۆر بەى ئەوانەى ھاومالن خالى ھاوبەشيان له پيشە، بوارى خویندن، شپوازي بىرکردنەوہ و ھتد ... ھەيە.

له لايەكى دیکەشەوہ تۆرە کۆمەلايەتییەکان يە کيک له گرینگترين ئامرازەکانە که به بئى ھىچ سنووردارییە ک زەمىنەى پەيوەندى تاکەکان دەرپەخسینیت. ئەتەرنیت و تۆرە کۆمەلايەتییەکان سنووردارییە شوپن و

زەمىننپە كان لا دەبەن و تاكە كان لە شوئنە جىاوازە كانەوہ پىك دەلكىنن. تۆرە كۆمەلە يەتتپە كان وشە يەكە كە بۆ ناونانى گروو پىك لەو كەسانە بە كار دەبرئ كە لە ناو خۆياندا پەيوەندى بەربلاو و بەردەواميان ھە يە و ئەلقە يەكى يەك دەستى پئوہندى سازكردن پىك دئىن. بەو پئە يە كە بۆ توئژئىكى بەربلاوى گەنجان لە كاتى ئىستادا دەستراگە يىشتن بە بىستۆكى زىرەك و ئەنتىرنىت ئاسان بۆتەوہ، ئەندامىە تى لە تۆرە كۆمەلە يەتتپە كان پتر لە جارن، گشت گىر بووہ كە ئەمە كارىگەرى بەرچاوى لە سەر شتيازى ژيانى تاكە كان بەتايەت گەنجان و خوئندكارانى زانكۆ داناوہ. تاكە كان بەوہى كە وئنەى خۆيان لە سەر پروفایل و لا پەرە تايەتە كان دادەئىن، ھەر ھەموو يان بەشپىك لە ژيانى خۆيان پىشان دەدەن. تاكە كان لە رىگەى تۆرە كۆمەلە يەتتپە كانەوہ ھەلى ئەوميان ھەمە كە ئەومندە بۆيان بلوى خۆيان بە باشى پىشان بدەن، ئەو خۆيانەى كە دەتوانى بەگراوندى تاك لە دنباى راستەقىنە يان ئاوتتە يەك لە رابردووى تاك و ئىستاي ئەو بىت. تۆرە كۆمەلە يەتتپە كان دەتوانن حوكمى ئىستاي خۆيان و دىترن و ھەم حوكمى رابردووى ئەوان بن ئەم دەرخستتە لەگەل ژيانى تاك ھەمىشە يەكسان نىپە بەلام ئەم وئنانە و بوارى دەستراگە يىشتن بە پروفایلە كان ھەلى پەيوەنديان دابىن دەكات. لە رابردوودا پەيوەندى شاراوہ بە شتوہى تەلەفۆنى و زياتر ژوانى چەند كاتژمىرى بوو. بە كەلكوہرگرتن لە تۆرە كۆمەلە يەتتپە كان و ئەنتەرنىت و ئاسانبوونى پەيوەندى، تاكە كان ماوہىكى زياتر لە شەو و رۆژدا پىكەوہ پەيوەندى ساز دەكەن و ئەم پەيوەنديپە ھەلى ئاشنابوونى زياتر، دۆستايەتى و متمانە دابىن دەكا ولە كۆتايىدا لەوانە يە رووداوكەلى وەكوو ھاوسەرگىرى سپى لى بكەوئتەوہ.

6.9.3. ماوهی په یوه ندی

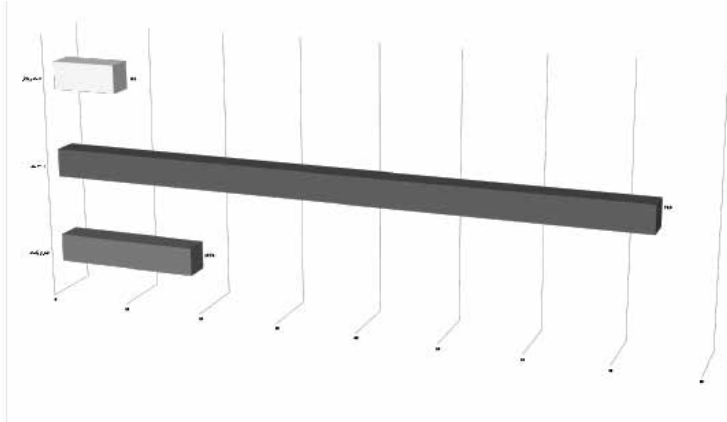

چارتی 7. رږژهی نمونهی بهرتویژینه وه به پیی ماوهی هاومالیی هاوسه رکان

په یومندیه هاومالییه کان، رکا بهری ناومندی هاوسه رگرییه و خزی له هاوسه رگریی نافه رمیدا پیشان ده داته وه؛ نه و سه رچه شنه په یوه ندییه کی که نه و که سانه کی که هوگرین ئیدیعا ده که ن پابه ندانه یه، به لام به و پییه کی که له جیبه جیکردنی پابه ندییه کان لاوازه و له یاسا و نه ریت بیزارن ناتوانین به پابه ندانه سه یری بکه ین. ده توانین پیشینی نه وه بکه ین نه و که سانه کی که نه م په یومندیانه نه نجام دهن وه ک مروثیک که مؤدپرئیته و نه ریت به لیکدژ ده زانی، دنیا یه کی پر له لیکدژی، ناکوکی و کیشه چاره سه رنه کراوه کانی تیدایه. هر بو یه هینده ناخایینی که عه شق و سوژی سه ره تایی کال ده بیته وه و ده بیته نفره و بیزاری و خو لومه کردن. که ولته نه م په یومندیانه له بنه رتمه وه ناتوانن زور در یژخایه ن بن.

به پیی نه نجامه کانی نه م تو یژینه وه زور به ی نه و هاوسه رانه کی که

هاوسه‌رگریی سپیان هه‌لبژاردوو مه‌یه‌کی که متر له 4 سال پیکه‌وه بوون و ئینجا لیک جیا بوونه‌ته‌وه. وه‌ک چارتی 7 پیشان ده‌دا ماوه‌ی په‌یوه‌ندیی هاومالی له ماوه‌ی 3-1 سال به 73.9 له سه‌د زیاترین رپژه‌یان له خو‌گرتوه. 17.3 له سه‌د که متر له سالییک و 8.1 له سه‌د خاوه‌ن په‌یوه‌ندیی هاومالیی پتر له سالییک بوون.

ئه‌گه‌ر دابه‌شکاریه‌کی ماوه‌ی په‌یوه‌ندیمان هه‌بی به جو‌ریک که په‌یوه‌ندییه که متر له یه‌کساله‌کان، په‌یوه‌ندیی یه‌ک بو‌سی سال و په‌یوه‌ندیی 4 سال و زیاتر به ریز کورتخایه‌ن، مامناوه‌ند و درپژخایه‌ن ره‌چاو بکه‌ین، زۆربه‌ی ولامده‌ران خاوه‌ن په‌یوه‌ندیی مامناوه‌ندماوه و کورتخایه‌ن بوون. فره‌چه‌شنخوازی، ناپابه‌ندی، کیشه‌کانی پاش هاومالی، توندوتیژی له دژی ژنان، ماندوبوون له په‌یوه‌ندیی هاومالی، تارانندی کۆمه‌لایه‌تی و ترس له ناشکرابوونی په‌یوه‌ندی و ده‌کا ئه‌م چه‌شنه په‌یوه‌ندیانه به‌رده‌وام نه‌بی‌ت. وه‌ک ئه‌نجامه‌کانی لیکۆلینه‌وه پیشان ده‌دا زۆربه‌ی ئه‌م په‌یوه‌ندیانه زیاتر له سی سال ناخایینیت. کاتییک که له‌م چه‌شنه په‌یوه‌ندیانه‌دا له پاش په‌یوه‌ندیی عاشقانه له سه‌ره‌تاکانی هاومالییدا ناکوکی دروست ده‌بی، به هۆی کراوه‌بوونی په‌یوه‌ندییه هاومالییه‌که و ئه‌گه‌ری ده‌ستپیکردنی په‌یوه‌ندیی هاومالیی دیکه، هه‌ول بو‌چاره‌سه‌ری ئه‌م کیشه‌هیچ ئه‌نجامیکی نابیت.

له لیکۆلینه‌وه‌یه‌کدا که دکتۆر ته‌قی نازادنه‌رمه‌کی له سالی 1391 هه‌تاوی سه‌باره‌ت به سه‌رچه‌شنه هاومالییه‌کانی ناوگه‌نجان ئه‌نجامی داوه، ناشکرا بوو که له هه‌موو نمونه‌کانی هاومالیی که له لیکۆلینه‌وه‌که‌یدا بوون، دوو هاوبه‌ش پیشه‌دار و ده‌رچووی زانکۆن و بیر و باوه‌ری رۆشنبیرانه‌یان هه‌یه که به بیانووی ژیانی سه‌لتی و سه‌ربه‌خۆ، له مالی باوکیان هاتوونه‌ته‌ده‌روه و به بی‌ئه‌وه‌ی دایک و باوک لێیان ناگادار بن، روویان له ژیانی هاوبه‌شانه کردوه. به پێی پێناسه‌کانی ئه‌م لیکۆلینه‌وه په‌یوه‌ندییه هاومالییه‌کان هه‌لگری

پہ یوہندیی عاشقانہن و ئہ گہر عہ شقہ کہی نیوانیان کہم بیئتہ وہ، زور بہ ئاسانی لیک جیا دہ بنہ وہ.

7.9.3. توندوتیژی دژ بہ ژنان

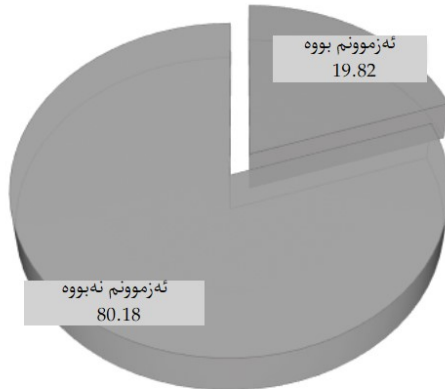

چارتی 8. لیکدانہ وہی بارودؤخی بہ نہ زمونکردنی توندوتیژی لہ ناو ژنان

توندوتیژی لہ دژی ژنان بریئییہ لہ ہہر چہ شنہ دا پەر پکی تونداژویانہی رہ گہزی کہ خہ سارہ تی جہ ستہ یی، سیکسی، دہروونی لہ ژنانی لی بکہ و پتہ وہ و یان نہ گہری دہرکہ وتی زیاتر بی، بو ژنان ئازار بہ خشہ یان بیئتہ ہوی بیہ شبوونی ناچاریی لہ ئازادیی تاکلیہ تی یان کڑہ لایہ تی. باوترین جوری توندوتیژی لہ دژی ژنان، ئہو توندوتیژییہ کہ ہاوبہ شی ژنانی بہ سہریدا دہیسہ پینئ کہ پیی دہوتری توندوتیژیی خیزانی.

ئہ نجامہ کانی ئہم لیکوئینہ وہ بہ پیی چارتی 9 پیشان دہدا کہ لہ ناوئہ و ہاوسہ رانہی کہ پہ یوہندیی ہاومالییان ہہ بوو 19.82 لہ سہد توندوتیژیی خیزانیان بہ نہ زمون کردبوو. بہ لام 80.18 لہ سہد ئامازہ یان بہ وہ کردبوو کہ لہ پہ یوہندییہ کانیاندا توندوتیژیی تیدا نہ بووہ.

سہرباری ئہ وہی ژنانیش دہ توان بہ رانہر بہ پیاوان توندوتیژیی بنوئین

به‌لام نه‌نجامه هه‌مه‌جۆره‌کان پیشان ده‌دا که ژنان هه‌شت قات زیاتر له‌ پیاوان له‌ لایهن هاوسه‌رکانیانه‌وه توندوتیژیان به‌ سه‌ردا ده‌سه‌په‌ی، له‌ نه‌ندازه‌گرتنه‌که‌دا له‌ شوینه‌ جیا‌جیا‌کانی جیه‌لندا 10 بو 50 له‌ سه‌دی ژنان به‌ جۆریک له‌ جۆره‌کان می‌رده‌کانیان هه‌لسوکه‌وتی خراپیان له‌گه‌ل کردوون و نزیکه‌ی یه‌ک له‌ سه‌ر سئ هه‌تا نیوه‌ی حاله‌ته‌کان، به‌دیره‌فتاریی فیزیایی تیکه‌ل به‌ توندوتیژیی ده‌روونیان به‌ تا‌قی کردووه‌ته‌وه. له‌ هاوسه‌رگی‌ریی سپیدا توندوتیژیی له‌ دژی ژنان به‌ هۆی شاراو‌مبوونی ئەم په‌یوه‌ندییه‌ و نایاساییبوونه‌که‌ی زیاتره.¹

فاکتیره‌ جۆراو‌جۆره‌کانی وه‌کوو هه‌ژاری، کیش‌ه‌ی ده‌روون‌پزیشکی، گیرۆده‌بوون به‌ کحو‌ل و ماده‌ی هۆش‌به‌ر، له‌ سه‌ره‌ه‌لدانی توندوتیژیی خیزانیدا کاریگه‌ره. له‌ هاوسه‌رگی‌ریی سپیدا به‌ هۆی نه‌وه‌ی که‌ هاوبه‌شه‌ پیاوه‌که‌ باش ده‌زانی که‌ ژن له‌م چه‌شنه‌ په‌یوه‌ندیانه‌دا هه‌یج مافیکی یاسایی بو سکا‌لا‌کردن نییه‌ و له‌ لایه‌کی دیکه‌شه‌وه‌ وینای نه‌وه‌ ناکا که‌ ئەم ژیانه‌ بپیتته هه‌میشه‌ی و هه‌ست به‌ هه‌یج به‌ر پرسی‌ه‌تی و پابه‌ندییه‌ک ناکا، سه‌ره‌به‌ستانه‌تر ده‌توانی توندوتیژیی به‌ سه‌ر ئافره‌تدا به‌ه‌پینیت. له‌ هاوسه‌رگی‌ریی سپیدا به‌و پینیه‌ی که‌ ژن هه‌یج مافیکی یاسایی و فه‌رمی نییه‌، شوناسی هاوسه‌رگی‌ریی سه‌پی به‌ واتای توندوتیژیی دژ به‌ ژنه. له‌ لایه‌کی دیکه‌شه‌وه‌ له‌م تو‌یژینه‌وه‌دا راده‌ی به‌ئه‌زموونکردنی توندوتیژیی نزیکه‌ی 20 له‌ سه‌د بوو که‌ ره‌نگه‌ زیاتریش بی، به‌و پینیه‌ی که‌ هه‌ندی جار تاکه‌کان له‌ چوار‌چۆه‌ی ئەم چه‌شنه‌ په‌یوه‌ندیانه‌دا هه‌موو شتیکی نادرکینن و سه‌باره‌ت به‌م بابه‌تانه‌ که‌ به‌ شتیکی نه‌پینی سه‌یری ده‌که‌ن هه‌ر وا به‌ ئاسانی به‌ ورده‌کارییه‌وه‌ نادوین. به‌ پیی

1. Tingl f S, H gberg U, Lundell IW, Svanberg AS. Exposure to Violence among Women with Unwanted Pregnancies and the Association with Posttraumatic Stress Disorder, Symptoms of Anxiety and Depression. *Sexual & Reproductive Healthcare*. 2015;6(2):50-3.

شوناسی هاوسه رگیری سپی، ئەم رپژە کهم و سنوورداره. یه کئیک له گرینگترین هۆکاره کان ئەومیه که، زانیاریمان له سهه پئناسه ی دروستی توندوتیژی و فاکتیره په یومندیاره کانی نییه. توندوتیژی ههندی رپههندی وه کوو ئابووری، کۆمه لایه تی، جهسته یی، دهروونی، وته یی و هتد... له خۆ ده گریت. ولآ مدهران هه موو توندوتیژیان وه ک توندوتیژی فیزیایی له بهر چاو ده گرت، ئەوه له حالیکه دیه که توندوتیژی ده توانی رپههندی بهر بلا و له خۆ بگریت.

له لایه کی دیکه شهوه، ههندی له هاوسه ره کان به مه بهستی رزگار بوون له کۆت و بهندی نه رپته کانی هاوسه رگیری فه رمی، ئازادیی زیاتر و بهر پرسیایه تی که متر ئەم چه شنه هاوسه رگیری یانه هه لبژاردوه. خۆته وه ری له م چه شنه هاوسه رگیری یانه دا ناوه ندیتی هه یه و به پنی خۆته وه ری له راده به ده ر له م چه شنه په یوه ندییانه دا له نه گه ری لیکدژی سه لقه و لیک تپنه گه یشتن له وانه یه توندوتیژی و پوو داوی زۆری دیکه روو بدات.

8.9.3. ناگادار بوونی بنه ماله و هاو پریان

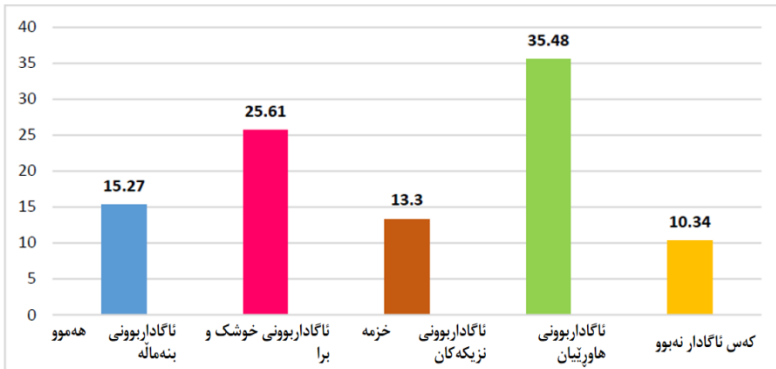

چارتی 9. فره یی رپژە ی ناگاداریی ده ورو بهر ییه کان له پئکه وه بوونی ولآ مدهران

ناوه‌ندى بنه‌ماله وه‌ك يه‌كيك له ميكانيزمه سه‌ره‌كيبه‌كاني كومه‌لگاگرى و گواسته‌وه‌وى به‌ها و پروانگه‌كاني كومه‌لگا بۆ نه‌وه‌كاني نوئ و گه‌نجان هه‌ميشه داكوكي له سه‌ر كراوه. له‌م بواره‌دا بنه‌ماله وه‌ك فاكته‌ريك ده‌ناسرئ كه نه‌وه جياوازه‌كان پي‌كه‌وه گري ده‌دات. به‌لام هاوكاتبوونى گه‌شه‌ى كه‌لتوورى رۆژاوبى و به‌جيهانيبوون له ئيراندا له به‌ستينه جياجياكاني وه‌كوو زانكو، نه‌وه‌ى گه‌نجى نه‌ورپويى له ده‌يه‌كاني رابردوو جيا ده‌كاته‌وه. به‌ پيى سيسته‌مى به‌كومه‌لايه‌تيكردن و پانتاي بنه‌ماله، شتيازى ده‌بريني بير و باوه‌ر و كارليكي گه‌نجان جياوازه. نه‌و گه‌نجان‌ه‌ى كه بنه‌ماله‌كانيان پانتايان بۆ گه‌نجان‌ئاوالا كرده‌وه و مافي هه‌لبژاردنى شتيازىكي ژيانيان به‌رۆله‌كانيان داوه كه له‌گه‌ل شتيازى ژيانى داىك و باوك جياوازه، له په‌يوه‌نديى منداله‌كاني خويان ناگادارن و پرسى په‌يوه‌نديى دۆستايه‌تبي كچ و كورپ و هه‌روه‌ها په‌يوه‌نديى هاومالي نه‌م بابه‌ته پشتراست ده‌بته‌وه. به‌ پيى رپژه و ماوه و چه‌شنى په‌يوه‌نديى تاكه‌كان له‌گه‌ل بنه‌ماله، ئاشنا و هاورپيان راده‌ى ناگادارى له‌م ژيان تايه‌تبه‌ بگۆره.

به‌ پيى نه‌نجامه‌كاني نه‌م توژينه‌وه و نه‌وه‌ى چارتى 10 پيشانى ده‌دا 15.27 له سه‌دى ولا‌مدهران وتيان هه‌ر هه‌موو بنه‌ماله ولته دليك و باوك له په‌يوه‌ندييه هاومالييه‌كه‌يان ناگادار بوون. 25.61 له سه‌دى ولا‌مدهران، خوشك و برا، 13.3 له سه‌دى ولا‌مدهران ئاشناكان، 48.35 له سه‌دى ولا‌مدهران، هاورپيكانيان له په‌يوه‌ندييه هاومالييه‌كه‌يان ناگادار بوون. 10.34 له سه‌دى ولا‌مدهران وتيان هه‌چ كه‌س لئى ناگادار نيه‌.

ناگادارى له‌م په‌يوه‌ندييلنه زياتر له ناو گرووپى هاورپيان به‌دى ده‌كرئ كه شتيازى ژيانى هاوشيوه‌يان هه‌يه كه نه‌نجامه‌كاني نه‌م توژينه‌وه نه‌م بابه‌ته پشتراست ده‌كاته‌وه. به‌شى زوريشيان به‌ هۆى ناعورفيبوون و نانۆرمبوون نه‌م په‌يوه‌ندييانه ده‌شارنه‌وه. نه‌و كه‌سانه‌ى كه له داها‌توودا نيازى هاوسه‌رگيريان

هه یه، ده یانه هوئی ئەم بابه ته به شاراو یی بمیئته وه. ههروه ها له ناو دیمانه کاندای وه ک خوئیان وتیان که سانیکی که م بئه ماله کانیان له په یوه ندییه کانیان ناگادار بوون. ئەم لیکدژیی به هایلانه هه میسه له دلیک و باوک ده شاردریته وه و به هوئی نه وهی له گه وره شماره کاندای و باوک که متر چاودیری به سه ر مندالدا ده کهن، ئەم شاردرنه وه له چاوشاره بچوو کتره کان ئاسانتره. هه ندی له ولآمده ران ته نانه ت وتیان دایک و باوکیان ناگادارن به لام خوئیانی له گیلی ده دن. به لام هه ندی له بئه ماله کان به هوئی نه وهی ئەم بلبه ته گری ده دریته وه به نامووس هه ندی جار له ئەگه ری زانیی دایک و باوک هه ندی پروودای وه کوو قه تلی نامووسی دروست ده بیته. به شیوه ی گشتی ئەم چه شنه په یوه ندییه ده شاردریته وه و ئەو که سانه ی که دینه ناو ئەم په یوه ندییه به هوئی ترس له تاراندنی کومه لایه تی، ناو ناتوره و سزای یاسایی وایان پی باشتره هاومالیی خوئیان بشارنه وه.

9.9.3. هوگری بۆ هاوسه رگیری فه رمی

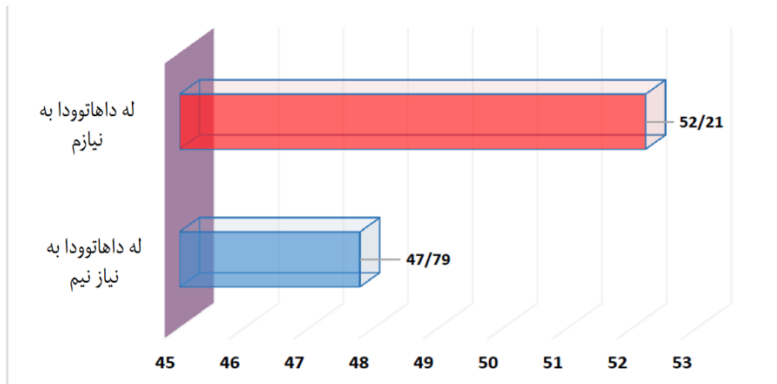

چارتی 9. هوگری بۆ هاوسه رگیری فه رمی له ناو هاوژینه هاوماله کاندای

ئه نجامه کانی لیکۆلینه وه یه ک که رپیک خراوی ستاتیستا (Statisa, Das)

بهنه ماله خه ریکه دور ده که ونه وه.¹

سه بارهت به هاوسه رگیری سپی نه ک هه ر هیچ ناماریک له بهر ده ستدا نییه به لکوه ناشتوانری به ئاسانی قسه ی له سه ر بگریت. هاوسه رگیری سپی زیاتر له لایه ن کچان و کورانی گهنج و سه لته وه ده ستنیشان ده کری و ته نیا تاییهت به تاران نییه، به لکوه سه رتاسه ری ئیران به تاییهت میترو پوله کانی (گه وره شماره کان) گرتوه.

سه رباری نه بوونی ناماریکی ورد له مه ر په یومندی هاومالی، ههندی ئامار هه یه که لایه نه نه ر نییه کانی پیشان ده دن. ناماری که مبوونه وه ی هاوسه رگیری و ناماری چونه سه ره وه ی ته مه نی هاوسه رگیری و مه ترسی سه لتی هه میسه یی. به پی دواین ناماری سه ر ژمیری سالی 1395 هه تاوی، چوار ملیون و 423 هه زار و 225 هه زار کچی سه لت له ته مه نی هاوسه رگیری و پننج ملیون و 372 هه زار و 989 کور له ته مه نی هاوسه رگیری (20 هه تا 34 سال) له ئیرندا به دی ده که یین. له گه ل 100 کور، 82 کچ له ته مه نی هاوسه رگیردان؛ نه مه له حالیکدایه که مامناوه ندی ته مه نی هاوسه رگیری رووی له هه لکشانه؛ هه لبهت مامناوه ندی ته مه نی هاوسه رگیری له ناو خوینده واره کاندایتر له خه لکی ئاسایی ئیرانه. نه وه ی ئاشکرایه نه وه یه که ناماری زوری سه لته کان و که مبوونه وه ی هاوسه رگیری نه نجامی نه بوونی په یوه ندی سیکی نیوان ژنان و پیوان نییه، به لکوه به دیلیک بو هاوسه رگیری فه رمی به دی هاتوه که زور که سی له هاوسه رگیری فه رمی پاشگه ز کردو ته وه.

3-9-10. هۆکاری هۆگر بوون به هاوسه رگیری سپی

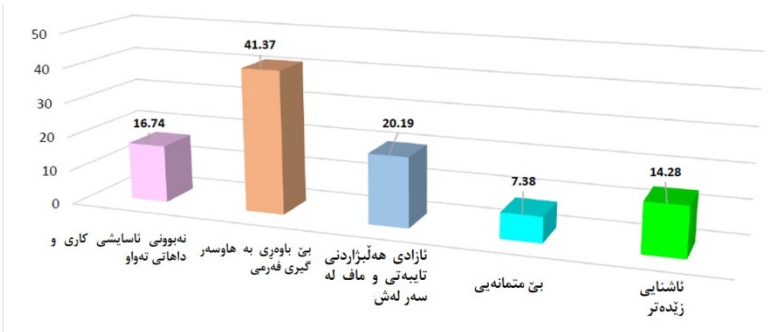

چارتی 10. فرهیی هۆکاره کانی رووکردنه هاومالی له ناو ولا مدهران

هاوسه رگیری سپی له ئیران به هۆی نه ناسراوی و نه بوونی توژیینه وهی پئویست له م باره وه، هاوشیوهی دیاردهی هاومالی له رۆژاوا تاوتوی نه کراوه. زۆربهی کارناسان وهک هپرشیکی رۆژاوا بی لئی ده پران و بیان نه وهی که فاکتیره ئابورییه کان به هۆکاری سه ره کیی هاومالی له ئیران له قه له م ده ده ن. ناسینی ره ههنده کانی هاوسه رگیری سپی و هۆکاره کانی پئویستی به توژیینه وهی زانستییه. نه م توژیینه وه بۆ به که م جار به روانگه به کی گشتیه وه دیاردهی هاومالی و هۆکاره کانی ده رکه وتنی لیک ده داته وه.

ولا مدهران بی باوه ری به هاوسه رگیری فه رمییا ن به 41/37 له سه ده وه به گرینگترین هۆکاری هۆگری بۆ هاومالی له قه له م دا. نازادی زیاتر و مافی خاوه نداریتی به سه ره لهش به 20/19 له سه د، نه بوونی ناسایشی کار به 16/74 له سه د، ناشنایی زیده تر به 14/28 له سه د و بی متمانه بی 7/38 له سه د به ریز گرینگترین هۆکاره کانی هۆگری بۆ هاوسه رگیری سپی له ئیران بوون.

کارناسان هۆکاری نه بوونی هاوسه رگیری گه نجان و هه لکشانی رپژهی سه لتی هه میشه یی ده گه رپینه وه بۆ نه بوونی داها تی پئویست و پرسه ئابورییه کان. به لام هۆکاره کانی دیکه که به شیکی ئابوورین، گرینگیه کی

زۆری ھەبە. نەبوونی متمانە بە ھاوسەرگێری ھەمیشەیی بە ھۆی دابونەریتی نانۆرمانەیی و ھەکوو شیربەھا و بری مارەیی زۆرە. ئەم نەریتە دەگەرپۆتەو بە ئەم فەرھەنگە ھەلەبەھەیی کە لە ناو بنەمالەکاندا جێ کەوتوووە کە تەنانەت بە پێچەوانەیی وانە ئیسلامییەکانە. ھەر و ھا ھەندێ یاسای و ھەکوو سەرپەرشتیاری و کلیشە رەگەزییەکانی ناو ھاوسەرگێری فەرمی لەو فاکتەرانیە کە کەسانی ھاومال ھاوسەرگێری سەپیان لە ھاوسەرگێری ھەمیشەیی پێ باشترە. ئەو ھەلە پلەیی دوو ھەمدا گرینگە، ئازادی و مافی ھەلبژاردن و خواھندارپێ بە سەر لە شە. مافی خواھندارپێ بە سەر لە ش بە بێ گرینگیدان بە چەمکە ئایینی و یاساییەکان لە چوارچۆی نافرمانی ژیری و ھەکوو ھاوسەرگێری سەپیان دەدرێتەو. نەبوونی ھەلی کار و داھاتی باش بۆ بەرپۆبەردنی ژیان، ھاوسەرگێری سەپیان لە چوارچۆی بەشداری ئابووری دوو کەسی و نەبوونی کلیشە رەگەزییەکان و ھەکوو رێکارێکی گونجاو لای گەنجان خۆی دەنوێت. ھاوسەرگێری سەپیان و ھاومالی رەنگە بە تەواوەتی و ھەکوو جۆری رۆژاویەکان نەبێت. لە ناو دیمانەکاندا، ھەندێ لە وڵادەران ئاھاژمیان بەو کە لە درێژەیی ھەفتەدا رەنگە دوو یان سێ رۆژ بە تەواوی لە گەل ھاوبەشە کە یان بن. دەتوانین بڵین ئەم چەشنە پەپۆندییە بۆ ئاشنابوونی زیاتر بوو. قەیرانی متمانە لە جیھانی مۆدێرندا ئیپیدیمیە کە کە زۆر بەھێز و لاتانی جیھانی تەنێو. نەبوونی متمانە و راستگۆیی لە کاتی ھاوسەرگێردا، جۆریک ترسی لە ناو تاکەکاندا بەدی ھێناو. لە گەل تۆمارکردنی ھاوسەرگێری و ناسینی ھاوسەر، ئیتر ھێچ کارێ ناکرێ و بەرپرسیاریەتی یاسایی بەرۆکی کەسە کە دەگرێت. کەواتە بێ متمانەیی وادە کە پەپۆندییە ک بە باشتر بزانی کە لە ئەگەری ناپاکی و ناراستگۆیی بە بێ ھێچ بەرپرسیاریەتی یاسایی کۆتایی پێ بێت.

11-9-3. به نه زمونکردنی دووگیانی

نامانج له هاوسه رگیری سپی په یوه نندیه کی سۆزداری تیکه ل به په یوه نندی سیکیسیه که به پر سالیه تی و پله ندی تیدا نییه. له م چه شنه هاوسه رگیری به دا هه ول ده درئ که رگیری له دووگیانی بون بکری و نه گه ریش دووگیانی روو بدا، له بار بردن یه که مین ریگایه که که هاوسه ره کان به میشکیان ده گات. به پی چار تی ژماره 13، نه نجامه کانی نه م لیکۆلینه وه نه وه ده رده خا که 81.03 له سه ده نه زمونی دووگیانیان نه بووه. 16.39 له سه ده له بار بیان بردبو و 2.85 له سه ده منداله کانیان به دنیا هینا بوو.

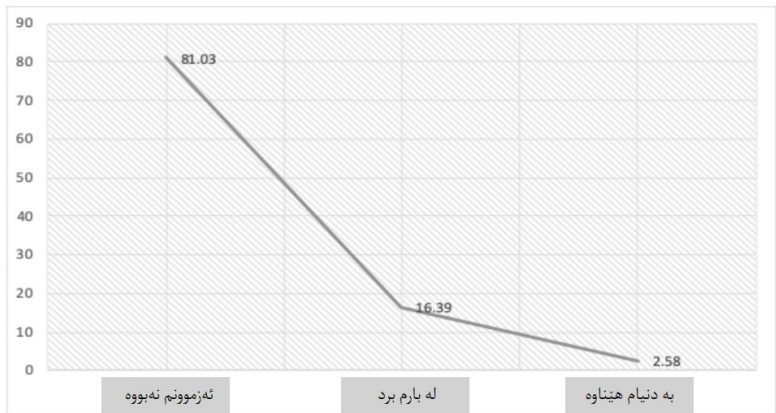

چار تی 11. لیکدانه وهی فرهیی به نه زمونکردنی دووگیانی و له بار بردنی کۆر په له ناو ولامدهرانی ژن

به گشتی کۆرتاژی کۆر په له له یاسای ئیراندا کاریکی ناشهرعی و نیاساییه. ته نیا له حاله تیکدا کۆرتاژ ریگه پندراوه که یاسا به پی مادهی یه کی کۆرتاژ ده رمانی له سالی 1384 هه تاوی دیاری کردووه: کۆرتاژ ده رمانی به لیکدانه وهی لیبراوهی سی پزیشکی پسپۆر و پشتر استکردنه وهی پزیشکی یاسایی له سه ر بنه های نه وهی که کۆر په له بیر کۆل یان که نه ندامه و ده بیته هوی ترسی دایک و به پی نه وهی که نه خوشیی دایک که هه ره شه له ژبانی

دایک دهکا، بهر له پړۆح چوونه ناو له ش (چوار مانگ) به په زامه ندیی نه و ژنه کۆرتاژ رینگه پندراوه و هیچ سزا و بهر پر سایه تیه ک له نه ستوی پزیشکی نه نجامدر نییه. له نه گهری جیبه جیوونی ناوهرؤکی نه م یاسایه سه رپنچیکاران به پی سزای دیاریکراو له یاساکانی سزا ئیسلامیه کان حوکم ده درین.

ئاگادار بوون له شیوازه کانی بهرگیری که به هوی زانیاریی زور و دهستراگه یشتتی ئاسان به که ره سهی بهرگیریه، وای کردوو که نه و هاوسه رنهی که نه زمونی هاومالیان ههیه بتوان رینگری له دوو گیانبوون بکن. به لام له نه گهری دوو گیانبوونی نه خوازراو، رانه گرتنی مندا و له بار بردن، ریکاریک بوو که زور بهی و لامدهران باوه ریان پی هه بوو. دوو گیانیی نه خوازراو به بی هاوسه رگیری یاسایی به لگه یه که بو سه ر زینا و په یوه ندیی ناشه رعی که به پی مادهی 637 سی یاسای سزا ئیسلامیه کان سزای به دواوهیه. که واته کۆرتاژ به شیوهی نایاسایی و ژیرزه وینی نه نجام ده دری که له م سالانهی دوایدا رووی له هه لکشان کردوو. زور بهی فه قیانی شیعه له و باوه ردهان که له بار بردنی کۆر په له پاش پړۆح چوونه ناو له ش حه رامه، چ بو دایک مه تر سیدار بی، یان کیشهی پړۆحی و دهروونی ساز بکا و ... یان مه ترسی له سه ر نه بی یان کۆر په له له مه تر سیدا بیت. به لام کۆرتاژی بهر له گیان چوونه له ش نه گهر بو دایک یان کۆر په له مه ترسیی گیانی هه بی رینگه پندراوه و نه مه دوو گیانبوونی به هوی زیناش ده گرتیه وه. به لام به هوی نه وهی که سه کان درهنگ به دوو گیانبوونیان ده زانن و یان له ریکه وتی دروستی دوو گیانی و یاساکانی په یوه ست به کۆرتاژ ئاگادار نین به شیوهی ژیرزه وینی کۆرتاژ ده کهن که زیاتر ناته ندرسته و ژانیککی زوری له گه له و مه ترسیی گیانی و لیکه وتیه قه ره بوونه کراوی بو ئافه تان له هه ر دوو ره هندی جهسته یی و پړۆحی لی ده که و یتیه وه. هه ره ها رپژهیه کی که میان

مندالله كانيان به دنيا ديتن و زوريان فرپيان ددهن و يان له لايهن ده لاله كان ده يانفروشن.



ويته ي 21. كورتاژي نياسايي كورپه له و فرپداني ساواي پينه گه يشتوو له ناو جوگه ي

سهر شه قامي وه ليعه سري تاران

12.9.3. روانگه ي سه باره ت به پرده ي كچيتي

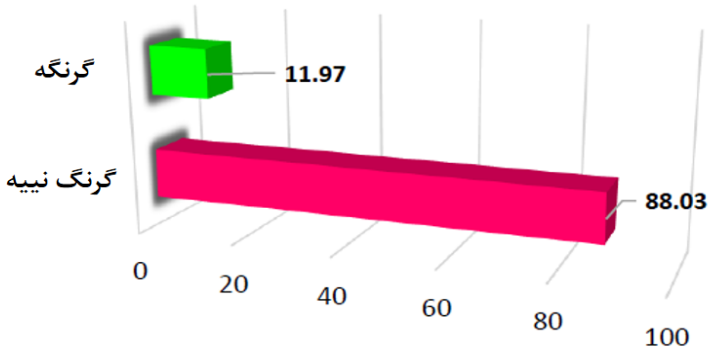

چارت ي 3. فره يي رپزه ي گرنگي پرده ي كچيتي له لايهن ولا مدهرانه وه

پاکيزه به که سيک دهوتری که هه رگيز سيکسي نه کردوو و په رده ي كچيتيه که ي تهن دروسته. پاکيزه ي له فهرهنگ و ئايينه كاندا گرنگي تايه تي هه يه و به تايه ت بو کچان به واتاي پاکدا ويئي، ناموس و شياويانه. نه بووني پرده ي كچيتي بهر له هاوسه رگيري (به بي هوکاري پزيشكي و رووداوه نائه نقه سته كان) پيشاندهري جوړيک نائه خلاق ي و نانورم يي

ئه خلاقى بۆ ژنانه كه بۆ هاوسه رگيرى به شياويان نازانيت.

به پيى ئه نجامه كانى ئه م تووژينه وه 88.03 له سه دى و لا هده ران پينان وا بوو كه په رده ي كچيتى و پاكيزه يى گرینگ نيه و 11.97 له سه د باسيان له گرینگى په رده ي كچيتى و پاكيزه يى كرد كه زياتر پياوان بوون.

فيمينيسته كان و ئه و كه سانه ي كه په رده ي كچيتيان به پرسى كى گرینگ نه ده زانى، وه ك ئه فسانه يه ك له و لا تانى جيهانى سئيم باسيان له په رده ي كچيتى ده كرد، كه كه لتوورى پياوسالارى له رپگه ي په رده ي كچيتيه وه رپز له خاوه نداريتى ژنان به سه ر له شى خويان ناگرن. نه بوونى گرینگى په رده ي كچيتى ده سته كه وتى بزافه فيمينيستيه كان و بير و باوه رپه كانى جيهانى مۆدپرنه كه له رپگه ي به جيهانيبوون و گواسته وه ي فه ره ه نگیيه وه، وای كر دووه كه بير و باوه رپى سه باره ت به په رده ي كچيتى له ناو هه ندى له گه نجانى ئيرانى وه كوو ده يه كانى رابردوو نه بى و وه ك به شىك له ژيانى تايه تى كه سه كه سه ير بكرىت. به شىوه ي گشتى بابته تى به ئه زموونكردى سىكس نه يترين ئه زموونى مرؤفه و له نه بوونى ره زامه ندى و هه ستى ئاسووده يى، جوړىك ئه شكه نجه يه. له روانگه ي بزافى ژنان كه زورينه يان رادىكالن، په رده ي كچيتى و پاكيزه يى هئما و سيمبۆلى به ها و نۆرمىكى كوومه لا په تيه كه ده ره نجامى روانگه ي پياوسالارانه بۆ سه ر خاوه نداريتى به سه ر له شى ژنه، له شى ژن وه ك بوارى خاوه نداريتى پياوانه و بۆ چيژ به خشى و چيژ نافراندن سه ير ده كرىت.

له ئيران پشكنينى په رده ي كچيتى هه ندى جار به هوكارى ئاينى، عورفى و ياسايى ئه نجام ده درىت. له هه ندى حاله تدا تاكه كان به خواستى خويان يان له بهر زهخت و گوشارى بنه ماله به سه ردانكردى پزىشكى متمانه پيكر او يان پزىشكى ياسايى يان پسپورى ژنان و مندالبوون له ناوه نده ته ندروستيه كان هه ولى وه رگرتنى به لگه و پروانامه ي په رده ي كچيتى ده دهن.

پشکيني پهردهی کچيتی له هه ندي حاله تيشدا به فهرمانی ياسایی و ته نيا له لايهن پزيشکی ياساييه وه دهرده کریت. له م حاله تانه دا نه گهر که سهيک سه بارت به ده ستریزى سکا لا تو مار بکا، نه م پشکينه نه نجاه ده درى، يان نه گهر ميژد و مالى خه زوور (مالى باوکی ميژد) سه بارت به ناپاکيزه يی بووک سکا لا تو مار بکه ن له سه ر ليکدانه وهی دادوهر، فهرمانی پشکيني پهردهی کچيتی ده دریت. هه ر بويه بازارى چاک کردنه وهی پهردهی کچيتی ره ونه قی گرتوو و زیاتر به شيوهی ژيرزه ويني و له بارودوخیکی ناله باردا نه نجاه ده درى که له وانه يه خه ساره تی جه سته يی لی بکه ويته وه.

که واته نه و که سانه ی که پهردهی کچيتيان له ده ست داوه و وه ک بابه تيکی تاکه که سی لئی ده روانن هاوسه رگیری له گه ل نه و که سانه ده که ن که نه م چه شنه روانگه يان هه بی، ده نا هه ولی چاک کردنه وهی پهردهی کچيتی و په نامه کیکاری ده دن. سه رباری نه مه له په يومندی هاومالی و نه زمونی په يوه ندييه سيکسيه کان دوو باره ده بيته وه و نه و که سانه ی که نه م په يوه ندييانه به نه زمون ده که ن که متر وینای هاوسه رگیری فهرمی بو خویان ده که ن، که واته هاوسه رگیری سپی وه ک ریکاریک بو مافی خاوه ندریته به سه ر له ش و پشتگو یخستنی نه ریته کومه لایه تيه کان ده ستنيشان ده که ن و نه و يان پی باشتره و پاش کۆتاييه اتی په يوه ندييه کی هاومالی، په يوه ندييه کی هاومالی دیکه ده ست پی ده که ن.

به‌شی چوارهم: پيشنيار و ريكاره‌كان

"پياو، 26 سالان له تاران

حه‌زم نه‌ده‌کرد كه‌س بزلنيت. به‌جوريك نه‌وهم به‌
په‌يومنديه‌كي تايبه‌تي خوم ده‌زاني و هه‌ستم نه‌ده‌کرد كه‌
كه‌س له‌م په‌يومنديه‌ ناگادار بي‌ به‌تايبه‌ت بنه‌ماله؛ پيموايه
ئه‌مه ده‌بته هوي تاراندمان. بنه‌ماله‌كه‌مان بزاني له‌گه‌ل
كه‌سيك له‌ په‌يوه‌نديدام بيگومان بيتاقت ده‌بن و تيده‌كوشم
قت كه‌س به‌مه نه‌زاني، چونكه‌ ئه‌م بابته‌به‌ جوريك له‌
جوره‌كان له‌ هيله‌ سووره‌كاني كومه‌لگاي ئيمه‌يه. كيشه‌ نه‌وه
نييه‌ كه‌ شووره‌يي بي‌ يان نا."

1.4. پینشه کی

شۆرپشی سیکسی له کۆتایی دهیهی 60ی زاینی له ولاتانی ئەورووپایی و ئەمریکایی تا دههات شیوازی ژیانی خه لکی گۆرا. ههتا بهر له وه ئەم باوه پره هه بوو که ده بی له چوار چئوهی هاوسه رگیریدا خواسته سیکسیه کان تیر بکرین. به لام پاش ئەوه بنیاتی فلهسه فی جۆراو جۆر دامه زرا، ته مه نی هاوسه رگیری بهرز بوویه وه، تاکخوازی په ره ی سه ند و بیچمی نو ی له ژیانی خیزانی به دی هات. ئەم پرسه تا ده هات بیچمی جیدیتری به خۆوه ده گرت ههتا ئەوه ی که له ئەمریکا له دهیهی 1970 نزیک به 400 ههزار هاوسه ری هاومال هه بوو؛ به لام له دهیهی 80 گه یشته ملیۆنیک و 500 ههزار هاوسه ر و له سالی 2010 ناماره کان گه یشته 7 ملیۆن هاوسه ر که به بی تۆمارکردنی هاوسه رگیری ژیانی هاوبه شیان هه بوو. له بهریتانیا له سالی 1997 ی زاینی سی له سه دی ژنان ژیانی هاوبه شی بی هاوسه رگیریان بوو به لام ئەم رپژه له سالی 1998 گه یشته 26 له سه د. ولاتانی رۆژه لاتیش له م حاله ته بیهش نین به جۆریک که له ولاتی ژاپۆن له سالی، 1987 سی له سه دی هاوسه ره کان هاومال بوون، له سالی 2005 گه یشته 8 له سه د و له سالی 2006 واته پاش سالیک، ئەم رپژه به شیوهی بهرچاو گه یشتۆته 20 له سه د. ئەوه له حالیکدایه که رپژهی ئەو مندالانهی که له دایکبووی ئەم ژیانه هاوبه شه ن رووی له بهرزبوونه ومیه. بۆ وینه له ولاتانی دانمارک، نۆرویز و سوید، پتر له 50 له سه دی مندالان له بنه ماله هاوماله کاندا له دایک ده بن. بابه تی تیپۆلژیی هاوسه رگیری سپی له سی و تهزادا شیای لیکنده وهیه. ئەم

تییۆلۆژییە لە لایەن کارناسانەوه بە پێی چۆنایەتی، ماوهی پەپوهەندی و جۆری رۆانین بۆ هاوسەرگیری خراوه تە روو (Carrie Murrow & Lin, Shi) (2010).

هاومالی بۆ ناسین و پیشەکیی هاوسەرگیری؛ هاومالی بە مەبەستی هاوسەرگیری تاقیکاری؛ هاومالی وه ک بەدیلتیک بۆ هاوسەرگیری. هاومالی پیشەکی یان قۆناغی تاقیکاری بۆ ناسینی باشتری هاوبەشەکان یان هاوسەرەکان سەر دەکری کە نامانجیان لە هاومالی مەبەستیکی لیبراوە بۆ هاوسەرگیری و ئەوان پاش دوو سال هاوسەرگیری دەکەن (Brown, 2003). ئەم گرووپە لە چاو دیکەیی هاوسەرە هاومالەکان متمانە و گەشینییهکی زیاتریان بۆ داهاوو هەیه و لە گەل هاومالەکان یان نەرم نویتترن و سەبارەت بە هاوسەرگیری فەرمی و هاوسەرگیری هەمیشەیی رۆانگەیهکی باشتریان هەیه. ئەم کەسلنە لەم قۆناغەدا کاتیان زیاتر تەرخانی هاوبەشی ژیانان و تاییەتمەندییەکانی چر دەکەنەوه و بە شیوهی جیدی لە بارەیی نامانجەکانیان لە هاومالی و ئەو ماوهی کە دەبێ هاومال بن و چاوەرۆانیان لە هاوسەرگیری وتووێژ دەکەن (Sassler, 2004). هاومالی پیشەکییە ک بۆ هاوسەرگیری فەرمی لە لایەن میدیاکانی رۆژاوایه و وه ک ریکاریکی گونجاو پیشنیار دەکری، بە جۆریک کە یه کییک لە هه والده ریههه کانی ژنان (womenosophy) سووده کانی هاومالییان لە هاوسەرگیری پێ زیاترە و پیشنیار دەکا کە ژنانی ئەمە به ئەزموون بکەن. هه ندی لە سووده کانی هاوسەرگیری سپی ئەمەیه:

1- کاره کان دابهش دهکەن؛

2- ئەزموونیککی پتویست وه دهست دیتن؛

3- لە خه رج و تیچوووه کاندا دهست پتوه دهگرن؛

4- باشت تاییەتمەندیی هاوبەشی ژیانتان دەناسن؛

5- خۆتان بە چه لینج دهکیشن (ناماده بوون بۆ قۆناغیککی نوی لە ژیان)؛

ژيانکردن له گه ل که سيک که خواسته کانتان به دی دیتی خوش و سهرنجر اکیسه (له تهنیا ژيانکردن باشتره).¹ هه لبت نه نجامه کانی چه ندین لیکۆلینه وه پیشانی داوه که نه و که سانه ی که ماومیه کی دوور و دریژ هاومالیان به نه زمون کردووه نه گه ری دارمانی ژیانی هاوبه شی پاش هاوسه رگیریان زیاتره و نه م که سانه پاش هاوسه رگیری روانگه په کی باشیان له باره ی په یوه نندییه که بیان نییه (2009, Rhoades).



وینه ی 22، سهره پای نۆرم دار بوونی هاومالی بهر له هاوسه رگیری، لیکۆلینه وه کان سه لماندوو یانه که هاومالی بۆ نه و هاوسه رانه ی که نیازی هاوسه رگیریان هه یه نایدیایه کی باش نییه.

له تیبی دووه مه دا هاومالی زیاتر په یومندییه کی سیکیسه که نیازی هاوسه رگیری تیدا نییه (Rindfuss & VandenHeuvel, 1990). هاوسه ره کان له م چه شنه په یومندییه دا له داها توویان دلنیا نین و ته نانه ت نه گه ر نیازی نه وه شیان هه بی که له داها توودا بیکه وه هاوسه رگیری بکه ن، که سیک بۆ هاوسه رگیری هه لده بژیرن که هاومال یان هاوبه شه

1. <https://womensophy.com/reasons-live-together-marriage>

سيكسييه كه يان نه‌بئ و ئه‌وان له‌م قوناغه‌دا به‌تنيا جورپك هاوسه‌رگيريى تافيكارى به‌ئهموون ده‌كهن كه‌ داها توويه‌كى ناروونى هه‌يه (2000 Brown).

له‌ تيبى سييه‌مدا هاومالى يان هاوسه‌رگيريى سبى كه‌ چه‌مكيكى باو و عورفى هه‌يه، ده‌بئ وه‌ك به‌دييل و جيگره‌وه‌ى هاوسه‌رگيريى هه‌ميشه‌بى سه‌يرى هاوسه‌رگيريى سبى بكه‌ين. ئه‌م چه‌شنه‌ هاوسه‌رگيرييه‌ ئاماژه‌ به‌ په‌يوه‌نديى دريژخايه‌نى ئه‌و هاوسه‌رانه‌ ده‌كا كه‌ هاوسه‌رگيريى يان نه‌كردوو و له‌ ياساى عورفيدا¹ وه‌ك به‌ديليتك بۆ هاوسه‌رگيريى قبولۆ كراوه (1996 Manning & Landale). ئه‌و كه‌سانه‌ى كه‌ به‌ هوكارگه‌لى وه‌كوو ئابوورى، هاوسه‌رگيريى فه‌رميان بۆنالوئ، وه‌ك جيگره‌وه‌ و به‌دييل رووله‌ هاومالى ده‌كهن. له‌م گرووپه‌دا هه‌ندئ هاوسه‌ر هه‌ن كه‌ له‌ پابردوودا هاوسه‌رگيريى هه‌ميشه‌بى سه‌ركه‌وتوو يان نه‌بووه‌ و هه‌ر له‌به‌ر ئه‌وه‌ هوگرييان بۆ هاوسه‌رگيريى فه‌رمى كه‌م بۆته‌وه‌ و هاومالبيان پئ باشته‌ر. سه‌ره‌پاى ئه‌وه‌ى له‌ ناو ئه‌م چه‌شنه‌ كه‌سانه‌دا روانگه‌يه‌كى ئه‌رئنى سه‌باره‌ت به‌ هاوسه‌رگيريى فه‌رمى و هاوسه‌رگيريى هه‌ميشه‌بى وه‌ك ناوه‌نديكى ياساى و كوومه‌لايه‌تى بوونى نيه‌، به‌لام په‌يوه‌ندييه‌كه‌ يان دريژخايه‌نه‌ و سه‌قامگيرييه‌كى رپژه‌بى هه‌يه (Bianchi & Casper, 2000). ده‌رچوون له‌ پئويستى و ياساكانى هاوسه‌رگيريى فه‌رمى وه‌كوو ئازادبى زياتر و نه‌بوونى به‌رپرسايه‌تى و هه‌روه‌ها ده‌وره‌ر هه‌گه‌زيه‌كان و دلبه‌شكردنى كار له‌ هاوماليداله‌ فاكته‌ره‌ بنه‌رپه‌تبه‌كلنه‌ كه‌ هاوبه‌شه‌ هاوماله‌كان كردوو يانه‌ به‌ به‌ديلى هاوسه‌رگيريى فه‌رمى (Elizabeth, 2000).

پنكه‌وه‌بوون له‌ رۆژاوا ديارده‌يه‌كى ياساى، عورفى و دياريكراوه‌ هاوبه‌شه‌كانى ناو ئه‌م ژيانه‌ له‌ نه‌گه‌رى پئويستى و خواستى خوڤيان ناوئيشانى

ژیان و زانیاریہ کانیان به ته واهوتی ددهن به پؤلیس و له شاره وانیی ناوچه که تومار ده کری بؤ نه وهی له نه گهری روودانی ناکوکی، مندال خسته وه، دابران و حاله تی له و شیوه، کیشه که چاره سهر بکریت. له پرووی رپککه وتی شیوازی ژیان وه، هموو شتیک پروونه و ههر کام له لایه نه کان به پی ریژهی رپککه وتن، نه رکی خویان له م ژیلنه دا به جی دینن. نه گهر له سهر دابران و جیابوونه وه له گهل یه کتر رپک بکه ون سامانه که بیان که له ماوهی ژیان هابوه شیاندا وه ده ستیان هیناوه له نیوانیندا دلبهش ده کری و ههر کامیان پشکی خوی ده که وی و لیک جیا ده بنه وه، نه گهر پؤلیس له م بابه ته ناگادار بی دادوهره کانی دادگا سکا لاکه بیان لی قبول ده که ن و گو بیان لی ده گرن و ژن به قه د پیاو مافی هه یه.

هؤکاره پیکهاته ییه کانی گؤرانی کؤمه لایه تی بنه ماله و په ره سه نندن دیاردهی پیکه وه بوون له رؤژاوا (نه مریکا و ولاته پیشه سازیه کان) له لایه ن تویره رلنه وه روون بؤته وه. هاوکات له گهل گؤرانکاریه پیکهاته ییه کانی بنه ماله پاش شه ری جیهانی دووه م و به رز بوونه وهی ریژهی بزافه کؤمه لایه تییه کان، ته مه نی هاوسه رگیری به رز بؤته وه، ریژهی زک وزا که م بؤته وه و ریژهی ژیلنه هه لوه شاوه کان زور بووه. هه روه ها ریژهی زک و زای له دهره وهی چوارچیوهی هاوسه رگیری له م سه رده مه دا به رز بوونه وهی به خؤوه بینوه (Smock, 2000). کارناسان ناماژه یان به چه ند فاکته ری گرینگی بنچینه پیکهاته یی و سه ره کیه کان کردووه که هه لکشانی ریژهی هاومالی له رؤژاوی لی که وتؤته وه. یه کیک له م فاکته ره گرینگله فاکته ری فه ره نگیه. تاکخوازی و سکؤلاریزم ده چنه ناو ریزی فاکته ره فه ره نگیه کانه وه. (Lesthaeghe & Surkyn 1990 Rindfuss & VandenHeuvel, 1988). تاکخوازی به واتیاه که هه موو کهس خاوهن خه لوت و هه ری می تایه تی فیزیایی و دهروونی، بیر و باوه ری تایهت و دیکه ی مافه بنه ره تییه کانه که له هه موو

بارودۇخىكىدا دەبى رېزى لى بگىرېت. تاكخوزان پەرە بە جىبە جىكردى ئامانج و خواستە تايىمەتە كانيان دەدەن؛ كەولتە گرېنگى بە سەربە خۇبى و پشت بە خۇبەستەن دەدەن و بەرگرى لى دەكەن كە بەرژەۋەندى تاك دەبى لە سەرۋىى حكومەت يان گروۋپكى كۆمەلەيەتى بى و لە ھەمان كاتدا دژى دەستىۋەردانى دەرەكى كۆمەلگا يان ھەندى ناۋەندى ۋە كوو دەۋلەت لە كاروبارى تايىمەتى تاكەكان. ھەرۋەھا لە ھەندى چەمكى كۆمەلئاسى، سىكۇلارىزم بە ۋە بارودۇخە دەوترى كە تىيدا كۆمەلگا لە بىر ياردانە كانىدا كە متر چەمكە ئايىنىيەكان بە كار دەبايان ئەم چەمكلنە كە متر دەبنە ھۆى ناكۆكى و تىۋەگلان.

لە سالانى دەيەى 1960 بەم لاۋە ئامانجە تاكايەتتەكان چۈۋنە يەكەمايەتتەۋە و بەشدارى لە كۆبوۋنەۋە ئايىنىيەكان و دەستىۋەردانى ئايىن لە كاروبارى ژيان لە چاۋ رابدوۋ كەم بوۋەۋە. ھۆكارى دوۋەم دەروانىتە فاكتەرە ئابوورىيەكان و بە پىشەبى بوۋنى رۇژاۋا. لە كەرتى ئابوورى، ھاتنى ژنان بۇ ناۋ بازارى كار و گۆرپانى رۋانگەى سەبارەت بە كارى ژنان بوۋە ھۆى ئەۋەى ھۆگرىبى بۇ ھاۋسەرگىرى و ژيانى خىزانى كەم بىتتەۋە (1988, Cherlin & Furstenberg).

ھاتنى ژنان بۇ ناۋ بازارى كار و كالبوۋنەۋەى كليشە رەگەزىيەكان و بزاقە يەكسان خوازىيەكان بۇتە ھۆى پەرەسەندى رېژەى ھاۋمالى؛ بەلام گرېنگترىن ھۆكارى رەۋتى ھەلكشانى ھاۋمالى و تابۇسپىنەۋە لە ھاۋمالى ھاۋكات لەگەل شۇرپشى سىكىسى لە رۇژاۋا بوۋ (1990, Bumpass). شۇرپشى سىكىسى بزافىكى كۆمەلەيەتى بوۋ كە سىستەمى نەرىتىي ھەلسۈكەۋتە سىكىسىيەكان و پەيوەندىيە ئىۋان تاكايەتتەكانى لە رۇژاۋا لە مەۋداى سالانى دەيەكانى 60 ھەتا 80ى زايىنى بە چەلېنج كېشا. زۆرېك لە گۆرپانكارىيەكانى نۆرمە سىكىسىيەكانى ئەم سەردەمە ئەۋرۇ بوۋنەتە رەۋتى زال

که هاومالی یه کیکیانه.



ویتهی 23. ریپتیوان بۆ نازادیی پۆشینیی جل و بهرگی ناسووده له شوینی کار. نههیشتنی هه لآواردن، قبوولکردنی پهسه ندرکراوییی سینکس له دهروهوی په یوه نندیی دیترخوزانهی تاک هاوسه سری (هاوسه گرایی کۆن)، به نۆرمبوونی هاوپهگه زخواری و به یاسایی بوونی کۆرتاژ

ئه وهوی لیته دا و ترا، رهوتی گۆرانگارییه کۆمه لایه تییه کان له رۆژاوا پیشان ده دا که چۆن دیاردهی هاومالی وه ک نۆرمیکیی عورفی و یاسایی ناسرا و قبوول کرا. سه ره پای ده رهاویشته نه رینییه کانی بۆ سه ر مندالان، که مبوونه وهی زکوزا، گۆرانگارییه کانی بنه ماله و دیکه ی کیشه کان، ئەم چه شنه په یوه نندییه له گه ل په که م ساته وه ختی ده رکه ووتی که وته بهر تیشکی لیکدانه وه و به لیکدانه وهی ورد و قبوولکردنی له لایه ن کامین لا و ده زگا یاساییه کان له رۆژاوا هه ول درا دیوه نه رینییه کان که م بکریته وه. به لام له ولاتانی روو له گه شه ی ناین په ره وهی وه کوو ئیران چۆن ئەم چه شنه هه ل سوکه و ته کۆنترۆل ده بیته؟ قبوولکردنی چۆنه؟ ولاتانی روو له گه شه به هوی پرۆسه ی جیهانییون، په ره سه نندیی مۆدیرنیته و نوینگه ریته ی بارودۆخی تاییه تی ئابووری و به کۆمه لایه تی بوون تووشی دیاردهی هاومالی به تاییه ت له پیته خت و که لپنشاره کان بوونه ته وه. به ئاوردانه وه له شوناسی ئایینی و

ئايىنزابى ھەندى كۆمەلگەى وەكوو ئىران و لەلايەكى دىكەشەو ۋەم چەشەنە پەيوەندىيە ھاوماللىيانە، چى رېكارگەلىك بۆچاودپرىكردى ۋەم دياردە بوونى ھەمىە بۆئەوۋى لايەنەنەرئىنيەكانى كەم بېتتەو؟ ۋەم چەشەنە دياردە لەلايەن بەرپرسانەوۋە نكۆلى لى دەكرى كە لەو دىوى ۋەم نكۆلىيە جۆرېك قېوولكردى پەنامەكى و يان تابشتەپنىانى ناچارى بەدى دەكرىت. ھۆكارى ۋەمە دەگەرپتەوۋە بۆنەبوونى ناسىنى ورد و شاردنەوۋى ۋەم دياردە. كەواتە لەم بارودۆخەدا كە ۋەم دياردە لە ھەندى كەلېنشارى ئىران وەكوو تاران، مەشھەد و ئىسففەھان بوونى ھەمە، بەلىكدانەوۋى گشتگىر و بەدوور لەلايەنگرىي سىياسى و حىزبى دەبى خوئىندنەوۋى بۆبكرى و لەپىناو كەمكرنەوۋى لىكەوتە نەرئىنيەكانى دەبى رېكارى گونجاو بخرىتە پروو.

2.4. كۆبەندىيە نوئىزىنەوۋە

لەماوۋى چەند دەيە رابردوودا، سەرچەشنى پەيوەندىيە سىكسىيەكان لە جىھاندا گۆرانكى بەرچاوى بووۋە و ئىستاش كۆمەلگەى ئىران لە بوارى بەھا و باوۋەرى گەنجان پروو بەرووى گۆرانكارى زۆر بۆتەوۋە. لىكۆلىنەوۋەكان پىشان دەدا كە پەيوەندىيە سىكسىيە بەر لە ھاوسەرگىرى لە سەر ئاستى ئىراندا پرووى لە ھەلكشانە. يەككىك لە جۆرە نوئىكانى پەيوەندىيە سىكسىيە بەر لە ھاوسەرگىرى پەيوەندىيە پىشتبەستوۋ بە "ھاوماللى يان ھاوسەرگىرى سىيە" يە كە لە ھەندى كەلېنشارى وەكوو تاران پرووى لە بەرزبوونەوۋمىيە. ھاوماللى ژيانى ھاوبەشى ئىوان دوو ھاوبەشى سىكسىيە بە بى ھاوسەرگىرىيە؛ بەلام ۋەم پەيوەندىيە پىشاندەرى ناشەرعىتى لە پروانگەى ئايىنبيە كە لە ناو فەرھەنگى ئىرانى - ئىسلامى ھىچ پىنگەيەكى عورفى و ياساىي نىيە، پەيوەندىيە كە ھاوسەرگىرى نىيە و لە چوارچىوۋى پابەندىيەكانى ھاوسەرگىرى بەدەرە.

لیکدانه‌وی پرسى هاوسه‌رگيرى سپى به پى تابوونى بابه‌ته‌که که متر لیکۆلینه‌وی زانستی و زانکۆی له سه‌ر کراوه. ته‌نانه‌ت کتیبیک له‌م باره‌وه نه‌نووسراوه. سه‌ره‌رای ئه‌مه، لیکۆلینه‌وی که‌م له‌م باره‌وه له سه‌ر ئاستى وتار و تیزی زانکۆ ئه‌نجام دراوه.

گولچين و سه‌فه‌رى (1396ى هه‌تاوى) توێژينه‌وه‌يه‌کیان له ژیر ناوى "که‌لینشاری تاران و ده‌رکه‌وتنى هیماکانى سه‌رچه‌شنى نوپى په‌یوه‌ندى سیکسى ژن و پیاو؛ خویندنه‌وى بواره‌کان، پرۆسه و ده‌رهاو‌یشته‌کانى هاومالى" ئه‌نجام داوه. به‌که‌لک‌وه‌رگرتن له دیمانه‌ی قوول و نازاد له چوارچۆه‌ی شیوازی تیۆرى زه‌مینه‌ی، داتا پۆیسته‌کان له سه‌ر 16 هاوسه‌ر که هاومالیان هه‌لبژاردبوو کۆ کراوه و رپک خرا. پاش شیکارىی توێژینه‌وه‌کان، ته‌زاکانى که‌مبونه‌وى کاردا و گرینگی بنه‌ماله، کۆمه‌لایه‌تى و تاران شاری بچ‌چاودیر، وه‌ک بارو‌دۆخى زه‌مینه‌ی، پروانگه‌ی نه‌رپتى به‌رامبه‌ر به‌ هاوسه‌رگيرى باو، باوه‌ر په‌مینه‌ستیه‌کان و بچ‌باوه‌رى و پابه‌ندنه‌بوون به‌ به‌ها ئاینیه‌کانى کۆمه‌لگا وه‌ک هه‌لومه‌رجى هۆکارى، تیوه‌گلان له پرۆسه‌ی عاشقانه و ناسینى هاومالى وه‌ک هه‌لومه‌رجى ناوبژیوانى، هاومالى، په‌یوه‌ندى په‌کسان، په‌یوه‌ندى به‌ کۆتایى کراوه، ئه‌زموونى په‌زانه‌ندانه له‌م شیوازی ژبانه، ئاسته‌نگه ناوخۆیه‌کانى په‌یوه‌ندى و سنوورداریه ده‌ره‌کیه‌کانى په‌یوه‌ندى وه‌ک هه‌لسوکه‌وت، تابشته‌پنان له ئاست زيانى به‌ هۆى کۆتاییه‌تى په‌یوه‌ندى و داپه‌رین بۆ هاوسه‌رگيرى یان پیدانى به‌لپنى هاوسه‌رگيرى بۆ په‌ولندنه‌وه‌ی ئاسته‌نگه ده‌ره‌کیه‌کان وه‌ک ده‌رهاو‌یشته‌کانى ئه‌م شیوازی ژبانه دیارى کراون. له‌ئه‌نجامدا چه‌مكى "هاومالى، په‌یوه‌ندى که‌م‌خایه‌نى به‌ هۆى لیکدژى به‌ها مۆدیرن و نه‌ریتیه‌کان له سه‌ر به‌ستینى که‌لینشاری تاران" وه‌ک وته‌زای ناوه‌ک ده‌ستیشان کرا.

که‌ریمیان و زاریعی (1395ی هه‌تاوی) لیکۆلینه‌وه‌یه‌کیان له ژیر ناوی "لیکدله‌وه‌ی چۆنلایه‌تیی بارودۆخی ژیانی ژنانی خاوه‌ن په‌یومندیی هاومالی له‌گه‌ل ره‌گه‌زی به‌رامبه‌ر" (بررسی کیفی وضعیت زندگی زنان دارای رابطه همخانگی با جنس مخالف) نه‌نجام دا. بۆ کۆکردنه‌وه‌ی داتا‌کان دیمانه‌ی قوول و نیوه‌پیکهاتو له‌گه‌ل 19 ژن که په‌یومندیی هاومالیان هه‌بووه‌نه‌نجام درا. به‌ پێی دیمانه‌ی نه‌نجام دراوه‌کان سه‌بارته‌ به‌ داتا‌کان چه‌ند وته‌زا له‌ باره‌ی بارودۆخی ژنانی هاومال ده‌ست که‌وت: ره‌زانه‌ندیی ریژه‌یی له‌ په‌یوه‌ندیی، پله‌بندیی لاوازی دوولایه‌نه، کوالیتیی و چۆنلایه‌تیی نزمی په‌یومندی، ترس له‌ داوه‌ری بنه‌ماله‌ و کۆمه‌لگا، خه‌سه‌اره‌ته‌ تاکایه‌تیه‌کان، په‌یوه‌ندیی مامه‌له‌ناسایانه‌ و نه‌بوونی بریاری هاوسه‌رگیری. ئه‌وان له‌ نه‌نجامدا رۆونیان کرده‌وه‌ که‌ په‌ره‌سه‌مندی هتورلنه‌ و خۆخز ینانه‌ی په‌یومندییه‌ هاومالییه‌کان له‌ ژیان گه‌نجانی ئیرانی، ئاماری زۆری ته‌لاق، زۆربوونی ناپاکیی سۆزداری و سیکسیی که‌سانی هاوسه‌ردار و بلا‌بوونه‌وه‌ی شیوازه‌ رۆژاواویه‌کانی په‌یوه‌ندیی سیکسیی به‌ر له‌ هاوسه‌رگیری هه‌ر هه‌موویان بنیاتی بنه‌ماله‌ی ئیرانیان کردۆته‌ ئامانج و چاره‌سه‌ری ئه‌م کیشانه‌ پویستی به‌ بریاری پینداگرانه‌ی به‌رپرسان و کارناسان له‌ سه‌ر ناستی که‌لینه‌ به‌ مه‌به‌ستی ئه‌وه‌ی پینداچوونه‌وه‌ له‌ سیاسه‌تدانیی پیشه‌، ئابووری، هاوسه‌رگیری، به‌رنامه‌ی ته‌لقیز یۆنی و بواری فه‌رهنگی بکریت.

نازاد ئه‌رمه‌کی، شه‌ریفی ساعی، ئیساری و تالبی (1391) لیکۆلینه‌وه‌یه‌کیان له‌ ژیر ناوی "هاومالی؛ سه‌ره‌له‌دانی بیچه‌ نوپکانی بنه‌ماله‌ له‌ تاران" (همخانگی؛ پیدایش شکل‌های جدید خانواده در تهران) نه‌نجام دا. له‌م لیکۆلینه‌وه‌دا دیمانه‌ له‌گه‌ل 21 که‌س له‌و کچ و کورلنه‌ کرا که په‌یومندیی هاومالیان به‌ ئه‌زمون کردبوو. ئه‌نجامه‌کانی توژیینه‌وه‌ پيشانی ده‌دا که‌ هاومالی به‌ره‌می پرۆسه‌ی نوپسازیی ئیرانی و په‌ره‌سه‌مندی

بە جیہانییوون و ہاتتی بۆ ناو ئیرانہ، ئەو پرۆسانہی کہ لە پیشدا بە گۆرینی باروودۆخی ئابووری و فەرہەنگی (سیستەمی بەھا)ی کۆمەلگا و وردە وردە گۆرانی کۆمەلایەتی جیاواز لە ناو ئیراندا بەدی دیتن. ئەنجامی ئەم گۆرانکارییە کۆمەلایەتییە کہ خۆی دەرەنجامی گۆرانی ئابووری و فەرہەنگی ئەم سالانەئە دواییە، دەرکەوتنی سەرچەشنەکانی ھاومالی لە ناو ھەندێ لە گەنجانی ولاتە.

لە کۆبەندی ئەم لیکۆلینەو و وتارانەدا دەتوانین بڵین کہ خواوەن تیۆرییەکانی بواری زانستە کۆمەلایەتیەکان بۆ ئەم چەشنە ژیانە کہ لە ولاتی ئیران زیاتر لە ناو گەنجاندا باوہ، ئاماژەیان بە ھەندێ ھۆکاری جۆراوجۆر کردووە. ھەندێ لەم ھۆکارانە بریتین لە: کیشەئە ئابووری، تاقیکردنەوہی پەییوەندی، بێباوہری بە ھاوسەرگیری، سستبوونی باوہرە ئاینییەکان، ھەلکشانی رێژەئە پەییوەپیاوان و بیوہژنان کہ بەرھەمی تەلاقن، سەرچەشنگری لە سەتەلایت و میدیا بیانییەکان کہ قیزەونایەتی ئەم پەییوەندییە لە ناو دەبن، چاوہروانییە زۆرەکانی کچان، وەستاندنێ قەرزئە ھاوسەرگیری و ھەر چەشنە ھاوکاری ئابووری بۆ کورپان لە لایەن ناومندە داراییەکانەوہ، پابەندی دارایی کہ مەتر و رزگاربوون لە ھەوت خانئە ھاوسەرگیری فەرمی. گۆرانی فەرہەنگ و روانگەئە نەوہی نوێ بۆ ژیان و پەییوەندی کۆمەلایەتی بەستینکی بۆ گەشە و پەرەسەندنێ ئەم چەشنە پەییوەندییانە رەخساندووە. خویندن و پیشەئە ژنان و سەرہەخۆئە ئابوورییان وای کردووە کہ چیتەر بێ پیچ و پەنا ھل بە یاسا پیاوسالارییەکان نەدەن. پیاوانیش بە ھۆئە فرەچەشنخواری کہ یەکیک کہ تاییەتمەندییەکانی کۆمەلگا مۆدێرنەکانە، ھەلوہدای سوودمەندبوون لە پەییوەندییە کہ مەتر دەست و پینگیرەکان لە گەل رەگەزئە بەرامبەرن. ھەر بۆئە ژن و پیاو لە سەردەمئە ئیستادا لە برئە ھاوسەرگیری یاسایی، پەییووری پەییوەندی نافرەمی و ھاومالین.

لیکۆلینه وه کانی بواری هاومالی له ئیران له م رپژه که مه دا سنووردار ده بپته وه که به ره می تیزی خویندکارییه که زۆرینه یان له م 5 سالهی کۆتاییدا نه نجام دراوه. نه م لیکۆلینه وه و وتاره خویندکارییه له حاله تیکدا نه نجام دراوان که زۆربه یان رپژهی نمونه یان که مه و رپژهی نمونه کان له نیوان 10 بۆ 20 که سه. پانتای نه م چه شنه توپژینه وانه زۆر سنوورداره و به شیوهی جیا جیا واته به ته نیا له پرووی دهروونناسی، کۆمه لئاسی یان فیهی - یاسایی بابه ته که یان لیک داوه ته وه. به م پینه بۆ یه که م جار نه م توپژینه وه به جه ختکردنه سه ره ههنده فیهی - یاساییه کان، دهروونناسی و کۆمه لایه تی و به نمونه یه ک که قه باره که ی 216 هاوسه ره نه نجام دراوه و کارناس به شیوهی GT تاوتوی کردوه که ته نیا له خویندکارانی زانکۆدا ته سک نایته وه و له سه ر ناستی هه ر سی که لئینشاری تاران، ئیسفه هان و مه شهه د لیک دراوه ته وه. نه ریت بیزی، ناسایشی ئابووری و سوودبه خشی په یوه ندی، هاوبه شی دارایی، ره سه نایه تی سۆزداری و سیکسی، پابه ندی بیزی، ترس له لانه وازی، دابران له بنه ماله، چپژخوازی، خواست بۆ هاودلی و راکردن له ته نیایی، پابه ندییه قورسه کانی هاوسه رگیری، که مپاوه ری به فه رمانه ئایینییه کان، گرینگیی عه شق، لیکتزازانی نیوان پنگه یشتی سیکسی و پنگه یشتی ئابووری، هاوسه رگیرییه ناسه رکه و تووه کان، ده رفه ت قۆستنه وه، سه ره به خوئی، هۆگری بۆ شیوازی نوئی ژیان و به گشتی بوونی تپروانینیکی نوئی له مه ر چه مکی هاوسه رگیری هه موو نه مانه وه ک گرینگترین چه مکه کانی په یوه ست به هاوسه رگیری سپی له ئیران ناسنران. له م توپژینه وه دا به لیکدانه وه ی بنه ما کۆمه لایه تی و فیهی - یاساییه کان له به شی چواردا هاومالی له ئیران تاوتوی ده کریت.

له م به شه دا به کورتی بنه ما کۆمه لایه تی و ئایینی - یاساییه کانی هاوسه رگیری سپی لیک ده درپته وه.

تیوری زور له مهر پروونکردنه وهی کۆمه لایه تی هاسه رگری سی ههیه. له چوارچیوهی تیوری ئانومی، ریزمن¹ به هینانه گۆری جیاوازی کۆمه لگا نه ریتییه کان و کۆمه لگا نو یکان تیورییه ک بۆ پروونکردنه وهی خهسارته کۆمه لایه تییه کان و لادهره کان ده خاته روو. به باوه ری ئه و له کۆمه لگا نه ریتخوازه کاندئا ئه وه نه ریته که رهوشتی تاکه کان ئاراسته ده کات. له م کۆمه لگایانه دا کۆمه لکی یه کدهستی نه ریته کان هۆکاری ئاراسته که ری هه لسوکه وته کانن و لادان له رهوتی زال پانتایه کی زور سنوورداری ههیه. له به رامبه ردا، له کۆمه لگا نو یکاندا رهوشتی مرؤفه کان له سه ر بنه های ئه و رهوته یه که نه ک له ریگای نه ریت به لکوو له لایهن دیترا نه وه ئاراسته ده کریت. ئه ورؤکه که سایه تی تاکه کان به ره و لای دیترا ن ئاراسته ده بی؛ چونکه نه ریت ری نو ی نه ریکی روونی بۆ ئاراسته کردنی هه لسوکه وتی تاکه کان نییه و ئه وهی ده مینیتته وه داوه ری دیترا نه. ریزمن به و ئه نجامه ده گا که به و پییه ی که له کۆمه لگای گۆراوه کانی ئیستا بوونی کۆمه لگای وه ستاو نه گونجاوه، که سانیکی سه ره به ست هه ن که به بی ره چه له ک له ناو کۆمه لگایه کی وه ستاو و به بی هه ست به ده ره وه ستی به گروو پیکی دیاریکراو، به شیوهی دلخواز ئیش ده کهن. به بۆ چوونی ناوبراو، نه بوونی ره چه له ک له ناو نه ریته کانی کۆمه لگا و هه ستی سه ره به ستی هۆکاری ده رکه وتی هه لسوکه وته لادهره کانه. پروونکردنه وهی هاسه رگری سی له چوارچیوهی ئه م تیورییه پیو یستی به وه یه که هاومالی وه ک هه لسوکه وتیکی لادهرانه بیته به رگریمانه. به ئاوردانه وه له ئاراسته ی ژینگه یی شاری له چوارچیوهی قوتابخانه ی شیکاگو له لایهن هه ندی تیوریسییه نی وه ک پارێک و بی رگیس ده توانین له دیویکی دیکه وه پروونکردنه وهی کۆمه لایه تیانه ی هاسه رگری سی ئه نجام ده یین. ئه م تیورییه خهسارته کۆمه لایه تییه کان گری ده داته وه به دیارده گه لی

شارى وەككوزمان، ئىتتىك، كۆچ، شويىنى نىشتەجىيون و ئاپۇرەى
خەشەت دەبىنەت. پارىك و بىرگىس فاكتەرەكانى سەرەومىان لە سەر
خەسارەتگەلى وەككوزى، تەلاق و لەشفرۇشى لە شىكاگو تاوتوى
کرد. ئەم تىۋرىيە جەخت لە سەر نارىكخراوۋىي كۆمەلايەتى لە
روونكردەنەوى دەرەوايشتەى خەسارەتناسىي ژيانى شارى دەكاتەوۋە. بە
بۇچوونى پارىك و بىرگىس، ژىنگەى شارى كارىگەرەيەكى قوللى لە سەر
سەرچەشەنە فەرەنگى و كۆمەلايەتتەكانى شارەيە. بە باوۋەرى ئەوان ئەو
بوارانەى ناو شارە بازركانى و پىشەسازىيەكان كە لە سۇنگەى كۆمەلايەتتەوۋە
تووشى نارىكخراوۋىي بوونەتەوۋە پەرە بە بەھا و نەرىتى تاوانكارانە دەدەن. لە
نەبوونى ئەو گرووپە ژىدەر و سەرچاوانەى كە مېرمندالان و گەنجان پازى بە
هەلسوكەوتى كۆمەلايەتتە پەسەندكراو بكا، وردە فەرەنگە لادەرەكان
بۇشايبەكە پر دەكەنەوۋە. نەبوونى گرووپە ژىدەرەكان و لاوازىي ناوۋەندە
كۆمەلايەتتەكانى وەككوز بئەمالە، گەرەكەكانى ناوچە گواستەنەوۋەيەكان دەكا
بە پىگەيەكى گونجاو بۇ وردەفەرەنگەكان، كۆچبەران و هەژاران.
روونكردەنەوى ھاوسەرگىرىي سىي لە چوارچىوۋەى ئەم تىۋرىيەنە پىۋىستى
بەوۋەكە ھاومالى وەك هەلسوكەوتتەكى لادەرەنە و خەسارەتتەكى كۆمەلايەتى
بىتتە بەرگىمانە.

هەرەوۋە تىۋرىي وردەفەرەنگى بىرەنگام بە ئىلھام گرتن لە بابەتەكانى
ستوارت ھال كە بە گرتنە بەرى ناراستەيەكى نىۋماركسىستى جەختى لە سەر
گرىنگى ئىتتىكايەتى، چىن و پەگەز لە سەر شىكارىي فەرەنگى گەنجان
كردبۇۋە، شىاوى لىكدانەوۋەيە. ھال و ھاوكارەكانى لە كىتتەى خۇراگرى لە
رىگەى رپورسەم بەلگە دەھىنەوۋە كە گەنجانى چىنى نزم و مامناومند لە
رىگەى شىۋازى ژيانى تايەتتەى خۇيان ھەلۋەداى دەرپرىنى دژايەتتەى خۇيان
دژ بە گرمانە ئايدۆلۇژىكەيەكانى سىستەمى سەرمايەدارىن. بە پراى دىك

هیدایج (1979, Hebidge) ورده فەرهنه‌نگه‌کان بیچمئیکی بیژهن که گرژیی بنه‌رته‌یی نیوان بالآده‌ستان و ژێرده‌ستان ده‌خه‌نه‌ر وو. ورده‌فەرهنه‌نگه‌کان له رێگه‌ی شیوازه جیاوازه‌کان، شوناسی جیاواز پیشان ده‌ده‌ن و له ئاست دیسیپلینی کۆمه‌لایه‌تی زāl نارهنزایه‌تی ده‌رده‌برن و به‌چه‌لینجی ده‌کیشن. به‌ پێی ئەم تیۆرییه‌ ده‌توانین به‌لگه‌ به‌ئینه‌وه‌ که هه‌لبژاردنی هاومالی و پیشیلکردنی نۆرمه‌کانی فەرهنه‌نگ و که‌لتووری فهرمی و نه‌ریتی له‌ لایهن تاخمیک له‌ گه‌نجان‌ه‌وه‌ له‌ راستیدا ده‌توانی جوړی خوړاگری له‌ هه‌مبهر نۆرم و فەرهنگی فهرمی زāl بیت.

له‌ چوارچێوه‌ی بنه‌ما ئاینیه‌کان، دۆرکیم ئاین له‌ گه‌ل شوناسی گشتی ناوه‌نده‌کانی کۆمه‌لگا به‌ هاوپه‌یوه‌ست ده‌زانی و به‌ پێی جیاوازیی نیوان پیروژ و ناپیروژ پیناسه‌ی ده‌کات. به‌ پێی به‌لگه‌ی ئەو له‌ فەرهنه‌نگه‌ بچووک و نه‌ریتییه‌کلندا هه‌موو دیوه‌کانی ژیانی له‌ ژێر کاربگه‌ری ئاینه‌دلیه. دروشمه ئاینیه‌کان هه‌م ده‌بیته‌ هۆی ده‌رکه‌وتنی بیر و وته‌زا هزریه‌ نوێکان و هه‌م به‌هاکان پته‌وه‌کا و ده‌یچه‌سه‌پینیت. ئاین شیوازی بیرکردنه‌وه‌ی نه‌ندامانی که‌لتووره‌ نه‌ریتییه‌کان دیاری ده‌کات. به‌م پێیه‌ هه‌رچی تاکه‌کان ئاین‌په‌روه‌رتن بن، چاوه‌روان ده‌کری به‌ هۆی هاوپه‌یوه‌ندی گرووپی زیاتر و هه‌ستی یه‌کیاره‌یی، هۆگری بۆ وازه‌هێنان له‌ به‌ها فەرهنه‌نگیه‌کانی کۆمه‌لگا له‌ ولندا که‌متر بیه‌تیه‌وه. له‌م روانگه‌وه‌ ده‌توانین هۆگری بۆ هاومالی گری بده‌ینه‌وه‌ به‌ هۆگری ئاینی که‌متری تاکه‌کان و بۆمان ده‌رکه‌وی ئەم دیارده‌ له‌ کۆمه‌لگه‌ و شاره‌ گه‌وره‌کان زیاتر بوونی هه‌یه.

به‌ پێی تیۆریی کۆنترۆل، تاکه‌کان به‌ شیوه‌ی سروشتی هۆگری وازه‌هێنان له‌ نۆرمه‌کانن. نۆرمه‌به‌زینی ئەوه‌نده‌ی به‌ هۆی نه‌بوونی ئاسته‌نگه‌ به‌ هۆی وزه‌ بزوینه‌ره‌کانی نانۆرمی نییه. له‌ ده‌رچه‌ی ئەم تیۆرییه‌وه‌ ده‌توانین هۆکاری هاومالی گه‌نجان بگه‌رپینه‌وه‌ بۆ کۆنترۆلی لاوازی دایک و باوک و

سسستبوونی پوولی چاودیژی دایک و باوک و کومه لگا که یه کینک له هۆکاره جیدییه کانی دوورکه و تنه وهی مندالان له ژینگه ی بنه ماله به نیازی دریژه دان به خویندن یان دۆزینه وهی هه لی کاره. له م حاله ته دا کۆنترۆلی کومه لایه تی له لایه ن دایک و باوک به سه ر منداله کانیان که م ده بیته وه.

هه ندی تیۆریسییه نی وه کوو مه ک لۆهان له بواری ته کنه لۆژیا دا و توو یانه که کاریگه رییه کانی ته کنه لۆژیا له سه ر ئاستی تیۆری و گریمانه روونادا، به لکوو ئه وان به رده وام و به بی هیچ خۆراگریه ک رپژه کانی نیوان هه ست یان سه رچه شنی و پنا زه نییه کانی ئیمه ده گۆرن. به واتایه کی دیکه، به بۆچوونی ئه و گرینگترین کاریگه ری میدییا گشتیه کان له وه دایه که کاریگه ری له سه ر وینا و چۆنیه تی بی کردنه وهی ئیمه داده نین و له هه موو گرینگتر ئه وه یه که شیوازی ژیا نی نهریتی و باوی کومه لگا به مملانی ده کیشن و وه ک هیما ی دواکه و تووی پیشانی ده دن. میدییا بینایی و بیساییه کان به پیشاندانی شیوازی ژیا نی چینی بالا و مامنا وهندی ئه و رووپایی و ئه مریکایی وه ک شیوازیکی ژیا نی نۆرمداران هه بنه هۆی ئه وهی که بینهرانی بیبه ش به به راورد کردنی ژیا نی خۆیان له گه ل ئه وان تووره و ناکام بین و هان بدرین که به هه ر چۆنیک بی خۆیان له "خه ونی شیوازی ژیا نی خۆشبرژیاوانانه" به شدار بکه ن.

ئۆلسۆن له چوارچێوه ی تیۆری ده رووناسیی کومه لایه تی دیارده ی هاوما لی پیشان داوه و هه موو جوړه کانی هاوما لی و هۆکاره کانی هۆگری بۆ ئه م شیوازی ژیا نه ی به م شیوه روون کردۆته وه:

به تانی پاراستی: ئه م چه شنه په یوه ندیه ئه و کاته روو ده دا که هاو به شیپک زۆر گیرۆده یان نه پارێزراو بیته. کهسانی نه پارێزراو هه میشه له وهی که هاو به ش یان هاوسه ره که یان به جییا ن بیلی و له گه ل که سیکی دیکه په یوه ندیی عاشقانه ی هه بی هه ست به نیگه رانی ده که ن. که واته، هاوسه رگری

بؤئەوان زۆر نینگەرانکەرەومیە و هیواداربوون بە پابەندیی ھاوسەر بۆئەوان
 هیوایەکی ئازار بەخشە. ھەر بۆیە بە ھەلبژاردنی پەپوھندیی ھاومالی و
 گیرۆدەنەبوون بە پابەندی و درێژەدان بە پەپوھندی، خۆیان لەم ئازار و
 دلخۆشییە و ئیرانکەرە پرگەر دەکەن.

رژگاری: ھەندی کەس وەک شپۆزیک بۆ رژگار بوون لە بەھاکان و
 دەسەلاتی دایک و باوک پیکەوہ ژیان ھەلدەبژیرن.

تاقیکردنەوہ: ھەندی خەلک وەک بەستینی تاقیکارییەکی راستەقینە
 سەیری پیکەوہ ژیان دەکەن، بەلام لە ھەر حالەتیکدا ئەم شپۆزی ژیلنە بە
 شپۆی جیدی لایەنەکان بۆ ھاوسەرگیری تپوہ ناگلینی و بۆ ھاوسەرگیری بە
 شپۆی پپوئیست نامادەیان ناکات.

بە شپۆی گشتی، لە بۆچیەتی پەپوھندییە ھاومالییەکان لە ئیران دەتوانین
 ناماژە بە ھەندی فاکتەری وەکوو گۆرانکارییە ئابوورییەکان، ھاتنی
 سەرمایەداری و نەبوونی ئاسایشی پپشە، لیبرالیزمی ئەخلاقی و
 دووبارەئەندیشیی نەریت، ھاتنی توخمی نوپساری و بی‌ناونیشانی شاری،
 نەمانی چەمک و کاردای گەرەک، گۆرانکاری لە پیکھاتە ی بنەمالە و
 دەرکەوتنی پەپوھندییە کاتییەکان بکەین.

لە ڕوونکردنەوہی یاسایی ھاوسەرگیری سپیدا دەقە یاساییەکان بە پپی
 فیکھی ئیسلامی بۆ پەپوھندییە ناشەرعییەکان رپک دەخرین و جپپەجی
 دەکرین. لە ھاوسەرگیرییە کدا کە ژن و پیاویک بە شپۆی ئەنقەست بە بی
 ھیچ چەشنە دەرۆستییەکی شەری و تۆمارکردنی یاسایی مل بەم پەپوھندییە
 دەدەن، ئەم چەشنە پەپوھندییە بە ناشەری، ناوورفی و نایاسایی دپتە ھەژمار
 و لە بنەرەتەوہ ناتوانین ئەم بنیاتە بە ھاوسەرگیری بزاین و ئەمە پەپوھندییەکی
 ناشەرعییە کە یاسا ھیچ پپشتیوانییەک لەو ھاوسەرگیرییە و مندالی لی
 بەرھەمھاتووی ناکات. یاسای مەدەنی ھاوسەرگیری بۆ سەر دوو دەستە ی

هه‌میشه‌یی و کاتی (قۆناغی، سیغه) دابه‌ش ده‌کا و ئاسه‌واری جیاواز بۆ ئەم چه‌شنه‌هاوسه‌رگیریه‌ له‌قه‌له‌م ده‌دات.

له‌سیسته‌می یاسایی و فیهیداهاوسه‌رگیریه‌ سپی نه‌ته‌نیا له‌پرووی یاسایه‌وه‌شه‌رعییه‌ت و په‌وای نییه‌به‌لکوو له‌ئه‌گه‌ری ده‌سته‌که‌وتووی، سزای لی‌ده‌که‌وئته‌وه.

ماده‌ی 645 یاسای سزای ئیسلامی ده‌لی: پیاویک که‌به‌بی تۆمارکردن‌هاوسه‌رگیریه‌ بکا، سزای زیندانی‌هه‌تا‌یه‌ک‌سالی بۆ‌رچاو‌کراوه‌. گه‌ل‌له‌ی پشتیوانی له‌بنه‌ماله‌ئه‌م‌سزایه‌ی‌کردووه‌به‌سزای‌نه‌ختی (20 بۆ 100 ملیۆن رپال). ئەم‌بره‌سزای‌زۆره‌ده‌توانی‌تایبه‌تمه‌ندیی رینگرانه‌ش له‌خۆ بگری؛ به‌لام‌بینگومان‌سزای‌به‌ندکران له‌سزای‌نه‌ختی‌زیاتره‌و‌به‌پتی راکشاکووی ده‌قه‌کانی ماده‌ی 645 یاسای سزای ئیسلامی، تۆمارنه‌کرانی‌هاوسه‌رگیریه‌ بۆ‌ئافه‌رت‌تاوان‌نییه‌.

به‌پتی ماده‌ی 20 یاسای نوێی پشتیوانی له‌بنه‌ماله‌، په‌سه‌ندکراوی 91/12/1، تۆمارکردنی نیکاحی هه‌میشه‌یی ناچاریه‌به‌لام یاسادانه‌ر تۆماری نیکاحی کاتی به‌ناچاری نازانیت. به‌پتی ماده‌ی 21 یاسایه‌، تۆمارکردنی نیکاحی کاتی ته‌نیا له‌حاله‌تگه‌لی وه‌کوو دووگیان‌بوونی ژن، ریککه‌وتنی لایه‌نه‌کان و وتنی مه‌رج له‌کاتی ماره‌برین پتووسته‌.

له‌به‌شی هه‌ژده‌هه‌می یاسای سزای ئیسلامی سه‌باره‌ت به‌باسی تاوانی دژی داوینپاکی و نه‌خلاق‌گشتی، له‌ماده‌ی 637 هاتووه‌: "هه‌ر‌کات ژن و پیاویک که‌له‌نیواناندا په‌یوه‌ندیی ژن و می‌ردی له‌ئارادا نه‌بی، په‌یوه‌ندیی ناشه‌رعی یان کرده‌وه‌یه‌کی داوینپسانه‌ی جگه‌له‌زینا وه‌کوو ماچ‌کردن¹ یان هاوسه‌رین² یان لی‌بووه‌شیته‌وه، 99 قه‌مچی سزای ده‌درین و نه‌گه‌ر کرده‌وه‌به‌

1. تقبیل

2. مضاجعه

زۆره ملی و نابه دلآنه بی ته نیا زۆردار سزا ده دریت.

ههروه ها له مادهی 225 ی یاسای سزای ئیسلامی، په سه ندرکراوی 1392/2/1 ی هه تاوی هاتوو: "حه دی زینا بو زیناکاری ژندار و میرددار به ردارانه. نه گهر جینه جینکردنی به رداران نه په خسا له سه ر پئشیناری دادگای فه رمانده ری فه رمانی لپراوه و په زامه ندیی سه روکی ده زگای داد، نه گهر تاوان به به لگهی روون سه لمینرا بی، نه وه ده بیته هۆی له سپداره دانی پیاوی زیناکاری ژندار و ژنی زیناکاری میرددار¹ و به ده ر له م حالته سزا بو هه ر کامیان سه د قه مچییه" و نه مه له مادهی 230 هه مان یاسا هاتوو: "حه دی زینا له و حاله تانه ی که تاوانبار بی ژن² بی، سه د قه مچییه."

به گویره ی مادهی 884 ی یاسای مه ده نی، مندالی زۆل له باوک و دایک و خزمان هیچ به میرات نلایا؛ به لام نه گهر ریز و حورمه تی نه و په یومندییه ی که منداله که ی لی به ره م هاتوو به به راورد له گهل یه کینک له لایه نه کان (باوک و دایک) سه لمیندری و به به راوردی نه و ی دیکه یان گومانی زینا و دووره په ریزی له سه ر بی، مندال ته نیا له لایه کیان و له خزمانی نه و لایه نه یان میرات ده با و به پئچه وانه وه.

وه ک ئاشکرایه له روانگهی یاساییه وه، ژن و میردیک که به بی هاوسه رگیری یاسایی (هاوسه رگیری هه میشه یی یان هاوسه رگیری کاتی) پیکه وه ژیان ده که ن به هۆی تو مار نه کردنی یاسایی، په یوه ندییه که ناشه رعانه و زینایه و به دوا داچوونی یاسایی و سزای به دوا وه یه و نه گهر مندالیان بی له میرات بییه ش ده بیته.

یه کینک له و حاله تانه ی که وه ک پیکه وه بوون سه ر ده کری پرسی نیکاحی مۆعاتاتییه. نیکاحی مۆعاتاتی هاوسه رگیرییه که که به مه به سستی پیکه یینانی

1. هاوسه ردار

2. سه لت

بنه مائه و مافی چیژ بردن و په یومندی سیکیسی له نیوان ژن و میرد ساز ده بیت؛ به لام پیویستی¹ و قبوولکردنی² بیژیهی تیدا نییه و له وانه یه هر دوو له سهر بره ماره یی، نه فقهه و دیکه ی مافه کانی نیوان لایه نه کان ریک بکه ون. به گویره ی ماده ی 193 سی یاسای مه دهنی، "له و حاله تانه ی که یاسا جیاکاری کردبی" مؤعاتاتی دروسته. بو وینه یه کیک له حاله ته ناوارته و جیاکراوه کان ماره برینه. له ماده ی 1062 سی ئه م یاسایه هاتووه: "نیکاح جیهه جی ده بی به پیویستی و قبوولکردن به و بیژلنه ی که راشکاونه جهخت له سهر نیازی هاوسه رگیری ده کات." واته ده بی له سوڼگه ی یاسایه وه بریاری ماره برین بووتری و پیویستی و قبوولکردن ده بی بیژیهی جی مه گهر له حاله تی لاوازی له وتندا.

نه دانی مؤله تی نیکاحی مؤعاتاتی به باوهری زورینه ی فه قیکانی شیعه وه کوو موحه قیق بوحرانی، مورته زائنه نساری، رووحو لا خومه ینی و مه کارم شیرازی له لایه ن زانایانی شیعه و نه هلی سوننه کوډه نگی له سهر کراوه. ناینزاکانی شافیعی، مالکی، جهنبه لی و جهنه فی هر هه موویان بریاری پیویستکردن و قبوولکردن به مهرجی ماره برینی نیکاح ده زانن.

له م سالانه ی دوا پیدا هندی له فه قیکانی وه کوو سادقی تارانی تیوری دروستی نیکاحی مؤعاتاتیان هینایه ناراوه، بو وینه: "ماره یی یان گریه سستی هاوسه رگیری به هر زمانیک بی دروسته و نه گهریش به بی بیژه تایه ته که ی که "انکحت" یان "ماره م کرد" بی، نه گهر رهو تیک له نیوان ژن و پیاوئه نجام بدری، چی به نووسین یان وتن یان ئامازه یان به هر چه شنیکه دیکه که به روونی باس له سهر نه نجامدانی هاوسه رگیری بکا ته واوه، نه گهر دانانی پیل او له سهر پیل او یان به یه کتر فه رمووکردنی شیرینی یان هر ئامازه و

1. ایجاب

2. قبول

کرده ویه کی دیکه ئەنجام بدری که له عورفیاندا هیمای ئەنجامدانى هاوسه‌رگیریه، هه‌موو ئەملنه ته‌واوه و ئیتر پئویست به ماره‌کردنی چی به عه‌ره‌بی و چی به زمانئیکی دیکه ناکات. مه‌به‌ست زیاتر ئەوه‌یه که پروون بئته‌وه چیرۆکی دۆستبازی و زینا له ئارادا نییه، به‌لکوو ئامانج سئیکس و پئکه‌پنانی ژبانی نوئیه، چی هه‌میشه‌یه‌که‌ی و چی کاتییه‌که‌ی (سیدی و نظری، 1390).

فه‌قی به‌ناوبانگه‌کان بئژه‌بی بوونی پئویست و قبوولکردن به مه‌رجی ماره برپینی نیکاح ده‌زانن و پئیان وایه نیکاحی مۆعاتاتی هه‌لوه‌شاهویه، به‌لکوو له‌م باره‌وه ئیده‌عای کۆده‌نگی کراوه. یاسای مه‌ده‌نیش جه‌خت له‌سه‌ر بئژمیی بوونی پئویستی و قبوولکردن له‌ ماره‌ برپینی نیکاح ده‌کاته‌وه. خوالیخۆش‌بوو ئایه‌تولاً به‌هجه‌ت له‌ ولأمی پرسیارپک له‌ باره‌ی نیکاحی مۆعاتاتی ده‌لی: "مۆعاتات بۆ نیکاح نییه". مه‌کارم شیرازیش له‌م باره‌وه وتوویه‌تی: "شتئیکمان به‌ ناوی هاوسه‌رگیری مۆعاتاتی نییه و وه‌ها هاوسه‌رگیریه‌ک پووچه‌له‌" و خامنه‌یش له‌م باره‌وه وتوویه: "زه‌وا نییه" (مجموعه‌ آرای فه‌قی در امور حقوقی: 1382، ب 1، 71).

به‌ پئی دانپئدلنانی ئەو که‌سلنه‌ی که به‌ هاوسه‌رگیری سپی بوونه‌ته‌هه‌ومال، زۆریان ئەم پئکه‌وه‌بوونه به‌ هاوسه‌رئیتی نازانن به‌لکوو به‌ قۇناغی ئاشنایی زیاتر بۆ هاوسه‌رگیری له‌ داها‌توو و یان هاومالی بۆ رزگاربوون له‌ کئیشه‌ ئابووری و ده‌روونی و ... سه‌یری ده‌کهن. که‌واته‌ ئەم که‌سلنه‌ نه‌ باوه‌ریان به‌ هاوسه‌رگیری شه‌رعییه‌ و نه‌ مه‌رجه‌کانی نیکاحی مۆعاتاتییان قبوول کردوه، به‌لکوو ته‌نانه‌ت ئە‌گه‌ر خوازبازی ژبانی هاوبه‌ش به‌ پئی ئایینی ئیسلام بن، بۆ ئاشنایی یان به‌ هۆی هه‌ر چه‌شنه‌ سنووردارییه‌کی دیکه‌ی هاوسه‌رگیری هه‌میشه‌یی، لانیکه‌م ده‌توانن هاوسه‌رگیری کاتی بکه‌ن. هه‌روه‌ها ئەوه‌ی که له‌ هاوسه‌رگیری بۆ کچان بوونی هه‌یه‌ ئیزنی باوک

پئو یسته؛ له حالیکدا له زۆربه‌ی ئەم پێکه‌وه‌بوونانه‌دا تهنانه‌ت بنه‌ماله‌ له‌م باب‌ه‌ته‌ ناگادار نین یان به‌ بێ ناگاداریی باوکه‌کانیان ئەم ژایانانه‌یان ده‌ست پێ کردووه. هه‌روه‌ها هه‌ندێ له‌م که‌سانه‌ له‌گه‌ڵ ده‌ستپێکردنی ژیان هه‌یج پابه‌ندییه‌ک له‌ ئاست یه‌ کتر قبوول ناکه‌ن و به‌تایه‌ت پیاوان که‌ به‌ پێی وانه‌کانی ئیسلام سه‌ر په‌رشتن و نه‌رکی دا‌بین‌کردنی نه‌فه‌قه‌ی ژن و مندالیان له‌ نه‌ستۆیه‌ به‌ هاوسه‌رگه‌یری سێ هه‌موو ئەم نه‌رکانه‌ له‌ سه‌ر شانی خۆیان ده‌که‌نه‌وه. زۆریان باوه‌رپیان به‌ ته‌لاقی شه‌رعی و یاسایی نییه‌ و به‌ بێ گرینگیدان به‌ حوکمه‌ ئیسلامیه‌کان کۆتایی به‌ ژیانه‌ هاو‌به‌شه‌که‌یان دێن و له‌ سه‌ر شیوازی ته‌لاقی شه‌رعی، وتی بیژه‌کان له‌ ته‌لاق، بوونی شایه‌ت به‌ سه‌ر ئەم دا‌برانه‌ و تهنانه‌ت راگرتنی عه‌ده‌ بۆ ژن پاش جیا‌بوونه‌وه‌ له‌ هاوسه‌ر، پینداگر نین.

به‌ پێی ئەم به‌لگه‌ ده‌توانین بلێین هاوسه‌رگه‌یری سێ له‌گه‌ڵ نیکاحی مۆعلاتاتی له‌ شه‌رعدا یه‌ک ناگرێته‌وه‌ و مه‌رجه‌کانی هاوسه‌رگه‌یری، ئیزنی باوک، ته‌لاقی شه‌رعی، عه‌ده‌ و ... تیندا ره‌چاو نا‌کری و له‌ هه‌موو گرینگتر له‌ هه‌موو ماره‌به‌رپه‌نه‌کاندا، ئامانجی مروه‌قه‌کان له‌ بناغه‌ی پئو یسته‌کانه‌؛ به‌لام له‌ هاوسه‌رگه‌یری سێدا له‌ زۆریک له‌ حاله‌ته‌کان، لایه‌نه‌کان ئامانجی هاوسه‌رپێشیان نییه‌ و نه‌گه‌ر ئامانجی هاوسه‌رپێشیان هه‌بێ به‌ هۆی ره‌چاونه‌کردنی بنه‌ماکانی هاوسه‌رپێتی و ته‌لاقی شه‌رعی، ژیانی هاو‌به‌شیان وه‌کوو ژیانی زۆریک له‌ مروه‌قه‌کانی رۆژاوا، ته‌نیا جو‌ریک پێکه‌وه‌بوونه‌ و نا‌چیته‌ ژێر رکیفی هاوسه‌رپێتی نایینییه‌وه‌.

به‌ پێی بنه‌ما تیۆری و فیه‌قی و یاساییه‌کانی هاوسه‌رگه‌یری کاتی و نه‌ندازه‌گرتن و دیملنه‌ له‌ مه‌یدانی لیکۆلینه‌وه‌ و شیکاریی ورد و تو‌یکارلنه‌ی داتا کۆکراوه‌کان، مۆدیلکی شیکاریی بۆ روونکردنه‌وه‌ی هاوسه‌رگه‌یری سێ له‌ سه‌ر ئاستی هه‌ر سێ که‌لێنشاری تاران، مه‌شه‌هد و ئیسفه‌هان وه‌ده‌ست

دههات:



وهک ده بینه ری پرسی ته وه ری هوسه رگیری سپی له ئیران گۆرانی نه و به ها و نۆرمانه یه که له شیوازی ژیانی گهنجانی ئیرانیدا بوونی هه یه که دیارده ی هاومالی له ناو دلی نه م گۆرانکاری به ها و نۆرمانه دا سه ری هه لداوه. گرینگترین ده رهاویشه کانی هوسه رگیری سپی له ئیران به پیی راپۆرت و دیمانه ی ورد له گه ل نه و هوسه رانه ی که نه زمونی پیکه وه بوونیان هه بوو بریتی بوو له لاوازی ئابووری بو هوسه رگیری، که مبوونه وهی کلیشه ره گه زیتیبه کان، نازادی هه لباردن، ناهوگری بو هوسه رگیری فه رمی. نه م فاکته رانه له رۆژاواش به ناشکرا ده بینه ری. له لیکۆلینه ومیه کدا له نه مریکا هوکاری هوسه رگیری سپی، نازادی وئاسوده یی زیاتری تاکه کان و ناهوگری بو هوسه رگیری هه میشه یی بوو (Galena et al, 2009). به

پینچه‌وانه‌ی رۆژاوا که له رووی عورفی و یاساییه‌وه ئەم دیارده‌یان به یاسایی کردووه، هه‌تا ئیستا له ئیراندا ئەم بابەته رووی نه‌داوه و ئەمه دەر‌هاو‌یشتە‌گه‌لی وه‌کوو تارانندی کۆمه‌لایه‌تی، نه‌بوونی پشتیوان و ترس له به‌دوادا‌چوونی لی که‌وتۆته‌وه.

3.4. خستنه رووی پیشنیار و ریکاره‌کان

رە‌تکردنه‌وه‌ی و ته‌زای هاوسه‌رگیری سپی نکۆلی کردن له راستیه‌کی کۆمه‌لایه‌تییه. له ماوه‌ی دوو ده‌یه‌ی رابردوودا به‌ ئاو‌ردانه‌وه له گۆرانکاریه کۆمه‌لایه‌تییه‌کان له ئیران، پیکه‌وه‌بوون یان هاوسه‌رگیری سپی رووی له په‌رسه‌ندنه. ئەم چه‌شنه‌ هاوسه‌رگیرییه له چوار‌چۆیه‌ی سنووریکی تایبه‌تیدا روو ده‌دا و کار به‌ ده‌ستانی یاسایی و ئاسایش هه‌ر وا به‌ ئاسانی ناتوانن بیدۆزنه‌وه. به‌ پیتی شوناسی په‌نامه‌کی بوونی هاوسه‌رگیری سپی، نکۆلی لیک‌کردنی له لایه‌ن به‌رپرسان و تابۆبوونی بابەته‌که، ئەم دیارده له سیبه‌ردا په‌ره ده‌ستین و ئە‌گه‌ر به وردی نه‌ناسری و ریک نه‌خری ده‌توانی لیکه‌وته‌ی قه‌ره‌بوونه‌کراوی به‌تایبه‌ت بۆ ئافره‌تان لی بکه‌و‌یته‌وه. که‌واته له پیناو که‌مکردنه‌وه‌ی ئاسه‌واره نه‌خوازراوه‌کانی هاوسه‌رگیری سپی و هه‌روه‌ها ریک‌خستنی ئەم دیارده ئەم ریکارانه‌ی ژیره‌وه خراوه‌ته روو:



وینە 24. سیاوش شه هریور، بەرپۆه بەری گشتیی کاروباری کۆمەلایەتی و فەرھەنگیی پارێزگاریی تاران لە ناوھەراستی ھاوینی ساڵی 1393ی ھەتاوی لە گەلانی "اعتلای خانوادە پایدار" (بەرکردنەوێ ناستی بنەمالەیی سەقامگیر) لە فەرمانی کاری دەوڵەت بۆ بەرەنگاریبوونەوێ ھاوسەرگیری سپی ھەوآلی دا.

● ناسینی گشتگیری ڕەھەند، ھۆکار و لیکەوتەکانی ھاوسەرگیری

سپی لە ئێران لە سەر بنەمای لیکۆلینەوێ سەر بە خۆی نایینی و پسپۆری گەیشتن بە کۆمەلگایەکی چالاک و ئەکتیف پتویستی بە ناسینی خەسارمەتەکان، گرفت و کیشە کۆمەلایەتیەکان و ھەر و ھا لیکدانەوێ ریکارەکان و دەرکردنی بریاریکی کارناسانە و کاریگەرە. تەرخانکردنی بووجەیی لیکۆلینەوێ، سەرنجدانی زیاتری مامۆستایان و ڕاویژکارانی زانکۆیی و خویندکارانی بواری زانستە کردەییەکان لە چوارچێوەیی تیز و وتار، نووسینی کتیب و ئەنجامدانی کاری مەیدانی بەردەوام لە لایەن نووسەرەکان و چالاکفانانی کۆمەلایەتی سەبارەت بە ناسینی ورد و ھەمەلایەنەیی ھاوسەرگیری سپی و خەسارەتناسیی ئەم دیارە و خستنی ڕووی پیشنیاری گونجاو بۆ جەھاوەر بە پتیی شوناسی کۆمەلایەتی کۆمەلگای لە حالی تێپەرین دەتوانی بۆ ناسینی وردی ئەم دیارە ریکاریکی شیاو بیت. مەخابن زانکۆ لە کۆمەلگایا بوو تەو و ئەو شوناسە زانستیەیی

چۆته ژیر پرسیار. بابه‌تی دووپات‌کراو و تیزی پاره‌یی و تایه‌کاری ناتوانن له ناسینی خه‌ساره‌ته کۆمه‌لایه‌تییه‌کان ده‌وریان هه‌بێ و به‌پیداچوونه به‌سیاسه‌ته زانکۆییه‌کان، به‌تایه‌ت له‌ بوا‌ری تو‌یژینه‌وه، ده‌توانین ر‌یگری له‌ به‌ره‌مه‌پێانی لیکۆلینه‌وه‌ی لاواز و ب‌ی‌کاردا و نا‌پرۆفیشن‌ال و ناستاندارد و به‌کارنه‌هاتوو له‌ کتیبخانه‌کان ب‌گرین.

● قبول‌کردنی دیارده‌ی هاوسه‌رگیری سپی و ره‌وتی روو له‌ هه‌لکشانی له‌ ئێران

به‌ هۆی شوناسی نائایینی و تابۆبوونی بابه‌تی هاوسه‌رگیری سپی، "نکۆلی" تاکه‌ ر‌ینگه‌ چارمه‌که‌ که‌ هه‌مانه‌ ورپۆ له‌ لایه‌ن به‌رپرسانه‌وه‌ بینراوه. نه‌گه‌رچی له‌م سالانه‌ی دواییدا سه‌باره‌ت به‌ هاوسه‌رگیری سپی هه‌ندێ بابته‌ بلاو کراوه‌ته‌وه‌ و له‌ به‌رنامه‌ ر‌ادیۆیی و ته‌له‌فیز یۆنییه‌کانیشدا بلاو بوته‌وه‌. یه‌کێ له‌ به‌رپرسانی ده‌وله‌تی کاروباری گه‌نجان له‌ ئێران ده‌لی هاوسه‌رگیری سپی له‌ ئێراندا بوونی نییه‌. مه‌حمود گولزاری، جیگری کاروباری گه‌نجان‌ی وه‌زاره‌تی وه‌رزش و لاوان له‌ سالێ 1393‌ی هه‌تاوی، له‌ دیمانه‌ له‌ گه‌ل هه‌والده‌ری فارس¹ و توویه‌تی که‌ له‌ کۆمه‌لگای ئێراندا هاوسه‌رگیری سپی بوونی نییه‌. ناوبراو هاوسه‌رگیری سپی به‌ دیارده‌یه‌کی ر‌ۆژاویی له‌ قه‌لم دا و وتی له‌ولنه‌یه‌ هه‌ندێ له‌ گه‌نجان به‌ لاساییکردنه‌وه‌ له‌ ولاتانی ر‌ۆژاویی نه‌م کارمیان کردبێ، به‌لام ه‌یشتانه‌م بابه‌ته‌ پشتراس‌ت نه‌کراوته‌وه‌؛ به‌لام نه‌م وینا هه‌له‌ هه‌یه‌ که‌ به‌ ددان‌نانه‌ به‌ بوونی نه‌م دیارده‌، نه‌م دیارده‌ زیاتر په‌ره‌ ده‌ستپێی، به‌لکوه‌ به‌ جه‌ساره‌ته‌وه‌ ده‌توانین ب‌پین له‌ نه‌گه‌ری قبول‌کردنی نه‌م بابه‌ته‌ و ده‌ستپێکردنی کاری خه‌ساره‌تناسی و کارناسانه‌ی سووچه‌ ناشکرا و شاراوه‌کانی هاوسه‌رگیری سپی، ده‌توانین ر‌یگری له‌ خه‌ساره‌ته‌ نه‌گه‌رییه‌کانی بۆ سه‌ر ب‌نه‌ماله‌ و کۆمه‌لگا ب‌گرین.

● بیرکردنه وه له ئاماده کاری یاسایی و پروومالکردنی پشتیوانی

هه‌نگاوی دوایی بریتیه له که لتوورسازی و زانیاری گه‌پاندن له پاش قبوولکردن و خه‌ساره‌تناسی و خسته‌ننه پرووی رپیکاری کرده‌یی. زورپیک له که سه‌کان له دیمانەکاندا وتیان داب‌ونه‌ریت و که لتووری هاوسه‌رگیری له ئیران (بهره‌هاری قورس، شیربایی و ناوه‌نگی هاوسه‌رگیری گران، جیاز، مالی سه‌ره‌به‌خۆ، کلیشه ره‌گه‌زییه‌کان و بهره‌ست‌گیربوون و سنووردارکردنی مافه‌تاکلیه‌تییه‌کانی ژنان له یاسا‌کلندا به ناوه‌رپوکی مه‌رجه‌کانی گریدراو به مارییه وه‌کوو مه‌رجی خویندن، مه‌رجی کارکردن، مه‌رجی بریکاریی ژن بۆ ده‌رکردنی مؤهله‌تی ده‌رچوون له ولات، مه‌رجی دابه‌شکردنی دارایی له نیوان ژن و میرد پاش جیابوونه‌وه، سه‌ره‌په‌رشتیی منداله‌کان پاش ته‌لاق، مافی هه‌لبژاردنی خانوبه‌ره، مافی ته‌لاق و ...) دمیته‌هۆی ناوه‌گری بۆ هاوسه‌رگیری هه‌میشه‌یی و هۆگربوون بۆ رووکردنه ئه‌م چه‌شنه هاوسه‌رگیرییه. له به‌شی به‌ستین‌سازی که لتووری، په‌ردان و بانگه‌شه‌کردن بۆ که لتووری هاوسه‌رگیری ئاسان له رپیکه‌ی میدیا گه‌شتیه‌کان و توپره‌کوومه‌لایه‌تییه‌کان و رپیکه‌راوه‌کوومه‌لایه‌تییه‌ ناده‌وله‌تییه‌کانه‌وه ده‌توانین وه‌ک رپیکاریکی گونجاو سه‌یری بکه‌ین که له رپیکه‌ی ئه‌ولنه‌وه بنه‌ماله‌کان رازی بکه‌ین که سه‌ختگیری نه‌نوینن و ئاسانکردنی بۆ هاوسه‌رگیری گه‌نجان بکه‌ن. ناوه‌نده‌وه‌له‌تی و جییه‌جیکاره‌کان به بانگه‌شه و دابین‌کردنی هه‌لی هاوسه‌رگیری ئاسان (داخوازیتی بۆ پینداچوونه‌وه به یاسا‌کانی په‌یوه‌ست به هاوسه‌رگیری)، ته‌رخانکردنی قه‌رزی زیاتر بۆ هاوسه‌رگیری، قه‌رزی خانوبه‌ره و هه‌لی کار ده‌توانن له‌م بواره‌دا ده‌ورپیکاری کاریه‌ریان هه‌بیت.

● پینداچوونه‌وه به یاسا‌کانی په‌یوه‌ست به هاوسه‌رگیری سپی به پینداگریکردن له سه‌ر پشتیوانی ده‌زگای داد له ژنان و مندالان له کوومه‌لگای ئیران به هۆی ناشه‌رعی بوون و به پینداگریکردن له سه‌ر

ماده‌ی 10-ی یاسای بنه‌په‌تی له سهر ناسان‌بوونی هاوسه‌رگریبی نه‌خلاق‌ی و ئیسلامی، هاوسه‌رگریبی سپی به تاوان زانراوه. ههر بۆیه نه‌و هاوسه‌رانه‌ی که هاوسه‌رگریبی سپیان ده‌ستنیشان کردووه له ژیر ناوی په‌یوه‌ندیی ناشه‌رع‌ی و تۆمارنه‌کردنی هاوسه‌رگریبی، سزای زیندان و قه‌مچی و سزای نه‌ختی چاوه‌رپیان ده‌کات. نه‌گه‌رچی نه‌م سزایه ناچیتته بواری جپیه‌جی کردن و ده‌سه‌لات به جوړی تابشتی دینیت، مافی نه‌فه‌قه، میرات، سه‌ره‌رشتی مندالان و... بۆ نه‌م هاوسه‌رانه پیناسه نه‌کراوه و له‌م نیوانه‌دا نه‌گه‌ر مندالیک له‌دایک بی، به‌گویره‌ی ماده‌ی 84-ی یاسای مه‌دنه‌ی وه‌ک مندالی زینا دیتته هه‌ژمار و له میرات بییه‌شه. پئویسته لیره‌دا ئاماژه به دوو خال بکریت: له هیچ به‌شیکی قورپان ئاماژه به‌مه نه‌کراوه و ته‌نیا ژنان و پیاوانی زیناکار سه‌رکۆنه و له هه‌ندی له مافه‌ کۆمه‌لایه‌تییه‌کان بییه‌ش کراون. له یاسای ئیراندا مندالی زینا بۆی هه‌یه ناسنامه وه‌ر بگری و نه‌و کاته‌ی که ناسنامه وه‌ده‌ست دینی وه‌ک هاوولایه‌تییه‌ک له قه‌له‌م ده‌دری و له مافه‌کانی هاوولایه‌تی سوودمه‌ند ده‌بیت. له لایه‌کی تریشه‌وه له برگه‌ی بیسته‌می یاسای بنه‌په‌تی، ههر هه‌موو تاکه‌کانی کۆمه‌لگا به‌ژن و پیاوه‌وه به شیوه‌ی یه‌کسان له پشتیوانی یاسا سوودمه‌ندن و له هه‌موو مافه‌ مرۆیی، سیاسی، ئابووری، کۆمه‌لایه‌تی و که‌لتوورییه‌کان به‌ره‌چاوه‌کردنی رپساکانی ئیسلام سوودمه‌ندن. مندالی له‌دایک‌بووی په‌یوه‌ندیی سینکسیی ناشه‌رعیش ده‌بی وه‌کوو هاوولایه‌تییه‌کی ئیرانی له پشتیوانی یاسایی و داد وه‌کوو نه‌فه‌قه و مافی میرات سوودمه‌ند بیت. له لایه‌کی تریشه‌وه ئیران نه‌ندامی کۆنوانسیۆنی نیوده‌وله‌تی مافه‌کانی مندال و له‌م هاوه‌دا گه‌لایه‌ی پشتیوانی له مندالانی له پارله‌مان په‌سه‌ند کردووه و به‌بی هیچ چه‌شنه هه‌لا‌واردنیک ده‌بی مافه‌کانی مندالان ره‌چاو بکات. که‌واته بییه‌ش‌بوونی مندالی زینا دژی یاسای بنه‌په‌تی و یاسا نیوده‌وله‌تییه‌کانه و ده‌بی به شیوه‌ی بنه‌په‌تی پیداجوونه‌وه به‌م بواره‌شدا

بکریتته وه. لیره دا دوو بۆشایی له ئارادایه: له هاوسه رگری بی سپیدا له نه گه ری ده رکه وتنی تاوان له دژی په کیک له هاوسه ره کان که (زیاتر دژی ئافرمتلانه) وه کوو توندوتیژی خیزانی که له م توژی نه وه شدا هندی حاله تی لی به دی کرا یاسا چی بهرنامه یه کی هه یه؟ نه گه ر ژن روو به پرووی نه شکه نجه و نازار و توندوتیژی، دزینی دارایی و ... بیته وه، ئایا ده بی به هژی ترس له سزای قه مچی به رامهر به و توندوتیژی یه ی که روو به پرووی بوته وه بیده نگی هه لبرژی یت؟! هاوسه رگری بی سپی له به سستیکی نه نییانه دا نه نجام ده دریت. له ماده کانی 22، 23، 25 سی یاسای بنه رپه تیش هه ر چه شنه به زاندنی سنووری تایه تی که سه که کان قه ده غه کراوه. که واته سیخوچی و به زاندنی سنوور له پروانگه ی یاسایه وه شیوا نییه و نموونه ی به زاندنی یاسا و بنه ماکانی یاسای بنه رپه تییه. به و پییه ی که هاوسه رگری بی سپی له به سستیکی سنوور بکی تایه تی و نه پیندا روو ده دا، شایه تحالی نییه و نلناشکرلیه، که واته به پی ماده کانی سنووری تایه تی و برگه ی شه شه می جار نامه ی هه شت ماده بی مافه کانی هاوولاتی ناتوانی به دواد چوونی یاسایی بو بکریت. که ولته ژنان یان ئه وه که سانه ی که که لکاوه ژوو ییان لی ده کری به بی گویدانه روو داوه کانی سنووری تایه تی ده بی پشتیوانی یاساییان لی بکریت.

● کارخولقینی، کار و ئاسانکردنی بارودۆخی ئابووری له لایه ن ده ولت و کهرتی تایه ته وه

ئه و ئاپۆره زۆره خاوه ن بروانا هه بیکار و سه لته نه ی که به نیازی کار به ره و که لپنشاره کان کوچ ده که ن بو ئه وه ی له که رته ناسپۆره کان و ناها وئا هه نگی له گه ل بواری خویندنیاندا ئیشیک ده ست بخه ن، له ولنه ن که روو ده که نه هاوسه رگری بی سپی. له م بواره دا ریکخواه ده ولته تییه کان و کهرتی تایه ت ده بی به هاوکاری یه که تر ئاسایشی کار دروست بکه ن. پیندا چوونه وه به سیاسه ته هه له کانی ناوه ندگه ریتی، کارخولقینی و دروستکردنی هه لی کاری

هاوئا‌هه‌نگ له‌گه‌ل بوا‌ری خو‌یندن له‌و شارانه‌ی که شو‌ینی نی‌شته‌جی بوونی ئەم که‌سانه‌یه ده‌توانی له‌م بواره‌دا فاکته‌ریکی گرینگ بی‌ت. هه‌روه‌ها سیسته‌می بانکی به‌پیدانی قه‌رزی خانوبه‌ره، زۆرکردنی قه‌رزی هاوسه‌رگیری، قه‌رزی راگرتی مندا‌ل به‌شیوه‌ی قه‌رزولحه‌سه‌مه‌ و پا‌زی در‌ژماوه‌ ده‌توانی له‌م بواره‌دا ده‌وریکی کاریگه‌ر بگ‌یرپ‌یت. چالا‌کفانانی که‌رتی تایبه‌ت به‌هاو‌کاری ده‌وله‌ت ده‌توانن له‌شاره‌کاندا به‌دروسته‌کردنی یه‌که‌ی به‌ره‌مه‌هینان و پشتیوانی له‌کاری گه‌نجان به‌شیک له‌بیکاریی گه‌نجان چاره‌سه‌ر بکه‌ن. خیرخو‌ازان له‌شاره‌جیاوازه‌کان ده‌بی سه‌رنجیکی زی‌ده‌تر بپ‌رژینه‌سه‌ر باسی کارخولقینی و به‌هاو‌کاریی ده‌وله‌ت و چالا‌کفانانی ئابووری لقی سییه‌می ئەم به‌ره‌پیک بینن و له‌بوا‌ری کارخولقینی ده‌وریکی توخ و به‌رچاویان هه‌بی‌ت. که‌واته کارخولقینی له‌شو‌ینی ژبانی گه‌نجان و پشتیوانی ئابووری وه‌کوو خانوبه‌ره، تیچو‌وی مندا‌ل و ... ده‌توانی به‌شیک له‌په‌رۆشییه ئابوورییه‌کانی گه‌نجان به‌و‌پ‌نیه‌وه.

● پشتیوانی ریکخراوه‌ده‌وله‌تیه‌کان و ئەنجومه‌نه‌کانی مافی مرۆف له‌چوارچیوه‌ی پیدانی راو‌ژی ته‌ندروستی و په‌روه‌ده‌یی و ر‌پ‌نگری له‌لیکه‌وته و زیانه‌تا‌کایه‌تی و کۆمه‌لا‌یه‌تییه‌کان

تووشبووانی نه‌خۆشییه‌کانی وه‌کوو ئایدز و گ‌یرۆده‌بوون به‌ماده‌ی هۆشبه‌ر سه‌ره‌رای به‌تاوانزانین و به‌دواداچوونی یاسایی، له‌ر‌پ‌گه‌ی هه‌ندی له‌ر‌یکخراوه‌کانی وه‌کوو ب‌ه‌زیستی (چاک‌ژبانه‌وه)، شاره‌وانی و ئەنجومه‌نه‌خۆبه‌خشه‌ناده‌وله‌تیه‌کان و که‌مه‌کانی وازهینان له‌ماده‌ی هۆشبه‌ر پشتیوانیان لی‌ده‌ک‌ر‌یت. هه‌تا هه‌نوکه به‌راهینانی ته‌ندروستی و راو‌ژکاریی ئەم ر‌یکخراوانه‌هه‌نگاو‌یکی کاریگه‌ر بۆ دابه‌زلاندنی ر‌پ‌ژه‌ی خه‌ساره‌ت و لیکه‌وته‌نه‌ر‌پ‌نیه‌کانی هاو‌ژراوه. بمانه‌ه‌وی و نه‌مانه‌ه‌وی ئەم شیوازی ژیلنه‌له‌لایه‌ن هه‌ندی له‌گه‌نجان و لا‌توه‌پ‌یشوازی لی‌کراوه و ر‌پ‌ژ له‌گه‌ل ر‌پ‌ژ له‌

په ره سه نندنايه. هه ندى نه خو شىي نزيكى وه كوو ئايدز، دوو گيان بوونى نه خواز او و توندو تيژى دژى ئافرمتان له م په يومندييانه دابه دى ده كرپن كه به هوى ئه وهى سزا دژ به په يوه ندييه هاومالبيه كان دانراوه ئه م ئافره تانه جه ساره تى به دوادا چوونى ياسايان نييه. له لايه كى تريشه وه به هوى قبولنه كرانى ئه م چه شنه په يوه ندييانه له لايه ن بنه ماله كانه وه، هاوسه ره هاومال له كان ده تاري ترپن كه ئه مه خه ساره تى ده رووناسى لى ده كه ويته وه. به ئاوردانه وه له ئه زموننگه لى وه كوو ئايدز و گيروده بوون به ماده ي هوشبهر، بو ريگرى له له بار چوونى كوړ په له، تووشبوون به نه خو شىي نزيكى و هه ندى خه ساره تى رو حى و ده روونى و توندو تيژى، ژنان ده توان له ريگه ي ناومندگه لى وه كوو ريكنخراوى چاكرثيلنه وه و بنكه ي ته ندروستى و چاره سهر، شاره وانى و ئه نجومه نه ياساييه كانى پشتيوانى له ژنان به بى ترس له به دوادا چوونى ياسايى پشتيوانى راويژكارى و ته ندروستى وه ربگرن، به جوړيك كه كه سه كان له به دوادا چوونى ياسايى بو په يوه ندييه سيكسييه كانى خويان نه ترسن.

سەبارەت بە نووسەر

كاميل ئەحمەدى، خەلكناسى كۆمەلەيەتى و تويزەر لە داىك بووى شارى نەغەدە لە پۇژھەلاتى كوردستانە، براوى خەلاتى «ناموس» لە زانكۆى ياساى لەندەن لە بنياتى مافەكان (IKWR) و براوى خەلاتى «ناشتى» بنياتى جيهانى ناشتى (PEACE) بەشى ئەدەبىيات و زانستە مرؤببەكان لە زانكۆى جۆرج واشىنگتۆنە. تويزىنەوهەكانى كاميل ئەحمەدى سەبارەت بە گەشەى كۆمەلەيەتى و ئىودەولەتى، ئىتتىك و پرسەكانى پەيوەست بە رەگەز (جىندەر) و مندالان بوو.

كاميل ئەحمەدى، پاش چوونى بۆ بەرىتانيا خويندى پاشناوەندى و پيش زانكۆى لەو وڵاتەدا دريژە پى داو و سالى ۱۹۹۹ كارناسى چاپ، مافەكانى چاپ و ئابوورى ئاقارى لە كۆلچى گواستەوه و گەياندى لەندەن وەرگرتووه. ئابراو هەروەها سالى ۲۰۰۳ ماستەرى لە رستەى مرؤفناسى كۆمەلەيەتى و قەومنگارى و يەنە لە زانكۆى كىنت لە كانتىربىرى بەرىتانيا وەرگرتووه و پاشان خولە پسپۆرى و تايەتەكانى لەسەر پۇژھەلاتى ناوهراس و شىوازى لىكۆلینەوه دريژە پىداو و ئەم خولانەى لە زانكۆى ئابوورى و زانكۆى بىرك بەكى لەندەن تىپەراندوووه.

وتار و تويزىنەوهەكانى پىشوى ئابراو بە زمانەكانى ئىنگلىزى، توركى ئەستەنبۆلى، فارسى و كوردى لە ژىر ئەم ناوانە چاپ كراون:

- سازگارى و خۆپراگرى لە ناو مېرمندالانى مەهاباد" بەكارهينانى راکەياندەنەكان، جىوازى رەگەزى و خۆپراگرى - ئىتتىگرافى و يەنە لە كوردستانى ئىران" لە سالى ۲۰۰۶ لە مەهاباد كراکە لە ۲۰۱۹ لە لاين چاپەمەنى مېهرى لە لەندن و لە سالى ۲۰۲۱ لە دانىمارك لە لاين چاپەمەنى ئاواى بووف بە هەر سى زمانى فارسى، كوردى و ئىنگلىزى چاپ كراوه.

- رپوانىنىكى دىكە بۆ پۇژھەلات و باشوورى پۇژھەلاتى توركىا "رپوانىنىكى خەلكناسانە بۆ دابونەرىتى مزپۆتاميا"; Etkim press (Istanbul, Turkey)

(2009) له لایهن چاپمه‌نئی اتکیم به سئ زمانی تورکی و ئینگلیزی نیستانبول له چاپ کراوه.

- به ناوی نه‌ریت "تویژینه‌وه‌یه کی گشتگیر سه‌بارت به خه‌ته‌نه‌ی ژنان له ئیران گه له لایهن Uncut Voices Press-Frankfurt و چاپمه‌نئی شیرازه له سالی ۲۰۱۶ و له دانیمارک له لایهن چاپمه‌نئی ناوای بووف فایله نه‌لکترۆنییه‌کانی ئەم کتیبه له‌گه‌ل فایله ده‌نگییه‌که‌ی به فارسی، کوردی و ئینگلیزی سالی ۲۰۲۱ چاپ کراوه، یه کیکی له دیکه‌ی تویژینه‌وه‌کانی ئەم تویژه‌ره‌یه.

- زایه‌له‌ی بیده‌نگی (تویژینه‌وه‌یه کی گشتگیر سه‌بارت به هاوسه‌رگیری پیشه‌خته‌ی مندالان له ئیران) بلاو بوته‌وه له Nova Science Publisher, Inc., New York 2017؛ و چاپمه‌نئی شیرازه و دیسان له سالی ۲۰۲۱ له دانیمارک له لایهن چاپمه‌نئی ناوای بووف به هه‌ر سئ زمانی فارسی، کوردی و ئینگلیزی فایله نه‌لکترۆنییه‌کانی ئەم کتیبه له‌گه‌ل فایله ده‌نگییه‌که‌ی به فارسی، کوردی و ئینگلیزی چاپ کراوه.

- مائیک له سه‌ر ئاو "تویژینه‌وه‌یه کی گشتگیر سه‌بارت به سیغه و هاوسه‌رگیری کاتی له ئیران" که ده‌قه فارسییه‌که‌ی له سالی ۲۰۱۸ لایهن چاپمه‌نئی شیرازه بلاو بوته‌وه و چاپمه‌نئی میه‌ری له له‌نده‌نیش ده‌قه ئینگلیزییه‌که‌ی چاپ کراوه و له لایهن چاپمه‌نئی ناوای بووف فایله نه‌لکترۆنییه‌کانی ئەم کتیبه له‌گه‌ل فایله ده‌نگییه‌که‌ی به فارسی، کوردی و ئینگلیزی چاپ کراوه یه کیکی له دیکه‌ی تویژینه‌وه‌کانی ئەم تویژه‌ره‌یه.

- مائیک به درگای ناوه لآوه "تویژینه‌وه‌یه کی گشتگیر سه‌بارت به هاوسه‌رگیری سپی له ئیران" به ئینگلیزی و فارسی که سالی ۲۰۲۰ له چاپمه‌نئی میه‌ری له له‌نده‌ن چاپ کراوه؛ هه‌ر وها له لایهن چاپمه‌نئی ناوای بووف به هه‌ر سئ زمانی فارسی، کوردی و ئینگلیزی چاپ کراوه‌ته‌وه. فایله نه‌لکترۆنییه‌کانی ئەم کتیبه له‌گه‌ل فایله ده‌نگییه‌کان له‌به‌ر ده‌ستن.

- تویژینه‌وه‌یه کی دیکه به ناوی تالانی مندالی "تویژینه‌وه‌یه ک سه‌بارت به ناسین، ریگری و کۆنترۆلی ديارده‌ی زبڵگه‌ری مندالان له تاران" بو نه‌نجوومه‌نی پشتیوانی له

مافه‌کانی مندالان نه‌نجام درا که بابه‌تی زبلگه‌پری مندالانی له تاران تاوتوی کردوه و له سالی ۲۰۱۹ پرونوینی کرا؛

- ده‌قی ئینگلیزی، کوردی و فارسی ده‌قی شاری قه‌ده‌غه‌کراو "تویژینه‌وه‌یه‌ک سه‌بارهت به‌ناهاوسانان له ئیران" یه‌کیکی له‌دیکه‌ی تویژینه‌وه‌کانی ئه‌م تویژینه‌وه‌یه‌که هه‌ندی و تاریشی به‌زمانه‌کانی فارسی، کوردی و ئینگلیزی لێ ده‌رکیشراوه و چاپ کراوه و له‌م ماوه‌ی دواییدا له‌لایه‌ن چاپه‌مه‌نیه‌ی میهری له‌له‌نده‌ن سالی له‌ ۲۰۱۹ چاپ کرا؛ فایله‌ ئه‌لکترۆنییه‌کانی ئه‌م کتیبه‌ له‌گه‌ل فایله‌ ده‌نگییه‌که‌ی به‌فارسی، کوردی و ئینگلیزی له‌لایه‌ن چاپه‌مه‌نیه‌ی ناوای بووف له‌ ۲۰۲۱ دووباره‌ چاپ کراوه‌ته‌وه.

- و له‌ سالی ۲۰۱۸ تویژینه‌وه‌یه‌کی ناوبراو له‌ ژیر ناوی له‌ سنووره‌وه‌ هه‌تا سنوور "تویژینه‌وه‌یه‌کی گشتگیر سه‌بارهت به‌ شوناس و ئیتنیکایه‌تی له‌ ئیران" که ۵ ئیتنیکای عه‌ره‌ب، به‌لووچ، کورد، فارس و تورکی تاوتوی کردوه که هه‌ندی و تاریشی به‌ زمانه‌کانی فارسی، کوردی و ئینگلیزی لێ ده‌رکیشراوه و چاپ کراوه و له‌م ماوه‌ی دواییدا له‌لایه‌ن چاپه‌مه‌نیه‌ی میهری له‌له‌نده‌ن چاپ کرا؛ دیسان له‌ دانیمارک له‌ ۲۰۲۱ له‌لایه‌ن چاپه‌مه‌نیه‌ی ناوای بووف به‌هر سێ زمانی فارسی، کوردی و ئینگلیزی چاپ کراوه‌ته‌وه. فایله‌ ئه‌لکترۆنییه‌کانی ئه‌م کتیبه‌ له‌گه‌ل فایله‌ ده‌نگییه‌که‌ی هه‌نوکه‌ له‌به‌ر ده‌سته.

کتیبی ئاسه‌واری چه‌وساندنوه‌ له‌ جیهانی مندالی "تویژینه‌وه‌یه‌کی گشتگیر سه‌بارهت به‌ جۆر، هۆکار و لیکه‌وته‌کانی کاری مندالان" که له‌ سالی، هاوڕیکه‌وت له‌گه‌ل رۆژی جیهانی به‌ره‌نگار بوونه‌وه‌ی دژی کاری مندالان له‌ سالی ۲۰۲۲ له‌لایه‌ن چاپه‌مه‌نیه‌ی ناوای بووف به‌شیوه‌ی فایلی ئه‌لکترۆنیکی و ده‌نگی به‌فارسی، کوردی و ئینگلیزی ب‌لاو بوته‌وه و له‌به‌ر ده‌سته.

ئه‌م نووسه‌ره سه‌بارهت به‌ خه‌ته‌نه‌ی پیاوان / کوربان، زیناکردن له‌گه‌ل مه‌حارم، و ده‌ستدریژی سیکسی له‌ سه‌رده‌می مندالی چه‌ندین تویژینه‌وه‌ی ناماده‌یه‌ که به‌م زووانه له‌ ده‌که‌ویته به‌ر ده‌ست هۆگران و خه‌مخۆرانی بواره‌ کۆمه‌له‌یه‌تییه‌کان.

هه‌روه‌ها به‌رپزیران له‌ گۆفاره‌ جیاوازه‌ فارسی، کوردی و ئینگلیزیه‌که‌کاندا چه‌ندین وتاری ب‌لاو بوته‌وه. تویژینه‌وه‌کانی له‌ ماله‌په‌ری خۆیاندا ده‌ست ده‌که‌ویته:

سه رچاوه کان

1. احمدی، امید علی (۱۳۸۹). باز تحلیل چالش‌های خانواده در زمینه تنگنا و تاخیر ازدواج در ایران، تهران: نشر راه دان.
2. ارمکی، تقی، شریفی، ساعی، محمد حسین، صالبی، سحر (۱۳۹۱). هم خانگی، پیدایش شکل‌های جدید خانواده در تهران، جامعه پژوهی فرهنگی، سال سوم، شماره اول، صص ۴۳-۷۷.
3. استرواس، آنسلم و کوربین، جولیت (۱۳۹۰). اصواروش تحقیق کیفی؛ نظریه مبنایی، رویه‌ها و شیوه‌ها، ترجمه بیوک محمدی، تهران: پژوهشگاه علوم انسانی و مطالعات فرهنگی.
4. اعزازی، شهلا (۱۳۹۴)، جامعه‌شناسی خانواده با تاکید بر نقش، ساختار و کارکرد خانواده در دوران معاصر، تهران، روشنگران و مطالعات زنان.
5. افقی، نادر، صادقی، عباس (۱۳۸۸). مطالعه تطبیقی ارزش‌ها و هنجارها و رابطه آنها با آنومی؛ مطالعه موردی دانشجویان ساکن در خوابگاه‌های دانشگاه گیلان، فصلنامه تحقیقات فرهنگی، دوره ۵، شماره ۴، صص ۶۵-۱۰۶.
6. امامی، اسدالله (۱۳۹۱). حقوق خانواده، انتشارات دانشگاه تهران، تهران.
7. انصاری، شیخ مرتضی (۱۳۷۷). کتاب النکاح، جلد سوم، کنگره بزرگداشت شیخ انصاری، قم.
8. اینگلهارت، رونالد (۱۳۸۲). تحول فرهنگی در جامعه پیشرفته صنعتی، ترجمه: مریم و ثر، تهران: انتشارات کویر.
9. آیوت، پاملا و کلر، والاس (۱۳۸۰). جامعه‌شناسی زنان، ترجمه منیره نجم عراقی، تهران: نی.
10. آزاد آرمکی، تقی، شریفی ساعی، محمد حسین، ایثاری، مریم و طالبی سحر (۱۳۹۰). سنخ‌شناسی الگوهای روابط جنسی پیش از ازدواج در ایران، فصلنامه جامعه پژوهی فرهنگی، دوره ۳، شماره ۲، ص ۱-۳۴.
11. آزاد ارمکی، تقی (۱۳۸۶). جامعه‌شناسی خانواده ایرانی، تهران: انتشارات سمت.

12. آزاد ارمکی، تقی شریفی ساعی، محمد حسین؛ ایناری، مریم؛ و طالبی، سحر (۱۳۹۱). همخانگی پیدایش شکل های جدید خانواده در تهران؛ ست شناسی الگوهای روابط جنسی پیش از ازدواج در ایران. دو فصلنامه جامعه پژوهی فرهنگی، (۱۱۳)، ۷۷-۴۳.
13. آزاد ارمکی، تقی (۱۳۹۱). پیدایش شکل های جدید خانواده در تهران، مجله جامعه پژوهشی فرهنگی، شماره اول، ص ۴۳-۷۷.
14. پرادشاو، جان (۱۳۸۱). آفرینش عشق، ترجمه جواد شافعی مقدم و نیره ایجادی، تهران: نشر پیکان.
15. پستان نجفی، حسین (۱۳۸۹). اسلام و جامعه شناسی خانواده، قم: انتشارات سبحان.
16. پورنقاش تهرانی، سعید، تاشک، آناهیا (۱۳۴۸). بررسی و مقایسه انواع خشونت خانوادگی در زنان و مردان در تهران. مطالعات روانشناختی، دوره ۳، شماره ۳، ص ۷-۲۳.
17. ترنر، جانانان (۱۳۷۳). ساخت نظریه جامعه شناختی، ترجمه عبد العلی لهسایی زاده، شیراز: انتشارت نوید.
18. جزئی، نسرین (۱۳۸۰). نگرشی بر تحلیل جنسیتی در ایران، تهران دانشگاه شهید بهشتی.
19. جهانی، سمانه (۱۳۹۱). «جامعه شناسی خانواده در قرآن کریم»، فصلنامه پژوهش های میان رشته ای قرآن کریم، دوره سوم، شماره ۱، ص ۸۱-۱۰۰.
20. حسینی، مهدی (۱۳۹۱). آموزش و مشاوره قبل از ازدواج، تهران: نشر آوای نور.
21. خلیج آبادی، فریده، مهریار، امیر هوشنگ (۱۳۸۹). بررسی نقش خانواده در ارتباطات با جنس مخالف قبل از ازدواج در دختران دانشجو در تهران خانواده پژوهی، سال 6 شماره ۲۴، صص ۴۵۰-۴۶۷.
22. خلیج آبادی فراهانی، فریده و امیر هوشنگ مهریار (۱۳۸۹). بررسی نقش خانواده در ارتباطات با جنس مخالف قبل از ازدواج در دختران دانشجو در تهران، فصلنامه خانواده پژوهی، دوره 2، شماره ۲۴، صص ۴۶۸-۴۴۹.
23. خمینی، روح الله (۱۳۷۹). تحریر الوسیله، مسسه دار العلم، قم.
24. خمینی، روح الله (۱۳۶۸). کتاب البیع، جلد دوم، موسسه اسماعیلیان، تهران.

25. خیری، مرضیه (۱۳۹۵). بررسی آسیب شناختی اجتماعی بالا رفتن سن ازدواج از دیدگاه دانشجویان دختر دانشگاه آزاد اسلامی واحد ارومیه، فصلنامه مطالعات جامعه‌شناسی، سال ۸، شماره ۳۰، صص ۱۲۵-۱۳۸.
26. درخشان، بهرام (۱۳۸۳). موانع و راهکارهای ازدواج. مجموعه مقالات همایش ازدواج دانشجویی، راهکارها و چالش‌ها، کاشان: انتشارات مرسل.
27. دسترنج، منصوره (۱۳۹۲). بررسی ویژگی‌های خانواده با جامعه‌پذیری فرزندان، فصلنامه زن و مطالعات خانواده، سال ششم، شماره ۲۲، صص ۷۹-۹۸.
28. دوچ، مورتون و روبرت کراوس (۱۳۷۴). نظریه‌ها در روانشناسی اجتماعی. ترجمه: مرتضی گنبی، چاپ اول، تهران: انتشارات دانشگاه تهران.
29. رایبگن، ارل، وایتبرگ، مارتین (۱۳۹۳). رویکردهای نظری هفتگانه در بررسی مسائل اجتماعی، ترجمه صدیقی سروستانی، تهران: انتشارات دانشگاه تهران.
30. رجبی، عباس (۱۳۸۶). سن ازدواج، عوامل افزایش و راهبردهای کاهش آن، مجله معرفت، شماره ۱۱۲، صص ۱۵۳-۱۳۳.
31. رضایی، حسن (۱۳۹۲). ازدواج سفید با هم باشی سیاه، مجله پایش، ش ۶.
32. رضوی، نجما (۱۳۸۱). بررسی وضعیت ازدواج جوانان، گزارش ملی جوانان، نشر سازمان ملی جوانان.
33. رنجبر، فاطمه (۱۳۹۵). بررسی ازدواج سفید از نظر فقه امامیه و حقوق کیفری ایران، پایان‌نامه برای دریافت درجه کارشناسی ارشد، دانشگاه آزاد اسلامی، واحد علوم و تحقیقات چهارمحال و بختیاری.
34. زیبایی نژاد، محمدرضا (۱۳۸۸). هویت و نقش‌های جنسیتی (مجموعه مقالات)، تهران: مرکز امور زنان و خانواده ریاست جمهوری.
35. ساروخانی، باقر (۱۳۸۵). مقدمه‌ای بر جامعه‌شناسی خانواده، تهران: سروش.
36. شجاعی، محمدصادق (۱۳۸۴). تحلیل روان‌شناختی افزایش سن ازدواج و نقش آن در انحرافات اخلاقی جوانان، مجله معرفت، شماره ۹۷، صص ۵۳-۴۶.
37. شقرز، برنهارد (۱۳۸۳). مبانی جامعه‌شناسی جوانان، ترجمه کرامت‌الله راسخ، تهران: نشر نی.
38. شمس، حسن و امامی پور، سوزان (۱۳۸۳). بررسی میزان رواج همسر آزاری و عوامل مؤثر بر آن، فصلنامه زن در توسعه و سیاست (پژوهش زنان)، دوره ۱، شماره ۵،

صص ۵۹-۸۲.

39. شیخ طوسی، ابی جعفر (۱۴۰۷). تذکره الفقها، جلد اول، چاپ افست، تهران.
40. صفایی، سید حسین (۱۳۹۳). دوره مقدماتی حقوق مدنی، انتشارات میزان تهران
41. عباسی، مجتبی، خلیلی کاشانی، مرتضی (۱۳۹۲). تأثیر اینترنت بر هویت ملی، تهران: انتشارات پژوهشکده مطالعات راهبردی.
42. علیتبار، سیدهادی، قنبری سعید زاده محمدی علی حبیبی مجتبی (۱۳۹۳). بررسی رابطه بین روابط جنسی پیش از ازدواج با نگرش به روابط فرازناشویی فصلنامه خانواده پژوهی، دوره 1، شماره ۳۸، صص ۲۶۷ - ۲۵۵.
43. غزالی، محمد (۱۳۷۷). مختصر احیاء العلوم الدین، ترجمه محمد صالح سعیدی، سنج: کردستان.
44. فاضلی، نعمت الله (۱۳۸۳)، پیامدهای مدرنیته، تحلیلی بر تحولات خانواده و رفتار جنسی در بریتانیا، فصلنامه مطالعات جوانان، شماره ۴ صص ۱۷۱ - ۱۲۵.
45. قمری گیوی، حسین (۱۳۸۵). بررسی میزان نگرش فمینیستی در زنان مجرم و غیر مجرم، فصلنامه مطالعات امنیت اجتماعی، سال سوم، شماره هشتم و نهم. ۱-۲۵.
46. کاتوزیان، ناصر (۱۳۹۳) حقوق مدنی، جلد اول، انتشارات میزان، تهران.
47. کریمیان، نادر، زارعی، اقبال (۱۳۹۱). بررسی کیفی وضعیت زندگی زنان دارای رابطه هم خانگی با جنس مخالف، فصلنامه زن و جامعه، دوره ۷، شماره ۲۶، تابستان ۱۳۹۵، صفحه ۶۸-۳۹.
48. کوثری، مسعود، عسکری، احمد (۱۳۹۴). بازنمایی خانواده ایرانی از منظر روابط جنسی و نسلی در آگهی‌های تلویزیونی، فصلنامه تحقیقات فرهنگی ایران، شماره ۱ دوره ۴، صص ۱-۲۴.
49. گلچین، مسعود، صفری، سیامک (۱۳۹۶). کلان شهر تهران و ظهور نشانه‌های الگوی تازه ای از روابط زن و مرد مطالعه زمینه‌ها، فرایند، و پیامدهای هم خانگی، فصلنامه تحقیقات فرهنگی ایران، دوره 10، شماره 1 - شماره پایانی ۳۷. بهار ۱۳۹۶، صفحه ۲۹ - ۵۷.
50. گیدنز، آنتونی (۱۳۷۳)، جامعه‌شناسی، ترجمه منوچهر صبوری، تهران. نشر نی.
51. گیدنز، آنتونی (۱۳۷۸). تجدد و تشخص در جامعه و هویت شخصی در عصر جدید، ترجمه نادر موفقیان، تهران: نشر نی.

52. گیدنز، آنتونی (۱۳۸۹). جامعه شناسی، ترجمه دکتر حسن چاوشیان، تهران: نی.
53. لپ، ایتیا (۱۳۷۷). روانشناسی عشق و ورزیدن، ترجمه کاظم سامی و محمود ریاضی، تهران: نشر چاپخش.
54. متقی هندی، علاء الدین علی (۹۷۷ ق)، کنز العمال، انتشارات دارالحديث، ج ۱۶، ص ۲۷۹.
55. مجد الدین، اکبر (۱۳۸۶). بررسی دلایل و آثار افزایش سن ازدواج دختران روستایی در آشتیان، مجله شناخت، شماره ۵۳، صص ۳۸۶-۳۷۵.
56. محقق حلی (۱۴۰۹). ایضاح الفوائد فی شرح مشکلات القواعد اسماعیلیان، قم.
57. محقق داماد، سید مصطفی (۱۳۸۵). حقوق قراردادها در فقه امامیه، نشر سمت، تاران.
58. محمدی، فایزه و میرزایی، رحمت، بررسی عوامل اجتماعی مؤثر بر خشونت علیه زنان، مجله مطالعات اجتماعی ایران، دوره ششم، شماره یک، تابستان ۱۳۹۱، ۱-۲۹.
59. معاونت آموزش و تحقیقات قوه قضاییه (۱۳۸۲). مجموعه آرای فقهی در امور حقوقی، نکاح، جلد اول، نشر قضا، تهران.
60. میشل، آندره. (۱۳۷۶). پیکار با تبعیض جنسی، (محمد جعفر پوینده). تهران، نگاه.
61. نورعلیزاده میانجی، مسعود (۱۳۸۸). مدل اسلامی مصون سازی رفتار جنسی با تأکید بر پیشگیری و درمان انحراف ها و مشکلات جنسی، فصلنامه علمی تخصصی اسلام و روان شناسی، سال سوم، شماره ۵، صص ۱۴۲-۱۰۷.
62. وروایی، اکبر، نیاز خوانی، مرتضی، کلامی، حسن (۱۳۹۰). بررسی تاثیر عوامل اقتصادی بر گرایش به ناهنجاری اجتماعی و راهکارهای انتظامی - اجتماعی پیشگیری از آن، فصلنامه انتظام اجتماعی، سال اول، شماره اول، صص ۱۲۵-۱۵۷.
63. Anne-Marie Ambert: "Cohabitation and Marriage: How Are They Related?"[permanent dead link]. The Vanier Institute of the Family, Fall 2005 64. Beck, G. (1995). The Normal Chaos of Love. London: Polity Press. 65. Becker, Gary S. (1974), A Theory of Marriage, Part II: The Journal of Political Economy, Vol. 82, No.2. part 2, pp. s11-s26 66. Bell, Duran (1997). "Defining Marriage and Legitimacy. Current Anthropology 38 (2): 237-254. 67. Bianchi, S. M., & Casper, L. M. (2000). American families. Population Bulletin, 55, 3-42. 68. Bourdais, C. L. and A. E. Lapiere (2004). "Changes in Conjugal Life in Canada: Is Cohabitation Progressively Replacing

Marriage?', *Journal of Marriage and Family*, Vol. 66, No. 4 69.
 Brown, S.L. (2003). Relationship quality dynamics of cohabitating unions. *Journa of Family Issues*, 24, 583-601. 70. Brown, S.L. and A. Booth (1996). 'Cohabitation Versus Marriage: A Comparison of Relationship Quality', *Journal of Marriage and Family*, Vol. 58, No. 3 71. Browne, Ken, (1992), *An Introduction to Sociology*, UK: Polity Press 72. Bumpass LL. 1999. Whats happening to the family? Interaction between demographic and institutional change. *Demography*. 27: 483-98 73. Bumpass, L. and H. H. Lu (2000). "Trends in Cohabitation and Implications for Children's Family Contexts in the United States, *Population Studies*, Vol. 54, No. 1. 74. Carmichael, G. A. (1995). "Consensual Partnering in the More Developed Countries, *Journal of the Australian Population Association*, Vol. 12, No. 1.

75. Carr, D. (2011). 'Premarital Sex in America: How Young Americans Meet, Mate, and Think about Marriage by Mark Regnerus and Jeremy Uecker', *American Journal of Sociology*, Vol. 117, No. 3.

76. Carr, D. (2011). 'Premarital Sex in America: How Young Americans Meet, Mate, and Think about Marriage by Mark Regnerus and Jeremy Uecker', *American Journal of Sociology*, Vol. 117, No. 3.

77. Carrie Murrow & Lin Shi (2010). The Influence of Cohabitation Purposes on Relationship Quality: An Examination in Dimensions, *The American Journal of Family Therapy*, 38:5,397-412, DOI: 10.1080/01926187.2010.513916.

78. Carroll, Joseph (2011). *Reading human nature: Literary Darwinism in theory and practice*. (pp.160). New York: SUNY Press.

79. Casper, L. M. and S. M. Bianchi (2001). *Change and Continuity in the American Family*, California: Sage.

80. Cherlin A, Furstenberg FF. 1988. The changing European family: lessons for the American reader. *J. Fam. Issues* 9:291-7.

81. Cherlin, Andrew (2010). *Public and Private Families*. New York: McGraw Hill. p. 227. ISBN 978-0-07-340435-6.

82. Dabblers, Karl (1999) "Toward an Integrated Perspective of the processes Related to the Descriptive Concept of secularization", *sociology of religion*, No 15:229-248.

83. Elizabeth, V. (2000). Cohabitation, marriage, and the unruly consequences of difference. *Gender and Society*, 14, 87-110.

84. Esteve, A., R. Lesthaeghe, and A. López-Gay (2012). 'The Latin American Cohabitation Boom, 1970-2007', *Population and Development Review*, Vol. 38, No. 1.

85. French, M, T. Popovici, I. Robins, P. Homer, J. (2014).

Personal traits, cohabitation, and marriage. *Social Science Research* 45, 184–199.

86. Galena K. Rhoades, Scott M. Stanley, and Howard J. Markman (2009). Couples' Reasons for Cohabitation: Associations with Individual Well-Being and Relationship Quality, *J Fam Issues*. 2009 Feb 1; 30(2): 233–258.

87. Gelles, R.J. (1985). Family Violence. *Annual review of sociology*. 11 (1985). 367-347.

88. Giddens, A. (1992). *The Transformation of Intimacy: Sexuality, Love & Eroticism in Modern Societies*, California, Stanford University Press.

89. Goodwin, P. Y., W. D. Mosher, and A. Chandra (2010). 'Marriage and Cohabitation in the United States: A Statistical Portrait Based on Cycle 6 (2002) of the National Survey of Family Growth', *Vital and Health Statistics, Series 23, No. 28*.

90. Günther. Hans F. K.. (1952). *Le mariage: ses formes, son origine*, Bibliothèque historique, ISSN 0520-0601. Publisher : Payot

91. Hendric DJ, Christopher JS, Nangle Dw. Adolescent heterosexual interactions and dating. In: V. B. Van hasselt, M. Hersent, editors. *Handbook of social development: A lifespan Perspective*. New York: Plenum Press; 1992

92. Heuveline, P. and J. M. Timberlake (2004). 'The Role of Cohabitation in Family Formation: The United States in Comparative Perspective', *Journal of Marriage and Family*, Vol. 66

93. Hewitt, B. and D. De Vaus (2009). 'Change in the Association Between Premarital Cohabitation and Separation, Australia 1945–2000', *Journal of Marriage and Family*, Vol. 71.

94. Inglehart, Ronald; Abramson, Paul R. (1994) "Economic Security and Value Change", *The American Political Review*, 88(2):336-354

95. Iwasawa, M. (2005). 'Cohabitation in Japan', Mainichi Shimbun (ed.), in *Family Attitudes in an Era of Very Low Fertility: Report on the 1st Survey of Population, Family, and Generations*, Population Problems Research Council (in Japanese).

96. Jampaklay, A. and F. Haseen (2011). 'Marital Unions and Unmarried Cohabitation in Bangkok, Thailand: Are Cohabitors Different from Singles or Married People?', *Asian opulation Studies*, Vol. 7, No. 2.

97. Kammeyer, K. C. W, et. Al, (1992), *Sociology*, Boston & London: Allyn & Bacon.

98. Karlsson, G. (1963). *Adaprobability and communication marriage totow*. beamibster press.

99. Kiernan, K. (2001). 'The Rise of Cohabitation and Childbearing Outside Marriage in Western Europe', *International*

Journal of Law, Policy and the Family, Vol. 15, No. 1.

100. Konig, R. (1976). *Soziologie der Familie*. Handbuch der empirischen sozialforschung. Md.7. Stuttgart : dtv, s.-188

101. LaDuke, A. (2006). *Living Through the Sexual Revolution*, London: Greenhaven Press.

102. Lawson, T. (2001). *Dictionary of Sociology*. London and Chicago: Fitzroy Dearborn Publishers.

103. Legkauskas, V. and D. Stankeviciene (2009). 'Premarital Sex and Marital Satisfaction of Middle Age Men and Women: A Study of Marriage Lithuanian Couples', *Journal of Sex Role*, Vol. 60, No. 2.

104. Lesthaeghe R, Surkyn J. 1988. Cultural dynamics and economic theories of fertility change.

105. Liechter. D.F.(1991). Local marriage market and the marital behavior of black and white women. *AJS*.96,4(Jan): pp 843 – 867

106. Lindsey, Eric W. et. Al, (1997), *Differential Play Patterns of Mothers and Fathers of Sons and Daughters*, *Sex Roles*, Vol. 37, No.9/10, 643-52.

107. Loffler, C. (2009). *Non-Marital Cohabitation in Italy*, der Universität Rostock.

108. Manning, W. D. and P. J. Smock (2002). 'First Comes Cohabitation and Then Comes Marriage?', *Journal of Family Issues*, Vol. 23, No. 8.

109. Manning, W. D., & Landale, N. S. (1996). Racial and ethnic differences in the role of cohabitation in premarital childbearing. *Journal of Marriage and the Family*, 58, 63–77.

110. Megan M. Sweeney; Teresa Castro-Martin; Melinda Mills. "The reproductive context of cohabitation in comparative perspective: Contraceptive use in the United States, Spain, and France" (PDF). *Demographic Research*. doi:10.4054/DemRes.2015.32.5.

111. Miller, G. (2000). "How Sexual Choice Shaped The Evolution of Human Nature", New York

112. Mills, M. (2000). *The Transformation of Partnerships, Canada, The Netherlands, and the Russian Federation in the Age of Modernity*, Amsterdam: Thela Thesis Population Studies.

113. Murrow, C. and L. Shi (2010). 'The Influence of Cohabitation Purposes on Relationship Quality: An Examination in Dimensions', *The American Journal of Family Therapy*, Vol. 38, No. 5.

114. National Institute of Population and Social Security Research (2007). *Attitudes toward Marriage and the Family among Japanese Singles-The 13th National Fertility Survey*, Tokyo: Kōsei Tōkei Kyōkai (in Japanese).

115. Nave-Herz, R. (2000). 'Historischer und Zeitgeschichtlicher Wandel im Phasenablaufprozess von der Partnerfindung bis zur Eheschließung', *Zeitschrift für Soziologie der Erziehung und Sozialisation*, Vol. 20, No. 3.

116. Nazio, T. (2008). *Cohabitation, Family & Society*, London: Routledge.

117. Notes and Queries on Anthropology. Royal Anthropological Institute. 1951. pp. ,p. 110.

118. Paul Herrnson; Kathleen Weldon (6 October 2014). "Love, Marriage, and the Vatican". Center for Public Opinion Research. Just 20 percent in the 2012 General Social Survey disagreed with the assertion that it was all right for a couple to live together

119. Pempek, T., & et al. (2009), "College students' social networking experiences on Facebook", *Journal of Applied Developmental Psychology*, 30: 227–238

120. Pla, A. and C. Beaumel (2010). 'Bilan démographique 2009: Deux Pacs Pour Trois Mariages', *Insee Première*, No. 1276.

121. *Pop. Dev. Rev.* 14:1–45

122. Prinz, C. (1995). *Cohabiting, Married, or Single*, London: Avebury

123. Raymo, J. M., M. Iwasawa, and L. Bumpass (2009). 'Cohabitation and Family Formation in Japan', *Journal of Demography*, Vol. 46, No. 4

124. Regnerus, M. and J. Uecker (2011). *Premarital Sex in America: How Young Americans Meet Mate and Think About Marrying*, Oxford: Oxford University Press

125. Rhoades, G. K., S. M. Stanley, and H. J. Markman (2009). 'Couples Reasons for Cohabitation: Associations with Individual Well Being and Relationship Quality', *Journal of Family Issues*, Vol. 30, No.2

126. Rindfuss RR, VandenHeuvel A. 1990. Cohabitation: a precursor to marriage or an alternative

127. Rindfuss, R. R., & VandenHeuvel, A. (1990). Cohabitation: A precursor to marriage or an alternative to being single? *Population and Development Review*, 16, 703–726.

128. Roussel, L. (1992). 'The Family in Western Europe: Divergences and Convergence', *Population*, Vol. 47, No. 1

129. Sassler, S. (2004). The process of entering into cohabiting unions. *Journal of Marriage and the Family*, 66, 491–505.

130. Schaffer. F. T. & Lamn R. P, (1992), *Sociology*, New York: Mc Graw Hill.

131. Seltzer, J. A. (2000). 'Families Formed Outside of Marriage', *Journal of Marriage and the Family*, Vol. 62, No. 4.

132. Smock, P. J. (2000). *Cohabitation in the United States: An*

appraisal of research themes, findings, and implications. *Annual Review of Sociology*, 26, 1-20. DOI: 10.1146/annurev.soc.26.1.1

133. Spanier, G. B. (1985). 'Cohabitation in the 1980s: Recent Changes in the United States', K. Davis & A. Brossbard-Shechtman (eds.), in *Contemporary Marriage*, New York: Russell Sage

134. Stanley L. and Wise S, (2002), What's Wrong with Socialization?, In: S. Jackson and S. Scott, *Gender: A Sociological Reader*, London: Routledge, pp: 273-9

135. Taylor.j. 2003. *Encyclopedia of Population, induced abortion(history)*. volume 2. macMilan reference USA, Thomson

136. Teresa Castro Martin. "Cohabitation in Spain: No longer a marginal path to family formation". Retrieved 22 August 2015.

137. Thornton A, Philipov D (2009). "Sweeping Changes in Marriage, Cohabitation, and Childbearing in Central and Eastern Europe: New Insights from the Developmental Idealism Framework". *Eur J Popul.* 25 (2): 123–156. doi:10.1007/s10680-009-9181-2. PMC 2690230 Freely accessible. PMID 19498956.

138. Thornton, A., G. William, W. G. Axinn and, Y. Xie (2007). *Marriage and Cohabitation*, Chicago The University of Chicago Press.

139. Tinglöf S, Högberg U, Lundell IW, Svanberg AS. Exposure to Violence among Women with Unwanted Pregnancies and the Association with Post-traumatic Stress Disorder, Symptoms of Anxiety and Depression. *Sexual & Reproductive Healthcare.* 2015;6(2):50-3.

140. to being single? *Pop. Dev. Rev.* 16:703–26.

141. Trost, J. (1978). 'A Renewed Social Institution: Non-marital Cohabitation', *Acta Sociologica*, Vol. 21, No. 4.

142. Trost, J. (1979). *Unmarried Cohabitation*, Västerås, Sweden: International Library

143. Tsuya, N. O. (2006). 'Patterns and Covariates of Partnership Formation in Japan', *Journal of Population Problems*, Vol. 62, No. 1. (in Japanese).

144. Westermarck, Edvard, (1921) *The History of Human Marriage* Volume 1, p. 71. ISBN: 0-7661-4618-9.

145. Westermarck, Edvard, (1936) *The Future of Marriage in Western Civilization*, p. 3.

146. Williams, L., M. M. Kabamalan, and N. Ogena (2007). 'Cohabitation in the Philippines: Attitudes and Behaviors Among Young Women and Men', *Journal of Marriage and Family*, Vol. 69, No. 5.

147. Winch,R.(1958). *Male selection, A study of complementary needs*. New York: McGraw – Hill.