



حکومەتی هەریمی کوردستان

وەزارەتی خویندنی بالا و توێژینه‌وهی زانستی

زانکۆی گەرمیان

کۆلیژی پەرۆدەهێ بنەرەت

بەشی زمانی کوردیی

مەرجه فۆنۆتاکیکیه‌کان له زمانی کوردیدا

نامه‌یه‌که

کاظم حسیب نادر

پیشکەشی کۆلیژی پەرۆدەهێ بنەرەتی زانکۆی گەرمیانی کردووه و بەشیکه

له پێویستییه‌کانی بەده‌سته‌هێنانی پله‌ی ماستەر له زمانی کوردیدا

سه‌رپەرشت:

پ.ی.د. دلشاد محمد غریب

(٢٧٢٢)ی کوردیی

(٢٠٢٢)ی زاینیی

ئەم نامە يە بەسەرپەرشتىيى من لە زانكۆي گەرميان ئامادەكراوہ و بەشيكە
لە پيويستىيەكانى وەرگرتنى پلەي ماستەر لە زمانى (كوردىيى_ زمان)دا.

پ.ى.د. دلشاد محمد غريب

رېكەوتى / / ٢٠٢٢

ئىمەى ئەندامانى لىژنەى ھەلسەنگاندن، ئەم نامەيەمان خويندەوہ و لەگەل
خويندكارەكەدا گفتوگۆمان دەربارەى ناوہرۆك ولایەنەكانى ترى كردو بپارماندا، كە
بە پلەى () بپوانامەى ماستەرى لە زمانى كوردىيدا پىبدرىت.

ناو: پ.ى.د. عادل رشيد قادر

ئەندام

رېكەوت/ ۳۰ / ۱۰ / ۲۰۲۲

ناو: پ.د. ئومىد بەرزان برزۆ

سەرۆكى لىژنە

رېكەوت/ ۳۰ / ۱۰ / ۲۰۲۲

ناو: پ.ى.د. دلشاد محمد غريب

ئەندام و سەرپەرشت

رېكەوت/ ۳۰ / ۱۰ / ۲۰۲۲

ناو: پ.ى.د. ئازاد امين فرج

ئەندام

رېكەوت/ ۳۰ / ۱۰ / ۲۰۲۲

لە لايەن ئەنجومەنى كۆليژى پەرودەيى بنەرەتەوہ پەسەندكرا.

ناو : پ.ى.د. كۆمار نعمت شوكت

پاگرى كۆليژى پەرودەيى بنەرەت

رېكەوت/ / / ۲۰۲۲

پیشکش به:

-گیانی پاکی شههیدانی ئازادی و بهرگریکارانی زمان.

- دایک و باوکی خوْشه ویستم، که پالپشت و هاوکارم بوون له قوناغه کانی خویندندا.

-هاوسه ر و جگه رگوشه کانم (داده شیبا و کاکه راویژ).

-هه مو ئه و به پیزانه ی که ئه م نامه یه ده خویننه وه.

سوپاس بۆ:

- به پريز (پ.ى.د. دلشاد محمد غەريب) كه بهو پەرى لە خۆبوردوييه وه رينيشادەر و هاوکارم بوو له ئەنجامدان و نوسينه وهى ليكولينه وه كه دا و سه رپه رشتيكردى نامه كهى له ئەستوگرت .
- هه مو ئەو به پريزانهى كه هاوکارم بوون له پيدانى سه رچاوه، يان به هه ر شيوازيك هاوکارريان كردووم.
- سه روکايه تى به شى زمانى كوردى يه كهى خويندى بالا.
- هه مو ئەو مامۆستايانهى كه له قوناغه كانى خوينددا وانه يان پيوتومه ته وه.
- هه مو مامۆستايانى قوناغى خويندى بالا / ماسته ر هه ريه كه له به پريزان (پ.د.ئوميد به رزان برزو، پ.د. دارا حميد محمد).

ھيما كورتكراوھكان

ز	ھيماكان	پونكر دنه وه
۱	۱Q، ۲Q، ۳Q	برگه ي يه كهه م و دووهه م و سيهه م
۲	ن ج	نیشانه ي جيا كه ره وه يي
۳	/ /	نواندني فونيمي
۴	#.....	چه پكي نه بزوين سه ره تاي برگه
۵	#.....	چه پكي نه بزوين كوتاي برگه
۶	[]	بو نواندني دهنگ و نووسيني فونھتيكي وشهكان
۷	< >	بو نواندني فونيمي وشه و برگهكان
۸	*	نارپزماني بوون
۹	±	نواندني گر و كپي دهنگهكان
۱۰	~	ھه مان و اتا

لیستی زاراوه‌کان

Term	زاراوه
	ئ
phontic Alphabet	ئەلفبەیی فۆنەتیکی
	ب
Vowel	بزوین
Syllable	بەرگە
Phonetic Syllable	بەرگەیی فۆنەتیکی
Phonology Syllable	بەرگەیی فۆنۆلۆژیی
	پ
Systematic	پێڕه‌وبەند
	چ
Consonant Cluster	چەپکی نەبزوین
	خ
Fricaties	خشۆک
	د
Vowel – sounds	دەنگە بزوینەکان
Consonant – sounds	دەنگە نەبزوینەکان
Affricate	دەنگە ریی لە هەواگرەکان
	س
Onset	سەرەتای بەرگە
Rhyme	سەر‌وا
	ز
Phonetic Information	زانباری فۆنۆلۆژیی
Pich	زرنگە

	ف
Phonotactic	فونوتاكتیک
Articulatory Phonotactic	فونہ تیکی ئه رکی
Phonem	فونیم
Mental Lexicon	فہرہ نگی ئاوه زیی
	ک
coda	کوتایی برگه
Encoding	کودکردن
	گ
Shift / Substitution- suond	گورین/جیگرتنه وهی - دہنگ
	ن
Distinctive features	نیشانہ ی جیا کہ ره وهیی
Semi vowels	نیمچه بزویں
External representation	نواندنی دہرہ کی
Internal Representation	نواندنی ناوه کی
	م
Phonotactical condition	مہرجی فونوتاكتیک
Onset condition	مہرجی سہرہ تایی برگه
Coda condition	مہرجی کوتایی برگه
	ہ
Oppositions	ہمبہ ریپوون

پېرسټ

لاپهړه	ناونیشان و بابته
۱	۱/۰ ناونیشانی لیکولینه و هکه
۱	۲/۰ هوکاري ههلبژاردنی ئەم بابته
۱	۳/۰ رېبازی تووژینه و هکه
۱	۴/۰ که رهسته و سنوری تووژینه و هکه
۱	۵/۰ گرنگی تووژینه و هکه
۲	۶/۰ به شهکانی تووژینه و هکه
	(۱) بهشی یه کهه م / تیوری و زانیاری گشتی
۵-۳	۱/۱ زانیاری فهره نگی
۸-۶	۲/۱ زانیاری فونه تیکی
۱۱-۸	۳/۱ فونولوژی
۱۴-۱۱	۴/۱ فونوتاکتیک
۱۵-۱۴	۵/۱ مودیلی برکه و برکه سازی کوردی
۱۶-۱۵	۶/۱ مودیلی وهچه پیکهاته ی برکه
۱۸-۱۷	۷/۱ دهستوری نوسینه وه
۱۹-۱۸	۸/۱ دروسته یی هه مبه ریی و نیشانه ی جیا که ره وه ییه کان
۲۰-۱۹	۹/۱ په یوه ندییه واتاییه کان له پیکهاته یی فونولوژییدا
۲۱-۲۰	۱-۹/۱ په یوه ندییه ته کنشینی
۲۱	۲-۹/۱ په یوه ندییه جینشینی
۲۲	۱۰/۱ دهنگه بیسترا وه کان
۲۲	۱-۱۰/۱ نه بزوینه کان
۲۳-۲۲	۱-۱-۱۰/۱ دهنگه ته قیوه کان
۲۳	۲-۱-۱۰/۱ دهنگه خشوکه کان

۲۴	۱۰/۱-۱-۳) دەنگە تىكەلەكان ئەفريكاتەكان
۲۴	۱۰/۱-۱-۴) دەنگە لوتىيەكان
۲۴	۱۰/۱-۱-۵) لايىيەكان
۲۵	۱۰/۱-۱-۶) لىدەر و لەرزۆكەكان
۲۵	۱۰/۱-۱-۷) نىمچە بزوينەكان
۲۶-۲۵	۱۰/۱-۲) دەنگە بزوينەكان
۲۷	۱۱/۱) ھەنگاۋەكانى جىبە جىكردن
۲۷	۱۱/۱-۱) ھەنگاۋى يەكھەم
۳۰-۲۷	۱۱/۱-۲) ھەنگاۋى دووھەم
۳۰	۱۲/۱) فونىمەكان لە دابەشبووندا
۳۰	۱۲/۱-۱) فونىمە نەبزوينەكان
۳۲-۳۰	۱۲/۱-۱-۱) تەقىوھكان
۳۴-۳۲	۱۲/۱-۱-۲) خشۆكەكان
۳۴	۱۲/۱-۱-۳) تىكەلاۋەكان ئەفريكاتەكان
۳۵	۱۲/۱-۱-۴) لوتىيەكان
۳۶-۳۵	۱۲/۱-۱-۵) لايىيەكان
۳۶	۱۲/۱-۱-۶) لىدەر و لەرزۆكەكان
۳۶	۱۲/۱-۱-۷) فونىمە نىمچە بزوينەكان
۳۸-۳۷	۱۲/۱-۲) فونىمە بزوينەكانى پىشەۋەدى زمان
۳۹-۳۸	۱۲/۱-۲-۱) فونىمە بزوينەكانى ناوھراستى زمان
۳۹	۱۲/۱-۲-۲) فونىمە بزوينەكانى دواۋەدى زمان
۴۲-۴۰	۱۳/۱) دروستەى ھەمبەرىي و دابەشبوونى تەۋاۋكەرانە
	۲) بەشى دووھەم مەرجه فونۇتاكىيەكانى سەرەتاي بېرگە
۴۳	۱/۲) مەرجه فونۇتاكىيە - چەپكە نەبزوينەكانى سەرەتاي بېرگە
۴۷-۴۳	۲/۲) مەرجه فونۇتاكىيەكانى تەقىوھكان لە نيوان خوياندا

۵۰-۴۷	۳/۲) ته قيوه كان له گه ل لاييه كاندا
۶۲-۵۰	۴/۲) ته قيوه كان له گه ل خشوکه كاندا
۶۴-۶۲	۵/۲) ته قيوه كان له گه ل لوتيبه كاندا
۶۷-۶۴	۶/۲) ته قيوه كان له گه ل ليدهر و له رزوکه كاندا
۶۹-۶۷	۷/۲) ته قيوه كان له گه ل نيمچه بزوينه كاندا
۷۱ - ۶۹	۸/۲) ته قيوه كان له گه ل ئه فريكاته كاندا
۷۹-۷۱	۹/۲) مه رجي فونوتاكتيكي خشوکه كه كان له نيوان خوياندا
۸۳-۸۰	۱۰/۲) خشوکه كان له گه ل لوتيبه كاندا
۸۵ - ۸۳	۱۱/۲) خشوکه كان له گه ل ئه فريكاته كاندا
۸۸ - ۸۶	۱۲/۲) خشوکه كان له گه ل لاييه كاندا
۹۱-۸۹	۱۳/۲) خشوکه كان له گه ل ليدهر و له رزوکه كاندا
۹۴ - ۹۲	۱۴/۲) خشوکه كان له گه ل نيمچه بزوينه كاندا
۹۵-۹۴	۱۵/۲) مه رجي فونوتاكتيكي لوتيبه كان له گه ل يه كتردا
۹۵	۱۶/۲) لوتيبه كان له گه ل ئه فريكاته كاندا
۹۶	۱۷/۲) لوتيبه كان له گه ل لاييه كاندا
۹۷-۹۶	۱۸/۲) لوتيبه كان له گه ل ليدهر و له رزوکه كاندا
۹۸	۱۹/۲) لوتيبه كان له گه ل نيمچه بزوينه كاندا
۹۸	۲۰/۲) مه رجي فونوتاكتيكي ئه فريكاته كان له گه ل يه كتردا
۹۹	۲۱/۲) ئه فريكات له گه ل لاييه كاندا
۱۰۰	۲۲/۲) ئه فريكات له گه ل ليدهر و له رزوکه كاندا
۱۰۱-۱۰۰	۲۳/۲) ئه فريكات له گه ل نيمچه بزوينه كاندا
۱۰۱	۲۴/۲) مه رجي فونوتاكتيكي لازمانيبه كان له گه ل يه كتردا
۱۰۲-۱۰۱	۲۵/۲) لازمانيبه كان له گه ل ليدهر و له رزوکه كاندا
۱۰۳-۱۰۲	۲۶/۲) لازمانيبه كان له گه ل نيمچه بزوينه كاندا
۱۰۴-۱۰۳	۲۷/۲) مه رجي فونوتاكتيكي ليدهر و له رزوکه كان له گه ل نيمچه بزوينه كاندا
۱۰۵	ئەنجامی ژماره (۱)

	بەشى سېھەم مەرجه فونۇتاكتيكيه كاني كوتايى برگه (۳)
۱۰۶	۱/۳) مەرجه فونۇتاكتيك - چەپكە نەبزوينە كاني كوتايى برگه
۱۱۰-۱۰۶	۲/۳) مەرجه فونۇتاكتيكيه كاني تەقيوھەكان لە نيوان خوياندا لە كوتايى برگه دا
۱۱۲-۱۱۰	۳/۳) تەقيوھەكان لە گەل لاييھە كاندا
۱۲۳-۱۱۲	۴/۳) تەقيوھەكان لە گەل خشوگە كاندا
۱۲۵-۱۲۳	۵/۳) تەقيوھەكان لە گەل لوتبيھە كاندا
۱۲۷-۱۲۵	۶/۳) تەقيوھەكان لە گەل ليدەر و لەرزوگە كاندا لە كوتايى برگه دا
۱۲۸-۱۲۷	۷/۳) تەقيوھەكان لە گەل نيمچە بزوينە كاندا
۱۳۱-۱۲۹	۸/۳) تەقيوھەكان لە گەل ئەفريكاتە كاندا
۱۳۸-۱۳۱	۹/۳) مەرجه فونۇتاكتيكى خشوگە كەكان لە نيوان خوياندا لە كوتايى برگه دا
۱۴۱-۱۳۹	۱۰/۳) خشوگە كان لە گەل لوتبيھە كاندا
۱۴۴-۱۴۱	۱۱/۳) خشوگە كان لە گەل ئەفريكاتە كاندا
۱۴۶-۱۴۴	۱۲/۳) خشوگە كان لە گەل لاييھە كاندا لە كوتايى برگه دا
۱۴۹-۱۴۶	۱۳/۳) خشوگە كان لە گەل ليدەر و لەرزوگە كاندا
۱۵۲-۱۴۹	۱۴/۳) خشوگە كان لە گەل نيمچە بزوينە كاندا
۱۵۲	۱۵/۳) مەرجه فونۇتاكتيكى لوتبيھە كان لە گەل يەكتردا
۱۵۳-۱۵۲	۱۶/۳) لوتبيھە كان لە گەل ئەفريكاتە كاندا
۱۵۳	۱۷/۳) لوتبيھە كان لە گەل لازمانبيھە كاندا
۱۵۴	۱۸/۳) لوتبيھە كان لە گەل ليدەر و لەرزوگە كاندا
۱۵۵- ۱۵۴	۱۹/۳) لوتبيھە كان لە گەل نيمچە بزوينە كاندا
۱۵۵	۲۰/۳) مەرجه فونۇتاكتيكى ئەفريكاتە كان لە گەل يەكتردا
۱۵۶- ۱۵۵	۲۱/۳) ئەفريكات لە گەل لاييھە كاندا
۱۵۶	۲۲/۳) ئەفريكات لە گەل ليدەر و لەرزوگە كاندا
۱۵۷	۲۳/۳) ئەفريكات لە گەل نيمچە بزوينە كاندا
۱۵۷	۲۴/۳) مەرجه فونۇتاكتيكى لاييھە كان لە نيوان خوياندا

۱۵۸	لاييه كان له گه ليدهر و له رزوكه كاندا (۲۵/۳)
۱۵۹-۱۵۸	لاييه كان له گه ليدهر و له رزوكه كاندا (۲۶/۳)
۱۶۰-۱۵۹	مهرجى فونوتاكتيكي ليدهر و له رزوكه كان له گه ليدهر و له رزوكه كاندا (۲۷/۳)
۱۶۱	ئەنجامى ژماره (۲)
۱۶۳-۱۶۲	ئەنجام
۱۶۸-۱۶۴	سەرچاوه كان
۱۶۹	خلاصه
۱۷۰	Apstract

پیشہ کی

۱/۰) ناویشانی توڑینہ وہ کہ:

ناویشانی توڑینہ وہ کہ بریتیہ لہ (مہر جہ فونو تاکتیکییہ کان لہ زمانی کوردیدا) دا. ئەم توڑینہ وہیہ ہولدهات بہ شیوہیہ کی زانستی و پیرہ وہ بندانہ جیکہ وتہکانی و ہاتن و نہ ہاتنی چہ پکہ (کونسونانت / نابرگہییہ کان) لہ سہرہتا و کوتایی برگہی وشہی فونولوژییدا دیاریبکات، چونکہ مہر جہ فونو تاکتیکییہ کان لہ ریگای برگہ و برگہ سازیہ وہ دیاریدہ کریں.

۲/۰) ہوکاری ہلبژاردنی ئەم بابہ تہ:

لہ زمانی کوردی - دیالیکتی ناوہ راستدا، تا وەکو ئەمرو چەندان لیکولینہ وہ لہ بارہی (فونولوژییہ وہ) ہوہ بہرچا و دہکەون، بہ لام لہم رپوہوہ لیکولینہ وہیہ کی سہرہخو و زانستی تابہت بہ مہر جہ فونو تاکتیکییہ کان نابینریت.

۳/۰) رپیاز توڑینہ وہ کہ:

رپیازی لیکولینہ وہ کہ بریتیہ لہ رپیازی (پہسنی - شیکاری) و بہ پیی (تیوری شوین پی)، لہ ریگہی بہرنامہیہ کی کومپیترہی بہ ناوی (پرات) ہوہ جیکہ وتہی نابرگہییہ کان لہ سہرہتا و کوتایی برگہی وشہی فونولوژییدا دیاریدہ کریں. ہہندیک جار (ئەلفویبی - فونہ تیکیی - جیہانی - IPA) لہ پال (ئەلفویبی - فونیمی) کوردییہ کہ وہ بہ کاردہ ہینریت. سہرہرای ئەوہیش کار بہ مؤدیلی (CV) وہ چہ پیکہاتہکانی برگہ دہکریت، کہ تیندا کرۆک، سہرہتا و کوتایی برگہ جیاکراونہ تہ وہ و بہسی وہ چہ پیکہاتہ وہ دانراون.

۴/۰) سنوری توڑینہ وہ کہ:

نمونہ و داتاکانی ئەم لیکولینہ وہیہ، بہ گشتی کہرہستہی (دیالیکتی ناوہ راست - زمانی کوردی) دہہینرینہ وہ. سہرہرای ئەوہش بو ہہندیک لہ وشہ و نمونہ کان سوود لہ فہرہنگہکانی (ہہمبانہ بۆرینہ، خال) وەرگیراوه.

۵/۰) گرنگی توڑینہ وہ کہ:

گرنگی ئەم لیکولینہ وہی لہ وەدا دہبینینہ وہ، کہ ہولدهدریت بہ شیوہیہ کی پیرہ وہ بندانہ، چہ پکہ نابرگہییہ کان لہ سہرہتا و کوتایی وشہی فونولوژییدا دیاریبکریت.

٦/٠) بەشەکانی لیکۆلینەوهکە:

جگە لەپێشەکی و ئەنجام و پوختە، لیکۆلینەوهکە لە سێ بەش پیکدیت :

بەشی یەکەم: بەشی یەکەمی ئەم لیکۆلینەوه تەرخانکراوە بۆ لایەنی تیۆری و گریمانەکاری؛ لەچوارچۆی ئەم بەشەدا چەند بابەت و باسیک پەیوەست بە فەرھەنگی ئاوەزی و فۆنەتیک و فۆنۆلۆژی و فۆنۆتاکیک خراوەتە ڕوو ، ھەر لەم بەشەدا مۆدیلی برگە و پیرەوی فۆنیمەکان و دەستوری نوسینەوه دەستنیشانکراوە.

بەشی دووھەم: ئەم بەشە بەشیوەیەکی گشتیی بۆ مەرجی فۆنۆتاکیکی لە سەرەتای برگە و وشە و فۆنۆلۆژییدا بەشیوەیەکی پراکتیکی تەرخانکراوە، بۆ دۆزینەوهی مەرجە فۆنۆتاکیکیەکان- چەپکە نابەرگەییەکانی (تەقیوہکان لە نیوان خۆیاندا یان تەقیوہکان لەگەڵ لاییەکان و خشۆک و لیدەر و لوتیی و ئەفریکات و یاخود خشۆکەکانتد) و اتا ھەرگروپیک بەجیا لەنیوان خۆیاندا و پاشان لە گەڵ ھەریەکە لە گروپەکانی دیکەدا نیشاندران.

بەشی سێھەم: ئەم بەشە تاییبەتە بە مەرجی فۆنۆتاکیکی چەپکە نابەرگەییەکان لە کۆتای برگەدا بە ئامانجی دۆزینەوهی چەپکە نابەرگەییەکانی نیوان تەواوی گروپی فۆنیمەکان وەک (تەقیوہکان لە نیوان خۆیاندا یان تەقیوہکان لەگەڵ لاییەکان و خشۆک و لیدەر و لوتیی و ئەفریکات و یاخود خشۆکەکانتد) لە کۆتایی برگە و وشە و فۆنۆلۆژییدا.

بهشی یه کهم

تیوری و زانیاری گشتی

بهشی یه کهم

تیوری و زانیاری گشتی

۱/۱) زانیاری فرهنگی

زمان پیکهاته یه کی فره رهه هند و لق و پوداره، کومه لیک پیروه و وه چه پیروهی له خوگرتووه، نه و پیروه وانهش له ناو پانتاییه کی گشتگیردا خویان حه شارداوه، که بییان دهوتریت فرهنگ مه به سستیشمان (فرهنگی ئاوه زی) یه، واتا لیره دا که باس له پیکهاته و ئه کی فرهنگ ده کریت، پتر فرهنگی میشکی مروقه، که هه رله پیش له دایکبونه وه هه مو کورپه یه کی ته و او له روی فیسولوزییه وه خاوه نی نه م فرهنگه یه، که به کانگای زانیاریه (فونولوزی، مورفولوزی، سینتاکس، سیمانیک) هکانی ئاخیره ی زمان نه ژمارکراوه (سازان زاهیر: ۲۰۱۹: ۶). ته و او ی نه زانیاریانه په یوه ست کراون به پیکهاته ی فونولوزی و فونه تیکه وه، وه ک دروسته کانی (برگه، زرنکه، قورسای خستنه سه...تد). فرهنگ گه نجینه ی زانیاریه کانه، بویه ریزمانی به ره مه پیمان وه کو پیوستیه ک ده روانیته لیستکردنی زانیاریه کان (محهمه محوی: ۲۰۱۶: ۱۲).

ئاشکرایه له ناو پیروهی گشتی زماندا ژماره یه کی زور وه چه پیروه به دیده کریت، بویه ناسین و زانیاری ده رباره ی پیروه وه گشتیه که تاراده یه ک کاریکی ئاسانه و نه ستم نییه، به و پیته ی هیله گشتیه کان، تا راده یه ک ئاشکراو رون، وه ک ریزبون و جیکه و ته ی یه که سینتاکسیه کانی زمانی کوردی، که پیکدیت له: (بکر، بهرکار، کردار)، یان پیکهاته ی یه که فونولوزییه کان، به لام له ناو وه چه پیروه وه کاند ئه گه ری بوونی چهن دین پیواژوی شاراوه هه یه، که رهنگه نه و وه چه پیروه وانه له پیکهاته گشتیه که دا په ی پینه برابیت، بو نمونه له فونوتاکتیکی زمانی کوردیدا پیشینی ده کریت، قاوله سارده که ([ɬ]) بیته کروکی برگه له زوریک له چه پکه نابرگه یه کانی سه ره تای برگه ی وشه ی فونولوزییدا و ته نانه ت بیته هوی گورینی ژماره ی برگه کان. نه مهش به دوولایه نه وه په یوه سته، که له لایه که وه کوی زانیاریه گه نجکراوه کان له فرهنگی ئاوه زیدا خاوه نی جیکه و ته یه کی پته ون، پیده چیت له هه ندیک سات و بارودوخدا له نه جامی گویزانه وه له ئاستی ژیره وه بو سه ره وه جوریک له گورانکاری یان ناته بایی به دیبکریت. به لام نه و پیروه وه له ئاوه زدا چه سپاوه و نه گوره، بونمونه له وشه ی (/سزا/ ~ [sɬ] . [z:a] دا، به پیی نوسینی کوردی فونیمه کانی (/س، ز/) له سه ره تای برگه دا ده بینرینه وه، به لام گریمانه ی نه وه ده کریت، که له نیوان دهنگه کانی ([s, z]) دا، قاوله سارده که ([ɬ]) هه لتوقییت و بیستریت، نه مهش و هها ده کات نه و چه پکه نابرگه ییانه، به پیی مه رجه فونوتاکتیکیه کانی زمانی کوردی له سه ره تای برگه دا ریگه پینه دراوبن، چونکه هه موو برگه یه کی فونولوزی پیوستی به برگه یه ک هه یه. له لایه کی دیکه شه وه به ده ر له گه نجکردنی زانیاریه کان ده رفه تی به کارخستنی میشک و چونیتی کودکردنی زانیاریه فرهنگیه کان بو ناساندنی پیروه وه که پرۆسه یه کی گرنگه، چونکه مروقه له یه که م هه نگاوی گه نجکردنی زانیاریه کانه وه، که له ناوسکی دایکه وه چه که ره ده کات تا هاتنه دونیاوه وه کو کورپه له یه ک، ته نها وه ک ئامیریکی تومارکردن وه هایه، نه گه ر

ئاخوتن و گەنگەشە و پەيوەندىيى زىمانى نەبىت، ئەو زانىيارىيە گەنجكراوەكانى ئاۋەزى مەروۇف بەرەوۋە پوكانەوۋە دەچىت. بەپىي لىكۆلېنەوۋە زانىستىيەكان بەكارهينانى زىمان يەككە لەھۆكارەكانى پاراۋوبون و راھاتنى زىمان و گەشەكردنى تواناي دەمارەكانى مېشىكى مەروۇف (Innate neurologically bed ability). واتا، لە چىۋەي پىرەوۋى گىشىي زىماندا پىرۆسەيەكى نائاگاھىيەنەي پەيرەوۋەدەكرىت (وەرگىر، پەيام، بىر) و زانىيارىيەكان وەرەدەگرىت بەبى ئەوۋەي ئاگاى لەوۋە بىت كەفېرى زىمان بوۋە، وەك چۆن كاتىك مەروۇف لەتەمەنىكى بچوۋەكەوۋە دەست بە ئاخوتن دەكات و بۆ يەككەمجار هېچ ئامادەكارى و پىرۆفەيەكى پىشۋەختەي نەكردوۋە، بەلكو ئاۋەز خۆي پەيرەوۋەبەندىيى ئەو پىرۆسەيەي لەئەستوگرەتوۋە. (ناھىدە رەھمان خەلىل : ۲۰۱۳: ۱۲-۱۸).

مەروۇف لە گەنجكردنى نائاگاھىيەنەي زانىيارىيەكانەوۋە لە فەرھەنگى ئاۋەزىدا ئەو پەرى ئاگاھى لە دەربىرېن و گەياندندا بەگەردەخت، ئەو ئاگاھىيە وەھادەكات كە بگەين بەوۋەي كە زىمان پىرەوۋەبەندىيى ھەيە، زانىيارىيەكانىش لە پىناۋ گەشىتن بە رىزبوۋنى ئەو پىكھىنەرە گونجاۋانەي لە گەياندنى پەيام و پىرۆسەي ئاخوتن، پىۋىستىيان بە لىكۆلېنەوۋەي پەيرەوۋەبەندانەيە.

ھەر بۆيە بۆ گەشىتن بە زانىيارىيە زىمانىيەكان لە فەرھەنگدا پىۋىستە جەخت لە دوو خالى گىرنگ بىكرىتەوۋە، وەك: (۱) پىكھىنەرەكانى (فونىم، وشە، رىستە) لە ناۋەوۋە رىكبىرېن. (ب) ئەركى گۆكردن و شىۋازى بەجىگەياندنى ئەركەكانىيان لە گىشت پىكھاتەكانى پەسكردنى زىماندا (مەھەد مەھوۋى: ۲۰۰۸: ۲۲).

بۆيە لىرەدا ئەوۋەمان بۆ دەردەكەوۋىت، ئەگەر بەدوۋى گەنجى ھەزىمانىكدا بچىن دەبىنن يەكە پىكھىنەرەكانى جۇراۋ جۆرن بىروانە (ھىلكارىي ژمارە ۱). گەنجى وشەكان جگە لەوۋەي دەوربەر رۆلى لەچالاككردنى تواناي زانىيارىيەكاندا ھەيە، فەرھەنگى ئاۋەزى ھەردوۋ دەرشتەي واتايى و فۆرمى وشە لەخۆدەگرىت و رىككەوتن لە نىۋان ھەردوۋ لايەنەكە لە پوى ئاۋەزدارىيەوۋە بەدەدەكرىت (ئاقىستا كەمال: ۲۰۱۲: ۱۳۵). بۆيە واتا، راستەوخۆ بە فەرھەنگى ئاۋەزىيەوۋە گرېدراۋە، چۈنكە ھەمو دەربىرېنىك لەدەرەوۋەي واتايى بەكارهينانەكەي ھەلگى واتاي فەرھەنگى دەربىراۋەكەيە بە كارتىكردنى پىكاتەي فونۆلۇژىيەوۋە پەيوەست كراۋە (شلىر رەشىد عەبدوللا: ۲۰۱۵: ۳۷). لە كىلگەي واتايى دوو شت تۆماركراۋن، ئەوانىش واتاي ئاۋەزى لىكسىمەكان و بەھاي نىشانەكان، كە واتاكانىيان دەردەخت (مەھەد مەھوۋى: ۲۰۰۹: ۴۱). واتە، مەروۇف خاۋەنى دەزگايەكى پىر لە زانىيارىي ھەلكۆلدراۋى زگماكىيە، كە لە مېشكدا بە دىيارىكراۋى لە ئاۋەزدا رەگى كوتاوۋە. بۆيە قوتابخانەيەكى وەكو بەرھەمەينان و گۆزەنەوۋە بە دوو پىكھاتەي چالاكى ئاخوتن شىرۆفەي دەكات، كە برىتىيە لە زانىيارىيە گەنجكراۋەكان و بەگەرخىستى، كە بە بەكارهينانى زىمانەوۋە بەستراۋنەتەوۋە (شاخەوان جەلال و ئاقىستا كەمال: ۲۰۱۳: ۸۵). ئەمەش بەلگەي ئەوۋەيە، كە ھىماكان لە ئاۋەزى مەروۇفدا گەنجكراۋن، بەپىي پىۋىستى زىمان چالاكەدەكرىتەوۋە، بەچالاكبونەوۋەي ھەر يەكەيەك دەيان يەكەي دىكە بەدوۋى خۆيدا چالاكەدەكاتەوۋە، چۈنكە زىمان زىجىرەيەكى يەك لەدوۋى يەكى (فونىم و مۆرفىم و رىستە) يە (شلىر رەشىد عەبدوللا: ۲۰۱۵: ۵۰). بۆيە دەگوتىت، زانىيارىيە فەرھەنگىيەكان برىتىن لە زانىيارىي

۲/۱) زانیاری فۆنه تیکى

سەرھەتاي سەرھەلدان و دەستپیکردنى ھەر زانستىك پەيوەستە بە پىويستى و گەران بۆ چارسەرکردنى ناوھەرۆكى بابەتیک، يان گرفت و دياردەھەك، جا چى زمانى بيت يان ھەربوار و پانتاييەكى دىكەى ژيان بيت، لەم وەچەپارەدا ھەولەدەھەين ھەندىك زانیاری فۆنه تىكى بخەينە سەر پەرەى لىكۆلینەوھەكەمان، دەكریت ھەندىك جار دوو ئاراستەى پىچەوانە و جياواز لە ناویەك زانست و بابەتدا بيتە ئاراو، ئەمەش گرنگى و پىويست بوونى بابەتەكە دەسەلمىنیت.

سەبارەت بە فۆنه تىك (PHONETIC) ئەگەر وەكو زانستىك لىي ورد ببینەوھ ئەوھ گومانى تىدا نىيە، كە زاراوھەكە لە وشەى (PHONE) (يۆنانىيەوھ ھاتوھ بە واتاي دەنگ دىت) (مەمەد مەھوي: ۲۰۰۶: ۶۱). بە ديارىكراروى لە كۆتايەكانى سەدەى نۆزدەھەمدا دەستكەوتى تاقىكردنەوھى فۆنه تىكى بە جۆرىك بوو، كە نا ئاشكرایى لە پىكھاتەى دەنگەكاندا خستەروو توانى خۆى وەك زانستىكى گرنگ بخاتە پىش چاؤ (ئەورەحمانى حاجى مارف: ۱۹۷۶: ۴). زانایانى زمان ھەولەكانیان چترکردووەتەوھ لە پىناو بە دەستھىنانى ئەنجام و شىكردنەوھى زانستى نوئ. لە لىكۆلینەوھى دەنگناسىیدا، بەتاييەتى لە شىكردنەوھ و وەسفكردنى دەنگەكانى زماندا، چەندىن ئامىرى ھەستىارى دەنگى و تەكنىكى نوئ سوډىكى زۆريان بە لىكۆلینەوھەكان گەياندوو، بەمەش ئاراستەى لىكۆلینەوھەكان زياتر بەرەو لای پراكتىكى ھەنگاويان نا، نەك تەنھا بەلایەنى تىۆرىيەوھ پەيوەست بكرىن (تالىب حوسىن: ۲۰۱۵: ۸). فۆنه تىك تارادەھەكى زۆر پەيوەستە بە ھەموو زمانەوھەكانەوھ، ئەركى ھەرە سەرھەكى فۆنه تىك برىتییە لە دەستنىشانكردن و ناساندنى دەنگەكانى زمانى مرۆف بە شىوھەھەكى گشتى و بە ھەندى جياوازييەو (عبدالواھىد موشىر و ئەوانى تر: ۲۰۱۵: ۱۵). واتە، كاتىك باسى دەنگەكانى زمان دەكەين دەبى كانگا و دەرچەى باى سەرکەوتووى سىيەكان و بەشدارىكردنى ئۆرگانەكانى ئاخاوتن لە بەرچاؤ بگىریت و دەستنىشانكردن، چونكە تەواوى لقەكانى فۆنه تىك، وەكو: (بىستەنى و دركاندن و فىزىكى و وەسفىيتد) لە چىوھى زانستى فۆنه تىكدا ھەرىكەيان بە جۆرىك لە جۆرەكانى خزمەتى بە زانستە سەرکىيەكە كردوو، ئەوھى ئىمە لىرەدا تىشكى دەخەينە سەر (فۆنه تىكى ئەركىي/ئۆرگانىي) يە .

لە فۆنه تىكى ئەركىيدا بە شىوھەھەكى سەرکىي لە بەرھەمھىنان دەنگەكانى زمان و جۆرى دەنگەكان و چۆنىتى دركاندن و بەشدارىكردنى ئەندامانى ئاخاوتن لە پرۆسەى بەرھەمھىنانى دەنگەكانى زمان دەكۆلنەوھ، ئەو ئۆرگانانەھى كە بەشدارن لە پرۆسەى بەرھەمھىنانى دەنگدا برىتیین لە (سىيەكان، بۆشايى دەم، بۆشايى لووت، گەروو، زمان، لچ و لىو، ددانەكان،تد) ھەرىكەكە لەم ئۆرگانانە ئەركىكى گرنگى خۆى ھەيە وەكو پارچەھەك لە دەزگايەكى گەورەتر كە دەبىتە دەرچە و كانگای گروپىك لە دەنگەكان جا چى (دەنگە برگەبىيەكان بيت يا نابرگەبىيەكان) ياخود دەبىتە ناسنامەى گروپىك لە دەنگى نابرگەبىيەكان، وەكو: (لوتىي و گەرووى لایى مەلاشوىي...تد). بۆنمۆنە دەنگەكانى (/م، ن، نگ) ~ [m, n, ŋ] بە دەنگە لووتىيەكان ناسراون،

له پړوی فونېتیکه وه ټو بایه کی که له سییه کانه وه به زده بیته وه به قورگدا له بوشایی لووته وه دهرده چیت و ده بیته هوی دروست بوونی دنگه لوتییه کان .

له لایه کی تره وه له فونېتیکدا ده توانیین ټو ده ستینشان بکه یین که [d~d, t~t] (دوو دنگی جیاوازن ټه گه رچی هندی جار ټالوگورکردنیک له درکاندنیا ندا به دیده کریت به هوی نیشانه ی (+دنگداری) (-دنگداری) له جیکه و ته کانی سهره تای برکه و کوتای برگی وشه ی فونولوژییدا یان به هوی کاریگری ټو چه پکه نابرگه بییه کی به پیی فونوتاکتیکی زمانه وه دروست بوون، ټه مش واده کات له پیکه وه اتنی له گهل هندی دنگدا به (+دنگدار) له کوتای برکه دا به رگوی بکه ون، وه کو: (<گرت> [girt~g ird] به لام له گهل همان دنگدا به (-دنگدار) دیته به رگوی له سهره تای برکه دا، وه کو: (<تروسک> [ti . rusk]). جیکه و ته ی هندی که له نابرگه بییه کان (سهره تا و کوتای) برکه، به هوی فونوتاکتیکه وه، ده که ونه ژیر کاریگری نیشانه ی جیاکه ره وه ی دنگه کانه وه. بویه ده کری له هندی جیکه و ته دا بین به ټه له فونی یه کتر، چونکوم نه بونه ته هوی گورینی و اتا (دلشاد محمد غریب و ټوانی تر: ٢٠٢١: ٦٥٣). هه مو ټو نمونانه ی سهره وه په یوه ندییان به فوناتاکتیکه وه هه یه.

دو زینه وه و هیانه کایه وه ی ټامیره کان ههنگای به زانستی بوونی فونېتیکی خیراترکرد، له ټه مرؤشدا ده توانریت له ریگی به رنامه یه کی کومپیته رییه وه به ناوی (Praat)^(١) وه کومه لیک ټه نجامی زانستی له شیکردنه وه ی دنگه کاند به ده ستبه یترین. ده بیته به دوا ی ټو زانیاریانه دا بگه ریین، که له ناو پیروه وه که دا بوونیان هه یه و به شیوه یه کی پیروه به ندانه شیبان بکه یینه وه. و اتا فونېتیک، ټو زانستییه که له دروستکردن و گواستنه وه و وه رگرتنی دنگه کانی وه کو دیاریده یه کی گشتی له دنگه کانی زمان ده کولیتنه وه (وریا عرامین: ٢٠٠٩: ٤٦). دنگه کان له پوی فونېتیکیه وه، هه لگری کومه لیک سیمای جیاکه ره وه ن، وه ک: (+برگه یی، -برگه یی، +دنگدار، -دنگدار، +ته قیو، -ته قیو...تد).. سهره پای ټه وه ش فونېتیک زانستیکه په یوه ندیه کی فراوانی له گهل زوریک له زانسته کانی دیکه دا هه یه، که یارمه تیده ریکی باشن بو شیکردنه وه ی دنگه کان، هه ر بویه ههنگای یه که می لیکولینه وه له دنگ له فونېتیکه وه ده ستپیده کات و به دوا ی کومه لیک پرسپاری پروسه ی ټاخاوتندا ده گه ریین پاشان له قوناغیکی دیکه دا له فونولوژییدا به رجه سته ده کریین. گومان له وه دا نییه، که دهر برینه کان هه وینی سهره کی فونېتیکن، بو نمونه له زمانی کوریدییدا، کاتیک باسی دنگی [ډ] ده که یین ده بیته ټاشنایه تی ټه وه مان هه بیته، که

١) پرات (praat) وشه ی پرات به زمانی هوله ندی به واتای (قسه یا ټاخاوتن) دیت، ټم پروگرامه یه کیکه پروگرامه سؤفت ویره پیشکه و توه کانی کومپیوته تر تاییه تکراره به شیکردنه وه ی دنگ وه ک شونینگره وه یه ک بو کومه له ټامیریک، ټم پروگرامه له لایه ن هه ردوو پروفیسوری بواری دنگ (پول بؤرسما و دیقید وینیک) له په یمانگای زانستی فونېتیک له زانکوی ټه مستردام دانراوه و سهره پرشتی ده که ن و به رده وام په ره ی پیده دهن چاپی (فیترنی) نوی بلاوده که نه وه بو یه که مجار له سالی (٢٠٠٤) که و ته کار به رده وام نویده کریته وه، ټم پروگرامه له توانا بییدایه ټم کارانه به ټه نجام بگه یه نیت (توانای تومارکردنی دنگی هه یه، پله ی دنگ ده ست نیشان ده کات، دنگ به وینه ی شه پولی و وینه ی شه په نگی نیشان ده دات، کاتی خایزروی دنگ ټه ژمار ده کات، توندی دنگ ده ژمیریت، لیدانه کان ټه ژمارده کات... هتد (سؤران عبدالرحمان حمد: ٢٠١٤: ٣٨).

مەرجهکانی به فونیم بونی (فونەکان) لە زمانی کوردیدا چیین؟ ناکریت هیچ پیگەیهک بو دەنگی [ئ] دانەریت، لە ریگە ئامیرەکانی شیکردنەوەی دەنگەوه کۆمەلیک نیشانەى تایبەت بە دەنگەکان دەستنیشاندهکرین چۆنیتی گۆرینی بای سییهکان بو دەنگە ئاشناکان کردەى ئاخاوتن بە دەنگیکی زمانی دابنریت ئاشکرایه، که زانستی فونەتیک بە دواى مۆلگه و رپرەوهکانی دەنگە زمانیهکاندا دهگەریت، بۆیه دەبینین زانایانی دەنگ رپرەوى هەناسەیان دابەشکردوه بو چوار بەش هەر بەشیک لەم بەشانه لە چەند ئەندامیک پیکهاتون لە گەل دەرچوونی هەواى سییهکان و هەر ئەندامیک رۆلیکی تایبەتی خۆی هەیه بەشداری لە درکاندنێ دەنگیک یا چەند دەنگیکی زمانی دەکات(شنۆ قادر محەمەد: ۲۰۰۸: ۵).

هەر بۆیه بەهۆی بای سەرکەوتوی سییهکانەوه بە تێپەرپوونی بە قورگ و بۆشایی دەم و لووت که وادەکات هەر دەنگیکی زمانی سەر بە تەرز و گروپیک بیت لەگەل ئەوهشدا خۆی بە نیشانەیهک لە خیزانەکهی یان تەرزەکهی جیادهکاتەوه هەندێجار جیاکردنەوهکه دەکری بەهۆی پالنه ده رکییهکانەوه بیت یان بەهۆی کاریگەری دەنگە دراوسێکانەوه رۆدات؛ تەنانەت هەندێجاریش جیاکردنەوهکه بەهۆی شیوازی نوسینهیهوه رۆدەدات و اتا لە ئاخاوتندا شتیک دەردهبریت، بەلام شیوهی فونیمی لە دەنگە فونەتیکیهکهی جیاوازه، ئەمەش دەگەریتەوه بو جۆری نوسینی زمانەکان و هەلسوکەوت کردنیان لە گەل تەواوی دەنگەکانی ئاخاوتنیان بو نمونە زمانی (کوردیی و عەرەبیی) بەهەمان ئەلفبێ دەنوسرین، بەلام لە روی فونەتیکەوه زمانی کوردیی رینوسیکی فونیمی، سەرەرای بوونی هەندێ گرفتێ زەق، که تائیسنا لە رینووسی کوردی یەخەمان پێدهگریت، وهک نەبوونی هیمای قاوڵی سارد[ʃ]، و اتا مامەلە لەگەل فونیمەکاندا دەکات و لەوه و ردهبیتەوه که لە هەموو دەنگیکدا نیشانە و هیمای هەبیت. بە پێچەوانەى زمانی عەرەبیی که هەموو دەنگیکی بە هیمای دەرپراوه وهکو (فتحة، ضمة، كسرة، تەنۆین.....تد) که فونیمی سەرۆسهگمیتین (گۆقاری کۆری زانیاری عیراق: ۱۹۸۲: ۲۴۰).

۳/۱) زانیاری فونۆلۆژی

لەناو پێرەوی گشتیی زماندا دروسته، یان(وهچه پێرەو)ی فونۆلۆژی پانتاییهکی فراوان لە فەرهنگی ئاوهزیدا پیکههینیت، دەنگەکان لە روی ئۆرگانیهوه دەردهبردین و لەبنەرەتدا هەلگری کۆمەلیک سیمای جیاکەرەوهن، وهک: (+برگەیی، -برگەیی، +دەنگدار، -دەنگدار، + تەقیو،...تد). لەفونۆلۆژییدا، وهکو (فونیم) بەرجهستهدهکرین، یاخود هەندیک لە دەنگەکان دەشیت (+ دەنگدار، - دەنگدارن) بن، بەلام زۆر جار لە وشەى فونۆلۆژییدا، بەهۆی فونۆتاکتیکەوه (+دەنگدار) بو (-دەنگدار) بەرجهستهدهکرین، وهک فونیمی(ب/له) بنەرەتدا وهکو(+دەنگدار)پیناسەى دهکریت و لە سەرەتای برگەى وشەى فونۆلۆژییدا دەبینریتەوه، بەلام لەکو تایی برگەدا زۆر جار وهکو(-دەنگدار) بەرجهستهدهکریت، وهک: [zo. ra: b](دلشاد محمد غریب و ئەوانی تر: ۲۰۲۱: ۶۵۱). پاشان لە ئەنجامی پرۆسەکانی ئاخاوتندا بەپێی سروشتی زمان و پێویستی ئاخوهری زمان قەبارەیان لە رپووی چەندایەتی و چۆنایەتی دەستنیشانکراوه.

ھەربۆيە كاتىك ئاخىۋەرى رەسەنى زامان ھەلەيەك دەكات بەكەمترىن ماۋە لە رېگەى فەرھەنگى ئاۋەزىيەۋە ئەۋ ھەلەيە راست دەكاتەۋە. ھەر زامانىك بەپىي پىرەۋىكى فونۇلۇژىيە لە چوارچىۋەى بىرگەدا فونىمەكانى لەيەكەدەدات بەمەبەستى پىكھىننى دانەى گەرەتر گومانى تىدا نىە پىرەۋە فونۇلۇژىيەكانى زامان لە پىتاۋ رېك و پىكى دەربىنى فونىمەكاندايە يەكە زامانىەكانى زامانىك بەتايىبەتى يەكە فونۇلۇژىيەكانى ئەۋ زامانە دروستەيەك دروست دەكەن و لە گەل تەۋاۋى پىكھاتەكانى زاماندا لە پەيوەندى زۇردا دەۋستەۋە ئەم پەيوەندىانەش نرخ و بەھى ھەريەكە لە يەكەكان ديارىدەكەن (مەمەد مەھويى: ۲۰۰۸: ۱۵).

كەۋاتە دەتوانىن بلىين بەھۋى بوۋنى ئەۋ نىشانە جياكەرەۋانەۋە (Distinctive Feature) لە پىكھاتەى فونىمەكاندا دۇزراۋەتەۋە، كە يەككە لە رېبازەكانى فونۇلۇژىيە بۇ جياكردنەۋەى فونىمەكان لە گەل يەكتردا پەيرەۋ دەكرىت. لەسەرەتادا نىشانەى جياكەرەۋە لەسەر بنەماى تايىبەتتە فونەتېكىيەكان لەلايەن (جاكۇبسن) ھەۋە دانرا، پاشان چۆمىكى و ھالى و پۇستال دارشتنەۋەيەكى نوپيان بۇئەنجامدا و لە جياكردنەۋەى فونىمەكاندا پەيرەۋيان دەكرت تا دواتر فونۇلۇژىيە ۋەچەكردنىان (Generative phonology) ھىتايە كايەۋە، كە تىۋرى لىكۋلىنەۋەى رىكخستنى دەنگەكانى زامان دەگرىتەۋە. (ديار عبدالكرىم سەعيد ھالو: ۲۰۱۱: ۲۳).

فونۇلۇژىيە بەدەرە لە لىكۋلىنەۋەى زىقاۋەلى و گرىي و كپى دەنگىيەۋە، بەلكو ۋەچەپىرەۋى رېزىمانىكى تايىبەتە، لە تايىبەتمەندىي جىششىنىي و تەكشىنىي فونىمەكان و دەنگە ديارىكراۋەكانى زامانىك دەكۋلىتەۋە (مەمەد مەھويى: ۲۰۰۸: ۶۶). ھەر بۆيە زامانى كوردىيىش، بەھەمان شىۋەى زامانەكانى دىكە، ۋەكو زانستىك تايىبەتە بە پۇلىنكردىنى فونىمەكان و ئەۋ گۇرپانكارىيەنەى بەسە فونىمەكاندا دىت، ۋەك: (كەۋتن، ھەلتۇقىن، گۇرپىنەۋە،...تد). ھەمو ئەۋ پىۋاۋىيانە لە ژىر كاريگەرى مەرجى فونۇتاكىكى زامانى كوردىيدا رەنگى داۋەتەۋە. بۇ نمونە گۇرپىنى فونىمى ([h~ھ بە y~ى]) لە وشەى (<تەنھا~[tənha]> بوۋە بە <تەنيا~[tənya]>) بىگومان ئەمەش لە چوارچىۋەى پىۋاۋۇ فونۇلۇژىيەكانى زامانى كوردىيى نىيە، بەلكو زياتر فونەتېكىيە و پەيوەست بەشىۋەزارەۋە. لەپاستىدا زۇرجار ياسا فونۇلۇژىيەكان لە ئەنجامى پىۋاۋۇ مۇرفۇلۇژىيەكان دىتەكايەۋە، ۋەكو تۋانەۋەى فونىمى ([3~ژ]) لەكۋتاي وشەى (<رۇژ~[Ro3]>) كە لە ئەنجامى لىكدانى لە گەل وشەى (<نىۋە~[ni . wə]> دەبىتە <نىۋەرۇ~[ni . wə . > (RO~). ياخود زۇرجار لە ئەنجامى پىرۇسەى ۋەرگرتتى وشەى بىگانەدا گۇرپانكارى لە فونىمەكاندا دىتەكايەۋە لە پىتاۋ خۇماليكردىنى وشەكەدا و گونجاندىنى لە گەل فونۇتاكىكى زامانى كوردىيدا، بۇ نمونە وشەى (<ھساب~[hsab]> ئەمپۇ بە <ھسىب~[hseb]>) دەردەبىررىت و گۇرپانكارى لە بىرگەيى ([a~//]) رويداۋە بە ([e~/ئ/ئ]) بەرجەستەدەكرىت. بەۋاتايە، ئەۋ وشانەى كە لە رپى پىۋاۋۇ فونۇلۇژىيە و فونۇتاكىكىيەكانى زامانى كوردىيەۋە، فۇرمەكانىان بۇ گونجاندىنەن لەگەل پىرەۋى فونۇلۇژىيە زامانى كوردىيدا گۇرپانكارىيان بەسەردا ھاتوۋە و ۋەكو وشەى بىيانى ناناىرئىنەۋە، بەلكو بە وشەى خواستراۋ و لىكسىمى ناۋ فەرھەنگىيى زامانى كوردىيى دادەنرىن (مەمەد مەھويى: ۲۰۲۱: ۱۲۲). چۈنكە ھەستدەكرىت وشەكە مۇركىكى كوردىيانەى ۋەرگرتوۋە بەھۋى ئەۋەى ([ئ/ئ]) فونىمىكى رەسەنى فونۇلۇژىيە زامانى

كوردىيە. ھەر زامانىك خاۋەنى كۆمەللىك ياساۋ تايىبەتمەندى خۆيەتى، ۋەك فۇننىمەكان نوپنەرايەتى دەنگەكانيان دەكەن، لە چىۋەي بىرگەي فۇنەتىكىدا لىكەدەرىن و بىرگەي فۇنۇلۇژىي پىكەھىنن، لەئەنجامى ئەۋ پىرۇسانەدا گۇرۇنكارىي لە دەنگەكاندا رۇدەدات (ورىا عمر امىن: ۲۰۰۹: ۵۳). لىرەۋە ئەۋەمان بۇ ئاشكرا دەبىت، كە فۇنۇلۇژىي پىكەتەيەكى بەبەرەھەمى زانستى زمانە و بەشدارى چالاكى لە تەۋاۋى پىكەتەكاندا ھەيە، ۋەك (مۇرفۇلۇژىي و سىنتاكس). ئاخىۋەرانى زمان زانىارىيەكى زىاتريان تۇماركردۋە لە ئاۋەزىاندا ئەمەش مەبەست لە ھىز و ئاۋاز و تۇنە ئەم سەگمىنتانە رىگەيەكى دىكەي بەبەرەھەمى پىكەتەي فۇنۇلۇژىيە (مستەفا رەزا مستەفا: ۲۰۱۹: ۲۸)سەرەراي ئەۋەش گەنجكردنى زانىارىيەكان و كۆدكردنىان پىۋىستە، ھەمو كۆدكردنەكانى يادگە خاۋەنى ئەبستراكتى خۇيانن، رىكخستنى سەگمىنتە فۇنۇلۇژىيەكان لە جىكەۋتەي بىرگە و وشەدا ھەنگاۋى يەكەمى كۆدكردنە فۇنۇلۇژىيە، دۋا ھەنگاۋىش كۆدكردنى فۇنەتىكىيە كە خۇي لە دەرپىنى وشەۋ رىستەكان لەشىۋەي زنجىرەي دەنگىدا دەبىننىتەۋە. بىرۋانە ھىلكارىي(۲)ناھىدە رەحمان خەلىل: ۲۰۱۳: ۱۱۶).

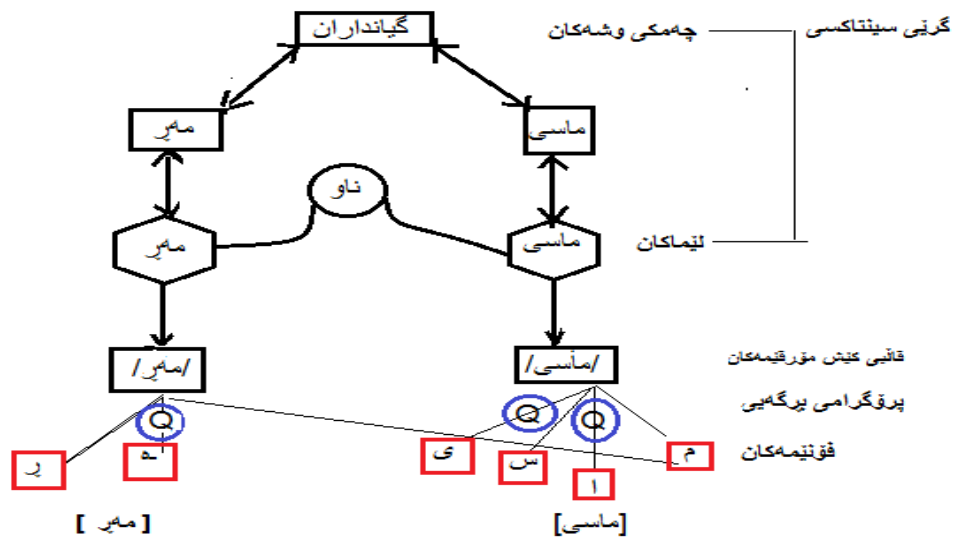

ھىلكارىي ژمارە (۲)

بەۋرەدبۈنەۋە لەۋ ھىلكارىيەي پىشەۋە ئەۋەمان بۇ رۇندەبىتتەۋە، كە لە فۇنۇلۇژىيادا فۇننىمەكان بچۇكتىن دانەي زمانىن لە پىرۇيىكا ھەمبەر بەيەك دەۋستتەۋە، بۇيە گۇكردنى جىاۋاز و واتاي جىاكەرەۋەيان ھەيە(مەمەد مەخۇبى: ۲۰۰۹: ۱۸۹). فۇننىمەكانى (/ك، گ/ ~ [k, g]) كە ھەلگى نىشانەي جىاكەرەۋەيى ([+نابىرگەيى+تەقىۋ+نەرمەمەلاشۋو] تەنھا بەھۇي نىشانەي [+دەنگدار] [-دەنگدار] تۈنراۋە لەيەكجۇدابكىرنەۋە، سەرەراي ئەۋەش تۈناناي گۇرپىنى واتاي وشەيان ھەيەۋەكو (<كا>~[ka:], <گا>~[ga:]). كەۋاتە لە پىناۋ گەيشتن بە ژمارە و پۇلىنى فۇننىمەكان لە زماندا، تۈنرا لە رىگەي جۈۋتۈكەكانەۋە ژمارەي فۇن و فۇننىمەكانى ھەر زمانىك دەستنىشانىكرىت، بەۋ واتايەي كە گۇرپىنى فۇننىمىك دەبىتتە ھۇي گۇرپىنى واتاي بنەرەتى وشەكان يان واتاي تاكىكى جۈۋتۈكەكە (عبدالله حسين رەسول: ۲۰۱۵: ۲۰۳).

ھەر بۆيە كارى بنەپرەتى فونولۇژى ويناكردنى فونىمەكانى زمانە، كە نمونەيەكى بەرجەستە پىكەدەھىنن بۇ يەكە فونولۇژىيەكانى ئاۋەزى مروۇف (غازى فاتىح: ۱۹۸۴: ۱۸).

ھەر لەبەر ئەمەش دەرکەوتن و گونجاندى فونىمەكانى ھەر زمانىك كۆمەلىك كۆت ومەرجى بەسەردا دەسەپىنرى، كە پىرەۋە فونولۇژىيەكەى ھاۋكات لە گەل قالبە باۋەكانى بىرگەى فونولۇژىيە زمانەكە ھاۋتەرىب دەبىت، بە پىشت بەستىن بە فونىمە دىارىكراۋەكان دەتوانرىت بىرگە فونولۇژىيەكانى زمان و مۇدىلى بىرگە دەستىنشان بىكرىت، كە بە بەرھەمەپنەرى سنور ومەرجە فونولۇژىيەكانى زمانەكەش دىارىدەكرىت (سازان زاھىر سەئىد: ۲۰۱۹: ۱۱). دەرکەوتنى ھەر فونىمەكى زمانى كوردىش بەھەمان شىۋە بە كۆمەلىك نىشانەى جىاكەرەۋەبىيەۋە پەيوەستە، دەرکى ھەر يەكە لە نىشانە جىاكەرەۋەبىيەكان بەپىي پىكەۋەھاتنى چەپكە جىاۋازەكانى فونىمەكان گۇرپان لە شىۋازى گۇكردىنشان رۇبىدات و (ئەلەفون) بىتەكايەۋە ئەۋ گۇرپانانەش پەيوەستە بە مېشكى قسەكەرەۋە، لىرەۋە ئەۋمان بۇ رۇندەبىتەۋە كە تەۋاۋى زانىارىيە فونولۇژىيەكان گرىدراۋى ئاۋەزى قسەكەرە بۆيە كاتىك ئالوگۇرپىكى ناتەندروستى دەنگى رۇدەدات راستەۋخۇ ھەۋلى راستىكردنەۋەى دەدات .

۴/۱) فونولۇژىيەكانى

فونولۇژىيەكانى دىاردەيەكى زمانەۋانىيە لە ناۋ پىكەھاتەكانى زمان(فونولۇژىيە، مۇرفولۇژىيە، سىنتاكس) دەبىنرىتەۋە، بەلام لەم لىكۆلىنەۋەدا، تەنھا گرىنگى بە پىرەۋى فونولۇژىيە دەرىت. ئاشكرايە، ھەمو دىاردەيەك لە زماندا زاراۋەيەكى بۇ بەكارھىنراۋە، كە كۆمەلىك لايەن و بۋار لەخۇ دەگرىت و بەخۇيەۋە گرىدەدات، ئەكرى فونولۇژىيەكىش ۋەكو ھەشارگەيەكى شاراۋە لە پىۋاژۇ فونولۇژىيەكانى زماندا لىكۆلىنەۋەى وردى لەسەر جىيەجىيىكرىت.

زاراۋەى فونولۇژىيەكانى زمانەۋانىيە لە فونولۇژىيەدا، بۇ نواندى زنجىرە رىگەپىدراۋ بەكاردەھىنرىت ۋەشەيەكى گرىكى كۆنە لە دوۋبەش پىكەھاتە لە (phone_ دەنگ) و (Taktikos رىكخستىن) واتە (Phonotactic). بەۋاتى رۇنكردنەۋە و نواندى زنجىرە رىگەپىدراۋەكانى فونىمەكان، چەپكەفونىمەكان، قەيدو كۆتوبەندەكانى دابەششۋون، چەشنى بىرگە (رىگەپىدراۋ/رىگەپىنەدراۋ)ەكان دىت. (مۇھەبى: ۲۰۰۸: ۱۹۴). ھەمو زمانىك مەرج و قەيدو كۆتوبەندى دىارىكراۋى خستىنە تەكىكەكى خۇي ھەيە، كە سەر بە دروستەى فونولۇژىيە، واتە فونولۇژىيە ئەۋ مەرجانەن كەسەرەۋ رىزبونى فونىمەكان، يان ھاۋسىيەتى و بەدۋايەكداھاتن و رىكخستىن يەكە دەنگىيەكانى زمانىك بۇ ۋشەۋ دروستەى فونولۇژىيە دەگەرپىتەۋە. (پىشەرەۋ سالىح عەلى: ۲۰۱۵: ۳۶). لەگەل ئەۋەشدا لە ئەنجامى چۈنە پال يەكى فونىمە ۋمۇرفىمەكان لە دروستەى بىرگەدا زىاتر دەتوانرىت مەرجى فونولۇژىيەكان دەستىنشان بىكرىن، لايەنىكى دىكەى فونولۇژىيەكى گىشتىگرىيەكى سەرۋ رىزبونى بالاترە دەربارەى دروستەى بىرگە جىيەجىيىكردى ھەنگاۋەكان لە بىرگەدا بەشىۋەيەكى گىشتى بەسەر كەتىگورى و پۇلەگىشتىيەكانى نابىرگەيى و بىرگەبىيەكان جىيەجىيەكرىن (مۇھەبى: ۲۰۰۸: ۲۵۹).

بۆيە فونۇتاكتىك زانىارىيى فونەتيكى ئاخيوهرى زمان دياريدەكات، زانىارىيەكانىش برىتىن له زانىارىيەكانى ژيرەوه، دەكرى بلىين ھەلقولاولى ناو فەرھەنگىيى ئاوهزى مروڤه، ئەمەش به ئامانجى راست تيگەيشتن و بەرھەمھينانى پيگھاتەيى زمانى و ھەستكردن بەسەرپيچيپھ فونۇتاكتيكيەكان. (Hanna Kivistö-de Souza: ۲۰۱۷: ۱۸۸) لەراستيدا نيشاندان و زانىنى مەرجهكانى فونۇتاكتيک، لەوانەيه كاريگەرى لەسەر چەند سەرچاوهيهكى تيكردى زانىارىي ھەبيت لەوانەش جورى وشە واتە بەھوى شارەزايى لەفونۇتاكتيكي زمان دەتوانریت وشەكان لەيەك جودابكرينەوه يان ھىماي دەنگى ئەمەش پەيوەستە بە چونيتى دەربرينى فونيمەكانەوه كاريگەرييان لەسەر يەكترى بەھوى بوونى نيشانەي جياكەرەوهيى نيوانيان بەتايبەتى(دەنگدار، -دەنگدار) بۇ نمونە لە وشەيهكى وەك (/پيشمەرگە/~[pef . mər . gə]) زورجار فونيميى /ش/ [~] كه (+كپ) به/ژ/~[3] كه (+گر) ه بهرگوئ دەكەويت، ئەگەرچى ئەمە گورانيكى فونەتيكيە، بەلام دەبى ئەوہش بزانيين كه بەھوى فونۇتاكتيكي زمانەوه ئەو گورانە رويداوه و بەديدەكریت. (Frans Adriaans and René Kager: ۲۰۱۷: ۱۰) ھەرۇھا لەبنچينەدا دوو ديمەنى سنورداركردن فونۇتاكتيكي ھەيه، كه يەكيگان لە پيگھاتەي فونولوزيى ياسا ئەبستراكتەكانەدايه، ئەويتريان بەكارھيتانەكانە، كه ناتوانيت سنوره فونۇتاكتيكيەكان سنوردار بكات. (RiittaVlimaa-Blum: ۲۰۰۹: ۵). گريمانەي ئەوه دەكریت، كه مەرجه فونۇتاكتيكيەكانى زمانى كوردىي پولين بكریت بەسەر دوو پوئدا. كەواتە، ليرەدا بەدەر لە پيرەوى گشتيەكەي فونولوزيى، دەكرى بلىين كه فونۇتاكتيكيىش بوخوى وەچە پيرەويكى بچوكر بيت. بەو پيئەي لە ناو پيواژوكاندا ھەنديك سنور و كوتوبەند بەديدەكریت، كه ئەويش شيوازيك لە پيرەوبەنديتى تيدا پەيرەودەكریت، سەرھاي ئەوہيش دەكرى وەچە نابەرگەبيەكان جور و مەرچى خويان لەو چيوہيهدا ھەلگرتبيت. بۆيە گريمانەي ئەوه دەكریت بەرگەبيەكان تەنھا خاوەنداريتى لە جورىك مەرچ بکەن، وەك: (ھيزى دەربرين، دورکەوتنەوه لەسەرھەتاي بەرگە، ھيزى ليکترازان وپالنن، ھيزى كيش كردن، خاوەنداريتى كرۆكى بەرگە.....تد). لە بەرانبەريشدا ئاماژەكان ئەوہمان پيدەلین نابەرگەبيەكان بەشيؤەيهكى تر لە فونۇتاكتيكا خويان دەنوینن گريمانەي ئەوه دەکەين ھەر يەكە لە فونيمە نابەرگەبيەكان خاوەنى تايبەتمەنديەك بيت بۇ پيرەبون و پيکەوہاتن لە گەل ئەندامانى گروپەكەي يان تەواوي فونيمە نابەرگەبيەكانى گروپەكانى ديکە، لە چواچيوہي بەرگەدا و بە پيى تيورى (شوين پي) (۲) كه چون فونيمەكان لەجیکەوتەکانيان شوین پيى خويان دەچەسپينن، ياخود رادەي پاريزگار يکردن لەجیکەوتەکانيان پەيوەستن بە بەنیشانەي(± گر و کپ) ھەو.

فونۇتاكتيكي زمانى كوردىي، ئەگەرچى لە ئىستادا ئەگەرى ھەندى مەرچى ليدەكریت بۇ وەرگرتن و ناسيني وشەكان لە ھەمان كاتدا ئەو گورانكارىيەي، كه لە رپى تەواوي زمانەكاندايە دەكرى ئەو مەرجانە كالتر بکاتەوه، يان بە پيچەوانەشەوه ھەر لەبەرئەوہشە كه دەبينن زورىك لە مەرجه فونۇتاكتيكيەكان پەيوەستە بەسروشتي زمانەكە خوئەوه، بۇ نمونە پيگھاتەي

(۲) تيورى شوين پي: ئەم مۇدیلە خوئ بە جوراوجورى سەرچاوهكانى زانىارىي لە ئاخاوتندا خەريکردوہ، دابەش دەبيت بۇ دوو وەچە مۇدیل (۱) وەچە مۇدیلی | trace / ۲) وەچە مۇدیلی trace II، بۇ زانىارىي زياتر بروانە (كاروان عمر قادر و ئەوانيتر: ۲۰۱۷: ۲۹۰، ۳۶-۱: ۱۹۸۶: McClelland, JL and J.L.Elman)

فیسۆلۆژی تەواوی مەوقایەتی وەکو یەكە، بەلام سەروشتی زمانەكەیه، وەها دەكەات ئاخۆهاریکی عەرەب كاتیک بیهۆیت فۆنیمە كوردییەكان بداتە پال یەك دەكەوێتە ژێر كاریگەری فۆنۆتاکتیکی زمانەكەیی خۆیەو.

بەپێچەوانەشەو بۆ كوردیکیش وایە، بەنمونه لە دەربڕینی فریزیکی، وەك: < كەر و لال > دەبینین ئاخۆهەر عەرەبەكە هەم (/ر/) قەلەو بە (/ر/) دەردەبڕیت هەم (/ل/) بە (/ل/) دەردەبڕیت یان ئاخۆهاریکی كوردیییش كاتیک وشەیهکی عەرەبیی بەنمونه (/حساب/) بدرکینیت لەژێر كاریگەری فۆنۆتاکتیکی زمانی كوردیییدا دەیکات بە (/حسیب/) هەربۆیە دەبی ئەو ش بزانین كە ئاخۆهەری رەسەنی هەر زمانیک بەشیوەیهکی زگمائی مەرجه فۆنۆتاکتیکیەكانی زمانەكەیی پەیرەو دەكەات جا چی كەسیکی خویندەوار بیت یان نەخویندەوار بۆیه هەرگیز گویت لە ریزە دەنگیک نابیت لە لایەن كەسیکی تەندروست تەواووە بلیت (/بعگزل/) * چونكە مەرگی فۆنۆتاکتیکی زمانی كوردیی رینگەیی بەو شیوە ریزبونه نەداوە. هەر بۆیه بی واتایە و هیچ دروستەیهك و یەكەیهکی زمانی دروست نەكردووە لەبەرئەو فۆنۆتاکتیکی لقیكە لە فۆنۆلۆژیی باس لە سنوردارکردن دەكەات لە زماندا لەسەر چەپكە ریییدراوەكان فۆنیمەكان، بۆیه فۆنۆتاکتیکی وەسفیک دەدات بۆ پیکهاتەیی برگەو كۆمەلە هاودەنگەكان و زنجیرهیی دەنگی شیکردنەوهیی بەستنەوهەكانی فۆنەتیکی، هەرۆهە فۆنۆتاکتیکی دەتوانیت لە ئاستی جیاوازدا گشتاندن بكات كە سنوری وشەو برگەیی تیدایە؛ دەبیته هۆی بەرزکردنەوهی کرداری قسەکردن توانامان پیدەدات بۆ فیروبونی زیاتر لەبارەیی زنجیرهیی دەنگەكانەو (۲۰۲۰: ۲۰۹ AwadH.Alsheer)

سەرباری ئەو ش تیگەیشتن لە رۆلی فۆنۆتاکتیکی لەوانەیه تیگەیشتن دەستەبەربكات بۆ توانای گوینگر بۆ پارچەکردنی وشەكان لە ریزهوی ئاخاوتندا، لە كۆتاییدا خویندنی پیاوژۆ نوینەرایەتی فۆنۆتاکتیکی لەوانەشە ئاگادارمان بكاتەو، نەك تەنها دەرباری پینگەیشتن، بەلكو سەبارەت بە پەرسەندنی وشەناسی لە ساواياندا (۱۹۹۷: ۴۸ Michael S.Vitevitch and Paul A.luce). ئەگەر تەماشای زمانی كوردیی بكەین ئەگەر دەنگی نەبزوین كەوتە نیوان دوو دەنگی بزۆینەو لەكاتی برگە برگەکردندا دەبیته سەرەتا بۆ برگەیی دوهم، وەكو (/ئە/ +/رۆم/ = <ئەروم> [?ə . Rom] + [?ə]، /نا/ +/خۆم/ = <ناخۆم> [na . xom] = [na] + [xom]) (محمد مەعروف فتاح: ۲۰۱۱: ۷۹)

جی ئاماژەیه لیکۆلەرانی كورد بەشیوەی ناراستەوخۆ باسی فۆنۆتاکتیکیان کردووە، بەلام مامۆستا (مەسعود محەمەد) لە ژێر ناوی حەزلەیه كترکردنی فۆنیمەكان لە وتاری فۆنەتیکی چیمان بۆ بكات باسی کردووە و دەلیت: " گرنگترین تووژینەوهی لە تاییبەتیەكانی فۆنەتیکی كوردیی دۆزینەوهی حەز لەیه كترکردن و دژبونی دەنگەكانی ئاخاوتنی كوردییە بەشیوەیهی كە لەزار و زمانی قسەكەری كوردەو دەدرین " (مەسعود محەمەد: ۲۰۱۱: ۲۶۷). فۆنۆتاکتیکی گرنگی و بایەخی خۆی هەیه، بۆ هەر ئاخۆهاریك بزانیت تان وپۆی رایەلی فۆنیم و دەنگەكان بەچی شیوەیهكە، هەندێجار لەئەنجامی برگە برگەکردندا هەندی كیشکردن دیتەكایەو ناکری فەرامۆش

بکریت به نمونه (/گرت/ ~ [gɪrt]) یهک برگه یه هیز له سهر بزۆکه (i) دواى زیادکردنى گیرهكى ریزمانى (/هوه/ ~ [əwə]) ده بیته سى برگه شوینی هیزیش دهگوریت جیگورکی له ئاستى مۆرفۆلۆژییدا دهکات به نمونه (/گرت/ + /هوه/ = گر. ته . وه ~ [gɪr . tə . wə] + [gɪrt]) (بازیان یونس محیدین: ۲۰۱۳: ۹۰). ئەوهی له م نمونه یه دا گرنگه کیشکردنى کونسنانته کانه به پى فۆنۆتاکتیکی زمانى کوردی نابرگه یی /ا/ کوتایى برگه ی پرکردۆته وه، به لام نابرگه یی /ت/ سهره تایی برگه پرده کاته وه ئەمهش په یوه سته به ریزبون و مهرجی فۆنۆتاکتیکی زمانى کوردییه وه .

5/1) مۆدیلى برگه و برگه سازى کوردی

له لیکۆلینه وهی زانستییدا، زۆر گرینگه پشت به زانستی برگه و برگه سازى بدریت، چونکه وه های بۆ ده چین کرۆکی فۆنۆلۆژییه و هه مو لیکۆلینه وه یه کی فۆنۆلۆژی، باشتر وه هایه له سهر بنه مای برگه و برگه سازى جیه جی بکریت. بۆ نمونه، پیواژۆ فۆنۆلۆژییه کانی هه مو زمانیک دهکریت له ریگه ی ئەو زانسته وه دیاری بکریت، ده شیت پیواژۆکانیش له زمانیکه وه بۆ زمانیکى تر جیاوازی و له گه ل مهرجی فۆنۆتاکتیکی له پیره وه فۆنۆلۆژییه که دا وه کو یه ک نه بن.

له لیکۆلینه وه کوردییه کاندایا زیا تر مۆدیلى ته خته (سهره تا، کرۆک، کوتا) په پیره و کراوه و چه ند قابلیکی بۆ دانراوه، که دریزترینیان (CCVCC ~ [xward]) وه له پینج فۆنیم پیکهاته وه. بیگومان برگه به کلیلى ئاخاوتن ئەژمار دهکریت، فۆنیمه برگه ییه کانیس رۆلى سهره کیی له و بواره دا دهگێرن، به و پیه ی له ریگه ی برگه ییه کانه وه ئەو سنورانه دیاریده کریت، که له ئاخاوتن و درکاندى وشه کاندایا هه سته پیده کریت، ئەو هیزهش که پیویسته بیته خالی لیکجیاکردنه وهی برگه کان له پیکهاته ی فۆنیمه برگه ییه کاندایه، هه میسه زه بری خویان ده سه پین کاریه گری له پینش و پاشی خویان ده که ن و مهرجی فۆنۆتاکتیکی له پیکهاته ی برگه و ده برینه کان ده سه پین (Mirjam Trapman: ۲۰۰۷: ۱۷-۱۶). که واته، له پیکهاته ی برگه سازى زمانى کوردیدا سنوره کانی نیوان برگه کان هاتن و نه هاتنى چه پکی نابرگه یی له (سهره تا و کوتایى) برگه دا په یوه سته به هه ندیک مهرجی چه سپاو و له فره هنگى ئاوه زیدا مارکه لیدراون. له گه ل ئەوه شدا پیویسته وشه ئەگه رییه کان، له فۆنۆتاکتیکی ئەگه رییدا (probabilistic phonotactics) به هه ند وهر بگرین و له چوارچیوه ی برگه سازى زمانى کوردییدا شیبکرینه وه (Frederic Jason: ۲۰۱۷: ۴). (Freyer).

له زانستی زماندا به دوو جور باسى برگه کراوه، که بریتین له برگه ی فۆنه تیکى ئەم جوره یان گشتگیره و بۆ ته وای زمانه کانی په پیره و دهکریت و په یوه سته به لایه نی ئۆرگانى و هه ناسه وهرگرتن و چۆنیتى کارکردنى ئەندامانى ئاخاوتنه وه، له ناو چوارچیوه گشتیه که شدا زمانه کان تاییه تمه ندی خویان نیشانده دن. له یه کدانى فۆنیمه کانیانیش تاییه ته به برگه ی فۆنۆلۆژی، که

جۆرى دوھەم پىكدەھىنىت (رەھمان ئسماعىل حسن: ۱۹۹۱: ۹). بۆيە بەكورتىيى ھەندىك زانىارىيى لەبارەي جۆرەكانى بىرگەوۈ دەخەينەپوو :

(ا) بىرگەي فۇنەتىكىي:

ئەم شىۋە بىرگەيە پەيوەندى بە زمانىكى دىارىكراوۈۈ نابت و چەند لايەن و تىۋرىك بەخۇيەوۈ سەرقالكردوۈ، كە لىكۆلەينەوۈكانيان لەسەر ئەنجامداوۈ لە بىرگەي فۇنەتىكىدا جەخت لەسەر لايەنى فېسۆلۆژىي و ويستگەي و چانەكانى ھەناسەدان و جۆلە و ئەركى ھەر ئەندامىكى ئاخاوتن لە دىارىكردنى سنورى بىرىنى ئەو ھەوايە كە لە دروستەيەكى زمانىدا واتايەك بەخشىت و تواناي لىكھەلۈەشانەوۈ قىبولبكات لە روى فۇنەتىكەوۈ چەندىن پىناسە بۆ بىرگە كراوۈ، وەكو، دەوترىت بىرگە بىرىتيە لەو بەرزىيەي كە لە دەنگىكى نىۋ كۆمەلە دەنگىكىدا ھەستى پىدەكرىت و لەھەموو ئەوانىتر دىارىترە (محمد مەعرفوۈ فتاح: ۲۰۱۱: ۷۸). لەچوارچىۋەي بىرگەي فۇنەتىكىدا گىرنگى بە سى لايەن^(۳) دراوۈكە رۆلى يەكلاكەرەوۈ دەبىنن لە دىارىكردنى چىۋەي بىرگەدا.

(ب) بىرگەي فۇنۆلۆژىي:

لە بىرگەي فۇنۆلۆژىيىدا جەخت لەسەر ھەمو پىۋاژو فۇنۆلۆژىيەكانى زمانىكى دىارىكراو دەكرىتەوۈ، ئەو پىۋاژو يانەش لە زمانىكەوۈ بۆزمانىكى تر جىاوازە بەھۋى مەرجى فۇنۆتاكىكى لەپىرەوۈ فۇنۆلۆژىيەكەي لەگەل ئەوۈشدا، دەبى ئەو راستىيە بزانىن پىكھاتنى بىرگە لە ھەر زمانىكىدا تايبەتمەندىي خۇي ھەيە و بەپىي ياسا فۇنۆلۆژىيەكانى زمانەكە تانوپۆي كراوۈ جىاوازە لە زمانىكى دىكە واتە مەرج نىە ھەر كۆمەلە دەنگىك بتوانن بە شىۋەيەكى ھەرەمەكى بىرگە دروست بكن(يوسف شريف: ۲۰۱۱: ۱۲۱). بىرگە بەشىۋەيەكى سەرەكىي بەندە بەو بىرىنى لەسەر تەواوى فۇنۇمە بىرگەيەكان ھەستى پىدەكرىت و دەبىنرىت، بىرىنەكەش بلىندىيەك دەنوينى لە پىكھاتەي وشە و فرىزدا، بەپىي ژمارەي بىرىنەكان ژمارەي بىرگەكانى وشە دىارىدەكرىت، مەرجىش نىيە كە ھاوسەنگىي لە بلىندبوونەكەياندا ھەبىت، بەلكو بەھۋى بەرزونزىمى و زىرنگەدەرەوۈيى فۇنۇمە بىرگەيەكان جىاوازى لە نىۋانىاندا بەدەدەكرىت(رەھمان ئسماعىل حسن: ۱۹۹۸: ۶۷). لە زمانى كوردىدا بىرگە سى بەشى سەرەكى پىكدىت (سەرەتا -onset، كرۆك- Nucleus، كۆتا-Coda). سەرەتاي بىرگە ھەمىشە نابىرگەيى دەبىت و بىرگەيىش كرۆكى بىرگەيە.

۱-۵/۱) مۆدیلی برگه و وهچه پیکهاتهی برگه

لهم وهچه پارهدا تیشک دهخهینه سهر مۆدیلی وهچه پیکهاتهی برگه، له شینکردنه وهی دهنگسازیییدا، ئەم مۆدیله ئەنجامی باشی بۆ لیکۆلینه وهی فۆنۆلۆژیی و به تاییهت برگه و برگه سازی هه بووه، له برگه و برگه سازی زمانی کوردیدا هه ندی مهرجی فۆنۆتاکتیک به دیده کریت، که وهچه پیکهاتهی برگه کان له وشه یه کدا جیاوازی ده نوینن بۆ برگه سهره تاییه کان له گه ل برگه کانی دیکه دا له وشه فره برگه یییه کاندان. بروانه (۱۴-۱/۱)

لهم لیکۆلینه وهیه دا کار به مۆدیلی وهچه پیکهاتهی برگه کراوه، که به پیچه وانهی مۆدیلی برگه ی تهخته یه، ههر برگه یه ک دابه ش ده بیئت بۆ (سه روا- rhyme و کرۆک- nucleus و کۆتا coda). ههر پیکهاته یه ک له دوو که رسته زیاتری تیدا نابینریتته وه، ده بیئت به لایه نی که مه وه یه ک که ره سته یان تیدا بیئت (عادل ره شید: ۲۰۰۸: ۱۰۹). ئەم مۆدیله به وه خۆی له مۆدیلی تهخته جیا ده کاته وه که تیدا کرۆک و سه ره تا و کۆتای برگه به سی وهچه پیکهاته دانراون جیا کراونه ته وه به مه به ستهی رونکردنه وهی دروسته ی ههره می برگه (دلشاد محمه د غه ریب: ۲۰۱۹: ۱۴). بروانه هیلکاریی (۳) مۆدیلی وهچه پیکهاته کانی برگه .

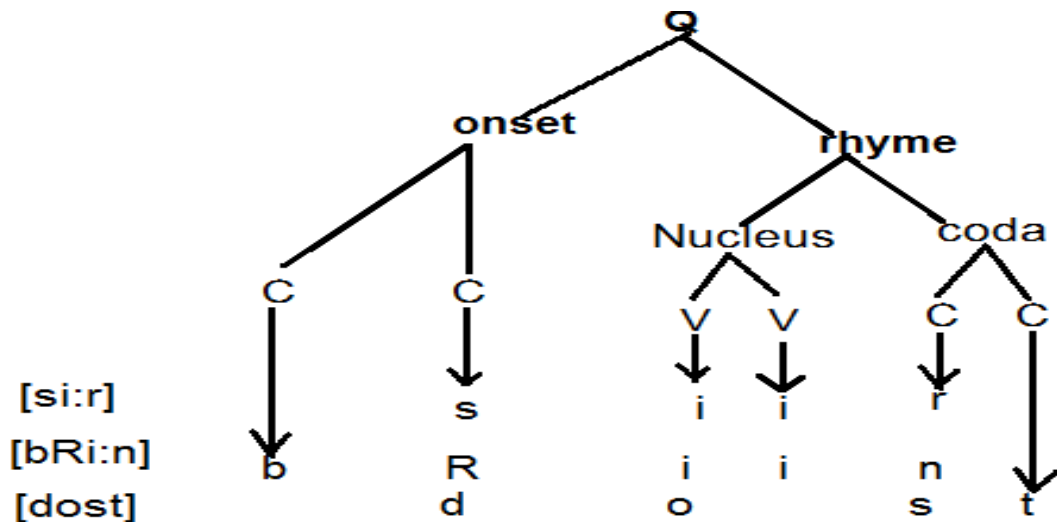

هیلکاری ژماره (۳)

پونکردنه وه کان:

Q	برگه
onset	سه ره تایی برگه
rhyme	سه روا
Nucleus	کرۆکی برگه
coda	کۆتای برگه

گومان لەودا نیه نوسینه‌وهی ھەر زمانیک پەيوەستە بەکۆمەڵیک وینەى تايبەتى دەنگەکانى ئەو زمانە لە گەل ئەوھشدا لە نوسینه‌وهى ھەر لیکۆلینە‌وهیە کدا پيووستە دەستوریک ھەبیت، کە ھیما زمانى و نیشانە و خالەندىەکانى تیدا رەچاوکرايیت بەتايبەتى، لە لیکۆلینە‌وه دەنگسازیدا گرنگە کار بەھەندى ھیماو نیشانە بکریت، چونکە ئەو ھیمايانە دەبنە رینیشاندەر وکورتکردنە‌وهى لیکدانە‌وهو خوینەر و دەبیتە مایەى پەیرەوکردنى دروشمى کەمترین وزو زوترين کات و زۆرترين زانیاریی.

سەبارەت بەدەستوری نوسینه‌وهى ئەم لیکۆلینە‌وهیە ھەولداروھ زۆرترين ئەو زاراوانە لە نوسینه‌وهیدا بەکاربھینریت. کە پەيوەستە بە زانستى زمان بەگشتى وپیکھاتەى دەنگسازىی لەبەرئەو، ھەموو چەمکەکان کە لیکۆلەرانى زانستى زمان بەکاریان دەھینن بەرھەمى لیکۆلینە‌وه و کارەکانى پيشووترى خويان، وەکو: (فونیم، مورفیم، فون، ئەلەفون...ھتد) (محەمەدمەحووبى: ۲۰۰۱: ۵۳). گرنگە ھەندىک نیشانەى جیاکەرەوھ لەدەستوری نوسیندا بايەخى پيبدريت، بۆیە بە دوو جۆرى جیاوازی ئەلفوبیى نمونه‌کان لیکدانە‌وه و شیکردنە‌وهيان بۆ کراوھ ئەوانیش بریتين لە (phontic Alphabet) کە بەنوسینى فونەتیکى (API) جیھانى ناسراوھ و ھەموو زمانیک دەتوانیت سوډى لى دەبینى لە رینگەى دوو کەوانەى شکاو [] گوزارشتى لى دەکریت بەوینە بۆ چۆنیى دەبرینى فونەتیکى ناوى کردارى (/خواردن/ ~ [xwar . dɪn]) پۆلە رەگەزە فەرھەنگى وپرگەیی و نابرگەیی وھەمبەرى و ئەلتەرناسیۆنەکان بەکارديت.

جۆرى دوھەمیان بەئەلفوبیى فونیمی^(۳) (phonemic Alphabet) چونکە ھەموو زمانیک بەپيى سیستەم و یاساکانى خوئ ئەلفوبیىەکی تايبەتى ھەيە، کە دەشیت بۆ زمانیکى تر نەگونجیت، ئەمەش بە دوو ھیللى لارى ئەملاو ئەولایەوھ (/ب/) گوزارشتى لیکراوھ، زۆرجار لە لیکۆلینە‌وهى زانستیدا لە پال ئەلفیبى فونیمی، ئەلفیبى فونەتیکى بەکارديت بۆیە بەمەبەستى

^۳ (نوسینى فونیمی بەو نوسینە دەوتریت کە بەرانبەر ھەموو دیاردە گرنگەکانى زمان ھەموو فونیمەکان ریزبوو وسەپاو نیشانە دابنیت بەمەرجى ھەر نیشانەیک یەک دەنگ بنویئى و ھەر دەنگیکیش تاکە یەک نیشانەى ھەبیت. بەواتایەکی تر نابیت نیشانەیک بەرانبەر لە دەنگى زیاتر دابنریت یان دەنگیک لە نیشانەیک زیاترى بەرانبەر دابنریت ئەبیت لەسەرەتاوھ دان بەوھدا بنیئین کە نوسینى فونیمی تەواو یان نوسینى نمونەیی لەجیھانى نویدا (گیتی)دا بەدەگمەن ھەل ئەکەوئیت و ئەگەرھەشبیئت تەنانەت بۆ ماوہیەکی کورت نمونەییە چونکە زمان لە گۆراندایە و ئەو رینووسەى ئەمرو زمانى قسە بەتەواوى ئەنوئیتى سبەینى لى دوور ئەکەوئیتەوھ ، لەبەرئەوھى رینووس لە ھەلکەوتى دا وایە کە دواى گۆران ناکەوئیت کەواتە چاکتر ئەوہیە بۆ ھەلسەنگاندنى نوسینى ونافونیمی چەند پلەیک دیارى بکریت چونکە لە بەراوردکردنى وادا تەنھا جەمسەرەکان(فونیمی ونافونیمی) گرنگ نین بەلکو نیوانى جەمسەرەکان گرنگى ھەيە. بەم جۆرە ئەگەر یەکیک لە جەمسەرەکان دانین بۆ نوسینى مورفیمی، ئەویتریان بۆ نوسینى فونیمی ئەتوانین بەپيى تايبەتى رینوسى زمانیک شوینى بۆ بکەینەوھ لەبەرئەوھ بۆ نمونە ئەتوانین بلین رینووسى کوردی، ھەرچەندە لە چەند رویەکەوھ دوورکەوتوھتەوھ لەنوسینى فونیمی بەلام ھەر نوسینیکى فونیمیە . بۆ زانیارى زیاتر بروانە (محەمەد معروف فتاح: ۲۰۱۱: ۵۲)

دەستورى كەسىتى فونىم و وشە فونولۇژىيەكان لە پېرەوۋەكەدا دوو جور نوسىنەوۋە لەيەك جىادەكرىنەوۋە ئەلفىبى فونىمى، ئەلفىبى فونەتىكى جىهانى (API) (بروانە: عادل رشيد: ۲۰۰۸: ۳۱-۴۵، دلشاد محەمەد غەرىب: ۲۰۱۹: ۱۵).

۷/۱) دروستەى ھەمبەرىي و نىشانە جىاكەرەوۋەكان

بەمەبەستى پولىن و دەستنىشانكردى تەواوى فونىمەكانى زمانى كوردىي بە نىشانە جىاكەرەوۋەكانىانەوۋە، كە بەرھەمى فونولۇژىي زمانى لىدەكەوۋىتەوۋە، چونكە جىاوازى دركاندن و كورتىي و درىژىي ھەناسەى بەكارھاتوى ھەرىكە لە فونەكان كۆكرىدەوۋەيان لە پىكھاتەيەكى وەكو (فونىم) دا وەھايكرىدوۋە، كە فونولۇژىي زانەكان بتوانن ژمارەى سەگمىنتە فونولۇژىيەكانى دەستنىشانىكەن. لە پىكھاتەى فونولۇژىي ھەر زمانىكدا پىويسىتە ھەردوۋە پەيوەندىي (سىنتاگماتىكىي) و (پارادىگماتىكىي) لە بەرچاۋ بگىرىت .

ھەر بۆيە كۆمەلىك لە زمانەوانانى قوتابخانى پراگ، پىيان وەھايە كە دابەشبوۋنى سەگمىنتە فونولۇژىيەكان سەرەتاي دەستىپىكردى فونولۇژىيە، چونكە دەتوانن ھاوتەرىب دەركەون يان ھەمبەرىي يان لە دابەشبوۋنى تەواۋكەرەنەدان، يان ھىچىيان نىن (عادل رشيد: ۲۰۰۸: ۲۰). پىويسىتە لە دروستەى فونىمەكاندا گرنكىي بەوۋە بدرىت، كە فونىمەكان لە بنەردە نىشانەى جىاكەرەوۋەيى و بنەماي فونەتىكىيان ھەيە. بە ھەمبەرىي بوۋنى دوانى (opposition unit) لە نىوان فونىمەكاندا رۆلى سەرەكىي دەگىرن (بىشەرەو سالج: ۲۰۱۵: ۲۵). بۇ پىوانەكردى فونىمەكان بۇ نىشانە جىاكەرەوۋەيەكانىان كە بەھىماي (\pm) دەكرىت، ئەم دژبوۋنەش لە زنجىرەيى پىكھاتەيەكى يەكسانى مەرجداردا دەردەكەوۋىت بۇ پىوانەكردىن، دىارىكردىن و پىوانەكردىن (گپ و كپ) لە شىۋەى گۆكردى فونىمەكاندا پىكھاتەى فونىم پوندىكەتەوۋە. لە بەرئەوۋەى فونىمەكان خۇيان دروستەن پىكھىنەرەكانىان ھەمبەرىي دىارىدەكەن، بۇ نمونە ئارخىفونىمى (/تد/ يان /پب/) لەرپى دەرهىنانى ھۆكارى [دەنگدارىي] [كپ] ھەوۋە دەستدەكەوۋىت بەدەرلە نىشانەى [پوكى، گىراۋەيى....تد]. ھەمبەرىي چەند جورىكى ھەيە (عادل رشيد: ۲۰۰۸: ۲۰).

لە پىناۋ گەيشتن بە دابەشكارىي فونىمە نابەرگەيەكانى زمانى كوردىي و پەيبردن بۇ پىكھاتەى ناۋەكىي و رىزبونى فونىم لە سەگمىنتى فونولۇژىيىدا بەپىي پىرەوى فونىمى ھەر زمانىك، ئەكرى بلىن پىۋاژۆ فونولۇژىيەكان كۆتوبەندى بۇ ھەمو لارى وچەوتى و نەگونجاندىك دارشتوۋە، ئەمەش دەبىتە ھۆى رەوانى لە دەربىرەن ورىكى لەنوسىندا، سەبارەت بە دابەشكارى ناۋەكى فونىمەكان برۋانە ھىلكارىي (۴) كە لە (عادل رشيد: ۲۰۰۸: ۲۳). ۋەرگىراۋە.

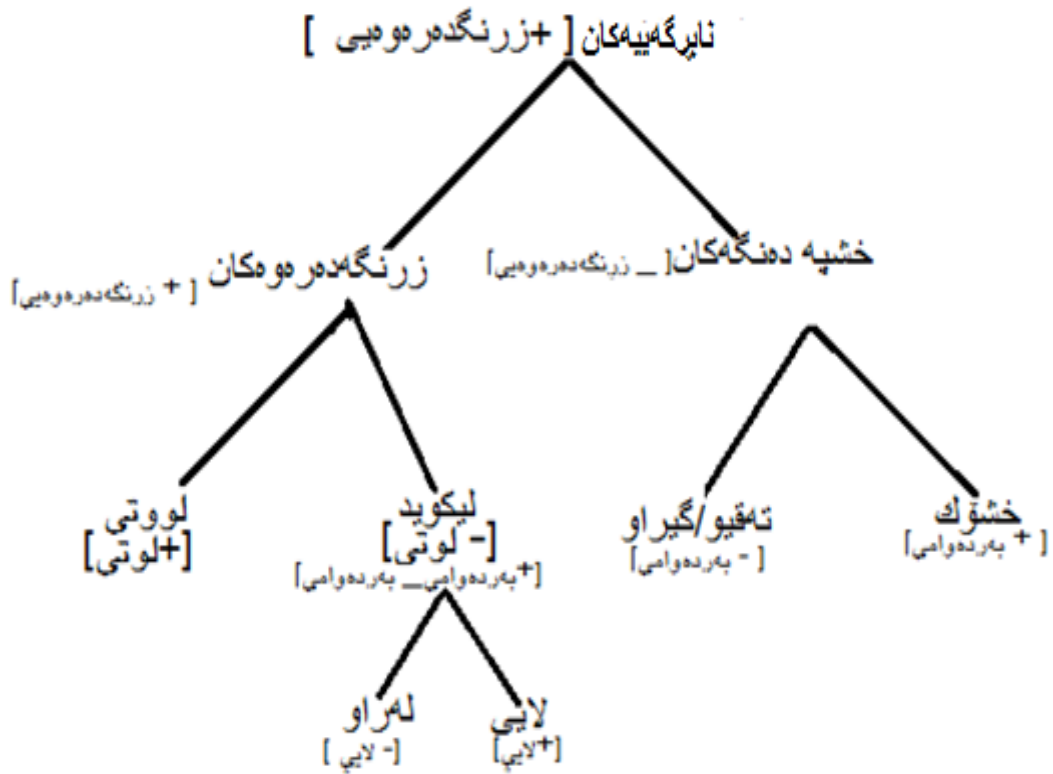

هيٺڪاري ژماره (٤)

٨/١ په يوهنديه واتاييه كان له پيڪهاتهي فونولوژييدا

هه رنه ته وه يهڪ خاوهني زماني تاييهت و رهسهنی خويه تیی، دهكریت ئه و خاوهنديريتیه له زماندا جياوز بيت له خاوهنديريتی خاک و سنور و كلتورتد، چونكه زمان ههميشه به هيٺيكي هاوته ريب به ئاراسته يي گورانكار ييه كان دهروات، ئه مهش پالنه ر و ياریده دهريكي باشه تاوهكو زمان له له ناوچون پياريزيت به رهو پيشه وهی ببات. گوران له زماندا ههموو پيڪهاته كان دهگريته وه، بويه پيڪهاتهي فونه تيك و فونولوژی به ههمان شيوهی پيڪهاتهي واتا خوراگر نه بوهنه له و پرؤسه يه دا، ئه م گوران هه نش هه ندي جار به قازانجی زمان ده شكيتته وه، هه ندي جار يش به پيچه وانه وه هه ر بويه هه ندي گوران، كه له واتايي وشه كانی زمان رویداوه زياتر به مه به ستي پته وكردي په يوهنديه واتاييه كانی وشه كانی زمان بووه. په يوهنديي (سينتاگماتيكي) و (پاراديگماتيكي) له پيڪهاتهي فونولوژييدا له چيوهی وشه دا، به لام ئه و په يوهنديه له دروسته ي برگه دا جياوازه، بويه به پي هيٺڪاري (٥) لای خواره وه رونكر دنه وهی ئه و دوو په يوهنديه دهخريته روو، تاييهت به دروسته ي برگه بروانه بابه ته كانی دواتر (به شي دووه م و سيته م) .

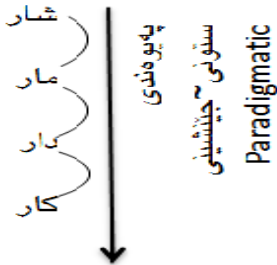
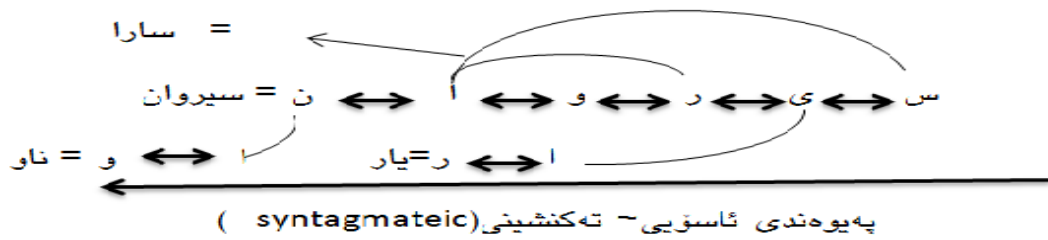

هیلکاری ژماره (۵)

له زمانی کوردییدا بۆ پهيوهندییه واتاییهکان بهچهند شیوازیگ گوزارشتی لیکراوه له بهر ئهوه دهبینین بۆ هه مان دیاریده و مه بهست چه ند زاراوهیهکی جیاواز به کار هینراوه. بۆیه هه ندیگ پهيوهندییه واتاییهکان، پهيوهندی شوینی ناویان بردوون، به لام پهيوهندی شوین چه مکه له بیرى ئاخپوهردا، هه موو ده برپینکی واتادار پهيوهندییهکی شوینی ههیه به پیچه وانه شه وه هه موو ده برپینک ئاماژه بۆکراو نیه (عبدالواحد موشیردزه یی: ۲۰۱۴: ۱۳۲). له پیکهاته یی فۆنۆلۆژی شیدا له برى وشه کان، فۆنیمه کان به شیوه ی زنجیره یی چ ئاسۆیی، یا ستونیی له گه ل یه کتردا له پهيوهندیان.

(۱_۸/۱) پهيوهندی تهكنشىنى (Syntagmatic relation)

پهيوهندییه واتاییهکان له ناو پیکهاتهکانی زماندا پهيوهسته به ئارگۆمینتی حوکه ره وه، پهيوهندی تهكنشىنى له پیکهاته ی سینتاکسدا به کرداره وه پهيوهسته (دارا حمید: ۲۰۱۳: ۴۹). کردار داوای کۆمه لیک جیکه وته ی دیکه دهکات به جوړیک گونجاندن و ریکه وتتیک له نیوانیاندا هه بیت. له بهر ئه وه ی (/خوارد/) کرداریکی تییه ره، داوای جیکه وته ی بهرکار دهکات، که ده کریت ناویک (/نان، هه نار، گوشت، ... تد/) بیت، به لام ریکه به بهرکاریکی دیکه نادات ئه گه رچی ناویش بیت، وه کو: (/بهرد، ئاسن، خۆل... تد/). له هه مان کاتدا ئه م کرداره پیویستی به جیکه وته یه ک ههیه، که پرۆسه که ئه نجام بدات، بۆیه داوای بکه ریک دهکات به مه رجیک گونجاندن له نیوان بکه ر و بهرکار و کردار دروست بیت، وه کو: (/منداله که، ئازاد، سه گه که، ... تد/) به و پنیه رسته یه کی واتاداری خاوه نی پهيوهندی تهكنشىنى نیوان جیکه وته کان دینه ئاراوه.

به هه مان شیوه ئه و گونجاندنه له مۆرفۆلۆژی شیدا پیویسته بۆ نمونه مۆرفیمی سه ره کی حوکه مۆرفیمه به نده کان دهکات وه کو (/چه قۆ/) مۆرفیمیکه حوکه مۆرفیمی به مۆرفیمی کۆکردنه وه که ده بیت شیوه ی خۆی بگۆریت (/ان-/) ی کردوه به (/یان-) ئه گه ر چی ئه مه پیواژویه کی فۆنۆلۆژییه، به لام به حوکه مۆرفیمه که ئه نجام دراوه.

له پیکهاتەى فۆنۆلۆژییدا پەيوەندىي تەکنشینیي راستەوخۆ له رینگەى فۆنۆتاکتیکی زمانەوه حکوم دەکریت، هەر بۆیە پەيوەندى نیوان یەکە فۆنۆلۆژییەکان له زماندا هەرەمەکی نییە، بەلکو بەپێی ئەو مەرج و کۆت و بەندە فۆنۆتاکتیکیانەیه، که له زماندا رینگە پیدراون بەجۆریک یەکەکان له پەيوەندیدان و لەسەر بنەمای سیمای ریکەوتن و تاییبەتمەندیی گونجاندن بەیەکەوه گریدراون (شیروان حسین: ۲۰۱۰: ۸). له زمانى کوردیدا پیکەوههاتنى برگەییەکان رینگەپینەدراون، سەبارەت بەنابرگەییەکانیش له چوارچۆیەى برگەدا بە کۆمەلێک مەرجی فۆنۆتاکتیکیەوه گریدراون تا بتوانن له برگەیهکدا پیکەوه پەيوەندى تەکنشینیي دروست بکەن. (بروانە: بەشى دوهم و سیههم). ئەگەر له پیکهاتەى فۆنۆلۆژییدا بەدوای یەکە پیکهینه رەکاندا بگەرین بەمەبەستى دەست نیشانکردنى پەيوەندى تەکنشینیي له نیوانیاندا ئەوه باشتر وهایە که یەکەکان له چۆیەى وشە فەرەهەنگیەکاندا بیت، چونکه باشترین چەشنى ئاسۆیى (سینتاگما) تیدا بەدیده کریت (شادان محمد: ۲۰۱۶: ۲۸). له رینگەى مەرجی فۆنۆتاکتیکی زمانەوه، چى لەسەرەتا، یان له کۆتایی برگەدا، پەيوەندى تەکنشینیي له نیوان چەپکەکاندا له دروستەى برگەدا نیشاندەدریت.

٢_٨/١) پەيوەندىي جینشینیي (Paradigmatic relation)

پەيوەندىي جینشینیي پەيوەندییە کە تیگۆرییەکانى زمانە له ئاوەزى ئاخێوەردا، زانیارییە گەنجراوەکانى ئاخێوەر پیکەهەیتىن بەچەند گروپیکی جیاوازهوه خۆیان نمایش دەکەن (دارا حمید: ۲۰۱۳: ۵۳). له فۆنۆلۆژییدا مەبەست له گروپەکان ئەوهیه، سەگمیتتە فۆنۆلۆژییەکانى هەر زمانیک خاوەنى ژمارەیهکی دیاریکراوى فۆنیمە و له دابەشبووندا هەلگری کۆمەلێک نیشانەى جیاکەرەوهن، وهک (خشۆک، تەقیوه، لایى،...تد) هەکان.

هەبوونی پەيوەندىي جینشینیي لەهەریەکەى پیکهاتەکانى زماندا بەپێی یەکە پیکهینه رەکانى پیکهاتەکە بەرجەستە دەبیت، فۆنۆلۆژییدا گۆرینهوهى فۆنیمیکە بە فۆنیمیکى دى و پێویستە گۆرینهکەش گۆرانى واتای له وشەدا بەدیبهیت هەر له رینگەى ئەم پەيوەندیەشەوه توانرا ژمارەى فۆنیمەکانى زمانیکى دیاریکراوه دیاریکریت (سەلام ناوخۆش: ۲۰۰۸: ۳۹). گۆرینی واتا له وشەکان (/جوان، شوان، ران، نان،...تد) هەریەکە له سەگمیتتە فۆنۆلۆژییەکانى (/ج، ش، ر، ن،...تد). له پەيوەندى جینشینیي و دەتوانن له گەل یەکتريدا دانەى گەرەتر، وهک: (برگە، مۆرفیم، وشە،...تد) دروستبکەن.

۹/۱ دەنگە بیستراوہکان

لەپیناوا ئاشنابوون و پۆلینکردنی فۆنیمەکانی (زمانی کوردیی - دیالیکتی ناوہراست) پێویستە پیش ھەمو ھەنگاوێک دەنگە بیستراوہکان بناسرینەوہ و دیاری بکری، ھەرۆک چۆن لە تەواوی لیکۆلینەوہ دەنگسازییەکانی پیشوتردا لیکۆلەران ھەریەکە و بە شیوازیکی بەم کارە ھەستاوان (بروانە: وریا عمر: ۱۹۸۲: ۴۳۵، عبدالواحد موشیرو ئەوانیتەر: ۲۰۱۵: ۱۲۵). کە ژمارە و جۆری دەنگەکانی زمانی کوردیی بەپێی زۆربەیی ئەو سەرچاوانەیی کە لەم توێژینەوہدا بەکارھاتون بەسەر دوو جۆری سەرەکیدا پۆلینکراون کە بریتین لە (ناپرگەییە و پرگەییە) ھەکان .

۱_۹/۱) نابرگەییەکان

دەنگە نابرگەییەکان بریتین لەو دەنگانەیی، کە لەسەرھتا و کۆتایی پرگەدا دەبینرینەوہ و جیگر بونیان نییە، لە کرۆکی پرگەدا بەرجەستەناکری، ئەمەش پەیوەستە بە تاییەتمەندی زمانەکانەوہ و بەتەنھا ناتوانن پرگە پیکبھینن. گومان لەوہدا نییە کە ئۆرگانەکانی ئاخواتن بەرجەستەکەری دەنگە دەربراوہکانن ھەر لە (دەم و لووت و قۆرگ و گوئیھتد) ئەو ئۆرگانانەیی کە دەکریت لە ریگەیی جۆلەیی زمان و دەرکردنی بای سییەکانەوہ ھەر دەنگی سازگە و شیوہی درکاندنی خۆی لەوانی دیکە جیابکاتەوہ .

دەنگەکان بەیەکیک لە ئۆرگانی ئاخواتنەوہ ناوہزەند کراوہ، وەکو: (لیویی، ددانیی، پوکی، مەلاشو...). بەرکەوتنی ھەریەکە لەم ئەندامانە بە بای سییەکانەوہ بە پلەیی جیاواز دەرەبەرین، لە روی ئۆرگانییەوہ پۆلینکراون بۆ:

۲_۹/۱) دەنگە تەقیوہکان - Plosive

گروپیکی دەنگە نابرگەییەکانن، کە بریتین لە: (/پ، ب، ت، د، ک، گ، ق، ئ، / - [p, b, t, d, k, g, q]). شیوہی دروستبونیان لە ئەنجامی دەرچونی بای سییەکان بەرزبونەوہی بەبۆری ھەوادا دروست دەبن، کە شیوہی دەرپازبونی باکە لە ناو دەمدا بە شیوہی تەقینەوہیەکی بچوک پوودەدن، لەسەرھتا و ناوہراست و کۆتایی وشەیی فۆنۆلۆژیی نیشانەدرین، وەک:

۱- [p] /پ/ /پەنییر/ [pə . ni:r] /سۆپا/ [so . pa] /تۆپ/ [top]

۲- [b] /ب/ /بال/ [ba:t] /پیبوار/ [Re . bur] /غەریب/ [x ə . ri: b]

۳- [t] /ت/ /توور/ [tu:r] /کوئەک/ [ku . tək] /کەرت/ [kərt]

۴- [d] /د/ /دادە/ [da . də] /دیدار/ [di . da:r] /بەرد/ [bərd]

[ba . wk] / باوک /	[ko . kə] / کوکه /	[kuR] / کور /	/ک/	[k] - ۵
[w ì rg] / وورگ /	[sə . ɲər] / سهنگەر /	[guʈ] / گول /	/گ/	[g] - ۶
[laq] / لاق /	[paq . lə] / پاقله /	[qa:z] / قاز /	/ق/	[q] - ۷
[nəʔ] / نهء /	[∅] / ∅ /	[ʔa:w] / ئاو /	/ئا/	[ʔ] - ۸

۳_۹/۱ دهنگه خشوکهکان - Fricatives

ئەم چەشنە دەنگانە لە کاتی درکانندا بەھۆی دەرچونی بای سییەکان و تیپەربونی بەئەندامانی ئاخوتن و بەرپرەویکی تەسکتر لە رپرەوی تەقیوہکان دەروات و دەدرکینریت، بە ناچاری ئەو بایە بەر ئەندامانی ئاخوتن دەکەوێت، بەمەش لیکخشاندن دروست دەبێت بەمەبەستی بەرھەمھینانی ئەم پۆلە دەنگە ھەر یەکەیان بەئاست و لەرینەوہی جیاواز بەرگۆی دەکەون (خەبات ھادی: ۲۰۱۵: ۱۰۰) دەنگە خشوکهکانیش بریتین لە: (ف، ڤ، س، ش، ز، ژ، خ، غ، ح، ع، ھ) / [f, v, s, ʃ, z, ʒ, x, ɣ, h, ʕ, h].

[kəf] / کەف /	[le . fə] / لێفە /	[fi . kə] / فیکە /	/ف/	[f] - ۹
[so . lav] / سۆلاڤ /	[lvin] / لڤین /	[vya:n] / ڤیان /	/ڤ/	[v] - ۱۰
[kəs] / کەس /	[ma:st] / ماست /	[sa: d] / سارد /	/س/	[s] - ۱۱
[bərz] / بەرز /	[ma . zu:] / مازو /	[zərd] / زەرد /	/ز/	[z] - ۱۲
[miʃk] / مەشک /	[Rəʃ] / رەش /	[ʃiR] / شپ /	/ش/	[ʃ] - ۱۳
[kəʒ] / کەژ /	[hə . ʒar] / ھەژار /	[ʒma: . rə] / ژمارە /	/ژ/	[ʒ] - ۱۴
[bərX] / بەرخ /	[Rux . sa:r] / رۆخسار /	[x ì zm] / خزم /	/خ/	[X] - ۱۵
[da: ɣ] / داغ /	[pe . ɣəm . bər] / پینغمبەر /	[ɣ a:r] / غار /	/غ/	[ɣ] - ۱۶
[miz . ra: h] / مزراح /	[zəh . mət] / زەحمەت /	[həwt] / ھوت /	/ح/	[h] - ۱۷
*[....] / * /	[s ə . ʔ a:t] / سەعات /	[ʔ əyb] / عەیب /	/ع/	[ʔ] - ۱۸
[ʔ a:h] / ئاھ /	[b əh . rə] / بەھرە /	[hə . za:r] / ھەزار /	/ھ/	[h] - ۱۹

٩/١ (٤) دهنگه پښ له هه واگره کان - Affricate

دهنگی ئه فریکات له ئه نجامی تیکه لیبونی خشوکیک له گه ل نابرگه ییبه کی دیکه دا، له کاتی درکاندنیاندا بیسه ر هه ست به تیکه لیبیه ک دهکات له نیوان نابرگه ییبه کان که پیکدین له (چ، ج) (/ [dʒ, tʃ]) بویه کاتیک یه کیک له و دوو دهنگه له سنوری وشه و برگه کاندای دیت نابرگه ییبه کی کپ له پیشیانوه دیت ئه وه ئه م شیوه دهربرینانه ی ده بییت (٢٠١٣: ٢٠٢: Victoria Fromkin, and ather).

٢٠- [dʒ] / ج / / جوان / [dʒ wan] / قنجک / [q in . dʒ i k] / ساج / [sa: dʒ]

٢١- [tʃ] / چ / / چاو / [tʃ aw] / قامچی / [qa: m . tʃ i] / قوچ / [qo tʃ]

٩/١ (٥) دهنگه لوتیبیه کان - Nasal

ئو دهنگانه که له کاتی به رزبونه وه ی بای سییه کان به گه روودا، نهرمه مه لاشوو نزمده بیته وه. له هه مان کاتدا پیویستی به داخستنی دهم ده بییت، به شیوه یه ک باکه به ره و رپره وه ی کونه کانی لووت ده چیت به مه ش دهنگه کانی (م، ن، نگ) (/ [m, n, ŋ]) دروست ده بییت. پروانه (٤٦: ٢٠٠٩: PETER ROACH)

٢٢- [m] / م / / میوه / [mi . wə] / بیمار / [bi . mar] / گوم / [gom]

٢٣- [n] / ن / / نهرم / [nərm] / زیندان / [zin . da: n] / کون / [kon]

٢٤- [ŋ] / نگ / / ... / [...] * / ... / [...] * / ههنگ / [həŋ]

٩/١ (٦) دهنگه لایبیه کان (lateral)

ئو چه شنه دهنگانه له کاتی به ره مه پینانیاندا با له ناوه راستی بوشایی دهمدا گیرده بییت یان ته سکه ده بیته وه، له ئه نجامدا ته ورژمی باکه لاده دات و له و دهنگانه ن به ئه ملاو ئه ولای زماندا تیپه رده بن. پروانه (١١: ٢٠٠٥: Claire-A.Forel&Genoveva puskas). وهکو (ل، ل) (/ [l, l̥])

٢٥- [l] / ل / / لیو / [lew] / که لانه / [kə . lnə] / مل / [m i l]

٢٦- [l̥] / ل / / / [.....] * / کلول / [k l̥ o l̥] / دوکه ل / [du . kə l̥]

۹/۱-۷) دەنگە لیدەر و لەرزۆکەکان

ئەو دەنگانەن کە لە ئەنجامی لیدانی ئەندامانی ئاخوتن لەیەکتر بەشیوەیەکی خیرا و سووک دروست دەبن، کە دەبیته ھۆی رینگە گرتنیکی کاتی لەبەردەم بای دەرچوو لەناو دەمدا. (عبدالواحد موشیر وئەوانی تر: ۲۰۱۵: ۴۸). لەزمانی کوردیییدا دەنگی [r ~ ʀ] لیدەرە و لەھەمان کاتدا ئەگەر دەنگیکی لیدراو چەند جارێک دوبارە بییتەوہ زمان شیوہ لەرزینیکی وەردەگریت دەنگیکی وەکو [R ~ ʀ] دیتە بەرگۆی.

۲۷- [r] / ر / / / * [...] * / کامەران / [ka . mə . ra:n] / کار / [ka:r] دەنگیکی شەکاوەی گەرە لەسەرەتای وشەدا بەدیناکریت، بەلام لەسەرەتای بەرگەدا دیت وەکو (کامەران)

۲۸- [R] / ڤ / / پەش / [Rəʃ] / کڤیار / [kɪ R . ya:r] / کەڤ / [kəR]

۹/۱-۸) دەنگە نیمچە بەرگەییەکان (obstruents)

ئەو دەنگانەن کە بەھەناسەییەکی کورتتر لە دەنگە بەرگەییەکان بەرجەستە دەکرین. (بروانە: عادل رشید: ۲۰۰۸: ۶۲-۶۳، عبدالواحد موشیر وئەوانی تر: ۲۰۱۵: ۴۹) لەسەرەتا و کۆتایی بەرگەدا دین، چونکە یارمەتیدەریکی باشن بۆ چەسپاندنی مەرچی پیکەوہ نەھاتنی دوو بەرگەیی لە بەرگەییەکدا وەکو (یاد، وازی...) بۆ سەرەتای بەرگە (چای، ئاو...) (٤) بۆ کۆتایی بەرگە لە زمانی کوردیییدا پیکدین لە: (/ و، ی /) ([w,y])

۲۹- [w] / و / / وریا / [wɪr . ya:] / دەوری / [dəw . ri] / کەو / [kəw]

۳۰- [y] / ی / / یاد / [yad] / دیاری / [dya: . ri] / / * [....] *

۹/۱-۹) دەنگە بەرگەییەکان

ئەو دەنگانەن کە لە ئەنجامی بەرزبونەوہی بای سییەکان و تێپەرپوونی بە قورگدا بە بی بوونی هیچ بەرەبەستیک باکە دەربازی دەبیته و بەرگەییەکان دروستدەبن. (عبدالواحد موشیر وئەوانی تر: ۲۰۱۵: ۶۹) کەواتە بۆ وەسفکردنی بەرگەییەکان پێویستە جولەي زمان لەبەرچاو بگیریته تاکو بزانیته له چی بارودۆخیکیادیه بۆ ئەوہش پێویستە رەچاوی ئەم دوو خالە بکریته
۱- بارودۆخی زمان جولەي سەبارەت بەمەلاشو لەپرووی بەرزونزمیەوہ.

٤) ھەندیک لە لیکۆلینەوہکانی پیشوو (ای، او ... بە دیفتونگ لەقەلەم دەدەن (بروانە: محەمەد مەحووی: ۲۰۱۶، ۴۸۴ ، دلشاد محمد غەریب: ۲۰۱۹، ۶۵)

٢٤هه و به شهی زمان که بهرزونزمیه که ی تیدا روده دات دهستنیشان دهکریت. (تالیب حسین: ٢٠١٥: ٨٣). که واته دهتوانین بلیین برکه ییه کان که کرۆکی برکه دهگرن ئورگانه کانی ئاخوتن زیاتر چالاکه و به شداره به بهراورد به نابرکه ییه کان، دهنگه برکه ییه کان به سه ر سی چه شندا پۆلینکراون (بروانه: - عبدالواحد موشیر وئه وانی تر: ٢٠١٥: ٦٩، عادل رشید: ٢٠٠٨: ٧٣-٧٤) وهک:

یه که هم) به پیی به شداریکردنی زمان له گوگردنیاندا دهکرین به:

(ا) قاوله کانی پیشه وهی زمان (/ای، ئی/) ([i:, e])

٣١- [i:] / ی / / مییر / [mi:r] / شیییر / [ʃi:r]

٣٢- [e] / ئی / / دیو / [dew] / لادی / [la: . de]

(ب) قاوله کانی ناوه راستی زمان (/قاولی سارد، و، ه، ا/) ([ɪ, u, ə, a])

٣٣- [ɪ] / قاولی سارد / / دز / [dɪz] / من / [mɪn]

٣٤- [u] / و / / کورد / [kurd] / جادوو / [ja . du:]

٣٥- [ə] / ه / / که و / [kəw] / ده / [də]

٣٦- [a] / / / / ئازا / [ʔa . za:] / دارا / [da: . ra]

(پ) قاوله کانی دواوه وهی زمان (/وو، و/) ([u: , o])

٣٧- [u:] / وو / / لووت / [lu:t] / دوو / [du:]

٣٨- [o] / و / / کوچ / [ko tʃ] / دو / [do]

دوهه م) به پیی بهرزونزمییان له کاتی درکاندنا ئه مهش دهکریت به چوار جوره:

(ا) قاوله بهرزه کان (/ای، قاولی سارد، و، وو/) ([i:, ɪ, u, u:])

(ب) قاوله نیمچه بهرزه کان: (/و، ئی/) ([o, e])

(پ) قاوله نیمچه نزمه کان (/ه/) ([ə])

(ت). قاوله (کراوه/نزم) هکان: (/ا/) ([a])

سیهه م) به پیی دریژی وکورتی قاوله کان ئه مهش دهکریت به دوو جوره وه: _

(ا) قاوله دریژه کان: (/ا، وو، و، ی، ئی/) ([a, u:, o, i:, e])

(ب) قاوله کورته کان: (/قاولی سارد، ه، و/) ([ɪ, ə, u]) (بروانه (محهمه دی مه حویی: ٢٠١٦: ١٣٠-١٣١)

۱۰/۱) ھەنگاۋەكانى جىبەجىكردن

لە پىناۋ دەستخستنى فۆنئىمەكانى زمانى كوردىي، ھەولەدەھىن بەچەند ھەنگاۋىكى كورت قەۋارە و بونى ھەرىكەيان لە چىۋەى گروپەكەيدا بخەينە پرو، ديارە ئەمەش بە ئامانجى ئەۋەى ئاخۇ تەۋاۋى دەنگەكان، ۋەكو فۆنئىم لە پىكھاتەى وشەى فۆنلۆژىيدا خۇيان چەسپاندوھ؟ ياخود ھەندىك لە دەنگە فۆنەتېكىكەكان، تەنھا لە دەربېرىن و ئاخاوتندا بوونيان ھەبىت، تا ئىستا وىنەى خۇيان لە پىرەۋى فۆنلۆژىيدا زال نەكردىت، بەنمونه قاولە ساردەكە [ɬ] كە تەنھا بەرپىنوسى ئەلفوبىيى جىھانى دەردەكەۋىت .

۱۰/۱-۱) ھەنگاۋى يەكھەم

لەم ھەنگاۋەدا بەچەند نمونەيەكى جياۋاز ئەۋە دەخەينە پرو، كە زۆرىك لە دەنگە فۆنەتېكىكەكان توانىۋىانە ھىزى لكان و كىشكردى خۇيان لەناۋ پىرەۋ فۆنلۆۋىيەكانى زمانى كوردىدا بچەسپىنن، ئەم ھەنگاۋە دەبىتە خالى بنەرەتى و ئامانجى لىكۆلىنەۋەكانمان، چونكە دەمانەۋىت بەدۋاى مەرجى تاكتىكى فۆنئىمەكاندا بگەرىنن، ئاخۇ لە چىۋەى بىرگەدا ھىلى (سەرەتا و كۆتا) چۆنە و بەچى مەرجىك رىگە بەتەرزى چەپكە نابىرگەبىيەكان دەدات، بىروانە (نمونهكانى بەشى دوھەم و سىھەم) ھەربۆيە لەم ھەنگاۋەدا، بەتەكنىكى لەيەك ھەلۋەشان و لىكترازاندنى فۆنەتېكىكى پىرۆسەيەك جىبەجىدەكرىن، كە دەنگ/فون)ەكان لەيەك جودا دەكرىنەۋە، بىگومان پىرۆسەيەكى بىستەنىيە (محمدمەھىۋى: ۲۰۰۸: ۱۶). ۋەك:

[b]	[a]	[r]	:	[P]	[a]	[r]	(۳۹)
[K]	[a]	[ɬ]	:	[g]	[a]	[ɬ]	
[S]	[a]	[ɬ]	:	[z]	[a]	[ɬ]	
[M]	[a]	[tʃ]	:	[q]	[a]	[tʃ]	
[tʃ]	[a]	[x]	:	[dʒ]	[a]	[x]	

۱۰-۲) ھەنگاۋى دوھەم

لەم ھەنگاۋەدا بەدۋاى وىنەى بەرچەستەى دەنگەكاندا دەگەرىنن، تا بزىنن تاچى رادەيەك ئەۋ دەنگانە ۋەكو فۆنئىم دەتوانن واتاى جوتە وشەيەك بگۆرن، دەنگەكان بۇ ئەۋەى ناسنامەى فۆنئىمىتى ۋەربىگرن پىۋىستە بە ھەمبەرىەك ۋەستانەۋە بتوانن واتاگۆرىن دروستبەكەن، كە خودى ئەۋ تاكە دەنگەى لە ناۋ پىرەۋىكى فۆنلۆژىيدا ھەلگىرى كۆمەلىك سىماى جياكەرەۋەن،

پیدەچیت جیاوازییەکان تەنھا لە نیشانە یە کدا بیټ و ببیتە هۆی گۆرینی ناسنامە ی دەنگە کە، دەنگە کانی ([م]، [ن]) لە کۆمە لیک نیشانە دا هاوبە شن، وە ک: ([م]، [چولویبی، +لووتیی، +کپ]). هەر وە ها ([ن]، [د]، [دانیی، +پوکی، +لووتیی، +کپ]). داتا کان ئە و راستییە نیشانە دەن، کە بە هۆی نیشانە ی ([+چولویبی] و [+دانیی پوکی]) دوو فونیمی جیاوازن، ئە گەر بمانە ویت (فونە) بەر جە ستە بوە کان بە فونیم دە ست نیشان بکە ی و وە کو نمونە کانی (٤٠) لە خوارە وە:

١	٢	٣	:	١	٢	٣	-٤٠
/b/	a	r	:	/P/	a	r	
/K/	a	†	:	/g/	a	†	
/S/	a	†	:	/z/	a	†	
/M/	a	tʃ	:	/q/	a	tʃ	
/tʃ/	a	x	:	/dʒ/	a	x	

لە و نمونانە ی سەر وە هەریە کە لە ریزە ئاسۆیە کانی سەر وە جوتیک پیکدە هیئن، کە لە فونە کانی ([b, p, k, g, z, s, q, m, dʒ, tʃ]) پیکهاتوون و لە جیکە و تە ی (١) دا جیاوازه لە تە ک جیکە و تە کانی (٢، ٣) دا، کە (فون) بوون و لە جیکە و تە ی (١) نمونە کانی (٥٠) دە بیټ وە کو فونیم نیشان بدرین، چونکە هەر جوتیک هە مبەر بە یە ک وە ستاوه واتایە کی نو ی دیتە ئاراه وە ک :

٤١- تە قیوہە کان لە جوت و شە ی فونۆلۆژی و اتا گۆر دا

[p]	[a]	[k]	:	[b]	[a]	[k]	/پاک/ : /باک/
[d]	[u:]	[r]	:	[t]	[u:]	[r]	/دوور/ : /توور/
[k]	[o]	[R]	:	[g]	[o]	[R]	/گۆر/ : /گۆر/
[q]	[a]	[tʃ]	:	[k]	[a]	[tʃ]	/قاچ/ : /کاچ/
[ʔ]	[a]	[ʃ]	:	[d]	[a]	[ʃ]	/ناش/ : /داش/

٤٢- خشو کە کان لە جوت و شە ی فونۆلۆژی و اتا گۆر دا

[v]	[i]	[y]	[a]	[n]	:	[ʃ]	[i]	[y]	[a]	[n]	/قییان/ : /شییان/
[ʒ]	[a]	[n]	:	[ʃ]	[a]	[n]	/ژان/ : /شان/				
[s]	[a]	[r]	[a]	:	[z]	[a]	[r]	[a]	/سارا/ : /زارا/		

[f] [ɪ] [t] : [ʃ] [ɪ] [t] /فت/ : /شت/

۴۳- دەنگە پى لەھەواگرەكان (ئەفرىكات) لە جووت وشەى فونولۆژىيى و اتاگورددا

[dʒ] [ɪ] [l] : [tʃ] [ɪ] [l] /جل/ : /چل/

[tʃ] [a] [w] : [dʒ] [a] [w] /چاوا/ : /جاو/

۴۴- دەنگە گەروىيەكان لە جووت وشەى فونولۆژىيى و اتاگورددا

[h] [ə] [w] [t] : [x] [ə] [w] [t] /خەوت/ : /خەوت/

[h] [a] [r] : [ɣ] [a] [r] /ھار/ : /غار/

*[....] : * [...] /خ/ : /غ/

ھەردوو دەنگى ([x] و [ɣ]) لە زمانى كوردىيدا تا ئىستا نەيانتوانىوھ لە گچكەترىن جووتە وشەدا ھەمبەرىي دروست بكەن، بۆيە دەكرى تەنھا وەكو دوو ئەلەفون تەماشاشا بكرىن.

[ɣ] [ə] [y] [b] : [ʔ] [ə] [y] [b] /غەيب/ : /عەيب/

۴۵- دەنگە لوتىيەكان لە جووت وشەى فونولۆژىيى و اتاگورددا

[m] [O] [n] : [m] [O] [m] /مۆن/ : /مۆم/

[m] [ə] [n] : [m] [ə] [ŋ] /مەن^(ە)/ : /مەنگ/

۴۶- دەنگە لايىيەكان لە جووت وشەى فونولۆژىيى و اتاگورددا

[K] [ə] [l] : [K] [ə] [ʔ] /كەل/ : /كەل/

[ʃ] [ə] [ʔ] : [ʃ] [ə] [l] /شل/ : /شل/

۴۷- دەنگە لىدەر و لەرزۆكەكان لە جووت وشەى فونولۆژىيى و اتاگورددا

[K] [ə] [R] : [K] [ə] [r] /كەر/ : /كەر/

۴۸- دەنگە (ژى/ نىمچە برگەيى)ەكان لە جووت وشەى فونولۆژىيى و اتاگورددا

[g] [w] [a] [n] : [g] [Y] [a] [n] /گوان/ : /گيان/

° - جۇرىكە لە مېروو لە سەر كەلاى روهكەكان دەژىت، ئەنزىمىكى چەور لەدواى خۇى فرىدەداتە سەر كەلاكان دەبىتە ھوى وشكىبونەوھى روهك.

۴۹- برڭگه ييه كان له جوت وشه ي فونولوژي و اتاگوردا

[k]	[u]	[R]	:	[k]	[u:]	[R]	/كوپ/ : /كوپ/
	[s]	[i:]	:	[s]	[e]		/سي/ : /سي/
[m]	[ə]	[l]	:	[m]	[i]	[l]	/مهل/ : /مل/
[b]	[o]	[r]	:	[b]	[a]	[r]	/بور/ : /بار/

۱۱/۱ فونيمه كان له دابه شبوندا

۱۱-۱/۱ نابرڭگه ييه كان

بۇ گه يشتن به ژماره و ناسنامه ي چه سپاوي فونيمي فوننه كان پيويسته مهرجه كانى به فونيم بوون له بهرچاو بگيريت كه ئاخو له دابه شبونى (سهره تا و ناوه ند و كو تا) ي وشه دا تواناي خوده رخستن و نوينه رايه تي كردنى فوننه كانيان هه يه نه گهر هه بيت نه وه شايه ني نه وه يه به فونيم نه ژمار بگيريت خو نه گهر ده ننگيك (فون) هه بيت و وينه كه ي ته نها له يه كيك له ويستگه كان به دي بگيريت وه كو (/ئ/) نه وا ره نكه گومان له ناسنامه ي فونيمه يتي بگيريت (بروانه: وريا عمر: ۲۰۰۹: ۳۳۰، دلشاد محمد: ۲۰۱۹: ۶۷). وه كو پيويستيه كي فونوتاكتيكى هاتووه ته ناو پيره وي فونولوژي زمانه وه، يان به هوكارى خواستن و زاراه بيانيه كان جيگه ي خوي كردووه وه .

نه م وه چه پاره بوناساندنى نيشانه جياكه ره وه ييه كانى فونيمه كان و دابه شبونيان له جيگه وته كانى (سهره تا، ناوه راست، كو تا يي) وشه ي فونولوژييدا ته رخانه دكريت و به پي توانا و نه و سه رچاوانه ي له به رده ستان، جيگه وته ي فونيمه كان له جيگه وته كاندا نيشاننده ين، چونكه زانينى جيگه وته و دابه شبونى فونيمه كان گرنگيه كي ره هاي له فونولوژييدا به گشتي و بۇ برڭگه و برڭگه سازي به تايبه تي هه يه، هر بويه ناو نيشانى نه م ليكولينه وه يه په يوه ست كراوه به مهرجه فونوتاكتيكيه كانه وه ن تا له ريگه يه وه نه گهره كانى رازيبون به مهرجه فونوتاكتيكيه كان فونيمه كان به ده ست به ينرين.

۱۱-۲/۱ ته قيوه كان

۵۰- < پ > ~ / p / (ن.ج) [+ لچوليويي، + كپ، + گير، - گر]

[pol] /پول/

[spi:] /سپي/

[top] /توپ/

۵۱ - < پ ~ > / b / (ن.ج) [لچولئوی، گپ⁺، وهستاو، کپ⁻]

[bawk] /باوک/

[se . bər] /سیبهر/

[na . ya:b] /نایاب/

۵۲ - < ت ~ > / t / (ن.ج) [تهقیو، ددانی، گیر⁺، کپ⁺، گر⁻]

[tr i ʃ] /ترش/

[bə . ta . ni:] /به تانیی/

[sə . xt] /سهخت/

۵۳ - < د ~ > / d / (ن.ج) [تهقیو، ددان، وهستاو، گر⁺، کپ⁻]

[da . ra:] /دارا/

[da: . d ə] /داده/

[qəd] /قهده/

۵۴ - < ک ~ > / k / (ن.ج) [تهقیو، نهرمه مه لاشوویی، گیر⁺، کپ⁺، گر⁻]

[kotr] /کوتر/

[məʃ . kə] /مهشکه/

[nok] /نوک/

۵۵ - < گ ~ > / g / (ن.ج) [تهقیو، نهرمه مه لاشوویی، وهستاو، گر⁺، کپ⁻]

[gərm] /گهرم/

[mə . gər] /مهگهر/

[bərg] /به رگ/

۵۶ - < ق > ~ / q / (ن.ج) [ته قیو، زمانه بچووکه، گیر، کپ، گر]

[qəl] / قهل /

[tʃə . qo] / چه قو /

[Rəq] / رهق /

۵۷ - < ئ > ~ / ? / (ن.ج) [ته قیو، قورگی، گیر، کپ، گر]

[ʔaw] / ئاو /

*[....] / /

*[.....] / /

۱/۱-۱۲-۳ خشوکه کان

۵۸ - < ف > ~ / f / (ن.ج) [خشوکه، لیوی ددانی، کپ، گر]

[fi: . kə] / فیکه /

[lif . k ə] / لفکه /

[dəf] / دهف /

۵۹ - < ث > ~ / v / (ن.ج) [خشوکه، لیوی ددانی، کپ، گر]

[vi . yan] / قبیان /

[Ro . viN] / پروقین /

[M i . rov] / مروث /

۶۰ - < س > ~ / f / (ن.ج) [خشوکه، ددانی پوکی، کپ، گر]

[sa:rd] / سارد /

[Ra:st] / راست /

^۶ له زوربهی لیکولینه وه کانی پیشودا ئاماژه به وه دراوه، که تهنه فونه تیکی بیته و بو پرکردنه وهی (سه ره تا) برکه، بوزانیاری زیاتر بروانه (محمد مه حویی: ۲۰۰۸: ۱۷۲، عبدالله حسین: ۲۰۱۵: ۱۸۷، دلشاد محمد: ۲۰۱۹: ۷۵).

[Kəs] /کەس/

٦١- < ز > ~ / z / (ن.ج) [خشۆک، ددانی پوکی، گپ، کپ]

[zman] /زمان/

[Riz . ga:r] /پرزگار/

[mə . rəz] /مەرەز/

٦٢- < ش > ~ / ʃ / (ن.ج) [رەقە مەلاشوو، گپ، گپ]

[ʃ a:r] /شار/

[gə ʃt] /گەشت/

[Rəʃ] /رەش/

٦٣- < ژ > ~ / ʒ / (ن.ج) [خشۆک، رەقە مەلاشوو، گپ، کپ]

[ʒi:r] /ژییر/

[miʒ . də] /مژدە/

[kə ʒ] /کەژ/

٦٤- < خ > ~ / x / (ن.ج) [خشۆک، نەرمە مەلاشوو، گپ، گپ]

[xəw] /خەو/

[lexn] /لیخن/

[tʃərx] /چەرخ/

٦٥- < غ > ~ / ɣ / (ن.ج) [خشۆک، نەرمە مەلاشوو، گپ، کپ]

[ɣəm] /غەم/

[ba ɣ . tʃ ə] /باغچە/

[tʃ i: ɣ] /چییغ/

۶۶- < ح ~ / h / (ن.ج) [خشۆك، گهروو، كپ، گر⁻]

[h əz] /حهز/

[zəh . mət] /زهحمهت/

[Ru h] /پروح/

۶۷- < ع ~ / ʔ / (ن.ج) [كپ، گر⁻، گهروو، كپ، گر⁺]

[ʔə . rəq] /عهرهق/

[sə . ʔa:t] /سهعات/

[nəʔ . na:ʔ] /نهعناع/

۶۸- < ه ~ / h / (ن.ج) [قورگی، گير، كپ، گر⁻، خشۆك، قورگی، گير، كپ، گر⁺]

[hə . wa:r] /ههوار/

[Bəh . rə] /بههره/

*[....] */.... /

۱/۱-۱۲-۱) پي لهههواگرهكان(ئەفريكات)

۶۹- < چ ~ / tʃ / (ن.ج) [پوکى، كپ، گر⁻، ئەفريكات، پوکى، كپ، گر⁺]

[tʃ əm] /چهم/

[qar . tʃik] /قارچك/

[gəʔ] /گهچ/

۷۰- < ج ~ / dʒ / (ن.ج) [پوکى، كپ، گر⁻، ئەفريكات، پوکى، كپ، گر⁺]

[dʒu:t] /جووت/

[dʒu . dʒkə] /جوجكه/

[hə . la:dʒ] /ههلاج/

۱/۱-۱۲-۵) لوتییہ کان

۷۱- < ن > ~ / n / (ن.ج) [لوتی، ددانی، پوکی، گر، کپ]

[ner] /نیر/

[bænd] /بہند/

[mɪn] /من/

۷۲- < م > ~ / m / (ن.ج) [لوتیی، لچولیوی، گر، کپ]

[mɪ . rɪʃk] /مریشک/

[kə . mər] /کھمہر/

[tʃ əm] /چہم/

۷۳- < نگ > ~ / ŋ / (ن.ج) [لوتی، نہرمہ مہ لاشویی، گر، کپ]

*[....] / /

*[....] / /

[dɒŋ] /دہنگ/

۱/۱-۱۲-۶) لایییہ کان

۷۴- < ل > ~ / l / (ن.ج) [لازمانی، ددانی پوکی، گر، کپ]

[lu:t] /لووت/

[ʃlɪr] /شلیر/

[mɪ l] /مل/

۷۵- < ل > ~ / ʎ / (ن.ج) [لازمانی، پوکی، گر، کپ]

*[.....] */ /

^۷ (دہنگیکی نابرگہیی لوتییہ، بہزوری لہ کوتایی وشہکاندا ہستی پیدہکریت

[zə . ʰa . tə] /زهلاته/

[guʰ] /گول/

۱/۱-۱۲-۷) لیدەر و لهرزۆکهکان

-۷۶ < ر ~ > /ʀ / (ن.ج) [+ لیدەر، + ددانی پوکی، + گر، - کپ]

*[.....] * /...../

[g ɪ . rəw] /گره‌و/

[da:r] /دار/

-۷۷ < ر ~ > /R / (ن.ج) [+ لهرزۆک، + پوکی، + گر، - کپ]

[Rə ʃ] /رەش/

[kɪ . Ri:n] /کپین/

[ʃ ə R] /شەپ/

۱/۱-۱۲-۸) نیمچه برکه‌ییه‌کان

-۷۸ < ی ~ > /y / (ن.ج) [+ نیمچه برکه‌ییه، + ره‌قه مه‌لاشو، + گر، - کپ]

[ya:r] /یار/

[gya:n] /گیان/

*[....] * / /

-۷۹ < و ~ > /W / (ن.ج) [+ نیمچه برکه‌ییه، + لچولیوی، + گر، - کپ]

[wa . zi:] /وازیی/

[xa: . wəɾ] /خاوه‌ر/

[tʃ a:w] /چاو/

ئۆرگانەكانى ئاخوتىن لە دركاننى دەنگەكانا										كۆپ و كۆرى	گروپى دەنگەكان	دەنگەكان بەجێى دەردچۆرىنى دەستى سىتېمەكان
ژننى قورگى	گەرووى	زمانە بچۆرگە	نەرمە مەلاشور	رەقە مەلاشور	پۆگى	دەننى پۆگى	دەننى	لېوى دەننى	لېوى لېوى			
ʔ		q	k				t		p	ك. / ك.	تەقپو دەكان گېر و دەستار	
			g				d		b			
h	h		x	ʃ		s		f		ك. / ك.	خشۆكەكان	
	ʕ		y	ʒ		z		v				
					tʃ					ك. / ك.	ئەفرىكان	
					dʒ							
			ŋ			n			m	ك. / ك.	لوتى	
						ɹ				ك. / ك.	لازمانى	
										ك. / ك.	لېيان	
										ك. / ك.	لەرزۆك	
						R						
										ك. / ك.	نېچە بېرگەيى	
				y					w			

خشتهى ژماره (۱) دابه‌شبوونى نابەرگه‌بیه‌كان

۱/۱- ۱۳- ۱) بېرگه‌بیه‌كانى پېشه‌وهى زمان

۸۰- < ی ~ یى > ~ / i: ~ i / دەنگىكى بېرگه‌بیه‌ له‌هه‌ندىك وشه‌دا به‌كۆزى گۆده‌كۆریت له‌هه‌ندىكى تردا به‌خاوبى له‌ بېرگه‌بیه‌كانى رېزى پېشه‌وهى زمانه‌.

/ i:/	خاو	/ i/	كۆز
* [...]	* / /	* [...]	/ /
[si:r]	/سىر/	[d i. wa:r]	/دیوار/
[si:]	/سى/	[ya . ri:]	/یارى/

۸۱- < ى ~ > / e / برگه ییبه کی ریزی سه ره وه زمانه:

*[....] * /.... /

[sew] /سینو/

[la . de] /لادی/

۱/۱-۱۳-۲) برگه ییبه کانی ناوه پراستی زمان

۸۲- < بزروکه ~ > / ð / برگه ییبه کی ناوه پراستی زمانه و فونه تیکییه ته نها له جیکه وته ی ناوه ندی برگه و وشه دا دیت:

*[....] * /... /

[dɪʔ] /دل/

*[...] * /.... /

۸۳- < و ~ > / u / برگه ییبه کی ناوه پراستی زمانه و کرژه:

*[.....] * / /

[kuR] /کوړ/

[hə . mu] /هه مو/

۸۴- < ه ~ > / θ / برگه ییبه کی ناوه پراستی زمانه و کورته:

*[....] * / /

[kəR] /کهړ/

[də] /ده/

۸۵- < ا ~ > / a / برگه ییبه کی ناوه پراستی زمانه:

/ a:/ کرژ / a/ خاو

*[.....] * // * [....] * /.... /

[kar] /کار/ [ʔa . ra:m] /نارام/

[ka] /کا/ [da .ra:] /دارا/

۱/۱-۱۳-۳) برگه‌بیه‌کانی دواوه‌وی زمان

۸۶- < وو > ~ / u: / برگه‌بیه‌کی دواوه‌وی زمانه دریژه:.

*[....] */.... /

[du:r] /دوور/

[du:] /دوو/

۸۷- < و > ~ / o / برگه‌بیه‌کی دواوه‌وی زمانه و دریژه: .

*[....] * /... /

[koR] /کوړ/

[do] /دو/

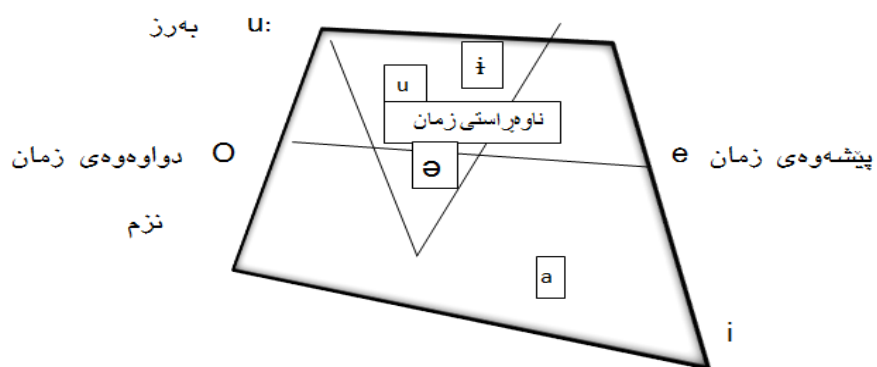

خشته‌ی (۲) دابه‌شبوئی برگه‌بیه‌کان

١/١-١٤) دروسته یی هه مبهریی و دابه شبونی ته واوکه رانه - نابرگه ییه کان له سه ره تا و کۆتایی برگه دا

له م وه چه پاره دا و له ته واوی لیکۆلینه وه که ماندا به مه بهستی ده سنیشان کردنی مه رجه فۆنۆ تاکتیکیه کانی چه پکه نابرگه ییه کان، کار به مۆدیلی (CV) دوو په لکی ده کریت و له هر جیکه وته یه کیشدا پیویست بکات بۆ تاقیکر نه وه ی نمونه کان به رنامه ی پرات (praat) به کاریت. واتا له سه ر بنه مای ریسای دوو په لکی نمونه کان شیده که یه نه وه، له بچوکتین دروسته ی برگه تا گه وره ترین دروسته ی برگه ده خه یه نه پوو. له م لیکۆلینه وه یه دا گریمانه ی ئه وه ش ده که یه، که هاتن و نه هاتنی چه پکه نابرگه ییه کانی سه ره تایی برگه یه که هم، جیاواز بیت له برگه کانی (دوهه م، سیهه م). ئه گه ره هیه له وشه یه کی سی برگه ییدا مه رجیکه فۆنۆ تاکتیک هه بیت به سه ر برگه ی یه که همدا به سه پینریت، به لام بۆ برگه کانی دیکه کار پی نه کریت، بۆ نمونه (/r ~ ʀ/) فۆنیمیکه چالاکی پیکهاته ی فۆنۆلۆژیی زمانی کوردیه، له سه ره تایی برگه ی یه که همدا ریگه پینه دراوه و به رجه سه ته ناکریت، به لام له وشه فره برگه کاند، که زیاترن له برگه یه ک، له سه ره تایی برگه دا ده بینریته وه، وه ک:

١٨٩- (١) ١Q / / *

(ب) ٢Q / هه وریی / [Həw . ri:]

(پ) ٣Q / کامه ران / [Ka . mə . ra:n]

نمونه کانی (١٨٩-، ب، پ) ئه و راستیه نیشانده دن، که به پیی مه رجه فۆنۆ تاکتیکه زمانی کوردیه فۆنیمیکه (/r/) ی سووک له برگه سازیدا، له سه ره تایی برگه ی یه که همدا ریگه پینه دراوه، به لام له سه ره تایی برگه کانی دوهه م و سیهه مدا خۆی به رجه سه ته ده کات. هه روه ها ده رکه وتنی (/l/) که فۆنیمیکه به هه مان شیوه له سه ره تایی برگه یه که همدا نابینریته وه، وه ک:

١٩٠- (١) Q / / * [ɬ]

(ب) ٢Q / که له شیر / [kə . ɬə . fer]

(پ) ٣ Q / گولا له / [gu . ɬa . ɬə]

به پیی شیکردنه وه کانی (١٩٠-، ب، پ) فۆنیمیکه (/l/) له برگه ی یه که هم - سه ره تایی وشه دا، به هیچ شیوه یه ک به دی ناکریت، به لام له وشه فره برگه ییه کاند، له سه ره تایی برگه ی دووهه م و سیهه مدا به دیده کریت. ته رزه کانی برگه له زمانی کوردیه پیکدیت له م پینج چیه یه ی (قالب) خواره وه که به شیوه ی دوو په لکی پوو نکراره ته وه:

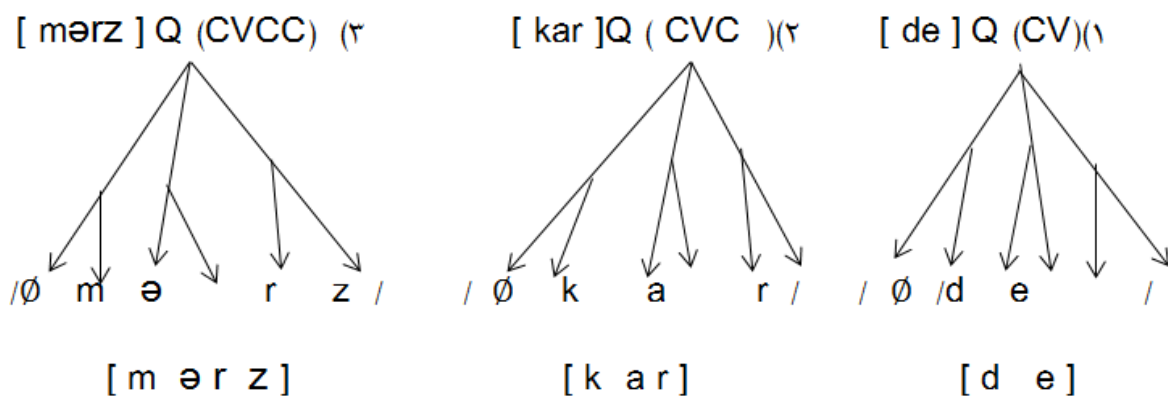

هیلکاری ژماره (۶)

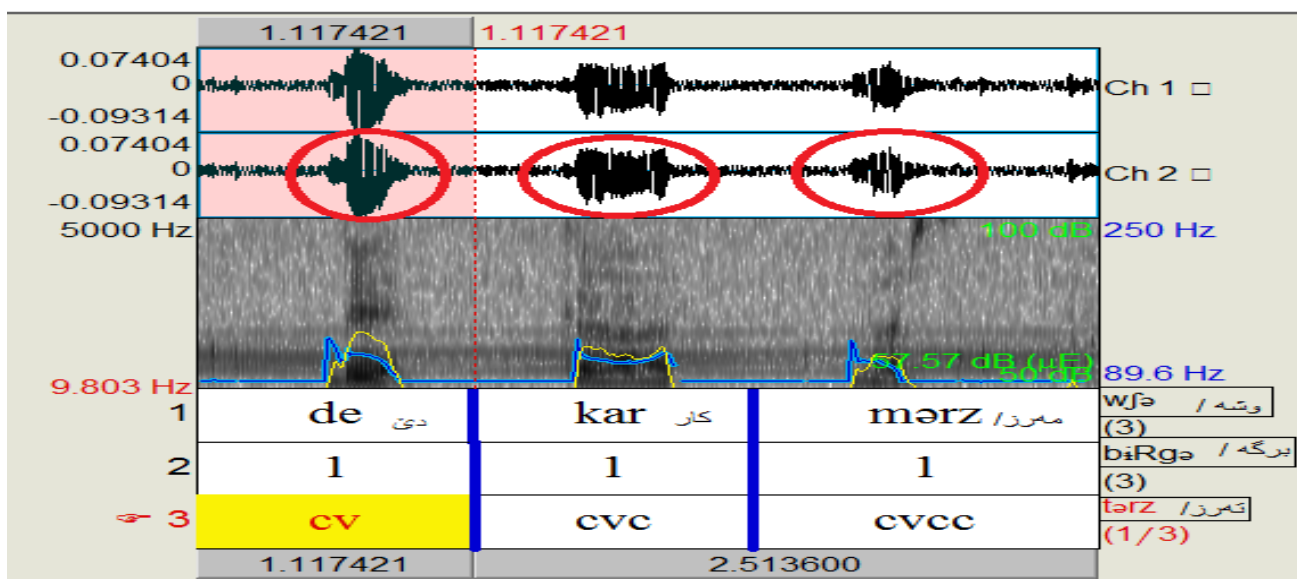

وینهی ژماره (۱)

بهوردبونهوه له وینهی ژماره (۱) ئهوهمان بۆ پوندهبیتهوه، که ئهم سی چیه برگیه له زمانی کوردیدا بهئاشکرا بهدیدهکریت، بیگومان به پشت بهستن به بهرنامهی پرات بۆ شیکردنهوهی دهنگهکان وهک له وینهکهدا دیارن، ئهو سی بازنهیهی که بهدهوری شهپوله دهنگهکاندا کیشراوه ئاماژهیه بۆ بوونی دهنگی برگیه. کهواته ههریهکه لهو وشانه له تهنها یهک برگیه پیکهاتوون چهکی نابرگیهیهکانیش بهوشیوهیه که له وینهکهدا دیاریکراون.

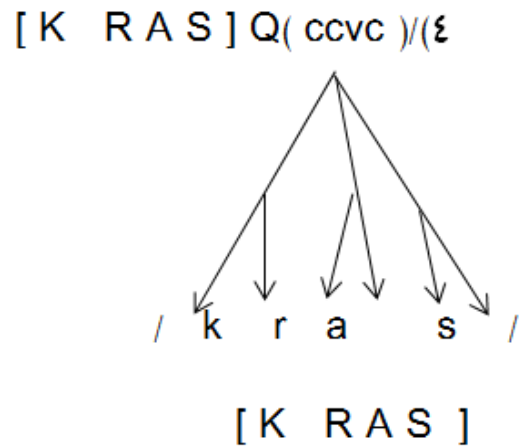
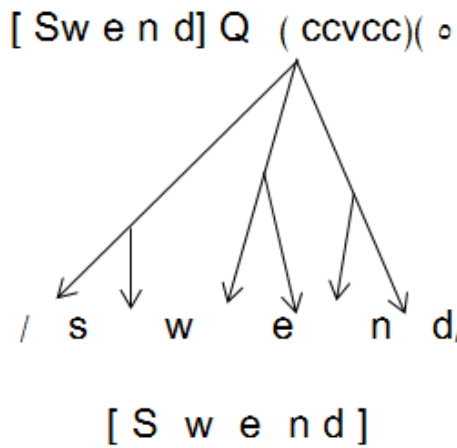

هینکاری ژماره (۷)

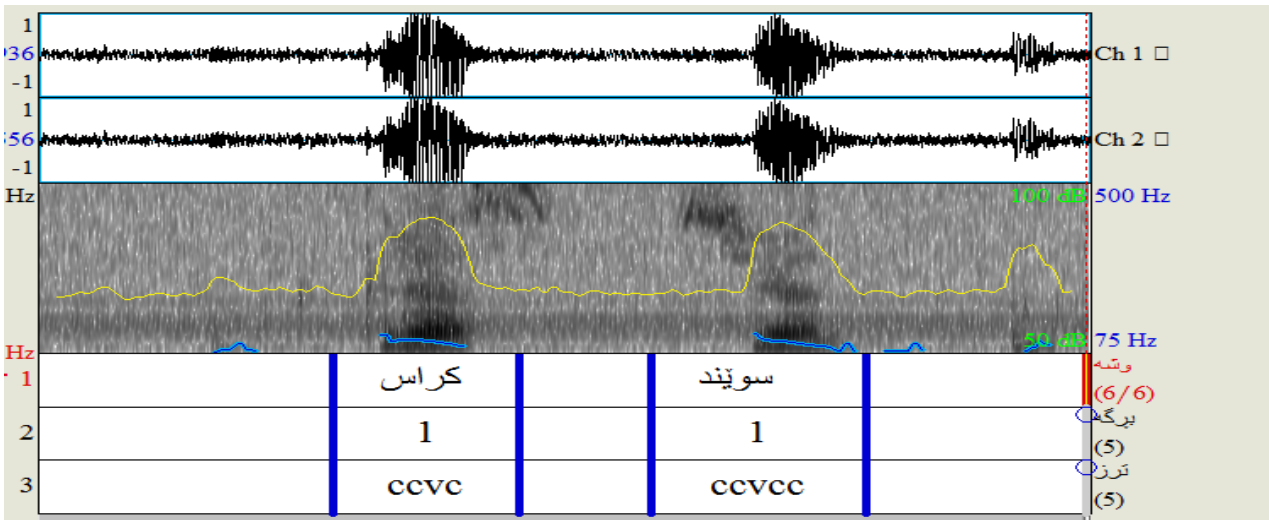

وینهی ژماره (۲)

سه بارهت به ته رزی برگه ی (CCVCC) و (CCVC) که به دریژترین دوو ته رزی برگه له زمانی کوردییدا ئه ژمار ده کرین. له سه ره تای زوریک برگه ی یه که مه کاندا هه ست به ده نگه برگه ییه سارد (بزرۆکه) که ده کریت و که ئه میس پتر په یوسته به لایه نی فۆنه تیکیی زمانه وه و له کوتایی برگه شدا به سستی ههستی پیده کریت، به لام ههروهک له وینهی ژماره (۲) دیاره که دریژترین چیوهی (قالب) ی برگه له زمانی کوردییدا پیکدیت له (CCVCC) .

بەشى دوھەم

مەرجە فونۇتاكتىكىيەكانى

سەرەتاي بېرگە

بەشى دوھەم

مەرجه فۆنۆتاكتىكىيەكانى سەرەتاي برگە

۱/۲) مەرجه فۆنۆتاكتىكى - چەپكە نابەرگەيەكانى سەرەتاي برگە

لەبەشى يەكھەمدا ھەندىك زانىارىي تىۋورىي و گرىمانەكارى لەبارەى (فەرھەنگ، فۆنەتىك، فۆنولوژىي، فۆنۆتاكتىك...) خراڭە روو دەكرىت وەكو بنەمايەك بو شىكرىنەو و سەلماندى نموونەكانى بەشى (دوھەم) لە سەرەتاي برگەدا سوودى لىۋەربگرىت، لەم بەشەدا مەرجه فۆنۆتاكتىكى ھەر گروپىك لە نابەرگەيەكان لەنيوان خۆياندا، پاشان لەگەل گروپەكانى دىكەدا باس دەكرىت كە تەرزى فۆنیمەكان لەسەرەتاي برگەى وشەى فۆنولوژىيدا چۆنە. واتە، رىكارىكە لەسنورى فۆنولوژىيدا، بو دۆزىنەو و دىارىكرىنى چەپكە نابەرگەيە زنجىرىيەكانى سەرەتاي برگە (Siahaan, and ather: ۲۰۲۱: ۳). ھول دەدەين وەلامى ئەو بەدەينەو، ئاخۆ ھەريەكە لە فۆنیمەكان چەند مەرجهى ھەيە ؟ مەرجهكانى لەسەرەتاي برگە چۆن؟

۲/۲) مەرجه فۆنۆتاكتىكىيەكانى تەقيوہەكان لە نيوان خۆياندا

لەزمانى كوردىيدا، سەگمىنتە فۆنولوژىيەكانى ([b, t, k, g, q, p, d, ʔ]) بە نابەرگەيە تەقيوہەكان ناسراون، بۆيە ھەول دەدرىت لەوشەى فۆنولوژىيدا، يەك يەك لەناو خۆياندا و لە سەرەتاي برگەى فۆنولوژىيدا نىشانىدرىن. بەو واتايە، رىگەپىدراون، ياخود رىگەپىنەدراون، وەك:

۱) /ب/ + /ت، ك، گ، ق، پ، د، ʔ/ ~ [b]+[b, t, k, g, q, p, d, ʔ] لە سەرەتاي برگەدا:

۱) چەپكە نابەرگىي /ب+ت/ [b+t]، /ت+ب/ [t+b]

#...../ب+ت/ <بت> * [bt] [bt].....#

ب) چەپكى نابەرگەيى /ب+ك/ [b+k]، /ك+ب/ [k+b]

#...../ب+ك/ <بكر> * [bk].....# [bi . kər]

پ) چەپكى نابەرگەيى /ب+گ/ [b+g]، /گ+ب/ [g+b]

#...../ب+گ/ <بگ> * [bg] [bg].....#

ت) چەپكى نابەرگەيى /ب+ق/ [b+q]، /ق+ب/ [q+b]

#...../ب+ق/ <بق> * [bq] [bq].....#

د) چه پکی نابرگه یی (/ب+پ/ [b+p]، /پ+ب/ [p+b])

#...../بپ/ <بپ> * [bp] [bp].....#

ج) چه پکی نابرگه یی (/ب+د/ [b+d]، /د+ب/ [d+b])

#...../بد/ <بد> * [bd] [bd].....#

چ) چه پکی نابرگه یی (/ب+ئ/ [b+ʔ]، /ئ+ب/ [ʔ+b])

#...../بئ/ <بئ> * [bʔ] [bʔ].....#

به پئی نمونه کانی (۱-ب، پ، ت، د، ج، چ) ئهومان بو رونده بیته وه، که چه پکه نابرگه یی ته قیوه کان له ناو خویاندا، له سهرتای برگه دا به هیچ چه شنیک له وشه ی فونولوزییدا نابیرینه وه، ته نها ئه وه نه بیته له (۱-ب) دا، به پئی نویسی کوردیی (/ب+ک/) له سهرتای برگه دا ده بییرینه وه، به لام له روانگه ی برگه سازیی وه، ئه و چه پکه نابرگه یی به پیکه وه نه هاتوون، چونکه وشه که بریتییه له دوو برگه و سهرتای برگه که داوای هه لتوقینی قاوله سارده که ده کات، وه ک: [bi . kər]. پروانه وینه ی ژماره (۳).

۲) (/پ+/ت، ک، گ، ق، د، ئ) ~ (/پ+ [t, k, g, q, d, ʔ]) له سهرتای برگه دا:

ا) چه پکی نابرگه یی (/پ+ت/ [p+t]، /ت+پ/ [t+p])

#...../پت/ <پت و> * [pt] [pi . tɔw].....#

ب) چه پکی نابرگه یی (/پ+ک/ [p+k]، /ک+پ/ [k+p])

#...../پک/ <کپ> * [kp] [kɪp].....#

پ) چه پکی نابرگه یی (/پ+گ/ [p+g]، /گ+پ/ [g+p])

#...../پگ/ <پگ> * [pg] [pg].....#

ت) چه پکی نابرگه یی (/پ+ق/ [p+q]، /ق+پ/ [q+p])

#...../پق/ <پق> * [pq] [pq].....#

د) چه پکی نابرگه یی (/پ+د/ [p+d]، /د+پ/ [d+p])

#...../پد/ <پد> * [pd] [pd].....#

ج) چه پکی نابرگه یی (/پ+ئ/ [p+ʔ]، /ئ+پ/ [ʔ+p])

#...../پئ/ <پئ> * [pʔ] [pʔ].....#

ئه نجامی نمونه کانی (۲-ب، پ، ت، د، ج) ئه وه ده خه نه روو، که چه پکه نابرگه یی ته قیوه کان له ناو خویاندا و له سهرتای برگه دا به هیچ چه شنیک له وشه ی فونولوزییدا نابیرینه وه، ته نها ئه وه نه بیته له (۲-ب) دا، به پئی نویسی کوردیی (/پ+ت/، /ک+پ/) له سهرتای برگه دا

دەبىنرئەو، بەلام لە پروانگەى برگەسازىيەو، ئەو چەپكە نابەرگەيىيە پىكەو نەھاتوون، چونكە وشەكە برىتييە لە دوو برگە داواى ھەلتوقىنى قاوڵە ساردەكە ([ɪ]) دەكات، يان فونىمە برگەيىيەكە لە بنەرەتدا برىتييە قاوڵە ساردەكە ([ɪ]) لە سەرەتاي برگەكەدا ھەك: ([pi . təw] [kip]) بۆ سەرەتاي برگە . بروانە وىنەى ژمارە (۳)

(۳) (ت/ك، گ، ق، د، ئ) / [t] + [k, g, q, d, ʔ] لە سەرەتاي برگەدا:

أ) چەپكى نابەرگەيى (ت/ك) / [t+k]، (ك+ت) / [k+t]

#...../تك / <تكا> * [tk] [ti . ka] #

ب) چەپكى نابەرگەيى (ت/گ) / [t+g]، (گ+ت) / [g+t]

#...../تگ / <تگ> * [tg] [tg] #

پ) چەپكى نابەرگەيى (ت/ق) / [t+q]، (ق+ت) / [q+t]

#...../تق / <تق> * [tq] [tq] #

ت) چەپكى نابەرگەيى (ت/د) / [t+d]، (د+ت) / [d+t]

#...../تد / <تد> * [td] [td] #

د) چەپكى نابەرگەيى (ت/ئ) / [t+ʔ]، (ئ+ت) / [ʔ+t]

#...../تئ / <تئ> * [tʔ] [tʔ] #

شىكردنەوھىيەى نمونەكانى (۳-ا، ب، پ، ت، د) ئەو راستىيە دەسەلمىن، كە تەقيوھكان لەناو خوياندا و لە سەرەتاي برگەدا، ناتوانن چەپكى نابەرگەيى بەھىچ شىوھىەك لە وشەى فونولوزىيدا پىكەيىن، تەنھا ئەو نەبىت لە (۳-أ) دا، بەپىيەى نوسىنى كوردىي (ت/ك) / لەسەرەتاي برگەدا دەبىنرئەو، بەلام لە پروانگەى برگەسازىيەو، ئەو چەپكە نابەرگەيىيە پىكەو نەھاتوون، چونكە وشەكە برىتييە لە دوو برگە و سەرەتاي برگەكە داواى ھەلتوقىنى قاوڵە ساردەكە دەكات، ھەك: ([ti . ka]) بۆ سەرەتاي برگە . بروانە وىنەى ژمارە (۳)

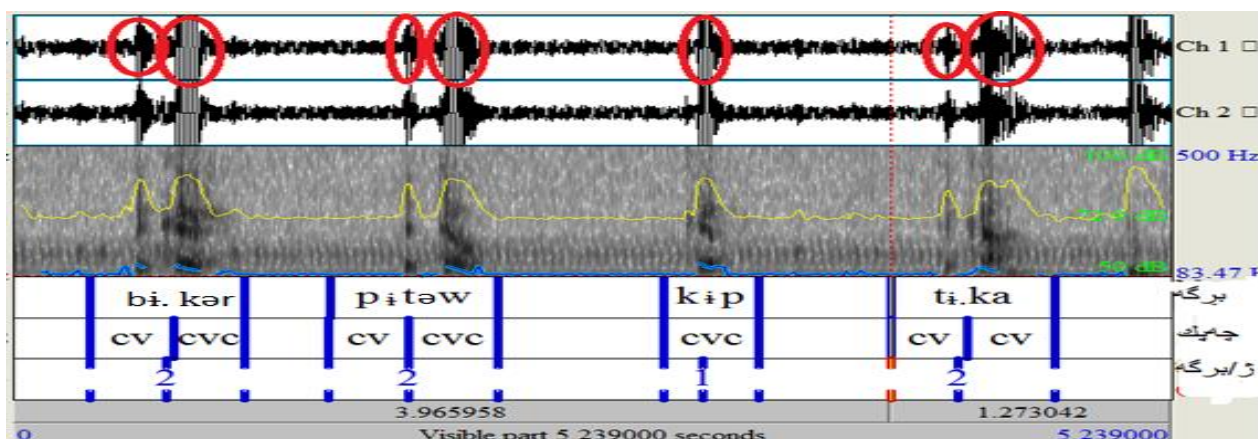

وینہی ژماره (۳)

ه) /+ک/ گ، ق، د، ڈ / [k] + [g, q, d, ʔ] له سهرهتای برگه‌دا:
 ا) چه پکی نابرگه‌یی /ک+گ/، [k+g]، /گ+ک/، [g+k]

* [kg] [kg].....# * <کگ> /کگ/.....#

ب) چه پکی نابرگه‌یی /ک+ق/، [k+q]، /ق+ک/، [q+k]

* [kq] [kq].....# * <کق> /کق/.....#

پ) چه پکی نابرگه‌یی /ک+د/، [k+d]، /د+ک/، [d+k]

* [kd] [kd].....# * <کد> /کد/.....#

ت) چه پکی نابرگه‌یی /ک+ځ/، [k+ʔ]، /ځ+ک/، [ʔ+k]

* [kʔ] [kʔ].....# * <کځ> /کځ/.....#

به وردبونه‌وه و شیکردنه‌وه‌یی نمونه‌کانی (ه-ب، پ، ت) گه‌یشتین به و نه‌جامه‌ی، که چه پکه نابرگه‌یی ته‌قیوه‌کان له‌ناو خویاندا و له سهرهتای برگه‌دا به‌هیچ چه‌شنیک له وشه‌ی فونولوژییدا نابیرینه‌وه.

ه) /+د/ گ، ق، د، ڈ ~ [d] + [g, q, ʔ] له سهرهتای برگه‌دا:

ا) چه پکی نابرگه‌یی /د+گ/، [d+g]، /گ+د/، [g+d]

* [dg] [dg].....# * <دگ> /دگ/.....#

ب) چه پکی نابرگه‌یی /د+ق/، [d+q]، /ق+د/، [q+d]

* [dq] [dq].....# * <دق> /دق/.....#

پ) چه پکی نابرگه‌یی /د+ځ/، [d+ʔ]، /ځ+د/، [ʔ+d]

#...../دء/ <دء> * [dʔ] [dʔ].....# * [dʔ]

ليكدانه وهى نمونه كانى (۴-ا، ب، پ) ئه وه دهخنه پرو، كه چهپكه نابرگه يى ته قيوه كان له ناو خوياندا و له سهره تاي برگه دا به هيچ چه شنيك له وشه ي فونولوژييدا نابيرينه وه.

٦) (گ/+/ق، دء/ [g, ʔ] + [g]) له سهره تاي برگه دا:

أ) چه پكى نابرگه يى (گ/ق+ [g+q]، ق/ك+ [q+g])

#...../گق/ <گق> * [gq] [gq].....# * [gq]

ب) چه پكى نابرگه يى (گ/دء+ [g+ʔ]، دء/ك+ [ʔ+g])

#...../گدء/ <گدء> * [gʔ] [gʔ].....# * [gʔ]

نمونه كانى (۶-ا، ب) ئه وه يان سه لماند، كه چهپكه نابرگه يى ته قيوه كان له ناو خوياندا و له سهره تاي برگه دا به هيچ چه شنيك له وشه ي فونولوژييدا نابيرينه وه.

٧) چه پكى نابرگه يى (ق/+/دء/ [q] + [ʔ]) له سهره تاي برگه دا :

#...../قتء/ <قتء> * [qʔ] [qʔ].....# * [qʔ]

به پيى ليكدانه وهى نمونه يى (۷-ا) ئه ومان بو رونده بيته وه، كه چهپكه نابرگه يى ته قيوه كان له ناو خوياندا و له سهره تا و كوتايى برگه دا به هيچ چه شنيك له وشه ي فونولوژييدا نابيرينه وه.

٣/٢) ته قيوه كان له گه ل لاييه كاندا

١) مه رجه فونوتاكتيكي ته قيوه كان (ب، پ، ت، د، ك، گ، ق، دء) له گه ل فونيمي لايى (ل/ل) دا.

([l] + [b, p, t, d, k, g, q, ʔ]) له سهره تاي برگه دا:

أ) چه پكى نابرگه يى (ب/ل+ [b+l]، ل/ب+ [l+b])

#...../بل/ <بلور> * [bl] [bi . lur] * [bl]

ب) چه پكى نابرگه يى (پ/ل+ [p+l]، ل/پ+ [l+p])

#...../پل/ <پله> [plə] [pl]

پ) چه پكى نابرگه يى (ت/ل+ [t+l]، ل/ت+ [l+t])

#...../تل/ <تليش> [tli] [tl]

ت) چه پکی نابرگه یی (/d+l/، [d+l]، /l+d/، [l+d])

[dler] [dl].....# /دل/ <دلیر>

د) چه پکی نابرگه یی (/k+l/، [k+l]، /l+k/، [l+k])

[klil] [kl].....# /کل/ <کلیل>

ج) چه پکی نابرگه یی (/g+l/، [g+l]، /l+g/، [l+g])

[gɪ . ləi] * [gɪ].....# /گل/ <گله یی>

چ) چه پکی نابرگه یی (/q+l/، [q+l]، /l+q/، [l+q])

[qɪ . lij] * [qɪ].....# /قل/ <قلیش>

ح) چه پکی نابرگه یی (/ʔ+l/، [ʔ+l]، /l+ʔ/، [l+ʔ])

[ʔɪ] [ʔɪ].....# /ئل/ <ئئل>

نمونه کانی (ا_ب، پ، ت، د، ئه وه مان بو ده سه لمینن، که فونیمه ته قیوه کان چه پکی نابرگه یی له گه ل فونیمی لایی ددانی پووکی [+گپ] وه کو (/ل/) /به و مهرجه ی ته قیوه که هه لگری نیشانه یی ([±گروکپ]) چه پکی سه ره تای برگه پیکدهینن وه ک: ([plə], [tli], [dler], [klil]) (ههروه ها له نمونه یی (ا_أ، ج، چ) به پیی نوسینی کوردیی (/ب+l/، /گ+l/، /ق+l/) له سه ره تای برگه دا ده بینرینه وه، به لام له روانگی برگه سازیی وه، ئه و چه پکه نابرگه یی پیکه وه نه هاتون، چونکه وشه که بریتییه له دوو برگه و سه ره تای برگه که داوای هه لتوقینی قاوله سارده که ده کات، وه ک: ([gɪ . ləi], [bɪ . lur], [qɪ . lij]) بروانه وینه ی ژماره (٤)

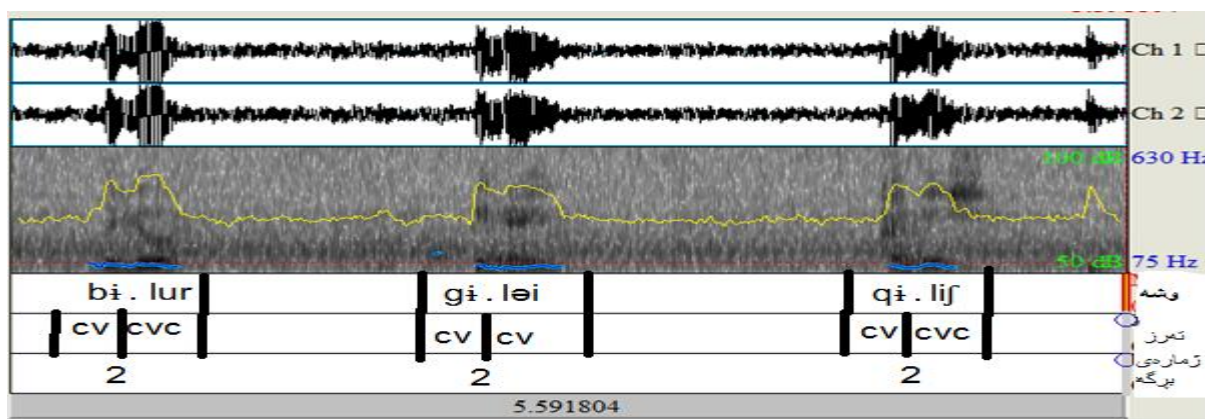

وینه ی ژماره (٤)

۲) مہرجہ فونوٹاکتیکی تہ قیوہ کان (اب، پ، ت، ک، گ، ق، د، ڈ) لہ گہل فونیمی لاییدا (ل/ل) دا.

([b, p, t, d, k, g, q, ?] + [ʔ]) لہ سہرہ تہی برگہ دا:

ا) چہ پکی نابرگہیی (ب+ل/ل، [b+ʔ] / ل+ب) / [ʔ+b]

...../ب/ل <بلاو> [b ʔa:w] [bʔ].....#

ب) چہ پکی نابرگہیی (پ+ل/ل، [p+ʔ] / ل+پ) / [ʔ+p]

...../پ/ل <پلاو> [p ʔa:w] [pʔ].....#

پ) چہ پکی نابرگہیی (ت+ل/ل، [t+ʔ] / ل+ت) / [ʔ+t]

...../ت/ل <تلیہ> [tʔ . pə] * [ʔt].....#

ت) چہ پکی نابرگہیی (د+ل/ل، [d+ʔ] / ل+د) / [ʔ+d]

...../د/ل <دل> [dʔ] * [dʔ].....# (بہروردی بکہ لہ گہل دلشاد محہمہ غریب: ۲۰۱۹: ۸۸)

د) چہ پکی نابرگہیی (ک+ل/ل، [k+ʔ] / ل+ک) / [ʔ+k]

...../ک/ل <کلاو> [k ʔa:w] [kʔ].....#

ج) چہ پکی نابرگہیی (گ+ل/ل، [g+ʔ] / ل+گ) / [ʔ+g]

...../گ/ل <گلاو> [g ʔa:w] [gʔ].....#

چ) چہ پکی نابرگہیی (ق+ل/ل، [q+ʔ] / ل+ق) / [ʔ+q]

...../ق/ل <قل> * [qʔ] [qʔ].....# *

ح) چہ پکی نابرگہیی (ڈ+ل/ل، [ʔ+ʔ] / ل+ڈ) / [ʔ+ʔ]

...../ڈ/ل <ڈل> * [ʔʔ] [ʔʔ].....# *

شیکردنہ وہیی پراکتیکی نمونہ کانی (۲_ب، د، ج) تہو راستییہ دہسہ لمینن، کہ فونیمہ تہ قیوہ کان لہ گہل فونیمی لایییہ کاندہ وکول/د ہتوانن چہ پکی نابرگہیی سہرہ تہی برگہ پیکبھینن، ([g ʔa:w] [p ʔa:w], [b ʔa:w], [k ʔa:w], کوردیی (ب+ل/ل، د+ل/ل، ت+ل/ل) لہ سہرہ تہی برگہ دا دہبیرینہ وہ، بہ لام لہ روانگہی برگہ سازیہ وہ، تہو چہ پکہ نابرگہییہ پیکہ وہ نہ ہاتونن، چونکہ وشہ کہ لہ دوو برگہ پیکہاتوہ برگہیی سہرہ تہا داوی ہہ لتوقینی قاولہ ساردہ کہ [ʔ] دہکات، یاخود فونیمہ برگہییہ لہ بنہرہ تہا بریتییہ لہ قاولہ ساردہ کہ [ʔ]، وک: ([dʔ], [tʔ . pə]) بروانہ وینہی ژمارہ (۵)

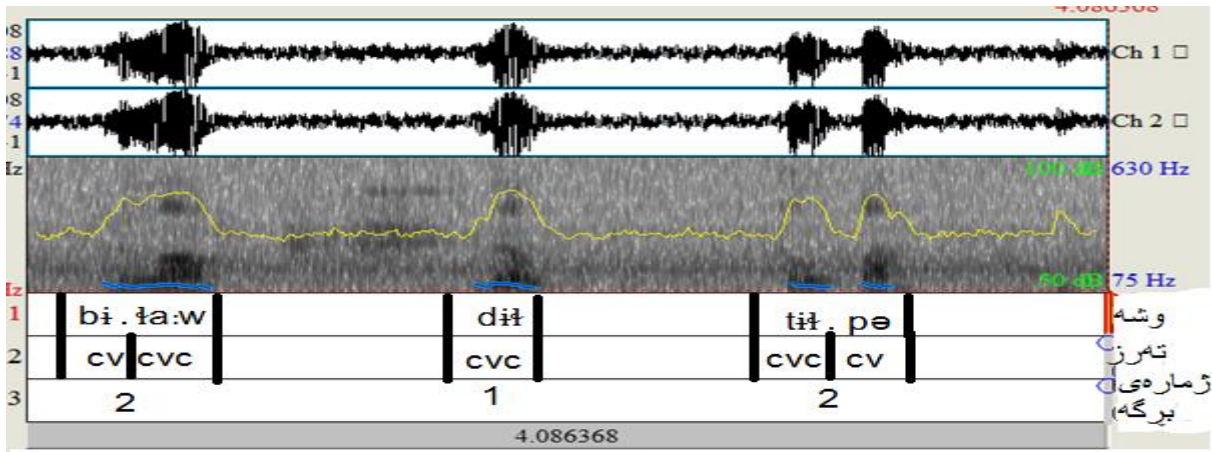

وینەى ژمارە (۵)

٤ / ٢) تەقیوہکان لە گەل خشۆکەکاندا

١) مەرجه فونۆتاکتیکی تەقیوہکان (ب، پ، ت، د، ک، گ، ق، ئ) لە گەل فونیمی خشۆکی (س/اس) دا.

([b, p, t, d, k, g, q, ?] + [s]) لە سەرەتای بپرگەدا:

أ) چەپکی نابەرگەیی (ب+س) / [b+s] ، (س+ب) / [s+b]

#...../س/ <بست> * [bs].....# [bɪst]

ب) چەپکی نابەرگەیی (پ+س) / [p+s] ، (س+پ) / [s+p]

#...../پس/ <پسان> [ps].....# [psən]

پ) چەپکی نابەرگەیی (ت+س) / [t+s] ، (س+ت) / [s+t]

#...../ست/ <ستەم> [st].....# [stəm]

ت) چەپکی نابەرگەیی (د+س) / [d+s] ، (س+د) / [s+d]

#...../دس/ <دس> * [ds].....# * [ds]

د) چەپکی نابەرگەیی (ک+س) / [k+s] ، (س+ک) / [s+k]

#...../کس/ <کس> * [ks].....# * [ks]

ج) چەپکی نابەرگەیی (گ+س) / [g+s] ، (س+گ) / [s+g]

#...../گس/ <گس> * [gs].....# * [gs]

چ) چەپکی نابەرگەیی (ق+س) / [q+s] ، (س+ق) / [s+q]

#...../قس/ <قسە> * [qs].....# [qɪ . sə] (بەروردی بکە لە گەل عادل رشید: ٢٠٠٨: ٦٨)

ح) چه پکی نابرگه یی (/ئ+س / [ʔ+s]، /س+ئ / [s+ʔ])

#...../ئس / <ئس> * [ʔs] [ʔs].....#

ئەنجامی نمونه کانی (۱-ت، د، ج، ح) ئەومان بۆ ئاشکرا دەکەن ، که چه پکه نابرگه یی ته قیوه کان له گەل خشۆکی /س/ به هیچ چه شنیک له سەرەتای برگه ی وشه ی فۆنۆلۆژییدا نابینرینه وه، به لام له (۱-ب، پ) دا له سەرەتای برگه ی وشه ی فۆنۆلۆژییدا چه پکی نابرگه یی دروست دەکەن وهک: [stəm]، [psan]. ههروهها له نمونه کانی (۱_، چ) به پیتی نوسینی کوردیی (/ب+س /، /ق+س /) له سەرەتای برگه دا دەبینرینه وه، به لام له روانگه ی برگه سازییه وه، ئەو چه پکه نابرگه یی پیکه وه نه هاتوون، چونکه وشه که بریتییه له دوو برگه و سەرەتای برگه که داوای هەلتۆقینی قاوله ساردەکه ([i]) دهکات یاخود له بنه پرتدا فونیمه برگه یی که ی بریتییه له قاولی سارد، وهک: [bi:st]، [qi . sə] بۆ سەرەتای برگه. بروانه وینه ی ژماره (۶)

۲) مەرجه فۆنۆتاکتیکی ته قیوه کان (/ب، پ، ت، د، ک، گ، ق، ئ) له گەل فۆنیمی خشۆکی (/ش /) دا.

([ʃ] + [b, p, t, d, k, g, q, ʔ]) له سەرەتای برگه دا:

أ) چه پکی نابرگه یی (/ب+ش / [b+ʃ]، /ش+ب / [ʃ+b])

#...../بش / <بش> * [bʃ] [bʃ].....#

ب) چه پکی نابرگه یی (/پ+ش / [p+ʃ]، /ش+پ / [ʃ+p])

#...../پش / <پشت> * [pʃ] [pʃ].....#

پ) چه پکی نابرگه یی (/ت+ش / [t+ʃ]، /ش+ت / [ʃ+t])

#...../تش / <تش> * [ʃt] [ʃt].....#

ت) چه پکی نابرگه یی (/د+ش / [d+ʃ]، /ش+د / [ʃ+d])

#...../دش / <دش> * [dʃ] [dʃ].....#

د) چه پکی نابرگه یی (/ک+ش / [k+ʃ]، /ش+ک / [ʃ+k])

#...../کش / <کشه> * [kʃ] [kʃ].....#

ج) چه پکی نابرگه یی (/گ+ش / [g+ʃ]، /ش+گ / [ʃ+g])

#...../گش / <گشت> * [gʃ] [gʃ].....#

چ) چه پکی نابرگه یی (/ق+ش / [q+ʃ]، /ش+ق / [ʃ+q])

#...../قش / <قش> * [qʃ]# [qʃ] *

(ح)چهپكى نابىرگه يى (/ئ+ش / [ʔ+ʃ] ، /ش+ئ / [ʃ+ʔ])

#...../ئش / <ئش> * [ʃʔ]# [ʃʔ] *

بەپپى لىكۆلپنەوۋە لە نمونەكانى (۲-۱، ت، چ، ح)ئەومان بۆ رۈندەبېتتەوۋە، كە چەپكە نابىرگه يى تەقبوۋەكان لە گەل خشۆكى /ش/ لەسەرەتاي بىرگەدا بەھيچ چەشنىك لە وشەى فونولۇژييدا نابىرنىنەوۋە، بەلام لە (۲-۱)دا چەپكى نابىرگه يى سەرەتاي بىرگە لە وشەى فونولۇژييدا دروست دەكەن وەك: ([kʃə]). ھەرۋەھا لە نمونەكانى (۲-ب، ج) بەپپى نوسىنى كوردىي (/پ+ش، /گ+ش /) لەسەرەتاي بىرگەدا دەبىرنىنەوۋە، بەلام لە روانگەى بىرگەسازىيەوۋە، ئەو چەپكە نابىرگه يى پىكەوۋە نەھاتون، چونكە لەبنەرەتدا فونىمە بىرگه يىكەى برىتپىيە لە ئاۋلى ساردەكە ([ʃ]) ، وەك: ([pʃɪft]).

(۶) لە سەرەتا بىرگە بىروانە وىنەى ژمارە

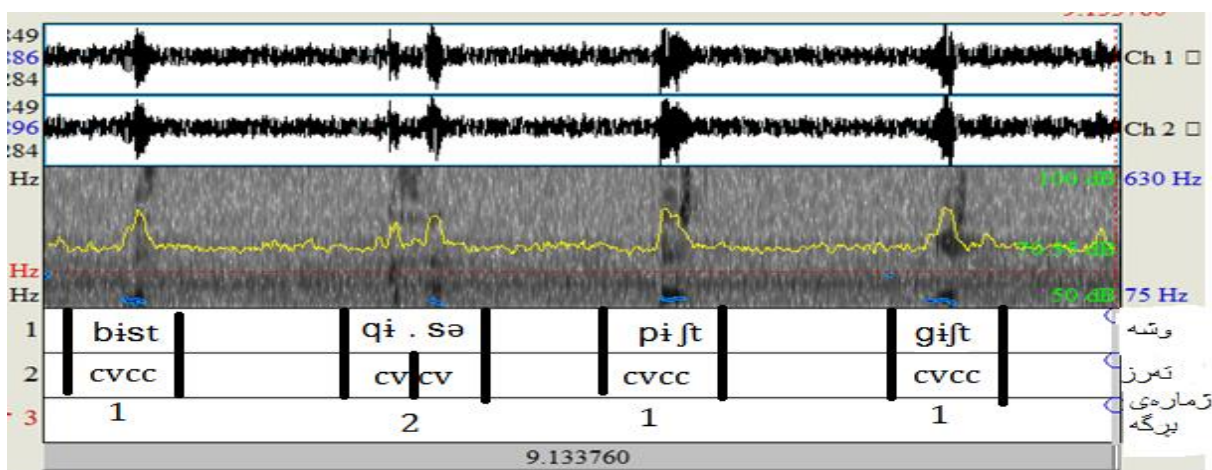

وىنەى ژمارە (۶)

۳) مەرجه فونوتاكتىكى تەقبوۋەكان (/ب، پ، ت، د، ك، گ، ق، ئ/) لە گەل فونىمى خشۆكى (/ژ/، دا).

([ʒ] + [b, p, t, d, k, g, q, ʔ]) لە سەرەتاي بىرگەدا:

أ) چەپكى نابىرگه يى (/ب+ژ / [b+ʒ] ، /ژ+ب / [ʒ+b])

#...../بژ / <بژار> * [bʒ]# [bi . ʒar]

ب) چەپكى نابىرگه يى (/پ+ژ / [p+ʒ] ، /ژ+پ / [ʒ+p])

#...../پژ / <پژمىن> * [pʒ]# [pɪʒ . min]

پ) چەپكى نابىرگه يى (/ت+ژ / [t+ʒ] ، /ژ+ت / [ʒ+t])

#...../تژ/ <تژ> * [tʒ] [tʒ].....#

ت) چه پکی نابرگه یی (/د+ژ/ [d+ʒ]، /ژ+د/ [ʒ+d]) له سهره تاي برگه دا:

#...../دژ/ <دژ> * [dʒ] [dʒ].....#

د) چه پکی نابرگه یی (/ک+ژ/ [k+ʒ]، /ژ+ک/ [ʒ+k]) له سهرتاي برگه دا:

#...../کژ/ <کژ> * [kʒ] [kʒ].....#

ج) چه پکی نابرگه یی (/گ+ژ/ [g+ʒ]، /ژ+گ/ [ʒ+g]) له سهره تاي برگه دا:

#...../گژ/ <گژ> * [gʒ] [gʒ].....#

چ) چه پکی نابرگه یی (/ق+ژ/ [q+ʒ]، /ژ+ق/ [ʒ+q]) له سهره تاي برگه دا:

#...../قژ/ <قژ> * [qʒ] [qʒ].....#

ح) چه پکی نابرگه یی (/ئ+ژ/ [ʔ+ʒ]، /ژ+ئ/ [ʒ+ʔ]) له سهره تاي برگه دا:

#...../ئژ/ <ئژ> * [ʔʒ] [ʔʒ].....#

شیکردنه وهی نمونه کانی (۳-پ، ت، د، ح) ئه ومان بو پوونده که نه وه، که چه پکه نابرگه یی ته قیوه کان له گه ل خشوکی /ژ/ له سهره تاي برگه دا به هیچ چه شنیک له وشه ی فونولوژییدا نابیرینه وه، هه روه ها له نمونه کانی (۳-ا، ب، ج، چ) له سهره تاي برگه دا به پیی نویسی کوردیی (/ب+ژ/، /پ+ژ/، /گ+ژ/، /ق+ژ/) له سهره تاي برگه دا ده بییرینه وه، به لام له روانگه ی برگه سازییه وه، ئه و چه پکه نابرگه یی پیکه وه نه هاتوون، چونکه وشه که بریتییه له دوو برگه و سهره تاي برگه داوای هه لتوقینی قاوله سارده که ([i]) ده کات یاخود له بنه رده تدا فونیمه برگه یی که ی بریتییه له قاولی سارد، وه ک: ([bi . ʒar]، [qʒ]، [pʒ . min]، [gʒ]) بو سهره تاي برگه بروانه وینه ی ژماره (۷)

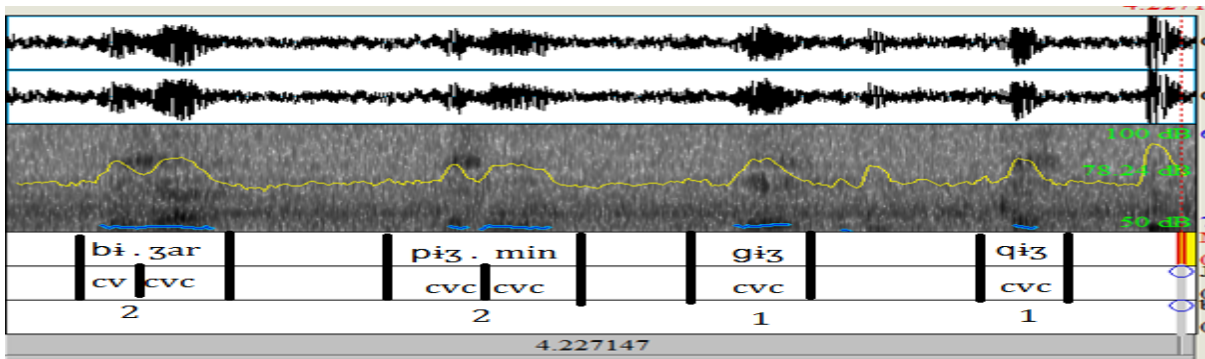

وینه ی ژماره (۷)

۴) مەرجه فونوتاكتىكى تەقىوھەكان(اب، پ، ت، د، ك، گ، ق، ئ) لە گەل فونىمى خشۆكى(ز/دا).

[z] + [b, p, t, d, k, g, q, ?] لە سەرھەتای بېرگەدا:

ا) چەپكى نابېرگەيى(اب+ز / [b+z]، /ز+ب [z+b])

#.....بىز / <بىز> # [bɪzn] * [b z].....#

ب) چەپكى نابېرگەيى(اپ+ز / [p+z]، /ز+پ [z+p])

#.....پىز / <پىز> * # [p z] [pz].....# *

پ) چەپكى نابېرگەيى(ات+ز / [t+z]، /ز+ت [t+z])

#.....تىز / <تىز> * # [t z] [tz].....# *

ت) چەپكى نابېرگەيى(اد+ز / [d+z]، /ز+د [z+d])

#.....دىز / <دىز> # [dɪz] * [dz].....#

د) چەپكى نابېرگەيى(اك+ز / [k+z]، /ز+ك [z+k])

#.....كىز / <كىز> # [kɪz] * [kz].....#

ج) چەپكى نابېرگەيى(اگ+ز / [g+z]، /ز+گ [z+g])

#.....گىز / <گىز> * # [gz] [gz].....# *

چ) چەپكى نابېرگەيى(اق+ز / [q+z]، /ز+ق [z+q])

#.....قىز / <قىز> * # [qz] [qz].....# *

ح) چەپكى نابېرگەيى(ائ+ز / [ʔ+z]، /ز+ئ [z+ʔ])

#.....ئىز / <ئىز> * # [ʔz] [ʔz].....# *

لە نمونەكانى(۴-ب، پ، ج، چ، ح) ئەو ئەنجامە بەدەستدەھيىن، كە تەقىوھەكان لە گەل خشۆكى/ز لە سەرھەتای بېرگەدا بەھىچ چەشنىك چەپكى نابېرگەيى لە وشەي فونولوزىيدا پىكناھيىن، بەلام لە نمونەكانى(۴-ا، ت، د) بەپىي نوسىنى كوردىي(اپ+ز، /د+ز، /ك+ز) لە سەرھەتای بېرگەدا دەبىنرىنەو، بەلام لە روانگەي بېرگەسازىيەو، ئەو چەپكە نابېرگەيى پىكەو، نەھاتون؛ چونكە لە بنەرەتدا فونىمە بېرگەيىكەي برىتتىيە لە قاولى ساردەكە([ɪ]), وەك: ([kɪz], [dɪz], [bɪzn]) لە سەرھەتای بېرگەدا. بىروانە وىنەي ژمارە (۸)

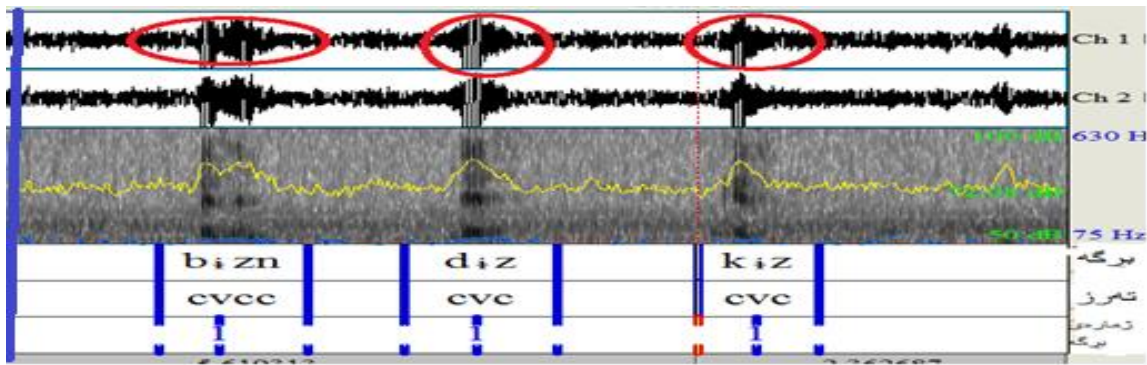

وینہی ژماره (۸)

ه) مہرجه فونوٹاكتيكي ته قيوه كان (/ب، پ، ت، د، ك، گ، ق، ڈ/) له گه ل فونيمي خشوكي (/ف/، دا).

([b, p, t, d, k, g, q, ?] + [f]) له سهره تاي برگه دا:

ا) چه پكي نابرگه يي (/ب+ف/، [b+f]، /ف+ب/، [f+b])

* [bf] [bf].....# * <بف> /بف/.....#

ب) چه پكي نابرگه يي (/پ+ف/، [p+f]، /ف+پ/، [f+p])

* [pf] [pf].....# <پف> /پف/.....#

پ) چه پكي نابرگه يي (/ت+ف/، [t+f]، /ف+ت/، [f+t])

[tif] * [tf].....# <تف> /تف/.....#

ت) چه پكي نابرگه يي (/د+ف/، [d+f]، /ف+د/، [f+d])

* [df] [df].....# * <دف> /دف/.....#

د) چه پكي نابرگه يي (/ك+ف/، [k+f]، /ف+ك/، [f+k])

[kift] * [kf].....# <كفت> /كف/.....#

ج) چه پكي نابرگه يي (/گ+ف/، [g+f]، /ف+گ/، [f+g])

[gift] * [gf].....# <گفت> /گف/.....#

چ) چه پكي نابرگه يي (/ق+ف/، [q+f]، /ف+ق/، [f+q])

* [qf] [qf].....# * <قف> /قف/.....#

ح) چه پكي نابرگه يي (/ډ+ف/، [f?+]، /ف+ډ/، [f+?])

#.....ئف/ <ئف> * [ʔf] [ʔf].....# * [ʔf]

گەران و شیکردنەوہیی نمونەکانی (۵-ا، ب، ت، چ، ح) ئەومان پیدەلین، کە فونیمە تەقیوہکان لەگەل خشۆکی/ف/لەسەرەتای برگەدا بەھیچ چەشنیک لە چەپکیدا لە وشەیی فونۆلۆژییدا نابینرینەوہ، بەلام لە نمونەکانی (۵-پ، د، ج) بەپیی نوسینی کوردیی (ت+ف/، ک+ف/، گ+ف/) لەسەرەتای برگەدا دەبینرینەوہ، بەلام لە روانگەیی برگەسازییەوہ، ئەو چەپکە نابەرگەییە پیکەوہ نەهاتون، چونکە لەبنەرەتدا فونیمە برگەییەکەیی بریتییە لە ئاوەلە ساردەکە ([ɪ]) وەک: [gift]، [kift]، [tɪf]) لە سەرەتای برگەدا . بروانە وینەیی ژمارە (۹)

۶) مەرجه فونۆتاکتیکی تەقیوہکان (ب، پ، ت، د، ک، گ، ق، ئ) لەگەل فونیمی خشۆکی (ئ/د) دا.

[v] + [b, p, t, d, k, g, q, ʔ] لە سەرەتای برگەدا:

ا) چەپکی نابەرگەیی (ب+ف) / [b+v]، [v+b] / ف+ب

#.....ئب/ <ئب> * [bv] [bɪ . və].....#

ب) چەپکی نابەرگەیی (پ+ف) / [p+v]، [v+p] / ف+پ

#.....ئپ/ <ئپ> * [pv] [pv].....#

پ) چەپکی نابەرگەیی (ت+ف) / [t+v]، [v+t] / ف+ت

#.....ئت/ <ئت> * [tv] [tv].....#

ت) چەپکی نابەرگەیی (د+ف) / [d+v]، [v+d] / ف+د

#.....ئد/ <ئد> * [dv] [dv].....#

د) چەپکی نابەرگەیی (ک+ف) / [k+v]، [v+k] / ف+ک

#.....ئک/ <ئک> * [kv] [kv].....#

ج) چەپکی نابەرگەیی (گ+ف) / [g+v]، [v+g] / ف+گ

#.....ئگ/ <ئگ> * [gv] [gɪ . və].....#

چ) چەپکی نابەرگەیی (ق+ف) / [q+v]، [v+q] / ف+ق

#.....ئق/ <ئق> * [qv] [qv].....#

ح) چه پکی نابرگه‌یی (/ئ+ف/، [vʔ+])، /ف+د/، [vʔ+] له سهره‌تای برگه‌دا:

/ئف/.....# <ف>* [ʔv] [ʔv].....# *

به شیکردنه‌وه‌ی نمونه‌کانی (٦-ب، پ، ت، د، چ، ح) ئه‌ومان بۆ روونبویه‌وه، که چه پکه نابرگه‌یی ته‌قیوه‌کان له گه‌ل خشوکی/ف/له‌سهره‌تای برگه‌دا به‌هیچ چه‌شیک له وشه‌ی فۆنولوژییدا نابیرینه‌وه، به‌لام له نمونه‌کانی (٦-ا، ج) به‌پیی نوسینی کوردیی (/ب+ف/، /گ+ف/) له‌سهره‌تای برگه‌دا ده‌بیرینه‌وه، به‌لام له روانگه‌ی برگه‌سازییه‌وه، ئه‌و چه‌پکه نابرگه‌یییه پیکه‌وه نه‌هاتوون، چونکه وشه‌که بریتیه له دوو برگه و له سهره‌تای برگه‌که‌دا داوای هه‌لتوقینی قاوله سارده‌که ([ʔ]) ده‌کات، وه‌ک: ([gʔ . və]، [bʔ . və]) له سهره‌تای برگه‌دا .بروانه وینه‌ی ژماره (٩)

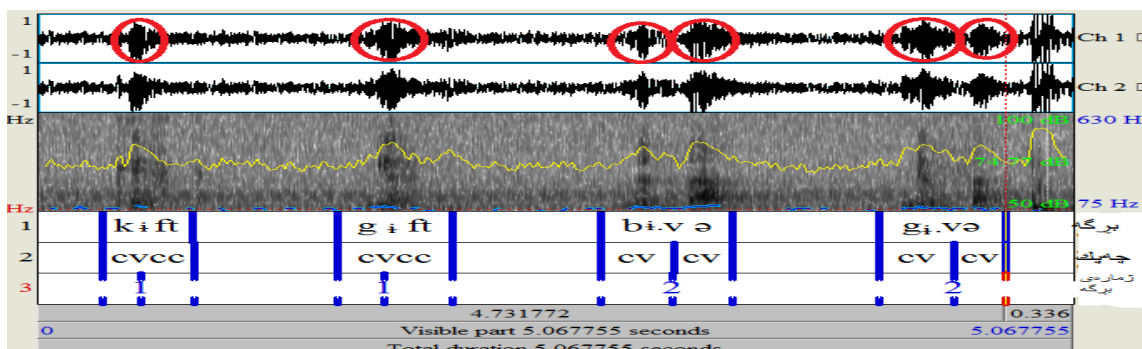

وینه‌ی ژماره (٩)

٧) مه‌رجه فۆنوتاکیکی ته‌قیوه‌کان (/ب، پ، ت، د، ک، گ، ق، د/) له گه‌ل فۆنیمی خشوکی (/خ/، دا).

([b, p, t, d, k, g, q, ʔ] + [x]) له سهره‌تای برگه‌دا:

ا) چه پکی نابرگه‌یی (/ب+خ/، [b+x]، /خ+ب/، [x+b])

/بخ/.....# <بخ>* [bx] [bx].....# *

ب) چه پکی نابرگه‌یی (/پ+خ/، [p+x]، /خ+پ/، [x+p])

/پخ/.....# <پخ>* [px] [px].....# *

پ) چه پکی نابرگه‌یی (/ت+خ/، [t+x]، /خ+ت/، [x+t])

/خت/.....# <ختوکه> [xt].....# [xtu: . k ə]

ت) چه پکی نابرگه‌یی (/د+خ/، [d+x]، /خ+د/، [x+d])

/دخ/.....# <دخ>* [dx] [dx].....# *

د) چه پکی نابرگه‌یی (/ک+خ/، [k+x]، /خ+ک/، [x+k])

* [kx] [kx].....# * <کخ> /کخ/.....#

(ج) چه پکی نابرگه یی (/گ+خ/ [g+x]، /خ+گ/ [x+g])

* [gx] [gx].....# * <گخ> /گخ/.....#

(چ) چه پکی نابرگه یی (/ق+خ/ [q+x]، /خ+ق/ [x+q])

* [qx] [qx].....# * <قخ> /قخ/.....#

(ح) چه پکی نابرگه یی (/ئ+خ/ [ʔ+x]، /خ+ئ/ [x+ʔ])

* [ʔx] [ʔx].....# * <ئخ> /ئخ/.....#

ئه نجامی داتا کانی (۷-، ب، ت، د، ج، چ، ح) ئه ومان پیده لئین، که ته قیوه کان له گه ل خشوکی /خ/ له سهره تای برگه دا به هیچ چه شنیک له وشه ی فونولوژییدا ناتوانن چه پکی نابرگه یی پیکهینن، به لام له نمونه ی (۷_پ) چه پکی نابرگه یی سهره تای برگه دروست ده بیته، وهک: [xtu: . k].

۸) مه رجه فونوتاکیکی ته قیوه کان (/ب، پ، ت، د، ک، گ، ق، ئ/) له گه ل فونیمی خشوکی (/ح/ دا).

:[b, p, t, d, k, g, q, ʔ] + [fɪ] له سهره تای برگه دا:

(ا) چه پکی نابرگه یی (/ب+ح/ [b+h]، /ح+ب/ [h+b])

* [bh] [bh].....# * <بح> /بح/.....#

(ب) چه پکی نابرگه یی (/پ+ح/ [p+h]، /ح+پ/ [h+p])

* [ph] [ph].....# * <پح> /پح/.....#

(پ) چه پکی نابرگه یی (/ت+ح/ [t+h]، /ح+ت/ [h+t])

* [th] [th].....# * <تح> /تح/.....#

(ت) چه پکی نابرگه یی (/د+ح/ [d+h]، /ح+د/ [h+d])

* [dh] [dh].....# * <دح> /دح/.....#

(د) چه پکی نابرگه یی (/ک+ح/ [k+h]، /ح+ک/ [h+k])

- * [kh] [kh].....# * <كح> /كح/.....#
 (ج)چه پكى نابرگه يى (/گ+ح [g+h] ، /ح+گ [h+g])
 * [gh] [gh].....# * <گح> /گح/.....#
 (چ)چه پكى نابرگه يى (/ق+ح [q+h] ، /ح+ق [h+q])
 * [qh] [qh].....# * <قح> /قح/.....#
 (ح)چه پكى نابرگه يى (/ئ+ح [h?+] ، /ح+ئ [h+?])
 * [ʔh] [ʔh].....# * <ئح> /ئح/.....#

به پي شىكر دنه وهى نمونه كانى (۸-، ب، پ، ت، د، ج، چ، ح) ئه ومان بۇ پونده بيتته وه، كه چه پكه نابرگه يى ته قيوه كان له گه ل خشوكى /ح/ له سهره تاي برگه دا به هيچ چه شنيك له وشه ي فونولوژييدا نابيرئنه وه.

۹) مەرجه فونوتاكتيكي ته قيوه كان (/ب، پ، ت، د، ك، گ، ق، ئ/) له گه ل فونيمي خشوكى (/ه/، دا).

([h] + [b, p, t, d, k, g, q, ?]) له سهره تاي برگه دا:

- (ا) چه پكى نابرگه يى (/ب+ه [b+h] ، /ه+ب [h+b])
 * [bh] [bh].....# * <به> /به/.....#
 (ب) چه پكى نابرگه يى (/پ+ه [p+h] ، /ه+پ [h+p])
 * [ph] [ph].....# * <په> /په/.....#
 (پ) چه پكى نابرگه يى (/ت+ه [t+h] ، /ه+ت [h+t])
 * [th] [th].....# * <ته> /ته/.....#
 (ت) چه پكى نابرگه يى (/د+ه [d+h] ، /ه+د [h+d])
 * [dh] [dh].....# * <ده> /ده/.....#
 (د) چه پكى نابرگه يى (/ك+ه [k+h] ، /ه+ك [h+k])
 * [kh] [kh].....# * <كه> /كه/.....#
 (ج) چه پكى نابرگه يى (/گ+ه [g+h] ، /ه+گ [h+g])

* [gh] [gh].....# <گھ> # /گھ/

(چ) چہ پکی نابرگہیی (/ق+ھ/، [q+h]، /ھ+ق/ [h+q])

* [qh] [qh].....# <قھ> # /قھ/

(ح) چہ پکی نابرگہیی (/ئ+ھ/، [ʔ+h]، /ھ+ئ/ [h+ʔ])

* [ʔh] [ʔh].....# <ئھ> # /ئھ/

لیکدانہ وہی نمونہ کانی (۹-۱، ب، پ، ت، د، ج، چ، ح) ئوہ دەسەلمینن، کہ چہ پکە نابرگہیی تہ قیوہ کان لە گەل خشوکی /ھ/ لەسەرەتای برگەدا بەھیچ چەشنیک لە وشەیی فونولوژییدا ریگہ پیندراو نییە.

۱۰) مەرجه فونوتاکیکی تہ قیوہ کان (/ب، پ، ت، د، ک، گ، ق، ئ/) لە گەل فونیمی خشوکی (/غ/، دا).

([b, p, t, d, k, g, q, ʔ] + [ɣ]) لە سەرەتای برگەدا:

(ا) چہ پکی نابرگہیی (/ب+غ/، [b+ɣ]، /غ+ب/ [ɣ+b])

* [bɣ] [bɣ].....# <بغ> # /بغ/

(ب) چہ پکی نابرگہیی (/پ+غ/، [p+ɣ]، /غ+پ/ [ɣ+p])

* [pɣ] [pɣ].....# <پغ> # /پغ/

(پ) چہ پکی نابرگہیی (/ت+غ/، [t+ɣ]، /غ+ت/ [ɣ+t])

* [tɣ] [tɣ].....# <تغ> # /تغ/

(ت) چہ پکی نابرگہیی (/د+غ/، [d+ɣ]، /غ+د/ [ɣ+d])

* [dɣ] [dɣ].....# <دغ> # /دغ/

(د) چہ پکی نابرگہیی (/ک+غ/، [k+ɣ]، /غ+ک/ [ɣ+k])

* [kɣ] [kɣ].....# <کغ> # /کغ/

(ج) چہ پکی نابرگہیی (/گ+غ/، [ɣ+g]، /غ+گ/ [ɣ+g])

* [gɣ] [gɣ].....# <گغ> # /گغ/

چ) چه پکی نابرگه یی (اق+غ / [q+ɣ] ، غ+ق / [ɣ+q])

#...../قغ < قغ > * [qɣ] [qɣ].....# *

ح) چه پکی نابرگه یی (اڤ+غ / [ʔ+ ɣ] ، غ+ڤ / [ɣ+ʔ])

#...../غڤ < غڤ > * [ʔɣ] [ʔɣ].....# *

نمونه کانی (۱۰-، ب، پ، ت، د، ج، چ، ح) نه و ئه نجامه به دهسته وه ددهن، که چه پکه نابرگه یی ته قیوه کان له گه‌ل خشوکی/غ/له سهره تای برگه یی وشه ی فونولوژییدا پیکه وه نایه ن.

۱۱) مەرجه فونوتاکیکی ته قیوه کان (ب، پ، ت، د، ک، گ، ق، ڤ) له گه‌ل فونیمی خشوکی (ع/ا) دا.

([ʔ+ [b, p, t, d, k, g, q, ʔ]]) له سهره تای برگه دا:

ا) چه پکی نابرگه یی (ب+ع / [b+ɛ] ، ع+ب / [ɛ+b])

#...../بع < بع > * [bɛ] [bɛ].....# *

ب) چه پکی نابرگه یی (پ+ع / [p+ɛ] ، ع+پ / [ɛ+p])

#...../پع < پع > * [pɛ] [pɛ].....# *

پ) چه پکی نابرگه یی (ت+ع / [t+ɛ] ، ع+ت / [ɛ+t])

#...../تع < تع > * [tɛ] [tɛ].....# *

ت) چه پکی نابرگه یی (د+ع / [d+ɛ] ، ع+د / [ɛ+d])

#...../دع < دع > * [dɛ] [dɛ].....# *

د) چه پکی نابرگه یی (ک+ع / [k+ɛ] ، ع+ک / [ɛ+k])

#...../کع < کع > * [kɛ] [kɛ].....# *

ج) چه پکی نابرگه یی (گ+ع / [g+ ɛ] ، ع+گ / [ɛ+g])

#...../گع < گع > * [gɛ] [gɛ].....# *

چ) چه پکی نابرگه یی (ق+ع / [q+ɛ] ، ع+ق / [ɛ+q])

#...../قعد/ <قعد> * [qɪ] [qɪ].....# * [qɪ]

ح) چه پکی نابرگه یی (/د+ع/ [ɪ+ʔ]، /ع+د/ [ɪ+ʔ]) له سهره تاي برگه دا:

#...../ئعد/ <ئعد> * [ʔɪ] [ʔɪ].....# * [ʔɪ]

له راستيدا نمونه كاني (۱۱-، ب، پ، ت، د، ج، چ، ح) ئومان بو رونده بيته وه، كه چه پكه نابرگه يي ته قيوه كان له گه ل خشوكي/ع/له سهره تاي برگه دا به هيچ چه شنك له وشه ي فونولوژييدا نابيرينه وه.

۵/۲) ته قيوه كان له گه ل لوتيه كاندا

۱) مهرجه فونوتاكتيكي ته قيوه كان (/ب، پ، ت، د، ك، گ، ق، د/) له گه ل فونيمي لوتيي (/م/، دا).

([b, p, t, d, k, g, q, ʔ]+[m]) له سهره تاي برگه دا:

ا) چه پكي نابرگه يي (/ب+م/ [b+m]، /م+ب/ [m+b]) له سهره تاي برگه دا:

#...../بم/ <بم> * [bm] [bm].....# * [bm]

ب) چه پكي نابرگه يي (/پ+م/ [p+m]، /م+پ/ [m+p]) له سهرتاي برگه دا:

#...../پم/ <پم> * [pm] [pm].....# * [pm]

پ) چه پكي نابرگه يي (/ت+م/ [t+m]، /م+ت/ [m+t]) له سهره تاي برگه دا:

#...../تم/ <تم> * [tm] [tm].....# * [tm]

ت) چه پكي نابرگه يي (/د+م/ [d+m]، /م+د/ [m+d]) له سهره تاي برگه دا:

#...../دم/ <دم> * [dm] [dm].....# * [dm]

د) چه پكي نابرگه يي (/ك+م/ [k+m]، /م+ك/ [m+k]) له سهره تاي برگه دا:

#...../كم/ <كم> * [km] [km].....# * [km]

ج) چه پكي نابرگه يي (/گ+م/ [g+m]، /م+گ/ [m+g]) له سهره تاي برگه دا:

#...../گم/ <گم> * [gm] [gm].....# * [gm]

چ) چه پكي نابرگه يي (/ق+م/ [q+m]، /م+ق/ [m+q]) له سهره تاي برگه دا:

#...../مق / <مقو> # [mi. qo] * [qm].....#

ح) چه پکی نابرگه یی (/ئ+م / [?+m]، /م+ئ / [m+?]) له سهره تاي برگه دا:

#...../ئم / <ئم> * # [?m] [?m].....#

نمونه و داتا کانی (۱-، ب، پ، ت، د، ج، چ، ح) ئه وه دهسه لمینن، که ته قیوه کان له گه ل لوتی /م/ له سهره تاي برگه دا به هیچ چه شنیک له وشه ی فونولوژییدا ناتوانن له چه پکییدا یه کبگرنه وه، به لام له نمونه ی (اچ) به پیی نوسینی کوردیی (/م+ق/) له سهره تاي برگه دا ده بینرینه وه، به لام له روانگه ی برگه سازییه وه، ئه و چه پکه نابرگه ییه پیکه وه نه هاتون، چونکه وشه که بریتییه له دوو برگه و له سهره تاي برگه که دا داوای هه لتوقینی قاوله سارده که ([i]) دهکات، وهک: ([mi. qo]). بروانه وینه ی ژماره (۱۰)

۲) مه رجه فونوتاکیکی ته قیوه کان (/ب، پ، ت، د، ک، گ، ق، ئ) له گه ل فونیمی لوتیی (/ن/ دا.

[[b, p, t, d, k, g, q, ?]+[n]] له سهره تاي برگه دا:

ا) چه پکی نابرگه یی (/ب+ن / [b+n]، /ن+ب / [n+b])

#...../بن / <بنار> # [bi. nar] * [bn].....#

ب) چه پکی نابرگه یی (/پ+ن / [p+n]، /ن+پ / [n+p])

#...../پن / <پنت> # [pi:nt] * [pn].....#

پ) چه پکی نابرگه یی (/ت+ن / [t+n]، /ن+ت / [n+t])

#...../تن / <تن> * # [tn] [tn].....#

ت) چه پکی نابرگه یی (/د+ن / [d+n]، /ن+د / [n+d])

#...../دن / <دن> * # [dn] [dn].....#

د) چه پکی نابرگه یی (/ک+ن / [k+n]، /ن+ک / [n+k])

#...../کن / <کنگر> # [kin. gir] * [kn].....#

ج) چه پکی نابرگه یی (/گ+ن / [g+n]، /ن+گ / [n+g])

#...../گن / <گن> * # [gn] [gn].....#

چ) چه پکی نابرگهیی (/ق+n / [q+n]، /ن+ق / [n+q])

#...../نق / <حق> * [qn] [qn].....#

ح) چه پکی نابرگهیی (/ن+د / [ʔ+n]، /ن+د / [n+ʔ])

#...../ئن / <ئن> * [ʔn] [ʔn].....#

به پپی شیکردنه وهی نمونه کانی (۲-پ، ت، ج، چ، ح) ئه وه مان بو پونده بیته وه، که چه پکه نابرگهیی ته قیوه کان له گه ل لوتی /ن/ له سهره تای برگه دا به هیج چه شنیک له وشه ی فونولوژییدا نابیرینه وه، به لام له نمونه ی (۲-ا، ب، د) به پپی نوسینی کوردیی (/ب+n /، /پ+n /، /ک+n /). له سهره تای برگه دا ده بییرینه وه، به لام له روانگی برگه سازییه وه، ئه و چه پکه نابرگه ییه پیکه وه نه هاتون، چونکه وشه که بریتیی له دوو برگه و له سهره تای برگه که دا داوی هه لتوقینی قاوله سارده که ([i]) ده کات، یاخود برگه ییه که له بنه رته دا بریتیی له قاوله سارده که، وه ک: [pint]، [bi . nar]، [kin . gir]. بروانه وینه ی ژماره (۱۰)

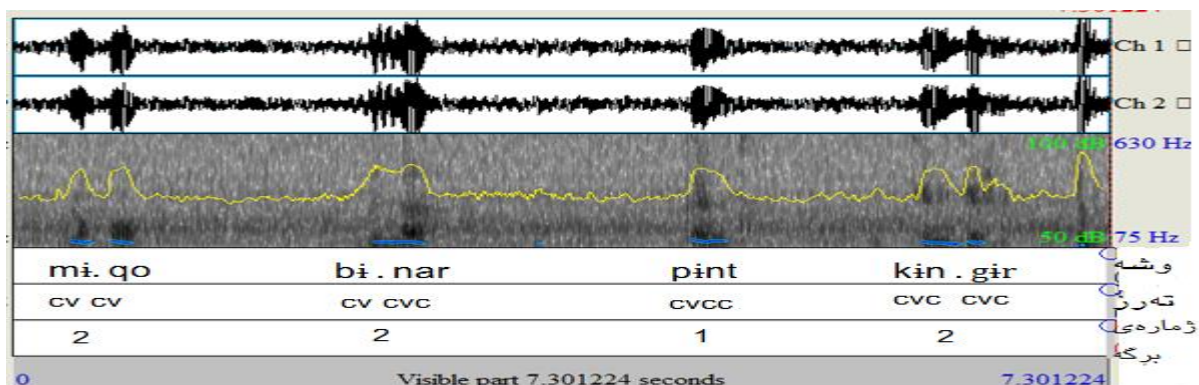

وینه ی ژماره (۱۰)

۶/۲) ته قیوه کان له گه ل لیده رو له رزۆکه کانا

(۱) مه رجه فونوتاکنیکی ته قیوه کان (/ب، پ، ت، د، ک، گ، ق، د/) له گه ل فونیمی لیده ری (/ر/ دا.

([r] + [b, p, t, d, k, g, q, ʔ]) له سهره تای برگه دا:

ا) چه پکی نابرگهیی (/ب+r / [b+r]، /ر+b / [r+b])

#...../بر / <برا> * [br] [bi . ra]

ب) چه پکی نابرگهیی (/پ+r / [p+r]، /ر+p / [r+p])

#...../پر / <پرۆه> * [pr] [pro . zə]

پ) چه پکی نابرگه‌یی (/t+r/، [t+r]، /ر+ت/، [r+t])

#.....# /تر/ <تریفه> * [tr].....# [ti . ri . fə]

ت) چه پکی نابرگه‌یی (/d+r/، [d+r]، /د+ر/، [r+d])

#.....# /در/ <درؤ> * [dr].....# [di . ro]

د) چه پکی نابرگه‌یی (/k+r/، [k+r]، /ر+ک/، [r+k])

#.....# /کر/ <کراس> [kr].....# [kra:s]

ج) چه پکی نابرگه‌یی (/g+r/، [g+r]، /ر+گ/، [r+g])

#.....# /گر/ <گره و> * [gr].....# [gi . rəw]

چ) چه پکی نابرگه‌یی (/q+r/، [q+r]، /ر+ق/، [r+q])

#.....# /قر/ <قریوه> [qr].....# [qri . wə]

ح) چه پکی نابرگه‌یی (/ʔ+r/، [ʔ+r]، /ر+ئ/، [r+ʔ])

#.....# /ئر/ <ئر> * [ʔr].....# * [ʔr]

به پپی شیگردنه وهی نمونه‌کانی (۲_ب، د، چ) چه پکی سهره‌تای برگه پیکدینن وهک: (pro

, [kras], [qri . wə], [zə].) له سهره‌تای برگه‌دا ده‌بیرینه‌وه، به‌لام له‌نمونه‌ی (۲_ا، پ، ت،

ج) به‌پپی نوسینی کوردیی (/ب+ر/، /ت+ر/، /گ+ر/، /د+ر/). له سهره‌تای برگه‌دا ده‌بیرینه‌وه، به‌لام

له پروانگه‌ی برگه‌سازییه‌وه، ئه‌و چه‌پکه نابرگه‌یییه پیکه‌وه نه‌هاتون، چونکه وشه‌که بریتییه له

دوو برگه و له سهره‌تای برگه‌که‌دا داوای هه‌لتوقینی قاو‌له سارده‌که ([ʔ]) ده‌کات، وهک:

([gi . rəw], [ti . ri . fə] [di . ro] [bi . ra]) پروانه وینه‌ی ژماره (۱۱)

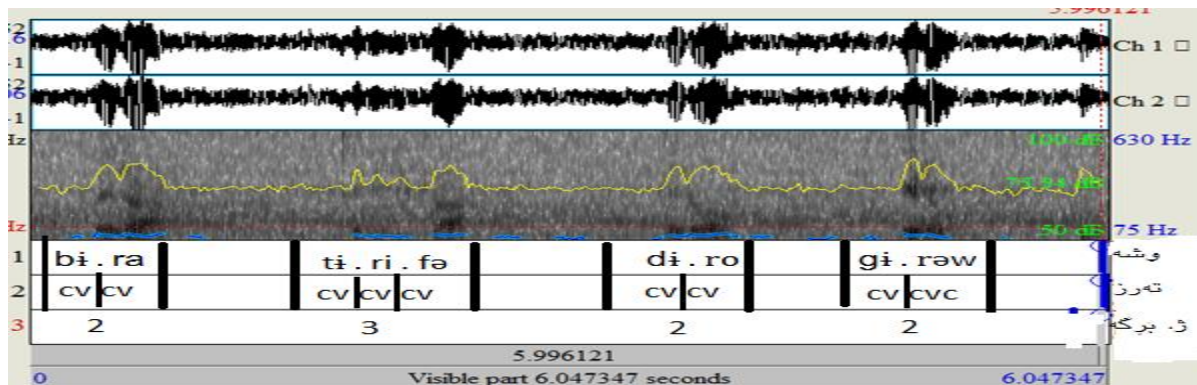

وینه‌ی ژماره (۱۱)

٢) مەرجه فونۆتاکتیکی ته قیوه کان (اب، پ، ت، د، ک، گ، ق، ئ) له گه ل فونیمی له رزۆکی (ار/)

([b, p, t, d, k, g, q, ?]+[R]) له سه ره تای بره گه دا:

١) چه پکی نابره گه یی (اب+ر / [b+R]، ار+ب / [R+b])

#...../ابر / <برین> # [bi . Rin] * [bR].....#

ب) چه پکی نابره گه یی (اپ+ر / [p+R]، ار+پ / [R+p])

#...../اپر / <پر> # [p ÷ R] * [pR].....#

پ) چه پکی نابره گه یی (ات+ر / [t+R]، ار+ت / [R+t])

#...../اتر / <ترین> # [t ÷ Ri:n] * [tR].....#

ت) چه پکی نابره گه یی (اد+ر / [d+R]، ار+د / [R+d])

#...../ادر / <درین> # [d ÷ Ri:n] * [dR].....#

د) چه پکی نابره گه یی (اک+ر / [k+R]، ار+ک / [R+k])

#...../اکر / <کرین> # [k ÷ Ri:n] * [kR].....#

ج) چه پکی نابره گه یی (اگ+ر / [g+R]، ار+گ / [R+g])

#...../اگر / <گر> # [g ÷ R] * [gR].....#

چ) چه پکی نابره گه یی (اق+ر / [q+R]، ار+ق / [R+q])

#...../اقر / <قران> # [q ÷ Ra:n] * [qR].....#

ح) چه پکی نابره گه یی (اڤ+ر / [?+R]، ار+ڤ / [R+?])

#...../اڤر / <ڤر> * # [?R] [?R].....#

ئه نجامی نمونه ی (٢-ح) چه پکی نابره گه یی له سه ره تای بره گه دا ریگه پینه دراوه ههروه ها نمونه کانی (٢-ا، ب، پ، ت، د، ج، چ) به پپی نوسینی کوردیی (اب+ر، ت+ر، اک+ر، اد+ر، اق+ر/اپ+ر، اگ+ر/ار) له سه ره تای بره گه دا ده بینه رینه وه، به لام له پوانگه ی بره گه سازییه وه، ئه و چه پکه نابره گه ییه پیکه وه نه هاتوون چونکه وشه که بریتیه له دوو بره گه و له سه ره تای بره گه که دا داوای هه لتوقینی قاوله سارده که (ڤ) ده کات وه ک: [d ÷ Rin], [b ÷ Rin], [t ÷ Rin]

([i], [q i Ran], [kiRin], و هک: ([piR], [giR]). پروانه وینهی ژماره (۱۲)

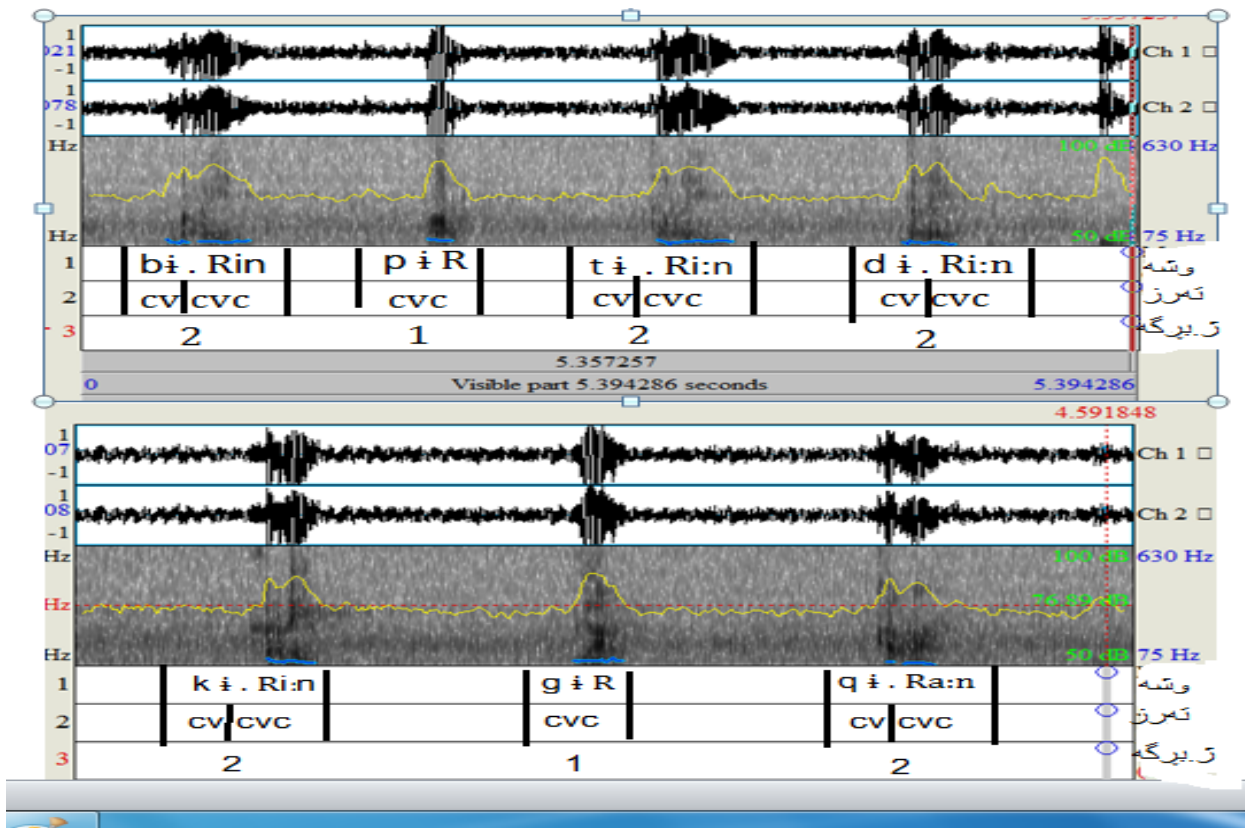

وینهی ژماره (۱۲)

۷/۲) ته قیوه کان له گه ل نیمچه برگیه کانداندا

۱) مه رجه فونوتاکتیکی ته قیوه کان (ب، پ، ت، د، ک، گ، ق، ژ) له گه ل فونیمی نیمچه برگیه (ای) ([b, p, t, d, k, g, q, ʔ] + [y]) له سه ره تای برگیه دا:

۱) چه پکی نابرگیه یی (ب+ی) / [b+y]، (ای+ب) / [y+b]

[bya: . ban] [by].....# <بیابان> / بی / #

ب) چه پکی نابرگیه یی (پ+ی) / [p+y]، (ای+پ) / [y+p]

[pya:w] [py].....# <پیاو> / پی / #

پ) چه پکی نابرگیه یی (ت+ی) / [t+y]، (ای+ت) / [y+t]

* [ty] [ty].....# <تی> / تی / #

ت) چەپكى نابىرگەيى (/د+ى) [d+y] ، /ى+د) [y+d]

#...../دى / <دىار> [dya:r] [dy].....#

د) چەپكى نابىرگەيى (/ك+ى) [k+y] ، /ى+ك) [y+k]

#...../كى / <كى> * [ky] [ky].....# *

ج) چەپكى نابىرگەيى (/گ+ى) [g+y] ، /ى+گ) [y+g]

#...../گى / <گيا> [gya:] [gy].....#

چ) چەپكى نابىرگەيى (/ق+ى) [q+y] ، /ى+ق) [y+q]

#...../قى / <قى> * [qy] [qy].....# *

ح) چەپكى نابىرگەيى (/ئ+ى) [ʔ+y] ، /ى+ئ) [y+ʔ]

#...../ئى / <ئى> * [ʔy] [ʔy].....# *

بەينى شىكىردنەۋەيى نمونه كانى (۱-پ، د، ج، چ، ح) ئەومان بۇ روندەبىتتەۋە، كە چەپكە نابىرگەيى تەقىوھكان لە گەل نىمچە بىرگەيى /ى/ لە سەرەتاي بىرگەدا بەھىچ چەشنىك لە وشەي فونولوزىيدا نابىرگەيى، بەلام لە نمونهي (۱-ب، ت) دا لە سەرەتاي بىرگەدا لە وشەي فونولوزىيدا چەپكى نابىرگەيى دروست دەكەن ۋەك ([bya: . ban], [pya:w], [dya:r])

۲) مەرجه فونوتاكىتىكى تەقىوھكان (/ب، پ، ت، د، ك، گ، ق، ئ) لە گەل فونىمى نىمچە بىرگەيى (/و/ دا. ([b, p, t, d, k, g, q, ʔ] + [w])) لە سەرەتاي بىرگەدا:

ا) چەپكى نابىرگەيى (/ب+و) [b+w] ، /و+ب) [w+b]

#...../بو / <بوار> [bwa:r] [bw].....#

ب) چەپكى نابىرگەيى (/پ+و) [p+w] ، /و+پ) [w+p]

#...../پو / <پو> * [pw] [pw].....# *

پ) چەپكى نابىرگەيى (/ت+و) [t+w] ، /و+ت) [w+t]

#...../تو / <توانا> [twa: . na] [tw].....#

ت) چەپكى نابىرگەيى (/د+و) [d+w] ، /و+د) [w+d]

#...../دو / <دوا> [dwa:] [dw].....#

د) چه پکی نابړگه یی (/ک+و/ [k+w]، /و+ک/ [w+k])

#...../کو/ <کوا> [kw].....# [kwa:]

ج) چه پکی نابړگه یی (/گ+و/ [g+w]، /و+گ/ [w+g])

#...../گو/ <گواره> [gw].....# [gwa: . rə]

چ) چه پکی نابړگه یی (/ق+و/ [q+w]، /و+ق/ [w+q])

#...../قو/ <قو> * [qw] [qw].....# *

ح) چه پکی نابړگه یی (/ډ+و/ [ʔ+w]، /و+ډ/ [w+ʔ])

#...../ئو/ <ئو> * [ʔw] [ʔw].....# *

لیکدانه وهی نمونه کانی (۲-ب، چ، ح) ئه وه رونده که نه وه، که چه پکه نابړگه یی ته قیوه کان له گه ل نیمچه برگه یی /و/ له سهره تای برگه دا ریگه پینه دراوه له وشه ی فونولوژییدا، به لام له نمونه ی (۲-ا، پ، ت، د، ج) دا له سهره تای برگه دا له وشه ی فونولوژییدا چه پکی نابړگه یی دروست ده که ن وه ک: ([kwa], [bwar], [twa . na], [dwa], [gwa . rə]) .

۸/۲) ته قیوه کان له گه ل ئه فریکاته کاند

۱) مه رجه فونوتاکتیکی ته قیوه کان (/ب، پ، ت، د، ک، گ، ق، ډ/) له گه ل فونیمی ئه فریکاتی (/چ/). دا.

[[b, p, t, d, k, g, q, ʔ]+[tʃ]] له سهره تای برگه دا:

ا) چه پکی نابړگه یی (/ب+چ/ [b+tʃ]، /چ+ب/ [tʃ+b])

#...../بچ/ <بچووک> * [btʃ].....# [bi . tʃu:k]

ب) چه پکی نابړگه یی (/پ+چ/ [p+tʃ]، /چ+پ/ [tʃ+p])

#...../پچ/ <پچران> [ptʃ].....# [ptʃ . Ra:n]

پ) چه پکی نابړگه یی (/ت+چ/ [t+tʃ]، /چ+ت/ [tʃ+t])

#...../تچ/ <تچ> * [ttʃ] [ttʃ].....# *

ت) چه پکی نابړگه یی (/د+چ/ [d+tʃ]، /چ+د/ [tʃ+d])

* [dtʃ] [dtʃ].....# * <دچ> /دچ/.....#

(د) چه پکی نابرگه یی ([k+dtʃ] /کچ+، [dtʃ+k] /کچ+)

[kɪtʃ] * [ktʃ].....# * <کچ> /کچ/.....#

(ج) چه پکی نابرگه یی ([g+dtʃ] /گچ+، [dtʃ+g] /گچ+)

* [gdtʃ] [gdtʃ].....# * <گچ> /گچ/.....#

(چ) چه پکی نابرگه یی ([q+dtʃ] /قچ+، [dtʃ+q] /قچ+)

* [qdtʃ] [qdtʃ].....# * <قچ> /قچ/.....#

(ح) چه پکی نابرگه یی ([ʔ+dtʃ] /ځچ+، [dtʃ+ʔ] /ځچ+)

* [ʔdtʃ] [ʔdtʃ].....# * <ځچ> /ځچ/.....#

داتا و نمونه کانی (ا-پ، ت، ج، چ، ح) نه وه یان سه لماند، که چه پکه نابرگه یی ته قیوه کان له گه ل نه فریکاتی /چ/ له سهره تای برگه دا به هیچ چه شنیک له وشه ی فونولوژییدا نابیرینه وه، به لام له (ا_ب) چه پکی نابرگه یی پیکدینن وهک: ([ptʃ . Ra:n]) ههروه ها له نمونه ی (ا_ا، د) به پپی نویسی کوردیی (/ب+چ/، /پ+چ/، /ک+چ/) له سهره تای برگه دا ده بییرینه وه، به لام له روانگه ی برگه سازیی وه، نه و چه پکه نابرگه یی پیکه وه نه هاتوون، چونکه وشه که دوو برگه یی، سهره تای برگه داوای هه لئوقینی قاو له سارده که ([i]) ده کات، یاخود له بنه رته دا فونیمه برگه یی که ی بریتییه له قاو له سارده که ([i]) وهک: ([bi . tʃu:k], [k i tʃ]). بروانه وینه ی ژماره (۱۳)

(۲) مه رجه فونوتاکتیکی ته قیوه کان (/ب، پ، ت، د، ک، گ، ق، ځ/) له گه ل فونیمی نه فریکاتی (/ج/، دا).

([b, p, t, d, k, g, q, ʔ]+[dʒ]) له سهره تای برگه دا:

(ا) چه پکی نابرگه یی (/ب+ج/، [b+dʒ]، /ج+ب/ [dʒ+b])

* [bdʒ] [bdʒ].....# * <بج> /بج/.....#

(ب) چه پکی نابرگه یی (/پ+ج/، [p+dʒ]، /ج+پ/ [dʒ+p])

* [pdʒ] [pdʒ].....# * <پج> /پج/.....#

(پ) چه پکی نابرگه یی (/ت+ج/، [t+dʒ]، /ج+ت/ [dʒ+t])

- * [tdʒ] [tdʒ].....# * <تج> /تج/.....#
 (ت)چهپکی نابرگهیی ([d+dʒ] /د+ج، [dʒ+d] /ج+د)
- * [ddʒ] [ddʒ].....# * <دج> /دج/.....#
 (د)چهپکی نابرگهیی ([k+dʒ] /ک+ج، [dʒ+k] /ج+ک)
- * [kdʒ] [kdʒ].....# * <کج> /کج/.....#
 (ج)چهپکی نابرگهیی ([g+dʒ] /گ+ج، [dʒ+g] /ج+گ)
- [dʒi . gər] * [dʒ g].....# * <جگه ر> /جگه ر/.....#
 (چ)چهپکی نابرگهیی ([q+dʒ] /ق+ج، [dʒ+q] /ج+ق)
- * [qdʒ] [qdʒ].....# * <قج> /قج/.....#
 (ح)چهپکی نابرگهیی ([ʔ+dʒ] /اڭ+ج، [dʒ+ʔ] /ج+اڭ)
- * [ʔdʒ] [ʔdʒ].....# * <اڭج> /اڭج/.....#

شیکردنه وهی نمونه کانی (۱-ب، پ، ت، چ، ح)ئهومان بۆ رونده که نه وه، که چهپکه نابرگهیی ته قیوه کان له گه ل ئه فریکاتی /ج/ له سهره تاي برگه دا به هیچ چه شنیک له وشه ی فونولوزییدا نابیرینه وه، ههروه ها له (۱-ج) به پیی نوسینی کوردیی (/ج+گ/) له سهره تاي برگه دا ده بییرینه وه، به لام له روانگی برگه سازییه وه، ئه و چهپکه نابرگه ییه پیکه وه نه هاتوون، چونکه وشه که دوو برگه یه، سهره تاي برگه داوای هه لتوقینی قاوله سارده که ([i] ده کات وه ک: [dʒi . gər]) بروانه وینه ی ژماره (۱۳)

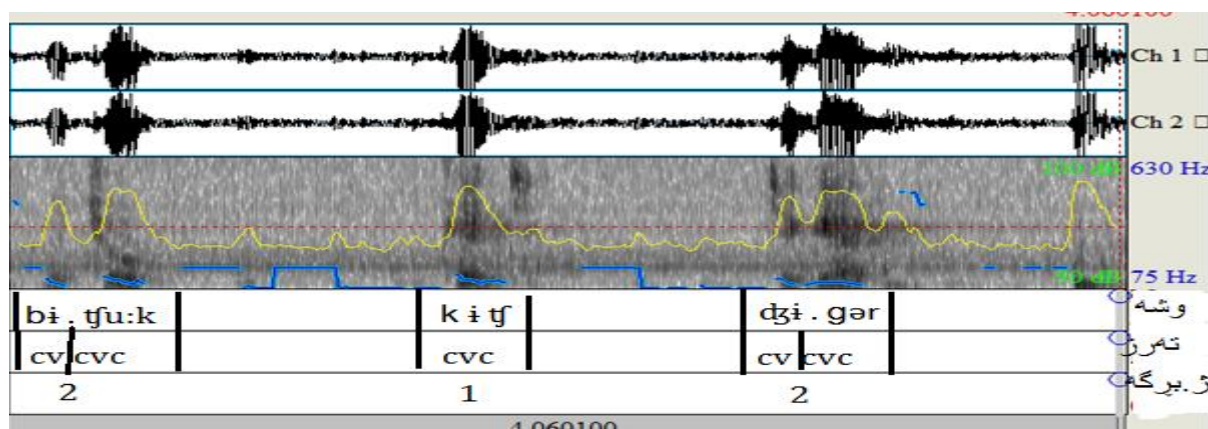

وینه ی ژماره (۱۳)

۹/۲) مەرجە فونۇتاكتىكىيەكانى خشۆكهكان له نپوان خۇياندا

له زمانى كوردىيدا، سەگمىنتە فونۇلۇژىيەكانى ([f, v, s, z, ʃ, ʒ, x, ɣ, ʕ, h, h]) به نابىرگەيىه خشۆكهكان ناسراون، بۆيه هەولدهدرىت له وشەى فونۇلۇژىيدا، يەك يەك له ناو خۇياندا و له سەرەتاي بىرگەى فونۇلۇژىيدا نيشاندىرىن. به و اتايە رىگەپىدىراون ياخود رىگەپىنەدىراون، وهك:

۱) (/ ف / + / ف /، س، ز، ش، ژ، خ، غ، ع، ح، ه / [f, v, s, z, ʃ, ʒ, x, ɣ, ʕ, h, h] + [f])

له سەرەتاي بىرگەدا:

ا) چه پكى نابىرگەيى (/ ف + [v] /، [f+v] /، / ف + [f] /)

* [fv] [fv].....# > فف < * #

ب) چه پكى نابىرگەيى (/ ف + [s] /، [f+s] /، / ف + [ʃ] /)

* [fʃ] [fʃ].....# > فس < * #

پ) چه پكى نابىرگەيى (/ ف + [z] /، [f+z] /، / ف + [ʒ] /)

* [fz] [fz].....# > زفت < * #

ت) چه پكى نابىرگەيى (/ ف + [ʒ] /، [f+ʒ] /، / ف + [ʃ] /)

* [fʒ] [fʒ].....# > فژ < * #

د) چه پكى نابىرگەيى (/ ف + [ʃ] /، [f+ʃ] /، / ف + [ʕ] /)

* [fʃ] [fʃ].....# > فشار < * #

ج) چه پكى نابىرگەيى (/ ف + [x] /، [f+x] /، / ف + [ɣ] /)

* [fx] [fx].....# > فغ < * #

چ) چه پكى نابىرگەيى (/ ف + [ɣ] /، [f+ɣ] /، / ف + [ʕ] /)

* [fɣ] [fɣ].....# > فغ < * #

ح) چه پكى نابىرگەيى (/ ف + [ʕ] /، [f+ʕ] /، / ف + [h] /)

* [fʕ] [fʕ].....# > فع < * #

خ) چه پكى نابىرگەيى (/ ف + [h] /، [f+h] /، / ف + [ʕ] /)

* [f h] [f h].....# * <فح> /.....#

(ر) چه پکی نابرگه یی (/ف+ه/ [f+h]، /ه+ف/ [h+f])

* [f h] [f h].....# * <فه> /.....#

له نمونه کانی (۱-، ت، ج، چ، ح، خ، ر) نه وه ئاشکرا بوو، که خشوکه کان له نیوان خویندا و له سهره تای برگه دا به هیچ چه شنیک چه پکی نابرگه یی له وشه ی فونولوژییدا دروست ناکه ن، به لام له (۱-ب، پ، د) دا به پیی نویسی کوردیی (/ف+س/، /ز+ف/، /ف+ش/) له سهره تای برگه دا ده بییرینه وه، به لام له روانگه ی برگه سازییه وه، نه و چه پکه نابرگه ییه پیکه وه نه هاتون، چونکه وشه که بریتییه له دوو برگه و له سهره تای برگه که دا داوای هه لتوقینی ئاوله سارده که ([ɪ]) ده کات وه ک: ([fi . fa:r], [zift], [fi . sə]). بروانه وینه ی ژماره (۱۴)

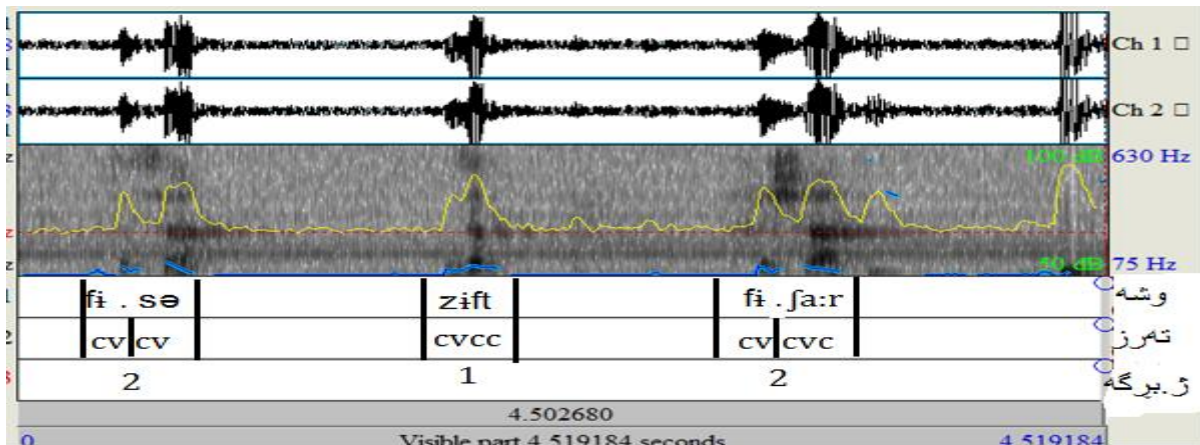

وینه ی ژماره (۱۴)

(۲) /ف/ + /س، ز، ش، ژ، خ، غ، ع، ح، ه/ [s, z, ʃ, ʒ, x, ɣ, ʕ, h, h] له سهره تای برگه دا.

(ا) چه پکی نابرگه یی (/ف+س/ [V+S]، /س+ف/ [S+V])

* [vs] [vs].....# * <فس> /.....#

(ب) چه پکی نابرگه یی (/ف+ز/ [V+Z]، /ز+ف/ [Z+V])

* [vz] [vz].....# * <فz> /.....#

(پ) چه پکی نابرگه یی (/ف+ژ/ [V+ʒ]، /ژ+ف/ [ʒ+V])

* [vʒ] [vʒ].....# * <فژ> /.....#

(ت) چه پکی نابرگه یی (/ف+ش/ [V+ʃ]، /ش+ف/ [ʃ+V])

- * [fi . va:n] [v].....# * <شفتان> /شث /#
- (د) چه پکی نابرگه یی (ف+خ) / [v+x] ، (خ+ث) / [x+v]
- * [vx] [vx].....# * <ثخ> /ثخ /#
- (ج) چه پکی نابرگه یی (ف+غ) / [v+y] ، (غ+ث) / [y+v]
- * [vy] [vy].....# * <ثغ> /ثغ /#
- (چ) چه پکی نابرگه یی (ف+ع) / [v+ʔ] ، (ع+ث) / [ʔ+v]
- * [vʔ] [vʔ].....# * <ثع> /ثع /#
- (ح) چه پکی نابرگه یی (ف+ح) / [v+h] ، (ح+ث) / [h+v]
- * [vh] [vh].....# * <ثح> /ثح /#
- (خ) چه پکی نابرگه یی (ف+ه) / [v+h] ، (ه+ث) / [h+v]
- * [vh] [vh].....# * <ثه> /ثه /#

نمونه کانی (۲-۱)، ب، پ، د، ج، چ، ح، خ، ئه و ئه نجامه به دهسته وه ده دهنه، که چه پکه نابرگه یی خشوکه کان له نیوان خویندا و له سهره تای برگه دا به هیچ چه شنیک له وشه ی فونولورژیدیا نابیرینه وه، به لام له (۲-ت) دا به پیی نوسینی کوردیی (ش+ث) له سهره تای برگه دا ده بییرینه وه، به لام له روانگه ی برگه سازییه وه، ئه و چه پکه نابرگه یی پیکه وه نه هاتون، چونکه وشه که بریتیی له دوو برگه و له سهره تای برگه که دا داوای هه لتوقینی قاوله سارده که ([ʔ]) ده کات وه ک: ([ʔ . va:n]). پروانه وینه ی ژماره (۱۵)

(۳) (س/ + /ز، ش، ژ، خ، غ، ع، ح، ه / [s]+[z, ʃ, ʒ, x, y, ʔ, h, h]) له سهره تای برگه دا:

- (ا) چه پکی نابرگه یی (س+ز) / [s+z] ، (ز+س) / [z+s]
- [si . za] * [sz].....# * <سزا> /سز /#
- (ب) چه پکی نابرگه یی (س+ژ) / [s+ʒ] ، (ژ+س) / [ʒ+s]
- * [sʒ] [sʒ].....# * <سژ> /سژ /#
- (پ) چه پکی نابرگه یی (س+ش) / [s+ʃ] ، (ش+س) / [ʃ+s]

* [sʃ] [sʃ].....# * <سش> /اسش/.....#

(ت) چه پکی نابرگه‌یی (اس+خ) [s+x]، (خ+س) [x+s]

* [sx] [sx].....# * <سخ> /اسخ/.....#

(د) چه پکی نابرگه‌یی (اس+غ) [s+y]، (غ+س) [y+s]

[si y] * [v y].....# * <سغ> /اسغ/.....#

(ج) چه پکی نابرگه‌یی (اس+ع) [s+ʔ]، (ع+س) [ʔ+s]

* [sʔ] [sʔ].....# * <سع> /اسع/.....#

(چ) چه پکی نابرگه‌یی (اس+ح) [s+h]، (ح+س) [h+s]

* [sh] [sh].....# * <سح> /اسح/.....#

(ح) چه پکی نابرگه‌یی (اس+ه) [s+h]، (ه+س) [h+s]

* [sh] [sh].....# * <سه> /اسه/.....#

به پپی شیکردنه وهی نمونه کانی (۳-ب، پ، ت، ج، چ، ح) ئه ومان بۆ رونده بیتنه وه، که چه پکه نابرگه‌یی خشوکه کان له نیوان خویاندا و له سهره‌تای برگه‌دا به هیچ چه شنیک له وشه‌ی فونولوژییدا نابینرینه وه، به لام له (۳-ا، د) دا به پپی نوسینی کوردیی (اس+ز، /اس+غ) له سهره‌تای برگه‌دا ده‌بینرینه وه، به لام له روانگه‌ی برگه‌سازییه وه، ئه و چه پکه نابرگه‌ییه پیکه وه نه هاتوون، چونکه وشه‌که بریتییه له دوو برگه و له سهره‌تای برگه‌که‌دا داوای هه‌لتوقینی قاوله سارده‌که ([i]) ده‌کات، یاخود له بنه‌ره‌تا فونیمه برگه‌ییه‌که‌ی بریتییه له قاولی سارده‌که، وه‌ک: ([si . za], [si y]) بروانه وینه‌ی ژماره (۱۵)

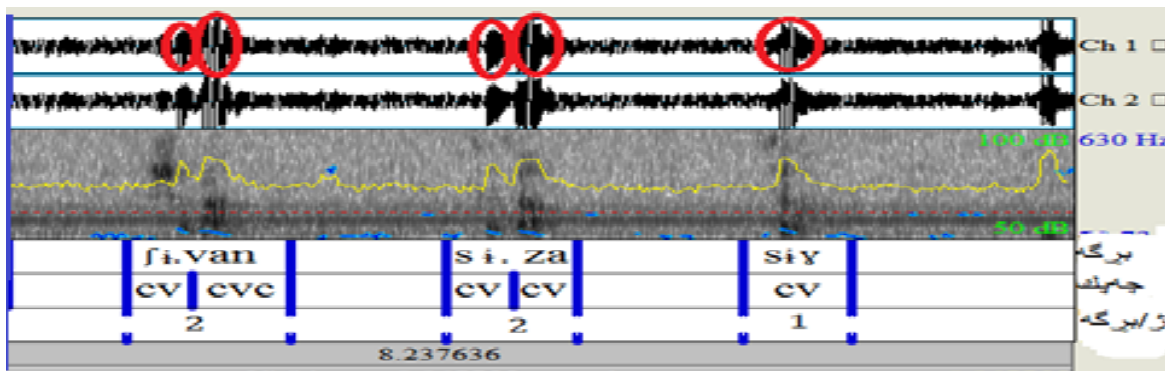

وینه‌ی ژماره (۱۵)

٤) (از/ش، ژ، خ، غ، ع، ح، هـ) [z]+[ʃ, ʒ, x, ɣ, ʕ, h, h] له سهرهتای برهگه دا:

ا) چه پکی نابرگه یی (از/ژ) [z+ʒ]، (ژ/ز) [ʒ+z]

.....ازژ / <ژژ> * [z ʒ] [z ʒ].....#

ب) چه پکی نابرگه یی (از/ش) [z+f]، (ش/ز) [f+z]

.....ازش / <زش> * [z ʃ] [z ʃ].....#

پ) چه پکی نابرگه یی (از/خ) [s+x]، (خ/ز) [x+s]

.....ازخ / <خزم> * [xɪzm] * [xz].....#

ت) چه پکی نابرگه یی (از/غ) [z+y]، (غ/ز) [y+z]

.....ازغ / <زغ> * [z y] [z y].....#

د) چه پکی نابرگه یی (از/ع) [z+ʕ]، (ع/ز) [ʕ+z]

.....ازع / <زع> * [z ʕ] [z ʕ].....#

ج) چه پکی نابرگه یی (از/ح) [z+h]، (ح/ز) [h+z]

.....ازح / <زح> * [z h] [z h].....#

چ) چه پکی نابرگه یی (از/هـ) [z+h]، (هـ/ز) [h+z]

.....ازهـ / <زهـ> * [zh] [zh].....#

به پپی لیکدانه وهی نمونه کانی (٤-، ب، ت، د، ج، چ) گه یشتین به و ئه نجامه یی، که چه پکه نابرگه یی خشوکه کان له نیوان خویندا و له سهرهتای برهگه دا به هیچ چه شنیک له وشه یی فونولوژییدا نابیرینه وه، ههروه ها له (٤-پ) دا به پپی نوسینی کوردیی (خ/ز) له سهرهتای برهگه دا ده بیریینه وه، به لام له روانگی برهگه سازییه وه، ئه و چه پکه نابرگه یی پیکه وه نه هاتون، چونکه وشه که بریتییه له دوو برهگه و له سهرهتای برهگه که دا داوای هه لتوقینی ئاوله سارده که ([ɪ]) دهکات، و هک: ([xɪ . zm]) بروانه یی وینه یی ژماره (١٦)

ه) (ش/ /ژ، خ، غ، ع، ح، هـ / [ʒ, x, γ, ʕ, h, h]) له سهرهتای برهگه دا:

ا) چه پکی نابرگه یی (ش/ژ / [ʒ+ʒ]، /ژ+ش / [ʒ+ʒ])

#...../ش/ژ / <شژ> * [ʒ] [ʒ].....#

ب) چه پکی نابرگه یی (ش/خ / [ʃ+x]، /خ+ش / [ʃ+x])

#...../ش/خ / <خشوک> * [ʃx] [ʃx].....#

پ) چه پکی نابرگه یی (ش/غ / [ʃ+ɣ]، /غ+ش / [ʃ+ɣ])

#...../ش/غ / <شغ> * [ʃɣ] [ʃɣ].....#

ت) چه پکی نابرگه یی (ش/ع / [ʃ+ʕ]، /ع+ش / [ʃ+ʕ])

#...../ش/ع / <شع> * [ʃʕ] [ʃʕ].....#

د) چه پکی نابرگه یی (ش/ح / [ʃ+h]، /ح+ش / [ʃ+h])

#...../ش/ح / <شح> * [ʃh] [ʃh].....#

ج) چه پکی نابرگه یی (ش/هـ / [ʃ+h]، /هـ+ش / [ʃ+h])

#...../ش/هـ / <شه> * [ʃh] [ʃh].....#

نمونه کانی (هـ، پ، ت، د، ج) ئه وه دهسه لمینن، که چه پکه نابرگه یی خشوکه کان له نیوان خویاندا و له سهرهتای برهگه دا به هیچ چه شنیک له وشه ی فونولوژییدا نابیرینه وه، به لام له (هـ-ب) دا به پپی نوسینی کوردیی (خ/ش) له سهرهتای برهگه دا ده بیریینه وه، به لام له روانگه ی برهگه سازییه وه، ئه و چه پکه نابرگه یی پیکه وه نه هاتوون، چونکه وشه که بریتییه له دوو برهگه و له سهرهتای برهگه که دا داوای هه لتوقینی قاوله سارده که ([h]) ده کات وه ک: ([xɪ . fɔk]). بروانه وینه ی ژماره (۱۶)

۱) (ژ/ /خ، غ، ع، ح، هـ / [ʒ]+[x, γ, ʕ, h, h]) له سهرهتای برهگه دا:

ا) چه پکی نابرگه یی (ژ/خ / [ʒ+x]، /خ+ژ / [ʒ+x])

#...../ژ/خ / <ژخ> * [ʒx] [ʒx].....#

ب) چه پکی نابرگه یی (ژ+غ) / [z+ɣ]، (غ+ژ) / [ɣ+z]

* [z ɣ] [z ɣ].....# * <ژغ> /#

پ) چه پکی نابرگه یی (ژ+ع) / [z+ɛ]، (ع+ژ) / [ɛ+z]

* [z ɛ] [z ɛ].....# * <ژع> /#

ت) چه پکی نابرگه یی (ژ+ح) / [z+h]، (ح+ژ) / [h+z]

* [z h] [z h].....# * <ژح> /#

د) چه پکی نابرگه یی (ژ+ه) / [z+h]، (ه+ژ) / [h+z]

* [z h] [z h].....# * <ژه> /#

له پروانگه ی شیکردنه وه و گه پان بۆ نمونه کانی (۶-ا، ب، پ، ت، د) ئه وه مان بۆ دهرده که ویت، که چه پکه نابرگه یی خشوکه کان له نیوان خویندا و له سهره تای برگه دا به هیچ چه شنیک له وشه ی فونولوژییدا نابیرینه وه.

۷) (خ+غ، ع، ح، ه) / [x+ɣ, ɛ, h, h] (خ) له سهره تای برگه دا:

ا) چه پکی نابرگه یی (خ+غ) / [x+ɣ]، (غ+خ) / [ɣ+x]

* [x ɣ] [x ɣ].....# * <خغ> /#

ب) چه پکی نابرگه یی (خ+ع) / [x+ɛ]، (ع+خ) / [ɛ+x]

* [x ɛ] [x ɛ].....# * <خع> /#

پ) چه پکی نابرگه یی (خ+ح) / [x+h]، (ح+خ) / [h+x]

* [x h] [x h].....# * <خح> /#

ت) چه پکی نابرگه یی (خ+ه) / [x+h]، (ه+خ) / [h+x]

* [x h] [x h].....# * <خه> /#

نمونه‌کانی (۷-ا، ب، پ، ت) ئه‌وه‌مان پیده‌لین، که چه‌پکه نابرگه‌یی خشوکه‌کان له نیوان خویندا و له سهره‌تای برگه‌دا ریگه‌پینه‌دراوه، له وشه‌ی فونولوژییدا نابیرینه‌وه.

(۸) (غ/ع، ح، هـ) / [ɣ] + [ɪ, h, h] له سهره‌تای برگه‌دا:

(ا) چه‌پکی نابرگه‌یی (غ/ع، [ɣ+ɪ]، [ɣ+ɪ] / غ/ع) / [ɣ+ɪ]

* [ɣɪ] [ɣɪ].....# * <غع>

(ب) چه‌پکی نابرگه‌یی (غ/ح، [ɣ+h]، [ɣ+h] / ح/غ) / [h+ɣ]

* [ɣ h] [ɣ h].....# * <غح>

(پ) چه‌پکی نابرگه‌یی (خ/هـ، [ɣ+h]، [ɣ+h] / هـ/غ) / [h+ɣ]

* [ɣh] [ɣh].....# * <غه>

به‌پیی ئه‌نجامی نمونه‌کانی (۸-ا، ب، پ) ئه‌وه پونده‌بیته‌وه، که چه‌پکه نابرگه‌یی خشوکه‌کان له نیوان خویندا و له سهره‌تای برگه‌دا ریگه‌پینه‌دراوه، له وشه‌ی فونولوژییدا نابیرینه‌وه.

(۹) (ع/ح، هـ) / [ɪ] + [h, h] له سهره‌تای برگه‌دا:

(ا) چه‌پکی نابرگه‌یی (ع/ح، [ɪ+h]، [ɪ+h] / ح/ع) / [h+ɪ]

* [ɪ h] [ɪ h].....# * <عح>

(ب) چه‌پکی نابرگه‌یی (ع/هـ، [ɪ+h]، [ɪ+h] / هـ/ع) / [h+ɪ]

* [ɪh] [ɪh].....# * <عه>

لیکدانه‌وه‌ی نمونه‌کانی (۸-ا، ب، پ) ئه‌وه دهرده‌خه‌ن، که چه‌پکه نابرگه‌یی خشوکه‌کان له نیوان خویندا و له سهره‌تای برگه‌دا ریگه‌پینه‌دراوه، له وشه‌ی فونولوژییدا نابیرینه‌وه.

(۱۰) (ح/هـ) / [h] + [h] له سهره‌تای برگه‌دا:

(ا) چه‌پکی نابرگه‌یی (ح/هـ، [h+h]، [h+h] / هـ/ح) / [h+h]

* [hh] [hh].....# * <حه>

بەپىي شىكردنه وەى نمونەى (۱۰-ا) ئەو ھەمان بۆ رووندەبىتتە وە كە فۆنيمە خشۆكەكان لە نيوان خۆياندا ناتوانن چەپكى نابەرگەيى لەسەرەتاي بەرگەى وشەى فۆنولۇژيى دروست بكن.

۱۰/۲ خشۆكەكان لە گەل لوتيبەكاندا

۱) مەرجه فۆنوتاكتيكي خشۆكەكان (ف، ڤ، س، ز، ش، ژ، خ، غ، ع، ح، ھ) لە گەل فۆنيمي لوتيبى (م/د). ([m] + [f, v, s, z, ʃ, ʒ, x, γ, ɬ, h, h]) لەسەرەتاي بەرگەدا:

ا) چەپكى نابەرگەيى (م+ف) / [m+f] ، (ف+م) / [f+m]

..... /مف / <مف> * [mf] [mf].....#

ب) چەپكى نابەرگەيى (م+ڤ) / [m+v] ، (ڤ+م) / [v+m]

..... /مڤ / <مڤ> * [mv] [mv].....#

پ) چەپكى نابەرگەيى (م+س) / [m+s] ، (س+م) / [s+m]

..... /مس / <سمۆرە> [smo . r ə] [ms].....#

ت) چەپكى نابەرگەيى (م+ز) / [m+z] ، (ز+م) / [z+m]

..... /مز / <مزگەوت> * [miz . g əwt] [mz].....#

د) چەپكى نابەرگەيى (م+ژ) / [m+ʒ] ، (ژ+م) / [ʒ+m]

..... /مژ / <مژدە> * [miʒ . də] [mʒ].....#

ج) چەپكى نابەرگەيى (م+ش) / [m+ʃ] ، (ش+م) / [ʃ+m]

..... /مش / <مشك> [m ʃik] [mʃ].....#

چ) چەپكى نابەرگەيى (م+خ) / [m+x] ، (خ+م) / [x+m]

..... /مخ / <مخ> * [mx] [mx].....#

ح) چەپكى نابەرگەيى (م+غ) / [m+ɣ] ، (غ+م) / [ɣ+m]

..... /مغ / <مغ> * [mɣ] [mɣ].....#

خ) چه پکی نابرگه‌یی (/ع+م/ [m+ʕ]، /ع+م/ [ʕ+m])

* [mʕ] [mʕ].....# /مع/ <مع> *

ر) چه پکی نابرگه‌یی (/ح+م/ [m+h]، /ح+م/ [h+m])

* [mh] [mh].....# /مح/ <مح> *

ړ) چه پکی نابرگه‌یی (/ه+م/ [m+h]، /ه+م/ [h+m])

* [mh] [mh].....# /مه/ <مه> *

نه‌نجامی شیکردنه‌وه‌یی پراکتیکی نمونه‌کانی (۱-، ب، چ، ح، خ، ر، ړ) نه‌وه‌یه، که چه پکه نابرگه‌یی خشوکه‌کان له گه‌ل فونیمی لوتی /م/ له سهره‌تای برگه‌دا به‌هیچ چه‌شنیک له وشه‌ی فونولوژییدا نابیرینه‌وه، به‌لام له نمونه‌کانی (۱-پ، ج) خشوکه‌کان چه پکی نابرگه‌یی له گه‌ل /م/ له سهره‌تای برگه‌دا پیکدینن وهک ([smo . rə], [m fɪk]) هه‌روه‌ها له نمونه‌کانی (۱-ت، د) به‌پیی نوسینی کوردی (/م+ز، /م+ژ/) له سهره‌تای برگه‌دا ده‌بیرینه‌وه، به‌لام له روانگه‌ی برگه‌سازیه‌وه، نه‌و چه پکه نابرگه‌یه پیکه‌وه نه‌هاتون، ، چونکه وشه‌که بریتیه له دوو برگه و له سهره‌تای برگه‌که‌دا داوای هه‌لتوقینی قاو له سارده‌که ([i]) ده‌کات وهک: [miz . gəwt], [miz . də] سهره‌تای برگه . بروانه وینه‌ی ژماره (۱۶)

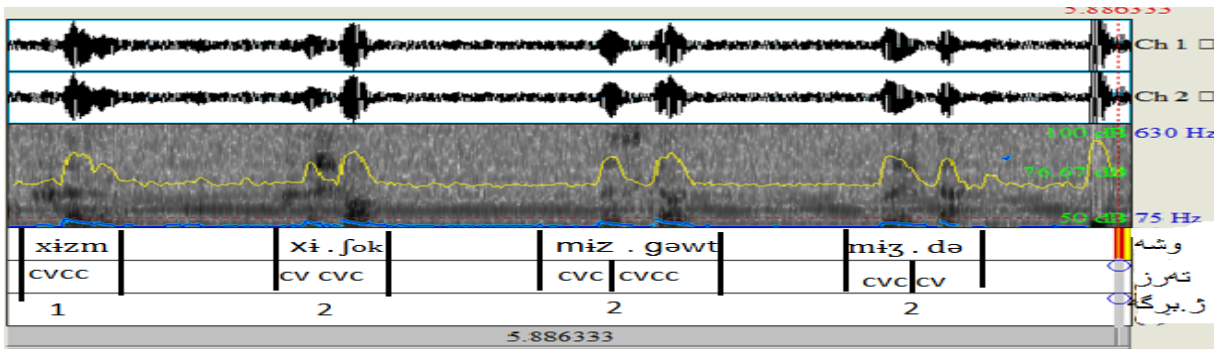

وینه‌ی ژماره (۱۶)

۲) مه‌رجه فونوتاکیکی خشوکه‌کان (/ف، ف، س، ز، ش، ژ، خ، غ، ع، ح، ه/ له گه‌ل فونیمی لوتی (/ن/ دا. ([n]+[f, v, s, z, ʃ, ʒ, x, ɣ, ʕ, h, h]) له سهره‌تای برگه‌دا:

ا) چه پکی نابرگه‌یی (/ن+ف/ [n+f]، /ف+ن/ [f+n])

* [nf] [nf].....# /نف/ <نف> *

ب) چه پکی نابرگه‌یی (/ن+ف/ [n+v]، /ف+ن/ [v+n])

* [nv] [nv].....# * <نڤ> /نڤ/.....#

(پ) چه پکی نابرگه یی (ان+س) / [n+s]، (س+ن) / [s+n]

* [ns] [ns].....# * <نس> /نس/.....#

(ت) چه پکی نابرگه یی (ان+ز) / [n+z]، (ز+ن) / [z+n]

[ni . za] * [nz].....# <نزا> /نز/.....#

(د) چه پکی نابرگه یی (ان+ژ) / [n+z̥]، (ژ+ن) / [z̥+n]

* [nʒ] [nʒ].....# * <نژ> /نژ/.....#

(ج) چه پکی نابرگه یی (ان+ش) / [n+ʃ]، (ش+ن) / [ʃ+n]

* [nʃ] [nʃ].....# * <نش> /نش/.....#

(چ) چه پکی نابرگه یی (ان+خ) / [n+x]، (خ+ن) / [x+n]

* [nx] [nx].....# * <نخ> /نخ/.....#

(ح) چه پکی نابرگه یی (ان+غ) / [n+y]، (غ+م) / [y+n]

[niy . ro] * [ny].....# <نغرو> /نغ/.....#

(خ) چه پکی نابرگه یی (ان+ع) / [n+ɛ]، (ع+ن) / [ɛ+n]

* [nɛ] [nɛ].....# * <نع> /نع/.....#

(ر) چه پکی نابرگه یی (ام+ح) / [n+h]، (ح+م) / [h+n]

* [nh] [nh].....# * <نح> /نح/.....#

(ړ) چه پکی نابرگه یی (ان+ه) / [n+h]، (ه+ن) / [h+n]

* [nh] [nh].....# * <نه> /نه/.....#

سه لماندنه کان بو نمونه کانی (۲-، ب، پ، د، ج، چ، خ، ر، ړ) ئه وه یان ئاشکراکرد، که خشوکه کان له گه ل فونیمی لوتیی /ان/ له سهره تایی برگه دا به هیچ چه شنیک له وشه ی فونولوژییدا چه پکی نابرگه یی پیکناهیین، هه روه ها له نمونه کانی (۲-ت، ح) به پیی نویسی کوردیی (ان+ز، /ان+غ) له سهره تایی برگه دا ده بیئرینه وه، به لام له روانگه ی برگه سازییه وه، ئه و چه پکه نابرگه ییه پیکه وه

نه هاتون، چونکه وشه که بریتیه له دوو برکه و له سه ره تاي برکه که داواي هه لتوقيني قاوله سارده که ([ɬ]) دهکات وهک: ([ni . za], [niɣ . ro]). پروانه وينه ي ژماره (۱۷).

۱۱/۲) خشوکه کان له گه ل نه فریکاته کاندای

۱) مه رجه فونوتاکیکی خشوکه کان (ف، ف، ف، س، ز، ش، ژ، خ، غ، ع، ح، ه) له گه ل فونیمی نه فریکاتی (چ/د). ([f, v, s, z, ʃ, ʒ, x, ɣ, ɬ, h, h]) له سه ره تاي برکه دا:

ا) چه پکی نابرگه یی (چ/ف) [tʃ+f]، (ف/چ) [f+tʃ]

..... /چف/ <چف> * [tʃf] [tʃf].....#

ب) چه پکی نابرگه یی (چ/ث) [tʃ+v]، (ف/چ) [v+tʃ]

..... /چث/ <چث> * [tʃv] [tʃv].....#

پ) چه پکی نابرگه یی (چ/س) [tʃ+s]، (س/چ) [s+tʃ]

..... /چس/ <چس> * [tʃs] [tʃs].....#

ت) چه پکی نابرگه یی (چ/ز) [tʃ+z]، (ز/چ) [z+tʃ]

..... /چز/ <چزه> * [tʃz] [tʃz].....#

د) چه پکی نابرگه یی (چ/ژ) [tʃ+ʒ]، (ژ/چ) [ʒ+tʃ]

..... /چژ/ <چژ> * [tʃʒ] [tʃʒ].....#

ج) چه پکی نابرگه یی (چ/ش) [tʃ+ʃ]، (ش/چ) [ʃ+tʃ]

..... /چش/ <چش> * [tʃʃ] [tʃʃ].....#

چ) چه پکی نابرگه یی (چ/خ) [tʃ+x]، (خ/چ) [x+tʃ]

..... /چخ/ <چخ> * [tʃx] [tʃx].....#

ح) چه پکی نابرگه یی (چ/غ) [tʃ+ɣ]، (غ/چ) [ɣ+tʃ]

..... /چغ/ <چغه> * [tʃɣ] [tʃɣ].....#

خ) چه پکی نابرگه یی (/چ+ع/، [tʃ+ɪ]، /ع+چ/ [ɪ+tʃ])

* [tʃɪ] [tʃɪ].....# /چع/ <چع> *

ر) چه پکی نابرگه یی (/چ+ح/، [tʃ+h]، /ح+چ/ [h+tʃ])

* [tʃh] [tʃh].....# /چح/ <چح> *

ر) چه پکی نابرگه یی (/چ+ه/، [tʃ+h]، /ه+چ/ [h+tʃ])

* [tʃh] [tʃh].....# /چه/ <چه> *

به پیی شیکردنه وهی نمونه کانی (۱-، ب، پ، د، ج، چ، خ، ر، پ)ئه ومان بۆ رونده بیتته وه، که چه پکه نابرگه یی خشوکه کان له گه ل فونیمی ئه فریکاتی /چ/ له سهره تایی برگه دا به هیچ چه شنیک له وشه ی فونولوژییدا نابینرینه وه، به لام له نمونه ی (۱-ت، ح) به پیی نوسینی کوردیی (/چ+ز/، /چ+غ/) له سهره تایی برگه دا ده بینرینه وه، به لام له روانگه ی برگه سازییه وه، ئه و چه پکه نابرگه یی پیکه وه نه هاتوون، چونکه وشه که بریتییه له دوو برگه و له سهره تایی برگه که دا داوای هه لتوقینی قاوله سارده که ([i] ده کات وهک: ([tʃi . z ə], [tʃi . γə]). پروانه وینه ی ژماره (۱۷)

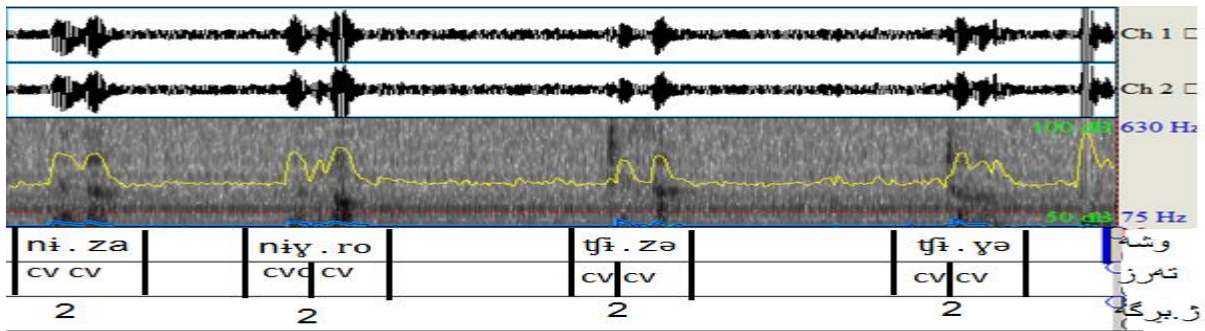

وینه ی ژماره (۱۷)

۲) مه رجه فونوتاكتیکى خشوکه کان (/ف، ف، س، ز، ش، ژ، خ، غ، ع، ح، ه/) له گه ل فونیمی ئه فریکاتی (/چ/ دا. ([f, v, s, z, ʃ, ʒ, x, γ, ɪ, h, h]) له سهره تایی برگه دا:

ا) چه پکی نابرگه یی (/چ+ف/، [dʒ+f]، /ف+چ/ [f+dʒ])

* [dʒf] [dʒf].....# /چف/ <چف> *

ب) چه پکی نابرگه یی (/چ+ف/، [dʒ+v]، /ف+چ/ [v+dʒ])

* [dʒv] [dʒv].....# /چف/ <چف> *

پ) چه پکی نابرگه یی (س+ج / [s+dʒ] ، [dʒ+s] / س+ج) /

* [dʒs] [dʒs].....# * <جس> /#

ت) چه پکی نابرگه یی (ز+ج / [z+dʒ] ، [dʒ+z] / ز+ج) /

* [dʒz] [dʒz].....# * <جز> /#

د) چه پکی نابرگه یی (ژ+ج / [ʒ+dʒ] ، [dʒ+ʒ] / ج+ژ) /

* [dʒʒ] [dʒʒ].....# * <جژ> /#

ج) چه پکی نابرگه یی (ش+ج / [ʃ+dʒ] ، [dʒ+ʃ] / ج+ش) /

* [dʒʃ] [dʒʃ].....# * <جش> /#

چ) چه پکی نابرگه یی (خ+ج / [x+dʒ] ، [dʒ+x] / ج+خ) /

* [dʒx] [dʒx].....# * <جخ> /#

ح) چه پکی نابرگه یی (غ+ج / [ɣ+dʒ] ، [dʒ+ɣ] / ج+غ) /

* [dʒɣ] [dʒɣ].....# * <جغ> /#

خ) چه پکی نابرگه یی (ع+ج / [ʕ+dʒ] ، [dʒ+ʕ] / ج+ع) /

* [dʒʕ] [dʒʕ].....# * <جع> /#

ر) چه پکی نابرگه یی (ح+ج / [ħ+dʒ] ، [dʒ+ħ] / ج+ح) /

* [dʒħ] [dʒħ].....# * <جح> /#

ړ) چه پکی نابرگه یی (ه+ج / [h+dʒ] ، [dʒ+h] / ج+ه) /

* [dʒh] [dʒh].....# * <جه> /#

به پپی ئه نجامی نمونه کانی (۲_ ا، ب، پ، ت، د، ج، چ، ح، خ، ر، ړ) پيشه وه ئه وه مان بؤ
رونده بیته وه، چه پکی نابرگه یی خشوکه کان له گه ل فونیمی ئه فریکاتی /ج/ له سهره تاي برگه دا
به هیچ چه شنیک له وشه ی فونولوژییدا نابینرینه وه.

۱۲/۲) خشۆکه‌کان له گه‌ل لاییه‌کاندا

۱) مه‌رجه فۆنۆتاکتیکی خشۆکه‌کان (/ف، ڤ، س، ز، ش، ژ، خ، غ، ع، ح، هـ/ له‌گه‌ل فۆنیمی لایی (/ل/) دا. ([l] + [f, v, s, z, ʃ, ʒ, x, ɣ, ʕ, h, h]) له‌سه‌ره‌تای ب‌رگه‌دا:

ا) چه‌پکی ناب‌رگه‌یی (/ل+ف/، [l+f]، /ف+ل/، [f+l])

#...../لف/ <لفانه> # [li . fa . nə] * [lf].....#

ب) چه‌پکی ناب‌رگه‌یی (/ل+ڤ/، [l+v]، /ڤ+ل/، [v+l])

#...../لف/ <لفین> # [li . vin] * [lv].....#

پ) چه‌پکی ناب‌رگه‌یی (/ل+س/، [l+s]، /س+ل/، [s+l])

#...../لس/ <سلیمانی> # [sle . ma . ni] [ls].....#

ت) چه‌پکی ناب‌رگه‌یی (/ل+ز/، [l+z]، /ز+ل/، [z+l])

#...../لز/ <زل> # [zil] * [lz].....#

د) چه‌پکی ناب‌رگه‌یی (/ل+ژ/، [l+ʒ]، /ژ+ل/، [ʒ+l])

#...../لژ/ <لژ> * # [l ʒ] [ʒ].....# *

ج) چه‌پکی ناب‌رگه‌یی (/ل+ش/، [l+ʃ]، /ش+ل/، [ʃ+l])

#...../لش/ <شلیر> # [ʃler] [ʃ].....#

چ) چه‌پکی ناب‌رگه‌یی (/ل+خ/، [l+x]، /خ+ل/، [x+l])

#...../لخ/ <لخ> * # [lx] [lx].....# *

ح) چه‌پکی ناب‌رگه‌یی (/ل+غ/، [l+ɣ]، /غ+ل/، [ɣ+l])

#...../لغ/ <لغ> * # [lɣ] [lɣ].....# *

خ) چه‌پکی ناب‌رگه‌یی (/ل+ع/، [l+ʕ]، /ع+ل/، [ʕ+l])

#...../لع/ <لع> * # [lʕ] [ʕ].....# *

ر) چه‌پکی ناب‌رگه‌یی (/ل+هـ/، [l+h]، /هـ+ل/، [h+l])

* [lh] [lh].....# * <لح> /لح.....#
 (ر)چه پکی نابرگه یی (ل+ه) / [l+h]، (ل+ه) / [l+h]

* [lh] [lh].....# * <له> /له.....#

لیکدانه وهی نمونه کانی (۱-د، چ، ح، خ، ر، پ)ئه ومان بو دهسه لمینن، که چه پکه نابرگه یی خشوکه کان له گه ل فونیمی لایی /ل له سهره تای برگه دا به هیچ چه شنیک له وشه ی فونولوژییدا نابیرینه وه، به لام له نمونه کانی (۱-پ، ج) خشوکه کان چه پکی نابرگه یی له گه ل /ل له سهره تای برگه دا پیکدینن وهک: ([fle], [sle . ma . ni]). هروه ها له نمونه ی (۱-ا، ب، ت) به پپی نوسینی کوردیی (ل+ف، /، ل+ث، /، ز+ل) پیکه وه ده بیریینه وه، به لام له روانگه ی برگه سازییه وه، ئه و چه پکه نابرگه ییه پیکه وه نه هاتون، چونکه وشه که بریتییه له دوو برگه و له سهره تای برگه که دا داوای هه لتوقینی قاو له سارده که ([i]) دهکات یاخود له بنه پرتدا فونیمه برگه ییه که ی بریتییه له قاو له سارده که ([i]) وهک ([li . fa . nə], [li . vin], [zi]) . پروانه وینه ی ژماره (۱۸)

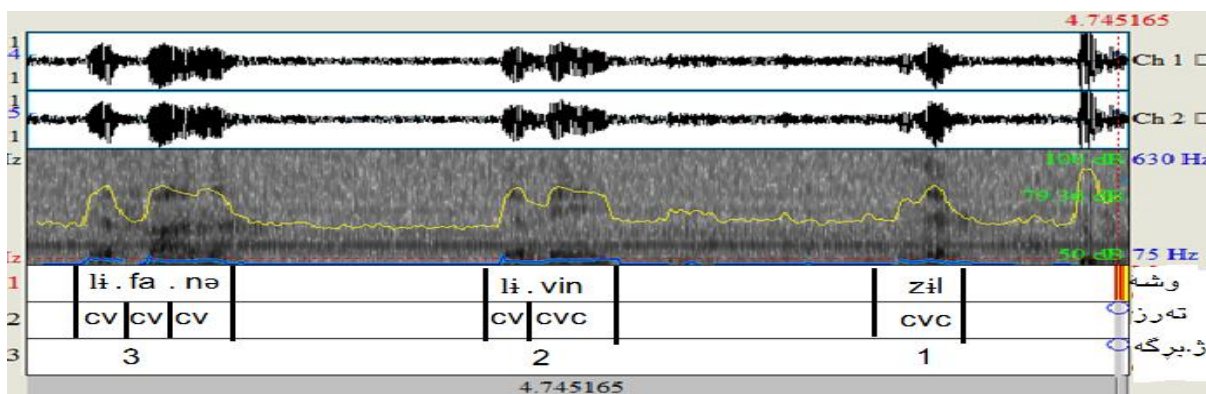

وینه ی ژماره (۱۸)

۲) مه رجه فونوتاکیکی خشوکه کان (ل+ف، ف، س، ز، ش، ژ، خ، غ، ع، ح، ه) له گه ل فونیمی لایی (ل+د). ([f, v, s, z, ʃ, ʒ, x, ɣ, ʕ, h, h]) له سهره تای برگه دا:

ا) چه پکی نابرگه یی (ل+ف) / [f+f]، (ل+ف) / [f+f]

* [f] [f].....# * <لف> /لف.....#

ب) چه پکی نابرگه یی (ل+ث) / [t+v]، (ل+ث) / [t+v]

* [tv] [tv].....# * <لثف> /لثف.....#

پ) چه پکی نابرگه یی (ل+س) / [s+s]، (ل+س) / [s+s]

- [sław] [ʦ].....# <سلاو> /الس /
 ت)چه پکی نابرگه یی (ل/ز / [ʦ+z] ، ز/ل / [z+ʦ])
- * [ʦz] [ʦz].....# * <لز> /ل/ز /
 د)چه پکی نابرگه یی (ل/ژ / [ʦ+z] ، ز/ل / [z+ʦ])
- * [ʦʒ] [ʦʒ].....# * <لژ> /ل/ژ /
 ج)چه پکی نابرگه یی (ل/ش / [ʦ+f] ، ش/ل / [f+ʦ])
- * [ʦʃ] [ʦʃ].....# * <لش> /ل/ش /
 چ)چه پکی نابرگه یی (ل/خ / [ʦ+x] ، خ/ل / [x+ʦ])
- * [ʦx] [ʦx].....# * <لخ> /ل/خ /
 ح)چه پکی نابرگه یی (ل/غ / [ʦ+y] ، غ/ل / [y+ʦ])
- * [ʦy] [ʦy].....# * <لغ> /ل/غ /
 خ)چه پکی نابرگه یی (ل/ع / [ʦ+ʕ] ، ع/ل / [ʕ+ʦ])
- * [ʦʕ] [ʦʕ].....# * <لّع> /ل/ع /
 ر)چه پکی نابرگه یی (ل/ح / [ʦ+h] ، ح/ل / [h+ʦ])
- * [ʦh] [ʦh].....# * <لح> /ل/ح /
 ر)چه پکی نابرگه یی (ل/ه / [ʦ+h] ، ه/ل / [h+ʦ])
- * [ʦh] [ʦh].....# * <له> /ل/ه /

داتای نمونه کانی (۲-، ب، ت، د، ج، چ، ح، خ، ر، پ)ئه وه دهخه نه روو، که خشوکه کان له گه ل فونیمی لای ل/له سه ره تای برگه دا به هیچ چه شنیک چه پکی نابرگه یی له وشه ی فونولوژییدا ریگه پیدراونیه، به لام له نمونه ی (۱-پ)خشوکه کان چه پکی نابرگه یی له گه ل /ل/له سه ره تای برگه دا پیکدینن وه ک: [sław].

۱۳/۲) خشۆکه‌کان له گه‌ل لیده‌رو له زۆکه‌کاندا

۱) مه‌رجه فۆنۆتاكتيكي خشۆکه‌کان(ف، ڤ، س، ز، ش، ژ، خ، غ، ع، ح، هـ) له گه‌ل فۆنيمي لیده‌ری(ار/دا. ([r] +[f, v, s, z, ʃ, ʒ, x, ɣ, ʕ, h, h]) له سه‌ره‌تای بېرگه‌دا:

ا) چه‌پکی نابېرگه‌یی(ار+ف) / [r+f]، /ف+ر) / [f+r]

#.....# /فر/ <فره> * [fr].....# * [f i . rə]

ب) چه‌پکی نابېرگه‌یی(ار+ڤ) / [r+v]، /ڤ+ر) / [v+r]

#.....# /رڤ/ <رڤ> * [rv] [rv].....# *

پ) چه‌پکی نابېرگه‌یی(ار+س) / [r+s]، /س+ر) / [s+r]

#.....# /رس/ <سروود> [rs].....# [sru:d]

ت) چه‌پکی نابېرگه‌یی(ار+ز) / [r+z]، /ز+ر) / [z+r]

#.....# /رزا/ <زریکه> [rz].....# [zri . kə]

د) چه‌پکی نابېرگه‌یی(ار+ژ) / [r+ʒ]، /ژ+ر) / [ʒ+r]

#.....# /رژ/ <رژ> * [rʒ] [rʒ].....# *

ج) چه‌پکی نابېرگه‌یی(ار+ش) / [r+ʃ]، /ش+ر) / [ʃ+r]

#.....# /ارش/ <شرین> * [rʃ].....# * [ʃ i . ri:n]

چ) چه‌پکی نابېرگه‌یی(ار+خ) / [r+x]، /خ+ر) / [x+r]

#.....# /رخ/ <خراپ> * [rx].....# * [x i . rap]

ح) چه‌پکی نابېرگه‌یی(ار+غ) / [r+ɣ]، /غ+ر) / [ɣ+r]

#.....# /رغ/ <رغ> * [rɣ].....# * [r ɣ]

خ) چه‌پکی نابېرگه‌یی(ار+ع) / [r+ʕ]، /ع+ر) / [ʕ+r]

#.....# /رع/ <رع> * [rʕ].....# * [rʕ]

ر) چه‌پکی نابېرگه‌یی(ار+هـ) / [r+h]، /هـ+ر) / [h+r]

* [rh] [rh].....# * <رح> /ر/.....#

(ر)چهپکی نابرگهیی (/ر+ه/، [r+h]، /ه+ر/ [h+r])

* [rh] [rh].....# * <ره> /ر/.....#

له ئه نجامی شیکردنه وهی نمونه کانی (۱-ب، د ح، خ، ر، پ)ئه ومان بۆده رده خه ن، که چهپکه نابرگهیی خشۆکه کان له گه ل فۆنیمی لیدری /ر/ له سه ره تای برگه دا به هیچ چه شنیک له وشه ی فۆنولوژییدا نابینرینه وه، به لام له نمونه ی (۱-پ، ت) خشۆکه کان چهپکی نابرگهیی له گه ل /ر/ له سه ره تای برگه دا پیکدینن وهک ([sru:d], [zri . kə]). ههروه ها له نمونه ی (۱-ا، ج، چ) به پیی نوسینی کوردی (/ف+ر/، /ش+ر/، /خ+ر/) پیکه وه ده بینرینه وه، به لام له روانگه ی برگه سازییه وه، ئه و چهپکه نابرگه ییه پیکه وه نه هاتوون، چونکه وشه که بریتیه له دوو برگه و له سه ره تای برگه که دا داوای هه لتوقینی قاوله سارده که ([i]) ده کات، وهک: ([f i . rə], [f i . ri:n], [x i . rap]) بروانه وینه ی ژماره (۱۹)

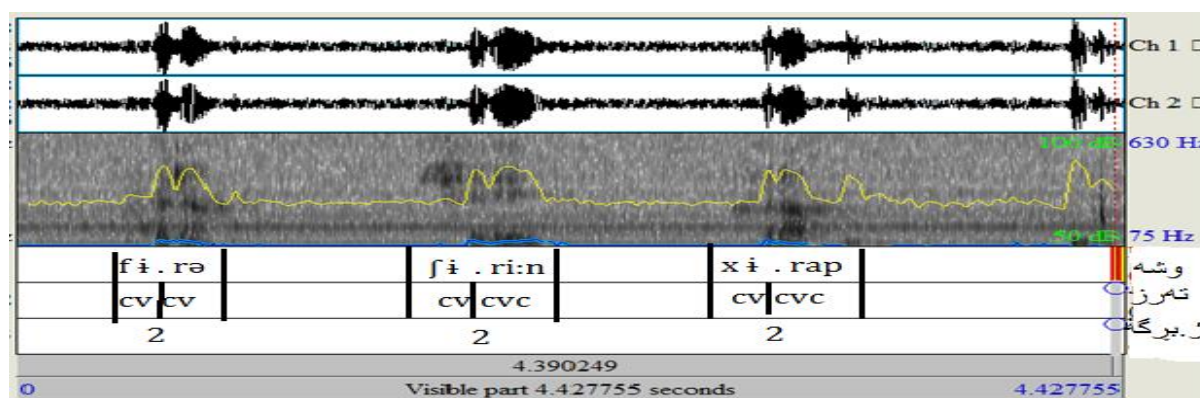

وینه ی ژماره (۱۹)

۲) مه رجه فۆنوتاکیکی خشۆکه کان (/ف، ف، س، ز، ش، ژ، خ، غ، ع، ح، ه/ له گه ل فۆنیمی له رزۆکی (/ر/ دا. ([R] + [f, v, s, z, ʃ, ʒ, x, ɣ, ʔ, h, h])) له سه ره تای برگه دا:

ا) چهپکی نابرگه یی (/ر+ف/، [R+f]، /ف+ر/ [f R])

[f i . Rin] * [Rf].....# <فرین> /ر/.....#

ب) چهپکی نابرگه یی (/ر+ف/، [R+v]، /ف+ر/ [v+R])

* [RV] [RV].....# <رف> /ر/.....#

پ) چهپکی نابرگه یی (/ر+س/، [R+s]، /س+ر/ [s+R])

[s ï . Ri:n]	* [RS].....#	<سرپین>	/رپس/.....#
			(ت)چه پکی نابرگه یی (ر/ز+ [R+z] ، ز/ر+ [Z+R])
[R ï . za:n]	* [RZ].....#	<پزان>	/رزا/.....#
			(د)چه پکی نابرگه یی (ر/ژ+ [R+z] ، ژ/ر+ [Z+R])
[R ï . ʒa:n]	* [Rʒ].....#	<پژان>	/رژا/.....#
			(ج)چه پکی نابرگه یی (ر/ش+ [R+ʃ] ، ش/ر+ [ʃ+R])
[R ï . fɪk]	[Rʃ].....#	<پرشک>	/ریش/.....#
			(چ)چه پکی نابرگه یی (ر/خ+ [R+x] ، خ/ر+ [x+R])
* [Rx]	[Rx].....#	* <پرخ>	/ررخ/.....#
			(ح)چه پکی نابرگه یی (ر/غ+ [R+y] ، غ/ر+ [y+R])
* [R y]	[Ry].....#	* <پرخ>	/ررخ/.....#
			(خ)چه پکی نابرگه یی (ر/ع+ [R+ʔ] ، ع/ر+ [ʔ+R])
* [R ʔ]	[Rʔ].....#	* <پرع>	/ررع/.....#
			(ر)چه پکی نابرگه یی (ر/ح+ [R+h] ، ح/ر+ [h+R])
* [R h]	[Rh].....#	* <پرخ>	/ررخ/.....#
			(ر)چه پکی نابرگه یی (ر/ه+ [R+h] ، ه/ر+ [h+R])
* [Rh]	[Rh].....#	* <پره>	/رره/.....#

به وردبونه وه له نمونه کانی (۲-ب، چ، ح، خ، ر، پ) ئه ومان بو ئاشکرا ده بیته، که چه پکه نابرگه یی خشوکه کان له گه ل فونیمی له رزوکی /ر/ له سه ره تای برگه دا ریگه پینه دراوه، له وشه ی فونولوژییدا نابیرینه وه، به لام له نمونه ی (۱-ا، پ، ت، د، ج) به پیی نووسینی کوردی (ف+ر/، اس+ر/، ر/ز+، ر/ژ+، ر/ش/) پیکه وه ده بییرینه وه، به لام له روانگه ی برگه سازییه وه، ئه و چه پکه نابرگه ییه پیکه وه نه هاتون، چونکه وشه که بریتیه له دوو برگه و له سه ره تای برگه که دا داوای هه لئوقینی قاوله سارده که ([i]) ده کات، وه ک: ([R ï . ʒan], [R ï . zan], [f ï . Rin], [s ï . Rin]).

[R ï . fɪk], (بروانه وینه ی ژماره (۲۰)

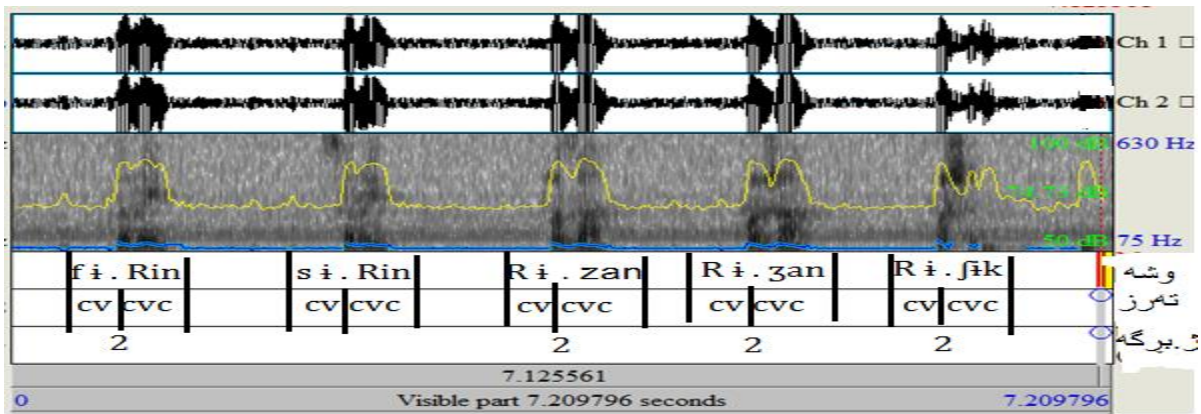

وینہی ژماره (۲۰)

۱/۲) خشوکه کان له گه ل نیمچه برگه بیه کاند

۱) مه رجه فونو تاکتیکی خشوکه کان (ف، ف، س، ز، ش، ژ، خ، غ، ع، ح، ه) له گه ل فونیمی نیمچه برگه بی (و/ا) دا. ([w] + [f, v, s, z, ʃ, ʒ, x, ɣ, ʔ, h, h]) له سهره تای برگه دا:

۱) چه پکی نابرگه بی (و+ف) / [w+f]، (ف+و) / [f+w]

* [wf] [wf].....# * <وف> #

ب) چه پکی نابرگه بی (و+ف) / [w+v]، (ف+و) / [v+w]

* [wv] [wv].....# * <وَف> #

پ) چه پکی نابرگه بی (و+س) / [w+s]، (س+و) / [s+w]

[swa:r] [ws].....# <سوار> #

ت) چه پکی نابرگه بی (و+ز) / [w+z]، (ز+و) / [z+w]

[zwan] [wz].....# <زوان> #

د) چه پکی نابرگه بی (و+ژ) / [w+ʒ]، (ژ+و) / [ʒ+w]

[ʒwan] [wʒ].....# <ژوان> #

ج) چه پکی نابرگه بی (و+ش) / [w+ʃ]، (ش+و) / [ʃ+w]

[ʃwan] [wʃ].....# <شوان> #

چ) چه پکی نابرگه بی (و+خ) / [w+x]، (خ+و) / [x+w]

#...../وخ / <خوارد> [xward] [wx].....#

(ح)چه پکی نابرگه یی (او+غ) / [w+y]، (غ+و) / [y+w]

#...../وغ / <وغ> * [wy] [wy].....# *

(خ)چه پکی نابرگه یی (او+ع) / [w+y]، (ع+و) / [y+w]

#...../وع / <وع> * [wɪ] [wɪ].....# *

(ر)چه پکی نابرگه یی (او+ح) / [w+h]، (ح+و) / [h+w]

#...../وح / <وح> * [wh] [wh].....# *

(ر)چه پکی نابرگه یی (او+ه) / [w+h]، (ه+و) / [h+w]

#...../وه / <وه> * [wh] [wh].....# *

نمونه کانی (۱-، ب، ح، خ، ر، و) سه لمینه ری ئه و راستییهن، که چه پکه نابرگه یی خشوکه کان له گه ل فونیمی نیمچه برگه یی /و له سه ره تای برگه دا ریگه پینه دراوه، له وشه ی فونولوژییدا، به لام له نمونه ی (۱-پ، ت، د، ج، چ) خشوکه کان چه پکی نابرگه یی له گه ل /و له سه ره تای برگه دا پیکنین وه ([zwan], [xward], [fwan], [swar], [zwan])

(۲) مەرجه فونوتاکیکی خشوکه کان (ف، ف، س، ز، ش، ژ، خ، غ، ع، ح، ه) له گه ل فونیمی نیمچه برگه یی (ای/ا). ([y] + [f, v, s, z, ʃ, ʒ, x, ɣ, ʔ, h, h]) له سه ره تای برگه دا:

(ا) چه پکی نابرگه یی (ای+ف) / [y+f]، (ف+ی) / [f+y]

#...../یف / <یف> * [yf] [yf].....# *

(ب) چه پکی نابرگه یی (ای+ف) / [y+v]، (ف+ی) / [v+y]

#...../یف / <فیان> [vyan] [yv].....#

(پ) چه پکی نابرگه یی (ای+س) / [y+s]، (س+ی) / [s+y]

#...../یس / <یس> * [ys] [ys].....# *

(ت) چه پکی نابرگه یی (ای+ز) / [y+z]، (ز+ی) / [z+y]

#...../یز / <زیان> [zyan] [yz].....#

(د) چه پکی نابرگه یی (/ی+ژ / [y+ʒ]، /ژ+ی / [ʒ+y])

#...../یژ / <ژیاری> [zyar] [yʒ].....#

(ج) چه پکی نابرگه یی (/ی+ش / [y+ʃ]، /ش+ی / [ʃ+y])

#...../یش / <شیان> [yan] [yʃ].....#

(چ) چه پکی نابرگه یی (/ی+خ / [y+x]، /خ+ی / [x+y])

#...../یخ / <یخ> * [yx] [yx].....# *

(ح) چه پکی نابرگه یی (/ی+غ / [y+ɣ]، /غ+ی / [ɣ+y])

#...../یغ / <یغ> * [yɣ] [yɣ].....# *

(خ) چه پکی نابرگه یی (/ی+ع / [y+ʕ]، /ع+ی / [ʕ+y])

#...../یع / <یع> * [yʕ] [yʕ].....# *

(ر) چه پکی نابرگه یی (/ی+ح / [y+h]، /ح+ی / [h+y])

#...../یح / <یح> * [yh] [yh].....# *

(ړ) چه پکی نابرگه یی (/ی+ه / [y+h]، /ه+ی / [h+y])

#...../یه / <یه> * [yh] [yh].....# *

له پروانگه ی شیکردنه وه ی نمونه کانی (۲-۱، پ، چ، ح، خ، ر، ړ) نه وه مان بو ئاشکرا بو، که چه پکه نابرگه یی خشوکه کان له گه ل فونیمی نیمچه برگه یی /ی/ له سه ره تای برگه دا له وشه ی فونولوژییدا نابینرینه وه، به لام له نمونه ی (۱-ب، ت، د، ج) خشوکه کان چه پکی نابرگه یی له گه ل /ی/ له سه ره تای برگه دا پیکنین وه ک: ([yan], [vyan], [zyan], [zyar])

۱۵/۲) مه رجه فونوتاکتیکیه کانی لوتییه کان له گه ل یه کتردا

۱) مه رجه فونوتاکتیکی لوتییه کان له گه ل یه کتردا (/ [m] + [n] /) له سه ره تای برگه دا:

(ا) چه پکی نابرگه یی (/م+ن / [m+n]، /ن+م / [n+m])

#...../نم/ <نمه> [nmə] [nm].....#

به پيی شيگردنه وهی نمونهی (۱-۱) ئه وه مان بۆ رونده بيته وه که فونيمه لوتيه کان ده چنه پال
يه کتر و چه پکی سهره تاي برگه پيکدينن وهک: ([nmə]).

۱۶/۲) لوتيه کان له گه ل ئه فريکاته کاندا

۱) مه رجه فونوتاكتيکی لوتيه کان (م، ن) له گه ل فونيمي ئه فريکاتی /چ/ ([tʃ] + [m, n]) له
سهره تاي برگه دا

۱) چه پکی نابرگه یی (م+چ) / [m+tʃ]، (چ+م) / [tʃ+m]

#...../مچ/ <مچ> * [mtʃ] [mtʃ].....# *

ب) چه پکی نابرگه یی (ن+چ) / [n+tʃ]، (چ+ن) / [tʃ+n]

#...../نچ/ <چنار> [tʃ nar] [ntʃ].....#

به پيی شيگردنه وهی نمونه کان (۱-۱) ئه وه مان بۆ رونده بيته وه، که چه پکه نابرگه یی
لوتيه کان له گه ل فونيمي ئه فريکاتی /چ/ له سهره تاي برگه دا ريگه پينه دراوه، له وشه ی
فونولوژییدا نابيرينه وه، به لام له نمونه ی (۱-ب) چه پکی سهره تاي برگه پيکدينن و ريگه پينه دراوه،
وهک: ([tʃ nar]).

۲) مه رجه فونوتاكتيکی لوتيه کان (م، ن) له گه ل فونيمي ئه فريکاتی (ج/د). ([dʒ] + [m, n]) له
سهره تاي برگه دا:

۱) چه پکی نابرگه یی (م+ج) / [m+dʒ]، (ج+م) / [dʒ+m]

#...../مچ/ <مچ> * [mdʒ] [mdʒ].....# *

ب) چه پکی نابرگه یی (ن+ج) / [n+dʒ]، (ج+ن) / [dʒ+n]

#...../نچ/ <نچ> * [ndʒ] [ndʒ].....# *

به پيی شيگردنه وهی نمونه کان (۲-۱، ب) ئه وه مان بۆ رونده بيته وه، که چه پکه نابرگه یی
لوتيه کان له گه ل فونيمي ئه فريکاتی /ج/ له سهره تاي برگه دا له وشه ی فونولوژییدا نابيرينه وه.

۱۷/۲) لوتییەکان لە گەل لازمانییەکاندا

۱) مەرجه فۆنۆتاکتیکی لوتییەکان (/م، ن/) لە گەل فۆنیمی لایی (/ل/) دا. ([l]+ [m, n]) لە سەرەتای بڕگەدا:

ا) چەپکی نابڕگەیی (/م+ل/ [m+l]، /ل+م/ [l+m])

#...../م/ <مل> * [mi] * [ml].....#

ب) چەپکی نابڕگەیی (/ن+ل/ [m+l]، /ل+ن/ [l+m])

#...../نل/ <نل> * [nl] [nl].....# *

۲) مەرجه فۆنۆتاکتیکی لوتییەکان (/م، ن/) لە گەل فۆنیمی لایی (/ل/) دا. ([ʃ]+[m, n]) لە سەرەتای بڕگەدا:

ا) چەپکی نابڕگەیی (/م+ʃ/ [m+ʃ]، /ل+م+ʃ/ [ʃ+m])

#...../م/ <ملە> * [mi . ʃə] * [mʃ].....#

ب) چەپکی نابڕگەیی (/ن+ل/ [ʃ+n]، /ل+ن/ [ʃ+m])

#...../نل/ <نل> * [nʃ] [nʃ].....# *

ئەنجامی نمونە (۱_ب، ۲_ب) چەپکی نابڕگەیی لوتییەکان لە گەل لایی /ل/، /ل/ لە سەرەتای بڕگەدا رینگەپینە دراوه، هەر وها لە نمونە (۱_ا، ۲-ا) ئەگەرچی بە پێی رینووسی کوردی (/م+ل/، /م+ل/، /پیکە وە دەبینزینە وە، بە لام لە روانگە بڕگە سازییە وە بە چەپک ئەژمار ناکرین، چونکە سەرەتای بڕگە داوای هەلتۆقینی قاولە ساردەکە دەکات، یاخود فۆنیمە بڕگەییەکە لە بنەرەتدا بریتییه لە قاولە ساردەکە [ʃ]، وەک: [mi . ʃə]، [mi]. بڕوانە وینە (۲۱) ژمارە

۱۸/۲) لوتییەکان لە گەل لیدەر و لەرزۆکەکاندا

۱) مەرجه فۆنۆتاکتیکی لوتییەکان (/م، ن/) لە گەل فۆنیمی لیدەر /ر/ ([r]+ [m, n]) لە سەرەتای بڕگەدا:

ا) چەپکی نابڕگەیی (/م+ر/ [m+r]، /ر+م/ [r+m])

#...../مړ/ <مړوډف> # [mi . rov] * [mr].....#

(ب)چه پکي نابړگه يی (/ن+ر/ [n+r] ، /ر+ن/ [r+n])

#...../نر/ * <نر> * [nr] [nr].....#

(۲)مه رجه فونوټاکتيکی لووتیه کان(م، ن) له گڼل فونیمی له رزوک(ر/د). ([R]+ [m, n]) له سهره تاي بړگه دا:

(ا)چه پکي نابړگه يی (/م+ر/ [m + R] ، /ر+م/ [R+m])

#...../مړ/ * <مړ> * [mR] [mR].....#

(ب)چه پکي نابړگه يی (/ن+ر/ [n+R] ، /ر+ن/ [R+n])

#...../نړ/ * <نړ> * [nR] [nR].....#

به پيی شیکردنه وهی نمونه کانی(۱_ب، ۲_ا، ب)چه پکي نابړگه يی لووتیه کان له گڼل لیدهر و له رزوکي(ر/، /ر) ریگه پینه دراوه، هه روه ها له نمونه ی (۱_ا)ته گهرچی به پيی رینووسی کوردی(م+ر/) پیکه وه ده بینه رینه وه، به لام له روانگه ی بړگه سازیه وه به چه پک ته ژمار ناکرین، چونکه سهره تاي بړگه داوای هه لتوقینی قاوله سارده که ده کات، وه ک: ([mi . rov]) بړوانه وینه ی ژماره (۲۱)

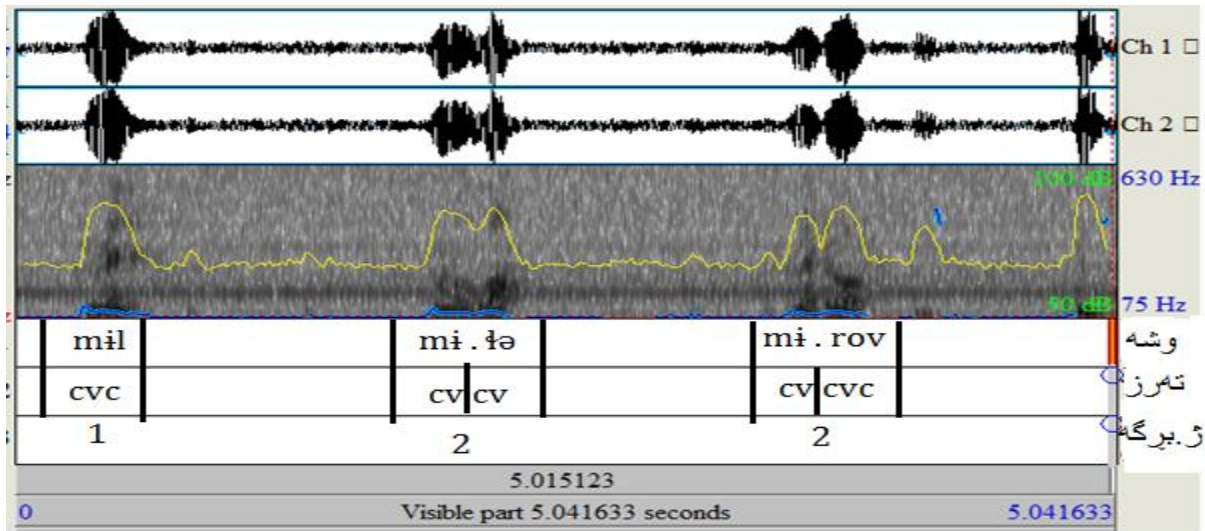

وینه ی ژماره (۲۱)

۱۹/۲) لوتییەکان لە گەل نیمچە برگەییەکاندا

۱) مەرجه فۆنۆتاکتیکی لوتییەکان (م، ن) / له گەل فۆنیمی نیمچە برگەیی (و/ا) دا. ([w]+ [m, n]) له سەرەتای برگەدا:

ا) چه پکی نابرگەیی (م+و) / [m+r]، (و+م) / [r+m]

...../مو < مو > * [mw] [mw].....# *

ب) چه پکی نابرگەیی (ن+و) / [n+w]، (و+ن) / [w+n]

...../نو < نواند > [nwand] [nw].....#

۲) مەرجه فۆنۆتاکتیکی لوتییەکان (م، ن) / له گەل فۆنیمی نیمچە برگەیی (ی/ا) دا. ([y]+ [m, n]) له سەرەتای برگەدا:

ا) چه پکی نابرگەیی (م+ی) / [m+y]، (ی+م) / [y+m]

...../می < میاو > [myaw] [my].....#

ب) چه پکی نابرگەیی (ن+ی) / [n+y]، (ی+ن) / [y+n]

...../نی < نیان > [nyan] [ny].....#

به پێی ئەنجامی نمونهی (۱-۱) چه پکی نابرگەیی لوتییەکان لە گەل نیمچە برگەیی و/اریگە پینە دراوه، له سەرەتای برگەیی وشەیی فۆنۆلۆژییدا، به لام له نمونهی (۱-ب، ۲-ا، ب) لوتییەکان چه پکی (ن+و، م+ی، ن+ی) له سەرەتای برگەدا پیکدین، وهک ([myaw], [nyan], [nwand]).

۲۰/۲) مەرجه فۆنۆتاکتیکیەکانی ئەفریکاتەکان لە گەل یه کتریدا

۱-۱) چه پکی نابرگەیی (چ+ج) / [dʒ+tʃ]، (ج+چ) / [tʃ+dʒ] له سەرەتای برگەدا:

...../چچ < چچ > * [tʃdʒ] [tʃdʒ].....# *

به پێی شیکردنەوهی نمونهی (۱-۱) ئەوه مان بۆ رووندەبیتەوه که فۆنیمە ئەفریکاتەکان ناتوانن چه پکی سەرەتای برگە لە گەل یه کتردا پیکهین .

۲/۲) ئەفریکاتەکان لە گەل لازمانیدا

۱) مەرجه فۆنۆتاکتیکی ئەفریکاتەکان (چ، ج) لە گەل فۆنیمی لایی (/ل/) دا. ([l]+ [tʃ, dʒ]) لە سەرەتای بڕگەدا:

ا) چه پکی نابڕگەیی (/چ+ل/، [l+tʃ]، /ل+چ/ [tʃ+l])

#...../چل/ <چل> # [tʃ+l] * [l+tʃ].....#

ب) چه پکی نابڕگەیی (/ج+ل/، [l+dʒ]، /ل+ج/ [dʒ+l])

#...../جل/ <جل> # [dʒ+l] * [l+dʒ].....#

۲) مەرجه فۆنۆتاکتیکی ئەفریکاتەکان (/چ، ج) لە گەل لازمانی (/ل/) دا. ([l]+ [tʃ, dʒ]) لە سەرەتای بڕگەدا:

ا) چه پکی نابڕگەیی (/چ+l/، [tʃ+l]، /ل+چ/ [l+tʃ])

#...../چل/ <چل> # [tʃ+l] * [l+tʃ].....#

ب) چه پکی نابڕگەیی (/ج+ل/، [dʒ+l]، /ل+ج/ [l+dʒ])

#...../جل/ <جل> * # [dʒ+l] [l+dʒ].....#

بە پێی ئەنجامی نمونە (۲-ب) لە سەرەتای بڕگەیی وشەیی فۆنۆلۆژییدا، چه پکی نابڕگەیی ئەفریکاتی /ج/ لە گەل لایی /ل/ رینگە پینە دراوه، بەلام لە نمونە (۱-ا، ب، ۲-ئ) گەرچی بە پێی رینووسی کوردیی (/چ+ل/، /ج+ل/، /چ+ل/) پیکەوه دەبینرێنەوه، بەلام لە روانگەیی بڕگە سازییەوه بە چه پک ئەژمار ناکرین، چونکە فۆنیমে بڕگەییەکە لە بنەرەتدا بریتییه لە قاولە ساردەکە [ɪ]، وەک ([tʃɪl], [dʒɪl], [tʃɪt]) بڕوانە وینەیی ژمارە (۲۲)

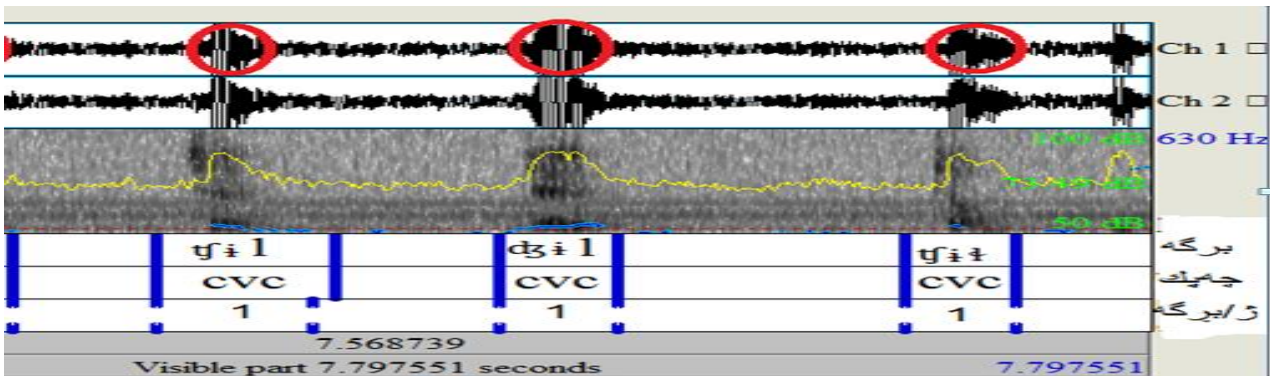

وینەیی ژمارە (۲۲)

۲۲/۲) ئەفریکاتەکان لە گەل لیدەر و لەرزۆکەکاندا

۱) مەرجه فۆنۆتاكتىكى ئەفریکاتەکان (چ، ج) لە گەل فۆنىمى لیدەرى (ر/ا)دا. ([r]+ [tʃ, dʒ]) لە سەرەتای بېرگەدا:

ا) چەپكى نابېرگەيى (چ+ر) / [r+tʃ]، (ر+چ) / [tʃ+r]

#.....چرا / <چرا> [tʃi . ra] * [tʃr]

ب) چەپكى نابېرگەيى (ج+ر) / [dʒ+r]، (ر+ج) / [r+dʒ]

#.....جر / <جر> * [dʒr] [dʒr]

۲) مەرجه فۆنۆتاكتىكى ئەفریکاتەکان (چ، ج) لە گەل فۆنىمى لەرزۆكى (ر/ا)دا. ([R]+ [tʃ, dʒ]) لە سەرەتای بېرگەدا:

ا) چەپكى نابېرگەيى (چ+ر) / [tʃ+R]، (ر+چ) / [R+tʃ]

#.....چر / <چرین> [tʃi . Rin] * [tʃR]

ب) چەپكى نابېرگەيى (ج+ر) / [dʒ+R]، (ر+ج) / [R+dʒ]

#.....جر / <جر> * [dʒR] [dʒR]

بە پىي لىكدانەوہى نمونەى (۱_ب، ۲_ب) چەپكى نابېرگەيى ئەفریکاتى (ج، چ) لە گەل فۆنىمى لیدەر ولەرزۆكى (ر/ا، ا/ر) پىگەپىنەدراوہ لەسەرەتای بېرگەدا، ھەر وھەا لە نمونەى (۱_ا، ۲-۱) ئەگەرچى بەپىي رىنووسى كوردى (چ+ر، ر/ا، چ+ر) پىگەوہ دەبىنرینەوہ، بەلام لە روانگەى بېرگەسازىيەوہ بە چەپك ئەژمار ناکرین، چونكە سەرەتای بېرگە داواى ھەلتۆقىنى قاولە ساردەكە دەكات، وھك: ([tʃi . ra], [tʃi . Rin]). بېروانە وینەى ژمارە (۲۳)

۲۳/۲) ئەفریکاتەکان لە گەل نىمچە بېرگەيەکاندا

۱) مەرجه فۆنۆتاكتىكى ئەفریکاتەکان (چ، ج) لە گەل نىمچە بېرگەيى (و/ا)دا. ([w]+[tʃ, dʒ]) لە سەرەتای بېرگەدا:

ا) چەپكى نابېرگەيى (چ+و) / [w+tʃ]، (و+چ) / [tʃ+w]

#...../چو/ <چواله> [tʃwa . lə] [tʃw].....#

ب)چه پکی نابرگه یی (/ج+و/ [dʒ+w] ، /و+ج/ [w+dʒ])

#...../جو/ <جوان> [dʒwan] [dʒw].....#

۲)مهرجه فونوتاكتيكي ئه فريكاته كان (/چ، ج/) له گه ل نيمچه برگه يی (/ای/) دا. ([y]+ [tʃ, dʒ]) له سهره تاي برگه دا:

ا)چه پکی نابرگه یی (/چ+ی/ [tʃ+y] ، /ی+چ/ [y+tʃ])

#...../چی/ <چیا> [tʃya] [tʃy].....#

ب)چه پکی نابرگه یی (/ج+ی/ [dʒ+y] ، /ی+ج/ [y+dʒ])

#...../جیاواز/ <جیاواز> [dʒya . waz] [dʒy].....#

به پئی ئه نجامی نمونه یی (۱_، ب، ۲_، ب) ئه فريكاته كان ده توانن له گه ل نيمچه برگه يیبه كان له سهره تاي برگه دا، له وشه ی فونولوژییدا چه پکی نابرگه يی پيکبه يینن، وهک: [dʒwan], [tʃya] ،

[dʒya . waz], [tʃwa . lə]

۲/۲۴) مهرجه فونوتاكتيكييه كانی لازمانیه كان له گه ل يه كتریدا

ا)چه پکی نابرگه یی (/ل+ل/ [L+l] ، /ل+ل/ [l+L]) له سهره تاي برگه دا:

به پچ نمونه یی سهره وه چه پکی نابرگه يی لاییه كان له نیوان خویندا له سهره تاي برگه دا ریگه پینه دراوه.

۲/۲۵) لازمانی له گه ل لیدهر و له رزؤکه كاندا

۱)مهرجه فونوتاكتيكي لاییه كان (/ل، ل/) له گه ل فونیمی لیدهری (/ر/) دا. ([r]+ [ʃ, l]) له سهره تاي برگه دا:

ا)چه پکی نابرگه یی (/ر+ل/ [l+r] ، /ر+ل/ [r+l])

#...../لر/ <لر> * [lr] [lr].....# *

ب) چه پکی نابرگهیی (ل/ر) / [r+ɬ] ، [ɬ+r] / ل+ر / [r+ɬ]

#...../لر/ <لر> * [ɬr] [ɬr].....# *

۲) مەرجه فونوتاكتىكى لاييه كان (ل، ل) / له گەل فونىمى لەر زۆكى (ل/ر) دا. ([R]+ [ɬ, l]) له سەرەتاي برگه دا:

ا) چه پکی نابرگهیی (ل/ر) / [l+R] ، [R+l] / ل+ر / [R+l]

#...../لر/ <لر> * [lR] [lR].....# *

ب) چه پکی نابرگهیی (ل/ر) / [ɬ+R] ، [R+ɬ] / ل+ر / [R+ɬ]

#...../لر/ <لر> * [ɬR] [ɬR].....# *

به پيى ئەنجامى نمونه كانى (۱، ب، ۲، ب) چه پکی نابرگهیی لاييه كان (ل، ل) / له گەل فونىمى لىدەر و لەر زۆكى (ل/ر) له سەرەتاي برگهیی وشەى فونولوژييدا ريگه پينه دراوه.

۲۶/۲) لازمانى له گەل نيمچه برگه ييه كاندا

۱) مەرجه فونوتاكتىكى لاييه كان (ل، ل) / له گەل فونىمى نيمچه برگه يي (ل/و) دا. ([w]+ [ɬ, l]) له سەرەتاي برگه دا:

ا) چه پکی نابرگهیی (ل/و) / [l+w] ، [w+l] / ل+و / [w+l]

#...../لو/ <لو> * [lw] [lw].....# *

ب) چه پکی نابرگهیی (ل/و) / [ɬ+w] ، [w+ɬ] / ل+و / [w+ɬ]

#...../ول/ <ولات> [wɬat] [wɬ].....#

۲) مەرجه فونوتاكتىكى لاييه كان (ل، ل) / له گەل فونىمى نيمچه برگه يي (ل/ى) دا. ([y]+ [ɬ, l]) له سەرەتاي برگه دا:

ا) چه پکی نابرگهیی (ل/ى) / [l+y] ، [y+l] / ل+ى / [y+l]

#...../لى/ <لى> * [ly] [ly].....# *

ب) چه پکی نابرگه یی (ل/ی / [t+ y] ، / ی / ل+ / [y+ t]) له سهره تاي برگه دا:

.....لی / <لی> * [ty] [ty].....#

به پپی ئه نجامی نمونه یی (۱_، ۲_، ب) چه پکی نابرگه یی لاییه کان (ل، ل/له گه ل فونیمی نیمچه برگه یی (او، ای) ریگه پینه دراوه، به لام له نمونه یی (۱_ب) لاییه کان ده توانن چه پکی نابرگه یی سهره تاي برگه له گه ل نیمچه برگه یی (او) له وشه ی فونولوژییدا پیکبهنن، وهک: [wɪt]).

۲۷/۲) مهرجه فونوتاکتیکی لیدهر و لهرزوک له گه ل نیمچه برگه یی کاند

۱) مهرجه فونوتاکتیکی لیدهر و لهرزوک کان (ر، پ) له گه ل فونیمی نیمچه برگه یی (او) دا. [R, r] + [w] له سهره تاي برگه دا:

ا) چه پکی نابرگه یی (و/ر+ / [r+w] ، /و+ر / [w+r])

.....رو / <وریا> * [wir . ya] [rw].....#

ب) چه پکی نابرگه یی (پ/و+ / [R+w] ، /و+ر / [w+R])

.....پرو / <پرو> * [Rw] [Rw].....#

۲) مهرجه فونوتاکتیکی لیدهر و لهرزوک کان (ر، پ) له گه ل فونیمی نیمچه برگه یی (ای) [R, r] + [y] له سهره تاي برگه دا:

ا) چه پکی نابرگه یی (ی/ر+ / [r+y] ، /ای+ر / [y+r])

.....ری / <ری> * [ry] [ry].....#

ب) چه پکی نابرگه یی (پ/ای+ / [R+y] ، /ای+ر / [y+R])

.....پری / <پری> * [Ry] [Ry].....#

به پپی ئه نجامی نمونه کان یی (۱_، ۲_، ب) چه پکی نابرگه یی لیدهر و لهرزوک کان (ر، پ) له گه ل فونیمی نیمچه برگه یی (او، ای) له سهره تاي برگه یی وشه ی فونولوژییدا ریگه پینه دراوه. ههروه ها له نمونه یی (۱_ا) به پپی رینووسی کوردیی (و+ر) له سهره تاي برگه دا ده بیئرینه وه، به لام به چه پک ئه ژمار ناکریت چونکه وشه که دوو برگه یه ، سهره تاي برگه داوای هه لتوقینی قاوولی سارد دهکات ، وهک (wɪt . ya) بروانه وینه ی ژماره (۲۳)

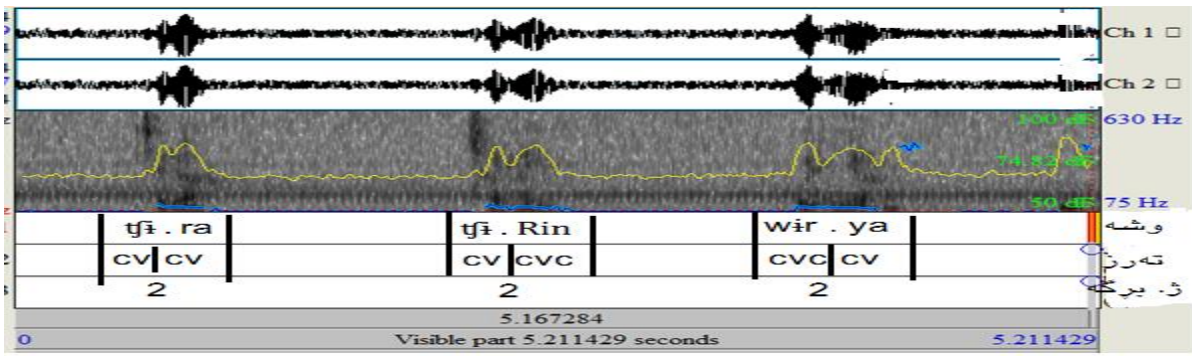

وینہی ژماره (۲۳)

بەشى سىھەم

مەرجە فونۇتاكتىكىيەكانى

كۆتايى برگە

بەشى سىھەم

مەرجه فونۇتاكىيەكانى كۆتايى بىرگە

۱/۳ مەرجه فونۇتاكىيە - چەپكە نابىرگەيىهكانى كۆتايى بىرگە

لەبەشى دوھەمدا، بەپىيى تۈانا ھەندىك زانىارىيى لەبارەي پىكەوھەتتى چەپكە نابىرگەيىهكانى سەرھەتاي بىرگە نىشاندران، بۆيە بەسوود وەرگرتن لەو زانىارىيەنەو، لەم بەشەشدا ھەولەدەين چەپكە نابىرگەيىهكان لە كۆتايى بىرگەدا نىشانبدەين، بۆئەوھى بزانتىت چەپكە نابىرگەيىهكان لەسەرھەتا و كۆتايى بىرگەدا رىگەپىدراون، يان رىگەپىنەدراون.

۲/۳ مەرجه فونۇتاكىيەكانى تەقىوھكان لە نىوان خۇياندا لە كۆتايى بىرگەدا:

لە زمانى كوردىيدا، سەگمىنتە فونۇلۇژىيەكانى ([b, t, k, g, q, p, d, ?]) بە نابىرگەيىه تەقىوھكان ناسراون، بۆيە ھەولەدرىت لە وشەي فونۇلۇژىيەدا، يەك يەك لەناو خۇياندا و لە كۆتايى بىرگەي وشەي فونۇلۇژىيەدا نىشانبدىن. بەو واتايە، رىگەپىدراون، ياخود رىگەپىنەدراون، وەك:

۱) مەرجه فونۇتاكىيە /ب/ + /ت، ك، گ، ق، پ، د، ئ/ ~ [b, t, k, g, q, p, d, ?] + [ب] لە كۆتايى بىرگەدا:

۱) چەپكە نابىرگىي (ب/ت+، [b+t]، /ت+ب/ [t+b])

* [bt] [bt]#..... <بت> *

ب) چەپكى نابىرگەيى (ب/ك+، [b+k]، /ك+ب/ [k+b])

* [bk] [bk]#..... <بك> *

پ) چەپكى نابىرگەيى (ب/گ+، [b+g]، /گ+ب/ [g+b])

* [bg] [bg]#..... <بگ> *

ت) چەپكى نابىرگەيى (ب/ق+، [b+q]، /ق+ب/ [q+b])

* [bq] [bq]#..... <بق> *

د) چەپكى نابىرگەيى (ب/پ+، [b+p]، /پ+ب/ [p+b])

* [bp] [bp]#..... <بپ> *

ج) چه پکی نابرگه یی (ب+د) / [b+d]، (د+ب) / [d+b]

* [bd] [bd]#..... * <بد> /#.....

چ) چه پکی نابرگه یی (ب+ځ) / [b+ʔ]، (ځ+ب) / [ʔ+b]

* [bʔ] [bʔ]#..... * <بځ> /#.....

به پښی نمونه کانی (۱-ا، ب، پ، ت، د، ج، چ) نهومان بوړونده بیته وه، که چه پکه نابرگه یی ته قیوه کان له ناو خویندا، له کوتایی برگه دا به هیچ چه شنیک له وشه ی فونولوژییدا نابیرینه وه،

۲) مەرجه فونوتاکتیکی (پ+ / (ت، ک، گ، ق، د، ځ) ~ [p]+ [t, k, g, q, d, ʔ]) له کوتایی برگه دا:

ا) چه پکی نابرگه یی (پ+ت) / [p+t]، (ت+پ) / [t+p]

* [pt] [pt]#..... * <پت> /#.....

ب) چه پکی نابرگه یی (پ+ک) / [p+k]، (ک+پ) / [k+p]

* [pk] [pk]#..... * <چه پک> /#..... [tʃə . pik]

پ) چه پکی نابرگه یی (پ+گ) / [p+g]، (گ+پ) / [g+p]

* [pg] [pg]#..... * <پگ> /#.....

ت) چه پکی نابرگه یی (پ+ق) / [p+q]، (ق+پ) / [q+p]

* [pq] [pq]#..... * <پق> /#.....

د) چه پکی نابرگه یی (پ+د) / [p+d]، (د+پ) / [d+p]

* [pd] [pd]#..... * <پد> /#.....

ج) چه پکی نابرگه یی (پ+ځ) / [p+ʔ]، (ځ+پ) / [ʔ+p]

* [pʔ] [pʔ]#..... * <پځ> /#.....

نه جامی داتا کانی نمونه کانی (۲-ا، ب، پ، ت، د، ج) نه و راستییه ئاشکرا ده که ن که ته قیوه کان له ناو خویندا و له کوتایی برگه دا به هیچ چه شنیک له وشه ی فونولوژییدا نابیرینه وه، ته نها نه وه نه بیته له (۲-ب) دا، به پښی نویسی کوردی (پ+ک) له کوتایی برگه دا ده بیترینه وه، به لام له روانگی برگه سازییه وه، نه و چه پکه نابرگه یی پیکه وه نه هاتوون، چونکه وشه که بریتییه له دوو

برگه و کوتايی برگه که داواي ههلتوقيني قاو له ساردهکه ([i]) دهکات، وهک: ([tʃə . pik]) له کوتاي برگه برونه وينه ي ژماره (۲۴)

۳) مهرجه فونوتاكتيكي (/ات+/ک، گ، ق، د، ئ) [t] + [k, g, q, d, ʔ] له کوتايی برگه دا:

أ) چه پکی نابرگه يي (/ات+ک) [t+k]، /ک+ت) [k+t]

.....#تک / <قرتک> * [tk]#[qir . tik]

ب) چه پکی نابرگه يي (/ات+گ) [t+g]، /گ+ت) [g+t]

.....#تگ / <تگ> * [tg]#[tg]

پ) چه پکی نابرگه يي (/ات+ق) [t+q]، /ق+ت) [q+t]

.....#تق / <تق> * [tq]#[tq]

ت) چه پکی نابرگه يي (/ات+د) [t+d]، /د+ت) [d+t]

.....#تد / <تد> * [td]#[td]

د) چه پکی نابرگه يي (/ات+ئ) [t+ʔ]، /ئ+ت) [ʔ+t]

.....#نت / <نت> * [tʔ]#[tʔ]

سه لماندنی نمونه کانی (۳-۱، ب، پ، ت، د) ئه وه دهخه نه روو، که چه پکه نابرگه يي ته قيوه کان له ناو خو ياندا و له کوتايی برگه دا به هيچ چه شنیک له وشه ي فونولوژييدا نابيرينه وه، به پي نوسيني کورديي (/ات+ک) له کوتايی برگه دا ده بيريته وه، به لام له روانگه ي برگه سازييه وه، ئه و چه پکه نابرگه ييه پیکه وه نه هاتوون، چونکه وشه که بريتييه له دوو برگه و کوتايی برگه که داواي ههلتوقيني قاو له ساردهکه دهکات، وهک: ([qir . tik]) له کوتايی برگه دا. برونه وينه ي ژماره (۲۴)

۴) مهرجه فونوتاكتيكي (/ک+/، گ، ق، د، ئ) [k] + [g, q, d, ʔ] له کوتايی برگه دا:

أ) چه پکی نابرگه يي (/ک+گ) [k+g]، /گ+ک) [g+k]:

.....#کگ / <کگ> * [kg]#[kg]

ب) چه پکی نابرگه يي (/ک+ق) [k+q]، /ق+ک) [q+k]

.....#کق / <کق> * [kq]#[kq]

پ) چه پکی نابرگه يي (/ک+د) [k+d]، /د+ک) [d+k]

* [kd] [kd]#..... * <كد> /كد/#.....

ت)چهپكى نابىرگه يى ([k+ʔ] /ك+ئ، [ʔ+k] /ئ+ك)

* [kʔ] [kʔ]#..... * <كئ> /كئ/#.....

بەشىكردنه وه يى نمونه كانى (ع-ا، ب، پ، ت)ئەومان بۇ روندەبىتتە وه، كه چهپكه نابىرگه يى تەقيوه كان لەناو خوياندا و لە كۆتايى برگه دا بەھىچ چەشنىك لە وشەى فۆنۆلۆژييدا نابىرنىنە وه.

ه) مەرجه فۆنۆتاكىكى (/د+ /ك، ق، ئ / ~ [d] + [g, q, ʔ]) لە كۆتايى برگه دا:
أ) چهپكى نابىرگه يى (/د+گ / [d+g]، /د+گ / [g+d])

* [dg] [dg]#..... * <دگ> /دگ/#.....

ب) چهپكى نابىرگه يى (/د+ق / [d+q]، /ق+د / [q+d])

* [dq] [dq]#..... * <دق> /دق/#.....

پ) چهپكى نابىرگه يى (/د+ئ / [d+ʔ]، /ئ+د / [ʔ+d]) لە كۆتايى برگه دا :

* [dʔ] [dʔ]#..... * <دئ> /دئ/#.....

بەپىي لىكدانە وه يى نمونه كانى (ع-ا، ب، پ)ئەوه سەلمىنرا، كه چهپكه نابىرگه يى تەقيوه كان لەناو خوياندا و لە كۆتايى برگه دا بەھىچ چەشنىك لە وشەى فۆنۆلۆژييدا رىگه پىدراو نىيە.

٦) مەرجه فۆنۆتاكىكى (/گ+ /ق، ئ / [g] + [q, ʔ]) لە كۆتايى برگه دا:

أ) چهپكى نابىرگه يى (/گ+ق / [g+q]، /ق+گ / [q+g])

* [gq] [gq]#..... * <گق> /گق/#.....

ب) چهپكى نابىرگه يى (/گ+ئ / [g+ʔ]، /ئ+گ / [ʔ+g])

* [gʔ] [gʔ]#..... * <گئ> /گئ/#.....

لىكدانە وه يى نمونه كانى (٦-ا، ب)ئەومان بۇ دەخەنە روو، كه چهپكه نابىرگه يى تەقيوه كان لەناو خوياندا و لە كۆتايى برگه دا بەھىچ چەشنىك لە وشەى فۆنۆلۆژييدا نابىرنىنە وه.

٧) مەرجه فۆنۆتاكىكى چهپكى نابىرگه يى (/ق+ /ئ، [q] + [ʔ]) لە كۆتايى برگه دا :

* [qʔ] [qʔ]#..... * <قئ> /قئ/#.....

بە پىيى لىكدانەوھى نمونەى(۷-۱)ئەومان بۇ پروندەبىتتەوھ، كە چەپكە نابىرگەيى تەقىوھكان لەناو خۇياندا و لە كۆتايى بىرگەدا بەھىچ چەشنىك لە وشەى فونولوژىيدا نابىنرىنەوھ.

۳/۳) تەقىوھكان لە گەل لايىھكاندا

۱) مەرجه فونوتاكتىكى تەقىوھكان(/ب، پ، ت، د، ك، گ، ق، ئ/) لە گەل فونىمى لايى(/ل/)دا.

([b, p, t, d, k, g, q, ?] + [l]) لە كۆتايى بىرگەدا :

أ) چەپكى نابىرگەيى(/ب+ل/ [b+l] ، /ل+ب/ [l+b])

* [bl] [bl]#..... <بىل> * /بىل/#.....

ب) چەپكى نابىرگەيى(/پ+ل/ [p+l] ، /ل+پ/ [l+p])

* [pl] [pl]#..... <پىل> * /پىل/#.....

پ) چەپكى نابىرگەيى(/ت+ل/ [t+l] ، /ل+ت/ [l+t])

* [tl] [tl]#..... <تىل> * /تىل/#.....

ت) چەپكى نابىرگەيى (/د+ل/ [d+l] ، /ل+د/ [l+d])

* [dl] [dl]#..... <دىل> * /دىل/#.....

د) چەپكى نابىرگەيى(/ك+ل/ [k+l] ، /ل+ك/ [l+k])

[kɪlk] [k]#..... <كىلك> * /كىل/#.....

ج) چەپكى نابىرگەيى(/گ+ل/ [g+l] ، /ل+گ/ [l+g])

* [lg] [lg]#..... <گىل> * /گىل/#.....

چ) چەپكى نابىرگەيى(/ق+ل/ [q+l] ، /ل+ق/ [l+q])

* [ql] [ql]#..... <قىل> * /قىل/#.....

ح) چەپكى نابىرگەيى(/ئ+ل/ [ʔ+l] ، /ل+ئ/ [l+ʔ])

* [ʔl] [ʔl]#..... <ئىل> * /ئىل/#.....

بە پىيى شىكىردنەوھى نمونەكانى(۱_ا، ب، پ، ت، ج، چ، ح)ئەومان بۇ پروندەبىتتەوھ، كە فونىمە تەقىوھكان چەپكى نابىرگەيى لە گەل فونىمى لايى (/ل/) لە كۆتايى بىرگەدا پىكناھىتن، بەلام لە نمونەى (۱_د) چەپكى نابىرگەيى كۆتايى بىرگە پىكديتن وەك: ([kɪlk]).

۲) مەرجه فونتاكتىكى تەقىوھەكان (/ب، پ، ت، ك، گ، ق، د، ئ، /) + (/ل) / لەگەل فونىمى لايىدا.

([ʔ] + [b, p, t, d, k, g, q]) لە كۆتايى بىرگەدا :

أ) چەپكى نابىرگەيى (/ب+ل) / [b+ʔ] ، /ل+ب / [ʔ+ b]

.....# /ب / <ب> * [bʔ] [bʔ]#..... * [bʔ]

ب) چەپكى نابىرگەيى (/پ+ل) / [p+ʔ] ، /ل+پ / [ʔ+p]

.....# /پ / <تەپ> * [pʔ] [tə . piʔ] * [pʔ]#.....

پ) چەپكى نابىرگەيى (/ت+ل) / [t+ʔ] ، /ل+ت / [ʔ+t]

.....# /ت / <سەت> * [tʔ] [sə . tiʔ] * [tʔ]#.....

ت) چەپكى نابىرگەيى (/د+ل) / [d+ʔ] ، /ل+د / [ʔ+d]

.....# /د / <دل> * [dʔ] [dʔ]#..... * [dʔ]

د) چەپكى نابىرگەيى (/ك+ل) / [k+ʔ] ، /ل+ك / [ʔ+k]

.....# /ك / <كەك> [kəʔk] [ʔk]#.....

ج) چەپكى نابىرگەيى (/گ+ل) / [g+ʔ] ، /ل+گ / [ʔ+g]

.....# /گل / <گل> * [gʔ] [gʔ]#..... * [gʔ]

چ) چەپكى نابىرگەيى (/ق+ل) / [q+ʔ] ، /ل+ق / [ʔ+q]

.....# /قل / <چەقل> * [qʔ] [tʃ ə . qiʔ] * [qʔ]#.....

ح) چەپكى نابىرگەيى (/ئ+ل) / [ʔ+ʔ] ، /ل+ئ / [ʔ+ʔ]

.....# /ئل / <ئل> * [ʔʔ] [ʔʔ]#..... * [ʔʔ]

بەپپى لىكدانەوھى نمونهكانى (۲_أ، ت، ج، ح) ئەوھمان بۇ پروندەبىتەوھە كە فونىمە تەقىوھەكان لەگەل فونىمىكى لايى /ل / ناتوانن چەپكى نابىرگەيى كۆتايى بىرگە پىكېئىن. كەچى لە نمونەيى (۲_د) چەپكى نابىرگەيى كۆتايى بىرگە پىكېئىن وھەك: ([kəʔk]) لەلايەكى ترەوھ ئەگەر چى لە نمونەيى (۲_ب، پ، چ) وھەا دەرەكەوئىت، كە چەپكى نابىرگەيى دروستبووھە بەپپى نوسىنى كوردىيى (/پ+ل /، /ت+ل /، /ق+ل /) لەكۆتايى بىرگەدا دەبىنرئىنەوھە، بەلام لە روانگەيى بىرگەسازىيەوھە، ئەو چەپكە نابىرگەيى پىكەوھە نەھاتوون، چونكە وشەكە برىتئىيە لە دوو بىرگە وكۆتايى بىرگەكە داوايى ھەلتوقىنى قاوئە ساردەكە دەكات وھەك: ([tʃ ə . qiʔ], [sə . tiʔ], [tə . piʔ]) بىروانە وئىنەيى ژمارە (۲۴)

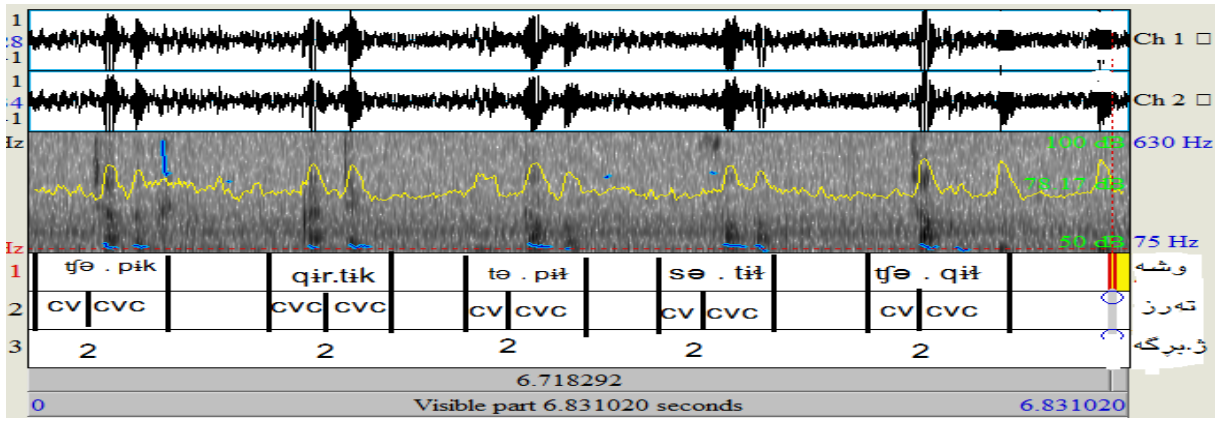

وینەى ژماره (۲۴)

۳/۴) ته قیوه‌کان له گه‌ل خشۆکه‌کاندا له کۆتایی بېرگه‌دا

۱) مه‌رجه فۆنۆتاکتیکی ته قیوه‌کان (/ب، پ، ت، د، ک، گ، ق، ئ/) له گه‌ل فۆنیمی خشۆکی (اس/ا)دا.

له کۆتایی بېرگه‌دا: ([b, p, t, d, k, g, q, ?]+[s])

أ) چه‌پکی نابېرگه‌یی (/ب+س) [b+s]، /س+ب) [s+b]

* [bs] [bs]#..... <بسس> /#بسس.....

ب) چه‌پکی نابېرگه‌یی (/پ+س) [p+s]، /س+پ) [s+p]

[ʔə . sip] * [ps]#..... <ئەسپ> /#پسس.....

پ) چه‌پکی نابېرگه‌یی (/ت+س) [t+s]، /س+ت) [s+t]

[dəst] [st]#..... <دەست> /#ست.....

ت) چه‌پکی نابېرگه‌یی (/د+س) [d+s]، /س+د) [s+d]

* [ds] [ds]#..... <دسد> /#دسس.....

د) چه‌پکی نابېرگه‌یی (/ک+س) [k+s]، /س+ک) [s+k]

[gi . sik] * [sk]#..... <گیسک> /#سک.....

ج) چه‌پکی نابېرگه‌یی (/گ+س) [g+s]، /س+گ) [s+g]

* [gs] [gs]#..... <گسس> /#گسس.....

چ) چه‌پکی نابېرگه‌یی (/ق+س) [q+s]، /س+ق) [s+q]

* [qs] [qs]#..... <قسس> /#قسس.....

ح) چەپكى نابىرگەيى (/ئ+س/ [ʔ+s]، /س+ئ/ [s+ʔ])

.....#ئس / <ئس> * [ʔs]#..... * [ʔs]

نمونەكانى (۱- ت، ج، ح) ئەومان پىدەلەين، كە چەپكە نابىرگەيى تەقىوھكان لە گەل خشۆكى /س/ لە كۆتايى بىرگەدا بەھىچ چەشنىك لە وشەي فۆنولوژييدا پىكنايەت، بەلام لە نمونەي (۱-پ) بۆ كۆتايى بىرگەيى لە وشەي فۆنولوژييدا چەپكى نابىرگەيى دروست دەكەن وەك: ([dəst]).
ھەرودھا لە نمونەكانى (۱-ب، د) لە كۆتايى بىرگە بەپىي نوسىنى كوردىي (/س+پ/، /س+ك/) لە كۆتايى بىرگەدا دەبىنرئەو، بەلام لە روانگەي بىرگە سەزىيەو، ئەو چەپكە نابىرگەيى پىكەو، نەھاتوون، چونكە وشەكە برىتييە لە دوو بىرگە و كۆتايى بىرگەكە داواي ھەلتوقىنى قاو لە ساردەكە ([ʔ]) دەكات، وەك: ([gi . sik], [ʔə . sip]) بۆ كۆتايى بىرگە. بىروانە وئەي ژمارە (۲۵)

۲) مەرجە فۆنوتاكتىكى تەقىوھكان (/ب، پ، ت، د، ك، گ، ق، ئ/) لە گەل فۆنىمى خشۆكى (/ش/) دا.

([ʃ]+[b, p, t, d, k, g, q, ʔ]) لە كۆتايى بىرگەدا:

أ) چەپكى نابىرگەيى (/ب+ش/ [b+ʃ]، /ش+ب/ [ʃ+b])

.....#بش / <بش> * [bʃ]#..... * [bʃ]

ب) چەپكى نابىرگەيى (/پ+ش/ [p+ʃ]، /ش+پ/ [ʃ+p])

.....#پش / <پش> * [pʃ]#..... * [pʃ]

پ) چەپكى نابىرگەيى (/ت+ش/ [t+ʃ]، /ش+ت/ [ʃ+t])

.....#شت / <گەشت> [gəʃt] [tʃ]#.....

ت) چەپكى نابىرگەيى (/د+ش/ [d+ʃ]، /ش+د/ [ʃ+d])

.....#دش / <دش> * [dʃ]#..... * [dʃ]

د) چەپكى نابىرگەيى (/ك+ش/ [k+ʃ]، /ش+ك/ [ʃ+k])

.....#شك / <كۆشك> [koʃ k] [ʃ k]#.....

ج) چەپكى نابىرگەيى (/گ+ش/ [g+ʃ]، /ش+گ/ [ʃ+g])

.....#گش / <گش> * [gʃ]#..... * [gʃ]

چ) چەپكى نابىرگەيى (/ق+ش/ [q+ʃ]، /ش+ق/ [ʃ+q])

.....#قش / <قش> * [qʃ]#..... * [qʃ]

ح) چەپكى نابىرگەيى (/ئ+ش / [ʔ+ʃ]، /ش+ئ / [ʃ+ʔ])

.....#ئش / <ئش> * [ʃʃ] [ʃ ʃ]#.....

بەيىيى نمونه كانى (۱-۲، ب، ت، ج، چ، ح) ئەومان بۇ پوندەيىتەو، كە چەپكە نابىرگەيى تەقيوھكان لە گەل خشوكى /ش/ لە كوتايى برگەدا بەھيچ چەشنيك لە وشەي فونولوزييدا نابىرئىنەو، بەلام لە نمونه كانى (۲-پ، د) بۇ كوتايى برگەيى لە وشەي فونولوزييدا چەپكى نابىرگەيى دروست دەكەن، وەك: ([gəʃt], [koʃ k]).

۳) مەرجه فونوتاكتيكى تەقيوھكان (/ب، پ، ت، د، ك، گ، ق، ئ/) لە گەل فونئىمى خشوكى (/ئ/، دا).

([b, p, t, d, k, g, q, ʔ] + [ʒ]) لە كوتايى برگەدا:

ا) چەپكى نابىرگەيى (/ب+ژ / [b+ʒ]، /ژ+ب / [ʒ+b])

.....#بژ / <بژ> * [b ʒ] [b ʒ]#.....

ب) چەپكى نابىرگەيى (/پ+ژ / [p+ʒ]، /ژ+پ / [ʒ+p])

.....#پژ / <پژ> * [p ʒ] [p ʒ]#.....

پ) چەپكى نابىرگەيى (/ت+ژ / [t+ʒ]، /ژ+ت / [ʒ+t])

.....#تژ / <تژ> * [t ʒ] [t ʒ]#.....

ت) چەپكى نابىرگەيى (/د+ژ / [d+ʒ]، /ژ+د / [ʒ+d])

.....#دژ / <دژ> * [d ʒ] [d ʒ]#.....

د) چەپكى نابىرگەيى (/ك+ژ / [k+ʒ]، /ژ+ك / [ʒ+k])

.....#كژ / <پاكژ> * [k ʒ] [pa . kiʒ]

ج) چەپكى نابىرگەيى (/گ+ژ / [g+ʒ]، /ژ+گ / [ʒ+g])

.....#گژ / <گژ> * [g ʒ] [g ʒ]#.....

چ) چەپكى نابىرگەيى (/ق+ژ / [q+ʒ]، /ژ+ق / [ʒ+q])

.....#قژ / <قژ> * [q ʒ] [q ʒ]#.....

ح) چەپكى نابىرگەيى (/ئ+ژ / [ʔ+ʒ]، /ژ+ئ / [ʒ+ʔ])

.....#ئز / <ئز> * [ʔz] #..... * [ʔz]

ئەنجامى داتاكانى (۲-پ، ت، ح) ئەوھمان بۇ دەسەلمىنن، كە چەپكە نابىرگەيى تەقىوھكان لە گەل خشۆكى/ژ/ لە كۆتايى بىرگەدا بەھىچ چەشنىك لە وشەي فونولۇژىيدا نابىرنىنەوھ، بەلام لە نمونەي(۳-د) بە رىنووسى كوردىي (/ژ+ك) لە كۆتايى بىرگەدا دەبىرنىنەوھ ساردەكە، بەلام بەچەپك ئەژمار ناكىرن، چونكە داواي ھەلتۆقىنى قاولە ساردەكە دەكات، وھك([3 ki . pa] بىروانە وىنەي ژمارە(۲۵).

۴) مەرچە فونوتاكتىكى تەقىوھكان(ب، پ، ت، د، ك، گ، ق، ئ) لە گەل فونىمى خشۆكى(ز/ا)دا.

([z] + [b, p, t, d, k, g, q, ʔ]) لە كۆتايى بىرگەدا:

ا) چەپكى نابىرگەيى (/ب+ز / [b+z]، /ز+ب / [z+b])

.....#بز / <بز> * [bz] #..... * [bz]

ب) چەپكى نابىرگەيى (/پ+ز / [p+z]، /ز+پ / [z+p])

.....#پز / <پز> * [pz] #..... * [pz]

پ) چەپكى نابىرگەيى (/ت+ز / [t+z]، /ز+ت / [z+t])

.....#تز / <تز> * [tz] #..... * [tz]

ت) چەپكى نابىرگەيى (/د+ز / [d+z]، /ز+د / [z+d])

.....#دز / <دز> * [dz] #..... * [dz]

د) چەپكى نابىرگەيى (/ك+ز / [k+z]، /ز+ك / [z+k])

.....#كز / <زۆزك> [zok] [kz] #.....

ج) چەپكى نابىرگەيى (/گ+ز / [g+z]، /ز+گ / [z+g])

.....#گز / <نيرگز> * [gz] #..... * [gz] [ner. giz]

چ) چەپكى نابىرگەيى (/ق+ز / [q+z]، /ز+ق / [z+q])

.....#قز / <قز> * [qz] #..... * [qz]

ح) چەپكى نابىرگەيى (/ئ+ز / [ʔ+z]، /ز+ئ / [z+ʔ])

.....#ئز/ <ئز>* [ʔz] #..... [ʔz]*

ليكدانه ويى نمونه كانى (ء-ب، پ، ت، چ، ح) ئه وه مان بو ئاشكرا ده كه ن، كه چه پكه نابرگه يى ته قيوه كان له گه ل خشوكى /ز/ له كوتايى برگه دا به هيچ چه شنيك له وشه ي فونولوژييدا نابيرينه وه، به لام له نمونه ي (ء_د، ج) چه پكى نابرگه يى كوتايى برگه پيكدنين، وهك: [zozk] (ههروه ها له له نمونه كانى (ء_ج) له كوتايى برگه به پنى نوسيني كورديى (/گ+ز/) له كوتايى برگه دا ده بيريئه وه، به لام له روانگه ي برگه ساييه وه، ئه و چه پكه نابرگه ييه پيكه وه نه هاتون، چونكه وشه كه بريتيه له دوو برگه و كوتايى برگه كه داواي هه لتوقيني قاوله سارده كه ([i]) دهكات، وهك: [ner . giz]) پروانه وينه ي ژماره (٢٥)

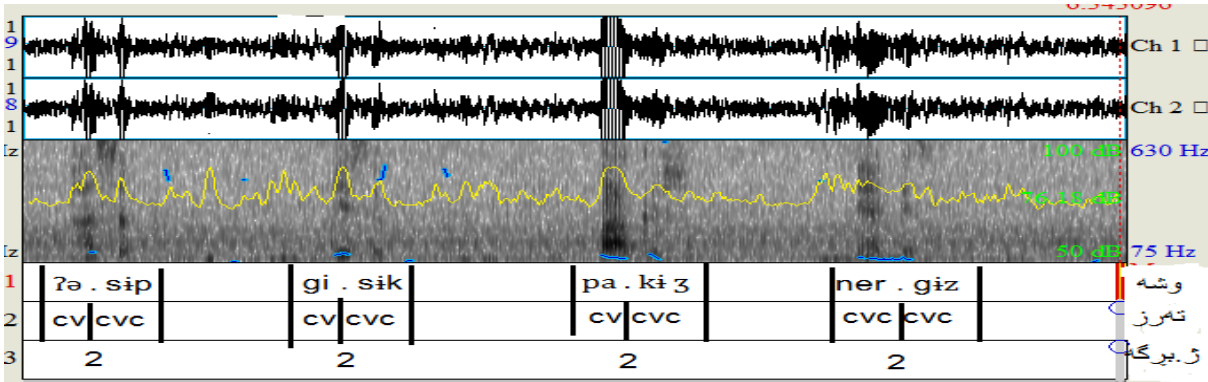

وينه ي ژماره (٢٥)

ه) مەرجه فونوتاكتيكي ته قيوه كان (/ب، پ، ت، د، ك، گ، ق، ئ/) له گه ل فونيمي خشوكى (/ف/، دا).

([b, p, t, d, k, g, q, ʔ] + [f]) له كوتايى برگه دا:

ا) چه پكى نابرگه يى (/ب+ف/، [b+f]، /ف+ب/، [f+b])

.....#بف/ <بف>* [bf] [bf]#.....

ب) چه پكى نابرگه يى (/پ+ف/، [p+f]، /ف+پ/، [f+p])

.....#پف/ <پف>* [pf] [pf]#.....

پ) چه پكى نابرگه يى (/ت+ف/، [t+f]، /ف+ت/، [f+t])

.....#فت/ <گفت> [g ift] [ft]#.....

ت) چه پكى نابرگه يى (/د+ف/، [d+f]، /ف+د/، [f+d])

.....#دف/ <دف>* [df] [df]#.....

د) چه پکی نابرگه یی (/ک+ف/ [k+f]، /ف+ک/ [f+k])

*[kf] [kf]#..... * <کف> /#کف/.....

ج) چه پکی نابرگه یی (/گ+ف/ [g+f]، /ف+گ/ [f+g])

*[gf] [gf]#..... * <گف> /#گف/.....

چ) چه پکی نابرگه یی (/ق+ف/ [q+f]، /ف+ق/ [f+q])

*[qf] [qf]#..... * <قف> /#قف/.....

ح) چه پکی نابرگه یی (/ئ+ف/ [ʔ+f]، /ف+ئ/ [f+ʔ])

*[ʔf] [ʔf]#..... * <ئف> /#ئف/.....

به پئی شیکردنه وهی نمونه کانی (۵-ا، ب، ت، د، ج، چ، ح) گه یشتین به و ئه نجامه یی، که چه پکه نابرگه یی ته قیوه کان له گه ل خشوکی /ف/ له کوتایی برگه دا به هیچ چه شنیک له وشه یی فونولوژییدا نابیرینه وه، به لام له نمونه یی (۵-پ) له کوتایی برگه له وشه یی فونولوژییدا چه پکی نابرگه یی دروست ده کهن، وهک: ([g ɪft]).

۶) مه رجه فونوتاکنیکی ته قیوه کان (/ب، پ، ت، د، ک، گ، ق، ئ/) له گه ل فونیمی خشوکی (/ئ/ دا).

([b, p, t, d, k, g, q, ʔ] + [v]) له کوتایی برگه دا:

ا) چه پکی نابرگه یی (/ب+ف/ [b+v]، /ف+ب/ [v+b])

*[bv] [bv]#..... * <بف> /#بف/.....

ب) چه پکی نابرگه یی (/پ+ف/ [p+v]، /ف+پ/ [v+p])

*[pv] [pv]#..... * <پف> /#پف/.....

پ) چه پکی نابرگه یی (/ت+ف/ [t+v]، /ف+ت/ [v+t])

*[tv] [tv]#..... * <تف> /#تف/.....

ت) چه پکی نابرگه یی (/د+ف/ [d+v]، /ف+د/ [v+d])

*[dv] [dv]#..... * <دف> /#دف/.....

د) چه پکی نابرگه یی (/ک+ف/ [k+v]، /ف+ک/ [v+k])

*[kv] [kv]#..... * <كف> /#كف/.....

(ج) چه پکی نابرگه یی (/گ+ف/ [g+v]، /ف+گ/ [v+g])

*[gv] [gv]#..... * <گف> /#گف/.....

(چ) چه پکی نابرگه یی (/ق+ف/ [q+v]، /ف+ق/ [v+q])

*[qv] [qv]#..... * <قف> /#قف/.....

(ح) چه پکی نابرگه یی (/د+ف/ [ʔ+v]، /ف+د/ [v+ʔ])

*[ʔv] [ʔv]#..... * <ئف> /#ئف/.....

ئەنجامی شیکردنە وە یی نمونەکانی (۶-ا، ب، پ، ت، د، ج، چ، ح) ئەو بە دەسەتوو، کە چه پکە نابرگه یی تەقیوہ کان لە گەل خشوکی /ف/ لە کوتایی برگەدا بەھیچ چه شنیک لە وشە یی فۆنولوژییدا ریگه پینە دراوہ.

(۷) مەرجه فۆنوتاکیکی تەقیوہ کان (/ب، پ، ت، د، ک، گ، ق، د/) لە گەل فۆنیمی خشوکی (/خ/) دا.

([b, p, t, d, k, g, q, ʔ] + [x]) لە کوتایی برگەدا:

(ا) چه پکی نابرگه یی (/ب+خ/ [b+x]، /خ+ب/ [x+b])

*[bx] [bx]#..... * <بخ> /#بخ/.....

(ب) چه پکی نابرگه یی (/پ+خ/ [p+x]، /خ+پ/ [x+p])

*[px] [px]#..... * <پخ> /#پخ/.....

(پ) چه پکی نابرگه یی (/ت+خ/ [t+x]، /خ+ت/ [x+t])

[təxt] [xt]#..... * <تخت> /#خت/.....

(ت) چه پکی نابرگه یی (/د+خ/ [d+x]، /خ+د/ [x+d])

*[dx] [dx]#..... * <دخ> /#دخ/.....

(د) چه پکی نابرگه یی (/ک+خ/ [k+x]، /خ+ک/ [x+k])

*[kx] [kx]#..... * <کخ> /#کخ/.....

(ج) چه پکی نابرگه یی (/گ+خ/ [g+x]، /خ+گ/ [x+g])

*[gx] [gx]#..... * <گخ> /#گخ.....

(چ) چه پکی نابرگه یی (/ق+خ/، [q+x] /خ+ق/، [x+q] /ق+خ/)

*[qx] [qx]#..... * <قخ> /#قخ.....

(ح) چه پکی نابرگه یی (/ئ+خ/، [ʔ+x] /خ+ئ/، [x+ʔ] /ئ+خ/)

*[ʔx] [ʔx]#..... * <ئخ> /#ئخ.....

نمونه کانی (۷-، ب، ت، د، ج، چ، ح) ئه وه پشتراست ده که نه وه، که چه پکه نابرگه یی ته قیوه کان له گه ل خشوکی /خ/ له کوتایی برگه دا به هیچ چه شنیک له وشه ی فونولوژییدا نابیرینه وه، به لام له نمونه ی (۷-پ) له کوتایی برگه دا چه پکی نابرگه یی دروست ده که ن، وه ک: ([təxt]).

۸) مه رجه فونوتاکیکی ته قیوه کان (/، ب، پ، ت، د، ک، گ، ق، ئ/) له گه ل فونیمی خشوکی (/ح/، دا).

([b, p, t, d, k, g, q, ʔ] + [f]) له کوتایی برگه دا:

(ا) چه پکی نابرگه یی (/ب+ح/، [b+h] /ح+ب/، [h+b] /ب+ح/)

*[bh] [bh]#..... * <بح> /#بح.....

(ب) چه پکی نابرگه یی (/پ+ح/، [p+h] /ح+پ/، [h+p] /پ+ح/)

*[ph] [ph]#..... * <پح> /#پح.....

(پ) چه پکی نابرگه یی (/ت+ح/، [t+h] /ح+ت/، [h+t] /ت+ح/)

*[th] [th]#..... * <تح> /#تح.....

(ت) چه پکی نابرگه یی (/د+ح/، [d+h] /ح+د/، [h+d] /د+ح/)

*[hd] [hd]#..... * <حد> /#حد.....

(د) چه پکی نابرگه یی (/ک+ح/، [k+h] /ح+ک/، [h+k] /ک+ح/)

*[kh] [kh]#..... * <کخ> /#کخ.....

(ج) چه پکی نابرگه یی (/گ+ح/، [g+h] /ح+گ/، [h+g] /گ+ح/)

*[gh] [gh]#..... * <گخ> /#گخ.....

چ) چه پکی نابرگه یی (/ق+ح / [q+h]، /ح+ق / [h+q])

*[qh] [qh]#..... <قح> * /#.....

ح) چه پکی نابرگه یی (/ئ+ح / [ʔ+h]، /ح+ئ / [h+ʔ])

*[ʔh] [ʔh]#..... <ئح> * /#.....

به وردبونه وه له نمونه کانی (ا، ب، پ، ت، د، ج، چ، ح) ئه وه ئاشکرا ده بیته، که چه پکه نابرگه یی ته قیوه کان له گه ل خشوکی /ح له کوتایی برگه دا به هیچ چه شنیک له وشه ی فونولورژیدیا نابیرینه وه.

۹) مه رجه فونوتاکیکی ته قیوه کان (/ب، پ، ت، د، ک، گ، ق، ئ) له گه ل فونیمی خشوکی (/ه / دا).

([b, p, t, d, k, g, q, ʔ] + [h]) له کوتایی برگه دا:

ا) چه پکی نابرگه یی (/ب+ه / [b+h]، /ه+ب / [h+b])

*[bh] [bh]#..... <به> * /#.....

ب) چه پکی نابرگه یی (/پ+ه / [p+h]، /ه+پ / [h+p])

*[ph] [ph]#..... <هپ> * /#.....

پ) چه پکی نابرگه یی (/ت+ه / [t+h]، /ه+ت / [t+h])

*[th] [th]#..... <ته> * /#.....

ت) چه پکی نابرگه یی (/د+ه / [d+h]، /ه+د / [h+d])

*[dh] [dh]#..... <ده> * /#.....

د) چه پکی نابرگه یی (/ک+ه / [k+h]، /ه+ک / [h+k])

*[kh] [kh]#..... <که> * /#.....

ج) چه پکی نابرگه یی (/گ+ه / [g+h]، /ه+گ / [h+g])

*[gh] [gh]#..... <گه> * /#.....

چ) چه پکی نابرگه یی (/ق+ه / [q+h]، /ه+ق / [h+q])

.....#قه/ <قه>* [qh] [qh]#..... * [qh]

ح) چه پکی نابرگه یی (/ه+د/، [?+h] /ه+د/، [h+?])

.....#ئه/ <ئه>* [?h] [?h]#..... * [?h]

به پیی شیکردنه وهی نمونه کانی (۹-۱، ب، پ، ت، د، ج، چ، ح) ئه وه مان بۆ رونده بیتته وه، که چه پکه نابرگه یی ته قیوه کان له گه ل خشوکی /ه/ له کوتایی برگه دا به هیچ چه شنیک له وشه ی فونولورژیدیا نابیرینه وه.

۱۰) مه رجه فونوتاکتیکی ته قیوه کان (/ب، پ، ت، د، ک، گ، ق، د/) له گه ل فونیمی خشوکی (/غ/) دا.

([y] + [b, p, t, d, k, g, q, ?]) له کوتایی برگه دا:

ا) چه پکی نابرگه یی (/ب+غ/، [b+y] /ب+غ/، [y+b] /ب+غ/)

.....#یغ/ <یغ>* [by] [by]#..... * [by]

ب) چه پکی نابرگه یی (/پ+غ/، [p+y] /پ+غ/، [y+p] /پ+غ/)

.....#پغ/ <پغ>* [py] [py]#..... * [py]

پ) چه پکی نابرگه یی (/ت+غ/، [t+y] /ت+غ/، [y+t] /ت+غ/)

.....#تغ/ <تغ> [ty] [ty]#..... [ty]

ت) چه پکی نابرگه یی (/د+غ/، [d+y] /د+غ/، [y+d] /د+غ/)

.....#دغ/ <دغ>* [dy] [dy]#..... * [dy]

د) چه پکی نابرگه یی (/ک+غ/، [k+y] /ک+غ/، [y+k] /ک+غ/)

.....#کغ/ <کغ>* [ky] [ky]#..... * [ky]

ج) چه پکی نابرگه یی (/گ+غ/، [g+y] /گ+غ/، [y+g] /گ+غ/)

.....#گغ/ <گغ>* [gy] [gy]#..... * [gy]

چ) چه پکی نابرگه یی (/ق+غ/، [q+y] /ق+غ/، [y+q] /ق+غ/)

.....#قغ/ <قغ>* [qy] [qy]#..... * [qy]

ح) چه پکی نابرگه یی (/ئ+غ/ [ʔ+γ]، /غ+ئ/ [γ+ʔ])

.....#ئغ/ <ئغ>* [ʔγ]#..... [ʔγ]

داتاکانی (۱۰-، ب، پ، ت، د، ج، چ، ح) ئو ئه نجامه بدهسته وه ددهن، که چه پکه نابرگه یی ته قیوه کان له گه ل خشوکی /غ/ له کوتایی برگه دا بهیچ چه شنیک له وشه ی فونولوژییدا ریگه پیدراو نییه.

۱۱) مه رجه فونوتاکیکی ته قیوه کان (/ب، پ، ت، د، ک، گ، ق، ئ/) له گه ل فونیمی خشوکی (/ع// دا.

([ʔ] + [b, p, t, d, k, g, q]) له کوتایی برگه دا:

ا) چه پکی نابرگه یی (/ب+ع/ [b+ʔ]، /ع+ب/ [ʔ+b])

.....#بع/ <بع>* [bʔ]#..... [bʔ]

ب) چه پکی نابرگه یی (/پ+ع/ [p+ʔ]، /ع+پ/ [ʔ+p])

.....#پع/ <پع>* [pʔ]#..... [pʔ]

پ) چه پکی نابرگه یی (/ت+ع/ [t+ʔ]، /ع+ت/ [ʔ+t])

.....#تع/ <تع>* [tʔ]#..... [tʔ]

ت) چه پکی نابرگه یی (/د+ع/ [d+ʔ]، /ع+د/ [ʔ+d])

.....#دع/ <دع>* [dʔ]#..... [dʔ]

د) چه پکی نابرگه یی (/ک+ع/ [k+ʔ]، /ع+ک/ [ʔ+k])

.....#کع/ <کع>* [kʔ]#..... [kʔ]

ج) چه پکی نابرگه یی (/گ+ع/ [g+ʔ]، /ع+گ/ [ʔ+g])

.....#گع/ <گع>* [ʔg]#..... [ʔg]

چ) چه پکی نابرگه یی (/ق+ع/ [q+ʔ]، /ع+ق/ [ʔ+q])

.....#قع/ <قع>* [qʔ]#..... [qʔ]

ح) چه پکی نابرگه یی (/ئ+ع/ [ʔ+γ]، /ع+ئ/ [γ+ʔ])

.....#ئع / <ئع> * [ʔ] #..... [ʔ]

لیکدانه وهی نمونه کانی (۱۱-ا، ب، پ، ت، د، ج، چ، ح) ئه وهیان سه لماند، که چه پکه نابرگه یی ته قیوه کان له گه ل خشوکی /ع/ له کوتایی برگه دا به هیچ چه شنیک له وشه ی فونولوژییدا ریگه پینه دراوه.

۵/۳ ته قیوه کان له گه ل لوتییه کاندا له کوتایی برگه دا

(۱) مه رجه فونوتاکیکی ته قیوه کان (اب، پ، ت، د، ک، گ، ق، ئ) له گه ل فونیمی لوتیی (/م/)

([m] + [b, p, t, d, k, g, q, ʔ]) له کوتایی برگه دا:

(ا) چه پکی نابرگه یی (/ب+م/، [b+m]، /م+ب/ [m+b])

.....#بم / <بم> * [bm] [bm]#.....

(ب) چه پکی نابرگه یی (/پ+م/، [p+m]، /م+پ/ [m+p])

.....#پم / <پم> * [pm] [pm]#.....

(پ) چه پکی نابرگه یی (/ت+م/، [t+m]، /م+ت/ [m+t])

.....#تم / <تم> * [tm] [tm]#.....

(ت) چه پکی نابرگه یی (/د+م/، [d+m]، /م+د/ [m+d])

.....#دم / <دم> * [dm] [dm]#.....

(د) چه پکی نابرگه یی (/ک+م/، [k+m]، /م+ک/ [m+k])

.....#مک / <مه مک> [məm k] [mk]#.....

(ج) چه پکی نابرگه یی (/گ+م/، [g+m]، /م+گ/ [m+g])

.....#گم / <گم> * [gm] [gm]#.....

(چ) چه پکی نابرگه یی (/ق+م/، [q+m]، /م+ق/ [m+q])

.....#قم / <قم> * [qm] [qm]#.....

(ح) چه پکی نابرگه یی (/ئ+م/، [ʔ+m]، /م+ئ/ [m+ʔ])

*[ʔm] [ʔm]#..... * <ئم> /#.....

به پيى شيگردنه وهى نمونه كانى (۱-ب، پ، ت، ج، چ، ح) ئه وه مان بو رونده بيته وه، كه چه پكه نابرگه يى ته قيوه كان له گه ل لوتىي/م/له كوتايى برگه دا به هيچ چه شنك له وشه ي فونولوزييدا نابيرينه وه. به لام به پيى نمونه ي (۱-د) كه ته قيوه كان ده توانن چه پكى نابرگه ي له گه ل فونيمى لوتىي /م/له كوتايى برگه دا دروست ده كن، وهك: ([məm̩k]).

۲) مه رجه فونوتاكتيكي ته قيوه كان (ب، پ، ت، د، ك، گ، ق، ئ) له گه ل فونيمى لوتىي (ن/ان/دا).

([n] + [b, p, t, d, k, g, q, ʔ]) له كوتايى برگه دا:

ا) چه پكى نابرگه يى (ب+ن) / [b+n]، (ن+ب) / [n+b]

*[bn] [bn]#..... * <بن> /#.....

ب) چه پكى نابرگه يى (پ+ن) / [p+n]، (ن+پ) / [n+p]

* [pn] [pn]#..... * <پن> /#.....

پ) چه پكى نابرگه يى (ت+ن) / [t+n]، (ن+ت) / [n+t]

*[tn] [tn]#..... * <تن> /#.....

ت) چه پكى نابرگه يى (د+ن) / [d+n]، (ن+د) / [n+d]

* [gər . dɪn] [dn]#..... * <گه ردن> /#.....

د) چه پكى نابرگه يى (ك+ن) / [k+n]، (ن+ك) / [n+k]

[nənk] [nk]#..... * <نه نك> /#.....

ج) چه پكى نابرگه يى (گ+ن) / [g+n]، (ن+گ) / [n+g]

[dəng] [ng]#..... * <ده نگ> /#.....

چ) چه پكى نابرگه يى (ق+ن) / [q+n]، (ن+ق) / [n+q]

*[qn] [qn]#..... * <قن> /#.....

ح) چه پكى نابرگه يى (ئ+ن) / [ʔ+n]، (ن+ئ) / [n+ʔ]

*[ʔn] [ʔn]#..... * <ئن> /#.....

له ئه نجامی نمونه کانی (۱-، ب، پ، چ، ح) گه یشتین به وه، که چه پکه نابرگه یی ته قیوه کان له گه ل لوتیی /ن/ له کوتایی برگه دا به هیچ چه شنیک له وشه ی فونولوژییدا نابیرینه وه، به لام به پی نمونه ی (۱-، د، ج) ته قیوه کان ده توانن چه پکی نابرگه ی له گه ل فونیمی لوتیی /ن/ له کوتایی برگه دا دروست بکن، وهک: ([dæŋ], [næŋk])، ههروه ها له نمونه ی (۱-ت) بو کوتایی برگه دا به پی نویسی کوردیی (/د+ن/) له کوتایی برگه دا ده بییرینه وه، به لام له روانگه ی برگه سازییه وه، نه و چه پکه نابرگه ییه پیکه وه نه هاتوون، چونکه وشه که بریتیه له دوو برگه و له کوتایی برگه که دا داوای هه لتوقینی فاو له سارده که ([i]) ده کات، وهک ([gər . dɪn]) بو کوتایی برگه . بروانه وینه ی ژماره (۲۶)

۶/۳ ته قیوه کان له گه ل لیدهر و له رزۆکه کان له کوتای برگه دا

(۱) مه رجه فونوتاکنیکی ته قیوه کان (ب، پ، ت، د، ک، گ، ق، د، /) له گه ل فونیمی لیدهری (/ا/)

[b, p, t, d, k, g, q, ?]+[r] له کوتای برگه دا:

(ا) چه پکی نابرگه یی (/ب+ر/، [b+r]، /ر+ب/، [r+b])

* [br] [br]#..... <بر> *

(ب) چه پکی نابرگه یی (/پ+ر/، [p+r]، /ر+پ/، [r+p])

[kə . pɪr] * [pr]#..... <که پر>

(پ) چه پکی نابرگه یی (/ت+ر/، [t+r]، /ر+ت/، [r+t])

[tʃə . tɪr] * [tr]#..... <چه تر>

(ت) چه پکی نابرگه یی (/د+ر/، [d+r]، /ر+د/، [r+d])

[bərd] [rd]#..... <به رد>

(د) چه پکی نابرگه یی (/ک+ر/، [k+r]، /ر+ک/، [r+k])

[ʔə . kɪr] * [kr]#..... <شه کر>

(ج) چه پکی نابرگه یی (/گ+ر/، [g+r]، /ر+گ/، [r+g])

[ʔa . gɪr] * [gr]#..... <ئاگر>

(چ) چه پکی نابرگه یی (/ق+ر/، [q+r]، /ر+ق/، [r+q])

*[qr] [qr]#..... * <قر /#>.....

(ح)چهپكى نابىرگه يى (/ئ+ر / [r+r], /ر+ئ / [r+ʔ])

*[ʔr] [ʔr]#..... * <ئر /#>.....

شيكردنه وهى نمونه كانى (ا-، چ، ح)ئو راستييه دسه لميئن، كه چهپكه نابىرگه يى ته قيوه كان له گه ل فونيمى ليدهرى /ر/ له كوتايى برگه دا به هيچ چه شنيك له وشه ي فونولوژييدا نابيئرئنه وه. به لام به پيى نموونه ي (ا-ت) چهپكى كوتايى برگه ريگه پيئراوه، وهك: ([bærd]). ههروه ها له نمونه ي (ا_ب، پ، د، ج) بو كوتايى برگه دا به پيى نوسيني كوردى /پ+ر/، /ت+ر/، /ك+ر/، /گ+ر/ له كوتايى برگه دا ده بيئرئنه وه، به لام له روانگه ي برگه سازييه وه، ئو چهپكه نابىرگه ييه پيكه وه نه هاتون، چونكه وشه كه بريتييه له دوو برگه و له كوتايى برگه كه دا داواى هه لتوقينيى قاوله سارده كه ([i]) دهكات، وهك: ([kə . p i r], [tʃ ə . t i r], [ʃ ə . k i r] [ʔ a . g i r]) بروانه ويئنه ي ژماره (26).

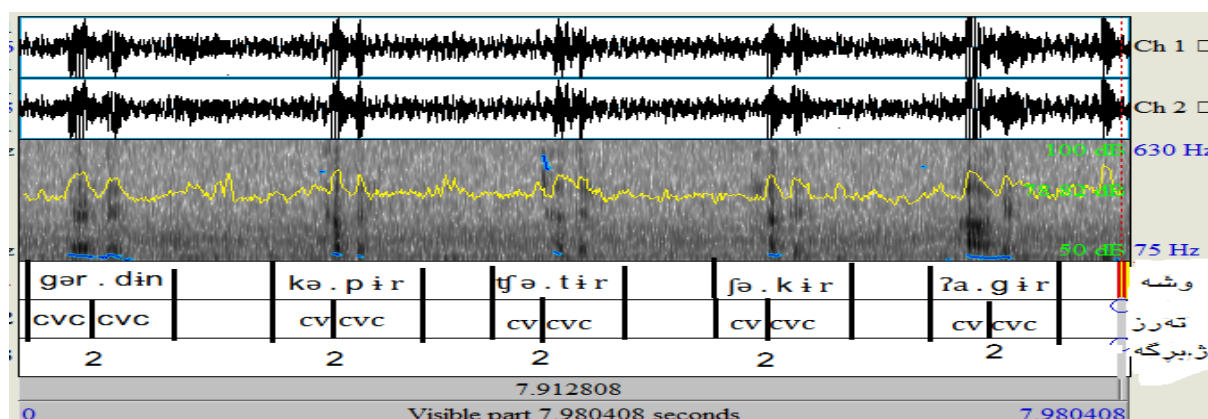

ويئنه ي ژماره (26)

(2) مەرجه فونوتاكتيكي ته قيوه كان (/ب، پ، ت، د، ك، گ، ق، ئ/) له گه ل فونيمى له رزوكى (/ر/) دا.

([b, p, t, d, k, g, q, ʔ] + [R]) له كوتايى برگه دا:

(ا) چهپكى نابىرگه يى (/ب+ر / [b+R], /ر+ب / [R+b])

* [bR] [bR]#..... * <بر /#>.....

(ب) چهپكى نابىرگه يى (/پ+ر / [p+R], /ر+پ / [R+p])

* [pR] [pR]#..... * <پر /#>.....

(پ) چهپكى نابىرگه يى (/ت+ر / [t+R], /ر+ت / [R+t])

*[tR] [tR]#..... * <تر> /#.....

(ت)چه پکی نابرگه یی ([d+R] /د+ر، [R+d] /ر+د)

*[dR] [dR]#..... * <در> /#.....

(د)چه پکی نابرگه یی ([k+R] /ک+ر، [R+k] /ر+ک)

*[kR] [kR]#..... * <کر> /#.....

(ج)چه پکی نابرگه یی ([g+R] /گ+ر، [R+g] /ر+گ)

* [gR] [gR]#..... * <گر> /#.....

(چ)چه پکی نابرگه یی ([q+R] /ق+ر، [R+q] /ر+ق)

*[qR] [qR]#..... * <قر> /#.....

(ح)چه پکی نابرگه یی ([ʔ+R] /د+ر، [R+ʔ] /ر+د)

* [ʔR] [ʔR]#..... * <ئر> /#.....

به پنی شیکردنه وهی داتاکانی (۱-، ب، پ، ت، د، ج، چ، ح)ئه وه مان بوئاشکرا بوو، که چه پکه نابرگه یی ته قیوه کان له گه ل فونیمی له رزۆکی /ر له کوتایی برگه دا به هیچ چه شنیک له وشه ی فونولوژییدا نابینرینه وه.

۷/۳ ته قیوه کان له گه ل نیمچه برگه ییه کاند

(۱)مه رجه فونوتاکیکی ته قیوه کان (ب، پ، ت، د، ک، گ، ق، د) له گه ل فونیمی نیمچه برگه یی (ای/دا) ([b, p, t, d, k, g, q, ʔ]+[y]) له کوتایی برگه دا:

(ا)چه پکی نابرگه یی ([b+y] /ب+ی، [y+b] /ی+ب)

* [by] [by]#..... * <بی> /#.....

(ب)چه پکی نابرگه یی ([p+y] /پ+ی، [y+p] /ی+پ)

* [py] [py]#..... * <پی> /#.....

(پ)چه پکی نابرگه یی ([t+y] /ت+ی، [y+t] /ی+ت)

* [ty] [ty]#..... * <تی> /#.....

ت) چه پکی نابرگه یی (د+ی) / [d+y] ، (ی+د) / [y+d]

*[dy] [dy]#..... <دی> * / #.....

د) چه پکی نابرگه یی (ک+ی) / [k+y] ، (ی+ک) / [y+k]

[dayk] [yk]#..... <دایک> / #.....

ج) چه پکی نابرگه یی (گ+ی) / [g+y] ، (ی+گ) / [y+g]

* [gy] [gy]#..... <گی> * / #.....

چ) چه پکی نابرگه یی (ق+ی) / [q+y] ، (ی+ق) / [y+q]

*[qy] [qy]#..... <قی> * / #.....

ح) چه پکی نابرگه یی (د+ئ) / [ʔ+y] ، (ی+د) / [y+ʔ]

*[ʔy] [ʔy]#..... <ئی> * / #.....

ئەنجامی نمونه کانی (۱-، ب، ت، ج، چ، ح) ئەو ە رووندە کە ئەو ە، کە چه پکە نابرگه یی تەقیو ەکان لە گەل فونیمی نیمچە برگه یی /ئە کۆتایی برگه دا بە هیچ چه شنیک لە وشە ی فونولوژییدا ریگه پیدراو نییە، بە لام بە پی نمونه ی (۱-د) تەقیو ەکان دەتوانن چه پکی نابرگه یی لە گەل فونیمی نیمچە برگه یی /ئە کۆتایی برگه دا دروست بکەن، وەک: ([dayk]).

۲) مەرجه فونوتاکتیکی تەقیو ەکان (ب، پ، ت، د، ک، گ، ق، ئ) لە گەل فونیمی نیمچە برگه یی (و/ا) دا. ([b, p, t, d, k, g, q, ʔ]+[w]) لە کۆتایی برگه دا:

ا) چه پکی نابرگه یی (ب+و) / [b+w] ، (و+ب) / [w+b]

*[bw] [bw]#..... <بو> * / #.....

ب) چه پکی نابرگه یی (پ+و) / [p+w] ، (و+پ) / [w+p]

*[pw] [pw]#..... <پو> * / #.....

پ) چه پکی نابرگه یی (ت+و) / [t+w] ، (و+ت) / [w+t]

*[tw] [tw]#..... <تو> * / #.....

د) چه پکی نابرگه یی (د+و) / [d+w] ، (و+د) / [w+d]

*[dw] [dw]#..... * <وی> /#.....

(ت) چه پکی نابرگه یی (/ک+و/ [k+w]، /و+ک/ [w+k])

[bawk] [wk]#..... <باوک> /#.....

(ج) چه پکی نابرگه یی (/گ+و/ [g+w]، /و+گ/ [w+g])

[tʃ a wg] [wg]#..... <چا وگ> /#.....

(چ) چه پکی نابرگه یی (/ق+و/ [q+w]، /و+ق/ [w+q])

*[qw] [qw]#..... * <قو> /#.....

(ح) چه پکی نابرگه یی (/ئ+و/ [ʔ+w]، /و+ئ/ [w+ʔ])

*[ʔw] [ʔw]#..... * <ئو> /#.....

له شیکردنه وهی نمونه کانی (۲-۱، ب، پ، د، چ، ح) ئه و ئه نجامه به ده ستهات، که چه پکه نابرگه یی ته قیوه کان له گه ل فونیمی نیمچه برگه یی /و/ له کوتایی برگه دا به هیچ چه شنیک له وشه ی فونولوژییدا نابیرینه وه، به لام به پی نمونه ی (۲-ت، ج) ته قیوه کان ده توانن چه پکی نابرگه ی له گه ل فونیمی نیمچه برگه یی /و/ له کوتایی برگه دا دروست بکن، وهک ([tʃ a wg], [bawk]).

۸/۳ ته قیوه کان له گه ل ئه فریکاته کاند

(۱) مهرجه فونوتاکنیکی ته قیوه کان (/ب، پ، ت، د، ک، گ، ق، ئ/) له گه ل فونیمی ئه فریکاتی (/چ/) دا.

([b, p, t, d, k, g, q, ʔ] + [tʃ]) له کوتایی برگه دا:

(ا) چه پکی نابرگه یی (/ب+چ/ [b+tʃ]، /چ+ب/ [tʃ+b])

* [btʃ] [btʃ]#..... * <بچ> /#.....

(ب) چه پکی نابرگه یی (/پ+چ/ [p+tʃ]، /چ+پ/ [tʃ+p])

* [ptʃ] [ptʃ]#..... * <پچ> /#.....

(پ) چه پکی نابرگه یی (/ت+چ/ [t+tʃ]، /چ+ت/ [tʃ+t])

* [ttʃ] [ttʃ]#..... * <تچ> /#.....

ت) چه پکی نابرگه یی (د+چ) / [d+tʃ] ، چ+د / [tʃ+d]

* [dtʃ] [dtʃ]#..... <چی> / #.....

د) چه پکی نابرگه یی (ک+چ) / [k+tʃ] ، چ+ک / [tʃ+k]

[lətʃk] [tʃ k]#..... <له چک> / #.....

ج) چه پکی نابرگه یی (گ+چ) / [g+tʃ] ، چ+گ / [tʃ+g]

* [gtʃ] [gtʃ]#..... <گچ> / #.....

چ) چه پکی نابرگه یی (ق+چ) / [q+tʃ] ، چ+ق / [tʃ+q]

* [qtʃ] [qtʃ]#..... <قچ> / #.....

ح) چه پکی نابرگه یی (د+چ) / [ʔ+tʃ] ، چ+د / [tʃ+ʔ]

* [ʔtʃ] [ʔtʃ]#..... <ئچ> / #.....

به پیی شیکردنه وهی نمونه کانی (۱-، ب، پ، ت، ج، چ، ح) ئه وه مان بو رونده بیتته وه، که چه پکه نابرگه یی ته قیوه کان له گه ل فونیمی ئه فریکاتی /چ/ له کوتایی برگه دا به هیچ چه شنیک له وشه ی فونولوژییدا نابیرینه وه. به لام به پی نمونه ی (۱-د) ته قیوه کان ده توانن چه پکی نابرگه یی له گه ل فونیمی ئه فریکاتی /چ/ له کوتایی برگه دا دروست بکن، وه ک ([lətʃk]).

۲) مه رجه فونوتاکتیکی ته قیوه کان (ب، پ، ت، د، ک، گ، ق، د) له گه ل فونیمی ئه فریکاتی (اچ/ا) دا.

([b, p, t, d, k, g, q, ʔ] + [dʒ]) له کوتایی برگه دا:

ا) چه پکی نابرگه یی (ب+چ) / [b+dʒ] ، چ+ب / [dʒ+b]

* [bdʒ] [bdʒ]#..... <بچ> / #.....

ب) چه پکی نابرگه یی (پ+چ) / [p+dʒ] ، چ+پ / [dʒ+p]

* [pdʒ] [pdʒ]#..... <پچ> / #.....

پ) چه پکی نابرگه یی (ت+چ) / [t+dʒ] ، چ+ت / [dʒ+t]

* [tdʒ] [tdʒ]#..... <تچ> / #.....

ت)چەپكى نابىرگەيى (/د+ج/ [d+dʒ] ، /ج+د/ [dʒ+d])

.....#جى/جى <جى> * [ddʒ] [dʒ]#.....

د)چەپكى نابىرگەيى (/ك+ج/ [k+dʒ] ، /ج+ك/ [dʒ+k])

.....#جك/جك <جوك> * [dʒk]#..... [dʒu . dʒik]

ج)چەپكى نابىرگەيى (/گ+ج/ [g+dʒ] ، /ج+گ/ [dʒ+g])

.....#جگ/جگ <جگ> * [dʒg] [dʒg]#.....

چ)چەپكى نابىرگەيى (/ق+ج/ [q+dʒ] ، /ج+ق/ [dʒ+q])

.....#قج/قج <قج> * [qdʒ] [qdʒ]#.....

ح)چەپكى نابىرگەيى (/ئ+ج/ [ʔ+dʒ] ، /ج+ئ/ [dʒ+ʔ])

.....#ئج/ئج <ئج> * [ʔdʒ] [ʔdʒ]#.....

لېككەنەۋەيى نەمۇنەكانى (۲-۱، ب، پ، ت، ج، چ، ح)ئەۋەمان بۇ پۈندەبىتتەۋە، كە تەقىۋەكان لە گەل فۇنۇمى ئەفرىكاتى/ج/ لە كۆتايى بىرگەدا بەھىچ چەشنىك چەپكى نابىرگەيى لە وشەي فۇنۇلۇژىيدا پىكناھىن، ھەروھە لە نەمۇنە (۲-د) بۇ كۆتايى بىرگەدا بەپىي نوسىنى كوردىي/ج+ك/ لە كۆتايى بىرگەدا دەبىنرىنەۋە، بەلام لە پوانگەي بىرگەسازىيەۋە، ئەو چەپكە نابىرگەيى پىكەۋە نەھاتون، چونكە وشەكە برىتتەۋە لە دوو بىرگە و لە كۆتايى بىرگەكەدا داۋاي ھەلتوقىنى قاولە ساردەكە ([ʔ]) دەكات، ۋەك: ([dʒu . dʒik]) بىروانە وىنەي ژمارە (۲۷) .

۹/۳) مەرجه فۇنۇتاكىكىيەكانى خشۆكەكان لە نىۋان خۇياندا لە كۆتايى بىرگەدا

لە زمانى كوردىيدا، سەگمىنتە فۇنۇلۇژىيەكانى ([f, v, s, z, ʃ, ʒ, x, ɣ, ʔ, h, h]) بە نابىرگەيى خشۆكەكان ناسراون، بۇيە ھەۋلەدرىت لە وشەي فۇنۇلۇژىيدا، يەك يەك لەناو خۇياندا و لە كۆتايى بىرگەي وشەي فۇنۇلۇژىيدا نىشانبدرىن.بەو واتايە، رىگەپىدراون، ياخود رىگەپىنەدراون، ۋەك:

۱) مەرجه فۇنۇتاكىكى (/ف+ /ف، /س، ز، ژ، ش، خ، غ، ع، ح، ھ/

~ [v, s, z, ʃ, ʒ, x, ɣ, ʔ, h, h] + [f]) لە كۆتايى بىرگەدا:

ا)چەپكى نابىرگەيى (/ف+ف/ [f+v] ، /ف+ف/ [v+f])

- * [fv] [fv]#..... * <فف> /#فف.....
- (ب) چه پکی نابرگه یی (ف+س) / [f+s]، (س+ف) / [s+f]
- * [fs] [fs]#..... * <فس> /#فس.....
- (پ) چه پکی نابرگه یی (ف+ز) / [f+z]، (ز+ف) / [z+f]
- * [fz] [fz]#..... * <فز> /#فز.....
- (ت) چه پکی نابرگه یی (ف+ژ) / [f+z̥]، (ژ+ف) / [z̥+f]
- * [f ʒ] [fʒ]#..... * <فژ> /#فژ.....
- (د) چه پکی نابرگه یی (ف+ش) / [f+ʃ]، (ش+ف) / [ʃ+f]
- * [f ʃ] [fʃ]#..... * <فش> /#فش.....
- (ج) چه پکی نابرگه یی (ف+خ) / [f+x]، (خ+ف) / [x+f]
- * [f x] [fx]#..... * <فخ> /#فخ.....
- (چ) چه پکی نابرگه یی (ف+غ) / [f+ɣ]، (غ+ف) / [ɣ+f]
- * [f ɣ] [fɣ]#..... * <فغ> /#فغ.....
- (ح) چه پکی نابرگه یی (ف+ع) / [f+ʕ]، (ع+ف) / [ʕ+f]
- * [f ʕ] [fʕ]#..... * <فع> /#فع.....
- (خ) چه پکی نابرگه یی (ف+ه) / [f+h]، (ه+ف) / [h+f]
- * [f h] [fh]#..... * <فح> /#فح.....
- (ر) چه پکی نابرگه یی (ف+ه) / [f+h]، (ه+ف) / [h+f]
- * [fh] [fh]#..... * <فه> /#فه.....

ئەنجامی نمونه کانی (۱-، ب، پ، ت، د، ج، چ، ح، خ، ر، ڤ) ئەو دەسەلمینن، که چه پکه نابرگه یی خشۆکه کان له نیوان خۆیاندا و له کۆتایی برگه دا به هیچ چه شنیک له وشه ی فۆنۆلۆژییدا نابیرینه وه.

۲) مه رجه فونوتاكتيكي (/ ڦ / + / س، ز، ژ، ش، خ، غ، ع، ح، هـ /

~ [v] + [s, z, ʃ, ʒ, x, ɣ, ʕ, h, h]

ا) چه پکی نابرگه یی (/ڦ+س/ [v+s]، /س+ڦ/ [s+v])

* [vs] [vs]#..... * <ڦس>

ب) چه پکی نابرگه یی (/ڦ+z/ [v+z]، /z+ڦ/ [z+v])

* [vz] [vz]#..... * <ڦز>

پ) چه پکی نابرگه یی (/ڦ+ژ/ [v+ʒ]، /ژ+ڦ/ [ʒ+v])

* [vʒ] [vʒ]#..... * <ڦژ>

ت) چه پکی نابرگه یی (/ڦ+ش/ [v+ʃ]، /ش+ڦ/ [ʃ+v])

* [vʃ] [vʃ]#..... * <ڦش>

د) چه پکی نابرگه یی (/ڦ+x/ [v+x]، /x+ڦ/ [x+v])

* [vx] [vx]#..... * <ڦخ>

ج) چه پکی نابرگه یی (/ڦ+غ/ [v+ɣ]، /غ+ڦ/ [ɣ+v])

* [vɣ] [vɣ]#..... * <ڦغ>

چ) چه پکی نابرگه یی (/ڦ+ع/ [v+ʕ]، /ع+ڦ/ [ʕ+v])

* [vʕ] [vʕ]#..... * <ڦع>

ح) چه پکی نابرگه یی (/ڦ+h/ [v+h]، /h+ڦ/ [h+v])

* [vh] [vh]#..... * <ڦح>

خ) چه پکی نابرگه یی (/ڦ+h/ [v+h]، /ه+ڦ/ [h+v])

* [vh] [vh]#..... * <ڦه>

شیکردنه وه یی نمونه کانی (۲-۱، ب، پ، ت، د، ج، چ، ح، خ، ر، پ) ئه وه پرونده که نه وه، که چه پکه نابرگه یی خشوکه کان له نیوان خویندا و له کوتایی برگه دا به هیچ چه شنیک له وشه ی فونولوژییدا نابینرینه وه

۳) مه رجه فونوتاکیکی (اس / + / ز، ژ، ش، خ، غ، ع، ح، ه) له کوتایی برگه دا.

([s]+ [z, ʃ, ʒ, x, ɣ, ʔ, h, h])

(ا) چه پکی نابرگه یی (اس / ز+ / [s+z] ، / ز+س / [z+s])

* [sz] [sz]#..... * <سز> / #سز /

(ب) چه پکی نابرگه یی (اس / ژ+ / [s+ʒ] ، / ژ+س / [ʒ+s])

* [sʒ] [sʒ]#..... * <سژ> / #سژ /

(پ) چه پکی نابرگه یی (اس / ش+ / [s+ʃ] ، / ش+س / [ʃ+s])

* [sʃ] [sʃ]#..... * <سش> / #سش /

(ت) چه پکی نابرگه یی (اس / خ+ / [s+x] ، / خ+س / [x+s])

* [sx] [sx]#..... * <سخ> / #سخ /

(د) چه پکی نابرگه یی (اس / غ+ / [s+ɣ] ، / غ+س / [ɣ+s])

* [sɣ] [sɣ]#..... * <سغ> / #سغ /

(ج) چه پکی نابرگه یی (اس / ع+ / [s+ʔ] ، / ع+س / [ʔ+s])

* [sʔ] [sʔ]#..... * <سع> / #سع /

(چ) چه پکی نابرگه یی (اس / ح+ / [s+h] ، / ح+س / [h+s])

* [sh] [sh]#..... * <سح> / #سح /

(ح) چه پکی نابرگه یی (اس / ه+ / [s+h] ، / ه+س / [h+s])

* [sh] [sh]#..... * <سه> / #سه /

بهوردبوونهوه له نمونه کانی (۳-، ب، پ، ت، د، ج، چ، ح، خ، ر، ږ)ئوه ناشکرا دهبيت، که چهپکه نابرگه یی خشوکه کان له نیوان خویندا و له کوتایی برگه دا بهیچ چه شنیک له وشه ی فونولوژییدا ریگه پیدراو نییه.

۴) مه رجه فونوتاکتیکی (ز/ + / ش، ژ، خ، غ، ع، ح، ه/ [z] + [ʃ, ʒ, x, ɣ, ʕ, h, h]~) له کوتایی برگه دا.

ا) چه پکی نابرگه یی (ز/ + [z]، [z+ʒ] / ز/ + [z])

.....# / ز/ < زژ > * [z ʒ] [z ʒ]#..... * [z ʒ]

ب) چه پکی نابرگه یی (ز/ + [ʃ]، [z+ʃ] / ش/ + [ʃ]، [ʃ+z] / ز/ + [ʃ])

.....# / ز/ < سازش > * [z ʃ] [sa . z i ʃ] * [z ʃ]#.....

پ) چه پکی نابرگه یی (ز/ + [s]، [s+x] / خ/ + [x]، [x+s] / ز/ + [s])

.....# / ز/ < زخ > * [z x] [z x]#..... * [z x]

ت) چه پکی نابرگه یی (ز/ + [ɣ]، [z+ɣ] / غ/ + [ɣ]، [ɣ+z] / ز/ + [ɣ])

.....# / ز/ < زغ > * [z ɣ] [z ɣ]#..... * [z ɣ]

د) چه پکی نابرگه یی (ز/ + [ʕ]، [z+ʕ] / ع/ + [ʕ]، [ʕ+z] / ز/ + [ʕ])

.....# / ز/ < زع > * [z ʕ] [z ʕ]#..... * [z ʕ]

ج) چه پکی نابرگه یی (ز/ + [h]، [z+h] / ح/ + [h]، [h+z] / ز/ + [h])

.....# / ز/ < زح > * [z h] [z h]#..... * [z h]

چ) چه پکی نابرگه یی (ز/ + [h]، [z+h] / ه/ + [h]، [h+z] / ز/ + [h])

.....# / ز/ < زه > * [z h] [z h]#..... * [z h]

به پپی نمونه کانی (۴-، ب، پ، ت، د، ج، چ، ح، خ، ر، ږ)ئوه سه لمینراوه، که چه پکه نابرگه یی خشوکه کان له نیوان خویندا و له کوتایی برگه دا بهیچ چه شنیک له وشه ی فونولوژییدا نابیرینه وه، له نمونه ی (۴- ب) به پپی ریووسی کوردیی (ز/ + ش/) ده بیریینه وه له کوتایی برگه دا

به لام داوای هه‌لتوقینی قاوله سارده‌که ([ɪ̃]) ده‌کات، بویه به چه‌پک دانانریت، وه‌ک: (sa . z ð) [l] بپروانه وینه‌ی (۲۷).

ه) مه‌رجه فونوتاکیکی (ش/ /+ /ژ، خ، غ، ع، ح، ه/ [ɜ, x, ʏ, ʔ, h, h] + [ʃ]) له کوتایی برگه‌دا.

ا) چه‌پکی نابرگه‌یی (ش/ژ+ [ɜ]، /ژ+ش/ [ʃ+ɜ])

* [ʃɜ] [ʃɜ]#..... * <شژ> /#شژ/

ب) چه‌پکی نابرگه‌یی (ش/خ+ [x]، /خ+ش/ [x+ʃ])

* [ʃx] [ʃx]#..... * <شخ> /#شخ/

پ) چه‌پکی نابرگه‌یی (ش/غ+ [ɣ]، /غ+ش/ [ɣ+ʃ])

* [ʃɣ] [ʃɣ]#..... * <شغ> /#شغ/

ت) چه‌پکی نابرگه‌یی (ش/ع+ [ʕ]، /ع+ش/ [ʕ+ʃ])

* [ʃʕ] [ʃʕ]#..... * <شع> /#شع/

د) چه‌پکی نابرگه‌یی (ش/ح+ [h]، /ح+ش/ [h+ʃ])

* [ʃh] [ʃh]#..... * <شح> /#شح/

ج) چه‌پکی نابرگه‌یی (ش/ه+ [h]، /ه+ش/ [h+ʃ])

* [ʃh] [ʃh]#..... * <شه> /#شه/

۶) مه‌رجه فونوتاکیکی (ش/ژ+خ، غ، ع، ح، ه/ [ɜ]+[x, ʏ, ʔ, h, h]) له کوتایی برگه‌دا.

ا) چه‌پکی نابرگه‌یی (ش/ژ+خ [ɜ+x]، /خ+ژ [x+ɜ])

* [ɜx] [ɜx]#..... * <ژخ> /#ژخ/

ب) چه پکی نابرگه یی (ژ+غ / [ʒ+ɣ]، /غ+ژ / [ɣ+ʒ])

* [ʒɣ] [ʒɣ]#..... * <ژغ> /#.....

پ) چه پکی نابرگه یی (ژ+ع / [ʒ+ʕ]، /ع+ژ / [ʕ+ʒ])

* [ʒʕ] [ʒʕ]#..... * <ژع> /#.....

ت) چه پکی نابرگه یی (ژ+ح / [ʒ+h]، /ح+ژ / [h+ʒ])

* [ʒh] [ʒh]#..... * <ژح> /#.....

د) چه پکی نابرگه یی (ژ+ه / [ʒ+h]، /ه+ژ / [h+ʒ])

* [ʒh] [ʒh]#..... * <ژه> /#.....

۷) مه رجه فونوتاکتیکی (خ / + / غ، ع، ح، ه) / [x] + [ɣ, ʕ, h, h] ~ له کوتایی برگه دا:

ا) چه پکی نابرگه یی (خ+غ / [x+ɣ]، /غ+خ / [ɣ+x])

* [xɣ] [xɣ]#..... * <خغ> /#.....

ب) چه پکی نابرگه یی (خ+ع / [x+ʕ]، /ع+خ / [ʕ+x])

* [xʕ] [xʕ]#..... * <خع> /#.....

پ) چه پکی نابرگه یی (خ+ح / [x+h]، /ح+خ / [h+x])

* [xh] [xh]#..... * <خح> /#.....

ت) چه پکی نابرگه یی (خ+ه / [x+h]، /ه+خ / [h+x])

* [xh] [xh]#..... * <خه> /#.....

۸) مەرجه فونوتاكتىكى (/غ+/ع، ح، ه/ ~ [x]+[y, ʔ, h] له كۆتايى بىرگەدا :

ا) چەپكى نابىرگەيى (/غ+/ع، [y+ʔ] /، [ʔ+y] /غ+/ع)

* [yʔ] [yʔ]#..... * <غع> /غ/#.....

ب) چەپكى نابىرگەيى (/غ+/ح، [y+h] /، [h+y] /غ+/ح)

* [yh] [yh]#..... * <غح> /غ/#.....

پ) چەپكى نابىرگەيى (/خ+/ه، [y+h] /، [h+y] /غ+/ه)

* [yh] [yh]#..... * <غھ> /غ/#.....

۹) مەرجه فونوتاكتىكى (/ع+/، ح، ه/ ~ [h, h]+ [ʔ]) له كۆتايى بىرگەدا:

ا) چەپكى نابىرگەيى (/ع+/ح، [ʔ+h] /، [h+ʔ] /ع+/ح)

* [ʔh] [ʔh]#..... * <عح> /ع/#.....

ب) چەپكى نابىرگەيى (/ع+/ه، [ʔ+h] /، [h+ʔ] /ع+/ه)

* [ʔh] [ʔh]#..... * <عھ> /ع/#.....

۱۰) مەرجه فونوتاكتىكى (/ح+/، ه/ ~ [h]+ [h]) له كۆتايى بىرگەدا:

ا) چەپكى نابىرگەيى (/ح+/ه، [h+h] /، [h+h] /ع+/ه)

* [hh] [hh]#..... * <عھ> /ع/#.....

ئەنجامى تەواۋى نمونهكانى (۵، ۶، ۷، ۸، ۹، ۱۰) ئەو دەسەلمىن، كە چەپكە نابىرگەيى خشۆكەكان له نيوان خوياندا و له كۆتايى بىرگەدا بەھىچ چەشنىك له وشەي فونولوژييدا نابىرىنەوہ.

۱۰/۳ خشوکهکان له گهال لوتییهکاندا

۱) مه رجه فونوتاكتيكي خشوکهکان (/ف، ف، س، ز، ش، ژ، خ، غ، ع، ح، ه/) له گهال فونیمی لوتی (/م/ دا). ([m]+[f, v, s, z, ʃ, ʒ, x, ɣ, ʕ, h, h]) له کوتایی برکه دا:

ا) چه پکی نابرگه یی (/م+ف/ [m+f]، /ف+م/ [f+m])

* [mf] [mf]#..... * <مف> /#.....

ب) چه پکی نابرگه یی (/م+ث/ [m+v]، /ث+م/ [v+m])

* [mv] [mv]#..... * <مف> /#.....

پ) چه پکی نابرگه یی (/م+س/ [m+s]، /س+م/ [s+m])

* [ms] [ms]#..... * <مس> /#.....

ت) چه پکی نابرگه یی (/م+ز/ [m+z]، /ز+م/ [z+m])

[mamz] [mz]#..... * <مامز> /#.....

د) چه پکی نابرگه یی (/م+ژ/ [m+ʒ]، /ژ+م/ [ʒ+m])

[pə . ʒim] * [ʒm]#..... * <په ژم> /#.....

ج) چه پکی نابرگه یی (/م+ش/ [m+ʃ]، /ش+م/ [ʃ+m])

[dru . ʃim] * [mʃ]#..... * <دروشم> /#.....

چ) چه پکی نابرگه یی (/م+خ/ [m+x]، /خ+م/ [x+m])

* [m x] [m x]#..... * <مخ> /#.....

ح) چه پکی نابرگه یی (/م+غ/ [m+ɣ]، /غ+م/ [ɣ+m])

* [mɣ] [mɣ]#..... * <مغ> /#.....

خ) چه پکی نابرگه یی (/م+ع/ [m+ʕ]، /ع+م/ [ʕ+m])

* [mʕ] [mʕ]#..... * <مع> /#.....

ر) چه پکی نابرگه یی (/م+ح/ [m+h]، /ح+م/ [h+m])

* [mh] [mh]#..... * <مح> /#.....

(ر) چه پکی نابرگه یی (/م+ه/، [m+h] /ه+م/، [h+m])

* [mh] [mh]#..... * <مه> /#.....

له ئه نجامی شیکردنه وهی نمونه کانی (۱-، ب، پ، چ، ح، خ، ر، ر) ئه وه مان بو رونده بیتته وه، که چه پکه نابرگه یی خشوکه کان له گه ل فونیمی لوتیی /م/ له کوتایی برگه دا به هیچ چه شنیک له وشه ی فونولوژییدا نابیرینه وه، ههروه ها له نمونه ی (۱-، د، ج) به پیی رینووسی کوردیی (/ژ+م/، /ش+م/) ده بیترینه وه له کوتایی برگه دا به لام داوای هه لتوقینی قاوله سارده که ([ɨ]) ده کات، بویه به چه پک دانانریت، وهک: ([dru . ʃim]، [pə . ʒim]) پروانه وینه ی (۲۷) به پیی نمونه ی (۱-ت) خشوکه کان ده توانن چه پکی نابرگه یی له گه ل فونیمی لوتیی /م/ له کوتایی برگه دا دروست بکه ن، وهک: ([mamz])

(۲) مه رجه فونوتاکیکی خشوکه کان (/ف، ف، س، ز، ش، ژ، خ، غ، ع، ح، ه/) له گه ل فونیمی لوتیی (/ن/ دا) ([n]+[f, v, s, z, ʃ, ʒ, x, ɣ, ʔ, h, h]) له کوتایی برگه دا:

(ا) چه پکی نابرگه یی (/ن+ف/، [n+f]، /ف+ن/، [f+n])

* [nf] [nf]#..... * <نف> /#.....

(ب) چه پکی نابرگه یی (/ن+ف/، [n+v]، /ف+ن/، [v+n])

* [nv] [nv]#..... * <نف> /#.....

(پ) چه پکی نابرگه یی (/ن+س/، [n+s]، /س+ن/، [s+n])

* [ns] [ns]#..... * <نس> /#.....

(ت) چه پکی نابرگه یی (/ن+ز/، [n+z]، /ز+ن/، [z+n])

* [nz] [nz]#..... * <تهنز> /#.....

(د) چه پکی نابرگه یی (/ن+ژ/، [n+z]، /ژ+ن/، [z+n])

* [nz] [nz]#..... * <نژ> /#.....

(ج) چه پکی نابرگه یی (/ن+ش/، [n+ʃ]، /ش+ن/، [ʃ+n])

* [nʃ] [nʃ]#..... * <نش> /#.....

چ) چه پکی نابرگه یی (ان+خ / [n+x]، [x+n] / ان+خ)

.....# / انخ / <ناوهخن> * [nx]#..... [na . wə . xɪn]

ح) چه پکی نابرگه یی (ان+غ / [n+y]، [y+n] / اغ+م)

.....# / انغ / <نغ> * [ny]#..... * [n y]

خ) چه پکی نابرگه یی (ان+ع / [n+ɿ]، [ɿ+n] / اع+ن)

.....# / انع / <نع> * [nɿ]#..... * [nɿ]

ر) چه پکی نابرگه یی (ام+ح / [n+h]، [h+n] / اح+م)

.....# / امح / <مح> * [nh]#..... * [nh]

پ) چه پکی نابرگه یی (ان+ه / [n+h]، [h+n] / اه+ن)

.....# / انه / <نه> * [nh]#..... * [nh]

لیکدانه وهی نمونه کانی (۲-ب، پ، د، ج، ح، خ، ر، پ) ئه وه دهرده خه نه روو، که چه پکی نابرگه یی خشۆکه کان له گه ل فونیمی لوتیی (/ان/) له کوتایی برگه دا به هیچ چه شنیک له وشه ی فونولوژییدا نابیرینه وه، به لام به پیی نمونه ی (۲-ت) چه پکی نابرگه یی کوتایی برگه پیکدینن، وهک: ([tənz]). هه روه ها به پیی نمونه ی (۲-چ) (به پیی رینووسی کوردیی (/خ+ن/) له کوتایی برگه دا ده بییرینه وه به لام به چه پک ئه ژمارنا کریت، چونکه برگه ی کوتایی داوای هه لتوقینی قاوله سارده که دهکات، وهک: (na . wə . xɪn). پروانه وینه ی ژماره (۲۷).

(۱۱/۳) خشۆکه کان له گه ل ئه فریکاته کاند

۱) مه رجه فونوتاکیکی خشۆکه کان (/ف، ف، س، ز، ش، ژ، خ، غ، ع، ح، ه/) له گه ل فونیمی ئه فریکاتی (/چ/). دا. ([tʃ]+[f, v, s, z, ʃ, ʒ, x, y, ɿ, h, h]) له کوتایی برگه دا:

ا) چه پکی نابرگه یی (/چ+ف / [tʃ+f]، /ف+چ / [f+tʃ])

.....# / چف / <چف> * [tʃf] [tʃf]#..... *

ب) چه پکی نابرگه یی (/چ+ف / [tʃ+v]، /ف+چ / [v+tʃ])

.....# / چف / <چف> * [tʃv] [tʃv]#..... *

- پ) چه پکی نابرگه یی (اچ+س / [tʃ+s]، اس+چ / [s+tʃ])
- * [tʃs] [tʃs]#..... * <چس> /#.....
- ت) چه پکی نابرگه یی (اچ+ز / [tʃ+z]، ز+چ / [z+tʃ])
- * [tʃz] [tʃz]#..... * <چز> /#.....
- د) چه پکی نابرگه یی (اچ+ژ / [tʃ+zʒ]، ژ+چ / [ʒ+tʃ])
- * [tʃ ʒ] [tʃʒ]#..... * <چژ> /#.....
- ج) چه پکی نابرگه یی (اچ+ش / [tʃ+ʃ]، ش+چ / [ʃ+tʃ])
- * [tʃ ʃ] [tʃʃ]#..... * <چش> /#.....
- چ) چه پکی نابرگه یی (اچ+خ / [tʃ+x]، خ+چ / [x+tʃ])
- * [tʃ x] [tʃ x]#..... * <چخ> /#.....
- ح) چه پکی نابرگه یی (اچ+غ / [tʃ+ɣ]، غ+چ / [ɣ+tʃ])
- * [tʃ ɣ] [tʃ ɣ]#..... * <چغ> /#.....
- خ) چه پکی نابرگه یی (اچ+ع / [tʃ+ʕ]، ع+چ / [ʕ+tʃ])
- * [tʃ ʕ] [tʃ ʕ]#..... * <چع> /#.....
- ر) چه پکی نابرگه یی (اچ+ح / [tʃ+h]، ح+چ / [h+tʃ])
- * [tʃ h] [tʃ h]#..... * <چح> /#.....
- ر) چه پکی نابرگه یی (اچ+ه / [tʃ+h]، ه+چ / [h+tʃ])
- * [tʃ h] [tʃ h]#..... * <چه> /#.....

به پیتی شیکردنه وهی نمونه کانی (۱-، ب، پ، ت، د، ج، چ، ح، خ، ر، ڤ) نه وه مان بۆ ڤونده بیتته وه، که چه پکه نابرگه یی خشوکه کان له گه ل فونیمی نه فریکاتی /چ/ له کوتایی برگه دا به هیچ چه شنیک له وشه ی فونولوژییدا نابینرینه وه .

۲) مەرجه فونوئاکتیکی خشۆکهکان (ف، ث، س، ز، ش، ژ، خ، غ، ع، ح، هـ) له گه‌ل فونیمی ئه‌فریکاتی (ا، ج، د، [f, v, s, z, ʃ, ʒ, x, γ, ɪ, h]) له کوتایی برکه‌دا:

ا) چه‌پکی نابرگه‌یی (ا، ج+ف) / [dʒ+f]، (ف+ج) / [f+dʒ]

* [dʒf] [dʒf]#..... * <جف> / #جف.....

ب) چه‌پکی نابرگه‌یی (ا، ج+ث) / [dʒ+v]، (ث+ج) / [v+dʒ]

* [dʒv] [dʒv]#..... * <جث> / #جث.....

پ) چه‌پکی نابرگه‌یی (ا، ج+س) / [dʒ+s]، (س+ج) / [s+dʒ]

* [dʒs] [dʒs]#..... * <جس> / #جس.....

ت) چه‌پکی نابرگه‌یی (ا، ج+ز) / [dʒ+z]، (ز+ج) / [z+dʒ]

* [dʒz] [dʒz]#..... * <جز> / #جز.....

د) چه‌پکی نابرگه‌یی (ا، ج+ژ) / [dʒ+ʒ]، (ژ+ج) / [ʒ+dʒ]

* [dʒʒ] [dʒʒ]#..... * <جژ> / #جژ.....

ج) چه‌پکی نابرگه‌یی (ا، ج+ش) / [dʒ+ʃ]، (ش+ج) / [ʃ+dʒ]

* [dʒʃ] [dʒʃ]#..... * <جش> / #جش.....

چ) چه‌پکی نابرگه‌یی (ا، ج+خ) / [dʒ+x]، (خ+ج) / [x+dʒ]

* [dʒx] [dʒx]#..... * <جخ> / #جخ.....

ح) چه‌پکی نابرگه‌یی (ا، ج+غ) / [dʒ+ɣ]، (غ+ج) / [ɣ+dʒ]

* [dʒɣ] [dʒɣ]#..... * <جغ> / #جغ.....

خ) چه‌پکی نابرگه‌یی (ا، ج+ع) / [dʒ+ɪ]، (ع+ج) / [ɪ+dʒ]

* [dʒɪ] [dʒɪ]#..... * <جع> / #جع.....

ر) چه‌پکی نابرگه‌یی (ا، ج+هـ) / [dʒ+h]، (هـ+ج) / [h+dʒ]

* [dʒh] [dʒh]#..... * <جح> / #جح.....

(ر) چه پکی نابرگه یی (ج+ه/ [dʒ+h]، [h+dʒ] /ه+ج)

* [dʒh] [dʒh]#..... * <جه> /#.....

شیکردنه وهی نمونه کانی (۱-، ب، پ، ت، د، ج، چ، ح، خ، ر، ر) ئه وه سه لمینرا، که خشوکه کان له گه ل فونیمی ئه فریکاتی/ج له کوتایی برگه دا بهیچ چه شنیک چه پکی نابرگه یی له وشه ی فونولوژییدا پیکناهیئن .

۱۲/۳) خشوکه کان له گه ل لاییه کانداه کوتایی برگه دا

(۱) مه رجه فونوتاکیکی خشوکه کان (/ف، ف، س، ز، ش، ژ، خ، غ، ع، ح، ه/) له گه ل فونیمی لایی (/ال/ دا). ([l]+[f, v, s, z, ʃ, ʒ, x, ɣ, ʔ, h, h]) له کوتای برگه دا:

(ا) چه پکی نابرگه یی (/ال+ف/ [l+f]، /ف+ل/ [f+l])

* [lf] [lf]#..... * <لف> /#.....

(ب) چه پکی نابرگه یی (/ال+ف/ [l+v]، /ل+چ/ [v+l])

* [lv] [lv]#..... * <لف> /#.....

(پ) چه پکی نابرگه یی (/ال+س/ [l+s]، /س+ل/ [s+l])

* [sl] [sl]#..... * <لس> /#.....

(ت) چه پکی نابرگه یی (/ال+ز/ [l+z]، /ز+ل/ [z+l])

* [zl] [zl]#..... * <زل> /#.....

(د) چه پکی نابرگه یی (/ال+ژ/ [l+ʒ]، /ژ+ل/ [ʒ+l])

* [lʒ] [lʒ]#..... * <لژ> /#.....

(ج) چه پکی نابرگه یی (/ال+ش/ [l+ʃ]، /ش+ل/ [ʃ+l])

* [lʃ] [lʃ]#..... * <شل> /#.....

(چ) چه پکی نابرگه یی (/ال+خ/ [l+x]، /خ+ل/ [x+l])

* [lx] [lx]#..... * <لخ> /#.....

ح) چه پکی نابرگه یی (ال+غ) / [l+y] ، (غ+ل) / [y+l]

* [l y] [ly]#..... * <لغ> /#.....

خ) چه پکی نابرگه یی (ال+ع) / [l+ʕ] ، (ع+ل) / [ʕ+l]

* [l ʕ] [lʕ]#..... * <لع> /#.....

ر) چه پکی نابرگه یی (ال+ح) / [l+h] ، (ح+ل) / [h+l]

* [l h] [lh]#..... * <لح> /#.....

ر) چه پکی نابرگه یی (ال+ه) / [l+h] ، (ه+ل) / [h+l]

* [l h] [lh]#..... * <له> /#.....

ئەنجامی نمونه کانی (۱-ا، ب، پ، ت، د، ج، چ، ح، خ، ر، ڕ) ئەو ه پونده که نه وه، که چه پکه نابرگه یی خشۆکه کان له گه ل فونیمی لایی /ل له کوتایی برگه دا به هیچ چه شنیک له وشه ی فونولوژییدا نابیرینه وه.

۲) مه رجه فونوتاكتيكي خشۆکه کان (ف، ف، س، ز، ش، ژ، خ، غ، ع، ح، ه) له گه ل فونیمی لایی (/ل) دا. ([f, v, s, z, ʃ, ʒ, x, ɣ, ʕ, h, h]) له کوتایی برگه دا:

ا) چه پکی نابرگه یی (ال+ف) / [f+f] ، (ف+ل) / [f+l]

* [f f] [ff]#..... * <لف> /#.....

ب) چه پکی نابرگه یی (ال+ف) / [f+v] ، (ف+ل) / [v+f]

* [f v] [fv]#..... * <لف> /#.....

پ) چه پکی نابرگه یی (ال+س) / [f+s] ، (س+ل) / [s+f]

[qəts] [fs]#..... * <قه ل س> /#.....

ت) چه پکی نابرگه یی (ال+ز) / [f+z] ، (ز+ل) / [z+f]

* [f z] [fz]#..... * <لز> /#.....

د) چه پکی نابرگه یی (ال+ژ) / [f+ʒ] ، (ژ+ل) / [ʒ+f]

* [f ʒ] [fʒ]#..... * <لژ> /#.....

ج) چه پکی نابرگه یی (/ل+ش/ [ʃ+ʃ]، /ش+ل/ [ʃ+l])

.....# /ش/ <خشل> [ʃ]#..... [x i ʃ ʃ]

چ) چه پکی نابرگه یی (/ل+خ/ [x+x]، /خ+ل/ [x+l])

.....# /لخ/ <لخ> * [ʃ x] [ʃ x]#..... *

ح) چه پکی نابرگه یی (/ل+غ/ [ɣ+ɣ]، /غ+ل/ [ɣ+l])

.....# /لغ/ <لغ> * [ʃ ɣ] [ʃ ɣ]#..... *

خ) چه پکی نابرگه یی (/ل+ع/ [ʕ+ʕ]، /ع+ل/ [ʕ+l])

.....# /لع/ <لع> * [ʃ ʕ] [ʃ ʕ]#..... *

ر) چه پکی نابرگه یی (/ل+ح/ [h+h]، /ح+ل/ [h+l])

.....# /لح/ <لح> * [ʃ h] [ʃ h]#..... *

ړ) چه پکی نابرگه یی (/ل+ه/ [h+h]، /ه+ل/ [h+l])

.....# /له/ <له> * [ʃ h] [ʃ h]#..... *

به پتی سه لماندنی نمونه کانی (۲-۱، ب، ت، د، چ، ح، خ، ر، ړ) نه وه مان بو ئاشکرا بوو، که چه پکه نابرگه یی خشوکه کان له گه ل فونیمی لایي/ل له کوتایی برگه دا له وشه ی فونولوژییدا ریگه پینه دراوه، به لام له نمونه ی (۲-پ، ج) چه پکی نابرگه یی خشوکه کان له گه ل لایي/ل له کوتایی برگه پیکهاتووه، وهک: ([qəʃs], [x i ʃ ʃ]).

۱۳ / ۳) خشوکه کان له گه ل لیدهر و له زوکه کاند

۱) مه رجه فونوتاکتیکی خشوکه کان (/ف، ف، س، ز، ش، ژ، خ، غ، ع، ح، ه/) له گه ل فونیمی لیدهری (/ر/ دا. ([r]+[f, v, s, z, ʃ, ʒ, x, ɣ, ʕ, h, h])) له کوتایی برگه دا:

ا) چه پکی نابرگه یی (/ر+ف/ [r+f]، /ف+ر/ [f+r])

.....# /رف/ <دهفر> [də . f i r] * [rf]#.....

ب) چه پکی نابرگه یی (/ر+ف/ [r+v]، /ف+ر/ [v+r])

* [rv] [rv]#..... * <رف> /#.....

([s+r] /ر+س، [r+s] /ر+س) /#.....

* [sr] [sr]#..... * <سر> /#.....

([z+r] /ر+ز، [r+z] /ر+ز) /#.....

[mərz] [rz]#..... <مهرز> /#.....

([ʒ+r] /ر+ژ، [r+ʒ] /ر+ژ) /#.....

[kɪrʒ] [rʒ]#..... <کرژ> /#.....

([j+r] /ر+ش، [r+j] /ر+ش) /#.....

* [rʃ] [rʃ]#..... * <رش> /#.....

([x+r] /ر+خ، [r+x] /ر+خ) /#.....

[bərɣ] [rɣ]#..... <بهرخ> /#.....

([ɣ+r] /ر+غ، [r+ɣ] /ر+غ) /#.....

* [rɣ] [rɣ]#..... * <رخ> /#.....

([ʕ+r] /ر+ع، [r+ʕ] /ر+ع) /#.....

* [rʕ] [rʕ]#..... * <رع> /#.....

([h+r] /ر+ح، [r+h] /ر+ح) /#.....

* [rh] [rh]#..... * <رح> /#.....

([h+r] /ر+ه، [r+h] /ر+ه) /#.....

* [rh] [rh]#..... * <ره> /#.....

ئەنجامی داتا و نمونه‌کانی (۱- ب، پ، ج، ح، خ، ر، ڤ) ئەوێ ئاشکرا دەکەن، کە چەپکە نابەرگەیی
خسۆکەکان لە گەل فۆنیمی لیدەری /ر/ لە کۆتایی بەرگەدا بەهیچ چەشنیک لە وشەیی فۆنۆلۆژییدا
نابینرێنەو، هەرودها لە نمونەیی (۱۰-۱) بەپێی رینووسی کوردیی (/ف+رم) لە کۆتایی بەرگەدا
دەبینرێتەو، بەلام لەروانگەیی بەرگەسازیی زمانی کوردییەو، بەچەپک ئەژمار ناکریت، چونکە

کوتایی برِگه داوای هه‌لتوقینی قاوَلی سارده‌که ده‌کات وه‌ک: ([də. fir]) برِوانه وینه‌ی (۲۷).
 به‌لام له نمونه‌ی (ا_ت، د، چ) چه‌پکی نابِرگه‌یی خشوکه‌کان له گه‌ل لیده‌ری/ر له کوتایی برِگه
 پیکهاتوو، وه‌ک: ([bərɣ], [kɪrɜ], [mərɜ]) ریگه‌پیدراوه.

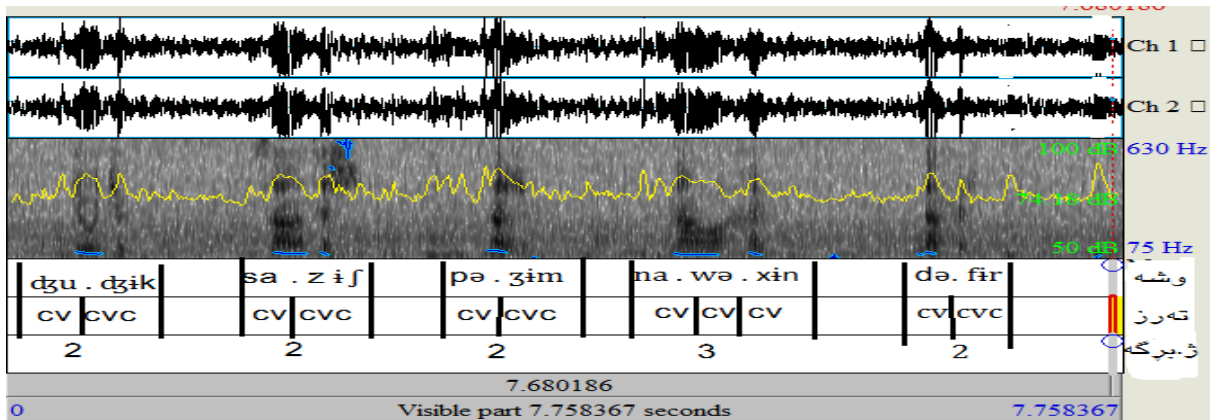

وینه‌ی ژماره (۲۷)

۲) مه‌رجه فونوتاکیکی خشوکه‌کان (/ف، ف، س، ز، ش، ژ، خ، غ، ع، ح، ه/) له گه‌ل فونیمی
 له‌رزوکی (/ر/دا. ([R]+[f, v, s, z, ʃ, ʒ, x, ɣ, ʔ, h, h])) له کوتایی برِگه‌دا:

ا) چه‌پکی نابِرگه‌یی (/ر+ف/، [R+f]، /ف+ر/، [f+R])

* [Rf] [Rf]#..... * <رِف> /رِف/.....

ب) چه‌پکی نابِرگه‌یی (/ر+ف/، [R+v]، /ف+ر/، [v+R])

* [Rv] [Rv]#..... * <رِف> /رِف/.....

پ) چه‌پکی نابِرگه‌یی (/ر+س/، [R+s]، /س+ر/، [s+R])

* [Rs] [Rs]#..... * <رِس> /رِس/.....

ت) چه‌پکی نابِرگه‌یی (/ر+ز/، [R+z]، /ز+ر/، [z+R])

* [Rz] [Rz]#..... * <رِز> /رِز/.....

د) چه‌پکی نابِرگه‌یی (/ر+ژ/، [R+ʒ]، /ژ+ر/، [ʒ+R])

* [Rʒ] [Rʒ]#..... * <رِژ> /رِژ/.....

ج) چه‌پکی نابِرگه‌یی (/ر+ش/، [R+ʃ]، /ش+ر/، [ʃ+R])

- * [Rʃ] [Rʃ]#..... * <رښ> /رښ/.....
 (چ)چه پکي نابرگه يی (اړ+خ / [R+x] ، /خ+ر / [x+R])
- * [Rx] [Rx]#..... * <رخ> /رخ/.....
 (ح)چه پکي نابرگه يی (اړ+غ / [R+y] ، /غ+ر / [y+R])
- * [Rɣ] [Rɣ]#..... * <رغ> /رغ/.....
 (خ)چه پکي نابرگه يی (اړ+ع / [R+ɣ] ، /ع+ر / [ɣ+R])
- * [Rɕ] [Rɕ]#..... * <رع> /رع/.....
 (ر)چه پکي نابرگه يی (اړ+ح / [R+h] ، /ح+ر / [h+R])
- * [Rh] [Rh]#..... * <رح> /رح/.....
 (ر)چه پکي نابرگه يی (اړ+هـ / [R+h] ، /هـ+ر / [h+R])
- * [Rh] [Rh]#..... * <ره> /ره/.....

ليکدانه وه يی نمونه کانی (۲- ا، ب، پ، ت، د، ج، چ، ح، خ، ر، ږ) نه وه دهڅه نه ږوو، که چه پکه نابرگه يی خشوکه کان له گه ل فونيمی له رزوکي اړ/له کوتايی برگه دا به هيچ چه شنيک له وشه ي فونولوژييدا نابيرينه وه.

۱۴/۳) خشوکه کان له گه ل نيچه برگه يیبه کاند

۱) مه رجه فونوتاکتیکی خشوکه کان (ا، ف، ښ، س، ز، ش، ژ، خ، غ، ع، ح، هـ) له گه ل فونيمی نيچه برگه يی (ا، و) دا. ([w]+[f, v, s, z, ʃ, ʒ, x, ɣ, ɕ, h, h]) له کوتايی برگه دا:

- (ا)چه پکي نابرگه يی (ا، و+ف / [w+f] ، /ف+و / [f+w])
- * [wf] [wf]#..... * <وف> /وف/.....
 (ب)چه پکي نابرگه يی (ا، و+ښ / [w+v] ، /ښ+و / [v+w])
- * [wv] [wv]#..... * <وښ> /وښ/.....
 (پ)چه پکي نابرگه يی (ا، و+س / [w+s] ، /س+و / [s+w])

[taws] [ws]#..... <تاوس> /#.....

(ت)چه پکی نابرگه یی (و+ز) / [w+z]، (ز+و) / [z+w]

* [zw] [wz]#..... * <زو> /#.....

(د)چه پکی نابرگه یی (و+ژ) / [w+z̥]، (ژ+و) / [z̥+w]

* [z̥w] [wz̥]#..... * <ژو> /#.....

(ج)چه پکی نابرگه یی (و+ش) / [w+ʃ]، (ش+و) / [ʃ+w]

[bawʃ] [wʃ]#..... <باوش> /#.....

(چ)چه پکی نابرگه یی (و+خ) / [w+x]، (خ+و) / [x+w]

* [xw] [wx]#..... * <خو> /#.....

(ح)چه پکی نابرگه یی (و+غ) / [w+ɣ]، (غ+و) / [ɣ+w]

* [wɣ] [wɣ]#..... * <وغ> /#.....

(خ)چه پکی نابرگه یی (و+ع) / [w+ʕ]، (ع+و) / [ʕ+w]

* [wʕ] [wʕ]#..... * <وع> /#.....

(ر)چه پکی نابرگه یی (و+ح) / [w+h]، (ح+و) / [h+w]

* [wh] [wh]#..... * <وح> /#.....

(ړ)چه پکی نابرگه یی (و+ه) / [w+h]، (ه+و) / [h+w]

* [wh] [wh]#..... * <وه> /#.....

به پیی شیکردنه وهی پراکتیکی نمونه کانی (۱- ا، پ، ت، د، چ، ح، خ، ر، ړ) گه یشتن بهو
نه نجامه ی، که چه پکه نابرگه یی خشوکه کان له گه ل فونیمی نیمچه برگه یی /و له کوتایی برگه دا
به هیچ چه شنیک له وشه ی فونولوژییدا ریگه پیندراونیه، به لام له نمونه ی (ا_ب، ج) چه پکی
نابرگه یی خشوکه کان له گه ل نیمچه برگه یی /و له کوتایی برگه پیکهاتووه، وهک: [bawʃ] ،
[taws]

۲) مەرجه فۆنوتاكتىكى خشۆكه كان (/ف، ف، س، ز، ش، ژ، خ، غ، ع، ح، ه/) له گه ل فۆنىمى نىمچه برگه يى (/اى/) دا. ([y]+[f, v, s, z, ʃ, ʒ, x, ɣ, ʔ, h, h]) له كۆتايى برگه دا:

ا) چه پكى نابرگه يى (/اى+ف) / [y+f] ، /ف+يا) / [f+y]

* [yf] [yf]#..... * <يف> /يف/#.....

ب) چه پكى نابرگه يى (/اى+ف) / [y+v] ، /ف+يا) / [v+y]

* [yv] [yv]#..... * <يف> /يف/#.....

پ) چه پكى نابرگه يى (/اى+س) / [y+s] ، /س+يا) / [s+y]

* [ys] [ys] #..... * <يس> /يس/#.....

ت) چه پكى نابرگه يى (/اى+ز) / [y+z] ، /ز+يا) / [z+y]

[payz] [yz]#..... <پايز> /يز/#.....

د) چه پكى نابرگه يى (/اى+ژ) / [y+ʒ] ، /ژ+يا) / [ʒ+y]

* [yʒ] [yʒ]#..... * <يژ> /يژ/#.....

ج) چه پكى نابرگه يى (/اى+ش) / [y+ʃ] ، /ش+يا) / [ʃ+y]

* [yʃ] [yʃ]#..... * <يش> /يش/#.....

چ) چه پكى نابرگه يى (/اى+خ) / [y+x] ، /خ+يا) / [x+y]

* [yx] [yx]#..... * <يخ> /يخ/#.....

ح) چه پكى نابرگه يى (/اى+غ) / [y+ɣ] ، /غ+يا) / [ɣ+y]

* [yɣ] [yɣ]#..... * <يغ> /يغ/#.....

خ) چه پكى نابرگه يى (/اى+ع) / [y+ʔ] ، /ع+يا) / [ʔ+y]

* [yʔ] [yʔ]#..... * <يع> /يع/#.....

ر) چه پكى نابرگه يى (/اى+ح) / [y+h] ، /ح+يا) / [h+y]

* [yh] [yh]#..... * <يح> /يح/#.....

(ر)چەپكى نابىرگەيى (/ي+ه/ [y+h], /ه+ي/ [h+y])

* [yh] [yh]#..... * <يھ> /#.....

نمونەكانى (۱-ا، ب، پ، د، ج، چ، ح، خ، ر، ر)ئەوھمان پىدەلەين، كە چەپكە نابىرگەيى خشۆكەكان لە گەل فۆنىمى نىمچە بىرگەيى/ى/ لە كۆتايى بىرگەدا بەھىچ چەشنىك لە وشەى فۆنولوژىيدا نابىرنەوھ، بەلام لە نمونەى(۱-ت)چەپكى نابىرگەيى خشۆكەكان لە گەل نىمچەبىرگەيى/ى/ لە كۆتايى بىرگە پىكھاتوھ، وەك: [payz].

۱۵/۳ مەرجه فۆنوتاكتىكىيەكانى لوتىيەكان لە گەل يەكتىردا لەكۆتايى بىرگەدا

(۱) مەرجه فۆنوتاكتىكى لوتىيەكان لە گەل يەكتىرى (/م/ [m] + /ن/ [n]) لە كۆتايى بىرگەدا:

(ا) چەپكى نابىرگەيى (/م+ن/ [m+n], /ن+م/ [n+m])

* [nm]#..... <گەنم> /#..... [gə . nɪm]

بەپى شىكردنەوھى نمونەى(۱-ا) ئەوھمان بۇ رووندەبىتەوھ ئەگەرچى لەكۆتايى بىرگەدا بەپى رىنووسى كوردىيى (/ن+م/) لەكۆتايى بىرگە پىكەوھاتوون بەلام بەچەپك ئەژمار ناكىت چونكە داواى ھەلتوقىنى ئاوالە ساردەكە دەكات وەك: [gə . nɪm] (بروانە وىنەى (۲۸).

۱۶/۳ لوتىيەكان لە گەل ئەفرىكاتەكاندا

(۱) مەرجه فۆنوتاكتىكى لوتىيەكان (/م/، /ن/، /چ/ لە گەل ئەفرىكاتى/چ/ ([m, n]+[tʃ]) لە كۆتايى بىرگەدا:

(ا) چەپكى نابىرگەيى (/م+چ/ [m+tʃ], /چ+م/ [tʃ+m])

* [qəmtʃ] [mtʃ]#..... <قەمچ> /#.....

(ب) چەپكى نابىرگەيى (/ن+چ/ [n+tʃ], /چ+ن/ [tʃ+n])

* [ntʃ] [ntʃ]#..... <نچ> /#.....

شىكردنەوھى نمونەى(۱-ب) ئەوھمان بۇ رووندەكاتەوھ، كە فۆنىمە لوتىيەكان لە گەل ئەفرىكاتى /چ/چەپكى نابىرگەيى كۆتايى بىرگە لە وشەى فۆنولوژىيدا پىكناھىن، بەلام لە نمونەى (۱-ا) چەپكى نابىرگەيى كۆتايى بىرگە پىكىن، وەك: ([qəmtʃ])

۲) مەرجە فونۇتاكتىكى لوتىيەكان (/م، /ن/) لە گەل ئەفريكاتى /ج/ ([m, n]+[dʒ]) لە كۆتايى بېرگەدا:

ا) چەپكى نابېرگەيى (/م+ج/ [m+dʒ]، /ج+م/ [dʒ+m])

.....# /مچ/ <جامم> [dʒadʒm] [mdʒ]#.....

ب) چەپكى نابېرگەيى (/ن+ج/ [n+dʒ]، /ج+ن/ [dʒ+n])

.....# /نج/ <گەنج> [gændʒ] [ndʒ]#.....

بەپپى داتاي نمونەي (۲_، ب) دەردەكەويت، كە فونىمە لوتىيەكان لە گەل ئەفريكاتى /ج/ چەپكى نابېرگەيى كۆتايى بېرگە لە وشەي فونۇلۇژييدا دروست دەكەن، وەك: ([dʒadʒm], [gændʒ]).

۳ / ۱۷) لوتىيەكان لە گەل لازمانىيەكاندا

۱) مەرجە فونۇتاكتىكى لوتىيەكان (/م، /ن/) لە گەل لايى /ل/ ([m, n] + [l]) لە كۆتايى بېرگەدا:

ا) چەپكى نابېرگەيى (/م+ل/ [m+l]، /ل+م/ [l+m])

.....# /مل/ <ممل> * [mL] [mL]#.....

ب) چەپكى نابېرگەيى (/ن+ل/ [n+l]، /ل+ن/ [l+n])

.....# /نل/ <نل> * [nL] [nL]#.....

۲) مەرجە فونۇتاكتىكى لوتىيەكان (/م، /ن/) لە گەل لايى /ل/ ([m, n] + [l]) لە كۆتايى بېرگەدا:

ا) چەپكى نابېرگەيى (/م+ل/ [m+l]، /ل+م/ [l+m])

.....# /لم/ <بەلم> [b əl m] [l m]#.....

ب) چەپكى نابېرگەيى (/ن+ل/ [n+l]، /ل+ن/ [l+n])

.....# /نل/ <نل> * [nl] [nl]#.....

نمونەكانى (۱_، ب، ۲_ ب) ئەو دەخەنەروو، كە فونىمە لوتىيەكان لە گەل لايىيەكان /ل/، /ل/، /ل/ بۇ چەپكى نابېرگەيى كۆتايى بېرگە لە وشەي فونۇلۇژييدا نابىنرىتەو، بەلام بە پىيى نمونەي (۱_ ب) چەپكى نابېرگەيى كۆتايى بېرگە دروست دەكەن، وەك: ([b əl m]).

۱۸/۳) لوتییەکان لە گەل لیدەر و لەرزۆکەکاندا

۱) مەرجه فۆنۆتاکتیکی لوتییەکان (م/، /ن/ لە گەل لیدەری (ر/، [m, n] + [r]) لە کۆتایی بڕگەدا:

ا) چەپکی نابەرگەیی (م/ر + [m+r]، /م + [r+m])

.....#م/ر < مامر > * [mr] [mr]#..... * [ma . mır]

ب) چەپکی نابەرگەیی (ن/ر + [n+r]، /ن + [r+n])

.....#ن/ر < نر > * [nr] [nr]#..... *

۲) مەرجه فۆنۆتاکتیکی لوتییەکان لە گەل لەرزۆکی (ر/، /م +، /ن [R] + [m, n]) لە کۆتایی بڕگەدا:

ا) چەپکی نابەرگەیی (م/ر + [m+R]، /م + [R+m])

.....#م/ر < مپ > * [mR] [mR]#..... *

ب) چەپکی نابەرگەیی (ن/ر + [n+R]، /ن + [R+n])

.....#ن/ر < نر > * [nR] [nR]#..... *

ئەنجامی نمونەکانی (۱_ ب، ۲_، ب) ئەوەمان بۆ دەسەلمین، کە فۆنیمە لوتییەکان لە گەل لیدەر و لەرزۆکەکان /ر/، /ر/ چەپکی نابەرگەیی لە کۆتایی بڕگەیی وشەیی فۆنۆلۆژییدا پیکناھینن، ھەر و ھا بە پێی شیکردنەوێی نمونە (۱_ا) ئەگەرچی لە کۆتایی بڕگەدا بە پێی رینووسی کوردیی (م/ر) لە کۆتایی بڕگە پیکە و ھا تون بە لام بە چەپک ئەژمار ناکریت چونکە داوای ھەلتوقینی قاولە ساردەکە دەکات وەک: (ma . mır) (بروانە وینەیی ژمارە ۲۸).

۱۹/۳) لوتییەکان لە گەل نیمچە بڕگەییەکاندا

۱) مەرجه فۆنۆتاکتیکی لوتییەکان (م/، /ن/ لە گەل نیمچە بڕگەیی (و/، [m, n] + [w]) لە کۆتایی بڕگەدا:

ا) چەپکی نابەرگەیی (م/و + [m+w]، /و + [r+m])

.....#م/و < مو > * [mw] [mw]#..... *

ب) چەپکی نابەرگەیی (ن/و + [n+w]، /و + [w+n])

* [nw] [nw]#..... * <نو> /نو/#.....

۲) مەرجە فونۇتاكتىكى لوتىيەكان(م/ا، ن/ا) لە گەل نىمچە بېرگەيى/ى ([m, n] + [y]) لە كۆتايى بېرگەدا:

ا) چەپكى نابېرگەيى (م+ى) / [m+y]، (ى+م) / [y+m]

* [my] [my]#..... * <مى> /مى/#.....

ب) چەپكى نابېرگەيى (ن+ى) / [n+y]، (ى+ن) / [y+n]

* [ny] [ny]#..... * <نى> /نى/#.....

بەپپى شىكردنەۋەيى نمونهكانى(۱_ا، ب، ۲_ا، ب) ئەۋەمان بۇ پوۋندەبىتتەۋە كە فونىمە لوتىيەكان لە گەل نىمچە بېرگەيىكانى/ا،/ى/چەپكى نابېرگەيى كۆتايى بېرگە لە وشەي فونۇلوژىيدا نابىنرىنەۋە

۳ / ۲) مەرجە فونۇتاكتىكىيەكانى ئەفرىكاتەكان لە گەل يەكترىدا لە كۆتايى بېرگەدا:

ا) چەپكى نابېرگەيى (اچ+چ) / [dʒ+tʃ]، (چ+ج) / [tʃ+dʒ]

* [tʃdʒ] [tʃdʒ]#..... * <جچ> /جچ/#.....

۳ / ۲) ئەفرىكاتەكان لە گەل لازمانىدا

۱) مەرجە فونۇتاكتىكى ئەفرىكات(اچ/ا، اچ/ا) لە گەل لازمانى ل / ([] + [tʃ، dʒ]) لە كۆتايى بېرگەدا:

ا) چەپكى نابېرگەيى (اچ+ل) / [l+tʃ]، (ل+چ) / [tʃ+l]

* [tʃl] [tʃl]#..... * <چل> /چل/#.....

ب) چەپكى نابېرگەيى (اچ+ل) / [dʒ+l]، (ل+ج) / [l+dʒ]

* [dʒl] [dʒl]#..... * <جلى> /جلى/#.....

۲) مەرجە فونۇتاكتىكى ئەفرىكات(اچ/ا، اچ/ا) لە گەل لازمانى ل / ([] + [tʃ، dʒ]) لە كۆتايى بېرگەدا:

ا) چەپكى نابېرگەيى (اچ+ل) / [l+tʃ]، (ل+چ) / [tʃ+l]

.....#چل / <چل> * [tʃ] [tʃ]#.....

(ب)چهپكى (/ج+ل/، [dʒ+tʃ]، /ج+ج/، [tʃ+dʒ])

.....#جل / <جل> * [dʒ] [dʒ]#.....

نمونه كانى (۱_، ب، ۲_، ب)ئەوہ دەردەخەن، كە فونىمە ئەفرىكاتە كان لە گەل لایبە كان (/ل/، /ل/) چهپكى نابەرگەيى كوتايى بەرگە لە وشەي فونولوژييدا رینگە پینە دراوہ.

۲۲/۳ ئەفرىكاتە كان لە گەل لیدەر و لەرزۆكە كاندا

(۱) مەرجه فونوتاكتيكي ئەفرىكات (/چ/، /ج/) لە گەل فونىمى لیدەرى /ر/، [r]+[tʃ, dʒ] لە كوتايى بەرگە دا:

(ا) چهپكى نابەرگەيى (/چ+ر/، [r+tʃ]، /ر+چ/، [tʃ+r])

.....#چر / <چر> * [tʃr] [tʃr]#.....

(ب) چهپكى نابەرگەيى (/ج+ر/، [dʒ+r]، /ر+ج/، [r+dʒ])

.....#جر / <جر> * [dʒr] [dʒr]#.....

(۲) مەرجه فونوتاكتيكي ئەفرىكات (/چ/، /ج/) لە گەل فونىمى لەرزۆكى /ر/، [R]+[tʃ, dʒ] لە كوتايى بەرگە دا:

(ا) چهپكى نابەرگەيى (/چ+ر/، [tʃ+R]، /ر+چ/، [R+tʃ])

.....#چر / <چر> * [tʃR] [tʃR]#.....

(ب) چهپكى نابەرگەيى (/ج+ر/، [dʒ+R]، /ر+ج/، [R+dʒ])

.....#جر / <جر> * [dʒR] [dʒR]#.....

بەپي شىكردنەوہى نمونه كانى (۱_، ب، ۲_، ب)ئەوہ مان بۇ پروندەبیتەوہ كە فونىمە ئەفرىكاتە كان لە گەل لایبە كان (/ل/، /ل/) بۇ چهپكى نابەرگەيى كوتايى بەرگە لە وشەي فونولوژييدا نابىنرینەوہ.

۲۳/۳) ئەفریکاتەکان لە گەل نیمچە برگەییەکاندا

۱) مەرجه فونۆتاکتیکی ئەفریکات(/چ/، /ج/) لە گەل فونیمی نیمچە برگەیی /و/ [w] + ([tʃ, dʒ]) لە کوتایی برگەدا:

ا) چەپکی نابەرگەیی (/چ+و/ [w+tʃ]، /و+چ/ [tʃ+w])

* [tʃw] [tʃw]#..... * <چو> /#.....

ب) چەپکی نابەرگەیی (/ج+و/ [dʒ+w]، /و+ج/ [w+dʒ])

* [gəwdʒ] [wdʒ]#..... * <گەوج> /#.....

۲) مەرجه فونۆتاکتیکی ئەفریکات(/چ/، /ج/) لە گەل فونیمی نیمچە برگەیی /ی/ ([y] + [tʃ, dʒ]) لە کوتایی برگەدا:

ا) چەپکی نابەرگەیی (/چ+ی/ [tʃ+y]، /ی+چ/ [y + tʃ])

* [tʃy] [tʃy]#..... * <چی> /#.....

ب) چەپکی نابەرگەیی (/ج+ی/ [dʒ+y]، /ی+ج/ [y+dʒ])

* [dʒy] [dʒy]#..... * <جی> /#.....

لیکدانەو دەی نمونه کانی (۱_، ۲_، ب) ئەو هەمان بۆ دەسەلمینن، کە فونیمە ئەفریکاتەکان لە گەل نیمچە برگەیی /و/، /ی/ چەپکی نابەرگەیی لە کوتایی برگە وشەیی فونۆلۆژییدا رینگە پینە دراو، بە لام بە پێی نمونهی (۱_ ب) چەپکی نابەرگەیی کوتایی برگە دروست دەکەن، وەک: ([gəwdʒ]).

۲۴/۳) مەرجه فونۆتاکتیکیەکانی لازمانیەکان لە گەل یەکتەریدا

۱) چەپکی نابەرگەیی (/ل+ل/ [l+l]، /ل+ل/ [l+l]) لە کوتای برگەدا:

* [ll] [ll]#..... * <لل> /#.....

۲۵/۳) لازمانی له گه ل لیدهر و لهرزوکه کاند

۱) مه رجه فونوتاكتيكي لازمانی (ل/، ل/، ل/) له گه ل فونیمیکی لیدهری /ر/ [r] + [l، ɫ] (له کوتایی برگه دا:

ا) چه پکی نابرگه یی (ل/ر+ [l+r] ، /ر+ل [r+l])

* [r] [r]#..... <لر> *

ب) چه پکی نابرگه یی (ل/ر+ [ɫ+r] ، /ر+ل [r+ɫ])

* [ɫr] [ɫr]#..... <لر> *

۲) مه رجه فونوتاكتيكي لازمانی (ل/، ل/، ل/) له گه ل فونیمیکی لیدهری /ر/ [r]+[l، ɫ] (له کوتایی برگه دا:

ا) چه پکی نابرگه یی (ل/ر+ [l+r] ، /ر+ل [r+l])

* [l R] [lR]#..... <لر> *

ب) چه پکی نابرگه یی (ل/ر+ [ɫ+r] ، /ر+ل [r+ɫ])

* [ɫR] [ɫR]#..... <لر> *

به وردبونه وه له نهجامی نمونه کانی (۱_، ب، ۲_، ب) گه یشتین به وهی، که فونیمه لاییه کان له گه ل لیدهر و لهرزوکه کان /ر/، /ر/ چه پکی نابرگه یی له کوتایی برگه وشه ی فونولوژییدا پیکناهیتن.

۲۶/۳) لازمانی له گه ل نیمچه برگه ییه کاند

۱) مه رجه فونوتاكتيكي لازمانی (ل/، ل/، ل/) له گه ل فونیمیکی نیمچه برگه یی /و/ [w]+[l، ɫ] (له کوتایی برگه دا :

ا) چه پکی نابرگه یی (ل/و+ [l+w] ، /و+ل [w+l])

* [ka . wil] [lw]#..... <کاول> *

ب) چه پکی نابرگه یی (ل/و+ [ɫ+w] ، /و+ل [w+ɫ])

[ʃawɬ] [wɬ]#.....

#/ول / <شاول> *

۲) مەرجە فونۇتاکتىكى لازمانى(ال، /ال) لەگەل فونىمىكى نىمچە بىرگەيى /ى/ ([l, ɬ]+[y]) لە كۆتايى بىرگەدا:

ا) چەپكى نابىرگەيى (ال+ى) / [l+y] ، /ى+ل/ [y+l]

#/لى / <لى> * [ly] [ly]#.....

ب) چەپكى نابىرگەيى (ال+ى) / [ɬ+y] ، /ى+ل/ [y+ɬ]

#/لى / <لى> * [ɬy] [ɬy]#.....

بەپىي شىكىردنەوہى نمونەكانى(۲_، ب)ئەوہمان بۇ پووندىبىتەوہ كە فونىمە لايىھەكان لەگەل نىمچە بىرگەيى /و، /ى/ چەپكى نابىرگەيى لە كۆتايى بىرگە وشەي فونۇلۇژىيدا نابىنرىنەوہ، بەلام بە پىي نمونەي(۱_ ب) چەپكى نابىرگەيى كۆتايى بىرگە دروست دەكەن، وەك: ([ʃawɬ]). ھەر وھا بەپىي شىكىردنەوہى نمونەي(۱_ ا) ئەگەرچى لە كۆتايى بىرگەدا بەپىي رىنووسى كوردىي(/و+ل) لە كۆتايى بىرگە پىكەوہاتوون بەلام بەچەپك ئەژمار ناكىرىت چونكە داواي ھەلتوقىنى قاو لە ساردەكە دەكات وەك: [ka . wɪl]) بىروانە وىنەي ژمارە(۲۸)

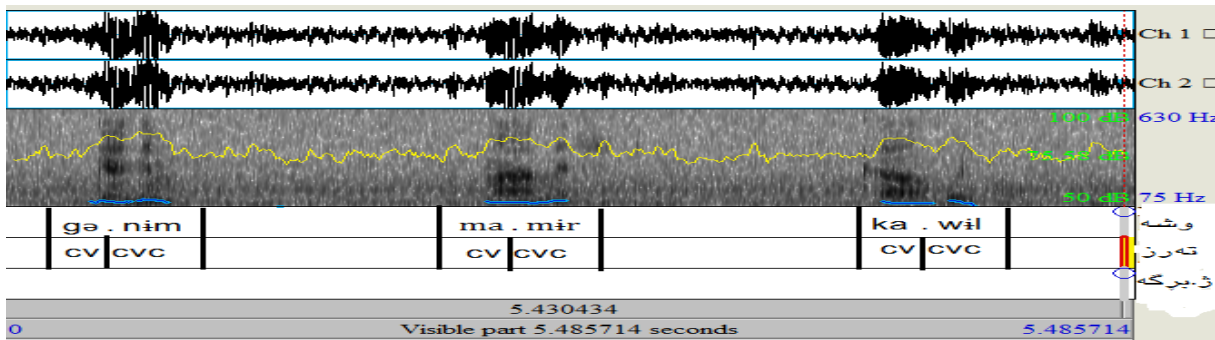

وینەي ژمارە(۲۸)

۲۷/۳) مەرج فونۇتاکتىكىەكانى لىدەر و لەرزۆكەكان لەگەل نىمچە بىرگەيىھەكاندا

۱) مەرجە فونۇتاکتىكى لىدەر و لەرزۆك(ار، /ر) لەگەل فونىمىكى نىمچە بىرگەيى /و/ ([r,R] +[w]) لە كۆتايى بىرگەدا:

ا) چەپكى نابىرگەيى (ر+و) / [r+w] ، /و+ر/ [w+r]

#/ور / <تەور> [təwr] [rw]#.....

ئەنجامى ژمارە(۲)

ئەنجامى نمونه كانى بەشى سېھم ئەوھمان بۇ پوندەكەنەو، كە چەپكى نابىرگەيى لە كۆتايى بىرگەيى وشەي فونولۇژييدا بەچەند چەپكىك دەبىنرېنەو، و دەبنە وەچەپىكھاتەي كۆتايى بىرگە، لەگەل ئەوھشدا(قاۋلەسارد)ەكە بە زۆرىي لە نيوان چەپكەكاندا دەكەن ھەلدەتوقىت، ئەمەش بەپى ئەلفوبىي فونەتيكىي ئەو چەپكە نابىرگەبيانە لەكۆتايى بىرگەيى وشەي فونولۇژييدا بىرگەپىنەدراون و بەچەپك ئەژمارناكرين وەك:

(ا) چەپكە نابىرگەبيە بىرگەپىدراوھكانى كۆتايى بىرگە:

اكل، اكل، است، اكش، اشت، ازك، اكر، افت، اخت، امك، انك، ارد،
 يك، اوک، اوگ، اچك، امزا، انزا، الس، اشل، ارز، ارژا، ارخ، اوس،
 يزا، امچ، اجم، انج، الم، اوج، اول، اورا، اورا.

(ب) چەپكە نابىرگەبيە مەرجدارەكان بە ھەلتوقىنى قاۋلى سارد([$\dot{\text{t}}$]) لەكۆتايى بىرگەدا:

$\text{p}^{\dot{\text{k}}}$ ، $\text{t}^{\dot{\text{k}}}$ ، $\text{p}^{\dot{\text{t}}}$ ، $\text{t}^{\dot{\text{t}}}$ ، $\text{q}^{\dot{\text{t}}}$ ، $\text{s}^{\dot{\text{p}}}$ ، $\text{s}^{\dot{\text{k}}}$ ، $\text{k}^{\dot{\text{z}}}$ ، $\text{g}^{\dot{\text{z}}}$ ، $\text{d}^{\dot{\text{n}}}$ ، $\text{p}^{\dot{\text{r}}}$ ، $\text{t}^{\dot{\text{r}}}$ ،
 $\text{g}^{\dot{\text{r}}}$ ، $\text{k}^{\dot{\text{r}}}$ ، $\text{d}^{\dot{\text{z}}}$ ، $\text{z}^{\dot{\text{s}}}$ ، $\text{z}^{\dot{\text{m}}}$ ، $\text{f}^{\dot{\text{m}}}$ ، $\text{x}^{\dot{\text{n}}}$ ، $\text{f}^{\dot{\text{r}}}$ ، $\text{n}^{\dot{\text{m}}}$ ، $\text{m}^{\dot{\text{r}}}$ ، $\text{w}^{\dot{\text{l}}}$ ،

ئەنجامى گشتىي

۱- بەپىي داتا و نمونەكان، لە وشەي فۆنۆلۆژىي - زمانى كوردىدا، لە پرى فۆنۆتاكتىكىيەو بەرگەبىيەكان بەرگە بەرھەمدەھىنن و وەچەپىكھاتەكانى بەرگەبىيە سەرھتا و كۆتايى بەرگە دروستدەكەن. سەرھتاي بەرگە ناشىت (چۆل / بۆش) بىت و ھىچ نابەرگەبىيەكى تىدا نەبىت.

۲- لە سەرھتاي بەرگەدا، بەرگەبىيەكان (V *) نابىنرئىنەو، چەپكە نابەرگەبىيەكانىش لەسەرھتا و كۆتايى بەرگەدا، بە پىي نوسىنى كوردىي، تارادەيەك پىكەو و دەركەوتوون و رىگەپىدراون، بەلام ھەندى لە چەپكە نابەرگەبىيەكان بەنوسىنى (ئەلفوبىي فۆنەتىكىي - جىھانىي) و تاقىكردنەو ھىان بە بەرنامەي (praat) رىگەپىنەدراون و لەنىوان ئەو چەپكە نابەرگەبىيەدا، ئاوالە ساردەكە [h] بەرجەستەدەكرىت و وەكو بەرگەبىي دەبىتە كرۆكى بەرگە..

۳- چەپكە نابەرگەبىي تەقىوھەكان لە نىوان خۆياندا بەھىچ شىوھەيەك لەسەرھتا و كۆتايى بەرگەدا رىگەپىدراون نىيە ، بەلام بۆسەرھتا و كۆتايى بەرگە لەگەل چەپكى نابەرگەبىيەكانى تردا دەبىنرئىنەو، بەتايبەتى ئەو نابەرگەبىيەيانەي كە ئۆرگانەكانىان جىاوازە بەنمونەي فۆنئىمە (لايى و خشۆك و لىدەر و نىمچەبەرگەبىي و ئەفرىكات) ھەكان، جگە لە لەرزۆكەكان كە لە چەپكى سەرھتا و كۆتايى بەرگە نابىنرئىنەو، ھەروھە تەقىو و لوتىيەكان لە چەپكى نابەرگەبىي سەرھتاي وشەي فۆنۆلۆژىيدا نابىنرئىنەو، كە چى تەقىوھەكان و لوتىيەكان بەشىوھەيەكى كەمەكى لە چەپكى كۆتايى بەرگەدا رىگەپىدراون.

۴- چەپكى نابەرگەبىي خشۆكەكان لە ناو خۆياندا لەسەرھتا و كۆتايى بەرگەدا رىگەپىدراون نىين، خشۆكەكان بۆ چەپكى نابەرگەبىي لەگەل تەقىوھە كەكاندا چالاكترن تاوھكو گرەكان لەسەرھتا و كۆتايى بەرگەدا، ھەروھە لەگەل (لايى و لىدەر و نىمچەبەرگەبىي) ھەكان بەشىوھەيەكى كەمەكى لە چەپكى نابەرگەبىي سەرھتا و كۆتايى بەرگەدا رىگەپىدراو، بەلام لەگەل لوتىيەكان تەنھا لە چەپكى سەرھتا دەبىنرئىنەو، كە چى لەكۆتايى بەرگەدا رىگەپىنەدراو، بۆچەپكى نابەرگەبىي خشۆكەكان و (ئەفرىكات و لەرزۆكە) كان لەسەرھتا و كۆتايى بەرگەدا نابىنرئىنەو .

۵- فۆنئىمە لايىيەكان بۆچەپكى نابەرگەبىي لەنىوان خۆياندا رىگەپىنەدراو، كە چى لايىيەكان دەتوانن چەپكى سەرھتا و كۆتايى بەرگە لەگەل نىمچە بەرگەبىي پىكەبىنن، بەلام چەپكى نابەرگەبىي لەگەل لوتىيەكان بۆسەرھتاي بەرگە نابىنرئىنەو، لەكۆتايى بەرگەدا چەپكى نابەرگەبىي پىكەو پىكەبىنن، لەلايەكى ترەو پىكەو ھاتنىان لەچەپكىدا لەگەل (ئەفرىكات و لىدەر و لەرزۆكە) كان لەسەرھتا و كۆتايى بەرگەدا رىگەپىنەدراو.

۶- چەپكە نابەرگەبىي ئەفرىكاتەكان لەنىوان خۆياندا نابىنرئىنەو، لەگەل ھەريەكە لە گرۇپەكانى (نىمچەبەرگەبىي، لوتىي) چەپكى نابەرگەبىي سەرھتا و كۆتايى بەرگە پىكەبىنن، بەلام لەگەل (لايى و لىدەر و لەرزۆكە) كان لە چەپكى نابەرگەبىي سەرھتا و كۆتايى وشەي فۆنۆلۆژىي بەھىچ چەشنىك نابىنرئىنەو.

۷- فۆنئىمە لىدەر و لەرزۆكەكان لەگەل يەكتردا لەچەپكىدا نابىرنىنەو، ھەرودھا لەگەل ھەريەكە لەگروپەكانى (لايى، ئەفريكات، لوتىيەكان) لە چەپكى نابىرگەيى سەرەتا و كۆتايى بىرگەدا رىگەپىدراو نىين، لەلايەكى ترەو لەگەل نىمچە بىرگەيىيەكاندا لە چەپكى سەرەتايى بىرگەيى وشەي فۆنلۆژييدا نابىرنىنەو، كەچى لە چەپكى كۆتايى بىرگەدا رىگەپىدراون.

۸- چەپكى نابىرگەيى لوتىيەكان لە نىوان خۆياندا و لەگەل نىمچە بىرگەيىيەكان لەسەرەتايى بىرگەدا دەبىرنىنەو، كەچى لە كۆتايى بىرگەدا رىگەپىدراو نىين. لەگەل ئەفريكاتەكانىشدا لەسەرەتا و كۆتايى بىرگەدا رىگەپىدراون، تا رادەيەك لەگەل لايىيەكانى كۆتايى بىرگەدا دەبىرنىنەو، لەگەل لىدەر و لەرزۆكەكانىشدا لەسەرەتا و كۆتايى بىرگەدا نابىرنىنەو.

۹- فۆنئىمە نىمچە بىرگەيىيەكان لەگەل تەواوى گروپەكانى دىكەدا بەئەندازەيى جياواز لەسەرەتا و كۆتايى بىرگەيى وشەي فۆنلۆژييدا دەبىرنىنەو.

۱۰- بەپى زۆرىك لە نمونە شىكراوەكان دەكرىت، دوو نابىرگەيى (+كپ)، يان (+گر) لەچەپكىدا، لەسەرەتا و كۆتايى بىرگەيى وشەي فۆنلۆژييدا پىكەو دەركەون .

ملخص البحث

تم تخصيص هذا البحث لـ (الشروط الفونوتاكتيكية في اللغة الكردية) . في سياق الفصل الأول تم تقديم بعض المعلومات العامة حول إتباع اللغة و خصوصاً (الفونتيك و الفونولوجي)، وأيضاً معلومات مرتبطة بقاموس الفكر الإنساني . طريقة الدراسة (تحليلية - وصفية)، ويعتمد على مقطع وفقرات اللغة الكردية وفقاً لنظرية الاثار (TRACE MODEL)، المقاطع الثابتة في البداية ونهاية الكلمة الفونولوجية، وإيضاً بيان الكثير من النماذج بواسطة البرنامج الحاسوبية (PRAAT) للتحليل الصوتي ، بإستخدام الحروف الهجائية الكردية، قد نرى المقاطع الثابتة في البداية ونهاية الكلمة الفونولوجية بشكل مميز و لكن حسب حروف الأبجدية العالمية المسمى (الفونتيك ~IPA) ، وغالباً ما تأتي حروف العلة الساكنة في بداية ونهاية المقطع والكلمة الفونولوجية وتصبح لب المقطع ، وبناءً على هذا الأساس يأتون معاً بقلة .

كلمات مفتاح: مقطع، فونوتاكتيك، ساكن، انفجارية، الجانبية.

Abstract

The research is devoted to (phonotactic conditions in Kurdish language). In the first part, some general information about the rules of language, especially (phonetic and phonology), the information is related to the culture of human thought. The research is based on the method of (descriptive-preference) and based on syllable and syllable formation of Kurdish language and according to the theory of (trace) non-syllable concept in the (beginning and end) shown of phonological syllable words. In addition, the analysis of most of the samples is shown by the computer program (Praat) voice.

According to the analysis of the examples, the non-syllable is well found at the beginning and end of phonological words according to the Kurdish alphabet, but on the basis of syllables and syllable formation and according to the world phonetic alphabet, the cold vowel is often found at the beginning and end of phonological word clause structures, so on this basis and their combination is sparsely seen.

Key words: syllable, phonotactic, consonant, phonotactic condition, beginning

سەرچاوهكان

(۱) سەرچاوه به زمانى كوردىي:-

۱- ئافىستا كمال (۲۰۱۲)، پرۆسه سايكۆلۆژىيەكان له زمانى كوردىدا، چاپ و بلاوكردنه وهى زانكۆى سلیمانى، سلیمانى.

۲- ئورهحمان حاجى مارف (۱۹۷۶)، زمانى كوردى له بهر رۆشنای فۆنه تىكدا، چاپخانهى كۆرى زانىارى كورد، بهغدا.

۳- بازيان يونس محيدين (۲۰۱۳)، پهيوه ندى ئاستى مۆرفۆلۆجى به ئاستى فۆنۆلۆجى و سينتاكس، چاپى يه كه م، چاپخانهى موكرىان، ههولير.

۴- بههره سلام حمه غريب (۲۰۱۵) شرۆفه كردنى مهرجى راسته قينه يى له واتاى زمانيدا، نامه ي ماجستير، سكولى زمان، زانكۆى سلیمانى، سلیمانى.

۵- بژوين يه حيا محمه د (۲۰۱۶) نواندى فه رهنگى له زمانى كوردىدا، نامه ي ماسته ر، سكولى زمان، زانكۆى سلیمانى، سلیمانى.

۶- پيشره و سالح عالى (۲۰۱۵)، ياسا مۆرفۆلۆجىيەكان له دارشته ي مۆفۆسينتاكسدا، نامه ي ماسته ر، سكولى زمان، زانكۆى سلیمانى.

۷- تاليب حسين (۱۹۸۹)، فۆنۆلۆجى كوردى و ديارده ي ئاسان بوونى فۆنيمه كان له زارى سلیمانيدا، كۆليژى ئاداب، زانكۆى سه لاهه ددين، ههولير.

۸- تاليب حسين (۲۰۱۵)، دهنگسازى _چه ند بابه تىكى فۆنۆلۆجى كوردى، چاپى يه كه م ، چاپخانه ي رۆژه لات، ههولير.

۹- خه بات هادى (۲۰۱۵)، فۆنۆلۆژى به ره مه يتان له زمانى كوردىدا، نامه ي ماسته ر، كۆليژى زمان، زانكۆى سه لاهه ددين، ههولير.

۱۰- دارا حميد (۲۰۱۴)، هه ندى لايه ن له تيوريه كانى زمان، چاپى يه كه م، چاپخانه ي گه نج.

۱۱- دلشاد محمه د غريب (۲۰۱۹)، هيژوئه كسينت له شيوه زارى كه ركوكدا، نامه ي دكتورا،

كۆليژى زمان، زانكۆى سلیمانى.

۱۲- دلشاد محمد غريب و ئاسۆ عبدالرحمن كريم و نه سرين نورى عبدالله (۲۰۲۱)، ئەلۆفۆن و

ئەلۆپيت له زمانى كوردىدا، گوڤارى زانكۆى راپه رين ، ژماره (۸).

۱۳- ديار عبدالكريم هالۆ (۲۰۱۱)، ياساين دهنگى دكوردىا ژورنيدا، چاپى ئيك، چاپخانه

بهردخانيا، دهۆك.

۱۴- رەھمان اسماعىل ھەسن (۱۹۹۱)، بېرگە وئاسانبوونى بېرگە لە كوردىدا، نامەى ماستەر، كۆلىژى پەروەردەى (ئىبن رەوشد)، زانكۆى بەغدا.

۱۵- رحيم قادر سورخى (۲۰۰۵)، رۆلى واتا لە پروسىسى پەيوەندىيە گىشتىيەكاندا، نامەى ماجستىر، كۆلىژى پەروەردەى ، زانكۆى سەلاھەددىن، ھەولير.

۱۶- سازان زاھىرسەئىد (۲۰۱۹) ، نواندى سىنتاكسى لە زمانى كوردىدا، نامەى دكتورا، كۆلىژى زمان، زانكۆى سلېمانى، سلېمانى.

۱۷- سلام ناوخوش (۲۰۰۸)، پوختەيەك دەربارەى زمانناسى، چاپى دووھم، چاپخانەى كاروان، ھەولير

۱۸- سۆران عبدالرحمان ھەمەد (۲۰۱۴)، رۆلى ئاوازە لەگەياندى و اتادا، نامەى ماستەر، سكولى زمان، زانكۆى سلېمانى.

۱۹- شاخەوان جەلال و ئاقىستا كەمال (۲۰۱۳)، رېكخستەوہ و چالاككردنەوہى فۆرمە زمانىيەكان لە نىوان پروسەكانى بەكارھىنانى زمانى يەكەم و دووھم، گۆفارى زانكۆى سلېمانى، ژمارە (۴۳).

۲۰- شادان ھمە امين محمد (۲۰۱۶)، پەيوەندىيە و اتاييەكانى ناو مۆرفىمە بەندەكان لە زمانى كوردىدا، نامەى ماستەر، سكولى زمان، فاكەلتى زانستە مرقۇايەتبيەكان، زانكۆى سلېمانى.

۲۱- شىنۆ قادر (۲۰۰۸)، ياسا فونۇلۇجىيەكانى زمانى كوردى شىوہزارى كەركوك، نامەى ماستەر، كۆلىژى پەروەردەى بۆ زانستە مرقۇايەتبيەكان، زانكۆى سەلاھەددىن، ھەولير.

۲۲- شىروان حسين (۲۰۱۰)، تىروانىيىكى نوئى بۆ سىنۆنىم لە زمانى كوردىدا، نامەى ماستەر، كۆلىژى زمان، زانكۆى سلېمانى.

۲۳- شىلان عمر ھسەين (۲۰۱۱)، پەيوەندى سىنتاكس و سىمانتىك لە رىزمانى كوردىدا، نامەى دكتورا، زانكۆى سلېمانى.

۲۴- شلىر رشيد (۲۰۱۵)، پروسەى گەياندىن و چالاكبونەوہى فۆرمى زمانى و نازمانىەكان لە زمانى كوردىدا، نامەى ماجستىر، سكولى زمان، فاكەلتى زانستە مرقۇايەتبيەكان، زانكۆى سلېمانى.

۲۵- عادل رەشىد قادر (۲۰۰۸)، فونۇلۇژىيى_كرمانجى سەروو، نامەى دكتورا، كۆلىژى زمان، زانكۆى سلېمانى .

- ۲۶- عبدالله حسين رهسول (۲۰۱۵)، چهند باسینکی وردی زمانهوانی-کوردی، بهرگی یه کهم، چاپی یه کهم، چاپخانه ی هیثی، ههولیر.
- ۲۷- عبدالواحد موشیر دزهیی (۲۰۱۴)، واتاسازی وشه و رسته، چاپی سیتههه، ههولیر.
- ۲۸- عبدلولواحد موشیر دزهیی و دانا ته حسین و دهروون عبدولرهحمان (۲۰۱۵)، فونه تیک و فونولوژی، چاپی دووهه، چاپخانه ی هیثی، ههولیر.
- ۲۹- عبدالجبار مستهفا (۲۰۱۲) ئاوه لکردار له فهرهنگ و سینتاکسی زمانی کوردیدا، گوڤاری زانکوی کویه، ژماره (۲۴).
- ۳۰- عبدالجبار مستهفا (۲۰۱۳)، نواندنی زانیارییه زگماکییهکان و دروسته ی فورمه گوراوهکان، گوڤاری زانکوی سلیمانی، بهشی (B)، ژماره (۲۸).
- ۳۱- عبدالجبار مستهفا (۲۰۱۴)، زانیاری زمانی پیڑهوی نیشانهکردن له زمانی کوردیدا، گوڤاری زانکوی سلیمانی، بهشی (B)، ژماره (۴۵).
- ۳۲- غازی عهلی خورشید (۲۰۱۰)، فونه تیک و فونولوژی، چاپی یه کهم، دهزگای چاپ و پهخشی سهردهه، سلیمانی.
- ۳۳- غازی فاتح (۱۹۸۴)، فونه تیک، چاپی یه کهم، بهغدا .
- ۳۴- کاروان عمر قادر و شاخهوان جهلال فهرهج و ئاقیستا کمال مهحمود (۲۰۱۷)، په پییبردنی فونولوژییانه له ناسینهوهی وشهکانی زمانی کوردیدا، گوڤاری زانکوی گهشه پیدانی مرویی، بهرگی سیتههه، ژماره (۴).
- ۳۵- دهسته ی نوسه رانی کورد (۱۹۸۲)، گوڤاری کوری زانیاری، بهرگی نوههه، چاپخانه ی کوری زانیاری عیراق، بهغدا .
- ۳۶- محمه د مهحویی (۲۰۰۱)، زمان و زانستی زمان سه رهتایهک بو زانستی زمان، بهرگی یه کهم دهزگای چاپ و پهخشی سهردهه، سلیمانی.
- ۳۷- محمه د مهحویی (۲۰۰۶)، ئاوه زداریی ریزمانی ناوه رۆک - وابهسته، زانکوی سلیمانی.
- ۳۸- محمه د مهحویی (۲۰۰۸)، فونه تیک و فونولوژی، بهرگی یه کههه، زانکوی سلیمانی، سلیمانی.
- ۳۹- محمه د مهحویی (۲۰۰۹)، مودیل و مودیلهکانی ریزمان، چاپخانه ی رهنج، سلیمانی .
- ۴۰- محمه د مهحویی (۲۰۱۶)، مهنامه، بهرگی یه کههه، زانکوی سلیمانی، سلیمانی.

٥٣- MICHAEL S. VITEVITCH PAUL A, LUCE JAN CHARLES-LUCE DAVID KEMMERER: (١٩٩٧).٤, University at Buffalo, Phonotactics and Syllable Stress: Implications for the Processing of Spoken Nonsense Words.

٥٤- Mirjam Trapman(٢٠٠٧), Phonotactic Constraints on Consonant Clusters in Second Language Acquisition, Master Thesis MA Linguistics, The study of the Language Faculty.

٥٥- Claire-A.Forel&Genoveva puskas(١٩٨٦), updated by cornelia hamman and Carmen Schmitz, ٢٠٠٥, phonetics and phonology, University of Oldenburg.

٥٦-Frederic Jason Freyer(٢٠١٧), Emulating Language Acquisition with Stochastic Gradient Descent: A New Approach to Modeling Phonotactics, The Faculty of the Graduate School of Arts and Sciences, Master's Thesis, Brandeis University

٥٧- Victoria Fromkin, robert rodman, nina hyams(٢٠١٣), An Introduction to Language, tenth edition, Boston, MA ٠٢٢١٠USA

٥٨- PETER ROACH(٢٠٠٩), English Phonetics and Phonology A practical course, Fourth edition, Cambridge University, Press.

٥٩- Jamorlan Siahaan, Robert Sibarani, Asni Barus(٢٠٢١), PHONOTACTICS IN TOBA BATAK LANGUAGE: PHONOLOGICAL MANAGEMENT, Academy of Entrepreneurship Journal, ١٥٢٨-٢٦٨٦-٢٧-S٢-١٨, Universitas Sumatera Utara.

٦٠-McClelland, J.L and J, L. Elman(١٩٨٦) The TRACE model of speech perception, Cog psych.

٦١- Awad H.Alsherh(٢٠٢٠), perception of the English phonotactics by Saudi English Majors- A Comparative study, Arab world English journal (AWEJ) volume ١١, Number ٤December, doi :<http://dx.do.org/10.24209/awej>, vol.no ٤. ١٤.

لیستی ناو و ناونیشانی ئه و كهسانه‌ی له شیکردنه‌وه‌ی نمونه‌کاندا ده‌نگیان
تۆمارکراوه

له‌دایکبووی	ئاستی خۆیندن	په‌گه‌ز	ناوی سیانی	ز
١٩٨٧	خۆیندکاری ماستهر	نێر	ابراهیم حسین ابراهیم	١
١٩٩١	ده‌رچووی کۆلیژی زمان/به‌شی کوردیی	نێر	عثمان احمد محمدرشید	٢
١٩٩٢	خۆیندکاری ماستهر	نێر	محمد احمد حمید	٣
١٩٩٣	مامۆستای زانکۆ	نێر	خالد فرج جاسم	٤
٢٠١٠	خۆیندکاری چه‌وته‌می بنه‌په‌تی	مێ	شيبا کاظم حسیب	٥