



۱۰ شت

دهرباره‌ی ئیڤریه‌ن دیزاین

ماتیو فریدریک و قیکاس میهتا

# ۱۰ شت

## دەربارەى ئېربەن ديزاين

نووسەران | ماثيو فریدریک و فیکاس میھتا  
وەرگېران | ھیمداد عەباس

۱۰ شت دهرباره‌ی ئیڤبه‌ن دیزاین

## پیشہ کی نووسہران

خویندکارانی ئیربہن دیزاین له فہزایہ کی دژیہ کی دا ئہ خوینن. له ستوڈیوکانی دیزایندا و له ہہموو وەرزیکی خویندندا رائہ سپردرین بو دیزاینکردنی بہشہ گرینگہکانی شار و شاروچکہکان، ہہرچہندہ کہ ئہزموونییکی کہمیان ہہیہ دہربارہی دیزاین و تیگہیشتنییکی سنوورداریشیان ہہیہ دہربارہی ئیربہنیزم. خویندکاران کہمترین ئاموژگاری و رینمایان پئ ئہدریت سہبارت بہ چوئیہتی بہدہستہینانی ئامانجہکانیان، لہبری ئہوہ پئویستہ خوین لہریگای کرداری و ئہزموونہوہ فیریان بن. ئہم ریبازہ بہ پئویست ئہزانریت بو فیئرکردن (ئیمہی ماموستانیانیش ناتوانین بانگہشہی ئہوہ بکہین کہ ریبازیکی باشترمان لہوہ دوزیوہتہوہ) بہلام لہگہل ئہوہشدا ئہم ریبازہ وا ئہخوازیت کہ خویندکاران لہ یہک کاتدا بہ دوو ئاراستہی پچہوانہدا بجولین: بہرہوپیئشہوہ بو تہواوکردنی پروژہکہ، وہ بہرہو دواوہ بو ئہو بیروکہو تیگہیشتنانہی کہ پئویست بوون بو تہواوکردنی پروژہکہ بہشیوہیہکی باش.

خویندکاریک چوئن لہنیوانی ئہم ناریکیہدا سازان دروست ئہکات؟ چوئن کہسیک دیزاینی شتیک ئہکات پیش ئہوہی کہ ہیچی لہبارہوہ بزانیٹ؟ لہ کوئوہ دہستپئ بکہین - لہ تیگہیشتن یا لہ کردہوہ؟ ئایا ہیچ ستراتیجیہتیکی دیاریکراو ہہیہ کہ خویندکار پستی پئ بہستیت و لہ ہمان کاتیشدا چاوکراوہ بیت بو فیربوونی زیاتر لہ دہرہوہی ئہم ستراتیجیہتہ؟

وہلامی ئہم پرسیارانہ لہ کتیبہکان و لہ پلانی ووتنہوہی وانہکاندا دہستناکہون. بہلام لہ ستوڈیوکانی دیزاین دا دہستہکہون زورجار لہ شیوہی گفتوگوئی رخنہی و ئیعتیرازی کورت و تیبینی لابہلادا کہ ماموستانیان پیشکشی خویندکارانی ئہکن تاوہکو نہیلن چہق بہستن، یان بیانہیننہوہ سہر ریگایہکی دروست، ئیلہام یان زانیاریان پئ بہخشن. کاتیک گفتوگو رخنہیہکان تہواو ئہبن، ماموستا ئہگہریتہوہ سہر پلانی خویندن، سہر رینمایی کردن و فیئرکردنی راستہقینہ. بہلام ئیمہ باوہرمان وایہ کہ ئہم جوہرہ لہ گفتوگوئی ئیعتیرازی و رخنہی کورت، رینمایی و فیئرکاری راستہقینہن و لہم کتیبہشدا ۱۱ وانہمان لیانہوہ ہہلینجاوہ، ئہرکیک کہ بہلای ئیمہوہ لہیہک کاتدا ہہم زور گران و ہہم رزگارکہر بوہ. گرانہ چونکہ ئہستہمہ ئیربہنیزم - گہورہترین پروژہی ماددی کہ مروٹ جیبہجیی ئہکات - لہناو کتیبییکی بچووکدا جیگای بکریتہوہ. بہلام رزگارکہرہ چونکہ ئامانجی راستہقینہی ئیمہ ہاوہلی کردنی خویندکارانہ بو دہرچوون لہو بارگرانہی بابہتہکہ ئہیخاتہ سہرشانیان لہناو ستوڈیوی دیزاین دا.

لەم کتیبەدا زیاتر تیشکمان خستۆتە سەر مژار و ڕهههنده ئاساییهکانی ئیڕبەنیزم لە ئەمەریکای باکوور. لێرەدا پەڕهومان نەکردوو و لەو سپاردەو بزوووتنەو و پڕۆژەو شیوازانی فیڕکردن که لە هەندی پڕۆگرامی باوی دیزاینی شارستانی دا هەن وەکو پلانسازی شارە گەورەکان، دارشتنی پلانی ژێرخانی گەورە سەبارەت بە تیکهه لکیشکردنی شارەکان و سروشت، دوبارە دارشتنەوی ئیڕبەنیزمی نەریتی، یان بەکارهینانیکی زیرەکانەوی ئیڕبەنیزمی تاکتیکی بۆ ئەنجامدانی چاکسازی ئیڕبەنی کورت خایەن و هەرزان. راستە شتگەلێکی زۆر هەن که ئەکرێ لە هەریه که یانەو فیڕبیین، بەلام ئیتمە برۆمان وایه که پرسە بنەرەتیەکان بۆ سەرجهم شوینە شارستانیەکان بریتین لە ئەزموونی خەلکی ئاسایی لە ژیانی ئاسایی رۆژانەدا که ئەم شوینانە بەکار ئەهینن.

لەبەر ئەم هۆکارە برۆمان وایه ئەم کتیبە سوودبەخشە بۆ ژمارهیهکی زۆر لە کهسانی دیکەش لە دەرەوی ستۆدیۆکانی ئیڕبەن دیزاین دا. لە راستیدا ئەوانەوی که لە هێلی پیشەووی جیهانی راستەقینەوی ئیڕبەن دیزاین دان - وەکو بەرپۆبەرانی شار و شارۆچکەکان، پلانەرەن و دیزاینەرانی پسپۆر، وە هاوڵاتیانی ئاسایی - رووبەرۆوی هەمان ئەو تەنگرەو گرفتانه ئەبنەو که خویندکاران لە ناو ستۆدیۆدا رووبەرۆویان ئەبنەو: هەبوونی هیوا یاخود پیشبیینیکردن بۆ وەدیھینانی چارهسەرێکی کۆنکریتی خێرا بۆ پرسێکی ئیڕبەنی، لە کاتییدا که هیشتا پرسباری گەورەتریش هەن دەربارەوی ئەم پرسە و پۆیستیان بە وەلامدانەو هەیه. ئەتوانرێ بریارێکی باو بدریت لە رێگای پەنا بردنە بەر رینمایی و پەڕهوه ئامادەکرارهکانی دیزاین، رەچەتەوی دروستکردنی شەقامێکی تەواو، وە چارهسەری پیشوتەری ئامادەکراره، وەک ئەووی که ئیڕبەن دیزاین بریتی بێت لە کۆمەلێک وەلامی ستاندارد که بەسەر هەموو جیهاندا جێبەجێ بکرین. گومان لەوهدا نیه بنەما جیهانیەکان بەسەر سەرجهم شوینە شارستانیەکان دا جێبەجێ ئەکرین. بەلام هەموو شوینیکیش خاوەنی مۆرکیکی تایبەتی و بێ هاوتایه که وای لێ ئەکات خۆشەویست و رەسەن و پاوهجێ بێت. لەبەرەوویه که ناکرێ ئیڕبەن دیزاین بەشیۆهیهکی راستەهێلی و بەیهک ئاراستە فیڕی خویندکاران بکریت. هەندی شت هەن جیهانیین و هەندیکی دیکەش تایبەتی، وە گومان لەوهدانیه که پۆیستە کۆمەلێک شتی گرینگ بەر لەوانی دیکە فیڕی خویندکاران بکرین، بەلام بە تەنها یهک جیگا نیه که پۆیستە لێههوه دەست بە فیڕبوونی بکهین. خالی دەستپێک بۆ تێگەیشتنیکی فراوان لە ئیڕبەن دیزاین جیاوازه بەلای خەلکی جیاوازهوه.

هیوادارین یهکیک یان زیاتر لەم خالانەوی باسیان ئەکەین، خالی دەستپێکی تۆ بن.

ماثیو فریدریک، فیکاس میهتا



## گرینگی به په یوه نندییه کانیس بده، نه وهک به تنها به شهکان.

هموو به شپک، له هر سیستمیکي هاوژینی (symbiotic) دا، خوراگتر و به هیتر ته بیت له پریگی به ستنی په یوه نندی له گهل به شهکانی تر دا. پیکبه ستنه وه به شیوه یه کی هاوژینی واتا پیکه وه گریدانی به شهکان له گهل یه کتریدا، پاشان دروستکردنی سیستم له به شه گریدراوه کانه وه، ئینجا پیکبه ستنه وه سیستمهکان له گهل یه کتریدا.

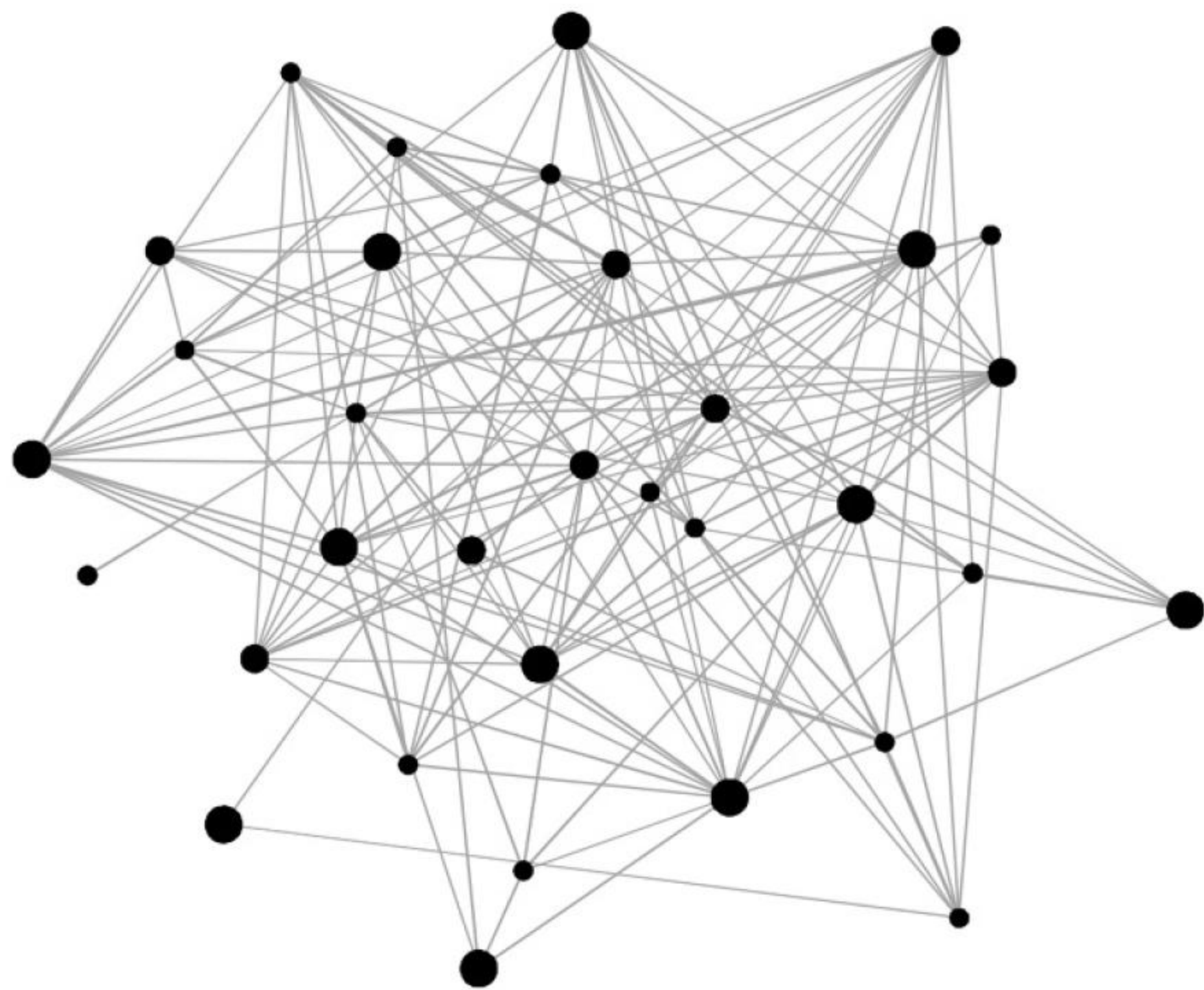

## تۆ ٨٥% ی کاتهکان بهرپژهی ٨٥% له خه لکی دیکه ئه چی.

ئامرازه سه ره کیه کان بو لیکۆلینه وه له ئیربه ن دیزاین- که بریتین له خودی خو ت، شاره که ت، شارۆچکه که ت، لادی که ت - هه می شه به رده ستن شه وورۆژ ٢٤ کاتژمی ر. به لی رمان و ته جروبه کردنی ره فتار و هه ل سو که وتی خو ت له شوینه جیا وازه کانی ناو شاردا، ئه کری زۆر شت فی ربیت سه باره ت به وه ی که چه شتی که به که لکی خه لکی دیکه ش دیت وه له بهر چی. تۆ به لاته وه باشتر و په سندرته به سه ر هه ندی شه قامی دیاری کرا ودا برویت وه که له شه قامه کانی تر؟ یا خود به سه ر شو سته یه کی شه قامه که دا برویت وه که له شو سته که ی ئه و بهر؟ که ری گایه ک ئه گر یته بهر بو سه ردانی ها وری که ت ئایا له کاتی گه رانه وه تدا بو ماله وه به ری گایه کی جیا وازدا ئه گه ری ته وه؟ ئایا له هه ندی به شی شاردا ری گات لی وون ئه بی ت؟ ئایا له گه ل خه لکانی نه ناسرا ودا هه ست به ئاسو وده یی ئه که ی ت له هه ندی شو یندا به لام ئاسو وده نیت له هه ندی شو ینی تر دا؟ له هه مووی گرینگتر ئایا ئه توانی هه ندی خه سل ته ی ئه و شو ینا نه ده ستنی شان بکه ی ت که کار ده که نه سه ر هه ل سو که وت و ئه زمو و نه کانت؟.





## ئىمە بۆشايى داخراومان پى باشتىرە.

بە پىچەوانەى باوەرى باو، زۆرىنەى خەلك خۆيان لە بۆشايى كراوەو فراوان بەدوور ئەگرن. ئىمە لەوانەى جاروبار چىژ وەرگىن لە گەران بە ناو دەشتودەرى فراواندا، يا رۆيشتن بۆ كەنارى دەريا، ياخود رووانىن بەرەو دىمەنىكى سروشتى پان و بەرىن لە پەنجەرەى ئۆتۆمبىلەو. بەلام هەمىشە ئەو بۆشايى دەرهكىيانەى (outdoor space) كە ئىمە هەلىان ئەبژىرىن بۆ دانىشتن و پشوودان و مانەو تىياندا، ئەو بۆشايانەن كە بە رىژەىەكى زۆر دەورەدراو و داخراوون.

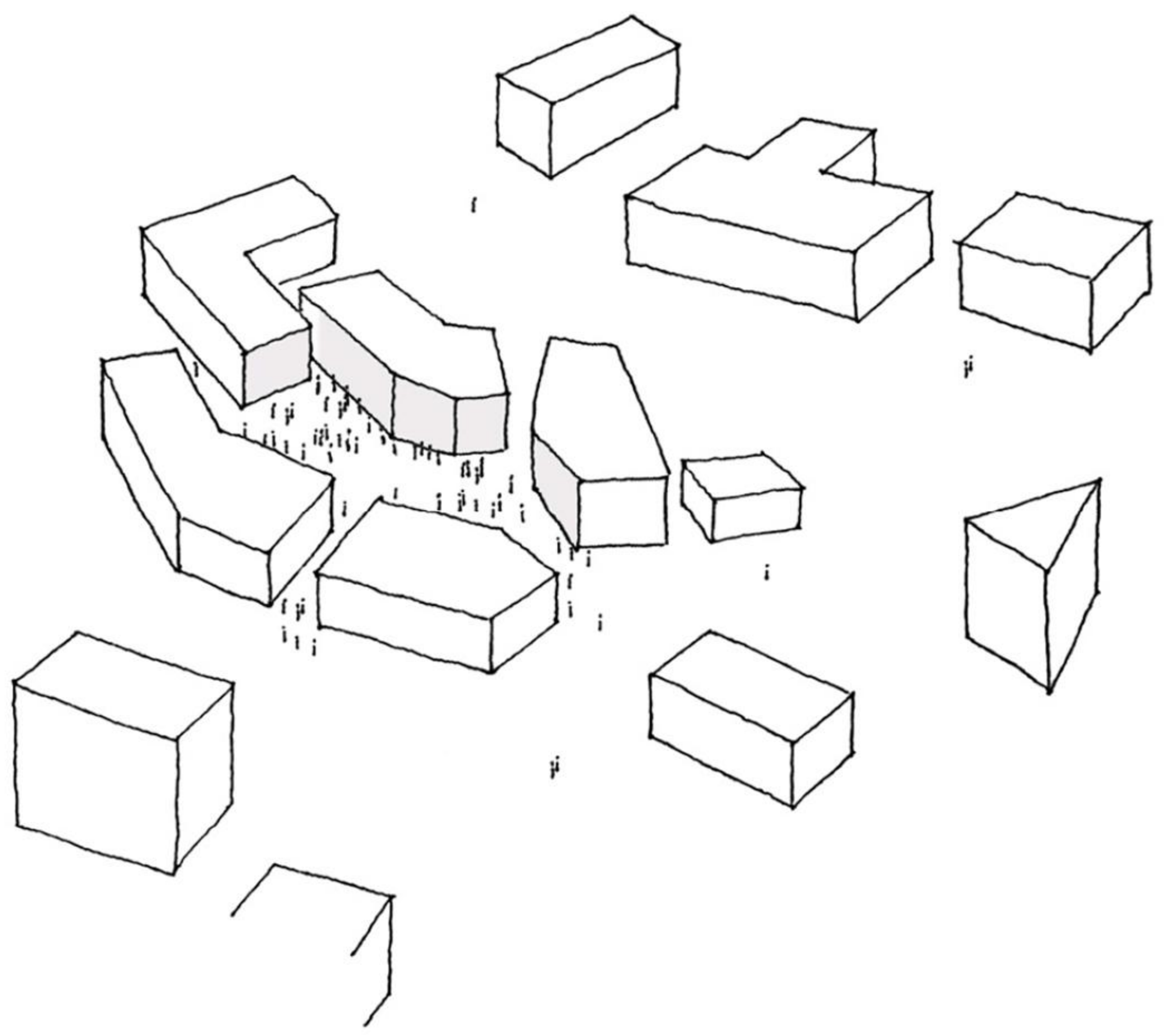

## بیرکردنه و هت هه لگیره وه.

کهلتور و هها لیپراهیناویین که واقیع ببینین و لپی تیبگهین وهک ئه وهی که تهنه بریتی بیئت له ریکخستنی شتهکان و تهنهکان. ههرچی سپهپسه، له چاوی مۆدیرنی ئیمه دا تهنه بریتی یه له بۆشاییهکی قالا (void) تا وهکو له ناویدا تهنهکان دروست بکهین، یا خود له ناویدا تهنهکان دابننن. ئیمه ئارهزووی ئه وهمان نیه که شیوه به سپهپس بهخشین به لکو زیاتر وهکو بهرماویک و بۆشاییهکی به جیماو مامه لهی له گه لدا ئه کهین له دوا ی دانانی تهنهکانه وه. به لام له دروستکردنی شوینه شارستانییهکاندا (urban places) تیگه یشتنییک و تیروانینیکی تهواو پیچهوانه به کارده هینریت. ههروهک چون ته لارسازییک شیوه به ته لارهکان ئه بهخشییت، به هه مان شیوه ئیربه ن دیزاینه ر شیوه ئه بهخشییت به بۆشاییه دهرهکییهکان (outdoor spaces). لیپره دا ته لارهکان وهکو بهرماو لییان ئه روانرئ. ته لارهکان ئه خرینه سهر جیگایه که وه، به شیوازییک ریک ئه خرین، یان شیوهیهکی ریک یا خود ته نانهت ناریکیشیان پی ئه بهخشریت تا وهکو شهقام و پلازاکانی نیوانیان شیوهیهکی روون و مانابهخشیان هه بیئت.

**بۆشایی نەرینی**  
**negative space**

- بۆشاییه کی به جیماوه، شیوهیه کی ناروون و نارپکخراوی ههیه
- بۆشاییه کی کراوهیه، له بهر رویشتوووه
- هانی جموجۆل ئەدات
- بره و ئەدات به لیکترازانی شارستانی

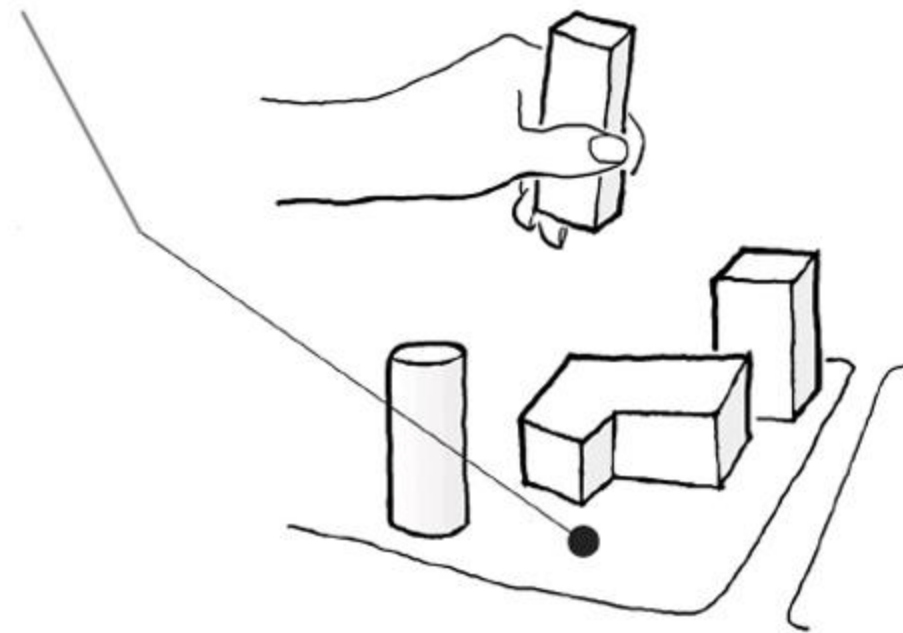

پیشینه دان به تن  
object prioritization

**بۆشایی ئەرینی**  
**positive space**

- شیوهیه کی روون و دیاریکراوی ههیه
- به زۆری بۆشاییه کی داخراوه
- هانی پشوودان و مانهوه ئەدات
- کارلیکی شارستانی civic
- engagement ئاسان ئەکات

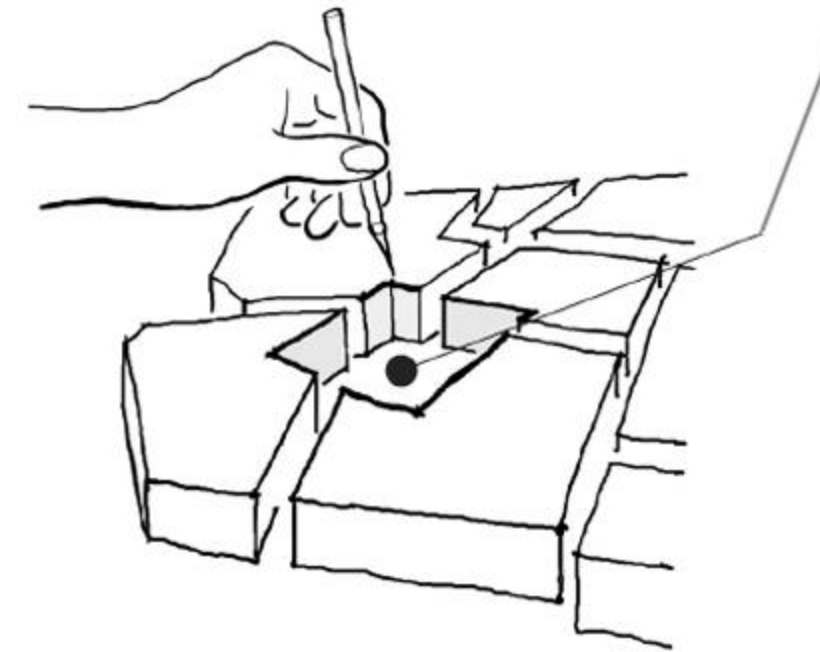

پیشینه دان به بۆشایی  
space prioritization

## بۆشایی بۆشایی دروست ناکات، فۆرمهکان بۆشایی دروست ئەکن.

بۆشاییهکی گشتی public space بۆ ئەوهی شیوهیهکی روون و ئاشکرا وەرگیریت  
پێویسته زیاتر به بینا دهوره بدریت وهک له بۆشایی زیاتر. له ناوچانهی شاردا که بواری  
هاموشۆکردن ههیه بهناویاندا walkable districts، ئەوا رێژهی داپۆشینی سهرزهوی (رێژهی  
ئهو رووبهههی که بینا داگیری ئەکات building footprint بۆ رووبهههی ئەو زهویهه  
بیناکهه لهسههه land area) له ۵۰% زیاتره. بهلام له شاره کۆنهکاندا ئەم رێژهیه  
ههلهکشیت بۆ زیاتر له ۹۰%.

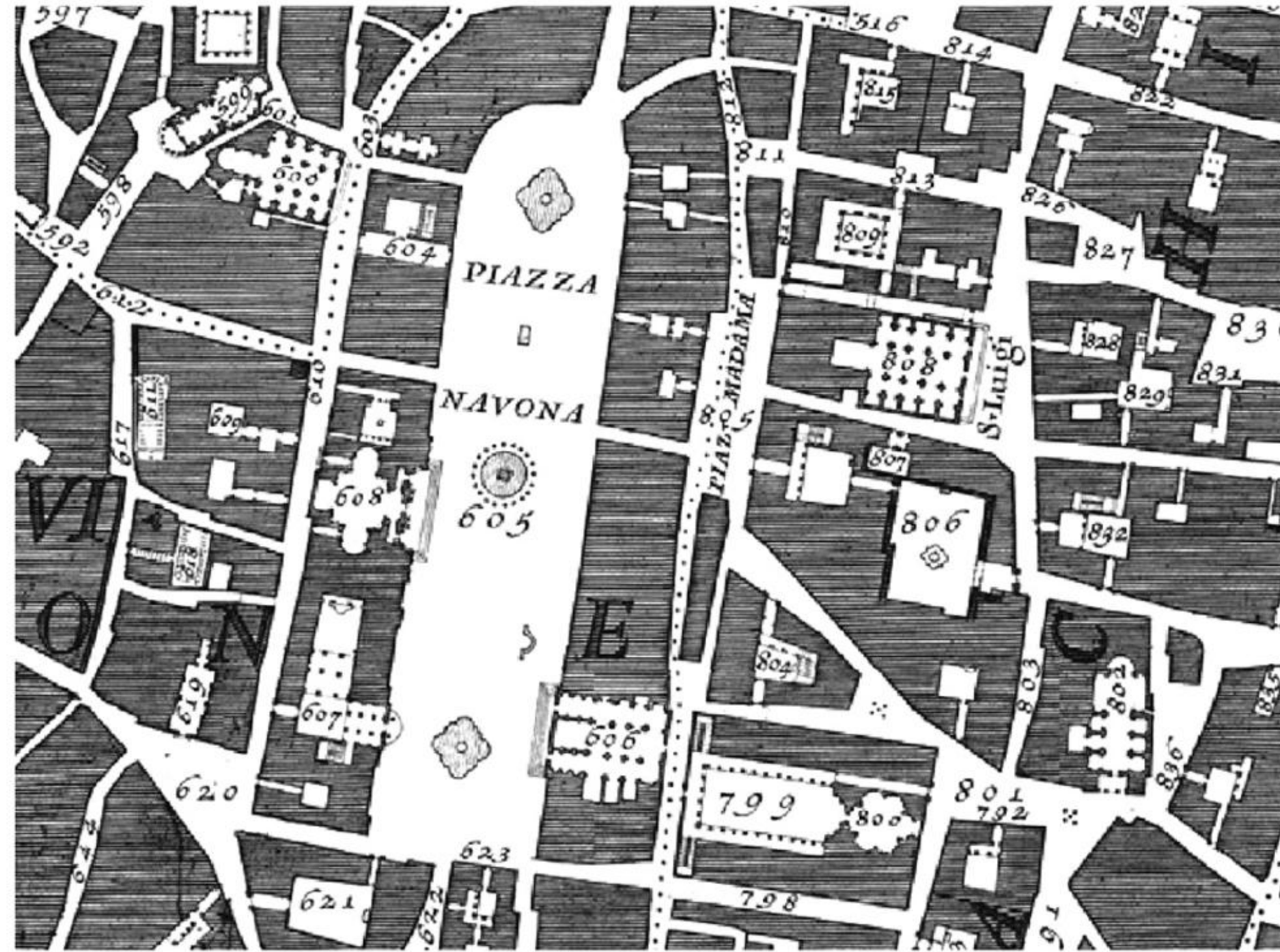

نہخشہی نوّلی (Nolli map) ی شاری روم (نہخشہیہکی کہرتی)، ۱۷۴۸

## شاره‌کان هه‌میشه شارستانی نین، قه‌راغ شاره‌کانیش هه‌میشه نیمچه-شارستانی نین.

شارستانی urban: له رووی دانیشتووانه‌وه چریه‌کی به‌رزی هه‌یه و له‌رووی به‌کاره‌ینانی زه‌ویه‌وه فره‌چەشن و تی‌که‌لاوه mixed use، ناوچه‌یه‌کی شارستانی ئەکرئ بوونی هه‌بیت له ناو شاردا وه له دهره‌وه‌ی سنووری دیاریکراوی شاریشدا، ئەکرئ رووبه‌ره‌که‌ی هه‌ینده‌ی لادییه‌ک بێت، یا گه‌ره‌کیک، شارۆچکه‌یه‌ک، یاخود شارێک.

نیمچه-شارستانی suburban: له شارسازی دا نیمچه-شارستانی واتای که‌متر له شارستانی ئەگه‌یه‌بیت، چریه‌کی دانیشتووانی که‌متری هه‌یه و له رووی به‌کاره‌ینانی زه‌ویه‌وه چالاکیه‌کان له‌یه‌کتري جیا کراونه‌ته‌وه segregated uses. له رووی جوگرافیه‌وه ده‌سته‌واژه‌ی نیمچه-شارستانی وه‌کو وه‌سفیک به‌کارده‌هینریت بو ئاماژه‌دان به قه‌راغی شار، واته به هه‌موو ئەو نشینگانه‌ی ده‌که‌ونه که‌ناری دهره‌وه‌ی شاره‌کان، هه‌رچه‌نده ئەگه‌ر زۆربه‌شی یاخود به‌شیکی که‌میشی شارستانی بێت.

شار city: بریتی یه له نشینگه‌یه‌کی گه‌وره‌و ئالۆز که ژماره‌یه‌کی زۆر دانیشتووانی هه‌یه. ئەکرئ شار ناوچه‌ی شارستانی و نیمچه شارستانی و ته‌نانه‌ت ناوچه‌ی لادییش له‌خۆ بگریت. شار له‌وانه‌یه قه‌واره‌یه‌کی سیاسی فه‌رمی بێت یاخود نا.

په‌رته‌وازه‌ی (په‌رشوبلاوی) شارستانی urban sprawl: له راستیدا ئەمه ناوانیکی هه‌له‌یه‌و ئەبووایه ده‌سته‌واژه‌که به suburban sprawl ناوزه‌د بکریت. چونکه ئی‌ربه‌نیزم به سروشتی حال چروپ و به‌یه‌کداچوو و توکمه و که‌له‌که‌بووه، سیفه‌تی په‌رشوبلاوی سیفه‌تی نیمچه شارستانی یه.





قهراغ شاری  
جوگرافی بوستن



چهند ناوچه په کی  
هه لگری تاییه تمه ندی  
نیمچه شارستانی



لوگووی  
حوکمه تی شار



یازده لادی پی شارستانی  
یا خود به رواله ت شارستانی

شاری نیوتن، ماسه چوسیتس



## ئېربەن ديزاين تەلارسازى نيه.

گومان لەوەدا نيه تەلارسازى بيناكان كاريگەرى راستەوخۆى ههيه لەسەر ئېربەن ديزاين و بە پېچەوانەشەوه، بەلام ئېربەن ديزاين بریتی نيه له ديزاينکردنى كۆمهڵیک بينا پیکهوه. بەلكو بریتی یه له ديزاينکردنى بواری گشتی public realm، که لەنیوان چەندین شتی دیکەدا هاوکات پەيوەندی نیوان بیناكانیش دەگرێتەوه. ئېربەن ديزاين بەهۆی چەندین بواری جیاوازهوه له قالب ئەدرییت لەناویاندا تەلارسازی، سیاسەتی گشتی، زانستی رەفتارناسی و هەلسوکهوتی مروۆیی، كۆمهڵناسی، ژینگەناسی، تەلارسازی لاندسکیپ، پلانینگی شار، هەروەها بواری ئەندازیاری.

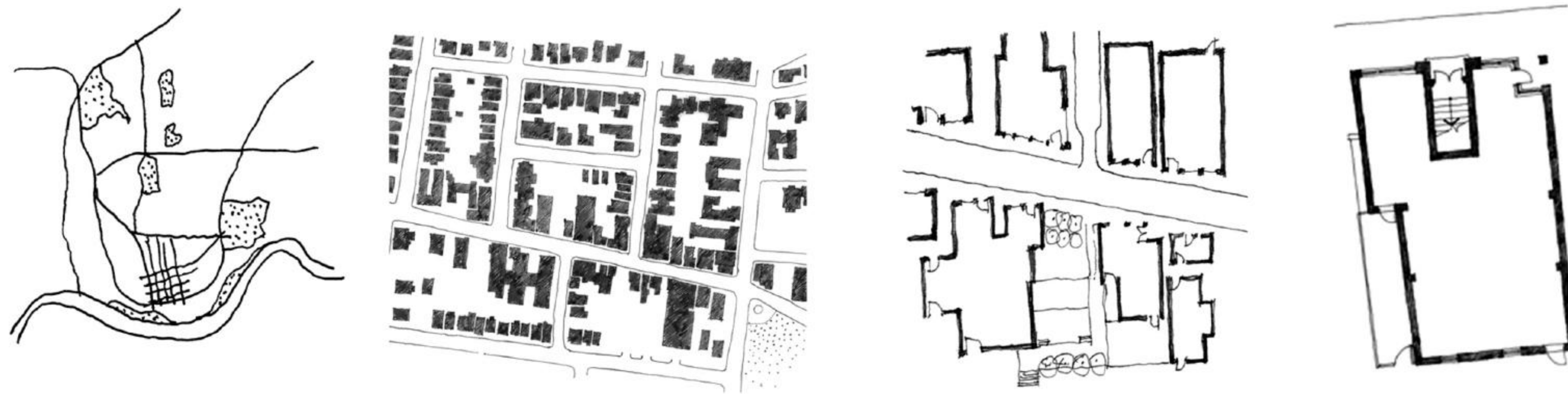

تیربهن دیزاین

تہلارسازی لاندسکیپ

پلانینگ

تہلارسازی





## رۆز له دیواری شهقام (streetwall) بگره.

زۆربهی بینا شارستانییهکان پۆیسته بینه **دیواری شهقام** (streetwall buildings) و، رووی پیشهوهیان به نزیك و به درێژایی شوستهکان دا درێژ بێتهوه بهشیوهیهکی نهبراووهو بهردهوام یاخود نیمچه بهردهوام. ئەمه وا ئەکات بۆشایی شهقامهکه شیوهیهکی هاوڕیک و یهک نهوایی وهربگریت و نهۆمی زههینی بیناکانیش که بهکارهێنان (use) ی جوړاو جوړیان لهخۆگرتووه، له کهسانی پیاده (pedestrian) زیاتر نزیك بکاتهوه. لهو شهقامانهدا که زیاتر ئاسووده و هاتووچۆکردن به سهریاندا ئاسانتره، ئەوا دیواری شهقام به نزیکهی ۵۰% یان ههندیک جار ۱۰۰% ی رووی پیشهوهی هه ر بلۆکێک پێکدههێنیت.

**بینا تهیهکان** (object buildings) ئەو بینایانهن که به بۆشایی کراوه دهوره دراون. له کاتیکیدا ئێمه تههنا یهک لا یاخود لهوانهیه دوو لای بینایهکی شهقامه دیوار ببینین، ئەوا ئەتوانین به دهوری بینای ئۆبجیکتدا هامووشۆ بکهین و وهکو تهنیکی سی رهههندی ببینین و له هه موو لایهکانیهوه لێی پروانین. بینای ئۆبجیکت هه میشه وا دیزاین ئەکرین تا جیاواز ده رکهون له ناو ئەو بواره ی (context) که تیایدا دانه نرین، ئەمه ش به چهن دین رێگا به دی ئەهێنریت بۆ نموونه بیناکه له دیواری شهقام به ره و دواوه بکشینریته وه، یا له سه ر ئاستی زهوی بهرز بکریته وه، یاخود فۆرمیکی پ ببه خشریت جیاواز بێت له گه ل شیوازی ئەندازه یی بیناکانی چوارده وریدا.

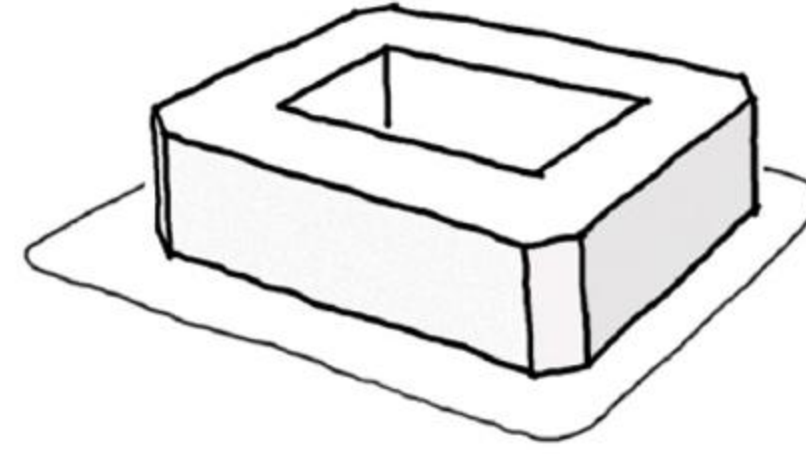
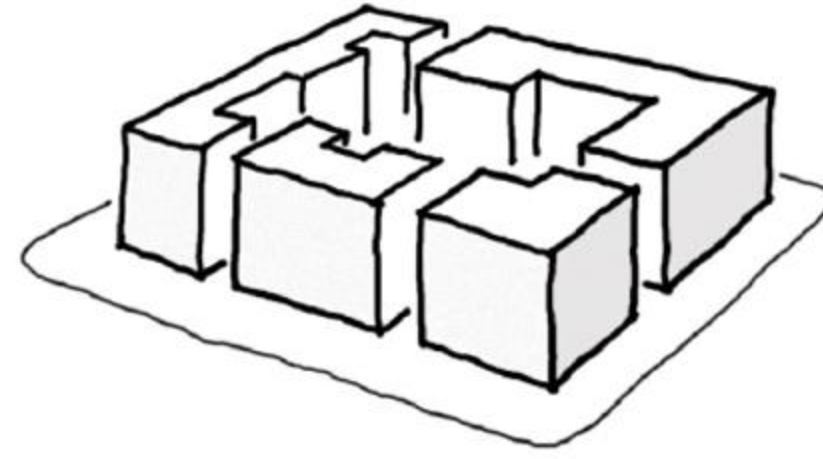
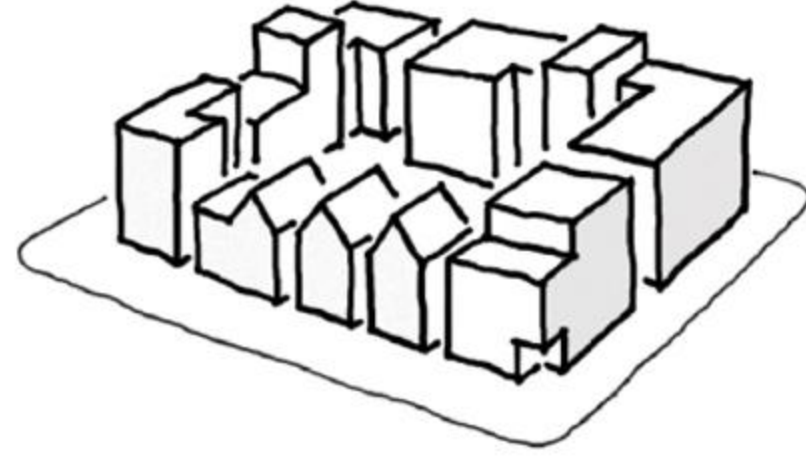

Streetwall blocks  
بلۆكه كانى ديوارى شه قام

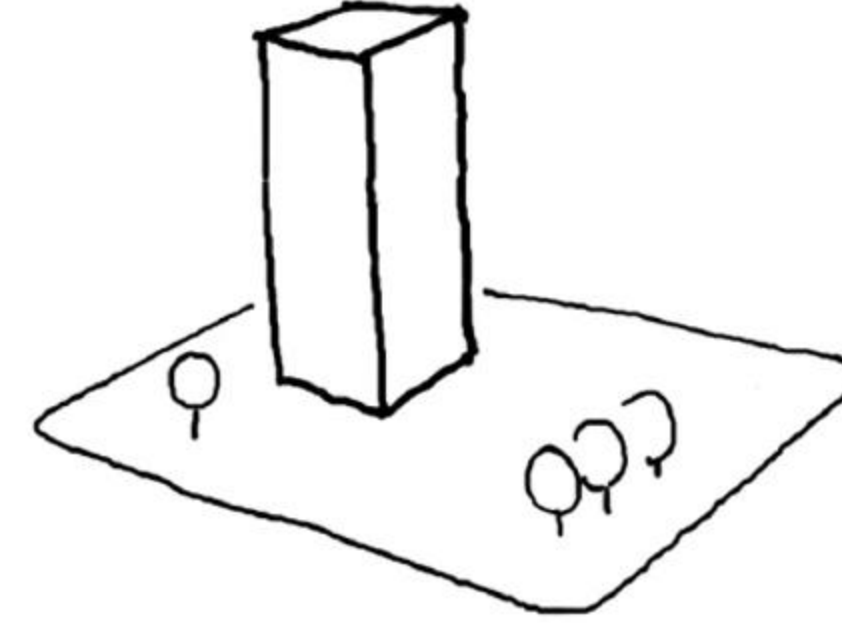

Object-in-space block  
بلۆكك له شيوه ي تهنى وه ستاو له ناو بو شاييدا

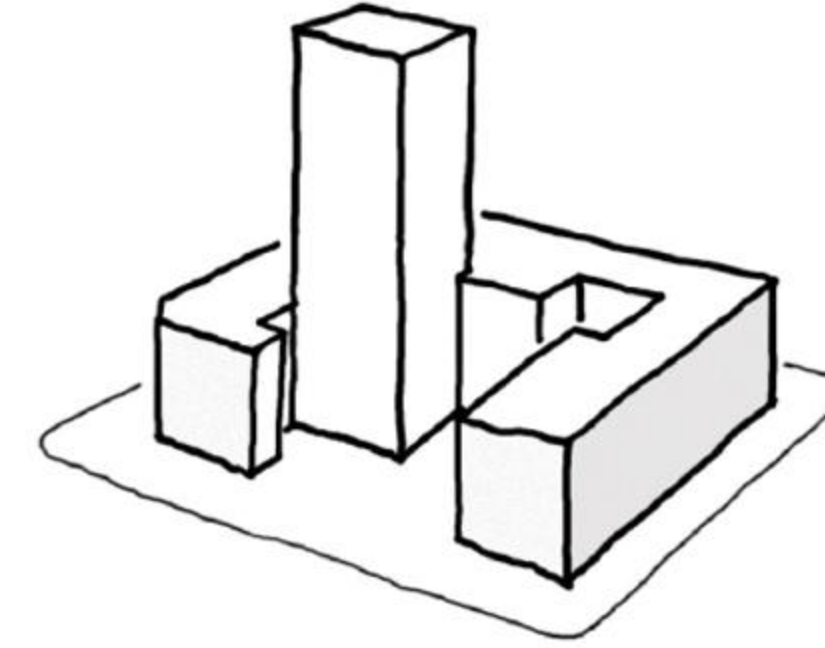

Hybrid block  
بلۆكى دوو توخمى

## شاريش وهكو پارچه کوتالیک بچنه.

کوتالی چنراو textile fabric دروست ئەکرئ بههۆی رستن و چینی چەندین تاکی داوهبهن پیکهوه بو پیکهینانی پارچهیهکی گهورهتر. ئەو کوتالهی دروست ئەبیت ئەگەر له دوورهوه لی بروانین وهکو یهک پارچه و یهک پیکهاتهی چونیهک دیته بهرچاومان، بهلام ئەگەر له نزیکهوه به ووردی سهرنجی لی بدهین، چەندین ووردهکاری جیاواز ئەبینین: له ئەستووری داوهبهنهکان و رهنگ و بویشایی نیوانیان، له دروستبوونی گری و بهجیمانی کهلین و ههلهی دیکهی رستن، له ئاراستهی دروومان و ئاراستهی نهخشه و پاتیرنهکان.

جلیکی جوان و سوودبهخش ههیشه کۆمهلیک پارچه و تایبهتمهندی ههیه وهکو: هیلی دروومان، قۆمچه، تهقهل، بهرۆک، یهزه، قۆل، قهد، هتد. بهلام بهبی خۆگری و بههیزی کوتالهکه هیچ یهکیک لهم تایبهتمهندیانه بوونیان نابیت، راستتر بلین هیچ جلیک بوونی نابیت.

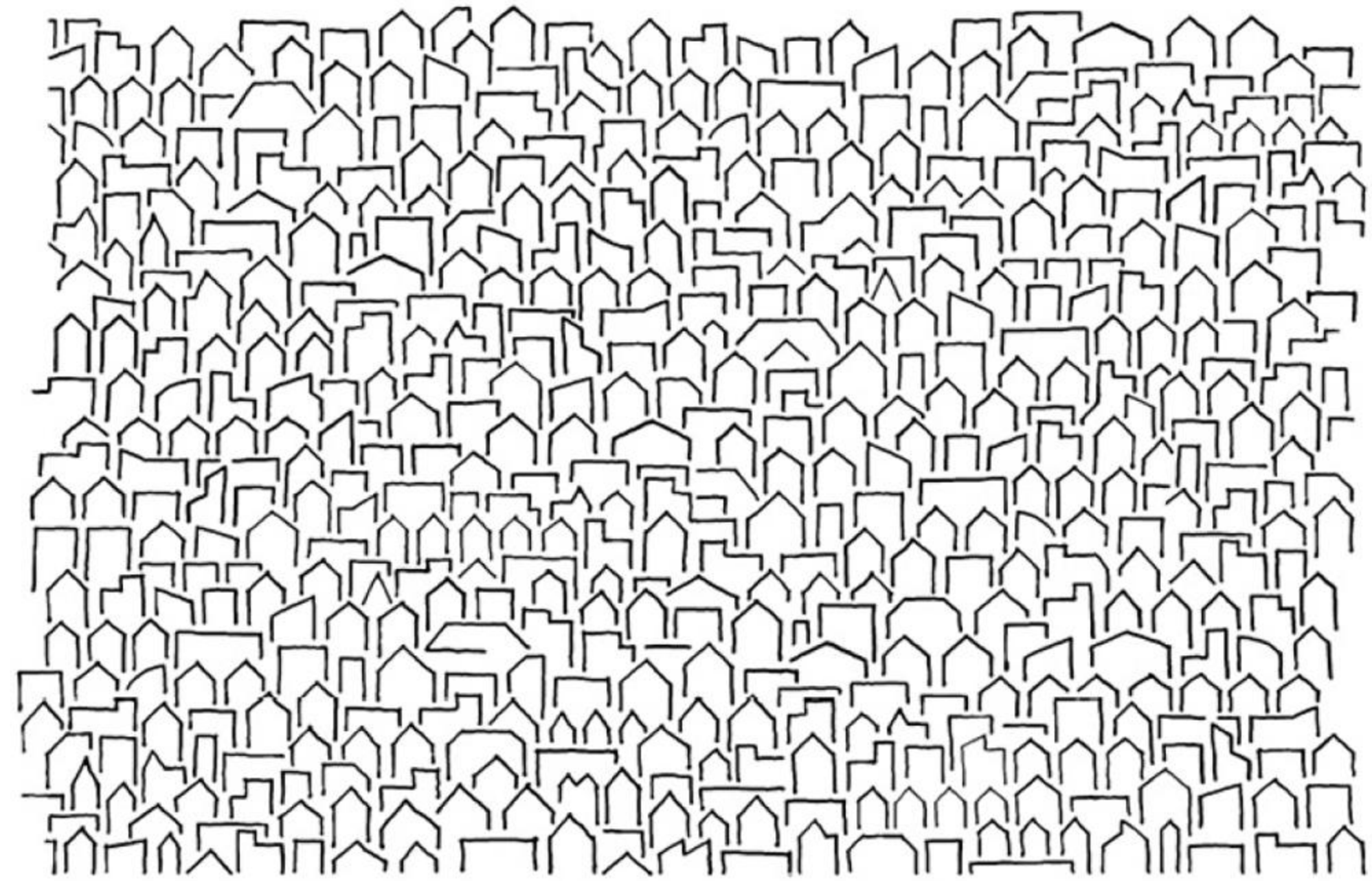

## شهقامه‌کان دیزاین بکه، نه‌وهک بلوکی ته‌لاره‌کان.

پلاندانه‌ران و دیزاینه‌رانی شارستانی له سه‌دهی بیستدا، به‌شیوه‌یه‌کی رۆتینی وه‌لی به تیگه‌یشتنیکی هه‌له‌وه، وه‌ها له شوینه شارستانی‌ه‌کان (urban places) تیگه‌یشتبوون که بریتی بن له که‌له‌که‌کردنی کۆمه‌لیک بلوکی بینا که هه‌ر یه‌کیک له و بینایانه‌ش ته‌رخان کرابیت بو یه‌ک چه‌شنی دیاریکراوی به‌کاره‌یێنان single use. به‌لام سوود و به‌رژه‌وه‌ندی سه‌ره‌کی ئه‌و که‌سانه‌ی له شوینه شارستانی‌ه‌کان دا نیشته‌جێ ئه‌بن خو‌ی له شه‌قامه‌کاندا ئه‌بینیته‌وه. تیگرای خاوه‌ن کاره‌کان و خاوه‌ن ماله‌کان و که‌سانی پیاده‌ش هه‌زه‌که‌ن ئه‌و شه‌قامانه‌ی به‌سه‌ریاندا گوزه‌ر ئه‌که‌ن به هه‌ر ئاراسته‌یه‌که‌دا بن، خاوه‌نی سیفه‌تگه‌لیکی وه‌کو به‌رده‌وامی و یه‌کگرتوو‌یی بن. که‌سیان سوود له‌وه نابینن هه‌ر سێ لای دیکه‌ی بلوکی بینا هه‌مان مه‌به‌ست و ئیشیان هه‌بیت به هه‌مان چه‌شنی ئه‌و لایه‌ی که خو‌یان که‌وتوونه‌ته سه‌ری.





نیش = نیشتهجی

Block prioritization  
پیشینه دان به بلوک

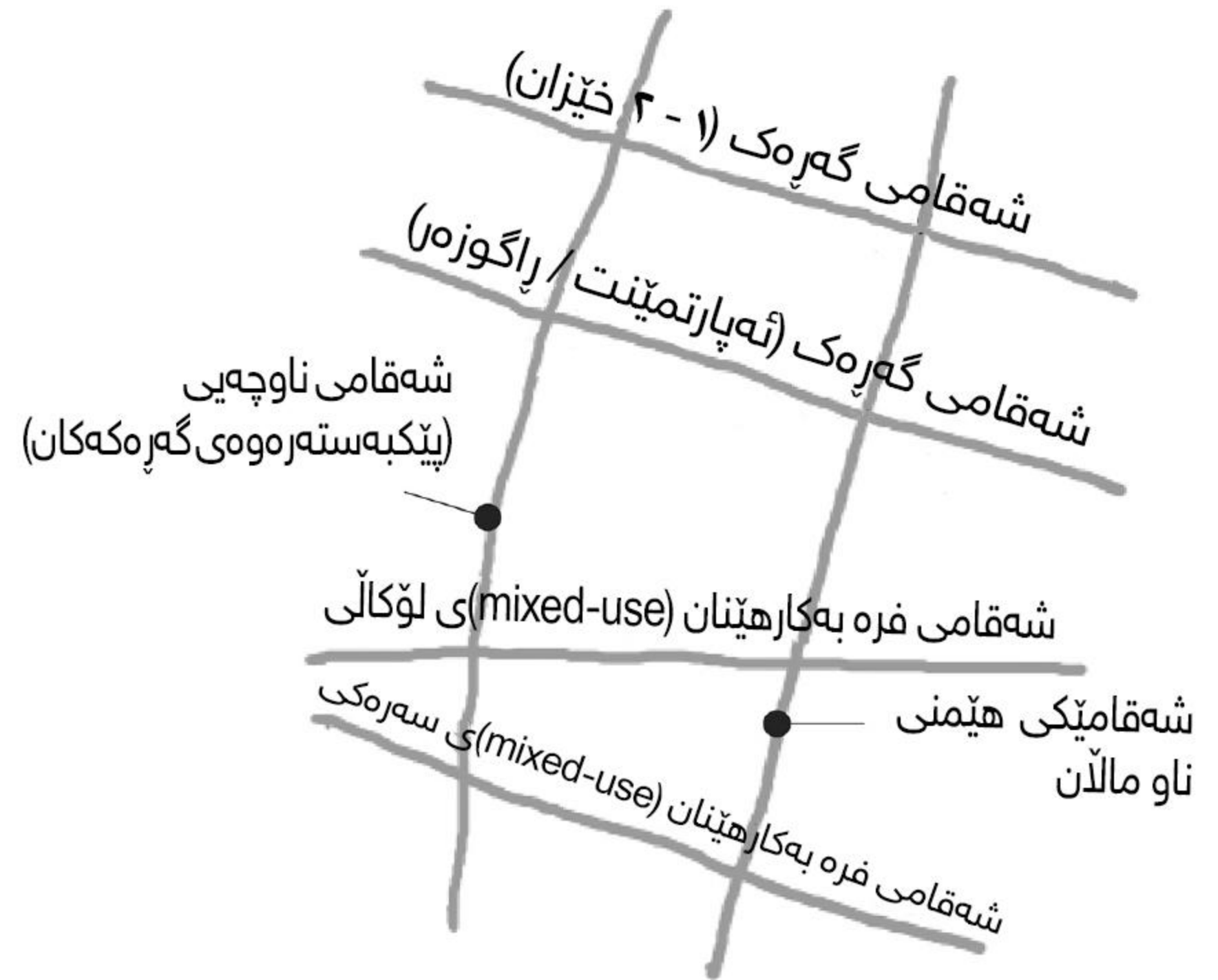

Street prioritization  
پیشینه دان به شه قام

## جاده له ره سیفه وه بو ره سیف نیه.

شەقام بریتی نیه له روویەکی دوو رەهەندی که ئۆتۆمبیلەکانی بەسەردا برۆن، بەلکو بریتی یە له بۆشاییەکی سێ رەهەندی که درێژ ئەبێتەوه له رووخساری بیناکان له لایەکهوه بو رووخساری بیناکانی بەرامبەریان. لەوانەیه مەودای بایەخپێدانی ئێرەن دیزاینەر له و کەوشەنە زیاتریش درێژبێتەوه بەرەو ناووەی بیناکان.

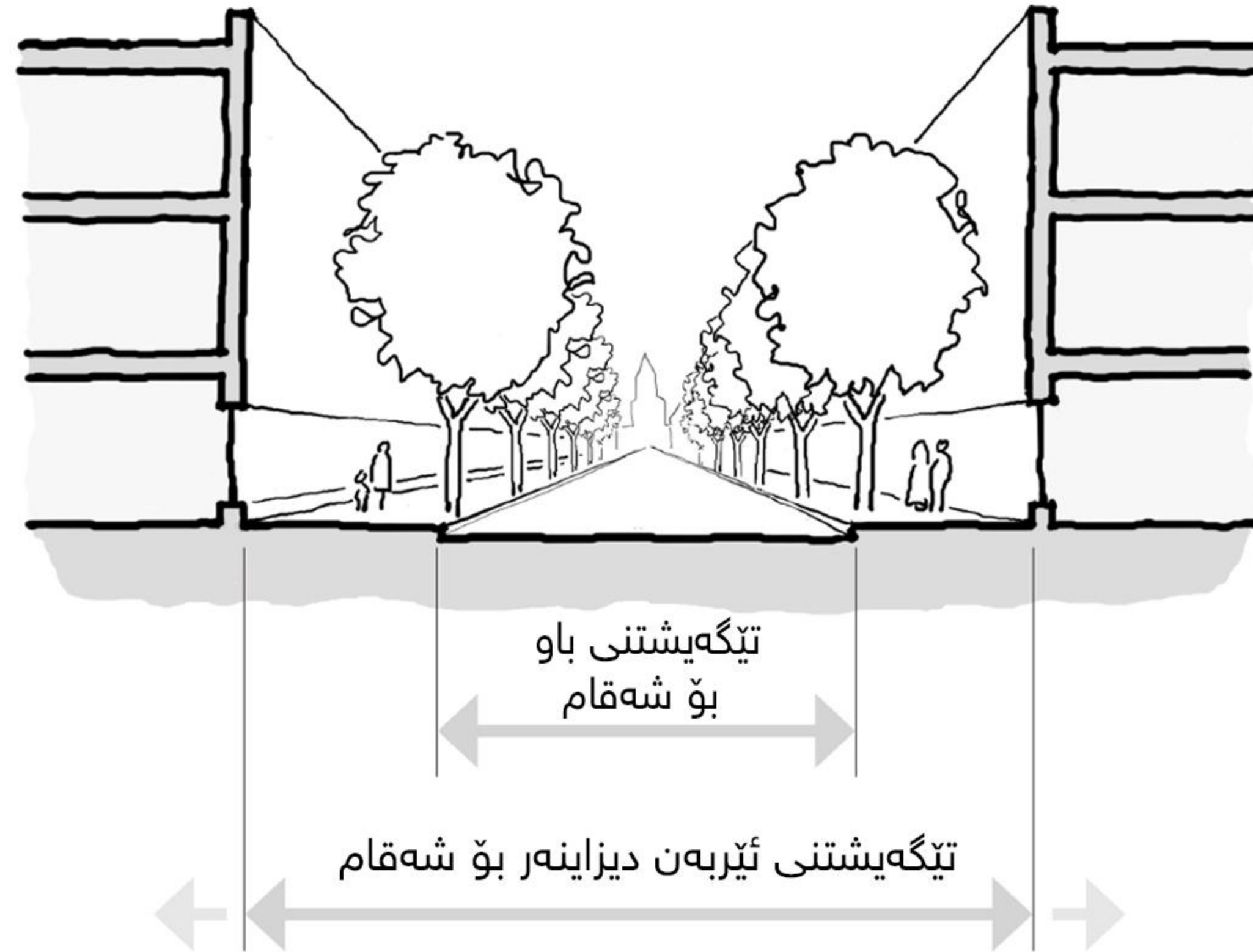

## بلۆکی بچووکی بیناکان زیاتر به خیرهیئن.

خه لک ئاسانتر ئه توانن به دهوری بلۆکه کورتهکان دا هامووشوۆ بکهن، ههروهها ریگاکانی گه رانیشیان بو کورتر ئه بیتهوه. لهو شوینه شارستانیانهی که تیایاندا هامووشوۆکردن یه کجار ئاسانه walkable urban places، ئهوا به لای که مه وه دریزی یهک لای بلۆکهکان پیویسته که متر بیته له ۲۷۵ پێ (۸۴م)، ئه مهش دوورییه که کهسی ئاسایی ئه توانی به یهک خولهک بیبریت. ئه گونجی لایهکانی دیکه ی بلۆکه که دریزتر بن، به لام هیه لایهک نابیت له ۶۰۰ پێ (۱۸۲م) دریزتر بیته، ئه گه هاتوو دریزتر بوو ئهوا پیویسته بشکیتریت به قه دبریک له ناوهندی بلۆکه که وه، وهکو کردنه وهی کورته رییهک به ناویدا، یاخود دانانی لۆبیهکی دوو دهری، یاخود دروستکردنی پارکیکی بچووکی قه دبر.

بلۆکی کورت ده بیته هوۆ دروستکردنی یه کتر بر (intersection) ی زور، ئه مهش وا ئه کات ئه و بیزنسانه ی له م بلۆکهکانه دا هه ن به ئاسانی دیار بن له هه موو لایه که وه. بلۆکی دریزتر که شیکی هیمنتر و خاموشتتر دینیتته کایه وه، ئه مهش وا ئه کات زیانبه خش بیته بو ئه و بیزنسانه ی ئه که ونه ناوه راستی بلۆکه که وه. به لام ئه شی بلۆکی دریز سوودیکی زور به دانیشتوو ان بگه یه نیت به تایبه تی له شاره گه وره کاند. بو نموونه دریزی له راده به ده ری ئه و شه قامانه ی مانه اتن که له رۆژه لاته وه بو رۆژئاوا ئه رۆن، ده بنه هوۆ دابرینی به شه کانی ناوه وه له هاژهو ژاوه ژاوی شه قامه بازارگانیه کان که که وتوو نه ته سه ر لای کورته ی بلۆکه کانه وه له باکووره وه بو باشوور.

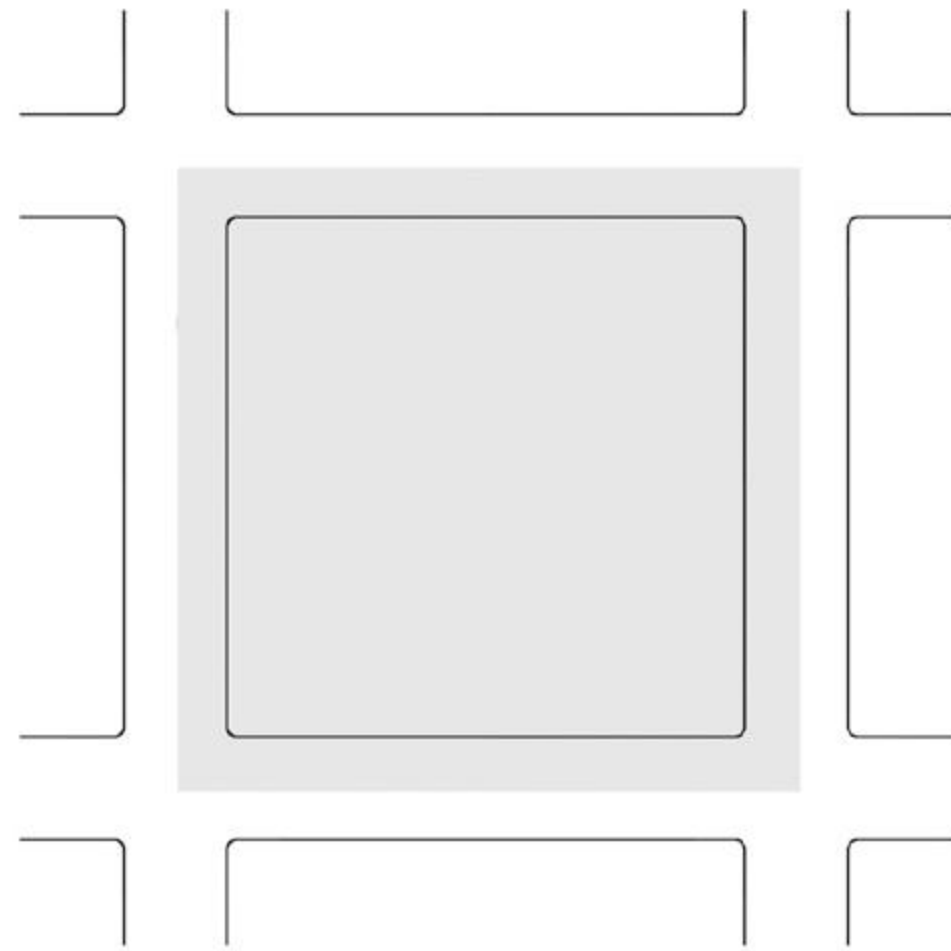

سوالت لهيك  
پن ۷۹۲ X ۷۹۲ پن

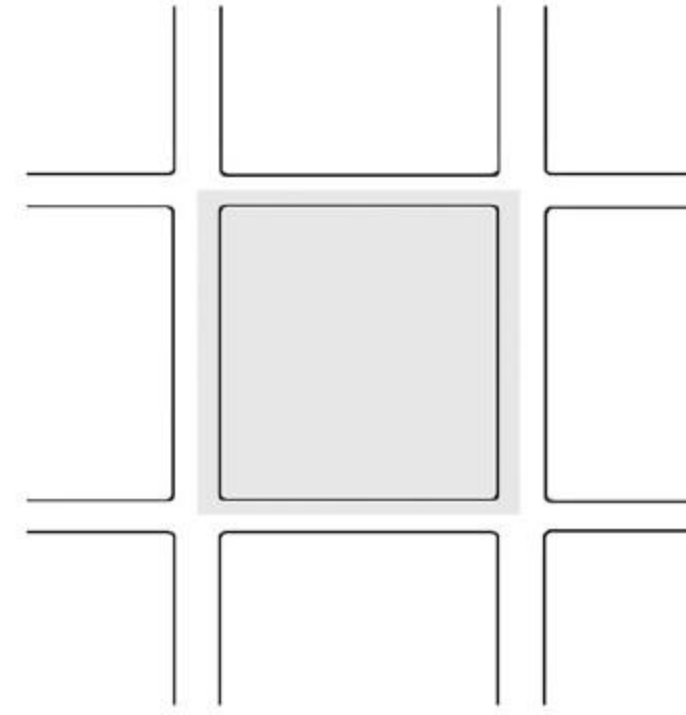

ساكره مینتو  
پن ۴۱۰ X ۴۱۰ پن

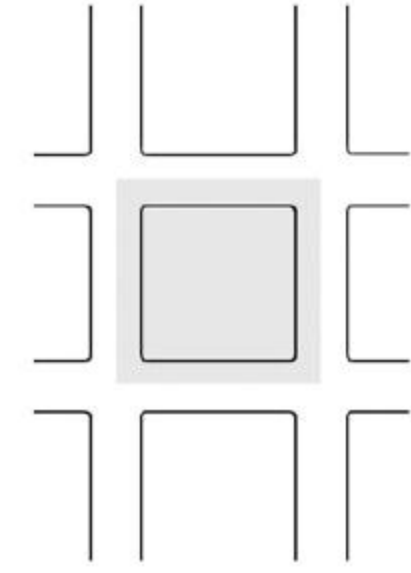

پورتلاند  
پن ۲۶۴ X ۲۶۴ پن

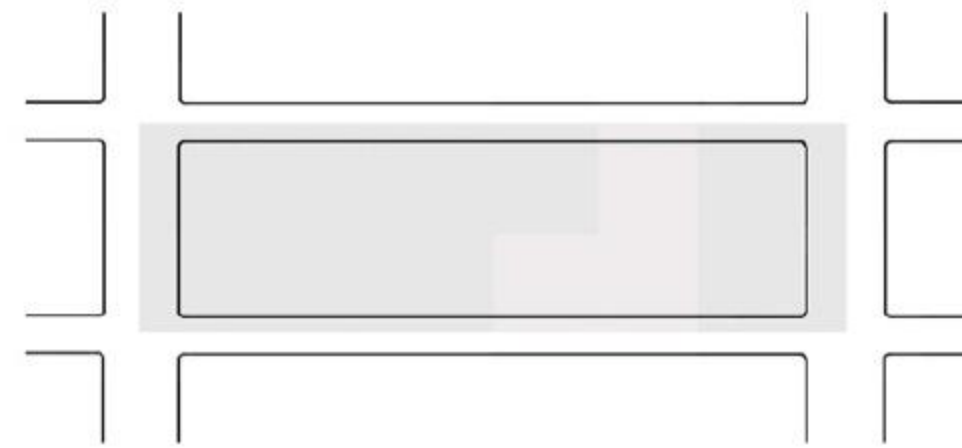

نيويورك  
پن ۹۰۰ X ۲۶۴ پن

سایزی ئاسایی بلۆکهکان، له سەنتەرلایینی شەقامەووە بۆ سەنتەرلایینی شەقام،  
له گەل کۆلانی نیوان بلۆکهکان ئەگەر بوونی هەبێت

## ئەگەر ھەموو پىنايەك لاندمارك پىت، ئەوا لاندمارك بوونى ناپىت.

پىنا ئۆبجىكتەكان شايستەى ئەوھن ھەلاوئرد بكرين و بايەخىكى تايبەتيان پى بدرىت. پىويستە پىناى ئۆبجىكت تايبەت بكرىت بە جوړى ديارىكراوى پىنا كە خاوهنى پىگەپەكى تايبەتى و گرینگ بن وەكو پىناى دامەزراوه كەلتورى و ھونەريەكان. ئەگەر لە ھەر ناوچەپەكدا پىنا ئۆبجىكتەكان شىوہپەكى سوننەتى و نەرىتى وەربگرن وەك لەوہى كە دەگمەن و دانسقە بن، ئەوا دەبنە ھۆى زيادبوونى بوڭشايى كراوه open space بەمەش قابىليەتى ناوچەكە بو ھامووشو و نىشتەجى بوون كەمتر دەپىتەوہ.

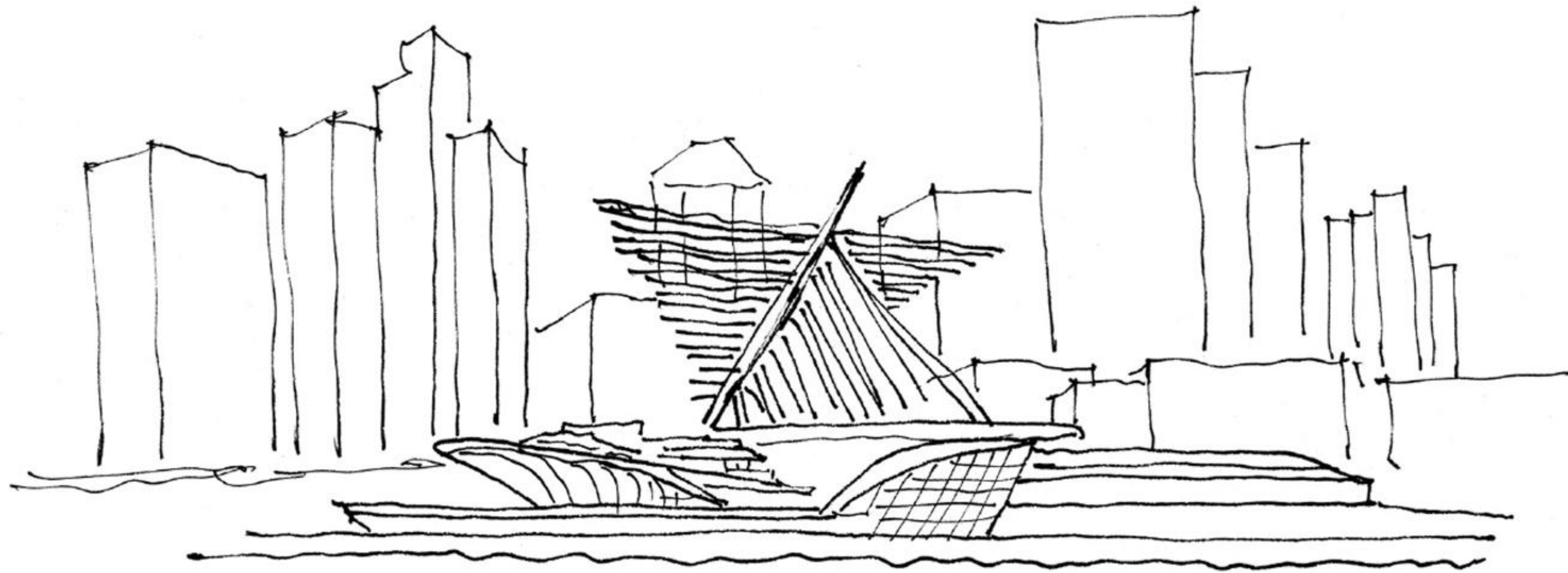

مۆزەخانەى ھونەرى مىلواكى  
تەلارساز سانتياگو كاله تراشا

## شەقامى نىمچە شارستانى كۆكەرەوون، شەقامى شارستانى پىكگەيەنەرن.

Suburban streets collect. Urban streets interconnect

تۆرى ئەو شەقامانەي نىمچە شارستانىن ھەمىشە پلەبەندىن hierarchical. ھەر يەككىك  
لە شەقامەكان ھاتووچۆ كۆئەكاتەوون بەرەو شەقامىكى گەرەتر و سەرەكىتر لەخۆي  
ئاراستەي ئەكات. بۆ نموونە شەقامىكى سەرداخراو cul-de-sac لە ناوچەيەكى  
نىشتەجىبووندا، وا دروستكراو تەنھا لەلایەن دانىشتووان و مېوانانەوون بەكاربەيئىرەيت.  
ئەم شەقامە خۆي ئەگەيەنئە سەر پىچە شەقامىكى دىكەي گەرەكەوون، ئەويش خۆي  
بە شەقامىكى لۆكالى پلە سى وە ئەبەستىتەوون، پاشان ئەويش بە شەقامىكى دىكەي  
لاوئەكەوون، ئىنجا ئەويش بە شەقامىكى سەرەكى فرە لەينەوون، ئىنجا ئەويش خۆي  
ئەبەستىتەوون بە شەقامىكى خىراوون.

شەقامە شارستانىيەكان كەمتر پلەبەندىان ھەيەو بەگشتى تىكەل و بەيەكداچوون. ھەر  
شەقامىكى بگريت بە كۆمەللىك شەقامى دىكەوون بەستراوونەوون، ئەمەش وا ئەكات لە  
ھەر خالىكەوون بە ئاسانى بتوانى بگەيتە ھەر خالىكى دىكەي ناو سىستەم لەرپىگاي  
گرتنە بەرى چەندىن شەقامى جوداوون. تەننەت ئەو شەقامانەشى كە تايبەتن بە  
ناوچەكانى نىشتەجىبوون ئەكرى بۆ تىپەراندنى ھاتووچۆ بەكاربەيئىرەين، ئەمەش وا ئەكات  
بارەكە لەسەر تەواوى سىستەم سووك بكن و كارلىكى كۆمەللىيەتەش زياد بكن.



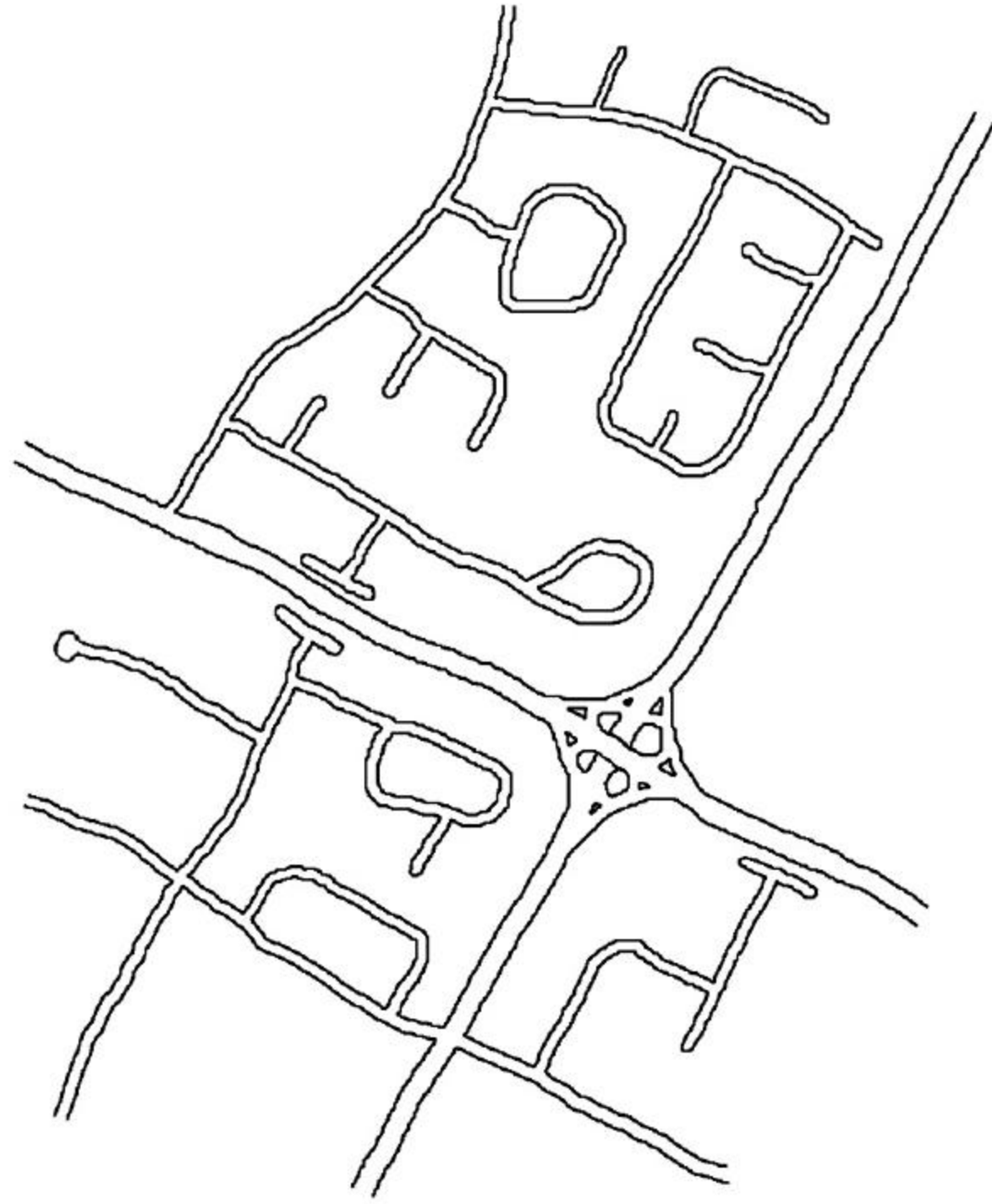

نیمچه شارستانی  
Suburban

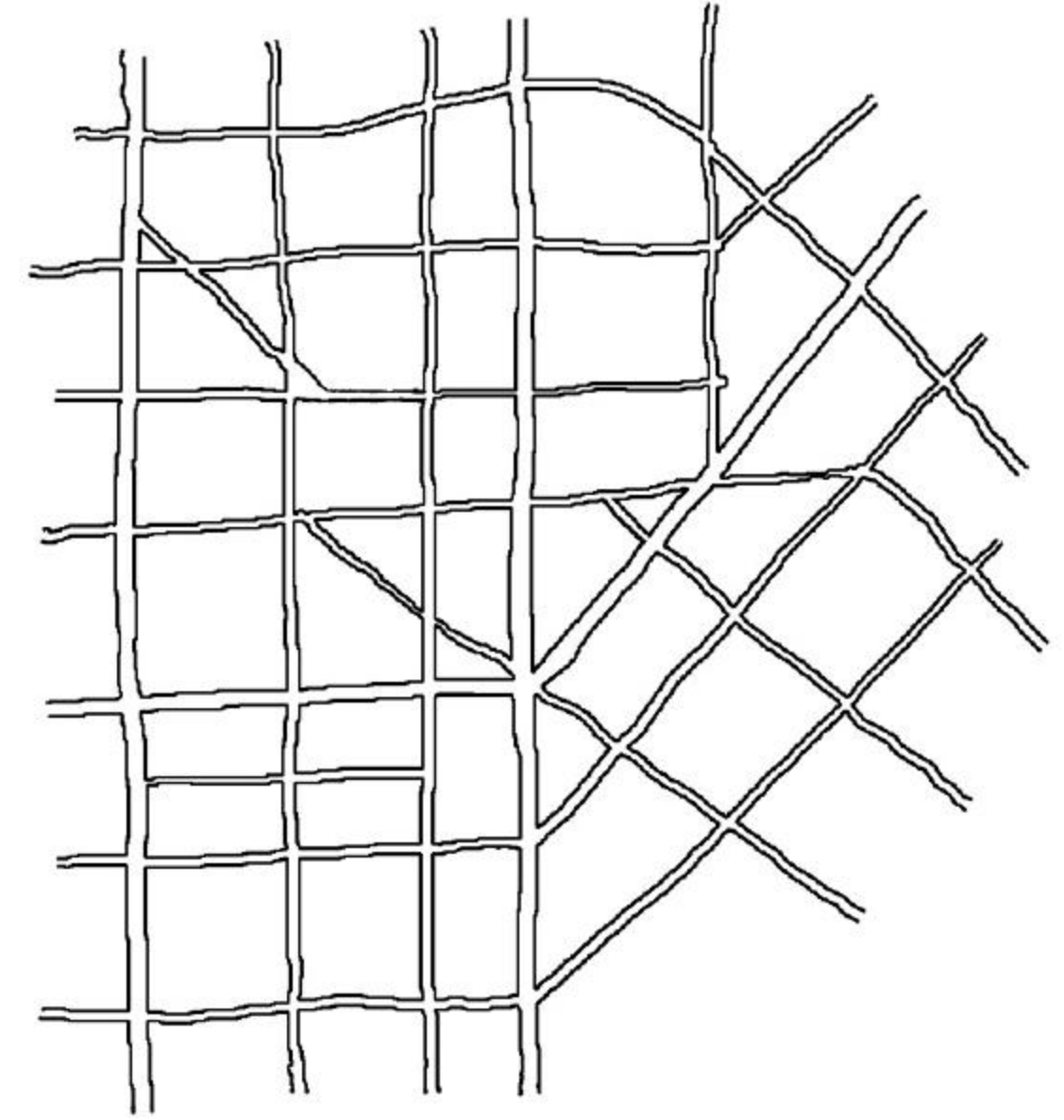

شارستانی  
Urban

## دانشتووانی ناوچه‌یه‌کی نیمچه شارستانی به‌شیوه‌ی ستوونی هامووشۆ ئەکەن. دانشتووانی ناوچه‌یه‌کی شارستانی به‌شیوه‌ی ئاسۆیی هامووشۆ ئەکەن.

زه‌ویه نیمچه شارستانی‌ه‌کان به‌گوێره‌ی مه‌به‌ست بو‌ به‌کاره‌ینانی جیاواز دابه‌شکراون له‌بری که‌له‌که‌کردنی چالاکیه‌کان له‌یه‌ک شویندا، له‌به‌ره‌وه‌ بو‌ هه‌موو هامووشۆیه‌ک له‌و ناوچه‌یه‌دا دانشتووان ئەتوانن له‌یه‌ک کاتدا ته‌نها به‌ره‌وه‌ یه‌ک ئامانج برۆن، ئەمه‌ش وا ئەکات ئەزموونی نیمچه شارستانی (suburban experience) ئەزموونێکی هه‌لبژێر و پچرپچر و تاک ئامانجی ییت. گه‌شتی نیوان ئامانجه‌ جیاوازه‌کان له‌ راستیدا هه‌چ بایه‌خێکی ئەزموونی نیه‌. له‌به‌ر ئەم هۆکاره‌شه‌ کاتی دانشتووانی ناوچه‌یه‌کی نیمچه شارستانی بو‌ بازارکردن ئەرۆنه‌ مارکیته‌یک، زۆربه‌ی جار ئەو دووریه‌ی ئەیبرن ته‌نها رێگای نیوان ده‌رگای ئۆتۆمبیله‌که‌یان و ده‌رگای پیشه‌وه‌ی مارکیته‌که‌یه‌. ئەگه‌ر بیانیه‌وی رووبکه‌نه‌ مارکیته‌یک تر ئەوا پێویسته‌ بگه‌رێنه‌وه‌ بو‌ ئۆتۆمبیلکه‌یان و که‌میکی تر برۆن ئینجا هه‌مان ئەو پرۆسه‌یه‌ دووبار بکه‌نه‌وه‌ به‌ره‌و ئامانجی داهاوو.

ئەزموونی شارستانی (urban experience) ئاراسته‌یه‌کی پێچاوپێچی هه‌یه‌و هه‌میشه‌ به‌رده‌وام و پر له‌ رێکه‌وته‌. به‌ واتایه‌کی تر هه‌موو شته‌کان پێکه‌وه‌و له‌یه‌ک کاتدا رووئێه‌دن، وه‌ک له‌وه‌ی هه‌ر جارووه‌ یه‌کیکیان به‌جیا رووبدات. ئەگه‌ر هاتوو که‌سیک به‌ناو جیگایه‌کی شارستانی (urban setting) دا بروات و ئامانجیکیشی له‌ خه‌یالی خۆی دانا‌ییت تا پێی بگات، ئەوا گه‌شته‌که‌ی به‌ره‌و ئامانجه‌که‌ ده‌وله‌مهن‌د و هه‌مه‌جو‌ر و پر له‌ کارلیک ده‌ییت.

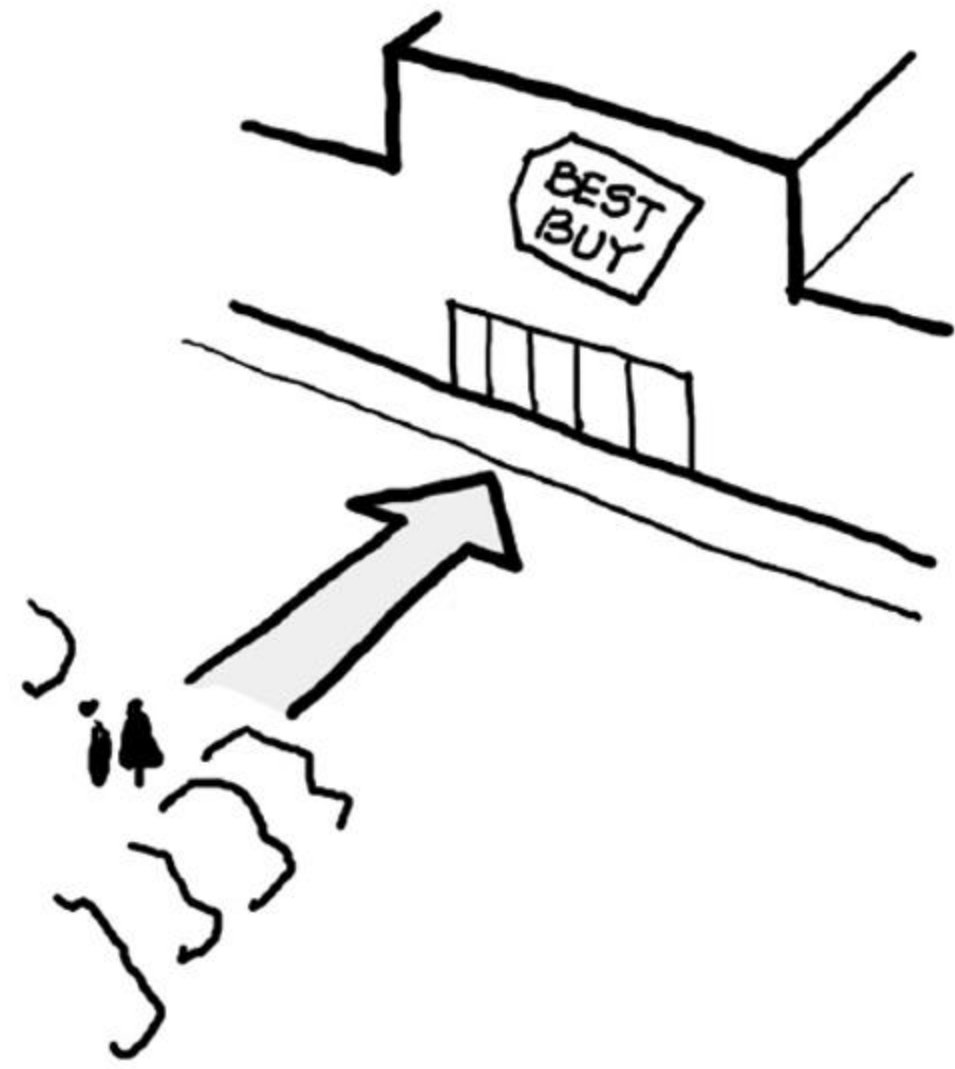

”ئېربەنيزم ئەوكاتە ئيش ئەكات و سوودبەخش ئەبیت  
ئەگەر هاتوو گەشتیک دروست بکات که هیئدهی  
گەشتن به خودی ئامانجهکه باش و چێزبەخش بیت.“

- پاول گۆلدبیرگر



## لای کورتی زهویهکان و بیناکان بخیره سهر شهقام.

لهسهر ئه و شهقامانهی که ئاسانن بو هاتووچو، پانی بیناکان و زهویهکان که ئهکهونه سهر ئه م شهقامه به زوری له ۲۰ پچ که مترن. ئه مه وا ئهکات کهسانی پیاده له مهودایهکی کورتدا ئهزموونی چهندین دهرفتهی جیاواز بکهن. کهسیک له یهک کاتدا ئهتوانی به بهردهمی ۵ بینادا بروات که پانیهکهیان ۲۰ پچ یه له ههمان ئه و کاتهدا که به بهردهمی بینایهکی ۱۰۰ پییدا ئهروات. بهدریژایی ریگاکه، کهسی پیاده لهوانهیه پینچ جووری جیاوازی ئهزموون تاقی بکاتهوه، پشتگیری له ۵ جووری جیاوازی بیزنس بکات له ریگای بازارکردنهوه، یاخود ۵ جووری جیاوازی دراوسی بناسیت.



نه‌ریتی نیمچه‌شارستانی  
suburban norm

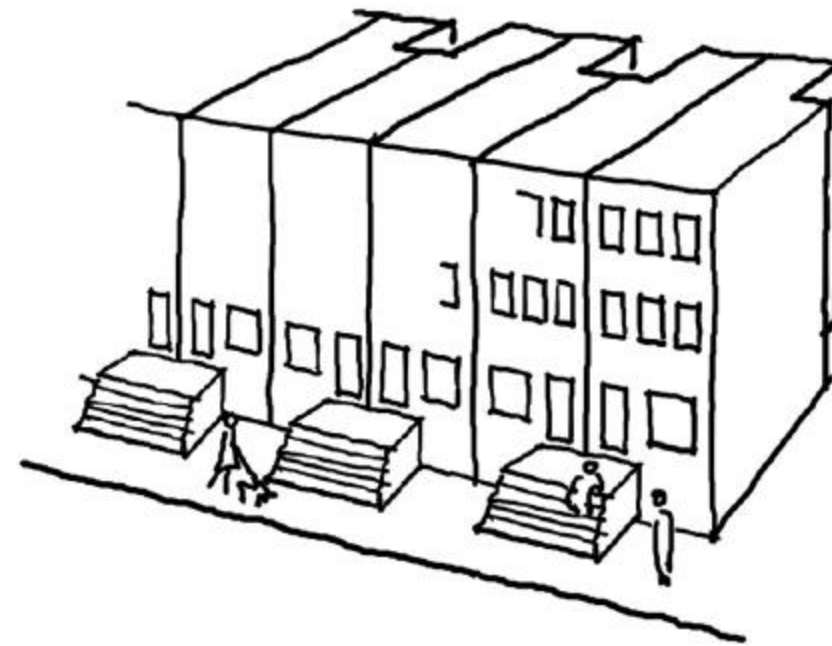

نه‌ریتی شارستانی  
urban norm

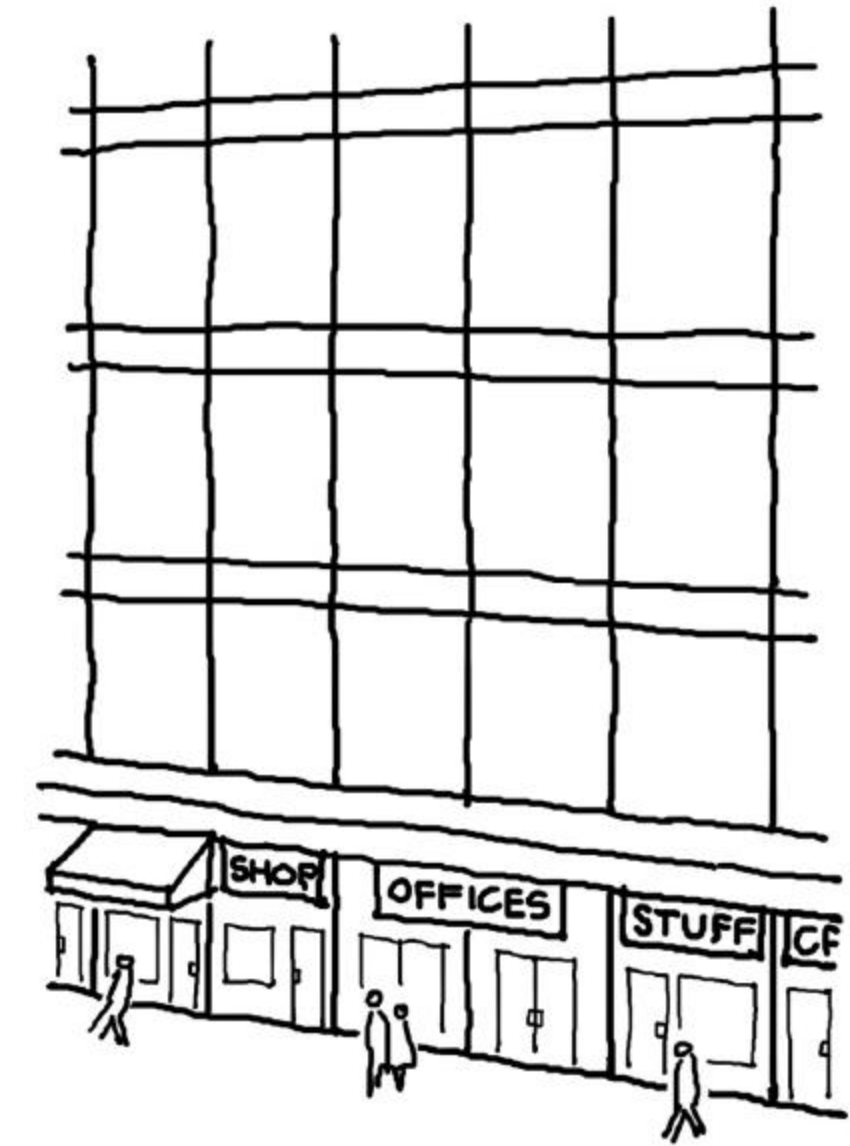

زیادکردن (adaptation) ی  
بینایه‌کی گه‌وره

## زۆربەى بىناكان بە شىۋەيەكى شىرىتى (strip) دروست بىكە و پانىيەكەشيان با ۶۰ پى بىت.

ئەگەر يەك بلۆكى  $۶۰۰ \times ۶۰۰$  پى بە تەواۋى بىرىتە يەك بىناۋ يەك بارستە، ئەوا ھەندى لە بەكارھىنەرانى بىناكە ۴۰۰ پى لە ھەواۋ رووناكى سروشتى بەدوور ئەبن، كە ئەمەش دوورپەكى تەندروست و پەسندىراۋ نىيە. جگە لەمەش ناچار ئەبىن چەندىن رېپرەو (corridor) سەرلېشۋىنەر لەناۋ بىناكە دروست بىكەين تاۋەكو رېگامان بۆ بىكەنەۋە بۆ گەيشتن بەو بۆشايىانەى كەوتوۋنەتە بەشى ھەرە ناۋەۋەى بىناكە.

زۆربەى ھەرە زۆرى بىنا شارستانىيە گەورەكان پېۋىستە پانىيەكەيان لە ۵۵ بۆ ۶۵ پى زياتر نەبىت، ئەم دوورى يە دابەش دەبىت بۆ رېپرەۋىك كە بە ناۋەراستدا دەروات و لە ھەردوۋ لايەۋە بۆشايىەكانى سىپەيس پىرۆگرام رىز دەكرىن، ۋەكو: يەكەى نىشتەجى بوون، ژوورەكانى ھۆتېل، پۆلەكانى خويندن، ژوورەكانى نەخۇشخانە، ياخود ئۆفيس. ئەم دوورپە بۆ بابەتى پاركىنگىش سوۋدبەخش و كىردارى يە ئەگەر ھاتوۋ خرايە سەر نەۋمەكانى دىكەى ھەمان بىنا.



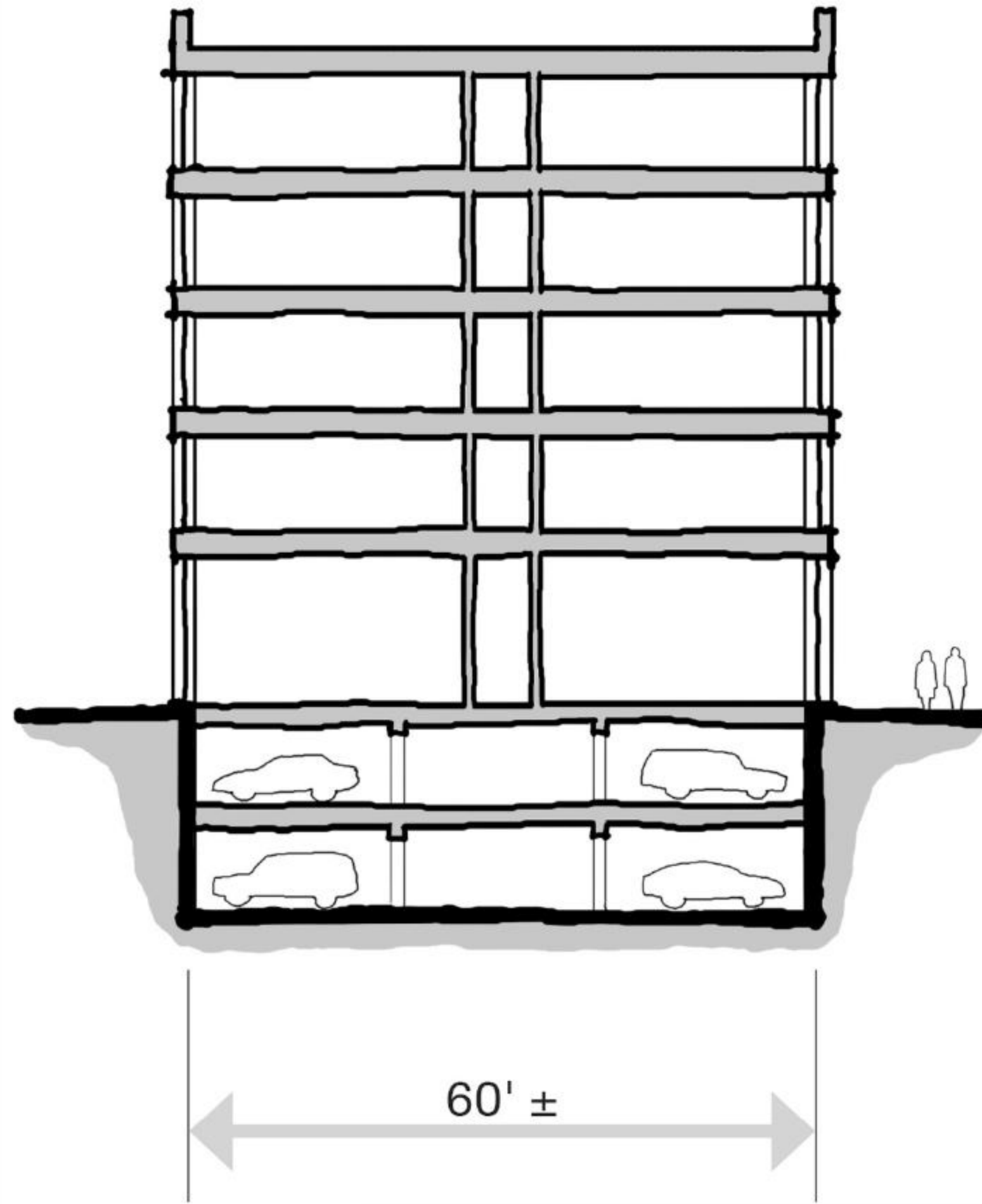

شیوازی نمونه‌یی (prototype)

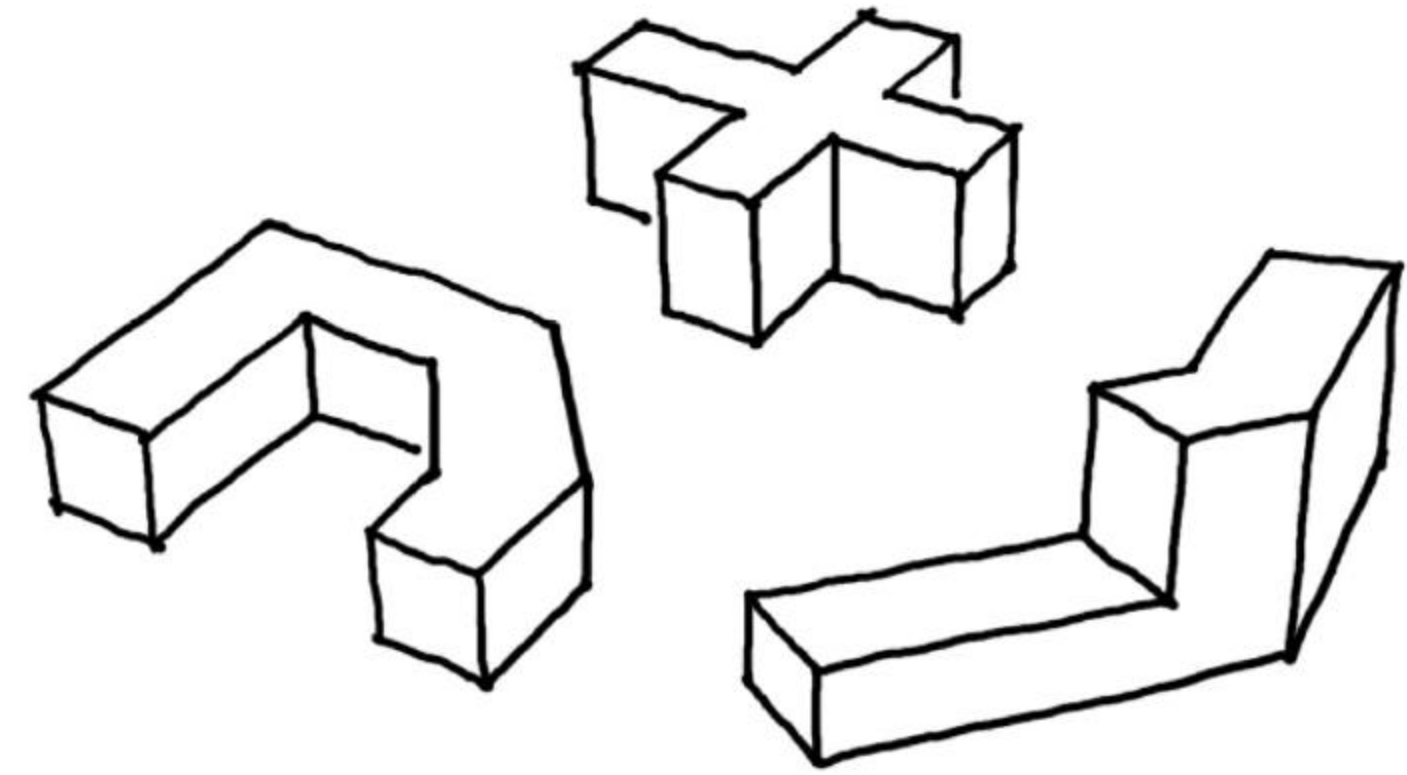

زیادکردنه‌کان (adaptations)

## خانووی ئاسایی نیشته جیبوون له شارهکان دا پۆیسته له سێ ژوور قولتر نه بیټ.

خانوو هکانی نیشته جیبوون له شاردا که به تهنیشت یه کهوه ریزکراون، به نزیکهیی ههمیشه له سێ ژووری دوابه دوا یه که پیکهاتوون له پیشه وه بو دواوهی خانوو ه که. ئەم جووره ریکخستنه دلنیا ییمان ئەداتی که بو شایی ناوه راست تهنه یه که بو شایی له ههوا و روناکی سروشتیه وه دوور ئە بیټ، زۆر جار ژوورهکانی دواوه به رته سکتەر ئە کرینه وه له ژوورهکانی پیشه وه تاوه کو بتوانریت ههوا و روناکی سروشتی راسته وخۆ بینه ناو بو شایی ناوه راسته وه.

کشانه‌وه (step-back) ریگی  
رووناک بوونه‌وهی ژووره‌کانی  
ناوه‌پراست ته‌دات

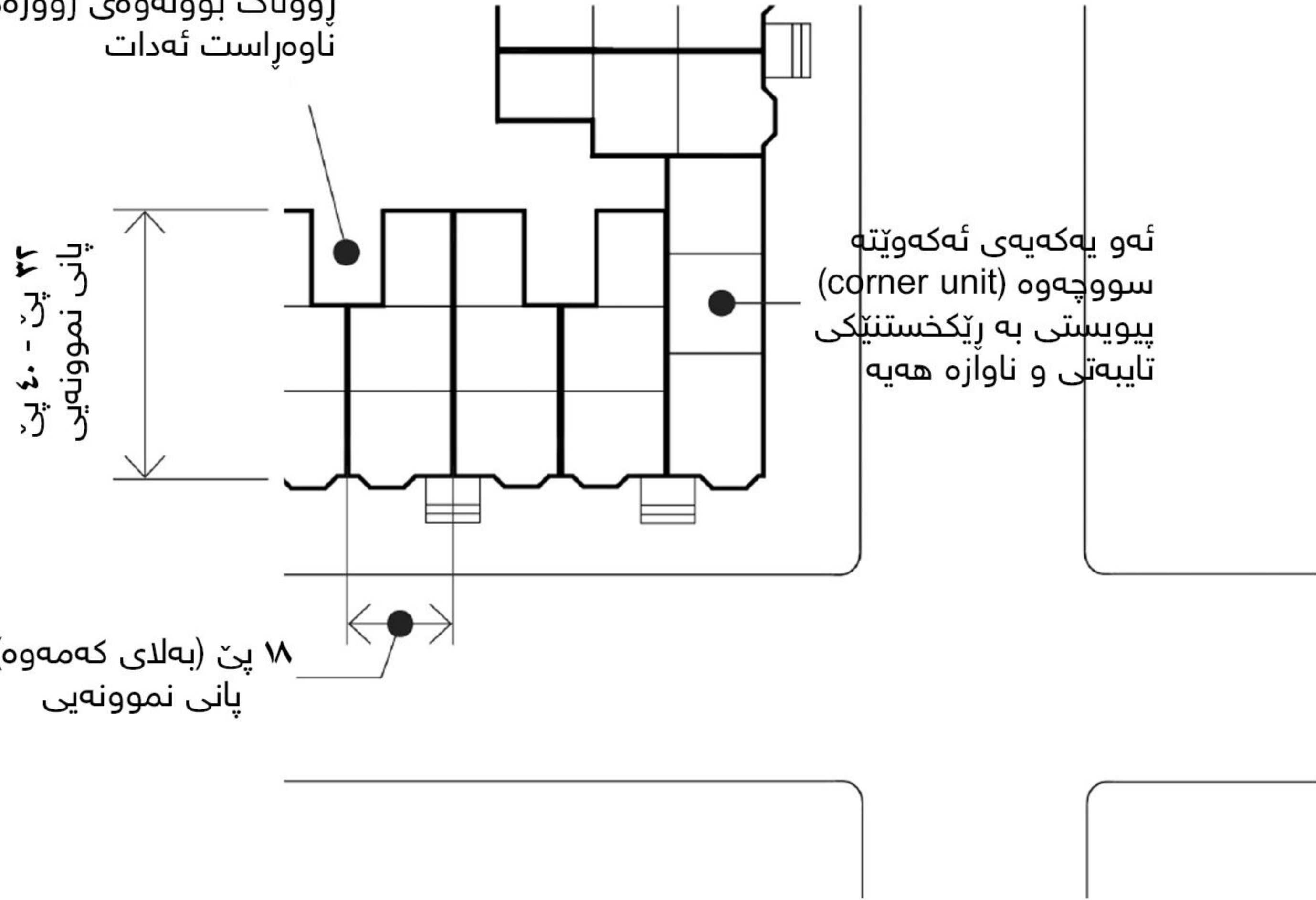

۱۸ پیر (به‌لای که‌مه‌وه)  
پانی نمونه‌پیر

نه و په‌که‌په‌ی نه‌که‌و‌پته  
سووچه‌وه (corner unit)  
پیویستی به ری‌ک‌خ‌س‌ت‌نی‌کی  
تایبه‌تی و ناوازه‌ه‌په

## زۆر وڤنه بکڤشه، ئهگهر به کواليتيهکي خراپيش بڤت.

باشتره که جه وههري بيروکهکته به رهسميکي خيراو خراپه وه دهريبري وهک له وهی چاوهري بکهي ههتا کاتت نه بڤت به جواني و به ته واوي بيروکهکته به وڤنه کڤشان به رجهسته بکهي. سکڤچ کردن ئامرازیکه بو گفتوگو کردن نه وهک وهلامی کوڤايي بڤت. ئه و سکڤچهی کردووته بڤت نه لڤت “من ئڤستا وهها بير نه که مه وه و خياللم به ره و ئه و بيروکهيه نه روات” يا خود “ئه مه ئه و شتهيه که ئڤستا پڤي گه يشتووم.”

هه موو کاتيک رهسمي بيروکهکته بکڤشه ته نهته ئه گهر هاتوو دلنياش نه بڤت له و بيروکهيهی که نه ته وي دهريبري. ئڤستا بيروکهکته به سکڤچيکي خراپ رهسم که تا بيني که چيت پڤ نه لڤت و راو بوچووني که ساني دیکهش وه ربه گره ئينجا دواتر که کاتت هه بوو به جواني رهسمي بکه. له هه مان کاتدا سکڤچيکي خيراو سه ريپي هه موو ئه و بيروکهانهی تريش بکه که به خيالته دادڤن ته نها دهق مه گره له سه ر يهک بيروکه. ئه مه وا نه کات کاتت به فيرو نه روات له کڤشاني وڤنه ی بيروکهکانت به ريکي و جواني که له وانهيه دواتر تڤيانه ريپي و به که لکت نه يه نه نهته به ره وهی کڤشانه کيان ته واو بکهيته.

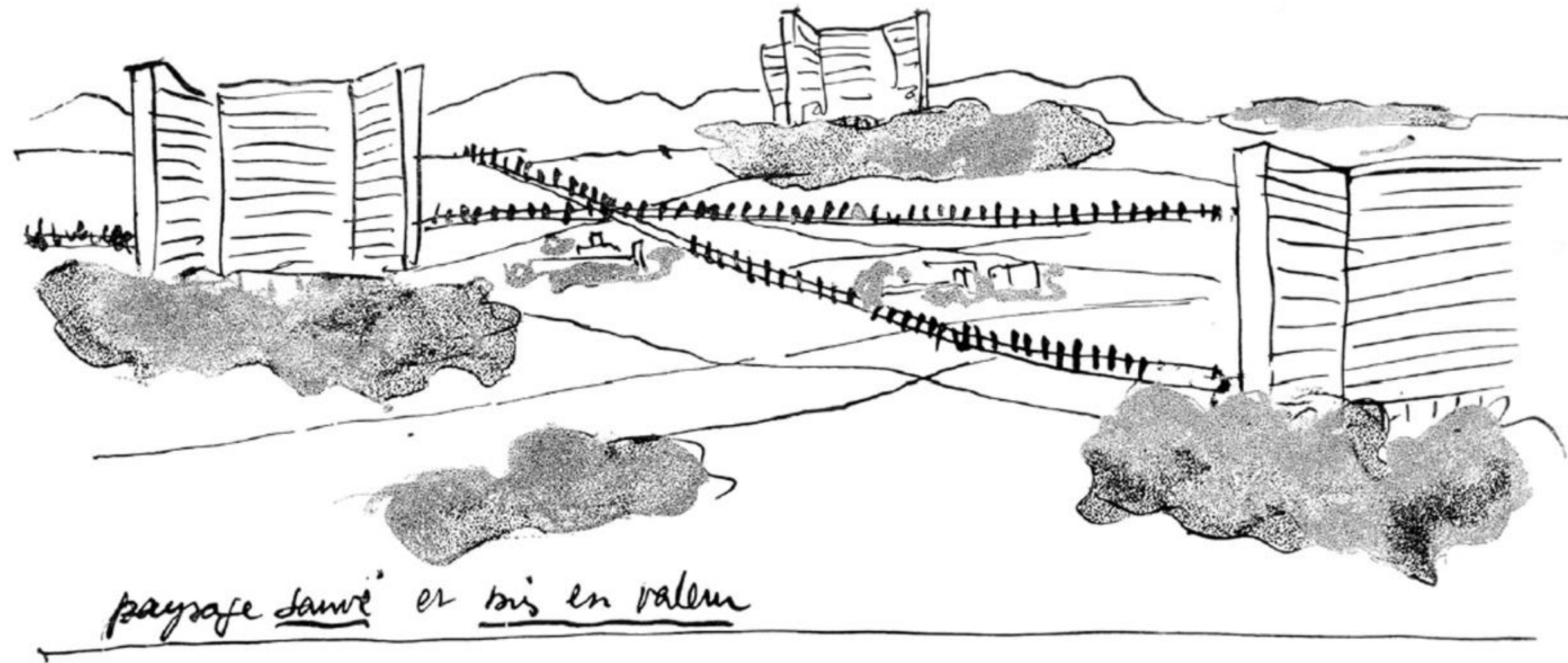

سکینچی پروژهی Ville Radieuse، تهلارساز لی کۆربوزیه

## چۆن دیمه‌نیکی پیرسیپتیکی یه‌ک خالی شه‌قامیک بکیشین (one-point perspective):

۱. لاکیشه‌یه‌ک بکیشه‌ه‌اوریژنه بیت له‌گه‌ل پانه‌برگه‌ی شه‌قام دا. ئەگەر پانی شه‌قامیک له‌ رووی بینایه‌که‌وه بو رووی بینای به‌رامبه‌ری ۶۰ پۆ بیت و به‌رزی بیناکانیس ۳۰ پۆ بیت، ئەوا لاکیشه‌یه‌ک بکیشه‌ه‌شیوه‌ی ئاسۆیی به‌رپۆیه‌ی ۶۰:۳۰ (واته ۱ بو ۲)
۲. شوینی هیللی ئاسۆیی (HL) دیاری بکه، که به‌رزی چاوی تۆیه له‌سه‌ر ئاستی رووی زه‌وی، ئەگەر بالات ۶۵" بیت مانای وایه که چاوت ۵ پۆ به‌رزه، یاخود ۶۱"ی به‌رزی لاکیشه‌که.
۳. خالی نه‌مان (VP) له‌سه‌ر هیللی ئاسۆیی دیاری بکه. ئەگەر دیمه‌نی پیرسیپتیکی له‌ ده‌سته راسته‌وه به‌ره‌و شه‌قام وه‌رگیریت، ئەوا خالی نه‌مان له‌ نزیککی لای راستی لاکیشه‌که دائه‌نریت، ئەگەر دیمه‌نه‌که له‌ ناوه‌راسته‌وه وه‌رگیریت، ئەوا خالی نه‌مان ده‌که‌ویته ناوه‌راستی هیللی ئاسۆیی.
۴. له‌ خالی نه‌مانه‌وه راسته‌هیل بکیشه‌ به‌ره‌و گو‌شه‌کانی لاکیشه‌که. ئەم راسته‌هیلانه‌ دواتر چۆه‌ی خواره‌وه و سه‌ره‌وه‌ی بیناکان دیاری ئەکه‌ن.
۵. کێربی شه‌قامه‌کان و بیناکان و ئیله‌مینه‌ته سه‌ره‌کیه‌کانی تر دیاری بکه. ئەگەر تۆ له‌ واقیعه‌دا بیت و ره‌سمی جاده‌که وه‌کو خۆی بکیشیته‌وه، ئەوا پینووسه‌که‌ت وه‌کو یه‌که‌یه‌کی پێوانه‌ کردن به‌کاربه‌ینه‌ له‌رپگی چاوه‌وه.
۶. بو کیشانی فیگه‌ری مرو‌قییک که به‌رزیه‌که‌ی هینده‌ی به‌رزی خۆت بیت، ئەوا وینه‌ی که‌لله‌یه‌کی سه‌ر بکیشه‌ له‌سه‌ر هیللی ئاسۆیی، پاشان وینه‌ی ته‌واوی له‌شی بکیشه‌ه‌اوریژنه بیت له‌گه‌ل سه‌ری فیگه‌ره‌که‌دا. به‌ گشتی درپۆی هه‌ر مرو‌قییک ۷.۵ هینده‌ی درپۆی که‌لله‌ سه‌ریه‌تی.

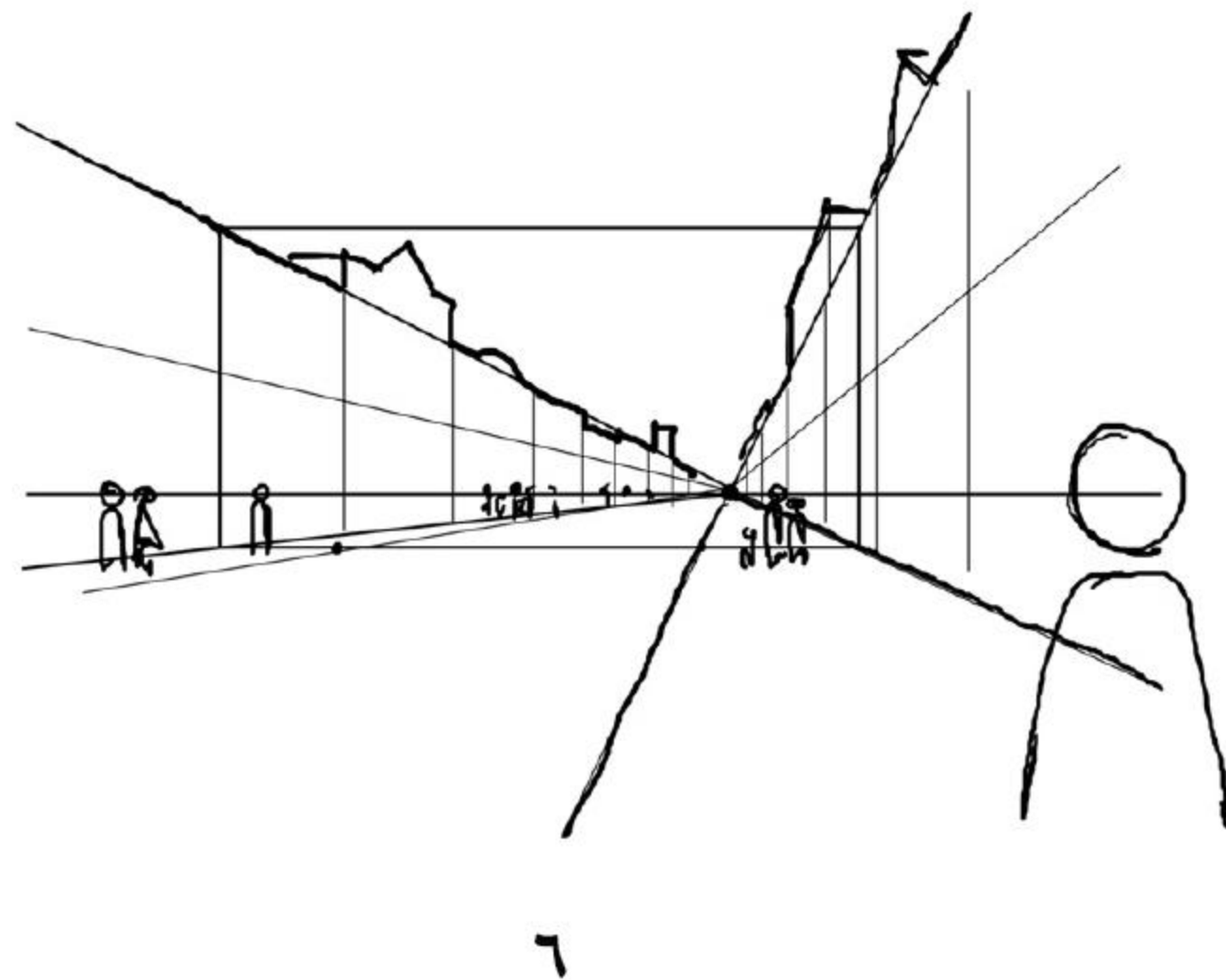
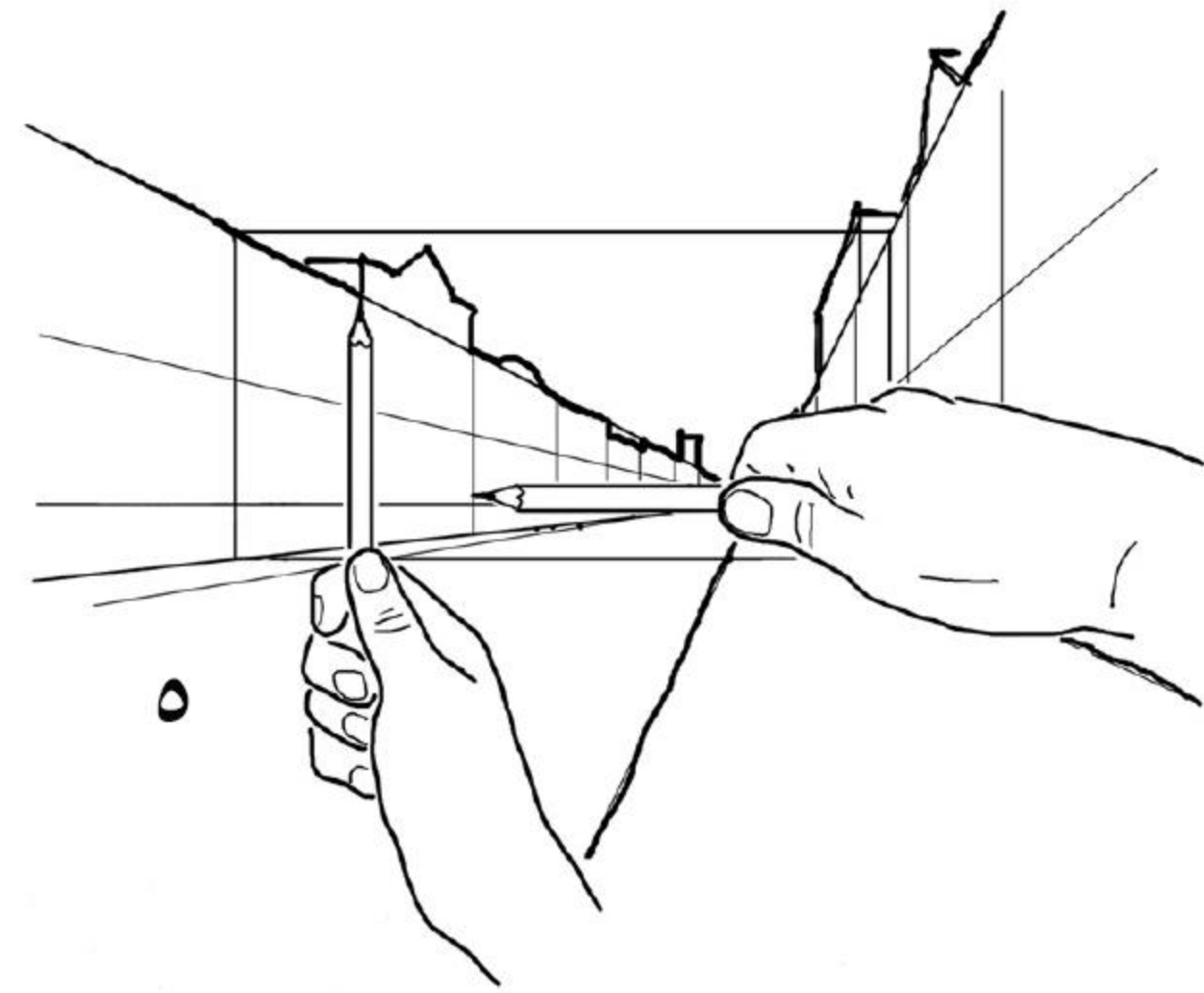
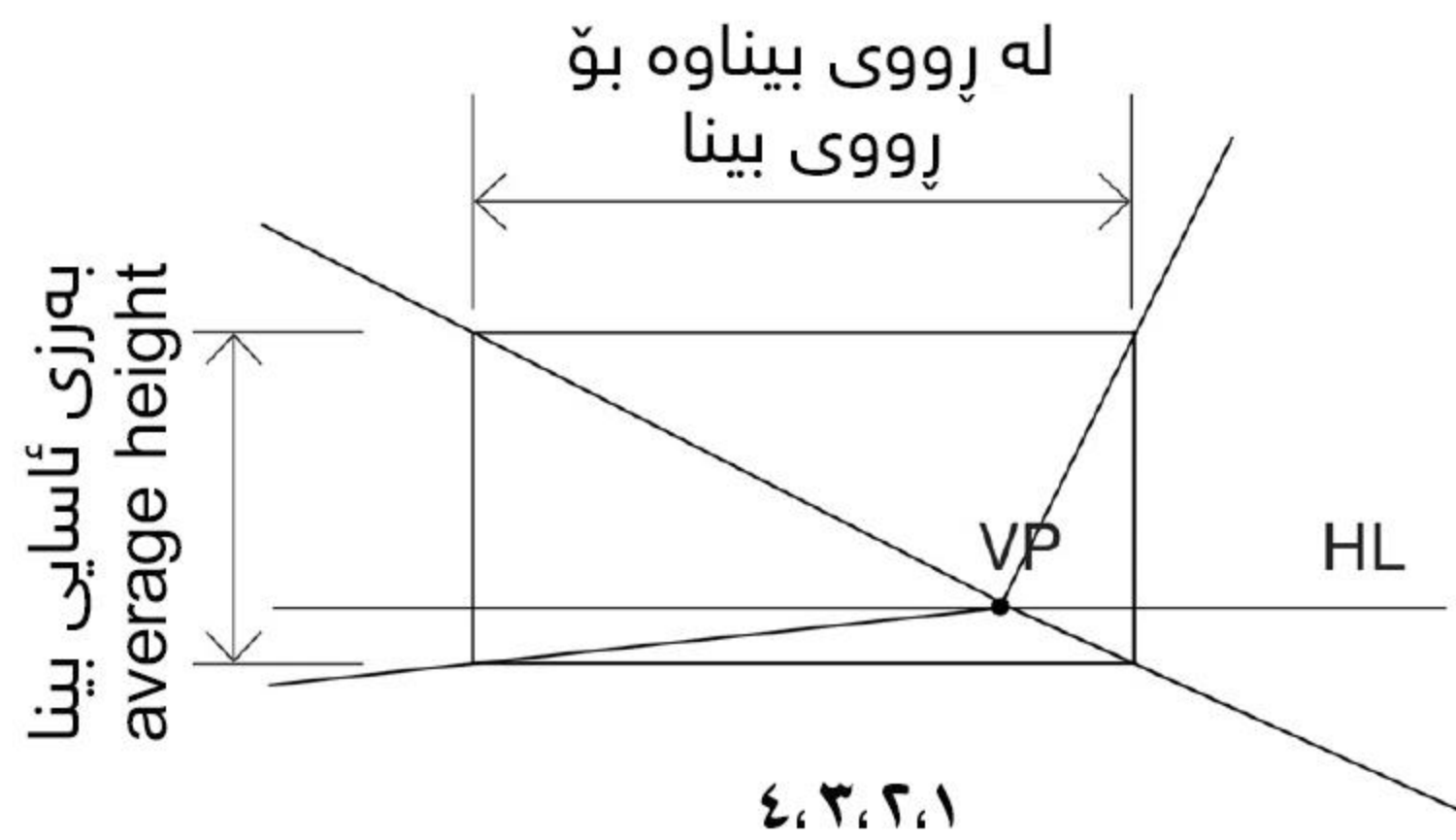

## هاولاتیان ئاسایشی شەقامەکان ئەپاریزن، نەوێک پۆلیس.

هەتا بۆشایبەک زیاتر لەلایەن خەڵکەو بەکاربەھێنریت، هەتا بەرژەو نەدیەکانی خەڵکیش لەو بۆشایبەدا زیاتر فرەچەشن بن و، بۆشایبەکە بۆ مەبەستی جیاواز لەلایەن خەڵکی جیاوازیوە بەکاربەھێنریت، ئەوا زیاتر سەلامەت ئەبێت.

ھەر بۆشایبەک کە دروستی ئەکە یان خود پێشنیاری دروستکردنی ئەکە بە کۆمەڵێک تاقیکردنەو ھەڵسەنگینە تاوێک ھەموو لایەنێکی ئەو بۆشایبەت بەلای خەڵکەو بۆ روون بێتەو. پێشنیاری ھەر بۆشایبەکت کرد ئەوا تاقیکردنەوی بەکاربەھێنان (Use Test) ی بۆ بکە تاوێک بۆت دەرکەوێت کە ئایا ئەو بۆشایبە چەندین ھۆکار ئەبەخشیت بە خەڵک تاوێک بەکاری بەھێنن. تاقیکردنەوی کات (Timeline Test) ی بۆ بکە تاوێک بۆت دەرکەوێت کە ئاخۆ خەڵک بە درێژایی رۆژ و ھەفتە بەکاری ئەھێنن. تاقیکردنەوی تەمەن (Age Test) ی بۆ بکە ئاخۆ بۆ گەنج و پیر ھەردووکیان وەکو یەک گرینگی ھەیە و ھەردووکیان بەکاری ئەھێنن، تاقیکردنەوی نیشەجی-میان (Native-Visitor Test) ی بۆ بکە تاوێک بۆت دەرکەوێت کە ئایا بە چ شێوەیەک لەلایەن کەسانی لۆکالی و سەردانیەکان بەکاربەھێنریت. تاقیکردنەوی رێگا - جێ مەبەست (Path-Destination Test) بەکاربەھێنە بۆ دیارکردنی ئەوێ کە ئایا خەڵک ھەر لەخۆیانەو بەناو ئەو بۆشایبەدا تێپەر ئەبن بۆ گەیشتن بە جێگایەکی دیکە مەبەست لەناو ھەمان گەرەک. تاقیکردنەوی دانیشتن - ھەستان - خۆچەماندنەو (Sit-Stand-Lean Test) بەکاربەھێنە تاوێک بۆت دەرکەوێت کە ئایا فۆرمەکان و لیوارەکانیان رێگا بە بۆشایبەکە ئەدەن بۆ ماوێبەکی دوورودرێژ بەکاربەھێنریت. تاقیکردنەوی سیبەر- خۆر (Sun-Shade Test) بەکاربەھێنە تاوێک بۆت دەرکەوێت بۆشایبەکە تاچ رادەبەک دەرفەتی خۆدانە بەر ھەتاو ئەرەخسینیت بەدرێژایی سال. تاقیکردنەوی دراوسی فزول (Nosy Neighbor Test) بەکاربەھێنە ھەتا بۆت دەرکەوێت کە ئاخۆ دانیشتووێ بە ئاسانی ئەتوانن لە مائەکانیانەو، بە تاییبەتی نھۆمی یەکەم و دووھەم، بەسەر ئەو رووداوانەدا بروانن کە لەناو بۆشایبەکەدا رووئەدەن. ھەر بۆشایبەکی گشتی لە تاقیکردنەوی کۆتایی دەرچیت ئەوا سەلامەترین بۆشایبە ئەبێت.





## له نهۆمی چوارمهوه ههستی ناسینهوهی سه‌ر شه‌قام له‌دهست ئه‌دهین.

له نهۆمی دوومهوه ئه‌توانین گویمان له ده‌نگی خه‌لکی سه‌ر شوسته‌کان بی‌ت و  
روخساریان بناسینه‌وه و ته‌نانه‌ت گه‌تو‌گۆش بکه‌ین له‌گه‌لیاندا. له نهۆمی سییه‌مه‌وه  
کارلیک له‌گه‌ل خه‌لکی سه‌ر شه‌قامه‌کاندا زۆر گران ئه‌بی‌ت. له نهۆمی چوارمه‌وه زیاتر  
دیمه‌نی گشتی گه‌ره‌ک و کۆلانه‌کانمان لی‌وه دیار ئه‌بی‌ت. هه‌تاوه‌کو زیاتر به‌رز بینه‌وه، ئه‌وا  
به‌ره‌به‌ره کۆنتیکستیکی فراوانتر ئه‌بینین، له گه‌ره‌ک و کۆلانه‌وه ئه‌بی‌ته سکايلاین، دواتر  
دیمه‌نه‌کانی لاندسکیپی سروشتی، پاشان ئاسۆ، ئینجا ئاسمان.

۱۰ پڻ - ۱۳ پڻ به گشتي،  
له زميني نهوّمه وه بو  
زميني نهوّم  
(floor to floor)

نهم نهوّمه به گشتي  
به رزتره له قاته گاني  
سه رووتر

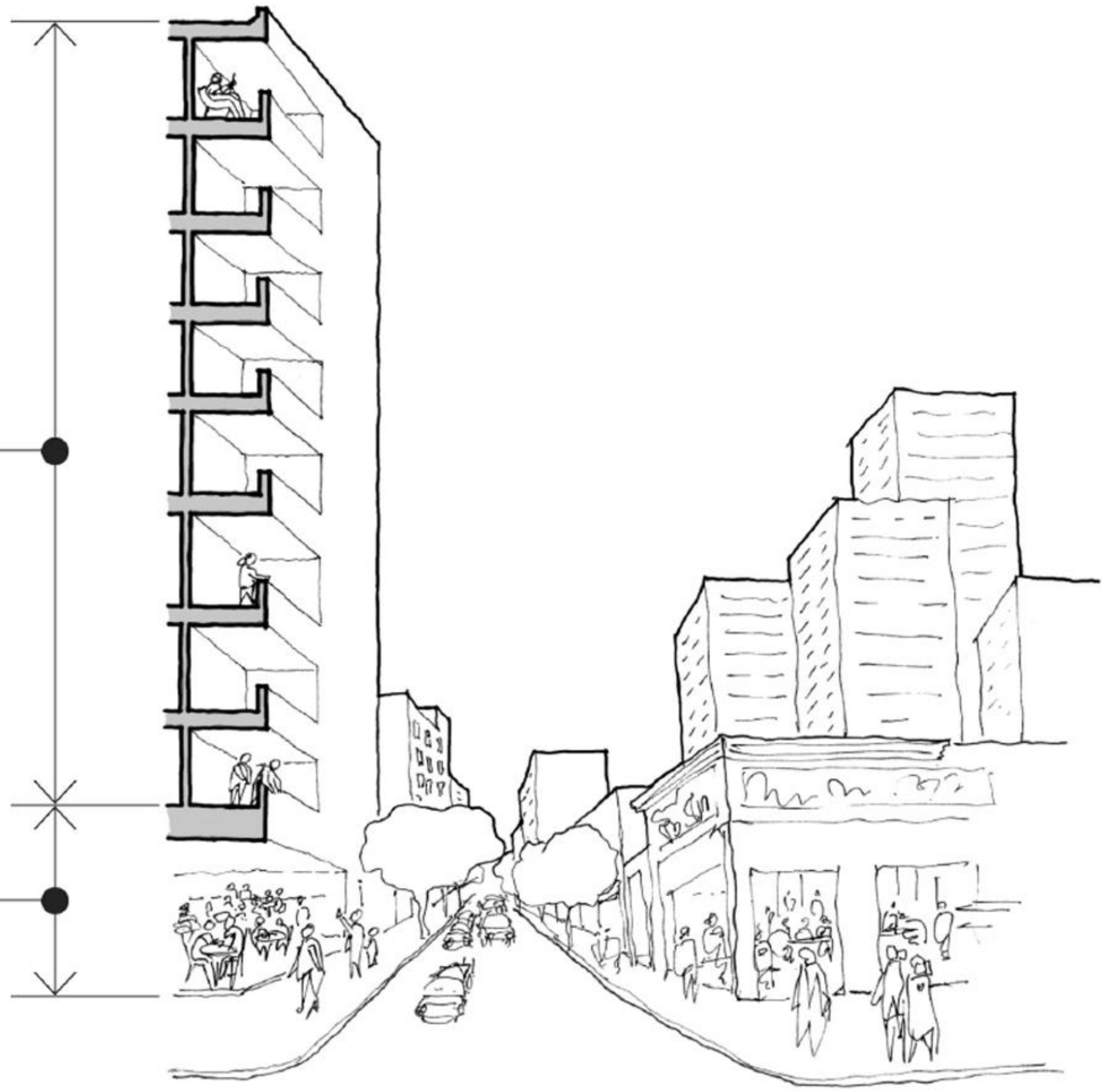

## هه مان چری، به لام ئاکامی جیاواز.

له سالی ۱۹۷۲ دا ته لارساز ئۆسکار نیومان ههستا به بهراوردکردنی ریژهی تاوانهکان له دوو پرۆژهی نیشتهجیبوونی جیاوازا به ناوهکانی شان دایک و براونزقیل له شاری نیویۆرک. ههردوو پرۆژه کههوتبوونه سهر ههردوولای شهقامیک له بهرامبهری یهکتری داو ریژهی دانیشتوووان و چری دانیشتوووان تیااندا هاوشیوه بوون. به لام پرۆژهی براونزقیل ریژهیهکی کهمتری تاوانی ههبوو. نیومان هۆکاری ئەمهی گێرایهوه بو ههبوونی بالهخانهی بهرز high rise له پرۆژهکهی شان دایکدا.

نیومان رای وابوو دیزاینی بیناکانی براونزقیل بهشیوهیهکی نزم low rise هانی دروستبوونی پاوانخوازی و دهره به گایهتی (territorialism) ته ندروست ئەدات، به و واتایهی وا له دانیشتوووان ئەکات ناوچه گشتیهکان وهکو بهشیک له مالی خویمان سهیرکهن و بیانپاریژن. نیومان داوای کرد له پرۆژهکان دا تایبهتمهندی دیزاینی وا بهکاربهئیریت که ئەو ناوچهیه فراوانتر بکات که دانیشتوووان ههستی بهرپرسیاریهتیاان بو هیه. دهرواجه و پهنجهرهکان ئەشی بهجۆریک دیزاین بکرین که به ئاسانی هامووشوی خه لکیان له دهره وه لیوه دیار بیت. له پرۆژه گهورهکاندا ئەکرئ یه کهکان پیکه وه کو بکرینه وه له کۆمه لهی بچووک بچوو کدا، بو زیادکردنی ئاشنایهتی و پیکه وه چاودیریکردنی بو شاییه گشتیهکان.

بیردۆزی بو شاییه بهرگریلیکراو (Defensible space theory) ئیستاش بهردهوامه له کارکردنه سهر ئیربهن دیزاین، هه رچهنده هه ندی لایه نی بیردۆزه که پر هه له و که مووکورین. نیومان دواتر دانی به وه دانا که بایه خیکی ئەوتوی نه دابوو به جیاوازی دیموگرافی له ههردوو پرۆژه کهدا، وه دواتر هات و له لیکۆلینه وهکانی دا گرینگیهکی زیاتریشی دا به ره چاوکردنی سیاسه تهکانی نیشتهجیبوون و پشتبهستن به سیسته می خو شگوزهرانی welfare dependence.

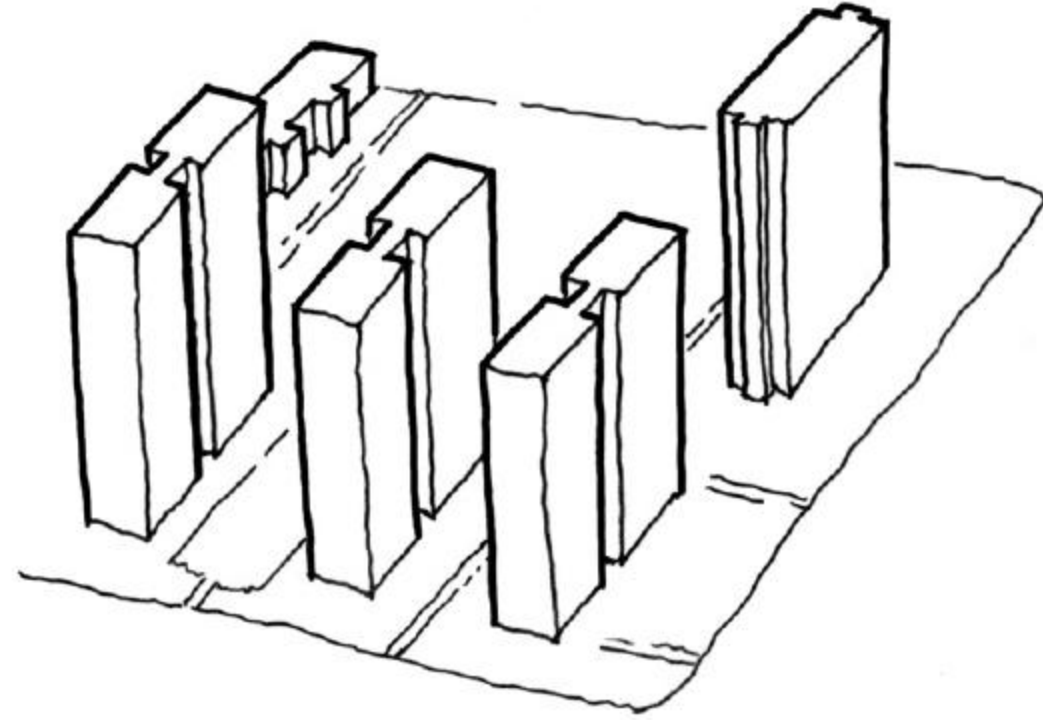

شان دایک  
۱۳ بینای ۱۴ نهۆمی، ۹ بینای ۳ نهۆمی

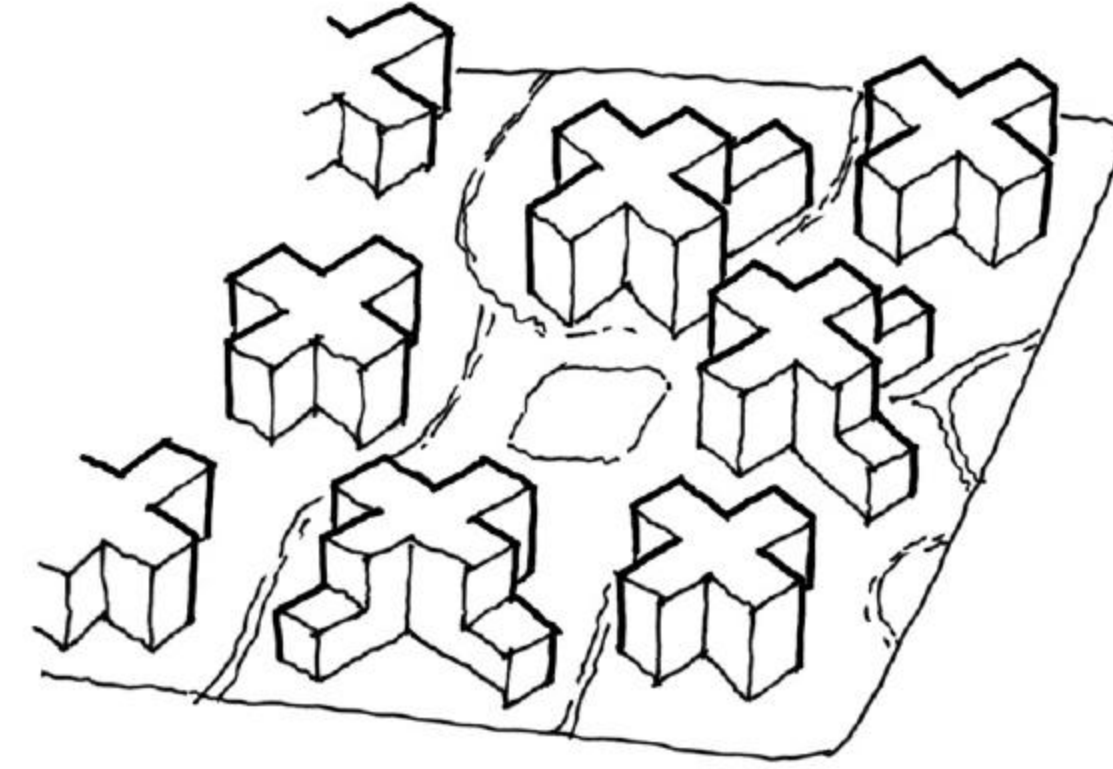

براونزفیل  
بال(wing)ی ۶ نهۆمی و ۳ نهۆمی

%۱۶.۶

۲۸۸\دۆنم

%۹۴.۴

\$۴,۹۹۷

۱۸۵

رووبه‌ری داپۆشراو

چری دانیشتوووان

که‌مینه‌کان

تیڤکرای داهاات

رێژه‌ی تاوان بو هه‌ر هه‌زار که‌سیک

%۲۳

۲۸۷\دۆنم

%۹۷.۴

\$۵,۰۵۶

۱۴۷

وه‌رگیراوه له کتیبی ”بو‌شایی به‌رگریلیکراو“، ئۆسکار نیومان

## شار بۆ کهسانی ئاشنا و کهسانی بیانیشه.

له بۆشایی بهرتهسک و خۆجیئی(محلی) دا ( parochial space ) په یوهندی ئاشنایهتی زۆر زال و کاریگه ره. هه ر دانیشتووویک خۆی به گه ره که که وه ئه ناسیئیت که تیایدا نیگه رانی و په رۆشیه لوکالیه کان زۆر جیگی بایه خن و بهرزه وه ندیه گشتیه کان هاوبه شن له گه ل خه لکی ئاشناو ناسراودا.

به لام شار هه روا پئویسته شوینگه لیکیش دابین بکات بۆ هاوالاتیان تاوه کو له ناویاندا له گه ل کهسانی نامۆ و بیانی دا تیگه ل بن و پیکه وه وجودیان هه بیئت. بۆ ئه م مه به سته ش پئویستمان به بۆشاییه کی گه وره تره که ناوده بریئت به بۆشایی جیهانی (cosmopolitan space). ئه م بۆشاییه زیاتر فراوان و فره چه شنه وه ک له بۆشایی خۆجیئی (محلی). له م بۆشاییه دا تا که که س ئه توانی به نه ناسراو یا شاراو هی بمیئیته وه. وه هه ر له م بۆشاییه دا ئه کری چه ندین که س ببینین و له گه لیاندا بکه وینه گفتوگو که له باکگراوندی ته واو جیاواز له وهی ئیمه وه هاتوون.



**گماینشافت**  
(جقات / محلی)  
(community / parochial)

شیرازهی کۆمه‌لایه‌تی له‌سه‌ر بنه‌مای ئاشنایه‌تی و  
خۆبه‌خۆیی و متمانه‌ی جیگیره، وه‌ک ئه‌وه‌ی که له‌ شاره  
نه‌ریتیه‌ بچووکه‌کاندا به‌دی ئه‌کریت



**گزیلشافت**  
(کۆمه‌لگه / جیهانی)  
(society / cosmopolitan)

شیرازه‌ی کۆمه‌لایه‌تی له‌سه‌ر بنه‌مای رێککه‌وتنی  
عه‌قلانی و دیاریکردنی ماف و به‌رپرسیاریه‌تیه

## ژیانی ئاسایی بیزارکەر نیه.

راستترین و تهواوترین كهلتوری شار له ههندی بۆنه‌ی تایبه‌تی دا به‌دیار ناکه‌وێت، به‌لكو له ژيانى سه‌ر شه‌قامه‌كاندا خوێ ئه‌نوێنێت، له ژاوه‌ژاوی چالاكیه‌كانی رۆژانه‌دا كه زیندووویه‌تی ئه‌به‌خشن به‌ گه‌ره‌ك و شه‌قامه‌كان.

ژیانی شه‌قام *street life* پرۆسه‌یه‌کی راسته‌هیڵی نیه، واته‌ دروست ناکرێت له ئاکامی هه‌ولدان بۆ دروستکردنی ژيانى شه‌قام، به‌لكو دیارده‌یه‌کی لاوه‌کی یه‌ كه هه‌ر خوێ له ئه‌نجامی کاروچالاکی و جموجوێلی رۆژانه‌ی خه‌لكه‌وه دێته‌کایه‌وه. دانیشتووانی شار، وه‌كو پیاده‌رۆیه‌ك، به‌رده‌وام جموجوێل دروسته‌که‌ن کاتی‌ک مناله‌کانیان ئه‌به‌ن بۆ قوتابخانه، به‌ره‌و ترانزیت ئه‌رۆن، ئه‌رۆن بۆ ئیش، ئه‌رۆن بۆ بازارکردن، وه‌ سه‌ردانی کتێبخانه ئه‌که‌ن. ئه‌م چالاکیانه هانی کهسانی دیکه‌ش ئه‌ده‌ن که بکه‌ونه‌ جوڵه‌و به‌ ناوچه‌که‌دا بگه‌رێن ئه‌گه‌ر ته‌نها بۆ کات به‌سه‌ر بردنیش بێت. له‌مه‌وه بۆمان ده‌ره‌که‌وێت که ژيانى سه‌ر شه‌قام بریتی نیه له ”ژیانی شه‌قام“ به‌لكو برتی یه له ”ژیانی ئاسایی“ که له‌لایه‌ن خه‌لكه‌وه دروست ئه‌کرێت له به‌ره‌نجامی چالاکیه‌کانه‌وه.

له‌کاتی گه‌للانه‌کردنی هه‌ر پرۆگرامی‌کی شارستانی دا (*urban program*)، باوه‌ش بۆ ئاساییبوون و هه‌ره‌مه‌کیه‌ت بکه‌ره‌وه. شوێنگه‌لیک دیزاین بکه‌ که ژيانى ئاسایی رۆژانه له‌خۆ بگرن. ئه‌و كهلتوره‌ی ته‌نها تیشک ئه‌خاته سه‌ر بۆنه‌ی تایبه‌تی ئه‌وا پاداشته‌ چێژ به‌خشه‌کانی ته‌نها بۆ یه‌کجار ئه‌بێت، به‌لام ئه‌و كهلتوره‌ی تیشک ئه‌خاته سه‌ر ژيانى ئاسایی رۆژانه، ئه‌وا پاداشته‌کانی رۆژانه ئه‌بێت.





جیڱای دووهم  
ئیش



جیڱای یه کهم  
مال

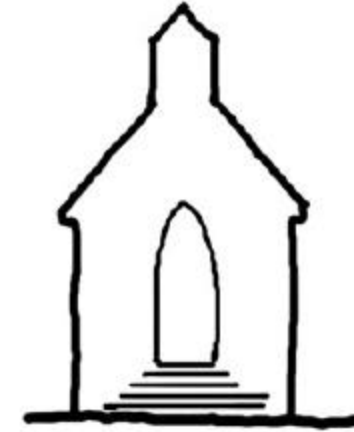

جیڱای سییه م

جیڱای پشوودان و کارلیکی کۆمه لایه تی جیاواز له مال و له ئیش

وه رگیراوه له کتیبی "جیڱای باشی مه زن"، ره ی ئۆلدن بیترگ

## ئەو كاتەي پاركيك له تەنیشت خواردنگەيەك دیزاین ئەكەیت، باشتەر وایه بۆ ئەو كەسانه بیئت كه خواردنگەكه بهكارئەهینن.

بۆشاییه گشتیهكان بۆ هه‌موو خه‌لكن. به ووردیه‌وه ره‌چاوی هه‌موو ئەو كەسانه بکه كه له‌وانه‌یه به‌شپۆه‌یه‌کی نا‌ئاگایی بیانکه‌یته دهره‌وه له‌و بۆشاییانه‌ی كه دیزاینیان ئەكەیت. سه‌رنج بده له هه‌موو هیما و نیشانه‌یه‌کی دیزاین كه له‌وانه‌یه ئاماژه بدات به نیه‌تیکی كۆمه‌لایه‌تی خراپ و شوم، بۆ نموونه: بینایه‌کی نوێ ئەگەر كه‌میك له دیواری شه‌قام و ریزی بیناكانی دراوسی‌ی بچیته دواوه له‌وانه‌یه ئاماژه‌ی ئەوه‌بیئت خاوه‌نه‌كه‌ی یان به‌كاره‌ینه‌رانی خۆیان به‌لاوه گه‌وره‌تر و بالاتر بیئت له خه‌لكی لۆكالی چوارده‌وریان. ئەو پلازایه‌ی شوینی دانیشتنی هه‌یه له تەنیشت هۆتیلێکی گرانبه‌هادا به‌لام هه‌یچ شوینیکی دانیشتنی نیه له شوینی وه‌ستانی پاسه‌كان، له‌وانه‌یه مانای به‌كه‌م روانین بگه‌یه‌نیئت له كەسانی چینی هه‌ژار. هه‌ر پاركيك كه تايبه‌ت كرابیئت به‌و چالاکیانه‌ی كه په‌سندن به‌لای چینیکی كۆمه‌لگه‌وه یان ته‌مه‌نیکی دیاریكراوه‌وه یا نه‌ژادیکی دیاریكراوه‌وه، ئەوا ده‌بیئت هۆی وه‌ده‌رنانی ئەوانی تر ته‌نانه‌ت ئەگەر هاتوو وه‌ها نیه‌ت و سیاسه‌تیکیش به‌راسته‌وخۆیی له ئارادا نه‌بیئت.

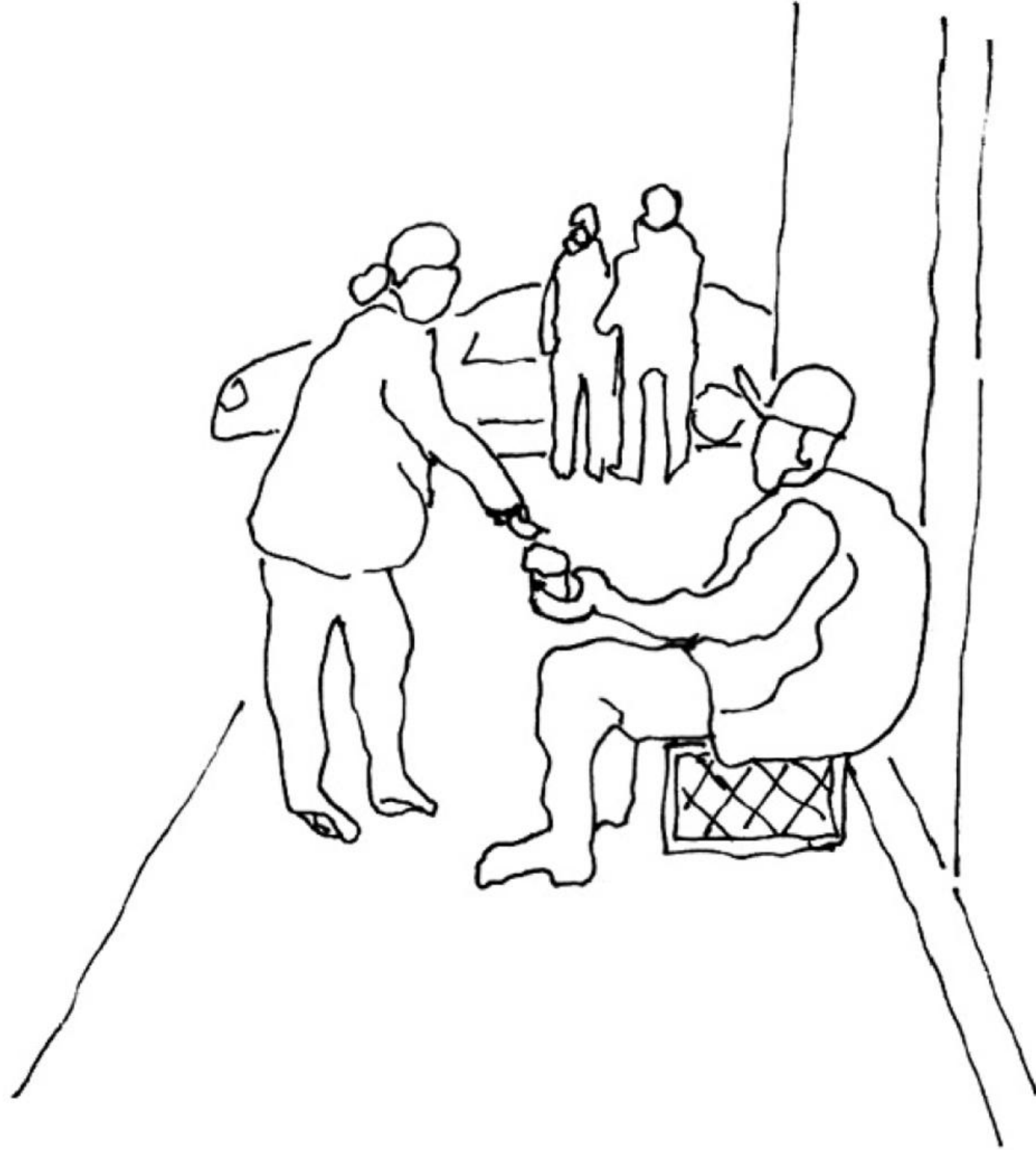

## کامه نيزامى کۆمهلايه تى په سنده؟

نيزامى کۆمهلايه تى سيسته ميکى تيکئالاه له موماره سات و رهفتارى کۆمهلايه تى، حکومى، ئابوورى، وه کهلتورى. له وانويه به شيويه کى ئاشکرا بوونى هه پيت ( وهک له ستاندارده کانى دهستور يان سياسه ته فهرميه کانى ئابوورى دا) وه به شيويه کى شاراه ( وهکو موماره سات و باوه ره جيگيره کان يا خود نائاگايه کانى تاکه کان و دامه زراوه کان). نيزامى کۆمهلايه تى بو دهيان و بگره سه دان سال به جيگيرى ئەميينيته وه و ناگورپيت. ئەشى گورانکارى رووبدات له ريگاي پيشکوتن يا خود شورشه وه. گومان له وه دا نيه ژينگه ي دهستکرديش نيزامى کۆمهلايه تى له خودا بهرجهسته ئەکات و په ره ي پى ئەدات - ئينجا چه نيزامى باوى کۆمهلايه تى بيت يا خود نيزامى کى نوپى جيگره وه.

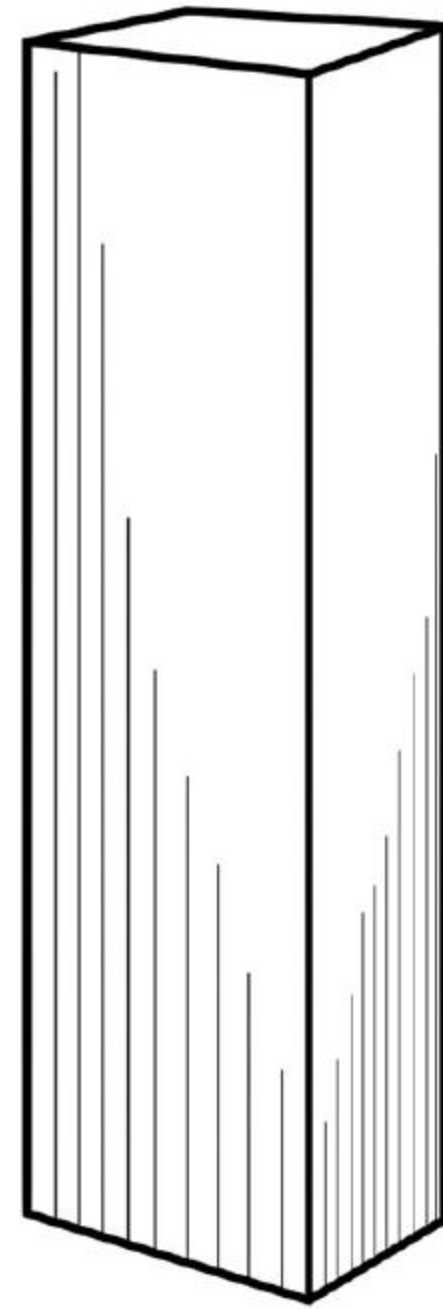

یهک تهلاری ۴۰ نهۆمی  
پن چوارگۆشه ۶۰۰،۰۰۰

یهک خاوهنی بیانی  
یهک تهلارسازی ئەستیره بیانی  
تاکچهشنی تهلارسازی  
یهک بهلیندهری گهوره بیانی  
نیشتهجیبوووان کۆمپانیا گهورهکانن  
کردارهکانی چاککردنهوه لهلایهن  
یهک کۆمپانیای  
گهورهوه ئەنجام ئەدرین  
پشتگیری کهلتوری ههریمی و جیهانی ئەکات  
زۆربهی سوود و قازانج ئەچیته دهرهوه  
تهنها بو ۱% ی خهک سوودی ههیه

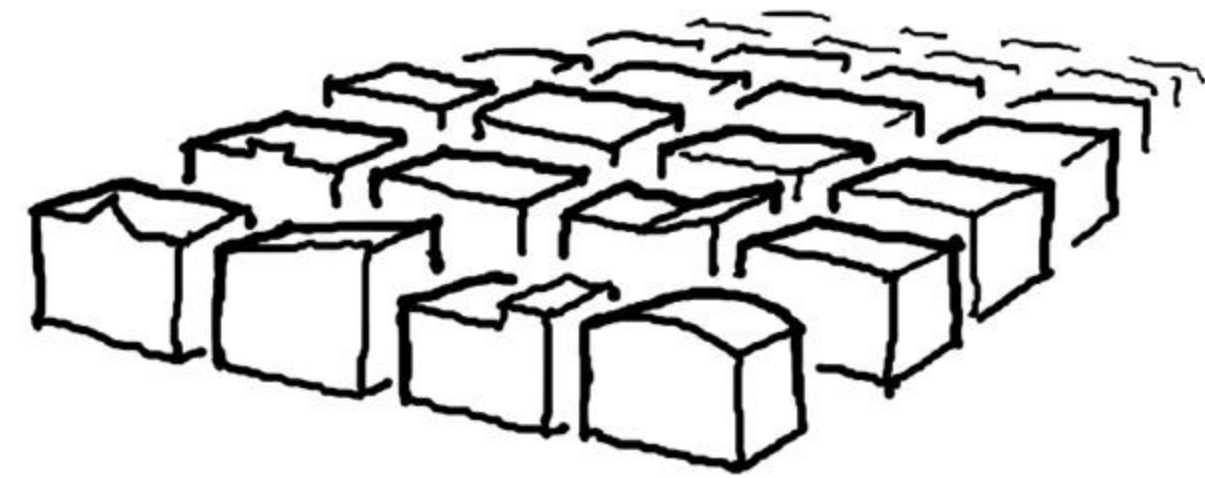

۴۰ تهلاری ۴ نهۆمی  
پن چوارگۆشه ۶۰۰،۰۰۰

چهندین خاوهنی ناوخۆیی  
چهندین تهلارسازی ناوخۆیی  
فرهچهشنی تهلارسازی  
چهندین بهلیندهری ناوخۆیی  
نیشتهجیبوووان بیزنسی بچووکن  
کردارهکانی چاککردنهوه لهلایهن  
چهندین کۆمپانیای بچووکی  
ناوخۆیهوه ئەنجام ئەدرین  
پشتگیری کهلتوری ناوخۆیی ئەکات  
زۆربهی سوود و قازانج له ناوخۆدا ئەمینیتتهوه  
بو ۹۹% ی خهک سوودی ههیه

”شاره‌کان توانستی ئەوویان ههیه شتێک به  
هه‌مووان ببه‌خشن، به‌لام له‌یه‌ک کاتدا ئەگەر هاتوو  
له‌لایه‌ن هه‌مووانه‌وه بونیاتنرابن.“

- جهین جهیکه‌بز، کتیبی ”ژیان و مهرگی شاره مه‌زنه‌کانی ئەمه‌ریکا“



## کونۆچکه داری = ئیمکانیهت (Porosity = possibility).

ئەگەر بۆشاییەك بە بینای کونۆچکه دار (porous building) دەورە درابیت تەنانەت ئەگەر کوالیتی تەلارسازیشیان لە ئاستیکی بەرزدا نەبیت، ئەوا بۆشاییەكە زیاتر ئومێدبەخش نەبیت و زیاتر هانی کارلیک ئەدات.

خەسلەتی کونۆچکه داری ئەوکاتە بەرجەستە ئەکریت ئەگەر هاتوو لە رووخساری بیناکان دا کراوە (opening) ی تەواو بوونیان هەبیت هەر وەها زۆنیکی راگوزەری گشتی-تایبەتی هەبیت کە تیایدا رووداوەکان و ژیانە ناو بیناکە بەرەو بواری گشتی ئەگوازینە وەو ئەرژینە ناوی و تیکەلی ئەبن. چالاککردنی وەها زۆنیکی حەزی ئیمە پەلکیش دەکات و پیمان ئەبیت کە دانیشتووانی ناو بیناکەش حەز بە بواری گشتی و ئیمە ریبواران و کەسانی سەر شەقام ئەکەن. ئەگەر هاتوو شەقامیک نەتوانی ئەوەمان نیشان بەدات کە چ شتیکی لەپشتەوێ دیوارەکانیەتی ئەوا بەلای زۆرەوێ ئیمە بەو شەقامەدا نارۆین. ئیمە وەها لیکێ ئەدەینەوێ کە ژیانە تایبەتی و ژیانە گشتی لەم شەقامەدا ئامادەي گەتوگۆ و ئالوگۆر نین لەگەڵ یەکتەریدا، بەمەش هەستیکی وامان لا گەلێ ئەبیت کە ئەو خەلکانەي لەویدا نیشتهجین لە شوینی خۆیان داسەپاون و حەز بە ئیمە ناکەن و گومانمان لێ ئەکەن.



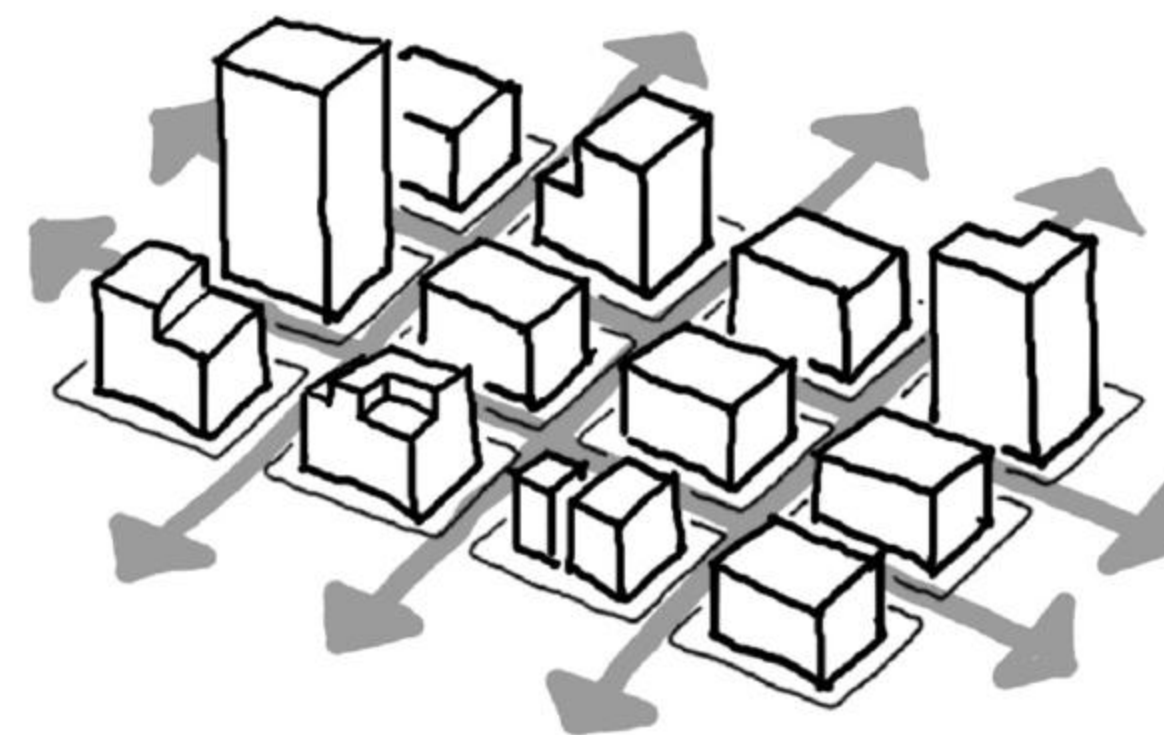

کونوچکه‌داری شارستانی (urban porosity) به سکیلی جیاواز

## گریمانہ یه کی هه ره مه کی: شوشه ی زیاتر مانای کراوه یی زیاتر نیه.

په نجه ره کان کاریان ئه وه یه ئالوگۆر له نیوان بواری تایبه تی و بواری گشتی دا دروستبکه ن و پیکه وه له گه لّ یه کتریدا بیانیه یئنه ووتویژ. چه جای ئه وه ی له ناوه وه به ره وه دهره وه پروانین یاخود له دهره وه به ره وه ناوه وه پروانین، دیمه نی بینینی کهسانی نه ناسراو و ئه و چالاکیانه ی به ئیمه نائاشنان وامان لی ئه کات به په رۆش بین بویان و له هه مان کاتیشدا سینگفراون و لیبوورده بین سه باره ت به نه زانراو و نائاشنا.

ئه گه ر هاتوو پۆشه نی بینایه ک (building clad) سه ره له به ری شوشه بوو، به رووکه ش وا دهره که ویت که ده بیته هۆی زیادکردنی ئه م ووتویژه. به لام له ئه زموونی راسته قینه دا بینایه کی ته واو شوشه یی ده بیته هۆی زیادکردنی هه سته جیاکاریمان. هه رکاتیگ شوشه ئه وپه ری توانای خۆی نیشاندا بو پیکه سه سته وه ی ناوه وه دهره وه، ئه وا باری سه رنجدانی ئیمه ئه گۆرپیت: له جیاتی ئه وه ی له زیه نی خۆماندا شوشه به دیوارپکی پته و به روارد بکه ین، دیین به راوردی ئه که ین به و حالته ی که شوشه هه ر بوونی نه بیته. له مه وه زیاتر بو مان دهره که ویت که شوشه قابیلی ئالوگۆرکردنی نیه و، رپگا به په یوه ندی راسته و خۆ نادات. ناهیلپیت له گه لّ که سی به رامبه ر له و دیوی شوشه که قسه بکه ین، ده ست له و که لوپه لانه بده ین که له و دیوی شوشه خراونه ته روو، یاخود بو نی ئه و خۆراکه بکه ین که له و دیوی شوشه که هه لگیراوه. هه روه ها سه رجه می ئه و ئه زموون و هه ستانه ی دیوارپکی ئاسایی بو ئیمه ی دروست ئه کات وه کو نادیا ری و شاردنه وه و پیشبینی کردن و دهرکه وتن و پاداشت، ئه وا ئیمه لییان بیبه ش ئه بین. له جیاتی هه سته کردن به پیکه سه سترانه وه، هه ست به لیکه دابرا ن ئه که ین.



## ئېمە تەمەلېن.. مەگەر ئەوہى پاداشتېك لەگۆرېدا ھەبېت.

خەلك بەگشتى ئاسانتىرىن و سادەترىن رېگا ئەگرنە بەر بۆ گەشتىن بە ئامانچېك، ئەمەش زۆربەى جار ماناى واىە كورتىرىن رېگا. ئېمە پاداشتىمان ئەوئ بۆ كىردنى كارى زىاتىر، بۆ نموونە بۆ گرتنەبەرى رېگايەكى دوورتىر ياخود سەركەوتىن و دابەزىن بەسەر قادىرمەيەكدا. زۆرجار ئەركى ئېربەن دىزاینەر بىرىتى يە لە ھاندانى خەلك بۆ ئەنجامدانى ئەم كارە زىادەيە تاوہكو ئەزموونى خەلك تېر و دەولەمەند بىكات و برەوېش بىدات بە كارلېكى كۆمەلایەتى و ئابوورى.

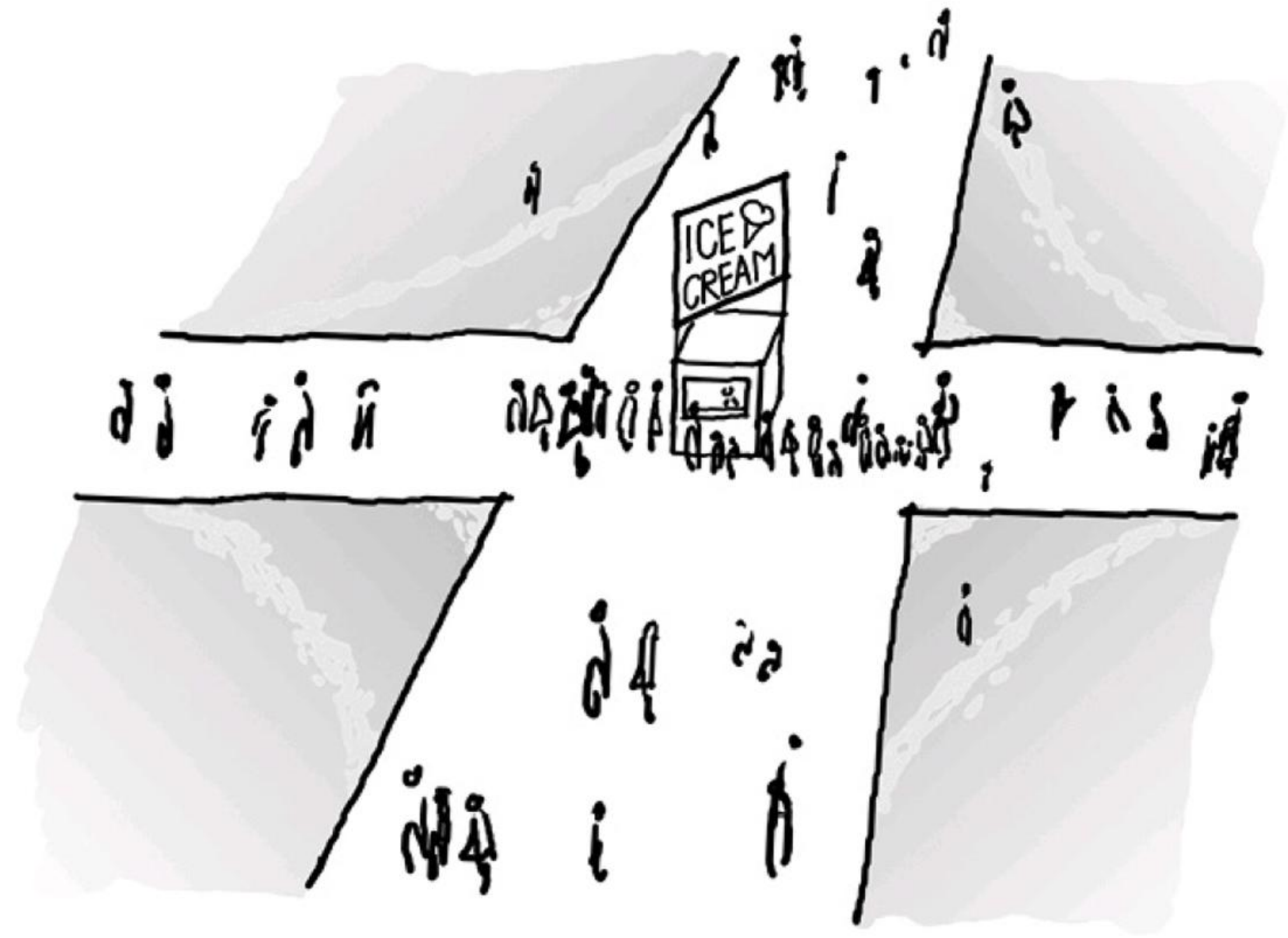

## ئەگەر ئىمە نەزانىن چى لە فرۆشگاگەدا ھەيە بۆ ئىمە، نارۆينە ناوى.

بەرلە چوونە ناو ھەر بينايەك، پرسىيارىكى سادە رووبەرۈوى خۆمان ئەكەينەو بەشيوەيەكى ئاگايى بىت ياخود نائاگايى: ئايا لە دەرەو زانىارى تەواو دەربارەى خۆى ئەخاتەرۈو تا پەلكىشمان كات بۆ ناوہوہ يا وامان لىبكات بە ئاسوودەيىوہ برۆينە ناوى؟ لەوانەيە دواتر كۆمەللىك بىر و پرسىيارى دىكەش بە مىشكماندا بىن وەكو: ئەگەر شتومەكەكان بۆ فرۆشتن بن ئايا زۆر ھەرزانىن ياخود زۆر گران؟ لەناوہوہ چى ئەگوزەرئىت كە لەوانەيە سوپرايز بىت بۆمان؟ كى لە ژوورەوہيەو ئاخۆ چى لە ئىمە چاوەرئى ئەكەن؟ ئەگەر برۆينە ژوورەوہو دواى گەران بەناو فرۆشگاگەدا بىينە دەرەوہ بەبى ئەوہى ھىچ شتئىك بكرين، ئايا ئەوان يان خۆمان تەرىق ئەكەينەوہ؟ ئەگەر نەتوانىن وەلامگەللىكى قايلىكەر بۆ خۆمان گەللا ئەكەين ئەوا بى خۆ تىكدان لايەنى سەلامەتى ھەلەبژىرىن و جىگاگە بەجىدىللىن.

ئۆقەرھانگ و سواندەکان  
سیبەر لەسەر شوشەکان  
دروست ئەکەن، بەمەش  
ناوہوہ ئاسانتر ئەبیت  
بۆ بینین

پیتوون (عارەبانە cart)  
ھانی چوونەژوورەوہو  
دروستکردنی متمانە ئەدەن



کەسانی پیادە کەمیک  
ئەزموونی دوکانەکە ئەکەن  
بە رویشتن بەژیر ئۆقەرھانگدا

رووخساری کشاوہ (recessed)  
ی دوکانەکە رووبەرپکی  
فراوان لە پیشەوہ جی ئەھیلپت  
بۆ خستەرپووی شتومەک

کەسیکی نیشانەری  
بە تەنھا وەستاو  
بۆ خستەرپووی  
ئایتەمە تایبەتیەکان

کتیخانە میدتاون سکالەر، ھاریسبیرگ، پەنسلانیا

## چالاککردن، چالاککردن، چالاککردن.

ئەو مۆلەى ئەكەوئتە ناوچەىەكى نىمچە شارستانى ئەتوانرى چالاک بكرىت بە دانانى فرۆشگای راگرە anchors - كە برىتىن لە فرۆشگای گەورە - لە هەردوو سەرى كۆتایى مۆلەكەدا. فرۆشگای راگرە (ياخود راگیر) بە شىوہىەكى سروشتى خەلكىكى زۆر بەلای خۆيدا رائەكىشىت لەوانەى كە خەرىكى بازاركردن و، دواتر زۆربەى بازاركەران ئەرۆن بەرەو راگرەكەى ترىش. بەمەش بۆشایى گشتى ناو مۆلەكە جموجۆل و زىندوووىەتى زۆرى تى ئەكەوى و، زۆرىك لە كرىاران لەو فرۆشگا بچووكانەش شتومەك ئەكرن كە كەوتوونەتە نىوان هەر دوو جەمسەرەكە.

راگرەكان ئەكرى بەكاربەئىنرىن بۆ كاراكردن و چالاکكردى زۆرىك لە بۆشایىە شارستانىیەكان (urban space). ئەگەر بىناىەكى ئۆفیس و گەرەجەكەى بكەونە سەر هەمان ساىت، هەردووکیان یەك هیللى چالاکى سنووردار بەرەمدەهئىن. بەلام ئەگەر هەردووکیان بلۆكىك یان دووان دوور لەیەكترى دابنرىن، ئەوا جۆلەى پیادە لەنىوانیاندا دروست ئەبىت بەلای كەمەوہ دووجار لە رۆژىكدا. ئەمەش دەبىتە هۆى زیادبوونى خواست لەسەر درای كلینەر، قاوہخانە، رىستۆرانت، دەرمانخانە و بانك. ئەمەش سوود و قازانج ئەهئىت بۆ بىناكان و خەلك و بىزنسە جوداكان زۆر زیاتر لەوہى كە لە پرۆژە بنەرەتییەكدا حیسابى بۆ كرابوو.

هەمىشە دوو وەزىفەى گەورە كە پىكەوہ پەىوہستن ئەكرى وەكو راگرە بەكاربەئىنرىن: پرۆژەى نىشتەجىبوون و سوپەرماركىت، هۆتیل و جىگای بازاركردن، جىگای بۆنەكان و جىگای وەستانى ترانزىت. بەلام راگرەكان هەمىشە هئىزىكى كىشكردى ديارىكراو هەىە لەنىوانیادا، لەبەرەوہ ئەگەر هاتوو دوور لەیەكترى دابنرىن، ناتوانرى بۆشایى نىوانیان بە پى پىوئىست و خوازراو چالاک بكرىت.



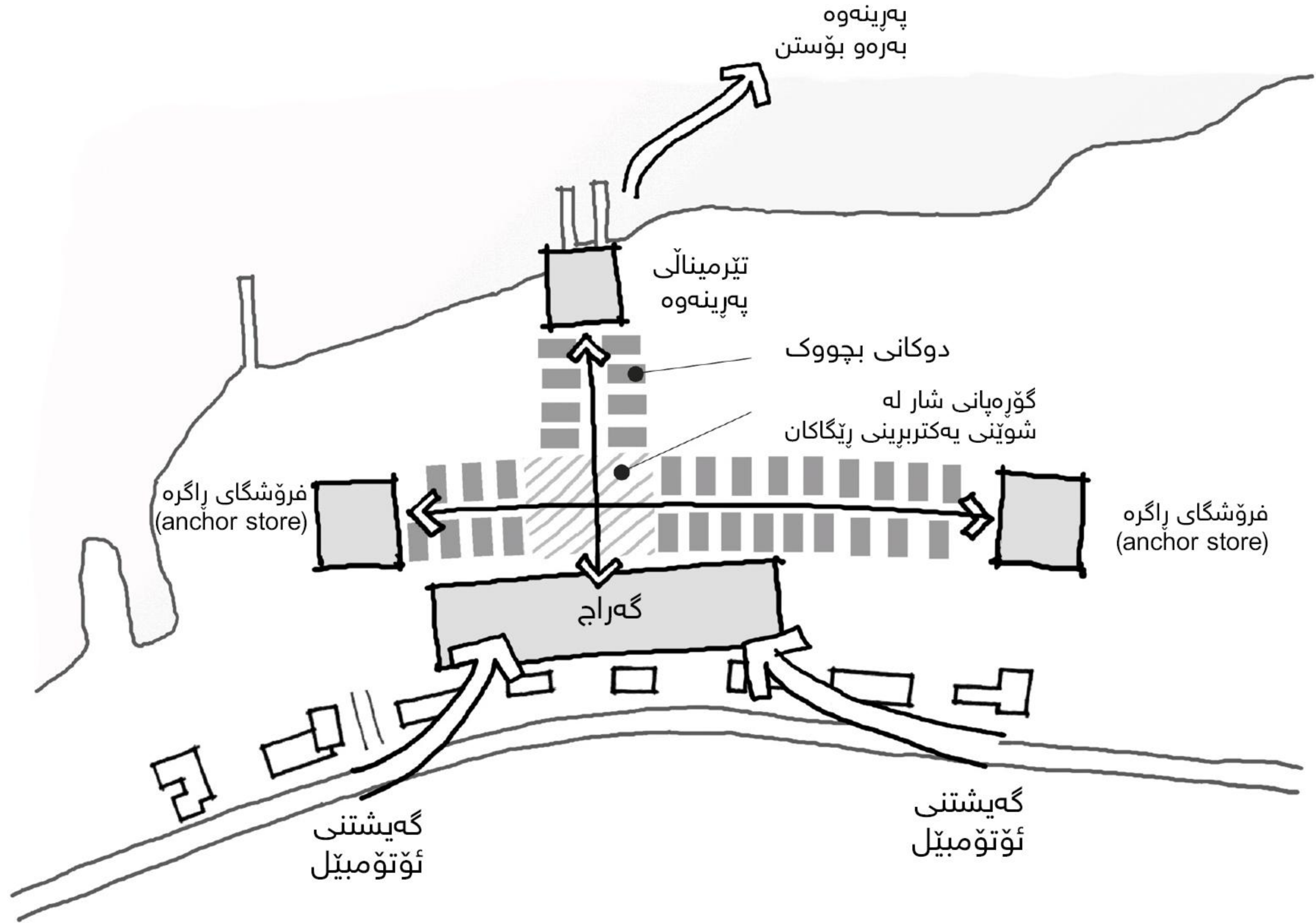

ھېلكارى راگرە (anchor)، پروژە پېشنىارى گوندى ھىنگام شىپپارد

## جياوازی له نيوان به کارهينان و چالاکی دا بکه.

به کارهينان (use) بریتی یه له مه بهستی گشتی بينايهک، سايتيک، يان ناوچه يهک. به کارهينان به هوی کوډهکانی بينا و ياساکانی زونينگ دیاری نه کریت و ريکته خريت، بو نمونه: پيشه سازی، په روه رده و فيرکردن، نيشته جي بوون، دامه زراوه يی، هتد. چالاکیهکان (activities) بریتين له ژماره يهکی يه کجار زور له هه لسوکه وت و کرده وه و رووداو که گريډراون به به کارهينانه وه. به ناسينه وهی چالاکیهکان، نه توانی سروشتيکی وا به پروژه کهت به خشی که له گهل ژيانی حقیقی دا يه کبين و گونجاو بيت، به مهش سه رکه وتنی پروژه کهت مسوگه ر نه که يت.



به کارهینان: فروشگا / ریستوران



چالاکیهکان

## جیگاگانى وەستانى ئۆتۆمبىل (parking lots) يان با زۆر گەورە بن يان زۆر بچووک.

دانانى چەندىن گەراجى بچووک (كە ھەريەكەيان لە ۸، ۱۰، يان ۲۰ سپەيس پىكھاتىيەت) بە پانتايى ھەر ناوچەيەكى شاردا دەبيتتە ھۆى زيادبوونىكى زياد لەپىويستى بۆشايى كراوہ بەمەش قابىليەتى ھامووشۆكردن كەم ئەبيتتەوہو زياتر ھانى خەلك ئەدرىت تاوہكو بۆ ھاتووچۆكردن ئۆتۆمبىل بەكاربەيئەن. بەلام دانانى يەك گەراجى گەورە لەسەر چىوہى ئەو ناوچەيەى كە زۆرتەين ھامووشۆى پيادەى تىدايە ئەبيتتەھۆى راگرتنى دەيان و سەدان ئۆتۆمبىل لەيەك شوپندا و لەھەمان كاتدا زۆربەى ناوچەكە بە پاكى و سەلامەتى جى ئەمىنيەت.

ئەكرى چەند رووبەريكى قيرتاوكرائى بچووك بەناو ناوچەكەدا درىژبكرىنەوہ بەبى تىكدانى ديمەنى شارستانى (urbanscape). ھالەتىكى ھەلاوئىردن برىتى يە لە رىگاي ئۆتۆمبىل بۆ گەيشتنە بەر دەرگاي يەكەكانى نىشتەجىبوون (driveway) كە لە بەردەمى زۆربەى ريزەخانووكان (row houses) دا دروستكراوہ. ھەر درايقوئىيەك كە لە شەقامەكە جيا ئەبيتتەوہ بەرەو ناوہوہى يان بەردەمى خانووہكان ئەوا برىنيك لە شەقامەكە دروست ئەبيت و دەبيتتەھۆى كەمكردنەوہى يەك سپەيسى پاركىنگ لەسەر شەقامەكەدا. ئەو بەشەش كە جى ئەمىنيەت زۆرجار بەشى ئەوہ ناكات تەنانەت يەك ئۆتۆمبىللىشى لى راگىريەت، ئەمەش ئەبيتتەھۆى كەمبوونەوہى ژمارەى سپەيسەكانى راگرتنى ئۆتۆمبىل.

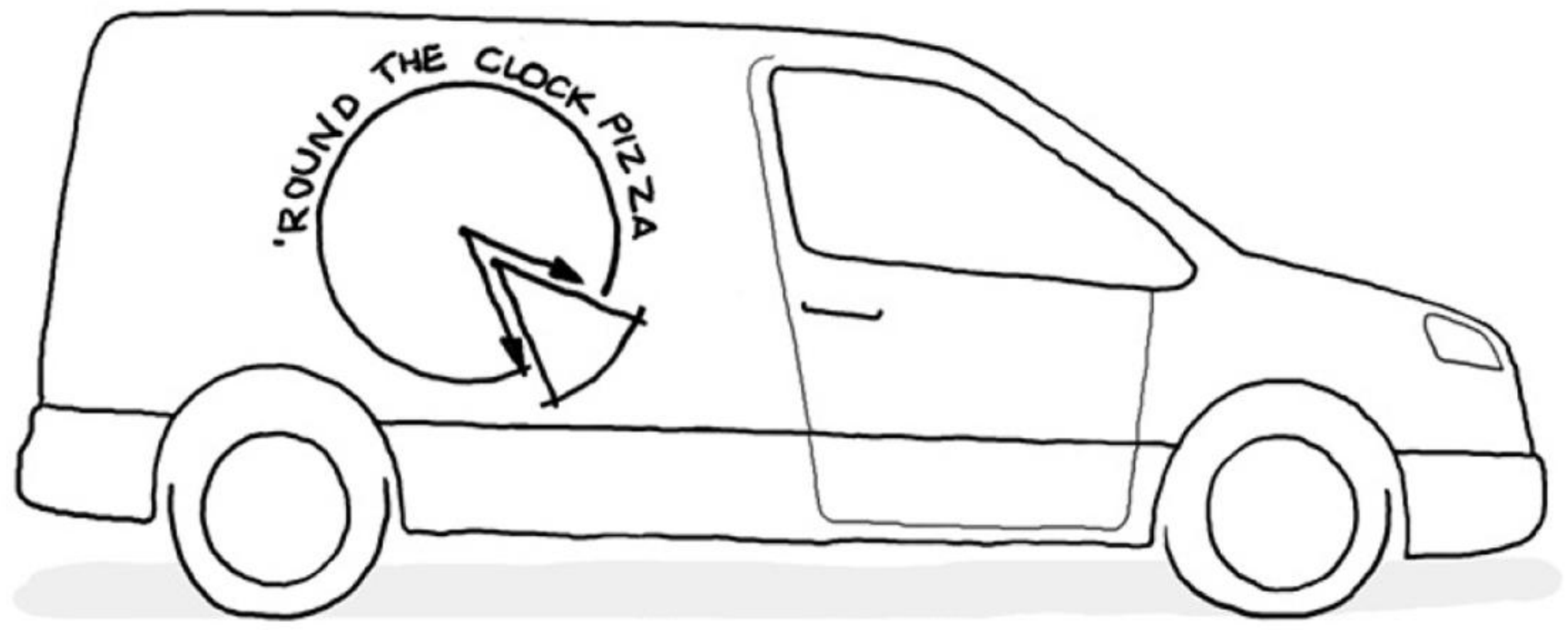

## ئەو لايەى بىنا ئەبىتە پىشەوہى بىنا كە ئۆتۆمبىلەكانى لىرئەگىرئت.

زۆر جار شوئنى پاركىنگ ئەخرىتە دواوہى بىنا تاوہكو شەقامەكەى بەردەمى وا لىبكرئت دۆستى پىادە بىت (pedestrian friendly). بەلام لەوانەىە ئەم كارە زۆربەى جار ئەنجامىكى پىچەوانە بدات بەدەستەوہ. زۆر جار كاتىك خانووہكان ئەخرىنە سەر شەقامىكى نەشاز بەہەر ھۆىەك بىت، ئەوا خانووہكان راستەوؤ لەر ووى پىشەوہ چەسپى شەقامەكە ئەكرىن و شوئنىكى ھاوبەشى پاركىنگىش ئەخرىتە دواوہى خانووہكان. ئەگەر ھاتوو خەلك بەردەوام لە دەرگای دوواوہ رۆشتنە ناو خانووہكانىان، بەشپۆەىەكى دى فاكئۆ ئەم دەرگایە ئەبىتە دەرگای پىشەوہ. دەرگای پىشەوہش كە خراوئە سەر شەقامەكە ئەبىتە دەرگای دواوہ. لەم ھالەتەدا شەقامەكە يەكسەر ناچالاك ئەبىت لەجىاتى ئەوہى زىاتر بىتە دۆستى پىادە.

كاتىك پاركىنگ ئەخرىتە دواوہوى بىنا بازرگانىەكان، ھەموو ئەو بىزنسانەى ئەكەونە نھۆمى زەمىنى تووشى زەحمەتى ئەبنەوہ لە داىنكردى گەشتن (access) لە ھەردوو دىوى پىشەوہو پشئەوہدا. ئەمەش لەوانەىە فشار بۆ سەر خاوەنكارە بچووكەكان دروستكات كە ناتوانن بەپى پۆىست چاودىرى ھەردوو كۆتايى سپەيسەكەيان بكەن. ھەندىكىان دەرگای پىشەوہ كە رووى لە شەقامە دائەخەن و دەرگای دواوہ ئەھىلنەوہ.

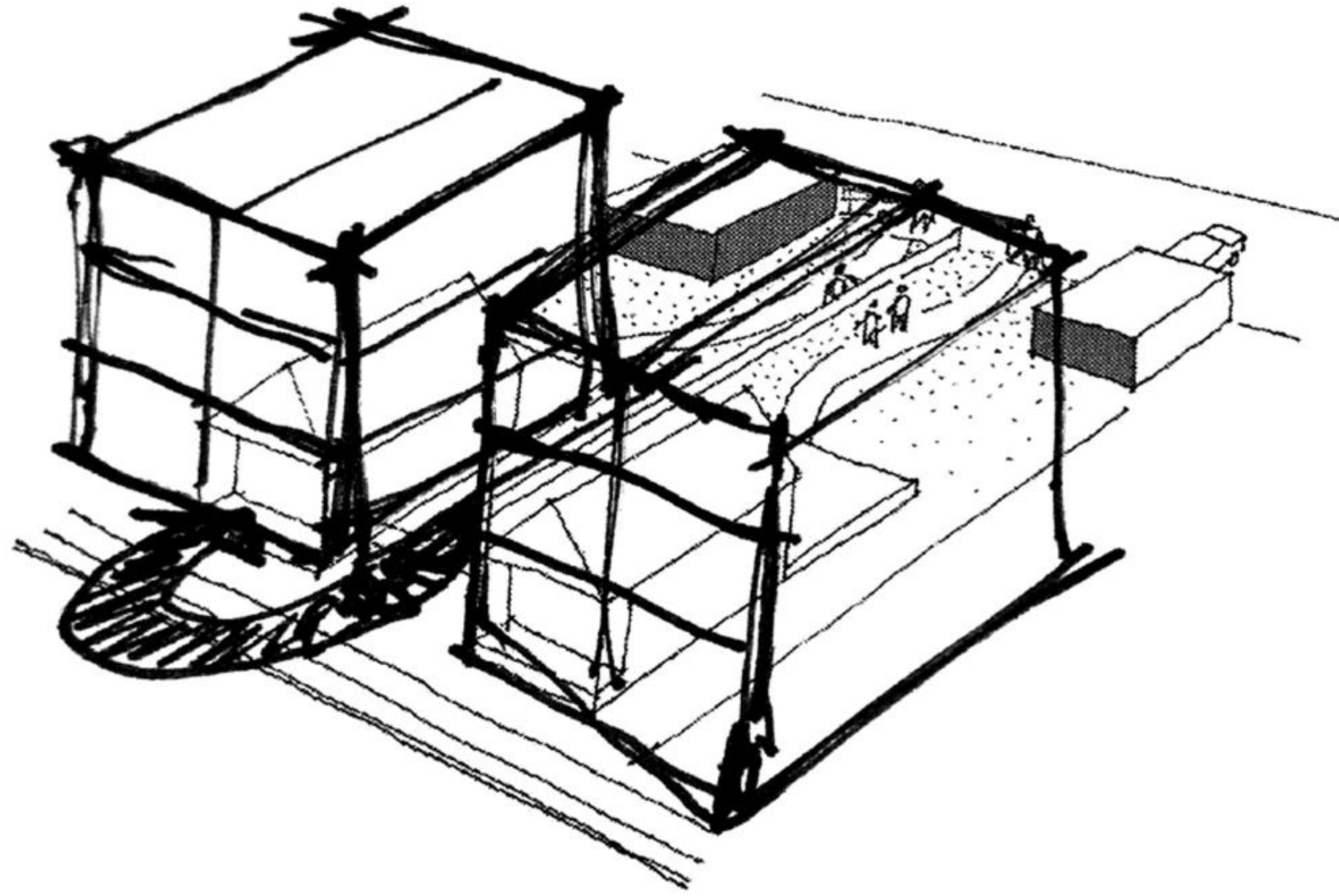

لهکاتی دانانی پارکینگ له پشتهوهی بیناکان، به شکاندنی دیواری شهقام و شیواری دیکه هانی خه لک بده بو به کارهینانی جاده. دهروازهی بیناکهش بخهره پیشهوه.

## چۆنیه تی سەرکه وتنی نه فهره کان، خیرایی سیستمی ترانزیت دیاری ئەکات.

ترانزیتی پیگه یشتوو له ئاستی زه وه یه وه **Grade-accessed transit**: گواستنه وه له ریگای ئۆتۆمبیل و شه مه نده فهری سوک ئەگریتته وه. له م سیستمه مدا ریواران ئەتوانن له سەر شه قامه وه یاخود شوسته وه سەرکه ون. خیرایی رویشتن له م سیستمه مدا هیواشه و له هه موو بلۆکیک یان دوو بلۆکیک وه ستانیک بوونی هه یه. پپو یسته ریگایه کی تایبه تی right-of-way بو ئەم سیستمه ته رخان بکریت له ته نیشته شه قامی ئۆتۆمبیل و ریگای پیاده وه، له وانیه پانی ریگایه هینده ی ئەو پانیه بیته که پاس و ئۆتۆمبیله کان داگیری ئەکن، ئەمه ش کاراکته ریکی رۆمانتیکی ئەبه خشیته دیمه نی گشتی شه قامه که. ئەم جوړه سیستمه زیاتر له و شوینانه دا به کارئه هیتریت که به رده وام چری دانیشتوو ان تیایاندا به رزه و شوینه کانیسه شیوه یه کی راسته هیلیان هه یه بو نموونه وه ک ئەو جاده سهره کیانه ی به کاره ینانیکی تیکه لیان هه یه (major mixed-use avenues).

ترانزیتی پیگه یشتوو له سەر سه کووه **Platform-accessed transit**: گواستنه وه له ریگای شه مه نده فهری خیرا و هه ندی جاریشه شه مه نده فهری سوک ئەگریتته وه. له م سیستمه مدا ئەبیته ریواران له ویستگه وه سەرکه ون که به گشتی سه کوویه کی به رزه و ئاستی به رزیه که شی یه کسانه به به رزی بنکه ی شه مه نده فهره که. ریگای ته رخانکراو right-of-way بو ئەم هیلانه ئەبی جیابکریته وه له شه قامی ئۆتۆمبیل و ریگای پیاده وه، ئەمه ش ریگای بو خوش ئەکات تا خیراتر بروات، وه پپو یسته ویستگه کان و ه ستانیسه له یه ک دوور دابنرین. له شاره گوره کاندا زورجار ریگای ته رخانکراو بو ئەم هیلانه ی ترانزیت یان ئەخریته ژیر زه وه یه وه یاخود له سەر ئاستی زه وی به رز ئەکرینه وه. هه رچی ئەو هیلانه شه که له ئاستی زه ویدان، پپو یسته له جو له ی ئۆتۆمبیل جودا بکرینه وه.



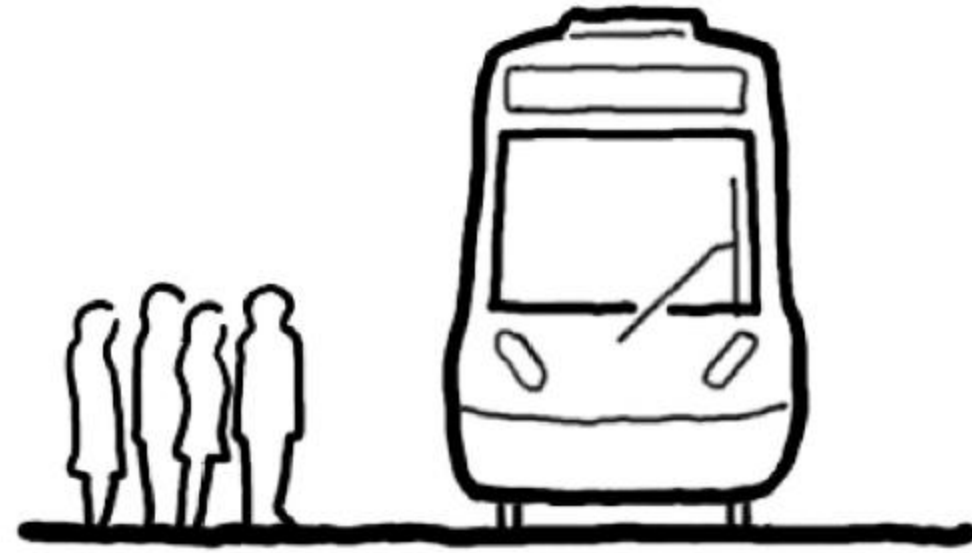

سەرکەوتن لەسەر زەوی (grade-accessed)

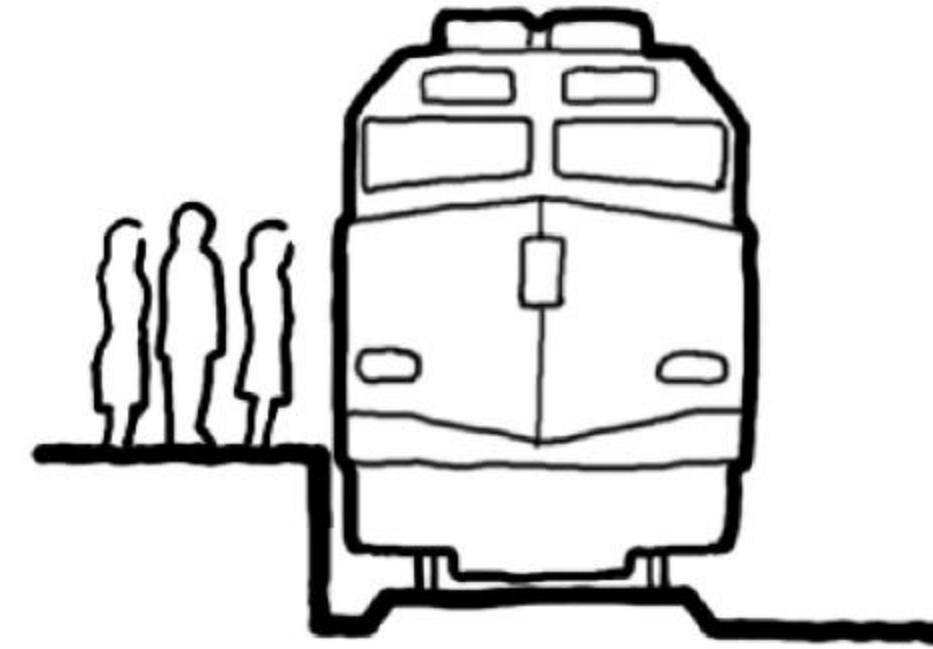

سەرکەوتن لەسەر سەکۆ (platform-accessed)

شوینى وەستان (stop)  
٨١ ميل - ٢/١ ميل  
هيواشتر  
١ يان ٢ ئۆتۆمبيل  
ناو شار/ ناوخويى  
راستهيلى/ بەردەوام  
بەل

وېستگەى وەستان  
دوورى نيوان وېستگەكان  
خيراىى  
درىژى  
ناوچەى خزمەتکردن  
مۆدى گەشەسەندن  
كۆکردنەوہ لەگەل ئۆتۆمبيلەكان

وېستگە (station)  
٢/١ ميل يان زياتر  
خيراتر  
چەندين ئۆتۆمبيل  
ناو شار/ ھەريمى  
شارى گەورە يان نۆدەكان  
نەخير

## چاولی کردن نه وهک لاساییکردنه وه.

لاساییکردنه وه (imitation) واته کوپیکردنی خهسلته فیزیاییه رووکه شهکان. چاولی کردن (emulation) بریتی یه له وهرگرتنی ئیلهامیکی قول. هه موو دیزاینه ریکی نه توانی چاو له دیزاینه ریکی تر بکاته وه به لام شتیکی بهرهم بهینیت که به هیچ شیوه یهک له ئیشی دیزاینه ری یه کهم نه چیت.

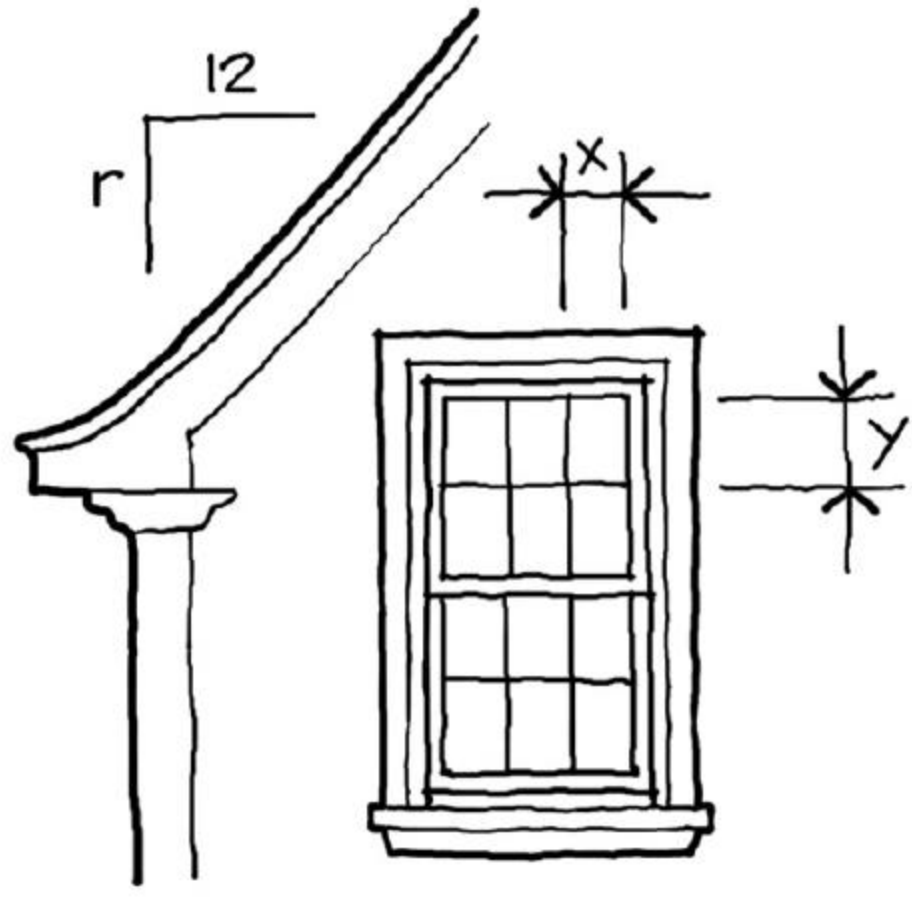

هاورپڙهه / پڙهه  
(proportion/ scale)

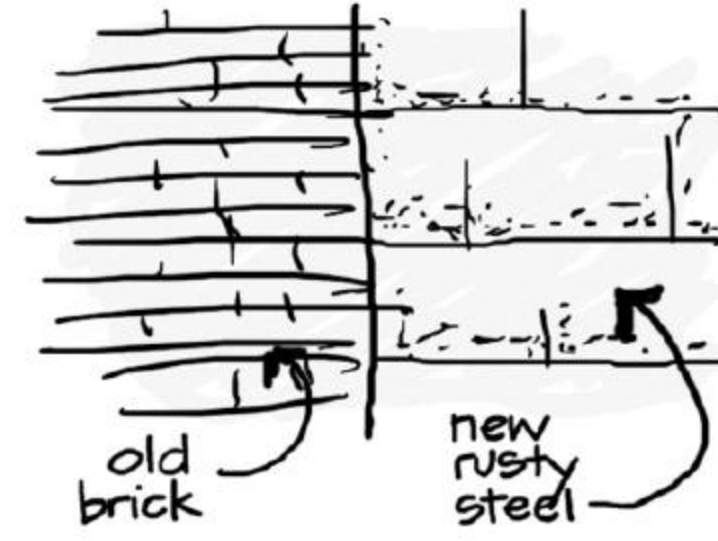

رنگ

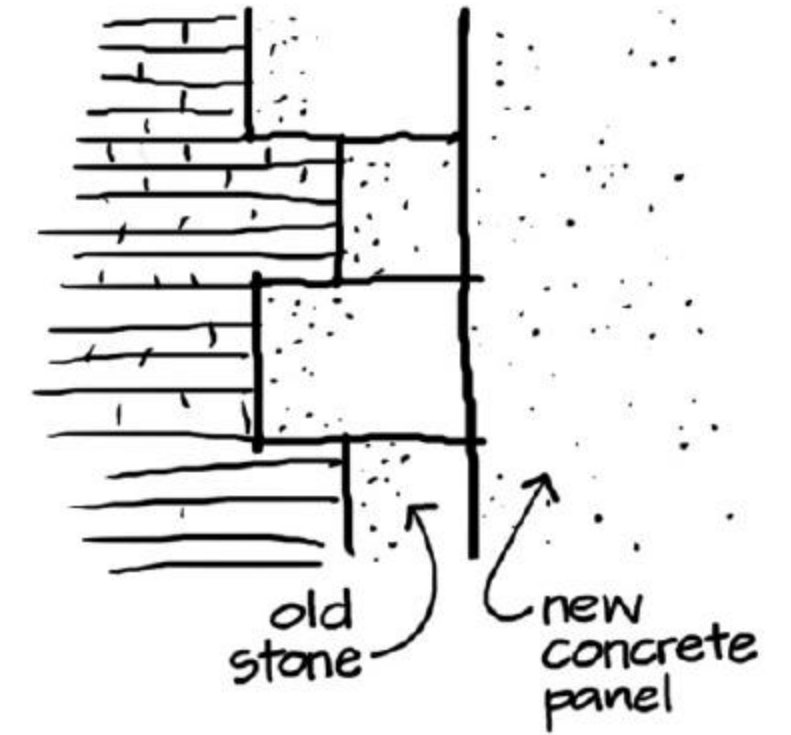

رڼوچن (texture)

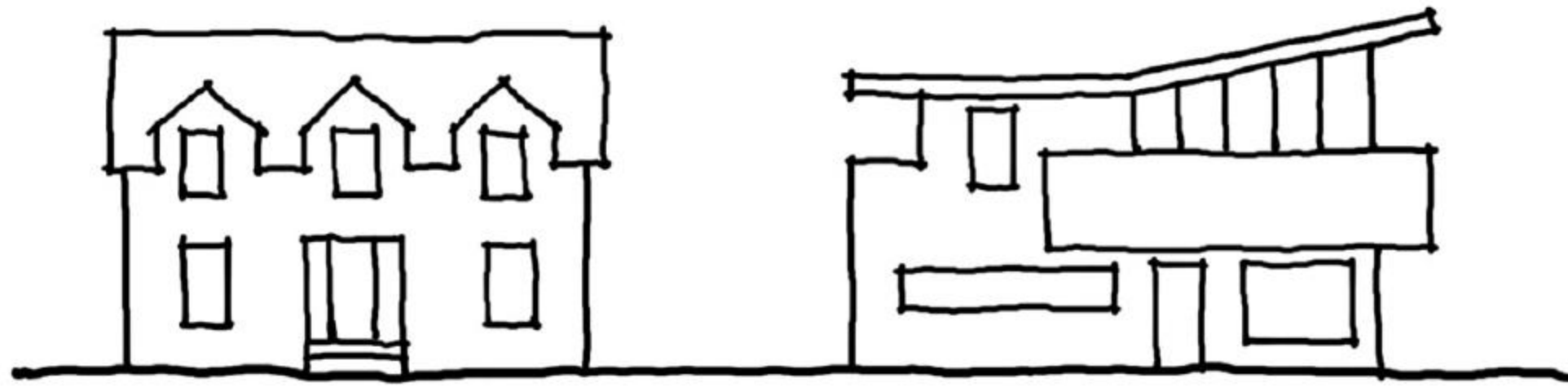

سائيز

لهناو بواره ميټروويهکان (historic context) دا، تيشک بخهه سهر  
کواليتيه فيزياييه سهرهکيهکان، نهوک ستايهکان

”تۆ ناتەوئۆ له پالەوانەکانت بچیت، ئەتەوئۆ وەکو  
پالەوانەکانت ببینیت.“

- ئۆستەن کلیۆن، کتیبی ”وەکو هونەر مەندیک دزی بکە: ١٠ شت  
کە هیچ کەس پێیان نەوتی دەربارەی بوونە داھێنەر.“



## سایت تهخت نیه.

ئەو سایتەتی تهخت دەرەکهوئیت زۆر جار چەند پئیەک گۆرانکاری هەیه له ئیلهقهیشنیدا. مامەلهکردن لهگەڵ جیاوازی ئاستەکانی زهویدا لهوانهیه زۆر بیزارکەر بێت بەلام ئەگەر به لێزانی سوودیان لێوهبرگیریت، ئەکرئ یارمهتیدەر بن له وهخوگرتنی خەسلەته لوکالیه سەرنجراکێشهکان له پرۆژهکەدا، یاخود تەنانەت ئەتوانی کۆنسیپتیکت پی بەخشیت سەبارەت به چۆنیەتی ریکخستنی سایتەکه. جیاوازی ۱.۵ پی لهوانهیه دەرڤهتی ئەوهمان بخاتە بەردەست تا دیواریکی راگر (retaining wall) یان چیلەیهک دروست بکەین. جیاوازییهکی ۴ یان ۵ پئی ئەکرئ سوودی لی وهبرگیریت بو لهتەنیشت یەک دانانی ئەو چالاکیانە ناچوونیهکن. جیاوازییهکی ۱۰ پئی لهوانهیه پێشنیاری دروستکردنی بو شاییهکی دووهیئنده بەرز (double height)مان بو بکات له ناوهوه که له دوو نهۆمی جیاوازهوه بتوانین بچینه ناوی، یان رینگایهکمان پی بەخشیت بو شارندنهوهی خزمەتگوزاریهکانی بینا. هەر هیچ نهبیت پئویسته لاری (لێزایی) سروشتی سایتیک بهکاربهیئیریت بو بهرپوهبردنی ئاوی لافاو.



سه‌کوۆ یان ئامفەئیتەر  
amphitheater or stage



جیگای دانیشتن  
seating



ناوچەسازی چالاکیەکان  
zoning of activities

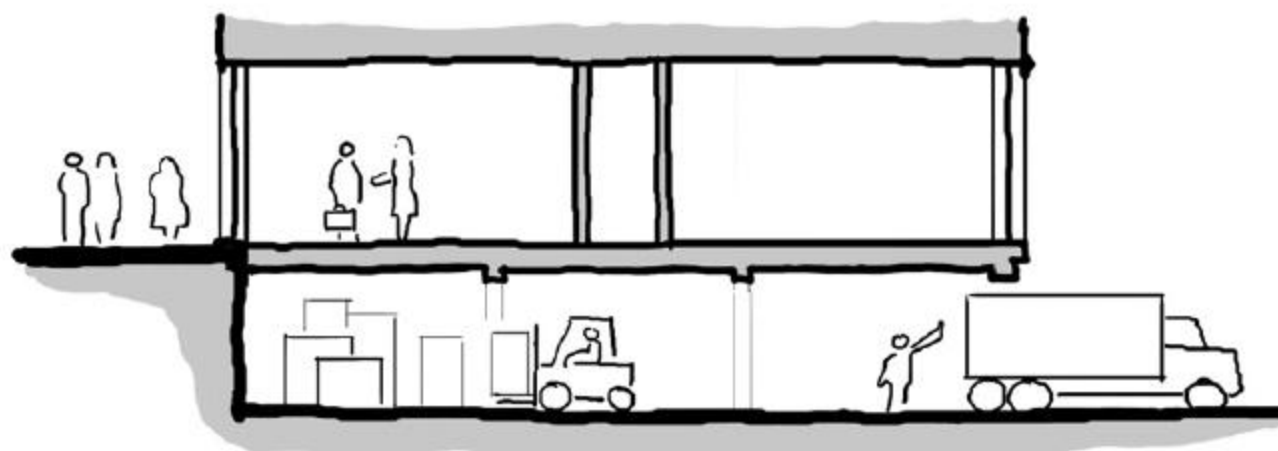

شاردنەوهی خزمەتگوزارییەکانی بینا  
concealing of building services

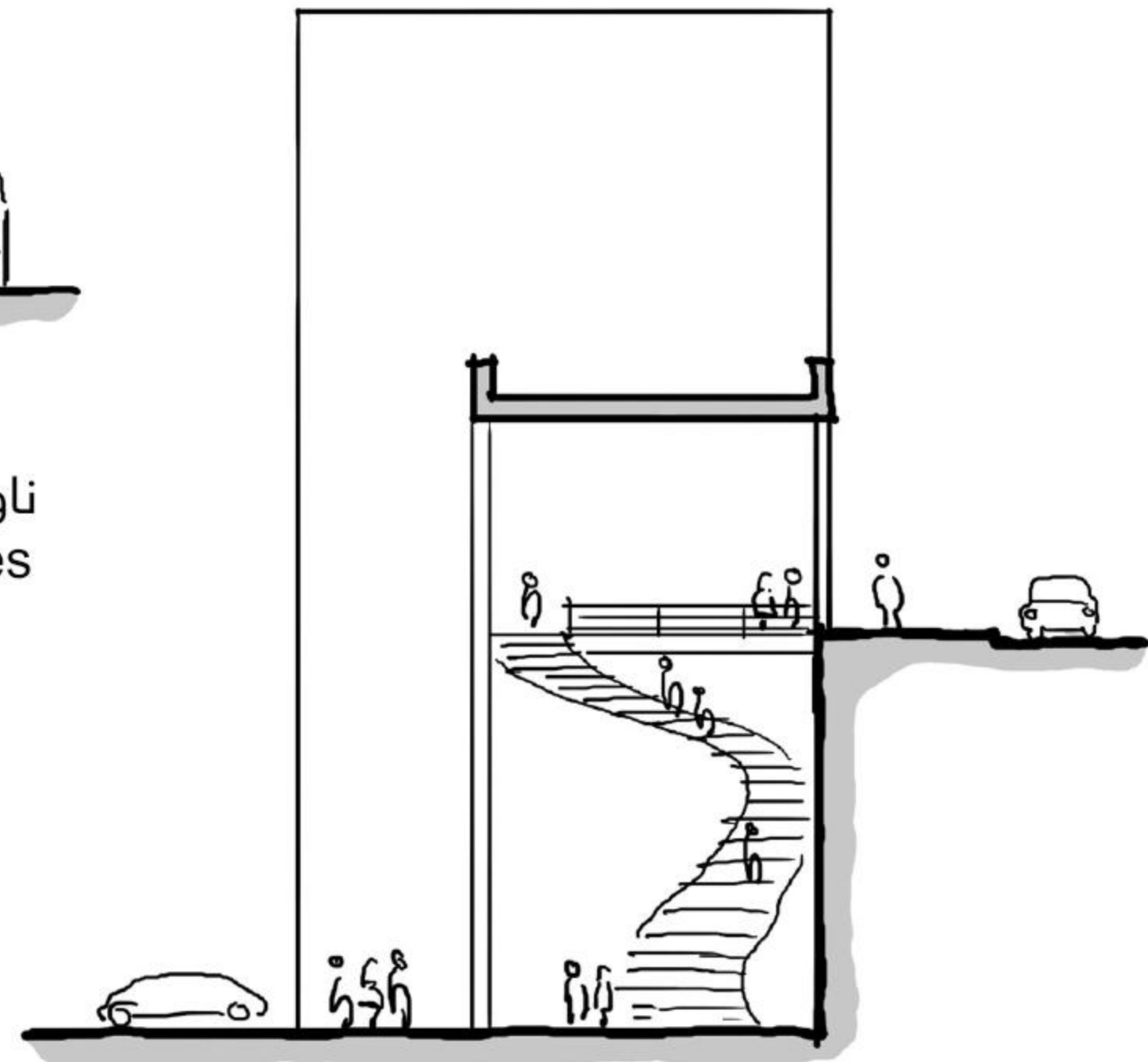

ئییتریەمی چەند نەوۆمی  
multi-story atrium

## وا له ناوچهی لافاو بکه سوودی هه بیټ.

هه رچه نده ئی ربه نیزم له وانیه و ده رکه ویت که زانستی داپۆشین و شار دنه وهی سروشت بیټ، به لام دیزاینه ر هه موو کاتیک له ناو سروشتدا دیزاین ئەکات ته نانه ت ئەگه ر بیټو رووه رهقه کانیس (hardscape) دیزاین بکات. هه میسه پرۆسه سروشتیه کان بواری (context) یکی ئاماده ئەخه نه به رده ستی دیزاینه ر تا وه کو وه لامی هه بیټ بووی و کاری تیدابکات، به هه مان ئەو شیوه یه که سیسته مه کانی گوستنه وه و ریگاکانی پیاده و ژینگه ی ته لارسازی و فاکته ره کانی دیکه ش وه لامیان بو بواره که هه یه. ئەگه ر به شیوه یه کی ئەرینی و هاوسۆزانه وه لامی ئەو کۆنتیکسته سروشتیه بده یته وه، ئەوکات سروشت و ده ستکرد نابنه دوو سه نگه ری لیکجودا، به لکو پیکه وه ئەبنه یه ک سیسته می یه کگرتووی گشتگیر.



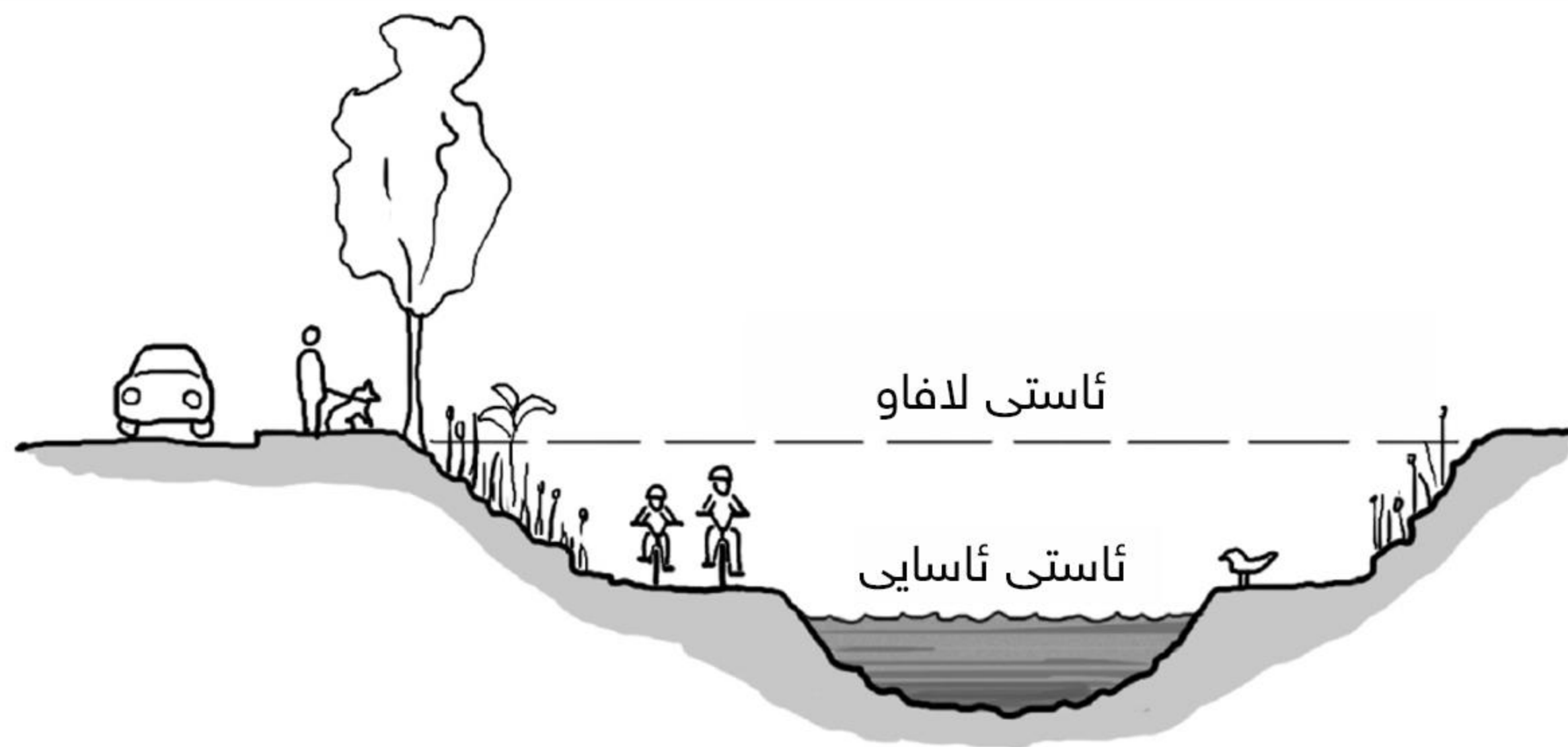

## بەرزکردنەووە نیشانەى تەشرىف و ریزلینانە، نزمکردنەووە نیشانەى لەخۆبوردەى و خاکی بوونە.

بەرزکردنەووەى بینایەک یان بۆشایەک ئاماژەى بۆ باىەخدارى و تايبەتى بوون و رەمزی سەرکەوتن، لەوانەى لە هەندى حالەتیشدا نیشانەى گۆشەگیرى و دوورەپەریزی ییت. بەلام نزمکردنەووەى ئاماژەى بۆ دۆستایەتى و ئارامى و لەخۆبوردەى، لەوانەى لە هەندى بواریشدا نیشانەى ملکەچى و شکست ییت.

یەک یان دوو پى لەوانەى جیاوازییەکى زۆر دروست بکات، بەرەو باشتر یان خراپتر. دانانى پلازایەک کە چەند قادرمەىەک نزمترییت لە شۆستە وا ئەکات شوینەکە ئارام و هیمن دەرکەویت. بەلام ئەگەر هاتووچۆى تەنیشتى گرژ و خیرا ییت، ئەوا کەسانى ناو پلازاکە نائاسوودەو بەرچاویگیر ئەبن بەهۆى چەمەلاغ و لایتى ئۆتۆمییلەکانەو. ئەو پارکەى لە ئاستى شەقام بەرزتر ئەکریتەووە لەوانەى بییتە پەناگەىەکى ئارامى دوور لە جەنجالى و قەرەبالغى شار. بەلام زۆربەى خەلک بەکارى ناهینن ئەگەر هاتوو لە خوارەووە نەیینن یا ئەگەر نەزانن چى لەویدا بوونى هەىە، یاخود ئەگەر گومانیان وابییت سەرکەوتنیا ن بەسەر قادرمەکاندا پاداشتیکی ئەوتۆى لى ناکەویتەووە. لەبەر ئەم هۆکارە ئەو بۆشایانەى کە بۆ بەکارهینانیک و مەبەستیکی تايبەتى بەرز ئەکرینەووە ئەوا بەباشترین شیۆە ئیش ئەکەن لەو ناوچانەى شار کە چرى هامووشۆى پیادە تیاياندا زۆر بەرزە، چوونکە هەمیشە بەشیکی خەلک هەن کە ئارەزووى سەرکەوتنیا ن هەىە بەسەر قادرمەکاندا و ئەم پارکانە بەکارئەهینن.

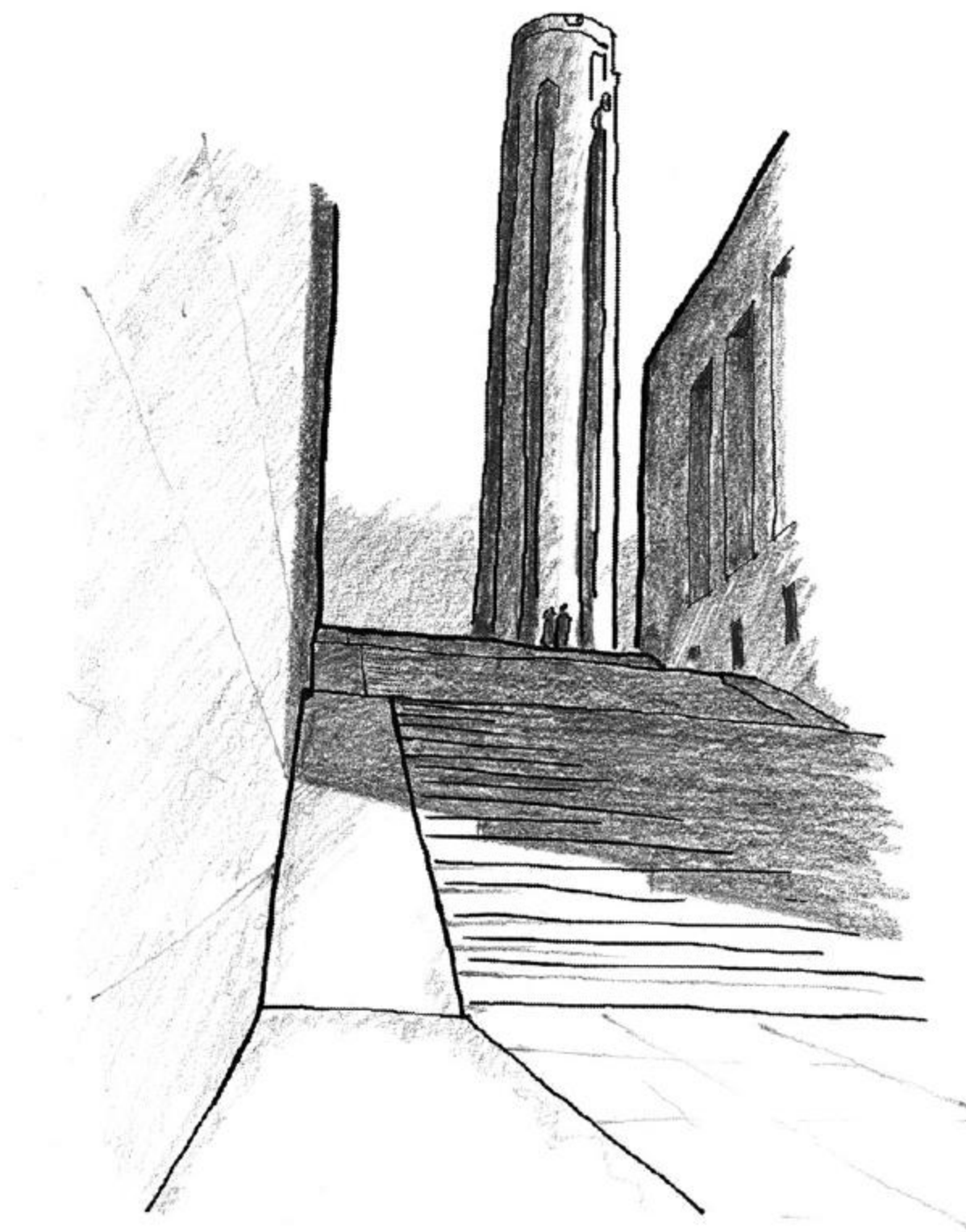

پهیکه‌ری یادوه‌ری نیشتمانی جه‌نگی جیهانی په‌که‌م، که‌نس‌اس، می‌زوری  
National World War I Memorial, Kansas City, Missouri

## هه موو لایه کی بینا نابیتته پیشه وه.

دیوی پیشه وهی بینا هه میسه ری کوپیک و جوانه و بهرده وام به چاکی ئه پاریریت. به لام دیوی پشته وهی بینا ئه شی ناشرین و پیس و تاریک بیت و بۆن بگریت و ته نانهت له وانیه مه ترسیداریش بیت. له بهرچی ناوچه یه ک یان گه ره کیک دیزاین نه کهین که بیناکانی ناویان ته نها دیوی پیشه وهیان هه بیت؟ بۆچی شوینی دابه زانندن و بارکردنی که لوپهل، زبل و خاشاک، وه خزمه تگوزاری دیکه هه موویان له ناو یه ک بۆشایی ناوه وه دا نه شارینه وه هه موو ماده زیان به خشه کان ته نها له یه ک دهرگی تایبه تیه وه نه کهینه دهره وه؟ له راستیدا، ئه مه کاریکی نه کرده و نامومکینه. بۆشایی ناوه وه (Interior space) بایه خیکی زۆر زیاتری هه یه له وهی که ته رخان بگریت بۆ وه زیفه یه ک که هه چ سوودیکی ئابووری و ئیستاتیکی نه به خشیته به کارهینانی بیناکه. له راستیدا جیاکاری له نیوان پیشه وه و پشته وهی بینادا سوودی هه یه بۆ به کارهینهرانی بواری گشتی (public realm) و یارمه تیان ئه دات تا جیاواری بکه ن له نیوانی گشتی و تایبه تی، فه رمی و نا فه رمی، وه ئاسایی و ناوازه دا. سه ره رای ئه و کوالیتیه نه خوازارا و نا په سندانهی که دیوی پشته وهی بیناکان له وانیه هه یان بیت، به لام هه میسه ئه کری چه ندین لایه نی دیکه ی سه رنجراکیش و جیی بایه خیشیان هه بیت. دیوی پیشه وهی بیناکان پیویسته هه میسه بکه ونه به رامبه ری یه کتری. ئه گه هاتوو له هه ر نه خشه یه کی دیزایندا دیوی پیشه وهی بیناکان که وتنه به رامبه ری دیوی پشته وهی بیناکانی به رده میان، ئه واه سه رلیشوان دروست ئه بیت له نیوانی ئه زموونی تایبه تی و گشتی دا. ئه م دهره نجامانه زیاتر به هۆی سه رنج نه دانه وه دروسته بن له کاتی دارشتنی نه خشه ی سه ره تایی و دیاریکردنی دووریه کانی پارچه زه ویه کان و بلۆکه کان و شه قامه کان دا. زۆرجار هه ندی له و په یوه ندیه نه سازانهی که له نیوان دیوی پیشه وه و دیوه کانی تری بینادا هه ن، به تایبه تی له نزیکی یه کتربر (intersection) ی شه قامه کان دا، په یوه ندی ناچارین و به گشتیش په سندکراون.



## ههندی درخت زیاتر لهوانی تر درهختی شارستانی.

ئهو درهختانهی شیوهیهکی چهماوهیی و قوپاویان ههیه وهکو درهختی ئیلم(Elm)ی ئهمهریکی، بهشیوهیهکی نهرموونیان شیوه ئهبهخشنه بۆشایی کراوه. بهلام ئهو درهختانهی شیوهیهکی گوئیان ههیه وهکو درهختی شهکری کهوت (suger maple) و درهختی بناو (white ash)، بهشیوهیهکی باش شیوه نابهخشنه بۆشایی کراوه بهتایبهتی ئهگهر هیشتا گهوره نهبووبن. شوینی دانانی درهختهکان و دووری نیوانیشیان ههموویان کاریگهریان ههیه بهسه ئیمهوه که ئاخۆ لهگهلیان دا کارلیک ئهکهین و وهکو دروستکهری بۆشاییهکان و تهنهکان لییان ئهروانین. کاتیک درهختهکان لهناو باخچهدا پهرشوبلاو ئهکرینهوه، ئهکرئ دیمهنیکی جوان دروست بکهن بهلام له ههمان کاتیشدا دوورهپهریزی و پهرتهوازهییان وا ئهکات ههچ شیوهیهک نهبهخشنه بۆشایی کراوه. بهلام ئهگهر ههمان ئهو درهختانه بهدریژایی کهناری شوستهکان دا ریز بکرین، بهشیوهیهکی ریک و پیک بۆشایی رویشتنی پیادهو بۆشایی رویشتنی ئوتۆمبیل لهیهکتری جیا ئهکهنهوه.

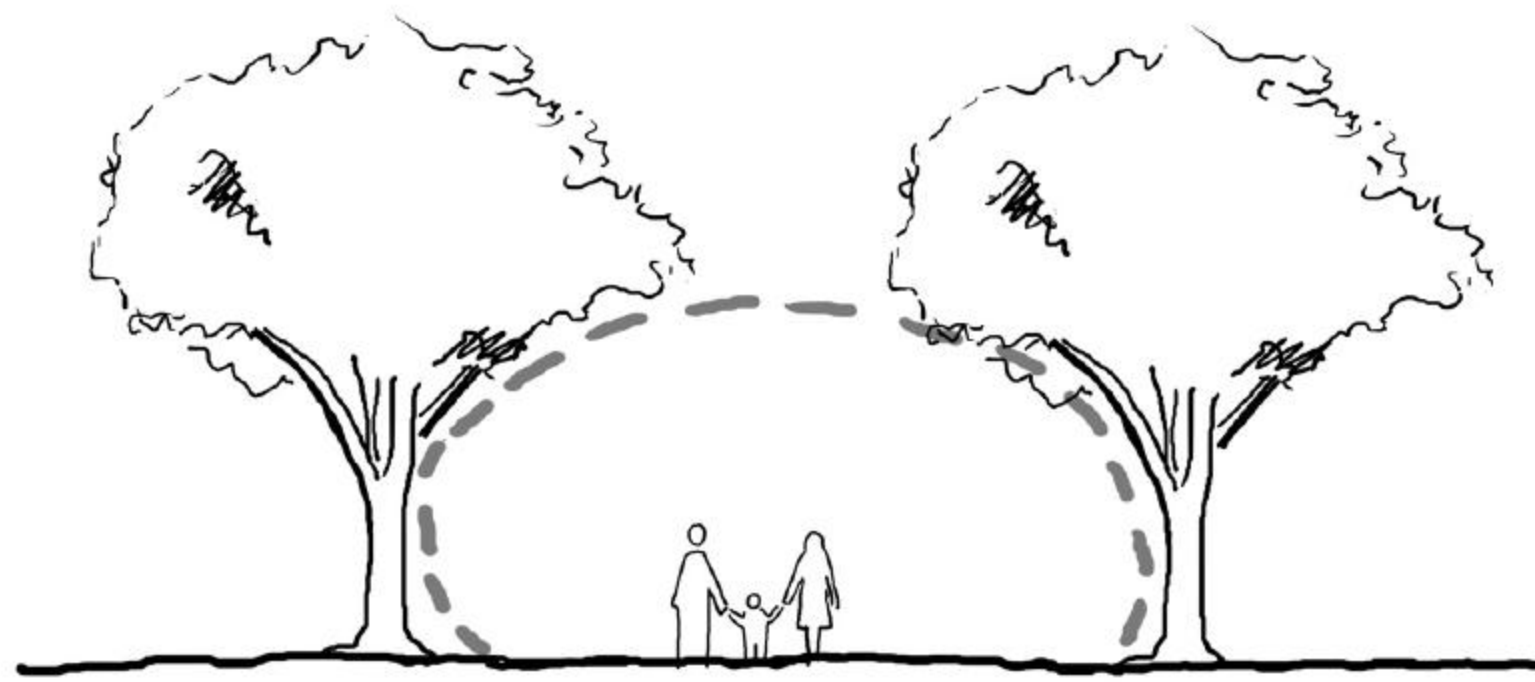

درهختى بۆشايى  
space trees

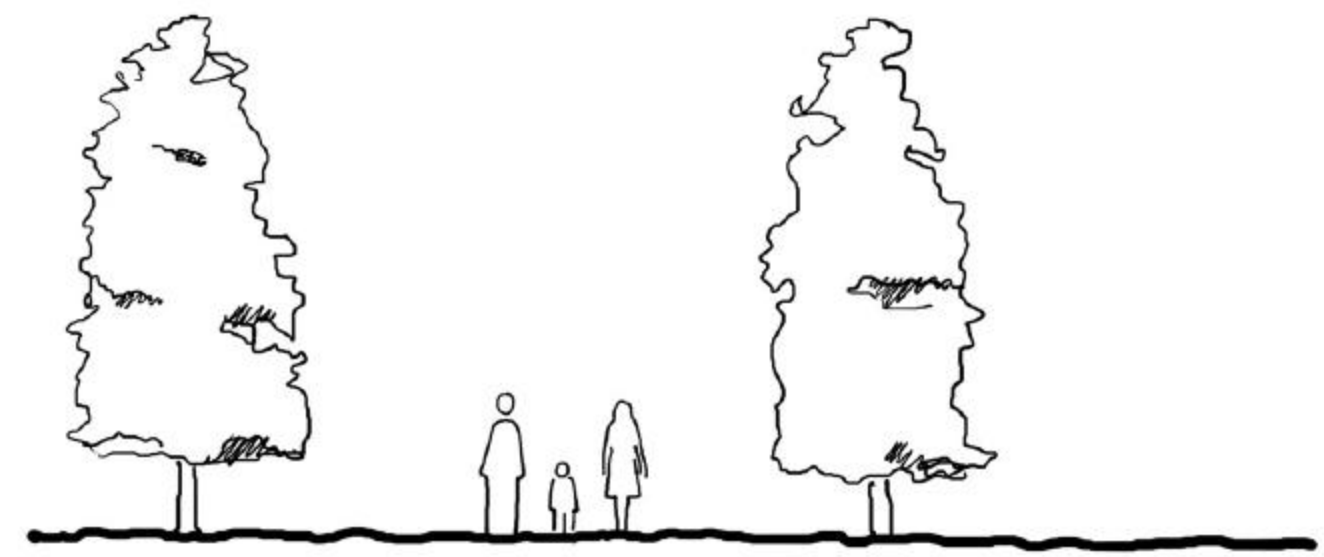

درهختى ئۆبجېكت  
object trees

## بوڭشاييه كي كه متر يا خود زياتر تئو ویت وهك له وهی كه بیرى لى تئكه يته وه.

هه ر ژووړیك، قادر مه يهك، بوڭشاييك يان هه ر توخمیك تئگه ر هاتوو له قه باره ی ئاسایى خو ی گه وره تر بوو له ناوه وهی بینادا، تئوا هه ستى قه ره بالغى بوون دروسته كات، يا خود هه ستیك دروسته كات وهك بلیى تئم بوڭشاييه، ژووړه، يان توخمه له راستیدا ئاوتدوړیكى بچوو ككراويه نه وهك ئیندوړ. له ناوه وهدا (indoor)، بنه ماكانى پئوانه كردن بو ئیمه هه ميشه كه سى و بچووكن وهكو له شى خو مان، كه لوپه ل، يان ژووړیكى ئاسایى. له دهره وهدا (outdoor) بنه ماكانى پئوانه كردن بو ئیمه گه ورتو و گشتى ترن، وهكو دره خته كان، شه قامه كان، بیناكان، بلوکی بیناكان، پلازاكان و هه روه ها ئاسمانیش.

هه ر هینده ی كه سیك له گه ل سكيلى بوڭشايى دهره وهدا لپراهات، پئويسته ريكخستنى پپچه وانه تئنجام بدرین: زورجار كه سیك بوڭشاييه كي كه متري پئويسته له شوینىكى شارستانى (urban setting) دا وهك له وهی مه زهنده تئكریت. تئكری چالاكى زياتر له بوڭشاييه كي شارستانى دا پپكه وه كو بكرینه وه به راورد به بوڭشاييه كي ديكه ی نیمچه شارستانى كه هه مان سايزى هه يه، چونكه دانیشتووانى شارستانى له گه ل جه نجالى و مه ودا كورتى و نزيكىتى (proximity) دا لپراهاتوون.



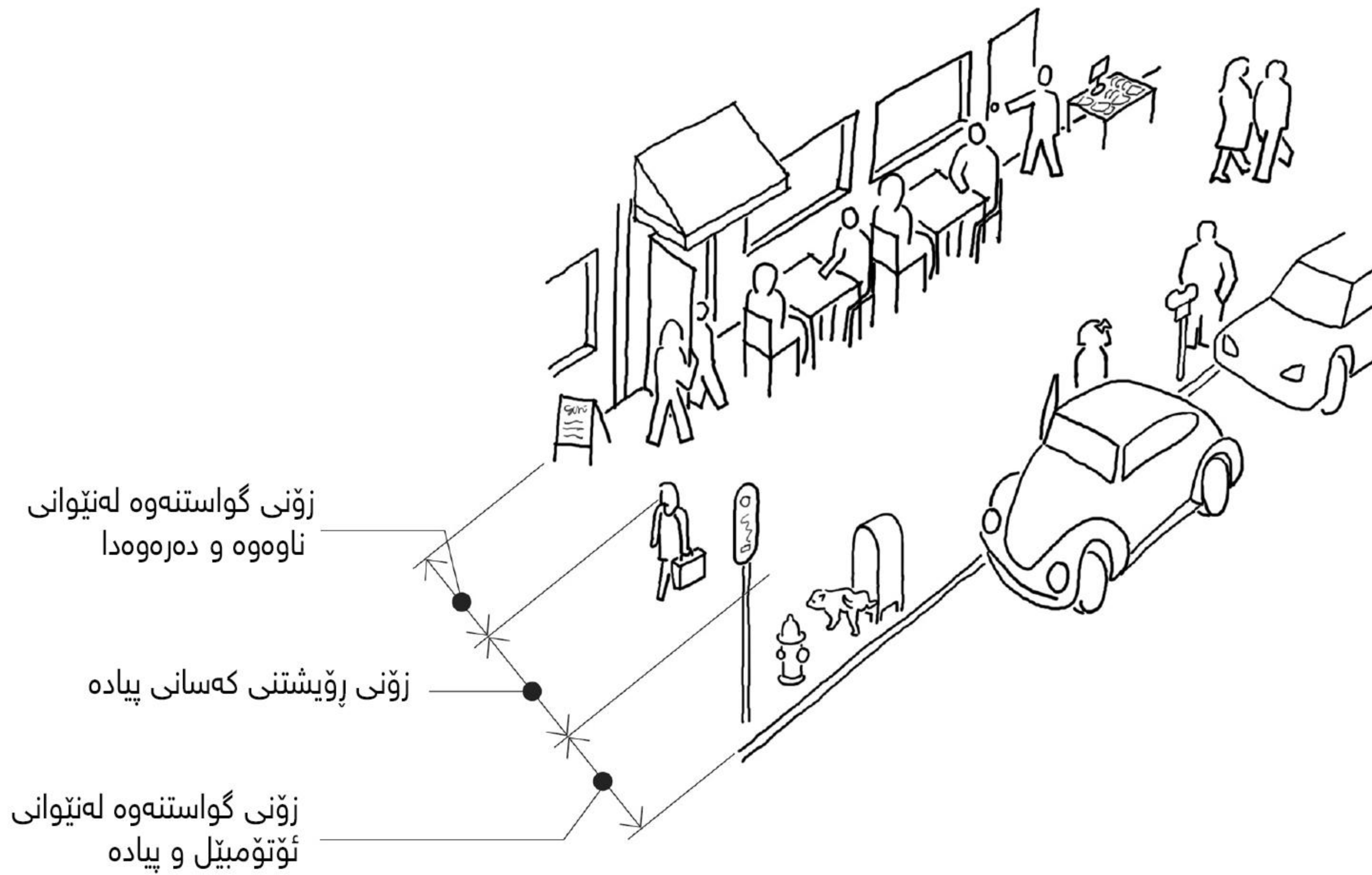

### زۆنهكانى شۆسته

## سایز گرینگه.

خۆشی بینین و چیژوهرگرتنی ئیمه له بۆشاییهک چەندین هۆکاری په‌یوه‌ست به کوالیتیه‌وه کاری تی ئه‌که‌ن، ئه‌مه‌ش وامان لی ئه‌کات به چاویکی که‌م بایه‌خ سه‌یری زانیی دووریه‌کان و وه‌رگرتنی پێوانه‌کان بکه‌ین به شیوه‌یه‌کی بابه‌تی و واقعی.

له کاتی دیزاینکردنی شه‌قامی‌ک، پلازایه‌ک، یان هه‌ر بۆشاییه‌کدا، سه‌ردانی بۆشایی دیکه‌ی هاوشیوه‌ بکه‌. له خه‌یالی خۆتدا دووریه‌کانی مه‌زه‌نده‌ بکه‌. ئینجا به راستی پێوانه‌یان بکه‌ و له‌گه‌ڵ دووریه‌کانی خه‌یالی خۆتدا به‌راوردی بکه‌. بۆت ده‌ره‌که‌وی‌ت ئه‌و بۆشاییانه‌ی که له راستیدا هه‌مان پێوانه‌یان هه‌یه‌، له‌وانه‌یه‌ له‌به‌رچاوی ئیمه‌ قه‌باره‌ی جیاوازیان هه‌بی‌ت، هۆکاری ئه‌مه‌ش ده‌گه‌رپێته‌وه‌ بۆ کۆمه‌لیک فاکته‌ر بۆ نموونه‌ تا چه‌ند قه‌راغه‌کانیان دیاریکراو و پیناسه‌کراون، راده‌ی به‌کاره‌ینانیان، رێژه‌ی رووه‌ ره‌قه‌کان بۆ رووه‌ نه‌رمه‌کانیان، به‌رزایی بینا‌کانی چوارده‌وریان، سروشت و سایزی بۆشاییه‌کانی دیکه‌ی نزیک لێیانه‌وه‌، هه‌روه‌ها رێژه‌ی دانیشتوووان و سایزی گشتی ئه‌و شار و شارۆچکه‌نه‌ی که ئه‌م بۆشاییانه‌یان تیا‌دا دروست ئه‌کرێت.

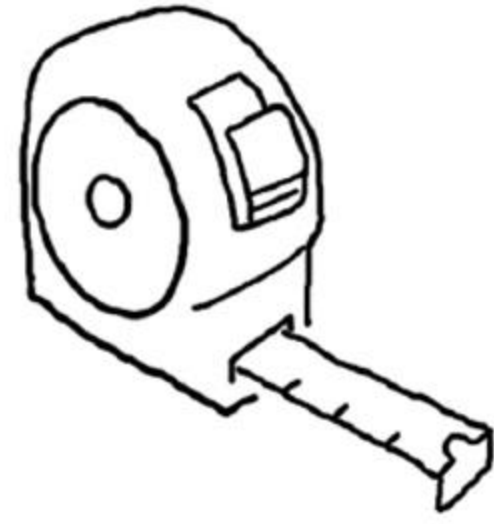

**سایز**  
بریتی یه له پټوانه کردنیکی  
بابه تیانه

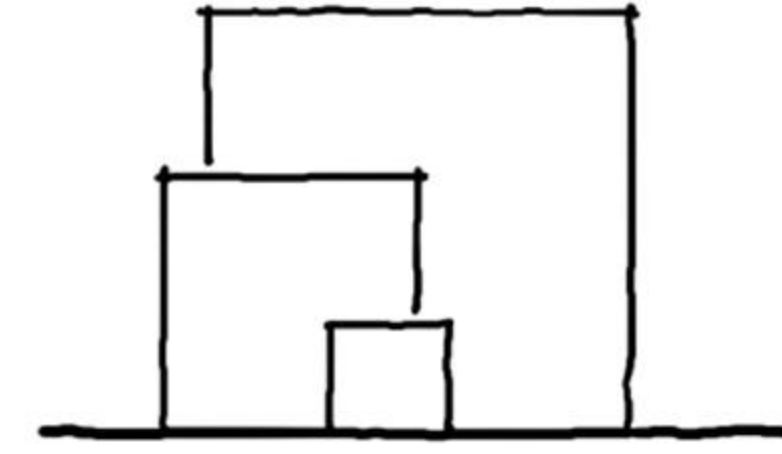

**سکټل**  
بریتی یه له سایزی قهواره یهک  
بۆ قهواره یهکی تر

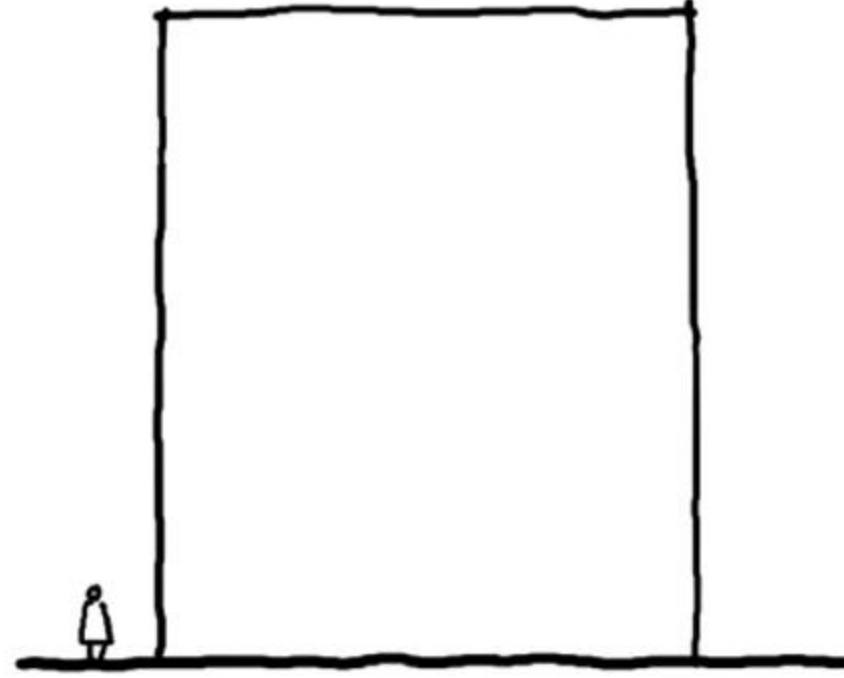

**سکټلی مروّف**  
بریتی یه له سایزی قهواره یهک بۆ  
سایزی مروّف، به تایبتهت بۆ  
باشکردنی ئاسووده یی دهروونی

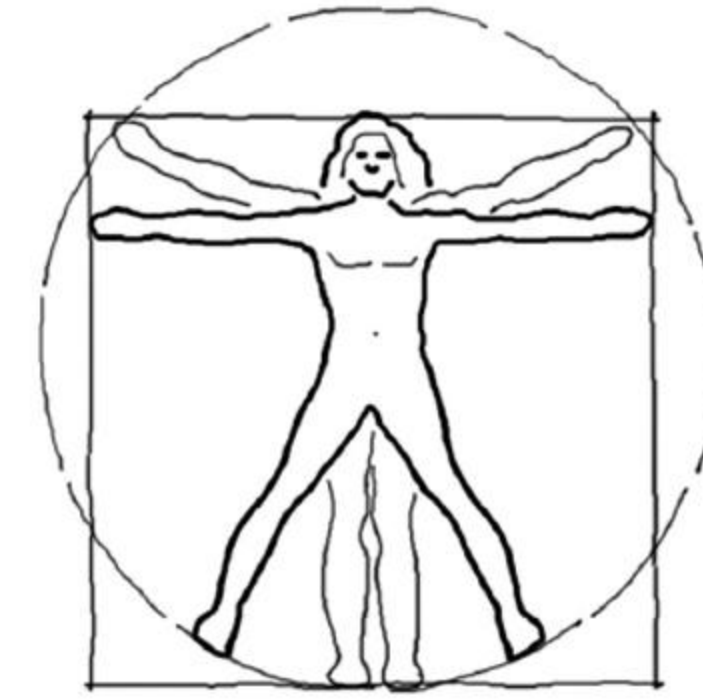

**هاورپژیهی (proportion)**  
بهراوردکردنی دووریهکان له گهّل یهکتزیدا  
له ناو یهک قهواره یاخود سیستهم دا.  
بۆ نموونه رپژهی بهرزی بۆ پانی

## دووریه‌کانی له‌شی خؤ بزانه.

هه‌نگاوه‌کانت و دریژی قؤلت و دریژی ده‌ستت پیوانه بکه و دووریه‌کانیان له‌به‌ر بکه تاوه‌کو به ئاسانی بتوانی پیوانه‌ی ئه‌و شتانه بکه‌ی که له ئیش و له فیلد رووبه‌روویان ئه‌بیته‌وه. هه‌روها سایزی توخمه باوه‌کانی ته‌لارسازی له‌به‌ر بکه وه‌کو که‌ریوچ و بلۆک و ده‌رگا. ریباریکی سیسته‌ماتیک گه‌شه‌پێده بو پیوانه‌کردنی رووبه‌ره گه‌وره‌کان، بو نمونه ژماردن و پیوانه‌کردنی پارچه‌کانی شوسته بو خه‌ملاندنی دریژی بلۆکی بیناکان.

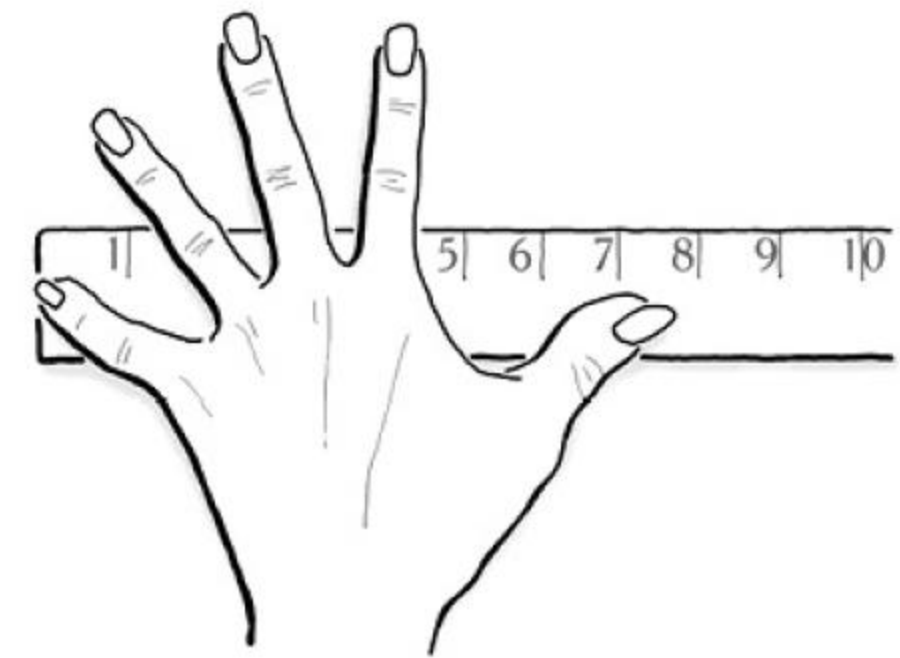
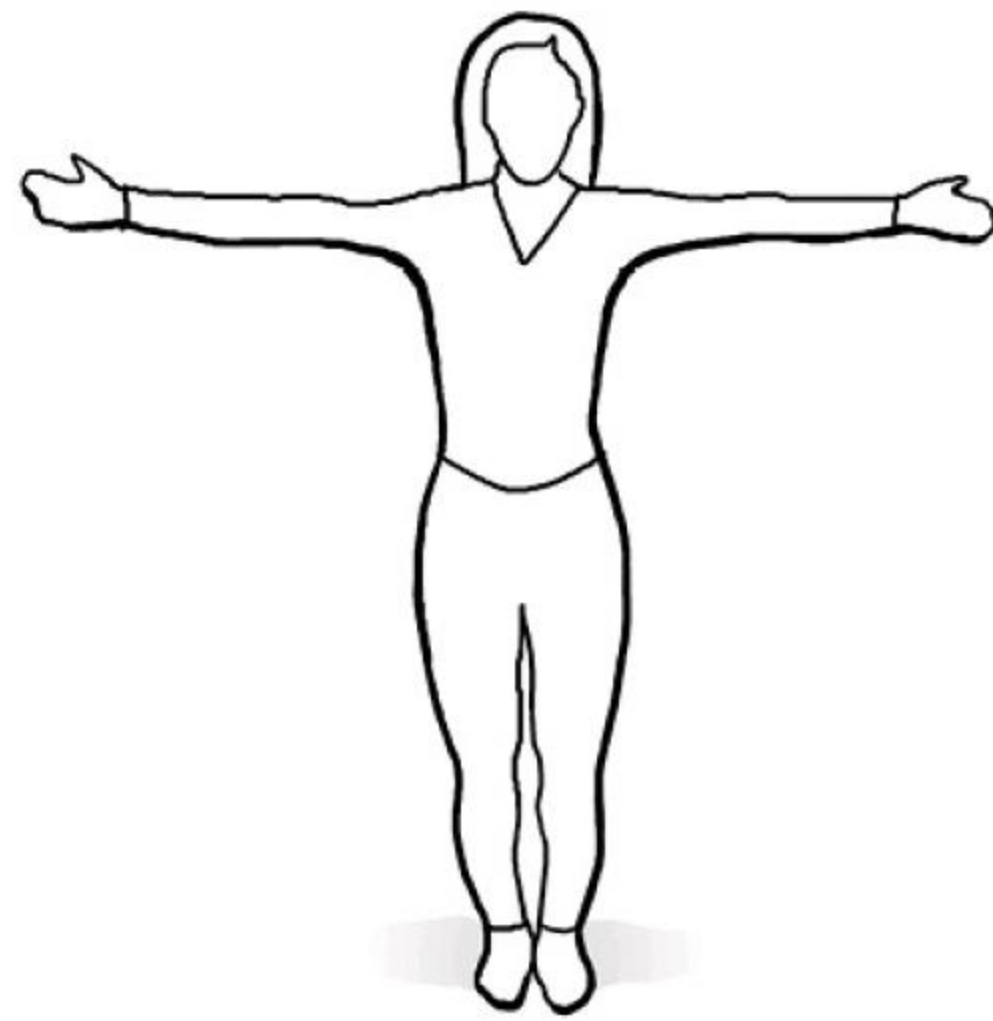
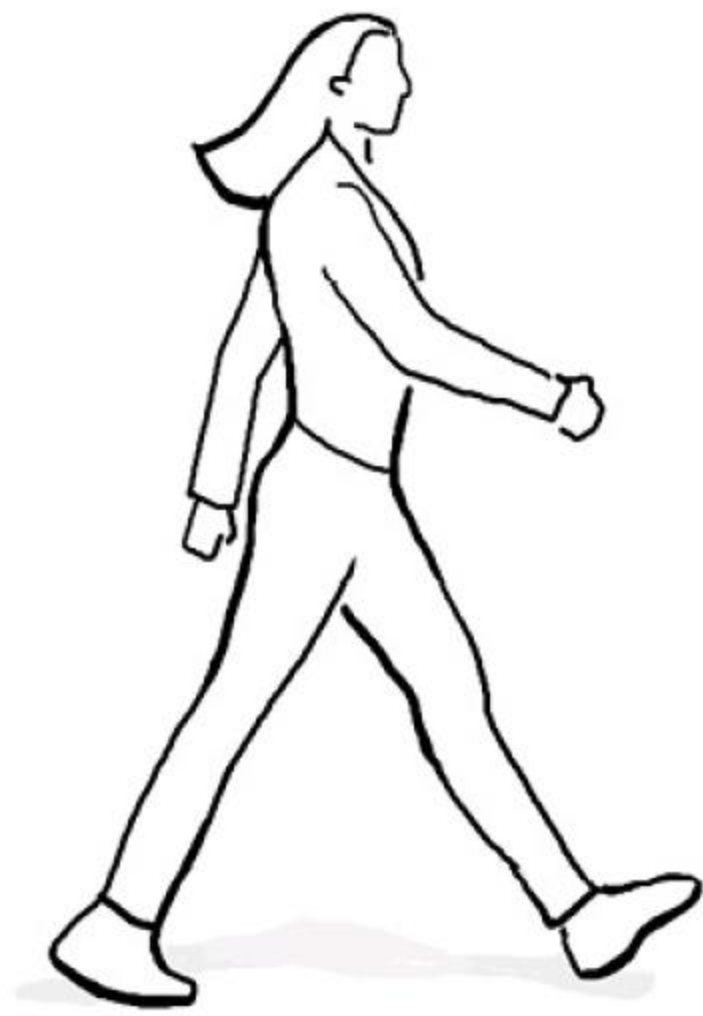

## ساده، نهوهک سادهکراو.

چارهسهری ساده simple solution: چارهسهریکی راستهوخوو جوانه، زیاد له پیویستی خوئی قهرهبالغ نیه. ئەم جوړه چاسهره دیت و کیشیهک ئەپالپوویت بو جهوههری راستهقینهی خوئی و له ههمان کاتیشدا ووردهکاریهکانی کیشیهک ئەگریتهوه خوئی.

چارهسهری سادهکراو simplistic solution: ئەم جوړهی چارهسهریش لهوانهیه ههروهکو چاسهریکی ساده بیته پیش چاو وهلی ساکارییهکهی خهلهتینەر، چارهسهری ساده یهکجار زۆر روون و تیگهیشتوووانهیه وهلی جوړی دووهمیان چارهسهریکی له رادهبهدهر ساکارکراو و رووکهشیهو هیچ تیگهیشتنیکمان ناداتی سهارهت به جهوههری قولی کیشیهک.

چارهسهری سادهکراو ئاسانن بو دۆزینهوه بهلام بهپیچهوانهوه چارهسهری ساده ئەشی زۆر گران بن بو بهدهستهینان.

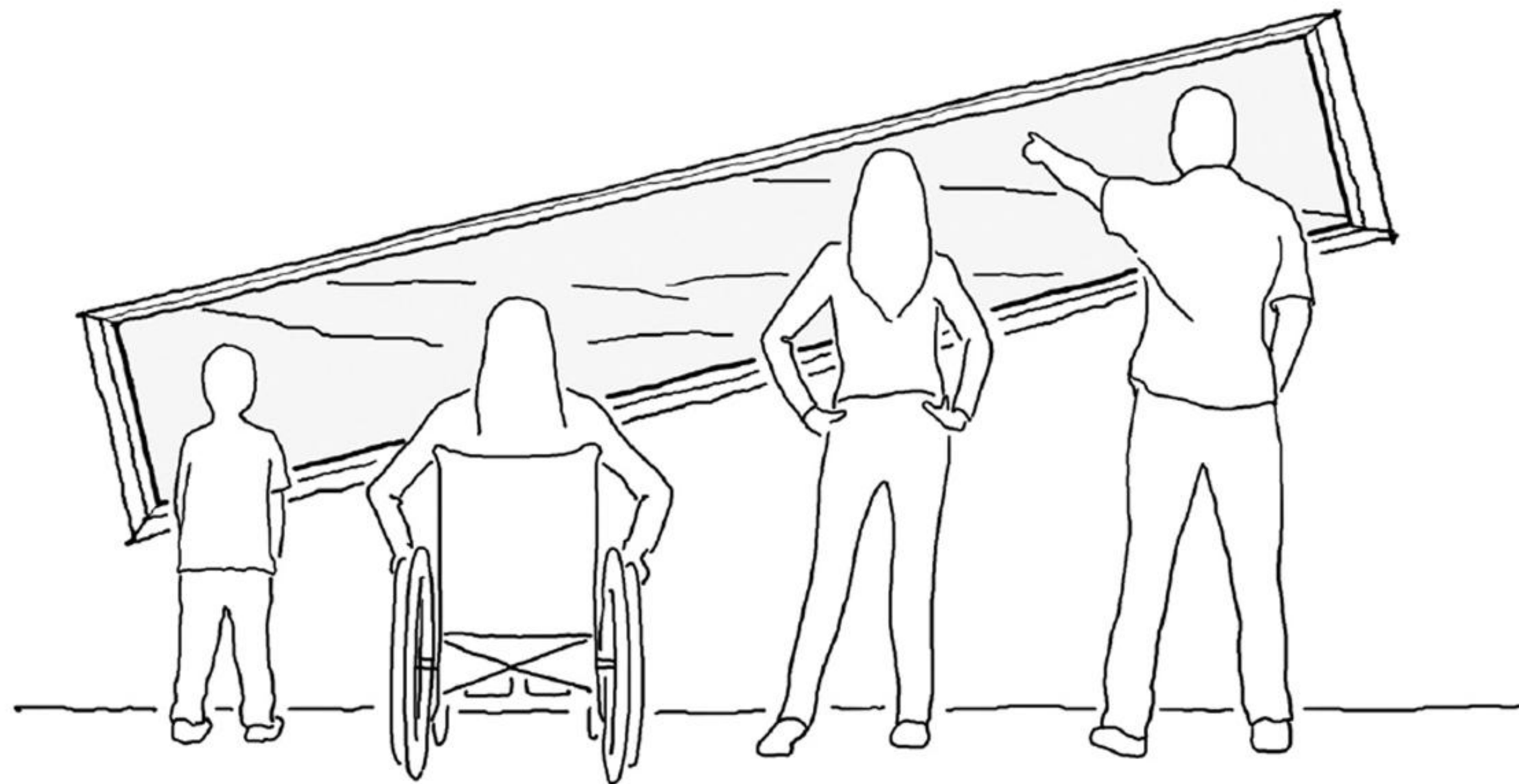

ئىلھامى رەسمەكە ۋەرگىراۋە لە بىناى "ناۋەندى سىروشتى سىنسناتى"

## ئالۆز نه وهك ئالۆزكاو.

سیستەمی ئالۆز (complex system): ئەم سیستمە لە چەندین ئاستی جیاوازی فکری و ئەزموونی لەگەڵ ئیلمەدا کارلێک دەکات. هەریەکە لە چینهکان و روخسارهکانی سیستمەکە، ئەبەنە هۆی دەوله‌مه‌ندکردن و به‌هێزکردن و فرەه‌نگ کردنی تێکرای سیستم.

سیستەمی ئالۆزكاو ( یاخود سیستمی شیواو complicated system): ئەم سیستمە شتگەلێک لە بەرامبەری یه‌کتەری دائەنێت که هیچ په‌یوه‌ندییه‌کیان پێکه‌وه نیه و هیچ گفتوگۆیه‌ک و کارلێکیک له‌نیونیان دا نیه. چاره‌سه‌ره ئالۆزكاوه‌کانی دیزاین له‌ پرۆسه‌یه‌که‌وه به‌ره‌م دین که زۆر راسته‌هێلی و یه‌ک ئاراسته‌یی یه - واته پرۆسه‌یه‌ک که تیایدا دیزاینه‌ر چاره‌سه‌ر له‌دوای چاره‌سه‌ر ئەخاته سه‌ریه‌ک بێ ئەوه‌ی بگه‌رێته‌وه به‌ره‌و دواوه تاوه‌کو رێچکه‌یه‌کی دیکه‌ی گشتگیرتر و هۆشیارانه‌تر بگه‌رێته به‌ر.





رەوہی بالندەى ریشۆلە

## دروستکردنی بینای بهرز باشته، بهلام ههتا ئاستیکی دیاریکراو.

ئهو بینایانهی که هه مان شیوازی دروستکردنیان ههیه تاوهکو بهرزتر بکرینهوه تیچوووهکهیان کهمتر نه بیتهوه. بو نمونه بینایهکی سی نهومی دروستکراو له تهخته له هه پیهکی چوارگوشه دا کهمتری تی نهچیت بهراورد به بینایهکی هاوشیوهی دیکه دوو نهومی، نهگر هه موو فاکتهر و نرخهکانی دیکه وهک خوئی به نهگوری بمینهوه. بینای ستیل و کونکریتیش تیچوووی کهمتر نه بیتهوه تا زیاتر بهرز بیتهوه بهلام ههتاوهکو ئاستیکی دیاریکراو. له دواي نهومی سییه مهوه تیچوووی هه پیهکی چوارگوشه زیاد نهکات. نه مهش چه ندین هوکاری خوئی ههیه لهوانه ئیشی گواستنهوهو لوچیسستیکی له سهر سایت، دارشتنی بناغهکان به نیزامیکی توکمتهر و خوړاگرتر، پیکهات (structure) ی بینا، ده رچهی فریاگوزاری، کوژاندنهوهی ئاگر، مهسعه، کاری میکانیکی ناو بینا، دانانی پارکینگی ژیر زهوی. ههروهها هه موو ئهو تیچوووانهیی که ده بیته پيشوهخته بدرین بو جیبه جیکردنی داواکارییه یاسایی و ژینگهیی و هاووچویی و ئابووری و کوومه لایه تیه کانهوه. ههتا تیچوووی دروستکردنی بینا زیاتر بیته ئهوا نرخی کریکشی گرانتر نه بیته دواي تهواو بوونی. هوکاریکی دیکه ی گرانی نه م نرخانه ده گهریتهوه بو نهوهی که هه قاتیکی بینای بهرز وهربگری پلانه کهی به سروشتی حال ناچالاک و ناکارایه چوونکه ریژهیهکی زوری رووبه ره کهی تهرخانکراوه بو قادر مهو مهسعه و رارهو و خزمهتگوزاری میکانیکی. باله خانه بهرز هکان لهو رووهوه باشن که زهویهکی کهمتر داگیر نهکن بهلام لهو رووهوه خراپن که پلانه کانیان ناکارا و ناچالاکن.

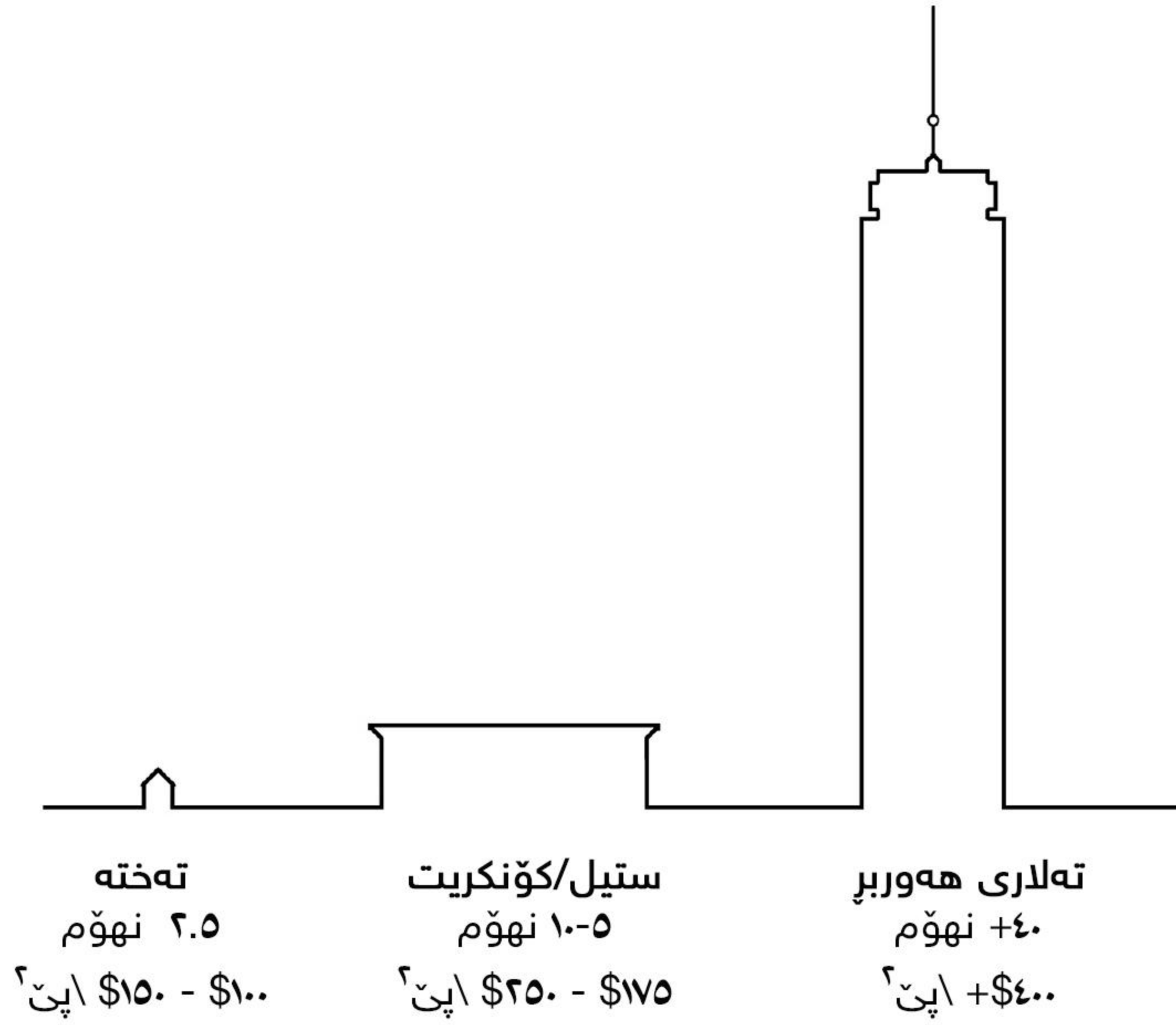

تېچووی ئاسایی دروستکردنی بینا له ئەمەریکا، ۲۰۱۷

## هیچ قالاییهک (void) بهجی مه هیله.

ئهگهر شهقامییک بهرهو دیمه نییک بروات که خالی بیت یان ناروون و سه رلیشیویونه ر بیت،  
ئهوا ئه زموونی شهقامه که بایه خیکی ئه وتوی ناپیت.  
شهقامی راست: دیمه نی ریگاکه کو تایی بیته به ته لاریکی گرینگ، تاوه ری کاتر میر، تاوه ری  
ئاو، یان هر توخمیکی دیکه ی دریره وه.  
شهقامی چه ماوه: شهقامیکی چه ماوه یی ئه کریت له دیمه نیکی نه خوازراومان به دور  
بخاته وه، یان له ناخی ئیمه دا په روشیه کی زور دروستبکات بو زانینی ئه و شته ی که  
ده که وپته ئه و دیوه وه. ناوبه ناو پاداشتییک ببه خشه به به کاره یینه ران تاوه کو سه لیه و  
ئاره زووی رویشتنیان به شهقامه که دا له دست نه دن.  
درهخته کان: کاتییک درهخت به دریره یی قه راگی شهقام ئه روینرین، هر له دور وه کاریگه ری  
به سه ری خو یان ده ره خه ن، داره کان ئه بنه هو ی بلوک کردن و داخستنی دیمه نی دور مه ودا.

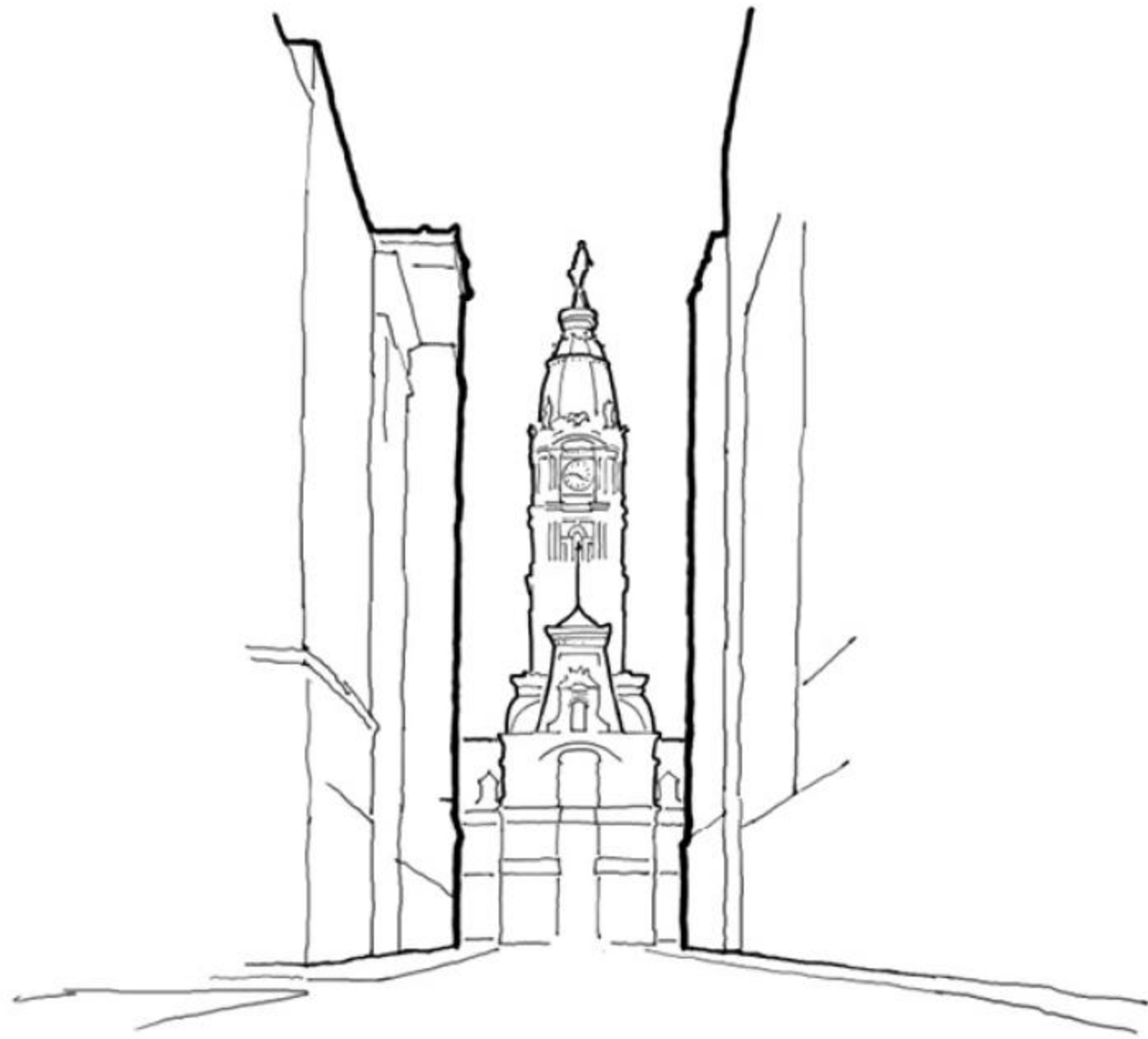

## تایبەتمەندی (کەراکتەر) بېخەشە بە گەرەکهکان.

- گەرەکی خانووی تەختەیی Wood-frame neighborhood: بینای دوو تا سێ نهۆمی، هەریه‌که‌یان یەک تا سێ یه‌که‌ی نیشته‌جێ بوون و باخچه‌یه‌کی بچووکی هه‌یه. دانیشتوووان لهرووی داها‌ته‌وه جیاوازن، له خێزان‌ه‌وه هه‌تا کهسانی گه‌وره‌ی زگورت له‌ویدا نیشته‌جێن. هه‌رچی سه‌باره‌ت به‌ کاری بازرگانی یه، دووره‌خریته‌وه بو‌ ئه‌و سایتانه‌ی که‌وتوونه‌ته‌ گۆشه‌کانه‌وه یان بو‌ ناوچه‌ی بیزنس.

- گەرەکی شه‌قامی سه‌ره‌کی Main Street neighborhood: ناوچه‌ی بیزنسی بچووک له‌ شارد، دوو تا پینج نهۆمی یه‌که‌م ته‌رخان کراون بو‌ چه‌ندین مه‌به‌ست و به‌کارهێنانی جیاواز و ئه‌پارتمێنته‌کانیش خراونه‌ته‌ نهۆمه‌کانی سه‌ره‌وه‌تر.

- گەرەکی بلۆکی وارخانه Apartment-block neighborhood: بینای  $2\pm$  تا ۸ نهۆمی دروستکراو له‌ ستیل یاخود کۆنکریت. له‌ زۆریکیاندا له‌ نهۆمی یه‌که‌م چالاکی بازرگانی بوونی هه‌یه. دانیشتوووان لهرووی داها‌ته‌وه جیاوازن، له‌ خێزان‌ه‌وه هه‌تا کهسانی گه‌وره‌ی زگورت له‌ویدا نیشته‌جێن.

- گەرەکی قه‌راغ شارستانی Urban edge neighborhood: ناوچه‌یه‌کی راگوزه‌ر و ده‌رکه‌ناره‌و بیناکان تیایدا به‌کارهێنانی جیاواز و قه‌باره‌ی جیاوازیان هه‌یه. له‌وانه‌یه‌ دانیشتوووان چین و توێژی ته‌واو جیاوازیان هه‌بێت، هه‌ر له‌ کهسانی هه‌ژار و په‌راوی‌خراوه‌وه بگه‌ر تا کهسانی ئا‌فانت گاردی پسپۆر.

- گەرەکی ریزه‌خانوو Town house neighborhood: ئه‌و خانووانه‌ی که‌ به‌شی‌وه‌یه‌کی نه‌ریتی به‌ ته‌نیشته‌ یه‌که‌وه ریز بوون له‌ شارد، به‌گشتی ۲ تا ۴ نهۆمن، له‌ به‌رد یاخود که‌رپوچ دروستکراون. دانیشتوووانیش جیاوازن لهرووی داها‌ته‌وه، له‌ خێزان‌ه‌وه هه‌تا کهسانی گه‌وره‌ی زگورت له‌ویدا نیشته‌جێن. هه‌رچی سه‌باره‌ت به‌ کاری بازرگانی یه، دووره‌خریته‌وه بو‌ ئه‌و سایتانه‌ی که‌وتوونه‌ته‌ گۆشه‌کانه‌وه یان ناوچه‌ی دیاریکراو بیزنس.

- گەرەکی ناوه‌ندی شار Downtown neighborhood: ناوچه‌ی سه‌نته‌ر له‌ شارد که‌ به‌گشتی ژماره‌یه‌کی زۆر بینای به‌رزی تێدایه. خاوه‌نداریتی زۆربه‌ی بیزنس و بیناکان له‌م جو‌ره‌ گه‌ره‌کانه‌دا کۆمپانیا گه‌وره‌کانن. بیزنسه‌کانی نهۆمی یه‌که‌م به‌ درێژایی هه‌فته‌و کۆتایی هه‌فته‌ش خزمه‌ت به‌ سه‌ردانیکه‌ران ئه‌که‌ن.



خۆجیئی زیاتر  
more parochal

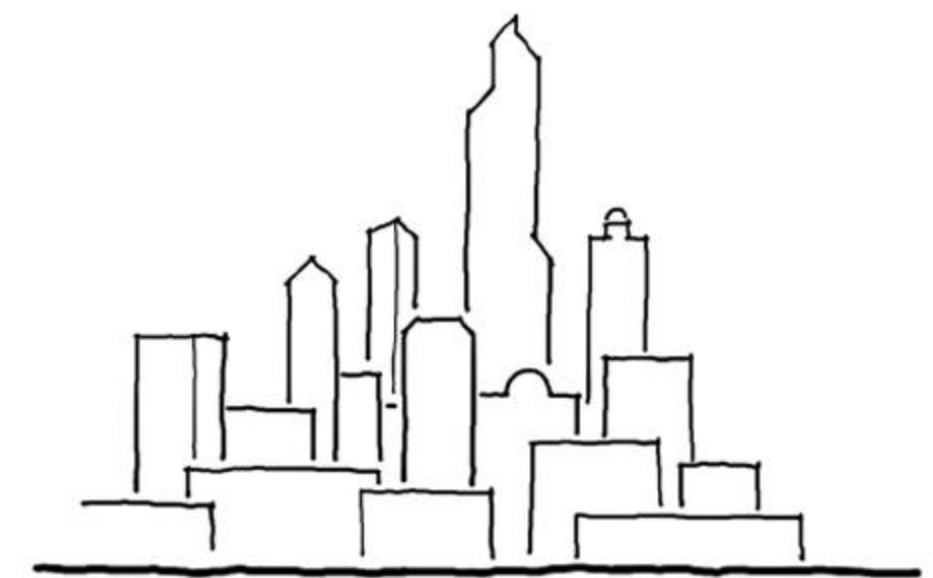

گهردوونی زیاتر  
more cosmopolitan



## دۆزینه وهی ریگا.

ئەوکاتە ی ئیمە بەناو ناوچە یە کدا، شارێکدا، یان شارۆچکە یە کدا گەشت ئەکەین هەمیشە هەول ئەدەین لە چۆنیەتی ریکخستنی تیبگەین، وه هەول ئەدەین که بزاین ئیمە لەناویدا که وتووینەتە کوئ. لەو شەقام و بو شایانە ی پیشنیاریان ئەکە ی یاخود دیزاینیان ئەکە ی، دەستنیشانى ئەو ئیله مینتانه بکه که کارناسانی ئەکەن بو دۆزینه وهی ریگا و ئاراسته کردنی به کارهینەران لە هەموو هەنگاوێکدا. ئایا ناسنامە یەکی روون و ئاشکرات بەخشیوو بە ناوچە یە ک بەجۆرێک وا لە خەلک بکات بیربکەنە وه ئاخۆ لە دەرە وه یان لە ناو وه ی شارن؟ خەلک ئەتوانن لە دووری جیاواز و مەودای جیاوازدا ئەو لاندمارکانە بناسنە وه که چۆنیەکن وه لئ سکیلی جیاوازیان هەیه؟ ئایا گری (node) ی وات دروستکردوو که به ئاسانی بینه وه یاد و وا لە کەسانی پیاده بکەن به ئاسانی جارێکی تر به شوینپی هەنگاو هکانی خۆیاندا بگەرینه وه؟.





ریگا path  
شهقامیک یان ریپرهویکی  
رۆیشتنی روون و ناسراو

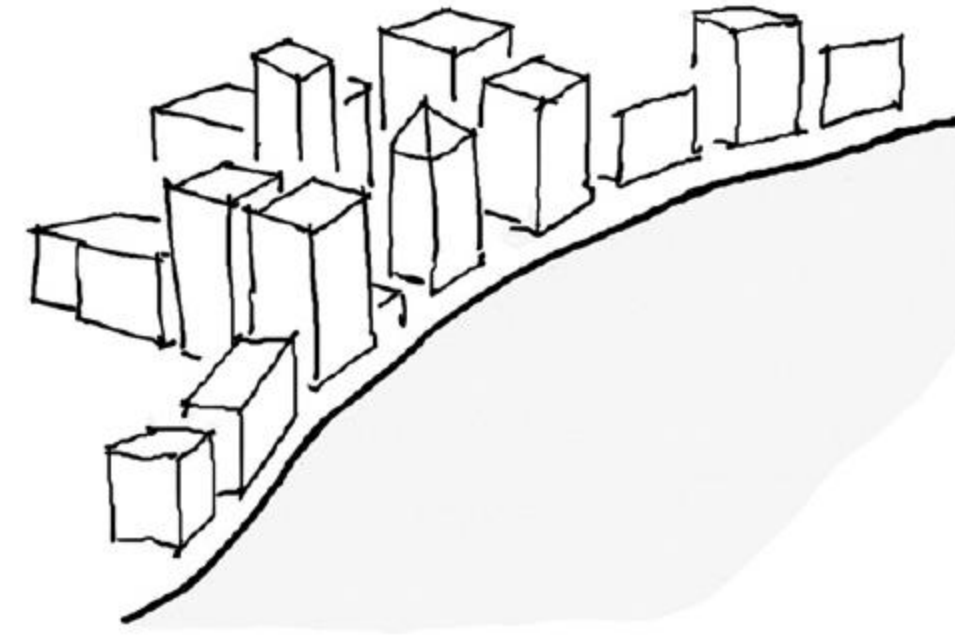

قهراغ edge  
هیلی سنووردانان له نیوانی  
زۆنهکان و فهنکشنهکان دا

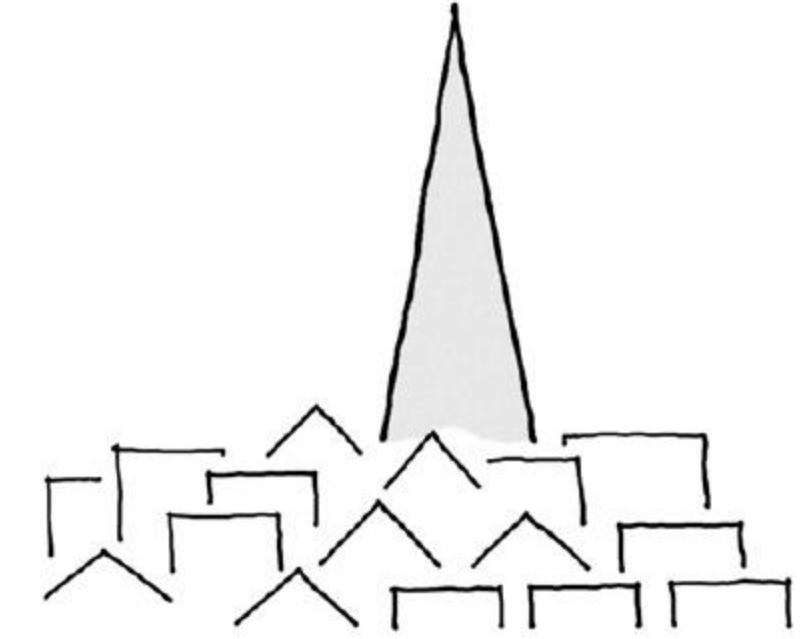

لاندمارک landmark  
توخمیکی ناوازه و ناسراو،  
له هر ساییکدا بیته

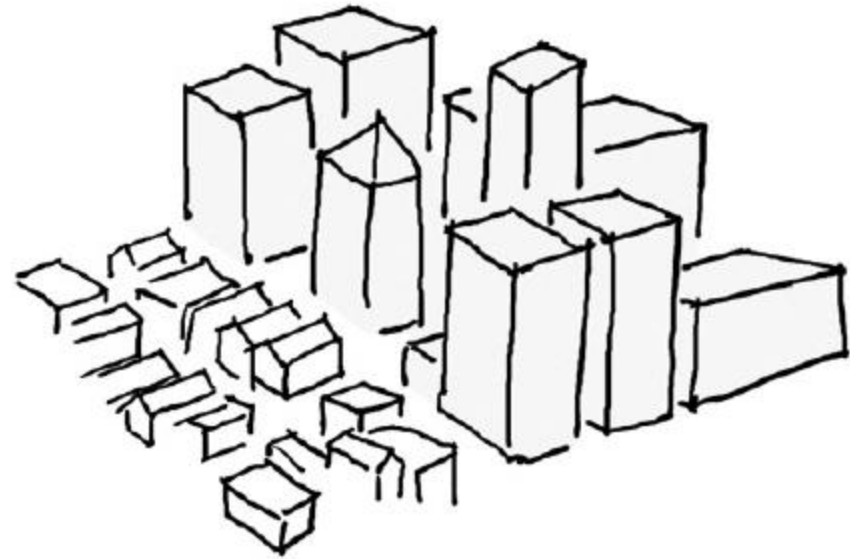

ناوچه district  
رووبه ریکی شار که خاوهنی  
ئادگاری فیزیایی جیاواز بیته

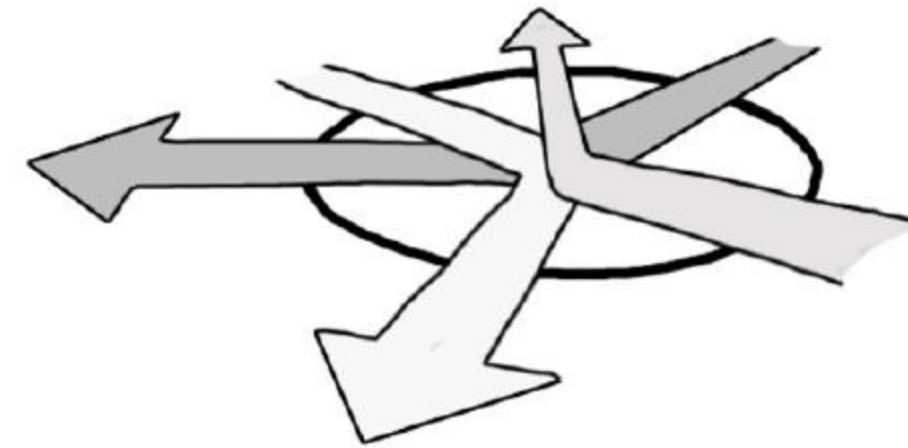

گرئ node  
خالی کو بوونه وهو  
بلا بوونه وهو

پینچ توخمی نهخشه سازی ئەندیشهیی شارستانی،  
وهرگیراوه له کتیبی "وینهی شار"ی کیفن لینچ.

The five elements of urban mental mapping,  
after Kevin Lynch's *The Image of the City*

## نیزام شهیدای فره‌چه‌شنیه.

ئه‌و شه‌قامانه‌ی شی‌وه‌یه‌کی توڤر (grid) یان هه‌یه و به‌گۆشه‌ی ۹۰ پله له‌سه‌ر یه‌ک ئه‌ستوونن ئه‌وا شی‌وه‌یه‌کی باش و سوودبه‌خش ئه‌ده‌ن به‌زه‌وی بیناکان و، له‌رووی هاتووچۆکردن و دۆزینه‌وه‌ی شوینه‌کانی شاریشدا کارناسانی زۆر ئه‌که‌ن. ئه‌گه‌ر هاتوو شه‌قامه‌کان به‌ریزه ناوئرابوون، ئه‌و که‌سه‌ی له‌شه‌قامی دووه‌وه به‌ره‌و شه‌قامی سییه‌م ئه‌روات، ئه‌توانی به‌ناسانی شه‌قامی چوارهم یان پانزه‌هم بدۆزیته‌وه.

به‌لام دووباره‌بوونه‌وه‌ی گریدیش ده‌بیته‌هۆی وونبوون و ری لیتیچوون. هه‌ر شه‌قام و هه‌ر یه‌کتربریک وه‌ربگریت له‌وانه‌یه به‌ته‌واوی وه‌کو هه‌موو شه‌قام و یه‌کتربره‌کانی تر بیته. ئه‌گه‌ر هاتوو بلۆکه‌کانیش هه‌مان دووری و که‌راکتیه‌ریان هه‌بوو به‌هه‌ردوو ئاراسته‌ی شه‌قامه‌کاندا، ئه‌وا خه‌لک تووشی زه‌حمه‌تی و ئالنگاری ئه‌بنه‌وه له‌ناسینه‌وه‌ی ریگاکان و دیاریکردنی ئاراسته‌کانیان.

دروستکردنی لادان له‌گریدا به‌شی‌وه‌یه‌کی ژیرانه، ده‌بیته‌هۆی نه‌هیشتنی دووباره‌یی و ووشکی و برینگی و بیزاری، وه‌ناسانکردنی دۆزینه‌وه‌ی ریگا، وه‌به‌ره‌مه‌ینانی سایتگه‌لیکی ناوازه و بی‌هاوتا بو‌بێنا شازه‌کان و شوینه‌گه‌شتیه‌گرینگه‌کان. به‌لام پیویسته‌ ئاگاداریین که‌ ناییت لادانی زۆریش بوونیان هه‌بیته، چونکه‌ ده‌بیته‌هۆی له‌ده‌ستدانی نیزام و هیچ سایتیک تایبه‌تمه‌ندی نامینیته‌ یاخود ته‌نها ژماره‌یه‌کی که‌م سایت تایبه‌تمه‌ند ئه‌بن.



نيويۆرك

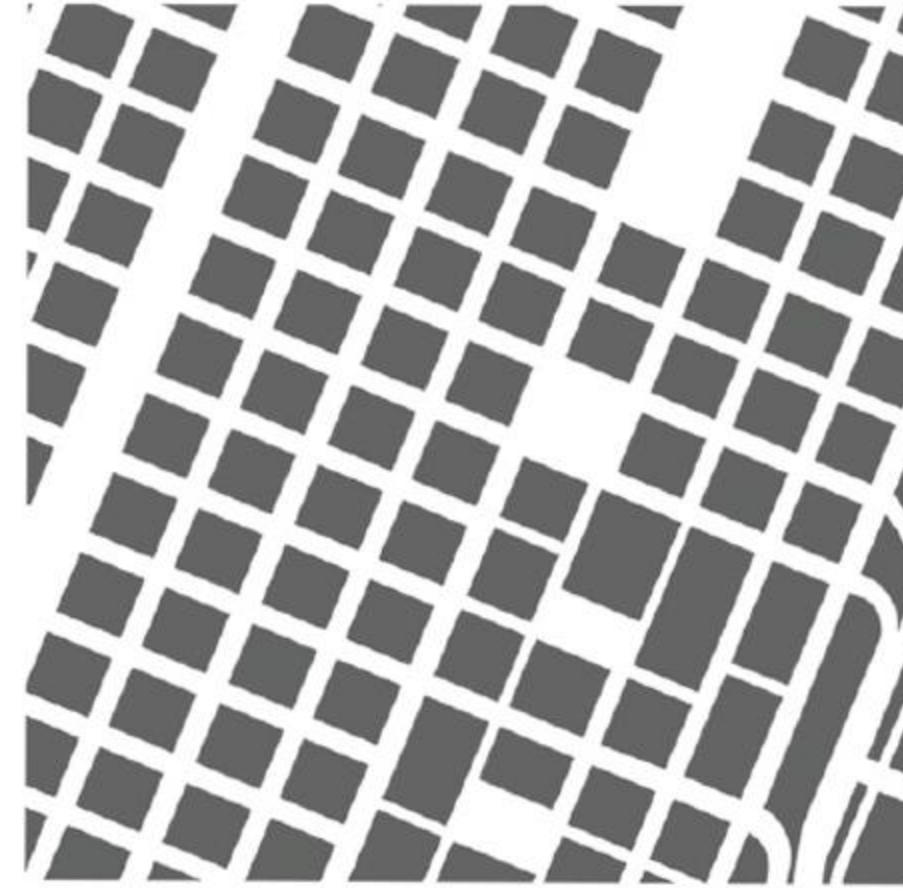

پۆرتلاندى

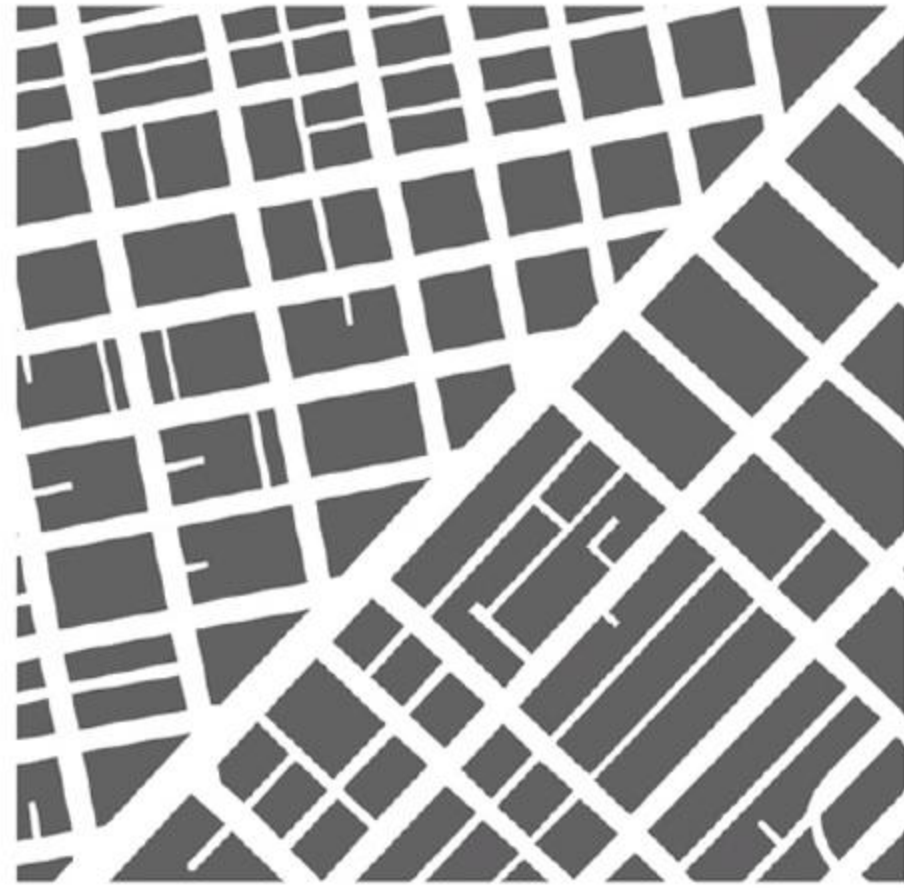

سان فرانسيسكو

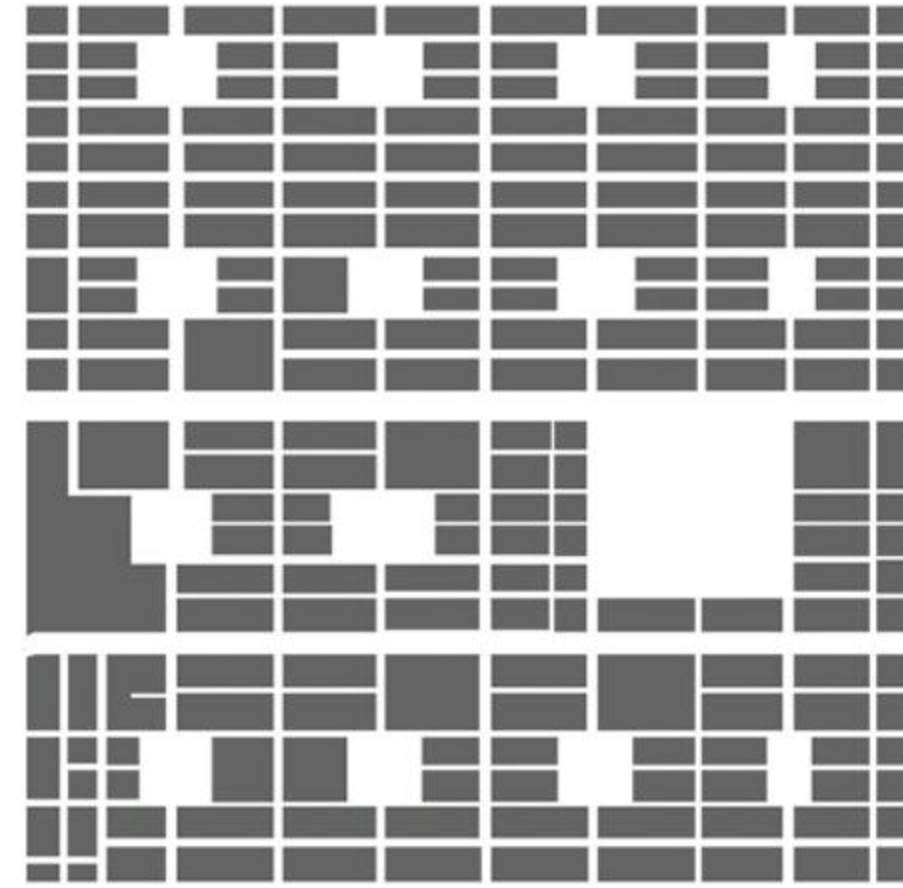

ساقانا

نەخشەكان بەگوڤرەى سكيڤل نين

## یه‌کخهر چی یه؟

پروژه پئویستی به هیمایه‌ک یان ریکخهریکی ئاشکراو به‌هیز هه‌یه تاوه‌کو هه‌موو به‌شکانی پیکه‌وه گریبدات. به‌لام ته‌ن‌ها به‌دوای یه‌کخستنی پروژه‌که‌دا مه‌گه‌ری له‌گه‌ل خویدا، به‌ل‌کو له‌گه‌ل دیمه‌نی گشتی شاریش (urbanscape) دا یه‌کی بخه.

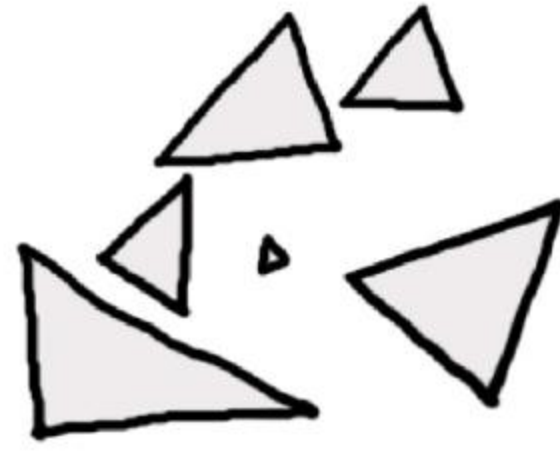

خیزانی ئەندازەیی  
geometric family

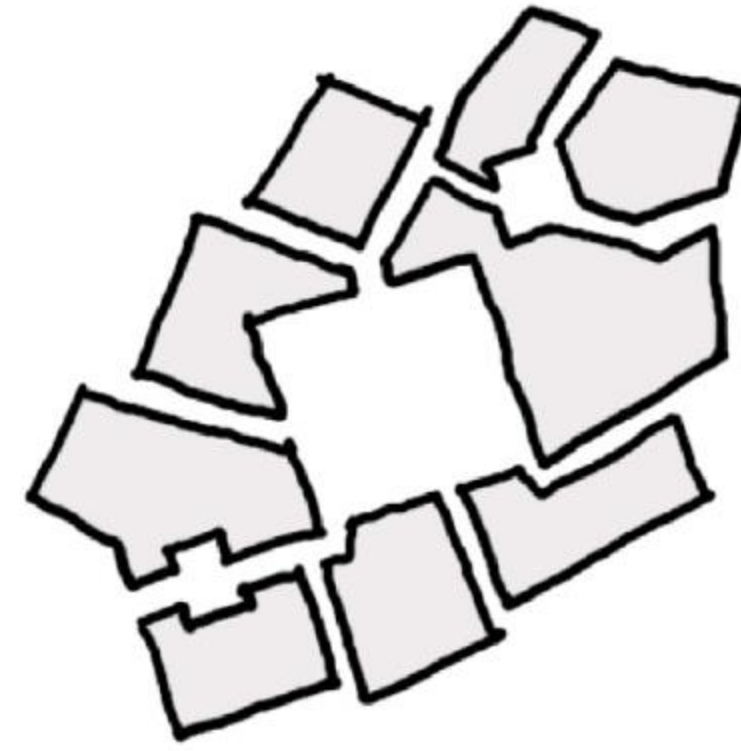

پله بەندی بۆشایی  
space hierarchy



رێگا  
path



له یه کچوونی پۆهر  
scale similarity

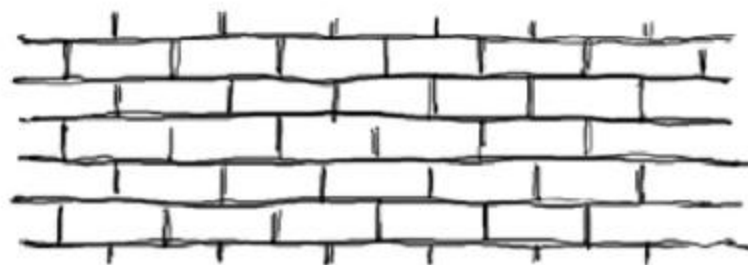

له یه کچوونی که رهسته  
material similarity



پله بەندی ته نه کان  
object hierarchy

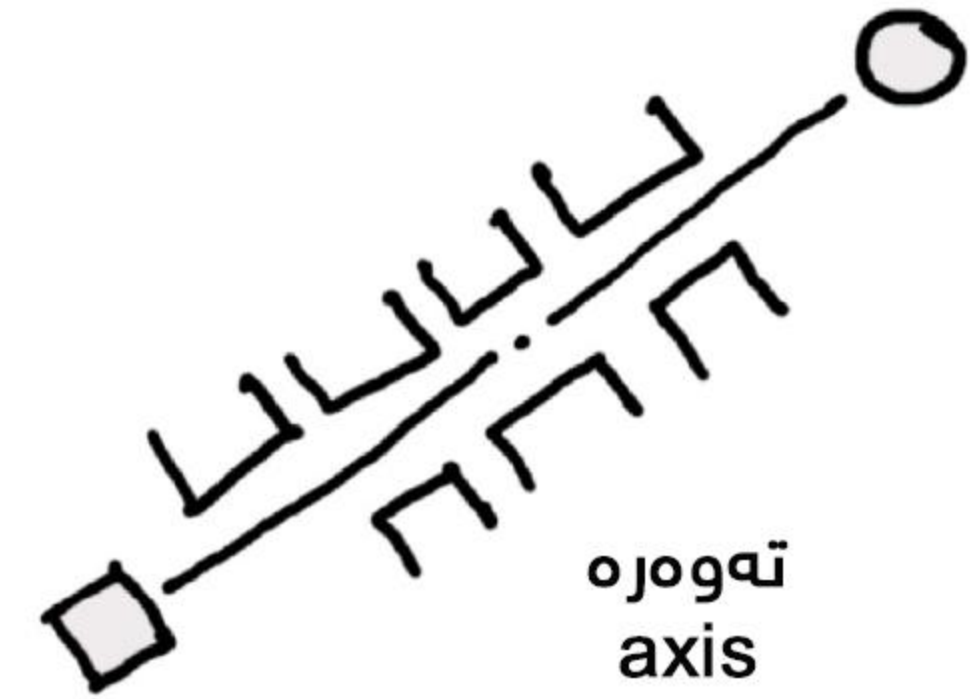

ته وهره  
axis

## چۆن بينايەك لەسەر زەوى دەرەكەوئیت؟

ئەوكاتەى ئیّمە لەسەر شوۆستەين بە دەگمەن ئەتوانين فۆرمى تەواوى بينا ببينين، بەتايبەتى ئەگەر هاتوو گەورە ياخود بەرز بئیت، ياخود ئەگەر هاتوو ئیّمە زۆر لە نزیکیهوه بين. ئیّمە ئەتوانين تەنها نهۆمى يەكەم ببينين، لەگەل بينينكى سنورداری چۆهوى دەرەهوى يەك دوو نهۆميش سەرووتر. لەبەرەوه بينايەكى خراپ يان ئاسايى لە سكايللاين ئەكرى زۆر مەزن دەرەكەوئیت كاتىك لە سەر زەوى لەنزيكەوه ئەيبينين و كارلئىكى لەگەل ئەكەين، وه بينايەكى مەزن و ناياب لە سكايللاين ئەكرى زۆر خراپ دەرەكەوئیت كاتىك لەسەر زەوى راستەوخۆ ئەزموونى ئەكەين.

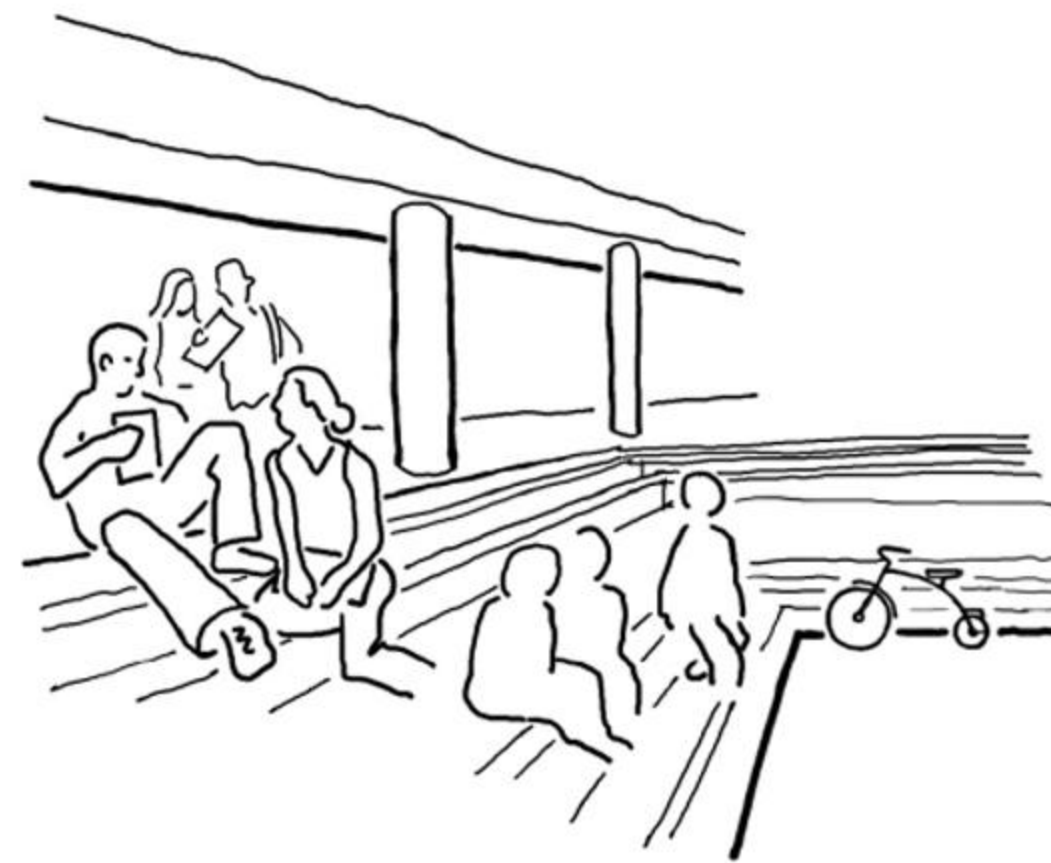
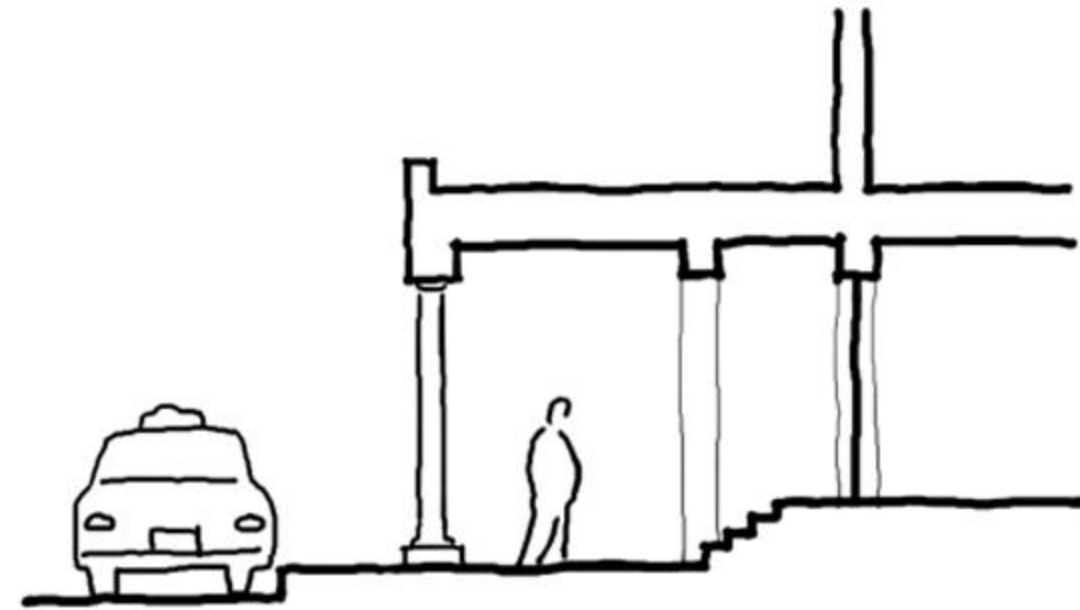
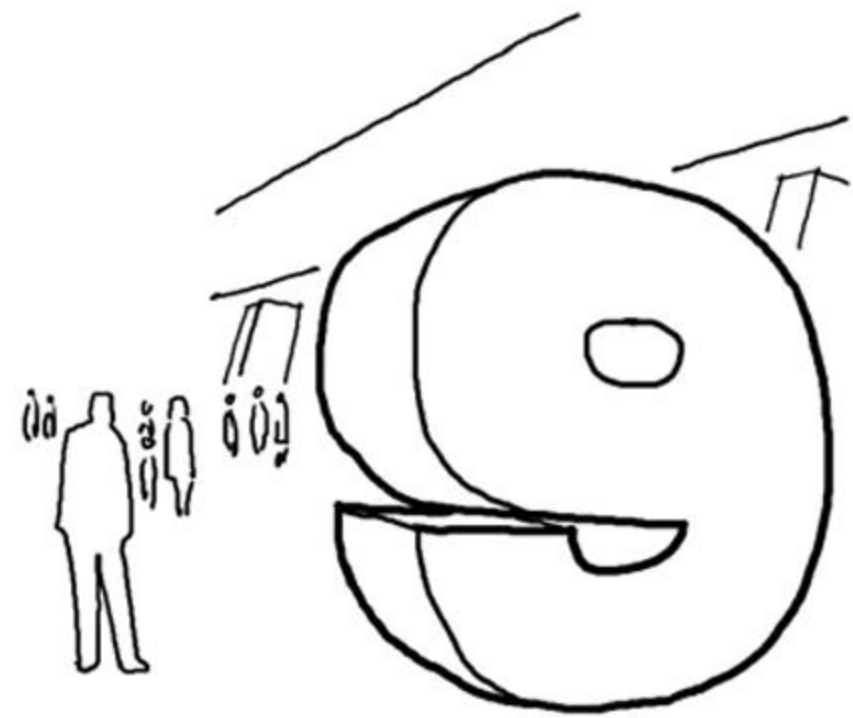

## چۆن بینایهک له ئاسمان دهرهکهوئیت؟

فۆرمی گشتی بینایهک ئهشی گوزارشت بکات له وهزیفه و بهکارهینانی بیناکه، ریکلام بۆ بههاکانی خاوهنانی یان نیشتهجیبووانی بکات، یان ئاماژهبدات به هیواو ئاواته شارستانییهکان. دیزاینکردنی بیناکان ئهرکی تهلارسازه، بهلام تووی ئیربهن دیزاینه ئهکرئ ئاماژه بدهی به پیگه و ههستیاری ههر بینایهک که پیشنیاری دروستکردنی ئهکهی، بهتایبهتی ئه و بینایانهی که بهرزن، یان بهتهنها له شوینیکدا رانهوهستن، یاخود ئهوانهی که تایبهتی و بایهخدارن.





تەلارپىكى ئاواتەخواز  
Aspirational



تەلارپىكى تايپەتى/شارستانى  
Special/civic



تەلارپىكى نانەریتی  
Nontraditional



تەلارپىكى نەریتی  
Traditional



تەلارپىكى كارا  
Efficient

## خه‌لک بینه و با خه‌لکیش بتبیینیت، سهیری خه‌لک بکه به‌لام با خه‌لک نه‌توانیت سهیری تو بکات.

سهیرکردنی خه‌لک یه‌کیکه لهو چالاکیه گشتیانهی که هموو که‌سیک هزی پی‌ئه‌کات. به‌لام له‌گه‌ل‌ئوه‌شدا هیچ که‌سیک نایه‌ویت به‌ئاشکرای له خه‌لک هووتبیته‌وو، هه‌روه‌ها گه‌ره‌کیه‌تی‌ئوه‌ش کو‌نترۆل بکات که تا چ راده‌یه‌ک خه‌لک بتوانن سهیری بکه‌ن و له‌گه‌ل‌یدا تی‌که‌ل بکه‌ن. هز و ئاره‌زووی خه‌لکی له‌م‌رووو ئه‌کرئ به‌چهن‌دین شیوه‌ی جیاواز له‌پروژه‌کان دا به‌رقه‌رار بکریت: **بو‌شاییه‌گیه‌لیک دروستبکه که چالاک‌ی جیاوازی تیدا نه‌نجام بدریت.** قه‌ره‌بالغ کردنی چالاکیه‌کان وا ئه‌کات سه‌رنج و روانین به‌ته‌نها نه‌که‌ویته‌ سه‌ر تاکه که‌سیک، به‌تایبه‌تی ئه‌گه‌ر هاتوو که‌سه‌که خه‌ریکی چالاکیه‌کی تایبه‌تی بیت.

**قه‌راغ و په‌ناو په‌سیو و پایه و کورته دالان و سکرین و گۆرینی ئاستی زه‌وی و جومگه‌سازی (articulations)** ی دیکه‌ی هاوشیوه له‌بو‌شاییه گشتیه‌کان دا دروستبکه که ده‌بنه‌هۆی پاراستنی خه‌لک له‌سه‌یرکردن له‌چهند لایه‌که‌وه‌و ئاسانکردنی خو‌شاردنه‌وه‌و خو‌ده‌رخستنی‌شان له‌چاوی گشتی دا. ئه‌مه‌وا ئه‌کات چیتر هه‌ست به‌وه‌نه‌که‌ن به‌رده‌وام له‌ژیر چاودیری دان.

**رینگاکانی رو‌یشتن به‌ته‌واوی فراوان بکه** بو‌رېبواران تاوه‌کو به‌ئاسووده‌یی به‌سه‌ریاندا گوزه‌ر بکه‌ن، ئه‌و رینگایانه‌ی که زۆر فراوان ئه‌کرئ له‌ته‌نیشته‌کانه‌وه‌ سه‌ررېژ بکرین به‌دره‌خت و رووه‌ک و ته‌خته‌ی دانیشتن، ئه‌کرئ گۆرانکاری له‌ئاستی زه‌وی و فره‌چه‌شنی له‌رووپۆشکردنی رینگاکانیشدا نه‌نجام بدرین.

**ته‌خته‌کانی دانیشتن به‌دریژی دروست بکه** یان دوور له‌یه‌کتریان دابنئ تاوه‌کو رېبواران که له‌سه‌ر ته‌خته‌کان دانه‌نیشن بتوانن هینده بو‌شایی هه‌بیت له‌نیوانیان دا هه‌ست به‌ئاسووده‌یی بکه‌ن و ناچاری که‌وتنه‌گفتوگو نه‌بن له‌گه‌ل که‌سانی نامۆی ته‌نیشتیاندا. له‌شوینه قه‌ره‌بالغه‌کاندا جینگاکانی دانیشتن به‌چهن‌دین ئاراسته‌ی جودا دروست بکه یان وایان لی بکه ناجیگیر و بزۆک و جولۆ بن، تاوه‌کو خه‌لک به‌شیوازی دانیشتنی خو‌یان بتوانن گفتوگو‌ی کو‌مه‌لایه‌تی نه‌نجام بده‌ن.



پانتایی گشتی (public distance)، ۱۲-۲۵ پښ

روونه دانی تیکه لآویتی و گفتوگو، نه گهر بیټ و رووشبداټ  
نهوا زیاتر به شیوهی فیژوهل نه بیټ نه وهک به قسه کردن

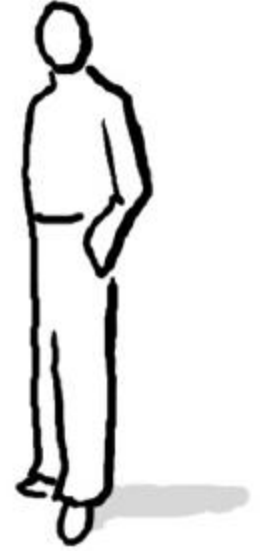

پانتایی کو مه لآیه تی  
۴ بو ۱۲ پښ

پانتایی که سیټی  
۰.۵ بو ۴ پښ

پانتایی دو ستایه تی (گیانیبه گیانی)  
۱.۵ پښ <

به ریبه که نه که وتن،  
به لام کو نتاکت له ری چاوه وه  
له وانیه کارلیکی کو مه لآیه تی  
دروست بکات؛ نه شی گفتوگو ش  
دروست بیټ

گفتوگو ی ئاسووده،  
نه شی به یه کتری بگن و  
ده ستیشیان بهر یه کتری  
بکه ویت

زور هه ستیار،  
دانیشتن زور له نزیکی  
یه کتریه وه، باوه شلیدان،  
ده ستگرتن، ده ست لیدان

بیردۆزی مه وداکان Proxemics، ئیدوارد هال

## له کاتی چوونه ژووره وهدا، بهدوای ریځگای دهرچوونیشدا ته گهر یین.

نهو بو شاییه گشتیهی (public space) که ریځگایه کی دهرچوونی دیار و ناشکرای نیه له بهرامبهری نهو لایه کی ریځگای چوونه ژووره ووهیته، نهو هانی خه لک ته دات که به کاری نه هیئن ته نانهت ته گهر مه به ستیشیان له چوونه ژووره ووه نه هیئت که به ته ووه تی پیایدا تی پهرن. ریځگایه کی کو تایی داخراو به شیوه یه کی ناناگایی غه ریزه ی به رگری مرو ف نه وروژنیئت و وای لی ته کات ناناگایانه له خو ی بپرسیت: ته گهر که سیک دوام که ویت هیچ ریځگایه کی هه لاتن و دهرچوونم ناییت. هه ر شه قام و کولان و مول و ریځه و یکی ناو بیناکان ته گهر هاتوو ریځگای دهرچوون و پیداتی پهرینی نه هیئت، نهو خه لکی کی که متر به کاری نه هیئن و شتی سه رنجراکیشی که متر و زیندوویتی ه کی که متریشی ته هیئت وه که له وه کی ریځگای دهرچوون و پیداتی پهرینی هه هیئت. هه موو داخرا نیکی فیزیایی له هه مان کاتا داخرا نی کو مه لایه تی و که لتوری و نه زموونی و نابوو ریش به دوای خویدا ته هیئیت.

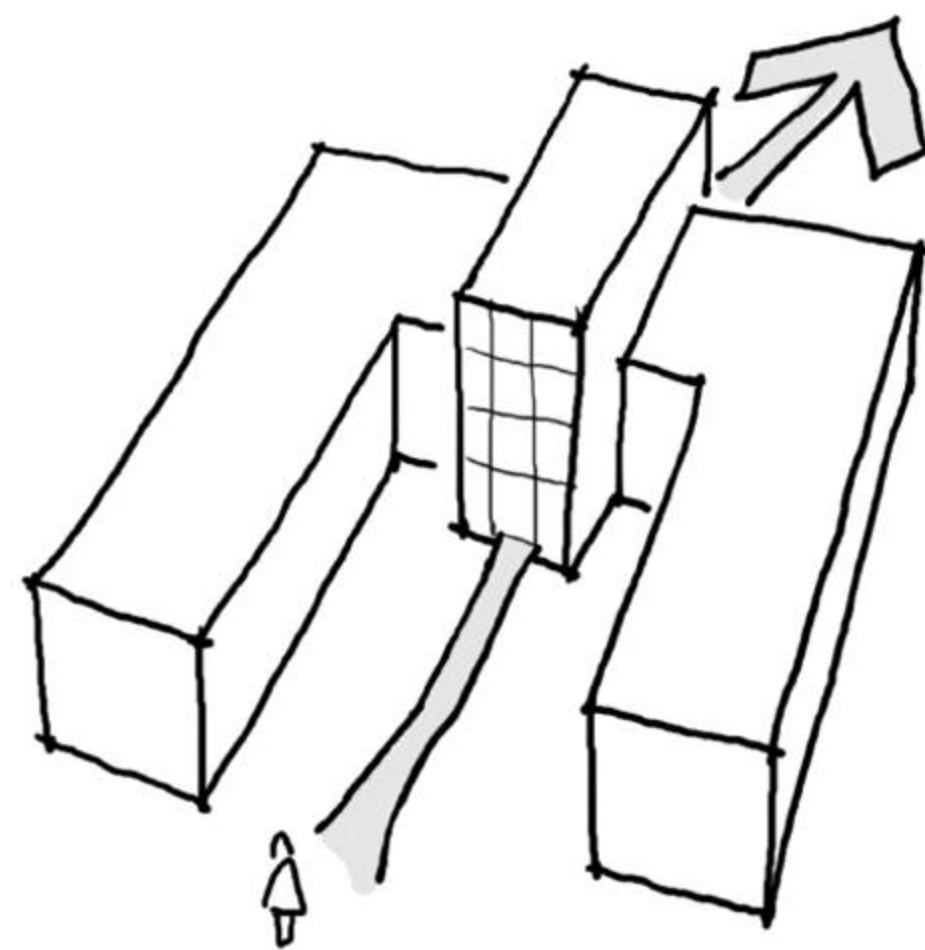
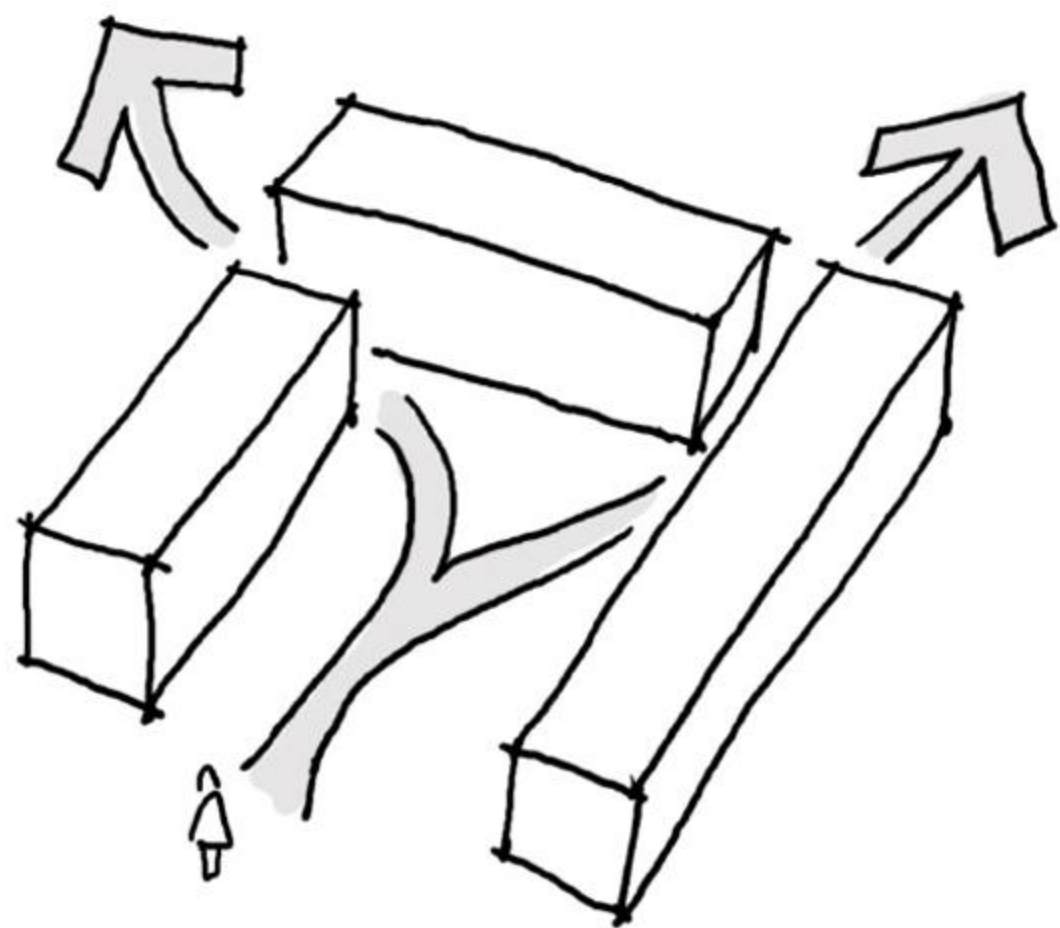
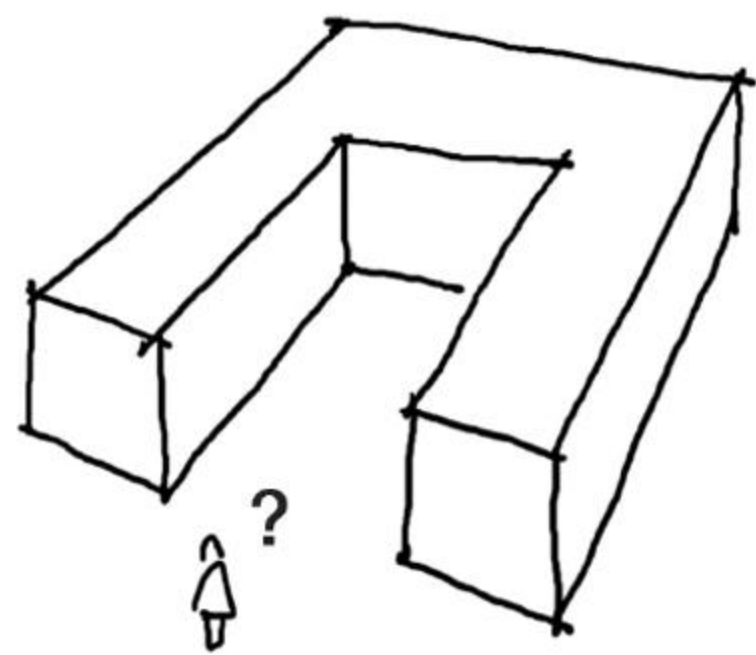

## ئەگەر قەراغەكان سەركەوتوو نەبوون، بۆشايىش سەركەوتوو نابىت.

بەشە ناوەندى و كراوەكانى بۆشايىيەكى گىشتى تەنھا ئەوكاتە پىر ئەبنەوہ كە قەراغەكانى پىر بووبنەوہ. ئىمەى مروڤ بەھۆى ئەوہى غەرىزەى مانەوہ تياماندا زۆر بەھىزە، ھەمىشە ھەول ئەدەين لە قەراغەكان بىن، تاوہكو پشتى خۆمان لە ھەرەشەكان بپارىزىن. قەراغەكان شوپىنگەلىكىش فەراھەم دەكەن بۆ وەستان و خۆ شوڤر كىردنەوہ و دانىشتن، ھەر وەھا ئەبنەھۆى ھاندان و ورووژاندنى ھەستەكانى مروڤ وەكو ھەستى بىنن، بىستن، بۆنكردن، دەستلىدان.



## ناوهند با هميشه بهردهست بښت.

هه بوونی په يکه رڼک، نافوره يهک، يان هر توخمڼکی دیکه که بکه وږته چه قی بو شاییه کی گشتی ده لالهت له وه نه کات که نامانچ له به کاره ښانی نه م بو شاییه بو سر نجانده له موندو مښته که نه وهک به شداري کردن له ژيانی گشتی دا . هر چه نده هندی جار گونجاوه نه م توخمانه بخهينه ناوهنده وه، به لام له زور بهی جار دا با شترين شت نه وه يه که له ناوهندی نو شاییه که دوور بخړينه وهو بخړينه لایه که وه. نه م رڼگا خوش نه کات خه لک بتوانن ناوهندی بو شاییه که ش به کار به ښنن، وه بو شاییه که ش سره وتوو (ستاتیک) دهر ناکه وږت. هر وه ها له م رڼگایه وه نه توانين بو شایي سره کی بو چند بو شاییه کی دیکه ی لاهه کی جياواز له شپوهو قه باره دا دابه ش بکه ين، نه م ش کار ناسانی نه کات تاوه کو نه م بو شاییه له يهک کاتدا له لایه ن خه لکی جياواز وه بو مه به ستی جياواز به کار به ښنږت. نه و توخمه ی له ناوهنده وه دوور نه خړته وه، نه کړی له لاته نيشته کانی بو شاییه که ناراسته ی هامووشوی پياده رڼکبخات، شوینی روښتن له شوینی کو بوونه وه جيا بکاته وه، وه په يوه نديه کی ته لارسازی له گه ل بينايه ک يا خود توخمڼکی دیکه وه دروست بکات.



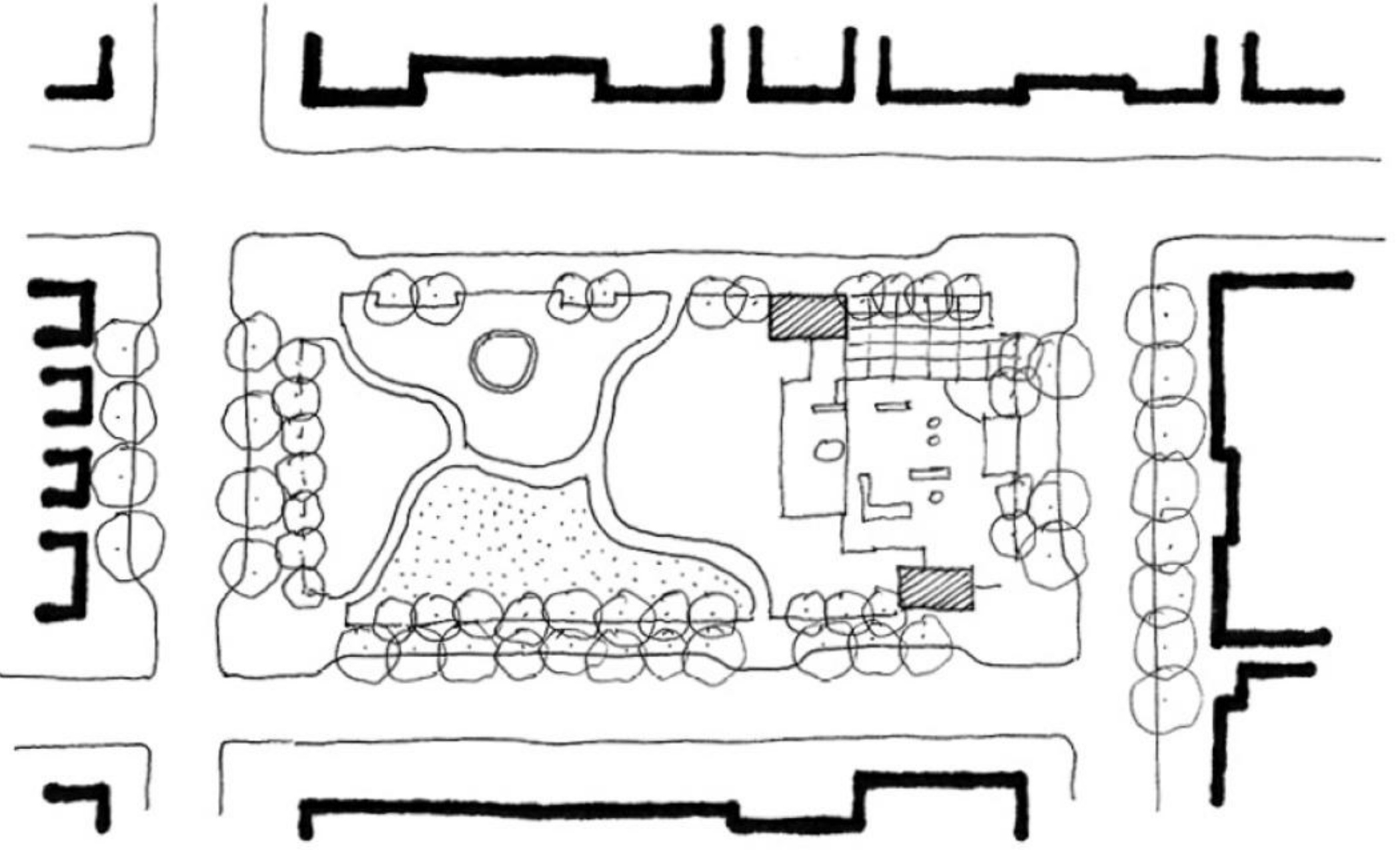

## درهخته‌کانی پارک له دهره‌وهی پارکه‌که بچینه.

ئه‌وکاته‌ی درهخته‌کان له قهراغی پارک ئه‌چینرین، له‌وانه‌یه پارکه‌که له رووی به‌سه‌ریه‌وه دابراو دهرکه‌ویت چونکه درهخته‌کان وه‌کو په‌رژینیک ده‌وری ئه‌ده‌ن. ئه‌و که‌سانه‌ی له‌سه‌ر شه‌قام و شو‌سته‌کانی نزیک له پارکه‌که هاتووچۆ ئه‌که‌ن، پارکه‌که‌یان وه‌کو ”ته‌نیک بو‌ سه‌یرکردن“ دیته به‌رچاو وه‌ک له‌وه‌ی ”بو‌شاییه‌ک ییت بو‌ پشوودان و ئه‌زموون کردن“. ئه‌گه‌ر درهخته‌کان زۆر چروپه‌ر بن، خه‌لک هه‌سته‌که‌ن تووشی به‌ره‌ه‌لستی و به‌رپه‌رچدانه‌وه ئه‌بنه‌وه.

چاندنی هه‌مان ئه‌و درهختانه له‌سه‌ر لایه‌کی ئه‌و شه‌قامه‌ی که ئه‌که‌ویته به‌رامبه‌ر پارکه‌که ئه‌بیته هۆی زیادبوونی زۆنی ئه‌زموونکردنی پارکه‌که. ته‌نانه‌ت ئه‌و که‌سانه‌ش که به‌سه‌ر شه‌قام و شو‌سته‌کانی نزیک له پارکه‌که دا هاتووچۆ ئه‌که‌ن بو‌ چالاکی رۆژانه‌ی خۆیان پارکه‌که به‌کارده‌هینن له‌سه‌ر رینگای خۆیان به‌بێ ئه‌وه‌ی هه‌چ کاتیکیان لێ به‌فیرۆ بروات.

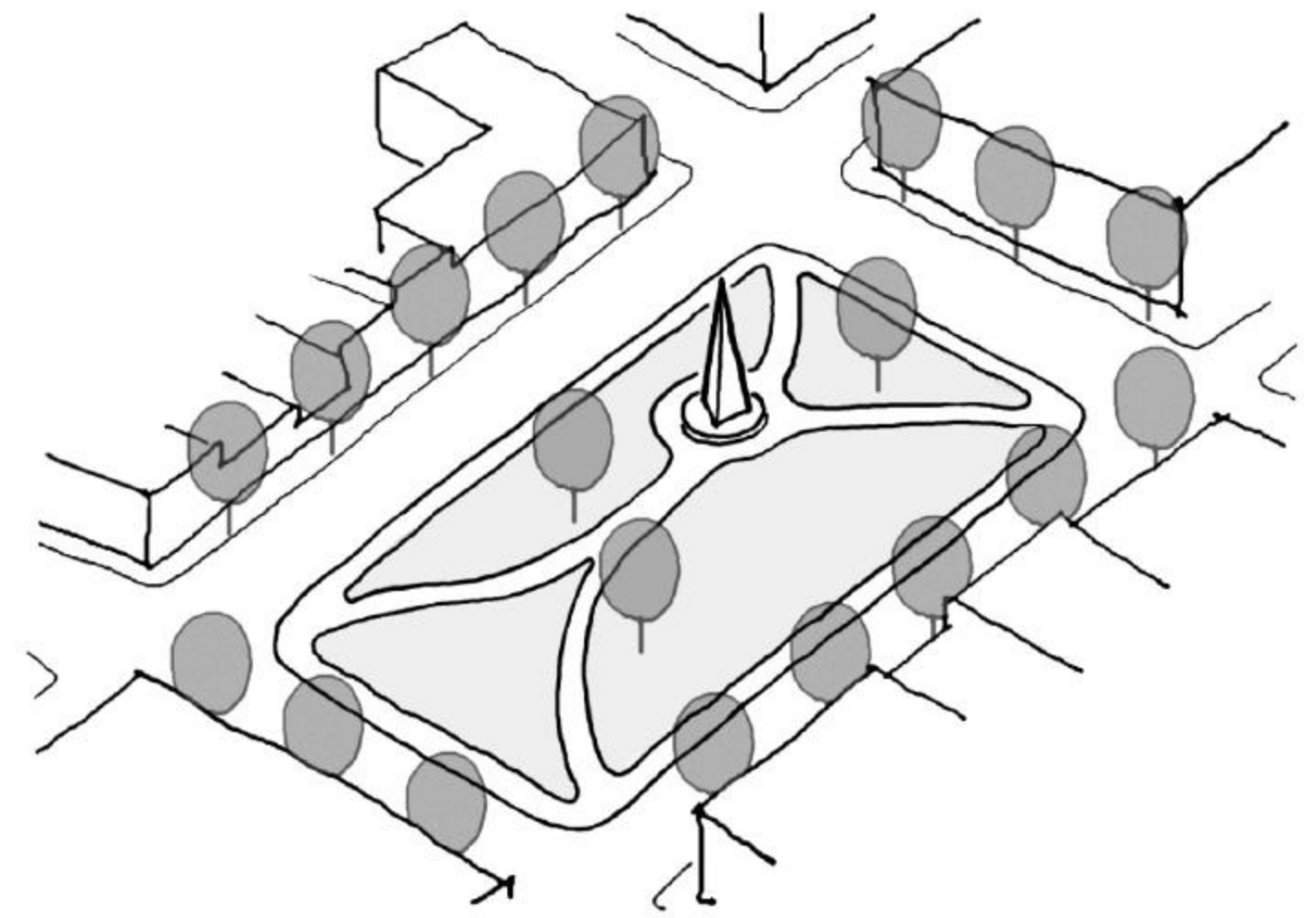
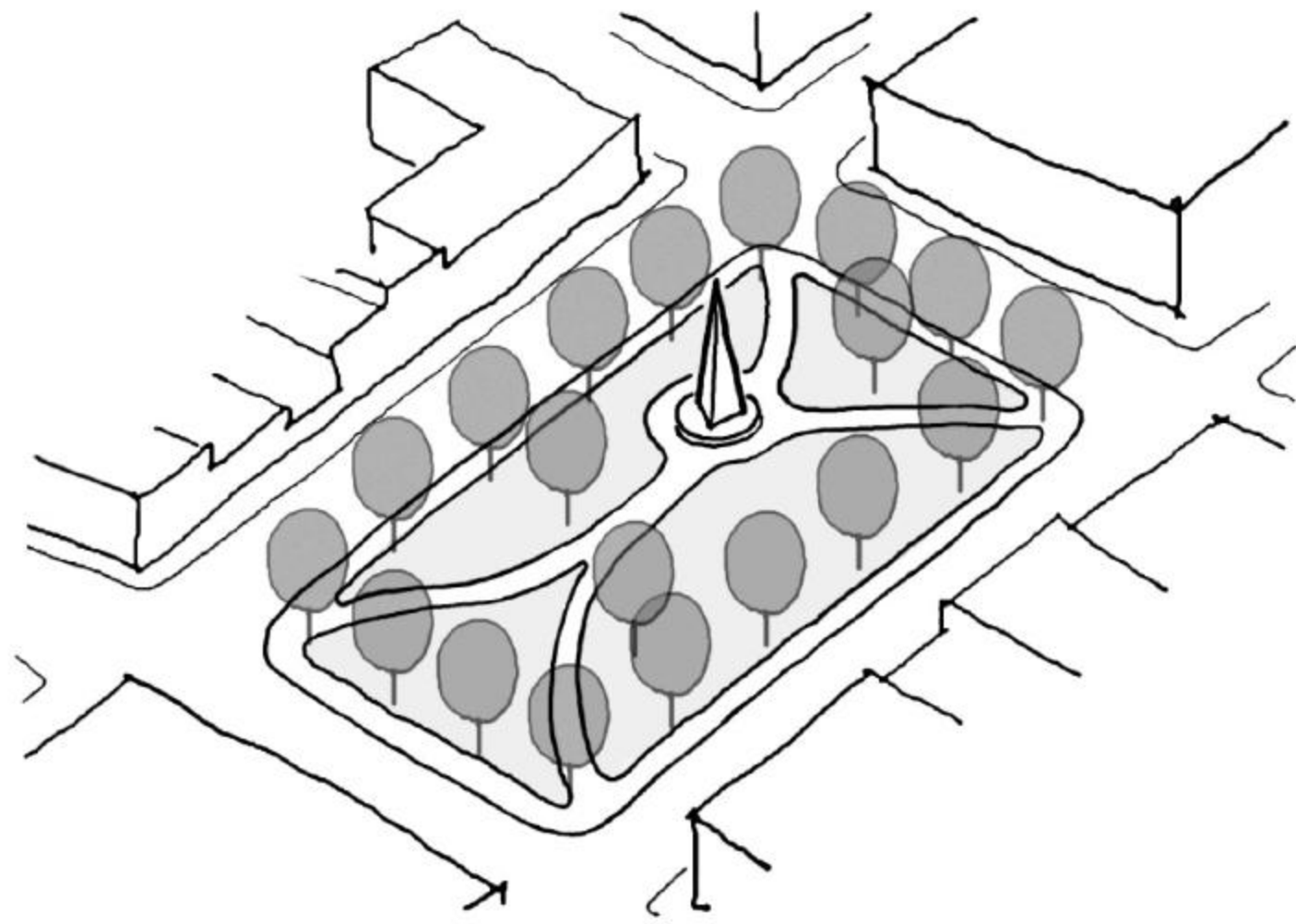

## دلی خەلک بەرەبەرە راکۆشە، هەر جارەو چەند پێیەک.

خەلک کاردانە وەهێکی نەریانیان ئەبێت ئەگەر ناچار بکرین بریارێکی حەتمی بدەن بەبێ ئەوەی هیچ هەلبژاردە یەکی دیکەیان هەبێت. ئەگەر بتەوێ خەلک بۆشایێک بەکاربهێنن یاخود بە رێگایەکی دیاریکراودا برۆن، ئەوا باشترین شت ئەوەیە قۆناغ بە قۆناغ دەرفەتیان پێ ببەخشیت بۆ بریاردان. کارئاسانی بکە بۆ کەسیک تاوەکو قەراییک بەکاربهێنیت، پاشان شتگەلیکی دلگیر و حەزراکۆش یەک بەدوای یەک بخەرەروو لەسەر رێگایدا هەتا ئەگاتە قۆناغی داھاتوو لە ناو بۆشایێکەدا. ئەمە نەوێک بە تەنھا ئەبێتە هۆی بەکارهێنانی بۆشایێکە، بەلکو هەموو ئەو شتانەی ئەکەونە پێوان قۆناغەکانیش وەکو رێکلام کار ئەکەن بۆ بۆشایێکەو ئەبنە هۆی راکۆشانی زیاتری خەلک.

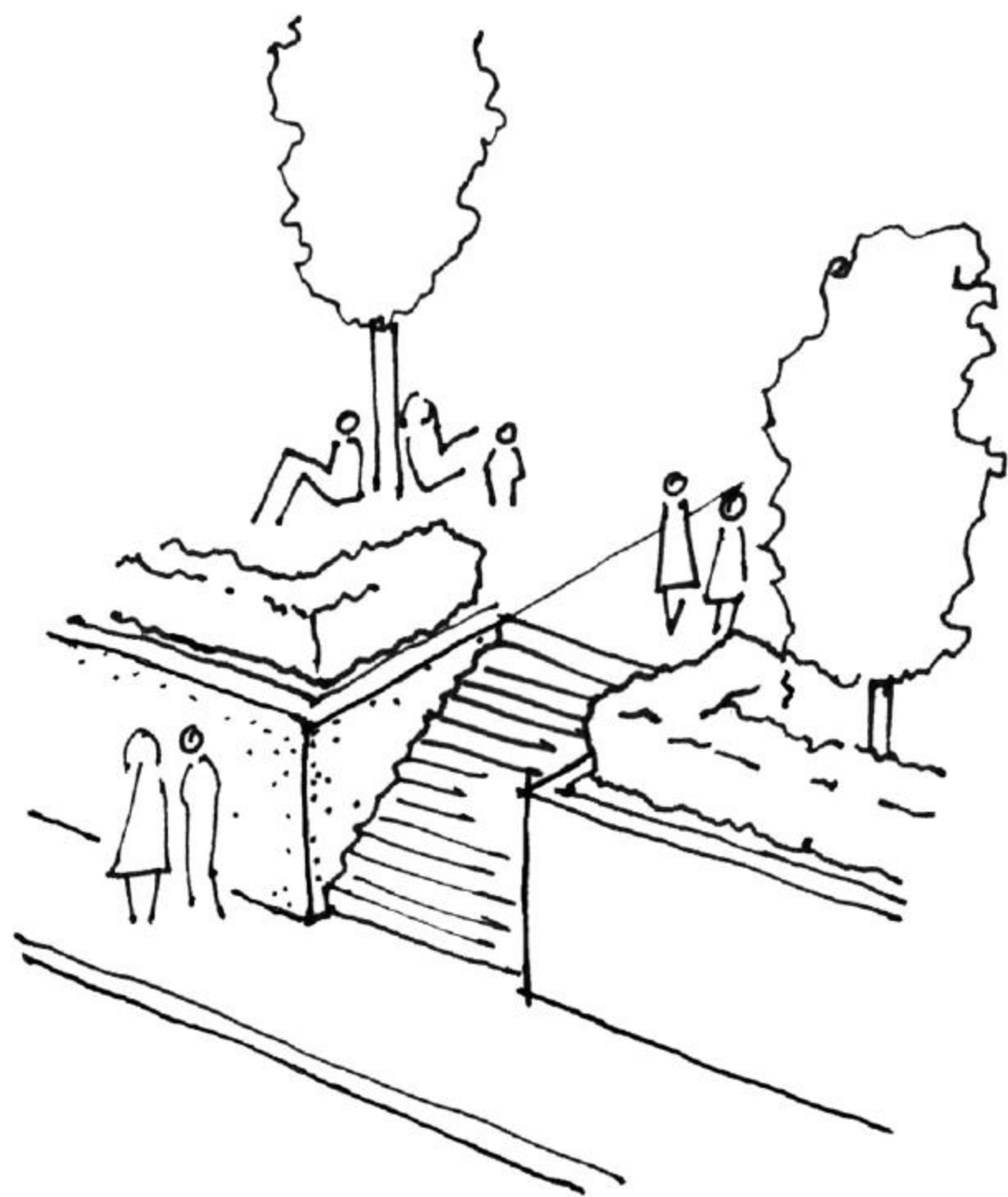

که سیچ که به ته‌واوی له‌ناو پارکه یاخود  
به ته‌واوی له دهره‌وهی پارکه‌که‌یه

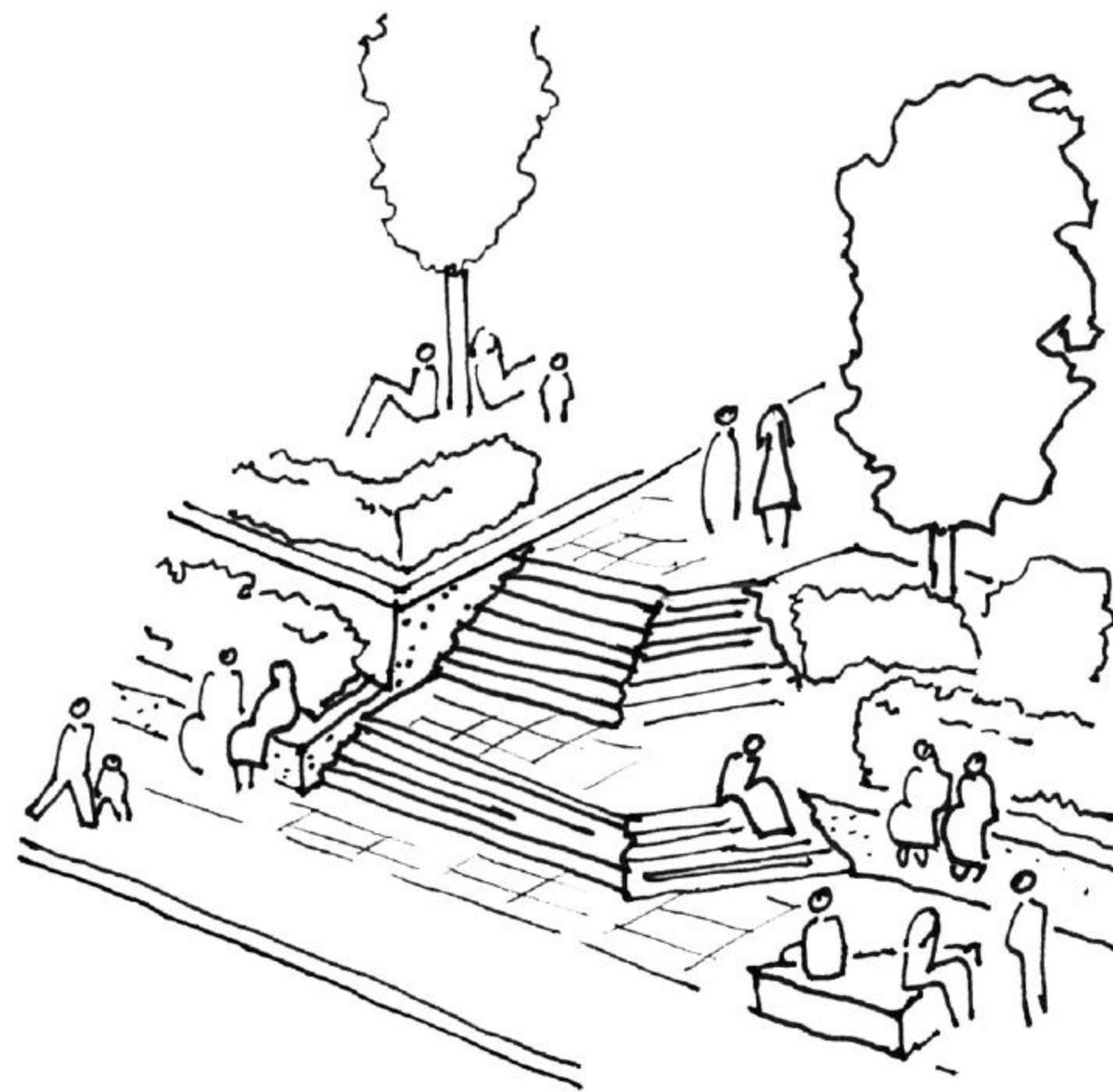

که سیچ که هه‌ندیچ (چه‌ند پله‌یه‌ک)  
له‌گه‌ل پارکه‌که‌دا کارلیک نه‌کات

## دیزاین بۆ خیرایی ۲ میل له کاترمیتریکدا بکه.

کهسی ئاسایی له کاتی رۆیشتنی ئاسایی دا به تیکرایی ۴.۵ پڻ له چرکهیهکدا ئهبریت. ئهگهر نیازمان واییت ژینگهی دهستکردی چواردهور هزی خهک بۆ بهکارهینانی رابکیشیت، پئویسته ههر ناوبهناویک کۆمهلیک پاداشت و هاندەر به کهسانی ناوی ببهخشیت. له شاره کۆنهکاندا، دیمهنی نوێ بهره بهره دهرهکهون لهگهڵ ههر ههنگاوێکدا - وهکو پهنجهره سهرنجراکیشهکان، بالکۆنیه سیراوییهکان، دیمهنی دووری قوللهی کهنیهسه و منارهی مزگهوتهکان. ئایا تۆش له دیزاینهکان و پرۆژهکانتدا ههمان پاداشتی هاوشیوه ئهبهخشیته کهسانی پیاده؟ ئایا خالی نزیک و ناوهند و دوورت داناوه که جیی بایهخ بن بۆ راکیشانی سهرنجی خهک و، ههروهها بۆ یارمهتیدانیان له دۆزینهوهی رێگا؟.



لهسهر ئهو شهقامانهی بو مهبهستی جیاواز بهکاردین mixed-use،  
دهرگای چالاک دابنئ که ۲۵ پئ یان زیاتر له یهک دوور بن، لهسهر  
شهقامهکانی ناوچهی نیشتهجیبوون دا با نیوانیان ۵۰ پئ یان زیاتر بیت.

## جیاکردنه‌وهی پیاده له ئۆتۆمبیل جیگای مهترسی یه.

شهقامی باش دوو مه‌بهستی هه‌یه: جیگایه‌ک بو پشوودان، ریگایه‌ک بو پیدارۆپشتن. هه‌ردوو مه‌بهسته‌که پیکه‌وه گری‌دراون: له‌وانه‌یه که‌سیک شه‌قامیکی جوان و دل‌دوین بدۆزیته‌وه له‌وکاته‌ی وه‌کو شو‌فیر به‌سه‌ریدا گوزهر ئه‌کات و، پاشان بگه‌ریته‌وه بو سه‌ر هه‌مان شه‌قام بو کات به‌سه‌ربردن و چیر وه‌رگرتن له‌ جوانیه‌کانی. به‌سیک له‌ چیر وه‌رگرتنه‌که بریتی یه له‌ سه‌یرکردنی ئه‌و خه‌لک و ئۆتۆمبیلانه‌ی که به‌ به‌رده‌میدا ئه‌رۆن. راگرتنی هاوسه‌نگی له‌نیوانی ئه‌و دوو مه‌بهسته‌دا زۆر گرینگه، ئه‌و شه‌قامه‌ی پیشینه ئه‌به‌خشیته‌ جووله‌ی ئۆتۆمبیل، ئه‌بیته شه‌قامیکی نه‌خواراو (inhospitable) بو که‌سانی پیاده. ئه‌و شه‌قامه‌ی جووله‌ی ئۆتۆمبیل ناهیللیت تاوه‌کو ئه‌زموونی که‌سانی پیاده ده‌وله‌مه‌ندتر بکات، ئه‌وا شه‌قامیکی بیزارکه‌ره‌و له‌رووی ئابووری یه‌وه بی سوود و نه‌کرده‌یه‌و ته‌نانه‌ت سه‌لامه‌تیش ناییت ئه‌گر هاتوو نه‌بوونی ئۆتۆمبیله‌کان قه‌ره‌بوو نه‌کریته‌وه به‌ چریه‌کی زۆر له‌ که‌سانی پیاده. له‌ ئه‌مه‌ریکا دا ئه‌مه‌ حاله‌تیکی ده‌گمه‌نه‌ چونکه که‌متر له‌ ۸۰ شه‌قام ته‌رخان کراون به‌ تایبه‌تی بو مه‌بهستی پیاده. هه‌ندیکیان دیسان وا به‌ره‌ورووی به‌کاره‌ینانی ئۆتۆمبیل ئه‌کرینه‌وه.



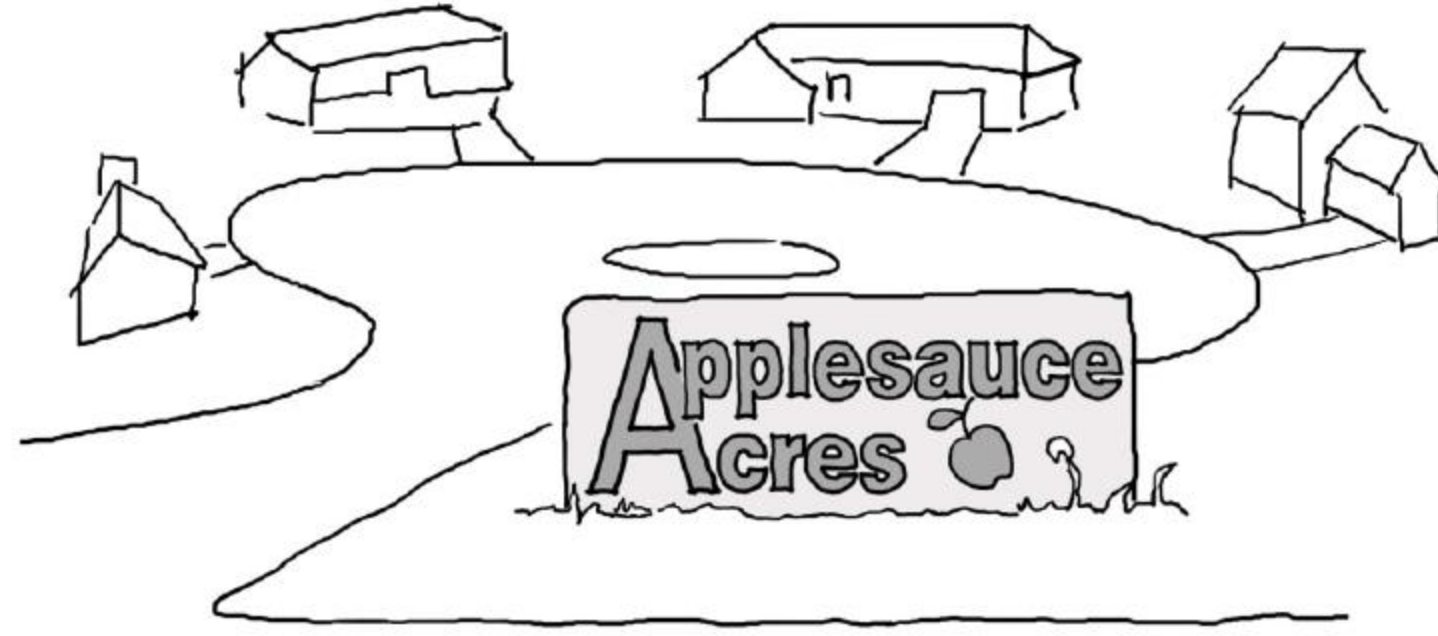

جیگایهک بۆ مانهوهو نیشهجیپوون  
بهلام هیچ ریگایهک نیه بۆ تیپهپین



ریگایهک بۆ هاتووچۆ  
بهلام هیچ جیگایهک نیه بۆ مانهوه

## دیزاینی باش ئەوکاتە دیتە بەرھەم کە پارەى لى وەچنگ کەوئت.

گەشەپئدەرى كەرتى تايبەت لەوانەيە لەلايەن شارەوانیەو داواى لى بکريئت قەبارەى بينايەكى پيشنيازکراو بچووک بکاتەو، يان نهۆمى زەمىنى تايبەت بکات بە کارى بازرگانى لەو شوپنەى بيناکە ئەکەوئتە سەر پلازايەكى پلان بۆ دانراو. ئەم جورە داواکارييانە ئەبنەهۆى زيادبوونى تپچوو لەسەر گەشەپئدەر: رووبەرى بەکريئدان کەم ئەکەنەو، لەوانەيە پرۆژەکە پئويستى بە دانانى پەيکەرى دارايى جياوازيش هەيئت بەهۆى هەبوونى وەزيفەى جياواز، وە لەوانەيە بيئتەهۆى زيادبوونى تپچوووى دروستکردن و بەرپووەبردن و چاککردنەو لە نهۆمى زەمىنى دا.

لە هەمان کاتدا پلازايەكى گشتى ئەيئتەهۆى پەيداکردن و زيادکردنى کريار بۆ بيزنسەکانى نهۆمى زەمىنى. کەسانى کريچى، نهۆمى دووهمى ئەم بينايە بە باش و سەرنجراکيش ئەزانن بەهۆى نزىكى لە رپستورانت و ناوەندى تەرفيەى جياواز. لەوانەيە گەشەپئدەرى پرۆژە بتوانئت نرخى کرى زياتر بەرز بکاتەو وەک لەوہى سەرەتا پلانى بۆ دانابوو. ئەو تپچوووانەشى کە لە پرۆژەکەدا ئەرۆن لە لايەنى شارەوانى يەو، ئەشى لە رپگای داھاتى زۆرى باجەو قەرەبوو بکريئتەو، بەهۆى بەرزى نرخى مولکەو کە کەرتى تايبەتى سودى لى ئەبينئت.

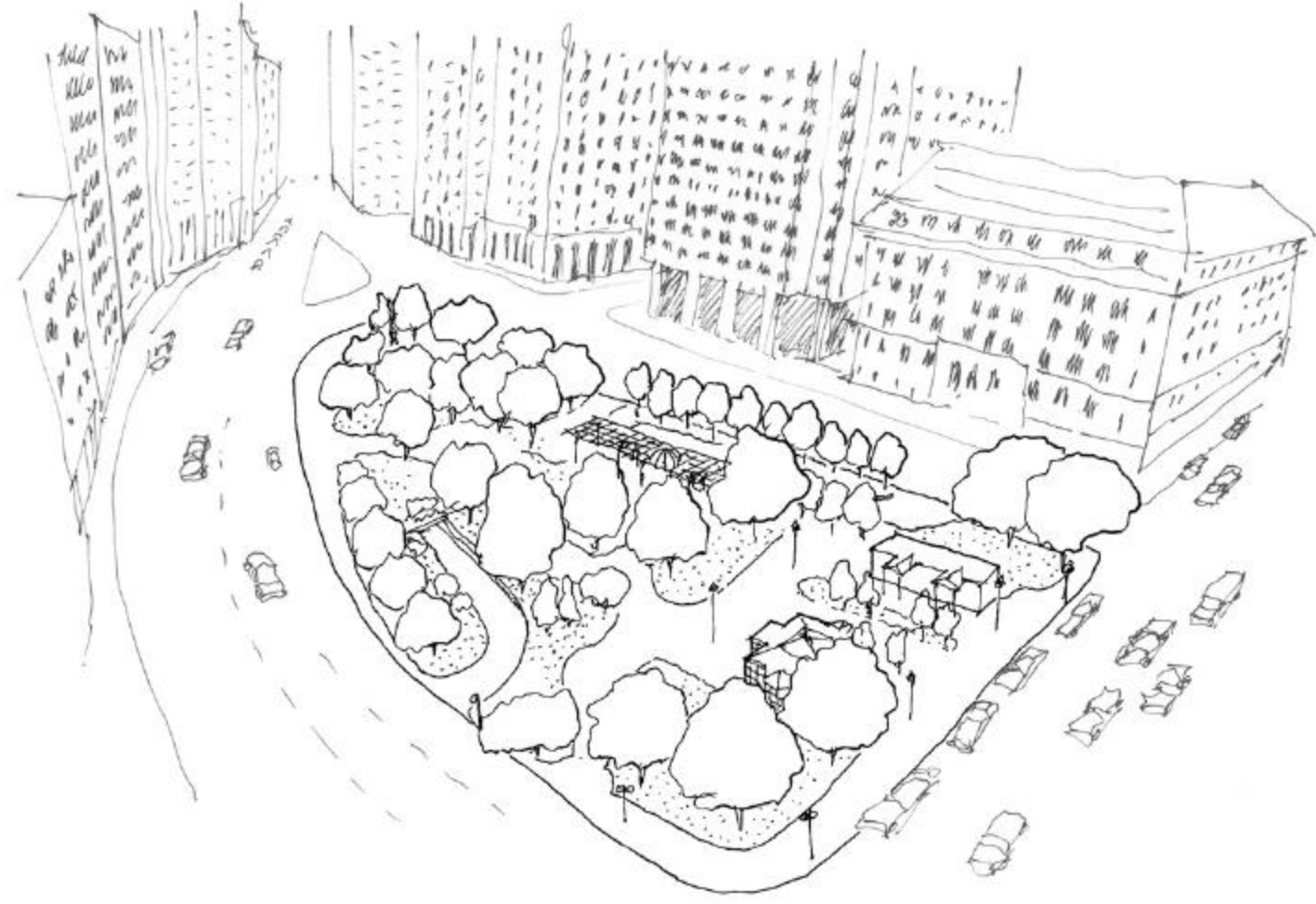

دواتر: گەراجیکی ٦ نهۆمی لهژیر زهوی لهگهڵ  
پارکیک لهسهەر زهوی

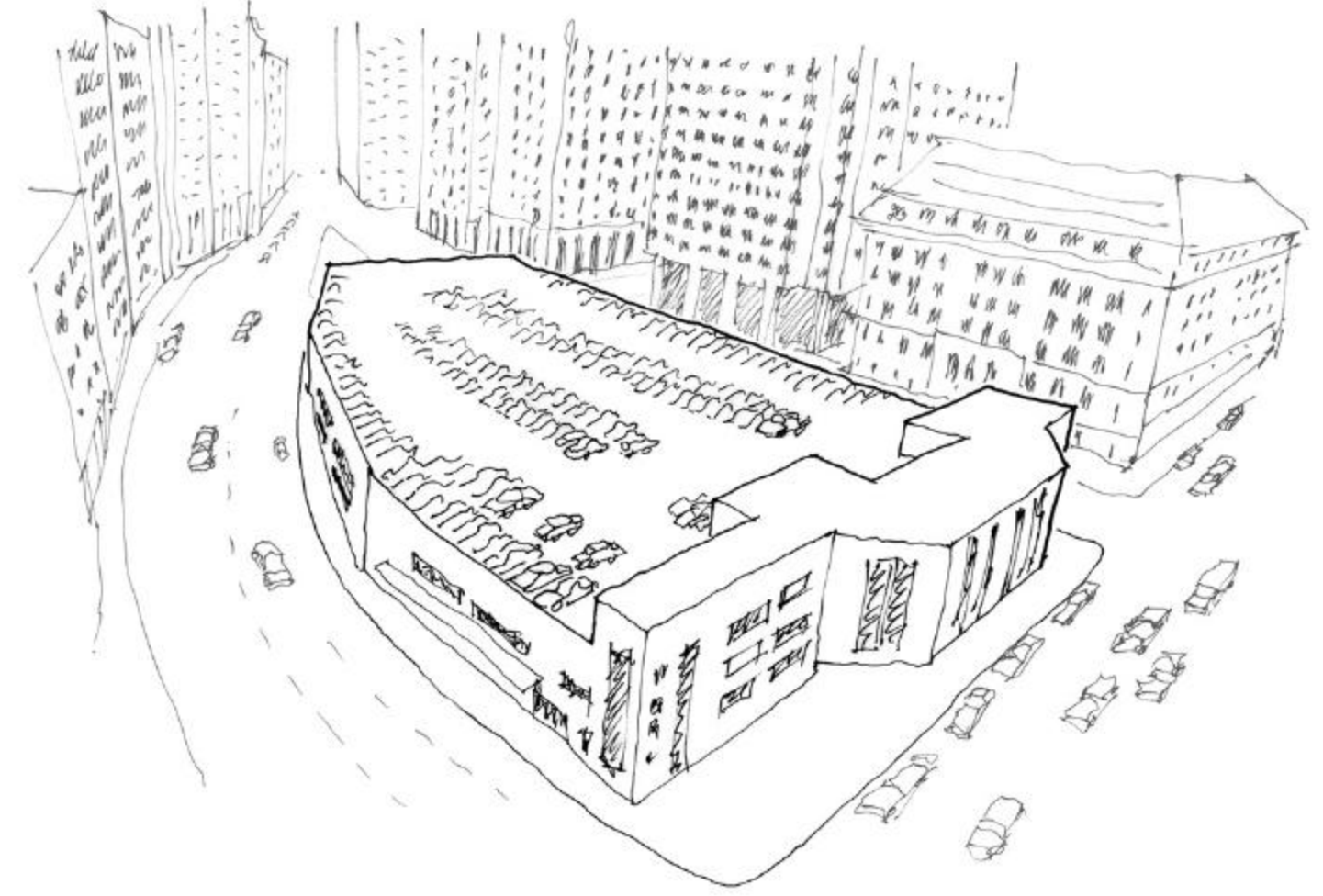

پیشتر: دانانی گەراج لهسهەر زهوی

گۆرهپانی پۆست ئۆفیس، بۆستن  
گهشهپیدهری پرۆژه نۆرمان لیقانشهه

## پارک شوینیکه له سهر ریگا.

پارک نهوکاته به باشتترین شیوه ئیش نهکات که ریگاکانی ناوی دریژه به ههمان پاتیرنی گشتی جولهی پیادهی دهوروبهری بدات. نهمه ریگا خوښ نهکات کهسانی پیاده بهبی لادان بهناو پارکدا گوزهر بکهن لهریگایاندا بو شوینیکی دیکه. نهم جوړه بهکارهیپانانه سهریپییه لهلایهن خه لکی پیادهوه نهبیته هوئی دروستکردنی جموجوړ و چالاکي لهناو پارکهکهداو وای لی نهکات سهلامهتر و دلخوازتر بیټ بو خه لکی دیکهش که سهردانی پارکهکهیان کردووه بو کات بهسهربردن و پشودان.

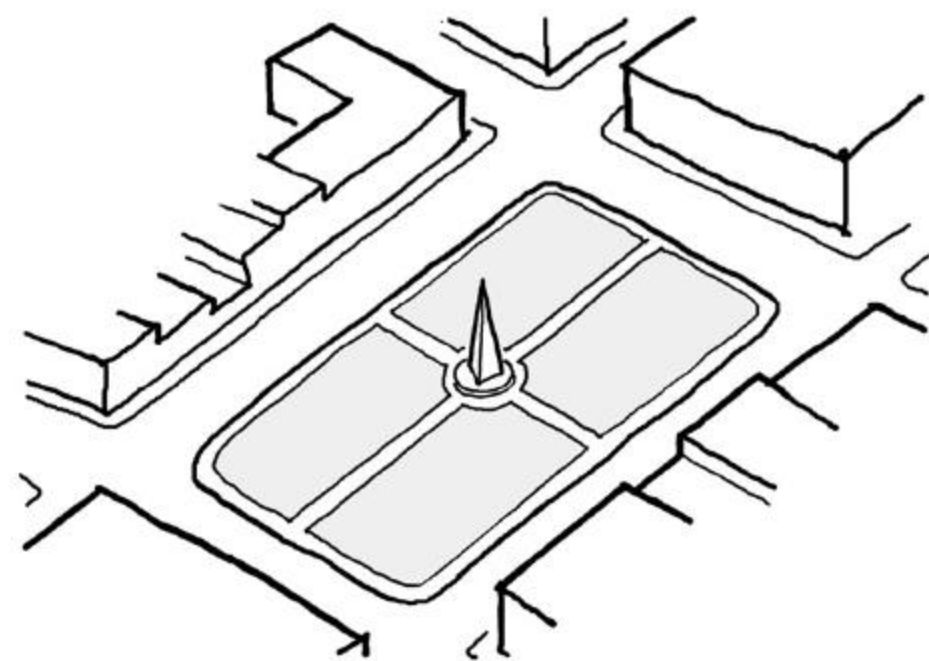

رېڭا ستوونه‌کان (orthogonal paths) که سانی پیاده ناچار ئەکەن به نائاسوودەیی برۆنه ناو پارکەکه و له ناوهراستی بلۆکه‌کاندا له پارکەکه دەرچن

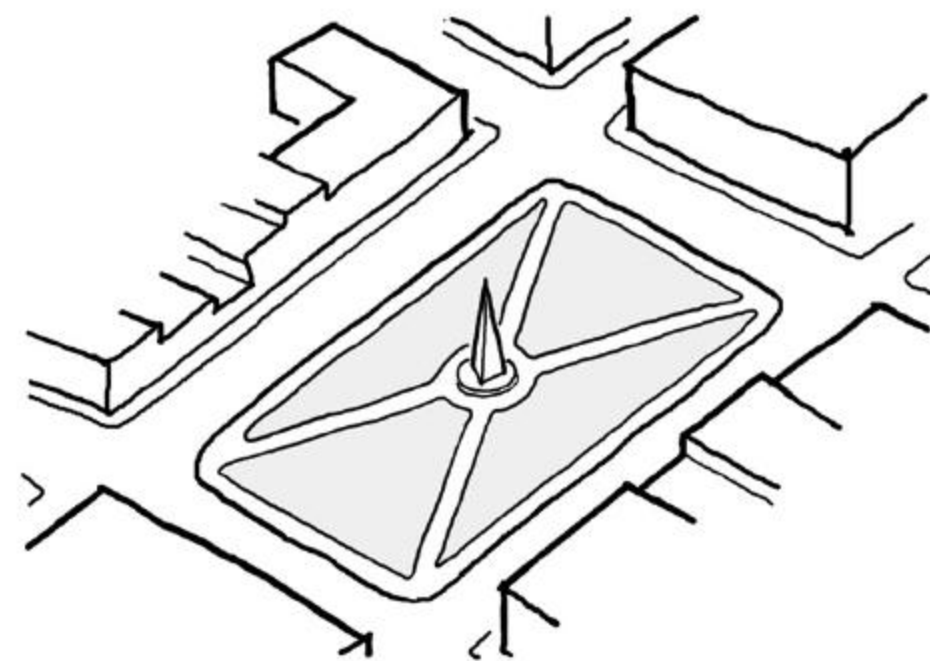

رېڭا لاره‌کان (diagonal paths) سووری هاتووچۆی ناو پارکەکه ئەبه‌ستنه‌وه به یه‌کتبره‌کان که خالی سروشتین بو که سانی پیاده بو هاتنه ناو پارکەکه

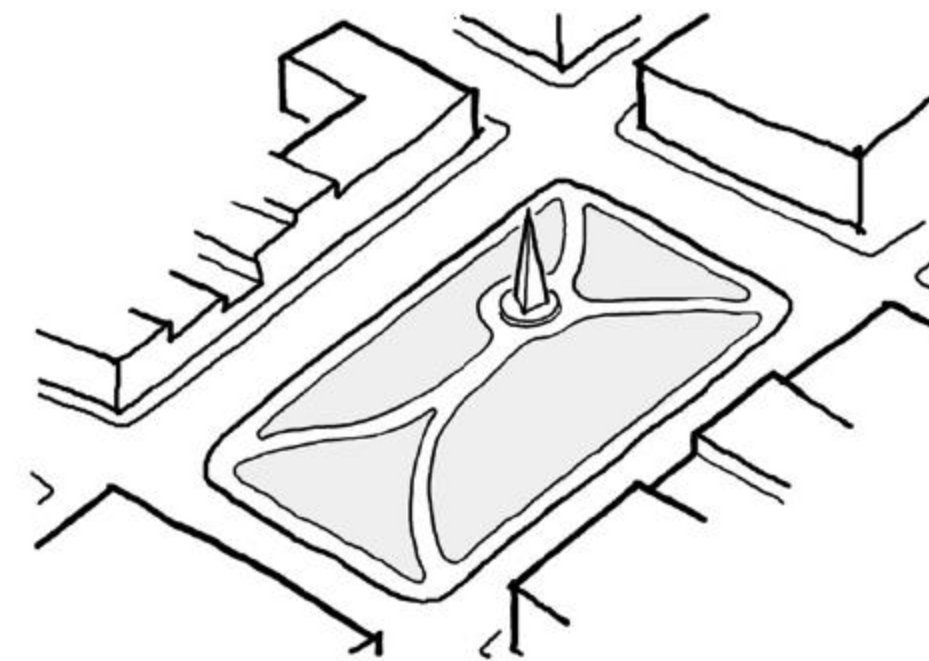

ئەو رېڭایانە‌ی که می‌ک پیچاو پیچن بایه‌خ و فره‌چه‌شنی ئەبه‌خشن به پارکەکه به‌بێ تیکدانی کاتی رویشتن

پارکیک له‌ناو توڕیکی شه‌قامی گۆشه‌ستوون دا  
a park within an orthogonal street grid

## ئەگەر پروۆیک بەرزىيەكەى ۱۸ ئىنج (۴۵سم) بىت، خەلك لەسەرى دائەنىشن.

زۆرىنەى خەلك بە شىۆەپەكى ئاسوودە لەسەر ئەو رووانە (surfaces) دائەنىشن كە بەرزىيەكەيان لەنىوان ۱۵ بۆ ۲۰ ئىنج داپە. لەهەر جىگايەك كە گونجا با بەرزى رووہ ئاسۆپپەكان - بۆ نموونە بنكەى ستوونەكان، دامپنى پەنجەرەكان، دىوارى پالپشت، بۆلاردەكان - لەو نىوانەدا بىت.

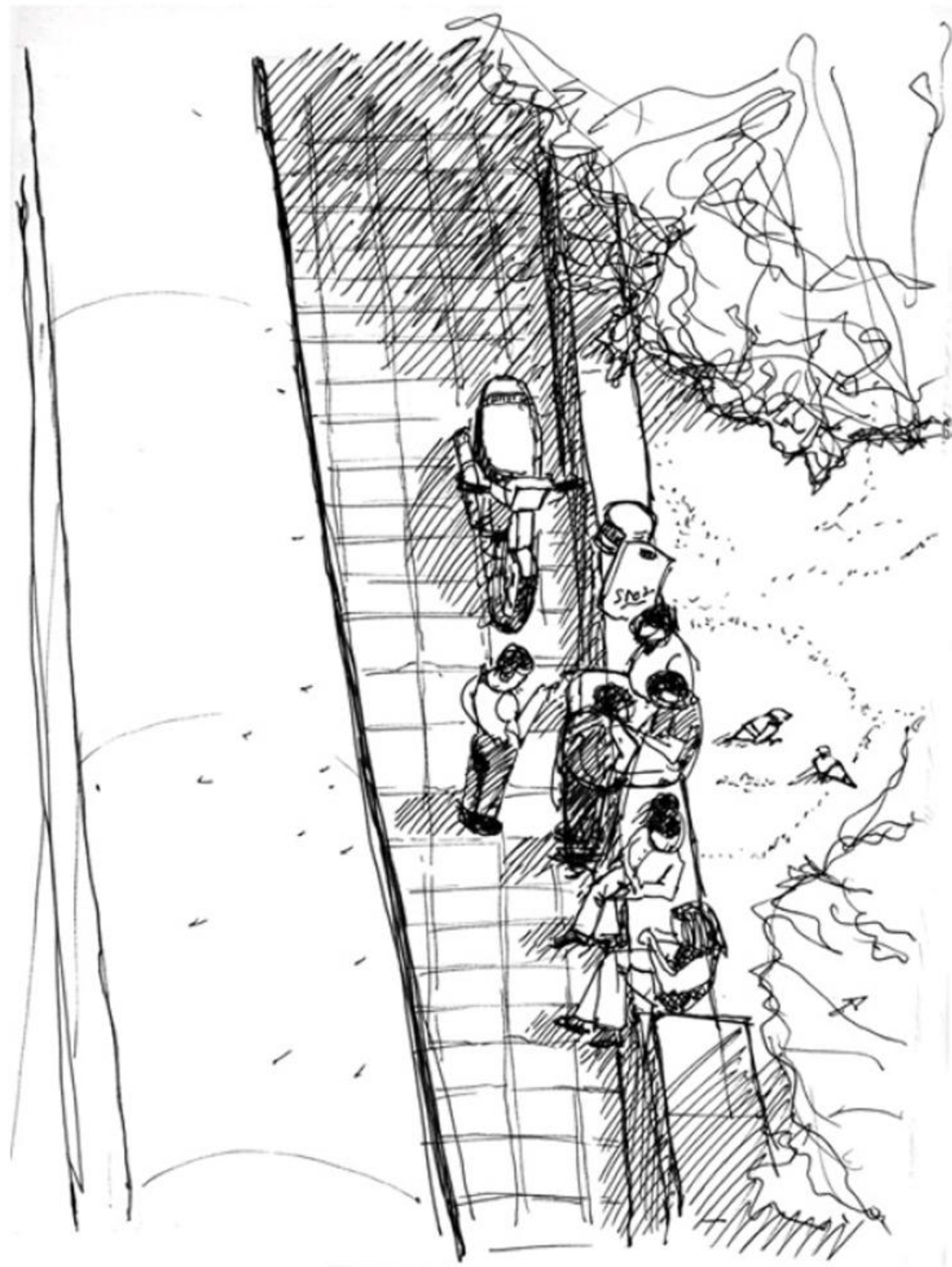

## گرتنه خو له جياتی کردنه پاشکو.

کهسانی خاوهن پیداویستی تایبته ئه یانه ویت وهکو هه موو که سیکی دیکه به شداری بکهن له به کارهینانی بو شایگی گشتی دا به لام له وانیه هه ست به خو یان بکهن و شهرم دایانگریت ئه گهر ئه و ئامرازو ریگاچارانه ی تایبته بو ئه وان دانراون بینه هوی تیکدانی بو شاییه که. به هه مان شیوه کهسانی ئاساییش له وانیه هه ندی جار رامپ و به رزکه ره وه به کاربهینن به لام نایانه ویت له م کاره یاندا هه ست به موحریجی بکهن. له کاتی دیزاینکردنی بو شاییه کی گشتی دا، رامپ و ئامرازه کانی دیکه ی هاوشیوه هه ر له سه ره تاوه تیکه ل بکه له گه ل پرۆسه ی دیزاین دا، له جياتی ئه وه ی سه ره تا دیزاین بو کهسانی ئاسایی بکهیت و پاشان بییت و ئه و ئامرازه تایبه تیانیه ی بو زیاد بکه ی. دیزاین کردن بو خه لکانی جیاواز به رپرسياره تی نیه به لکو ده رفه ته.



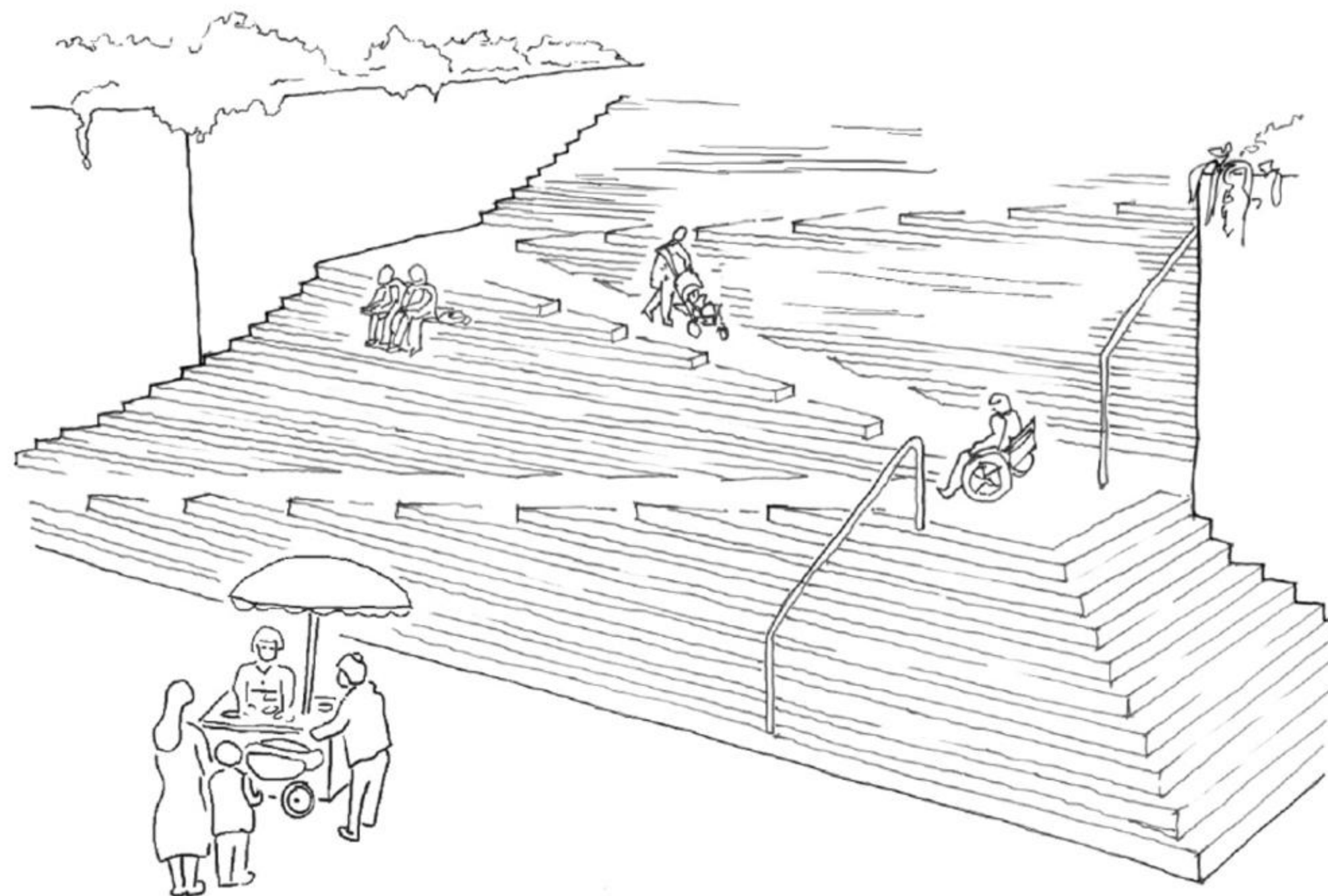

قادرمه و رامپ، گۆرهپانی رابسن، فانکوۆفه، کهنه‌دا  
ته‌لارساز ئارتهر ئیڤریکسن

## شەقامەکان وەھا دروستبکە ھیزی لیکخشانیان (ھیواش کردنەوھیان) زۆر بیٔت.

کاتیکی شوڤفیران بەخیرایی لەسەر شەقامیکی ئەرۆن، ھۆکارەکی ئەگەریتەوہ بو تاییبەتمەندیەکانی خودی شەقامەکە. زۆربەیی شوڤفیران بەھیواشی ئەرۆن لەسەر ئەو شەقامانەیی کە لیکخشانیان دروستەکەن. پارکینگی تەنیشت شەقام باشترین بەرھەمھێنی لیکخشانیانە بەگشتی پێویستە لە قەرەغی ھەموو شەقامیکی دابنریت. لەینی تەسک و شەقامی دوو سایدیش ئەبنە ھۆی ھیواشکردنەوہی شوڤفیران، ھەر وەھا درەختی گەرەش، بە تاییبەتی ئەگەر ھاتوو لە ناوہراستی شەقامەکان برۆینرین، ئەبنەھۆی ھیواشکردنەوہی شوڤفیران بەلام نەوہک بە تەنھا لەبەرەوہی شوڤفیرەکە نەپەویت خۆی پێیاندا بکیشیت، بەلکو لەبەر ئەوہش ھەتا کاتیکی زیاتر وەرگریٔت بو چٲر بینین لە ژینگەیی شەقامەکە. ھەبوونی ژمارەییکی زۆریش لە کەسانی پیادە لەسەر شەقامەکە ھەمان کاریگەری ھەییە، چونکە شوڤفیر خۆی لە خستنەوہی مەترسی و راکیشانی سەرنجی خەلکیش بەلای خۆیدا بەدوور ئەگریٔت. تاسەیی کەمکردنەوہی خیرایی، بەرزکردنەوہی جادە لە شوینی یەکتربری شەقامەکان وە تاکتیکی دیکەیی ھاوشیوہ کاریگەری زۆریان ئەبیٔت لە کەمکردنەوہی خیرایی ئۆتۆمبیلەکان، بەلام بەگشتی ئەم جوۆرە رٲگاچارانە چارەسەری رووکەشین بو ھەبوونی کەموکوری بنەرەتی لە دیزاینی شەقامەکەدا.

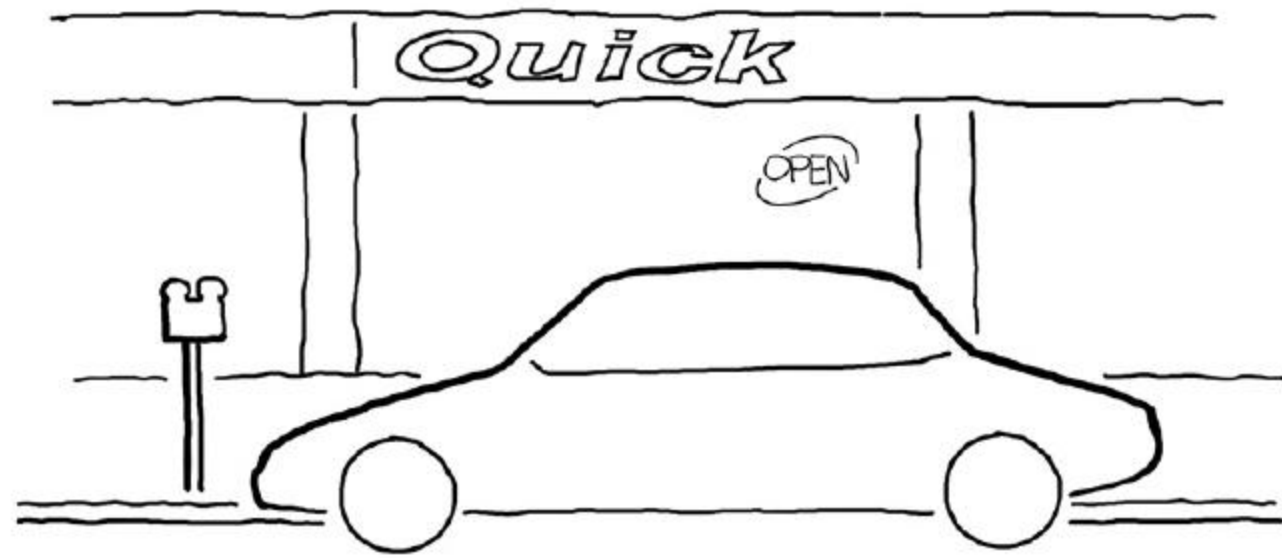

ئاسانکاری و ئاسوودەیی

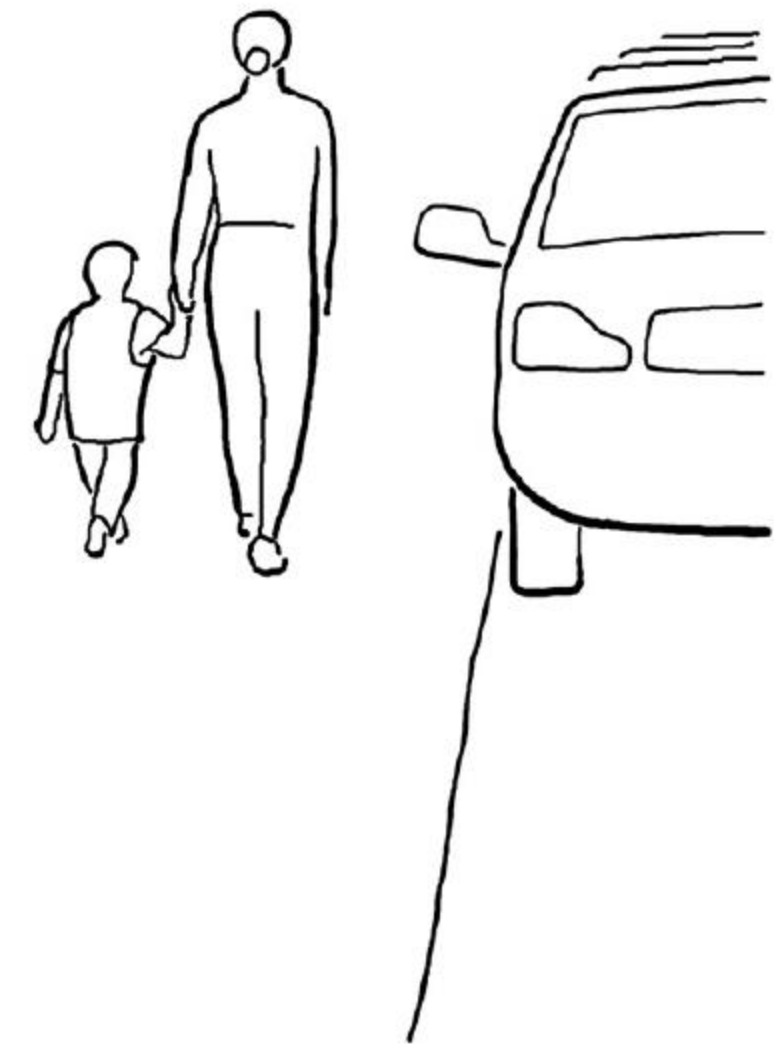

پاراستنی کەسانی پیاده

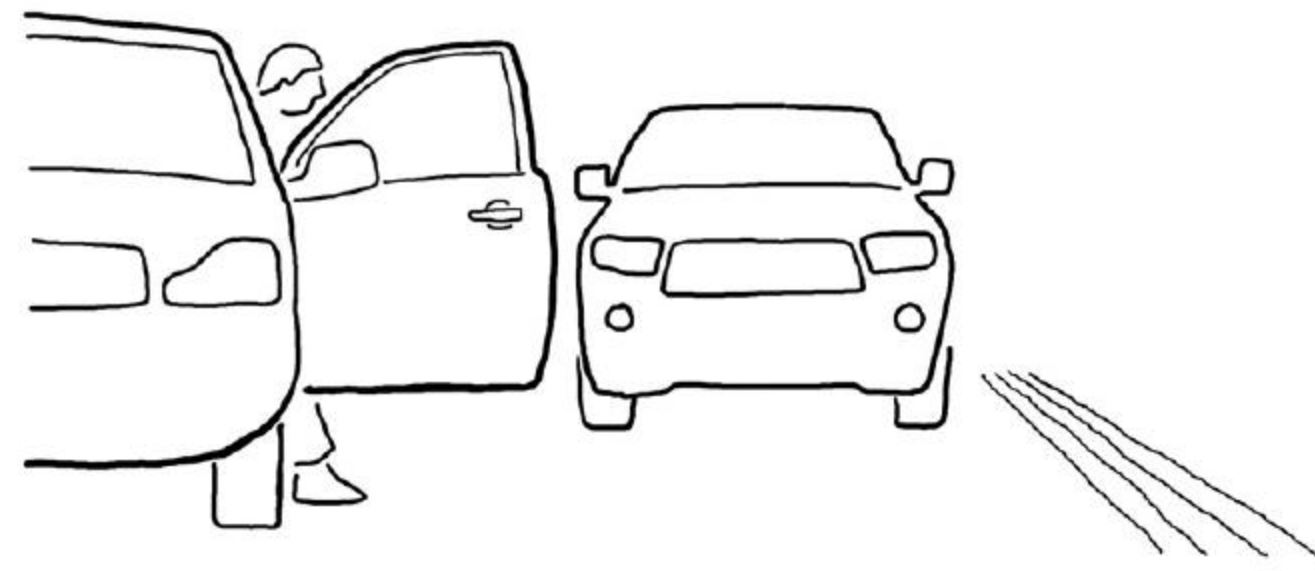

هێواشکردنەوی خێرای هاتووچۆ

سوودەکانی پارکینگ لە قەرەغی شەقام

## سوود له شوینه به جیماوهکان وهرگره.

لهو شوینهدا که شهقامهکان به نه‌ندازه‌یه‌کی نارپک به یه‌کتري نه‌گه‌ن، چه‌ندین دوورگه‌ی ناوه‌ندی نه‌شاز و ناقوؤلا دروسته‌بن که نه‌شی زؤر بچووک و دابراو و لاپه‌رگه‌ بن به‌شیوه‌یه‌ک که خه‌لکی پیاده به‌کاریان نه‌هینن. له کوؤتاییدا نه‌م دوورگانه وایان لی‌دیت نه‌بنه رووبه‌ریکی چۆله‌وان و کهم دره‌خت یان بی دره‌خت و فه‌رامۆش کراو. نه‌م شوینه په‌راویزخراوانه نه‌شی بگۆردرین بو شوینییکی زیاتر سوودبه‌خش له‌ریگی پی‌کگه‌یانندی دوورگه ناوه‌ندیه‌که به شوینییکی نزیکه‌وهو لی‌کدانی له‌گه‌ل چوارده‌وریدا له‌لایه‌کیه‌وه. له‌مه‌وه نه‌کری بو‌شاییه‌کی شیوه پلازا دروست بکریت که که‌مترین کاریگه‌ری هه‌بی‌ت له‌سه‌ر ترافیک به‌لام به‌شیوه‌یه‌کی مه‌زنی‌ش نه‌زموونی که‌سانی پیاده باش بکات.

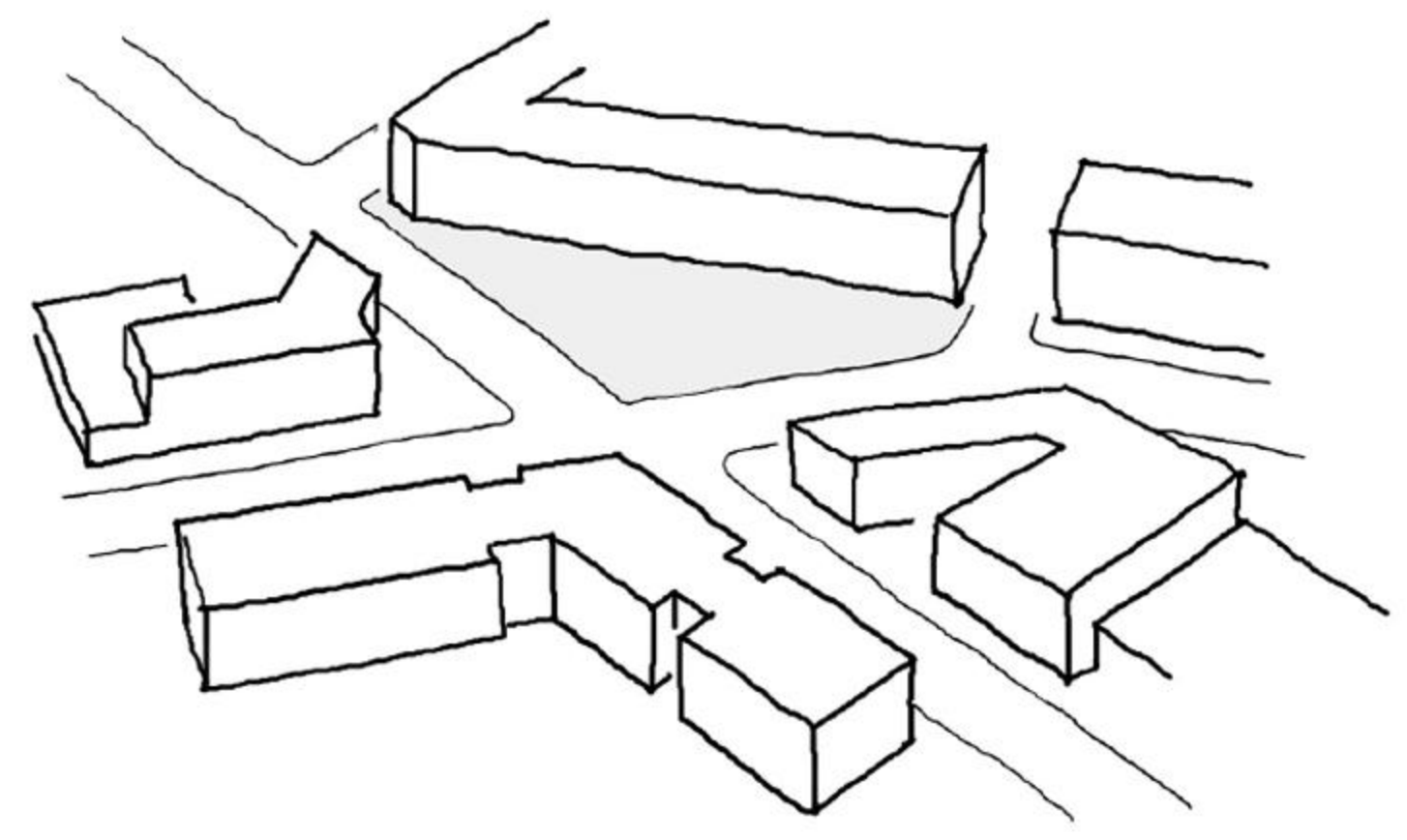
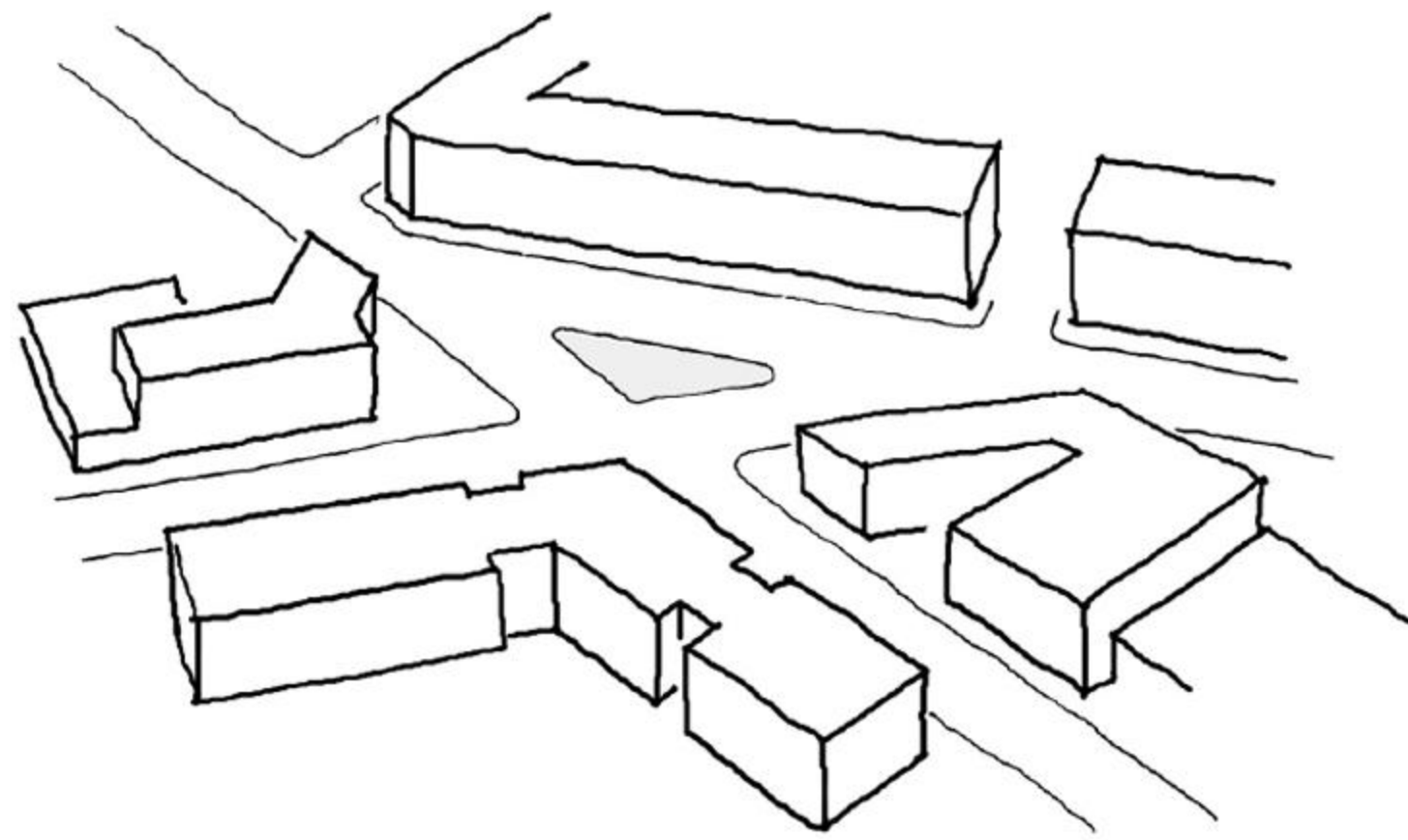

## شار پۆیستی به باکیارده.

نشینگه شارییهکان پۆیستیان به شوینه بو کۆگای لم و چهقل، کۆگای یاخود جیگای چاککردنهوهی شهمندهفر و تاکسی و پاسی قوتابخانه و ئۆتۆمبیلی گشتی که بهکاردین بو سهلامهتی گشتی و خزمهتگوزای گشتی، مۆلیدهی کارهبا، ریسایکلین و پرۆسیس کردنی زبل و خاشاک، کۆگای نهوت و گاز و بهنزین، کۆگای دیکهی گهوره، وه ناوچهی پیشهسازی. ئەم جوۆره شوین و پیداوئیستیانه ئهرکیکی گهورهیان لهسهر شانە و ناکرئ له پلانی گهشهپیدانی شاردا ههروا به ئاسانی وهلا بنرین.

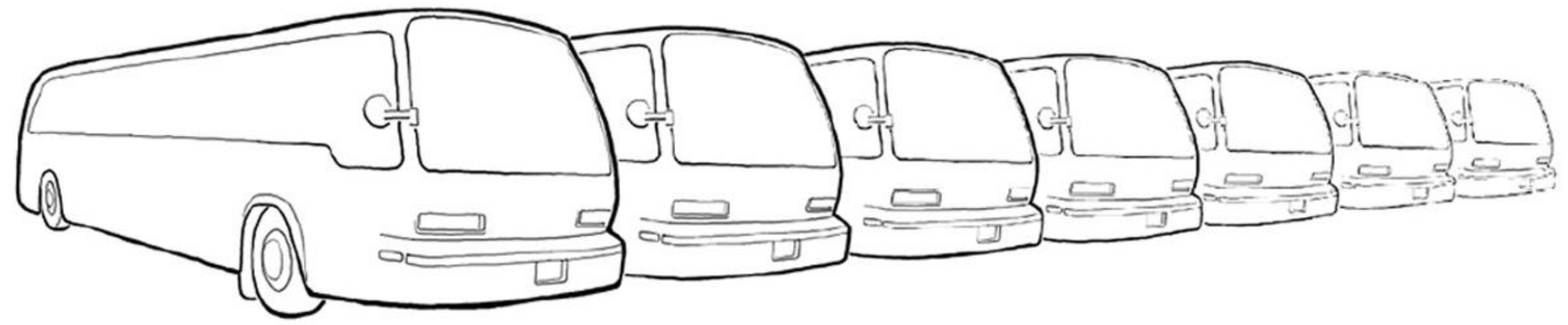

## پۆلینکاری به گویره قهباره بکه نه وهک به کارهینان.

زیادکردنی به کارهینانی نانیشته جیبوون بۆ ناو ژینگهی نیشته جیبوون زۆرجار رووبهرووی به رهه لستی و مشتومری گهرم ئه بیته وه. به لام زۆربهی جار ناره زایه تیه کان به هۆی هه بوونی جیاوازی یه له سایز دا وهک له به کارهینان، ته نانهت ئه گهر له لایه ن کهسانی نارا زیشه وه ئامازه به م خاله نه دریت. بۆ نمونه دانانی هایپه رمارکیتی وهکو وۆلمارت له ناو گهره کیکی نیشته جیبوون دا ئه بیته هۆی په ستکردن و توره کردنی دانیشته وانه کهی، به لام فرۆشگایه کی تاکفرۆشی بچووک به ته وای ئه سازیت له گه ل گهره که که دا. له راستیدا زۆربهی جوهره کانی بیزنس و دوکانی تاکفرۆشی و بینای دامه زراوهیی و کو بوونه وه و ته نانهت پیشه سازی بچووک چاککردنه وه ش ئه کری به شیوه یه کی گونجاو - وه له وانه شه دلرفین - له گه ل شوینی نیشته جیبوون دا پیکه وه کو بکری نه وه ئه گهر هاتوو له سایز دا مه عقول بن و نه بنه هۆی گه یاندنی زیان و دروستکردنی مه ترسی.



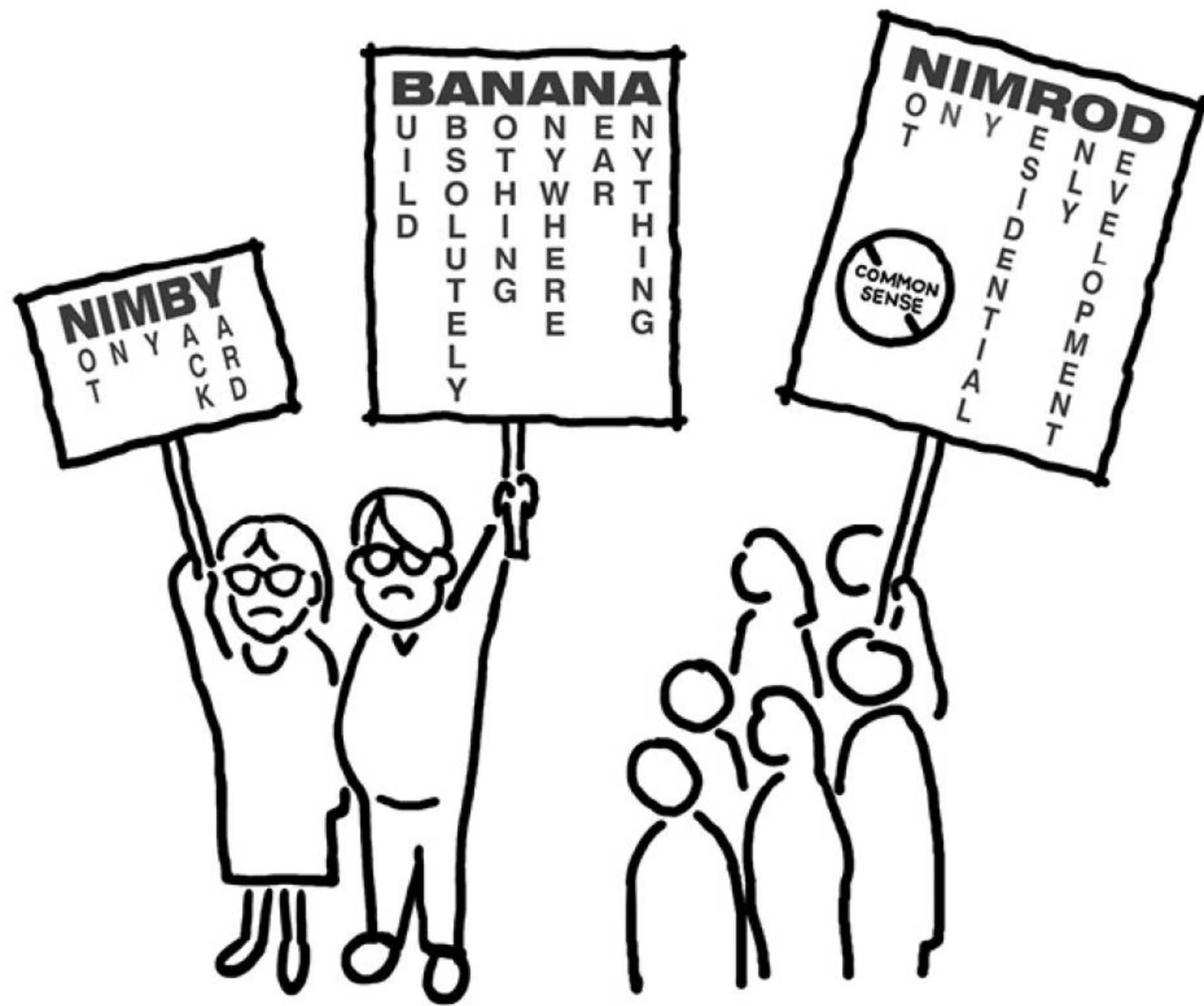

## ئەوبەرى شەقامیش رەسم بکە.

رەوبەرى پڕۆژەكەت كۆتايى دىت لە كۆتايىبەكانى بۆكى بىنا يان پارچە زەوى پڕۆژەكە. بەلام كاريگەرى پڕۆژەكە لەسەر دەوروبەر و ئەو فاكترانەى دەوروبەرىش كە كار لە پڕۆژەكە ئەكەن زياتر دريژ ئەبنەو بەرەو دەرەوى سنوورى ديارىكراوى پڕۆژە. لە ھەموو رەسميەكدا ھەميشە پڕۆژەكەت لەناو بوارى خۆيدا (كۆنتيكت) بخەرەوو بە نيشاندانى لايەكەى تری شەقام ياخود ھەر لاندسكۆپيەكى ديكەى ھاوپەيوەند لە چواردەورى پڕۆژەكەتدا.

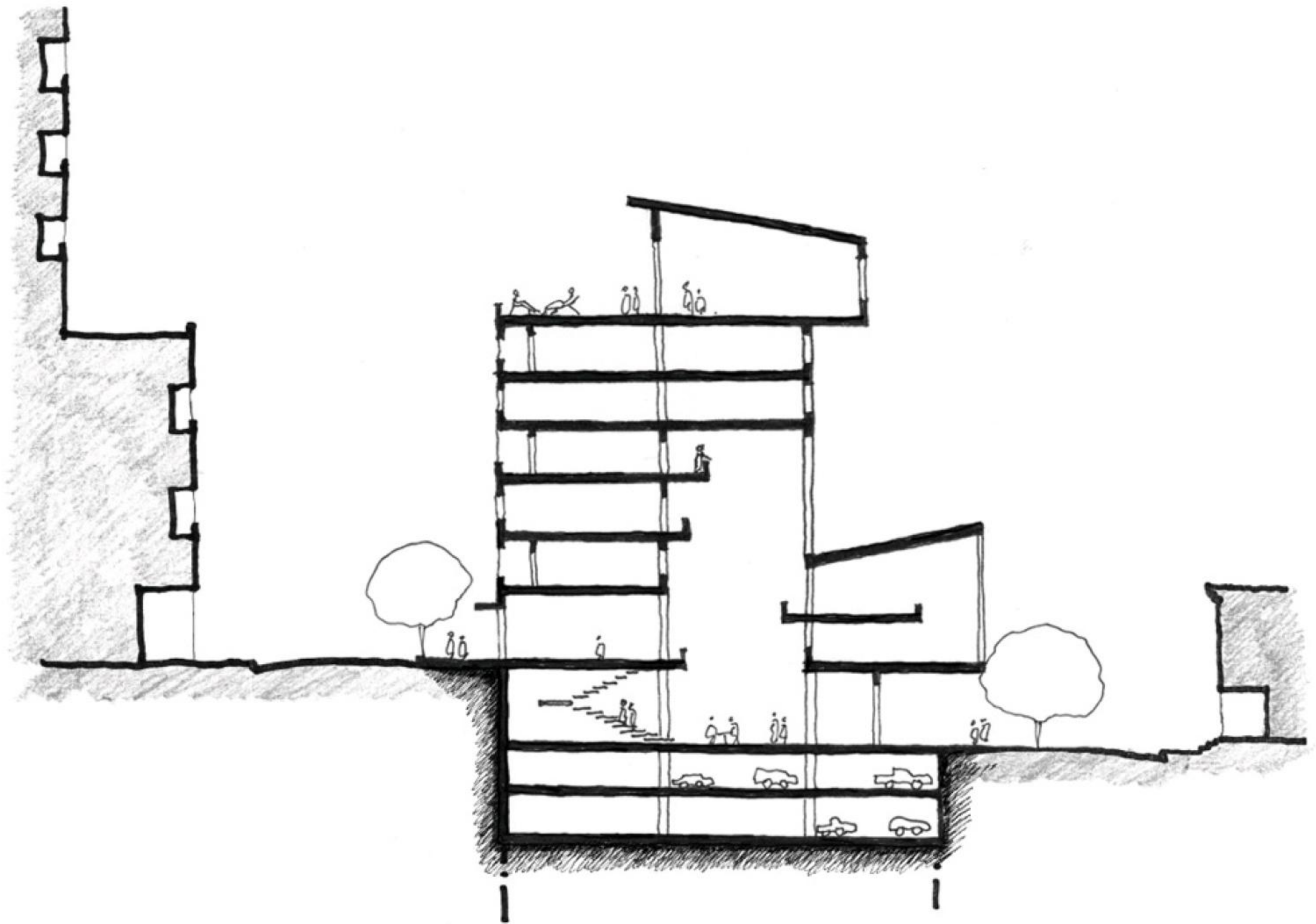

## هه لیکۆپته ره کهت بنیشینه وه.

دیزاینه ران به گشتی کاتیکی زۆر زیاتر له سهه پلان و دیمه نی پیرسپیکتیفی پرۆژه کهیان له چاوی بالنده وه (bird's-eye drawings) به سهه ئه بهن وهک له سیکنشن و ئیله فهیشن و دیمه نی پیرسپیکتیف له ئاستی چاوی مروّقه وه. به لام ئه وه دیمه نانه ی له ئاسمانه وه له سهه وه ی پرۆژه کهته وه وه ره گیرین زۆر به ده گمه ن و بگره هه ره هیه کاتیکی له ژیا نی ئاسایی دا ئه زموون ناکرین له لایه ن مروّقه وه. ئه وه په یوه ندیه بۆ شه کیانه ی (Spatial relationships) که له دیمه نی هه واییه وه زۆر به هیز دهره کهون له وانیه نه گونجاو و نه بینراو و بی بایه خ بن به لای ئه وه که سانه ی که له ناو ژینگه ی ده ستردا ئه ژین.

له کاتی دیزاین کردندا، به شیوه یه کی خه یالی خۆت بخه ره ناو ره سمه کان و مۆدیلی پرۆژه کهت و خۆت له ناو ئه وه بۆ شاییه دابنی که پیشنیازیان ئه کهیت، وه کو به کاره ی نه ریک له گه ل دیزاینه که تدا کارلیک بکه. هه موو بریاریکی دیزاین که ئه یده ی با له سیکنشن و ئیله فهیشن و پیرسپیکتیف و مۆدیل دا بیت پیکه وه. ئه م مۆدانه ته نها بۆ به رجه سته کردنی ئه وه بریارانه به کارمه هینه که پیشتر له دیمه نی هه واییه وه بریارته له سهه ریان داوه.

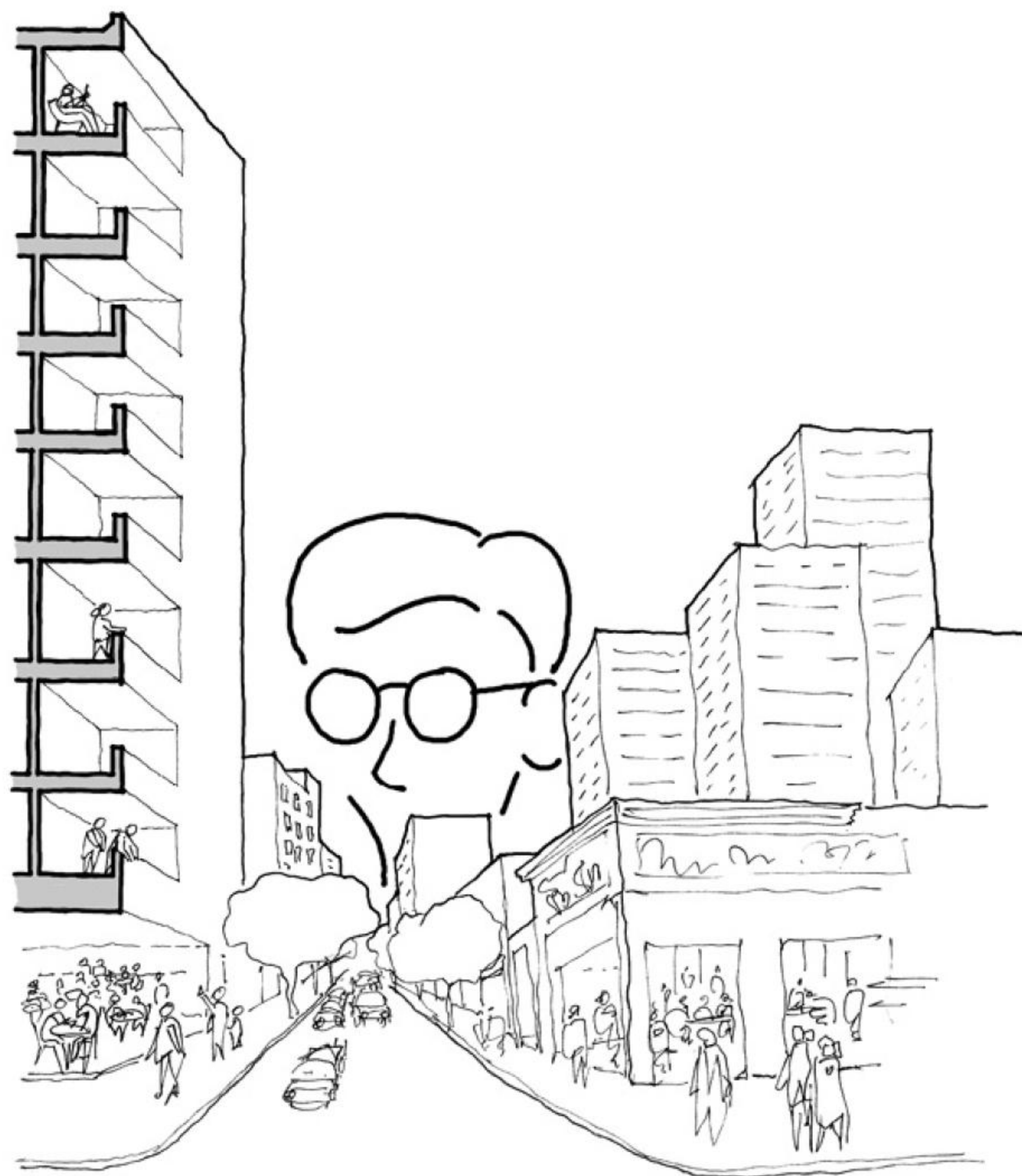

## ۱ پڻ ستوونى = ۲ پڻ ٿاسوڻي.

هه ٻوونى ناوچه يهه ڪي گواستنه وه له نيوان رڀڳاي گشتي و يهه ڪانهي نيشته جي ٻووندا پڻوڀسته ٻو دنيا ٻووننه وه له پرايڻه سي و ٿاسووده يي دهرووني دانيشته ووان. راگواستنى ستوونى زياتر له راگواستنى ٿاسوڻي پرايڻه سي و ٿاسووده يي بهر قهرار ٿه ڪات. له ڙوور ڀڪدا ڪه سي پڻ له شوسته وه دوور ٻيٽ به لام له هه مان ٿاستي شوسته دا ٻيٽ ٿهوا ڪه ساني ناوى هه ست به ده رڪه وتن و موعه رهي ٿه ڪن ٻو ده ره وه، چون ڪه رڀوارانى سهر شوسته له وان به رزتر ٿه بن. به لام هه مان ڙوور ٿه ڪه ر هاتو وه هر له ته نيشته شوسته وه سي پڻ له ٿاستي شوسته زياتر به رزبڪريته وه ٿهوا ڪه ساني ناوى زياتر هه ست به ٿاسووده يي ٿه ڪن.

هه تا شه قامه ڪه زياتر گشتي ٻيٽ، پڻوڀستمان به ناوچه يهه ڪي راگواستنى گهوره تر ٿه ٻيٽ. ٿه و خانو وهى ٿه ڪه وڀته سهر شه قامي ڪي به رته سڪ له شاروچ ڪه يهه ڪي بچو و ڪدا پڻوڀستى به ڪه ميڪ راگواستن يا خود له وان هيه هه ر پڻوڀستيشي نه ٻيٽ. به لام ٿه و نشينگانه ي ٿه ڪه ونه سهر شه قامي ڪي جه نجال و فره وه زيفه و به ڪارهينان، پڻوڀستيان به ناوچه يهه ڪي راگواستنى گهوره و ڪارا هيه، باشتري شت ٿه وه يه له م جو ره نشينگانه دا يهه ڪانهي نيشته جي ٻوون بخرينه نه و م دووم به ره و سهره وه.



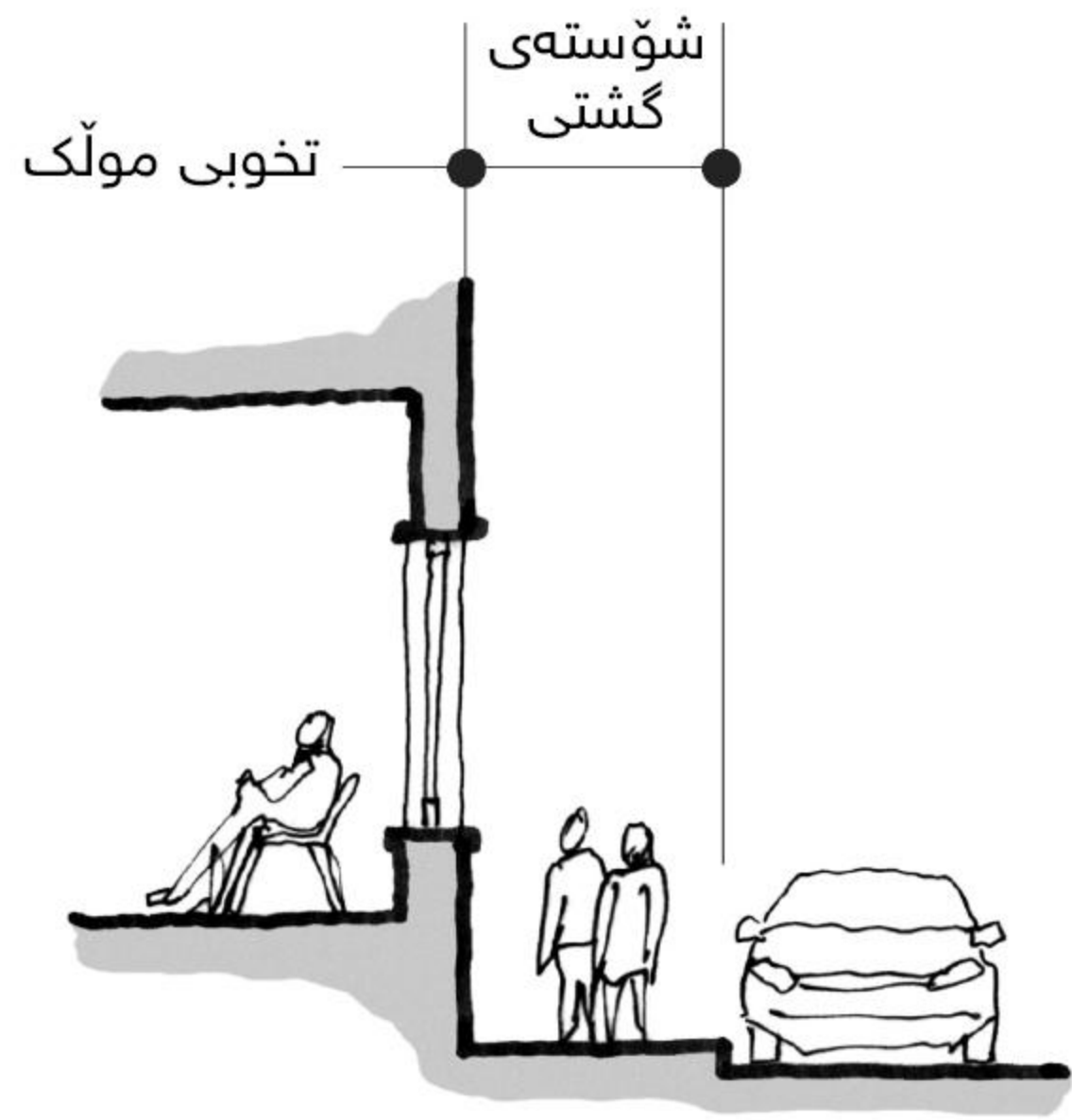

راگواستنی ستوونی به بیّ راگواستنی ئاسوئی  
vertical transition with no horizontal transition

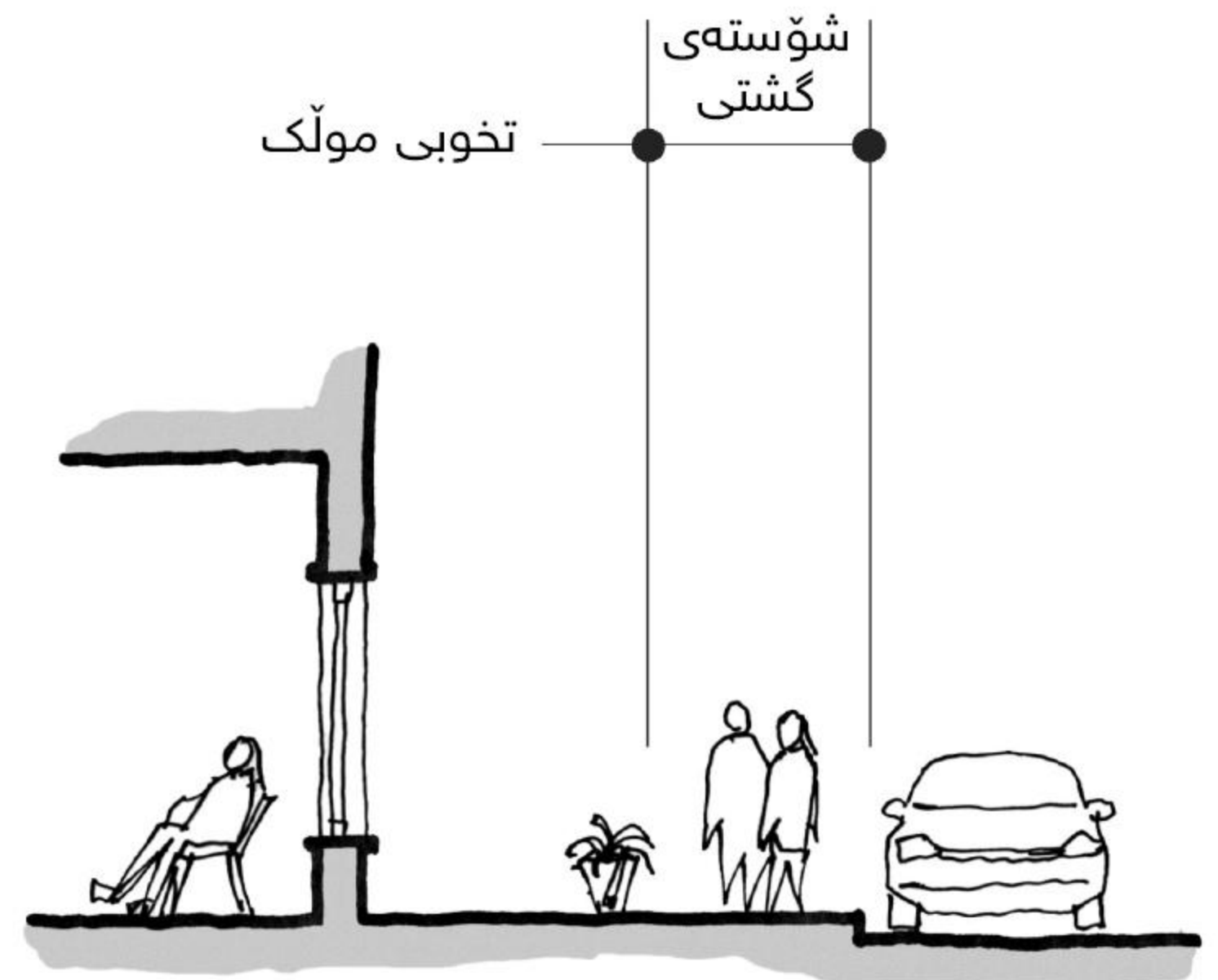

راگواستنی ئاسوئی به بیّ راگواستنی ستوونی  
vertical transition with no horizontal transition





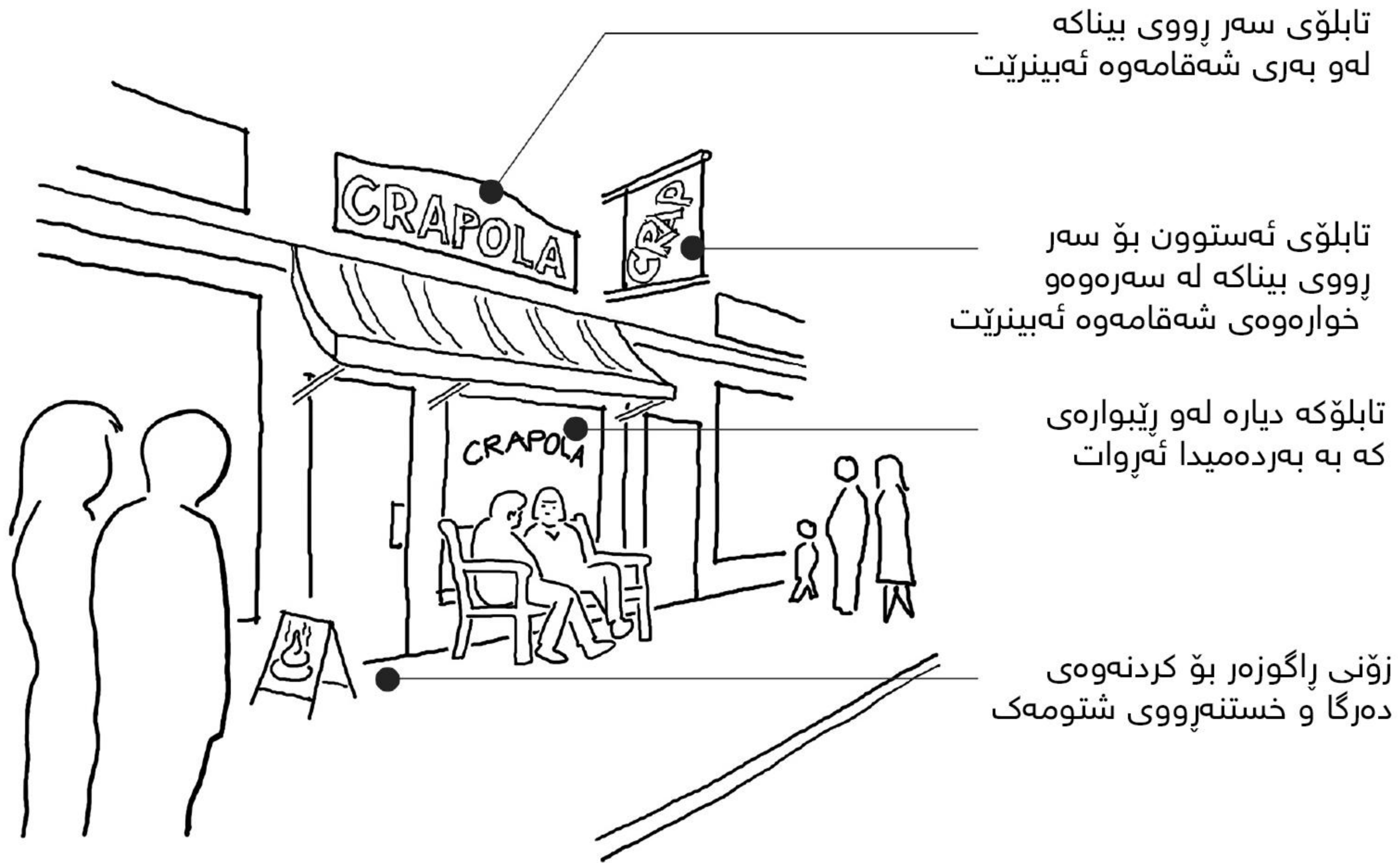

تابلوئی سەر رووی بیناکه  
لهو بهری شهقامهوه ئه بینریت

تابلوئی ئهستوون بو سەر  
رووی بیناکه له سهرهوهو  
خوارهوهی شهقامهوه ئه بینریت

تابلوککه دیاره لهو ریپوارهی  
که به بهردهمیدا ئه پروات

زۆنی راگوزهر بو کردنهوهی  
دهرگا و خستنهرووی شتومهک

## ئەو ئامرازە بەکاربەھینە کە لەگەڵ بێرکردنەوہدا ئەگونجیّت.

پروۆسەى دیزاین کردن بەشیۆوہیەکی راستەھێڵی نیە. ساتەوہختییک بێر لە نەخشەى شەقامییک ئەکەیتەوہ، پاشان بێر لە ستایلی ستوونەکانی رووناکی ئەکەیتەوہ. بەلام لە کرداری دیزاینکردنداو لە کاتی گەران بەدواى چارەسەر و بێرۆکەدا، پتووستت بە ناوہندی جیاواز و ئامرازى جیاواز ئەبیّت. لە کاتی دیاریکردنى "تیسکەکانى" گەرەکیکدا، پینووسى مارکەر و کاغەزى کەنستراکشن لە ھەموو شتییک زیاتر گونجاون بو ئەم کارە. ئەوکاتەى ئەتەوئ بێرۆکەییەکی سەرەتایى بەشیۆوہیەکی کرداریانە ھەلسەنگینیت و دووریەکانى لەسەر تاقى کەیتەوہ، ئەکرئ پەنا بەریتە بەر پروۆگرامییکى کوۆمپیوتەر، پاشان بگەریتەوہ سەر گەرانە سەرەتایییەکانى خۆت بەدواى بێرۆکەى تردا. ئەگەر بتەوئ بەشیۆوہیەکی سى رەھەندی بێر لە پروۆژەکەت بەکەیتەوہ ئەکرئ کەلوپەلى ناو ستوودیۆ بخەیتە سەریەک بو ئەوہى شیۆوہى خوازراو بەدەیتە بێرۆکەکت.

پاش ئەوہى بێرۆکەییەکی یەکگرتوو و گشتگیرت لەلا گەللآ ئەبیّت بو پروۆژەکەت، ئەوکات پروۆگرامى کوۆمپیوتەرى تاییبەت بە مۆدیلىنگ ئەکرئ بەخیرایى یارمەتیدەرت بن لە دروستکردنى چەند شیۆوہیەکی جیاواز بو پروۆژەکەت. بەلام دلنیا بە لەوہى کە پروۆگرامییکى راست بەکارئەھینیت، چونکە ھەندى پروۆگرام داواى داخيل کردنى دووریەکان و جوۆرى کەرەستەت لى ئەکەن لەکاتییکدا کە توۆ تەنھا ئەتەوئ ھەندى برپارى سەرەتایى بەدەیت سەبارەت بە پروۆژەکەت. ھەرکاتییک ھەستت کرد لەسەر دووریەکان و مەواد و ووردهکارى دیکەى ھاوشیۆوہ دەقت گرتووہ، لە کوۆمپیوتەر دووربکەوہ، چونکە ریبازە دەستیەکان زیاتر کارئاسانى ئەکەن بو بێرکردنەوہ.



## زانبارى يهكجار زۆر و زانبارى يهكجار كهه ههردووكان ئهبنههۆى ئىفلىج كردن.

ههبوونى زانبارى يهكجار زۆر وائهكات ديزاينكردن زۆر زهحمهت بىت، چونكه ئهزانىت ههه  
بىرۆكهيهك كه پى ئهگهيت به تهواوى وهلامى ههموو ئهه زانبارىانه ناداتهوه.  
به ههمان شىوه ههبوونى زانبارى يهكجار كهمىش وا ئهكات ديزاينكردن زۆر زهحمهت  
بىت، چونكه ههموو بىرۆكهيهك له جيهانى واقىعى دا پالپشتىكى مهنتىقى (راشنهلى)  
ناىت. ديزاينهه پىويسته زانبارىهكى گشتگىرى ههبىت بهلام نهزانىت كه پىويسته  
بهدواى چ زانبارىهكى تر دا بگهرىت ههتا ئهوكاتهى كه دىتهسهه رهچاوكردنى بىرۆكهيهكى  
ديزاين. مهتهلهكه پهسند بكه و له شوپىنكهوه دهستپى بكه.

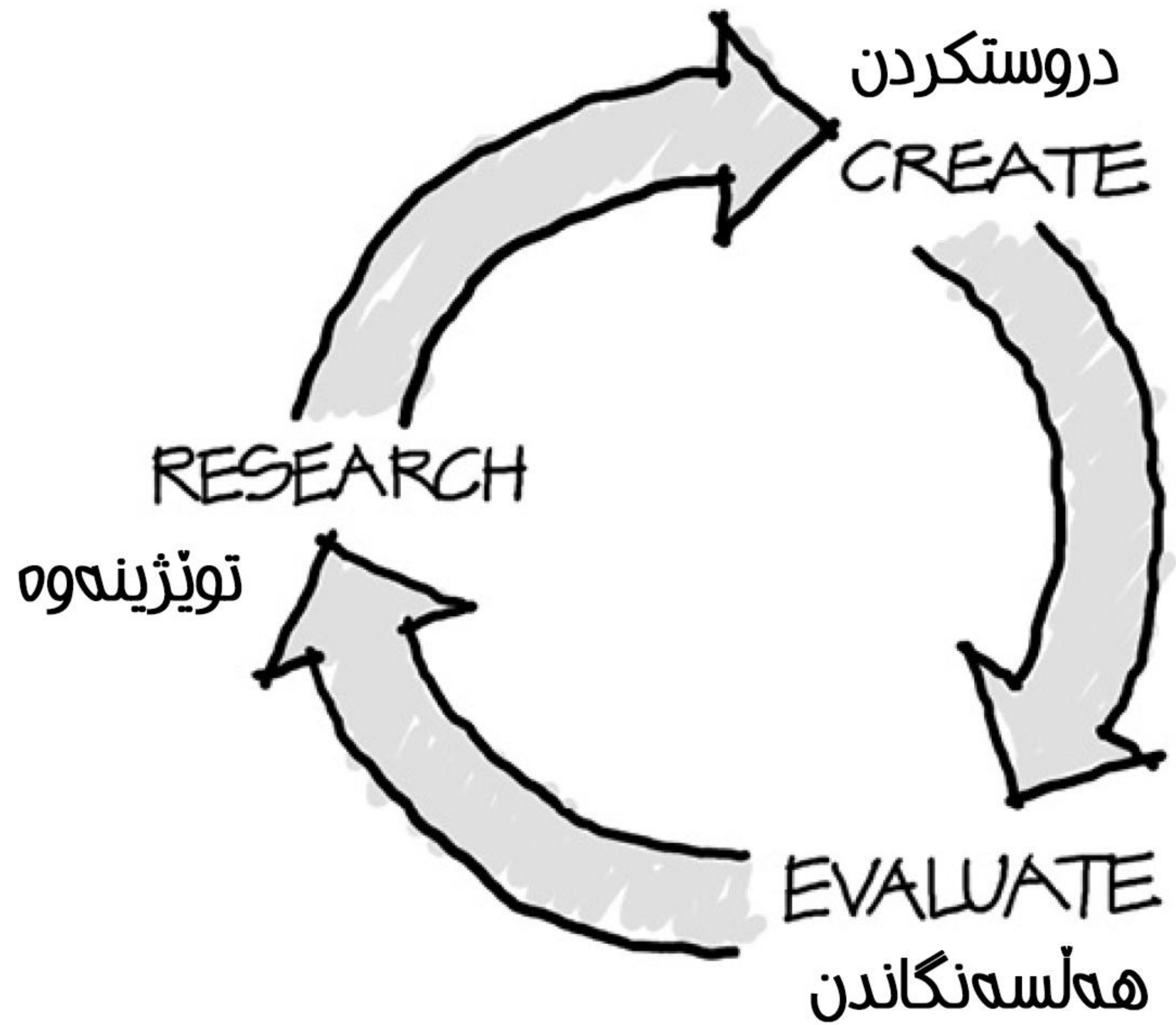

## به جو له يه كي كتوپر ده ستيپ بکه، دواتر له خه يالتدا ديزاین بکه، ئينجا به داتا پالپشتی و تهريري ديزاینه کهت بکه.

پروژه سي ديزاین زورجار پروژه سه يه كي سه ريپی و له ناکاوه. ئايدياي گرینگ ئه شي په يدا بين له خه يالکردنه وه، بيرکردنه وهی لابه لا، هه ستيکی له پر، يا تيبيني هه ره مه كي، بو نمونه: سايتی C جيگايه كي شکومهنده تره بو بيناي دادگا وهک له سايتی A و B. يه کيک له لاکانی شه قام هه ستيکی زير و توند دروست ئەکات، به لام لايه که ی تر هه ستيکی نه رم و نيان و ناسک. ريزه ی ئه وه يه کانه ی نيشته جي بوون که يه ک ژووری نوستنيان هه يه له ناو پروژه يه كي پيشنيارکراودا له وان هه يه هه له يیت و ده سته دات بو بازار، به لام له هه مان کاتيشدا گرانه روونی بکه يته وه له بهرچی.

رامانه خوديه کان Subjective observations سه رچاوه ی گرینگى ئيله ام به خشين و پيوسته به ته وای گرینگيان پی دریت. به لام نايیت وه کو بنه ما به کاربه يترين بو برياری گه وره و سه ره کی له ديزاین دا به بی پشتبه ستن به داتای تويزينه وه ی باوه رپيکراو. له کاتی کو کردنه وه به ده سته ينانی داتا وورپابه له هه بوونی مه يلخواری له هه لبراردنی داتادا، به و مانايه ی به شي وه يه ک ليکدانه وه بو به لگه نوويه کان بکه يت که ته نها پالپشتی ئه وه هه ز و بيرۆکانه ت بکات که هه ره له سه ره تاوه هه تبوون و باوه رت پييان هه بووه.

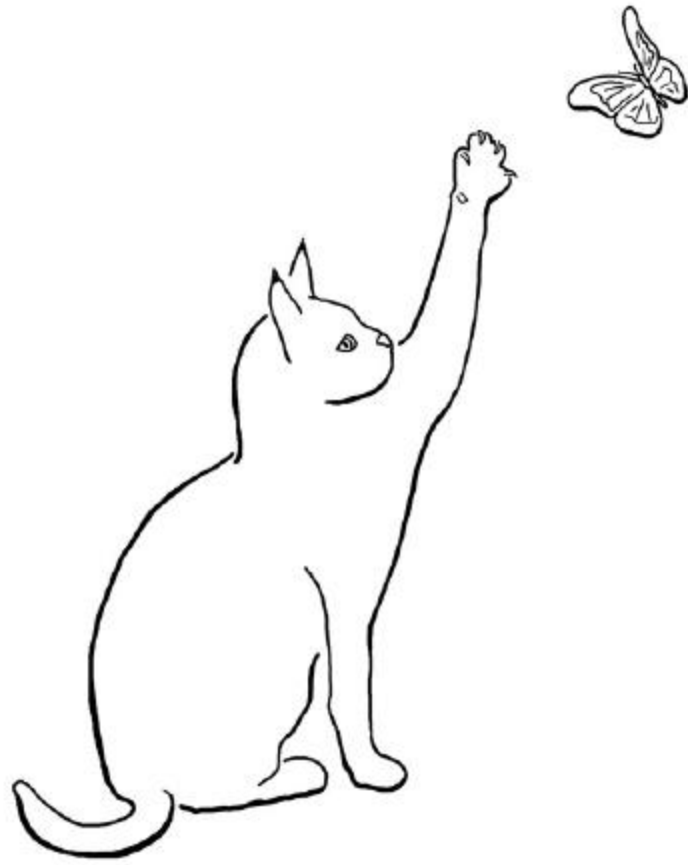

غەریزه instinct

رەفتاریکی زگماکی و  
پیشبینیکراو له  
وهلامی هاندهریکدا



پالنهاریکی کتوپر impulse

خواست یان ویستیکی  
کتوپر بو ئهجامدانی کاریک  
بهبن بیروکهی پیشوهخت



ژییری intuition

توانای تیگهیشتنیکی  
خیرا و گشتگیر بهبن  
پرۆسه عقلانیهکان

"گه مژه کان له سهه خه يال بريار ئه ده ن به بئ  
هه بوونی مه عريفه. بيرته سکان له سهه مه عريفه  
بريار ئه ده ن به بئ هه بوونی خه يال."

- وليام ئارثر وارد





## تهنھا ديزاين مهكه، وهلاميش بدهرهوه.

له رېځگای به دۆكيوميټت كردن و شيكردنهوهی كوټتيكستی پروژهكهت، ئهتوانی گشت ئهوه ههلو مهرج و بارودوځانه دهستنيشان بكهی كه لهناوياندا ديزاين ئهكهيت و، دهرفتهگهليکيش بدوزيتهوه كه لهوانهيه به شاراوهیی و نهزانراوی بميننهوه ئهگر هاتباو ئهم كارهت ئهنجام نهدابووایه. زوربهی ئهوه خالانهی كه تو شيكردنهوهت بو كردوون لهوانهيه هاوشيوه بن لهگهـل خالهکانی شيكردنهوهی خویندکارانی دیکهـدا. بهلام ههر خالیکی شيكردنهوه ئهشی به چهندين رېځگای جياواز وهلام بدریتهوه. لهوانهيه ديزاينهريک له وهلامی تهوهرهيهکی گرینگدا ههستیت به دانانی مانيوميټتيک، يهکيکی تر لهوانهيه ههستیت به دروستکردنی بوښاييهکی دهرهکی بو کۆکردنهوهی ههـموو ئهوه كهسانهی بهرهوه ئهوه تهوهرهيه ئهروڤن، ديزاينهري سييم لهوانهيه ديواريکی گوښهدار دابنيټ تاوهکو تيشکی خوړ چر بکاتهوهوه ئاراستهی كهسانی پيادهش بهشيويهکی بهسهری بهرهوه رېځگايهکی نوئ بگورپت.

خاله هاوبهش و باوهکانی شيكردنهوه بریتين له:

**چالاکي پياده Pedestrian activity:** رېځگای هامووشو، ئهوه رېځگای کورتانهی خهـلک ئهيانگرپته بهر (desire lines) لهجياتی برینی رېځگای دوورتر، کۆمهـلبوونی خهـلک (کاتی کۆبوونهوه، چری کۆبوونهوه).  
**هیلهکانی بينين Sight lines:** ئهوه ديمهـنانهی سايت كه له دهرهوه ديارن يان ئهوه ديمهـنانهی دهرهوه كه له سايتهوه ديارن، ههروهها رپرهوهکانی بينين كه نزيکن لييهوهوه پيوستهکات پاريزرين يان چاک بکرين.

**توخمهکانی بيناکاری Buildings and built elements:** بهکارهينانهکانی نهۆمی زهـمینی و نهۆمهکانی سهـرهوه، پهيوهندي نيوان ديوی پيشهوهوه پشتهوهوه، سکیـل، کهرهسته، شيـواز، بارستهکاری بينا، هتد.

**توخمه سروشتيهکان Natural elements:** رهوگهی خوړ، سيـبهـر، با، کواليتی ههوا، ئاوهرو، ههـلکهوتهی زهوی، ههـلومهـرجهکانی ژيرخاک.

**شهقامهکان Streets:** کواليتی، پلهبهندی، تايبهتمهندي بوښاييهکان، پيشينهـدان به پياده.

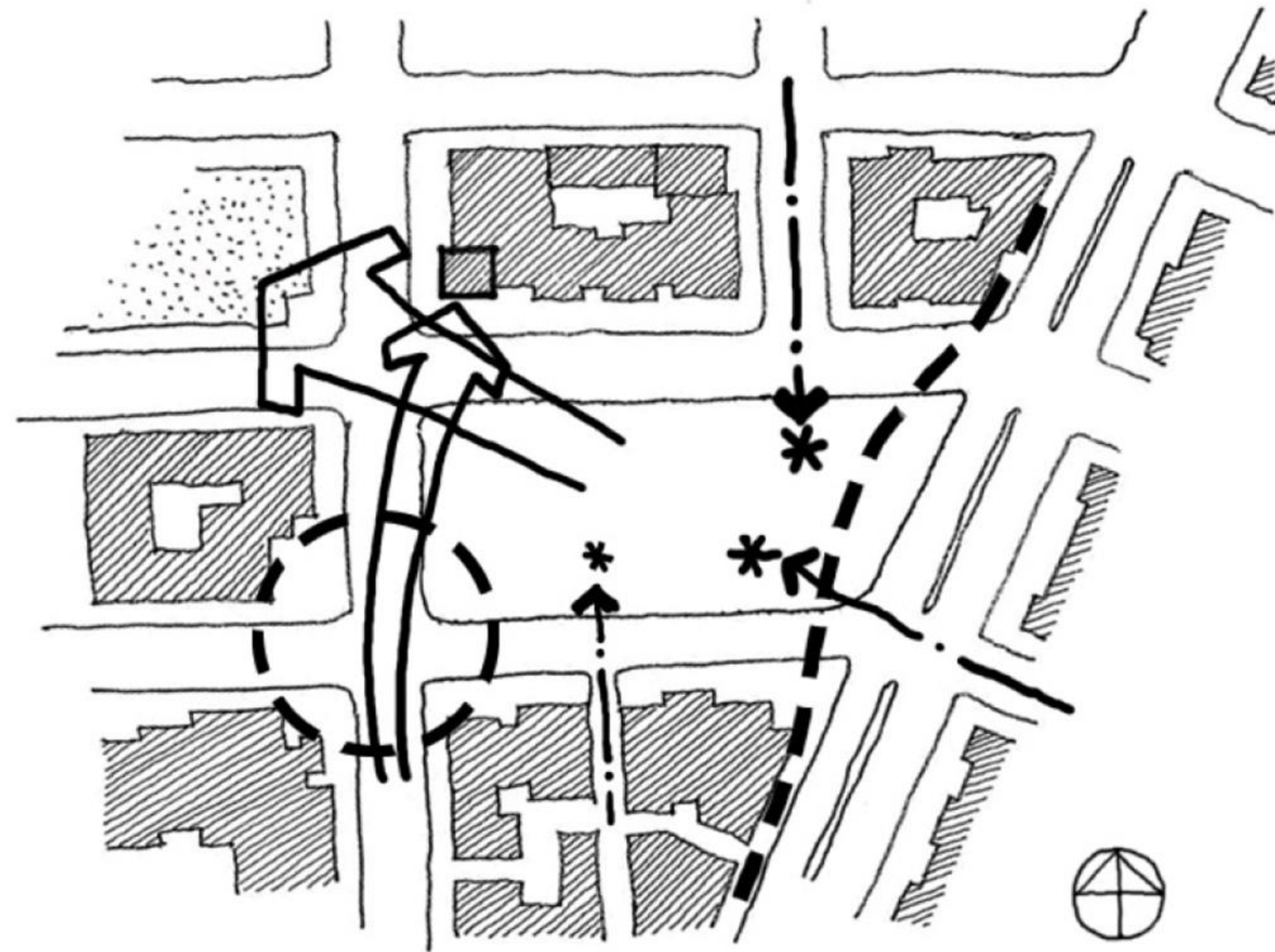

## پیکهاتن باشته له سازش کردن.

له سازشکردن (compromise) دا، ئاریشهکان و لایهنه ناکوکهکان له پیشبرکی دان له گهل یه کتری و زور جاریش تاکه گهران و یه کتری نه خه نه دهره وه. جیاوازی نیوان لایه نه کان به شیوه یه ک دانووستانی له سه ر نه کریت که بیته هوی چاره سه رکردنیکی پاژه کی (partial) هه موو کی شه کان یان قایلکردنیکی پاژه کیانه ی هه موو لایه نه کان.

گهران به دوای پیکهاتن (synthesis) دا گهرانه به دوای ئامانجیک و به ره نجامیکی ته و او گهوره تر دا. نه وه ی به دوای پیکهاتن دا نه گهریت له سه ر نه و باوه ریه که ناکوکی و دوو به ره کی به ره می نیزامیکه که هیشتا شاراوو و نه زانراوه. نه گهر هاتوو نیزامه که بناسریت و دهستنیشان بکریت، له وانیه کی شه که به پرسیکی دیکه ی بنه ره تیترو گشتگیرتر جیگی بگیریته وه که بیته هوی هه لوه شانده وه ی یاخود گورینی ناکوکیه که له وانیه چیترو ئاریشه ناکوکهکان له گهل یه کتریدا له دوو به ره کی دا نه بن، له وانیه پیکه وه هه لکه ن یاخود دواتر له گهل یه کتریدا ئاویته بن به شیوازیکی پیشبینی نه کراو که سوودی هه ردوولایان تیدابیت.

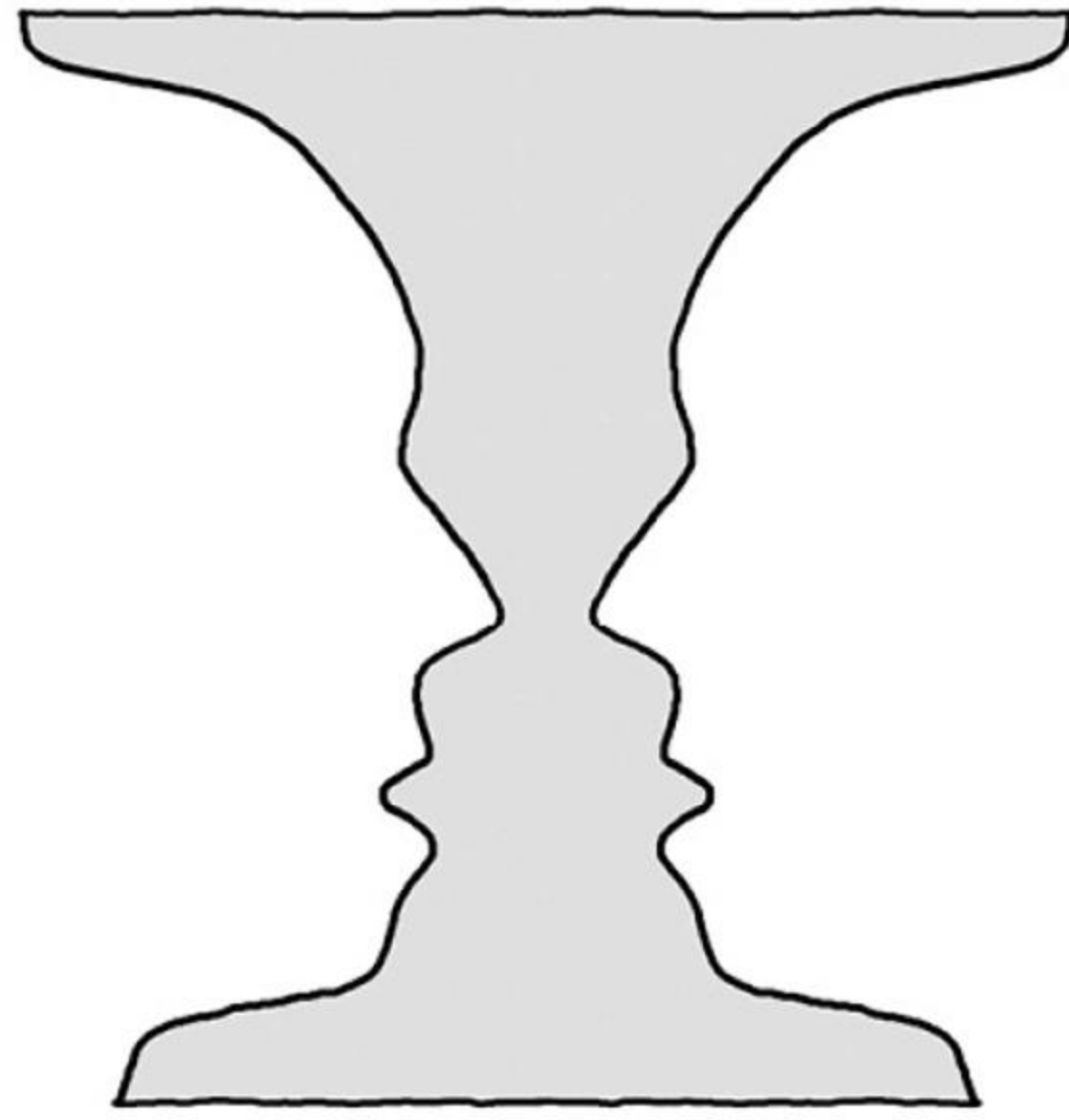

## با هموو بریارکت بهلای کهمهوه دوو ئامانج بهدهستیئت.

له رهسمی داهاووودا نهخشهیهکی ساده پیشنیاز کراوه بو سایتیکی چۆل. بهلام لهگهڵ ئهوهشدا که فۆرمی بیناکان زۆر ساده دهرهکهون، وهلامی کۆمهلیکی زۆر له ههلوهرجی مهوجود ئهدهنهوه. لهلای باکور و باشور و رۆژههلات گهیشتونته سه شۆستهکه تاوهکو ریز لهو دیوارهی شهقام بگرن که خۆی لهویدا بوونی ههیه. لهلای رۆژئاوا دا رووی لارکراوهی بینا چند ئامانجیک ئهپیکیت: ئهپیتههۆی دروستبوونی پلازایهکی گشتی هاردسکیپ له بهردهمی خۆیدا، رووی بیناکه بهرهو پارکیک ئهسورپیت که بهشیوهیهکی لار کهوتۆته بهرامبهری، ئههیلپیت دیمهنی تاوهریکی کاتژمیر که لهویدا بوونی ههیه دیارپیت بو کهسانی پیاده که لهلای باشوورهوه ئهگهنه شوینهکه، ئههیلپیت لهلای باشوورهوه خۆرهتاو پلازاکهو تاوهری کاتژمیرهکه رووناک بکاتهوه، لهلای رۆژههلاتی سایتهکهوه هاورپیکه لهگهڵ شیوهی ئهنازهیی شهقامهکه. ههبوونی ریزهویکی هاووچۆ لهنیوانی ههردوو بیناکه دا کارناسانی ئهکات بو جولهو هاووچۆ لهناوچهکه دا لهریگی پیکبهستنهوهی دوو ریگی گشتی که له ههردوولا بوونیان ههیه. لهکووتایشدا شیوهی لاتهریبی ههردوو بیناکه ساده و داینهمیکیه، ئاماژهی ئهوه دهبهخشن که ئهکرئ ههردووکیان پهههسیئن بو پیکهینانی یهک بینای یهکگرتووی جوان.

سههراي سههههوتوووی نهخشهی پیشنیارکراو وهک ئهوهی که دهرهکهویت، بهلام تهنها وهلامیکی ریزهیی کهمیک له ئیعتیباراتی کۆنتیکست ئهدهاتهوه. لهوانهیه زۆریک له فاکتیره کۆنتیکستییهکانی تر بهشیوهیهکی جیاواز و تهناهت تهواو پیکهوانهی فاکتیرهکانی تر پینه گو سهبارهت به چۆنیتهی بیناکردن لهسهه سایتهکه.

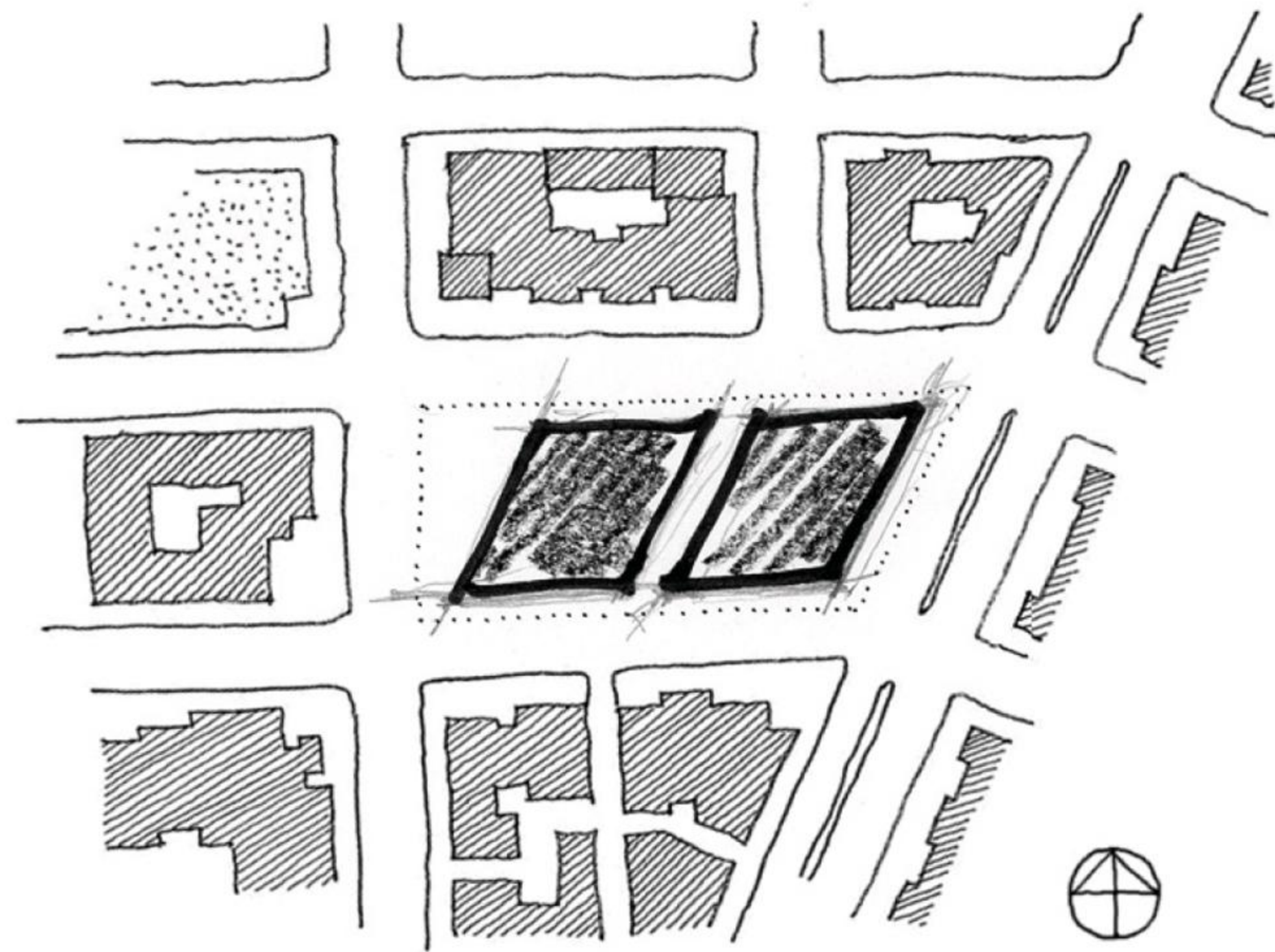

هه‌ندی جار پۆیسته یه‌ک شت به‌شیوه‌یه‌کی یه‌کجار زۆر  
باش ئه‌نجام بده‌یت، به‌لام زۆربه‌ی جار پۆیسته  
هه‌موو شته‌کان ته‌نها به‌شیوه‌یه‌کی باش ئه‌نجام بده‌ی  
به‌و راده‌یه‌ی که پۆیسته.

ئه‌گه‌ر له‌ یه‌ک کاتدا ده‌ کیشه‌ت هه‌بیت بۆ چاره‌سه‌کردن، ته‌نها له‌سه‌ر چاره‌سه‌کردنی یه‌ک  
کیشه‌یان ده‌ق مه‌گه‌ره‌ کاتیک کیشه‌کانی تر په‌ژموورده‌ ئه‌بن، وه‌ چاوهرپیش مه‌که‌ هه‌تا ئه‌و  
ده‌مه‌ی کاتت ئه‌بیت بۆ چاره‌کردنی هه‌ر ده‌ کیشه‌که‌ به‌باشی. به‌ خیرایی له‌سه‌ر هه‌ر  
کیشه‌یه‌ک بووه‌سته‌و پاشان به‌سه‌ریدا تیپه‌ره‌ بۆ کیشه‌که‌ی تر. پاشان بگه‌رپوه‌ سه‌ر  
هه‌موو کیشه‌کان و زیاتر ئیشیان له‌سه‌ر بکه‌. له‌گه‌ل هه‌موو تیپه‌راندنی‌کدا به‌دوای رینگای  
گونجاوتر و ئابووریانه‌ تر دا بگه‌رپۆ بۆ چاره‌سه‌کردنی ته‌واوی کیشه‌کان. ئه‌مه‌ ئه‌بیت هه‌و  
گه‌رانه‌وه‌ی کات بۆ تو، وا ئه‌کات به‌شیوه‌یه‌کی گشتگیرتر و سه‌رتاپایی تر بیر له‌ پرۆژه‌که‌ت  
بکه‌یته‌وه‌، وه‌ ناهیلپت به‌ تایبه‌تی له‌سه‌ر یه‌ک کیشه‌ پاوه‌جی بیت و ده‌ق بگریت.





## چۆن و بهرەو کوۆ خەلک جوڵە ئەکەن.

هەموو جیگایەکی شارستانی urban site پێویستە وەها بیری لێ بکەیتەووە کە لە بنەرەتەووە شوێنێکە بۆ جموجۆڵ، تەنانەت ئەگەر هاتوو ئامانجی پرۆژەکە دروستکردنی جیگایەکی بێت بۆ پشوودان. تەنها ژمارەیهکی کەمی خەلک کە سایدەکە بەکار ئەهێنن یاخود سایدەکە کاری تێکردوون، وەکو دوا شوێنی مەبەست بۆی ئەرۆن. زۆرینهی خەلک بەناو یاخود بە تەنیشیدا تێئەپەرن لە رێگایاندا بۆ شوێنێکی دیکە مەبەستیان.

نەخشەیی هامووشۆکردن (circulation scheme) ی هەر سایدێک پێویستە پاتێرنە مەوجودەکانی جوڵە لەخۆی بگرێت کە لە واقیعدا هەن و لە هەمان کاتیشدا رایەلەیی نوێ لەناو ساید و لەنیوان سایدەکان دا دروستبکات بۆ ئاسانکردنی لێشاوی رۆیشتنی خەلک و ووزەو ئایدیاکان، هەروەها بێتە هۆی زیاتر رەخساندنی دەرفەت بۆ ئەو کەسانەیی لەویدا بەریەکی ئەکەون. تەنانەت هامووشۆی ناو بیناش پێویستە رێکبخرێت و چارەسەر بکریت بەگوێرەیی سیستەمی گەورەتری هامووشۆی شارستانی.

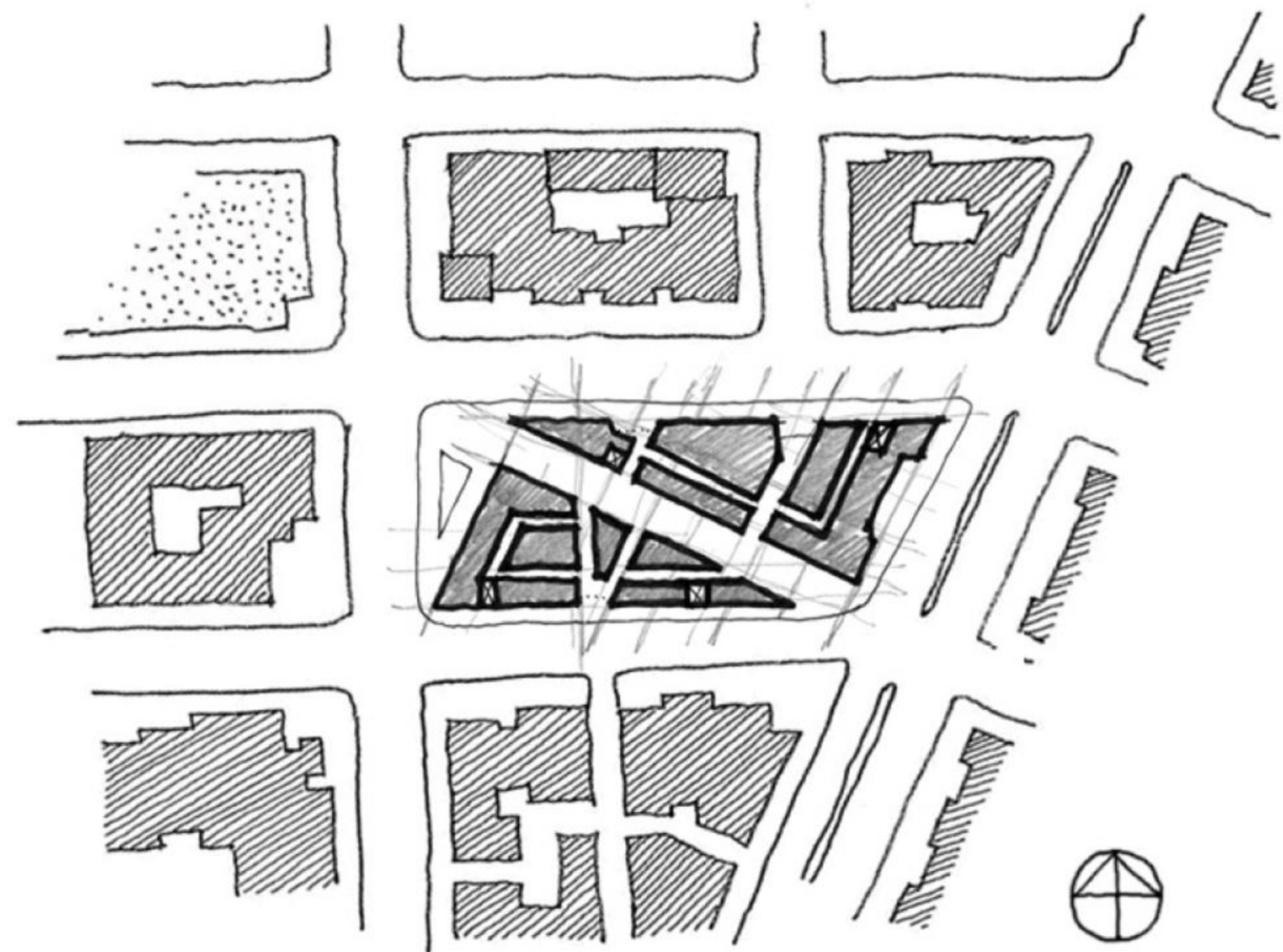

## مهترهسه له ئه‌نجامدانی ئه‌و شته‌ی که ئاشکرایه.

ئه‌نجامدانی کارێک که به ئاشکرایێ لۆجیکی و معقول دهرکه‌وێت له‌وانه‌یه‌ پێچه‌وانه‌بێت له‌گه‌ڵ جه‌وه‌ری چه‌مکی دا‌هێنان دا، بۆ نموونه: ئه‌گه‌ر چاره‌سه‌ریکی دیزاین هێنده ئاشکراییت، هه‌یچ که‌سیکی تر نه‌یتوانیوه‌ پێی بگات؟

زرۆبه‌ی جار بابه‌ته‌که‌ پێچه‌وانه‌ی ئه‌مه‌یه. ئیشتی دیزاینه‌ر ئه‌وکاته ئه‌بێته‌ ره‌سه‌ن که سه‌رچاوه‌ بگرێت له‌ رامانیکی راست و دروست، شیکردنه‌وه‌یه‌کی وورد، تێگه‌یشتنیکی قولی بێ فلتەر، بریاردانیکی هۆشمه‌ندانه، به‌بێ ئه‌وه‌ی هه‌یچ گرینگی بدات به‌ ره‌سه‌نایه‌تی و گوزارشتکردن له‌ خودی خۆی. له‌وانه‌یه‌ ئیسه‌که‌ت له‌ شتیکی بچیت که هه‌مووان بتوانن پێی بگهن. له‌وانه‌یه‌ بترسی له‌وه‌ی گالت‌ه‌ت پێ بکریت که ئیسه‌که‌ت له‌ به‌رده‌می پۆله‌که‌تدا هه‌لئه‌واسی. له‌وانه‌یه‌ وایه‌رکه‌یه‌وه‌ هه‌موو خویندکارانی تری ناو پۆله‌که‌ت به‌ هه‌مان ئه‌و چاره‌سه‌ره‌ گه‌یشتوون، به‌لام به‌شیوه‌یه‌کی سه‌کیمانه‌ وه‌ها چاره‌سه‌ریکی ئاشکرایان پشتگوێ خستوه‌وه. به‌لام ئه‌وکاته‌ی شتیکی ئاشکراو به‌رچاو دهرکه‌وێت به‌لای تووه، زۆر جار له‌به‌ره‌وه‌یه‌ که ئه‌م شته‌ سه‌روشتیه، نه‌ک له‌به‌ره‌وه‌ی که که‌سانی دیکه‌ش هه‌مان شتیان بینوه‌وه.



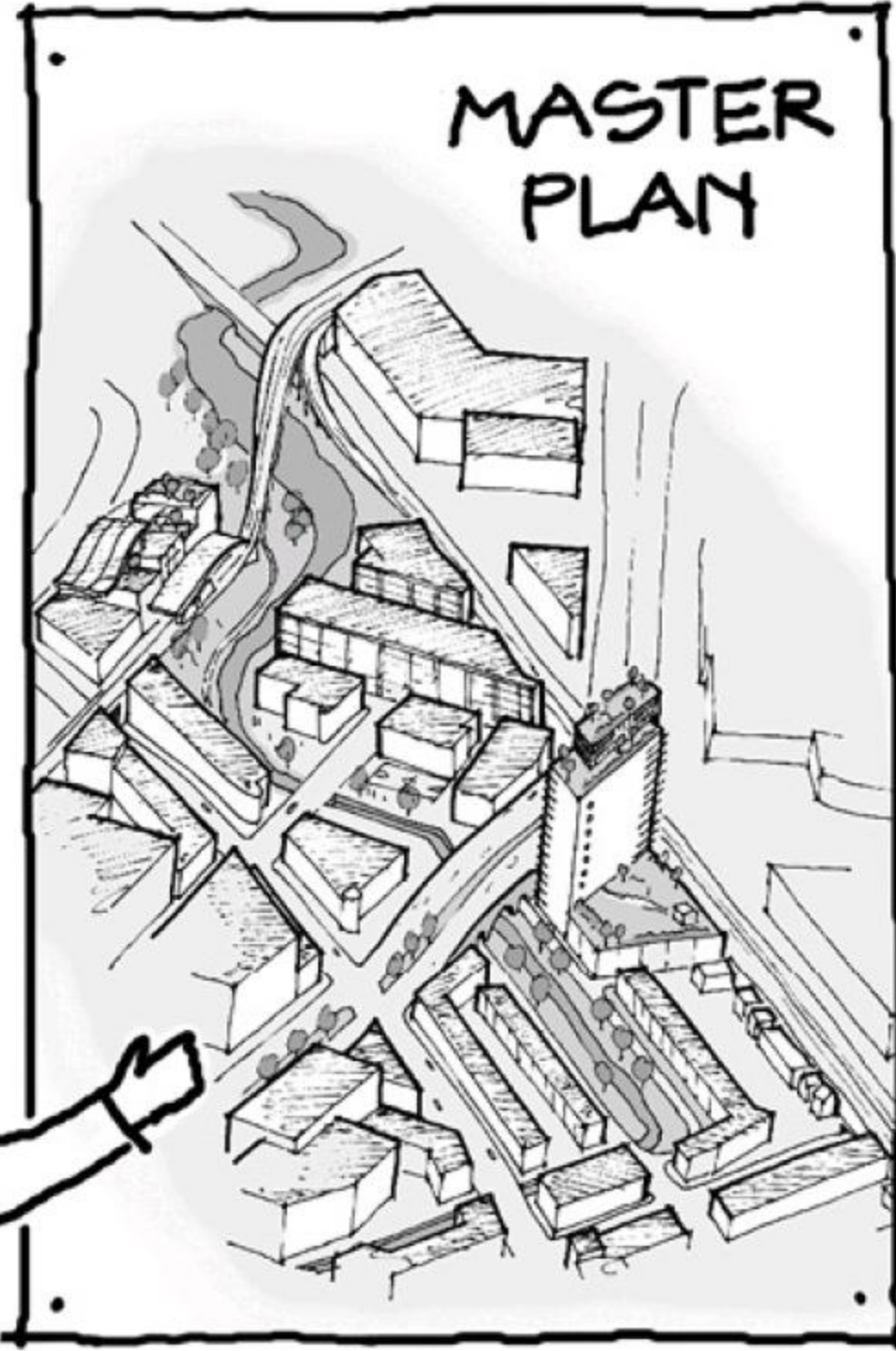

"هیچ کهسیک لهوانه‌ی که پهریشانی ره‌سه‌نایه‌تین،  
هەرگیز نابنه کهسیکی ره‌سه‌ن. به‌لام ئه‌گهر هاتوو  
راستی بلّی به‌بی گویدانه ئه‌وه‌ی که پیشوتر چند  
جار ووتراوه، ئه‌وا تو له کووی ههر ده جاریک نو جار  
ئه‌بیته کهسیکی ره‌سه‌ن به‌بی ئه‌وه‌ی خوشت تیبنیت  
کردییت. ده‌ستبه‌رداری خووت به، ئه‌وکات خودی  
راسته‌قینه‌ی خووت ئه‌دۆزیته‌وه"

- سی ئیس لويس



# لهکاتی دانانی پلانی گهوره دا، وورده کاریه کانیش له بهرچاو بگره. لهکاتی سهرقال بوون به شتی بچووکه وه، ئاگاداری وینه گهوره کهش به.

باشترین ئایدیاکانی خۆت بگوره بو بنهما (principle) که بتوانیت له جیگای دیکه وه به سکیلی دیکه جیبه جییان بکهیت.

جولهیه کی بچووک: شه قامیک بکه به چهماوه تا به دهوری بینایه کی میژوویدا بخولیتته وه. جولهیه کی گهوره تر: شه قامه هاوته ریه کانیش بکه به چهماوه، هاوشیوهی هیلهکانی کاریگری زایه لهی دهنگ (echo effect)، بو ئاماژهدان به گرینگی بیناکه بو ئه و ناوچهیهی تئیدایه. جولهیه کی گهوره: توڕیک له شه قامی پان boulevard دروستبکه بو ریکخستنی هاووچوی ئۆتۆمبیل له ناوچه که.

جولهیه کی بچووک: مانیومینتیکی ژیاری civic monument له سهر هه موو یه کتربریکی بوله قارده کان دابن بو باشکردنی ناسینه وه و ئاسان خویندنه وهی شار.

جولهیه کی ناوهندی: له ناو هه موو ناوچه یه کدا که له ئه نجامی یه کتربرینی بوله قارده کانه وه دروست ئه بیته، گهره کییک و سیسته میکی شه قامی جیاواز دروست بکه که خاوه نی سیمو تایبه تمهندی خۆی بیته و جیای بکاته وه له گهره کهکانی دیکه.

جولهیه کی بچووک: پیشنیاری دروستکردنی شوینیکی تایبه تی بکه بو به کریدانی پاسکیل له پرۆژهیه کی نوپی فره به کاره ینان دا.

جولهیه کی بچووکی زیاده: له گه ل دروستکردنی شوینی به کریدانی پاسکیله کان، شوین بو خواردن و چاککردنه وه و ته والیته و شوینی پئویستی دیکهش بو پاسکیل سواران دابین بکه.



جولہیہ کی ناوہندی: پیشنیاری تهرخانکردنی لهینیکی تایبہتی بکه بو پاسکیل لهسهر ئه وشهقامانہی لیہوہ نزیکن.

جولہیہ کی گہورہ: هاوری لهگهل ریگی تایبہتی پاسکیل سواری دا شریتی سهوزاییش دروست بکه تاوهکو پروژہ نویہ که لهگهل رووبهره گهورهکانی دیکه ی سهوزایی له شاردای پیکبهستیتهوه.

رووخسار (facade) ی نویی  
بیناکهم هاوریک کردوو لهگهل  
رووخساری بیناکه ی ئهوبهری بو  
دروستکردنی پلازایه کی گهوره

جولہیہ کی سهرنجراکیشه.  
بیرت لهوه کردوتهوه  
که چون پلازاکه بکهیته  
جیگایه کی چالاک؟

ئهی تاوهری کاترمیر؟  
زور جوان ئهبیٹ!

پیویستمان به دهروازیه کی نیه  
بو چونه ژیر زهوی بو ناو  
سهبوی؟ ئهکری بیخهیته  
ناو تاوهره که

پیویسته روو پووشیکی  
تایبہتی لهسهر شهقامه که  
به کاربهینی بو پیکگه یاندنی  
هردوو نیوهی پلازاکه

تو بلایی ئه م به شهی  
شار پیویستی به  
وهها بو شاییه کی بیٹ

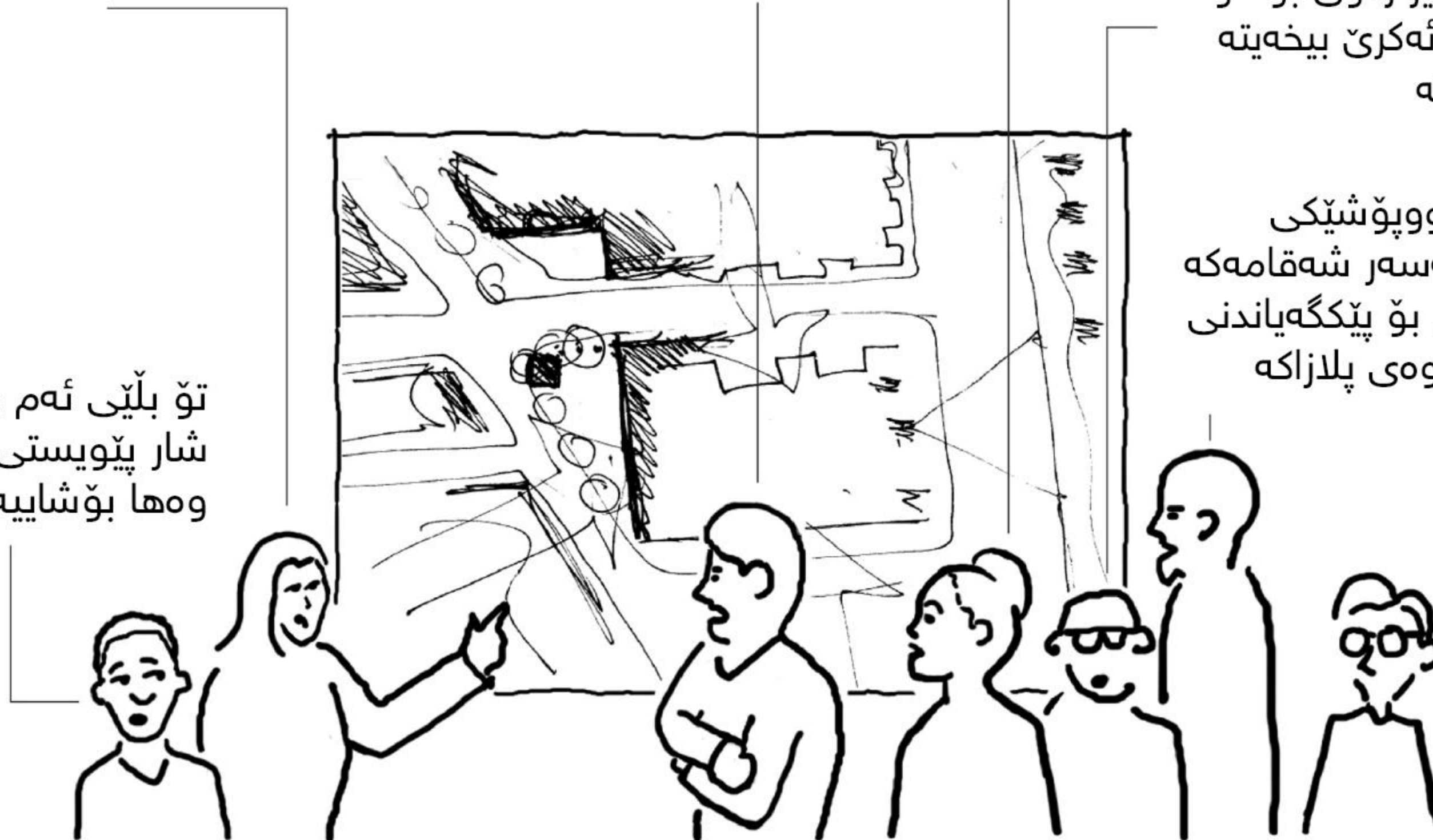

## کلیلی چاره سهرکردنی کیشه یه کی ئالۆز و گران ئەوه یه که بوهستی له ههولدان بو چاره سهرکردنی.

کیشی ئالۆز و گران wicked problem بریتی یه له سیسته میکی ئالۆزی کیشه لاهه کیه کان. ئەم کیشه یه چاره سهر نابیت به چاره سهرکردنی تاک به تاکی کیشه لاهه کیه کان، چونکه کیشه یه کی داینه میکی و پر له په یوه ندی و کارلیکه. چاره سهرکردنی یه ک کیشی لاهه کی ئەبیت هۆی گۆرینی کیشه کانێ تر یان ئەبیت هۆی په کخستنی چاره سهره لاهه کیه کان. کیشه ئالۆز و گرانه کان پێویسته ههنگاو به ههنگاو و به شیوه یه کی سهرتاسه ری چاره سهر بکریین. له یه ک کاتدا ته نها له یه ک کیشه بکۆله ره وه و چاره سهره گونجاوه کان بدۆزه ره وه به لام به بی بریاردان و یه کلاکردنه وه. پاشان له کیشه لاهه کیه کان بکۆله ره وه به جووت یان به کۆمه له. له کۆتاییدا ئەتوانیت په ی به کۆمه لیک ریگا به ریت بو چاره کردنی دوو کیشه یان زیاتر له یه ک کاتدا، به لام ئیستاش ناتوانیت بو پیشه وه برۆیت به ره و چاره سهری کۆتایی. پاشان وه کو یه ک پارچه له کیشه ئالۆز و گرانه که بروانه: چه به هایه ک و چه گریمانیه ک بوونه هۆی دروستبوونی کیشه که و ئیستاش بوونه ته له مپهر له به رده می هه وله کانێ چاره سهرکردنی کیشه که دا؟ چه جوړه به هایه ک و ئامانجیک پێویسته کاربکه نه سهر چاره سهری کۆتایی؟ چاره سهری کۆتایی بریتی نیه له سهره نجامی کۆمه لیک چاره سهری لاهه کی به لکو بریتی یه له سیسته م یان ری باز یا خود پرۆسه یه ک که چاره سهری ئەو ریگایانه ئەکات که تیایدا کیشه لاهه کیه کان له گه ل یه کتریدا کارلیک ئەکه ن.

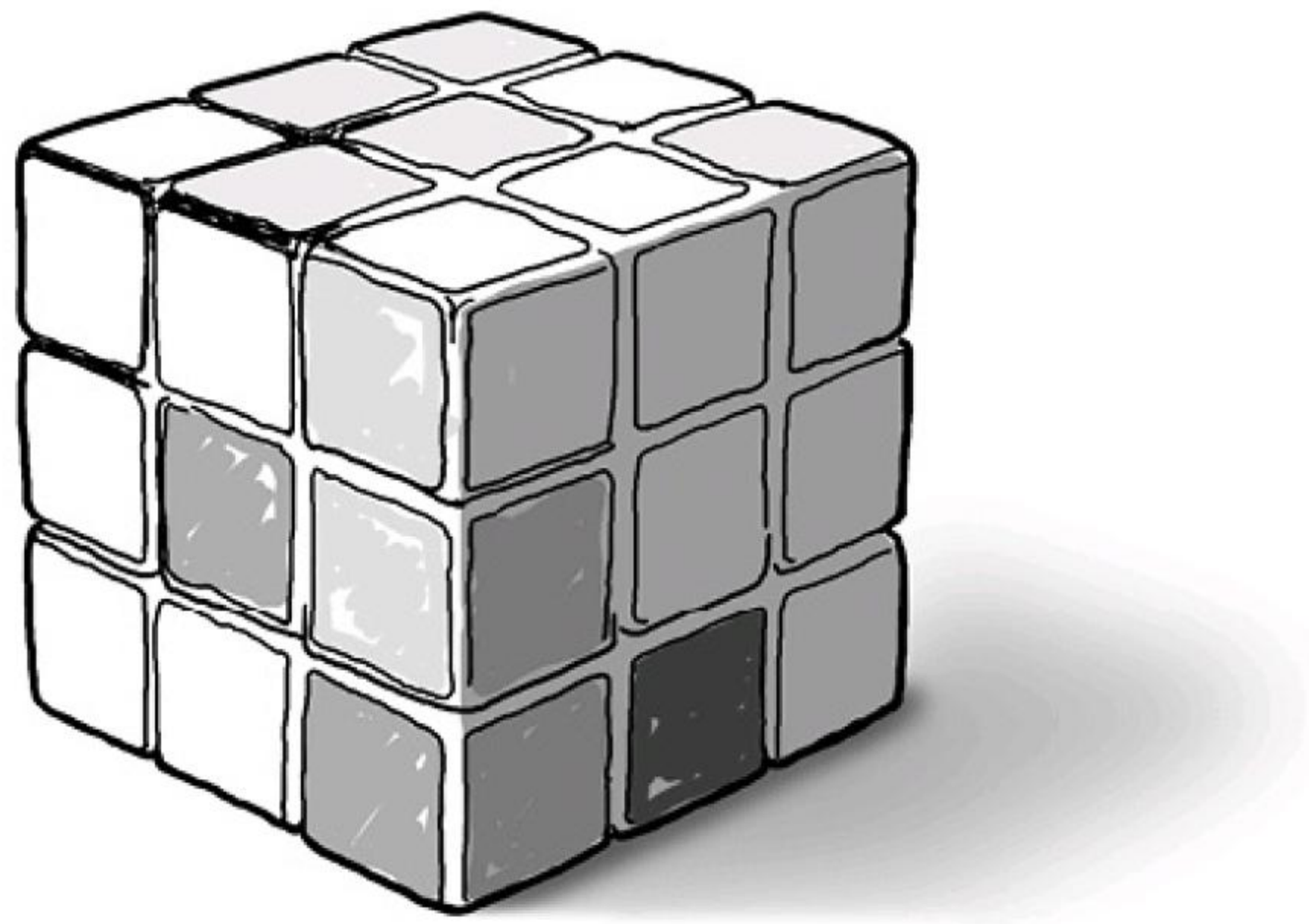

## به بئ هه بوونی قهیران به ره و پشچوون روونادات.

هه موو شتیك به شیوهیهك له شیوهكان شكست دهیئیت. باشتین ئایدیاكانت له ئیشکردن ئه وهستن، یان له وانیه به جوریک له جورهكان به جیا ئیش بکن بهلام پیکه وه ئیش ناکهن. ریگایهك به ره و پیشه وه نادۆزیته وه. بیر له رابردوو ئه که یته وه ئه وکاتانه ی که تیایدا پرۆژه کانت شکستیان هیئا بهلام له خۆت ئه پرسی که بوچی هیچان لئوه فیرنه بوویت. له خۆت ئه پرسی که له بهرچی ناتوانی به شیوهیهکی باشتتر پرۆسه ی دیزاین به ریوه بهریت، له بهرچی ناتوانی کاره سات له خۆت دوورخه یته وه. ئه پرسی که له بهرچی تو که سیکی شیوا نیت بو بواره کهت. له کو تاییدا بو ت دهره که ویت که شکسته یئانی شته کان به شیکه له پرۆسه ی دیزاین. ئه گهر له جاری داهاوو هه مان شت روویدا، له وانیه هه ست بکه ی که له به ره وه یه تو شته کان به شیوازیکی راست ئه نجام ئه ده ی. جاری دواتر، هه ر که پیشبینی قهیرانیکت کرد ئه زانی چۆن مامه له ی له گه لدا بکه ییت.

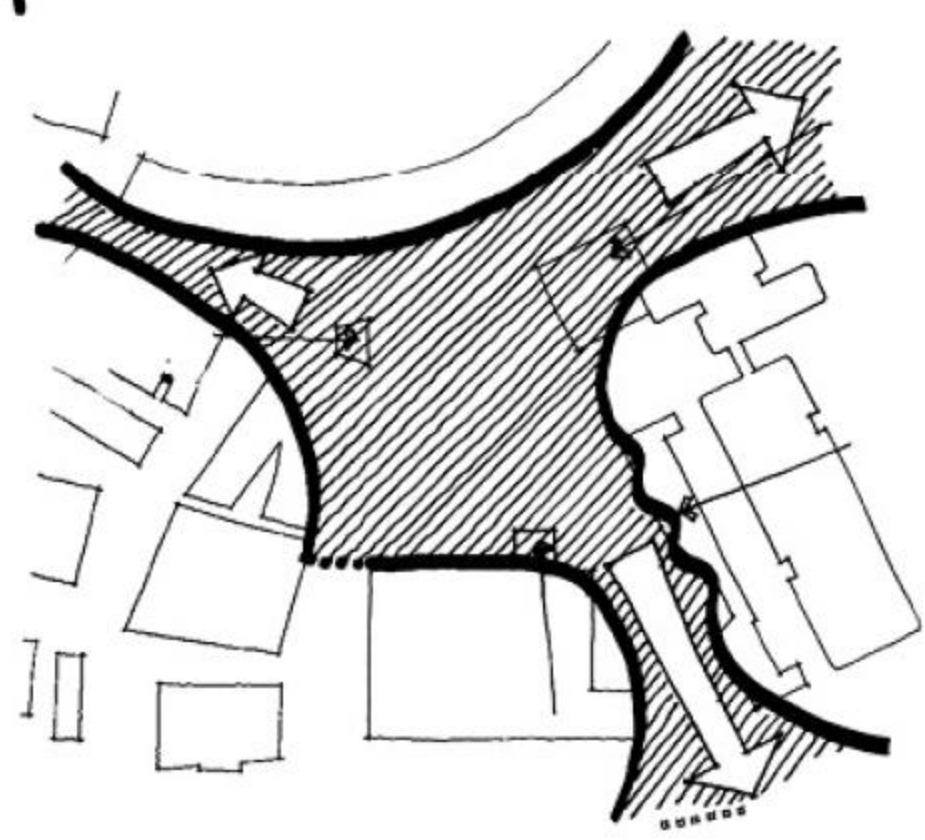
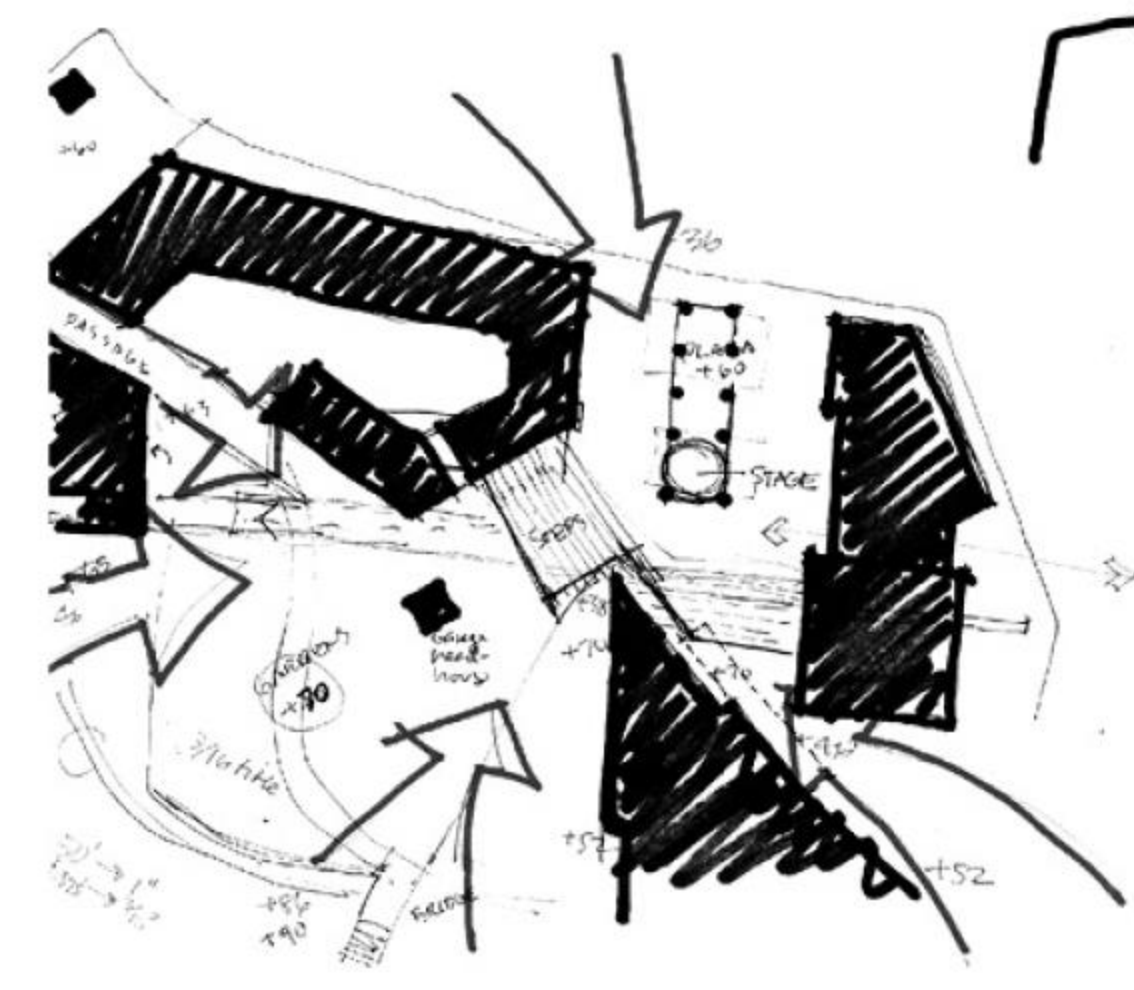
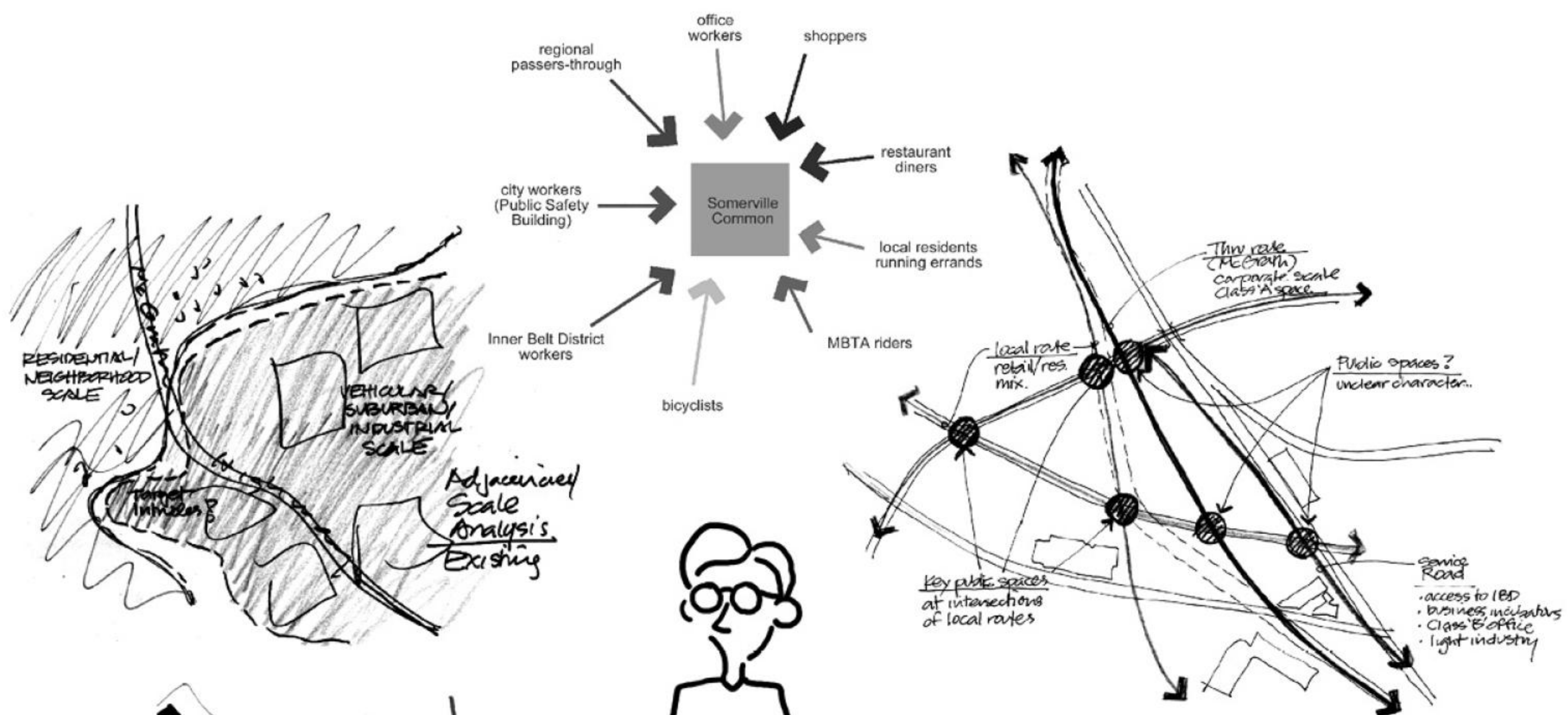

## نەخشەى دىزاین بریتی یە لە ئارگیمەنت. A design scheme is an argument

ئارگیمەنت پئویستی بە بەلگە ھەییە، بەلام ئارگیمەنتیكى بەھیزیش مەحکەم و تۆکمە نیە. ئەگەر ئارگیمەنتیكى بە تەواوی راست بیئت، ئەوکات پئی ناوتریئت ئارگیمەنت، پئی ئەوتریئت حەقیقەت. کەواتە ئەنجامدانى گفتوگوئیەكى کاریگەر بۆ ئەو نیە تا بیسەلمینى تۆ راستى و لەسەر حەقى، بەلکو بۆ ئەو نیە نیشانى بەدى پئیگەى تۆ پئیگەىكى خوارا و پەسندە چونکە هیچ بەلگەىەكى کامل لەبەردەستدا نیە بۆ رەتکردنەو یان سەلماندى ئارگیمەنتەکەت.



ئارگیمهنتی فیزیایی  
physical argument

وهزیفی، پراکتیکی،  
لوجیکی، یهکگرتووی



ئارگیمهنتی مرویی  
humanistic argument

وهلامدورهویه بو بهاکان و  
پیداویستییه فردی و کومه لایهتی و  
کهلتورییهکان

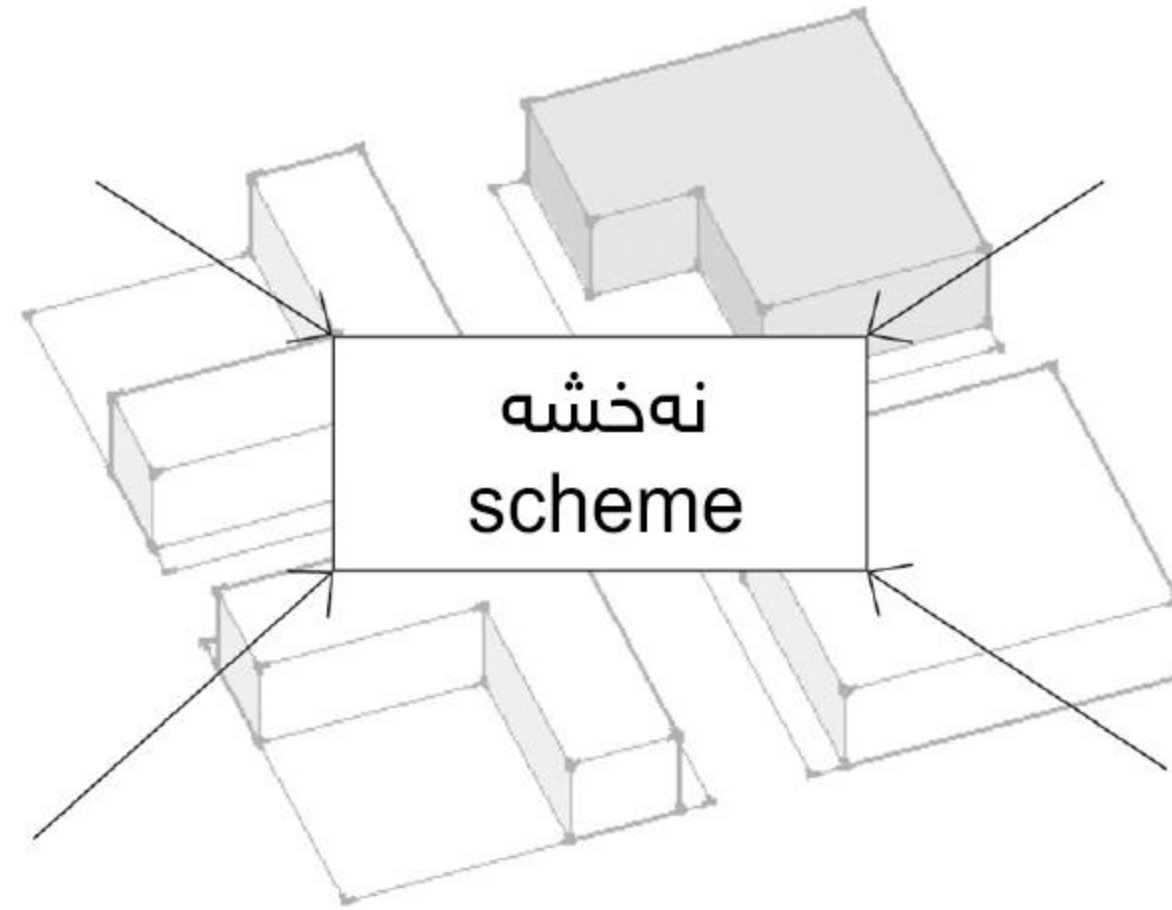

نه خشه  
scheme

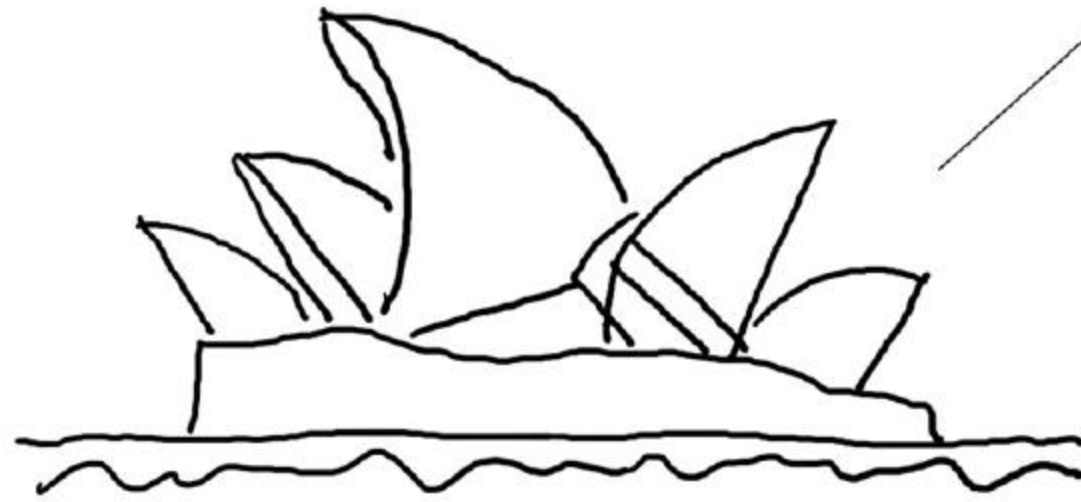

ئارگیمهنتی ئیستاتیکی  
aesthetic argument

جوانی، هارمونی،  
ئیلهامبهخشی، چیژبهخشی

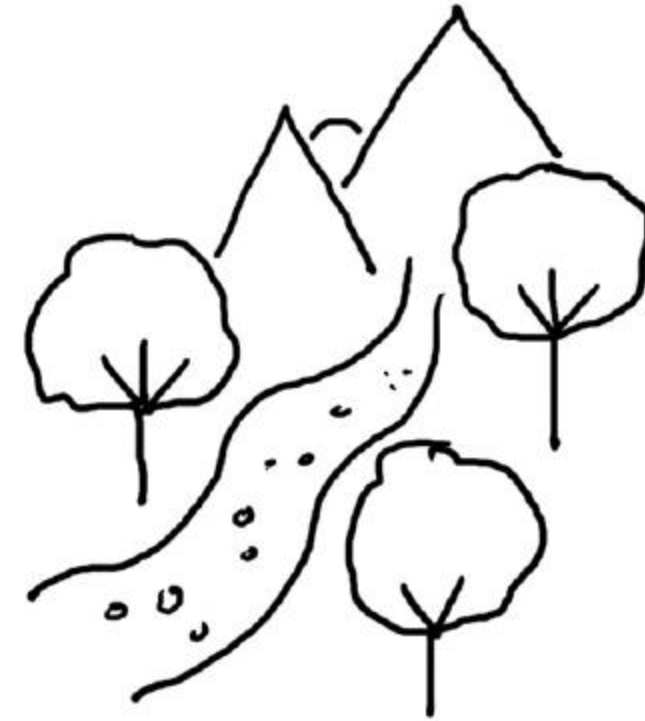

ئارگیمهنتی سروشتی  
natural argument

وهلامدانهوهو لهخوگرتنی  
سیسته می ژینگهیی

## به شيويه كي توند رهخنه له خوټ بگره.

ټايا بهو پلازا گشتهدا نهروټ كه خوټ پيشنيارت كرووه؟ دنياي؟ ټايا ئيستا وهها بو شاييهك بهكارتههينيت و چيژي لي نهيني؟ تو جيگايهكت بو پياسه و پشودان رسم كرووه كه خلكي دلخوش بهكاري تهينن. ټايا بهو نه اندازهيه چالاک تهپټ كه رسمهكته نيشاني ته دات؟ ټايا نهو شوينه به پشتبهستن به بنه ما زانراوه كاني هلسوكه وتي كومه لايه تي مروټف ديزاين كراوه؟ ټايا خلك لهرووي بهسهرى يهوه پروژه كهت به سهرنجراكيش تهينن؟ ټايا چيژ نهيني له سهر كردني پروژه كهت له په نجره ي ژووري دانيشتنه وه؟ ټايا ئيستا له وبهرى نهو شه قامه ي تو له سهرى ته ريت شتيكي هاوشيوه بووني ههيه؟ نه گهر نه خير، ټايا پټ وايه كه ساني ديكه خوازياري هه بووني وهها شتيك بن؟.





## شوین < بوڭشایی.

ئەركى سەرەكى ئىربەن دىزاینەر برىتى يە لە دىزاینکردنى بوڭشایی فیزیایی. بەلام ئامانجى رەهای دىزاینەر ئەوہیە كە ئەم بوڭشاییە بەلای بەكارهینەرانیەوہ ببیتە شوینىكى خوڭشەویست. بوڭشایی برىتى يە لە ژینگەيەكى فیزیایی، شوین برىتى يە لە بوڭشاییەك كە خەلكى پەيوەندیەكى (پەيوەستیەكى) تاییەتى و كەسییان لەگەلیدا هەيە. بەدریژایی دەیان و سەدان سال، ئەم جوړە پەيوەندی يە گوړانى بەسەردا دیت و ئەمەش بوڭشاییەكە دەولەمەند ئەكات. بەكارهینەرانی ئەیگونچین لەگەل مەبەستی نوئ دا، درەختى لى ئەچینن، بە ناتەواوى چاكى ئەكەنەوہ، لەگەل ھاورییاندا تیايدا يەكترى ئەبینن، سەیری ژیان ئەكەن، وە پیتی يەكەمى ناویان لەسەر تەختەكانى دانیشتندا هەلئەكوئن. هەموو ئەو گوړانكاریانە بە دریژایی روژگار لەسەریەك كەلەكە ئەبن و شوینەكە دیرینتر و دەولەمەندتر ئەكەن بو كەسانى دیکەى دواى خویان، لە كوٹایشدا شوینەكە ئەبیتە گەواھیدەرئىك لەسەر بەكارهینەرانی و كەلتورەكەى نەوہك ئەو دىزاینەرەى كە يەكەم جار شوینەكەى دروست كردوہ.

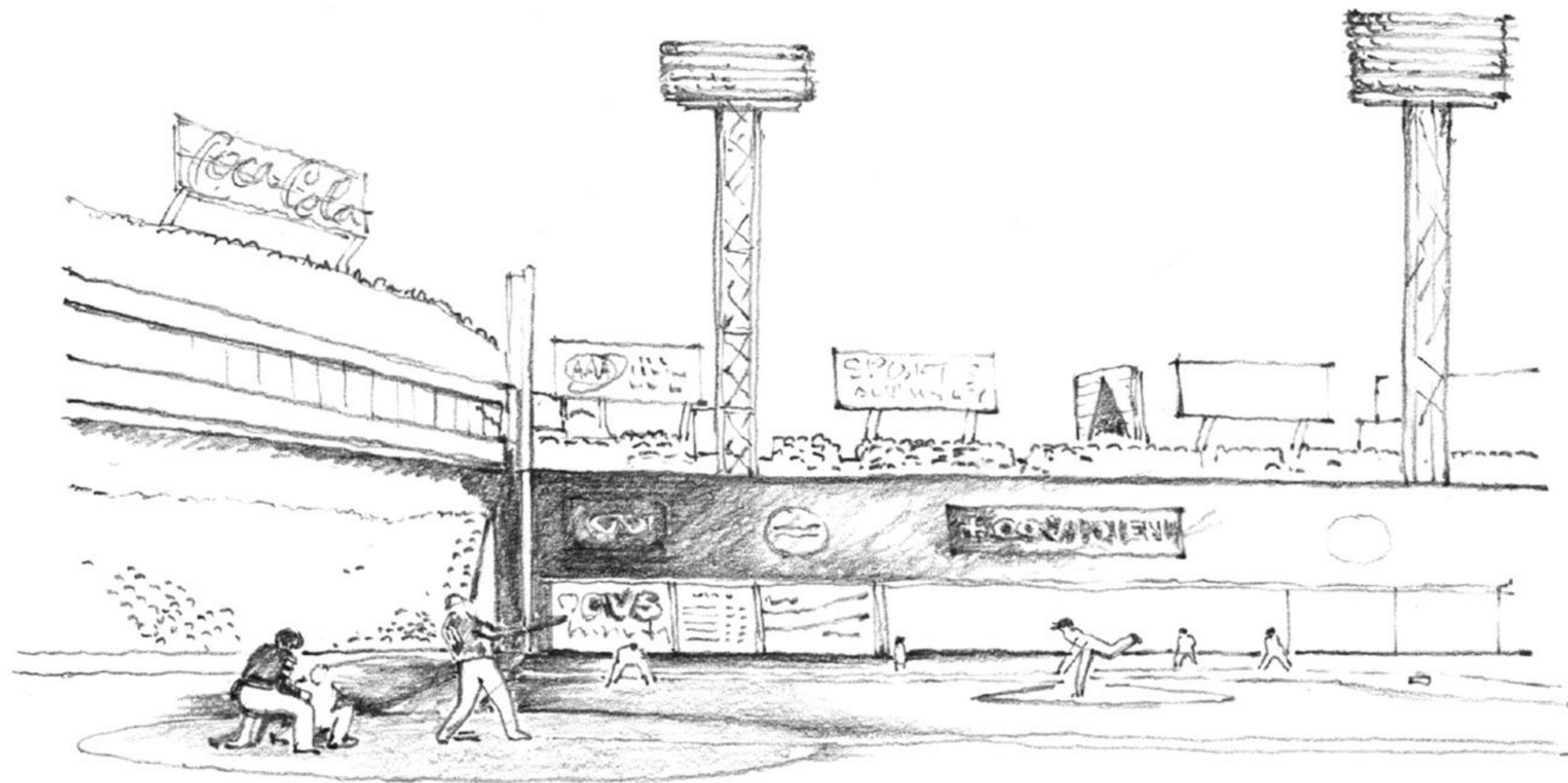

فینوهی پارک، بوستن، ماسه چوسیتس

## پالەمپسیست Palimpsest.

لاپەرەیهک، تەختەبەردیک یان پێستەیهک که دوو سێ جار شتی لەسەر نووسرابێ و سڕابیتەو، بەلام هەندێ لە نووسینە کۆنەکی هێشتا هەر پێو دیار بیت ئەوا پێ دەوتریت پالەمپسیست. کهواتە پالەمپسیست بریتی یە لە:

۱. دەستنووسیەک یان هەر دەقیەک که لەسەر دەستنووسیکی سڕاوە نووسرابیتەو، بەشیوەیهک که دەقی یەکهەم جار (رەسەن) کهمیک هەر دیارە.
۲. هەر شتیەک که گۆردراوە یان بەکارهێنراوەتەو بەلام هێشتا هەلگری شوینەواری شیوە رەسەنەکهیەتی.

Students of urban design dwell in contradiction. In the design studios they take each semester, they are charged with designing important parts of cities and towns, even though they have little design experience and a limited understanding of urbanism. They are given minimal up-front instruction on how to achieve their goals; instead, they must learn by doing. This approach is perhaps necessary—as instructors, we cannot claim to have found a better way—but it asks the student to move in opposite directions at the same time: forward, toward the completion of a project, and “backward,” toward the broad understandings needed to complete it well.

How does a student negotiate this paradox? How does one design something before knowing anything about it? Where does one start—with understanding or action? Are there tangible strategies one can lean on while remaining on the lookout for larger learnings?

The answers are unlikely to be found in textbooks or a formal lesson plan. But they exist in the design studio nonetheless, typically in parenthetical conversations and off-handed observations instructors offer students to get them unstuck, shoo them off a wayward course, or simply inform or inspire them. Once the parentheticals are out of the way, the instructor returns to the lesson plan—ostensibly the

## گۆران بەردەوامە.

ئێربەنیزم کیشەیه‌که که ناتوانرئ یەكجار و بۆ هەمیشە چاره‌سەر بکریت. ئێربەنیزم بریتی یە لە پارچەیه‌کی میژوویی (ئارتیفاکت) که ژیان دروستی ئەکات. کاتیگ ژیان گۆران بەرهم ئەهینیت، ئێربەنیزم خۆی دوباره نوئ ئەکاته و جاریکی تر خۆی دروسته‌کاته‌وه. ئێربەنیزم بریتی یە لە بەرجه‌سته‌یه‌کی ماددی ژیانى مروّف - له‌دایکبوون و گەشه و هه‌ولدان و سه‌رکه‌وتن و شکست ئینجا مردن.

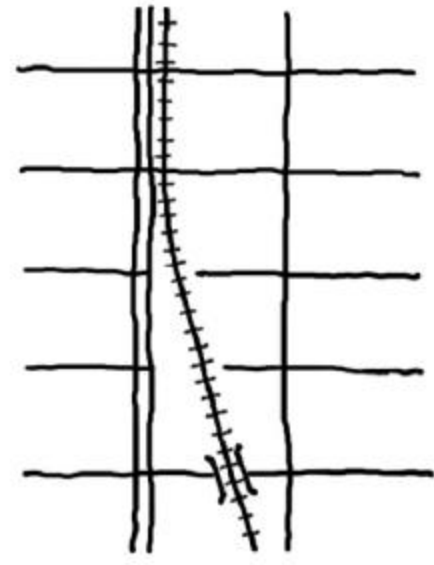

تۆرەكانى گواستنهوه

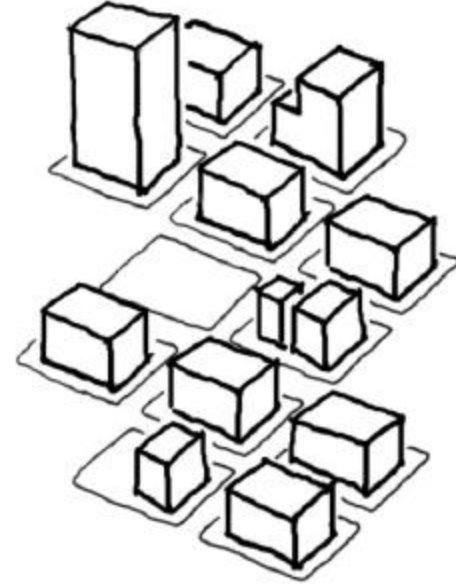

بلۆكهكان

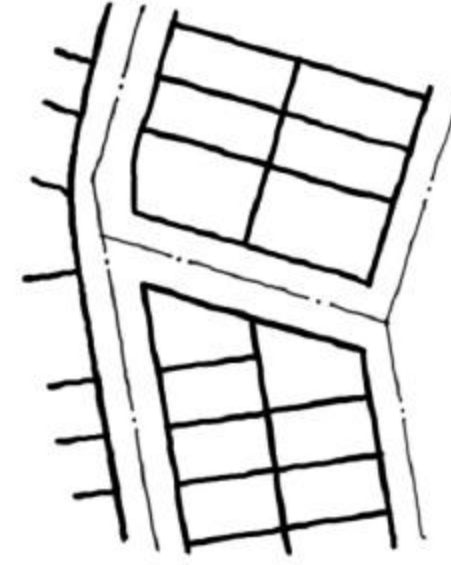

پارچه زهويهكان

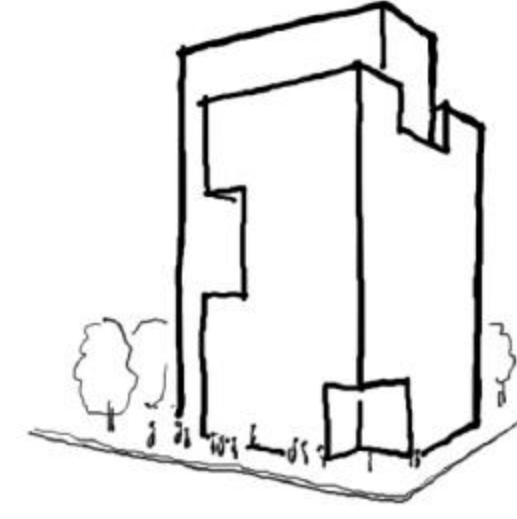

بينكان

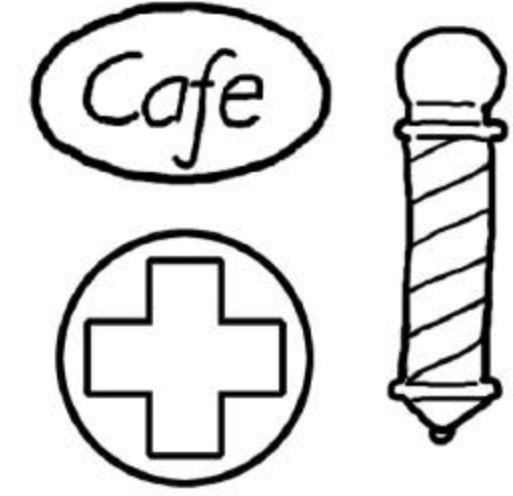

بهكارهينانهكانى بينا

ئالۆزى زياتر

گۆرانى خيراتر

## ئىربەن برىتى يە لەوہى كە خەلك چۆن ئەژن، نەوہك ھەروا بە سادەيى برىتى بىت لەو شوپنەي كە تيايدا ئەژن.

ژيان بە شيوہيەكى شارستانى (ئىربەنى) واتە ژيان بە شيوہيەكى لوكالى، رۆچوون لە ئەزموونى راستەوخۆ دا، يەكخستنى كەسيك لەگەل شيرازەي (فابريكى) كۆمەلايەتى دا. ژيان بە شيوہيەكى نيمچە-شارستانى واتە گرتنەخۆي ئاراستەي ھەريمگەري، ئەزموونكرديكى ھەلبژاردەيى، وە دووركەوتنەوہو دابرائى كۆمەلايەتى.

ئەو دانىشتووہى گەرەككىكى شارستانى كە بە ئۆتۆمبيل ئەرواتە سەر كار، لە ستريپ مۆل بازار ئەكات، وە پاريزگارى لە تۆرپكى كۆمەلايەتى ھەريمى ئەكات، ئەوا ئەم كەسە بە شيوہيەكى داينەميكى كەسيكى نيمچە-شارستانى يە. ئامانجى رەھاي ئىربەن پلانينگ و ئىربەن ديزاين برىتتە لە برەودان بە ئىربەنيزمى داينەميكى، نەوہك بە تەنھا دروستكردى شوپنكى فيزيائى شارستانى كە تيايدا نيزامىكى كۆمەلايەتى نيمچە-شارستانى دروست بىت.



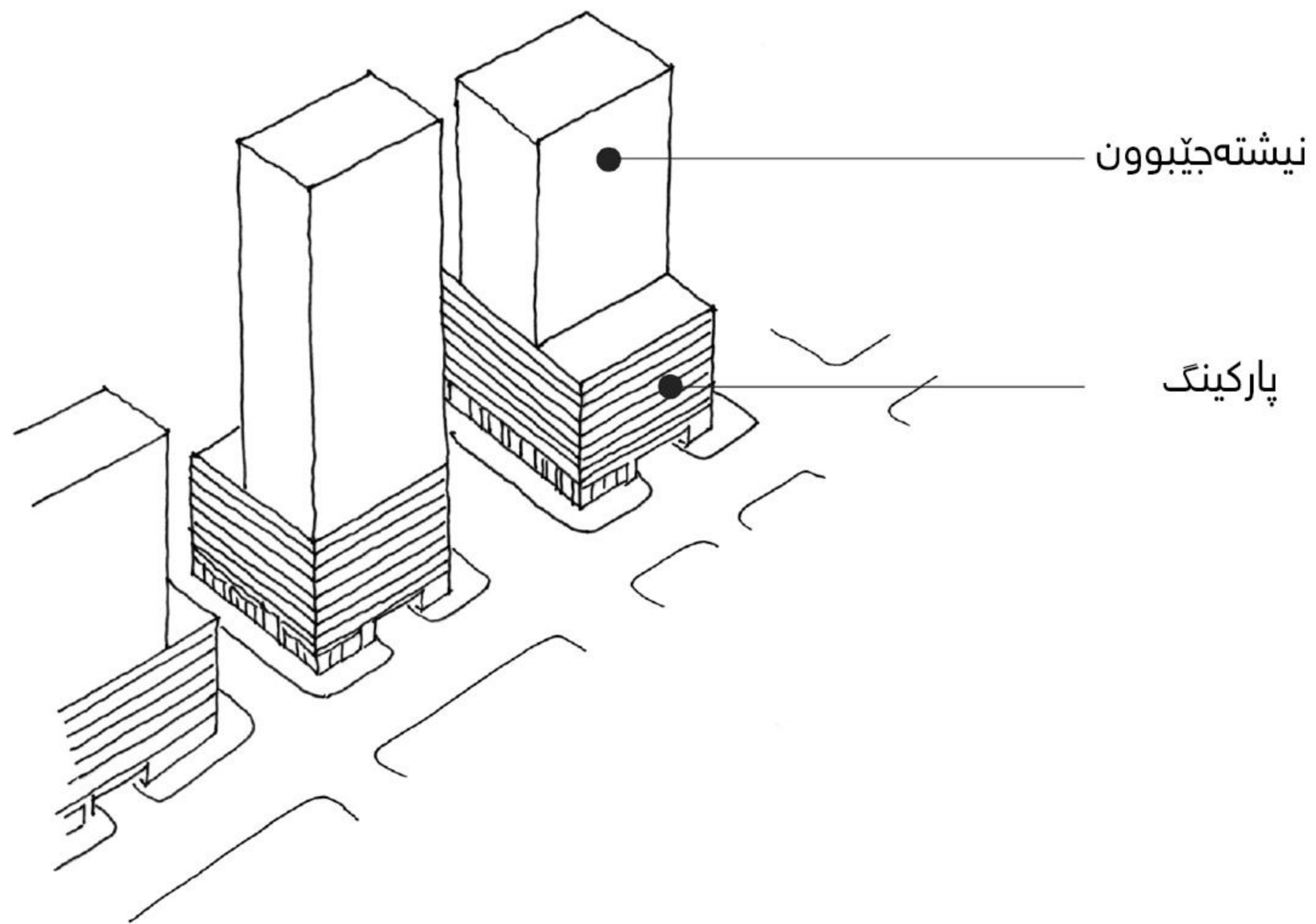

نیزامیکی کۆمه لایه تی نیمچه-شارستانی له ناو جیگایه کی کتومت هاوشیوه شارستانی دا

## ئەگەر پرۆژەكە نەتوانرى ئىستا بىرئىتە شارستانى، كارئاسانى بىكە لە دواتردا بىئىتە پرۆژەيەكى شارستانى.

پرۆژەكانى قەراغ شار وەھا دىزاین بىكە كە لە داھاتوودا بتوانرىت لەگەل گەرەكەكانى دراوسىياندا پىكەو بەستىرئىنەو. پرۆژەكانى نىشتەجىبوون و بازارگانى لە قەراغى شارەكان دا بەگشتى رىگای چوونەژوورەو چوونە دەروەيان سنووردارە و ھامووشۆى ئۆتۆمبىل تىياندا سىروشتىكى تايبەتى ھەيە. لەرىگای رىكخستن و گونجاندى بىناكان و شەقامەكانى ناو پرۆژەو تەنانەت گەراجى ئۆتۆمبىلئىش لەگەل ئەوانەى ناو پرۆژەكانى دراوسىياندا، دروستكردى تۆرەكانى شەقام (street networks) لە داھاتوودا ئاسان ئەيىت و تەنانەت ئەكرى دىمەنىكى شارستانى (urbanscape) ى يەكگرتووش دروست بكرىت.

**گەراجەكانى ئۆتۆمبىل وەھا دروست بىكە كە بتوانرىت جارىكى تر و بەشىوہيەكى تر بەكاربەئىنرئىنەو.** نھۆمى يەكەم ھىندە بەرز دروست بىكە كە شىاو بىت بۆئەوہى بكرىتە فرۆشگای تاكفرۆشى. لە ھەر شوئىنىك كرا نھۆمى زىاتر لەسەرەوہ دروست بىكە، بەلام ھىندەش بەرز بن كە بتوانرىت لە داھاتوودا بكرىنە شوئىنى نىشتەجىبوون، ئۆفيس، يان ھەر وەزىفەيەكى تر.

**ئەگەر بىناى ئەپارتمىنتە فرە يەكەكان (multi-unit)** تەنھا بۆ نىشتەجى بوون بىت لە ئىستادا، ئەو ژوورانەى ئەكەونە بەرامبەر شوئىتە لە نھۆمى يەكەم دا وەھا دىزاینىان بىكە بتوانرىت بگۆردىن بۆ فرۆشگای تاكفرۆشى بەبى تىكدانى وەزىفەى يەكەكانى نىشتەجىبوون و بىناكە.

**ئەگەر نەتوانرى لە ئىستادا رىژەى چرى دانىشتوان لە پرۆژەكەدا گەرەبىت، كارىكى وابىكە بەدەستەئىننى ئاسان بىت لە داھاتوودا.** نارەزايەتى و بەرھەلستى دەربارەى چرى دانىشتوان ئەبىتەھۆى مایەپووچ بوونى چەندىن پرۆژە، لەبەرەوہ پرۆژەكە وەھا دروست بىكە كە رىژەى چرىكەى پەسند بىت بۆ ئەمرۆ، بەلام بەشىوہيەكىش كە تواناى لەخۆگرتنى چرىكەى زىاترى ھەيىت لە داھاتوودا ئەوكاتەى بىركردنەوہى دانىشتوان ئەگۆرىت.

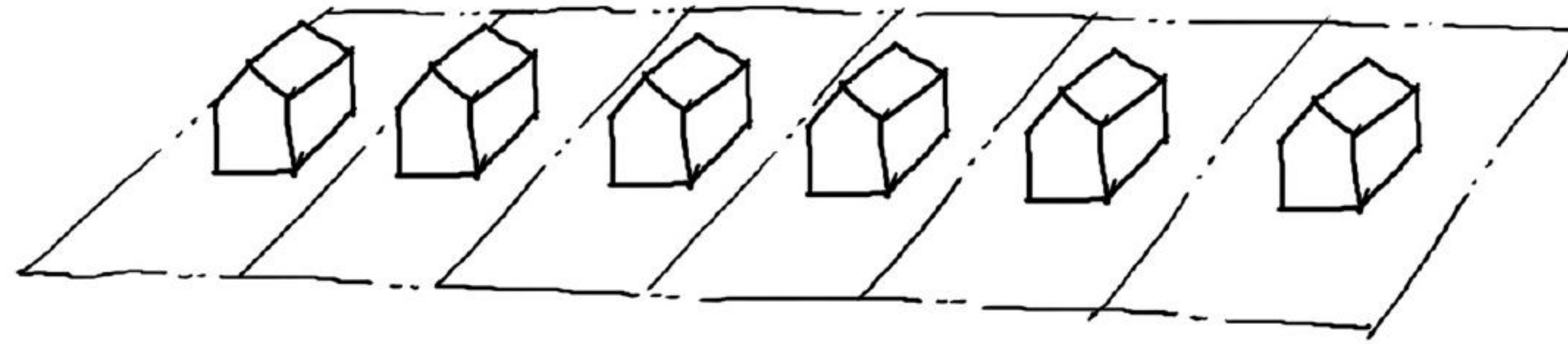

خانوههکان له ناوهندی پارچه زهویهکان دانراون

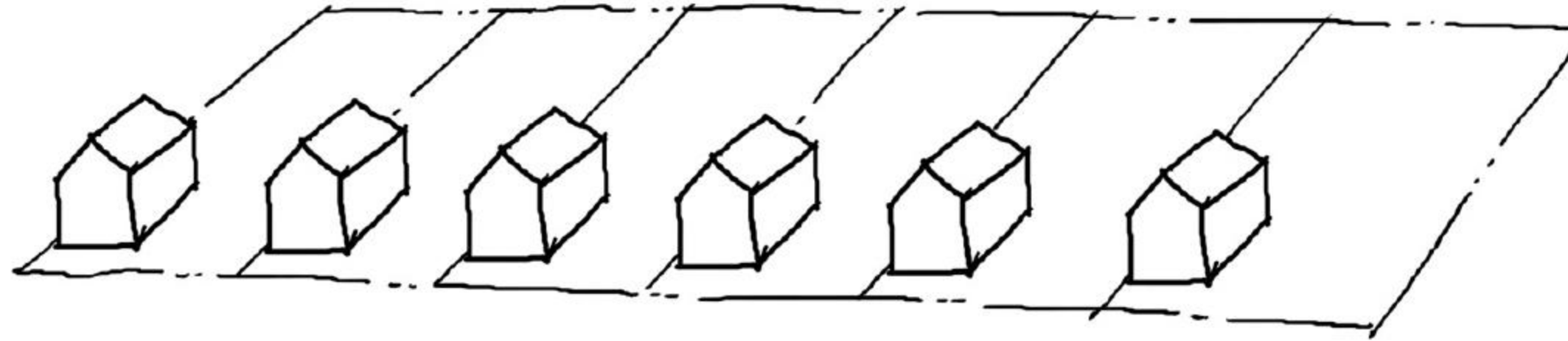

خانوههکان له نزیك تخوبی پارچه زهویهکان دانراون

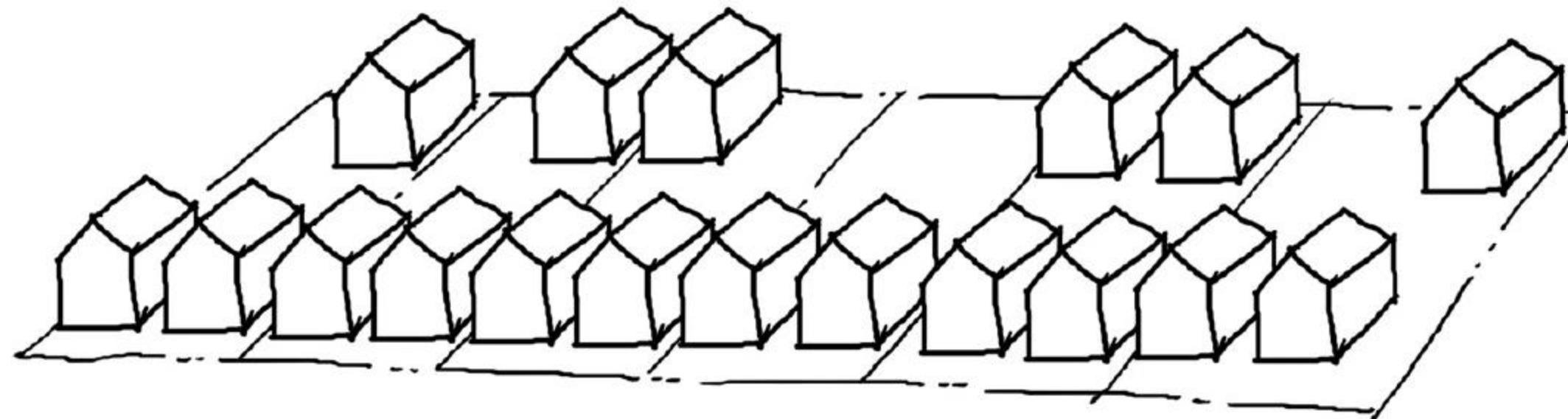

له بهرچا وگرتنی گه شهکردن و زیادبوونی چری دانیشتووان له داهاتوودا

## پروژه‌کەت بەوشیۆه‌یه دروست ناکەن کە لەسەر کاغەز دیزاینەت کردووە.

بەرژەوهندیە دژیەکەکان، ئەجیندا جیاوازه‌کان، گێروگرفته فیزیاییەکان، بەرەستە یاساییەکان، سەرمايە پێویست بۆ جێبەجێکردنی دیزان، وە بۆ شومار هۆکار و نیگەرانی دیکە تێکرا ئەبنەهۆی خاوەکردنەوێ پرۆسە پێشکەوتن لە دروستکردنی شوێنە شارستانیەکان دا. ئەگەر هەندێ جار گێروگرفته‌کان لاوەکیش بن، ئیستاش هەر ئەبنە مایە دەوڵەمەندکردنی ئێرەنیزم: لەبەرەوێ کە دانووستانەکان ئالۆزن، پێویستە چارەسەرەکانیش بەهەمان شیۆه ئالۆز بن. لەوانەیه دیزاینەری شارستانی بەناو جلهوی سەرکردایەتیکردنی پرۆسە دیزاینی شارستانی لە دەستدا بێت، بەلام لەناو قەرەبالغیەکی گەورەدا زۆر کەم وایە گوێی لێ بگیریت. بەشدارییەکانی ئێمە لەو پرۆسەیدا لەوانەیه زیاتر نیشاندا نی چوارچۆیەکی گشتی بێت وەک لە ووردەکاری تایبەتی، زیاتر پێشنیارانە بێت وەک لەوێ ئیلزامی بێت. ئەنجامی کۆتایی زۆر بە دەگمەن بە هەمان ئەو شیۆه‌یه دەرەچیت کە دیزاینەرەکە وینای ئەکات. زۆرێهێ ئەو رەسم و نەخشانی کە دیزاینەران دروستی ئەکەن ئاسانکاری ئەکەن بۆ پرۆسە گەوگۆکردن دەربارە ی پرۆژەکە، وەک لەوێ کە بەراستی ببنە وەلامی کۆتایی سەبارەت بە پرۆژەکە.



**لاينه تايه تيه كان**  
 خاوه نه كان و دانيش تووانى  
 دهرو دراوسى، خاوه ن  
 كاره كان، تاكى هاو لآتى، هتد



**ژينگه سروش تى**  
 ژينگه سروش تى، ژيانى سروش تى،  
 سه رچاوه كانى ووزه، تاو، هه وا، هتد



**جفات**  
 كو مه له كانى هاو لآتيان،  
 يه كيتيه كانى گه ره ك،  
 يانه كانى پاسكيلسواري،  
 ريكخراوه كانى داى كان و  
 باو كان، هتد



**راپه رينه ران (جيبه جى كاران)**  
 ديزاينه رانى شارسازى،  
 ته لارسازان، وه ستا و  
 كريكاران، گه شه پيده رانى  
 پروژه، قهرزيپده ران، هتد



**حكومت**  
 ناژانسه كان و ياسادانه رانى  
 فيدرالى و هه ريمى و  
 شارى، هتد

## ئيشەكەت لەدوای خۆت ئەمىنئەتەوه.

پۆيىستە ئىربەن دىزاینەر بەشۆوهیەك لە شۆوهكان كەسێكى خۆپەرست بێت. هەبوونی متمانە، یان ئازایەتی، یان باوەرى پۆيىست بۆ نەخشاندى ژینگە فیزیاییەكان و ژيانى ئەو خەلكەشى تێیدا ئەزى، شتێكى مەزنە. بەلام لە هەمان كاتیشدا دىزاینەرى شارستانی پۆيىستە ئامادەى وازھێنان و دەستھەلگرتن بێت لە خواستەكانى بۆ كۆنترۆل كردن یان بەرپۆهبردنى بەشێك لە پرۆسەكە، پۆيىستە ئامادەى پەسندكردنى ئەوہبێت كە پرۆسەكە لە هەموو كەسێك گەورەترە. ئەگەر هاتوو تووشى سەرلێشوانیش هاتین، پۆيىستە لە هەول و كۆشش بەردەوام بین. دەرفەتى بەردەمى ئێمە بەشداریکردنە لە هەولێكدا كە بى كۆتاییەو ئێمە تێئەپەرینیت و ئەبیتەھۆى نەخشاندى ژيان لەدوای رویشتنى ئێمە.

