



نواندنی سینتاپراگماتیکیانه‌ی رسته له زمانی کوردیدا

ID No. 621

(PP 181 - 204)

<https://doi.org/10.21271/zjhs.27.3.13>

عومەر مه‌حمود که‌ریم

خۆشناو عزیز حه‌مه‌ئه‌مین

به‌شی زمانی کوردی، فاکه‌لتیی په‌روه‌رده، زانکۆی کۆیه
omar.mahmood@koyauniversity.org

کۆلیژی په‌روه‌رده‌ی بنه‌رته، زانکۆی پا‌په‌رین
khoshnaw.aziz@uor.edu.krd

وه‌گرتن : 2022/06/26

په‌سندکردن : 2022/11/03

بلا‌و‌کردنه‌وه : 2023/07/25

پوخته

ئه‌م توێژینه‌وه‌یه بۆ نواندنی سینتاپراگماتیکی له بونیاتی دروسته سینتاکسییه‌کاندا ته‌رخانکراوه، تایه‌ت بۆ رسته‌ی ساده‌ی به‌دوره‌به‌ر به‌ستراوه‌وه، چونکه په‌سندکردنی رۆنانی رسته له هه‌ر زمانیکدا، به هۆی پیره‌وی رۆنانی یاسای فریژه‌کان و نواندنه‌وه لیکه‌ده‌دریته‌وه، هه‌ر ئه‌م یاسایانه‌ش ده‌بنه دیاریکه‌ری رێسای ده‌رخستن و نیشان‌دانی فۆرمه سینتاکسییه‌کانی زمانه‌که، که وه‌کو پیاو‌زۆیه‌کی خۆرپساکانه له زماندا رووده‌ده‌ن. که‌واته ئه‌م کاره بۆ دیاریکردنی دروسته‌ی رسته‌ی په‌یوه‌ست به‌دوره‌به‌ر، تێیدا هه‌ول‌دراوه ئه‌و هه‌نگاوه‌ ئه‌زمونه‌ندیکرین، که به‌جێبه‌جێکردنیان دروسته‌ی رسته‌کان وه‌ک پیکهاتیه‌ی ئێو پیکهاته سینتاکسییه‌کان له به‌کارهێنان و پێوه‌ندیکردندا بونیاده‌نرین، به‌واته هه‌ولیکه بۆ ده‌رخستن ئه‌و توخم و ئاستانه‌ی به‌هۆیانه‌وه بونیاتی دروسته سینتاپراگماتیکییه‌کانیان پێدروسته‌ده‌ییت.

هێله‌ سه‌ره‌کییه‌کانی ئه‌نجام‌دانی ئه‌م توێژینه‌وه‌یه سووده‌رگرتن له رێژای و توێژینه‌وه‌ی شیکاری په‌سنکه‌رانه (Descriptive Analysis) به، پیکهاته‌ی توێژینه‌وه‌که‌ش، جگه له پێشه‌کی به‌سه‌ر دوو پاردا دابه‌شکراوه:

پاری به‌که‌م: به‌ ناوینشانی "پوخته‌یه‌ک له باره‌ی نواندنی سینتاپراگماتیکییه‌وه" به، تێیدا جگه له ناساندنی نواندنی سینتاپراگماتیکی، له‌گه‌لیدا تیشک خراوه‌ته سه‌ر هه‌ریه‌ک له: سه‌ربه‌خۆیی ئه‌م نواندنه و چۆنیه‌تی نواندنی دروسته سینتاپراگماتیکییه‌کان، له‌گه‌ل گرتن‌گرتین هه‌نگاو و سه‌رچاوه‌کانی نواندنی دروسته سینتاپراگماتیکییه‌کان. پاری دووه‌میش بۆ "پیکهاتنه‌ر و ئاسته‌کانی نواندنی سینتاپراگماتیکی" تایه‌تکراوه، تێیدا گرتن‌گرتین پیکهاتنه‌ر و ئاسته‌کانی ئه‌م نواندانه نیشان‌دراون.

وه‌سه‌له‌کان: نواندن، سینتاپراگماتیک، ده‌روه‌به‌ر، دروسته، ده‌رپا‌و، ئاست.

پێشه‌کی

١.٠: ناوینشان و بوا‌ری توێژینه‌وه‌که

توێژینه‌وه‌که به‌ ناوینشانی "نواندنی سینتاپراگماتیکیانه‌ی رسته له زمانی کوردیدا" به، به‌ گشتی بۆ نواندنی سینتاپراگماتیکیانه‌ی دروسته سینتاکسییه‌کان، به‌ تایه‌ت ئه‌و رسته‌ سادانه‌ی به‌ په‌یکال‌کردنیان به‌ ده‌روه‌به‌ر/به‌ستنه‌وه مه‌به‌ستی پراگماتیکی له‌ودیو فۆرمه زمانیه‌که‌یانه‌وه ده‌گه‌یه‌نن ته‌رخانکراوه، واته بۆ نیشان‌دانی بنه‌ما و چۆنیه‌تی نواندنی دروسته ته‌کیه‌کخراوه په‌یوه‌ست به‌ ده‌روه‌به‌رکانه، له‌گه‌ل ئاست و پیکهاتنه‌ره‌کانی نواندنی ئه‌و دروستانه، چونکه نواندنی سینتاپراگماتیکی مۆدێلیکی په‌سندکردنی رێزمانیمان ده‌دات، که پیکهاته‌ی بنه‌رته‌ی یاسا‌کانی دروسته‌ی وه‌چه‌پیکهاته (Constituent structure rules) و فه‌ره‌ه‌نگی په‌یوه‌ست به‌ ده‌روه‌به‌ر و به‌کارهێنانی تێدایه.

٢.٠: هۆی هه‌لبژاردنی توێژینه‌وه‌که

دیاریکردن و ده‌ست‌نیشان‌کردنی چۆنیه‌تی نواندنی پیکهاته‌ی ئه‌و دروسته و ده‌رپا‌وه سینتاکسییه‌ی په‌یوه‌ست به‌ ده‌روه‌به‌ر و مه‌به‌ستی تیره‌وه له زانیاری ناواخی توخمه فه‌ره‌ه‌نگیه‌کانی زمانی کوردیه‌وه به‌ره‌مه‌ده‌یه‌نرین، وه‌ک ئه‌وه‌ی بزانی‌ت له دووتوی کارێکی سه‌ربه‌خۆ له زمانه‌وانی کوردیدا به‌رچا‌وناکه‌وێت، بۆیه پێویسته ئه‌و که‌لێنه پریکرتیه‌وه، هۆکارێکی دیکه‌ی هه‌لبژاردنی ئه‌م بابته‌ بۆ ئه‌و پێویستیه هه‌نوکه‌ییه‌ ده‌گه‌رێته‌وه، که بۆ ته‌وا‌و‌کردنی بوا‌ر و بابته‌کانی زمانه‌وانی کوردی ده‌ییت ئه‌نجام‌داریت.



۳.۰: نامانج و گرنگى توژينه وه كه

نامانجى ئەم توژينه وه په ناساندن و شىكردنه وهى نواندننى سينتاپراگماتىكيانه و بنه ماكانى كاركرديه تى له دروسته سينتاكسييه كاندا به تايهت دروسته رسته سادى، كه تيدا پشتبهست به ياسا جيهانيه كانى بوارى سينتاكس و پراگماتىك، هه ولدراوه دهستيشانى پيوهندي نيوان فؤرمى فرههنگى و سينتاكسى دروسته سينتاكسييه كان په يوهست به دهوروبهر و به كارهيتانه وه بكرىت، ئەويش له ريگهى ده رختنى ناواخنى توخمه فرههنگيه كانه وه، به وانا ئەم كاره ههنگاويك ده پيت پوهو دانانى بنه ماى زانستى له نيو توژينه وه زمانه وانويه كاندا، ههروه ها پيوانهش بۇ چؤنيه تى نواندننى دروبراوه سينتاكسييه كان په يوهست به دهوروبهر و مهبهستى نيره وه ده دؤزيتته وه.

۴.۰: ريبازى توژينه وه كه

ريبازى نووسينه وهى بابه ته كه، ريبازى (شىكارى په سنكه رانه) تاراده يه كيش پراكتيكيانه يه، به جورىك له هه نديك بابه تدا توژينه وه كه پتر نيورى و شىكه ره وه ييه، كه متر په سنى پيوه دياره، ههروه ها له نيو توژينه وه كه دا به پيى ههنگاوه كان كار به وه چه تيورى (X-Bar) كراوه، كه به هؤيه وه نواندننى سينتاكسيى دروسته كانى له داياگرامدا پيدهرخراوه، پاشان په يوهستبوني ئەم دروستانه به دهوروبهر وه له پراگماتىكدا شىكارونه ته وه.

۵.۰: سنور و كه ره ستهى توژينه وه كه

له ئەنجامدانى توژينه وه كه شيوه زارى (سليمانى) له ديالىكتى كرمانجى ناوه راستدا كراوه به سهنگى محك، و نموونه و داتاكانى ليوه رگيراوه، به جورىك ئەم نموونه له زمانى ناخوتنى رؤژانه، له و سنوره دا هينراونه ته وه، تا روونكردنه وه و په سنكردنه كان بسه لميئيت، به وانا نموونه كان بۇ ئەو داتا يانه، كه نه خسه ي بنه پره تى دروسته سينتاپراگماتىكيه كان ده كيشن.

۶.۰: پرسيار و گرمانهى توژينه وه كه

ئەم توژينه وه يه به دواى وه لامدانه وهى چه ند پرسيارىكدا ده گه ريت، وهك: سينتاپراگماتىك نواندننى سينتاكسييه يه پراگماتىك، به وانا پيوه ريكى پيوه و كراوى سينتاكس و پراگماتىك، به خستنه پرووى ههردوو پيوه جيبه چيده كرئت؟ يا پيوه ويكى سه ربه خو و جياوازه؟ ههروه ها شپواز و چؤنيه تى نواندننى دروسته سينتاكسييه په يوهست به دهوروبهره كان چؤنه و له چى پيكهاتوون؟ واته كام چه شنه زانباريه ده چپته نيو ديارىكردى نواندننى دروسته سينتاپراگماتىكيه كانه وه؟ يا بۇ به ره مه پنانى نواندننى كه لك له چى وه رده گيرئت؟ له گه ل ئەو پرسياره، كه له ريكه خراوه ي پيكه پنه ره كانى ئەو دروستانه دا چه ند ئاست دياريده كرئت؟ يا خود ئاسته كانى نواندن (Level of Representation) ي دروسته سينتاپراگماتىكى كامانه؟ ...تاد.

۷.۰: پيكهاتهى توژينه وه كه

ئەم توژينه وه يه جگه له م پيشه كيه، له دوو پار پيكهاتوه، به م شيوه يه: **پارى يه كه م:** ئەم پاره به ناو نيشانى "پوخته يه ك له باره ي نواندننى سينتاپراگماتىكيه وه" يه، كه بۇ ناساندنىكى گشتى نواندننى سينتاپراگماتىكى، و سه ربه خو بونى ئەم نواندنه، له گه ل چؤنيه تى و سه رچاوه ي ئەم نواندنه و گرنگترين ههنگاوه كانى نواندننى سينتاپراگماتىكيه يه رسته سادى له زمانى كورديدا ته رخانكراوه. تيدا هه ولدراوه به نموونه و هيلكارى پيوسته وه سه رجه مى ئەو بابه تانه و بنه ماكانيان نيشانيدريت.

پارى دووه م: ئەم پاره بۇ "پيكه پنه ر و ئاسته كانى نواندننى سينتاپراگماتىكى" تايه ت كراوه، كه تيدا گرنگترين پيكه پنه ره كانى ئەو نواندنه به نموونه و روونكردنه وهى پيوسته وه خراونه ته روو، به تايهت پيكه پنه رى پولى، پاشان گرنگترين ئاسته كانى نواندننى سينتاپراگماتىكىش تايهت له رسته سادى نيشاندارون.

له كو تاييشدا گرنگترين ئەو ئەنجامانه ي توژينه وه كه پينا نكه يشتوه له چه ند خالىكدا، له گه ل ريزكردى سوود ليوه رگيراوه كان، خراونه ته روو.

1. پوخته يه ك له باره ي نواندننى سينتاپراگماتىكيه وه

۱.۱: نواندننى سينتاپراگماتىكى

پيوازؤى سينتاپراگماتىك، يه كيك له ئەركه كانى په سنكردى جور و شيوه ي پيكهاتى دروسته سينتاكسييه كانه له توخمه بنه پته يه كانى زمانه كه وه، له گه ل چؤنيه تى و مهبهستى به كاره پنانيان له ژينگه و دهوروبهر/ به ستيئيكى ديارىكراودا، په يوهست به



پېرە و كوردنى ژماره يەك دەستور و بنه ماي ديارىكراوه وه، هه رچى << نواندىنى سينتاپراگماتيكي Syntapragmatic – Representation >> شه، ئەوا ديوى دەرەهەى زانىارىيه سينتاكسييه په يوه ست به دەرۆبه ره كانى ئيدا دەرۆته رپوو، ئەوه شى جىخۆشكەرى ئەو نواندنه يه، جگه له دەرۆبه ر، بوونى دەسته يەك له نيشانه و زانىارىي سينتاكسى و پراگماتيكييه، مەبه ست له زانىارىيه سينتاكسييه كانيش، ئەو زانىارىيانه يه، له ئيو توخمه پىكهنه ره ره كانى فەرهنه گدا هه لگيراون، دواتر له چيوه ي نواندنه سينتاكسييه كاندا خويان دەبينه وه، چونكه برى زانىارىي پتويستيان بۇ به ره مه ينانى دروسته ي سينتاكسييه په يوه ست به پېرە و ياساى ديارىكراوه وه ئيدا هه لگيراوه (Cook & Newson, 2007: 159 - 160)، هه ر له م باره وه (چۆمسكى) له بنه ما سينتاكسييه كانى ريزماندا، جهختى له وه كر دووه ته وه، فەرهنه گ له ژماره يەك دەرۆزه ي تايهت به مۆرفيمه كان پىكها توه وه، كه بچوكترين زنجيره ي دەنگى سه گمىنتين و هه لگري واتان، فەرهنه گيش به شىكى يه كلاكه ره وه ي ئەو لقه پىكها تانه يه، كه له گه ل ياساكانى بنكه دا دروسته ي سينتاكسى پىكده هينن، ئەمه ش پشتراستى ئەوه ده كانه وه، كه هه موو نواندىكى سينتاكسى بنه ماكه ي له فەرهنه گدا به (سه عيد، ۲۰۱۹: ۷)، به م پتبه بۇ به ره مه ينانى دروسته ي بنكه موكو رپى سينتاپراگماتيكي چەند پىكها ته يه كى سينتاكسييه يه كه له دوايه ك له ئارادا هەن، كه په يوه ست به گۆگردنه ريزمانيه كانه وه له چەند قوناغىكدا به ره چاو كوردنى پتوهر و زانىارىيه پراگماتيكييه كانه وه جيبه جيبه كرين، وه ك له مۆدپلى دروسته ي سينتاپراگماتيكي له هيلكارى (۱: ۱) دا نيشان دراوه.

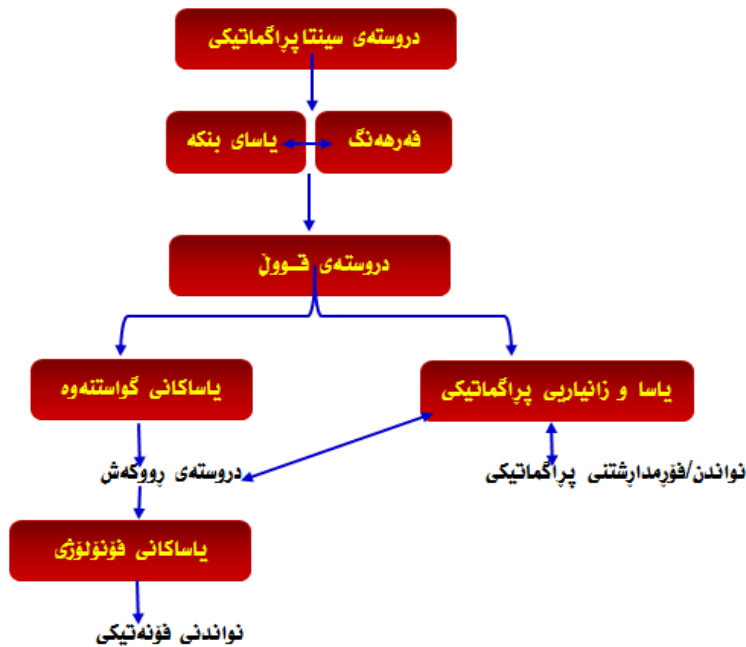

هیلکاری (۱: ۱)

له مه وه ده كرپت، بگورپت: (۱) فەرهنه گ و سينتاكس وه ك دوو پىكها ته ته واو كه رى يه كدين، به وه ي زانىارىيه ئەبه سترakte گه نچراوه كانى ئيو هه ر توخمىكى فەرهنه گى، بنه ماي سه ره كى دروستىي فۆرمدارشتنى سينتاكسين، به و واتايه ي، دروسته سينتاكسييه كان نواندىنى ديوى دەرەهەى ئەو زانىارىيه فەرهنه گيانه ن، كه له توخمه كاندا هه لگيراون. (۲) ديوى دەرەهەى زانىارىي فەرهنه گى توخمه فەرهنه گيه كان، وابه سته ي ناواخنى توخمه كانن، بۆيه گرمانه ي ئەوه يان ليده كرپت، په يوه ست به نواندنه سينتاكسييه كانه وه پشيبينى هينانه دەرەهە يان بكرپت (سه عيد، ۲۰۱۹: ۶ - ۷)، ئەمه ش دەربرى ئەو راستيه يه، پىكهنه رى سينتاكسى هه ر دروسته يه ك له دوو ئاستدا ده بيت، ئاستى سه ره وه بۇ چۆنيه تىي گۆگردنى دروسته كه يه، ئاستى ژيره وه/قووليش له پتوه ندييه ئيوخوييه كانى ئيوان كه ره سته كانى دروسته كه پىكها توه وه (Hartman & Stork, 1976: 59)، له نواندىنى سينتاپراگماتيكي شدا "نواندىنى زانىارىيه سينتاكسييه كانى ناو توخمه فەرهنه گيه كان له دوو ديوى سينتاكسييه و فەرهنه گىيدا به رجه سته ده كرپن" (مه عرووف، ۲۰۱۳: ۶۶) په يوه ست به دەرۆبه ره وه، يان وه ك له هيلكاريه كه وه دەرده كه ويپت، بنكه ياساكانى دروسته ي فريز له گه ل فەرهنه گى ئيدا به، كه تيدا وشه كان يه كده گرن، دواتر گواسته وه وه كان رووده دن. بنكه دروسته ي قوول به ره مه مده هينيت، ياساكانى گواسته وه ش دروسته ي قوول به ياريدە ي بنه ما و زانىارىي پراگماتيكي به دروسته ي رووكه شه وه ده به ستيته وه، پىكها ته ي فونولوزيش به دروسته ي رووكه شه وه به ستراره، دواتر به ره و نواندىنى فونە تىكى ده روات (Barwari, 2004: 12-13)، به پتبه مبه ست و ويستى ئيره ر، كه دوا



نواندى سىنتاپراگماتىكىيە، و بۇ "لىكدانه وهى واتاي رسته يە، چونكه پيوهندي واتاي نيوان رسته كان نيشانده دات" (Fowler, 1971:10).

ئەمەى خرايه پروو پشتراستى ئەو راستىيە ده كاتە وه، له سىنتاپراگماتىكدا ئەو ريزبوونانەى له فەرهنهنگه وه ده سته كه ون، په يكالى همەمان ئەو سەرەوريزبوونانە دەبن، كه له سىنتاكسدا بهرچاوده كه ون، چونكه ياساكانى فۇرمدارپشتن (Formation rules) نواندى دەرەكى زانيارىيە سىنتاكسىيە كانن (O'Grady, 2005: 191)، به لام مەرچ نيه ريزبوونى فەرهنهنگى تياندا په يكالى سەرەوريزبوونى سىنتاكسىيە يىت، به واتاي ئەوهى له وشە كانيانە وه لىكدانە وه. ئەم زانيارىيەش له دروستكردى فرژە كانە وه ده سته پيئە كه ن، چونكه فرژە كان يە كه يەكى سىنتاكسىن، كه به خالى پىنگه يشتنى ياخود ناوه ندى گەياندى وشە كانن به رسته كان، و به پىكها تەى بنەرەتى رسته كان دانراون (Finch, 2000: 112)، كه واتە دروستەى سىنتاپراگماتىك، به بوونى دروستە يەكى سىنتاكسى وابەستەى پراگماتىك له چەشنى رسته وه په يوه سته، كه تيدا هر ئارگومپنت/ كه تيگورىيەكى سىنتاكسى، له چىكه وه تەى سىنتاكسى خوياندا گۆكرديان ده يىت.

۲.۱: سەر به خويى نواندى سىنتاپراگماتىكى

ئەم بابەتە له ناو نيشانە كه يه وه ديارە، كه توژىنە وه و پروونكرده وه كانى تايه تە به وه لامى پرسيارى ئايا سىنتاپراگماتىك نواندىكى سىنتاكسىيە نەى پراگماتىكە، به واتا پيوهرىكى پيوهر و كراوى سىنتاكس و پراگماتىكە، به خستنه پرووى هەردوو پيوهر چىبه چىدە كرىت؟ يا پيوهرىكى سەر به خو و جياوازه؟

ده سستخن و گەيشتن به وه لامىكى دروست و گونجاو بۇ پرسيارىكى لەم جورە، پيوست به هينانە وهى نموونە و پاشان شىكرده وه يان ده كات. لەم روانگه وه ئەگەر كار بەم بۆچوونە بكرىت، يە كىك له دوو بنە ماكانى رسته واتايە، كه سىنتاكس له لايەنە فۇرمپىيە كهى ده توژىتە وه، پراگماتىكىش له به كار هيتانە كهى، ئەوا ريزمان و واتا تە واو كه رى يە كدىن، ناتوانرىت يە كيان يىتە وهى دىكه يان توژىنە وهى له باره وه بكرىت (Leech, 1983: 4)، ئەم بۆچوونە ئەو مەرجه ده سه پىنتىت، كه ده يىت بۇ هر دروستە يەكى سىنتاپراگماتىكى پافە كرىدىكى سىنتاكسى و پراگماتىكى له كاردايىت (پروانە: نموونەى ۱ و ۲)، چونكه سىنتاپراگماتىك هاوسەنگى نيوان سىنتاكس و پراگماتىك په يوه سته به دەروربەر و دوخى دروستەى ئارگومپنتە وه پادە گرىت، هەر وه ها واده كات هەردوو پرۆژە كه به ره مبه پىترىت، كه واتە دروستەى سىنتاپراگماتىكى، به بوونى دروستە يەكى سىنتاكسىيە وه په يوه سته، كه تيدا ئارگومپنىتە سىنتاكسىيە كان، به پى رۆله واتايىيە كه يان له دەروربەردا له چىكه وه تەى سىنتاكسى خوياندا گۆكرديان ده يىت، به مەش وهك (لاكوف – Lakoff) ئامازەى بۇ كر دووه، هىچ لۆزىكى نيه، پىكها تە رسته يىيە كان له به كار هيتان جيا بكرىتە وه، بۇيه ليرەدا پراگماتىك ده يىتە نه خشه يەكى زمانه وانى (دزەيى، ۲۰۱۴: ۲۴)، سىنتاپراگماتىكىش نواندىكى سىنتاكسىيە ده يىت، كه له ئاستى پرۆژە سازدانى به كار هيتاندا به ره مەد يت.

۱) شۆفترە كه ئۆتۆمپىلە كهى چاكرده وه.

بهو يىيەى كردار سەرەى ريزمانى حوكمكەرە، هەر وه ها له رسته دا به پى توپى بابە تانەى كردارە كه هە لاوئرى سىماتىكى جور و تايه تە ندى ئارگومپنىتى دەرەكى ده كرىت، به جورىك رىككه وتى واتاي له نيوان نيشانە سىماتىكىيە كانى كردارە كه و ئارگومپنىتە كاندا هە يىت، ئەوا رستهى (۱) بوون و هيشتنە وهى وهك دروستەى سىنتاپراگماتىكى به خورتىيە، به هوى ئەوهى له هە لاوئركردنى بكەردا هە له كراوه، به مەش بووه به رسته يەكى پراگماتىكى، چونكه (شۆفتر) ئۆتۆمپىل لىدە خورپىت، چاكرده وه كارى كه سانى دىكه يە (فىتەر)، كه واتە ئەم رسته يە تە نيا به دۆزىنە وهى دەروربەرىكى له بار واتا و مە به سته كهى لىكدە رىتە وه، به واتا وه رگر ده توانىت دەروربەرىكى گونجاوى بۇ بدۆزىتە وه، وهك ئەوهى له رىگە دا په كىكه وتوو، يا شۆفترە كه ئەزمونى په يدا كر دووه و نايه ويىت پارە به فىرۆبدا ت، بۇيه ئەم كارهى ئەنجامدا وه، ئەمەش ئەوه ده سه لمپنىت دروستەى پروكه شى رسته كه، كه دوا نواندە، ده ستيكى هەنگاوه كانى پافە كرىدى دروستەى سىنتاپراگماتىكى ده يىت، چونكه بونياتانى پرۆژەى رسته سىنتاپراگماتىكىيە كان له دروستەى قوولە وه ده يىت، هەر وه ها بۇ هە له پىنجانى واتا كه شيان ده يىت پشت به واتاي فەرهنهنگى بيه سترىت، په يوه سته به ئەم وه (سىرل – Searle) جهخت له وه ده كاتە وه، كه لىكدانه وهى واتاي دەرپراو له هەنگاوى يە كه مدا له واتاي فەرهنهنگىيە وه بۇ لىكدانه وهى واتاي خوازراو ده سته پىدە كات، هر لىكدانه وه يە وه كيش دوور له واتاي فەرهنهنگى نامانگە يە يىت به واتايەكى دروست (Searle, 1993: 94).

(۲) أ كهى موچه دابه شه كرىت؟

(۲) ب) هەفتەى داها توو.



(۲) ھەفتەى داھاتوو پشوو.

روونکردنەوھەکانى پشوو جەخت لەو راستىيە دەکەنەو، ھەرچەندە (ب.۲) و (پ.۲) وەلامن بۆ (أ.۲)، کە وەک بنەرەتى پىکھاتەى سىنتاکسى گۆدەکرین، بەلام سىنتاکس دەتوانىت تەنیا (ب.۲) لىکبداتەو، چونکە قسەکەر لە (أ.۲) دا (کات) ى دەوئت، گوئگریش کاتى بۇ ديارىکردوو، بەلام سىنتاکس بە تەنیا (پ.۲) چارەسەرناکات، لەبەر ئەوئى بەپى وىست و ناواخنە سىنتاکسىيەکەى، کە وەک دروستەيەكى سىنتاکسى پڕۆزەسازدەر ھەيەتى، تەواوکردن و وابەستەکردنى واتاکەى سەربارى ئارگۇمىنتەکانى وابەستەى دەوروبەر دەبىت، بۆيە پراگماتىک واتاکەى لىکدەداتەو، چونکە لە برى کات ھەوائىک گەيەنزاه (پشوو بۆ حکومەت دۆزبوتەو)، پەتکردنەوھەيەكى ناپراستەوخۆيە، کەواتە ھەبوونى دروستەى سىنتاکسى و مەرجى پراگماتىكى روودانى دروستەى سىنتاپراگماتىكى لەم جۆرە دەبىت و تىرىدەکات.

سەرنجدان لە نموونەکانى (۱) و (۲) رىگە بۆ ھەلپىنجانى ئەو ئەنجامە خوئدەکەن، کە نواندنى سىنتاپراگماتىكى، لە رپى نواندنە سىنتاکسىيەکانەو پەيوەست بە دەوربەر و مەبەستى قسەکەرەو بەدەستدەھتەنرئت، چونکە رىکخستنى وشەکان بە شىوازىكى ديارىکراو بابەتى زانستى سىنتاکسە (عبدالعزيز، ۱۹۸۳: ۲۰۳)، کەواتە دروستە سىنتاپراگماتىكىيەکان وەک قۇناغى رستەيى (Sentential) لىکەوتەى پڕۆزە سىنتاکسىيەکانن، و بە ھۆى ئەوانەو بەرھەمدەھتەنرئت، بۆيە بەرلأوترىن لىکدەوھە بۆ نواندنە سىنتاپراگماتىكىيەکان ئەمەيە، کە نواندنى دروستە مەبەستدەرە سىنتاکسىيەکان تاوتوئدەکات. ئەمەش ئەو دەسەلمىنتى: (۱) سىنتاپراگماتىک نواندنى پڕۆزە سىنتاکسە پراگماتىكىيەکانە، واتە نواندنى ئەو کەتىگۆرىيانەى، ھەبوونيان لە ئىو رستە و وەچەپىکھاتەکانى رستەدا پەيوەستەگى دەوروبەر و بنەماکانى دىکەى پراگماتىکە، لە ئەمەشەو وا گریمانە دەکرئت، کە ھەردوو پڕۆزەکە، واتە سىنتاکس و پراگماتىک چوونبەک و ھاوتابن، چونکە سىنتاکس تاوتوئکردنى پئوھندى ئىوان قۆرپە زمانىيەکان و چوونبەتى رىزبوونى ئەم قۆرمانە بە دوای يەکدى و رىزبەندى دروستى ئەم بەدوایەکداھاتەيە، ھەرچى پراگماتىكىشە تاوتوئکردنى پئوھندى قۆرپە زمانىيەکان و بەکارھەتەنانيا (يول، ۲۰۱۶: ۱۹). (۲) ناتوانرئت پشىنى رافەکردنى واتابى دروست بۆ دەربراوئک بکرئت، ئەگەر سىنتاکسىيانە و پراگماتىكىيانە بۆ کەتىگۆرە سىنتاکسىيە دەربراوھەکان نەگەرئنەو، چونکە زۆربەى روالەتەکانى واتا بەشئىکن لە واتاى پئى بۆ دەربراوئک، لە راستىدا پئوھندىان بە سىماتىکەو نىيە، بەلکو پئوھندىان بە پراگماتىکەو ھەيە (خەتیب و ئەوانى دىکە، ۲۰۲۱: ۸۸)، ھەربۆيە سىنتاپراگماتىک بە بنەما و سەرچاوەى بەدەستھەتەنەوھى تەواوى زانىارىيە ھەلگىراوھەکانى ئىو دروستەيەكى ديارىکراو ھەژماردەکرئت.

کەواتە دروستبووى سىنتاپراگماتىكى، برىتئىيە لە وشە خستەتەکەيک، کە ناتوانرئت لەسەر بناخەى واتاى بەشە پىکھەتەرەکانىيەو تىبىگەن، يان واتاى تەواوى دروستەکە لە واتاى پىکھەتەرەکانىيەو وەرناگىرئت و دەستخايرئت. بە دەربىرئىكى دىکە نواندنى سىنتاپراگماتىكى بە ئەو زانىارىيانەو بەندە، کە لە دروستە سىنتاکسىيەکاندا بە ھۆى پۆلەرەگەز/ کەتىگۆرىيەکانەو پەيوەست بە بنەما سىنتاپراگماتىكىيە ديارىکراوھەکانەو دەگەيەنرئن، چونکە بنەما پراگماتىكىيەکان بونياتى دروستەکان پىکدەھتەن، بەمەش دروستەى سىنتاپراگماتىک پەيکالى دروستە بەرھەمھەتەرەوھە لە دەوروبەردا دەبىت، بەبى گەرانەوھە بۆ پشىنەى زانىارىيەکانى پڕۆزە سىنتاکسىيەکەى دروستەکە، چاوپرواندەکرئت چەند ئەگەرئک بۆ رافەکردن و لىکدەوھى واتابى دروستە سىنتاپراگماتىكىيەکە لەئاراداىت، پروانە (۳) و ئەگەرە واتابىيەکانى لە (۴) دا:

(۳) ئۆتۆمبئىلەکەم ھەلئابىتەوھ.

ئەم رستەيە لە چەند وشەيەک پىکھاتوو، و واتا راستەوخۆيەکەى پئوھندى بە واتاى فەرھەنگى وشەکانىيەو ھەيە، کە ھەوالدانە بە کەسىكى ديارىکراو، کە (ئۆتۆمبئىلەکەى من تىکچوو)، بەلام کاتىک دەخريئە دەوروبەرەو، ئەو واتايە ناگەيەئىت، بەلکو ئەو دەربراوھە بە مەبەست ئاراستە دەکرئت، يا لە چەند دەربراوئک پىکدئت، لەوانە:

(۴) أ من دوادەکەوم.

(۴) ب من بە تاکسى دئم.

(۴) پ کارئكى زۆرم ھەيە.

(۴) ت ئۆتۆمبئىلەکەم پئوئىستى بە وەستايە.

(۴) د ئۆتۆمبئىلەکەم پئوئىستى بە چاککردنەوھەيە.

(۴) ج دەتوانىت بۆمى ھەلئەيەوھ.

(۴) چ دەتوانىت بئىت بە دوامدا. ... تاد.



به م شتويه نواندى سىنتاپراگماتىكى نواندىكى سىنتاكسىيانه ي پراگماتىكيه، يان به شىكه له پراگماتىكى دروسته سىنتاكسىيەكان، بهو پىيه له دوروبه ردا و به پى بهما پراگماتىكيه كانه وه پرووده دات، به هوى پىهوى ٺه و ياساپانه، كه قسه كه ره له باره زما نه كه يه وه، كۆنترپۆلىكردوون. به ده برىنىكى ديكه نواندى سىنتاپراگماتىكى له دروسته سىنتاكسىيەكانه وه ده كه وىته وه، كه راسته وخو ٺه له مېنته كانى له فەرهنكه وه په يوه ست به ويست و مه به سىكى ديارىكراوه وه وهرده گرېت، به واتا له پىواژۆ رسته ييه كانه وه به ره مديت، كه واته به ره مې پرۆژه سىنتاكسىيەكانه و له چوارچىهوى رېسا سىنتاپراگماتىكيه كاندا رۆده نرېت و واتا كه له دوروبه روه وهرده گرېت، كه واته نواندى سىنتاپراگماتىكى دروسته يه كه له نواندى دره كه، كه خوى له پىكها ته سىنتاكسىدا په يوه ست به كۆمەلىك بهما و پىه روه ده بىنته وه، به هوى وه "قسه كه ره رىگاپانه وه جيهان بهو شتويه يه هيه يان خوى باوه رى وايه هه بىت پىشاندە دات" (يول، 2016: ٢٠٧).

٣.١: چۆنيه تى نواندى سىنتاپراگماتىكى

سىنتاپراگماتىك، ٺه گهر نواندى سىنتاكسى و پراگماتىكى دروسته كان بىت، ٺه كات وهك له بابته پىشودا خرايه پروو، بۇ ده ستختن و به ره مه پىنانى پرۆژه يه كى سىنتاپراگماتىكى هه بوونى دروسته يه كى سىنتاكسى وابه سته ي دوروبه ره، گرنگ و خورتبه، كه تىدا دروسته كه وهك ده رپراوىك په يوه ست به دوروبه روه جىبه جىبووييت، ٺه مه ش واده كات كه تىگۆر ييه كان و بهما پراگماتىكيه كان له دابه شوويكى ته و او كه رانه دابن، چونكه هه ر دووكيان بۇ گه ياندى هه مان ناوه روك و واتا گۆده كرېن، به وه ش بۇ هه ر گۆكردىك چەند مه به ست و لىكدا نه وه يه كى جياواز له ٺارادده بىت، له لابه ك په يوه ست به قه باره و چەشنى دروسته كه وه، له لايه كى ديكه وه په يوه ست بهو دوروبه رى تىدا به كاردېت.

له م روانكه يه وه بۇ جىبه جىبوونى پىويستيه كانى دروسته يه كى سىنتاپراگماتىكى و بو نياتانى، هه نكاوى يه كه م به ده برىنى دروسته يه كى سىنتاكسى ده نرېت، چونكه فۆرمدارشتى دروسته سىنتاپراگماتىكيه كان، تا راده يه كى زۆر "هاوشيوه و په يكالى فۆرمى راسته قينه ي دروسته ي ده برىنه كانن" (1: Van Valin, 2005)، كه به هوى ياساكانى به نره ت و گواستنه وه پىكدين، ياساكانى به نره تيش رى پىدەر و به ره مه پىنهرى ژماره يه كى بىسنورى دروسته ي قوولن، هه روه ها گۆكردنى ياساكانى گواستنه وه ش وه رگىرى دروسته قووله كانن، كه له ژيره وه ي رسته كاندان، و به ماى بىرى رووتى و اتاى دروسته پروكه شه كان له خۆده گرن (عمايه، ١٩٨٤: ٥٨). له هه نكاوى دووه مېشدا دروسته سىنتاكسىيەكه ده بىت بچىته ژىر بارى دوروبه روه بۇ دروستبوونى ده رپراو (Utterance)، چونكه دوروبه ره وه كو يه كه و به ما يه كى پراگماتىك كارىگه رى زۆرى به سه ر ده رپراوه ده بىت، هه روه ها ده رپراو به ره مې و اتاى رسته و دوروبه ره (على، ٢٠٠٧: ١٣٩)، به واتا دروسته كه په يوه ست به دوروبه ره و مه به سته ي ئيره وه ٺاراسته ده كرېت، چونكه كاتىك ده خرېته دوروبه روه زياتر و اتا كه ي روونده بىته وه، يا به هوى دوروبه روه ده توانرېت چەندىن ده رپراوى لئوه دروستبكرېت و به ده سته پىنرېت (بروانه: نمونه ي (0) له خوارره وه)، كه واته له نوانده سىنتاپراگماتىكيه كاندا ديوى دره وه ي زانباريه سىنتاكسىيەكان ده خرېته پروو، مه به سته ي له زانباريه سىنتاكسىيەكان، ٺه و زانباريه يه، كه له تيو توخمه پىكها پىنهره كانى فەرهنكه نكا هه لگىران، دواتر له چىهوى نوانده سىنتاكسىيەكاندا په يوه ست به دوروبه روه خويان ده بىنته وه، به گوته يه كى ديكه چۆن رسته يه كه و به ما يه كى بنچينه ي شىكاره سىنتاكسىيەكانه، كه لئيه وه ده توانرېت ياسا و رىساكان به ره مه پىنرېت، ٺا وهاش له سىنتاپراگماتىكدا به ما يه كى به نره تى شىكردنه وه يه، يا وهك ٺاستىكى زمانى خسته پروو (زانستى زمانى نوپراو – Linguistics Representation) سه رده كرېت.

(0) باپير سه يرى ٺه م ٺۆتۆمبيله بكه.

نمونه ي (0) سىنتاكسىيانه، يا دوور له دوروبه ره، ته نيا رسته يه كى فەرمانيه، به لام كاتىك ده خرېته دوروبه روه، يا خود سىنتاپراگماتىكيه يانه رافه ده كرېت، ٺه و ٺه م ده رپراوه به سه رسورمانه وه ده رپراوه، يا ده كرېت چەند ده رپراوىك بىت، له وانه:

+ ٺاى له م ٺۆتۆمبيله چەند جوانه!

+ ٺۆتۆمبىلىكى چەند خراپه!

+ ٺۆتۆمبىلى وام نه بىنيوه!

واته نېره په يكالى دروسته و مه به سته كه ي له رىگه ي دوروبه ره و زانباريه پراگماتىكيه كانه وه جىبه جىده كات، ٺه مه ش له سه ر به ماى زانبارى كۆن/ پىشتر پرووده دات، ٺه گىنا دروسته سىنتاكسىيەكان په يوه ست به زانباريه نوپيه كان و مه به ست و ويستى قسه كه ره وه دوور له دوروبه ره ناروون، بۆيه رافه كردن و لىكدا نه وه يان پىويستى به بهما پراگماتىكيه كانه، يا گه رانه وه بۇ ٺه و دوروبه ريه، كه دروسته سىنتاكسىيەكانى لئبه ره مه اتوون و به كاردىن، چونكه ده ربه ره "هوكارىكه، كه ته مومزى له سه ر هىما



زمانيه كان لاده بات و له تاريخيه وه بۇ پرونى ده بانگو ئىتته وه" (عەلى و حەسەن، ۲۰۱۳: ۳۸)، له لايه كى ديكه شه وه به پرواى زۆرىك له زمانسان، زمان پېره وئىكى كردهى (پېوه ندى، له يه كگه بيشتن و ئامرازىكى مامه له كردهى كۆمه لايه تى) يه، كه تىيدا دروسته سينتاكسيه كان بۇ ده برېنى (بېر، چه مك و واتا) له ده وروبه ردا به كارد هئىنرېن (1: 2005, Van Valin).

به م شتويه نواندى سينتاپراگماتيكيانەى دروسته سينتاكسيه كان ئەوه درده خات، كه (1) دروسته سينتاكسيه كان پېكهاتهى واتاي و مه به ستي جياوازيان هه يه، چونكه له ده وروبه رى جياوازا به كارد هئىنرېن، جياوازيه كه ش زۆرجار له پۆله ره گه ز/ كه تيگۆرى ديارى كرده فهره نكيه كاندا به ديارناخرىت، به لكو له مه به ست و ده وروبه رى به كار هئىنرېن ده رده كه وئىت، هه رچه ند "به پيى ئەو زانباريانەى، له فهره ننگدا گه نجراون (زانباريه سينتاكسيه كان) دروسته سينتاكسيه كان له هه ر ئاستى كدا بن پروژيه كى فهره نكيين" (Cook & Newson, 2007: 163). (۲) ئاخپوه ره پيوه ست به زانباري پيشوه خته وه، ده توانيت له ده وروبه ر و به كار هئىنرېن مه به ست و نيازه ويستراوه كه بدؤزىتته وه. بۇ پرون كرده وهى زياتر با پروانينه ئەم نموانه:

6) باپير كۆرؤناى گرتوه.

ئەم رسته يه له فؤرمدا هه والگه يه نه، به لام كاتىك ده چىته ده وروبه ر له چەند گوتىك پىكدىت، له ده وروبه رى گوتنه كه واتاي جيا، يا دوور له واتاي رسته كه به ده سته وه ده دات، له وانه:

- + پىويستى به پزىشكه.
- + ناتوانىت بىت بۇ زانكو.
- + ده بىت كه ره نتيه بكرىت.
- + نابىت سهردانى بكه يت.
- + ئاگات له شوين و كاره كانى بىت.

سه رنجدان له نمونهى (0 و 6)، رېگه بۇ هه لپىنجانى ئەو ئەنجامه خو شده كه ن، كه نواندى سينتاپراگماتيكي، له رپى ياسا رېزمانيه كان و وابه سته گى ده وروبه روه به ده سته هئىنرېت، چونكه "رسته وه ك يه كه يه كى زمانى نابهرجه سته (مجرد) له ده ره وهى ده وروبه ردا، ئەو مه به ستانهى تىدا به ده رناكه وئىت، به پىچه وانەى ئەوهى وه ك يه كه يه كى ئاخواتن له ده وروبه رىكى زمانىدا به كار بىت" (سه عىد و ئەحمەد، ۲۰۲۰: ۱۲۷)، بۇيه ئەم كرده يه ماركه لىدانى ده وروبه رى بۇ دروسته كان ده سته به رده كات، كه به به ره ره ستر كرده وهى دروسته هه بووه كه وه ده بىت، ئەمەش ئەوه ده سه لمىنيت، كه سينتاكس پيوه ست به بنه ما پراگماتيكيه كانه وه به بنه ما و سه رچاوهى به ده سته پىنانه وهى ته واوى واتا و زانباريه هه لگىراوه كانى ئىو دروسته كه هه ژمارده كرىت.

۴.۱: هه نگاوه كانى نواندى سينتاپراگماتيكي

نواندى سينتاپراگماتيكي به و زانباريانه وه به نده، كه له دروسته كاندا به هوى پۆله ره گه ز/ كه تيگۆرى به سينتاكسيه كانه وه پيوه ست به ده وروبه روه ده گه يه نرېن، به وه ش دروسته سينتاپراگماتيكي وه ك له پيشووترا خرايه پروو سينتاكسيانە له ده وروبه ردا په كالى رسته ليه ره مه پىنراوه كهى ده بىت، به لام وپراى ئەمانه پىويستمان به ته كنىكى نواندى دروسته سينتاپراگماتيكيه كانه، تا بتوانين هه م دروسته يه كى سينتاكسى و دروسته يه كى پراگماتيكي بۇ كۆنكرىت كردهى چه مكه كانمان بخه يه پروو، له م پىناوه شدا با پروانينه هيلكارى (۲: ۱)، كه هه نگاوه كانى نواندى و به ره مه پىنرېن دروسته سينتاپراگماتيكي پىشيازده كات.



هێکاریی (2 : 1) هەنگاوەکانی نواندنی سینتاپراگماتیکی

ئەم هێکارییە هەنگاوەکانی فۆرمەلەکردنی ئاوەزیانە دروستەکانە پەيوەست بە دەرووبەر و مەبەستی ئاخیوهرانەوہ بۆ دەرخستن و گەياندنی چەمکە دەبراوەکان، دروستە پووکەشیش، کە دوا نواندنی سینتاکسییە (پروانە: نواندنی خورتیی سینتاکسی (5) لە هێکارییەکە)، دەستپێکی نواندنی دروستە سینتاپراگماتیکی دەبێت، چونکە پاش روودانی گواستەوہەکان لە دروستە قوولەوہ بۆ دروستە پووکەش و بونیاتانی پڕۆزە ی رستەیی، نەخشە بۆ بەکارھێنانی پڕۆزە ی پاشپستەیی (post sentential) سینتاپراگماتیک دەکیشرێت، بە واتا سەرھتا تەنیا زانیارییە دروستەییەکە جێبەجێدەبێت، نەک زانیاریی لیکدانەوہ و واتایی. بھەرپەتی بەرھەمھێنانی دروستەکەش زانیاری و فەرھەنگە، ھەرچ بەکارھێنانیشی تە ئوا پەيوەستی بھما پراگماتیکیەکان، و ھەلومەرجبەندی پراگماتیکیە، کە پێوھندی دروستەکان بە دەرووبەر و کەوتنە ژێر کاریگەریەکانی دەگرێتەوہ، چونکە ئەوہ پراگماتیکە چارەسەری ئەو پێوھندیانە دەکات، کە لە ئێوان ھێما زمانییەکان و بەکارھێناندا ھەبە (ارمینکو، ۱۹۸۷: ۸)، بۆ نمونە:

(۷) باپیر خەلکی قەلادزێیە.

وہک کورد بە ئاسانی لە مانای ئەم رستەییە تێدەگەین، چونکە لایەنە سیمانتیکیەکی بە پێوھندی پەمەکی ئێوان ھێما (وشەکان) و ھێما بۆکراو / نیشان دراو (مانا) بە پێی تیوریەکی (سۆسێر) و راھاتی کۆمەلایەتی لیکدەدرێتەوہ. بەلام لە چ کاتیکدا دەلێین: (ئەو خەلکی قەلادزێیە، یا بۆ وا دەلێین و وەلامی گوێگر چی دەبێت؟، ئەوہ بە لقە زانستی پراگماتیک لیکدەدرێتەوہ. لە کاتیکدا ئەم لیکدانەوانە ھێچیان ھێچمان دەربارە نھینی تواناسازی رستە دروستکردنەکە بەو خۆرپسکی و تۆتۆماتیکییە پینائین (میراودەلی، ۲۰۲۱: ۶۱)، بۆیە ئەمەش سەلمینەری ئەو راستییە، ئەم لیکدانەوہ و راقەکردنە لە پڕۆزە پاشپستەییەکان (Post-Sentential) دا دەبێت، ھەر لەم رووہوہی، کە شیکردنەوہی واتایی لە سینتاپراگماتیکدا تەنیا ھەوڵنادات بایخ بە یەکە و واتایی زمان بدات، بەلکو بایخ بە نرخەکەشی دەدات، واتە بەو پێوھندی و واتایانە، کە دەیانپارێزێت لەگەڵ واناکانی دیکە لەسەر ئاستی پێرەوی زمانیدا (جێرمان و لۆبلان، ۲۰۰۶: ۸).

کەواتە، ھەنگاوەکانی بونیاتانی دروستە سینتاپراگماتیکیەکان، چۆنیەتی خستەتەکیەکی کەرەستەکان (توخمەکان و گوگردیان یا بەکارھێنانیان) -، کە ئالۆز و تیکچرژاون، بە گشتیش وەک تیکردەبەک لە ئێو دوو پێکھاتەدا کاردەکەن: یەکیکیان پێکھاتە پراگماتیکیە، کە رۆلی گەياندنی دروستە سینتاکسییەکان لەگەڵ فۆرمدا رشتنی پراگماتیکیە پێوھندیارەکان دەگەیت، بە واتایەکی دیکە نواندنی دروستە زمانییەکان و واناکانیان بە ھۆی فۆرمدا رشتنی پراگماتیکیەوہ دەبێت، فۆرمدا رشتنی پراگماتیکیش پێوھندی لەگەڵ پێرەوی پراگماتیک و بھماکانیدا ھەبە. جۆری دووھەمی پێکھاتەیی فۆرمی فۆنۆلۆژی (PF) دەگرێتەوہ، کە دروستە سینتاکسی



و فۆرمدارپشتى فۆرمى فۆنۆلۆژى به يه كده گه يه نيت، و چۆن يه تى دهر برين ديار يده كات (بروانه: حسه ين، 2011: 11). به م شيوه يه دروسته سينتاپراگماتيكيه كان پر له يئوه ندى دهنگى و موفولۆژى و سينتاكسين، له گه ل بنه ما پراگماتيكيه كان، كه مه به ست و ويستى قسه كهر ديار يده كهن، چونكه "رسته واتا كانى له كۆتايدا له ميانى داپوشىنى رووداوه كان وهرده گرىت، واته له ميانى بارى ده وروبهر (Context of Situation)" (فه رهادى، 2008: 27).

1. 5: سه رچاوه ي نواندى سينتاپراگماتيكي

ديارتيرين و سه رنچراكيشتيرين تايه تمه ندى زمان ئه وه يه، ئه و توانسته زگمكيه يه بيسنوره به مروف ديدات، كه ژماره يه كى بيكۆتاي هۆي گه ياندىن و تيگه يشتن له گه ل يه كدى، واته دهر برپاوه كان دروستبكات، به هۆي ياسا كانى فۆرمدارپشتن (Formation rules) هوه، كه دروسته ي فۆنۆلۆژى و موفولۆژى و سينتاكسى ده گرىتته وه، به لام ئيمه كه ده يانبيستين بير له هيچ له مانه ناكه ينه وه، هه روه كو چۆن تيره ره كه له دروستكردنياندا هيچ بير له مانه ناكاته وه، له ئاستى ماناسازيشدا دهر برپاوه كه ده گاته لامان، كه ئاستى هه ره ئالۆزى ره وشى زمانه، مروف دتواتيت به هه زاران رسته ي ئاوا دروستبكات (ميراوده لى، 2021: 50) بۇ گه ياندىن په يام و مه به سته كانى، ئه مه ش به هۆي ئه وه ي زمان ريخراويه كه له ييكه اته كان، پيره و ياسا له خوده گرىت، ريسا و بنه ما و مه رج و پيره ره كانيش خودى ياسا، دواتر پيره وه كه ييكده هين (حسه ين، 2011: 12). به م شيوه يه بونياتانى دروسته كانى زمان هه رپه مكيانه نييه، به لكو پيره وه بندانه يه، به جۆريك سه رچاوه ي ييكه اته و اوا و مه به سته ي دروسته كان، بۇ توانستى زمانى، و ئه ويش بۇ كارامه يى زمانى ده گه رپته وه، بروانه: هيلكارى (3: 1).



هيلكارى (3: 1) سه رچاوه ي دروسته ي سينتاپراگماتيكي

(بۇ ئه م هيلكارى به سوود له (Radford, 2006: 14) وه رگيراوه) به يى ئه م هيلكارى به ره مه ينانى دروسته سينتاپراگماتيكيه كان، له (ريزمانى زمانى) په وه سه رچاوه گرىت، ئه م ريزمانه ش پئه ونديدار و وابسته ي توانسته، چونكه هه ر ئاخپه ريك ئه و دروستانه به ره مده هينيت، كه تواناي به ره مه ينانيانى هه يه، به هۆي توانستى زمانيه وه (competence)، كه "زانبارى نا تاگاي مروفه، له باره ي دهنگ، ييكه اته و واتاي زمانه كه ي" (Farrokhpey, 1999: 235). به اوا زانباريه ژوره وشيه كانيه تى له باره ي زمانه كه يه وه و له ميتشكيدا يه. به دهر برپيتكى ديكه ئه م دروستانه له چوارچيويه ئه و ياسا يانه دا به ره مده هينيت، كه له ميتشكيدا چه سپاون، و بوون به بناخه يه ك بۇ ئه وه ي "ژماره يه كى بيكۆتا دروسته يان ليوه به ره مه يه نيت" (Lyons, 1981: 233)، له كاتيكدا له وانه يه پيشتر ئه م جوره دروستانه ي هه ر نه ييستيت. هه رچى توانستى پراگماتيكيه (pragmatic competence)، ئه و مه به ست شاره زاييه كانى ئاخپه ره له باره ي اوا باركراوه كانه وه، به اوا زانباريه داواكراو و ديار يكراوه كانى ئاخوته، كه له ژيانى رۆژانه دا وه ريانده گرىت و له ئاوه زيدا كويانده كانه وه، كه له ريگه يانه وه زمان به شيوه يه كى چالاك و به ريگه يه كى دروست له ده وروبهر دا به كارده هينريت (بروانه: فه رج و كريم، 2021: 0-7)، بۇ نمونه كاتيك به كه سيك ده گوتريت:

8) شه كريك بشكينه.

ئه گه ر به واتاي سيمانتىكى وه ريبگرين، ئه وا به رانه ر ده بيت بچيت (شه كر/قه ند) بشكينيت، به لام به واتاي پراگماتيكي به كه سه كه ده گوتريت: (قسه يه ك بكه)، به م شيوه يه دروسته سينتاپراگماتيكيه كان به ره مى توانستى زمانى و پراگماتيكين، به جۆريك توانستى زمانى ئه و زانباريه يانه يه، به هۆيانه وه تيره ر ده تواتيت به شيوه يه كى فۆرمداروست دروسته و دهر برپاوه كان



به رهه مبه نيتت، هه رچى توانستى پراگماتيكي شه، ئەوا تواناي به كارهيتانى زمانه لهو ده ور به رهى تيبدا ده گوتريت (عومهر، 2014: 10)، وهك له م نموونه به ده خرپته روو:

9) كات ته واوبوو.

له رووى توانستى پراگماتيكي شه ده برپاوى (9) زانباريه دياريكراو و داواكراوه كانى نيره ره، بۆيه كاتيك خوئندكارىك له پۇلدا ئەم قسه به دهكات، ليره دا مه به ستي ئەوه به: كاتى وانه كه يان كوڤتاي هاتوو و ماموستا كاتى پشوويان بداتن. ليره دا ئەگه ر بمانه و پت توانستى زمانى و پراگماتيكي دياريكه ين، ئەوا دروسته ي رسته كه له لايه نى فه ره نكي و سينتاكسى و واتايشه وه دروسته، چونكه ماموستا كه به باشى له لايه نى توانستى زمانيه وه تيبده گات، به لام ئەگه ر له مه به سته هه والگه به نييه كه ي ده ريبه يتين، بۇ داواكرديكى ناراسته وخۇ له ژير ئەو مه رچ و بنه ما دياريكراوا نه ي (پيوهندي ئيوانيان، كاتى دياريكراو بۇ وانه خويندن) هه سته كه ين، كه ئەم ته نيا هه وال نييه، ئەم هه ش توانستى پراگماتيكي شه.

ئەم دركپكرده نى پيشووش به هوى توانستگه و كارامه يى زمانى (Experience of Language) هه وه ده يتت، چونكه "توانستگه ي زمانى (Language Faculty) توانستىكى ئاوه زى و زگمكيه ئەزمون دهكات به په رپه ويكى مه عريفى " (ئيسماعيل، 2010: 67)، و له رينگه به وه پيكهاته ي ناوه كى واتاي سه ره كى رسته مان پنده به خشيت، كه پيكهاته به كى ئەبستراكتى و گرمانه نييه، له به رانه ردا پيكهاته ي رووكه ش چ به نووسين بيت يان ئاخوتن، شيوه يا كه توار/ فاكيتىكى فيزيكيه له ده نكي ده رپراو يا نووسراودا (الراجحى، 1979: 114)، به ده رپرينتىكى ديكه بيرؤكه كان له بونياتى قوولدا له ده ور به ره ي چهن د رووداويكى (Event) دياريكراودا ده سوپينه وه، دواتر ئەم رووداوانه له ئاوه زدا ده بن به واتاي زمانى پيكه ل (ممتزج – Amalgam)، له گه ل ئەله ميتته زمانيه كاندا، كه پيكهاته ي ناوه كى يان توانست و توانستگه ي/ فاكه لتيى زمانى پنده گوتريت، كه به شيكه له پيكهاته ي بايه لوژى قسه كه ر، هه ر بۆيه رووداوه كان له ده ور به ره ي چهن ئەله ميتتىكى ديكه ي زمانيدا به پيى ياسا زمانيه كان چه قده به ستن، كه له ئاوه زى قسه كه ر و گوڤگردان (پروانه: ئيسماعيل، 2010: 119)، هه ره وهك له م نموونه به دا روونترده يتته وه:

10) سه رى كاتر ميره كه ت بكه.

ئەم ده رپراوه دوور له ده ور به ره له شيوه ي فه رماندا خوئ ده نوئيتت، يا نيره ر درپراويكى فه رمانى ده رپراوه، به لام كه ده خرپته ده ور به ره وه، يا له ده ور به ره ي به كارهيتاندا گوتتىكى پرسياريه، به پيى ياسا زمانيه كان كه له ئاوه زى ئاخيوه راندان، و به چهندين شيوه ده رده برپريت، يان به گوڤره ي توانستى زمانى، چالاكى زمانى له م رسته به دا به م شيوه به رجه سته ده يتت:

+ كاژير چه نده؟

+ بوچى كاتر ميره كه ت شكاوه؟

+ بوچى كاتر ميره كه ت له ده سته كر دووه؟

كه واته تاكه رسته به كه له ئاستى قوولدا ده توانيت چهن رسته به كه له ئاستى رووكه شدا به رهه مبه نيتت، چونكه دروسته و مه به سته كه ي زورجار "له ده ور به ره وه به هوى زينگه ي ده روني و كوومه لايه تى و بارى ليه ناتوويى زمانى ئاخيوه ره وه ده سته به رده يتت و ده دركبيرت، پيوسته ئەو واتايانه هه لگري پاشخايتى هه لگيراو و دركپكراوى ئاوه زين، له هه لهنجانيدا بنه واتايه كى گوڤراو و نوئ، تا بيرىك، هيمايه ك، ده سته واژه به كى دروست به ليكدانه وه و شروقه ي ئەو و اتا پراگماتيكي به خشن، به م پيه واتاي مه به سته ليره دا گرنگه " (فه ره ج و كريم، 2021: 4)، چونكه نوانده سينتاپراگماتيكيه كان ده رخستنى تواناي هه لگيراوى توخمه فه ره نكيه كانه بۇ بونياتانى ده رپراوه سينتاكسيه په يوه ست به ده ور به ره كان به جوړه كانيه وه.

له ده رنه نجامى روونكرده وه كانى پيشوو، ئەوه هه لده يتنجرىت، له سينتاپراگماتيكا نواندى پراگماتيكي ده رپراوه سينتاكسيه كان له دروستكردى فرزه كانه وه پابه ند به بنه ما و ستراتيزه وه ده ستپيده كات، له وي شه وه قۇناغى دووه م له پرؤژه ي گه ورترا ده نوئيرت، كه تيبدا پۇله رگه زديارى كردن په يوه ست به دياريكردنى ئەو كه تيگوريانوه كارده كات، كه به شيكن له ده رخستنى ئەو ئارگو ميتتانه ي ئارگو ميتتداواكه ره كان داوايانده كهن، كه دواتر فؤرمى سينتاكسي په يوه ست به ده ور به ره و مه به ستي نيره ي پنده نه خشيتت. ئەوه ش دوو تايه ته مندى هه به: (1) ده ستيشانى ئەوه دهكات، كام كه تيگورى پيوستى فه ره نكي سه ره ريزمانيه كانن، به وه ش بونياتى ئەو توخمانه ده يتت، كه به شدارى له پرؤژه ي فرزه كاندا دهكات. (2) سه ره ريزبوونى فه ره نكي به پيى دواهاتى تيكردنه كان ده خاته روو. (مه عرووف، 2013: 67)، ئەم هه ش دووپاتى ئەوه دهكات وه، كه دروسته ي سينتاپراگماتيكي، دياريكردنى پيره وى ياسا و پرسايه، له گه ل دؤزينه وه و په يوه ستبوونى پيكهاته ي دروسته كان، هه ره وه ها وابه سته گيان به بنه ما پراگماتيكيه كانه وه، كه واته سينتاپراگماتيكي كه ره سته كان راسته وخۇ له فه ره نكيه وه وهرده گريت، هه ر بۆيه



ههنگاوه كانى پىكهاته يهكى سينتاكسى ده برپت، چونكه فهرهنگ، كۆگاي هه مېشه يى وشه زانراوه كانه، يا گه نچينه ي زانباريه كانه له باره ي توخمه زمانيه كانه وه، بۆيه (تاماريز) گرمانه ده كات، كه "پىكخراوه ي فهرهنگ بنه ماي پيوهندي تىي نىوان وشه كانه" (Mirêlis, 2004: 2)، ههروهها برى ئەو زانباريه نه ي تىدايه، كه به هۆى ياسا رېزمانيه كانه وه داوا ده كرېت، له گه ل ئەو زانباريه نه ي شوپنى دروستى وشه كان له رسته دا ده ستىشانده كات، وهك له م نمونه يه دا دره ده كه وپت:

(11) شهو باش.

وهك پىشتر خرايه پروو، سينتاكس به رهه ستركدن و نىشاندانى زانبارى ئەبستراكتى هه لگىراوى نيو توخمه فهرهنگيه كانه په يوه ست به ئەو زانباريه نه ي ئاخپوه ران له باره ي ياسا زمانيه كان و كه ره سه ته فهرهنگيه كانى زمانه كه يانه وه هه يانه. به م پىيه ش ده برپاوى (11) له رووى رېزمانيه وه ته واوه، چونكه پرېديكات، كه پيوهندي واتاي نىوان دوو ئارگومېنت دره ده برپت (Hageman, 1994: 72)، تىيدا پيوهندي واتاي نىوان ئارگومېنتدوا كه رى (باش/ باشپت) و ئارگومېنتى (شهو) نىشانده دات، به واتا زانباريمان له باره ي ژماره و جوړى ئەو ئارگومېنتانه ده دات، كه پيوستى واتاي و رېزمانى بۇ نواندن و به رهه مه پىنانى دره برپاوه كه تىر ده كه ن، به لأم كاتېك له رۇژدا بگوترېت: (شهو باش)، ئەوا شكاندنى بنه مايه كى كۆمه لايه تيبه، واته شكاندنى بنه مايه، نهك ياسا، چونكه كۆزانباريمان دره باره ي دره برپاوه كۆمه لايه تيبه كان پىمانده لپت: كورد دره برپاوى تايهت به كاته جياواز ه كانى هه يه، بۆيه لىكدانه وه و رافه كردنى واتا و مه به سه ته كه ي ده كه وپته ئەستوى پراگماتيكه وه، چونكه ئيره ر مه به ستىكى تايه تىي هه يه.

لىكه وه ي پروونكر دنه وه و شىكر دنه وه ي نمونه كان ده سه ته به رى ئەوه ده كه ن، كه دروسته ي دره برپاوى سينتاپراگماتيكى پىكهاته ي فونولۇژى و مورفولۇژى و سينتاكسى و پراگماتيكى ده گرېته وه، بۆيه په سه ندر دنى رېزمانى ئەو دره برپاوانه، سه ربارى بنه ما پراگماتيكيه كان (The Principles of Pragmatics)، كه (ئيره ر، وه رگر، بابته و ده ور به ر) ده گرېته وه، و به گورانى هه ره كى كان واتا و مه به ستى دروسته كه ش ده گورپت (على، 1993: 13)، ئەوا دوو لايه نى ديكه ش له خۇده گرېت: (1) پىكهاته ي رووكه ش، كه به رېگه ي پيره وى ده نكه دره برپاوه كان ده نه خشنرېت يا دياريده كرېت. (2) پىكهاته ي فوول چه مكىكى ئەبستراكتى هه يه، له رېگه ي لىكدانه وه و رافه ي واتاي و پراگماتيكى دياريده كرېت، چونكه "به دارپژه رى بنه ماكانى رسته داده نرېت. دواى ئەوه ي يه كه فهرهنگيه كان (Lexical items) له خۇده گرېت، كه له رېگه ي ياساكانى پىكهنى بنجه وه به رهه مدپت. دواى جىبه جىكر دنى ژماره يى له ياساكانى گويزانه وه ده پىته پىكهنى ئاستى رووكه ش" (قادر، 2009: 102)، كه واته نواندنى سينتاپراگماتيكى دروسته ي سينتاكسىيه له به كار هپناندا، كه له دروسته ي رووكه شه وه به هۆى جىبه جىكر دنى ياساكانى گواستنه وه هه لده هپنجرېت و ده شپته تىكر ده يهك (Input) بۇ رپساكانى لىكدانه وه.

2. پىكهنه ر و ئاسته كانى نواندى سينتاپراگماتيكى

۱.۲: پىكهنه ره كانى نواندى سينتاپراگماتيكى

خسته پرووى دره برپاوه سينتاپراگماتيكيه كان له ديارىكر دنى پىكهنه ره كانىيان و ده ستىشانكر دنى پيوهندي نىوانيه وه به ئاكام ده گه يه نرېت، بۆيه له پىناو ديارىكر دن و گه يشتن به ده ستىشانكر دنى كه ره سه ته و پىكهنه ره كانى نواندى ئەم دره برپاوانه، ئەگه ر به رپازى دروسته كار بيه كىن، ئەوا يه كه پىكهنه ره كانىيان "ناچوونيه ك و هه لگرى زانبارى جوړا و جوړن، ههروهها كۆلپنه وه له جوړ و چه شنى يه كه و زانباريه په يوه ستداره كان و ديارىكر دنى په يوه ندى نىوانىيان، پيره وه بنده انه و به ياسا رپىكخراوه" (سه عىد، 2020: 9)، بۆيه له به ر رۇشنايى ئەم لىكدانه وانه دا بۇ ديارىكر دنى وردترى نواندى سينتاپراگماتيكى، پىكهنه ره كانى ئەم نوانده ده خرپنه پروو، چونكه ئەگه ر زمان پيره وىكى ته واو و پراوپر (Perfect System)، يا رپىكخراوه يهك پىت له پىكهاته كان، ئەوا زور جار زمانسان له و پىكها تانه و پيوهندييان ده توپژنه وه، كه به يه كه وه به ندىن و بۇ ده ور به ر ده گه رپنه وه، به واتا زمانه وانى برىتى ده پىت له و بىرۇكانه ي، كه تىيدا پشت به پيره وىك له ياساكان ده به سترېت، بۇ لىكدانه وه و ديارىكر دنى يه كه ي به رهه مه پىنهرى بيشومار و ناديارىكراوه كانى دره برپاوه زمانيه كان، چونكه وهك (هامبولدت - Humboldt) ئامازه ي بۇ كر دووه، زمان به كار هپنانى ناديارىكراو بۇ واتا و مه به سه ته ديارىكراوه كان ده سازپىت، خودى رېزمانىش پيوسته ئەو پىناو ژوبانه په سبكات، كه ئەم گونجانانه دروسته كات (قادر، 2012: 47 - 48)، ئەمەش ده پىته ئەركى سه ركه ي و بناخه يى سينتاپراگماتيك.

زمان وه كو پيره وى پيوهنديكر دن به هۆى دانه فهرهنگيه كانه وه دپته ئارا، ئەوه شى به لگه نه وىست و راستىيه كى كرؤكپيه ئەوه يه، كه يه كه مېن پىكهاته ي هه ر دره برپاوپى سينتاپراگماتيكى دانه ي فهرهنگيه، به دره برپىتىكى ديكه دره برپاوه سينتاپراگماتيكيه كان له پىكبه ستن و لىكدانى يه كه فهرهنگيه كانه وه په يوه ست به ده ور به ره وه پىكدن، به واتا دارشته يه كى



تېكچرژاوى ئالۋى ئەلمېنتە كان يا يېكھاتەى مۇرفۇلۇژى و سىنتاكسىن، كە بە ھۆى پىئوھندىيە سىنتاكسىيە كانەوھ دەخرئە تەكەكەوھ، و لە دەوروبەردا بە ھۆى ياساكانى زمان بەكارھىتانەوھ پۇلدەبىنن، چونكە لە پىرەوى نواندن (Representation System) دا "ھەر ئاستىك لە ئاستەكانى زمانەوانى ھۆكارەكانى نىشاندانى زانبارىيە رېكخراو و پىرەوبەندەكان دەربارەى دەربراوھ زمانەوانىيەكان داىندەكات" (Chomsky, 1995: 153) بە واتا زمان، سىنتاكس و مۇرفۇلۇژى شكاندەوھ لە دەوروبەردا بەكاردەھىتت بۇ بە كۆدكردنى ھەندىك لە پىئوھندىيە و اتابىيەكان، كە دەستدەكەون لە دەربراوئىكى ئىوان ئارگۇمىنتدواواكەر و ئارگۇمىنتەكاندا (بىروانە: 256: katamba,1993) پەيوەست بە دەوروبەر و مەبەستى ئىرەرەوھ، بە گوتەيەكى دىكە گۆكردنى سىنتاپراگماتىكى ھەر فرىز و دەستەواژە و دەربىننىك، كە ماركەلېدان و بنەماى پراگماتىكى لە دروستەكانىندا دىارىكراوھ دەگرئەوھ، كەواتە راپەلەى پىكەوھەبەستى سىنتاكس و پراگماتىك لە نواندى سىنتاپراگماتىكىدا، دەوروبەرە يا بەكارھىتانى زمانە بە ھۆى رېساكانى بەكارھىتانەوھ. پوختەى ئەم دروستە ھەلھىنجانەش لە ھىلكارىي زمانى (۱ : ۲) دا خراوھتەرۇو:

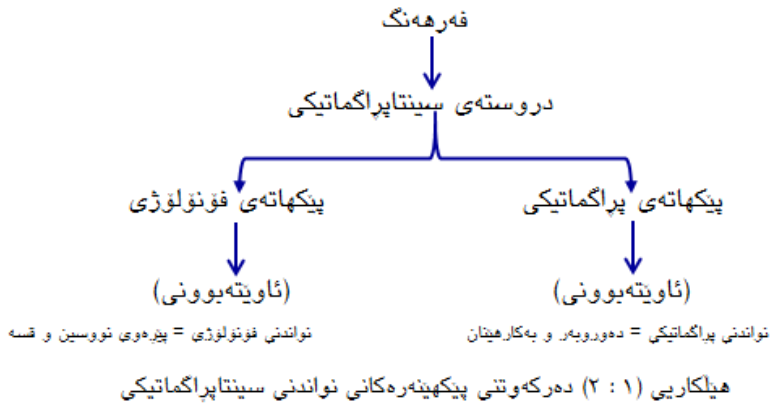

بەم پىيە بچووكتىن ئەدگارى نەخشەسازىي زمان لە فەرھەنگ و ياساكانى لېكدان و خستتەتەكەكى وشەكان و بنەما پراگماتىكىيەكان لە ئىو يەكە و دەربراوھ سىنتاپراگماتىكىيەكاندا دەرەكەوئت، ھىلكارىي (۲ : ۲) رۇونكردنەوھى ئەم پىكھاتانە لە نواندە سىنتاپراگماتىكىيەكاندا وردتر دەخاتەبەرچاو:



كورتەى زانبارىيەكانى پىشوو، لەگەل ھىلكارىي (۲ : ۲) ئەوھ دەخەنەرۇو، لە تىۋرى سىنتاپراگماتىكىدا پىئوستە دروستەى دەرەكەكان بە شىوھىك دابىرئىزىن، كە لەگەل بە خۇزانى (سەلىقە)ى ئاخيەرەرانى زمانەكەدا بگۇنجىن، بۇ ئەم مەبەستەش زمان رېگەى جۇراوچۇرى بۇ پىكھىنەن و خستتەتەكەكى دروستەكان داىنكردووه، ھەرەوھە كەرەستە و پىكھىنەرەكانىشيانى دىارىكردووه، بە جۇرئىك گۆكردنى زانبارىي زمانى لە دروستەى سىنتاپراگماتىكىدا، جگە لە بنەما و پىئوھرە پراگماتىكىيەكان داواى دوو پىكھاتە دەكات، ئەوانىش: (۱) لىستىكى دروستەى كەرەستەكان، كە گۇراوھەكان بە ھۆيانەوھ بىركىنرئىن و لىكبدرئىنەوھ، كە فەرھەنگ و كەرەستەكانى دەگرئەوھ. (۲) دىارىكردنى دەستەى بنەرەتى لىكدراوھەكان يا رېزمان، ئەمانەش بۇ ئەوھن، بە وردى و لە نزىكەوھ بزانرئىت ئىرەر چى لە مېشكىدا ھەيە، يا دەيەوئت چ پەيام و مەبەستىك بگەيەئىت (بىروانە: 38: Jackendoff, 2002). پەيوەست بەو زانبارىيەكانى، لە بارەى پىكھىنەرەكانى نواندىنى سىنتاپراگماتىكىيەوھ خراوھرۇو، پرسىارى گرنگ ئەوھىە، بۇ بەرھەمھىتانى نواندىنى دروستەى سىنتاپراگماتىكى كەلك لە چى وەرەدەگىرئىت؟



وله لمانده وهى ئەم پرسپاره، بۇ ئەوه ده گه رپته وه، كه به ره مه پنانى دروسته سىنتاپراگماتيكى له پوله په گه زى نيو فەرهنك، يا له له مېنته كانى زمانه وه به هوى پيواژوى سىنتاكسىيانه و بنه ما و پيوهرى پراگماتيكىيه وه جيبه جیده كريت، دواتر به هوى دروسته فونولوزييه وه دنوئيرت، به وانا نه گه ر سىنتاكس كۆنكرتتكرى زانبارى و وانا هه بووه كانى نيو فەرهنك بيت، ئەوا پشتراستى ئەو بۆچونه ده كاته وه، كه بنجى پيکه پنه رى نواندى دروسته سىنتاپراگماتيكى له چوار به ش پيكدت (فەرهنك، پيکه پنه رى پۆلى، بنه ما پراگماتيكىيه كان و دروسته فونولوزى).

۲.۲: پيکه پنه رى پۆلى په يوه ست به سىنتاپراگماتيكه وه

<< پيکه پنه رى پۆلى >>، به << پيکه اتهى بنجى >> و << پيکه اتهى گواستنه وهى سىنتاكسى >>ش ناوده برت، له سىنتاكسدا نواندن و خستنه پرووى دروسته كانه، ياخود رپگه يه كه نيرەر بۇ دهر برينى بيروبوچوونه كانى خوئى له دواى ديارىكردى ئەله مېنته كان له فەرهنكه وه بۇ نواندى دروسته پرووكه ش ده يگرته به ر، ههروه ها به هويه وه برپار له باره ي رژماندروستى و نادروستى ته كيه كخراوه كانه وه ده دات، ئەمه ش به هوى توانسته وه يه، كه له كۆمه له ياسايه ك پيكدت، ياخود دوو جۆر له پيره وه ده گرتته وه: (۱) هه نديكيان دروسته قوول به ره مه ده پنه رى. (۲) جۆرىكى ديكه شيان دروسته قوول بۇ دروسته پرووكه ش ده گۆرپن (مه حوى و عومەر، 2004: ۱۱ – ۱۲). به م پيه پيکه پنه رى پۆلى كۆمه ليك ياسا و بنه مايه، كه رۆليان له چاره سه ركردنى كيشه كانى پيوهندي نيوان دروسته قوول و پرووكه شدا هه يه، كه له دوو پيکه اته پيكدت: پيکه اتهى بنجينه يى (Base Component)، كۆمه له ياسايه كه، ئەركى پيدانى زانباريه بۇ به ره مه پنه رى دروسته رسته. له گه ل پيکه اتهى گواستنه وه (Transformational Component)، كه كۆمه له ياسايه كى گۆزانه وه له خو ده گرت، ئەمانه به ياساكانى ته واو كه رى (Supplementary Rules) ناسراون، و پيوهندييه كانى نيو رسته ده خاته پروو، ئەم ياسايانه پيکه اتهى ته بسترانكى رسته، كه وانا كه ي هه لگرتتوه بۇ پيکه اتهى به ره مه سته يا كۆنكرتت ده گۆرپت، و شيوه ي كۆتايى ده خاته پروو (دزهي، ۲۰۱۳: ۸۸ – ۹۰).

۱.۲.۲: پيکه پنه رى پۆلى و دروسته سىنتاپراگماتيكى

پيکه پنه رى پۆلى په يوه ست به سىنتاپراگماتيكه وه سه ربارى ئەم ئەركانه ي پيشوو پيره ويكه نيشانده دات، چۆن و بۆچى كرده ي پيوهندي/ له يه ككه يشتنه زمانيه كه گۆده كريت يا له كاردايه، ئەم كاره ش به هوى توانستى پراگماتيكىيه وه يه، كه ئەركى "زانينى مه رج و رپگاي گونجاوى زمانه، تاوه كو رپككه وتن له گه ل پيداويستى و مه به ستى جؤراوجؤردا بكات" (Chomsky, 1980: 109)، جينگى ئامازه پيدانه، ئەمه ش ئەو بيروكه يه، كه چۆمسكى له كاره كانى سالانى (۱۹۸۰) به دواوه هه ستييكردوه، له كاتيكدا له كاره كانى سه ره تايدا به شيوه يه ك ده پروانويه وانا، كه له رژمانى دروستى رۆنانى رسته وه به ره مه دت و كه سى ئاخيوهر و گويگر له سه ر بنه ماي پيره ي رژمانى زمانه كه وه په يامى ليكتيگه يشتن ده گه يهن و ده گۆرپنه وه (بروانه: فەرجه و كريم، ۲۰۲۱: ۴).

وهك دهرده كه وي ت پيکه پنه رى پۆلى سه ربارى ئەوه ي ليكدانه وهى زمانيه، كه نواندن و دارشتنى ئەوه يه و ئەمه دهرده خات، كه چۆن دروسته ئاوه زيبه كان (Thought Structure) ده گۆرپن و ده كرين به دروسته زمانيه كان (Linguistic Structures)، ههروه ها ده بيته پيوهر و بنه ما بۇ ديارىكردى مه وداى ئەركى رژمانى دروسته كارى (Structural Grammar)، و چيه تى و چۆنيه تى به كاره پنه رى له دهوروبه ردا به هوى په سنكردى توخمه پيکه پنه ره به رايبه كان و ئەو ميكانيزمانه ي هپانه ئارا و دانانى دروسته زمانيه كان دهره خستين (كۆمه ليك زمانه وان، ۲۰۰۹: ۶۱، ۷۴)، به دهر برينتى ديكه ده كريت بگوتريت: ئەگه ر له سىنتاكسدا پيکه پنه رى پۆلى پيره وى ياسا و ده ستوره كانى دووباره نووسينه وهى دروسته كان بيت، كه له دوو ده سته ي جياوازي ياساكان (ياساى بنه رته و گواستنه وه)، له گه ل دروسته قوول و پرووكه ش پيکه اته وه، كه دوو ئەركيان هه يه: (۱) ديارىكردى پيوهندييه رژمانيه كانى نيوان ئەله مېنته كانى دروسته كان. (۲) ديارىكردى چۆنيه تى ريزبوونى پيکه پنه ره كان (دزهي، ۲۰۰۹: ۵۰)، ئەوا له سىنتاپراگماتيكدا له گه لي دا خوئى به توئزئنه وه و دۆزئنه وهى ئەو مه رجانه ي باريشه وه (Situative Conditions) خه ريكده كات، كه تيدا نيره و وه رگر دهرپراوه كانيان دهرده برن و تيبانده گهن، چونكه پراگماتيك پابه ندى توانا (Performance) له، ئەركى زانستى توئزئنه وهى تواناش ئەوه يه، كارتىكردى گۆرپنوكه باريه تاكه تاكه كان له سه ر دروسته و ده ق به ره مه پنه رى بيشكيت. واته ئەو هؤكارانه ده بيشكيت، كه كارده كه نه سه ر به ره مه پنه رى دروسته كه و به رده وام له گۆراندان و جؤراوجؤرن (بروانه: كۆمه ليك زمانه وان، ۲۰۰۹: ۷۳ – ۷۵)، به نمونه بۇ بونياتنانى رسته يه كى وه كو:

(۱۲) شينى دهرمانه كه ي خواردوه.



يېكھتەنەرى پۇلىي رستەي (۱۲) لەو وە دەستپىدەكات، كەوا كىردارى (خواردن) بە كەرەستەكانى لاي راستى خۆيەو دەبەستتەو، بە ھۆى كىردەي بەستتەو (Combiuation) ھو، ئىنجا دواتر نواندەكە وئىناي دواي خۆى دەكات، چونكە تواناي ئارگۇمىنتداواكەرى كىردار بۇ دىارىكىردنى چەشنى پۇلەرگەزى ئارگۇمىنتى دەرەكى دىارىكراو، بە جۇرىك لە زمانى كوردىدا (خواردن) سەيرى لاي راست دەكات، بۇ ھەلېژاردنى ھەردوو ئارگۇمىنتەكە، بەلام لە ھەنگاوى يەك لە دواي يەك، بە جۇرىك بۇ جىبەجىبوونى خواستە فەرھەنگىيەكەي فرىزى تاف (Tense phrase\TP) و پرودانى، ئارگۇمىنتى بىكەر (كەس) بەپىي پىكھاتە سىمانتىكىيەكەي زىاددەكرىت، بۇ ئەوھش راستەوخۇ لە فەرھەنگەو دەچىتتە ئىو پىكھاتە واتاىيەكەي بەب ئەوھى بە پىكھاتە سىنتاكسىيەكاندا پروات (پروانە: ۱۲.أ):

(۱۲) أ [دەرمانەكە خواردوو] ^T شىئىن.

لە (۱۲.أ) دا پىووستى واتاي و ئارگۇمىنتى رستەكە بەپىي پىنسىپى گشتىي زمانە سروشتىيەكان جىبەجىبوو، كەواتە رىزبوونەكەي جىھانىيە، بۇيە پىووستە دروستەكە بە سىنتاكس بىكرىت، تاوھكو دروستەي پروكەشى رستەكە يا رىزبوونى كەرەستەكان پەيوەست بە زمانى كوردىيەو جىبەجىبىكرىت. لەم پروەشەو ئاشكرايە، ئاراستەي پىدانى دۇخ لە كوردىدا، بە پىچەوانەي رىزبوونى سىمانتىكىيەو، كە لە چەپەو بەرەو لاي راست دەدرىت، ئەمەش وادەكات بە ھۆى ئەلفا بىجولئىنەو، گواستتەوھى خورتىي بىكەر بۇ لاي راست پروودات، تاوھكو كىردەي بە سىنتاكسىبوون لە زمانى كوردىدا پروودات، ھەر بۇيە سەرھەتا بىكەر بۇ Spec سى TP دەگويزرىتەو (پروانە: دايگرامى (۱: ۲) بەمەش پىووستىي TP بۇ بوونى بىكەر جىبەجىدەبىت، بەم شىئەيە:

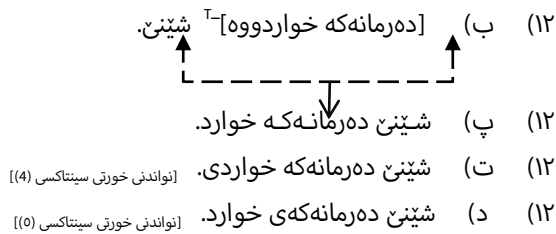

ئەگەر سەرنجىدەين لە (۱۲.أ، ب و پ) دا بە ھۆى نەبوونى رىككەوتتەو نەبووھتە رستەي كوردى، بەلكو ئەنبا "زنجىرەيەك ھىمايە، كە دروستەي قوول رستەن و لە لايەن ياساكانى دروستەي فرىزەو بەرھەمھاتوون، بە ئىكردىن ئايمەكان لە لايەن فەرھەنگەو ھەلگويزراون" (Thomas & Kintgen, 1974: 38)، بۇيە لەم بارەدا TP تواناي پىدانى دۇخى نىيە، بەلكو پاش گواستتەوھى لە Spec سى TP يەكەو بۇ Spec سى فرىزى رىككەوتن (Agreement phrase\Agrp) بەرزەدەبىتەو (پروانە دايگرامى ۱):

(۲)، ئەو كات نىشانەي رىككەوتن لە جىي خۇيدا بەجىدەھىلئىت (پروانە: ۱۲.ت)، تاوھكو لە رىگەي نىشانەي رىككەوتتەو كىردارە تافدارەكەي TP، دۇخى نۆمىنەتىف (Nominative Case) بە بىكەر بدات، ئەمەش بە ھۆى ئەوھى رىككەوتن يەككە لە سەرە رىزمانىيەكان، بەوھش پروژەي رستە، كە رىككەوتن سەرى رىزمانىيەتى، ئىيدا رىككەوتن يان دەكەوتتە سەرەوھى يان خوارەوھى بەوھش پروژەكە TP يان Agrp (قادر، ۲۰۱۵: ۵)، كە ئىيدا نىشانەي رىككەوتن وەك سەرىكى حوكمەر لە رىگەي TP يەو حوكمى DP بىكەر دەكات، بەمەش پىوەندىي لە ئىوان TP و Agrp دا دروستەبىت، و TP لە رىگەي Agrp يەو دۇخى رىزمانى نۆمىنەتىفى بە جىكەوتتەيەكى دەرەكى دەدات (Chomsky, 1993: 170)، و دەبىتە نواندىنى خورتىي سىنتاكسى (۴).

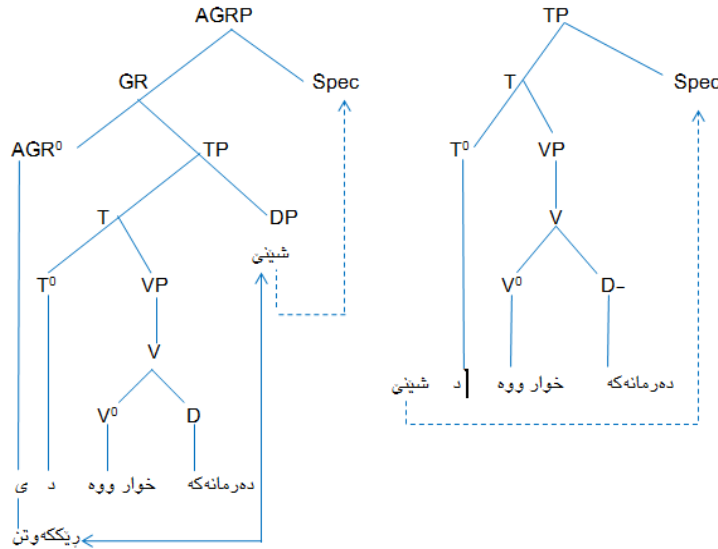

دایاگرامی (۱ : ۲)

به م شپوهیه، له دوای گواستنه وه نه کانی دایاگرامی (۱ : ۲) هوه هیشتا رسته ی به ره مهینراو به پینی پیرهوی سینتاکسی کوردی نییه، چونکه ریکه وتن له نیوان که سیی بکه ر و ئارگۆمینی بکه ردا پروینه داوه، بۆیه دوای ئه وه ی بکه ر مۆرفیمیکی ریکه وتن له جیگه ی خۆی به جیده هیلت له (۱۲.ت) دا، ئه وا بۆ سه ر به رکاری رسته که ده گواز رته وه (بروانه: ۱۲.د)، واته نیشانه ی ریکه وتن، به یاسای گواستنه وه ده چیتته سه ر به رکاری رسته که، به وه ش نواندن خورتی سینتاکسی (0) پرووده دات، و ده بیتته دروسته ی رووکه ش، که "دوا ئاستی ریزمانی رسته یه، فۆرمی دهره وه و به رچاوی رسته که نیشاندهدات" (باتینی، ۱۹۹۳: ۱۱۴) (بروانه: دایاگرامی (۲ : ۲)).

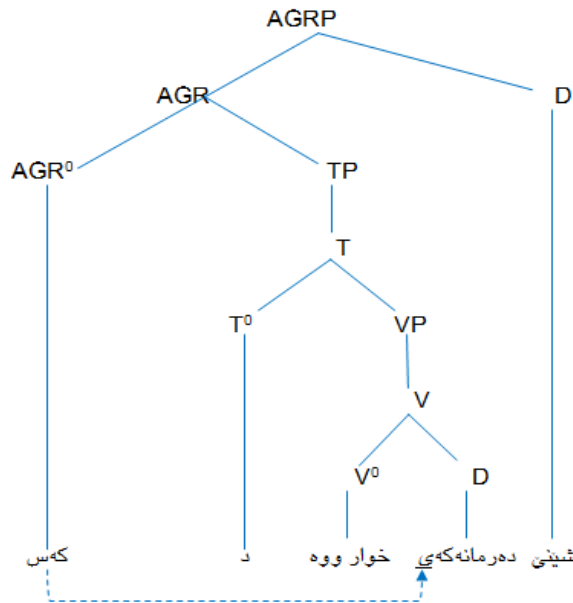

دایاگرامی (۲ : ۲)

په یوه ست به زمانی کوردیه وه، به لگه و بۆچوونه کان له شیکردنه وه ی نمونه ی (۱۲) هوه ئه وه ده سه لمین، که پیکهینه ری پۆلی ئاستی سینتاکسی شپوه زاری سلیمانی له چه ند گواستنه وه یه کی به رای و جیگۆرکی سینتاکسی پیکدیت، که به هۆی یاساکی پیکهینه ری بنجیه وه جیه جیده کرین، به جۆرک ژماره یه که له یاسای له ژماره دا سنووردار و دیاریکراو ژماره یه کی بیشومار له دروسته ی رسته به ره مه ده هین، ئه مانه ش به هۆی یاساکی دانان و دامه زراندنی فره نه گی، که له فره نه گه وه ده هینرینه نیو ئاستی قوول ئه و پیکهاته وه (مه حوی و عومه ر، 2004: ۱۹، ۲۴)، دواتر بۆ دروسته ی رووکه ش، چونکه به شپوه یه کی گشتی گواستنه وه به سه ر دروسته ی قوولدا بۆ به ره مه هاتی دروسته ی رووکه ش جیه جیده کریت.



سه بارهت به وهى له بهر كام هو و بو چ مه به ستىك و له بارهى چيه وه كردهى دهر پرينه كه ده كرېت؟ وه لامدانه وهى هم پرسيا ره، وهك نه وهى (گراس) په سندهى دهكات، نهوا چيه تى گوتىك له دهر پراوېكدا، نهيا له وانا باوه كه يه وه (Conventional meaning) ديارين كرېت، بهلكو پشت به نالېلى و به هاكانى نيشانه كه له ناوه روگى گوزار شتر كرده كه دا ده به ستيت (نه حمده، 2013: 18)، به وانا ده يتت بگه رېنه وه بو دهور بهر و زانبارى هاوبه شى نيوان تيرره و وه رگر، بويه رستهى (۱۲) كاتيك ده چپته دهور بهر له چهند دهر پراوېك پىكدېت، و واتاى جيا، يا دوور له واتاى رسته كه به ده سته وه ده دات، له وانه:

+ شين نه خوشه.

+ شين پيوستى به درمانه.

+ شين له كاتى خويدا درمانه كهى خواردوه.

+ شين سوودى له درمانه كهى وه رگرتوه.

كه واته پىكه پنه رى پولى له سينتاپراگماتيكدا، وهك پره وېك له ياسا و پره نسپ نه رى نواندى دروستهى پروكه شه، كه فوړمى دهره كى و دروستهى وه چه پىكه اتهى راسته وخو زنجيره وشه كانه، كه به تىكردى تايمه كان له لايه ن فهره نكه وه پشته ست به بنه ما پراگماتيك يه كانه وه هله گوتيرېت، و دواتر له رېكهى فونيمه كانه وه دنوپرېت، هم دروسته ش بهر انبه ر به دروسته يه كى ناديار و نه بستر كته، كه دروستهى قووله، و وانا و مه به ستى به كار هيتانه كه شى په يوه ست به دهور بهر وه يه.

۲.۲.۲: پىكه پنه رى پولى سينتاپراگماتيكى

هه رچند نواندى سينتاكسى پيوسته نه و زانباريه فهره نكيه بنويت، كه له لاي ناخپوه ران بو درك پىكردى واتاى گشتى ده خرېته كار، چونكه "فهره نك نه دگاره تايه تيبه كانى نه و توخمانه ليسته دهكات، كه يه كهى نه تومى سينتاكسى پىكده هين، هم تايه تمه نديانه ش نه وه دهره خن، كه توخمه كه وه چه پولى چ نارگومينتېك دهكات" (Black, 1998: 2)، به لام له سينتاپراگماتيكدا مهرج نيه هميشه نه دگارى پوله رگه ز ديارى كردهى توخمه فهره نكيه كان ره چاوبكرېت، به نمونه له دهر وازهى فهره نكي ناوى كردارى (زه راندى) دا تايه تمه ندى هلاوېر كردهى سيمانتيكى (S-Selection) ديارى كراوه، به جورېك كرداره كه بكه رى ديارى كراوه ودرده گرېت، به وانا پيوه ندى هاوپيه تى له گهل تاكه ناوېكدا (كه ر/ گويدرېژ) دا هيه هيه (پروانه: ۱۳.أ)، به لام په يوه ست به دهور بهر وه ناوى مروفېش ده يتت بكه رى (پروانه ۱۳.ب)، كه له رووى سيمانتيكيه وه نادرسته، هويه كه شى بو هلاوېر كردهى سيمانتيكى ده گه پته وه له توري بابته نهى (باپير) دا تايه تمه ندى نه و پوله بابته نهى ديارى كراوه (زه راندى) له، زه راندى شدا مروف/ باپيره، به لام پىكه پنه رى پولى په يوه ست به دهور بهر وه هم رسته يه ودرده گرېت، به جورېك هم هلاكو استراوه وهك تىكرده يه كه په يوه ست به بنه ما پراگماتيك يه كانه وه ديارى كردهى و راهى سينتاپراگماتيك يانهى بو ده كرېت، چونكه پراگماتيك لىكدانه وهى نه و دروستانه يه، كه ناوپزهى و لادانايان پيوه دياره، يا خود "تواناى قسه كه ره بو گونجاندنى رسته و دهور بهر" (Levinson, 1997: 21).

(۱۳) أ كه ره كه زه راندى.

(۱۳) ب *باپير زه راندى.

له (۱۳.ب) دا په يكالوون و گونجانى سينتاكس و پراگماتيك به هوى ده سته يه ك ياساوه ديارى كراوه، كه ده كرېت ناوى <<پىكه پنه رى پولى سينتاپراگماتيكى>> يان لىنرېت. ماوه نه وه بگوترېت: يه كخستى رابه لى يه كه پىكه پنه ره كانى دروسته و دهر پراوه كان مهرج نيه هميشه له چوارچپوهى بنه ما رېزمانيه كاندا يتت، بهلكو پىكه پنه رى پولى په يوه ست به سينتاپراگماتيكه وه زورچار رستهى ناوپزه و نااساى به ره مده هينت (پروانه: ۱۴)، چونكه يه كيك له نه ركه كانى پراگماتيك چاره سه ركردى نه و جوره دهر پراوه يه.

(۱۴) تكايه كاره با برا؟

ناوپزهى رستهى (۱۴) له وه دايه، كه دوو جور له رسته يه: (تكايه) له گهل رستهى داخوازى ديت، (كاره با برا) ش هه وائلگه يه نه، هه وائل و داخوازى له يه ك كاتدا ناكرېت.

كه واته پىكه پنه رى پولى له ناستى سينتاپراگماتيكدا، يا پىكه پنه رى پولى سينتاپراگماتيكى نر خپدانى واتاى جورى و ناچورى، هه روه ها تيكه لېوونى زانبارى سينتاكسى و فهره نكيه، كه له بهر هه مه پنه رى زانبارى پراگماتيكدا به شدارى دهكات، هم كاره ش به هوى توانستى پراگماتيك يه وه ده يتت، كه گرنگى به سروشتى كردهى دهر پراوه كان ده دات، و له و واتا يانه ده توتوژېته وه، كه به هوى



گە ياندنەۋە كارىگەر دەپن (فەرەج و كریم، ۲۰۲۱: ۸)، ئەنجامى ئەۋەش، بەرھەستەى ئەۋە دەكات، كە (۱) ياساكانى پىكھپنەرى پۇلى، لە قۇناغى پاش فەرھەنگىيەۋە جىبە جىدە كرېن، بە واتا بە پىكردەنەۋەى جىكەۋتە كان و ھەبوۋنى پىككەۋتەۋە پىرۇژە رستەبىيە كان بەرھەمدە ھىتن. (۲) پىكھپنەرى پۇلى سىنتاپراگماتىكى بە رايەلەى بەستەۋە و پىككە ياندنى فەرھەنگ و سىنتاكس دادەنرېت، پەيوەست بە بنەما پراگماتىكىيە كانەۋە، بە جۇرېك بە خستەگەرى ياساكانى يەكەم ھەنگاۋى بەرھەمھىتنانى دروستەى قوۋل ئەنجامدە درېت، دواتر بە جىبە جىكردنى ياساكانى دىكە دروستەكە بۇ دروستەى رۋوكەش دەگواررېتەۋە.

۳. ۲: ئاستە كانى نواندى سىنتاپراگماتىكى

ئامانجى سەرھى زمانەۋانى، بە تايبەت سىنتاپراگماتىك دەرېرنى پىتەندىيە كانى ئىۋان ھەردوۋ ئاستى (فۇنۇلۇۋى) و واتا و مەبەست (فۇرمى سىنتاپراگماتىكى) يە، بۇيە لە پاش ديارىكردن و لىكدانەۋەى نواندى دروستە و پىكھپنەرى دەرېراۋە سىنتاپراگماتىكىيە كان، گرنگترىن پىرسىار، كە رۋوبە رۋودە بىتتەۋە، ئەۋەيە، كە لە رىكخراۋەى پىكھپنەرى كانى ئەۋ دروستانە دا چەند ئاست ديارىدە كرېت؟ ياخود ئاستە كانى نواندى (Level of Representation) ى دروستەى سىنتاپراگماتىكى كامانە؟ لە راستىدا ۋە لىمدانەۋەى ئەم پىرسىارە لە خۇيدا تايبەتمەندىيەكى دىكەى گرنكى ئەم دروستانە لە زماندا دەنەخشىنېت، چۈنكە نواندى لە ھەر ئاستىكى سىنتاپراگماتىكىدا برىتتە لە و پىرۇژانەى لە لايەن لىكسىمە كانەۋە پەيوەست بە دەۋرۋەر و مەبەستى ئىرەرەۋە دەسازىن. لەم سازكرندەشدا ئاستە كان تىببىنى تايبەتمەندىيە ۋە چەپۇلكردنى كەرەستە لىكسىمەبىيە كان پەيوەست بە بنەما پراگماتىكىيە كانەۋە دەكەن، لەم رۋانگە پەۋە، ۋەك ئەۋەى لە بابەتە كانى پىشۋودا خراۋەتەرۋو، كە تايبەتمەندىيە كانى ۋە چەپۇلكردنى كەرەستە كان پىۋىستە لەسەر ئاستى (دەرېراۋە سىنتاپراگماتىكىيە كان) پارىكرېن، ئەگەر ئەم مەرھانەش پىشلىكرېن، ئەۋا دەرېراۋە كان سىنتاپراگماتىكىيە راقە و لىكدانەۋەيان بۇ ناكىرېت، بە واتا ئەگەر بمانەۋىت تايبەتمەندى و ئەدگارە كانى دەرېراۋە كانى ھەر ئاستىك لە زمانىكى ديارىكرادىا بخەنەرۋو، ئەۋا پىۋىستىمان بە ۋە لىمدانەۋەى ئەۋ سى پىرسىارە دەبىت، كە (May) بۇ خستە رۋوۋى تايبەتمەندىيە كانى ھەر ئاستىكى زمانەۋانى دايۋاۋە، ئەۋانىش برىتتە لە:

1. چۇنەتتى دەستكەۋتتى ئەۋ ئاستە لەگەل فۇرمە سىۋىتتە كان لەۋ ئاستە دا؟ بە واتا بەلگە كانى ھەبوۋنى (دروستە و يەكەى سىنتاپراگماتىكى) لە زمانى كوردىدا.
2. چۇنەتتى ھەلگۋاستى ئەم ئاستە؟ بە واتا تايبەتمەندىيە كانى ئاستى (دروستەى سىنتاپراگماتىكى) لە زمانى كوردىدا چىن؟ تا بتوانرېت چۇنەتتى و چىتتى ھەلگۋاستەكەى شىكرېتتەۋە، وائە پىكھپنەرە كانى نواندى دروستەى سىنتاپراگماتىكى.
3. مەرچ و كۆت و بەندە كانى فۇمدرۋستى و فۇمىناردۋستى ئەۋ ئاستە ديارىكرادە چىن؟ وائە بنەما سەرھەكىيە كانى سىنتاپراگماتىك. (برۋانە: قادر، ۲۰۱۲: ۶۰ + 3، 1985، May)

تەنبا لە رېگەى ۋە لىمدانەۋەيەكى قوۋل و پىتەندىدارى ئەم سى پىرسىارەۋە، دەتوانرېت ھىلە گشتىيە كانى نواندى سىنتاپراگماتىكى راقەبەكەين، چۈنكە لە رېگەى گرىمانە ديارىكرادە كانى پەيوەست بە ياساكان و چۇنەتتى ھەلگۋاستى نواندى كان و مەرچ و كۆت و بەندە بنەرەتتە كانەۋە دەتوانرېت ئاستىكى رېژمانى ۋەك سىنتاپراگماتىك نەخشە بكىشېرېت. لەم رۋوۋەشەۋە زمان رېگەى جۇراۋجۇرى بۇ پىكھپنەن و لىكدانى دروستەى دەرېراۋە سىنتاپراگماتىكىيە كان دايىنكردۋە، بۇ نمۋونە دەرېراۋىكى ۋەك:

(۱۰) باپىر پارەت ھەيە؟

ئەگەر برۋانىنە نمۋونەى (۱۰)، ۋەك رستەى دەقى (Textual Sentence)، يا رستەى بەكارھىنراۋ و پەيوەست بە دەۋرۋەرەۋە، كە لەم بارەدا پراگماتىكىش شانەشانى پىكھاتەى سىنتاكسى و واتاى پىۋىستە، چۈنكە واتاى پىۋىست بە پىكھاتە كانى دىكە دەدات (دزەبى، ۲۰۱۵: ۱۱۳)، بە جۇرېك ناراستەۋخۇ لە لايەن ئىرەرەۋە بۇ پىرسىاركردن دەرېراۋە، بەلام لە دەۋرۋەرەدا چەندىن رستەيە، يا چەندىن واتاى ھەيە، لەۋانەيە (مەبەستى بىت)، كە:

+ بە قەرر بىداتى.

+ يارمەتى بدات.

+ شتىكى ھەرزان ھەيە بىكرېت.

+ لە شوپىنكى باش ھەلېكرېت.

بەم شىۋەيە لە رىكخراۋەى پىكھاتە كانى دروستەى دەرېراۋى (۱۰) چۋار ئاست ديارىدە كرېت، لىرەرەۋە بە كورتى ئامازەبان بە ھەرىكەيان و چۇنەتتى كاركردىيان لە دروستە سىنتاپراگماتىكىيە كاندا دەدرېت:



۱.۳.۲: دروستهى فۇنۇلۇژى

دروستهى فۇنۇلۇژى، "پەسنى دروستهى ئەو دەنگە نادياراھى وشەكان دەكات، كه له يادگەدا گەنجىراون" (Sutherland, 2006: 4)، به واتا پىرەوى دەنگەكانى زمانىك دەخاتە پروو، و به ھۆيەو وە زمان به پىرەوى درىپىكراوى (دەرپىن/ دەرکردە) وە دەبەستىرەتەو، له رىگەى كردهى بەكۆدكردن (Encoding) ھەو، كەواتە پىواژوى گۆرانی بىرى مرۇڧ بۇ دەنگ يان وىنە (وشە) دەگرىتەو (مىلین، 2010: 54)، ئەمەش سەلمىنەرى ئەو راستىيە، كه ئەركى سەرەكى ئەم دروستەيە بەستەوھى دەنگە به واتا وە كردهى نووسىن و قسەكردندا، يا گواستەوھى كۆدەكانە له نىرەوھە بۇ وەرگەر، چونكە ئەم دروستەيە "ياساكانى نماندەى فۇنۇلۇژى لەسەر رۆنانى سەرەوھە پىادەدەكات" (جىرمان و لۆبلان، ۲۰۰۶: ۹۱).

كەواتە دروستهى فۇنۇلۇژى له نواندى سىنتاپراگماتىكىدا پەيوەست دەبىت به وەرگرتى زانيارىيەكان له فەرھەنگەو، و بەرھەستەكردىيان به ھۆى نواندە فۇنۇلۇژى/ فۇنەتىكىيەكانەو، و گەياندى به كەسانى دىكە، چونكە پەيوەست به ئاستى دەرپىنەو، زمان فۇرپە نەك كەرەستە (دەنگەكانى زمانى ئاخاوتن)، ھەرەوھا بەرھەستەبوون به كەرەستەى بەراپى و له كەرەستەى بەراپىدايە. دەنگەكان له ئاستى دەرپىندا بەرھەستەدەبن، ھەرەوھا له لايەكى دىكەشەو، پىرەوى فۇنۇلۇژى چەشن و چۆنەتىي رىكخستى ناوھەى توخمە پىكەپنەرەكانى فۇنۇلۇژىيە، ئەمانەش رىكخراوھى فۇنۇلۇژى (phonological organization) پىكدەھىن، كه ئەركى پىرەوھەكە لەسەر ئاستى فۇنۇلۇژى، وەك رەگەز و توخمە پىكەپنەرەكانى دىكەى پىرەوى زمان، بۇ بەجىھەتەنئەركە (بۇ گۆكردن و نووسىنە) (پروانە: مەحوپى (ب) ۲۰۰۸: ۱-۲).

بەم جۆرە دروستهى فۇنۇلۇژى ھەر زمانىك به ھۆى پىرەوىكى ديارىكراوھە، كه ئەركى سەرەكى پەسنكردنى پىرەوى دەنگەكان و نەرزى دەنگەكان (چەشن و جۆرى خستە تەكىيەكەكان) ھەرەوھا بەرپرسە له پەسنكردنى دەرپىن، وەك دياردەيەكى فىزىكى (Pierrehumbert, 1990: 375)، و گەياندى به وەرگەر، چونكە دەنگەكان وەك زنجىرەيەكى بىستراو يا نووسراو له بۆتەى دەرپىنەكاندا بەرھەستە دەبن، به گوتەيەكى دىكە ئەم دروستەيە نواندە سىنتاكسىيەكە بۇ نواندى فۇنەتىكى دەگۆرپت، كه دەرکردە (output) فۇنەتىكىمان بۇ ھەردەبراپوىك پىدەبەخشىت، ئەمەش به ھۆى ئەوھى "پەلەكى خوارترى/ نەزترى فۇنۇلۇژى (دەنگەكانى زمانى ئاخاوتى مرۇڧ) ئەرك و گۆكردىيان بۇ ئەوھە، لىكېدري و يەكە بەرزترەكانى رىزمان (وشە) دروستبەكن" (مەحوپى (أ)، ۲۰۰۸: ۶).

پروونكردنەوھەكان دووپاتى ئەم راستىيە دەكەنەو، كه "نواندى فۇنۇلۇژى، دەرئەنجامى پىرەوكردنى رىسا و بنەما فۇنۇلۇژىيەكانە، كه نواندەكانى بايەخ به كۆزانبارى پەنھانى قسەكەر دەدات، و دەكەوئتە ژىر رىكىف زانيارىيەكانى نىو مېشكەوھە" (Pierrehumbert, 1990: 375)، چونكە ئەو دەنگەكانى نىرەر له مندالىيەو له نىو مېشكىدا گەنجىكردوون، ئەوا له چەند پىواژوىيەكى ئالۆزى زمانىدا دەيانخاتە پالەكەوھە بۇ دروستبوونى زنجىرەى دەنگ له كردهى ئاخاوتن و نووسىندا بۇ پىوھەندىكردن به كەسانى دىكەوھە. ھەر پەيكال لەگەل ئەم تىروانىيە به زماندا به جىاكردنەوھى ئاستەكانى (دەرپىن – Expression) و (ناوهرۆك – Content) پەكانى فۇنۇلۇژى و رىزمان له يەكجىاكراوھەتەو، ئەمەش به ھۆى ئەوھى لەسەر ئاستى دەرپىنى زمان (فۇرپە/ شىوھە) به لانى كەمەوھە دوو پەلە ھەيە، پەلەيەكيان ئەوھى دەنگە و ئەوى دىكەيان ئەوھى وشەيە، كه فۇنۇلۇژى دەنگەكان پەسندەكات، رىزمانىش شىوھى وشە، سىنتاگما، بەش رستە و رستەكان، و پراگماتىكىش واتا و مەبەستى رستەكان و چۆنەتىي بەكارھەتەنپانان له دەووربەردا (پروانە: مەحوپى (أ)، ۲۰۰۸: ۵).

۲.۳.۲: دروستهى سىنتاكسى

دروستە يا زانبارى سىنتاكسى تاكە رىگەيە بۇ ديارىكردنى نواندى سىنتاپراگماتىكى، ئەمەش به ھۆى ئەوھى ياساكانى رىزمانى بەرھەمەتپان و گۆزانەوھە تايبەت نىن تەنيا به دروستهى رستە و چۆنەتىي پىكەتايانەو، بەلكو بەشدارى له دارشتنى پەسنى ئەركى رستەكانىشدا دەكەن (كەمال، 2002: 80)، به دەرپىنئىكى دىكە زمان بەوھەوھە خەرىك دەبىت، نىرەر كەى و له كوئىدا چ دەئىت، چۆنى دەئىت و بۇ وا دەئىت؟، چونكە ھەرچى له زماندايە به دەوروبەرەوھە بەستراوھەتەو، يا واتا و مەبەستى راستەقىنە له بەكارھەتەنپانان زامانىيەوھە دەرەكەوئت، كەواتە بەم شىوھە له سىنتاپراگماتىكىدا "داھىنانى زمانەوانى برىتى نايىت له توانستى قسەكەر بۇ دروستكردنى يا رىكخستى رستەى نوئ وەك تەحوپىيەكان دەئىن، بەلكو تواناى قسەكەرە له داھىنانى واتادا" (فەرھادى، ۲۰۰۸: ۳۷)، ھەرەوھا له لايەكى دىكەشەوھە گەپان به دوای واتا و مەبەستى دروستە سىنتاپراگماتىكىيەكان گەرانە به دوای توانستى پىوھەندىكردنەوھە (communicative competens)، ئەمەش به ھۆى ئەوھى "دەوروبەر بەشىكە له ھەموو پلاندانانەكە..."



جياوازيهك له نيوان چى دهليين و چۇن دهلييندا نيه؟ زمان دهبيته زمان به هۇى بهكارهينانى له بارى دهوروبهردا" (Halliday, 1978: 33).

دروستهى سينتاكسى، به شيويهكى گشتى زانينى چۇنيه تى خستنه تهكيهكى وشه كان بۇ دروستكردى فرىز و رسته كان دهگرتهوه، كه شيكردهوه و په سنكردهكهى بۇ شهويه بزانيه تهكيه كخراوهكه له كام تهرزه سينتاكسييه، و چ جوره دروستهيهكى ههيه، واته تيدا باس له ئرك و رۆلى كه رسته كان دهكرت، به گوتهيهكى ديكه به پرواي زورينه زمانهوانان، سينتاكس له كۆمهله ياسايهكى جوراوجور پيكدت، كه هه موويان پيكهوه ده ستگايهك له ياسا و پره نسيپ پيكد هينن، به هۇيهوه تويزينهوه له خستنه تهكيهك و ئاوپته بوونى له مپننه كان له دروستهى فرىز و دهسته واژه و رسته كاندا دهكرت، به واتا له دروستهى فرىز و رسته دا كاردكهن و ريزماتيكي په سنىي زمانى دايك به رهسته دهكن، كه ديارده زمانيه كان ليكده داتهوه و شيكرده وهيهكى زانستيش بۇ رسته كانى زمان، كه (دهرپرى ييرى قسه كه رن) دهكات. ئەمه جگه له وه، كه سينتاكس فه رهنگى زمانى تيدا به په سنيكى تهواوى ئەو زانپارويه خۇرسكانه دهكات، كه قسه كه رى زماييك له بارهى زمانه كه يه وه ههيه تى، ئەوانيش برىتين له:

1. چۇنيه تى ريزكردى وشه كانى زمان، به جورئك كه پيوهندي هاونشيني (syntagmatic) له نيواناندا دروستبييت، بۇ شهويه فۇرمى دروسته سينتاكسييه كانيان ليدا برئزرت.

2. تويزينهوه لهو شوپانهى، وشه له رسته دا وه ريانده گرته، واته سينتاكس خۇى به پيوهندييه واتاي و ريزماتييه كانى نيوان كه رهسته كانى رسته وه خه ريكدهكات.

(سديق و حسهين، 2013: 6 – 7)

ئەم زانپارويه سينتاپراگماتيكي دهگرتهوه، له بهر شهويه سينتاكس و پراگماتيكي پيكهوه برپار له بارهى بهكارهينانى دروسته سينتاكسييه كان و دروستيان له دهوروبهردا دهه. ئەم دوو ئهركه سه رهكيهيه سينتاكسييه له نيو ميشكدا ئەنجامده رين، كه له سايكۆلۆژياى زماندا مامه له كردنى ميشك بۇ سينتاكس به <<پارسينگ – Parsing >> ناوزه دكراوه (مىلين، 2010: 17).

۳. ۳. ۲: دروستهى واتاي

ئەركى راسته قينهى ئەم دروستهيه شيكردهوه و رافه كردنى واتايه بۇ دروسته زمانيه كان، به واتا ئەو فۇرم و دروسته زمانيهانى له ريكه يانهوه تيره ناماژه بۇ شه، كهس، پروداو و ... تاد. دهكات، چونكه نه زمان به بن واتا، نه واتاش به بن زمان ده رانبرين (فتح الله، 2015: 104)، وهكو راستيهكى بناخه ييش له زانستى زماندا ئەوه يه كلابووه تهوه، كه واتا سروشتيكي <<پوتنشيال – Potential >> ههيه، واته هه لگري توانستىكى شاراويه، كه دهكرت بگوريت يا گه شه بكات (مىلين، 2010: 36)، لهم تپرواينه وهيه، رسته و ده رپراوه سينتاكسييه كان دوو جور له واتايان دهبيت، يه كيكيان واتاي سيماتيكيه، كه نه گور و جيگره، يا خود واتايهكى گشتى و ئاشكرايه، له گه ل واتايهكى شاراوه، يا ئاسايى كه واتا و مه به ستي پراگماتيكي دهگرتهوه، لهم پرووهوه، ئەگه ر پرواينه نموونهى (10) ي پيشوو، يا زوربهى نمونه كانى ديكه، كاتيک ده خرته دهوروبهروه، يا وهك ده رپراويك مامه له يان له گه لدا دهكرت، ئەوا واتاكيان له واتا سيماتيكيه كان جياوازه دبيت، به جورئك له واتاي سيماتيكيديا واتاكيان له يه كه يه كهى وشه كان و سه گمپننه كانى ديكه رسته كانه وه به ده ستي، بۇيه گوراني مه به سته كه شيان ته نيا به هۇى ريكه وتى كۆمه لايه تيه وه دهبيت، به لام واتا و مه به سته پراگماتيكيه كان به هۇى كهس و دهوروبهروه ده گوريت (پروانه: عهلى، ۲۰۱۱: ۱۴۱)، چونكه هه ريه كه يان چه ندين واتاي شاراوه له خوياندا هه لده رن به پي ئەو دهوروبه ريه تيدا به كاردين، يا به گویره ي ويستى تيره، بۇ روونكرده وهى زيات با پرواينه ئەم نموونه يه ش:

(۱۶) ده زانم مالتان له كوويه.

واتاي ناراسته وخوى ده رپراويكى چه شنى (۱۶) له سينتاپراگماتيكيده هه ره شه ليكده دريتهوه، كه رافه كردن و ليكده وهى به پروسه سؤراخكردى وشه يا <<پارسينگ – Parsing >> وهه په يوه سته نيه، به لكو به هۇى بهنما پراگماتيكيه كانه وه دهبيت، كه پيوستى به زانپارى پتر دهبيت، به گوتهيهكى ديكه ريساكانى ئيمه بۇ بهكارهينانى زمان دهگرتهوه. ئەمه له كاتيكيديا واتا راسته وخويه كهى له ريكهى ئەركى ئاسايى وشه و سينتاكسييه كانه وه دهبيت. ماوه توه بليين: هه ره چنده بهكارهينرانى زمانى زگماك به هۇى <<پيرهوى ئاوه زى – Computational System >> يه وه به ردهوام له واتا و مه به ستي ناراسته وخو ده گه ن، به لام نازان له چ ساتيكيديا، يا قوئاغىكى پيوژوى سؤراخكردى وشه دا له جورئكى شروفه كرده وه بۇ جوره كهى ديكه ده رپون (مىلين، ۲۰۱۰: ۷۱)، بۇيه

له دروسته‌ی واتاییدا هه‌ردوو جوهره‌که‌ی واتا، که واتای سیمانتیکی و پراگماتیکی ده‌برپاوه‌ده‌گرته‌وه، له به‌رده‌م وه‌رگردا ته‌گه‌ریکی کراوه‌ن.

که‌واته دوو جوهره واتا هه‌یه، یه‌کیان تاییه‌ته به زمان و توانسته‌وه، یا بریتیه له توانای هه‌له‌بژاردنی مه‌رجه‌کان بۆ ته‌وه دانه فه‌ره‌ه‌نگیانه‌ی رسته، تا واتایه‌کی فه‌ره‌ه‌نگی و ژیریژی دروستیان هه‌بیت، بۆ نمونه:

(17) *باپیره‌م بوخچه‌ی نه‌کراوه‌یه.

هه‌موو ئاخیه‌ریکی په‌سه‌نی زمانی کوردی ده‌زانیته، که رسته‌ی (17) له پووی واتاوه نادرسته و لوژیکی پینگا به واتایه‌کی له‌م چه‌شنه نادات (بروانه: ئەحمەد، ۲۰۲۱: ۱۱۲ – ۱۱۳)، چونکه بنه‌مای تیدا به‌زینراوه، هۆیه‌که‌شی بۆ هه‌له‌بژاردنی سیمانتیکی له‌تۆری بابه‌تانه‌ی (باپیره‌دا) ده‌گه‌رته‌وه، چونکه تاییه‌تییه‌ی ته‌وه رۆله‌ بابه‌ته‌نایه‌ی دیاریکراوه (– ژنهنان/ بوخچه‌ی کراوه‌یه، ئەمه له کاتییدا له پووی ریزبوونی که‌ره‌سته و داواکردنی ریزمانیه‌وه هه‌چ گه‌رفتیکی نییه، بۆیه ئەمه له سینتاپراگماتیکیدا نایته‌گه‌رفت، به واتا رسته‌که لیکدانه‌وه‌ی بۆ ده‌کریت، چونکه "سیمانتیک به مه‌رجی راستیه‌وه (Truth Conditions) پابه‌نده، به‌لام پراگماتیک به‌وه مه‌رجه‌وه پابه‌ند نییه" (نحله، ۲۰۰۲: ۱۲)، به‌لکو زۆرجار گونجان ده‌بیته‌ جیگه‌ی متمانه، له پینگی ته‌وه پێوه‌ندییه‌ی له ده‌وربه‌ردا بۆ ده‌دۆزیته‌وه، به‌ ده‌رپینتیکی دیکه زۆرجار ئامانج له به‌کاره‌ینانی ده‌برپاوه‌کان گه‌یاندنی راستی و راسته‌قینه‌ نییه، به‌لکو هه‌تانه‌تارای شیوازیکی کاریگه‌ره، به هۆی رۆناتیکی وردتر له رۆنانه باو و سواوه‌کانی زمانی ئاسایی (کوهن، ۱۹۸۶: ۶۱). هه‌روه‌ها له لایه‌کی دیکه‌شه‌وه له تپروانیی فه‌لسه‌فی و فه‌یله‌سوفه‌که‌نه‌وه، زمان پێوه‌یه‌که له‌سه‌ر دوو ده‌سته یاسا دامه‌زراوه: (1) یاسا‌کانی رۆنان. (2) یاسا‌کانی ئالوگۆر، یا ئالوگۆرکردن. (کارناپ، ۱۳۸۵: ۳۱)، که له‌ لۆژیکدا ئالوگۆر له رۆنان گه‌رنه‌ره، چونکه رسته‌کان ئالوگۆر، به‌ جوړیک ده‌رفته‌ی ئالوگۆرکردنی رسته‌یه‌ک به‌ رسته‌یه‌کی دیکه، یاخود هه‌له‌بێجانی رسته‌یه‌ک له رسته‌یه‌کی دیکه‌وه ده‌رپه‌سه‌ینن.

به‌م شیوه‌یه‌ پوونکردنه‌وه‌کان ده‌ریده‌خه‌ن، که جوړی دووه‌می واتا تاییه‌ته به‌ قسه‌کردن و ده‌رپینه‌که‌نه‌وه، که واتایه‌کی ناراسته‌وخۆیه یا پێوه‌ندییه، بۆیه له‌م جوهره واتایه‌دا چۆنیه‌تی دیاریکردن و لیکدانه‌وه‌ی ویست و مه‌به‌ستی قسه‌که‌ر (Speaker Intentions) له‌گه‌ڵ بیروکه‌ یا مانا و مه‌به‌ستی ده‌برپاوه‌گرنگ و شایانی توێژینه‌وه‌یه (نحله، ۲۰۰۲: ۱۲)، به‌ نمونه، که که‌سێک ده‌لێت:

(18) ماسی به‌ چی ده‌ژیت؟

واتا و مه‌به‌ستی قسه‌که‌ر له ده‌برپاوی (18) دا هه‌تانی په‌رداخیک ئاوه، نه‌ک پێویستی به‌ زانیاریه‌کی زانستی بیت، وه‌ک ته‌وه‌ی (ماسی به‌ ئۆکسجینی تواوه و له ژیر ئاودا ده‌ژیت)، که‌واته ئەم ده‌برپاوه‌ مانای زیاتر له‌وه‌ی به‌ هۆی وشه‌کانیه‌وه ده‌برپاوه ده‌گه‌یه‌یت.

۴. ۳. ۲: دروسته‌ی شوینی چه‌مکی

دروسته‌ی شوینی چه‌مکی (Spatial)، به‌ ئاستی هه‌لکارایی ده‌رپین دانراوه، به‌ شیوه‌یه‌که هه‌ر رسته‌یه‌ک په‌سه‌نی دیمه‌نیک ده‌کات و بۆشاییه‌ک، یا شوینیکی له‌میشکدا داگیرده‌کات (حسه‌ین، ۲۰۱۱: ۱۳)، یا ته‌وه بیروکه‌یه، که ئاخیه‌وه ده‌یه‌وت بیگه‌یه‌یت. له سینتاپراگماتیکیدا ده‌بیت وینه‌ی ته‌وه دیمه‌نه‌ یا بیروکه‌یه له‌گه‌ڵ ده‌وربه‌ر، یا مه‌به‌ست و نیازی تیره‌دا به‌راوردبکریته، ئەم کرده‌یه‌ش پێویستی به‌ زانیاری پتر و گه‌رانی وردتر ده‌بیت، به‌واتایه‌ی پێویستی به‌ بنه‌ما سینتاپراگماتیکیه‌کان ده‌بیت بۆ <<به‌بیرداهاتی سینتاپراگماتیکی>> یاخود <<چه‌مکی سینتاپراگماتیکی>>، که بونیاتی زانین و درکپیکردنی رسته و ده‌برپاوه‌کان له ده‌وربه‌ردا دیاریده‌کات، به‌ شیوه‌یه‌که به‌ هۆی "توانستی پراگماتیکی تاییه‌تمه‌ندی ده‌رپینه‌ زمانیه‌کان و به‌کاره‌ینانه‌کانی به‌ یه‌که‌وه ده‌به‌ستتیه‌وه، ئەم توانسته‌ کاتیکی له‌ ریزمان جیه‌جیده‌بیت، که توانای ته‌وه‌ی هه‌بیت کارلێککردنی ئیوان بونیاتی زمان و ته‌رکه گه‌یاندنه‌که‌ی بدۆزیته‌وه" (دزه‌یی، ۲۰۱۵: ۱۱۵)، بۆیه ده‌کریت بگوتریت: مه‌به‌ست له‌ به‌بیرداهاتی سینتاپراگماتیکی "هه‌موو ته‌وه شتانه‌یه که له‌ گوتنه‌وه هه‌له‌هه‌نجریته، سه‌رباره‌ی ته‌وه مه‌سه‌له‌ ده‌ره‌کیانه‌ی که ئاماژه‌ی بۆ ده‌که‌ن – ته‌ویش به‌ پشت به‌ستن به‌ بنه‌ماکانی پراگماتیکی نه‌ک به‌ گه‌رانه‌وه بۆ واتا دانراوه‌کان" (عه‌لی، ۲۰۱۰: ۵۷).

له‌مه‌ی پێشوووه‌ تیبینیده‌کریت، که له‌ به‌بیرداهاتی سینتاپراگماتیکیدا واتای فه‌ره‌ه‌نگی و واتای سینتاکسی ئامانج نییه، به‌لکو ته‌وه واتایه‌ مه‌به‌سته، که په‌یه‌وست به‌ هه‌ردوو لایه‌نی دروسته‌یی و پراگماتیکیه‌وه‌یه، که دروسته و به‌کاره‌ینانه‌کان ده‌گرته‌وه. به‌ ده‌رپینتیکی دیکه به‌بیرداهاتی سینتاپراگماتیکی "مه‌سه‌له‌ی به‌رانبه‌رکردنی په‌گه‌زه‌ زمانیه‌کانی زمانه‌که‌یه، له‌گه‌ڵ په‌گه‌زی وینه‌ سکیمایه‌کانی ده‌وربه‌ر" (ویدووسن، ۲۰۰۸: ۱۰۰)، و به‌وه‌ ده‌ناسرینه‌وه، که له‌ کۆمه‌لێک چه‌مکی چه‌سپاو پینکه‌هاتوه، به‌لکو سه‌ر به‌ کۆمه‌لێک به‌ستراوی هاوبه‌شه، له‌ که‌لتوریکه‌وه بۆ که‌لتوریکی دیکه، یا له‌ که‌سێکه‌وه بۆ که‌سێکی دیکه، یاخود له‌ کات و شوینیکه‌وه بۆ کات و شوینیکی دیکه لیکدانه‌وه و رافه‌کردنه‌که‌ی ده‌گۆریت، به‌ واتا به‌پیتی



تايه تمه ندىي كه تورى و توانستى رۆشنىرى و ژىرىي جياواز و سه ربه سته، بۆيه "له سه ر ئه و گرمانه يه به نده كه به شدار يه كانى قسه كه ران به يه كه وه به ستراون و به بنه ماكانى هاركار يه شه وه سنور رېژكراون، كه وا پيوست ده كات هه ريه ك له قسه كه ر و گوڧر كه هه ولېده ن بۆ گه يشتن به حاله تىكى پراگماتىكى سه ركه وتوو" (عه لى، ۲۰۱۰: ۵۷)، له رېنگه ي توانستى پراگماتىكى يانه (pragmatic competence) له وه، كه ئه و يش زانينى رواله ت و واتايه به هۆى ده ورره وه (Canale & Swain, 1980: 20).

ئه نجامه كان

توڧر ئينه وه كه به ئه م ئه نجامانه ي خواره وه گه يشتوه:

۱. به پى شى كرده وه و به لگه هينانه وه كان، له گه ل ئه و ئه نجامانه شى له خاله كانى دواتر ده خرينه رپوو، نواندى سينتاپراگماتىكى يانه ي رسته له زمانى كورديدا، گوزارشت له چۆنيه تىي بىر كرده وه ي تاك به رانه ر به به كار هينان و مه به سته كه ي ده كات، ئه م باب ته ش زمان هه م به بىر، هه م به دنيا و ده ورره وه كه ي له چوارچۆيه ي به كار هيناندا ده به سته وه.
۲. دروسته ي سينتاپراگماتىكى ئه و وا تا و مه به ستانه ده گرېته وه، كه پرۆژه سينتاكسىيه له ده ورره به به كار هيناره وه كان به هۆى ئاستى فۆرمله لى زمانه وان يه وه ده ريه رپن، به هۆى ده سته يه ك ياسا وه، كه به ياسا كانى << پىكه پنه رى پۆلى سينتاپراگماتىكى >> ناسراون.
۳. توڧر ئينه وه كه وه ك ئه نجامى كى ئه زمونبه ند ئه و راستى به ده خاته رپوو، كه پاش رپودانى گواستنه وه كان له دروسته ي قووله وه بۆ دروسته ي رووكه ش و بونياتنانى پرۆژه ي رسته يى، نه خشه بۆ به كار هينانى پرۆژه ي باش رسته يى (post sentential) سينتاپراگماتىك ده كى شرت.
۴. ئه نجامى پراكتىكى توڧر ئينه وه كه نى شان يده دات، به شى ك له دروسته سينتاكسىيه كان هاوتايه كى پراگماتىكى يان هه يه به پىچه وانه شه وه، به وا تا له سينتاپراگماتىكدا هه ر چه شنه وه چه پى كه اته يه كى سينتاكسىي رسته يه ك په يكاله له گه ل وه چه پى كه اته يه كى سينتاپراگماتىكى له ده ورره به و به كار هيناندا.
۶. گوڧردن و نواندنه سينتاپراگماتىكى يه كان، پيوه ندى رېزمانى نيوان پى كه اته سينتاكسىيه كانه، كه له ئىو رسته و دروسته ي ده رپراوه كاندا په يوه ست به ده ورره وه وه ريه رگرن، به جوڧر يك دروسته كان هه لگرى زانيارى دونيا يين، كه ئه و زانيار يانه ده بنه زانيارى هاوبه شى نيوان ئاخيره ران و به كار هينهرانى زمانه كه.
۷. نواندى سينتاپراگماتىكى، مۆتىقى به ره سه سته كردن و نى شان دانى زانيارى هه لگى راوى ئىو توخمه فره ره نگى يه كانه، وا ته سه رله به رى ئه و زانيار يه پراگماتىكى و سينتاكسىيه يه په يوه ست به ده ورره به و به كار هينانه وه له ناواخن/ ئىوه ندى هه ر توخمى كى فره ره نگى دا هه ن، سينتاكسىيه ده خاته رپوو.

سه رچا وه كان

يه كه م: به زمانى كوردى

- ◆ ئه حمده، بر وا ره سول (۲۰۲۱)، گه نجينه كردنى زانيارى له فره ره نكى عه قلىدا – له ئىوان تىورى شه به نكى ده نكه كان و تىورى ته ونى سى ماتىكيدا، نامه ي دكتورا، كوڧر ئى پهر وه رده، زانكۆى راپه رپن، رانه.
- ◆ ئه حمده، تر يفه عومه ر (۲۰۱۳)، پراگماتىكى فره ره نكى و پى كدا چوونى پى كه اته كانى، نامه ي دكتورا، سكو لى زمان، زانكۆى سلېمانى، سلېمانى.
- ◆ ئى سماعىل، شى لان ئه حمده (۲۰۱۵)، تى كرده بى ريه كان له په يكال بوونى (فۆر م) و (وا تا) دا، نامه ي ماس ته ر، سكو لى زمان، زانكۆى سلېمانى، سلېمانى.
- ◆ با تىنى، محمده رها (۱۹۹۳)، ئاوڧر يكى تازه بۆ سه ر رې زمان، وه رگى رانى، قازى، حه سه ن، چاپ و بلا و كرده وه: سو يد.
- ◆ جى رمان، كلؤ د و لؤ بلان، رى مۆ (۲۰۰۶)، وا تا سازى، وه رگى رانى: يو سف شه رى ف سه عى د، چاپى يه كه م، ده رگائى چاپ و توڧر ئينه وه ي بلا و كرده وه ي مو كرى انى، چاپخانه ي وه زا رته ي پهر وه رده، هه ولئىر.
- ◆ حه سه ن، شى لان عومه ر (۲۰۱۱)، په يوه ندى سى نتاكس و سى ماتىك له رې زمانى كورديدا، نامه ي دكتورا، كوڧر ئى زمان، زانكۆى سلېمانى، سلېمانى.
- ◆ خه تىب، ئه حده شه فى ق و رامؤ س، فرانسى سكو يوس و بو قره، نعمان (۲۰۲۱)، پراگماتىك، وه رگى رانى: خو شناو، نه رى مان عه بدوللا، يه كه م چاپ، ئاوڧر بۆ چاپ و بلا و كرده وه، چاپخانه ي هى قى، هه ولئىر.
- ◆ دزه يى، عه بدولوا حى د مو شى ر (۲۰۰۹)، وا تا سازى – چه ند لى كوڧر ئينه وه يه كى سى ماتىكى و پراگماتىكى يه، يه كه م چاپ، ده رگائى توڧر ئينه وه و بلا و كرده وه ي مو كرى انى، چاپخانه ي خانى، هه ولئىر.
- ◆ دزه يى، عه بدولوا حى د مو شى ر (۲۰۱۳)، رسته سازى رۆ نانكارى و گوڧر ئينه وه، چاپى يه كه م، ئاوڧر بۆ چاپ و بلا و كرده وه، چاپخانه ؟، هه ولئىر.
- ◆ دزه يى، عه بدولوا حى د مو شى ر (۲۰۱۴)، زانستى پراگماتىك، يه كه م چاپ، ناوه ندى ئاوڧر بۆ چاپ و بلا و كرده وه، بچ چاپخانه ؟، هه ولئىر.
- ◆ دزه يى، عه بدولوا حى د مو شى ر (۲۰۱۵)، رې زمان و وا تا، سى يه م چاپ، ناوه ندى ئاوڧر بۆ چاپ و بلا و كرده وه، چاپخانه ؟، هه ولئىر.
- ◆ سدى ق، فاروق عومه ر و حه سه ن، ئازاد ئه حمده (2013)، به نما و ياسا كانى دار شتى كردارى لى كدراو، گوڧارى زانكۆى كوڧه – زانسته مرؤفايه تيبه كان،



ژماره (28)، زانکۆی کۆیه، کۆیه.

- ◆ سهعيد، سازان زاھير (٢٠١٩)، نواندنی سینتاکسی له زمانی کوردیدا، نامهی دکتۆرا، کۆلیژی زمان، زانکۆی سلیمانی، سلیمانی.
- ◆ سهعيد، سازان زاھير (٢٠٢٠)، پراگماتیکی فەرھەنگی ھەمبەر بە سیمانتیکی فەرھەنگی، گۆڤاری زانکۆی ھەلەبجە، (Vol. 3)، (No. 7)، زانکۆی ھەلەبجە.
- ◆ سهعيد، محمەد مەجید (٢٠١٥)، فەرھەنگ و پڕۆسە بە لیکسیمیون، نامە ماستەر، کۆلیژی زمان، زانکۆی سلیمانی، سلیمانی.
- ◆ عومەر، نەوزاد ئەنوەر (٢٠١٤)، ھەندئ لایەنی کۆمەلایەتی پراگماتیک له زمانی کوردیدا، نامە دکتۆرا، سکۆلی زمان – فاکەلتی زانستە مرۆڤایەتیەکان، زانکۆی سلیمانی، سلیمانی.
- ◆ عەلی، بەکر عومەر و حسەین، ئازاد ئەحمەد (٢٠١٣)، دەرووبەری زمانی – لیکۆلینەو ھەکی سینتاکسی – پراگماتیکی، گۆڤاری زانکۆی سلیمانی، بەشی (B) – زانستە مرۆڤایەتیەکان، ژماره (٤٢) ی ئەیلول، زانکۆی سلیمانی، سلیمانی.
- ◆ عەلی، تالیب حوسین (٢٠١٩)، شیکردنەو ھەوتار – شانۆگەری، پۆمان، تەنز، شیعەر – بەکەم چاپ، چاپخانە یەقی، ھەولێر.
- ◆ عەلی، شێرزاد سەبری (2011)، واتا د نافیەرا سیمانتیک و پراگماتیکیدا، چاپا ئیک، دەزگەھا سپیریز یا چاپ و وەشان، چاپخانە یا خان، دھۆک.
- ◆ عەلی، محمەد محمەد یونس (٢٠١٠)، سەرەتاییک بۆ زانستەکانی واتاسازی و پراگماتیک، وەرگێرانی: خۆشناو، نەریمان عەبدوللا، چاپی یەکەم، له بڵاوکراوەکانی کتیبخانە ئاوێر – ژماره (٤٧)، چاپخانە ی پۆژھەلات، ھەولێر.
- ◆ فتح اللہ، محمود (2015)، واتا له زماندا، گۆڤاری زانکۆی راپەڕین، (Vol. 2)، (No. 5)، زانکۆی راپەڕین، رانیہ.
- ◆ فەرھادی، ساجیدە عەبدوللا (٢٠٠٨)، پستە و پاش پستە – تیروانینیکی تەری، چاپی یەکەم، دەزگای چاپ و بڵاوکردنەو ھەوتار، چاپخانە دەزگای ئاراس، ھەولێر.
- ◆ فەرھج، شاخووان جەلال حاجی و کریم، ئاسۆ عبدالرحمن (٢٠٢١)، داڕانی توانستی پراگماتیکیانە له فێربوونی زمانی دووھەدا (فێربوونی زمانی کوردی بە نمونە)، گۆڤاری زانکۆ بۆ زانستە مرۆڤایەتیەکان، بەرگی (٢٥)، ژماره (٣)، زانکۆی سەلحەددین، ھەولێر.
- ◆ قادر، ئاوات سألح (٢٠١٥)، پێکھوتنی سینتاکسی له زمانی کوردی و فارسییدا، نامە ماستەر، سکۆلی زمان، فاکەلتی زانستە مرۆڤایەتیەکان، زانکۆی سلیمانی، سلیمانی.
- ◆ قادر، سەباح رەشید (2009)، ھەندئ لایەنی پێزمانی دەسەلات و بەستنەو (GB) له زمانی کوردیدا، چاپی یەکەم، له بڵاوکراوەکانی ئەکادیمیای کوردی، چاپخانە حاجی ھاشم، ھەولێر.
- ◆ قادر، کاروان عومەر (2012)، فۆرمی لۆژیکی له زمانی کوردیدا – بە کەرەستە دیالیکتی کرمانجی ناوھەراست، چاپی یەکەم، بەرپۆڤبەریتی چاپ و بڵاوکردنەو ھەوتار، سلیمانی، سلیمانی.
- ◆ کۆمەلایەتی زمانەوان (٢٠٠٩)، مۆدیل و مۆدیلەکانی پێزمان، وەرگێرانی ئە ئەلمانییەو: مەحوی، محمەد، مەلەبەندی کوردولۆجی، چاپخانە رەنج، سلیمانی.
- ◆ کەمال، دیار عەلی (2002)، پێزمانی کوردی: روانگەبەکی بەرھەمھێنان و گۆڕانەو، نامە ماستەر، کۆلیژی پەرورەدە، زانکۆی سەلحەددین، ھەولێر.
- ◆ مەحوی (أ)، محمەد (٢٠٠٨)، فۆنەتیک و فۆنۆلۆژی (فۆنەتیک)، بەرگی یەکەم، زانکۆی سلیمانی، سلیمانی.
- ◆ مەحوی (ب)، محمەد (٢٠٠٨)، فۆنەتیک و فۆنۆلۆژی (فۆنۆلۆژی)، بەرگی دووھەم، زانکۆی سلیمانی، سلیمانی.
- ◆ مەحوی، محمەد (٢٠١٠)، بنەماکانی سینتاکسی کوردی، بەرگی یەکەم، زانکۆی سلیمانی، سلیمانی.
- ◆ مەحوی، محمەد و عومەر، نەرمین (٢٠٠٤)، مۆدیل پێزمانی کوردی، له چاپکراوەکانی شارەوانی سلیمانی، چاپخانە ژیر، سلیمانی.
- ◆ مەعرووف، عەبدولجەبار مستەفا (٢٠١٣)، نواندنی زانیارییە زگمکییەکان و دروستە ی فۆرمەگۆراوھەکان، گۆڤاری زانکۆی سلیمانی، بەشی (B) – زانستە مرۆڤایەتیەکان، ژماره (٣٨) ی کانوونی دووھەم، زانکۆی سلیمانی، سلیمانی.
- ◆ میراودەلی، کەمال (٢٠٢١)، فەلسەفە ی زمان و زمانناسی کوردی – بەرگی یەکەم له پێزمانی کوردی بنچینەیی، چاپی یەکەم، له بڵاوکراوەکانی کتیبفۆشی مێخەک و ئەکادیمیای فانی، چاپخانە ی مێخەک، سلیمانی.
- ◆ مێلین، لارس (2010)، سایکۆلۆژی زمان، وەرگێرانی و ئامادەکردنی: خورشید، غازی عەلی، چاپی یەکەم، بڵاوکراوە ی ئەکادیمیای کوردی، چاپخانە حاجی ھاشم، ھەولێر.
- ◆ ویدۆوسن، ھ. د. (٢٠٠٨)، سەرەتایەکی بۆ زمانەوانی، وەرگێرانی: فاروق، ھۆشەنگ، چاپی یەکەم، دەزگای توێژینەو و بڵاوکردنەو ھەوتار، موکریانی، چاپخانە ی خان، دھۆک.
- ◆ یول، جۆرج (٢٠١٦)، مەبەستناسی (پراگماتیک)، وەرگێرانی: سورخی، رەحیم، چاپی یەکەم، ناوھەندی توێژینەو ھەوتار ئەدەبیی عەبدولرەحمان زەبیحی، چاپخانە ی تاران، سلیمانی.

دووھەم: بە زمانی فارسی

- ◆ کارناپ، رودلف (١٣٨٥)، فلسفە و نحو منطقی، ترجمە: رضا مئمر، چاپ اول، نشر مرکز، تهران.

سێیەم: بە زمانی عەرەبی

- ◆ أرمینکو، فرانسواز (١٩٨٧)، المقاربة التداولية، ترجمە: علوش، سعید، مركز الإنماء القومي، الرباط، المغرب.
- ◆ الراجحی، عبده (١٩٧٩)، النحو العربي والدرس الحديث – بحث فی المنهج، دار النهضة العربية للطباعة والنشر، بیروت.
- ◆ علی، محمد محمد یونس (١٩٩٣)، وصف اللغة العربية دلایلی فی ضوء مفهوم الدلالة المركزية "دراسة حول المعنى وظلال المعنى"، الطبعة الأولى، منشورات جامعة الفاتح، طرابلس، ليبيا.



- ♦ علی، محمد محمد یونس (2007)، المعنى وظلال المعنى – انظمة الدلالة في اللغة العربية، الطبعة الثانية، دار المدار الاسلامي، بيروت، لبنان.
- ♦ عمايره، خليل احمد (1984). في نحو اللغة وتراكيبها – منهج وتطبيق، الطبعة الاولى، عالم المعرفة، المملكة العربية السعودية، جدة.
- ♦ كوهن، جان (1986). بنية اللغة الشعرية، ترجمه: الولي، محمد و العمري، محمد، الطبعة الأولى، مكتبة الأدب المغربي، دارتوبقال للنشر، المغرب.
- ♦ نحلة، محمود أحمد (2002). افاق جديدة في البحث اللغوي المعاصر، الطبعة الاولى، دار المعرفة الجامعية، الإسكندرية، مصر.

چوارهم: به زمانی ئینگلیزی

- ♦ Baraware, Muhammad salih abdullah, (2004), Topics in government and binding theory, with reference to English Northern Kurdish. Unpublished PhD. thesis, University of Salahaddin.
- ♦ Black, Cheryl A. (1998), A step -by-step introduction to the Government and Binding theory of syntax, SIL - Mexico Branch and University of North Dakota. [Online] Sil-Mexico Branch and University of North Dakota. Last seen: 4th, May, 2022, on:
<https://mexico.sil.org/sites/mexico/files/e002-introgb.pdf>
- ♦ Canale, Michael & Swain, Merrill (1980), Theoretical Bases of Communicative Approaches to Second Language Teaching and Testing, Applied Linguistics, Vol. 1, No. 1.
- ♦ Chomsky, Noam (1980), Rules and Representation, Oxford: Basil Blackwell.
- ♦ Chomsky, Noam. (1993), Lectures on government and binding, the pisa lecture, 4th ed, Foris: Holland.
- ♦ Chomsky, Noam. (1995), The Minimalist Program. 20th anniversary edition. Cambridge: MIT Press, London, England.
- ♦ Cook, Vivian James & Newson, Mark (2007), Chomsky's Universal Grammar An Introduction, 3rd edition, Blackwell, USA.
- ♦ Farrokhphey, Mahmud (1999), Government and Binding Chomsky Language theory, Tehran: Sokhan press.
- ♦ Finch, Geoffrey (2000), Linguistic Terms and Concepts, New York: Palgrave Macmillan Macmillan press.
- ♦ Fowler, Roger (1971), An Introduction to Transformational Syntax, 1st Edition, Routledge, London.
- ♦ Haegeman, Liliane (1994), introduction to Government & Binding Theory, Second Edition, Blackwell Publishing Ltd. Oxford, UK.
- ♦ Halliday, M. A. K. (1978), Language as Social Semiotic: The Social Interpretation of Language and Meaning. London: Edward Arnold.
- ♦ Hartman, Reinhard R.K. & Stork, F.C. (1976), Dictionary of Language and Linguistics, London: Applied Science Publishers.
- ♦ Jackendoff, R (2002), Foundations of Language" brain, Meaning, Grammar, Evolution" Oxford, University press, New York.
- ♦ Katamba, F. (1993), Morphology. Macmillan press LTD. London.
- ♦ Leech, Geoffrey N. (1983), Principle of pragmatics, Longman Inc, United state of American, New York.
- ♦ Lyons, Jhon. (1981), Language and Linguistics An Introduction. Cambridge University Press.
- ♦ Levinson, Stephen C. (1997), Pragmatics, Cambridge, Cambridge University Press, Cambridge.
- ♦ May, Rebort (1985), Logical Form (It's Structure and Derivation), Cambridge: MIT Press, London, England.
- ♦ Mirélis, Tamariz, Mónica-Martel (2004), Exploring the Adaptive Structure of the Mental Lexicon. PhD thesis, The University of Edinburgh, Edinburgh.
- ♦ O'Grady, William (2005), Syntactic Carpentry: An Emergentist Approach to Syntax, Lawrence Erlbaum Associates Publishers, Mahwah, New Jersey, London.
- ♦ Pierrehumbert, Janet (1990), Phonological and Phonetic Representation, Journal of Phonetics, Northwestern University, USA.
- ♦ Radford, A. (2006), Minimalist Syntax, Third printing, printed in the United Kingdom at the University Press, Cambridge.
- ♦ Searle, John R. (1993), "Metapho", in Ortony, Andrew [ed.] Metaphor and Thought, Cambridge: Cambridge University press.
- ♦ Sutherland, Dean. (2006), Phonological Representations, Phonological Awareness, and Print Decoding Ability in Children with Moderate to Severe speech Impairment. PhD Thesis, University of Canterbury, Christchurch, New Zealand.
- ♦ Thomas, Owen. & Kintgen, Eugene R. (1974), Transformational Grammar and the Teacher of English; Theory and Practice 2nd Edition, Library of Congress: U.S.A.
- ♦ Van Valin, R. D. (2005), Exploring the Syntax-Semantics Interface. printed in the United kingdom, University press, Cambridge.



تمثيل السنطابراغماية للجملة في اللغة الكردية

عمر محمود كريم

قسم اللغة الكردية، فاكلتي التربية، جامعة كويه،
إقليم كردستان – العراق

omar.mahmood@koyauniversity.org

خوشناو عزيز حمه أمين

قسم اللغة الكردية، كلية التربية الأساس، جامعة راپه رين،
إقليم كردستان – العراق

khoshnaw.aziz@uor.edu.krd

ملخص

هذه الدراسة محاولة علمية لتمثيل السنطابراغماية (النحو – البراغماية) في تكوين البنى النحوية، كما تختص الدراسة بالجملة البسيطة المرتبطة بالسياق؛ لأن وصف بنية الجملة في أية لغة ما سيتمّ تحليله وفقاً لنظام قواعد العبارات والتمثيل، وستكون هذه القواعد نفسها بمثابة مؤشرات لظهور الصيغ النحوية لهذه اللغة وتشكيلها والتي تحدث كعملية تلقائية في اللغة. إذن تهتمّ هذه الدراسة ببنية الجملة المرتبطة بالسياق. كما قد تمّت فيها محاولة تجربة تلك الخطوات التي ستبنى من خلال تطبيقها تركيب بنية الجملة كمكونات صغيرة للعناصر النحوية وذلك عند الاستعمال والتواصل. بمعنى آخر أنّ هذه الدراسة محاولة لعرض العناصر والمستويات التي ستبنى من خلالها مكونات السنطابراغماية.

إن الخطوات العامة لهذا البحث قد تمّ رسمه استعانة بالمنهج التحليلي الوصفي. فضلاً عن مقدمة، ينقسم هيكل الدراسة على المحورين: المحور الأول: تحت عنوان "موجز حول تمثيل السنطابراغماية"، قد جاء فيه تعريف تمثيل السنطابراغماية إضافة إلى تسليط الضوء على إستقلالية هذا التمثيل وكيفية التمثيل مكونات السنطابراغماية، مع أهم خطوات تمثيل السنطابراغماية ومصادره. وأمّا المحور الثاني تمّ تخصيصه لـ "مكونات ومستويات التمثيل السنطابراغماية"، حيث يتم فيه عرض أهم مكونات ومستويات هذا التمثيل. وأمّا الصفحات الأخيرة أتي فيها أهم الاستنتاجات التي تم التوصل إليها، فضلاً عن فهرس المصادر والمراجع.

الكلمات المفتاحية: التمثيل، السنطابراغماية، السياق، البنية، المنطوق، المستوى.

Syntapragmatics Representation of sentence in Kurdish Language

Khoshnaw Azeez Hama Ameen

Dept. of Kurdish Language, College of Basic Education,
University of Raparin

khoshnaw.aziz@uor.edu.krd

Omar Mahmood Kareem

Dept. of Kurdish Language, Faculty of Education,
University of Koya

omar.mahmood@koyauniversity.org

Abstract

This study is devoted to syntapragmatics representation in forming syntactic structures, especially the simple sentences correlated to the context, because describing sentence structure in every language will be interpreted according to the phrases, structures representation system and these rules will be the indicators for the occurring and representing syntactic forms of a certain language which arise as a spontaneous process in the language. Therefore, this study determines the structure of the contextual sentences. It has been attempted to regularize those steps which by their implementation, the sentences structures such as; the minor units of syntactic components in utilizing and communication are constructed. In other words it is an attempt to explicate the elements and the levels of forming syntapragmatics structures.

The main lines of this research are the use of Descriptive Analysis Method, except for the preface, the structure of this study has divided into two parts:

The first part is entitled "A Summary of Syntapragmatics Representation" in this part, in addition to introducing syntapragmatics representation, the independence of this representation, the method of representing the syntapragmatics structures with the most significant paces and sources of syntapragmatics representation structures have been focused. The second part is dedicated to "The Components and The Levels of Syntapragmatics Representation", in which the most important components and levels of this representation are demonstrated.

The last pages conclude with the most considerable obtained results and bibliography.

Keywords: Representation, Syntapragmatics, Context, Structure, Utterance, Level.